

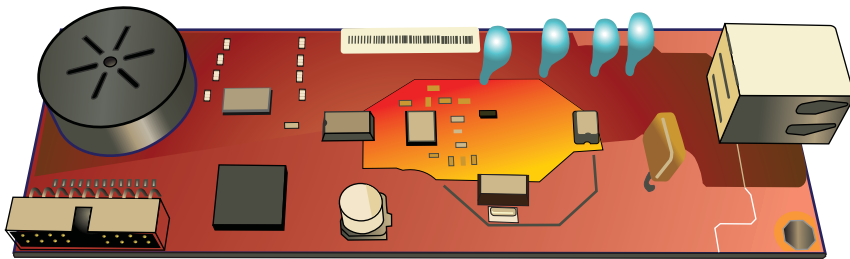

ACESSÓRIO DE FAX ANALÓGICO 500

Guia do fax





Acessório de fax analógico 500 da HP LaserJet

Guia do fax

Direitos autorais e licença

© 2013 Copyright Hewlett-Packard Development Company, L.P.

A reprodução, adaptação ou tradução sem permissão prévia por escrito é proibida, exceto quando permitido sob as leis de direitos autorais.

As informações contidas neste documento estão sujeitas a alterações sem aviso prévio.

As únicas garantias dos produtos e serviços HP são as estabelecidas nas declarações expressas de garantia que acompanham tais produtos e serviços. Nada contido neste documento deve ser interpretado como se constituísse uma garantia adicional. A HP não se responsabilizará por omissões nem por erros técnicos ou editoriais contidos neste documento.

Edition 1, 5/2013

Número de peça: CC487-91223

Créditos de marcas registradas

Microsoft®, Windows®, Windows® XP e Windows Vista® são marcas comerciais registradas da Microsoft Corporation nos EUA.

Todos os produtos mencionados neste documento podem ser marcas comerciais de suas respectivas empresas.

As leis locais do país/região podem proibir o uso deste produto fora dos países/regiões especificados. Na maioria dos países/regiões é estritamente proibida por lei a conexão de equipamentos de telecomunicação não aprovados (máquinas de fax) a redes públicas de telefone.

ENERGY STAR® e ENERGY STAR® são marcas registradas nos EUA.

Conteúdo

1 Visão geral	1
Introdução	2
Acessório de fax analógico 500 da HP LaserJet recursos	3
Peças fornecidas com as do acessório para fax	4
2 HP Color LaserJet CM3530 Série MFP	5
Instale o acessório na HP Color LaserJet CM3530 Série MFP	6
Conecte o acessório para fax a uma linha telefônica	11
Verificação da	11
Configurações do fax necessárias	11
Assistente de Configuração do Fax	12
Menu de configuração do fax	12
Configurar ou verificar a data e a hora	12
Configurar, verificar ou alterar o país/região	13
Definir o cabeçalho do fax	13
Configuração remota do fax	15
Navegador da Web	15
HP Web Jetadmin	15
HP MFP Digital Sending Software Configuration Utility	16
Configurações do fax	17
Configurações de envio de fax	17
Configurações de discagem do fax	17
Definir o volume do fax	17
Definir o modo de discagem	17
Definir o intervalo de rediscagem	18
definir rediscagem se estiver ocupado	18
Definir rediscagem se não houver resposta	19
Definir a detecção do tom de discagem	19
Definir o cabeçalho de sobreposição (faxes enviados)	19
Definir um prefixo de discagem	20
Configurações gerais do fax	20

Confirmação de Número de Fax Ativa	21
Definir o modo de compactação JBIG	21
Alterar a configuração de nitidez	22
Alterar a configuração do segundo plano	22
Alterar a configuração de claro/escuro	22
Ativar Correspondência de Discagem Rápida de Número de Fax ...	23
Definir o modo de correção de erro	23
Definir códigos de faturamento	23
Opções de trabalho padrão	24
Definir a resolução de fax enviado	24
Lados do original	25
Notificação	25
Orientação do conteúdo	26
Tamanho original	26
Ajuste de imagem	27
Otimizar texto/imagem	28
Criar trabalho	28
Supressão de página em branco	29
Configurações de recebimento de fax	29
Configuração de recebimento de fax	29
Definir o volume do toque	29
Habilitar ou desabilitar a programação para impressão de fax	30
Bloquear faxes recebidos	31
Criar uma lista de faxes recebidos	31
Remover números da lista de faxes bloqueados	31
Limpar todos os números da lista de faxes bloqueados	31
Iniciar recebimento de sondagem	32
Opções de trabalho padrão	32
Alterar configurações de notificação	33
Marcar faxes recebidos (faxes recebidos)	33
Definir ajustar à página	33
Definir a bandeja de papel	34
Arquivamento e encaminhamento de fax	34
Arquivar faxes	34
Definir encaminhamento de fax	35
Usar o fax	37
Tela de recurso Fax	37
Enviar um fax	38
Enviar um fax - digitar os números manualmente	39
Enviar um fax utilizando discagem rápida	40
Pesquisar uma lista de discagem rápida por nome	40

Enviar um fax usando números de catálogo telefônico	41
Pesquisar no catálogo telefônico de fax de DSS	42
Cancelar um fax	42
Criar ou excluir listas de discagem rápida	43
Criar uma lista de discagem rápida	43
Excluir uma lista de discagem rápida	43
Excluir um único número da lista de discagem rápida	43
Adicionar um número à lista de discagem rápida existente	44
Chamadas por Voz e Novas Tentativas	44
Relatório de chamadas do fax	44
Registro de atividades de fax	44
Relatório T.30	44
Configurações seguras	45
Alterar seu PIN	45
Usar Fax sobre redes VoIP	45
Resolver problemas com o fax	47
Verificar status de acessório para fax	47
O recurso de fax não está funcionando	47
Problemas gerais de fax	48
Problemas com o envio de faxes	49
Problemas com recebimento de faxes	50
Códigos de erro	52
Mensagens de erro de fax	52
Mensagens de envio do fax	54
Mensagens de recebimento de fax	56
Logs e relatórios de fax	57
Imprimir o relatório de chamadas do fax	57
Impressão do relatório de programação de chamadas do fax	57
Imprimir o log de atividades do fax	58
Imprimir o relatório de códigos de faturamento	59
Limpar o log de atividades do fax e o relatório de códigos de faturamento	59
Imprimir o relatório de lista de faxes bloqueados	59
Imprimir o relatório de lista de discagem rápida	60
Configurações de serviço	60
Configurações no menu Configuração inicial	60
Configurações do menu Solução de problemas	61
Configurações do menu Redefinições	61
Atualizações de firmware	62

3 HP Color LaserJet CM 4540 MFP Series, HP Color LaserJet Enterprise M4555 MFP Series, HP LaserJet Enterprise 500 MFP Series, HP LaserJet Enterprise 500 Color MFP Series e HP LaserJet Enterprise M725 MFP Series 63

Instalar o acessório para fax	64
Instalar o acessório para fax na HP Color LaserJet CM4540	64
Instalar o acessório para fax na HP Color LaserJet CM4555 MFP Series	67
Instalar o acessório para fax na HP Color LaserJet Enterprise 500 MFP Series	71
Instalar o acessório para fax na HP LaserJet Enterprise 500 Color MFP Series	74
Instale o acessório para fax na HP LaserJet Enterprise M725 MFP Series	77
Conecte o acessório para fax a uma linha de telefone	81
Verificação da	81
Configurações do fax necessárias	81
Assistente de Configuração do Fax	82
Definir ou verificar a data e a hora	83
Definir ou verificar o formato de data/hora	83
Configuração remota do fax	85
Navegador da Web	85
HP Web Jetadmin	85
HP MFP Digital Sending Software Configuration Utility	86
Configurações do fax	87
Configurações de envio de fax	87
Configurações de discagem do fax	87
Definir o volume de discagem do fax	87
Definir o modo de discagem	88
Definir velocidade de envio de fax	88
Definir o intervalo de rediscagem	88
Definir rediscagem quando houver erro	89
Definir rediscagem se estiver ocupado	89
Definir rediscagem se não houver resposta	90
Definir a detecção de tom de discagem	90
Definir um prefixo de discagem (se necessário)	91
Configurações gerais de envio de fax	91
Confirmação de Número de Fax Ativa	92
Habilitar envio de fax do PC	92
Cabeçalho do fax	92
Definir o modo de correção de erro	93
Opções padrão de trabalho	93
Visualização de imagem	94
Definir a resolução de fax	94
Lados	95
Notificação	96

Orientação do conteúdo	96
Tamanho do original	97
Ajuste de imagem	98
Otimizar texto/imagem	98
Criar trabalho	99
Supressão de páginas em branco	99
Códigos de faturamento	99
Definir códigos de faturamento	99
Configurações de recebimento de fax	100
Configuração de recebimento de fax	100
Definir o volume do toque	100
Definir toques para atender	101
Definir velocidade de recebimento de fax	101
Definir o intervalo de toque	102
Definir frequência de toque	102
Configurações de processamento de imagem avançadas	102
Ajustar nitidez	103
Apagar bordas	103
Detecção automática de cores	104
Recorte de página automático	104
Orientação da imagem automática	105
Ajuste de tom automático	105
Ativar ou desativar a programação de impressão de fax	106
Bloquear faxes recebidos	107
Criar uma lista de faxes bloqueados	107
Excluir números da lista de faxes bloqueados	107
Opções de trabalho padrão	107
Notificação	108
Marcar faxes recebidos (faxes recebidos)	109
Definir ajustar à página	109
Definir a seleção de papel	109
Definir o compartimento de saída	110
Definir os lados	110
Definir a bandeja de papel	111
Arquivo e encaminhamento de fax	111
Ativar arquivamento de fax	111
Ativar encaminhamento de fax	112
Sondagem	112
Ativando sondagem por meio do EWS	112
Iniciar recebimento de sondagem	112
Usar o fax	114

Tela de recurso Fax	114
Barra de mensagem de status	115
Enviar um fax	115
Enviar um fax inserindo os números manualmente	116
Enviar um fax utilizando discagem rápida	117
Pesquisar uma lista de discagem rápida por nome	117
Enviar um fax usando números de catálogo telefônico	118
Cancelar um fax	119
Cancelar a transmissão de fax atual	119
Cancelar faxes pendentes	119
Receber faxes	119
Criar ou excluir listas de discagem rápida	120
Criar uma lista de discagem rápida	120
Excluir uma lista de discagem rápida	122
Excluir um único número da lista de discagem rápida	123
Adicionar um número à lista de discagem rápida existente	124
Chamadas por Voz e Novas Tentativas	125
Relatório de chamadas do fax	125
Registro de atividades de fax	126
Relatório T.30	126
Programando impressão de fax (bloqueio de memória)	126
Usar Fax sobre redes VoIP	126
Resolver problemas com o fax	128
Seu fax está configurado corretamente?	128
Que tipo de linha telefônica você está utilizando?	128
Você está utilizando um dispositivo de proteção contra oscilação de energia?	129
Você está utilizando um serviço de mensagens de voz da empresa telefônica ou uma secretária eletrônica?	129
Sua linha telefônica possui o recurso de chamada em espera?	129
Verificar status de acessório para fax	129
O recurso de fax não está funcionando	130
Problemas gerais de fax	131
Problemas com recebimento de faxes	132
Problemas com o envio de faxes	133
Códigos de erro	135
Mensagens de erro de fax	135
Mensagens de envio do fax	137
Mensagens de recebimento de fax	139
Relatórios de fax	140
Log de atividade de fax	140

Relatório de códigos de faturamento	141
Relatório de listas de fax bloqueados	141
Relatório de lista de discagem rápida	141
Relatórios de chamadas do fax	142
Limpar o log de atividades de fax	142
Configurações de serviço	142
Configurações do menu Solução de problemas	142
Configurações do menu Redefinições	143
Atualizações de firmware	143
Apêndice A Serviço e suporte	145
Declaração de garantia limitada Hewlett-Packard	146
Atendimento ao cliente	147
Apêndice B Especificações	149
Especificações de produto de acessório para fax	150
Peças de reposição e acessórios	151
Apêndice C Informações de regulamentação	153
Programa de promoção de produtos compatíveis com o meio ambiente	154
Proteção ambiental	154
Plástico	154
Restrições materiais	154
Descarte de equipamento não usado pelos usuários	154
Para obter mais informações	154
Declaração de conformidade	155
Regulamentos da FCC	157
Additional FCC statement for telecom products (US)	158
Marca da Japan Telecom	158
Lei de proteção ao usuário de serviços de telefonia (EUA)	159
Regulamentações DOC canadenses	160
Industry Canada CS-03 requirements	160
Declarações para operações de telecomunicações da UE	161
New Zealand Telecom Statements	162
Declaração de EMI (Taiwan)	163
Declaração VCCI (Japão)	163
Declaração da EMC (China)	163
Declaração da EMC (Coreia)	164
Tabela de conteúdo (China)	165

Índice 167

1 Visão geral

- [Introdução](#)
- [Acessório de fax analógico 500 da HP LaserJet recursos](#)
- [Peças fornecidas com as do acessório para fax](#)

Introdução

O Acessório de fax analógico 500 da HP LaserJet permite que o MFP (produto multifuncional) da HP funcione como uma máquina analógica autônoma de fax. Para obter mais informações, consulte www.hp.com/go/ljanalogfaxaccessory500_manuals.

Este guia descreve as funções de fax deste produto e fornece informações sobre as especificações do produto e informações regulamentares. Você deve guardar este guia para que possa consultar instruções sobre recursos específicos do fax.

 **NOTA:** Se o produto tiver sido fornecido com o acessório de fax instalado, remova a tampa da conexão de fax, conecte o cabo telefônico e execute a configuração inicial do fax. A tampa da conexão de fax fica no conector do telefone, no painel traseiro do formatador.

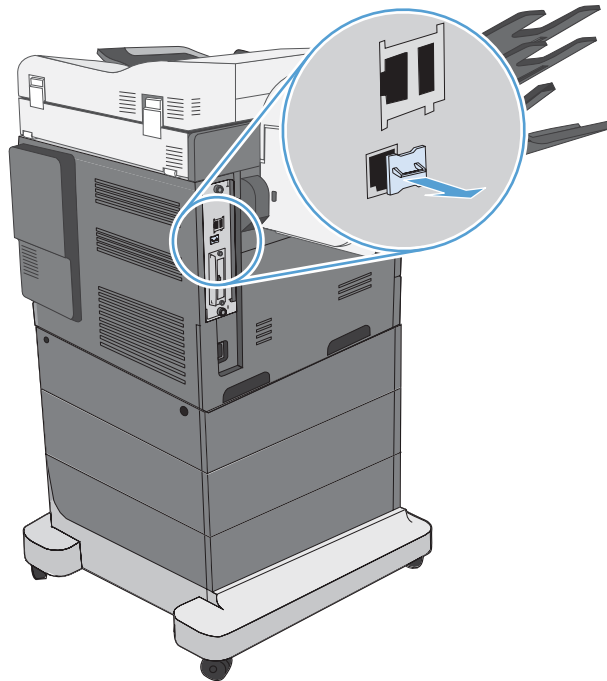

Convenções usadas neste guia

 **DICA:** Dicas fornecem sugestões úteis ou atalhos.

 **NOTA:** Notas fornecem informações importantes para explicar um conceito ou concluir uma tarefa.

 **CUIDADO:** Cuidados indicam procedimentos que você deve seguir para evitar perder dados ou danificar o produto.

 **AVISO!** Avisos alertam você sobre procedimentos específicos que você deve seguir para evitar ferimentos pessoais, perdas catastróficas de dados ou extensos danos ao produto.

Acessório de fax analógico 500 da HP LaserJet recursos

Recursos de envio do fax	<ul style="list-style-type: none">• Discagens rápidas• Agenda de endereços de fax• Opções de ajuste de resolução e de imagem• Códigos de faturamento• Visualizar• Trabalho
Recursos de recebimento de fax	<ul style="list-style-type: none">• Marcar fax recebidos• Bloquear fax recebidos• Chamada de fax• Toques para atender ajustáveis
Recursos avançados do fax	<ul style="list-style-type: none">• Notificação de status do fax• Compactação JBIG• Correção de erros• Arquivamento de fax• Fax armazenado• Programação de impressão de fax
Configuração remota do fax	<ul style="list-style-type: none">• Servidor da Web incorporado• HP Web Jetadmin• HP MFP Digital Sending Software (Software de envio digital do MFP da HP)
Recursos de segurança	<ul style="list-style-type: none">• Programação de impressão de fax• PIN para impressão e encaminhamento de fax (HP Color LaserJet CM 4540 MFP Series, HP Color LaserJet Enterprise M4555 MFP Series, HP LaserJet Enterprise 500 MFP Series, HP LaserJet Enterprise 500 Color MFP Series e HP LaserJet Enterprise M725 MFP Series)

Peças fornecidas com as do acessório para fax

Os componentes a seguir são fornecidos com o acessório de fax:

- Placa do acessório de fax
- Guia do fax (este documento) (no CD)
- Driver de envio de fax e Guia do driver de envio de fax (no CD)
- Cabos telefônicos (os cabos podem variar de acordo com o país/região)

 **NOTA:** O Driver de envio de fax permite-lhe enviar um fax diretamente do PC a um produto conectado à rede. A instalação desse driver é opcional. Consulte o *Guia do driver de envio de fax* no CD para obter mais instruções.

2 HP Color LaserJet CM3530 Série MFP

- [Instale o acessório na HP Color LaserJet CM3530 Série MFP](#)
- [Conecte o acessório para fax a uma linha telefônica](#)
- [Verificação da](#)
- [Configurações do fax necessárias](#)
- [Configuração remota do fax](#)
- [Configurações do fax](#)
- [Usar o fax](#)
- [Resolver problemas com o fax](#)

Instale o acessório na HP Color LaserJet CM3530 Série MFP

1. Desligue o produto.

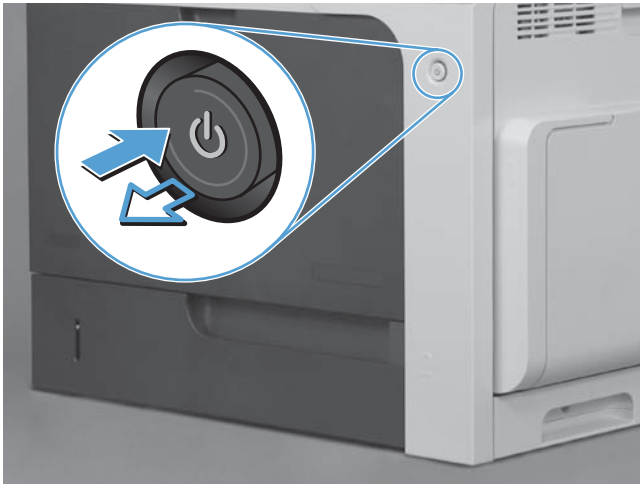

2. Desconecte todos os cabos de alimentação e de interface.

 **NOTA:** Essa ilustração pode não mostrar todos os cabos.

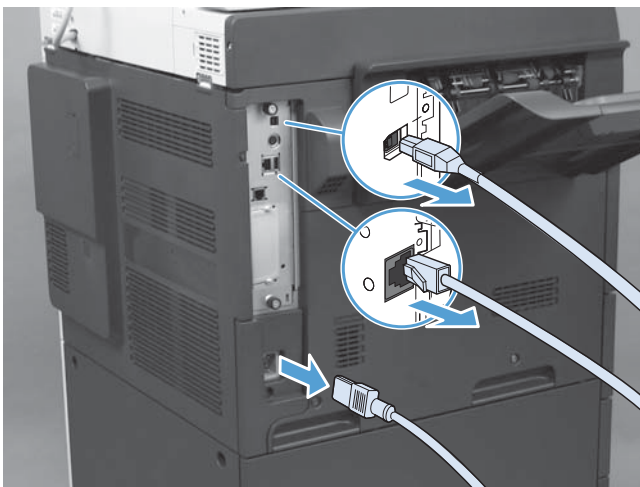

3. Localize os parafusos de mão na placa do formatador, localizada na parte de trás do produto.



4. Desaparafuse os parafusos de roscagem manual e puxe o formatador para fora do produto.

⚠ CUIDADO: A placa do formatador e a placa do acessório de fax contêm peças sensíveis à ESD (electrostatic discharge, descarga eletrostática). Ao manusear a placa do formatador ou a placa do acessório de fax, use a proteção estática conforme a seguir: 1) Uma pulseira antiestática de aterramento conectada à estrutura metálica do produto. 2) Segure a estrutura metálica do formatador.

Evite tocar nos componentes da placa do formatador ou na placa do acessório de fax.



5. Se necessário, remova o rótulo que cobre a porta do fax no formatador.

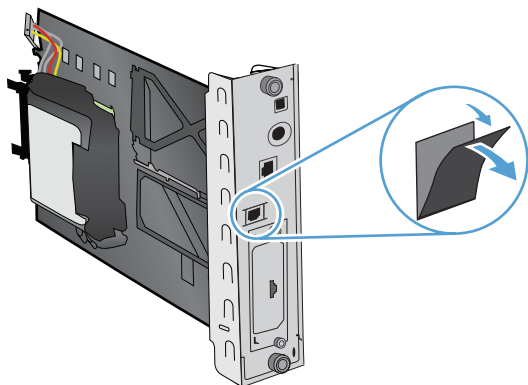

6. Retire o acessório de fax da embalagem.

⚠ CUIDADO: A placa do formatador e a placa do acessório de fax contêm peças sensíveis à ESD (electrostatic discharge, descarga eletrostática). Ao manusear a placa do formatador ou a placa do acessório de fax, use a proteção estática conforme a seguir: 1) Uma pulseira antiestática de aterramento conectada à estrutura metálica do produto. 2) Segure a estrutura metálica do formatador.

Evite tocar nos componentes da placa do formatador ou na placa do acessório de fax.

7. Localize o suporte do acessório de fax no formatador e desenrole o chicote de cabeamento do fax do suporte. Não desconecte o chicote de cabeamento do fax do formatador. Coloque o acessório de fax na mesa. Pressione-o para que o acessório de fax seja encaixado com segurança no suporte. Verifique se o conector do telefone no acessório de fax está alinhado à abertura na estrutura metálica do formatador.

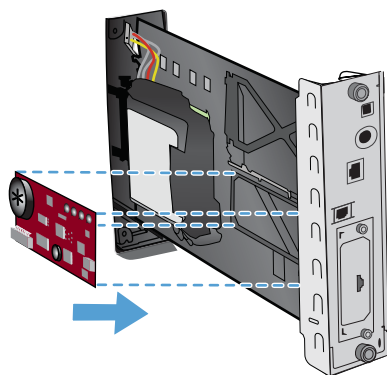

8. Conecte o chicote de cabeamento do fax ao novo acessório de fax. Alinhe o pequeno relevo no conector do cabo ao slot no conector da placa de fax. Pressione o conector até encaixá-lo completamente.

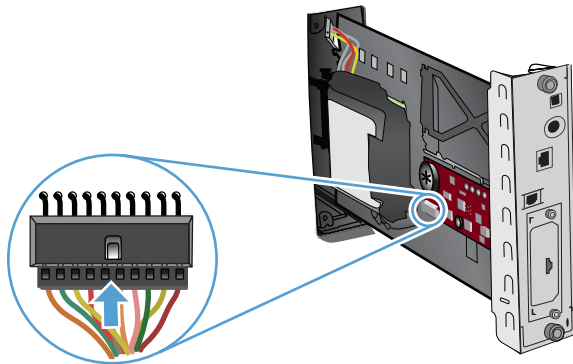

9. Alinhe a placa do formatador nos trilhos na parte inferior do slot e recoloque a placa no produto. Aperte os parafusos.

 **NOTA:** Para prevenir danos à placa do formatador, certifique-se de que a placa do formatador está alinhada nos trilhos no alto e embaixo, na abertura.

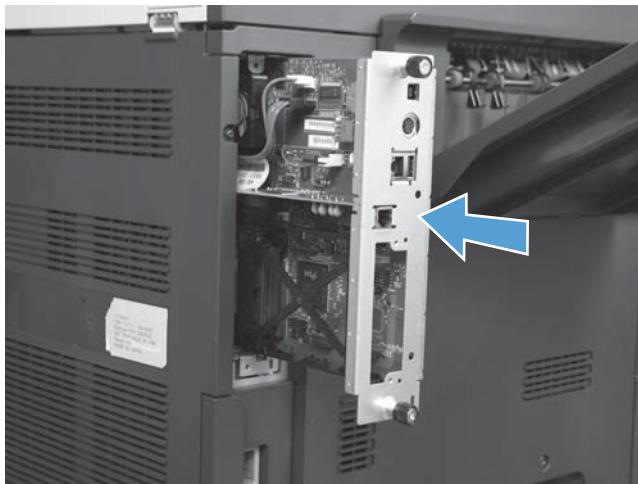

10. Conecte novamente o cabo de alimentação e os cabos de interface e ligue o produto.

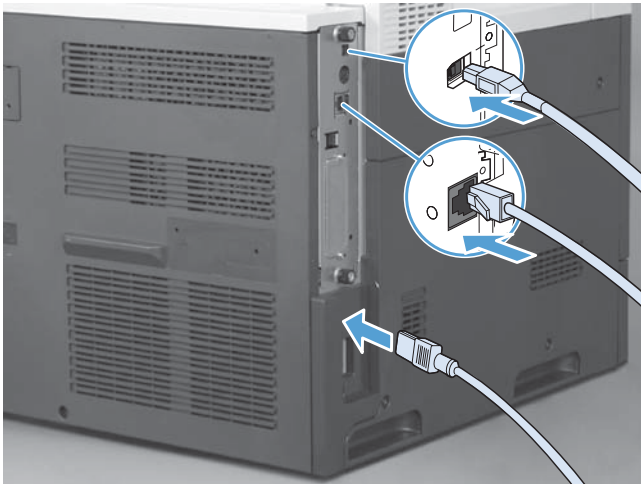

Conecte o acessório para fax a uma linha telefônica

Ao conectar o acessório de fax a uma linha telefônica, verifique se a linha em uso para o acessório de fax é uma linha dedicada não usada por outros dispositivos. Além disso, essa linha deve ser uma linha analógica porque o fax não irá funcionar corretamente se estiver conectado a sistemas PBX digitais. Se não tiver certeza se possui uma linha telefônica analógica ou digital, entre em contato com seu provedor de telecomunicações.

 **NOTA:** A HP recomenda a utilização do fio telefônico que acompanha o acessório de fax para garantir que o acessório funcione corretamente.

Siga estas instruções para conectar o acessório de fax a uma tomada de telefone.

1. Localize o fio telefônico incluído no kit do acessório de fax. Ligue uma extremidade do fio no conector localizado no formatador do acessório de fax. Empurre o conector até ele encaixar.

 **CUIDADO:** Conecte a linha telefônica à porta do acessório de fax, localizada no centro da placa de fax. Não conecte a linha telefônica à porta de rede local do HP Jetdirect, que fica mais próxima à parte inferior do formatador.

2. Conecte a outra extremidade do fio telefônico na tomada de telefone da parede. Encaixe o conector até ele clicar ou até estar encaixado firme. Como são utilizados diferentes tipos de conectores em diferentes países/regiões, o conector pode não produzir um clique audível.

Verificação da

Quando o acessório de fax está instalado e operando corretamente, o ícone do fax é exibido no painel de controle do produto. Se o acessório de fax tiver sido instalado, mas ainda não tiver sido configurado, o ícone do fax ficará esmaecido. Se isso ocorrer, use as instruções a seguir para configurar o acessório de fax.

Configurações do fax necessárias

Depois que o acessório de fax for instalado, você terá de definir certas configurações antes de poder utilizar o acessório. Se essas configurações não forem definidas, o ícone de fax ficará esmaecido. Essas configurações incluem:

- Data e hora
- País/região
- Cabeçalho do fax (número do telefone e nome da empresa)

Essas informações são utilizadas no cabeçalho do fax, que é impresso em todos os fax enviados.

 **NOTA:** Logo após a instalação, o acessório de fax pode ler algumas dessas configurações diretamente no produto; portanto, os valores já podem estar definidos. Você deve verificá-los para ver se já foram definidos e se estão corretos.

 **NOTA:** Nos EUA e em vários outros países/regiões, a configuração da data, hora, país/região, número do telefone e nome da empresa no fax é um requisito legal.

Assistente de Configuração do Fax

O Assistente de configuração de fax o orienta pelo procedimento em etapas para a configuração do fax, necessário para utilizar o recurso. Se as configurações não forem definidas, o recurso de fax ficará desabilitado. A lista a seguir relaciona as configurações de fax que são configuradas usando o assistente:

- País/região
- Número de fax
- Nome da empresa

Essas informações são utilizadas no cabeçalho do fax, que é impresso em todos os fax enviados.

O assistente é iniciado quando o produto é ligado pela primeira vez. Você pode optar por utilizar o assistente ou sair dele para definir as configurações posteriormente.

É possível também acessar o assistente por meio do menu [Administração](#) no painel de controle. Toque no menu [Configuração inicial](#) e no menu [Configuração de fax](#).



NOTA: As configurações definidas com o painel de controle do assistente substituirão todas as configurações efetuadas no servidor da Web incorporado.

Menu de configuração do fax

Defina as configurações de fax necessárias acessando o menu [Administração](#) no painel de controle. Toque no menu [Configuração inicial](#) e no menu [Configuração de fax](#).



NOTA: Se as configurações do menu [Configuração de fax](#) não forem exibidas na listagem, talvez o fax da LAN esteja habilitado. Quando o fax da LAN está habilitado, o acessório de fax analógico fica desativado e o menu do fax não é exibido. Somente um recurso de fax, seja o fax da LAN ou o fax analógico, pode ser ativado de cada vez. O ícone do fax é exibido para qualquer que seja o recurso de fax. Para utilizar o fax analógico quando o fax da LAN estiver habilitado, use o Utilitário de configuração do software de envio digital MFP da HP para desabilitá-lo.

Configurar ou verificar a data e a hora

O valor utilizado para configurar a data e a hora do acessório de fax é o mesmo utilizado para configurar a data e a hora do produto. Se esta for a primeira vez que o produto é ligado, essas informações serão solicitadas.

Para verificar ou alterar as configurações de data e hora, execute as etapas a seguir.

1. No painel de controle, role até o ícone [Administração](#) e toque nele para abrir o menu Administração.
2. Role até a opção [Configuração inicial](#) e toque nela para exibir o menu de configurações de instalação e toque em [Configuração de fax](#).
3. Toque em [Configurações necessárias](#).
4. Selecione o formato de data e, em seguida, insira a data.

5. Selecione o formato de hora e, em seguida, insira a hora.
6. Toque em **Salvar** para aceitar as configurações.

Configurar, verificar ou alterar o país/região

A configuração do país/região identifica o local onde o produto ou o acessório de fax se encontra. Essa configuração também define o formato de data e hora, e o intervalo mínimo e máximo de toques para atender para o país/região. Como essa configuração é um requisito legal em alguns países/regiões, ela precisa ser definida para que o acessório de fax funcione. Se esta for a primeira vez que o produto é ligado, essas informações serão solicitadas.

1. No painel de controle, role até o ícone **Administração** e toque nele para abrir o menu Administração.
2. Role para baixo e toque em **Configuração inicial** para exibir o menu de configurações de instalação.
3. Toque em **Configuração de fax** para exibir o menu Configuração do fax e toque em **Configurações necessárias**.
4. Toque em **País/região** para exibir a lista de países/regiões.
5. Percorra a lista até que o seu país/região seja exibido e, em seguida, toque no país/região para selecioná-lo.
6. Toque em **Salvar** para salvar as configurações.

Definir o cabeçalho do fax

A configuração do cabeçalho do fax é utilizada para definir um número de telefone e um nome de empresa que são colocados no cabeçalho do fax. Essas informações são obrigatórias e devem ser definidas.



NOTA: Se o ícone do fax no painel de controle não estiver esmaecido, a configuração necessária estará concluída.

1. No painel de controle, role até o ícone **Administração** e toque nele para abrir o menu Administração.
2. Role para baixo e toque em **Configuração inicial** para exibir o menu Configuração inicial.
3. Toque em **Configuração de fax** para exibir o menu Configuração do fax.
4. Toque em **Configurações necessárias** para exibir o menu Configurações obrigatórias.
5. Toque em **Informações no cabeçalho do fax** para exibir as informações de cabeçalho.
6. Toque em **Número do telefone** para exibir a tela Número de telefone.
7. Toque no campo de texto para exibir o teclado.
8. Utilizando o teclado, digite um número de telefone e, em seguida, toque em **OK**.

9. Toque em [Salvar](#) para salvar o número de telefone do cabeçalho.
10. Toque em [Nome da empresa](#) e repita o processo.

Configuração remota do fax

É possível configurar o acessório de fax por meio do painel de controle do produto ou remotamente, utilizando várias ferramentas de software. Como o produto contém um servidor da Web incorporado (EWS), você pode configurar o acessório de fax por meio da Web utilizando um navegador da Web ou o HP Web Jetadmin (WJA). Além disso, você pode configurar o acessório de fax para a rede, com um computador a ela conectado, usando o Utilitário de configuração do software de envio digital (DSS) MFP da HP. Essas ferramentas fornecem acesso à maioria das definições de configuração do acessório de fax disponíveis no menu do fax do produto.

Navegador da Web

O produto contém um servidor da Web incorporado (EWS). O EWS permite utilizar um navegador da Web para acessar e definir as configurações do fax analógico.

1. Digite o endereço IP do produto na barra de endereços de URL do navegador e pressione a tecla **Enter** para abrir a tela Configurar EWS do produto. Para obter o endereço IP do produto, imprima uma página de Configuração do produto.



NOTA: Se o DSS estiver sendo utilizado, aparecerá uma mensagem no EWS indicando que o DSS está no controle. A única maneira de alterar as configurações é pelo DSS.

2. Clique na guia **Fax**. A tela **Configuração de envio de fax** será exibida.
3. Na tela **Configuração de envio de fax**, clique em Ativar envio de fax para habilitar o fax. Faça as alterações necessárias nas configurações comuns de trabalho e nas configurações específicas para o tipo de fax utilizado e, em seguida, clique no botão **Aplicar** para aceitar as configurações.

HP Web Jetadmin

Para acessar as configurações do fax analógico do produto utilizando o HP Web Jetadmin, execute as etapas a seguir. Para obter informações detalhadas sobre o HP Web Jetadmin, consulte o **Manual de referência do HP Web Jetadmin**.

1. Inicie o HP Web Jetadmin.
2. Na caixa de texto **Rapidamente**, digite o endereço IP do produto na caixa **Localização rápida de dispositivo** e, em seguida, clique em **Ir** para visualizar o status do dispositivo no painel da direita. Selecione **Envio digital e fax** no menu suspenso de status desse painel.
3. Configure as opções nas seções **Configurações de fax** ou **Configurações avançadas de fax**. Para obter informações sobre uma configuração específica, selecione a ajuda de contexto junto à configuração.
4. Depois de fazer as alterações necessárias, clique em **Aplicar** para aceitá-las.

Você pode configurar um só ou vários produtos. O modo de vários dispositivos configura vários produtos de uma vez. Para obter informações sobre esse recurso, consulte o **Guia do usuário do Web Jetadmin**, disponível na guia **Autoajuda e documentação** de www.hp.com/go/webjetadmin.

HP MFP Digital Sending Software Configuration Utility

Para acessar as configurações do fax analógico do MFP utilizando o utilitário de configuração DSS, execute as etapas a seguir.

1. Inicie o utilitário (no computador ou no servidor) para abrir a tela principal.
2. Selecione o produto e clique no botão **Configurar MFP** na tela principal e, em seguida, clique na guia Enviar para fax para abrir a tela Configurações de fax.
3. Para habilitar os recursos de fax do produto, selecione a opção **Ativar envio de fax**. Para acessar as configurações do fax analógico, selecione **Modem interno** na lista suspensa **Método de envio de fax**. Na guia **Configurações comuns de trabalho**, altere as configurações e clique no botão **Aplicar** para aceitá-las. Selecione a guia **Modem interno** para definir configurações adicionais de fax.

Você pode configurar um só ou vários produtos. Para obter mais informações sobre o Utilitário de configuração do software de envio digital MFP da HP, consulte o **Guia do usuário do software de envio digital MFP da HP** ou o **Guia de suporte ao software de envio digital MFP da HP**.



NOTA: Dependendo dos recursos e das configurações de seu método de fax, algumas dessas opções podem não estar disponíveis ou podem não ser configuráveis.

Configurações do fax

As seções a seguir detalham as diversas configurações de envio e recebimento de faxes.

- [Configurações de envio de fax](#)
- [Configurações de recebimento de fax](#)
- [Arquivamento e encaminhamento de fax](#)

Configurações de envio de fax

Use o menu Configuração de envio de fax para configurar os seguintes recursos:

- [Configurações de discagem do fax](#)
- [Configurações gerais do fax](#)
- [Opções de trabalho padrão](#)

Configurações de discagem do fax

Definir o volume do fax

1. No painel de controle, role até o ícone [Administração](#) e toque nele para abrir o menu Administração.
2. Role para baixo e toque em [Configuração inicial](#) para exibir o menu Configuração inicial.
3. Toque em [Configuração de fax](#) para exibir o menu Configuração do fax.
4. Toque em [Configurações de envio de fax](#) para exibir o menu Configurações de envio de fax.
5. Toque em [Volume de discagem do fax](#) para exibir o menu Volume de discagem do fax.
6. Toque em [Desligado](#); [Baixa](#) (padrão) ou [Alta](#) para configurar o volume.
7. Toque em [Salvar](#) para salvar o ajuste de volume.

Definir o modo de discagem

A configuração do modo de discagem define o tipo de discagem utilizada: tom (telefones de discagem por tom) ou pulso (telefones de disco).

Para configurar um modo de discagem, execute as etapas a seguir.

1. No painel de controle, role até o ícone [Administração](#) e toque nele para abrir o menu Administração.
2. Role para baixo e toque em [Configuração inicial](#) para abrir o menu de configuração inicial.
3. Toque em [Configuração de fax](#) para abrir o menu de configurações do fax.
4. Toque em [Configurações de envio de fax](#) e use a seta para baixo para rolar até [Modo de discagem](#).

5. Toque em [Modo de discagem](#) para visualizar as configurações do modo de discagem.
6. Toque em [Tom](#) (padrão) para configurar o fax para a discagem por tom ou toque em [Pulso](#) para configurar o fax para discagem por pulso.
7. Toque em [Salvar](#).

Definir o intervalo de rediscagem

A configuração do intervalo de rediscagem seleciona o número de minutos entre novas tentativas se o número discado estiver ocupado ou não atender. Ocupado também pode indicar um erro de comunicação.

 **NOTA:** Você pode observar uma mensagem de rediscagem no painel de controle quando as configurações **Rediscagem quando ocupado**, **Rediscagem quando não houver resposta** e **Rediscagem quando houver erro** estiverem definidas como desativadas. Isto ocorre quando o acessório do fax discar um número, estabelece uma conexão e, em seguida, perde a conexão. Como resultado desta condição de erro, o acessório do fax executa duas tentativas automáticas de rediscagem, independentemente das configurações de rediscagem (a primeira a 26.400 bps e, se essa falhar, uma segunda a 14.400 bps). Durante esta operação de rediscagem, o painel de controle exibe uma mensagem indicando que uma rediscagem está em andamento.

1. No painel de controle, role até o ícone [Administração](#) e toque nele para abrir o menu Administração.
2. Role para baixo e toque em [Configuração inicial](#) para abrir o menu de configuração inicial.
3. Toque em [Configuração de fax](#) para abrir o menu de configurações do fax.
4. Toque em [Configurações de envio de fax](#) e use a seta para baixo para rolar até [Intervalo de rediscagem](#).
5. Toque no campo de texto para exibir o teclado.
6. Insira o valor (1–5) e toque em [OK](#).
7. Toque em [Salvar](#).

definir rediscagem se estiver ocupado

A configuração de rediscagem se estiver ocupado seleciona o número de vezes (0 a 9) que o acessório de fax discará novamente um número quando ele estiver ocupado. O intervalo entre novas tentativas é definido pela configuração do intervalo de rediscagem.

1. No painel de controle, role até o ícone [Administração](#) e toque nele para abrir o menu Administração.
2. Role até e toque [Configuração inicial](#).
3. Role até e toque [Configuração de fax](#).
4. Toque em [Configurações de envio de fax](#) e use a seta para baixo para rolar até [Rediscar se ocupado](#).
5. Toque no campo de texto para exibir o teclado.

6. Insira o valor (0–9) e toque em **OK**.
7. Toque em **Salvar**.

Definir rediscagem se não houver resposta

A configuração de rediscagem se não houver resposta seleciona o número de vezes que o acessório de fax rediscará caso o número discado não atenda. O número de novas tentativas é 0 a 1 (utilizado nos EUA) ou 0 a 2, dependendo da configuração de país/região. O intervalo entre novas tentativas é definido pela configuração do intervalo de rediscagem.

1. No painel de controle, role até o ícone **Administração** e toque nele para abrir o menu **Administração**.
2. Role para baixo e toque em **Configuração inicial** para abrir o menu de configuração inicial.
3. Role para baixo e toque em **Configuração de fax** para abrir o menu de configuração do fax.
4. Toque em **Configurações de envio de fax** e use a seta para baixo para rolar até **Rediscar quando Sem resposta**.
5. Toque em **Nunca** ou em **Uma vez**.
6. Toque em **Salvar**.

Definir a detecção do tom de discagem

A configuração da detecção do tom de discagem determina se o fax aguarda um tom de discagem antes de enviar um fax.

1. No painel de controle, role até o ícone **Administração** e toque nele para abrir o menu **Administração**.
2. Role para baixo e toque em **Configuração inicial** para abrir o menu de configuração inicial.
3. Toque em **Configuração de fax** para abrir o menu de configurações do fax.
4. Toque em **Configurações de envio de fax** e use a seta para baixo para rolar até **Detectar tom de discagem**.
5. Toque em **Ativado** (padrão) para ativar a detecção do tom de discagem ou toque em **Desativado** para desativá-la.

Definir o cabeçalho de sobreposição (faxes enviados)

O cabeçalho de sobreposição consiste na data, na hora, no nome da empresa, no número de telefone e no número da página, e é impresso na parte superior da página em fax enviados. Essa configuração determina se o cabeçalho será anexado à parte superior da página ou se será impresso como uma sobreposição. Se o cabeçalho for anexado à parte superior da página, os dados da página serão movidos para baixo, o que poderá ocasionar que os dados da parte inferior da página sejam empurrados para uma outra página, possivelmente imprimindo uma página adicional. Se o cabeçalho for impresso como uma sobreposição, ele não empurrará os dados da página, mas poderá ser impresso sobre dados da parte superior da página.



NOTA: Quando o encaminhamento de fax está ativado, o cabeçalho de sobreposição é sempre anexado à parte superior da página, mesmo se a sobreposição estiver ativada.

1. No painel de controle, toque no ícone [Administração](#) para abrir o menu Administração.
2. Role até a opção [Opções padrão de trabalho](#) e toque nela.
3. Role até a opção [Opções padrão de fax](#) e toque nela.
4. Role até a opção [Envio de fax](#) e toque nela.
5. Toque em [Cabeçalho do fax](#) para visualizar as configurações do cabeçalho.
6. Toque em [Sobrepor](#) para imprimir o cabeçalho como uma sobreposição ou em [Anterior](#) (padrão) para anexar o cabeçalho à parte superior da página.
7. Toque em [Salvar](#).

Definir um prefixo de discagem

A configuração do prefixo de discagem permite inserir um número de prefixo (como "9" para acessar uma linha externa) durante a discagem. O número de prefixo é automaticamente adicionado a todos os números de telefone quando discados.



NOTA: Poderá ser necessário incluir uma pausa entre o prefixo e o número do telefone. Para inserir uma pausa de dois segundos, digite uma vírgula (,).

1. No painel de controle, role até o ícone [Administração](#) e toque nele para abrir o menu Administração.
2. Role para baixo e toque em [Configuração inicial](#) para abrir o menu de configuração inicial.
3. Toque em [Configuração de fax](#) para abrir o menu de configurações do fax.
4. Toque em [Configurações de envio de fax](#) e utilize a tecla de seta para baixo para rolar para [Prefixo de discagem](#) para visualizar as configurações de prefixo de discagem.
5. Para digitar o número do prefixo de discagem, toque em [Personalizado](#).



NOTA: Se você quiser desativar o prefixo de discagem, toque em [Desligado](#) (padrão), toque em [Salvar](#) e, em seguida, ignore as etapas restantes.

6. Toque em [Salvar](#) para abrir a tela **Definir prefixo de discagem**.
7. Toque em [Número do prefixo de discagem](#).
8. Toque no campo de texto para exibir o teclado.
9. Digite o número do prefixo de discagem e toque em [OK](#).
10. Toque em [Salvar](#).

Configurações gerais do fax

Use o menu Configurações gerais de envio de fax para configurar os seguintes recursos:

- [Confirmação de Número de Fax Ativa](#)
- [Definir o modo de compactação JBIG](#)
- [Alterar a configuração de nitidez](#)
- [Alterar a configuração do segundo plano](#)
- [Alterar a configuração de claro/escuro](#)
- [Ativar Correspondência de Discagem Rápida de Número de Fax](#)
- [Definir o modo de correção de erro](#)
- [Definir códigos de faturamento](#)

Confirmação de Número de Fax Ativa

Quando a confirmação de número de fax é ativada, o número do fax deve ser digitado duas vezes, para garantir que ele tenha sido corretamente digitado. A configuração padrão desse recurso é [Desativado](#).

1. No painel de controle, toque no ícone [Administração](#) para abrir o menu Administração.
2. Role e toque em [Configuração inicial](#) e em [Configuração de envio](#).
3. Role até a opção [Confirmação do número de fax](#) e toque nela.
4. Toque em [Ativar](#).
5. Toque em [Salvar](#).

Definir o modo de compactação JBIG

A ativação da compressão JBIG pode reduzir as tarifas das chamadas telefônicas, reduzindo o tempo de transmissão do fax e, portanto, é a configuração preferida. No entanto, a JBIG poderá causar problemas de compatibilidade durante a comunicação com algumas máquinas de fax mais antigas e, nesse caso, você terá de desativar esta compressão.

 **NOTA:** A compressão JBIG somente funciona quando as máquinas de envio e de recepção apresentam compressão JBIG.

Para ativar ou desativar a compressão JBIG, execute as etapas a seguir.

1. No painel de controle, role até o ícone [Administração](#) e toque nele para abrir o menu Administração.
2. Role até a opção [Configuração inicial](#) e toque nela.
3. Role até a opção [Configuração de fax](#) e toque nela.
4. Role até a opção [Configurações de envio de fax](#) e toque nela.
5. Toque em [Compactação JBIG](#) para ver as configurações.
6. Toque em [Ativado](#) (padrão) para ativar a compactação JBIG ou em [Desativado](#) para desativá-la.

Alterar a configuração de nitidez

A configuração Nitidez especifica a nitidez que o scanner utiliza quando o produto digitaliza o original. A configuração Nitidez melhora as bordas do original de maneira que texto e gráficos apagados ou finos sejam reproduzidos com mais nitidez. O aumento da nitidez aumenta a resolução, aumentando também o tempo de transmissão.

1. No painel de controle, toque no ícone **Fax** para abrir a tela Fax.
2. Role até a opção **Mais opções** e toque nela.
3. Role até a opção **Ajuste da imagem** e toque nela.
4. No cabeçalho **Nitidez**, toque na seta para a esquerda para diminuir a nitidez ou na seta para a direita para aumentar a nitidez da imagem.
5. Toque em **OK** para aceitar a configuração.

Alterar a configuração do segundo plano

Se você estiver enviando por fax um documento impresso em papel colorido, poderá melhorar a qualidade da cópia do fax removendo o segundo plano, que poderia ocasionar listras ou manchas na cópia de fax. Remover o segundo plano aumenta a resolução, aumentando também o tempo de transmissão.

1. No painel de controle, toque no ícone **Fax** para abrir a tela Fax.
2. Role até a opção **Mais opções** e toque nela.
3. Role até a opção **Ajuste da imagem** e toque nela.
4. No cabeçalho **Limpeza do fundo**, toque na seta para a esquerda ou na seta para a direita para alterar a configuração do segundo plano.
5. Toque em **OK** para aceitar a configuração.

Alterar a configuração de claro/escuro

A configuração de claro/escuro ajusta o quão clara ou escura a imagem transmitida aparecerá na máquina de fax do destinatário. O ajuste da configuração claro/escuro pode aumentar a resolução, aumentando também o tempo de transmissão.

1. No painel de controle, toque no ícone **Fax** para abrir a tela Fax.
2. Role até a opção **Mais opções** e toque nela.
3. Role até a opção **Ajuste da imagem** e toque nela.
4. No título **Escurecimento**, toque na seta para a esquerda para clarear a imagem e toque na seta para a direita para escurecer a imagem.
5. Toque em **OK** para aceitar a configuração.

Ativar Correspondência de Discagem Rápida de Número de Fax

Se esse recurso estiver ativado, o produto tentará corresponder qualquer número de fax digitado às entradas existentes na lista de discagem rápida. Se uma correspondência for encontrada, você poderá confirmá-la e fazer com que o produto complete a ação de envio de fax automaticamente. A configuração padrão desse recurso é **Desativado**.

1. No painel de controle, toque no ícone **Administração** para abrir o menu Administração.
2. Role e toque em **Configuração inicial** e em **Configuração de envio**.
3. Role até a opção **Correspondência de discagem rápida do número do fax** e toque nela.
4. Toque em **Ativado**.
5. Toque em **Salvar**.

Definir o modo de correção de erro

Normalmente, o acessório de fax monitora os sinais da linha telefônica enquanto está enviando ou recebendo um fax. Se o acessório de fax detectar um erro durante a transmissão e a configuração de correção de erros estiver ativada, o acessório de fax poderá solicitar que a parte do fax que contém o erro seja novamente enviada.

Se o modo de conexão de erro não estiver ativado, não poderá funcionar em modo rápido. O fax será enviado a 14.400 bps ou menos.

1. No painel de controle, role até o ícone **Administração** e toque nele para abrir o menu Administração.
2. Toque em **Configuração inicial** para abrir o menu de configurações de instalação e toque em **Configuração de fax**.
3. Toque em **Configurações de envio de fax** para ver as configurações.
4. Toque em **Modo de correção de erros** para ver as configurações.
5. Toque em **Ativado** (padrão) para ativar o modo de correção de erros ou toque em **Desativado** para desativar o modo de correção.

Definir códigos de faturamento

A configuração do código de faturamento, quando ativada, solicita que o usuário digite um número ao enviar um fax. Esse número é inserido no relatório de códigos de faturamento. Para exibir o relatório de códigos de faturamento, você pode imprimi-lo ou consultá-lo utilizando um aplicativo.

1. No painel de controle, role até o ícone **Administração** e toque nele para abrir o menu Administração.
2. Role e toque em **Configuração inicial** e em **Configuração de fax** para abrir o menu de fax.
3. Toque em **Configurações de envio de fax** para visualizar a configuração de Envio do fax.
4. Role para baixo e toque em **Códigos de conta** para visualizar as configurações do código de faturamento.

5. Toque em **Personalizado** para ativar os códigos de faturamento.

 **NOTA:** Se você quiser desativar os códigos de faturamento, toque em **Desligado**, toque em **Salvar** e ignore as etapas restantes.

6. Toque em **Salvar** para abrir a tela **Código de faturamento**.
7. Toque no campo de texto para exibir o teclado.
8. Digite o mínimo de dígitos desejados no código de faturamento e toque em **OK**.
9. Toque em **Salvar**.

Opções de trabalho padrão

As seguintes opções padrão de trabalho estão disponíveis para configuração:

- Visualização de imagem
- Resolução
- Lados do original
- Notificação
- Orientação do conteúdo
- Tamanho do original
- Ajuste de imagem
- Otimizar texto/imagem
- Criação de trabalho
- Supressão de página em branco

 **NOTA:** As configurações das opções padrão de trabalho são válidas para todos os métodos de fax: fax analógico, fax da LAN e fax da Internet.

Definir a resolução de fax enviado

A configuração de resolução de fax enviado determina a resolução máxima suportada pelo fax recebido. O acessório de fax utiliza a mais alta resolução possível (limitada por esta configuração) e a resolução máxima do fax recebido.

 **NOTA:** Fax com mais de 21,25 cm de largura serão automaticamente enviados utilizando a resolução padrão ou fina para reduzir o tempo da chamada telefônica.

 **NOTA:** A configuração da resolução padrão possui valor de dpi inferior ao das configurações de resolução padrão do modelo anterior do produto. Por exemplo, os modelos anteriores do produto tinham FINA como resolução padrão (200 x 200 dpi).

 **NOTA:** Quanto maior for a resolução, maior será o tempo requerido para transmissão.

1. No painel de controle, role até o ícone [Administração](#) e toque nele para abrir o menu Administração.
2. Toque em [Opções padrão de trabalho](#).
3. Toque em [Opções padrão de fax](#).
4. Role até a opção [Envio de fax](#) e toque nela.
5. Toque em [Resolução](#) para visualizar as configurações de resolução.
6. Toque em [Padrão](#) (200 x 100 dpi, padrão), [Fina](#) (200 x 200 dpi) ou em [Ótima](#) (300 x 300 dpi) para selecionar a resolução.
7. Toque em [Salvar](#).

Lados do original

1. Na tela inicial, role e toque no ícone [Administração](#).
2. Abra os seguintes menus:
 - [Configurações de fax](#)
 - [Configurações de envio de fax](#)
 - [Opções padrão de trabalho](#)
 - [Lados](#)
3. Selecione uma das seguintes opções:
 - [1 lado](#) (padrão)
 - [2 lados](#)
4. Toque no botão [Orientação](#) para definir a orientação da página.
5. Toque no botão [Salvar](#).

Notificação

A notificação seleciona quando e como você será notificado sobre o status de um fax enviado. Essa configuração se aplica somente ao fax atual. Para alterar a configuração permanentemente, altere a configuração padrão.

1. Na tela inicial, toque no ícone Administração.
2. Abra os seguintes menus:
 - [Configurações de fax](#)
 - [Configurações de envio de fax](#)
 - [Opções padrão de trabalho](#)
 - [Notificação](#)

3. Toque em uma das seguintes configurações de notificação:
 - Não notificar (padrão)
 - Notificar quando o trabalho for concluído
 - Notificar somente se o trabalho falhar
4. Selecione a opção **Imprimir** para receber uma notificação impressa ou a opção **E-mail** para receber uma notificação por e-mail.
5. Se tiver selecionado a opção **Imprimir**, toque no botão **Salvar** para concluir a configuração da notificação.
-ou-
Se tiver selecionado a opção **E-mail**, utilize o teclado para digitar um endereço de e-mail. Em seguida, toque no botão **OK** para concluir a configuração da notificação.
6. Toque na caixa de seleção **Incluir miniatura** para incluir uma imagem em miniatura nas notificações.

Orientação do conteúdo

Use o recurso de orientação do conteúdo para definir o posicionamento do conteúdo do fax na página. Para páginas de apenas um lado, selecione Retrato (margem mais curta em cima, configuração padrão) ou Paisagem (margem mais longa em cima). Para páginas de dois lados, selecione Estilo livro (margem mais curta em cima) ou Estilo invertido (margem mais longa em cima).

1. Na tela inicial, role até o botão **Administração** e toque nele.
2. Abra os seguintes menus:
 - Configurações de fax
 - Configurações de envio de fax
 - Opções padrão de trabalho
 - Orientação do conteúdo
3. Toque em **Retrato** (padrão) ou **Paisagem** se as páginas forem **1 lado**.
4. Toque em **Estilo de livro** ou em **Virar-estilo** para as páginas **2 lados**.
5. Toque no botão **Salvar**.

Tamanho original

Use o recurso Tamanho original para que o conteúdo de seu fax corresponda ao tamanho do documento original.

1. Na tela inicial, role até o botão **Administração** e toque nele.
2. Abra os seguintes menus:

- Configurações de fax
 - Configurações de envio de fax
 - Opções padrão de trabalho
 - Tamanho original
- 3.** Selecione uma das seguintes opções:
- Qualquer tamanho (padrão)
 - Carta (8,5 x 11)
 - Carta/Ofício combinados
 - Ofício (216 x 355 mm)
 - Executivo (184 x 266 mm)
 - Declaração (216 x 140 mm)
 - Ofício (8,5 x 13)
 - A4 (210 x 297 mm)
 - A5 (148 x 210 mm)
 - B5 (257 x 182 mm)
 - 16k (197 x 273 mm)
 - Cartão postal D (JIS) (148 x 200 mm)
 - Ofício (216 x 340 mm)
- 4.** Toque no botão [Salvar](#).

Ajuste de imagem



NOTA: O ajuste das configurações da imagem podem reduzir a velocidade de transferência do fax e resultar em tempos de transmissão mais longos.

- 1.** Na tela inicial, role até o botão [Administração](#) e toque nele.
- 2.** Abra os seguintes menus:
 - Configurações de fax
 - Configurações de envio de fax
 - Opções padrão de trabalho
 - Ajuste da imagem
- 3.** Toque no botão [Mais claro](#) ou no botão [Mais escuro](#) para ajustar a configuração de Escurecimento.

4. Toque no botão [Menos](#) ou no botão [Mais](#) para ajustar as configurações de [Contraste](#), [Limpeza do fundo](#) ou [Nitidez](#).
5. Toque no botão [Salvar](#).



NOTA: Toque no botão [Padrão](#) para redefinir a configuração da nitidez conforme a configuração de fábrica.

Otimizar texto/imagem

Use o recurso Otimizar texto/imagens para produzir a saída de fax que mais corresponda ao original. O envio de gráficos e fotos em modo de texto produz imagens de qualidade inferior.

1. Na tela inicial, role até o botão [Administração](#) e toque nele.
2. Abra os seguintes menus:
 - [Configurações de fax](#)
 - [Configurações de envio de fax](#)
 - [Opções padrão de trabalho](#)
 - [Otimizar texto/figura](#)
3. Selecione uma das seguintes opções:
 - [Ajuste manual \(padrão\)](#)
 - [Texto](#)
 - [Imagem impressa](#)
 - [Fotografia](#)
4. Toque no botão [Salvar](#).

Criar trabalho

Use o recurso Criar trabalho para juntar vários originais em um único trabalho de fax.

1. Na tela inicial, role até o botão [Administração](#) e toque nele.
2. Abra os seguintes menus:
 - [Configurações de fax](#)
 - [Configurações de envio de fax](#)
 - [Opções padrão de trabalho](#)
 - [Criar trabalho](#)
3. Selecione uma das seguintes opções:

- [Criação de trabalho desativada \(padrão\)](#)
 - [Criação de trabalho ativada](#)
4. Toque no botão [Salvar](#).

Supressão de página em branco

Use o recurso Supressão de páginas em branco para impedir que as páginas em branco de um fax sejam impressas.

1. Na tela inicial, role até o botão [Administração](#) e toque nele.
2. Abra os seguintes menus:
 - [Configurações de fax](#)
 - [Configurações de envio de fax](#)
 - [Opções padrão de trabalho](#)
 - [Supressão de páginas em branco](#)
3. Selecione uma das seguintes opções:
 - [Desativado \(padrão\)](#)
 - [Ativado](#)
4. Toque no botão [Salvar](#).

Configurações de recebimento de fax

Use o menu Configuração de recebimento de fax para configurar os seguintes recursos:

- [Configuração de recebimento de fax](#)
- [Habilitar ou desabilitar a programação para impressão de fax](#)
- [Bloquear faxes recebidos](#)
- [Iniciar recebimento de sondagem](#)
- [Opções de trabalho padrão](#)
- [Definir a bandeja de papel](#)

Configuração de recebimento de fax

Definir o volume do toque

1. No painel de controle, role até o ícone [Administração](#) e toque nele para abrir o menu [Administração](#).
2. Role para baixo e toque em [Configuração inicial](#) para exibir o menu [Configuração inicial](#).

3. Toque em [Configuração de fax](#) para exibir o menu Configuração do fax.
4. Toque em [Configurações de recebimento de fax](#) para exibir o menu Configurações de recebimento de fax.
5. Toque em [Volume da campainha](#) para exibir o menu Volume do toque.
6. Toque em [Desligado; Baixa](#) (padrão) ou [Alta](#) para configurar o volume.
7. Toque em [Salvar](#) para salvar o ajuste de volume.

Habilitar ou desabilitar a programação para impressão de fax

 **NOTA:** Antes de habilitar uma programação para impressão de fax, deve-se criar uma programação.

1. No painel de controle, role até o ícone [Administração](#) e toque nele para abrir o menu Administração.
2. Role e toque em [Hora/Programação](#) para exibir a tela Hora/Programação.
3. Role e toque em [Impressão de fax](#) para exibir o menu PIN.
4. Toque no campo de texto para exibir o teclado.
5. Utilizando o teclado, digite o PIN (pelo menos quatro dígitos) e toque em [OK](#) para exibir a tela Impressão de fax.

Se você não tiver um PIN, será solicitado a criar um.

 **NOTA:** Sempre guarde o PIN em um local seguro. Se você perder o PIN, entre em contato com a Assistência e serviço da HP para obter informações sobre como redefini-lo. Para obter mais informações, consulte [Atendimento ao cliente na página 147](#).

6. Toque no sinal verde de + para abrir a tela [Programar um evento de fax semanal](#).
7. Role até a opção [Modo de impressão de fax](#) e toque nela.
8. Selecione um modo de impressão de fax:
 - Role para baixo e toque em [Armazenar todos os faxes recebidos](#) para desativar a impressão de fax e armazenar na memória todos os faxes recebidos.
 - Role para baixo e toque em [Imprimir todos os faxes recebidos](#) para permitir que todos os fax armazenados sejam impressos e para imprimir todos os fax como recebidos.
 - Role para baixo e toque em [Use programação de impressão de fax](#) para utilizar a programação de impressão de fax para ativar e desativar automaticamente a impressão de fax.
9. Role e toque em [Salvar](#) para sair.

 **NOTA:** As configurações de impressão de fax e encaminhamento de fax utilizam o mesmo PIN. Se você criou um PIN para encaminhamento de fax, digite-o aqui.

Bloquear faxes recebidos

Utilize a configuração da lista de bloqueio de fax para criar uma lista dos números de telefone bloqueados. Quando um fax é recebido de um desses números, ele não será impresso e será imediatamente excluído da memória.



NOTA: Podem ser utilizados somente números na lista de bloqueio de fax. Não utilize travessão ou espaços. Se um fax for enviado de um número bloqueado e o remetente utilizar um travessão ou espaço no número, o fax não o bloqueará.

Criar uma lista de faxes recebidos

1. No painel de controle, role até o ícone [Administração](#) e toque nele para abrir o menu Administração.
2. Role até a opção [Configuração inicial](#) e toque nela.
3. Toque em [Configuração de fax](#).
4. Role até a opção [Configurações de recebimento de fax](#) e toque nela.
5. Role e toque em [Números de fax bloqueados](#) para abrir o menu de fax bloqueado.
6. Toque em [Adicionar número bloqueado](#) para disponibilizar o teclado.
7. Digite um número e toque em [OK](#).
8. Para adicionar outros números, repita as etapas 5 e 6.

Remover números da lista de faxes bloqueados

1. No painel de controle, role até o ícone [Administração](#) e toque nele para abrir o menu Administração.
2. Role até a opção [Configuração inicial](#) e toque nela.
3. Toque em [Configuração de fax](#).
4. Role até a opção [Configurações de recebimento de fax](#) e toque nela.
5. Role e toque em [Números de fax bloqueados](#) para abrir o menu de fax bloqueado.
6. Toque em [Remover número bloqueado](#) para disponibilizar o teclado.
7. Digite um número e toque em [OK](#).
8. Para adicionar outros números, repita as etapas 5 e 6.

Limpar todos os números da lista de faxes bloqueados

1. No painel de controle, role até o ícone [Administração](#) e toque nele para abrir o menu Administração.
2. Role até a opção [Configuração inicial](#) e toque nela.
3. Toque em [Configuração de fax](#).

4. Role até a opção [Configurações de recebimento de fax](#) e toque nela.
5. Role e toque em [Números de fax bloqueados](#) para abrir o menu de fax bloqueado.
6. Toque em [Limpar todos os números bloqueados](#) para disponibilizar o teclado.
7. Toque em [Sim](#) para limpar todos os números da lista ou toque em [Não](#) para sair e manter os números.

Iniciar recebimento de sondagem

Algumas máquinas de fax podem guardar um fax até que outra máquina solicite seu envio. Quando um produto chama outra máquina que está guardando um fax e solicita que lhe envie esse fax, isso é chamado de recepção de chamada.

1. No painel de controle, toque no ícone [Fax](#) para abrir a tela Fax.
2. Toque em [Mais opções](#) para exibir a tela de opções.
3. Role até a página 3.
4. Toque no ícone [Chamada de fax](#) para exibir a tela Encaminhamento de fax.
5. Toque no campo de texto para exibir o teclado.
6. Usando o teclado, digite um número de recepção de chamada e toque em [Iniciar](#).
7. O número informado é discado. Se houver um fax armazenado na máquina de fax chamada, ele será transmitido ao produto e impresso. Se não houver um fax, a mensagem **Nenhum fax disponível** será exibida. Se a máquina de fax não suportar o recurso de encaminhamento, será exibida a mensagem de erro **Chamada inválida**.

Opções de trabalho padrão

As seguintes opções padrão de trabalho estão disponíveis para configuração:

- [Notificação](#)
- [Marcar faxes recebidos](#)
- [Ajustar à página](#)
- [Seleção de papel](#)
- [Compartimento de saída](#)
- [Lados](#)



NOTA: As configurações das opções padrão de trabalho são válidas para todos os métodos de fax: fax analógico, fax da LAN e fax da Internet.

Alterar configurações de notificação

A notificação seleciona quando e como você será notificado sobre o status de um fax enviado. Essa configuração se aplica somente ao fax atual. Para alterar a configuração permanentemente, altere a configuração padrão.

1. No painel de controle, toque no ícone [Fax](#) para abrir a tela Fax.
2. Toque em [Mais opções](#).
3. Toque em [Notificação](#).
4. Selecione uma configuração de notificação:
 - Para desativar a notificação, toque em [Nenhum](#).
 - Toque em [Este trabalho](#) para ativar a notificação do trabalho atual.
 - Toque em [Em caso de erro](#) para ativar a notificação de erro somente para o trabalho atual.
5. Toque em [Imprimir](#) para receber uma notificação impressa ou toque em [E-mail](#) para receber uma notificação por e-mail.
6. Se tiver selecionado [Imprimir](#), toque em [OK](#) para concluir a configuração da notificação.

-ou-

Se tiver selecionado a opção [E-mail](#), utilize o teclado para digitar um endereço de e-mail. Em seguida, toque em [OK](#) para concluir a configuração da notificação.

Marcar faxes recebidos (faxes recebidos)

A configuração para marcar fax recebidos ativa ou desativa a marcação de fax recebidos. A marcação imprime a data, a hora, o número de telefone e o número da página, em cada página recebida.

1. No painel de controle, role até o ícone [Administração](#) e toque nele para abrir o menu Administração.
2. Toque em [Opções padrão de trabalho](#) e em [Opções padrão de fax](#).
3. Toque em [Recebimento de fax](#) para visualizar a configuração de Recebimento de Fax.
4. Toque em [Marcar faxes recebidos](#) para ver as configurações.
5. Toque em [Desativado](#) (padrão) para desativar a marcação ou toque em [Ativado](#) para ativá-la.
6. Toque em [Salvar](#).

Definir ajustar à página

Ao selecionar um tamanho de página para a impressão de um fax, o produto determina o tamanho mais próximo do tamanho pretendido entre aqueles de que dispõe. Se a opção de ajuste à página estiver habilitada e a imagem recebida for maior que aquele tamanho de página, o produto tentará dimensioná-la para ajuste à página. Se essa configuração estiver desabilitada, o produto dividirá as imagens recebidas que forem maiores que aquele tamanho de página em várias páginas.

1. No painel de controle, role até o ícone [Administração](#) e toque nele para abrir o menu Administração.
2. Toque em [Opções padrão de trabalho](#) e em [Opções padrão de fax](#).
3. Role e toque em [Recebimento de fax](#) para ver a configuração de Recebimento do fax.
4. Toque em [Ajustar à página](#) para ver as configurações de ajuste à página.
5. Toque em [Ativado](#) (padrão) para ativar o ajuste à página ou toque em [Desativado](#) para desativá-lo.
6. Toque em [Salvar](#).

Definir a bandeja de papel

A configuração da bandeja de papel seleciona a bandeja de papel do produto que será utilizada para a impressão de fax.

1. No painel de controle, role até o ícone [Administração](#) e toque nele para abrir o menu Administração.
2. Toque em [Opções padrão de trabalho](#).
3. Toque em [Opções padrão de fax](#).
4. Toque em [Recebimento de fax](#) para exibir o menu Recebimento de fax.
5. Toque em [Bandeja de papel de fax](#) para exibir o menu Bandeja de papel de fax.
6. Toque no nome da bandeja que será usada para fax recebidos.
7. Toque em [Salvar](#) para salvar o valor da bandeja de papel.

Arquivamento e encaminhamento de fax

Use o recurso de arquivamento de fax para salvar em um determinado endereço de e-mail uma cópia para arquivo de todos os faxes recebidos, todos os faxes enviados ou ambos.

Use o recurso de encaminhamento de fax para encaminhar para outro número de fax todos os faxes recebidos, todos os faxes enviados ou ambos. Quando o encaminhamento de fax está habilitado, o produto que receber um fax o imprimirá (se a impressão de fax estiver desabilitada, o fax será impresso quando esta for habilitada) e o encaminhará para o número de encaminhamento de fax.



NOTA: Para usar o recurso **Arquivar em endereço de e-mail**, o servidor SMTP deve estar configurado e em funcionamento no produto. Para obter informações sobre a configuração do servidor SMTP, consulte o guia do usuário do produto.

Arquivar faxes

Você pode salvar cópias para arquivamento de todos os fax recebidos, enviados, ou ambos. Pode enviar as cópias para um número de fax ou um endereço de e-mail alternativo. Para configurar esse recurso, use o servidor da Web incorporado.

 **NOTA:** Para usar o recurso **Arquivar em endereço de e-mail**, o servidor SMTP deve estar configurado no produto. Para enviar ou receber um fax quando esse recurso estiver ativado, o servidor SMTP deve estar respondendo. Para obter informações sobre a configuração do servidor SMTP, consulte o guia do usuário do produto.

Ativar o recurso Arquivo-morto de fax

1. Abra o servidor da Web incorporado digitando o endereço IP do produto na linha de endereço de um navegador da Web.
2. Clique na guia [Fax](#).
3. No painel [Configurações do modem do dispositivo](#), clique no botão [Avançado](#).
4. No painel [Geral](#), marque a caixa de seleção [Ativar arquivamento de fax](#).
5. Na lista suspensa, selecione uma destas opções:
 - [Arquivar em número do fax](#)
 - **Arquivar em endereço de e-mail**
6. Digite o número do fax no campo [Número do arquivamento de fax](#).
-ou-
Digite o endereço de e-mail no campo [Endereço de e-mail do arquivamento de fax](#).
7. Na área [Quando arquivar faxes](#), selecione uma destas opções:
 - [Enviar e receber](#)
 - [Enviar](#)
 - [Receber](#)
8. Clique no botão [OK](#).

Definir encaminhamento de fax

Utilize a configuração de encaminhamento de fax para encaminhar todo fax recebido para um outro número de fax. Quando o encaminhamento de fax está ativado, o produto de recepção imprime o fax (se a impressão de fax estiver desativada, o fax será impresso quando a impressão for ativada) e encaminha-o para o número de encaminhamento do fax.

 **NOTA:** Se houver falha no encaminhamento do fax para outro número de telefone, o dispositivo não tentará encaminhar o fax novamente. Todo fax será encaminhado em resolução fina ou padrão.

1. No painel de controle, role até o ícone [Administração](#) e toque nele para abrir o menu [Administração](#).
2. Toque em [Opções padrão de trabalho](#) para exibir o menu [Opções de trabalho padrão](#).
3. Toque em [Opções padrão de fax](#) para exibir o menu [Opções de fax padrão](#).
4. Toque em [Recebimento de fax](#) para exibir a tela [Recebimento de fax](#).

5. Toque em [Encaminhamento de fax](#) para exibir a tela PIN.
6. Utilizando o teclado, digite o PIN (pelo menos quatro dígitos) e toque em [OK](#) para exibir a tela Encaminhamento de fax.
7. Toque em [Encaminhamento de fax](#).
8. Toque em [Personalizado](#) e em [Salvar](#) para exibir a tela Definir encaminhamento de fax.
9. Toque em [Encaminhar para número](#) para exibir a tela Encaminhar para número.
10. Toque na caixa de texto para inserir o número do telefone para encaminhar o fax e toque em [OK](#).

Usar o fax

Tela de recurso Fax

A tela do recurso Fax é utilizada para enviar faxes. Para acessar essa tela, pressione o ícone Fax exibido na tela inicial do painel de controle.

Figura 2-1 Tela de recurso Fax

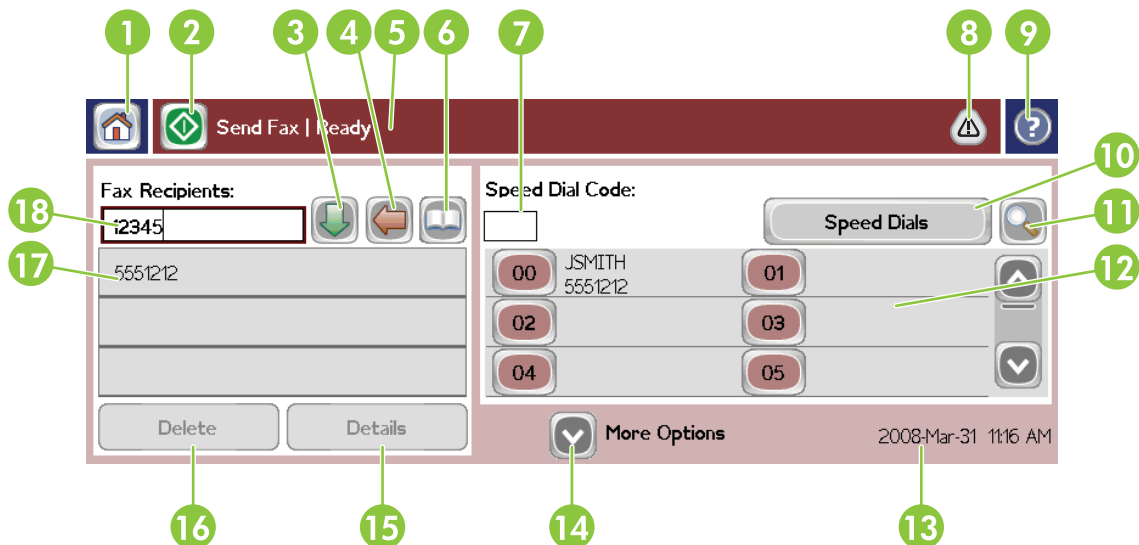

1	Tecla Home – retornar à tela principal
2	Enviar fax – pressione para enviar fax aos destinatários
3	Inserir número na lista de destinatários
4	Voltar um espaço/Excluir número
5	Barra de mensagens de status
6	Acessar Catálogo telefônico
7	Pesquisa por número na Discagem rápida
8	Mensagem de alerta – toque para exibir
9	Ajuda – toque para exibir seleções de ajuda
10	Discagem rápida – tecla Editar
11	Discagem rápida – Pesquisa por nome
12	Lista de discagem rápida (percorra para exibir outras entradas)
13	Data e hora atuais
14	Toque para acessar outras Configurações de fax para o trabalho atual
15	Pressione para obter Detalhes do destinatário selecionado
16	Pressione para Excluir destinatário selecionado da lista

17	Lista de destinatários
18	Caixa de entrada Número do destinatário – toque para acessar o teclado ou digitar a partir do teclado numérico ¹ do painel de controle

¹ Quando a opção **Caixa de entrada Número do destinatário** é pressionada, é exibida uma janela instantânea que inclui o botão **PIN** para adicionar colchetes de caracteres especiais ([]) para ocultar o número PIN e o botão **Pausar** para inserir uma vírgula para ocorrer uma pausa de dois segundos.

Figura 2-2 Caixa de entrada Número do destinatário

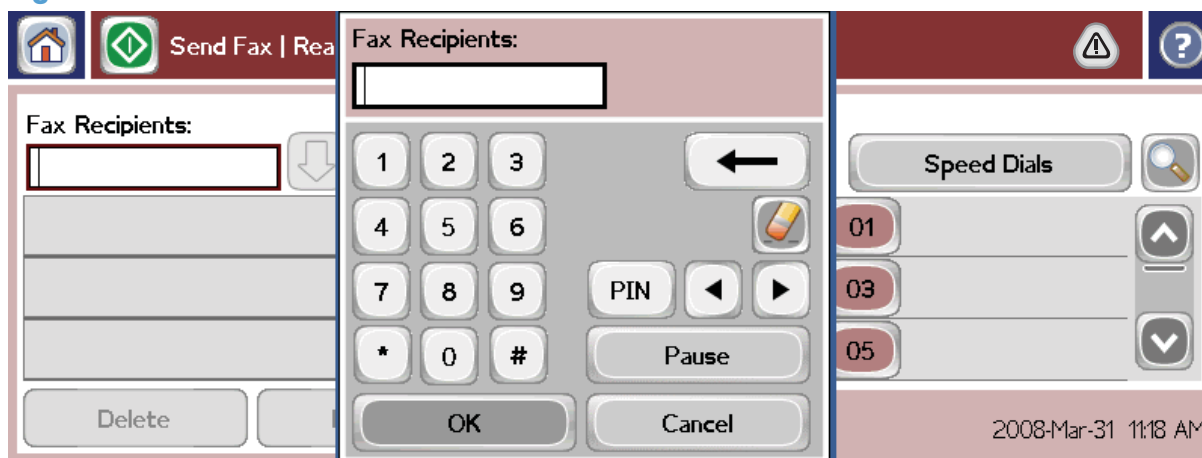

Enviar um fax

Para enviar um fax, você pode utilizar um dos três métodos básicos para digitar números:

- Digitar os números manualmente.
- Digitar os números utilizando a discagem rápida.
- Digitar os números utilizando o Catálogo telefônico (disponível somente se o HP MFP Digital Sending Software Configuration Utility (Utilitário de configuração de software de envio de fax digital do MFP da HP) estiver instalado e o Catálogo telefônico tiver sido preenchido).

NOTA: Para obter informações on-line sobre como enviar um fax, toque em ? na tela para acessar o menu de ajuda e toque em **Enviar um fax** na lista de tópicos de ajuda.

Ao digitar um número de telefone utilizando o teclado numérico, inclua as pausas ou outros números, como códigos de área, códigos de acesso para números fora de um sistema PBX (geralmente 9 ou 0) ou um prefixo de longa distância. Uma pausa de dois segundos pode ser incluída digitando-se uma vírgula (,). Para inserir uma vírgula, pressione o botão **Pausar**. Se a configuração de prefixo do fax tiver sido definida para incluir automaticamente o prefixo de discagem, não será necessário digitar.

NOTA: Quando um fax é enviado, primeiro ele é digitalizado e armazenado na memória. Depois que todo o documento é armazenado, ele é enviado e excluído da memória. Se as rediscagens forem definidas como zero, os faxes que não são enviados devido a um número ocupado ou ao não atendimento são excluídos da memória. Se as opções Rediscar quando ocupado ou Rediscar quando não houver resposta estiverem configuradas, o fax não será excluído até que todas as novas tentativas falhem ou que o fax seja enviado com sucesso.

Enviar um fax - digitar os números manualmente

1. Posicione o documento no Automatic Document Feeder (Alimentador automático de documentos) (ADF) ou sobre o vidro do scanner.
2. Na tela principal, toque no ícone **Fax**. Talvez seja solicitado que você digite um nome de usuário e uma senha.
3. Toque em **Mais opções**. Verifique se as configurações da tela Descrever original correspondem às daquelas do seu original. Essas configurações incluem:

- **Tamanho original**, como carta ou A4.
- **Lados do original – impressão em face única ou frente e verso**.
- **Otimizar texto/figura** (texto, texto e gráficos misturados ou gráficos e fotos). O envio de gráficos e fotos no modo de texto resulta em imagens com qualidade inferior.
- **Orientação do conteúdo** (retrato ou paisagem).
- **Criar trabalho** combina várias digitalizações em um único trabalho.
- **Ajuste de imagem**

Nitidez melhora as bordas da imagem e de texto.

Escurecimento

Segundo plano remove o segundo plano que pode ser o resultado de cópia em papel em cores.

- **Notificação** altera como você será notificado sobre o status da transmissão do fax (isto é, se o fax foi enviado ou se houve um erro e o fax não foi enviado). Você pode imprimir as notificações ou enviá-las para um endereço de e-mail.



NOTA: A opção Notificação altera a configuração de notificação somente para o fax atual.

4. Quando todas as configurações forem concluídas na tela Configurações, toque em **OK** para voltar à tela Fax.
5. Utilizando o teclado, digite um número de telefone. Toque na seta para baixo verde para adicionar o número à lista de destinatários.

Para remover um número da lista, toque no número e em **Excluir**.



NOTA: Se necessário, digite uma vírgula (,) para fornecer uma pausa de dois segundos depois de um número de prefixo (como "9" ou "0"), a fim de permitir que o sistema telefônico interno tenha tempo para acessar uma linha externa antes que o restante do número seja discado. Para inserir uma vírgula, pressione o botão **Pausar** no painel de controle.

Para informar um PIN como parte do número do destinatário, utilize o teclado numérico do painel de controle. Toque no campo **Destinatários do fax** e no botão **PIN**. Isso abre um colchete ([]). Digite o PIN e toque no botão **PIN button again to insert the right (])**. O número dentro dos colchetes não é exibido no número de fax que aparece nos relatórios de fax.

6. Toque em **Iniciar** para enviar o fax. Você pode tocar no ícone **Iniciar** na tela de toque ou pressionar o botão verde **Iniciar** do painel de controle.
7. Se o número do destinatário do fax corresponder a uma ou mais discagens rápidas salvas, as discagens rápidas correspondentes serão exibidas e será perguntado se você deseja continuar enviando o fax para os destinatários indicados. Toque em **Sim** para confirmar o número e enviar o fax ou toque em **Não** para cancelá-lo. Observe que essa etapa não é obrigatória se o recurso Correspondência de discagem rápida do número do fax estiver desativado.

Se o número do destinatário do fax não corresponder a qualquer uma das discagens rápidas salvas, será exibida uma tela de confirmação de número e será necessário digitar novamente o número de fax. Depois de inserir novamente o número, toque em **OK** para enviar o fax. Observe que essa etapa não será obrigatória se o recurso Confirmação do número de fax estiver desativado.

 **NOTA:** Se você tiver feito alterações nas configurações da tela Configurações (como alterar a notificação ou impressão face única ou frente e verso), uma tela Processando trabalho será exibida com a seguinte pergunta: “Gostaria de manter as configurações atuais?”. Se você pressionar **Sim**, o produto voltará para a tela Fax e as configurações feitas serão mantidas. Isso permite enviar um outro fax utilizando as mesmas configurações. Se você pressionar **Não**, as configurações serão apagadas (retornadas aos seus valores padrão) e a tela inicial do produto será exibida.

Enviar um fax utilizando discagem rápida

 **NOTA:** Antes de enviar um fax utilizando a discagem rápida, você precisa criar uma discagem rápida. Para criar uma discagem rápida, consulte [Criar uma lista de discagem rápida na página 43](#).

1. Posicione o documento no Automatic Document Feeder (Alimentador automático de documentos) (ADF) ou sobre o vidro do scanner.
2. No painel de controle, toque no ícone **Fax** para abrir a tela Fax.
3. Toque em **Discagens rápidas** para exibir a tela Discagem rápida.
4. Toque em um número de **Discagem rápida** do nome da discagem rápida que deseja utilizar. Toque em **OK**.
5. O nome de discagem rápida será exibido na seção **Destinatários do fax** da tela Fax.
6. Toque em **Iniciar** para enviar o fax. Você pode tocar no botão **Iniciar** da tela de toque ou pressionar o botão verde **Iniciar** do painel de controle.

Pesquisar uma lista de discagem rápida por nome

Use esse recurso para procurar uma discagem rápida existente por nome.

 **NOTA:** Se você não sabe o nome exclusivo da discagem rápida, digite uma letra para selecionar qualquer parte da lista. Por exemplo, para exibir nomes de discagem rápida que começam com a letra N, digite N. Se não houver nenhuma entrada correspondente, uma mensagem será exibida antes que a pesquisa mostre a entrada mais próxima da letra N.

1. Na tela principal do painel de controle, toque no ícone **Fax** para exibir a tela Fax.
2. Toque no botão **Pesquisa de discagens rápidas**. Esse botão parece uma lupa e fica à direita do botão **Discagem rápida**.
3. Digite as primeiras letras do nome desejado. À medida que as correspondências forem sendo encontradas, a lista do alto da tela de pesquisa será preenchida. Se necessário, role para ver todas as entradas ou digite mais letras para refinar a pesquisa.
4. Selecione na lista o nome desejado e toque em **OK**. A lista de discagem rápida na tela principal do fax mostrará a entrada selecionada na parte superior da lista.
5. Toque a entrada selecionada para adicioná-la à lista de destinatários.
6. Selecione ou pesquise nomes adicionais, conforme necessário.

Enviar um fax usando números de catálogo telefônico

O recurso de Catálogo telefônico de fax está disponível quando o produto está configurado para utilizar o software HP MFP Digital Sending Configuration (Configuração de software de envio de fax digital do MFP da HP). Se o produto não foi configurado para ser utilizado com esse software, o botão Catálogo telefônico não será exibido. Para configurar o produto para ser utilizado com o software HP MFP Digital Sending Configuration, consulte o **HP MFP Digital Sending Software User Guide** ou o **HP MFP Digital Sending Software Support Guide**, que está disponível em www.hp.com/go/digitalsending.

Além disso, quando a autenticação estiver ativada a partir do software HP MFP Digital Sending Configuration, os seus números pessoais de fax da lista de contatos do Microsoft® Exchange aparecerão no Catálogo telefônico.

 **NOTA:** Os números de fax não podem ser adicionados ou excluídos do Catálogo telefônico a partir desse dispositivo. Os números de fax somente podem ser adicionados ou excluídos utilizando o Address Book Manager (Gerenciador de Catálogo de endereços) (ABM) que está em execução no Servidor de envio digital ou alterando as entradas de sua lista de contatos.

 **NOTA:** Se você tiver feito alterações nas configurações da tela Configurações (como alterar a notificação ou impressão face única ou frente e verso), uma tela Processando trabalho será exibida com a seguinte pergunta: "Gostaria de manter as configurações atuais?". Se você pressionar **Sim**, o produto voltará à tela Fax e as configurações feitas serão mantidas, permitindo enviar um outro fax utilizando as mesmas configurações. Se você pressionar **Não**, as configurações serão apagadas (retornadas aos seus valores padrão) e a tela inicial do produto será exibida.

1. No painel de controle, toque no ícone **Fax** para abrir a tela Fax.
2. Toque no ícone **Catálogo de endereços** para exibir a tela Catálogo de endereços.
3. Selecione uma origem de catálogo telefônico do menu suspenso.
4. Toque os nomes para realçá-los e toque no ícone **Seta à direita** para mover os nomes realçados para a seção Destinatários do fax.

5. Toque em **OK** para voltar à tela Fax.
6. Toque em **Iniciar** para enviar o fax. Você pode tocar no botão **Iniciar** da tela de toque ou pressionar o botão verde **Iniciar** do painel de controle.

Pesquisar no catálogo telefônico de fax de DSS

Use o recurso de pesquisa do Catálogo telefônico de fax para concluir uma pesquisa de nome do catálogo telefônico de fax fornecido pelo Serviço de envio digital (DSS) e pelo Gerenciador do catálogo de endereços (ABM).

Verifique o site da HP para verificar se há atualizações de firmware disponíveis para o seu produto.



NOTA: Se você não estiver usando DSS, o Catálogo telefônico de fax não aparece na exibição do produto. O Catálogo telefônico do DSS não é o mesmo da lista de discagem rápida.

1. Toque o ícone **Fax** na tela.
2. Toque no ícone **Catálogo telefônico** (localizado à direita da caixa de destinatários de fax).
3. Selecione a origem do catálogo telefônico ou **Todas** no menu suspenso na parte superior da tela do catálogo telefônico.
4. Selecione o nome do destinatário na lista do catálogo telefônico.

Em listas grandes, uma pesquisa de nome estará disponível pressionando o ícone **Pesquisar** (lupa) na parte inferior da tela de catálogo telefônico. Na tela de pesquisa, digite as primeiras letras do nome. Os destinatários correspondentes serão exibidos à medida que as letras forem sendo digitadas. Para refinar mais a pesquisa, digite mais letras. Selecione o nome desejado na lista do alto da tela e toque em **OK**. A tela retornará ao Catálogo telefônico de fax.

5. Toque na seta para a direita para inserir o nome selecionado na lista de destinatários de fax.
6. Toque em **OK** para voltar à tela de envio de trabalhos de fax.



NOTA: Use o Gerenciador do catálogo de endereços (parte do DSS) para criar/adicionar conteúdo ao Catálogo de endereços de fax.



NOTA: Para importar/exportar o catálogo telefônico de fax local para o EWS, consulte a documentação do EWS.

Cancelar um fax

1. Pressione o botão vermelho Parar no painel de controle. A tela **Status do trabalho** é aberta.



NOTA: Um pequeno atraso poderá ocorrer antes que o trabalho seja exibido na tela **Status do trabalho** depois que a verificação do trabalho de fax for concluída.

2. Toque o menu suspenso e a opção **Faxes enviados**.
3. Selecione a guia **Trabalho de fax atual** ou a guia **Todos os trabalhos de fax** e selecione o nome do trabalho. Toque no botão **Cancelar trabalho**.

Criar ou excluir listas de discagem rápida

A discagem rápida permite atribuir um nome de discagem rápida a um único número ou a um grupo de números e, em seguida, enviar um fax para aquele número ou números selecionando o nome da discagem rápida.

Criar uma lista de discagem rápida

1. No painel de controle, toque no ícone **Fax** para abrir a tela Fax.
2. Toque em **Discagens rápidas** para exibir a tela Discagem rápida.
3. Toque em um **Número de discagem rápida**.
4. Toque na caixa **Nome de discagem rápida** para exibir o teclado.
5. Digite um nome para a discagem rápida e toque em **OK** para voltar à tela **Discagens rápidas**.
6. Toque na caixa **Números de fax** para exibir o teclado.
7. Digite um número de fax para o **Nome de discagem rápida** e toque em **OK** para retornar à tela **Discagens rápidas**.
8. Toque no número de **Discagem rápida** selecionado para ser salvo no Nome de discagem rápida. O nome e o número de fax serão exibidos ao lado de **Número de discagem rápida**.
9. Repita as etapas 3 a 8 para digitar todos os números da discagem rápida.
10. Quando terminar, pressione **OK** para voltar à tela Fax

Excluir uma lista de discagem rápida

1. Na tela principal do painel de controle, toque no ícone **Fax** para exibir a tela Fax.
2. Toque em **Discagem rápida** para exibir a tela Discagem rápida.
3. Toque no número de **Discagem rápida** a excluir da lista.
4. Toque em **Excluir**.
5. A próxima tela solicitará a confirmação da exclusão.
6. Toque em **Sim** para excluir a lista de discagem rápida.
7. Toque em **Sim** novamente para voltar à tela Fax.

Excluir um único número da lista de discagem rápida

1. No painel de controle, toque no ícone **Fax** para abrir a tela Fax.
2. Toque em **Discagens rápidas** para exibir a tela Discagem rápida.
3. Toque no número **Discagem rápida** da lista a ser editado.
4. Toque na caixa **Números de fax** para exibir o teclado.

5. Percorra a lista de números de fax e toque na tela à direita do último dígito do número de fax a ser excluído. Utilize a tecla Backspace para excluir o número de fax.
6. Toque em **OK** para retornar à tela [Discagens rápidas](#).
7. Toque em **OK** para voltar à tela Fax.

Adicionar um número à lista de discagem rápida existente

1. No painel de controle, toque no ícone **Fax** para abrir a tela Fax.
2. Toque em [Discagens rápidas](#) para exibir a tela Discagem rápida.
3. Toque no número [Discagem rápida](#) da lista a ser editado.
4. Toque na caixa [Números de fax](#) para exibir o teclado.
5. Utilizando o teclado, digite o número de fax a ser adicionado à lista de discagem rápida.



NOTA: O cursor por padrão passa para o próximo espaço em branco após o último número de fax inserido da lista de discagem rápida.

6. Toque em **OK** para retornar à tela [Discagens rápidas](#).
7. Toque em **OK** para voltar à tela Fax.

Chamadas por Voz e Novas Tentativas

Relatório de chamadas do fax

Quando todas as tentativas de fax tiverem sido esgotadas, será impresso um relatório de chamadas do fax para um envio de fax. Ele mostrará o ID do log do trabalho de fax. O resultado da tentativa final será impresso no relatório de chamadas do fax.

O relatório de chamadas do fax não é impresso quando as chamadas são de voz. Para obter mais informações, consulte [Relatório de chamadas do fax na página 44](#).



NOTA: Um Relatório de chamadas do fax gera somente números de trabalho para tentativas finais. Se um desses relatórios for impresso manualmente a partir do menu e a última chamada não tiver sido uma tentativa final nem uma chamada de voz o número do trabalho será zero.

Registro de atividades de fax

Por padrão, as chamadas de voz não estão incluídas no log de Atividades de fax. Somente a tentativa final será exibida no log de Atividades de fax. Para obter mais informações, consulte [Imprimir o log de atividades do fax na página 58](#).

Relatório T.30

Não é impresso um relatório T.30 com as chamadas de voz. É impresso um relatório T.30 com todas as novas tentativas. Para obter mais informações, consulte [Configurações de serviço na página 60](#).

Configurações seguras

Duas configurações, encaminhamento de fax e impressão de fax, são recursos de segurança e requerem um PIN. A primeira vez que acessar uma dessas configurações, será solicitado que você crie um PIN. Depois que o PIN é criado, ele é utilizado para acessar os dois recursos. Isto é, se um PIN que foi criado para a configuração encaminhamento de fax também for utilizado para acessar a configuração impressão de fax ou se o PIN foi criado primeiro para a configuração impressão de fax, ele deve ser utilizado para acessar a configuração encaminhamento de fax. Somente um PIN pode ser criado para acessar essas configurações de segurança.

Se a opção de relatório de chamadas do fax estiver ativada com miniaturas, o relatório será impresso com uma miniatura da primeira página do fax quando a opção de impressão de fax ou encaminhamento de fax estiver ativada. Se desejar fazer uma impressão de fax segura, desative a impressão da miniatura no relatório de chamadas do fax.

Alterar seu PIN

Este procedimento descreve como alterar um PIN existente.

⚠ CUIDADO: Sempre guarde o PIN em um local seguro. Se você perder o PIN, entre em contato com a Assistência e serviço da HP para obter informações sobre como redefini-lo. Para obter mais informações, consulte [Atendimento ao cliente na página 147](#).

1. No painel de controle, role até o ícone [Administração](#) e toque nele para abrir o menu Administração.
2. Toque em [Opções padrão de trabalho](#) para exibir o menu Opções de trabalho padrão.
3. Toque em [Opções padrão de fax](#) para exibir o menu Opções de fax padrão.
4. Toque em [Recebimento de fax](#) para exibir a tela Recebimento de fax.
5. Toque em [Encaminhamento de fax](#) para exibir a tela PIN.
6. Utilizando o teclado, digite o PIN (pelo menos quatro dígitos) e toque em [OK](#) para exibir a tela Encaminhamento de fax.
7. Toque em [Alterar PIN](#) para exibir a tela PIN.
8. Utilizando o teclado, digite o novo PIN (pelo menos quatro dígitos) e, em seguida, toque em [OK](#).
9. Utilizando o teclado, confirme o novo PIN e toque em [OK](#).
10. Toque em [OK](#) novamente.

Usar Fax sobre redes VoIP

A tecnologia VoIP converte o sinal telefônico analógico em bits digitais. Esses são então montados em pacotes que são transportados pela Internet. Os pacotes são convertidos e transmitidos de volta para os sinais analógicos ou próximo ao destino.

A transmissão das informações pela Internet é feita digitalmente em vez de pelo modo analógico. Portanto, há diferentes restrições sobre a transmissão de fax que podem requerer diferentes configurações de fax em relação à rede telefônica de switch pública (PSTN). O fax é muito

dependente de sincronização e qualidade de sinal, portanto uma transmissão de fax é mais sensível a um ambiente VoIP.

Se você usar o VoIP como parte de uma PBX ou de um sistema telefônico centralizado, o envio e recebimento de fax será mais confiável quando você configurar o sistema telefônico para o modo de passagem em vez do modo de retransmissão. Entre em contato com o administrador do sistema para verificar essa configuração.

As alterações a seguir são sugestões para as configurações do Acessório de fax analógico 500 da HP LaserJet quando ele estiver conectado a um serviço VoIP:

- Inicie com o fax definido no modo V.34 e com o Modo de correções de erros (ECM) ativado. O protocolo V.34 cuida de todas as alterações na velocidade de transmissão necessárias para compatibilidade com as redes VoIP.
- Se ocorrerem vários erros ou tentativas com a unidade definida como V.34, defina V.34 como desligado e Taxa de transmissão máxima como 14.400 bps.
- Se os erros e as novas tentativas persistirem, defina uma velocidade de fax inferior, pois alguns sistemas VoIP não podem lidar com as frequências de sinal mais altas do fax. Defina a taxa de transmissão máxima como 9.600 bps.
- Em casos raros, se os erros persistirem, desative o ECM no produto. A qualidade da imagem pode diminuir. Certifique-se de que a qualidade da imagem seja aceitável com o ECM desativado antes de usar essa configuração. Se desativar o ECM eliminar os erros, defina a velocidade como 14.000 bps para obter uma velocidade de transmissão maior e uma taxa de erros potencialmente melhor.
- Se as alterações da configuração anterior não tiverem aprimorado a confiabilidade de fax do VoIP, entre em contato com o provedor para obter ajuda.

Resolver problemas com o fax

Verificar status de acessório para fax

Se o acessório de fax analógico parece não estar funcionando, imprima uma Página de acessórios do fax para verificar o status.

1. No painel de controle, role até o ícone [Administração](#) e toque nele para abrir o menu Administração.
2. Role até a opção [Informações](#) e toque nela.
3. Role até a opção [Páginas de configuração/status](#) e toque nela.
4. Vá até [Página de configuração](#) e toque nessa opção para imprimir as páginas de configuração.

Na Página de acessórios do fax, sob o cabeçalho INFORMAÇÕES SOBRE HARDWARE, verifique o valor no campo STATUS DO MODEM. A tabela a seguir identifica as condições de status e as soluções possíveis.

OPERACIONAL/ATIVADO ¹	O acessório de fax analógico está instalado e pronto.
OPERACIONAL/DESATIVADO ¹	O acessório de fax está instalado e operacional; entretanto, o Utilitário de envio digital da HP desativou o recurso de fax do produto ou ativou o fax da LAN. Quando o fax da LAN é ativado, o recurso de fax analógico é desativado. Somente um recurso de fax, seja o fax da LAN ou o fax analógico, pode ser ativado de cada vez.
NÃO-OPERACIONAL/ATIVADO/DESATIVADO ¹	Foi identificada uma falha de firmware. O firmware deve ser atualizado (consulte Atualizações de firmware na página 62).
DANIFICADO/ATIVADO/DESATIVADO ¹	O acessório de fax falhou; reinstale a placa do acessório de fax e verifique se há pinos curvados. Se o status ainda permanecer como DANIFICADO, substitua a placa do acessório de fax analógico.

¹ ATIVADO indica que o acessório de fax analógico está ativado e ligado; DESATIVADO indica que o fax LAN está ativado (o fax analógico está desativado).

O recurso de fax não está funcionando

O acessório de fax está instalado, mas o ícone não aparece na tela principal do produto.

Motivo	Solução
O utilitário HP MFP Digital Sending Software Configuration desativou o recurso de fax analógico.	Utilize o HP MFP Digital Sending Software Configuration para ativar o recurso de fax analógico.

● acessório de fax está instalado, mas o ícone não aparece na tela principal do produto.

Motivo	Solução
O acessório não está operando corretamente.	Verifique o status do acessório de fax. Se o status for NÃO-OPERACIONAL, poderá ser necessário instalar um novo firmware. Se o status for DANIFICADO e você tiver acabado de instalar a placa, tente recolocar a placa e verificar se há pinos curvados. Se o status for DANIFICADO e a placa estiver instalada corretamente, poderá ser necessário substituí-la.
Placa do formatador com defeito.	Entre em contato com o representante de serviços da HP.

● produto não está exibindo os menus do fax.

Motivo	Solução
O fax LAN está ativado.	Esta é a operação normal. Quando o HP Digital Sending Software ativa o fax LAN, o fax analógico é desativado e o menu do fax, que é utilizado somente para o fax analógico, não é aberto.

Problemas gerais de fax

Problema	Motivo	Solução
Falha no envio do fax.	A compressão JBIG está ativada e a recepção do fax não tem o recurso JBIG.	Desative a compressão JBIG.
Uma mensagem de status "Out of Memory (Sem memória)" aparece na barra de mensagens de status.	O disco de armazenamento do produto está cheio.	Exclua alguns arquivos do disco. Consulte o guia do usuário do produto para obter informações sobre o gerenciamento do disco.
A qualidade de impressão de uma foto está ruim ou a foto é impressa como uma caixa cinza.	Configuração errada do modo Conteúdo da página.	Experimente definir a opção Otimizar texto/figura como Fotografia .
O botão Cancelar do teclado do produto foi pressionado para cancelar uma transmissão de fax, mas mesmo assim o fax foi enviado.	O cancelamento ocorre após a seleção do menu de cancelamento (exibido quando se pressiona o botão vermelho Parar) e a confirmação com OK .	Cancele os fax utilizando o menu do fax (consulte Tela de recurso Fax na página 37).
O botão Catálogo telefônico não aparece.	O recurso Catálogo telefônico não foi ativado.	Utilize o HP MFP Digital Sending Software Configuration para ativar o recurso de catálogo telefônico.

Problema	Motivo	Solução
Não foi possível localizar as configurações do fax no HP Web Jetadmin.	As configurações de fax no HP Web Jetadmin estão localizadas no menu suspenso da página de status do dispositivo.	Selecione Envio digital e fax no menu suspenso. Para obter mais informações, consulte HP Web Jetadmin na página 15 .
O cabeçalho está sendo anexado à parte superior da página quando a sobreposição está ativada.	O fax anexará o cabeçalho sobreposto à parte superior de uma página quando a sobreposição estiver configurada e quando o fax tiver sido encaminhado.	Esta é a operação normal.
Há uma mistura de nomes e números na caixa de destinatários.	É normal que tanto nomes como números apareçam, dependendo de onde eles vêm. O catálogo telefônico relaciona nomes e todos os outros bancos de dados relacionam números.	Normal, nenhuma ação necessária.
Meu fax de uma página é impresso como duas páginas.	O cabeçalho do fax está sendo anexado à parte superior do fax, empurrando texto para uma segunda página.	Se desejar que o fax seja impresso em uma página, configure o cabeçalho sobreposto para o modo de sobreposição.
A alimentação do documento é interrompida durante o envio do fax.	Pode haver um congestionamento no AAD.	Se houver um atolamento, consulte o guia do usuário do produto para obter instruções sobre a desobstrução de atolamentos.
O volume dos sons emitidos pelo acessório de fax está muito alto ou muito baixo.	As configurações de volume precisam ser ajustadas.	Consulte Definir o volume do toque na página 29 para obter informações sobre como alterar as configurações de volume de som.

Problemas com o envio de faxes

Problema	Motivo	Solução
Há uma interrupção no envio do fax.	A máquina de fax de destino pode não estar funcionando.	Tente enviar o documento para outra máquina de fax.
	A linha telefônica pode não estar funcionando.	Desconecte o acessório de fax da tomada de telefone e conecte um telefone. Tente fazer uma chamada para verificar se a linha telefônica está funcionando.
	A linha telefônica pode estar com ruídos ou ser de má qualidade.	Tente utilizar taxas de transmissão mais lentas para melhorar a confiabilidade da transmissão. Consulte a configuração para a taxa de transmissão máxima.
	Talvez o recurso de chamada em espera esteja ativado.	Certifique-se de desativar o recurso de chamada em espera em uma linha telefônica para fax. Um aviso de chamada em espera pode interromper uma chamada de fax em andamento, causando um erro de comunicação.

Problema	Motivo	Solução
O acessório de fax recebe fax, mas não consegue enviá-lo.	Se o acessório de fax estiver em um sistema PBX, este pode estar gerando um tom de discagem que o acessório de fax não pode detectar.	Desative a configuração de detectar tom de discagem.
	A conexão telefônica pode ser de má qualidade.	Tente novamente mais tarde.
	A máquina de fax de destino pode não estar funcionando.	Tente enviar o documento para outra máquina de fax.
	A linha telefônica pode não estar funcionando.	Desconecte o acessório de fax da tomada de telefone e conecte um telefone. Tente fazer uma chamada para verificar se a linha telefônica está funcionando.
As chamadas para envio de fax permanecem discando.	O acessório de fax redisca automaticamente um número de fax se a opção Rediscar quando ocupado ou Rediscar quando não houver resposta estiver ativada.	Esta é a operação normal. Se não desejar que o fax tente novamente, configure a opção Rediscar quando ocupado como 0 e a opção Rediscar quando não houver resposta como 0.
O fax enviado não chega à máquina de fax de destino.	A máquina de fax de destino pode estar desligada ou pode estar em uma condição de erro, como falta de papel.	Ligue para o destinatário para verificar se a máquina de fax está ligada e pronta para receber fax.
	É possível que exista um fax na memória aguardando rediscagem para um número ocupado ou talvez existam outros trabalhos anteriores aguardando o envio.	Se um trabalho de fax está na memória por um desses motivos, é exibida uma entrada para o trabalho no log do fax. Imprima o registro de atividades do fax e verifique a coluna Resultado para ver os trabalhos com designação Pendente .

Problemas com recebimento de faxes

O acessório de fax não está atendendo às chamadas de fax recebidas (fax não detectado).

Motivo	Solução
A configuração dos toques para atender pode não estar definida corretamente.	Verifique a configuração toques até atender.
O cabo telefônico pode não estar funcionando ou não estar conectado corretamente.	Verifique a instalação. Verifique se você está utilizando o cabo telefônico fornecido com o acessório de fax.

O acessório de fax não está atendendo às chamadas de fax recebidas (fax não detectado).

Motivo	Solução
A linha telefônica pode não estar funcionando.	Desconecte o acessório de fax da tomada de telefone e conecte um telefone. Tente fazer uma chamada para verificar se a linha telefônica está funcionando.
Um serviço de mensagens de voz pode estar interferindo na capacidade de atender chamadas do acessório de fax.	Faça o seguinte: <ul style="list-style-type: none">• Interrompa o serviço de mensagens.• Adquira uma linha telefônica dedicada a chamadas de fax.• Diminua os toques para atender do acessório de fax para um número menor que o dos toques para atender do correio de voz.

O fax está sendo transmitido ou recebido muito lentamente.

Motivo	Solução
A máquina de fax de envio ou a máquina de fax de recepção tem uma configuração de velocidade menor.	O fax só pode ser transmitido na menor configuração de velocidade das máquinas de fax de envio e de recepção. Por exemplo, a máquina de recepção poderia estar definida a 33.000 bps, mas se a máquina de envio só estiver definida a 14.400 bps, o fax só será transmitido a 14.400 bps.
Talvez você esteja enviando ou recebendo um fax muito complexo, como, por exemplo, com muitos gráficos.	O fax complexo demora mais tempo para ser enviado ou recebido.
A máquina que está recebendo o fax pode ter uma velocidade de modem lenta.	O acessório de fax só envia o fax na velocidade de modem mais rápida utilizada pela máquina de fax de destino.
A resolução na qual o fax foi enviado ou recebido é muito alta. Uma maior resolução geralmente resulta em melhor qualidade, mas também aumenta o tempo de transmissão.	Se for você quem estiver recebendo o fax, ligue e peça ao remetente para diminuir a resolução e enviá-lo novamente. Se for você quem estiver enviando o fax, diminua a resolução e altere a opção Otimizar texto/figura .
Se a conexão da linha telefônica for de má qualidade, o acessório e a máquina de fax que estão recebendo o fax diminuem a velocidade da transmissão para corrigir erros.	Cancele e envie o fax novamente. Peça à companhia telefônica para verificar a linha telefônica.

O produto não está imprimindo faxes.

Motivo	Solução
Não há meio de impressão na bandeja de entrada.	Carregue o meio de impressão. Todo fax recebido, enquanto a bandeja de entrada estiver vazia, é armazenado na memória e será impresso depois que a bandeja for carregada novamente.
A opção Programação de impressão de fax está configurada.	Se a opção Programação para impressão de fax estiver ativada, os faxes só serão impressos depois que ela for desabilitada.

O produto não está imprimindo faxes.

Motivo	Solução
O produto está com pouco toner ou o toner acabou.	O produto para de imprimir assim que o toner acaba ou quando o nível de toner está baixo. Todos os faxes recebidos são armazenados na memória e impressos depois que o toner é repostado. Em caso de outros problemas de impressão, consulte o guia do usuário do produto.
A chamada recebida pode ser uma chamada de voz.	Geralmente, as chamadas de voz recebidas aparecem no relatório de chamadas como Erro de comunicação (17) . Como elas não são um erro do fax, nenhuma ação é necessária. Certifique-se de que as pessoas que ligam para você possuem um número de voz diferente do número de fax.
O recebimento do fax foi interrompido.	Certifique-se de desativar o recurso de chamada em espera em uma linha telefônica para fax. Um aviso de chamada em espera pode interromper uma chamada de fax em andamento, causando um erro de comunicação.
O recurso Programação de impressão de fax está definido como Sempre armazenar faxes .	Altere a configuração da Programação de impressão de fax para Sempre imprimir faxes .

Códigos de erro

Se ocorrer um problema com o fax que impeça ou interrompa o envio ou a recepção de um fax, será gerado um código de erro que ajudará a determinar a causa do problema. Os códigos de erro são exibidos no log de atividades do fax, no relatório de chamadas do fax e no Rastreamento do protocolo T.30. Imprima um desses três relatórios para obter o código do erro. Pode-se obter uma descrição detalhada dos códigos de erro e das ações apropriadas no endereço www.hp.com pesquisando pelo nome do seu produto.

Mensagens de erro de fax

Quando um fax analógico for enviado ou recebido em um produto HP LaserJet, todos os erros que ocorrerem durante o processo de fax serão exibidos no painel de controle do produto e inseridos nos relatórios de fax. Os erros de fax podem ocorrer por vários motivos e, frequentemente, são devido a interrupções ou ruído na conexão telefônica. Todos os erros que ocorrerem durante o processo de fax, independentemente de sua origem, serão exibidos pelo produto.

Se o processo de fax for interrompido ou ocorrer um erro durante uma transmissão ou recepção de fax, o subsistema do fax do produto gerará uma descrição de status/erro dividida em duas partes. O processo normal de fax também gera mensagens que indicam êxito. As informações das mensagens consistem em um texto descritivo e um código numérico. Algumas mensagens não incluem códigos numéricos. Embora somente a parte de texto da mensagem seja exibida no painel de controle do produto, tanto o texto quanto o código numérico são relacionados no relatório de atividades de fax, no relatório de chamadas de fax e no rastreamento T.30 do fax (esses relatórios de fax podem ser impressos individualmente a partir do painel de controle do produto – nos menus **Administração > Informações** and **Administração > Solução de problemas**). Nos relatórios, o código numérico é mostrado entre parênteses, depois da parte do texto da mensagem. Por exemplo, se tivesse ocorrido um erro de comunicação, o painel de controle exibiria **Falha no fax: Erro de comunicação**. O mesmo erro seria mostrado no campo Resultado do relatório de atividade de fax como **Erro de**

comunicação (17). Para esse exemplo, o código numérico associado a esse erro de comunicação é "17".

O código numérico é gerado pelo modem de fax. Geralmente, o código numérico (0) indica uma resposta de modem normal. Algumas mensagens sempre exibem o código numérico (0), enquanto outras mensagens podem ter uma faixa de códigos numéricos, dependendo das circunstâncias; outras poucas mensagens não têm código numérico. Geralmente, um código numérico de (0) indica que um erro não estava associado ao modem de fax, mas ocorreu em outra parte do subsistema do fax. Os códigos de erro que não sejam zero fornecem mais detalhes sobre a ação ou processo que o modem está executando e não indicam necessariamente que há um problema com o modem.

Nas tabelas a seguir, são fornecidas as mensagens de fax que têm os códigos numéricos mais comuns e as ações corretivas recomendadas. Várias mensagens que são normais ou indicam um evento normal também são incluídas nas tabelas. Por exemplo, se um fax não puder ser enviado a um número ocupado, a mensagem **Falha - Ocupado** será mostrada. Nada está errado com o subsistema do fax; a mensagem indica que o envio do fax não foi concluído devido a um número de telefone ocupado na máquina receptora.

As mensagens de erro persistentes com códigos numéricos diferentes dos que são aqui relacionados requerem a assistência do suporte ao cliente. Uma listagem mais detalhada da última chamada de fax pode ser impressa antes do contato com o suporte ao cliente para ajudar na identificação do problema. A listagem detalhada do fax é chamada de Rastreamento T.30 do fax e, além de poder ser impressa para o último fax, pode ser definida para imprimir sempre que ocorrer um erro de fax. Para imprimir ou configurar o Rastreamento T.30 do fax, toque em **Administração, Solução de problemas e Rastreamento T.30 do fax**. Em seguida, você pode imprimir o relatório para o último fax ou configurar quando imprimir o Rastreamento T.30.

Mensagens de envio do fax

Tabela 2-1 Mensagens de envio do fax

Mensagem	Erro nº	Descrição	Ações
Cancelado	0	O fax foi cancelado pelo usuário no painel de controle do produto.	Nenhum.
Sucesso	n/d	Fax enviado com êxito.	Nenhum.
Falha - Ocupado	0	A máquina de fax receptora está ocupada.	O fax será retirado automaticamente (se configurado); caso contrário, tente reenviar o fax posteriormente.
Sem resposta	0	A máquina de fax receptora não está respondendo à chamada.	A máquina de fax receptora pode estar desconectada ou desligada; entre em contato com o receptor para verificar a máquina. Tente reenviar.
Erro de compactação	Todos	O fax pode estar corrompido ou não enviado.	Tente reenviar o fax.
Sem discagem	0	Nenhum tom de discagem é detectado ao enviar o fax.	Verifique se a linha telefônica está ativa; defina o fax de envio para "não" detectar o tom de discagem.
Falha no modem	Todos	Resposta inesperada ou inadequada do modem interno ao produto.	Tente reenviar o fax; se o erro persistir, entre em contato com a assistência.
Erro de comunicação	17 ou 36	Conexão telefônica perdida entre o remetente e o receptor.	Tente reenviar o fax.
Erro de comunicação	Qualquer um além de 17 ou 36	O problema de comunicação geral onde a transmissão de fax foi interrompida ou não funcionou como esperado.	Tente reenviar o fax; se o erro persistir, entre em contato com a assistência.
Falha de espaço	0	Não foi possível ler ou gravar o arquivo de imagem do fax no disco; o disco do produto pode estar corrompido ou não ter espaço disponível.	Tente reenviar o fax; se o erro persistir, entre em contato com a assistência.
Falha na página	0	Largura de página incompatível ou página com muitas linhas inadequadas.	Tente reenviar o fax; se o erro persistir, entre em contato com a assistência.
Erro de memória	0	Sem memória RAM no produto.	Se o erro persistir, talvez seja necessário adicionar RAM ao produto.
Falha no trabalho	Todos	Falha no fax; o trabalho de fax não foi concluído.	Tente reenviar o fax; se o erro persistir, entre em contato com a assistência.

Tabela 2-1 Mensagens de envio do fax (continuação)

Mensagem	Erro n°	Descrição	Ações
Queda de energia	0	Ocorreu uma queda de energia durante a transmissão do fax no produto responsável pelo envio.	Tente reenviar o fax.
Nenhum fax detectado	17 ou 36	Não foi detectada nenhuma máquina de fax no destino.	Verifique o número de fax e faça com que o receptor verifique se a máquina de fax está ligada e conectada; em seguida, tente reenviar o fax.

Mensagens de recebimento de fax

Tabela 2-2 Mensagens de recebimento de fax

Mensagem	Erro nº	Descrição	Ações
Sucesso	n/d	Recebimento de fax ok.	Nenhum.
Bloqueado	n/d	A recepção de fax foi bloqueada pela máquina de fax receptora usando o recurso de número bloqueado.	Nenhum.
Falha no modem	Todos	Resposta inesperada ou inadequada do modem interno ao produto – no exemplo, está-se tentando enviar um fax no momento em que outro está sendo recebido.	Reenvie o fax; se o erro persistir, entre em contato com a assistência.
Erro de comunicação	17, 36	Conexão telefônica perdida ou interrupção entre o remetente e o receptor.	Faça com que o remetente reenvie o fax (se a máquina de envio não tentar automaticamente).
Erro de comunicação	Qualquer um além de 17 ou 36	O problema de comunicação geral onde a transmissão de fax foi interrompida ou não funcionou como esperado.	Reenvie o fax; se o erro persistir, entre em contato com a assistência.
Falha de espaço	0	Não foi possível ler ou gravar o arquivo de imagem no disco; o disco do produto pode estar corrompido ou não ter espaço disponível.	Reenvie o fax; se o erro persistir, entre em contato com a assistência.
Falha na página	0	Largura de página incompatível ou página com muitas linhas inadequadas.	Reenvie o fax; se o erro persistir, entre em contato com a assistência.
Erro de memória	0	Sem memória RAM no produto.	Se o erro persistir, talvez seja necessário adicionar memória RAM extra ao produto.
Erro de compactação	0	Fax corrompido – o arquivo de imagem recebido não pode ser decodificado.	Reenvie o fax; ative o Modo de correção de erros (ECM) se não o tiver feito.
Falha na impressão	0	Fax corrompido – o arquivo de imagem recebido não pode ser decodificado.	Reenvie o fax; ative o Modo de correção de erros (ECM) se não o tiver feito.
Chamada inválida	0	O recurso de encaminhamento de fax tentou recuperar um fax de outra máquina mas não há fax disponível.	Entre em contato com o administrador da máquina de fax sendo encaminhada e verifique se há um fax disponível e, em seguida, tente novamente.

Tabela 2-2 Mensagens de recebimento de fax (continuação)

Mensagem	Erro nº	Descrição	Ações
Falha no trabalho	Todos	Falha no fax; isso inclui todas as falhas não específicas.	Reenvie o fax; se o erro persistir, entre em contato com a assistência.
Queda de energia	0	Ocorreu uma queda de energia durante a recepção do fax.	Faça com que o remetente envie o fax novamente.
Nenhum fax detectado	17, 36	Foi feita uma chamada de voz para o fax.	Nenhum

Logs e relatórios de fax

Imprimir o relatório de chamadas do fax

O relatório de chamadas do fax é um relatório pequeno que indica o status do último fax enviado ou recebido. Para obter uma miniatura (uma redução de 62% da primeira página) do fax impresso nesse relatório, selecione a configuração Miniatura no relatório.

1. No painel de controle, toque no ícone [Administração](#) para abrir o menu Administração.
2. Toque em [Informações](#) para exibir o menu Informações.
3. Toque em [Relatórios de fax](#) para exibir o menu Relatórios do fax.
4. Toque em [Relatório de chamadas do fax](#) para exibir o menu Relatórios de chamadas do fax.
5. Se desejar uma miniatura da primeira página do fax, toque em [Miniatura no relatório](#) e, em seguida:
 - Toque em [Sim](#) para incluir uma miniatura da primeira página;
 - Toque em [Não](#) para desativar a impressão de uma miniatura no relatório.
6. Toque em [Relatório de chamadas do fax](#) para imprimir um relatório de chamada de fax.

Impressão do relatório de programação de chamadas do fax

Use a configuração [Quando imprimir relatório](#) para especificar as condições de impressão do relatório de chamadas do fax.

1. No painel de controle, role até o ícone [Administração](#) e toque nele para abrir o menu Administração.
2. Toque em [Informações](#) e em [Relatórios de fax](#).
3. Toque em [Relatório de chamadas do fax](#) e em [Quando imprimir relatório](#).
 - Toque em [Nunca imprimir automaticamente](#) para nunca imprimir um [Relatório de chamadas do fax](#).



NOTA: Se selecionar [Nunca imprimir automaticamente](#), você não terá uma indicação impressa que seja diferente da mensagem da barra de status da tela sensível ao toque, de que a transmissão do fax falhou, a menos que você imprima um log de atividades do fax.

- Toque em [Após qualquer trabalho de fax](#) para imprimir um [Relatório de chamadas do fax](#) depois que um fax for enviado ou recebido.
- Toque em [Após trabalhos de envio de fax](#) para imprimir um [Relatório de chamadas do fax](#) depois que um fax for enviado.
- Toque em [Após qualquer erro de fax](#) (padrão) para imprimir um [Relatório de chamadas do fax](#) depois que o dispositivo encontrar um erro de fax.
- Toque em [Somente após erros de envio](#) para imprimir um [Relatório de chamadas do fax](#) depois que o dispositivo encontrar um erro de envio de fax.
- Toque em [Somente após erros de recebimento](#) para imprimir um [Relatório de chamadas do fax](#) depois que o dispositivo detectar um erro de recebimento de fax.



NOTA: Se selecionar a opção [Nunca](#), você não terá uma indicação impressa que seja diferente da mensagem da barra de status da tela sensível ao toque, de que a transmissão do fax falhou, a menos que você imprima um log de atividades do fax.

Imprimir o log de atividades do fax

O log de atividades do fax inclui as seguintes informações:

- Data e hora de todos os faxes recebidos, enviados ou com falha no envio
- Identificação (número de telefone, se disponível)
- Duração (tempo fora do gancho)
- Número de páginas
- Resultado (envio bem-sucedido, pendente ou falha no envio, que inclui o tipo e o código do erro)

O banco de dados armazena as 500 entradas de fax mais recentes (fax mais antigos são excluídos do log). As entradas de fax do banco de dados incluem qualquer sessão de fax como uma entrada. Por exemplo, uma sessão de fax poderia ser um fax enviado, um fax recebido ou atualizações de firmware. Dependendo da atividade, pode haver menos do que 500 entradas no relatório (a menos que você envie 500 fax sem nenhum recebimento ou sem concluir outra atividade).

Se desejar utilizar o log com o objetivo de manter um controle, você deverá imprimir o log periodicamente, pelo menos a cada 500 fax, e depois limpá-lo.

Para imprimir o log de atividades do fax, execute as etapas a seguir.

1. No painel de controle, role até o ícone [Administração](#) e toque nele para abrir o menu Administração.
2. Role até a opção [Informações](#) e toque nela.
3. Role e toque em [Relatórios de fax](#) e em [Log de atividades de fax](#). (Imprime o relatório)

Imprimir o relatório de códigos de faturamento

O relatório de códigos de faturamento é uma lista dos 500 fax mais recentes que foram enviados com sucesso, relacionados pelo código de faturamento. Nesse relatório, são fornecidas as seguintes informações:

- Número do código de faturamento
- Data e hora de todos os fax que foram enviados com sucesso
- Número de identificação
- Duração (tempo fora do gancho)
- Número de páginas enviadas
- Resultado (sucesso)

O banco de dados armazena os 500 fax mais recentes (fax mais antigos são excluídos do banco de dados). Se desejar utilizar o relatório com objetivo de manter um controle, você deverá imprimir o relatório periodicamente (pelo menos a cada 500 fax) e depois limpá-lo.

1. No painel de controle, role até o ícone [Administração](#) e toque nele para abrir o menu Administração.
2. Role até a opção [Informações](#) e toque nela.
3. Role até a opção [Relatórios de fax](#) e toque nela.
4. Role até a opção [Relatório de códigos de conta](#) e toque nela.
5. Toque em [Imprimir](#) para imprimir o relatório.

Limpar o log de atividades do fax e o relatório de códigos de faturamento

O log de atividades do fax e o relatório de códigos de faturamento utilizam o mesmo banco de dados. Esta configuração exclui o banco de dados e, portanto, limpa tanto os dados do log de atividades como os dados do relatório de faturamento.

Para limpar o banco de dados do fax, execute as etapas a seguir.

1. No painel de controle, toque o ícone [Administração](#) para abrir o menu Fax.
2. Role para baixo e toque em [Redefinições](#) para abrir o menu.
3. Role até a opção [Limpar log de atividades do fax](#) e toque nela.
4. Toque em [Sim](#) para limpar todas as entradas ou em [Não](#) para sair e manter as entradas.

Imprimir o relatório de lista de faxes bloqueados

1. No painel de controle, role até o ícone [Administração](#) e toque nele para abrir o menu Administração.
2. Role até a opção [Informações](#) e toque nela.

3. Role até a opção [Relatórios de fax](#) e toque nela.
4. Toque em [Lista de faxes bloqueados](#) para imprimir o relatório.

Imprimir o relatório de lista de discagem rápida

Um relatório de lista de discagem rápida relaciona os números de fax atribuídos aos nomes de discagem rápida.

1. No painel de controle, role até o ícone [Administração](#) e toque nele para abrir o menu Administração.
2. Role até a opção [Informações](#) e toque nela.
3. Role até a opção [Relatórios de fax](#) e toque nela.
4. Toque em [Lista de discagem rápida](#) para imprimir o relatório.

Configurações de serviço

Os itens nos menus do painel de controle podem ajudar a solucionar problemas se a ação corretiva tomada na seção Códigos de erro for bem-sucedida. Elas devem ser utilizadas quando um representante de serviços HP estiver auxiliando-o.

Configurações no menu Configuração inicial

Abra o menu [Administração](#) e selecione o menu [Configuração inicial](#). Abra o menu [Configuração do fax](#).

Configurações de [Envio do fax](#)

Taxa de transmissão máxima: Essa configuração oferece uma lista de taxas de transmissão a serem selecionadas para a operação. Se o fax apresentar erros de comunicação, utilize essa configuração para selecionar taxas de transmissão mais lentas para determinar se o erro de comunicação é causado pela linha telefônica. Primeiro reduza para 14.400 bps e então para 9.600 bps. Depois que essa configuração for definida, ela permanecerá assim até ser alterada.

TCF T.30 Período do Timer: Essa configuração tem um intervalo entre 60 e 255 ms. Deve ser deixada em seu valor padrão de 60 ms. Utilize essa configuração quando sugerida por um representante do suporte técnico da HP como procedimento de ajuste associado a ela além do escopo deste guia.

Extensão de TCF: Essa configuração tem um intervalo entre 0 e 2550 ms. Deve ser deixada em seu valor padrão de 0 ms. Utilize essa configuração quando sugerida por um representante do suporte técnico da HP como procedimento de ajuste associado a ela além do escopo deste guia.

Configurações de [Recebimento de fax](#)

Intervalo entre toques: Essa configuração é utilizada para ajustar determinados sinais de toque de PBX. Utilize essa configuração quando for sugerida por um representante do suporte técnico da HP.

Frequência de toque: Essa configuração tem um intervalo entre 1 e 200 Hz. Deve ser deixada em seu valor padrão de 68 Hz. Utilize essa configuração quando sugerida por um representante do suporte técnico da HP como procedimento de ajuste associado a ela além do escopo deste guia.

Configurações do menu [Solução de problemas](#)

Abra o menu [Administração](#) e selecione o menu [Solução de problemas](#).

Configurações do menu [Solução de problemas](#)

Rastreamento T.30 do fax: O Rastreamento T.30 do fax é um relatório impresso que produz um registro de todas as comunicações entre as máquinas de destino e de origem da última transmissão ou recepção de fax. O relatório apresenta vários detalhes técnicos que normalmente estão além do escopo da maioria dos usuários. No entanto, ele contém códigos de erro detalhados e outras informações que podem ser úteis na solução de um determinado problema relacionado ao envio ou recepção de um fax. Ao tentar determinar a causa de um problema, os representantes de serviço da HP podem solicitar o conteúdo do relatório, pois ele ajuda a determinar a ação apropriada. Para obter informações sobre os códigos de erro, consulte [Mensagens de erro de fax na página 52](#).

Fax V.34: Esta configuração tem dois valores (Normal e Desativado) que controlam a taxa de transmissão do modem. A configuração Normal permite que o modem selecione (negocie com o outro modem) qualquer uma das taxas de transmissão suportadas até 33.600 bps. A configuração Desativado define a taxa de transmissão a 14.400 bps. Essa configuração permanece definida até ser alterada.

Modo de alto-falante do fax: Esta configuração de serviço tem dois modos: Normal e Diagnóstico. No modo Normal, o alto-falante do modem é ligado durante a discagem por meio da conexão inicial e, em seguida, é desligado. Para o modo Diagnóstico, o alto-falante é ligado e permanece assim durante todas as comunicações de fax, até a configuração ser retornada para Normal.

Configurações do menu [Redefinições](#)

Abra o menu [Administração](#) e selecione o menu [Redefinições](#).

Configurações do menu [Redefinições](#)

[Restaurar as configurações de telecom padrão de fábrica:](#)
Essa seleção restaura várias alterações do menu para as suas configurações padrão. Tais configurações incluem taxa de transmissão máxima, tempo de desligamento de rajada de toques, V.34, modo de alto-falante e perda do sinal de transmissão.

Atualizações de firmware

O firmware do acessório de fax pode ser atualizado. As atualizações ocorrem como parte de uma atualização global do firmware do produto. Consulte o guia do usuário do produto para obter mais informações.

3 HP Color LaserJet CM 4540 MFP Series, HP Color LaserJet Enterprise M4555 MFP Series, HP LaserJet Enterprise 500 MFP Series, HP LaserJet Enterprise 500 Color MFP Series e HP LaserJet Enterprise M725 MFP Series

Instalar o acessório para fax

As seções a seguir descrevem o procedimento de instalação de cada uma destas impressoras:

- [Instalar o acessório para fax na HP Color LaserJet CM4540](#)
- [Instalar o acessório para fax na HP Color LaserJet CM4555 MFP Series](#)
- [Instalar o acessório para fax na HP Color LaserJet Enterprise 500 MFP Series](#)
- [Instalar o acessório para fax na HP LaserJet Enterprise 500 Color MFP Series](#)
- [Instale o acessório para fax na HP LaserJet Enterprise M725 MFP Series](#)

Instalar o acessório para fax na HP Color LaserJet CM4540

1. Desligue o produto.

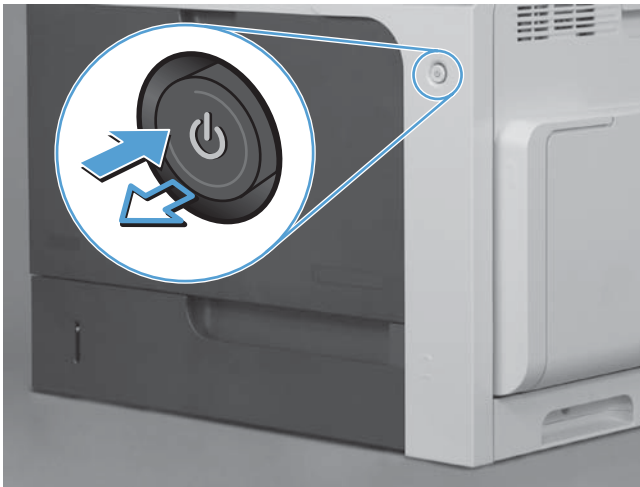

2. Desconecte todos os cabos de alimentação e de interface.

 **NOTA:** Essa ilustração pode não mostrar todos os cabos.

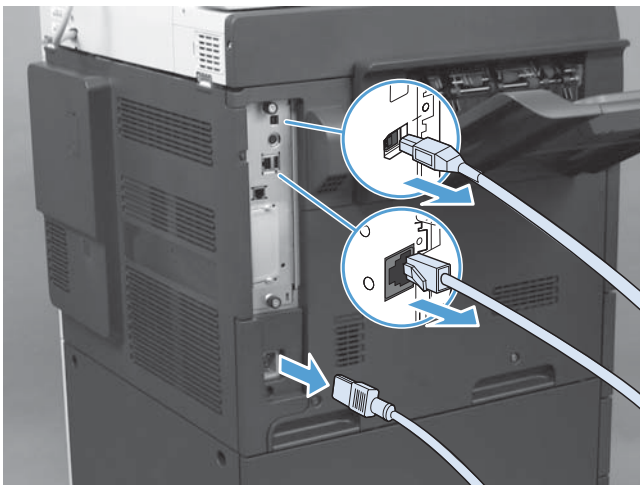

3. Localize os parafusos de mão na placa do formatador, localizada na parte de trás do produto.



4. Desaparafuse os parafusos de roscagem manual e puxe o formatador para fora do produto.

⚠ CUIDADO: A placa do formatador e a placa do acessório de fax contêm peças sensíveis à ESD (electrostatic discharge, descarga eletrostática). Ao manusear a placa do formatador ou a placa do acessório de fax, use a proteção estática conforme a seguir: 1) Uma pulseira antiestática de aterramento conectada à estrutura metálica do produto. 2) Segure a estrutura metálica do formatador.

Evite tocar nos componentes da placa do formatador ou na placa do acessório de fax.



5. Se necessário, remova o rótulo que cobre a porta do fax no formatador.

6. Retire o acessório de fax da embalagem.

⚠ CUIDADO: A placa do formatador e a placa do acessório de fax contêm peças sensíveis à ESD (electrostatic discharge, descarga eletrostática). Ao manusear a placa do formatador ou a placa do acessório de fax, use a proteção estática conforme a seguir: 1) Uma pulseira antiestática de aterramento conectada à estrutura metálica do produto. 2) Segure a estrutura metálica do formatador.

Evite tocar nos componentes da placa do formatador ou na placa do acessório de fax.

7. Localize a abertura do conector do acessório de fax no formatador. Alinhe o conector do acessório de fax com a abertura do formatador. A borda superior do acessório de fax encaixará na estrutura metálica do formatador quando for posicionada corretamente (legenda 1). Alinhe o conector do acessório de fax ao conector no formatador e pressione-o com firmeza (legenda 2).

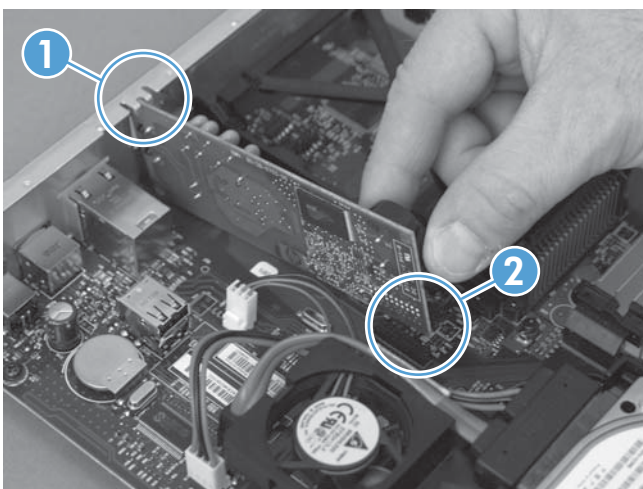

8. Alinhe a placa do formatador nos trilhos na parte inferior do slot e recoloque a placa no produto. Aperte os parafusos.

📝 NOTA: Para prevenir danos à placa do formatador, certifique-se de que a placa do formatador está alinhada nos trilhos no alto e embaixo, na abertura.

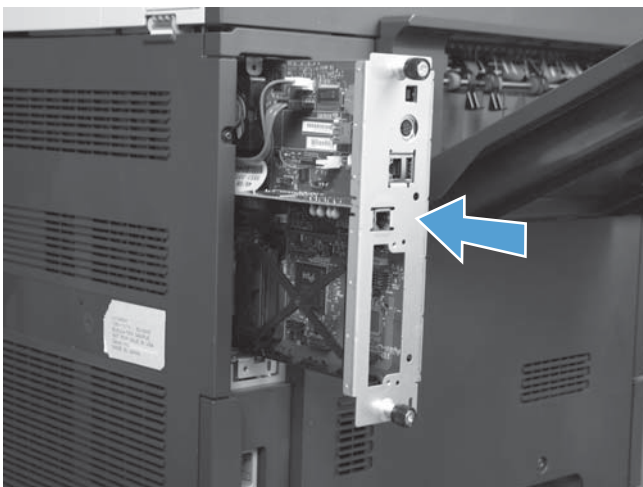

9. Conecte novamente o cabo de alimentação e os cabos de interface e ligue o produto.

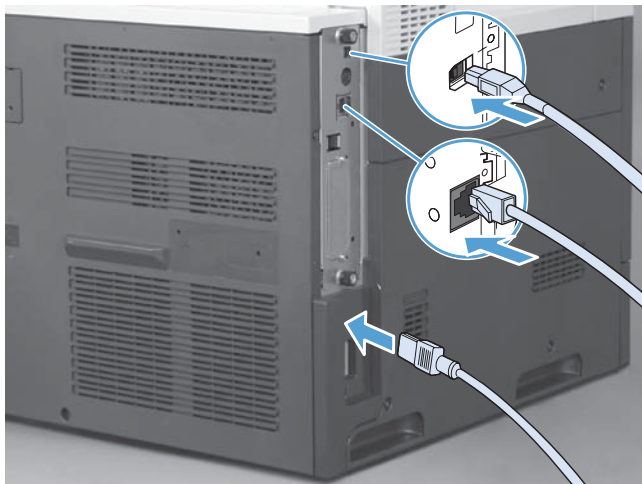

Instalar o acessório para fax na HP Color LaserJet CM4555 MFP Series

1. Desligue o produto.

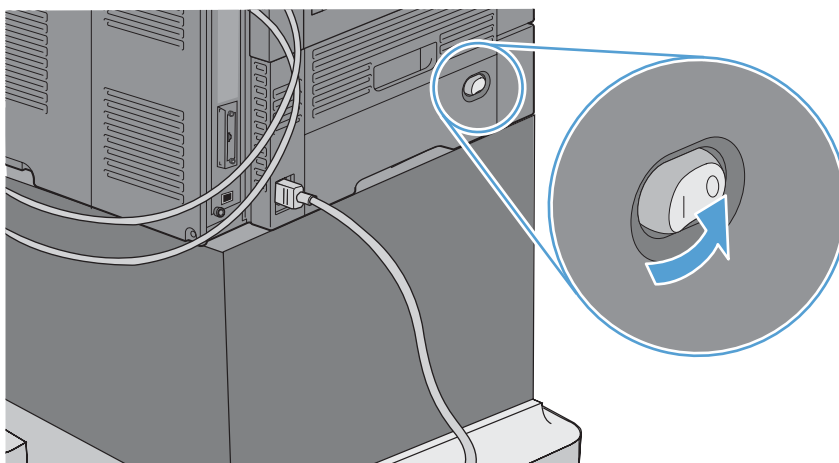

2. Desconecte todos os cabos de alimentação e de interface.

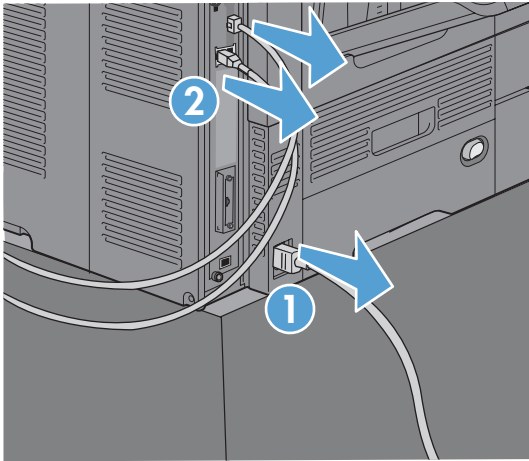

 **NOTA:** Essa ilustração pode não mostrar todos os cabos.

3. Localize os parafusos de mão na placa do formatador, localizada na parte de trás do produto.

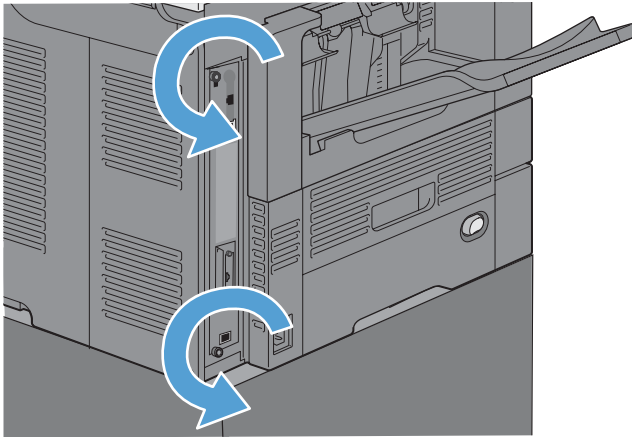

4. Desaparafuse os parafusos de roscagem manual e puxe o formatador para fora do produto.

⚠ CUIDADO: A placa do formatador e a placa do acessório de fax contêm peças sensíveis à ESD (electrostatic discharge, descarga eletrostática). Ao manusear a placa do formatador ou a placa do acessório de fax, use a proteção estática conforme a seguir: 1) Uma pulseira antiestática de aterramento conectada à estrutura metálica do produto. 2) Segure a estrutura metálica do formatador.

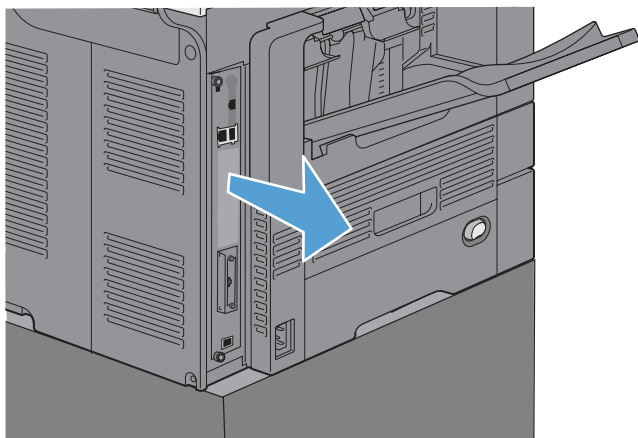

5. Se necessário, remova o rótulo que cobre a porta do fax no formatador.

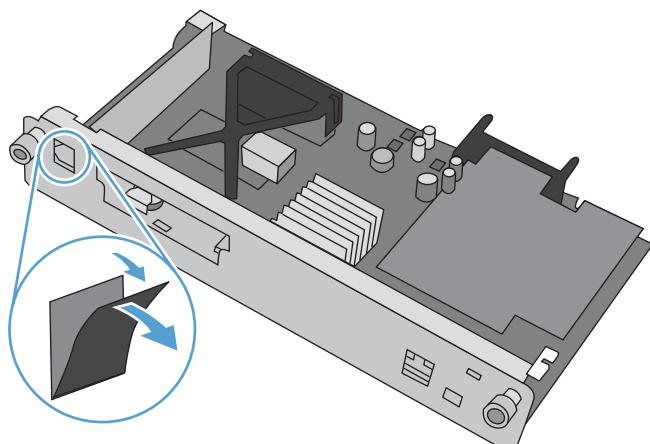

6. Retire o acessório de fax da embalagem.

⚠ CUIDADO: A placa do formatador e a placa do acessório de fax contêm peças sensíveis à ESD (electrostatic discharge, descarga eletrostática). Ao manusear a placa do formatador ou a placa do acessório de fax, use a proteção estática conforme a seguir: 1) Uma pulseira antiestática de aterramento conectada à estrutura metálica do produto. 2) Segure a estrutura metálica do formatador.

7. Localize a abertura do conector do acessório de fax no formatador. Alinhe o conector do acessório de fax com a abertura do formatador. A borda superior do acessório de fax encaixará na estrutura metálica do formatador quando for posicionada corretamente (legenda 1). Alinhe o conector do acessório de fax ao conector no formatador e pressione-o com firmeza (legenda 2).

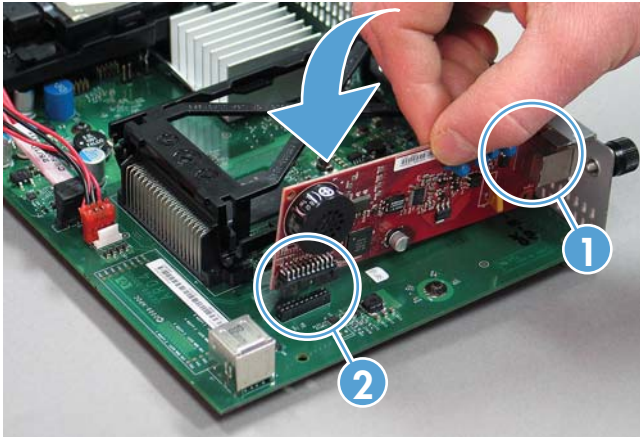

8. Alinhe a placa do formatador nos trilhos na parte inferior do slot e recoloque a placa no produto. Aperte os parafusos.

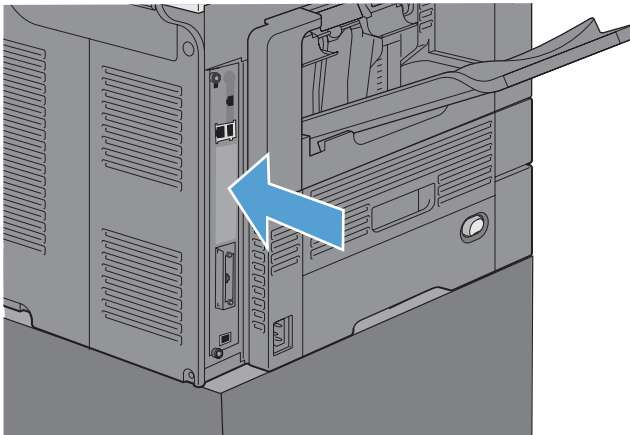

9. Conecte novamente o cabo de alimentação e os cabos de interface e ligue o produto.

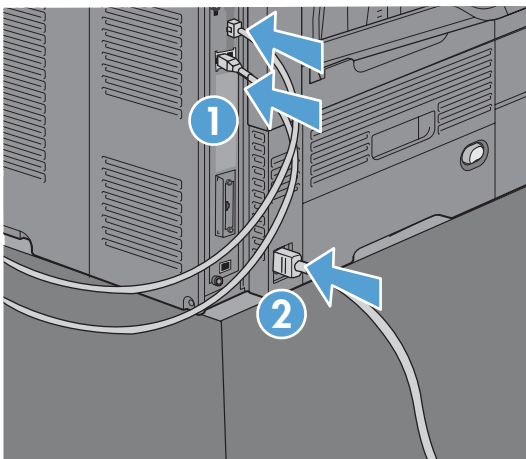

Instalar o acessório para fax na HP Color LaserJet Enterprise 500 MFP Series

1. Desligue o produto e desconecte todos os cabos de alimentação e de interface.

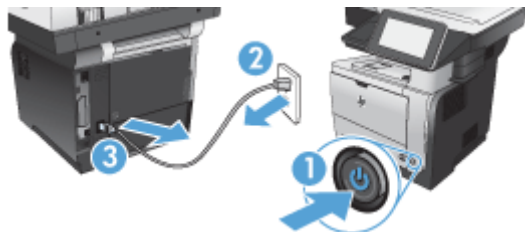

2. Remova a tampa do formatador na parte traseira direita do produto.

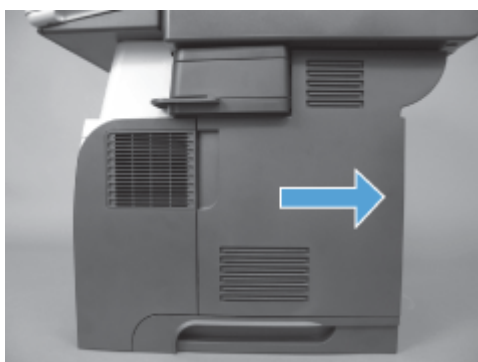

3. Usando as guias do canto superior esquerdo da tampa da caixa, abra a tampa e remova-a das dobradiças.

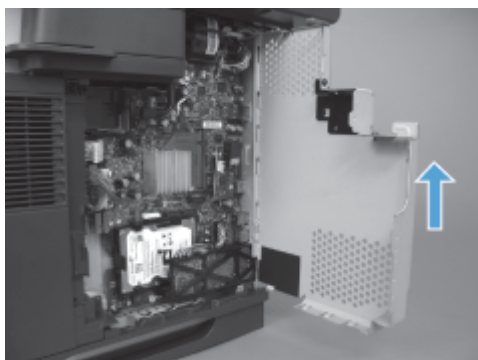
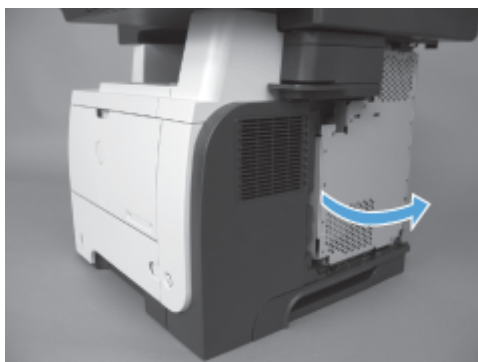

4. Retire o acessório de fax da embalagem.

⚠ CUIDADO: A placa do formatador e a placa do acessório de fax contêm peças sensíveis à ESD (electrostatic discharge, descarga eletrostática). Ao manusear a placa do formatador ou a placa do acessório de fax, use a proteção estática conforme a seguir: 1) Uma pulseira antiestática de aterramento conectada à estrutura metálica do produto. 2) Segure a estrutura metálica do formatador.

5. Localize a abertura do conector do acessório de fax no formatador. Alinhe os conectores do acessório de fax às aberturas do formatador e pressione-o com firmeza.

📝 NOTA: A placa do acessório de fax deve ser alinhada por trás da guia de metal no lado direito da caixa primeiro.

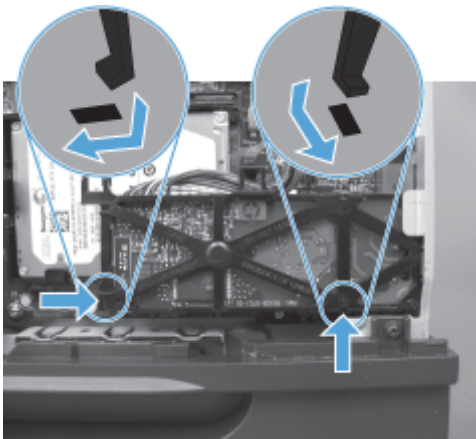
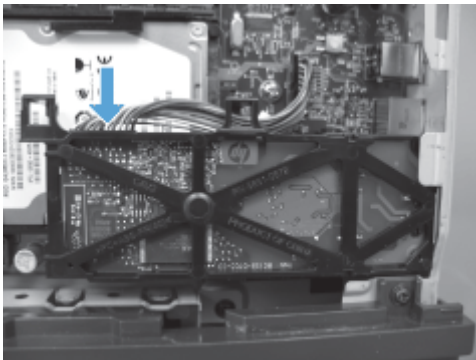

6. Conecte o cabo do acessório de fax ao formatador.

7. Substitua a tampa da caixa ao alinhar as dobradiças de metal e depois fechar a tampa da caixa.

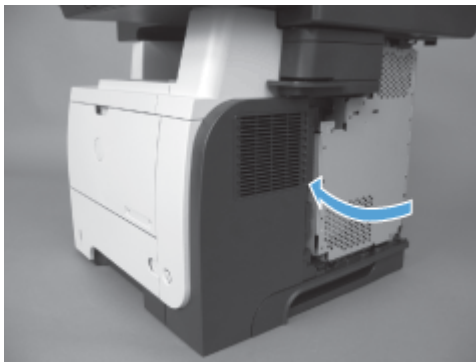

8. Recoloque a tampa do formatador.

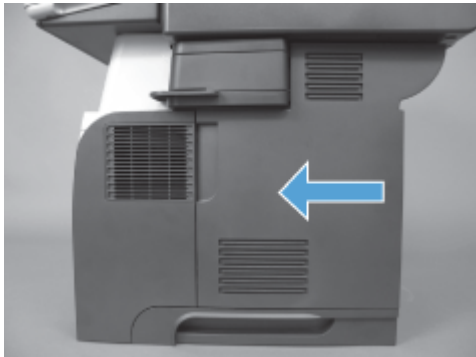

9. Conecte novamente o cabo de alimentação e os cabos de interface e ligue o produto.



Instalar o acessório para fax na HP LaserJet Enterprise 500 Color MFP Series

1. Desligue o produto.

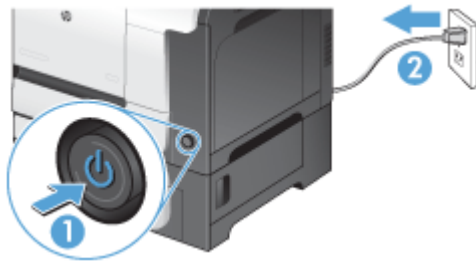

2. Desconecte todos os cabos de alimentação e de interface.

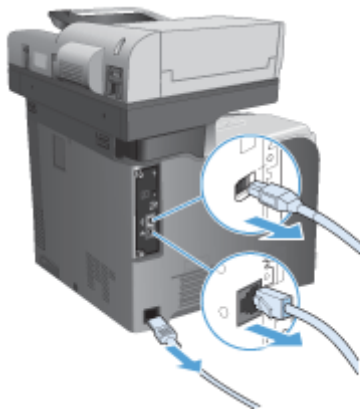

3. Localize os parafusos de mão na placa do formatador, localizada na parte de trás do produto.



4. Puxe o formatador para fora do produto.



5. Retire o acessório de fax da embalagem.
6. Localize a abertura do conector do acessório de fax no formatador. Alinhe os conectores do acessório de fax às aberturas do formatador e pressione-o com firmeza.

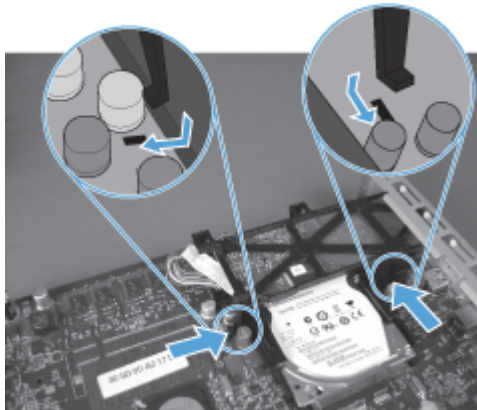
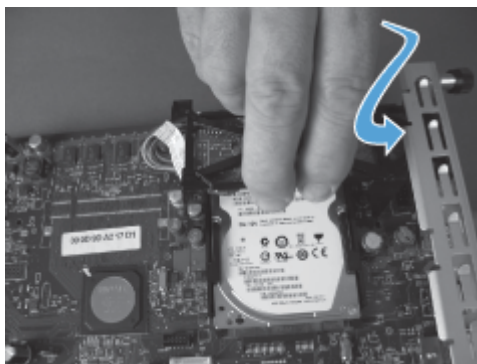

7. Conecte o cabo do acessório de fax ao formatador.



NOTA: O cabo do acessório de fax deve ser roteado sob a guia plástica no acessório de fax.

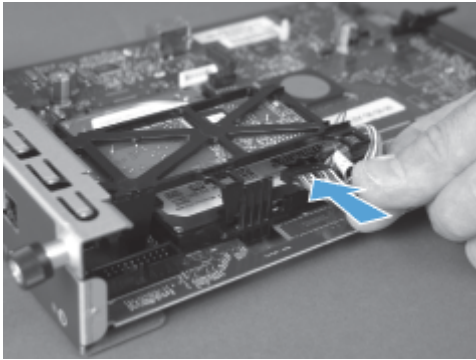

8. Alinhe a placa do formatador nos trilhos na parte inferior do slot e recoloque a placa no produto.



9. Aperte os parafusos.



10. Conecte novamente o cabo de alimentação e os cabos de interface e ligue o produto.

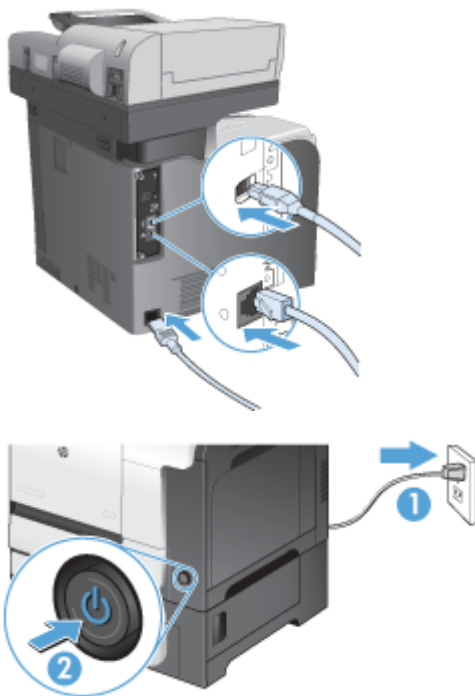

11. Conecte um cabo de telefone de modem ao slot do fax.

Instale o acessório para fax na HP LaserJet Enterprise M725 MFP Series

1. Desligue o produto e então desconecte o cabo de alimentação da tomada elétrica.

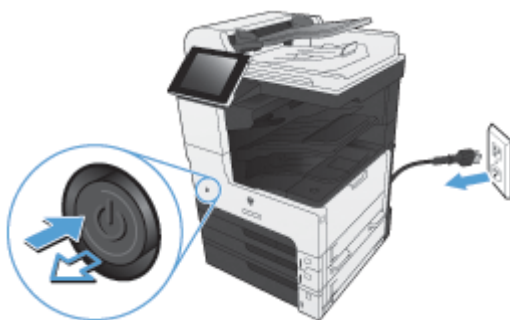

2. Desconecte o USB e os cabos de rede.

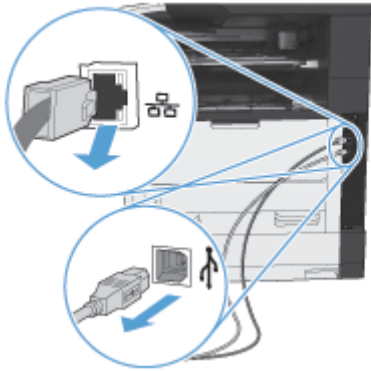

3. Solte os parafusos do formatador e então os retire.



4. Puxe o formatador totalmente para fora do produto para removê-lo.

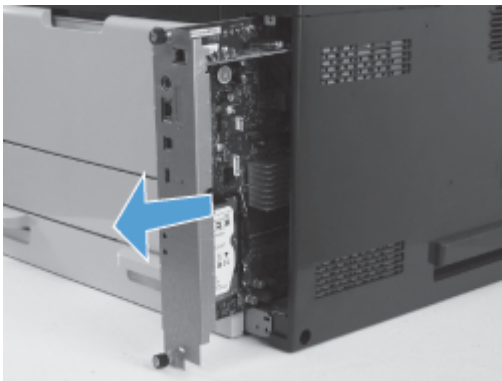

5. Remova o cartão acessório para fax da embalagem.

6. Posicione a extremidade da porta do Circuito impresso do fax (legenda 1) no slot fornecido na bandeja do formatador, gire o Circuito impresso do fax para baixo na direção do formatador (legenda 2) e então empurre o Circuito impresso para baixo para encaixá-lo no conector do formatador (legenda 3).

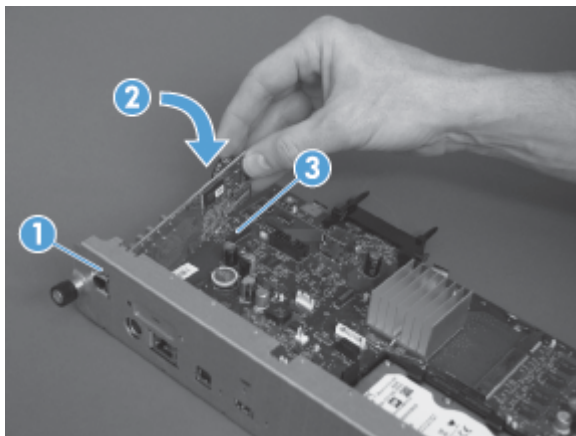

7. Alinhe a placa do formatador nos trilhos na parte inferior do slot e recoloque a placa no produto.



8. Aperte os parafusos.



9. Conecte os cabos USB e de rede ao produto.

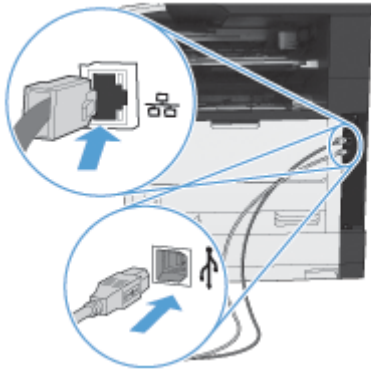

10. Conecte o cabo de alimentação à tomada elétrica e então ligue o produto.

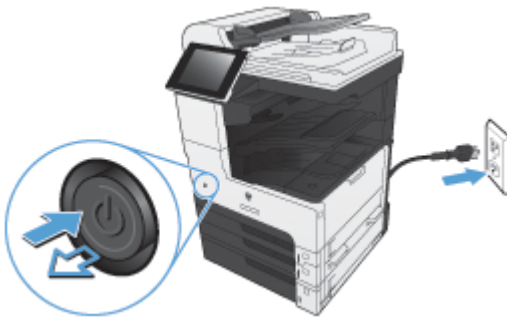

11. Conecte um cabo de telefone de modem ao slot do fax.

Conecte o acessório para fax a uma linha de telefone

Ao conectar o acessório de fax a uma linha telefônica, verifique se a linha em uso para o acessório de fax é uma linha dedicada não usada por outros dispositivos. Além disso, essa linha deve ser uma linha analógica porque o fax não irá funcionar corretamente se estiver conectado a sistemas PBX digitais. Se não tiver certeza se tem uma linha telefônica digital ou analógica, entre em contato com o provedor de serviços de telecomunicações.

 **NOTA:** A HP recomenda a utilização do fio telefônico que acompanha o acessório de fax para garantir que o acessório funcione corretamente.

Siga estas instruções para conectar o acessório de fax a uma tomada de telefone.

1. Localize o fio telefônico incluído no kit do acessório de fax. Ligue uma extremidade do fio no conector localizado no formatador do acessório de fax. Empurre o conector até ele encaixar.

 **CUIDADO:** Conecte a linha telefônica à porta do acessório de fax, localizada no centro da placa de fax. Não conecte a linha telefônica à porta de rede local do HP Jetdirect, que fica mais próxima à parte inferior do formatador.

2. Conecte a outra extremidade do fio telefônico na tomada de telefone da parede. Encaixe o conector até ele clicar ou até estar encaixado firme. Como são utilizados diferentes tipos de conectores em diferentes países/regiões, o conector pode não produzir um clique audível.

Verificação da

Quando o acessório de fax está instalado e operando corretamente, o ícone do fax é exibido no painel de controle do produto. Se o acessório de fax tiver sido instalado, mas ainda não tiver sido configurado, o ícone do fax ficará esmaecido. Se isso ocorrer, use as instruções a seguir para configurar o acessório de fax.

Configurações do fax necessárias

Depois que o acessório de fax for instalado, você terá de definir certas configurações antes de poder utilizar o acessório. Se essas configurações não forem definidas, o ícone de fax ficará esmaecido. Essas configurações incluem:

- País/região
- Data/Hora
- Nome da empresa
- Número de fax
- Prefixo de discagem (opcional)

Assistente de Configuração do Fax

O Assistente de configuração do fax orientará você nas etapas para definição das configurações de fax necessárias para utilizar o recurso. Se as configurações não forem definidas, o recurso de fax ficará desabilitado.

Quando ligar pela primeira vez o produto com o acessório de fax instalado, siga as seguintes etapas para acessar o assistente de configuração do fax:

1. Na tela inicial, toque no botão [Configuração inicial](#).
2. Toque no menu [Assistente de configuração do fax](#).
3. Siga as etapas descritas no Assistente de configuração do fax para definir as configurações necessárias.
4. Quando o Assistente de configuração do fax terminar, a opção para ocultar o botão [Configuração inicial](#) será exibida na tela inicial.

Acesse o Assistente de configuração do fax *após* a configuração inicial por meio do painel de controle seguindo estas etapas:

1. Na tela inicial, role até o botão [Administração](#) e toque nele.
2. Abra os seguintes menus:
 - [Configurações de fax](#)
 - [Configurações de envio de fax](#)
 - [Configuração de envio de fax](#)
 - [Assistente de configuração do fax](#)

Siga essas etapas para definir as configurações de fax necessárias usando o Assistente de configuração do fax:

1. Toque em seu país/região na primeira tela do Assistente de configuração do fax e, em seguida, no botão [Próxima](#).
2. Toque nas caixas de data e hora para inserir a data/hora e, em seguida, no botão [Próxima](#).
3. Toque nas caixas [Nome da empresa](#) e [Número de fax](#) para inserir o nome e o número de fax da sua empresa e, em seguida, no botão [Próxima](#).
4. Toque na caixa [Prefixo de discagem](#) para inserir seu prefixo de discagem, se necessário. Em seguida, toque no botão [Próxima](#).
5. Confirme suas definições de configuração do fax na tela final do Assistente de configuração do fax. Toque no botão [Concluir](#) para encerrar o Assistente de configuração do fax.

-OU-

Toque no botão [Voltar](#) para voltar pelas telas do Assistente de configuração do fax e fazer alterações que julgar necessárias nas entradas de configuração.

 **NOTA:** As configurações definidas com o Assistente de configuração do fax no painel de controle substituem todas as configurações efetuadas no servidor da Web incorporado.

 **NOTA:** Se as configurações do menu [Configuração de fax](#) não forem exibidas na listagem, talvez o fax da LAN esteja habilitado. Quando o fax da LAN está habilitado, o acessório de fax analógico fica desativado e o menu do fax não é exibido. Somente um recurso de fax, seja o fax da LAN, o fax analógico ou o fax da Internet, pode ser habilitado de cada vez. O ícone do fax é exibido para qualquer que seja o recurso de fax. Para utilizar o fax analógico quando o fax da LAN estiver habilitado, use o Utilitário de configuração do software de envio digital MFP da HP ou o servidor da Web incorporado no produto para desabilitá-lo.

Definir ou verificar a data e a hora

O valor utilizado para configurar a data e a hora do acessório de fax é o mesmo utilizado para configurar a data e a hora do produto. Ele pode ser inserido com o Assistente de configuração do fax ou seguindo estas etapas:

1. Na tela inicial, role até o botão [Administração](#) e toque nele.
2. Abra os seguintes menus:
 - [Configurações gerais](#)
 - [Configurações de data/hora](#)
 - [Data/Hora](#)
3. Toque na configuração de [Fuso horário](#) correta para a sua país/região.
4. Toque no menu suspenso [Mês](#) e selecione um mês.
5. Toque nas caixas ao lado do menu suspenso [Data](#) para inserir o dia e o ano usando o teclado.
6. Toque nas caixas abaixo de [Hora](#) para inserir a hora e os minutos ano usando o teclado e, em seguida, toque no botão [AM](#) ou no botão [PM](#).
7. Toque no recurso [Ajustar para Horário de Verão](#), se necessário.
8. Toque no botão [Salvar](#) para salvar as configurações.

Definir ou verificar o formato de data/hora

A configuração de formato de data e hora para o acessório de fax está no mesmo formato da configuração de data e hora do produto. Ele pode ser inserido com o Assistente de configuração do fax ou seguindo estas etapas:

1. Na tela inicial, role até o botão [Administração](#) e toque nele.
2. Abra os seguintes menus:
 - [Configurações gerais](#)
 - [Configurações de data/hora](#)
 - [Formato de data/hora](#)

3. Toque na opção **Formato de data**.
4. Toque na opção **Formato de hora**.
5. Toque no botão **Salvar** para salvar as configurações.

Configuração remota do fax

É possível configurar o acessório de fax por meio do painel de controle do produto ou remotamente, utilizando várias ferramentas de software. Como o produto contém um servidor da Web incorporado (EWS), você pode configurar o acessório de fax por meio da Web utilizando um navegador da Web ou o HP Web Jetadmin (WJA). Além disso, você pode configurar o acessório de fax para a rede, com um computador a ela conectado, usando o Utilitário de configuração do software de envio digital (DSS) MFP da HP. Essas ferramentas fornecem acesso à maioria das definições de configuração do acessório de fax disponíveis no menu do fax do produto.

Navegador da Web

O produto contém um servidor da Web incorporado (EWS). O EWS permite utilizar um navegador da Web para acessar e definir as configurações do fax analógico.

1. Digite o endereço IP do produto na barra de endereços de URL do navegador e pressione a tecla **Enter** para abrir a tela Configurar EWS do produto. Para obter o endereço IP do produto, imprima uma página de Configuração do produto.



NOTA: Se o DSS estiver sendo utilizado, aparecerá uma mensagem no EWS indicando que o DSS está no controle. A única maneira de alterar as configurações é pelo DSS.

2. Clique na guia **Fax**. A tela **Configuração de envio de fax** será exibida.
3. Na tela **Configuração de envio de fax**, clique em Ativar envio de fax para habilitar o fax. Faça as alterações necessárias nas configurações comuns de trabalho e nas configurações específicas para o tipo de fax utilizado e, em seguida, clique no botão **Aplicar** para aceitar as configurações.

HP Web Jetadmin

Para acessar as configurações do fax analógico do produto utilizando o HP Web Jetadmin, execute as etapas a seguir. Para obter informações detalhadas sobre o HP Web Jetadmin, consulte o **Manual de referência do HP Web Jetadmin**.

1. Inicie o HP Web Jetadmin.
2. Na caixa de texto **Rapidamente**, digite o endereço IP do produto na caixa **Localização rápida de dispositivo** e, em seguida, clique em **Ir** para visualizar o status do dispositivo no painel da direita. Selecione **Envio digital e fax** no menu suspenso de status desse painel.
3. Configure as opções nas seções **Configurações de fax** ou **Configurações avançadas de fax**. Para obter informações sobre uma configuração específica, selecione a ajuda de contexto junto à configuração.
4. Depois de fazer as alterações necessárias, clique em **Aplicar** para aceitá-las.

Você pode configurar um só ou vários produtos. O modo de vários dispositivos configura vários produtos de uma vez. Para obter informações sobre esse recurso, consulte o **Guia do usuário do Web Jetadmin**, disponível na guia **Autoajuda e documentação** de www.hp.com/go/webjetadmin.

HP MFP Digital Sending Software Configuration Utility

Para acessar as configurações do fax analógico do MFP utilizando o utilitário de configuração DSS, execute as etapas a seguir.

1. Inicie o utilitário (no computador ou no servidor) para abrir a tela principal.
2. Selecione o produto e clique no botão **Configurar MFP** na tela principal e, em seguida, clique na guia Enviar para fax para abrir a tela Configurações de fax.
3. Para habilitar os recursos de fax do produto, selecione a opção **Ativar envio de fax**. Para acessar as configurações do fax analógico, selecione **Modem interno** na lista suspensa **Método de envio de fax**. Na guia **Configurações comuns de trabalho**, altere as configurações e clique no botão **Aplicar** para aceitá-las. Selecione a guia **Modem interno** para definir configurações adicionais de fax.

Você pode configurar um só ou vários produtos. Para obter mais informações sobre o Utilitário de configuração do software de envio digital MFP da HP, consulte o **Guia do usuário do software de envio digital MFP da HP** ou o **Guia de suporte ao software de envio digital MFP da HP**.



NOTA: Dependendo dos recursos e das configurações de seu método de fax, algumas dessas opções podem não estar disponíveis ou podem não ser configuráveis.

Configurações do fax

As seções a seguir detalham as diversas configurações de envio e recebimento de faxes.

- [Configurações de envio de fax](#)
- [Configurações de recebimento de fax](#)
- [Arquivo e encaminhamento de fax](#)
- [Sondagem](#)

Configurações de envio de fax

Use o menu Configuração de envio de fax para configurar os seguintes recursos:

- [Configurações de discagem do fax](#)
- [Configurações gerais de envio de fax](#)
- [Opções padrão de trabalho](#)
- [Códigos de faturamento](#)

Configurações de discagem do fax

Definir o volume de discagem do fax

Use a configuração [Volume de discagem do fax](#) para controlar o nível do volume de discagem do produto durante o envio de fax.

1. Na tela inicial, role até o botão [Administração](#) e toque nele.
2. Abra os seguintes menus:
 - [Configurações de fax](#)
 - [Configurações de envio de fax](#)
 - [Configuração de envio de fax](#)
 - [Configurações de discagem do fax](#)
3. Toque no menu suspenso [Volume de discagem do fax](#) e selecione uma das seguintes configurações:
 - [Desligado](#)
 - [Baixa \(padrão\)](#)
 - [Alta](#)
4. Toque no botão [Salvar](#) para salvar a configuração de volume do fax.

Definir o modo de discagem

A configuração do modo de discagem define o tipo de discagem utilizada: tom (telefones de discagem por tom) ou pulso (telefones de disco).

Para configurar um modo de discagem, execute as etapas a seguir.

1. Na tela inicial, role até o botão [Administração](#) e toque nele.
2. Abra os seguintes menus:
 - [Configurações de fax](#)
 - [Configurações de envio de fax](#)
 - [Configuração de envio de fax](#)
 - [Configurações de discagem do fax](#)
3. Toque no menu suspenso [Modo de discagem](#) e selecione a opção [Tom](#) (padrão) ou a opção [Pulso](#) para definir o modo de discagem do fax.
4. Toque no botão [Salvar](#).

Definir velocidade de envio de fax

A configuração da velocidade de envio de fax define a taxa de bits do modem (medida em bits por segundo) do modem do fax analógico durante o envio de um fax.

1. Na tela inicial, role até o botão [Administração](#) e toque nele.
2. Abra os seguintes menus:
 - [Configurações de fax](#)
 - [Configurações de envio de fax](#)
 - [Configuração de envio de fax](#)
 - [Configurações de discagem do fax](#)
3. Toque no menu suspenso de [Velocidade de envio de fax](#) e, em seguida, selecione uma das seguintes opções:
 - [Rápida](#) (padrão) — 33.600 bps (bits por segundo)
 - [Médio](#) — 14400 bps
 - [Lenta](#) — 9.600 bps
4. Toque no botão [Salvar](#).

Definir o intervalo de rediscagem

A configuração do intervalo de rediscagem seleciona o número de minutos entre novas tentativas se o número discado estiver ocupado ou não atender. Ocupado também pode indicar um erro de comunicação.



NOTA: Você pode observar uma mensagem de rediscagem no painel de controle quando as configurações **Rediscagem quando ocupado**, **Rediscagem quando não houver resposta** e **Rediscagem quando houver erro** estiverem definidas como desativadas. Isto ocorre quando o acessório do fax discar um número, estabelece uma conexão e, em seguida, perde a conexão. Como resultado desta condição de erro, o acessório do fax executa duas tentativas automáticas de rediscagem, independentemente das configurações de rediscagem (a primeira a 26.400 bps e, se essa falhar, uma segunda a 14.400 bps). Durante esta operação de rediscagem, o painel de controle exibe uma mensagem indicando que uma rediscagem está em andamento.

1. Na tela inicial, role até o botão [Administração](#) e toque nele.
2. Abra os seguintes menus:
 - [Configurações de fax](#)
 - [Configurações de envio de fax](#)
 - [Configuração de envio de fax](#)
 - [Configurações de discagem do fax](#)
3. Toque na caixa de texto [Intervalo de rediscagem](#) para exibir o teclado.
4. Digite o valor (de 1 a 5; o padrão é 5) e toque no botão [OK](#).
5. Toque no botão [Salvar](#).

Definir rediscagem quando houver erro

O recurso [Rediscar quando houver erro](#) define quantas vezes um número de fax será discado quando houver um erro durante a transmissão de um fax.

1. Na tela inicial, role até o botão [Administração](#) e toque nele.
2. Abra os seguintes menus:
 - [Configurações de fax](#)
 - [Configurações de envio de fax](#)
 - [Configuração de envio de fax](#)
 - [Configurações de discagem do fax](#)
3. Toque na caixa [Rediscar quando houver erro](#) para abrir o teclado.
4. Digite o valor (de 0 a 9; o padrão é 2) e toque no botão [OK](#).
5. Toque no botão [Salvar](#).

Definir rediscagem se estiver ocupado

A configuração de rediscagem se estiver ocupado seleciona o número de vezes (0 a 9) que o acessório de fax discará novamente um número quando ele estiver ocupado. O intervalo entre novas tentativas é definido pela configuração do intervalo de rediscagem.

1. Na tela inicial, role até o botão [Administração](#) e toque nele.
2. Abra os seguintes menus:
 - [Configurações de fax](#)
 - [Configurações de envio de fax](#)
 - [Configuração de envio de fax](#)
 - [Configurações de discagem do fax](#)
3. Toque na caixa de texto [Rediscar se ocupado](#) para exibir o teclado.
4. Digite o valor (de 0 a 9; o padrão é 3) e toque no botão [OK](#).
5. Toque no botão [Salvar](#).

Definir rediscagem se não houver resposta

A configuração de rediscagem se não houver resposta seleciona o número de vezes que o acessório de fax rediscará caso o número discado não atenda. O número de novas tentativas é 0 a 1 (utilizado nos EUA) ou 0 a 2, dependendo da configuração de país/região. O intervalo entre novas tentativas é definido pela configuração do intervalo de rediscagem.

1. Na tela inicial, role até o botão [Administração](#) e toque nele.
2. Abra os seguintes menus:
 - [Configurações de fax](#)
 - [Configurações de envio de fax](#)
 - [Configuração de envio de fax](#)
 - [Configurações de discagem do fax](#)
3. Toque na caixa de texto [Rediscar quando Sem resposta](#) para exibir o teclado.
4. Digite o valor (de 0 a 2; o padrão é 0) e toque no botão [OK](#).
5. Toque no botão [Salvar](#).

Definir a detecção de tom de discagem

A configuração da detecção do tom de discagem determina se o fax aguarda um tom de discagem antes de enviar um fax.

1. Na tela inicial, role até o botão [Administração](#) e toque nele.
2. Abra os seguintes menus:
 - [Configurações de fax](#)
 - [Configurações de envio de fax](#)

- [Configuração de envio de fax](#)
 - [Configurações de discagem do fax](#)
3. Toque na configuração de [Detectar tom de discagem](#); será exibida uma marca de seleção ao lado da configuração [Detectar tom de discagem](#). A configuração padrão é sem seleção (desabilitada).
 4. Toque no botão [Salvar](#) para habilitar a detecção de tom de discagem.

Definir um prefixo de discagem (se necessário)

A configuração do prefixo de discagem permite inserir um número de prefixo (como "9" para acessar uma linha externa) durante a discagem. O número de prefixo é automaticamente adicionado a todos os números de telefone quando discados.

 **NOTA:** Poderá ser necessário incluir uma pausa entre o prefixo e o número do telefone. Para inserir uma pausa de 2 segundos, digite uma (,) suspenso (#) ou um "P". Para adicionar um número de ramal, use "X".

1. Na tela inicial, role até o botão [Administração](#) e toque nele.
2. Abra os seguintes menus:
 - [Configurações de fax](#)
 - [Configurações de envio de fax](#)
 - [Configuração de envio de fax](#)
 - [Configurações de discagem do fax](#)
3. Toque na caixa de texto [Prefixo de discagem](#) para exibir o teclado.
4. Digite o número de seu prefixo de discagem no teclado e toque no botão [OK](#).
5. Toque no botão [Salvar](#).

Configurações gerais de envio de fax

Use o menu [Configurações gerais de envio de fax](#) para configurar os seguintes recursos:

- Confirmação do número do fax
- Envio de Fax via PC
- Cabeçalho do fax
- Compactação JBIG
- Modo de correção de erros

Confirmação de Número de Fax Ativa

Quando a confirmação de número de fax é ativada, o número do fax deve ser digitado duas vezes, para garantir que ele tenha sido corretamente digitado. A configuração padrão desse recurso é [Desativado](#).

1. Na tela inicial, role até o botão [Administração](#) e toque nele.
2. Abra os seguintes menus:
 - [Configurações de fax](#)
 - [Configurações de envio de fax](#)
 - [Configuração de envio de fax](#)
 - [Configurações gerais de envio de fax](#)
3. Toque na caixa [Confirmação do número de fax](#) para habilitar a confirmação do número de fax.
4. Toque no botão [Salvar](#).

Habilitar envio de fax do PC

Utilize o recurso de envio de fax do PC para enviar fax pelo computador. Por padrão, esse recurso fica ativado. Se o recurso estiver desabilitado, faça o seguinte para habilitá-lo:



NOTA: O driver de envio de fax do PC deve estar instalado no computador pelo qual os faxes serão enviados.

1. Na tela inicial, role até o botão [Administração](#) e toque nele.
2. Abra os seguintes menus:
 - [Configurações de fax](#)
 - [Configurações de envio de fax](#)
 - [Configuração de envio de fax](#)
 - [Configurações gerais de envio de fax](#)
3. Toque na caixa [Envio de fax via PC](#).
4. Toque no botão [Salvar](#).

Cabeçalho do fax

Use o recurso Cabeçalho do fax para definir se o cabeçalho deve ser inserido no alto e o conteúdo, passar para baixo, ou se o cabeçalho deve ser sobreposto à imagem do fax.

1. Na tela inicial, role até o botão [Administração](#) e toque nele.
2. Abra os seguintes menus:

- [Configurações de fax](#)
 - [Configurações de envio de fax](#)
 - [Configuração de envio de fax](#)
 - [Configurações gerais de envio de fax](#)
3. Selecione a opção [Anterior](#) (padrão) ou a opção [Sobrepôr](#) na seção [Cabeçalho do fax](#) para posicionar o cabeçalho do fax.
 4. Toque no botão [Salvar](#).

Definir o modo de correção de erro

Normalmente, o acessório de fax monitora os sinais da linha telefônica enquanto está enviando ou recebendo um fax. Se o acessório de fax detectar um erro durante a transmissão e a configuração de correção de erros estiver ativada, o acessório de fax poderá solicitar que a parte do fax que contém o erro seja novamente enviada.

O modo de correção de erros está habilitado por padrão. Você só deve desativar a correção de erros se estiver com problemas para enviar ou receber um fax e se quiser aceitar os erros de transmissão e uma provável redução da qualidade da imagem. A desativação da configuração poderá ser útil ao tentar enviar um fax para o exterior, recebê-lo do exterior ou se você estiver utilizando uma conexão telefônica via satélite.

Se o modo de conexão de erro não estiver ativado, não poderá funcionar em modo rápido. O fax será enviado a 14.400 bps ou menos.



NOTA: Alguns provedores de VOIP sugerem que se desabilite o modo de correção de erros. Entretanto, isso geralmente não é necessário.

Se o modo de correção de erros estiver desabilitado, faça o seguinte para habilitá-lo:

1. Na tela inicial, role até o botão [Administração](#) e toque nele.
2. Abra os seguintes menus:
 - [Configurações de fax](#)
 - [Configurações de envio de fax](#)
 - [Configuração de envio de fax](#)
 - [Configurações gerais de envio de fax](#)
3. Toque na caixa de seleção [Modo de correção de erros](#) para habilitar o modo de correção de erros, caso ele esteja desabilitado (desmarcado).
4. Toque no botão [Salvar](#).

Opções padrão de trabalho

As seguintes opções padrão de trabalho estão disponíveis para configuração:

- Visualização de imagem
- Resolução
- Lados do original
- Notificação
- Orientação do conteúdo
- Tamanho do original
- Ajuste de imagem
- Otimizar texto/imagem
- Criação de trabalho
- Supressão de página em branco



NOTA: As configurações das opções padrão de trabalho são válidas para todos os métodos de fax: fax analógico, fax da LAN e fax da Internet.

Visualização de imagem

1. Na tela inicial, role até o botão [Administração](#) e toque nele.
2. Abra os seguintes menus:
 - [Configurações de fax](#)
 - [Configurações de envio de fax](#)
 - [Opções padrão de trabalho](#)
 - [Visualização de imagem](#)
3. Toque em uma das configurações a seguir:
 - Tornar opcional
 - Exigir visualização
 - [Desativar visualização](#)
4. Toque no botão [Salvar](#).

Definir a resolução de fax

A configuração de resolução de fax enviado determina a resolução máxima suportada pelo fax recebido. O acessório de fax utiliza a mais alta resolução possível (limitada por esta configuração) e a resolução máxima do fax recebido.



NOTA: Fax com mais de 21,25 cm de largura serão automaticamente enviados utilizando a resolução padrão ou fina para reduzir o tempo da chamada telefônica.

 **NOTA:** A configuração da resolução padrão possui valor de dpi inferior ao das configurações de resolução padrão do modelo anterior do produto. Por exemplo, os modelos anteriores do produto tinham FINA como resolução padrão (200 x 200 dpi).

 **NOTA:** Quanto maior for a resolução, maior será o tempo requerido para transmissão.

 **NOTA:** A configuração da resolução do fax da LAN varia conforme o fabricante e pode diferir das configurações relacionadas a seguir.

1. Na tela inicial, role até o botão [Administração](#) e toque nele.
2. Abra os seguintes menus:
 - [Configurações de fax](#)
 - [Configurações de envio de fax](#)
 - [Opções padrão de trabalho](#)
 - [Resolução](#)
3. Toque em uma das seguintes configurações de resolução:
 - [Padrão \(100 x 200 dpi\)](#) (padrão)
 - [Fino \(200 x 200 dpi\)](#)
 - [Superfina \(300 x 300 dpi\)](#)
4. Toque no botão [Salvar](#).

Lados

1. Na tela inicial, role e toque no ícone [Administração](#).
2. Abra os seguintes menus:
 - [Configurações de fax](#)
 - [Configurações de envio de fax](#)
 - [Opções padrão de trabalho](#)
 - [Lados](#)
3. Selecione uma das seguintes opções:
 - [1 lado](#) (padrão)
 - [2 lados](#)
4. Toque no botão [Orientação](#) para definir a orientação da página.
5. Toque no botão [Salvar](#).

Notificação

A notificação seleciona quando e como você será notificado sobre o status de um fax enviado. Essa configuração se aplica somente ao fax atual. Para alterar a configuração permanentemente, altere a configuração padrão.

1. Na tela inicial, toque no ícone Administração.
2. Abra os seguintes menus:
 - Configurações de fax
 - Configurações de envio de fax
 - Opções padrão de trabalho
 - Notificação
3. Toque em uma das seguintes configurações de notificação:
 - Não notificar (padrão)
 - Notificar quando o trabalho for concluído
 - Notificar somente se o trabalho falhar
4. Selecione a opção **Imprimir** para receber uma notificação impressa ou a opção **E-mail** para receber uma notificação por e-mail.
5. Se tiver selecionado a opção **Imprimir**, toque no botão **Salvar** para concluir a configuração da notificação.
-ou-
Se tiver selecionado a opção **E-mail**, utilize o teclado para digitar um endereço de e-mail. Em seguida, toque no botão **OK** para concluir a configuração da notificação.
6. Toque na caixa de seleção **Incluir miniatura** para incluir uma imagem em miniatura nas notificações.

Orientação do conteúdo

Use o recurso de orientação do conteúdo para definir o posicionamento do conteúdo do fax na página. Para páginas de apenas um lado, selecione Retrato (margem mais curta em cima, configuração padrão) ou Paisagem (margem mais longa em cima). Para páginas de dois lados, selecione Estilo livro (margem mais curta em cima) ou Estilo invertido (margem mais longa em cima).

1. Na tela inicial, role até o botão **Administração** e toque nele.
2. Abra os seguintes menus:
 - Configurações de fax
 - Configurações de envio de fax

- [Opções padrão de trabalho](#)
 - [Orientação do conteúdo](#)
3. Toque em [Retrato](#) (padrão) ou [Paisagem](#) se as páginas forem **1 lado**.
 4. Toque em [Estilo de livro](#) ou em [Virar-estilo](#) para as páginas **2 lados**.
 5. Toque no botão [Salvar](#).

Tamanho do original

Use o recurso Tamanho original para que o conteúdo de seu fax corresponda ao tamanho do documento original.

1. Na tela inicial, role até o botão [Administração](#) e toque nele.
2. Abra os seguintes menus:
 - [Configurações de fax](#)
 - [Configurações de envio de fax](#)
 - [Opções padrão de trabalho](#)
 - [Tamanho original](#)
3. Selecione uma das seguintes opções:
 - [Qualquer tamanho \(padrão\)](#)
 - [Carta \(8,5 x 11\)](#)
 - [Carta/Ofício combinados](#)
 - [Ofício \(216 x 355 mm\)](#)
 - [Executivo \(184 x 266 mm\)](#)
 - [Declaração \(216 x 140 mm\)](#)
 - [Ofício \(8,5 x 13\)](#)
 - [A4 \(210 x 297 mm\)](#)
 - [A5 \(148 x 210 mm\)](#)
 - [B5 \(257 x 182 mm\)](#)
 - [16k \(197 x 273 mm\)](#)
 - [Cartão postal D \(JIS\) \(148 x 200 mm\)](#)
 - [Ofício \(216 x 340 mm\)](#)
4. Toque no botão [Salvar](#).

Ajuste de imagem

 **NOTA:** O ajuste das configurações da imagem podem reduzir a velocidade de transferência do fax e resultar em tempos de transmissão mais longos.

1. Na tela inicial, role até o botão [Administração](#) e toque nele.
2. Abra os seguintes menus:
 - [Configurações de fax](#)
 - [Configurações de envio de fax](#)
 - [Opções padrão de trabalho](#)
 - [Ajuste da imagem](#)
3. Toque no botão [Mais claro](#) ou no botão [Mais escuro](#) para ajustar a configuração de [Escurecimento](#).
4. Toque no botão [Menos](#) ou no botão [Mais](#) para ajustar as configurações de [Contraste](#), [Limpeza do fundo](#) ou [Nitidez](#).
5. Toque no botão [Salvar](#).

 **NOTA:** Toque no botão [Padrão](#) para redefinir a configuração da nitidez conforme a configuração de fábrica.

Otimizar texto/imagem

Use o recurso Otimizar texto/imagens para produzir a saída de fax que mais corresponda ao original. O envio de gráficos e fotos em modo de texto produz imagens de qualidade inferior.

1. Na tela inicial, role até o botão [Administração](#) e toque nele.
2. Abra os seguintes menus:
 - [Configurações de fax](#)
 - [Configurações de envio de fax](#)
 - [Opções padrão de trabalho](#)
 - [Otimizar texto/figura](#)
3. Selecione uma das seguintes opções:
 - [Ajuste manual \(padrão\)](#)
 - [Texto](#)
 - [Imagem impressa](#)
 - [Fotografia](#)
4. Toque no botão [Salvar](#).

Criar trabalho

Use o recurso Criar trabalho para juntar vários originais em um único trabalho de fax.

1. Na tela inicial, role até o botão [Administração](#) e toque nele.
2. Abra os seguintes menus:
 - [Configurações de fax](#)
 - [Configurações de envio de fax](#)
 - [Opções padrão de trabalho](#)
 - [Criar trabalho](#)
3. Selecione uma das seguintes opções:
 - [Criação de trabalho desativada](#) (padrão)
 - [Criação de trabalho ativada](#)
4. Toque no botão [Salvar](#).

Supressão de páginas em branco

Use o recurso Supressão de páginas em branco para impedir que as páginas em branco de um fax sejam impressas.

1. Na tela inicial, role até o botão [Administração](#) e toque nele.
2. Abra os seguintes menus:
 - [Configurações de fax](#)
 - [Configurações de envio de fax](#)
 - [Opções padrão de trabalho](#)
 - [Supressão de páginas em branco](#)
3. Selecione uma das seguintes opções:
 - [Desativado](#) (padrão)
 - [Ativado](#)
4. Toque no botão [Salvar](#).

Códigos de faturamento

Definir códigos de faturamento

A configuração do código de faturamento, quando ativada, solicita que o usuário digite um número ao enviar um fax. Esse número é inserido no relatório de códigos de faturamento. Para exibir o relatório de códigos de faturamento, você pode imprimi-lo ou consultá-lo utilizando um aplicativo.

Por padrão, os códigos de faturamento estão desabilitados. Siga as etapas abaixo para habilitar os códigos de faturamento:

1. Na tela inicial, role até o botão [Administração](#) e toque nele.
2. Abra os seguintes menus:
 - [Configurações de fax](#)
 - [Configurações de envio de fax](#)
 - [Configuração de envio de fax](#)
 - [Códigos de conta](#)
3. Toque no recurso [Ativar código de faturamento](#) para ativar os códigos de faturamento.



NOTA: Para desativar os códigos de faturamento, desmarque o recurso [Ativar código de faturamento](#), toque no botão [Salvar](#) e ignore as próximas etapas.

Para permitir que os usuários editem os códigos de faturamento, toque no recurso [Permitir que usuários editem códigos de cobrança](#).

4. Toque na caixa de texto [Código de faturamento padrão](#) para abrir o teclado.
5. Digite o código de faturamento e toque no botão [OK](#).
6. Toque na caixa de texto [Tamanho mínimo](#) para abrir o teclado.
7. Digite o mínimo de dígitos desejados no código de faturamento e toque no botão [OK](#).
8. Toque no botão [Salvar](#).

Configurações de recebimento de fax

Use o menu Configuração de recebimento de fax para configurar os seguintes recursos:

- [Configuração de recebimento de fax](#)
- [Configurações de processamento de imagem avançadas](#)
- [Ativar ou desativar a programação de impressão de fax](#)
- [Bloquear faxes recebidos](#)
- [Opções de trabalho padrão](#)
- [Definir a bandeja de papel](#)

Configuração de recebimento de fax

Definir o volume do toque

1. Na tela inicial, role até o botão [Administração](#) e toque nele.
2. Abra os seguintes menus:

- [Configurações de fax](#)
 - [Configurações de recebimento de fax](#)
 - [Configuração de recebimento de fax](#)
3. Toque no menu suspenso [Volume da campanha](#) e selecione uma das seguintes configurações de volume da campanha:
 - [Desligado](#)
 - [Baixa \(padrão\)](#)
 - [Alta](#)
 4. Toque no botão [Salvar](#) para salvar a configuração de volume da campanha.

Definir toques para atender

A configuração de toques para atender determina o número de vezes que o telefone deve tocar antes que a chamada seja atendida pelo acessório de fax.

 **NOTA:** O intervalo de configuração padrão dos toques para atender é específico do país/região. O intervalo de possíveis toques para atender é limitado pelo país/região.

1. Na tela inicial, role até o botão [Administração](#) e toque nele.
2. Abra os seguintes menus:
 - [Configurações de fax](#)
 - [Configurações de recebimento de fax](#)
 - [Configuração de recebimento de fax](#)
3. Toque no menu suspenso [Toques para atender](#) e selecione o número de toques (de 1 a 5; o padrão é 1).

 **NOTA:** Se você tiver problemas de detecção de toque, defina Toques para atender como 2.

4. Toque no botão [Salvar](#).

Definir velocidade de recebimento de fax

1. Na tela inicial, role até o botão [Administração](#) e toque nele.
2. Abra os seguintes menus:
 - [Configurações de fax](#)
 - [Configurações de recebimento de fax](#)
 - [Configuração de recebimento de fax](#)
3. Selecione uma das seguintes opções do menu suspenso [Velocidade de recebimento de fax](#):

- **Rápida** (padrão) — v.34/máx 33.600 bps
 - **Médio** — v.17/máx 14.400 bps
 - **Lenta** — v.29/máx 9.600 bps
4. Toque no botão **Salvar**.

Definir o intervalo de toque

1. Na tela inicial, role até o botão **Administração** e toque nele.
2. Abra os seguintes menus:
 - **Configurações de fax**
 - **Configurações de recebimento de fax**
 - **Configuração de recebimento de fax**
3. Toque na caixa abaixo de **Intervalo entre toques** para abrir o teclado.
4. Digite o valor desejado para o intervalo de toques no teclado e toque no botão **OK**. A configuração padrão para o intervalo de toques é 600.
5. Toque no botão **Salvar**.

Definir frequência de toque



NOTA: A frequência de toques padrão cobre um amplo intervalo de frequência, e raramente exigirá ajustes.

1. Na tela inicial, role até o botão **Administração** e toque nele.
2. Abra os seguintes menus:
 - **Configurações de fax**
 - **Configurações de recebimento de fax**
 - **Configuração de recebimento de fax**
3. Toque na caixa abaixo de **Frequência de toque** para abrir o teclado.
4. Digite o valor desejado para a frequência de toques no teclado e toque no botão **OK**. A configuração padrão para a frequência de toques é 68 hz.
5. Toque no botão **Salvar**.

Configurações de processamento de imagem avançadas

Use as configurações de imagem avançadas para aprimorar imagens digitalizadas de diversas maneiras. As seguintes configurações podem ser ajustadas:

- [Ajustar nitidez](#)
- [Apagar bordas](#)
- [Detecção automática de cores](#)
- [Recorte de página automático](#)
- [Orientação da imagem automática](#)
- [Ajuste de tom automático](#)

Ajustar nitidez

Ajuste a configuração Nitidez para clarear ou suavizar a imagem. Por exemplo, aumentar a nitidez pode ressaltar o texto, mas diminuí-la pode fazer fotografias parecerem mais suaves.

1. Na tela inicial, toque no botão **Fax**.
2. Preencha os campos da primeira tela para especificar as informações do destinatário do fax.
3. Toque no botão **Mais Opções** na parte inferior da tela.
4. Toque no botão **Ajuste de imagem**.

 **NOTA:** Se o botão **Ajuste de imagem** não estiver na primeira página das opções, toque no botão **Mais opções** novamente para rolar para a próxima página.

5. Ajuste o controle deslizante **Nitidez** para a esquerda para reduzir a nitidez ou ajuste-o para aumentar a nitidez.
6. Toque no botão **OK** para salvar as alterações.
7. Toque no botão **Iniciar** para começar o envio.

Apagar bordas

Use o recurso Apagar bordas para remover defeitos, como bordas escuras ou marcas de grampos, limpando as bordas especificadas da imagem digitalizada.

1. Na tela inicial, toque no botão **Fax**.
2. Preencha os campos da primeira tela para especificar as informações do destinatário do fax.
3. Toque no botão **Mais Opções** na parte inferior da tela.
4. Toque no botão **Apagar bordas**.

 **NOTA:** Se o botão **Apagar bordas** não estiver na primeira página das opções, toque no botão **Mais opções** novamente para rolar para a próxima página.

5. Se necessário, altere a unidade de medida selecionando a caixa **Usar polegadas** ou a caixa **Usar milímetros**.
6. Toque no campo para obter uma borda da imagem que você deseja limpar e, em seguida, insira a distância a partir da borda da página a ser limpa. Repita essa etapa para cada borda a ser limpa.

7. Toque no botão **OK** para salvar as alterações.
8. Toque no botão **Iniciar** para começar o envio.

Detecção automática de cores

Use o recurso Cor/Preto para configurar as cores usadas pelo produto para imagens digitalizadas. As opções a seguir estão disponíveis:

Detectar automaticamente	O produto visualiza as imagens e determina se as páginas contêm cor. Se as páginas tiverem cor, o produto criará uma imagem colorida. Se as páginas não tiverem cor, o produto criará uma imagem em preto ou uma imagem em escala de cinza. As imagens em preto ou em escala de cinza terão um tamanho de arquivo menor do que as imagens coloridas.
Cor	O produto sempre cria uma imagem colorida.
Preto/Cinza	O produto sempre cria uma imagem em preto ou em escala de cinza.
Preto	O produto sempre cria uma imagem somente em preto, sem sombras de cinza.

1. Na tela inicial, toque no botão **Fax**.
2. Preencha os campos da primeira tela para especificar as informações do destinatário do fax.
3. Toque no botão **Mais Opções** na parte inferior da tela.
4. Toque no botão **Colorido/Preto**.

 **NOTA:** Se o botão **Cor/Preto** não estiver na primeira página das opções, toque no botão **Mais opções** novamente para rolar para a próxima página.

5. Selecione uma configuração de cor na lista de opções.
6. Toque no botão **OK** para salvar as alterações.
7. Toque no botão **Iniciar** para começar o envio.

Recorte de página automático

O produto pode recortar a imagem digitalizada de forma que ela tenha o mesmo tamanho do papel do documento original ou pode recortar a imagem no tamanho do conteúdo do documento original.

 **NOTA:** Para recortar a imagem de acordo com o tamanho do papel, digitalize a partir do alimentador de documentos ou deixe a tampa do scanner aberta ao digitalizar a partir do vidro de exposição.

1. Na tela inicial, toque no botão **Fax**.
2. Preencha os campos da primeira tela para especificar as informações do destinatário do fax.
3. Toque no botão **Mais Opções** na parte inferior da tela.

4. Toque no botão **Opções de recorte**.

 **NOTA:** Se o botão **Opções de recorte** não estiver na primeira página das opções, toque no botão **Mais opções** novamente para rolar para a próxima página.

5. Selecione a velocidade de recorte adequada:
 - **Recortar para papel:** O produto recorta a imagem para que ela corresponda ao tamanho do papel do documento original.
 - **Recortar para conteúdo:** O produto recorta a imagem do tamanho do conteúdo detectável no documento original.
6. Toque no botão **OK** para salvar as alterações.
7. Toque no botão **Iniciar** para começar o envio.

Orientação da imagem automática

Para documentos originais com pelo menos 100 caracteres de texto na página, o produto pode detectar que extremidade está na parte superior da página e orienta as imagens digitalizadas adequadamente. Se você digitalizar várias páginas e algumas delas estiverem de cabeça para baixo em relação às outras, a imagem digitalizada resultante terá todas as páginas com o lado direito para cima. Se algumas das imagens tiverem a orientação paisagem, o produto girará a imagem de forma que a parte superior da página fique na parte superior da imagem.

1. Na tela inicial, toque no botão **Fax**.
2. Preencha os campos da primeira tela para especificar as informações do destinatário do fax.
3. Toque no botão **Mais Opções** na parte inferior da tela.
4. Toque no botão **Orientação do conteúdo**.

 **NOTA:** Se o botão **Orientação do conteúdo** não estiver na primeira página das opções, toque no botão **Mais opções** novamente para rolar para a próxima página.

5. Selecione a opção **Detectar automaticamente**.
6. Toque no botão **OK** para salvar as alterações.
7. Toque no botão **Iniciar** para começar o envio.

Ajuste de tom automático

Você pode configurar o produto para ajustar automaticamente as configurações de escurecimento, contraste e limpeza de segundo plano página a página. Por exemplo, se o documento original tiver algumas páginas mais claras do que outras, a imagem digitalizada resultante terá uma configuração de escurecimento mais uniforme para todas as páginas.

1. Na tela inicial, toque no botão **Fax**.
2. Preencha os campos da primeira tela para especificar as informações do destinatário do fax.
3. Toque no botão **Mais Opções** na parte inferior da tela.

4. Toque no botão **Ajuste de imagem**.

 **NOTA:** Se o botão **Ajuste da imagem** não estiver na primeira página das opções, toque no botão **Mais opções** novamente para rolar para a próxima página.

5. Toque na caixa de seleção **Tom automático** para marcá-la.
6. Toque no botão **OK** para salvar as alterações.
7. Toque no botão **Iniciar** para começar o envio.

Ativar ou desativar a programação de impressão de fax

 **NOTA:** Antes de habilitar uma programação para impressão de fax, deve-se criar uma programação.

1. Na tela inicial, role até o botão [Administração](#) e toque nele.
2. Abra os seguintes menus:
 - [Configurações de fax](#)
 - [Configurações de recebimento de fax](#)
 - [Programação de impressão de fax](#)
3. Toque na opção [Use programação de impressão de fax](#).
4. Toque no botão [Programar](#).
5. Toque em [Modo de impressão de fax](#).
6. Toque no sinal verde de + para abrir a tela [Programar um evento de fax semanal](#).
7. Role até a opção [Modo de impressão de fax](#) e toque nela.
8. Selecione uma opção em [Tipo de evento](#):
 - [Imprimir fax recebidos](#)
 - [Armazenar fax recebidos](#)
9. Toque nos campos de [Hora](#) para abrir o teclado e, em seguida, digite os valores de hora e minuto em que os faxes recebidos serão impressos e armazenados.
10. Toque nos botões de [Dias do evento](#) para selecionar os dias aos quais aplicar a programação para impressão de fax.
11. Toque no botão [OK](#).
12. Toque no botão [Salvar](#) para salvar a programação para impressão de fax.
13. Toque no botão [Salvar](#) para ativar a programação para impressão de fax.

 **NOTA:** Só é possível aplicar uma programação para impressão de fax por dia.

Bloquear faxes recebidos

Utilize a configuração da lista de bloqueio de fax para criar uma lista dos números de telefone bloqueados. Quando um fax é recebido de um desses números, ele não será impresso e será imediatamente excluído da memória.

Criar uma lista de faxes bloqueados

1. Na tela inicial, role até o botão [Administração](#) e toque nele.
2. Abra os seguintes menus:
 - [Configurações de fax](#)
 - [Configurações de recebimento de fax](#)
 - [Números de fax bloqueados](#)
3. Toque na caixa de texto [Número do fax a bloquear](#) para exibir o teclado.
4. Digite um número e toque no botão [OK](#).
5. Toque na seta verde para baixo para transferir o número para a lista [Números de fax bloqueados](#).



NOTA: Para adicionar outros números de fax bloqueados, repita as etapas de 3 a 5.

6. Toque no botão [Salvar](#) para salvar a lista de números de fax bloqueados.

Excluir números da lista de faxes bloqueados

1. Na tela inicial, role até o botão [Administração](#) e toque nele.
2. Abra os seguintes menus:
 - [Configurações de fax](#)
 - [Configurações de recebimento de fax](#)
 - [Números de fax bloqueados](#)
3. Toque no número que deseja excluir da lista [Números de fax bloqueados](#), toque no botão [Excluir](#) e, em seguida, no botão [Salvar](#).
4. Toque no botão [OK](#) para confirmar a exclusão do número.
5. Repita as etapas 3 e 4 para excluir mais números da lista [Números de fax bloqueados](#) ou toque no botão [Excluir tudo](#) e, em seguida, no botão [Salvar](#) para excluir todos os números da lista [Números de fax bloqueados](#) de uma vez.

Opções de trabalho padrão

As seguintes opções padrão de trabalho estão disponíveis para configuração:

- Notificação
- Marcar faxes recebidos
- Ajustar à página
- Seleção de papel
- Compartimento de saída
- Lados



NOTA: As configurações das opções padrão de trabalho são válidas para todos os métodos de fax: fax analógico, fax da LAN e fax da Internet.

Notificação

Esta configuração define quando o relatório de chamadas de fax recebidas deve ser impresso.

1. Na tela inicial, role até o botão [Administração](#) e toque nele.
 2. Abra os seguintes menus:
 - [Configurações de fax](#)
 - [Configurações de recebimento de fax](#)
 - [Opções padrão de trabalho](#)
 - [Notificação](#)
 3. Toque em uma das seguintes configurações de notificação:
 - [Não notificar](#) (padrão)
 - [Notificar quando o trabalho for concluído](#)
 - [Notificar somente se o trabalho falhar](#)
 4. Selecione a opção [Imprimir](#) para receber uma notificação impressa ou a opção [E-mail](#) para receber uma notificação por e-mail.
 5. Se tiver selecionado a opção [Imprimir](#), toque no botão [Salvar](#) para concluir a configuração da notificação.
- ou-**
- Se tiver selecionado a opção [E-mail](#), utilize o teclado para digitar um endereço de e-mail. Em seguida, toque no botão [Salvar](#) para concluir a configuração da notificação.
6. Toque na caixa de seleção [Incluir miniatura](#) para incluir uma imagem em miniatura nas notificações.

Marcar faxes recebidos (faxes recebidos)

A configuração para marcar fax recebidos ativa ou desativa a marcação de fax recebidos. A marcação imprime a data, a hora, o número de telefone e o número da página, em cada página recebida.

1. Na tela inicial, role até o botão [Administração](#) e toque nele.
2. Abra os seguintes menus:
 - [Configurações de fax](#)
 - [Configurações de recebimento de fax](#)
 - [Opções padrão de trabalho](#)
 - [Marcar faxes recebidos](#)
3. Selecione a opção [Desativado](#) (padrão) para desabilitar a marcação ou a opção [Ativado](#) para habilitá-la.
4. Toque no botão [Salvar](#).

Definir ajustar à página

Ao selecionar um tamanho de página para a impressão de um fax, o produto determina o tamanho mais próximo do tamanho pretendido entre aqueles de que dispõe. Se a opção de ajuste à página estiver habilitada e a imagem recebida for maior que aquele tamanho de página, o produto tentará dimensioná-la para ajuste à página. Se essa configuração estiver desabilitada, o produto dividirá as imagens recebidas que forem maiores que aquele tamanho de página em várias páginas.

1. Na tela inicial, role até o botão [Administração](#) e toque nele.
2. Abra os seguintes menus:
 - [Configurações de fax](#)
 - [Configurações de recebimento de fax](#)
 - [Opções padrão de trabalho](#)
 - [Ajustar à página](#)
3. Selecione a opção [Ativado](#) (padrão) para habilitar o ajuste à página ou a opção [Desativado](#) para desabilitá-lo.
4. Toque no botão [Salvar](#).

Definir a seleção de papel

Use o recurso de seleção de papel para especificar que bandeja deve fornecer o papel para o fax.

1. Na tela inicial, role até o botão [Administração](#) e toque nele.
2. Abra os seguintes menus:

- [Configurações de fax](#)
 - [Configurações de recebimento de fax](#)
 - [Opções padrão de trabalho](#)
 - [Seleção de papel](#)
3. Selecione uma das seguintes opções:
 - [Automático \(padrão\)](#)
 - [Bandeja 1](#)
 - [Bandeja 2](#)
 4. Toque no botão [Salvar](#).

Definir o compartimento de saída

Use o recurso Compartimento de saída para definir qual o compartimento que será usado para a saída de fax.

1. Na tela inicial, role até o botão [Administração](#) e toque nele.
2. Abra os seguintes menus:
 - [Configurações de fax](#)
 - [Configurações de recebimento de fax](#)
 - [Opções padrão de trabalho](#)
 - [Compartimento de saída](#)
3. Toque no compartimento que será usado para os faxes recebidos.
4. Toque no botão [Salvar](#).

Definir os lados

Use o recurso Lados para especificar a saída de apenas um lado ou de dois lados para o fax.

1. Na tela inicial, role até o botão [Administração](#) e toque nele.
2. Abra os seguintes menus:
 - [Configurações de fax](#)
 - [Configurações de recebimento de fax](#)
 - [Opções padrão de trabalho](#)
 - [Lados](#)
3. Selecione uma das seguintes opções:

- 1 lado (padrão)
 - 2 lados
4. Toque no botão [Salvar](#).

Definir a bandeja de papel

A configuração da bandeja de papel seleciona a bandeja de papel do produto que será utilizada para a impressão de fax.

1. Na tela inicial, role até o botão [Administração](#) e toque nele.
2. Abra os seguintes menus:
 - [Configurações de fax](#)
 - [Configurações de recebimento de fax](#)
 - [Opções padrão de trabalho](#)
 - [Seleção de papel](#)
3. Toque no nome da bandeja que será usada para fax recebidos.
4. Toque no botão [Salvar](#) para salvar o valor selecionado para a bandeja de papel.

Arquivo e encaminhamento de fax

Use o recurso de arquivamento de fax para salvar em um determinado endereço de e-mail uma cópia para arquivo de todos os faxes recebidos, todos os faxes enviados ou ambos.

Use o recurso de encaminhamento de fax para encaminhar para outro número de fax todos os faxes recebidos, todos os faxes enviados ou ambos. Quando o encaminhamento de fax está habilitado, o produto que receber um fax o imprimirá (se a impressão de fax estiver desabilitada, o fax será impresso quando esta for habilitada) e o encaminhará para o número de encaminhamento de fax.

Use o Servidor Web Incorporado HP para ativar e configurar estes recursos.

Ativar arquivamento de fax

1. Abra um navegador da Web e digite o endereço IP do produto na linha de endereço.
2. Quando o servidor da Web Incorporado HP abrir, clique na guia **Fax**.
3. Clique no link **Encaminhamento ou arquivamento de fax**.
4. Na área **Arquivo de fax**, selecione uma opção da lista suspensa **Arquivamento de Fax**.
5. Selecione uma opção da lista suspensa **Tipo de trabalho de fax para arquivamento**.

6. Selecione uma opção na lista suspensa **Destino de arquivamento**.



NOTA: Se quiser arquivar um e-mail, você deverá configurar as informações do servidor SMTP.

7. Clique no botão **Aplicar** na parte inferior da página.

Ativar encaminhamento de fax

1. Abra um navegador da Web e digite o endereço IP do produto na linha de endereço.
2. Quando o servidor da Web Incorporado HP abrir, clique na guia **Fax**.
3. Clique no link **Encaminhamento ou arquivamento de fax**.
4. Na área **Encaminhamento de fax**, clique na caixa **Ativar encaminhamento de fax**.
5. Selecione uma opção da lista suspensa **Tipo de trabalho de fax a ser encaminhado**.
6. Digite um número de fax no campo **Número para encaminhamento de fax**.
7. Clique no botão **Aplicar** na parte inferior da página.

Sondagem

A chamada de fax é um recurso que permite que uma máquina de fax envie uma solicitação para outra máquina de fax para um documento específico. Ambas as máquinas de fax devem ter um recurso de chamado ativado para a conclusão do procedimento. A chamada deve ser ativada por meio do Servidor Web Incorporado HP antes que possa ser configurada ou usada no painel de controle.

Ativando sondagem por meio do EWS

1. Abra um navegador da Web e digite o endereço IP do produto na linha de endereço.
2. Quando o servidor da Web Incorporado HP abrir, clique na guia **Geral**.
3. Na área **Aplicações disponíveis**, selecione **Chamada** e arraste-a até a área **Tela Inicial**.
4. Clique no **Aplicar** na parte inferior da página para atualizar o painel de controle com recurso de chamada.

Iniciar recebimento de sondagem

Algumas máquinas de fax podem guardar um fax até que outra máquina solicite seu envio. Quando um produto chama outra máquina que está guardando um fax e solicita que lhe envie esse fax, isso é chamado de recepção de chamada.

1. No painel de controle, toque no ícone **Fax** para abrir a tela Fax.
2. Toque em **Mais opções** para exibir a tela de opções.
3. Role até a página 2.
4. Toque no ícone **Chamada de fax** para exibir a tela Chamada de fax.

5. Toque no campo de texto para exibir o teclado.
6. Usando o teclado, digite um número de recepção de chamada e toque em **Iniciar**.
7. O número informado é discado. Se houver um fax armazenado na máquina de fax chamada, ele será transmitido ao produto e impresso. Se não houver nenhum fax, a mensagem **Não há fax disponível** será exibida. Se a máquina de fax não suportar o recurso de chamada, será exibida a mensagem de erro **Chamada inválida**.

Usar o fax

Tela de recurso Fax

A tela do recurso Fax é utilizada para enviar faxes. Para acessar essa tela, pressione o ícone Fax exibido na tela inicial do painel de controle.

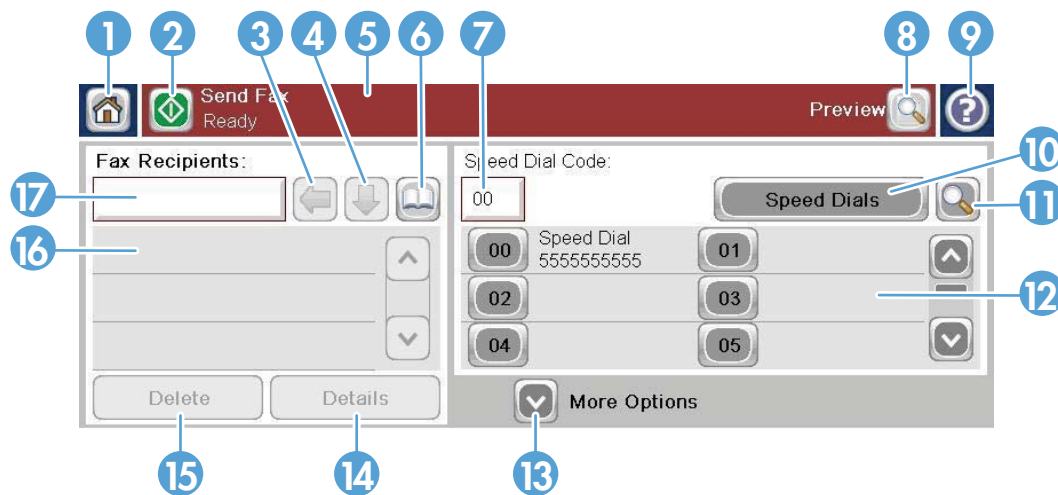

1	Tecla Home – retornar à tela principal
2	Enviar fax – pressione para enviar fax aos destinatários
3	Voltar um espaço/Excluir número
4	Inserir número na lista de destinatários
5	Barra de mensagens de status
6	Acesso à agenda de endereços do LDAP
7	Pesquisa por número na Discagem rápida
8	Visualização de imagem
9	Ajuda – toque para exibir seleções de ajuda
10	Discagem rápida – tecla Editar
11	Discagem rápida – Pesquisa por nome
12	Lista de discagem rápida (percorra para exibir outras entradas)
13	Mais opções – toque para visualizar ou definir outras opções de envio de fax
14	Pressione para obter Detalhes do destinatário selecionado
15	Pressione para Excluir destinatário selecionado da lista
16	Destinatários do fax
17	Número de fax – toque para abrir o teclado ou digite no teclado do painel de controle ¹

¹ Quando a opção **Número de fax** é selecionada, é exibida uma janela instantânea que inclui o botão **PIN** (para adicionar colchetes de caracteres especiais ([]) para ocultar o número PIN), e o botão **Pausar** (para inserir uma vírgula que determina uma pausa de dois segundos).

 **NOTA:** O PIN é para números de cartões de chamada, e não para segurança dos documentos de fax.



Barra de mensagem de status

Durante o envio e recepção de fax, as informações de status são exibidas na barra de status, localizada na parte superior de algumas telas de toque. Esse status inclui informações como: **Pronta**, **Recebendo chamada**, **Página enviada** e outras.

Enviar um fax

Para enviar um fax, você pode utilizar um dos três métodos básicos para digitar números:

- Digitar os números manualmente.
- Digitar os números utilizando a discagem rápida.
- Digite os números usando a agenda de endereços do fax.

 **NOTA:** Para obter informações on-line sobre como enviar um fax, toque em ? na tela para acessar o menu de ajuda e toque no menu **Fax** na lista de tópicos de ajuda.

Caracteres permitidos em números de fax

- Dígitos (0–9)
- #
- *
- ,
- espaços
- []
- ()

- -
- +
- X
- P

Ao digitar um número de telefone utilizando o teclado numérico, inclua as pausas ou outros números, como códigos de área, códigos de acesso para números fora de um sistema PBX (geralmente 9 ou 0) ou um prefixo de longa distância. Uma pausa de dois segundos pode ser incluída digitando-se uma vírgula (,). Se a configuração de prefixo do fax tiver sido definida para incluir automaticamente o prefixo de discagem, não será necessário digitar.

NOTA: Quando um fax é enviado, primeiro ele é digitalizado e armazenado na memória. Depois que todo o documento é armazenado, ele é enviado e excluído da memória. Os faxes que não são enviados devido a um número ocupado ou ao não atendimento são excluídos da memória. Se os recursos **Rediscar se ocupado** ou **Rediscar quando Sem resposta** estiverem habilitados, o fax só será excluído depois que todas as novas tentativas falharem ou que o fax for enviado.

Enviar um fax inserindo os números manualmente

1. Posicione o documento no Automatic Document Feeder (Alimentador automático de documentos) (ADF) ou sobre o vidro do scanner.

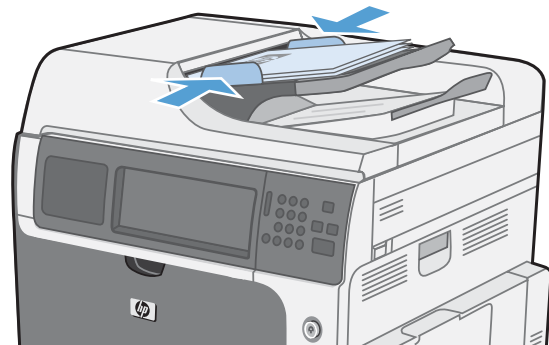

2. Na tela inicial, toque no botão **Fax**. Talvez seja solicitado que você digite um nome de usuário e uma senha.



3. Toque no botão **Mais opções**. Verifique se as configurações correspondem com seu original. Quando concluir todas as configurações, toque na seta para cima para rolar para a tela principal do **Fax**.

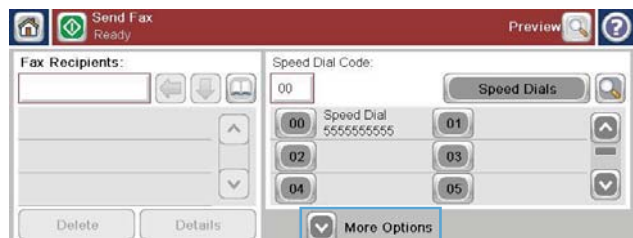

4. Toque na caixa **Número de fax** para abrir o teclado.

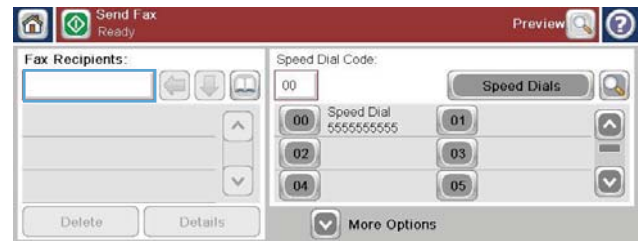

5. Utilize o teclado para digitar um número de telefone e, em seguida, toque no botão **OK**.



6. Toque no ícone **Iniciar** para enviar o fax. Você pode tocar no ícone **Iniciar** na tela de toque ou pressionar o botão verde **Iniciar** do painel de controle.

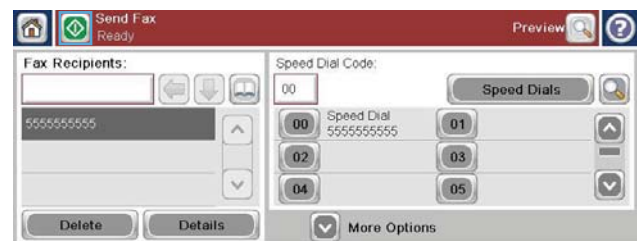

Enviar um fax utilizando discagem rápida

 **NOTA:** Antes de enviar um fax utilizando a discagem rápida, você precisa criar uma discagem rápida.

1. Posicione o documento no Automatic Document Feeder (Alimentador automático de documentos) (ADF) ou sobre o vidro do scanner.
2. Na tela inicial, toque no botão **Fax**.
3. Em **Discagem rápida**, toque no número de discagem rápida que deseja utilizar e, em seguida, toque no botão **OK**. O nome de discagem rápida será exibido na seção **Número de fax** da tela **Fax**.
4. Toque no botão **Iniciar** para enviar o fax. Você pode tocar no botão **Iniciar** da tela de toque ou pressionar o botão verde **Iniciar** do painel de controle.

Pesquisar uma lista de discagem rápida por nome

Use esse recurso para procurar uma discagem rápida existente por nome.

 **NOTA:** Se você não sabe o nome exclusivo da discagem rápida, digite uma letra para selecionar qualquer parte da lista. Por exemplo, para exibir nomes de discagem rápida que começam com a letra N, digite N. Se não houver nenhuma entrada correspondente, uma mensagem será exibida antes que a pesquisa mostre a entrada mais próxima da letra N.

1. Na tela inicial, toque no botão **Fax**.

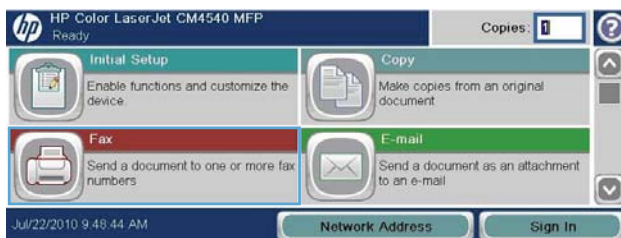

2. Toque no botão **Pesquisa de discagens rápidas**. Esse botão parece uma lupa e fica à direita do botão **Discagem rápida**.

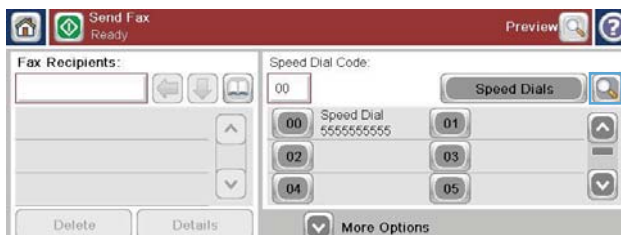

3. Digite as primeiras letras do nome de discagem rápida desejado. À medida que as correspondências forem sendo encontradas, a lista do alto da tela de pesquisa será preenchida. Se necessário, role para ver todas as entradas ou digite mais letras para refinar a pesquisa.

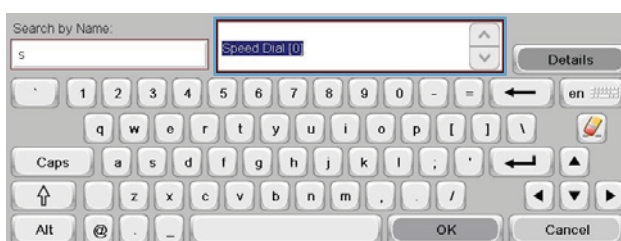

4. Selecione na lista o nome desejado e toque no botão **OK**. A lista de discagem rápida na tela principal do fax mostrará a entrada selecionada na lista de números.
5. Para adicionar um número de discagem rápida à lista de destinatários, basta tocar nele.
6. Selecione ou pesquise nomes adicionais, conforme necessário.

Enviar um fax usando números de catálogo telefônico

O recurso Agenda de endereços de fax permite-lhe armazenar números de fax no produto.

Se você habilitar sua lista de contatos do Microsoft® Exchange no produto, ela será exibida na agenda de endereços de fax.

1. No painel de controle, toque no ícone **Fax** para exibir a tela **Fax**.
2. Toque no ícone **Catálogo de endereços** para exibir a tela **Catálogo de endereços**.
3. Selecione no menu suspenso a origem de uma agenda de endereços de fax.
4. Toque nos nomes para realçá-los e, em seguida, no ícone da seta para a direita para transferir os nomes realçados para a seção **Destinatários do fax**.

5. Toque no botão **OK** para voltar à tela **Fax**.
6. Toque no botão **Iniciar** para enviar o fax. Você pode tocar no botão **Iniciar** da tela de toque ou pressionar o botão verde **Iniciar** do painel de controle.

Cancelar um fax

Cancelar a transmissão de fax atual

- ▲ Toque no botão **Cancelar trabalho** da tela **Status** do fax.
- ou-**
- No painel de controle, toque no botão vermelho **Parar**.
- Toque no botão **OK** quando a mensagem **O trabalho foi cancelado.** for exibida.
- Toque no botão **OK** para concluir o cancelamento do trabalho de fax e voltar à tela do fax.

Cancelar faxes pendentes

1. Na tela inicial, role até o botão **Status do trabalho** e toque nele.
2. Toque no trabalho de fax a cancelar na tela **Status do trabalho**.
3. Toque no botão **Cancelar trabalho**.
4. Toque no botão **Sim** quando a mensagem **Tem certeza de que deseja cancelar este trabalho?** for exibida.



NOTA: A operação de cancelamento pode levar até 30 segundos para ser concluída.

Receber faxes

Quando o acessório recebe fax, ele os armazena na memória antes de imprimir. Depois que o fax é armazenado, ele é impresso e excluído da memória. Os faxes são impressos quando são recebidos, a menos que a opção **Programação para impressão de fax** esteja habilitada. Se essa opção estiver ativada, todos os faxes recebidos serão armazenados na memória e não serão impressos. Se ela estiver desativada, todos os faxes armazenados serão impressos.

Você pode alterar as configurações padrão de recepção de fax para modificar a maneira como um fax é recebido. Algumas das configurações incluem as seguintes opções:

- Seleção do número de toques para atender
- Impressão da data, da hora e do número de página nos fax (marcação)
- Seleção da bandeja de entrada de papel e do compartimento de destino
- Encaminhamento de fax para um outro número
- Bloqueio de fax de certos números

- Programação de impressão de fax (bloqueio de memória)
- Configurações de notificação (HP Color LaserJet CM3530 Série MFP)

Criar ou excluir listas de discagem rápida

A discagem rápida permite atribuir um nome de discagem rápida a um único número ou a um grupo de números e, em seguida, enviar um fax para aquele número ou números selecionando o nome da discagem rápida.

Criar uma lista de discagem rápida

1. Na tela inicial, role até o botão **Fax** e toque nele.
2. Toque no botão **Discagens rápidas** para exibir a tela **Discagem rápida**.
3. Toque em um **Número de discagem rápida**.
4. Toque na caixa **Nome de discagem rápida** para exibir o teclado.
5. Digite um nome para a discagem rápida.

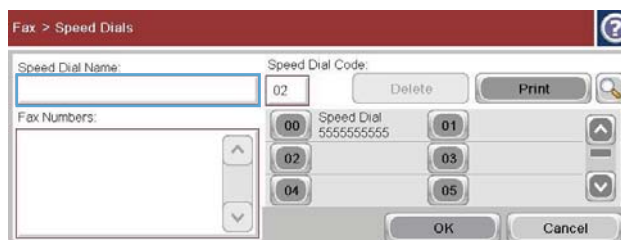
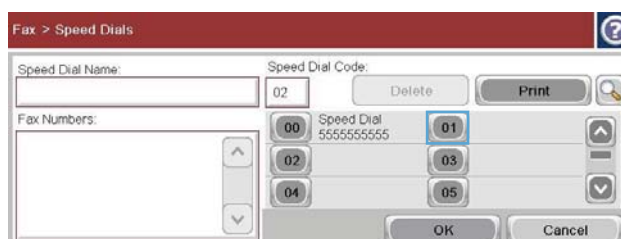
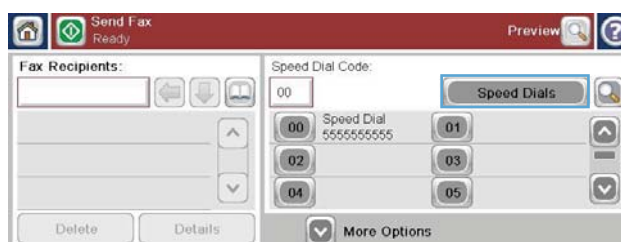

6. Toque na seta para baixo da caixa **Nome de discagem rápida** para abrir o menu suspenso.

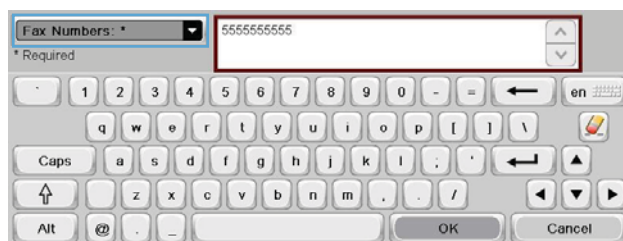

7. Toque na opção **Número de fax**.



8. Digite um número de fax para a **Nome de discagem rápida**.

NOTA: Para inserir números de fax adicionais para um nome de discagem rápida, toque na tela à direita do último dígito do número de fax já inserido. Quando o cursor for exibido, toque na tecla Enter

← para mover o cursor para a linha seguinte. Repita essa etapa para inserir todos os números para o nome de discagem rápida.

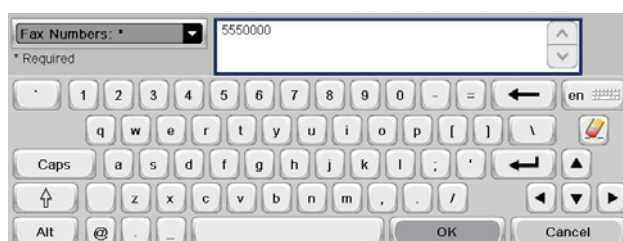

9. Toque no botão **OK**. O nome e o número (ou números) de fax serão exibidos ao lado do **Número de discagem rápida**.



10. Quando terminar, pressione o botão **OK** para voltar à tela **Fax**.



Excluir uma lista de discagem rápida

1. Na tela inicial, role até o botão **Fax** e toque nele.
2. Toque no botão **Discagens rápidas** para exibir a tela **Discagem rápida**.
3. Toque no número de **Discagens rápidas** a excluir da lista.
4. Toque no botão **Excluir**.
5. Toque no botão **Sim** para confirmar a exclusão e voltar à tela **Fax**.

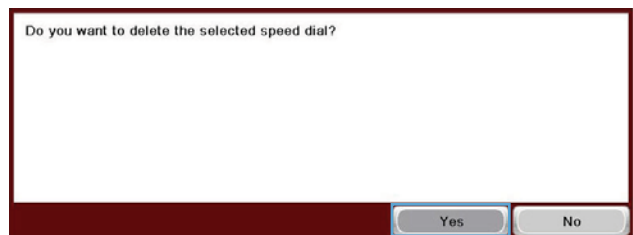
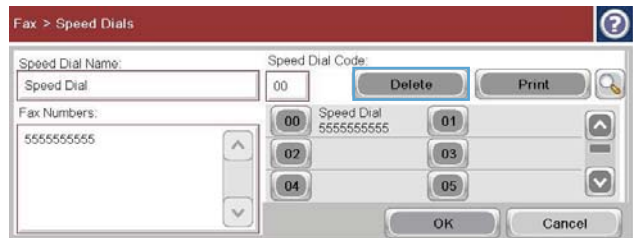
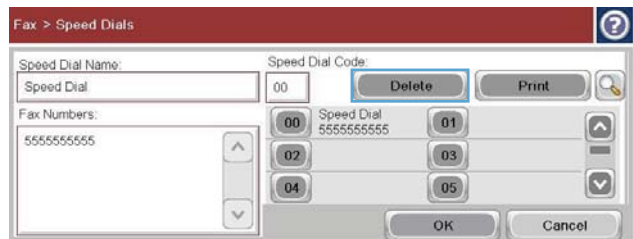
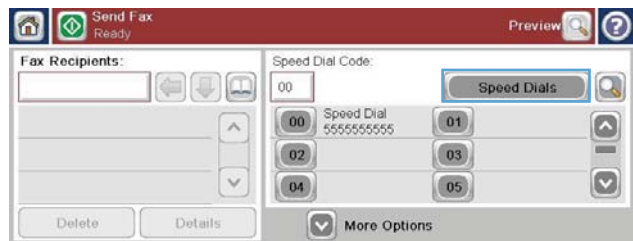
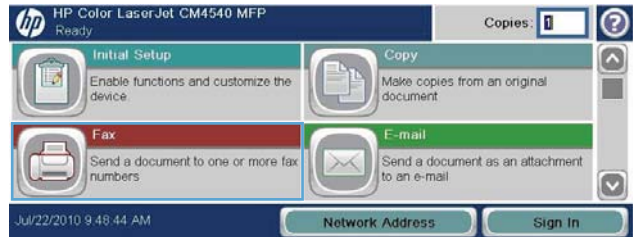

Excluir um único número da lista de discagem rápida

1. Na tela inicial, role até o botão **Fax** e toque nele.
2. Toque no botão **Discagens rápidas** para exibir a tela **Discagem rápida**.
3. Toque no número de **Discagem rápida** da lista para abrir o teclado.
4. Toque na seta para baixo na caixa **Nome de discagem rápida** para abrir o menu suspenso. Em seguida, toque na opção **Números de fax**.
5. Percorra a lista de números de fax e toque na tela à direita do último dígito do número de fax a ser excluído. Utilize a tecla **Backspace** para excluir o número de fax.

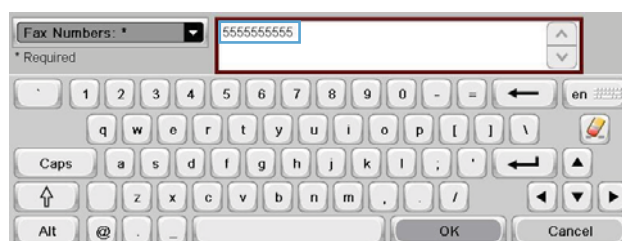
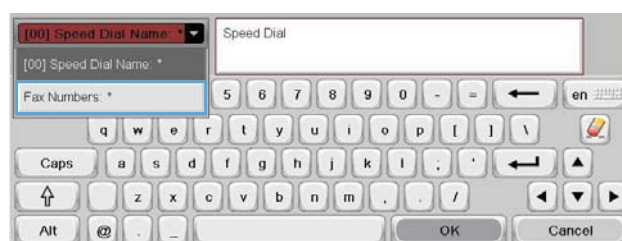
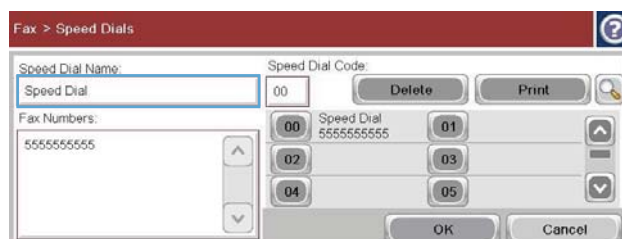
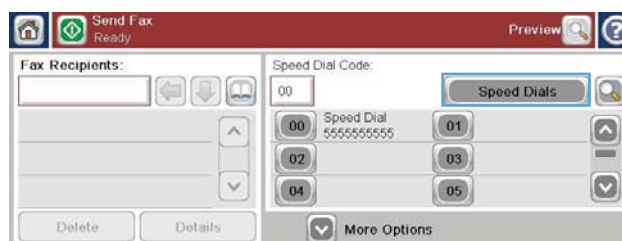
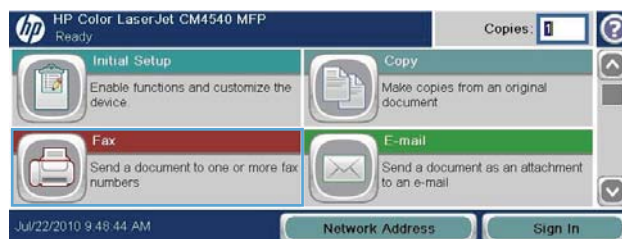

6. Toque no botão **OK** para voltar à tela **Discagens rápidas**.



7. Toque no botão **OK** para voltar à tela **Fax**.

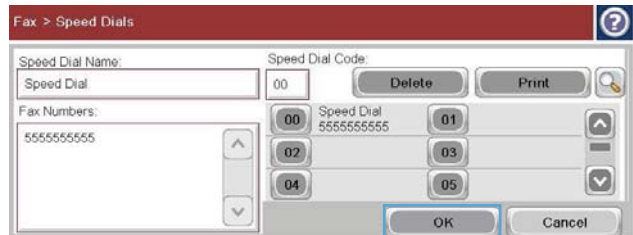

Adicionar um número à lista de discagem rápida existente

1. Na tela inicial, role até o botão **Fax** e toque nele.

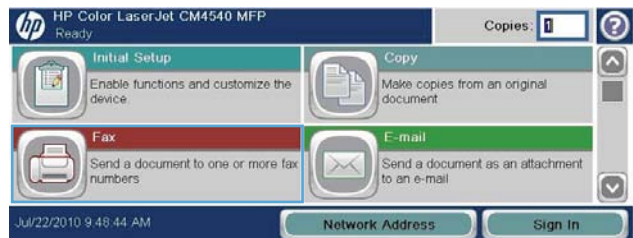

2. Toque no botão **Discagens rápidas** para exibir a tela **Discagem rápida**.

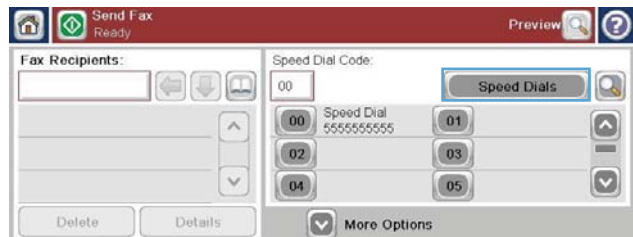

3. Toque no número **Discagem rápida** da lista a ser editado.

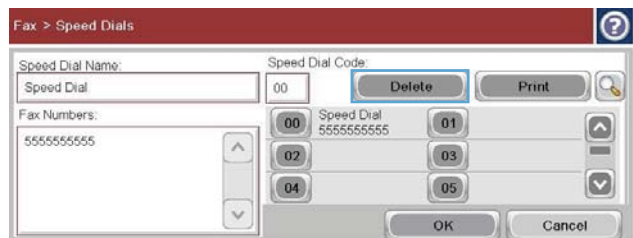

4. Toque na seta para baixo da caixa **Nome de discagem rápida** para abrir o menu suspenso.

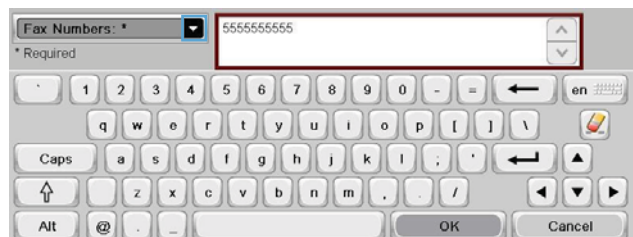

5. Toque no item **Números de fax**.



6. Para inserir um número de fax para um nome de discagem rápida, toque na tela à direita do último dígito do último número de fax da lista. Quando o cursor for exibido, toque na tecla Enter  para mover o cursor para a linha seguinte. Em seguida, digite o número de fax.

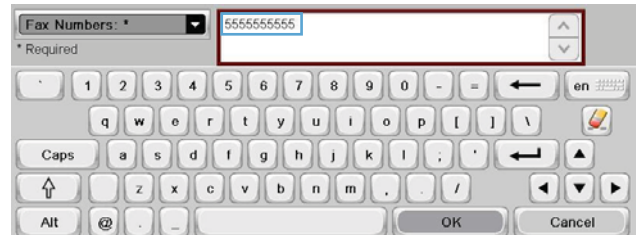

7. Toque no botão **OK** para voltar à tela **Discagens rápidas**.

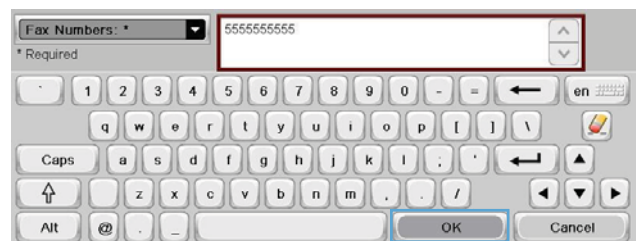

8. Toque no botão **OK** para voltar à tela **Fax**.

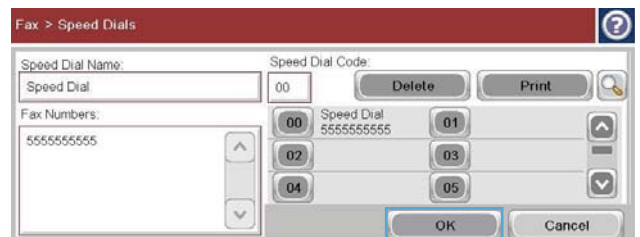

Chamadas por Voz e Novas Tentativas

Relatório de chamadas do fax

Um relatório de chamadas de fax é impresso quando o recurso Notificação está habilitado no menu **Opções padrão de trabalho** ou no menu **Mais opções**.

Quando todas as tentativas de fax tiverem sido esgotadas, será impresso um relatório de chamadas do fax para um envio de fax. Ele mostrará o ID do log do trabalho de fax. O resultado da tentativa final será impresso no relatório de chamadas do fax.

Um Relatório de chamadas do fax não será impresso para chamadas de voz. Para exibir relatórios de chamadas do fax detalhados, consulte a seleção de log no menu **Solução de problemas**.

 **NOTA:** Um Relatório de chamadas do fax gera somente números de trabalho para tentativas finais. Se um desses relatórios for impresso manualmente a partir do menu e a última chamada não tiver sido uma tentativa final nem uma chamada de voz o número do trabalho será zero.

Registro de atividades de fax

As chamadas supostas como chamadas de voz não estão incluídas no log de Atividades de fax. Só a última tentativa, após todas as rediscagens ou o fax final, é listada no Log de atividades de fax.

Relatório T.30

As chamadas supostas como chamadas de voz não fazem um relatório T.30 ser impresso. É impresso um relatório T.30 com todas as novas tentativas.

Programando impressão de fax (bloqueio de memória)

Utilize o recurso de programação para especificar quando o fax será impresso. É possível selecionar os seguintes modos de impressão de fax:

- [Armazenar todos os faxes recebidos](#)
- [Imprimir todos os faxes recebidos](#)
- [Use programação de impressão de fax](#)

Se o recurso [Armazenar todos os faxes recebidos](#) for selecionado, todos os faxes recebidos serão armazenados na memória, e não impressos. É possível acessar os trabalhos de fax armazenados na memória por meio do menu [Abrir a partir da memória do produto](#). Utilizando esse menu, você pode imprimir ou excluir os trabalhos que estiverem armazenados na memória. Para obter mais informações sobre esse recurso, consulte a descrição do menu Recuperar trabalho no guia do usuário do produto.

 **NOTA:** Para acessar os faxes armazenados recuperados, entre no menu [Impressão de fax](#) e altere o modo para [Imprimir todos os faxes recebidos](#).

Se o modo [Imprimir todos os faxes recebidos](#) for selecionado, todos os faxes recebidos serão impressos. Além disso, todo fax que estiver atualmente armazenado na memória será impresso.

Se o modo [Use programação de impressão de fax](#) for selecionado, os faxes só serão impressos de acordo com a programação para impressão de fax. A programação para impressão de fax pode ser configurada para bloquear um dia inteiro (24 horas) ou um período do dia. Somente um período de bloqueio pode ser configurado, mas ele pode ser aplicado a qualquer número de dias. O período de bloqueio é definido no menu [Programação de impressão de fax](#).

Se você adicionar à programação só um tipo de evento, fará o produto **Armazenar todos os faxes recebidos** ou **Imprimir todos os faxes recebidos**, a depender do tipo de evento que estiver selecionado. Por exemplo, Evento único de armazenamento fará o dispositivo **Armazenar todos os faxes recebidos** e Evento único de impressão, **Imprimir todos os faxes recebidos**.

 **NOTA:** Quando o tempo de bloqueio for encerrado, todos os faxes recebidos e armazenados durante esse período serão impressos automaticamente.

Usar Fax sobre redes VoIP

A tecnologia VoIP converte o sinal telefônico analógico em bits digitais. Esses são então montados em pacotes que são transportados pela Internet. Os pacotes são convertidos e transmitidos de volta para os sinais analógicos ou próximo ao destino.

A transmissão das informações pela Internet é feita digitalmente em vez de pelo modo analógico. Portanto, há diferentes restrições sobre a transmissão de fax que podem requerer diferentes configurações de fax em relação à rede telefônica de switch pública (PSTN). O fax é muito dependente de sincronização e qualidade de sinal, portanto uma transmissão de fax é mais sensível a um ambiente VoIP.

As alterações a seguir são sugestões para as configurações do Acessório de fax analógico 500 da HP LaserJet quando ele estiver conectado a um serviço VoIP:

- Inicie com o fax definido no modo V.34 (rápido) e com o Modo de correções de erros (ECM) habilitado. O protocolo V.34 cuida de todas as alterações na velocidade de transmissão necessárias para compatibilidade com as redes VoIP.
- Se ocorrerem vários erros ou tentativas com a unidade definida como V.34, defina o modo V.34 como desligado e a velocidade como Média (14.400 bps).
- Se os erros e as novas tentativas persistirem, defina uma velocidade de fax inferior, pois alguns sistemas VoIP não podem lidar com as frequências de sinal mais altas do fax. Defina a taxa de transmissão máxima como 9.600 bps (lenta).
- Em casos raros, se os erros persistirem, desative o ECM no produto. A qualidade da imagem pode diminuir. Certifique-se de que a qualidade da imagem seja aceitável com o ECM desativado antes de usar essa configuração. Se desativar o ECM eliminar os erros, defina a velocidade como 14.000 bps para obter uma velocidade de transmissão maior e uma taxa de erros potencialmente melhor.
- Se as alterações da configuração anterior não tiverem aprimorado a confiabilidade de fax do VoIP, entre em contato com o provedor para obter ajuda.

Resolver problemas com o fax

- [Seu fax está configurado corretamente?](#)
- [Verificar status de acessório para fax](#)
- [O recurso de fax não está funcionando](#)
- [Problemas gerais de fax](#)
- [Problemas com recebimento de faxes](#)
- [Problemas com o envio de faxes](#)
- [Códigos de erro](#)
- [Mensagens de erro de fax](#)
- [Relatórios de fax](#)
- [Configurações de serviço](#)
- [Atualizações de firmware](#)

Seu fax está configurado corretamente?

Utilize a lista de verificação a seguir para ajudar a identificar a causa dos problemas que estão ocorrendo com o fax:

- **Você está utilizando o cabo telefônico fornecido com o acessório de fax?** Este acessório de fax foi testado com o cabo telefônico fornecido e atende às especificações RJ11. Não substitua o cabo telefônico. O acessório de fax analógico requer a utilização de um cabo telefônico analógico. Ele também requer uma conexão telefônica analógica.
- **O conector da linha de fax/telefone está conectado no soquete do acessório de fax?** Verifique se a tomada do telefone está bem encaixada no soquete. O conector deve ser inserido no soquete até que se ouça um “clique”.
- **A tomada de parede do telefone está funcionando adequadamente?** Verifique se há tom de discagem, conectando um telefone à tomada. É possível ouvir um tom de discagem e fazer uma chamada?

Que tipo de linha telefônica você está utilizando?

- **Linha dedicada:** Um número de fax/telefone padrão atribuído para receber ou enviar fax.

 **NOTA:** A linha telefônica deve ser usada exclusivamente pelo fax do produto, e não compartilhada por outros tipos de dispositivos telefônicos. Os exemplos incluem sistemas de alarme que usam a linha telefônica para notificar empresas de monitoramento.

- **Sistema PBX:** Um sistema telefônico de ambiente empresarial. Telefones residenciais padrão e o acessório de fax utilizam um sinal telefônico analógico. Alguns sistemas PBX são digitais e podem não ser compatíveis com o acessório de fax. É necessário ter acesso a uma linha telefônica analógica padrão para poder enviar e receber fax.
- **Linhas de encaminhamento de chamadas:** Um recurso do sistema telefônico no qual uma nova chamada é "encaminhada" para a próxima linha disponível, quando a primeira linha de entrada está ocupada. Tente conectar o acessório de fax à primeira linha telefônica de entrada. O acessório de fax atenderá o telefone depois que ele tocar o número de vezes definido na configuração de toques para atender.

 **NOTA:** As linhas de encaminhamento de chamadas podem causar problemas com a capacidade de recepção do acessório de fax. A utilização de linhas de encaminhamento de chamadas com este produto não é recomendada.

Você está utilizando um dispositivo de proteção contra oscilação de energia?

Um dispositivo de proteção contra oscilação de energia pode ser utilizado entre a tomada de parede e o acessório de fax para proteger o acessório de fax da energia elétrica transmitida através das linhas telefônicas. Esses dispositivos podem provocar problemas de comunicação no fax diminuindo a qualidade do sinal telefônico. Se você tiver problemas para enviar ou receber fax e estiver utilizando um desses dispositivos, conecte o acessório de fax diretamente à tomada de telefone na parede para determinar se o problema é provocado pelo dispositivo de proteção contra oscilação de energia.

Você está utilizando um serviço de mensagens de voz da empresa telefônica ou uma secretária eletrônica?

Se a configuração de toques para atender do serviço de mensagens for menor que a configuração do acessório de fax, o serviço de mensagens atenderá às chamadas e o acessório de fax não poderá receber fax. Se a configuração de toques para atender do acessório de fax for menor que a do serviço de mensagens, o acessório de fax atenderá a todas as chamadas e nenhuma chamada será roteada para o serviço de mensagens.

Sua linha telefônica possui o recurso de chamada em espera?

Se o recurso de chamada em espera estiver ativado na linha telefônica, um aviso de chamada poderá interromper uma chamada de fax em andamento, causando um erro de comunicação. Certifique-se de desativar o recurso de chamada em espera em uma linha telefônica para fax.

Verificar status de acessório para fax

Se o acessório de fax analógico aparentemente não estiver funcionando, imprima um relatório de [Página de configuração](#) para verificar o status.

1. Na tela inicial, role até o botão [Administração](#) e toque nele.
2. Abra os seguintes menus:

- Relatórios
- Páginas de configuração/status
- Página de configuração

3. Toque no botão **Imprimir** para imprimir o relatório ou no botão **Visualizar** para visualizar o relatório na tela. O relatório é composto por várias páginas.



NOTA: O endereço IP ou o nome do host do produto está listado na página Jetdirect.

Na Página de acessórios do fax da Página de configuração, verifique o Status do modem em Informações sobre hardware. A tabela a seguir identifica as condições de status e as soluções possíveis.

Operacional/Ativado ¹	O acessório de fax analógico está instalado e pronto.
Operacional/Desativado ¹	O acessório de fax está instalado e operacional; entretanto, o Utilitário de envio digital da HP desativou o recurso de fax do produto ou ativou o fax da LAN. Quando o fax da LAN é ativado, o recurso de fax analógico é desativado. Somente um recurso de fax, seja o fax da LAN ou o fax analógico, pode ser ativado de cada vez.
Não operacional / Ativado/Desativado	Foi identificada uma falha de firmware. O firmware deve ser atualizado.
Danificado / Ativado/Desativado ¹	O acessório de fax falhou; reinstale a placa do acessório de fax e verifique se há pinos curvados. Se o status ainda permanecer como DANIFICADO, substitua a placa do acessório de fax analógico.

¹ ATIVADO indica que o acessório de fax analógico está ativado e ligado; DESATIVADO indica que o fax LAN está ativado (o fax analógico está desativado).

O recurso de fax não está funcionando

O acessório de fax está instalado, mas o ícone não aparece na tela principal do produto.

Motivo	Solução
O utilitário HP MFP Digital Sending Software Configuration desativou o recurso de fax analógico.	Utilize o HP MFP Digital Sending Software Configuration para ativar o recurso de fax analógico.
O acessório não está operando corretamente.	Verifique o status do acessório de fax. Se o status for NÃO-OPERACIONAL, poderá ser necessário instalar um novo firmware. Se o status for DANIFICADO e você tiver acabado de instalar a placa, tente recolocar a placa e verificar se há pinos curvados. Se o status for DANIFICADO e a placa estiver instalada corretamente, poderá ser necessário substituí-la.
Placa do formatador com defeito.	Entre em contato com o representante de serviços da HP.

O produto não está exibindo os menus do fax.

Motivo	Solução
O fax LAN está ativado.	Esta é a operação normal. Quando o HP Digital Sending Software ativa o fax LAN, o fax analógico é desativado e o menu do fax, que é utilizado somente para o fax analógico, não é aberto.

Problemas gerais de fax

Problema	Motivo	Solução
Falha no envio do fax.	A compressão JBIG está ativada e a recepção do fax não tem o recurso JBIG.	Desative a compressão JBIG.
Uma mensagem de status "Out of Memory (Sem memória)" aparece na barra de mensagens de status.	O disco de armazenamento do produto está cheio.	Exclua alguns arquivos do disco. Consulte o guia do usuário do produto para obter informações sobre o gerenciamento do disco.
A qualidade de impressão de uma foto está ruim ou a foto é impressa como uma caixa cinza.	Configuração errada do modo Conteúdo da página.	Experimente definir a opção Otimizar texto/figura como Fotografia .
O botão Cancelar do teclado do produto foi pressionado para cancelar uma transmissão de fax, mas mesmo assim o fax foi enviado.	O cancelamento ocorre após a seleção do menu de cancelamento (exibido quando se pressiona o botão vermelho Parar) e a confirmação com OK .	Cancele os faxes utilizando o menu do fax.
O botão da agenda de endereços de fax não é exibido.	O recurso Agenda de endereços de fax não foi habilitado.	Use o Utilitário de configuração do software de envio digital MFP da HP para habilitar o recurso Agenda de endereços de fax.
Não foi possível localizar as configurações do fax no HP Web Jetadmin.	As configurações de fax no HP Web Jetadmin estão localizadas no menu suspenso da página de status do dispositivo.	Selecione Envio digital e fax no menu suspenso.
O cabeçalho está sendo anexado à parte superior da página quando a sobreposição está ativada.	O fax anexará o cabeçalho sobreposto à parte superior de uma página quando a sobreposição estiver configurada e quando o fax tiver sido encaminhado.	Esta é a operação normal.
Há uma mistura de nomes e números na caixa de destinatários.	É normal que tanto nomes como números apareçam, pois isso depende de onde eles vêm. A Agenda de endereços de fax relaciona nomes e todos os outros bancos de dados relacionam números.	Normal, nenhuma ação necessária.
Meu fax de uma página é impresso como duas páginas.	O cabeçalho do fax está sendo anexado à parte superior do fax, empurrando texto para uma segunda página.	Se desejar que o fax seja impresso em uma página, configure o cabeçalho sobreposto para o modo de sobreposição ou ajuste a configuração de ajuste à página.

Problema	Motivo	Solução
A alimentação do documento é interrompida durante o envio do fax.	Pode haver um congestionamento no AAD.	Se houver um atolamento, consulte o guia do usuário do produto para obter instruções sobre a desobstrução de atolamentos.
O volume dos sons emitidos pelo acessório de fax está muito alto ou muito baixo.	As configurações de volume precisam ser ajustadas.	

Problemas com recebimento de faxes

O acessório de fax não está atendendo às chamadas de fax recebidas (fax não detectado).

Motivo	Solução
A configuração dos toques para atender pode não estar definida corretamente.	Verifique a configuração toques até atender.
O cabo telefônico pode não estar funcionando ou não estar conectado corretamente.	Verifique a instalação. Verifique se você está utilizando o cabo telefônico fornecido com o acessório de fax.
A linha telefônica pode não estar funcionando.	Desconecte o acessório de fax da tomada de telefone e conecte um telefone. Tente fazer uma chamada para verificar se a linha telefônica está funcionando.
Um serviço de mensagens de voz pode estar interferindo na capacidade de atender chamadas do acessório de fax.	Faça o seguinte: <ul style="list-style-type: none"> • Interrompa o serviço de mensagens. • Adquira uma linha telefônica dedicada a chamadas de fax. • Diminua os toques para atender do acessório de fax para um número menor que o dos toques para atender do correio de voz.

O fax está sendo transmitido ou recebido muito lentamente.

Motivo	Solução
Talvez você esteja enviando ou recebendo um fax muito complexo, como, por exemplo, com muitos gráficos.	O fax complexo demora mais tempo para ser enviado ou recebido.
A máquina que está recebendo o fax pode ter uma velocidade de modem lenta.	O acessório de fax só envia o fax na velocidade de modem mais rápida utilizada pela máquina de fax de destino.
A resolução na qual o fax foi enviado ou recebido é muito alta. Uma maior resolução geralmente resulta em melhor qualidade, mas também aumenta o tempo de transmissão.	Se for você quem estiver recebendo o fax, ligue e peça ao remetente para diminuir a resolução e enviá-lo novamente. Se for você quem estiver enviando o fax, diminua a resolução e altere a opção Otimizar texto/figura .

O fax está sendo transmitido ou recebido muito lentamente.

Motivo	Solução
As configurações de Aprimoramento de imagem estão ativadas. Uma maior resolução geralmente resulta em melhor qualidade, mas também aumenta o tempo de transmissão.	Desative ou reduza as configurações de aprimoramento da imagem e reenvie o fax.
Se a conexão da linha telefônica for de má qualidade, o acessório e a máquina de fax que estão recebendo o fax diminuem a velocidade da transmissão para corrigir erros.	Cancele e envie o fax novamente. Peça à companhia telefônica para verificar a linha telefônica.

O produto não está imprimindo faxes.

Motivo	Solução
Não há meio de impressão na bandeja de entrada.	Carregue o meio de impressão. Todo fax recebido, enquanto a bandeja de entrada estiver vazia, é armazenado na memória e será impresso depois que a bandeja for carregada novamente.
A opção Programação de impressão de fax está configurada.	Se a opção Programação para impressão de fax estiver ativada, os faxes só serão impressos depois que ela for desabilitada.
O produto está com pouco toner ou o toner acabou.	O produto para de imprimir assim que o toner acaba ou quando o nível de toner está baixo. Todos os faxes recebidos são armazenados na memória e impressos depois que o toner é repostado. Em caso de outros problemas de impressão, consulte o guia do usuário do produto.
A chamada recebida pode ser uma chamada de voz.	Geralmente, as chamadas de voz recebidas aparecem no relatório de chamadas como Erro de comunicação (17) . Como elas não são um erro do fax, nenhuma ação é necessária. Certifique-se de que as pessoas que ligam para você possuem um número de voz diferente do número de fax.
O recebimento do fax foi interrompido.	Certifique-se de desativar o recurso de chamada em espera em uma linha telefônica para fax. Um aviso de chamada em espera pode interromper uma chamada de fax em andamento, causando um erro de comunicação.
O recurso Programação de impressão de fax está definido como Sempre armazenar faxes .	Altere a configuração da Programação de impressão de fax para Sempre imprimir faxes .

Problemas com o envio de faxes

Problema	Motivo	Solução
Há uma interrupção no envio do fax.	A máquina de fax de destino pode não estar funcionando.	Tente enviar o documento para outra máquina de fax.

Problema	Motivo	Solução
	A linha telefônica pode não estar funcionando.	Desconecte o acessório de fax da tomada de telefone e conecte um telefone. Tente fazer uma chamada para verificar se a linha telefônica está funcionando.
	A linha telefônica pode estar com ruídos ou ser de má qualidade.	Tente utilizar taxas de transmissão mais lentas para melhorar a confiabilidade da transmissão. Consulte a configuração para a taxa de transmissão máxima.
	Talvez o recurso de chamada em espera esteja ativado.	Certifique-se de desativar o recurso de chamada em espera em uma linha telefônica para fax. Um aviso de chamada em espera pode interromper uma chamada de fax em andamento, causando um erro de comunicação.
O acessório de fax recebe fax, mas não consegue enviá-lo.	Se o acessório de fax estiver em um sistema PBX, este pode estar gerando um tom de discagem que o acessório de fax não pode detectar.	Desative a configuração de detectar tom de discagem.
	A conexão telefônica pode ser de má qualidade.	Tente novamente mais tarde.
	A máquina de fax de destino pode não estar funcionando.	Tente enviar o documento para outra máquina de fax.
	A linha telefônica pode não estar funcionando.	Desconecte o acessório de fax da tomada de telefone e conecte um telefone. Tente fazer uma chamada para verificar se a linha telefônica está funcionando.
As chamadas para envio de fax permanecem discando.	O acessório de fax redisca automaticamente um número de fax se a opção Rediscar quando ocupado ou Rediscar quando não houver resposta estiver ativada.	Esta é a operação normal. Se não desejar que o fax tente novamente, configure a opção Rediscar quando ocupado como 0 e a opção Rediscar quando não houver resposta como 0.
O fax enviado não chega à máquina de fax de destino.	A máquina de fax de destino pode estar desligada ou pode estar em uma condição de erro, como falta de papel.	Ligue para o destinatário para verificar se a máquina de fax está ligada e pronta para receber fax.
	É possível que exista um fax na memória aguardando rediscagem para um número ocupado ou talvez existam outros trabalhos anteriores aguardando o envio.	Se um trabalho de fax está na memória por um desses motivos, é exibida uma entrada para o trabalho no log do fax. Imprima o registro de atividades do fax e verifique a coluna Resultado para ver os trabalhos com designação Pendente .

Códigos de erro

Se ocorrer um problema com o fax que impeça ou interrompa o envio ou a recepção de um fax, será gerado um código de erro que ajudará a determinar a causa do problema. Os códigos de erro são exibidos no log de atividades do fax, no relatório de chamadas do fax e no Rastreamento do protocolo T.30. Imprima um desses três relatórios para obter o código do erro. Pode-se obter uma descrição detalhada dos códigos de erro e das ações apropriadas no endereço www.hp.com pesquisando pelo nome do seu produto.

Mensagens de erro de fax

Quando um fax analógico for enviado ou recebido em um produto HP LaserJet, todos os erros que ocorrerem durante o processo de fax serão exibidos no painel de controle do produto e inseridos nos relatórios de fax. Os erros de fax podem ocorrer por vários motivos e, frequentemente, são devido a interrupções ou ruído na conexão telefônica. Todos os erros que ocorrerem durante o processo de fax, independentemente de sua origem, serão exibidos pelo produto.

Se o processo de fax for interrompido ou ocorrer um erro durante uma transmissão ou recepção de fax, o subsistema do fax do produto gerará uma descrição de status/erro dividida em duas partes. O processo normal de fax também gera mensagens que indicam êxito. As informações das mensagens consistem em um texto descritivo e um código numérico. Algumas mensagens não incluem códigos numéricos. Embora somente a parte de texto da mensagem seja exibida no painel de controle do produto, tanto o texto quanto o código numérico são relacionados no relatório de atividades de fax, no relatório de chamadas de fax e no rastreamento T.30 do fax (esses relatórios de fax podem ser impressos individualmente a partir do painel de controle do produto – nos menus [Administração > Relatórios > Relatórios de fax](#) and [Administração > Solução de problemas > Fax > Rastreamento T.30 do fax](#)). Nos relatórios, o código numérico é mostrado entre parênteses, depois da parte do texto da mensagem. Por exemplo, se tivesse ocorrido um erro de comunicação, o painel de controle exibiria [Falha no fax: Erro de comunicação](#). O mesmo erro seria mostrado no campo Resultado do relatório de atividade de fax como **Erro de comunicação (17)**. Para esse exemplo, o código numérico associado a esse erro de comunicação é "17".

O código numérico é gerado pelo modem de fax. Geralmente, o código numérico (0) indica uma resposta de modem normal. Algumas mensagens sempre exibem o código numérico (0), enquanto outras mensagens podem ter uma faixa de códigos numéricos, dependendo das circunstâncias; outras poucas mensagens não têm código numérico. Geralmente, o código numérico (0) indica que um erro não estava associado ao modem de fax, mas ocorreu em outra parte do subsistema do fax ou de outro subsistema do produto, como o de impressão. Os códigos de erro que não sejam zero fornecem mais detalhes sobre a ação ou processo que o modem está executando e não indicam necessariamente que há um problema com o modem.

Nas tabelas a seguir, são fornecidas as mensagens de fax que têm os códigos numéricos mais comuns e as ações corretivas recomendadas. Várias mensagens que são normais ou indicam um evento normal também são incluídas nas tabelas. Por exemplo, se um fax não puder ser enviado a um número ocupado, a mensagem [Falha - Ocupado](#) será mostrada. Nada está errado com o subsistema do fax; a mensagem indica que o envio do fax não foi concluído devido a um número de telefone ocupado na máquina receptora.

As mensagens de erro persistentes com códigos numéricos diferentes dos que são aqui relacionados requerem a assistência do suporte ao cliente. Uma listagem mais detalhada da última chamada de fax pode ser impressa antes do contato com o suporte ao cliente para ajudar na identificação do

problema. A listagem detalhada do fax é chamada de Rastreamento T.30 do fax e, além de poder ser impressa para o último fax, pode ser definida para imprimir sempre que ocorrer um erro de fax. Para imprimir ou configurar o Rastreamento T.30 do fax, toque em [Administração](#), [Solução de problemas](#) e [Rastreamento T.30 do fax](#). Em seguida, você pode imprimir o relatório para o último fax ou configurar quando imprimir o Rastreamento T.30.

Mensagens de envio do fax

Tabela 3-1 Mensagens de envio do fax

Mensagem	Erro n°	Descrição	Ações
Cancelado	0	O fax foi cancelado pelo usuário no painel de controle do produto.	Nenhum.
Sucesso	n/d	Fax enviado com êxito.	Nenhum.
Falha - Ocupado	0	A máquina de fax receptora está ocupada.	O fax será retirado automaticamente (se configurado); caso contrário, tente reenviar o fax posteriormente.
Sem resposta	0	A máquina de fax receptora não está respondendo à chamada.	A máquina de fax receptora pode estar desconectada ou desligada; entre em contato com o receptor para verificar a máquina. Tente reenviar.
Erro de compactação	Todos	O fax pode estar corrompido ou não enviado.	Tente reenviar o fax.
Sem discagem	0	Nenhum tom de discagem é detectado ao enviar o fax.	Verifique se a linha telefônica está ativa; defina o fax de envio para "não" detectar o tom de discagem.
Falha no modem	Todos	Resposta inesperada ou inadequada do modem interno ao produto.	Tente reenviar o fax; se o erro persistir, entre em contato com a assistência. NOTA: Isso não indica necessariamente que há algum problema com o hardware do modem.
Erro de comunicação	17 ou 36	Conexão telefônica perdida entre o remetente e o receptor. Pode decorrer de chamadas de voz.	Tente reenviar o fax.
Erro de comunicação	Qualquer um além de 17 ou 36	O problema de comunicação geral onde a transmissão de fax foi interrompida ou não funcionou como esperado.	Tente reenviar o fax; se o erro persistir, entre em contato com a assistência.
Falha de espaço	0	Não foi possível ler ou gravar o arquivo de imagem do fax no disco; o disco do produto pode estar corrompido ou não ter espaço disponível.	Tente reenviar o fax; se o erro persistir, entre em contato com a assistência.
Falha na página	0	Largura de página incompatível ou página com muitas linhas inadequadas.	Tente reenviar o fax; se o erro persistir, entre em contato com a assistência.

Tabela 3-1 Mensagens de envio do fax (continuação)

Mensagem	Erro nº	Descrição	Ações
Erro de memória	0	Sem memória RAM no produto.	Se o erro persistir, talvez seja necessário adicionar RAM ao produto.
Falha no trabalho	Todos	Falha no fax; o trabalho de fax não foi concluído.	Tente reenviar o fax; se o erro persistir, entre em contato com a assistência.
Queda de energia	0	Ocorreu uma queda de energia durante a transmissão do fax no produto responsável pelo envio.	Tente reenviar o fax.
Nenhum fax detectado	17 ou 36	Não foi detectada nenhuma máquina de fax no destino. Pode decorrer de chamadas de voz.	Verifique o número de fax e faça com que o receptor verifique se a máquina de fax está ligada e conectada; em seguida, tente reenviar o fax.

Mensagens de recebimento de fax

Tabela 3-2 Mensagens de recebimento de fax

Mensagem	Erro nº	Descrição	Ações
Sucesso	n/d	Recebimento de fax ok.	Nenhum.
Bloqueado	n/d	A recepção de fax foi bloqueada pela máquina de fax receptora usando o recurso de número bloqueado.	Nenhum.
Falha no modem	Todos	Resposta inesperada ou inadequada do modem interno ao produto – no exemplo, está-se tentando enviar um fax no momento em que outro está sendo recebido.	Reenvie o fax; se o erro persistir, entre em contato com a assistência.
Erro de comunicação	17, 36	Conexão telefônica perdida ou interrupção entre o remetente e o receptor.	Faça com que o remetente reenvie o fax (se a máquina de envio não tentar automaticamente).
Erro de comunicação	Qualquer um além de 17 ou 36	O problema de comunicação geral onde a transmissão de fax foi interrompida ou não funcionou como esperado.	Reenvie o fax; se o erro persistir, entre em contato com a assistência.
Falha de espaço	0	Não foi possível ler ou gravar o arquivo de imagem no disco; o disco do produto pode estar corrompido ou não ter espaço disponível.	Reenvie o fax; se o erro persistir, entre em contato com a assistência.
Falha na página	0	Largura de página incompatível ou página com muitas linhas inadequadas.	Reenvie o fax; se o erro persistir, entre em contato com a assistência.
Erro de memória	0	Sem memória RAM no produto.	Se o erro persistir, talvez seja necessário adicionar memória RAM extra ao produto.
Erro de compactação	0	Fax corrompido – o arquivo de imagem recebido não pode ser decodificado.	Reenvie o fax; ative o Modo de correção de erros (ECM) se não o tiver feito.
Falha na impressão	0	Fax corrompido – o arquivo de imagem recebido não pode ser decodificado.	Reenvie o fax; ative o Modo de correção de erros (ECM) se não o tiver feito.
Chamada inválida	0	O recurso de encaminhamento de fax tentou recuperar um fax de outra máquina mas não há fax disponível.	Entre em contato com o administrador da máquina de fax sendo encaminhada e verifique se há um fax disponível e, em seguida, tente novamente.

Tabela 3-2 Mensagens de recebimento de fax (continuação)

Mensagem	Erro nº	Descrição	Ações
Falha no trabalho	Todos	Falha no fax; isso inclui todas as falhas não específicas.	Reenvie o fax; se o erro persistir, entre em contato com a assistência.
Queda de energia	0	Ocorreu uma queda de energia durante a recepção do fax.	Faça com que o remetente envie o fax novamente.
Nenhum fax detectado	17, 36	Foi feita uma chamada de voz para o fax.	Nenhum

Relatórios de fax

As seções a seguir relacionam os relatórios de fax disponíveis no produto. Esses relatórios podem ser impressos ou visualizados no painel de controle do produto.

Os seguintes relatórios de fax estão disponíveis neste produto:

- Log de atividades de fax
- Relatório de códigos de conta
- Lista de faxes bloqueados
- Lista de discagem rápida
- Relatório de chamadas do fax

Siga as etapas abaixo para imprimir ou visualizar um relatório de fax:

1. Na tela inicial, role até o botão [Administração](#) e toque nele.
2. Abra os seguintes menus:
 - [Relatórios](#)
 - [Relatórios de fax](#)
3. Toque no log ou relatório que deseja imprimir ou visualizar.
4. Toque no botão [Imprimir](#) ou [Visualizar](#).

Log de atividade de fax

O log de atividades do fax inclui as seguintes informações:

- Os dados do cabeçalho de fax configurado no produto.
- O número de cada trabalho de fax.
- Data e hora de todos os faxes recebidos, enviados ou com falha no envio.

- O tipo de trabalho de fax (se de envio ou recepção)
- Identificação (número de telefone, se disponível)
- Duração (tempo fora do gancho)
- Número de páginas
- Resultado (envio bem-sucedido, pendente ou falha no envio, que inclui o tipo e o código do erro)

O banco de dados armazena as 500 entradas de fax mais recentes (fax mais antigos são excluídos do log). As entradas de fax do banco de dados incluem qualquer sessão de fax como uma entrada. Por exemplo, uma sessão de fax poderia ser um fax enviado, um fax recebido ou atualizações de firmware. Dependendo da atividade, pode haver menos do que 500 entradas no relatório (a menos que você envie 500 fax sem nenhum recebimento ou sem concluir outra atividade).

Se desejar utilizar o log com o objetivo de manter um controle, você deverá imprimir o log periodicamente, pelo menos a cada 500 fax, e depois limpá-lo.

Relatório de códigos de faturamento

O relatório de códigos de faturamento é uma lista dos 500 fax mais recentes que foram enviados com sucesso, relacionados pelo código de faturamento. Nesse relatório, são fornecidas as seguintes informações:

- Número do código de faturamento
- Data e hora de todos os fax que foram enviados com sucesso
- Número de identificação
- Duração (tempo fora do gancho)
- Número de páginas enviadas
- Resultado (sucesso)

O banco de dados armazena os 500 fax mais recentes (fax mais antigos são excluídos do banco de dados). Se desejar utilizar o relatório com objetivo de manter um controle, você deverá imprimir o relatório periodicamente (pelo menos a cada 500 fax) e depois limpá-lo.

Relatório de listas de fax bloqueados

O relatório da lista de faxes bloqueados contém a lista dos números de fax que o produto foi configurado para não aceitar.

Relatório de lista de discagem rápida

Um relatório de lista de discagem rápida relaciona os números de fax atribuídos aos nomes de discagem rápida.

Relatórios de chamadas do fax

O relatório de chamadas do fax é um relatório pequeno que indica o status do último fax enviado ou recebido.

Limpar o log de atividades de fax

Para limpar o log de atividades de fax, execute as etapas a seguir.

1. No painel de controle, toque no ícone [Administração](#).
2. Abra os seguintes menus:
 - [Configurações de fax](#)
 - [Limpar log de atividades do fax](#)
3. Toque no botão [Apagar](#) para limpar o log de atividades de fax.

Configurações de serviço

Os itens nos menus do painel de controle podem ajudar a solucionar problemas se a ação corretiva tomada na seção Códigos de erro for bem-sucedida. Elas devem ser utilizadas quando um representante de serviços HP estiver auxiliando-o.

Configurações do menu Solução de problemas

Abra o menu [Administração](#) e, em seguida, selecione o menu [Solução de problemas](#).

[Solução de problemas](#) Configurações do menu

Rastreamento T.30: O Rastreamento T.30 é um relatório impresso que produz um registro de todas as comunicações entre as máquinas de destino e de origem da última transmissão ou recepção de fax. O relatório apresenta vários detalhes técnicos que normalmente estão além do escopo da maioria dos usuários. No entanto, ele contém códigos de erro detalhados e outras informações que podem ser úteis na solução de um determinado problema relacionado ao envio ou recepção de um fax. Ao tentar determinar a causa de um problema, os representantes de serviço da HP podem solicitar o conteúdo do relatório, pois ele ajuda a determinar a ação apropriada.

V34: Esta configuração tem dois valores (Normal e Desativado) que controlam a taxa de transmissão do modem. A configuração Normal permite que o modem selecione (negocie com o outro modem) qualquer uma das taxas de transmissão suportadas até 33.600 bps. A configuração Desativado define a taxa de transmissão a 14.400 bps. Essa configuração permanece definida até ser alterada.

Modo de alto-falante: Esta configuração de serviço tem dois modos: Normal e Diagnóstico. No modo Normal, o alto-falante do modem é ligado durante a discagem por meio da conexão inicial e, em seguida, é desligado. Para o modo Diagnóstico, o alto-falante é ligado e permanece assim durante todas as comunicações de fax, até a configuração ser retornada para Normal.

Configurações do menu Redefinições

Abra o menu [Administração](#) e, em seguida, selecione o menu [Redefinições](#).

Redefinições Configurações do menu

[Restaurar as configurações de telecomunicações de fábrica](#) ou [Restaurar as configurações de telecomunicações padrão](#): Essa seleção restaura várias alterações do menu para as suas configurações padrão. Tais configurações incluem taxa de transmissão máxima, tempo de desligamento de rajada de toques, V.34, modo de alto-falante e perda do sinal de transmissão.

Atualizações de firmware

O firmware do acessório de fax pode ser atualizado. As atualizações ocorrem como parte de uma atualização global do firmware do produto. Consulte o guia do usuário do produto para obter mais informações.

A Serviço e suporte

- [Declaração de garantia limitada Hewlett-Packard](#)
- [Atendimento ao cliente](#)

Declaração de garantia limitada Hewlett-Packard

PRODUTO HP	DURAÇÃO DA GARANTIA LIMITADA
Acessório de fax analógico 500 da HP LaserJet	1 ano

A HP garante a você, o consumidor final, que o hardware e os acessórios HP não apresentarão defeitos de material e de fabricação após a data da compra, dentro do prazo especificado acima. Caso a HP seja notificada de quaisquer defeitos no período de garantia, a HP responsabiliza-se por reparar ou substituir, de acordo com sua própria opção, os produtos comprovadamente avariados. Os produtos para substituição podem ser novos ou com desempenho equivalente aos novos.

A HP garante que o software HP não falhará ao executar as instruções de programação após a data da compra, pelo período especificado acima, devido a defeitos de materiais e fabricação, quando instalado e utilizado de forma correta. Se a HP receber notificação de tais defeitos durante o período da garantia, ela substituirá o software que não executa suas instruções de programação devido a tais defeitos.

A HP não garante que a operação dos produtos HP será ininterrupta ou sem erros. Se a HP não puder consertar ou substituir, em um período razoável, qualquer produto conforme a condição especificada na garantia, o cliente terá direito ao reembolso do preço de compra assim que o produto for devolvido.

Os produtos da HP podem conter peças reconcondicionadas, cujo desempenho é equivalente ao de peças novas, ou que tenham sido usadas incidentalmente.

A garantia não cobre defeitos resultantes de (a) manutenção ou calibragem impróprias ou inadequadas, (b) software, interfaces, peças ou materiais que não sejam fornecidos pela HP, (c) modificação não autorizada ou má utilização, (d) operação fora das especificações ambientais publicadas para o produto ou (e) manutenção ou preparação inadequadas do local de instalação.

NA EXTENSÃO DO PERMITIDO PELAS LEIS LOCAIS, AS GARANTIAS ACIMA SÃO EXCLUSIVAS, E NENHUMA OUTRA GARANTIA, ESCRITA OU ORAL, ESTÁ EXPRESSA OU IMPLÍCITA. A HP ISENTA-SE ESPECIFICAMENTE DE QUALQUER GARANTIA OU CONDIÇÃO DE COMERCIALIZAÇÃO, QUALIDADE SATISFATÓRIA E ADEQUAÇÃO PARA FINS PESSOAIS QUE ESTEJAM IMPLÍCITAS. Determinados países/regiões, estados ou províncias não permitem limitações na duração da garantia implícita e as limitações ou exclusões acima podem não se aplicar ao usuário. Esta garantia concede ao usuário direitos legais específicos, e ele poderá estar sujeito a outros direitos que variam de país/região para país/região, estado para estado ou província para província.

A garantia limitada da HP é válida em todos os países/regiões ou locais nos quais a HP ofereça suporte para este produto e nos quais ele tenha sido comercializado. O nível do serviço de garantia que você recebe pode variar de acordo com padrões locais. A HP não alterará a forma, a adequação ou a função do produto para torná-lo operacional em um país/região para o qual nunca se tenha pretendido que ele funcione por motivos legais ou regulamentares.

DE ACORDO COM OS LIMITES PERMITIDOS PELA LEGISLAÇÃO LOCAL, AS SOLUÇÕES FORNECIDAS NESTA DECLARAÇÃO DE GARANTIA SÃO SOLUÇÕES EXCLUSIVAS E ÚNICAS DO CLIENTE. EXCETO CONFORME ACIMA ESPECIFICADO, EM HIPÓTESE ALGUMA A HP OU SEUS FORNECEDORES SERÃO RESPONSÁVEIS PELA PERDA DE DADOS OU POR DANOS DIRETOS, ESPECIAIS, INCIDENTAIS, CONSEQUENTES (INCLUSIVE POR PERDA DE LUCROS OU DADOS) NEM

POR QUAISQUER OUTROS DANOS, QUER SEJAM BASEADOS EM CONTRATO, OBRIGAÇÕES EXTRACONTRATUAIS OU EM QUALQUER OUTRO ASPECTO. Determinados países/regiões, estados ou províncias não permitem a exclusão ou limitação de danos incidentais ou consequenciais e, em função disso, as limitações ou exclusões acima podem não se aplicar a você.

OS TERMOS DE GARANTIA CONTIDOS NESTA DECLARAÇÃO, EXCETO NA EXTENSÃO MÁXIMA PERMITIDA PELA LEGISLAÇÃO, NÃO EXCLUEM, RESTRINGEM NEM MODIFICAM OS DIREITOS LEGAIS OBRIGATÓRIOS APLICÁVEIS À VENDA DESTE PRODUTO A VOCÊ. OS TERMOS DA GARANTIA COMPLEMENTAM OS DIREITOS LEGAIS OBRIGATÓRIOS.

Atendimento ao cliente

Obtenha suporte por telefone, gratuito durante seu período de garantia, para seu país/região

Os números de telefones por país/região estão no folheto que vem na caixa junto com o produto ou em www.hp.com/support/.

Tenha em mãos o nome do produto, o número de série, a data da aquisição e a descrição do problema

Suporte 24 horas pela Internet

www.hp.com/go/ljanalogfaxaccessory500_manuais

B Especificações

- [Especificações de produto de acessório para fax](#)
- [Peças de reposição e acessórios](#)

Especificações de produto de acessório para fax

Especificações ambientais	
Ambiente operacional	<ul style="list-style-type: none">• Temperatura: 10°C a 32,5°C• Umidade relativa: 20% a 80% (sem condensação)
Ambiente de armazenamento	<ul style="list-style-type: none">• Temperatura: -20°C a 40°C• Umidade relativa: Menor do que 95% (sem condensação)
Especificações do fax	
Compatibilidade do fax	<ul style="list-style-type: none">• CCIT/ITU-T Grupo 3, EIA/TIA Classe 1, Classe 2.1
Conector do telefone	<ul style="list-style-type: none">• RJ11
Métodos de compactação	<ul style="list-style-type: none">• MH, MR, MMR e JBIG
Velocidades e padrões de transmissão suportados	<ul style="list-style-type: none">• V.17 em 14.400, 12.000, 9.600, 7.200 bps• V.33 em 14.400, 12.000 bps• V.29 em 9.600, 7.200 bps• V.27 em 4.800, 2.400 bps• V.34 em 16.800, 19.200, 21.600, 24.000, 26.400, 28.800, 31.200, 33.600 bps
Velocidade do modem	<ul style="list-style-type: none">• Até 33,6 K bits por segundo (bps)
Discagem rápida	<ul style="list-style-type: none">• Sim
Resolução do fax (envio e recebimento)	<ul style="list-style-type: none">• Padrão – 200 x 100 pontos por polegada (dpi)• Boa – 200 x 200 dpi• Superfina – 300 x 300 dpi• Ultrafina – 200 x 400 (somente recebimento)• Ultrafina – 400 x 400 (somente recebimento)

Peças de reposição e acessórios

Você pode obter peças de substituição para o acessório de fax entrando em contato com o representante de vendas ou representante da Hewlett-Packard.

C Informações de regulamentação

- [Programa de promoção de produtos compatíveis com o meio ambiente](#)
- [Declaração de conformidade](#)
- [Regulamentos da FCC](#)
- [Additional FCC statement for telecom products \(US\)](#)
- [Marca da Japan Telecom](#)
- [Lei de proteção ao usuário de serviços de telefonia \(EUA\)](#)
- [Regulamentações DOC canadenses](#)
- [Industry Canada CS-03 requirements](#)
- [Declarações para operações de telecomunicações da UE](#)
- [New Zealand Telecom Statements](#)
- [Declaração de EMI \(Taiwan\)](#)
- [Declaração VCCI \(Japão\)](#)
- [Declaração da EMC \(China\)](#)
- [Declaração da EMC \(Coreia\)](#)
- [Tabela de conteúdo \(China\)](#)

Programa de promoção de produtos compatíveis com o meio ambiente

Proteção ambiental

A Hewlett-Packard Company tem o compromisso de fornecer produtos de qualidade de uma maneira ambientalmente segura. Este produto foi projetado com vários atributos para minimizar impactos ambientais.

Plástico

As peças plásticas com mais de 25 gramas possuem marcas, de acordo com os padrões internacionais, para facilitar a identificação de plásticos para reciclagem no fim da vida útil do produto.

Restrições materiais

Este produto HP não contém mercúrio adicionado.

Este produto HP não contém uma bateria.

Descarte de equipamento não usado pelos usuários

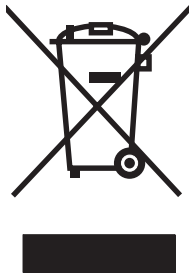

Este símbolo indica que você não deve descartar o produto com o lixo doméstico. Em vez disso, você deve proteger a saúde e o ambiente, devolvendo o equipamento não usado para um ponto de coleta designado para a reciclagem de equipamentos eletroeletrônicos. Para obter mais informações, entre em contato com o serviço de descarte de lixo doméstico ou visite: www.hp.com/recycle.

Para obter mais informações

Para obter informações sobre esses tópicos ambientais:

- Folha do perfil ambiental do produto deste e de muitos outros produtos HP relacionados;
- Compromisso da HP com o meio ambiente;
- Sistema de gerenciamento ambiental HP;
- Programa de devolução e reciclagem de produtos HP no fim da vida útil;
- Folha de dados de segurança de materiais.

Visite www.hp.com/go/environment ou www.hp.com/hpinfo/globalcitizenship/environment.

Declaração de conformidade

Declaração de conformidade

de acordo com o ISO/IEC 17050-1 e EN 17050-1: DoC# BOISB-0703-00-rel.12.0

Nome do fabricante: Hewlett-Packard Company

Endereço do fabricante: 11311 Chinden Boulevard
Boise, Idaho 83714-1021, USA

declara que o produto

Nome do produto: Acessório de fax analógico 500 da HP

Número de Modelo de Regulamentação:²⁾ BOISB-0703-00

Opcionais do produto Todas

Cartuchos de Toner/Tambor de Imagem N/A

está em conformidade com as seguintes especificações de produto:

SEGURANÇA: IEC 60950-1:2005 / EN60950-1: 2006 +A11:2009 +A12:2011

EMC: CISPR22:2005 +A1/ EN55022:2006 +A1 - Classe A¹⁾, ³⁾

EN 55024:1998 +A1:2001 +A2:2003

EN61000-3-2:2006 +A1:2009 + A2:2009

Título FCC CFR 47, Parte 15 Classe A¹⁾ /ICES-003, Edição 4

TELECOM: ES203-201; Título FCC CFR 47, Parte 68⁴⁾

RoHOS EN 50581:2012

Informações complementares:

O produto está em conformidade com os requisitos da Diretiva EMC 2004/108/EC, da Diretiva de baixa voltagem 2006/95/EC, da Diretiva R&TTE 1999/5/EC e leva a marca CE  correspondente.

Este Dispositivo está em conformidade com a Parte 15 das normas da FCC. A operação está sujeita às duas condições a seguir: (1) este dispositivo não deve provocar interferência prejudicial e (2) este dispositivo deve aceitar qualquer interferência recebida, inclusive interferência que possa provocar uma operação indesejada.

1) O produto foi testado em uma configuração típica com sistemas de computadores pessoais da Hewlett-Packard.

2) Para fins regulamentares, este produto recebeu um Número de modelo regulamentar. Esse número não deve ser confundido com o nome do produto ou com o(s) número(s) do produto.

3) O produto atende aos requisitos da EN55022 & CNS13438 Classe A, caso em que as seguintes normas se aplicam: "Aviso: Este é um produto da classe A. Em um ambiente doméstico, este produto pode causar radiointerferência, em cujo caso o usuário poderá ser solicitado a tomar as medidas adequadas."

4) As aprovações e padrões da Telecom adequados para os países/regiões de destino foram aplicados a este produto, além dos mencionados anteriormente.

Boise, Idaho 83714-1021, USA

Declaração de conformidade

de acordo com o ISO/IEC 17050-1 e EN 17050-1: DoC# BOISB-0703-00-rel.12.0

Fevereiro de 2013

Somente para tópicos regulamentares, entre em contato com:

Contato na Europa: Seu escritório local de vendas e serviços da Hewlett-Packard ou Hewlett-Packard GmbH, Department HQ-TRE, Herrenberger Straße 140, 71034 Böblingen, Germany
<http://www.hp.com/go/certificates>

Contato nos EUA: Product Regulations Manager, Hewlett-Packard Company, PO Box 15, Mail Stop 160, Boise, Idaho 83707-0015 (Telefone: 208-396-6000)

Regulamentos da FCC

Este equipamento foi submetido a testes e se encontra em conformidade com os limites para um dispositivo digital Classe A, de acordo com a Parte 15 das normas da FCC. Esses limites foram criados para proporcionar proteção razoável contra interferência prejudicial quando o equipamento é operado em um ambiente comercial. Este equipamento gera, usa e pode irradiar energia de frequência de rádio e, se não instalado e utilizado de acordo com o manual de instruções, pode causar interferência prejudicial em comunicações por rádio. A operação deste equipamento em área residencial provavelmente causará interferência prejudicial, e as despesas com a correção dessa interferência serão de responsabilidade do usuário.

 **NOTA:** Qualquer alteração ou modificação na impressora que não seja expressamente aprovada pela HP pode anular a autoridade do usuário de operar esse equipamento.

Para estar em conformidade com os limites de Classe A da Parte 15 das normas da FCC, é necessário utilizar um cabo de interface blindado.

Additional FCC statement for telecom products (US)

This equipment complies with Part 68 of the FCC rules and the requirements adopted by the ACTA. On the back of this equipment is a label that contains, among other information, a product identifier in the format US:AAAEQ##TXXXX. If requested, this number must be provided to the telephone company.

The REN is used to determine the quantity of devices, which may be connected to the telephone line. Excessive RENs on the telephone line may result in the devices not ringing in response to an incoming call. In most, but not all, areas, the sum of the RENs should not exceed five (5.0). To be certain of the number of devices that may be connected to the line, as determined by the total RENs, contact the telephone company to determine the maximum REN for the calling area.

This equipment uses the following USOC jacks: RJ11C.

An FCC-compliant telephone cord and modular plug is provided with this equipment. This equipment is designed to be connected to the telephone network or premises wiring using a compatible modular jack, which is Part 68 compliant. This equipment cannot be used on telephone company-provided coin service. Connection to Party Line Service is subject to state tariffs.

If this equipment causes harm to the telephone network, the telephone company will notify you in advance that temporary discontinuance of service may be required. If advance notice is not practical, the telephone company will notify the customer as soon as possible. Also, you will be advised of your right to file a complaint with the FCC if you believe it is necessary.

The telephone company may make changes in its facilities, equipment, operations, or procedures that could affect the operation of the equipment. If this happens, the telephone company will provide advance notice in order for you to make the necessary modifications in order to maintain uninterrupted service.

If trouble is experienced with this equipment, please see the numbers in this manual for repair and (or) warranty information. If the trouble is causing harm to the telephone network, the telephone company may request you remove the equipment from the network until the problem is resolved.

The customer can do the following repairs: Replace any original equipment that came with the device. This includes the print cartridge, the supports for trays and bins, the power cord, and the telephone cord. It is recommended that the customer install an AC surge arrester in the AC outlet to which this device is connected. This is to avoid damage to the equipment caused by local lightning strikes and other electrical surges.

Marca da Japan Telecom



A08-0138004

Lei de proteção ao usuário de serviços de telefonia (EUA)

The Telephone Consumer Protection Act of 1991 makes it unlawful for any person to use a computer or other electronic device, including fax machines, to send any message unless such message clearly contains, in a margin at the top or bottom of each transmitted page or on the first page of the transmission, the date and time it is sent and an identification of the business, other entity, or individual sending the message and the telephone number of the sending machine or such business, or other entity, or individual. (The telephone number provided cannot be a 900 number or any other number for which charges exceed local or long distance transmission charges).

Regulamentações DOC canadenses

Complies with Canadian EMC Class A requirements.

« Conforme à la classe A des normes canadiennes de compatibilité électromagnétiques. « CEM ». »

Industry Canada CS-03 requirements

Notice: The Industry Canada label identifies certified equipment. This certification means the equipment meets certain telecommunications network protective, operational, and safety requirements as prescribed in the appropriate Terminal Equipment Technical Requirement document(s). The Department does not guarantee the equipment will operate to the user's satisfaction. Before installing this equipment, users should ensure that it is permissible for the equipment to be connected to the facilities of the local telecommunications company. The equipment must also be installed using an acceptable method of connection. The customer should be aware that compliance with the above conditions may not prevent degradation of service in some situations. Repairs to certified equipment should be coordinated by a representative designated by the supplier. Any repairs or alterations made by the user to this equipment, or equipment malfunctions, may give the telecommunications company cause to request the user to disconnect the equipment. Users should ensure for their own protection that the electrical ground connections of the power utility, telephone lines, and internal metallic water pipe system, if present, are connected together. This precaution can be particularly important in rural areas.

! CUIDADO: Users should not attempt to make such connections themselves, but should contact the appropriate electric inspection authority, or electrician, as appropriate. The Ringer Equivalence Number (REN) of this device is 0,0.

Notice: The Ringer Equivalence Number (REN) assigned to each terminal device provides an indication of the maximum number of terminals allowed to be connected to a telephone interface. The termination on an interface may consist of any combination of devices subject only to the requirement that the sum of the Ringer Equivalence Number of all the devices does not exceed five (5.0). The standard connecting arrangement code (telephone jack type) for equipment with direct connections to the telephone network is CA11A.

Declarações para operações de telecomunicações da UE

Este programa destina-se a ser conectado às Public Switched Telecommunication Networks (PSTN, redes públicas de telecomunicações de comutação) dos países/regiões da Comunidade Econômica Europeia (CEE).

Ele atende aos requisitos da Diretiva EU R&TTE do 1999/5/EC (Anexo II) e leva a marca CE correspondente.

Para obter mais detalhes, consulte a Declaração de Conformidade publicada pelo fabricante em outra seção deste manual.

No entanto, devido a diferenças entre RTPCs nacionais individuais, não há garantia incondicional de que o produto operará com êxito em todos os pontos de terminação da RTPC. A compatibilidade com a rede depende da configuração correta selecionada pelo cliente no preparo de sua conexão à PSTN. Siga as instruções fornecidas neste manual do usuário.

Se você enfrentar problemas relacionados à compatibilidade com a rede, entre em contato com seu fornecedor local de equipamentos ou com o help desk da Hewlett-Packard no país/região de operação.

Conectar-se a um ponto terminal de PSTN pode ser motivo de exigências adicionais estabelecidas pela operadora de PSTN local.

New Zealand Telecom Statements

The grant of a Telepermit for any item of terminal equipment indicates only that Telecom has accepted that the item complies with minimum conditions for connection to its network. It indicates no endorsement of the product by Telecom, nor does it provide any sort of warranty. Above all, it provides no assurance that any item will work correctly in all respects with another item of Telepermitted equipment of a different make or model, nor does it imply that any product is compatible with all of Telecom's network services.

This equipment may not provide for the effective hand-over of a call to another device connected to the same line.

This equipment shall not be set up to make automatic calls to the Telecom "111" Emergency Service.

This product has not been tested to ensure compatibility with the FaxAbility distinctive ring service for New Zealand.

Declaração de EMI (Taiwan)

警告使用者：

這是甲類的資訊產品，在居住的環境中使用時，可能會造成射頻干擾，在這種情況下，使用者會被要求採取某些適當的對策。

Declaração VCCI (Japão)

この装置は、クラスA情報技術装置です。この装置を家庭環境で使用すると電波妨害を引き起こすことがあります。この場合には使用者は適切な対策を講ずるよう要求されることがあります。

VCCI-A

Declaração da EMC (China)

此为A级产品，在生活环境中，该产品可能会造成无线电干扰。在这种情况下，可能需要用户对其干扰采取切实可行的措施。

Declaração da EMC (Coreia)

A급 기기 (업무용 방송통신기기)	이 기기는 업무용(A급)으로 전자파적합등록을 한 기기이오니 판매자 또는 사용자는 이점을 주의하시기 바라며, 가정 외의 지역에서 사용하는 것을 목적으로 합니다.
-----------------------	--

Tabela de conteúdo (China)

有毒有害物质表

根据中国电子信息产品污染控制管理办法的要求而出台

部件名称	有毒有害物质和元素					
	铅 (Pb)	汞 (Hg)	镉 (Cd)	六价铬 (Cr(VI))	多溴联苯 (PBB)	多溴二苯醚 (PBDE)
打印引擎	X	0	0	0	0	0
控制面板	0	0	0	0	0	0
塑料外壳	0	0	0	0	0	0
格式化板组件	X	0	0	0	0	0
碳粉盒	X	0	0	0	0	0

0609

0：表示在此部件所用的所有同类材料中，所含的此有毒或有害物质均低于 SJ/T11363-2006 的限制要求。

X：表示在此部件所用的所有同类材料中，至少一种所含的此有毒或有害物质高于 SJ/T11363-2006 的限制要求。

注：引用的“环保使用期限”是根据在正常温度和湿度条件下操作使用产品而确定的。

Índice

A

- acessório de fax
 - conexão de linha telefônica 11
- acessórios 151
- advertências 2
- ajustar à página 33, 109
- ajuste de imagem 27, 98
- armazenamento, ambiente 150
- arquivamento de fax 34, 111
 - ativar 111
- arquivar faxes 34
- arquivo-morto de fax 34
 - ativando 35
- assistente, configuração do fax 12, 82
- atendimento ao cliente 147
- atualizações de firmware 62, 143
- avisos 2

B

- bando de dados 59
- barra de mensagem de status 115
- baterias incluídas 154
- bloquear faxes recebidos 31, 107
- bloqueio de memória
 - ativando 126
 - desativando 126

- bloqueio de memória
 - PIN 45

C

- cabeçalho de sobreposição
 - configuração 19
- cabeçalho do fax 13
- cancelando um fax 42, 119
- catálogo telefônico 41
- catálogo telefônico de fax 118
- chamadas por voz e novas tentativas 44, 125
- códigos de faturamento 23, 99
- compactação JBIG
 - configuração 21
- conectar ao modem 81
- configurações de fax de notificação 108
- configuração
 - bloqueio de memória 126
 - recebimento de fax 29
 - remota 15, 85
- configuração claro/escuro para faxes transmitidos 22
- configuração de claro/escuro para faxes transmitidos 22
- configuração de data/hora 12, 83
- configuração de nitidez
 - para faxes transmitidos 22
- configuração do fax
 - discagem 17, 87
- configuração em segundo plano
 - copiando papel colorido 22
 - removendo de faxes transmitidos 22
- configuração remota 15
 - navegador da Web 15, 85
 - utilitário de envio digital 16, 86
 - Web Jetadmin 15, 85
- configuração remota do fax 85
- configurações
 - cabeçalho de sobreposição 19
 - códigos de faturamento 23, 99
 - compactação JBIG 21
 - configuração de claro/escuro 22

- configurações gerais de enviar 91
- confirmação de número de fax 21
- correspondência de discagem rápida de número de fax 23
- detecção do tom de discagem 19
- encaminhamento de fax 35
- enviar fax 17, 87
- fax 17, 87
- fax geral 20
- formato de data e hora 83
- intervalo de rediscagem 18
- menu 12
- modo de correção de erro 23, 93
- modo de discagem 17
- necessárias 11, 81
- nitidez 22
- prefixo de discagem 20
- receber fax 29, 100
- resolução 24
- se estiver ocupado 18
- segundo plano 22
- se não houver resposta 19
- volume do modem 17
- configurações de data/hora 83
- configurações de envio de fax 17, 87
 - ajustede imagem 98
 - confirmação de número de fax 92
 - criar trabalho 99
 - detecção de tom de discagem 90
 - discagem 17, 87
 - gerais 91
 - intervalo de rediscagem 88
 - modo de discagem 88
 - opções de trabalho padrão 24
 - orientação do conteúdo 96
 - prefixo de discagem 91
 - rediscagem quando houver erro 89
 - rediscagem se estiver ocupado 89
 - rediscagem se não houver resposta 90

- resolução 94
- supressão de páginas em branco 99
- tamanho do original 97
- texto/imagem 98
- velocidade 88
- visualização de imagem 94
- volume de discagem 87
- configurações de fax 100
 - bloquear faxes recebidos 31
 - programação de impressão de fax 30
- configurações de fax de frequência de toque 102
- configurações de fax de toques para atender 101
- configurações de fax recebido
 - bloquear faxes 107
- configurações de intervalo de fax
 - intervalo de toque 102
- configurações de intervalo de toque de fax 102
- configurações de marcar fax recebidos 109
- configurações de notificação 25, 33, 96
- configurações de recebimento de fax 29, 100
 - ajustar à página 33, 109
 - bandeja de papel 111
 - bloquear faxes recebidos 31
 - compartimento de saída 110
 - configuração 29, 100
 - definir lados 110
 - frequência de toque 102
 - marcar fax recebidos 33, 109
 - notificação 33, 108
 - opções de trabalho padrão 32
 - programação de impressão de fax 30
 - seleção de bandeja de papel 34
 - seleção de papel 109
 - toques para atender 101
 - velocidade 101
 - volume do toque 29, 100
- configurações de serviço 60, 142
- configurações de volume do toque de fax 100

- configurações do fax 17, 87
 - data e hora 83
 - enviar 17, 87
 - gerais 20
 - processamento de imagem 102
 - receber 29, 100
 - volume do toque 29
- configurações do fax de ajustar à página 109
- configurações do fax de bandeja de papel 111
- configurações do fax de
 - compartimento de saída 110
- configurações do fax de definir lados 110
- configurações do fax de discagem 17, 87
- configurações do fax de seleção de papel 109
- configurações gerais de envio de fax 91
- configurações gerais do fax 20
- configurações necessárias
 - país/região 11, 81
- configurações seguras 45
- confirmação de número de fax 21, 92
- contatando a HP 147
- convenções, documento 2
- convenções do documento 2
- correspondência de discagem
 - rápida de número de fax 23
- criar trabalho 28, 99

D

- declaração de conformidade 155
- Declaração EMC na Coreia 164
- Declaração EMI em Taiwan 163
- Declaração VCCI para o Japão 163
- declarações regulamentares
 - declaração de conformidade 155
- descarte, fim da vida útil 154
- descarte ao fim da vida útil 154
- descarte de materiais 154
- deteção de tom de discagem 90
- deteção do tom de discagem, configuração 19

- dicas 2
- discagem de grupo. *Consulte*
 - discagem rápida
- discagem de pulso
 - configuração 17, 88
- discagem de tom
 - configuração 17, 88
- discagem rápida
 - criando 43, 120
 - excluir 43, 122
 - relatório de lista 60, 141
- DSS. *Consulte* utilitário de envio digital

E

- encaminhamento de fax 34, 35, 111
 - ativar 112
- encaminhando faxes 34
- encaminhando um fax 35
- enviando um fax
 - excluir vários recipientes 43, 122
 - para vários recipientes 43, 120
 - usando números de catálogo telefônico 41, 118
- erro
 - códigos 52, 135
- especificações 150
- especificações ambientais 150
- EWS

F

- fax
 - assistente de configuração 12, 82
 - cancelando 42, 119
 - conectando linha telefônica 11
 - configurações necessárias 11, 81
 - enviando 38, 115
 - imprimindo 126
 - problemas de alimentação 48, 131
 - recebendo 119
 - resolução 150
- Fax de LAN 12

fotos, baixa qualidade 38, 115

G

garantia

produto 145, 146

gráficos, baixa qualidade 38, 115

H

HP Color LaserJet CM 3530 5

HP Color LaserJet CM 4540 63

HP Color LaserJet Enterprise M4555 63

HP LaserJet Enterprise 500 63

HP LaserJet Enterprise 500 Color 63

HP LaserJet Enterprise M725 MFP Series 63

I

impressão de fax bloqueada 126

imprimindo faxes bloqueados 126

instalação

HP Color LaserJet CM3530 6

HP Color LaserJet CM4540 64

HP Color LaserJet CM4555 67

HP LaserJet Enterprise 500 71

HP LaserJet Enterprise 500 MFP 74

instalação de acessório para fax 64, 67, 71, 74

instalação do acessório para fax 6, 64

intervalo de rediscagem, configuração 18, 88

L

lados do original 25

limpando dados de log/relatório 59, 142

linha de telefone conexão 81

linha telefônica, conexão de acessório de fax 11

lista de faxes bloqueados criar 107

excluir números de 107

limpar todos os números 31

remover números de 31

lista de faxes recebidos

criando 31

log/relatório

log de atividade 140

log de atividade, limpando 59, 142

log de atividades 58

relatório de chamadas de fax 142

relatório de chamadas do fax 57

relatório de códigos de faturamento 59, 141

relatório de faturamento, limpando 59

relatório de lista de discagem rápida 60, 141

relatório de lista de faxes bloqueados 59

relatório de listas de fax bloqueados 141

log de atividade 140

log de atividades 58

M

marcar fax recebidos 33

memória, salvando e excluindo faxes 38, 115

menu, configurações do fax 12

menu de configuração não aparece 12

modo de correção de erro configurações 23, 93

modo de discagem configuração 17, 88

modo de discagem de fax 88

N

não configurado 11, 81

navegador, Web configuração remota 15, 85

nome da empresa 13

notas 2

notificação de fax 25, 33, 96

número de telefone 13

O

opções de trabalho padrão 24, 32, 107

operação do fax 11, 81

orientação 26

orientação do conteúdo 26, 96

P

país/região 13

pausar, ao discar 38, 115

peças 4

peças de reposição 151

PIN

alterando 45

criando 45

redefinindo 45

prefixo

discagem automática 20, 91

prefixo de discagem 91

configuração 20

problemas de alimentação 48, 131

processamento de imagem

ajuste de tom 105

apagar bordas 103

configurações 102

detecção de cores 104

nitidez 103

orientação da imagem 105

recorte de página 104

produto sem mercúrio 154

programação

impressão de fax 106

programação de impressão de fax 30, 106

R

recebendo faxes 119

recepção lenta de fax 50, 132

recursos, descrição 3

rediscagem quando houver erro 89

rediscagem se estiver ocupado 89

rediscagem se não houver resposta 90

Regulamentações DOC canadenses 160

Regulamentos da FCC 157

relatório de chamada 57

relatório de chamadas 57, 142

relatório de códigos de faturamento

imprimindo 59, 141

relatório de lista de faxes
bloqueados
imprimindo 59

relatório de listas de fax
bloqueados
imprimindo 141

Relatório Rastreamento T.30 60,
142

resolução
configuração 24, 94

resolução, envio de fax 150

restrições materiais 154

S

se estiver ocupado

configuração 18

seleção de bandeja de papel 34

se não houver resposta

configuração 19

servidor da Web incorporado
15, 85

solução de problemas

menu de configuração do fax
não aparece 12

recepção lenta de fax 50,
132

sistemas PBX 49, 133

transmissão lenta de fax 49,
133

solução de problemas de linhas de
telefone 49, 133

Solução de problemas de sistemas
PBX 49, 133

sondagem 32, 112

ativar 112

sondagem de fax 32, 112

status, página de acessório para
fax 47, 129

suporte 147

supressão

página em branco 29

supressão de página em branco
29

supressão de páginas em branco
99

T

tamanho do original 97

tamanho original 26

texto/imagem 98

otimizar 28

toques para atender 101

transmissão lenta de fax 49, 133

U

utilitário de envio digital,
configuração remota 16, 86

V

velocidade de envio de fax 88

velocidade de recebimento de
fax 101

velocidade do modem 50, 132,
150

visualização de imagem 94

VoIP 45, 126

volume de discagem do fax 87

volume do fax 17

volume do toque 29

W

Web Jetadmin, configuração
remota 15, 85

