

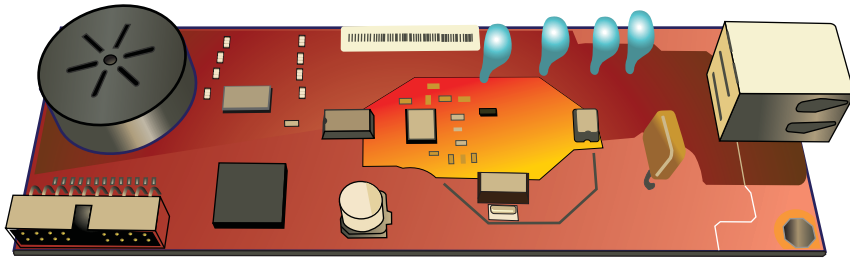

ACCESORIO DE FAX ANALÓGICO 500

Guía de fax





Accesorio de fax analógico HP LaserJet 500

Guía de fax

Copyright y licencia

© 2013 Copyright Hewlett-Packard Development Company, L.P.

Prohibida la reproducción, adaptación o traducción sin autorización previa y por escrito, salvo lo permitido por las leyes de propiedad intelectual (copyright).

La información contenida en este documento está sujeta a cambios sin previo aviso.

Las únicas garantías de los productos y servicios HP se detallan en las declaraciones de garantía expresas que acompañan a dichos productos y servicios. Ninguna información contenida en este documento debe considerarse como una garantía adicional. HP no será responsable de los errores u omisiones técnicos o editoriales contenidos en este documento.

Edition 1, 5/2013

Referencia: CC487-91224

Créditos de marcas comerciales

Microsoft®, Windows®, Windows® XP y Windows Vista® son marcas comerciales registradas en EE.UU. de Microsoft Corporation.

Los productos mencionados en este documento son marcas comerciales de sus respectivas empresas.

Las leyes locales del país/la región pueden prohibir el uso de este equipo fuera del país/la región especificados. En la legislación de la mayoría de países/regiones queda estrictamente prohibida la conexión de equipos de telecomunicaciones (máquinas de fax) no autorizados a redes telefónicas públicas.

ENERGY STAR® y la marca ENERGY STAR® son marcas registradas en Estados Unidos.

Tabla de contenido

1 Descripción general	1
Introducción	2
Funciones de Accesorio de fax analógico HP LaserJet 500	3
Piezas incluidas con el accesorio para fax	4
2 HP Color LaserJet CM3530 serie MFP	5
Instalación del accesorio para fax en HP Color LaserJet CM3530 serie MFP	6
Conexión del accesorio para fax a una línea telefónica	11
Comprobación del funcionamiento del fax	11
Ajustes necesarios del fax	11
Asistente de configuración de fax	12
Menú de configuración del fax	12
Configuración o comprobación de la fecha y la hora	12
Configuración, comprobación o cambio de país/región	13
Configuración del encabezado de fax	13
Configuración remota del fax	15
Navegador web	15
HP Web Jetadmin	15
Utilidad de configuración del software de envío digital MFP de HP	16
Configuración del fax	17
Configuración de envío de fax	17
Configuración de marcación de faxes	17
Configuración del volumen del módem	17
Configuración del modo de marcación	17
Configuración del intervalo de rellamada	18
Configuración de rellamada en ocupado	18
Configuración de rellamada en sin respuesta	19
Configuración de detección del tono de marcación	19
Configuración del encabezado de la plantilla (faxes salientes)	20
Configuración del prefijo de marcación	20
Configuración general del fax	21

Activación de la confirmación del número de fax	21
Configuración del modo de compresión JBIG	21
Cambio de la configuración de nitidez	22
Cambio del ajuste de fondo	22
Cambio del ajuste claro/oscuro	22
Activación de la coincidencia de marcado rápido para números de fax	23
Configuración del modo de corrección de errores	23
Configuración de los códigos de facturación	24
Opciones de trabajo predeterminado	24
Configuración de la resolución de fax saliente	25
Caras originales	25
Notificación	26
Orientación del contenido	26
Tamaño original	27
Ajuste de imagen	28
Optimizar texto/imagen	28
Creación de tareas	29
Supresión de páginas en blanco	29
Configuración de recepción de fax	29
Configuración de recepción de fax	30
Configuración del volumen del tono de llamada	30
Activar o desactivar la programación de impresión de fax	30
Bloqueo de faxes entrantes	31
Creación de una lista de faxes bloqueados	31
Eliminación de números de la lista de faxes bloqueados	31
Borrado de todos los números de la lista de faxes bloqueados	32
Inicio de la recepción de sondeo	32
Opciones de trabajo predeterminado	32
Cambio de la configuración de notificación	33
Sellar faxes recibidos (faxes entrantes)	33
Configuración de ajuste a página	34
Configuración de la bandeja para papel	34
Archivado y reenvío de fax	34
Archivado de faxes	35
Configuración de reenvío de fax	36
Utilización del fax	37
Pantalla de la función Fax	37
Envío de un fax	38
Envío de un fax: introducción manual de números	39
Envío de un fax mediante marcado rápido	40

Búsqueda de una lista de marcado rápido por nombre	41
Envío de un fax mediante los números de la agenda telefónica	41
Búsqueda en agenda telefónica del fax DSS	42
Cancelación de un fax	43
Creación o eliminación de listas de marcado rápido	43
Creación de una lista de marcado rápido	43
Eliminación de una lista de marcado rápido	43
Eliminación de un solo número de la lista de marcado rápido	44
Adición de un número a una lista de marcado rápido existente	44
Llamadas de voz y reintentos	44
Informe de llamadas de fax	44
Registro de actividades de fax	45
Informe T.30	45
Configuración de seguridad	45
Cambio de PIN	45
Uso del fax en redes VoIP	46
Solución de problemas de fax	47
Comprobación del estado de los accesorios para fax	47
La función Fax no está en funcionamiento	47
Problemas generales del fax	48
Problemas con el envío de faxes	49
Problemas con la recepción de faxes	50
Códigos de error	52
Mensajes de error de fax	52
Mensajes de envío de fax	54
Mensajes de recepción de fax	56
Registros e informes del fax	57
Impresión del informe de llamadas de fax	57
Programación de la impresión del informe de llamadas de fax	57
Impresión del registro de actividades de fax	58
Impresión del informe del código de facturación	59
Borrado del registro de actividades de fax y del informe del código de facturación	59
Impresión del informe de la lista de fax bloqueados	60
Impresión del informe de la lista de marcado rápido	60
Configuración del servicio	60
Ajustes del menú Configuración inicial	60
Configuración del menú Solución de problemas	61
Configuración del menú Restablecimientos	62
Actualizaciones de firmware	62

3 HP Color LaserJet CM 4540 serie MFP, HP Color LaserJet Enterprise M4555 serie MFP, HP LaserJet Enterprise 500 serie MFP, HP LaserJet Enterprise 500 Color serie MFP y HP LaserJet Enterprise M725 serie MFP 63

Instalación del accesorio para fax	64
Instalación del accesorio para fax en el modelo HP Color LaserJet CM4540	64
Instalación del accesorio para fax en el modelo HP Color LaserJet M4555 serie MFP	68
Instalación del accesorio para fax en el modelo HP LaserJet Enterprise 500 serie MFP	72
Instalación del accesorio para fax en el modelo HP LaserJet Enterprise 500 Color serie MFP	76
Instalación del accesorio para fax en el modelo HP LaserJet Enterprise M725 serie MFP	79
Conexión del accesorio para fax a una línea telefónica	83
Comprobación del funcionamiento del fax	83
Ajustes necesarios del fax	83
Asistente de configuración de fax	84
Configuración o comprobación de la fecha y la hora	85
Configuración o comprobación del formato de fecha/hora	85
Configuración remota del fax	87
Navegador web	87
HP Web Jetadmin	87
Utilidad de configuración del software de envío digital MFP de HP	88
Configuración del fax	89
Configuración de envío de fax	89
Configuración de marcación de faxes	89
Configuración del volumen de marcación del fax	89
Configuración del modo de marcación	90
Configuración de la velocidad de envío de faxes	90
Configuración del intervalo de rellamada	90
Configuración de rellamada en error	91
Configuración de rellamada en ocupado	91
Configuración de rellamada en sin respuesta	92
Configuración de detección del tono de marcación	92
Configuración del prefijo de marcación (en caso necesario)	93
Configuración general de envío de faxes	93
Activación de la confirmación del número de fax	94
Activación del Envío PC Fax	94
Encabezado de fax	94
Configuración del modo de corrección de errores	95
Opciones de trabajo predeterminadas	95
Vista previa de la imagen	96
Configuración de la resolución del fax saliente	96
Caras originales	97

Notificación	97
Orientación del contenido	98
Tamaño original	99
Ajuste de imagen	99
Optimizar texto/imagen	100
Creación de tareas	100
Supresión de páginas en blanco	101
Códigos de facturación	101
Configuración de los códigos de facturación	101
Configuración de recepción de fax	102
Configuración de recepción de fax	102
Configuración del volumen del tono de llamada	102
Configuración de los tonos de respuesta	103
Configuración de velocidad de recepción de fax	103
Configuración del intervalo de tonos	104
Configuración de la frecuencia de tono	104
Configuración del procesamiento de imagen avanzado	104
Ajuste de nitidez	105
Eliminar bordes	105
Detección de color automática	106
Recorte de página automático	106
Orientación de la imagen automática	107
Ajuste de tono automático	107
Activación o desactivación de la programación de la impresión de faxes	108
Bloqueo de faxes entrantes	109
Creación de una lista de faxes bloqueados	109
Eliminación de números de la lista de faxes bloqueados	109
Opciones del trabajo predeterminadas	110
Notificación	110
Sellar faxes recibidos (faxes entrantes)	111
Configuración de ajuste a página	111
Configuración de la selección del papel	112
Configuración de la bandeja de salida	112
Configuración de las caras	112
Configuración de la bandeja para el papel	113
Archivado y reenvío de fax	113
Activación del archivado de faxes	113
Activación del reenvío de faxes	114
Sondeo	114
Activación de sondeo mediante el EWS	114
Inicio de la recepción de sondeo	115

Utilización del fax	116
Pantalla de la función Fax	116
Barra de mensajes de estado	117
Envío de un fax	117
Envío de un fax con introducción manual de los números	118
Envío de un fax mediante marcado rápido	119
Búsqueda de una lista de marcado rápido por nombre	119
Envío de un fax mediante los números de la libreta de direcciones del fax	120
Cancelación de un fax	121
Cancelar la transmisión de fax actual	121
Cancelación de faxes pendientes	121
Recepción de faxes	121
Creación o eliminación de listas de marcado rápido	122
Creación de una lista de marcado rápido	122
Eliminación de una lista de marcado rápido	124
Eliminación de un solo número de la lista de marcado rápido	125
Adición de un número a una lista de marcado rápido existente	126
Llamadas de voz y reintentos	127
Informe de llamadas de fax	127
Registro de actividades de fax	128
Informe T.30	128
Programación de la impresión de faxes (bloqueo de memoria)	128
Uso del fax en redes VoIP	129
Solución de problemas de fax	130
¿El fax está configurado correctamente?	130
¿Qué tipo de línea telefónica utiliza?	130
¿Utiliza un dispositivo de protección contra sobretensiones?	131
¿Utiliza un servicio de mensajería de voz de la empresa telefónica o un contestador?	131
Disposición de la función de llamada en espera de la línea telefónica	131
Comprobación del estado de los accesorios para fax	131
La función Fax no está en funcionamiento	132
Problemas generales del fax	133
Problemas con la recepción de faxes	134
Problemas con el envío de faxes	136
Códigos de error	137
Mensajes de error de fax	137
Mensajes de envío de fax	139
Mensajes de recepción de fax	141
Informes de fax	142
Registro de actividades de fax	142

Informe del código de facturación	143
Informe de la lista de fax bloqueados	143
Informe de la lista de marcado rápido	144
Informe de llamadas de fax	144
Borrado del registro de actividades de fax	144
Configuración del servicio	144
Ajustes del menú Solución de problemas	144
Configuración del menú Restablecimientos	145
Actualizaciones de firmware	145
Apéndice A Servicio y asistencia	147
Declaración de garantía limitada de Hewlett-Packard	148
Asistencia al cliente	149
Apéndice B Especificaciones	151
Especificaciones del accesorio para fax	152
Sustitución de piezas y accesorios	153
Apéndice C Información sobre normativas	155
Programa de administración de productos medioambientales	156
Protección del medio ambiente	156
Plásticos	156
Restricciones de materiales	156
Desecho de residuos de equipos por los usuarios	156
Información adicional	156
Declaración de conformidad	157
Normas de la FCC	159
Additional FCC statement for telecom products (US)	160
Marca de Japan Telecom	160
Ley de protección al usuario telefónico (EE.UU.)	161
Normas DOC de Canadá	162
Industry Canada CS-03 requirements	162
Declaración UE sobre el funcionamiento de las telecomunicaciones	163
New Zealand Telecom Statements	164
Declaración EMI (Taiwán)	165
Declaración VCCI (Japón)	165
Declaración EMC (China)	165
Declaración EMC (Corea)	166
Tabla de sustancias (China)	167

Índice 169

1 Descripción general

- [Introducción](#)
- [Funciones de Accesorio de fax analógico HP LaserJet 500](#)
- [Piezas incluidas con el accesorio para fax](#)

Introducción

Accesorio de fax analógico HP LaserJet 500 permite que el producto multifunción (MFP) de HP funcione como una máquina de fax analógica independiente. Para obtener más información, consulte www.hp.com/go/ljanalogfaxaccessory500_manuals.

En esta guía se describen las funciones de fax de este producto y se proporciona información sobre especificaciones del producto y sobre normativas. Debe guardar esta guía para que pueda consultarla cuando necesite obtener instrucciones sobre funciones de fax específicas.

 **NOTA:** Si el producto tiene instalado el accesorio para fax, quite la cubierta de la conexión del fax, conecte el cable telefónico y, a continuación, realice la configuración inicial del fax. La cubierta de la conexión del fax se encuentra en el conector telefónico situado en el panel posterior del formateador.

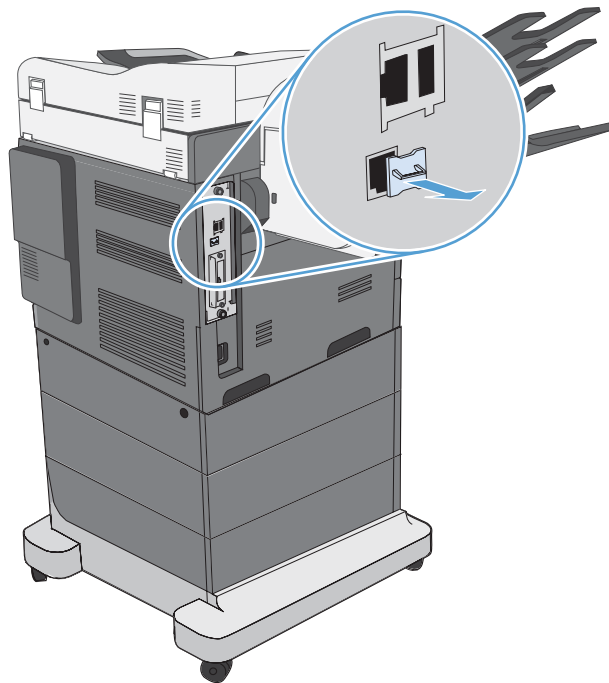

Convenciones utilizadas en esta guía

 **SUGERENCIA:** Los consejos ofrecen pistas o métodos abreviados de utilidad.

 **NOTA:** Las notas ofrecen información importante para explicar un concepto o para completar una tarea.

 **PRECAUCIÓN:** Las precauciones indican los procedimientos que debe seguir para evitar perder datos o dañar el producto.

 **¡ADVERTENCIA!** Las alertas de advertencia le especifican los procedimientos que debe seguir para evitar daños personales, la pérdida catastrófica de datos o un gran daño al producto.

Funciones de Accesorio de fax analógico HP LaserJet 500

Características de envío de fax	<ul style="list-style-type: none">• Marcados rápidos• Libreta de direcciones de fax• Opciones de resolución y ajuste de imagen• Códigos de facturación• Presentación preliminar• Trabajo
Características de recepción de fax	<ul style="list-style-type: none">• Sellado de faxes recibidos• Bloqueo de faxes entrantes• Sondeo de faxes• Tonos de respuesta ajustables
Funciones avanzadas de fax	<ul style="list-style-type: none">• Notificación del estado de los faxes• Compresión JBIG• Corrección de errores• Archivado de fax• Fax almacenado• Programación de impresión de faxes
Configuración de fax remoto	<ul style="list-style-type: none">• Servidor web incorporado• HP Web Jetadmin• Software de envío digital MFP de HP
Características de seguridad	<ul style="list-style-type: none">• Programación de impresión de faxes• PIN para la impresión de fax y reenvío de fax (HP Color LaserJet CM 4540 serie MFP, HP Color LaserJet Enterprise M4555 serie MFP, HP LaserJet Enterprise 500 serie MFP, HP LaserJet Enterprise 500 Color serie MFP y HP LaserJet Enterprise M725 serie MFP)

Piezas incluidas con el accesorio para fax

Los siguientes componentes se incluyen con el accesorio para fax:

- Tarjeta del accesorio para fax
- Guía del fax (este documento) (en CD)
- Controlador Send Fax y Guía del controlador Send Fax (en CD)
- Cables telefónicos (los cables varían en función del país/la región).

 **NOTA:** El controlador Send Fax le permite enviar faxes directamente desde el PC a un producto conectado a la red. La instalación de este controlador es opcional. Consulte la *Guía del controlador Send Fax* del CD para obtener más información.

2 HP Color LaserJet CM3530 serie MFP

- [Instalación del accesorio para fax en HP Color LaserJet CM3530 serie MFP](#)
- [Conexión del accesorio para fax a una línea telefónica](#)
- [Comprobación del funcionamiento del fax](#)
- [Ajustes necesarios del fax](#)
- [Configuración remota del fax](#)
- [Configuración del fax](#)
- [Utilización del fax](#)
- [Solución de problemas de fax](#)

Instalación del accesorio para fax en HP Color LaserJet CM3530 serie MFP

1. Apague el producto.

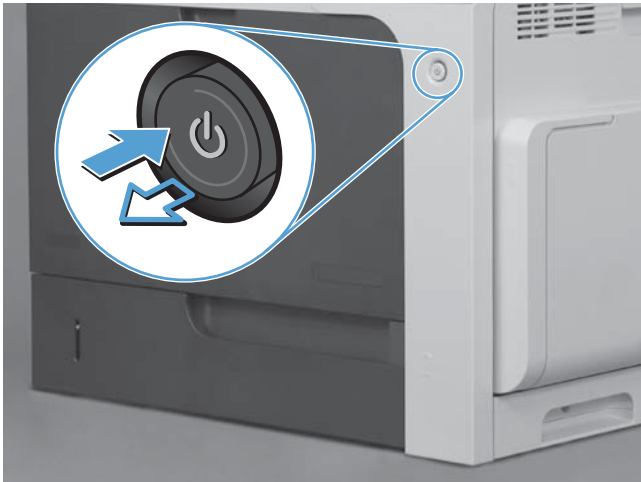

2. Desconecte todos los cables de alimentación y de interfaz.

 **NOTA:** Esta ilustración puede no mostrar todos los cables.

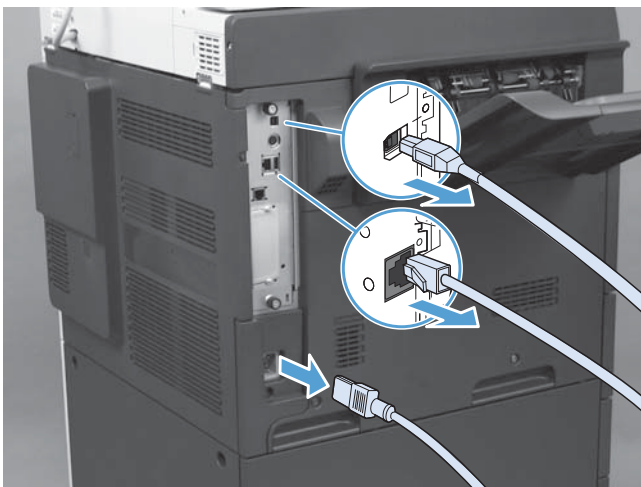

3. Localice los tornillos de apriete manual de la placa del formateador en la parte posterior del producto.



4. Quite los tornillos y tire del formateador para sacarlo del producto.

⚠ PRECAUCIÓN: La placa del formateador y la tarjeta del accesorio para fax contienen piezas sensibles a descargas electrostáticas (ESD). Al manipular la placa del formateador o la tarjeta del accesorio para fax, utilice protección estática, como la que se indica a continuación: 1) Una muñequera de toma de tierra conectada al marco metálico del producto. 2) Sostenga el marco metálico del formateador con la mano.

Evite tocar los componentes que se encuentran en la placa del formateador y en la tarjeta del accesorio para fax.



5. Si es necesario, retire la etiqueta que protege el puerto de fax del formateador.

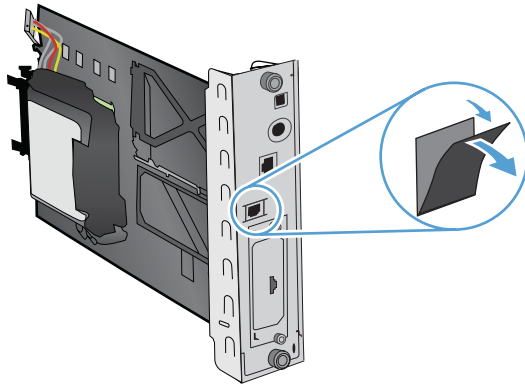

6. Extraiga el accesorio para fax del embalaje.

⚠ PRECAUCIÓN: La placa del formateador y la tarjeta del accesorio para fax contienen piezas sensibles a descargas electrostáticas (ESD). Al manipular la placa del formateador o la tarjeta del accesorio para fax, utilice protección estática, como la que se indica a continuación: 1) Una muñequera de toma de tierra conectada al marco metálico del producto. 2) Sostenga el marco metálico del formateador con la mano.

Evite tocar los componentes que se encuentran en la placa del formateador y en la tarjeta del accesorio para fax.

7. Localice en el formateador el soporte del accesorio para el fax y aparte los cables del fax del soporte. Mantenga los cables del fax conectados al formateador. Coloque el accesorio para fax en el soporte. Haga presión hasta que el accesorio de fax quede firmemente fijado en el soporte. Compruebe que el conector telefónico situado en el accesorio para fax quede alineado con la abertura en el marco metálico del formateador.

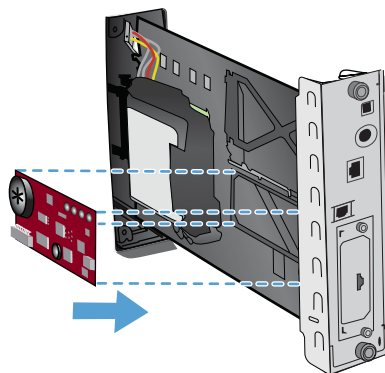

8. Conecte los cables del fax al accesorio para fax. Alinee el pequeño relieve del conector del cable con la ranura situada en el conector de la placa del fax. Apriete el conector hasta que quede totalmente acoplado.

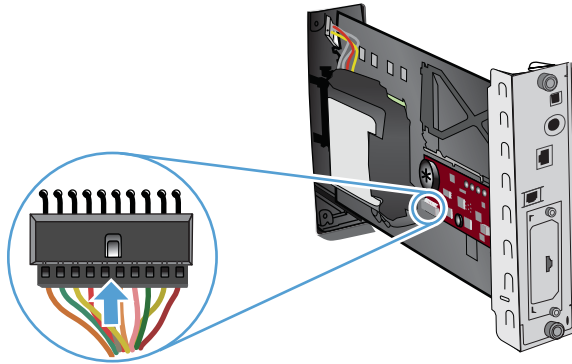

9. Alinee la placa del formateador en las guías de la parte inferior de la ranura y deslice nuevamente la placa dentro del producto. Apriete los tornillos de apriete manual.

 **NOTA:** Para evitar dañar la placa del formateador, asegúrese de que esté alineada en los carriles de la parte superior e inferior de la abertura.

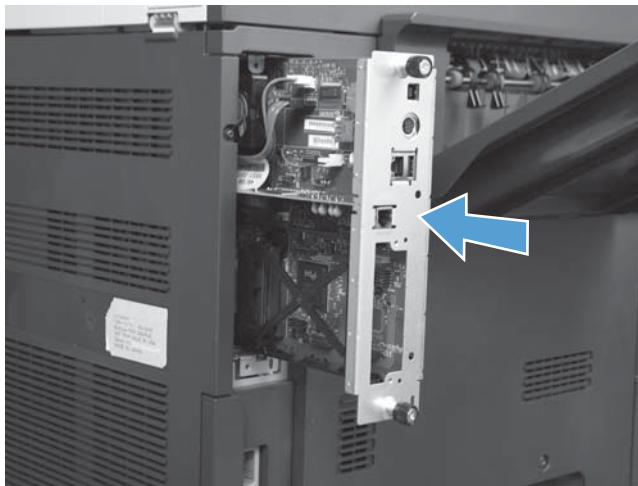

10. Vuelva a conectar los cables de alimentación y de interfaz y encienda el producto.

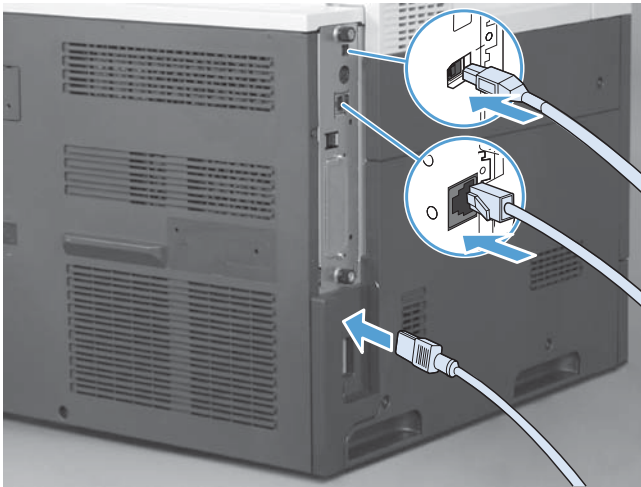

Conexión del accesorio para fax a una línea telefónica

Al conectar el accesorio para fax a una línea telefónica, asegúrese de que ésta sea una línea dedicada que no utilice ningún otro dispositivo. Además, deberá ser una línea analógica, puesto que el fax no funcionará correctamente si se conecta a determinados sistemas PBX digitales. Si no está seguro de si se trata de una línea analógica o digital, póngase en contacto con su proveedor de telecomunicaciones.

 **NOTA:** HP recomienda el uso del cable telefónico incluido con el accesorio para fax con el fin de garantizar que este funcione correctamente.

Siga estas instrucciones para conectar el accesorio para fax a una toma de teléfono.

1. Busque el cable telefónico incluido en el kit del accesorio para fax. Conecte un extremo del cable telefónico a la toma de teléfono del accesorio para fax, que se encuentra en la tarjeta de fax. Inserte el conector hasta oír un clic.

 **PRECAUCIÓN:** Asegúrese de conectar la línea telefónica al puerto del accesorio para fax, que se encuentra en el centro de la tarjeta de fax. No conecte la línea telefónica al puerto HP Jetdirect, que está ubicado más cerca de la parte inferior del formateador.

2. Conecte el otro extremo del cable telefónico a la toma de teléfono de pared. Inserte el conector hasta oír un clic o hasta que quede firmemente encajado. Debido a los distintos tipos de conectores empleados en diversos países o regiones, es posible que no se escuche ningún clic.

Comprobación del funcionamiento del fax

Si el accesorio para fax está instalado y funciona correctamente, aparecerá el icono del fax en el panel de control del producto. Si el accesorio para fax se acaba de instalar pero todavía no se ha configurado, el icono del fax aparecerá en gris. Si ocurre esto, utilice las siguientes instrucciones para configurar el accesorio para fax.

Ajustes necesarios del fax

Una vez instalado el accesorio para fax, debe realizar ciertos ajustes antes de poder utilizarlo. Si no se configuran estos ajustes, el icono de fax aparecerá en gris. Esta configuración incluye:

- Fecha y hora
- País/región
- Encabezado de fax (número de teléfono y nombre de la empresa)

Esta información se utiliza en el encabezado de fax que se imprime en todos los faxes salientes.

 **NOTA:** Cuando se instala por primera vez, es posible que el accesorio para fax lea algunas de estas configuraciones del producto; por lo tanto, ya debe haber un valor establecido. Debe comprobar los valores para verificar que están ajustados y que son correctos.

 **NOTA:** En EE. UU. y en muchos otros países/otras regiones, la configuración de la fecha, la hora, el país/la región, el número de teléfono y el nombre de la empresa es un requisito legal para el fax.

Asistente de configuración de fax

El asistente de configuración de fax guía a los usuarios a través de un procedimiento paso a paso para configurar los valores del fax que son necesarios para utilizar la función de fax. Si los ajustes no se configuran, la función de fax se desactiva. A continuación se indica una lista de los ajustes de fax que se configuran mediante el asistente:

- País/región
- Número de teléfono del fax
- Nombre de la empresa

Esta información se utiliza en el encabezado de fax que se imprime en todos los faxes salientes.

El asistente se inicia cuando se enciende el producto por primera vez. Puede elegir utilizar el asistente o salir de él para configurar los ajustes más adelante.

También puede acceder al asistente a través del menú [Administración](#) del panel de control. Toque el menú [Configuración inicial](#) y, a continuación, toque el menú [Configuración de fax](#).

 **NOTA:** Los ajustes configurados con el asistente del panel de control anulan cualquier ajuste realizado en el servidor web incorporado.

Menú de configuración del fax

Ajuste la configuración del fax mediante el menú [Administración](#) del panel de control. Toque el menú [Configuración inicial](#) y, a continuación, toque el menú [Configuración de fax](#).

 **NOTA:** Si la configuración del menú [Configuración de fax](#) no aparece en la lista de menús, es posible que esté activado el fax por LAN. Si se activa el fax por LAN, el accesorio de fax analógico se desactivará y no aparecerá el menú del fax. Solo puede activar una función de fax cada vez, la de fax por LAN o la de fax analógico. El icono del fax aparece para cada función del fax. Si desea utilizar la función de fax analógico cuando el fax por LAN esté activado, desactive la función de fax por LAN mediante la Utilidad de configuración del software de envío digital MFP de HP.

Configuración o comprobación de la fecha y la hora

La configuración de fecha y hora para el accesorio para fax tiene el mismo valor que la configuración de fecha y hora del producto. Si es la primera vez que pone en funcionamiento el producto, se le solicitará esta información.

Para verificar o modificar la configuración de fecha y hora, siga los siguientes pasos.

1. En el panel de control, desplácese hasta el icono [Administración](#) y tóquelo para abrir el menú Administración.
2. Desplácese hasta el elemento [Configuración inicial](#) y tóquelo para mostrar el menú de configuración y, a continuación, toque [Configuración de fax](#).

3. Toque [Configuración obligatoria](#).
4. Seleccione el formato de la fecha y, a continuación, introduzca la fecha.
5. Seleccione el formato de hora y, a continuación, introduzca la hora.
6. Pulse [Guardar](#) para aceptar los ajustes.

Configuración, comprobación o cambio de país/región

La configuración de país/región identifica el país/la región donde se encuentra el accesorio para fax o el producto. Esta configuración también ajusta el formato de fecha y hora y el rango mínimo y máximo de tonos de respuesta del país/la región. Como esta configuración es un requisito legal en algunos países o regiones, debe ajustarse para que funcione el accesorio para fax. Si es la primera vez que pone en funcionamiento el producto, se le solicitará esta información.

1. En el panel de control, desplácese hasta el icono [Administración](#) y tóquelo para abrir el menú Administración.
2. Desplácese hasta el elemento [Configuración inicial](#) y tóquelo para mostrar el menú Ajustes de configuración.
3. Toque [Configuración de fax](#) para ver el menú Configuración de fax y pulse [Configuración obligatoria](#).
4. Toque [País/región](#) para ver la lista de países/regiones.
5. Desplácese por la lista hasta que aparezca el país/la región que desee y, a continuación, tóquelos para seleccionarlos.
6. Toque [Guardar](#) para guardar la configuración.

Configuración del encabezado de fax

La configuración del encabezado de fax se utiliza para ajustar el número de teléfono y el nombre de la empresa que se encuentran en el encabezado de fax. Esta información es necesaria y debe ajustarse.

 **NOTA:** Si el icono del fax del panel de control no aparece en gris, ha finalizado toda la configuración necesaria.

1. En el panel de control, desplácese hasta el icono [Administración](#) y tóquelo para abrir el menú Administración.
2. Desplácese hasta el elemento [Configuración inicial](#) y tóquelo para mostrar el menú Configuración inicial.
3. Toque [Configuración de fax](#) para que aparezca el menú Configuración de fax.
4. Toque [Configuración obligatoria](#) para que aparezca el menú Configuración necesaria.
5. Toque [Inf. de encabezado de fax](#) para que aparezca la información del encabezado.
6. Toque [Número de teléfono](#) para que aparezca la pantalla Número de teléfono.

7. Toque el cuadro de texto para que aparezca el teclado.
8. Utilice el teclado para escribir un número de teléfono y, a continuación, toque [Aceptar](#).
9. Toque [Guardar](#) para guardar el número de teléfono del encabezado.
10. Toque [Nombre de la empresa](#) y repita el proceso.

Configuración remota del fax

Para configurar el accesorio para fax, además de poder utilizar el panel de control del producto, puede hacerlo de manera remota mediante distintas herramientas de software. Como el producto contiene un servidor web incorporado (EWS), puede configurar el accesorio para fax en la web a través de un navegador web o HP Web Jetadmin (WJA). Además, puede configurar el accesorio para fax en la red con un equipo conectado a la red mediante la Utilidad de configuración del software de envío digital MFP (DSS) de HP. Estas herramientas proporcionan acceso a la mayor parte de los ajustes de configuración del accesorio para fax disponibles en el menú del fax del producto.

Navegador web

El producto contiene un servidor web incorporado (EWS). El EWS le permite utilizar un navegador web para poder acceder a la configuración de fax analógico.

1. Escriba la dirección IP del producto en la barra de direcciones URL del navegador y pulse [Entrar](#) para abrir la pantalla Configuración del producto del EWS. Para obtener la dirección IP del producto, imprima una página de configuración.



NOTA: Si se está utilizando el DSS, aparece un mensaje en EWS indicando que el DSS está bajo control. La única manera de modificar la configuración es a través del DSS.

2. Haga clic en la ficha **Fax**. Se abrirá la pantalla **Configuración de envío de fax**.
3. En la pantalla **Configuración de envío de fax**, haga clic en Activar envío de fax para activar el fax. Realice los cambios oportunos en la configuración común de los trabajos y en la configuración específica para el tipo de fax que se vaya a utilizar y, a continuación, haga clic en el botón **Aplicar** para aceptar la configuración.

HP Web Jetadmin

Para acceder a la configuración de fax analógico del producto mediante HP Web Jetadmin, siga estos pasos. Para obtener información detallada sobre HP Web Jetadmin, consulte el **Manual de referencia de HP Web Jetadmin**.

1. Inicie HP Web Jetadmin.
2. En el cuadro de texto **De un vistazo**, escriba la dirección IP del producto en el cuadro de texto **Búsqueda rápida de dispositivos** y, a continuación, haga clic en el botón **Continuar** para ver el estado del dispositivo en el panel derecho. Seleccione **Envío digital y fax** en el menú desplegable de estado en dicho panel.
3. Configure las opciones en las secciones **Configuración del fax** o **Configuración avanzada del fax**. Para obtener información sobre un ajuste determinado, seleccione la ayuda en contexto situada al lado del ajuste.
4. Después de haber realizado modificaciones en la configuración, haga clic en el botón **Aplicar** para aceptarlas.

Además de configurar un producto único, también puede realizar configuraciones de dispositivos múltiples. El modo de dispositivo múltiple configura varios productos a la vez. Para obtener más

información sobre esta función, consulte la **Guía de usuario de Web Jetadmin**, disponible en la ficha **Autoayuda y documentación**, en www.hp.com/go/webjetadmin.

Utilidad de configuración del software de envío digital MFP de HP

Para acceder a la configuración de fax MFP analógico mediante la utilidad de configuración DSS, siga estos pasos.

1. Inicie la utilidad (en el equipo o servidor) para abrir la pantalla principal.
2. Seleccione el producto, haga clic en el botón **Configurar MFP** de la pantalla principal y, a continuación, haga clic en la ficha Enviar a fax para abrir la pantalla Configuración del fax.
3. Para activar las funciones de fax en el producto, seleccione la opción **Activar envío de fax**. Para acceder a la configuración del fax analógico, seleccione **Módem interno** en la lista desplegable **Método de envío de fax**. En la ficha **Configuración común de los trabajos** realice las modificaciones que desee y haga clic en **Aplicar** para aceptarlas. Seleccione la ficha **Módem interno** para establecer configuraciones adicionales del fax.

Además de configurar un producto único, también puede configurar dispositivos múltiples. Para obtener más información sobre la Utilidad de configuración del software de envío digital MFP de HP, consulte la **Guía de usuario del software de envío digital MFP de HP** o la **Guía de asistencia del software de envío digital MFP de HP**.



NOTA: En función de las capacidades y la configuración de su método de fax, es posible que algunas de estas opciones no estén disponibles o no puedan configurarse.

Configuración del fax

En las siguientes secciones se detallan las diferentes configuraciones para enviar y recibir faxes.

- [Configuración de envío de fax](#)
- [Configuración de recepción de fax](#)
- [Archivado y reenvío de fax](#)

Configuración de envío de fax

Utilice el menú Configuración de envío de fax para configurar las siguientes funciones:

- [Configuración de marcación de faxes](#)
- [Configuración general del fax](#)
- [Opciones de trabajo predeterminado](#)

Configuración de marcación de faxes

Configuración del volumen del módem

1. En el panel de control, desplácese hasta el icono **Administración** y tóquelo para abrir el menú Administración.
2. Desplácese hasta el elemento **Configuración inicial** y tóquelo para mostrar el menú Configuración inicial.
3. Toque **Configuración de fax** para que aparezca el menú Configuración de fax.
4. Toque **Configuración de envío de fax** para que aparezca el menú Configuración de envío de faxes.
5. Toque **Volumen de marcado de fax** para que aparezca el menú Volumen de marcación de fax.
6. Toque **Desactivado**, **Bajo** (predeterminado) o **Alto** para ajustar el volumen.
7. Toque **Guardar** para guardar la configuración de volumen.

Configuración del modo de marcación

La configuración de modo de marcación establece el tipo de marcación utilizado: o tono (teléfonos de tono por pulsación) o pulso (teléfonos de marcación rotativa).

Para configurar un modo de marcación, siga estos pasos:

1. En el panel de control, desplácese hasta el icono **Administración** y tóquelo para abrir el menú Administración.
2. Desplácese hasta la opción **Configuración inicial** y tóquela para abrir el menú de configuración inicial.

3. Toque [Configuración de fax](#) para abrir el menú de configuración de fax.
4. Toque [Configuración de envío de fax](#) y utilice la flecha hacia abajo para desplazarse hasta [Modo de marcado](#).
5. Toque [Modo de marcado](#) para ver la configuración del modo de marcación.
6. Toque [Tono](#) (predeterminado) para configurar la marcación por tonos del fax o [Pulso](#) para configurar la marcación por pulsos del fax.
7. Toque [Guardar](#).

Configuración del intervalo de rellamada

La configuración del intervalo de rellamada selecciona el número de minutos entre reintentos, si el número marcado está ocupado o no responde. Ocupado también puede indicar un error de comunicación.



NOTA: Es posible que observe un mensaje de rellamada en el panel de control cuando se desactivan las opciones **Rellamada en Ocupado**, **Rellamada en Sin respuesta** y **Rellamada en Error**. Esto sucede cuando el accesorio para fax marca un número, establece una conexión y luego ésta se interrumpe. Como resultado de esta condición de error, el accesorio para fax realiza dos intentos de rellamada de forma automática sin reparar en la configuración (el primero a una velocidad de 26.400 bps y, en caso de error, el segundo a una velocidad de 14.400 bps). Durante esta operación de rellamada, aparece un mensaje en el panel de control para indicar que hay una rellamada en curso.

1. En el panel de control, desplácese hasta el icono [Administración](#) y tóquelo para abrir el menú Administración.
2. Desplácese hasta la opción [Configuración inicial](#) y tóquela para abrir el menú de configuración inicial.
3. Toque [Configuración de fax](#) para abrir el menú de configuración de fax.
4. Toque [Configuración de envío de fax](#) y utilice la flecha hacia abajo para desplazarse hasta [Intervalo de rellamada](#).
5. Toque el cuadro de texto para que aparezca el teclado.
6. Introduzca el valor (de 1 a 5) y toque [Aceptar](#).
7. Toque [Guardar](#).

Configuración de rellamada en ocupado

La configuración de rellamada en Ocupado selecciona el número de veces (de 0 a 9) que el accesorio para fax vuelve a marcar un número cuando dicho número está ocupado. El intervalo entre reintentos se ajusta mediante la configuración del Intervalo de rellamada.

1. En el panel de control, desplácese hasta el icono [Administración](#) y tóquelo para abrir el menú Administración.
2. Desplácese hasta la opción [Configuración inicial](#) y tóquela.

3. Desplácese hasta la opción [Configuración de fax](#) y tóquela.
4. Toque [Configuración de envío de fax](#) y utilice la flecha hacia abajo para desplazarse hasta [Rellamada si el número comunica](#).
5. Toque el cuadro de texto para que aparezca el teclado.
6. Introduzca el valor (de 0 a 9) y toque [Aceptar](#).
7. Toque [Guardar](#).

Configuración de rellamada en sin respuesta

La configuración de rellamada en Sin respuesta selecciona el número de veces que el accesorio para fax vuelve a marcar si el número marcado no contesta. El número de reintentos es de 0 a 1 (utilizado en los EE. UU.) o de 0 a 2, en función de la configuración del país/la región. El intervalo entre reintentos se ajusta mediante la configuración del intervalo de rellamada.

1. En el panel de control, desplácese hasta el icono [Administración](#) y tóquelo para abrir el menú Administración.
2. Desplácese hasta la opción [Configuración inicial](#) y tóquela para abrir el menú de configuración inicial.
3. Desplácese hasta la opción [Configuración de fax](#) y tóquela para abrir el menú de configuración de fax.
4. Toque [Configuración de envío de fax](#) y utilice la flecha hacia abajo para desplazarse hasta [Rellamada si el número no responde](#).
5. Toque [Nunca](#) o [Una vez](#).
6. Toque [Guardar](#).

Configuración de detección del tono de marcación

La configuración de la detección del tono de marcación determina si el fax comprueba el tono de marcación antes de enviar un fax.

1. En el panel de control, desplácese hasta el icono [Administración](#) y tóquelo para abrir el menú Administración.
2. Desplácese hasta la opción [Configuración inicial](#) y tóquela para abrir el menú de configuración inicial.
3. Toque [Configuración de fax](#) para abrir el menú de configuración de fax.
4. Toque [Configuración de envío de fax](#) y utilice la flecha hacia abajo para desplazarse hasta [Detectar tono de marcado](#).
5. Toque [Activado](#) (predeterminado) para activar la detección del tono de marcación, o bien toque [Desactivado](#) para desactivarla.

Configuración del encabezado de la plantilla (faxes salientes)

El encabezado consiste en la fecha, hora, nombre de la empresa, número de teléfono y número de página, y se imprime en la parte superior de la página en faxes salientes. Esta configuración determina si el encabezado se agrega en la parte superior de la página o se imprime como plantilla. Si el encabezado se agrega en la parte superior de una página, los datos de la página se desplazan hacia abajo, lo que puede provocar que los datos de la parte inferior de la página pasen a otra página, posiblemente imprimiendo una página adicional. Si el encabezado se imprime como plantilla, no desplaza los datos de la página, pero puede imprimir sobre el encabezado de la parte superior de la página.

 **NOTA:** Cuando el reenvío de fax está habilitado, el encabezado siempre se agrega en la parte superior de la página aunque se habilite la plantilla.

1. En el panel de control, toque el icono [Administración](#) para abrir el menú Administración.
2. Desplácese hasta el elemento [Opciones de trabajo predeterminadas](#) y tóquelo.
3. Desplácese hasta el elemento [Opciones de fax predeterminadas](#) y tóquelo.
4. Desplácese hasta el elemento [Envío de fax](#) y tóquelo.
5. Toque [Encabezado fax](#) para ver la configuración del encabezado.
6. Toque [Superponer](#) para imprimir el encabezado como una plantilla o [Anteponer](#) (predeterminado) para agregar el encabezado en la parte superior de la página.
7. Toque [Guardar](#).

Configuración del prefijo de marcación

La configuración del prefijo de marcación le permite introducir un número de prefijo (como por ejemplo un 9 para acceder a una línea externa) al marcar. Este número de prefijo se añade automáticamente a todos los números de teléfono cuando se marcan.

 **NOTA:** Es posible que deba hacer una pausa entre el prefijo y el número de teléfono. Para insertar una pausa de 2 segundos, introduzca una coma (,).

1. En el panel de control, desplácese hasta el icono [Administración](#) y tóquelo para abrir el menú Administración.
2. Desplácese hasta la opción [Configuración inicial](#) y tóquela para abrir el menú de configuración inicial.
3. Toque [Configuración de fax](#) para abrir el menú de configuración de fax.
4. Toque [Configuración de envío de fax](#) y utilice la tecla de flecha hacia abajo para desplazarse hasta [Prefijo de marcado](#) y ver la configuración del prefijo de marcación.
5. Toque [Personalizado](#) para introducir un número de prefijo de marcación.

 **NOTA:** Si desea desactivar el prefijo de marcación, toque [Desactivado](#) (predeterminado), toque [Guardar](#) y sáltese el resto de los pasos.

6. Toque [Guardar](#) para abrir la pantalla **Establecer prefijo de marcación**.

7. Toque [Número de prefijo de marcación](#).
8. Toque el cuadro de texto para que aparezca el teclado.
9. Introduzca el número de prefijo de marcación y toque [Aceptar](#).
10. Toque [Guardar](#).

Configuración general del fax

Utilice el menú Configuración general de envío de fax para configurar las siguientes funciones:

- [Activación de la confirmación del número de fax](#)
- [Configuración del modo de compresión JBIG](#)
- [Cambio de la configuración de nitidez](#)
- [Cambio del ajuste de fondo](#)
- [Cambio del ajuste claro/oscuro](#)
- [Activación de la coincidencia de marcado rápido para números de fax](#)
- [Configuración del modo de corrección de errores](#)
- [Configuración de los códigos de facturación](#)

Activación de la confirmación del número de fax

Si está activada la confirmación de número de fax, este deberá introducirse dos veces para asegurarse de que es el correcto. La configuración predeterminada de esta opción es [Desactivado](#).

1. En el panel de control, toque el icono [Administración](#) para abrir el menú Administración.
2. Desplácese hasta el elemento [Configuración inicial](#) y tóquelo y, a continuación, [Configuración de envío](#).
3. Desplácese hasta el elemento [Confirmación de número de fax](#) y tóquelo.
4. Toque [Activar](#).
5. Toque [Guardar](#).

Configuración del modo de compresión JBIG

Habilitar la compresión JBIG puede reducir las tarifas de las llamadas telefónicas ya que reduce el tiempo de transmisión del fax y es, por lo tanto, la configuración preferida para tiempos más cortos de envíos de fax. No obstante, JBIG puede provocar problemas de compatibilidad cuando realice comunicaciones con máquinas de fax antiguas, en cuyo caso deberá desactivarla.



NOTA: La compresión JBIG solo funciona cuando tanto la máquina que envía como la máquina que recibe tienen compresión JBIG.

Para activar o desactivar la compresión JBIG, siga estos pasos:

1. En el panel de control, desplácese hasta el icono **Administración** y tóquelo para abrir el menú Administración.
2. Desplácese hasta el elemento **Configuración inicial** y tóquelo.
3. Desplácese hasta el elemento **Configuración de fax** y tóquelo.
4. Desplácese hasta el elemento **Configuración de envío de fax** y tóquelo.
5. Toque **Compresión JBIG** para ver la configuración.
6. Toque **Activado** (predeterminado) para activar la compresión JBIG, o toque **Desactivado** para desactivar la compresión JBIG.

Cambio de la configuración de nitidez

La configuración de nitidez especifica la nitidez que utiliza el escáner cuando el producto explora su original. La nitidez mejora los bordes del original de forma que el texto débil o fino y los gráficos se reproducen con mayor nitidez. Si aumenta la nitidez, aumenta la resolución y también el tiempo de transmisión.

1. En el panel de control, toque el icono **Fax** para mostrar la pantalla Fax.
2. Desplácese hasta el elemento **Más opciones** y tóquelo.
3. Desplácese hasta el elemento **Ajuste de imagen** y tóquelo.
4. En **Nitidez**, pulse la flecha izquierda para disminuir la nitidez o la flecha derecha para aumentar la nitidez de la imagen.
5. Pulse **Aceptar** para aceptar los ajustes.

Cambio del ajuste de fondo

Si está enviando por fax un documento que se imprime en papel de color, puede mejorar la calidad de la copia del fax suprimiendo el fondo, que puede provocar que la copia de fax se raye o se desdibuje. Si elimina el fondo, aumenta la resolución y también el tiempo de transmisión.

1. En el panel de control, toque el icono **Fax** para mostrar la pantalla Fax.
2. Desplácese hasta el elemento **Más opciones** y tóquelo.
3. Desplácese hasta el elemento **Ajuste de imagen** y tóquelo.
4. En **Limpieza de fondo**, pulse la flecha izquierda o la flecha derecha para cambiar la configuración de fondo.
5. Pulse **Aceptar** para aceptar los ajustes.

Cambio del ajuste claro/oscuro

La configuración de claro/oscuro ajusta la claridad u oscuridad con la que aparece la imagen transmitida en la máquina del fax receptor. Si ajusta la configuración de claro/oscuro aumenta la resolución y también el tiempo de transmisión.

1. En el panel de control, toque el icono [Fax](#) para mostrar la pantalla Fax.
2. Desplácese hasta el elemento [Más opciones](#) y tóquelo.
3. Desplácese hasta el elemento [Ajuste de imagen](#) y tóquelo.
4. En [Oscuridad](#), pulse la flecha izquierda para aclarar la imagen o la flecha derecha para oscurecerla.
5. Pulse [Aceptar](#) para aceptar los ajustes.

Activación de la coincidencia de marcado rápido para números de fax

Si esta función está activada, el producto intentará cotejar cualquier número de fax introducido con las entradas existentes en la lista de marcado rápido. Si se detecta una coincidencia, podrá confirmarla, tras lo cual el producto ejecutará automáticamente el envío de fax. La configuración predeterminada de esta opción es [Desactivado](#).

1. En el panel de control, toque el icono [Administración](#) para abrir el menú Administración.
2. Desplácese hasta el elemento [Configuración inicial](#) y tóquelo y, a continuación, [Configuración de envío](#).
3. Desplácese hasta el elemento [Coincidencia de marcado rápido y número de fax](#) y tóquelo.
4. Toque [Activado](#).
5. Toque [Guardar](#).

Configuración del modo de corrección de errores

Normalmente, el accesorio para fax controla las señales de la línea telefónica durante el envío o recepción de un fax. Si el accesorio para fax detecta un error durante la transmisión y la configuración de corrección de errores está activada, el accesorio para fax puede solicitar que la porción del fax donde se encuentra el error se envíe de nuevo.

Si el modo de corrección de errores no está activado, no puede funcionar en el modo rápido. El fax funcionará a 14.400 bps o más lento.

1. En el panel de control, desplácese hasta el icono [Administración](#) y tóquelo para abrir el menú Administración.
2. Toque [Configuración inicial](#) para mostrar el menú de ajustes de configuración y, a continuación, toque [Configuración de fax](#).
3. Toque [Configuración de envío de fax](#) para ver la configuración.
4. Toque [Modo de corrección de errores](#) para ver la configuración.
5. Toque [Activado](#) (predeterminado) para activar el modo de corrección de errores o [Desactivado](#) para desactivarlo.

Configuración de los códigos de facturación

La configuración del código de facturación, si está habilitada, solicitará que el usuario introduzca un número al enviar un fax. Este número se introduce en el informe del código de facturación. Para ver el informe del código de facturación, puede imprimirlo o consultarlo mediante una aplicación.

1. En el panel de control, desplácese hasta el icono [Administración](#) y tóquelo para abrir el menú Administración.
2. Desplácese hasta el elemento [Configuración inicial](#) y tóquelo, a continuación toque [Configuración de fax](#) para abrir el menú del fax.
3. Toque [Configuración de envío de fax](#) para ver la Configuración de envío de faxes.
4. Desplácese hasta el elemento [Códigos de facturación](#) y tóquelo para ver la configuración de los códigos de facturación.
5. Toque [Personalizado](#) para habilitar los códigos de facturación.



NOTA: Si desea desactivar los códigos de facturación, toque [Desactivado](#), toque [Guardar](#) y sáltese el resto de los pasos.

6. Toque [Guardar](#) para abrir la pantalla **Código de facturación**.
7. Toque el cuadro de texto para que aparezca el teclado.
8. Escriba el número mínimo de dígitos que desea que aparezca en el código de facturación y, a continuación, toque el botón [Aceptar](#).
9. Toque [Guardar](#).

Opciones de trabajo predeterminado

Las siguientes opciones de trabajo predeterminadas están disponibles para su configuración:

- [Vista previa de la imagen](#)
- [Resolución](#)
- [Caras originales](#)
- [Notificación](#)
- [Orientación del contenido](#)
- [Tamaño original](#)
- [Ajuste de imagen](#)
- [Optimizar texto/imagen](#)
- [Creación de tareas](#)
- [Supresión páginas blanco](#)





NOTA: Las opciones de trabajo predeterminadas se utilizan en todos los métodos de fax: analógico, LAN y por Internet.

Configuración de la resolución de fax saliente

La configuración de la resolución de fax saliente determina la resolución máxima que acepta el fax receptor. El accesorio para fax utiliza la resolución más alta posible (limitada mediante esta configuración) y la máxima resolución del fax receptor.

 **NOTA:** Los faxes que sean más anchos de 21,25 cm se envían automáticamente con una resolución estándar o fina, para reducir el tiempo del teléfono.

 **NOTA:** La configuración de la resolución predeterminada es un valor de ppp inferior que el de la configuración de resolución predeterminada del modelo del producto anterior. Por ejemplo, los modelos anteriores del producto tenían una resolución FINA (200 x 200 ppp).

 **NOTA:** Cuanto mayor sea la resolución, más prolongado será el tiempo de transmisión.

1. En el panel de control, desplácese hasta el icono [Administración](#) y tóquelo para abrir el menú Administración.
2. Toque [Opciones de trabajo predeterminadas](#).
3. Toque [Opciones de fax predeterminadas](#).
4. Desplácese hasta el elemento [Envío de fax](#) y tóquelo.
5. Toque [Resolución](#) para ver la configuración de la resolución.
6. Toque [Estándar](#) (200 x 100 ppp, predeterminada), [Fina](#) (200 x 200 ppp) o [Superfina](#) (300 x 300 ppp) para seleccionar la resolución.
7. Toque [Guardar](#).

Caras originales

1. En la pantalla de inicio, desplácese hasta el icono [Administración](#) y tóquelo
2. Abra los siguientes menús:
 - [Configuración de fax](#)
 - [Configuración de envío de fax](#)
 - [Opciones de trabajo predeterminadas](#)
 - [Caras originales](#)
3. Toque una de las opciones siguientes:
 - [1 cara](#) (predeterminado)
 - [2 caras](#)
4. Toque el botón [Orientación](#) para establecer la orientación de la página.
5. Toque el botón [Guardar](#).

Notificación

La opción Notificación indica cuándo y cómo se le notificará el estado de un fax saliente. Esta configuración solo se aplica al fax actual. Para cambiar este ajuste permanentemente, cambie la configuración predeterminada.

1. En la pantalla de inicio, toque el icono Administración.
2. Abra los siguientes menús:
 - Configuración de fax
 - Configuración de envío de fax
 - Opciones de trabajo predeterminadas
 - Notificación
3. Toque una de las siguientes configuraciones de notificación:
 - No notificar (predeterminado)
 - Notificar al acabar el trabajo
 - Notificar sólo si el trabajo falla
4. Toque la opción **Imprimir** para recibir una notificación impresa o toque la opción **Correo electrónico** para recibir una notificación por correo electrónico.
5. Si ha seleccionado la opción **Imprimir**, toque el botón **Guardar** para completar la configuración de notificación.

- ● -

Si ha seleccionado la opción **Correo electrónico**, utilice el teclado para escribir la dirección de correo electrónico. A continuación, toque el botón **Aceptar** para finalizar la configuración de notificación.

6. Toque la casilla de verificación **Incluir miniatura** para incluir una imagen en miniatura con las notificaciones.

Orientación del contenido

Utilice la función de orientación del contenido para establecer cómo va a aparecer orientado el contenido del fax en la página. Para páginas de 1 cara, elija Vertical (borde más corto arriba, configuración predeterminada) u Horizontal (borde más largo arriba). Para páginas de 2 caras, elija Estilo de libro (borde más corto arriba) o Estilo doble cara (borde más largo arriba).

1. En la pantalla de inicio, desplácese hasta el botón **Administración** y tóquelo.
2. Abra los siguientes menús:
 - Configuración de fax
 - Configuración de envío de fax

- [Opciones de trabajo predeterminadas](#)
 - [Orientación contenido](#)
3. Toque [Vertical](#) (opción predeterminada) o [Horizontal](#) para páginas de **1 cara**.
 4. Toque [Estilo de libro](#) o [Estilo doble cara](#) para páginas de **2 caras**.
 5. Toque el botón [Guardar](#).

Tamaño original

Utilice la función Tamaño original para que el contenido del fax coincida con el tamaño del documento original.

1. En la pantalla de inicio, desplácese hasta el botón [Administración](#) y tóquelo.
2. Abra los siguientes menús:
 - [Configuración de fax](#)
 - [Configuración de envío de fax](#)
 - [Opciones de trabajo predeterminadas](#)
 - [Tamaño original](#)
3. Toque una de las opciones siguientes:
 - [Cualquier tamaño \(predeterminado\)](#)
 - [Carta \(8,5 x 11\)](#)
 - [Mezcla Carta/Legal](#)
 - [Legal \(8,5 x 14\)](#)
 - [Ejecutivo \(7,25 x 10,5\)](#)
 - [Declaración \(8,5 x 5,5\)](#)
 - [Oficio \(8,5 x 13\)](#)
 - [A4 \(210 x 297 mm\)](#)
 - [A5 \(148 x 210 mm\)](#)
 - [B5 \(257 x 182 mm\)](#)
 - [16K 197 x 273 mm](#)
 - [DPostcard JIS \(148 x 200 mm\)](#)
 - [Oficio \(216 x 340 mm\)](#)
4. Toque el botón [Guardar](#).

Ajuste de imagen

 **NOTA:** La configuración de ajuste de imagen puede ralentizar la velocidad de transferencia de fax y causar que los tiempos de transmisión sean mayores.

1. En la pantalla de inicio, desplácese hasta el botón [Administración](#) y tóquelo.
2. Abra los siguientes menús:
 - [Configuración de fax](#)
 - [Configuración de envío de fax](#)
 - [Opciones de trabajo predeterminadas](#)
 - [Ajuste de imagen](#)
3. Toque el botón [Claro](#) o [Oscuro](#) para ajustar el valor de [Oscuridad](#).
4. Toque el botón [Menos](#) o [Más](#) para ajustar el valor de [Contraste](#), de [Limpieza de fondo](#) o de [Nitidez](#).
5. Toque el botón [Guardar](#).

 **NOTA:** Toque el botón [Predeterminado](#) para restablecer el ajuste de nitidez a la configuración predeterminada de fábrica.

Optimizar texto/imagen

Utilice la función Optimizar texto/imagen para generar las salidas de fax que mejor coincidan con el original. El envío de gráficos y fotografías en modo de texto reduce la calidad de las imágenes.

1. En la pantalla de inicio, desplácese hasta el botón [Administración](#) y tóquelo.
2. Abra los siguientes menús:
 - [Configuración de fax](#)
 - [Configuración de envío de fax](#)
 - [Opciones de trabajo predeterminadas](#)
 - [Optimizar texto/imagen](#)
3. Toque una de las opciones siguientes:
 - [Ajustar manualmente](#) (predeterminado)
 - [Texto](#)
 - [Imagen impresa](#)
 - [Fotografía](#)
4. Toque el botón [Guardar](#).

Creación de tareas

Utilice la función Creación de tareas para combinar varios originales en un solo trabajo de fax.

1. En la pantalla de inicio, desplácese hasta el botón [Administración](#) y tóquelo.
2. Abra los siguientes menús:
 - [Configuración de fax](#)
 - [Configuración de envío de fax](#)
 - [Opciones de trabajo predeterminadas](#)
 - [Creación de trabajo](#)
3. Toque una de las opciones siguientes:
 - [Creación de trabajos desactivada](#) (predeterminado)
 - [Creación de trabajos activada](#)
4. Toque el botón [Guardar](#).

Supresión de páginas en blanco

Utilice la función de supresión de páginas en blanco para evitar que se impriman páginas en blanco en un fax.

1. En la pantalla de inicio, desplácese hasta el botón [Administración](#) y tóquelo.
2. Abra los siguientes menús:
 - [Configuración de fax](#)
 - [Configuración de envío de fax](#)
 - [Opciones de trabajo predeterminadas](#)
 - [Supresión páginas blanco](#)
3. Toque una de las opciones siguientes:
 - [Desactivado](#) (predeterminado)
 - [Activado](#)
4. Toque el botón [Guardar](#).

Configuración de recepción de fax

Utilice el menú Configuración de recepción de fax para configurar las siguientes funciones:

- [Configuración de recepción de fax](#)
- [Activar o desactivar la programación de impresión de fax](#)
- [Bloqueo de faxes entrantes](#)

- [Inicio de la recepción de sondeo](#)
- [Opciones de trabajo predeterminado](#)
- [Configuración de la bandeja para papel](#)

Configuración de recepción de fax

Configuración del volumen del tono de llamada

1. En el panel de control, desplácese hasta el icono [Administración](#) y tóquelo para abrir el menú Administración.
2. Desplácese hasta el elemento [Configuración inicial](#) y tóquelo para mostrar el menú Configuración inicial.
3. Toque [Configuración de fax](#) para que aparezca el menú Configuración de fax.
4. Toque [Configuración de recepción de fax](#) para que aparezca el menú Configuración de recepción de fax.
5. Toque [Volumen del tono de llamada](#) para que aparezca el menú Volumen del tono de llamada.
6. Toque [Desactivado](#), [Bajo](#) (predeterminado) o [Alto](#) para ajustar el volumen.
7. Toque [Guardar](#) para guardar la configuración de volumen.

Activar o desactivar la programación de impresión de fax



NOTA: Antes de activar una programación de impresión de fax, debe crearse una programación.

1. En el panel de control, desplácese hasta el icono [Administración](#) y tóquelo para abrir el menú Administración.
2. Desplácese hasta el elemento [Hora/Programación](#) y tóquelo para mostrar la pantalla Hora/Programación.
3. Desplácese hasta el elemento [Impresión de faxes](#) y tóquelo para mostrar el menú PIN.
4. Toque el cuadro de texto para que aparezca el teclado.
5. Mediante el teclado, introduzca el PIN (al menos cuatro dígitos) y, a continuación, toque [Aceptar](#) para ver el menú Impresión de fax.

Si no dispone de un PIN, se le solicitará que cree uno.



NOTA: Guarde siempre el PIN en un lugar seguro. Si pierde el PIN, deberá ponerse en contacto con el servicio de asistencia técnica de HP para obtener información sobre cómo restablecer el PIN. Para obtener más información, consulte [Asistencia al cliente en la página 149](#).

6. Toque el signo + de color verde para abrir la pantalla [Programar un evento de fax semanalmente](#).
7. Desplácese hasta el elemento [Modo de impresión de faxes](#) y tóquelo.

8. Seleccione un modo de impresión de fax:
 - Desplácese hasta el elemento [Almacenar todos los faxes recibidos](#) y tóquelo para desactivar la impresión de faxes y almacenar en la memoria todos los faxes recibidos.
 - Desplácese hasta el elemento [Imprimir todos los faxes recibidos](#) y tóquelo para permitir la impresión de todos los faxes almacenados y los recibidos.
 - Desplácese hasta el elemento [Usar Programación de impresión de faxes](#) y tóquelo para utilizar la programación de impresión de fax con el fin de activar y desactivar automáticamente la impresión de faxes.
9. Desplácese hasta el elemento [Guardar](#) y tóquelo para salir.

 **NOTA:** Las opciones Impresión de fax y Reenvío de fax utilizan el mismo PIN. Si ha creado un PIN para Reenvío de fax, utilícelo aquí.

Bloqueo de faxes entrantes

Utilice la configuración de la lista de bloqueo de fax para crear una lista de números de teléfono bloqueados. Cuando se reciba un fax de un número de teléfono bloqueado, el fax no se imprimirá y se eliminará directamente de la memoria.

 **NOTA:** Solo pueden utilizarse números en la lista de bloqueo de fax. No utilice guiones ni espacios. Si se envía una fax desde un número de teléfono bloqueado y el remitente utiliza un guión o un espacio en el número, no se bloqueará el fax.

Creación de una lista de faxes bloqueados

1. En el panel de control, desplácese hasta el icono [Administración](#) y tóquelo para abrir el menú Administración.
2. Desplácese hasta el elemento [Configuración inicial](#) y tóquelo.
3. Toque [Configuración de fax](#).
4. Desplácese hasta el elemento [Configuración de recepción de fax](#) y tóquelo.
5. Desplácese hasta el elemento [Números de fax bloqueados](#) y tóquelo para abrir el menú de faxes bloqueados.
6. Toque [Agregar número bloqueado](#) para acceder al teclado.
7. Escriba un número y toque [Aceptar](#).
8. Para agregar números adicionales, repita los pasos 5 y 6.

Eliminación de números de la lista de faxes bloqueados

1. En el panel de control, desplácese hasta el icono [Administración](#) y tóquelo para abrir el menú Administración.
2. Desplácese hasta el elemento [Configuración inicial](#) y tóquelo.
3. Toque [Configuración de fax](#).

4. Desplácese hasta el elemento [Configuración de recepción de fax](#) y tóquelo.
5. Desplácese hasta el elemento [Números de fax bloqueados](#) y tóquelo para abrir el menú de faxes bloqueados.
6. Toque [Eliminar número bloqueado](#) para acceder al teclado.
7. Escriba un número y toque [Aceptar](#).
8. Para agregar números adicionales, repita los pasos 5 y 6.

Borrado de todos los números de la lista de faxes bloqueados

1. En el panel de control, desplácese hasta el icono [Administración](#) y tóquelo para abrir el menú Administración.
2. Desplácese hasta el elemento [Configuración inicial](#) y tóquelo.
3. Toque [Configuración de fax](#).
4. Desplácese hasta el elemento [Configuración de recepción de fax](#) y tóquelo.
5. Desplácese hasta el elemento [Números de fax bloqueados](#) y tóquelo para abrir el menú de faxes bloqueados.
6. Toque [Borrar todos los números bloqueados](#) para acceder al teclado.
7. Toque [Sí](#) para borrar todos los números de la lista o [No](#) para salir y retener los números.

Inicio de la recepción de sondeo

Algunos dispositivos de fax pueden retener un fax hasta que otro dispositivo de fax solicite su envío. Cuando un producto sondea otro dispositivo de fax que está reteniendo un fax y le solicita que lo envíe al producto, esto se conoce como recepción de sondeo.

1. En el panel de control, toque el icono [Fax](#) para mostrar la pantalla Fax.
2. Toque [Más opciones](#) para que aparezca la pantalla de opciones.
3. Desplácese hasta la página 3.
4. Toque [Sondeo de fax](#) para que aparezca la pantalla Sondeo de fax.
5. Toque el cuadro de texto para que aparezca el teclado.
6. Mediante el teclado numérico, escriba un número de recepción de sondeo y, a continuación, toque [Iniciar](#).
7. El número introducido se marca. Si un fax almacenado está retenido en el dispositivo de fax al que se marca, el fax se transmitirá al producto y se imprimirá. Si no hay ningún fax retenido, aparecerá el mensaje **No se encontró ningún fax disponible**. Si el dispositivo de fax no admite la función de sondeo, aparecerá un mensaje de error **Sondeo no válido**.

Opciones de trabajo predeterminado

Las siguientes opciones de trabajo predeterminadas están disponibles para su configuración:

- Notificación
- Sellar faxes recibidos
- Ajuste a página
- Selección de papel
- Bandeja de salida
- Caras

 **NOTA:** Las opciones de trabajo predeterminadas se utilizan en todos los métodos de fax: analógico, LAN y por Internet.

Cambio de la configuración de notificación

La opción Notificación indica cuándo y cómo se le notificará el estado de un fax saliente. Esta configuración solo se aplica al fax actual. Para cambiar este ajuste permanentemente, cambie la configuración predeterminada.

1. En el panel de control, toque el icono **Fax** para abrir la pantalla Fax.
2. Toque **Más opciones**.
3. Toque **Notificación**.
4. Seleccione la configuración de notificación:
 - Toque **Ninguno** para desactivar la notificación.
 - Toque **Este trabajo** para habilitar la notificación para el trabajo actual.
 - Toque **En caso de error** para habilitar la notificación de errores solo para el trabajo actual.
5. Toque **Imprimir** para recibir una notificación impresa, o **Correo electrónico** para recibir una notificación por correo electrónico.
6. Si ha seleccionado **Imprimir**, toque **Aceptar** para completar la configuración de notificación.

- ● -

Si ha seleccionado **Correo electrónico**, utilice el teclado para escribir la dirección de correo electrónico. A continuación, toque **Aceptar** para finalizar la configuración de notificación.

Sellar faxes recibidos (faxes entrantes)

El ajuste Sellar faxes recibidos habilita o deshabilita el sellado en los faxes entrantes. El sello imprime la fecha, la hora, el número de teléfono y el número de página de recepción en cada página entrante.

1. En el panel de control, desplácese hasta el icono **Administración** y tóquelo para abrir el menú Administración.
2. Toque **Opciones de trabajo predeterminadas** y, a continuación, **Opciones de fax predeterminadas**.
3. Toque **Recepción de fax** para ver el ajuste Recepción de fax.

4. Toque [Sellar faxes recibidos](#) para ver la configuración.
5. Toque [Desactivado](#) (predeterminado) para deshabilitar el sello o [Activado](#) para habilitarlo.
6. Toque [Guardar](#).

Configuración de ajuste a página

Al seleccionar un tamaño de página para imprimir un fax, el producto determina el tamaño de página más cercano que coincida con el tamaño que se desee de entre los tamaños disponibles en el producto. Si la configuración de ajuste a página está activada y la imagen que se recibe es más grande que el tamaño de la página, el producto intenta escalar la imagen para que se adapte a la página. Si esta configuración está deshabilitada y la imagen entrante es más grande que la página, se divide entre las páginas.

1. En el panel de control, desplácese hasta el icono [Administración](#) y tóquelo para abrir el menú Administración.
2. Toque [Opciones de trabajo predeterminadas](#) y, a continuación, [Opciones de fax predeterminadas](#).
3. Desplácese hasta el elemento [Recepción de fax](#) y tóquelo para ver el ajuste Recepción de fax.
4. Toque [Ajustar a página](#) para ver la configuración de ajuste a página.
5. Toque [Activado](#) (predeterminado) para activar la opción de ajuste a página, o bien toque [Desactivado](#) para desactivarla.
6. Toque [Guardar](#).

Configuración de la bandeja para papel

El ajuste Bandeja para papel selecciona la bandeja para papel del producto de la que extraer papel para imprimir faxes.

1. En el panel de control, desplácese hasta el icono [Administración](#) y tóquelo para abrir el menú Administración.
2. Toque [Opciones de trabajo predeterminadas](#).
3. Toque [Opciones de fax predeterminadas](#).
4. Toque [Recepción de fax](#) para que aparezca el menú Recepción de fax.
5. Toque [Bandeja de papel de fax](#) para que aparezca el menú Bandeja para papel de fax.
6. Pulse el nombre de la bandeja que desea utilizar para los faxes recibidos.
7. Toque [Guardar](#) para guardar el valor de la bandeja para papel.

Archivado y reenvío de fax

Utilice la función Archivado de fax para guardar copias de archivo de todos los faxes de entrada, de todos los faxes de salida o de ambos, en una dirección de correo electrónico concreta.

Utilice la función Reenvío de fax para reenviar todos los faxes recibidos, todos los faxes de salida, o ambos, a otro número de fax. Si el reenvío de fax está activado, el producto receptor imprimirá el fax (si la impresión de faxes está desactivada, el fax se imprimirá cuando se active la opción de impresión) y también lo reenviará al número de reenvío de fax.

 **NOTA:** Para utilizar la función **Archivar por dirección de correo electrónico**, el servidor SMTP debe estar configurado y responder en el producto. Para obtener más información sobre la configuración del servidor SMTP, consulte la guía de usuario del producto.

Archivado de faxes

Puede guardar copias de archivo de todos los faxes entrantes, de todos los faxes salientes o de ambos. Puede enviar copias a un número de fax alternativo o a una dirección de correo electrónico. Para configurar esta función, utilice el servidor web incorporado.

 **NOTA:** Para utilizar la función **Archivar por dirección de correo electrónico**, el servidor SMTP debe estar configurado en el producto. Para enviar o recibir un fax cuando esta función esté activada, el servidor SMTP debe responder. Para obtener más información sobre la configuración del servidor SMTP, consulte la guía de usuario del producto.

Activación de la función Archivado de fax

1. Abra el servidor web incorporado mediante la introducción de la dirección IP del producto en la línea de dirección de un navegador web.
2. Haga clic en la ficha [Fax](#).
3. En el panel [Configuración del módem del dispositivo](#), haga clic en el botón [Avanzadas](#).
4. En el panel [General](#), haga clic en la casilla de verificación [Activar archivado de fax](#).
5. En la lista desplegable, seleccione una de estas opciones:
 - [Archivar por número de fax](#)
 - **Archivar por dirección de correo electrónico**
6. Introduzca el número de fax en el campo [Número de archivado de fax](#).
- o -
Introduzca la dirección de correo electrónico en el campo [Dirección de correo electrónico de archivado de fax](#).
7. En el área [Cuándo se archivarán los faxes](#), seleccione una de estas opciones:
 - [Envío y recepción](#)
 - [Enviar](#)
 - [Recepción](#)
8. Haga clic en el botón [Aceptar](#).

Configuración de reenvío de fax

Utilice la configuración de reenvío de faxes para reenviar todos los faxes recibidos a otro número de fax. Si el reenvío de faxes está activado, el producto receptor imprimirá el fax (si la impresión de faxes está desactivada, el fax se imprimirá cuando se active la opción de impresión) y también lo reenviará al número de reenvío de fax.



NOTA: Si se produce un error al reenviar el fax a otro número de teléfono, el dispositivo no intenta reenviarlo de nuevo. Todos los faxes se reenvían con una resolución fina o estándar.

1. En el panel de control, desplácese hasta el icono [Administración](#) y tóquelo para abrir el menú Administración.
2. Toque [Opciones de trabajo predeterminadas](#) para que aparezca el menú Opciones de trabajo predeterminadas.
3. Toque [Opciones de fax predeterminadas](#) para que aparezca el menú Opciones de fax predeterminadas.
4. Toque [Recepción de fax](#) para que aparezca la pantalla Recepción de fax.
5. Toque [Reenvío de fax](#) para que aparezca la pantalla PIN.
6. Mediante el teclado, introduzca el PIN (al menos cuatro dígitos) y, a continuación, toque [Aceptar](#) para ver la pantalla Reenvío de fax.
7. Toque [Reenvío de fax](#).
8. Toque [Personalizado](#) y, a continuación, toque [Guardar](#) para que aparezca la pantalla Establecer reenvío de fax.
9. Toque [Número de reenvío](#) para que aparezca la pantalla Número de reenvío.
10. Toque el cuadro de texto para introducir el número de teléfono de reenvío de faxes y [Aceptar](#).

Utilización del fax

Pantalla de la función Fax

La pantalla de la función Fax se utiliza para enviar faxes. Para acceder a esta pantalla, pulse el icono Fax que aparece en la pantalla Inicio del panel de control.

Figura 2-1 Pantalla de la función Fax

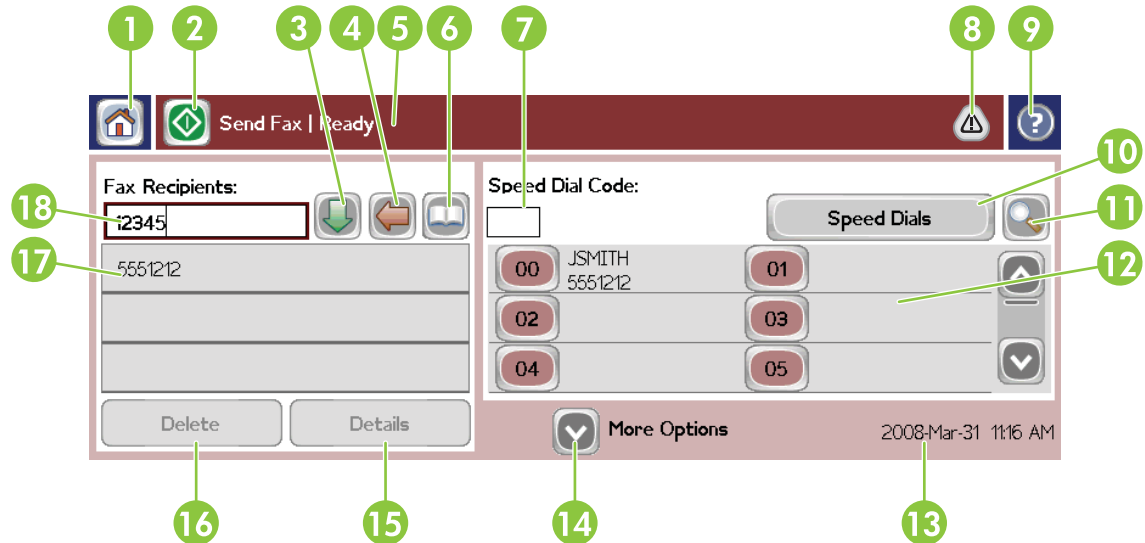

1	Tecla inicio: volver a pantalla principal
2	Enviar fax: pulse para enviar un fax a los destinatarios
3	Introducir número en lista de destinatarios
4	Retroceder/Eliminar número
5	Barra de mensajes de estado
6	Acceso a agenda telefónica
7	Búsqueda de marcado rápido por número
8	Mensaje de alerta: pulse para mostrarlo
9	Ayuda: pulse para mostrar selecciones de ayuda
10	Marcado rápido: tecla Editar
11	Marcado rápido: Búsqueda por nombre
12	Lista de marcado rápido (desplácese para mostrar otras entradas)
13	Fecha y hora actuales
14	Pulse para acceder a configuraciones de fax adicionales para el trabajo actual
15	Pulse para ver detalles del destinatario seleccionado
16	Pulse para eliminar de la lista el destinatario seleccionado

17	Lista de destinatarios
18	Casilla de introducción del número del destinatario: pulse para que aparezca el teclado o para introducir el número desde el teclado del panel de control ¹

¹ Cuando se pulsa [Casilla de introducción del número del destinatario](#), aparece un menú emergente que incluye el botón **PIN** para agregar el carácter especial de corchetes ([]) para ocultar un número PIN y un botón **Pausa** para insertar una coma y realizar una pausa de dos segundos.

Figura 2-2 Casilla de introducción del número del destinatario

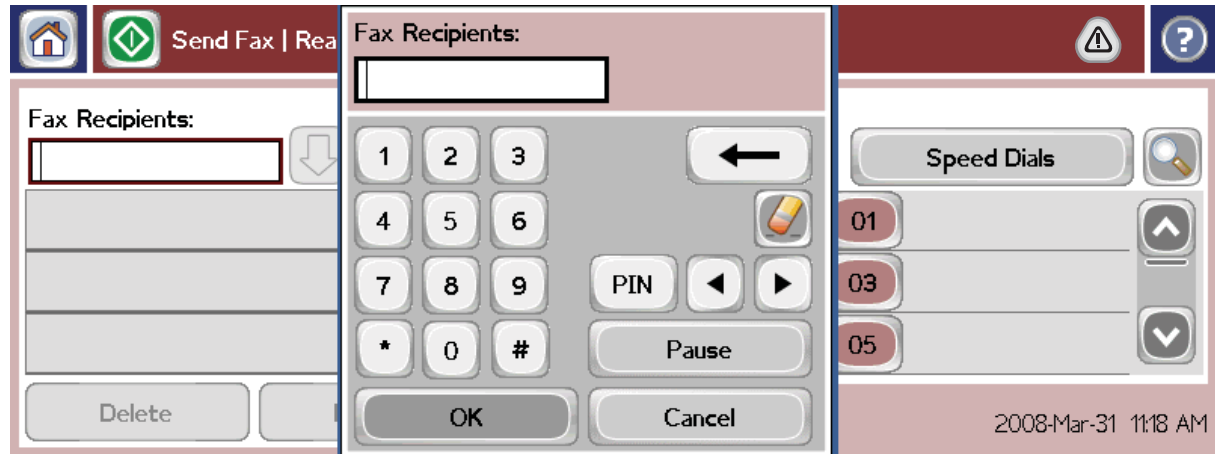

Envío de un fax

Para enviar un fax, puede utilizar uno de los tres métodos básicos para introducir números:

- Introducir los números manualmente.
- Introducir los números mediante el marcado rápido.
- Introducir los números mediante la agenda telefónica (solo está disponible si se instala la Utilidad de configuración del software de envío digital MFP de HP y se ha rellenado la agenda telefónica).

NOTA: Para obtener información en línea sobre el envío de faxes, toque **?** en la pantalla para acceder al menú de ayuda y, a continuación, toque [Envío de un fax](#) en la lista de temas de ayuda.

Cuando introduzca un número de teléfono mediante las teclas numéricas, incluya las pausas y los demás números, como por ejemplo códigos de área, códigos de acceso para números que se encuentran fuera de un sistema de PBX (normalmente un 9 o un 0) o un prefijo de llamada a larga distancia. Puede incluir una pausa de dos segundos escribiendo una coma (,). Para introducir una coma, pulse el botón **Pausa**. Si la configuración del prefijo de fax se ha ajustado para que incluya automáticamente el prefijo de marcación, no necesitará introducirlo.

 **NOTA:** Cuando se envía un fax, primero se escanea y se almacena en la memoria. Después de haber almacenado todo el documento, se envía y, a continuación, se borra de la memoria. Si las llamadas están establecidas en cero, los faxes que no han podido enviarse, porque el número estaba ocupado o no respondía, se borran de la memoria. Si se ha configurado Llamada en ocupado o Llamada en sin respuesta, el fax no se eliminará hasta que fallen todos los reintentos o hasta que se envíe con éxito.

Envío de un fax: introducción manual de números

1. Coloque el documento en el alimentador automático de documentos (ADF) o en el cristal del escáner.
2. Toque el icono **Fax** en la pantalla principal. Es posible que deba escribir un nombre de usuario y una contraseña.
3. Toque **Más opciones**. Verifique que la configuración Describir original coincide con la de su original. Esta configuración incluye:
 - **Tamaño original** (como Carta o A4)
 - **Caras originales: impresión a una cara o a dos caras**
 - **Optimizar texto/imagen** (texto, texto y gráficos mezclados o gráficos y fotografías). El envío de gráficos y fotografías en el modo de texto provoca que la calidad de la imagen sea baja.
 - **Orientación contenido** (vertical u horizontal)
 - **Creación de tareas** combina varios escaneados en un único trabajo.
 - **Ajuste de imagen**
 - **Nitidez** mejora los bordes de los gráficos y el texto.
 - **Oscuridad**
 - **Fondo** suprime el fondo que pueda aparecer debido a un papel de copia en color.
 - **Notificación** cambia el modo de notificación del estado de la transmisión del fax (es decir, si el fax se ha enviado o si se ha producido un error y el fax no se ha enviado). Puede imprimir las notificaciones o enviarlas a una dirección de correo electrónico.

 **NOTA:** La opción Notificación solo modifica los ajustes de notificación del fax actual.

4. Cuando haya finalizado todos los ajustes en la pantalla Configuración, toque **Aceptar** para volver a la pantalla Fax.
5. Mediante el teclado, introduzca un número de teléfono. Pulse la flecha hacia abajo de color verde para agregar el número a la lista de destinatarios.

Para eliminar un número de la lista, pulse el número y, a continuación, pulse **Eliminar**.

 **NOTA:** Si es necesario, introduzca una coma (,) para realizar una pausa de dos segundos después del número de un prefijo (como un 9 o un 0) y dar tiempo al sistema telefónico interno para que acceda a una línea externa antes de marcar el resto del número. Para introducir una coma, pulse el botón **Pausa** del panel de control.

Para introducir un PIN como parte del número de destinatario, utilice el teclado en el panel de control. Pulse el campo **Destinatarios del fax** y, a continuación, pulse el botón **PIN**. De este modo se inserta un corchete izquierdo ([). Escriba el PIN y, a continuación, pulse de nuevo el botón **PIN** para insertar el corchete derecho (]). El número que se encuentra entre corchetes no aparece en el número de fax que se indica en los informes de fax.

6. Toque **Iniciar** para enviar el fax. Puede tocar el icono **Iniciar** en la pantalla táctil o pulsar el botón verde **Iniciar** en el panel de control.
7. Si el número de destinatarios del fax coincide con uno o varios marcados rápidos guardados, se muestran estos marcados y se le pregunta si desea proceder con el envío del fax a los destinatarios indicados. Toque **Sí** para confirmar el número y enviar el fax o toque **No** para cancelar el fax. Tenga presente que este paso no es necesario si está desactivada la función Coincidencia de marcado rápido y número de fax.

Si el número de destinatarios del fax no coincide con ningún marcado rápido guardado, se abre una pantalla de confirmación en la que debe volver a escribir el número de fax. Tras escribir el número de nuevo, toque **Aceptar** para enviar el fax. Tenga en cuenta que este paso no es necesario si está desactivada la función Confirmación de número de fax.

 **NOTA:** Si ha realizado modificaciones en los ajustes de la pantalla Configuración (como la modificación de notificaciones o de impresión a una cara hasta impresión a dos caras), aparece la pantalla Trabajo en proceso en la que se le preguntará «¿Desea mantener la configuración actual?». Si pulsa **Sí**, el producto vuelve a la pantalla Fax y se mantienen los ajustes que ha realizado. Esto le permitirá enviar otro fax utilizando los mismos ajustes. Si pulsa **No**, los ajustes se borran (vuelven a sus valores predeterminados) y aparece la pantalla de inicio del producto.

Envío de un fax mediante marcado rápido

 **NOTA:** Antes de enviar un fax mediante el marcado rápido, debe crear un marcado rápido. Para crear un marcado rápido, consulte el apartado [Creación de una lista de marcado rápido en la página 43](#).

1. Coloque el documento en el alimentador automático de documentos (ADF) o en el cristal del escáner.
2. En el panel de control, toque el icono **Fax** para mostrar la pantalla Fax.
3. Toque **Marcados rápidos** para ver la pantalla Marcado rápido.
4. Pulse un número de **Marcación rápida** para acceder al nombre de marcado rápido que desea utilizar. Toque **Aceptar**.
5. El número de marcado rápido aparecerá en la sección **Destinatarios del fax** de la pantalla Fax.
6. Toque **Iniciar** para enviar el fax. Puede tocar el botón **Iniciar** en la pantalla táctil o el botón verde **Iniciar** en el panel de control.

Búsqueda de una lista de marcado rápido por nombre

Utilice esta función para buscar un código de marcado rápido por el nombre.

 **NOTA:** Si no conoce el nombre del marcado rápido, escriba una letra para seleccionar cualquier parte de la lista. Por ejemplo, para ver los nombres de marcado rápido que comienzan por la letra N, escriba esa letra. Si no hay ninguna entrada coincidente, aparecerá un mensaje y, a continuación, la búsqueda mostrará la entrada más cercana a la letra N.

1. En la pantalla principal del panel de control, toque el icono **Fax** para ver la pantalla Fax.
2. Toque el botón **Búsqueda de marcación rápida**. Este botón parece una lupa y se encuentra a la derecha del botón **Marcación rápida**.
3. Escriba las primeras letras del nombre que desea buscar. A medida que se encuentren resultados, se irá rellenando la lista situada en la parte superior de la página de búsqueda. Si es necesario, desplácese para ver todas las entradas, o bien escriba más letras para restringir la búsqueda.
4. Seleccione el nombre adecuado en la lista y toque **Aceptar**. En la lista de marcado rápido de la pantalla principal del fax se mostrará la entrada seleccionada en la parte superior de la lista.
5. Toque la entrada seleccionada para añadirla a la lista de destinatarios.
6. Seleccione o busque más nombres, si fuera necesario.

Envío de un fax mediante los números de la agenda telefónica

La función de agenda telefónica del fax está disponible cuando se configura el producto para utilizar el software Configuración de envío digital MFP de HP. Si el producto no se ha configurado para utilizarlo con este software, no aparece el botón Agenda telefónica. Si desea configurar el producto para utilizarlo con el software Configuración de envío digital MFP de HP, consulte la **Guía de usuario del software de envío digital MFP de HP** o la **Guía de asistencia del software de envío digital MFP de HP**, disponible en la dirección www.hp.com/go/digitalsending.

Además, cuando se habilita la Autenticación del software Configuración de envío digital MFP de HP, los números de fax personales de la lista de contactos de Microsoft® Exchange aparecen en la agenda telefónica.

 **NOTA:** Los números de fax no pueden agregarse ni eliminarse de la agenda telefónica desde este dispositivo. Los números de fax solo pueden agregarse o eliminarse mediante el Gestor de la libreta de direcciones (ABM, Address Book Manager) que se ejecuta en el Servidor para el envío digital cambiando las entradas de su lista de contactos.

 **NOTA:** Si ha realizado modificaciones en los ajustes de la pantalla Configuración (como la modificación de notificaciones o de impresión a una cara hasta impresión a dos caras), aparece la pantalla Trabajo en proceso en la que se le preguntará «¿Desea mantener la configuración actual?». Si pulsa **Sí**, el producto vuelve a la pantalla Fax y se mantienen los ajustes realizados, lo que le permite enviar otro fax utilizando los mismos ajustes. Si pulsa **No**, los ajustes se borran (vuelven a sus valores predeterminados) y aparece la pantalla de inicio del producto.

1. En el panel de control, toque el icono **Fax** para mostrar la pantalla Fax.
2. Toque el icono **Libreta de direcciones** para mostrar la pantalla Libreta de direcciones.

3. Seleccione un origen de agenda telefónica del menú desplegable.
4. Toque los nombres para resaltarlos y toque el icono **Flecha derecha** para mover los nombres resaltados a la sección Destinatarios del fax.
5. Toque **Aceptar** para volver a la pantalla Fax.
6. Toque **Iniciar** para enviar el fax. Puede tocar el botón **Iniciar** en la pantalla táctil o el botón verde **Iniciar** en el panel de control.

Búsqueda en agenda telefónica del fax DSS

Utilice la función de búsqueda en la agenda telefónica del fax para completar la búsqueda por nombres en la agenda telefónica del fax proporcionada a través del servicio DSS (Servicio de envío digital) y por el Gestor de la libreta de direcciones (ABM, Address Book Manager).

Consulte el sitio web de HP para determinar si hay disponibles actualizaciones de firmware para su producto.

 **NOTA:** Si no utiliza DSS, la agenda telefónica del fax no aparecerá en la pantalla del producto. La agenda telefónica DSS no es la misma que la lista de marcado rápido.

1. Toque el icono **Fax** en la pantalla.
2. Toque el icono **Agenda telefónica** (situado a la derecha del cuadro de destinatarios del fax).
3. Seleccione la fuente de la agenda telefónica o **Todos** en el menú desplegable que aparece en la parte superior de la pantalla de la agenda telefónica.
4. Seleccione el nombre del destinatario en la lista de la agenda telefónica.

En las listas largas, hay disponible una búsqueda por nombre. Para acceder a esta función, pulse el icono **Buscar** (lupa) en la parte inferior de la pantalla de la agenda telefónica. En la pantalla de búsqueda, escriba la primera o primeras letras del nombre; los destinatarios que coincidan irán apareciendo a medida que vaya escribiendo letras. Escriba más letras para restringir más la búsqueda. Seleccione uno de los nombres que aparecen en la parte superior de la pantalla y, a continuación, toque **Aceptar**. La pantalla regresará a la Agenda telefónica del fax.

5. Toque la flecha hacia la derecha para añadir el nombre seleccionado a la lista Destinatarios del fax.
6. Toque **Aceptar** para volver a la pantalla de trabajos Enviar fax.

 **NOTA:** Utilice el Gestor de la libreta de direcciones (integrado en DSS) para crear o añadir contenido a la Libreta de direcciones del fax.

 **NOTA:** Para importar/exportar la agenda telefónica del fax al EWS, consulte la documentación del EWS.

Cancelación de un fax

1. Pulse el botón rojo Detener en el panel de control. Se abre la pantalla [Estado del trabajo](#).



NOTA: Una vez finalizado el escaneado, puede producirse un pequeño retardo antes de que el trabajo se muestre en la lista de la pantalla [Estado del trabajo](#).

2. Toque el menú desplegable y, a continuación, toque la opción [Faxes salientes](#).
3. Seleccione la ficha [Trabajo de fax actual](#) o la ficha [Todos los trabajos de fax](#) y, a continuación, seleccione el nombre del trabajo. Toque el botón [Cancelar trabajo](#).

Creación o eliminación de listas de marcado rápido

El marcado rápido permite asignar un nombre de marcado rápido a un número individual o a un grupo de números y, a continuación, enviar un fax a dicho número o números mediante la selección de un nombre de marcado rápido.

Creación de una lista de marcado rápido

1. En el panel de control, toque el icono [Fax](#) para mostrar la pantalla Fax.
2. Toque [Marcados rápidos](#) para ver la pantalla [Marcado rápido](#).
3. Toque un [Número de marcación rápida](#).
4. Toque el cuadro [Nombre de marcación rápida](#) para que aparezca el teclado.
5. Escriba un nombre para el marcado rápido con el teclado y toque [Aceptar](#) para volver a la pantalla [Marcados rápidos](#).
6. Toque el cuadro [Números de fax](#) para que aparezca el teclado.
7. Escriba un número de fax para el [Nombre de marcación rápida](#) y toque [Aceptar](#) para volver a la pantalla [Marcados rápidos](#).
8. Toque el número de [Marcación rápida](#) seleccionado para el nombre de marcado rápido que desea guardar. El nombre y el número de fax aparecerán junto al [Número de marcación rápida](#).
9. Repita los pasos del 3 al 8 para introducir todos los números de marcado rápido.
10. Cuando acabe, pulse [Aceptar](#) para volver a la pantalla Fax.

Eliminación de una lista de marcado rápido

1. En la pantalla principal del panel de control, toque el icono [Fax](#) para ver la pantalla Fax.
2. Toque [Marcación rápida](#) para ver la pantalla [Marcado rápido](#).
3. Toque un número de [Marcación rápida](#) de la lista para eliminarlo.
4. Toque [Eliminar](#).
5. La siguiente pantalla le pedirá confirmar la eliminación.

6. Toque **Sí** para eliminar la lista de marcado rápido.
7. Toque **Sí** de nuevo para volver a la pantalla Fax.

Eliminación de un solo número de la lista de marcado rápido

1. En el panel de control, toque el icono **Fax** para mostrar la pantalla Fax.
2. Toque **Marcados rápidos** para ver la pantalla Marcado rápido.
3. Toque un número de **Marcación rápida** de la lista para editarlo.
4. Toque el cuadro **Números de fax** para ver el teclado.
5. Desplácese por la lista de números de fax y toque la pantalla a la derecha del último dígito del número de fax para eliminarlo. Utilice la tecla **Retroceso** para eliminar el número de fax.
6. Toque **Aceptar** para volver a la pantalla **Marcados rápidos**.
7. Toque **Aceptar** para volver a la pantalla Fax.

Adición de un número a una lista de marcado rápido existente

1. En el panel de control, toque el icono **Fax** para mostrar la pantalla Fax.
2. Toque **Marcados rápidos** para ver la pantalla Marcado rápido.
3. Toque un número de **Marcación rápida** de la lista para editarlo.
4. Toque el cuadro **Números de fax** para que aparezca el teclado.
5. Mediante el teclado, escriba el número de fax para agregarlo a la lista de marcado rápido.

 **NOTA:** El cursor predetermina al siguiente espacio abierto debajo del último número de fax introducido de la lista de marcado rápido.

6. Toque **Aceptar** para volver a la pantalla **Marcados rápidos**.
7. Toque **Aceptar** para volver a la pantalla Fax.

Llamadas de voz y reintentos

Informe de llamadas de fax

Cuando se agotan todos los intentos para enviar un fax, se imprime un informe de llamadas de fax para el envío de un fax. Muestra la ID del registro del trabajo de fax. El resultado del último intento se imprime en el informe de llamadas de fax.

Un informe de llamadas de fax no se imprime para llamadas de voz. Para obtener más información, consulte [Informe de llamadas de fax en la página 44](#).

 **NOTA:** El informe de llamadas de fax solo genera números de trabajo para realizar los intentos finales. Si se imprime uno de estos informes manualmente desde el menú y la última llamada no fue el intento final ni una llamada de voz, el número de trabajo será cero.

Registro de actividades de fax

Las llamadas de voz no se incluyen en el registro de actividades de fax de forma predeterminada. Solo el último intento se mostrará en el registro de actividades de fax. Para obtener más información, consulte [Impresión del registro de actividades de fax en la página 58](#).

Informe T.30

Las llamadas de voz no generan la impresión de un informe T.30. Los reintentos sí generan la impresión de un informe T.30. Para obtener más información, consulte [Configuración del servicio en la página 60](#).

Configuración de seguridad

Dos configuraciones, Reenvío de fax e Impresión de fax, son funciones de seguridad y requieren un PIN. La primera vez que acceda a cualquiera de las configuraciones, deberá crear un PIN. Después de crear dicho PIN, éste se utilizará para acceder a ambas funciones. Es decir, un PIN creado para Reenvío de fax se utiliza también para acceder a Impresión de fax; si el PIN se ha creado por primera vez para Impresión de fax, debe utilizarse para acceder a Reenvío de fax. Solo se puede crear un PIN para acceder a estas configuraciones de seguridad.

Si se habilita la opción Informe de llamadas de fax con miniaturas, se imprime un informe con una miniatura de la primera página del fax cuando se habilitan las opciones Impresión de fax o Reenvío de fax. Si desea una impresión de fax segura, deshabilite la impresión de la miniatura en el informe de llamadas de fax.

Cambio de PIN

Este procedimiento describe cómo cambiar el PIN existente.

⚠ PRECAUCIÓN: Guarde siempre el PIN en un lugar seguro. Si pierde el PIN, deberá ponerse en contacto con el servicio de asistencia técnica de HP para obtener información sobre cómo restablecer el PIN. Para obtener más información, consulte [Asistencia al cliente en la página 149](#).

1. En el panel de control, desplácese hasta el icono **Administración** y tóquelo para abrir el menú Administración.
2. Toque **Opciones de trabajo predeterminadas** para que aparezca el menú Opciones de trabajo predeterminadas.
3. Toque **Opciones de fax predeterminadas** para que aparezca el menú Opciones de fax predeterminadas.
4. Toque **Recepción de fax** para que aparezca la pantalla Recepción de fax.
5. Toque **Reenvío de fax** para que aparezca la pantalla PIN.
6. Mediante el teclado, introduzca el PIN (al menos cuatro dígitos) y, a continuación, toque **Aceptar** para ver la pantalla Reenvío de fax.
7. Toque **Cambiar PIN** para que aparezca la pantalla PIN.

8. Mediante el teclado, escriba el nuevo PIN (al menos cuatro dígitos) y, a continuación, toque [Aceptar](#).
9. Mediante el teclado, confirme el nuevo PIN y, a continuación, toque [Aceptar](#).
10. Vuelva a tocar [Aceptar](#).

Uso del fax en redes VoIP

La tecnología VoIP convierte una señal telefónica analógica en bits digitales. Éstos se reúnen en paquetes que viajan por Internet. Los paquetes se convierten y transmiten de nuevo como señales analógicas en el destino o cerca de él.

La transmisión de información por Internet se hace de forma digital en lugar de analógica. Por lo tanto, existen limitaciones distintas en la transmisión de fax, que pueden requerir una configuración de fax diferente en la Red telefónica pública conmutada (PSTN) analógica. Los faxes dependen en gran medida de la sincronización y la calidad de la señal, por lo que la transmisión de un fax es más sensible en un entorno VoIP.

Si utiliza VoIP como parte de un sistema telefónico centralizado o PBX, el uso del fax será más fiable si configura el sistema telefónico con el modo Atravesar en lugar del modo Relé. Póngase en contacto con el administrador de su sistema para comprobar este ajuste.

A continuación encontrará cambios sugeridos en la configuración del Accesorio de fax analógico HP LaserJet 500 cuando se conecte a un servicio VoIP:

- Comience con el fax ajustado en el modo V.34 y con el Modo de corrección de errores (ECM) activado. El protocolo V.34 se ocupa de cualquier cambio en la velocidad de transmisión que sea necesario para las redes VoIP.
- Si se producen numerosos errores o reintentos con la unidad ajustada en V.34, ajuste V.34 en Apagado y ajuste el Baudaje máximo en 14.400 bps.
- Si los errores y reintentos continúan, configure una velocidad de fax más baja dado que algunos sistemas VoIP no pueden gestionar las velocidades de señales más altas asociadas con los faxes. Ajuste el Baudaje máximo en 9.600 bps.
- En raras ocasiones, si los errores persisten, será necesario desactivar el ECM en el producto. La calidad de imagen puede disminuir. Asegúrese de que la calidad de imagen es aceptable con el ECM desactivado antes de usar esta configuración. Si tener el ECM desactivado elimina errores, establezca la velocidad en 14.400 bps para obtener una velocidad de transmisión más rápida y una tasa de errores potencialmente mejor.
- Si los cambios en la configuración anteriores no mejoran la fiabilidad del fax VoIP, póngase en contacto con su proveedor de VoIP para obtener ayuda.

Solución de problemas de fax

Comprobación del estado de los accesorios para fax

Si el accesorio de fax analógico no funciona, imprima una Página de accesorios para fax con el fin de comprobar su estado.

1. En el panel de control, desplácese hasta el icono **Administración** y tóquelo para abrir el menú Administración.
2. Desplácese hasta el elemento **Información** y tóquelo.
3. Desplácese hasta el elemento **Páginas Configuración/Estado** y tóquelo.
4. Desplácese hasta el elemento **Página de configuración** y tóquelo para imprimir las páginas de configuración.

En la sección **Página de accesorios para fax** de la **Página de información**, bajo el encabezado **INFORMACIÓN SOBRE EL HARDWARE**, compruebe el **ESTADO DE MÓDEM**. La siguiente tabla identifica las condiciones de estado y las posibles soluciones.

OPERATIVO / ACTIVADO ¹	El accesorio de fax analógico está instalado y preparado.
OPERATIVO / DESACTIVADO ¹	El accesorio para fax está instalado y funciona correctamente, sin embargo, la Utilidad de envío digital de HP, o bien ha desactivado la función de fax del producto o bien ha activado el fax por LAN. Si se habilita la función de fax por LAN, se deshabilita la función de fax analógico. Solo puede activar una función de fax cada vez, la de fax por LAN o la de fax analógico.
NO OPERATIVO / ACTIVADO/DEACTIVADO ¹	Se ha identificado un fallo de firmware. El firmware debe actualizarse; consulte Actualizaciones de firmware en la página 62 .
DAÑADO / ACTIVADO/DEACTIVADO ¹	El accesorio para fax ha fallado; vuelva a colocar la tarjeta del accesorio para fax y compruebe si hay pines doblados. Si el estado sigue siendo DAÑADO, sustituya la tarjeta del accesorio de fax analógico.

¹ ACTIVADO indica que el accesorio de fax analógico está habilitado, encendido; DESACTIVADO indica que el fax por LAN está habilitado (el fax analógico está apagado).

La función Fax no está en funcionamiento

El accesorio para fax está instalado, pero el icono no aparece en la pantalla principal del producto.

Causa	Solución
La Utilidad de configuración del software de envío digital MFP de HP ha deshabilitado la función de fax analógico.	Use la Utilidad de configuración del software de envío digital MFP de HP para habilitar la función de fax analógico.

El accesorio para fax está instalado, pero el icono no aparece en la pantalla principal del producto.

Causa	Solución
El accesorio no funciona correctamente.	Compruebe el estado del accesorio para fax. Si el estado es NO OPERATIVO, es posible que deba instalar firmware nuevo. Si el estado es DAÑADO y acaba de instalar la tarjeta, vuelva a colocarla y compruebe si hay pines doblados. Si el estado es DAÑADO y la tarjeta está bien instalada, es posible que deba sustituir la tarjeta.
Placa del formateador defectuosa.	Póngase en contacto con el representante de servicio de HP para obtener asistencia técnica.

El producto no muestra los menús del fax.

Causa	Solución
El fax por LAN está habilitado.	Esto indica un funcionamiento normal. Cuando el Software de envío digital de HP habilita el fax por LAN, el fax analógico se deshabilita y el menú del fax, que se utiliza solo para el fax analógico, no se abre.

Problemas generales del fax

Problema	Causa	Solución
El fax no se ha enviado.	JBIG se habilita y la recepción de fax no dispone de capacidad JBIG.	Ajuste JBIG en Apagado.
En la barra de mensajes de estado aparece el mensaje de estado «Out of Memory» (Sin memoria).	El disco de almacenamiento del producto está lleno.	Elimine algunos archivos del disco; consulte la guía de usuario del producto para obtener información sobre la gestión del disco.
La calidad de impresión de una fotografía es mala o se imprime como un cuadro gris.	Configuración del modo Contenido de página incorrecto.	Intente establecer la opción Optimizar texto/imagen en Fotografía .
Ha pulsado el botón Cancelar en el teclado del producto para cancelar la transmisión de un fax y el fax se ha enviado.	La cancelación se produce después de realizar una selección en el menú de cancelación (que aparece tras pulsar el botón Detener rojo) y se reconoce con Aceptar .	Cancele faxes utilizando el menú del fax; consulte Pantalla de la función Fax en la página 37 .
No aparece ningún botón de Agenda telefónica.	La función Agenda telefónica no se ha habilitado.	Use la Utilidad de configuración del software de envío digital MFP de HP para habilitar la función de agenda telefónica.

Problema	Causa	Solución
No se pudo localizar la configuración del fax en HP Web Jetadmin.	La configuración del fax en HP Web Jetadmin se encuentra en el menú desplegable de la página de estado del dispositivo.	Seleccione Envío digital y fax del menú desplegable. Para obtener más información, consulte HP Web Jetadmin en la página 15 .
El encabezado se agrega en la parte superior de la página si tengo la plantilla habilitada.	El fax agrega el encabezado de la plantilla en la parte superior de una página cuando se ajusta la plantilla, cuando el fax se ha reenviado.	Esto indica un funcionamiento normal.
Tengo una mezcla de nombres y números en el cuadro de destinatarios.	Es normal que tanto los nombres como los números aparezcan según de dónde procedan, de los nombres de listas de la agenda telefónica y de los números de lista del resto de bases de datos.	Normal, no se requiere ninguna acción.
Mi fax de una página se imprime como dos páginas.	El encabezado del fax se agrega en la parte superior del fax, empujando el texto a una segunda página.	Si desea que su fax de una página se imprima en una página, ajuste el encabezado de la plantilla en el modo de plantilla.
La alimentación del documento se detiene durante el envío del fax.	Es posible que haya un atasco en el ADF.	Si hay un atasco, consulte la guía de usuario del producto para obtener instrucciones sobre cómo eliminar atascos.
El volumen de los sonidos que emite el accesorio para fax es demasiado alto o demasiado bajo.	Es necesario ajustar la configuración del volumen.	Consulte Configuración del volumen del tono de llamada en la página 30 para obtener información sobre el cambio de configuración del volumen del sonido.

Problemas con el envío de faxes

Problema	Causa	Solución
Los faxes se cancelan durante el envío.	Puede que el aparato al que está enviando el fax no funcione correctamente.	Intente enviarlo a otro dispositivo de fax.
	Es posible que la línea telefónica no funcione.	Desconecte el accesorio para fax de la toma telefónica y conecte un teléfono. Intente llamar por teléfono para asegurarse de que la línea telefónica funciona.
	Es posible que la línea telefónica sea ruidosa o de baja calidad.	Intente utilizar una velocidad de transmisión inferior para mejorar la fiabilidad de la transmisión. Consulte la configuración del baudaje máximo.
	Puede que esté activada la función de llamada en espera.	Compruebe que la línea telefónica del fax no tiene activada la función de llamada en espera. Un aviso de llamada en espera puede interrumpir una llamada de fax en curso, lo que provocaría un error de comunicación.

Problema	Causa	Solución
El accesorio para fax recibe faxes, pero no los envía.	Si el accesorio para fax está en un sistema PBX, es posible que éste genere un tono de marcación que el accesorio para fax no puede detectar.	Deshabilite la configuración de detección de tono de marcación.
	Es posible que haya una mala conexión telefónica.	Inténtelo de nuevo más tarde.
	Puede que el aparato al que está enviando el fax no funcione correctamente.	Intente enviarlo a otro dispositivo de fax.
	Es posible que la línea telefónica no funcione.	Desconecte el accesorio para fax de la toma telefónica y conecte un teléfono. Intente llamar por teléfono para asegurarse de que la línea telefónica funciona.
Las llamadas de fax salientes se marcan una y otra vez.	El accesorio para fax vuelve a marcar automáticamente el número de fax si la opción Rellamada en ocupado se ajusta en Encendido o si la opción Rellamada en sin respuesta se ajusta en Encendido.	Esto indica un funcionamiento normal. Si no desea que el fax vuelva a intentarlo, ajuste Rellamada en ocupado en 0 y Rellamada en sin respuesta en 0.
Los faxes que envía no se reciben en el equipo de fax del destinatario.	Es posible que el equipo receptor de fax esté apagado o que se haya producido un error, como que se haya quedado sin papel.	Llame al destinatario para asegurarse de que su equipo de fax está encendido y preparado para recibir faxes.
	Es posible que exista un fax en memoria porque está esperando volver a llamar a un número ocupado, o que existan otros trabajos anteriores a la espera de enviarse.	Si un trabajo de fax está almacenado en la memoria por cualquiera de estos motivos, el registro de faxes mostrará una entrada para dicho trabajo. Imprima el registro de actividades de fax y compruebe la columna Resultado para ver si hay trabajos marcados como Pendiente .

Problemas con la recepción de faxes

El accesorio para fax no contesta a las llamadas de fax entrantes (no se detecta ningún fax).

Causa	Solución
Puede que el ajuste de tonos de respuesta no esté definido correctamente.	Compruebe el ajuste de tonos de respuesta.
Es posible que el cable telefónico no esté conectado correctamente o que no funcione.	Compruebe la instalación. Asegúrese de utilizar el cable telefónico suministrado con el accesorio para fax.

El accesorio para fax no contesta a las llamadas de fax entrantes (no se detecta ningún fax).

Causa	Solución
Puede que la línea telefónica no funcione.	Desconecte el accesorio para fax de la toma telefónica y conecte un teléfono. Intente llamar por teléfono para asegurarse de que la línea telefónica funciona.
Un servicio de mensajería de voz puede estar interfiriendo en la capacidad para responder a las llamadas del accesorio para fax.	Realice uno de los siguientes pasos: <ul style="list-style-type: none">● Interrumpa el servicio de mensajería.● Deje una línea telefónica exclusiva para las llamadas de fax.● Disminuya los tonos de respuesta del accesorio para fax hasta un número inferior a los tonos de respuesta del buzón de voz.

Los faxes se transmiten o se reciben muy lentamente.

Causa	Solución
El equipo de envío de faxes o el de recepción de estos tiene una configuración de velocidad más lenta.	El fax solo se puede transmitir con una velocidad máxima equivalente a la configuración de velocidad más lenta mediante los equipos de envío y recepción de fax. Por ejemplo, el equipo de recepción puede estar configurado en 33.000 bps, pero si el equipo de envío solo está configurado en 14.400 bps, el fax solo se transmitirá a 14.400 bps.
Es posible que esté enviando o recibiendo un fax muy complejo; por ejemplo, con muchos gráficos.	Los faxes complejos tardan más tiempo en enviarse o recibirse.
Puede que el aparato receptor de fax tenga una velocidad de módem lenta.	El accesorio para fax envía el fax a la máxima velocidad de módem que permite el equipo de fax receptor.
La resolución con la que se envía o se recibe el fax es muy alta. Una resolución alta suele producir una mejor calidad, pero también necesita más tiempo de transmisión.	Si está recibiendo el fax, pida a la persona que lo envía que reduzca la resolución y vuelva a enviar el fax. Si está enviando un fax, disminuya la resolución y cambie la opción Optimizar texto/imagen .
Si la conexión de la línea telefónica es de baja calidad, el accesorio para fax y el equipo de fax receptor reducen la velocidad de transmisión para evitar errores.	Cancele el fax y vuelva a enviarlo. Haga que la compañía telefónica revise la línea.

Los faxes no se imprimen en el producto.

Causa	Solución
No hay papel en la bandeja de entrada.	Cargue el soporte de impresión. Los faxes recibidos mientras la bandeja de entrada está vacía se almacenan y se imprimen cuando vuelve a cargarse la bandeja.
Se ha establecido Programar impresión de faxes.	Si se activa Programar impresión de faxes, los faxes no se imprimirán hasta que se desactive.

Los faxes no se imprimen en el producto.

Causa	Solución
El producto está bajo de tóner o se ha quedado sin él.	El producto deja de imprimir en cuanto está bajo de tóner o se queda sin él. Los faxes recibidos se almacenan en memoria y se imprimen una vez que se haya sustituido el tóner. Para otros problemas de impresión del producto, consulte la guía de usuario del producto.
Puede que la llamada entrante sea una llamada de voz.	Las llamadas entrantes de voz suelen aparecer en el informe de llamadas como Error de comunicación (17) . Dado que son llamadas de voz, y no errores del fax, no es necesario que lleve a cabo ninguna acción. Compruebe que quien le llama tiene un número de voz distinto al de fax.
El fax entrante se ha interrumpido.	Compruebe que la línea telefónica del fax no tiene activada la función de llamada en espera. Un aviso de llamada en espera puede interrumpir una llamada de fax en curso, lo que provocaría un error de comunicación.
La función Programación de impresión de faxes está establecida en Almacenar faxes siempre .	Cambie la configuración de Programación de impresión de faxes a Imprimir faxes siempre .

Códigos de error

Si se produce un problema en el fax que evita o interrumpe el envío o recepción de un fax, se genera un código de error que le ayudará a determinar la causa del problema. Los códigos de error aparecen en el registro de actividades del fax, el informe de llamadas de fax y el rastreo de protocolo T.30. Imprima uno de estos tres informes para obtener el código de error. Puede encontrarse una descripción detallada de algunos códigos de error y la acción apropiada en www.hp.com buscando el nombre del producto.

Mensajes de error de fax

Cuando se envía o se recibe un fax analógico con el producto HP LaserJet, cualquier error que se produzca durante el proceso se mostrará en el panel de control del producto y se incluirá en los informes de fax. Los errores de fax pueden deberse a numerosas razones y, a menudo, se deben a interrupciones o ruido en la conexión telefónica. Cualquier error que se produzca durante el proceso de fax, independientemente de su origen, lo mostrará el producto.

Si se interrumpe el proceso de fax o se produce un error durante la transmisión o recepción de un fax, el subsistema de fax del producto genera una descripción del estado/error con dos partes. Los faxes normales o sin problemas también generan mensajes de éxito. La información de los mensajes está formada por una descripción en texto y un código numérico (pocos mensajes no incluyen el código numérico). Solo la parte de texto del mensaje se mostrará en el panel de control del producto; sin embargo, tanto el mensaje de texto como el código numérico se incluirán en el Informe de actividades de fax, el Informe de llamadas de fax y el Rastreo T.30 de fax (estos informes pueden imprimirse individualmente desde el panel de control del producto en los menús **Administración > Información y Administración > Solución de problemas**). El código numérico se muestra entre paréntesis tras el texto del mensaje en los informes. Por ejemplo, si se produce un error de comunicación, la pantalla del panel de control mostraría **Fallo en fax: Error de comunicación**. El mismo error se incluiría en el campo Resultado del Informe de actividades de fax como **Error de**

comunicación (17). Para este ejemplo, el código numérico asociado con este error de comunicación es «17».

El código numérico lo genera el módem de fax. Normalmente, el código numérico (0) indica una respuesta normal del módem. Algunos mensajes siempre muestran el código numérico (0), mientras que otros tienen un intervalo numérico de códigos que dependen de las circunstancias, y pocos mensajes no muestran un código numérico. Normalmente, el código numérico (0) indica un error que no está asociado con el módem de fax sino que se ha producido en otra parte del subsistema de fax. Un código de error distinto de cero ofrece más detalles sobre la acción o proceso concretos que está ejecutando el módem, y no indica necesariamente un problema con el módem.

En las tablas siguientes, se indican los mensajes de fax con los códigos numéricos más comunes junto con una acción correctiva. Varios mensajes que son normales o que indican una incidencia normal también se incluyen en estas tablas. Por ejemplo, si no se ha podido enviar un fax a un número que comunicaba, se mostrará el mensaje **Error ocupado**. No hay ningún problema con el subsistema de fax; el mensaje indica que el fax no llegó a completarse porque el número del destinatario estaba comunicando.

Los mensajes de error persistentes con códigos numéricos distintos a los listados aquí requieren asistencia del servicio de atención al cliente. Se puede imprimir un listado más detallado de la última llamada de fax antes de ponerse en contacto con el servicio de atención al cliente para ayudar a identificar el problema. Este listado detallado de faxes se llama Rastreo T.30 de fax y puede imprimirse para el último fax o configurarse para que se imprima siempre que se produzca un error. Para imprimir o configurar el Rastreo T.30 de fax, pulse **Administración, Solución de problemas** y, a continuación, **Rastreador T.30 de fax**. Puede imprimir entonces el informe para el último fax o configurar cuándo se va a imprimir el Rastreo T.30.

Mensajes de envío de fax

Tabla 2-1 Mensajes de envío de fax

Mensaje	N.º de error	Descripción	Acciones
Cancelado	0	Fax cancelado por el usuario en el panel de control del producto.	Ninguna.
Correcto	n/d	Fax enviado correctamente.	Ninguna.
Error ocupado	0	La máquina de fax del destinatario está ocupada.	El envío del fax volverá a intentarse automáticamente (si así está configurado); en caso contrario, puede intentar enviarlo más tarde.
Sin respuesta	0	La máquina de fax del destinatario no responde a la llamada.	Es posible que el equipo receptor de fax esté desconectado o apagado; póngase en contacto con el destinatario para que compruebe el equipo. Vuelva a realizar el envío.
Error de compresión	Cualquiera	El fax puede estar dañado o no se ha enviado.	Vuelva a enviar el fax.
Sin marcación	0	No se detecta tono de marcación cuando se envía el fax.	Compruebe que la línea telefónica está activa; configure el fax para que «no» detecte el tono de marcación.
Error de módem	Cualquiera	Respuesta inesperada o inadecuada del módem de fax interno al producto.	Vuelva a enviar el fax. Si el error persiste, póngase en contacto con el centro de servicio.
Error de comunicación	17 o 36	Conexión telefónica perdida entre el remitente y el destinatario.	Vuelva a enviar el fax.
Error de comunicación	Cualquiera excepto 17 o 36	Problema general de comunicación en el que la transmisión de fax se interrumpió o no se realizó como se esperaba.	Vuelva a enviar el fax. Si el error persiste, póngase en contacto con el centro de servicio.
Error de espacio	0	No es posible leer o escribir el archivo de imagen del fax en el disco; el disco del producto podría estar dañado o no disponer de espacio suficiente.	Vuelva a enviar el fax. Si el error persiste, póngase en contacto con el centro de servicio.
Error de página	0	Ancho de página incompatible o la página tiene demasiadas líneas incorrectas.	Vuelva a enviar el fax. Si el error persiste, póngase en contacto con el centro de servicio.

Tabla 2-1 Mensajes de envío de fax (continuación)

Mensaje	N.º de error	Descripción	Acciones
Error de memoria	0	Falta memoria RAM en el producto.	Si el error persiste, puede que sea necesario añadir RAM al producto.
Error de trabajo	Cualquiera	Fallo del fax; el trabajo de fax no se ha completado.	Vuelva a enviar el fax. Si el error persiste, póngase en contacto con el centro de servicio.
Fallo eléctrico	0	Se ha producido un fallo de alimentación durante la transmisión del fax en el producto de envío de fax.	Vuelva a enviar el fax.
Ningún fax detectado	17 o 36	No se ha detectado ninguna máquina de fax en el destinatario.	Compruebe el número de fax y pida al destinatario que verifique que el equipo de fax está encendido y conectado; vuelva a enviar el fax.

Mensajes de recepción de fax

Tabla 2-2 Mensajes de recepción de fax

Mensaje	N.º de error	Descripción	Acciones
Correcto	n/d	Fax recibido correctamente.	Ninguna.
Bloqueado	n/d	La máquina de fax del destinatario bloqueó la recepción del fax usando una función de bloqueo de números.	Ninguna.
Error de módem	Cualquiera	Respuesta inesperada o incorrecta del módem interno al producto; por ejemplo, se ha intentado enviar un fax mientras está llegando uno.	Pida que le vuelvan a enviar el fax. Si el error persiste, póngase en contacto con el centro de servicio.
Error de comunicación	17, 36	Conexión telefónica perdida o interrupción entre el remitente y el destinatario.	Pida al remitente que le vuelva a enviar el fax (si la máquina de fax del remitente no tiene reintento automático).
Error de comunicación	Cualquiera excepto 17 o 36	Problema general de comunicación en el que la transmisión de fax se interrumpió o no se realizó como se esperaba.	Pida que le vuelvan a enviar el fax. Si el error persiste, póngase en contacto con el centro de servicio.
Error de espacio	0	No es posible leer o escribir el archivo de imagen en el disco; el disco del producto podría estar dañado o no disponer de espacio suficiente.	Pida que le vuelvan a enviar el fax. Si el error persiste, póngase en contacto con el centro de servicio.
Error de página	0	Ancho de página incompatible o la página tiene demasiadas líneas incorrectas.	Pida que le vuelvan a enviar el fax. Si el error persiste, póngase en contacto con el centro de servicio.
Error de memoria	0	Falta memoria RAM en el producto.	Si el error persiste, puede que sea necesario añadir memoria RAM adicional al producto.
Error de compresión	0	Fax dañado; el archivo de imagen recibido no puede descodificarse.	Pida que le vuelvan a enviar el fax; active el ECM (modo de corrección de errores).
Error de impresión	0	Fax dañado; el archivo de imagen recibido no puede descodificarse.	Pida que le vuelvan a enviar el fax; active el ECM (modo de corrección de errores).

Tabla 2-2 Mensajes de recepción de fax (continuación)

Mensaje	N.º de error	Descripción	Acciones
Sondeo no válido	0	La función de sondeo de faxes ha intentado recuperar un fax de otra máquina pero no había ninguno.	Póngase en contacto con el administrador de la máquina de fax que se está sondeando, verifique que hay un fax y vuelva a intentarlo.
Error de trabajo	Cualquiera	Fallo del fax; esto incluye todos los fallos que no sean específicos.	Pida que le vuelvan a enviar el fax. Si el error persiste, póngase en contacto con el centro de servicio.
Fallo eléctrico	0	Se ha producido un fallo de alimentación durante la recepción del fax.	Pida al remitente que vuelva a enviar el fax.
Ningún fax detectado	17, 36	El fax ha recibido una llamada de voz.	Ninguna.

Registros e informes del fax

Impresión del informe de llamadas de fax

El informe de llamadas de fax es un breve informe que indica el estado del último fax que se ha enviado o recibido. Si desea una miniatura (una reducción del 62% de la primera página) del fax que se imprime en este informe, seleccione la configuración **Miniatura en informe**.

1. En el panel de control, toque el icono **Administración** para abrir el menú **Administración**.
2. Toque **Información** para que aparezca el menú **Información**.
3. Toque **Informes de fax** para que aparezca el menú **Informes de fax**.
4. Toque **Informe de llamadas de fax** para que aparezca la pantalla **Informe de llamadas de fax**.
5. Si desea una miniatura de la primera página del fax, toque **Miniatura en informe** y, a continuación:
 - Toque **Sí** para incluir una miniatura de la primera página.
 - Toque **No** para deshabilitar la impresión de una miniatura en el informe.
6. Toque **Informe de llamadas de fax** para imprimir el informe de llamadas de fax.

Programación de la impresión del informe de llamadas de fax

Utilice la configuración **Cuándo se imprimirá el informe** para especificar bajo qué condiciones desea imprimir el informe de llamadas de fax.

1. En el panel de control, desplácese hasta el icono **Administración** y tóquelo para abrir el menú Administración.
2. Pulse **Información** y, a continuación, **Informes de fax**.
3. Pulse **Informe de llamadas de fax** y, a continuación, **Cuándo se imprimirá el informe**.
 - Pulse **Nunca imprimir automáticamente** para no imprimir ningún **Informe de llamadas de fax**.



NOTA: Si selecciona **Nunca imprimir automáticamente**, no recibirá indicaciones impresas, excepto los mensajes de la barra de estado de la pantalla táctil, de que se ha producido un fallo al transmitir un fax a menos que imprima un registro de actividades de fax.

- Pulse **Después de cualquier trabajo de fax** para imprimir un **Informe de llamadas de fax** después de enviar o recibir un fax.
- Pulse **Después de los trabajos de envío de fax** para imprimir un **Informe de llamadas de fax** después de enviar un fax.
- Pulse **Después de cualquier error de fax** (opción predeterminada) para imprimir un **Informe de llamadas de fax** cuando el dispositivo detecte un error de fax.
- Pulse **Solo después de errores de envío** para imprimir un **Informe de llamadas de fax** cuando el dispositivo detecte un error en el envío de faxes.
- Pulse **Solo después de errores de recepción** para imprimir un **Informe de llamadas de fax** cuando el dispositivo detecte un error en la recepción de fax.



NOTA: Si selecciona **Nunca**, no recibirá indicaciones impresas, excepto los mensajes de la barra de estado de la pantalla táctil, de que se ha producido un fallo al transmitir un fax a menos que imprima un registro de actividades de fax.

Impresión del registro de actividades de fax

El registro de actividades de fax incluye la siguiente información:

- Fecha y hora de todos los faxes recibidos, enviados o que no han podido enviarse.
- Identificación (número de teléfono, si está disponible).
- Duración (período de inactividad).
- Número de páginas.
- Resultado (enviado satisfactoriamente, pendiente o no ha podido enviarse, que incluye código y tipo de error).

La base de datos almacena las últimas 500 entradas de fax (los faxes más antiguos se eliminan del registro). La base de datos de entradas de fax incluye cualquier sesión de fax como una entrada. Por ejemplo, una sesión de fax puede ser un fax enviado, un fax recibido o actualizaciones de firmware. Según la actividad, puede haber menos de 500 entradas en el informe (a menos que envíe 500 faxes sin ninguna recepción ni otra actividad completada).

Si desea utilizar el registro con el fin de mantener los registros, debe imprimir el registro periódicamente (como mínimo cada 500 faxes) y, a continuación, borrarlo.

Para imprimir el registro de actividades de fax, siga estos pasos:

1. En el panel de control, desplácese hasta el icono [Administración](#) y tóquelo para abrir el menú Administración.
2. Desplácese hasta el elemento [Información](#) y tóquelo.
3. Desplácese hasta el elemento [Informes de fax](#) y tóquelo, a continuación, seleccione [Registro de actividades del fax](#). (El informe se imprime)

Impresión del informe del código de facturación

El informe del código de facturación es una lista de los últimos 500 faxes que se han enviado satisfactoriamente, listados por código de facturación. En este informe se proporciona la siguiente información.

- Número de código de facturación
- Fecha y hora de todos los faxes que se han enviado satisfactoriamente
- Número de identificación
- Duración (período de inactividad)
- Número de páginas enviadas
- Resultado (satisfactorio)

La base de datos almacena los últimos 500 faxes (los faxes más antiguos se eliminan de la base de datos). Si desea utilizar el informe con el fin de mantener los registros, debe imprimir el informe periódicamente (como mínimo cada 500 faxes) y, a continuación, borrarlo.

1. En el panel de control, desplácese hasta el icono [Administración](#) y tóquelo para abrir el menú Administración.
2. Desplácese hasta el elemento [Información](#) y tóquelo.
3. Desplácese hasta el elemento [Informes de fax](#) y tóquelo.
4. Desplácese hasta el elemento [Informe de códigos de facturación](#) y tóquelo.
5. Toque [Imprimir](#) para imprimir el informe.

Borrado del registro de actividades de fax y del informe del código de facturación

El registro de actividades de fax y el informe del código de facturación utilizan la misma base de datos. Esta configuración borra la base de datos y, por tanto, borra los datos del registro de actividades y los del informe de facturación.

Para borrar la base de datos de fax, siga estos pasos:

1. En la pantalla principal del panel de control, toque el icono [Administración](#) para abrir el menú Fax.
2. Desplácese hasta el elemento [Restablecimientos](#) y tóquelo para abrir el menú.
3. Desplácese hasta el elemento [Borrar registro de actividades del fax](#) y tóquelo.
4. Toque [Sí](#) para borrar todas las entradas o toque [No](#) para salir y retenerlas.

Impresión del informe de la lista de fax bloqueados

1. En el panel de control, desplácese hasta el icono [Administración](#) y tóquelo para abrir el menú Administración.
2. Desplácese hasta el elemento [Información](#) y tóquelo.
3. Desplácese hasta el elemento [Informes de fax](#) y tóquelo.
4. Toque [Lista de fax bloqueada](#) para imprimir el informe.

Impresión del informe de la lista de marcado rápido

Un informe de la lista de marcado rápido muestra en una lista los números de fax asignados a los nombres de marcado rápido.

1. En el panel de control, desplácese hasta el icono [Administración](#) y tóquelo para abrir el menú Administración.
2. Desplácese hasta el elemento [Información](#) y tóquelo.
3. Desplácese hasta el elemento [Informes de fax](#) y tóquelo.
4. Toque [Lista de números de marcado rápido](#) para imprimir el informe.

Configuración del servicio

Estos elementos de los menús del panel de control pueden ayudarle a solucionar problemas si la acción correctiva que se lleva a cabo en la sección Códigos de error no puede solucionarlos. Están pensados para utilizarse cuando se recibe asistencia de un representante de servicio de HP.

Ajustes del menú Configuración inicial

Abra el menú [Administración](#) y, a continuación, seleccione el menú [Configuración inicial](#). Abra el menú [Configuración de fax](#).

Configuración de [Envío de faxes](#)

Baudaje máximo: Esta configuración ofrece una lista de velocidades de transferencia entre las que seleccionar para el funcionamiento. Si el fax recibe errores de comunicación, utilice esta configuración para seleccionar velocidades de transmisión inferiores y determinar si el error de comunicación se debe a la línea telefónica. Primero despliegue la opción 14.400 bps y, a continuación, 9.600 bps. Una vez establecida la configuración, permanece así hasta que se modifique.

Retraso del temporizador TCF T.30: Esta configuración presenta un intervalo entre 60 y 255 ms. Debe dejarse en su valor predeterminado de 60 ms. Utilice esta configuración cuando así se lo indique un agente de asistencia técnica de HP, ya que los procedimientos de ajuste relacionados con él se encuentran fuera del alcance de esta guía.

Ampliación de TCF: Esta configuración presenta un intervalo entre 0 y 2.550 ms. Debe dejarse en su valor predeterminado de 0 ms. Utilice esta configuración cuando así se lo indique un agente de asistencia técnica de HP, ya que los procedimientos de ajuste relacionados con él se encuentran fuera del alcance de esta guía.

Configuración de [Recepción de fax](#)

Intervalo de tonos: Esta configuración se utiliza para ajustar algunas señales de tono PBX. Utilice esta configuración cuando se lo indique un agente de asistencia técnica de HP.

Frecuencia de tonos: Esta configuración presenta un intervalo entre 1 y 200 Hz. Debe dejarse en su valor predeterminado de 68 Hz. Utilice esta configuración cuando así se lo indique un agente de asistencia técnica de HP, ya que los procedimientos de ajuste relacionados con él se encuentran fuera del alcance de esta guía.

Configuración del menú [Solución de problemas](#)

Abra el menú [Administración](#) y, a continuación, seleccione el menú [Solución de problemas](#).

Configuración del menú [Solución de problemas](#)

Rastreador T.30 de fax: El Rastreo T.30 de fax es un informe impreso que produce un registro de todas las comunicaciones entre las máquinas de envío y recepción de faxes durante la última transmisión o recepción de fax. El informe tiene muchos detalles técnicos que generalmente van más allá del alcance de la mayoría de usuarios. Sin embargo, el informe contiene códigos de error detallados y otra información que puede resultar útil para resolver un problema determinado relativo al envío o la recepción de un FAX. El representante de servicio de HP podría solicitar el contenido del informe para determinar la causa de un problema, además de ayudarlo a determinar la acción apropiada. (Para obtener información sobre códigos de error, consulte [Mensajes de error de fax en la página 52](#)).

Fax V.34: Esta configuración tiene dos valores (Normal y Apagado) que controlan la velocidad de transmisión del módem. El ajuste Normal permite al módem seleccionar (negociar con el otro módem) cualquiera de las velocidades de transmisión admitidas hasta un máximo de 33.600 bps. El valor Apagado establece la velocidad de transmisión en un máximo de 14.400 bps. Esta configuración permanece establecida hasta que se cambie.

Modo altavoz del fax: Esta configuración de servicio dispone de dos modos, Normal y Diagnóstico. En el modo Normal, el altavoz del módem se activa durante la marcación hasta la conexión inicial y luego se desactiva. En el modo Diagnóstico, el altavoz se activa y permanece activado para todas las comunicaciones de fax hasta que la configuración vuelva a cambiarse a Normal.

Configuración del menú Restablecimientos

Abra el menú [Administración](#) y, a continuación, seleccione el menú [Restablecimientos](#).

Configuración del menú [Restablecimientos](#)

Restaurar ajustes de comunicación predeterminados: Esta selección restablece varios cambios del menú a su configuración predeterminada. Esto incluye el baudaje máximo, el tiempo de interrupción de tono, V.34, el modo de altavoz y la pérdida de transmisión de señal.

Actualizaciones de firmware

El firmware del accesorio para fax puede actualizarse. Las actualizaciones de firmware de fax se producen como parte de una actualización general del firmware del producto. Consulte la guía de usuario del producto para obtener más información.

3 HP Color LaserJet CM 4540 serie MFP, HP Color LaserJet Enterprise M4555 serie MFP, HP LaserJet Enterprise 500 serie MFP, HP LaserJet Enterprise 500 Color serie MFP y HP LaserJet Enterprise M725 serie MFP

Instalación del accesorio para fax

En las siguientes secciones se describe el procedimiento de instalación de cada una de las siguientes impresoras:

- [Instalación del accesorio para fax en el modelo HP Color LaserJet CM4540](#)
- [Instalación del accesorio para fax en el modelo HP Color LaserJet M4555 serie MFP](#)
- [Instalación del accesorio para fax en el modelo HP LaserJet Enterprise 500 serie MFP](#)
- [Instalación del accesorio para fax en el modelo HP LaserJet Enterprise 500 Color serie MFP](#)
- [Instalación del accesorio para fax en el modelo HP LaserJet Enterprise M725 serie MFP](#)

Instalación del accesorio para fax en el modelo HP Color LaserJet CM4540

1. Apague el producto.

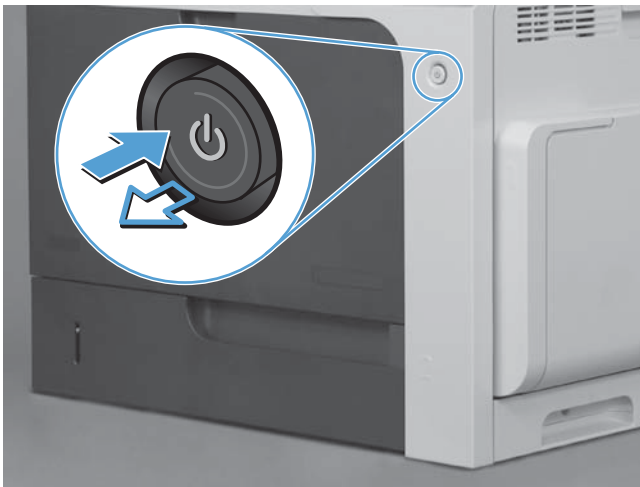

2. Desconecte todos los cables de alimentación y de interfaz.

 **NOTA:** Esta ilustración puede no mostrar todos los cables.

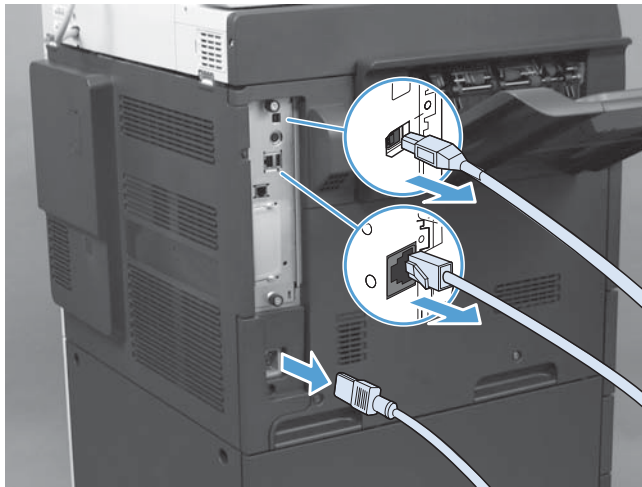

3. Localice los tornillos de apriete manual de la placa del formateador en la parte posterior del producto.



4. Quite los tornillos y tire del formateador para sacarlo del producto.

⚠ PRECAUCIÓN: La placa del formateador y la tarjeta del accesorio para fax contienen piezas sensibles a descargas electrostáticas (ESD). Al manipular la placa del formateador o la tarjeta del accesorio para fax, utilice protección estática, como la que se indica a continuación: 1) Una muñequera de toma de tierra conectada al marco metálico del producto. 2) Sostenga el marco metálico del formateador con la mano.

Evite tocar los componentes que se encuentran en la placa del formateador y en la tarjeta del accesorio para fax.



5. Si es necesario, retire la etiqueta que protege el puerto de fax del formateador.
6. Extraiga el accesorio para fax del embalaje.

⚠ PRECAUCIÓN: La placa del formateador y la tarjeta del accesorio para fax contienen piezas sensibles a descargas electrostáticas (ESD). Al manipular la placa del formateador o la tarjeta del accesorio para fax, utilice protección estática, como la que se indica a continuación: 1) Una muñequera de toma de tierra conectada al marco metálico del producto. 2) Sostenga el marco metálico del formateador con la mano.

Evite tocar los componentes que se encuentran en la placa del formateador y en la tarjeta del accesorio para fax.

7. Localice la abertura del conector del accesorio para fax en el formateador. Alinee el conector del accesorio para fax con la abertura del formateador. El extremo superior del accesorio para fax encajará en la ranura del marco metálico del formateador si su posición es correcta (1 en la imagen). Alinee el conector del accesorio para fax con el conector del formateador y empuje hacia abajo con firmeza (2 en la imagen).

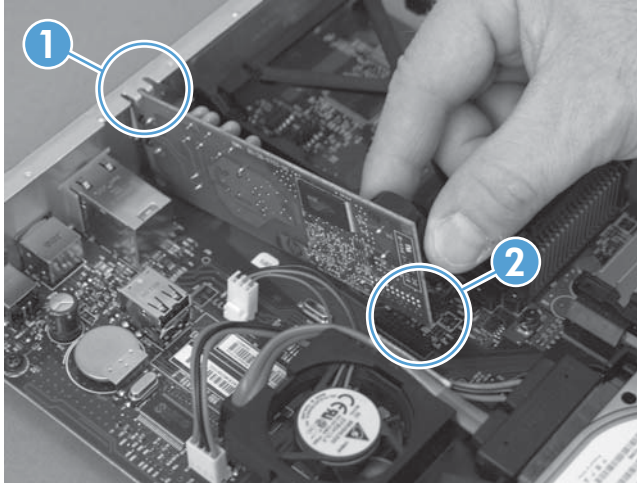

8. Alinee la placa del formateador en las guías de la parte inferior de la ranura y deslice nuevamente la placa dentro del producto. Apriete los tornillos de apriete manual.

 **NOTA:** Para evitar dañar la placa del formateador, asegúrese de que esté alineada en los carriles de la parte superior e inferior de la abertura.

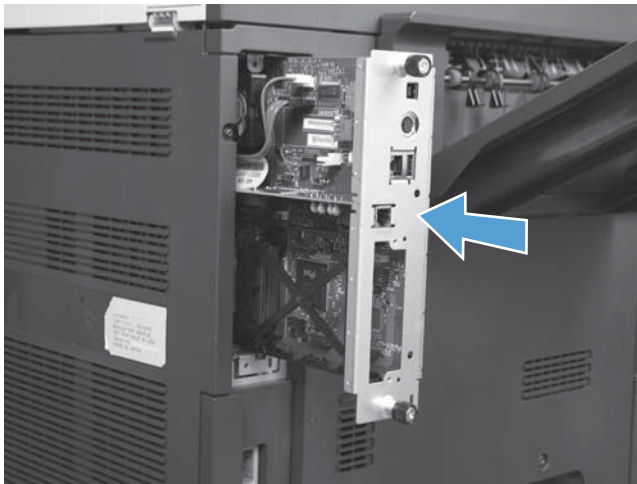

9. Vuelva a conectar los cables de alimentación y de interfaz y encienda el producto.

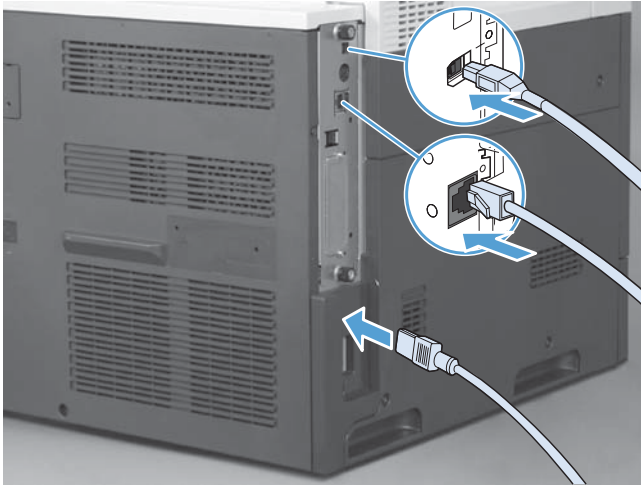

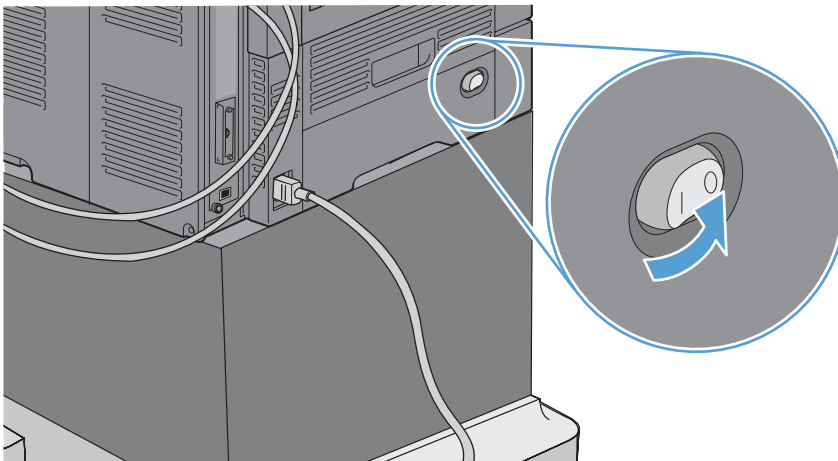

Instalación del accesorio para fax en el modelo HP Color LaserJet M4555 serie MFP

1. Apague el producto.

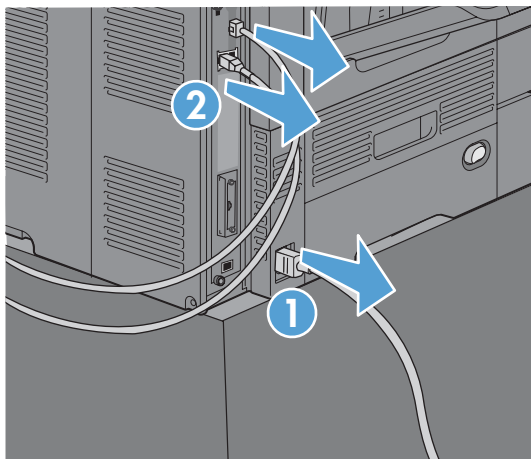

2. Desconecte todos los cables de alimentación y de interfaz.



 **NOTA:** Esta ilustración puede no mostrar todos los cables.

3. Localice los tornillos de apriete manual de la placa del formateador en la parte posterior del producto.

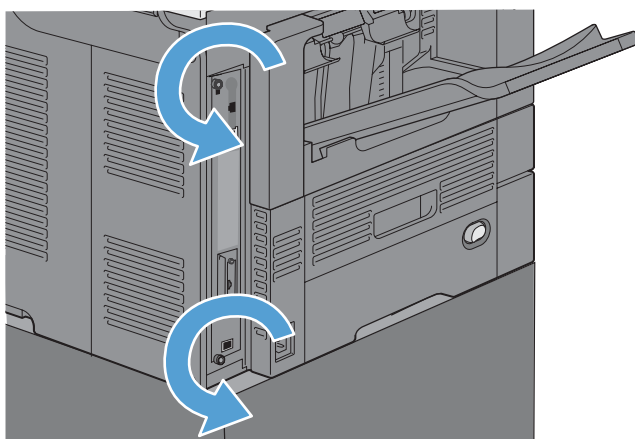

4. Quite los tornillos y tire del formateador para sacarlo del producto.

⚠ PRECAUCIÓN: La placa del formateador y la tarjeta del accesorio para fax contienen piezas sensibles a descargas electrostáticas (ESD). Al manipular la placa del formateador o la tarjeta del accesorio para fax, utilice protección estática, como la que se indica a continuación: 1) Una muñequera de toma de tierra conectada al marco metálico del producto. 2) Sostenga el marco metálico del formateador con la mano.

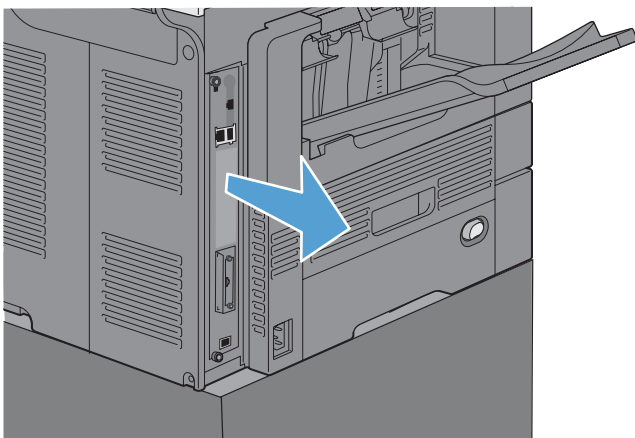

5. Si es necesario, retire la etiqueta que protege el puerto de fax del formateador.

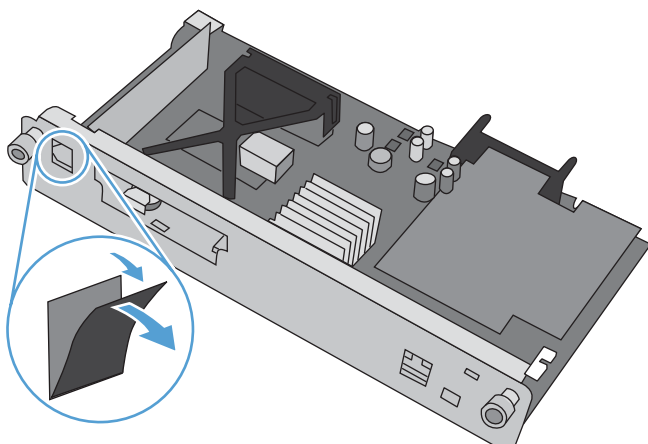

6. Extraiga el accesorio para fax del embalaje.

⚠ PRECAUCIÓN: La placa del formateador y la tarjeta del accesorio para fax contienen piezas sensibles a descargas electrostáticas (ESD). Al manipular la placa del formateador o la tarjeta del accesorio para fax, utilice protección estática, como la que se indica a continuación: 1) Una muñequera de toma de tierra conectada al marco metálico del producto. 2) Sostenga el marco metálico del formateador con la mano.

7. Localice la abertura del conector del accesorio para fax en el formateador. Alinee el conector del accesorio para fax con la abertura del formateador. El extremo superior del accesorio para fax encajará en la ranura del marco metálico del formateador si su posición es correcta (1 en la imagen). Alinee el conector del accesorio para fax con el conector del formateador y empuje hacia abajo con firmeza (2 en la imagen).

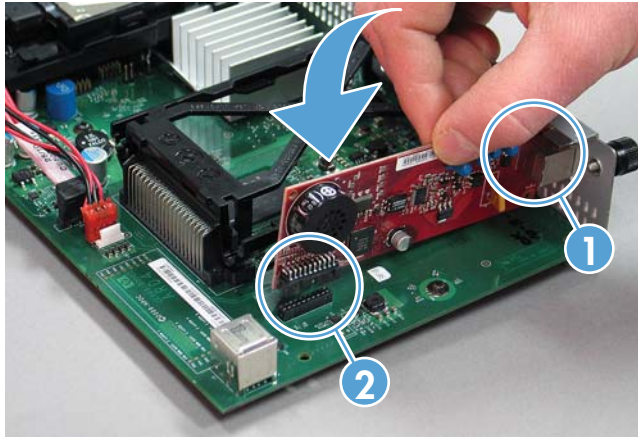

8. Alinee la placa del formateador en las guías de la parte inferior de la ranura y deslice nuevamente la placa dentro del producto. Apriete los tornillos de apriete manual.

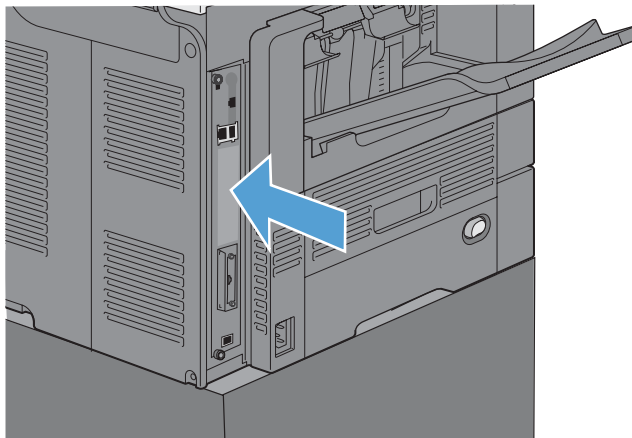

9. Vuelva a conectar los cables de alimentación y de interfaz y encienda el producto.

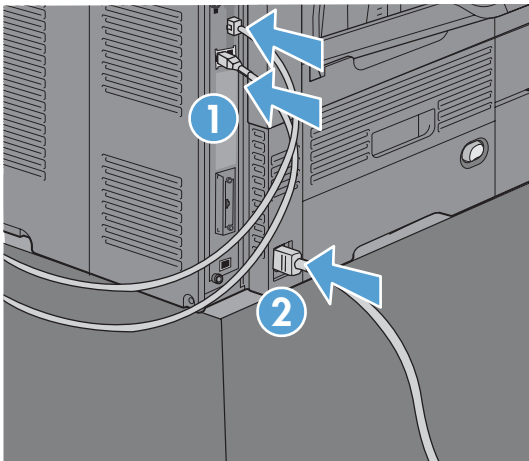

Instalación del accesorio para fax en el modelo HP LaserJet Enterprise 500 serie MFP

1. Apague el producto y, a continuación, desconecte todos los cables de alimentación e interfaz.

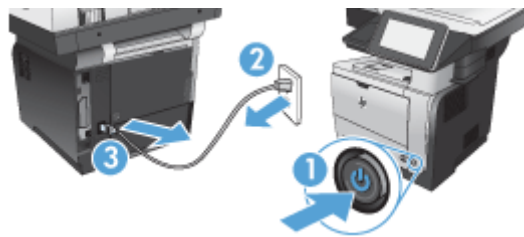

2. Extraiga la cubierta del formateador en la parte posterior derecha del producto.

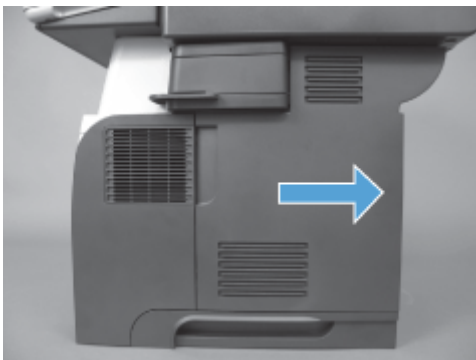

3. Mediante las pestañas de la parte superior izquierda de la cubierta del compartimento, abra dicha cubierta y, a continuación, sáquela de las bisagras.

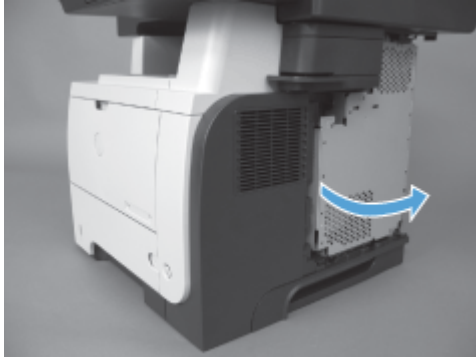

4. Extraiga el accesorio para fax del embalaje.

⚠ PRECAUCIÓN: La placa del formateador y la tarjeta del accesorio para fax contienen piezas sensibles a descargas electrostáticas (ESD). Al manipular la placa del formateador o la tarjeta del accesorio para fax, utilice protección estática, como la que se indica a continuación: 1) Una muñequera de toma de tierra conectada al marco metálico del producto. 2) Sostenga el marco metálico del formateador con la mano.

5. Localice las aberturas del conector del accesorio para fax en el formateador. Alinee los conectores del accesorio para fax con las aberturas del formateador y empuje hacia abajo con firmeza.

 **NOTA:** La tarjeta del accesorio para fax debe estar alineada primero detrás de la pestaña metálica en el lado derecho del compartimento.

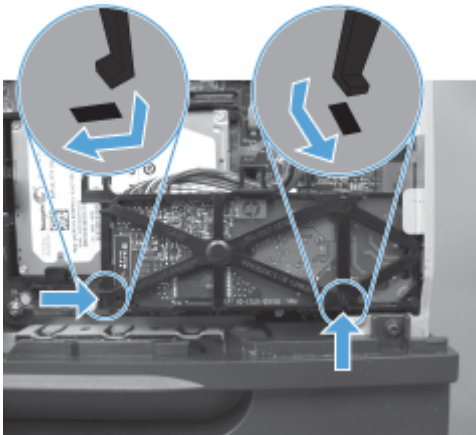
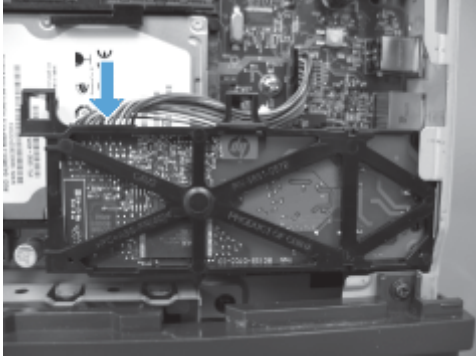

6. Conecte el cable del accesorio para fax al formateador.

7. Alinee las pestañas de las bisagras metálicas y, a continuación, cierre la cubierta del compartimento para volver a colocarla.

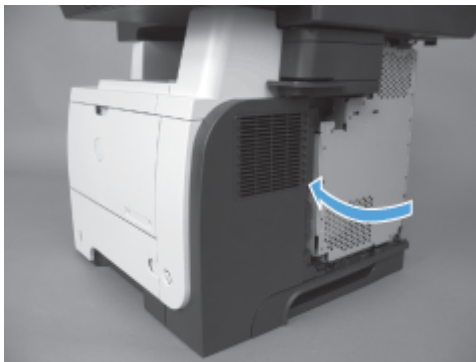

8. Vuelva a colocar la cubierta del formateador.

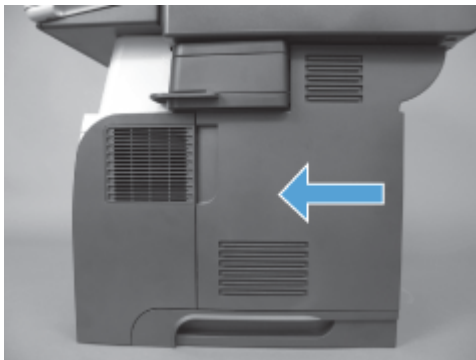

9. Vuelva a conectar todos los cables de alimentación y de interfaz, a continuación, encienda el producto.

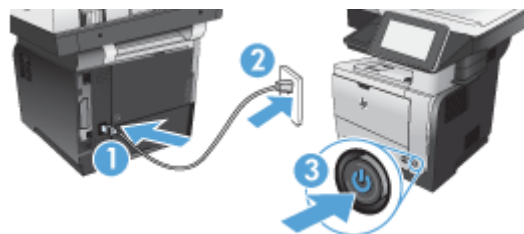

Instalación del accesorio para fax en el modelo HP LaserJet Enterprise 500 Color serie MFP

1. Apague el producto.

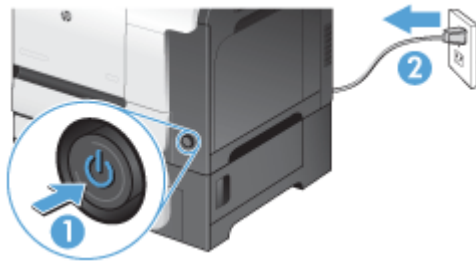

2. Desconecte todos los cables de alimentación y de interfaz.

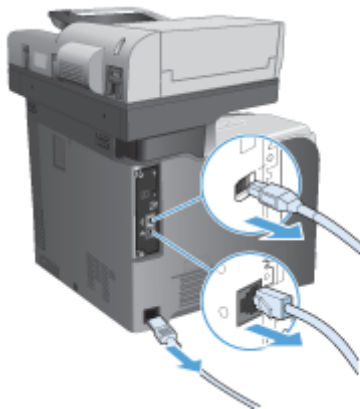

3. Localice los tornillos de apriete manual del formateador en la parte posterior del producto y extráigalos.



4. Extraiga el formateador del producto.



5. Extraiga el accesorio para fax del embalaje.
6. Localice las aberturas del conector del accesorio para fax en el formateador. Alinee los conectores del accesorio para fax con las aberturas del formateador y empuje hacia abajo con firmeza.

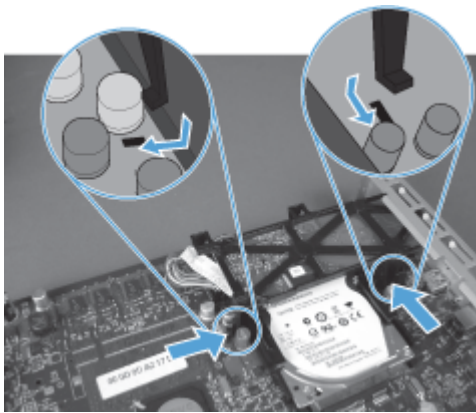
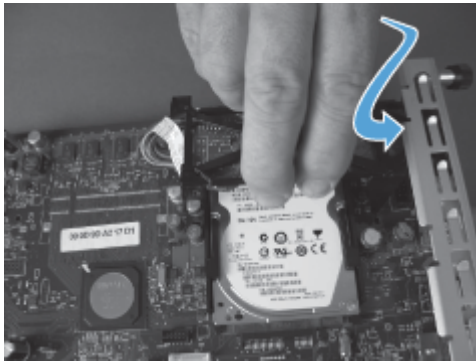

7. Conecte el cable del accesorio para fax al formateador.

 **NOTA:** El cable del accesorio para fax debe colocarse bajo la pestaña de plástico del accesorio para fax.

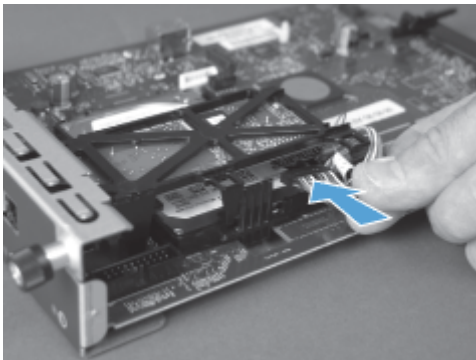

8. Alinee el formateador con la ranura situada en la parte posterior del producto y, a continuación, deslice la placa dentro del producto.



9. Apriete los tornillos de apriete manual.



10. Vuelva a conectar todos los cables de alimentación y de interfaz, a continuación, encienda el producto.

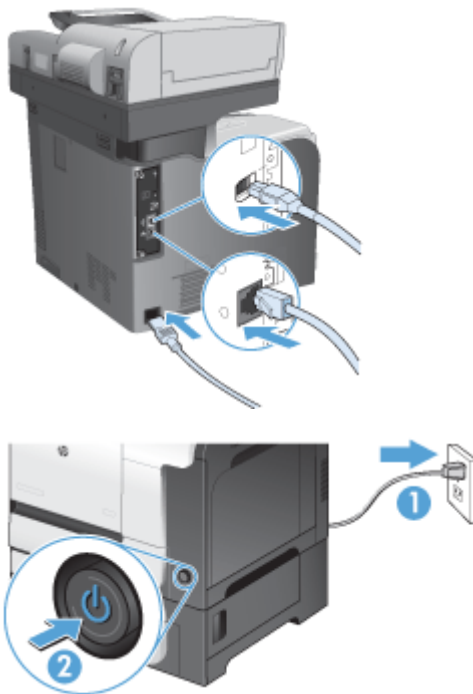

11. Conecte un cable de módem telefónico a la ranura de fax.

Instalación del accesorio para fax en el modelo HP LaserJet Enterprise M725 serie MFP

1. Apague el producto y, a continuación, desconecte el cable de alimentación de la toma de corriente.

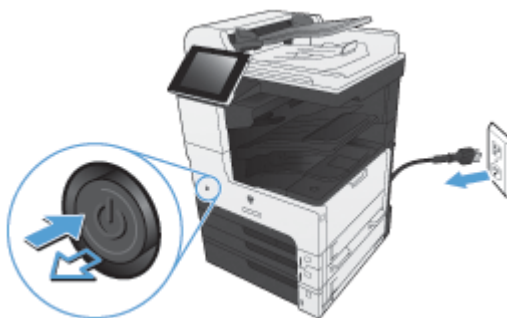

2. Desconecte los cables USB y de red.

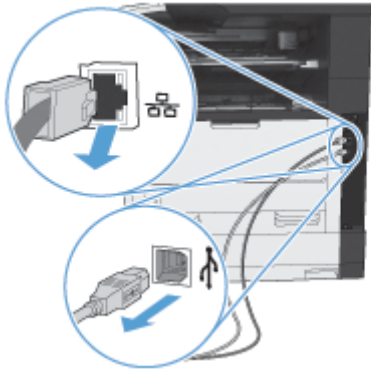

3. Afloje primero y desatornille después todos los tornillos de apriete manual del formateador.



4. Tire del formateador hacia fuera para extraerlo del producto.

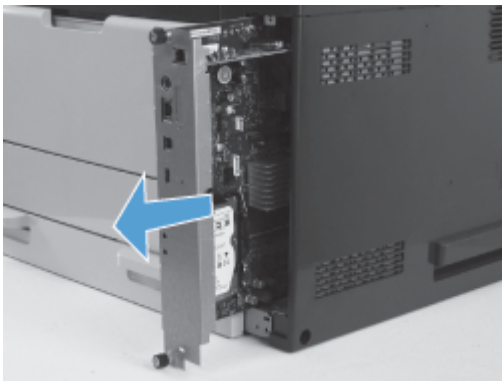

5. Extraiga la tarjeta del accesorio para fax de su embalaje.

6. Coloque el extremo del puerto de la PCA del fax (1 en la imagen) en la ranura que se encuentra en la bandeja del formateador, gire la PCA del fax hacia abajo en el formateador (2 en la imagen) y, a continuación, presione la PCA hasta fijarla en el conector del formateador (3 en la imagen).

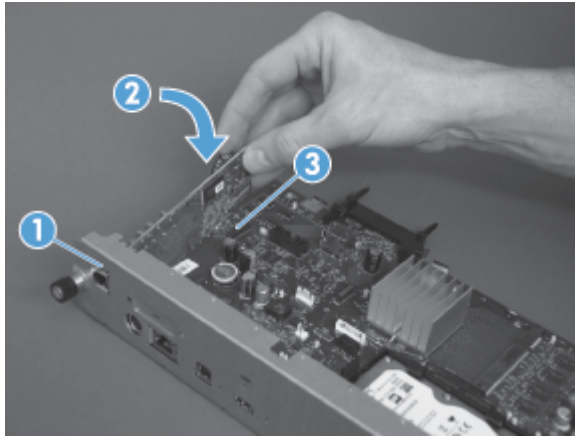

7. Alinee el formateador con la ranura situada en la parte posterior del producto y, a continuación, deslice la placa dentro del producto.

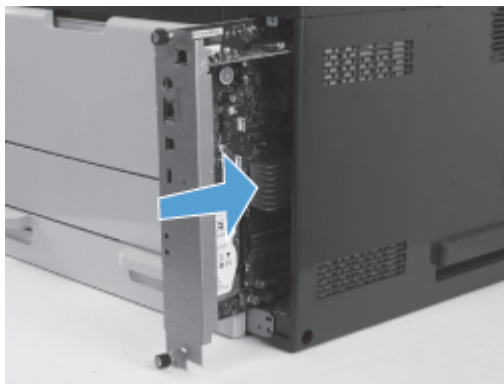

8. Apriete los tornillos.



9. Conecte los cables USB y de red al producto.

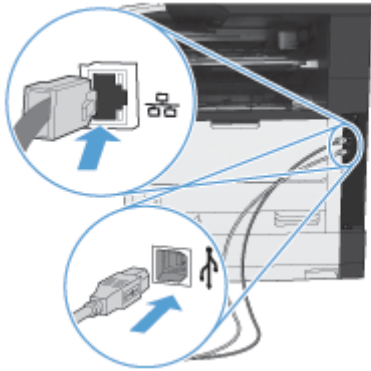

10. Conecte el cable de alimentación a la toma de corriente y encienda el producto.

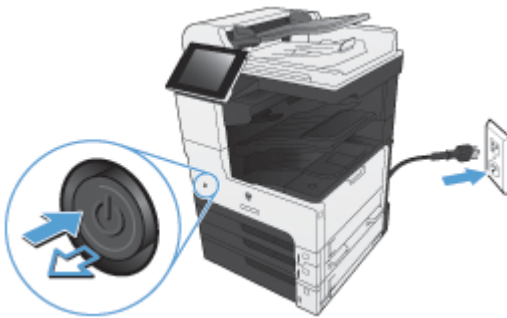

11. Conecte un cable de módem telefónico a la ranura de fax.

Conexión del accesorio para fax a una línea telefónica

Al conectar el accesorio para fax a una línea telefónica, asegúrese de que ésta sea una línea dedicada que no utilice ningún otro dispositivo. Además, deberá ser una línea analógica, puesto que el fax no funcionará correctamente si se conecta a determinados sistemas PBX digitales. Si no está seguro sobre si la línea telefónica es digital o analógica, consulte a su operador de telecomunicaciones.

 **NOTA:** HP recomienda el uso del cable telefónico incluido con el accesorio para fax con el fin de garantizar que este funcione correctamente.

Siga estas instrucciones para conectar el accesorio para fax a una toma de teléfono.

1. Busque el cable telefónico incluido en el kit del accesorio para fax. Conecte un extremo del cable telefónico a la toma de teléfono del accesorio para fax, que se encuentra en la tarjeta de fax. Inserte el conector hasta oír un clic.

 **PRECAUCIÓN:** Asegúrese de conectar la línea telefónica al puerto del accesorio para fax, que se encuentra en el centro de la tarjeta de fax. No conecte la línea telefónica al puerto HP Jetdirect, que está ubicado más cerca de la parte inferior del formateador.

2. Conecte el otro extremo del cable telefónico a la toma de teléfono de pared. Inserte el conector hasta oír un clic o hasta que quede firmemente encajado. Debido a los distintos tipos de conectores empleados en diversos países o regiones, es posible que no se escuche ningún clic.

Comprobación del funcionamiento del fax

Si el accesorio para fax está instalado y funciona correctamente, aparecerá el icono del fax en el panel de control del producto. Si el accesorio para fax se acaba de instalar pero todavía no se ha configurado, el icono del fax aparecerá en gris. Si ocurre esto, utilice las siguientes instrucciones para configurar el accesorio para fax.

Ajustes necesarios del fax

Una vez instalado el accesorio para fax, debe realizar ciertos ajustes antes de poder utilizarlo. Si no se configuran estos ajustes, el icono de fax aparecerá en gris. Esta configuración incluye:

- País/región
- Fecha/Hora
- Nombre de la empresa
- Número de fax
- Prefijo de marcado (opcional)

Asistente de configuración de fax

El Asistente de configuración de fax guía a los usuarios a través de un procedimiento paso a paso para configurar los valores del fax que son necesarios para utilizar la función de fax. Si los ajustes no se configuran, la función de fax se desactiva.

La primera vez que encienda el producto con un accesorio para fax instalado, siga estos pasos para acceder al Asistente de configuración de fax:

1. En la pantalla Inicio, toque el botón [Configuración inicial](#).
2. Toque el menú [Asistente de configuración de fax](#).
3. Siga los pasos que se indican en el Asistente de configuración de fax para configurar los ajustes necesarios.
4. Cuando termine el Asistente de configuración de fax, aparecerá la opción para ocultar el botón [Configuración inicial](#) en la pantalla Inicio.

Para acceder al Asistente de configuración de fax *después* de la configuración inicial mediante el panel de control, siga estos pasos:

1. En la pantalla de inicio, desplácese hasta el botón [Administración](#) y tóquelo.
2. Abra los siguientes menús:
 - [Configuración de fax](#)
 - [Configuración de envío de fax](#)
 - [Configuración de envío de fax](#)
 - [Asistente de configuración de fax](#)

Siga estos pasos para configurar los ajustes de fax necesarios utilizando el Asistente de configuración de fax:

1. Toque su país/región en la primera pantalla del Asistente de configuración de fax y, a continuación, toque el botón [Siguiente](#).
2. Toque los cuadros de fecha y hora para introducir estos valores y, a continuación, toque el botón [Siguiente](#).
3. Toque los cuadros de [Nombre de la empresa](#) y [Número de fax](#) para introducir el nombre de la empresa y el número de fax y, a continuación, toque el botón [Siguiente](#).
4. Toque el cuadro [Prefijo de marcado](#) para introducir el prefijo de marcación, si es necesario, y después toque el botón [Siguiente](#).
5. En la pantalla final del Asistente de configuración de fax, confirme los ajustes de configuración del fax. Toque el botón [Finalizar](#) para completar el Asistente de configuración de fax.

- o -

Toque el botón [Atrás](#) para regresar a las pantallas del Asistente de configuración de fax y realice los cambios oportunos en los valores de configuración.

 **NOTA:** Los ajustes configurados con el Asistente de configuración de fax en el panel de control anulan cualquier ajuste realizado en el servidor web incorporado.

 **NOTA:** Si la configuración del menú [Configuración de fax](#) no aparece en la lista de menús, es posible que esté activado el fax por LAN o Internet. Si se activa el fax por LAN o Internet, el accesorio de fax analógico se desactivará y no aparecerá el menú del fax. Solo puede activar una función de fax cada vez: fax por LAN, fax analógico o fax por Internet. El icono del fax aparece para cada función del fax. Si desea utilizar la función de fax analógico cuando el fax por LAN esté activado, desactive la función de fax por LAN mediante la Utilidad de configuración del software de envío digital MFP de HP o mediante el servidor web incorporado.

Configuración o comprobación de la fecha y la hora

La configuración de fecha y hora para el accesorio para fax tiene el mismo valor que la configuración de fecha y hora del producto. Puede introducir esta información mediante el Asistente de configuración de fax o siguiendo estos pasos:

1. En la pantalla de inicio, desplácese hasta el botón [Administración](#) y tóquelo.
2. Abra los siguientes menús:
 - [Configuración general](#)
 - [Configuración de fecha/hora](#)
 - [Fecha/Hora](#)
3. Toque la configuración correcta de [Zona horaria](#) para su zona.
4. Toque el menú desplegable [Mes](#) y seleccione un mes.
5. Toque los cuadros situados junto al menú desplegable [Fecha](#) para introducir el día y el año con el teclado numérico.
6. Toque los cuadros situados bajo el encabezado [Hora](#) para introducir la hora y los minutos con el teclado numérico y, a continuación, toque el botón [AM](#) o [PM](#).
7. Si es necesario, toque la función [Ajuste para horario de verano](#).
8. Toque el botón [Guardar](#) para guardar la configuración.

Configuración o comprobación del formato de fecha/hora

La configuración del formato de fecha y hora para el accesorio para fax tiene el mismo formato que la configuración de fecha y hora del producto. Puede introducir esta información mediante el Asistente de configuración de fax o siguiendo estos pasos:

1. En la pantalla de inicio, desplácese hasta el botón [Administración](#) y tóquelo.
2. Abra los siguientes menús:

- Configuración general
 - Configuración de fecha/hora
 - Formato de fecha/hora
3. Toque una opción de [Formato de fecha](#).
 4. Toque una opción de [Formato de hora](#).
 5. Toque el botón [Guardar](#) para guardar la configuración.

Configuración remota del fax

Para configurar el accesorio para fax, además de poder utilizar el panel de control del producto, puede hacerlo de manera remota mediante distintas herramientas de software. Como el producto contiene un servidor web incorporado (EWS), puede configurar el accesorio para fax en la web a través de un navegador web o HP Web Jetadmin (WJA). Además, puede configurar el accesorio para fax en la red con un equipo conectado a la red mediante la Utilidad de configuración del software de envío digital MFP (DSS) de HP. Estas herramientas proporcionan acceso a la mayor parte de los ajustes de configuración del accesorio para fax disponibles en el menú del fax del producto.

Navegador web

El producto contiene un servidor web incorporado (EWS). El EWS le permite utilizar un navegador web para poder acceder a la configuración de fax analógico.

1. Escriba la dirección IP del producto en la barra de direcciones URL del navegador y pulse [Entrar](#) para abrir la pantalla Configuración del producto del EWS. Para obtener la dirección IP del producto, imprima una página de configuración.



NOTA: Si se está utilizando el DSS, aparece un mensaje en EWS indicando que el DSS está bajo control. La única manera de modificar la configuración es a través del DSS.

2. Haga clic en la ficha **Fax**. Se abrirá la pantalla **Configuración de envío de fax**.
3. En la pantalla **Configuración de envío de fax**, haga clic en Activar envío de fax para activar el fax. Realice los cambios oportunos en la configuración común de los trabajos y en la configuración específica para el tipo de fax que se vaya a utilizar y, a continuación, haga clic en el botón **Aplicar** para aceptar la configuración.

HP Web Jetadmin

Para acceder a la configuración de fax analógico del producto mediante HP Web Jetadmin, siga estos pasos. Para obtener información detallada sobre HP Web Jetadmin, consulte el **Manual de referencia de HP Web Jetadmin**.

1. Inicie HP Web Jetadmin.
2. En el cuadro de texto **De un vistazo**, escriba la dirección IP del producto en el cuadro de texto **Búsqueda rápida de dispositivos** y, a continuación, haga clic en el botón **Continuar** para ver el estado del dispositivo en el panel derecho. Seleccione **Envío digital y fax** en el menú desplegable de estado en dicho panel.
3. Configure las opciones en las secciones **Configuración del fax** o **Configuración avanzada del fax**. Para obtener información sobre un ajuste determinado, seleccione la ayuda en contexto situada al lado del ajuste.
4. Después de haber realizado modificaciones en la configuración, haga clic en el botón **Aplicar** para aceptarlas.

Además de configurar un producto único, también puede realizar configuraciones de dispositivos múltiples. El modo de dispositivo múltiple configura varios productos a la vez. Para obtener más

información sobre esta función, consulte la **Guía de usuario de Web Jetadmin**, disponible en la ficha **Autoayuda y documentación**, en www.hp.com/go/webjetadmin.

Utilidad de configuración del software de envío digital MFP de HP

Para acceder a la configuración de fax MFP analógico mediante la utilidad de configuración DSS, siga estos pasos.

1. Inicie la utilidad (en el equipo o servidor) para abrir la pantalla principal.
2. Seleccione el producto, haga clic en el botón **Configurar MFP** de la pantalla principal y, a continuación, haga clic en la ficha Enviar a fax para abrir la pantalla Configuración del fax.
3. Para activar las funciones de fax en el producto, seleccione la opción **Activar envío de fax**. Para acceder a la configuración del fax analógico, seleccione **Módem interno** en la lista desplegable **Método de envío de fax**. En la ficha **Configuración común de los trabajos** realice las modificaciones que desee y haga clic en **Aplicar** para aceptarlas. Seleccione la ficha **Módem interno** para establecer configuraciones adicionales del fax.

Además de configurar un producto único, también puede configurar dispositivos múltiples. Para obtener más información sobre la Utilidad de configuración del software de envío digital MFP de HP, consulte la **Guía de usuario del software de envío digital MFP de HP** o la **Guía de asistencia del software de envío digital MFP de HP**.



NOTA: En función de las capacidades y la configuración de su método de fax, es posible que algunas de estas opciones no estén disponibles o no puedan configurarse.

Configuración del fax

En las siguientes secciones se detallan las diferentes configuraciones para enviar y recibir faxes.

- [Configuración de envío de fax](#)
- [Configuración de recepción de fax](#)
- [Archivado y reenvío de fax](#)
- [Sondeo](#)

Configuración de envío de fax

Utilice el menú Configuración de envío de fax para configurar las siguientes funciones:

- [Configuración de marcación de faxes](#)
- [Configuración general de envío de faxes](#)
- [Opciones de trabajo predeterminadas](#)
- [Códigos de facturación](#)

Configuración de marcación de faxes

Configuración del volumen de marcación del fax

Utilice el ajuste [Volumen de marcado de fax](#) para controlar el nivel de volumen de marcación del producto al enviar faxes.

1. En la pantalla de inicio, desplácese hasta el botón [Administración](#) y tóquelo.
2. Abra los siguientes menús:
 - [Configuración de fax](#)
 - [Configuración de envío de fax](#)
 - [Configuración de envío de fax](#)
 - [Configuración de marcado de fax](#)
3. Toque el menú desplegable [Volumen de marcado de fax](#) y seleccione una de las configuraciones siguientes:
 - [Desactivado](#)
 - [Bajo](#) (predeterminado)
 - [Alto](#)
4. Toque el botón [Guardar](#) para guardar la configuración de volumen del fax.

Configuración del modo de marcación

La configuración de modo de marcación establece el tipo de marcación utilizado: o tono (teléfonos de tono por pulsación) o pulso (teléfonos de marcación rotativa).

Para configurar un modo de marcación, siga estos pasos:

1. En la pantalla de inicio, desplácese hasta el botón [Administración](#) y tóquelo.
2. Abra los siguientes menús:
 - [Configuración de fax](#)
 - [Configuración de envío de fax](#)
 - [Configuración de envío de fax](#)
 - [Configuración de marcado de fax](#)
3. Toque el menú desplegable [Modo de marcado](#) y seleccione la opción [Tono](#) (predeterminada) o la opción [Pulso](#) para configurar el modo de marcación del fax.
4. Toque el botón [Guardar](#).

Configuración de la velocidad de envío de faxes

La configuración de la velocidad de envío de faxes permite establecer la velocidad de bits del módem de fax analógico (medida en bits por segundo) para el envío de faxes.

1. En la pantalla de inicio, desplácese hasta el botón [Administración](#) y tóquelo.
2. Abra los siguientes menús:
 - [Configuración de fax](#)
 - [Configuración de envío de fax](#)
 - [Configuración de envío de fax](#)
 - [Configuración de marcado de fax](#)
3. Toque el menú desplegable en el encabezado [Velocidad de envío de faxes](#) y, a continuación, toque una de las siguientes opciones:
 - [Rápida](#) (predeterminado): 33.600 bps (bits por segundo)
 - [Medio](#): 14.400 bps
 - [Lento](#): 9.600 bps
4. Toque el botón [Guardar](#).

Configuración del intervalo de rellamada

La configuración del intervalo de rellamada selecciona el número de minutos entre reintentos, si el número marcado está ocupado o no responde. Ocupado también puede indicar un error de comunicación.

 **NOTA:** Es posible que observe un mensaje de rellamada en el panel de control cuando se desactivan las opciones **Rellamada en Ocupado**, **Rellamada en Sin respuesta** y **Rellamada en Error**. Esto sucede cuando el accesorio para fax marca un número, establece una conexión y luego ésta se interrumpe. Como resultado de esta condición de error, el accesorio para fax realiza dos intentos de rellamada de forma automática sin reparar en la configuración (el primero a una velocidad de 26.400 bps y, en caso de error, el segundo a una velocidad de 14.400 bps). Durante esta operación de rellamada, aparece un mensaje en el panel de control para indicar que hay una rellamada en curso.

1. En la pantalla de inicio, desplácese hasta el botón **Administración** y tóquelo.
2. Abra los siguientes menús:
 - Configuración de fax
 - Configuración de envío de fax
 - Configuración de envío de fax
 - Configuración de marcado de fax
3. Toque el cuadro de texto **Intervalo de rellamada** para que aparezca el teclado numérico.
4. Introduzca un valor (1–5, 5 es el valor predeterminado) y toque el botón **Aceptar**.
5. Toque el botón **Guardar**.

Configuración de rellamada en error

La función **Rellamar tras error** establece el número de veces que se volverá a marcar un número de fax cuando se produzca un error durante la transmisión del fax.

1. En la pantalla de inicio, desplácese hasta el botón **Administración** y tóquelo.
2. Abra los siguientes menús:
 - Configuración de fax
 - Configuración de envío de fax
 - Configuración de envío de fax
 - Configuración de marcado de fax
3. Toque el cuadro **Rellamar tras error** para abrir el teclado numérico.
4. Introduzca un valor (0-9, 2 es el valor predeterminado) y toque el botón **Aceptar**.
5. Toque el botón **Guardar**.

Configuración de rellamada en ocupado

La configuración de rellamada en Ocupado selecciona el número de veces (de 0 a 9) que el accesorio para fax vuelve a marcar un número cuando dicho número está ocupado. El intervalo entre reintentos se ajusta mediante la configuración del Intervalo de rellamada.

1. En la pantalla de inicio, desplácese hasta el botón [Administración](#) y tóquelo.
2. Abra los siguientes menús:
 - [Configuración de fax](#)
 - [Configuración de envío de fax](#)
 - [Configuración de envío de fax](#)
 - [Configuración de marcado de fax](#)
3. Toque el cuadro de texto [Rellamada si el número comunica](#) para que aparezca el teclado numérico.
4. Introduzca un valor (0-9, 3 es el valor predeterminado) y toque el botón [Aceptar](#).
5. Toque el botón [Guardar](#).

Configuración de rellamada en sin respuesta

La configuración de rellamada en Sin respuesta selecciona el número de veces que el accesorio para fax vuelve a marcar si el número marcado no contesta. El número de reintentos es de 0 a 1 (utilizado en los EE. UU.) o de 0 a 2, en función de la configuración del país/la región. El intervalo entre reintentos se ajusta mediante la configuración del intervalo de rellamada.

1. En la pantalla de inicio, desplácese hasta el botón [Administración](#) y tóquelo.
2. Abra los siguientes menús:
 - [Configuración de fax](#)
 - [Configuración de envío de fax](#)
 - [Configuración de envío de fax](#)
 - [Configuración de marcado de fax](#)
3. Toque el cuadro de texto [Rellamada si el número no responde](#) para que aparezca el teclado numérico.
4. Introduzca un valor (0-2, 0 es el valor predeterminado) y toque el botón [Aceptar](#).
5. Toque el botón [Guardar](#).

Configuración de detección del tono de marcación

La configuración de la detección del tono de marcación determina si el fax comprueba el tono de marcación antes de enviar un fax.

1. En la pantalla de inicio, desplácese hasta el botón [Administración](#) y tóquelo.
2. Abra los siguientes menús:
 - [Configuración de fax](#)
 - [Configuración de envío de fax](#)

- [Configuración de envío de fax](#)
 - [Configuración de marcado de fax](#)
3. Toque el ajuste [Detectar tono de marcado](#); aparecerá una marca de selección junto al ajuste [Detectar tono de marcado](#) cuando se seleccione. La configuración predeterminada aparece sin marcar (desactivada).
 4. Toque el botón [Guardar](#) para activar la detección de tono de marcación.

Configuración del prefijo de marcación (en caso necesario)

La configuración del prefijo de marcación le permite introducir un número de prefijo (como por ejemplo un 9 para acceder a una línea externa) al marcar. Este número de prefijo se añade automáticamente a todos los números de teléfono cuando se marcan.

 **NOTA:** Es posible que deba hacer una pausa entre el prefijo y el número de teléfono. Para insertar una pausa de 2 segundos, introduzca una coma (,), el símbolo de almohadilla (#) o una "P". Para añadir un número de extensión, utilice la "X".

1. En la pantalla de inicio, desplácese hasta el botón [Administración](#) y tóquelo.
2. Abra los siguientes menús:
 - [Configuración de fax](#)
 - [Configuración de envío de fax](#)
 - [Configuración de envío de fax](#)
 - [Configuración de marcado de fax](#)
3. Toque el cuadro de texto [Prefijo de marcado](#) para que aparezca el teclado numérico.
4. Escriba el número de prefijo de marcación en el teclado numérico y, a continuación, toque el botón [Aceptar](#).
5. Toque el botón [Guardar](#).

Configuración general de envío de faxes

Utilice el menú [Configuración general de envío de fax](#) para configurar las siguientes funciones:

- Confirmación de número de fax
- Envío PC Fax
- Encabezado de fax
- Compresión JBIG
- Modo de corrección de errores

Activación de la confirmación del número de fax

Si está activada la confirmación de número de fax, este deberá introducirse dos veces para asegurarse de que es el correcto. La configuración predeterminada de esta opción es **Desactivado**.

1. En la pantalla de inicio, desplácese hasta el botón **Administración** y tóquelo.
2. Abra los siguientes menús:
 - **Configuración de fax**
 - **Configuración de envío de fax**
 - **Configuración de envío de fax**
 - **Configuración general de envío de fax**
3. Toque el cuadro **Confirmación de número de fax** para activar la confirmación del número de fax.
4. Toque el botón **Guardar**.

Activación del Envío PC Fax

Utilice la función Envío PC Fax para enviar faxes desde un PC. Esta función está activada de forma predeterminada. Si esta función está desactivada, siga estos pasos para activarla:



NOTA: El controlador de Envío PC Fax debe estar instalado en el ordenador desde que el que se van a enviar los faxes.

1. En la pantalla de inicio, desplácese hasta el botón **Administración** y tóquelo.
2. Abra los siguientes menús:
 - **Configuración de fax**
 - **Configuración de envío de fax**
 - **Configuración de envío de fax**
 - **Configuración general de envío de fax**
3. Toque el cuadro **Envío de PC a fax**.
4. Toque el botón **Guardar**.

Encabezado de fax

Utilice la función de encabezado de fax para controlar si el encabezado se va a añadir en la parte superior, si el contenido se va a bajar o si el encabezado se va a colocar sobre la imagen del fax.

1. En la pantalla de inicio, desplácese hasta el botón **Administración** y tóquelo.
2. Abra los siguientes menús:
 - **Configuración de fax**
 - **Configuración de envío de fax**

- Configuración de envío de fax
 - Configuración general de envío de fax
3. Toque la opción **Anteponer** (predeterminada) o la opción **Superponer** en la sección **Encabezado fax** para orientar el encabezado del fax.
 4. Toque el botón **Guardar**.

Configuración del modo de corrección de errores

Normalmente, el accesorio para fax controla las señales de la línea telefónica durante el envío o recepción de un fax. Si el accesorio para fax detecta un error durante la transmisión y la configuración de corrección de errores está activada, el accesorio para fax puede solicitar que la porción del fax donde se encuentra el error se envíe de nuevo.

El modo de corrección de errores está activado de forma predeterminada. Solo debe desactivar la corrección de errores si tiene problemas para enviar o recibir un fax y si desea aceptar los errores en la transmisión con la consiguiente reducción de la calidad de la imagen. Desactivar la configuración puede resultar útil cuando intenta enviar un fax al extranjero o recibirlo, o si utiliza una conexión telefónica de satélite.

Si el modo de corrección de errores no está activado, no puede funcionar en el modo rápido. El fax funcionará a 14.400 bps o más lento.

 **NOTA:** Algunos proveedores de VOIP pueden recomendar desactivar el modo de corrección de errores. Sin embargo, no suele ser necesario.

Si el modo de corrección de errores está desactivado, siga estos pasos para activarlo:

1. En la pantalla de inicio, desplácese hasta el botón **Administración** y tóquelo
2. Abra los siguientes menús:
 - Configuración de fax
 - Configuración de envío de fax
 - Configuración de envío de fax
 - Configuración general de envío de fax
3. Toque el cuadro de verificación **Modo de corrección de errores** para activar el modo de corrección de errores en el caso de que esté desactivado (sin marcar).
4. Toque el botón **Guardar**.

Opciones de trabajo predeterminadas

Las siguientes opciones de trabajo predeterminadas están disponibles para su configuración:

- Vista previa de la imagen
- Resolución
- Caras originales

- Notificación
- Orientación del contenido
- Tamaño original
- Ajuste de imagen
- Optimizar texto/imagen
- Creación de tareas
- Supresión páginas blanco

 **NOTA:** Las opciones de trabajo predeterminadas se utilizan en todos los métodos de fax: analógico, LAN y por Internet.

Vista previa de la imagen

1. En la pantalla de inicio, desplácese hasta el botón [Administración](#) y tóquelo.
2. Abra los siguientes menús:
 - [Configuración de fax](#)
 - [Configuración de envío de fax](#)
 - [Opciones de trabajo predeterminadas](#)
 - [Vista preliminar de la imagen](#)
3. Toque uno de los siguientes valores:
 - Crear opcional
 - Requerir vista previa
 - [Desactivar vista preliminar](#)
4. Toque el botón [Guardar](#).

Configuración de la resolución del fax saliente

La configuración de la resolución de fax saliente determina la resolución máxima que acepta el fax receptor. El accesorio para fax utiliza la resolución más alta posible (limitada mediante esta configuración) y la máxima resolución del fax receptor.

 **NOTA:** Los faxes que sean más anchos de 21,25 cm se envían automáticamente con una resolución estándar o fina, para reducir el tiempo del teléfono.

 **NOTA:** La configuración de la resolución predeterminada es un valor de ppp inferior que el de la configuración de resolución predeterminada del modelo del producto anterior. Por ejemplo, los modelos anteriores del producto tenían una resolución FINA (200 x 200 ppp).

 **NOTA:** Cuanto mayor sea la resolución, más prolongado será el tiempo de transmisión.

 **NOTA:** La configuración de la resolución de los ajustes del fax por LAN puede variar según el proveedor y puede ser distinta de la que se indica más abajo.

1. En la pantalla de inicio, desplácese hasta el botón [Administración](#) y tóquelo.
2. Abra los siguientes menús:
 - [Configuración de fax](#)
 - [Configuración de envío de fax](#)
 - [Opciones de trabajo predeterminadas](#)
 - [Resolución](#)
3. Toque una de las siguientes configuraciones de resolución:
 - [Estándar \(200 x 100 ppp\)](#) (predeterminado)
 - [Fina \(200 x 200 ppp\)](#)
 - [Superfina: \(300 x 300 ppp\)](#)
4. Toque el botón [Guardar](#).

Caras originales

1. En la pantalla de inicio, desplácese hasta el icono [Administración](#) y tóquelo
2. Abra los siguientes menús:
 - [Configuración de fax](#)
 - [Configuración de envío de fax](#)
 - [Opciones de trabajo predeterminadas](#)
 - [Caras originales](#)
3. Toque una de las opciones siguientes:
 - [1 cara](#) (predeterminado)
 - [2 caras](#)
4. Toque el botón [Orientación](#) para establecer la orientación de la página.
5. Toque el botón [Guardar](#).

Notificación

La opción Notificación indica cuándo y cómo se le notificará el estado de un fax saliente. Esta configuración solo se aplica al fax actual. Para cambiar este ajuste permanentemente, cambie la configuración predeterminada.

1. En la pantalla de inicio, toque el icono [Administración](#).
2. Abra los siguientes menús:

- Configuración de fax
 - Configuración de envío de fax
 - Opciones de trabajo predeterminadas
 - Notificación
3. Toque una de las siguientes configuraciones de notificación:
 - No notificar (predeterminado)
 - Notificar al acabar el trabajo
 - Notificar sólo si el trabajo falla
 4. Toque la opción **Imprimir** para recibir una notificación impresa o toque la opción **Correo electrónico** para recibir una notificación por correo electrónico.
 5. Si ha seleccionado la opción **Imprimir**, toque el botón **Guardar** para completar la configuración de notificación.
- ● -
- Si ha seleccionado la opción **Correo electrónico**, utilice el teclado para escribir la dirección de correo electrónico. A continuación, toque el botón **Aceptar** para finalizar la configuración de notificación.
6. Toque la casilla de verificación **Incluir miniatura** para incluir una imagen en miniatura con las notificaciones.

Orientación del contenido

Utilice la función de orientación del contenido para establecer cómo va a aparecer orientado el contenido del fax en la página. Para páginas de 1 cara, elija Vertical (borde más corto arriba, configuración predeterminada) u Horizontal (borde más largo arriba). Para páginas de 2 caras, elija Estilo de libro (borde más corto arriba) o Estilo doble cara (borde más largo arriba).

1. En la pantalla de inicio, desplácese hasta el botón **Administración** y tóquelo.
2. Abra los siguientes menús:
 - Configuración de fax
 - Configuración de envío de fax
 - Opciones de trabajo predeterminadas
 - Orientación contenido
3. Toque **Vertical** (opción predeterminada) o **Horizontal** para páginas de 1 cara.
4. Toque **Estilo de libro** o **Estilo doble cara** para páginas de 2 caras.
5. Toque el botón **Guardar**.

Tamaño original

Utilice la función Tamaño original para que el contenido del fax coincida con el tamaño del documento original.

1. En la pantalla de inicio, desplácese hasta el botón [Administración](#) y tóquelo.
2. Abra los siguientes menús:
 - Configuración de fax
 - Configuración de envío de fax
 - Opciones de trabajo predeterminadas
 - Tamaño original
3. Toque una de las opciones siguientes:
 - Cualquier tamaño (predeterminado)
 - Carta (8,5 x 11)
 - Mezcla Carta/Legal
 - Legal (8,5 x 14)
 - Ejecutivo (7,25 x 10,5)
 - Declaración (8,5 x 5,5)
 - Oficio (8,5 x 13)
 - A4 (210 x 297 mm)
 - A5 (148 x 210 mm)
 - B5 (257 x 182 mm)
 - 16K 197 x 273 mm
 - DPostcard JIS (148 x 200 mm)
 - Oficio (216 x 340 mm)
4. Toque el botón [Guardar](#).

Ajuste de imagen

 **NOTA:** La configuración de ajuste de imagen puede ralentizar la velocidad de transferencia de fax y causar que los tiempos de transmisión sean mayores.

1. En la pantalla de inicio, desplácese hasta el botón [Administración](#) y tóquelo.
2. Abra los siguientes menús:

- Configuración de fax
 - Configuración de envío de fax
 - Opciones de trabajo predeterminadas
 - Ajuste de imagen
3. Toque el botón [Claro](#) o [Oscuro](#) para ajustar el valor de [Oscuridad](#).
 4. Toque el botón [Menos](#) o [Más](#) para ajustar el valor de [Contraste](#), de [Limpieza de fondo](#) o de [Nitidez](#).
 5. Toque el botón [Guardar](#).



NOTA: Toque el botón [Predeterminado](#) para restablecer el ajuste de nitidez a la configuración predeterminada de fábrica.

Optimizar texto/imagen

Utilice la función Optimizar texto/imagen para generar las salidas de fax que mejor coincidan con el original. El envío de gráficos y fotografías en modo de texto reduce la calidad de las imágenes.

1. En la pantalla de inicio, desplácese hasta el botón [Administración](#) y tóquelo.
2. Abra los siguientes menús:
 - Configuración de fax
 - Configuración de envío de fax
 - Opciones de trabajo predeterminadas
 - Optimizar texto/imagen
3. Toque una de las opciones siguientes:
 - [Ajustar manualmente](#) (predeterminado)
 - [Texto](#)
 - [Imagen impresa](#)
 - [Fotografía](#)
4. Toque el botón [Guardar](#).

Creación de tareas

Utilice la función Creación de tareas para combinar varios originales en un solo trabajo de fax.

1. En la pantalla de inicio, desplácese hasta el botón [Administración](#) y tóquelo.
2. Abra los siguientes menús:
 - Configuración de fax
 - Configuración de envío de fax

- [Opciones de trabajo predeterminadas](#)
 - [Creación de trabajo](#)
3. Toque una de las opciones siguientes:
 - [Creación de trabajos desactivada](#) (predeterminado)
 - [Creación de trabajos activada](#)
 4. Toque el botón [Guardar](#).

Supresión de páginas en blanco

Utilice la función de supresión de páginas en blanco para evitar que se impriman páginas en blanco en un fax.

1. En la pantalla de inicio, desplácese hasta el botón [Administración](#) y tóquelo.
2. Abra los siguientes menús:
 - [Configuración de fax](#)
 - [Configuración de envío de fax](#)
 - [Opciones de trabajo predeterminadas](#)
 - [Supresión páginas blanco](#)
3. Toque una de las opciones siguientes:
 - [Desactivado](#) (predeterminado)
 - [Activado](#)
4. Toque el botón [Guardar](#).

Códigos de facturación

Configuración de los códigos de facturación

La configuración del código de facturación, si está habilitada, solicitará que el usuario introduzca un número al enviar un fax. Este número se introduce en el informe del código de facturación. Para ver el informe del código de facturación, puede imprimirlo o consultarlo mediante una aplicación.

Los códigos de facturación están desactivados de forma predeterminada. Siga estos pasos para activar los códigos de facturación:

1. En la pantalla de inicio, desplácese hasta el botón [Administración](#) y tóquelo.
2. Abra los siguientes menús:
 - [Configuración de fax](#)
 - [Configuración de envío de fax](#)

- [Configuración de envío de fax](#)
 - [Códigos de facturación](#)
3. Toque la función [Activar códigos de facturación](#) para activar los códigos de facturación.



NOTA: Para desactivar los códigos de facturación, anule la selección de la función [Activar códigos de facturación](#), toque el botón [Guardar](#) y, a continuación, ignore el resto de pasos.

Para permitir a los usuarios editar los códigos de facturación, toque la función [Permitir que los usuarios editen los códigos de facturación](#).

4. Toque el cuadro de texto [Código de facturación predeterminado](#) para abrir el teclado.
5. Introduzca el código de facturación y, a continuación, toque el botón [Aceptar](#).
6. Toque el cuadro de texto [Longitud mínima](#) para abrir el teclado numérico.
7. Escriba el número mínimo de dígitos que desea que aparezca en el código de facturación y, a continuación, toque el botón [Aceptar](#).
8. Toque el botón [Guardar](#).

Configuración de recepción de fax

Utilice el menú Configuración de recepción de fax para configurar las siguientes funciones:

- [Configuración de recepción de fax](#)
- [Configuración del procesamiento de imagen avanzado](#)
- [Activación o desactivación de la programación de la impresión de faxes](#)
- [Bloqueo de faxes entrantes](#)
- [Opciones del trabajo predeterminadas](#)
- [Configuración de la bandeja para el papel](#)

Configuración de recepción de fax

Configuración del volumen del tono de llamada

1. En la pantalla de inicio, desplácese hasta el botón [Administración](#) y tóquelo.
2. Abra los siguientes menús:
 - [Configuración de fax](#)
 - [Configuración de recepción de fax](#)
 - [Configuración de recepción de fax](#)
3. Toque el menú desplegable [Volumen del tono de llamada](#) y seleccione una de las siguientes configuraciones de volumen del tono de llamada:

- Desactivado
- Bajo (predeterminado)
- Alto

4. Toque [Guardar](#) para guardar la configuración de volumen del tono de llamada.

Configuración de los tonos de respuesta

La configuración de los tonos de respuesta determina el número de veces que suena el teléfono antes de que el accesorio para fax responda a una llamada.

 **NOTA:** El rango de configuración predeterminado de tonos de respuesta es específico del país/la región. El rango de los tonos de respuesta disponibles está limitado por país/región.

1. En la pantalla de inicio, desplácese hasta el botón [Administración](#) y tóquelo.
2. Abra los siguientes menús:
 - [Configuración de fax](#)
 - [Configuración de recepción de fax](#)
 - [Configuración de recepción de fax](#)
3. Toque el menú desplegable [Tonos para contestar](#) y, a continuación, toque el número de tonos de llamada (1–5, el valor predeterminado es 1).

 **NOTA:** Si tiene problemas de detección de tonos de llamada, ajuste el Tono de respuesta en 2.

4. Toque el botón [Guardar](#).

Configuración de velocidad de recepción de fax

1. En la pantalla de inicio, desplácese hasta el botón [Administración](#) y tóquelo.
2. Abra los siguientes menús:
 - [Configuración de fax](#)
 - [Configuración de recepción de fax](#)
 - [Configuración de recepción de fax](#)
3. Toque una de las siguientes opciones del menú desplegable [Velocidad de recepción de faxes](#):
 - [Rápida](#) (predeterminada): v.34/máx. 33.600 bps
 - [Medio](#): v.17/máx. 14.400 bps
 - [Lento](#): v.29/máx. 9.600 bps
4. Toque el botón [Guardar](#).

Configuración del intervalo de tonos

1. En la pantalla de inicio, desplácese hasta el botón [Administración](#) y tóquelo.
2. Abra los siguientes menús:
 - [Configuración de fax](#)
 - [Configuración de recepción de fax](#)
 - [Configuración de recepción de fax](#)
3. Toque el cuadro situado debajo del encabezado [Intervalo de tonos](#) para abrir el teclado numérico.
4. Introduzca un valor para el intervalo de tonos con el teclado numérico y, a continuación, toque el botón [Aceptar](#). La configuración predeterminada para el intervalo de tonos es 600.
5. Toque el botón [Guardar](#).

Configuración de la frecuencia de tono



NOTA: La frecuencia de tono predeterminada cubre un amplio intervalo de frecuencias y rara vez necesita ajustarse.

1. En la pantalla de inicio, desplácese hasta el botón [Administración](#) y tóquelo.
2. Abra los siguientes menús:
 - [Configuración de fax](#)
 - [Configuración de recepción de fax](#)
 - [Configuración de recepción de fax](#)
3. Toque el cuadro situado debajo del encabezado [Frecuencia de tonos](#) para abrir el teclado numérico.
4. Introduzca un valor para la frecuencia de tono con el teclado numérico y, a continuación, toque el botón [Aceptar](#). La configuración predeterminada para la frecuencia de tono es de 68 Hz.
5. Toque el botón [Guardar](#).

Configuración del procesamiento de imagen avanzado

Utilice la configuración de procesamiento de imagen avanzado para mejorar imágenes escaneadas de varias maneras. Se pueden ajustar los siguientes valores:

- [Ajuste de nitidez](#)
- [Eliminar bordes](#)
- [Detección de color automática](#)
- [Recorte de página automático](#)

- [Orientación de la imagen automática](#)
- [Ajuste de tono automático](#)

Ajuste de nitidez

Ajuste el valor Nitidez para aclarar o suavizar la imagen. Por ejemplo, si se aumenta la nitidez puede hacer que el texto aparezca más claro, pero si se disminuye puede hacer que las fotografías aparezcan más suaves.

1. En la pantalla de inicio, toque el botón **Fax**.
2. Rellene los campos de la primera pantalla para especificar la información del destinatario del fax.
3. Toque el botón **Más opciones** en la parte inferior de la pantalla.
4. Toque el botón **Ajuste de imágenes**.



NOTA: Si el botón **Ajuste de imágenes** no se encuentra en la primera página de las opciones, toque el botón **Más opciones** de nuevo para desplazarse a la página siguiente.

5. Ajuste el control deslizante **Nitidez** hacia la izquierda para disminuir la nitidez, o ajústelo hacia la derecha para aumentarla.
6. Toque el botón **Aceptar** para guardar los cambios.
7. Toque el botón **Iniciar** para iniciar el escaneo.

Eliminar bordes

Use la función Eliminar bordes para eliminar imperfecciones, como bordes oscuros o marcas de grapas, limpiando los bordes especificados de la imagen escaneada.

1. En la pantalla de inicio, toque el botón **Fax**.
2. Rellene los campos de la primera pantalla para especificar la información del destinatario del fax.
3. Toque el botón **Más opciones** en la parte inferior de la pantalla.
4. Toque el botón **Eliminar bordes**.



NOTA: Si el botón **Eliminar bordes** no se encuentra en la primera página de las opciones, toque el botón **Más opciones** de nuevo para desplazarse a la página siguiente.

5. Si fuera necesario, marque la casilla **Usar pulgadas** o **Usar milímetros** para cambiar la unidad de medida.
6. Toque el campo del borde de la imagen que desea limpiar y, a continuación, introduzca la distancia desde el borde de la página que se desea limpiar. Repita este paso para cada borde que desee limpiar.
7. Toque el botón **Aceptar** para guardar los cambios.
8. Toque el botón **Iniciar** para iniciar el escaneo.

Detección de color automática

Utilice la función Color/Negro para configurar los ajustes de color que el producto usa para las imágenes escaneadas. Estas son las opciones disponibles:

Detección automática	El producto efectúa una vista previa de las imágenes y determina si las páginas contienen colores. Si las páginas contienen colores, el producto crea una imagen en color. Si las páginas no contienen colores, el producto crea una imagen en negro o en escala de grises. Las imágenes en negro y en escala de grises tienen un tamaño menor que las de color.
Color	El producto siempre crea una imagen en color.
Negro/Gris	El producto siempre crea una imagen en negro y en escala de grises.
Negro	El producto siempre crea una imagen en negro solamente, sin sombras grises.

1. En la pantalla de inicio, toque el botón **Fax**.
2. Rellene los campos de la primera pantalla para especificar la información del destinatario del fax.
3. Toque el botón **Más opciones** en la parte inferior de la pantalla.
4. Toque el botón **Color/Negro**.

 **NOTA:** Si el botón **Color/Negro** no se encuentra en la primera página de las opciones, toque el botón **Más opciones** de nuevo para desplazarse a la página siguiente.

5. Seleccione una configuración de color de la lista de opciones.
6. Toque el botón **Aceptar** para guardar los cambios.
7. Toque el botón **Iniciar** para iniciar el escaneo.

Recorte de página automático

El producto puede recortar la imagen escaneada para que tenga el mismo tamaño que el papel del documento original, o bien, puede recortar la imagen con el tamaño del contenido detectable del documento original.

 **NOTA:** Para recortar la imagen para que se ajuste al tamaño del papel, escanee desde el alimentador de documentos o deje la tapa del escáner abierta cuando escanee desde el cristal del escáner.

1. En la pantalla de inicio, toque el botón **Fax**.
2. Rellene los campos de la primera pantalla para especificar la información del destinatario del fax.
3. Toque el botón **Más opciones** en la parte inferior de la pantalla.

4. Toque el botón **Opciones de recorte**.



NOTA: Si el botón **Opciones de recorte** no se encuentra en la primera página de las opciones, toque el botón **Más opciones** de nuevo para desplazarse a la página siguiente.

5. Seleccione la opción de recorte adecuada:
 - **Recortar al papel:** el producto recorta la imagen para que se ajuste al tamaño del papel del documento original.
 - **Recortar al contenido:** el producto recorta la imagen con el tamaño del contenido detectable del documento original.
6. Toque el botón **Aceptar** para guardar los cambios.
7. Toque el botón **Iniciar** para iniciar el escaneo.

Orientación de la imagen automática

En los documentos originales que tienen al menos 100 caracteres de texto en la imagen, el producto puede detectar qué borde es el superior de la página y orienta las imágenes escaneadas correctamente. Si escanea varias páginas y algunas están invertidas en relación con otras páginas, la imagen escaneada resultante tiene todas las páginas orientadas correctamente. Si algunas de las páginas tienen orientación horizontal, el producto gira la imagen para que la parte superior de la página tenga la orientación correcta.

1. En la pantalla de inicio, toque el botón **Fax**.
2. Rellene los campos de la primera pantalla para especificar la información del destinatario del fax.
3. Toque el botón **Más opciones** en la parte inferior de la pantalla.
4. Toque el botón **Orientación del contenido**.



NOTA: Si el botón **Orientación del contenido** no se encuentra en la primera página de las opciones, toque el botón **Más opciones** de nuevo para desplazarse a la página siguiente.

5. Seleccione la opción **Detectar automáticamente**.
6. Toque el botón **Aceptar** para guardar los cambios.
7. Toque el botón **Iniciar** para iniciar el escaneo.

Ajuste de tono automático

Puede configurar el producto para que ajuste de manera automática la configuración de la oscuridad, el contraste y la limpieza del fondo en una base página a página. Por ejemplo, si el documento original tiene algunas páginas más claras que otras, la imagen escaneada resultante tendrá una configuración de oscuridad más uniforme en todas las páginas.

1. En la pantalla de inicio, toque el botón **Fax**.
2. Rellene los campos de la primera pantalla para especificar la información del destinatario del fax.

3. Toque el botón **Más opciones** en la parte inferior de la pantalla.
4. Toque el botón **Ajuste de imágenes**.

 **NOTA:** Si el botón **Ajuste de imágenes** no se encuentra en la primera página de las opciones, toque el botón **Más opciones** de nuevo para desplazarse a la página siguiente.

5. Toque la casilla **Tono automático** para seleccionarla.
6. Toque el botón **Aceptar** para guardar los cambios.
7. Toque el botón **Iniciar** para iniciar el escaneo.

Activación o desactivación de la programación de la impresión de faxes

 **NOTA:** Antes de activar una programación de impresión de fax, debe crearse una programación.

1. En la pantalla de inicio, desplácese hasta el botón **Administración** y tóquelo.
2. Abra los siguientes menús:
 - **Configuración de fax**
 - **Configuración de recepción de fax**
 - **Programación de impresión de faxes**
3. Toque la opción **Usar Programación de impresión de faxes**.
4. Toque el botón **Programación**.
5. Toque **Modo de impresión de faxes**.
6. Toque el signo + de color verde para abrir la pantalla **Programar un evento de fax semanalmente**.
7. Desplácese hasta el elemento **Modo de impresión de faxes** y tóquelo.
8. Seleccione una opción en el encabezado **Tipo de evento**:
 - **Imprimir faxes entrantes**
 - **Almacenar todos los faxes:**
9. Toque los campos de **Hora** para abrir el teclado numérico y, a continuación, introduzca los valores de hora y minutos para la impresión o el almacenamiento de los faxes de entrada.
10. Toque los botones de **Días del evento** para los días que desee aplicar al programa de impresión de faxes.
11. Toque el botón **Aceptar**.

12. Toque el botón [Guardar](#) para guardar el programa de impresión de faxes.

13. Toque el botón [Guardar](#) para activar el programa de impresión de faxes.



NOTA: Sólo se puede aplicar un programa de impresión de faxes al día.

Bloqueo de faxes entrantes

Utilice la configuración de la lista de bloqueo de fax para crear una lista de números de teléfono bloqueados. Cuando se reciba un fax de un número de teléfono bloqueado, el fax no se imprimirá y se eliminará directamente de la memoria.

Creación de una lista de faxes bloqueados

1. En la pantalla de inicio, desplácese hasta el botón [Administración](#) y tóquelo.
2. Abra los siguientes menús:
 - [Configuración de fax](#)
 - [Configuración de recepción de fax](#)
 - [Números de fax bloqueados](#)
3. Toque el cuadro de texto [Número de fax para bloquear](#) para mostrar el teclado.
4. Escriba un número y, a continuación, toque el botón [Aceptar](#).
5. Pulse la fecha verde para mover el número a la lista [Números de fax bloqueados](#).



NOTA: Para agregar más números de fax bloqueados, repita los pasos del 3 al 5.

6. Toque el botón [Guardar](#) para guardar la lista de números de fax bloqueados.

Eliminación de números de la lista de faxes bloqueados

1. En la pantalla de inicio, desplácese hasta el botón [Administración](#) y tóquelo.
2. Abra los siguientes menús:
 - [Configuración de fax](#)
 - [Configuración de recepción de fax](#)
 - [Números de fax bloqueados](#)
3. Toque el número que desea eliminar de la lista [Números de fax bloqueados](#), después toque el botón [Eliminar](#) y, a continuación, toque el botón [Guardar](#).
4. Toque el botón [Aceptar](#) para confirmar la eliminación del número.
5. Repita los pasos 3 y 4 para eliminar más números de la lista [Números de fax bloqueados](#) o bien toque el botón [Eliminar todo](#) y, a continuación, toque el botón [Guardar](#) para eliminar a la vez todos los números de la lista [Números de fax bloqueados](#).

Opciones del trabajo predeterminadas

Las siguientes opciones de trabajo predeterminadas están disponibles para su configuración:

- Notificación
- Sellar faxes recibidos
- Ajuste a página
- Selección de papel
- Bandeja de salida
- Caras



NOTA: Las opciones de trabajo predeterminadas se utilizan en todos los métodos de fax: analógico, LAN y por Internet.

Notificación

Esta configuración controla el momento en que se imprimirá el informe de llamadas de fax para los faxes de entrada.

1. En la pantalla de inicio, desplácese hasta el botón [Administración](#) y tóquelo.
2. Abra los siguientes menús:
 - [Configuración de fax](#)
 - [Configuración de recepción de fax](#)
 - [Opciones de trabajo predeterminadas](#)
 - [Notificación](#)
3. Toque una de las siguientes configuraciones de notificación:
 - [No notificar](#) (predeterminado)
 - [Notificar al acabar el trabajo](#)
 - [Notificar sólo si el trabajo falla](#)
4. Toque la opción [Imprimir](#) para recibir una notificación impresa o toque la opción [Correo electrónico](#) para recibir una notificación por correo electrónico.
5. Si ha seleccionado la opción [Imprimir](#), toque el botón [Guardar](#) para completar la configuración de notificación.

- ● -

Si ha seleccionado la opción [Correo electrónico](#), utilice el teclado para escribir la dirección de correo electrónico. A continuación, toque el botón [Guardar](#) para finalizar la configuración de notificación.

6. Toque la casilla de verificación [Incluir miniatura](#) para incluir una imagen en miniatura con las notificaciones.

Sellar faxes recibidos (faxes entrantes)

El ajuste Sellar faxes recibidos habilita o deshabilita el sellado en los faxes entrantes. El sello imprime la fecha, la hora, el número de teléfono y el número de página de recepción en cada página entrante.

1. En la pantalla de inicio, desplácese hasta el botón [Administración](#) y tóquelo.
2. Abra los siguientes menús:
 - [Configuración de fax](#)
 - [Configuración de recepción de fax](#)
 - [Opciones de trabajo predeterminadas](#)
 - [Sellar faxes recibidos](#)
3. Toque la opción [Desactivado](#) (predeterminada) para desactivar el sello o la opción [Activado](#) para activarlo.
4. Toque el botón [Guardar](#).

Configuración de ajuste a página

Al seleccionar un tamaño de página para imprimir un fax, el producto determina el tamaño de página más cercano que coincida con el tamaño que se desee de entre los tamaños disponibles en el producto. Si la configuración de ajuste a página está activada y la imagen que se recibe es más grande que el tamaño de la página, el producto intenta escalar la imagen para que se adapte a la página. Si esta configuración está deshabilitada y la imagen entrante es más grande que la página, se divide entre las páginas.

1. En la pantalla de inicio, desplácese hasta el botón [Administración](#) y tóquelo.
2. Abra los siguientes menús:
 - [Configuración de fax](#)
 - [Configuración de recepción de fax](#)
 - [Opciones de trabajo predeterminadas](#)
 - [Ajustar a página](#)
3. Toque la opción [Activado](#) (predeterminada) para activar el ajuste a página, o bien toque la opción [Desactivado](#) para desactivarlo.
4. Toque el botón [Guardar](#).

Configuración de la selección del papel

Utilice la función de selección de papel para especificar la bandeja desde la que se cargará el papel para el fax.

1. En la pantalla de inicio, desplácese hasta el botón [Administración](#) y tóquelo.
2. Abra los siguientes menús:
 - [Configuración de fax](#)
 - [Configuración de recepción de fax](#)
 - [Opciones de trabajo predeterminadas](#)
 - [Selección de papel](#)
3. Toque una de las opciones siguientes:
 - [Automático](#) (predeterminado)
 - [Bandeja 1](#)
 - [Bandeja 2](#)
4. Toque el botón [Guardar](#).

Configuración de la bandeja de salida

Utilice la función de bandeja de salida para establecer la bandeja de salida que se va a utilizar para transmitir el fax.

1. En la pantalla de inicio, desplácese hasta el botón [Administración](#) y tóquelo.
2. Abra los siguientes menús:
 - [Configuración de fax](#)
 - [Configuración de recepción de fax](#)
 - [Opciones de trabajo predeterminadas](#)
 - [Bandeja de salida](#)
3. Toque la bandeja que desee utilizar para los faxes recibidos.
4. Toque el botón [Guardar](#).

Configuración de las caras

Utilice la función Caras para especificar la salida de los faxes a 1 cara o a 2 caras.

1. En la pantalla de inicio, desplácese hasta el botón [Administración](#) y tóquelo.
2. Abra los siguientes menús:

- Configuración de fax
 - Configuración de recepción de fax
 - Opciones de trabajo predeterminadas
 - Caras
3. Toque una de las opciones siguientes:
 - 1 cara (predeterminado)
 - 2 caras
 4. Toque el botón **Guardar**.

Configuración de la bandeja para el papel

El ajuste Bandeja para papel selecciona la bandeja para papel del producto de la que extraer papel para imprimir faxes.

1. En la pantalla de inicio, desplácese hasta el botón **Administración** y tóquelo.
2. Abra los siguientes menús:
 - Configuración de fax
 - Configuración de recepción de fax
 - Opciones de trabajo predeterminadas
 - Selección de papel
3. Pulse el nombre de la bandeja que desea utilizar para los faxes recibidos.
4. Toque el botón **Guardar** para guardar el valor de selección de la bandeja para papel.

Archivado y reenvío de fax

Utilice la función Archivado de fax para guardar copias de archivo de todos los faxes de entrada, de todos los faxes de salida o de ambos, en una dirección de correo electrónico concreta.

Utilice la función Reenvío de fax para reenviar todos los faxes recibidos, todos los faxes de salida, o ambos, a otro número de fax. Si el reenvío de fax está activado, el producto receptor imprimirá el fax (si la impresión de faxes está desactivada, el fax se imprimirá cuando se active la opción de impresión) y también lo reenviará al número de reenvío de fax.

Utilice el servidor Web incorporado de HP para activar y configurar estas características.

Activación del archivado de faxes

1. Abra un navegador y escriba la dirección IP del producto en la barra de direcciones.
2. Cuando se abra el servidor Web incorporado de HP, haga clic en la ficha **Fax**.

3. Haga clic en el enlace **Archivado y reenvío de fax**.
4. En el área **Archivado de fax**, seleccione una opción de la lista desplegable **Archivado de faxes**.
5. Seleccione una opción de la lista desplegable **Tipo de trabajo de fax que se va a archivar**.
6. Seleccione una opción de la lista desplegable **Destino de archivado**.



NOTA: Si desea archivar un correo electrónico, debe configurar la información del servidor SMTP.

7. Haga clic en el botón **Aplicar** en la parte inferior de la página.

Activación del reenvío de faxes

1. Abra un navegador y escriba la dirección IP del producto en la barra de direcciones.
2. Cuando se abra el servidor Web incorporado de HP, haga clic en la ficha **Fax**.
3. Haga clic en el enlace **Archivado y reenvío de fax**.
4. En el área **Reenvío de fax**, haga clic en la casilla **Activar el reenvío de faxes**.
5. Seleccione una opción de la lista desplegable **Tipo de trabajo de fax que se va a reenviar**.
6. Introduzca el número de fax en el campo **Número de reenvío de faxes**.
7. Haga clic en el botón **Aplicar** en la parte inferior de la página.

Sondeo

Sondeo de faxes es una característica que permite que un equipo envíe una petición a otro equipo de fax para un documento específico. Ambos equipos deben tener la característica de sondeo activada para poder llevar a cabo el procedimiento. Sondeo debe estar activada mediante el servidor Web incorporado de HP antes de que se pueda configurar o usar en el panel de control.

Activación de sondeo mediante el EWS

1. Abra un navegador y escriba la dirección IP del producto en la barra de direcciones.
2. Cuando se abra el servidor Web incorporado de HP, haga clic en la ficha **General**.
3. En el área **Aplicaciones disponibles**, seleccione **Sondeo** y, a continuación, arrástrela al área **Pantalla de inicio**.
4. Haga clic en el botón **Aplicar** en la parte inferior de la página para actualizar el panel de control con la capacidad de sondeo.

Inicio de la recepción de sondeo

Algunos dispositivos de fax pueden retener un fax hasta que otro dispositivo de fax solicite su envío. Cuando un producto sondea otro dispositivo de fax que está reteniendo un fax y le solicita que lo envíe al producto, esto se conoce como recepción de sondeo.

1. En el panel de control, toque el icono **Fax** para mostrar la pantalla Fax.
2. Toque **Más opciones** para que aparezca la pantalla de opciones.
3. Desplácese hasta la página 2.
4. Toque **Sondeo de fax** para que aparezca la pantalla Sondeo de fax.
5. Toque el cuadro de texto para que aparezca el teclado.
6. Mediante el teclado numérico, escriba un número de recepción de sondeo y, a continuación, toque **Iniciar**.
7. El número introducido se marca. Si un fax almacenado está retenido en el dispositivo de fax al que se marca, el fax se transmitirá al producto y se imprimirá. Si no hay ningún fax retenido, aparecerá el mensaje **Ningún fax disponible**. Si el dispositivo de fax no admite la función de sondeo, aparecerá el mensaje de error **Sondeo no válido**.

Utilización del fax

Pantalla de la función Fax

La pantalla de la función Fax se utiliza para enviar faxes. Para acceder a esta pantalla, pulse el icono Fax que aparece en la pantalla Inicio del panel de control.

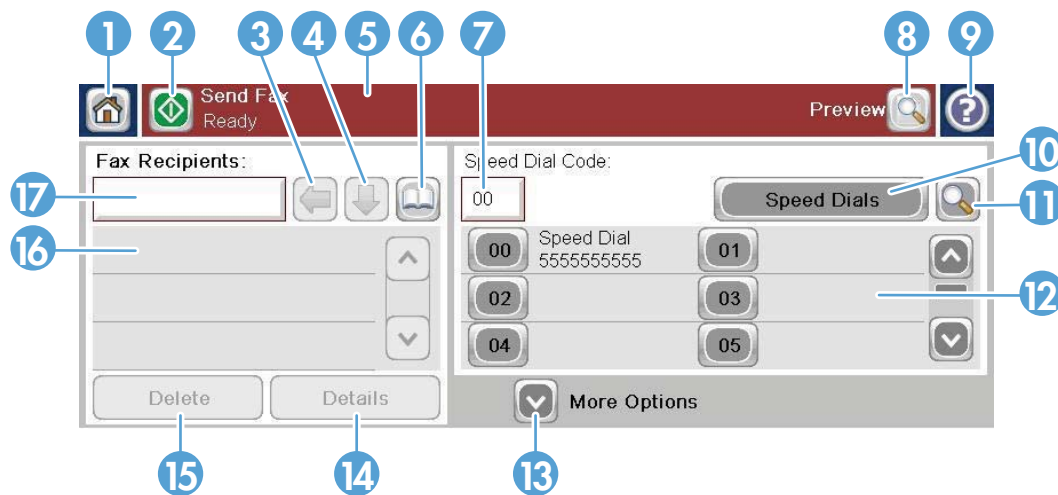

1 Tecla inicio: volver a pantalla principal

2 Enviar fax: pulse para enviar un fax a los destinatarios

3 Retroceder/Eliminar número

4 Introducir número en lista de destinatarios

5 Barra de mensajes de estado

6 Acceso a la libreta de direcciones de fax

7 Búsqueda de marcado rápido por número

8 Vista previa de la imagen

9 Ayuda: pulse para mostrar selecciones de ayuda

10 Marcado rápido: tecla Editar

11 Marcado rápido: Búsqueda por nombre

12 Lista de marcado rápido (desplácese para mostrar otras entradas)

13 Más opciones: toque para ver o configurar otras opciones de envío de fax.

14 Pulse para ver detalles del destinatario seleccionado

15 Pulse para eliminar de la lista el destinatario seleccionado

16 Destinatarios del fax

17 **Número de fax:** pulse para que aparezca el teclado o para introducir el número desde el teclado numérico del panel del control¹

¹ Cuando se toca [Número de fax](#), aparece un menú emergente que incluye el botón [PIN](#) para agregar el carácter especial de corchetes ([]) con el fin de ocultar un número PIN y un botón [Pausa](#) para insertar una coma y realizar una pausa de dos segundos.

 **NOTA:** El PIN se utiliza para llamar a números de tarjeta, no para la seguridad de los documentos enviados por fax.



Barra de mensajes de estado

Durante el envío y la recepción de faxes, la información de estado aparece en la barra de estado situada en la parte superior de algunas pantallas táctiles. Este estado incluye información como: **Preparado**, **Recibiendo llamada**, **Página enviada** y otros.

Envío de un fax

Para enviar un fax, puede utilizar uno de los tres métodos básicos para introducir números:

- Introducir los números manualmente.
- Introducir los números mediante el marcado rápido.
- Introducir los números mediante la libreta de direcciones de fax.

 **NOTA:** Para obtener información en línea sobre el envío de faxes, toque [?](#) en la pantalla para acceder al menú de ayuda y, a continuación, toque el menú [Fax](#) en la lista de temas de ayuda.

Caracteres permitidos en números de fax

- Dígitos (0–9)
- #
- *
- ,
- espacios
- []
- ()

- -
- +
- X
- P

Cuando introduzca un número de teléfono mediante el teclado numérico, utilice el botón Pausa para incluir las pausas o los demás números, como por ejemplo un código de área, un código de acceso para números que se encuentran fuera de un sistema de PBX (normalmente un 9 o un 0) o un prefijo de llamada a larga distancia. Puede incluir una pausa de dos segundos escribiendo una coma (,). Si la configuración del prefijo de fax se ha ajustado para que incluya automáticamente el prefijo de marcación, no necesitará introducirlo.

NOTA: Cuando se envía un fax, primero se escanea y se almacena en la memoria. Después de haber almacenado todo el documento, se envía y, a continuación, se borra de la memoria. Los faxes que no han podido enviarse, porque el número estaba ocupado o no respondía, se borran de la memoria. Si se han configurado las funciones de [Rellamada si el número comunica](#) o [Rellamada si el número no responde](#), el fax no se eliminará hasta que fallen todos los reintentos o hasta que se envíe con éxito.

Envío de un fax con introducción manual de los números

1. Coloque el documento en el alimentador automático de documentos (ADF) o en el cristal del escáner.

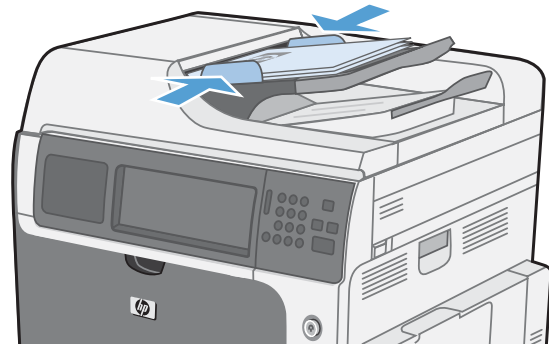

2. En la pantalla de inicio, toque el botón **Fax**. Es posible que deba escribir un nombre de usuario y una contraseña.



3. Toque el botón **Más opciones**. Compruebe que la configuración se corresponde con la del original. Cuando haya finalizado todos los ajustes, toque la flecha hacia arriba para desplazarse a la pantalla principal de **Fax**.

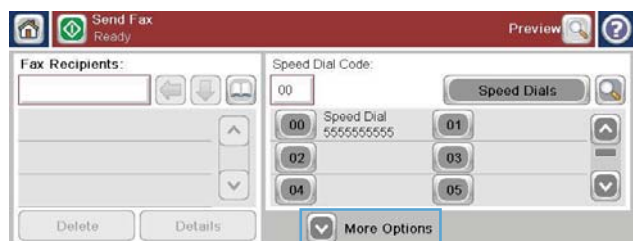

4. Toque el botón **Número de fax** para abrir el teclado numérico.

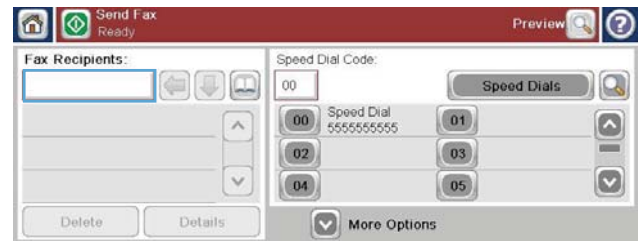

5. Utilice el teclado numérico para introducir un número de teléfono y, a continuación, toque el botón **Aceptar**.



6. Toque el icono **Iniciar** para enviar el fax. Puede tocar el icono **Iniciar** en la pantalla táctil o el botón verde **Iniciar** en el panel de control.

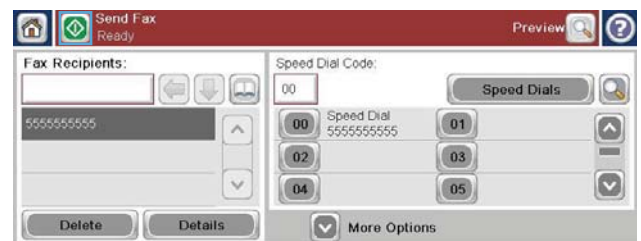

Envío de un fax mediante marcado rápido

 **NOTA:** Antes de enviar un fax mediante el marcado rápido, debe crear un marcado rápido.

1. Coloque el documento en el alimentador automático de documentos (ADF) o en el cristal del escáner.
2. En la pantalla Inicio, toque el botón **Fax**.
3. Toque un número de **Marcación rápida** para acceder al nombre de marcado rápido que desea utilizar y, a continuación, toque el botón **Aceptar**. El número de marcado rápido aparecerá en la sección **Número de fax** de la pantalla **Fax**.
4. Toque el botón **Iniciar** para enviar el fax. Puede tocar el botón **Iniciar** en la pantalla táctil o el botón verde **Iniciar** en el panel de control.

Búsqueda de una lista de marcado rápido por nombre

Utilice esta función para buscar un código de marcado rápido por el nombre.

 **NOTA:** Si no conoce el nombre del marcado rápido, escriba una letra para seleccionar cualquier parte de la lista. Por ejemplo, para ver los nombres de marcado rápido que comienzan por la letra N, escriba esa letra. Si no hay ninguna entrada coincidente, aparecerá un mensaje y, a continuación, la búsqueda mostrará la entrada más cercana a la letra N.

1. En la pantalla Inicio, toque el botón **Fax**.

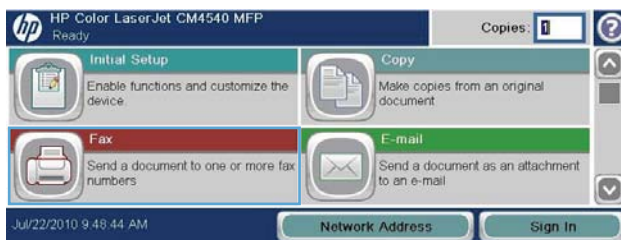

2. Toque el botón **Búsqueda de marcación rápida**. Este botón parece una lupa y se encuentra a la derecha del botón **Marcación rápida**.

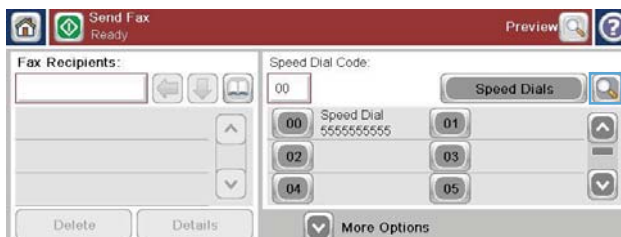

3. Escriba las primeras letras del nombre de marcado rápido que desea buscar. A medida que se encuentren resultados, se irá rellenando la lista situada en la parte superior de la página de búsqueda. Si es necesario, desplácese para ver todas las entradas, o bien escriba más letras para restringir la búsqueda.

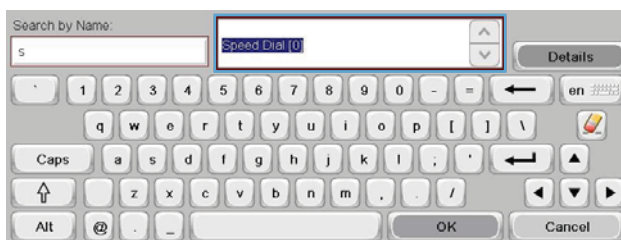

4. Seleccione el nombre adecuado de la lista y toque el botón **Aceptar**. En la lista de marcado rápido de la pantalla principal del fax se mostrará la entrada seleccionada en la lista de números.
5. Toque un número de marcado rápido para añadirlo a la lista de destinatarios.
6. Seleccione o busque más nombres, si fuera necesario.

Envío de un fax mediante los números de la libreta de direcciones del fax

La función de libreta de direcciones de fax le permite almacenar números de fax en el producto.

También puede activar la lista de contactos de Microsoft® Exchange en el producto para que aparezca en la libreta de direcciones de fax.

1. En el panel de control, toque el icono **Fax** para mostrar la pantalla **Fax**.
2. Toque el icono **Libreta de direcciones** para mostrar la pantalla **Libreta de direcciones**.
3. Seleccione un origen de la libreta de direcciones de fax en el menú desplegable.
4. Toque los nombres para resaltarlos y, a continuación, toque el icono de flecha hacia la derecha para mover los nombres resaltados a la sección **Destinatarios del fax**.

5. Toque el botón [Aceptar](#) para regresar a la pantalla [Fax](#).
6. Toque el botón [Iniciar](#) para enviar el fax. Puede tocar el botón [Iniciar](#) en la pantalla táctil o el botón verde [Iniciar](#) en el panel de control.

Cancelación de un fax

Cancelar la transmisión de fax actual

- ▲ Toque el botón [Cancelar trabajo](#) en la pantalla **Estado** del fax.

- o -

En el panel de control, toque el botón rojo [Detener](#).

Toque el botón [Aceptar](#) cuando aparezca el mensaje **Job has been aborted**. (El trabajo se ha cancelado).

Toque el botón [Aceptar](#) para terminar la cancelación del trabajo de fax y regresar a la pantalla de fax.

Cancelación de faxes pendientes

1. En la pantalla de inicio, desplácese hasta el botón [Estado del trabajo](#) y tóquelo.
2. Toque el trabajo de fax que desee cancelar en la pantalla [Estado del trabajo](#).
3. Toque el botón [Cancelar trabajo](#).
4. Toque el botón [Sí](#) en la pantalla cuando aparezca el mensaje **Are you sure you want to cancel this job?** (¿Está seguro de que desea cancelar este trabajo?).



NOTA: La operación de cancelación puede requerir hasta 30 segundos para completarse.

Recepción de faxes

Cuando el accesorio para fax recibe faxes entrantes, los almacena en la memoria antes de la impresión. Después de haber almacenado todo el fax, se imprime y, a continuación, se borra de la memoria. Los faxes se imprimirán cuando se reciban a menos que se active Programar impresión de faxes. Si se activa Programar impresión de faxes, todos los faxes entrantes se almacenan en la memoria y no se imprimen. Si está desactivado Programar impresión de faxes, se imprimen los faxes almacenados.

Puede cambiar la configuración predeterminada de recepción de fax para modificar el modo de recepción de faxes. Estos ajustes incluyen las siguientes opciones:

- Selección del número de tonos de respuesta.
- Impresión de fecha, hora y número de página en faxes (sello).
- Selección de la bandeja de entrada del papel y de la bandeja de destino.
- Reenvío de faxes a otro número.

- Bloqueo de faxes procedentes de ciertos números.
- Programación de impresión de faxes (bloqueo de memoria).
- Configuración de notificación (HP Color LaserJet CM3530 serie MFP).

Creación o eliminación de listas de marcado rápido

El marcado rápido permite asignar un nombre de marcado rápido a un número individual o a un grupo de números y, a continuación, enviar un fax a dicho número o números mediante la selección de un nombre de marcado rápido.

Creación de una lista de marcado rápido

1. En la pantalla de inicio, desplácese hasta el botón **Fax** y tóquelo.



2. Toque el botón **Marcados rápidos** para que aparezca la pantalla **Marcación rápida**.

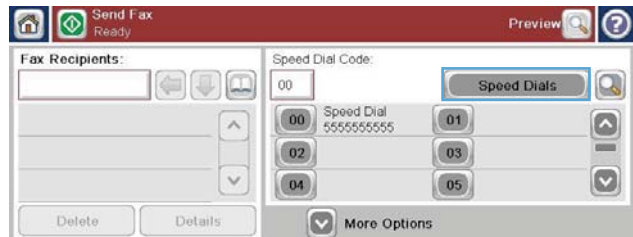

3. Toque un **Número de marcación rápida**.

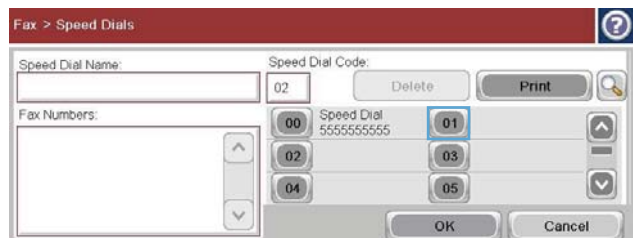

4. Toque el cuadro **Nombre de marcación rápida** para que aparezca el teclado.

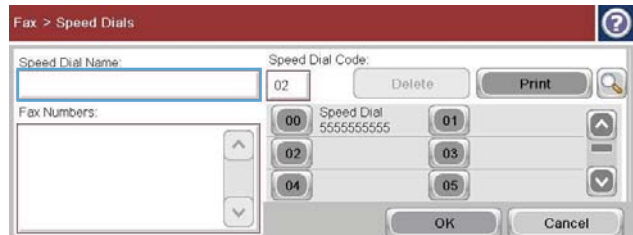

5. Escriba un nombre para el marcado rápido.

6. Toque la flecha hacia abajo en el cuadro **Nombre de marcación rápida** para abrir el menú desplegable.

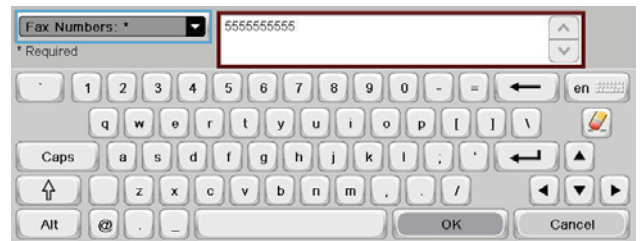

7. Toque la opción **Número de fax**.



8. Escriba un número de fax para el **Nombre de marcación rápida**.

NOTA: Para introducir números de fax adicionales para un nombre de marcado rápido, toque la pantalla que aparece a la derecha del último dígito del número de fax introducido anteriormente. Cuando aparezca el cursor, toque la tecla **Entrar** ← para mover el cursor a la línea siguiente. Repita este paso para introducir todos los números para el nombre de marcado rápido.

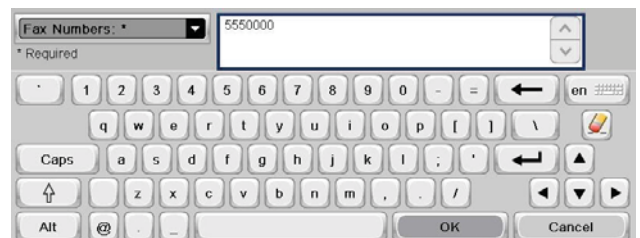

9. Toque el botón **Aceptar**. El nombre y el número (o números) de fax aparecerán junto al **Número de marcación rápida**.

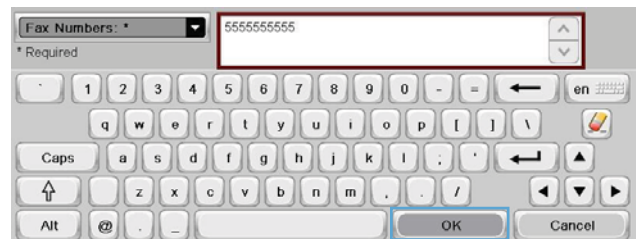

10. Cuando acabe, pulse el botón **Aceptar** para volver a la pantalla **Fax**

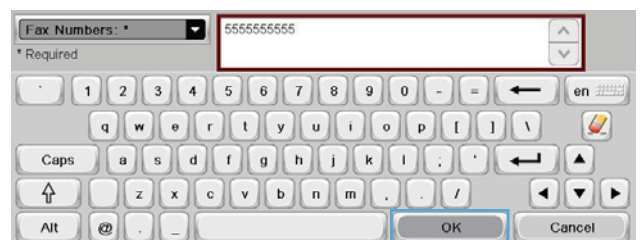

Eliminación de una lista de marcado rápido

1. En la pantalla de inicio, desplácese hasta el botón **Fax** y tóquelo.
2. Toque el botón **Marcados rápidos** para que aparezca la pantalla **Marcación rápida**.
3. Toque un número de **Marcados rápidos** de la lista para eliminarlo.
4. Toque el botón **Eliminar**.
5. Toque el botón **Sí** para confirmar la eliminación de la lista de marcado rápido y regresar a la pantalla **Fax**.

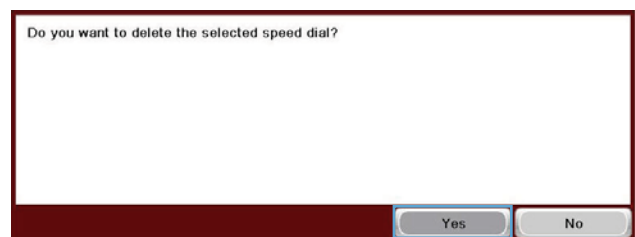
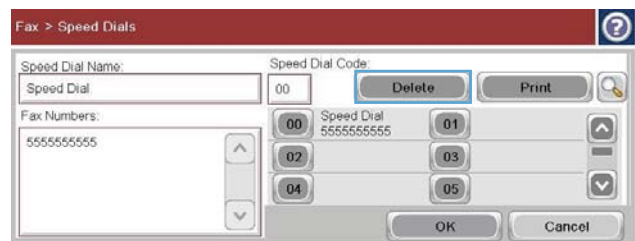
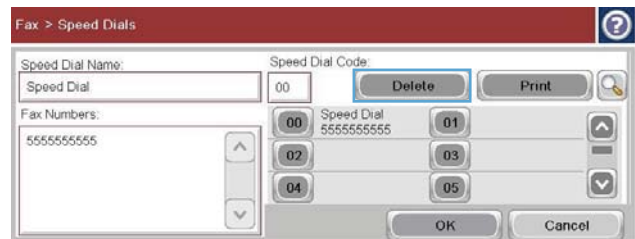
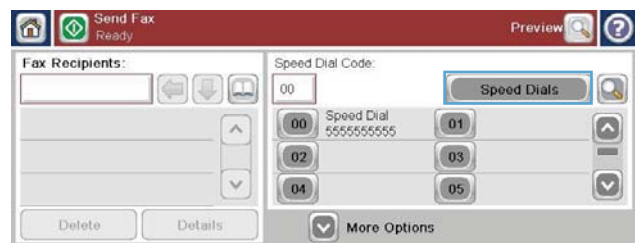
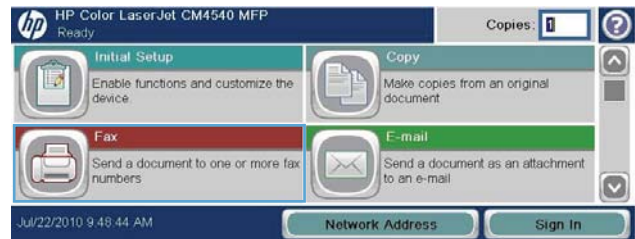

Eliminación de un solo número de la lista de marcado rápido

1. En la pantalla de inicio, desplácese hasta el botón **Fax** y tóquelo.
2. Toque el botón **Marcados rápidos** para que aparezca la pantalla **Marcación rápida**.
3. Toque el número de **Marcación rápida** de la lista para abrir el teclado.
4. Toque la flecha hacia abajo en el cuadro **Nombre de marcación rápida** para abrir el menú desplegable y, a continuación, toque la opción **Números de fax**.
5. Desplácese por la lista de números de fax y toque la pantalla a la derecha del último dígito del número de fax para eliminarlo. Utilice la tecla **Retroceso** para eliminar el número de fax.

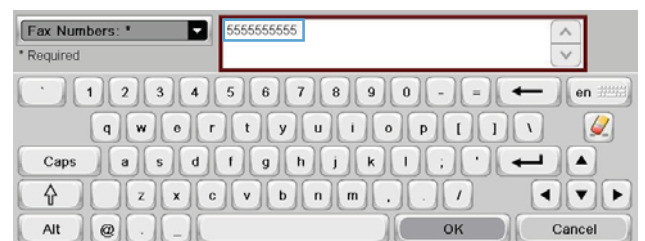
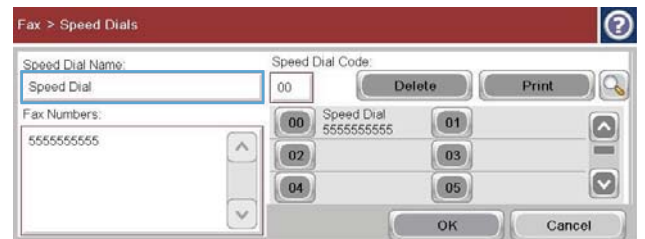
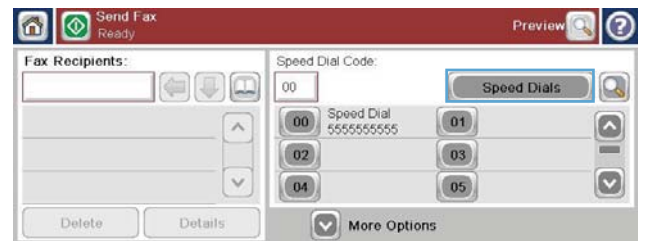
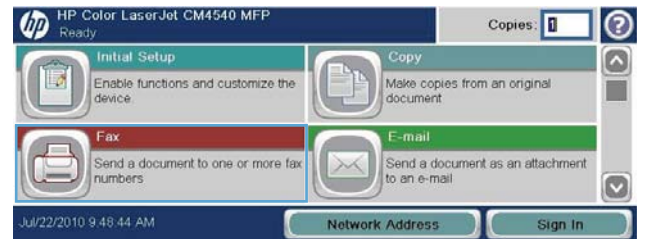

6. Toque el botón **Aceptar** para regresar a la pantalla **Marcados rápidos**.



7. Toque el botón **Aceptar** para regresar a la pantalla **Fax**.

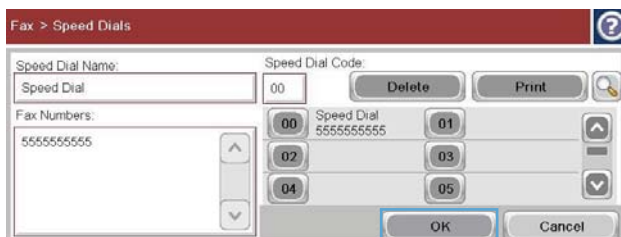

Adición de un número a una lista de marcado rápido existente

1. En la pantalla de inicio, desplácese hasta el botón **Fax** y tóquelo.

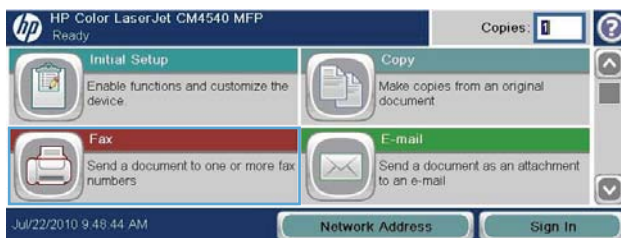

2. Toque el botón **Marcados rápidos** para que aparezca la pantalla **Marcación rápida**.

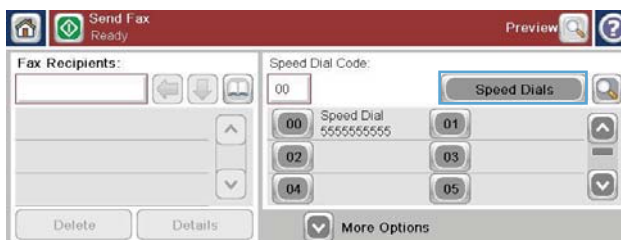

3. Toque un número de **Marcación rápida** de la lista para editarlo.

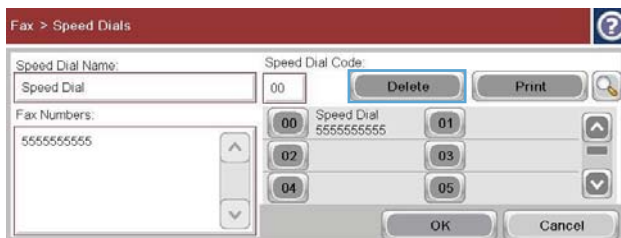

4. Toque la flecha hacia abajo en el cuadro **Nombre de marcación rápida** para abrir el menú desplegable.

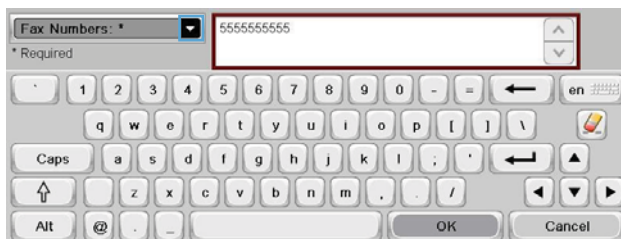

5. Toque la opción [Números de fax](#) .



6. Si desea añadir un número de fax para un nombre de marcado rápido, toque la pantalla que aparece a la derecha del último dígito del último número de fax de la lista. Cuando aparezca el cursor, toque la tecla Entrar

← para mover el cursor a la línea siguiente y, a continuación, escriba el número de fax.

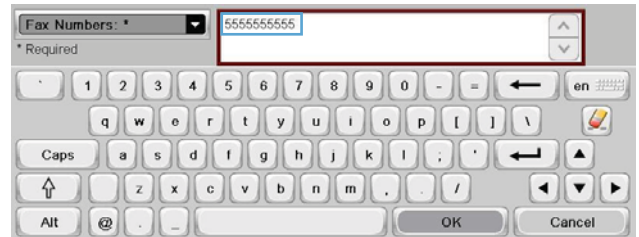

7. Toque el botón [Aceptar](#) para regresar a la pantalla [Marcados rápidos](#).

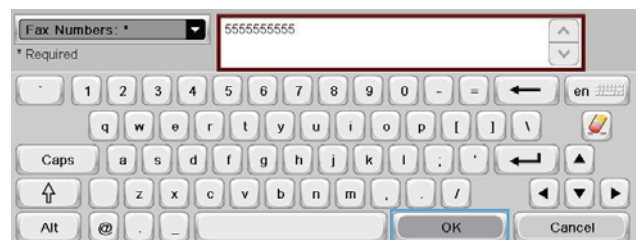

8. Toque el botón [Aceptar](#) para regresar a la pantalla [Fax](#).

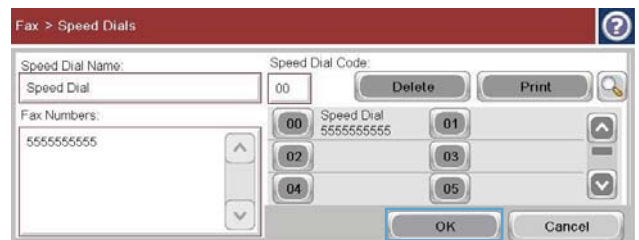

Llamadas de voz y reintentos

Informe de llamadas de fax

Se imprimirá un Informe de llamadas de fax cuando se haya activado la función Notificación en el menú Opciones de trabajo predeterminadas o Más opciones.

Cuando se agotan todos los intentos para enviar un fax, se imprime un informe de llamadas de fax para el envío de un fax. Muestra la ID del registro del trabajo de fax. El resultado del último intento se imprime en el informe de llamadas de fax.

Un informe de llamadas de fax no se imprime para llamadas que se supone que son de voz. Para ver en detalle los informes de llamadas de fax, consulte la selección de registros en el menú Solución de problemas.

 **NOTA:** El informe de llamadas de fax solo genera números de trabajo para realizar los intentos finales. Si se imprime uno de estos informes manualmente desde el menú y la última llamada no fue el intento final ni una llamada de voz, el número de trabajo será cero.

Registro de actividades de fax

Las llamadas que son supuestamente de voz no están incluidas en el Registro de actividades de fax de manera predeterminada. En el Registro de actividades de fax sólo se incluyen los intentos finales después de haber utilizado todas las rellamadas o de tramitar un fax correctamente.

Informe T.30

Las llamadas que son supuestamente de voz no generan la impresión de un informe T.30. Los reintentos sí generan la impresión de un informe T.30.

Programación de la impresión de faxes (bloqueo de memoria)

Utilice la función de programación de faxes para especificar cuándo imprimir los faxes. Se pueden seleccionar los siguientes modos de impresión de fax:

- Almacenar todos los faxes recibidos
- Imprimir todos los faxes recibidos
- Usar Programación de impresión de faxes

Si selecciona la función [Almacenar todos los faxes recibidos](#), todos los faxes de entrada se almacenarán en la memoria y no se imprimirán. Se puede acceder a los trabajos de fax almacenados en la memoria mediante el menú [Abrir desde memoria disp.](#) Si utiliza este menú, podrá imprimir o eliminar trabajos de impresión mientras éstos se almacenan en la memoria. Para obtener información adicional sobre esta función, consulte la descripción del menú [Recuperar trabajo](#) en la guía del usuario del producto.

 **NOTA:** Es posible acceder a los faxes almacenados recuperados abriendo el menú [Impresión de faxes](#) y cambiando el modo a [Imprimir todos los faxes recibidos](#).

Si selecciona el modo [Imprimir todos los faxes recibidos](#), se imprimirán todos los faxes de entrada. Cualquier fax almacenado en la memoria en ese momento también se imprimirá.

Si selecciona el modo [Usar Programación de impresión de faxes](#), los faxes sólo se imprimirán en función del programa de impresión de faxes. Puede configurarse la programación de impresión de fax para que se bloquee un día entero (24 horas) o un período de tiempo durante el día. Sólo puede configurarse un período de bloqueo, pero puede aplicarse a cualquier número de días. El período de bloqueo se configura en el menú [Programación de impresión de faxes](#).

Si sólo se añade un tipo de evento en el programa, el producto actuará con las opciones de **Almacenar todos los faxes recibidos** o **Imprimir todos los faxes recibidos** en función del tipo de evento que se añada; es decir, con un Único evento de almacenamiento el dispositivo va a **Almacenar todos los faxes recibidos**, y con un Único evento de impresión el dispositivo va a **Imprimir todos los faxes recibidos**.

 **NOTA:** Cuando termine el tiempo de bloqueo, los faxes recibidos y almacenados durante ese tiempo se imprimirán automáticamente.

Uso del fax en redes VoIP

La tecnología VoIP convierte una señal telefónica analógica en bits digitales. Éstos se reúnen en paquetes que viajan por Internet. Los paquetes se convierten y transmiten de nuevo como señales analógicas en el destino o cerca de él.

La transmisión de información por Internet se hace de forma digital en lugar de analógica. Por lo tanto, existen limitaciones distintas en la transmisión de fax, que pueden requerir una configuración de fax diferente en la Red telefónica pública conmutada (PSTN) analógica. Los faxes dependen en gran medida de la sincronización y la calidad de la señal, por lo que la transmisión de un fax es más sensible en un entorno VoIP.

A continuación encontrará cambios sugeridos en la configuración del Accesorio de fax analógico HP LaserJet 500 cuando se conecte a un servicio VoIP:

- Comience con el fax ajustado en el modo V.34 (Rápida) y con el Modo de corrección de errores (ECM) activado. El protocolo V.34 se ocupa de cualquier cambio en la velocidad de transmisión que sea necesario para las redes VoIP.
- Si se producen numerosos errores o reintentos con la unidad ajustada en V.34, ajuste V.34 en Apagado y ajuste la velocidad en Media (14.400 bps).
- Si los errores y reintentos continúan, configure una velocidad de fax más baja dado que algunos sistemas VoIP no pueden gestionar las velocidades de señales más altas asociadas con los faxes. Ajuste el Baudaje máximo en 9.600 bps (Lenta).
- En raras ocasiones, si los errores persisten, será necesario desactivar el ECM en el producto. La calidad de imagen puede disminuir. Asegúrese de que la calidad de imagen es aceptable con el ECM desactivado antes de usar esta configuración. Si tener el ECM desactivado elimina errores, establezca la velocidad en 14.400 bps para obtener una velocidad de transmisión más rápida y una tasa de errores potencialmente mejor.
- Si los cambios en la configuración anteriores no mejoran la fiabilidad del fax VoIP, póngase en contacto con su proveedor de VoIP para obtener ayuda.

Solución de problemas de fax

- [¿El fax está configurado correctamente?](#)
- [Comprobación del estado de los accesorios para fax](#)
- [La función Fax no está en funcionamiento](#)
- [Problemas generales del fax](#)
- [Problemas con la recepción de faxes](#)
- [Problemas con el envío de faxes](#)
- [Códigos de error](#)
- [Mensajes de error de fax](#)
- [Informes de fax](#)
- [Configuración del servicio](#)
- [Actualizaciones de firmware](#)

¿El fax está configurado correctamente?

Utilice la siguiente lista de comprobación para identificar la causa de los problemas que surjan con el fax.

- **¿Utiliza el cable telefónico que se suministra con el accesorio para fax?** Este accesorio para fax se ha probado con el cable telefónico suministrado y cumple las especificaciones RJ11 y funcionales. No sustituya ningún otro cable telefónico; el accesorio de fax analógico necesita un cable telefónico analógico. También requiere una conexión telefónica analógica.
- **¿El conector de la línea telefónica/de fax está correctamente colocado en la ranura del accesorio para fax?** Asegúrese de que la toma telefónica está bien colocada en la ranura. El conector debe insertarse en la ranura hasta que haga «clic».
- **¿La toma telefónica de la pared funciona correctamente?** Compruebe que exista tono de marcación conectando un teléfono a la toma de pared. ¿Puede oír el tono de marcación y realizar llamadas?

¿Qué tipo de línea telefónica utiliza?

- **Línea exclusiva:** número de fax/teléfono estándar asignado para el envío o recepción de faxes.

 **NOTA:** La línea telefónica debe ser para uso exclusivo del fax del producto y no deberá compartirse con otros tipos de dispositivos telefónicos. Entre algunos ejemplos se incluyen los sistemas de alarma que utilizan la línea telefónica para realizar notificaciones a las empresas de supervisión de las alarmas.

- **Sistema PBX:** sistema telefónico para empresas. Los teléfonos particulares estándar y el accesorio para fax utilizan una señal telefónica analógica. Algunos sistemas PBX son digitales y es posible que no sean compatibles con el accesorio para fax. Para poder enviar y recibir faxes deberá tener acceso a una línea telefónica analógica estándar.
- **Líneas de traspaso:** un sistema telefónico en el que, cuando está ocupada la primera línea de entrada, la llamada se «traspasa» a la siguiente línea disponible. Intente conectar el accesorio para fax a la primera línea telefónica de entrada. El accesorio para fax responderá al teléfono cuando haya sonado el número de veces establecido en la configuración de tonos de respuesta.

 **NOTA:** Las líneas de traspaso pueden provocar problemas con la capacidad de recepción de faxes del accesorio para fax. No se recomienda utilizar líneas de traspaso con este producto.

¿Utiliza un dispositivo de protección contra sobretensiones?

Se puede utilizar un dispositivo de protección contra sobretensiones entre la toma de la pared y el accesorio para fax con el fin de proteger el accesorio para fax de la corriente eléctrica que pasa a través de las líneas telefónicas. Estos dispositivos pueden originar problemas de comunicación en el fax y degradar la calidad de la señal telefónica. Si tiene problemas al enviar o recibir faxes y utiliza uno de estos dispositivos, conecte el accesorio para fax directamente a la toma telefónica de la pared para determinar si el problema reside en el dispositivo de protección contra sobretensiones.

¿Utiliza un servicio de mensajería de voz de la empresa telefónica o un contestador?

Si la configuración de los tonos de respuesta del servicio de mensajería es inferior a la configuración de los tonos de respuesta del accesorio para fax, el servicio de mensajería responde a la llamada para impedir que el accesorio para fax pueda recibir faxes. Si la configuración de tonos de respuesta del accesorio para fax es inferior a la del servicio de mensajería, el accesorio para fax responde a todas las llamadas y no se dirige ninguna llamada al servicio de mensajería.

Disposición de la función de llamada en espera de la línea telefónica

Si la línea telefónica del fax dispone de la función de llamada en espera, un aviso de llamada en espera puede interrumpir una llamada de fax en curso, lo que provocaría un error de comunicación. Asegúrese de que la función de llamada en espera no está activada en la línea telefónica del fax.

Comprobación del estado de los accesorios para fax

Si el accesorio de fax analógico no funciona, imprima un informe de [Página de configuración](#) para comprobar el estado.

1. En la pantalla de inicio, desplácese hasta el botón [Administración](#) y tóquelo.
2. Abra los siguientes menús:

- [Informes](#)
- [Páginas Configuración/Estado](#)
- [Página de configuración](#)

3. Toque el botón [Imprimir](#) para imprimir el informe o bien toque el botón [Ver](#) para ver el informe en la pantalla. El informe consta de varias páginas.

 **NOTA:** La dirección IP o nombre de host del producto aparece en la página Jetdirect.

En la Página de accesorios para fax de la Página de configuración, bajo el encabezado Información sobre el hardware, compruebe el Estado del módem. La siguiente tabla identifica las condiciones de estado y las posibles soluciones.

Operativo / Activado ¹	El accesorio de fax analógico está instalado y preparado.
Operativo / Desactivado ¹	El accesorio para fax está instalado y funciona correctamente, sin embargo, la Utilidad de envío digital de HP, o bien ha desactivado la función de fax del producto o bien ha activado el fax por LAN. Si se habilita la función de fax por LAN, se deshabilita la función de fax analógico. Solo puede activar una función de fax cada vez, la de fax por LAN o la de fax analógico.
No operativo / Activado/Desactivado ¹	Se ha identificado un fallo de firmware. El firmware debe actualizarse.
Dañado / Activado/Desactivado ¹	El accesorio para fax ha fallado; vuelva a colocar la tarjeta del accesorio para fax y compruebe si hay pines doblados. Si el estado sigue siendo DAÑADO, sustituya la tarjeta del accesorio de fax analógico.

¹ ACTIVADO indica que el accesorio de fax analógico está habilitado, encendido; DESACTIVADO indica que el fax por LAN está habilitado (el fax analógico está apagado).

La función Fax no está en funcionamiento

El accesorio para fax está instalado, pero el icono no aparece en la pantalla principal del producto.

Causa	Solución
La Utilidad de configuración del software de envío digital MFP de HP ha deshabilitado la función de fax analógico.	Use la Utilidad de configuración del software de envío digital MFP de HP para habilitar la función de fax analógico.

El accesorio para fax está instalado, pero el icono no aparece en la pantalla principal del producto.

Causa	Solución
El accesorio no funciona correctamente.	Compruebe el estado del accesorio para fax. Si el estado es NO OPERATIVO, es posible que deba instalar firmware nuevo. Si el estado es DAÑADO y acaba de instalar la tarjeta, vuelva a colocarla y compruebe si hay pines doblados. Si el estado es DAÑADO y la tarjeta está bien instalada, es posible que deba sustituir la tarjeta.
Placa del formateador defectuosa.	Póngase en contacto con el representante de servicio de HP para obtener asistencia técnica.

El producto no muestra los menús del fax.

Causa	Solución
El fax por LAN está habilitado.	Esto indica un funcionamiento normal. Cuando el Software de envío digital de HP habilita el fax por LAN, el fax analógico se deshabilita y el menú del fax, que se utiliza solo para el fax analógico, no se abre.

Problemas generales del fax

Problema	Causa	Solución
El fax no se ha enviado.	JBIG se habilita y la recepción de fax no dispone de capacidad JBIG.	Ajuste JBIG en Apagado.
En la barra de mensajes de estado aparece el mensaje de estado «Out of Memory» (Sin memoria).	El disco de almacenamiento del producto está lleno.	Elimine algunos archivos del disco; consulte la guía de usuario del producto para obtener información sobre la gestión del disco.
La calidad de impresión de una fotografía es mala o se imprime como un cuadro gris.	Configuración del modo Contenido de página incorrecto.	Intente establecer la opción Optimizar texto/imagen en Fotografía .
Ha pulsado el botón Cancelar en el teclado del producto para cancelar la transmisión de un fax y el fax se ha enviado.	La cancelación se produce después de realizar una selección en el menú de cancelación (que aparece tras pulsar el botón Detener rojo) y se reconoce con Aceptar .	Cancele faxes utilizando el menú del fax.
No aparece ningún botón de libreta de direcciones del fax.	No se ha activado la función de libreta de direcciones del fax.	Use la Utilidad de configuración del software de envío digital MFP de HP para habilitar la función de libreta de direcciones del fax.

Problema	Causa	Solución
No se pudo localizar la configuración del fax en HP Web Jetadmin.	La configuración del fax en HP Web Jetadmin se encuentra en el menú desplegable de la página de estado del dispositivo.	Seleccione Envío digital y fax del menú desplegable.
El encabezado se agrega en la parte superior de la página si tengo la plantilla habilitada.	El fax agrega el encabezado de la plantilla en la parte superior de una página cuando se ajusta la plantilla, cuando el fax se ha reenviado.	Esto indica un funcionamiento normal.
Tengo una mezcla de nombres y números en el cuadro de destinatarios.	Es normal que tanto los nombres como los números aparezcan según de dónde procedan, de los nombres de listas de la libreta de direcciones del fax y de los números de lista del resto de bases de datos.	Normal, no se requiere ninguna acción.
Mi fax de una página se imprime como dos páginas.	El encabezado del fax se agrega en la parte superior del fax, empujando el texto a una segunda página.	Si desea que su fax de una página se imprima en una página, ajuste el encabezado de la plantilla en el modo de plantilla o establezca la opción Ajuste a página.
La alimentación del documento se detiene durante el envío del fax.	Es posible que haya un atasco en el ADF.	Si hay un atasco, consulte la guía de usuario del producto para obtener instrucciones sobre cómo eliminar atascos.
El volumen de los sonidos que emite el accesorio para fax es demasiado alto o demasiado bajo.	Es necesario ajustar la configuración del volumen.	

Problemas con la recepción de faxes

El accesorio para fax no contesta a las llamadas de fax entrantes (no se detecta ningún fax).

Causa	Solución
Puede que el ajuste de tonos de respuesta no esté definido correctamente.	Compruebe el ajuste de tonos de respuesta.
Es posible que el cable telefónico no esté conectado correctamente o que no funcione.	Compruebe la instalación. Asegúrese de utilizar el cable telefónico suministrado con el accesorio para fax.

El accesorio para fax no contesta a las llamadas de fax entrantes (no se detecta ningún fax).

Causa	Solución
Puede que la línea telefónica no funcione.	Desconecte el accesorio para fax de la toma telefónica y conecte un teléfono. Intente llamar por teléfono para asegurarse de que la línea telefónica funciona.
Un servicio de mensajería de voz puede estar interfiriendo en la capacidad para responder a las llamadas del accesorio para fax.	Realice uno de los siguientes pasos: <ul style="list-style-type: none">• Interrumpa el servicio de mensajería.• Deje una línea telefónica exclusiva para las llamadas de fax.• Disminuya los tonos de respuesta del accesorio para fax hasta un número inferior a los tonos de respuesta del buzón de voz.

Los faxes se transmiten o se reciben muy lentamente.

Causa	Solución
Es posible que esté enviando o recibiendo un fax muy complejo; por ejemplo, con muchos gráficos.	Los faxes complejos tardan más tiempo en enviarse o recibirse.
Puede que el aparato receptor de fax tenga una velocidad de módem lenta.	El accesorio para fax envía el fax a la máxima velocidad de módem que permite el equipo de fax receptor.
La resolución con la que se envía o se recibe el fax es muy alta. Una resolución alta suele producir una mejor calidad, pero también necesita más tiempo de transmisión.	Si está recibiendo el fax, pida a la persona que lo envía que reduzca la resolución y vuelva a enviar el fax. Si está enviando un fax, disminuya la resolución y cambie la opción Optimizar texto/imagen .
La configuración de Mejora de imagen está activada. Una resolución alta suele producir una mejor calidad, pero también necesita más tiempo de transmisión.	Desactive o reduzca la configuración de la mejora de imagen y vuelva a enviar el fax.
Si la conexión de la línea telefónica es de baja calidad, el accesorio para fax y el equipo de fax receptor reducen la velocidad de transmisión para evitar errores.	Cancele el fax y vuelva a enviarlo. Haga que la compañía telefónica revise la línea.

Los faxes no se imprimen en el producto.

Causa	Solución
No hay papel en la bandeja de entrada.	Cargue el soporte de impresión. Los faxes recibidos mientras la bandeja de entrada está vacía se almacenan y se imprimen cuando vuelve a cargarse la bandeja.
Se ha establecido Programar impresión de faxes.	Si se activa Programar impresión de faxes, los faxes no se imprimirán hasta que se desactive.

Los faxes no se imprimen en el producto.

Causa	Solución
El producto está bajo de tóner o se ha quedado sin él.	El producto deja de imprimir en cuanto está bajo de tóner o se queda sin él. Los faxes recibidos se almacenan en memoria y se imprimen una vez que se haya sustituido el tóner. Para otros problemas de impresión del producto, consulte la guía de usuario del producto.
Puede que la llamada entrante sea una llamada de voz.	Las llamadas entrantes de voz suelen aparecer en el informe de llamadas como Error de comunicación (17) . Dado que son llamadas de voz, y no errores del fax, no es necesario que lleve a cabo ninguna acción. Compruebe que quien le llama tiene un número de voz distinto al de fax.
El fax entrante se ha interrumpido.	Compruebe que la línea telefónica del fax no tiene activada la función de llamada en espera. Un aviso de llamada en espera puede interrumpir una llamada de fax en curso, lo que provocaría un error de comunicación.
La función Programación de impresión de faxes está establecida en Almacenar faxes siempre .	Cambie la configuración de Programación de impresión de faxes a Imprimir faxes siempre .

Problemas con el envío de faxes

Problema	Causa	Solución
Los faxes se cancelan durante el envío.	Puede que el aparato al que está enviando el fax no funcione correctamente.	Intente enviarlo a otro dispositivo de fax.
	Es posible que la línea telefónica no funcione.	Desconecte el accesorio para fax de la toma telefónica y conecte un teléfono. Intente llamar por teléfono para asegurarse de que la línea telefónica funciona.
	Es posible que la línea telefónica sea ruidosa o de baja calidad.	Intente utilizar una velocidad de transmisión inferior para mejorar la fiabilidad de la transmisión. Consulte la configuración del baudaje máximo.
	Puede que esté activada la función de llamada en espera.	Compruebe que la línea telefónica del fax no tiene activada la función de llamada en espera. Un aviso de llamada en espera puede interrumpir una llamada de fax en curso, lo que provocaría un error de comunicación.
El accesorio para fax recibe faxes, pero no los envía.	Si el accesorio para fax está en un sistema PBX, es posible que éste genere un tono de marcación que el accesorio para fax no puede detectar.	Deshabilite la configuración de detección de tono de marcación.
	Es posible que haya una mala conexión telefónica.	Inténtelo de nuevo más tarde.

Problema	Causa	Solución
	Puede que el aparato al que está enviando el fax no funcione correctamente.	Intente enviarlo a otro dispositivo de fax.
	Es posible que la línea telefónica no funcione.	Desconecte el accesorio para fax de la toma telefónica y conecte un teléfono. Intente llamar por teléfono para asegurarse de que la línea telefónica funciona.
Las llamadas de fax salientes se marcan una y otra vez.	El accesorio para fax vuelve a marcar automáticamente el número de fax si la opción Rellamada en ocupado se ajusta en Encendido o si la opción Rellamada en sin respuesta se ajusta en Encendido.	Esto indica un funcionamiento normal. Si no desea que el fax vuelva a intentarlo, ajuste Rellamada en ocupado en 0 y Rellamada en sin respuesta en 0.
Los faxes que envía no se reciben en el equipo de fax del destinatario.	Es posible que el equipo receptor de fax esté apagado o que se haya producido un error, como que se haya quedado sin papel.	Llame al destinatario para asegurarse de que su equipo de fax está encendido y preparado para recibir faxes.
	Es posible que exista un fax en memoria porque está esperando volver a llamar a un número ocupado, o que existan otros trabajos anteriores a la espera de enviarse.	Si un trabajo de fax está almacenado en la memoria por cualquiera de estos motivos, el registro de faxes mostrará una entrada para dicho trabajo. Imprima el registro de actividades de fax y compruebe la columna Resultado para ver si hay trabajos marcados como Pendiente .

Códigos de error

Si se produce un problema en el fax que evita o interrumpe el envío o recepción de un fax, se genera un código de error que le ayudará a determinar la causa del problema. Los códigos de error aparecen en el registro de actividades del fax, el informe de llamadas de fax y el rastreo de protocolo T.30. Imprima uno de estos tres informes para obtener el código de error. Puede encontrarse una descripción detallada de algunos códigos de error y la acción apropiada en www.hp.com buscando el nombre del producto.

Mensajes de error de fax

Cuando se envía o se recibe un fax analógico con el producto HP LaserJet, cualquier error que se produzca durante el proceso se mostrará en el panel de control del producto y se incluirá en los informes de fax. Los errores de fax pueden deberse a numerosas razones y, a menudo, se deben a interrupciones o ruido en la conexión telefónica. Cualquier error que se produzca durante el proceso de fax, independientemente de su origen, lo mostrará el producto.

Si se interrumpe el proceso de fax o se produce un error durante la transmisión o recepción de un fax, el subsistema de fax del producto genera una descripción del estado/error con dos partes. Los faxes normales o sin problemas también generan mensajes de éxito. La información de los mensajes está formada por una descripción en texto y un código numérico (pocos mensajes no incluyen el código numérico). Solo la parte de texto del mensaje se mostrará en el panel de control del producto; sin

embargo, tanto el mensaje de texto como el código numérico se incluirán en el Informe de actividades de fax, el Informe de llamadas de fax y el Rastreo T.30 de fax (estos informes pueden imprimirse individualmente desde el panel de control del producto en los menús [Administración > Informes > Informes de fax](#) y [Administración > Solución de problemas > Fax > Rastreador T.30 de fax](#)). El código numérico se muestra entre paréntesis tras el texto del mensaje en los informes. Por ejemplo, si se produce un error de comunicación, la pantalla del panel de control mostraría [Fallo en fax: Error de comunicación](#). El mismo error se incluiría en el campo Resultado del Informe de actividades de fax como **Error de comunicación (17)**. Para este ejemplo, el código numérico asociado con este error de comunicación es «17».

El código numérico lo genera el módem de fax. Normalmente, el código numérico (0) indica una respuesta normal del módem. Algunos mensajes siempre muestran el código numérico (0), mientras que otros tienen un intervalo numérico de códigos que dependen de las circunstancias, y pocos mensajes no muestran un código numérico. Normalmente, el código numérico (0) indica un error que no está asociado con el módem de fax sino que se ha producido en otra parte del subsistema del fax o del producto, como en el subsistema de impresión. Un código de error distinto de cero ofrece más detalles sobre la acción o proceso concretos que está ejecutando el módem, y no indica necesariamente un problema con el módem.

En las tablas siguientes, se indican los mensajes de fax con los códigos numéricos más comunes junto con una acción correctiva. Varios mensajes que son normales o que indican una incidencia normal también se incluyen en estas tablas. Por ejemplo, si no se ha podido enviar un fax a un número que comunicaba, se mostrará el mensaje [Error ocupado](#). No hay ningún problema con el subsistema de fax; el mensaje indica que el fax no llegó a completarse porque el número del destinatario estaba comunicando.

Los mensajes de error persistentes con códigos numéricos distintos a los listados aquí requieren asistencia del servicio de atención al cliente. Se puede imprimir un listado más detallado de la última llamada de fax antes de ponerse en contacto con el servicio de atención al cliente para ayudar a identificar el problema. Este listado detallado de faxes se llama Rastreo T.30 de fax y puede imprimirse para el último fax o configurarse para que se imprima siempre que se produzca un error. Para imprimir o configurar el Rastreo T.30 de fax, pulse [Administración](#), [Solución de problemas](#) y, a continuación, [Rastreador T.30 de fax](#). Puede imprimir entonces el informe para el último fax o configurar cuándo se va a imprimir el Rastreo T.30.

Mensajes de envío de fax

Tabla 3-1 Mensajes de envío de fax

Mensaje	N.º de error	Descripción	Acciones
Cancelado	0	Fax cancelado por el usuario en el panel de control del producto.	Ninguna.
Correcto	n/d	Fax enviado correctamente.	Ninguna.
Error ocupado	0	La máquina de fax del destinatario está ocupada.	El envío del fax volverá a intentarse automáticamente (si así está configurado); en caso contrario, puede intentar enviarlo más tarde.
Sin respuesta	0	La máquina de fax del destinatario no responde a la llamada.	Es posible que el equipo receptor de fax esté desconectado o apagado; póngase en contacto con el destinatario para que compruebe el equipo. Vuelva a realizar el envío.
Error de compresión	Cualquiera	El fax puede estar dañado o no se ha enviado.	Vuelva a enviar el fax.
Sin marcación	0	No se detecta tono de marcación cuando se envía el fax.	Compruebe que la línea telefónica está activa; configure el fax para que «no» detecte el tono de marcación.
Error de módem	Cualquiera	Respuesta inesperada o inadecuada del módem de fax interno al producto.	Vuelva a enviar el fax. Si el error persiste, póngase en contacto con el centro de servicio. NOTA: Esto no indica necesariamente que el hardware del módem esté mal.
Error de comunicación	17 o 36	Conexión telefónica perdida entre el remitente y el destinatario. Puede deberse a las llamadas de voz.	Vuelva a enviar el fax.
Error de comunicación	Cualquiera excepto 17 o 36	Problema general de comunicación en el que la transmisión de fax se interrumpió o no se realizó como se esperaba.	Vuelva a enviar el fax. Si el error persiste, póngase en contacto con el centro de servicio.

Tabla 3-1 Mensajes de envío de fax (continuación)

Mensaje	N.º de error	Descripción	Acciones
Error de espacio	0	No es posible leer o escribir el archivo de imagen del fax en el disco; el disco del producto podría estar dañado o no disponer de espacio suficiente.	Vuelva a enviar el fax. Si el error persiste, póngase en contacto con el centro de servicio.
Error de página	0	Ancho de página incompatible o la página tiene demasiadas líneas incorrectas.	Vuelva a enviar el fax. Si el error persiste, póngase en contacto con el centro de servicio.
Error de memoria	0	Falta memoria RAM en el producto.	Si el error persiste, puede que sea necesario añadir RAM al producto.
Error de trabajo	Cualquiera	Fallo del fax; el trabajo de fax no se ha completado.	Vuelva a enviar el fax. Si el error persiste, póngase en contacto con el centro de servicio.
Fallo eléctrico	0	Se ha producido un fallo de alimentación durante la transmisión del fax en el producto de envío de fax.	Vuelva a enviar el fax.
Ningún fax detectado	17 o 36	No se ha detectado ninguna máquina de fax en el destinatario. Puede deberse a las llamadas de voz.	Compruebe el número de fax y pida al destinatario que verifique que el equipo de fax está encendido y conectado; vuelva a enviar el fax.

Mensajes de recepción de fax

Tabla 3-2 Mensajes de recepción de fax

Mensaje	N.º de error	Descripción	Acciones
Correcto	n/d	Fax recibido correctamente.	Ninguna.
Bloqueado	n/d	La máquina de fax del destinatario bloqueó la recepción del fax usando una función de bloqueo de números.	Ninguna.
Error de módem	Cualquiera	Respuesta inesperada o incorrecta del módem interno al producto; por ejemplo, se ha intentado enviar un fax mientras está llegando uno.	Pida que le vuelvan a enviar el fax. Si el error persiste, póngase en contacto con el centro de servicio.
Error de comunicación	17, 36	Conexión telefónica perdida o interrupción entre el remitente y el destinatario.	Pida al remitente que le vuelva a enviar el fax (si la máquina de fax del remitente no tiene reintento automático).
Error de comunicación	Cualquiera excepto 17 o 36	Problema general de comunicación en el que la transmisión de fax se interrumpió o no se realizó como se esperaba.	Pida que le vuelvan a enviar el fax. Si el error persiste, póngase en contacto con el centro de servicio.
Error de espacio	0	No es posible leer o escribir el archivo de imagen en el disco; el disco del producto podría estar dañado o no disponer de espacio suficiente.	Pida que le vuelvan a enviar el fax. Si el error persiste, póngase en contacto con el centro de servicio.
Error de página	0	Ancho de página incompatible o la página tiene demasiadas líneas incorrectas.	Pida que le vuelvan a enviar el fax. Si el error persiste, póngase en contacto con el centro de servicio.
Error de memoria	0	Falta memoria RAM en el producto.	Si el error persiste, puede que sea necesario añadir memoria RAM adicional al producto.
Error de compresión	0	Fax dañado; el archivo de imagen recibido no puede descodificarse.	Pida que le vuelvan a enviar el fax; active el ECM (modo de corrección de errores).
Error de impresión	0	Fax dañado; el archivo de imagen recibido no puede descodificarse.	Pida que le vuelvan a enviar el fax; active el ECM (modo de corrección de errores).

Tabla 3-2 Mensajes de recepción de fax (continuación)

Mensaje	N.º de error	Descripción	Acciones
Sondeo no válido	0	La función de sondeo de faxes ha intentado recuperar un fax de otra máquina pero no había ninguno.	Póngase en contacto con el administrador de la máquina de fax que se está sondeando, verifique que hay un fax y vuelva a intentarlo.
Error de trabajo	Cualquiera	Fallo del fax; esto incluye todos los fallos que no sean específicos.	Pida que le vuelvan a enviar el fax. Si el error persiste, póngase en contacto con el centro de servicio.
Fallo eléctrico	0	Se ha producido un fallo de alimentación durante la recepción del fax.	Pida al remitente que vuelva a enviar el fax.
Ningún fax detectado	17, 36	El fax ha recibido una llamada de voz.	Ninguna.

Informes de fax

En las secciones siguientes se muestra una lista de los informes de fax disponibles en este producto. Estos informes se pueden imprimir o consultar mediante el panel de control del producto.

En este producto están disponibles los siguientes informes de fax:

- Registro de actividades del fax
- Informe de códigos de facturación
- Lista de fax bloqueada
- Lista de números de marcado rápido
- Informe de llamadas de fax

Para imprimir o consultar un informe de fax, siga estos pasos:

1. En la pantalla de inicio, desplácese hasta el botón [Administración](#) y tóquelo.
2. Abra los siguientes menús:
 - [Informes](#)
 - [Informes de fax](#)
3. Toque el registro o el informe para imprimirlo o consultarlo.
4. Toque el botón [Imprimir](#) o [Ver](#).

Registro de actividades de fax

El registro de actividades de fax incluye la siguiente información:

- La información del encabezado del fax configurado en el producto.
- El número de trabajo de cada trabajo de fax.
- Fecha y hora de todos los faxes recibidos, enviados o que no han podido enviarse.
- El tipo de trabajo de fax: envío o recepción.
- Identificación (número de teléfono, si está disponible).
- Duración (período de inactividad).
- Número de páginas.
- Resultado (enviado satisfactoriamente, pendiente o no ha podido enviarse, que incluye código y tipo de error).

La base de datos almacena las últimas 500 entradas de fax (los faxes más antiguos se eliminan del registro). La base de datos de entradas de fax incluye cualquier sesión de fax como una entrada. Por ejemplo, una sesión de fax puede ser un fax enviado, un fax recibido o actualizaciones de firmware. Según la actividad, puede haber menos de 500 entradas en el informe (a menos que envíe 500 faxes sin ninguna recepción ni otra actividad completada).

Si desea utilizar el registro con el fin de mantener los registros, debe imprimir el registro periódicamente (como mínimo cada 500 faxes) y, a continuación, borrarlo.

Informe del código de facturación

El informe del código de facturación es una lista de los últimos 500 faxes que se han enviado satisfactoriamente, listados por código de facturación. En este informe se proporciona la siguiente información.

- Número de código de facturación
- Fecha y hora de todos los faxes que se han enviado satisfactoriamente
- Número de identificación
- Duración (período de inactividad)
- Número de páginas enviadas
- Resultado (satisfactorio)

La base de datos almacena los últimos 500 faxes (los faxes más antiguos se eliminan de la base de datos). Si desea utilizar el informe con el fin de mantener los registros, debe imprimir el informe periódicamente (como mínimo cada 500 faxes) y, a continuación, borrarlo.

Informe de la lista de fax bloqueados

El informe de lista de fax bloqueados contiene la lista de números de fax que se han configurado en el producto para no recibir ningún fax desde ellos.

Informe de la lista de marcado rápido

Un informe de la lista de marcado rápido muestra en una lista los números de fax asignados a los nombres de marcado rápido.

Informe de llamadas de fax

El informe de llamadas de fax es un breve informe que indica el estado del último fax que se ha enviado o recibido.

Borrado del registro de actividades de fax

Para borrar el registro de actividades de fax, siga estos pasos:

1. En el panel de control, toque el icono [Administración](#).
2. Abra los siguientes menús:
 - [Configuración de fax](#)
 - [Borrar registro de actividades del fax](#)
3. Toque el botón [Borrar](#) para borrar el registro de actividades de fax.

Configuración del servicio

Estos elementos de los menús del panel de control pueden ayudarle a solucionar problemas si la acción correctiva que se lleva a cabo en la sección Códigos de error no puede solucionarlos. Están pensados para utilizarse cuando se recibe asistencia de un representante de servicio de HP.

Ajustes del menú Solución de problemas

Abra el menú [Administración](#) y, a continuación, seleccione el menú [Solución de problemas](#).

Configuración del menú [Solución de problemas](#)

Rastreo T.30: El Rastreo T.30 es un informe impreso que produce un registro de todas las comunicaciones entre las máquinas de envío y recepción de faxes durante la última transmisión o recepción de fax. El informe tiene muchos detalles técnicos que generalmente van más allá del alcance de la mayoría de usuarios. Sin embargo, el informe contiene códigos de error detallados y otra información que puede resultar útil para resolver un problema determinado relativo al envío o la recepción de un FAX. El representante de servicio de HP podría solicitar el contenido del informe para determinar la causa de un problema, además de ayudarle a determinar la acción apropiada.

V34: Esta configuración tiene dos valores (Normal y Apagado) que controlan la velocidad de transmisión del módem. El ajuste Normal permite al módem seleccionar (negociar con el otro módem) cualquiera de las velocidades de transmisión admitidas hasta un máximo de 33.600 bps. El ajuste Desactivado establece el baudaje máximo en 14.400 bps. Esta configuración permanece establecida hasta que se cambie.

Modo altavoz: Esta configuración de servicio dispone de dos modos, Normal y Diagnóstico. En el modo Normal, el altavoz del módem se activa durante la marcación hasta la conexión inicial y luego se desactiva. En el modo Diagnóstico, el altavoz se activa y permanece activado para todas las comunicaciones de fax hasta que la configuración vuelva a cambiarse a Normal.

Configuración del menú Restablecimientos

Abra el menú [Administración](#) y, a continuación, seleccione el menú [Restablecimientos](#).

Configuración del menú [Restablecimientos](#)

[Restaurar las configuraciones de fábrica de Telecom](#) o [Restaurar la configuración predeterminada de Telecom](#): Esta selección restablece varios cambios del menú a su configuración predeterminada. Esto incluye el baudaje máximo, el tiempo de interrupción de tono, V.34, el modo de altavoz y la pérdida de transmisión de señal.

Actualizaciones de firmware

El firmware del accesorio para fax puede actualizarse. Las actualizaciones de firmware de fax se producen como parte de una actualización general del firmware del producto. Consulte la guía de usuario del producto para obtener más información.

A Servicio y asistencia

- [Declaración de garantía limitada de Hewlett-Packard](#)
- [Asistencia al cliente](#)

Declaración de garantía limitada de Hewlett-Packard

PRODUCTO HP	DURACIÓN DE LA GARANTÍA LIMITADA
Accesorio de fax analógico HP LaserJet 500	1 año

A partir de la fecha de compra, HP garantiza al cliente, usuario final, que sus productos de hardware y accesorios no presentarán ningún tipo de defecto de materiales o de fabricación durante el período anteriormente indicado. Si se notifican a HP defectos de dicho tipo durante el período de garantía, HP procederá, según sea pertinente, a reparar o reemplazar los productos que demuestren ser defectuosos. Los productos de reemplazo pueden ser nuevos o de rendimiento similar al de los nuevos.

HP garantiza que el software de HP no dejará de ejecutar sus instrucciones de programación después de la fecha de compra, durante el período especificado anteriormente, debido a defectos en el material y la mano de obra cuando se instale y utilice correctamente. Si se notifica a HP la existencia de tales defectos durante el período de garantía, HP reemplazará los soportes en los que se almacena el software que no ejecuta sus instrucciones de programación debido a dichos defectos.

HP no garantiza que el funcionamiento de los productos HP será ininterrumpido o estará libre de errores. Si, tras un período de tiempo razonable, HP no puede reparar o reemplazar el producto como se garantiza, se reembolsará al cliente el importe de la compra previa devolución del producto.

Los productos de HP pueden contener componentes reprocesados equivalentes en rendimiento a un componente nuevo o componentes que hayan sido utilizados alguna vez.

La garantía no se aplica a defectos derivados de (a) mantenimiento o calibración incorrectos o inadecuados, (b) software, interfaces, piezas o consumibles no suministrados por HP, (c) modificaciones no autorizadas o uso incorrecto, (d) funcionamiento fuera de las especificaciones ambientales indicadas para el producto o (e) preparación o mantenimiento incorrectos.

EN LA MEDIDA EN QUE LO PERMITA LA LEGISLACIÓN LOCAL, LAS GARANTÍAS MENCIONADAS ANTERIORMENTE SON EXCLUSIVAS Y NO SE HA OFRECIDO NI ESPECIFICADO NINGÚN OTRO TIPO DE GARANTÍA O CONDICIÓN, ESCRITA NI ORAL, Y HP RECHAZA ESPECÍFICAMENTE CUALQUIER GARANTÍA O CONDICIÓN IMPLÍCITA DE COMERCIALIZABILIDAD, CALIDAD SATISFACTORIA O IDONEIDAD PARA UNA FINALIDAD DETERMINADA. Algunos países/algunas regiones, estados o provincias no permiten limitaciones en la duración de una garantía implícita, por lo que la limitación o exclusión anterior puede no ser aplicable en su caso. Esta garantía limitada le otorga derechos legales específicos y puede que disponga de otros derechos que varían de un estado a otro, de una provincia a otra o de un país/una región a otro país/otra región.

La garantía limitada de HP es válida en cualquier país/región o localidad en los que HP ofrezca un servicio de asistencia para este producto y donde haya comercializado este producto. El nivel del servicio de garantía que recibe puede variar según los estándares locales. HP no modificará el modelo, el montaje ni las funciones del producto para hacer que funcione en un país/una región en el/la que nunca iba a utilizarse por cuestiones legales o reglamentarias.

EN LA MEDIDA EN QUE LO PERMITA LA LEGISLACIÓN LOCAL, LOS RECURSOS INDICADOS EN ESTA DECLARACIÓN DE GARANTÍA SON LOS RECURSOS ÚNICOS Y EXCLUSIVOS A LOS QUE PUEDE OPTAR EL CLIENTE. EXCEPTO EN LOS CASOS QUE SE INDICAN ANTERIORMENTE, BAJO

NINGÚN CONCEPTO SERÁN HP O SUS PROVEEDORES RESPONSABLES DE PÉRDIDAS DE DATOS NI POR DAÑOS DIRECTOS, ESPECIALES, INCIDENTALES, CONSECUENCIALES (INCLUIDO LUCRO CESANTE O PÉRDIDA DE DATOS) NI POR DAÑOS DE OTROS TIPOS, AUNQUE SE BASEN EN CONTRATOS, RECLAMACIONES U OTRA CAUSA. Algunos países/algunas regiones, estados o provincias no permiten la exclusión ni limitación de daños incidentales ni consecuenciales, por lo que la limitación o exclusión anterior puede no ser aplicable en su caso.

LOS TÉRMINOS DE GARANTÍA QUE CONTIENE ESTA DECLARACIÓN, EN LA MEDIDA EN QUE LO PERMITA LA LEGISLACIÓN, NO EXCLUYEN, LIMITAN NI MODIFICAN, SINO QUE SE SUMAN A LOS DERECHOS LEGALES OBLIGATORIOS APLICABLES A LA VENTA DE ESTE PRODUCTO.

Asistencia al cliente

Obtenga asistencia telefónica, gratuita durante el periodo de garantía, para su país/región.

Los números de teléfono de los distintos países o regiones se encuentran en el folleto incluido en la caja del producto o en www.hp.com/support/.

Tenga preparados el nombre, el número de serie y la fecha de compra del producto, además de una descripción del problema.

Obtenga asistencia por Internet las 24 horas

www.hp.com/go/ljanalogfaxaccessory500_manuals

B Especificaciones

- [Especificaciones del accesorio para fax](#)
- [Sustitución de piezas y accesorios](#)

Especificaciones del accesorio para fax

Especificaciones medioambientales	
Entorno operativo	<ul style="list-style-type: none">• Temperatura: De 10 °C a 32,5 °C (de 50 °F a 91 °F)• Humedad relativa: Del 20% al 80% (sin condensación)
Entorno de almacenamiento	<ul style="list-style-type: none">• Temperatura: De -20 °C a 40 °C (de -4 °F a 104 °F)• Humedad relativa: menos del 95% (sin condensación)
Especificaciones del fax	
Compatibilidad del fax	<ul style="list-style-type: none">• CCIT/ITU-T Grupo 3, EIA/TIA Clase 1, Clase 2.1
Conector de teléfono	<ul style="list-style-type: none">• RJ11
Métodos de compresión	<ul style="list-style-type: none">• MH, MR, MMR y JBIG
Velocidades de transmisión y estándares compatibles	<ul style="list-style-type: none">• V.17 a 14.400, 12.000, 9.600 y 7.200 bps• V.33 a 14.400 y 12.000 bps• V.29 a 9.600 y 7.200 bps• V.27 a 4.800 y 2.400 bps• V.34 a 16.800, 19.200, 21.600, 24.000, 26.400, 28.800, 31.200 y 33.600 bps
Velocidad del módem	<ul style="list-style-type: none">• Hasta 33.600 bits por segundo (bps)
Marcación rápida	<ul style="list-style-type: none">• Sí
Resolución de fax (envío y recepción)	<ul style="list-style-type: none">• Estándar: 200 x 100 puntos por pulgada (ppp)• Fina: 200 x 200 ppp• Superfina: 300 x 300 ppp• Ultrafina: 200 x 400 (sólo recibir)• Ultrafina: 400 x 400 (sólo recibir)

Sustitución de piezas y accesorios

Si desea obtener piezas de recambio para el accesorio para fax, póngase en contacto con su representante de ventas o con su distribuidor de Hewlett-Packard.

C Información sobre normativas

- [Programa de administración de productos medioambientales](#)
- [Declaración de conformidad](#)
- [Normas de la FCC](#)
- [Additional FCC statement for telecom products \(US\)](#)
- [Marca de Japan Telecom](#)
- [Ley de protección al usuario telefónico \(EE.UU.\)](#)
- [Normas DOC de Canadá](#)
- [Industry Canada CS-03 requirements](#)
- [Declaración UE sobre el funcionamiento de las telecomunicaciones](#)
- [New Zealand Telecom Statements](#)
- [Declaración EMI \(Taiwán\)](#)
- [Declaración VCCI \(Japón\)](#)
- [Declaración EMC \(China\)](#)
- [Declaración EMC \(Corea\)](#)
- [Tabla de sustancias \(China\)](#)

Programa de administración de productos medioambientales

Protección del medio ambiente

Hewlett-Packard Company se compromete a proporcionar productos de calidad que respeten el medio ambiente. Este producto está diseñado con varios atributos que reducen al mínimo el impacto en el medio ambiente.

Plásticos

Los componentes de plástico de más de 25 gramos llevan estampada una marca de identificación del material, de acuerdo con las normativas internacionales al respecto, para que los distintos tipos de plástico se puedan identificar más fácilmente para su reciclaje al final de la vida útil del producto.

Restricciones de materiales

Este producto HP no contiene mercurio añadido.

Este producto HP no contiene una batería.

Desecho de residuos de equipos por los usuarios

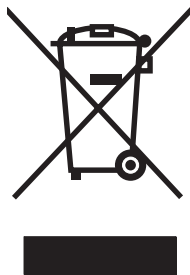

Este símbolo significa que no se debe desechar el producto con el resto de residuos domésticos. El usuario deberá proteger la salud humana y del medio ambiente transportando el equipo usado al punto de recogida destinado al reciclaje de material de desecho eléctrico y equipos electrónicos. Para obtener más información, póngase en contacto con el servicio de desecho de residuos domésticos o consulte: www.hp.com/recycle.

Información adicional

Para obtener información sobre estos temas medioambientales consulte:

- La hoja de perfil medioambiental para éste y algunos productos relacionados con HP.
- El compromiso de HP de respetar el medio ambiente.
- El sistema de gestión medioambiental de HP.
- El programa de devolución y reciclaje de productos de HP al final de su vida útil.
- Las hojas de datos sobre seguridad de los materiales.

Visite www.hp.com/go/environment o www.hp.com/hpinfo/globalcitizenship/environment.

Declaración de conformidad

Declaración de conformidad

según ISO/IEC 17050-1 y EN 17050-1: DoC# BOISB-0703-00-rel.12.0

Nombre del fabricante:	Hewlett-Packard Company
Dirección del fabricante:	11311 Chinden Boulevard Boise, Idaho 83714-1021, EE. UU.
declara que el producto	
Nombre del producto:	Accesorio de fax analógico HP 500
Número de modelo reglamentario: ²⁾	BOISB-0703-00
Opciones del producto	Todas
Cartucho de tóner/Tambor de imágenes	N/A
cumple con las siguientes especificaciones de producto:	
SEGURIDAD:	IEC 60950-1:2005 / EN60950-1: 2006 +A11:2009 +A12:2011
EMC:	CISPR22:2005 +A1/ EN55022:2006 +A1 - Clase A ^{1),3)} EN 55024:1998+A1:2001+A2:2003 EN61000-3-2:2006 +A1:2009 + A2:2009 FCC Título 47 CFR, Parte 15 Clase A ¹⁾ / ICES-003, Edición 4
TELECOM:	ES203-201; FCC Título 47 CFR, Parte 68 ⁴⁾
RoHOS:	EN 50581:2012
Información adicional:	
Este producto cumple con los requisitos de la Directiva EMC 2004/108/CE y la Directiva de bajo voltaje 2006/95/CE, así como con la Directiva R&TTE 1999/5/CE y lleva la marca de la CE  correspondiente.	
Este dispositivo cumple con el Apartado 15 de la normativa de la FCC. Su utilización está sujeta a las dos condiciones siguientes: (1) este dispositivo no puede causar interferencias perjudiciales y (2) debe aceptar cualquier interferencia recibida, incluida la que pueda causar un funcionamiento no deseado.	
1) El equipo se ha probado en configuraciones típicas de sistemas informáticos personales Hewlett-Packard.	
2) Para fines regulatorios, se ha asignado a este producto un Número de modelo regulatorio. No debe confundirse con el nombre o el número del producto.	
3) El producto cumple con los requisitos EN55022 y CNS13438 Clase A, en cuyo caso se aplica lo siguiente: "Advertencia: Este es un producto de Clase A. y puede causar radiointerferencias si se utiliza en un entorno doméstico, en cuyo caso el usuario quizás tenga que tomar las medidas oportunas".	
4) Se han aplicado a este producto las aprobaciones y los estándares de telecomunicaciones apropiados para los países/las regiones de destino, además de los enumerados anteriormente.	
Boise, Idaho 83714-1021, EE. UU.	

Declaración de conformidad

según ISO/IEC 17050-1 y EN 17050-1: DoC# BOISB-0703-00-rel.12.0

Febrero de 2013

Solo para consultas acerca de normativas, póngase en contacto con:

Contacto en Europa:	Oficina de ventas y servicio técnico local de Hewlett-Packard o Hewlett-Packard GmbH, HQ-TRE, Herrenberger Straße 140, 71034 Böblingen (Alemania) http://www.hp.com/go/certificates
Contacto en EE. UU.:	Product Regulations Manager, Hewlett-Packard Company, PO Box 15, Mail Stop 160, Boise, Idaho 83707-0015 (EE. UU.) (Teléfono: 208-396-6000)

Normas de la FCC

Este equipo se ha probado y cumple con todas las limitaciones de los dispositivos digitales de Clase A, de acuerdo con la Parte 15 de las normas de la FCC. Esos límites están diseñados para proporcionar una protección razonable contra cualquier interferencia en el caso de poner en marcha el equipo en un entorno comercial. Este equipo genera, utiliza y puede irradiar energía de radiofrecuencia. Si no se instala y utiliza de acuerdo con el manual de instrucciones puede provocar interferencias perjudiciales en las comunicaciones por radio. Es probable que el funcionamiento de este equipo en un área residencial cause interferencias perjudiciales, en cuyo caso se solicitará al usuario que corrija esas interferencias corriendo con los gastos.

 **NOTA:** Cualquier cambio o modificación en la impresora que no esté expresamente aprobado por HP podrá anular la autoridad del usuario para utilizar este equipo.

El uso de un cable de interfaz blindado es un requisito imprescindible para la conformidad con los límites establecidos para los dispositivos de Clase A en el Apartado 15 de las normas de la FCC.

Additional FCC statement for telecom products (US)

This equipment complies with Part 68 of the FCC rules and the requirements adopted by the ACTA. On the back of this equipment is a label that contains, among other information, a product identifier in the format US:AAAEQ##TXXXX. If requested, this number must be provided to the telephone company.

The REN is used to determine the quantity of devices, which may be connected to the telephone line. Excessive RENs on the telephone line may result in the devices not ringing in response to an incoming call. In most, but not all, areas, the sum of the RENs should not exceed five (5.0). To be certain of the number of devices that may be connected to the line, as determined by the total RENs, contact the telephone company to determine the maximum REN for the calling area.

This equipment uses the following USOC jacks: RJ11C.

An FCC-compliant telephone cord and modular plug is provided with this equipment. This equipment is designed to be connected to the telephone network or premises wiring using a compatible modular jack, which is Part 68 compliant. This equipment cannot be used on telephone company-provided coin service. Connection to Party Line Service is subject to state tariffs.

If this equipment causes harm to the telephone network, the telephone company will notify you in advance that temporary discontinuance of service may be required. If advance notice is not practical, the telephone company will notify the customer as soon as possible. Also, you will be advised of your right to file a complaint with the FCC if you believe it is necessary.

The telephone company may make changes in its facilities, equipment, operations, or procedures that could affect the operation of the equipment. If this happens, the telephone company will provide advance notice in order for you to make the necessary modifications in order to maintain uninterrupted service.

If trouble is experienced with this equipment, please see the numbers in this manual for repair and (or) warranty information. If the trouble is causing harm to the telephone network, the telephone company may request you remove the equipment from the network until the problem is resolved.

The customer can do the following repairs: Replace any original equipment that came with the device. This includes the print cartridge, the supports for trays and bins, the power cord, and the telephone cord. It is recommended that the customer install an AC surge arrester in the AC outlet to which this device is connected. This is to avoid damage to the equipment caused by local lightning strikes and other electrical surges.

Marca de Japan Telecom



A08-0138004

Ley de protección al usuario telefónico (EE.UU.)

The Telephone Consumer Protection Act of 1991 makes it unlawful for any person to use a computer or other electronic device, including fax machines, to send any message unless such message clearly contains, in a margin at the top or bottom of each transmitted page or on the first page of the transmission, the date and time it is sent and an identification of the business, other entity, or individual sending the message and the telephone number of the sending machine or such business, or other entity, or individual. (The telephone number provided cannot be a 900 number or any other number for which charges exceed local or long distance transmission charges).

Normas DOC de Canadá

Complies with Canadian EMC Class A requirements.

« Conforme à la classe A des normes canadiennes de compatibilité électromagnétiques. « CEM ». »

Industry Canada CS-03 requirements

Notice: The Industry Canada label identifies certified equipment. This certification means the equipment meets certain telecommunications network protective, operational, and safety requirements as prescribed in the appropriate Terminal Equipment Technical Requirement document(s). The Department does not guarantee the equipment will operate to the user's satisfaction. Before installing this equipment, users should ensure that it is permissible for the equipment to be connected to the facilities of the local telecommunications company. The equipment must also be installed using an acceptable method of connection. The customer should be aware that compliance with the above conditions may not prevent degradation of service in some situations. Repairs to certified equipment should be coordinated by a representative designated by the supplier. Any repairs or alterations made by the user to this equipment, or equipment malfunctions, may give the telecommunications company cause to request the user to disconnect the equipment. Users should ensure for their own protection that the electrical ground connections of the power utility, telephone lines, and internal metallic water pipe system, if present, are connected together. This precaution can be particularly important in rural areas.

! PRECAUCIÓN: Users should not attempt to make such connections themselves, but should contact the appropriate electric inspection authority, or electrician, as appropriate. The Ringer Equivalence Number (REN) of this device is 0,0.

Notice: The Ringer Equivalence Number (REN) assigned to each terminal device provides an indication of the maximum number of terminals allowed to be connected to a telephone interface. The termination on an interface may consist of any combination of devices subject only to the requirement that the sum of the Ringer Equivalence Number of all the devices does not exceed five (5.0). The standard connecting arrangement code (telephone jack type) for equipment with direct connections to the telephone network is CA11A.

Declaración UE sobre el funcionamiento de las telecomunicaciones

Este producto se ha diseñado para su conexión a la red analógica de telecomunicaciones pública conmutada (PSTN) de los países/las regiones del Espacio Económico Europeo.

Este producto cumple con los requisitos de la Directiva R&TTE 1999/5/CE (Anexo II) de la UE y lleva la marca de conformidad de la CE correspondiente.

Para obtener más información, consulte la sección Declaración de conformidad emitida por el fabricante de este manual.

Sin embargo, debido a las diferencias entre las PSTN nacionales individuales, puede que el producto no garantice un funcionamiento correcto en todos los terminales de la PSTN. La compatibilidad de redes depende de una configuración correcta, que debe seleccionar el cliente durante la preparación de la conexión a la PSTN. Siga las instrucciones que se indican en el manual del usuario.

Si tiene problemas de compatibilidad de redes, póngase en contacto con su proveedor de equipos o con el servicio de asistencia de Hewlett-Packard del país/la región en el/la que se está utilizando el producto.

La conexión a un terminal de la PSTN puede estar sujeto a otros requisitos establecidos por el operador local de PSTN.

New Zealand Telecom Statements

The grant of a Telepermit for any item of terminal equipment indicates only that Telecom has accepted that the item complies with minimum conditions for connection to its network. It indicates no endorsement of the product by Telecom, nor does it provide any sort of warranty. Above all, it provides no assurance that any item will work correctly in all respects with another item of Telepermitted equipment of a different make or model, nor does it imply that any product is compatible with all of Telecom's network services.

This equipment may not provide for the effective hand-over of a call to another device connected to the same line.

This equipment shall not be set up to make automatic calls to the Telecom "111" Emergency Service.

This product has not been tested to ensure compatibility with the FaxAbility distinctive ring service for New Zealand.

Declaración EMI (Taiwán)

警告使用者：

這是甲類的資訊產品，在居住的環境中使用時，可能會造成射頻干擾，在這種情況下，使用者會被要求採取某些適當的對策。

Declaración VCCI (Japón)

この装置は、クラスA情報技術装置です。この装置を家庭環境で使用すると電波妨害を引き起こすことがあります。この場合には使用者は適切な対策を講ずるよう要求されることがあります。

VCCI-A

Declaración EMC (China)

此为A级产品，在生活环境中，该产品可能会造成无线电干扰。在这种情况下，可能需要用户对其干扰采取切实可行的措施。

Declaración EMC (Corea)

A급 기기 (업무용 방송통신기기)	이 기기는 업무용(A급)으로 전자파적합등록을 한 기기이오니 판매자 또는 사용자는 이점을 주의하시기 바라며, 가정 외의 지역에서 사용하는 것을 목적으로 합니다.
-----------------------	--

Tabla de sustancias (China)

有毒有害物质表

根据中国电子信息产品污染控制管理办法的要求而出台

部件名称	有毒有害物质和元素					
	铅 (Pb)	汞 (Hg)	镉 (Cd)	六价铬 (Cr(VI))	多溴联苯 (PBB)	多溴二苯醚 (PBDE)
打印引擎	X	0	0	0	0	0
控制面板	0	0	0	0	0	0
塑料外壳	0	0	0	0	0	0
格式化板组件	X	0	0	0	0	0
碳粉盒	X	0	0	0	0	0

0609

0：表示在此部件所用的所有同类材料中，所含的此有毒或有害物质均低于 SJ/T11363-2006 的限制要求。

X：表示在此部件所用的所有同类材料中，至少一种所含的此有毒或有害物质高于 SJ/T11363-2006 的限制要求。

注：引用的“环保使用期限”是根据在正常温度和湿度条件下操作使用产品而确定的。

Índice

A

- accesorio para fax
 - conexión a la línea telefónica 11
- accesorios 153
- actualizaciones de firmware 62, 145
- advertencias 2
- agenda telefónica 41
- ajuste a página 34, 111
- ajuste claro/oscuro de faxes transmitidos 22
- ajuste de imagen 28, 99
- ajuste del fondo
 - copia de papel de color 22
 - eliminación de los faxes transmitidos 22
- ajustes
 - necesario 11, 83
- ajustes de configuración de fax 102
- ajustes necesarios
 - país/región 11, 83
- almacenamiento, medio ambiente 152
- archivado de fax 34, 35, 113
 - activación 35
 - activar 113
- archivado de faxes 34, 35
- asistencia 149
- asistencia al cliente 149

- asistente, configuración de fax 12, 84
- avisos 2

B

- barra de mensajes de estado 117
- base de datos 59
- baterías incluidas 156
- bloqueo de faxes entrantes 31, 109
- bloqueo de memoria
 - activación 128
 - desactivación 128
 - PIN 45
- borrado de los datos del registro/informe 59, 144

C

- Canadá, normas DOC 162
- cancelación de un fax 43, 121
- caras originales 25
- códigos de facturación 24, 101
- coincidencia de marcado rápido para números de fax 23
- compresión JBIG
 - ajuste 21
- conexión al módem 83
- configuración
 - ajuste claro/oscuro 22
 - bloqueo de memoria 128
 - códigos de facturación 24, 101
 - coincidencia de marcado rápido para números de fax 23
 - compresión JBIG 21
 - configuración general de envío 93
 - confirmación del número de fax 21
 - detección del tono de marcación 19
 - encabezado de la plantilla 20
 - enviar fax 17, 89
 - fax 17, 89
 - fondo 22
 - formato de fecha y hora 85
 - general del fax 21
 - intervalo de rellamada 18
 - menú 12

- modo de corrección de errores 23
- modo de marcación 17
- nitidez 22
- prefijo de marcación 20
- recepción de fax 29, 30, 102
- reenvío de fax 36
- rellamada en ocupado 18
- rellamada en sin respuesta 19
- remoto 15, 87
- resolución 25
- volumen del módem 17
- configuración de envío de fax 17, 89
 - ajuste de imagen 99
 - confirmación del número de fax 94
 - creación de tareas 100
 - detección del tono de marcación 92
 - general 93
 - intervalo de rellamada 90
 - marcación 17, 89
 - modo de corrección de errores 95
 - modo de marcación 90
 - opciones de trabajo
 - predeterminado 24
 - orientación del contenido 98
 - prefijo de marcación 93
 - rellamada en error 91
 - rellamada en ocupado 91
 - rellamada en sin respuesta 92
 - resolución 96
 - supresión de páginas en blanco 101
 - tamaño original 99
 - texto/imagen 100
 - velocidad 90
 - vista previa de la imagen 96
 - volumen de marcación 89
- configuración de fecha/hora 85
- configuración de la bandeja de salida del fax 112
- configuración de la bandeja para el papel del fax 113
- configuración de la frecuencia de tono del fax 104
- configuración del ajuste a página del fax 111

- configuración de la notificación de faxes 110
- configuración de las caras del fax 112
- configuración de la selección del papel para el fax 112
- configuración del fax 17, 89
 - bloqueo de faxes entrantes 31
 - enviar 17, 89
 - fecha y hora 85
 - general 21
 - marcación 17, 89
 - procesamiento de imagen 104
 - programación de impresión de fax 30
 - recepción 29, 102
 - volumen del tono de llamada 30
- configuración del intervalo de tonos del fax 104
- configuración de los tonos de respuesta del fax 103
- configuración del servicio 60, 144
- configuración del volumen del tono de llamada del fax 102
- configuración de marcación de fax 17, 89
- configuración de nitidez
 - para faxes transmitidos 22
- configuración de notificación 26, 33, 97
- configuración de recepción de fax 29, 102
 - ajuste a página 34, 111
 - bandeja de salida 112
 - bandeja para el papel 113
 - bloqueo de faxes 109
 - bloqueo de faxes entrantes 31
 - configuración 30, 102
 - configuración de las caras 112
 - frecuencia de tono 104
 - intervalo de tonos 104
 - notificación 33, 110
 - opciones de trabajo
 - predeterminado 32
 - programación de impresión de fax 30
- selección de la bandeja para papel 34
- selección del papel 112
- sellar faxes recibidos 33, 111
- tonos de respuesta 103
- velocidad 103
- volumen del tono de llamada 30, 102
- configuración de seguridad 45
- configuración de sellado de faxes recibidos 111
- configuración fecha/hora 12
- configuración general de envío de faxes 93
- configuración general del fax 21
- configuración remota 15
 - navegador web 15, 87
 - utilidad de envío digital 16, 88
 - Web Jetadmin 15, 87
- configuración remota del fax 87
- confirmación del número de fax 21, 94
- consejos 2
- convenciones, documento 2
- convenciones del documento 2
- creación de tareas 29, 100
- D**
 - declaración de conformidad 157
 - declaración EMC para Corea 166
 - declaración EMI de Taiwán 165
 - declaración VCCI de Japón 165
 - desecho, final de vida útil 156
 - detección del tono de marcación 92
 - detección del tono de marcación, ajuste 19
 - disposiciones reglamentarias
 - declaración de conformidad 157
 - DSS. *Consulte* utilidad de envío digital
- E**
 - el menú de configuración no aparece 12
 - encabezado de fax 13
- encabezado de la plantilla
 - ajuste 20
- envío de faxes
 - a múltiples destinatarios 43, 122
 - eliminación de múltiples destinatarios 43, 124
 - mediante los números de la agenda telefónica 41
- envío de un fax
 - mediante los números de la libreta de direcciones del fax 120
- error
 - códigos 52, 137
- especificaciones 152
- especificaciones medioambientales 152
- estado, página de accesorios para fax 47, 131
- EWS
 - activar sondeo 114
- F**
 - fax
 - ajustes necesarios 11, 83
 - asistente de configuración 12, 84
 - cancelación 43, 121
 - conexión a la línea telefónica 11
 - envío 38, 117
 - impresión 128
 - problemas de alimentación 48, 133
 - recepción 121
 - resolución 152
 - fax por LAN 12
 - final de vida útil, desecho 156
 - fotos, calidad baja 38, 117
 - funcionamiento del fax 11, 83
 - funciones, descripción 3
- G**
 - garantía
 - producto 147, 148
 - gráficos, calidad baja 38, 117
- H**
 - HP Color LaserJet CM 3530 5
 - HP Color LaserJet CM 4540 63

HP Color LaserJet Enterprise
M4555 63
HP LaserJet Enterprise 500 63
HP LaserJet Enterprise 500 Color
63
HP LaserJet Enterprise M725 serie
MFP 63

I
impresión de faxes bloqueados
128
informe de la lista de fax
bloqueados
impresión 60, 143
informe del código de facturación
impresión 59, 143
informe de llamadas 57, 144
informe de rastreo T.30 60, 144
instalación
HP Color LaserJet CM3530 6
HP Color LaserJet CM4540 64
HP Color LaserJet CM4555 68
HP LaserJet Enterprise 500 72
HP LaserJet Enterprise 500
MFP 76
instalación del accesorio para
fax 6, 64, 68, 72, 76
intervalo de rellamada, ajuste 18,
90

L
libreta de direcciones del fax 120
línea telefónica
conexión 83
línea telefónica, conexión del
accesorio para fax 11
lista de faxes bloqueados
borrado de todos los números
32
creación 31, 109
eliminación de números de
31, 109

LL
llamadas de voz y reintentos 44,
127

M
marcación de grupo. *Consulte*
marcado rápido

marcación por pulsos
ajuste 17, 90
marcación por tonos
ajuste 17, 90
marcado rápido
creación 43, 122
eliminación 43, 124
informe de la lista 60, 144
materiales, restricciones 156
memoria, guardar y eliminar
faxes 38, 117
menú, ajustes del fax 12
mercurio, producto sin 156
modo de corrección de errores
configuración 23, 95
modo de marcación
ajuste 17, 90
modo de marcación del fax 90

N
navegador, web
configuración remota 15, 87
nombre de la empresa 13
normas de la FCC 159
notas 2
notificación de fax 26, 33, 97
número de teléfono 13

O
opciones del trabajo
predeterminadas 110
opciones de trabajo
predeterminado 24, 32
orientación 26
orientación del contenido 26, 98

P
país/región 13
pausa, durante la marcación 38,
117
piezas 4
PIN
cambio 45
creación 45
restablecimiento 45
ponerse en contacto con HP 149
prefijo
marcación automática 20, 93
prefijo de marcación 93
ajuste 20

problemas de alimentación 48,
133
procesamiento de imagen
ajuste de tono 107
configuración 104
detección de color 106
eliminar bordes 105
nitidez 105
orientación de la imagen 107
recorte de página 106
programación
impresión de faxes 108
programación de impresión de
fax 30
programación de la impresión de
faxes 108

R
recepción de faxes 121
recepción de fax lenta 50, 134
reciclaje de residuos 156
reenvío de fax 34, 36, 113
reenvío de faxes 34
activar 114
reenvío de un fax 36
registro/informe
informe de facturación, borrar
59
informe de la lista de fax
bloqueados 60, 143
informe de la lista de marcado
rápido 60, 144
informe del código de
facturación 59, 143
informe de llamadas de fax
57, 144
registro de actividades 58,
142
registro de actividades,
borrado 144
registro de actividades,
borrar 59
registro de actividades 58, 142
rellamada en error 91
rellamada en ocupado 91
ajuste 18
rellamada en sin respuesta 92
ajuste 19
resolución
ajuste 25, 96

resolución, uso del fax 152

S

selección de la bandeja para papel 34
sellar faxes recibidos 33
servidor web incorporado 15, 87
sin configurar 11, 83
solución de problemas
 el menú de ajustes del fax no aparece 12
 recepción de fax lenta 50, 134
 sistemas PBX 49, 136
 transmisión de fax lenta 49, 136
solución de problemas de las líneas telefónicas 49, 136
solución de problemas de los sistemas PBX 49, 136
sondeo 32, 114, 115
 activar 114
sondeo de fax 32, 115
supresión
 páginas en blanco 29
supresión de páginas en blanco 29, 101
sustitución de piezas 153

T

tamaño original 27, 99
texto/imagen 100
 optimizar 28
tonos de respuesta 103
transmisión de fax lenta 49, 136

U

utilidad de envío digital, configuración remota 16, 88

V

velocidad de envío de faxes 90
velocidad del módem 50, 134, 152
velocidad de recepción de fax 103
vista previa de la imagen 96
VoIP 46, 129
volumen del módem 17
volumen del tono de llamada 30
volumen de marcación del fax 89

W

Web Jetadmin, configuración remota 15, 87



CC487-91224

