

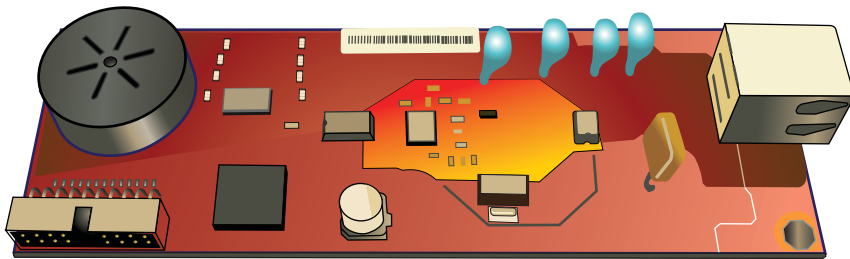

ANALOG FAX ACCESSORY 500

Brugervejledning til fax





HP LaserJet Analog Fax Accessory 500

Faxvejledning

Copyright og licens

© 2013 Copyright Hewlett-Packard Development Company, L.P.

Reproduktion, tilpasning eller oversættelse er, uden forudgående skriftlig tilladelse, forbudt, for så vidt det ikke er udtrykkeligt tilladt i henhold til loven om ophavsret.

Oplysningerne i dette dokument kan ændres uden forudgående varsel.

De eneste garantier for HP-produkter og -serviceydelser er at finde i de udtrykkelige garantierklæringer, der følger med produkterne og tjenesteydelserne. Intet heri skal opfattes som en ekstra garanti. HP er ikke ansvarlig for tekniske eller redaktionelle fejl eller mangler heri.

Edition 1, 5/2013

Varenummer: CC487-91228

Oplysninger om varemærker

Microsoft®, Windows®, Windows® XP og Windows Vista® er varemærker registreret i USA tilhørende Microsoft Corporation.

Alle produkter, der er omtalt heri, kan være varemærker tilhørende deres respektive virksomheder.

Anvendelsen af dette produkt uden for de angivne lande/områder er muligvis ikke tilladt i henhold til den nationale lovgivning i landene/områderne. I de fleste lande/områder er det ved lov strengt forbudt at slutte telekommunikationsudstyr (faxmaskiner), der ikke er godkendt, til offentlige telefonnet.

ENERGY STAR® og mærket ENERGY STAR® er registrerede varemærker i USA.

Indholdsfortegnelse

1	Oversigt	1
	Indledning	2
	HP LaserJet Analog Fax Accessory 500 er udstyret med	3
	Dele, der følger med faxtilbehørs	4
2	HP Color LaserJet CM3530 MFP-serien	5
	Installer faxtilbehøret i HP Color LaserJet CM3530 MFP-serien	6
	Tilslutning af faxtilbehøret til en telefonlinje	11
	Kontroller faxfunktion	11
	Kræver faxindstillinger	11
	Guiden Faxkonfiguration	12
	Faxopsætningsmenu	12
	Indstil eller bekræft dato og klokkeslæt	12
	Indstil, bekræft eller foretag ændring for land/område.	13
	Indstil faxsidehovedet	13
	Fjernkonfiguration af fax	14
	Webbrowser	14
	HP Web Jetadmin	14
	Konfigurationsværktøjet HP MFP Digital Sending Software	15
	Faxindstillinger fax	16
	Send faxindstillinger	16
	Faxopkaldsindstillinger	16
	Indstil modemlydstyrken	16
	Indstil opkaldstilstanden	16
	Indstil genopkaldsinterval	17
	Indstil genopkald ved optaget	17
	Indstil genopkald ved intet svar	18
	Set the dial tone detection	18
	Indstilling af sidehoved på forside (udgående faxer)	18
	Indstil et opkaldspræfiks	19
	Generelle faxindstillinger	19

Aktiver Faxnummerbekræftelse	20
Indstil JBIG-komprimeringstilstand	20
Skift skarphedsindstillingen	20
Skift baggrundsindstilling	21
Skift lysstyrke/mørkhed-indstillingen	21
Aktiver Matchning af faxnummer til hurtigopkald	21
Indstil fejlretningstilstanden	21
Indstil faktureringskoder	22
Standardjobindstillinger	22
Indstil opløsning for udgående fax	23
Originale sider	23
Besked	24
Indholdsretning	24
Original størrelse	25
Billedjustering	26
Optimer tekst/billede	26
Jobopbygning	27
Undertrykkelse af tomme sider	27
Modtag fax-indstillinger	27
Faxmodtagelsesopsætning	28
Indstil ringelydstyrke	28
Aktiver eller deaktiver faxudskrivningsplan	28
Bloker indgående faxer	29
Opret en blokeret fax-liste	29
Fjern numre fra blokeret fax-liste	29
Fjern numre fra blokeret fax-liste	30
Start af pollingmodtagelse	30
Standardjobindstillinger	30
Skift beskedindstillinger	31
Føj stempel til modtagne faxer (indgående faxer)	31
Angiv tilpas til side	32
Angiv papirskuffen	32
Faxarkivering for videresendelse	32
Arkivere faxer	33
Indstil faxvideresendelse	33
Bruge fax	35
Faxfunktionsskærmen	35
Send en fax	36
Send en fax – indtast numrene manuelt	37
Send en fax via hurtigopkald	38
Søgning efter navn i en hurtigopkaldsliste	38

Send en fax ved brug af telefonbogsnumre	39
Søgning i DSS-faxtelefonbogen	39
Annuller en fax	40
Opret eller slet hurtigopkaldsliste	40
Opret en hurtigopkaldsliste	40
Slet en hurtigopkaldsliste	41
Sådan slettes et enkelt nummer i en hurtigopkaldsliste	41
Sådan tilføjes et nummer til en eksisterende hurtigopkaldsliste	41
Samtaleopkald og genopkald	42
Faxopkaldsrapport	42
Faxaktivitetslog	42
T.30-rapport	42
Sikre indstillinger	42
Skift din PIN	42
Brug af fax via VoIP-netværk	43
Afhjælp faxproblemer	45
Kontroller status for faxtilbehør	45
Faxfunktionen fungerer ikke	45
Generelle faxproblemer	46
Problemer med afsendelse af faxer	47
Problemer med modtagelse af faxer	48
Fejlkoder	50
Faxfejlmeldelser	50
Send Fax-meddelelser	51
Meddelelser for faxmodtagelse	53
Faxlogfiler og -rapporter	54
Udskriv faxopkaldsrapporten	54
Planlæg udskrivning af faxopkaldsrapport	54
Udskriv faxaktivitetslogfilen	55
Udskriv faktureringskoderapporten	55
Ryd loggen for faxaktivitet og faktureringskoderapporten	56
Udskriv den blokerede faxlisterapport	56
Udskriv hurtigtopkaldslisterapporten	56
Tjenesteindstillinger	57
Indstillinger i menuen Startopsætning	57
Indstillinger i menuen Fejlfinding	57
Indstillinger i menuen Nulstillinger	58
Firmwareopgraderinger	58

3 HP Color LaserJet CM 4540 MFP-serien, HP Color LaserJet Enterprise M4555 MFP-serien, HP LaserJet Enterprise 500 MFP-serien, HP LaserJet Enterprise 500 Color MFP-serien og HP LaserJet Enterprise M725 MFP-serien 59

Installation af faxtilbehøret	60
Installer faxtilbehøret i HP Color LaserJet CM4540	60
Installer faxtilbehøret i HP Color LaserJet M4555 MFP-serien	63
Installer faxtilbehøret i HP LaserJet Enterprise 500 MFP-serien	67
Installer faxtilbehøret i HP LaserJet Enterprise 500 Color MFP-serien	70
Installer faxtilbehøret i HP LaserJet Enterprise M725 MFP-serien	73
Tilslut faxtilbehøret til en telefonlinje	77
Kontroller faxfunktion	77
Kræver faxindstillinger	77
Guiden Faxopsætning	77
Angiv eller bekræft dato og klokkeslæt	79
Angiv eller bekræft dato/klokkeslætsformat	79
Fjernkonfiguration af fax	81
Webbrowser	81
HP Web Jetadmin	81
Konfigurationsværktøjet HP MFP Digital Sending Software	82
Faxindstillinger	83
Send faxindstillinger	83
Faxopkaldsindstillinger	83
Angiv faxopkaldslydstyrke	83
Indstil opkaldstilstanden	84
Angiv faxafsendeshastighed	84
Indstil genopkaldsinterval	84
Angiv genopkald ved fejl	85
Angiv genopkald ved optaget	85
Angiv genopkald ved intet svar	86
Angiv registrering af klartone	86
Angiv et opkaldspræfiks (hvis det kræves)	87
Generelle fax send-indstillinger	87
Aktiver faxnummerbekræftelse	87
Aktiver afsendelse af pc-fax	88
Faxoverskrift	88
Angiv fejlretningstilstanden	89
Standardjobindstillinger	89
Billedforhåndsvisning	90
Indstilling af opløsning for udgående fax	90
Originale sider	91
Besked	91

Indholdsretning	92
Original størrelse	93
Billedjustering	93
Optimer tekst/billede	94
Jobopbygning	94
Undertrykkelse af tomme sider	95
Faktureringskoder	95
Indstil faktureringskoder	95
Modtag fax-indstillinger	96
Faxmodtagelsesopsætningopsæt fax-indstillinger	96
Angiv ringelydstyrke	96
Angiv antal ringetoner, før der svares	97
Angiv faxmodtagehastighed	97
Angiv ringeinterval	98
Angiv ringehyppighed	98
Avancerede billedbehandlingsindstillinger	98
Juster skarphed	99
Slet kanter	99
Automatisk farveregistrering	99
Automatisk sidebeskæring	100
Automatisk billedretning	101
Automatisk tonejustering	101
Aktivering eller deaktivering af tidsplanen for udskrivning af faxer	102
Bloker indgående faxer	102
Opret en blokeret fax-liste	103
Slet numre fra blokeret fax-liste	103
Standardindstillinger for job	103
Besked	104
Føj stempel til modtagne faxer (indgående faxer)	104
Indstil tilpas til side	105
Angiv papirvalg	105
Angiv udskriftsbakke	106
Angiv siderne	106
Angiv papirskuffe	107
Faxarkivering og -videresendelse	107
Aktivering af faxarkivering	107
Aktivering af videresendelse af fax	108
Polling	108
Aktivering af polling via EWS	108
Start af pollingmodtagelse	108
Bruge fax	110

Faxfunktionsskærmen	110
Statusmeddelelseslinje	111
Send en fax	111
Send en fax ved at angive numrene manuelt	112
Send en fax via hurtigopkald	113
Søgning efter navn i en hurtigopkaldsliste	113
Send en fax ved brug af telefonbogsnumre	114
Annuler en fax	115
Annullering af den aktuelle faxoverførsel	115
Annuller ventende faxer	115
Modtag faxer	115
Opret eller slet hurtigopkaldsliste	116
Opret en hurtigopkaldsliste	116
Slet en hurtigopkaldsliste	117
Sådan slettes et enkelt nummer i en hurtigopkaldsliste	118
Sådan tilføjes et nummer til en eksisterende hurtigopkaldsliste	119
Samtaleopkald og genopkald	121
Faxopkaldsrapport	121
Faxaktivitetslog	121
T.30-rapport	121
Planlægning af faxudskrivning (hukommelseslås)	121
Brug af fax via VoIP-netværk	122
Afhjælp faxproblemer	124
Er faxmaskinen opsat korrekt?	124
Hvilken type telefonlinje bruger du?	124
Anvender du en strømbeskyttelsesenhed?	125
Anvender du telefonselskabets tjeneste til indtalte meddelelser eller en telefonsvarer?	125
Har din telefonlinje en funktion til ventende opkald?	125
Kontroller status for faxtilbehør	125
Faxfunktionen fungerer ikke	126
Generelle faxproblemer	127
Problemer med modtagelse af faxer	128
Problemer med afsendelse af faxer	129
Fejlkoder	130
Faxfejlmmeddelelser	130
Send Fax-meddelelser	132
Meddelelser for faxmodtagelse	134
Faxrapporter	135
Faxaktivitetslogfilen	135
Faktureringskoderapport	136

Blokeret faxlisterapport	136
Hurtigtopkaldslisterapporten	136
Faxopkaldsrapport	136
Ryd faxaktivitetslogfilen	137
Tjenesteindstillinger	137
Indstillinger i menuen Fejlfinding	137
Indstillinger i menuen Nulstillinger	138
Firmwareopgraderinger	138
Tillæg A Service og support	139
Hewlett-Packards erklæring om begrænset garanti	140
Kundesupport	141
Tillæg B Specifikationer	143
Specifikationer for faxtilbehørsprodukt	144
Udskiftning af dele og tilbehør	145
Tillæg C Lovpligtige oplysninger	147
Program for miljømæssig produktforvaltning	148
Beskyttelse af miljøet	148
Plastik	148
Begrænsninger i materialet	148
Bortskaffelse af udstyr, der er kasseret af brugere	148
Kilder med yderligere oplysninger	148
Overensstemmelseserklæring	149
FCC-regulativer	151
Additional FCC statement for telecom products (USA)	152
Japansk telekommunikationsmærke	152
Telephone Consumer Protection Act (USA)	153
Canadiske DOC-regulativer	154
Industry Canada CS-03 requirements	154
EU-erklæring om telekommunikationsdrift	155
New Zealand Telecom Statements	156
EMI-erklæring (Taiwan)	157
VCCI-erklæring (Japan)	157
EMC-erklæring (Kina)	157
EMC-erklæring (Korea)	158
Tabel for stoffer (Kina)	159
Indeks	161

1 Oversigt

- [Indledning](#)
- [HP LaserJet Analog Fax Accessory 500 er udstyret med](#)
- [Dele, der følger med faxtilbehørs](#)

Indledning

HP LaserJet Analog Fax Accessory 500 aktiverer HP-multifunktionsproduktet (MPF) til at fungere som en enkeltstående analog faxmaskine. Se www.hp.com/go/ljanalogfaxaccessory500_manuals, hvis du ønsker yderligere oplysninger.

Denne vejledning beskriver dette produkts faxfunktioner og indeholder oplysninger om produktspecifikationer og lovmæssige oplysninger. Du bør gemme denne vejledning til senere brug, hvis du får brug for oplysninger om bestemte faxfunktioner

 **BEMÆRK:** Hvis produktet blev leveret med faxtilbehøret installeret, skal du fjerne dækslet til faxforbindelsen, tilslutte telefonledningen og derefter udføre den indledende faxkonfiguration. Dækslet til faxforbindelsen er placeret på telefonstikket på det bageste kort til ekstramoduler.

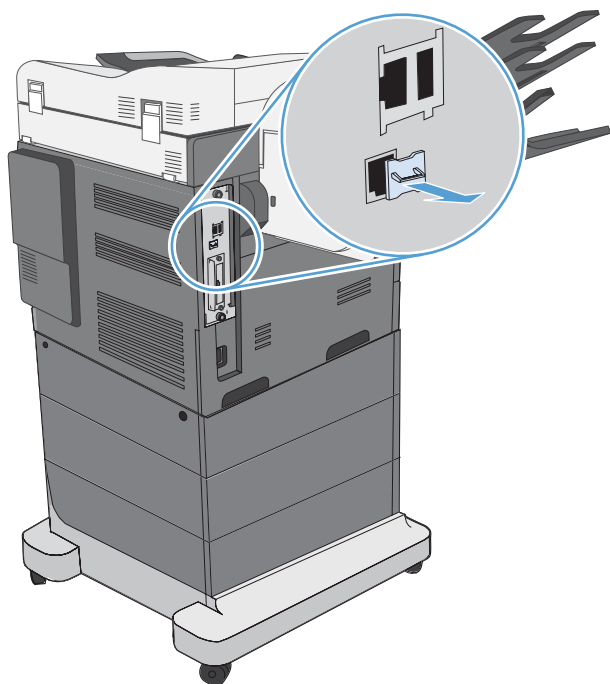

Konventioner i vejledningen

 **TIP:** Toppene indeholder hjælp eller genveje.

 **BEMÆRK:** Noterne indeholder vigtige oplysninger om et begreb eller udførelsen af en opgave.

 **FORSIGTIG:** Forsigtig angiver procedurer, som du skal følge for at undgå datatab eller beskadigelse af produktet.

 **ADVARSEL!** Advarsler gør dig opmærksom på bestemte procedurer, som du skal følge for at undgå selv at komme til skade, katastrofalt datatab eller omfattende beskadigelse af produktet.

HP LaserJet Analog Fax Accessory 500 er udstyret med

Funktioner til faxafsendelse

- Hurtigopkald
- Faxadressekartotek
- Indstillinger for opløsning og billedjustering
- Faktureringskoder
- Vis
- Job

Funktioner til faxmodtagelse

- Føj stempel til modtagne faxer
- Bloker indgående faxer
- Faxpolling
- Justerbar antal ringetoner, før der svares

Avancerede faxfunktioner

- Besked om faxstatus
- JBIG-komprimering
- Fejlrettelse
- Faxarkiv
- Lageret fax
- Faxudskrivningsplan

Fjernkonfiguration af fax

- Integreret webserver
- HP Web Jetadmin
- HP MFP Digital Sending-software

Sikkerhedsfunktioner

- Tidsplan for faxudskrivning
 - PIN-kode til faxudskrivning og videresendelse af fax (HP Color LaserJet CM 4540 MFP-serien, HP Color LaserJet Enterprise M4555 MFP-serien, HP LaserJet Enterprise 500 MFP-serien, HP LaserJet Enterprise 500 Color MFP-serien og HP LaserJet Enterprise M725 MFP-serien)
-

Dele, der følger med faxtilbehørs

Følgende komponenter følger med faxtilbehøret:

- Kort til faxtilbehør
- Faxvejledning (dette dokument) på cd
- Send Fax-driver og vejledningen Send fax-driver (på cd)
- Telefonledninger (ledninger varierer efter land/område)



BEMÆRK: Send Fax Driver gør det muligt at sende en fax direkte fra din pc til et netværkstilsluttet produkt. Installation af denne driver er valgfri. Se *Send Fax-drivervejledning* på cd'en for at få yderligere instruktioner.

2 HP Color LaserJet CM3530 MFP-serien

- [Installer faxtilbehøret i HP Color LaserJet CM3530 MFP-serien](#)
- [Tilslutning af faxtilbehøret til en telefonlinje](#)
- [Kontroller faxfunktion](#)
- [Kræver faxindstillinger](#)
- [Fjernkonfiguration af fax](#)
- [Faxindstillinger fax](#)
- [Bruge fax](#)
- [Afhjælp faxproblemer](#)

Installer faxtilbehøret i HP Color LaserJet CM3530 MFP-serien

1. Sluk produktet.

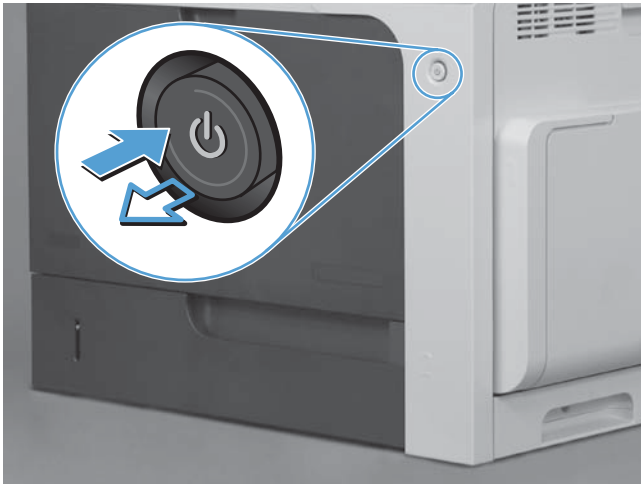

2. Tag alle strøm- og printerkabler ud.

 **BEMÆRK:** Denne illustration viser muligvis ikke alle kablerne.

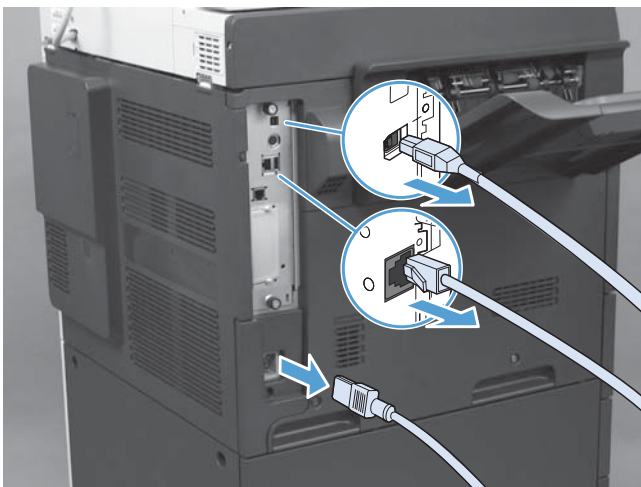

3. Find de riflede skruer på processorkortet på produktets bagside.



4. Skru de riflede skruer ud, og træk processorkortet ud af produktet.

⚠ FORSIGTIG: Processorkortet og kortet til faxtilbehør indeholder dele, der er følsomme over for elektrostatisk afladning (ESD). Ved håndtering af processorkortet eller kortet til faxtilbehør skal der bruges statisk beskyttelse som f.eks.: 1) En håndledsrem med jordforbindelse, der har forbindelse til produktets metalramme. 2) Hold processorens metalramme i hånden.

Undgå at berøre komponenterne på processorkortet eller faxtilbehørskortet.



5. Fjern den etiket, der dækker faxporten på processoren, hvis det er nødvendigt.

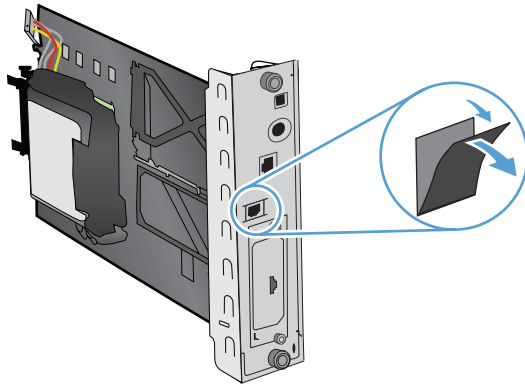

6. Tag faxtilbehøret ud af emballagen.

⚠ FORSIGTIG: Processorkortet og kortet til faxtilbehør indeholder dele, der er følsomme over for elektrostatisk afladning (ESD). Ved håndtering af processorkortet eller kortet til faxtilbehør skal der bruges statisk beskyttelse som f.eks.: 1) En håndledsrem med jordforbindelse, der har forbindelse til produktets metalramme. 2) Hold processorens metalramme i hånden.

Undgå at berøre komponenterne på processorkortet eller faxtilbehørskortet.

7. Find faxtilbehørssupporten på processorkortet, og frigør faxkabelforbindelsen fra pladen. Afbryd ikke faxkabelforbindelsen fra processorkortet. Anbring faxtilbehøret på pladen. Tryk nedad, så faxtilbehøret sidder godt fast på pladen. Bekræft, at telefonstikket på faxtilbehøret justeres med åbningen på processorkortets metalramme.

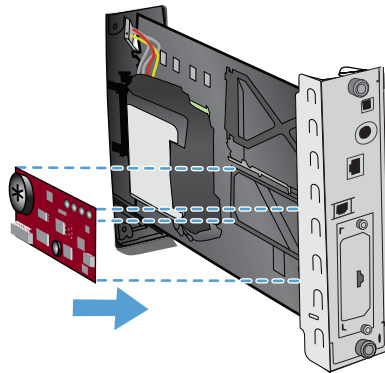

8. Slut faxkabelforbindelsen til faxtilbehøret. Juster de små forhøjninger på kabelstikket med stikket i kontakten på faxkortet. Tryk stikket ind, så det sidder helt fast.

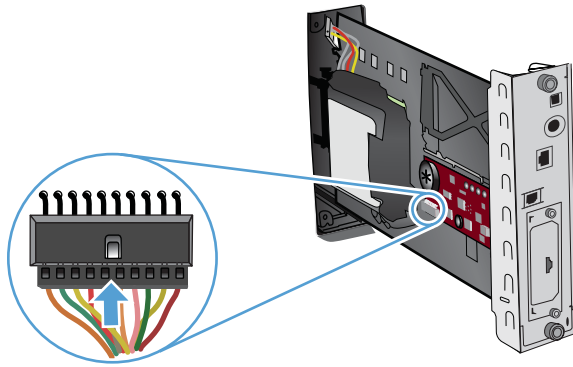

9. Juster processorkortet i rillerne nederst i stikket, og skub derefter kortet tilbage i produktet. Spænd fingerskruerne.

 **BEMÆRK:** Du undgår at beskadige processorkortet ved at sørge for, at processorkortet er justeret i forhold til rillerne øverst og nederst ved åbningen.

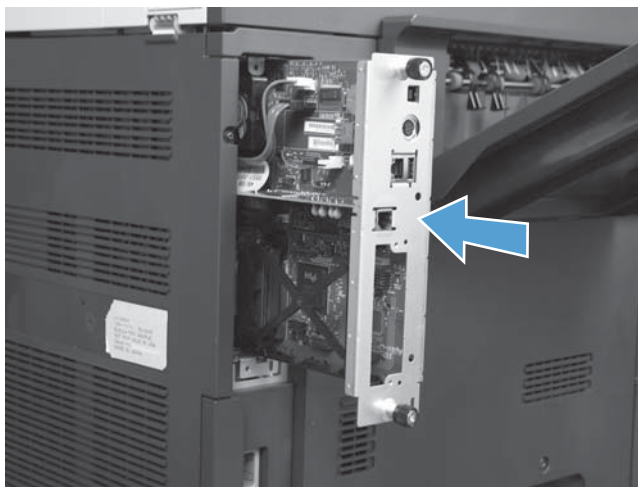

10. Tilslut strøm- og printerkablerne igen, og tænd produktet.

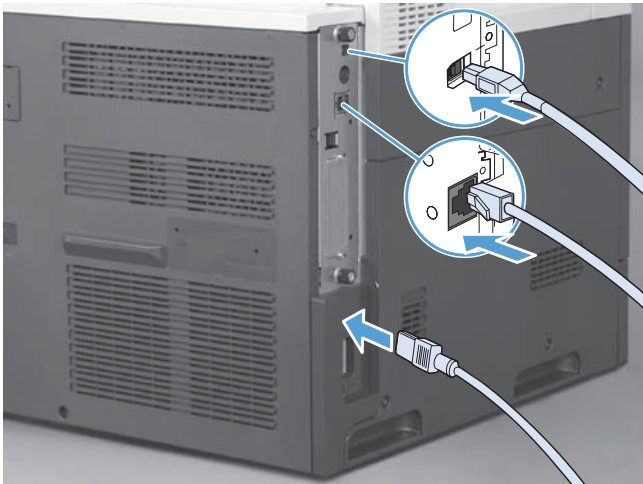

Tilslutning af faxtilbehøret til en telefonlinje

Når du tilslutter ekstraudstyret til fax til en telefonlinje, skal du sørge for, at den pågældende telefonlinje er en dedikeret linje, der ikke bruges af andre enheder. Denne telefonlinje skal være analog, da faxen ikke fungerer korrekt, hvis den tilsluttes visse digitale PBC-systemer. Kontakt telefonselskabet, hvis du ikke er sikker på, om du har en analog eller en digital telefonlinje.

 **BEMÆRK:** HP anbefaler at bruge det medfølgende telefonkabel for at sikre, at faxtilbehøret fungerer korrekt.

Følg denne vejledning i at slutte ekstraudstyret til fax til et telefonstik.

1. Find det medfølgende telefonkabel frem. Sæt den ene ende af telefonkablet i det faxtilbehørstelefonstik, der er på faxkortet. Skub telefonstikket ind, så det klikker på plads.

 **FORSIGTIG:** Sørg for at tilslutte telefonkablet til faxtilbehørsporten, som findes midt på faxkortet. Slut ikke telefonkablet til HP Jetdirect-porten, som er placeret længere nede på formateringsenheden.

2. Sæt den anden ende af telefonkablet i telefonstikket på væggen. Tryk på stikket, indtil det klikker, eller indtil det sidder godt fast. Da der bruges forskellige typer stik i forskellige lande/områder, afgiver stikket muligvis ikke et hørbart klik.

Kontroller faxfunktion

Når faxtilbehøret er installeret og fungerer korrekt, vises faxikonet på produktets kontrolpanel. Hvis faxtilbehøret netop er installeret, men ikke er konfigureret, er faxikonet nedtonet. Hvis dette sker, skal du bruge de medfølgende instruktioner til at konfigurere faxtilbehøret.

Kræver faxindstillinger

Når faxtilbehøret er installeret, skal du foretage bestemte indstillinger, før du kan bruge tilbehøret. Hvis indstillingerne ikke er konfigureret, er faxikonet nedtonet. Disse indstillinger omfatter:

- Dato/klokkeslæt
- Land/område
- Faxbrevhoved (telefonnummer og firmanavn)

Disse oplysninger bruges i faxbrevhovedet, der udskrives på alle udgående faxer.

 **BEMÆRK:** Når faxtilbehøret installeres, indlæser det muligvis nogle af disse indstillinger fra produktet, og derfor er der måske allerede angivet en værdi. Du bør kontrollere værdierne for at bekræfte, at de er indstillet og korrekte.

 **BEMÆRK:** I USA og mange andre lande/områder er angivelse af dato, klokkeslæt, land/område, telefonnummer og firmanavn og andre oplysninger i faxbrevhovedet et lovkrav.

Guiden Faxkonfiguration

Guiden Faxkonfiguration fører brugere gennem en trinvis fremgangsmåde for at konfigurere de faxindstillinger, der er nødvendige for at kunne bruge faxfunktionen. Hvis indstillingerne ikke er konfigureret, er faxfunktionen deaktiveret. Følgende er en liste over faxindstillinger, der konfigureres med guiden:

- Land/område
- Faxtelefonnummer
- Virksomhedsnavn

Disse oplysninger bruges i faxbrevhovedet, der udskrives på alle udgående faxer.

Guiden starter, når produktet tændes. Du kan vælge at bruge guiden eller afslutte den og konfigurere indstillingerne senere.

Du kan også åbne guiden via menuen [Administration](#) på kontrolpanelet. Tryk på menuen [Startopsætning](#), og tryk derefter på menuen [Faxopsætning](#).

 **BEMÆRK:** De indstillinger, der angives ved hjælp af guiden på kontrolpanelet, tilsidesætter alle indstillinger, der er foretaget i den integrerede webserver.

Faxopsætningsmenu

Indstil den nødvendige faxindstillinger ved at åbne menuen [Administration](#) på kontrolpanelet. Tryk på menuen [Startopsætning](#), og tryk derefter på menuen [Faxopsætning](#).

 **BEMÆRK:** Hvis menuindstillingerne [Faxopsætning](#) ikke vises i menuvisningen, kan LAN-fax være deaktiveret. Når LAN-fax er aktiveret, deaktiveres det analoge faxtilbehør, og faxmenuen vises ikke. Der kan kun være aktiveret én faxfunktion ad gangen – enten LAN-fax eller analog fax. Faxikonet vises for en af faxfunktionerne. Hvis du vil bruge analog fax, når LAN-fax er aktiveret, skal du bruge HP MFP Digital Sending Software – Konfigurationsværktøj til at deaktivere LAN-fax.

Indstil eller bekræft dato og klokkeslæt

Indstillingen for dato og klokkeslæt for faxtilbehøret har samme værdi som indstillingen for dato og klokkeslæt for produktet. Hvis det er første gang, du starter produktet, bedes du om disse oplysninger.

Følg disse trin, hvis du vil bekræfte eller ændre klokkeslættet og datoen.

1. Rul til og tryk på ikonet [Administration](#) i kontrolpanelet for at åbne menuen Administration.
2. Rul til og tryk på [Startopsætning](#) for at få vist menuen med opsætningsindstillinger, og tryk derefter på [Faxopsætning](#).
3. Tryk på [Krævede indstillinger](#).
4. Vælg datoformat, og indtast derefter datoen.
5. Vælg klokkeslætsformat, og indtast derefter klokkeslættet.
6. Tryk på [Gem](#) for at acceptere indstillingerne.

Indstil, bekræft eller foretag ændring for land/område.

Indstillingen for land/område angiver det land/område, hvor produktet eller faxtilbehøret befinder sig. Denne indstilling angiver også dato-/klokkeslætsformat samt minimalt/maksimalt antal ring, før der svares, for det pågældende land/område. Da denne indstilling er et lovkrav for nogle lande/områder, skal den angives, før faxtilbehøret fungerer. Hvis det er første gang, du starter produktet, bedes du om disse oplysninger.

1. Rul til og tryk på ikonet [Administration](#) i kontrolpanelet for at åbne menuen Administration.
2. Rul til og tryk på [Startopsætning](#) for at få vist menuen med opsætningsindstillinger.
3. Tryk på [Faxopsætning](#) for at få vist menuen Fax Setup (Faxopsætning) og berør [Krævede indstillinger](#).
4. Tryk på [Land/område](#) for at få vist en liste over lande/områder.
5. Rul gennem listen, til dit land/område vises, og berør derefter det pågældende land/område for at vælge det.
6. Tryk på [Gem](#) for at gemme indstillingerne.

Indstil faxsidehovedet

Indstillingen for brevhoved bruges til at indstille et telefonnummer og firmanavn, der placeres i faxbrevhovedet. Disse oplysninger er påkrævede og skal indstilles.



BEMÆRK: Hvis faxikonet på kontrolpanelet ikke er nedtonet, har du udført al den nødvendige opsætning.

1. Rul til og tryk på ikonet [Administration](#) i kontrolpanelet for at åbne menuen Administration.
2. Rul til og tryk på [Startopsætning](#) for at få vist menuen til startopsætning.
3. Tryk på [Faxopsætning](#) for at få vist menuen til faxopsætning.
4. Tryk på [Krævede indstillinger](#) for at få vist menuen Required Settings (Nødvendige indstillinger).
5. Tryk på [Oplysninger i faxhoved](#) for at få vist sidehovedoplysningerne.
6. Berør [Telefonnummer](#) for at få vist skærmbilledet Telefonnummer.
7. Tryk på tekstfeltet for at få vist tastaturet.
8. Indtast telefonnummeret ved hjælp af tastaturet, og berør derefter [OK](#).
9. Tryk på [Gem](#) for at gemme sidehovedtelefonnummeret.
10. Tryk på [Firmanavn](#) og gentag processen.

Fjernkonfiguration af fax

Ud over via produktets kontrolpanel kan du udføre fjernkonfiguration af faxtilbehøret ved hjælp af forskellige softwareværktøjer. Da produktet omfatter en integreret webserver (EWS), kan du konfigurere faxtilbehøret over nettet ved hjælp af enten en webbrowser eller HPWeb Jetadmin (WJA). Derudover kan du konfigurere faxtilbehøret over netværket gennem brug af en netværksforbundet computer og konfigurationsværktøjet HP MFP Digital Sending Software (DSS). Disse værktøjer giver adgang til de fleste konfigurationsindstillinger for faxtilbehøret, som er tilgængelige via produktets faxmenu.

Webbrowser

Produktet indeholder en integreret webserver (EWS). EWS gør det muligt for dig at bruge en webbrowser til at opnå adgang til og konfigurere de analoge faxindstillinger.

1. Indtast IP-adressen for produktet på browserens URL-adresselinje, og tryk på **Enter** for at åbne EWS-skærmen **Configure product** (Konfigurer produkt). Du finder IP-adressen for produktet ved at udskrive en konfigurationsside for produktet.



BEMÆRK: Hvis der bruges DSS, vises en meddelelse på EWS, der angiver, at DSS har kontrollen. Den eneste måde, hvorpå indstillingerne kan ændres, er gennem DSS.

2. Klik på fanen **Fax**. Skærbilledet **Fax Send Ops.** vises.
3. På skærbilledet **Fax Send Ops.** skal du klikke på **Aktiver faxafsendelse** for at aktivere faxen. Rediger eventuelt de almindelige jobindstillinger og de specifikke indstillinger for den type fax, der anvendes, og klik derefter på knappen **Anvend** for at acceptere indstillingerne.

HP Web Jetadmin

Benyt nedenstående fremgangsmåde for at få adgang til produktindstillingerne for analog fax ved hjælp af HP Web Jetadmin. Detaljerede oplysninger om HP Web Jetadmin finder du i **HP Web Jetadmin – Referencemanual**.

1. Start HP Web Jetadmin.
2. I tekstboksen **Hurtigt overblik** skal du indtaste IP-adressen for produktet i tekstboksen **Hurtig enhedssøgning** og derefter klikke på knappen **Start** for at få vist enhedsstatus i højre rude. Vælg **Digital afsendelse og fax** i statusrullemenuen i ruden.
3. Konfigurer indstillingerne i afsnittet **Faxindstillinger** eller **Avancerede faxindstillinger**. Hvis du ønsker flere oplysninger om en bestemt indstilling, skal du klikke på konteksthjælpen ved siden af indstillingen.
4. Når du har foretaget ændringer i indstillingerne, skal du klikke på knappen **Anvend** for at acceptere indstillingerne.

Ud over at konfigurere et enkelt produkt kan du også udføre konfiguration af flere enheder. Når tilstanden for flere enheder bruges, konfigureres flere produkter samtidigt. Du finder oplysninger om denne funktion i **Web Jetadmin User Guide** (Brugervejledning til Web Jetadmin), som findes under fanen **Self Help and Documentation** (Hjælp og dokumentation) på www.hp.com/go/webjetadmin.

Konfigurationsværktøjet HP MFP Digital Sending Software

Udfør følgende trin for at få adgang til MFP-indstillingerne for analog fax ved hjælp af DSS-konfigurationsværktøjet.

1. Start værktøjet (på computeren eller serveren) for at få åbne hovedskærmen.
2. Vælg produktet, og klik på knappen **Konfigurer MFP** på hovedskærmen, og klik derefter på fanen Send til fax for at åbne skærmen Faxindstillinger.
3. Vælg **Aktiver faxafsending** for at aktivere faxfunktionerne på produktet. Du kan få adgang til indstillingerne for analog fax ved at vælge **Internal Modem** (Internt modem) på rullelisten **Fax Send Method** (Metode til faxafsending). På fanen **Common Job Settings** (Almindelige jobindstillinger) skal du foretage dine ændringer i indstillingerne og klikke på **Anvend** for at acceptere indstillingerne. Vælg fanen **Internal Modem** (Internt modem) for at angive flere faxindstillinger.

Ud over konfiguration af et enkelt produkt kan du også konfigurere flere enheder. Hvis du ønsker flere oplysninger om konfigurationsværktøjet HP MFP Digital Sending Software, skal du se i

Brugervejledning til HP MFP Digital Sending Software eller i **Supportvejledning til HP MFP Digital Sending Software**.



BEMÆRK: Afhængigt af egenskaberne og indstillingerne for faxmetoden er nogle af disse indstillinger eventuelt ikke tilgængelige eller kan ikke konfigureres.

Faxindstillinger fax

I de følgende afsnit beskrives de forskellige indstillinger for afsendelse og modtagelse af faxer.

- [Send faxindstillinger](#)
- [Modtag fax-indstillinger](#)
- [Faxarkivering for videresendelse](#)

Send faxindstillinger

Brug menuen Opsætning af faxafsendelse til at konfigurere følgende funktioner:

- [Faxopkaldsindstillinger](#)
- [Generelle faxindstillinger](#)
- [Standardjobindstillinger](#)

Faxopkaldsindstillinger

Indstil modemlydstyrken

1. Rul til og tryk på ikonet [Administration](#) i kontrolpanelet for at åbne menuen Administration.
2. Rul til og tryk på [Startopsætning](#) for at få vist menuen til startopsætning.
3. Tryk på [Faxopsætning](#) for at få vist menuen til faxopsætning.
4. Tryk på [Faxafsendelse - indstillinger](#) for at få vist menuen Fax Send Settings (Indstillinger for faxafsendelse).
5. Tryk på [Opkaldslydstyrke for fax](#) for at få vist menuen Fax Dial Volume (Lydstyrke for faxopkald).
6. Tryk på [Fra](#), [Lav](#) (standard) eller [Høj](#) for at indstille lydstyrken.
7. Tryk på [Gem](#) for at gemme indstillingen for lydstyrke.

Indstil opkaldstilstanden

Indstillingerne for opkaldstilstand angiver den anvendte opkaldstype: enten tone (tryk-tonetelefoner) eller impuls (drejeskivetelefoner).

Udfør de følgende trin for at indstille opkaldstilstanden.

1. Rul til og tryk på ikonet [Administration](#) i kontrolpanelet for at åbne menuen Administration.
2. Rul til og tryk på [Startopsætning](#) for at åbne menuen til startopsætning.
3. Tryk på [Faxopsætning](#) for at åbne menuen til faxopsætning.
4. Tryk på [Faxafsendelse - indstillinger](#), og brug nedpilen til at rulle til [Opkaldstilstand](#).
5. Tryk på [Opkaldstilstand](#) for at se indstillingerne for opkaldstilstand.

6. Tryk på **Tone** (standard) for at indstille faxen til toneopkald, eller tryk på **Impuls** for at indstille faxen til impulsopkald.
7. Tryk på **Gem**.

Indstil genopkaldsinterval

Med indstillingen for genopkaldsinterval vælges antal minutter mellem genopkald, hvis nummeret, der kaldes op til, er optaget eller ikke svarer. Optaget kan også angive en kommunikationsfejl.

 **BEMÆRK:** Du kan komme ud for, at der vises en meddelelse om genopkald på kontrolpanelet, når indstillingerne **Ring op igen ved optaget**, **Ring op igen, hvis opkaldet ikke besvares** og **Ring op igen ved fejl** er deaktiveret. Det sker, hvis faxtilbehøret ringer et nummer op, opnår forbindelse, og forbindelsen derefter afbrydes. Første genopkaldsforsøg sker ved 26.400 bps, og, hvis dette mislykkes, foretages automatisk endnu to genopkaldsforsøg uanset genkaldsindstillingerne (det første ved 26.400 bps, og hvis det mislykkes, det andet ved 14.400 bps). Under dette genopkaldsforsøg vises en meddelelse på kontrolpanelet, der angiver, at et genopkaldsforsøg er i gang.

1. Rul til og tryk på ikonet **Administration** i kontrolpanelet for at åbne menuen Administration.
2. Rul til og tryk på **Startopsætning** for at åbne menuen til startopsætning.
3. Tryk på **Faxopsætning** for at åbne menuen til faxopsætning.
4. Tryk på **Faxafsendelse - indstillinger**, og brug nedpilen til at rulle til **Genopkaldsinterval**.
5. Tryk på tekstfeltet for at få vist tastaturet.
6. Indtast værdien (1-5), og tryk på **OK**.
7. Tryk på **Gem**.

Indstil genopkald ved optaget

Indstillingen for genopkald ved optaget vælger antallet af gange (0 til og med 9), som faxtilbehøret skal kalde op til et nummer igen, hvis det er optaget. Intervallet mellem gentagne forsøg angives via indstillingen Genopkaldsinterval.

1. Rul til og tryk på ikonet **Administration** i kontrolpanelet for at åbne menuen Administration.
2. Rul til og tryk på **Startopsætning**.
3. Rul til og tryk på **Faxopsætning**.
4. Tryk på **Faxafsendelse - indstillinger**, og brug nedpilen til at rulle til **Ring igen ved optaget**.
5. Tryk på tekstfeltet for at få vist tastaturet.
6. Indtast værdien (0-9), og tryk på **OK**.
7. Tryk på **Gem**.

Indstil genopkald ved intet svar

Med indstillingen Ring op igen ved intet svar vælges antallet af gange, som faxtilbehøret ringer op igen, hvis det opkaldte nummer ikke svarer. Antallet af genopkald er enten 0 til 1 (brugt i USA) eller 0 til 2 afhængigt af indstillingen land/område. Intervallet mellem gentagne forsøg angives via indstillingen Genopkaldsinterval.

1. Rul til og tryk på ikonet [Administration](#) i kontrolpanelet for at åbne menuen Administration.
2. Rul til og tryk på [Startopsætning](#) for at åbne menuen til startopsætning.
3. Rul til og tryk på [Faxopsætning](#) for at åbne menuen til faxopsætning.
4. Tryk på [Faxafsendelse - indstillinger](#), og brug nedpilen til at rulle til [Ring op igen ved intet svar](#).
5. Tryk på [Never \(Aldrig\)](#) eller [Én gang](#).
6. Tryk på [Gem](#).

Set the dial tone detection

Med indstillingen for registrering af klartone angives, om faxmaskinen skal kontrollere, om der er en klartone, før en fax afsendes.

1. Rul til og tryk på ikonet [Administration](#) i kontrolpanelet for at åbne menuen Administration.
2. Rul til og tryk på [Startopsætning](#) for at åbne menuen til startopsætning.
3. Tryk på [Faxopsætning](#) for at åbne menuen til faxopsætning.
4. Tryk på [Faxafsendelse - indstillinger](#), og brug nedpilen til at rulle til [Registrer opkaldstone](#).
5. Tryk på [Aktiveret](#) (standard) for at aktivere registrering af klartone, eller tryk på [Deaktiveret](#) for at deaktivere registrering af klartone.

Indstilling af sidehoved på forside (udgående faxer)

Sidehovedet består af dato, klokkeslæt, firmanavn, telefonnummer og sidenummer og er påtrykt øverst på siden af alle udgående faxer. Indstillingen bestemmer, om sidehovedet skal føjes til øverst på siden eller udskrives overlappende. Hvis sidehovedet tilføjes øverst på en side, flyttes sidedata ned, hvilket kan medføre, at data nederst på siden bliver skubbet til næste side, og der i så fald udskrives en ekstra side. Hvis sidehovedet udskrives overlappende, skubber det ingen sidedata, men kan blive udskrevet over sidehovedet øverst på siden.



BEMÆRK: Når videresendelse af fax er aktiveret, føjes sidehovedet på forsiden altid til øverst på siden, også hvis sidehoved på forsiden er aktiveret.

1. Tryk på ikonet [Administration](#) på kontrolpanelet for at åbne menuen Administration.
2. Rul til og tryk på [Standardjobindstillinger](#).
3. Rul til og tryk på [Standardindstillinger for fax](#).
4. Rul til og tryk på [Faxafsendelse](#).
5. Tryk på [Faxhoved](#) for at se sidehovedindstillingerne.

6. Tryk på [Forside](#) for at udskrive sidehovedet overlappende, eller tryk på [Placer før](#) (standard) for at føje sidehovedet til toppen af siden.
7. Tryk på [Gem](#).

Indstil et opkaldspræfiks

Indstillingen for opkaldspræfiks gør det muligt at indtaste et præfiksnummer (f.eks. "9" for at få adgang til en ekstern linje) under opkald. Præfiksnummeret føjes automatisk til alle telefonnumre, der kaldes op til.

 **BEMÆRK:** Det kan være nødvendigt med en pause mellem præfikset og telefonnummeret. Indtast et komma (,) for at indsætte en pause på to sekunder.

1. Rul til og tryk på ikonet [Administration](#) i kontrolpanelet for at åbne menuen Administration.
2. Rul til og tryk på [Startopsætning](#) for at åbne menuen til startopsætning.
3. Tryk på [Faxopsætning](#) for at åbne menuen til faxopsætning.
4. Tryk på [Faxafsendelse - indstillinger](#), og brug nedpilen til at rulle til [Opkaldspræfiks](#) for at se indstillingerne for opkaldspræfiks.
5. Tryk på [Brugerdefineret](#) for at indtaste et opkaldspræfiksnummer.

 **BEMÆRK:** Hvis du vil deaktivere opkaldspræfikset, skal du trykke på [Fra](#) (standard), trykke på [Gem](#) og derefter springe de efterfølgende trin over.

6. Tryk på [Gem](#) for at åbne skærbilledet **Indstilling af opkaldspræfiks**.
7. Tryk på [Opkaldspræfiksnummer](#).
8. Tryk på tekstfeltet for at få vist tastaturet.
9. Indtast opkaldspræfiksnummeret, og tryk på [OK](#).
10. Tryk på [Gem](#).

Generelle faxindstillinger

Brug menuen Generelle indstillinger for faxafsendelse til at konfigurere følgende funktioner:

- [Aktiver Faxnummerbekræftelse](#)
- [Indstil JBIG-komprimeringstilstand](#)
- [Skift skarphedsindstillingen](#)
- [Skift baggrundsindstilling](#)
- [Skift lysstyrke/mørkhed-indstillingen](#)
- [Aktiver Matchning af faxnummer til hurtigopkald](#)
- [Indstil fejlretningstilstanden](#)
- [Indstil faktureringskoder](#)

Aktiver Faxnummerbekræftelse

Når bekræftelse af faxnummer er aktiveret, skal faxnummeret indtastes to gange for at sikre, at det blev indtastet korrekt. Standardindstillingen for denne funktion er **Deaktiveret**.

1. Tryk på ikonet **Administration** på kontrolpanelet for at åbne menuen Administration.
2. Rul til og tryk på **Startopsætning** og derefter **Opsætning for afsendelse**.
3. Rul til og tryk på **Bekræftelse af faxnummer**.
4. Tryk på **Aktiver**.
5. Tryk på **Gem**.

Indstil JBIG-komprimeringstilstand

Hvis du aktiverer JBIG-komprimering, kan det reducere opkaldsgebyret ved at reducere faxoverførselstiden, og er derfor den foretrukne indstilling for kortere faxtider. Imidlertid kan JBIG forårsage kompatibilitetsproblemer, når der kommunikeres med nogle ældre faxmaskiner, hvorfor du i så fald skal deaktivere det.



BEMÆRK: JBIG-komprimering fungerer kun, når begge maskiner, både den sendende og den modtagende, benytter JBIG-komprimering.

Udfør følgende trin for at aktivere eller deaktivere JBIG-komprimering.

1. Rul til og tryk på ikonet **Administration** i kontrolpanelet for at åbne menuen Administration.
2. Rul til og tryk på **Startopsætning**.
3. Rul til og tryk på **Faxopsætning**.
4. Rul til og tryk på **Faxafsendelse - indstillinger**.
5. Tryk på **JBIG-komprimering** for at se indstillingerne.
6. Berør **Aktiveret** (standard) for at aktivere JBIG-komprimering, eller berør **Deaktiveret** for at deaktivere JBIG-komprimering.

Skift skarphedsindstillingen

Indstillingen Skarphed angiver den skarphed, som scanneren bruger, når produktet scanner originalen. Med brug af skarphed forbedres kanterne på originalen, så svag eller fin tekst og grafik gengives mere skarp. Forøgelse af skarphed forøger opløsningen, hvilket også forøger sendetiden.

1. Tryk på ikonet **Fax** på kontrolpanelet for at få vist faxskærmbilledet.
2. Rul til og tryk på **Flere indstillinger**.
3. Rul til og tryk på **Billedjustering**.
4. Under overskriften **Skarphed** skal du berøre den venstre pil for at forøge skarpheden eller berøre den højre pil for at forøge skarpheden af billedet.
5. Tryk på **OK** for at acceptere indstillingen.

Skift baggrundsindstilling

Hvis du faxer et dokument, der er trykt på farvet papir, kan du forbedre indstillingerne for faxkopien ved at fjerne en baggrund, der måske forårsager streger eller sløring i faxkopien. Fjernelse af baggrunden øger opløsningen, hvilket også øger overførselstiden.

1. Tryk på ikonet **Fax** på kontrolpanelet for at få vist faxskærbilledet.
2. Rul til og tryk på **Flere indstillinger**.
3. Rul til og tryk på **Billedjustering**.
4. Under overskriften **Baggrundsoprydning** skal du berøre den venstre eller den højre pil for at ændre baggrundsindstillingen.
5. Tryk på **OK** for at acceptere indstillingen.

Skift lysstyrke/mørkhed-indstillingen

Indstillingen for lysstyrke/mørkhed justerer, hvor lyst eller mørkt det sendte billede ser ud på den modtagende faxmaskine. Justering af indstillingen for lys/mørk kan øge opløsningen, hvilket også øger overførselstiden.

1. Tryk på ikonet **Fax** på kontrolpanelet for at få vist faxskærbilledet.
2. Rul til og tryk på **Flere indstillinger**.
3. Rul til og tryk på **Billedjustering**.
4. Under overskriften **Mørkhed** skal du berøre den venstre pil for at gøre billedet lysere og berøre den højre pil for at gøre det mørkere.
5. Tryk på **OK** for at acceptere indstillingen.

Aktiver Matchning af faxnummer til hurtigopkald

Hvis denne funktion aktiveres, forsøger produktet at sammenligne det indtastede faxnummer med eksisterende faxnumre i kortnummerlisten. Hvis der findes en overensstemmelse, kan du bekræfte denne og få produktet til automatisk at fuldføre faxhandlingen. Standardindstillingen for denne funktion er **Deaktiveret**.

1. Tryk på ikonet **Administration** på kontrolpanelet for at åbne menuen Administration.
2. Rul til og tryk på **Startopsætning** og derefter **Opsætning for afsendelse**.
3. Rul til og tryk på **Faxnummer svarer til kortnummer**.
4. Tryk på **Aktiveret**.
5. Tryk på **Gem**.

Indstil fejlretningstilstanden

Normalt overvåger faxtilbehøret signalerne på telefonlinjen, mens den sender eller modtager en fax. Hvis faxtilbehøret registrerer en fejl under transmissionen, og fejlkorrektion er aktiveret, kan faxtilbehøret anmode om, at fejldelen af faxen sendes igen.

Hvis fejlforbindelsestilstanden er aktiveret, kan den ikke arbejde i hurtig tilstand. Faxen vil køre med 14.400 bps eller langsommere.

1. Rul til og tryk på ikonet **Administration** i kontrolpanelet for at åbne menuen Administration.
2. Tryk på **Startopsætning** for at få vist menuen med opsætningsindstillinger, og tryk derefter på **Faxopsætning**.
3. Tryk på **Faxafsendelse - indstillinger** for at se indstillingerne.
4. Tryk på **Fejlkorrektionstilstand** for at se indstillingerne.
5. Tryk på **Aktiveret** for at aktivere fejlkorrektionstilstand, eller tryk på **Deaktiveret** for at deaktivere korrektionstilstand.

Indstil faktureringskoder

Når indstillingen for takstkoder er aktiveret, bliver brugeren bedt om at indtaste et nummer ved afsendelse af en fax. Dette nummer placeres i takstkoderapporten. Hvis du vil have vist takstkoderapporten, kan du enten udskrive den eller søge i den ved hjælp af et program.

1. Rul til og tryk på ikonet **Administration** i kontrolpanelet for at åbne menuen Administration.
2. Rul til og tryk på **Startopsætning** og derefter **Faxopsætning** for at åbne faxmenuen.
3. Tryk på **Faxafsendelse - indstillinger** for at se faxafsendelsesindstillingerne.
4. Rul til og tryk på **Faktureringskoder** for at se faktureringskodeindstillingerne.
5. Berør **Brugerdefineret** for at aktivere takstkoder.



BEMÆRK: Hvis du vil deaktivere takstkoder, skal du berøre **Fra**, berøre **Gem** og derefter springe de efterfølgende trin over.

6. Tryk på **Gem** for at åbne skærmen **Faktureringskode**.
7. Tryk på tekstfeltet for at få vist tastaturet.
8. Tryk på det mindste antal cifre, du ønsker i faktureringskoden, og tryk derefter på knappen **OK**.
9. Tryk på **Gem**.

Standardjobindstillinger

Nedenstående standardjobindstillinger kan konfigureres:

- **Billedeksempel**
- **Opløsning**
- **Originale sider**
- **Besked**
- **Indholdsretning**
- **Originalstørrelse**

- Billedjustering
- Optimer tekst/billede
- Jobopbygning
- Undertrykkelse af tomme sider

 **BEMÆRK:** Standardjobindstillingerne er fælles for alle faxmetoder: analog, LAN- og internetfax.

Indstil opløsning for udgående fax

Indstillingen for opløsning af udgående fax bestemmer den maksimale opløsning, der understøttes af den modtagende faxmaskine. Faxtilbehøret bruger den højest mulige opløsning, (som begrænses af denne indstilling) samt den maksimale opløsning på den modtagende faxmaskine.

 **BEMÆRK:** Faxer, der er bredere end 21,25 cm, sendes automatisk som standard eller fin opløsning for at reducere telefонтiden.

 **BEMÆRK:** Indstillingen for standardopløsning har en lavere dpi end standardindstillingerne for opløsning for forrige produktmodel. For eksempel havde tidligere produktmodeller en standardopløsning på FIN (200 x 200 dpi).

 **BEMÆRK:** Jo højere opløsningen er, jo længere overførselstid kræves.

1. Rul til og tryk på ikonet [Administration](#) i kontrolpanelet for at åbne menuen Administration.
2. Tryk på [Standardjobindstillinger](#).
3. Tryk på [Standardindstillinger for fax](#).
4. Rul til og tryk på [Faxafsendelse](#).
5. Tryk på [Opløsning](#) for at se opløsningsindstillingerne.
6. Tryk på [Standard](#) (200 x 100 dpi, standard), [Fin](#) (200 x 200 dpi) eller [Superfin](#) (300 x 300 dpi) for at vælge opløsningen.
7. Tryk på [Gem](#).

Originale sider

1. Rul til og tryk på ikonet [Administration](#) fra startskærmen.
2. Åbn følgende menuer:
 - [Faxindstillinger](#)
 - [Faxafsendelse - indstillinger](#)
 - [Standardjobindstillinger](#)
 - [Originale sider](#)
3. Tryk på en af følgende indstillinger:

- [1-sidet](#) (standard)
 - [2-sidet](#)
4. Tryk på knappen [Retning](#) for at angive sideretningen.
 5. Tryk på knappen [Gem](#).

Besked

Med indstillingen Besked kan du vælge, hvornår og hvordan du får besked om status for en udgående fax. Indstillingen gælder kun den aktuelle fax. Hvis du vil ændre indstillingen permanent, skal du ændre standardindstillingen.

1. Tryk på ikonet Administration på startskærbilledet.
2. Åbn følgende menuer:
 - [Faxindstillinger](#)
 - [Faxafsendelse - indstillinger](#)
 - [Standardjobindstillinger](#)
 - [Besked](#)
3. Tryk på én af følgende beskedindstillinger:
 - [Giv ikke besked](#) (standard)
 - [Giv besked, når job er færdiggjort](#)
 - [Giv kun besked, hvis job mislykkes](#)
4. Tryk på indstillingen [Udskriv](#) for at modtage en udskrevet besked, eller tryk på indstillingen [E-mail](#) for at modtage en e-mailbesked.
5. Hvis du har valgt indstillingen [Udskriv](#), skal du trykke på knappen [Gem](#) for at fuldføre beskedopsætningen.

-eller-

Hvis du har valgt indstillingen [E-mail](#), skal du indtaste en e-mail-adresse via tastaturet. Tryk derefter på knappen [OK](#) for at fuldføre beskedopsætningen.

6. Marker afkrydsningsfeltet [Medtag miniature](#) for at føje et miniaturebillede til beskeder.

Indholdsretning

Brug funktionen til indholdsretning til at angive, hvordan faxindholdet vender på siden. For 1-sidede sider, skal du vælge Portrait (Stående) (den korte kant øverst, standardindstilling) eller Landscape (Liggende) (den lange kant øverst). For 2-sidede sider skal du vælge bogformat (den korte kant øverst) eller spejlvendt format (den lange kant øverst).

1. Rul til og tryk på knappen [Administration](#) fra startskærbilledet.
2. Åbn følgende menuer:

- [Faxindstillinger](#)
 - [Faxafsendelse - indstillinger](#)
 - [Standardjobindstillinger](#)
 - [Indholdsretning](#)
3. Tryk på [Stående](#) (standard) eller [Liggende](#) for 1-sidet sider.
 4. Tryk på [Bogformat](#) eller [Flipoverformat](#) for 2-sidet sider.
 5. Tryk på knappen [Gem](#).

Original størrelse

Brug funktionen Originalformat, hvis dit faxindhold skal have det samme format som det originale dokument.

1. Rul til og tryk på knappen [Administration](#) fra startskærbilledet.
2. Åbn følgende menuer:
 - [Faxindstillinger](#)
 - [Faxafsendelse - indstillinger](#)
 - [Standardjobindstillinger](#)
 - [Originalformat](#)
3. Tryk på en af følgende indstillinger:
 - [Enhver størrelse \(standard\)](#)
 - [Letter \(8,5x11\)](#)
 - [Blandet Letter/Legal](#)
 - [Legal \(8,5 x 14\)](#)
 - [Executive \(7,25 x 10,5\)](#)
 - [Statement \(8,5 x 5,5\)](#)
 - [Oficio \(8,5 x 13\)](#)
 - [A4 \(210x297 mm\)](#)
 - [A5 \(148x210 mm\)](#)
 - [B5 \(257x182 mm\)](#)
 - [16k \(197x273 mm\)](#)

- [DPostcard JIS \(148x200 mm\)](#)
- [Oficio \(216 x 340 mm\)](#)

4. Tryk på knappen [Gem](#).

Billedjustering



BEMÆRK: Justering af billedindstillinger kan sænke faxoverførselshastigheden og resultere i længere overførselstider.

1. Rul til og tryk på knappen [Administration](#) fra startskærbilledet.
2. Åbn følgende menuer:
 - [Faxindstillinger](#)
 - [Faxafsendelse - indstillinger](#)
 - [Standardjobindstillinger](#)
 - [Billedjustering](#)
3. Tryk på knappen [Lysere](#) eller [Mørkere](#) for at justere indstillingen [Mørkhed](#).
4. Tryk på knappen [Mindre](#) eller [Flere](#) for at justere indstillingen [Kontrast](#), [Baggrundsoprydning](#) eller [Skarphed](#).
5. Tryk på knappen [Gem](#).



BEMÆRK: Tryk på knappen [Standard](#) for at nulstille indstillingen for skarphed til fabriksindstillingen.

Optimer tekst/billede

Brug funktionen Optimer tekst/billede til at oprette faxoutput, der svarer bedst til originalen. Hvis du sender grafik og fotos i teksttilstand, forringes billedkvaliteten.

1. Rul til og tryk på knappen [Administration](#) fra startskærbilledet.
2. Åbn følgende menuer:
 - [Faxindstillinger](#)
 - [Faxafsendelse - indstillinger](#)
 - [Standardjobindstillinger](#)
 - [Optimer tekst/billede](#)
3. Tryk på en af følgende indstillinger:
 - [Juster manuelt](#) (standard)
 - [Tekst](#)

- [Udskrevet billede](#)
 - [Fotografi](#)
4. Tryk på knappen [Gem](#).

Jobopbygning

Brug funktionen Jobstruktur til at kombinere flere originaler i et enkelt faxjob.

1. Rul til og tryk på knappen [Administration](#) fra startskærmbilledet.
2. Åbn følgende menuer:
 - [Faxindstillinger](#)
 - [Faxafsendelse - indstillinger](#)
 - [Standardjobindstillinger](#)
 - [Jobopbygning](#)
3. Tryk på en af følgende indstillinger:
 - [Jobopbygning fra](#) (standard)
 - [Jobopbygning til](#)
4. Tryk på knappen [Gem](#).

Undertrykkelse af tomme sider

Brug funktionen til undertrykkelse af tomme sider for at forhindre, at tomme sider i en fax udskrives.

1. Rul til og tryk på knappen [Administration](#) fra startskærmbilledet.
2. Åbn følgende menuer:
 - [Faxindstillinger](#)
 - [Faxafsendelse - indstillinger](#)
 - [Standardjobindstillinger](#)
 - [Undertrykkelse af tomme sider](#)
3. Tryk på en af følgende indstillinger:
 - [Deaktiveret](#) (standard)
 - [Aktiveret](#)
4. Tryk på knappen [Gem](#).

Modtag fax-indstillinger

Brug menuen Opsætning af faxmodtagelse til at konfigurere følgende funktioner:

- [Faxmodtagelsesopsætning](#)
- [Aktiver eller deaktiver faxudskrivningsplan](#)
- [Bloker indgående faxer](#)
- [Start af pollingmodtagelse](#)
- [Standardjobindstillinger](#)
- [Angiv papirskuffen](#)

Faxmodtagelsesopsætning

Indstil ringelydstyrke

1. Rul til og tryk på ikonet [Administration](#) i kontrolpanelet for at åbne menuen Administration.
2. Rul til og tryk på [Startopsætning](#) for at få vist menuen til startopsætning.
3. Tryk på [Faxopsætning](#) for at få vist menuen til faxopsætning.
4. Tryk på [Faxmodtagelse - indstillinger](#) for at få vist menuen til indstilling af faxmodtagelse.
5. Tryk på [Lydstyrke for ringetone](#) for at få vist menuen til ringelydstyrke.
6. Tryk på [Fra, Lav](#) (standard) eller [Høj](#) for at indstille lydstyrken.
7. Tryk på [Gem](#) for at gemme indstillingen for lydstyrke.

Aktiver eller deaktiver faxudskrivningsplan



BEMÆRK: Før aktivering af en tidsplan for faxudskrivning, skal der oprettes en tidsplan.

1. Rul til og tryk på ikonet [Administration](#) i kontrolpanelet for at åbne menuen Administration.
2. Rul til og tryk på [Tid/planlægning](#) for at få vist skærbilledet Tid/Planlægning.
3. Rul til og tryk på [Faxudskrivning](#) for at få vist PIN-kodemenuen.
4. Tryk på tekstfeltet for at få vist tastaturet.
5. Indtast PIN-koden ved hjælp af tastaturet (mindst fire cifre), og tryk derefter på [OK](#) for at få vist menuen Faxudskrivning.

Hvis du ikke har en PIN-kode, bliver du bedt om at oprette en.



BEMÆRK: Gem altid din PIN-kode på et sikkert sted. Hvis du mister din PIN-kode, skal du kontakte HP Service Support for at få oplysninger om, hvordan du nulstiller PIN-koden. Se [Kundesupport på side 141](#), hvis du ønsker yderligere oplysninger.

6. Tryk på det grønne plustegn for at få vist skærmen [Schedule a Weekly Fax Event \(Planlæg en ugentlig faxhændelse\)](#).
7. Rul til og tryk på [Faxudskrivningstilstand](#).

8. Vælg en tilstand for Faxudskrivning:

- Rul til og tryk på [Gem alle modtagne faxer](#) for at deaktivere udskrivning af faxer og lagre alle modtagne faxer i hukommelsen.
- Rul til og tryk på [Udskriv alle modtagne faxer](#) for at tillade, at alle lagrede faxer udskrives, og udskrive alle faxer, når de modtages.
- Rul til og tryk på [Brug faxudskrivningsplan](#) for at benytte tidsplanen for faxudskrivning til automatisk at starte og stoppe for udskrivning af faxer.

9. Rul til og tryk på [Gem](#) for at afslutte.



BEMÆRK: Faxudskrivning og videresendelse af fax bruger samme PIN-kode. Hvis du har oprettet en PIN-kode til videresendelse af fax, skal du bruge den her.

Bloker indgående faxer

Brug indstillingerne for faxblokeringslisten til at oprette en liste over blokerede telefonnumre. Når der modtages en fax fra et blokeret telefonnummer, udskrives faxen ikke og slettes straks fra hukommelsen.



BEMÆRK: Der kan kun anvendes numre i faxblokeringslisten. Brug ikke bindestreger eller mellemrum. Hvis der sendes en fax fra et blokeret telefonnummer, og afsenderen bruger en bindestreg eller et mellemrum i nummeret, blokeres faxen ikke.

Opret en blokeret fax-liste

1. Rul til og tryk på ikonet [Administration](#) i kontrolpanelet for at åbne menuen Administration.
2. Rul til og tryk på [Startopsætning](#).
3. Tryk på [Faxopsætning](#).
4. Rul til og tryk på [Faxmodtagelse - indstillinger](#).
5. Rul til og tryk på [Blokerede faxnumre](#) for at åbne menuen for blokerede faxer.
6. Tryk på [Tilføj blokerede numre](#) for at gøre tastaturet tilgængeligt.
7. Indtast et nummer, og tryk på [OK](#).
8. Gentag trin 5 og 6 for at tilføje yderligere numre.

Fjern numre fra blokeret fax-liste

1. Rul til og tryk på ikonet [Administration](#) i kontrolpanelet for at åbne menuen Administration.
2. Rul til og tryk på [Startopsætning](#).
3. Tryk på [Faxopsætning](#).
4. Rul til og tryk på [Faxmodtagelse - indstillinger](#).
5. Rul til og tryk på [Blokerede faxnumre](#) for at åbne menuen for blokerede faxer.
6. Tryk på [Fjern blokeret nummer](#) for at gøre tastaturet tilgængeligt.

7. Indtast et nummer, og tryk på **OK**.
8. Gentag trin 5 og 6 for at tilføje yderligere numre.

Fjern numre fra blokeret fax-liste

1. Rul til og tryk på ikonet **Administration** i kontrolpanelet for at åbne menuen Administration.
2. Rul til og tryk på **Startopsætning**.
3. Tryk på **Faxopsætning**.
4. Rul til og tryk på **Faxmodtagelse - indstillinger**.
5. Rul til og tryk på **Blokerede faxnumre** for at åbne menuen for blokerede faxer.
6. Tryk på **Ryd alle blokerede numre** for at gøre tastaturet tilgængeligt.
7. Tryk på **Ja** for at rydde alle numre fra listen, eller tryk på **Nej** for at afslutte og bevare numrene.

Start af pollingmodtagelse

Nogle faxmaskiner kan tilbageholde en fax, indtil en anden faxmaskine anmoder om, at faxen bliver sendt. Når et produkt poller en anden faxmaskine, der har tilbageholdt en fax, og anmoder om, at den tilbageholdte fax bliver sendt til produktet, kaldes det pollingmodtagelse.

1. Tryk på ikonet **Fax** på kontrolpanelet for at få vist faxskærbilledet.
2. Tryk på **Flere indstillinger** for at få vist skærbilledet med indstillinger.
3. Rul til side 3.
4. Tryk på **Fax-polling** for at få vist skærbilledet Fax-polling.
5. Tryk på tekstfeltet for at få vist tastaturet.
6. Indtast et pollingmodtagelsesnummer via tastaturet, og tryk derefter på **Start**.
7. Der kaldes op til det indtastede nummer. Hvis en lagret fax tilbageholdes på den faxmaskine, der kaldes op til, overføres denne fax til produktet og udskrives. Hvis ingen faxer tilbageholdes, vises meddelelsen **Der er ingen fax tilgængelig**. Hvis faxmaskinen ikke understøtter pollingfunktionen, vises fejlmeddelelsen **Ugyldig polling**.

Standardjobindstillinger

Nedenstående standardjobindstillinger kan konfigureres:

- **Besked**
- **Føj stempel til modtagne faxer**
- **Tilpas til side**
- **Papirvalg**

- [Udskriftsbakke](#)
- [Sider](#)



BEMÆRK: Standardjobindstillingerne er fælles for alle faxmetoder: analog, LAN- og internetfax.

Skift beskedindstillinger

Med indstillingen Besked kan du vælge, hvornår og hvordan du får besked om status for en udgående fax. Indstillingen gælder kun den aktuelle fax. Hvis du vil ændre indstillingen permanent, skal du ændre standardindstillingen.

1. Tryk på ikonet [Fax](#) på kontrolpanelet for at få vist faxskærmen.
2. Tryk på [Flere indstillinger](#).
3. Tryk på [Besked](#).
4. Vælg en beskedindstilling:
 - Tryk på [Ingen](#) for at deaktivere besked.
 - Tryk på [Dette job](#) for at aktivere besked for det aktuelle job.
 - Tryk på [Ved fejl](#) for at aktivere besked for det aktuelle job.
5. Tryk på [Udskriv](#) for at modtage en udskrevet besked, eller tryk på [E-mail](#) for at modtage en e-mailbesked.
6. Hvis du valgte [Udskriv](#), skal du trykke på [OK](#) for at afslutte beskedopsætningen.

-eller-

Hvis du valgte [E-mail](#), skal du bruge tastaturet til at skrive en e-mail-adresse. Tryk derefter på [OK](#) for at afslutte beskedopsætningen.

Føj stempel til modtagne faxer (indgående faxer)

Med indstillingen Føj stempel til modtagne faxer er det muligt for dig at aktivere eller deaktivere stempling af indkommende faxer. Med stemplet føjes modtagelsesdato, klokkeslæt, telefonnummer og sidetal til alle indgående sider.

1. Rul til og tryk på ikonet [Administration](#) i kontrolpanelet for at åbne menuen Administration.
2. Tryk på [Standardjobindstillinger](#) og derefter på [Standardindstillinger for fax](#).
3. Tryk på [Faxmodtagelse](#) for at se indstillingen for Faxmodtagelse.
4. Tryk på [Føj stempel til modtagne faxer](#) for at se indstillingerne.
5. Tryk på [Deaktiveret](#) (standard) for at deaktivere stempling, eller tryk på [Aktiveret](#) for at aktivere stempling.
6. Tryk på [Gem](#).

Angiv tilpas til side

Når der vælges et sideformat til udskrivning af en fax, afgør produktet det sideformat, der passer bedst, ud fra de formater der er tilgængelige i produktet. Hvis indstillingen Tilpas til side er aktiveret, og det modtagne billede er større end det pågældende papirformat, forsøger produktet at skalere billedet, så det passer til siden. Hvis indstillingen er deaktiveret, opdeles et indgående billede, der er større end siden, over flere sider.

1. Rul til og tryk på ikonet [Administration](#) i kontrolpanelet for at åbne menuen Administration.
2. Tryk på [Standardjobindstillinger](#) og derefter på [Standardindstillinger for fax](#).
3. Rul til og tryk på [Faxmodtagelse](#) for at se indstillingen for Faxmodtagelse.
4. Tryk på [Tilpas til side](#) for at se indstillingerne for Tilpas til side.
5. Tryk på [Aktiveret](#) (standard) for at aktivere tilpasning til side, eller tryk på [Deaktiveret](#) for at deaktivere tilpasning til side.
6. Tryk på [Gem](#).

Angiv papirskuffen

Med indstillingen for papirbakke vælger du papirbakken, hvorfra produktet henter papir til udskrivning af faxer.

1. Rul til og tryk på ikonet [Administration](#) i kontrolpanelet for at åbne menuen Administration.
2. Tryk på [Standardjobindstillinger](#).
3. Tryk på [Standardindstillinger for fax](#).
4. Tryk på [Faxmodtagelse](#) for at få vist menuen Faxmodtagelse.
5. Tryk på [Faxpapirbakke](#) for at få vist menuen Faxpapirbakke.
6. Berør navnet på bakken, der skal bruges til modtagelse af faxer.
7. Tryk på [Gem](#) for at gemme papirbakkeværdien.

Faxarkivering for videresendelse

Brug faxarkivfunktionen til at gemme arkivkopier af alle indkommende faxer, alle udgående faxer eller begge til en angivet e-mail-adresse.

Brug faxvideresendelsesfunktionen til at videresende alle modtagne faxer, alle udgående faxer eller begge til et andet faxnummer. Når faxvideresendelse er aktiveret, udskriver det modtagende produkt faxen (hvis Faxudskrivning er deaktiveret, udskrives faxen, når udskrivning aktiveres) og videresender desuden faxen til det angivne faxnummer.



BEMÆRK: Hvis du vil bruge funktionen **Arkiver til e-mail-adresse**, skal SMTP-serveren være konfigureret, og reagere, på produktet. Se i brugervejledningen til produktet vedrørende konfiguration af SMTP-serveren.

Arkivere faxer

Du kan gemme arkiverede kopier af alle indgående faxer, alle udgående faxer eller begge dele. Du kan sende kopierne til et andet faxnummer eller til en anden e-mail-adresse. Hvis du vil konfigurere denne funktion, skal du bruge den integrerede webserver.

 **BEMÆRK:** Hvis du vil bruge funktionen **Arkiver til e-mail-adresse**, skal SMTP-serveren være konfigureret på produktet. Hvis du vil sende eller modtage en fax, mens denne funktion er aktiveret, skal SMTP-serveren svare. Se i brugervejledningen til produktet vedrørende konfiguration af SMTP-serveren.

Aktiver funktionen Faxarkivering

1. Åbn den integrerede webserver ved at indtaste produktets IP-adresse i adresselinjen i en webbrowser.
2. Klik på fanen [Fax](#).
3. Klik på knappen [Modemindstillinger for enhed](#) i ruden [Avanceret](#).
4. Klik på afkrydsningsfeltet [Generelt](#) i ruden [Aktiver faxarkiv](#).
5. Vælg en af disse indstillinger på rullelisten:
 - [Arkiver til faxnummer](#)
 - **Arkiver til e-mail-adresse**
6. Indtast faxnummeret i feltet [Faxarkiveringsnummer](#):
-eller-
Indtast e-mail-adressen i feltet [E-mail-adresse til faxarkivering](#):.
7. Vælg en af følgende indstillinger i området [Hvornår faxer skal arkiveres](#):
 - [Send og modtag](#)
 - [Send](#)
 - [Modtag](#)
8. Klik på knappen [OK](#).

Indstil faxvideresendelse

Brug indstillingen for faxvideresendelse til at videresende alle modtagne faxer til et andet faxnummer. Når videresendelse af fax er aktiveret, udskriver det modtagende produkt faxen (hvis faxudskrivning er deaktiveret, udskrives faxen, når udskrivning aktiveres) og videresender desuden faxen til det angivne faxnummer.

 **BEMÆRK:** Hvis faxen ikke kan videresendes til et andet telefonnummer, forsøger enheden ikke at videresende faxen igen. Alle faxer videresendes i fin- eller standardopløsning.

1. Rul til og tryk på ikonet [Administration](#) i kontrolpanelet for at åbne menuen Administration.
2. Tryk på [Standardjobindstillinger](#) for at få vist menuen med standardindstillinger for job.
3. Tryk på [Standardindstillinger for fax](#) for at få vist menuen med standardindstillinger for fax.
4. Tryk på [Faxmodtagelse](#) for at få vist skærmen Faxmodtagelse.
5. Tryk på [Videresendelse af fax](#) for at få vist skærbilledet for PIN-kode.
6. Indtast PIN-koden ved hjælp af tastaturet (mindst fire cifre), og tryk derefter på [OK](#) for at få vist skærmen til videresendelse af fax.
7. Tryk på [Videresendelse af fax](#).
8. Berør [Brugerdefineret](#), og berør [Gem](#) for at få vist skærmen til videresendelse af fax.
9. Tryk på [Videresend til nummer](#) for at få vist skærmen Videresend til nummer.
10. Tryk på tekstboksen for at indtaste telefonnummeret til faxvideresendelse, og tryk på [OK](#).

Bruge fax

Faxfunktionsskærmen

Faxfunktionsskærmen bruges til at sende faxer. Du får adgang til skærmen ved at trykke på Fax-ikonet, der vises på kontrolpanelets startskærm.

Figur 2-1 Faxfunktionsskærmen

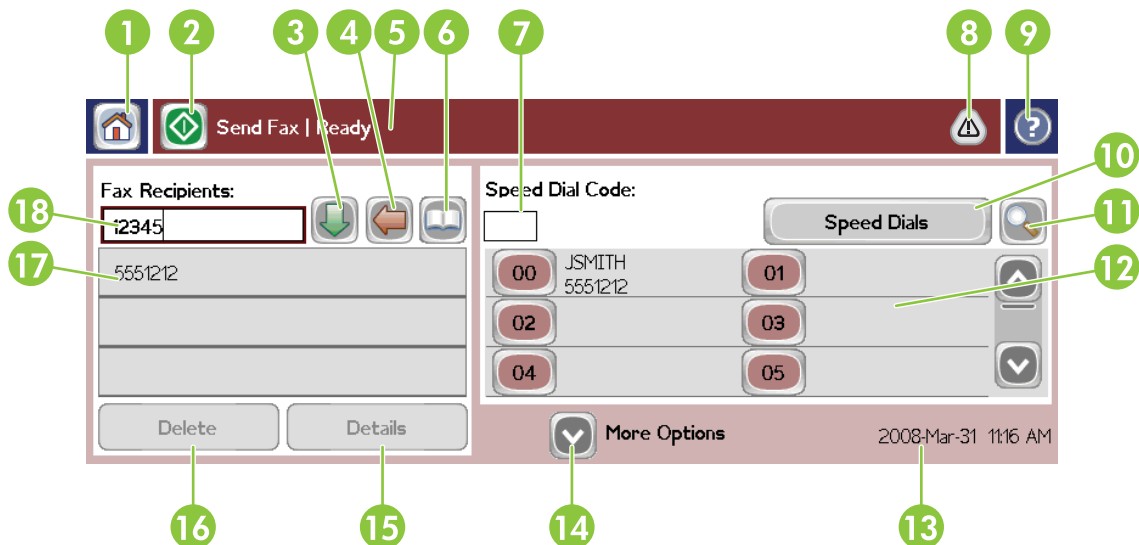

1	Starttast - tilbage til hovedskærm
2	Send fax - tryk for at sende fax til modtagere
3	Indtast nummer i modtagerlisten
4	Tilbage/Slet nummer
5	Statusmeddelelsesfelt
6	Få adgang til Telefonbog
7	Hurtigopkaldssøgning efter nummer
8	Advarselsmeddelelse - berør for at få vist
9	Hjælp - berør for at få vist hjælpemuligheder
10	Hurtigopkald - Rediger tast
11	Hurtigopkald - Søg efter navn
12	Hurtigopkaldsliste (rul for at få vist andre poster)
13	Aktuel dato og klokkeslæt
14	Berør for at få adgang til yderligere faxindstillinger for aktuelt job
15	Tryk for at få detaljer om valgt modtager
16	Tryk for at slette valgt modtager på listen

¹ Når der trykkes på [Indtastningsfelt for modtagernummer](#), vises en pop-up, som indeholder knappen [PIN-kode](#) til tilføjelse af de specielle firkantede parenteser ([]) for at skjule en PIN-kode, og knappen [Pause](#) til at indsætte et komma til en to sekunders pause.

Figur 2-2 Indtastningsfelt for modtagernummer

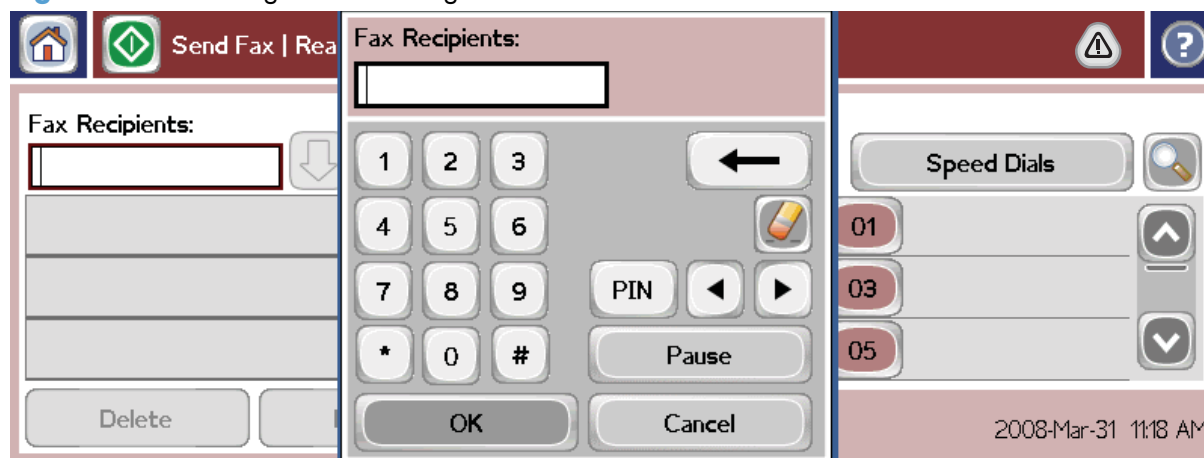

Send en fax

Hvis du vil sende en fax, er der tre grundlæggende måder, hvorpå nummeret kan angives:

- Indtast numre manuelt.
- Indtast numrene via hurtigopkald.
- Indtast numrene via telefonbogen (kun tilgængelig, hvis HP MFP Digital Sending Software – Konfigurationsværktøj er installeret, og der er poster i telefonbogen).

BEMÆRK: For at få onlineoplysninger om afsendelse af en fax skal du trykke på ? på skærmen for at åbne Hjælp-menuen og derefter trykke på [Sådan sender du en fax](#) under listen over Hjælp-emner.

Når du indtaster et telefonnummer via det numeriske tastatur, skal du medtage eventuelle pauser eller andre tal, f.eks. lokalnummer, adgangskode til numre uden for et PBX-system (normalt 9 eller 0) eller et præfiks i forbindelse med langdistanceopkald. Der kan inkluderes en pause på to sekunder ved at indtaste et komma (,). Hvis du vil indsætte et komma, skal du trykke på knappen [Pause](#). Hvis indstillingen for præfiks er sat til automatisk at medtage opkaldspræfiks, er det ikke nødvendigt at indtaste det.

BEMÆRK: Når der sendes en fax, scannes den først og gemmes i hukommelsen. Når hele dokumentet er lagret, sendes det og slettes derefter i hukommelsen. Hvis genopkald er indstillet til nul, slettes faxer, der ikke kunne sendes, fordi nummeret var optaget eller ikke svarede. Hvis der er indstillet til Ring igen, hvis nummeret er optaget eller Ring igen, hvis opkaldet ikke besvares, bliver faxen ikke slettet, før alle gentagne forsøg er mislykket, eller faxen er afsendt korrekt.

Send en fax – indtast numrene manuelt

1. Placer dokumentet på glaspladen eller i den automatiske dokumentføder (ADF).
2. Tryk på ikonet **Fax** på hovedskærbilledet. Du kan blive bedt om at indtaste et brugernavn og en adgangskode.
3. Tryk på **Flere indstillinger**. Bekræft, at indstillingerne under **Beskriv original** svarer til originalen. Disse indstillinger omfatter:
 - **Originalstørrelse** (f.eks. Letter eller A4)
 - **Originalsider - enkelt-sided eller to-sided udskrivning**
 - **Optimer tekst/billeder** (tekst, blandet tekst og grafik eller grafik og fotos). Hvis grafik og fotos sendes i teksttilstand, medfører det billeder af lavere kvalitet.
 - **Indholdsretning** (stående eller liggende)
 - **Jobopbygning** kombinerer flere scanninger i ét enkelt job.
 - **Billedjustering**
 - **Skarphed** - forstærker tekst og grafikkanter.
 - **Mørkhed**
 - **Baggrund** - fjerner en baggrund, der f.eks. kan skyldes kopiering af farvet papir.
 - **Besked** - ændrer, hvordan du får meddelelse om status for faxoverførslen (dvs. om faxen blev sendt, eller om der opstod en fejl, og faxen ikke blev sendt). Du kan udskrive beskeder eller sende dem til en e-mail-adresse.



BEMÆRK: Med **Besked** ændres kun beskedindstillingen for den aktuelle fax.

4. Når alle indstillinger er fuldført på skærbilledet **Indstillinger**, skal du trykke på **OK** for at vende tilbage til faxskærbilledet.
5. Indtast et telefonnummer ved hjælp af tastaturet. Berør den grønne nedpil for at føje nummeret til modtagerlisten.

Hvis du vil fjerne et nummer fra listen, skal du trykke på nummeret og derefter trykke på **Slet**.



BEMÆRK: Indtast om nødvendigt et komma (,) for at indlægge en pause på to sekunder efter et nummer med præfiks (f.eks. "9" eller "0"), så det interne telefonsystem har tid til at opnå forbindelse til en ekstern linje, før der ringes op til resten af nummeret. Hvis du vil indsætte et komma, skal du trykke på knappen **Pause** på kontrolpanelet.

Hvis du vil indtaste en PIN-kode som en del af modtagernummeret, skal du bruge tastaturet på kontrolpanelet. Tryk på feltet **Faxmodtagere**, og tryk derefter på knappen **PIN-kode**. Dette indsætter en venstre parentes (()). Indtast PIN-koden, og tryk derefter på knappen **PIN-kode** igen for at indsætte den højre (]) parentes. Tallet i parenteserne ses ikke i faxnummeret, som vises på faxrapporten.

6. Tryk på **Start** for at sende faxen. Du kan enten trykke på ikonet **Start** på berøringskærmen eller trykke på den grønne knap **Start** på kontrolpanelet.
7. Hvis faxmodtagernummeret svarer til en eller flere af de gemte hurtigopkald, vises forekomsten, og du bliver spurgt, om du vil fortsætte med at sende faxen til den/de angivne modtager(e). Tryk på **Ja** for at bekræfte nummeret og sende faxen, eller tryk på **Nej** for at annullere faxen. Bemærk, at dette trin ikke er nødvendigt, hvis funktionen Faxnummer svarer til kortnummer er deaktiveret.

Hvis faxmodtagernummeret ikke svarer til et gemte hurtigopkald, vises et skærmbillede til bekræftelse af nummer, og du skal indtaste faxnummeret igen. Når du har indtastet nummeret igen, skal du trykke på **OK** for at sende faxen. Bemærk, at dette trin ikke er nødvendigt, hvis funktionen Bekræftelse af faxnummer er deaktiveret.

 **BEMÆRK:** Hvis du har foretaget ændringer i indstillingerne på skærmen Indstillinger (f.eks. ændring af besked eller enkeltside eller tosidet), vises skærmen Behandler job med spørgsmålet "Vil du beholde de nuværende indstillinger?". Hvis du trykker på **Ja**, kommer du tilbage til faxskærmbilledet, og de indstillinger, du har foretaget, bevares. Det giver dig mulighed for at sende endnu en fax med samme indstillinger. Hvis du trykker på **Nej**, ryddes indstillingerne (returnerer til standardværdierne), og produktets startskærm vises.

Send en fax via hurtigopkald

 **BEMÆRK:** Før du sender en fax ved hjælp af hurtigopkald, skal du oprette et hurtigopkald. Oplysninger om oprettelse af hurtigopkald findes i [Opret en hurtigopkaldsliste på side 40](#).

1. Placer dokumentet på glaspladen eller i den automatiske dokumentfoder (ADF).
2. Tryk på ikonet **Fax** på kontrolpanelet for at få vist faxskærmbilledet.
3. Tryk på **Kortnumre** for at få vist skærmbilledet til hurtigopkald.
4. Tryk på et nummer for **Hurtigopkald** for det hurtigopkaldsnummer, som du vil bruge. Tryk på **OK**.
5. Hurtigopkaldsnavnet vises i afsnittet **Faxmodtagere** på faxskærmbilledet.
6. Tryk på **Start** for at sende faxen. Du kan enten trykke på knappen **Start** på berøringskærmen eller trykke på den grønne knap **Start** på kontrolpanelet.

Søgning efter navn i en hurtigopkaldsliste

Brug denne funktion til at søge efter et eksisterende hurtigopkald efter navn.

 **BEMÆRK:** Hvis du ikke kender det entydige navn på hurtigopkaldet, kan du skrive et bogstav for at vælge en del af listen. Hvis du f.eks. vil have vist navne på hurtigopkald, der starter med bogstavet N, skal du skrive bogstavet N. Hvis der ikke er nogen poster, der svarer til indtastningen, vises en meddelelse, inden søgningen viser den post, der er tættest på bogstavet N.

1. Tryk på ikonet **Fax** på kontrolpanelets hovedskærm for at åbne faxskærmbilledet.
2. Tryk på knappen **Hurtigopkaldssøgning**. Denne knap har form som et forstørrelsesglas og er placeret til højre for knappen **Hurtigopkald**.

3. Indtast de første fire bogstaver i det navn, du vil søge efter. Efterhånden som der findes forekomster, udfyldes listen øverst i søgeskærm-billedet. Du kan eventuelt rulle for at se alle posterne eller indtaste flere bogstaver for at begrænse søgningen.
4. Vælg det ønskede navn på listen, og tryk på **OK**. Hurtigopkaldslisten på hovedfaxskærm-billedet viser den valgte post øverst på listen.
5. Tryk på den valgte post for at føje den til modtagerlisten.
6. Vælg eller søg efter flere navne efter behov.

Send en fax ved brug af telefonbogsnumre

Telefonbogsfunktionen for fax er tilgængelig, når produktet er konfigureret til at bruge HP MFP Digital Sending Software – Konfigurationsværktøj. Hvis produktet ikke er konfigureret til brug med denne software, vises knappen Telefonbog ikke. Hvis du vil konfigurere produktet til brug med HP MFP Digital Sending Software – Konfigurationsværktøj, skal du se **HP MFP Digital Sending Software – Brugervejledning** eller **HP MFP Digital Sending Software – Supportvejledning**, der findes på www.hp.com/go/digitalsending.

Hvis Godkendelse er aktiveret i HP MFP Digital Sending Software - Konfigurationsværktøj, skulle dine personlige faxnumre fra listen over kontaktpersoner i Microsoft® Exchange også blive vist i telefonbogen.

 **BEMÆRK:** Faxnumre kan ikke tilføjes eller slettes fra telefonbogen fra denne enhed. Faxnumre kan kun tilføjes eller slettes ved hjælp af adressekartoteksadministrationen (ABM) på den digitale forsendelsesserver eller ved at ændre posterne på listen over kontaktpersoner.

 **BEMÆRK:** Hvis du har foretaget ændringer i indstillingerne på skærmen Indstillinger (f.eks. ændring af besked eller enkeltside eller tosidet), vises skærmen Behandler job med spørgsmålet "Vil du beholde de nuværende indstillinger?". Hvis du trykker på **Ja**, kommer du tilbage til faxskærm-billedet, og de indstillinger, du har foretaget, bevares, så du kan sende endnu en fax med samme indstillinger. Hvis du trykker på **Nej**, ryddes indstillingerne (returnerer til standardværdierne), og produktets startskærm vises.

1. Tryk på ikonet **Fax** på kontrolpanelet for at få vist faxskærm-billedet.
2. Tryk på ikonet **Adressekartotek** for at få vist adressebogsskærmen.
3. Valg en telefonbog i rullemenuen.
4. Tryk på navnene for at fremhæve dem, og tryk på ikonet **Højrepil** for at flytte de fremhævede navne til afsnittet Faxmodtagere.
5. Tryk på **OK** for at gå tilbage til faxskærm-billedet.
6. Tryk på **Start** for at sende faxen. Du kan enten trykke på knappen **Start** på berøringsskærmen eller trykke på den grønne knap **Start** på kontrolpanelet.

Søgning i DSS-faxtelefonbogen

Brug faxtelefonbogens søgefunktion til at fuldføre en navnesøgning i faxtelefonbogen, der leveres via DDS (Digital Sending Service) og ABM (Address Book Manager).

Se HP's websted for at finde ud af, om der er firmwareopdateringer til dit produkt.

 **BEMÆRK:** Hvis du ikke bruger DSS, vises faxtelefonbogen ikke på produktets skærm. DSS-telefonbogen er ikke det samme som hurtigopkaldslisten.

1. Tryk på ikonet **Fax** på skærmen.
2. Tryk på ikonet **Telefonbog** (til højre for feltet med faxmodtagere).
3. Vælg telefonbogskilden eller **Alle** i rullemenuen øverst på telefonbogsskærmbilledet.
4. Vælg modtagernavnet på telefonbogslisten.

Hvis listen er lang, er det muligt at foretage en navnesøgning ved at trykke ikonet **Søg** (forstørrelsesglas) nederst på telefonbogsskærmbilledet. Indtast det eller de første bogstaver i navnet i søgeskærmbilledet; forekomster vises, mens bogstaver indtastes. Indtast flere bogstaver for at afgrænse søgningen. Vælg mellem det (de) navn(e), der er vist øverst i skærmbilledet, og tryk derefter på **OK**. Skærmbilledet skifter til faxtelefonbogen igen.

5. Tryk på den højre pil for at indtaste det valgte navn på listen over faxmodtagere.
6. Tryk på **OK** for at vende tilbage til skærmbilledet til afsendelse af fax.

 **BEMÆRK:** Brug Address Book Manager (del af DSS) til at oprette/tilføje indhold i faxadressekartoteket.

 **BEMÆRK:** Se EWS-dokumentationen, hvis du vil importere/eksportere den lokale faxtelefonbog til EWS'en.

Annuler en fax

1. Tryk på den røde stopknap på kontrolpanelet. Skærmbilledet **Jobstatus** åbnes.

 **BEMÆRK:** Der kan være en kort forsinkelse efter faxscanningen er afsluttet, inden jobbet vises på listen over job på skærmbilledet **Jobstatus**.

2. Tryk på rullemenuen, og tryk på indstillingen **Udgående faxer**.
3. Vælg enten fanen **Aktuelt faxjob** eller fanen **Alle faxjob**, og vælg derefter navnet på jobbet. Tryk på knappen **Annuler job**.

Opret eller slet hurtigopkaldsliste

Hurtigopkald giver mulighed for at tildele et enkelt nummer eller en gruppe numre et hurtigopkaldsnavn og derefter sende en fax til det pågældende nummer eller de pågældende numre ved at vælge hurtigopkaldsnavnet.

Opret en hurtigopkaldsliste

1. Tryk på ikonet **Fax** på kontrolpanelet for at få vist faxskærmbilledet.
2. Tryk på **Kortnumre** for at få vist skærmbilledet til hurtigopkald.
3. Tryk på **Hurtigopkaldsnummer**.
4. Tryk på **Hurtigopkaldsnavn** for at få vist tastaturet.

5. Indtast et navn for hurtigopkaldet, og tryk på **OK** for at vende tilbage til skærbilledet **Kortnumre**.
6. Tryk på **Faxnumre** for at få vist tastaturet.
7. Indtast et faxnummer for **Hurtigopkaldsnavn**, og tryk på **OK** for at vende tilbage til skærbilledet **Kortnumre**.
8. Tryk på det nummer for **Hurtigopkald**, der skal gemmes for det valgte hurtigopkaldsnavn. Navnet og faxnummeret vises ved siden af **Hurtigopkaldsnummer**.
9. Gentag trin 3-8 for at indtaste alle numre for hurtigopkaldet
10. Tryk på **OK** når du er færdig for at gå tilbage til faxskærbilledet.

Slet en hurtigopkaldsliste

1. Tryk på ikonet **Fax** på kontrolpanelets hovedskærm for at åbne faxskærbilledet.
2. Tryk på **Hurtigopkald** for at få vist skærbilledet til hurtigopkald.
3. Tryk på det nummer for **Hurtigopkald**, der skal slettes, på listen.
4. Tryk på **Slet**.
5. På den næste skærm bliver du bedt om at bekræfte sletningen.
6. Tryk på **Ja** for at slette hurtigopkaldslisten.
7. Tryk på **Ja** igen for at gå tilbage til faxskærbilledet.

Sådan slettes et enkelt nummer i en hurtigopkaldsliste

1. Tryk på ikonet **Fax** på kontrolpanelet for at få vist faxskærbilledet.
2. Tryk på **Kortnumre** for at få vist skærbilledet til hurtigopkald.
3. Tryk på det nummer for **Hurtigopkald**, der skal redigeres, på listen.
4. Tryk på feltet **Faxnumre** for at få vist tastaturet.
5. Rul gennem listen af faxnumre, og berør skærmen til højre for det sidste cifre for det faxnummer, der slettes. Brug tilbage-tasten for at slette faxnummeret.
6. Tryk på **OK** for at vende tilbage til skærbilledet **Kortnumre**.
7. Tryk på **OK** for at gå tilbage til faxskærbilledet.

Sådan tilføjes et nummer til en eksisterende hurtigopkaldsliste

1. Tryk på ikonet **Fax** på kontrolpanelet for at få vist faxskærbilledet.
2. Tryk på **Kortnumre** for at få vist skærbilledet til hurtigopkald.
3. Tryk på det nummer for **Hurtigopkald**, der skal redigeres, på listen.
4. Tryk på **Faxnumre** for at få vist tastaturet.

5. Indtast faxnummeret der skal tilføjes hurtigopkaldslisten ved hjælp af tastaturet.

 **BEMÆRK:** Markøren placerer sig på den næste åbne plads under det sidst indtastede faxnummer i hurtigopkaldslisten.

6. Tryk på **OK** for at vende tilbage til skærmbilledet [Kortnumre](#).

7. Tryk på **OK** for at gå tilbage til faxskærmbilledet.

Samtaleopkald og genopkald

Faxopkaldsrapport

Når alle faxforsøg er udtømt, udskrives en Faxopkaldsrapport for en afsendt fax. Den viser log-id'et for faxjobbet. Resultatet af det sidste forsøg udskrives på faxopkaldsrapporten.

Der udskrives ikke en faxopkaldsrapport for samtaleopkald. Se [Faxopkaldsrapport på side 42](#), hvis du ønsker yderligere oplysninger.

 **BEMÆRK:** En faxopkaldsrapport genererer kun jobnumre for de sidste forsøg. Hvis en af disse rapporter udskrives manuelt fra menuen, og det sidste opkald hverken var det sidste forsøg eller et Samtaleopkald vil Jobnummeret være nul.

Faxaktivitetslog

Samtaleopkald er ikke inkluderet i faxaktivitetsloggen som standard. Kun det sidste forsøg vises i faxaktivitetsloggen. Se [Udskriv faxaktivitetslogfilen på side 55](#), hvis du ønsker yderligere oplysninger.

T.30-rapport

Samtaleopkald vil ikke foranledige, at der udskrives en T.30-rapport. Alle gentagne forsøg vil foranledige, at der udskrives en T.30-rapport. Se [Tjenesteindstillinger på side 57](#), hvis du ønsker yderligere oplysninger.

Sikre indstillinger

Der er to indstillinger, Videresendelse af fax og Faxudskrivning, som er sikkerhedsfunktioner, der kræver en PIN-kode. Første gang du opnår adgang til en af indstillingerne, bliver du bedt om at oprette en PIN-kode. Når du har oprettet PIN-koden, skal du bruge den til at få adgang til begge funktioner. Det vil sige, at hvis du opretter en PIN-kode til videresendelse af fax, skal den også bruges til at opnå adgang til faxudskrivning, eller hvis du opretter PIN-koden til faxudskrivning, skal den også bruges til at opnå adgang til videresendelse af fax. Der kan kun oprettes én PIN-kode til at opnå adgang til disse sikkerhedsindstillinger.

Hvis Faxopkaldsrapport er aktiveret med miniaturer, udskrives der en rapport med en miniature af faxens første side, når Faxudskrivning eller Videresendelse af fax er aktiveret. Hvis du ønsker sikker faxudskrivning, skal du deaktivere udskrivningen af miniaturer på faxopkaldsrapporten.

Skift din PIN

I denne procedure beskrives, hvordan din aktuelle PIN-kode ændres.

⚠ FORSIGTIG: Gem altid din PIN-kode på et sikkert sted. Hvis du mister din PIN-kode, skal du kontakte HP Service Support for at få oplysninger om, hvordan du nulstiller PIN-koden. Se [Kundesupport på side 141](#), hvis du ønsker yderligere oplysninger.

1. Rul til og tryk på ikonet **Administration** i kontrolpanelet for at åbne menuen Administration.
2. Tryk på **Standardjobindstillinger** for at få vist menuen med standardindstillinger for job.
3. Tryk på **Standardindstillinger for fax** for at få vist menuen med standardindstillinger for fax.
4. Tryk på **Faxmodtagelse** for at få vist skærmen Faxmodtagelse.
5. Tryk på **Videresendelse af fax** for at få vist skærbilledet for PIN-kode.
6. Indtast PIN-koden ved hjælp af tastaturet (mindst fire cifre), og tryk derefter på **OK** for at få vist skærmen til videresendelse af fax.
7. Tryk på **Skift PIN-kode** for at få vist skærbilledet for PIN-kode.
8. Indtast den nye PIN-kode ved hjælp af tastaturet (mindst fire cifre), og tryk derefter på **OK**.
9. Bekræft den nye PIN-kode ved hjælp af tastaturet, og tryk derefter på **OK**.
10. Tryk på **OK** igen.

Brug af fax via VoIP-netværk

VoIP-teknologi konverterer det analoge telefonsignal til digitale bits. Disse samles derefter i pakker, som rejser på internettet. Pakkerne konverteres og transmitteres tilbage til analoge signaler ved eller i nærheden af destinationen.

Transmissionen af oplysningerne på internettet sker digitalt i stedet for analogt. Derfor er der forskellige begrænsninger på faxtransmissionen, der kan kræve forskellige faxindstillinger, end ved det analoge Public Switched Telephone Network (PSTN). Fax er meget afhængig af timing og signalkvalitet, så en faxtransmission er mere følsom i et VoIP-miljø.

Hvis du bruger VoIP som del af PBX eller et centraliseret telefonsystem, er faxfunktionerne mere pålidelige, hvis du indstiller telefonsystemet til passthrough frem for relay. Kontakt systemadministratoren for at bekræfte denne indstilling.

Følgende er foreslåede ændringer til indstillinger for HP LaserJet Analog Fax Accessory 500, når den er tilsluttet en VoIP-service:

- Start med faxindstillingen i V.34-tilstand med Error Correction Mode (ECM) slået til. V.34-protokollen håndterer alle ændringerne i transmissionshastighed, der er nødvendigt for at benytte VoIP-netværk.
- Hvis der opstår flere eller gentagne fejl på enheden, der er indstillet til V.34, skal du indstille V.34 til Fra, og indstille maksimal baudhastighed til 14.400 bps.
- Hvis der fortsat opstår gentagne fejl, skal du indstille en lavere faxhastighed, da nogle VoIP-systemer ikke kan håndtere højere signalhastigheder i forbindelse med fax. Indstil Maksimal baudhastighed til 9.600 bps.

- I de fleste tilfælde skal du slukke for ECM på produktet, hvis fejlene fortsætter. Billedkvaliteten reduceres muligvis. Sørg for, at billedkvaliteten er acceptabel med ECM slået fra, før du anvender denne indstilling. Hvis deaktivering af ECM eliminerer fejl, skal du indstille hastigheden til 14.400 bps for at få en hurtigere transmissionshastighed og en potentielt bedre fejlfrekvens.
- Hvis fortsatte indstillingsændringer ikke har forbedret pålideligheden af VoIP-fax, kan du kontakte din VoIP-leverandør for at få hjælp.

Afhjælp faxproblemer

Kontroller status for faxtilbehør

Hvis det analoge faxtilbehør ikke ser ud til at fungere, skal du udskrive en faxtilbehørsside for at kontrollere status.

1. Rul til og tryk på ikonet [Administration](#) i kontrolpanelet for at åbne menuen Administration.
2. Rul til og tryk på [Oplysninger](#).
3. Rul til og tryk på [Konfiguration/statussider](#).
4. Rul til og tryk på [Konfigurationsside](#) for at udskrive konfigurationssiderne.

På faxtilbehørssiden under Informationsside og under overskriften HARDWAREOPLYSNINGER skal du markere MODEMSTATUS. I følgende tabel identificeres statusbetingelserne samt muligt løsninger.

FUNKTIONSDYGTIG/AKTIVERET ¹	Det analoge faxtilbehør er installeret og klar til brug.
FUNKTIONSDYGTIG/DEAKTIVERET ¹	Faxtilbehøret er installeret og i brug, men enten er produktets faxfunktion deaktiveret eller LAN-fax aktiveret af værktøjet HP Digital Sending. Når LAN-fax er aktiveret, er den analoge faxfunktion deaktiveret. Der kan kun være aktiveret én faxfunktion ad gangen – enten LAN-fax eller analog fax.
IKKE FUNKTIONSDYGTIG/AKTIVERET/DEAKTIVERET ¹	Der er identificeret en firmwarefejl. Firmwaren skal opdateres. Se Firmwareopgraderinger på side 58 .
BESKADIGET/AKTIVERET/DEAKTIVERET ¹	Der er opstået fejl i faxtilbehøret. Udtag faxtilbehørskortet, og kontroller, om nogle ben er bøjet, og indsæt derefter kortet igen. Hvis status stadig er BESKADIGET, skal det analoge faxtilbehørskort udskiftes.

¹ AKTIVERET angiver, at det analoge faxtilbehør er aktiveret, tændes. DEAKTIVERET angiver, at LAN-fax er aktiveret (analog fax slukkes).

Faxfunktionen fungerer ikke

Faxtilbehøret er installeret, men ikonet vises ikke på produktets hovedskærm.

Årsag	Løsning
HP MFP Digital Sending Software – Konfigurationsværktøj har deaktiveret den analoge faxfunktion.	Brug HP MFP Digital Sending Software - Konfigurationsværktøj til at aktivere den analoge faxfunktion.

Faxtilbehøret er installeret, men ikonet vises ikke på produktets hovedskærm.

Årsag	Løsning
Tilbehøret fungerer ikke korrekt.	Kontroller status for faxtilbehøret. Hvis statussen er IKKE I DRIFT, skal der måske installeres ny firmware. Hvis statussen er BESKADIGET, og du netop har installeret kortet, kan du prøve at sætte det i igen og kontrollere, om benene er bøjeede. Hvis status er BESKADIGET, og kortet er installeret korrekt, kan det være nødvendigt at udskifte kortet.
Fejl i kort til ekstramoduler.	Kontakt din HP-servicerepræsentant.

Faxmenuerne vises ikke på produktet.

Årsag	Løsning
LAN-fax er aktiveret.	Dette er normal funktion. Når LAN-fax aktiveres fra HP Digital Sending Software, deaktiveres den analoge fax, og faxmenuen, der kun bruges til den analoge fax, åbnes ikke.

Generelle faxproblemer

Problem	Årsag	Løsning
En fax kunne ikke sendes.	JBIG er aktiveret, og den modtagende faxmaskine understøtter ikke JBIG.	Indstil JBIG til fra.
Statusmeddelelsen "Løbet tør for hukommelse" vises på statuslinjen.	Produktets lagringsdisk er fuld.	Slet nogle filer fra disken. Oplysninger om administration af disken findes i produktets brugervejledning.
Udskriftskvaliteten af et foto er ringe, eller fotoet udskrives som en grå kasse.	Forkert indstilling for sideindholdstilstand.	Prøv at angive indstillingen Optimer tekst/billede til Fotografi .
Fax sendes, selvom der trykkes på knappen Annuller på produktets tastatur for at annullere faxafsendelsen.	Annullering finder sted efter et valg i annulleringsmenuen (vises, når du har trykket på den røde knap Stop) og godkendt med OK .	Faxer annulleres via faxmenuen. Se Faxfunktionsskærmen på side 35 .
Knappen Telefonbog vises ikke.	Funktionen Telefonbog er ikke aktiveret.	Brug HPMFP Digital Sending Software - Konfigurationsværktøj til at aktivere telefonbogsfunktionen.
Kan ikke finde faxindstillingerne i HP Web Jetadmin.	Faxindstillinger i HP Web Jetadmin er placeret under enhedens statusrullemenu.	Vælg Digital afsendelse og fax på rullelisten. Se HP Web Jetadmin på side 14 , hvis du ønsker yderligere oplysninger.
Sidehovedet føjes til øverst på siden, når jeg har aktiveret overlaping.	Faxmaskinen tilføjer det overlappende sidehoved øverst på en side, når der er indstillet til overlaping, efter videresendelse af faxen.	Dette er normal funktion.

Problem	Årsag	Løsning
Der er en blanding af navne og numre i modtagerboksen.	Det er normalt, at der vises både navne og telefonnumre. Det afhænger af, hvor de er fra, da telefonbogen opfører efter navne og alle andre databaser efter numre.	Normalt; ingen handling kræves.
Min ensidede fax udskrives på to sider.	Faxsidehovedet føjes til øverst på siden af faxen og skubber teksten til en ekstra side.	Hvis du vil udskrive en enkelt-sided fax på én side, skal du indstille sidehoved til overlappende tilstand.
Indføringen af dokumentet stopper under faxning.	Der kan være opstået papirstop i ADF'en.	Hvis der er papirstop, skal du se i produktets brugervejledning, hvor du kan finde en vejledning i udbedring af papirstop.
Lydstyrken for faxtilbehøret er for høj eller for lav.	Lydstyrkeindstillingen skal justeres.	Se Indstil ringelydstyrke på side 28 for at få oplysninger om, hvordan du ændrer lydstyrkeindstillingerne.

Problemer med afsendelse af faxer

Problem	Årsag	Løsning
Faxning afbrydes under afsendelse.	Den faxmaskine, du sender til, fungerer muligvis ikke korrekt.	Prøv at sende til en anden faxmaskine.
	Telefonlinjen fungerer måske ikke.	Kobl faxtilbehøret fra telefonstikket, og tilslut en telefon. Foretag et telefonopkald for at sikre, at telefonlinjen fungerer.
	Der er muligvis støj på din telefonlinje eller det er en dårlig kvalitet	Prøv at anvende en lavere baudhastighed for at forbedre driftssikkerheden for overførslen. Se maksimal indstilling for baudhastighed.
	En funktion til ventende opkald kan være aktiveret	Kontroller, at faxtelefonlinjen ikke har en aktiveret funktion til ventende opkald. En besked om ventende opkald kan afbryde et igangværende faxopkald, hvilket kan forårsage en kommunikationsfejl.
Faxtilbehøret modtager faxer, men afsender dem ikke.	Hvis faxtilbehøret er på et PBX-system, frembringer PBX-systemet måske en klartone, som faxtilbehøret ikke kan registrere.	Deaktiver indstillingen for registrering af klartone.
	Der er måske en dårlig telefonforbindelse.	Prøv igen senere.
	Den faxmaskine, du sender til, fungerer muligvis ikke korrekt.	Prøv at sende til en anden faxmaskine.

Problem	Årsag	Løsning
	Telefonlinjen fungerer måske ikke.	Kobl faxtilbehøret fra telefonstikket, og tilslut en telefon. Foretag et telefonopkald for at sikre, at telefonlinjen fungerer.
Udgående faxopkald bliver ved med at ringe op.	Faxtilbehøret ringer automatisk op til et faxnummer igen, hvis indstillingen Ring igen ved optaget er aktiveret, eller hvis Ring op igen ved intet svar er aktiveret.	Dette er normal funktion. Hvis du ikke vil have faxen til at forsøge igen, skal du indstille Ring op igen ved optaget til 0, og indstille Ring op igen ved intet svar til 0.
Faxer, du sender, ankommer ikke til den modtagende faxmaskine.	Den modtagende faxmaskine er måske slukket eller er i fejltilstand, f.eks. pga. mangel på papir.	Ring til modtageren for at sikre, at faxmaskinen er tændt og klar til at modtage faxer.
	En fax findes måske i hukommelsen, fordi den venter på at foretage et genopkald til et nummer, eller fordi der er andre job foran den, der venter på at blive afsendt.	Hvis et faxjob befinder sig i hukommelsen af en af disse årsager, vises en post for jobbet i faxloggen. Udskriv faxaktivitetsloggen, og kontrollér kolonnen Resultat for job med angivelsen Venter .

Problemer med modtagelse af faxer

Indgående faxopkald besvares ikke af faxtilbehøret (ingen fax registreret)

Årsag	Løsning
Indstillingen Ring før svar er muligvis ikke indstillet korrekt.	Kontrollér indstillingen for antal ringetoner, før der svares.
Telefonledningen er måske ikke tilsluttet korrekt, eller telefonledningen fungerer ikke.	Kontroller installationen. Kontroller, at du bruger den telefonledning, der blev leveret sammen med faxekstraudstyret.
Telefonlinjen fungerer muligvis ikke.	Kobl faxtilbehøret fra telefonstikket, og tilslut en telefon. Foretag et telefonopkald for at sikre, at telefonlinjen fungerer.
En tjeneste til indtalte meddelelser forstyrrer måske faxtilbehørets mulighed for at besvare opkald.	Udfør en af følgende handlinger: <ul style="list-style-type: none"> • Afbryd tjenesten til indtalte meddelelser. • Opret en telefonlinje, der er dedikeret til faxopkald. • Reducér faxtilbehørets indstilling for antal ringetoner, før der svares, til et antal, der er lavere end den tilsvarende indstilling hos tjenesten til indtalte meddelelser.

Faxer overføres eller modtages meget langsomt.

Årsag	Løsning
Enten har den afsendende faxmaskine eller den modtagende faxmaskine en langsommere hastighedsindstilling.	Faxen kan kun overføres så hurtigt som den langsommeste hastighedsindstilling på både den afsendende og modtagende faxmaskine. F.eks. kan den modtagende maskine være indstillet til 33.000 bps, men hvis den afsendende maskine kun er indstillet til 14.400 bps, sendes faxen kun ved 14.400 bps.
Du afsender eller modtager muligvis en meget kompleks fax, f.eks. en fax med meget grafik.	Det tager lang tid at sende eller modtage komplekse faxer.
Den modtagende faxmaskine har muligvis en langsom modemhastighed.	Faxtilbehøret sender kun faxen ved den hurtigste modemhastighed, som den modtagende faxmaskine kan bruge.
Den opløsning, som faxen sendes eller modtages i, er meget høj. En højere opløsning resulterer normalt i bedre kvalitet, men kræver også en længere overførselstid.	Hvis du modtager faxen, skal du ringe og bede afsenderen om at nedsætte opløsningen og sende faxen igen. Hvis du sender, skal du reducere opløsningen og ændre indstillingen Optimer tekst/billede .
Hvis det er en dårlig telefonforbindelse, sænker faxtilbehøret og den modtagende faxmaskine overførselshastigheden for at justere for fejl.	Annuler og send faxen igen. Få telefonselskabet til at kontrollere telefonlinjen.

Der udskrives ingen faxer på produktet.

Årsag	Løsning
Der er ikke mere medie i indbakken.	llæg medie. Eventuelle faxer, der blev modtaget, mens indbakken var tom, er blevet gemt og udskrives, når bakken er blevet fyldt op.
Schedule Printing of Faxes (Planlæg udskrivning af faxer) er angivet.	Hvis Schedule Printing of Faxes (Planlæg udskrivning af faxer) er aktiveret, udskrives faxer ikke, før den er deaktiveret.
Produktet har enten meget lidt toner tilbage eller er løbet tør.	Produktet stopper udskrivningen, så snart den er ved at løbe tør for toner eller er løbet tør. De eventuelle faxer, der er blevet modtaget, gemmes i hukommelsen og udskrives, når tonerkassetten er blevet udskiftet. Der henvises til produktets brugervejledning, hvis der er andre problemer med udskrivning på produktet.
Det indgående opkald kan være et stemmeopkald.	Indgående stemmeopkald vises normalt i opkaldsrapporten som en Kommunikationsfejl (17) Da dette er stemmeopkald og ikke en faxfejl, kræves der ingen handling. Sørg for, at dem der ringer til dig har et stemmenummer, der er anderledes end faxnummeret.
Den indgåede fax blev afbrudt.	Kontroller, at faxtelefonlinjen ikke har en aktiveret funktion til ventende opkald. En besked om ventende opkald kan afbryde et igangværende faxopkald, hvilket kan forårsage en kommunikationsfejl.
Funktionen Faxudskrivningsplan er angivet til Gem altid faxer .	Rediger indstillingen Faxudskrivningsplan til Udskriv altid faxer .

Fejlkode

Hvis der opstår et faxproblem, der forhindrer eller afbryder afsendelse eller modtagelse af en fax, genereres der en fejlkode, der hjælper med at fastslå årsagen til problemet. Fejlkode vises i faxaktivitetsloggen, faxopkaldsrapporten og T.30-protokolregistreringen. Udskriv en af disse tre rapporter for at finde fejlkoden. En detaljeret beskrivelse af nogle fejlkoder og den relevante handling kan findes på www.hp.com ved at søge efter produktnavnet.

Faxfejlmeldelser

Når en analog fax sendes eller modtages på en HP LaserJet-produkt, vil alle fejl, der opstår under faxafsendelsen, blive vist på produktets kontrolpanel og angivet i faxrapporterne. Faxfejl kan opstå af mange årsager, og ofte skyldes det afbrydelser eller støj på telefonforbindelsen. Alle fejl, der sker under faxafsendelsen, uanset hvor de er opstået, vises på produktet.

Hvis faxafsendelsen afbrydes, eller der opstår en fejl under en faxtransmission eller -modtagelse, genereres en status-/fejlbeskrivelse i to dele af faxundersystemet på produktet. Normale eller vellykkede faxafsendelser genererer også meddelelser, der angiver, at det er lykkedes. Oplysningerne på meddelelsen indeholder en tekstbeskrivelse og en numerisk kode (få meddelelser indeholder ikke numeriske koder). Kun tekstdelen af meddelelsen vises på produktets kontrolpanel, men både tekstmeddelelsen og den numeriske kode anføres i faxaktivitetsrapporten, faxopkaldsrapporten og Fax T.30-registreringen (disse faxrapporter kan udskrives individuelt fra produktets kontrolpanel under menuerne **Administration > Oplysninger** og **Administration > Fejlfinding**). Den numeriske kode vises i parentes efter meddelelseteksten i rapporterene. Hvis f.eks. der opstod en kommunikationsfejl, ville kontrolpanelet vise **Fax mislykkedes: Kommunikationsfejl**. Samme fejl ville blive vist i resultatfeltet i faxaktivitetsrapporten som **Kommunikationsfejl (17)**. I dette eksempel er den numeriske kode, der er knyttet til denne kommunikationsfejl, "17".

Den numeriske kode genereres af faxmodemmet. Normalt angiver en numerisk kode på (0) et almindeligt modemsvar. Nogle meddelelser viser altid en numerisk kode på (0), hvorimod andre meddelelser kan have en række numeriske koder, afhængigt af omstændighederne, og få meddelelser har ingen numerisk kode. Normalt angiver en numerisk kode på (0), at en fejl ikke var knyttet til faxmodemmet, men opstod i en anden del af faxundersystemet. Fejlkode, der ikke består af nul, giver yderligere oplysninger om den bestemte handling eller proces, som modemmet udfører, og de angiver ikke nødvendigvis, at der er et problem med modemmet.

I de følgende tabeller ledsages faxmeddelelserne af de mest almindelige nummerkoder for anbefalet udbedrende handling. Adskillige meddelelser, der er normale eller angiver en normal hændelse, er også omfattet i tabellerne. Hvis en fax f.eks. ikke kunne sendes til et optaget nummer, vises en **Fejl - optaget**-meddelelse. Der er ikke noget i vejen med faxundersystemet; meddelelsen angiver, at faxafsendelsen ikke var afsluttet på grund af et optaget telefonnummer i modtagerens ende.

Hvis du fortsat får fejlmeddelelser med andre numeriske koder end dem, der er angivet her, kan du kontakte kundesupport. Du kan udskrive en mere detaljeret oversigt over det seneste faxopkald, før du kontakter kundesupport, hvilket kan være med til at identificere problemet. Den detaljerede faxoversigt kaldes en Fax T.30-registrering og kan udskrives for den sidste fax, eller den kan udskrives, når der opstår et faxproblem. Hvis du vil udskrive eller konfigurere Fax T.30-registreringen, skal du trykke på **Administration, Fejlfinding** og derefter på **Fax T.30-registrering**. Du kan derefter udskrive rapporten for den sidste faxafsendelse eller konfigurere, hvornår T.30-registreringen skal udskrives.

Send Fax-meddelelser

Tabel 2-1 Send Fax-meddelelser

Meddelelse	Fejlnr.	Beskrivelse	Handling(er)
Annulleret	0	Faxafsendelsen blev annulleret af brugeren ved produktets kontrolpanel.	Ingen.
Fuldført	anvendes ikke	Fax afsendt.	Ingen.
Fejl - optaget	0	Den modtagende faxmaskine er optaget.	Faxafsendelse vil blive forsøgt igen automatisk (hvis konfigureret), ellers prøv at sende faxmeddelelsen senere.
Intet svar	0	Den modtagende faxmaskine besvarer ikke opkaldet.	Den modtagende faxmaskine er muligvis koblet fra eller slukket. Kontakt modtageren for at kontrollere maskinen. Prøv at sende igen.
Komprimeringsfejl	Enhver	Faxen kan være for beskadiget til at blive sendt.	Prøv at sende faxen igen.
Ingen ringetone	0	Der blev ikke registreret nogen opkaldstone ved afsendelse af faxen.	Kontrollér, at telefonlinjen er aktiv, og angiv den fax, der skal sendes, til "ikke" for at registrere en opkaldstone.
Modemfejl	Enhver	Uventet eller ulæseligt svar fra det interne faxmodem til produktet.	Prøv at sende faxen igen. Hvis problemet ikke løses, skal du kontakte kundeservice.
Kommunikationsfejl	17 eller 36	Telefonforbindelsen er gået tabt mellem afsender og modtager.	Prøv at sende faxen igen.
Kommunikationsfejl	Enhver foruden 17 eller 36	Generelt kommunikationsproblem, hvor faxtransmissionen blev afbrudt eller ikke fortsatte som forventet.	Prøv at sende faxen igen. Hvis problemet ikke løses, skal du kontakte kundeservice.
Mellemrumsfejl	0	Det var ikke muligt at læse eller skrive faxbilledfilen til disken. Det kunne være en beskadiget disk på produktet eller ingen ledig plads på produktets disk.	Prøv at sende faxen igen. Hvis problemet ikke løses, skal du kontakte kundeservice.
Sidefejl	0	Inkompatibel sidebredde, eller siden havde for mange ulæselige linjer.	Prøv at sende faxen igen. Hvis problemet ikke løses, skal du kontakte kundeservice.
Hukommelsesfejl	0	Der er ikke mere RAM-hukommelse på produktet.	Hvis der opstår fejl, kan du være nødt til at tilføje RAM til produktet.

Table 2-1 Send Fax-meddelelser (fortsat)

Meddelelse	Fejlnr.	Beskrivelse	Handling(er)
Jobfejl	Enhver	Faxfejl. Faxjobbet blev ikke afsluttet.	Prøv at sende faxen igen. Hvis problemet ikke løses, skal du kontakte kundeservice.
Strømsvigt	0	Der opstod en strømfejl under faxtransmissionen på det produkt, der afsendte faxen.	Prøv at sende faxen igen.
Der blev ikke registreret nogen fax	17 eller 36	Der blev ikke registreret nogen faxmaskine i modtagerens ende.	Kontrollér faxnummeret, og bekræft, at modtagerens faxmaskine er tændt og tilsluttet, og prøv at sende faxen igen.

Meddelelser for faxmodtagelse

Table 2-2 Meddelelser for faxmodtagelse

Meddelelse	Fejl.nr.	Beskrivelse	Handling(er)
Fuldført	anvendes ikke	Faxmodtagelse ok.	Ingen.
Blokeret	anvendes ikke	Faxmodtagelsen var blokeret af den modtagende faxmaskine ved anvendelse af funktionen til blokeret nummer.	Ingen.
Modemfejl	Enhver	Uventet eller ulæseligt svar fra det interne modem til produktet – i eksemplet forsøges afsendelse af en fax, netop som en anden fax ankommer.	Få faxen sendt igen. Hvis problemet ikke løses, skal du kontakte kundeservice.
Kommunikationsfejl	17, 36	Telefonforbindelsen er gået tabt eller afbrudt mellem afsender/modtager.	Få afsenderen til at sende faxen igen (hvis den afsendende maskine ikke automatisk sender igen).
Kommunikationsfejl	Enhver foruden 17 eller 36	Generelt kommunikationsproblem, hvor faxtransmissionen blev afbrudt eller ikke fortsatte som forventet.	Få faxen sendt igen. Hvis problemet ikke løses, skal du kontakte kundeservice.
Mellemrumsfejl	0	Det var ikke muligt at læse eller skrive billedfilen til disken. Det kan skyldes en beskadiget disk på produktet, eller at der ikke er ledig plads på disken.	Få faxen sendt igen. Hvis problemet ikke løses, skal du kontakte kundeservice.
Sidfejl	0	Inkompatibel sidebredde, eller siden havde for mange ulæselige linjer.	Få faxen sendt igen. Hvis problemet ikke løses, skal du kontakte kundeservice.
Hukommelsesfejl	0	Der er ikke mere RAM-hukommelse på produktet.	Hvis der opstår fejl, kan du være nødt til at tilføje ekstra RAM-hukommelse til produktet.
Komprimeringsfejl	0	Beskadiget fax - den modtagne billedfil kan ikke afkodes.	Få faxen sendt igen. Aktivér om nødvendigt ECM (Error Correction Mode).
Udskriftsfejl	0	Beskadiget fax - den modtagne billedfil kan ikke afkodes.	Få faxen sendt igen. Aktivér om nødvendigt ECM (Error Correction Mode).
Ugyldig polling	0	Faxpollingfunktionen forsøgte at modtage en fax fra en anden maskine, men der var ingen faxmaskine tilgængelig.	Kontakt administratoren for den faxmaskine, der polles, og kontrollér, at der er en faxmaskine tilgængelig, og prøv derefter igen.

Tabel 2-2 Meddelelser for faxmodtagelse (fortsat)

Meddelelse	Fejl.nr.	Beskrivelse	Handling(er)
Jobfejl	Enhver	Faxfejl. Dette inkluderer alle ikke-specifikke fejl.	Få faxen sendt igen. Hvis problemet ikke løses, skal du kontakte kundeservice.
Strømsvigt	0	Der opstod en strømafbrydelse under faxmodtagelsen.	Få afsenderen til at sende faxen igen.
Der blev ikke registreret nogen fax	17, 36	Der blev foretaget et stemmeopkald til faxen.	Ingen

Faxlogfiler og -rapporter

Udskriv faxopkaldsrapporten

Faxopkaldsrapporten er en kort rapport, der angiver status for den sidste fax, der blev sendt eller modtaget. Hvis du ønsker en miniature (en 62 procent formindskelse af den første side) af faxen, der er udskrevet på denne rapport, skal du vælge indstillingen *Miniature på rapport*.

1. Tryk på ikonet *Administration* på kontrolpanelet for at åbne menuen *Administration*.
2. Tryk på *Oplysninger* for at få vist informationsmenuen.
3. Tryk på *Faxrapporter* for at få vist menuen til faxrapporter.
4. Tryk på *Faxopkaldsrapport* for at få vist skærbilledet for faxopkaldsrapport.
5. Hvis du vil have en miniature af den første side af faxen, skal du trykke på *Miniature på rapport* og derefter:
 - Trykke på *Ja* for at medtage en miniature af første side.
 - Trykke på *Nej* for at deaktivere udskrivning af miniaturer på rapporten.
6. Tryk på *Faxopkaldsrapport* for at udskrive en faxopkaldsrapport.

Planlæg udskrivning af faxopkaldsrapport

Brug indstillingen *Hvornår skal rapport udskrives* til at angive, i hvilke situationer du vil udskrive faxopkaldsrapporten.

1. Rul til og tryk på ikonet *Administration* i kontrolpanelet for at åbne menuen *Administration*.
2. Tryk på *Oplysninger* og derefter på *Faxrapporter*.
3. Tryk på *Faxopkaldsrapport* og derefter på *Hvornår skal rapport udskrives*.
 - Tryk på *Aldrig automatisk udskrivning* for aldrig at udskrive en *Faxopkaldsrapport*.



BEMÆRK: Hvis du vælger [Aldrig automatisk udskrivning](#), får du ingen anden angivelse end beskeden på statuslinjen på berøringsskærmen om, at en fax ikke kunne sendes, medmindre du udskriver en faxaktivitetslog.

- Tryk på [Efter ethvert faxjob](#) for at udskrive en [Faxopkaldsrapport](#) efter en fax er sendt eller modtaget.
- Tryk på [Efter faxafsendelsesjob](#) for at udskrive en [Faxopkaldsrapport](#) efter en fax er sendt.
- Tryk på [Efter enhver faxfejl](#) (standard) for at udskrive en [Faxopkaldsrapport](#) efter enheden registrerer en faxfejl.
- Tryk på [Kun efter afsendelsesfejl](#) for at udskrive en [Faxopkaldsrapport](#) efter enheden registrerer en fejl i faxafsendelse.
- Tryk på [Kun efter modtagelsesfejl](#) for at udskrive en [Faxopkaldsrapport](#) efter enheden registrerer en fejl i faxmodtagelse.



BEMÆRK: Hvis du vælger [Aldrig](#), får du ingen anden angivelse end beskeden på statuslinjen på berøringsskærmen om, at en fax ikke kunne sendes, medmindre du udskriver en faxaktivitetslog.

Udskriv faxaktivitetslogfilen

Loggen med faxaktivitet indeholder følgende oplysninger.

- Dato og klokkeslæt for modtagelse, afsendelse eller fejl under afsendelse af faxer
- Identifikation (telefonnummer, hvis tilgængeligt)
- Varighed (tid for åben forbindelse)
- Antal sider
- Resultat (lykkedes at sende, venter eller mislykkedes at sende, hvilket omfatter fejltypen og kode)

I databasen lagres de seneste 500 faxposter (ældre faxer slettes fra loggen). Faxposterne i databasen inkluderer alle faxsessioner som en post. En faxsession kan f.eks. være en sendt fax, modtaget fax eller firmwareopgraderinger. Afhængigt af aktiviteten kan der være mindre end 500 poster i rapporten (medmindre du sendte 500 faxer uden at modtage nogen faxer eller anden afsluttende aktivitet).

Hvis du vil bruge loggen til registreringsformål, bør du udskrive den regelmæssigt (mindst efter hver 500 faxer) og derefter slette den.

Udfør følgende trin for at udskrive faxaktivitetsloggen.

1. Rul til og tryk på ikonet [Administration](#) i kontrolpanelet for at åbne menuen Administration.
2. Rul til og tryk på [Oplysninger](#).
3. Rul til og tryk på [Faxrapporter](#) og derefter på [Faxaktivitetslog](#). (Udskriver rapport)

Udskriv faktureringskoderapporten

Takstkoderapporten er en liste over de seneste 500 faxer, det lykkedes at sende, opført efter takstkode. Følgende oplysninger er medtaget i rapporten.

- Takstkodenummer
- Dato og klokkeslæt for alle faxer, det lykkedes at sende
- Identifikationsnummer
- Varighed (tid for åben forbindelse)
- Antal sider sendt
- Resultat (succes)

I databasen lagres de seneste 500 faxer (ældre faxer slettes fra databasen). Hvis du vil bruge rapporten til registreringsformål, bør du udskrive den regelmæssigt (mindst efter hver 500 faxer) og derefter slette den.

1. Rul til og tryk på ikonet [Administration](#) i kontrolpanelet for at åbne menuen Administration.
2. Rul til og tryk på [Oplysninger](#).
3. Rul til og tryk på [Faxrapporter](#).
4. Rul til og tryk på [Faktureringskoderapport](#).
5. Tryk på [Udskriv](#) for at udskrive rapporten.

Ryd loggen for faxaktivitet og faktureringskoderapporten

Faxaktivitetsloggen og takstkoderapporten bruger samme database. Denne indstilling rydder databasen, og dermed ryddes data i både aktivitetsloggen og takstrapportdata.

Udfør følgende trin for at rydde faxdatabasen.

1. Tryk på ikonet [Administration](#) på kontrolpanelet for at åbne faxmenuen.
2. Rul til og tryk på [Nulstillinger](#) for at åbne menuen.
3. Rul til og tryk på [Ryd faxaktivitetslog](#).
4. Tryk på [Ja](#) for at rydde alle poster, eller tryk på [Nej](#) for at afslutte og bevare posterne.

Udskriv den blokerede faxlisterapport

1. Rul til og tryk på ikonet [Administration](#) i kontrolpanelet for at åbne menuen Administration.
2. Rul til og tryk på [Oplysninger](#).
3. Rul til og tryk på [Faxrapporter](#).
4. Tryk på [Liste over blokerede faxer](#) for at udskrive rapporten.

Udskriv hurtigtopkaldsliste

I en rapport for hurtigopkaldsliste opføres faxnumrene, der er tildelt hurtigopkaldsnavne.

1. Rul til og tryk på ikonet [Administration](#) i kontrolpanelet for at åbne menuen Administration.
2. Rul til og tryk på [Oplysninger](#).
3. Rul til og tryk på [Faxrapporter](#).
4. Tryk på [Kortnummerliste](#) for at udskrive rapporten.

Tjenesteindstillinger

Disse elementer i kontrolpanelets menuer kan bidrage til fejlfinding, hvis den udbedrende handling, der er nævnt under Fejlkode, ikke har nogen effekt. De kan anvendes, når en HP-servicerepræsentant hjælper dig.

Indstillinger i menuen Startopsætning

Åbn menuen [Administration](#), og vælg derefter menuen [Startopsætning](#). Åbn menuen [Faxopsætning](#).

Indstillinger for Faxafsendelse	Maksimal baudhastighed: Denne indstilling giver mulighed for at vælge baudhastigheden fra en liste. Hvis der opstår kommunikationsfejl under brug af faxen, bruges denne indstilling til at vælge en langsommere baudhastighed for derved at afgøre, om kommunikationsfejlen skyldes telefonlinjen. Sæt først hastigheden ned til 14.400 bps, og derefter til 9.600 bps. Når denne indstilling er valgt, forbliver den i kraft, indtil den ændres.
	TCF T.30-forsinkelsestimer: Denne indstilling har et område mellem 60 og 255 ms. Det bør altid være standardværdien på 60 ms. Brug denne indstilling, når du får besked på det af en teknisk supportmedarbejder fra HP, når justeringsprocedurerne ligger uden for området i denne vejledning.
	TCF-udvidelse: Denne indstilling har et område mellem 0 og 2550 ms. Det bør altid være standardværdien på 0 ms. Brug denne indstilling, når du får besked på det af en teknisk supportmedarbejder fra HP, når justeringsprocedurerne ligger uden for området i denne vejledning.
Indstillinger for Faxmodtagelse	Ringeinterval: Denne indstilling anvendes til at justere visse PBX-ringsignaler. Brug denne indstilling, når du får besked på det af en teknisk supportmedarbejder fra HP.
	Ringehyppighed: Denne indstilling har et område mellem 1 til 200 Hz. Det bør altid være standardværdien på 68 Hz. Brug denne indstilling, når du får besked på det af en teknisk supportmedarbejder fra HP, når justeringsprocedurerne ligger uden for området i denne vejledning.

Indstillinger i menuen Fejlfinding

Åbn menuen [Administration](#), og vælg derefter menuen [Fejlfinding](#).

Indstillinger for menuen [Fejlfinding](#)

Fax T.30-registrering: Fax T.30-registreringen er en udskrevet rapport, der udgør en oversigt over al kommunikation mellem afsendende og modtagende faxmaskiner for sidste faxafsendelse eller -modtagelse. Rapporten indeholder mange tekniske detaljer, der normalt ligger uden for de fleste brugeres tekniske viden. Rapporten indeholder dog detaljerede fejlkoder og andre oplysninger, der kan være nyttige ved fejlfinding af et specielt problem med afsendelse eller modtagelse af en fax. Du kan blive bedt om indholdet af rapporten af en servicerepræsentant fra HP under forsøg på at fastslå årsagen til et problem og fastlægge den nødvendige fremgangsmåde. (Yderligere oplysninger om fejlkoder findes i [Faxfejlmeldelser på side 50](#)).

Fax V.34: Der er to indstillinger (Normal og Deaktiveret), der kontrollerer modemets baudhastighed. Indstillingen Normal sætter modemmet i stand til frit at vælge (ved at kommunikere med det andet modem) mellem de understøttede baudhastigheder op til 33.600 baud. Indstillingen Deaktiveret sætter baudhastigheden til et maksimum på 14.400 bps. Denne indstilling forbliver i kraft, indtil den ændres.

Faxhøjtalertilstand: Denne serviceindstilling har to indstillingsmuligheder, Normal og Diagnosticering. I indstillingen Normal er modemets højtaler tændt, mens nummeret ringes op, og indtil forbindelsen opnås. Derefter slukkes den. I indstillingen Diagnosticering er højtaleren tændt og forbliver tændt under hele faxkommunikationen, indtil indstillingen Normal vælges igen.

Indstillinger i menuen Nulstillinger

Åbn menuen [Administration](#), og vælg derefter menuen [Nulstillinger](#).

Indstillinger for menuen [Nulstillinger](#)

Gendan fabriksstelekommunikationsindstillinger: Dette valg nulstiller flere menuændringer tilbage til deres standardindstillinger. Det omfatter den maksimale baudhastighed, interval mellem korte ring, V 34, højtalerindstilling og tab af transmissionssignal.

Firmwareopgraderinger

Firmwaren til faxtilbehøret kan opdateres. Opdateringer af faxfirmware sker som del af en overordnet opdatering af produktfirmware. Se brugervejledningen til produktet for at få flere oplysninger.

3 HP Color LaserJet CM 4540 MFP-serien, HP Color LaserJet Enterprise M4555 MFP-serien, HP LaserJet Enterprise 500 MFP-serien, HP LaserJet Enterprise 500 Color MFP-serien og HP LaserJet Enterprise M725 MFP-serien

Installation af faxtilbehøret

I de følgende afsnit beskrives installationsproceduren for hver af følgende printere:

- [Installer faxtilbehøret i HP Color LaserJet CM4540](#)
- [Installer faxtilbehøret i HP Color LaserJet M4555 MFP-serien](#)
- [Installer faxtilbehøret i HP LaserJet Enterprise 500 MFP-serien](#)
- [Installer faxtilbehøret i HP LaserJet Enterprise 500 Color MFP-serien](#)
- [Installer faxtilbehøret i HP LaserJet Enterprise M725 MFP-serien](#)

Installer faxtilbehøret i HP Color LaserJet CM4540

1. Sluk produktet.

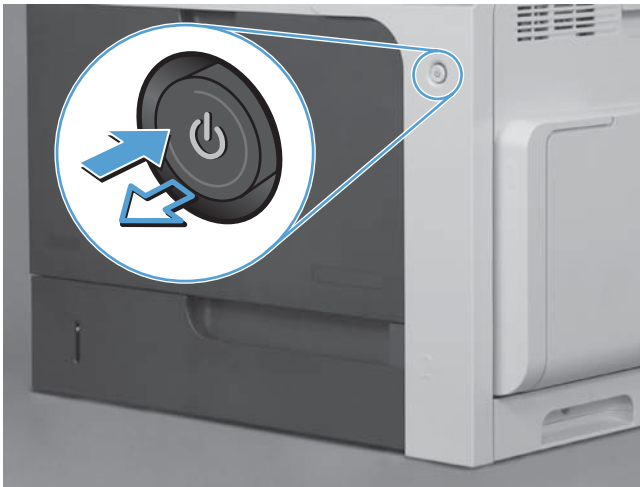

2. Tag alle strøm- og printerkabler ud.

 **BEMÆRK:** Denne illustration viser muligvis ikke alle kablerne.

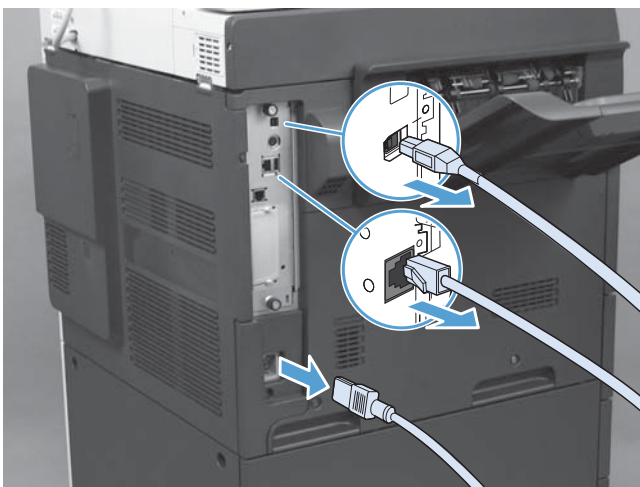

3. Find de riflede skruer på processorkortet på produktets bagside.



4. Skru de riflede skruer ud, og træk processorkortet ud af produktet.

⚠ FORSIGTIG: Processorkortet og kortet til faxtilbehør indeholder dele, der er følsomme over for elektrostatisk afladning (ESD). Ved håndtering af processorkortet eller kortet til faxtilbehør skal der bruges statisk beskyttelse som f.eks.: 1) En håndledsrem med jordforbindelse, der har forbindelse til produktets metalramme. 2) Hold processorens metalramme i hånden.

Undgå at berøre komponenterne på processorkortet eller faxtilbehørskortet.



5. Fjern den etiket, der dækker faxporten på processoren, hvis det er nødvendigt.
6. Tag faxtilbehøret ud af emballagen.

⚠ FORSIGTIG: Processorkortet og kortet til faxtilbehør indeholder dele, der er følsomme over for elektrostatisk afladning (ESD). Ved håndtering af processorkortet eller kortet til faxtilbehør skal der bruges statisk beskyttelse som f.eks.: 1) En håndledsrem med jordforbindelse, der har forbindelse til produktets metalramme. 2) Hold processorens metalramme i hånden.

Undgå at berøre komponenterne på processorkortet eller faxtilbehørskortet.

7. Find stikindgangen til faxbehøret på processoren. Juster stikket på faxtilbehøret med indgangen på processoren. Den øverste kant på faxtilbehøret passer ind i rillen på processorens metalramme, når det er placeret korrekt (billedforklaring 1). Juster stikket på faxtilbehøret med stikket på processoren, og tryk nedad (billedforklaring 2).

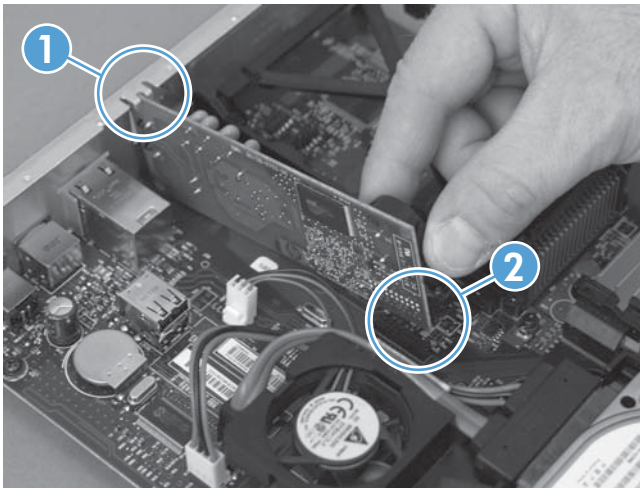

8. Juster processorkortet i rillerne nederst i stikket, og skub derefter kortet tilbage i produktet. Spænd fingerskruerne.

 **BEMÆRK:** Du undgår at beskadige processorkortet ved at sørge for, at processorkortet er justeret i forhold til rillerne øverst og nederst ved åbningen.

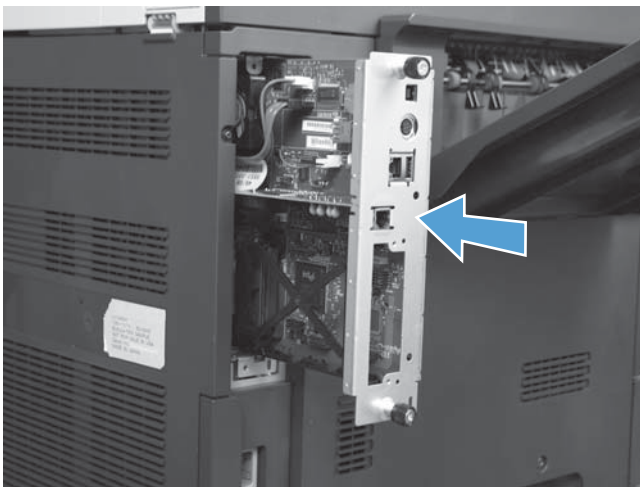

9. Tilslut strøm- og printerkablerne igen, og tænd produktet.

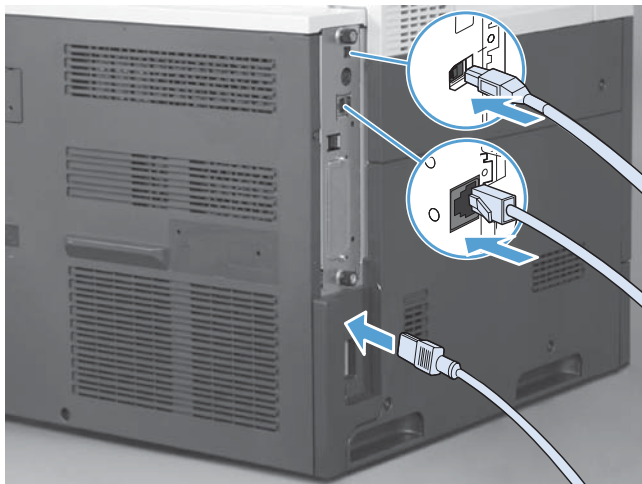

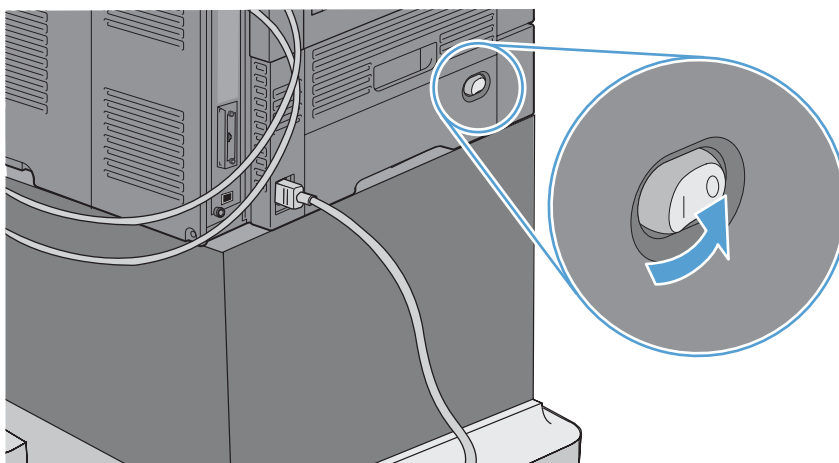

Installer faxtilbehøret i HP Color LaserJet M4555 MFP-serien

1. Sluk produktet.

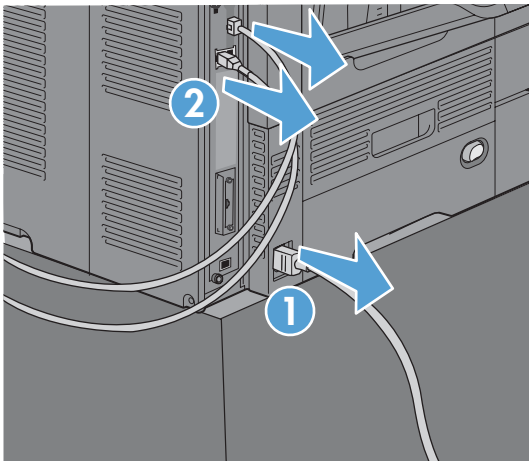

2. Tag alle strøm- og printerkabler ud.



 **BEMÆRK:** Denne illustration viser muligvis ikke alle kablerne.

3. Find de riflede skruer på processorkortet på produktets bagside.

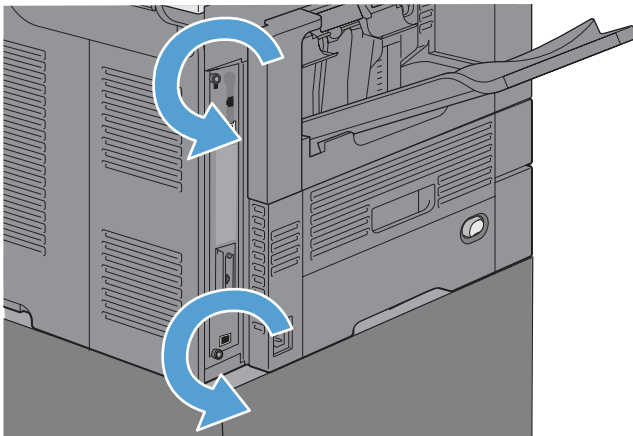

4. Skru de riflede skruer ud, og træk processorkortet ud af produktet.

⚠ FORSIGTIG: Processorkortet og kortet til faxtilbehør indeholder dele, der er følsomme over for elektrostatisk afladning (ESD). Ved håndtering af processorkortet eller kortet til faxtilbehør skal der bruges statisk beskyttelse som f.eks.: 1) En håndledsrem med jordforbindelse, der har forbindelse til produktets metalramme. 2) Hold processorens metalramme i hånden.

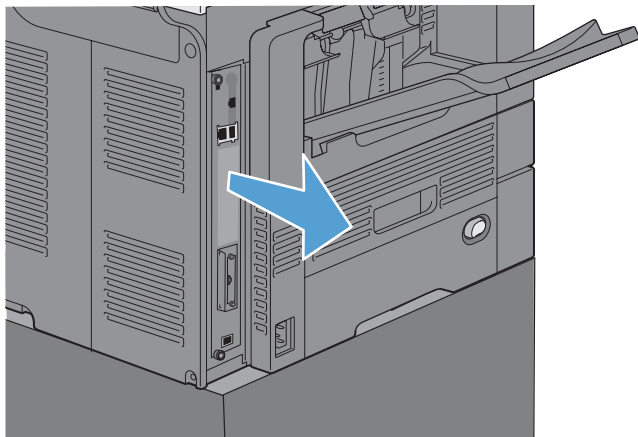

5. Fjern den etiket, der dækker faxporten på processoren, hvis det er nødvendigt.

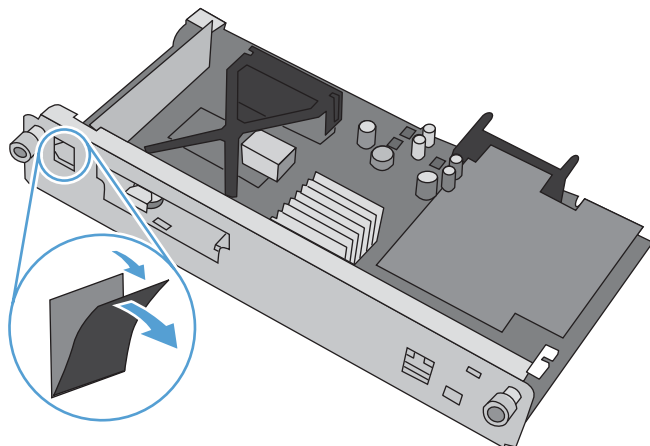

6. Tag faxtilbehøret ud af emballagen.

⚠ FORSIGTIG: Processorkortet og kortet til faxtilbehør indeholder dele, der er følsomme over for elektrostatisk afladning (ESD). Ved håndtering af processorkortet eller kortet til faxtilbehør skal der bruges statisk beskyttelse som f.eks.: 1) En håndledsrem med jordforbindelse, der har forbindelse til produktets metalramme. 2) Hold processorens metalramme i hånden.

7. Find stikindgangen til faxbehøret på processoren. Juster stikket på faxtilbehøret med indgangen på processoren. Den øverste kant på faxtilbehøret passer ind i rillen på processorens metalramme, når det er placeret korrekt (billedforklaring 1). Juster stikket på faxtilbehøret med stikket på processoren, og tryk nedad (billedforklaring 2).

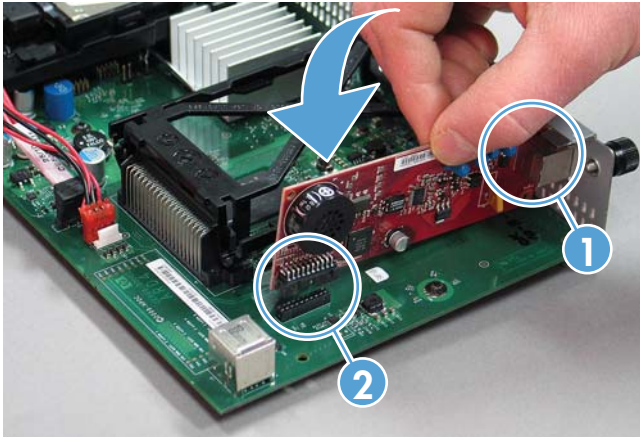

8. Juster processorkortet i rillerne nederst i stikket, og skub derefter kortet tilbage i produktet. Spænd fingerskruerne.

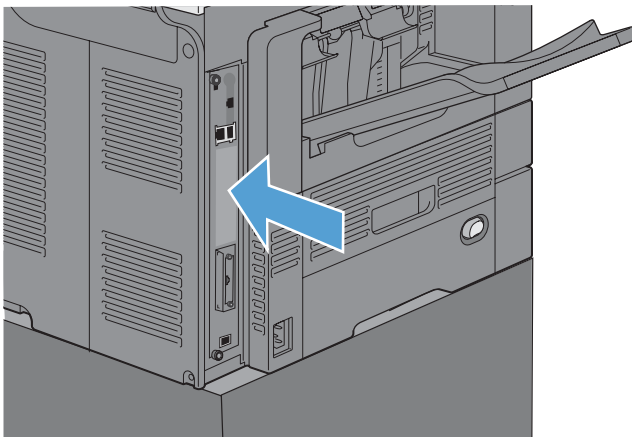

9. Tilslut strøm- og printerkablerne igen, og tænd produktet.

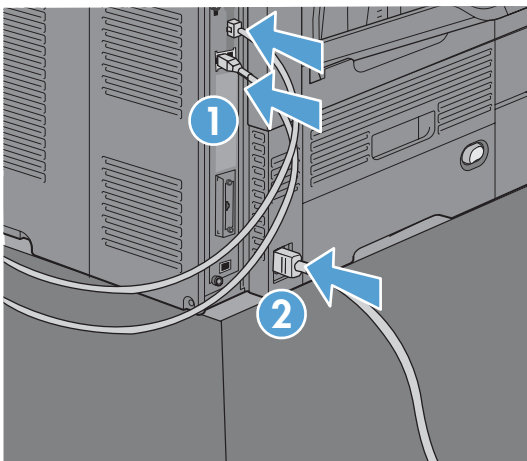

Installer faxtilbehøret i HP LaserJet Enterprise 500 MFP-serien

1. Sluk for produktet og hiv alle strøm- og interfacekabler ud.

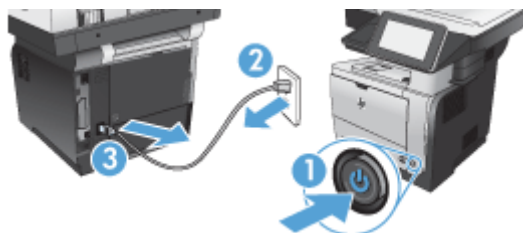

2. Fjern dækslet til processorkortet på højre bagside af produktet.



3. Brug tappene øverst til venstre på kabinetdækslet, åbne kabinetdækslet og derefter tage kabinetdækslet af hængslerne.

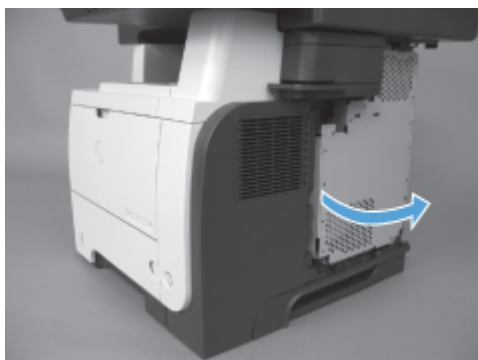

4. Tag faxtilbehøret ud af emballagen.

⚠ FORSIGTIG: Processorkortet og kortet til faxtilbehør indeholder dele, der er følsomme over for elektrostatisk afladning (ESD). Ved håndtering af processorkortet eller kortet til faxtilbehør skal der bruges statisk beskyttelse som f.eks.: 1) En håndledsrem med jordforbindelse, der har forbindelse til produktets metalramme. 2) Hold processorens metalramme i hånden.

5. Find stikindgangen til faxtilbehøret på processoren. Juster stikkene på faxtilbehøret med åbningerne på processoren, og tryk derefter nedad med et bestemt tryk.

📝 BEMÆRK: Faxtilbehørskortet skal først justeres bag metaltappen i højre side af kabinettet.

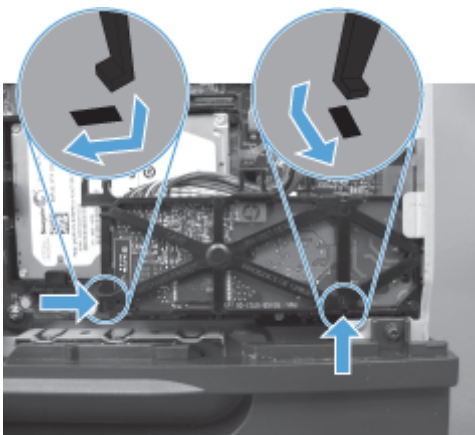
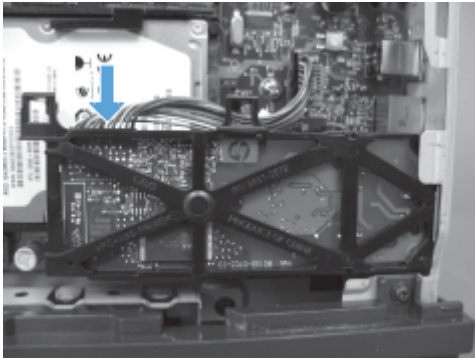

6. Slut faxtilbehørskablet til processoren.

7. Sæt kabinetdækslet på igen ved at justere metalhængseltappene, og derefter lukke kabinetdækslet.

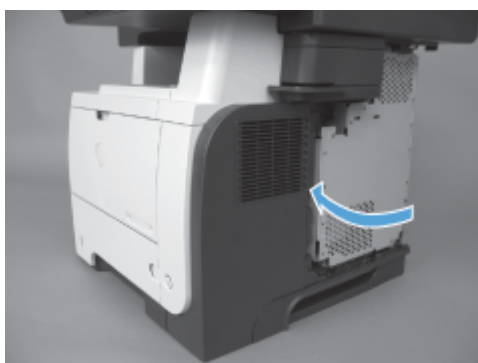
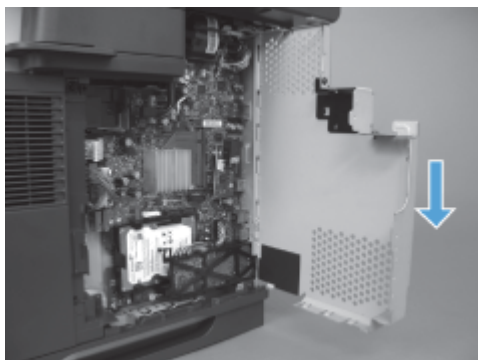

8. Sæt dækslet til processorkortet på igen.



9. Tilslut alle strøm- og grænsefladekabler igen, og tænd derefter for produktet.



Installer faxtilbehøret i HP LaserJet Enterprise 500 Color MFP-serien

1. Sluk produktet.

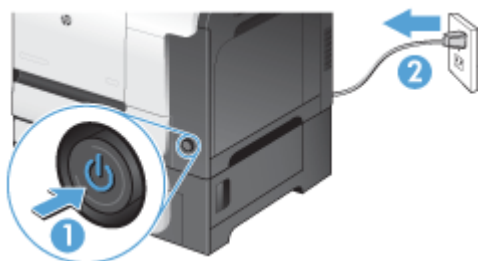

2. Tag alle strøm- og printerkabler ud.

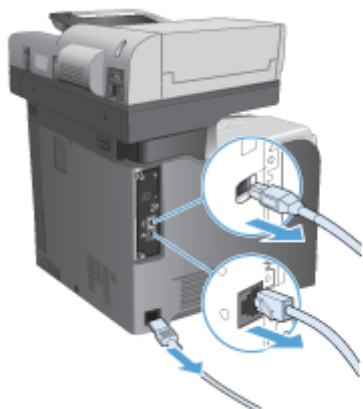

3. Find fingerskruerne på processoren bagerst i produktets, og skru dem ud.



4. Træk processorkortet ud af produktet.

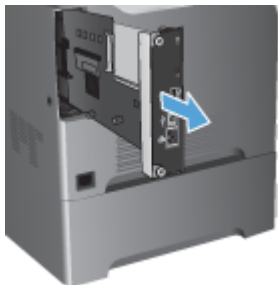

5. Tag faxtilbehøret ud af emballagen.
6. Find stikindgangen til faxtilbehøret på processoren. Juster stikkene på faxtilbehøret med åbningerne på processoren, og tryk derefter nedad med et bestemt tryk.

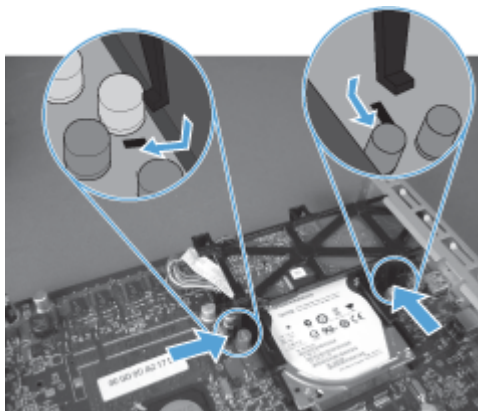
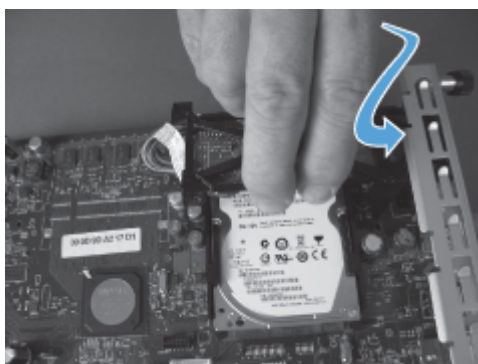

7. Slut faxtilbehørs-kablet til processoren.



BEMÆRK: Faxtilbehørs-kablet skal trækkes under plastiktappen på faxtilbehøret.

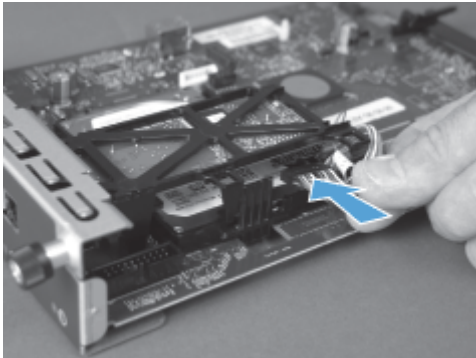

8. Juster processorkortet i åbningen bagerst på produktet, og skub derefter kortet tilbage i produktet.



9. Spænd fingerskruerne.



10. Tilslut alle strøm- og grænsefladekabler igen, og tænd derefter for produktet.

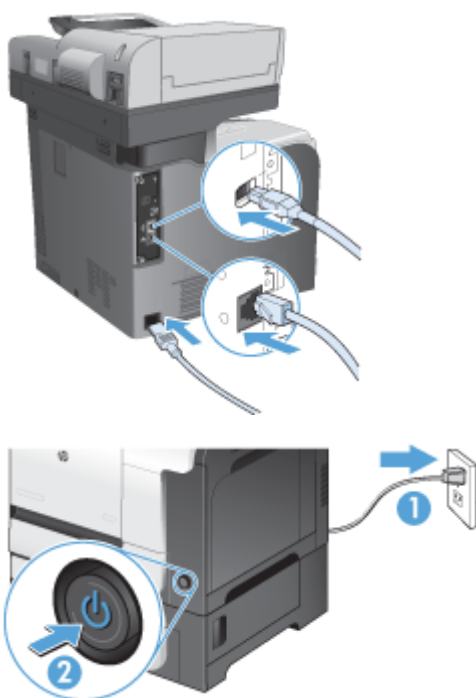

11. Indsæt modemtelefonkablet i faxstikket.

Installer faxtilbehøret i HP LaserJet Enterprise M725 MFP-serien

1. Sluk for produktet, og tag derefter stikket ud af stikkontakten.

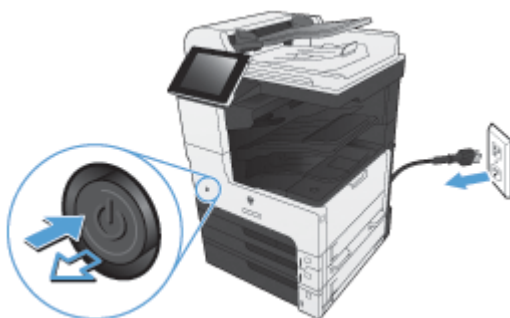

2. Tag USB- og netværkskablerne ud.

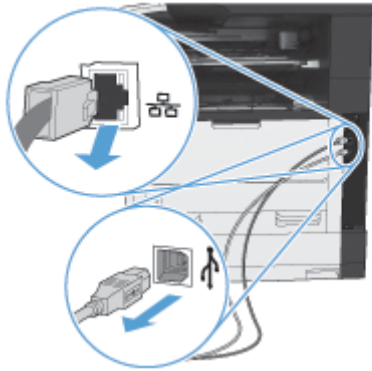

3. Frigør fingerskruerne på processorkortet, og skru dem ud.



4. Træk processorkortet lige ud af produktet for at fjerne det.

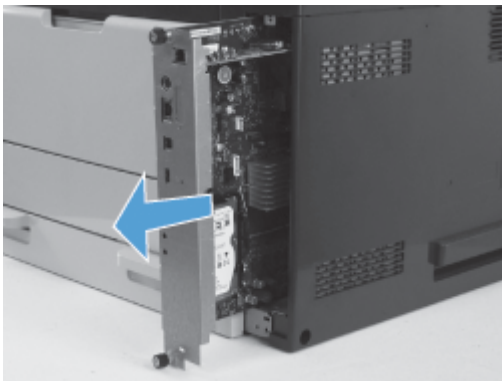

5. Tag faxtilbehørs-kortet ud af emballagen.

6. Placer portenden af fax-PCA'en (figuranvisning 1) i det stik, der er til rådighed i processorkortbakken, drej fax-PCA'en nedad i processorkortet (figuranvisning 2), og tryk derefter nedad på PCS, så PCA'en sidder fast i stikket på processorkortet (figuranvisning 3).

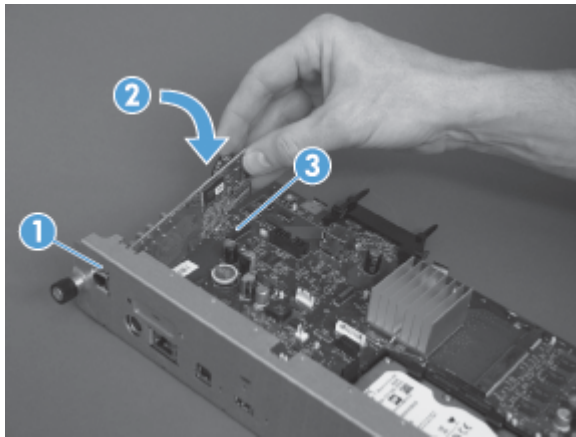

7. Juster processorkortet i åbningen bagerst på produktet, og skub derefter kortet tilbage i produktet.

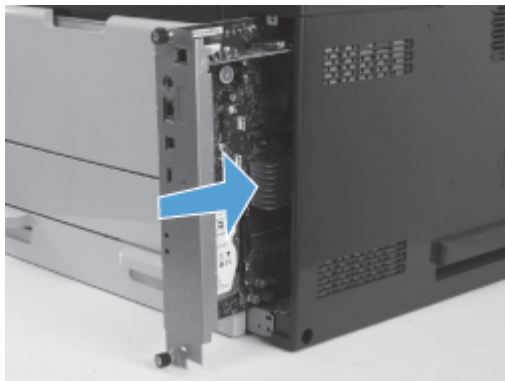

8. Spænd fingerskruerne.



9. Tilslut USB- og netværkskabler til produktet.

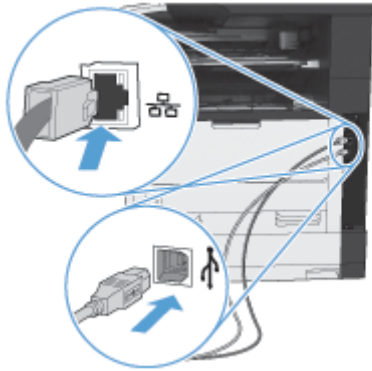

10. Tilslut stikket til stikkontakten, og tænd derefter for produktet.

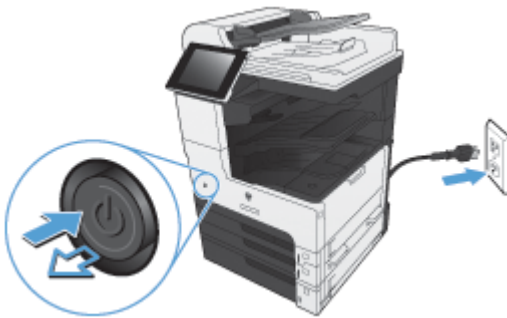

11. Indsæt modemtelefonkablet i faxstikket.

Tilslut faxtilbehøret til en telefonlinje

Når du tilslutter ekstraudstyret til fax til en telefonlinje, skal du sørge for, at den pågældende telefonlinje er en dedikeret linje, der ikke bruges af andre enheder. Denne telefonlinje skal være analog, da faxen ikke fungerer korrekt, hvis den tilsluttes visse digitale PBC-systemer. Kontakt telekommunikationsselskabet, hvis du ikke er sikker på, om du har en analog eller en digital telefonlinje.

 **BEMÆRK:** HP anbefaler at bruge det medfølgende telefonkabel for at sikre, at faxtilbehøret fungerer korrekt.

Følg denne vejledning i at slutte ekstraudstyret til fax til et telefonstik.

1. Find det medfølgende telefonkabel frem. Sæt den ene ende af telefonkablet i det faxtilbehørstelefonstik, der er på faxkortet. Skub telefonstikket ind, så det klikker på plads.

 **FORSIGTIG:** Sørg for at tilslutte telefonkablet til faxtilbehørsporten, som findes midt på faxkortet. Slut ikke telefonkablet til HP Jetdirect-porten, som er placeret længere nede på formateringsenheden.

2. Sæt den anden ende af telefonkablet i telefonstikket på væggen. Tryk på stikket, indtil det klikker, eller indtil det sidder godt fast. Da der bruges forskellige typer stik i forskellige lande/områder, afgiver stikket muligvis ikke et hørbart klik.

Kontroller faxfunktion

Når faxtilbehøret er installeret og fungerer korrekt, vises faxikonet på produktets kontrolpanel. Hvis faxtilbehøret netop er installeret, men ikke er konfigureret, er faxikonet nedtonet. Hvis dette sker, skal du bruge de medfølgende instruktioner til at konfigurere faxtilbehøret.

Kræver faxindstillinger

Når faxtilbehøret er installeret, skal du foretage bestemte indstillinger, før du kan bruge tilbehøret. Hvis indstillingerne ikke er konfigureret, er faxikonet nedtonet. Disse indstillinger omfatter:

- Land/område
- Dato/klokkeslæt
- Firmanavn
- Faxnummer
- Opkaldspræfiks (valgfri)

Guiden Faxopsætning

Guiden Faxopsætning fører dig gennem en trinvis fremgangsmåde for at konfigurere de faxindstillinger, der er nødvendige for at kunne bruge faxfunktionen. Hvis indstillingerne ikke er konfigureret, er faxfunktionen deaktiveret.

Første gang produktet tændes, mens der er installeret et faxtilbehør, skal du åbne guiden Faxopsætning ved at følge nedenstående fremgangsmåde:

1. Tryk på knappen [Startopsætning](#) på startskærmbilledet.
2. Tryk på menuen [Opsætningsguide til fax](#).
3. Følg anvisningerne i guiden Faxopsætning for at konfigurere de ønskede indstillinger.
4. Når guiden Faxopsætning afsluttes, vises indstillingen til at skjule knappen [Startopsætning](#) på startskærmbilledet.

Åbn guiden Faxopsætning *efter* den indledende opsætning via kontrolpanelet ved hjælp af nedenstående fremgangsmåde:

1. Rul til og tryk på knappen [Administration](#) fra startskærmbilledet.
2. Åbn følgende menuer:
 - [Faxindstillinger](#)
 - [Faxafsendelse - indstillinger](#)
 - [Opsætning af faxafsendelse](#)
 - [Opsætningsguide til fax](#)

Benyt nedenstående fremgangsmåde til at konfigurere de ønskede faxindstillinger ved hjælp af guiden Faxopsætning:

1. Tryk på dit land/område på det første skærmbillede i guiden Faxopsætning, og tryk derefter på knappen [Næste](#).
2. Tryk på dato- og klokkeslætsfelterne for at angive dato og klokkeslæt, og tryk derefter på knappen [Næste](#).
3. Angiv dit firmanavn og dit faxnummer i feltet [Firmanavn](#) og [Faxnummer](#), og tryk derefter på knappen [Næste](#).
4. Angiv eventuelt dit opkaldspræfiks i feltet [Opkaldspræfiks](#), og tryk derefter på knappen [Næste](#).
5. Bekræft dine faxkonfigurationsindstillinger på det sidste skærmbillede i guiden Faxopsætning. Tryk på knappen [Udfør](#) for at afslutte guiden Faxopsætning.

-eller-

Tryk på knappen [Forrige](#) for at gå tilbage gennem skærmbillederne i guiden Faxopsætning og foretage ændringer i konfigurationsindstillingerne.

 **BEMÆRK:** De indstillinger, der er konfigureret ved hjælp af guiden Faxopsætning på kontrolpanelet, tilsidesætter alle indstillinger, der er foretaget i den integrerede webserver.

 **BEMÆRK:** Hvis indstillingerne for menuen [Faxopsætning](#) ikke vises i menuvisningen, kan LAN- eller internetfax være aktiveret. Når LAN- eller internetfax er aktiveret, deaktiveres det analoge faxtilbehør, og faxmenuen vises ikke. Der kan kun være aktiveret én faxfunktion ad gangen – enten LAN-fax, analog fax eller internetfax. Faxikonet vises for en af faxfunktionerne. Hvis du vil bruge analog fax, når LAN-fax er aktiveret, skal du bruge HP MFP Digital Sending Software – Konfigurationsværktøj eller produktets integrerede webserver til at deaktivere LAN-fax.

Angiv eller bekræft dato og klokkeslæt

Indstillingen for dato og klokkeslæt for faxtilbehøret har samme værdi som indstillingen for dato og klokkeslæt for produktet. Disse oplysninger kan angives ved hjælp af guiden Faxopsætning eller ved at benytte nedenstående fremgangsmåde:

1. Rul til og tryk på knappen [Administration](#) fra startskærmbilledet.
2. Åbn følgende menuer:
 - [Generelle indstillinger](#)
 - [Indstillinger for dato/klokkeslæt](#)
 - [Dato/klokkeslæt](#)
3. Tryk på den korrekte [Tidszone](#)-indstilling for din landestandard.
4. Tryk på rullemenuen [Måned](#), og vælg en måned.
5. Tryk på felterne ud for rullelisten [Dato](#) for at angive dagen og året med tastaturet.
6. Tryk på felterne under overskriften [Tid](#) for at angive timer og minutter med tastaturet, og tryk derefter på knappen [AM](#) eller [PM](#).
7. Tryk om nødvendigt på funktionen [Juster for sommertid](#).
8. Tryk på knappen [Gem](#) for at gemme indstillingerne.

Angiv eller bekræft dato/klokkeslætsformat

Indstillingen for dato- og klokkeslætsformat for faxtilbehøret er i det samme format som indstillingen for dato og klokkeslæt for produktet. Disse oplysninger kan angives ved hjælp af guiden Faxopsætning eller ved at benytte nedenstående fremgangsmåde:

1. Rul til og tryk på knappen [Administration](#) fra startskærmbilledet.
2. Åbn følgende menuer:
 - [Generelle indstillinger](#)
 - [Indstillinger for dato/klokkeslæt](#)
 - [Dato-/klokkeslætsformat](#)
3. Tryk en indstilling for [Datoformat](#).

4. Tryk en indstilling for **Tidsformat**.
5. Tryk på knappen **Gem** for at gemme indstillingerne.

Fjernkonfiguration af fax

Ud over via produktets kontrolpanel kan du udføre fjernkonfiguration af faxtilbehøret ved hjælp af forskellige softwareværktøjer. Da produktet omfatter en integreret webserver (EWS), kan du konfigurere faxtilbehøret over nettet ved hjælp af enten en webbrowser eller HPWeb Jetadmin (WJA). Derudover kan du konfigurere faxtilbehøret over netværket gennem brug af en netværksforbundet computer og konfigurationsværktøjet HP MFP Digital Sending Software (DSS). Disse værktøjer giver adgang til de fleste konfigurationsindstillinger for faxtilbehøret, som er tilgængelige via produktets faxmenu.

Webbrowser

Produktet indeholder en integreret webserver (EWS). EWS gør det muligt for dig at bruge en webbrowser til at opnå adgang til og konfigurere de analoge faxindstillinger.

1. Indtast IP-adressen for produktet på browserens URL-adresselinje, og tryk på **Enter** for at åbne EWS-skærmen **Configure product** (Konfigurer produkt). Du finder IP-adressen for produktet ved at udskrive en konfigurationsside for produktet.



BEMÆRK: Hvis der bruges DSS, vises en meddelelse på EWS, der angiver, at DSS har kontrollen. Den eneste måde, hvorpå indstillingerne kan ændres, er gennem DSS.

2. Klik på fanen **Fax**. Skærbilledet **Fax Send Ops.** vises.
3. På skærbilledet **Fax Send Ops.** skal du klikke på **Aktiver faxafsendelse** for at aktivere faxen. Rediger eventuelt de almindelige jobindstillinger og de specifikke indstillinger for den type fax, der anvendes, og klik derefter på knappen **Anvend** for at acceptere indstillingerne.

HP Web Jetadmin

Benyt nedenstående fremgangsmåde for at få adgang til produktindstillingerne for analog fax ved hjælp af HP Web Jetadmin. Detaljerede oplysninger om HP Web Jetadmin finder du i **HP Web Jetadmin – Referencemanual**.

1. Start HP Web Jetadmin.
2. I tekstboksen **Hurtigt overblik** skal du indtaste IP-adressen for produktet i tekstboksen **Hurtig enhedssøgning** og derefter klikke på knappen **Start** for at få vist enhedsstatus i højre rude. Vælg **Digital afsendelse og fax** i statusrullemenuen i ruden.
3. Konfigurer indstillingerne i afsnittet **Faxindstillinger** eller **Avancerede faxindstillinger**. Hvis du ønsker flere oplysninger om en bestemt indstilling, skal du klikke på konteksthjælpen ved siden af indstillingen.
4. Når du har foretaget ændringer i indstillingerne, skal du klikke på knappen **Anvend** for at acceptere indstillingerne.

Ud over at konfigurere et enkelt produkt kan du også udføre konfiguration af flere enheder. Når tilstanden for flere enheder bruges, konfigureres flere produkter samtidigt. Du finder oplysninger om denne funktion i **Web Jetadmin User Guide** (Brugervejledning til Web Jetadmin), som findes under fanen **Self Help and Documentation** (Hjælp og dokumentation) på www.hp.com/go/webjetadmin.

Konfigurationsværktøjet HP MFP Digital Sending Software

Udfør følgende trin for at få adgang til MFP-indstillingerne for analog fax ved hjælp af DSS-konfigurationsværktøjet.

1. Start værktøjet (på computeren eller serveren) for at få åbne hovedskærmen.
2. Vælg produktet, og klik på knappen **Konfigurer MFP** på hovedskærmen, og klik derefter på fanen Send til fax for at åbne skærmen Faxindstillinger.
3. Vælg **Aktiver faxafsendelse** for at aktivere faxfunktionerne på produktet. Du kan få adgang til indstillingerne for analog fax ved at vælge **Internal Modem** (Internt modem) på rullelisten **Fax Send Method** (Metode til faxafsendelse). På fanen **Common Job Settings** (Almindelige jobindstillinger) skal du foretage dine ændringer i indstillingerne og klikke på **Anvend** for at acceptere indstillingerne. Vælg fanen **Internal Modem** (Internt modem) for at angive flere faxindstillinger.

Ud over konfiguration af et enkelt produkt kan du også konfigurere flere enheder. Hvis du ønsker flere oplysninger om konfigurationsværktøjet HP MFP Digital Sending Software, skal du se i **Brugervejledning til HP MFP Digital Sending Software** eller i **Supportvejledning til HP MFP Digital Sending Software**.



BEMÆRK: Afhængigt af egenskaberne og indstillingerne for faxmetoden er nogle af disse indstillinger eventuelt ikke tilgængelige eller kan ikke konfigureres.

Faxindstillinger

I de følgende afsnit beskrives de forskellige indstillinger for afsendelse og modtagelse af faxer.

- [Send faxindstillinger](#)
- [Modtag fax-indstillinger](#)
- [Faxarkivering og -videresendelse](#)
- [Polling](#)

Send faxindstillinger

Brug menuen Opsætning af faxafsendelse til at konfigurere følgende funktioner:

- [Faxopkaldsindstillinger](#)
- [Generelle fax send-indstillinger](#)
- [Standardjobindstillinger](#)
- [Faktureringskoder](#)

Faxopkaldsindstillinger

Angiv faxopkaldslydstyrke

Brug indstillingen [Opkaldslydstyrke for fax](#) til at kontrollere produktets opkaldslydstyrke, når du afsender faxer.

1. Rul til og tryk på knappen [Administration](#) fra startskærbilledet.
2. Åbn følgende menuer:
 - [Faxindstillinger](#)
 - [Faxafsendelse - indstillinger](#)
 - [Opsætning af faxafsendelse](#)
 - [Opkaldsindstillinger for fax](#)
3. Vælg rullemenuen [Opkaldslydstyrke for fax](#), og vælg én af nedenstående indstillinger:
 - [Fra](#)
 - [Lav](#) (standard)
 - [Høj](#)
4. Tryk på knappen [Gem](#) for at gemme indstillingen for faxlydstyrke.

Indstil opkaldstilstanden

Indstillingerne for opkaldstilstand angiver den anvendte opkaldstype: enten tone (tryk-tonetelefoner) eller impuls (drejeskivetelefoner).

Udfør de følgende trin for at indstille opkaldstilstanden.

1. Rul til og tryk på knappen [Administration](#) fra startskærmbilledet.
2. Åbn følgende menuer:
 - [Faxindstillinger](#)
 - [Faxafsendelse - indstillinger](#)
 - [Opsætning af faxafsendelse](#)
 - [Opkaldsindstillinger for fax](#)
3. Tryk på rullemenuen [Opkaldstilstand](#), og vælg enten indstillingen [Tone](#) (standard) eller indstillingen [Impuls](#) for at indstille faxopkaldstilstanden.
4. Tryk på knappen [Gem](#).

Angiv faxafsendeshastighed

Med indstillingen af hastigheden for faxafsendelse angives modemets bithastighed (målt i bit pr. sekund) for det analoge faxmodem, når der sendes en fax.

1. Rul til og tryk på knappen [Administration](#) fra startskærmbilledet.
2. Åbn følgende menuer:
 - [Faxindstillinger](#)
 - [Faxafsendelse - indstillinger](#)
 - [Opsætning af faxafsendelse](#)
 - [Opkaldsindstillinger for fax](#)
3. Tryk på rullemenuen under overskriften [Faxafsendeshastighed](#), og tryk derefter på én af følgende indstillinger:
 - [Hurtig](#) (standard) – 33600 bps (bit pr. sekund)
 - [Mellem](#) – 14400 bps
 - [Langsom](#) – 9600 bps
4. Tryk på knappen [Gem](#).

Indstil genopkaldsinterval

Med indstillingen for genopkaldsinterval vælges antal minutter mellem genopkald, hvis nummeret, der kaldes op til, er optaget eller ikke svarer. Optaget kan også angive en kommunikationsfejl.

 **BEMÆRK:** Du kan komme ud for, at der vises en meddelelse om genopkald på kontrolpanelet, når indstillingerne **Ring op igen ved optaget, Ring op igen, hvis opkaldet ikke besvares** og **Ring op igen ved fejl** er deaktiveret. Det sker, hvis faxtilbehøret ringer et nummer op, opnår forbindelse, og forbindelsen derefter afbrydes. Første genopkaldsforsøg sker ved 26.400 bps, og, hvis dette mislykkes, foretages automatisk endnu to genopkaldsforsøg uanset genkaldsindstillingerne (det første ved 26.400 bps, og hvis det mislykkes, det andet ved 14.400 bps). Under dette genopkaldsforsøg vises en meddelelse på kontrolpanelet, der angiver, at et genopkaldsforsøg er i gang.

1. Rul til og tryk på knappen [Administration](#) fra startskærmbilledet.
2. Åbn følgende menuer:
 - [Faxindstillinger](#)
 - [Faxafsendelse - indstillinger](#)
 - [Opsætning af faxafsendelse](#)
 - [Opkaldsindstillinger for fax](#)
3. Tryk i tekstboksen [Genopkaldsinterval](#) for at få vist tastaturet.
4. Angiv værdien (1–5, standard er 5), og tryk på knappen [OK](#).
5. Tryk på knappen [Gem](#).

Angiv genopkald ved fejl

Funktionen [Redial on error \(Genkald ved fejl\)](#) angiver det antal gange, der vil blive ringet op til et faxnummer, når der opstår en fejl under en faxoverførsel.

1. Rul til og tryk på knappen [Administration](#) fra startskærmbilledet.
2. Åbn følgende menuer:
 - [Faxindstillinger](#)
 - [Faxafsendelse - indstillinger](#)
 - [Opsætning af faxafsendelse](#)
 - [Opkaldsindstillinger for fax](#)
3. Tryk på boksen [Redial on error \(Genkald ved fejl\)](#) for at åbne tastaturet.
4. Angiv en værdi (0-9, standard er 2), og tryk på knappen [OK](#).
5. Tryk på knappen [Gem](#).

Angiv genopkald ved optaget

Indstillingen for genopkald ved optaget vælger antallet af gange (0 til og med 9), som faxtilbehøret skal kalde op til et nummer igen, hvis det er optaget. Intervallet mellem gentagne forsøg angives via indstillingen [Genopkaldsinterval](#).

1. Rul til og tryk på knappen [Administration](#) fra startskærbilledet.
2. Åbn følgende menuer:
 - [Faxindstillinger](#)
 - [Faxafsendelse - indstillinger](#)
 - [Opsætning af faxafsendelse](#)
 - [Opkaldsindstillinger for fax](#)
3. Tryk i tekstboksen [Ring igen ved optaget](#) for at få vist tastaturet.
4. Angiv en værdi (0-9, standard er 3), og tryk på knappen [OK](#).
5. Tryk på knappen [Gem](#).

Angiv genopkald ved intet svar

Med indstillingen Ring op igen ved intet svar vælges antallet af gange, som faxtilbehøret ringer op igen, hvis det opkaldte nummer ikke svarer. Antallet af genopkald er enten 0 til 1 (brugt i USA) eller 0 til 2 afhængigt af indstillingen land/område. Intervallet mellem gentagne forsøg angives via indstillingen Genopkaldsinterval.

1. Rul til og tryk på knappen [Administration](#) fra startskærbilledet.
2. Åbn følgende menuer:
 - [Faxindstillinger](#)
 - [Faxafsendelse - indstillinger](#)
 - [Opsætning af faxafsendelse](#)
 - [Opkaldsindstillinger for fax](#)
3. Tryk i tekstboksen [Ring op igen ved intet svar](#) for at få vist tastaturet.
4. Angiv en værdi (0-2, standard er 0), og tryk på knappen [OK](#).
5. Tryk på knappen [Gem](#).

Angiv registrering af klartone

Med indstillingen for registrering af klartone angives, om faxmaskinen skal kontrollere, om der er en klartone, før en fax afsendes.

1. Rul til og tryk på knappen [Administration](#) fra startskærbilledet.
2. Åbn følgende menuer:
 - [Faxindstillinger](#)
 - [Faxafsendelse - indstillinger](#)

- [Opsætning af faxafsendelse](#)
 - [Opkaldsindstillinger for fax](#)
3. Tryk på indstillingen [Registrer opkaldstone](#); der vises en markering ud for indstillingen [Registrer opkaldstone](#), når den er valgt. Standardindstillingen er ikke markeret (deaktiveret).
 4. Tryk på knappen [Gem](#) for at aktivere registrering af opkaldstone.

Angiv et opkaldspræfiks (hvis det kræves)

Indstillingen for opkaldspræfiks gør det muligt at indtaste et præfiksnummer (f.eks. "9" for at få adgang til en ekstern linje) under opkald. Præfiksnummeret føjes automatisk til alle telefonnumre, der kaldes op til.

 **BEMÆRK:** Det kan være nødvendigt med en pause mellem præfikset og telefonnummeret. Hvis du vil indsætte en pause på to sekunder, skal du indtaste et komma (,), et nummertegn (#), eller et "P". Brug "X", hvis du vil tilføje et lokalnummer.

1. Rul til og tryk på knappen [Administration](#) fra startskærmbilledet.
2. Åbn følgende menuer:
 - [Faxindstillinger](#)
 - [Faxafsendelse - indstillinger](#)
 - [Opsætning af faxafsendelse](#)
 - [Opkaldsindstillinger for fax](#)
3. Tryk i tekstboksen [Opkaldspræfiks](#) for at få vist tastaturet.
4. Indtast dit opkaldspræfiks på tastaturet, og tryk derefter på knappen [OK](#).
5. Tryk på knappen [Gem](#).

Generelle fax send-indstillinger

Brug menuen [Generelle indstillinger for faxafsendelse](#) til at konfigurere følgende funktioner:

- Bekræftelse af faxnummer
- Afsendelse af pc-fax
- Faxhoved
- JBIG-komprimering
- Fejlkorrektionstilstand

Aktiver faxnummerbekræftelse

Når bekræftelse af faxnummer er aktiveret, skal faxnummeret indtastes to gange for at sikre, at det blev indtastet korrekt. Standardindstillingen for denne funktion er [Deaktiveret](#).

1. Rul til og tryk på knappen [Administration](#) fra startskærbilledet.
2. Åbn følgende menuer:
 - [Faxindstillinger](#)
 - [Faxafsendelse - indstillinger](#)
 - [Opsætning af faxafsendelse](#)
 - [Generelle indstillinger for faxafsendelse](#)
3. Tryk på feltet [Bekræftelse af faxnummer](#) for at aktivere bekræftelse af faxnummer.
4. Tryk på knappen [Gem](#).

Aktiver afsendelse af pc-fax

Brug funktionen til afsendelse af pc-fax til at sende faxer fra en computer. Denne funktion er aktiveret som standard. Hvis denne funktion er deaktiveret, skal du benytte nedenstående fremgangsmåde for at aktivere den:



BEMÆRK: Driveren til afsendelse af pc-fax skal være installeret på den computer, som faxerne skal sendes fra.

1. Rul til og tryk på knappen [Administration](#) fra startskærbilledet.
2. Åbn følgende menuer:
 - [Faxindstillinger](#)
 - [Faxafsendelse - indstillinger](#)
 - [Opsætning af faxafsendelse](#)
 - [Generelle indstillinger for faxafsendelse](#)
3. Tryk på [Afsendelse af pc-fax](#).
4. Tryk på knappen [Gem](#).

Faxoverskrift

Brug faxoverskriftsfunktionen til at bestemme, om overskriften er vedhæftet i toppen, og indholdet flyttes nedad, eller om overskriften overlapper faxbilledet øverst.

1. Rul til og tryk på knappen [Administration](#) fra startskærbilledet.
2. Åbn følgende menuer:
 - [Faxindstillinger](#)
 - [Faxafsendelse - indstillinger](#)
 - [Opsætning af faxafsendelse](#)
 - [Generelle indstillinger for faxafsendelse](#)

3. Tryk på [Placer før](#) (standard) eller [Forside](#) i sektionen [Faxhoved](#) for at dreje faxoverskriften.
4. Tryk på knappen [Gem](#).

Angiv fejlretningstilstanden

Normalt overvåger faxtilbehøret signalerne på telefonlinjen, mens den sender eller modtager en fax. Hvis faxtilbehøret registrerer en fejl under transmissionen, og fejlkorrektion er aktiveret, kan faxtilbehøret anmode om, at fejldelen af faxen sendes igen.

Fejlkorrektionstilstand er som standard aktiveret. Du bør kun deaktivere fejlkorrektion, hvis du har problemer med at sende eller modtage en fax, samt hvis du er villig til at acceptere fejl i transmissionen og eventuelt en forringelse af billedkvaliteten. Det kan være praktisk at slå indstillingen fra, når du forsøger at sende en fax til udlandet eller modtage en fax fra udlandet, eller hvis du bruger en telefonforbindelse over satellit.

Hvis fejlforbindelsestilstanden er aktiveret, kan den ikke arbejde i hurtig tilstand. Faxen vil køre med 14.400 bps eller langsommere.

 **BEMÆRK:** Nogle VOIP-leverandører foreslår, at fejlkorrektionstilstand deaktiveres. Men dette er normalt ikke nødvendigt.

Hvis fejlkorrektionstilstand er deaktiveret, skal du benytte nedenstående fremgangsmåde for at aktivere den:

1. Rul til og tryk på knappen [Administration](#) fra startskærm-billedet.
2. Åbn følgende menuer:
 - [Faxindstillinger](#)
 - [Faxafsendelse - indstillinger](#)
 - [Opsætning af faxafsendelse](#)
 - [Generelle indstillinger for faxafsendelse](#)
3. Marker afkrydsningsfeltet [Fejlkorrektionstilstand](#) for at aktivere fejlkorrektionstilstand, hvis den er deaktiveret (ikke markeret).
4. Tryk på knappen [Gem](#).

Standardjobindstillinger

Nedenstående standardjobindstillinger kan konfigureres:

- Billedeksempel
- Opløsning
- Originale sider
- Besked
- Indholdsretning

- Originalstørrelse
- Billedjustering
- Optimer tekst/billede
- Jobopbygning
- Undertrykkelse af tomme sider



Billedforhåndsvisning

1. Rul til og tryk på knappen [Administration](#) fra startskærbilledet.
2. Åbn følgende menuer:
 - [Faxindstillinger](#)
 - [Faxafsendelse - indstillinger](#)
 - [Standardjobindstillinger](#)
 - [Billedeksempel](#)
3. Tryk på en af følgende indstillinger:
 - Gør valgfri
 - Require preview (Kræv eksempel)
 - [Deaktiver eksempelvisning](#)
4. Tryk på knappen [Gem](#).

Indstilling af opløsning for udgående fax

Indstillingen for opløsning af udgående fax bestemmer den maksimale opløsning, der understøttes af den modtagende faxmaskine. Faxtilbehøret bruger den højest mulige opløsning, (som begrænses af denne indstilling) samt den maksimale opløsning på den modtagende faxmaskine.

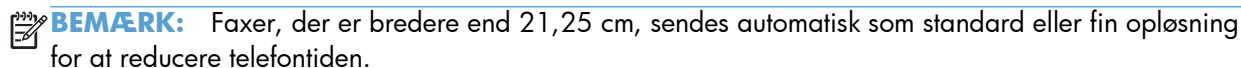

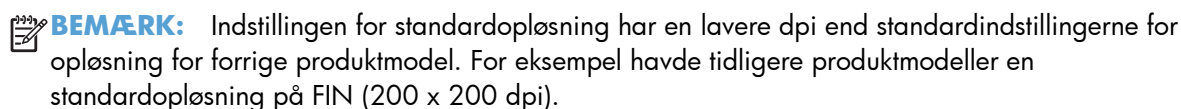

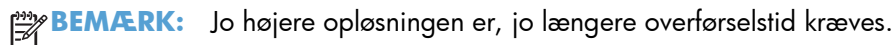

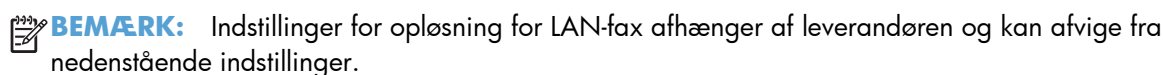

1. Rul til og tryk på knappen [Administration](#) fra startskærbilledet.
2. Åbn følgende menuer:
 - [Faxindstillinger](#)
 - [Faxafsendelse - indstillinger](#)
 - [Standardjobindstillinger](#)
 - [Opløsning](#)
3. Tryk på én af følgende indstillinger for opløsning:
 - [Standard \(100 x 200 dpi\)](#) (standard)
 - [Fin \(200 x 200 dpi\)](#)
 - [Superfin \(300 x 300 dpi\)](#)
4. Tryk på knappen [Gem](#).

Originale sider

1. Rul til og tryk på ikonet [Administration](#) fra startskærmen.
2. Åbn følgende menuer:
 - [Faxindstillinger](#)
 - [Faxafsendelse - indstillinger](#)
 - [Standardjobindstillinger](#)
 - [Originale sider](#)
3. Tryk på en af følgende indstillinger:
 - [1-sidet](#) (standard)
 - [2-sidet](#)
4. Tryk på knappen [Retning](#) for at angive sideretningen.
5. Tryk på knappen [Gem](#).

Besked

Med indstillingen Besked kan du vælge, hvornår og hvordan du får besked om status for en udgående fax. Indstillingen gælder kun den aktuelle fax. Hvis du vil ændre indstillingen permanent, skal du ændre standardindstillingen.

1. Tryk på ikonet [Administration](#) på startskærbilledet.
2. Åbn følgende menuer:

- [Faxindstillinger](#)
 - [Faxafsendelse - indstillinger](#)
 - [Standardjobindstillinger](#)
 - [Besked](#)
3. Tryk på én af følgende beskedindstillinger:
 - [Giv ikke besked](#) (standard)
 - [Giv besked, når job er færdiggjort](#)
 - [Giv kun besked, hvis job mislykkes](#)
 4. Tryk på indstillingen [Udskriv](#) for at modtage en udskrevet besked, eller tryk på indstillingen [E-mail](#) for at modtage en e-mailbesked.
 5. Hvis du har valgt indstillingen [Udskriv](#), skal du trykke på knappen [Gem](#) for at fuldføre beskedopsætningen.

-eller-

Hvis du har valgt indstillingen [E-mail](#), skal du indtaste en e-mail-adresse via tastaturet. Tryk derefter på knappen [OK](#) for at fuldføre beskedopsætningen.
 6. Marker afkrydsningsfeltet [Medtag miniature](#) for at føje et miniaturebillede til beskeder.

Indholdsretning

Brug funktionen til indholdsretning til at angive, hvordan faxindholdet vender på siden. For 1-sidede sider, skal du vælge Portrait (Stående) (den korte kant øverst, standardindstilling) eller Landscape (Liggende) (den lange kant øverst). For 2-sidede sider skal du vælge bogformat (den korte kant øverst) eller spejlvendt format (den lange kant øverst).

1. Rul til og tryk på knappen [Administration](#) fra startskærbilledet.
2. Åbn følgende menuer:
 - [Faxindstillinger](#)
 - [Faxafsendelse - indstillinger](#)
 - [Standardjobindstillinger](#)
 - [Indholdsretning](#)
3. Tryk på [Stående](#) (standard) eller [Liggende](#) for 1-sidet sider.
4. Tryk på [Bogformat](#) eller [Flipoverformat](#) for 2-sidet sider.
5. Tryk på knappen [Gem](#).

Original størrelse

Brug funktionen Originalformat, hvis dit faxindhold skal have det samme format som det originale dokument.

1. Rul til og tryk på knappen [Administration](#) fra startskærbilledet.

2. Åbn følgende menuer:

- [Faxindstillinger](#)
- [Faxafsendelse - indstillinger](#)
- [Standardjobindstillinger](#)
- [Originalformat](#)

3. Tryk på en af følgende indstillinger:

- [Enhver størrelse \(standard\)](#)
- [Letter \(8,5x11\)](#)
- [Blandet Letter/Legal](#)
- [Legal \(8,5 x 14\)](#)
- [Executive \(7,25 x 10,5\)](#)
- [Statement \(8,5 x 5,5\)](#)
- [Oficio \(8,5 x 13\)](#)
- [A4 \(210x297 mm\)](#)
- [A5 \(148x210 mm\)](#)
- [B5 \(257x182 mm\)](#)
- [16k \(197x273 mm\)](#)
- [DPostcard JIS \(148x200 mm\)](#)
- [Oficio \(216 x 340 mm\)](#)

4. Tryk på knappen [Gem](#).

Billedjustering



BEMÆRK: Justering af billedindstillinger kan sænke faxoverførselshastigheden og resultere i længere overførselstider.

1. Rul til og tryk på knappen [Administration](#) fra startskærbilledet.

2. Åbn følgende menuer:

- Faxindstillinger
 - Faxafsendelse - indstillinger
 - Standardjobindstillinger
 - Billedjustering
3. Tryk på knappen [Lysere](#) eller [Mørkere](#) for at justere indstillingen [Mørkhed](#).
 4. Tryk på knappen [Mindre](#) eller [Flere](#) for at justere indstillingen [Kontrast](#), [Baggrundsoprydning](#) eller [Skarphed](#).
 5. Tryk på knappen [Gem](#).



BEMÆRK: Tryk på knappen [Standard](#) for at nulstille indstillingen for skarphed til fabriksindstillingen.

Optimer tekst/billede

Brug funktionen Optimer tekst/billede til at oprette faxoutput, der svarer bedst til originalen. Hvis du sender grafik og fotos i teksttilstand, forringes billedkvaliteten.

1. Rul til og tryk på knappen [Administration](#) fra startskærbilledet.
2. Åbn følgende menuer:
 - [Faxindstillinger](#)
 - [Faxafsendelse - indstillinger](#)
 - [Standardjobindstillinger](#)
 - [Optimer tekst/billede](#)
3. Tryk på en af følgende indstillinger:
 - [Juster manuelt](#) (standard)
 - [Tekst](#)
 - [Udskrevet billede](#)
 - [Fotografi](#)
4. Tryk på knappen [Gem](#).

Jobopbygning

Brug funktionen Jobstruktur til at kombinere flere originaler i et enkelt faxjob.

1. Rul til og tryk på knappen [Administration](#) fra startskærbilledet.
2. Åbn følgende menuer:
 - [Faxindstillinger](#)
 - [Faxafsendelse - indstillinger](#)

- [Standardjobindstillinger](#)
 - [Jobopbygning](#)
3. Tryk på en af følgende indstillinger:
 - [Jobopbygning fra](#) (standard)
 - [Jobopbygning til](#)
 4. Tryk på knappen [Gem](#).

Undertrykkelse af tomme sider

Brug funktionen til undertrykkelse af tomme sider for at forhindre, at tomme sider i en fax udskrives.

1. Rul til og tryk på knappen [Administration](#) fra startskærbilledet.
2. Åbn følgende menuer:
 - [Faxindstillinger](#)
 - [Faxafsendelse - indstillinger](#)
 - [Standardjobindstillinger](#)
 - [Undertrykkelse af tomme sider](#)
3. Tryk på en af følgende indstillinger:
 - [Deaktiveret](#) (standard)
 - [Aktiveret](#)
4. Tryk på knappen [Gem](#).

Faktureringskoder

Indstil faktureringskoder

Når indstillingen for takstkoder er aktiveret, bliver brugeren bedt om at indtaste et nummer ved afsendelse af en fax. Dette nummer placeres i takstkoderapporten. Hvis du vil have vist takstkoderapporten, kan du enten udskrive den eller søge i den ved hjælp af et program.

Takstkoder er som standard deaktiveret. Benyt nedenstående fremgangsmåde for at aktivere takstkoder.

1. Rul til og tryk på knappen [Administration](#) fra startskærbilledet.
2. Åbn følgende menuer:
 - [Faxindstillinger](#)
 - [Faxafsendelse - indstillinger](#)
 - [Opsætning af faxafsendelse](#)
 - [Faktureringskoder](#)

- Tryk på funktionen [Aktiver takstkoder](#) for at aktivere takstkoder.

 **BEMÆRK:** Hvis du vil deaktivere takstkoder, skal du fravælge funktionen [Aktiver takstkoder](#), trykke på knappen [Gem](#) og derefter ignorere de resterende trin.

For at tillade, at brugerne redigerer takstkoderne, skal du trykke på funktionen [Tillad brugere at redigere faktureringskode](#).

- Tryk på tekstfeltet [Standardtakstkode](#) for at åbne tastaturet.
- Indtast takstkoden, og tryk derefter på knappen [OK](#).
- Tryk på tekstfeltet [Minimum længde](#) for at åbne tastaturet.
- Tryk på det mindste antal cifre, du ønsker i takstkoden, og tryk derefter på knappen [OK](#).
- Tryk på knappen [Gem](#).

Modtag fax-indstillinger

Brug menuen Opsætning af faxmodtagelse til at konfigurere følgende funktioner:

- [Faxmodtagelsesopsætningopsæt fax-indstillinger](#)
- [Avancerede billedbehandlingsindstillinger](#)
- [Aktivering eller deaktivering af tidsplanen for udskrivning af faxer](#)
- [Bloker indgående faxer](#)
- [Standardindstillinger for job](#)
- [Angiv papirskuffe](#)

Faxmodtagelsesopsætningopsæt fax-indstillinger

Angiv ringelydstyrke

- Rul til og tryk på knappen [Administration](#) fra startskærbilledet.
- Åbn følgende menuer:
 - [Faxindstillinger](#)
 - [Faxmodtagelse - indstillinger](#)
 - [Opsætning af faxmodtagelse](#)
- Vælg rullemenuen [Lydstyrke for ringetone](#), og vælg derefter én af nedenstående indstillinger for ringelydstyrke:

- [Fra](#)
 - [Lav](#) (standard)
 - [Høj](#)
4. Tryk på knappen [Gem](#) for at gemme indstillingen for ringelydstyrke.

Angiv antal ringetoner, før der svares

Indstillingen for antal ringetoner, før der svares, afgør antallet af gange, som telefonen ringer, inden opkaldet besvares af faxtilbehøret.

 **BEMÆRK:** Standardområdet for antal ring, før der svares, er specifik for land/område. Antallet af mulige ring, før der svares, afhænger af landet/området.

1. Rul til og tryk på knappen [Administration](#) fra startskærbilledet.
2. Åbn følgende menuer:
 - [Faxindstillinger](#)
 - [Faxmodtagelse - indstillinger](#)
 - [Opsætning af faxmodtagelse](#)
3. Vælg rullemenuen [Ring før svar](#), og tryk derefter på antallet af ring (1–5, standardindstillingen er 1).

 **BEMÆRK:** Hvis du har problemer med at registrere ringetoner, skal du indstille Ring før svar til 2.

4. Tryk på knappen [Gem](#).

Angiv faxmodtagehastighed

1. Rul til og tryk på knappen [Administration](#) fra startskærbilledet.
2. Åbn følgende menuer:
 - [Faxindstillinger](#)
 - [Faxmodtagelse - indstillinger](#)
 - [Opsætning af faxmodtagelse](#)
3. Vælg én af nedenstående indstillinger i rullemenuen [Fax-modtagelseshastighed](#):
 - [Hurtig](#) (standard) – v.34/maks. 33.600 bps
 - [Mellem](#) – v.17/maks. 14.400 bps
 - [Langsom](#) – v.29/maks. 9600 bps
4. Tryk på knappen [Gem](#).

Angiv ringeinterval

1. Rul til og tryk på knappen [Administration](#) fra startskærmbilledet.
2. Åbn følgende menuer:
 - [Faxindstillinger](#)
 - [Faxmodtagelse - indstillinger](#)
 - [Opsætning af faxmodtagelse](#)
3. Tryk på feltet under overskriften [Ringinterval](#) for at åbne tastaturet.
4. Angiv en værdi for ringeintervallet på tastaturet, og tryk derefter på knappen [OK](#). Standardindstillingen for ringeinterval er 600.
5. Tryk på knappen [Gem](#).

Angiv ringehyppighed



BEMÆRK: Standardringehyppigheden dækker et bredt hyppighedsinterval og kræver sjældent justering.

1. Rul til og tryk på knappen [Administration](#) fra startskærmbilledet.
2. Åbn følgende menuer:
 - [Faxindstillinger](#)
 - [Faxmodtagelse - indstillinger](#)
 - [Opsætning af faxmodtagelse](#)
3. Tryk på feltet under overskriften [Ringehyppighed](#) for at åbne tastaturet.
4. Angiv en værdi for ringehyppigheden på tastaturet, og tryk derefter på knappen [OK](#). Standardindstillingerne for ringehyppighed er 68 Hz.
5. Tryk på knappen [Gem](#).

Avancerede billedbehandlingsindstillinger

Brug de avancerede billedindstillinger til at forbedre scannede billeder på flere måder. De følgende indstillinger kan justeres:

- [Juster skarphed](#)
- [Slet kanter](#)
- [Automatisk farveregistrering](#)
- [Automatisk sidebeskæring](#)
- [Automatisk billedretning](#)

- [Automatisk tonejustering](#)

Juster skarphed

Juster indstillingen Skarphed for at tydeliggøre eller blødgøre billedet. Hvis du f.eks. forøger skarpheden, kan teksten blive vist mere skarpt. Hvis du formindsker den, kan fotos blive vist mere blødt.

1. Tryk på knappen **Fax** på startskærbilledet.
2. Udfyld felterne på det første skærbillede for at angive oplysninger om faxmodtager.
3. Tryk på knappen **Flere indstillinger** nederst på skærmen.
4. Tryk på knappen **Billedjustering**.

 **BEMÆRK:** Hvis knappen **Billedjustering** ikke vises på den første side med indstillinger, skal du trykke på knappen **Flere indstillinger** igen for at rulle til næste side.

5. Skub skyderen **Skarphed** mod venstre for at formindske skarpheden, eller skub den mod højre for at forøge skarpheden.
6. Tryk på knappen **OK** for at gemme ændringerne.
7. Tryk på knappen **Start** for at starte scanning.

Slet kanter

Brug funktionen Slet kanter for at fjerne mærker som f.eks. mørke rande eller mærker efter hæfteklammer ved at rense kanterne på det scannede billede.

1. Tryk på knappen **Fax** på startskærbilledet.
2. Udfyld felterne på det første skærbillede for at angive oplysninger om faxmodtager.
3. Tryk på knappen **Flere indstillinger** nederst på skærmen.
4. Tryk på knappen **Slet kanter**.

 **BEMÆRK:** Hvis knappen **Slet kanter** ikke vises på den første side med indstillinger, skal du trykke på knappen **Flere indstillinger** igen for at rulle til næste side.

5. Skift om nødvendigt måleenhed ved at markere feltet **Brug tommer** eller feltet **Brug millimeter**.
6. Tryk på feltet for en kant på billedet, som du vil rense, og angiv derefter afstanden fra kanten af den side, der skal renses. Gentag dette trin for hver kant, du vil rense.
7. Tryk på knappen **OK** for at gemme ændringerne.
8. Tryk på knappen **Start** for at starte scanning.

Automatisk farveregistrering

Brug funktionen Farve/sort-hvid til at konfigurere de farveindstillinger, som produktet bruger til scannede billeder. Du kan vælge mellem følgende indstillinger:

Auto-registrering	Produktet viser billederne og bestemmer, om siderne indeholder en bestemt farve. Hvis siderne har farve, opretter produktet et farvebillede. Hvis siderne ikke har farve, opretter produktet et sort/hvid-billede eller et gråtonebillede. Billeder i sort/hvis eller gråtone har en mindre filstørrelse end farvebilleder.
Farve	Produktet opretter altid et farvebillede.
Sort/grå	Produktet opretter altid et billede i sort/hvid og gråtone.
Sort	Produktet opretter altid et billede udelukkende i sort, uden gråtoneskygger.

1. Tryk på knappen **Fax** på startskærbilledet.
2. Udfyld felterne på det første skærbillede for at angive oplysninger om faxmodtager.
3. Tryk på knappen **Flere indstillinger** nederst på skærmen.
4. Tryk på knappen **Farve/sort-hvid**.

 **BEMÆRK:** Hvis knappen **Farve/sort-hvid** ikke vises på den første side med indstillinger, skal du trykke på knappen **Flere indstillinger** igen for at rulle til næste side.

5. Vælg en farveindstilling fra den viste liste.
6. Tryk på knappen **OK** for at gemme ændringerne.
7. Tryk på knappen **Start** for at starte scanning.

Automatisk sidebeskæring

Produktet kan beskære det scannede billede, så det har samme størrelse som papiret på det oprindelige dokument, eller det kan beskære billedet til størrelsen på det registrerbare indhold fra det oprindelige dokument.

 **BEMÆRK:** Hvis du vil beskære billedet, så det passer til papirstørrelsen, skal du scanne fra dokumentføderen eller lade scannerlåget være åbent, når du scanner fra glaspladen.

1. Tryk på knappen **Fax** på startskærbilledet.
2. Udfyld felterne på det første skærbillede for at angive oplysninger om faxmodtager.
3. Tryk på knappen **Flere indstillinger** nederst på skærmen.
4. Tryk på knappen **Beskæringsindstillinger**.

 **BEMÆRK:** Hvis knappen **Beskæringsindstillinger** ikke vises på den første side med indstillinger, skal du trykke på knappen **Flere indstillinger** igen for at rulle til næste side.

5. Vælg den relevante beskæringsindstilling:

- **Tilpas til papir** Produktet beskærer billedet, så det svarer til papirstørrelsen på det oprindelige dokument.
 - **Tilpas til indhold:** Produktet beskærer billedet til størrelsen på det registrerbare indhold i det oprindelige dokument.
6. Tryk på knappen **OK** for at gemme ændringerne.
 7. Tryk på knappen **Start** for at starte scanning.

Automatisk billedretning

For oprindelige dokumenter, der mindst har tekst bestående af 100 tegn på siden, kan produktet registrere, hvilken kant der er øverst på siden, og det vender de scannede billeder i henhold hertil. Hvis du scanner flere sider, og nogle sider vender omvendt i forhold til de andre sider, vil det resulterende scannede billede have alle sider vendt den rigtige retning. Hvis nogle af siderne er i liggende retning, roterer produktet billedet, så det øverste af siden er øverst på billedet.

1. Tryk på knappen **Fax** på startskærbilledet.
2. Udfyld felterne på det første skærbillede for at angive oplysninger om faxmodtager.
3. Tryk på knappen **Flere indstillinger** nederst på skærmen.
4. Tryk på knappen **Indholdsretning**.

 **BEMÆRK:** Hvis knappen **Indholdsretning** ikke vises på den første side med indstillinger, skal du trykke på knappen **Flere indstillinger** igen for at rulle til næste side.

5. Vælg indstillingen **Registrer automatisk**.
6. Tryk på knappen **OK** for at gemme ændringerne.
7. Tryk på knappen **Start** for at starte scanning.

Automatisk tonejustering

Du kan konfigurere produktet til automatisk at justere indstillingerne for mørkhed, kontrast og baggrundsoprydning på sidebasis. Hvis f.eks. det oprindelige dokument har nogle sider, der er lydere end andre, har det resulterende scannede billede en mere ensartet indstilling for mørkhed for alle sider.

1. Tryk på knappen **Fax** på startskærbilledet.
2. Udfyld felterne på det første skærbillede for at angive oplysninger om faxmodtager.
3. Tryk på knappen **Flere indstillinger** nederst på skærmen.
4. Tryk på knappen **Billedjustering**.

 **BEMÆRK:** Hvis knappen **Billedjustering** ikke vises på den første side med indstillinger, skal du trykke på knappen **Flere indstillinger** igen for at rulle til næste side.

5. Tryk i afkrydsningsfeltet **Automatisk tone** for at markere det.

6. Tryk på knappen **OK** for at gemme ændringerne.
7. Tryk på knappen **Start** for at starte scanning.

Aktivering eller deaktivering af tidsplanen for udskrivning af faxer

 **BEMÆRK:** Før aktivering af en tidsplan for faxudskrivning, skal der oprettes en tidsplan.

1. Rul til og tryk på knappen [Administration](#) fra startskærbilledet.
2. Åbn følgende menuer:
 - [Faxindstillinger](#)
 - [Faxmodtagelse - indstillinger](#)
 - [Faxudskrivningsplan](#)
3. Tryk på indstillingen [Brug faxudskrivningsplan](#).
4. Tryk på knappen [Planlægning](#).
5. Tryk på [Faxudskrivningstilstand](#).
6. Tryk på det grønne plustegn for at få vist skærmen [Schedule a Weekly Fax Event \(Planlæg en ugentlig faxhændelse\)](#).
7. Rul til og tryk på [Faxudskrivningstilstand](#).
8. Vælg indstillingen under overskriften [Hændelsestype](#):
 - [Udskriv indgående faxer](#)
 - [Gem indgående faxer](#)
9. Tryk på felterne [Tid](#) for at åbne tastaturet, og angiv derefter time- og minutværdier for, hvornår indkommende faxer bliver udskrevet eller gemt.
10. Tryk på knapperne [Dage for hændelse](#) for dage for at anvende faxudskrivningsplanen.
11. Tryk på knappen [OK](#).
12. Tryk på knappen [Gem](#) for at gemme faxudskrivningsplanen.
13. Tryk på knappen [Gem](#) for at aktivere faxudskrivningsplanen.

 **BEMÆRK:** Der kan kun anvendes én faxudskrivningsplan pr. dag.

Bloker indgående faxer

Brug indstillingerne for faxblokeringslisten til at oprette en liste over blokerede telefonnumre. Når der modtages en fax fra et blokeret telefonnummer, udskrives faxen ikke og slettes straks fra hukommelsen.

Opret en blokeret fax-liste

1. Rul til og tryk på knappen [Administration](#) fra startskærmbilledet.
2. Åbn følgende menuer:
 - [Faxindstillinger](#)
 - [Faxmodtagelse - indstillinger](#)
 - [Blokerede faxnumre](#)
3. Tryk på tekstfeltet [Faxnummer, der skal blokeres](#) for at få vist tastaturet.
4. Indtast et tal, og tryk på knappen [OK](#).
5. Tryk på den grønne pil for at flytte tallet til listen [Blokerede faxnumre](#).

 **BEMÆRK:** Gentag trin 3 til 5 for at tilføje yderligere blokerede faxnumre.

6. Tryk på knappen [Gem](#) for at gemme listen med blokerede faxnumre.

Slet numre fra blokeret fax-liste

1. Rul til og tryk på knappen [Administration](#) fra startskærmbilledet.
2. Åbn følgende menuer:
 - [Faxindstillinger](#)
 - [Faxmodtagelse - indstillinger](#)
 - [Blokerede faxnumre](#)
3. Tryk på det nummer, der skal slettes på listen [Blokerede faxnumre](#), tryk på knappen [Slet](#), og tryk derefter på knappen [Gem](#).
4. Tryk på knappen [OK](#) for at bekræfte sletningen af nummeret.
5. Gentag trin 3 og 4 for at slette flere numre på listen [Blokerede faxnumre](#), eller tryk på knappen [Slet alt](#), og tryk derefter på knappen [Gem](#) for at slette alle numre på listen [Blokerede faxnumre](#) på én gang.

Standardindstillinger for job

Nedenstående standardjobindstillinger kan konfigureres:

- Besked
- Føj stempel til modtagne faxer
- Tilpas til side
- Papirvalg

- Udskriftsbakke
- Sider



BEMÆRK: Standardjobindstillingerne er fælles for alle faxmetoder: analog, LAN- og internetfax.

Besked

Denne indstilling kontrollerer, hvornår faxopkaldsrapporten udskrives for indkommende faxer.

1. Rul til og tryk på knappen [Administration](#) fra startskærmbilledet.
2. Åbn følgende menuer:
 - [Faxindstillinger](#)
 - [Faxmodtagelse - indstillinger](#)
 - [Standardjobindstillinger](#)
 - [Besked](#)
3. Tryk på én af følgende beskedindstillinger:
 - [Giv ikke besked](#) (standard)
 - [Giv besked, når job er færdiggjort](#)
 - [Giv kun besked, hvis job mislykkes](#)
4. Tryk på indstillingen [Udskriv](#) for at modtage en udskrevet besked, eller tryk på indstillingen [E-mail](#) for at modtage en e-mailbesked.
5. Hvis du har valgt indstillingen [Udskriv](#), skal du trykke på knappen [Gem](#) for at fuldføre beskedopsætningen.

-eller-

Hvis du har valgt indstillingen [E-mail](#), skal du indtaste en e-mail-adresse via tastaturet. Tryk derefter på knappen [Gem](#) for at fuldføre beskedopsætningen.

6. Marker afkrydsningsfeltet [Medtag miniature](#) for at føje et miniaturebillede til beskeder.

Føj stempel til modtagne faxer (indgående faxer)

Med indstillingen Føj stempel til modtagne faxer er det muligt for dig at aktivere eller deaktivere stempeling af indkommende faxer. Med stemplet føjes modtagelsesdato, klokkeslæt, telefonnummer og sidetal til alle indgående sider.

1. Rul til og tryk på knappen [Administration](#) fra startskærmbilledet.
2. Åbn følgende menuer:
 - [Faxindstillinger](#)
 - [Faxmodtagelse - indstillinger](#)

- [Standardjobindstillinger](#)
 - [Føj stempel til modtagne faxer](#)
3. Tryk på indstillingen [Deaktiveret](#) (standard) for at deaktivere stemplet, eller tryk på indstillingen [Aktiveret](#) for at aktivere stemplet.
 4. Tryk på knappen [Gem](#).

Indstil tilpas til side

Når der vælges et sideformat til udskrivning af en fax, afgør produktet det sideformat, der passer bedst, ud fra de formater der er tilgængelige i produktet. Hvis indstillingen Tilpas til side er aktiveret, og det modtagne billede er større end det pågældende papirformat, forsøger produktet at skalere billedet, så det passer til siden. Hvis indstillingen er deaktiveret, opdeles et indgående billede, der er større end siden, over flere sider.

1. Rul til og tryk på knappen [Administration](#) fra startskærbilledet.
2. Åbn følgende menuer:
 - [Faxindstillinger](#)
 - [Faxmodtagelse - indstillinger](#)
 - [Standardjobindstillinger](#)
 - [Tilpas til side](#)
3. Tryk på indstillingen [Aktiveret](#) (standard) for at aktivere tilpasning til side, eller tryk på [Deaktiveret](#) for at deaktivere tilpasning til side.
4. Tryk på knappen [Gem](#).

Angiv papirvalg

Brug papirvalgsfunktionen til at angive, hvilken bakke papiret til faxen hentes fra.

1. Rul til og tryk på knappen [Administration](#) fra startskærbilledet.
2. Åbn følgende menuer:
 - [Faxindstillinger](#)
 - [Faxmodtagelse - indstillinger](#)
 - [Standardjobindstillinger](#)
 - [Papirvalg](#)
3. Tryk på en af følgende indstillinger:

- [Automatisk](#) (standard)
 - [Bakke 1](#)
 - [Bakke 2](#)
4. Tryk på knappen [Gem](#).

Angiv udskriftsbakke

Brug udskriftsbakkefunktionen til at angive, hvilken udskriftsbakke der skal bruges ved udskrivning af faxen.

1. Rul til og tryk på knappen [Administration](#) fra startskærm-billedet.
2. Åbn følgende menuer:
 - [Faxindstillinger](#)
 - [Faxmodtagelse - indstillinger](#)
 - [Standardjobindstillinger](#)
 - [Udskriftsbakke](#)
3. Tryk på den bakke, der skal bruges til modtagelse af faxer.
4. Tryk på knappen [Gem](#).

Angiv siderne

Brug funktionen Sider til at angive 1-sidet eller 2-sidet udskrift for faxer.

1. Rul til og tryk på knappen [Administration](#) fra startskærm-billedet.
2. Åbn følgende menuer:
 - [Faxindstillinger](#)
 - [Faxmodtagelse - indstillinger](#)
 - [Standardjobindstillinger](#)
 - [Sider](#)
3. Tryk på en af følgende indstillinger:
 - [1-sidet](#) (standard)
 - [2-sidet](#)
4. Tryk på knappen [Gem](#).

Angiv papirskuffe

Med indstillingen for papirbakke vælger du papirbakken, hvorfra produktet henter papir til udskrivning af faxer.

1. Rul til og tryk på knappen **Administration** fra startskærbilledet.
2. Åbn følgende menuer:
 - **Faxindstillinger**
 - **Faxmodtagelse - indstillinger**
 - **Standardjobindstillinger**
 - **Papirvalg**
3. Berør navnet på bakken, der skal bruges til modtagelse af faxer.
4. Tryk på knappen **Gem** for at gemme valget af papirbakke.

Faxarkivering og -videresendelse

Brug faxarkivfunktionen til at gemme arkivkopier af alle indkommende faxer, alle udgående faxer eller begge til en angivet e-mail-adresse.

Brug faxvideresendelsesfunktionen til at videresende alle modtagne faxer, alle udgående faxer eller begge til et andet faxnummer. Når faxvideresendelse er aktiveret, udskriver det modtagende produkt faxen (hvis Faxudskrivning er deaktiveret, udskrives faxen, når udskrivning aktiveres) og videresender desuden faxen til det angivne faxnummer.

Brug HP's integrerede webserver til at aktivere og konfigurere disse funktioner.

Aktivering af faxarkivering

1. Åbn en webbrowser, og indtast produktets IP-adresse i adresselinjen.
2. Når HP's integrerede webserver åbnes, skal du klikke på fanen **Fax**.
3. Klik på linket **Faxarkiv og -videresendelse**.
4. Vælg en indstilling på rullelisten **Faxarkivering** i området **Faxarkiv**.
5. Vælg en indstilling på rullelisten **Type faxjob, der skal arkiveres**.
6. Vælg en indstilling på rullelisten **Arkivdestination**.



BEMÆRK: Hvis du vil arkivere en e-mail, skal du konfigurere oplysninger for SMTP-server.

7. Klik på knappen **Anvend** nederst på siden.

Aktivering af videresendelse af fax

1. Åbn en webbrowser, indtast produktets IP-adresse i adresselinjen.
2. Når HP's integrerede webserver åbnes, skal du klikke på fanen **Fax**.
3. Klik på linket **Faxarkiv og -videresendelse**.
4. Klik i feltet **Aktiver faxvideresendelse** i området **Faxvideresendelse**.
5. Vælg en indstilling på rullelisten **Type faxjob, der skal videresendes**.
6. Indtast faxnummeret i feltet **Videresendelsesnummer for fax**.
7. Klik på knappen **Anvend** nederst på siden.

Polling

Faxpolling er en funktion, der giver en faxmaskine mulighed for at sende en anmodning til en anden faxmaskine om et bestemt dokument. Begge faxmaskiner skal have pollingfunktionen aktiveret for at gennemføre proceduren. Polling skal være aktiveret via HP's integrerede webserver, før det kan konfigureres eller bruges fra kontrolpanelet.

Aktivering af polling via EWS

1. Åbn en webbrowser, og indtast produktets IP-adresse i adresselinjen.
2. Når HP's integrerede webserver åbnes, skal du klikke på fanen **Generelt**.
3. Vælg **Polling** i området **Tilgængelige programmer**, og træk det til området **Startskærmbillede**.
4. Klik på knappen **Anvend** nederst på siden for at opdatere kontrolpanelet med polling-funktioner.

Start af pollingmodtagelse

Nogle faxmaskiner kan tilbageholde en fax, indtil en anden faxmaskine anmoder om, at faxen bliver sendt. Når et produkt poller en anden faxmaskine, der har tilbageholdt en fax, og anmoder om, at den tilbageholdte fax bliver sendt til produktet, kaldes det pollingmodtagelse.

1. Tryk på ikonet **Fax** på kontrolpanelet for at få vist faxskærmbilledet.
2. Tryk på **Flere indstillinger** for at få vist skærmbilledet med indstillinger.
3. Rul til side 2.
4. Tryk på **Fax-polling** for at få vist skærmbilledet Fax-polling.
5. Tryk på tekstfeltet for at få vist tastaturet.
6. Indtast et pollingmodtagelsesnummer via tastaturet, og tryk derefter på **Start**.
7. Der kaldes op til det indtastede nummer. Hvis en lagret fax tilbageholdes på den faxmaskine, der kaldes op til, overføres denne fax til produktet og udskrives. Hvis ingen faxer tilbageholdes, vises

meddelelsen [Ingen fax tilgængelig](#). Hvis faxmaskinen ikke understøtter pollingfunktionen, vises fejlmeddelelsen [Ugyldig polling](#).

Bruge fax

Faxfunktionsskærmen

Faxfunktionsskærmen bruges til at sende faxer. Du får adgang til skærmen ved at trykke på **Fax**-ikonet, der vises på kontrolpanelets startskærm.

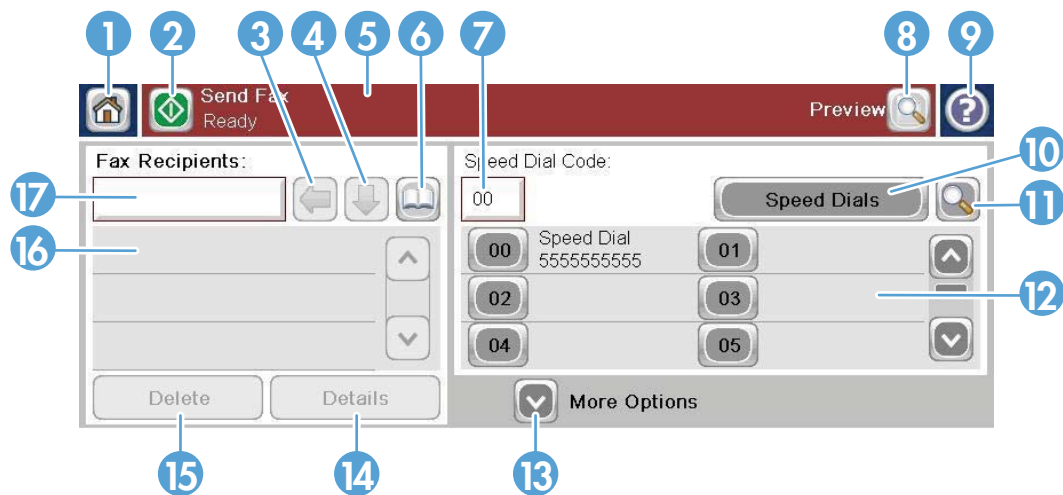

1	Starttast - tilbage til hovedskærm
2	Send fax - tryk for at sende fax til modtagere
3	Tilbage/Slet nummer
4	Indtast nummer i modtagerlisten
5	Statusmeddelelsesfelt
6	Adgang til adressekartotek
7	Hurtigopkaldssøgning efter nummer
8	Billedeksempel
9	Hjælp - berør for at få vist hjælpemuligheder
10	Hurtigopkald - Rediger tast
11	Hurtigopkald - Søg efter navn
12	Hurtigopkaldsliste (rul for at få vist andre poster)
13	Flere indstillinger – vælges for at få vist eller angive andre indstillinger for faxafsendelse.
14	Tryk for at få detaljer om valgt modtager
15	Tryk for at slette valgt modtager på listen
16	Faxmodtagere
17	Faxnummer - Vælges for at anvende tastaturet eller kontrolpanelets tastatur ¹

¹ Når der trykkes på [Faxnummer](#), vises en pop-up, som indeholder knappen [PIN-kode](#) for tilføjelse af de specielle firkantede parenteser ([]) for at skjule en PIN-kode, og knappen [Pause](#) for at indsætte et komma til en to sekunders pause.

 **BEMÆRK:** PIN-koden er beregnet til opkald til kortnumre, ikke for sikkerheden for dokumenter, der er sendt med fax.



Statusmeddelelselinje

Under afsendelse og modtagelse af faxer vises der statusoplysninger i statusfeltet, der findes øverst på nogle berøringsskærme. Denne status omfatter oplysninger som: **Klar**, **Modtager opkald**, **Side sendt** med flere.

Send en fax

Hvis du vil sende en fax, er der tre grundlæggende måder, hvorpå nummeret kan angives:

- Indtast numre manuelt.
- Indtast numrene via hurtigopkald.
- Indtast numre ved hjælp af faxadressekartoteket.

 **BEMÆRK:** For at få onlineoplysninger om afsendelse af en fax skal du trykke på ? på skærmen for at åbne Hjælp-menuen og derefter vælge menuen [Fax](#) under listen over Hjælp-emner.

Tilladte tegn i faxnumre

- Cifre (0–9)
- #
- *
- ,
- mellemrum
- []
- ()

- -
- +
- X
- P

Når du indtaster et telefonnummer via det numeriske tastatur, skal du bruge knappen Pause til at medtage eventuelle pauser eller andre tal, f.eks. lokalnummer, adgangskode til numre uden for et PBX-system (normalt 9 eller 0) eller et præfiks i forbindelse med langdistanceopkald. Der kan inkluderes en pause på to sekunder ved at indtaste et komma (,). Hvis indstillingen for præfiks er sat til automatisk at medtage opkaldspræfiks, er det ikke nødvendigt at indtaste det.

BEMÆRK: Når der sendes en fax, scannes den først og gemmes i hukommelsen. Når hele dokumentet er lagret, sendes det og slettes derefter i hukommelsen. Faxer, der ikke bliver sendt, fordi nummeret var optaget eller ikke svarede, slettes fra hukommelsen. Hvis funktionen [Ring igen ved optaget](#) eller [Ring op igen ved intet svar](#) er indstillet, bliver faxen ikke slettet, før alle gentagne forsøg er mislykket, eller faxen er afsendt korrekt.

Send en fax ved at angive numrene manuelt

1. Placer dokumentet på glaspladen eller i den automatiske dokumentfører (ADF).

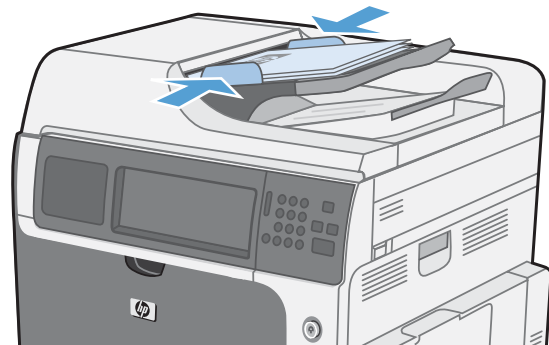

2. Tryk på **Fax** på startskærbilledet. Du kan blive bedt om at indtaste et brugernavn og en adgangskode.



3. Tryk på knappen **Flere indstillinger**. Kontroller, at indstillingerne stemmer overens med indstillingerne for originalen. Når alle indstillinger er foretaget, skal du trykke på den opadgående pil for at rulle til hovedskærbilledet for **Fax**.

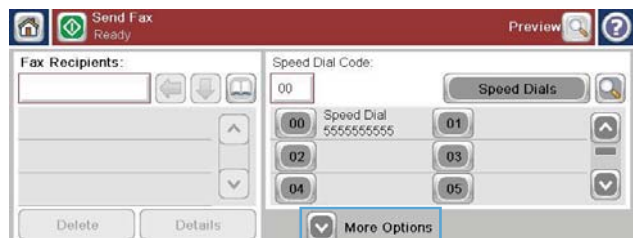

- Tryk på boksen **Faxnummer** for at åbne tastaturet.

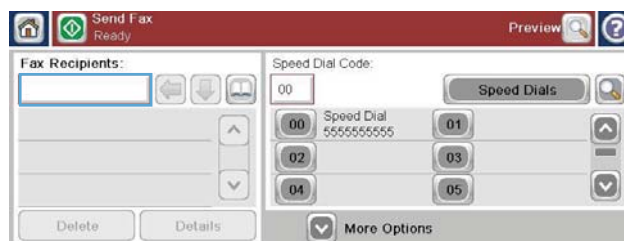

- Brug tastaturet til at indtaste et telefonnummer, og tryk derefter på knappen **OK**.



- Tryk på ikonet **Start** for at sende faxen. Du kan enten trykke på ikonet **Start** på berøringskærmen eller trykke på den grønne knap **Start** på kontrolpanelet.

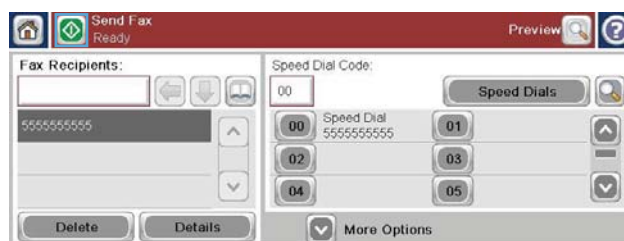

Send en fax via hurtigopkald

 **BEMÆRK:** Før du sender en fax ved hjælp af hurtigopkald, skal du oprette et hurtigopkald.

- Placer dokumentet på glaspladen eller i den automatiske dokumentføder (ADF).
- Tryk på knappen **Fax** på startskærbilledet.
- Tryk på et nummer for **Hurtigopkald** for det hurtigopkaldsnavn, du vil bruge, og tryk derefter på knappen **OK**. Hurtigopkaldsnavnet vises i afsnittet **Faxnummer** på skærmen **Fax**.
- Tryk på knappen **Start** for at sende faxen. Du kan enten trykke på knappen **Start** på berøringskærmen eller trykke på den grønne knap **Start** på kontrolpanelet.

Søgning efter navn i en hurtigopkaldsliste

Brug denne funktion til at søge efter et eksisterende hurtigopkald efter navn.

 **BEMÆRK:** Hvis du ikke kender det entydige navn på hurtigopkaldet, kan du skrive et bogstav for at vælge en del af listen. Hvis du f.eks. vil have vist navne på hurtigopkald, der starter med bogstavet N, skal du skrive bogstavet N. Hvis der ikke er nogen poster, der svarer til indtastningen, vises en meddelelse, inden søgningen viser den post, der er tættest på bogstavet N.

1. Tryk på knappen **Fax** på startskærmbilledet.

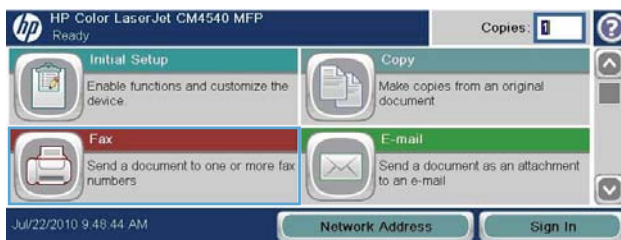

2. Tryk på knappen **Hurtigopkaldssøgning**. Denne knap har form som et forstørrelsesglas og er placeret til højre for knappen **Hurtigopkald**.

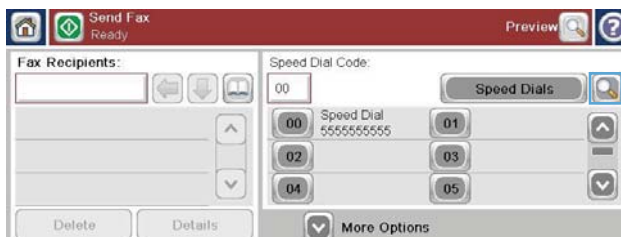

3. Indtast de første bogstaver i det hurtigopkaldsnavn, du vil søge efter. Efterhånden som der findes forekomster, udfyldes listen øverst i søgeskærmbilledet. Du kan eventuelt rulle for at se alle posterne eller indtaste flere bogstaver for at begrænse søgningen.

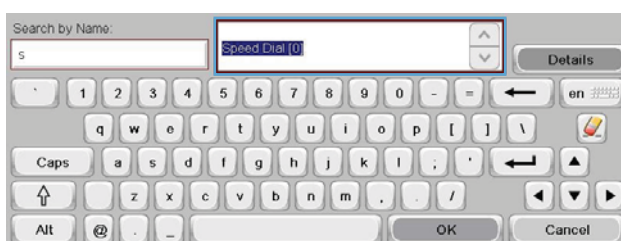

4. Vælg det ønskede navn på listen, og tryk på knappen **OK**. Hurtigopkaldslisten på hovedfaxskærmbilledet viser den valgte post på listen over numre.
5. Tryk på hurtigopkaldsnummeret for at føje det til modtagerlisten.
6. Vælg eller søg efter flere navne efter behov.

Send en fax ved brug af telefonbogsnumre

Med faxadressekartoteksfunktionen kan du gemme faxnumre på produktet.

Din Microsoft® Exchange-kontaktpersonliste kan også være aktiveret på produktet, så den vises i faxadressekartoteket.

1. Tryk på ikonet **Fax** på kontrolpanelet for at få vist skærmen **Fax**.
2. Tryk på ikonet **Adressekartotek** for at vise skærmbilledet **Adressekartotek**.
3. Vælg en faxadressekartotekskilde i rullemenuen.
4. Tryk på de navne, du vil fremhæve, og berør højre pil-ikonet for at flytte de fremhævede navne til afsnittet **Faxmodtagere**.
5. Tryk på knappen **OK** for at vende tilbage til skærmbilledet **Fax**.
6. Tryk på knappen **Start** for at sende faxen. Du kan enten trykke på knappen **Start** på berøringsskærmen eller trykke på den grønne knap **Start** på kontrolpanelet.

Annuler en fax

Annulering af den aktuelle faxoverførsel

- ▲ Tryk på knappen **Annuler job** på faxskærbilledet **Status**.

-eller-

Tryk på den røde knap **Stop** på kontrolpanelet.

Tryk på knappen **OK**, når meddelelsen **Job er annulleret** vises.

Tryk på knappen **OK** for at fuldføre annulleringen af faxjobbet og vende tilbage til faxskærbilledet.

Annuler ventende faxer

1. Rul til og tryk på knappen **Jobstatus** fra startskærbilledet.
2. Tryk på det faxjob, der skal annulleres, på skærbilledet **Jobstatus**.
3. Tryk på knappen **Annuler job**.
4. Tryk på knappen **Ja** på skærbilledet, hvor meddelelsen **Er du sikker på, du vil annullere dette job?** vises.



BEMÆRK: Annulleringen af handlingen kan kræve op til 30 sekunder at gennemføre.

Modtag faxer

Når der modtages faxer på faxtilbehøret, lagres de i hukommelsen før udskrivning. Når hele faxen er lagret, udskrives den, og slettes derefter fra hukommelsen. Faxer udskrives, mens de modtages, medmindre Planlæg udskrivning af faxer er aktiveret. Hvis Planlæg udskrivning af faxer er aktiveret, lagres alle indkommende faxer i hukommelsen, og udskrives ikke. Når Planlæg udskrivning af faxer er deaktiveret, udskrives alle lagrede faxer.

Du kan ændre standardindstillingerne for faxmodtagelse for at ændre måden, hvorpå en fax modtages. Disse indstillinger omfatter følgende funktioner:

- Valg af antallet af ringetoner, før der svares
- Udskrivning af dato, klokkeslæt og sidenummer på faxer (stempel)
- Valg af papirbakke og udbakke
- Fremsending af faxer til et andet nummer
- Blokering af faxer fra bestemte numre
- Planlægning af udskrivning af faxer (hukommelseslås)
- Beskedindstillinger (HP Color LaserJet CM3530 MFP-serien)

Opret eller slet hurtigopkaldsliste

Hurtigopkald giver mulighed for at tildele et enkelt nummer eller en gruppe numre et hurtigopkaldsnavn og derefter sende en fax til det pågældende nummer eller de pågældende numre ved at vælge hurtigopkaldsnavnet.

Opret en hurtigopkaldsliste

1. Rul til og tryk på knappen **Fax** fra startskærmbilledet.
2. Tryk på knappen **Kortnumre** for at vise skærmbilledet **Hurtigopkald**.
3. Tryk på **Hurtigopkaldsnummer**.
4. Tryk på **Hurtigopkaldsnavn** for at få vist tastaturet.
5. Skriv et navn for hurtigopkaldet.
6. Tryk på den nedadgående pil i feltet **Hurtigopkaldsnavn** for at åbne rullemenuen.

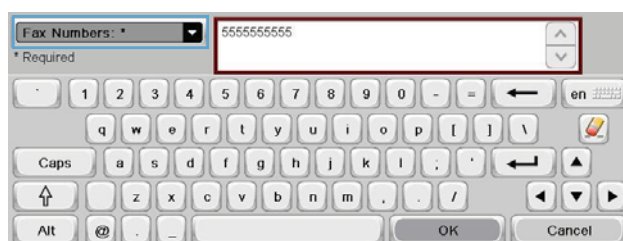
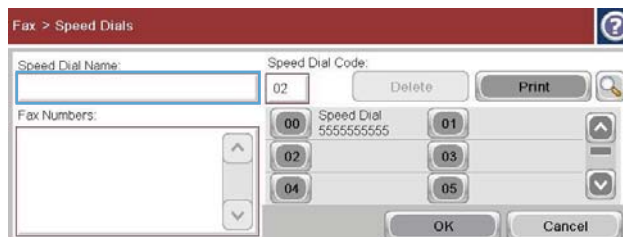
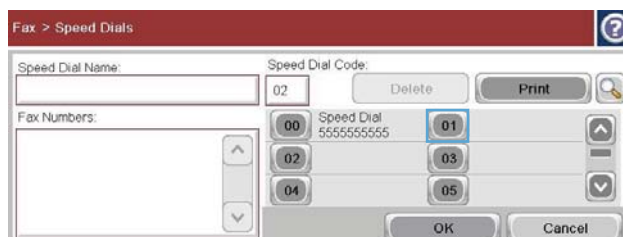
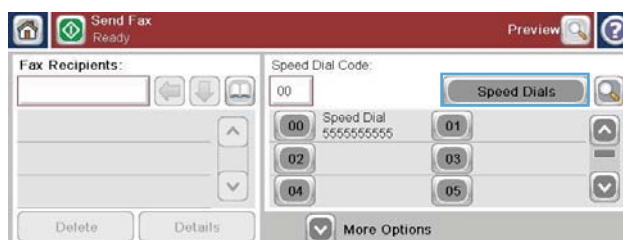

7. Tryk på indstillingen **Faxnummer**.



8. Indtast et faxnummer i feltet **Hurtigopkaldsnavn**.

BEMÆRK: Hvis du vil indtaste flere faxnumre for et hurtigopkaldsnavn, skal du trykke på skærmen til højre for det sidste ciffer i det faxnummer, der sidst er indtastet. Når markøren vises, skal du trykke på enter  for at flytte markøren til den næste linje. Gentag dette, til du har indtastet alle numre for hurtigopkaldsnavnet.

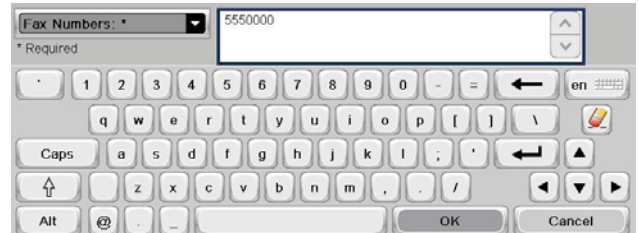

9. Tryk på knappen **OK**. Navnet og faxnummeret (eller -numrene) vises ved siden af **Hurtigopkaldsnummer**.

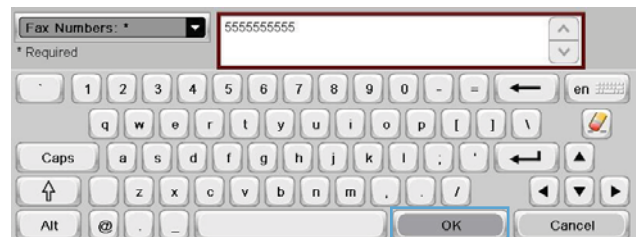

10. Når dette er gjort, skal du trykke på knappen **OK** for at vende tilbage til skærbilledet **Fax**.

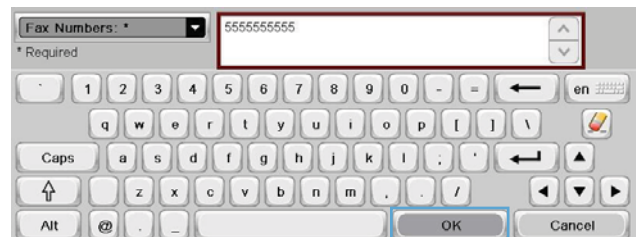

Slet en hurtigopkaldsliste

1. Rul til og tryk på knappen **Fax** fra startskærbilledet.

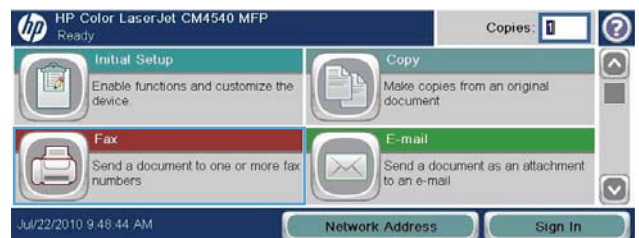

- Tryk på knappen **Kortnumre** for at vise skærbilledet **Hurtigopkald**.

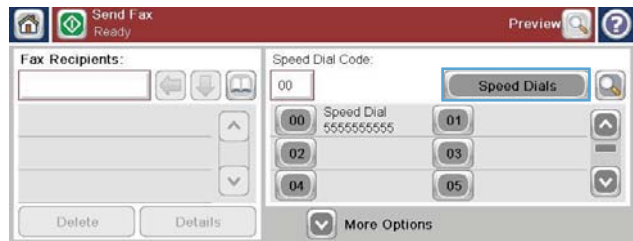

- Tryk på det nummer for **Kortnumre**, der skal slettes, på listen.

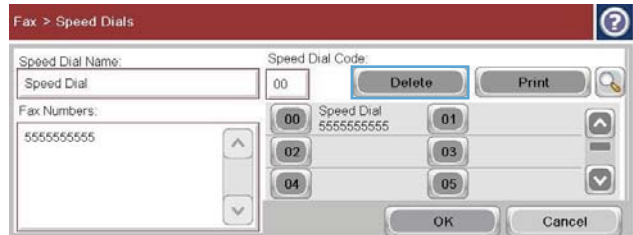

- Tryk på knappen **Slet**.

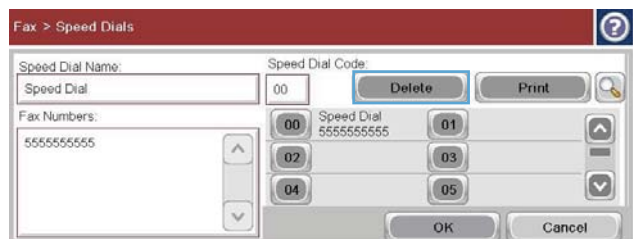

- Tryk på knappen **Ja** for at bekræfte sletningen af hurtigopkaldslisten og vende tilbage til skærbilledet **Fax**.

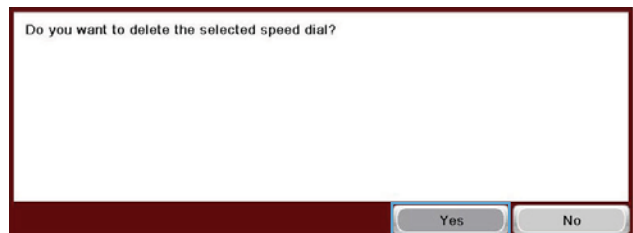

Sådan slettes et enkelt nummer i en hurtigopkaldsliste

- Rul til og tryk på knappen **Fax** fra startskærbilledet.

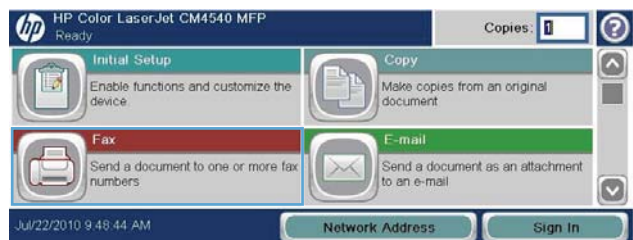

- Tryk på knappen **Kortnumre** for at vise skærbilledet **Hurtigopkald**.

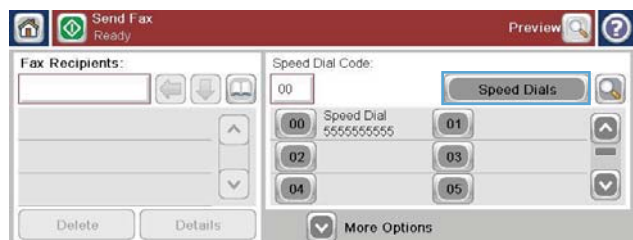

- Tryk på nummeret for [Hurtigopkald](#) på listen for at åbne tastaturet.

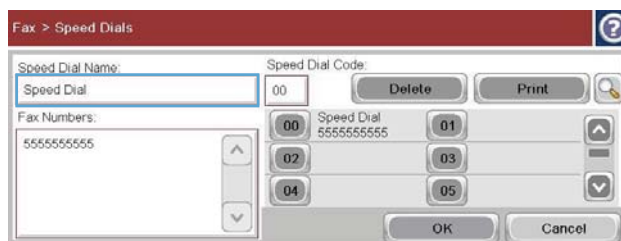

- Tryk på den nedadgående pil i feltet [Hurtigopkaldsnavn](#) for at åbne rullemenuen, og tryk derefter på indstillingen [Faxnumre](#).



- Rul gennem listen af faxnumre, og berør skærmen til højre for det sidste cifre for det faxnummer, der slettes. Brug tilbage-tasten for at slette faxnummeret.

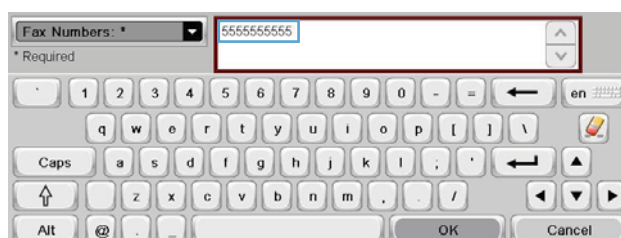

- Tryk på knappen [OK](#) for at vende tilbage til skærbilledet [Kortnumre](#).

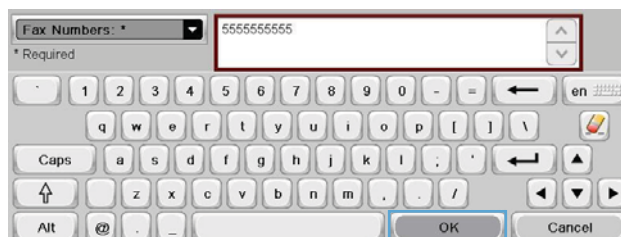

- Tryk på knappen [OK](#) for at vende tilbage til skærbilledet [Fax](#).

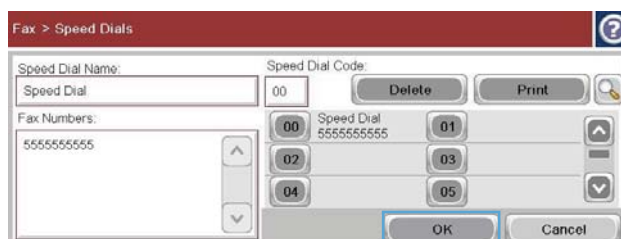

Sådan tilføjes et nummer til en eksisterende hurtigopkaldsliste

- Rul til og tryk på knappen [Fax](#) fra startskærbilledet.

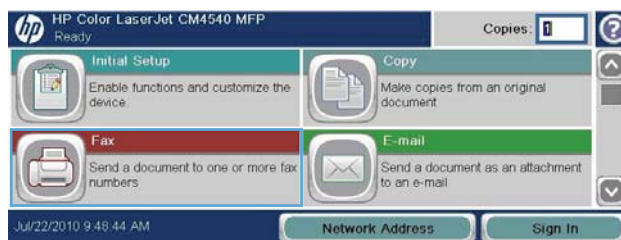

2. Tryk på knappen **Kortnumre** for at vise skærbilledet **Hurtigopkald**.

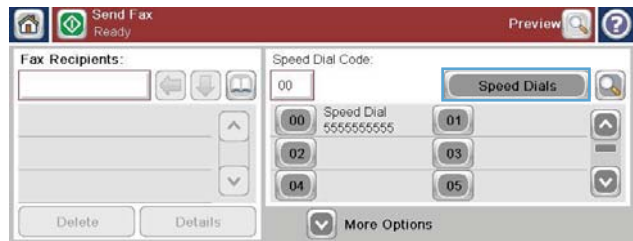

3. Tryk på det nummer for **Hurtigopkald**, der skal redigeres, på listen.

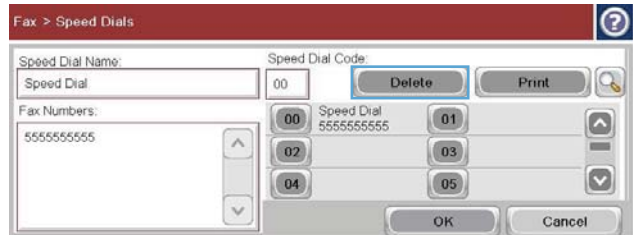

4. Tryk på den nedadgående pil i feltet **Hurtigopkaldsnavn** for at åbne rullemenuen.

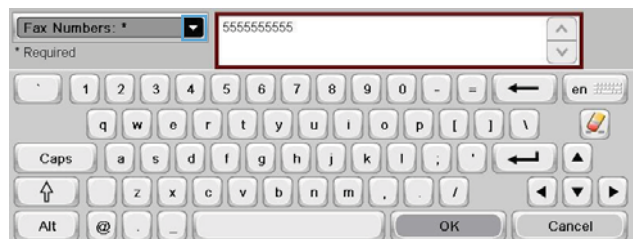

5. Tryk på menupunktet **Faxnumre**.



6. Hvis du vil tilføje et faxnummer for et hurtigopkaldsnavn, skal du trykke på skærmen til højre for det sidste ciffer i det sidste faxnummer på listen. Når markøren vises, skal du trykke på enter-tasten  for at flytte markøren til den næste linje og derefter indtaste faxnummeret.

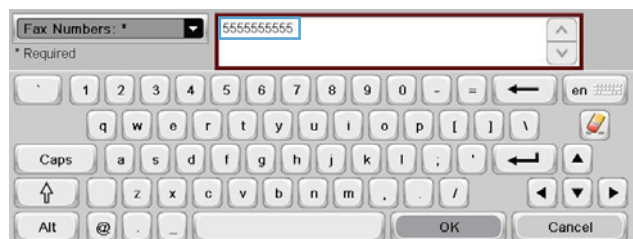

7. Tryk på knappen **OK** for at vende tilbage til skærmbilledet **Kortnumre**.

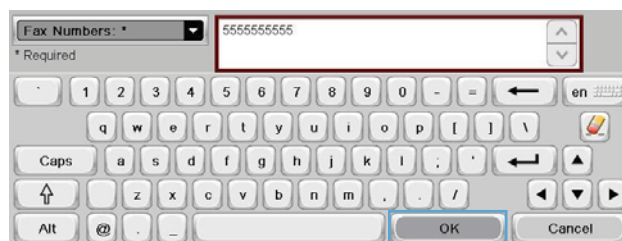

8. Tryk på knappen **OK** for at vende tilbage til skærmbilledet **Fax**.

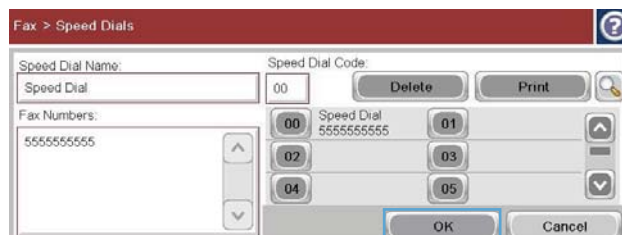

Samtaleopkald og genopkald

Faxopkaldsrapport

Der udskrives en faxopkaldsrapport, når beskedfunktionen er aktiveret i menuen Standardindstillinger for job eller Flere indstillinger.

Når alle faxforsøg er udtømt, udskrives en Faxopkaldsrapport for en afsendt fax. Den viser log-id'et for faxjobbet. Resultatet af det sidste forsøg udskrives på faxopkaldsrapporten.

Der udskrives ikke en faxopkaldsrapport for opkald, der betragtes som samtaleopkald. Hvis du vil se detaljerede faxopkaldsrapporter, skal du se logvalget i menuen Fejlfinding.

 **BEMÆRK:** En faxopkaldsrapport genererer kun jobnumre for de sidste forsøg. Hvis en af disse rapporter udskrives manuelt fra menuen, og det sidste opkald hverken var det sidste forsøg eller et Samtaleopkald vil Jobnummeret være nul.

Faxaktivitetslog

Opkald, der betragtes som samtaleopkald, medtages ikke i faxaktivitetsloggen som standard. Det er kun det sidste forsøg, der angives i faxaktivitetsloggen, efter at alle genopkald er foretaget, eller faxen er blevet sendt.

T.30-rapport

Opkald, der betragtes som samtaleopkald, vil ikke medføre, at der udskrives en T.30-rapport. Alle gentagne forsøg vil foranledige, at der udskrives en T.30-rapport.

Planlægning af faxudskrivning (hukommelseslås)

Brug faxplanlægningsfunktionen til at angive, hvornår faxer udskrives. Følgende faxudskrivningstilstande kan vælges:

- Gem alle modtagede faxer
- Udskriv alle modtagede faxer
- Brug faxudskrivningsplan

Hvis funktionen [Gem alle modtagede faxer](#) er valgt, lagres alle indkommende faxer i hukommelsen og udskrives ikke. Det er muligt at få adgang til faxjob, der er lagret i hukommelsen, ved hjælp af menuen [Åbn fra enhedshukommelse](#). Ved hjælp af denne menu kan du udskrive eller slette job, mens de er lagret i hukommelsen. Yderligere oplysninger om denne funktion findes i beskrivelsen af menuen Hent job i brugervejledningen til produktet.

 **BEMÆRK:** Der er adgang til modtagne lagrede faxer ved at gå ind i menuen [Faxudskrivning](#) og skifte til tilstanden [Udskriv alle modtagede faxer](#).

Hvis tilstanden [Udskriv alle modtagede faxer](#) er valgt, udskrives alle indkommende faxer. Alle faxer, der aktuelt er gemt i hukommelsen, udskrives også.

Hvis tilstanden [Brug faxudskrivningsplan](#) er valgt, udskrives faxerne kun i henhold til tidsplanen for udskrivning af faxer. Tidsplanen for faxudskrivning kan indstilles til at låse hele dagen (24 timer) eller låse en tidsperiode i løbet af dagen. Der kan kun indstilles en låseperiode, men den kan anvendes på et hvilket som helst antal dage. Låseperioden indstilles i menuen [Faxudskrivningsplan](#).

Hvis der kun føjes én type hændelse til planen, vil produktet reagere som ved **Gem alle modtagede faxer** eller **Udskriv alle modtagede faxer**, afhængigt af hvilken type hændelse der er tilføjet, dvs. at en enkelt lagringshændelse vil medføre, at enheden **lagrer alle modtagne faxer**, og en enkelt udskrivningshændelse vil medføre, at enheden **udskriver alle modtagne faxer**.

 **BEMÆRK:** Når låseperioden slutter, udskrives alle faxer, der blev modtaget og gemt under låseperioden, automatisk.

Brug af fax via VoIP-netværk

VoIP-teknologi konverterer det analoge telefonsignal til digitale bits. Disse samles derefter i pakker, som rejser på internettet. Pakkerne konverteres og transmitteres tilbage til analoge signaler ved eller i nærheden af destinationen.

Transmissionen af oplysningerne på internettet sker digitalt i stedet for analogt. Derfor er der forskellige begrænsninger på faxtransmissionen, der kan kræve forskellige faxindstillinger, end ved det analoge Public Switched Telephone Network (PSTN). Fax er meget afhængig af timing og signalkvalitet, så en faxtransmission er mere følsom i et VoIP-miljø.

Følgende er foreslåede ændringer til indstillinger for HP LaserJet Analog Fax Accessory 500, når den er tilsluttet en VoIP-service:

- Start med faxindstillingen i V.34 (Fast)-tilstand med Error Correction Mode (ECM) slået til. V.34-protokollen håndterer alle ændringerne i transmissionshastighed, der er nødvendigt for at benytte VoIP-netværk.
- Hvis der opstår flere eller gentagne fejl på enheden, der er indstillet til V.34, skal du indstille V.34 til Fra, og indstille hastigheden til medium (14.400 bps).

- Hvis der fortsat opstår gentagne fejl, skal du indstille en lavere faxhastighed, da nogle VoIP-systemer ikke kan håndtere højere signalhastigheder i forbindelse med fax. Indstil Maksimal baudhastighed til 9.600 bps (langsom).
- I de fleste tilfælde skal du slukke for ECM på produktet, hvis fejlene fortsætter. Billedkvaliteten reduceres muligvis. Sørg for, at billedkvaliteten er acceptabel med ECM slået fra, før du anvender denne indstilling. Hvis deaktivering af ECM eliminerer fejl, skal du indstille hastigheden til 14.400 bps for at få en hurtigere transmissionshastighed og en potentielt bedre fejlfrekvens.
- Hvis fortsatte indstillingsændringer ikke har forbedret pålideligheden af VoIP-fax, kan du kontakte din VoIP-leverandør for at få hjælp.

Afhjælp faxproblemer

- [Er faxmaskinen opsat korrekt?](#)
- [Kontroller status for faxtilbehør](#)
- [Faxfunktionen fungerer ikke](#)
- [Generelle faxproblemer](#)
- [Problemer med modtagelse af faxer](#)
- [Problemer med afsendelse af faxer](#)
- [Fejlkoder](#)
- [Faxfejlmeldelser](#)
- [Faxrapporter](#)
- [Tjenesteindstillinger](#)
- [Firmwareopgraderinger](#)

Er faxmaskinen opsat korrekt?

Brug følgende kontrolliste til at hjælpe dig med at identificere årsagen til de faxrelaterede problemer, du kan støde på:

- **Bruger du den telefonledning, der blev leveret sammen med faxtilbehøret?** Faxtilbehøret er blevet afprøvet sammen med den leverede telefonledning og opfylder RJ 11- og funktionsspecifikationerne. Brug ikke en anden telefonledning. Det analoge faxtilbehør kræver brug af en analog telefonledning. Det kræver også en analog telefonforbindelse.
- **Sidder faxmaskinens/telefonens stik i faxtilbehørets stik?** Kontroller, at telefonstikket sidder korrekt i vægstikket. Stikket skal sættes ind i kontakten, til det "klikker" på plads.
- **Fungerer telefonens vægstik korrekt?** Bekræft, at der er en klartone, ved at slutte en telefon til vægstikket. Kan du høre en klartone, og kan du foretage et telefonopkald?

Hvilken type telefonlinje bruger du?

- **Dedikeret linje:** Et standardfaxtelefonnummer/standardtelefonnummer, der anvendes til at modtage eller sende faxer.

 **BEMÆRK:** Telefonlinjen bør kun anvendes til brug af fax på produktet og ikke deles med andre typer af telefonenheder. Eksempler kan være alarmsystemer, der bruger telefonlinjen til beskeder til et overvågningsfirma.

- **PBX-system:** Et telefonsystem til forretningsmiljøer. Standardtelefoner i hjemmet og faxtilbehøret anvender et analogt telefonsignal. Nogle PBX-systemer er digitale og er muligvis ikke kompatible med faxtilbehøret. Du skal have adgang til en analog standardtelefonlinje for at kunne sende og modtage faxer.
- **Skiftende linjer:** En funktion i telefonsystemet, hvor et indgående opkald "skifter" til den næste ledige linje, hvis den første linje er optaget. Prøv at slutte faxtilbehøret til den første indgående telefonlinje. Faxtilbehøret besvarer opkaldet, når telefonen har ringet det antal gange, der er angivet i indstillingen for antal ringetoner, før der svares.

 **BEMÆRK:** Skiftende linjer kan skabe problemer med faxtilbehørets mulighed for at modtage faxer. Det anbefales ikke at bruge skiftende linjer sammen med dette produkt.

Anvender du en strømbeskyttelsesenhed?

En strømbeskyttelsesenhed kan anvendes mellem stikkontakten i væggen og faxtilbehøret for at beskytte faxtilbehøret mod elektrisk strøm, der sendes gennem telefonlinjerne. Disse enheder kan forårsage faxkommunikationsproblemer på grund af forringelse af telefonsignalets kvalitet. Hvis der opstår problemer i forbindelse med afsendelse eller modtagelse af faxer, og du anvender en af disse enheder, skal du slutte faxtilbehøret direkte til telefonstikket på væggen for at finde ud af, om problemet skyldes strømbeskyttelsesenheden.

Anvender du telefonselskabets tjeneste til indtalte meddelelser eller en telefonsvarer?

Hvis tjenesten til indtalte meddelelser har en indstilling for antal ringetoner, før der svares, som er lavere end faxtilbehørets indstilling for antal ringetoner, før der svares, besvarer tjenesten til indtalte meddelelser opkaldet, og faxtilbehøret kan ikke modtage faxer. Hvis faxtilbehørets indstilling for antal ringetoner, før der svares, er lavere end den tilsvarende indstilling for tjenesten til indtalte meddelelser, besvarer faxtilbehøret alle opkald, og der vil ikke blive ledt opkald til tjenesten for indtalte meddelelser.

Har din telefonlinje en funktion til ventende opkald?

Hvis faxtelefonlinjen har en aktiveret funktion til ventende opkald, kan en besked om et ventende opkald afbryde et igangværende opkald, hvilket forårsager en kommunikationsfejl. Sørg for, at en funktion til ventende opkald ikke er aktiveret på faxtelefonlinjen.

Kontroller status for faxtilbehør

Hvis det analoge faxtilbehør ikke ser ud til at fungere, skal du udskrive en [Konfigurationsside](#)-rapport for at kontrollere status.

1. Rul til og tryk på knappen [Administration](#) fra startskærm-billedet.
2. Åbn følgende menuer:

- [Rapporter](#)
- [Konfiguration/statussider](#)
- [Konfigurationsside](#)

3. Tryk på knappen [Udskriv](#) for at udskrive rapporten, eller tryk på knappen [Vis](#) for at få vist rapporten på skærbilledet. Rapporten består af flere sider.



BEMÆRK: Produktets IP-adresse eller værtsnavn vises på HP Jetdirect-siden.

På faxtilbehørssiden under Konfigurationsside og under overskriften Hardwareoplysninger skal du markere Modemstatus. I følgende tabel identificeres statusbetingelserne samt muligt løsninger.

Funktionsdygtig/Aktiveret ¹	Det analoge faxtilbehør er installeret og klar til brug.
Funktionsdygtig/Deaktiveret ¹	Faxtilbehøret er installeret og i brug, men enten er produktets faxfunktion deaktiveret eller LAN-fax aktiveret af værktøjet HP Digital Sending. Når LAN-fax er aktiveret, er den analoge faxfunktion deaktiveret. Der kan kun være aktiveret én faxfunktion ad gangen – enten LAN-fax eller analog fax.
Ikke i drift/Aktiveret/Deaktiveret ¹	Der er identificeret en firmwarefejl. Firmwaren skal opdateres.
Beskadiget/Aktiveret/Deaktiveret ¹	Der er opstået fejl i faxtilbehøret. Udtag faxtilbehørskortet, og kontroller, om nogle ben er bøjet, og indsæt derefter kortet igen. Hvis status stadig er BESKADIGET, skal det analoge faxtilbehørskort udskiftes.

¹ AKTIVERET angiver, at det analoge faxtilbehør er aktiveret, tændes. DEAKTIVERET angiver, at LAN-fax er aktiveret (analog fax slukkes).

Faxfunktionen fungerer ikke

Faxtilbehøret er installeret, men ikonet vises ikke på produktets hovedskærm.

Årsag	Løsning
HP MFP Digital Sending Software – Konfigurationsværktøj har deaktiveret den analoge faxfunktion.	Brug HP MFP Digital Sending Software - Konfigurationsværktøj til at aktivere den analoge faxfunktion.
Tilbehøret fungerer ikke korrekt.	Kontroller status for faxtilbehøret. Hvis statussen er IKKE I DRIFT, skal der måske installeres ny firmware. Hvis statussen er BESKADIGET, og du netop har installeret kortet, kan du prøve at sætte det i igen og kontrollere, om benene er bøjedede. Hvis status er BESKADIGET, og kortet er installeret korrekt, kan det være nødvendigt at udskifte kortet.
Fejl i kort til ekstramoduler.	Kontakt din HP-servicerepræsentant.

Faxmenuerne vises ikke på produktet.

Årsag	Løsning
LAN-fax er aktiveret.	Dette er normal funktion. Når LAN-fax aktiveres fra HP Digital Sending Software, deaktiveres den analoge fax, og faxmenuen, der kun bruges til den analoge fax, åbnes ikke.

Generelle faxproblemer

Problem	Årsag	Løsning
En fax kunne ikke sendes.	JBIG er aktiveret, og den modtagende faxmaskine understøtter ikke JBIG.	Indstil JBIG til fra.
Statusmeddelelsen "Løbet tør for hukommelse" vises på statuslinjen.	Produktets lagringsdisk er fuld.	Slet nogle filer fra disken. Oplysninger om administration af disken findes i produktets brugervejledning.
Udskriftskvaliteten af et foto er ringe, eller fotoet udskrives som en grå kasse.	Forkert indstilling for sideindholdstilstand.	Prøv at angive indstillingen Optimer tekst/billede til Fotografi .
Fax sendes, selvom der trykkes på knappen Annuller på produktets tastatur for at annullere faxafsendelsen.	Annullering finder sted efter et valg i annulleringsmenuen (vises, når du har trykket på den røde knap Stop) og godkendt med OK .	Faxer annulleres via faxmenuen.
Der vises ikke en faxadressekartoteksknap.	Faxadressekartoteksfunktionen er ikke aktiveret.	Brug HP MFP Digital Sending Software - Konfigurationsværktøj til at aktivere faxadressekartoteksfunktionen.
Kan ikke finde faxindstillingerne i HP Web Jetadmin.	Faxindstillinger i HP Web Jetadmin er placeret under enhedens statusrullemenu.	Vælg Digital afsendelse og fax på rullelisten.
Sidehovedet føjes til øverst på siden, når jeg har aktiveret overlappning.	Faxmaskinen tilføjer det overlappende sidehoved øverst på en side, når der er indstillet til overlappning, efter videresendelse af faxen.	Dette er normal funktion.
Der er en blanding af navne og numre i modtagerboksen.	Det er normalt, at der vises både navne og telefonnumre. Det afhænger af, hvor de er fra, da faxadressekartoteket opfører efter navne og alle andre databaser efter numre.	Normalt; ingen handling kræves.
Min ensidede fax udskrives på to sider.	Faxsidehovedet føjes til øverst på siden af faxen og skubber teksten til en ekstra side.	Hvis du vil udskrive en ensidet fax på én side, skal du indstille sidehoved til overlappende tilstand eller justere indstillingen Tilpas til side.
Indføringen af dokumentet stopper under faxning.	Der kan være opstået papirstop i ADF'en.	Hvis der er papirstop, skal du se i produktets brugervejledning, hvor du kan finde en vejledning i udbedring af papirstop.
Lydstyrken for faxtilbehøret er for høj eller for lav.	Lydstyrkeindstillingen skal justeres.	

Problemer med modtagelse af faxer

Indgående faxopkald besvares ikke af faxtilbehøret (ingen fax registreret)

Årsag	Løsning
Indstillingen Ring før svar er muligvis ikke indstillet korrekt.	Kontrollér indstillingen for antal ringetoner, før der svares.
Telefonledningen er måske ikke tilsluttet korrekt, eller telefonledningen fungerer ikke.	Kontroller installationen. Kontroller, at du bruger den telefonledning, der blev leveret sammen med faxekstraudstyret.
Telefonlinjen fungerer muligvis ikke.	Kobl faxtilbehøret fra telefonstikket, og tilslut en telefon. Foretag et telefonopkald for at sikre, at telefonlinjen fungerer.
En tjeneste til indtalte meddelelser forstyrrer måske faxtilbehørets mulighed for at besvare opkald.	Udfør en af følgende handlinger: <ul style="list-style-type: none">• Afbryd tjenesten til indtalte meddelelser.• Opret en telefonlinje, der er dedikeret til faxopkald.• Reducér faxtilbehørets indstilling for antal ringetoner, før der svares, til et antal, der er lavere end den tilsvarende indstilling hos tjenesten til indtalte meddelelser.

Faxer overføres eller modtages meget langsomt.

Årsag	Løsning
Du afsender eller modtager muligvis en meget kompleks fax, f.eks. en fax med meget grafik.	Det tager lang tid at sende eller modtage komplekse faxer.
Den modtagende faxmaskine har muligvis en langsom modemhastighed.	Faxtilbehøret sender kun faxen ved den hurtigste modemhastighed, som den modtagende faxmaskine kan bruge.
Den opløsning, som faxen sendes eller modtages i, er meget høj. En højere opløsning resulterer normalt i bedre kvalitet, men kræver også en længere overførselstid.	Hvis du modtager faxen, skal du ringe og bede afsenderen om at nedsætte opløsningen og sende faxen igen. Hvis du sender, skal du reducere opløsningen og ændre indstillingen Optimer tekst/billede .
Billedforbedringsindstillinger er aktiveret. En højere opløsning resulterer normalt i bedre kvalitet, men kræver også en længere overførselstid.	Deaktiver eller reducer indstillinger for billedforbedring, og send faxen igen.
Hvis det er en dårlig telefonforbindelse, sænker faxtilbehøret og den modtagende faxmaskine overførselshastigheden for at justere for fejl.	Annuler og send faxen igen. Få telefonselskabet til at kontrollere telefonlinjen.

Der udskrives ingen faxer på produktet.

Årsag	Løsning
Der er ikke mere medie i indbakken.	Ilæg medie. Eventuelle faxer, der blev modtaget, mens indbakken var tom, er blevet gemt og udskrives, når bakken er blevet fyldt op.

Der udskrives ingen faxer på produktet.

Årsag	Løsning
Schedule Printing of Faxes (Planlæg udskrivning af faxer) er angivet.	Hvis Schedule Printing of Faxes (Planlæg udskrivning af faxer) er aktiveret, udskrives faxer ikke, før den er deaktiveret.
Produktet har enten meget lidt toner tilbage eller er løbet tør.	Produktet stopper udskrivningen, så snart den er ved at løbe tør for toner eller er løbet tør. De eventuelle faxer, der er blevet modtaget, gemmes i hukommelsen og udskrives, når tonerkassetten er blevet udskiftet. Der henvises til produktets brugervejledning, hvis der er andre problemer med udskrivning på produktet.
Det indgående opkald kan være et stemmeopkald.	Indgående stemmeopkald vises normalt i opkaldsrapporten som en Kommunikationsfejl (17) Da dette er stemmeopkald og ikke en faxfejl, kræves der ingen handling. Sørg for, at dem der ringer til dig har et stemmenummer, der er anderledes end faxnummeret.
Den indgåede fax blev afbrudt.	Kontroller, at faxtelefonlinjen ikke har en aktiveret funktion til ventende opkald. En besked om ventende opkald kan afbryde et igangværende faxopkald, hvilket kan forårsage en kommunikationsfejl.
Funktionen Faxudskrivningsplan er angivet til Gem altid faxer .	Rediger indstillingen Faxudskrivningsplan til Udskriv altid faxer .

Problemer med afsendelse af faxer

Problem	Årsag	Løsning
Faxning afbrydes under afsendelse.	Den faxmaskine, du sender til, fungerer muligvis ikke korrekt.	Prøv at sende til en anden faxmaskine.
	Telefonlinjen fungerer måske ikke.	Kobl faxtilbehøret fra telefonstikket, og tilslut en telefon. Foretag et telefonopkald for at sikre, at telefonlinjen fungerer.
	Der er muligvis støj på din telefonlinje eller det er en dårlig kvalitet	Prøv at anvende en lavere baudhastighed for at forbedre driftssikkerheden for overførslen. Se maksimal indstilling for baudhastighed.
	En funktion til ventende opkald kan være aktiveret	Kontroller, at faxtelefonlinjen ikke har en aktiveret funktion til ventende opkald. En besked om ventende opkald kan afbryde et igangværende faxopkald, hvilket kan forårsage en kommunikationsfejl.
Faxtilbehøret modtager faxer, men afsender dem ikke.	Hvis faxtilbehøret er på et PBX-system, frembringer PBX-systemet måske en klartone, som faxtilbehøret ikke kan registrere.	Deaktiver indstillingen for registrering af klartone.

Problem	Årsag	Løsning
	Der er måske en dårlig telefonforbindelse.	Prøv igen senere.
	Den faxmaskine, du sender til, fungerer muligvis ikke korrekt.	Prøv at sende til en anden faxmaskine.
	Telefonlinjen fungerer måske ikke.	Kobl faxtilbehøret fra telefonstikket, og tilslut en telefon. Foretag et telefonopkald for at sikre, at telefonlinjen fungerer.
Udgående faxopkald bliver ved med at ringe op.	Faxtilbehøret ringer automatisk op til et faxnummer igen, hvis indstillingen Ring igen ved optaget er aktiveret, eller hvis Ring op igen ved intet svar er aktiveret.	Dette er normal funktion. Hvis du ikke vil have faxen til at forsøge igen, skal du indstille Ring op igen ved optaget til 0, og indstille Ring op igen ved intet svar til 0.
Faxer, du sender, ankommer ikke til den modtagende faxmaskine.	Den modtagende faxmaskine er måske slukket eller er i fejltilstand, f.eks. pga. mangel på papir.	Ring til modtageren for at sikre, at faxmaskinen er tændt og klar til at modtage faxer.
	En fax findes måske i hukommelsen, fordi den venter på at foretage et genopkald til et nummer, eller fordi der er andre job foran den, der venter på at blive afsendt.	Hvis et faxjob befinder sig i hukommelsen af en af disse årsager, vises en post for jobbet i faxloggen. Udskriv faxaktivitetsloggen, og kontrollér kolonnen Resultat for job med angivelsen Venter .

Fejlkoder

Hvis der opstår et faxproblem, der forhindrer eller afbryder afsendelse eller modtagelse af en fax, genereres der en fejlkode, der hjælper med at fastslå årsagen til problemet. Fejlkoder vises i faxaktivitetsloggen, faxopkaldsrapporten og T.30-protokolregistreringen. Udskriv en af disse tre rapporter for at finde fejlkoden. En detaljeret beskrivelse af nogle fejlkoder og den relevante handling kan findes på www.hp.com ved at søge efter produktnavnet.

Faxfejlmeddelelser

Når en analog fax sendes eller modtages på en HP LaserJet-produkt, vil alle fejl, der opstår under faxafsendelsen, blive vist på produktets kontrolpanel og angivet i faxrapporterne. Faxfejl kan opstå af mange årsager, og ofte skyldes det afbrydelser eller støj på telefonforbindelsen. Alle fejl, der sker under faxafsendelsen, uanset hvor de er opstået, vises på produktet.

Hvis faxafsendelsen afbrydes, eller der opstår en fejl under en faxtransmission eller -modtagelse, genereres en status-/fejlbeskrivelse i to dele af faxundersystemet på produktet. Normale eller vellykkede faxafsendelser genererer også meddelelser, der angiver, at det er lykkedes. Oplysningerne på meddelelsen indeholder en tekstbeskrivelse og en numerisk kode (få meddelelser indeholder ikke numeriske koder). Kun tekstdelen af meddelelsen vises på produktets kontrolpanel, både tekstmeddelelsen og den numeriske kode anføres i faxaktivitetsrapporten, faxopkaldsrapporten og Fax T.30-registreringen (disse faxrapporter kan udskrives individuelt fra produktets kontrolpanel – menuen [Administration](#) > [Rapporter](#) > [Faxrapporter](#) og [Administration](#) > [Fejlfinding](#) > [Fax](#) > [Fax T.30-registrering](#)). Den numeriske kode vises i parentes efter meddelelseteksten i rapporterne. Hvis f.eks. der

opstod en kommunikationsfejl, ville kontrolpanelet vise [Fax mislykkedes: Kommunikationsfejl](#). Samme fejl ville blive vist i resultatfeltet i faxaktivitetsrapporten som **Kommunikationsfejl (17)**. I dette eksempel er den numeriske kode, der er knyttet til denne kommunikationsfejl, "17".

Den numeriske kode genereres af faxmodemmet. Normalt angiver en numerisk kode på (0) et almindeligt modemsvar. Nogle meddelelser viser altid en numerisk kode på (0), hvorimod andre meddelelser kan have en række numeriske koder, afhængigt af omstændighederne, og få meddelelser har ingen numerisk kode. Normalt angiver en numerisk kode på (0), at en fejl ikke var knyttet til faxmodemmet, men opstod i en anden del af faxundersystemet eller i et andet produktundersystem, f.eks. udskrivningsundersystemet. Fejlkode, der ikke består af nul, giver yderligere oplysninger om den bestemte handling eller proces, som modemmet udfører, og de angiver ikke nødvendigvis, at der er et problem med modemmet.

I de følgende tabeller ledsages faxmeddelelserne af de mest almindelige nummerkoder for anbefalet udbedrende handling. Adskillige meddelelser, der er normale eller angiver en normal hændelse, er også omfattet i tabellerne. Hvis en fax f.eks. ikke kunne sendes til et optaget nummer, vises en [Fejl - optaget](#)-meddelelse. Der er ikke noget i vejen med faxundersystemet; meddelelsen angiver, at faxafsendingen ikke var afsluttet på grund af et optaget telefonnummer i modtagerens ende.

Hvis du fortsat får fejlmeddelelser med andre numeriske koder end dem, der er angivet her, kan du kontakte kundesupport. Du kan udskrive en mere detaljeret oversigt over det seneste faxopkald, før du kontakter kundesupport, hvilket kan være med til at identificere problemet. Den detaljerede faxoversigt kaldes en Fax T.30-registrering og kan udskrives for den sidste fax, eller den kan udskrives, når der opstår et faxproblem. Hvis du vil udskrive eller konfigurere Fax T.30-registreringen, skal du trykke på [Administration](#), [Fejlfinding](#) og derefter på [Fax T.30-registrering](#). Du kan derefter udskrive rapporten for den sidste faxafsending eller konfigurere, hvornår T.30-registreringen skal udskrives.

Send Fax-meddelelser

Tabel 3-1 Send Fax-meddelelser

Meddelelse	Fejlnr.	Beskrivelse	Handling(er)
Annulleret	0	Faxafsendelsen blev annulleret af brugeren ved produktets kontrolpanel.	Ingen.
Fuldført	anvendes ikke	Fax afsendt.	Ingen.
Fejl - optaget	0	Den modtagende faxmaskine er optaget.	Faxafsendelse vil blive forsøgt igen automatisk (hvis konfigureret), ellers prøv at sende faxmeddelelsen senere.
Intet svar	0	Den modtagende faxmaskine besvarer ikke opkaldet.	Den modtagende faxmaskine er muligvis koblet fra eller slukket. Kontakt modtageren for at kontrollere maskinen. Prøv at sende igen.
Komprimeringsfejl	Enhver	Faxen kan være for beskadiget til at blive sendt.	Prøv at sende faxen igen.
Ingen ringetone	0	Der blev ikke registreret nogen opkaldstone ved afsendelse af faxen.	Kontrollér, at telefonlinjen er aktiv, og angiv den fax, der skal sendes, til "ikke" for at registrere en opkaldstone.
Modemfejl	Enhver	Uventet eller ulæseligt svar fra det interne faxmodem til produktet.	Prøv at sende faxen igen. Hvis problemet ikke løses, skal du kontakte kundeservice. BEMÆRK: Dette betyder ikke nødvendigvis, at modemhardwaren er dårlig.
Kommunikationsfejl	17 eller 36	Telefonforbindelsen er gået tabt mellem afsender og modtager. Kan skyldes taleopkald.	Prøv at sende faxen igen.
Kommunikationsfejl	Enhver foruden 17 eller 36	Generelt kommunikationsproblem, hvor faxtransmissionen blev afbrudt eller ikke fortsatte som forventet.	Prøv at sende faxen igen. Hvis problemet ikke løses, skal du kontakte kundeservice.
Mellemrumsfejl	0	Det var ikke muligt at læse eller skrive faxbilledfilen til disken. Det kunne være en beskadiget disk på produktet eller ingen ledig plads på produktets disk.	Prøv at sende faxen igen. Hvis problemet ikke løses, skal du kontakte kundeservice.

Table 3-1 Send Fax-meddelelser (fortsat)

Meddelelse	Fejlnr.	Beskrivelse	Handling(er)
Sidefejl	0	Inkompatibel sidebredde, eller siden havde for mange ulæselige linjer.	Prøv at sende faxen igen. Hvis problemet ikke løses, skal du kontakte kundeservice.
Hukommelsesfejl	0	Der er ikke mere RAM-hukommelse på produktet.	Hvis der opstår fejl, kan du være nødt til at tilføje RAM til produktet.
Jobfejl	Enhver	Faxfejl. Faxjobbet blev ikke afsluttet.	Prøv at sende faxen igen. Hvis problemet ikke løses, skal du kontakte kundeservice.
Strømsvigt	0	Der opstod en strømfejl under faxtransmissionen på det produkt, der afsendte faxen.	Prøv at sende faxen igen.
Der blev ikke registreret nogen fax	17 eller 36	Der blev ikke registreret nogen faxmaskine i modtagerens ende. Kan skyldes taleopkald.	Kontrollér faxnummeret, og bekræft, at modtagerens faxmaskine er tændt og tilsluttet, og prøv at sende faxen igen.

Meddelelser for faxmodtagelse

Tabel 3-2 Meddelelser for faxmodtagelse

Meddelelse	Fejl.nr.	Beskrivelse	Handling(er)
Fuldført	anvendes ikke	Faxmodtagelse ok.	Ingen.
Blokeret	anvendes ikke	Faxmodtagelsen var blokeret af den modtagende faxmaskine ved anvendelse af funktionen til blokeret nummer.	Ingen.
Modemfejl	Enhver	Uventet eller ulæseligt svar fra det interne modem til produktet – i eksemplet forsøges afsendelse af en fax, netop som en anden fax ankommer.	Få faxen sendt igen. Hvis problemet ikke løses, skal du kontakte kundeservice.
Kommunikationsfejl	17, 36	Telefonforbindelsen er gået tabt eller afbrudt mellem afsender/modtager.	Få afsenderen til at sende faxen igen (hvis den afsendende maskine ikke automatisk sender igen).
Kommunikationsfejl	Enhver foruden 17 eller 36	Generelt kommunikationsproblem, hvor faxtransmissionen blev afbrudt eller ikke fortsatte som forventet.	Få faxen sendt igen. Hvis problemet ikke løses, skal du kontakte kundeservice.
Mellemrumsfejl	0	Det var ikke muligt at læse eller skrive billedfilen til disken. Det kan skyldes en beskadiget disk på produktet, eller at der ikke er ledig plads på disken.	Få faxen sendt igen. Hvis problemet ikke løses, skal du kontakte kundeservice.
Sidefejl	0	Inkompatibel sidebredde, eller siden havde for mange ulæselige linjer.	Få faxen sendt igen. Hvis problemet ikke løses, skal du kontakte kundeservice.
Hukommelsesfejl	0	Der er ikke mere RAM-hukommelse på produktet.	Hvis der opstår fejl, kan du være nødt til at tilføje ekstra RAM-hukommelse til produktet.
Komprimeringsfejl	0	Beskadiget fax - den modtagne billedfil kan ikke afkodes.	Få faxen sendt igen. Aktivér om nødvendigt ECM (Error Correction Mode).
Udskriftsfejl	0	Beskadiget fax - den modtagne billedfil kan ikke afkodes.	Få faxen sendt igen. Aktivér om nødvendigt ECM (Error Correction Mode).
Ugyldig polling	0	Faxpollingfunktionen forsøgte at modtage en fax fra en anden maskine, men der var ingen faxmaskine tilgængelig.	Kontakt administratoren for den faxmaskine, der polles, og kontrollér, at der er en faxmaskine tilgængelig, og prøv derefter igen.

Tabel 3-2 Meddelelser for faxmodtagelse (fortsat)

Meddelelse	Fejlnr.	Beskrivelse	Handling(er)
Jobfejl	Enhver	Faxfejl. Dette inkluderer alle ikke-specifikke fejl.	Få faxen sendt igen. Hvis problemet ikke løses, skal du kontakte kundeservice.
Strømsvigt	0	Der opstod en strømafbrydelse under faxmodtagelsen.	Få afsenderen til at sende faxen igen.
Der blev ikke registreret nogen fax	17, 36	Der blev foretaget et stemmeopkald til faxen.	Ingen

Faxrapporter

Nedenstående afsnit viser de faxrapporter, der er tilgængelige på dette produkt. Disse rapporter kan udskrives eller vises på produktets kontrolpanel.

Følgende faxrapporter er tilgængelige på dette produkt:

- [Faxaktivitetslog](#)
- [Faktureringskoderapport](#)
- [Liste over blokerede faxer](#)
- [Kortnummerliste](#)
- [Faxopkaldsrapport](#)

Brug følgende trin til at udskrive eller vise en faxrapport:

1. Rul til og tryk på knappen [Administration](#) fra startskærbilledet.
2. Åbn følgende menuer:
 - [Rapporter](#)
 - [Faxrapporter](#)
3. Tryk på loggen eller rapporten for at udskrive eller vise den.
4. Tryk på knappen [Udskriv](#) eller [Vis](#).

Faxaktivitetslogfilen

Loggen med faxaktivitet indeholder følgende oplysninger.

- De faxoverskriftsoplysninger, der er konfigureret på produktet.
- Jobnummeret for hvert faxjob.
- Dato og klokkeslæt for modtagelse, afsendelse eller fejl under afsendelse af faxer.

- Typen af faxjob; afsendelse eller modtagelse.
- Identifikation (telefonnummer, hvis tilgængeligt)
- Varighed (tid for åben forbindelse)
- Antal sider
- Resultat (lykkedes at sende, venter eller mislykkedes at sende, hvilket omfatter fejltype og kode)

I databasen lagres de seneste 500 faxposter (ældre faxer slettes fra loggen). Faxposterne i databasen inkluderer alle faxsessioner som en post. En faxsession kan f.eks. være en sendt fax, modtaget fax eller firmwareopgraderinger. Afhængigt af aktiviteten kan der være mindre end 500 poster i rapporten (medmindre du sendte 500 faxer uden at modtage nogen faxer eller anden afsluttende aktivitet).

Hvis du vil bruge loggen til registreringsformål, bør du udskrive den regelmæssigt (mindst efter hver 500 faxer) og derefter slette den.

Faktureringskoderapport

Takstkoderapporten er en liste over de seneste 500 faxer, det lykkedes at sende, opført efter takstkode. Følgende oplysninger er medtaget i rapporten.

- Takstkodenummer
- Dato og klokkeslæt for alle faxer, det lykkedes at sende
- Identifikationsnummer
- Varighed (tid for åben forbindelse)
- Antal sider sendt
- Resultat (succes)

I databasen lagres de seneste 500 faxer (ældre faxer slettes fra databasen). Hvis du vil bruge rapporten til registreringsformål, bør du udskrive den regelmæssigt (mindst efter hver 500 faxer) og derefter slette den.

Blokeret faxlisterapport

Rapporten over listen med blokerede faxer indeholder listen over de faxnumre, som produktet er konfigureret til ikke at modtage faxer fra.

Hurtigtopkaldslisterapporten

I en rapport for hurtigopkaldsliste opføres faxnumrene, der er tildelt hurtigopkaldsnavne.

Faxopkaldsrapport

Faxopkaldsrapporten er en kort rapport, der angiver status for den sidste fax, der blev sendt eller modtaget.

Ryd faxaktivitetslogfilen

Udfør følgende trin for at rydde faxaktivitetsloggen.

1. Tryk på ikonet [Administration](#) på kontrolpanelet.
2. Åbn følgende menuer:
 - [Faxindstillinger](#)
 - [Ryd faxaktivitetslog](#)
3. Tryk på knappen [Ryd](#) for at rydde faxaktivitetsloggen.

Tjenesteindstillinger

Disse elementer i kontrolpanelets menuer kan bidrage til fejlfinding, hvis den udbedrende handling, der er nævnt under Fejlkoder, ikke har nogen effekt. De kan anvendes, når en HP-servicerepræsentant hjælper dig.

Indstillinger i menuen Fejlfinding

Åbn menuen [Administration](#), og vælg derefter menuen [Fejlfinding](#).

Indstillinger i menuen [Fejlfinding](#)

T.30-registrering: T.30-registreringen er en udskrevet rapport, der udgør en oversigt over al kommunikation mellem afsendende og modtagende faxmaskiner for sidste faxafsending eller -modtagelse. Rapporten indeholder mange tekniske detaljer, der normalt ligger uden for de fleste brugeres tekniske viden. Rapporten indeholder dog detaljerede fejlkoder og andre oplysninger, der kan være nyttige ved fejlfinding af et specielt problem med afsending eller modtagelse af en fax. Du kan blive bedt om indholdet af rapporten af en servicerepræsentant fra HP under forsøg på at fastslå årsagen til et problem og fastlægge den nødvendige fremgangsmåde.

V34: Der er to indstillinger (Normal og Deaktiveret), der kontrollerer modemets baudhastighed. Indstillingen Normal sætter modemmet i stand til frit at vælge (ved at kommunikere med det andet modem) mellem de understøttede baudhastigheder op til 33.600 baud. Indstillingen Deaktiveret sætter den maksimale baudhastighed til 14.400. Denne indstilling forbliver i kraft, indtil den ændres.

Højtalerindstilling: Denne serviceindstilling har to indstillingsmuligheder, Normal og Diagnosticering. I indstillingen Normal er modemets højtaler tændt, mens nummeret ringes op, og indtil forbindelsen opnås. Derefter slukkes den. I indstillingen Diagnosticering er højtaleren tændt og forbliver tændt under hele faxkommunikationen, indtil indstillingen Normal vælges igen.

Indstillinger i menuen Nulstillinger

Åbn menuen [Administration](#), og vælg derefter menuen [Nulstillinger](#).

Indstillinger i menuen [Nulstillinger](#)

[Gendan fabriksindstillinger for telekommunikation](#) eller [Gendan standardindstillinger for telekommunikation](#): Dette valg nulstiller flere menuændringer tilbage til deres standardindstillinger. Det omfatter den maksimale baudhastighed, interval mellem korte ring, V 34, højttalerindstilling og tab af transmissionssignal.

Firmwareopgraderinger

Firmwaren til faxtilbehøret kan opdateres. Opdateringer af faxfirmware sker som del af en overordnet opdatering af produktfirmware. Se brugervejledningen til produktet for at få flere oplysninger.

A Service og support

- [Hewlett-Packards erklæring om begrænset garanti](#)
- [Kundesupport](#)

Hewlett-Packards erklæring om begrænset garanti

HP-PRODUKT

DEN BEGRÆNSEDE GARANTIS VARIGHED

HP LaserJet Analog Fax Accessory 500

1 år

HP garanterer dig, slutbrugerkunden, at hardware og ekstraudstyr fra HP vil være fri for fejl i materiale og forarbejdning efter købsdatoen i den ovennævnte periode. Hvis HP modtager oplysninger om sådanne defekter under garantiperioden, forbeholder HP sig retten til at reparere eller udskifte produkter, der viser sig at være defekte. Erstatningsprodukter kan enten være nye eller svare til nye i ydeevne.

HP garanterer, at der ikke vil opstå fejl i HP-softwaren under udførelsen af programmeringsinstruktioner i ovenfor angivne periode på grund af defekter i materiale og forarbejdning, når den installeres og bruges korrekt. Hvis HP underrettes om sådanne defekter i garantiperioden, vil HP ombytte den software, som ikke udfører programmeringsinstruktioner på grund af sådanne defekter.

HP garanterer ikke, at driften af HP's produkter er uafbrudt eller fejlfri. Hvis HP ikke er i stand til, inden for en rimelig tid, at reparere eller ombytte et produkt, således at det opnår en tilstand som garanteret, har kunden ret til at få købsprisen refunderet ved øjeblikkelig returnering af produktet.

HP-produkter kan indeholde reoverede dele, der i ydeevne svarer til nye dele, eller dele, som kan have været genstand for tilfældig brug.

Garantien dækker ikke fejl som følge af (a) forkert eller utilstrækkelig vedligeholdelse eller kalibrering, (b) software, grænseflader, dele eller forbrugsvarer, som ikke er leveret af HP, (c) uautoriseret ændring eller misbrug, (d) betjening på steder, som ikke opfylder de miljømæssige specifikationer for produktet eller (e) forkert forberedelse eller vedligeholdelse af stedet.

I DET OMFANG LOKAL LOVGIVNING TILLADER DET, ER DE OVENNÆVNTE GARANTIER EKSKLUSIVE, OG DER GIVES INGEN ANDEN GARANTI, HVERKEN SKRIFTLIG ELLER MUNDTLIG, UDTRYKkelig ELLER UNDERFORSTÅET, OG HP FRASIGER SIG UDTRYKkelig UNDERFORSTÅEDE GARANTIER ELLER BETINGELSER OM SALGBARHED, TILFREDSSTILLENDEN KVALITET OG EGNETHED TIL ET BESTEMT FORMÅL. Nogle lande/områder, stater eller provinser tillader ikke begrænsninger i varigheden af en underforstået garanti. Derfor gælder ovenstående begrænsning eller udelukkelse muligvis ikke for dig. Denne begrænsede garanti giver dig særlige juridiske rettigheder, og du har muligvis også andre rettigheder, som varierer fra land/område til land/område, stat til stat eller provins til provins.

HP's begrænsede garanti gælder i alle de lande/områder eller steder, hvor HP leverer support for det pågældende produkt, og hvor HP har markedsført dette produkt. Den service, du modtager i kraft af garantien, kan variere i forhold til lokale standarder. HP vil ikke ændre produktets form, tilpasning eller funktion for at gøre det muligt at betjene det i et land/område, som det ikke oprindeligt var beregnet til, af juridiske eller lovgivningsmæssige årsager.

I DET OMFANG LOKAL LOVGIVNING TILLADER DET, ER RETSMIDLERNE I DENNE GARANTIERKLÆRING DINE ENESTE RETSMIDLER. UNDTAGEN HVOR DET ER ANGIVET OVENFOR, ER HP ELLER DENNES LEVERANDØRER I INTET TILFÆLDE ANSVARLIG FOR TAB AF DATA ELLER FOR DIREKTE, SPECIELLE OG HÆNDELIGE SKADER, FØLGESKADER (HERUNDER DRIFTSTAB ELLER TAB AF DATA) ELLER ANDRE SKADER, HVADENTEN DE ER BASERET PÅ KONTRAKT, SKADEGØRENDE HANDLING ELLER ANDET. Nogle lande/områder, stater eller provinser tillader ikke udelukkelse eller

begrænsning af indirekte eller hændelige skader. Derfor gælder ovenstående begrænsning eller udelukkelse muligvis ikke for dig.

GARANTIBETINGELSERNE I DENNE ERKLÆRING EKSKLUDERER, BEGRÆNSER ELLER MODIFICERER IKKE, MED UNDTAGELSE AF DET OMFANG LOVEN TILLADER, DE UFRAVIGELIGE LOVBESTEMTE RETTIGHEDER, SOM ER GÆLDENDE FOR SALGET AF DETTE PRODUKT, MEN ER I TILLÆG HERTIL.

Kundesupport

Få gratis telefonsupport for dit land/område i garantiperioden	Telefonnumre for de enkelte lande/områder findes i den folder, der fulgte med i kassen med produktet, eller på adressen www.hp.com/support/ .
Du skal have produktnavn, serienummer, købsdato og beskrivelse af problemet klar.	
Få 24 timers internetsupport	www.hp.com/go/ljanalogfaxaccessory500_manuals

B Specifikationer

- [Specifikationer for faxtilbehørsprodukt](#)
- [Udskiftning af dele og tilbehør](#)

Specifikationer for faxtilbehørsprodukt

Miljøspecifikationer	
Driftsmiljø	<ul style="list-style-type: none">• Temperatur: 10 - 32,5° C• Relativ fugtighed: 20-80% (ingen kondensation)
Opbevaringsmiljø	<ul style="list-style-type: none">• Temperatur: -20° - 40° C• Relativ fugtighed: Mindre end 95% (ingen kondensation)
Faxspecifikationer	
Faxkompatibilitet	<ul style="list-style-type: none">• CCIT/ITU-T Gruppe 3, EIA/TIA Klasse 1, Klasse 2.1
Telefonstik	<ul style="list-style-type: none">• RJ11
Komprimeringsmetoder	<ul style="list-style-type: none">• MH, MR, MMR og JBIG
Understøttede overførselshastigheder og standarder	<ul style="list-style-type: none">• V.17 ved 14.400, 12.000, 9.600, 7.200 bps• V.33 ved 14.400, 12.000 bps• V.29 ved 9.600, 7.200 bps• V.27 ved 4.800, 2.400 bps• V.34 ved 16.800, 19.200, 21.600, 24.000, 26.400, 28.800, 31.200, 33.600 bps
Modemhastighed	<ul style="list-style-type: none">• Op til 33,6 Kb i sekundet
Hurtigopkald	<ul style="list-style-type: none">• Ja
Faxopløsning, (send og modtag)	<ul style="list-style-type: none">• Standard - 200 x 100 punkter pr. tomme (dpi)• Fin - 200 x 200 dpi• Superfin - 300 x 300 dpi• Ultrafin - 200 x 400 (kun modtagelse)• Ultrafin - 400 x 400 (kun modtagelse)

Udskiftning af dele og tilbehør

Du kan få erstatningsdele til faxtilbehøret ved at kontakte salgsrepræsentanten eller din Hewlett-Packard-forhandler.

C Lovpligtige oplysninger

- [Program for miljømæssig produktforvaltning](#)
- [Overensstemmelseserklæring](#)
- [FCC-regulativer](#)
- [Additional FCC statement for telecom products \(USA\)](#)
- [Japansk telekommunikationsmærke](#)
- [Telephone Consumer Protection Act \(USA\)](#)
- [Canadiske DOC-regulativer](#)
- [Industry Canada CS-03 requirements](#)
- [EU-erklæring om telekommunikationsdrift](#)
- [New Zealand Telecom Statements](#)
- [EMI-erklæring \(Taiwan\)](#)
- [VCCI-erklæring \(Japan\)](#)
- [EMC-erklæring \(Kina\)](#)
- [EMC-erklæring \(Korea\)](#)
- [Tabel for stoffer \(Kina\)](#)

Program for miljømæssig produktforvaltning

Beskyttelse af miljøet

Hewlett-Packard Company er engageret i levering af kvalitetsprodukter på en miljømæssigt ansvarlig måde. Dette produkt er udviklet med adskillige egenskaber, der minimerer indvirkningen på miljøet.

Plastik

Plastikdele på mere end 25 g er mærket i henhold til internationale standarder, så det er muligt at identificere plastik og bortskaffe det korrekt til genbrugsformål, når produktet skal kasseres.

Begrænsninger i materialet

Dette HP-produkt indeholder ikke kviksølv.

Dette HP-produkt indeholder ikke batterier.

Bortskaffelse af udstyr, der er kasseret af brugere



Dette symbol betyder, at du ikke skal bortskaffe dit produkt sammen med husholdningsaffald. I stedet bør du beskytte folkesundheden og miljøet ved at indlevere det kasserede udstyr på en genbrugsstation med henblik på genanvendelse af kasseret elektrisk og elektronisk udstyr. Hvis du ønsker yderligere oplysninger, bør du kontakte renovationselskabet for bortskaffelse af husholdningsaffald, eller gå til: www.hp.com/recycle.

Kilder med yderligere oplysninger

Sådan får du oplysninger om disse miljømæssige emner:

- Profilarke for produktmiljøbeskyttelse for dette og mange relaterede HP-produkter
- HP's engagement i forhold til miljøet
- HP's miljøstyringssystem
- HP's tilbageleverings- og genbrugsprogram ved slutningen af produkternes levetid
- Dataark vedrørende materialesikkerhed

Besøg www.hp.com/go/environment eller www.hp.com/hpinfo/globalcitizenship/environment.

Overensstemmelseserklæring

Overensstemmelseserklæring

i henhold til ISO/IEC 17050-1 og EN 17050-1: DOC nr. BOISB-0703-00-rel.1.0

Producentens navn:	Hewlett-Packard Company
Producentens adresse:	11311 Chinden Boulevard Boise, Idaho 83714-1021, USA
	erklærer herved, at produktet
Produktnavn:	HP Analog Fax Accessory 500
Lovpligtigt modelnummer:²⁾	BOISB-0703-00
Produktvalg	Alle
Tonerpatroner/billedtromle:	Anvendes ikke
	overholder følgende produktspecifikationer:
SIKKERHED:	IEC 60950-1:2005 / EN60950-1: 2006 +A11:2009 +A12:2011
EMC:	CISPR22:2005 +A1/ EN55022:2006 +A1 - klasse A ^{1), 3)} EN 55024:1998+A1:2001 + A2:2003 EN61000-3-2:2006 +A1:2009 + A2:2009 FCC-titel 47 CFR, Afsnit 15 Klasse A ¹⁾ / ICES-003, Udgave 4
TELECOM:	ES203-201; FCC-titel 47 CFR, afsnit 68 ⁴⁾
RoHOS	EN 50581:2012
Supplerende oplysninger:	
	Produktet overholder kravene i EMC-direktivet 2004/108/EC, lavspændingsdirektivet 2006/95/EC og R&TTE-direktivet 1999/5/EC og bærer CE-mærket  i overensstemmelse hermed.
	Denne enhed overholder afsnit 15 i FCC-bestemmelserne. Brugen af den skal ske i henhold til følgende to betingelser: (1) Denne enhed må ikke forårsage skadelig interferens, og (2) denne enhed må kunne modtage eventuel interferens, herunder interferens, som kan bevirke uønsket drift.
	1) Produktet er testet i en typisk konfiguration med Hewlett-Packard-computersystemer.
	2) Dette produkt er af regulative årsager tildelt et lovgivningsmæssigt modelnummer. Dette nummer må ikke forveksles med produktnavnet eller produktnummeret.
	3) Produktet opfylder kravene i EN55022 og CNS13438 Klasse A, hvor følgende gælder: "Advarel: Dette er et Klasse A-produkt. I et privat hjem kan dette produkt forårsage radiointerferens. I tilfælde af dette kan det være nødvendigt, at brugeren tager de nødvendige forholdsregler."
	4) Telekommunikationsgodkendelser og standarder, der er relevante for mållandene/-områderne, er anvendt til dette produkt ud over de ovennævnte.
	Boise, Idaho 83714-1021, USA
	Februar 2013

Overensstemmelseserklæring

i henhold til ISO/IEC 17050-1 og EN 17050-1: DOC nr. BOISB-0703-00-rel.1.0

Kun vedrørende lovgivningsmæssige emner, kontakt:

Kontakt i Europa:	Det lokale Hewlett-Packard salgs- og servicekontor eller Hewlett-Packard GmbH, HQ-TRE, Herrenberger Straße 140, 71034 Böblingen, Tyskland http://www.hp.com/go/certificates
Kontaktperson i USA:	Product Regulations Manager, Hewlett-Packard Company, PO Box 15, Mail Stop 160, Boise, ID, 83707-0015, USA (telefon: 208-396-6000)

FCC-regulativer

Dette udstyr er blevet afprøvet og fundet i overensstemmelse med kravene til en digital klasse A-enhed, i henhold til afsnit 15 i FCC-bestemmelserne. Disse krav er fastsat med henblik på at yde rimelig beskyttelse mod skadelige forstyrrelser i installationer, når udstyret betjenes i et kommercielt miljø. Dette udstyr genererer, bruger og kan udstråle radiofrekvensenergi, og hvis det ikke installeres og bruges i henhold til brugervejledningen, kan det give skadelig interferens i radiokommunikationen. Brug af dette udstyr i boligområder giver muligvis skadelig interferens. Hvis det er tilfældet, skal brugeren rette interferensen for egen regning.

 **BEMÆRK:** Eventuelle ændringer eller modifikationer af printeren, som ikke udtrykkeligt er godkendt af HP, kan gøre brugerens ret til at anvende dette udstyr ugyldig.

Brug af et afskærmet interfacekabel er påkrævet, for at Klasse A-grænserne i afsnit 15 af FCC-bestemmelserne kan overholdes.

Additional FCC statement for telecom products (USA)

This equipment complies with Part 68 of the FCC rules and the requirements adopted by the ACTA. On the back of this equipment is a label that contains, among other information, a product identifier in the format US:AAAEQ##TXXXX. If requested, this number must be provided to the telephone company.

The REN is used to determine the quantity of devices, which may be connected to the telephone line. Excessive RENs on the telephone line may result in the devices not ringing in response to an incoming call. In most, but not all, areas, the sum of the RENs should not exceed five (5.0). To be certain of the number of devices that may be connected to the line, as determined by the total RENs, contact the telephone company to determine the maximum REN for the calling area.

This equipment uses the following USOC jacks: RJ11C.

An FCC-compliant telephone cord and modular plug is provided with this equipment. This equipment is designed to be connected to the telephone network or premises wiring using a compatible modular jack, which is Part 68 compliant. This equipment cannot be used on telephone company-provided coin service. Connection to Party Line Service is subject to state tariffs.

If this equipment causes harm to the telephone network, the telephone company will notify you in advance that temporary discontinuance of service may be required. If advance notice is not practical, the telephone company will notify the customer as soon as possible. Also, you will be advised of your right to file a complaint with the FCC if you believe it is necessary.

The telephone company may make changes in its facilities, equipment, operations, or procedures that could affect the operation of the equipment. If this happens, the telephone company will provide advance notice in order for you to make the necessary modifications in order to maintain uninterrupted service.

If trouble is experienced with this equipment, please see the numbers in this manual for repair and (or) warranty information. If the trouble is causing harm to the telephone network, the telephone company may request you remove the equipment from the network until the problem is resolved.

The customer can do the following repairs: Replace any original equipment that came with the device. This includes the print cartridge, the supports for trays and bins, the power cord, and the telephone cord. It is recommended that the customer install an AC surge arrester in the AC outlet to which this device is connected. This is to avoid damage to the equipment caused by local lightning strikes and other electrical surges.

Japansk telekommunikationsmærke



A08-0138004

Telephone Consumer Protection Act (USA)

The Telephone Consumer Protection Act of 1991 makes it unlawful for any person to use a computer or other electronic device, including fax machines, to send any message unless such message clearly contains, in a margin at the top or bottom of each transmitted page or on the first page of the transmission, the date and time it is sent and an identification of the business, other entity, or individual sending the message and the telephone number of the sending machine or such business, or other entity, or individual. (The telephone number provided cannot be a 900 number or any other number for which charges exceed local or long distance transmission charges).

Canadiske DOC-regulativer

Complies with Canadian EMC Class A requirements.

« Conforme à la classe A des normes canadiennes de compatibilité électromagnétiques. « CEM ». »

Industry Canada CS-03 requirements

Notice: The Industry Canada label identifies certified equipment. This certification means the equipment meets certain telecommunications network protective, operational, and safety requirements as prescribed in the appropriate Terminal Equipment Technical Requirement document(s). The Department does not guarantee the equipment will operate to the user's satisfaction. Before installing this equipment, users should ensure that it is permissible for the equipment to be connected to the facilities of the local telecommunications company. The equipment must also be installed using an acceptable method of connection. The customer should be aware that compliance with the above conditions may not prevent degradation of service in some situations. Repairs to certified equipment should be coordinated by a representative designated by the supplier. Any repairs or alterations made by the user to this equipment, or equipment malfunctions, may give the telecommunications company cause to request the user to disconnect the equipment. Users should ensure for their own protection that the electrical ground connections of the power utility, telephone lines, and internal metallic water pipe system, if present, are connected together. This precaution can be particularly important in rural areas.

! FORSIGTIG: Users should not attempt to make such connections themselves, but should contact the appropriate electric inspection authority, or electrician, as appropriate. The Ringer Equivalence Number (REN) of this device is 0,0.

Notice: The Ringer Equivalence Number (REN) assigned to each terminal device provides an indication of the maximum number of terminals allowed to be connected to a telephone interface. The termination on an interface may consist of any combination of devices subject only to the requirement that the sum of the Ringer Equivalence Number of all the devices does not exceed five (5.0). The standard connecting arrangement code (telephone jack type) for equipment with direct connections to the telephone network is CA11A.

EU-erklæring om telekommunikationsdrift

Dette produkt er beregnet til tilslutning til de analoge, offentlige telefonnet (PSTN, Public Switched Telecommunication Networks) i EEA-lande/områder (European Economic Area).

Det opfylder kravene i EU's R&TTE-direktiv 1999/5/EC (Bilag II) og bærer CE-mærket i overensstemmelse hermed.

Få flere oplysninger om den overensstemmelseserklæring, som producenten har udsendt, i et andet afsnit i denne vejledning.

På grund af forskelle mellem individuelle, nationale, offentlige telefonnet (PSTN'er) kan der ikke garanteres ubetinget vellykket drift for produktet på alle PSTN-termineringspunkter. Netværkskompatibiliteten afhænger af, at den korrekte indstilling bliver valgt af kunden under forberedelsen af dets tilslutning til det offentlige telefonnet. Følg anvisningerne i brugervejledningen.

Hvis du har problemer med netværkskompatibiliteten, kan du kontakte leverandøren af udstyret eller Hewlett-Packards online-hjælp i det land/område, hvor udstyret anvendes.

Tilslutning til et PSTN-termineringspunkt kan være underlagt yderligere krav fastsat af operatøren af det lokale, offentlige telefonnet.

New Zealand Telecom Statements

The grant of a Telepermit for any item of terminal equipment indicates only that Telecom has accepted that the item complies with minimum conditions for connection to its network. It indicates no endorsement of the product by Telecom, nor does it provide any sort of warranty. Above all, it provides no assurance that any item will work correctly in all respects with another item of Telepermitted equipment of a different make or model, nor does it imply that any product is compatible with all of Telecom's network services.

This equipment may not provide for the effective hand-over of a call to another device connected to the same line.

This equipment shall not be set up to make automatic calls to the Telecom "111" Emergency Service.

This product has not been tested to ensure compatibility with the FaxAbility distinctive ring service for New Zealand.

EMI-erklæring (Taiwan)

警告使用者：

這是甲類的資訊產品，在居住的環境中使用時，可能會造成射頻干擾，在這種情況下，使用者會被要求採取某些適當的對策。

VCCI-erklæring (Japan)

この装置は、クラスA情報技術装置です。この装置を家庭環境で使用すると電波妨害を引き起こすことがあります。この場合には使用者は適切な対策を講ずるよう要求されることがあります。

VCCI-A

EMC-erklæring (Kina)

此为A级产品，在生活环境中，该产品可能会造成无线电干扰。在这种情况下，可能需要用户对其干扰采取切实可行的措施。

EMC-erklæring (Korea)

A급 기기 (업무용 방송통신기기)	이 기기는 업무용(A급)으로 전자파적합등록을 한 기기이오니 판매자 또는 사용자는 이점을 주의하시기 바라며, 가정 외의 지역에서 사용하는 것을 목적으로 합니다.
-----------------------	--

Tabel for stoffer (Kina)

有毒有害物质表

根据中国电子信息产品污染控制管理办法的要求而出台

部件名称	有毒有害物质和元素					
	铅 (Pb)	汞 (Hg)	镉 (Cd)	六价铬 (Cr(VI))	多溴联苯 (PBB)	多溴二苯醚 (PBDE)
打印引擎	X	0	0	0	0	0
控制面板	0	0	0	0	0	0
塑料外壳	0	0	0	0	0	0
格式化板组件	X	0	0	0	0	0
碳粉盒	X	0	0	0	0	0

0609

0：表示在此部件所用的所有同类材料中，所含的此有毒或有害物质均低于 SJ/T11363-2006 的限制要求。

X：表示在此部件所用的所有同类材料中，至少一种所含的此有毒或有害物质高于 SJ/T11363-2006 的限制要求。

注：引用的“环保使用期限”是根据在正常温度和湿度条件下操作使用产品而确定的。

Indeks

Symboler/tal

- fjernkonfiguration
Web Jetadmin 14, 81
- funktioner, beskrivelse 3

A

- advarsler 2
- affaldsbortskaffelse 148
- afsendelse af en fax
 - brug af faxtelefonbogsnumre 114
 - brug af telefonbogsnumre 39
 - til flere modtagere 40, 41, 116, 117
- aktivitetslog 55, 135
- angiv sider-faxindstillinger 106
- annullering af en fax 40, 115
- antal ringetoner, før der svares 97
- antal ringetoner, før der svares for faxindstillinger 97
- arkivere faxer 33
- arkiver faxer 32

B

- baggrundsindstilling
 - fjernelse fra transmitterede faxer 21
 - kopiering af farvet papir 21
- batterier medfølger 148
- begrænsninger i materialet 148

- beskedfaxindstillinger 104
- beskedindstillinger 24, 31, 91
- billedbehandling
 - billedretning 101
 - farveregistrering 99
 - indstillinger 98
 - sidebeskæring 100
 - skarphed 99
 - slet kanter 99
 - tonejustering 101
- billedforhåndsvisning 90
- billedjustering 26, 93
- blokeret fax-liste
 - fjern alle numre 30
 - fjern numre fra 29
 - oprettelse 29, 103
 - slet numre fra 103
- blokeret faxlisterapport
 - udskrivning 56, 136
- bloker indgående faxer 29, 102
- bortskaffelse, slutningen af produktets levetid 148
- bortskaffelse ved slutningen af produktets levetid 148
- browser, web
 - fjernkonfiguration 14, 81

C

- Canadiske DOC-regulativer 154

D

- database 56
- dato/klokkeslætindstilling 79
- dato/klokkeslætsindstilling 79
- dato/klokkeslætsindstillinger 12
- dele 4
- dial tone detection, setting 18
- digital afsendelseværktøj, fjernkonfiguration 15, 82
- dokumentkonventioner 2
- DSS. Se digital afsendelseværktøj

E

- EWS
 - aktiver polling 108

F

- faktureringskoder 22, 95
- faktureringskoderapport
 - udskrivning 55, 136

fax

- afsendelse 36, 111
- annullering 40, 115
- fødningsproblemer 46, 127
- konfigurationsguide 12
- krævede indstillinger 11, 77
- modtagelse 115
- opløsning 144
- opsætningsguide 77
- tilslutning af telefonlinje 11
- udskrivning 121
- faxafsendelseshastighed 84
- faxarkivering 32, 33, 107
 - aktiver 107
 - aktivering 33
- faxbesked 24, 31, 91
- faxfunktion 11, 77
- faxindstillinger 16, 83
 - billedbehandling 98
 - bloker indgående faxer 29
 - dato og klokkeslæt 79
 - faxudskrivningsplan 28
 - modtag 27, 96
 - opkald 16, 83
 - ringelydstyrke 28
 - send 16, 19, 83
- faxnummerbekræftelse 20, 87
- faxopkaldslydstyrke 83
- faxopkaldstilstand 84
- faxpolling 30, 108
- faxsidehoved 13
- faxtelefonbog 114
- faxtilbehør
 - tilslutning af telefonlinje 11
- faxtilbehøret 60
- faxudskrivningsplan 28
- faxvideresendelse 32, 33, 107
 - aktiver 108
- FCC-regulativer 151
- fejl
 - koder 50, 130
- fejlfinding
 - faxindstillingsmenuen vises ikke 12
 - langsom faxmodtagelse 48, 128
 - langsom faxoverførsel 47, 129
 - PBX-systemer 47, 129

fejlfinding af PBX systemer 47,
129
fejlfinding af telefonlinjer 47, 129
fejlrøtningstilstand
indstillinger 21, 89
firmanavn 13
firmwareopgraderinger 58, 138
fjernkonfiguration 14
digital afsendelseværktøj 15,
82
webbrowser 14, 81
fjernkonfiguration af fax 81
forsigtig 2
fotos, lav kvalitet 36, 111
fødningsproblemer 46, 127
føj stempel til modtagne faxer 31,
104

G

garanti
produkt 139, 140
generelle faxindstillinger 19
generelle fax send-indstillinger 87
genopkaldsinterval, indstilling 17,
84
genopkald ved fejl 85
genopkald ved intet svar 86
indstilling 18
genopkald ved optaget 85
indstilling 17
grafik, lav kvalitet 36, 111
gruppeopkald. Se hurtigopkald
guide, faxkonfiguration 12
guide, faxopsætning 77

H

HP Color LaserJet CM 3530 5
HP Color LaserJet CM 4540 59
HP Color LaserJet Enterprise
M4555 59
HP LaserJet Enterprise 500 59
HP LaserJet Enterprise 500 Color
59
HP LaserJet Enterprise M725 MFP-
serien 59
hukommelse, lagring og sletning af
faxer 36, 111
hukommelseslås
aktivering 121

deaktivering 121
PIN 42
hurtigopkald
listerapport 56, 136
oprettelse 40, 116
slet 41, 117

I

ikke konfigureret 11, 77
indholdsretning 24, 92
indstillinger
baggrund 21
dato- og klokkeslætsformat 79
faktureringskoder 22, 95
fax 16, 83
faxnummerbekræftelse 20
faxvideresendelse 33
fejlrøtningstilstand 21
generel fax 19
generelle send-indstillinger 87
genopkaldsinterval 17
genopkald ved intet svar 18
genopkald ved optaget 17
hukommelseslås 121
JBIG-komprimering 20
krævet 11, 77
lysstyrke/mørkhed-indstilling
21
matchning af faxnummer til
hurtigopkald 21
menu 12
modemlydstyrke 16
modtag fax 27, 96
opkaldspræfiks 19
opkaldstilstand 16
overlejringssidehoved 18
resolution 23
send fax 16, 83
sharped 20
installation
HP Color LaserJet CM4540 60
HP Color LaserJet M4555 63
HP LaserJet Enterprise 500 67
HP LaserJet Enterprise 500
MFP 70
installation af faxtilbehør 6, 60,
63, 67, 70
installationen af
HP Color LaserJet CM3530 6
integreret webserver 14, 81

J

Japansk VCCI-erklæring 157
JBIG-komprimering
indstilling 20
Jobopbygning 27
jobopbygning 94

K

konfiguration
fjern 14, 81
kontakt HP 141
konventioner, dokument 2
Koreansk EMC-erklæring 158
krævede indstillinger
land/område 11, 77
kundesupport 141

L

lagring, miljø 144
land/område 13
langsom faxmodtagelse 48, 128
langsom faxoverførsel 47, 129
log/rapport
aktivitetslog 55, 135
aktivitetslog, ryd 137
aktivitetslog, sletning 56
blokeret faxlisterapport 56,
136
faktureringskoderapport 55
faktureringsrapport, sletning
56
faxopkaldsrapport 54, 136
hurtigopkaldslisteapport 56,
136
log/report
faktureringskoderapport 136
lovgivningsmæssige erklæringer
overensstemmelseserklæring
149
lysstyrke/mørkhed-indstilling for
transmitterede faxer 21
låst fax-udskrivning 121

M

matchning af faxnummer til
hurtigopkald 21
menu, faxindstillinger 12
menuen LAN-fax 12
miljøspecifikationer 144
modemhastighed 48, 128, 144
modemlydstyrke 16

modtagelse af faxer 115
modtag fax-hastighed 97
modtag fax-indstilling
 besked 104
modtag fax-indstillinger 27, 96
 angiv sider 106
 antal ringetoner, før der
 svares 97
 besked 31
 bloker faxer 102
 bloker indgående faxer 29
 faxudskrivningsplan 28
 føj stempel til modtagne faxer
 31, 104
 hastighed 97
 opsætning 28, 96
 papirskuffe 107
 papirskuffevalg 32
 papirvalg 105
 ringehyppighed 98
 ringelydstyrke 28, 96, 98
 standardjobindstillinger 30
 tilpas til side 32, 105
 udskriftsbakke 106

N

noter 2

O

opkaldsrapport 54, 136
opkaldsfaxindstillinger 16, 83
opkaldspræfiks 87
 indstillinger 19
opkaldstilstand
 indstilling 16, 84
opløsning
 indstilling 23, 90
opløsning, faxning 144
opsætning 96
 faxmodtagelse 28
originale sider 23
original størrelse 25, 93
overensstemmelseserklæring 149
overlejringsidehoved
 indstilling 18

P

papirskuffe 107
papirskuffevalg 32
papirvalg 105
pause ved opkald 36, 111

PIN

 nulstilling 42
 opretter 42
 ændring 42
polling 30, 108
 aktiver 108
prefix
 automatisk opkald 87
produktet indeholder ikke
 kviksølv 148
præfiks
 automatisk opkald 19
pulsopkald
 indstilling 16, 84

R

registrering af klartone 86
retning 24
ringehyppighed-faxindstillinger
 98
ringeinterval-faxindstillinger 98
ringelydstyrke 28
ringelydstyrke-faxindstillinger 96
ryd log/rapportdata 137

S

samtaleopkald og genopkald 42,
 121
send faxindstillinger 16, 83
 opkald 16, 83
 opkaldslydstyrke 83
 standardjobindstillinger 22
send fax-indstillinger
 billedforhåndsvisning 90
 billedjustering 93
 faxnummerbekræftelse 87
 fejlrætningsstilstand 89
 generelt 87
 genopkaldsinterval 84
 genopkald ved fejl 85
 genopkald ved intet svar 86
 genopkald ved optaget 85
 hastighed 84
 indholdsretning 92
 jobopbygning 94
 opkaldspræfiks 87
 opkaldstilstand 84
 opløsning 90
 original størrelse 93
 registrering af klartone 86

tekst/billede 94
 undertrykkelse af tomme sider
 95

settings

 dial tone detection 18
sikre indstillinger 42
skarphedsindstilling
 for transmitterede faxer 20
sletning af log/rapportdata 56
specifikationer 144
standardindstillinger for job 103
standardjobindstillinger 22, 30
status, faxtilbehørs side 45, 125
statusmeddelelseslinje 111
support 141

T

T.30 Trace-rapport 57, 137
Taiwan EMI-erklæring 157
tekst/billede 94
 optimer 26
telefonbog 39
telefonlinje
 forbindelse 77
telefonlinje, tilslutte faxtilbehør 11
telefonnummer 13
tidsplan
 faxudskrivning 102
tidsplanen for udskrivning af
 faxer 102
tilbehør 145
tilpas til side 32, 105
tilpas til side-faxindstillinger 105
tilslut til modem 77
tip 2
tjenesteindstillinger 57, 137
toneopkald
 indstilling 16, 84

U

udskiftning af dele 145
udskriftsbakkefaxindstillinger 106
udskrivning af låste faxer 121
undertrykkelse
 tom side 27
Undertrykkelse af tomme sider 27
undertrykkelse af tomme sider 95

V

videresende faxer 32
videresendelse af en fax 33

vises ikke 12
VoIP 43, 122

W

Web Jetadmin, fjernkonfiguration
14, 81



CC487-91228

