

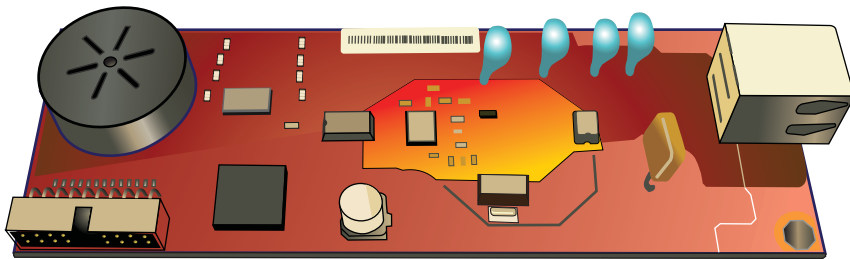

ANALOG FAX ACCESSORY 500

Faksiopas





Analogisen faksin HP LaserJet -lisälaite 500

Faksiopas

Tekijänoikeus- ja käyttöoikeustiedot

© 2013 Copyright Hewlett-Packard Development Company, L.P.

Tämän materiaalin kopioiminen, sovittaminen tai kääntäminen on kiellettyä, paitsi tekijänoikeuslain sallimilla tavoilla.

Tämän asiakirjan sisältämät tiedot voivat muuttua ilman ennakkoilmoitusta.

HP-tuotteiden ja palvelujen takuut rajoittuvat kyseisten tuotteiden ja palvelujen mukana toimitettavissa nimenomaisissa takuulausekkeissa esitettyihin takuisiin. Mitään tämän julkaisun sisältöä ei tule tulkita lisätakuuksi. HP ei ole vastuussa tämän julkaisun mahdollisesti sisältämistä teknisistä tai toimituksellisista virheistä tai puutteista.

Edition 1, 5/2013

Osanumero: CC487-91230

Tavaramerkkitietoja

Microsoft®, Windows®, Windows® XP ja Windows Vista® ovat Microsoft Corporationin Yhdysvalloissa rekisteröimiä tavaramerkkejä.

Kaikki tässä julkaisussa mainitut tuotenimet voivat olla omistajiensa tavaramerkkejä.

Maan/alueen paikalliset lait voivat kieltää tämän tuotteen käyttämisen muualla kuin eritellyissä maissa / eritellyillä alueilla. Ei-hyväksytyjen tietoliikennelaitteiden (faksilaitteiden) kytkeminen julkiseen puhelinverkkoon on laissa kielletty useimmissa maissa / useimmilla alueilla.

ENERGY STAR® ja ENERGY STAR®-merkki ovat Yhdysvalloissa rekisteröityjä merkkejä.

Sisällysluettelo

1 Yleiskuvaus	1
Johdanto	2
Analogisen faksin HP LaserJet -lisälaite 500 ominaisuudet	3
Faksilisälaitteen mukana toimitettavat osat	4
2 HP Color LaserJet CM3530 MFP Series	5
Faksilisälaitteen asentaminen: HP Color LaserJet CM3530 MFP Series	6
Faksilisälaitteen kytkeminen puhelinlinjaan	11
Faksin toiminnan tarkistaminen	11
Pakolliset faksiasetukset	11
Faksin ohjattu määrittäminen	12
Faksiasetukset-valikko	12
Päivämäärän ja kellonajan asettaminen tai tarkistaminen	12
Maan tai alueen määrittäminen, tarkistaminen tai muuttaminen	13
Faksin otsikon asettaminen	13
Faksin etämäärittäminen	14
Verkkoselain	14
HP Web Jetadmin	14
HP MFP Digital Sending Software Configuration Utility	14
Faksiasetukset	16
Faksin lähetysasetukset	16
Faksin numeronvalinta-asetukset	16
Modeemin äänenvoimakkuuden asetus	16
Valintatilan asetus	16
Uudelleenvalinnan välin asetus	17
Uudelleenvalinta, kun varattu -asetus	17
Uudelleenvalinta, kun ei vastausta -asetus	17
Valintaäänien tunnistuksen asetus	18
Kansilehden otsikon määrittäminen (lähtevät faksit)	18
Etunumeron asetus	19
Faksin yleiset asetukset	19

Faksinumeron vahvistuksen käyttöönotto	20
JBIG-pakkaustilan asetus	20
Terävyysasetuksen muuttaminen	20
Tausta-asetuksen muuttaminen	21
Vaaheus/tummuusasetuksen muuttaminen	21
Faksinumerojen pikavalintanumeroihin vertaamisen käyttöönotto	21
Virheenkorjaustilan asetus	21
Laskuskoodien asetus	22
Työn oletusasetukset	22
Lähtevän faksin tarkkuuden määrittäminen	23
Alkuperäiset puolet	23
Ilmoitus	24
Sisällyksen suunta	24
Alkuperäinen koko	25
Kuvien säätäminen	26
Tekstin/kuvan optimointi	26
Työn koonti	27
Tyhjien sivujen estäminen	27
Faksin vastaanottoasetukset	27
Faksin vastaanottoasetukset	28
Sointiäänänen voimakkuuden asetus	28
Faksien tulostusaikataulun käyttöönotto tai käytöstä poistaminen	28
Saapuvien faksien estäminen	29
Estettyjen faksien luettelon luominen	29
Numerojen poistaminen estettyjen faksien luettelosta	29
Kaikkien numerojen poistaminen estettyjen faksien luettelosta	30
Kyselyn vastaanoton alustaminen	30
Työn oletusasetukset	30
Ilmoitusasetusten muuttaminen	31
Vastaanotettujen faksien leimaaminen (saapuvat faksit)	31
Sovita sivulle -asetus	32
Paperilokeron asetus	32
Faksiarkisto ja edelleenlähettäminen	32
Faksien arkistointi	33
Faksien edelleenlähettämisen asetus	33
Faksin käyttäminen	35
Faksitoimintonäyttö	35
Faksin lähettäminen	36
Faksin lähettäminen - numeroiden valitseminen manuaalisesti.	37
Faksin lähettäminen pikavalinnalla	38
Pikavalinnan etsiminen nimellä	38

Faksin lähettäminen puhelinluettelossa oleviin numeroihin	39
Faksin DSS-puhelinluettelohaku	39
Faksin peruuttaminen	40
Pikavalintaluetteloiden luominen tai poistaminen	40
Pikavalintaluettelon luominen	40
Pikavalintaluettelon luominen	41
Yhden numeron poistaminen pikavalintaluettelosta	41
Numeron lisääminen pikavalintaluetteloon	41
Äänipuhelut ja uudelleenyritykset	42
Faksipuheluraportti	42
Faksitapahtumaloki	42
T.30-raportti	42
Suojatut asetukset	42
PIN-numeron muuttaminen	42
Fax over VolP -verkkojen käyttäminen	43
Faksiongelmien ratkaiseminen	44
Faksiläilaitteen tilan tarkistaminen	44
Faksitoiminto ei toimi	44
Yleiset faksiongelmät	45
Faksien lähetysoingelmät	46
Faksien vastaanotto-ongelmät	47
Virhekoodit	49
Faksin virheilmoitukset	49
Faksin lähetysilmoitukset	50
Faksin vastaanottoilmoitukset	52
Faksilokit ja -raportit	53
Faksipuheluraportin tulostaminen	53
Faksipuheluraportin ajastettu tulostaminen	53
Faksitoimintalokin tulostaminen	54
Laskutuskoodiraportin tulostaminen	55
Faksitoimintalokin ja laskutuskoodiraportin tyhjentäminen	55
Estettyjen faksinumeroiden luettelo -raportin tulostaminen	55
Pikavalintaluetteloraportin tulostaminen	56
Palveluasetukset	56
Alkuasetukset-valikon asetukset	56
Vianmääritys-valikon asetukset	56
Palautukset-valikon asetukset	57
Laiteohjelmiston päivitykset	57

3 HP Color LaserJet CM 4540 MFP Series, HP Color LaserJet Enterprise M4555 MFP Series, HP LaserJet Enterprise 500 MFP Series, HP LaserJet Enterprise 500 Color MFP Series ja HP LaserJet Enterprise M725 MFP Series 59

Faksilisälaitteen asentaminen	60
Faksilisälaitteen asentaminen HP Color LaserJet CM4540 -laitteeseen	60
Faksilisälaitteen asentaminen HP Color LaserJet M4555 MFP Series -laitteeseen	64
Faksilisälaitteen asentaminen HP LaserJet Enterprise 500 MFP Series -laitteeseen	68
Faksilisälaitteen asentaminen HP LaserJet Enterprise 500 Color MFP Series -laitteeseen	71
Faksilisälaitteen asentaminen HP LaserJet Enterprise M725 MFP Series -laitteeseen	74
Faksilisälaitteen liittäminen puhelinlinjaan	78
Faksin toiminnan tarkistaminen	78
Pakolliset faksiasetukset	78
Faksin ohjattu määritys	78
Päivämäärä- ja kellonaika-asetuksen asetus ja tarkistaminen	80
Päivämäärä- ja kellonaikamuodon asetus ja tarkistaminen	80
Faksin etämääritys	81
Verkkoselain	81
HP Web Jetadmin	81
HP MFP Digital Sending Software Configuration Utility	81
Faksiasetukset	83
Faksin lähetysoletukset	83
Faksin numeronvalinta-asetukset	83
Faksin valintaäänien voimakkuuden asetus	83
Valintatilan asetus	84
Faksin lähetysoletuksen asetus	84
Uudelleenvalinnan välin asetus	84
Uudelleenvalinta, kun ilmenee virhe -asetus	85
Uudelleenvalinta, kun varattu -asetus	85
Uudelleenvalinta, kun ei vastausta -asetus	86
Valintaäänien tunnistuksen asetus	86
Etunumeron asetus (jos vaaditaan)	87
Yleiset faksiasetukset	87
Faksinumeron vahvistuksen käyttöönotto	87
PC-faksitoiminnon ottaminen käyttöön	88
Faksin otsikko	88
Virheenkorjaustilan asetus	89
Työn oletusasetukset	89
Kuvien esikatselu	90
Lähtevän faksin tarkkuuden määrittäminen	90
Alkuperäisen puolet	91
Ilmoitus	91

Sisällyksen suunta	92
Alkuperäinen koko	92
Kuvien säätäminen	93
Tekstin/kuvan optimointi	94
Työn koonti	94
Tyhjien sivujen estäminen	94
Laskutuskoodit	95
Laskutuskoodien asetus	95
Faksin vastaanottoasetukset	96
Faksin vastaanottomääritykset	96
Sointiäänen voimakkuuden asetus	96
Vastausviiveasetus	96
Faksin vastaanottonopeuden asetus	97
Soittojen välin asetus	97
Soittotaajuuden asetus	98
Kuvankäsittelyn lisäasetukset	98
Terävyyden säätö	98
Reunojen poistaminen	99
Automaattinen värin tunnistus	99
Automaattinen sivun rajaus	100
Automaattinen kuvan suunta	100
Automaattinen sävysäätö	101
Faksien tulostusajastuksen ottaminen käyttöön ja poistaminen käytöstä	101
Saapuvien faksien estäminen	102
Estettyjen faksien luettelon luominen	102
Numerojen poistaminen estettyjen faksien luettelosta	102
Työn oletusasetukset	103
Ilmoitukset	103
Vastaanotettujen faksien leimaaminen (saapuvat faksit)	104
Sovita sivulle -asetus	104
Paperin valinnan asetus	105
Tulostelokeron asetus	105
Puolten asetus	105
Paperilokeron asetus	106
Faksiarkisto ja edelleenlähetys	106
Faksiarkiston ottaminen käyttöön	107
Faksin edelleenlähetysten ottaminen käyttöön	107
Kysely	107
Kyselyn ottaminen käyttöön EWS:n kautta	107
Kyselyn vastaanoton alustaminen	108
Faksin käyttäminen	109

Faksitoimintonäyttö	109
Tilaviestirivi	110
Faksin lähettäminen	110
Faksin lähettäminen määrittämällä numerot manuaalisesti	111
Faksin lähettäminen pikavalinnalla	112
Pikavalinnan etsiminen nimellä	112
Faksin lähettäminen faksin osoitekirjassa oleviin numeroihin	113
Faksin peruuttaminen	114
Nykyisen faksilähetysten peruuttaminen	114
Odottavien faksien peruuttaminen	114
Faksien vastaanotto	114
Pikavalintaluetteloiden luominen tai poistaminen	115
Pikavalintaluettelon luominen	115
Pikavalintaluettelon luominen	116
Yhden numeron poistaminen pikavalintaluettelosta	117
Numeron lisääminen pikavalintaluetteloon	118
Äänipuhelut ja uudelleenyritykset	120
Faksipuheluraportti	120
Faksitapahtumaloki	120
T.30-raportti	120
Faksien tulostuksen ajastaminen (muistilukko)	120
Fax over VoIP -verkkojen käyttäminen	121
Faksiongelmien ratkaiseminen	123
Onko faksi asennettu oikein?	123
Millaista puhelinlinjaa käytät?	123
Onko käytössä ylijännitesuojalaite?	124
Käytätkö puhelinyhtiön ääniviestipalvelua tai puhelinvastajaa?	124
Onko puhelinlinjassa puheluiden jonotustoiminto?	124
Faksilisälaitteen tilan tarkistaminen	124
Faksitoiminto ei toimi	125
Yleiset faksiongelmät	126
Faksien vastaanotto-ongelmät	127
Faksien lähetysoingelmät	128
Virhekoodit	129
Faksin virheilmoitukset	129
Faksin lähetysoitukset	131
Faksin vastaanottoilmoitukset	133
Faksiraportit	134
Faksitoimintalokin tulostaminen	134
Laskutuskoodiraportin tulostaminen	135
Estettyjen faksinumeroiden luettelo -raportti	135

Pikavalintaluetteloraportti	135
Faksipuheluraportti	135
Faksitoimintalokin tyhjentäminen	135
Palveluasetukset	136
Vianmääritys-valikon asetukset	136
Palautukset-valikon asetukset	136
Laiteohjelmiston päivitykset	137
Liite A Huolto ja tuki	139
Hewlett-Packardin rajoitetun takuun lauseke	140
Asiakastuki	141
Liite B Teknisiä tietoja	143
Faksiläisälaitteen tuotetiedot	144
Varaosat ja lisälaitteet	145
Liite C Lainsäädännölliset tiedot	147
Tuotteen ympäristöystävällisyys	148
Ympäristönsuojelu	148
Muovit	148
Rajoitukset	148
Kotitalouskäytössä olleiden laitteiden hävittäminen	148
Lisätietoja	148
Vaatimustenmukaisuusvakuutus	149
FCC:n säännökset	151
Additional FCC statement for telecom products (US)	152
Japanin tietoliikennemerkki	152
Telephone Consumer Protection Act (Yhdysvallat)	153
Kanadan DOC-säädökset	154
Industry Canada CS-03 requirements	154
EU:n televiestintää koskeva ilmoitus	155
New Zealand Telecom Statements	156
EMI-tiedote (Taiwan)	157
VCCI-ilmoitus (Japani)	157
EMC-lausunto (Kiina)	157
EMC-lausunto (Korea)	158
Ainetaulukko (Kiina)	159
Hakemisto	161

1 Yleiskuvaus

- [Johdanto](#)
- [Analogisen faksin HP LaserJet -lisälaite 500 ominaisuudet](#)
- [Faksiläilaitteen mukana toimitettavat osat](#)

Johdanto

Analogisen faksin HP LaserJet -lisälaite 500 mahdollistaa HP:n monitoimilaitteen (MFP-laitteen) käytön itsenäisenä analogisena faksilaitteena. Lisätietoja on osoitteessa www.hp.com/go/ljanalogfaxaccessory500_manuals.

Tässä oppaassa on kuvaukset tuotteen faksitoiminnoista sekä tietoja tuotteeseen liittyvistä teknisistä ominaisuuksista ja säädöksistä. Tämä kannattaa säästää, jotta voit tarkistaa tiettyjen faksin ominaisuuksien käyttöohjeet tarvittaessa.

 **HUOMAUTUS:** Jos toimitettuun tuotteeseen on asennettu faksilaite, irrota faksiliitännän kansi, kytke puhelinjohto ja määritä sitten faksin alkuasetukset. Faksiliitännän kansi on puhelinliittimessä pääpiirilevyn takapaneelissa.

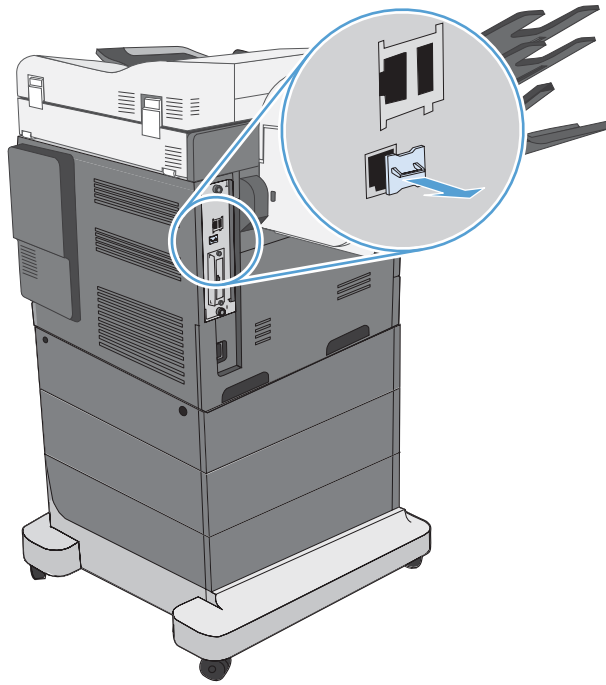

Tässä oppaassa käytettyjä merkintätapoja

 **VIHJE:** Vihjeet sisältävät hyödyllisiä vinkkejä tai pikatoimintoja.

 **HUOMAUTUS:** Huomautukset ovat tärkeitä tietoja, jotka selittävät käsitteen tai neuvovat tehtävän suorittamisessa.

 **VAROITUS:** Varoituksissa on ohjeita, joita on noudatettava tietojen katoamisen tai laitteen vaurioitumisen estämiseksi.

 **VAARA** Vaara-kohdissa on ohjeita, joita on noudatettava henkilövahinkojen, suurten tietomäärien katoamisen tai laitteen vakavan vaurioitumisen estämiseksi.

Analogisen faksin HP LaserJet -lisälaite 500 ominaisuudet

Faksin lähetysominaisuudet	<ul style="list-style-type: none">• Pikavalinnat• Faksiosoitekirja• Tarkkuus ja kuvansäätöasetukset• Laskutuskoodit• Esikatselu• Työ
Faksin vastaanotto-ominaisuudet	<ul style="list-style-type: none">• Vastaanotettujen faksien leimaus• Tulevien faksien estäminen• Faksin kysely• Säädettävä vastausviive
Faksin lisäominaisuudet	<ul style="list-style-type: none">• Faksin tilailmoitus• JBIG-pakkaus• Virheenkorjaus• Faksiarkisto• Tallennettu faksi• Faksitulostuksen ajastus
Faksiasetusten etämäärittäminen	<ul style="list-style-type: none">• Sulautettu Web-palvelin• HP Web Jetadmin• HP MFP Digital Sending Software -ohjelmisto
Suojausominaisuudet	<ul style="list-style-type: none">• Faksien tulostuksen ajastus• PIN-numero faksien tulostamiseen ja edelleenlähettämiseen (HP Color LaserJet CM 4540 MFP Series, HP Color LaserJet Enterprise M4555 MFP Series, HP LaserJet Enterprise 500 MFP Series, HP LaserJet Enterprise 500 Color MFP Series ja HP LaserJet Enterprise M725 MFP Series)

Faksiläisälaitteen mukana toimitettavat osat

Faksilaitteen mukana toimitetaan seuraavat osat:

- Faksilaitekortti
- Faksiopas (tämä asiakirja) (CD-levyllä)
- Send Fax -ohjain ja Send Fax -ohjaimen opas (CD-levyllä)
- Puhelinjohto/-johdot (johdot vaihtelevat maan/alueen mukaan).



HUOMAUTUS: Faksin lähetysohjaimen avulla voit lähettää tietokoneesta faksin suoraan verkkoon kytkettyyn tuotteeseen. Ohjaimen asentaminen on vapaaehtoista. Lisätietoja on *Send Fax Driver Guide* -oppaassa CD-levyllä.

2 HP Color LaserJet CM3530 MFP Series

- [Faksiläaitteen asentaminen: HP Color LaserJet CM3530 MFP Series](#)
- [Faksiläaitteen kytkeminen puhelinlinjaan](#)
- [Faksin toiminnan tarkistaminen](#)
- [Pakolliset faksiasetukset](#)
- [Faksin etämääritys](#)
- [Faksiasetukset](#)
- [Faksin käyttäminen](#)
- [Faksiongelmien ratkaiseminen](#)

Faksiläslaitteen asentaminen: HP Color LaserJet CM3530 MFP Series

1. Katkaise laitteesta virta.

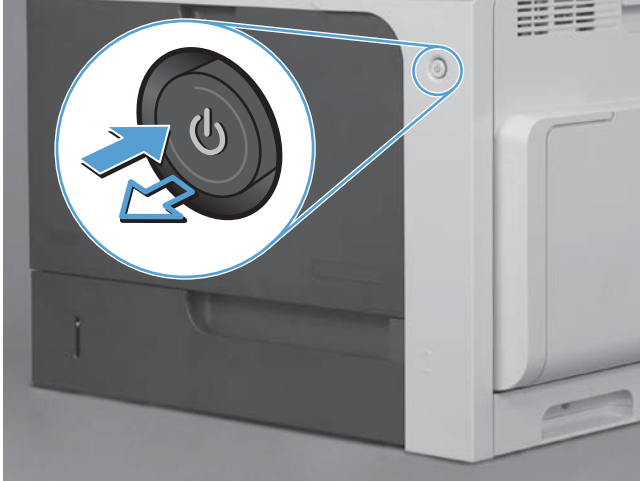

2. Irrota kaikki virta- ja liitäntäkaapelit.



HUOMAUTUS: Kaikki kaapelit eivät ehkä näy tässä kuvassa.

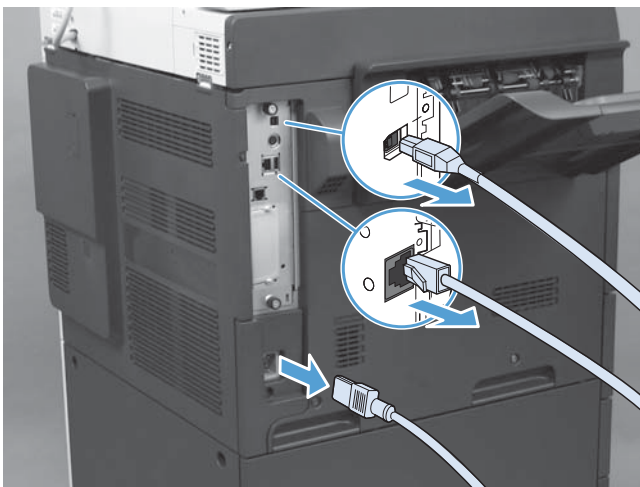

3. Paikanna laitteen takaosassa olevan ohjainkortin sormiruuvit.



4. Löysää sormiruuvit ja irrota pääpiirikortti laitteesta.

VAROITUS: Pääpiirikortti ja faksilisälaitekortti sisältävät sähköstaattisille purkauksille herkkiä osia. Suojaudu staattiselta sähköltä seuraavasti, kun käsittelet pääpiirikorttia ja faksilisälaitekorttia: 1) Käytä laitteen metallirunkoon kytkettyä maadoitusranneketta. 2) Tartu pääpiirikorttiin sen metallikehikosta.

Vältä pääpiirilevyllä ja faksilisälaitekortilla olevien komponenttien koskettamista.



5. Poista tarvittaessa pääpiirikortin faksiporttia suojaava tarra.

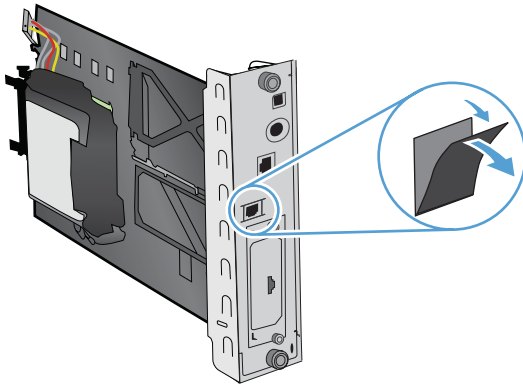

6. Poista faksiläite pakkauksestaan.

VAROITUS: Pääpiirikortti ja faksiläitekortti sisältävät sähköstaattisille purkauksille herkkiä osia. Suojaudu staattiselta sähköltä seuraavasti, kun käsittelet pääpiirikorttia ja faksiläitekorttia: 1) Käytä laitteen metallirunkoon kytkettyä maadoitusranneketta. 2) Tartu pääpiirikorttiin sen metallikehikosta.

Vältä pääpiirilevyllä ja faksiläitekortilla olevien komponenttien koskettamista.

7. Etsi faksiläitteen asennustuki muotoiluohjaimesta ja pura faksin kytkentäjohto tuelta. Älä irrota faksin kytkentäjohtotusta muotoiluohjaimesta. Aseta faksiläite asennustukeen. Paina lisälaitetta alaspäin siten, että se on tukevasti kiinni tuessa. Varmista, että faksiläitteen puhelinliitin on kohdakkain muotoiluohjaimen metallikehikon aukon kanssa.

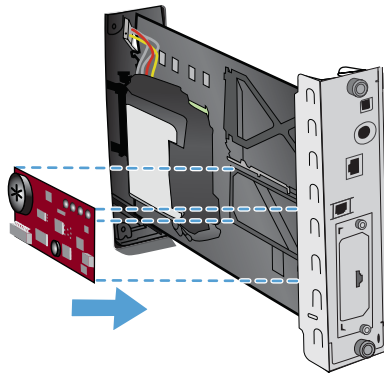

8. Yhdistä faksin kytkentäjohto faksilisälaitteeseen. Kytke johdotuksen liitin siten, että liittimessä oleva pieni kieleke osuu faksilevyn liitännässä olevaan koloon. Paina liittintä niin, että se on kunnolla paikallaan.

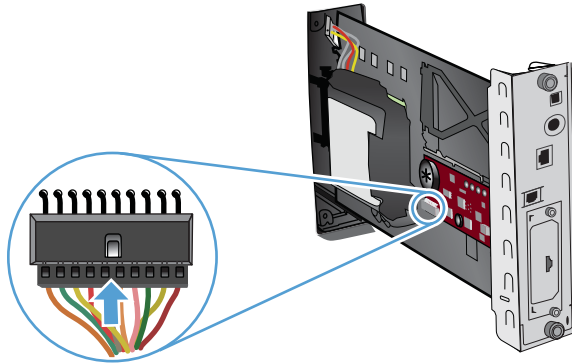

9. Kohdista pääpiirikortti asennuspaikan ylä- ja alapuolella oleviin uriin ja työnnä piirilevy laitteeseen. Kiristä siipiruuvit.

 **HUOMAUTUS:** Voit estää ohjainkortin vahingoittumisen varmistamalla, että kohdistat sen aukon ylä- ja alaosan ohjaukiskiskoihin.

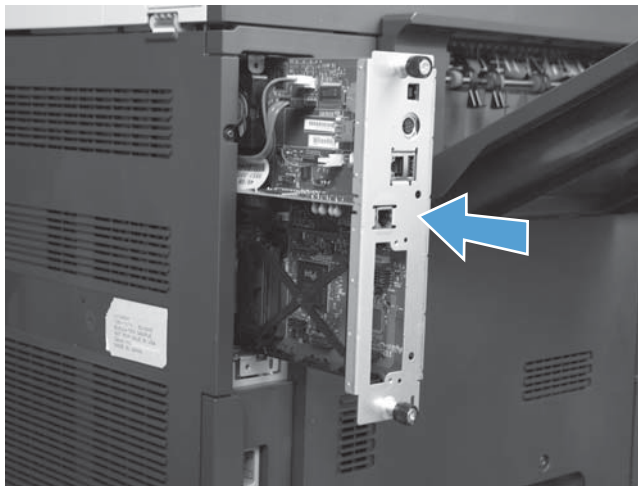

10. Liitä virtajohto ja liitäntäkaapelit takaisin ja kytke laitteeseen virta.

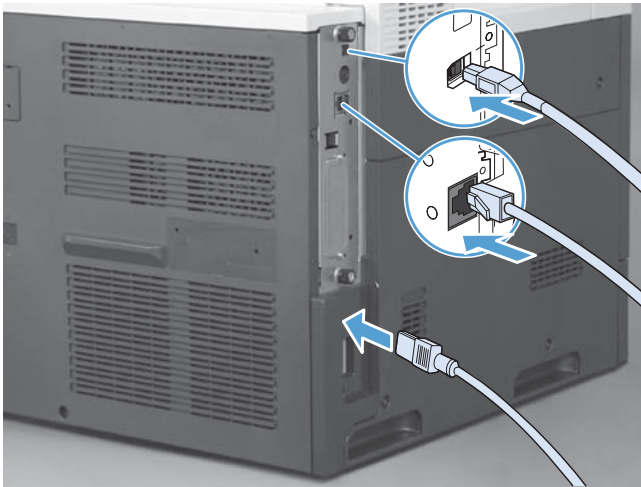

Faksilisälaitteen kytkeminen puhelinlinjaan

Kun yhdistät faksilisälaitteen puhelinlinjaan, varmista, että faksilisälaitteelle on varattu oma puhelinlinja, joka ei ole muiden laitteiden käytössä. Lisäksi linjan pitää olla analoginen, sillä faksi ei toimi oikein kytkettynä joihinkin digitaalisiin PBX-järjestelmiin. Jos et ole varma, onko puhelinlinjasi analoginen vai digitaalinen, ota yhteys puhelinyhtiösi.



HUOMAUTUS: HP suosittelee faksilisälaitteen mukana toimitetun puhelinjohdon käyttämistä, jotta lisälaitte toimisi oikein.

Kytke faksilisälaitte puhelinpistorasiaan noudattamalla seuraavia ohjeita.

1. Etsi faksilisälaittepakkausessa mukana ollut puhelinjohto. Kytke puhelinjohdon toinen pää faksikortissa olevaan faksilisälaitteen puhelinpistokkeeseen. Työnnä liitintä, kunnes kuulet naksahduksen.



VAROITUS: Kytke puhelinlinja faksin lisälaitteporttiin, joka on faksikortin keskiosassa. Älä kytke puhelinlinjaa HP Jetdirect -porttiin, joka on lähempänä rasteroijan alaosa.

2. Kytke puhelinjohdon toinen pää seinässä olevaan puhelinpistorasiaan. Työnnä liitintä, kunnes kuulet naksahduksen tai kunnes se on tiukasti kiinni. Koska eri maissa/alueilla käytetään erityyppisiä liittimiä, liittimestä ei välttämättä kuulu naksahdusta.

Faksin toiminnan tarkistaminen

Kun faksilaitte on asennettu ja toimii oikein, faksikuvake näkyy laitteen ohjauspaneelissa. Jos faksilaitte on asennettu mutta sen asetuksia ei ole vielä määritetty, faksikuvake on harmaa. Jos näin on, määritä faksilaitteen asetukset seuraavien ohjeiden mukaisesti.

Pakolliset faksiasetukset

Kun faksilisälaitte on asennettu, käyttäjän täytyy määrittää tiettyjä asetuksia, ennen kuin lisälaitetta voi käyttää. Jos asetuksia ei ole määritetty, faksikuvake ei ole käytettävissä (näkyy harmaana). Näihin asetuksiin kuuluvat:

- Päivämäärä ja kellonaika
- Maa/alue
- Faksin otsikko (puhelinnumero ja yrityksen nimi)

Näitä tietoja käytetään faksin otsikossa, joka tulostetaan kaikkiin lähteviin fakseihin.



HUOMAUTUS: Kun faksilaitte asennetaan, se saattaa lukea osan näistä asetuksista tuotteesta, joten arvo saattaa olla asetettu valmiiksi. Tarkista, että arvot on asetettu ja että ne ovat oikein.



HUOMAUTUS: Yhdysvalloissa ja useissa muissa maissa / useilla muilla alueilla päivämäärän, kellonajan, maan/alueen, puhelinnumeron ja yrityksen nimen määrittäminen faksiin on lakisäätöistä.

Faksin ohjattu määrittäminen

Ohjattu faksiasetusten määrittäminen opastaa vaihe vaiheelta faksitoiminnon edellyttämien faksiasetusten määrittämisessä. Jos asetuksia ei ole määritetty, faksitoiminto poistetaan käytöstä. Ohjatun toiminnon avulla määritettävät faksiasetukset luetellaan seuraavassa:

- Maa/alue
- Faksin puhelinnumero
- Yrityksen nimi

Näitä tietoja käytetään faksin otsikossa, joka tulostetaan kaikkiin lähteviin fakseihin.

Ohjattu toiminto käynnistyy, kun laitteeseen kytketään virta ensimmäisen kerran. Voit joko käyttää ohjattua toimintoa tai poistua ohjattua toiminnosta ja määrittää asetukset myöhemmin.

Ohjatun toiminnon voi käynnistää myös ohjauspaneelin [Hallinta](#)-valikon kautta. Valitse [Alkuasetukset](#)-valikko ja sen jälkeen [Faksimäärittäminen](#)-valikko.

 **HUOMAUTUS:** Ohjauspaneelin ohjatun toiminnon avulla määritetyt asetukset ohittavat kaikki sulautetussa WWW-palvelimessa määritetyt asetukset.

Faksiasetukset-valikko

Määritä tarvittavat faksiasetukset ohjauspaneelin [Hallinta](#)-valikon avulla. Valitse [Alkuasetukset](#)-valikko ja sen jälkeen [Faksimäärittäminen](#)-valikko.

 **HUOMAUTUS:** Jos [Faksimäärittäminen](#)-valikon asetukset eivät näy valikkoluettelossa, lähiverkkofaksi voi olla käytössä. Kun lähiverkkofaksi on käytössä, analoginen faksilaite ei ole käytössä, eikä faksivalikko tule näkyviin. Vain yksi faksitoiminto (lähiverkkofaksi tai analoginen faksi) voi olla kerrallaan käytössä. Faksikuvake näkyy molemmille faksitoiminnoille. Jos haluat käyttää analogista faksia lähiverkkofaksin ollessa käytössä, poista lähiverkkofaksi käytöstä HP MFP Digital Sending Software -asetusohjelmalla.

Päivämäärän ja kellonajan asettaminen tai tarkistaminen

Faksilaitteen päivämäärä- ja kellonaika-asetus on sama kuin koko laitteen päivämäärä- ja kellonaika-asetus. Jos käynnistät laitteen ensimmäistä kertaa, sinua pyydetään antamaan nämä tiedot.

Tarkista tai muuta päivämäärä- ja kellonaika-asetukset seuraavien ohjeiden mukaan.

1. Avaa [Hallinta](#)-valikko vierittämällä esiin ohjauspaneelin [Hallinta](#)-kuvake ja painamalla sitä.
2. Avaa asetusvalikko vierittämällä esiin ja valitsemalla [Alkuasetukset](#). Valitse sitten [Faksimäärittäminen](#).
3. Valitse [Tarvittavat asetukset](#).
4. Valitse päivämäärämuoto ja anna päivämäärä.
5. Valitse kellonaikamuoto ja anna kellonaika.
6. Hyväksy asetukset valitsemalla [Tallenna](#).

Maan tai alueen määrittäminen, tarkistaminen tai muuttaminen

Maa/alue-asetus ilmaisee maan/alueen, jossa tuote tai faksilaite sijaitsee. Tämä asetus määrittää myös päivämäärä- ja kellonaikamuodon sekä maan/alueen vastausviiveen minimi- ja maksimialueen. Koska tämän asetuksen määrittäminen on lakisääteistä tietyissä maissa / tietyillä alueilla, se pitää määrittää, ennen kuin faksia voidaan käyttää. Jos käynnistät laitteen ensimmäistä kertaa, sinua pyydetään antamaan nämä tiedot.

1. Avaa Hallinta-valikko vierittämällä esiin ohjauspaneelin [Hallinta](#)-kuvake ja painamalla sitä.
2. Avaa asetusvalikko vierittämällä esiin ja valitsemalla [Alkuasetukset](#).
3. Avaa faksiasetusvalikko valitsemalla [Faksimäärykset](#) ja valitse sitten [Tarvittavat asetukset](#).
4. Avaa maa- ja alueluettelo valitsemalla [Maa/alue](#).
5. Selaa luettelo, kunnes näet oman maasi/alueesi, ja valitse maa/alue koskettamalla sitä.
6. Tallenna asetukset koskettamalla [Tallenna](#).

Faksin otsikon asettaminen

Faksin otsikkoasetusta käytetään faksin otsikkoon sijoitettavan puhelinnumeron ja yrityksen nimen määrittämiseen. Nämä tiedot ovat pakollisia, ja ne pitää määrittää.



HUOMAUTUS: Tarvittavat asetukset on määritetty, jos ohjauspaneelin faksikuvake ei ole harmaa.

1. Avaa Hallinta-valikko vierittämällä esiin ohjauspaneelin [Hallinta](#)-kuvake ja painamalla sitä.
2. Avaa alkuasetusvalikko vierittämällä esiin [Alkuasetukset](#) ja painamalla sitä.
3. Avaa Faksimäärykset-valikko valitsemalla [Faksimäärykset](#).
4. Avaa pakollisten asetusten valikko valitsemalla [Tarvittavat asetukset](#).
5. Avaa otsikkotiedot valitsemalla [Faksin otsikkotiedot](#).
6. Avaa puhelinnumeronäyttö valitsemalla [Puhelinnumero](#).
7. Avaa näppäimistö painamalla tekstiruutua.
8. Näppäile puhelinnumero näppäimistöllä ja valitse sitten [OK](#).
9. Tallenna otsikkoon sijoitettava puhelinnumero valitsemalla [Tallenna](#).
10. Valitse [Yrityksen nimi](#) ja toista prosessi.

Faksin etämääritys

Laitteen ohjauspaneelin lisäksi voit myös etämäärittää faksilaitteen asetuksia erilaisilla ohjelmistotyökaluilla. Koska laite sisältää sulautetun Web-palvelimen (EWS), voit määrittää faksilaitteen asetukset verkon kautta käyttämällä joko Web-selainta tai HP Web Jetadmin (WJA) -toimintoa. Lisäksi voit määrittää faksilaitteen asetukset verkkoon kytketyn tietokoneen kautta HP MFP Digital Sending Software (DSS) -asetusohjelmalla. Näiden työkalujen avulla useimpia faksilaitteen määrittämisasetuksia voidaan käyttää laitteen faksivalikon kautta.

Verkkoselain

Laitteessa on sulautettu Web-palvelin (EWS). EWS mahdollistaa analogisten faksiasetusten käytön ja määrittämisen Web-selaimella.

1. Avaa laitteen EWS Configure (EWS-asetukset) -näyttö kirjoittamalla laitteen IP-osoite selaimen URL-osoitepalkkiin ja painamalla **Enter**-näppäintä. Saat laitteen IP-osoitteen selville tulostamalla laitteen asetussivun.



HUOMAUTUS: Jos käytät DSS-asetusohjelmaa, EWS:ssä näkyy ilmoitus, joka kertoo DSS-asetusohjelman olevan käytössä. Ainoa tapa muuttaa asetuksia on käyttää DSS-asetusohjelmaa.

2. Napsauta **Faksi**-välilehteä. Näkyviin tulee **Faksin lähetysasetukset** -näyttö.
3. Ota faksi käyttöön valitsemalla **Faksin lähetysasetukset** -näytössä Ota käyttöön faksilähetys. Tee haluamasi muutokset yleisiin työasetuksiin ja käytössä olevan faksityypin mukaisiin erityisasetuksiin ja hyväksy asetukset napsauttamalla **Käytä**-painiketta.

HP Web Jetadmin

Voit käyttää laitteen analogisia faksiasetuksia HP Web Jetadmin -toiminnolla seuraavien ohjeiden mukaisesti. Katso lisätiedot HP Web Jetadmin -toiminnosta **HP Web Jetadmin -ohjekirjasta**.

1. Käynnistä HP Web Jetadmin -ohjelma.
2. Kirjoita **At a Glance** (Ensisilmäyksellä) -ruudussa laitteen IP-osoite **Quick Device Find** (Nopea laitehaku) -tekstiruutuun ja tuo laitteen tila näkyviin oikeanpuoleiseen ruutuun valitsemalla **Go** (Jatka). Valitse ruudun tilapudotusvalikosta **Digital Sending and Fax** (Digitaalinen lähetys ja faksi).
3. Määritä **Fax Settings** (Faksiasetukset)- tai **Advanced Fax Settings** (Faksin lisäasetukset) -kohdan asetukset. Lisätietoja asetuksesta saat valitsemalla sen vieressä olevan aiheohjeen.
4. Hyväksy asetukset tehtyäsi tarvittavat muutokset valitsemalla **Apply** (Käytä).

Yksittäisen laitteen lisäksi voit määrittää myös usean laitteen asetuksia. Usean laitteen tilassa määritetään usean laitteen asetukset samalla kertaa. Lisätietoja tästä toiminnosta on **Web Jetadmin** -käyttöohjeessa, joka on saatavilla **Self Help and Documentation** (neuvot ja ohjeet) -välilehdessä osoitteessa www.hp.com/go/webjetadmin.

HP MFP Digital Sending Software Configuration Utility

MFP-laitteen analogiset faksiasetukset voi avata DSS-asetusohjelmalla seuraavien ohjeiden mukaisesti.

1. Avaa päänäyttö käynnistämällä apuohjelma (tietokoneessa tai palvelimessa).
2. Valitse laite ja napsauta päänäytössä **Configure MFP** (Määritä MFP-laitteen asetukset) -painiketta. Avaa sitten Fax Settings (Faksiasetukset) -näyttö valitsemalla Send to Fax (Lähetä faksiin) -välilehti.
3. Jos haluat ottaa laitteen faksitoiminnot käyttöön, valitse **Enable Fax Send** (ota käyttöön faksilähetys). Avaa analogiset faksiasetukset valitsemalla **Internal Modem** (Sisäinen modeemi) avattavasta **Fax Send Method** (Faksin lähetysmenetelmä) -luettelosta. Tee tarvittavat muutokset asetuksiin **Common Job Settings** (Yleiset työasetukset) -välilehdessä ja hyväksy asetukset valitsemalla **Käytä**. Määritä muut faksiasetukset valitsemalla **Internal Modem** (Sisäinen modeemi) -välilehti.

Yksittäisen laitteen lisäksi voit määrittää myös usean laitteen asetuksia. Lisätietoja HP MFP Digital Sending Software -asetusohjelmistosta on **HP MFP Digital Sending Software -käyttöoppaassa** ja **HP MFP Digital Sending Software -tukioppaassa**.



HUOMAUTUS: Se, ovatko kaikki vaihtoehdot käytettävissä tai määritettävissä, riippuu käytetyn faksimenetelmän ominaisuuksista ja asetuksista.

Faksiasetukset

Seuraavissa osissa käsitellään faksien lähettämiseen ja vastaanottamiseen liittyviä asetuksia.

- [Faksin lähetysasetukset](#)
- [Faksin vastaanottoasetukset](#)
- [Faksiarkisto ja edelleenlähettäminen](#)

Faksin lähetysasetukset

Fax Send Setup (Faksien lähetysasetukset) -valikossa voit määrittää seuraavat toiminnot:

- [Faksin numeronvalinta-asetukset](#)
- [Faksin yleiset asetukset](#)
- [Työn oletusasetukset](#)

Faksin numeronvalinta-asetukset

Modeemin äänenvoimakkuuden asetus

1. Avaa Hallinta-valikko vierittämällä esiin ohjauspaneelin [Hallinta](#)-kuvake ja painamalla sitä.
2. Avaa alkuasetusvalikko vierittämällä esiin [Alkuasetukset](#) ja painamalla sitä.
3. Avaa Faksimäärittäminen-valikko valitsemalla [Faksimäärittäminen](#).
4. Avaa faksin lähetysasetukset valitsemalla [Faksilähetysasetukset](#).
5. Avaa faksin valintaääniasetukset valitsemalla [Faksin valintaäänin voimakkuus](#).
6. Aseta äänenvoimakkuus valitsemalla [Ei käytössä](#); [Matala](#) (oletusasetus) tai [Suuri](#).
7. Tallenna äänenvoimakkuusasetus valitsemalla [Tallenna](#).

Valintatilan asetus

Valintatila-asetuksella määritetään käytettävä valintatapa: äänivalinta (äänitaajuuspuhelimet) tai sykäysvalinta (valintalevyypuhelimet).

Voit asettaa valintatilan seuraavien ohjeiden mukaisesti.

1. Avaa Hallinta-valikko vierittämällä esiin ohjauspaneelin [Hallinta](#)-kuvake ja painamalla sitä.
2. Avaa alkuasetusvalikko vierittämällä esiin [Alkuasetukset](#) ja painamalla sitä.
3. Avaa faksiasetusvalikko valitsemalla [Faksimäärittäminen](#).
4. Valitse [Faksilähetysasetukset](#) ja vieritä aluvalikon alareunalla esiin [Valintatila](#).
5. Avaa valintatila-asetukset valitsemalla [Valintatila](#).

6. Aseta faksi äänitaajuusvalinnalle valitsemalla **Ääni** (oletusasetus) tai sykäysvalinnalle valitsemalla **Pulssi**.
7. Valitse **Tallenna**.

Uudelleenvalinnan välin asetus

Uudelleenvalinnan väli -asetus määrittää, miten monta minuuttia yritysten välillä odotetaan, jos valittu numero on varattu tai siihen ei vastata. Varattu-tila voi viitata myös tietoliikennevirheeseen.

 **HUOMAUTUS:** Saatat havaita uudelleenvalintailmoituksen ohjauspaneelissa, vaikka **Redial-on-Busy** (Uudelleenvalinta, kun varattu)-, **Redial-on-No-Answer** (Uudelleenvalinta, kun ei vastausta)- tai **Redial-on-Error** (Uudelleenvalinta, kun ilmenee virhe) -asetukset ovat poissa käytöstä. Näin käy, kun faksilaite ensin valitsee numeron ja muodostaa yhteyden, mutta menettää sitten yhteyden. Tämän virhetilan vuoksi faksilaite yrittää automaattisesti (uudelleenvalinta-asetuksista riippumatta) valita numeron uudelleen kahdesti (ensin nopeudella 26 400 bps ja, mikäli yritys epäonnistuu, nopeudella 14 400 bps). Tämän uudelleenvalinnan aikana faksilaitteen ohjauspaneelissa näkyy ilmoitus uudelleenvalinnasta.

1. Avaa Hallinta-valikko vierittämällä esiin ohjauspaneelin **Hallinta**-kuvake ja painamalla sitä.
2. Avaa alkuasetusvalikko vierittämällä esiin **Alkuasetukset** ja painamalla sitä.
3. Avaa faksiasetusvalikko valitsemalla **Faksimääriykset**.
4. Valitse **Faksilähetysasetukset** ja vieritä alanuolinäppäimellä esiin **Uudelleenvalinnan väli**.
5. Avaa näppäimistö painamalla tekstiruutua.
6. Syötä arvo (1–5) ja valitse **OK**.
7. Valitse **Tallenna**.

Uudelleenvalinta, kun varattu -asetus

Uudelleenvalinta, kun varattu -asetus määrittää, miten monta kertaa (0–9) faksilaite valitsee numeron uudelleen numeron ollessa varattu. Yritysten välinen aika asetetaan Uudelleenvalinnan väli -asetuksella.

1. Avaa Hallinta-valikko vierittämällä esiin ohjauspaneelin **Hallinta**-kuvake ja painamalla sitä.
2. Vieritä näkyviin **Alkuasetukset** ja paina sitä.
3. Vieritä näkyviin **Faksimääriykset** ja paina sitä.
4. Valitse **Faksilähetysasetukset** ja vieritä alanuolinäppäimellä esiin **Uudelleenvalinta, kun varattu**.
5. Avaa näppäimistö painamalla tekstiruutua.
6. Syötä arvo (0–9) ja valitse **OK**.
7. Valitse **Tallenna**.

Uudelleenvalinta, kun ei vastausta -asetus

Uudelleenvalinta, kun ei vastausta -asetus määrittää, miten monta kertaa faksilaite valitsee numeron uudelleen, kun siihen ei vastata. Uudelleenvalintayritysten määrä on joko 0 tai 1 (Yhdysvalloissa) tai 0–

2 maan/alueen asetuksien mukaan. Yritysten välinen aika asetetaan Uudelleenvalinnan väli-asetuksella.

1. Avaa Hallinta-valikko vierittämällä esiin ohjauspaneelin [Hallinta](#)-kuvake ja painamalla sitä.
2. Avaa alkuasetusvalikko vierittämällä esiin [Alkuasetukset](#) ja painamalla sitä.
3. Avaa faksiasetusvalikko vierittämällä esiin [Faksimääritykset](#) ja painamalla sitä.
4. Valitse [Faksilähetysasetukset](#) ja vieritä aluonolinäppäimellä esiin [Uudelleenvalinta, kun ei vastausta](#).
5. Valitse [Ei koskaan](#) tai [Kerran](#).
6. Valitse [Tallenna](#).

Valintaäänien tunnistuksen asetus

Valintaäänien tunnistusasetuksella määritetään, tarkistaako faksi valintaäänien olemassaolon ennen faksin lähettämistä.

1. Avaa Hallinta-valikko vierittämällä esiin ohjauspaneelin [Hallinta](#)-kuvake ja painamalla sitä.
2. Avaa alkuasetusvalikko vierittämällä esiin [Alkuasetukset](#) ja painamalla sitä.
3. Avaa faksiasetusvalikko valitsemalla [Faksimääritykset](#).
4. Valitse [Faksilähetysasetukset](#) ja vieritä aluonolinäppäimellä esiin [Tunnista valintaääni](#).
5. Ota valintaäänien tunnistus käyttöön painamalla [Käytössä](#) (oletus) tai poista se käytöstä painamalla [Ei käytössä](#).

Kansilehden otsikon määrittäminen (lähtevät faksit)

Otsikko koostuu päivämäärästä, kellonajasta, yrityksen nimestä, puhelinnumerosta ja sivunumerosta. Se tulostetaan kaikkien lähtevien faksien sivun ylälaitaan. Tämä asetus määrittää, liitetäänkö otsikko sivun ylälaitaan vai tulostetaanko se kansilehdelle. Jos otsikko liitetään sivun ylälaitaan, se siirtää sivun tietoja alaspäin. Silloin sivun alaosa voi siirtyä toiselle sivulle ja faksin pituus kasvaa. Jos otsikko tulostetaan kansilehtenä, se ei siirrä sivun tietoja, mutta se voi tulostua sivun yläosassa olevan otsikon päälle.



HUOMAUTUS: Kun faksin edelleenlähetyks on käytössä, otsikko liitetään aina sivun ylälaitaan, vaikka kansilehti olisikin käytössä.

1. Avaa Hallinta-valikko painamalla ohjauspaneelin [Hallinta](#)-kuvaketta.
2. Vieritä esiin [Työn oletusasetukset](#) ja paina sitä.
3. Vieritä näkyviin [Oletusfaksiasetukset](#) ja paina sitä.
4. Vieritä näkyviin [Faksilähetys](#) ja paina sitä.
5. Voit tarkastella otsikkoasetuksia valitsemalla [Faksin otsikko](#).

6. Voit tulostaa otsikon kansilehtenä valitsemalla [Otsikko](#) tai liittää otsikon sivun ylälaitaan valitsemalla [Alkuliite](#) (oletus).
7. Valitse [Tallenna](#).

Etunumeron asetus

Etunumeroasetuksella voit valita etunumeron (esim. ulkolinjan avaamiseen tarvittava 9) soittaessa. Tämä etunumero lisätään automaattisesti puhelinnumeroihin niitä valittaessa.

 **HUOMAUTUS:** Etunumeron ja puhelinnumeron väliin voidaan tarvita tauko. Voit lisätä kahden sekunnin tauon valitsemalla pilkun (,).

1. Avaa Hallinta-valikko vierittämällä esiin ohjauspaneelin [Hallinta](#)-kuvake ja painamalla sitä.
2. Avaa alkuasetusvalikko vierittämällä esiin [Alkuasetukset](#) ja painamalla sitä.
3. Avaa faksiasetusvalikko valitsemalla [Faksimäärytykset](#).
4. Avaa numeronvalinnan etunumeroasetukset valitsemalla [Faksilähetysasetukset](#) ja vierittämällä alanuolinäppäimellä esiin [Etunumero](#).
5. Paina [Mukautettu](#) ja kirjoita valinnan etunumero.

 **HUOMAUTUS:** Jos haluat poistaa valinnan etunumeron käytöstä, paina [Ei käytössä](#) (oletus), paina [Tallenna](#) ja ohita jäljellä olevat vaiheet.

6. Avaa **Määritä etunumero** -näyttö valitsemalla [Tallenna](#).
7. Valitse [Etunumero](#).
8. Avaa näppäimistö painamalla tekstiruutua.
9. Kirjoita numeronvalinnan etunumero ja valitse [OK](#).
10. Valitse [Tallenna](#).

Faksin yleiset asetukset

General Fax Send Settings (Faksien yleiset lähetysasetukset) -valikossa voit määrittää seuraavat toiminnot:

- [Faksinumeron vahvistuksen käyttöönotto](#)
- [JBIG-pakkaustilan asetus](#)
- [Terävyysasetuksen muuttaminen](#)
- [Tausta-asetuksen muuttaminen](#)
- [Vaaleus/tummuusasetuksen muuttaminen](#)
- [Faksinumerojen pikavalintanumeroihin vertaamisen käyttöönotto](#)
- [Virheenkorjaustilan asetus](#)
- [Laskutuskoodien asetus](#)

Faksinumeron vahvistuksen käyttöönotto

Kun faksinumeron vahvistus on käytössä, faksinumero on annettava kahdesti virheiden estämiseksi. Tämän toiminnon oletusasetus on **Ei käytössä**.

1. Avaa Hallinta-valikko painamalla ohjauspaneelin **Hallinta**-kuvaketta.
2. Vieritä esiin **Alkuasetukset** ja paina sitä ja valitse sitten **Lähetä määriykset**.
3. Vieritä näkyviin **Faksinumeron vahvistus** ja paina sitä.
4. Valitse **Ota käyttöön**.
5. Valitse **Tallenna**.

JBIG-pakkaustilan asetus

JBIG-pakkauksen käyttöönotto lyhentää lähetyisaikaa ja voi siten pienentää puhelumaksuja, joten se on faksien lähetyisaikojä lyhennettäessä suositusasetus. JBIG-pakkaus voi kuitenkin aiheuttaa yhteensopivuusongelmia tiedonsiirrossa joidenkin vanhempien faksilaitteiden kanssa. Jos näin käy, poista toiminto käytöstä.



HUOMAUTUS: JBIG-pakkaus toimii vain silloin, kun sekä lähettävä että vastaanottava laite käyttää JBIG-pakkausta.

Voit ottaa JBIG-pakkauksen käyttöön tai poistaa sen käytöstä seuraavien ohjeiden mukaisesti.

1. Avaa Hallinta-valikko vierittämällä esiin ohjauspaneelin **Hallinta**-kuvake ja painamalla sitä.
2. Vieritä näkyviin **Alkuasetukset** ja paina sitä.
3. Vieritä näkyviin **Faksimääriykset** ja paina sitä.
4. Vieritä näkyviin **Faksilähetyasetukset** ja paina sitä.
5. Tarkastele asetuksia valitsemalla **JBIG-pakkaus**.
6. Ota JBIG-pakkaus käyttöön painamalla **Käytössä**-painiketta (oletusarvo) tai poista se käytöstä painamalla **Ei käytössä** -painiketta.

Terävyysasetuksen muuttaminen

Terävyys-asetus määrittää skannerin käyttämän terävyyden laitteen skannatessa alkuperäistä asiakirjaa. Terävyys vahvistaa alkuperäisen asiakirjan reunoja siten, että heikko tai hieno teksti ja kuvat toistuvat terävästi. Terävyyden lisääminen lisää tarkkuutta, mikä pidentää lähetyisaikaa.

1. Avaa Faksi-näyttö painamalla ohjauspaneelin **Faksi**-kuvaketta.
2. Vieritä näkyviin **Lisävaihtoehtoja** ja paina sitä.
3. Vieritä näkyviin **Kuvansäätö** ja paina sitä.
4. Paina **Terävyys**-otsikon alla olevaa vasenta nuolinäppäintä, jos haluat vähentää kuvan terävyyttä, ja oikeaa nuolinäppäintä, jos haluat lisätä kuvan terävyyttä.
5. Hyväksy asetus valitsemalla **OK**.

Tausta-asetuksen muuttaminen

Jos lähetät värilliselle paperille tulostettua asiakirjaa, voit parantaa faksikopion laatua poistamalla taustan. Tausta voi tehdä faksiin juovia tai tahroja. Taustan poistaminen lisää tarkkuutta, mikä pidentää lähetysaikaa.

1. Avaa Faksi-näyttö painamalla ohjauspaneelin **Faksi**-kuvaketta.
2. Vieritä näkyviin **Lisävaihtoehtoja** ja paina sitä.
3. Vieritä näkyviin **Kuvansäätö** ja paina sitä.
4. Paina **Taustan tyhjennys** -otsikon alla olevaa vasenta tai oikeaa nuolinäppäintä, jos haluat muuttaa tausta-asetusta.
5. Hyväksy asetus valitsemalla **OK**.

Vaaleus/tummuusasetuksen muuttaminen

Vaaleus-/tummuusasetus säätää lähetettävän kuvan vaaleutta tai tummuutta vastaanottajan faksilaitteessa. Vaaleus-/tummuusasetuksen säätäminen voi lisätä tarkkuutta, mikä pidentää lähetysaikaa.

1. Avaa Faksi-näyttö painamalla ohjauspaneelin **Faksi**-kuvaketta.
2. Vieritä näkyviin **Lisävaihtoehtoja** ja paina sitä.
3. Vieritä näkyviin **Kuvansäätö** ja paina sitä.
4. Paina **Tummuus**-otsikon alla olevaa vasenta nuolinäppäintä, jos haluat vaalentaa kuvaa, ja oikeaa nuolinäppäintä, jos haluat tummentaa kuvaa.
5. Hyväksy asetus valitsemalla **OK**.

Faksinumerojen pikavalintanumeroihin vertaamisen käyttöönotto

Jos tämä asetus on käytössä, laite vertaa annettua faksinumeroa pikavalintaluettelossa oleviin numeroihin. Jos sama numero löytyy, voit vahvistaa sen. Laite suorittaa faksitoiminnon loppuun automaattisesti. Tämän toiminnon oletusasetus on **Ei käytössä**.

1. Avaa Hallinta-valikko painamalla ohjauspaneelin **Hallinta**-kuvaketta.
2. Vieritä esiin **Alkuasetukset** ja paina sitä ja valitse sitten **Lähetä määritykset**.
3. Vieritä näkyviin **Faksinumeron pikavalintatäsmäys** ja paina sitä.
4. Valitse **Käytössä**.
5. Valitse **Tallenna**.

Virheenkorjaustilan asetus

Faksilaite tarkkailee normaalisti puhelinlinjan signaaleja fakseja lähetettäessä tai vastaanotettaessa. Jos faksilaite havaitsee virheen lähetyksen aikana ja virheenkorjaus on käytössä, faksilaite pyytää virheen sisältäneen faksin osan lähettämistä uudelleen.

Jos virheenkorjaustilaa ei oteta käyttöön, faksilaite ei pysty toimimaan nopeassa tilassa. Faksilaitteen nopeus on tällöin enintään 14 400 bps.

1. Avaa Hallinta-valikko vierittämällä esiin ohjauspaneelin [Hallinta](#)-kuvake ja painamalla sitä.
2. Avaa asetusvalikko valitsemalla [Alkuasetukset](#) ja valitse sitten [Faksimääritykset](#).
3. Tarkastele asetuksia valitsemalla [Faksilähetysasetukset](#).
4. Tarkastele asetuksia valitsemalla [Virheenkorjaustila](#).
5. Ota virheenkorjaustila käyttöön valitsemalla [Käytössä](#) (oletus) tai poista se käytöstä valitsemalla [Ei käytössä](#).

Laskutuskoodien asetus

Kun laskutuskoodien määrittäminen on käytössä, käyttäjää pyydetään antamaan numero faksia lähetettäessä. Tämä numero lisätään laskutuskoodiraporttiin. Jos haluat tarkastella laskutuskoodiraporttia, tulosta se tai avaa se sovelluksesta.

1. Avaa Hallinta-valikko vierittämällä esiin ohjauspaneelin [Hallinta](#)-kuvake ja painamalla sitä.
2. Avaa faksivalikko vierittämällä esiin ja valitsemalla [Alkuasetukset](#) ja valitsemalla sitten [Faksimääritykset](#).
3. Tuo faksin lähetysasetukset näkyviin valitsemalla [Faksilähetysasetukset](#).
4. Tuo laskutuskoodiasetukset näkyviin vierittämällä esiin ja valitsemalla [Laskutuskoodit](#).
5. Ota laskutuskoodit käyttöön valitsemalla [Mukautettu](#).



HUOMAUTUS: Jos haluat poistaa laskutuskoodit käytöstä, paina [Ei käytössä](#), paina [Tallenna](#) ja ohita jäljellä olevat vaiheet.

6. Avaa **laskutuskoodinäyttö** valitsemalla [Tallenna](#).
7. Avaa näppäimistö painamalla tekstiruutua.
8. Kirjoita laskutuskoodin merkkien vähimmäismäärä ja valitse [OK](#).
9. Valitse [Tallenna](#).

Työn oletusasetukset

Seuraavia työn oletusasetuksia voidaan muokata:

- [Kuvan esikatselu](#)
- [Tarkkuus](#)
- [Alkuperäisen puolet](#)
- [Ilmoitus](#)
- [Sisällyksen suunta](#)
- [Alkuperäinen koko](#)

- [Kuvan säätö](#)
- [Tekstin/kuvan optimointi](#)
- [Työn koonti](#)
- [Tyhjien sivujen estäminen](#)

 **HUOMAUTUS:** Työn oletusasetukset ovat samat kaikissa faksitoiminnoissa: analogisessa faksissa, lähiverkkofaksissa ja Internet-faksissa.

Lähtevän faksin tarkkuuden määrittäminen

Lähtevän faksin tarkkuusasetus määrittää vastaanottavan faksin tukeman maksimitarkkuuden. Faksilaite käyttää tämän asetuksen määrittämää suurinta mahdollista tarkkuutta ja vastaanottavan faksin suurinta tarkkuutta.

 **HUOMAUTUS:** Faksit, joiden leveys on vähintään 21,25 cm, lähetetään automaattisesti normaalina tai tarkkana puhelun keston lyhentämiseksi.

 **HUOMAUTUS:** Oletustarkkuusasetuksen dpi-lukema on laitteen edellisen mallin oletustarkkuusasetusta pienempi. Esimerkiksi laitteen edellisten mallien oletustarkkuus oli HIENO (200 x 200 dpi).

 **HUOMAUTUS:** Mitä suurempi tarkkuus, sitä pitempi lähetysaika.

1. Avaa Hallinta-valikko vierittämällä esiin ohjauspaneelin [Hallinta](#)-kuvake ja painamalla sitä.
2. Valitse [Työn oletusasetukset](#).
3. Valitse [Oletusfaksiasetukset](#).
4. Vieritä näkyviin [Faksilähetys](#) ja paina sitä.
5. Avaa tarkkuusasetukset valitsemalla [Tarkkuus](#).
6. Aseta tarkkuus valitsemalla [Vakio](#) (200 x 100 dpi, oletus), [Tarkka](#) (200 x 200 dpi) tai [Erittäin tarkka](#) (300 x 300 dpi).
7. Valitse [Tallenna](#).

Alkuperäiset puolet

1. Etsi aloitusnäytöstä vierittämällä [Hallinta](#)-kuvake ja kosketa sitä.
2. Avaa seuraavat valikot:
 - [Faksiasetukset](#)
 - [Faksilähetysasetukset](#)
 - [Työn oletusasetukset](#)
 - [Alkuperäisen puolet](#)
3. Valitse jokin seuraavista vaihtoehtoista:

- [1-puolinen](#) (oletus)
 - [2-puolinen](#)
4. Määritä sivun suunta koskettamalla [Suunta](#)-painiketta.
 5. Kosketa [Tallenna](#)-painiketta.

Ilmoitus

Ilmoitusasetuksella valitaan, milloin ja miten lähtevän faksin tilasta ilmoitetaan. Tämä asetus koskee vain nykyistä faksia. Jos asetusta halutaan muuttaa pysyvästi, oletusasetusta täytyy muuttaa.

1. Kosketa aloitusnäytössä Hallinta-kuvaketta.
2. Avaa seuraavat valikot:
 - [Faksiasetukset](#)
 - [Faksilähetysasetukset](#)
 - [Työn oletusasetukset](#)
 - [Ilmoitus](#)
3. Valitse jokin seuraavista ilmoitusasetuksista:
 - [Älä ilmoita](#) (oletus)
 - [Ilmoita työn valmistumisesta](#)
 - [Ilmoita vain työn epäonnistuesssa](#)
4. Jos haluat ottaa käyttöön tulostetut ilmoitukset, valitse [Tulosta](#). Jos haluat vastaanottaa sähköposti-ilmoituksia, valitse [Sähköposti](#).
5. Jos valitsit [Tulosta](#)-vaihtoehdon, hyväksy ilmoitusasetus valitsemalla [Tallenna](#).

TAI

Jos valitsit [Sähköposti](#)-vaihtoehdon, kirjoita sähköpostiosoite näppäimistön avulla. Hyväksy ilmoitusasetus valitsemalla lopuksi [OK](#).

6. Liitä ilmoitukseen pienoiskuva valitsemalla [Lisää pienoiskuva](#) -valintaruutu.

Sisällyksen suunta

Sisällyksen suunta -toiminnon avulla voit määrittää faksin sisällön suunnan sivulla. Valitse yksipuoleisille sivuille asetus Pysty (lyhyt reuna ylhäällä, oletusasetus) tai Vaaka (pitkä reuna ylhäällä). Valitse kaksipuoleisille sivuille asetus Kirjatyylili (lyhyt reuna ylhäällä) tai Lehtiötyyli (pitkä reuna ylhäällä).

1. Vieritä esiin aloitusnäytön [Hallinta](#)-painike ja paina sitä.
2. Avaa seuraavat valikot:

- [Faksiasetukset](#)
 - [Faksilähetysasetukset](#)
 - [Työn oletusasetukset](#)
 - [Sisällyksen suunta](#)
3. 1-puolinen: valitse [Pysty](#) (oletus) tai [Vaaka](#).
 4. 2-puolinen: valitse [Kirja](#) tai [Lehtiöttyli](#).
 5. Kosketa [Tallenna](#)-painiketta.

Alkuperäinen koko

Käytä Alkuperäinen koko -toimintoa, jos haluat faksin sisällön vastaavan alkuperäisen asiakirjan kokoa.

1. Vieritä esiin aloitusnäytön [Hallinta](#)-painike ja paina sitä.
2. Avaa seuraavat valikot:
 - [Faksiasetukset](#)
 - [Faksilähetysasetukset](#)
 - [Työn oletusasetukset](#)
 - [Alkuperäinen koko](#)
3. Valitse jokin seuraavista vaihtoehtoista:
 - [Mikä tahansa koko \(oletus\)](#)
 - [Letter \(8,5 x 11\)](#)
 - [Letter/Legal-yhdistelmä](#)
 - [Legal \(8,5 x 14 tuumaa\)](#)
 - [Executive \(7,25 x 10,5 tuumaa\)](#)
 - [Statement \(8,5 x 5,5 tuumaa\)](#)
 - [Oficio \(8,5 x 13\)](#)
 - [A4 \(210 x 297 mm\)](#)
 - [A5 \(148 x 210 mm\)](#)
 - [B5 \(257 x 182 mm\)](#)
 - [16k \(197 x 273 mm\)](#)
 - [DPostcard JIS \(148 x 200 mm\)](#)
 - [Oficio \(216 x 340 mm\)](#)
4. Kosketa [Tallenna](#)-painiketta.

Kuvien säätäminen



HUOMAUTUS: Kuva-asetusten säätäminen voi hidastaa faksilaitteen siirtonopeutta ja pidentää lähetysaikaa.

1. Vieritä esiin aloitusnäytön [Hallinta](#)-painike ja paina sitä.
2. Avaa seuraavat valikot:
 - [Faksiasetukset](#)
 - [Faksilähetysasetukset](#)
 - [Työn oletusasetukset](#)
 - [Kuvansäätö](#)
3. Muuta [Tummuus](#)-asetusta [Vaaleampi](#)- tai [Tummempi](#)-painikkeella.
4. Muuta [Kontrasti](#)-, [Taustan tyhjennys](#)- tai [Terävyys](#) -asetusta [Vähemmän](#)- tai [Lisää](#)-painikkeella.
5. Kosketa [Tallenna](#)-painiketta.



HUOMAUTUS: Palauta terävyysasetus tehtaan oletusasetuksiin valitsemalla [Oletus](#).

Tekstin/kuvan optimointi

Tekstin/kuvan optimointi -toiminnolla voit määrittää faksin tulostumaan muodossa, joka vastaa parhaiten alkuperäistä asiakirjaa. Jos grafiikkaa ja valokuvia lähetetään tekstimuodossa, kuvanlaatu heikkenee.

1. Vieritä esiin aloitusnäytön [Hallinta](#)-painike ja paina sitä.
2. Avaa seuraavat valikot:
 - [Faksiasetukset](#)
 - [Faksilähetysasetukset](#)
 - [Työn oletusasetukset](#)
 - [Tekstin/kuvan optimointi](#)
3. Valitse jokin seuraavista vaihtoehtoista:
 - [Manuaalinen säätö](#) (oletus)
 - [Teksti](#)
 - [Tulostettu kuva](#)
 - [Valokuva](#)
4. Kosketa [Tallenna](#)-painiketta.

Työn koonti

Työn koonti -toiminnolla voit yhdistää useita alkuperäisasiakirjoja samaan faksityöhön.

1. Vieritä esiin aloitusnäytön [Hallinta](#)-painike ja paina sitä.
2. Avaa seuraavat valikot:
 - [Faksiasetukset](#)
 - [Faksilähetysasetukset](#)
 - [Työn oletusasetukset](#)
 - [Työn koonti](#)
3. Valitse jokin seuraavista vaihtoehdoista:
 - [Työn koonti ei käytössä \(oletus\)](#)
 - [Työn koonti käytössä](#)
4. Kosketa [Tallenna](#)-painiketta.

Tyhjien sivujen estäminen

Tyhjien sivujen estäminen -toiminnolla voit estää faksin tyhjien sivujen tulostumisen.

1. Vieritä esiin aloitusnäytön [Hallinta](#)-painike ja paina sitä.
2. Avaa seuraavat valikot:
 - [Faksiasetukset](#)
 - [Faksilähetysasetukset](#)
 - [Työn oletusasetukset](#)
 - [Estä tyhjät sivut](#)
3. Valitse jokin seuraavista vaihtoehdoista:
 - [Ei käytössä \(oletus\)](#)
 - [Käytössä](#)
4. Kosketa [Tallenna](#)-painiketta.

Faksin vastaanottoasetukset

Fax Receive Setup (Faksien vastaanottoasetukset) -valikossa voit määrittää seuraavat toiminnot:

- [Faksin vastaanottoasetukset](#)
- [Faksien tulostusaikataulun käyttöönotto tai käytöstä poistaminen](#)
- [Saapuvien faksien estäminen](#)

- [Kyselyn vastaanoton alustaminen](#)
- [Työn oletusasetukset](#)
- [Paperilokeron asetus](#)

Faksin vastaanottoasetukset

Sointiäänänen voimakkuuden asetus

1. Avaa Hallinta-valikko vierittämällä esiin ohjauspaneelin [Hallinta](#)-kuvake ja painamalla sitä.
2. Avaa alkuasetusvalikko vierittämällä esiin [Alkuasetukset](#) ja painamalla sitä.
3. Avaa Faksimäärittelyt-valikko valitsemalla [Faksimäärittelyt](#).
4. Avaa Faksivastaanottoasetukset -valikko valitsemalla [Faksivastaanottoasetukset](#).
5. Avaa Soittoäänänen voimakkuus -valikko valitsemalla [Soittoäänänen voimakkuus](#).
6. Aseta äänenvoimakkuus valitsemalla [Ei käytössä](#); [Matala](#) (oletusasetus) tai [Suuri](#).
7. Tallenna äänenvoimakkuusasetus valitsemalla [Tallenna](#).

Faksien tulostusaikataulun käyttöönotto tai käytöstä poistaminen



HUOMAUTUS: Faksitulostuksen aikataulu täytyy luoda ennen aikataulun käyttöönottamista.

1. Avaa Hallinta-valikko vierittämällä esiin ohjauspaneelin [Hallinta](#)-kuvake ja painamalla sitä.
2. Avaa Aika/Ajoitus-näyttö vierittämällä esiin [Aika/Ajoitus](#) ja painamalla sitä.
3. Avaa PIN-valikko vierittämällä esiin [Faksin tulostus](#) ja painamalla sitä.
4. Avaa näppäimistö painamalla tekstiruutua.
5. Syötä PIN-numero (vähintään neljä numeroa) näppäimistöllä ja avaa sitten faksin tulostusvalikko valitsemalla [OK](#).

Jos sinulla ei ole PIN-numeroa, sinua pyydetään luomaan sellainen.



HUOMAUTUS: Säilytä aina PIN-numeroa turvallisessa paikassa. Jos PIN-numero katoaa, pyydä HP:n asiakaspalvelusta ohjeet PIN-numeron nollaamiseen. Lisätietoja on kohdassa [Asiakastuki sivulla 141](#).

6. Avaa [Määritä viikoittainen faksitapahtuma](#) -näyttö painamalla vihreää plusmerkkiä.
7. Vieritä näkyviin [Faksitulostustila](#) ja paina sitä.
8. Valitse haluttu faksitulostustila:

- Poista faksien tulostus käytöstä ja tallenna kaikki vastaanotetut faksit muistiin vierittämällä esiin [Tallenna kaikki vastaanotetut faksit](#) ja painamalla sitä.
- Salli kaikkien tallennettujen ja vastaanotettujen faksien tulostus vierittämällä esiin [Tulosta kaikki vastaanotetut faksit](#) ja painamalla sitä.
- Ota faksien tulostaminen käyttöön ja poista se käytöstä automaattisesti faksitulostusaikataulun avulla vierittämällä esiin [Käytä faksien tulostuksen ajastusta](#) ja painamalla sitä.

9. Etsi vierittämällä [Tallenna](#) ja paina sitä.

 **HUOMAUTUS:** Faksin tulostamis- ja edelleenlähetystoiminnot käyttävät samaa PIN-numeroa. Jos olet luonut PIN-numeron faksin edelleenlähetystoiminnossa, käytä sitä.

Saapuvien faksien estäminen

Estettyjen faksien luettelo -asetuksen avulla voit luoda luettelon estetyistä puhelinnumeroista. Kun laite vastaanottaa faksin estetystä puhelinnumerosta, faksia ei tulosteta ja se poistetaan muistista välittömästi.

 **HUOMAUTUS:** Estettyjen faksien luetteloon voi kirjoittaa vain numeroita. Älä käytä väliviivoja tai välilyöntejä. Jos faksi lähetetään estetystä puhelinnumerosta ja lähettäjä käyttää numerossa väliviivaa tai välilyöntiä, faksia ei estetä.

Estettyjen faksien luettelon luominen

1. Avaa Hallinta-valikko vierittämällä esiin ohjauspaneelin [Hallinta](#)-kuvake ja painamalla sitä.
2. Vieritä näkyviin [Alkuasetukset](#) ja paina sitä.
3. Valitse [Faksimääritykset](#).
4. Vieritä näkyviin [Faksivastaanottoasetukset](#) ja paina sitä.
5. Avaa estettyjen faksien valikko painamalla [Estetyt faksinumerot](#) -painiketta.
6. Avaa näppäimistö valitsemalla [Lisää estettävä numero](#).
7. Kirjoita numero ja valitse [OK](#).
8. Voit lisätä numeroita toistamalla kohdat 5 ja 6.

Numerojen poistaminen estettyjen faksien luettelosta

1. Avaa Hallinta-valikko vierittämällä esiin ohjauspaneelin [Hallinta](#)-kuvake ja painamalla sitä.
2. Vieritä näkyviin [Alkuasetukset](#) ja paina sitä.
3. Valitse [Faksimääritykset](#).
4. Vieritä näkyviin [Faksivastaanottoasetukset](#) ja paina sitä.
5. Avaa estettyjen faksien valikko painamalla [Estetyt faksinumerot](#) -painiketta.
6. Avaa näppäimistö valitsemalla [Poista estetty numero](#).

7. Kirjoita numero ja valitse OK.
8. Voit lisätä numeroita toistamalla kohdat 5 ja 6.

Kaikkien numerojen poistaminen estettyjen faksien luettelosta

1. Avaa Hallinta-valikko vierittämällä esiin ohjauspaneelin [Hallinta](#)-kuvake ja painamalla sitä.
2. Vieritä näkyviin [Alkuasetukset](#) ja paina sitä.
3. Valitse [Faksimäärietykset](#).
4. Vieritä näkyviin [Faksivastaanottoasetukset](#) ja paina sitä.
5. Avaa estettyjen faksien valikko painamalla [Estetyt faksinumerot](#) -painiketta.
6. Avaa näppäimistö valitsemalla [Poista kaikki estetyt numerot](#).
7. Tyhjennä kaikki numerot luettelosta valitsemalla [Kyllä](#) tai poistu ja säilytä numerot valitsemalla [Ei](#).

Kyselyn vastaanoton alustaminen

Jotkin faksilaitteet voivat säilyttää faksia, kunnes toinen faksilaite pyytää faksin lähettämistä. Kun laite lähettää kyselyn toiselle, faksia säilyttävälle faksilaitteelle ja pyytää säilytetyn faksin lähettämistä, kyseessä on kyselyn vastaanotto.

1. Avaa Faksi-näyttö painamalla ohjauspaneelin [Faksi](#)-kuvaketta.
2. Avaa asetusnäyttö valitsemalla [Lisävaihtoehtoja](#).
3. Selaa sivulle 3.
4. Avaa Faksin kysely -näyttö valitsemalla [Faksin kysely](#).
5. Avaa näppäimistö painamalla tekstiruutua.
6. Kirjoita kyselyn vastaanotonnumero näppäimistöllä ja valitse sitten [Käynnistä](#).
7. Kirjoitettu numero valitaan. Jos faksilaitteessa, jonka numero valittiin, säilytetään tallennettua faksia, faksi lähetetään pyynnön lähettäneeseen laitteeseen ja tulostetaan. Jos faksia ei ole, näkyviin tulee ilmoitus **Yhtään faksia ei ole käytettävissä**. Jos faksilaite ei tue kyselytoimintoa, näkyviin tulee virheilmoitus **Kysely ei kelpaa**.

Työn oletusasetukset

Seuraavia työn oletusasetuksia voidaan muokata:

- [Ilmoitus](#)
- [Vastaanotettujen faksien leimaus](#)
- [Sovita sivulle](#)
- [Paperin valinta](#)

- Tulostelokero
- Puolet



HUOMAUTUS: Työn oletusasetukset ovat samat kaikissa faksitoiminnoissa: analogisessa faksissa, lähiverkkofaksissa ja Internet-faksissa.

Ilmoitusasetusten muuttaminen

Ilmoitusasetuksella valitaan, milloin ja miten lähtevän faksin tilasta ilmoitetaan. Tämä asetus koskee vain nykyistä faksia. Jos asetusta halutaan muuttaa pysyvästi, oletusasetusta täytyy muuttaa.

1. Avaa faksinäyttö valitsemalla ohjauspaneelista [Faksi](#).
2. Valitse [Lisävaihtoehtoja](#).
3. Valitse [Ilmoitus](#).
4. Valitse ilmoitusasetus:
 - Poista ilmoitukset käytöstä valitsemalla [Ei mitään](#).
 - Ota ilmoitukset käyttöön käynnissä olevalle työlle valitsemalla [Tämä työ](#).
 - Ota käyttöön ilmoitus virheestä ainoastaan käynnissä olevalle työlle valitsemalla [Virheen tapahtuessa](#).
5. Jos haluat ottaa käyttöön tulostetun ilmoituksen, valitse [Tulosta](#). Jos haluat vastaanottaa sähköposti-ilmoituksia, valitse [Sähköposti](#).
6. Jos valitsit [Tulosta](#), hyväksy ilmoitusasetus valitsemalla [OK](#).

TAI

Jos valitsit [Sähköposti](#), kirjoita sähköpostiosoite näppäimistön avulla. Hyväksy ilmoitusasetus valitsemalla lopuksi [OK](#).

Vastaanotettujen faksien leimaaminen (saapuvat faksit)

Leimaa vastaanotetut faksit -asetus ottaa tulevien faksien leimaamisen käyttöön tai poistaa sen käytöstä. Leimaus merkitsee tulevan faksin jokaiselle sivulle vastaanottopäivämäärän, kellonajan, puhelinnumeron ja sivunumeron.

1. Avaa Hallinta-valikko vierittämällä esiin ohjauspaneelin [Hallinta](#)-kuvake ja painamalla sitä.
2. Valitse [Työn oletusasetukset](#) ja [Oletusfaksiasetukset](#).
3. Tuo faksin vastaanottoasetukset näkyviin painamalla [Faksivastaanotto](#)-painiketta.
4. Tarkastele asetuksia valitsemalla [Leimaa vastaanotetut faksit](#).
5. Poista leimaus käytöstä valitsemalla [Ei käytössä](#) (oletusasetus) tai ota se käyttöön valitsemalla [Käytössä](#).
6. Valitse [Tallenna](#).

Sovita sivulle -asetus

Tulostettavan faksin sivukokoa valittaessa laite määrittää lähimmän vastaavan sivukoon ja sovittaa halutun koon laitteessa käytettävissä olevien kokoasetusten mukaan. Jos sovita sivulle -asetus on käytössä ja vastaanotettu kuva on paperikokoa suurempi, laite yrittää skaalata kuvan sivulle sopivaksi. Jos tämä asetus ei ole käytössä, sivua suurempi tuleva kuva jakautuu usealle sivulle.

1. Avaa Hallinta-valikko vierittämällä esiin ohjauspaneelin [Hallinta](#)-kuvake ja painamalla sitä.
2. Valitse [Työn oletusasetukset](#) ja [Oletusfaksiasetukset](#).
3. Avaa faksin vastaanottoasetukset vierittämällä esiin [Faksivastaanotto](#) ja painamalla sitä.
4. Tarkastele sivulle sovituksen asetuksia valitsemalla [Sovita sivulle](#).
5. Ota sovita sivulle -toiminto käyttöön valitsemalla [Käytössä](#) (oletusasetus) tai poista se käytöstä valitsemalla [Ei käytössä](#).
6. Valitse [Tallenna](#).

Paperilokeron asetus

Paperilokeroasetus valitsee laitteen paperilokeron, josta otetaan paperi tulostettaviin fakseihin.

1. Avaa Hallinta-valikko vierittämällä esiin ohjauspaneelin [Hallinta](#)-kuvake ja painamalla sitä.
2. Valitse [Työn oletusasetukset](#).
3. Valitse [Oletusfaksiasetukset](#).
4. Avaa faksin vastaanottoasetusten valikko painamalla [Faksivastaanotto](#)-painiketta.
5. Avaa Faksipaperilokero-valikko valitsemalla [Faksipaperilokero](#).
6. Paina sen lokeron nimeä, johon haluat vastaanottaa faksit.
7. Tallenna paperilokeroasetus valitsemalla [Tallenna](#).

Faksiarkisto ja edelleenlähettäminen

Faksiarkisto-toiminnon avulla voit tallentaa kaikista saapuvista ja/tai lähtevistä fakseista arkistokopiot määrättyyn sähköpostiosoitteeseen.

Faksin edelleenlähetyks -toiminnon avulla voit lähettää kaikki vastaanotetut ja/tai lähtevät faksit edelleen toiseen faksinumeroon. Kun faksin edelleenlähetyks on käytössä, vastaanottava laite tulostaa faksin (jos faksin tulostamistoiminto ei ole käytössä, faksi tulostuu, kun tulostus otetaan käyttöön) ja lähettää sen myös edelleen faksin edelleenlähetyksnumeroon.



HUOMAUTUS: Jos haluat käyttää **Arkistoi sähköpostiosoitteeseen** -ominaisuutta, laitteeseen on määritettävä toimiva SMTP-palvelin. Lisätietoja SMTP-palvelimen asetusten määrittämisestä on laitteen käyttöoppaassa.

Faksien arkistointi

Voit tallentaa arkistokopion kaikista saapuvista fakseista, kaikista lähetetyistä fakseista tai molemmista. Voit lähettää kopiot vaihtoehtoiseen faksinumeroon tai sähköpostiosoitteeseen. Voit ottaa tämän ominaisuuden käyttöön sulautetun Web-palvelimen kautta.



HUOMAUTUS: Jos haluat käyttää **Arkistoi sähköpostiosoitteeseen** -ominaisuutta, SMTP-palvelin on määritettävä käyttöön laitteessa. Jos haluat lähettää tai vastaanottaa faksin tämän ominaisuuden ollessa käytössä, SMTP-palvelimen on vastattava. Lisätietoja SMTP-palvelimen asetusten määrittämisestä on laitteen käyttöoppaassa.

Faksien arkistointiominaisuuden ottaminen käyttöön

1. Voit avata sulautetun Web-palvelimen kirjoittamalla laitteen IP-osoitteen Web-selaimen osoitekenttään.
2. Valitse [Faksaus](#)-välilehti.
3. Napsauta [Laitteen modeemiasetukset](#) -ruudussa [Lisäasetukset](#)-painiketta.
4. Napsauta [Yleiset](#)-ruudussa [Ota käyttöön faksiarkisto](#) -valintaruutua.
5. Valitse avattavasta luettelosta jompikumpi seuraavista vaihtoehdoista:
 - [Arkistoi faksinumeroon](#)
 - **Arkistoi sähköpostiosoitteeseen**
6. Kirjoita faksinumero [Faksiarkiston numero](#) -kenttään.

TAI

Kirjoita sähköpostiosoite [Faksiarkiston sähköpostiosoite](#) -kenttään.

7. Valitse [Milloin faksit arkistoidaan](#) -alueella jokin seuraavista vaihtoehdoista:
 - [Lähetä ja vastaanota](#)
 - [Lähetä](#)
 - [Vastaanota](#)
8. Napsauta [OK](#)-painiketta.

Faksien edelleenlähettämisen asetukset

Faksin edelleenlähettämisen asetuksen avulla voi lähettää kaikki vastaanotetut faksit edelleen toiseen faksinumeroon. Kun faksin edelleenlähetys on käytössä, vastaanottava laite tulostaa faksin (jos faksin tulostamistoiminto ei ole käytössä, faksi tulostuu, kun tulostus on sallittu) ja lähettää sen myös edelleen faksin edelleenlähetyksnumeroon.



HUOMAUTUS: Jos faksin lähettäminen edelleen johonkin muuhun puhelinnumeroon epäonnistuu, laite ei yritä faksin edelleenlähetystä uudelleen. Kaikki faksit lähetetään edelleen tarkalla tai normaalilla tarkkuudella.

1. Avaa Hallinta-valikko vierittämällä esiin ohjauspaneelin [Hallinta](#)-kuvake ja painamalla sitä.
2. Avaa Työn oletusasetukset -valikko valitsemalla [Työn oletusasetukset](#).
3. Avaa Oletusfaksiasetukset-valikko valitsemalla [Oletusfaksiasetukset](#).
4. Avaa faksin vastaanottonäyttö painamalla [Faksivastaanotto](#) -painiketta.
5. Avaa PIN-näyttö valitsemalla [Faksien edelleenlähetys](#).
6. Anna PIN-numero (vähintään neljä numeroa) näppäimistöltä ja avaa sitten faksin edelleenlähetysnäyttö valitsemalla [OK](#).
7. Valitse [Faksien edelleenlähetys](#).
8. Paina [Mukautettu](#)-painiketta ja tuo näyttöön faksin edelleenlähetysasetusnäyttö painamalla [Tallenna](#)-painiketta.
9. Tuo esiin Lähetä numeroon -näyttö valitsemalla [Lähetä numeroon](#).
10. Valitse tekstiruutu, kirjoita siihen faksin edelleenlähetysnumero ja valitse sitten [OK](#).

Faksin käyttäminen

Faksitoimintonäyttö

Faksitoimintonäyttöä käytetään faksien lähettämiseen. Voit avata tämän näytön painamalla monitoimilaitteen alkunäytössä näkyvää [Faksi](#)-kuvaketta.

Kuva 2-1 Faksitoimintonäyttö

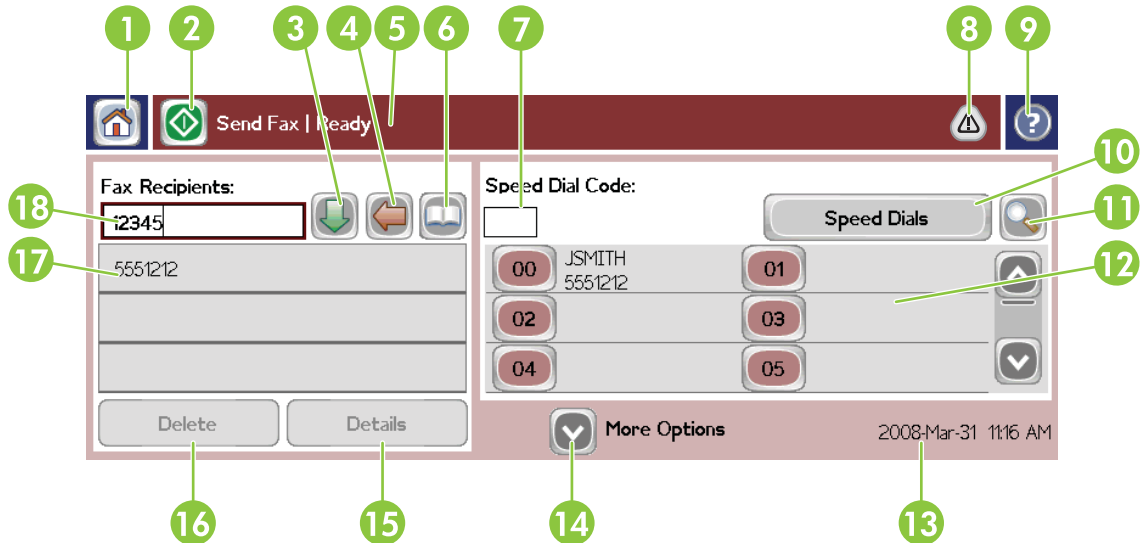

1	Paluu päänäyttöön
2	Faksin lähettäminen vastaanottajille
3	Numeron lisääminen vastaanottajaluetteloon
4	Askel takaisinpäin / Numeron poistaminen
5	Tilasanomapalkki
6	Puhelinluettelon avaaminen
7	Pikavalinnan etsiminen numerolla
8	Virheilmoitusten tuominen näyttöön
9	Ohjeaiheiden tuominen näyttöön
10	Pikavalintojen muokkaaminen
11	Pikavalinnan etsiminen nimellä
12	Pikavalintaluettelo (tietojen näyttö selaamalla)
13	Nykyinen päivämäärä ja kellonaika
14	Nykyisen faksin lisäasetusten määrittäminen
15	Valitun vastaanottajan tietojen näyttäminen
16	Valitun vastaanottajan poistaminen luettelosta

17	Vastaanottajaluettelo
18	Vastaanottajan numeron valintaruutu - Valitse painamalla näppäimistöä tai syötä tieto ohjauspaneelin numeronäppäimistöä ¹

¹ Kun **Vastaanottajan numeron valintaruutu** -painiketta painetaan, näyttöön tulee ikkuna, jossa on **PIN**-painike. Tämän painikkeen avulla voit lisätä sulje-erikoismerkit ([]) PIN-numeron piilottamiseksi. Lisäksi näyttöön tulee **Tauko**-painike, jonka avulla voit lisätä pilkun kahden sekunnin tauon kohdalle.

Kuva 2-2 Vastaanottajan numeron valintaruutu

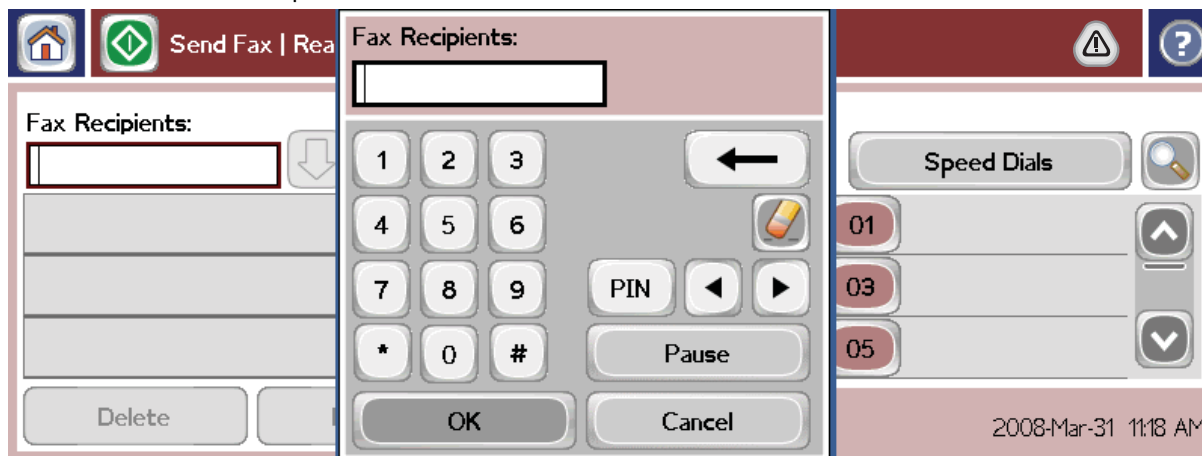

Faksin lähettäminen

Voit lähettää faksin valitsemalla numeron jollakin kolmesta perustavasta:

- Valitse numerot manuaalisesti.
- Valitse numerot pikavalinnalla.
- Valitse numerot puhelinluettelosta (käytössä vain, jos HP MFP Digital Sending Software -asetusohjelma on asennettu ja puhelinluetteloon on lisätty numeroita).

HUOMAUTUS: Jos haluat nähdä käytönaikaisia ohjeita faksin lähettämisestä, avaa ohjevalikko valitsemalla näytössä ? ja valitse sitten ohjeaiheiden luettelosta [Faksin lähettäminen](#).

Kun numero valitaan numeropainikkeilla, tauot tai muut tarvittavat numerot, kuten maakoodit, PBX-järjestelmän ulkoisten numeroiden tunnuskoodit (tavallisesti 9 tai 0) tai kaukopuheluiden etunumerot, on myös annettava. Kahden sekunnin tauko voidaan lisätä valitsemalla pilkku (.). Lisää pilkku painamalla **Tauko**-painiketta. Jos faksin etunumeroasetukseen on määritetty automaattisesti valittava etunumero, sitä ei tarvitse valita erikseen.

HUOMAUTUS: Faksia lähetettäessä se ensin skannataan ja tallennetaan muistiin. Kun koko asiakirja on tallennettu, se lähetetään ja poistetaan muistista. Jos uudelleenvalintakertoja ei ole, muistista poistetaan myös sellaiset faksit, joiden lähettäminen ei onnistu, koska valittu numero on varattu tai se ei vastaa. Jos Uudelleenvalinta, kun varattu- tai Uudelleenvalinta, kun ei vastausta -toiminto on otettu käyttöön, faksia ei poisteta, ennen kuin kaikki uudelleenvalinnat ovat epäonnistuneet tai faksin lähettäminen onnistuu.

Faksin lähettäminen - numeroiden valitseminen manuaalisesti.

1. Aseta asiakirja automaattiseen asiakirjansyöttölaitteeseen (ADF) tai skannerin lasille.
2. Paina päänäytössä **Faksi**-kuvaketta. Anna tarvittaessa käyttäjänimi ja salasana.
3. Valitse **Lisävaihtoehtoja**. Varmista, että Kuvaile alkuperäistä -asetukset vastaavat alkuperäistä. Näihin asetuksiin kuuluvat:

- **Alkuperäinen koko** (esim. Letter tai A4)
- **Alkuperäisen puolet - 1-puolinen tai 2-puolinen tulostus**
- **Tekstin/kuvan optimointi** (teksti, tekstiä ja kuvia tai kuvia ja valokuvia) Kuvien ja valokuvien lähettäminen tekstiilassa heikentää kuvanlaatua.
- **Sisällyksen suunta** (pysty tai vaaka)
- **Työn koonti** yhdistää useita skannauksia yhdeksi työksi.
- **Kuvan säätö**

Terävyys vahvistaa tekstiä ja kuvan reunoja.

Tummuus

Tausta poistaa esimerkiksi väripaperin kopioimisesta aiheutuvan taustan.

- **Ilmoitus** muuttaa faksilähetyksen tilan ilmoitustapaa (lähetettiinkö faksi vai ilmenikö virhe, jolloin faksia ei lähetetty). Voit tulostaa ilmoitukset tai lähettää ne sähköpostiosoitteeseen.



HUOMAUTUS: Ilmoitus-asetus muuttaa ilmoitusasetuksia vain valitulle faksille.

4. Kun kaikki asetukset on tehty asetusnäytössä, palaa Faksi-näyttöön valitsemalla **OK**.
5. Valitse puhelinnumero näppäimistöltä. Voit lisätä numerot vastaanottajien luetteloon painamalla vihreää alanuolta.

Voit poistaa numeron luettelosta painamalla numeroa ja valitsemalla sitten **Poista**.



HUOMAUTUS: Lisäämällä pilkun (,) voit lisätä kahden sekunnin tauon etunumeron (kuten 9 tai 0) jälkeen, jolloin sisäiselle puhelinjärjestelmälle jää aikaa avata ulkolinja ennen loppunumeron valitsemista. Lisää pilkku painamalla ohjauspaneelin **Tauko**-painiketta.

Voit antaa PIN-numeron vastaanottajan numeron osana ohjauspaneelin näppäimistön avulla. Paina **Faksin vastaanottajat** -kenttää ja paina sitten **PIN**-painiketta. Tämä lisää vasemman sulkeen (]). Kirjoita PIN-numero ja kirjoita sitten oikea sulje (]) painamalla uudelleen **PIN**-painiketta. Sulkeissa oleva numero ei näy faksiraporteissa olevassa faksinumerossa.

6. Lähetä faksi valitsemalla **Käynnistä**. Voit painaa joko kosketusnäytön **Käynnistä**-kuvaketta tai ohjauspaneelin vihreää **Käynnistä**-painiketta.
7. Jos vastaanottajan numero on sama kuin yksi tai useampi tallennettu pikavalintanumero, sopivat pikavalintanumerot tulevat näyttöön ja voit valita, jatketaanko faksin lähettämistä vastaanottajille.

Vahvista numero ja lähetä faksi painamalla **Kyllä** tai peruuta faksin lähettäminen painamalla **Ei**. Huomaa, että tätä vaihetta ei tarvita, jos faksin pikavalintanumeron haku on poistettu käytöstä.

Jos faksin vastaanottajan numero ei vastaa mitään tallennettua pikavalintanumeroa, näyttöön tulee numeron vahvistusnäyttö. Sinun täytyy kirjoittaa faksinumero uudelleen. Kirjoita numero uudelleen ja lähetä faksi painamalla **OK**. Huomaa, että tätä vaihetta ei tarvita, jos faksinumeron vahvistus on poistettu käytöstä.

 **HUOMAUTUS:** Jos teit muutoksia asetusnäytön asetuksiin (muutit esimerkiksi ilmoitustapaa tai yksipuolisen kaksipuoliseksi), näkyviin tulee Käsittelee työtä -näyttö, jossa näkyy kehote Haluatko säilyttää nykyiset asetukset? Jos painat **Kyllä**-painiketta, laite palaa Faksi-näyttöön ja valitut asetukset säilytetään. Näin voit lähettää toisen faksin samoilla asetuksilla. Jos painat **Ei**-painiketta, asetukset tyhjennetään (oletusasetukset palautetaan) ja laite palaa alkunäyttöön.

Faksin lähettäminen pikavalinnalla

 **HUOMAUTUS:** Pikavalinta täytyy luoda, ennen kuin sen avulla voi lähettää fakseja. Jos haluat luoda pikavalinnan, katso [Pikavalintaluettelon luominen sivulla 40](#).

1. Aseta asiakirja automaattiseen asiakirjansyöttölaitteeseen (ADF) tai skannerin lasille.
2. Avaa Faksi-näyttö painamalla ohjauspaneelin **Faksi**-kuvaketta.
3. Avaa Pikavalinta-näyttö valitsemalla **Pikavalinta**.
4. Paina haluamasi pikavalintanimen edessä olevaa **Pikavalinnat**-numeroa. Valitse **OK**.
5. Pikavalintanimi tulee näkyviin Faksi-näytön **Faksin vastaanottajat** -osaan.
6. Lähetä faksi valitsemalla **Käynnistä**. Voit painaa joko kosketusnäytön **Käynnistä**-painiketta tai ohjauspaneelin vihreää **Käynnistä**-painiketta.

Pikavalinnan etsiminen nimellä

Tämän toiminnon avulla voit etsiä pikavalintakoodia nimen perusteella.

 **HUOMAUTUS:** Jos et tiedä pikavalinnan yksilöllistä nimeä, valitse osa luettelosta kirjoittamalla haluamasi alkukirjain. Jos esimerkiksi haluat tarkastella pikavalintoja, jotka alkavat N-kirjaimella, kirjoita N. Jos vastaavia pikavalintoja ei löydy, näyttöön tulee sanoma ja sen jälkeen N-kirjainta parhaiten vastaavat pikavalinnat.

1. Avaa Faksi-näyttö painamalla ohjauspaneelin päänäytössä **Faksi**-kuvaketta.
2. Kosketa **Pikavalinnan haku** -painiketta. Painike näyttää suurennuslasilta ja sijaitsee **Pikavalinnat**-painikkeen oikealla puolella.
3. Kirjoita haettavan nimen viisi ensimmäistä kirjainta. Hakuruudun yläosassa oleva luettelo täyttyy sitä mukaa, kun osumia löytyy. Voit katsoa kaikkia osumia selaamalla näyttöä tai tarkentaa hakua kirjoittamalla lisää kirjaimia.
4. Valitse haluamasi nimi luettelosta ja valitse **OK**. Valittu osuma näkyy päänäytön pikavalintaluettelossa ensimmäisenä.

5. Voit lisätä valitun nimen vastaanottajaluetteloon painamalla sitä.
6. Valitse haluamasi nimet tai etsi tarvittaessa muita nimiä.

Faksin lähettäminen puhelinluettelossa oleviin numeroihin

Faksin puhelinluettelotoiminto on käytettävissä, kun laite on määritetty käyttämään HP MFP Digital Sending -asetusohjelmistoa. Jos laitetta ei ole määritetty käyttämään tätä ohjelmistoa, Puhelinluettelo-painike ei ole näkyvässä. Ohjeet laitteen määrittämiseen toimimaan HP MFP Digital Sending -asetusohjelmiston kanssa löytyvät **HP MFP Digital Sending Software -käyttöoppaasta** ja **HP MFP Digital Sending Software -tukioppaasta**, joka on saatavana osoitteesta www.hp.com/go/digitalsending.

Kun tunnistus on otettu käyttöön HP MFP Digital Sending -asetusohjelmistosta, Microsoft® Exchange -ohjelman henkilökohtaiset faksinumerot näkyvät puhelinluettelossa.

 **HUOMAUTUS:** Faksinumeroita ei voi lisätä puhelinluetteloon tai poistaa siitä tältä laitteelta. Faksinumeroita voidaan lisätä tai poistaa ainoastaan digitaalisen lähetysohjelmiston Address Book Manager (ABM) -toiminnolla tai muuttamalla yhteystietoluettelon tietoja.

 **HUOMAUTUS:** Jos teit muutoksia asetusnäytön asetuksiin (muutit esimerkiksi ilmoitustapaa tai yksipuolisen kaksipuoliseksi), näkyviin tulee Käsittelee työtä -näyttö, jossa näkyy kehote Haluatko säilyttää nykyiset asetukset? Jos valitset **Kyllä**, laite palaa Faksi-näyttöön ja valitut asetukset säilytetään. Näin toinen faksi voidaan lähettää samoilla asetuksilla. Jos valitset **Ei**, asetukset tyhjennetään (oletusasetukset palautetaan) ja monitoimilaite palaa alkunäyttöön.

1. Avaa Faksi-näyttö painamalla ohjauspaneelin **Faksi**-kuvaketta.
2. Avaa Osoitekirja-näyttö painamalla **Osoitekirja**-kuvaketta.
3. Valitse puhelinluettelon lähde pudotusvalikosta.
4. Valitse nimet korostamalla ja siirrä ne sitten Faksin vastaanottajat -luetteloon painamalla **Nuoli oikealle** -kuvaketta.
5. Palaa Faksi-näyttöön valitsemalla **OK**.
6. Lähetä faksi valitsemalla **Käynnistä**. Voit painaa joko kosketusnäytön **Käynnistä**-painiketta tai ohjauspaneelin vihreää **Käynnistä**-painiketta.

Faksin DSS-puhelinluetteloohaku

Faksin puhelinluetteloohakutoiminnon avulla voit etsiä nimen faksin puhelinluettelosta DSS (Digital Sending Service) -palvelun ja ABM (Address Book Manager) -toiminnon avulla.

HP:n Web-sivustosta voit tarkistaa, onko laitteeseen saatavana laiteohjelmistopäivityksiä.

 **HUOMAUTUS:** Jos et käytä DSS-palvelua, faksin puhelinluettelo ei tule laitteen näyttöön. DSS-puhelinluettelo ei ole sama kuin pikavalintaluettelo.

1. Paina näytön **Faksi**-kuvaketta.
2. Paina **Puhelinmuistio**-kuvaketta (sijaitsee faksin vastaanottajaruudun oikealla puolella).

3. Valitse puhelinluettelonäytön yläosassa olevasta avattavasta valikosta haluamasi puhelinluettelon lähde tai vaihtoehto [Kaikki](#).
4. Valitse vastaanottajan nimi puhelinluettelosta.

Laajoissa luetteloissa voit käyttää nimihakua painamalla puhelinluettelonäytön alaosassa olevaa [Haku](#)-kuvaketta (suurennuslasi). Kirjoita hakunäytössä nimen ensimmäinen kirjain tai useita kirjaimia. Hakua vastaavat vastaanottajat tulevat näkyviin kirjoittaessasi. Voit tarkentaa hakua kirjoittamalla useampia kirjaimia. Valitse nimi/nimet näytön yläreunasta ja valitse [OK](#). Faksin puhelinluettelo tulee uudelleen näkyviin.

5. Syötä valittu numero faksin vastaanottajaluetteloon painamalla oikeaa nuolta.

6. Palaa Lähetä faksityö -näyttöön valitsemalla [OK](#).

 **HUOMAUTUS:** ABM (Address Book Manager) -toiminnon (osa DSS-palvelua) avulla voit lisätä/luoda sisältöä faksin puhelinluetteloon.

 **HUOMAUTUS:** Lisätietoja paikallisen faksin puhelinluettelon viemisestä/tuomisesta EWS:ään on EWS-käyttöoppaassa.

Faksin peruuttaminen

1. Paina punaista pysäytyspainiketta ohjauspaneelissa. [Työn tila](#) -näyttö avautuu.

 **HUOMAUTUS:** Työn tuleminen näkyviin [Työn tila](#) -näytön työluetteloon faksityön skannauksen jälkeen saattaa kestää hetken.

2. Paina avattavaa valikkoa ja valitse sitten [Lähtevät faksit](#) -vaihtoehto.
3. Valitse joko [Nykyinen faksityö](#)- tai [Kaikki faksityöt](#) -välilehti ja valitse sitten työn nimi. Paina [Peruuta työ](#) -painiketta.

Pikavalintaluettelojen luominen tai poistaminen

Pikavalinta mahdollistaa pikavalintanimen määrittämisen yhdelle numerolle tai numeroryhmälle ja faksin lähettämisen kyseiseen numeroon tai numeroihin, kun pikavalintanimi valitaan.

Pikavalintaluettelon luominen

1. Avaa Faksi-näyttö painamalla ohjauspaneelin [Faksi](#)-kuvaketta.
2. Avaa Pikavalinta-näyttö valitsemalla [Pikavalinta](#).
3. Valitse [Pikavalintanumero](#).
4. Avaa näppäimistö painamalla [Pikavalinnan nimi](#) -ruutua.
5. Kirjoita pikavalinnan nimi ja palaa sitten [Pikavalinta](#)-näyttöön valitsemalla [OK](#).
6. Avaa näppäimistö painamalla [Faksinumerot](#)-ruutua.
7. Kirjoita faksinumero [Pikavalinnan nimi](#) -kenttään ja palaa [Pikavalinta](#)-näyttöön valitsemalla [OK](#).

8. Tallenna numero valitulle pikavalintanimelle painamalla valittuna olevaa **Pikavalinnat**-numeroa. Nimi ja faksinumero tulevat näkyviin **Pikavalintanumero**-kohdan viereen.
9. Anna kaikki haluamasi numerot pikavalinnalle toistamalla vaiheita 3–8.
10. Kun olet tallentanut kaikki tiedot, palaa Faksi-näyttöön valitsemalla **OK**.

Pikavalintaluettelon luominen

1. Avaa Faksi-näyttö painamalla ohjauspaneelin päänäytössä **Faksi**-kuvaketta.
2. Avaa Pikavalinta-näyttö valitsemalla **Pikavalinnat**.
3. Valitse poistettava **Pikavalinnat**-numero luettelosta.
4. Valitse **Poista**.
5. Seuraavassa näytössä pyydetään vahvistamaan poistaminen.
6. Poista pikavalintaluettelo valitsemalla **Kyllä**.
7. Palaa Faksi-näyttöön valitsemalla **Kyllä** uudelleen.

Yhden numeron poistaminen pikavalintaluettelosta

1. Avaa Faksi-näyttö painamalla ohjauspaneelin **Faksi**-kuvaketta.
2. Avaa Pikavalinta-näyttö valitsemalla **Pikavalinta**.
3. Valitse muokattava **Pikavalinnat**-numero luettelosta.
4. Avaa näppäimistö painamalla **Faksinumerot**-ruutua.
5. Selaa faksinumeroluetteloa ja paina viimeisen poistettavan numeron oikealla puolella olevaa ruutua. Poista faksinumero painamalla askelpalautinta.
6. Palaa **Pikavalinta**-näyttöön valitsemalla **OK**.
7. Palaa Faksi-näyttöön valitsemalla **OK**.

Numeron lisääminen pikavalintaluetteloön

1. Avaa Faksi-näyttö painamalla ohjauspaneelin **Faksi**-kuvaketta.
2. Avaa Pikavalinta-näyttö valitsemalla **Pikavalinta**.
3. Valitse muokattava **Pikavalinnat**-numero luettelosta.
4. Avaa näppäimistö painamalla **Faksinumerot**-ruutua.
5. Kirjoita pikavalintaluetteloön lisättävä faksinumero näppäimistöltä.



HUOMAUTUS: Kohdistin siirtyy oletuksena pikavalintaluetteloön viimeksi lisätyn numeron alapuolella olevaan tyhjään tilaan.

6. Palaa [Pikavalinta](#)-näyttöön valitsemalla [OK](#).
7. Palaa [Faksi](#)-näyttöön valitsemalla [OK](#).

Äänipuhelut ja uudelleenyritykset

Faksipuheluraportti

Kun faksausyritysten määrä on saavuttanut asetetun rajan, faksin lähettämistä koskeva faksipuheluraportti tulostuu. Raportissa näkyy faksityön lokitunnus. Viimeisen yrityksen tulos näkyy faksipuheluraportissa.

Faksipuheluraportti ei sisällä äänipuheluita. Lisätietoja on kohdassa [Faksipuheluraportti sivulla 42](#).



HUOMAUTUS: Töiden numerot näkyvät faksipuheluraportissa vain viimeisten yritysten osalta. Jos jokin näistä raporteista tulostetaan manuaalisesti valikon kautta eikä viimeinen puhelu ollut viimeinen yritys eikä äänipuhelu, työn numero on nolla.

Faksitapahtumaloki

Äänipuhelut eivät normaalisti tallennu faksitoimintalokiin. Vain viimeinen yritys näkyy faksitoimintolokin luettelossa. Lisätietoja on kohdassa [Faksitoimintalokin tulostaminen sivulla 54](#).

T.30-raportti

Äänipuhelut eivät aiheuta T.30-raportin tulostumista. Kaikki uudelleenyritykset aiheuttavat T.30-raportin tulostumisen. Lisätietoja on kohdassa [Palveluasetukset sivulla 56](#).

Suojatut asetukset

Kaksi asetusta, faksin edelleenlähetys ja faksin tulostaminen, ovat suojattuja toimintoja, jotka vaativat PIN-numeron. Käyttäjän täytyy luoda PIN-numero, kun jompaakumpaa asetusta käytetään ensimmäistä kertaa. Kun PIN-numero on luotu, sitä käytetään molemmissa toiminnoissa. Faksin edelleenlähetystoiminnossa luotua PIN-numeroa käytetään siis faksin tulostamistoiminnon avaamiseen ja faksin tulostamistoiminnossa luotua PIN-numeroa käytetään faksin edelleenlähetystoiminnossa. Näiden suojattujen asetusten käyttöön voidaan luoda vain yksi PIN-numero.

Jos faksipuheluraportti on otettu käyttöön pienoiskuvien kanssa, raportti tulostuu niin, että faksin ensimmäinen sivu näkyy pienoiskuvassa, kun faksin tulostamis- tai edelleenlähetystoiminto on käytössä. Jos haluat suojata faksin tulostuksen, poista faksipuheluraportin pienoiskuvan tulostus käytöstä.

PIN-numeron muuttaminen

Tämä ohje opastaa olemassa olevan PIN-numeron muuttamisessa.



VAROITUS: Säilytä aina PIN-numeroa turvallisessa paikassa. Jos PIN-numero katoaa, pyydä HP:n asiakaspalvelusta ohjeet PIN-numeron nollaamiseen. Lisätietoja on kohdassa [Asiakastuki sivulla 141](#).

1. Avaa [Hallinta](#)-valikko vierittämällä esiin ohjauspaneelin [Hallinta](#)-kuvake ja painamalla sitä.
2. Avaa [Työn oletusasetukset](#) -valikko valitsemalla [Työn oletusasetukset](#).

3. Avaa Oletusfaksiasetukset-valikko valitsemalla [Oletusfaksiasetukset](#).
4. Avaa faksin vastaanottonäyttö painamalla [Faksivastaanotto](#)-painiketta.
5. Avaa PIN-näyttö valitsemalla [Faksien edelleenlähetys](#).
6. Anna PIN-numero (vähintään neljä numeroa) näppäimistöltä ja avaa sitten faksin edelleenlähetysnäyttö valitsemalla [OK](#).
7. Avaa PIN-näyttö valitsemalla [Vaihda PIN](#).
8. Kirjoita uusi PIN-numero (vähintään neljä numeroa) näppäimistöltä ja valitse [OK](#).
9. Vahvista uusi PIN-numero näppäimistöllä ja valitse sitten [OK](#).
10. Valitse [OK](#) uudelleen.

Fax over VoIP -verkkojen käyttäminen

VoIP-tekniikka muuntaa analogiset puhelinsignaalit digitaalisiksi biteiksi. Sitten ne kootaan paketeiksi, jotka kulkevat Internetissä. Paketit muunnetaan takaisin analogisiksi signaaleiksi määränpäässä tai sen lähellä.

Tiedot siirtyvät Internetissä digitaalisessa muodossa analogisen muodon sijasta. Faksien lähettämisessä on erilaisia rajoituksia, jotka voivat edellyttää erilaisia faksiasetuksia kuin yleinen puhelinverkko. Koska ajoitus ja signaalin laatu ovat hyvin tärkeitä faksia lähetettäessä, lähettäminen on herkempi VoIP-ympäristön ominaisuuksille.

Jos käytät VoIP-palvelua puhelinvaihejärjestelmän tai keskitetyn puhelinjärjestelmän osana, faksitoimintojen luotettavuutta voi parantaa asettamalla puhelinjärjestelmän välitystilaa (relay) sijasta läpivientitilaan (passthrough). Vahvista asetus ottamalla yhteyttä järjestelmänvalvojaan.

Seuraavat muutokset kannattaa tehdä Analogisen faksin HP LaserJet -lisälaite 500 -asetuksiin, kun se kytketään VoIP-palveluun:

- Valitse ensin faksin V.34-tila ja ota virheenkorjaustila (ECM) käyttöön. V.34-protokolla huolehtii lähetysnopeuden muutoksista, joita VoIP-verkot edellyttävät.
- Jos V.34-tilaa käytettäessä ilmenee paljon virheitä tai uudelleenyrityksiä, poista V.34-tila käytöstä ja valitse suurimmaksi siirtonopeudeksi 14 400 bps.
- Jos virheet ja uudelleenyritykset jatkuvat, valitse pienempi faksinopeus. Eräät VoIP-järjestelmät eivät pysty käsittelemään faksin vaatimia suuria signaalinopeuksia. Valitse suurimmaksi siirtonopeudeksi 9 600 bps.
- Eräissä harvinaisissa tapauksissa virheitä tulee edelleen ja virheenkorjaustila on poistettava käytöstä. Kuvien laatu saattaa huonontua. Ennen kuin valitset tämän asetuksen, varmista, että kuvien laatu on hyväksyttävä ilman virheenkorjausta. Jos virheitä ei enää ilmene, kun virheenkorjaustila on poistettu käytöstä, aseta nopeudeksi 14 400 bps, mikä lyhentää lähetysaikaa ja mahdollisesti vähentää virheiden määrää.
- Jos edellä esitetyt asetusten muutokset eivät paranna VoIP-faksauksen luotettavuutta, ota yhteyttä VoIP-palvelun tarjoajaan.

Faksiongelmien ratkaiseminen

Faksilisälaitteen tilan tarkistaminen

Jos analoginen faksilaite ei toimi, tarkista sen tila tulostamalla faksilaitteen sivu.

1. Avaa Hallinta-valikko vierittämällä esiin ohjauspaneelin [Hallinta](#)-kuvake ja painamalla sitä.
2. Vieritä näkyviin [Tiedot](#) ja paina sitä.
3. Vieritä näkyviin [Vahvistus-/tilasivut](#) ja paina sitä.
4. Tulosta asetussivut vierittämällä esiin [Asetussivu](#) ja painamalla sitä.

Valitse tietosivun Faksilaitteen sivu -sivun LAITTEISTON TIEDOT -kohdasta ja MODEEMIN TILA. Seuraava taulukko kertoo tilan ja mahdolliset ratkaisut.

KÄYTTÖKUNNOSSA / KÄYTÖSSÄ ¹	Analoginen faksilaite on asennettu ja valmis käytettäväksi.
EI KÄYTTÖKUNNOSSA / EI KÄYTÖSSÄ ¹	Faksilaite on asennettu ja käyttökunnossa, mutta HP Digital Sending -apuohjelma on joko poistanut laitteen faksitoiminnon käytöstä tai ottanut lähiverkkofaksin käyttöön. Kun lähiverkkofaksi on käytössä, analoginen faksitoiminto ei ole käytössä. Vain yksi faksitoiminto (lähiverkkofaksi tai analoginen faksi) voi olla kerrallaan käytössä.
EI KÄYTTÖKUNNOSSA / KÄYTÖSSÄ / EI KÄYTÖSSÄ ¹	Laiteohjelmistossa on virhe. Laiteohjelmisto pitää päivittää, katso Laiteohjelmiston päivitykset sivulla 57 .
VAHINGOITTUNUT / KÄYTÖSSÄ / EI KÄYTÖSSÄ ¹	Faksilaitteessa on toimintahäiriö. Aseta faksilaitekortti uudelleen paikalleen ja tarkista, ettei siinä ole väänntyneitä nastoja. Jos tila on edelleen DAMAGED (VAHINGOITTUNUT), vaihda analoginen faksilaitekortti.

¹ KÄYTÖSSÄ ilmaisee analogisen faksilaitteen olevan käytössä ja virran kytkettynä. EI KÄYTÖSSÄ ilmaisee lähiverkkofaksin olevan käytössä (analoginen faksi on poissa käytöstä).

Faksitoiminto ei toimi

Faksilaite on asennettu, mutta kuvake ei näy laitteen päänäytössä.

Syy	Ratkaisu
HP MFP Digital Sending Software -asetusohjelma on poistanut analogisen faksitoiminnon käytöstä.	Ota analoginen faksitoiminto käyttöön HP MFP Digital Sending Software -asetusohjelmalla.

Faksilaite on asennettu, mutta kuvake ei näy laitteen päänäytössä.

Syy	Ratkaisu
Faksilaite ei toimi oikein.	Tarkista faksilaitteen tila. Jos tila on NON-OPERATIONAL (EI KÄYTTÖKUNNOSSA), laite voi tarvita uutta kiinteää ohjelmistoa. Jos tila on DAMAGED (VAHINGOITTUNUT) ja olet juuri asentanut kortin, yritä asentaa kortti uudelleen ja tarkista, etteivät sen nastat ole vääntyneet. Jos tila on DAMAGED (VAHINGOITTUNUT) ja kortti on asennettu oikein, kortin vaihtaminen voi olla tarpeen.
Viallinen pääpiirikortti.	Ota yhteys HP:n huoltoedustajaan.

Laite ei näytä faksivalikoita.

Syy	Ratkaisu
Lähiverkkofaksi on käytössä.	Tämä on normaalia toimintaa. Kun HP Digital Sending Software -ohjelma ottaa lähiverkkofaksin käyttöön, analoginen faksi poistetaan käytöstä eikä ainoastaan analogiselle faksille käytetty faksivalikko tule näkyviin.

Yleiset faksiongelmat

Ongelma	Syy	Ratkaisu
Faksin lähetyksen epäonnistui.	JBIG-toiminto on käytössä, eikä vastaanottava faksi ole JBIG-yhteensopiva.	Poista JBIG-toiminto käytöstä.
Tilasanomapalkissa näkyy "Out of Memory" (Muisti täynnä) -tilasanoma.	Laitteen tallennuslevy on täynnä.	Poista joitakin tiedostoja levyllä. Levynhallinnan ohjeet ovat laitteen käyttöoppaassa.
Valokuvan tulostuslaatu on heikko, tai valokuva tulostuu harmaana laatikkona.	Väärä Sivun sisältö -tila-asetus.	Valitse Tekstin/kuvan optimointi -asetukseksi Valokuva .
Faksilähetyksen peruutettiin painamalla laitteen näppäimistön Peruuta-painiketta, mutta faksi lähetettiin silti.	Peruutus tapahtuu, kun peruutusvalikossa (tulee näkyviin, kun Lopeta -painiketta on painettu) on tehty valinta ja se on vahvistettu painamalla OK .	Peruuta faksit faksivalikosta, katso Faksitoimintonaäyttö sivulla 35 .
Puhelinluettelo-painike ei näy.	Puhelinluettelo-toiminto ei ole käytössä.	Ota puhelinluettelo-toiminto käyttöön HP MFP Digital Sending Software -asetusohjelmalla.
Faksiasetuksia ei löydy HPWebJetadmin -toiminnosta.	Faksiasetukset ovat HP Web Jetadmin -toiminnon laitteen tilasivun pudotusvalikossa.	Valitse avattavasta valikosta Digitaalinen lähetyksen ja faksi . Lisätietoja on kohdassa HP Web Jetadmin sivulla 14 .

Ongelma	Syy	Ratkaisu
Otsikko lisätään sivun ylälaitaan, vaikka kansilehti on valittuna.	Kun faksi lähetetään edelleen, faksilaite liittää otsikon sivun ylälaitaan, vaikka kansilehti olisikin valittuna.	Tämä on normaalia toimintaa.
Vastaanottajat-ikkunassa näkyy sekä nimiä että numeroita.	Nimien ja numeroiden alkuperän mukaan on normaalia, että molempia näkyy ikkunassa. Puhelinluettelossa näkyvät nimet, muissa tietokantaluetteloissa numerot.	Normaalia toimintaa, toimenpiteitä ei tarvita.
Yksisivuinen faksi tulostuu kahdelle sivulle.	Faksin otsikko liitetään faksin ylälaitaan, jolloin tekstiä siirtyy toiselle sivulle.	Jos haluat yksisivuisen faksin tulostuvan yhdelle sivulle, aseta otsikko kansilehtiin.
Asiakirjan syöttö pysähtyy kesken faksin lähettämisen.	Automaattisessa asiakirjansyöttölaitteessa (ADF) voi olla paperitukos.	Jos kyseessä on tukos, katso sen selvittämishjeet laitteen käyttöoppaasta.
Faksilaitteesta tulevien äänten voimakkuus on liian korkea tai matala.	Äänenvoimakkuusasetukset täytyy säätää.	Lisätietoja äänenvoimakkuusasetusten määrittämisestä on kohdassa Sointiäänen voimakkuuden asetus sivulla 28 .

Faksien lähetysongelmat

Ongelma	Syy	Ratkaisu
Faksin lähetyksen keskeytyminen.	Faksilaite, johon lähetät faksia, ei ehkä toimi oikein.	Kokeile faksin lähettämistä toiseen faksilaitteeseen.
	Puhelinlinja saattaa olla viallinen.	Irrota faksilaite puhelinpistokkeesta ja kytke puhelin. Tarkista puhelinlinjan toimivuus yrittämällä soittaa puhelu.
	Puhelinlinja saattaa olla häiriöinen tai huonolaatuinen.	Yritä parantaa lähetyksen luotettavuutta pienentämällä siirtonopeutta. Tarkista suurin mahdollinen siirtonopeuden asetus.
	Puheluiden jonotustoiminto saattaa olla käytössä.	Tarkista, että faksipuhelinlinjassa ei ole käytössä puheluiden jonotustoimintoa. Jonotusilmoitus saattaa keskeyttää meneillään olevan faksipuhelun, mikä aiheuttaa tietoliikennevirheen.
Faksilaite vastaanottaa fakseja mutta ei lähetä niitä.	Jos faksilaitteesi on kytketty PBX-järjestelmään, järjestelmä saattaa käyttää valintaääntä, jota faksilaite ei pysty tunnistamaan.	Poista valintaäänen tunnustus käytöstä.
	Vika saattaa johtua huonosta puhelinysteydestä.	Yritä myöhemmin uudelleen.
	Faksilaite, johon lähetät faksia, ei ehkä toimi oikein.	Kokeile faksin lähettämistä toiseen faksilaitteeseen.

Ongelma	Syy	Ratkaisu
	Puhelinlinja saattaa olla viallinen.	Irrota faksilaite puhelinpistokkeesta ja kytke puhelin. Tarkista puhelinlinjan toimivuus yrittämällä soittaa puhelu.
Laite valitsee lähtevän faksin numeron monta kertaa.	Faksilaite valitsee faksinumeron automaattisesti uudelleen, jos Redial on Busy (Uudelleenvalinta, kun varattu) -asetus tai Redial On No Answer (Uudelleenvalinta, kun ei vastausta) -asetus on käytössä.	Tämä on normaalia toimintaa. Jos et halua faksin valitsevan numeroa uudelleen, aseta Uudelleenvalinta, kun varattu -asetukseksi 0 ja Uudelleenvalinta, kun ei vastausta -asetukseksi 0.
Lähtettämäsi faksit eivät saavu vastaanottavaan faksilaitteeseen.	Vastaanottavan faksilaitteen virta voi olla katkaistu tai laite on virhetilassa, esimerkiksi paperi on lopussa.	Soita vastaanottajalle ja varmista, että faksilaitteessa on virta ja että se on valmis vastaanottamaan fakseja.
	Faksi saattaa olla muistissa, koska laite odottaa uudelleensoittoa varattuun numeroon tai koska lähetyksessä on muita töitä ennen sitä.	Jos faksattava työ on muistissa jommastakummasta edellä mainitusta syystä, faksilokissa näkyy merkintä työstä. Tulosta faksitoimintaloki ja tarkista, onko Result (Tulos) -sarakkeessa töitä, joissa on merkintä Pending (Odottavat).

Faksien vastaanotto-ongelmat

Faksilaite ei vastaa saapuviin faksilähetyksiin (faksia ei havaittu).

Syy	Ratkaisu
Vastausviiveen asetus on ehkä väärä.	Tarkista vastausviiveasetus.
Puhelinjohtoa ei ole yhdistetty oikein, tai se on viallinen.	Tarkista asennus. Varmista, että käytät faksiläilaitteen mukana toimitettua puhelinjohtoa.
Puhelinlinja ei ehkä toimi.	Irrota faksilaite puhelinpistokkeesta ja kytke puhelin. Tarkista puhelinlinjan toimivuus yrittämällä soittaa puhelu.
Ääniviestipalvelu saattaa häiritä faksilaitteen kykyä vastaanottaa fakseja.	Tee jokin seuraavista: <ul style="list-style-type: none"> Lakkauta viestipalvelu. Hanki faksipuheluille oma puhelinlinja. Muuta faksilaitteen vastausviive äänipostin vastausviivettä pienemmäksi.

Faksien lähetys tai vastaanotto on hyvin hidasta.

Syy	Ratkaisu
Lähetävässä tai vastaanottavassa faksilaitteessa on valittu hitaampi nopeusasetus.	Faksin suurin siirtonopeus määräytyy sekä lähetävässä että vastaanottavassa faksilaitteessa määritetyn hitaimman siirtonopeuden mukaan. Jos esimerkiksi vastaanottavan faksilaitteen asetuksena on 33 000 bps, mutta lähetävän faksilaitteen asetuksena on vain 14 400 bps, faksi lähetetään vain 14 400 bps:n nopeudella.
Lähetämäsi tai vastaanottamasi faksi on monimutkainen, esimerkiksi sellainen, jossa on paljon kuvia.	Monimutkaisten faksien lähetys tai vastaanotto kestää tavallista kauemmin.
Vastaanottavan faksin modeemin nopeus voi olla pieni.	Faksilaite lähettää faksin niin nopeasti kuin vastaanottavan faksilaitteen modeemi pystyy vastaanottamaan.
Faksin lähetys- tai vastaanottotarkkuus on erittäin korkea. Korkea tarkkuusasetus tuottaa tavallisesti hyvän laadun, mutta myös pidentää lähetysaikaa.	Jos olet faksin vastaanottaja, soita lähettäjälle ja pyydä häntä vähentämään faksin tarkkuutta ja lähettämään faksi uudelleen. Jos olet lähettäjä, pienennä tarkkuutta ja muuta Tekstin/kuvan optimointi -asetusta.
Jos puhelinlinjayhteys on huono, faksilaite ja vastaanottava faksilaite yrittävät korjata virheet hidastamalla toimintaa.	Peruuta faksi ja lähetä se uudelleen. Pyydä puhelin-yhtiötä tarkistamaan puhelinlinja.

Laite ei tulosta fakseja.

Syy	Ratkaisu
Paperinsyöttölokerossa ei ole paperia.	Lisää tulostusmateriaalia. Kaikki faksit, jotka saapuvat syöttölokeroon ollessa tyhjä, tallentuvat muistiin ja tulostuvat heti, kun lokero on täytetty uudelleen.
Schedule Printing of Faxes (Määritä aikataulu faksien tulostamiseen) -toiminto on käytössä.	Jos Schedule Printing of Faxes (määritä aikataulu faksien tulostamiseen) -toiminto on käytössä, faksit tulostuvat vasta, kun toiminto poistetaan käytöstä.
Laitteessa on vähän väriainetta tai väriaine on loppunut.	Laite lopettaa tulostamisen heti, kun väriaine on vähissä tai väriaine loppuu. Saapuvat faksit tallennetaan muistiin ja tulostetaan sen jälkeen, kun väriainetta on lisätty. Katso lisätiedot muista tulostusongelmista laitteen käyttöoppaasta.
Saapuva puhelu saattaa olla äänipuhelu.	Saapuvat äänipuhelut näkyvät puheluraportissa usein seuraavasti: Tiedonsiirtovirhe (17) . Koska puhelut ovat äänipuheluja eivätkä faksivirheitä, ne eivät edellytä toimenpiteitä. Varmista, että sinulle äänipuheluja soittavilla henkilöillä on käytössä muu numero kuin faksinumero.
Saapuvan faksin vastaanotto keskeytyi.	Tarkista, että faksipuhelinlinjassa ei ole käytössä puheluiden jonotustoimintoa. Jonotusilmoitus saattaa keskeyttää meneillään olevan faksipuhelun, mikä aiheuttaa tietoliikennevirheen.
Faksien tulostuksen ajastus -toiminnon asetukseksi on määritetty Tallenna faksit aina .	Muuta Faksien tulostuksen ajastus -asetukseksi Tulosta faksit aina .

Virhekoodit

Jos faksissa ilmenee ongelma, joka estää tai keskeyttää faksien lähettämisen tai vastaanottamisen, laite antaa virhekoodin, jonka avulla ongelman syy voidaan selvittää. Virhekoodit näkyvät faksitoimintalokissa, faksipuheluraportissa ja T.30-protokollajäljityksessä. Saat virhekoodin tulostamalla jonkin näistä kolmesta raportista. Saat yksityiskohtaisen kuvauksen joistakin virhekoodeista ja asiaankuuluvista toimista osoitteesta www.hp.com hakemalla käytössäsi olevan laitteen tuotenimellä.

Faksin virheilmoitukset

Kun HP LaserJet -laitteella lähetetään tai vastaanotetaan analoginen faksi, prosessin aikana ilmenevät virheet näkyvät laitteen ohjauspaneelissa ja tulostuvat faksiraportteihin. Faksivirheillä voi olla monia syitä. Ne johtuvat monesti puhelinyhteyden katkeilemisesta tai kohinasta. Laite näyttää jokaisen faksin käsittelyn aikana ilmenneen virheen, oli sen syy mikä tahansa.

Jos faksin käsittely keskeytyy tai faksia vastaanotettaessa tai lähetettäessä tapahtuu virhe, laitteen faksijärjestelmä muodostaa kaksiosaisen tila-/virhekuvauksen. Jos faksin käsittely oli normaali tai virheetön, järjestelmä muodostaa onnistumisesta kertovan ilmoituksen. Ilmoitukseen sisältyy tekstimuotoinen kuvaus ja koodinumero (eräissä ilmoituksissa ei ole koodinumeroa). Vain ilmoituksen tekstiosa näkyy laitteen ohjauspaneelissa. Sekä teksti että koodinumero näkyvät faksitoimintoraportissa, faksipuheluraportissa ja faksin T.30-jäljityksessä (nämä faksiraportit voidaan tulostaa laitteen ohjauspaneelista yksitellen käyttämällä valikkoja **Hallinta > Tiedot** ja **Hallinta > Vianmääritys**). Koodinumero näkyy raporteissa ilmoituksen tekstiosan jäljessä sulkein ympäröitynä. Jos esimerkiksi tapahtui tiedonsiirtovirhe, ohjauspaneelissa lukee **Faksi epäonnistui: Tiedonsiirtovirhe**. Sama virhe näkyy faksitoimintaraportin Result (Tulos) -kentässä muodossa **Communication Error (17)**. Esimerkin tiedonsiirtovirheeseen liittyvä koodinumero on 17.

Koodinumeron muodostaa faksimodeemi. Yleensä koodinumero (0) tarkoittaa modeemin normaalia toimintaa. Eräissä ilmoituksissa on aina koodinumero (0), kun taas muissa ilmoituksissa voi olla tilanteen mukaan erilaisia koodinumeroita. Muutamista ilmoituksista koodinumero puuttuu. Tavallisesti koodinumero (0) tarkoittaa virhettä, joka ei johtunut faksimodeemista vaan faksijärjestelmän jostain toisesta osasta. Nollasta poikkeava koodinumero antaa lisätietoja toimenpiteestä tai prosessista, jota modeemi suorittaa. Se ei välttämättä tarkoita, että modeemin toiminnassa olisi tapahtunut virhe.

Seuraavissa taulukoissa on lueteltu faksin yleisimmät ilmoitukset, koodinumerot ja suositellut korjaustoimet. Taulukoissa on myös useita ilmoituksia, jotka ovat normaaleja tai liittyvät tavanomaiseen tapahtumaan. Jos esimerkiksi faksia ei voitu lähettää varattuun numeroon, näyttöön tulee ilmoitus **Epäonn., varattu**. Tämä ei tarkoita, että faksijärjestelmässä olisi vika, vaan osoittaa, että faksia ei voitu lähettää, koska vastaanottajan numero oli varattu.

Jos virheilmoitus toistuu ja sen koodinumero poikkeaa taulukossa mainituista, ota yhteyttä asiakastukeen. Tukihenkilön on helpompi paikantaa ongelma, jos tulostat viimeisen faksipuhelun tarkat tiedot, ennen kuin otat yhteyttä asiakastukeen. Tarkkoja tietoja kutsutaan faksin T.30-jäljitykseksi. Ne voidaan tulostaa viimeisen faksin osalta tai määrittää tulostettaviksi aina faksivirheen tapahtuessa. Jos haluat tulostaa tai määrittää faksin T.30-jäljitysraportin, paina **Hallinta, Vianmääritys** ja sitten **Faksin T.30-jäljitys**. Sitten voit tulostaa raportin viimeisen faksin osalta tai määrittää, milloin T.30-jäljitysraportti tulostetaan.

Faksin lähetyso ilmoitukset

Taulukko 2-1 Faksin lähetyso ilmoitukset

Viesti	Virheen numero	Kuvaus	Toimenpide
Peruutettu	0	Käyttäjä peruutti faksin laitteen ohjauspaneelista.	Ei mitään.
Toiminto onnistui	–	Faxilähetyso onnistui.	Ei mitään.
Epäonn., varattu	0	Vastaanottava faksi on varattu.	Lähetysoyritys toistetaan automaattisesti (jos määritetty). Muuten voit yrittää lähettää faksin myöhemmin uudelleen.
Ei vastausta	0	Vastaanottava faksi ei vastaa soittoon.	Vastaanottavan faksin kaapeli on ehkä irti tai virta katkaistu. Pyydä vastaanottajaa tarkistamaan se. Yritä lähettää työ uudelleen.
Pakkausvirhe	Mikä tahansa	Faksi on ehkä vaurioitunut tai sitä ei lähetetty.	Yritä lähettää faksi uudelleen.
Ei soittoa	0	Valintaääntä ei havaittu faksia lähetettäessä.	Tarkista, että puhelinlinja on aktiivinen, ja poista valintaäänien tunnistus käytöstä lähettävässä faksissa.
Modeemivirhe	Mikä tahansa	Sisäinen faksimodeemi lähetti laitteelle odottamattoman tai virheellisen vastauksen.	Yritä lähettää faksi uudelleen. Jos virhe toistuu, ota yhteys huoltoon.
Tiedonsiirtovirhe	17 tai 36	Lähettäjän ja vastaanottajan välinen puhelin-yhteys katkesi.	Yritä lähettää faksi uudelleen.
Tiedonsiirtovirhe	Mikä tahansa paitsi 17 tai 36	Yleinen tiedonsiirtovirhe, jonka takia faxilähetyso keskeytyi tai ei edennyt asianmukaisesti.	Yritä lähettää faksi uudelleen. Jos virhe toistuu, ota yhteys huoltoon.
Tilavirhe	0	Faksitiedoston lukeminen levyiltä tai kirjoittaminen levyille epäonnistui. Laitteen levy voi olla vaurioitunut tai täynnä.	Yritä lähettää faksi uudelleen. Jos virhe toistuu, ota yhteys huoltoon.
Sivuvirhe	0	Sivun leveys ei ole sopiva tai sivulla oli liian monta virheellistä riviä.	Yritä lähettää faksi uudelleen. Jos virhe toistuu, ota yhteys huoltoon.
Muistivirhe	0	Laitteen RAM-muisti on lopussa.	Jos virhe toistuu, laitteeseen pitää ehkä asentaa lisää RAM-muistia.
Työvirhe	Mikä tahansa	Faxivirhe; faksityötä ei suoritettu loppuun.	Yritä lähettää faksi uudelleen. Jos virhe toistuu, ota yhteys huoltoon.

Taulukko 2-1 Faksin lähetysoilmoitukset (jatkoa)

Viesti	Virheen numero	Kuvaus	Toimenpide
Virtakatkos	0	Laitteen lähettäessä faksia tapahtui sähkökatkos.	Yritä lähettää faksi uudelleen.
Faksia ei havaittu	17 tai 36	Vastaanottopäässä ei havaittu faksilaitetta.	Tarkista faksinumero ja pyydä vastaanottajaa tarkistamaan, että faksilaitteen virta on kytketty ja kaapeli kiinni. Yritä sitten lähettää faksi uudelleen.

Faksin vastaanottoilmoitukset

Taulukko 2-2 Faksin vastaanottoilmoitukset

Viesti	Virheen numero	Kuvaus	Toimenpide
Toiminto onnistui	–	Faksi vastaanotettu virheettö.	Ei mitään.
Estetty	–	Faksilaite ei vastaanottanut faksia, koska numero on estetty.	Ei mitään.
Modeemivirhe	Mikä tahansa	Sisäinen faksimodeemi lähetti laitteelle odottamattoman tai virheellisen vastauksen (yrity esimerkiksi lähettää faksia juuri, kun toinen faksi oli tulossa).	Pyydä lähettäjää lähettämään faksi uudelleen. Jos virhe toistuu, ota yhteys huoltoon.
Tiedonsiirtovirhe	17, 36	Lähettäjän ja vastaanottajan välinen puhelinyhteys katkesi tai keskeytyi.	Pyydä lähettäjää lähettämään faksi uudelleen (ellei faksilaite yritä automaattisesti uudelleen).
Tiedonsiirtovirhe	Mikä tahansa paitsi 17 tai 36	Yleinen tiedonsiirtovirhe, jonka takia faksilähetys keskeytyi tai ei edennyt asianmukaisesti.	Pyydä lähettäjää lähettämään faksi uudelleen. Jos virhe toistuu, ota yhteys huoltoon.
Tilavirhe	0	Kuvatiedoston lukeminen levyiltä tai kirjoittaminen levyille epäonnistui. Laitteen levy voi olla vaurioitunut tai täynnä.	Pyydä lähettäjää lähettämään faksi uudelleen. Jos virhe toistuu, ota yhteys huoltoon.
Sivuvirhe	0	Sivun leveys ei ole sopiva tai sivulla oli liian monta virheellistä riviä.	Pyydä lähettäjää lähettämään faksi uudelleen. Jos virhe toistuu, ota yhteys huoltoon.
Muistivirhe	0	Laitteen RAM-muisti on lopussa.	Jos virhe toistuu, laitteeseen pitää ehkä asentaa lisää RAM-muistia.
Pakkausvirhe	0	Vaurioitunut faksi - vastaanotettua kuvatiedostoa ei voitu purkaa.	Pyydä lähettämään faksi uudelleen. Ota virheenkoraustila (ECM) käyttöön, ellei se ole jo käytössä.
Tulostusvirhe	0	Vaurioitunut faksi - vastaanotettua kuvatiedostoa ei voitu purkaa.	Pyydä lähettämään faksi uudelleen. Ota virheenkoraustila (ECM) käyttöön, ellei se ole jo käytössä.
Kysely ei kelpaa	0	Faksin kyselytoiminto yrity hakea faksin toisesta laitteesta, mutta faksi ei ollut käytettävissä.	Ota yhteyttä kyselyn kohteena olevan faksilaitteen järjestelmänvalvojaan ja pyydä häntä tarkistamaan, että laite on käytettävissä. Yritä sitten uudelleen.

Taulukko 2-2 Faksin vastaanottoilmoitukset (jatkoa)

Viesti	Virheen numero	Kuvaus	Toimenpide
Työvirhe	Mikä tahansa	Faksivirhe; tämä tarkoittaa kaikkia erittelemättömiä virheitä.	Pyydä lähettäjää lähettämään faksi uudelleen. Jos virhe toistuu, ota yhteys huoltoon.
Virtakatkos	0	Faksia vastaanotettaessa tapahtui sähkökatkos.	Pyydä lähettäjää lähettämään faksi uudelleen.
Faksia ei havaittu	17, 36	Faksilaitteeseen tuli äänipuhelu.	Ei mitään

Faksilokit ja -raportit

Faksipuheluraportin tulostaminen

Faksipuheluraportti on lyhyt raportti, joka kertoo viimeisimmän lähetetyn tai vastaanotetun faksin tilan. Jos haluat tulostaa pienoiskuvan (62-prosenttisen pienennyksen etusivusta) faksista tähän raporttiin, valitse Raportin pikkukuva -asetus.

1. Avaa Hallinta-valikko painamalla ohjauspaneelin [Hallinta](#)-kuvaketta.
2. Avaa Tieto-valikko valitsemalla [Tiedot](#).
3. Avaa Faksiraportit-valikko valitsemalla [Faksiraportit](#).
4. Avaa Faksipuheluraportti-näyttö valitsemalla [Faksipuheluraportti](#).
5. Jos haluat lisätä pienoiskuvan faksin etusivusta, valitse [Raportin pikkukuva](#) ja jatka sitten seuraavasti:
 - Lisää pienoiskuva ensimmäisestä sivusta valitsemalla [Kyllä](#).
 - Poista käytöstä pienoiskuvan tulostus raporttiin valitsemalla [Ei](#).
6. Tulosta faksipuheluraportti valitsemalla [Faksipuheluraportti](#).

Faksipuheluraportin ajastettu tulostaminen

[Raportin tulostusaika](#) -asetuksella voit määrittää, milloin faksipuheluraportti tulostetaan.

1. Avaa Hallinta-valikko vierittämällä esiin ohjauspaneelin [Hallinta](#)-kuvake ja painamalla sitä.
2. Valitse [Tiedot](#) ja [Faksiraportit](#).
3. Valitse [Faksipuheluraportti](#) ja [Raportin tulostusaika](#).
 - Valitse [Älä tulosta automaattisesti](#), jos haluat, että [Faksipuheluraportti](#) ei tulostu koskaan.



HUOMAUTUS: Jos valitset asetukseksi [Älä tulosta automaattisesti](#), et saa kosketusnäytön tilapalkin sanoman lisäksi muuta ilmoitusta siitä, että faksin lähettäminen ei onnistunut, paitsi jos tulostat faksitoimintalokin.

- Valitse [Minkä tahansa faksityön jälkeen](#), jos haluat, että [Faksipuheluraportti](#) tulostetaan faksin lähettämisen tai vastaanottamisen jälkeen.
- Valitse [Lähetettyjen faksitöiden jälkeen](#), jos haluat, että [Faksipuheluraportti](#) tulostetaan faksin lähettämisen jälkeen.
- Valitse [Minkä tahansa faksivirheen jälkeen](#) (oletusasetus), jos haluat, että [Faksipuheluraportti](#) tulostetaan, kun laite havaitsee faksivirheen.
- Valitse [Vain lähetysvirheiden jälkeen](#), jos haluat, että [Faksipuheluraportti](#) tulostetaan, kun laite havaitsee faksin lähetysvirheen.
- Valitse [Vain vastaanottovirheiden jälkeen](#), jos haluat, että [Faksipuheluraportti](#) tulostetaan, kun laite havaitsee faksin vastaanottovirheen.



HUOMAUTUS: Jos valitset asetukseksi [Ei koskaan](#), et saa kosketusnäytön tilapalkin sanoman lisäksi muuta ilmoitusta siitä, että faksin lähettäminen ei onnistunut, paitsi jos tulostat faksitoimintalokin.

Faksitoimintalokin tulostaminen

Faksitoimintaloki sisältää seuraavassa mainitut tiedot.

- kaikkien vastaanotettujen ja lähetettyjen faksien, sekä sellaisten faksien, joiden lähettäminen epäonnistui, päivämäärä ja kellonaika
- tunnus (puhelinumero, jos sellainen on saatavilla)
- kesto (linjan aukioloaika)
- sivujen lukumäärä
- tulos (onnistuneesti lähetetty, odottaa tai lähetys epäonnistui sekä virhetyypit ja koodit).

Tietokanta tallentaa 500 viimeisintä faksitietoa (vanhimmat faksit poistetaan lokista). Tietokannan faksitietoihin sisällytetään kaikki faksi-istunnot. Faksi-istunto voi olla esimerkiksi lähetetty faksi, vastaanotettu faksi tai laiteohjelmiston päivitys. Toiminnon mukaan raportissa voi olla alle 500 tietoa (paitsi jos lähetit 500 faksia ilman vastaanotettuja fakseja tai muita toimintoja).

Jos haluat käyttää lokia rekisterin ylläpitoon, tulosta loki säännöllisesti (vähintään 500 faksin välein) ja sitten tyhjennä se.

Voit tulostaa faksitoimintalokin seuraavien ohjeiden mukaisesti.

1. Avaa Hallinta-valikko vierittämällä esiin ohjauspaneelin [Hallinta](#)-kuvake ja painamalla sitä.
2. Vieritä näkyviin [Tiedot](#) ja paina sitä.
3. Vieritä esiin ja valitse [Faksiraportit](#) ja [Faksitoimintaloki](#). (Raportti tulostetaan)

Laskutuskoodiraportin tulostaminen

Laskutuskoodiraportti on luettelo viimeisimmistä 500 onnistuneesti lähetetystä faksista laskutuskoodijärjestyksessä. Tämä raportti sisältää seuraavat tiedot.

- laskutuskoodinumero
- kaikkien onnistuneesti lähetettyjen faksien päivämäärä ja kellonaika
- tunnistenumero
- kesto (linjan aukioloaika)
- lähetettyjen sivujen lukumäärä
- tulos (onnistui).

Tietokanta tallentaa 500 viimeisintä faksia (vanhimmat faksit poistetaan tietokannasta). Jos haluat käyttää raporttia rekisterin pitämiseen, raportti kannattaa tulostaa säännöllisesti (vähintään 500 faksin välein) ja tyhjentää sen jälkeen.

1. Avaa Hallinta-valikko vierittämällä esiin ohjauspaneelin [Hallinta](#)-kuvake ja painamalla sitä.
2. Vieritä näkyviin [Tiedot](#) ja paina sitä.
3. Vieritä näkyviin [Faksiraportit](#) ja paina sitä.
4. Vieritä näkyviin [Laskutuskoodiraportti](#) ja paina sitä.
5. Tulosta raportti valitsemalla [Tulosta](#).

Faksitoimintalokin ja laskutuskoodiraportin tyhjentäminen

Faksitoimintaloki ja laskutuskoodiraportti käyttävät samaa tietokantaa. Tämä asetus tyhjentää tietokannan ja tyhjentää siten sekä toimintalokin että laskutusraportin tiedot.

Faksitietokannan voi tyhjentää noudattamalla seuraavia ohjeita.

1. Avaa Faksi-valikko painamalla ohjauspaneelin [Hallinta](#)-kuvaketta.
2. Avaa valikko vierittämällä esiin [Palautukset](#) ja painamalla sitä.
3. Vieritä näkyviin [Tyhjennä faksitoimintaloki](#) ja paina sitä.
4. Tyhjennä kaikki tiedot valitsemalla [Kyllä](#) tai poistu ja säilytä tiedot valitsemalla [Ei](#).

Estettyjen faksinumeroiden luettelo -raportin tulostaminen

1. Avaa Hallinta-valikko vierittämällä esiin ohjauspaneelin [Hallinta](#)-kuvake ja painamalla sitä.
2. Vieritä näkyviin [Tiedot](#) ja paina sitä.
3. Vieritä esiin [Faksiraportit](#) ja paina sitä.
4. Tulosta raportti valitsemalla [Estettyjen faksien luettelo](#).

Pikavalintaluetteloraportin tulostaminen

Pikavalintaluetteloraportti sisältää pikavalintanimille määritetyt faksinumerot.

1. Avaa Hallinta-valikko vierittämällä esiin ohjauspaneelin [Hallinta](#)-kuvake ja painamalla sitä.
2. Vieritä näkyviin [Tiedot](#) ja paina sitä.
3. Vieritä näkyviin [Faksiraportit](#) ja paina sitä.
4. Tulosta raportti valitsemalla [Pikavalintaluettelo](#).

Palveluasetukset

Nämä ohjauspaneelin valikkokohdat auttavat vianmäärityksessä silloin, kun Virhekoodit-kohdan korjaavat toimet eivät auta. Ne on tarkoitettu käytettäväksi silloin, kun HP:n huoltohenkilö auttaa sinua.

Alkuasetukset-valikon asetukset

Avaa [Hallinta](#)-valikko ja valitse sitten [Alkuasetukset](#)-valikko. Avaa [Faksimääritykset](#)-valikko.

Faksilähetys-asetukset

Suurin siirtonopeus: Tämä asetus sisältää valittavissa olevien tiedonsiirtonopeusarvojen luettelon. Jos faksissa on tiedonsiirto-ongelmia, tarkista, aiheutuuko ongelma puhelinlinjasta, valitsemalla tällä asetuksella hitaampi tiedonsiirtonopeus. Laske tiedonsiirtonopeus ensin 14 400 bps:ään, sitten 9 600 bps:ään. Kun tämä asetus on määritetty, se on voimassa, kunnes se muutetaan.

TCF T.30 -viive: Tämän asetuksen alue on 60–255 ms. Se on jätettävä oletusarvoon 60 ms. Käytä tätä asetusta vain silloin, kun HP:n huoltohenkilö pyytää tekemään sen, sillä siihen liittyvät säätötoimet eivät kuulu tämän oppaan aiheisiin.

TCF-pidentäminen: Tämän asetuksen alue on 0–2 550 ms. Se on jätettävä oletusarvoon 0 ms. Käytä tätä asetusta vain silloin, kun HP:n huoltohenkilö pyytää tekemään sen, sillä siihen liittyvät säätötoimet eivät kuulu tämän oppaan aiheisiin.

Faksivastaanotto-asetukset

Soittojen väli: Asetuksella säädetään PxB-järjestelmän soittosignaaleja. Käytä tätä asetusta HP:n teknisen tuen edustajan ohjeiden mukaisesti.

Soittotaajuus: Tämän asetuksen alue on 1–200 Hz. Se on jätettävä oletusarvoon 68 Hz. Käytä tätä asetusta vain silloin, kun HP:n huoltohenkilö pyytää tekemään sen, sillä siihen liittyvät säätötoimet eivät kuulu tämän oppaan aiheisiin.

Vianmääritys-valikon asetukset

Avaa [Hallinta](#)-valikko ja valitse sitten [Vianmääritys](#)-valikko.

Vianmääritys-valikon asetukset

Faksin T.30-jäljitys: Faksin T.30-jäljitys on tulostettu raportti, joka tuottaa rekisterin kaikista viimeisen faksilähettyksen tai -vastaanoton aikana tapahtuneista tiedonsiirroista lähettävän ja vastaanottavan faksilaitteen välillä. Raportissa on monia teknisiä yksityiskohtia, joista ei yleensä ole apua tavallisille käyttäjille. Raportti sisältää kuitenkin yksityiskohtaiset virhekoodit ja muita hyödyllisiä tietoja, joita voidaan käyttää tietyn faksin lähettämiseen tai vastaanottamiseen liittyvän ongelman vianmäärityksessä. HP:n huoltoedustaja voi pyytää raportin tietoja yrittäessään määrittää ongelman syytä. Nämä tiedot auttavat huoltoedustajaa päättämään tarvittavan toiminnan. (Jos haluat lisätietoja virhekoodeista, katso [Faksin virheilmoitukset sivulla 49.](#))

Faksi V.34: Tällä asetuksella on kaksi arvoa (Normaali ja Ei käytössä), jotka hallitsevat modeemin tiedonsiirtonopeutta. Normaali-asetus antaa modeemin valita (neuvotella toisen modeemin kanssa) minkä tahansa tuetun siirtonopeuden 33 600 bps:ään saakka. Ei käytössä -asetus asettaa siirtonopeudeksi enintään 14 400 bps. Tämä asetus on voimassa, kunnes se muutetaan.

Faksin kaiutintila: Tässä huoltoasetuksessa on kaksi tilaa, Normaali ja Vianmääritys. Normaali-tilassa modeemin kaiutin on toiminnassa valitsemisen ja yhteyden muodostamisen aikana ja poistuu käytöstä sen jälkeen. Vianmääritys-tilassa kaiutin on toiminnassa koko faksitietoliikenteen ajan, kunnes asetuksen arvoksi muutetaan Normaali.

Palautukset-valikon asetukset

Avaa [Hallinta](#)-valikko ja valitse sitten [Palautukset](#)-valikko.

Palautukset-valikon asetukset

Palauta tietoliikenteen tehdasasetukset: Tämä asetus palauttaa valikkoihin tehtyjä muutoksia oletusasetuksiksi. Tällaisia tietoliikenneasetuksia ovat esimerkiksi suurin mahdollinen siirtonopeus, soittosignaalien välinen tauko, V.34, kaiutintila ja lähetysignaalikatko.

Laiteohjelmiston päivitykset

Faksilaitteen laiteohjelmisto voidaan päivittää. Faksin laiteohjelmisto päivitetään laitteen laiteohjelmiston päivityksen yhteydessä. Lisätietoja on laitteen käyttöoppaassa.

3 HP Color LaserJet CM 4540 MFP Series, HP Color LaserJet Enterprise M4555 MFP Series, HP LaserJet Enterprise 500 MFP Series, HP LaserJet Enterprise 500 Color MFP Series ja HP LaserJet Enterprise M725 MFP Series

Faksilisälaitteen asentaminen

Seuraavat osat sisältävät kuvauksen seuraavien tulostimien asennusmenettelystä:

- [Faksilisälaitteen asentaminen HP Color LaserJet CM4540 -laitteeseen](#)
- [Faksilisälaitteen asentaminen HP Color LaserJet M4555 MFP Series -laitteeseen](#)
- [Faksilisälaitteen asentaminen HP LaserJet Enterprise 500 MFP Series -laitteeseen](#)
- [Faksilisälaitteen asentaminen HP LaserJet Enterprise 500 Color MFP Series -laitteeseen](#)
- [Faksilisälaitteen asentaminen HP LaserJet Enterprise M725 MFP Series -laitteeseen](#)

Faksilisälaitteen asentaminen HP Color LaserJet CM4540 -laitteeseen

1. Katkaise laitteesta virta.

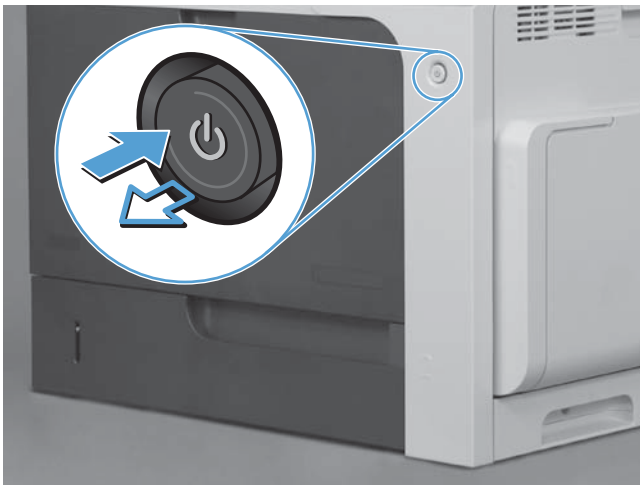

2. Irrota kaikki virta- ja liitäntäkaapelit.



HUOMAUTUS: Kaikki kaapelit eivät ehkä näy tässä kuvassa.

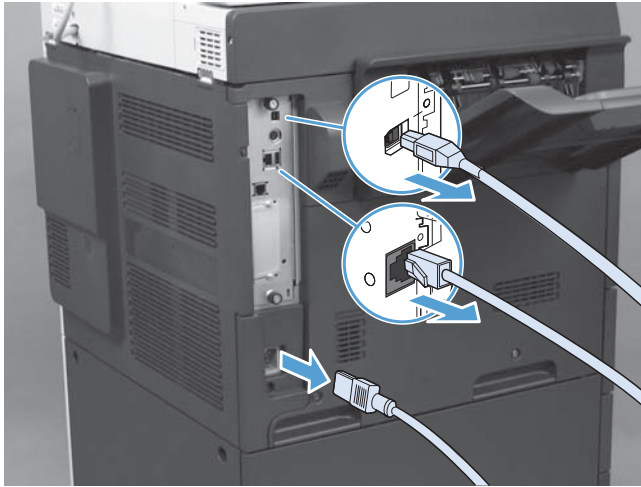

3. Paikanna laitteen takaosassa olevan ohjainkortin sormiruuvit.



4. Löysää sormiruuvit ja irrota pääpiirikortti laitteesta.

VAROITUS: Pääpiirikortti ja faksilisälaitekortti sisältävät sähköstaattisille purkauksille herkkiä osia. Suojaudu staattiselta sähköltä seuraavasti, kun käsittelet pääpiirikorttia ja faksilisälaitekorttia: 1) Käytä laitteen metallirunkoon kytkettyä maadoitusranneketta. 2) Tartu pääpiirikorttiin sen metallikehikosta.

Vältä pääpiirilevyllä ja faksilisälaitekortilla olevien komponenttien koskettamista.



5. Poista tarvittaessa pääpiirikortin faksiporttia suojaava tarra.

6. Poista faksilisälaite pakkauksestaan.

VAROITUS: Pääpiirikortti ja faksilisälaitekortti sisältävät sähköstaattisille purkauksille herkkiä osia. Suojaudu staattiselta sähköltä seuraavasti, kun käsittelet pääpiirikorttia ja faksilisälaitekorttia: 1) Käytä laitteen metallirunkoon kytkettyä maadoitusranneketta. 2) Tartu pääpiirikorttiin sen metallikehikosta.

Vältä pääpiirilevyllä ja faksilisälaitekortilla olevien komponenttien koskettamista.

7. Paikanna faksilisälaitteen kytkinpaikka pääpiirikortista. Kohdista faksilisälaitteen liitin ja pääpiirikortin kytkinpaikka vastakkain. Faksilisälaitteen yläreuna sopii pääpiirikortin metallikehikossa olevaan paikkaan, kun piirikortit on kohdistettu oikein (kuva 1). Kohdista faksilisälaitteen ja pääpiirikortin liittimet ja paina faksilisälaitetta alaspäin lujasti (kuva 2).

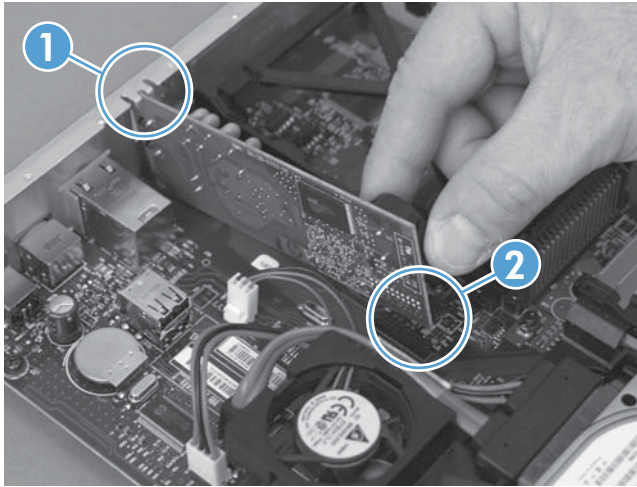

8. Kohdista pääpiirikortti asennuspaikan ylä- ja alapuolella oleviin uriin ja työnnä piirilevy laitteeseen. Kiristä siipiruuvit.



HUOMAUTUS: Voit estää ohjainkortin vahingoittumisen varmistamalla, että kohdistat sen aukon ylä- ja alaosan ohjaukiskiskoihin.

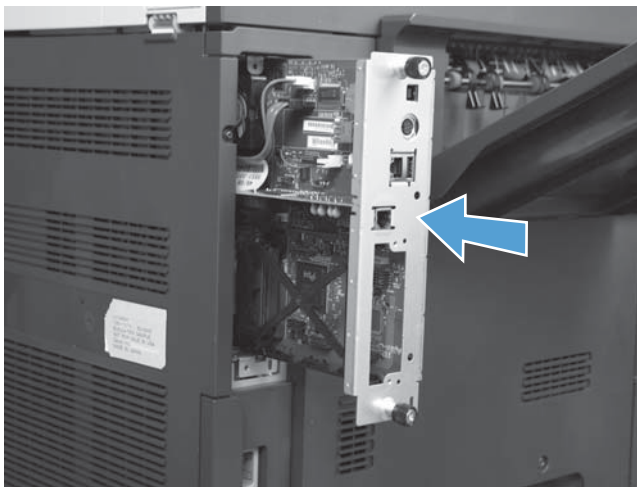

9. Liitä virtajohto ja liittämäkapelet takaisin ja kytke laitteeseen virta.

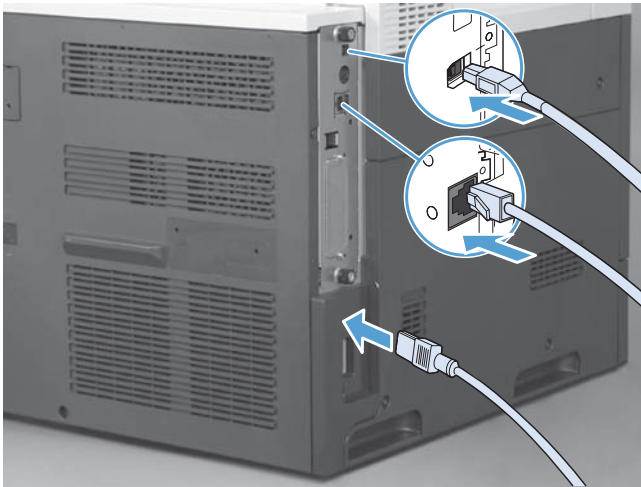

Faksilisälaitteen asentaminen HP Color LaserJet M4555 MFP Series -laitteeseen

1. Katkaise laitteesta virta.

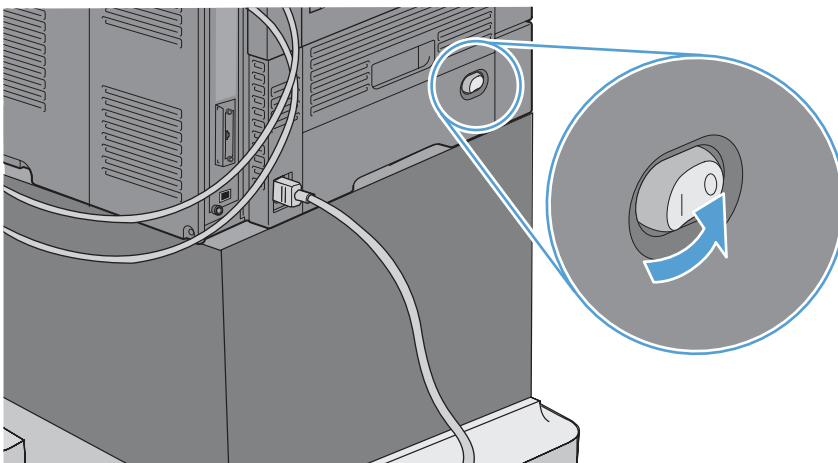

2. Irrota kaikki virta- ja liitäntäkaapelit.

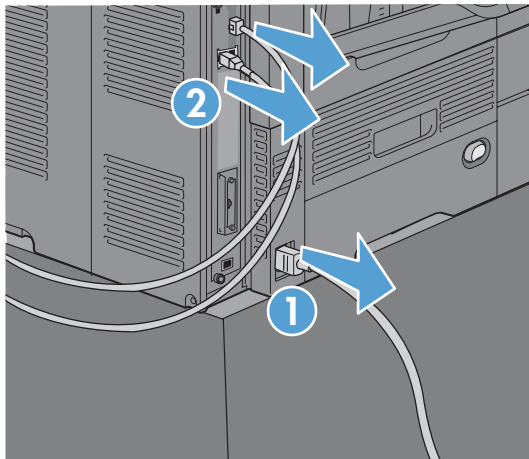

 **HUOMAUTUS:** Kaikki kaapelit eivät ehkä näy tässä kuvassa.

3. Paikanna laitteen takaosassa olevan ohjainkortin sormiruuvit.

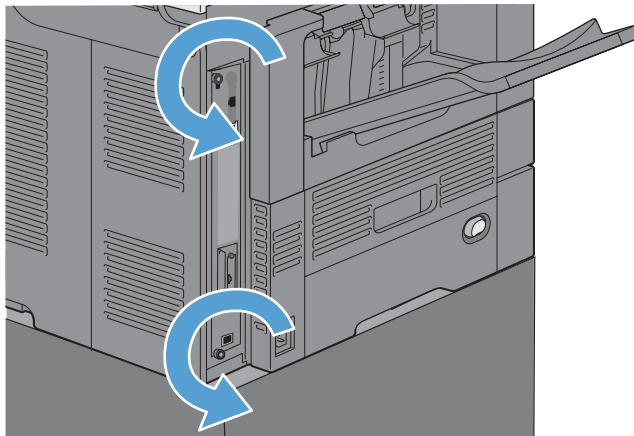

4. Löysää sormiruuvit ja irrota pääpiirikortti laitteesta.

VAROITUS: Pääpiirikortti ja faksilisälaitekortti sisältävät sähköstaattisille purkauksille herkkiä osia. Suojaudu staattiselta sähköltä seuraavasti, kun käsittelet pääpiirikorttia ja faksilisälaitekorttia: 1) Käytä laitteen metallirunkoon kytkettyä maadoitusranneketta. 2) Tartu pääpiirikorttiin sen metallikehikosta.

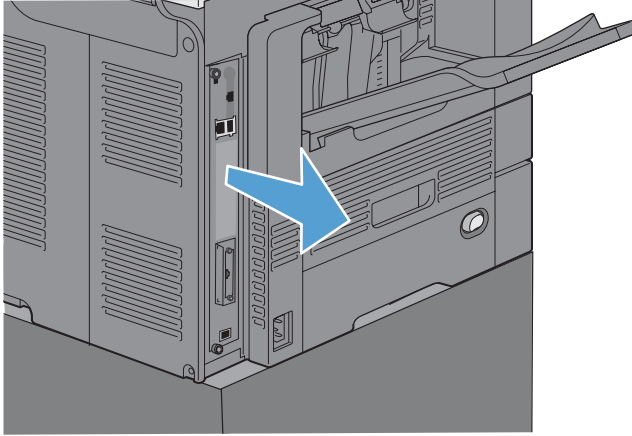

5. Poista tarvittaessa pääpiirikortin faksiporttia suojaava tarra.

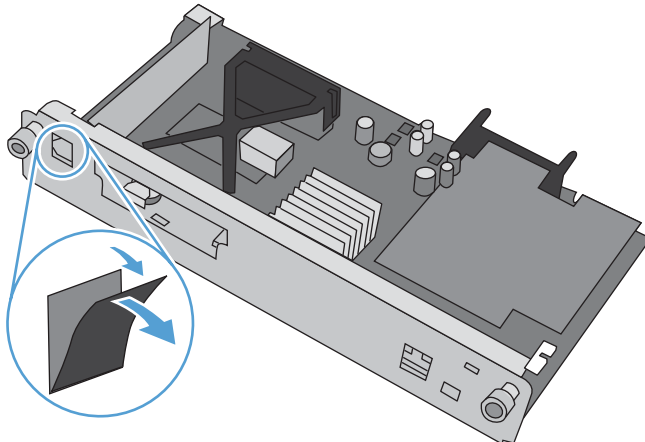

6. Poista faksilisälaite pakkauksestaan.

VAROITUS: Pääpiirikortti ja faksilisälaitekortti sisältävät sähköstaattisille purkauksille herkkiä osia. Suojaudu staattiselta sähköltä seuraavasti, kun käsittelet pääpiirikorttia ja faksilisälaitekorttia: 1) Käytä laitteen metallirunkoon kytkettyä maadoitusranneketta. 2) Tartu pääpiirikorttiin sen metallikehikosta.

7. Paikanna faksilisälaitteen kytkinpaikka pääpiirikortista. Kohdista faksilisälaitteen liitin ja pääpiirikortin kytkinpaikka vastakkain. Faksilisälaitteen yläreuna sopii pääpiirikortin metallikehikossa olevaan paikkaan, kun piirikortit on kohdistettu oikein (kuva 1). Kohdista faksilisälaitteen ja pääpiirikortin liittimet ja paina faksilisälaitetta alaspäin lujasti (kuva 2).

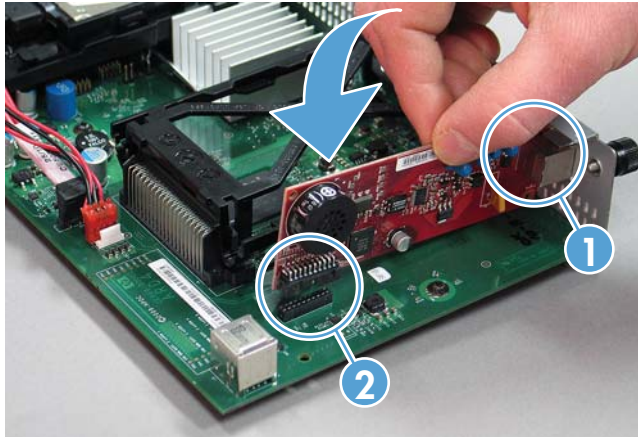

8. Kohdista pääpiirikortti asennuspaikan ylä- ja alapuolella oleviin uriin ja työnnä piirilevy laitteeseen. Kiristä siipiruuvit.

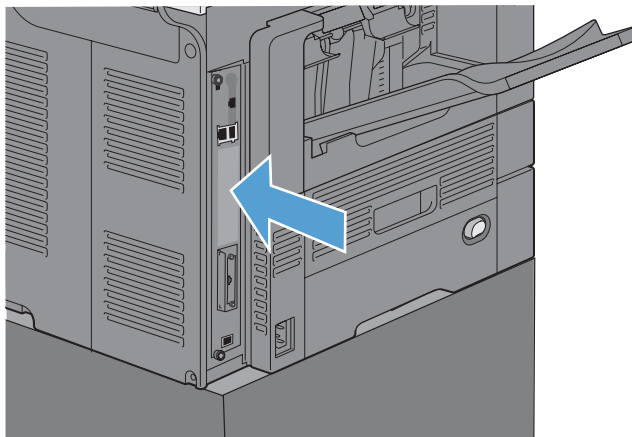

9. Liitä virtajohto ja liittäntäkaapelit takaisin ja kytkke laitteeseen virta.

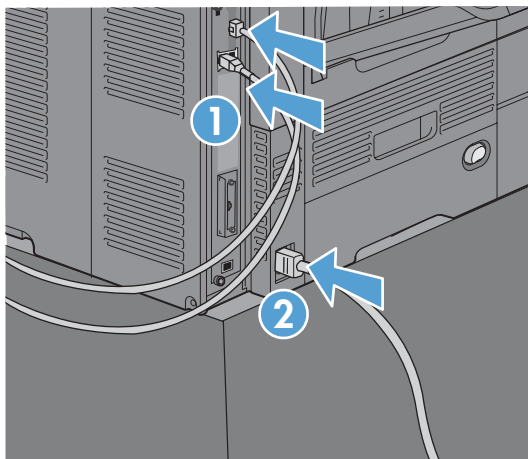

Faksilisälaitteen asentaminen HP LaserJet Enterprise 500 MFP Series -laitteeseen

1. Katkaise laitteesta virta ja irrota virtajohto ja liitântäkaapeli.



2. Irrota laitteen takana oikealla oleva rasterioijan kansi.

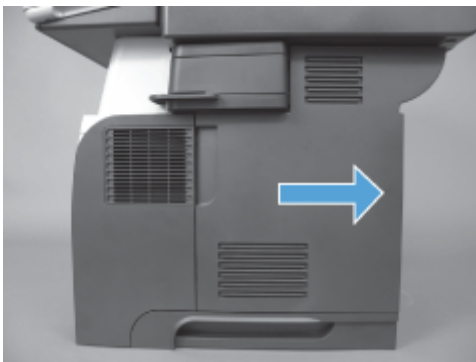

3. Avaa kehikon kansi vetämällä kehikon kannen vasemmassa yläreunassa olevista kielekkeistä ja irrota kehikon kansi saranoista.

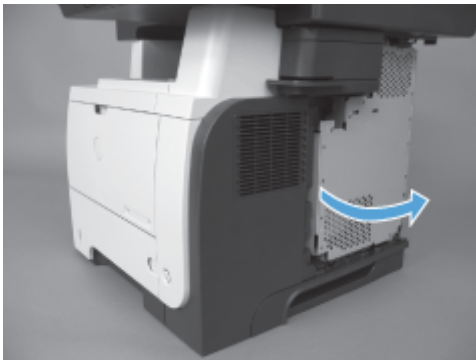

4. Poista faksilisälaite pakkauksestaan.

VAROITUS: Pääpiirikortti ja faksilisälaitekortti sisältävät sähköstaattisille purkauksille herkkiä osia. Suojaudu staattiselta sähköltä seuraavasti, kun käsittelet pääpiirikorttia ja faksilisälaitekorttia: 1) Käytä laitteen metallirunkoon kytkettyä maadoitusranneketta. 2) Tartu pääpiirikorttiin sen metallikehikosta.

5. Paikanna faksilisälaitteen kytkinpaikat pääpiirikortista. Kohdista faksilisälaitteen ja pääpiirikortin liittimet ja paina faksilisälaitetta lujasti alaspäin.

HUOMAUTUS: Faksilisälaitekortin on oltava ensin kehikon oikealla puolella olevan metallikielekkeen takana.

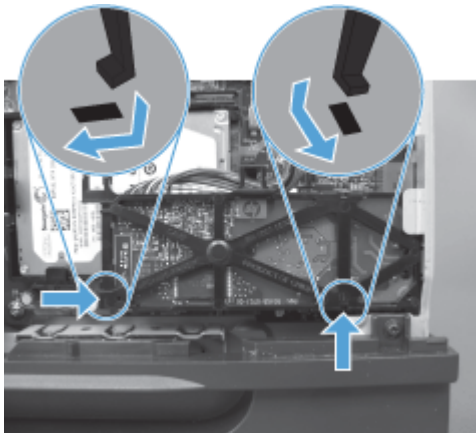
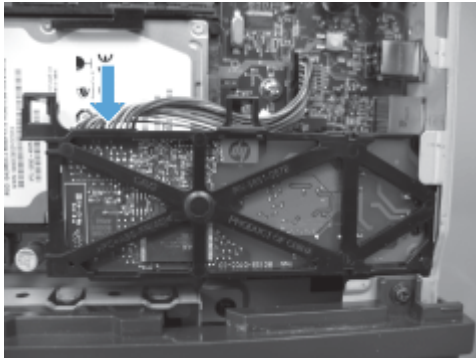

6. Liitä faksilisälaitteen liitântäkaapeli pääpiirikorttiin.

7. Aseta kehikon kansi paikalleen kohdistamalla metallisaranan kielekkeet ja sulkemalla kehikon kansi.

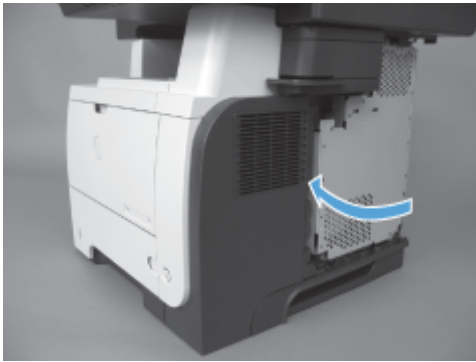

8. Aseta rasterioijan kansi paikalleen.

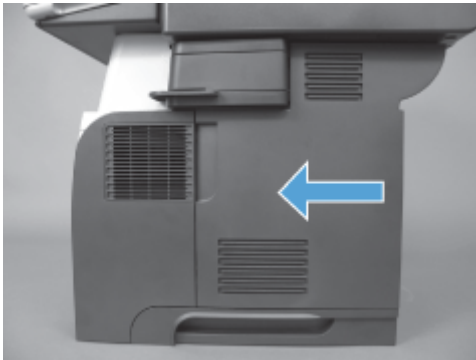

9. Liitä virtajohto ja liitäntäkaapelit takaisin ja kytke laitteeseen virta.

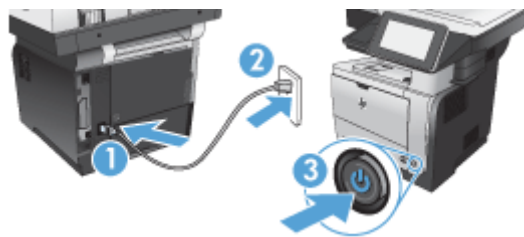

Faksilisälaitteen asentaminen HP LaserJet Enterprise 500 Color MFP Series -laitteeseen

1. Katkaise laitteesta virta.

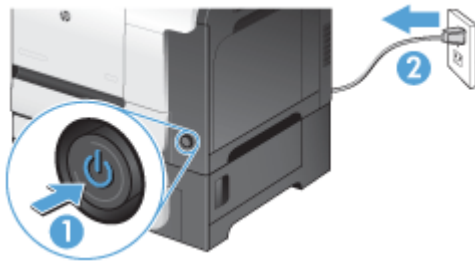

2. Irrota kaikki virta- ja liitäntäkaapelit.

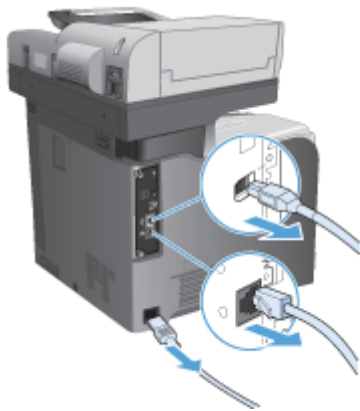

3. Paikanna laitteen takaosassa olevan rasterioijan sormiruuvit ja irrota ne.



4. Vedä rasteroija ulos laitteesta.



5. Poista faksilisälaite pakkauksestaan.
6. Paikanna faksilisälaitteen kytkinpaikat pääpiirikortista. Kohdista faksilisälaitteen ja pääpiirikortin liittimet ja paina faksilisälaitetta lujasti alaspäin.

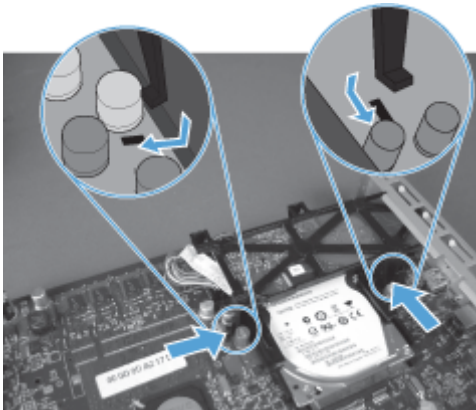
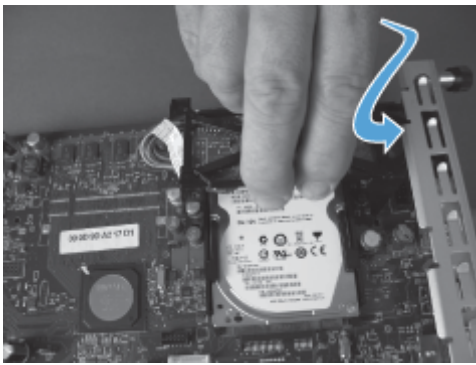

7. Liitä faksilisälaitteen liitântäkaapeli pääpiirikorttiin.



HUOMAUTUS: Faksilisälaitteen liitântäkaapeli on vietävä faksilisälaitteessa olevan muovikielekkeen alta.

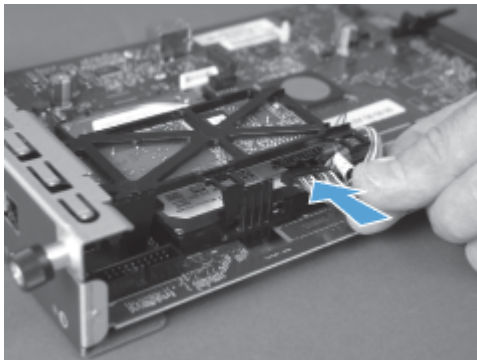

8. Kohdista pääpiirikortti laitteen takaosassa oleviin uriin ja työnnä piirilevy laitteeseen.



9. Kiristä siipiruuvit.



10. Liitä virtajohto ja liittämäkaapelit takaisin ja kytke laitteeseen virta.

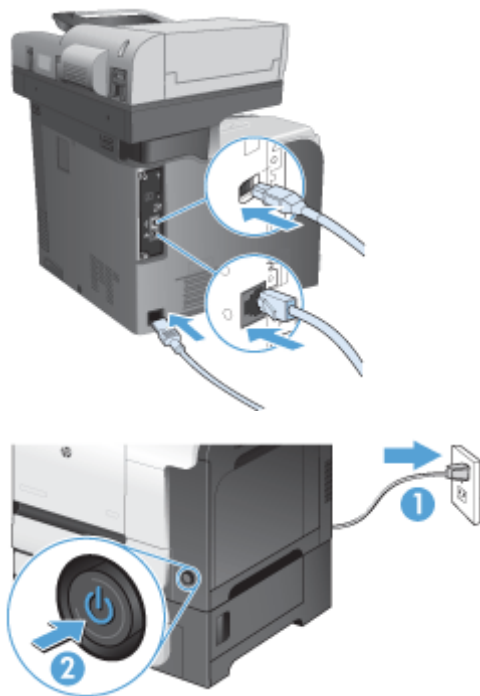

11. Kytke modeemin puhelinjohto faksipaikkaan.

Faksilisälaitteen asentaminen HP LaserJet Enterprise M725 MFP Series -laitteeseen

1. Katkaise laitteen virta ja irrota sitten johto pistorasiasta.

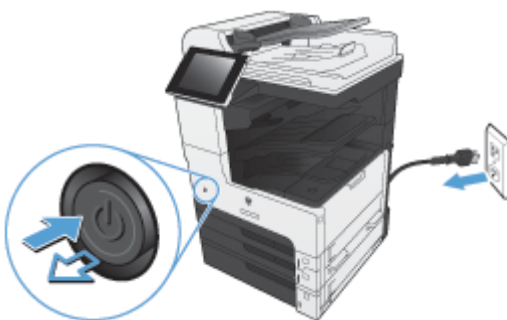

2. Irrota USB- ja verkkokaapelit.

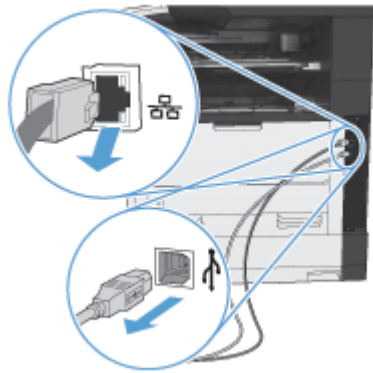

3. Etsi muotoiluhjaimen siipiruuvit ja löysää ne.



4. Poista pääpiirikortti vetämällä se suoraan ulos laitteesta.

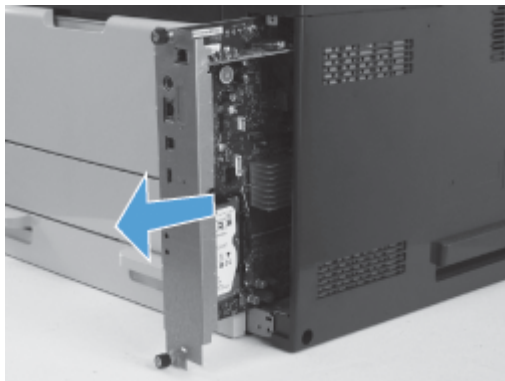

5. Poista faksiläitekortti pakkauksestaan.

6. Kohdista faksin PCA:n liitäntäpää (kohta 1) rasterioijan lokerossa olevaan paikkaan, kierrä faksin PCA alas rasterioijan päälle (kohta 2) ja paina sitten PCA:ta alas asentaaksesi se rasterioijan liitäntään (kohta 3).

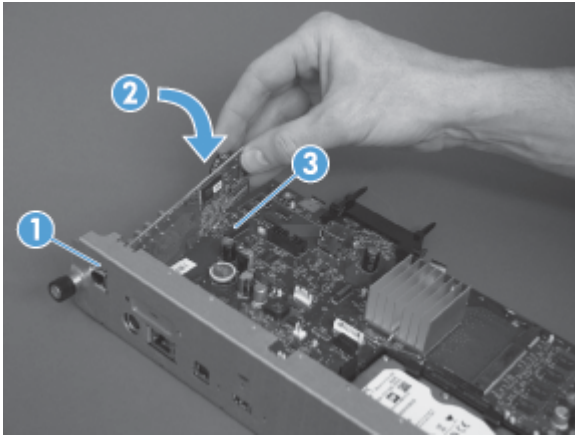

7. Kohdista pääpiirikortti laitteen takaosassa oleviin uriin ja työnnä piirilevy laitteeseen.

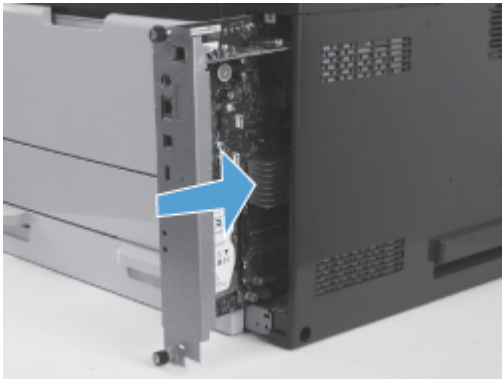

8. Kiristä siipiruuvit.



9. Kytke USB- ja verkkokaapelit laitteeseen.

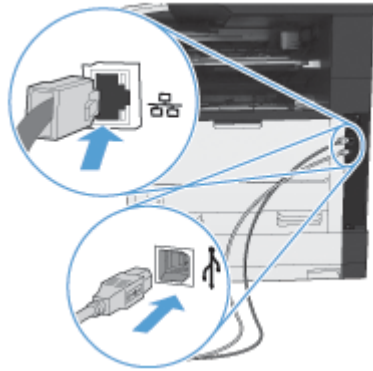

10. Kytke johto pistorasiaan ja kytke sitten laitteeseen virta.

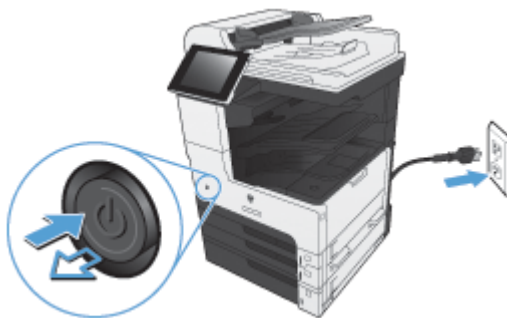

11. Kytke modeemin puhelinjohto faksipaikkaan.

Faksiläaitteen liittämisen puhelinlinjaan

Kun yhdistät faksiläaitteen puhelinlinjaan, varmista, että faksiläaitteelle on varattu oma puhelinlinja, joka ei ole muiden laitteiden käytössä. Lisäksi linjan pitää olla analoginen, sillä faksi ei toimi oikein kytkettynä joihinkin digitaalisiin PBX-järjestelmiin. Jos et ole varma, onko puhelinlinjasi analoginen vai digitaalinen, ota yhteys puhelinyhtiösi.



HUOMAUTUS: HP suosittelee faksiläaitteen mukana toimitetun puhelinjohdon käyttämistä, jotta lisälaite toimisi oikein.

Kytke faksiläaite puhelinpistorasiaan noudattamalla seuraavia ohjeita.

1. Etsi faksiläaittepakkausessa mukana ollut puhelinjohto. Kytke puhelinjohdon toinen pää faksikortissa olevaan faksiläaitteen puhelinpistokkeeseen. Työnnä liittintä, kunnes kuulet naksahduksen.

VAROITUS: Kytke puhelinlinja faksin lisälaiteporttiin, joka on faksikortin keskiosassa. Älä kytke puhelinlinjaa HP Jetdirect -porttiin, joka on lähempänä rasteroijan alaosaa.

2. Kytke puhelinjohdon toinen pää seinässä olevaan puhelinpistorasiaan. Työnnä liittintä, kunnes kuulet naksahduksen tai kunnes se on tiukasti kiinni. Koska eri maissa/alueilla käytetään erityyppisiä liittimiä, liittimestä ei välttämättä kuulu naksahdusta.

Faksin toiminnan tarkistaminen

Kun faksilaite on asennettu ja toimii oikein, faksikuvake näkyy laitteen ohjauspaneelissa. Jos faksilaite on asennettu mutta sen asetuksia ei ole vielä määritetty, faksikuvake on harmaa. Jos näin on, määritä faksiläaitteen asetukset seuraavien ohjeiden mukaisesti.

Pakolliset faksiasetukset

Kun faksiläaite on asennettu, käyttäjän täytyy määrittää tietyt asetukset, ennen kuin lisälaite voi käyttää. Jos asetuksia ei ole määritetty, faksikuvake ei ole käytettävissä (näkyy harmaana). Näihin asetuksiin kuuluvat:

- Maa/alue
- Päivämäärä/aika
- Yrityksen nimi
- Faksinumerot
- Etunumero (valinnainen)

Faksin ohjattu määrittäminen

Ohjattu faksiasetusten määrittäminen opastaa vaihe vaiheelta faksitoiminnon edellyttämien faksiasetusten määrittämisessä. Jos asetuksia ei ole määritetty, faksitoiminto poistetaan käytöstä.

Käynnistä ohjattu faksiasetusten määrittäminen seuraavasti, kun laitteeseen kytketään virta ensimmäistä kertaa faksilaitteen asentamisen jälkeen:

1. Valitse aloitusnäytössä [Alkuasetukset](#)-painike.
2. Valitse [Ohjattu faksimäärittäminen](#) -valikko.
3. Määritä tarvittavat asetukset ohjatun faksiasetusten määrittämisvaiheiden mukaisesti.
4. Kun Ohjattu faksiasetusten määrittäminen on valmis, aloitusnäyttöön tulee vaihtoehto, jolla [Alkuasetukset](#)-painike voidaan piilottaa.

Käynnistä ohjattu faksiasetusten määrittäminen seuraavasti sen *jälkeen*, kun olet määrittänyt aloitusasetukset ohjauspaneelin kautta:

1. Vieritä esiin aloitusnäytön [Hallinta](#)-painike ja paina sitä.
2. Avaa seuraavat valikot:
 - [Faksiasetukset](#)
 - [Faksilähetysasetukset](#)
 - [Faksin lähetysasetukset](#)
 - [Ohjattu faksimäärittäminen](#)

Määritä tarvittavat faksiasetukset ohjatun faksimäärittämisvaiheen avulla:

1. Valitse maa/alue ohjatun faksimäärittämisvaiheen ensimmäisessä näytössä ja paina sitten [Seuraava](#)-painiketta.
2. Syötä päivämäärä/kellonaika valitsemalla päivämäärä- ja kellonaikaruudut ja paina sitten [Seuraava](#)-painiketta.
3. Kirjoita yrityksen nimi ja faksinumero valitsemalla [Yrityksen nimi](#)- ja [Faksinumerot](#)-ruudut ja valitse sitten [Seuraava](#).
4. Syötä tarvittaessa etunumero valitsemalla [Etunumero](#) ja valitse sitten [Seuraava](#).
5. Vahvista faksiasetukset ohjatun faksimäärittämisvaiheen viimeisessä näytössä. Lopeta ohjattu faksiasetusten määrittäminen painamalla [Valmis](#)-painiketta.

TAI

Voit siirtyä taaksepäin ohjatussa faksimäärittämisvaiheeseen ja muuttaa tekemiäsi asetuksia valitsemalla painamalla [Edellinen](#)-painiketta.



HUOMAUTUS: Ohjatun faksimäärittämisvaiheen avulla määritetyt asetukset ohittavat kaikki sulautetussa Web-palvelimessa määritetyt asetukset.



HUOMAUTUS: Jos [Faksimääriyset](#)-valikon asetukset eivät näy valikkoluettelossa, lähiverkko- tai Internet-faksi voi olla käytössä. Kun lähiverkko- tai Internet-faksi on käytössä, analoginen faksilaite ei ole käytettävissä eikä faksivalikko tule näkyviin. Vain yksi faksitoiminto (lähiverkkofaksi, analoginen faksi tai Internet-faksi) voi olla kerrallaan käytössä. Faksikuvake näkyy molemmille faksitoiminnoille. Jos haluat käyttää analogista faksia lähiverkkofaksin ollessa käytössä, poista lähiverkkofaksi käytöstä HP MFP Digital Sending Software -asetusohjelmalla tai laitteeseen sulautetulla Web-palvelimella.

Päivämäärä- ja kellonaika-asetuksen asetus ja tarkistaminen

Faksilaitteen päivämäärä- ja kellonaika-asetus on sama kuin koko laitteen päivämäärä- ja kellonaika-asetus. Tiedot voidaan syöttää ohjatun faksimääriyksen avulla tai seuraavasti:

1. Vieritä esiin aloitusnäytön [Hallinta](#)-painike ja paina sitä.
2. Avaa seuraavat valikot:
 - [Yleisasetukset](#)
 - [Päivämäärä-/kellonaika-asetukset](#)
 - [Päivämäärä/aika](#)
3. Valitse maan/alueen mukainen [Aikavyöhyke](#)-asetus.
4. Valitse avattava [Kuukausi](#)-valikko ja valitse kuukausi.
5. Valitse avattavan [Päivämäärä](#)-valikon vieressä olevat ruudut ja kirjoita päivämäärä ja vuosi näppäimistöllä.
6. Valitse [Aika](#)-otsikon alapuolella olevat ruudut, kirjoita tunnit ja minuutit näppäimistöllä ja paina sitten [AP](#)- tai [IP](#)-painiketta.
7. Valitse tarvittaessa [Kesäaika](#)-toiminto.
8. Tallenna asetukset valitsemalla [Tallenna](#).

Päivämäärä- ja kellonaikamuodon asetus ja tarkistaminen

Faksilaitteen päivämäärän ja kellonajan esitysmuoto on sama kuin päälaitteen päivämäärän ja kellonajan esitysmuoto. Tiedot voidaan syöttää ohjatun faksimääriyksen avulla tai seuraavasti:

1. Vieritä esiin aloitusnäytön [Hallinta](#)-painike ja paina sitä.
2. Avaa seuraavat valikot:
 - [Yleisasetukset](#)
 - [Päivämäärä-/kellonaika-asetukset](#)
 - [Päivämäärän/kellonajan muoto](#)
3. Kosketa jotain [Päivämäärän muoto](#) -vaihtoehtoa.
4. Kosketa jotain [Kellonajan muoto](#) -vaihtoehtoa.
5. Tallenna asetukset valitsemalla [Tallenna](#).

Faksin etämääritys

Laitteen ohjauspaneelin lisäksi voit myös etämäärittää faksilaitteen asetuksia erilaisilla ohjelmistotyökaluilla. Koska laite sisältää sulautetun Web-palvelimen (EWS), voit määrittää faksilaitteen asetukset verkon kautta käyttämällä joko Web-selainta tai HP Web Jetadmin (WJA) -toimintoa. Lisäksi voit määrittää faksilaitteen asetukset verkkoon kytketyn tietokoneen kautta HP MFP Digital Sending Software (DSS) -asetusohjelmalla. Näiden työkalujen avulla useimpia faksilaitteen määrittämissä asetuksissa voidaan käyttää laitteen faksivalikon kautta.

Verkkoselain

Laitteessa on sulautettu Web-palvelin (EWS). EWS mahdollistaa analogisten faksiasetusten käytön ja määrittämisen Web-selaimella.

1. Avaa laitteen EWS Configure (EWS-asetukset) -näyttö kirjoittamalla laitteen IP-osoite selaimen URL-osoitepalkkiin ja painamalla **Enter**-näppäintä. Saat laitteen IP-osoitteen selville tulostamalla laitteen asetussivun.



HUOMAUTUS: Jos käytät DSS-asetusohjelmaa, EWS:ssä näkyy ilmoitus, joka kertoo DSS-asetusohjelman olevan käytössä. Ainoa tapa muuttaa asetuksia on käyttää DSS-asetusohjelmaa.

2. Napsauta **Faksi**-välilehteä. Näkyviin tulee **Faksin lähetyasetukset** -näyttö.
3. Ota faksi käyttöön valitsemalla **Faksin lähetyasetukset** -näytössä Ota käyttöön faksilähetys. Tee haluamasi muutokset yleisiin työasetuksiin ja käytössä olevan faksityypin mukaisiin erityisasetuksiin ja hyväksy asetukset napsauttamalla **Käytä**-painiketta.

HP Web Jetadmin

Voit käyttää laitteen analogisia faksiasetuksia HP Web Jetadmin -toiminnolla seuraavien ohjeiden mukaisesti. Katso lisätiedot HP Web Jetadmin -toiminnosta **HP Web Jetadmin -ohjekirjasta**.

1. Käynnistä HP Web Jetadmin -ohjelma.
2. Kirjoita **At a Glance** (Ensisilmäyksellä) -ruudussa laitteen IP-osoite **Quick Device Find** (Nopea laitehaku) -tekstiruutuun ja tuo laitteen tila näkyviin oikeanpuoleiseen ruutuun valitsemalla **Go** (Jatka). Valitse ruudun tilapudotusvalikosta **Digital Sending and Fax** (Digitaalinen lähetys ja faksi).
3. Määritä **Fax Settings** (Faksiasetukset)- tai **Advanced Fax Settings** (Faksin lisäasetukset) -kohdan asetukset. Lisätietoja asetuksesta saat valitsemalla sen vieressä olevan aiheohjeen.
4. Hyväksy asetukset tehtyäsi tarvittavat muutokset valitsemalla **Apply** (Käytä).

Yksittäisen laitteen lisäksi voit määrittää myös usean laitteen asetuksia. Usean laitteen tilassa määritetään usean laitteen asetukset samalla kertaa. Lisätietoja tästä toiminnosta on **Web Jetadmin** -käyttöohjeessa, joka on saatavilla **Self Help and Documentation** (neuvot ja ohjeet) -välilehdessä osoitteessa www.hp.com/go/webjetadmin.

HP MFP Digital Sending Software Configuration Utility

MFP-laitteen analogiset faksiasetukset voi avata DSS-asetusohjelmalla seuraavien ohjeiden mukaisesti.

1. Avaa päänäyttö käynnistämällä apuohjelma (tietokoneessa tai palvelimessa).
2. Valitse laite ja napsauta päänäytössä **Configure MFP** (Määritä MFP-laitteen asetukset) -painiketta. Avaa sitten Fax Settings (Faksiasetukset) -näyttö valitsemalla Send to Fax (Lähetä faksiin) -välilehti.
3. Jos haluat ottaa laitteen faksitoiminnot käyttöön, valitse **Enable Fax Send** (ota käyttöön faksilähetys). Avaa analogiset faksiasetukset valitsemalla **Internal Modem** (Sisäinen modeemi) avattavasta **Fax Send Method** (Faksin lähetysmenetelmä) -luettelosta. Tee tarvittavat muutokset asetuksiin **Common Job Settings** (Yleiset työasetukset) -välilehdessä ja hyväksy asetukset valitsemalla **Käytä**. Määritä muut faksiasetukset valitsemalla **Internal Modem** (Sisäinen modeemi) -välilehti.

Yksittäisen laitteen lisäksi voit määrittää myös usean laitteen asetuksia. Lisätietoja HP MFP Digital Sending Software -asetusohjelmistosta on **HP MFP Digital Sending Software -käyttöoppaassa** ja **HP MFP Digital Sending Software -tukioppaassa**.



HUOMAUTUS: Se, ovatko kaikki vaihtoehdot käytettävissä tai määritettävissä, riippuu käytetyn faksimenetelmän ominaisuuksista ja asetuksista.

Faksiasetukset

Seuraavissa osissa käsitellään faksien lähettämiseen ja vastaanottamiseen liittyviä asetuksia.

- [Faksin lähetysasetukset](#)
- [Faksin vastaanottoasetukset](#)
- [Faksiarkisto ja edelleenlähetys](#)
- [Kysely](#)

Faksin lähetysasetukset

Fax Send Setup (Faksien lähetysasetukset) -valikossa voit määrittää seuraavat toiminnot:

- [Faksin numeronvalinta-asetukset](#)
- [Yleiset faksiasetukset](#)
- [Työn oletusasetukset](#)
- [Laskutuskoodit](#)

Faksin numeronvalinta-asetukset

Faksin valintaäänänen voimakkuuden asetus

Voit säädellä faksin valintaäänänen voimakkuutta [Faksin valintaäänänen voimakkuus](#) -asetuksen avulla, kun fakseja lähetetään.

1. Vieritä esiin aloitusnäytön [Hallinta](#)-painike ja paina sitä.
2. Avaa seuraavat valikot:
 - [Faksiasetukset](#)
 - [Faksilähetysasetukset](#)
 - [Faksin lähetysasetukset](#)
 - [Faksinumeronvalinta-asetukset](#)
3. Valitse avattava [Faksin valintaäänänen voimakkuus](#) -valikko ja jokin seuraavista asetuksista:
 - [Ei käytössä](#)
 - [Matala](#) (oletus)
 - [Suuri](#)
4. Tallenna faksin äänenvoimakkuusasetus valitsemalla [Tallenna](#).

Valintatilan asetus

Valintatila-asetuksella määritetään käytettävä valintatapa: äänivalinta (äänitaajuuspuhelimet) tai sykäysvalinta (valintalevypuhelimet).

Voit asettaa valintatilan seuraavien ohjeiden mukaisesti.

1. Vieritä esiin aloitusnäytön [Hallinta](#)-painike ja paina sitä.
2. Avaa seuraavat valikot:
 - [Faksiasetukset](#)
 - [Faksilähetysasetukset](#)
 - [Faksin lähetysasetukset](#)
 - [Faksinumeronvalinta-asetukset](#)
3. Määritä faksinumeron valinta-asetukset valitsemalla avattavasta [Valintatila](#)-valikosta joko [Ääni](#) (oletus)- tai [Pulssi](#)-vaihtoehto.
4. Kosketa [Tallenna](#)-painiketta.

Faksin lähetyksenopeuden asetus

Faksin lähetyksenopeusasetus säätelee analogisen faksin modeemin bittinopeutta (bitteinä sekunnissa), kun faksia lähetetään.

1. Vieritä esiin aloitusnäytön [Hallinta](#)-painike ja paina sitä.
2. Avaa seuraavat valikot:
 - [Faksiasetukset](#)
 - [Faksilähetysasetukset](#)
 - [Faksin lähetysasetukset](#)
 - [Faksinumeronvalinta-asetukset](#)
3. Valitse avattava valikko [Faksin lähetyksenopeus](#) -kohdasta ja valitse jokin seuraavista vaihtoehdoista:
 - [Nopea](#) (oletus) — 33 600 bit/s (bittiä sekunnissa)
 - [Keskitaso](#) — 14 400 bit/s
 - [Hidas](#) — 9 600 bit/s
4. Kosketa [Tallenna](#)-painiketta.

Uudelleenvalinnan välin asetus

Uudelleenvalinnan väli -asetus määrittää, miten monta minuuttia yritysten välillä odotetaan, jos valittu numero on varattu tai siihen ei vastata. Varattu-tila voi viitata myös tietoliikennevirheeseen.



HUOMAUTUS: Saatat havaita uudelleenvalintailmoituksen ohjauspaneelissa, vaikka **Redial-on-Busy** (Uudelleenvalinta, kun varattu)-, **Redial-on-No-Answer** (Uudelleenvalinta, kun ei vastausta)- tai **Redial-on-Error** (Uudelleenvalinta, kun ilmenee virhe) -asetukset ovat poissa käytöstä. Näin käy, kun faksilaite ensin valitsee numeron ja muodostaa yhteyden, mutta menettää sitten yhteyden. Tämän virhetilan vuoksi faksilaite yrittää automaattisesti (uudelleenvalinta-asetuksista riippumatta) valita numeron uudelleen kahdesti (ensin nopeudella 26 400 bps ja, mikäli yritys epäonnistuu, nopeudella 14 400 bps). Tämän uudelleenvalinnan aikana faksilaitteen ohjauspaneelissa näkyy ilmoitus uudelleenvalinnasta.

1. Vieritä esiin aloitusnäytön **Hallinta**-painike ja paina sitä.
2. Avaa seuraavat valikot:
 - **Faksiasetukset**
 - **Faksilähetysasetukset**
 - **Faksin lähetysasetukset**
 - **Faksinumeronvalinta-asetukset**
3. Avaa näppäimistö painamalla **Uudelleenvalinnan väli** -tekstiruutua.
4. Syötä arvo (1–5, oletus on 5) ja valitse **OK**.
5. Kosketa **Tallenna**-painiketta.

Uudelleenvalinta, kun ilmenee virhe -asetus

Uudelleenvalinta virhetilanteessa -toiminto määrittää, kuinka monta kertaa faksinumero valitaan uudelleen, jos faksin lähetyksessä tapahtuu virhe.

1. Vieritä esiin aloitusnäytön **Hallinta**-painike ja paina sitä.
2. Avaa seuraavat valikot:
 - **Faksiasetukset**
 - **Faksilähetysasetukset**
 - **Faksin lähetysasetukset**
 - **Faksinumeronvalinta-asetukset**
3. Avaa näppäimistö koskettamalla **Uudelleenvalinta virhetilanteessa** -ruutua.
4. Syötä arvo (0–9, oletusarvo on 2) ja paina sitten **OK**-painiketta.
5. Kosketa **Tallenna**-painiketta.

Uudelleenvalinta, kun varattu -asetus

Uudelleenvalinta, kun varattu -asetus määrittää, miten monta kertaa (0–9) faksilaite valitsee numeron uudelleen numeron ollessa varattu. Yritysten välinen aika asetetaan **Uudelleenvalinnan väli** -asetuksella.

1. Vieritä esiin aloitusnäytön [Hallinta](#)-painike ja paina sitä.
2. Avaa seuraavat valikot:
 - [Faksiasetukset](#)
 - [Faksilähetysasetukset](#)
 - [Faksin lähetysasetukset](#)
 - [Faksinumeronvalinta-asetukset](#)
3. Avaa näppäimistö painamalla [Uudelleenvalinta, kun varattu](#) -tekstiruutua.
4. Syötä arvo (0–9, oletusarvo on 3) ja paina sitten [OK](#)-painiketta.
5. Kosketa [Tallenna](#)-painiketta.

Uudelleenvalinta, kun ei vastausta -asetus

Uudelleenvalinta, kun ei vastausta -asetus määrittää, miten monta kertaa faksilaite valitsee numeron uudelleen, kun siihen ei vastata. Uudelleenvalintayritysten määrä on joko 0 tai 1 (Yhdysvalloissa) tai 0–2 maan/alueen asetusten mukaan. Yritysten välinen aika asetetaan Uudelleenvalinnan väli-asetuksella.

1. Vieritä esiin aloitusnäytön [Hallinta](#)-painike ja paina sitä.
2. Avaa seuraavat valikot:
 - [Faksiasetukset](#)
 - [Faksilähetysasetukset](#)
 - [Faksin lähetysasetukset](#)
 - [Faksinumeronvalinta-asetukset](#)
3. Avaa näppäimistö painamalla [Uudelleenvalinta, kun ei vastausta](#) -tekstiruutua.
4. Syötä arvo (0–2, oletusarvo on 0) ja paina sitten [OK](#)-painiketta.
5. Kosketa [Tallenna](#)-painiketta.

Valintääänen tunnistuksen asetus

Valintääänen tunnistusasetuksella määritetään, tarkistaako faksi valintääänen olemassaolon ennen faksin lähettämistä.

1. Vieritä esiin aloitusnäytön [Hallinta](#)-painike ja paina sitä.
2. Avaa seuraavat valikot:
 - [Faksiasetukset](#)
 - [Faksilähetysasetukset](#)

- [Faksin lähetysasetukset](#)
 - [Faksinumeronvalinta-asetukset](#)
3. Paina [Tunnista valintaääni](#) -asetusta. [Tunnista valintaääni](#) -asetuksen viereen tulee valintamerkki, kun se on valittuna. Asetus on oletuksena pois käytöstä (sitä ei ole valittu).
 4. Ota valintaäänien tunnistus käyttöön painamalla [Tallenna](#)-painiketta.

Etunumeron asetus (jos vaaditaan)

Etunumeroasetuksella voit valita etunumeron (esim. ulkolinjan avaamiseen tarvittava 9) soittaessa. Tämä etunumero lisätään automaattisesti puhelinnumeroihin niitä valittaessa.



HUOMAUTUS: Etunumeron ja puhelinnumeron väliin voidaan tarvita tauko. Määritä 2 sekunnin tauko syöttämällä pilkku (,), punnan merkki (£), tai "P". Jos haluat lisätä etunumeron, valitse "X".

1. Vieritä esiin aloitusnäytön [Hallinta](#)-painike ja paina sitä.
2. Avaa seuraavat valikot:
 - [Faksiasetukset](#)
 - [Faksilähetysasetukset](#)
 - [Faksin lähetysasetukset](#)
 - [Faksinumeronvalinta-asetukset](#)
3. Avaa näppäimistö painamalla [Etunumero](#)-tekstiruutua.
4. Kirjoita etunumero näppäimistöllä ja paina [OK](#)-painiketta.
5. Kosketa [Tallenna](#)-painiketta.

Yleiset faksiasetukset

[Yleiset faksilähetysasetukset](#) -valikossa voit määrittää seuraavia asetuksia:

- Faksinumeron vahvistus
- PC-faksaus
- Faksin otsikko
- JBIG-pakkaus
- Virheenkorjaustila

Faksinumeron vahvistuksen käyttöönotto

Kun faksinumeron vahvistus on käytössä, faksinumero on annettava kahdesti virheiden estämiseksi. Tämän toiminnon oletusasetus on [Ei käytössä](#).

1. Vieritä esiin aloitusnäytön [Hallinta](#)-painike ja paina sitä.
2. Avaa seuraavat valikot:

- [Faksiasetukset](#)
 - [Faksilähetysasetukset](#)
 - [Faksin lähetysasetukset](#)
 - [Yleiset faksilähetysasetukset](#)
3. Ota faksinumeron vahvistus käyttöön painamalla [Faksinumeron vahvistus](#) -ruutua.
 4. Kosketa [Tallenna](#)-painiketta.

PC-faksitoiminnon ottaminen käyttöön

PC-faksitoiminnolla voit lähettää fakseja tietokoneesta. Toiminto on käytössä oletusasetuksena. Jos toiminto ei ole käytössä, voit ottaa sen käyttöön seuraavasti:



HUOMAUTUS: PC-faksiohjain on asennettava tietokoneelle, jolta fakseja halutaan lähettää.

1. Vieritä esiin aloitusnäytön [Hallinta](#)-painike ja paina sitä.
2. Avaa seuraavat valikot:
 - [Faksiasetukset](#)
 - [Faksilähetysasetukset](#)
 - [Faksin lähetysasetukset](#)
 - [Yleiset faksilähetysasetukset](#)
3. Valitse [PC-faksaus](#)-ruutu.
4. Kosketa [Tallenna](#)-painiketta.

Faksin otsikko

Faksin otsikkotoiminnolla voit valita, liitetäänkö otsikko faksin yläreunaan ja siirretäänkö sisältöä alapäin vai asetetaan otsikko faksin päälle.

1. Vieritä esiin aloitusnäytön [Hallinta](#)-painike ja paina sitä.
2. Avaa seuraavat valikot:
 - [Faksiasetukset](#)
 - [Faksilähetysasetukset](#)
 - [Faksin lähetysasetukset](#)
 - [Yleiset faksilähetysasetukset](#)
3. Määritä faksin otsikon sijainti valitsemalla [Faksin otsikko](#) -osasta [Alkuliite](#) (oletus)- tai [Otsikko](#)-vaihtoehto.
4. Kosketa [Tallenna](#)-painiketta.

Virheenkorjaustilan asetus

Faksilaite tarkkailee normaalisti puhelinlinjan signaaleja fakseja lähetettäessä tai vastaanottaessa. Jos faksilaite havaitsee virheen lähetyksen aikana ja virheenkorjaus on käytössä, faksilaite pyytää virheen sisältäneen faksin osan lähettämistä uudelleen.

Virheenkorjaustila on käytössä oletusasetuksena. Poista virheenkorjaus käytöstä vain, jos sinulla on ongelmia faksien lähettämässä tai vastaanottamisessa ja jos hyväksyt lähetysvirheet ja mahdollisen kuvanlaadun heikkenemisen. Asetuksen poistaminen käytöstä voi olla tarpeen, jos yrität lähettää faksia ulkomaille tai jos käytät satelliittipuhelinyhteyttä.

Jos virheenkorjaustilaa ei oteta käyttöön, faksilaite ei pysty toimimaan nopeassa tilassa. Faksilaitteen nopeus on tällöin enintään 14 400 bps.



HUOMAUTUS: Jotkin VOIP-palveluntarjoajat saattavat suositella virheenkorjauksen poistamista käytöstä. Tämä ei kuitenkaan ole yleensä tarpeen.

Jos virheenkorjaus on pois käytöstä, ota se käyttöön seuraavasti:

1. Vieritä esiin aloitusnäytön [Hallinta](#)-painike ja kosketa sitä.
2. Avaa seuraavat valikot:
 - [Faksiasetukset](#)
 - [Faksilähetysasetukset](#)
 - [Faksin lähetysasetukset](#)
 - [Yleiset faksilähetysasetukset](#)
3. Jos virheenkorjaustila on pois käytöstä (valintaruutu ei ole valittuna), ota se käyttöön valitsemalla [Virheenkorjaustila](#)-valintaruutu.
4. Kosketa [Tallenna](#)-painiketta.

Työn oletusasetukset

Seuraavia työn oletusasetuksia voidaan muokata:

- Kuvan esikatselu
- Tarkkuus
- Alkuperäisen puolet
- Ilmoitus
- Sisällyksen suunta
- Alkuperäinen koko
- Kuvan säätö
- Tekstin/kuvan optimointi

- Työn koonti
- Tyhjien sivujen estäminen

 **HUOMAUTUS:** Työn oletusasetukset ovat samat kaikissa faksitoiminnoissa: analogisessa faksissa, lähiverkkofaksissa ja Internet-faksissa.

Kuvien esikatselu

1. Vieritä esiin aloitusnäytön **Hallinta**-painike ja paina sitä.
2. Avaa seuraavat valikot:
 - **Faksiasetukset**
 - **Faksilähetysasetukset**
 - **Työn oletusasetukset**
 - **Esikatselu**
3. Kosketa jotakin seuraavista asetuksista:
 - Tee valinnaiseksi
 - Edellytä esikatselua
 - **Poista esikatselu käytöstä**
4. Kosketa **Tallenna**-painiketta.

Lähtevän faksin tarkkuuden määrittäminen

Lähtevän faksin tarkkuusasetus määrittää vastaanottavan faksin tukeman maksimitarkkuuden. Faksilaite käyttää tämän asetuksen määrittämää suurinta mahdollista tarkkuutta ja vastaanottavan faksin suurinta tarkkuutta.

 **HUOMAUTUS:** Faksit, joiden leveys on vähintään 21,25 cm, lähetetään automaattisesti normaalina tai tarkkana puhelun keston lyhentämiseksi.

 **HUOMAUTUS:** Oletustarkkuusasetuksen dpi-lukema on laitteen edellisen mallin oletustarkkuusasetusta pienempi. Esimerkiksi laitteen edellisten mallien oletustarkkuus oli HIENO (200 x 200 dpi).

 **HUOMAUTUS:** Mitä suurempi tarkkuus, sitä pitempi lähetysaika.

 **HUOMAUTUS:** Lähiverkkofaksin tarkkuusasetukset vaihtelevat toimittajan mukaan ja saattavat poiketa alla luetelluista asetuksista.

1. Vieritä esiin aloitusnäytön **Hallinta**-painike ja paina sitä.
2. Avaa seuraavat valikot:
 - **Faksiasetukset**
 - **Faksilähetysasetukset**

- Työn oletusasetukset
 - Tarkkuus
3. Valitse jokin seuraavista tarkkuusasetuksista:
 - Vakio (100 x 200 dpi) (oletus)
 - Hieno (200 x 200 dpi)
 - Erittäin tarkka (300 x 300 dpi)
 4. Kosketa Tallenna-painiketta.

Alkuperäisen puolet

1. Etsi aloitusnäytöstä vierittämällä Hallinta-kuvake ja kosketa sitä.
2. Avaa seuraavat valikot:
 - Faksiasetukset
 - Faksilähetysasetukset
 - Työn oletusasetukset
 - Alkuperäisen puolet
3. Valitse jokin seuraavista vaihtoehtoista:
 - 1-puolinen (oletus)
 - 2-puolinen
4. Määritä sivun suunta koskettamalla Suunta-painiketta.
5. Kosketa Tallenna-painiketta.

Ilmoitus

Ilmoitusasetuksella valitaan, milloin ja miten lähtevän faksin tilasta ilmoitetaan. Tämä asetus koskee vain nykyistä faksia. Jos asetusta halutaan muuttaa pysyvästi, oletusasetusta täytyy muuttaa.

1. Kosketa aloitusnäytössä Hallinta-kuvaketta.
2. Avaa seuraavat valikot:
 - Faksiasetukset
 - Faksilähetysasetukset
 - Työn oletusasetukset
 - Ilmoitus
3. Valitse jokin seuraavista ilmoitusasetuksista:

- [Älä ilmoita](#) (oletus)
 - [Ilmoita työn valmistumisesta](#)
 - [Ilmoita vain työn epäonnistuessa](#)
4. Jos haluat ottaa käyttöön tulostetut ilmoitukset, valitse [Tulosta](#). Jos haluat vastaanottaa sähköposti-ilmoituksia, valitse [Sähköposti](#).
 5. Jos valitsit [Tulosta](#)-vaihtoehdon, hyväksy ilmoitusasetus valitsemalla [Tallenna](#).

TAI

Jos valitsit [Sähköposti](#)-vaihtoehdon, kirjoita sähköpostiosoite näppäimistön avulla. Hyväksy ilmoitusasetus valitsemalla lopuksi [OK](#).

6. Liitä ilmoituksiin pienoiskuva valitsemalla [Lisää pienoiskuva](#) -valintaruutu.

Sisällyksen suunta

Sisällyksen suunta -toiminnon avulla voit määrittää faksin sisällön suunnan sivulla. Valitse yksipuoleisille sivuille asetus [Pysty](#) (lyhyt reuna ylhäällä, oletusasetus) tai [Vaaka](#) (pitkä reuna ylhäällä). Valitse kaksipuoleisille sivuille asetus [Kirjatyyl](#)i (lyhyt reuna ylhäällä) tai [Lehtiötyyl](#)i (pitkä reuna ylhäällä).

1. Vieritä esiin aloitusnäytön [Hallinta](#)-painike ja paina sitä.
2. Avaa seuraavat valikot:
 - [Faksiasetukset](#)
 - [Faksilähetysasetukset](#)
 - [Työn oletusasetukset](#)
 - [Sisällyksen suunta](#)
3. 1-puolinen: valitse [Pysty](#) (oletus) tai [Vaaka](#).
4. 2-puolinen: valitse [Kirja](#) tai [Lehtiötyyl](#)i.
5. Kosketa [Tallenna](#)-painiketta.

Alkuperäinen koko

Käytä [Alkuperäinen koko](#) -toimintoa, jos haluat faksin sisällön vastaavan alkuperäisen asiakirjan kokoa.

1. Vieritä esiin aloitusnäytön [Hallinta](#)-painike ja paina sitä.
2. Avaa seuraavat valikot:
 - [Faksiasetukset](#)
 - [Faksilähetysasetukset](#)
 - [Työn oletusasetukset](#)
 - [Alkuperäinen koko](#)

3. Valitse jokin seuraavista vaihtoehtoista:

- Mikä tahansa koko (oletus)
- Letter (8,5 x 11)
- Letter/Legal-yhdistelmä
- Legal (8,5 x 14 tuumaa)
- Executive (7,25 x 10,5 tuumaa)
- Statement (8,5 x 5,5 tuumaa)
- Oficio (8,5 x 13)
- A4 (210 x 297 mm)
- A5 (148 x 210 mm)
- B5 (257 x 182 mm)
- 16k (197 x 273 mm)
- DPostcard JIS (148 x 200 mm)
- Oficio (216 x 340 mm)

4. Kosketa Tallenna-painiketta.

Kuvien säätäminen



HUOMAUTUS: Kuva-asetusten säätäminen voi hidastaa faksilaitteen siirtonopeutta ja pidentää lähetyssaikaa.

1. Vieritä esiin aloitusnäytön **Hallinta**-painike ja paina sitä.
2. Avaa seuraavat valikot:
 - Faksiasetukset
 - Faksilähetyasetukset
 - Työn oletusasetukset
 - Kuvansäätö
3. Muuta **Tummuus**-asetusta **Vaaleampi**- tai **Tummempi**-painikkeella.
4. Muuta **Kontrasti**-, **Taustan tyhjennys**- tai **Terävyys** -asetusta **Vähemmän**- tai **Lisää**-painikkeella.
5. Kosketa **Tallenna**-painiketta.



HUOMAUTUS: Palauta terävyysasetus tehtaan oletusasetuksiin valitsemalla **Oletus**.

Tekstin/kuvan optimointi

Tekstin/kuvan optimointi -toiminnolla voit määrittää faksin tulostumaan muodossa, joka vastaa parhaiten alkuperäistä asiakirjaa. Jos grafiikkaa ja valokuvia lähetetään tekstimuodossa, kuvanlaatu heikkenee.

1. Vieritä esiin aloitusnäytön [Hallinta](#)-painike ja paina sitä.
2. Avaa seuraavat valikot:
 - [Faksiasetukset](#)
 - [Faksilähetysasetukset](#)
 - [Työn oletusasetukset](#)
 - [Tekstin/kuvan optimointi](#)
3. Valitse jokin seuraavista vaihtoehdoista:
 - [Manuaalinen säätö \(oletus\)](#)
 - [Teksti](#)
 - [Tulostettu kuva](#)
 - [Valokuva](#)
4. Kosketa [Tallenna](#)-painiketta.

Työn koonti

Työn koonti -toiminnolla voit yhdistää useita alkuperäisasiakirjoja samaan faksityöhön.

1. Vieritä esiin aloitusnäytön [Hallinta](#)-painike ja paina sitä.
2. Avaa seuraavat valikot:
 - [Faksiasetukset](#)
 - [Faksilähetysasetukset](#)
 - [Työn oletusasetukset](#)
 - [Työn koonti](#)
3. Valitse jokin seuraavista vaihtoehdoista:
 - [Työn koonti ei käytössä \(oletus\)](#)
 - [Työn koonti käytössä](#)
4. Kosketa [Tallenna](#)-painiketta.

Tyhjien sivujen estäminen

Tyhjien sivujen estäminen -toiminnolla voit estää faksin tyhjien sivujen tulostumisen.

1. Vieritä esiin aloitusnäytön [Hallinta](#)-painike ja paina sitä.
2. Avaa seuraavat valikot:
 - [Faksiasetukset](#)
 - [Faksilähetysasetukset](#)
 - [Työn oletusasetukset](#)
 - [Estä tyhjät sivut](#)
3. Valitse jokin seuraavista vaihtoehdoista:
 - [Ei käytössä](#) (oletus)
 - [Käytössä](#)
4. Kosketa [Tallenna](#)-painiketta.

Laskutuskoodit

Laskutuskoodien asetus

Kun laskutuskoodien määrittäminen on käytössä, käyttäjää pyydetään antamaan numero faksia lähetettäessä. Tämä numero lisätään laskutuskoodiraporttiin. Jos haluat tarkastella laskutuskoodiraporttia, tulosta se tai avaa se sovelluksesta.

Laskutuskoodit on poistettu käytöstä oletusasetuksena. Voit ottaa laskutuskoodit käyttöön seuraavasti.

1. Vieritä esiin aloitusnäytön [Hallinta](#)-painike ja paina sitä.
2. Avaa seuraavat valikot:
 - [Faksiasetukset](#)
 - [Faksilähetysasetukset](#)
 - [Faksin lähetysasetukset](#)
 - [Laskutuskoodit](#)
3. Ota laskutuskoodit käyttöön koskettamalla [Ota laskutuskoodit käyttöön](#) -vaihtoehtoa.



HUOMAUTUS: Voit poistaa laskutuskoodit käytöstä poistamalla [Ota laskutuskoodit käyttöön](#) -toiminnan valinnan koskettamalla [Tallenna](#)-painiketta ja ohittamalla seuraavat vaiheet.

Jos käyttäjät saavat muokata laskutuskoodeja, kosketa [Salli käyttäjien muokata laskutuskoodeja](#) -vaihtoehtoa.

4. Ota näppäimistö käyttöön koskettamalla [Oletuslaskutuskoodi](#)-painiketta.
5. Anna laskutuskoodi ja kosketa [OK](#)-painiketta.
6. Ota näppäimistö käyttöön koskettamalla [Pituus vähintään](#) -painiketta.

7. Kirjoita laskutuskoodin merkkien määrä ja kosketa [OK](#)-painiketta.
8. Kosketa [Tallenna](#)-painiketta.

Faksin vastaanottoasetukset

Fax Receive Setup (Faksien vastaanottoasetukset) -valikossa voit määrittää seuraavat toiminnot:

- [Faksin vastaanottomääritykset](#)
- [Kuvankäsittelyn lisäasetukset](#)
- [Faksien tulostusajastuksen ottaminen käyttöön ja poistaminen käytöstä](#)
- [Saapuvien faksien estäminen](#)
- [Työn oletusasetukset](#)
- [Paperilokeron asetus](#)

Faksin vastaanottomääritykset

Sointiäänän voimakkuuden asetus

1. Vieritä esiin aloitusnäytön [Hallinta](#)-painike ja paina sitä.
2. Avaa seuraavat valikot:
 - [Faksiasetukset](#)
 - [Faksivastaanottoasetukset](#)
 - [Faksin vastaanottoasetukset](#)
3. Valitse avattava [Soittoäänän voimakkuus](#) -valikko ja jokin seuraavista soittoääniasetuksista:
 - [Ei käytössä](#)
 - [Matala](#) (oletus)
 - [Suuri](#)
4. Tallenna soittoäänän voimakkuusasetus painamalla [Tallenna](#)-painiketta.

Vastausviiveasetus

Vastausviiveasetus määrää puhelimen soittokerrat, ennen kuin faksilaite vastaa puheluun.



HUOMAUTUS: Soittojen oletusmääräalue riippuu maasta/alueesta. Soittojen mahdollinen määrä riippuu maasta/alueesta.

1. Vieritä esiin aloitusnäytön [Hallinta](#)-painike ja paina sitä.
2. Avaa seuraavat valikot:

- [Faksiasetukset](#)
 - [Faksivastaanottoasetukset](#)
 - [Faksin vastaanottoasetukset](#)
3. Valitse avattava [Soitot ennen vastaamista](#) -valikko ja kosketa soittojen määrää (1–5, oletusasetus on 1).



HUOMAUTUS: Jos sinulla on soiton tunnistamiseen liittyviä ongelmia, aseta [Soitot ennen vastaamista](#) -asetukseksi 2.

4. Kosketa [Tallenna](#)-painiketta.

Faksin vastaanottonopeuden asetus

1. Vieritä esiin aloitusnäytön [Hallinta](#)-painike ja paina sitä.
2. Avaa seuraavat valikot:
 - [Faksiasetukset](#)
 - [Faksivastaanottoasetukset](#)
 - [Faksin vastaanottoasetukset](#)
3. Valitse jokin avattavan [Faksin vastaanottonopeus](#) -valikon vaihtoehdoista:
 - [Nopea](#) (oletus) — v.34/maks. 33 600 bit/s
 - [Keskitaso](#) — v.17/maks. 14 400 s/min
 - [Hidas](#) — v.29/maks. 9600 s/min
4. Kosketa [Tallenna](#)-painiketta.

Soittojen välin asetus

1. Vieritä esiin aloitusnäytön [Hallinta](#)-painike ja paina sitä.
2. Avaa seuraavat valikot:
 - [Faksiasetukset](#)
 - [Faksivastaanottoasetukset](#)
 - [Faksin vastaanottoasetukset](#)
3. Ota näppäimistö käyttöön koskettamalla [Soittojen väli](#) -kohdan alapuolella olevaa painiketta.
4. Kirjoita soittovälin arvo näppäimistöllä ja valitse [OK](#). Soittovälin oletusasetus on 600.
5. Kosketa [Tallenna](#)-painiketta.

Soittotaajuuden asetus



HUOMAUTUS: Soiton oletustaajuus kattaa laajan taajuusalueen, joten säätöjä vaaditaan vain harvoin.

1. Vieritä esiin aloitusnäytön [Hallinta](#)-painike ja paina sitä.
2. Avaa seuraavat valikot:
 - [Faksiasetukset](#)
 - [Faksivastaanottoasetukset](#)
 - [Faksin vastaanottoasetukset](#)
3. Ota näppäimistö käyttöön koskettamalla [Soittotaajuus](#)-kohdan alapuolella olevaa painiketta.
4. Kirjoita soiton taajuuden arvo näppäimistöllä ja valitse **OK**. Soiton taajuuden oletusasetus on 68 Hz.
5. Kosketa [Tallenna](#)-painiketta.

Kuvankäsittelyn lisäasetukset

Kuvankäsittelyn lisäasetusten avulla voit parannella skannattuja kuvia usealla eri tavalla. Voit säätää seuraavia asetuksia:

- [Terävyyden säätö](#)
- [Reunojen poistaminen](#)
- [Automaattinen värin tunnistus](#)
- [Automaattinen sivun rajaus](#)
- [Automaattinen kuvan suunta](#)
- [Automaattinen sävysäätö](#)

Terävyyden säätö

Voit säätää kuvan terävyyttä Terävyys-asetuksella. Jos esimerkiksi lisäät terävyyttä, tekstistä tulee selkeämpää. Terävyyden vähentäminen puolestaan pehmentää valokuvia.

1. Valitse aloitusnäytössä **Faksi**-painike.
2. Määritä faksin vastaanottajan tiedot täyttämällä ensimmäisessä näytössä olevat kentät.
3. Valitse näytön alareunassa oleva **Lisää asetuksia** -painike.
4. Valitse **Kuvansäätö**-painike.



HUOMAUTUS: Jos **Kuvansäätö**-painike ei ole ensimmäisellä asetussivulla, vieritä seuraavalle sivulle koskettamalla **Lisää asetuksia** -painiketta.

5. Vähennä terävyyttä siirtämällä **Terävyys**-liukusäädintä vasemmalle tai lisää terävyyttä siirtämällä liukusäädintä oikealle.
6. Tallenna muutokset painamalla **OK**-painiketta.
7. Aloita skannaaminen koskettamalla **Aloit**-painiketta.

Reunojen poistaminen

Poista reunat -toiminnolla voit poistaa vikoja, kuten tummia rajoja tai niitinjälkiä, poistamalla reunat skannatusta kuvasta.

1. Valitse aloitusnäytössä **Faksi**-painike.
2. Määritä faksin vastaanottajan tiedot täyttämällä ensimmäisessä näytössä olevat kentät.
3. Valitse näytön alareunassa oleva **Lisää asetuksia** -painike.
4. Valitse **Poista reunat** -painike.



HUOMAUTUS: Jos **Poista reunat** -painike ei ole ensimmäisellä asetussivulla, vieritä seuraavalle sivulle koskettamalla **Lisää asetuksia** -painiketta.

5. Muuta tarvittaessa mittayksikköä valitsemalla **Käytä tuumia**- tai **Käytä millimetrejä** -valintaruutu.
6. Kosketa puhdistettavan kuvan reunan kenttää ja anna sitten etäisyys puhdistettavan sivun reunasta. Toista tämä vaihe jokaisen puhdistettavan reunan osalta.
7. Tallenna muutokset painamalla **OK**-painiketta.
8. Aloita skannaaminen koskettamalla **Aloit**-painiketta.

Automaattinen värin tunnistus

Väri/musta-toiminnolla voit määrittää laitteen skannatuissa kuvissa käyttämät väriasetukset. Valittavat vaihtoehdot ovat seuraavat:

Automaattinen tunnistus	Laite esikatsellee kuvat ja määrittää, onko sivuilla värejä. Jos sivuilla on värejä, laite luo värikuvan. Jos sivuilla ei ole värejä, laite luo mustavalkoisen tai harmaasävykuvan. Mustavalkoiset ja harmaasävykuvat ovat tiedostokooltaan värikuvia pienempiä.
Väri	Laite luo aina värikuvan.
Musta/harmaa	Laite luo aina mustavalkoisen ja harmaasävykuvan.
Musta	Laite käyttää kuvissa vain mustaa, mutta ei harmaasävyjä.

1. Valitse aloitusnäytössä **Faksi**-painike.
2. Määritä faksin vastaanottajan tiedot täyttämällä ensimmäisessä näytössä olevat kentät.
3. Valitse näytön alareunassa oleva **Lisää asetuksia** -painike.

4. Valitse **Väri/musta**-painike.



HUOMAUTUS: Jos **Väri/musta**-painike ei ole ensimmäisellä asetussivulla, vieritä seuraavalle sivulle koskettamalla **Lisää asetuksia** -painiketta.

5. Valitse väriasetus vaihtoehtojen luettelosta.
6. Tallenna muutokset painamalla **OK**-painiketta.
7. Aloita skannaaminen koskettamalla **Aloit**-painiketta.

Automaattinen sivun rajaus

Laite pystyy rajaamaan skannatun kuvan paperikooltaan alkuperäisen asiakirjan tai alkuperäisen asiakirjan tunnistettavan sisällön koon mukaan.



HUOMAUTUS: Jos haluat rajata kuvan vastaamaan paperikokoa, skanna kuva arkinsyöttölaitteesta tai jätä skannerin kansi auki, kun skannaat lasitasolta.

1. Valitse aloitusnäytössä **Faksi**-painike.
2. Määritä faksin vastaanottajan tiedot täyttämällä ensimmäisessä näytössä olevat kentät.
3. Valitse näytön alareunassa oleva **Lisää asetuksia** -painike.
4. Valitse **Rajausasetukset**-painike.



HUOMAUTUS: Jos **Rajausasetukset**-painike ei ole ensimmäisellä asetussivulla, vieritä seuraavalle sivulle koskettamalla **Lisää asetuksia** -painiketta.

5. Valitse rajausasetus:
 - **Rajaa paperikoon mukaan:** Laite rajaa kuvan vastaamaan alkuperäisen asiakirjan paperikokoa.
 - **Rajaa sisällön mukaan:** Laite rajaa kuvan alkuperäisen asiakirjan tunnistettavan sisällön koon mukaan.
6. Tallenna muutokset painamalla **OK**-painiketta.
7. Aloita skannaaminen koskettamalla **Aloit**-painiketta.

Automaattinen kuvan suunta

Alkuperäisissä asiakirjoissa, joissa on vähintään 100 merkkiä sivulla, laite pystyy tunnistamaan sivun yläreunan ja suuntaamaan skannatut kuvat oikein. Jos skannaat useita sivuja ja jotkin sivut ovat muihin sivuihin nähden ylösalaisin, skannatussa kuvassa kaikki sivut ovat oikein päin. Jos jotkin sivut ovat vaakasuuntaisia, laite kiertää kuvaa niin, että sivun yläreuna on kuvan yläreunassa.

1. Valitse aloitusnäytössä **Faksi**-painike.
2. Määritä faksin vastaanottajan tiedot täyttämällä ensimmäisessä näytössä olevat kentät.
3. Valitse näytön alareunassa oleva **Lisää asetuksia** -painike.

4. Valitse **Sisällön suunta** -painike.



HUOMAUTUS: Jos **Sisällön suunta** -painike ei ole ensimmäisellä asetussivulla, vieritä seuraavalle sivulle koskettamalla **Lisää asetuksia** -painiketta.

5. Valitse **Tunnista automaattisesti**.
6. Tallenna muutokset painamalla **OK**-painiketta.
7. Aloita skannaaminen koskettamalla **Aloit**-painiketta.

Automaattinen sävysäätö

Voit määrittää laitteen säätämään tummuus-, kontrasti- ja taustan puhdistusasetuksia sivukohtaisesti. Jos esimerkiksi alkuperäisessä asiakirjassa on muita sivuja vaaleampia sivuja, skannatussa kuvassa kaikkien sivujen tummuus on tätä yhtenäisempi.

1. Valitse aloitusnäytössä **Faksi**-painike.
2. Määritä faksin vastaanottajan tiedot täyttämällä ensimmäisessä näytössä olevat kentät.
3. Valitse näytön alareunassa oleva **Lisää asetuksia** -painike.
4. Valitse **Kuvansäätö**-painike.



HUOMAUTUS: Jos **Kuvansäätö**-painike ei ole ensimmäisellä asetussivulla, vieritä seuraavalle sivulle koskettamalla **Lisää asetuksia** -painiketta.

5. Valitse **Automaattinen sävy** -valintaruutu koskettamalla sitä.
6. Tallenna muutokset painamalla **OK**-painiketta.
7. Aloita skannaaminen koskettamalla **Aloit**-painiketta.

Faksien tulostusajastuksen ottaminen käyttöön ja poistaminen käytöstä



HUOMAUTUS: Faksitulostuksen aikataulu täytyy luoda ennen aikataulun käyttöönottamista.

1. Vieritä esiin aloitusnäytön **Hallinta**-painike ja paina sitä.
2. Avaa seuraavat valikot:
 - **Faksiasetukset**
 - **Faksivastaanottoasetukset**
 - **Faksien tulostuksen ajastus**
3. Paina **Käytä faksien tulostuksen ajastusta** -vaihtoehtoa.
4. Kosketa **Ajoitus**-painiketta.
5. Valitse **Faksitulostustila**.
6. Avaa **Määritä viikoittainen faksitapahtuma** -näyttö painamalla vihreää plusmerkkiä.
7. Vieritä näkyviin **Faksitulostustila** ja paina sitä.

8. Valitse **Tapahtumatyyppi** -otsikon alta yksi vaihtoehto:
 - Tulosta saapuvat faksit
 - Tallenna saapuvat faksit
9. Ota näppäimistö käyttöön painamalla **Aika**-kenttiä ja syötä tunteina ja minuutteina ajankohdat, jolloin vastaanotetut faksit tulostetaan tai tallennetaan.
10. Ota faksitulostuksen aikataulu käyttöön painamalla päiviä vastaavia **Tapahtuman päivät** -painikkeita.
11. Kosketa **OK**-painiketta.
12. Tallenna faksitulostuksen aikataulu painamalla **Tallenna**-painiketta.
13. Ota faksitulostuksen aikataulu käyttöön painamalla **Tallenna**-painiketta.



HUOMAUTUS: Yhtenä päivänä voi olla käytössä vain yksi faksitulostuksen aikataulu.

Saapuvien faksien estäminen

Estettyjen faksien luettelo -asetuksen avulla voit luoda luettelon estetyistä puhelinnumeroista. Kun laite vastaanottaa faksin estetyistä puhelinnumeroista, faksia ei tulosteta ja se poistetaan muistista välittömästi.

Estettyjen faksien luettelon luominen

1. Vieritä esiin aloitusnäytön **Hallinta**-painike ja paina sitä.
2. Avaa seuraavat valikot:
 - Faksiasetukset
 - Faksivastaanottoasetukset
 - Estetyt faksinumerot
3. Avaa näppäimistö painamalla **Estettävä faksinumero** -tekstiruutua.
4. Kirjoita numero ja paina sitten **OK**-painiketta.
5. Siirrä numero **Estetyt faksinumerot** -luetteloon painamalla vihreää nuolta.



HUOMAUTUS: Voit lisätä estettyjä faksinumeroita toistamalla kohdat 3–5.

6. Tallenna estettyjen faksinumeroiden luettelo painamalla **Tallenna**-painiketta.

Numerojen poistaminen estettyjen faksien luettelosta

1. Vieritä esiin aloitusnäytön **Hallinta**-painike ja paina sitä.
2. Avaa seuraavat valikot:

- [Faksiasetukset](#)
 - [Faksivastaanottoasetukset](#)
 - [Estetyt faksinumerot](#)
3. Valitse [Estetyt faksinumerot](#) -luettelosta poistettavien numeroiden määrä, paina [Poista](#)-painiketta ja paina sitten [Tallenna](#)-painiketta.
 4. Vahvista numeron poisto painamalla [OK](#)-painiketta.
 5. Voit poistaa lisää numeroita [Estetyt faksinumerot](#) -luettelosta toistamalla vaiheet 3 ja 4. Voit myös poistaa kaikki numerot kerralla [Estetyt faksinumerot](#) -luettelosta painamalla ensin [Poista kaikki](#) -painiketta ja sitten [Tallenna](#)-painiketta.

Työn oletusasetukset

Seuraavia työn oletusasetuksia voidaan muokata:

- Ilmoitus
- Vastaanotettujen faksien leimaus
- Sovita sivulle
- Paperin valinta
- Tulostelokero
- Puolet



HUOMAUTUS: Työn oletusasetukset ovat samat kaikissa faksitoiminnoissa: analogisessa faksissa, lähiverkkofaksissa ja Internet-faksissa.

Ilmoitukset

Tämä asetus määrittää, milloin tulevien faksien faksipuheluraportti tulostetaan.

1. Vieritä esiin aloitusnäytön [Hallinta](#)-painike ja paina sitä.
2. Avaa seuraavat valikot:
 - [Faksiasetukset](#)
 - [Faksivastaanottoasetukset](#)
 - [Työn oletusasetukset](#)
 - [Ilmoitus](#)
3. Valitse jokin seuraavista ilmoitusasetuksista:
 - [Älä ilmoita](#) (oletus)
 - [Ilmoita työn valmistumisesta](#)
 - [Ilmoita vain työn epäonnistuessa](#)

4. Jos haluat ottaa käyttöön tulostetut ilmoitukset, valitse [Tulosta](#). Jos haluat vastaanottaa sähköposti-ilmoituksia, valitse [Sähköposti](#).
5. Jos valitsit [Tulosta](#)-vaihtoehdon, hyväksy ilmoitusasetus valitsemalla [Tallenna](#).

TAI

Jos valitsit [Sähköposti](#)-vaihtoehdon, kirjoita sähköpostiosoite näppäimistön avulla. Hyväksy ilmoitusasetus valitsemalla lopuksi [Tallenna](#).

6. Liitä ilmoitukseen pienoiskuva valitsemalla [Lisää pienoiskuva](#) -valintaruutu.

Vastaanotettujen faksien leimaaminen (saapuvat faksit)

Leimaa vastaanotetut faksit -asetus ottaa tulevien faksien leimaamisen käyttöön tai poistaa sen käytöstä. Leimaus merkitsee tulevan faksin jokaiselle sivulle vastaanottopäivämäärän, kellonajan, puhelinnumeron ja sivunumeron.

1. Vieritä esiin aloitusnäytön [Hallinta](#)-painike ja paina sitä.
2. Avaa seuraavat valikot:
 - [Faksiasetukset](#)
 - [Faksivastaanottoasetukset](#)
 - [Työn oletusasetukset](#)
 - [Leimaa vastaanotetut faksit](#)
3. Poista leimaus käytöstä valitsemalla [Ei käytössä](#) (oletus) tai ota se käyttöön valitsemalla [Käytössä](#).
4. Kosketa [Tallenna](#)-painiketta.

Sovita sivulle -asetus

Tulostettavan faksin sivukokoa valittaessa laite määrittää lähimmän vastaavan sivukoon ja soviittaa halutun koon laitteessa käytettävissä olevien kokoasetusten mukaan. Jos soviita sivulle -asetus on käytössä ja vastaanotettu kuva on paperikokoa suurempi, laite yrittää skaalata kuvan sivulle sopivaksi. Jos tämä asetusta ei ole käytössä, sivua suurempi tuleva kuva jakautuu usealle sivulle.

1. Vieritä esiin aloitusnäytön [Hallinta](#)-painike ja paina sitä.
2. Avaa seuraavat valikot:
 - [Faksiasetukset](#)
 - [Faksivastaanottoasetukset](#)
 - [Työn oletusasetukset](#)
 - [Sovita sivulle](#)

3. Ota sovita sivulle -toiminto käyttöön valitsemalla [Käytössä](#) (oletus) tai poista se käytöstä valitsemalla [Ei käytössä](#).
4. Kosketa [Tallenna](#)-painiketta.

Paperin valinnan asetus

Paperin valinta -toiminnolla voit määrittää, mistä lokerosta faksin paperi ladataan.

1. Vieritä esiin aloitusnäytön [Hallinta](#)-painike ja paina sitä.
2. Avaa seuraavat valikot:
 - [Faksiasetukset](#)
 - [Faksivastaanottoasetukset](#)
 - [Työn oletusasetukset](#)
 - [Paperin valinta](#)
3. Valitse jokin seuraavista vaihtoehtoista:
 - [Automaattinen](#) (oletus)
 - [Lokero 1](#)
 - [Lokero 2](#)
4. Kosketa [Tallenna](#)-painiketta.

Tulostelokeron asetus

Tulostelokero-toiminnolla voit valita, mihin tulostelokeroon faksi tulostetaan.

1. Vieritä esiin aloitusnäytön [Hallinta](#)-painike ja paina sitä.
2. Avaa seuraavat valikot:
 - [Faksiasetukset](#)
 - [Faksivastaanottoasetukset](#)
 - [Työn oletusasetukset](#)
 - [Tulostelokero](#)
3. Paina sen lokeron nimeä, johon haluat vastaanottaa faksit.
4. Kosketa [Tallenna](#)-painiketta.

Puolten asetus

Puolet-toiminnolla voit valita, tulostetaanko faksit yksi- vai kaksipuoleisina.

1. Vieritä esiin aloitusnäytön [Hallinta](#)-painike ja paina sitä.
2. Avaa seuraavat valikot:
 - [Faksiasetukset](#)
 - [Faksivastaanottoasetukset](#)
 - [Työn oletusasetukset](#)
 - [Sivut](#)
3. Valitse jokin seuraavista vaihtoehdoista:
 - [1-puolinen](#) (oletus)
 - [2-puolinen](#)
4. Kosketa [Tallenna](#)-painiketta.

Paperilokeron asetus

Paperilokeroasetus valitsee laitteen paperilokeron, josta otetaan paperi tulostettaviin fakseihin.

1. Vieritä esiin aloitusnäytön [Hallinta](#)-painike ja paina sitä.
2. Avaa seuraavat valikot:
 - [Faksiasetukset](#)
 - [Faksivastaanottoasetukset](#)
 - [Työn oletusasetukset](#)
 - [Paperin valinta](#)
3. Paina sen lokeron nimeä, johon haluat vastaanottaa faksit.
4. Tallenna paperilokeroasetus painamalla [Tallenna](#)-painiketta.

Faksiarkisto ja edelleenlähetys

Faksiarkisto-toiminnon avulla voit tallentaa kaikista saapuvista ja/tai lähtevistä fakseista arkistokopiot määrättyyn sähköpostiosoitteeseen.

Faksin edelleenlähetys -toiminnon avulla voit lähettää kaikki vastaanotetut ja/tai lähtevät faksit edelleen toiseen faksinumeroon. Kun faksin edelleenlähetys on käytössä, vastaanottava laite tulostaa faksin (jos faksin tulostamistoiminto ei ole käytössä, faksi tulostuu, kun tulostus otetaan käyttöön) ja lähettää sen myös edelleen faksin edelleenlähetysnumeroon.

Voit ottaa nämä asetukset käyttöön ja määrittää ne HP:n sulautetun Web-palvelimen avulla.

Faksiarkiston ottaminen käyttöön

1. Avaa selain ja kirjoita laitteen IP-osoite osoiteriville.
2. Kun HP:n sulautettu Web-palvelin tulee näkyviin, valitse **Faksi**-välilehti.
3. Napsauta **Faksien arkistointi ja edelleenlähetys** -linkkiä.
4. Valitse **Faksiarkisto**-alueella haluamasi vaihtoehto avattavasta **Faksiarkisto**-luettelosta.
5. Valitse vaihtoehto avattavasta **Arkistoitavan faksityön tyyppi** -luettelosta.
6. Valitse jokin vaihtoehto avattavasta **Arkistointikohde**-luettelosta.



HUOMAUTUS: Jos haluat arkistoida sähköpostiviestin, sinun on määritettävä SMTP-palvelimen tiedot.

7. Napsauta sivun alaosassa olevaa **Käytä**-painiketta.

Faksin edelleenlähetysten ottaminen käyttöön

1. Avaa selain ja kirjoita laitteen IP-osoite osoiteriville.
2. Kun HP:n sulautettu Web-palvelin tulee näkyviin, valitse **Faksi**-välilehti.
3. Napsauta **Faksien arkistointi ja edelleenlähetys** -linkkiä.
4. Napsauta **Faksin edelleenlähetys** -alueella **Ota faksin edelleenlähetys käyttöön** -ruutua.
5. Valitse vaihtoehto avattavasta **Edelleenlähetettävän faksityön tyyppi** -luettelosta.
6. Kirjoita faksinumero **Faksin edelleenlähetysten numero** -kenttään.
7. Napsauta sivun alaosassa olevaa **Käytä**-painiketta.

Kysely

Faksikysely on toiminto, jonka avulla yksi faksilaitte voi lähettää toiselle faksilaitteelle tiettyä asiakirjaa koskevan pyynnön. Kyselytoiminnon on oltava molemmissa faksilaitteissa käytössä, jotta toimenpiteenvoi suorittaa loppuun. Kyselytoiminto on otettava käyttöön HP:n sulautetussa Web-palvelimessa, ennen kuin sen voi määrittää tai sitä voi käyttää ohjauspaneelissa.

Kyselyn ottaminen käyttöön EWS:n kautta

1. Avaa selain ja kirjoita laitteen IP-osoite osoiteriville.
2. Kun HP:n sulautettu Web-palvelin tulee näkyviin, valitse **Yleiset**-välilehti.
3. Valitse **Käytettävissä olevat sovellukset** -alueelta **Kysely** ja vedä se sitten **Aloitusp näyttö**-alueelle.
4. Päivitä ohjauspaneeli kyselytoiminnolla napsauttamalla sivun alareunassa olevaa **Käytä**-painiketta.

Kyselyn vastaanoton alustaminen

Jotkin faksilaitteet voivat säilyttää faksia, kunnes toinen faksilaite pyytää faksin lähettämistä. Kun laite lähettää kyselyn toiselle, faksia säilyttävälle faksilaitteelle ja pyytää säilytetyn faksin lähettämistä, kyseessä on kyselyn vastaanotto.

1. Avaa Faksi-näyttö painamalla ohjauspaneelin [Faksi](#)-kuvaketta.
2. Avaa asetusnäyttö valitsemalla [Lisävaihtoehtoja](#).
3. Selaa sivulle 2.
4. Avaa faksin kyselynäyttö valitsemalla [Fax Polling](#) (Faksin kysely).
5. Avaa näppäimistö painamalla tekstiruutua.
6. Kirjoita kyselyn vastaanotonnumero näppäimistöllä ja valitse sitten [Käynnistä](#).
7. Kirjoitettu numero valitaan. Jos faksilaitteessa, jonka numero valittiin, säilytetään tallennettua faksia, faksi lähetetään pyynnön lähettäneeseen laitteeseen ja tulostetaan. Jos faksia ei ole, näkyviin tulee ilmoitus [Faksia ei ole](#). Jos faksilaite ei tue kyselytoimintoa, näkyviin tulee virheilmoitus [Kysely ei kelpaa](#).

Faksin käyttäminen

Faksitoimintonäyttö

Faksitoimintonäyttöä käytetään faksien lähettämiseen. Voit avata tämän näytön painamalla monitoimilaitteen alkunäytössä näkyvää [Faksi](#)-kuvaketta.

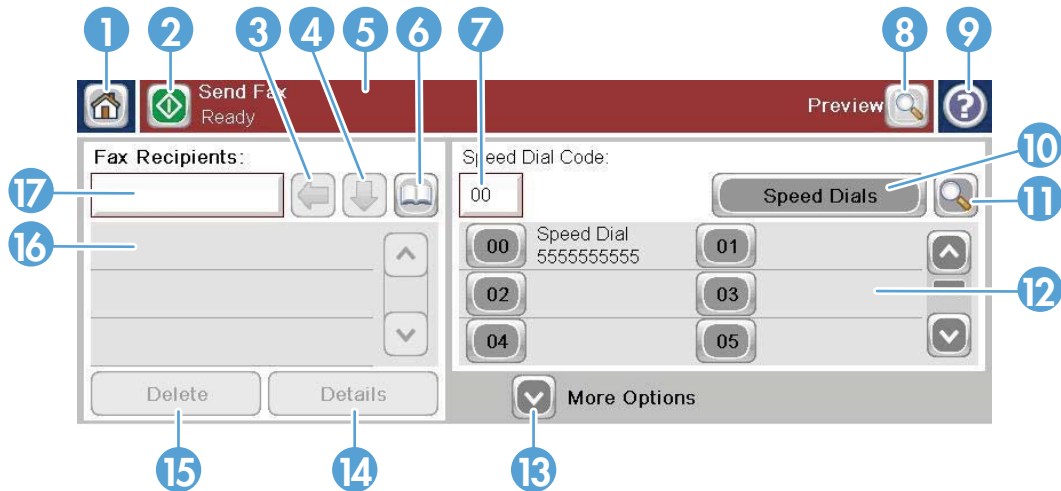

1	Paluu päänäyttöön
2	Faksin lähettäminen vastaanottajille
3	Askel takaisinpäin / Numeron poistaminen
4	Numeron lisääminen vastaanottajaluetteloon
5	Tilasanomapalkki
6	Faksiosoitekirjan avaaminen
7	Pikavalinnan etsiminen numerolla
8	Kuvan esikatselu
9	Ohjeaiheiden tuominen näyttöön
10	Pikavalintojen muokkaaminen
11	Pikavalinnan etsiminen nimellä
12	Pikavalintaluettelo (tietojen näyttö selaamalla)
13	Lisää asetuksia – muiden faksilähetysasetusten tarkasteleminen tai määrittäminen
14	Valitun vastaanottajan tietojen näyttäminen
15	Valitun vastaanottajan poistaminen luettelosta
16	Faksin vastaanottajat
17	Faksinumerot – Avaa näppäimistö painamalla tätä tai syötä numero ohjauspaneelin näppäimistöllä ¹

¹ Kun **Faksinumerot**-painiketta painetaan, näyttöön tulee ikkuna, jossa on **PIN**-painike. Tämän painikkeen avulla voit lisätä sulje-erikoismerkit ([]) PIN-numeron piilottamiseksi. Lisäksi näyttöön tulee **Tauko**-painike, jonka avulla voit lisätä kahden sekunnin taukoa merkitsevän pilkun.

 **HUOMAUTUS:** PIN-numero on tarkoitettu puhelukortteja, ei faksattavien asiakirjojen suojaamista varten.



Tilaviestirivi

Tilatiedot näkyvät fakseja lähetettäessä ja vastaanotettaessa joidenkin kosketusnäyttöjen yläosassa sijaitsevassa tilapalkissa. Näitä tilatietoja ovat: **Valmis**, **Vastaanotan puhelua**, **Sivu lähetetty**, yms.

Faksin lähettäminen

Voit lähettää faksin valitsemalla numeron jollakin kolmesta perustavasta:

- Valitse numerot manuaalisesti.
- Valitse numerot pikavalinnalla.
- Syötä numerot faksiosoitekirjan avulla.

 **HUOMAUTUS:** Jos haluat nähdä käytönaikaisia ohjeita faksin lähettämisestä, avaa ohjevalikko valitsemalla näytössä ? ja valitse sitten ohjeaiheiden luettelosta **Faksi**.

Sallitut merkit faksinumeroissa

- Numerot (0–9)
- #
- *
- ,
- välilyönnit
- []
- ()

- -
- +
- X
- P

Kun numero valitaan numeropainikkeilla, tauot tai muut tarvittavat numerot, kuten maakoodit, PBX-järjestelmän ulkoisten numeroiden tunnuskoodit (tavallisesti 9 tai 0) tai kaukopuheluiden etunumerot, on myös annettava Tauko-painikkeella. Kahden sekunnin tauko voidaan lisätä valitsemalla pilkku (,). Jos faksin etunumeroasetukseen on määritetty automaattisesti valittava etunumero, sitä ei tarvitse valita erikseen.

HUOMAUTUS: Faksia lähetettäessä se ensin skannataan ja tallennetaan muistiin. Kun koko asiakirja on tallennettu, se lähetetään ja poistetaan muistista. Muistista poistetaan myös sellaiset faksit, joiden lähettäminen ei onnistu, koska valittu numero on varattu tai se ei vastaa. Jos **Uudelleenvalinta, kun varattu:-** tai **Uudelleenvalinta, kun ei vastasta** -toiminto on otettu käyttöön, faksia ei poisteta, ennen kuin kaikki uudelleenvalinnat ovat epäonnistuneet tai faksin lähettäminen onnistuu.

Faksin lähettäminen määrittämällä numerot manuaalisesti

1. Aseta asiakirja automaattiseen asiakirjansyöttölaitteeseen (ADF) tai skannerin lasille.

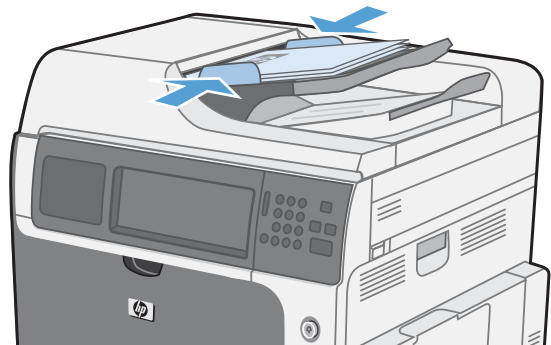

2. Valitse aloitusnäytössä **Faksi**-painike. Anna tarvittaessa käyttäjänimi ja salasana.

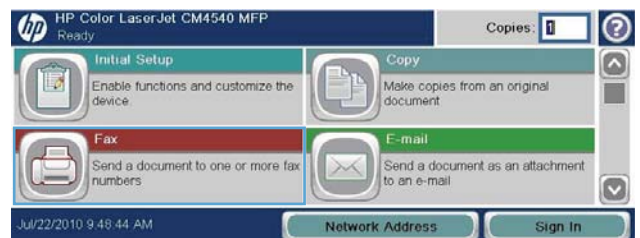

3. Valitse **Lisävaihtoehtoja**-painike. Tarkista, että kaikki asetukset vastaavat alkuperäiskappaletta. Kun kaikki asetukset on määritetty, selaa takaisin **Faksi**-päänäyttöön koskettamalla nuolta.

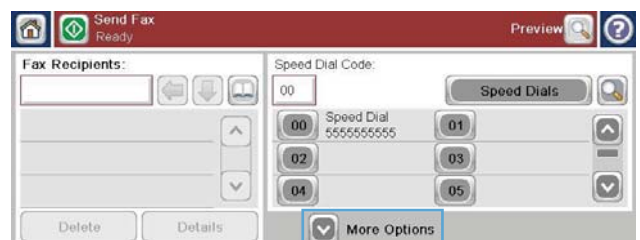

4. Avaa näppäimistö koskettamalla **Faksinumerot** -ruutua.

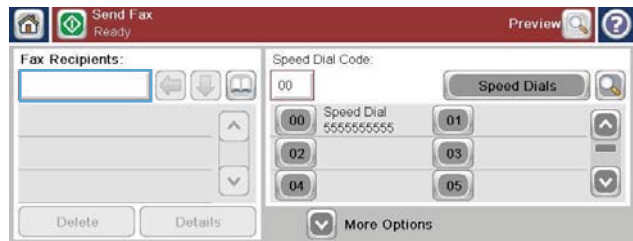

5. Kirjoita puhelinnumero näppäimistöllä ja valitse sitten **OK**.



6. Lähetä faksi valitsemalla **Käynnistä**. Voit valita kosketusnäytön **Käynnistä**-kuvakkeen tai painaa ohjauspaneelissa vihreää **Käynnistä**-painiketta.

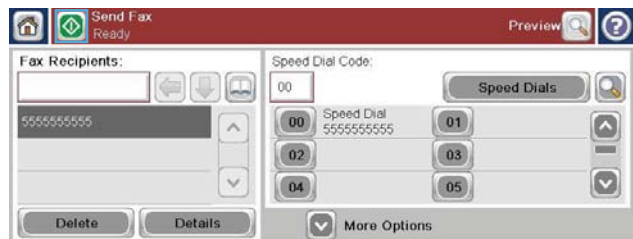

Faksin lähettäminen pikavalinnalla

 **HUOMAUTUS:** Pikavalinta täytyy luoda, ennen kuin sen avulla voi lähettää fakseja.

1. Aseta asiakirja automaattiseen asiakirjansyöttölaitteeseen (ADF) tai skannerin lasille.
2. Valitse aloitusnäytössä **Faksi**-painike.
3. Paina haluamasi pikavalintanimen edessä olevaa **Pikavalinnat**-numeroa ja valitse **OK**. Pikavalintanimi tulee näkyviin **Faksi**-näytön **Faksinumerot**-osaan.
4. Lähetä faksi valitsemalla **Käynnistä**. Voit painaa joko kosketusnäytön **Käynnistä**-painiketta tai ohjauspaneelin vihreää **Käynnistä**-painiketta.

Pikavalinnan etsiminen nimellä

Tämän toiminnon avulla voit etsiä pikavalintakoodia nimen perusteella.

 **HUOMAUTUS:** Jos et tiedä pikavalinnan yksilöllistä nimeä, valitse osa luettelosta kirjoittamalla haluamasi alkukirjain. Jos esimerkiksi haluat tarkastella pikavalintoja, jotka alkavat N-kirjaimella, kirjoita N. Jos vastaavia pikavalintoja ei löydy, näyttöön tulee sanoma ja sen jälkeen N-kirjainta parhaiten vastaavat pikavalinnat.

1. Valitse aloitusnäytössä **Faksi**-painike.

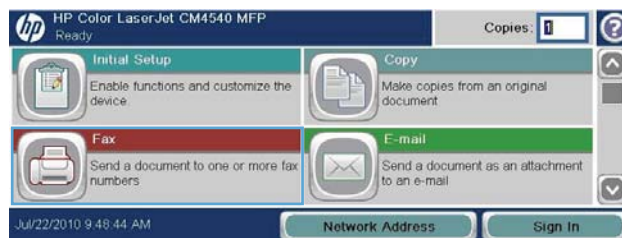

2. Kosketa **Pikavalinnan haku** -painiketta. Painike näyttää suurennuslasilta ja sijaitsee **Pikavalinnat**-painikkeen oikealla puolella.

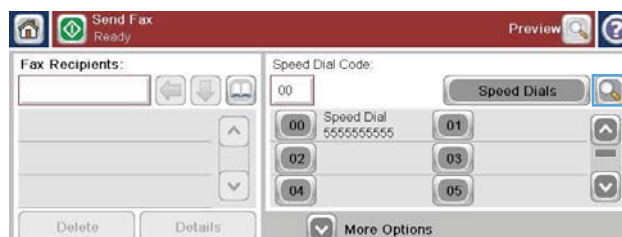

3. Kirjoita haettavan pikavalintanimen viisi ensimmäistä kirjainta. Hakuruudun yläosassa oleva luettelo täyttyy sitä mukaa, kun osumia löytyy. Voit katsoa kaikkia osumia selaamalla näyttöä tai tarkentaa hakuja kirjoittamalla lisää kirjaimia.



4. Valitse haluamasi nimi luettelosta ja paina **OK**-painiketta. Valittu osuma näkyy päänäytön pikavalintaluettelossa numeroiden seassa.

5. Lisää pikavalintanumero vastaanottajaluetteloon painamalla pikavalintanumeroa.

6. Valitse haluamasi nimet tai etsi tarvittaessa muita nimiä.

Faksin lähettäminen faksin osoitekirjassa oleviin numeroihin

Faksiosoitekirjan avulla voit tallentaa faksinumeroita laitteeseen.

Voit myös lisätä henkilökohtaisen Microsoft® Exchange -yhteystietoluettelosi laitteen faksiosoitekirjaan.

1. Avaa **Faksi**-näyttö valitsemalla ohjauspaneelin **Faksi**-kuvake.
2. Avaa **Osoitekirja**-näyttö valitsemalla **Osoitekirja**-kuvake.
3. Valitse faksiosoitekirjan lähde avattavasta valikosta.
4. Korosta nimet painamalla niitä ja siirrä ne sitten **Faksin vastaanottajat** -luetteloon painamalla oikeaa nuolipainiketta.
5. Palaa **Faksi**-näyttöön painamalla **OK**-painiketta.
6. Lähetä faksi valitsemalla **Käynnistä**. Voit painaa joko kosketusnäytön **Käynnistä**-painiketta tai ohjauspaneelin vihreää **Käynnistä**-painiketta.

Faksin peruuttaminen

Nykyisen faksilähettyksen peruuttaminen

- ▲ Paina faksin **Tila**-näytössä **Peruuta työ** -painiketta.

TAI

Paina ohjauspaneelissa punaista **Lopeta**-painiketta.

Paina **OK**-painiketta, kun viesti **Työ on keskeytetty** tulee näyttöön.

Peruuta faksityö ja palaa faksinäyttöön painamalla **OK**-painiketta.

Odottavien faksien peruuttaminen

1. Vieritä esiin aloitusnäytön **Työn tila** -painike ja paina sitä.
2. Paina peruutettavaa faksityötä **Työn tila** -näytössä.
3. Kosketa **Peruuta työ** -painiketta.
4. Paina **Kyllä**-painiketta, kun viesti **Haluatko varmasti peruuttaa tämän työn?** tulee näyttöön.



HUOMAUTUS: Peruutustoiminnon suorittamiseen voi mennä jopa 30 sekuntia.

Faksien vastaanotto

Kun faksilaite ottaa vastaan fakseja, se tallentaa ne muistiin ennen tulostamista. Sen jälkeen kun koko faksi on tallennettu, se tulostetaan ja poistetaan sitten muistista. Faksit tulostetaan niiden vastaanottamisen jälkeen, jos faksien tulostuksen ajastusasetusta ei ole otettu käyttöön. Jos faksitulostuksen ajastus on käytössä, kaikki tulevat faksit tallennetaan muistiin, eikä niitä tulosteta välittömästi. Kaikki tallennetut faksit tulostetaan, kun faksitulostuksen ajastus ei ole käytössä.

Muuttamalla faksien vastaanottamisen oletusasetuksia voit muuttaa tapaa, jolla faksit vastaanotetaan. Asetuksia ovat esimerkiksi seuraavat:

- Vastausviiveen määrittäminen
- Päivämäärän, kellonajan ja sivunumeron tulostaminen faksiin (leimaus)
- Syöttölokeron ja kohdelokeron valitseminen
- Faksien edelleenlähettäminen toiseen numeroon
- Faksien estäminen tietyistä numeroista
- Aikataulun määrittäminen faksien tulostamiselle (muistin lukitus)
- Ilmoitusasetukset (HP Color LaserJet CM3530 MFP Series)

Pikavalintaluettelojen luominen tai poistaminen

Pikavalinta mahdollistaa pikavalintanimen määrittämisen yhdelle numerolle tai numeroryhmälle ja faksin lähettämisen kyseiseen numeroon tai numeroihin, kun pikavalintanimi valitaan.

Pikavalintaluettelon luominen

1. Vieritä esiin aloitusnäytön **Faksi**-painike ja paina sitä.

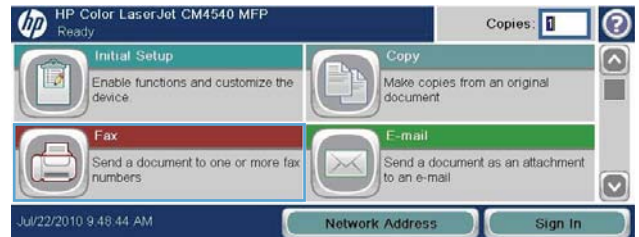

2. Avaa **Pikavalinnat**-näyttö koskettamalla **Pikavalinta**-painiketta.

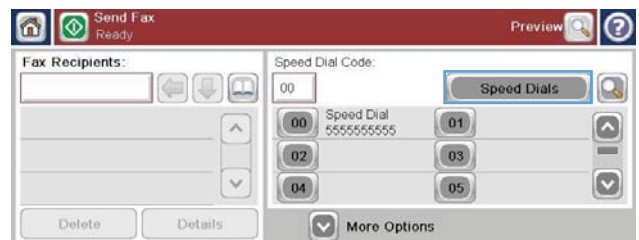

3. Valitse **Pikavalintanumero**.

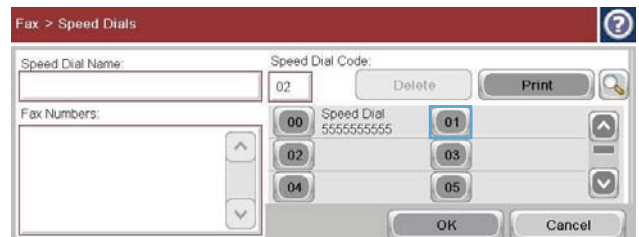

4. Avaa näppäimistö painamalla **Pikavalinnan nimi**-ruutua.

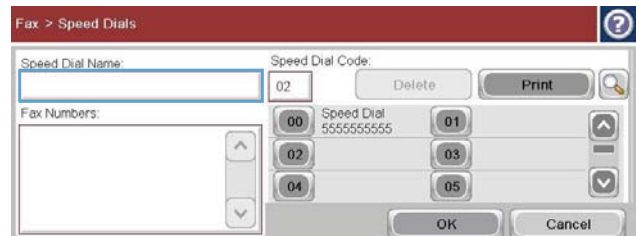

5. Kirjoita pikavalinnan nimi.

6. Avaa avattava valikko painamalla **Pikavalinnan nimi**-ruudun alanuolta.

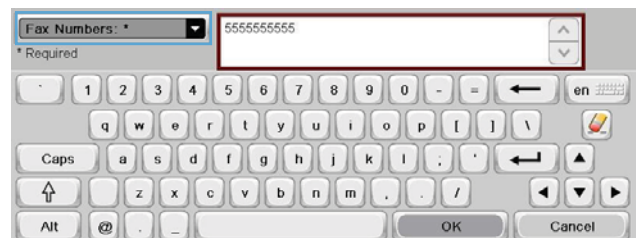

7. Paina **Faksinumerot**-vaihtoehtoa.



8. Kirjoita faksinumero **Pikavalinnan nimi**-kenttään.

HUOMAUTUS: Voit lisätä pikavalintanimen muita faksinumeroita painamalla näyttöä viimeksi syöttämäsi faksinumeron viimeisen numeron oikealla puolella. Kun näyttöön tulee osoitin, siirrä se seuraavalle riville painamalla enter-painiketta . Anna kaikki haluamasi numerot pikavalinnalle toistamalla tätä vaihetta.

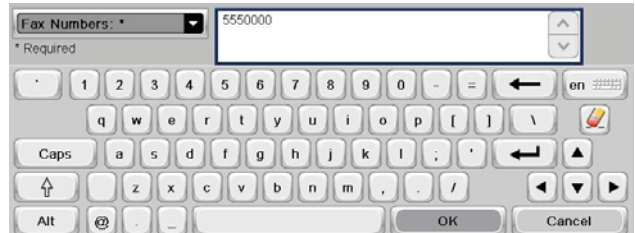

9. Kosketa **OK**-painiketta. Nimi ja faksinumero (tai numerot) tulevat näkyviin **Pikavalintanumero**-kohdan viereen.

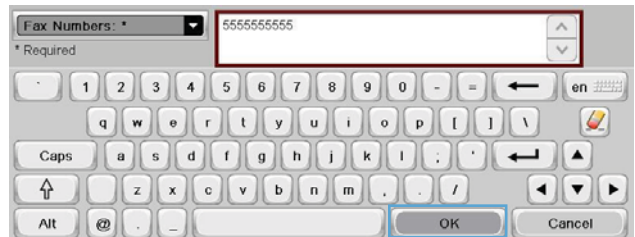

10. Kun olet valmis, palaa **Faksi**-näyttöön painamalla **OK**-painiketta.

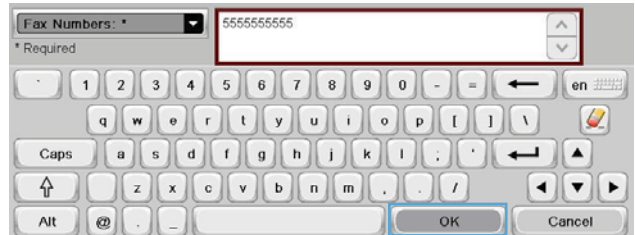

Pikavalintaluettelon luominen

1. Vieritä esiin aloitusnäytön **Faksi**-painike ja paina sitä.



2. Avaa **Pikavalinnat**-näyttö koskettamalla **Pikavalinta**-painiketta.

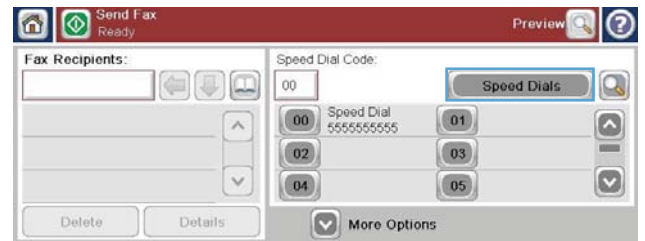

3. Valitse poistettava **Pikavalinta**-numero luettelosta.

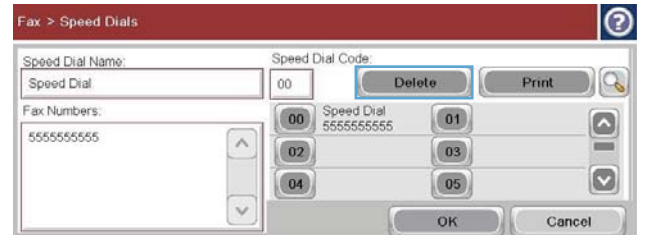

4. Kosketa **Poista**-painiketta.

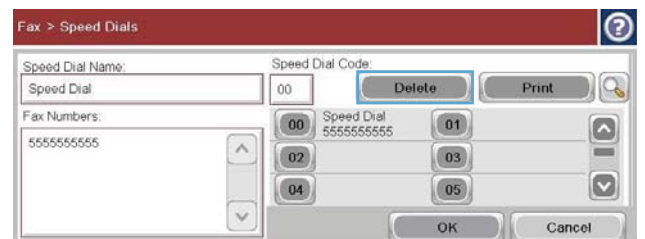

5. Vahvista pikavalintaluettelon poisto painamalla **Kyllä**-painiketta ja palaa **Faksi**-näyttöön.

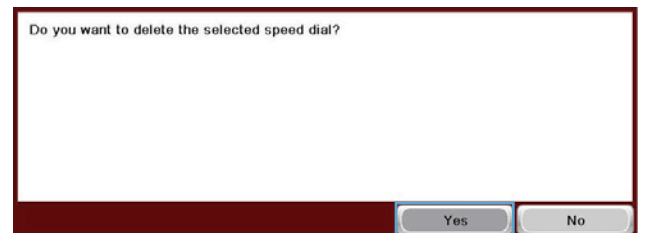

Yhden numeron poistaminen pikavalintaluettelosta

1. Vieritä esiin aloitusnäytön **Faksi**-painike ja paina sitä.

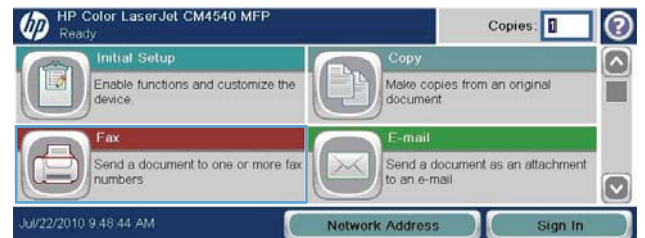

2. Avaa **Pikavalinnat**-näyttö koskettamalla **Pikavalinta**-painiketta.

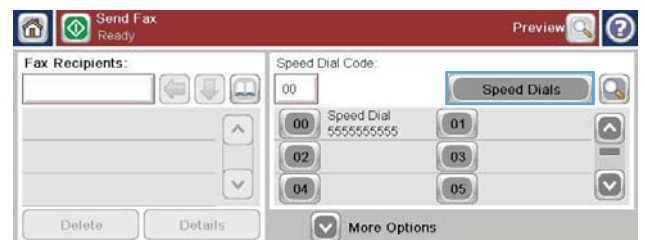

- Ota näppäimistö käyttöön painamalla luettelon **Pikavalinnat**-numeroa.

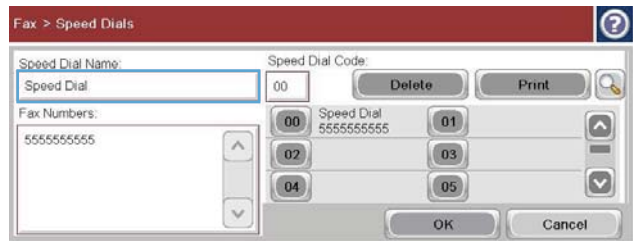

- Avaa avattava valikko painamalla **Pikavalinnan nimi** -ruudun alaluolta ja valitse **Faksinumerot**-vaihtoehto.



- Selaa faksinumeroluettelo ja paina viimeisen poistettavan numeron oikealla puolella olevaa ruutua. Poista faksinumero painamalla askelpalautinta.

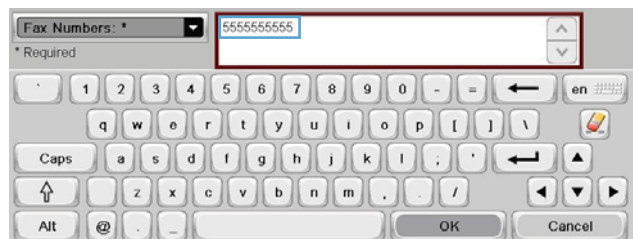

- Palaa **Pikavalinta**-näyttöön painamalla **OK**-painiketta.

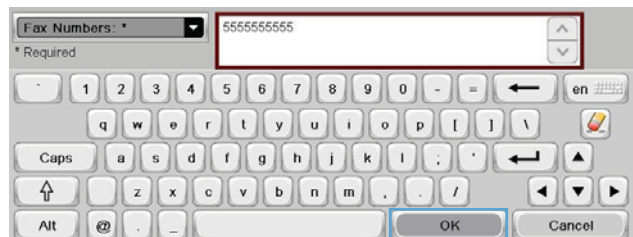

- Palaa **Faksi**-näyttöön painamalla **OK**-painiketta.

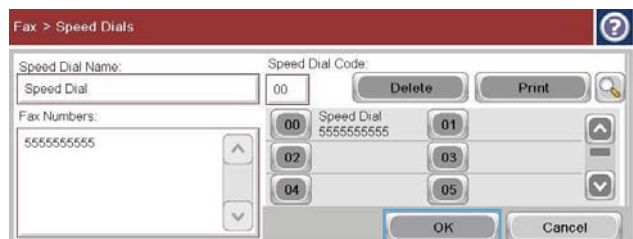

Numeron lisääminen pikavalintaluetteloon

- Vieritä esiin aloitusnäytön **Faksi**-painike ja paina sitä.

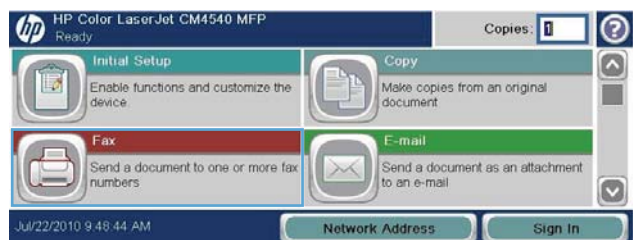

2. Avaa **Pikavalinnat**-näyttö koskettamalla **Pikavalinta**-painiketta.

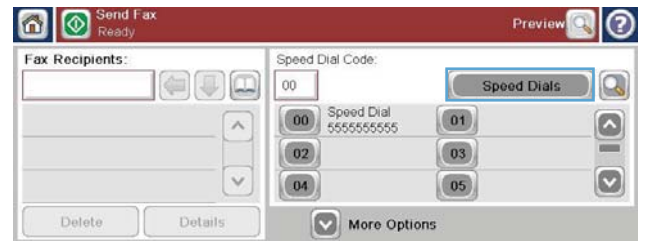

3. Valitse muokattava **Pikavalinnat**-numero luettelosta.



4. Avaa avattava valikko painamalla **Pikavalinnan nimi** -ruudun alanuolta.

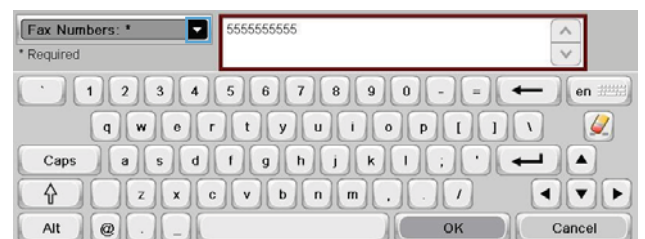

5. Valitse **Faksinumerot**-vaihtoehto.



6. Voit lisätä faksinumeron pikavalintanimeen painamalla näyttöä luettelon viimeisen faksinumeron oikealla puolella. Kun näyttöön tulee osoitin, siirrä se seuraavalle riville painamalla enter-painiketta  ja kirjoita faksinumero.

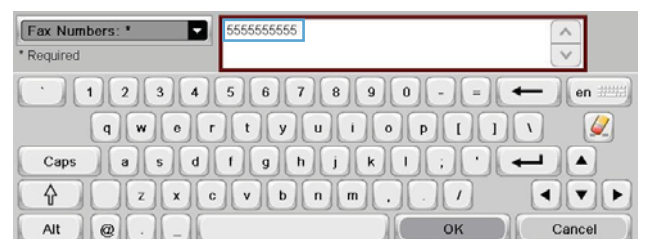

7. Palaa **Pikavalinta**-näyttöön painamalla **OK**-painiketta.



8. Palaa **Faksi**-näyttöön painamalla **OK**-painiketta.

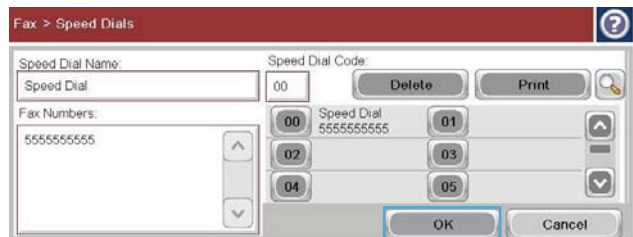

Äänipuhelut ja uudelleenyritykset

Faksipuheluraportti

Faksipuheluraportti tulostetaan, jos Ilmoitus-toiminto on otettu käyttöön Työn oletusasetukset- tai Lisää asetuksia -valikosta.

Kun faksausyritysten määrä on saavuttanut asetetun rajan, faksin lähettämistä koskeva faksipuheluraportti tulostuu. Raportissa näkyy faksityön lokitunnus. Viimeisen yrityksen tulos näkyy faksipuheluraportissa.

Faksipuheluraportti ei tulosta puheluita, joiden oletetaan olevan äänipuheluita. Voit tarkastella faksipuheluiden yksityiskohtaisia raportteja Vianmääritys-valikon lokikohdassa.

 **HUOMAUTUS:** Töiden numerot näkyvät faksipuheluraportissa vain viimeisten yritysten osalta. Jos jokin näistä raporteista tulostetaan manuaalisesti valikon kautta eikä viimeinen puhelu ollut viimeinen yritys eikä äänipuhelu, työn numero on nolla.

Faksitapahtumaloki

Puhelut, joiden oletetaan olevan äänipuheluita, eivät oletusarvoisesti sisälly faksitoimintalokiin. Vain viimeinen yritys (kun kaikki uudelleenvalintakerrat on käytetty tai faksin lähetys onnistuu) tallentuu faksitoimintalokiin.

T.30-raportti

Puhelut, joiden oletetaan olevan äänipuheluita, eivät aiheuta T.30-raportin tulostumista. Kaikki uudelleenyritykset aiheuttavat T.30-raportin tulostumisen.

Faksien tulostuksen ajastaminen (muistilukko)

Faksitulostuksen aikataulutoiminnolla voit määrittää, milloin faksit tulostetaan. Seuraavia faksin tulostamistoimintoja voidaan valita:

- Tallenna kaikki vastaanotetut faksit
- Tulosta kaikki vastaanotetut faksit
- Käytä faksien tulostuksen ajastusta

Jos **Tallenna kaikki vastaanotetut faksit** -toiminto valitaan, kaikki saapuvat faksit tallennetaan muistiin eikä niitä tulosteta. Muistiin tallennettuja faksitöitä voi avata **Avaa laitteen muistista** -valikon avulla. Tämän valikon avulla voi tulostaa tai poistaa töitä, jotka on tallennettu muistiin. Katso lisätietoja tästä toiminnosta laitteen käyttöoppaan Hae työ -valikon kuvauksesta.



HUOMAUTUS: Tallennetut faksit voi avata siirtymällä **Faksin tulostus** -valikkoon ja vaihtamalla tilaksi **Tulosta kaikki vastaanotetut faksit**.

Jos **Tulosta kaikki vastaanotetut faksit** valitaan, kaikki saapuvat faksit tulostetaan. Tällöin tulostetaan myös kaikki muistiin tallennetut faksit.

Jos **Käytä faksien tulostuksen ajastusta** valitaan, faksit tulostetaan vain faksitulostuksen aikataulun mukaan. Faksitulostuksen aikataulu voidaan määrittää lukitsemaan koko vuorokausi (24 tuntia) tai lukitsemaan tietty ajanjakso vuorokauden aikana. Vain yksi lukitusjakso voidaan määrittää, mutta sitä voidaan käyttää useina päivinä. Lukitusjakso määritetään **Faksien tulostuksen ajastus** -valikon avulla.

Jos aikatauluun lisätään vain yksi tapahtumatyyppe, laite toimii **Tallenna kaikki vastaanotetut faksit** - tai **Tulosta kaikki vastaanotetut faksit** -sääntöjen mukaan lisätyn yksittäisen tapahtuman perusteella. Jos aikatauluun lisätään esim. yksittäinen tallennustapahtuma, laite **Tallentaa kaikki vastaanotetut faksit**, tai yksittäinen tulostustapahtuma, laite **Tulostaa kaikki vastaanotetut faksit**.



HUOMAUTUS: Kun lukitusjakso päättyy, sen aikana vastaanotetut ja tallennetut faksit tulostetaan automaattisesti.

Fax over VoIP -verkkojen käyttäminen

VoIP-tekniikka muuntaa analogiset puhelinsignaalit digitaalisiksi biteiksi. Sitten ne kootaan paketeiksi, jotka kulkevat Internetissä. Paketit muunnetaan takaisin analogisiksi signaaleiksi määränpäässä tai sen lähellä.

Tiedot siirtyvät Internetissä digitaalisessa muodossa analogisen muodon sijasta. Faksien lähettämisessä on erilaisia rajoituksia, jotka voivat edellyttää erilaisia faksiasetuksia kuin yleinen puhelinverkko. Koska ajoitus ja signaalin laatu ovat hyvin tärkeitä faksia lähetettäessä, lähettäminen on herkempi VoIP-ympäristön ominaisuuksille.

Seuraavat muutokset kannattaa tehdä Analogisen faksin HP LaserJet -lisälaite 500 -asetuksiin, kun se kytketään VoIP-palveluun:

- Valitse ensin faksin V.34 (Nopea) -tila ja ota virheenkorjaustila (ECM) käyttöön. V.34-protokolla huolehtii lähetysnopeuden muutoksista, joita VoIP-verkot edellyttävät.
- Jos V.34-tilaa käytettäessä ilmenee paljon virheitä tai uudelleenyrityksiä, poista V.34-tila käytöstä ja valitse suurimmaksi siirtonopeudeksi Keskitaso (14 400 bps).

- Jos virheet ja uudelleenyritykset jatkuvat, valitse pienempi faksinopeus. Eräät VoIP-järjestelmät eivät pysty käsittelemään faksin vaatimia suuria signaalinopeuksia. Valitse suurimmaksi siirtonopeudeksi 9 600 bps (Hidas).
- Eräissä harvinaisissa tapauksissa virheitä tulee edelleen ja virheenkoraustila on poistettava käytöstä. Kuvien laatu saattaa huonontua. Ennen kuin valitset tämän asetuksen, varmista, että kuvien laatu on hyväksyttävä ilman virheenkorausta. Jos virheitä ei enää ilmene, kun virheenkoraustila on poistettu käytöstä, aseta nopeudeksi 14 400 bps, mikä lyhentää lähetyaika ja mahdollisesti vähentää virheiden määrää.
- Jos edellä esitetyt asetusten muutokset eivät paranna VoIP-faksauksen luotettavuutta, ota yhteyttä VoIP-palvelun tarjoajaan.

Faksiongelmien ratkaiseminen

- [Onko faksi asennettu oikein?](#)
- [Faksiläilaitteen tilan tarkistaminen](#)
- [Faksitoiminto ei toimi](#)
- [Yleiset faksiongelmat](#)
- [Faksien vastaanotto-ongelmat](#)
- [Faksien lähetysongelmat](#)
- [Virhekoodit](#)
- [Faksin virheilmoitukset](#)
- [Faksiraportit](#)
- [Palveluasetukset](#)
- [Laiteohjelmiston päivitykset](#)

Onko faksi asennettu oikein?

Käytä seuraavaa luetteloa apuna, kun selvität faksiin liittyviä ongelmia.

- **Onko faksilaitteen mukana toimitettu puhelinjohto käytössä?** Faksilaite on testattu mukana toimitetun puhelinjohdon kanssa, ja se vastaa RJ11-määrityksiä sekä toiminnallisia vaatimuksia. Älä vaihda tilalle toista puhelinjohtoa. Analoginen faksilaite vaatii analogisen puhelinjohdon. Laite vaatii myös analogisen puhelinyhteyden.
- **Onko faksi-puhelinlinjaliitin kiinnitetty faksilaitteen takaosaan?** Varmista, että puhelinpistoke on tiukasti paikallaan vastakkeessa. Paina liitintä vastakkeeseen, kunnes se napsahtaa.
- **Toimiiko puhelimen seinäpistoke oikein?** Yhdistä puhelin seinäpistokkeeseen ja varmista, että valintääni kuuluu. Kuuletko valintäänen ja voitko soittaa puhelun?

Millaista puhelinlinjaa käytät?

- **Oma linja:** Normaali faksi-/puhelinnumero faksien lähettämistä ja vastaanottamista varten.

 **HUOMAUTUS:** Puhelinlinjan tulee olla ainoastaan faksin käytössä, eikä sitä saa jakaa muiden puhelinlaitteiden kanssa. Tällaisia ovat esimerkiksi hälytysjärjestelmät, jotka käyttävät puhelinlinjaa ilmoitusten välittämiseen valvontayrityksille.

- **PBX-järjestelmä:** Yritysten puhelinjärjestelmä. Tavalliset kotipuhelimet ja faksilaitteet käyttävät analogista puhelinsignaalia. Osa PBX-järjestelmistä on digitaalisia, eivätkä ne välttämättä ole yhteensopivia faksilaitteen kanssa. Faksien lähettämiseen ja vastaanottamiseen vaaditaan tavallinen analoginen puhelinlinja.
- **Siirtolinjat:** Puhelinjärjestelmä, jossa tuleva puhelu siirtyy seuraavalle vapaana olevalle linjalle, kun ensimmäinen tulevien puhelujen linja on varattu. Kokeile faksilaitteen yhdistämistä ensimmäiseen tulevien puhelujen linjaan. Faksilaite vastaa puheluun sitten, kun puhelin on soinnut vastausviiveeksi määrätty kerrat.

 **HUOMAUTUS:** Siirtolinjat saattavat aiheuttaa ongelmia faksilaitteen kyvyssä vastaanottaa fakseja. Tämän laitteen käyttämistä siirtolinjojen kanssa ei suositella.

Onko käytössä yliäänitesuojalaite?

Yliäänitesuojalaite voidaan asettaa pistorasian ja faksilaitteen väliin suojaamaan faksilaitetta puhelinlinjoilla virtaavalla sähköllä. Tällaiset suojalaitteet voivat aiheuttaa joitakin faksinlähettämiongelmia heikentäessään puhelinsignaalin laatua. Jos faksien lähettämässä tai vastaanottamisessa ilmenee ongelmia ja käytössäsi on tällainen suojalaite, yhdistä faksilaite suoraan seinän puhelinpistokkeeseen, jotta voit määrittää, johtuuko ongelma yliäänitesuojalaitteesta.

Käytätkö puhelinnyhtiön ääniviestipalvelua tai puhelinvastaajaa?

Jos ääniviestipalvelun vastausviiveasetus on pienempi kuin faksilaitteen vastaava asetus, ääniviestipalvelu vastaa puheluun eikä faksilaite voi vastaanottaa fakseja. Jos faksilaitteen vastausviiveasetus on pienempi kuin ääniviestipalvelun vastaava asetus, faksilaite vastaa puheluun eikä puheluja ohjata ääniviestipalveluun.

Onko puhelinlinjassa puheluiden jonotustoiminto?

Jos faksipuhelinlinjassa on käytössä puheluiden jonotustoiminto, jonotusilmoitus saattaa keskeyttää meneillään olevan faksipuhelun, mikä aiheuttaa tietoliikennevirheen. Varmista, että faksipuhelinlinjassa ei ole käytössä puheluiden jonotustoimintoa.

Faksilisälaitteen tilan tarkistaminen

Jos analoginen faksilaite ei toimi, tarkista sen tila tulostamalla [Asetussivu](#)-raportti.

1. Vieritä esiin aloitusnäytön [Hallinta](#)-painike ja paina sitä.
2. Avaa seuraavat valikot:

- [Raportit](#)
- [Vahvistus-/tilasivut](#)
- [Asetussivu](#)

3. Tulosta raportti painamalla [Tulosta](#)-painiketta tai tuo raportti näyttöön painamalla [Näytä](#)-painiketta. Raportti koostuu useista sivuista.

 **HUOMAUTUS:** Laitteen IP-osoite tai isäntänimi on HP Jetdirect -sivulla.

Valitse Asetussivu-kohdasta Faksilaitteen sivu ja tarkista Modeemin tila -kohta Laitteiston tiedot -otsikon alapuolelta. Seuraava taulukko kertoo tilan ja mahdolliset ratkaisut.

Käyttökunnossa/Käytössä ¹	Analoginen faksilaite on asennettu ja valmis käytettäväksi.
Käyttökunnossa / Ei käytössä ¹	Faksilaite on asennettu ja käyttökunnossa, mutta HP Digital Sending -apuohjelma on joko poistanut laitteen faksitoiminnon käytöstä tai ottanut lähiverkkofaksin käyttöön. Kun lähiverkkofaksi on käytössä, analoginen faksitoiminto ei ole käytössä. Vain yksi faksitoiminto (lähiverkkofaksi tai analoginen faksi) voi olla kerrallaan käytössä.
Ei käyttökunnossa / Käytössä / Ei käytössä ¹	Laitteohjelmistossa on virhe. Laitteohjelmisto täytyy päivittää.
Vahingoittunut / Käytössä / Ei käytössä ¹	Faksilaitteessa on toimintahäiriö. Aseta faksilaitteekortti uudelleen paikalleen ja tarkista, ettei siinä ole vääntyneitä nastoja. Jos tila on edelleen DAMAGED (VAHINGOITTUNUT), vaihda analoginen faksilaitteekortti.

¹ KÄYTTÖSSÄ ilmaisee analogisen faksilaitteen olevan käytössä ja virran kytkettynä. EI KÄYTTÖSSÄ ilmaisee lähiverkkofaksin olevan käytössä (analoginen faksi on poissa käytöstä).

Faksitoiminto ei toimi

Faksilaite on asennettu, mutta kuvake ei näy laitteen päänäytössä.

Syy	Ratkaisu
HP MFP Digital Sending Software -asetusohjelma on poistanut analogisen faksitoiminnon käytöstä.	Ota analoginen faksitoiminto käyttöön HP MFP Digital Sending Software -asetusohjelmalla.
Faksilaite ei toimi oikein.	Tarkista faksilaitteen tila. Jos tila on NON-OPERATIONAL (EI KÄYTTÖKUNNOSSA), laite voi tarvita uutta kiinteää ohjelmistoa. Jos tila on DAMAGED (VAHINGOITTUNUT) ja olet juuri asentanut kortin, yritä asentaa kortti uudelleen ja tarkista, etteivät sen nastat ole vääntyneet. Jos tila on DAMAGED (VAHINGOITTUNUT) ja kortti on asennettu oikein, kortin vaihtaminen voi olla tarpeen.
Viallinen pääpiirikortti.	Ota yhteys HP:n huoltoedustajaan.

Laite ei näytä faksivalikoita.

Syy	Ratkaisu
Lähiverkkofaksi on käytössä.	Tämä on normaalia toimintaa. Kun HP Digital Sending Software -ohjelma ottaa lähiverkkofaksin käyttöön, analoginen faksi poistetaan käytöstä eikä ainoastaan analogiselle faksille käytetty faksivalikko tule näkyviin.

Yleiset faksiongelmat

Ongelma	Syy	Ratkaisu
Faksin lähetyksen epäonnistui.	JBIG-toiminto on käytössä, eikä vastaanottava faksi ole JBIG-yhteensopiva.	Poista JBIG-toiminto käytöstä.
Tilasanomapalkissa näkyy "Out of Memory" (Muisti täynnä) -tilasanoma.	Laitteen tallennuslevy on täynnä.	Poista joitakin tiedostoja levyiltä. Levynhallinnan ohjeet ovat laitteen käyttöoppaassa.
Valokuvan tulostuslaatu on heikko, tai valokuva tulostuu harmaana laatikkona.	Väärä Sivun sisältö -tila-asetus.	Valitse Tekstin/kuvan optimointi -asetukseksi Valokuva .
Faksilähetyksen peruutettiin painamalla laitteen näppäimistön Peruuta-painiketta, mutta faksi lähetettiin silti.	Peruutus tapahtuu, kun peruutusvalikossa (tulee näkyviin, kun Lopeta -painiketta on painettu) on tehty valinta ja se on vahvistettu painamalla OK .	Peruuta faksit faksivalikosta.
Faksiosoitekirja ei tule näkyviin.	Faksiosoitekirja-toiminto ei ole käytössä.	Ota faksiosoitekirja-toiminto käyttöön HP MFP Digital Sending Software -asetusohjelmalla.
Faksiasetuksia ei löydy HPWebJetadmin -toiminnosta.	Faksiasetukset ovat HP Web Jetadmin -toiminnon laitteen tilasivun pudotusvalikossa.	Valitse avattavasta valikosta Digitaalinen lähetyksen ja faksi .
Otsikko lisätään sivun ylälaitaan, vaikka kansilehti on valittuna.	Kun faksi lähetetään edelleen, faksilaitte liittyy otsikon sivun ylälaitaan, vaikka kansilehti olisikin valittuna.	Tämä on normaalia toimintaa.
Vastaanottajat-ikkunassa näkyy sekä nimiä että numeroita.	Nimien ja numeroiden alkuperästä riippuen on normaalia, että molempia näkyy ikkunassa. Faksiosoitekirjassa näkyvät nimet, muissa tietokantaluetteloissa numerot.	Normaalia toimintaa, toimenpiteitä ei tarvita.
Yksisivuinen faksi tulostuu kahdelle sivulle.	Faksin otsikko liitetään faksin ylälaitaan, jolloin tekstiä siirtyy toiselle sivulle.	Jos haluat yksisivuisen faksin tulostuvan yhdelle sivulle, aseta otsikko kansilehti-tilaan tai muokkaa Sovita sivulle -asetuksia.
Asiakirjan syöttö pysähtyy kesken faksin lähettämisen.	Automaattisessa asiakirjansyöttölaitteessa (ADF) voi olla paperitukos.	Jos kyseessä on tukos, katso sen selvittämishjeet laitteen käyttöoppaasta.
Faksilaitteesta tulevien äänten voimakkuus on liian korkea tai matala.	Äänenvoimakkuusasetukset täytyy säätää.	

Faksien vastaanotto-ongelmat

Faksilaite ei vastaa saapuviin faksilähetystyksiin (faksia ei havaittu).

Syy	Ratkaisu
Vastausviiveen asetus on ehkä väärä.	Tarkista vastausviiveasetus.
Puhelinjohtoa ei ole yhdistetty oikein, tai se on viallinen.	Tarkista asennus. Varmista, että käytät faksilähetyslaitteen mukana toimitettua puhelinjohtoa.
Puhelinlinja ei ehkä toimi.	Irrota faksilaite puhelinpistokkeesta ja kytke puhelin. Tarkista puhelinlinjan toimivuus yrittämällä soittaa puhelun.
Ääniviestipalvelu saattaa häiritä faksilaitteen kykyä vastaanottaa fakseja.	Tee jokin seuraavista: <ul style="list-style-type: none">Lakkautta viestipalvelu.Hanki faksipuhelulle oma puhelinlinja.Muuta faksilaitteen vastausviive äänipostin vastausviivettä pienemmäksi.

Faksien lähetys tai vastaanotto on hyvin hidasta.

Syy	Ratkaisu
Lähtämäsi tai vastaanottamasi faksi on monimutkainen, esimerkiksi sellainen, jossa on paljon kuvia.	Monimutkaisten faksien lähetys tai vastaanotto kestää tavallista kauemmin.
Vastaanottavan faksin modeemin nopeus voi olla pieni.	Faksilaite lähettää faksin niin nopeasti kuin vastaanottavan faksilaitteen modeemi pystyy vastaanottamaan.
Faksin lähetys- tai vastaanottotarkkuus on erittäin korkea. Korkea tarkkuusasetus tuottaa tavallisesti hyvän laadun, mutta myös pidentää lähetysaikaa.	Jos olet faksin vastaanottaja, soita lähettäjälle ja pyydä häntä vähentämään faksin tarkkuutta ja lähettämään faksi uudelleen. Jos olet lähettäjä, pienennä tarkkuutta ja muuta Tekstin/kuvan optimointi -asetusta.
Kuvanparannusasetukset ovat käytössä. Korkea tarkkuusasetus tuottaa tavallisesti hyvän laadun, mutta myös pidentää lähetysaikaa.	Poista kuvanparannusasetukset käytöstä tai vähennä niiden tasoa ja lähetä faksi uudelleen.
Jos puhelinlinjayhteys on huono, faksilaite ja vastaanottava faksilaite yrittävät korjata virheet hidastamalla toimintaa.	Peruuta faksi ja lähetä se uudelleen. Pyydä puhelinyhtiötä tarkistamaan puhelinlinja.

Laite ei tulosta fakseja.

Syy	Ratkaisu
Paperinsyöttölokeroissa ei ole paperia.	Lisää tulostusmateriaalia. Kaikki faksit, jotka saapuvat syöttölokeroon ollessa tyhjiä, tallentuvat muistiin ja tulostuvat heti, kun lokero on täytetty uudelleen.
Schedule Printing of Faxes (Määritä aikataulu faksien tulostamiseen) -toiminto on käytössä.	Jos Schedule Printing of Faxes (määritä aikataulu faksien tulostamiseen) -toiminto on käytössä, faksit tulostuvat vasta, kun toiminto poistetaan käytöstä.

Laite ei tulosta fakseja.

Syy	Ratkaisu
Laitteessa on vähän väriainetta tai väriaine on loppunut.	Laite lopettaa tulostamisen heti, kun väriaine on vähissä tai väriaine loppuu. Saapuvat faksit tallennetaan muistiin ja tulostetaan sen jälkeen, kun väriainetta on lisätty. Katso lisätiedot muista tulostusongelmista laitteen käyttöoppaasta.
Saapuva puhelu saattaa olla äänipuhelu.	Saapuvat äänipuhelut näkyvät puheluraportissa usein seuraavasti: Tiedonsiirtovirhe (17) . Koska puhelut ovat äänipuheluja eivätkä faksivirheitä, ne eivät edellytä toimenpiteitä. Varmista, että sinulle äänipuheluja soittavilla henkilöillä on käytössä muu numero kuin faksinumero.
Saapuvan faksin vastaanotto keskeytyi.	Tarkista, että faksipuhelinlinjassa ei ole käytössä puheluiden jonotustoimintoa. Jonotusilmoitus saattaa keskeyttää meneillään olevan faksipuhelun, mikä aiheuttaa tietoliikennevirheen.
Faksien tulostuksen ajastus -toiminnon asetukseksi on määritetty Tallenna faksit aina .	Muuta Faksien tulostuksen ajastus -asetukseksi Tulosta faksit aina .

Faksien lähetysongelmat

Ongelma	Syy	Ratkaisu
Faksin lähetyksen keskeytyminen.	Faksilaite, johon lähetät faksia, ei ehkä toimi oikein.	Kokeile faksin lähettämistä toiseen faksilaitteeseen.
	Puhelinlinja saattaa olla viallinen.	Irrota faksilaite puhelinpistokkeesta ja kytke puhelin. Tarkista puhelinlinjan toimivuus yrittämällä soittaa puhelu.
	Puhelinlinja saattaa olla häiriöinen tai huonolaatuinen.	Yritä parantaa lähetyksen luotettavuutta pienentämällä siirtonopeutta. Tarkista suurin mahdollinen siirtonopeuden asetus.
	Puheluiden jonotustoiminto saattaa olla käytössä.	Tarkista, että faksipuhelinlinjassa ei ole käytössä puheluiden jonotustoimintoa. Jonotusilmoitus saattaa keskeyttää meneillään olevan faksipuhelun, mikä aiheuttaa tietoliikennevirheen.
Faksilaite vastaanottaa fakseja mutta ei lähetä niitä.	Jos faksilaitteesi on kytketty PBX-järjestelmään, järjestelmä saattaa käyttää valintaääntä, jota faksilaite ei pysty tunnistamaan.	Poista valintaäänien tunnistus käytöstä.
	Vika saattaa johtua huonosta puhelinyhteydestä.	Yritä myöhemmin uudelleen.
	Faksilaite, johon lähetät faksia, ei ehkä toimi oikein.	Kokeile faksin lähettämistä toiseen faksilaitteeseen.
	Puhelinlinja saattaa olla viallinen.	Irrota faksilaite puhelinpistokkeesta ja kytke puhelin. Tarkista puhelinlinjan toimivuus yrittämällä soittaa puhelu.

Ongelma	Syy	Ratkaisu
Laite valitsee lähtevän faksin numeron monta kertaa.	Faksilaite valitsee faksinumeron automaattisesti uudelleen, jos Redial on Busy (Uudelleenvalinta, kun varattu) -asetus tai Redial On No Answer (Uudelleenvalinta, kun ei vastausta) -asetus on käytössä.	Tämä on normaalia toimintaa. Jos et halua faksin valitsevan numeroa uudelleen, aseta Uudelleenvalinta, kun varattu -asetukseksi 0 ja Uudelleenvalinta, kun ei vastausta -asetukseksi 0.
Lähtemäsi faksit eivät saavu vastaanottavaan faksilaitteeseen.	Vastaanottavan faksilaitteen virta voi olla katkaistu tai laite on virhetilassa, esimerkiksi paperi on lopussa. Faksi saattaa olla muistissa, koska laite odottaa uudelleensoittoa varattuun numeroon tai koska lähetyksessä on muita töitä ennen sitä.	Soita vastaanottajalle ja varmista, että faksilaitteessa on virta ja että se on valmis vastaanottamaan fakseja. Jos faksattava työ on muistissa jommastakummasta edellä mainitusta syystä, faksilokissa näkyy merkintä työstä. Tulosta faksitoimintaloki ja tarkista, onko Result (Tulos) -sarakkeessa töitä, joissa on merkintä Pending (Odottavat).

Virhekoodit

Jos faksissa ilmenee ongelma, joka estää tai keskeyttää faksien lähettämisen tai vastaanottamisen, laite antaa virhekoodin, jonka avulla ongelman syy voidaan selvittää. Virhekoodit näkyvät faksitoimintalokissa, faksipuheluraportissa ja T.30-protokollajäljityksessä. Saat virhekoodin tulostamalla jonkin näistä kolmesta raportista. Saat yksityiskohtaisen kuvauksen joistakin virhekoodeista ja asiaankuuluvista toimista osoitteesta www.hp.com hakemalla käytössäsi olevan laitteen tuotenimellä.

Faksin virheilmoitukset

Kun HP LaserJet -laitteella lähetetään tai vastaanotetaan analoginen faksi, prosessin aikana ilmenevät virheet näkyvät laitteen ohjauspaneelissa ja tulostuvat faksiraportteihin. Faksivirheillä voi olla monia syitä. Ne johtuvat monesti puhelinyhteyden katkeilemisesta tai kohinasta. Laite näyttää jokaisen faksin käsittelyn aikana ilmenneen virheen, oli sen syy mikä tahansa.

Jos faksin käsittely keskeytyy tai faksia vastaanotettaessa tai lähetettäessä tapahtuu virhe, laitteen faksijärjestelmä muodostaa kaksiosaisen tila-/virhekuvauksen. Jos faksin käsittely oli normaali tai virheetön, järjestelmä muodostaa onnistumisesta kertovan ilmoituksen. Ilmoituksen sisältyy tekstimuotoinen kuvaus ja koodinumero (eräissä ilmoituksissa ei ole koodinumeroa). Vain ilmoituksen tekstiosa näkyy laitteen ohjauspaneelissa. Sekä teksti että koodinumero näkyvät faksitoimintaraportissa, faksipuheluraportissa ja faksin T.30-jäljityksessä (nämä faksiraportit voidaan tulostaa laitteen ohjauspaneelista yksitellen käyttämällä valikkoja [Hallinta](#) > [Raportit](#) > [Faksiraportit](#) ja [Hallinta](#) > [Vianmääritys](#) > [Faksi](#) > [Faksin T.30-jäljitys](#)). Koodinumero näkyy raporteissa ilmoituksen tekstiosan jäljessä sulkein ympäröitynä. Jos esimerkiksi tapahtui tiedonsiirtovirhe, ohjauspaneelissa lukee [Faksi epäonnistui: Tiedonsiirtovirhe](#). Sama virhe näkyy faksitoimintaraportin Result (Tulos) -kentässä muodossa **Communication Error (17)**. Esimerkin tiedonsiirtovirheeseen liittyvä koodinumero on 17.

Koodinumeron muodostaa faksimodeemi. Yleensä koodinumero (0) tarkoittaa modeemin normaalia toimintaa. Eräissä ilmoituksissa on aina koodinumero (0), kun taas muissa ilmoituksissa voi olla tilanteen mukaan erilaisia koodinumeroita. Muutamista ilmoituksista koodinumero puuttuu. Tavallisesti koodinumero (0) tarkoittaa virhettä, joka ei johtunut faksimodeemista vaan faksijärjestelmän muusta

osasta tai laitteen muusta alijärjestelmästä, esimerkiksi tulostusjärjestelmästä. Nollasta poikkeava koodinnumero antaa lisätietoja toimenpiteestä tai prosessista, jota modeemi suorittaa. Se ei välttämättä tarkoita, että modeemin toiminnassa olisi tapahtunut virhe.

Seuraavissa taulukoissa on lueteltu faksin yleisimmät ilmoitukset, koodinumerot ja suositellut korjaustoimet. Taulukoissa on myös useita ilmoituksia, jotka ovat normaaleja tai liittyvät tavanomaiseen tapahtumaan. Jos esimerkiksi faksia ei voitu lähettää varattuun numeroon, näyttöön tulee ilmoitus [Epäonn., varattu](#). Tämä ei tarkoita, että faksijärjestelmässä olisi vika, vaan osoittaa, että faksia ei voitu lähettää, koska vastaanottajan numero oli varattu.

Jos virheilmoitus toistuu ja sen koodinnumero poikkeaa taulukossa mainituista, ota yhteyttä asiakastukeen. Tukihenkilön on helpompi paikantaa ongelma, jos tulostat viimeisen faksipuhelun tarkat tiedot, ennen kuin otat yhteyttä asiakastukeen. Tarkkoja tietoja kutsutaan faksin T.30-jäljitykseksi. Ne voidaan tulostaa viimeisen faksin osalta tai määrittää tulostettaviksi aina faksivirheen tapahtuessa. Jos haluat tulostaa tai määrittää faksin T.30-jäljitysraportin, paina [Hallinta](#), [Vianmääritys](#) ja sitten [Faksin T.30-jäljitys](#). Sitten voit tulostaa raportin viimeisen faksin osalta tai määrittää, milloin T.30-jäljitysraportti tulostetaan.

Faksin lähetysoitokset

Taulukko 3-1 Faksin lähetysoitokset

Viesti	Virheen numero	Kuvaus	Toimenpide
Peruutettu	0	Käyttäjä peruutti faksin laitteen ohjauspaneelista.	Ei mitään.
Toiminto onnistui	–	Faxilähetys onnistui.	Ei mitään.
Epäonn., varattu	0	Vastaanottava faksi on varattu.	Lähetysoitus toistetaan automaattisesti (jos määritetty). Muuten voit yrittää lähettää faksin myöhemmin uudelleen.
Ei vastausta	0	Vastaanottava faksi ei vastaa soittoon.	Vastaanottavan faksin kaapeli on ehkä irti tai virta katkaistu. Pyydä vastaanottajaa tarkistamaan se. Yritä lähettää työ uudelleen.
Pakkausvirhe	Mikä tahansa	Faksi on ehkä vaurioitunut tai sitä ei lähetetty.	Yritä lähettää faksi uudelleen.
Ei soittoa	0	Valintaääntä ei havaittu faksia lähetettäessä.	Tarkista, että puhelinlinja on aktiivinen, ja poista valintaäänien tunnistus käytöstä lähettävässä faksissa.
Modeemivirhe	Mikä tahansa	Sisäinen faksimodeemi lähetti laitteelle odottamattoman tai virheellisen vastauksen.	Yritä lähettää faksi uudelleen. Jos virhe toistuu, ota yhteys huoltoon. HUOMAUTUS: Tämä ei välttämättä tarkoita, että modeemissa olisi laitteistovika.
Tiedonsiirtovirhe	17 tai 36	Lähettäjän ja vastaanottajan välinen puhelinyhteys katkesi. Tämä voi johtua äänipuheluista.	Yritä lähettää faksi uudelleen.
Tiedonsiirtovirhe	Mikä tahansa paitsi 17 tai 36	Yleinen tiedonsiirtovirhe, jonka takia faxilähetys keskeytyi tai ei edennyt asianmukaisesti.	Yritä lähettää faksi uudelleen. Jos virhe toistuu, ota yhteys huoltoon.
Tilavirhe	0	Faksitiedoston lukeminen levyiltä tai kirjoittaminen levyille epäonnistui. Laitteen levy voi olla vaurioitunut tai täynnä.	Yritä lähettää faksi uudelleen. Jos virhe toistuu, ota yhteys huoltoon.
Sivuvirhe	0	Sivun leveys ei ole sopiva tai sivulla oli liian monta virheellistä riviä.	Yritä lähettää faksi uudelleen. Jos virhe toistuu, ota yhteys huoltoon.

Taulukko 3-1 Faksin lähetysoilmoitukset (jatkoa)

Viesti	Virheen numero	Kuvaus	Toimenpide
Muistivirhe	0	Laitteen RAM-muisti on lopussa.	Jos virhe toistuu, laitteeseen pitää ehkä asentaa lisää RAM-muistia.
Työvirhe	Mikä tahansa	Faksivirhe; faksityötä ei suoritettu loppuun.	Yritä lähettää faksi uudelleen. Jos virhe toistuu, ota yhteys huoltoon.
Virtakatkos	0	Laitteen lähettäessä faksia tapahtui sähkökatkos.	Yritä lähettää faksi uudelleen.
Faksia ei havaittu	17 tai 36	Vastaanottopäässä ei havaittu faksilaitetta. Tämä voi johtua äänipuheluista.	Tarkista faksinumero ja pyydä vastaanottajaa tarkistamaan, että faksilaitteen virta on kytketty ja kaapeli kiinni. Yritä sitten lähettää faksi uudelleen.

Faksin vastaanottoilmoitukset

Taulukko 3-2 Faksin vastaanottoilmoitukset

Viesti	Virheen numero	Kuvaus	Toimenpide
Toiminto onnistui	–	Faksi vastaanotettu virheittä.	Ei mitään.
Estetty	–	Faksilaite ei vastaanottanut faksia, koska numero on estetty.	Ei mitään.
Modeemivirhe	Mikä tahansa	Sisäinen faksimodeemi lähetti laitteelle odottamattoman tai virheellisen vastauksen (yrityksi esimerkiksi lähettää faksia juuri, kun toinen faksi oli tulossa).	Pyydä lähettäjää lähettämään faksi uudelleen. Jos virhe toistuu, ota yhteys huoltoon.
Tiedonsiirtovirhe	17, 36	Lähettäjän ja vastaanottajan välinen puhelinyhteys katkesi tai keskeytyi.	Pyydä lähettäjää lähettämään faksi uudelleen (ellei faksilaite yritä automaattisesti uudelleen).
Tiedonsiirtovirhe	Mikä tahansa paitsi 17 tai 36	Yleinen tiedonsiirtovirhe, jonka takia faksilähetys keskeytyi tai ei edennyt asianmukaisesti.	Pyydä lähettäjää lähettämään faksi uudelleen. Jos virhe toistuu, ota yhteys huoltoon.
Tilavirhe	0	Kuvatiedoston lukeminen levyiltä tai kirjoittaminen levyille epäonnistui. Laitteen levy voi olla vaurioitunut tai täynnä.	Pyydä lähettäjää lähettämään faksi uudelleen. Jos virhe toistuu, ota yhteys huoltoon.
Sivuvirhe	0	Sivun leveys ei ole sopiva tai sivulla oli liian monta virheellistä riviä.	Pyydä lähettäjää lähettämään faksi uudelleen. Jos virhe toistuu, ota yhteys huoltoon.
Muistivirhe	0	Laitteen RAM-muisti on lopussa.	Jos virhe toistuu, laitteeseen pitää ehkä asentaa lisää RAM-muistia.
Pakkausvirhe	0	Vaurioitunut faksi - vastaanotettua kuvatiedostoa ei voitu purkaa.	Pyydä lähettämään faksi uudelleen. Ota virheenkorjaustila (ECM) käyttöön, ellei se ole jo käytössä.
Tulostusvirhe	0	Vaurioitunut faksi - vastaanotettua kuvatiedostoa ei voitu purkaa.	Pyydä lähettämään faksi uudelleen. Ota virheenkorjaustila (ECM) käyttöön, ellei se ole jo käytössä.
Kysely ei kelpaa	0	Faksin kyselytoiminto yritti hakea faksin toisesta laitteesta, mutta faksi ei ollut käytettävissä.	Ota yhteyttä kyselyn kohteena olevan faksilaitteen järjestelmänvalvojaan ja pyydä häntä tarkistamaan, että laite on käytettävissä. Yritä sitten uudelleen.

Taulukko 3-2 Faksin vastaanottoilmoitukset (jatkoa)

Viesti	Virheen numero	Kuvaus	Toimenpide
Työvirhe	Mikä tahansa	Faksivirhe; tämä tarkoittaa kaikkia erittelemättömiä virheitä.	Pyydä lähettäjää lähettämään faksi uudelleen. Jos virhe toistuu, ota yhteys huoltoon.
Virtakatkos	0	Faksia vastaanottaessa tapahtui sähkökatkos.	Pyydä lähettäjää lähettämään faksi uudelleen.
Faksia ei havaittu	17, 36	Faksilaitteeseen tuli äänipuhelu.	Ei mitään

Faksiraportit

Seuraavissa osissa luetellaan laitteessa käytettävissä olevat faksiraportit. Näitä raportteja voidaan tulostaa tai tarkastella laitteen ohjauspaneelin kautta.

Seuraavat faksiraportit ovat käytettävissä tässä laitteessa:

- Faksitoimintaloki
- Laskuskoodiraportti
- Estettyjen faksien luettelo
- Pikavalintaluettelo
- Faksipuheluraportti

Voit tulostaa faksiraportin tai tarkastella sitä seuraavasti:

1. Vieritä esiin aloitusnäytön [Hallinta](#)-painike ja paina sitä.
2. Avaa seuraavat valikot:
 - [Raportit](#)
 - [Faksiraportit](#)
3. Paina tulostettavaa tai tarkasteltavaa lokia tai raporttia.
4. Paina [Tulosta](#)-painiketta tai [Näytä](#)-painiketta.

Faksitoimintalokin tulostaminen

Faksitoimintaloki sisältää seuraavassa mainitut tiedot.

- Tuotteeseen määritetyt faksin otsikkotiedot.
- Kunkin faksityön numero.
- Kaikkien vastaanotettujen, lähetettyjen ja epäonnistuneiden faksien päivämäärä ja kellonaika
- Faksityön tyyppi: lähetetty tai vastaanotettu

- tunnus (puhelinnumero, jos sellainen on saatavilla)
- kesto (linjan aukioloaika)
- sivujen lukumäärä
- tulos (onnistuneesti lähetetty, odottaa tai lähetys epäonnistui sekä virhetyypit ja koodit).

Tietokanta tallentaa 500 viimeisintä faksitietoa (vanhimmat faksit poistetaan lokista). Tietokannan faksitietoihin sisällytetään kaikki faksi-istunnot. Faksi-istunto voi olla esimerkiksi lähetetty faksi, vastaanotettu faksi tai laiteohjelmiston päivitys. Toiminnon mukaan raportissa voi olla alle 500 tietoa (paitsi jos lähetit 500 faksia ilman vastaanotettuja fakseja tai muita toimintoja).

Jos haluat käyttää lokia rekisterin ylläpitoon, tulosta loki säännöllisesti (vähintään 500 faksin välein) ja sitten tyhjennä se.

Laskutuskoodiraportin tulostaminen

Laskutuskoodiraportti on luettelo viimeisimmistä 500 onnistuneesti lähetetystä faksista laskutuskoodijärjestyksessä. Tämä raportti sisältää seuraavat tiedot.

- laskutuskoodinnumero
- kaikkien onnistuneesti lähetettyjen faksien päivämäärä ja kellonaika
- tunnistenumero
- kesto (linjan aukioloaika)
- lähetettyjen sivujen lukumäärä
- tulos (onnistui).

Tietokanta tallentaa 500 viimeisintä faksia (vanhimmat faksit poistetaan tietokannasta). Jos haluat käyttää raporttia rekisterin pitämiseen, raportti kannattaa tulostaa säännöllisesti (vähintään 500 faksin välein) ja tyhjentää sen jälkeen.

Estettyjen faksinumeroiden luettelo -raportti

Estettyjen faksien luetteloraportti sisältää luettelon faksinumeroista, joista lähetettyjä fakseja laite ei ota vastaan.

Pikavalintaluetteloraportti

Pikavalintaluetteloraportti sisältää pikavalintanimille määritetyt faksinumerot.

Faksipuheluraportti

Faksipuheluraportti on lyhyt raportti, joka kertoo viimeisimmän lähetetyn tai vastaanotetun faksin tilan.

Faksitoimintalokin tyhjentäminen

Voit tyhjentää faksitoimintalokin seuraavien ohjeiden mukaisesti.

1. Paina ohjauspaneelissa [Hallinta](#)-kuvaketta.
2. Avaa seuraavat valikot:
 - [Faksiasetukset](#)
 - [Tyhjennä faksitoimintaloki](#)
3. Tyhjennä faksitoimintaloki valitsemalla [Tyhjennä](#).

Palveluasetukset

Nämä ohjauspaneelin valikkokohdat auttavat vianmäärityksessä silloin, kun Virhekoodit-kohdan korjaavat toimet eivät auta. Ne on tarkoitettu käytettäväksi silloin, kun HP:n huoltohenkilö auttaa sinua.

Vianmääritys-valikon asetukset

Avaa [Hallinta](#)-valikko ja sitten [Vianmääritys](#)-valikko.

Vianmääritys-valikon asetukset

T.30-jäljitys: T.30-jäljitys on tulostettu raportti, joka tuottaa rekisterin kaikista viimeisen faksilähettyksen tai -vastaanoton aikana tapahtuneista tiedonsiirroista lähtevän ja vastaanottavan faksilaitteen välillä. Raportissa on monia teknisiä yksityiskohtia, joista ei yleensä ole apua tavallisille käyttäjille. Raportti sisältää kuitenkin yksityiskohtaiset virhekoodit ja muita hyödyllisiä tietoja, joita voidaan käyttää tietyn faksien lähettämiseen tai vastaanottamiseen liittyvän ongelman vianmäärityksessä. HP:n huoltoedustaja voi pyytää raportin tietoja yrittäessään määrittää ongelman syytä. Nämä tiedot auttavat huoltoedustajaa päättämään tarvittavan toiminnan.

V34: Tällä asetuksella on kaksi arvoa (Normaali ja Ei käytössä), jotka hallitsevat modeemin tiedonsiirtonopeutta. Normaali-asetus antaa modeemin valita (neuvotella toisen modeemin kanssa) minkä tahansa tuetun siirtonopeuden 33 600 bps:ään saakka. Ei käytössä -asetus asettaa enimmäissiirtonopeudeksi 14 400 bps. Tämä asetus on voimassa, kunnes se muutetaan.

Kaiuttimen tila: Tässä huoltoasetuksessa on kaksi tilaa, Normaali ja Vianmääritys. Normaali-tilassa modeemin kaiutin on toiminnassa valitsemisen ja yhteyden muodostamisen aikana ja poistuu käytöstä sen jälkeen. Vianmääritys-tilassa kaiutin on toiminnassa koko faksitietoliikenteen ajan, kunnes asetuksen arvoksi muutetaan Normaali.

Palautukset-valikon asetukset

Avaa [Hallinta](#)-valikko ja sitten [Palautukset](#)-valikko.

Palautukset-valikon asetukset

Palauta tietoliikenteen tehdasasetukset tai [Palauta tietoliikenteen oletusasetukset](#): Tämä asetus palauttaa valikkoihin tehtyjä muutoksia oletusasetuksiksi. Tällaisia tietoliikenneasetuksia ovat esimerkiksi suurin mahdollinen siirtonopeus, soittosignaalien välinen tauko, V.34, kaiutintila ja lähetyssignaalikatko.

Laiteohjelmiston päivitykset

Faksilaitteen laiteohjelmisto voidaan päivittää. Faksin laiteohjelmisto päivitetään laitteen laiteohjelmiston päivityksen yhteydessä. Lisätietoja on laitteen käyttöoppaassa.

A Huolto ja tuki

- [Hewlett-Packardin rajoitetun takuun lauseke](#)
- [Asiakastuki](#)

Hewlett-Packardin rajoitetun takuun lauseke

HP-TUOTE	RAJOITETUN TAKUUN KESTOAIKA
Analogisen faksin HP LaserJet -lisälaite 500	1 vuosi

HP takaa tuotteen lopulliselle käyttäjälle, että HP:n laitteet, lisävarusteet ja tarvikkeet ovat virheettömiä materiaalin ja työtavan osalta ostopäivän jälkeen, edellä määritettynä ajanjaksona. Jos HP saa ilmoituksen tällaisista virheistä takuuajana, HP sitoutuu oman harkintansa mukaan joko korjaamaan tai vaihtamaan vialliseksi osoittautuneet tuotteet. Vaihtotuotteet voivat olla uusia tai toiminnaltaan uutta vastaavia.

HP takaa, että ostopäivän jälkeisenä, edellä määritettynä ajanjaksona, HP:n ohjelmisto ei materiaalin ja työtavan virheiden vuoksi jätä suorittamatta ohjelmakäskeyttä, edellyttäen että se asennetaan ja sitä käytetään oikein. Jos HP saa ilmoituksen tällaisista virheistä takuuajana, HP sitoutuu vaihtamaan ohjelmiston, joka ei kyseisten vikojen vuoksi suorita ohjelmakäskeyttä.

HP ei takaa, että HP:n tuotteet toimivat keskeytyksittä ja ongelmitta. Jos HP ei pysty korjaamaan tai vaihtamaan tuotetta kohtuullisen ajan kuluessa takuussa määritetyllä tavalla, asiakkaalla on oikeus saada hyvitys ostohinnasta, mikäli tuote palautetaan pikaisesti.

HP-tuotteet voivat sisältää kunnostettuja osia, joiden toiminta vastaa uusia osia, tai osia, joita on käytetty satunnaisesti.

Takuu ei koske vikoja, joiden syynä on jokin seuraavista: (a) virheellinen tai riittämätön huolto tai kalibrointi, (b) ohjelmisto, liittymät, osat tai tarvikkeet, joita HP ei ole toimittanut, (c) valtuuttamattomat muutokset tai väärinkäyttö, (d) tuotteen käyttö ympäristömääritysten vastaisesti, (e) virheellinen käyttöympäristön valmistelu tai ylläpito.

PAIKALLISTEN LAKIEN SALLIMISSA RAJOISSA EDELLÄ MAINITUT TAKUUT OVAT AINOAT, EIKÄ MUITA TAKUITA TAI EHTOJA MYÖNNETÄ. HP KIISTÄÄ ERITYISESTI KAIKKI OLETETUT TAKUUT JA TUOTTEEN MYYNTIKELPOISUUTTA TAI TIETTYYN TARKOITUKSEEN SOVELTUVUUTTA KOSKEVAT EHDOT. Jotkin maat/alueet, osavaltiot tai provinssit eivät salli oletetun takuun kestoajan rajoitusta, joten edellä mainittu rajoitus ei ehkä päde. Tämä takuu takaa tietyt lailliset oikeudet ja asiakkaalla saattaa olla muita oikeuksia, jotka vaihtelevat eri maiden/alueiden, valtioiden ja provinssien välillä.

HP:n rajoitettu takuu on voimassa kaikissa niissä maissa/kaikilla niillä alueilla tai paikoissa, joissa HP tarjoaa asiakastukea tälle tuotteelle ja joissa HP on markkinoinut tätä tuotetta. Takuupalvelun kattavuus voi vaihdella alueittain. HP ei muuta tuotteen muotoa tai toimintaa, jotta tuote toimisi sellaisessa maassa/sellaisella alueella, jossa sen ei ole tarkoitettu toimivan lainsäädännöllisistä tai muista juridisista syistä.

TÄMÄN TAKUUTODISTUKSEN SISÄLTÄMÄT KORVAUSVAATIMUKSET OVAT AINOAT JA YKSINOMAISET KORVAUSVAATIMUKSET, JOTKA KULUTTAJALLA ON TÄMÄN TUOTTEEN OSALTA. EDELLÄ MAINITTUA LUKUUN OTTAMATTA HP TAI SEN TOIMITTAJAT EIVÄT OLE VASTUUSSA MISSÄÄN TAPAUKSESSA TIETOJEN MENETYKSESTÄ TAI VÄLITTÖMISTÄ, ERITYISISTÄ, SATUNNAISISTA, SEURANNAISVAHINGOISTA (MUKAAN LUKIEN MENETETYT LIIKEVOITOT) TAI MUISTA VAHINGOISTA, JOTKA PERUSTUVAT SOPIMUKSEEN, SOPIMUSRIKKOMUKSEEN TAI JOHONKIN MUUHUN JURIDISEEN TEKIJÄÄN. Jotkin maat/alueet, osavaltiot tai provinssit eivät salli satunnaisten tai seurannaisvahinkojen poissulkua tai rajoitusta, joten yllä mainittu rajoitus tai poissulku ei ehkä päde.

TÄMÄN TAKUULAUSEKKEEN EHDOT EIVÄT POISSULJE, RAJOITA TAI MUUTA LAINSÄÄDÄNNÖN TAKAAMA KULUTTAJANSUOJAA PAITSI SILTÄ OSIN KUIN LAKI SALLII TÄLLÄISEN OIKEUKSIEN POISSULKEMISEN, RAJOITTAMISEN TAI MUUTTAMISEN.

Asiakastuki

Maa- ja aluekohtainen puhelintuki, takuuaikana maksuton

Valmistaudu antamaan laitteen nimi, sarjanumero, ostopäivä ja ongelman kuvaus.

Maa- ja aluekohtaiset puhelinnumerot ovat laitteen mukana toimitetussa tiedotteessa ja nähtävissä myös osoitteessa www.hp.com/support/.

Internet-tuki vuorokauden ympäri

www.hp.com/go/ljanalogfaxaccessory500_manuals

B Teknisiä tietoja

- [Faksiläaitteen tuotetiedot](#)
- [Varaosat ja lisälaitteet](#)

Faksiläaitteen tuotetiedot

Ympäristötiedot	
Käyttöympäristö	<ul style="list-style-type: none">• Lämpötila: 10–32,5 °C• Suhteellinen kosteus: 20–80 prosenttia (ei tiivistymistä)
Varastointiympäristö	<ul style="list-style-type: none">• Lämpötila: –20–40 °C• Suhteellinen kosteus: alle 95 prosenttia (ei tiivistymistä)
Faksimääritykset	
Faksin yhteensopivuus	<ul style="list-style-type: none">• CCIT/ITU-T ryhmä 3, EIA/TIA luokka 1, luokka 2.1
Puhelinliitin	<ul style="list-style-type: none">• RJ11
Pakkausmenetelmät	<ul style="list-style-type: none">• MH, MR, MMR ja JBIG
Lähetysnopeudet ja tuetut standardit	<ul style="list-style-type: none">• V.17: 14 400, 12 000, 9 600, 7 200 bps• V.33: 14 400, 12 000 bps• V.29: 9 600, 7 200 bps• V.27: 4 800, 2 400 bps• V.34: 16 800, 19 200, 21 600, 24 000, 26 400, 28 800, 31 200, 33 600 bps
Modeemin nopeus	<ul style="list-style-type: none">• Enintään 33 600 bittiä/sekunti (bps)
Pikavalinta	<ul style="list-style-type: none">• Kyllä
Faksin tarkkuus (lähetys ja vastaanotto)	<ul style="list-style-type: none">• Vakio - 200 x 100 pistettä tuumalle (dpi, dots per inch)• Tarkka - 200 x 200 dpi• Erittäin tarkka - 300 x 300 dpi• Ultratarkka -200 x 400 (vain vastaanotto)• Ultratarkka -400 x 400 (vain vastaanotto)

Varaosat ja lisälaitteet

Voit hankkia faksilaitteeseen varaosia myyntiedustajalta tai Hewlett-Packard-jälleenmyyjältä.

C Lainsäädännölliset tiedot

- [Tuotteen ympäristöystävällisyys](#)
- [Vaatimustenmukaisuusvakuutus](#)
- [FCC:n säännökset](#)
- [Additional FCC statement for telecom products \(US\)](#)
- [Japanin tietoliikennemerkki](#)
- [Telephone Consumer Protection Act \(Yhdysvallat\)](#)
- [Kanadan DOC-säädökset](#)
- [Industry Canada CS-03 requirements](#)
- [EU:n televiestintää koskeva ilmoitus](#)
- [New Zealand Telecom Statements](#)
- [EMI-tiedote \(Taiwan\)](#)
- [VCCI-ilmoitus \(Japani\)](#)
- [EMC-lausunto \(Kiina\)](#)
- [EMC-lausunto \(Korea\)](#)
- [Ainetaulukko \(Kiina\)](#)

Tuotteen ympäristöystävällisyys

Ympäristönsuojelu

Hewlett-Packard Company on sitoutunut tuottamaan laatutuotteita ympäristöä suojaavien periaatteiden mukaan. Tämä tuote on suunniteltu minimoimaan ympäristölle haitalliset vaikutukset.

Muovit

Yli 25 gramman painoisissa muoviosissa on kansainvälisten standardien mukaiset tunnistemerkit, joiden avulla muoviosat voidaan tunnistaa ja irrottaa kierrätystä varten, kun tulostin poistetaan käytöstä.

Rajoitukset

Tähän HP-tuotteeseen ei ole lisätty elohopeaa.

Tässä HP-tuotteessa ei ole akkua.

Kotitalouskäytössä olleiden laitteiden hävittäminen

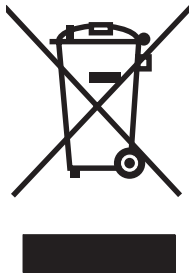

Tämä symboli merkitsee, että laitetta ei saa hävittää muiden kotitalousjätteiden mukana. Sen sijaan sinun on suojattava ihmisten terveyttä ja ympäristöä toimittamalla käytöstä poistettu laite sähkö- tai elektroniikkajätteen kierrätyspisteeseen. Lisätietoja saat jätehuoltopalvelusta tai osoitteesta www.hp.com/recycle.

Lisätietoja

Lisätietoja näistä ympäristöä koskevista aiheista:

- Tämän ja muiden HP:n tuotteiden ympäristöystävällisyystiedote
- HP:n ympäristösitoumus
- selvitys HP:n ympäristönhoitojärjestelmästä
- HP:n käyttöiän ylittäneiden tuotteiden palautus- ja kierrätysohjelma
- Material Safety Data Sheets (Käyttöturvallisuustiedotteet)

Käy sivustossa www.hp.com/go/environment tai www.hp.com/hpinfo/globalcitizenship/environment.

Vaatimustenmukaisuusvakuutus

Vaatimustenmukaisuusvakuutus

ISO/IEC 17050-1:n ja 17050-1:n mukaisesti: DoC# BOISB-0703-00-rel.12.0

Valmistajan nimi:	Hewlett-Packard Company
Valmistajan osoite:	11311 Chinden Boulevard Boise, Idaho 83714-1021, USA
	ilmoittaa, että seuraava tuote:
Tuotteen nimi:	HP Analog Fax Accessory 500
Säännösten mukaiset mallinumerot: 2)	BOISB-0703-00
Tuotevaihtoehdot	Kaikki
Värikasetti/kuvarumpu:	Ei käytettävissä
	täyttävät seuraavat tuotevaatimukset:
TURVALLISUUS:	IEC 60950-1:2005 / EN60950-1: 2006 +A11:2009 +A12:2011
SÄHKÖMAGNEETTINEN SÄTEILY:	CISPR22:2005 +A1/ EN55022:2006 +A1 – luokka A ¹⁾ , ³⁾ EN 55024:1998 +A1:2001 +A2:2003 EN61000-3-2:2006 +A1:2009 + A2:2009 FCC Title 47 CFR, osa 15 luokka A ¹⁾ / ICES-003, julkaisu 4
PUHELINVERKKO:	ES203-201; FCC Title 47 CFR, osa 68 ⁴⁾
RoHOS	EN 50581: 2012
Täydentäviä tietoja:	
Tämä tuote täyttää sähkömagneettista säteilyä koskevan direktiivin 2004/108/EY, pienjännittdirektiivin 2006/95/EY sekä radio- ja telepäätelaitedirektiivin 1999/5/EY vaatimukset, ja siinä on vastaava CE-merkkiä  .	
Tämä laite täyttää Yhdysvaltain viestintäviranomaisen (FCC) sääntöjen osan 15 vaatimukset. Laitteen käyttämiselle on kaksi ehtoa: (1) laite ei saa aiheuttaa haitallisia häiriöitä ja (2) laitteen on siedettävä vastaanottamansa häiriöt, mukaan lukien ne, jotka saattavat saada sen toimimaan epätoivotulla tavalla.	
1) Hewlett-Packard Personal Computer Systems on testannut tuotteen tyyppillisessä kokoonpanossa.	
2) Tälle laitteelle on määritetty säännösten mukainen mallinnumero. Tätä numeroa ei pidä sekoittaa tuotenimeen tai tuotenumeroihin.	
3) Tuote täyttää EN55022- ja CNS13438 luokka A -vaatimukset, ja seuraava varoitus on voimassa: "Varoitus: Tämä on A-luokan tuote. Kotikäytössä laite saattaa aiheuttaa radiohäiriöitä. Mahdollisten häiriöiden poistaminen on käyttäjän vastuulla."	
4) Laitteeseen on sovellettu lisäksi eri kohdemaissa/alueilla sovellettavia tietoliikennehyväksyntöjä ja -standardeja.	
	Boise, Idaho 83714-1021, USA
	Helmikuu, 2013
Säännöksiä koskevat yhteydenotot:	

Vaatimustenmukaisuusvakuutus

ISO/IEC 17050-1:n ja 17050-1:n mukaisesti: DoC# BOISB-0703-00-rel.12.0

Yhteydenotot Euroopassa:	Paikallinen Hewlett-Packard-myynti- ja huoltopiste tai Hewlett-Packard GmbH, HQ-TRE, Herrenberger Straße 140, 71034 Böblingen, Germany http://www.hp.com/go/certificates
Yhteydenotot Yhdysvalloissa:	Product Regulations Manager, Hewlett-Packard Company, PO Box 15, Mail Stop 160, Boise, Idaho 83707-0015, (puhelin: 208-396-6000)

FCC:n säännökset

Tämä laite on testattu, ja sen on todettu olevan FCC:n sääntöjen 15. osan mukaisten A-luokan digitaalilaitteen raja-arvojen mukainen. Näiden raja-arvojen tarkoituksena on antaa riittävä suoja haitallisia häiriöitä vastaan käytettäessä laitetta kotiympäristössä. Tämä laite tuottaa, käyttää ja saattaa säteillä radiotaajuusenergiaa. Jos laitetta ei asenneta ja käytetä käyttöoppaan mukaan, laite saattaa häiritä radioviestintää. Tämän laitteen käyttäminen asuinalueella aiheuttaa todennäköisesti haitallisia häiriöitä. Käyttäjän on korjattava häiriö omalla kustannuksellaan.



HUOMAUTUS: Ilman HP:n lupaa laitteeseen tehtyjen muutosten perusteella voidaan käyttäjältä evätä oikeus laitteen käyttöön.

FCC:n sääntöjen 15. osan mukaisten A-luokan digitaalilaitteen raja-arvojen noudattaminen edellyttää suojatun liitännäiskaapelin käyttämistä.

Additional FCC statement for telecom products (US)

This equipment complies with Part 68 of the FCC rules and the requirements adopted by the ACTA. On the back of this equipment is a label that contains, among other information, a product identifier in the format US:AAAEQ##TXXXX. If requested, this number must be provided to the telephone company.

The REN is used to determine the quantity of devices, which may be connected to the telephone line. Excessive RENs on the telephone line may result in the devices not ringing in response to an incoming call. In most, but not all, areas, the sum of the RENs should not exceed five (5.0). To be certain of the number of devices that may be connected to the line, as determined by the total RENs, contact the telephone company to determine the maximum REN for the calling area.

This equipment uses the following USOC jacks: RJ11C.

An FCC-compliant telephone cord and modular plug is provided with this equipment. This equipment is designed to be connected to the telephone network or premises wiring using a compatible modular jack, which is Part 68 compliant. This equipment cannot be used on telephone company-provided coin service. Connection to Party Line Service is subject to state tariffs.

If this equipment causes harm to the telephone network, the telephone company will notify you in advance that temporary discontinuance of service may be required. If advance notice is not practical, the telephone company will notify the customer as soon as possible. Also, you will be advised of your right to file a complaint with the FCC if you believe it is necessary.

The telephone company may make changes in its facilities, equipment, operations, or procedures that could affect the operation of the equipment. If this happens, the telephone company will provide advance notice in order for you to make the necessary modifications in order to maintain uninterrupted service.

If trouble is experienced with this equipment, please see the numbers in this manual for repair and (or) warranty information. If the trouble is causing harm to the telephone network, the telephone company may request you remove the equipment from the network until the problem is resolved.

The customer can do the following repairs: Replace any original equipment that came with the device. This includes the print cartridge, the supports for trays and bins, the power cord, and the telephone cord. It is recommended that the customer install an AC surge arrester in the AC outlet to which this device is connected. This is to avoid damage to the equipment caused by local lightning strikes and other electrical surges.

Japanin tietoliikennemerkki



A08-0138004

Telephone Consumer Protection Act (Yhdysvallat)

The Telephone Consumer Protection Act of 1991 makes it unlawful for any person to use a computer or other electronic device, including fax machines, to send any message unless such message clearly contains, in a margin at the top or bottom of each transmitted page or on the first page of the transmission, the date and time it is sent and an identification of the business, other entity, or individual sending the message and the telephone number of the sending machine or such business, or other entity, or individual. (The telephone number provided cannot be a 900 number or any other number for which charges exceed local or long distance transmission charges).

Kanadan DOC-säädökset

Complies with Canadian EMC Class A requirements.

« Conforme à la classe A des normes canadiennes de compatibilité électromagnétiques. « CEM ». »

Industry Canada CS-03 requirements

Notice: The Industry Canada label identifies certified equipment. This certification means the equipment meets certain telecommunications network protective, operational, and safety requirements as prescribed in the appropriate Terminal Equipment Technical Requirement document(s). The Department does not guarantee the equipment will operate to the user's satisfaction. Before installing this equipment, users should ensure that it is permissible for the equipment to be connected to the facilities of the local telecommunications company. The equipment must also be installed using an acceptable method of connection. The customer should be aware that compliance with the above conditions may not prevent degradation of service in some situations. Repairs to certified equipment should be coordinated by a representative designated by the supplier. Any repairs or alterations made by the user to this equipment, or equipment malfunctions, may give the telecommunications company cause to request the user to disconnect the equipment. Users should ensure for their own protection that the electrical ground connections of the power utility, telephone lines, and internal metallic water pipe system, if present, are connected together. This precaution can be particularly important in rural areas.

VAROITUS: Users should not attempt to make such connections themselves, but should contact the appropriate electric inspection authority, or electrician, as appropriate. The Ringer Equivalence Number (REN) of this device is 0,0.

Notice: The Ringer Equivalence Number (REN) assigned to each terminal device provides an indication of the maximum number of terminals allowed to be connected to a telephone interface. The termination on an interface may consist of any combination of devices subject only to the requirement that the sum of the Ringer Equivalence Number of all the devices does not exceed five (5.0). The standard connecting arrangement code (telephone jack type) for equipment with direct connections to the telephone network is CA11A.

EU:n televiestintää koskeva ilmoitus

Tämä tuote on tarkoitettu kytkettäväksi Euroopan talousalueen (ETA) maiden/alueiden analogiseen PSTN (Public Switched Telecommunication Networks) -verkkoon.

Tuote täyttää Euroopan unionin R-TTE-direktiivin 1999/5/EY (liite II) vaatimukset, ja siinä on vastaava CE-vaatimustenmukaisuusmerkintä.

Lisätietoja on tämän käyttöoppaan vaatimustenmukaisuusvakuutusta käsittelevässä osassa.

Eri maiden/alueiden PSTN-verkkojen välisistä eroista johtuen tuotteen ehdotonta toimintavarmuutta PSTN-verkon kaikissa päätepisteissä ei voida taata. Tuotteen verkkoyhteensopivuus vaihtelee asiakkaan PSTN-verkkokytken valmisteluvaiheessa määrittämien asetusten oikeellisuuden mukaan. Seuraa käyttöoppaan ohjeita.

Jos verkkoyhteensopivuusongelmia ilmenee, ota yhteyttä laitteen toimittajaan tai tuotteen käyttömaan/-alueen Hewlett-Packardin tukipalveluun.

Tuotteen kytkeminen PSTN-päätepisteeseen saattaa edellyttää paikallisen PSTN-operaattorin lisävaatimusten täyttämistä.

New Zealand Telecom Statements

The grant of a Telepermit for any item of terminal equipment indicates only that Telecom has accepted that the item complies with minimum conditions for connection to its network. It indicates no endorsement of the product by Telecom, nor does it provide any sort of warranty. Above all, it provides no assurance that any item will work correctly in all respects with another item of Telepermitted equipment of a different make or model, nor does it imply that any product is compatible with all of Telecom's network services.

This equipment may not provide for the effective hand-over of a call to another device connected to the same line.

This equipment shall not be set up to make automatic calls to the Telecom "111" Emergency Service.

This product has not been tested to ensure compatibility with the FaxAbility distinctive ring service for New Zealand.

EMI-tiedote (Taiwan)

警告使用者：

這是甲類的資訊產品，在居住的環境中使用時，可能會造成射頻干擾，在這種情況下，使用者會被要求採取某些適當的對策。

VCCI-ilmoitus (Japani)

この装置は、クラスA情報技術装置です。この装置を家庭環境で使用すると電波妨害を引き起こすことがあります。この場合には使用者は適切な対策を講ずるよう要求されることがあります。

VCCI-A

EMC-lausunto (Kiina)

此为A级产品，在生活环境中，该产品可能会造成无线电干扰。在这种情况下，可能需要用户对其干扰采取切实可行的措施。

EMC-lausunto (Korea)

A급 기기 (업무용 방송통신기기)	이 기기는 업무용(A급)으로 전자파적합등록을 한 기기이오니 판매자 또는 사용자는 이점을 주의하시기 바라며, 가정 외의 지역에서 사용하는 것을 목적으로 합니다.
-----------------------	--

Ainetaulukko (Kiina)

有毒有害物质表

根据中国电子信息产品污染控制管理办法的要求而出台

部件名称	有毒有害物质和元素					
	铅 (Pb)	汞 (Hg)	镉 (Cd)	六价铬 (Cr(VI))	多溴联苯 (PBB)	多溴二苯醚 (PBDE)
打印引擎	X	0	0	0	0	0
控制面板	0	0	0	0	0	0
塑料外壳	0	0	0	0	0	0
格式化板组件	X	0	0	0	0	0
碳粉盒	X	0	0	0	0	0

0609

0：表示在此部件所用的所有同类材料中，所含的此有毒或有害物质均低于 SJ/T11363-2006 的限制要求。

X：表示在此部件所用的所有同类材料中，至少一种所含的此有毒或有害物质高于 SJ/T11363-2006 的限制要求。

注：引用的“环保使用期限”是根据在正常温度和湿度条件下操作使用产品而确定的。

Hakemisto

A

- ajastus
 - faksien tulostaminen 101
- akku sisältyy 148
- alkuperäinen koko 25, 92
- alkuperäiset puolet 23
- asennus
 - HP Color LaserJet CM4540 60
 - HP Color LaserJet M4555 64
 - HP LaserJet Enterprise 500 68
 - HP LaserJet Enterprise 500 MFP 71
- asentaminen
 - HP Color LaserJet CM3530 -laitteeseen 6
- asetukset
 - etunumero 19
 - faksi 16, 83
 - faksien edelleenlähettäminen 33
 - faksien vastaanotto 27, 28, 96
 - faksin lähetyks 16, 83
 - faksinumerojen vertaaminen pikavalintanumeroihin 21
 - faksinumeron vahvistus 20
 - faksin yleiset asetukset 19
 - JBIG-pakkaus 20
 - kansilehden otsikko 18
 - laskutuskoodit 22, 95

- modeemin äänenvoimakkuus 16
- muistilukko 120
- pakolliset 11, 78
- tarkkuus 23
- tausta 21
- terävyys 20
- uudelleenvalinnan väli 17
- uudelleenvalinta, kun ei vastausta 17
- uudelleenvalinta, kun varattu 17
- vaaleus/tummuusasetus 21
- valikko 12
- valintatila 16
- valintääänen tunnistus 18
- virheenkorjaustila 21
- yleiset lähetyksasetukset 87
- asetusvalikko ei tule näkyviin 12
- asiakastuki 141

D

- digitaalinen lähetyksapuohjelma, etämääritys 14, 81
- DSS. *Katso* digitaalinen lähetyksapuohjelma

E

- edelleenlähettäminen, faksit 32
- ei määritetyt 11, 78
- estettyjen faksien luettelo kaikkien numerojen poistaminen 30
- luominen 29, 102
- numeroiden poistaminen 29, 102
- estettyjen faksinumeroiden luettelo -raportti tulostaminen 55, 135
- estäminen
 - tyhjät sivut 27
- etuliite
 - automaattinen valinta 19, 87
- etunumero 87
- asetus 19
- etämääritys 14
- digitaalinen lähetyksapuohjelma 14, 81
- Web Jetadmin 14, 81
- verkkoselain 14, 81

EWS

- kyselyn ottaminen käyttöön 107

F

- faksi
 - kytkeminen puhelinlinjaan 11
 - lähettäminen 36, 110
 - ohjattu määrittäminen 12, 78
 - pakolliset asetukset 11, 78
 - peruuttaminen 40, 114
 - syöttöongelmat 45, 126
 - tarkkuus 144
 - vastaanotto 114
- faksiarkisto 32, 33, 106
 - ottaminen käyttöön 33, 107
- faksiasetukset 16, 83
 - faksien tulostusaikataulu 28
 - kuvankäsittely 98
 - lähetyks 16, 83
 - päivämäärä ja kellonaika 80
 - päivämäärän ja kellonajan muoto 80
 - saapuvien faksien estäminen 29
 - sointiäänen voimakkuus 28
 - vastaanotto 27, 96
 - yleiset 19
- faksien ajastettu tulostaminen 101
- faksien arkistointi 32, 33
- faksien edelleenlähettäminen 32, 33
- faksien edelleenlähetyks 106
 - ottaminen käyttöön 107
- faksien puoliasetukset 105
- faksien tulostusaikataulu 28
- faksien vastaanoton hitaus 47, 127
- faksien vastaanotto 114
- faksien vastaanottoasetukset
 - faksien estäminen 102
 - faksien tulostusaikataulu 28
 - saapuvien faksien estäminen 29
 - vastaanotettujen faksien leimaaminen 31
- faksien vastaanottonopeus 97
- faksikysely 30, 108
- faksilisälaite
 - puhelinlinjaan kytkeminen 11

- faksilisälaitteen asennus 60, 64, 68, 71
- faksilisälaitteen asentaminen 6, 60
- faksin asetukset
 - numeron valinta 16, 83
- faksin asetusten määrittäminen 96
- faksin etämääritys 81
- faksin ilmoitukset 24, 31, 91
- faksin ilmoitusasetukset 103
- faksin lähettäminen
 - faksin osoitekirjan numeroiden käyttäminen 113
 - puhelinluettelon numeroiden käyttäminen 39
 - useiden vastaanottajien poistaminen 41, 116
 - useille vastaanottajille 40, 115
- faksin lähetyksen hitaus 46, 128
- faksin lähetysoasetukset 16, 83
 - alkuperäinen koko 92
 - etunumero 87
 - faksinumeron vahvistus 87
 - kuvien esikatselu 90
 - kuvien säätäminen 93
 - nopeus 84
 - numeron valinta 16, 83
 - sisällyksen suunta 92
 - tarkkuus 90
 - teksti/kuva 94
 - tyhjien sivujen estäminen 94
 - työn koonti 94
 - työn oletusasetukset 22
 - uudelleenvalinnan väli 84
 - uudelleenvalinta, kun ei vastausta 86
 - uudelleenvalinta, kun ilmenee virhe 85
 - uudelleenvalinta, kun varattu 85
 - valintatila 84
 - valintaaänen tunnistus 86
 - valintaaäni 83
 - virheenkorjaustila 89
 - yleiset 87
- faksin lähetysopeus 84
- faksin määritys, ohjattu 12, 78
- faksin numeronvalinta-asetukset 16, 83
- faksin osoitekirja 113
- faksin otsikko 13
- faksin paperilokeroasetukset 106
- faksin paperinvalinta-asetukset 105
- faksin peruuttaminen 40, 114
- faksin sointiäänen voimakkuuden asetus 96
- faksin soittojen välin asetus 97
- faksin soittotaajuusasetus 98
- faksin toiminta 11, 78
- faksin tulostelokeroasetukset 105
- faksinumeroiden vertaaminen
 - pikavalintanumeroihin 21
- faksinumeron vahvistus 20, 87
- faksin valintatila 84
- faksin valintaaänen voimakkuus 83
- faksin vastaanottoasetukset 27, 96
 - asetukset 28
 - ilmoitukset 103
 - ilmoitus 31
 - määrittäminen 96
 - nopeus 97
 - paperilokero 106
 - paperilokeron valinta 32
 - paperin valinta 105
 - puolten asetus 105
 - sointiäänen voimakkuus 28, 96
 - soittojen väli 97
 - soittotaajuus 98
 - sovita sivulle 32, 104
 - tulostelokero 105
 - työn oletusasetukset 30
 - vastaanotettujen faksien leimaaminen 104
 - vastausviive 96
- faksin vastausviiveasetukset 96
- faksin yleiset asetukset 19
- faksit
 - tulostaminen 120
- FCC:n säännökset 151
- G**
 - grafiikka, matala laatu 36, 110
- H**
 - HP Color LaserJet CM 3530 5
 - HP Color LaserJet CM 4540 59
- HP Color LaserJet Enterprise M4555 59
- HP LaserJet Enterprise 500 59
- HP LaserJet Enterprise 500 Color 59
- HP LaserJet Enterprise M725 MFP Series 59
- huomautukset 2
- hävittäminen, käyttöiän ylittäneet 148
- I**
 - ilmoitusasetukset 24, 31, 91
- J**
 - Japanin VCCI-ilmoitus 157
 - JBIG-pakkaus
 - asetus 20
 - jätteiden hävittäminen 148
- K**
 - Kanadan DOC-säädökset 154
 - kansilehden otsikko
 - asetus 18
 - Korean EMC-lausunto 158
 - kuvankäsittely
 - asetukset 98
 - kuvan suunta 100
 - reunojen poistaminen 99
 - sivun rajausta 100
 - sävy säätö 101
 - terävyys 98
 - värin tunnistus 99
 - kuvien esikatselu 90
 - kuvien säätäminen 26, 93
 - kysely 30, 107, 108
 - ottaminen käyttöön 107
 - käyttöiän ylittäneiden hävittäminen 148
- L**
 - laiteohjelmiston päivitykset 57, 137
 - laskutuskoodiraportti
 - tulostaminen 55, 135
 - laskutuskoodit 22, 95
 - liittäminen modeemiin 78
 - lisälaitteet 145
 - loki/raportti
 - estettyjen faksinumeroiden luettelo -raportti 55, 135

faksipuheluraportti 53, 135
laskutuskoodiraportti 55, 135
laskutusraportti, tyhjentäminen
55
pikavalintaluetteloraportti 56,
135
toimintaloki 54, 134
toimintaloki, tyhjentäminen 55,
135
loki- ja raporttitietojen
tyhjentäminen 55
lokin/raporttitietojen
tyhjentäminen 135
lukkittujen faksien tulostaminen
120
lähetettyjen faksien vaaleus/
tummuusasetus 21
lähiverkkofaksi 12

M

maa/alue 13
merkintätavat, oppaan 2
modeemin nopeus 47, 127, 144
modeemin äänenvoimakkuus 16
muisti, faksien tallentaminen ja
poistaminen 36, 110
muistilukko
ottaminen käyttöön 120
poistaminen käytöstä 120
muistin lukitseminen
PIN 42
muistutukset 2
määritys
etä 14, 81

O

ominaisuudet, kuvaus 3
oppaan merkintätavat 2
osat 4

P

pakolliset asetukset
maa/alue 11, 78
palveluasetukset 56, 136
paperilokeron valinta 32
PBX-järjestelmät, vianmääritys 46,
128
pikavalinta
luetteloraportti 56, 135
luominen 40, 115
poistaminen 41, 116

PIN

luominen 42
muuttaminen 42
palauttaminen 42
puhelinlinja
yhteys 78
puhelinlinja, faksilisälaitteen
kytkeminen 11
puhelinlinjat, vianmääritys 46,
128
puhelinluettelo 39
puhelinnumero 13
puheluraportti 53, 135
pulssivalinta
asetus 16, 84
päivämäärä- ja kellonaika-
asetukset 80
päivämäärä- ja kellonaika-asetus
12, 80

R

rajoitukset 148
ryhmävalinta. *Katso* pikavalinta

S

saapuvien faksien estäminen 29,
102
selain, verkko
etämääritys 14, 81
sisällyksen suunta 24, 92
sointiäänänen voimakkuus 28
sovita sivulle 32, 104
sovita sivulle -asetukset 104
sulautettu Web-palvelin 14, 81
suojatut asetukset 42
suunta 24
syöttöongelmat 45, 126
säilytys, ympäristö 144

T

T.30-jäljitysraportti 56, 136
Taiwanin EMI-tiedote 157
takuu
tuote 139, 140
tarkkuus
asetus 23, 90
tarkkuus (faksaus) 144
tauko, numeroa valittaessa 36,
110

tausta-asetus

poistaminen lähetetyistä
fakseista 21
värillisen paperin kopiointi 21
tekniset tiedot 144
teksti/kuva 94
optimointi 26
terävyysasetus
lähetetyt faksit 20
tietoja säädöksistä
vaatimustenmukaisuusvakuutus
s 149
tietokanta 55
tila, faksilisälaite-sivu 44, 124
tilaviestirivi 110
toimintaloki 54, 134
tuki 141
tuote ei sisällä elohopeaa 148
tyhjiä sivuja estäminen 27, 94
työn koonti 27, 94
työn oletusasetukset 22, 30, 103

U

uudelleenvalinnan väli, asetus 17,
84
uudelleenvalinta, kun ei vastausta
86
asetus 17
uudelleenvalinta, kun ilmenee
virhe 85
uudelleenvalinta, kun varattu 85
asetus 17

V

vaatimustenmukaisuusvakuutus
149
valikko, faksiasetukset 12
valintatila
asetus 16, 84
valintaaänen tunnistus, asetus 18,
86
valokuvat, matala laatu 36, 110
varaosat 145
varoitukset 2
vastaanotettujen faksien
leimaaminen 31
vastaanotettujen faksien
leimaamisasetukset 104
vastausviive 96

vianmääritys

faksien vastaanoton hitaus 47,
127

faksin asetusvalikko ei tule
näkyviin 12

faksin lähetyksen hitaus 46,
128

PBX-järjestelmät 46, 128

vihjeet 2

virhe

koodit 49, 129

virheenkorjaustila

asetukset 21, 89

VoIP 43, 121

W

Web Jetadmin, etämääritys 14,
81

Y

yhteydenotto HP:hen 141

yleiset faksiasetukset 87

ympäristötiedot 144

yrittäjän nimi 13

Ä

äänipuhelut ja uudelleenyritykset
42, 120

äänitaajuusvalinta

asetus 16, 84



CC487-91230

