

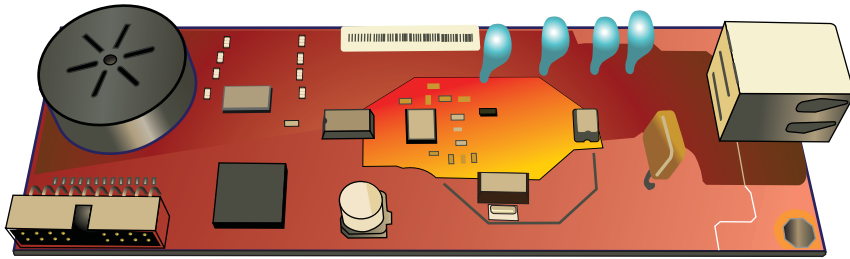

ANALOG FAX ACCESSORY 500

Faks Kılavuzu





HP LaserJet Analog Faks Aksesuarı 500

Faks Kılavuzu

Telif Hakkı ve Lisans

© 2013 Copyright Hewlett-Packard Development Company, L.P.

Telif hakkı yasalarının izin verdiği durumlar dışında, önceden yazılı izin alınmadan çoğaltılması, uyarlanması veya çevrilmesi yasaktır.

Burada yer alan bilgiler önceden haber verilmeden değiştirilebilir.

HP ürünleri ve servisleriyle ilgili garantiler, söz konusu ürün ve servislerle birlikte sunulan açık garanti bildirimlerinde belirtilmiştir. Buradaki hiçbir husus ek bir garanti oluşturacak şekilde yorumlanmamalıdır. HP, teknik veya yazım hatalarından ya da eksikliklerden sorumlu değildir.

Edition 1, 5/2013

Parça numarası: CC487-91222

Ticari Marka Onayları

Microsoft®, Windows®, Windows® XP ve Windows Vista®; Microsoft Corporation şirketinin ABD'de tescilli ticari markalarıdır.

Burada adı geçen tüm ürünler, ait oldukları şirketlerin ticari markaları olabilir.

Yerel ülke/bölge yasaları bu ürünün belirtilen ülkelerin/bölgelerin dışında kullanılmasını yasaklayabilir. Onaylanmamış iletişim donanımlarının (faks makinelerinin) kamu telefon şebekelerine bağlanması birçok ülkede/bölgede kesinlikle yasaktır.

ENERGY STAR® ve ENERGY STAR® işareti tescilli U.S. işaretleridir.

İçindekiler

1 Genel Bakış	1
Giriş	2
HP LaserJet Analog Faks Aksesuarı 500 özellikleri	3
Faks aksesuar parçaları	4
2 HP Color LaserJet CM3530 MFP Series ürününe takma	5
Faks aksesuarını HP Color LaserJet CM3530 MFP Series ürününe takma	6
Faks aksesuarını bir telefon hattına bağlama	11
Faks işlevini kontrol etme	11
Gerekli faks ayarları	11
Faks Yapılandırma Sihirbazı	12
Faks kurulum menüsü	12
Tarih ve saati ayarlama ya da doğrulama	12
Ülke/bölgeyi ayarlama, doğrulama veya değiştirme	13
Faks üstbilgisini ayarlama	13
Uzaktan faks yapılandırma	14
Web tarayıcısı	14
HP Web Jetadmin	14
HP MFP Dijital Gönderme Yazılımı Yapılandırma Yardımcı Programı	15
Faks gönderme	16
Faks gönderme ayarları	16
Faks arama ayarları	16
Modem ses düzeyini ayarlama	16
Arama modunu ayarlama	16
Yeniden arama aralığını ayarlama	17
Meşgulse yeniden ara özelliğini ayarlama	17
Yanıt vermiyorsa yeniden ara özelliğini ayarlama	18
Çevir sesi algılama özelliğini ayarlama	18
Kaplama üstbilgisini ayarlama (giden fakslar)	18
Arama önekini ayarlama	19
Genel faks ayarları	19

Faks Numarası Onayını Etkinleştirme	20
JBIG sıkıştırma modunu ayarlama	20
Keskinlik ayarını değiştirme	20
Arka plan ayarını değiştirme	21
Açık/koyu ayarını değiştirme	21
Faks Numaralarını Hızlı Arayarak Eşleştirmeyi Etkinleştirme	21
Hata düzeltme modunu ayarlama	22
Fatura kodlarını ayarlama	22
Varsayılan iş seçenekleri	22
Giden faksın çözünürlüğünü ayarlama	23
Orijinal taraflar	23
Bildirim	24
İçerik yönlendirme	25
Orijinal boyut	25
Görüntüyü ayarlama	26
Metni/resmi en iyi duruma getirme	26
İş Oluşturma	27
Boş sayfa atlama	27
Faks alma ayarları	28
Faks alma kurulumu	28
Zil sesi düzeyini ayarlama	28
Faks yazdırma zamanlamasını etkinleştirme veya devre dışı bırakma	28
Gelen faksları engelleme	29
Engellenen faks listesi oluşturma	29
Engellenen faks listesindeki numaraları kaldırma	29
Engellenen faks listesindeki tüm numaraları temizleme	30
Yoklama ile faks alma işlevini başlatma	30
Varsayılan iş seçenekleri	30
Bildirim ayarlarını değiştirme	31
Alınan faksları damgalama (gelen fakslar)	31
Sayfaya sığdır ayarını yapma	32
Kağıt tepsisini ayarlama	32
Faks arşivleme ve iletme	32
Faksları arşivleme	33
Faks iletimini ayarlama	33
Faksı kullanma	35
Faks özellik ekranı	35
Faks gönderme	36
Faks gönderme – numaraları elle girme	37
Hızlı arama işlevini kullanarak faks gönderme	38
Hızlı arama listesinde ada göre arama yapma	38

Telefon rehberindeki numaraları kullanarak faks gönderme	39
DSS faks telefon rehberi araması	39
Faksı iptal etme	40
Hızlı arama listeleri oluşturma veya silme	40
Hızlı arama listesi oluşturma	40
Hızlı arama listesini silme	41
Hızlı arama listesinden tek bir numara silmek için	41
Mevcut bir hızlı arama listesine numara ekleme	41
Sesli Aramalar ve Yeniden Denemeler	42
Faks Arama Raporu	42
Faks Etkinliği Kaydı	42
T.30 Raporu	42
Güvenlik ayarları	42
PIN numaranızı değiştirme	43
Faksı VoIP ağları üzerinde kullanma	43
Faks sorunlarını çözme	45
Faks aksesuarının durumunu kontrol etme	45
Faks özelliği çalışmıyor	45
Genel faks sorunları	46
Faks gönderme sorunları	47
Faks alma ile ilgili sorunlar	48
Hata kodları	49
Faks hata iletileri	50
Faks iletileri gönderin	51
Faks iletisi alma	53
Faks günlükleri ve raporları	54
Faks arama raporunu yazdırma	54
Faks arama raporunu yazdırma zamanlaması	54
Faks etkinliği günlüğünü yazdırma	55
Fatura kodu raporunu yazdırma	55
Faks etkinlik günlüğünü ve fatura kodu raporunu silme	56
Engellenen faks listesi raporunu yazdırma	56
Hızlı arama listesi raporunu yazdırma	56
Servis ayarları	57
İlk Kurulum menüsündeki ayarlar	57
Sorun Giderme menüsündeki ayarlar	57
Sıfırlama menüsündeki ayarlar	58
Ürün yazılımı yükseltmeleri	58

3 HP Color LaserJet CM 4540 MFP Series, HP Color LaserJet Enterprise M4555 MFP Series, HP LaserJet Enterprise 500 MFP Series, HP LaserJet Enterprise 500 Color MFP Series ve HP LaserJet Enterprise M725 MFP Series 59

Faks aksesuarını takma	60
Faks aksesuarını HP Color LaserJet CM4540 ürününe takma	60
Faks aksesuarını HP Color LaserJet M4555 MFP Series ürününe takma	63
Faks aksesuarını HP LaserJet Enterprise 500 MFP Series ürününe takma	67
Faks aksesuarını HP LaserJet Enterprise 500 Color MFP Series ürününe takma	71
Faks aksesuarını HP LaserJet Enterprise M725 MFP Series ürünlerine takma	74
Faks aksesuarını telefon hattına bağlama	78
Faks işlevini kontrol etme	78
Gerekli faks ayarları	78
Faks Kurulum Sihirbazı	78
Tarih ve saati ayarlama veya kontrol etme	80
Tarih ve saat biçimini ayarlama veya kontrol etme	80
Uzaktan faks yapılandırma	81
Web tarayıcısı	81
HP Web Jetadmin	81
HP MFP Dijital Gönderme Yazılımı Yapılandırma Yardımcı Programı	82
Faks gönderme	83
Faks gönderme ayarları	83
Faks arama ayarları	83
Faks arama ses düzeyini ayarlama	83
Arama modunu ayarlama	84
Faks gönderme hızını ayarlama	84
Yeniden arama aralığını ayarlama	84
Hata oluşması halinde yeniden aramayı ayarlama	85
Meşgulse yeniden ara özelliğini ayarlama	85
Yanıt vermiyorsa yeniden ara özelliğini ayarlama	86
Çevir sesi algılama özelliğini ayarlama	86
Arama önekini ayarlama (gerekirse)	87
Genel faks gönderme ayarları	87
Faks Numarası Onayını Etkinleştirme	87
Bilgisayarınızdan faks göndermeyi etkinleştirmek için	88
Faks üstbilgisi	88
Hata düzeltme modunu ayarlama	89
Varsayılan iş seçenekleri	89
Görüntü önizlemesi	90
Giden faks çözünürlüğünü ayarlama	90
Orijinal yüzler	91
Bildirim	91

İçerik yönü	92
Orijinal boyut	92
Görüntü ayarı	93
Metni/resmi en iyi duruma getirme	94
İş oluşturma	94
Boş sayfa atlama	95
Fatura kodları	95
Fatura kodlarını ayarlama	95
Faks alma ayarları	96
Faks alma kurulumu	96
Zil sesi düzeyini ayarlama	96
Yanıtlama zil sesi sayısını ayarlama	96
Faks alma hızını ayarlama	97
Çalma aralığını ayarlama	97
Çalma sıklığını ayarlama	98
Gelişmiş görüntü işleme ayarları	98
Keskinliği ayarlama	98
Kenarları silme	99
Otomatik renk algılama	99
Otomatik sayfa kırpma	100
Otomatik sayfa yönü ayarı	100
Otomatik renk tonu ayarı	101
Faks yazdırma zamanlamasını etkinleştirme veya devre dışı bırakma	101
Gelen faksları engelleme	102
Engellenen faks listesi oluşturma	102
Engellenen faks listesindeki numaraları silme	103
Varsayılan iş seçenekleri	103
Bildirim	103
Alınan faksları damgalama (gelen fakslar)	104
Sayfaya sığdır ayarını yapma	104
Kağıt seçimini ayarlama	105
Çıkış bölmesini ayarlama	105
Çıkış taraflarını ayarlama	106
Kağıt tepsisini ayarlama	106
Faks arşivleme ve ileme	106
Faks arşivini etkinleştirme	107
Faks iletmeyi etkinleştirme	107
Yoklama	107
EWS aracılığıyla yoklamayı etkinleştirme	107
Yoklama ile faks alma işlevini başlatma	108
Faksı kullanma	109

Faks özellik ekranı	109
Durum mesajı çubuğu	110
Faks gönderme	110
Numarayı el ile girerek faks gönderme	111
Hızlı arama işlevini kullanarak faks gönderme	112
Hızlı arama listesinde ada göre arama yapma	112
Faks adres defterindeki numaraları kullanarak faks gönderme	113
Faksı iptal etme	114
Geçerli faks iletimini iptal etme	114
Bekleyen faksları iptal etme	114
Faks alma	114
Hızlı arama listeleri oluşturma veya silme	115
Hızlı arama listesi oluşturma	115
Hızlı arama listesini silme	116
Hızlı arama listesinden tek bir numara silmek için	117
Mevcut bir hızlı arama listesine numara ekleme	118
Sesli Aramalar ve Yeniden Denemeler	120
Faks Arama Raporu	120
Faks Etkinliği Kaydı	120
T.30 Raporu	120
Faks yazdırma zamanlaması (bellek kilidi)	120
Faksı VoIP ağları üzerinde kullanma	121
Faks sorunlarını çözme	123
Faksınız doğru şekilde kuruldu mu?	123
Ne tür bir telefon hattı kullanıyorsunuz?	123
Akım düzenleyici aygıt kullanıyor musunuz?	124
Bir telefon şirketinin sesli mesaj sistemini ya da telesekreter kullanıyor musunuz?	124
Telefon hattınızda arama bekletme özelliği var mı?	124
Faks aksesuarının durumunu kontrol etme	124
Faks özelliği çalışmıyor	125
Genel faks sorunları	126
Faks alma ile ilgili sorunlar	127
Faks gönderme sorunları	128
Hata kodları	129
Faks hata iletileri	129
Faks iletileri gönderin	131
Faks iletisi alma	133
Faks raporları	134
Faks etkinliği günlüğü	134
Fatura kodu raporu	135

Engellenen faks listesi raporu	135
Hızlı arama listesi raporu	135
Faks arama raporu	135
Faks etkinliği günlüğünü silme	135
Servis ayarları	136
Sorun Giderme menüsündeki ayarlar	136
Sıfırlama menüsündeki ayarlar	136
Ürün yazılımı yükseltmeleri	137
Ek A Servis ve destek	139
Hewlett-Packard sınırlı garanti bildirimini	140
Müşteri desteği	141
Ek B Özellikler	143
Faks aksesuarı ürün özellikleri	144
Yedek parçalar ve aksesuarlar	145
Ek C Yasal düzenleme bilgileri	147
Çevreci Ürün Yönetim Programı	148
Çevreyi koruma	148
Plastik Parçalar	148
Malzeme kısıtlamaları	148
Atık ekipmanların kullanıcılar tarafından imha edilmesi	148
Aşağıdakiler dahil	148
Uyumluluk Beyanı	149
FCC mevzuatı	151
Additional FCC statement for telecom products (US)	152
Japan Telecom İşareti	152
Telefon Müşterilerini Koruma Yasası (ABD)	153
Kanada DOC düzenlemeleri	154
Industry Canada CS-03 requirements	154
AB Telekomünikasyon İşletim Bildirisi	155
New Zealand Telecom Statements	156
EMI bildirisi (Tayvan)	157
VCCI beyanı (Japonya)	157
EMC bildirimi (Çin)	157
EMC bildirimi (Kore)	158
Malzeme Tablosu (Çin)	159
Dizin	161

1 Genel Bakış

- [Giriş](#)
- [HP LaserJet Analog Faks Aksesuarı 500 özellikleri](#)
- [Faks aksesuar parçaları](#)

Giriş

HP LaserJet Analog Faks Aksesuarı 500, çok işlevli HP ürününün (MFP) bağımsız bir analog faks makinesi gibi çalışmasına olanak verir. Daha fazla bilgi için bkz. www.hp.com/go/ljanalogfaxaccessory500_manuals.

Bu kılavuzda, bu ürünün faks işlevleri açıklanırken ürün özellikleri ve yasal bilgiler de verilmektedir. Belirli faks özellikleri ile ilgili yönergeler gerektiğinde tekrar bakabilmek için bu kılavuzu saklayın.

NOT: Ürün takılı faks aksesuarı ile birlikte gelmişse faks bağlantı kapağını çıkartıp, telefon kablosunu takıp, ilk faks yapılandırmasını yapın. Faks bağlantı kapağı, biçimlendirici arka paneli üzerindeki telefon konektörünün üzerinde bulunur.

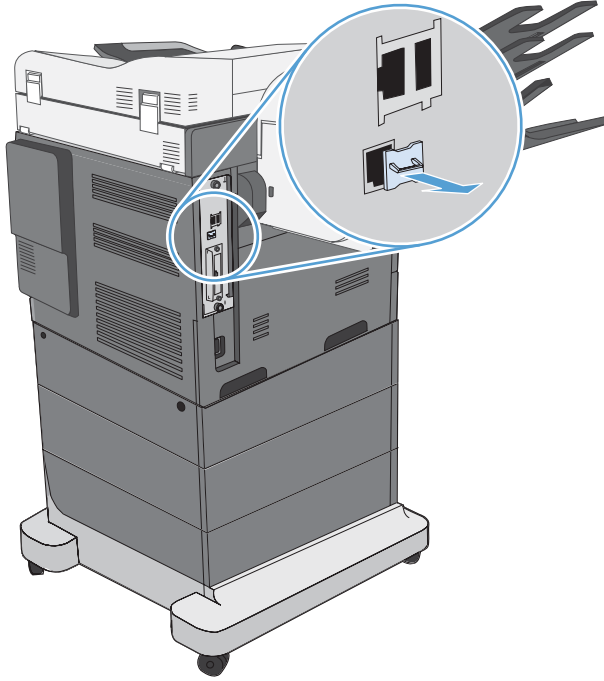

Bu kılavuzda kullanılan standartlar

İPUÇU: İpuçları, yararlı bilgiler veya kısayollar sağlar.

NOT: Notlar, bir kavramın veya tüm görevin açıklandığı önemli bilgiler sağlar.

DİKKAT: Dikkat edilecek noktalar, veri kaybetmemek veya ürüne zarar vermemek için uygulamanız gereken yordamları gösterir.

UYARI! Uyarılar, yaralanmayı, kritik veri kaybını veya önemli ürün hasarını önlemek için uygulamanız gereken yordamları gösterir.

HP LaserJet Analog Faks Aksesuarı 500 özellikleri

Faks özelliklerini gönderme	<ul style="list-style-type: none">• Hızlı aramalar• Faks adres defteri• Çözünürlük ve görüntü ayarlama seçenekleri• Fatura kodları• Önizleme• İş
Faks özelliklerini alma	<ul style="list-style-type: none">• Alınan faksları damgala• Gelen faksları engelleme• Faks yoklama• Ayarlanabilir yanıtama zil sesi sayısı
Gelişmiş faks özellikleri	<ul style="list-style-type: none">• Faks durumu bildirim• JBIG sıkıştırma• Hata düzeltme• Faks arşivi• Depolanan faks• Faks yazdırma zamanlaması
Uzaktan faks yapılandırma	<ul style="list-style-type: none">• Katıştırılmış Web sunucusu• HP Web Jetadmin• HP MFP Dijital Gönderme Yazılımı
Güvenlik özellikleri	<ul style="list-style-type: none">• Faks yazdırma zamanlaması• Faks yazdırma ve faks iletme için PIN (HP Color LaserJet CM 4540 MFP Series, HP Color LaserJet Enterprise M4555 MFP Series, HP LaserJet Enterprise 500 MFP Series, HP LaserJet Enterprise 500 Color MFP Series ve HP LaserJet Enterprise M725 MFP Series)

Faks aksesuar parçaları

Faks aksesuarında aşağıdaki bileşenler vardır:

- Faks aksesuarı kartı
- Faks kılavuzu (bu belge) (CD'de)
- Faks Gönderme Sürücüsü ve Faks Gönderme Sürücüsü Kılavuzu (CD'de)
- Telefon kabloları (kablolar ülkeye/bölgeye göre değişir)



NOT: Faks Gönderme Sürücüsü, bir faksı PC'nizden ağa bağlı bir ürüne doğrudan göndermenizi sağlar. Bu sürücünün kurulması isteğe bağlıdır. Daha fazla yönerge için, bkz. CD'deki *Faks Gönderme Sürücüsü Kılavuzu*.

2 HP Color LaserJet CM3530 MFP Series ürününe takma

- [Faks aksesuarını HP Color LaserJet CM3530 MFP Series ürününe takma](#)
- [Faks aksesuarını bir telefon hattına bağlama](#)
- [Faks işlevini kontrol etme](#)
- [Gerekli faks ayarları](#)
- [Uzaktan faks yapılandırma](#)
- [Faks gönderme](#)
- [Faksı kullanma](#)
- [Faks sorunlarını çözme](#)

Faks aksesuarını HP Color LaserJet CM3530 MFP Series ürününe takma

1. Ürünü kapatın.

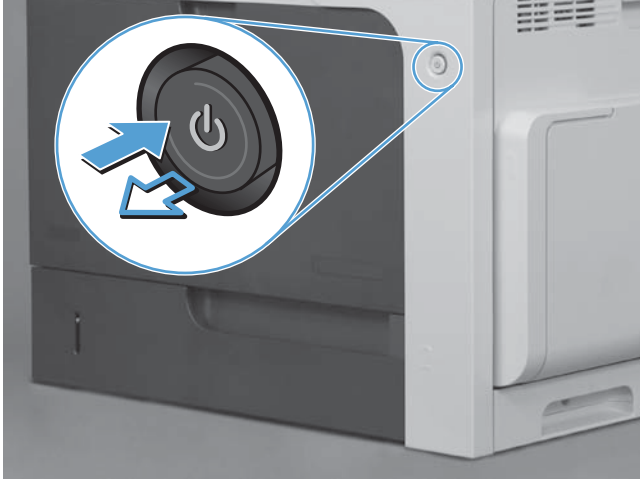

2. Tüm güç ve arabirim kablolarını çıkarın.

 **NOT:** Bu resimde tüm kablolar görünmüyor olabilir.

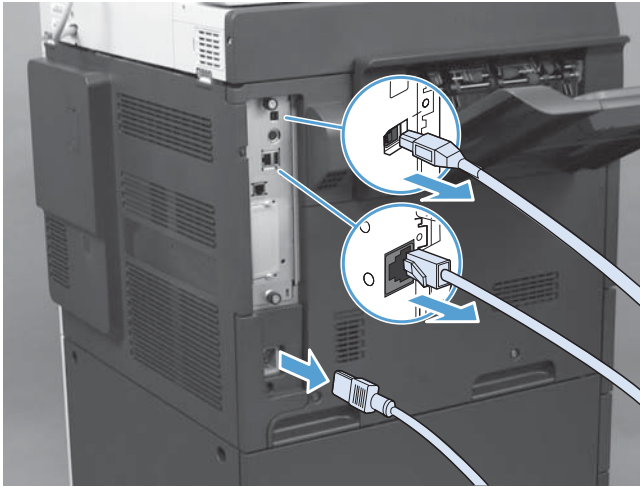

3. Ürünün arkasındaki biçimlendirici kartının üzerinde yer alan ve parmakla döndürülen vidaları bulun.



4. Parmakla döndürülen vidaları çevirerek açın ve biçimlendiriciyi çekip üründen çıkarın.

⚠ DİKKAT: Biçimlendirici kartında ve faks aksesuarı kartında, statik elektrik yükü boşalmasına (ESD) duyarlı parçalar vardır. Biçimlendirici kartını veya faks aksesuarı kartını elinizle tutacağınız zaman, aşağıdaki gibi bir statik koruma kullanın: 1) ürünün metal çerçevesine bağlanmış bir topraklama bilekliği. 2) Biçimlendiricinin metal çerçevesini elinizle tutun.

Biçimlendirici ve faks aksesuarı kartındaki bileşenlere dokunmaktan kaçının.

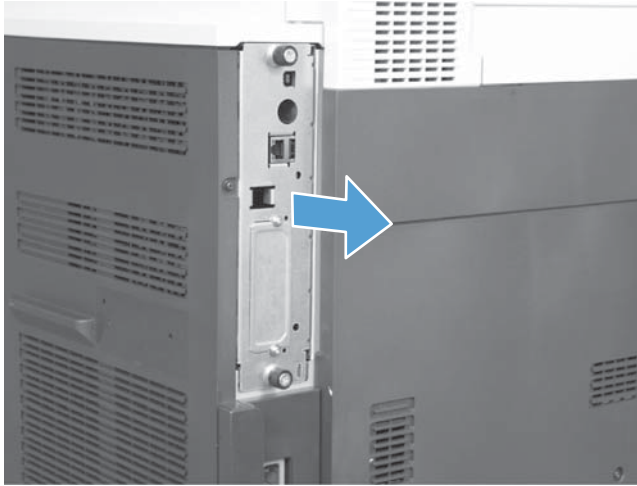

5. Gerekirse, biçimlendiricideki faks bağlantı noktasının üzerindeki etiketi çıkarın.

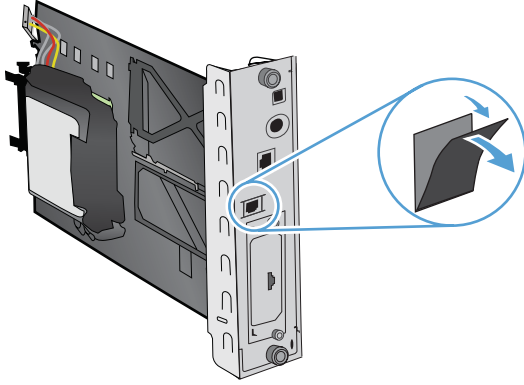

6. Faks aksesuarını ambalajından çıkarın.

⚠ DİKKAT: Biçimlendirici kartında ve faks aksesuarı kartında, statik elektrik yükü boşalmasına (ESD) duyarlı parçalar vardır. Biçimlendirici kartını veya faks aksesuarı kartını elinizle tutacağınız zaman, aşağıdaki gibi bir statik koruma kullanın: 1) ürünün metal çerçevesine bağlanmış bir topraklama bilekliği. 2) Biçimlendiricinin metal çerçevesini elinizle tutun.

Biçimlendirici ve faks aksesuarı kartındaki bileşenlere dokunmaktan kaçının.

7. Faks aksesuarı desteğini biçimlendiriciye yerleştirin ve destekteki faks kablo takımını gevşetin. Faks kablosunu biçimlendiriciden çıkarmayın. Faks aksesuarını desteğe yerleştirin. Faks aksesuarını aşağıya doğru bastırarak desteğe tam olarak oturmasını sağlayın. Faks aksesuarı üzerindeki telefon konektörünün biçimlendiricinin metal çerçevesindeki açıklık ile hizalandığından emin olun.

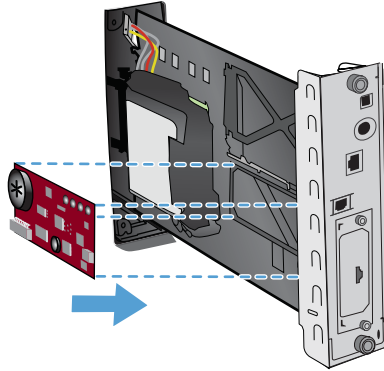

8. Faks kablosunu faks aksesuarına bağlayın. Kablo konektörü üzerindeki küçük uzantıyı faks kartı üzerindeki konektörde yer alan yuva ile hizalayın. Konektörü iterek tam olarak yerine oturmasını sağlayın.

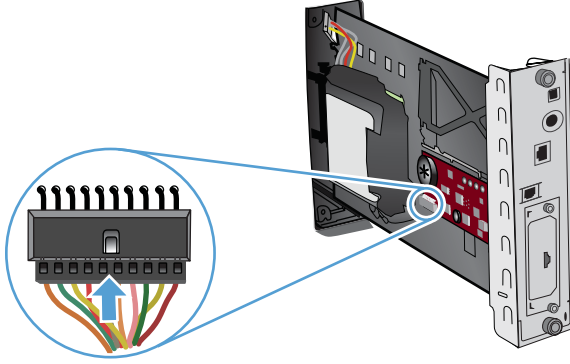

9. Biçimlendirici kartını, yuvanın alt kısmındaki işaretlere göre hizalayıp kartı üründeki yerine itin. Elle döndürülen vidaları sıkın.



NOT: Biçimlendirici kartının zarar görmemesi için, biçimlendirici kartının deliğinin üstünde ve altında bulunan yollarla hizalandığından emin olun.

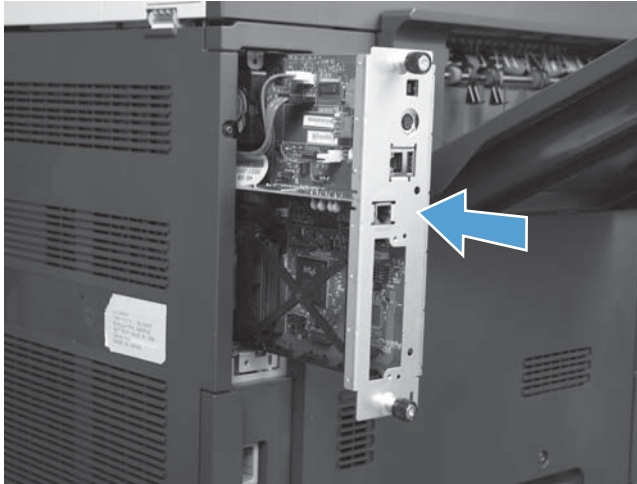

10. Güç ve arabirim kablolarını yeniden takın ve ürünü açın.

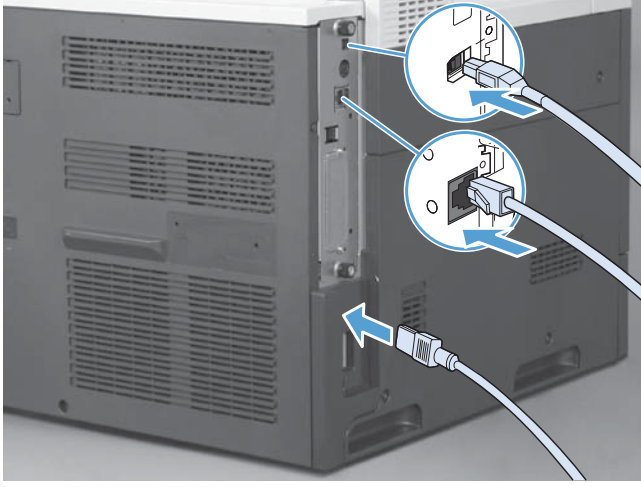

Faks aksesuarını bir telefon hattına bağlama

Faks aksesuarını bir telefon hattına bağlarken, faks aksesuarı için kullanılan telefon hattının herhangi başka bir aygıt tarafından kullanılmayan ayrı bir hat olmasına dikkat edin. Ayrıca, faks bazı dijital PBX sistemlerine bağlandığında düzgün çalışmayacağından bu hattın analog bir hat olması gerekir. Kullandığınız telefon hattının analog mu, dijital mi olduğundan emin değilseniz, telekom sağlayıcınızla bağlantı kurun.

 **NOT:** HP, aksesuarın düzgün çalışması için faks aksesuarı ile birlikte gelen telefon kablosunun kullanılmasını önerir.

Faks aksesuarını telefon girişine bağlamak için aşağıdaki yönergeleri uygulayın.

1. Faks aksesuar setinde bulunan telefon kablosunu bulun. Telefon kablosunun bir ucunu faks kartı üzerindeki faks aksesuarı telefon girişine bağlayın. Konektörü yerine oturana kadar itin.
 **DİKKAT:** Telefon hattını, faks kartının orta kısmında yer alan faks aksesuarı bağlantı noktasına bağladığınızdan emin olun. Telefon hattını biçimlendiricinin alt bölümüne yakın olan HP Jetdirect bağlantı noktasına bağlamayın.
2. Telefon kablosunun diğer ucunu duvardaki telefon girişine bağlayın. Konektörü tam olarak yerine oturana kadar itin. Farklı ülkelerde/bölgelerde farklı konektör türleri kullanıldığından, konektör takılırken duyulabilir bir ses çıkmayabilir.

Faks işlevini kontrol etme

Faks aksesuarı takılıp düzgün şekilde çalıştığında, ürünün kontrol panelinde faks simgesi görüntülenir. Faks aksesuarı takılmış ancak yapılandırılmamışsa, faks simgesi gri renklidir. Bu durumda, faks aksesuarını yapılandırmak için aşağıdaki yönergelerden faydalanın.

Gerekli faks ayarları

Faks aksesuarı takıldıktan sonra, aksesuarı kullanabilmeniz için bazı ayarları yapılandırmanız gerekir. Bu ayarlar yapılandırılmadığı takdirde faks simgesi soluk renkli görünür. Ayarlar şunlardır:

- Tarih/Saat
- Ülke/bölge
- Faks üstbilgisi (telefon numarası ve şirket adı)

Bu bilgiler giden tüm fakslara yazdırılan faks başlığında kullanılır.

 **NOT:** İlk takıldığında, faks aksesuarı bu ayarların bazılarını üründen okuyabilir; bu nedenle halihazırda bir ayar ayarlanmış olabilir. Değerlerin ayarlanmış ve doğru olduğunu kontrol etmeniz gerekir.

 **NOT:** A.B.D’de ve diğer pek çok ülkede/bölgede, faks için tarihi, saati, ülke/bölge, telefon numarasını ve şirket adını ayarlamak yasal bir zorunluluktur.

Faks Yapılandırma Sihirbazı

Faks Yapılandırma Sihirbazı, faks işlevini kullanmak için gerekli faks ayarlarını yapılandırma adımlarını göstererek size yardımcı olur. Bu ayarlar yapılandırılmadığında faks işlevi devre dışı kalır. Sihirbaz kullanılarak yapılandırılan faks ayarlarının bir listesini aşağıda bulabilirsiniz:

- Ülke/bölge
- Faks telefon numarası
- Şirket adı

Bu bilgiler giden tüm fakslara yazdırılan faks başlığında kullanılır.

Sihirbaz, ürün ilk kez açıldığında başlar. Sihirbazı kullanmayı veya ayarları daha sonra yapılandırmak için sihirbazdan çıkmayı seçebilirsiniz.

Ayrıca, kontrol panelindeki [Yönetim](#) menüsünden de sihirbaza erişebilirsiniz. [İlk Kurulum](#) menüsüne ve sonra [Faks Kurulumu](#) menüsüne dokununuz.



NOT: Sihirbaz kullanılarak kontrol panelinde yapılandırılan ayarlar, katıştırılmış Web sunucusunda yapılan tüm ayarları geçersiz kılar.

Faks kurulum menüsü

Kontrol panelinde bulunan [Yönetim](#) menüsüne giderek gerekli faks ayarlarını yapınız. [İlk Kurulum](#) menüsüne ve sonra [Faks Kurulumu](#) menüsüne dokununuz.



NOT: [Faks Kurulumu](#) menüsü ayarları menü listesinde görünmüyorsa, LAN faksı etkin durumda olabilir. LAN faksı etkinken, analog faks aksesuarı devre dışı kalır ve faks menüsü görüntülenmez. Aynı anda yalnızca tek bir faks işlevi (LAN faksı veya analog faks) etkin olabilir. Faks simgesi her iki faks işlevi için de görüntülenir. LAN faksı etkinken analog faksı kullanmak isterseniz, HP MFP Dijital Gönderim Yazılımı Yapılandırma Yardımcı Programı'nı kullanarak LAN faksını devre dışı bırakınız.

Tarih ve saati ayarlama ya da doğrulama

Faks aksesuarının tarih ve saat ayarı ürünün tarih ve saat ayarı ile aynı değerlere sahiptir. Ürünü ilk kez çalıştırdığınızda bu bilgileri girmeniz istenir.

Tarih ve saat ayarlarını doğrulamak veya değiştirmek için aşağıdaki adımları uygulayınız.

1. Kontrol panelinde, Yönetim menüsünü açmak için [Yönetim](#) simgesine gidip dokununuz.
2. Kurulum ayarları menüsünü görüntülemek için [İlk Kurulum](#) ögesine gidip ona dokununuz ve ardından [Faks Kurulumu](#) ögesine dokununuz.
3. [Gerekli Ayarlar](#) ögesine dokununuz.
4. Tarih biçimini seçin ve tarihi giriniz.
5. Saat biçimini seçin ve saati giriniz.
6. Ayarları kabul etmek için [Kaydet](#) düğmesine dokununuz.

Ülke/bölgeyi ayarlama, doğrulama veya değiştirme

Ülke/bölge ayarı ürün veya faks aksesuarının bulunduğu ülkeyi/bölgeyi belirtir. Bu ayar ilgili ülke/bölge için kullanılacak tarih ve saat biçimi ile yanıt verilecek minimum ve maksimum zil sesi sayısını da tanımlar. Bu ayarın yapılması bazı ülkelerde/bölgelerde yasal bir zorunluluk olduğundan, faks aksesuarının çalışabilmesi için yapılmalıdır. Ürünü ilk kez çalıştırdığınızda bu bilgileri girmeniz istenir.

1. Kontrol panelinde, Yönetim menüsünü açmak için **Yönetim** simgesine gidip dokununuz.
2. Kurulum ayarları menüsünü görüntülemek için **İlk Kurulum** ögesine ilerleyin ve dokununuz.
3. **Faks Kurulumu** ögesine dokunarak Faks kurulum menüsünü görüntüleyin ve **Gerekli Ayarlar** ögesine dokununuz.
4. Ülkeler/bölgeler listesini görüntülemek için **Ülke/bölge** dokununuz.
5. Ülkenizi/bölgenizi görene kadar listeyi kaydırın ve ardından seçmek için ülkenize/bölgenize dokununuz.
6. Ayarları kaydetmek için **Kaydet** ögesine dokununuz.

Faks üstbilgisini ayarlama

Faks üstbilgisi ayarı, faks üstbilgisinde görüntülenecek telefon numarasını ve şirket adını belirtmek için kullanılır. Bu bilgiler zorunludur ve ayarlanması gerekir.



NOT: Kontrol panelindeki faks simgesi gri renkte değilse gerekli tüm ayarları tamamlamışsınız demektir.

1. Kontrol panelinde, Yönetim menüsünü açmak için **Yönetim** simgesine gidip dokununuz.
2. İlk Kurulum menüsünü görüntülemek için **İlk Kurulum** ögesine gidin ve ona dokununuz.
3. Faks Kurulum menüsünü görüntülemek için **Faks Kurulumu** ögesine dokununuz.
4. Gerekli Ayarlar menüsünü görüntülemek için **Gerekli Ayarlar** ögesine dokununuz.
5. Üstbilgi bilgilerini görüntülemek için **Faks Üstbilgisi** ögesine dokununuz.
6. Telefon Numarası ekranını görüntülemek için **Telefon No** ögesine dokununuz.
7. Klavyeyi görüntülemek için metin kutusuna dokununuz.
8. Klavyeyi kullanarak telefon numarasını yazın ve ardından **Tamam** ögesine basın.
9. Üstbilgideki telefon numarasını kaydetmek için **Kaydet** ögesine basın.
10. **Şirket Adı** ögesine dokununuz ve işlemi tekrarlayın.

Uzaktan faks yapılandırma

Faks aksesuarını ürünün kontrol panelinden yapılandırabileceğiniz gibi, çeşitli yazılım araçlarını kullanarak uzaktan da yapılandırabilirsiniz. Üründe yerleşik bir Web sunucusu (EWS) bulunduğundan, faks aksesuarını bir web tarayıcısı veya HP Web Jetadmin (WJA) yoluyla Web'den yapılandırabilirsiniz. Ayrıca faks aksesuarını, ağ bağlantılı bir bilgisayardan HP MFP Dijital Gönderme Yazılımı Yapılandırma Yardımcı Programı'nı (DSS) kullanarak ağ üzerinden de yapılandırabilirsiniz. Bu araçlar ürünün faks menüsündeki faks aksesuarı yapılandırma ayarlarının çoğuna erişim sağlar.

Web tarayıcısı

Ürünün, yerleşik bir Web sunucusu (EWS) içerir. EWS, analog faks ayarlarına erişmek ve ayarlamak için bir Web tarayıcısı kullanmanıza olanak verir.

1. Ürünün IP adresini tarayıcının URL adresi çubuğuna yazın ve EWS ürün yapılandırma ekranını açmak için **Giriş** düğmesine basın. Ürünün IP adresini öğrenmek için bir ürün Yapılandırma sayfası yazdırın.



NOT: DSS kullanılıyorsa, EWS'de DSS'nin kontrol edildiğini belirten bir ileti görüntülenir. Ayarlar yalnızca DSS yoluyla değiştirilebilir.

2. **Faks** sekmesini tıklatın. **Faks Gönderme Kurulum** ekranı görüntülenir.
3. **Faks Gönderme Kurulum** ekranında, faksı etkinleştirmek için **Faks Göndermeyi Etkinleştir**'i tıklatın. Genel iş ayarlarında ve kullanılan faks tipinin özel ayarlarında herhangi bir değişiklik yapın ve ayarları kabul etmek için **Uygula** düğmesini tıklatın.

HP Web Jetadmin

HP Web Jetadmin'i kullanarak ürünün analog faks ayarlarına erişmek için aşağıdaki adımları uygulayın. HP Web Jetadmin'le ilgili ayrıntılı bilgi için **HP Web Jetadmin Başvuru Kılavuzu**'na bakın.

1. HP Web Jetadmin'i başlatın.
2. **Bir Bakışta** adlı metin kutusunda, **Hızlı Aygıt Bul** metin kutusuna ürünün IP adresini yazın ve sağ bölmede aygıt durumunu görüntülemek üzere **Git** düğmesini tıklatın. Sağdaki bölmede durumu belirten açılan menüden **Dijital Gönderme ve Faks** öğesini seçin.
3. **Faks Ayarları** veya **Gelişmiş Faks Ayarları** bölümündeki seçeneği yapılandırın. Belirli ayarlarla ilgili bilgi için, ayarların yanındaki içerik yardımını seçin.
4. Ayarlarda değişiklik yaptıktan sonra yeni ayarların geçerli olması için **Uygula** düğmesini tıklatın.

Tek bir ürünü yapılandırabileceğiniz gibi, birden fazla aygıt yapılandırması da yapabilirsiniz. Birden fazla aygıt modu birkaç ürünü aynı anda yapılandırır. Bu özellik hakkında daha fazla bilgi için, bkz. www.hp.com/go/webjetadmin adresinde **Self Help and Documentation** (Kendi Kendine Yardım ve Belgeler) sekmesi altında bulunan **Web Jetadmin User Guide** (Web Jetadmin Kullanım Kılavuzu).

HP MFP Dijital Gnderme Yazılımı Yapılandırma Yardımcı Programı

DSS yapılandırma yardımcı programını kullanarak MFP analog faks ayarlarına erişmek için aşağıdaki adımları uygulayın.

1. Ana ekranı açmak üzere, bilgisayarda veya sunucuda yardımcı programı başlatın.
2. Ürünü seçin ve ana ekranda **MFP'yi Yapılandır** düğmesini tıkkatın ve ardından Faks Ayarları ekranını açmak üzere Faksa Gönder sekmesini tıkkatın.
3. Ürünün faks özelliklerini etkinleştirmek için **Faks'a Gönder'i Etkinleştir** onay kutusunu işaretleyin. Analog faks ayarlarına erişmek için, **Faks Gönderme Yöntemi** açılır menüsünde **Dahili Modem** seçeneğini belirleyin. **Genel İş Ayarları** sekmesinde ayarlarla ilgili değişiklikleri yapın ve ayarları kabul etmek için **Uygula** düğmesini tıkkatın. Ek faks ayarları yapmak için **Dahili Modem** sekmesini seçin.

Tek bir ürünü yapılandırabileceğiniz gibi, birden fazla aygıt da yapılandırabilirsiniz. HP MFP Dijital Gnderme Yazılımı Yapılandırma Yardımcı Programı hakkında daha fazla bilgi için **HP MFP Dijital Gnderme Yazılımı Kullanım Kılavuzu**'na veya **HP MFP Dijital Gnderme Yazılımı Destek Kılavuzu**'na bakın.



NOT: Faks gönderme yönteminizin özelliklerine ve ayarlarına bağılı olarak, bu seçeneklerden bazıları kullanılamayabilir veya yapılandırılmayabilir.

Faks gönderme

Aşağıdaki bölümler, faks gönderme ve alma için çeşitli ayarları açıklamaktadır.

- [Faks gönderme ayarları](#)
- [Faks alma ayarları](#)
- [Faks arşivleme ve iletme](#)

Faks gönderme ayarları

Aşağıdaki özellikleri yapılandırmak için Faks Gönderme Kurulumu menüsünü kullanın:

- [Faks arama ayarları](#)
- [Genel faks ayarları](#)
- [Varsayılan iş seçenekleri](#)

Faks arama ayarları

Modem ses düzeyini ayarlama

1. Kontrol panelinde, Yönetim menüsünü açmak için [Yönetim](#) simgesine gidip dokununuz.
2. İlk Kurulum menüsünü görüntülemek için [İlk Kurulum](#) ögesine gidin ve ona dokununuz.
3. Faks Kurulum menüsünü görüntülemek için [Faks Kurulumu](#) ögesine dokununuz.
4. Faks Gönderme Ayarları menüsünü görüntülemek için [Faks Gönderme Ayarları](#) ögesine dokununuz.
5. Faks Arama Ses Düzeyi menüsünü görüntülemek için [Faks Arama Ses Düzeyi](#) ögesine dokununuz.
6. Ses düzeyini ayarlamak için [Kapalı](#), [Düşük](#) (varsayılan) veya [Yüksek](#) ögesine dokununuz.
7. Ses düzeyi ayarını kaydetmek için [Kaydet](#) ögesine dokununuz.

Arama modunu ayarlama

Çevirme modu ayarları kullanılan çevirme yöntemini ayarlar: tonlu arama (tonlu aramalı telefonlar) veya darbeli (kadranlı telefonlar).

Çevirme modunu ayarlamak için aşağıdaki adımları uygulayın.

1. Kontrol panelinde, Yönetim menüsünü açmak için [Yönetim](#) simgesine gidip dokununuz.
2. İlk kurulum menüsünü açmak için [İlk Kurulum](#) ögesine gidip ona dokununuz.
3. Faks kurulum menüsünü açmak için [Faks Kurulumu](#) ögesine dokununuz.
4. [Faks Gönderme Ayarları](#) ögesine dokununuz ve aşağı ok tuşunu kullanarak [Arama Modu](#) ögesine ilerleyin.
5. Çevirme modu ayarlarını görmek için [Arama Modu](#) ögesine dokununuz.

6. Tonlu çevirmeli faks için **Tonlu** (varsayılan) ögesine, darbeli çevirmeli faks için **Darbeli** ögesine dokunun.
7. **Kaydet** ögesine dokunun.

Yeniden arama aralığını ayarlama

Yeniden arama aralığı ayarı, aranan numara meşgulse veya yanıt vermiyorsa yapılacak olan tekrar arama denemeleri arasında kaç dakika geçeceğini belirler. Meşgul durumu ayrıca bir iletişim hatasına da işaret edebilir.



NOT: Meşgulse Yeniden Ara, Yanıt vermiyorsa Yeniden Ara ve Hata Veriyorsa

Yeniden Ara ayarlarının hepsi de kapalı olarak ayarlanmışsa da kontrol panelinde yeniden arama mesajıyla karşılaşabilirsiniz. Bu durum, faks aksesuarı bir numarayı arayıp bağlantı kurduktan sonra bağlantı kesilirse meydana gelir. Bu hata durumunun sonucunda, faks aksesuarı yeniden arama ayarlarına bakmaksızın iki kez yeniden otomatik arama denemesi yapar (ilki 26.400 bps hızla yapılır, bu başarısız olursa ikincisi 14.400 bps hızla yapılır). Yeniden arama işlemi sırasında, kontrol panelinde yeniden arama yapıldığını belirten bir mesaj görüntülenir.

1. Kontrol panelinde, Yönetim menüsünü açmak için **Yönetim** simgesine gidip dokunun.
2. İlk kurulum menüsünü açmak için **İlk Kurulum** ögesine gidip ona dokunun.
3. Faks kurulum menüsünü açmak için **Faks Kurulumu** ögesine dokunun.
4. **Faks Gönderme Ayarları** ögesine dokunun ve aşağı ok tuşunu kullanarak **Yeniden Arama Aralığı** ögesine ilerleyin.
5. Klavyeyi görüntülemek için metin kutusuna dokunun.
6. Değeri (1-5) girip **Tamam** ögesine dokunun.
7. **Kaydet** ögesine dokunun.

Meşgulse yeniden ara özelliğini ayarlama

Meşgulse yeniden ara ayarı faks aksesuarının meşgul olan bir numarayı kaç defa tekrar arayacağını (0 - 9) belirler. Yeniden arama denemeleri arasında geçen süreyi Yeniden Arama Aralığı ayarı belirler.

1. Kontrol panelinde, Yönetim menüsünü açmak için **Yönetim** simgesine gidip dokunun.
2. **İlk Kurulum** ögesine gidip ona dokunun.
3. **Faks Kurulumu** ögesine gidip ona dokunun.
4. **Faks Gönderme Ayarları** ögesine dokunun ve aşağı ok tuşunu kullanarak **Meşgulse Yeniden Ara** ögesine ilerleyin.
5. Klavyeyi görüntülemek için metin kutusuna dokunun.
6. Değeri (0-9) girip **Tamam** ögesine dokunun.
7. **Kaydet** ögesine dokunun.

Yanıt vermiyorsa yeniden ara özelliğini ayarlama

Yanıt vermiyorsa yeniden ara ayarı, aranan numara yanıt vermiyorsa faks aksesuarının kaç defa tekrar arayacağını belirler. Yeniden arama denemelerinin sayısı ülke/bölge ayarına bağlı olarak 0 - 1 (ABD'de) veya 0 - 2'dir. Yeniden arama denemeleri arasında geçen süreyi yeniden arama aralığı ayarı belirler.

1. Kontrol panelinde, Yönetim menüsünü açmak için **Yönetim** simgesine gidip dokununuz.
2. İlk kurulum menüsünü açmak için **İlk Kurulum** ögesine gidip ona dokununuz.
3. Faks kurulum menüsünü açmak için **Faks Kurulumu** ögesine gidip ona dokununuz.
4. **Faks Gönderme Ayarları** ögesine dokununuz ve aşağı ok tuşunu kullanarak **Yanıtlanmadığında Yeniden Ara** ögesine ilerleyiniz.
5. **Never (Hiçbir zaman)** veya **Bir kez** ögesine dokununuz.
6. **Kaydet** ögesine dokununuz.

Çevir sesi algılama özelliğini ayarlama

Çevir sesi algılama ayarı faks makinesinin bir faks göndermeden önce çevir sesini kontrol edip etmeyeceğini belirtir.

1. Kontrol panelinde, Yönetim menüsünü açmak için **Yönetim** simgesine gidip dokununuz.
2. İlk kurulum menüsünü açmak için **İlk Kurulum** ögesine gidip ona dokununuz.
3. Faks kurulum menüsünü açmak için **Faks Kurulumu** ögesine dokununuz.
4. **Faks Gönderme Ayarları** ögesine dokununuz ve aşağı ok tuşunu kullanarak **Çevir Sesi Algıla** ögesine ilerleyiniz.
5. Çevir sesi algılamasını etkinleştirmek için **Etkin** (varsayılan) ögesine, devre dışı bırakmak için ise **Devre Dışı** ögesine dokununuz.

Kaplama üstbilgisini ayarlama (giden fakslar)

Üstbilgide tarih, saat, şirket adı, telefon numarası ve sayfa numarası bulunur, giden fakslarda sayfanın üst kısmına yazdırılır. Bu ayar, üstbilginin sayfanın üst kısmına mı ekleneceğini yoksa kaplama olarak mı yazdırılacağını belirler. Üstbilgi, sayfanın üst kısmına eklenirse, sayfadaki veriler aşağı doğru taşınır, bu da sayfanın alt kısmındaki verinin yeni bir sayfaya yazdırılmasına neden olur. Üstbilgi kaplama olarak yazdırılırsa sayfadaki veriler aşağı doğru kaydırılmaz, ancak üstbilgi, sayfanın üst kısmına üstüne yazdırılabilir.



NOT: Faks iletme özelliği etkinleştirildiğinde üstbilgi (bindirme özelliği etkin olsa dahi) her zaman sayfanın üst kısmına eklenir.

1. Yönetim menüsünü açmak için kontrol panelinde, **Yönetim** simgesine dokununuz.
2. **Varsayılan İş Seçenekleri** ögesine gidin ve ona dokununuz.
3. **Varsayılan Faks Seçenekleri** ögesine gidin ve ona dokununuz.
4. **Faks Gönderme** ögesine gidin ve ona dokununuz.

5. Üstbilgi ayarlarını görmek için [Faks Üstbilgisi](#) ögesine dokununuz.
6. Üstbilgiyi kaplama olarak yazdırmak için [Kapla](#) ögesine, sayfanın üst kısmına eklemek için [Öne Ekle](#) (varsayılan) ögesine dokununuz.
7. [Kaydet](#) ögesine dokununuz.

Arama önekini ayarlama

Arama öneki ayarı, arama yaparken bir önek numarası girmenize olanak verir (örneğin, dış hata erişmek için "9" girebilirsiniz). Bu ön numara, aranan tüm telefon numaralarına otomatik olarak eklenir.

 **NOT:** Önek ile telefon numarası arasında bir duraklama gerekebilir. 2 saniyelik bir duraklama eklemek için virgül (,) girin.

1. Kontrol panelinde, Yönetim menüsünü açmak için [Yönetim](#) simgesine gidip dokununuz.
2. İlk kurulum menüsünü açmak için [İlk Kurulum](#) ögesine gidip ona dokununuz.
3. Faks kurulum menüsünü açmak için [Faks Kurulumu](#) ögesine dokununuz.
4. [Faks Gönderme Ayarları](#) ögesine dokununuz ve arama öneki ayarlarını görmek üzere [Arama Öneki](#) ögesine gitmek için aşağı ok tuşunu kullanınız.
5. Arama öneki numarasını girmek için [Özel](#) ögesine dokununuz.

 **NOT:** Arama önekini devre dışı bırakmak isterseniz [Kapalı](#) (varsayılan) ögesine dokununuz, [Kaydet](#) ögesine dokununuz, ardından kalan adımları atlayınız.

6. **Arama Önekini Ayarlama** ekranını açmak için [Kaydet](#) ögesine dokununuz.
7. [Arama Öneki Numarası](#) ögesine dokununuz.
8. Klavyeyi görüntülemek için metin kutusuna dokununuz.
9. Arama öneki numarasını yazıp [Tamam](#) ögesine dokununuz.
10. [Kaydet](#) ögesine dokununuz.

Genel faks ayarları

Aşağıdaki özellikleri yapılandırmak için Genel Faks Gönderme Ayarları menüsünü kullanınız:

- [Faks Numarası Onayını Etkinleştirme](#)
- [JBIG sıkıştırma modunu ayarlama](#)
- [Keskinlik ayarını değiştirme](#)
- [Arka plan ayarını değiştirme](#)
- [Açık/koyu ayarını değiştirme](#)
- [Faks Numaralarını Hızlı Arayarak Eşleştirmeyi Etkinleştirme](#)
- [Hata düzeltme modunu ayarlama](#)

- [Fatura kodlarını ayarlama](#)

Faks Numarası Onayını Etkinleştirme

Faks numarası onayı etkinleştirildiğinde, faks numarasının doğru girilip girilmediğinin kontrol edilmesi için numara ikinci bir kez daha girilmelidir. Bu özelliğin varsayılan ayarı [Devre Dışı](#)'dır.

1. Yönetim menüsünü açmak için kontrol panelinde, [Yönetim](#) simgesine dokunun.
2. [İlk Kurulum](#) ögesine gidip ona dokunun ve ardından [Gönderme Ayarları](#) ögesine dokunun.
3. [Faks Numarası Onay](#) ögesine gidin ve ona dokunun.
4. [Etkin](#) ögesine dokunun.
5. [Kaydet](#) ögesine dokunun.

JBIG sıkıştırma modunu ayarlama

JBIG sıkıştırması etkinleştirildiğinde faks iletim süresi azalır, bu da telefon ücretlerini azaltabilir, bu nedenle daha kısa faks gönderme süreleri için tercih edilen ayardır. Ancak JBIG bazı eski faks makineleriyle iletişimde uyumsuzluklara neden olabilir, bu durumda da JBIG'i devre dışı bırakmanız gerekebilir.



NOT: JBIG sıkıştırması yalnızca hem gönderen hem de alan makinede bu özellik varsa kullanılabilir.

JBIG sıkıştırmasını etkinleştirmek veya devre dışı bırakmak için aşağıdaki adımları uygulayın.

1. Kontrol panelinde, Yönetim menüsünü açmak için [Yönetim](#) simgesine gidip dokunun.
2. [İlk Kurulum](#) ögesine gidin ve ona dokunun.
3. [Faks Kurulumu](#) ögesine gidin ve ona dokunun.
4. [Faks Gönderme Ayarları](#) ögesine gidin ve ona dokunun.
5. Ayarları görmek için [JBIG Sıkıştırma](#) ögesine dokunun.
6. JBIG sıkıştırmasını etkinleştirmek için [Etkin](#) (varsayılan) ögesine, devre dışı bırakmak için ise [Devre Dışı](#) ögesine dokunun.

Keskinlik ayarını değiştirme

Keskinlik ayarı, ürün orijinal belgenizi tararken tarayıcının kullanacağı keskinliği belirtir. Keskinlik ayarı orijinal belgedeki köşeli hatları düzelterek, bulanık metin veya grafiklerin daha belirgin olmasını sağlar. Keskinlik artırıldığında çözünürlük de arttığından iletim süresi de uzar.

1. Kontrol panelinde, Faks ekranını görüntülemek için [Faks](#) simgesine dokunun.
2. [Ek Seçenek](#) ögesine gidin ve ona dokunun.
3. [Görüntü Ayarı](#) ögesine gidin ve ona dokunun.

4. **Keskinlik** başlığı altında, görüntünün keskinliğini azaltmak için sol oka veya artırmak için sağ oka dokununuz.
5. Ayarı kabul etmek için **Tamam** düğmesine dokununuz.

Arka plan ayarını değiştirme

Renkli kağıda basılmış bir belgeyi faks yoluyla gönderiyorsanız, faks kopyanızın bulanık veya karmaşık görünmesine yol açabilecek olan arka planı kaldırarak faks kopyası kalitesini iyileştirebilirsiniz. Arka plan kaldırıldığında çözünürlük de arttığından iletim süresi de uzar.

1. Kontrol panelinde, Faks ekranını görüntülemek için **Faks** simgesine dokununuz.
2. **Ek Seçenek** ögesine gidin ve ona dokununuz.
3. **Görüntü Ayarı** ögesine gidin ve ona dokununuz.
4. **Arka Plan Temizleme** başlığı altında, arka plan ayarını değiştirmek için sol veya sağ oka dokununuz.
5. Ayarı kabul etmek için **Tamam** düğmesine dokununuz.

Açık/koyu ayarını değiştirme

Açık/koyu ayarı, iletilen görüntünün alıcının faks makinesindeki ne kadar açık veya koyu tonda çıkacağını belirler. Açık/koyu ayarı yapıldığında çözünürlük de arttığından aktarım süresi de uzar.

1. Kontrol panelinde, Faks ekranını görüntülemek için **Faks** simgesine dokununuz.
2. **Ek Seçenek** ögesine gidin ve ona dokununuz.
3. **Görüntü Ayarı** ögesine gidin ve ona dokununuz.
4. **Koyuluk** başlığı altında, görüntünün rengini açmak için sol oka ve koyulaştırmak için sağ oka dokununuz.
5. Ayarı kabul etmek için **Tamam** düğmesine dokununuz.

Faks Numaralarını Hızlı Arayarak Eşleştirmeyi Etkinleştirme

Bu özellik etkinse, ürün, girilen tüm faks numaralarını hızlı arama listesindeki mevcut kayıtlarla eşleştirmeye çalışır. Bir eşleştirme bulunursa, bu eşleşmeyi teyit edebilir ve ürünün faks işlemini otomatik olarak tamamlamasını sağlayabilirsiniz. Bu özelliğin varsayılan ayarı **Devre Dışı**'dir.

1. Yönetim menüsünü açmak için kontrol panelinde, **Yönetim** simgesine dokununuz.
2. **İlk Kurulum** ögesine gidip ona dokununuz ve ardından **Gönderme Ayarları** ögesine dokununuz.
3. **Faks Numarası Hızlı Arama Eşleşmesi** ögesine gidin ve ona dokununuz.
4. **Etkin** ögesine dokununuz.
5. **Kaydet** ögesine dokununuz.

Hata düzeltme modunu ayarlama

Normalde faks aksesuarı bir faks alırken veya gönderirken telefon hattındaki sinyalleri takip eder. Faks aksesuarı iletim sırasında bir hata algırsa ve hata düzeltme ayarı etkinleştirilmişse, faks aksesuarı faksın hatalı kısmının tekrar gönderilmesini isteyebilir.

Hata düzeltme modu etkinleştirilmemişse, faks hızlı modda çalışamaz. Faks 14.400 bps hızla veya daha yavaş gider.

1. Kontrol panelinde, Yönetim menüsünü açmak için **Yönetim** simgesine gidip dokununuz.
2. Kurulum ayarları menüsünü açmak için **İlk Kurulum** ögesine ve ardından **Faks Kurulumu** ögesine dokununuz.
3. Ayarları görmek için **Faks Gönderme Ayarları** ögesine dokununuz.
4. Ayarları görmek için **Hata Düzeltme Modu** ögesine dokununuz.
5. Hata düzeltme modunu etkinleştirmek için **Etkin** (varsayılan) ögesine, devre dışı bırakmak için ise **Devre Dışı** ögesine dokununuz.

Fatura kodlarını ayarlama

Fatura kodu ayarı etkinleştirildiğinde, kullanıcıdan faks gönderirken bir numara girmesi istenir. Bu numara fatura kodu raporuna eklenir. Fatura kodu raporunu görüntülemek için raporu yazdırabilir veya bir uygulama kullanarak aratabilirsiniz.

1. Kontrol panelinde, Yönetim menüsünü açmak için **Yönetim** simgesine gidip dokununuz.
2. Faks menüsünü açmak için **İlk Kurulum** ögesine ilerleyip dokununuz ve ardından **Faks Kurulumu** ögesine dokununuz.
3. Faks Gönderme ayarlarını görüntülemek için **Faks Gönderme Ayarları** ögesine dokununuz.
4. Fatura kodu ayarlarını görmek için **Fatura Kodları** ögesine ilerleyin ve dokununuz.
5. Faturalama kodlarını etkinleştirmek için **Özel**'e dokununuz.



NOT: Fatura kodlarını dışı bırakmak isterseniz **Kapalı** (varsayılan) ögesine dokununuz, **Kaydet** ögesine dokununuz, ardından kalan adımları atlayın.

6. **Fatura Kodu** ekranını açmak için **Kaydet** ögesine dokununuz.
7. Klavyeyi görüntülemek için metin kutusuna dokununuz.
8. Faturalama kodunda olmasını istediğiniz en az haneyi yazın ve **Tamam** düğmesine dokununuz.
9. **Kaydet** ögesine dokununuz.

Varsayılan iş seçenekleri

Aşağıdaki varsayılan iş seçenekleri yapılandırma için kullanılabilir:

- **Görüntü Önizleme**
- **Çözünürlük**

- Orijinal Yüzler
- Bildirim
- İçerik Yönü
- Orijinal Boyut
- Görüntü Ayarı
- Metni/Resmi En İyi Duruma Getirme
- İş Oluşturma
- Boş Sayfa Atlama

 **NOT:** Varsayılan iş seçeneği ayarları analog, LAN ve İnternet faksı olmak üzere tüm faks yöntemleri için kullanılır.

Giden faksın çözünürlüğünü ayarlama

Giden faksın çözünürlük ayarı, alan faks makinesi tarafından desteklenen en yüksek çözünürlüğü belirler. Faks aksesuarı, olası en yüksek çözünürlüğü (bu ayarla sınırlandırıldığı şekilde) ve alan faks makinesinin en yüksek çözünürlüğünü kullanır.

 **NOT:** Telefon süresini azaltmak için 21,25 cm'den (8,5 inç) daha geniş faks belgeleri otomatik olarak standart veya iyi ayarı kullanılarak gönderilir.

 **NOT:** Varsayılan çözünürlük ayarı önceki ürün modelindeki varsayılan çözünürlük ayarlarına göre daha düşük dpi çözünürlüğe sahiptir. Örneğin, önceki ürün modellerinde varsayılan çözünürlük İYİ (200 x 200 dpi) olarak kullanılmaktaydı.

 **NOT:** Çözünürlük ne kadar yüksek olursa, iletim süresi o kadar artar.

1. Kontrol panelinde, Yönetim menüsünü açmak için **Yönetim** simgesine gidip dokununuz.
2. Varsayılan İş Seçenekleri öğesine dokununuz.
3. Varsayılan Faks Seçenekleri öğesine dokununuz.
4. Faks Gönderme öğesine gidin ve ona dokununuz.
5. Çözünürlük ayarlarını görüntülemek için **Çözünürlük** öğesine dokununuz.
6. Çözünürlüğü seçmek için **Standart** (200 x 100 dpi, varsayılan), **Yüksek** (200 x 200 dpi) veya **Çok yüksek** (300 x 300 dpi) düğmesine dokununuz.
7. **Kaydet** öğesine dokununuz.

Orijinal taraflar

1. Giriş ekranından, **Yönetim** simgesine gidin ve ona dokununuz.
2. Aşağıdaki menüleri açın:

- [Faks Ayarları](#)
 - [Faks Gönderme Ayarları](#)
 - [Varsayılan İş Seçenekleri](#)
 - [Orijinal Yüzler](#)
3. Aşağıdaki seçeneklerden birine dokunun.
 - [Tek taraflı](#) (varsayılan)
 - [2 taraflı](#)
 4. Sayfa yönünü ayarlamak için [Yön](#) düğmesine dokunun.
 5. [Kaydet](#) düğmesine dokunun.

Bildirim

Bildirim, giden bir faksın durumunun size ne zaman ve nasıl bildirileceğini belirtir. Bu ayar yalnızca ilgili faks için geçerli olur. Ayarı kalıcı olarak değiştirmek için varsayılan ayarı değiştirin.

1. Giriş ekranından, Yönetim simgesine dokunun.
 2. Aşağıdaki menüleri açın:
 - [Faks Ayarları](#)
 - [Faks Gönderme Ayarları](#)
 - [Varsayılan İş Seçenekleri](#)
 - [Bildirim](#)
 3. Aşağıdaki bildirim ayarlarından birine dokunun:
 - [Bildirme](#) (varsayılan)
 - [İş tamamlandığında bildir](#)
 - [Yalnızca iş başarısız olursa bildir](#)
 4. Bildirimi yazılı olarak almak için [Yazdır](#) seçeneğine dokunun veya e-posta bildirim almak için [E-posta](#) seçeneğine dokunun.
 5. [Yazdır](#) seçeneğini seçtiyseniz bildirim ayarını tamamlamak için [Kaydet](#) düğmesine dokunun.
- veya-**
- [E-posta](#) seçeneğini seçtiyseniz bir e-posta adresi yazmak için klavyeyi kullanın. Ardından, bildirim ayarını tamamlamak için [Tamam](#) düğmesine dokunun.
6. Bildirimli bir küçük resim görüntüsü eklemek için [Küçük Resim Ekle](#) onay kutusuna dokunun.

İçerik yönlendirme

Faks içeriğinin sayfada nasıl yönlendirileceğini ayarlamak için içerik yönü özelliğini kullanın. 1 taraflı sayfalar için, Dikey (kısa kenar üstte, varsayılan ayar) ya da Yatay (uzun kenar üstte) seçeneklerinden birini belirleyin. 2 taraflı sayfalar için, Kitap stili (kısa kenar üstte) ya da Çevirme stili (uzun kenar üstte) seçimini yapın.

1. Giriş ekranından, **Yönetim** simgesine gidin ve ona dokunun.
2. Aşağıdaki menüleri açın:
 - Faks Ayarları
 - Faks Gönderme Ayarları
 - Varsayılan İş Seçenekleri
 - İçerik Yönü
3. Tek taraflı sayfaları için **Dikey** (varsayılan) ya da **Yatay** ögesine dokunun.
4. 2 taraflı sayfaları için **Kitap stili** ya da **Çevirme stili** ögesine dokunun.
5. **Kaydet** düğmesine dokunun.

Orijinal boyut

Faks içeriğinizi orijinal belgenin boyutuyla eşleştirmek için orijinal boyut özelliğini kullanın.

1. Giriş ekranından, **Yönetim** simgesine gidin ve ona dokunun.
2. Aşağıdaki menüleri açın:
 - Faks Ayarları
 - Faks Gönderme Ayarları
 - Varsayılan İş Seçenekleri
 - Orijinal Boyut
3. Aşağıdaki seçeneklerden birine dokunun.
 - Herhangi bir boyut (varsayılan)
 - Letter (8,5x11)
 - Karışık Letter/Legal
 - Legal (8,5 x 14)
 - Executive (7,25 x 10,5)
 - Statement (8,5 x 5,5)
 - Oficio (8,5 x 13)
 - A4 (210x297 mm)

- A5 (148x210 mm)
- B5 (257x182 mm)
- 16k (197x273 mm)
- DPostcard JIS (148x200 mm)
- Oficio (216 x 340 mm)

4. **Kaydet** düğmesine dokununuz.

Görüntüyü ayarlama



NOT: Görüntü ayarlarının düzenlenmesi faks aktarım hızını azaltabilir ve bu da daha uzun iletim süresine neden olur.

1. Giriş ekranından, **Yönetim** simgesine gidin ve ona dokununuz.
2. Aşağıdaki menüleri açın:
 - Faks Ayarları
 - Faks Gönderme Ayarları
 - Varsayılan İş Seçenekleri
 - Görüntü Ayarı
3. **Koyuluk** ayarını belirlemek için **Daha açık** ya da **Daha koyu** düğmelerini kullanınız.
4. **Kontrast**, **Arka Plan Temizleme** ya da **Keskinlik** ayarlarını ayarlamak için **Daha Az** ya da **Diğer** düğmelerine dokununuz.
5. **Kaydet** düğmesine dokununuz.



NOT: Keskinlik ayarını yeniden fabrika ayarlarına ayarlamak için **Varsayılan** düğmesine dokununuz.

Metni/resmi en iyi duruma getirme

Orijinalle en iyi eşleşen faks çıktısını almak için Metni/resmi en iyi duruma getir özelliğini kullanınız. Grafikleri ve fotoğrafları metin modunda göndermek düşük kaliteli görüntülerle sonuçlanır.

1. Giriş ekranından, **Yönetim** simgesine gidin ve ona dokununuz.
2. Aşağıdaki menüleri açın:
 - Faks Ayarları
 - Faks Gönderme Ayarları
 - Varsayılan İş Seçenekleri
 - Metni/Resmi En İyi Duruma Getir
3. Aşağıdaki seçeneklerden birine dokununuz.

- El ile ayarla (varsayılan)
- Metin
- Basılı resim
- Fotoğraf

4. Kaydet düğmesine dokunun.

İş Oluşturma

Birden çok orijinali tek bir faks işinde birleştirmek için İş oluşturma özelliğini kullanın.

1. Giriş ekranından, **Yönetim** simgesine gidin ve ona dokunun.
2. Aşağıdaki menüleri açın:
 - Faks Ayarları
 - Faks Gönderme Ayarları
 - Varsayılan İş Seçenekleri
 - İş Oluşturma
3. Aşağıdaki seçeneklerden birine dokunun.
 - İş Oluşturma kapalı (varsayılan)
 - İş Oluşturma açık
4. Kaydet düğmesine dokunun.

Boş sayfa atlama

Bir fakstaki boş sayfaların yazdırılmasını önlemek için Boş sayfa atlama özelliğini kullanın.

1. Giriş ekranından, **Yönetim** simgesine gidin ve ona dokunun.
2. Aşağıdaki menüleri açın:
 - Faks Ayarları
 - Faks Gönderme Ayarları
 - Varsayılan İş Seçenekleri
 - Boş Sayfaları Engelle
3. Aşağıdaki seçeneklerden birine dokunun.
 - Devre Dışı (varsayılan)
 - Etkin
4. Kaydet düğmesine dokunun.

Faks alma ayarları

Aşağıdaki özellikleri yapılandırmak için Faks Alma Kurulumu menüsünü kullanın:

- [Faks alma kurulumu](#)
- [Faks yazdırma zamanlamasını etkinleştirme veya devre dışı bırakma](#)
- [Gelen faksları engelleme](#)
- [Yoklama ile faks alma işlevini başlatma](#)
- [Varsayılan iş seçenekleri](#)
- [Kağıt tepsisini ayarlama](#)

Faks alma kurulumu

Zil sesi düzeyini ayarlama

1. Kontrol panelinde, Yönetim menüsünü açmak için [Yönetim](#) simgesine gidip dokununuz.
2. İlk Kurulum menüsünü görüntülemek için [İlk Kurulum](#) ögesine gidin ve ona dokununuz.
3. Faks Kurulum menüsünü görüntülemek için [Faks Kurulumu](#) ögesine dokununuz.
4. Faks Alma Ayarları menüsünü görüntülemek için [Faks Alma Ayarları](#) ögesine dokununuz.
5. Zil Sesi Düzeyi menüsünü görüntülemek için [Zil Sesi Düzeyi](#) ögesine dokununuz.
6. Ses düzeyini ayarlamak için [Kapalı](#), [Düşük](#) (varsayılan) veya [Yüksek](#) ögesine dokununuz.
7. Ses düzeyi ayarını kaydetmek için [Kaydet](#) ögesine dokununuz.

Faks yazdırma zamanlamasını etkinleştirme veya devre dışı bırakma



NOT: Faks yazdırma zamanlamasını etkinleştirmek için öncelikle bir zamanlama oluşturmalısınız.

1. Kontrol panelinde, Yönetim menüsünü açmak için [Yönetim](#) simgesine gidip dokununuz.
2. Saat/Zamanlama ekranını görüntülemek için [Saat/Zamanlama](#) ögesine gidin ve ona dokununuz.
3. PIN menüsünü görüntülemek için [Faks Yazdırma](#) ögesine gidin ve ona dokununuz.
4. Klavyeyi görüntülemek için metin kutusuna dokununuz.
5. Tuş takımını kullanarak PIN numarasını yazın (en az dört basamaklı bir sayı olmalıdır), sonra Faks Yazdırma menüsünü görüntülemek için [Tamam](#) ögesine dokununuz.

PIN numaranız yoksa, oluşturmanız istenir.



NOT: PIN numaranızı her zaman güvenli bir yerde saklayın. PIN numaranızı kaybederseniz, sıfırlama konusunda bilgi için HP Destek Hizmeti'ne başvurmanız gerekir. Daha fazla bilgi için bkz. [Müşteri desteği sayfa 141](#).

6. **Haftalık Faks Olayı Zamanlaması** ekranını açmak için yeşil artı işaretine dokunun.
7. **Faks Yazdırma Modu** ögesine gidin ve ona dokunun.
8. Faks yazdırma modu seçin:
 - Faks yazdırmayı devre dışı bırakıp, alınan tüm faksları belleğe kaydetmek için **Tüm gelen faksları depola** ögesine gidin ve ona dokunun.
 - Kaydedilen tüm faksların yazdırılmasını ve faksların geldiğinde yazdırılmasını sağlamak için **Tüm gelen faksları yazdır** ögesine gidin ve ona dokunun.
 - Faks yazdırma işleminin belirli zamanlarda otomatik olarak açılmasını ve kapanmasını sağlamak üzere faks yazdırma zamanlamasını kullanmak için **Faks Yazdırma Zamanlaması Kullan** ögesine gidin ve ona dokunun.
9. Çıkmak için **Kaydet** ögesine gidin ve ona dokunun.

 **NOT:** Faks yazdırma ve faks iletme özellikleri için aynı PIN kullanılır. Faks iletme özelliği için bir PIN oluşturduysanız, o PIN numarasını burada kullanın.

Gelen faksları engelleme

Engellenen telefon numaraları listesi oluşturmak için faks engelleme listesi ayarını kullanın. Engellenen bir telefon numarasından faks geldiğinde, faks yazdırılmaz ve bellekten hemen silinir.

 **NOT:** Faks engelleme listesinde sadece rakamlar kullanılabilir. Tire veya boşluk kullanmayın. Faks engellenen telefon numarasından gönderilmişse ve gönderen, numarada tire veya boşluk kullanmışsa, faks engellenmez.

Engellenen faks listesi oluşturma

1. Kontrol panelinde, Yönetim menüsünü açmak için **Yönetim** simgesine gidip dokunun.
2. **İlk Kurulum** ögesine gidin ve ona dokunun.
3. **Faks Kurulumu** ögesine dokunun.
4. **Faks Alma Ayarları** ögesine gidin ve ona dokunun.
5. Bloke faks menüsünü açmak için **Engellenen Faks Numaraları** ögesine gidin ve ona dokunun.
6. Klavyeyi kullanmak için **Engellenen Numara Ekle** ögesine dokunun.
7. Bir numara yazın ve **Tamam** ögesine dokunun.
8. Başka numaralar eklemek için 5. ve 6. adımları tekrarlayın.

Engellenen faks listesindeki numaraları kaldırma

1. Kontrol panelinde, Yönetim menüsünü açmak için **Yönetim** simgesine gidip dokunun.
2. **İlk Kurulum** ögesine gidin ve ona dokunun.
3. **Faks Kurulumu** ögesine dokunun.

4. [Faks Alma Ayarları](#) ögesine gidin ve ona dokunun.
5. Bloke faks menüsünü açmak için [Engellenen Faks Numaraları](#) ögesine gidin ve ona dokunun.
6. Klavyeyi kullanmak için [Engellenen Numaraları Kaldır](#) ögesine dokunun.
7. Bir numara yazın ve [Tamam](#) ögesine dokunun.
8. Başka numaralar eklemek için 5. ve 6. adımları tekrarlayın.

Engellenen faks listesindeki tüm numaraları temizleme

1. Kontrol panelinde, Yönetim menüsünü açmak için [Yönetim](#) simgesine gidip dokunun.
2. [İlk Kurulum](#) ögesine gidin ve ona dokunun.
3. [Faks Kurulumu](#) ögesine dokunun.
4. [Faks Alma Ayarları](#) ögesine gidin ve ona dokunun.
5. Bloke faks menüsünü açmak için [Engellenen Faks Numaraları](#) ögesine gidin ve ona dokunun.
6. Klavyeyi kullanmak için [Tüm Engellenen Numaraları temizle](#) ögesine dokunun.
7. Listedeki tüm numaraları silmek için [Evet](#) seçeneğine, veya çıkmak ve numaraları korumak için [Hayır](#) seçeneğine dokunun.

Yoklama ile faks alma işlevini başlatma

Bazı faks makineleri, bir faksı, gönderildiği başka bir faks makinesinden talep gelinceye kadar tutabilir. Bir ürün, bir faksı tutan başka bir faks makinesini yokladığı zaman ve tutulan faksın ürüne gönderilmesini talep ettiğinde, bu yoklama ile faks alma işlevi olarak bilinir.

1. Kontrol panelinde, Faks ekranını görüntülemek için [Faks](#) simgesine dokunun.
2. Seçenekler ekranını görüntülemek için [Ek Seçenek](#) ögesine dokunun.
3. 3. sayfaya gidin.
4. Faks Yoklama ekranını görüntülemek için [Faks Yoklama](#) ögesine dokunun.
5. Klavyeyi görüntülemek için metin kutusuna dokunun.
6. Klavyeyi kullanarak yoklama alma numarasını yazın ve [Başlat](#) ögesine dokunun.
7. Girilen numara aranır. Aranılan faks makinesinde tutulan bir faks varsa, o faks ürüne iletilir ve yazdırılır. Eğer tutulan bir faks yoksa **Faks Bulunmuyor** mesajı görüntülenir. Faks makinesi yoklama işlevini desteklemiyorsa **Yoklama Geçersiz** hata mesajı görüntülenir.

Varsayılan iş seçenekleri

Aşağıdaki varsayılan iş seçenekleri yapılandırma için kullanılabilir:

- [Bildirim](#)
- [Alınan faksları damgala](#)

- Sayfaya sığdırma
- Kağıt Seçimi
- Çıktı Kutusu
- Yüzler



NOT: Varsayılan iş seçeneği ayarları analog, LAN ve Internet faksı olmak üzere tüm faks yöntemleri için kullanılır.

Bildirim ayarlarını değiştirme

Bildirim, giden bir faksın durumunun size ne zaman ve nasıl bildirileceğini belirtir. Bu ayar yalnızca ilgili faks için geçerli olur. Ayarı kalıcı olarak değiştirmek için varsayılan ayarı değiştirin.

1. Kontrol panelinde, Faks ekranını açmak için **Faks** simgesine dokunun.
2. **Ek Seçenek** ögesine dokunun.
3. **Bildirim** ögesine dokunun.
4. Bir bildirim ayarı seçin:
 - Bildirimi kapatmak için **Yok** ögesine dokunun.
 - Geçerli iş ile ilgili bildirimini etkinleştirmek için **Bu iş** ögesine dokunun.
 - Yalnızca geçerli iş ile ilgili hata bildirimini etkinleştirmek için **Hata durumunda** ögesine dokunun.
5. Bildirimi yazılı olarak almak için **Yazdır** ögesine dokunun veya e-posta bildirimini almak için **E-posta** ögesine dokunun.
6. **Yazdır** seçeneğini belirlediğiniz takdirde, bildirim ayarını tamamlamak için **Tamam** ögesine dokunun.

-veya-

E-posta seçeneğini belirlediyseniz, bir e-posta adresi yazmak için klavyeyi kullanın. Ardından, bildirim ayarını tamamlamak için **Tamam** ögesine dokunun.

Alınan faksları damgalama (gelen fakslar)

Alınan faksları damgala ayarı, gelen faksların damgalanması özelliğini etkinleştirir veya devre dışı bırakır. Damga özelliği, gelen her sayfaya alınan tarihi, saati, telefon numarasını ve sayfa numarasını yazılmasını sağlar.

1. Kontrol panelinde, Yönetim menüsünü açmak için **Yönetim** simgesine gidip dokunun.
2. Önce **Varsayılan İş Seçenekleri** ögesine, ardından **Varsayılan Faks Seçenekleri** ögesine dokunun.
3. Faks Alma ayarını görmek için **Faks Alma** ögesine dokunun.
4. Ayarları görmek için **Gelen Faksları Damgala** ögesine dokunun.

5. Damga özelliğini devre dışı bırakmak için [Devre Dışı](#) (varsayılan) öğesine, etkinleştirmek için ise [Etkin](#) öğesine dokunun.
6. [Kaydet](#) öğesine dokunun.

Sayfaya sığdır ayarını yapma

Bir faks yazdırmak üzere sayfa boyutu seçilirken ürün; kendisinde kullanılabilen boyutlardan istenen boyutla eşleşen en yakın sayfa boyutunu belirler. Sayfaya sığdır ayarı etkinse ve alınan görüntü o sayfa boyutundan daha büyükse, ürün görüntüyü sayfaya sığacak şekilde ölçeklemeye çalışır. Bu ayar devre dışı bırakılırsa, sayfadan daha büyük olan gelen bir görüntü birkaç sayfaya bölünür.

1. Kontrol panelinde, Yönetim menüsünü açmak için [Yönetim](#) simgesine gidip dokunun.
2. Önce [Varsayılan İş Seçenekleri](#) öğesine, ardından [Varsayılan Faks Seçenekleri](#) öğesine dokunun.
3. Faks Alma ayarını görmek için [Faks Alma](#) öğesine gidin ve ona dokunun.
4. Sayfaya sığdır ayarlarını görmek için [Sayfaya Sığdır](#) öğesine dokunun.
5. Sayfaya sığdır özelliğini etkinleştirmek için [Etkin](#) öğesine (varsayılan), devre dışı bırakmak için ise [Devre Dışı](#) öğesine dokunun.
6. [Kaydet](#) öğesine dokunun.

Kağıt tepsisini ayarlama

Kağıt tepsisi ayarı, faks yazdırılırken kağıdın alınacağı ürün kağıt tepsisini belirler.

1. Kontrol panelinde, Yönetim menüsünü açmak için [Yönetim](#) simgesine gidip dokunun.
2. [Varsayılan İş Seçenekleri](#) öğesine dokunun.
3. [Varsayılan Faks Seçenekleri](#) öğesine dokunun.
4. Faks Alma menüsünü görüntülemek için [Faks Alma](#) öğesine dokunun.
5. Faks Kağıt Tepsisi menüsünü görüntülemek için [Faks Kağıdı Tepsisi](#) öğesine dokunun.
6. Alınan fakslar için kullanılacak tepsinin adına dokunun.
7. Kağıt tepsisi değerini kaydetmek için [Kaydet](#) öğesine dokunun.

Faks arşivleme ve iletme

Gelen tüm faksların, giden tüm faksların ya da her ikisinin arşiv kopyalarını belirli bir e-posta adresine kaydetmek için faks arşivi özelliğini kullanın.

Gelen tüm faksları, giden tüm faksları ya da her ikisini başka bir faks numarasına iletme için faks iletme özelliğini kullanın. Faks iletme işlevi etkin olduğunda, alıcı ürün makinesi fakı yazdırır (faks yazdırma devre dışıysa, etkinleştirildiği zaman faks yazdırılır) ve ayrıca fakı faks iletme numarasına iletir.

 **NOT: E-posta Adresinde Arşivle** özelliğini kullanmak için, SMTP sunucusu ürün üzerinde yapılandırılmalıdır ve cevap veriyor olmalıdır. SMTP sunucusunun yapılandırılması hakkında bilgi için ürün kullanım kılavuzuna bakın.

Faksları arşivleme

Tüm gelen faksların, tüm giden faksların veya her ikisinin saklanacak kopyalarını kaydedebilirsiniz. Kopyaları başka bir faks numarası veya bir e-posta adresine gönderebilirsiniz. Bu özelliği yapılandırmak için yerleşik Web sunucusunu kullanın.

 **NOT: E-posta Adresinde Arşivle** özelliğini kullanmak için, SMTP sunucusu ürün üzerinde yapılandırılmalıdır. Bu özellik etkinken bir faks göndermek veya almak için, SMTP sunucusu yanıt vermelidir. SMTP sunucusunun yapılandırılması hakkında bilgi için ürün kullanım kılavuzuna bakın.

Faks Arşivi özelliğini etkinleştirme

1. Bir Web tarayıcısının adres satırına ürün IP adresini yazarak yerleşik Web sunucusunu açın.
2. Faks sekmesini tıklatın.
3. Aygıt Modem Ayarları bölümünde, Gelişmiş düğmesini tıklatın.
4. Genel bölümünde, Faks Arşivini Etkinleştir onay kutusunu tıklatın.
5. Açılan listede, şu seçeneklerden birini belirleyin:
 - Faks Numarasında Arşivle
 - **E-posta Adresinde Arşivle**
6. Faks Arşiv Numarası: alanına faks numarasını yazın.
-veya-
Faks Arşiv E-posta Adresi: alanına e-posta adresini yazın.
7. Faksları Arşivleme Zamanı alanında, şu seçeneklerden birini belirleyin:
 - Gönder ve Al
 - Gönder
 - Al
8. Tamam düğmesini tıklatın.

Faks iletimini ayarlama

Faks iletim işlevi, alınan tüm faksları başka bir faks numarasına iletmeyi sağlar. Faksı iletim işlevi etkin olduğunda, alıcı ürün faksı yazdırır (faks yazdırma devre dışıysa, etkinleştirildiği zaman faks yazdırılır) ve ayrıca faksı faks iletim numarasına iletir.

 **NOT:** Faksın başka bir numaraya iletilmesi işlemi başarısız olursa, aygıt faksı iletmeyi bir daha denemez. Tüm fakslar iyi veya standart çözünürlükte iletilir.

1. Kontrol panelinde, Yönetim menüsünü açmak için **Yönetim** simgesine gidip dokununuz.
2. Varsayılan İş Seçenekleri menüsünü görüntülemek için **Varsayılan İş Seçenekleri** öğesine dokununuz.
3. Varsayılan Faks Seçenekleri menüsünü görüntülemek için **Varsayılan Faks Seçenekleri** öğesine dokununuz.
4. Faks Alma ekranını görüntülemek için **Faks Alma** öğesine dokununuz.
5. PIN ekranını görüntülemek için **Faks İletme** öğesine dokununuz.
6. Tuş takımını kullanarak PIN numarasını yazınız (en az dört basamaklı bir sayı olmalıdır), sonra Faks İletme ekranını görüntülemek için **Tamam** öğesine dokununuz.
7. **Faks İletme** öğesine dokununuz.
8. Faks İletme Ayarı ekranını görüntülemek için **Özel** öğesine ve **Kaydet** öğesine dokununuz.
9. Bu Numaraya İlet ekranını görüntülemek için **Bu Numaraya İlet** öğesine dokununuz.
10. Metin kutusuna dokunarak faksın iletileceği telefon numarasını yazınız ve **Tamam** öğesine dokununuz.

Faksı kullanma

Faks özellik ekranı

Faks işlev ekranı faks göndermek için kullanılır. Bu ekrana erişmek için kontrol paneli Giriş ekranında Faks simgesine dokununuz.

Şekil 2-1 Faks özellik ekranı

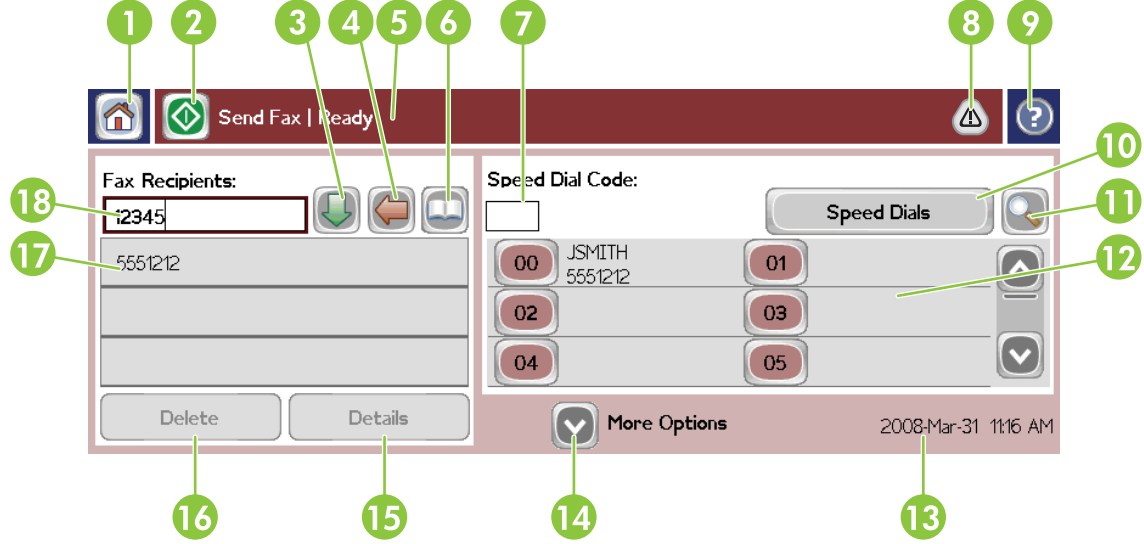

- | | |
|----|--|
| 1 | Giriş Ekranı Tuşu - ana ekrana döner |
| 2 | Faks Gönder - alıcılara faks göndermek için bu tuşa basın |
| 3 | Numarayı Alıcı Listesine Ekle |
| 4 | Geri Sil/Numarayı Sil |
| 5 | Durum İletisi Çubuğu |
| 6 | Telefon Rehberine erişir |
| 7 | Hızlı Arama - Numaraya Göre Arama |
| 8 | Uyarı İletisi - iletiyi görüntülemek için dokununuz. |
| 9 | Yardım - yardım seçeneklerini görüntülemek için dokununuz |
| 10 | Hızlı Arama - Düzenleme Tuşu |
| 11 | Hızlı Arama - Ada Göre Arama |
| 12 | Hızlı Arama Listesi (diğer girişleri görmek için listeyi kaydırınız) |
| 13 | Geçerli Tarih ve Saat |
| 14 | Geçerli iş ile ilgili ek Faks Ayarları'na erişmek için bu tuşa dokununuz |
| 15 | Seçili Alıcı ile ilgili Ayrıntıları görmek için bu tuşa basın |
| 16 | Seçilen Alıcıyı Liste'den Silmek için bu tuşa basın |

17	Alıcı Listesi
18	Alıcı Numarası Giriş Kutusu - Klavye için bu kutuya dokunun veya kontrol paneli tuş takımıyla giriş yapın ¹

¹ [Alıcı Numarası Giriş Kutusu](#) öğesine basıldığında bir açılır pencere görüntülenir. Bu pencerede, bir PIN'i gizlemek üzere özel karakter ayraçları ([]) eklemeyi sağlayan [PIN](#) düğmesi ve iki saniyelik duraklama süresi için virgöl girmeyi sağlayan [Duraklat](#) düğmesi yer alır.

Şekil 2-2 Alıcı numarası giriş kutusu

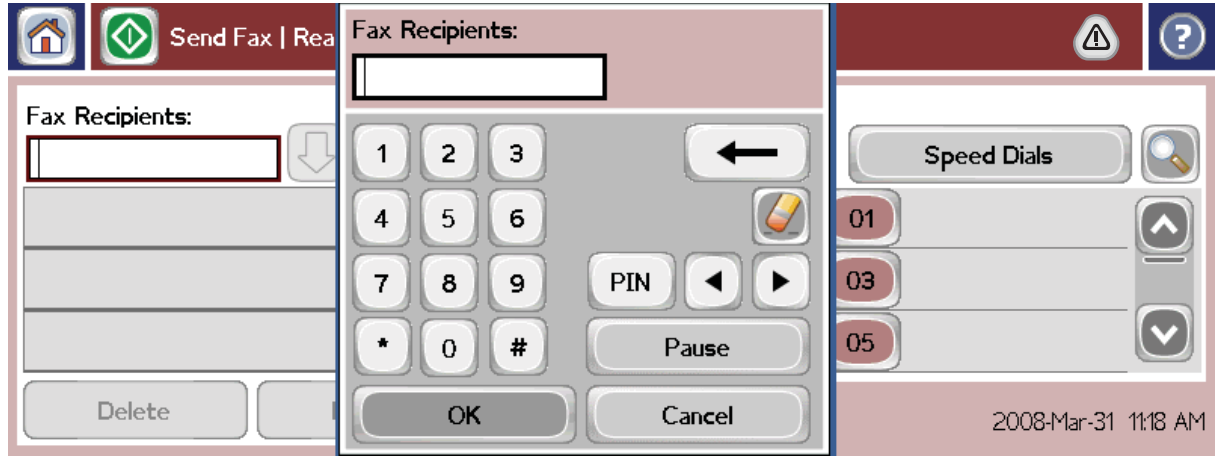

Faks gönderme

Faks göndermek üzere numara girmek için üç temel yöntemden birini kullanabilirsiniz:

- Numaraları elle girme.
- Numaraları hızlı arama işlevini kullanarak girme.
- Numaraları telefon rehberi işlevini kullanarak girme (yalnızca HP MFP Dijital Gönderme Yazılımı Yapılandırma Yardımcı Programı yüklüyse ve telefon rehberine girişler yapılmışsa kullanılabilir).

NOT: Faks gönderme hakkında çevrimiçi bilgi için, yardım menüsüne erişim ekranındaki ? öğesine dokunun ve sonra yardım konuları listesi altındaki [Faks gönderme](#) öğesine dokunun.

Sayısal tuş takımını kullanarak telefon numarası girerken, alan kodu, PBX sisteminin dışındaki numaralar için erişim kodu (genellikle 9 ya da 0) veya uluslararası arama kodu gibi numaraları ve duraklamaları girin. Bir virgöl (,) girilerek iki saniyelik bir duraklama eklenebilir. Virgöl girmek için, [Duraklat](#) düğmesine basın. Faks öneki ayarı, arama önekinin otomatik olarak ekleyecek şekilde yapılmışsa, ayrıca girmenize gerek kalmaz.

NOT: Faks gönderilirken, önce taranır ve belleğe kaydedilir. Tüm belge kaydedildikten sonra gönderilir ve ardından bellekten silinir. Yeniden arama sayısı sıfır olarak ayarlanmışsa, aranan numara meşgul olduğu veya yanıt vermediği için gönderilemeyen fakslar bellekten silinir. Meşgulse Yeniden Ara veya Yanıt Vermiyorsa Yeniden Ara ayarı etkinleştirilmişse, yeniden arama denemelerinin tümü başarısız olana kadar veya başarılı bir şekilde gönderilene kadar faks silinmez.

Faks gönderme – numaraları elle girme

1. Belgeyi otomatik belge besleyiciye (ADF) veya tarayıcı camı üzerine yerleştirin.
2. Ana ekrandan, **Faks** simgesine dokunun. Bir kullanıcı adı ve parola girmeniz istenebilir.
3. **Ek Seçenek** ögesine dokunun. Orijinali Tanımla ayarlarının orijinalinizin ayarlarıyla eşleştirdiğini doğrulayın. Ayarlar şunlardır:
 - **Orijinalin boyutu** (örneğin, letter veya A4)
 - **Orijinalin yüzleri - tek taraflı veya iki taraflı yazdırma**
 - **Metni/resmi en iyi duruma getir**(metin, karışık metin ve grafikler veya grafikler ve fotoğraflar) Grafik ve fotoğrafların Metin modunda gönderilmesi görüntü kalitesini düşürür.
 - **İçerik Yönü** (dikey veya yatay)
 - **İş Oluşturma** işlevi birden fazla tarama işini tek bir iş halinde birleştirir.
 - **Görüntü ayarı**

Keskinlik metin ve grafiklerin köşelerinin daha iyi görünmesini sağlar.

Koyuluk

Arka plan renkli kağıt kopyalarken oluşabilecek arka planı kaldırır.

- **Bildirim** Faks iletimi durumunun (yani faksın gönderilip gönderilmediği, bir hatanın oluşup oluşmadığı) size bildirilme yöntemini değiştirir. Bildirimleri yazdırabilir veya bunları bir e-posta adresine gönderebilirsiniz.



NOT: Bildirim, yalnızca o anki faksın bildirim ayarlarını değiştirir.

4. Ayarlar ekranında tüm ayarlar tamamlandıktan sonra, Faks ekranına dönmek için **Tamam** ögesine dokunun.
5. Klavyeyi kullanarak bir telefon numarası girin. Numarayı alıcıları listesine eklemek için yeşil aşağı oka dokunun.

Listeden bir numarayı kaldırmak için numaraya dokunun ve ardından **Sil** ögesine dokunun.



NOT: Gerekirse, numaranın geri kalanı çevrilmeden önce dahili telefon sisteminin harici hatta erişmesine izin vermek üzere önek numarasından (örneğin, "9" veya "0") sonra iki saniyelik bir duraklama süresi eklemek için bir virgül (,) girin. Virgül girmek için, kontrol panelinde **Duraklat** düğmesine basın.

Alıcı numarasının bir bölümü için PIN girmek üzere kontrol panelindeki numara tuşlarını kullanın. **Faks Alıcıları** alanına dokunun ve ardından **PIN** düğmesine dokunun. Bu işlem bir sol ayraç (⌂) girer. PIN'i yazın ve ardından sağ ayraç (⌋) girmek için **PIN** düğmesine tekrar dokunun. Ayraçların içindeki numara faks raporunda görüntülenen fak numarasında gösterilemez.

6. Faksı göndermek için **Başlat** ögesine dokunun. Dokunmatik ekrandaki **Başlat** simgesine dokunabilir veya kontrol panelindeki yeşil renkli **Başlat** düğmesine basabilirsiniz.
7. Faks alıcısının numarası bir ya da daha fazla kaydedilmiş hızlı arama ile eşleşirse, eşleşen hızlı aramalar gösterilir ve sizden faksı belirtilen alıcıya/alıcılara göndermeye devam etmek isteyip istemediğiniz sorulur. Numarayı onaylamak ve faksı göndermek için **Evet** ögesine dokunun ya da faksı iptal etmek için **Hayır** ögesine dokunun. Faks Numarası Hızlı Arama Eşleştirme özelliği devre dışıysa bu adımın gerekli olmadığını unutmayın.

Faks alıcısının numarası herhangi bir kaydedilmiş hızlı arama ile eşleşmezse, bir numara onaylama ekranı görünür faks numarasını yeniden yazmanız gerekir. Numarayı yeniden yazdıktan sonra, faksı göndermek için **Tamam** ögesine dokunun. Faks Numarası Onaylama özelliği devre dışıysa bu adımın gerekli olmadığını unutmayın.

 **NOT:** Ayarlar ekranındaki ayarlarda (örneğin, bildirim veya tek taraflı/iki taraflı yazdırma ayarlarında) herhangi bir değişiklik yapmışsanız, İş İşleniyor ekranında "Geçerli ayarlarınızı korumak istiyor musunuz?" sorusu görüntülenir. **Evet** seçeneğine basarsanız, ürün sizi Faks ekranına geri döndürür ve yaptığınız ayarlar korunur. Böylece aynı ayarları kullanarak başka fakslar gönderebilirsiniz. **Hayır** seçeneğine basarsanız, ayarlar silinir (varsayılan değerlerine döndürülür) ve ürün giriş ekranı görüntülenir.

Hızlı arama işlevini kullanarak faks gönderme

 **NOT:** Hızlı arama işlevini kullanarak faks göndermeden önce bir hızlı arama girişi oluşturmanız gerekir. Hızlı arama oluşturmak için bkz. [Hızlı arama listesi oluşturma sayfa 40](#).

1. Belgeyi otomatik belge besleyiciye (ADF) veya tarayıcı camı üzerine yerleştirin.
2. Kontrol panelinde, Faks ekranını görüntülemek için **Faks** simgesine dokunun.
3. Hızlı Arama ekranını görüntülemek için **Hızlı Aramalar** ögesine dokunun.
4. Kullanmak istediğiniz hızlı arama adına ait **Hızlı Arama** numarasına dokunun. **Tamam** ögesine dokunun.
5. Faks ekranının **Faks Alıcıları** kısmında hızlı arama adı görünür.
6. Faksı göndermek için **Başlat** ögesine dokunun. Dokunmatik ekrandaki **Başlat** düğmesine dokunabilir veya kontrol panelindeki yeşil renkli **Başlat** düğmesine basabilirsiniz.

Hızlı arama listesinde ada göre arama yapma

Mevcut bir hızlı arama ögesini ada göre aramak için bu işlevi kullanın.

 **NOT:** Hızlı aramanın eşsiz adını bilmiyorsanız, listenin herhangi bir kısmını seçmek için bir harf yazın. Örneğin, N harfiyle başlayan hızlı arama adlarını görüntülemek için, N harfini yazın. Eşleşen giriş yoksa, arama N harfine en yakın girişi göstermeden önce bir mesaj görünür.

1. Kontrol paneli ana ekranında, Faks ekranını görüntülemek için **Faks** simgesine dokunun.
2. **Hızlı Aramada Arama** düğmesine dokunun. Bu düğme bir büyüteç gibi görünür ve **Hızlı Arama** düğmesinin sağında bulunmaktadır.

3. Aranacak adın ilk harflerini yazın. Eşleşmeler buldukça, arama ekranının üst kısmındaki liste büyür. Gerekliyse, tüm girişleri görmek için kaydırın ya da aramanızı daraltmak üzere daha fazla harf yazın.
4. Listedeki ilgili adı seçin ve **Tamam** öğesine dokunun. Ana faks ekranındaki hızlı arama listesi, seçilen girişi listenin başında gösterir.
5. Seçilen girişi alıcılar listesine eklemek için ona dokunun.
6. Gerekirse başka adları seçin veya arayın.

Telefon rehberindeki numaraları kullanarak faks gönderme

Faks telefon rehberi işlevinin kullanılabilmesi için ürünün, HP MFP Dijital Gönderme Yapılandırma yazılımı kullanılacak şekilde yapılandırılmış olması gerekir. Ürün bu yazılımla birlikte kullanılacak şekilde yapılandırılmamışsa, Telefon Rehberi düğmesi görünmez. Ürünü, HP MFP Dijital Gönderme Yapılandırma yazılımı ile birlikte kullanılacak şekilde yapılandırmak için **HP MFP Dijital Gönderme Yazılımı Kullanım Kılavuzu**'na veya **HP MFP Dijital Gönderme Yazılımı Destek Kılavuzu**'na bakın (www.hp.com/go/digitalsending adresinde bulabilirsiniz).

Ayrıca, HP MFP Dijital Gönderme Yapılandırma yazılımından Kimlik Doğrulama ayarı etkinleştirildiğinde, Microsoft® Exchange kişi listenizdeki kişisel faks numaralarınız telefon rehberinde görünür.

 **NOT:** Bu aygıttan telefon rehberine faks numarası eklenemez, var olanlar silinemez. Faks numaraları ancak Dijital Gönderme Sunucusu'nda çalışan Adres Defteri Yöneticisi (ABM) kullanılarak veya kişi listenizdeki girişler değiştirilerek eklenip silinebilir.

 **NOT:** Ayarlar ekranındaki ayarlarda (örneğin, bildirim veya tek taraflı/iki taraflı yazdırma ayarlarında) herhangi bir değişiklik yapmışsanız, İş İşleniyor ekranında "Geçerli ayarlarınızı korumak istiyor musunuz?" sorusu görüntülenir. **Evet** seçeneğine basarsanız, ürün sizi Faks ekranına geri döndürür ve yaptığınız ayarlar korunur; böylece aynı ayarları kullanarak başka faksler gönderebilirsiniz. **Hayır** seçeneğine basarsanız, ayarlar silinir (varsayılan değerlerine döndürülür) ve ürün giriş ekranı görüntülenir.

1. Kontrol panelinde, Faks ekranını görüntülemek için **Faks** simgesine dokunun.
2. Telefon Rehberi ekranını görüntülemek için **Adres Defteri** simgesine dokunun.
3. Açılan menüden telefon rehberi kaynağı seçin.
4. Dokunarak adları vurgulayın ve vurgulanan adları Faks Alıcıları bölümüne taşımak için **Sağ Ok** simgesine dokunun.
5. Faks ekranına geri dönmek için **Tamam** öğesine dokunun.
6. Faksı göndermek için **Başlat** öğesine dokunun. Dokunmatik ekrandaki **Başlat** düğmesine dokunabilir veya kontrol panelindeki yeşil renkli **Başlat** düğmesine basabilirsiniz.

DSS faks telefon rehberi araması

Faks telefon rehberi araması özelliğini, Dijital Gönderme Hizmeti (DSS) ve Adres Defteri Yöneticisi (ABM) aracılığıyla sağlanan faks telefon rehberi ad aramasını tamamlamak için kullanın.

Ürününüze yönelik ürün yazılımı güncelleştirmesi olup olmadığını belirlemek için HP Web sitesine bakın.

 **NOT:** DSS kullanmıyorsanız, faks telefon rehberi ürün ekranında görünmez. DSS telefon rehberi, hızlı arama listesiyle aynı değildir.

1. Ekrandaki **Faks** simgesine dokunun.
2. **Telefon Defteri** simgesine (faks alıcıları kutusunun sağında bulunur) dokunun.
3. Telefon rehberi ekranının üst kısmındaki açılır menüden telefon rehberi kaynağını veya **Tümü** ögesini seçin.
4. Telefon rehberi listesinden alıcı adını seçin.

Uzun listelerde, telefon rehberi ekranının alt kısmındaki **Ara** simgesine (büyüteç) basarak ad araması yapmak mümkündür. Arama ekranında, adın ilk harfini ya da harflerini yazın, harfler yazıldıkça eşleşen alıcılar belirir. Aramanızı daha da özelleştirmek için daha fazla harf yazın. Ekranın üstünde bulunan adı/adları seçin ve sonra **Tamam** ögesine dokunun. Faks Telefon Rehberi yeniden ekrana gelir.

5. Seçilen adı Faks Alıcıları listesine girmek için sağ oka dokunun.
6. Faks Gönder iş ekranına dönmek için **Tamam** ögesine dokunun.

 **NOT:** Faks Adres Defteri'ne içerik oluşturmak/eklemek için Adres Defteri Yöneticisi'ni (DSS'nin parçası) kullanın.

 **NOT:** Yerel faks telefon rehberini EWS'ye verme/EWS'den alma hakkında bilgi için EWS belgelerine bakın.

Faksı iptal etme

1. Kontrol panelindeki kırmızı Dur düğmesine basın. **İş Durumu** ekranı açılır.

 **NOT:** Faks işinin taranması bittikten sonra, iş, **İş Durumu** ekranındaki iş listesinde görüntülenmeden önce kısa bir gecikme olabilir.

2. Açılır menüye ve ardından **Giden fakslar** seçeneğine dokunun.
3. **Geçerli Faks İş** sekmesini veya **Tüm Faks İşleri** sekmesini seçin ve ardından işin adını seçin. **İş İptal** düğmesine dokunun.

Hızlı arama listeleri oluşturma veya silme

Hızlı arama sayesinde tek bir numaraya veya bir numara grubuna hızlı arama adı atayabilir, sonra hızlı arama adını seçerek o numaraya veya numaralara faks gönderebilirsiniz.

Hızlı arama listesi oluşturma

1. Kontrol panelinde, Faks ekranını görüntülemek için **Faks** simgesine dokunun.
2. Hızlı Arama ekranını görüntülemek için **Hızlı Aramalar** ögesine dokunun.

3. **Hızlı Arama Numarası** ögesine dokunun.
4. Klavyeyi görüntülemek için **Hızlı Arama Adı** kutusuna dokunun.
5. Hızlı arama için bir ad yazın ve **Hızlı Aramalar** ekranına dönmek için **Tamam** ögesine dokunun.
6. Klavyeyi görüntülemek için **Faks Numarası** kutusuna dokunun.
7. **Hızlı Arama Adı** için bir faks numarası yazın ve **Hızlı Aramalar** ekranına dönmek için **Tamam** ögesine dokunun.
8. Kaydedilecek Hızlı Arama Adı için seçilen **Hızlı Arama** numarasına dokunun. Ad ve faks numarası **Hızlı Arama Numarası** ögesinin yanında belirir.
9. Tüm hızlı arama numaralarını girene kadar 3-8 arasındaki adımları tekrarlayın.
10. Tamamladığınızda, Faks ekranına dönmek için **Tamam** ögesine dokunun.

Hızlı arama listesini silme

1. Kontrol paneli ana ekranında, Faks ekranını görüntülemek için **Faks** simgesine dokunun.
2. Hızlı Arama ekranını görüntülemek için **Hızlı Arama** ögesine dokunun.
3. Silmek istediğiniz listenin **Hızlı Arama** numarasına dokunun.
4. **Sil** ögesine dokunun.
5. Bir sonraki ekranda silme işlemini onaylamanız istenir.
6. Hızlı arama listesini silmek için **Evet** ögesine dokunun.
7. Faks ekranına geri dönmek için **Evet** ögesine yeniden dokunun.

Hızlı arama listesinden tek bir numara silmek için

1. Kontrol panelinde, Faks ekranını görüntülemek için **Faks** simgesine dokunun.
2. Hızlı Arama ekranını görüntülemek için **Hızlı Aramalar** ögesine dokunun.
3. Düzenlemek istediğiniz listenin **Hızlı Arama** numarasına dokunun.
4. Klavyeyi görüntülemek için Faks Numaraları kutusuna dokunun.
5. Faks numaraları listesinde gezinin ve ekranda silmek istediğiniz faks numarasının sağına dokunun. Faks numarasını silmek için geri tuşunu kullanın.
6. **Hızlı Aramalar** ekranına dönmek için **Tamam** ögesine dokunun.
7. Faks ekranına geri dönmek için **Tamam** ögesine dokunun.

Mevcut bir hızlı arama listesine numara ekleme

1. Kontrol panelinde, Faks ekranını görüntülemek için **Faks** simgesine dokunun.
2. Hızlı Arama ekranını görüntülemek için **Hızlı Aramalar** ögesine dokunun.

3. Düzenlemek istediğiniz listenin [Hızlı Arama](#) numarasına dokununuz.
4. Klavyeyi görüntülemek için [Faks Numarası](#) kutusuna dokununuz.
5. Klavyeyi kullanarak hızlı arama listesine eklenecek faks numarasını yazınız.

 **NOT:** İmleç son girilen hızlı arama listesi numarasının altındaki ilk boş alana gelir.

6. [Hızlı Aramalar](#) ekranına dönmek için [Tamam](#) ögesine dokununuz.
7. Faks ekranına geri dönmek için [Tamam](#) ögesine dokununuz.

Sesli Aramalar ve Yeniden Denemeler

Faks Arama Raporu

Tüm faks denemeleri tükendiğinde, bir faks gönderimi için bir Faks Arama Raporu yazdırılacaktır. Bu, faks işi günlük kimliğini gösterir. Son denemenin sonucu Faks Arama Raporunda yazdırılır.

Faks Arama Raporu sesli aramalar için yazdırılmaz. Daha fazla bilgi için bkz. [Faks Arama Raporu sayfa 42](#).

 **NOT:** Faks Arama Raporu yalnızca son denemeler için İş numaralarını üretir. Bu raporlardan biri menüden elle yazdırılırsa ve son arama ister son deneme ister bir Sesli arama olsun İş numarası sıfır olacaktır.

Faks Etkinliği Kaydı

Sesli Aramalar Faks Etkinliği Günlüğüne varsayılan olarak dahil edilmez. Faks Etkinliği Günlüğünde sadece en son deneme gösterilir. Daha fazla bilgi için bkz. [Faks etkinliği günlüğünü yazdırma sayfa 55](#).

T.30 Raporu

Sesli Aramalar yazdırılacak bir T.30 raporuna neden olmaz. Tüm yeniden denemeler bir T.30 raporunun yazdırılmasına neden olur. Daha fazla bilgi için bkz. [Servis ayarları sayfa 57](#).

Güvenlik ayarları

Faks iletme ve faks yazdırma ayarları güvenlik gerektiren işlevlerdir ve PIN gerektirir. Bu işlevlerden birine ilk erişiminizde sizden bir PIN oluşturmanız istenir. PIN numarasını oluşturduktan sonra her iki işleve erişmek için de kullanabilirsiniz. Yani, faks iletme için oluşturulan bir PIN, faks yazdırma ayarına erişmek için veya faks yazdırma için oluşturulan bir PIN, faks iletme ayarına erişmek için kullanılabilir. Güvenlik gerektiren bu ayarlara erişmek için yalnızca tek bir PIN oluşturulabilir.

Faks arama raporu küçük resimlerle yazdırılacak şekilde etkinleştirilmişse, faks yazdırma veya faks iletme etkinleştirildiğinde faksın ilk sayfasının küçük bir resmini içeren bir rapor yazdırılır. Faks yazdırma işlevinin güvenli yapılmasını istiyorsanız, faks arama raporunda küçük resim yazdırmayı devre dışı bırakın.

PIN numaranızı deęiřtirme

Bu yordam mevcut PIN numaranızı nasıl deęiřtireceęinizi gsterir.

! DİKKAT: PIN numaranızı her zaman güvenli bir yerde saklayın. PIN numaranızı kaybederseniz, HP Destek Hizmeti'ne başvurarak PIN numarasının nasıl sıfırlanacaęını ğrenin. Daha fazla bilgi için bkz. [Müşteri desteęi sayfa 141](#).

1. Kontrol panelinde, Ynetim menüsünü amak için **Ynetim** simgesine gidip dokunun.
2. Varsayılan İř Seenekleri menüsünü grntlemek için **Varsayılan İř Seenekleri** gesine dokunun.
3. Varsayılan Faks Seenekleri menüsünü grntlemek için **Varsayılan Faks Seenekleri** gesine dokunun.
4. Faks Alma ekranını grntlemek için **Faks Alma** gesine dokunun.
5. PIN ekranını grntlemek için **Faks İletme** gesine dokunun.
6. Tuř takımını kullanarak PIN numarasını yazın (en az drt basamaklı bir sayı olmalıdır), sonra Faks İletme ekranını grntlemek için **Tamam** gesine dokunun.
7. PIN ekranını grntlemek için **PIN Deęiřtir** gesine dokunun.
8. Tuř takımını kullanarak yeni PIN numarasını yazın (en az drt basamaklı bir sayı olmalıdır) ve **Tamam** gesine dokunun.
9. Tuř takımını kullanarak, yeni PIN numarasını doęrulayın ve ardından **Tamam** gesine dokunun.
10. Yeniden **Tamam** gesine dokunun.

Faksı VoIP aęları zerinde kullanma

VoIP teknolojisi analog telefon sinyalini dijital bitlere dnřtrr. Bunlar daha sonra Internet'te tařınan paketler halinde birleřtirilir. Paketler hedefte ya da hedefe yakın bir yerde tekrar analog sinyallere dnřtrlr ve iletilir.

Bilginin Internet'te iletimi analog yerine dijital olarak yapılır. Bu nedenle faks iletimi iin analog Genel Anahtarlı Telefon Őebekeleri'nden (PSTN) farklı faks ayarları gerektirebilecek farklı sınırlamalar vardır. Faks iin zamanlama ve sinyal kalitesi ok belirleyicidir; bu nedenle faks iletimi bir VoIP ortamına daha fazla duyarlıdır.

VoIP'yi PBX'in veya merkezi telefon sisteminin bir parası olarak kullanıyorsanız, telefon sistemini, aktarma modu yerine geiř moduna ayarladığınızda faks iřlemleri daha güvenilir olur. Bu ayarı doęrulamak iin sistem yneticisiyle grřn.

Aşağıda HP LaserJet Analog Faks Aksesuarı 500 için bir VoIP hizmetine bağlandığı zaman önerilen ayar değişiklikleri yer almaktadır:

- Faks V.34 modunda ve Hata Düzeltme Modu (ECM) açıkken başlayın. V.34 protokolü, VoIP ağlarını barındırmak için gereken her türlü iletim hızı değişikliğinin üstesinden gelir.
- Cihaz V.34'e ayarlıyken çok sayıda hata ya da yeniden deneme olursa, V.34'ü Off (Kapalı) olarak ayarlayın ve Maximum Baud Rate (En Fazla Baud Hızı) ögesini 14.400 bps olarak ayarlayın.
- Hatalar ve yeniden denemeler devam ederse, daha düşük bir faks hızı belirleyin, bazı VoIP sistemleri faks ile ilgili daha yüksek sinyal hızlarının üstesinden gelemeyebilir. Maximum Baud Rate (En Fazla Baud Hızı) ögesini 9.600 bps olarak ayarlayın.
- Nadir durumlarda hatalar devam ederse ürün üstündeki ECM'yi kapatın. Resim kalitesi düşebilir. Bu ayarı kullanmadan önce ECM kapalıyken resim kalitesinin kabul edilebilir olduğundan emin olun. ECM'nin kapatılması hataları ortadan kaldırıyor, daha hızlı iletim hızı ve muhtemelen daha iyi hata oranı elde etmek için hızı 14.400 bps olarak ayarlayın.
- Önceki ayar değişikliği VoIP faks kalitesini artırmamışsa, yardım için VoIP sağlayıcınızla iletişim kurun.

Faks sorunlarını çözme

Faks aksesuarının durumunu kontrol etme

Analog faks aksesuarı çalışmıyor gibi görünüyorsa, durumu kontrol etmek üzere bir Faks Aksesuarı Sayfası yazdırın.

1. Kontrol panelinde, Yönetim menüsünü açmak için [Yönetim](#) simgesine gidip dokununuz.
2. [Bilgi](#) ögesine gidin ve ona dokununuz.
3. [Yapılandırma/Durum Sayfaları](#) ögesine gidin ve ona dokununuz.
4. Yapılandırma sayfalarını yazdırmak için [Yapılandırma sayfası](#) ögesine gidin ve ona dokununuz.

Bilgi Sayfası'nın Faks Aksesuarı Sayfası'nda, DONANIM BİLGİSİ başlığı altında, MODEM DURUMU'nu gözden geçirin. Aşağıdaki tabloda durumla ilgili sorunlara ve olası çözümlere yer verilmektedir.

ÇALIŞIYOR/ETKİN ¹	Analog faks aksesuarı takılı ve hazır.
ÇALIŞIYOR/DEVRE DIŞI ¹	Faks aksesuarı takılı ve çalışıyor, ancak HP Dijital Gönderme yardımcı programında ürün faks özelliği devre dışı bırakılmış veya LAN faksı etkinleştirilmiş. LAN faksı etkinleştirildiğinde analog faks özelliği devre dışı kalır. Aynı anda yalnızca tek bir faks işlevi (LAN faksı veya analog faks) etkin olabilir.
ÇALIŞMIYOR/ETKİN/DEVRE DIŞI ¹	Bir ürün bilgisi hatası belirlendi. Ürün bilgisi güncelleştirilmeli, bkz. Ürün yazılımı yükseltmeleri sayfa 58 .
HASARLI/ETKİN/DEVRE DIŞI ¹	Faks aksesuarı hata verdi; faks aksesuarı kartını çıkarıp tekrar takın ve uçların eğilmiş olup olmadığına bakın. Durum için HASARLI ifadesi görüntülenmeye devam ediyorsa, analog faks aksesuar kartını değiştirin.

¹ ETKİN analog faks aksesuarının etkin, açık olduğunu; DEVRE DIŞI ise LAN faksının etkin olduğunu (analog faks kapalıdır) gösterir.

Faks özelliği çalışmıyor

Faks aksesuarı takılı, ancak ürün ana ekranında simge görüntülenmiyor.

Neden	Çözüm
HP MFP Dijital Gönderme Yazılımı Yapılandırma yardımcı programı, analog faks özelliğini devre dışı bırakmış.	Analog faks özelliğini etkinleştirmek için HP MFP Dijital Gönderme Yazılımı Yapılandırma yardımcı programını kullanın.

Faks aksesuarı takılı, ancak ürün ana ekranında simge görüntülenmiyor.

Neden	Çözüm
Aksesuar doğru çalışmıyor.	Faks aksesuarı durumunu kontrol edin. Durum göstergesinde ÇALIŞMIYOR ise yeni ürün bilgisinin yüklenmesi gerekiyor olabilir. Durum HASARLI ise ve kartı yeni takmışsanız, kartı çıkarıp tekrar takmayı deneyin ve eğilmiş uç olup olmadığına bakın. Durum HASARLI ise ve kart doğru takılmışsa, kartın değiştirilmesi gerekiyor olabilir.
Bozuk biçimlendirici birim.	Bakım için HP servis temsilcinize başvurun.

Ürün faks menülerini görüntülemiyor.

Neden	Çözüm
LAN faksı etkin durumda.	Bu normal çalışma biçimidir. LAN faksı HP Dijital Gönderme Yazılımı'nda etkinleştirildiğinde, analog faks devre dışı kalır ve yalnızca analog faks için kullanılan faks menüsü açılmaz.

Genel faks sorunları

Sorun	Nedeni	Çözüm
Faks gönderilemedi.	JBIG etkin durumda ve faks alan makinede JBIG özelliği yok.	JBIG özelliğini kapatın.
Durum mesajı çubuğunda "Bellek Dolu" durum mesajı var.	Ürün depolama diski dolu.	Diskten bazı dosyaları silin, disk yönetimi konusunda bilgi için ürün kullanım kılavuzuna bakın.
Fotoğrafın baskı kalitesi kötü veya gri renkli bir kutu olarak basılıyor.	Yanlış Sayfa İçeriği modu ayarı.	Metni/Resmi En İyi Duruma Getir seçeneğini Fotoğraf olarak ayarlamayı deneyin.
Bir faks iletimini iptal etmek için ürün klavyesinde İptal düğmesine basıldı, ancak faks yine de gitti.	İptal işlemi, iptal menüsünden (kırmızı renkli Dur düğmesine basıldığında görüntülenir) bir seçim yapıldıktan ve Tamam ögesiyle onaylandıktan sonra gerçekleştirilir.	Faksları iptal etmek için faks menüsünü kullanın, bkz. Faks özellik ekranı sayfa 35 .
Telefon Rehberi düğmesi görünmüyor.	Telefon Rehberi özelliği etkinleştirilmemiş.	Telefon Rehberi işlevini etkinleştirmek için HP MFP Dijital Gönderme Yazılımı Yapılandırma yardımcı programını kullanın.
HP Web Jetadmin'de Faks ayarları bulunamıyor.	HP Web Jetadmin'de faks ayarları aşağı doğru açılan aygıt durum sayfası menüsü altındadır.	Açılan menüden Dijital Gönderme ve Faks ögesini seçin. Daha fazla bilgi için bkz. HP Web Jetadmin sayfa 14 .

Sorun	Nedeni	Çözüm
Kaplama özelliğini etkinleştirdiğimde üstbilgi sayfanın üst kısmına ekleniyor.	Kaplama özelliği ayarlandığında, faks iletilirken kaplama üstbilgisi bir sayfanın üst kısmına eklenir.	Bu normal çalışma biçimidir.
Alıcı kutusunda adlar ve numaralar var.	Bu, kaynaklarına bağlı olarak görünecek adlar ve numaralar için normaldir, telefon rehberinde adlar listelenir, diğer tüm veritabanlarında ise numaralar listelenir.	Normal, herhangi bir şey yapmak gerekmez.
Tek sayfalık faks belgelerim iki sayfa olarak yazdırılıyor.	Faks üstbilgisi faksın üst kısmına ekleniyor, bu nedenle metin ikinci bir sayfaya taşıyor.	Tek sayfalık faksınızın tek bir sayfaya yazdırılmasını istiyorsanız, kaplama üstbilgisini kaplama moduna ayarlayın.
Belgenin beslenmesi faks işleminin ortasında duruyor.	OBV'de kağıt sıkışması meydana gelmiş olabilir.	Bir sıkışma varsa, sıkışmaları giderme konusunda bilgi için ürün kullanım kılavuzuna bakın.
Faks aksesuarından gelen seslerin seviyesi çok yüksek veya çok düşük.	Ses düzeyi ayarının yapılması gerekir.	Ses düzeyi ayarlarını değiştirme ile ilgili bilgi için bkz. Zil sesi düzeyini ayarlama sayfa 28 .

Faks gönderme sorunları

Sorun	Nedeni	Çözüm
Gönderme sırasında fakslar kesiliyor.	Alıcı faks makinesi arızalı olabilir.	Başka bir faks makinesine göndermeyi deneyin.
	Telefon hattınız çalışmıyor olabilir.	Faks aksesuarının fişini telefon prizinden çıkarın ve telefon prizine bir telefon bağlayın. Telefon hattının çalışıp çalışmadığından emin olmak için bir telefon görüşmesi yapmayı deneyin.
	Telefon hattınızda parazit olabilir veya ses kalitesi düşük olabilir.	İletimin kalitesini artırmak için daha düşük bir baud hızı kullanmayı deneyin. Maksimum baud hızı ayarına bakın.
Faks aksesuarı gelen faksları alıyor, ancak göndermiyor.	Bir arama bekletme özelliği etkinleştirilmiş olabilir	Faks telefon hattı üzerinde arama bekletme özelliğinin etkinleştirilmediğinden emin olun. Arama bekletme bildirimini devam etmekte olan bir faks aramasını iptal ederek iletişim hatasına sebep olabilir.
	Faks aksesuarı bir PBX sisteminde ise, PBX sistemi faks aksesuarının algılayamadığı bir çevir sesi üretiyor olabilir.	Çevir sesini algılama ayarını devre dışı bırakın.
	Telefon bağlantısı zayıf olabilir.	Daha sonra yeniden deneyin.
	Alıcı faks makinesi arızalı olabilir.	Başka bir faks makinesine göndermeyi deneyin.

Sorun	Nedeni	Çözüm
	Telefon hattınız çalışmıyor olabilir.	Faks aksesuarının fişini telefon prizinden çıkarın ve telefon prizine bir telefon bağlayın. Telefon hattının çalışıp çalışmadığından emin olmak için bir telefon görüşmesi yapmayı deneyin.
Giden faks aramaları sürekli olarak çevrilmeye devam ediyor.	Meşgulse Yeniden Ara veya Yanıt Vermiyorsa Yeniden Ara ayarı etkinse, faks aksesuarı faks numarasını otomatik olarak yeniden arar.	Bu normal çalışma biçimidir. Faks gönderme işleminin yeniden denenmesini istemiyorsanız, Meşgulse Yeniden Ara ayarını ve Yanıt Vermiyorsa Yeniden Ara ayarını 0 olarak ayarlayın.
Gönderdiğiniz fakslar karşı taraftaki faks makinesine ulaşmıyor.	Karşı taraftaki faks makinesi kapalı olabilir veya bir hata durumu söz konusu olabilir (örneğin, kağıdı bitmiştir).	Karşı taraftaki alıcıyı arayın ve faks makinesinin açık ve faks almaya hazır durumda olup olmadığını kontrol etmesini isteyin.
	Meşgul bir numaranın tekrar aranmasıyla gönderilecek bir faks bellekte bekliyor olabilir veya gönderilmeyi bekleyen başka işler olabilir.	Faks işi bu nedenlerin herhangi birinden dolayı belleğe alındıysa, faks günlüğünde iş için bir giriş görünür. Faks etkinlik günlüğünü yazdırın ve Sonuç sütununda Bekliyor ifadesi içeren bir iş olup olmadığına bakın.

Faks alma ile ilgili sorunlar

Faks aksesuarı gelen faks aramalarını yanıtlamıyor (faks algılanmıyor).

Neden	Çözüm
Yanıtlama çalma sayısı doğru ayarlanmamış olabilir.	Çaldığında yanıtla ayarını kontrol edin.
Telefon kablosu düzgün takılmamış veya bozuk olabilir.	Bağlantıları gözden geçirin. Faks aksesuarıyla birlikte verilen telefon kablosunu kullandığınızdan emin olun.
Telefon hattı çalışmıyor olabilir.	Faks aksesuarının fişini telefon prizinden çıkarın ve telefon prizine bir telefon bağlayın. Telefon hattının çalışıp çalışmadığından emin olmak için bir telefon görüşmesi yapmayı deneyin.
Sesli mesaj hizmeti faks aksesuarının aramaları yanıtlamasını engelliyor olabilir.	Aşağıdakilerden birini yapın: <ul style="list-style-type: none"> Mesaj hizmetini durdurun. Faks aramalarına ayrılmış bir telefon hattı edinin. Faks aksesuarının yanıtlama zil sesi sayısını sesli mesaj hizmetinin yanıtlama zil sesi sayısından daha düşük bir sayıya ayarlayın.

Fakslar çok yavaş iletiliyor veya alınıyor.

Neden	Çözüm
Gönderen faks makinesi veya alan faks makinesi daha yavaş hız ayarına sahiptir.	Faks gönderen ve alan faks makineleri tarafından yalnızca en düşük hız ayarına göre aktarılabilir. Örneğin, faksı alan makine 33.000 bps'ye ayarlanmış olabilir, ancak faksı gönderen makine yalnızca 14.400 bps'ye ayarlanmışsa, faks yalnızca 14.400 bps hızla iletilir.
Çok sayıda grafik içeren karmaşık fakslar gönderiyor veya alıyor olabilirsiniz.	Karmaşık faksların gönderilmesi veya alınması daha uzun sürer.
Alıcı faks makinesinin modem hızı düşük olabilir.	Faks aksesuarı ancak karşı taraftaki faks makinesinin kullanabileceği en yüksek modem hızında faks gönderir.
Faksın gönderildiği veya alındığı çözünürlük çok yüksek. Yüksek çözünürlükte normalde iyi kalite elde edilir, ancak daha uzun iletim süresi gerekir.	Faks alıyorsanız, göndericiyi arayın ve çözünürlüğü düşürerek faksı yeniden göndermesini isteyin. Faksı siz gönderiyorsanız çözünürlüğü azaltın ve Metni/Resmi En İyi Duruma Getir seçeneğini değiştirin.
Telefon hattı bağlantısı kötüyse, faks aksesuarı ve alıcı faks makinesi hataları gidermek için iletimi yavaşlatır.	İptal edin ve faksı yeniden gönderin. Telefon şirketinden telefon hattını kontrol etmelerini isteyin.

Fakslar üründe yazdırılmıyor.

Neden	Çözüm
Ortam giriş tepsisinde kağıt yok.	Ortam yerleştirin. Giriş tepsi boşken alınan fakslar kaydedilir ve tepsiye ortam konduğunda yazdırılır.
Faks Yazdırma Zamanlaması ayarlanmış.	Faks Yazdırma Zamanlaması etkin durumda ise devre dışı bırakılana kadar fakslar yazdırılmaz.
Üründe toner az kalmış veya bitmiş.	Üründe toner azalır veya biterse, yazdırma durur. Alınan fakslar belleğe kaydedilir ve toner değiştirildikten sonra yazdırılır. Üründe yazdırma ile ilgili diğer sorunlar için ürün kullanım kılavuzuna bakın.
Gelen arama bir sesli arama olabilir.	Gelen sesli aramalar arama raporunda genellikle İletişim Hatası (17) olarak görüntülenir. Bunlar bir faks hatası olmadığı için herhangi bir işlem yapılması gerekmez. Bu aramalar için faks numarasından farklı bir sesli arama numarası bulunmasını sağlayın.
Gelen faks yarıda kesildi.	Faks telefon hattı üzerinde arama bekleme özelliğinin etkinleştirilmediğinden emin olun. Arama bekleme bildirimini devam etmekte olan bir faks aramasını iptal ederek iletişim hatasına sebep olabilir.
Faks Yazdırma Zamanlaması özelliği Faksları her zaman depola olarak ayarlandı.	Faks Yazdırma Zamanlaması ayarını Faksları her zaman yazdır olarak değiştirin.

Hata kodları

Faks gönderilmesini veya alınmasını engelleyen bir sorun meydana gelirse, sorunun nedeninin belirlenmesine yardımcı olan bir hata kodu oluşturulur. Hata kodları faks etkinlik günlüğünde, faks

arama raporunda ve T.30 Protokol İzleme'de gösterilir. Hata kodunu öğrenmek için bu üç rapordan birini yazdırın. Bazı hata kodlarının ayrıntılı açıklamasını ve yapılması gereken işlemi, www.hp.com adresinde ürün adınızı aratarak bulabilirsiniz.

Faks hata iletileri

Bir analog faks bir HP LaserJet üründe alındığında ya da gönderildiğinde, faks işlemi sırasında oluşan her türlü hata ürün kontrol panelinde gösterilecek ve faks raporlarına girecektir. Faks hataları birçok nedenden dolayı olabilir ve genelde telefon bağlantısındaki kesilmeler ya da gürültüye bağlıdır. Kökeni fark etmeksizin faks işlemi sırasında gerçekleşen tüm hatalar ürün tarafından gösterilecektir.

Faks işlemi, faks iletimi ya da alışı sırasında kesilirse ya da bir hata oluşursa, üründeki faks alt sistemi tarafından iki bölümlü bir durum/hata açıklaması üretilir. Normal ya da başarılı fakslar ayrıca başarıyı belirten iletileri üretir. İleti bilgisi bir metin açıklaması ve sayısal bir koddan (birkaç ileti sayısal kodlar içermez) oluşur. Ürün kontrol panelinde iletinin yalnızca metin kısmı görünecektir; ancak hem metin iletileri hem de sayısal kod Faks Etkinliği Raporunda, Faks Arama Raporunda ve Faks T.30 İzinde listelenecektir (bu faks raporları ürün kontrol panelinden bağımsız olarak ayrı şekilde yazdırılabilir – **Yönetim > Bilgi** ve **Yönetim > Sorun Giderme** menüleri altında). Sayısal kod, raporlardaki iletinin metin kısmından sonra parantez içinde gösterilir. Örneğin, bir iletişim hatası meydana gelirse kontrol paneli ekranında **Faks Başarısız: İletişim Hatası** ögesi görüntülenecektir. Aynı hata, Faks Etkinliği Raporundaki Sonuç alanında **İletişim Hatası (17)** olarak gösterilecektir. Bu örnek için, bu iletişim ile ilgili sayısal kod '17'dir.

Sayısal kod faks modem tarafından üretilir. Genelde (0) sayısal kodu normal bir modem tepkisini belirtir. Bazı iletiler her zaman bir (0) sayısal kodu gösterecektir, oysa diğer iletilerin koşullara göre bir dizi sayısal kodu olabilir ve birkaç iletinin hiç sayısal kodu olmayabilir. Genelde bir (0) sayısal kodu faks modem ile ilgili olmayan ancak faks alt sisteminin başka bir bölümünde oluşan bir hatayı belirtir. Sıfır olmayan hata kodları modemin yürüttüğü özel bir eylem ya da işlem hakkında daha fazla ayrıntı verir ve her zaman modem ile ilgili bir sorunu belirtmesi gerekmez.

Aşağıdaki tablolarda, çoğu ortak numara kodlarına sahip faks iletileri, önerilen düzeltici eylem ile birlikte verilir. Normal olan ya da normal bir olayı gösteren çeşitli iletiler de ayrıca tablolara dahil edilir. Örneğin bir faks meşgul bir numaraya gönderilememişse bir **Hata Meşgul** iletileri gösterilecektir. Faks alt sisteminde yanlış olan bir şey yoktur; ileti faksın, alan taraftaki meşgul bir telefon numarası nedeniyle tamamlanamadığını belirtmektedir.

Sayısal kodları burada listelenenden farklı olan sürekli hata mesajları müşteri desteği yardımı gerektirir. Son faks aramasının daha ayrıntılı bir listesi, sorunun tanımlanmasına yardımcı olması için müşteri desteği ile iletişime geçmeden önce yazdırılabilir. Ayrıntılı faks listelemesi bir Fax T.30 İzi olarak adlandırılır ve son faks için yazdırılabilir veya bir faks hatası olduğu zaman yazdırmak için ayarlanabilir. Faks T.30 İzini yazdırmak ya da yapılandırmak için **Yönetim, Sorun Giderme** ögesine ve ardından **Faks T.30 İzleme** ögesine dokununuz. Raporu son faks için yazdırabilir ya da T.30 izinin ne zaman yazdırılacağını yapılandırın.

Faks iletileri gönderin

Tablo 2-1 Faks iletileri gönderin

Mesaj	Hata No.	Açıklama	Eylem(ler)
İptal Edildi	0	Faks kullanıcı tarafından ürün kontrol panelinde iptal edilmiş.	Yok.
Başarılı	Bilgi yok	Faks Başarıyla Gönderildi	Yok.
Hata Meşgul	0	Alıcı faks makinesi meşgul.	Faks otomatik olarak açığa alınacaktır (yapılandırılmışsa), aksi takdirde faksı sonra yeniden göndermeyi deneyin.
Yanıt Yok	0	Alıcı faks makinesi aramaya yanıt vermiyor.	Alıcı faks makinesinin bağlantısı kesilmiş ya da cihaz kapanmış olabilir; makineyi kontrol etmek için alıcı taraf ile iletişim kurun. Yeniden göndermeyi deneyin.
Sıkıştırma Hatası	Her	Faks bozulabilir ya da gönderilmeyebilir.	Faksı yeniden göndermeyi deneyin.
Çevir Sesi Yok	0	Faksı gönderirken bir çevir sesi algılanmadı.	Telefon hattının etkin olduğunu doğrulayın; bir çevir sesini algılamak için faks göndermeyi "değil" olarak algılayın.
Modem Başarısız	Her	Dahili faks modemden ürüne beklenmeyen ya da kötü tepki.	Faksı yeniden göndermeyi deneyin; hata devam ederse servis ile iletişim kurun.
İletişim Hatası	17 ya da 36	Gönderici ile alıcı arasında kopan telefon bağlantısı.	Faksı yeniden göndermeyi deneyin.
İletişim Hatası	17 ya da 36 yanında herhangi bir şey	Faks iletiminin kesildiği ya da beklenen şekilde işlenmediği genel iletişim sorunu.	Faksı yeniden göndermeyi deneyin; hata devam ederse servis ile iletişim kurun.
Alan Hatası	0	Faks görüntü dosyası okunamıyor ya da diske yazılamıyor; bozuk ürün diski ya da yetersiz ürün diski alanı olabilir.	Faksı yeniden göndermeyi deneyin; hata devam ederse servis ile iletişim kurun.
Sayfa Hatası	0	Uyumsuz sayfa genişliği ya da sayfada çok fazla kötü satır var.	Faksı yeniden göndermeyi deneyin; hata devam ederse servis ile iletişim kurun.
Bellek Hatası	0	Üründe yetersiz RAM belleği.	Hata devam ederse ürüne RAM eklemek gerekebilir.
İş Başarısız	Her	Faks arızası; faks işi tamamlanmadı.	Faksı yeniden göndermeyi deneyin; hata devam ederse servis ile iletişim kurun.

Tablo 2-1 Faks iletileri gönderin (devam)

Mesaj	Hata No.	Açıklama	Eylem(ler)
Güç Arızası	0	Faks gönderme ürünündeki faks iletimi sırasında bir güç arızası oluştu.	Faksı yeniden göndermeyi deneyin.
Faks Algılanmadı	17 ya da 36	Alıcı tarafta bir faks makinesi saptanmadı.	Faks numarasını doğrulayın ve alıcıdan faks makinesinin açık ve bağlı olduğunu doğrulamasını isteyin; ardından faksı tekrar göndermeyi deneyin.

Faks iletisi alma

Tablo 2-2 Faks iletisi alma

Mesaj	Hata No.	Açıklama	Eylem(ler)
Başarılı	Bilgi yok	Faks Alma işlemi tamam	Yok.
Engellendi	Bilgi yok	Faks alışı alıcı faks makinesi tarafından engellenen numara özelliği ile engellenmiş.	Yok.
Modem Başarısız	Her	Dahili faks modemden ürüne beklenmeyen ya da kötü tepki. – örnek bir faksı başka biri henüz gelirken göndermeye çalışıyor.	Faksı yeniden gönderin; hata devam ederse servis ile iletişim kurun.
İletişim Hatası	17, 36	Gönderici/alıcı arasında kopan telefon bağlantısı ya da kesilme.	Göndericinin faksı yeniden göndermesini sağlayın (gönderen makine otomatik olarak yeniden denemiyor).
İletişim Hatası	17 ya da 36 yanında herhangi bir şey	Faks iletiminin kesildiği ya da beklenen şekilde işlenmediği genel iletişim sorunu.	Faksı yeniden gönderin; hata devam ederse servis ile iletişim kurun.
Alan Hatası	0	Faks görüntü dosyası okunamıyor ya da diske yazılamıyor; bozuk MFP diski ya da yetersiz MFP diski alanı olabilir.	Faksı yeniden gönderin; hata devam ederse servis ile iletişim kurun.
Sayfa Hatası	0	Uyumsuz sayfa genişliği ya da sayfada çok fazla kötü satır var.	Faksı yeniden gönderin; hata devam ederse servis ile iletişim kurun.
Bellek Hatası	0	Üründe yetersiz RAM belleği.	Hata devam ederse ürüne ek RAM belleği eklemek gerekebilir.
Sıkıştırma Hatası	0	Bozulan faks – alınan görüntü dosyasının kodu çözülemedi.	Faksı yeniden gönderin; etkin değilse ECM'yi (Hata Düzeltme Modu) etkinleştirin.
Yazdırma Başarısız	0	Bozulan faks – alınan görüntü dosyasının kodu çözülemedi.	Faksı yeniden gönderin; etkin değilse ECM'yi (Hata Düzeltme Modu) etkinleştirin.
Yoklama Geçersiz	0	Faks yoklama işlevi başka bir makineden bir faks almaya çalıştı fakat mevcut herhangi bir faks yoktu.	Taranan faks makinesinin yöneticisi ile iletişim kurun ve bir faksın olduğunu doğrulayın, ardından tekrar deneyin.
İş Başarısız	Her	Faks arızası; bu tüm belirli olmayan arızaları kapsar.	Faksı yeniden gönderin; hata devam ederse servis ile iletişim kurun.

Tablo 2-2 Faks iletisi alma (devam)

Mesaj	Hata No.	Açıklama	Eylem(ler)
Güç Arızası	0	Faks alışı sırasında bir güç arızası oluştu.	Göndericinin faksı yeniden göndermesini sağlayın.
Faks Algılanmadı	17, 36	Faksa bir sesli arama yapıldı.	Yok

Faks günlükleri ve raporları

Faks arama raporunu yazdırma

Faks arama raporu, gönderilen veya alınan en son faksın durumunu belirten kısa bir rapordur. Yazdırılan faksın küçük resmini (birinci sayfanın yüzde 62 oranında küçültülmüş görüntüsünü) bu raporda isterseniz Raporda Küçük Resim ayarını seçin.

1. Yönetim menüsünü açmak için kontrol panelinde, **Yönetim** simgesine dokununuz.
2. Bilgi menüsünü görüntülemek için **Bilgi** öğesine dokununuz.
3. Faks Raporları menüsünü görüntülemek için **Faks Raporları** öğesine dokununuz.
4. Faks Arama Raporu ekranını görüntülemek için **Faks Arama Raporu** öğesine dokununuz.
5. Faksın ilk sayfasının küçük resmini isterseniz **Raporda Küçük Resim** öğesine dokununuz ve ardından:
 - İlk sayfanın küçük resminin eklenmesi için **Evet** öğesine dokununuz.
 - Raporda küçük resim basılması özelliğini devre dışı bırakmak için **Hayır** öğesine dokununuz.
6. Faks arama raporunu yazdırmak için **Faks Arama Raporu** öğesine dokununuz.

Faks arama raporunu yazdırma zamanlaması

Hangi durumlarda faks arama raporunun yazdırılacağını ayarlamak için **Rapor Yazdırma Zamanı** ayarını kullanın.

1. Kontrol panelinde, Yönetim menüsünü açmak için **Yönetim** simgesine gidip dokununuz.
2. Önce **Bilgi** öğesine, sonra da **Faks Raporları** öğesine dokununuz.
3. Önce **Faks Arama Raporu** öğesine, sonra da **Rapor Yazdırma Zamanı** öğesine dokununuz.
 - Hiçbir zaman bir **Faks Arama Raporu** yazdırmamak için, **Hiçbir zaman otomatik yazdırma** öğesine dokununuz.



NOT: **Hiçbir zaman otomatik yazdırma** seçeneğini seçerseniz, bir faks etkinlik günlüğü yazdırmadıkça iletiminde hata olan fakslar hakkında dokunmatik ekran durum çubuğu mesajından başka yazılı bilgi almazsınız.

- Bir faks gönderildikten ya da alındıktan sonra **Faks Arama Raporu** yazdırmak için **Her faks işinden sonra** öğesine dokununuz.

- Bir faks gönderildikten sonra [Faks Arama Raporu](#) yazdırmak için [Faks gönderme işlerinden sonra](#) ögesine dokunun.
- Aygıt bir faks alma hatası algıladıktan sonra [Faks Arama Raporu](#) yazdırmak için [Her faks hatasından sonra](#) (varsayılan) ögesine dokunun.
- Aygıt bir faks gönderme hatası algıladıktan sonra [Faks Arama Raporu](#) yazdırmak için [Yalnızca gönderme hatalarından sonra](#) ögesine dokunun.
- Aygıt bir faks alma hatası algıladıktan sonra [Faks Arama Raporu](#) yazdırmak için [Yalnızca alma hatalarından sonra](#) ögesine dokunun.



NOT: Hiçbir Zaman seçeneğini seçerseniz, bir faks etkinlik günlüğü yazdırmadıkça iletiminde hata olan fakslar hakkında dokunmatik ekran durum çubuğu mesajından başka yazılı bilgi almazsınız.

Faks etkinliği günlüğünü yazdırma

Faks etkinliği günlüğünde aşağıdaki bilgiler bulunur.

- Alınan, gönderilen veya gönderilemeyen faksların tarihi ve saati
- Tanım (varsa telefon numarası)
- Süre (hattın açık olduğu süre)
- Sayfa sayısı
- Sonuç (başarılı bir şekilde gönderildi, bekliyor veya gönderilemedi - hata türü ve kodu ile birlikte)

Veritabanında en son 500 faks girişi depolanır (daha eski fakslar günlükten silinir). Veritabanı faks girişlerinde her bir faks oturumu bir giriştir. Örneğin, bir faks oturumu gönderme, alma veya ürün bilgisi güncelleştirmeleri olabilir. Etkinliğe bağlı olarak, raporda 500'den daha az giriş olabilir (hiç faks almadan veya başka herhangi bir şey yapmadan 500 faks göndermiyorsanız).

Günlüğü kayıt tutma amacıyla kullanmak isterseniz belirli aralıklarla yazdırmalı (en azından her 500 faks) ve sonra temizlemelisiniz.

Faks etkinlik günlüğünü yazdırmak için aşağıdaki adımları uygulayın.

1. Kontrol panelinde, Yönetim menüsünü açmak için [Yönetim](#) simgesine gidip dokunun.
2. [Bilgi](#) ögesine gidin ve ona dokunun.
3. [Faks Raporları](#) ögesine gidip ona dokunun ve ardından [Faks Etkinliği Günlüğü](#) ögesine dokunun. (Rapor yazdırır)

Fatura kodu raporunu yazdırma

Fatura kodu raporu, başarılı bir şekilde gönderilen ve fatura koduna göre listelenen en son 500 faksın bir listesidir. Bu raporda aşağıdaki bilgiler bulunur.

- Fatura kodu numarası
- Başarılı bir şekilde gönderilen tüm faksların tarihi ve saati
- Tanıtım numarası

- Süre (hattın açık olduğu süre)
- Gönderilen sayfa sayısı
- Sonuç (başarılı)

Veritabanında en son 500 faks depolanır (daha eski fakslar veritabanından silinir). Raporu kayıt tutma amacıyla kullanmak isterseniz, belirli aralıklarla yazdırmalı (en azından her 500 faksı) sonra temizlemelisiniz.

1. Kontrol panelinde, Yönetim menüsünü açmak için **Yönetim** simgesine gidip dokununuz.
2. **Bilgi** ögesine gidin ve ona dokununuz.
3. **Faks Raporları** ögesine gidin ve ona dokununuz.
4. **Fatura Kodları Raporu** ögesine gidin ve ona dokununuz.
5. Raporu yazdırmak için **Yazdır** ögesine dokununuz.

Faks etkinlik günlüğünü ve fatura kodu raporunu silme

Faks etkinlik günlüğü ve fatura kodu raporu aynı veritabanını kullanır. Bu ayar veritabanını temizler ve bu nedenle hem etkinlik günlüğü, hem de fatura raporu verileri temizlenir.

Faks veritabanını temizlemek için aşağıdaki adımları uygulayınız.

1. Faks menüsünü açmak için kontrol panelinde **Yönetim** simgesine dokununuz.
2. Menüü açmak için **Sıfırlamalar** ögesine gidin ve ona dokununuz.
3. **Faks etkinlik günlüğünü temizle** ögesine gidin ve ona dokununuz.
4. Tüm girişleri silmek için **Evet** ögesine veya çıkmak ve girişleri korumak için **Hayır** ögesine dokununuz.

Engellenen faks listesi raporunu yazdırma

1. Kontrol panelinde, Yönetim menüsünü açmak için **Yönetim** simgesine gidip dokununuz.
2. **Bilgi** ögesine gidin ve ona dokununuz.
3. **Faks Raporları** ögesine gidin ve ona dokununuz.
4. Raporu yazdırmak için **Engellenen Fakslar Listesi** ögesine dokununuz.

Hızlı arama listesi raporunu yazdırma

Hızlı arama listesi raporu, hızlı arama adlarına atanan faks numaralarını listeler.

1. Kontrol panelinde, Yönetim menüsünü açmak için **Yönetim** simgesine gidip dokununuz.
2. **Bilgi** ögesine gidin ve ona dokununuz.
3. **Faks Raporları** ögesine gidin ve ona dokununuz.
4. Raporu yazdırmak için **Hızlı Arama Listesi** ögesine dokununuz.

Servis ayarları

Kontrol paneli menülerindeki bu öğeler, Hata Kodları bölümünde uygulanan sorun giderici adımlar başarısız olursa sorun giderme konusunda yardımcı olabilir. Bunlar, bir HP servis temsilcisi size yardımcı olurken kullanılır.

İlk Kurulum menüsündeki ayarlar

Yönetim menüsünü açın ve İlk Kurulum menüsünü seçin. Faks Kurulumu menüsünü açın.

Faks Gönderme ayarları	Maksimum baud hızı: Bu ayar, işlem için seçilecek baud hızlarının listesini sunar. Faks iletişim hatalarıyla karşılaşılıyorsa, bu ayar kullanılarak daha düşük baud hızlarının belirlenmesi, iletişim hatalarının telefon hattından kaynaklanmakta olup olmadığını belirlemeyi sağlar. Hızı ilk önce 14.400 bps'ye ve ardından 9.600 bps'ye düşürün. Bu ayar belirlendikten sonra, değiştirilinceye kadar aynı kalır.
	TCF T.30 Gecikme Zamanlayıcı: Bu ayarın aralığı 60 ile 255 ms'dir. Varsayılan değer olan 60 ms olarak kalmalıdır. Bu ayarı bir HP teknik destek görevlisi tarafından, bu kullanım kılavuzunun kapsamının dışında kalan bir düzenleme yordamıyla ilgili olarak istenmesi durumunda kullanın.
	TCF Uzatma: Bu ayarın aralığı 0 ile 2.550 ms'dir. Varsayılan değer olan 0 ms olarak kalmalıdır. Bu ayarı bir HP teknik destek görevlisi tarafından, bu kullanım kılavuzunun kapsamının dışında kalan bir düzenleme yordamıyla ilgili olarak istenmesi durumunda kullanın.
Faks Alma ayarları	Çalma Aralığı: Bu ayar, bazı PBX zil sesi sinyallerini ayarlamak için kullanılır. Bu ayarı, HP teknik destek temsilcisi tarafından belirtildiği takdirde kullanın.
	Çalma Sıklığı: Bu ayarın aralığı 1 - 200 Hz'dir. Varsayılan değer olan 68 Hz olarak kalmalıdır. Bu ayarı bir HP teknik destek görevlisi tarafından, bu kullanım kılavuzunun kapsamının dışında kalan bir düzenleme yordamıyla ilgili olarak istenmesi durumunda kullanın.

Sorun Giderme menüsündeki ayarlar

Yönetim menüsünü açın ve Sorun Giderme menüsünü seçin.

Sorun Giderme menüsü ayarları

Faks T.30 İzleme: Faks T.30 izleme, en son Faks gönderimi veya alımında gönderen ve alan faks makineleri arasındaki tüm iletişimin kaydını tutan yazılı bir rapordur. Raporda, genellikle çoğu kullanıcının bilgi düzeyini aşan pek çok teknik ayrıntı vardır. Ancak raporda FAKS gönderme veya alma ile ilgili belirli sorunların giderilmesinde yardımcı olabilecek ayrıntılı hata kodları ve diğer bilgiler bulunmaktadır. Bir sorunun nedenini bulmaya çalışan HP servis yetkilisi bu raporun içeriğini isteyebilir, rapor gereken adımları atma konusunda ona yardımcı olacaktır. (Hata kodu ile ilgili bilgiler için, bkz. [Faks hata iletileri sayfa 50.](#))

Faks V.34: Bu ayarın, modemin baud hızını denetleyen iki değeri (Normal ve Kapalı) vardır. Normal ayarı modemin 33.600 bps hıza kadar desteklenen herhangi bir baud hızını seçmesini (diğer modemle anlaşarak) sağlar. Kapalı ayar, baud hızını en fazla 14.400 bps olarak ayarlar. Bu ayar değiştirilinceye kadar ayarlandığı şekilde kalır.

Faks Hoparlörü modu: Bu servis ayarının Normal ve Tanılama olmak üzere iki modu vardır. Normal modda, ilk bağlantı aramasında modem hoparlörü açılır ve sonra kapanır. Tanılama modunda, hoparlör açılır ve ayar Normal olarak değiştirilinceye kadar tüm faks iletişimlerinde açık kalır.

Sıfırlama menüsündeki ayarlar

Yönetim menüsünü açın ve Sıfırlama menüsünü seçin.

Sıfırlama menüsü ayarları

Fabrika Telekom Ayarlarını geri yükle: Bu seçim, yapılan çok sayıda menü değişikliğinin varsayılan ayarlarına geri döndürülmesini sağlar. Bunların içinde maksimum baud hızı, ziller arası süre, V.34, hoparlör modu ve iletim sinyali kaybı ayarları bulunur.

Ürün yazılımı yükseltmeleri

Faks aksesuarındaki ürün yazılımı güncelleştirilebilir. Faks ürün yazılımı güncelleştirmeleri genel ürün yazılımı güncelleştirmesinin bir parçasıdır. Daha fazla bilgi almak için ürün kullanım kılavuzuna bakın.

3 HP Color LaserJet CM 4540 MFP Series, HP Color LaserJet Enterprise M4555 MFP Series, HP LaserJet Enterprise 500 MFP Series, HP LaserJet Enterprise 500 Color MFP Series ve HP LaserJet Enterprise M725 MFP Series

Faks aksesuarını takma

Aşağıdaki bölümler, aşağıda belirtilen yazıcıların her biri için takma yordamını anlatmaktadır:

- [Faks aksesuarını HP Color LaserJet CM4540 ürününe takma](#)
- [Faks aksesuarını HP Color LaserJet M4555 MFP Series ürününe takma](#)
- [Faks aksesuarını HP LaserJet Enterprise 500 MFP Series ürününe takma](#)
- [Faks aksesuarını HP LaserJet Enterprise 500 Color MFP Series ürününe takma](#)
- [Faks aksesuarını HP LaserJet Enterprise M725 MFP Series ürünlerine takma](#)

Faks aksesuarını HP Color LaserJet CM4540 ürününe takma

1. Ürünü kapatın.

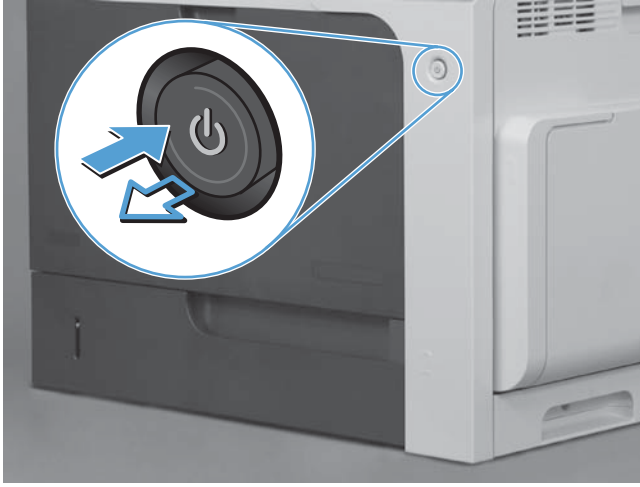

2. Tüm güç ve arabirim kablolarını çıkarın.

 **NOT:** Bu resimde tüm kablolar görünmüyor olabilir.

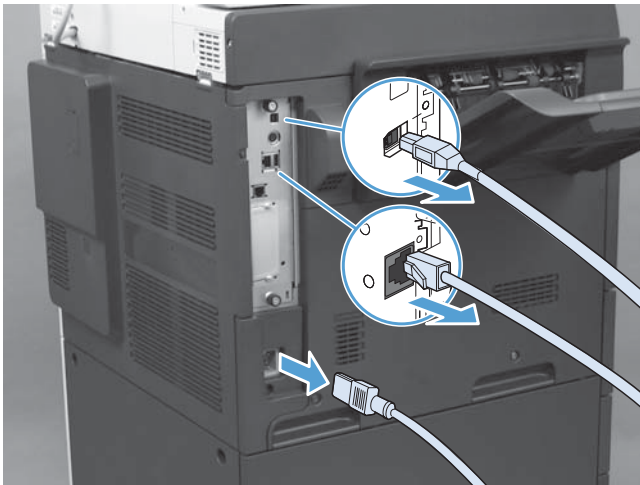

3. Ürünün arkasındaki biçimlendirici kartının üzerinde yer alan ve parmakla döndürülen vidaları bulun.



4. Parmakla döndürülen vidaları çevirerek açın ve biçimlendiriciyi çekip üründen çıkarın.

⚠ DİKKAT: Biçimlendirici kartında ve faks aksesuarı kartında, statik elektrik yükü boşalmasına (ESD) duyarlı parçalar vardır. Biçimlendirici kartını veya faks aksesuarı kartını elinizle tutacağınız zaman, aşağıdaki gibi bir statik koruma kullanın: 1) Ürünün metal çerçevesine bağlanmış bir topraklama bilekliği. 2) Biçimlendiricinin metal çerçevesini elinizle tutun.

Biçimlendirici ve faks aksesuarı kartındaki bileşenlere dokunmaktan kaçının.



5. Gerekirse, biçimlendiricideki faks bağlantı noktasının üzerindeki etiketi çıkarın.

6. Faks aksesuarını ambalajından çıkarın.

⚠ DİKKAT: Biçimlendirici kartında ve faks aksesuarı kartında, statik elektrik yükü boşalmasına (ESD) duyarlı parçalar vardır. Biçimlendirici kartını veya faks aksesuarı kartını elinizle tutacağınız zaman, aşağıdaki gibi bir statik koruma kullanın: 1) ürünün metal çerçevesine bağlanmış bir topraklama bilekliği. 2) Biçimlendiricinin metal çerçevesini elinizle tutun.

Biçimlendirici ve faks aksesuarı kartındaki bileşenlere dokunmaktan kaçının.

7. Biçimlendiricideki faks aksesuarı boşluğunun yerini bulun. Faks aksesuarındaki konektörü biçimlendiricideki boşlukla hizalayın. Gerekli gibi yerleştirildiğinde, faks aksesuarının üst kenarı, biçimlendiricinin metal çerçevesindeki yuvaya oturur (belirtme çizgisi 1). Faks aksesuarındaki konektörü biçimlendiricideki konektörle aynı hizaya getirin ve sıkıca aşağıya doğru bastırın (belirtme çizgisi 2).

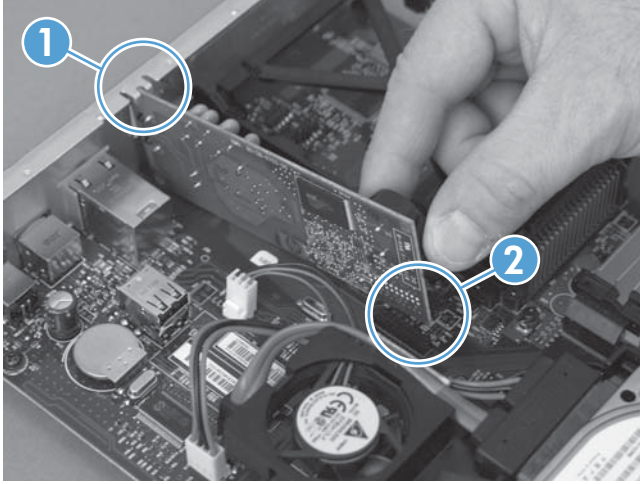

8. Biçimlendirici kartını, yuvanın alt kısmındaki işaretlere göre hizalayıp kartı üründeki yerine itin. Elle döndürülen vidaları sıkın.

 **NOT:** Biçimlendirici kartının zarar görmemesi için, biçimlendirici kartının deliğinin üstünde ve altında bulunan yollarla hizalandığından emin olun.

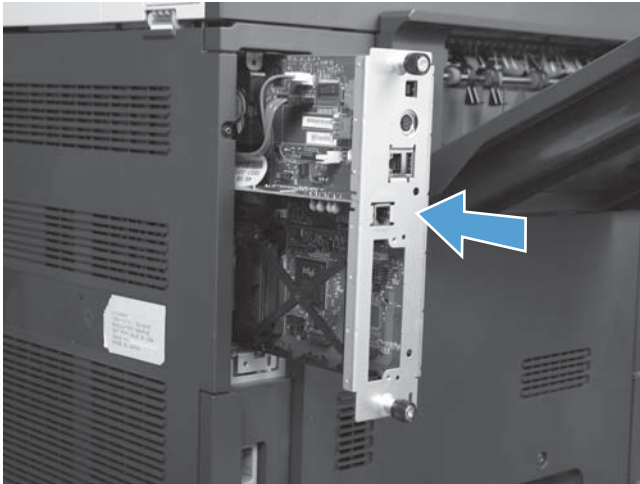

9. Güç ve arabirim kablolarını yeniden takın ve ürünü açın.

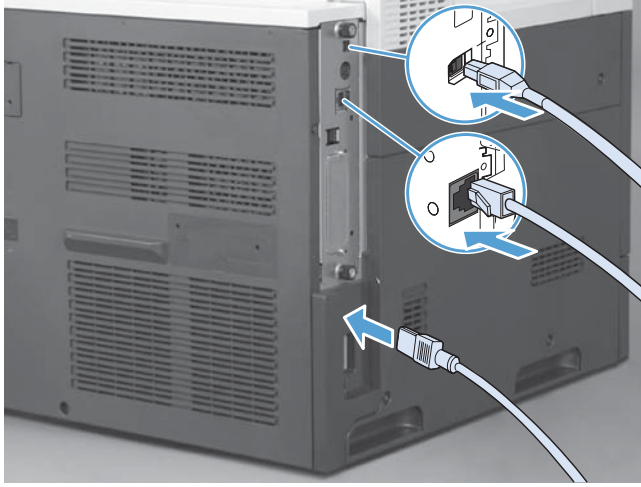

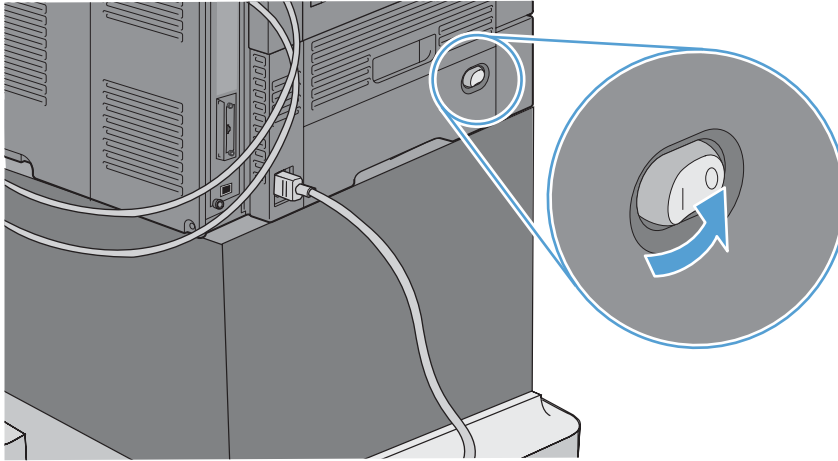

Faks aksesuarını HP Color LaserJet M4555 MFP Series ürününe takma

1. Ürünü kapatın.

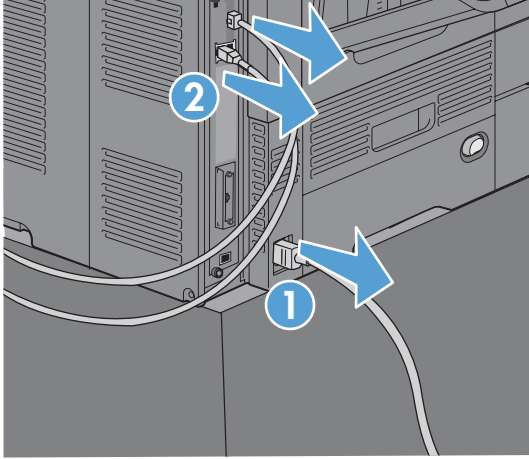

2. Tüm güç ve arabirim kablolarını çıkarın.



 **NOT:** Bu resimde tüm kablolar görünmüyor olabilir.

3. Ürünün arkasındaki biçimlendirici kartının üzerinde yer alan ve parmakla döndürülen vidaları bulun.

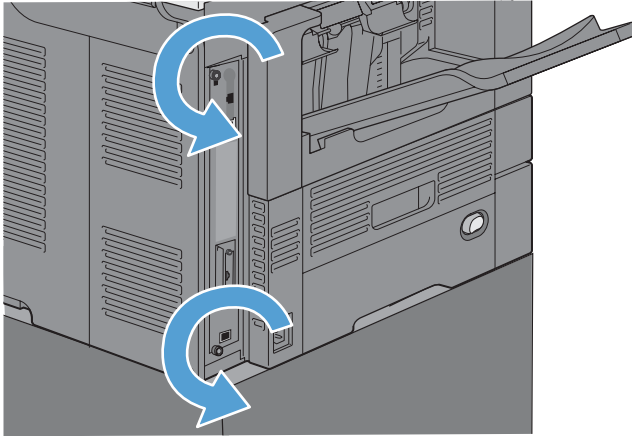

4. Parmakla döndürülen vidaları çevirerek açın ve biçimlendiriciyi çekip üründen çıkarın.

⚠ DİKKAT: Biçimlendirici kartında ve faks aksesuarı kartında, statik elektrik yükü boşalmasına (ESD) duyarlı parçalar vardır. Biçimlendirici kartını veya faks aksesuarı kartını elinizle tutacağınız zaman, aşağıdaki gibi bir statik koruma kullanın: 1) Ürünün metal çerçevesine bağlanmış bir topraklama bilekliği. 2) Biçimlendiricinin metal çerçevesini elinizle tutun.

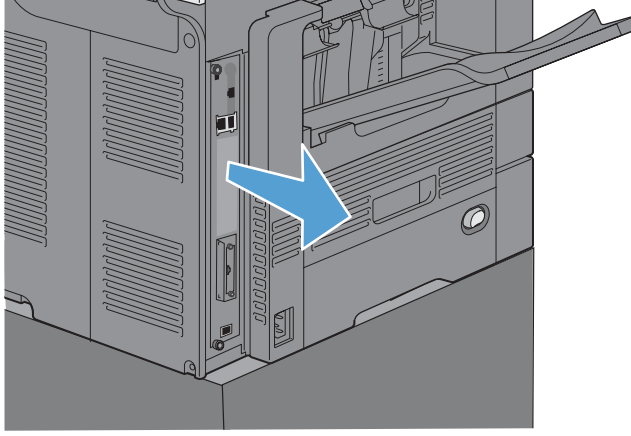

5. Gerekirse, biçimlendiricideki faks bağlantı noktasının üzerindeki etiketi çıkarın.

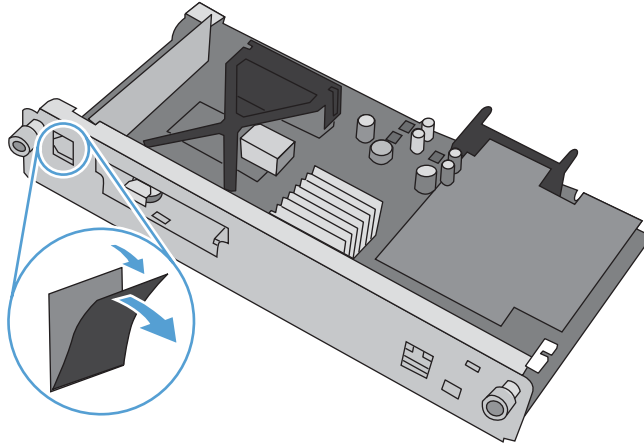

6. Faks aksesuarını ambalajından çıkarın.

⚠ DİKKAT: Biçimlendirici kartında ve faks aksesuarı kartında, statik elektrik yükü boşalmasına (ESD) duyarlı parçalar vardır. Biçimlendirici kartını veya faks aksesuarı kartını elinizle tutacağınız zaman, aşağıdaki gibi bir statik koruma kullanın: 1) ürünün metal çerçevesine bağlanmış bir topraklama bilekliği. 2) Biçimlendiricinin metal çerçevesini elinizle tutun.

7. Biçimlendiricideki faks aksesuarı boşluğunun yerini bulun. Faks aksesuarındaki konektörü biçimlendiricideki boşlukla hizalayın. Gerektiği gibi yerleştirildiğinde, faks aksesuarının üst kenarı, biçimlendiricinin metal çerçevesindeki yuvaya oturur (belirtme çizgisi 1). Faks aksesuarındaki konektörü biçimlendiricideki konektörle aynı hizaya getirin ve sıkıca aşağıya doğru bastırın (belirtme çizgisi 2).

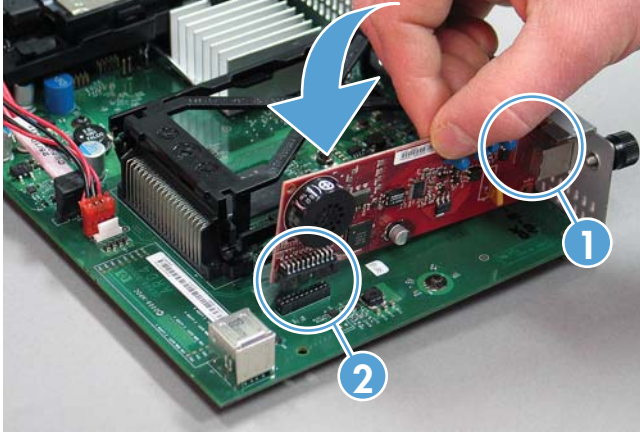

8. Biçimlendirici kartını, yuvanın alt kısmındaki işaretlere göre hizalayıp kartı üründeki yerine itin. Elle döndürülen vidaları sıkın.

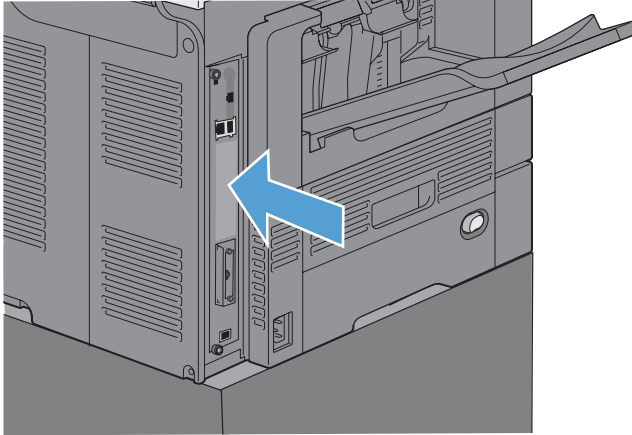

9. Güç ve arabirim kablolarını yeniden takın ve ürünü açın.

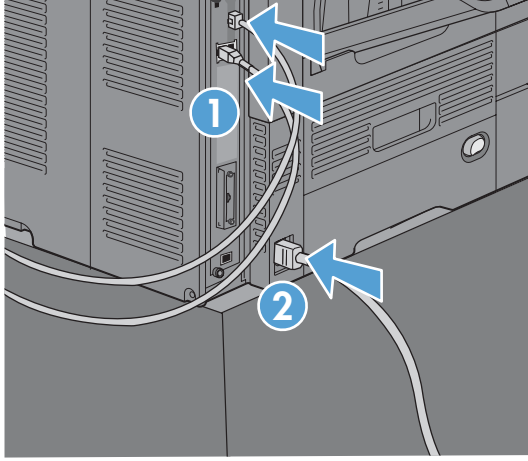

Faks aksesuarını HP LaserJet Enterprise 500 MFP Series ürününe takma

1. Ürünü kapatın, sonra da tüm güç ve arabirim kablolarını sökün.

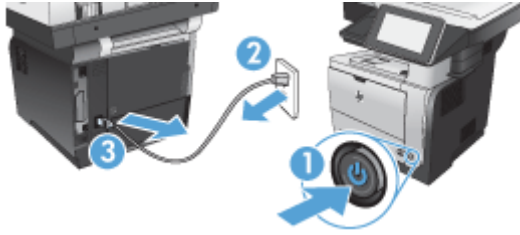

2. Ürünün sağ arka kısmındaki biçimlendirici kapağını çıkarın.

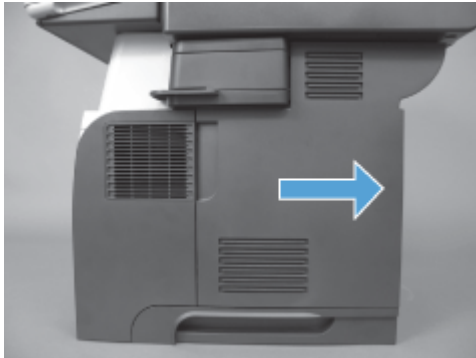

3. Kafes kapağının sol üst kısmındaki tırnakları kullanarak, kafes kapağını açın ve ardından kafes kapağını menteşelerinden çıkarın.

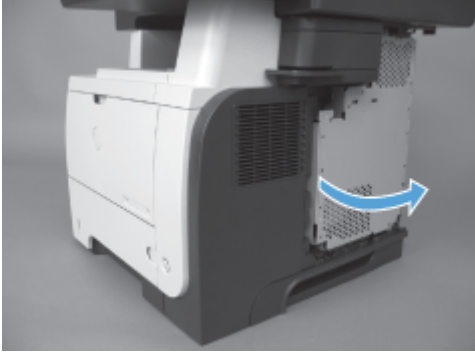

4. Faks aksesuarını ambalajından çıkarın.

⚠ DİKKAT: Biçimlendirici kartında ve faks aksesuarı kartında, statik elektrik yükü boşalmasına (ESD) duyarlı parçalar vardır. Biçimlendirici kartını veya faks aksesuarı kartını elinizle tutacağınız zaman, aşağıdaki gibi bir statik koruma kullanın: 1) Ürünün metal çerçevesine bağlanmış bir topraklama bilekliği. 2) Biçimlendiricinin metal çerçevesini elinizle tutun.

5. Biçimlendiricideki faks aksesuarı konektörü boşluklarının yerini bulun. Faks aksesuarındaki konektörleri biçimlendiricideki boşluklarla aynı hizaya getirin ve ardından sıkıca bastırın.

NOT: Faks aksesuarı kartı, kafesin sağ tarafındaki metal tırnağın arkasına gelecek şekilde hizalanmalıdır.

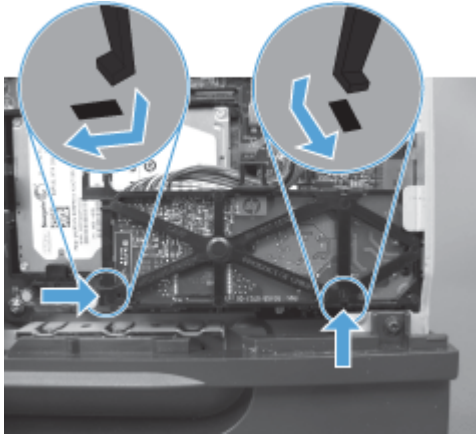
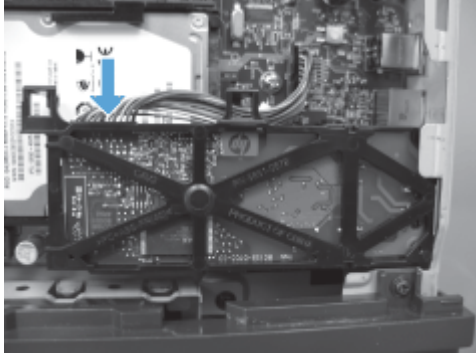

6. Faks aksesuarı kablosunu biçimlendiriciye bağlayın.

7. Metal menteşe tırnaklarını hizalayarak kafes kapağını yerine takın ve ardından kafes kapağını kapatın.

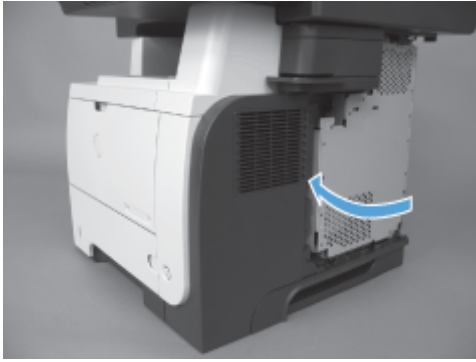

8. Biçimlendirici kapağını yerine takın.

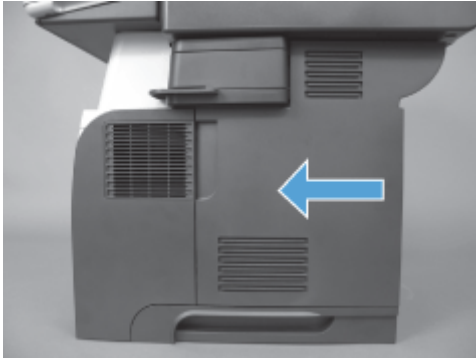

9. Tüm güç ve arabirim kablolarını yeniden takın ve ardından ürünü açın.

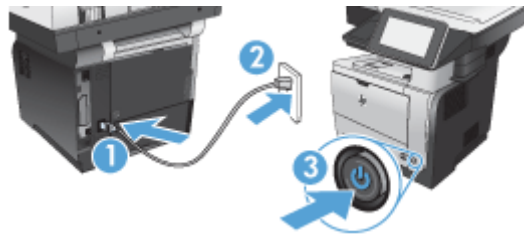

Faks aksesuarını HP LaserJet Enterprise 500 Color MFP Series ürününe takma

1. Ürünü kapatın.

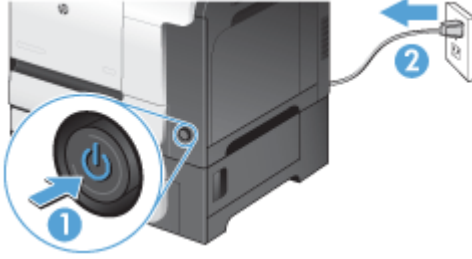

2. Tüm güç ve arabirim kablolarını çıkarın.

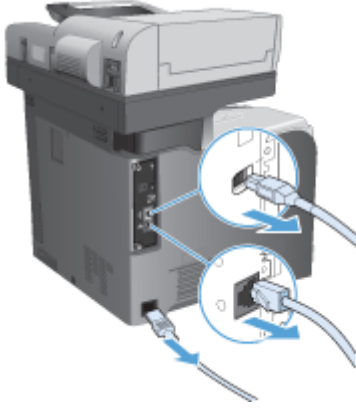

3. Ürünün arkasındaki biçimlendiricinin üzerinde yer alan ve parmakla döndürülen vidaları bulun ve çıkarın.



4. Biçimlendiriciyi üründen çekerek çıkarın.



5. Faks aksesuarını ambalajından çıkarın.

6. Biçimlendiricideki faks aksesuarı konektörü boşluklarının yerini bulun. Faks aksesuarındaki konektörleri biçimlendiricideki boşluklarla aynı hizaya getirin ve ardından sıkıca bastırın.

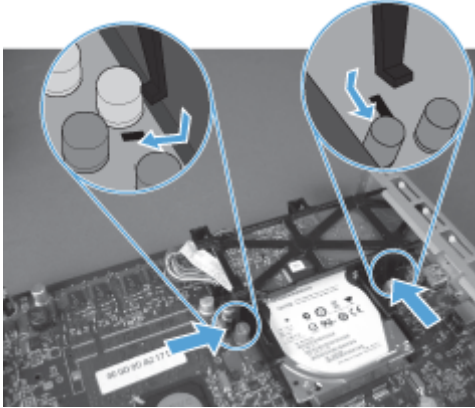
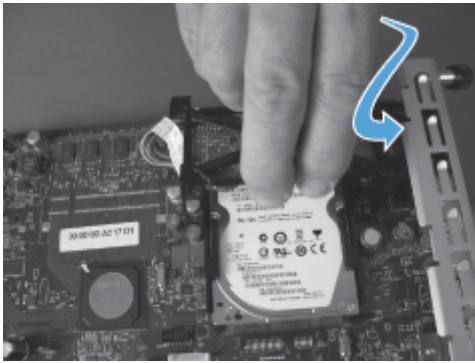

7. Faks aksesuarı kablosunu biçimlendiriciye bağlayın.



NOT: Faks kablosu kablosu, faks aksesuarı üzerindeki plastik tırnağın altından geçirilmelidir.

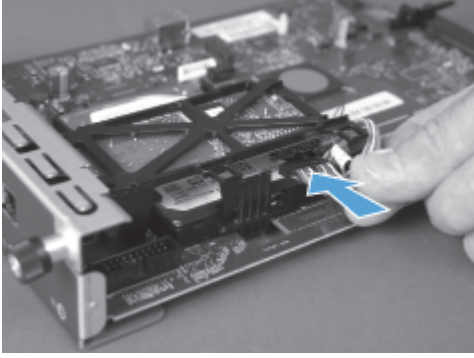

8. Biçimlendiriciyi ürünün arka kısmındaki yuvaya hizalayın ve ardından kartı ürünün içine itin.



9. Elle döndürülen vidaları sıkın.



10. Tüm güç ve arabirim kablolarını yeniden takın ve ardından ürünü açın.

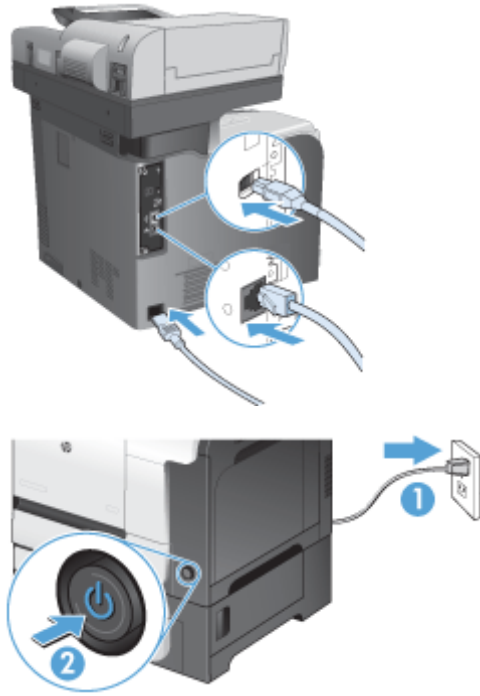

11. Modem telefon kablosunu faks yuvasına takın.

Faks aksesuarını HP LaserJet Enterprise M725 MFP Series ürünlerine takma

1. Ürünü kapatın ve ardından kabloyu elektrik prizinden çıkarın.

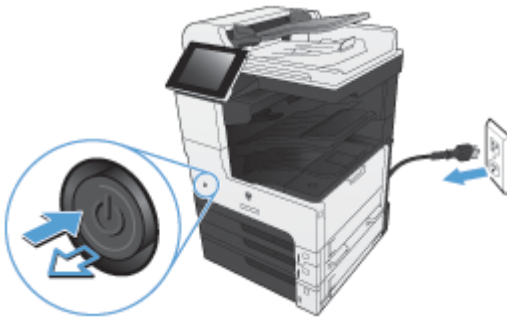

2. USB'yi ve ağ kablolarının bağlantısını kesin.

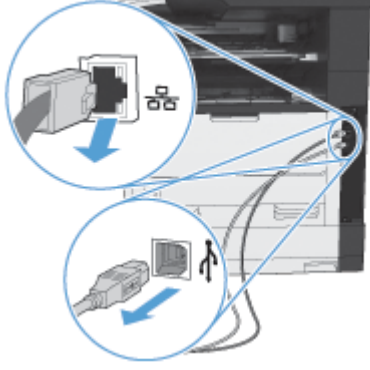

3. Biçimlendirici üzerindeki vidaları gevşeterek çıkarın.



4. Biçimlendiriciyi dümdüz çekerek üründen dışarı çıkarın.

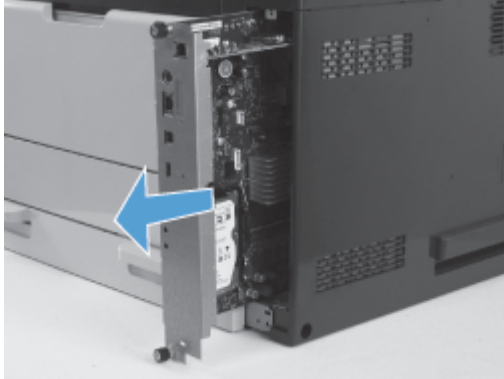

5. Faks aksesuarı kartını ambalajından çıkarın.

6. Faks PCA'sının (çizim 1) bağlantı noktasının bulunduğu ucunu biçimlendirici tepsisindeki yuvaya konumlandırın, faks PCA'sını biçimlendiriciye (çizim 2) doğru aşağı yönde döndürün ve biçimlendirici üzerindeki konektöre oturması için PCA'ya bastırın (çizim 3).

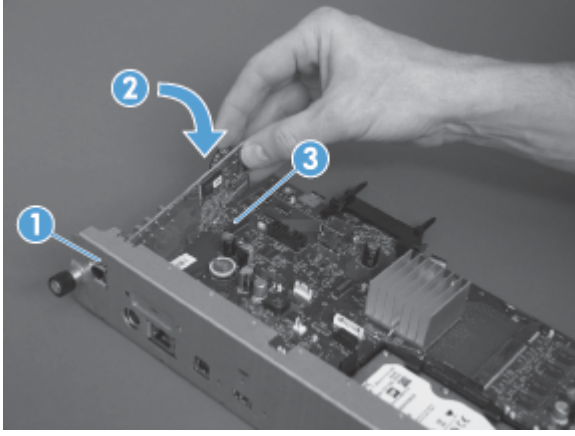

7. Biçimlendiriciyi ürünün arka kısmındaki yuvayla hizalayın ve ardından kartı ürünün içine itin.

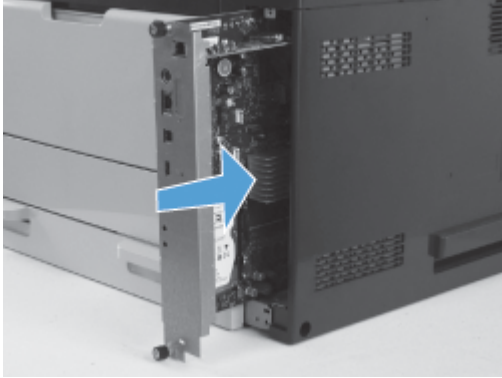

8. Elle döndürülen vidaları sıkın.



9. USB ve ađ kablolarını ürüne bađlayın.

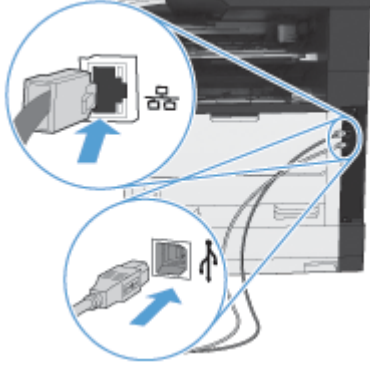

10. Kabloyu elektrik prizine takın ve ardından ürünü açın.

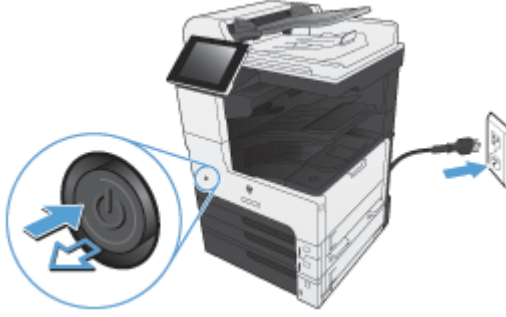

11. Modem telefon kablosunu faks yuvasına takın.

Faks aksesuarını telefon hattına bağlama

Faks aksesuarını bir telefon hattına bağlarken, faks aksesuarı için kullanılan telefon hattının herhangi başka bir aygıt tarafından kullanılmayan ayrı bir hat olmasına dikkat edin. Ayrıca, faks bazı dijital PBX sistemlerine bağlandığında düzgün çalışmayacağından bu hattın analog bir hat olması gerekir. Hattınızın analog mu yoksa sayısal mı olduğundan emin değilseniz, telekom sağlayıcınıza başvurun.



NOT: HP, aksesuarın düzgün çalışması için faks aksesuarı ile birlikte gelen telefon kablosunun kullanılmasını önerir.

Faks aksesuarını telefon girişine bağlamak için aşağıdaki yönergeleri uygulayın.

1. Faks aksesuar setinde bulunan telefon kablosunu bulun. Telefon kablosunun bir ucunu faks kartı üzerindeki faks aksesuarı telefon girişine bağlayın. Konektörü yerine oturana kadar itin.

⚠ DİKKAT: Telefon hattını, faks kartının orta kısmında yer alan faks aksesuarı bağlantı noktasına bağladığınızdan emin olun. Telefon hattını biçimlendiricinin alt bölümüne yakın olan HP Jetdirect bağlantı noktasına bağlamayın.

2. Telefon kablosunun diğer ucunu duvardaki telefon girişine bağlayın. Konektörü tam olarak yerine oturana kadar itin. Farklı ülkelerde/bölgelerde farklı konektör türleri kullanıldığından, konektör takılırken duyulabilir bir ses çıkmayabilir.

Faks işlevini kontrol etme

Faks aksesuarı takılıp düzgün şekilde çalıştığına, ürünün kontrol panelinde faks simgesi görüntülenir. Faks aksesuarı takılmış ancak yapılandırılmamışsa, faks simgesi gri renklidir. Bu durumda, faks aksesuarını yapılandırmak için aşağıdaki yönergelerden faydalanın.

Gerekli faks ayarları

Faks aksesuarı takıldıktan sonra, aksesuarı kullanabilmeniz için bazı ayarları yapılandırmanız gerekir. Bu ayarlar yapılandırılmadığı takdirde faks simgesi soluk renkli görünür. Ayarlar şunlardır:

- Ülke/bölge
- Tarih/Saat
- Şirket Adı
- Faks Numarası
- Arama Öneki (isteğe bağlı)

Faks Kurulum Sihirbazı

Faks Kurulum Sihirbazı, faks işlevini kullanmak için gerekli faks ayarlarını yapılandırma adımlarını göstererek size yardımcı olur. Bu ayarlar yapılandırılmadığında faks işlevi devre dışı kalır.

Ürün faks aksesuarı takılı bir şekilde ilk kez açıldığında, aşağıdaki adımları takip ederek Faks Kurulum Sihirbazı'na erişin:

1. Giriş ekranında **İlk Kurulum** düğmesine dokunun.
2. **Faks Kurulum Sihirbazı** menüsüne dokunun.
3. Seçilen öğeleri yapılandırmak için Faks Kurulum Sihirbazı'ndaki adımları izleyin.
4. Faks Kurulum Sihirbazı tamamlandığında, **İlk Kurulum** düğmesini saklama seçeneği Giriş ekranı üzerinde görünür.

Kontrol paneli vasıtasıyla başlangıç kurulumundan sonra aşağıdaki adımları izleyerek Faks Kurulum Sihirbazı'na erişin:

1. Giriş ekranından, **Yönetim** simgesine gidin ve ona dokunun.
2. Aşağıdaki menüleri açın:
 - **Faks Ayarları**
 - **Faks Gönderme Ayarları**
 - **Faks Gönderme Ayarı**
 - **Faks Kurulum Sihirbazı**

Faks Kurulum Sihirbazı'nı kullanarak gerekli faks ayarlarını yapılandırmak için bu adımları izleyin:

1. Faks Kurulum Sihirbazı'nın ilk sayfasında ülke/bölge öğesine dokunun ve ardından **Sonraki** düğmesine dokunun.
2. Tarih/saati girmek için tarih ve saat kutularına dokunun ve ardından **Sonraki** düğmesine dokunun.
3. Şirketinizin adını ve faks numarasını girmek için **Şirket Adı** ve **Faks Numarası** kutularına dokunun ve ardından **Sonraki** düğmesine dokunun.
4. Gerekirse, arama önekinizi girmek için **Arama Öneki** kutusuna dokunun ve ardından **Sonraki** düğmesine dokunun.
5. Faks Kurulum Sihirbazı'nın son ekranında faks yapılandırma ayarlarınızı onaylayın. Faks Kurulum Sihirbazı'nı tamamlamak için **Son** düğmesine basın.

-veya-

Faks Kurulum Sihirbazı ekranları boyunca geri gitmek ve yapılandırma girişlerinizde değişiklikler yapmak için **Geri** düğmesine basın.

 **NOT:** Faks Kurulum Sihirbazı kullanılarak kontrol panelinde yapılandırılan ayarlar, katıştırılmış Web sunucusunda yapılan tüm ayarları geçersiz kılar.

 **NOT:** **Faks Kurulumu** menüsü ayarları menü listesinde görünmüyorsa, LAN veya Internet faksı etkin durumda olabilir. LAN veya Internet faksı etkinken, analog faks aksesuarı devre dışı kalır ve faks menüsü görüntülenmez. Aynı anda yalnızca tek bir faks işlevi, LAN faksı, analog faks veya Internet faksı etkin olabilir. Faks simgesi her iki faks işlevi için de görüntülenir. LAN faksı etkinken analog faksı kullanmak isterseniz, HP MFP Dijital Gönderim Yazılımı Yapılandırma Yardımcı Programı'nı veya ürün katıştırılmış Web sunucusunu kullanarak LAN faksını devre dışı bırakın.

Tarih ve saati ayarlama veya kontrol etme

Faks aksesuarının tarih ve saat ayarı ürünün tarih ve saat ayarı ile aynı değerlere sahiptir. Bu bilgi, Faks Kurulum Sihirbazı kullanılarak veya aşağıdaki adımlar izlenerek girilebilir:

1. Giriş ekranından, **Yönetim** simgesine gidin ve ona dokunun.
2. Aşağıdaki menüleri açın:
 - Genel Ayarlar
 - Tarih/Saat Ayarları
 - Tarih/Saat
3. Bulduğunuz konum için doğru **Saat Dilimi** ayarına dokunun.
4. **Ay** açılır menüsüne dokunun ve bir ay seçin.
5. Klavyeden gün ve yıl girmek için **Tarih** açılır menüsünün yanındaki kutulara dokunun.
6. Klavyeden saat ve dakikayı girmek için **Saat** başlığı altındaki kutulara dokunun ve ardından **Öğleden Önce** veya **Öğleden Sonra** düğmesine dokunun.
7. Gerekirse **Yaz Saatine Ayarla** özelliğine dokunun.
8. Ayarları kaydetmek için **Kaydet** düğmesine dokunun.

Tarih ve saat biçimini ayarlama veya kontrol etme

Faks aksesuarının tarih ve saat biçimi ürünün tarih ve saat biçimi ile aynı değerlere sahiptir. Bu bilgi, Faks Kurulum Sihirbazı kullanılarak veya aşağıdaki adımlar izlenerek girilebilir:

1. Giriş ekranından, **Yönetim** simgesine gidin ve ona dokunun.
2. Aşağıdaki menüleri açın:
 - Genel Ayarlar
 - Tarih/Saat Ayarları
 - Tarih/Saat Biçimi
3. Bir **Tarih Biçimi** seçeneğine dokunun.
4. Bir **Saat Biçimi** seçeneğine dokunun.
5. Ayarları kaydetmek için **Kaydet** düğmesine dokunun.

Uzaktan faks yapılandırma

Faks aksesuarını ürünün kontrol panelinden yapılandırabileceğiniz gibi, çeşitli yazılım araçlarını kullanarak uzaktan da yapılandırabilirsiniz. Üründe yerleşik bir Web sunucusu (EWS) bulunduğundan, faks aksesuarını bir web tarayıcısı veya HP Web Jetadmin (WJA) yoluyla Web'den yapılandırabilirsiniz. Ayrıca faks aksesuarını, ağ bağlantılı bir bilgisayardan HP MFP Dijital Gönderme Yazılımı Yapılandırma Yardımcı Programı'nı (DSS) kullanarak ağ üzerinden de yapılandırabilirsiniz. Bu araçlar ürünün faks menüsündeki faks aksesuarı yapılandırma ayarlarının çoğuna erişim sağlar.

Web tarayıcısı

Ürünün, yerleşik bir Web sunucusu (EWS) içerir. EWS, analog faks ayarlarına erişmek ve ayarlamak için bir Web tarayıcısı kullanmanıza olanak verir.

1. Ürünün IP adresini tarayıcının URL adresi çubuğuna yazın ve EWS ürün yapılandırma ekranını açmak için **Giriş** düğmesine basın. Ürünün IP adresini öğrenmek için bir ürün Yapılandırma sayfası yazdırın.



NOT: DSS kullanılıyorsa, EWS'de DSS'nin kontrol edildiğini belirten bir ileti görüntülenir. Ayarlar yalnızca DSS yoluyla değiştirilebilir.

2. **Faks** sekmesini tıklatın. **Faks Gönderme Kurulum** ekranı görüntülenir.
3. **Faks Gönderme Kurulum** ekranında, faksı etkinleştirmek için Faks Göndermeyi Etkinleştir'i tıklatın. Genel iş ayarlarında ve kullanılan faks tipinin özel ayarlarında herhangi bir değişiklik yapın ve ayarları kabul etmek için **Uygula** düğmesini tıklatın.

HP Web Jetadmin

HP Web Jetadmin'i kullanarak ürünün analog faks ayarlarına erişmek için aşağıdaki adımları uygulayın. HP Web Jetadmin'le ilgili ayrıntılı bilgi için **HP Web Jetadmin Başvuru Kılavuzu**'na bakın.

1. HP Web Jetadmin'i başlatın.
2. **Bir Bakışta** adlı metin kutusunda, **Hızlı Aygıt Bul** metin kutusuna ürünün IP adresini yazın ve sağ bölmede aygıt durumunu görüntülemek üzere **Git** düğmesini tıklatın. Sağdaki bölmede durumu belirten açılan menüden **Dijital Gönderme ve Faks** ögesini seçin.
3. **Faks Ayarları** veya **Gelişmiş Faks Ayarları** bölümündeki seçeneği yapılandırın. Belirli ayarlarla ilgili bilgi için, ayarların yanındaki içerik yardımını seçin.
4. Ayarlarda değişiklik yaptıktan sonra yeni ayarların geçerli olması için **Uygula** düğmesini tıklatın.

Tek bir ürünü yapılandırabileceğiniz gibi, birden fazla aygıt yapılandırması da yapabilirsiniz. Birden fazla aygıt modu birkaç ürünü aynı anda yapılandırır. Bu özellik hakkında daha fazla bilgi için, bkz. www.hp.com/go/webjetadmin adresinde **Self Help and Documentation** (Kendi Kendine Yardım ve Belgeler) sekmesi altında bulunan **Web Jetadmin User Guide** (Web Jetadmin Kullanım Kılavuzu).

HP MFP Dijital Gnderme Yazılımı Yapılandırma Yardımcı Programı

DSS yapılandırma yardımcı programını kullanarak MFP analog faks ayarlarına erişmek için aşağıdaki adımları uygulayın.

1. Ana ekranı açmak üzere, bilgisayarda veya sunucuda yardımcı programı başlatın.
2. Ürünü seçin ve ana ekranda **MFP'yi Yapılandır** düğmesini tıkkatın ve ardından Faks Ayarları ekranını açmak üzere Faksa Gönder sekmesini tıkkatın.
3. Ürünün faks özelliklerini etkinleştirmek için **Faks'a Gönder'i Etkinleştir** onay kutusunu işaretleyin. Analog faks ayarlarına erişmek için, **Faks Gnderme Yöntemi** açılır menüsünde **Dahili Modem** seçeneğini belirleyin. **Genel İş Ayarları** sekmesinde ayarlarla ilgili değişiklikleri yapın ve ayarları kabul etmek için **Uygula** düğmesini tıkkatın. Ek faks ayarları yapmak için **Dahili Modem** sekmesini seçin.

Tek bir ürünü yapılandırabileceğiniz gibi, birden fazla aygıt da yapılandırabilirsiniz. HP MFP Dijital Gnderme Yazılımı Yapılandırma Yardımcı Programı hakkında daha fazla bilgi için **HP MFP Dijital Gnderme Yazılımı Kullanım Kılavuzu**'na veya **HP MFP Dijital Gnderme Yazılımı Destek Kılavuzu**'na bakın.



NOT: Faks gnderme yönteminizin özelliklerine ve ayarlarına baėlı olarak, bu seçeneklerden bazıları kullanılamayabilir veya yapılandırılmayabilir.

Faks gönderme

Aşağıdaki bölümler, faks gönderme ve alma için çeşitli ayarları açıklamaktadır.

- [Faks gönderme ayarları](#)
- [Faks alma ayarları](#)
- [Faks arşivleme ve iletme](#)
- [Yoklama](#)

Faks gönderme ayarları

Aşağıdaki özellikleri yapılandırmak için Faks Gönderme Kurulumu menüsünü kullanın:

- [Faks arama ayarları](#)
- [Genel faks gönderme ayarları](#)
- [Varsayılan iş seçenekleri](#)
- [Fatura kodları](#)

Faks arama ayarları

Faks arama ses düzeyini ayarlama

Faks gönderirken ürünün arama ses düzeyini kontrol etmek için [Faks Arama Ses Düzeyi](#) ayarını kullanın.

1. Giriş ekranından, [Yönetim](#) simgesine gidin ve ona dokunun.
2. Aşağıdaki menüleri açın:
 - [Faks Ayarları](#)
 - [Faks Gönderme Ayarları](#)
 - [Faks Gönderme Ayarı](#)
 - [Faks Arama Ayarları](#)
3. [Faks Arama Ses Düzeyi](#) açılır menüsüne dokunun ve aşağıdaki ayarlardan birini belirleyin:
 - [Kapalı](#)
 - [Düşük](#) (varsayılan)
 - [Yüksek](#)
4. Faks ses düzeyi ayarını kaydetmek için [Kaydet](#) düğmesine dokunun.

Arama modunu ayarlama

Çevirme modu ayarları kullanılan çevirme yöntemini ayarlar: tonlu arama (tonlu aramalı telefonlar) veya darbeli (kadranlı telefonlar).

Çevirme modunu ayarlamak için aşağıdaki adımları uygulayın.

1. Giriş ekranından, **Yönetim** simgesine gidin ve ona dokununuz.
2. Aşağıdaki menüleri açın:
 - **Faks Ayarları**
 - **Faks Gönderme Ayarları**
 - **Faks Gönderme Ayarı**
 - **Faks Arama Ayarları**
3. **Arama Modu** açılır menüsüne dokununuz ve faks çevirme modunu ayarlamak için **Tonlu** seçeneğini (varsayılan) veya **Darbeli** seçeneğini belirleyin.
4. **Kaydet** düğmesine dokununuz.

Faks gönderme hızını ayarlama

Faks gönderme hızı ayarları Analog Faks modeminin faks gönderme sırasındaki modem bit oranını (saniye başına bit ile hesaplanır) ayarlar.

1. Giriş ekranından, **Yönetim** simgesine gidin ve ona dokununuz.
2. Aşağıdaki menüleri açın:
 - **Faks Ayarları**
 - **Faks Gönderme Ayarları**
 - **Faks Gönderme Ayarı**
 - **Faks Arama Ayarları**
3. **Faks Gönderme Hızı** başlığı altındaki açılır menüye dokununuz ve ardından aşağıdakine dokununuz:
 - **Hızlı** (varsayılan) — 33600 bps (saniye başına bit)
 - **Orta** — 14400 bps
 - **Yavaş** — 9600 bps
4. **Kaydet** düğmesine dokununuz.

Yeniden arama aralığını ayarlama

Yeniden arama aralığı ayarı, aranan numara meşgulse veya yanıt vermiyorsa yapılacak olan tekrar arama denemeleri arasında kaç dakika geçeceğini belirler. Meşgul durumu ayrıca bir iletişim hatasına da işaret edebilir.



NOT: Meşgulse Yeniden Ara, Yanıt vermiyorsa Yeniden Ara ve Hata Veriyorsa

Yeniden Ara ayarlarının hepsi de kapalı olarak ayarlanmışsa da kontrol panelinde yeniden arama mesajıyla karşılaşabilirsiniz. Bu durum, faks aksesuarı bir numarayı arayıp bağlantı kurduktan sonra bağlantı kesilirse meydana gelir. Bu hata durumunun sonucunda, faks aksesuarı yeniden arama ayarlarına bakmaksızın iki kez yeniden otomatik arama denemesi yapar (ilki 26.400 bps hızla yapılır, bu başarısız olursa ikincisi 14.400 bps hızla yapılır). Yeniden arama işlemi sırasında, kontrol panelinde yeniden arama yapıldığını belirten bir mesaj görüntülenir.

1. Giriş ekranından, **Yönetim** simgesine gidin ve ona dokunun.
2. Aşağıdaki menüleri açın:
 - **Faks Ayarları**
 - **Faks Gönderme Ayarları**
 - **Faks Gönderme Ayarı**
 - **Faks Arama Ayarları**
3. Klavyeyi görüntülemek için **Yeniden Arama Aralığı** metin kutusuna dokunun.
4. Değeri girin (1–5, varsayılan 5'tir) ve **Tamam** düğmesine dokunun.
5. **Kaydet** düğmesine dokunun.

Hata oluşması halinde yeniden aramayı ayarlama

Tekrar arama hatası özelliği faks gönderme sırasında bir hata oluşması halinde bir faks numarasının kaç kez tekrar aranacağını ayarlar.

1. Giriş ekranından, **Yönetim** simgesine gidin ve ona dokunun.
2. Aşağıdaki menüleri açın:
 - **Faks Ayarları**
 - **Faks Gönderme Ayarları**
 - **Faks Gönderme Ayarı**
 - **Faks Arama Ayarları**
3. Klavyeyi açmak için **Tekrar arama hatası** kutusuna dokunun.
4. Bir değer girin (0-9, varsayılan 2) ve ardından **Tamam** düğmesine dokunun.
5. **Kaydet** düğmesine dokunun.

Meşgulse yeniden ara özelliğini ayarlama

Meşgulse yeniden ara ayarı faks aksesuarının meşgul olan bir numarayı kaç defa tekrar arayacağını (0 - 9) belirler. Yeniden arama denemeleri arasında geçen süreyi Yeniden Arama Aralığı ayarı belirler.

1. Giriş ekranından, **Yönetim** simgesine gidin ve ona dokunun.
2. Aşağıdaki menüleri açın:

- Faks Ayarları
 - Faks Gönderme Ayarları
 - Faks Gönderme Ayarı
 - Faks Arama Ayarları
3. Klavyeyi görüntülemek için [Meşgulse Yeniden Ara](#) metin kutusuna dokununuz.
 4. Bir değer girin (0-9, varsayılan 3) ve ardından [Tamam](#) düğmesine dokununuz.
 5. [Kaydet](#) düğmesine dokununuz.

Yanıt vermiyorsa yeniden ara özelliğini ayarlama

Yanıt vermiyorsa yeniden ara ayarı, aranan numara yanıt vermiyorsa faks aksesuarının kaç defa tekrar arayacağını belirler. Yeniden arama denemelerinin sayısı ülke/bölge ayarına bağlı olarak 0 - 1 (ABD'de) veya 0 - 2'dir. Yeniden arama denemeleri arasında geçen süreyi yeniden arama aralığı ayarı belirler.

1. Giriş ekranından, [Yönetim](#) simgesine gidin ve ona dokununuz.
2. Aşağıdaki menüleri açın:
 - Faks Ayarları
 - Faks Gönderme Ayarları
 - Faks Gönderme Ayarı
 - Faks Arama Ayarları
3. Klavyeyi görüntülemek için [Yanıtlanmadığında Yeniden Ara](#) metin kutusuna dokununuz.
4. Bir değer girin (0-2, varsayılan 0) ve ardından [Tamam](#) düğmesine dokununuz.
5. [Kaydet](#) düğmesine dokununuz.

Çevir sesi algılama özelliğini ayarlama

Çevir sesi algılama ayarı faks makinesinin bir faks göndermeden önce çevir sesini kontrol edip etmeyeceğini belirtir.

1. Giriş ekranından, [Yönetim](#) simgesine gidin ve ona dokununuz.
2. Aşağıdaki menüleri açın:
 - Faks Ayarları
 - Faks Gönderme Ayarları
 - Faks Gönderme Ayarı
 - Faks Arama Ayarları

3. [Çevir Sesi Algıla](#) ayarına dokunun; seçili olduğunda [Çevir Sesi Algıla](#) ayarının yanında bir onay işareti görünür. Varsayılan ayar işaretsizdir (devre dışı).
4. Çevir sesi algılamayı etkinleştirmek için [Kaydet](#) düğmesine dokunun.

Arama öneki ayarlama (gerekirse)

Arama öneki ayarı, arama yaparken bir önek numarası girmenize olanak verir (örneğin, dış hata erişmek için "9" girebilirsiniz). Bu ön numara, aranan tüm telefon numaralarına otomatik olarak eklenir.



NOT: Önek ile telefon numarası arasında bir duraklama gerekebilir. 2–saniyelik bir duraklama girmek için, bir virgül (,), pound işareti (#), veya bir "P" girin. Bir uzantı numarası eklemek için "X" kullanın.

1. Giriş ekranından, [Yönetim](#) simgesine gidin ve ona dokunun.
2. Aşağıdaki menüleri açın:
 - [Faks Ayarları](#)
 - [Faks Gönderme Ayarları](#)
 - [Faks Gönderme Ayarı](#)
 - [Faks Arama Ayarları](#)
3. Klavyeyi görüntülemek için [Arama Öneki](#) metin kutusuna dokunun.
4. Tuş takımında arama öneki numaranızı yazın ve ardından [Tamam](#) düğmesine dokunun.
5. [Kaydet](#) düğmesine dokunun.

Genel faks gönderme ayarları

Aşağıdaki özellikleri yapılandırmak için [Genel Faks Gönderme Ayarları](#) menüsünü kullanın:

- Faks Numarası Onayı
- PC Faks Gönderme
- Faks Üstbilgisi
- JBIG Sıkıştırma
- Hata Düzeltme Modu

Faks Numarası Onayını Etkinleştirme

Faks numarası onayı etkinleştirildiğinde, faks numarasının doğru girilip girilmediğinin kontrol edilmesi için numara ikinci bir kez daha girilmelidir. Bu özelliğin varsayılan ayarı [Devre Dışı](#)'dır.

1. Giriş ekranından, [Yönetim](#) simgesine gidin ve ona dokunun.
2. Aşağıdaki menüleri açın:

- Faks Ayarları
 - Faks Gönderme Ayarları
 - Faks Gönderme Ayarı
 - Genel Faks Gönderme Ayarları
3. Faks numarası onayını etkinleştirmek için [Faks Numarası Onayı](#) öğesine dokununuz.
 4. [Kaydet](#) düğmesine dokununuz.

Bilgisayarınızdan faks göndermeyi etkinleştirmek için

Bilgisayarınızdan faks göndermek için faks gönderme sürücüsünü kullanınız. Bu özellik varsayılan olarak etkindir. Bu özellik devre dışıysa, etkinleştirmek için aşağıdaki adımları kullanınız:



NOT: Bilgisayarınızdan faks gönderme sürücüsü faksların gönderileceği yerden bilgisayarınıza yüklenmelidir..

1. Giriş ekranından, [Yönetim](#) simgesine gidin ve ona dokununuz.
2. Aşağıdaki menüleri açınız:
 - Faks Ayarları
 - Faks Gönderme Ayarları
 - Faks Gönderme Ayarı
 - Genel Faks Gönderme Ayarları
3. veya [PC Faks Gönderme](#) öğesine dokununuz.
4. [Kaydet](#) düğmesine dokununuz.

Faks Üstbilgisi

Üstbilginin üst kısma eklenip eklenmediğini, içeriğin kaydırılıp kaydırılmadığını ya da üstbilginin, faks görüntüsünün üzerine bindirilip bindirilmediğini kontrol etmek üzere faks üstbilgisi özelliğini kullanınız.

1. Giriş ekranından, [Yönetim](#) simgesine gidin ve ona dokununuz.
2. Aşağıdaki menüleri açınız:
 - Faks Ayarları
 - Faks Gönderme Ayarları
 - Faks Gönderme Ayarı
 - Genel Faks Gönderme Ayarları
3. Faks üstbilgisini yönlendirmek için [Faks Üstbilgisi](#) kısmındaki [Öne Ekle](#) (varsayılan) ya da [Kapla](#) seçeneğine dokununuz.
4. [Kaydet](#) düğmesine dokununuz.

Hata düzeltme modunu ayarlama

Normalde faks aksesuarı bir faks alırken veya gönderirken telefon hattındaki sinyalleri takip eder. Faks aksesuarı iletim sırasında bir hata algırsa ve hata düzeltme ayarı etkinleştirilmişse, faks aksesuarı faksın hatalı kısmının tekrar gönderilmesini isteyebilir.

Hata düzeltme modu varsayılan olarak etkinleştirilir. Hata düzeltme özelliğini ancak faks almada veya göndermede sorun yaşıyorsanız ve iletim sırasındaki hataları ve görüntüde olası bir kalite düşüklüğünü kabul etmek istiyorsanız devre dışı bırakmalısınız. Yurt dışına faks göndermeye veya yurt dışından faks almaya çalışıyorsanız ya da bir uydu telefon bağlantısı kullanıyorsanız ayarı devre dışı bırakmak yararlı olabilir.

Hata düzeltme modu etkinleştirilmemişse, faks hızlı modda çalışamaz. Faks 14.400 bps hızla veya daha yavaş gider.



NOT: Bazı VOIP sağlayıcıları hata düzeltme modunun kapatılmasını tavsiye edebilir. Ancak, bu genellikle gerekli değildir.

Hata düzeltme modu devre dışı bırakıldığı takdirde, etkinleştirmek için şu adımları takip edin:

1. Giriş ekranından, **Yönetim** simgesine gidin ve ona dokunun.
2. Aşağıdaki menüleri açın:
 - **Faks Ayarları**
 - **Faks Gönderme Ayarları**
 - **Faks Gönderme Ayarı**
 - **Genel Faks Gönderme Ayarları**
3. Devre dışı (işareti kaldırılmış) olduğu takdirde, hata düzeltme modunu etkinleştirmek için **Hata Düzeltilme Modu** onay kutusunu işaretleyin.
4. **Kaydet** düğmesine dokunun.

Varsayılan iş seçenekleri

Aşağıdaki varsayılan iş seçenekleri yapılandırma için kullanılabilir:

- Görüntü Önizleme
- Çözünürlük
- Orijinal Yüzler
- Bildirim
- İçerik Yönü
- Orijinal Boyut
- Görüntü Ayarı
- Metni/Resmi En İyi Duruma Getirme

- İş Oluşturma
- Boş Sayfa Atlama

 **NOT:** Varsayılan iş seçeneği ayarları analog, LAN ve İnternet faksı olmak üzere tüm faks yöntemleri için kullanılır.

Görüntü önizlemesi

1. Giriş ekranından, **Yönetim** simgesine gidin ve ona dokunun.
2. Aşağıdaki menüleri açın:
 - **Faks Ayarları**
 - **Faks Gönderme Ayarları**
 - **Varsayılan İş Seçenekleri**
 - **Görüntü Önizleme**
3. Aşağıdaki ayarlardan birine dokunun:
 - İsteğe bağlı yap
 - Önizleme gerektir
 - **Önizlemeyi devre dışı bırak**
4. **Kaydet** düğmesine dokunun.

Giden faks çözünürlüğünü ayarlama

Giden faksın çözünürlük ayarı, alan faks makinesi tarafından desteklenen en yüksek çözünürlüğü belirler. Faks aksesuarı, olası en yüksek çözünürlüğü (bu ayarla sınırlandırıldığı şekilde) ve alan faks makinesinin en yüksek çözünürlüğünü kullanır.

 **NOT:** Telefon süresini azaltmak için 21,25 cm'den (8,5 inç) daha geniş faks belgeleri otomatik olarak standart veya iyi ayarı kullanılarak gönderilir.

 **NOT:** Varsayılan çözünürlük ayarı önceki ürün modelindeki varsayılan çözünürlük ayarlarına göre daha düşük dpi çözünürlüğe sahiptir. Örneğin, önceki ürün modellerinde varsayılan çözünürlük İYİ (200 x 200 dpi) olarak kullanılmaktaydı.

 **NOT:** Çözünürlük ne kadar yüksek olursa, iletim süresi o kadar artar.

 **NOT:** LAN faks ayarları çözünürlük ayarları satıcıya göre değişebilir ve aşağıda listelenen ayarlardan farklılık gösterebilir.

1. Giriş ekranından, **Yönetim** simgesine gidin ve ona dokunun.
2. Aşağıdaki menüleri açın:
 - **Faks Ayarları**
 - **Faks Gönderme Ayarları**

- Varsayılan İş Seçenekleri
 - Çözünürlük
3. Aşağıdaki çözünürlük ayarlarından birine dokunun:
 - Standart (100 x 200 dpi) (varsayılan)
 - Hassas (200 x 200 dpi)
 - Hızlı (300 x 300 dpi)
 4. Kaydet düğmesine dokunun.

Orijinal yüzler

1. Giriş ekranından, Yönetim simgesine gidin ve ona dokunun.
2. Aşağıdaki menüleri açın:
 - Faks Ayarları
 - Faks Gönderme Ayarları
 - Varsayılan İş Seçenekleri
 - Orijinal Yüzler
3. Aşağıdaki seçeneklerden birine dokunun.
 - Tek taraflı (varsayılan)
 - 2 taraflı
4. Sayfa yönünü ayarlamak için Yön düğmesine dokunun.
5. Kaydet düğmesine dokunun.

Bildirim

Bildirim, giden bir faksın durumunun size ne zaman ve nasıl bildirileceğini belirtir. Bu ayar yalnızca ilgili faks için geçerli olur. Ayarı kalıcı olarak değiştirmek için varsayılan ayarı değiştirin.

1. Giriş ekranından, Yönetim simgesine dokunun.
2. Aşağıdaki menüleri açın:
 - Faks Ayarları
 - Faks Gönderme Ayarları
 - Varsayılan İş Seçenekleri
 - Bildirim
3. Aşağıdaki bildirim ayarlarından birine dokunun:

- [Bildirme](#) (varsayılan)
 - [İş tamamlandığında bildir](#)
 - [Yalnızca iş başarısız olursa bildir](#)
4. Bildirimi yazılı olarak almak için [Yazdır](#) seçeneğine dokununuz veya e-posta bildirim almak için [E-posta](#) seçeneğine dokununuz.
 5. [Yazdır](#) seçeneğini seçtiyseniz bildirim ayarını tamamlamak için [Kaydet](#) düğmesine dokununuz.

-veya-

[E-posta](#) seçeneğini seçtiyseniz bir e-posta adresi yazmak için klavyeyi kullanınız. Ardından, bildirim ayarını tamamlamak için [Tamam](#) düğmesine dokununuz.

6. Bildirimli bir küçük resim görüntüsü eklemek için [Küçük Resim Ekle](#) onay kutusuna dokununuz.

İçerik yönü

Faks içeriğinin sayfada nasıl yönlendirileceğini ayarlamak için içerik yönü özelliğini kullanınız. 1 taraflı sayfalar için, Dikey (kısa kenar üstte, varsayılan ayar) ya da Yatay (uzun kenar üstte) seçeneklerinden birini belirleyiniz. 2 taraflı sayfalar için, Kitap stili (kısa kenar üstte) ya da Çevirme stili (uzun kenar üstte) seçimini yapınız.

1. Giriş ekranından, [Yönetim](#) simgesine gidiniz ve ona dokununuz.
2. Aşağıdaki menüleri açınız:
 - [Faks Ayarları](#)
 - [Faks Gönderme Ayarları](#)
 - [Varsayılan İş Seçenekleri](#)
 - [İçerik Yönü](#)
3. [Tek taraflı](#) sayfaları için [Dikey](#) (varsayılan) ya da [Yatay](#) öğesine dokununuz.
4. [2 taraflı](#) sayfaları için [Kitap stili](#) ya da [Çevirme stili](#) öğesine dokununuz.
5. [Kaydet](#) düğmesine dokununuz.

Orijinal boyut

Faks içeriğinizi orijinal belgenin boyutuyla eşleştirmek için orijinal boyut özelliğini kullanınız.

1. Giriş ekranından, [Yönetim](#) simgesine gidiniz ve ona dokununuz.
2. Aşağıdaki menüleri açınız:
 - [Faks Ayarları](#)
 - [Faks Gönderme Ayarları](#)

- Varsayılan İş Seçenekleri
 - Orijinal Boyut
- 3.** Aşağıdaki seçeneklerden birine dokununuz.
- Herhangi bir boyut (varsayılan)
 - Letter (8,5x11)
 - Karışık Letter/Legal
 - Legal (8,5 x 14)
 - Executive (7,25 x 10,5)
 - Statement (8,5 x 5,5)
 - Oficio (8,5 x 13)
 - A4 (210x297 mm)
 - A5 (148x210 mm)
 - B5 (257x182 mm)
 - 16k (197x273 mm)
 - DPostcard JIS (148x200 mm)
 - Oficio (216 x 340 mm)
- 4.** Kaydet düğmesine dokununuz.

Görüntü ayarı

 **NOT:** Görüntü ayarlarının düzenlenmesi faks aktarım hızını azaltabilir ve bu da daha uzun iletim süresine neden olur.

- 1.** Giriş ekranından, **Yönetim** simgesine gidin ve ona dokununuz.
- 2.** Aşağıdaki menüleri açınız:
 - Faks Ayarları
 - Faks Gönderme Ayarları
 - Varsayılan İş Seçenekleri
 - Görüntü Ayarı
- 3.** **Koyuluk** ayarını belirlemek için **Daha açık** ya da **Daha koyu** düğmelerini kullanınız.
- 4.** **Kontrast**, **Arka Plan Temizleme** ya da **Keskinlik** ayarlarını ayarlamak için **Daha Az** ya da **Diğer** düğmelerine dokununuz.
- 5.** Kaydet düğmesine dokununuz.



NOT: Keskinlik ayarını yeniden fabrika ayarlarına ayarlamak için [Varsayılan](#) düğmesine dokununuz.

Metni/resmi en iyi duruma getirme

Orijinalle en iyi eşleşen faks çıktısını almak için Metni/resmi en iyi duruma getir özelliğini kullanın. Grafikleri ve fotoğrafları metin modunda göndermek düşük kaliteli görüntülerle sonuçlanır.

1. Giriş ekranından, [Yönetim](#) simgesine gidin ve ona dokununuz.
2. Aşağıdaki menüleri açın:
 - [Faks Ayarları](#)
 - [Faks Gönderme Ayarları](#)
 - [Varsayılan İş Seçenekleri](#)
 - [Metni/Resmi En İyi Duruma Getir](#)
3. Aşağıdaki seçeneklerden birine dokununuz.
 - [El ile ayarla](#) (varsayılan)
 - [Metin](#)
 - [Basılı resim](#)
 - [Fotoğraf](#)
4. [Kaydet](#) düğmesine dokununuz.

İş oluşturma

Birden çok orijinali tek bir faks işinde birleştirmek için İş oluşturma özelliğini kullanın.

1. Giriş ekranından, [Yönetim](#) simgesine gidin ve ona dokununuz.
2. Aşağıdaki menüleri açın:
 - [Faks Ayarları](#)
 - [Faks Gönderme Ayarları](#)
 - [Varsayılan İş Seçenekleri](#)
 - [İş Oluşturma](#)
3. Aşağıdaki seçeneklerden birine dokununuz.
 - [İş Oluşturma kapalı](#) (varsayılan)
 - [İş Oluşturma açık](#)
4. [Kaydet](#) düğmesine dokununuz.

Boş sayfa atlama

Bir fakstaki boş sayfaların yazdırılmasını önlemek için Boş sayfa atlama özelliğini kullanın.

1. Giriş ekranından, [Yönetim](#) simgesine gidin ve ona dokunun.
2. Aşağıdaki menüleri açın:
 - [Faks Ayarları](#)
 - [Faks Gönderme Ayarları](#)
 - [Varsayılan İş Seçenekleri](#)
 - [Boş Sayfaları Engelle](#)
3. Aşağıdaki seçeneklerden birine dokunun.
 - [Devre Dışı](#) (varsayılan)
 - [Etkin](#)
4. [Kaydet](#) düğmesine dokunun.

Fatura kodları

Fatura kodlarını ayarlama

Fatura kodu ayarı etkinleştirildiğinde, kullanıcıdan faks gönderirken bir numara girmesi istenir. Bu numara fatura kodu raporuna eklenir. Fatura kodu raporunu görüntülemek için raporu yazdırabilir veya bir uygulama kullanarak aratabilirsiniz.

Fatura kodları varsayılan olarak devre dışıdır. Faturalama kodlarını etkinleştirmek için aşağıdaki adımları izleyin.

1. Giriş ekranından, [Yönetim](#) simgesine gidin ve ona dokunun.
2. Aşağıdaki menüleri açın:
 - [Faks Ayarları](#)
 - [Faks Gönderme Ayarları](#)
 - [Faks Gönderme Ayarı](#)
 - [Fatura Kodları](#)
3. Faturalama kodlarını etkinleştirmek için [Faturalama Kodlarını Etkinleştir](#) özelliğine dokunun.



NOT: Faturalama kodlarını devre dışı bırakmak için [Faturalama Kodlarını Etkinleştir](#) özelliğinin seçimini kaldırın, [Kaydet](#) düğmesine dokunun ve ardından geri kalan adımları atlayın.

Kullanıcıların faturalama kodlarını düzenlemesine izin vermek için [Kullanıcıların faturalama kodlarını düzenlemesine izin ver](#) özelliğine dokunun.

4. Klavyeyi açmak için [Varsayılan Faturalama Kodu](#) metin kutusuna dokunun.

5. Fatura kodunu girin ve sonra [Tamam](#) düğmesine dokunun.
6. Tuş takımını açmak için [En Küçük Uzunluk](#) metin kutusuna dokunun.
7. Faturalama kodunda olmasını istediğiniz en az hane yazın ve [Tamam](#) düğmesine dokunun.
8. [Kaydet](#) düğmesine dokunun.

Faks alma ayarları

Aşağıdaki özellikleri yapılandırmak için Faks Alma Kurulumu menüsünü kullanın:

- [Faks alma kurulumu](#)
- [Gelişmiş görüntü işleme ayarları](#)
- [Faks yazdırma zamanlamasını etkinleştirme veya devre dışı bırakma](#)
- [Gelen faksları engelleme](#)
- [Varsayılan iş seçenekleri](#)
- [Kağıt tepsisini ayarlama](#)

Faks alma kurulumu

Zil sesi düzeyini ayarlama

1. Giriş ekranından, [Yönetim](#) simgesine gidin ve ona dokunun.
2. Aşağıdaki menüleri açın:
 - [Faks Ayarları](#)
 - [Faks Alma Ayarları](#)
 - [Faks Alma Ayarı](#)
3. [Zil Sesi Düzeyi](#) açılır menüsüne dokunun ve ardından aşağıdaki ses düzeylerinden birini seçin:
 - [Kapalı](#)
 - [Düşük](#) (varsayılan)
 - [Yüksek](#)
4. Ses düzeyi ayarını kaydetmek üzere [Kaydet](#) düğmesine dokunun.

Yanıtlama zil sesi sayısını ayarlama

Yanıtlama zil sesi sayısı ayarı, faks aksesuarının gelen çağrıya yanıt vermesi için çalması gereken zil sayısını belirler.



NOT: Yanıtlama zil sesi sayısı için varsayılan ayar aralığı ülkeye/bölgeye göre değişir. Olası cevap zilleri aralığı ülke/bölge ile sınırlıdır.

1. Giriş ekranından, **Yönetim** simgesine gidin ve ona dokunun.
2. Aşağıdaki menüleri açın:
 - Faks Ayarları
 - Faks Alma Ayarları
 - Faks Alma Ayarı
3. Açmak için **Çalma Sayısı** açılır menüsüne dokunun ve sonra zil sayısına dokunun (1–5, varsayılan 1).



NOT: Zil sesi algılama sorunu yaşıyorsanız, Yanıtlama Zil Sesi Sayısını 2 olarak ayarlayın.

4. **Kaydet** düğmesine dokunun.

Faks alma hızını ayarlama

1. Giriş ekranından, **Yönetim** simgesine gidin ve ona dokunun.
2. Aşağıdaki menüleri açın:
 - Faks Ayarları
 - Faks Alma Ayarları
 - Faks Alma Ayarı
3. **Faks Alma Hızı** açılır menüsünden aşağıdaki seçeneklerden birine dokunun:
 - **Hızlı** (varsayılan) — v.34/maks 33.600 bps
 - **Orta** — v.17/maks 14.400 bps
 - **Yavaş** — v.29/maks 9600 bps
4. **Kaydet** düğmesine dokunun.

Çalma aralığını ayarlama

1. Giriş ekranından, **Yönetim** simgesine gidin ve ona dokunun.
2. Aşağıdaki menüleri açın:
 - Faks Ayarları
 - Faks Alma Ayarları
 - Faks Alma Ayarı
3. Tuş takımını açmak için **Çalma Aralığı** başlığının altındaki kutuya dokunun.

4. Tuş takımında çalma aralığı için bir değer girin ve sonra **Tamam** düğmesine dokunun. Çalma aralığı için varsayılan ayar 600'dür.
5. **Kaydet** düğmesine dokunun.

Çalma sıklığını ayarlama



NOT: Varsayılan çalma sıklığı geniş bir sıklık aralığına sahiptir ve nadiren ayar gerektirir.

1. Giriş ekranından, **Yönetim** simgesine gidin ve ona dokunun.
2. Aşağıdaki menüleri açın:
 - **Faks Ayarları**
 - **Faks Alma Ayarları**
 - **Faks Alma Ayarı**
3. Tuş takımını açmak için **Çalma Sıklığı** başlığının altındaki kutuya dokunun.
4. Tuş takımında çalma sıklığı için bir değer girin ve sonra **Tamam** düğmesine dokunun. Tüm öğeler için varsayılan çalma sıklığı 68 hz'dir.
5. **Kaydet** düğmesine dokunun.

Gelişmiş görüntü işleme ayarları

Taranmış görüntüleri birkaç yolla iyileştirmek için gelişmiş görüntü ayarlarını kullanın. Aşağıdaki ayarlar düzenlenebilir:

- [Keskinliği ayarlama](#)
- [Kenarları silme](#)
- [Otomatik renk algılama](#)
- [Otomatik sayfa kırpması](#)
- [Otomatik sayfa yönü ayarı](#)
- [Otomatik renk tonu ayarı](#)

Keskinliği ayarlama

Görüntüyü netleştirmek veya yumuşatmak için Keskinlik ayarını yapın. Örneğin keskinliği artırmak metnin daha keskin görünmesini sağlayabilir ama keskinliği azaltmak fotoğrafların daha pürüzsüz görünmesine olanak verir.

1. Giriş ekranından, **Faks** düğmesine dokunun.
2. Faks alıcısı bilgilerini belirtmek için ilk ekrandaki alanları doldurun.
3. Ekranın alt kısmındaki **Diğer Seçenekler** düğmesine dokunun.

4. **Görüntü Ayarı** düğmesine dokununuz.

 **NOT:** **Görüntü Ayarı** düğmesi seçeneklerin ilk sayfasında görüntülenmiyorsa, sonraki sayfaya geçmek için **Diğer Seçenekler** düğmesine yeniden dokununuz.

5. Keskinliği azaltmak için **Keskinlik** kaydırıcısını sola doğru hareket ettirin veya keskinliği artırmak için kaydırıcıyı sağa doğru hareket ettirin.
6. Değişiklikleri kaydetmek için **Tamam** düğmesine dokununuz.
7. Taramayı başlatmak için **Başlat** düğmesine dokununuz.

Kenarları silme

Taranan görüntünün kenarlarını silerek koyu kenar veya zımba işareti gibi kusurları gidermek için Kenarları Sil özelliğini kullanınız.

1. Giriş ekranından, **Faks** düğmesine dokununuz.
2. Faks alıcısı bilgilerini belirtmek için ilk ekrandaki alanları doldurun.
3. Ekranın alt kısmındaki **Diğer Seçenekler** düğmesine dokununuz.
4. **Kenarları Sil** düğmesine dokununuz.

 **NOT:** **Kenarları Sil** düğmesi seçeneklerin ilk sayfasında görüntülenmiyorsa, sonraki sayfaya geçmek için **Diğer Seçenekler** düğmesine yeniden dokununuz.

5. Gerekirse, **İnce Kullan** kutusunu veya **Milimetre Kullan** kutusunu seçerek ölçü birimini değiştirin.
6. Görüntünün temizlemek istediğiniz kenarı için alana dokununuz ve ardından sayfanın kenarından itibaren temizlenecek mesafeyi girin. Temizlemek istediğiniz her kenar için bu adımı tekrarlayınız.
7. Değişiklikleri kaydetmek için **Tamam** düğmesine dokununuz.
8. Taramayı başlatmak için **Başlat** düğmesine dokununuz.

Otomatik renk algılama

Ürünün taranmış görüntüler için kullanacağı renk ayarlarını yapılandırmak için Renkli/Siyah özelliğini kullanınız. Aşağıdaki seçenekler kullanılabilir:

Otomatik algılama	Ürün görüntülerin önizlemesini yapar ve sayfaların renk içerip içermediğini belirler. Sayfalar renk içeriyorsa, ürün, renkli görüntü oluşturur. Sayfalar renk içermiyorsa, ürün, siyah gri görüntü veya gri tonlamalı görüntü oluşturur. Siyah veya gri tonlamalı görüntüler, renkli görüntülere göre daha küçük dosya boyutuna sahiptir.
Renk	Ürün her zaman için renkli görüntü oluşturur.
Siyah/Gri	Ürün her zaman için siyah ve gri tonlamalı görüntü oluşturur.
Siyah	Ürün her zaman için herhangi bir gri tonu olmadan yalnızca siyah görüntü oluşturur.

1. Giriş ekranından, **Faks** düğmesine dokunun.
2. Faks alıcısı bilgilerini belirtmek için ilk ekrandaki alanları doldurun.
3. Ekranın alt kısmındaki **Diğer Seçenekler** düğmesine dokunun.
4. **Renkli/Siyah** düğmesine dokunun.

 **NOT:** **Renkli/Siyah** düğmesi seçeneklerin ilk sayfasında görüntülenmiyorsa, sonraki sayfaya geçmek için **Diğer Seçenekler** düğmesine yeniden dokunun.

5. Seçenek listesinden bir renk ayarı seçin.
6. Değişiklikleri kaydetmek için **Tamam** düğmesine dokunun.
7. Taramayı başlatmak için **Başlat** düğmesine dokunun.

Otomatik sayfa kırpma

Ürün, taranan görüntüyü orijinal belgenin kağıdıyla aynı boyutta olacak şekilde kırpabilir veya orijinal belgeden algılanabilir içeriğin boyutuyla aynı boyutta olacak şekilde kırpabilir.

 **NOT:** Görüntüyü kağıt boyutuna uyacak şekilde kırmak için, belge besleyiciden tarayın veya düz yatak camdan tararken tarayıcı kapağını açık bırakın.

1. Giriş ekranından, **Faks** düğmesine dokunun.
2. Faks alıcısı bilgilerini belirtmek için ilk ekrandaki alanları doldurun.
3. Ekranın alt kısmındaki **Diğer Seçenekler** düğmesine dokunun.
4. **Kırpma Seçenekleri** düğmesine dokunun.

 **NOT:** **Kırpma Seçenekleri** düğmesi seçeneklerin ilk sayfasında görüntülenmiyorsa, sonraki sayfaya geçmek için **Diğer Seçenekler** düğmesine yeniden dokunun.

5. Uygun kırpma seçeneğini seçin:
 - **Kağıda göre kırp:** Ürün, görüntüyü orijinal belgenin kağıt boyutuna uyacak şekilde kırpar.
 - **İçeriğe göre kırp:** Ürün, görüntüyü orijinal belge içindeki algılanabilir içeriğin boyutuna uyacak şekilde kırpar.
6. Değişiklikleri kaydetmek için **Tamam** düğmesine dokunun.
7. Taramayı başlatmak için **Başlat** düğmesine dokunun.

Otomatik sayfa yönü ayarı

Sayfa üzerinde en az 100 karakterlik metin bulunan orijinal belgeler için, ürün hangi kenarın sayfanın üst kenarı olduğunu algılayabilir ve taranan görüntülerin yönünü buna uygun olarak değiştirebilir. Birden çok sayfa tarıyorsanız veya sayfaların bazıları diğer sayfalara göre ters yüz olmuşsa, elde edilen taranmış görüntüler tüm sayfaları doğru yönde gösterir. Bazı sayfalar yatay yöne sahipse, ürün, sayfanın üst kenarı görüntünün üst kenarı olacak şekilde görüntüyü çevirir.

1. Giriş ekranından, **Faks** düğmesine dokunun.
2. Faks alıcısı bilgilerini belirtmek için ilk ekrandaki alanları doldurun.
3. Ekranın alt kısmındaki **Diğer Seçenekler** düğmesine dokunun.
4. **İçerik Yönü** düğmesine dokunun.

 **NOT:** **İçerik Yönü** düğmesi seçeneklerin ilk sayfasında görüntülenmiyorsa, sonraki sayfaya geçmek için **Diğer Seçenekler** düğmesine yeniden dokunun.

5. **Otomatik olarak algıla** seçeneğini belirleyin.
6. Değişiklikleri kaydetmek için **Tamam** düğmesine dokunun.
7. Taramayı başlatmak için **Başlat** düğmesine dokunun.

Otomatik renk tonu ayarı

Ürünü koyuluk, kontrast ve arka plan temizlik ayarlarını her bir sayfada otomatik olarak yapacak şekilde yapılandırabilirsiniz. Örneğin, orijinal belgede bazı sayfalar diğerlerine göre daha açık renkliyse, elde edilen taranmış görüntü tüm sayfalar için daha tek renkli bir koyuluk ayarına sahip olur.

1. Giriş ekranından, **Faks** düğmesine dokunun.
2. Faks alıcısı bilgilerini belirtmek için ilk ekrandaki alanları doldurun.
3. Ekranın alt kısmındaki **Diğer Seçenekler** düğmesine dokunun.
4. **Görüntü Ayarı** düğmesine dokunun.

 **NOT:** **Görüntü Ayarı** düğmesi seçeneklerin ilk sayfasında görüntülenmiyorsa, sonraki sayfaya geçmek için **Diğer Seçenekler** düğmesine yeniden dokunun.

5. Seçmek için **Otomatik Ton** onay kutusuna dokunun.
6. Değişiklikleri kaydetmek için **Tamam** düğmesine dokunun.
7. Taramayı başlatmak için **Başlat** düğmesine dokunun.

Faks yazdırma zamanlamasını etkinleştirme veya devre dışı bırakma

 **NOT:** Faks yazdırma zamanlamasını etkinleştirmek için öncelikle bir zamanlama oluşturmalısınız.

1. Giriş ekranından, **Yönetim** simgesine gidin ve ona dokunun.
2. Aşağıdaki menüleri açın:
 - **Faks Ayarları**
 - **Faks Alma Ayarları**
 - **Faks Yazdırma Zamanlaması**
3. **Faks Yazdırma Zamanlaması Kullan** seçeneğine dokunun.
4. **Zamanlama** düğmesine dokunun.

5. [Faks Yazdırma Modu](#) öğesine dokunun.
6. [Haftalık Faks Olayı Zamanlaması](#) ekranını açmak için yeşil artı işaretine dokunun.
7. [Faks Yazdırma Modu](#) öğesine gidin ve ona dokunun.
8. [Olay Türü](#) başlığı altında bir seçenek belirleyin:
 - [Gelen faksları yazdır](#)
 - [Gelen faksları depola](#)
9. Tuş takımını açmak için [Saat](#) alanlarına dokunun ve sonra, gelen faksların yazdırılacağı ya da saklanacağı saat ve dakika değerlerini girin.
10. Faks yazdırma zamanlamasının uygulanacağı günler için [Olay Günleri](#) düğmelerine dokunun.
11. [Tamam](#) düğmesine dokunun.
12. Faks yazdırma zamanlamasını kaydetmek için [Kaydet](#) düğmesine dokunun.
13. Faks yazdırma zamanlamasını etkinleştirmek için [Kaydet](#) düğmesine dokunun.



NOT: Bir gün için sadece bir faks yazdırma zamanlaması uygulanabilir.

Gelen faksları engelleme

Engellenen telefon numaraları listesi oluşturmak için faks engelleme listesi ayarını kullanın. Engellenen bir telefon numarasından faks geldiğinde, faks yazdırılmaz ve bellekten hemen silinir.

Engellenen faks listesi oluşturma

1. Giriş ekranından, [Yönetim](#) simgesine gidin ve ona dokunun.
2. Aşağıdaki menüleri açın:
 - [Faks Ayarları](#)
 - [Faks Alma Ayarları](#)
 - [Engellenen Faks Numaraları](#)
3. Klavyeyi görüntülemek için [Engellenecek Faks Numarası](#) metin kutusuna dokunun.
4. Bir numara yazın, ardından [Tamam](#) düğmesine dokunun.
5. Numarayı [Engellenen Faks Numaraları](#) listesine eklemek için yeşil renkli aşağı oka dokunun.



NOT: Başka engellenmiş numaralar eklemek için 3 ve 5 arası adımları tekrarlayın.

6. Engellenen faks numaraları listesini kaydetmek için [Kaydet](#) düğmesine dokunun.

Engellenen faks listesindeki numaraları silme

1. Giriş ekranından, **Yönetim** simgesine gidin ve ona dokunun.
2. Aşağıdaki menüleri açın:
 - **Faks Ayarları**
 - **Faks Alma Ayarları**
 - **Engellenen Faks Numaraları**
3. **Engellenen Faks Numaraları** listesinden silinecek numaraya dokunun, **Sil** düğmesine dokunun ve sonra **Kaydet** düğmesine dokunun.
4. Numaranın silinmesini onaylamak için **Tamam** düğmesine dokunun.
5. **Engellenen Faks Numaraları** listesinden daha fazla numara silmek için adım 3 ve 4'ü tekrar edin ya da **Tümünü Sil** düğmesine dokunun, ardından tüm numaraları **Engellenen Faks Numaraları** listesinden bir kerede silmek için **Kaydet** düğmesine dokunun.

Varsayılan iş seçenekleri

Aşağıdaki varsayılan iş seçenekleri yapılandırma için kullanılabilir:

- Bildirim
- Alınan faksları damgalama
- Sayfaya sığdırma
- Kağıt Seçimi
- Çıktı Kutusu
- Yüzler

 **NOT:** Varsayılan iş seçeneği ayarları analog, LAN ve Internet faksı olmak üzere tüm faks yöntemleri için kullanılır.

Bildirim

Bu ayar faks çağrı raporunun gelen fakslar için ne zaman yazdırılacağını kontrol eder.

1. Giriş ekranından, **Yönetim** simgesine gidin ve ona dokunun.
2. Aşağıdaki menüleri açın:
 - **Faks Ayarları**
 - **Faks Alma Ayarları**
 - **Varsayılan İş Seçenekleri**
 - **Bildirim**
3. Aşağıdaki bildirim ayarlarından birine dokunun:

- [Bildirme](#) (varsayılan)
 - [İş tamamlandığında bildir](#)
 - [Yalnızca iş başarısız olursa bildir](#)
4. Bildirimi yazılı olarak almak için [Yazdır](#) seçeneğine dokununuz veya e-posta bildirim almak için [E-posta](#) seçeneğine dokununuz.
 5. [Yazdır](#) seçeneğini seçtiyseniz bildirim ayarını tamamlamak için [Kaydet](#) düğmesine dokununuz.

-veya-

[E-posta](#) seçeneğini seçtiyseniz bir e-posta adresi yazmak için klavyeyi kullanınız. Ardından, bildirim ayarını tamamlamak için [Kaydet](#) düğmesine dokununuz.

6. Bildirimli bir küçük resim görüntüsü eklemek için [Küçük Resim Ekle](#) onay kutusuna dokununuz.

Alınan faksları damgalama (gelen fakslar)

Alınan faksları damgala ayarı, gelen faksların damgalanması özelliğini etkinleştirir veya devre dışı bırakır. Damga özelliği, gelen her sayfaya alınan tarihi, saati, telefon numarasını ve sayfa numarasını yazılmasını sağlar.

1. Giriş ekranından, [Yönetim](#) simgesine gidiniz ve ona dokununuz.
2. Aşağıdaki menüleri açınız:
 - [Faks Ayarları](#)
 - [Faks Alma Ayarları](#)
 - [Varsayılan İş Seçenekleri](#)
 - [Gelen Faksları Damgala](#)
3. Damgayı devre dışı bırakmak için [Devre Dışı](#) seçeneğine (varsayılan) dokununuz ya da damgayı etkinleştirmek için [Etkin](#) seçeneğine dokununuz.
4. [Kaydet](#) düğmesine dokununuz.

Sayfaya sığdır ayarını yapma

Bir faks yazdırmak üzere sayfa boyutu seçilirken ürün; kendisinde kullanılabilen boyutlardan istenen boyutla eşleşen en yakın sayfa boyutunu belirler. Sayfaya sığdır ayarı etkinse ve alınan görüntü o sayfa boyutundan daha büyükse, ürün görüntüyü sayfaya sığacak şekilde ölçeklemeye çalışır. Bu ayar devre dışı bırakılırsa, sayfadan daha büyük olan gelen bir görüntü birkaç sayfaya bölünür.

1. Giriş ekranından, [Yönetim](#) simgesine gidiniz ve ona dokununuz.
2. Aşağıdaki menüleri açınız:
 - [Faks Ayarları](#)
 - [Faks Alma Ayarları](#)

- Varsayılan İş Seçenekleri
 - Sayfaya Sığdır
3. Sayfaya sığdır özelliğini etkinleştirmek için **Etkin** seçeneğine (varsayılan), devre dışı bırakmak için ise **Devre Dışı** seçeneğine dokununuz.
 4. **Kaydet** düğmesine dokununuz.

Kağıt seçimini ayarlama

Faks için kağıdın hangi tepside yükleneyeceğini belirlemek için kağıt seçimi özelliğini kullanınız.

1. Giriş ekranından, **Yönetim** simgesine gidiniz ve ona dokununuz.
2. Aşağıdaki menüleri açınız:
 - Faks Ayarları
 - Faks Alma Ayarları
 - Varsayılan İş Seçenekleri
 - Kağıt Seçimi
3. Aşağıdaki seçeneklerden birine dokununuz.
 - Otomatik (varsayılan)
 - Tepsi 1
 - Tepsi 2
4. **Kaydet** düğmesine dokununuz.

Çıkış bölmesini ayarlama

Faksın çıkması için hangi çıkış bölmesinin kullanılacağını ayarlamak için Çıkış bölmesi özelliğini kullanınız.

1. Giriş ekranından, **Yönetim** simgesine gidiniz ve ona dokununuz.
2. Aşağıdaki menüleri açınız:
 - Faks Ayarları
 - Faks Alma Ayarları
 - Varsayılan İş Seçenekleri
 - Çıktı Kutusu
3. Alınan fakslar için kullanılacak tepsinin adına dokununuz.
4. **Kaydet** düğmesine dokununuz.

Çıkış taraflarını ayarlama

Tek ya da çift taraflı faks çıkışını belirlemek için Taraf özelliğini kullanın.

1. Giriş ekranından, **Yönetim** simgesine gidin ve ona dokunun.
2. Aşağıdaki menüleri açın:
 - Faks Ayarları
 - Faks Alma Ayarları
 - Varsayılan İş Seçenekleri
 - Taraflar
3. Aşağıdaki seçeneklerden birine dokunun.
 - Tek taraflı (varsayılan)
 - 2 taraflı
4. **Kaydet** düğmesine dokunun.

Kağıt tepsisini ayarlama

Kağıt tepsisi ayarı, faks yazdırılırken kağıdın alınacağı ürün kağıt tepsisini belirler.

1. Giriş ekranından, **Yönetim** simgesine gidin ve ona dokunun.
2. Aşağıdaki menüleri açın:
 - Faks Ayarları
 - Faks Alma Ayarları
 - Varsayılan İş Seçenekleri
 - Kağıt Seçimi
3. Alınan fakslar için kullanılacak tepsinin adına dokunun.
4. Kağıt tepsisi seçimi değerini kaydetmek için **Kaydet** düğmesine dokunun.

Faks arşivleme ve iletme

Gelen tüm faksların, giden tüm faksların ya da her ikisinin arşiv kopyalarını belirli bir e-posta adresine kaydetmek için faks arşivi özelliğini kullanın.

Gelen tüm faksları, giden tüm faksları ya da her ikisini başka bir faks numarasına iletme için faks iletme özelliğini kullanın. Faks iletme işlevi etkin olduğunda, alıcı ürün makinesi faksı yazdırır (faks yazdırma devre dışıysa, etkinleştirildiği zaman faks yazdırılır) ve ayrıca faksı faks iletme numarasına iletir.

Bu özellikleri etkinleştirmek ve yapılandırmak için HP Katıştırılmış Web Sunucusunu kullanın.

Faks arşivini etkinleştirme

1. Bir web tarayıcısı açın ve adres satırına ürünün IP adresini girin.
2. HP Katıştırılmış Web Sunucusu açıldığında, **Faks** sekmesini tıklayın.
3. **Faks Arşivi ve İletme** bağlantısını tıklayın.
4. **Faks Arşivi** alanında, **Faks Arşivi** açılır listesinden bir seçenek belirleyin.
5. **Arşive Eklenecek Faks İşi Türü** açılır listesinden bir seçenek belirleyin.
6. **Arşiv Hedefi** açılır listesinden bir seçenek belirleyin.



NOT: E-posta arşivlemek istiyorsanız, SMTP sunucu bilgilerini yapılandırmanız gerekir.

7. Sayfanın altındaki **Uygula** düğmesini tıklayın.

Faks iletmeyi etkinleştirme

1. Bir web tarayıcısı açın ve adres satırına ürünün IP adresini girin.
2. HP Katıştırılmış Web Sunucusu açıldığında, **Faks** sekmesini tıklayın.
3. **Faks Arşivi ve İletme** bağlantısını tıklayın.
4. **Faks İletme** alanında, **Faks İletmeyi Etkinleştir** kutusunu tıklayın.
5. **İletilecek Faks İşi Türü** açılır listesinden bir seçenek belirleyin.
6. **Faks İletme Numarası** alanına faks numarasını girin.
7. Sayfanın altındaki **Uygula** düğmesini tıklayın.

Yoklama

Faks yoklaması, bir faks makinesinin belirli bir belge için başka bir faks makinesine bir istek göndermesine olanak tanıyan bir özelliktir. Yordamın tamamlanması için her iki faks makinesinin de yoklama özelliğinin etkinleştirilmiş olması gerekir. Yoklama kontrol paneli üzerinden yapılandırılmadan veya kullanılmadan önce HP Katıştırılmış Web Sunucusu üzerinden etkinleştirilmelidir.

EWS aracılığıyla yoklamayı etkinleştirme

1. Bir web tarayıcısı açın ve adres satırına ürünün IP adresini girin.
2. HP Katıştırılmış Web Sunucusu açıldığında, **Genel** sekmesini tıklayın.
3. **Kullanılabilir Uygulamalar** alanında, **Yoklama** özelliğini seçin ve ardından bunu **Giriş Ekranı** alanına sürükleyin.
4. Kontrol panelini yoklama özelliğini içerecek şekilde güncelleştirmek için sayfanın altındaki **Uygula** düğmesini tıklayın.

Yoklama ile faks alma işlevini başlatma

Bazı faks makineleri, bir faksı, gönderildiği başka bir faks makinesinden talep gelinceye kadar tutabilir. Bir ürün, bir faksı tutan başka bir faks makinesini yokladığı zaman ve tutulan faksın ürüne gönderilmesini talep ettiğinde, bu yoklama ile faks alma işlevi olarak bilinir.

1. Kontrol panelinde, Faks ekranını görüntülemek için **Faks** simgesine dokunun.
2. Seçenekler ekranını görüntülemek için **Ek Seçenek** ögesine dokunun.
3. 2. sayfaya gidin.
4. Faks Yoklama ekranını görüntülemek için **Faks Yoklama** ögesine dokunun.
5. Klavyeyi görüntülemek için metin kutusuna dokunun.
6. Klavyeyi kullanarak yoklama alma numarasını yazın ve **Başlat** ögesine dokunun.
7. Girilen numara aranır. Aranan faks makinesinde tutulan bir faks varsa, o faks ürüne iletilir ve yazdırılır. Eğer tutulan bir faks yoksa **Kullanılabilen Faks Yok** mesajı görüntülenir. Faks makinesi yoklama işlevini desteklemiyorsa **Yoklama Geçersiz** hata mesajı görüntülenir.

¹ **Faks Numarası** ögesine dokunulduğunda bir açılır pencere görüntülenir. Bu pencerede, bir PIN'i gizlemek üzere özel karakter ayraçları ([]) eklemeyi sağlayan **PIN** düğmesi ve iki saniyelik duraklama süresi için virgül girmeyi sağlayan **Duraklat** düğmesi yer alır.

 **NOT:** PIN arama kart numaraları içindir ve faks çekilen belgelerin güvenliği için değildir.



Durum mesajı çubuğu

Faks gönderirken ve alırken, bazı dokunmatik ekranların üst kısmında bulunan durum çubuğunda durum bilgileri görüntülenir. Durum bilgilerinde şunlar vardır: **Hazır**, **Çağrı alınıyor**, **Sayfa gönderildi** ve diğerleri.

Faks gönderme

Faks göndermek üzere numara girmek için üç temelden birini kullanabilirsiniz:

- Numaraları elle girme.
- Numaraları hızlı arama işlevini kullanarak girme.
- Faks adres defterini kullanarak numaraları girin.

 **NOT:** Faks gönderme hakkında çevrimiçi bilgi için, yardım menüsüne erişim ekranındaki ? ögesine dokunun ve sonra yardım konuları listesi altındaki **Faks** menüsüne dokunun.

Faks numaralarında izin verilen karakterler

- Rakamlar (0-9)
- #
- *
- ,
- boşluklar
- []
- ()

- -
- +
- X
- P

Sayısal tuş takımını kullanarak telefon numarası girerken, alan kodu, PBX sisteminin dışındaki numaralar için erişim kodu (genellikle 9 ya da 0) veya uluslararası arama kodu gibi numaraları ve duraklamaları girmek için Duraklat düğmesini kullanın. Bir virgül (,) girilerek iki saniyelik bir duraklama eklenebilir. Faks öneki ayarı, arama öneki otomatik olarak ekleyecek şekilde yapılmışsa, ayrıca girmenize gerek kalmaz.

NOT: Faks gönderilirken, önce taranır ve belleğe kaydedilir. Tüm belge kaydedildikten sonra gönderilir ve ardından bellekten silinir. Aranılan numara meşgul olduğu veya yanıt vermediği için gönderilemeyen fakslar bellekten silinir. [Meşgulse Yeniden Ara](#) veya [Yanıtlanmadığında Yeniden Ara](#) özellikleri ayarlanmışsa, yeniden arama denemelerinin tümü başarısız olana kadar veya başarılı bir şekilde gönderilene kadar faks silinmez.

Numarayı el ile girerek faks gönderme

1. Belgeyi otomatik belge besleyiciye (ADF) veya tarayıcı camı üzerine yerleştirin.

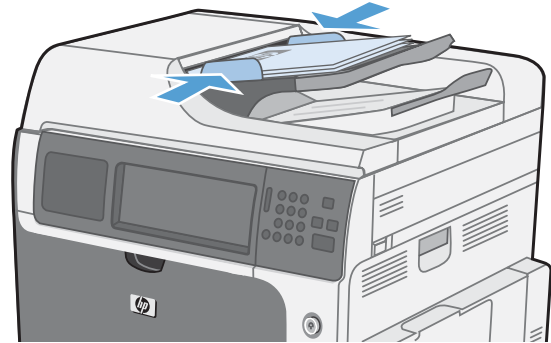

2. Ana ekrandan **Faks** düğmesine dokununuz. Bir kullanıcı adı ve parola girmeniz istenebilir.



3. **Ek Seçenek** düğmesine dokununuz. Ayarların orijinalinizinkiyle aynı olduğunu doğrulayın. Tüm ayarlar yukarı, **Faks** ekranına geri dönmek için yukarı ok ögesine dokununuz.

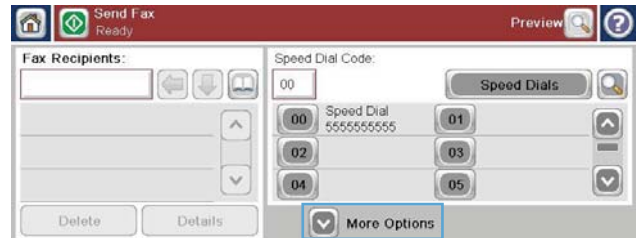

4. Klavyeyi açmak için **Faks Numarası** kutusuna dokunun.

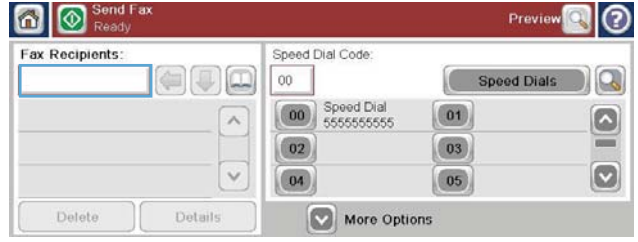

5. Klavyeyi kullanarak, bir telefon numarası girin ve sonra **Tamam** düğmesine dokunun.



6. Faksı göndermek üzere **Başlat** simgesine dokunun. Dokunmatik ekrandaki **Başlat** düğmesine dokunabilir veya kontrol panelindeki yeşil renkli **Başlat** düğmesine basabilirsiniz.



Hızlı arama işlevini kullanarak faks gönderme

NOT: Hızlı arama işlevini kullanarak faks göndermeden önce bir hızlı arama girişi oluşturmanız gerekir.

1. Belgeyi otomatik belge besleyiciye (ADF) veya tarayıcı camı üzerine yerleştirin.
2. Giriş ekranında **Faks** düğmesine dokunun.
3. Kullanmak istediğiniz hızlı arama adı için **Hızlı Arama** numarasına dokunun ve sonra **Tamam** düğmesine dokunun. **Faks** ekranının **Faks Numarası** kısmında hızlı arama adı görünür.
4. Faksı göndermek üzere **Başlat** düğmesine dokunun. Dokunmatik ekrandaki **Başlat** düğmesine dokunabilir veya kontrol panelindeki yeşil renkli **Başlat** düğmesine basabilirsiniz.

Hızlı arama listesinde ada göre arama yapma

Mevcut bir hızlı arama ögesini ada göre aramak için bu işlevi kullanın.

NOT: Hızlı aramanın eşsiz adını bilmiyorsanız, listenin herhangi bir kısmını seçmek için bir harf yazın. Örneğin, N harfiyle başlayan hızlı arama adlarını görüntülemek için, N harfini yazın. Eşleşen giriş yoksa, arama N harfine en yakın girişi göstermeden önce bir mesaj görünür.

1. Giriş ekranında **Faks** düğmesine dokunun.

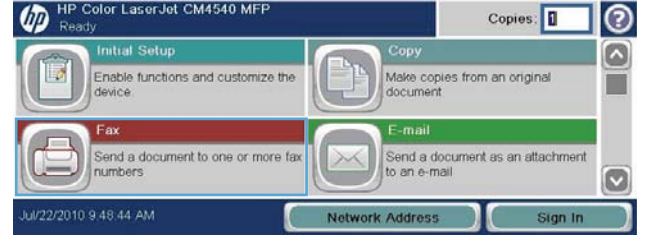

2. **Hızlı Aramada Arama** düğmesine dokunun. Bu düğme bir büyüteç gibi görünür ve **Hızlı Arama** düğmesinin sağında bulunmaktadır.

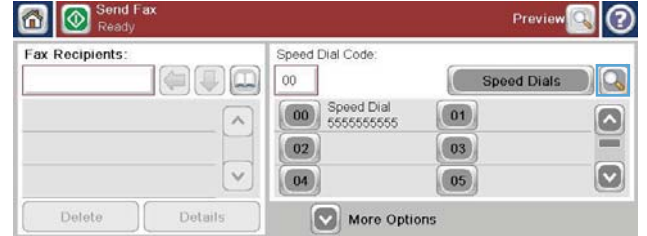

3. Arama yapmak için hızlı arama adının ilk harflerini yazın. Eşleşmeler bulunduğunda, arama ekranının üst kısmındaki liste büyür. Gerekliyse, tüm girişleri görmek için kaydırın ya da aramanızı daraltmak üzere daha fazla harf yazın.



4. Listedeki uygun adı seçin ve **Tamam** düğmesine dokunun. Ana faks ekranındaki hızlı arama listesi, numara listesi dahilinde seçilen girişi gösterir.

5. Bir hızlı arama numarasını alıcılar listesine eklemek için dokunun.

6. Gerekirse başka adları seçin veya arayın.

Faks adres defterindeki numaraları kullanarak faks gönderme

Faks adres defteri özelliği faks numaralarını üründe saklamanıza izin verir.

Microsoft® Exchange kişi listesi de faks adres defterinde görünecek şekilde üründe etkinleştirilebilir.

1. **Faks** ekranını görüntülemek için kontrol panelinde **Faks** simgesine dokunun.
2. **Adres Defteri** ekranını görüntülemek için **Adres Defteri** simgesine dokunun.
3. Açılan menüden faks adres defteri kaynağı seçin.
4. Vurgulanacak adlara dokunun ve sonra vurgulanan adları **Faks Alıcıları** kısmına taşımak için sağ ok simgesine dokunun.
5. **Faks** ekranına dönmek için **Tamam** düğmesine dokunun.
6. Faksı göndermek üzere **Başlat** düğmesine dokunun. Dokunmatik ekrandaki **Başlat** düğmesine dokunabilir veya kontrol panelindeki yeşil renkli **Başlat** düğmesine basabilirsiniz.

Faksı iptal etme

Geçerli faks iletimini iptal etme

▲ Faks **Durum** ekranında **İş İptal** düğmesine dokunun.

-veya-

Kontrol panelinde, **Dur** düğmesine dokunun.

Job has been aborted (İş iptal edildi) mesajı görüntülediğinde **Tamam** düğmesine dokunun.

Faks işini iptal etmeyi bitirmek ve faks ekranına geri dönmek için **Tamam** düğmesine dokunun.

Bekleyen faksları iptal etme

1. Giriş ekranından, **İş Durumu** simgesine gidin ve ona dokunun.
2. **İş Durumu** ekranında iptal edilecek faks işine dokunun.
3. **İş İptal** düğmesine dokunun.
4. **Are you sure you want to cancel this job?** (Bu işi iptal etmek istediğinizden emin misiniz?) mesajının görüntülediği ekranda **Evet** düğmesine dokunun.



NOT: İptal işleminin tamamlanması 30 saniye kadar sürebilir.

Faks alma

Faks aksesuarı gelen faksları alırken, yazdırmadan önce belleğe kaydeder. Tüm faks, kaydedildikten sonra yazdırılır ve ardından bellekten silinir. Faks Yazdırma Zamanlaması etkinleştirilmemişse, fakslar alınırken yazdırılır. Faks Yazdırma Zamanlaması etkinse gelen tüm fakslar belleğe kaydedilir, yazdırılmaz. Faks Yazdırma Zamanlaması devre dışı ise kaydedilen tüm fakslar yazdırılır.

Bir faksın alınma yönteminde değişiklik yapmak için faks alımı ile ilgili varsayılan ayarları değiştirebilirsiniz. Bu ayarlarda aşağıdaki seçenekler vardır:

- Yanıtlama zil sesi sayısını seçme
- Fakslara tarih, saat ve sayfa numarası yazdırma (damga)
- Giriş kağıdı tepsisini ve hedef bölmeyi seçme
- Faksları başka bir numaraya iletme
- Belirli numaralardan gelen faksları engelleme
- Faks yazdırma zamanlaması (bellek kilidi)
- Bildirim ayarları (HP Color LaserJet CM3530 MFP Series ürününe takma)

Hızlı arama listeleri oluşturma veya silme

Hızlı arama sayesinde tek bir numaraya veya bir numara grubuna hızlı arama adı atayabilir, sonra hızlı arama adını seçerek o numaraya veya numaralara faks gönderebilirsiniz.

Hızlı arama listesi oluşturma

1. Giriş ekranından, **Faks** simgesine gidin ve ona dokunun.



2. **Hızlı Arama** ekranını görüntülemek için **Hızlı Aramalar** düğmesine dokunun.

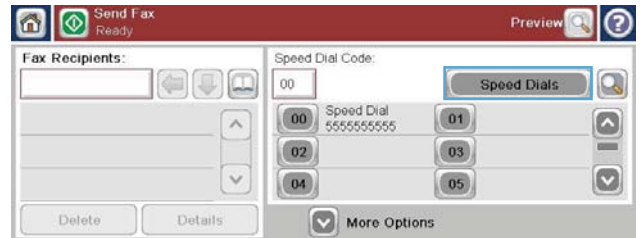

3. **Hızlı Arama Numarası** öğesine dokunun.



4. Klavyeyi görüntülemek için **Hızlı Arama Adı** kutusuna dokunun.

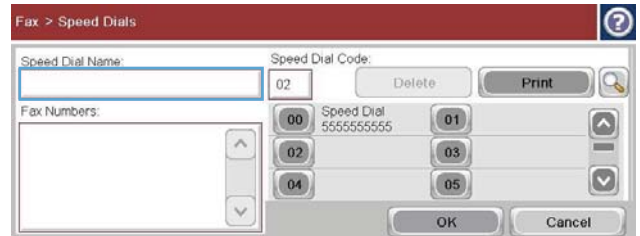

5. Hızlı arama için bir ad girin.
6. Açılır menüyü açmak için **Hızlı Arama Adı** kutusundaki aşağı oka dokunun.

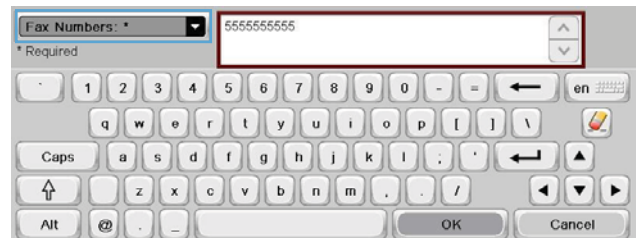

7. **Faks Numarası** seçeneğine dokunun.



8. **Hızlı Arama Adı** için bir faks numarası girin.

NOT: Hızlı arama adı için ek faks numaraları girmek üzere, önceden girilen faks numarasının son basamağının sağındaki ekrana dokunun. İmleç görüldüğü zaman, imleci bir sonraki satıra taşımak için enter tuşuna  dokunun. Tüm hızlı arama numarası adlarını girene kadar bu adımı tekrarlayın.

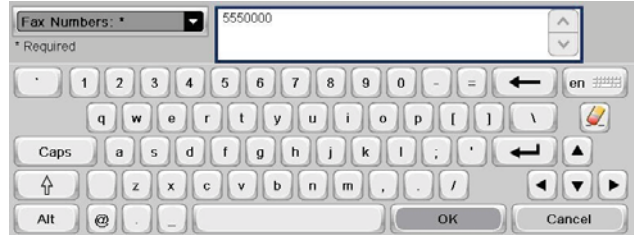

9. **Tamam** düğmesine dokunun. Ad ve faks numarası (ya da numaraları) **Hızlı Arama Numarası** öğesinin yanında belirir.



10. Tamamladığınızda, **Faks** ekranına geri dönmek için **Tamam** düğmesine basın.

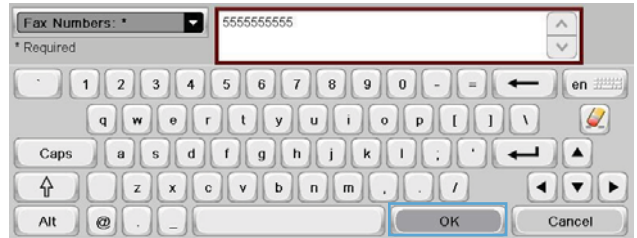

Hızlı arama listesini silme

1. Giriş ekranından, **Faks** simgesine gidin ve ona dokunun.

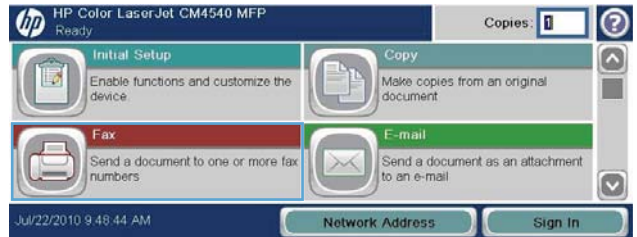

2. Hızlı Arama ekranını görüntülemek için Hızlı Aramalar düğmesine dokunun.

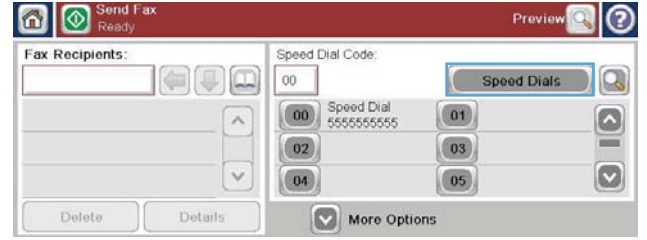

3. Silmek istediğiniz listenin Hızlı Aramalar numarasına dokunun.

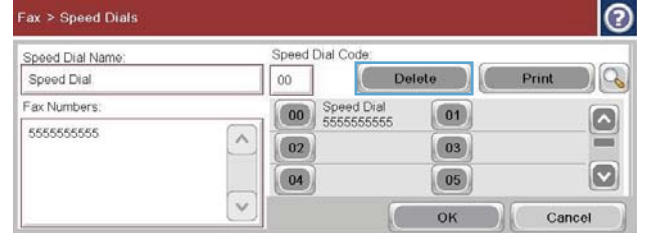

4. Sil düğmesine dokunun.

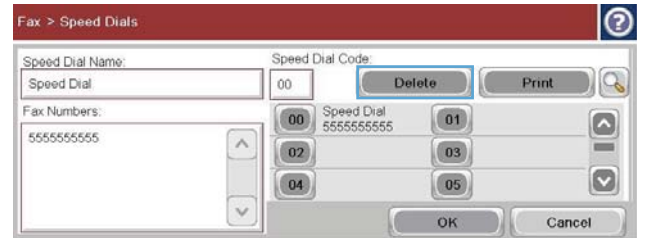

5. Hızlı arama listesinin silinmesini onaylamak ve Faks ekranına dönmek için Evet düğmesine dokunun.

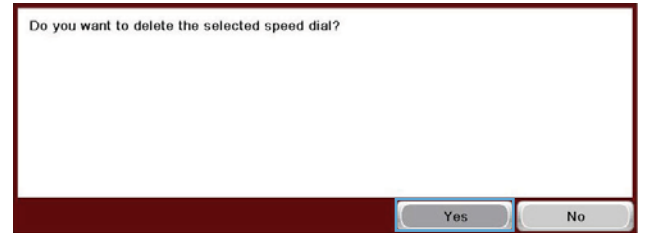

Hızlı arama listesinden tek bir numara silmek için

1. Giriş ekranından, Faks simgesine gidin ve ona dokunun.

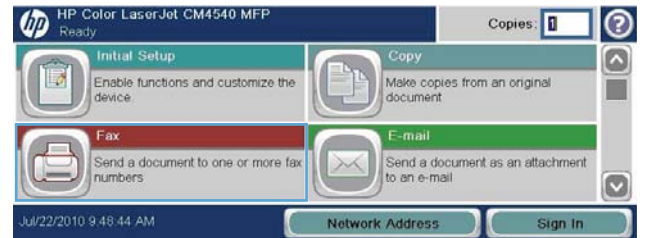

2. Hızlı Arama ekranını görüntülemek için Hızlı Aramalar düğmesine dokunun.

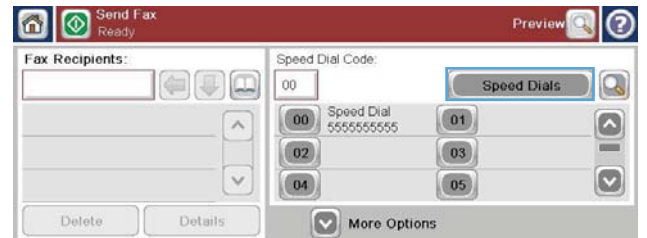

3. Klavyeyi açmak için listenin **Hızlı Arama** numarasına dokununuz.

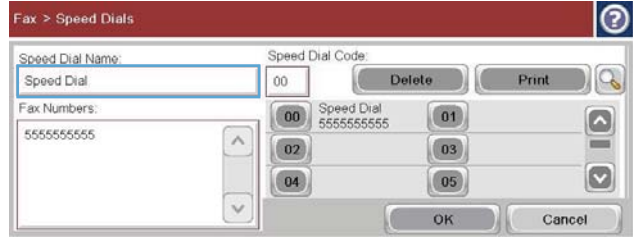

4. Açılır menüyü açmak için **Hızlı Arama Adı** kutusundaki aşağı oka dokununuz ve sonra **Faks Numarası** seçeneğine dokununuz.



5. Faks numaraları listesinde gezin ve ekranda silmek istediğiniz faks numarasının sağına dokununuz. Faks numarasını silmek için geri tuşunu kullanınız.

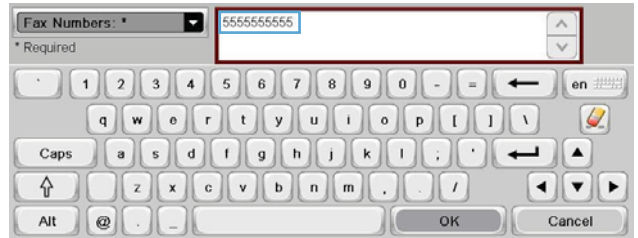

6. **Hızlı Aramalar** ekranına dönmek için **Tamam** düğmesine dokununuz.

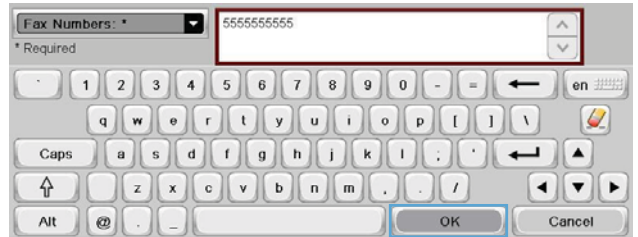

7. **Faks** ekranına dönmek için **Tamam** düğmesine dokununuz.

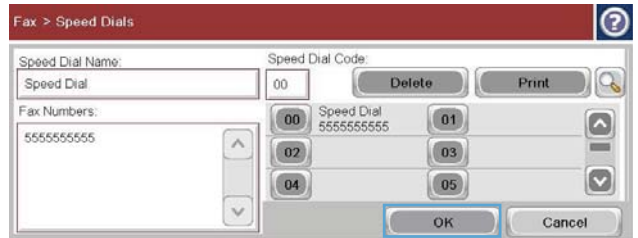

Mevcut bir hızlı arama listesine numara ekleme

1. Giriş ekranından, **Faks** simgesine gidiniz ve ona dokununuz.

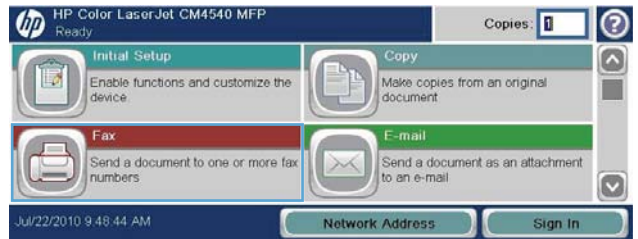

2. Hızlı Arama ekranını görüntülemek için Hızlı Aramalar düğmesine dokunun.

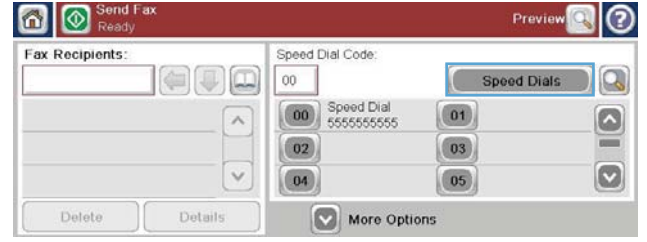

3. Düzenlemek istediğiniz listenin Hızlı Arama numarasına dokunun.



4. Açılır menüyü açmak için Hızlı Arama Adı kutusundaki aşağı oka dokunun.



5. Faks Numarası öğesine dokunun.



6. Bir hızlı arama adı için faks numarası girmek istediğinizde, listedeki en son faks numarasının son basamağının sağındaki ekrana dokunun. İmleç görüldüğünde, imleci bir sonraki satıra taşımak için ← giriş tuşuna dokunun ve sonra faks numarasını yazın.

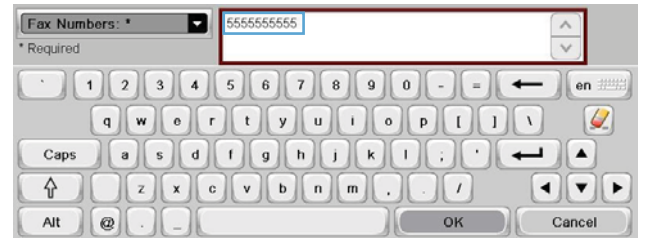

7. Hızlı Aramalar ekranına dönmek için **Tamam** düğmesine dokununuz.



8. Faks ekranına dönmek için **Tamam** düğmesine dokununuz.

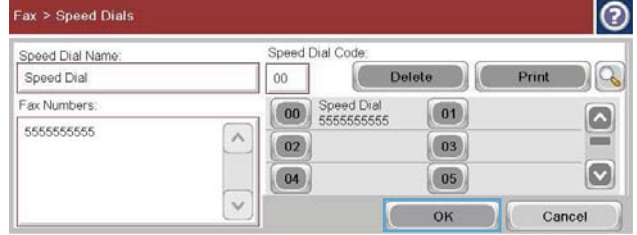

Sesli Aramalar ve Yeniden Denemeler

Faks Arama Raporu

Varsayılan İş Seçenekleri ya da Diğer Seçenekler menüsünde Bildirim özelliği etkinleştirildiyse bir Faks Arama Raporu yazdırılır.

Tüm faks denemeleri tükendiğinde, bir faks gönderimi için bir Faks Arama Raporu yazdırılacaktır. Bu, faks işi günlük kimliğini gösterir. Son denemenin sonucu Faks Arama Raporunda yazdırılır.

Faks Arama Raporu sesli aramalar olarak kabul edilen aramalar için yazdırılmaz. Ayrıntılı faks arama raporunu görüntülemek için, Sorun Giderme menüsünde günlük seçimine bakın.

 **NOT:** Faks Arama Raporu yalnızca son denemeler için İş numaralarını üretir. Bu raporlardan biri menüden elle yazdırılırsa ve son arama ister son deneme ister bir Sesli arama olsun İş numarası sıfır olacaktır.

Faks Etkinliği Kaydı

Sesli aramalar olarak kabul edilen aramalar, varsayılan olarak Faks Etkinlik Günlüğü'ne kaydedilmez. Tüm yeniden aramalar kullanıldıktan ya da faks başarılı olduktan sonra yalnızca son deneme Faks Etkinlik Günlüğü'nde listelenir.

T.30 Raporu

Sesli aramalar olarak kabul edilen aramalarda T.30 raporu yazdırılmaz. Tüm yeniden denemeler bir T.30 raporunun yazdırılmasına neden olur.

Faks yazdırma zamanlaması (bellek kilidi)

Faksların yazdırılacağı zamanı belirlemek için faks zamanlaması işlevini kullanın. Aşağıdaki faks yazdırma modları seçilebilir:

- Tüm gelen faksları depola
- Tüm gelen faksları yazdır
- Faks Yazdırma Zamanlaması Kullan

Tüm gelen faksları depola özelliği seçiliyse, gelen tüm fakslar belleğe kaydedilir ve yazdırılmaz. Bellekte saklanan faks işlerine [Aygıt Belleğinden Açma](#) menüsü kullanılarak erişilebilir. Bu menüyü kullanarak, bellekte kayıtlı olan işleri yazdırabilir veya silebilirsiniz. Bu özellik ile ilgili daha fazla bilgi için ürün kullanım kılavuzunda İş Alma menüsü hakkındaki açıklamaya bakın.

 **NOT:** Alınıp saklanan fakslara [Faks Yazdırma](#) menüsüne girilerek ve modu [Tüm gelen faksları yazdır](#) olarak değiştirmek suretiyle erişilebilir.

[Tüm gelen faksları yazdır](#) modu seçiliyle, gelen tüm fakslar yazdırılır. Geçerli olarak bellekte saklanan fakslar da yazdırılır.

[Faks Yazdırma Zamanlaması Kullan](#) modu seçiliyle, fakslar yalnızca faks yazdırma zamanlamasına göre yazdırılır. Faks yazdırma zamanlaması tüm gün (24 saat) veya gün içinde belirli bir süre boyunca kilitli kalacak şekilde ayarlanabilir. Yalnızca tek bir kilitlenme süresi ayarlanabilir, ancak bu süre istenen sayıda gün için uygulanabilir. Kilitlenme süresi [Faks Yazdırma Zamanlaması](#) menüsü altında ayarlanır.

Zamanlamaya yalnızca bir olay türü eklemek, eklenen tek olayın türüne bağlı olarak, ürünün **Alınan Tüm Faksları Kaydet** ya da **Alınan Tüm Faksları Yazdır** şeklinde hareket etmesine neden olur, ö. Tek Kaydetme Olayı cihazın **Alınan Tüm Faksları Kaydet** ve Tek Yazdırma Olayı **Alınan Tüm Faksları Yazdır** şeklinde hareket etmesine neden olacaktır.

 **NOT:** Kilitlenme süresi sona erdiğinde, kilitlenme süresi boyunca alınan ve depolanan fakslar otomatik olarak yazdırılır.

Faksı VoIP ağları üzerinde kullanma

VoIP teknolojisi analog telefon sinyalini dijital bitlere dönüştürür. Bunlar daha sonra Internet'te taşınan paketler halinde birleştirilir. Paketler hedefte ya da hedefe yakın bir yerde tekrar analog sinyallere dönüştürülür ve iletilir.

Bilginin Internet'te iletimi analog yerine dijital olarak yapılır. Bu nedenle faks iletimi için analog Genel Anahtarlı Telefon Şebekeleri'nden (PSTN) farklı faks ayarları gerektirebilecek farklı sınırlamalar vardır. Faks için zamanlama ve sinyal kalitesi çok belirleyicidir; bu nedenle faks iletimi bir VoIP ortamına daha fazla duyarlıdır.

Aşağıda HP LaserJet Analog Faks Aksesuarı 500 için bir VoIP hizmetine bağlandığı zaman önerilen ayar değişiklikleri yer almaktadır:

- Faks V.34 (Hızlı) modunda ve Hata Düzeltme Modu (ECM) açıkken başlayın. V.34 protokolü, VoIP ağlarını barındırmak için gereken her türlü iletim hızı değişikliğinin üstesinden gelir.
- Cihaz V.34'e ayarlıyken çok sayıda hata ya da yeniden deneme olursa, V.34'ü Off (Kapalı) olarak ayarlayın ve hızı Medium (Orta) (14.400 bps) olarak ayarlayın.

- Hatalar ve yeniden denemeler devam ederse, daha düşük bir faks hızı belirleyin, bazı VoIP sistemleri faks ile ilgili daha yüksek sinyal hızlarının üstesinden gelemez. Maximum Baud Rate (En Fazla Baud Hızı) ögesini 9.600 bps (Yavaş) olarak ayarlayın.
- Nadir durumlarda hatalar devam ederse ürün üstündeki ECM'yi kapatın. Resim kalitesi düşebilir. Bu ayarı kullanmadan önce ECM kapalıyken resim kalitesinin kabul edilebilir olduğundan emin olun. ECM'nin kapatılması hataları ortadan kaldırıyor, daha hızlı iletim hızı ve muhtemelen daha iyi hata oranı elde etmek için hızı 14.400 bps olarak ayarlayın.
- Önceki ayar değişikliği VoIP faks kalitesini artırmamışsa, yardım için VoIP sağlayıcınızla iletişim kurun.

Faks sorunlarını çözme

- [Faksınız doğru şekilde kuruldu mu?](#)
- [Faks aksesuarının durumunu kontrol etme](#)
- [Faks özelliği çalışmıyor](#)
- [Genel faks sorunları](#)
- [Faks alma ile ilgili sorunlar](#)
- [Faks gönderme sorunları](#)
- [Hata kodları](#)
- [Faks hata iletileri](#)
- [Faks raporları](#)
- [Servis ayarları](#)
- [Ürün yazılımı yükseltmeleri](#)

Faksınız doğru şekilde kuruldu mu?

Faks ile ilgili olarak karşılaşacağınız sorunların nedenini bulmanıza yardımcı olabilecek aşağıdaki denetim listesini kullanın:

- **Faks aksesuarı ile birlikte gelen telefon kablosunu mu kullanıyorsunuz?** Bu faks aksesuarı birlikte verilen telefon kablosuyla denenmiş, RJ11 ve işlevsel koşullarına uygun olduğu saptanmıştır. Başka bir telefon kablosu kullanmayın; analog faks aksesuarında analog telefon kablosu kullanılmalıdır. Ayrıca analog bir telefon bağlantısı gerekir.
- **Faks/telefon hattı bağlantı ucu faks aksesuarındaki yuvaya takılı mı?** Telefon fişinin yuvaya tam olarak takılı olduğundan emin olun. Bağlantı ucu "yerine oturana" kadar yuvaya itilmelidir.
- **Telefon prizi düzgün çalışıyor mu?** Prize bir telefon bağlayarak çevir sesinin gelip gelmediğine bakın. Çevir sesi duyuyor ve telefon görüşmesi yapabiliyor musunuz?

Ne tür bir telefon hattı kullanıyorsunuz?

- **Ayrı hat:** Faks almak veya göndermek için alınmış standart faks/telefon numarası.

 **NOT:** Telefon hattı yalnızca ürün faksı için kullanılmalı ve başka tür telefon aygıtlarıyla paylaşılmamalıdır. Örneğin güvenlik firmalarına bilgi göndermek için telefon hattı kullanan alarm sistemleri.

- **PBX sistemi:** İş ortamı için telefon sistemi. Standart ev telefonlarında ve faks aksesuarında analog telefon sinyali kullanılır. Bazı PBX sistemleri dijitaldir ve faks aksesuarı ile uyumlu olmayabilir. Faks alıp gönderebilmeniz için standart, analog bir telefon hattı kullanmanız gerekir.
- **Yönlendirme hatları:** İlk gelen arama hattı meşgul olduğunda yeni aramanın bir sonraki uygun hatta "yönlendirildiği" bir telefon sistemi özelliğidir. Faks aksesuarını ilk gelen arama telefon hattına bağlamayı deneyin. Faks aksesuarı, yanıtlama zil sesi sayısı ayarında belirtilen sayıda çaldıktan sonra telefona yanıt verecektir.

 **NOT:** Yönlendirme hatları faks aksesuarının faks alma işlevinde sorunlara neden olabilir. Yönlendirme hatlarını bu ürünle birlikte kullanmanız önerilmez.

Akım düzenleyici aygıt kullanıyor musunuz?

Faks aksesuarını telefon hatlarındaki elektrik akımında meydana gelen dalgalanmalara karşı korumak için priz ile faks aksesuarı arasında akım düzenleyici bir aygıt kullanılabilir. Bu aygıtlar telefon sinyalini zayıflatarak faks iletişimde bazı sorunlara neden olabilir. Bu tür cihazlardan birini kullanıyor ve faks almada veya göndermede sorunlarla karşılaşıyorsanız, sorunun akım düzenleyici aygıtla ilgili olup olmadığını anlamak için faks aksesuarını doğrudan telefon prizine bağlayın.

Bir telefon şirketinin sesli mesaj sistemini ya da telesekreter kullanıyor musunuz?

Mesaj hizmetinin yanıtlama zil sesi sayısı faks aksesuarının yanıtlama zil sesi sayısından daha az olursa, mesaj hizmeti aramayı yanıtlar, faks aksesuarı ise faks alamaz. Faks aksesuarının yanıtlama zil sesi sayısı mesaj hizmetinin zil sesi sayısından az olursa, faks aksesuarı tüm aramaları yanıtlar ve hiçbir arama mesaj hizmetine yönlendirilmez.

Telefon hattınızda arama bekletme özelliği var mı?

Faks telefon hattında arama bekletme özelliği etkinleştirilmişse, arama bekletme bildirimini devam etmekte olan bir faks aramasını iptal ederek iletişim hatasına sebep olabilir. Faks telefon hattı üzerinde arama bekletme özelliğinin etkinleştirilmediğinden emin olun.

Faks aksesuarının durumunu kontrol etme

Analog faks aksesuarı çalışmıyor gibi görünüyorsa, durumu kontrol etmek üzere bir [Yapılandırma sayfası](#) raporu yazdırın.

1. Giriş ekranından, **Yönetim** simgesine gidin ve ona dokunun.
2. Aşağıdaki menüleri açın:

- Raporlar
- Yapılandırma/Durum Sayfaları
- Yapılandırma sayfası

3. Raporu yazdırmak için **Yazdır** düğmesine veya raporu ekranda görüntülemek için **Görünüm** düğmesine dokunun. Rapor birkaç sayfadan oluşur.

 **NOT:** Jetdirect Sayfasında ürün IP adresi veya ana bilgisayar adı gösterilir.

Yapılandırma Sayfası'nın Faks Aksesuarı Sayfası'nda, Donanım Bilgisi başlığı altında, Modem Durumu'nu gözden geçirin. Aşağıdaki tabloda durumla ilgili sorunlara ve olası çözümlere yer verilmektedir.

Çalışıyor/Etkin ¹	Analog faks aksesuarı takılı ve hazır.
Çalışıyor/Devre Dışı ¹	Faks aksesuarı takılı ve çalışıyor, ancak HP Dijital Gönderme yardımcı programında ürün faks özelliği devre dışı bırakılmış veya LAN faksı etkinleştirilmiş. LAN faksı etkinleştirildiğinde analog faks özelliği devre dışı kalır. Aynı anda yalnızca tek bir faks işlevi (LAN faksı veya analog faks) etkin olabilir.
Çalışmıyor/Etkin/Devre Dışı ¹	Bir ürün bilgisi hatası belirlendi. Ürün bilgisi güncelleştirilmeli.
Hasarlı/Etkin/Devre dışı ¹	Faks aksesuarı hata verdi; faks aksesuarı kartını çıkarıp tekrar takın ve uçların eğilmiş olup olmadığına bakın. Durum için HASARLI ifadesi görüntülenmeye devam ediyorsa, analog faks aksesuar kartını değiştirin.

¹ ETKİN analog faks aksesuarının etkin, açık olduğunu; DEVRE DIŞI ise LAN faksının etkin olduğunu (analog faks kapalıdır) gösterir.

Faks özelliği çalışmıyor

Faks aksesuarı takılı, ancak ürün ana ekranında simge görüntülenmiyor.

Neden	Çözüm
HP MFP Dijital Gönderme Yazılımı Yapılandırma yardımcı programı, analog faks özelliğini devre dışı bırakmış.	Analog faks özelliğini etkinleştirmek için HP MFP Dijital Gönderme Yazılımı Yapılandırma yardımcı programını kullanın.
Aksesuar doğru çalışmıyor.	Faks aksesuarı durumunu kontrol edin. Durum göstergesinde ÇALIŞMIYOR ise yeni ürün bilgisinin yüklenmesi gerekiyor olabilir. Durum HASARLI ise ve kartı yeni takmışsanız, kartı çıkarıp tekrar takmayı deneyin ve eğilmiş uç olup olmadığına bakın. Durum HASARLI ise ve kart doğru takılmışsa, kartın değiştirilmesi gerekiyor olabilir.
Bozuk biçimlendirici birim.	Bakım için HP servis temsilcinize başvurun.

Ürün faks menülerini görüntülemiyor.

Neden	Çözüm
LAN faksı etkin durumda.	Bu normal çalışma biçimidir. LAN faksı HP Dijital Gönderme Yazılımı'nda etkinleştirildiğinde, analog faks devre dışı kalır ve yalnızca analog faks için kullanılan faks menüsü açılmaz.

Genel faks sorunları

Sorun	Nedeni	Çözüm
Faks gönderilemedi.	JBIG etkin durumda ve faks alan makinede JBIG özelliği yok.	JBIG özelliğini kapatın.
Durum mesajı çubuğunda "Bellek Dolu" durum mesajı var.	Ürün depolama diski dolu.	Diskten bazı dosyaları silin, disk yönetimi konusunda bilgi için ürün kullanım kılavuzuna bakın.
Fotoğrafın baskı kalitesi kötü veya gri renkli bir kutu olarak basılıyor.	Yanlış Sayfa İçeriği modu ayarı.	Metni/Resmi En İyi Duruma Getir seçeneğini Fotoğraf olarak ayarlamayı deneyin.
Bir faks iletimini iptal etmek için ürün klavyesinde İptal düğmesine basıldı, ancak faks yine de gitti.	İptal işlemi, iptal menüsünden (kırmızı renkli Dur düğmesine basıldığında görüntülenir) bir seçim yapıldıktan ve Tamam öğesiyle onaylandıktan sonra gerçekleştirilir.	Faksları iptal etmek için faks menüsünü kullanın.
Faks adres defteri düğmesi görünmüyor.	Faks adres defteri özelliği etkinleştirilmemiştir.	Faks adres defteri özelliğini etkinleştirmek için HP MFP Dijital Gönderme Yazılımı Yapılandırma yardımcı programını kullanın.
HP Web Jetadmin'de Faks ayarları bulunamıyor.	HP Web Jetadmin'de faks ayarları aşağı doğru açılan aygıt durum sayfası menüsü altındadır.	Açılan menüden Dijital Gönderme ve Faks öğesini seçin.
Kaplama özelliğini etkinleştirdiğimde üstbilgi sayfanın üst kısmına ekleniyor.	Kaplama özelliği ayarlandığında, faks iletilirken kaplama üstbilgisi bir sayfanın üst kısmına eklenir.	Bu normal çalışma biçimidir.
Alıcı kutusunda adlar ve numaralar var.	Bu, kaynaklarına bağlı olarak görünecek adlar ve numaralar için normaldir, faks adres defterinde adlar listelenir, diğer tüm veritabanlarında ise numaralar listelenir.	Normal, herhangi bir şey yapmak gerekmez.
Tek sayfalık faks belgelerim iki sayfa olarak yazdırılıyor.	Faks üstbilgisi faksın üst kısmına ekleniyor, bu nedenle metin ikinci bir sayfaya taşıyor.	Tek sayfalık faksınızın tek bir sayfaya yazdırılmasını istiyorsanız, kaplama üstbilgisini kaplama moduna ayarlayın ya da Sayfaya sığdır ayarını yapın.

Sorun	Nedeni	Çözüm
Belgenin beslenmesi faks işleminin ortasında duruyor.	OBB'de kağıt sıkışması meydana gelmiş olabilir.	Bir sıkışma varsa, sıkışmaları giderme konusunda bilgi için ürün kullanım kılavuzuna bakın.
Faks aksesuarından gelen seslerin seviyesi çok yüksek veya çok düşük.	Ses düzeyi ayarının yapılması gerekir.	

Faks alma ile ilgili sorunlar

Faks aksesuarı gelen faks aramalarını yanıtlanmıyor (faks algılanmıyor).

Neden	Çözüm
Yanıtlama çalma sayısı doğru ayarlanmamış olabilir.	Çaldığında yanıtla ayarını kontrol edin.
Telefon kablosu düzgün takılmamış veya bozuk olabilir.	Bağlantıları gözden geçirin. Faks aksesuarıyla birlikte verilen telefon kablosunu kullandığınızdan emin olun.
Telefon hattı çalışmıyor olabilir.	Faks aksesuarının fişini telefon prizinden çıkarın ve telefon prizine bir telefon bağlayın. Telefon hattının çalışıp çalışmadığından emin olmak için bir telefon görüşmesi yapmayı deneyin.
Sesli mesaj hizmeti faks aksesuarının aramaları yanıtlanmasını engelliyor olabilir.	Aşağıdakilerden birini yapın: <ul style="list-style-type: none"> Mesaj hizmetini durdurun. Faks aramalarına ayrılmış bir telefon hattı edinin. Faks aksesuarının yanıtlama zil sesi sayısını sesli mesaj hizmetinin yanıtlama zil sesi sayısından daha düşük bir sayıya ayarlayın.

Faksalar çok yavaş iletiliyor veya alınıyor.

Neden	Çözüm
Çok sayıda grafik içeren karmaşık faksalar gönderiyor veya alıyor olabilirsiniz.	Karmaşık faksaların gönderilmesi veya alınması daha uzun sürer.
Alıcı faks makinesinin modem hızı düşük olabilir.	Faks aksesuarı ancak karşı taraftaki faks makinesinin kullanabileceği en yüksek modem hızında faks gönderir.
Faksın gönderildiği veya alındığı çözünürlük çok yüksek. Yüksek çözünürlükte normalde iyi kalite elde edilir, ancak daha uzun iletim süresi gerekir.	Faks alıyorsanız, göndericiyi arayın ve çözünürlüğü düşürerek faksı yeniden göndermesini isteyin. Faksı siz gönderiyorsanız çözünürlüğü azaltın ve Metni/Resmi En İyi Duruma Getir seçeneğini değiştirin.
Görüntü iyileştirme ayarları etkinleştirilmiştir. Yüksek çözünürlükte normalde iyi kalite elde edilir, ancak daha uzun iletim süresi gerekir.	Görüntü iyileştirme ayarlarını devre dışı bırakın veya azaltın ve faksı yeniden gönderin.
Telefon hattı bağlantısı kötüyse, faks aksesuarı ve alıcı faks makinesi hataları gidermek için iletimi yavaşlatır.	İptal edin ve faksı yeniden gönderin. Telefon şirketinden telefon hattını kontrol etmelerini isteyin.

Fakslar üründe yazdırılmıyor.

Neden	Çözüm
Ortam giriş tepsisinde kağıt yok.	Ortam yerleştirin. Giriş tepsi boşken alınan fakslar kaydedilir ve tepsiye ortam bulunduğu yazdırılır.
Faks Yazdırma Zamanlaması ayarlanmış.	Faks Yazdırma Zamanlaması etkin durumda ise devre dışı bırakılana kadar faks yazdırılmaz.
Üründe toner az kalmış veya bitmiş.	Üründe toner azalır veya biterse, yazdırma durur. Alınan fakslar belleğe kaydedilir ve toner değiştirildikten sonra yazdırılır. Üründe yazdırma ile ilgili diğer sorunlar için ürün kullanım kılavuzuna bakın.
Gelen arama bir sesli arama olabilir.	Gelen sesli aramalar arama raporunda genellikle İletişim Hatası (17) olarak görüntülenir. Bunlar bir faks hatası olmadığı için herhangi bir işlem yapılması gerekmez. Bu aramalar için faks numarasından farklı bir sesli arama numarası bulunmasını sağlayın.
Gelen faks yarıda kesildi.	Faks telefon hattı üzerinde arama bekleme özelliğinin etkinleştirilmediğinden emin olun. Arama bekleme bildirimini devam etmekte olan bir faks aramasını iptal ederek iletişim hatasına sebep olabilir.
Faks Yazdırma Zamanlaması özelliği Faksları her zaman depola olarak ayarlandı.	Faks Yazdırma Zamanlaması ayarını Faksları her zaman yazdır olarak değiştirin.

Faks gönderme sorunları

Sorun	Nedeni	Çözüm
Gönderme sırasında faks kesiliyor.	Alıcı faks makinesi arızalı olabilir.	Başka bir faks makinesine göndermeyi deneyin.
	Telefon hattınız çalışmıyor olabilir.	Faks aksesuarının fişini telefon prizinden çıkarın ve telefon prizine bir telefon bağlayın. Telefon hattının çalışıp çalışmadığından emin olmak için bir telefon görüşmesi yapmayı deneyin.
	Telefon hattınızda parazit olabilir veya ses kalitesi düşük olabilir.	İletimin kalitesini artırmak için daha düşük bir baud hızı kullanmayı deneyin. Maksimum baud hızı ayarına bakın.
Faks aksesuarı gelen faksları alıyor, ancak göndermiyor.	Bir arama bekleme özelliği etkinleştirilmiş olabilir	Faks telefon hattı üzerinde arama bekleme özelliğinin etkinleştirilmediğinden emin olun. Arama bekleme bildirimini devam etmekte olan bir faks aramasını iptal ederek iletişim hatasına sebep olabilir.
	Faks aksesuarı bir PBX sisteminde ise, PBX sistemi faks aksesuarının algılayamadığı bir çevir sesi üretiyor olabilir.	Çevir sesini algılama ayarını devre dışı bırakın.

Sorun	Nedeni	Çözüm
	Telefon bağlantısı zayıf olabilir.	Daha sonra yeniden deneyin.
	Alıcı faks makinesi arızalı olabilir.	Başka bir faks makinesine göndermeyi deneyin.
	Telefon hattınız çalışmıyor olabilir.	Faks aksesuarının fişini telefon prizinden çıkarın ve telefon prizine bir telefon bağlayın. Telefon hattının çalışıp çalışmadığından emin olmak için bir telefon görüşmesi yapmayı deneyin.
Giden faks aramaları sürekli olarak çevrilmeye devam ediyor.	Meşgulse Yeniden Ara veya Yanıt Vermiyorsa Yeniden Ara ayarı etkinse, faks aksesuarı faks numarasını otomatik olarak yeniden arar.	Bu normal çalışma biçimidir. Faks gönderme işleminin yeniden denenmesini istemiyorsanız, Meşgulse Yeniden Ara ayarını ve Yanıt Vermiyorsa Yeniden Ara ayarını 0 olarak ayarlayın.
Gönderdiğiniz fakslar karşı taraftaki faks makinesine ulaşmıyor.	Karşı taraftaki faks makinesi kapalı olabilir veya bir hata durumu söz konusu olabilir (örneğin, kağıdı bitmiştir).	Karşı taraftaki alıcıyı arayın ve faks makinesinin açık ve faks almaya hazır durumda olup olmadığını kontrol etmesini isteyin.
	Meşgul bir numaranın tekrar aranmasıyla gönderilecek bir faks bellekte bekliyor olabilir veya gönderilmeyi bekleyen başka işler olabilir.	Faks işi bu nedenlerin herhangi birinden dolayı belleğe alındıysa, faks günlüğünde iş için bir giriş görünür. Faks etkinlik günlüğünü yazdırın ve Sonuç sütununda Bekliyor ifadesi içeren bir iş olup olmadığına bakın.

Hata kodları

Faks gönderilmesini veya alınmasını engelleyen bir sorun meydana gelirse, sorunun nedeninin belirlenmesine yardımcı olan bir hata kodu oluşturulur. Hata kodları faks etkinlik günlüğünde, faks arama raporunda ve T.30 Protokol İzleme'de gösterilir. Hata kodunu öğrenmek için bu üç rapordan birini yazdırın. Bazı hata kodlarının ayrıntılı açıklamasını ve yapılması gereken işlemi, www.hp.com adresinde ürün adınızı aratarak bulabilirsiniz.

Faks hata iletileri

Bir analog faks bir HP LaserJet ürününde alındığında ya da gönderildiğinde, faks işlemi sırasında oluşan her türlü hata ürün kontrol panelinde gösterilecek ve faks raporlarına girecektir. Faks hataları birçok nedenden dolayı olabilir ve genelde telefon bağlantısındaki kesilmeler ya da gürültüye bağlıdır. Kökeni fark etmeksizin faks işlemi sırasında gerçekleşen tüm hatalar ürün tarafından gösterilecektir.

Faks işlemi, faks iletimi ya da alışı sırasında kesilirse ya da bir hata oluşursa, üründeki faks alt sistemi tarafından iki bölümlü bir durum/hata açıklaması üretilir. Normal ya da başarılı fakslar ayrıca başarıyı belirten iletileri üretir. İleti bilgisi bir metin açıklaması ve sayısal bir koddan (birkaç ileti sayısal kodlar içermez) oluşur. Ürün kontrol panelinde iletinin yalnızca metin kısmı görünecektir; ancak hem metin ileti hem de sayısal kod Faks Etkinliği Raporunda, Faks Arama Raporunda ve Faks T.30 İzleme listelenecektir (bu faks raporları ürün kontrol panelinden bağımsız olarak ayrı şekilde yazdırılabilir – [Yönetim > Raporlar > Faks Raporları](#) ve [Yönetim > Sorun Giderme > Faks > Faks T.30 İzleme](#) menüleri

altında). Sayısal kod, raporlardaki iletinin metin kısmından sonra parantez içinde gösterilir. Örneğin, bir iletişim hatası meydana gelirse kontrol paneli ekranında **Faks Başarısız: İletişim Hatası** ögesi görüntülenecektir. Aynı hata, Faks Etkinliği Raporundaki Sonuç alanında **İletişim Hatası (17)** olarak gösterilecektir. Bu örnek için, bu iletişim ile ilgili sayısal kod '17'dir.

Sayısal kod faks modem tarafından üretilir. Genelde (0) sayısal kodu normal bir modem tepkisini belirtir. Bazı iletiller her zaman bir (0) sayısal kodu gösterecektir, oysa diğer iletillerin koşullara göre bir dizi sayısal kodu olabilir ve birkaç iletinin hiç sayısal kodu olmayabilir. Genelde bir (0) sayısal kodu faks modem ile ilgili olmayan ancak faks alt sisteminin başka bir bölümünde oluşan ya da yazdırma alt sistemi gibi başka bir ürün alt sisteminde oluşan bir hatayı belirtir. Sıfır olmayan hata kodları modemin yürüttüğü özel bir eylem ya da işlem hakkında daha fazla ayrıntı verir ve her zaman modem ile ilgili bir sorunu belirtmesi gerekmez.

Aşağıdaki tablolarda, çoğu ortak numara kodlarına sahip faks iletilleri, önerilen düzeltici eylem ile birlikte verilir. Normal olan ya da normal bir olayı gösteren çeşitli iletiller de ayrıca tablolara dahil edilir. Örneğin bir faks meşgul bir numaraya gönderilememişse bir **Hata Meşgul** iletisi gösterilecektir. Faks alt sisteminde yanlış olan bir şey yoktur; ileti faksın, alan taraftaki meşgul bir telefon numarası nedeniyle tamamlanamadığını belirtmektedir.

Sayısal kodları burada listelenenden farklı olan sürekli hata mesajları müşteri desteği yardımı gerektirir. Son faks aramasının daha ayrıntılı bir listesi, sorunun tanımlanmasına yardımcı olması için müşteri desteği ile iletişime geçmeden önce yazdırılabilir. Ayrıntılı faks listelemesi bir Fax T.30 İzi olarak adlandırılır ve son faks için yazdırılabilir veya bir faks hatası oluştuğu zaman yazdırmak için ayarlanabilir. Faks T.30 İzini yazdırmak ya da yapılandırmak için **Yönetim, Sorun Giderme** ögesine ve ardından **Faks T.30 İzleme** ögesine dokununuz. Raporu son faks için yazdırabilir ya da T.30 izinin ne zaman yazdırılacağını yapılandırın.

Faks iletileri gönderin

Tablo 3-1 Faks iletileri gönderin

Mesaj	Hata No.	Açıklama	Eylem(ler)
İptal Edildi	0	Faks kullanıcı tarafından ürün kontrol panelinde iptal edilmiş.	Yok.
Başarılı	Bilgi yok	Faks Başarıyla Gönderildi	Yok.
Hata Meşgul	0	Alıcı faks makinesi meşgul.	Faks otomatik olarak açığa alınacaktır (yapılandırılmışsa), aksi takdirde faksı sonra yeniden göndermeyi deneyin.
Yanıt Yok	0	Alıcı faks makinesi aramaya yanıt vermiyor.	Alıcı faks makinesinin bağlantısı kesilmiş ya da cihaz kapanmış olabilir; makineyi kontrol etmek için alıcı taraf ile iletişim kurun. Yeniden göndermeyi deneyin.
Sıkıştırma Hatası	Her	Faks bozulabilir ya da gönderilmeyebilir.	Faksı yeniden göndermeyi deneyin.
Çevir Sesi Yok	0	Faksı gönderirken bir çevir sesi algılanmadı.	Telefon hattının etkin olduğunu doğrulayın; bir çevir sesini algılamak için faks göndermeyi "değil" olarak algılayın.
Modem Başarısız	Her	Dahili faks modemden ürüne beklenmeyen ya da kötü tepki.	Faksı yeniden göndermeyi deneyin; hata devam ederse servis ile iletişim kurun. NOT: Bu modem donanımının mutlaka kötü olduğunu göstermez.
İletişim Hatası	17 ya da 36	Gönderici ile alıcı arasında kopan telefon bağlantısı. Sesli aramalar nedeniyle olabilir.	Faksı yeniden göndermeyi deneyin.
İletişim Hatası	17 ya da 36 yanında herhangi bir şey	Faks iletiminin kesildiği ya da beklenen şekilde işlenmediği genel iletişim sorunu.	Faksı yeniden göndermeyi deneyin; hata devam ederse servis ile iletişim kurun.
Alan Hatası	0	Faks görüntü dosyası okunamıyor ya da diske yazılamıyor; bozuk ürün diski ya da yetersiz ürün diski alanı olabilir.	Faksı yeniden göndermeyi deneyin; hata devam ederse servis ile iletişim kurun.
Sayfa Hatası	0	Uyumsuz sayfa genişliği ya da sayfada çok fazla kötü satır var.	Faksı yeniden göndermeyi deneyin; hata devam ederse servis ile iletişim kurun.
Bellek Hatası	0	Üründe yetersiz RAM belleği.	Hata devam ederse ürüne RAM eklemek gerekebilir.

Tablo 3-1 Faks iletileri gönderin (devam)

Mesaj	Hata No.	Açıklama	Eylem(ler)
İş Başarısız	Her	Faks arızası; faks işi tamamlanmadı.	Faksı yeniden göndermeyi deneyin; hata devam ederse servis ile iletişim kurun.
Güç Arızası	0	Faks gönderme ürünündeki faks iletimi sırasında bir güç arızası oluştu.	Faksı yeniden göndermeyi deneyin.
Faks Algılanmadı	17 ya da 36	Alıcı tarafta bir faks makinesi saptanmadı. Sesli aramalar nedeniyle olabilir.	Faks numarasını doğrulayın ve alıcıdan faks makinesinin açık ve bağlı olduğunu doğrulamasını isteyin; ardından faksı tekrar göndermeyi deneyin.

Faks iletisi alma

Tablo 3-2 Faks iletisi alma

Mesaj	Hata No.	Açıklama	Eylem(ler)
Başarılı	Bilgi yok	Faks Alma işlemi tamam	Yok.
Engellendi	Bilgi yok	Faks alışı alıcı faks makinesi tarafından engellenen numara özelliği ile engellenmiş.	Yok.
Modem Başarısız	Her	Dahili faks modemden ürüne beklenmeyen ya da kötü tepki. – örnek bir faksı başka biri henüz gelirken göndermeye çalışıyor.	Faksı yeniden gönderin; hata devam ederse servis ile iletişim kurun.
İletişim Hatası	17, 36	Gönderici/alıcı arasında kopan telefon bağlantısı ya da kesilme.	Göndericinin faksı yeniden göndermesini sağlayın (gönderen makine otomatik olarak yeniden denemiyor).
İletişim Hatası	17 ya da 36 yanında herhangi bir şey	Faks iletiminin kesildiği ya da beklenen şekilde işlenmediği genel iletişim sorunu.	Faksı yeniden gönderin; hata devam ederse servis ile iletişim kurun.
Alan Hatası	0	Faks görüntü dosyası okunamıyor ya da diske yazılamıyor; bozuk MFP diski ya da yetersiz MFP diski alanı olabilir.	Faksı yeniden gönderin; hata devam ederse servis ile iletişim kurun.
Sayfa Hatası	0	Uyumsuz sayfa genişliği ya da sayfada çok fazla kötü satır var.	Faksı yeniden gönderin; hata devam ederse servis ile iletişim kurun.
Bellek Hatası	0	Üründe yetersiz RAM belleği.	Hata devam ederse ürüne ek RAM belleği eklemek gerekebilir.
Sıkıştırma Hatası	0	Bozulan faks – alınan görüntü dosyasının kodu çözülemedi.	Faksı yeniden gönderin; etkin değilse ECM'yi (Hata Düzeltme Modu) etkinleştirin.
Yazdırma Başarısız	0	Bozulan faks – alınan görüntü dosyasının kodu çözülemedi.	Faksı yeniden gönderin; etkin değilse ECM'yi (Hata Düzeltme Modu) etkinleştirin.
Yoklama Geçersiz	0	Faks yoklama işlevi başka bir makineden bir faks almaya çalıştı fakat mevcut herhangi bir faks yoktu.	Taranan faks makinesinin yöneticisi ile iletişim kurun ve bir faksın olduğunu doğrulayın, ardından tekrar deneyin.
İş Başarısız	Her	Faks arızası; bu tüm belirli olmayan arızaları kapsar.	Faksı yeniden gönderin; hata devam ederse servis ile iletişim kurun.

Tablo 3-2 Faks iletisi alma (devam)

Mesaj	Hata No.	Açıklama	Eylem(ler)
Güç Arızası	0	Faks alışı sırasında bir güç arızası oluştu.	Göndericinin faksı yeniden göndermesini sağlayın.
Faks Algılanmadı	17, 36	Faksa bir sesli arama yapıldı.	Yok

Faks raporları

Aşağıdaki kısımlar bu üründe kullanılabilen faks raporlarını listeler. Bu raporlar ürün kontrol panelinde yazdırılabilir ya da görüntülenebilir.

Bu üründe aşağıdaki faks raporları vardır.

- Faks Etkinliği Günlüğü
- Fatura Kodları Raporu
- Engellenen Fakslar Listesi
- Hızlı Arama Listesi
- Faks Arama Raporu

Bir faks raporlarını yazdırmak ya da görüntülemek için aşağıdaki adımları kullanın:

1. Giriş ekranından, **Yönetim** simgesine gidin ve ona dokunun.
2. Aşağıdaki menüleri açın:
 - Raporlar
 - Faks Raporları
3. Yazdırmak ya da görüntülemek için günlüğe ya da rapora dokunun.
4. **Yazdır** veya **Görünüm** düğmesine dokunun.

Faks etkinliği günlüğü

Faks etkinliği günlüğünde aşağıdaki bilgiler bulunur.

- Üründe yapılandırılan faks üstbilgisi.
- Her bir faks işinin iş numarası.
- Alınan, gönderilen veya gönderilemeyen faksların tarihi ve saati.
- Faks işinin türü, gönderme ya da alma.
- Tanım (varsa telefon numarası)
- Süre (hattın açık olduğu süre)

- Sayfa sayısı
- Sonuç (başarılı bir şekilde gönderildi, bekliyor veya gönderilemedi - hata türü ve kodu ile birlikte)

Veritabanında en son 500 faks girişi depolanır (daha eski fakslar günlükten silinir). Veritabanı faks girişlerinde her bir faks oturumu bir giriştir. Örneğin, bir faks oturumu gönderme, alma veya ürün bilgisi güncelleştirmeleri olabilir. Etkinliğe bağlı olarak, raporda 500'den daha az giriş olabilir (hiç faks almadan veya başka herhangi bir şey yapmadan 500 faks göndermiyorsanız).

Günlüğü kayıt tutma amacıyla kullanmak isterseniz belirli aralıklarla yazdırmalı (en azından her 500 faksı) ve sonra temizlemelisiniz.

Fatura kodu raporu

Fatura kodu raporu, başarılı bir şekilde gönderilen ve fatura koduna göre listelenen en son 500 faksın bir listesidir. Bu raporda aşağıdaki bilgiler bulunur.

- Fatura kodu numarası
- Başarılı bir şekilde gönderilen tüm faksların tarihi ve saati
- Tanıtım numarası
- Süre (hattın açık olduğu süre)
- Gönderilen sayfa sayısı
- Sonuç (başarılı)

Veritabanında en son 500 faks depolanır (daha eski fakslar veritabanından silinir). Raporu kayıt tutma amacıyla kullanmak isterseniz, belirli aralıklarla yazdırmalı (en azından her 500 faksı) sonra temizlemelisiniz.

Engellenen faks listesi raporu

Engellenen faks listesi raporu, ürünün faks almamak üzere yapılandırılmış olduğu faks numaraları listelerini içerir.

Hızlı arama listesi raporu

Hızlı arama listesi raporu, hızlı arama adlarına atanan faks numaralarını listeler.

Faks arama raporu

Faks arama raporu, gönderilen veya alınan en son faksın durumunu belirten kısa bir rapordur.

Faks etkinliği günlüğünü silme

Faks etkinlik günlüğünü temizlemek için aşağıdaki adımları uygulayın.

1. Kontrol panelinde **Yönetim** simgesine dokununuz.
2. Aşağıdaki menüleri açın:

- Faks Ayarları
- Faks etkinlik günlüğünü temizle

3. Faks etkinlik günlüğünü temizlemek için **Temizle** düğmesine dokununuz.

Servis ayarları

Kontrol paneli menülerindeki bu öğeler, Hata Kodları bölümünde uygulanan sorun giderici adımlar başarısız olursa sorun giderme konusunda yardımcı olabilir. Bunlar, bir HP servis temsilcisi size yardımcı olurken kullanılır.

Sorun Giderme menüsündeki ayarlar

Yönetim menüsünü açın ve sonra **Sorun Giderme** menüsünü seçin.

Sorun Giderme menü ayarları

T.30 İzleme: T.30 izleme, en son Faks gönderimi veya alımında gönderen ve alan faks makineleri arasındaki tüm iletişimin kaydını tutan, yazılı bir rapordur. Raporda, genellikle çoğu kullanıcının bilgi düzeyini aşan pek çok teknik ayrıntı vardır. Ancak raporda FAKS gönderme veya alma ile ilgili belirli sorunların giderilmesinde yardımcı olabilecek ayrıntılı hata kodları ve diğer bilgiler bulunmaktadır. Bir sorunun nedenini bulmaya çalışan HP servis yetkilisi bu raporun içeriğini isteyebilir, rapor gereken adımları atma konusunda ona yardımcı olacaktır.

V34: Bu ayarın, modem baud hızını denetleyen iki değeri (Normal ve Kapalı) vardır. Normal ayarı modem 33.600 bps hıza kadar desteklenen herhangi bir baud hızını seçmesini (diğer modemle anlaşarak) sağlar. Kapalı ayar, baud hızını en fazla 14.400 bps olarak ayarlar. Bu ayar değiştirilinceye kadar ayarlandığı şekilde kalır.

Hoparlör Modu: Bu servis ayarının Normal ve Tanılama olmak üzere iki modu vardır. Normal modda, ilk bağlantı aramasında modem hoparlörü açılır ve sonra kapanır. Tanılama modunda, hoparlör açılır ve ayar Normal olarak değiştirilinceye kadar tüm faks iletişimlerinde açık kalır.

Sıfırlama menüsündeki ayarlar

Yönetim menüsünü açın ve sonra **Sıfırlamalar** menüsünü seçin.

Sıfırlamalar menü ayarları

Restore Factory Telecom Settings or Varsayılan Telekom Ayarlarını Geri Yükle ya da Bu seçim, yapılan çok sayıda menü değişikliğinin varsayılan ayarlarına geri döndürülmesini sağlar. Bunların içinde maksimum baud hızı, ziller arası süre, V.34, hoparlör modu ve iletim sinyali kaybı ayarları bulunur.

Ürün yazılımı yükseltmeleri

Faks aksesuarındaki ürün yazılımı güncelleştirilebilir. Faks ürün yazılımı güncelleştirmeleri genel ürün yazılımı güncelleştirmesinin bir parçasıdır. Daha fazla bilgi almak için ürün kullanım kılavuzuna bakın.

A Servis ve destek

- [Hewlett-Packard sınırlı garanti bildirimi](#)
- [Müşteri desteęi](#)

Hewlett-Packard sınırlı garanti bildirimi

HP ÜRÜNÜ	SINIRLI GARANTİ SÜRESİ
HP LaserJet Analog Faks Aksesuarı 500	1 yıl

HP, siz son kullanıcı olan müşteriye, HP donanımlarında ve aksesuarlarında, satın alma tarihinden itibaren yukarıda belirtilen süre boyunca malzeme ve işçilik kusurları bulunmayacağını garanti eder. HP garanti süresi içinde böyle kusur bildirimleri aldığı takdirde, kusurlu olduğu iddia edilen ürünleri, kendi seçimine bağlı olarak onaracak veya değiştirecektir. Kusurlu ürün yerine verilen ürünler yeni veya performans bakımından yeniye eşdeğer olacaktır.

HP, HP yazılımının, satın alma tarihinden sonra, yukarıda belirlenen süre dahilinde, doğru yüklendiği ve kullanıldığı takdirde malzeme ve işçilik nedeniyle programlama yönergelerini yerine getirme konusunda sorun yaşanmayacağını garanti eder. HP garanti süresi dahilinde bu tür arızalardan haberdar edilirse, HP bu arızalar nedeniyle programlama yönergelerini yerine getiremeyen yazılımı değiştirecektir.

HP, HP ürünlerinin çalışmasının kesintiye uğramayacağı veya hatasız olduğu garantisini vermez. HP'nin makul bir süre boyunca ürünü garanti edildiği şekilde onarması ve değiştirmesi mümkün olmazsa, ürünü iade etmek şartıyla satın alma bedelini geri alma hakkınız doğar.

HP ürünleri, performans bakımından yeniye eşdeğer durumda yeniden üretilmiş veya önemsiz miktarda kullanılmış parçalar içerebilir.

Garanti şu nedenlerden kaynaklanan bozukluklara uygulanmaz: (a) yanlış veya yetersiz bakım ya da kalibrasyon (b) yazılımın, arabirim parçalarının veya sarf malzemelerinin HP tarafından tedarik edilmemesi, (c) yetkisiz değişiklik veya yanlış kullanım (d) ürünün yayınlanan çevresel özellikler dışında kullanımı veya (e) uygun olmayan yerde kullanılması veya uygun olmayan bakım.

YEREL YASALARIN İZİN VERDİĞİ ÖLÇÜDE, YUKARIDAKİ GARANTİLER ÖZELDİR VE YAZILI VEYA SÖZLÜ OLARAK BAŞKA HİÇBİR GARANTİ VEYA KOŞUL İFADE VEYA İMA EDİLMEMEKTEDİR VE HP, ZİMNİ, SATILABİLİRLİK, YETERLİ KALİTE VE BELİRLİ BİR AMACA UYGUNLUK GARANTİLERİNİ VE KOŞULLARINI ÖZELLİKLE REDDEDER. Bazı ülkeler/bölgeler, eyaletler ya da illerde, zımnî garanti süresine ilişkin sınırlamalara izin verilmemektedir; bu yüzden, yukarıdaki sınırlama veya istisna size uygulanmayabilir. Bu sınırlı garanti size belirli yasal haklar tanımaktadır ve eyalete, ile veya ülkeye/ bölgeye göre değişen başka haklarınız da olabilir.

HP'nin sınırlı garantisi, HP'nin bu ürüne destek verdiği ve bu ürünü pazarladığı tüm ülke/bölge ve alanlarda geçerlidir. Alacağınız garanti hizmetinin düzeyi yerel standartlara göre değişebilir. HP, ürün üzerinde, yasal veya mevzuata bağlı nedenlerle, sınırları içinde çalıştırılması hiçbir zaman düşünülmemiş ülkelerde/bölgelerde çalıştırılması için biçim, uygunluk ve işlev değişikliği yapmayacaktır.

YEREL KANUNLARIN İZİN VERDİĞİ ÖLÇÜDE, BU GARANTİDEKİ ÇÖZÜMLER SİZİN İÇİN YEGÂNE ÇÖZÜMLERDİR. YUKARIDA BELİRTİLENLER HARİCİNDE, NE HP, NE DE TEDARİKÇİLERİ, VERİ KAYBINDAN VEYA SÖZLEŞMEDEN, HAKSIZ FİİLDEN YA DA BİR BAŞKA DURUMDAN DOĞAN DOĞRUDAN, ÖZEL, ARIZİ, NEDEN OLUNAN (KÂR VE VERİ KAYBI DAHİL) VEYA BENZERİ HASARDAN SORUMLU DEĞİLDİR. Bazı ülkeler/bölgeler, eyaletler ya da illerde, dolaylı veya arızî zararların kapsam dışında bırakılmasına izin verilmemektedir; bu yüzden, yukarıdaki sınırlama veya istisna size uygulanmayabilir.

YASALARIN İZİN VERDİĞİ ÖLÇÜDE BU BİLDİRİMDEKİ GARANTİ KOŞULLARI, ÜRÜNÜN SİZE SATILMASIYLA İLGİLİ TANINAN ZORUNLU YASAL HAKLARI HARİÇ TUTMADIĞI, SINIRLAMADIĞI VE DEĞİŞTİRMEDİĞİ GİBİ BUNLARA EK OLARAK SAĞLANMAKTADIR.

Müşteri desteği

Garanti süreniz boyunca, ülkeniz/bölgeniz için ücretsiz sunulan telefon desteğinden yararlanın

Ülke/bölge telefon numaraları ürünün kutusundaki broşürden veya www.hp.com/support/ adresinden bulunabilir.

Ürün adını, seri numarasını, satın alındığı tarihi ve sorunun açıklamasını hazır bulundurun.

24 saat İnternet desteği alın

www.hp.com/go/ljanalogfaxaccessory500_manuals

B Özellikler

- [Faks aksesuarı ürün özellikleri](#)
- [Yedek parçalar ve aksesuarlar](#)

Faks aksesuarı ürün özellikleri

Çevre belirtileri	
Çalışma ortamı	<ul style="list-style-type: none">Sıcaklık: 10 - 32,5°C (50 - 91°F)Bağıl Nem: %20 - 80 (yoğunlaşmayan)
Saklama ortamı	<ul style="list-style-type: none">Sıcaklık: -20°C - 40°C (-4°F - 104°F)Bağıl Nem: En fazla %95 (yoğunlaşmayan)
Faks özellikleri	
Faks uyumluluğu	<ul style="list-style-type: none">CCIT/ITU-T Grup 3, EIA/TIA Sınıf 1, Sınıf 2.1
Telefon bağlantısı	<ul style="list-style-type: none">RJ11
Sıkıştırma yöntemleri	<ul style="list-style-type: none">MH, MR, MMR ve JBIG
Aktarım hızları ve desteklenen standartlar	<ul style="list-style-type: none">14.400, 12.000, 9.600, 7.200 bps'de V.1714.400, 12.000 bps'de V.339.600, 7.200 bps'de V.294.800, 2.400 bps'de V.2716.800, 19.200, 21.600, 24.000, 26.400, 28.800, 31.200, 33.600 bps'de V.34
Modem hızı	<ul style="list-style-type: none">En fazla 33,6K bit/sn. (bps)
Hızlı arama	<ul style="list-style-type: none">Evet
Faks çözünürlüğü, (gönderme ve alma)	<ul style="list-style-type: none">Standart - 200 x 100 nokta/inç (dpi)Normal - 200 x 200 dpiHızlı - 300 x 300 dpiMükemmel -200 x 400 (yalnızca alırken)Mükemmel -400 x 400 (yalnızca alırken)

Yedek parçalar ve aksesuarlar

Faks aksesuarının yedek parçalarını edinmek için satış temsilcinize veya Hewlett-Packard satıcınıza başvurabilirsiniz.

C Yasal düzenleme bilgileri

- [Çevreci Ürün Yönetim Programı](#)
- [Uyumluluk Beyanı](#)
- [FCC mevzuatı](#)
- [Additional FCC statement for telecom products \(US\)](#)
- [Japan Telecom İşareti](#)
- [Telefon Müşterilerini Koruma Yasası \(ABD\)](#)
- [Kanada DOC düzenlemeleri](#)
- [Industry Canada CS-03 requirements](#)
- [AB Telekomünikasyon İşletim Bildirisi](#)
- [New Zealand Telecom Statements](#)
- [EMI bildirisi \(Tayvan\)](#)
- [VCCI beyanı \(Japonya\)](#)
- [EMC bildirim \(Çin\)](#)
- [EMC bildirim \(Kore\)](#)
- [Malzeme Tablosu \(Çin\)](#)

Çevreci Ürün Yönetim Programı

Çevreyi koruma

Hewlett-Packard Company, çevreye zarar vermeyen kaliteli ürünler sağlamayı ilke edinmiştir. Bu ürün, çevre üzerindeki etkilerini en aza indirecek bazı özelliklerle tasarlanmıştır.

Plastik Parçalar

25 gramdan daha ağır plastik parçalarda, ürünün kullanım ömrünün sonunda plastik parçaların geri dönüşüm için tanımlanmasını kolaylaştıran, uluslararası standartlara uygun işaretler bulunur.

Malzeme kısıtlamaları

Bu HP ürününe cıva eklenmemiştir.

Bu HP ürününde pil yoktur.

Atık ekipmanların kullanıcılar tarafından imha edilmesi

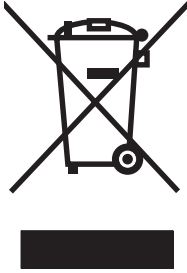

Bu simge, ürününüzü diğer ev atıkları ile atmamanız gerektiği anlamına gelir. Bunun yerine atık cihazınızı, elektrikli ve elektronik atık cihazların geri dönüştürülmesi için belirtilen toplama noktasına teslim ederek insan sağlığını ve çevreyi korumalısınız. Daha fazla bilgi için lütfen ev atığı imha hizmetlerine danışın veya bkz.: www.hp.com/recycle.

Aşağıdakiler dahil

Bu çevre konuları ile ilgili bilgi almak için:

- Bu ürün veya pek çok ilgili HP ürünü için ürün çevresel profili sayfası
- HP'nin çevreye verdiği önem
- HP'nin çevresel yönetim sistemi
- HP'nin kullanım ömrü sona eren ürünler için iade ve geri dönüşüm programı
- Malzeme Güvenliği Veri Sayfaları

www.hp.com/go/environment veya www.hp.com/hpinfo/globalcitizenship/environment sitesini ziyaret edin.

Uyumluluk Beyanı

Uyumluluk Bildirimi

ISO/IEC 17050-1 ve EN 17050-1'e göre: DoC# BOISB-0703-00-rel.12.0

Üreticinin Adı:	Hewlett-Packard Company
Üreticinin Adresi:	11311 Chinden Boulevard Boise, Idaho 83714-1021, ABD

Aşağıdaki

Ürün Adı:	HP Analog Fax Accessory 500
Yasal Model Numarası:²⁾	BOISB-0703-00
Ürün Seçenekleri	Tümü
Toner Kartuşu/Görüntü Dramı	Bilgi Yok

ürününün aşağıdaki Ürün Özellikleri'ne uygun olduğunu beyan eder:

GÜVENLİK:	IEC 60950-1:2005 / EN60950-1: 2006 +A11:2009 +A12:2011
EMC:	CISPR22:2005 +A1/ EN55022:2006 +A1 - A Sınıfı ^{1), 3)} EN 55024:1998 +A1:2001 +A2:2003 EN61000-3-2:2006 +A1:2009 + A2:2009 FCC Başlık 47 CFR, 15. Bölüm A Sınıfı ¹⁾ /ICES-003, Sayı 4
TELEKOM:	ES203-201; FCC Başlık 47 CFR, Bölüm 68 ⁴⁾
RoHOS	EN 50581:2012

Tamamlayıcı Bilgiler:

Burada söz edilen ürün, 2004/108/EC sayılı EMC Yönergesinin, 2006/95/EC sayılı Düşük Voltaj Yönergesinin, 1999/5/EC sayılı R&TTE Yönergesinin gerekliliklerini karşılar ve bunu belirtmek üzere CE İşaretine  sahiptir.

Bu Aygıt, FCC kurallarının 15. Bölümüne uygundur. Çalışması, aşağıdaki iki Koşula tabidir: (1) bu aygıt zararlı parazite neden olmaz ve (2) bu aygıt alınan her türlü paraziti, istenmeyen çalışma biçimine sebep olabilen parazit de dahil olmak üzere kabul eder.

1) Ürün, Hewlett-Packard Kişisel Bilgisayar Sistemleri kullanılarak, standart bir yapılandırma ile test edilmiştir.

2) Yasa gereği, bu ürüne Yasal model numarası verilmiştir. Bu numara, ürün adı ya da ürün numaraları ile karıştırılmamalıdır.

3) Ürün EN55022 & CNS13438 Sınıf A gereksinimlerini karşılar ve bu durumda aşağıdakiler geçerlidir: "Uyarı: Bu, A Sınıfı bir üründür. Kapalı ortamda bu ürün radyo parazitine neden olabilir ve bu durumda kullanıcının gerekli önlemleri alması gerekir."

4) Bu ürüne, yukarıda belirtilenlere ek olarak hedef ülkelerle/bölgelerle ilgili Telekom onayları ve standartları uygulanmıştır.

Boise, Idaho 83714-1021, ABD

Şubat 2013

Yalnızca Yasal Düzenlemelerle ilgili konular için:

Uyumluluk Bildirimi

ISO/IEC 17050-1 ve EN 17050-1'e göre: DoC# BOISB-0703-00-rel.12.0

Avrupa için Başvuru Adresi:	Bölgemizdeki Hewlett-Packard Satış ve Hizmet Bürosu veya Hewlett-Packard GmbH, HQ-TRE, Herrenberger Straße 140, 71034 Böblingen, Almanya http://www.hp.com/go/certificates
ABD İletişim:	Product Regulations Manager, Hewlett-Packard Company, PO Box 15, Mail Stop 160, Boise, Idaho 83707-0015 (Telefon: 208-396-6000)

FCC mevzuatı

Bu aygıt test edilmiş ve FCC Kuralları Bölüm 15'te bulunan A Sınıfı dijital aygıtların tabi olduğu sınırlara uygun bulunmuştur. Bu sınırlamalar, donanım ticari bir ortamda çalıştırıldığında, zararlı girişime karşı makul düzeyde koruma sağlamak üzere tasarlanmıştır. Bu aygıt, radyo frekans enerjisi yaratır, kullanır, yayabilir ve üreticinin talimatlarına göre kurulup kullanılmazsa, radyo iletişimine zararlı girişime yol açabilir. Bu aygıtın konutların bulunduğu bir alanda kullanılması zararlı girişime neden olabilir; bu durumda, kullanıcı masrafları üstlenerek etkileşimi gidermek zorundadır.



NOT: Yazıcıya yapılan, HP tarafından açıkça onaylanmamış değişiklikler, kullanıcının bu aygıtı çalıştırma yetkisini geçersiz kılabilir.

Blendajlı bir kablo kullanılması, FCC kuralları 15. Bölüm'ünde yer alan A Sınıfı sınırlarına uyulması için gereklidir.

Additional FCC statement for telecom products (US)

This equipment complies with Part 68 of the FCC rules and the requirements adopted by the ACTA. On the back of this equipment is a label that contains, among other information, a product identifier in the format US:AAAEQ##TXXXX. If requested, this number must be provided to the telephone company.

The REN is used to determine the quantity of devices, which may be connected to the telephone line. Excessive RENs on the telephone line may result in the devices not ringing in response to an incoming call. In most, but not all, areas, the sum of the RENs should not exceed five (5.0). To be certain of the number of devices that may be connected to the line, as determined by the total RENs, contact the telephone company to determine the maximum REN for the calling area.

This equipment uses the following USOC jacks: RJ11C.

An FCC-compliant telephone cord and modular plug is provided with this equipment. This equipment is designed to be connected to the telephone network or premises wiring using a compatible modular jack, which is Part 68 compliant. This equipment cannot be used on telephone company-provided coin service. Connection to Party Line Service is subject to state tariffs.

If this equipment causes harm to the telephone network, the telephone company will notify you in advance that temporary discontinuance of service may be required. If advance notice is not practical, the telephone company will notify the customer as soon as possible. Also, you will be advised of your right to file a complaint with the FCC if you believe it is necessary.

The telephone company may make changes in its facilities, equipment, operations, or procedures that could affect the operation of the equipment. If this happens, the telephone company will provide advance notice in order for you to make the necessary modifications in order to maintain uninterrupted service.

If trouble is experienced with this equipment, please see the numbers in this manual for repair and (or) warranty information. If the trouble is causing harm to the telephone network, the telephone company may request you remove the equipment from the network until the problem is resolved.

The customer can do the following repairs: Replace any original equipment that came with the device. This includes the print cartridge, the supports for trays and bins, the power cord, and the telephone cord. It is recommended that the customer install an AC surge arrester in the AC outlet to which this device is connected. This is to avoid damage to the equipment caused by local lightning strikes and other electrical surges.

Japan Telecom İşareti



A08-0138004

Telefon Müşterilerini Koruma Yasası (ABD)

The Telephone Consumer Protection Act of 1991 makes it unlawful for any person to use a computer or other electronic device, including fax machines, to send any message unless such message clearly contains, in a margin at the top or bottom of each transmitted page or on the first page of the transmission, the date and time it is sent and an identification of the business, other entity, or individual sending the message and the telephone number of the sending machine or such business, or other entity, or individual. (The telephone number provided cannot be a 900 number or any other number for which charges exceed local or long distance transmission charges).

Kanada DOC düzenlemeleri

Complies with Canadian EMC Class A requirements.

« Conforme à la classe A des normes canadiennes de compatibilité électromagnétiques. « CEM ». »

Industry Canada CS-03 requirements

Notice: The Industry Canada label identifies certified equipment. This certification means the equipment meets certain telecommunications network protective, operational, and safety requirements as prescribed in the appropriate Terminal Equipment Technical Requirement document(s). The Department does not guarantee the equipment will operate to the user's satisfaction. Before installing this equipment, users should ensure that it is permissible for the equipment to be connected to the facilities of the local telecommunications company. The equipment must also be installed using an acceptable method of connection. The customer should be aware that compliance with the above conditions may not prevent degradation of service in some situations. Repairs to certified equipment should be coordinated by a representative designated by the supplier. Any repairs or alterations made by the user to this equipment, or equipment malfunctions, may give the telecommunications company cause to request the user to disconnect the equipment. Users should ensure for their own protection that the electrical ground connections of the power utility, telephone lines, and internal metallic water pipe system, if present, are connected together. This precaution can be particularly important in rural areas.

⚠ DİKKAT: Users should not attempt to make such connections themselves, but should contact the appropriate electric inspection authority, or electrician, as appropriate. The Ringer Equivalence Number (REN) of this device is 0,0.

Notice: The Ringer Equivalence Number (REN) assigned to each terminal device provides an indication of the maximum number of terminals allowed to be connected to a telephone interface. The termination on an interface may consist of any combination of devices subject only to the requirement that the sum of the Ringer Equivalence Number of all the devices does not exceed five (5.0). The standard connecting arrangement code (telephone jack type) for equipment with direct connections to the telephone network is CA11A.

AB Telekomünikasyon İşletim Bildirisi

Bu ürün, Avrupa Ekonomik Topluluğu (AET) ülkelerindeki/bölgelerindeki analog Kamu Telekomünikasyon Şebekeleri'ne (PSTN) bağlanacak şekilde tasarlanmıştır.

EU R&TTE 1999/5/EC (Ek II) Yönetmeliği'ne uygundur ve üzerinde gerekli CE uygunluk işareti bulunmaktadır.

Ayrıntılı bilgi için, bu kılavuzun başka bir bölümünde yer alan üreticinin Uygunluk Beyanı'na bakın.

Ancak, bireysel ulusal PSTN'ler arasındaki farklar nedeniyle, ürün, her PSTN sonlandırma noktasında başarılı çalışmayı koşulsuz olarak garanti edemeyebilir. Ağ uyumluluğu, PSTN'ye bağlantı hazırlığı sırasında müşteri tarafından seçilen doğru ayara bağlıdır. Lütfen kullanım kılavuzunda sunulan yönergelere uyun.

Ağ uyumluluk sorunları yaşarsanız lütfen ürün tedarikçinize veya ülkenizdeki/bölgenizdeki Hewlett-Packard yardım masasına başvurun.

Bir PSTN terminal noktasına bağlantı, yerel PSTN operatörü tarafından belirlenen bazı ek gereksinimlere tabi olabilir.

New Zealand Telecom Statements

The grant of a Telepermit for any item of terminal equipment indicates only that Telecom has accepted that the item complies with minimum conditions for connection to its network. It indicates no endorsement of the product by Telecom, nor does it provide any sort of warranty. Above all, it provides no assurance that any item will work correctly in all respects with another item of Telepermitted equipment of a different make or model, nor does it imply that any product is compatible with all of Telecom's network services.

This equipment may not provide for the effective hand-over of a call to another device connected to the same line.

This equipment shall not be set up to make automatic calls to the Telecom "111" Emergency Service.

This product has not been tested to ensure compatibility with the FaxAbility distinctive ring service for New Zealand.

EMI bildirisi (Tayvan)

警告使用者：

這是甲類的資訊產品，在居住的環境中使用時，可能會造成射頻干擾，在這種情況下，使用者會被要求採取某些適當的對策。

VCCI beyanı (Japonya)

この装置は、クラスA情報技術装置です。この装置を家庭環境で使用すると電波妨害を引き起こすことがあります。この場合には使用者は適切な対策を講ずるよう要求されることがあります。

VCCI-A

EMC bildirimi (Çin)

此为A级产品，在生活环境中，该产品可能会造成无线电干扰。在这种情况下，可能需要用户对其干扰采取切实可行的措施。

EMC bildirim (Kore)

A급 기기 (업무용 방송통신기기)	이 기기는 업무용(A급)으로 전자파적합등록을 한 기기이오니 판매자 또는 사용자는 이점을 주의하시기 바라며, 가정 외의 지역에서 사용하는 것을 목적으로 합니다.
-----------------------	--

Malzeme Tablosu (Çin)

有毒有害物质表

根据中国电子信息产品污染控制管理办法的要求而出台

部件名称	有毒有害物质和元素					
	铅 (Pb)	汞 (Hg)	镉 (Cd)	六价铬 (Cr(VI))	多溴联苯 (PBB)	多溴二苯醚 (PBDE)
打印引擎	X	0	0	0	0	0
控制面板	0	0	0	0	0	0
塑料外壳	0	0	0	0	0	0
格式化板组件	X	0	0	0	0	0
碳粉盒	X	0	0	0	0	0

0609

0：表示在此部件所用的所有同类材料中，所含的此有毒或有害物质均低于 SJ/T11363-2006 的限制要求。

X：表示在此部件所用的所有同类材料中，至少一种所含的此有毒或有害物质高于 SJ/T11363-2006 的限制要求。

注：引用的“环保使用期限”是根据在正常温度和湿度条件下操作使用产品而确定的。

Dizin

- A**
aksesuarlar 145
alınan faksları damgalama 31
alınan faksları damgalama ayarları 104
arama modu
ayar 16, 84
arama öneki 87
ayar 19
arama raporu 54, 135
arka plan ayarı
iletilen fakslardan kaldırma 21
renkli kağıdı kopyalama 21
atıkların imha edilmesi 148
atlama
boş sayfa 27
ayarlar
açık/koyu ayarı 21
arama modu 16
arama öneki 19
arka plan 21
bellek kilidi 120
çevir sesi algılama 18
çözünürlük 23
faks 16, 83
faks alma 28, 96
faks gönderme 16, 83
faks ileme 33
faks numaralarını hızlı arayarak eşleştirme 21
faks numarası onayı 20
- fatura kodları 22, 95
genel faks 19
genel gönderme ayarları 87
gerekli 11, 78
hata düzeltme modu 22
JBIG sıkıştırma 20
kaplama üstbilgisi 18
keskinlik 20
menü 12
meşgulse yeniden ara 17
modem ses düzeyi 16
tarih ve saat biçimi 80
yanıt vermiyorsa yeniden ara 18
yeniden arama aralığı 17
ayarlar menüsü görünmüyor 12
- B**
belge standartları 2
bellek kilidi
devre dışı bırakma 120
etkinleştirme 120
PIN 42
bellek, faksları kaydetme ve silme 36, 110
besleme sorunları 46, 126
bildirim ayarları 24, 31, 91
bildirim faks ayarları 103
bir faksı iletme 33
boş sayfa atlama 27, 95
- C**
civa içermeyen ürün 148
- Ç**
çevir sesi
ayar 16, 84
çevir sesi algılama 86
çevir sesi algılama, ayar 18
çevresel özellikler 144
çıkış bölmesi faks ayarları 105
çıkış taraflarını ayarlama faks ayarları 106
çözünürlük
ayar 23, 90
çözünürlük, faks gönderme/alma 144
- D**
darbeli arama
ayar 16, 84
- depolama, ortam 144
destek 141
dijital gönderme yardımcı programı, uzaktan yapılandırma 15, 82
dikkat edilecek noktalar 2
DSS. *Bkz.* dijital gönderme yardımcı programı
duraklatma, çalarken 36, 110
durum mesajı çubuğu 110
durum, faks aksesuarı sayfası 45, 124
- E**
elden çıkarma, kullanım ömrü sona erdiğinde 148
engellenen faks listesi
numaraları kaldırma 29
numaraları silme 103
oluşturma 29, 102
tüm numaraları temizleme 30
engellenen faks listesi raporu yazdırma 56, 135
etkinlik günlüğü 55, 134
EWS
yoklamayı etkinleştirme 107
- F**
faks
alma 114
besleme sorunları 46, 126
çözünürlük 144
gerekli ayarlar 11, 78
gönderme 36, 110
iptal etme 40, 114
kurulum sihirbazı 78
telefon hattını bağlama 11
yapılandırma sihirbazı 12
yazdırma 120
faks adres defteri 113
faks aksesuarı
telefon hattını bağlama 11
faks aksesuarı kurulumu 6
faks aksesuarını takma 60, 63, 67, 71
faks alma 114
faks alma ayarları 28, 96
alınan faksları damgalama 31, 104
bildirim 31, 103

çalma aralığı 97
çalma sıklığı 98
çıkış bölmesi 105
çıkış taraflarını ayarlama 106
faks yazdırma zamanlaması 28
faksları engelleme 102
gelen faksları engelleme 29
hız 97
kağıt seçimi 105
kağıt tepsisi 106
kağıt tepsisi seçimi 32
kurulum 28, 96
sayfaya sığdır 32, 104
varsayılan iş seçenekleri 30
yanıtlama zil sesi sayısı 96
zil sesi düzeyi 28, 96
faks alma hızı 97
faks arama ayarları 16, 83
faks arama modu 84
faks arama ses düzeyi 83
faks arşivi 32, 33
etkinleştirme 33
faks arşivleme 106
etkinleştirme 107
faks ayarları 16, 83
alma 28, 96
arama 16, 83
faks yazdırma zamanlaması 28
gelen faksları engelleme 29
genel 19
gönderme 16, 83
görüntü işleme 98
tarih ve saat 80
zil sesi düzeyi 28
faks bildirimini 24, 31, 91
faks çalma aralığı ayarları 97
faks çalma sıklığı ayarları 98
faks gönderme
biden fazla alıcıyı silme 41, 116
birden fazla alıcıya 40, 115
faks adres defterini kullanma 113
telefon rehberindeki numaraları kullanma 39
faks gönderme ayarları 16, 83
arama 16, 83
arama modu 84

arama öneki 87
arama ses düzeyi 83
boş sayfa atlama 95
çevir sesi algılama 86
çözünürlük 90
faks numarası onayı 87
genel 87
görüntü ayarı 93
görüntü önizlemesi 90
hata düzeltme modu 89
hata oluşması halinde yeniden arama 85
hız 84
içerik yönü 92
iş oluşturma 94
meşgulse yeniden ara 85
metin/resim 94
orijinal boyut 92
varsayılan iş seçenekleri 22
yanıt vermiyorsa yeniden ara 86
yeniden arama aralığı 84
faks gönderme hızı 84
faks iletme 32, 33, 106
etkinleştirme 107
faks işlevi 11, 78
faks kurulum ayarları 96
faks numaralarını hızlı arayarak eşleştirme 21
faks numarası onayı 20, 87
faks üstbilgisi 13
faks yanıtlama zil sesi sayısı ayarları 96
faks yazdırma zamanlaması 28, 101
faks yoklama 30, 108
faks zil sesi düzeyi ayarları 96
faks iptal etme 40, 114
faksları arşivleme 32, 33
faksları iletme 32
fatura kodları 22, 95
fatura kodu raporu yazdırma 55, 135
FCC mevzuatı 151
fotoğraflar, düşük kalite 36, 110
G
garanti
ürün 139, 140
gelen faksları engelleme 29, 102

genel faks ayarları 19
genel faks gönderme ayarları 87
gerekli ayarlar
ülke/bölge 11, 78
gömülü Web sunucusu 14, 81
görüntü ayarı 93
görüntü işleme
ayarlar 98
görüntü yönü 100
kenarları silme 99
keskinlik 98
renk algılama 99
renk tonu ayarı 101
sayfa kırpması 100
görüntü önizlemesi 90
görüntüyü ayarlama 26
grafikler, düşük kalite 36, 110
grup araması. Bkz. hızlı arama günlük/rapor
engellenen faks listesi raporu 56, 135
etkinlik günlüğü 55, 134
etkinlik günlüğü, silme 56, 135
faks arama raporu 54, 135
fatura kodu raporu 55, 135
fatura raporu, silme 56
hızlı arama listesi raporu 56, 135
günlük/rapor verilerini silme 56, 135
güvenlik ayarları 42
H
hata
kodlar 49, 129
hata düzeltme modu ayarlar 22, 89
hata oluşması halinde yeniden arama 85
hızlı arama
liste raporu 56, 135
oluşturma 40, 115
silme 41, 116
HP Color LaserJet CM 3530 5
HP Color LaserJet CM 4540 59
HP Color LaserJet Enterprise M4555 59
HP ile iletişim kurma 141
HP LaserJet Enterprise 500 59

HP LaserJet Enterprise 500 Color 59
HP LaserJet Enterprise M725 MFP Series 59

I
içerik yönlendirme 25

i
içerik yönü 92
iletilen fakslar için açık/koyu ayarı 21
iletin fakslar için koyu/açık ayarı 21
ipuçları 2
iş oluşturma 27, 94

J
Japonya VCCI beyanı 157
JBIG sıkıştırma ayar 20

K
kağıt seçimi faks ayarları 105
kağıt tepsisi faks ayarları 106
kağıt tepsisi seçimi 32
Kanada DOC düzenlemeleri 154
kaplama üstbilgisi ayar 18
keskinlik ayarı iletin fakslar için 20
kilitli faksları yazdırma 120
kilitli faks yazdırma 120
Kore EMC bildirimini 158
kullanılan piller 148
kullanım ömrü sona erdiğinde elden çıkarma 148
kurulum faks alma 28

L
LAN faks 12

M
malzeme kısıtlamaları 148
menü, faks ayarları 12
meşgulse yeniden ara 85 ayar 17
metin/resim 94
Metin/resim en iyi duruma getirme 26

modem hızı 48, 127, 144
modem ses düzeyi 16
modeme bağlanma 78
müşteri desteği 141

N
notlar 2

O
orijinal boyut 25, 92
orijinal taraflar 23

Ö
örnek otomatik arama 19, 87
özellikler 144
özellikler, tanım 3

P
parçalar 4
PBX sistemleri ile ilgili sorunları giderme 47, 128
PIN değiştirme 43
oluşturma 42
yeniden ayarlama 43

S
sayfaya sığdır 32, 104
sayfaya sığdır faks ayarları 104
servis ayarları 57, 136
sesli aramalar ve yeniden denemeler 42, 120
sihirbaz, faks kurulum 78
sihirbaz, faks yapılandırma 12 sorun giderme faks ayarları menüsü görünmüyor 12
PBX sistemleri 47, 128
yavaş faks alma 48, 127
yavaş faks iletme 47, 128
standartlar, belge 2

Ş
şirket adı 13

T
T.30 İzleme raporu 57, 136
takma HP Color LaserJet CM4540 60
HP Color LaserJet M4555 63

HP LaserJet Enterprise 500 67
HP LaserJet Enterprise 500 MFP 71
tarayıcı, Web uzaktan yapılandırma 14, 81
tarih/saat ayarı 12, 80
tarih/saat ayarları 80
TayvanEMI Bildirisi 157
telefon hatları sorunlarını giderme 47, 128
telefon hattı bağlantı 78
telefon hattı, faks aksesuarını bağlama 11
telefon numarası 13
telefon rehberi 39

U
uyarılar 2
uyumluluk beyanı 149
uzaktan faks yapılandırma 81
uzaktan yapılandırma 14 dijital gönderme yardımcı programı 15, 82
Web Jetadmin 14, 81
Web tarayıcısı 14, 81

Ü
ülke/bölge 13
ürün yazılı yükseltmeleri 58, 137
ürününe takma HP Color LaserJet CM3530 6

V
varsayılan iş seçenekleri 22, 30, 103
veritabanı 56
VoIP 43, 121

W
Web Jetadmin, uzaktan yapılandırma 14, 81

Y
yanıt vermiyorsa yeniden ara 86 ayar 18
yanıtlama zil sesi sayısı 96
yapılandırılmamış 11, 78
yapılandırma uzaktan 14, 81

yasal bildirimler

uyumluluk beyanı 149

yavaş faks alma 48, 127

yavaş faks iletme 47, 128

yedek parçalar 145

yeniden arama aralığı, ayar 17,
84

yoklama 30, 107, 108

etkinleştirme 107

yönlendirme 25

Z

zamanlama

faks yazdırma 101

zil sesi düzeyi 28



CC487-91222

