

Stampante HP Designjet L65500

Manuale di manutenzione e risoluzione dei problemi (seconda edizione)



Note legali

© 2009 Hewlett-Packard Development Company, L.P.

Le informazioni contenute in questo documento sono soggette a modifica senza preavviso.

Le sole garanzie per prodotti e servizi HP sono espresse in modo esplicito nelle allegate dichiarazioni di garanzia. Nessuna delle informazioni contenute deve essere interpretata come garanzia aggiuntiva. HP non sarà responsabile per omissioni o errori tecnici o editoriali contenuti nel presente documento.

Marchi

Microsoft® e Windows® sono marchi registrati negli Stati Uniti d'America di proprietà di Microsoft Corporation.

Sommario

1 Misure di sicurezza

Istruzioni generali per la sicurezza	1
Informazioni di avviso e di attenzione	2
Etichette di avviso	2
Pulsanti di interruzione di emergenza	4

2 Stato della stampante

Controllo dello stato della stampante	5
Avvisi della stampante	5

3 Calibrazione della stampante

Allineamento delle testine di stampa	6
Compensazione dell'avanzamento del supporto di stampa	8
Calibrazione del colore	8
Restrizioni inchiostro	10
Profili colore	11

4 Manutenzione dell'hardware

Manutenzione delle cartucce di inchiostro	12
Manutenzione delle testine di stampa	12
Manutenzione dei supporti di stampa	12
Controllo delle testine	13
Pulizia del coperchio del carrello	14
Pulizia delle guide del carrello	14
Pulizia della parte esterna della stampante	16
Pulizia dei depositi di inchiostro	16
Pulizia del sensore lineare e degli ingressi aerosol	17
Pulizia del rotolo principale	18
Pulizia dei supporti dei bordi del supporto di stampa	18
Pulizia delle rotelle dei ganci	19
Pulizia della piastra	19
Pulizia delle testine di stampa	19
Pulizia del sensore di avanzamento del supporto di stampa	19
Pulizia dei sensori di temperatura	20
Manutenzione dei dispositivi di pulizia delle testine di stampa	21
Sostituzione delle schiume di lubrificazione del carrello	22
Sostituzione della scatola del sensore lineare	24

Sostituzione del rotolo di pulizia delle testine di stampa e dei filtri aerosol	25
Spostamento della stampante	29
Kit di manutenzione della stampante	30
Kit di pulizia	30

5 Manutenzione del software

Manutenzione di HP Internal Print Server	31
Aggiornamento del firmware	32

6 Risoluzione dei problemi relativi al supporto di stampa

Il supporto di stampa non viene caricato correttamente	33
Il supporto di stampa si è inceppato	33
Il supporto di stampa non è fissato alla bobina di input	34
Il supporto di stampa si blocca sulla piastra	35
L'inchiostro è ancora bagnato quando il supporto di stampa fuoriesce	35
Sul supporto di stampa sono presenti macchie di inchiostro	35

7 Risoluzione dei problemi relativi alla qualità di stampa

Consiglio generale	36
Banding	36
I colori non sono allineati	38
La stampa è granulosa	40
La stampa è macchiata	40
Il supporto di stampa non è piatto	41
I bordi degli oggetti sono imprecisi o sfocati	41
I colori sembrano sbiaditi	41
I colori non sono precisi	42

8 Risoluzione dei problemi relativi alle cartucce di inchiostro e alle testine di stampa

Impossibile inserire una cartuccia di inchiostro	43
Impossibile inserire una testina di stampa	43
Un messaggio sul pannello frontale suggerisce di sostituire o riposizionare una cartuccia di inchiostro	43
Un messaggio sul pannello frontale suggerisce di sostituire o riposizionare una testina di stampa	44
Una testina di stampa si è surriscaldata	44
Una testina di stampa ha danneggiato il supporto di stampa	45
Errori relativi al rotolo di pulizia delle testine di stampa errato	45

9 Risoluzione di altri problemi

La stampante non stampa	46
Stampante lenta	46
HP Internal Print Server non è in grado di rilevare la stampante	46
Aggiornamento di HP Internal Print Server	47
I file del processo di stampa non sono stati eliminati correttamente	47
La calibrazione del colore non riesce	47

10 Messaggi di errore del pannello frontale

11 Quando utilizzare il manuale

Documentazione	53
HP Proactive Support	53
Servizio di assistenza clienti HP	53
Info su servizi	55

Appendice A Diagramma di flusso della creazione di una preimpostazione

Indice analitico	57
-------------------------------	-----------

1 Misure di sicurezza

Istruzioni generali per la sicurezza

⚠ **AVVERTENZA!** La tensione nei circuiti interni è pericolosa e può provocare morte o lesioni gravi alla persona.

All'interno non sono presenti parti riparabili dall'operatore. Per l'assistenza, rivolgersi a personale qualificato.

I dispositivi di scollegamento per l'assistenza sono i due interruttori di derivazione che si trovano nell'unità di distribuzione dell'alimentazione (PDU, Power Distribution Unit) dell'edificio.

Pericolo di scosse elettriche

Per evitare il rischio di scosse elettriche, non tentare di effettuare le seguenti azioni:

- Smontare il cabinet del controllo elettrico.
- Smontare i sottosistemi della stampante dedicati all'asciugatura e all'essiccazione.
- Rimuovere o aprire qualsiasi altro coperchio chiuso o spina del sistema.

📄 **NOTA:** Fusibili che si bruciano dopo la sostituzione possono indicare un malfunzionamento dei circuiti elettrici all'interno del sistema. Far controllare il sistema da personale di assistenza qualificato e non tentare di sostituire nuovamente il fusibile.

Rischio meccanico

La stampante è dotata di parti mobili che possono provocare lesioni. Per evitare lesioni personali, osservare le seguenti precauzioni quando si lavora vicino alla stampante.

- Stare distanti e tenere lontano i vestiti dalle parti mobili della stampante.
- Evitare di indossare collane, braccialetti e altri oggetti pendenti.
- Le persone con capelli lunghi devono proteggerli per evitare che cadano o si impiglino nella stampante.
- Fare attenzione che maniche o guanti non restino impigliati nelle parti mobili della stampante.
- Evitare di stare in piedi vicino ai ventilatori che potrebbero provocare lesioni e potrebbero anche influire sulla qualità della stampa a causa dell'ostruzione del flusso d'aria.

Rischio di ustioni

I sottosistemi di asciugatura ed essiccazione della stampante operano a temperature elevate e possono causare ustioni da contatto. Per evitare lesioni alla persona, osservare le seguenti precauzioni.

- Evitare il contatto diretto con l'area della stampante dedicata all'asciugatura e all'essiccazione.
- Fare attenzione in caso di accesso al percorso del supporto di stampa.

Rischio di incendio

- △ **ATTENZIONE:** I sottosistemi di asciugatura ed essiccazione della stampante operano a temperature elevate.

Per evitare il rischio di incendio, osservare le seguenti precauzioni quando si utilizza la stampante:

- Non manipolare i moduli di riscaldamento.
- Caricare supporti di stampa in grado di resistere a temperature di 125°C.

Rischio legato al supporto di stampa pesante

Particolare attenzione va prestata nella gestione di supporti di stampa pesanti per evitare lesioni alla persona.

- Lo spostamento di un rotolo di supporto di stampa richiede sempre almeno due persone. È necessario fare attenzione per evitare strappi muscolari alla schiena e/o lesioni.
- Utilizzare sempre un elevatore a forca, un autocarro per pallet o altra attrezzatura analoga per sollevare i supporti di stampa.
- Indossare sempre abbigliamento e accessori protettivi inclusi stivali e guanti.

Gestione dell'inchiostro

La stampante non utilizza inchiostri solvibili e non presenta i problemi tradizionali legati a questi inchiostri. Tuttavia, HP consiglia di indossare dei guanti per maneggiare le cartucce di inchiostro o i rotoli di pulizia delle testine di stampa.







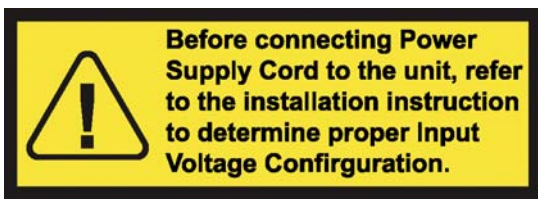

Informazioni di avviso e di attenzione

Nel presente manuale vengono utilizzati i seguenti simboli per garantire l'utilizzo appropriato della stampante ed evitarne il danneggiamento. Attenersi alle istruzioni contrassegnate da questi simboli.

- △ **AVVERTENZA!** La mancata osservanza delle istruzioni contrassegnate da questo simbolo potrebbe causare gravi lesioni personali o il decesso.
- △ **ATTENZIONE:** La mancata osservanza delle istruzioni contrassegnate da questo simbolo potrebbe causare lesioni lievi alla persona o il danneggiamento del prodotto.

Etichette di avviso

Etichetta	Spiegazione
 <p>WARNING HIGH LEAKAGE CURRENT EARTH CONNECTION ESSENTIAL BEFORE CONNECTING SUPPLY.</p>	La perdita di corrente può superare 3,5 mA.
 <p>Before connecting Power Supply Cord to the unit, refer to the installation instruction to determine proper Input Voltage Configuration.</p>	La stampante può essere connessa ad alimentatori a tensioni diverse.

Etichetta	Spiegazione
	Identifica il terminale della messa a terra principale
	Pericolo di choc elettrico. Non toccare.
	Pericolo di choc elettrico. Non toccare.
	Pericolo di choc elettrico. Nel caso in cui fosse necessario agire sul fusibile, le parti della stampante che rimangono sotto lo stimolo della corrente possono rappresentare un rischio durante l'assistenza. Pertanto, assicurarsi di spegnere completamente la stampante prima di effettuare l'assistenza.
	Alcune parti della stampante possono talvolta diventare calde. Non toccare.
	Utilizzare dei guanti protettivi per maneggiare le parti della stampante, i materiali di consumo o di scarto.
	Una volta caricato il supporto di stampa, il carrello si abbassa fino alla sua posizione normale e potrebbe schiacciare la mano o qualsiasi cosa lasciata sotto di esso.
	C'è pericolo che le mani possano rimanere intrappolate tra le ruote dentate.

Etichetta



Spiegazione

Durante la stampa il carrello della testina di stampa si sposta avanti e indietro attraverso il supporto di stampa.



Attenzione a questa parte mobile.

Pulsanti di interruzione di emergenza

La stampante dispone di quattro pulsanti di interruzione di emergenza. In caso di emergenza, è sufficiente premere uno di questi pulsanti per interrompere tutti i processi di stampa. Un messaggio di errore di sistema viene visualizzato nel pannello frontale e i ventilatori girano alla velocità massima. Assicurarsi che tutti i pulsanti di interruzione di emergenza siano rilasciati prima di riavviare la stampante.

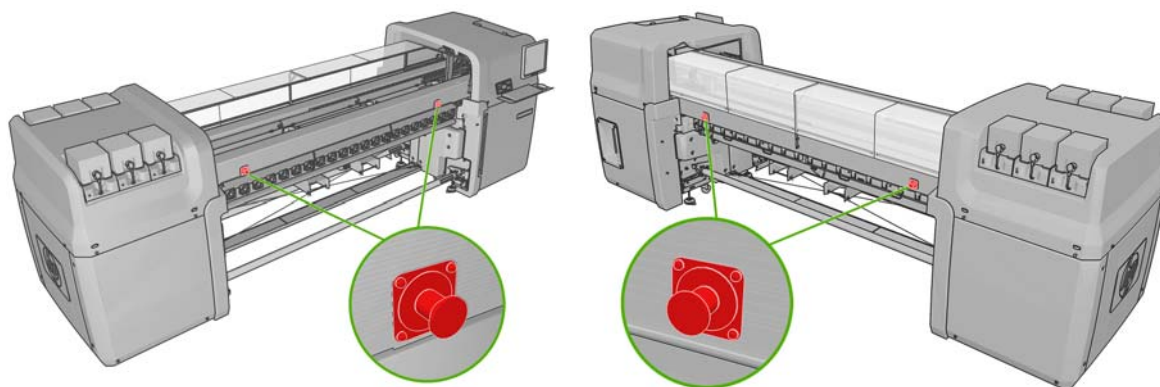

2 Stato della stampante

Controllo dello stato della stampante

È possibile controllare lo stato corrente della stampante nei seguenti modi:

- In HP Internal Print Server viene visualizzato lo stato della stampante, il supporto di stampa caricato e l'unità di stampa. Gli avvisi più recenti vengono riepilogati nella parte inferiore della finestra principale (vedere [Avvisi della stampante a pagina 5](#)).



- Per impostazione predefinita i livelli di inchiostro vengono visualizzati sul pannello frontale; in alternativa, è possibile visualizzare i livelli di inchiostro selezionando l'icona Unità di stampa . Inoltre, sul pannello frontale viene visualizzato l'avviso corrente più importante, se presente.

Avvisi della stampante

La stampante utilizza due tipi di avvisi per le comunicazioni:

- **Errori:** quando la stampante non è in grado di stampare.
- **Avvertenze:** quando è necessario intervenire sulla stampante, ad esempio per eseguire la calibrazione, un'operazione di manutenzione preventiva o la sostituzione della cartuccia di inchiostro.

Gli avvisi della stampante vengono visualizzati principalmente in HP Internal Print Server, mentre sul pannello frontale viene visualizzato un avviso alla volta.

- **HP Internal Print Server:** un elenco riepilogativo degli avvisi viene visualizzato nella parte inferiore sinistra della finestra principale. Per visualizzare un elenco più completo e dettagliato, selezionare **Informazioni > Avvisi**.
- **Display del pannello frontale:** sul pannello frontale viene visualizzato un solo avviso alla volta, ovvero quello ritenuto più importante. In genere è necessario premere il tasto **OK** per la conferma, ma gli avvisi scompaiono dopo un determinato periodo di tempo. Alcuni avvisi vengono nuovamente visualizzati quando la stampante è inattiva e non vi sono elementi più importanti da segnalare.

Per i seguenti avvisi è necessario l'intervento di un tecnico dell'assistenza:

- Manutenzione preventiva #1 necessaria
- Manutenzione preventiva #2 necessaria
- Manutenzione preventiva #3 necessaria
- Manutenzione preventiva #4 necessaria

3 Calibrazione della stampante

Allineamento delle testine di stampa

Un corretto allineamento fra le testine di stampa è fondamentale per ottenere accuratezza dei colori, transizioni fluide ai colori e bordi nitidi negli elementi grafici.

Per allineare le testine di stampa, accedere a HP Internal Print Server e selezionare **Stampante > Allineamento testina di stampa**. È possibile selezionare l'allineamento automatico o manuale; HP Internal Print Server consiglierà uno dei due, ma l'utente potrà sempre scegliere.

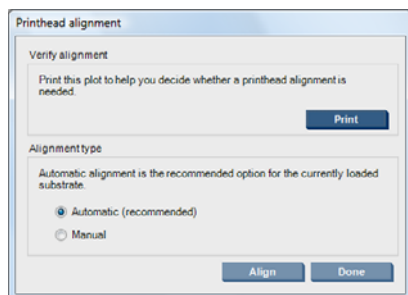

- L'allineamento automatico è una procedura completamente automatizzata che assicura un qualità di stampa ottimale nella maggior parte dei casi. La stampante stampa alcuni motivi e li acquisisce con il sensore lineare incorporato. Si tratta del metodo consigliato per qualsiasi supporto di stampa liscio e di alta qualità (tra cui vinile, supporti per striscioni o pellicola per retroilluminazione). Se le testine di stampa presentano molti ugelli difettosi, è possibile che l'allineamento automatico non consenta di ottenere risultati ottimali.

La procedura richiede circa 14 minuti e utilizza 9 pollici (22,86 cm) di supporto di stampa.

- L'allineamento manuale garantisce una ragionevole qualità di stampa nei casi in cui l'allineamento automatico non è possibile, generalmente perché è stato caricato un supporto di stampa con effetto tessuto marcato o non bianco (ad esempio supporti per striscioni in rete, materiale perforato, trasparente, colorato o alcuni tessuti). Vengono stampate 8 serie di motivi ed è necessario scegliere il miglior risultato di ciascuna serie (ad esempio il numero 10 nell'immagine riportata di seguito).

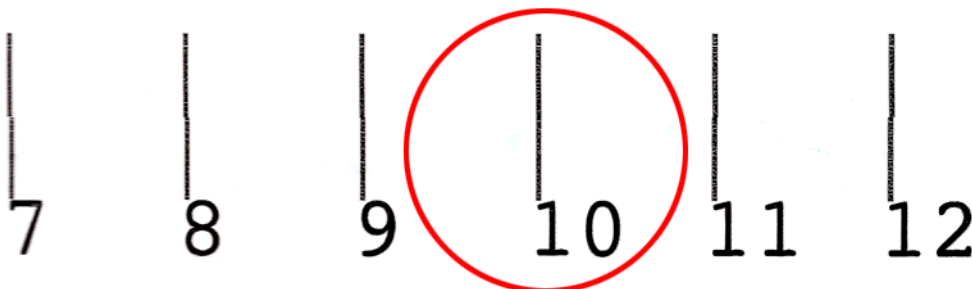

La procedura richiede circa 15 minuti e utilizza 9 pollici di supporto di stampa.

Risoluzione dei problemi relativi all'allineamento delle testine di stampa

In alcuni casi, è possibile che l'allineamento automatico delle testine di stampa non riesca. Talvolta, è possibile che sul pannello frontale venga visualizzato un messaggio di errore indicante che l'allineamento della testina di stampa automatico è stato annullato a causa di errori di scansione. In altri casi, non viene visualizzato alcun messaggio di errore ma la qualità di stampa non è soddisfacente. Di seguito sono riportate alcune possibili spiegazioni.

- Si è verificato un problema con l'avanzamento del supporto di stampa (vedere [Compensazione dell'avanzamento del supporto di stampa a pagina 8](#)). Dopo avere risolto gli eventuali problemi relativi all'avanzamento del supporto di stampa, tentare nuovamente l'allineamento automatico delle testine di stampa.
- Viene utilizzato un supporto di stampa con effetto tessuto marcato (alcuni supporti per striscioni), non bianco o molto riflettente (offset satinato). In questi casi utilizzare l'allineamento manuale delle testine di stampa.
- Sul supporto di stampa sono presenti arricciamenti. Assicurarsi che il supporto di stampa sia caricato correttamente con un livello di tensione uniforme. Se necessario, provare a regolare i parametri del supporto di stampa come la tensione o le temperature di asciugatura ed essiccazione.
- Il supporto di stampa non è sufficientemente ampio. Ripetere il processo di allineamento utilizzando un rotolo del supporto di stampa con una larghezza di almeno 24 pollici (610 mm).
- La finestra della stampante era aperta durante il processo di allineamento delle testine di stampa.
- Le testine di stampa non sono pulite. Vedere [Pulizia delle testine di stampa a pagina 19](#).

Se il problema persiste, provare a utilizzare l'allineamento manuale delle testine di stampa o contattare l'assistenza clienti (vedere [Servizio di assistenza clienti HP a pagina 54](#)).

Tracciato diagnostico dell'allineamento delle testine di stampa

La stampante offre un tracciato diagnostico dell'allineamento delle testine di stampa, per valutare la qualità dell'allineamento delle testine di stampa corrente. Per stamparlo, avviare HP Internal Print Server e selezionare **Stampante > Allineamento testina di stampa > Tracciato diagnostico**.

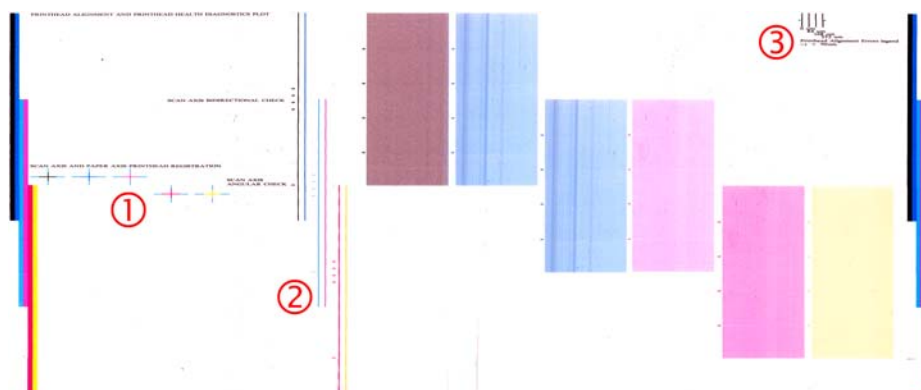

1. Le croci colorate sul lato sinistro del tracciato devono presentare righe ben allineate l'una con l'altra.
2. Le righe verticali a sinistra devono essere diritte, senza arricciature.
3. Tra le quattro righe verticali nella parte in alto a destra del tracciato, le due più a sinistra devono essere diritte, senza arricciature.

Compensazione dell'avanzamento del supporto di stampa

Un preciso avanzamento del supporto di stampa è importante per la qualità di stampa, poiché fa parte del controllo del corretto posizionamento dei punti sul supporto. Se il supporto di stampa non viene fatto avanzare con la distanza corretta fra i passaggi delle testine, le stampe presenteranno bande più chiare o più scure e la granulosità potrebbe aumentare.

La stampante dispone di un sensore per l'avanzamento del supporto di stampa ed è calibrata per eseguire correttamente l'avanzamento con tutti i supporti di stampa indicati nel pannello frontale. Quando si seleziona il tipo di supporto di stampa caricato, la stampante modifica la frequenza di avanzamento del supporto durante la stampa. Tuttavia, se si utilizza un supporto di stampa personalizzato o se la calibrazione predefinita del supporto non è soddisfacente, potrebbe essere opportuno modificare la compensazione dell'avanzamento del supporto di stampa. Vedere [Risoluzione dei problemi relativi alla qualità di stampa a pagina 36](#) per la procedura che consente di stabilire se la compensazione dell'avanzamento del supporto di stampa risolverà il problema.

È possibile visualizzare e modificare in qualsiasi momento la compensazione dell'avanzamento del supporto di stampa attualmente caricato da HP Internal Print Server selezionando il processo di stampa e successivamente il pulsante **Regolaz. stamp.** oppure selezionando **Stampante > Regolazioni di stampa**.

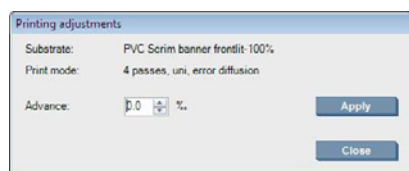

Se si preferisce la qualità di stampa ottenuta dopo aver modificato il valore nel campo Avanza, premere il pulsante **Applica** in modo che da quel momento in avanti venga sempre utilizzata la compensazione dell'avanzamento del supporto preferita per quel particolare tipo di supporto di stampa.

Se è sporco, il sensore per l'avanzamento del supporto di stampa potrebbe non funzionare correttamente. Vedere [Pulizia del sensore di avanzamento del supporto di stampa a pagina 19](#).

NOTA: Alcuni supporti di stampa non vengono rilevati dal sensore per l'avanzamento del supporto di stampa; in questi casi, il sensore non funziona e deve essere disattivato. È possibile disattivarlo tramite il campo Controllo autom. (OMAS) nella finestra Supp. stampa caricato di HP Internal Print Server. Se necessario, verrà visualizzato un avviso.

NOTA: Il sensore per l'avanzamento del supporto di stampa esegue la scansione del retro del supporto che dovrebbe presentare un unico colore e una sfumatura uniforme. Il corretto funzionamento del sensore non è garantito se sul retro del supporto è stata eseguita una stampa; in questo caso è possibile che non venga visualizzato un avviso, ma il sensore deve essere disattivato.

Calibrazione del colore

La calibrazione del colore consente alla stampante di produrre colori uniformi con un particolare tipo di supporto di stampa, anche in caso di modifica delle testine di stampa, delle cartucce di inchiostro e delle condizioni ambientali. Una volta eseguita la calibrazione del colore, è possibile prevedere di ottenere stampe con gli stessi colori da due stampanti diverse poste in località geograficamente diverse.

Il grafico di prova della calibrazione del colore viene stampato utilizzando la modalità di stampa descritta di seguito, in base alla densità dell'inchiostro utilizzato con il supporto di stampa.

- Sei passaggi per una densità di inchiostro del 100%
- Otto passaggi per una densità di inchiostro del 150%
- Quattordici passaggi per una densità di inchiostro del 250%

Per questo motivo si consiglia vivamente di ottimizzare la modalità di stampa appropriata prima di avviare la calibrazione del colore. Per ottimizzare il supporto di stampa preimpostato per una modalità di stampa specifica, vedere il *Manuale dell'utente*.

Per avviare la calibrazione del colore da HP Internal Print Server, selezionare **Supporto di stampa > Calibrazione colore**, quindi fare clic sul pulsante **Calibra**.

Il processo di calibrazione è completamente automatico e può essere eseguito senza l'intervento dell'utente dopo aver caricato il tipo di supporto di stampa da calibrare. Il processo richiede circa 18 minuti e si compone dei passaggi seguenti.

1. Viene stampato il Grafico di prova della calibrazione del colore e della restrizione di inchiostro a ciclo chiuso, che contiene scale di campioni di ogni inchiostro utilizzato nella stampante.

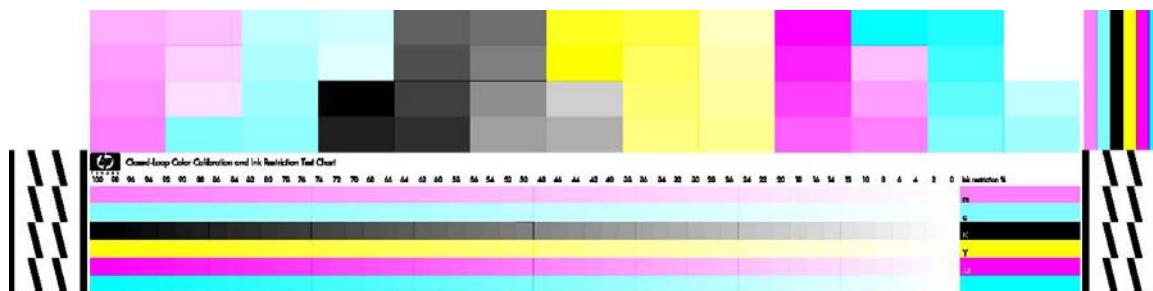

2. Il grafico di prova viene sottoposto a scansione e ne viene misurato il colore con HP Embedded Spectrophotometer. Se la scansione non viene completata correttamente, sul pannello frontale viene visualizzato un messaggio; vedere [La calibrazione del colore non riesce a pagina 47](#).
3. Dalle misurazioni effettuate dallo spettrofotometro, la stampante calcola le tabelle di correzione necessarie da applicare ai processi di stampa per ottenere colori uniformi su quel tipo di supporto di stampa.

La calibrazione deve essere eseguita nelle seguenti circostanze:

- Ogni volta che una testina di stampa viene sostituita
- Ogni volta che si introduce un nuovo tipo di supporto di stampa non ancora calibrato con l'insieme corrente di testine
- Ogni volta che si notano eccessive differenze di colore tra le stampe. Tali differenze di colore possono essere causate dall'invecchiamento e dall'usura delle testine di stampa, da modifiche delle caratteristiche del supporto di stampa tra un rotolo e un altro, da modifiche delle condizioni ambientali e così via.

Ogni volta che si sostituisce una testina di stampa, viene visualizzato un avviso per ricordare di eseguire la calibrazione del colore, a meno che gli avvisi non siano stati disabilitati. Se sono anche necessari l'allineamento delle testine di stampa e/o la compensazione dell'avanzamento del supporto di stampa, la calibrazione del colore deve essere sempre eseguita per ultima.

È possibile controllare lo stato della calibrazione del colore dei supporti di stampa tramite HP Internal Print Server o il pannello frontale. In HP Internal Print Server, selezionare **Supporto di stampa > Calibrazione colore > Mostra tutto**.

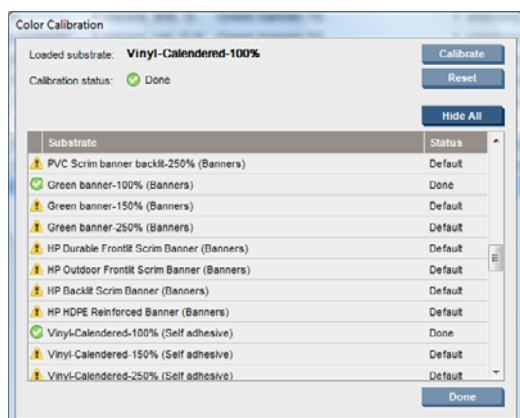

- Lo stato **Predefinito** indica che il supporto di stampa non è mai stato calibrato. In tal caso, ai processi di stampa verranno applicate le tabelle dei colori predefinite.
- Lo stato **Completa** indica che la calibrazione del colore è stata eseguita correttamente sul supporto di stampa.
- lo stato **Obsoleta** indica che è stata modificata una testina di stampa dall'ultima calibrazione del supporto di stampa; pertanto è necessario eseguire nuovamente la calibrazione del supporto di stampa.

La calibrazione del colore è basata sulla misurazione del colore dei campioni stampati, tramite l'utilizzo di HP Embedded Spectrophotometer. Alcune caratteristiche dei supporti di stampa, ad esempio la ruvidità della superficie o la trasparenza, possono determinare misurazioni molto imprecise del colore riflettente di determinati tipi di supporti. La calibrazione del colore di questi supporti di stampa non sarà possibile o produrrà risultati di stampa inaccettabili.

Per sapere se un particolare tipo di supporto di stampa è adatto alla calibrazione del colore, consultare la tabella dei tipi supportati nel *Manuale dell'utente*. È possibile calibrare solo i supporti di stampa di larghezza più larghi di 914 mm (36 pollici).

È possibile risolvere i problemi relativi a un'errata calibrazione del colore ripristinando la calibrazione predefinita. In HP Internal Print Server, selezionare **Supporto di stampa > Calibrazione colore > Reimposta**.

È necessario calibrare un tipo di supporto di stampa prima di creare il relativo profilo colore; tuttavia, è possibile ripetere la calibrazione successivamente senza dover creare nuovamente il profilo colore.

Restrizioni inchiostro

Le restrizioni dell'inchiostro consentono di impostare la quantità massima di ciascun inchiostro primario (ciano, magenta, giallo, nero, ciano chiaro, magenta chiaro) che può essere posata su un determinato supporto di stampa.

Per regolare le percentuali di restrizione dell'inchiostro da HP Internal Print Server, selezionare **Supporto di stampa > Modifica > Colore**.

Le percentuali di restrizione dell'inchiostro possono essere impostate dal 50% al 100% per tutti gli inchiostri compilando le caselle appropriate. In genere, si consiglia una percentuale di circa l'80%.

Con impostazioni di percentuale elevate (intorno al 100%) viene utilizzato più inchiostro e di conseguenza può essere aumentata la gamma di colori, con lo svantaggio di lasciare un margine operativo inferiore al sistema di calibrazione del colore, che può influire negativamente sull'uniformità del colore stesso.

Con percentuali inferiori viene utilizzato meno inchiostro, è disponibile una gamma di colori più limitata e un intervallo di compensazione più elevato per una migliore uniformità del colore.

 **NOTA:** Le restrizioni dell'inchiostro definite in modo errato possono determinare risultati imprevedibili. È possibile ripristinare le impostazioni di restrizione dell'inchiostro predefinite selezionando **Supporto di stampa > Modifica > Colore > Reimposta**.

Il Grafico di prova della calibrazione del colore e della restrizione di inchiostro a ciclo chiuso contiene scale di inchiostro in passaggi del 2% che possono essere utili come una guida visiva per la selezione delle percentuali di restrizione dell'inchiostro.

Per stampare il Grafico di prova della calibrazione del colore e della restrizione di inchiostro a ciclo chiuso, selezionare **Supporto di stampa > Modifica > Colore > Stampa trac**.

Profili colore

La calibrazione del colore fornisce colori uniformi, solo che i colori uniformi non sono necessariamente precisi. Ad esempio, se la stampante stampa tutti i colori come nero, i relativi colori possono essere uniformi ma non sono precisi.

Per stampare colori precisi, è necessario convertire i valori dei colori dei file nei valori dei colori che consentiranno la produzione di colori corretti sulla base della stampante, degli inchiostri e del supporto di stampa in uso. Un profilo colore ICC è la descrizione di una combinazione di stampante, inchiostro e supporto di stampa contenente tutte le informazioni necessarie per la conversione dei colori.

Queste conversioni dei colori vengono eseguite dal processore di immagini raster (RIP, Raster Image Processor) e non dalla stampante. Per ulteriori informazioni sull'utilizzo di profili ICC, vedere la documentazione relativa al software applicativo e al RIP.

4 Manutenzione dell'hardware

Manutenzione delle cartucce di inchiostro

Per la normale durata della cartuccia di inchiostro non è prevista alcuna manutenzione particolare. Per mantenere la migliore qualità di stampa, è tuttavia opportuno sostituire le cartucce che hanno raggiunto la data di scadenza. Quando una cartuccia ha raggiunto la data di scadenza verrà visualizzato un avviso.

È inoltre possibile controllare la data di scadenza di una cartuccia in qualsiasi momento; vedere [Controllo dello stato della stampante a pagina 5](#).

Manutenzione delle testine di stampa

Per la normale durata di una testina di stampa non è prevista una manutenzione ordinaria. Per mantenere la migliore qualità di stampa, è tuttavia opportuno sostituire una testina di stampa che ha raggiunto la data di scadenza. Quando una testina di stampa ha raggiunto la data di scadenza verrà visualizzato un avviso.

È inoltre possibile controllare la data di scadenza di una testina di stampa in qualsiasi momento: vedere [Controllo dello stato della stampante a pagina 5](#).

Può essere necessario pulire e allineare periodicamente le testine di stampa: vedere [Pulizia delle testine di stampa a pagina 19](#) e [Allineamento delle testine di stampa a pagina 6](#).

Per verificare la presenza di ugelli bloccati nelle testine di stampa, vedere [Controllo delle testine a pagina 13](#).

 **SUGGERIMENTO:** Se si rimuove una testina di stampa non scaduta dalla stampante, in previsione di un riutilizzo successivo, il modo migliore per proteggerla è di riposizionare le protezioni che sono state rimosse prima di inserirla nella stampante.

Manutenzione dei supporti di stampa

Mantenere i supporti di stampa avvolti nel materiale di imballaggio sigillato quando non in uso e conservare i rotoli in posizione verticale per evitare il passaggio di sostanze plastiche in alcuni materiali.

Spostare i supporti di stampa dall'area di immagazzinamento all'area di produzione di stampe almeno 24 ore prima dell'utilizzo, in modo che possano adattarsi alla temperatura e all'umidità.

Controllo delle testine

Se si ritiene che le prestazioni di una o più testine di stampa non siano soddisfacenti:

1. Accedere a HP Internal Print Server e selezionare **Stampante > Pulizia testina di stampa**.

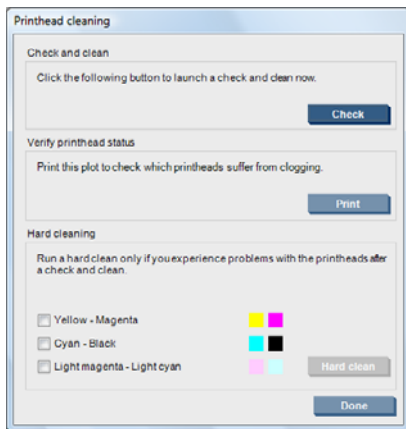

2. Premere il pulsante **Controlla** per eseguire la pulizia ordinaria.
3. Se il problema persiste, premere il pulsante **Stampa** nella stessa finestra per eseguire la stampa seguente. Ogni colore viene stampato da una sola testina di stampa ed evidenzia le prestazioni di quella testina.

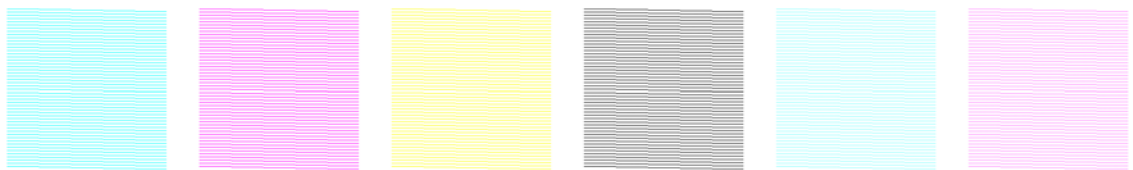

Se un numero significativo di ugelli delle testine di stampa è bloccato, nella stampa saranno presenti righe mancanti, come illustrato di seguito.

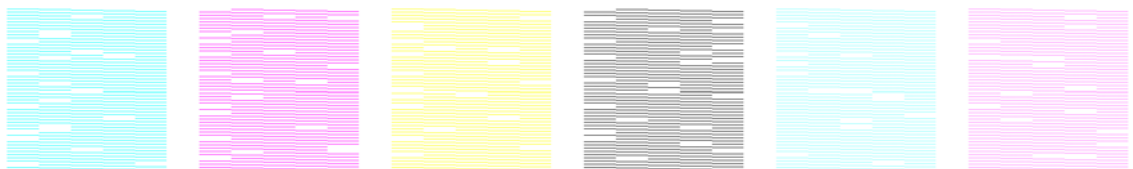

4. Nella stessa finestra, selezionare le testine di stampa che mostrano righe mancanti e premere il pulsante **Pulizia intensa**.
5. Al termine della pulizia intensa, premere nuovamente il pulsante **Stampa** per verificare se le prestazioni delle testine di stampa sono migliorate.
6. Verificare che i contatti elettrici della testina siano puliti. Vedere [Un messaggio sul pannello frontale suggerisce di sostituire o riposizionare una testina di stampa a pagina 44](#).
7. Se sono ancora presenti cinque o più righe mancanti in un colore, si consiglia di sostituire la testina di stampa in oggetto. Con meno righe mancanti, la stampante può assicurare una buona qualità in caso di stampa con quattro o più passaggi.

Se la stampa appare sfocata o granulosa, potrebbe essere necessario modificare la compensazione dell'avanzamento del supporto di stampa (vedere [Compensazione dell'avanzamento del supporto di stampa a pagina 8](#)).

Pulizia del coperchio del carrello

Il coperchio del carrello della testina di stampa è progettato per riflettere l'irradiazione delle lampade di asciugatura allo scopo di evitare il surriscaldamento delle testine di stampa. Se il coperchio si sporca, rifletterà meno calore. Per evitare possibili danni alle testine di stampa, può essere necessario pulire il coperchio del carrello ogni circa due mesi, a seconda dell'utilizzo della stampante. Quando il coperchio deve essere pulito, viene visualizzato un avviso.

1. Accedere al pannello frontale e selezionare **Pulire coperchio carrello** dal menu Manutenzione preventiva . Il carrello si sposta nel raggruppamento elettrico.
2. Aprire lo sportello di accesso alle testine di stampa.
3. Premere il tasto **OK** sul pannello frontale.
4. Pulire il coperchio del carrello con un panno di tessuto non garzato.

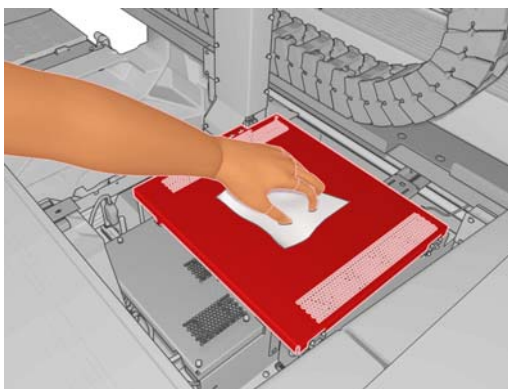

5. Se è presente inchiostro essiccato che non è possibile rimuovere con il panno asciutto, provare a inumidire il panno con alcol isopropilico. Dopo la pulizia, attendere che il coperchio sia asciutto.
6. Chiudere lo sportello e premere il tasto **OK** sul pannello frontale.

Pulizia delle guide del carrello

Può essere necessario pulire le guide lungo le quali si sposta il carrello ogni circa due anni, a seconda dell'utilizzo della stampante. Quando le guide devono essere pulite, viene visualizzato un avviso.

1. Accedere al pannello frontale e selezionare **Pulire le guide carrello** dal menu Manutenzione preventiva . Premere **OK** per continuare.
2. L'asse viene sollevato automaticamente, come nel caso del caricamento del supporto di stampa.
3. Quando l'asse del carrello si arresta, spegnere la stampante.

4. In posizione frontale rispetto alla stampante, pulire la guida anteriore utilizzando un panno di tessuto non garzato inumidito con alcol isopropilico. È possibile accedere alla guida dall'alto.

 **NOTA:** Nello stato della California, invece dell'alcol isopropilico utilizzare il detergente universale Simple Green ®.

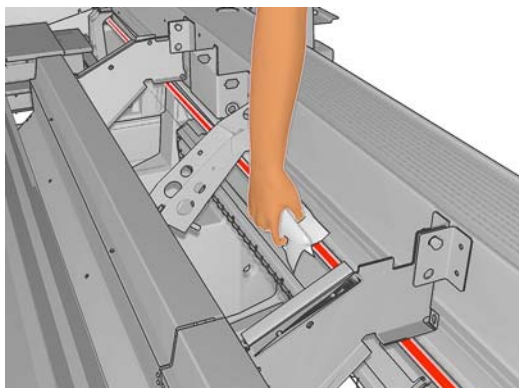

5. In posizione frontale rispetto al retro della stampante, pulire la guida posteriore nello stesso modo. È possibile accedere alla guida dal basso, attraverso lo spazio tra la piastra e i ganci.

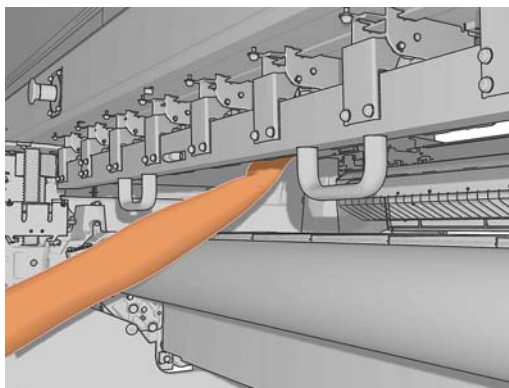

6. Attendere che le guide siano asciutte.
7. Spostare manualmente il carrello nel raggruppamento elettrico.

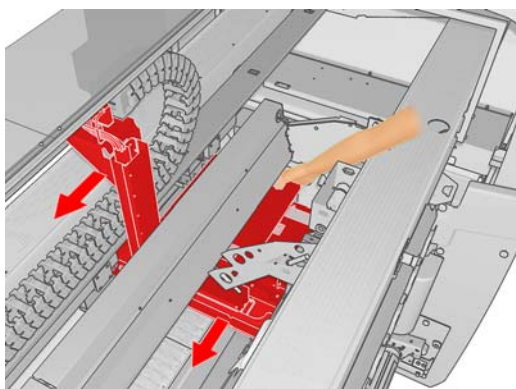

8. Riaccendere la stampante.

9. Selezionare **Posizione asse carrello > Sposta su stampa (norm.)** dal menu Supp. stampa del pannello frontale  per abbassare l'asse del carrello nella sua posizione normale, vicino al supporto di stampa. Questo processo richiede circa due minuti.
10. Sostituire le schiume di lubrificazione del carrello (vedere [Sostituzione delle schiume di lubrificazione del carrello a pagina 22](#)). Durante la sostituzione delle schiume sostituire anche entrambi gli stoppini dell'olio.

Pulizia della parte esterna della stampante

Pulire l'esterno e tutti gli altri componenti della stampante utilizzati nel corso del normale funzionamento con una spugna inumidita o un panno morbido e un detergente delicato come il sapone liquido non abrasivo.

-
- ⚠ **AVVERTENZA!** Per evitare scosse elettriche, assicurarsi che la stampante sia spenta e scollegata prima di procedere alla pulizia. Evitare che la stampante venga a contatto con acqua.
 - ⚠ **ATTENZIONE:** Non utilizzare prodotti di pulizia abrasivi.
-

Pulizia dei depositi di inchiostro

Esistono tre depositi di inchiostro, uno per ogni testina di stampa. Può essere necessario pulirli ogni tre o quattro mesi, a seconda dell'utilizzo della stampante. Quando i depositi di inchiostro sono pieni all'85% viene visualizzato un messaggio, che si ripete quando i depositi sono completamente pieni e devono essere puliti.

1. Accedere al pannello frontale e selezionare **Pulire depositi inchiost.** dal menu Manutenzione preventiva .
2. Attendere l'arresto del carrello della testina di stampa, quindi aprire lo sportello di accesso alle testine di stampa sul lato della stampante.

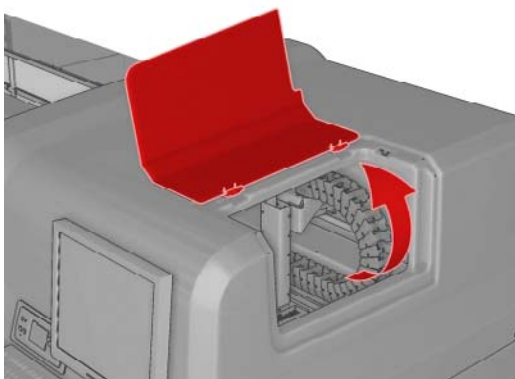

3. Pulire la parte interna di ciascun deposito di inchiostro con un batuffolo di cotone o un panno inumidito con acqua distillata. Se in questo modo non è possibile rimuovere l'inchiostro essiccato, provare a utilizzare alcol isopropilico invece dell'acqua distillata.

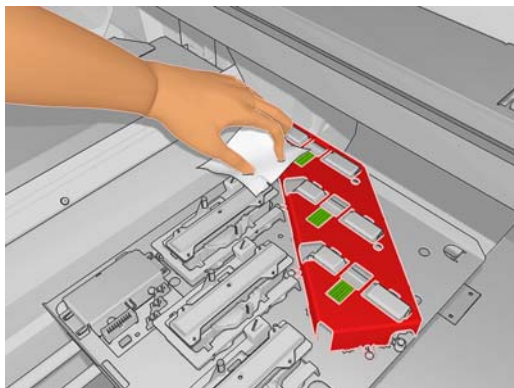

4. Pulire anche l'area attorno ai depositi di inchiostro, ma non cercare di pulire l'area della testina di stampa.
5. Chiudere lo sportello di accesso alle testine di stampa.

Pulizia del sensore lineare e degli ingressi aerosol

Nel corso dell'uso normale il sensore lineare si opacizza progressivamente a causa di leggeri depositi di inchiostro essiccato. Quando il sensore lineare deve essere pulito viene visualizzato un avviso; l'operazione può essere necessaria ogni circa due mesi, a seconda dell'utilizzo della stampante. Quando viene visualizzato il messaggio, seguire questa procedura per pulire il sensore.

1. Accedere al pannello frontale e selezionare **Clean line sens. & inlets (Pulire il sensore lineare e gli ingressi)** dal menu Manutenzione preventiva .

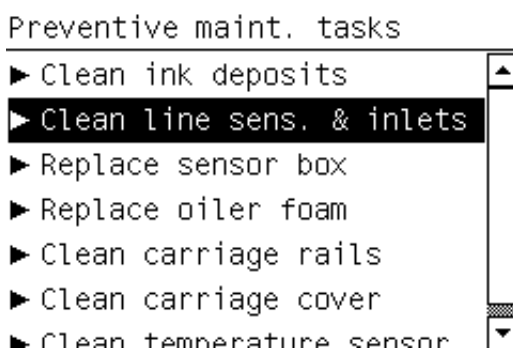

2. L'asse del carrello viene sollevato in modo che sia possibile accedere al sensore.
3. Attendere che sul pannello frontale venga indicato che il sensore è pronto per la pulizia.
4. Inumidire un batuffolo di cotone con alcol isopropilico. I batuffoli di cotone vengono forniti nel kit di pulizia.

5. Raggiungere il sensore lineare e pulirlo con il batuffolo di cotone come indicato.

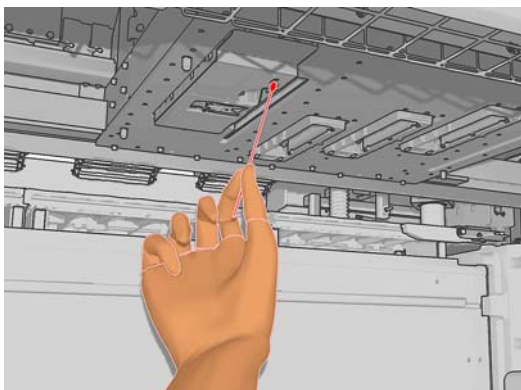

6. Utilizzare uno spazzolino per rimuovere la polvere accumulata dagli ingressi aerosol. Non utilizzare lo spazzolino su altre parti.

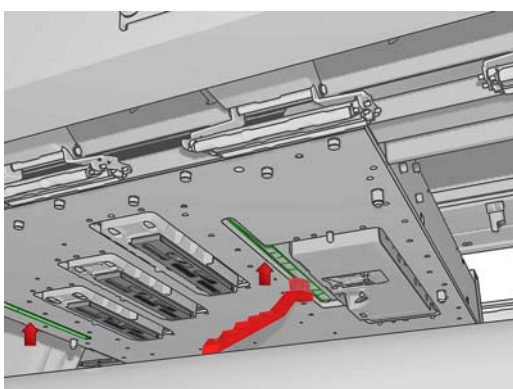

7. Individuare la condensa sotto il carrello e rimuoverla con un panno di tessuto non garzato, se necessario.
8. Premere il pulsante OK sul pannello frontale. L'asse del carrello viene abbassato nella posizione normale.

⚠ **AVVERTENZA!** Non inserire le mani o qualsiasi altro oggetto nella stampante mentre il carrello sta scendendo.

Pulizia del rotolo principale

Il rotolo principale deve essere pulito quando è visibilmente sporco o quando si nota che l'avanzamento del supporto di stampa non è più agevole e regolare.

Pulire il rotolo principale con un panno pulito inumidito con acqua e verificare che sia asciutto prima di stampare. Non utilizzare prodotti per la pulizia a base di petrolio.

Pulizia dei supporti dei bordi del supporto di stampa

Se si stampa con margini laterali molto ridotti, l'inchiostro può accumularsi sui supporti dei bordi del supporto di stampa, causando la presenza di macchie sulle stampe e il blocco degli ugelli delle testine di stampa.

Controllare mensilmente l'eventuale presenza di inchiostro essiccato sui supporti dei bordi del supporto di stampa. Se necessario, pulirli con un panno di tessuto non garzato inumidito con alcol isopropilico.

 **SUGGERIMENTO:** In genere non è necessario rimuovere i supporti dei bordi dalla stampante, operazione che può danneggiarli. Quando non vengono utilizzati, è sufficiente spingerli al lato, allontanandoli dal supporto di stampa.

Pulizia delle rotelle dei ganci

Se le rotelle dei ganci sono sporche, possono essere pulite facendo avanzare il supporto di stampa (meno di un metro). La pulizia manuale delle rotelle potrebbe danneggiarle ed è pertanto sconsigliata.

Pulizia della piastra

La piastra deve essere pulita quando è visibilmente sporca o quando si notano segni sul retro del supporto di stampa.

Prima di pulire la piastra, individuare il sensore di avanzamento del supporto di stampa e fare attenzione a non graffiarlo (vedere [Pulizia del sensore di avanzamento del supporto di stampa a pagina 19](#)).

Pulire la piastra con un panno pulito inumidito con acqua e verificare che sia asciutta prima di stampare.

Pulizia delle testine di stampa

Una pulizia periodica delle testine di stampa viene eseguita automaticamente se la stampante è accesa. Tuttavia, se la qualità delle immagini è scadente e non è possibile risolvere il problema in altro modo, è necessario pulire le testine di stampa manualmente. Tale operazione ha lo scopo di fornire inchiostro fresco agli ugelli per prevenire ostruzioni.

Il grafico stampato dello stato delle testine di stampa consente di individuare i colori mancanti o difettosi. Pulire le testine di stampa che non funzionano in modo adeguato. In caso di dubbi su quali testine di stampa pulire, pulire tutte le testine.

Per pulire le testine di stampa, accedere a HP Internal Print Server e selezionare **Stampante > Pulizia testina di stampa**. HP consiglia l'utilizzo dell'opzione Controlla e pulisci.

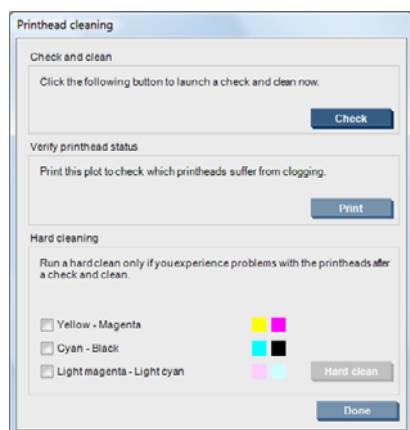

Se si decide di eseguire una pulizia intensa, è possibile selezionare le testine di stampa da pulire.

Pulizia del sensore di avanzamento del supporto di stampa

Non viene visualizzato alcun avviso per ricordare di pulire il sensore di avanzamento del supporto di stampa. È necessario pulirlo periodicamente (da una volta al mese a una volta ogni tre mesi, a seconda dell'utilizzo della stampante e del tipo di supporto di stampa; vedere la nota qui di seguito), quando si

effettua la pulizia della piastra e quando viene accidentalmente eseguita una stampa direttamente sulla piastra. Vedere [Pulizia della piastra a pagina 19](#).

NOTA: Supporti di stampa o liner porosi possono consentire il passaggio di piccole quantità di inchiostro attraverso la piastra e la finestra del sensore, al punto che un sensore pulito può sporcarsi prima che un solo rotolo sia terminato. Per questo motivo, è preferibile disattivare il sensore in caso di caricamento di un supporto di stampa poroso e pulire la piastra e il sensore prima di caricare un altro supporto di stampa.

Il sensore si trova tra il secondo e il terzo gruppo di tre ganci, al centro della piastra.

SUGGERIMENTO: Potrebbe essere necessaria una scala per raggiungere il sensore.

SUGGERIMENTO: La pulizia viene eseguita facilmente raggiungendo l'asse del carrello nella sua posizione bassa. Se si tenta di eseguire la pulizia inserendo le braccia sotto l'asse nella posizione alta, sarà più difficile accedere al sensore e verificare che sia pulito.

1. Rimuovere il supporto di stampa.
2. Per rimuovere l'inchiostro essiccato, pulire il sensore con uno dei batuffoli di cotone fornito nel kit di pulizia, leggermente inumidito con alcol isopropilico. Se sulla finestra del sensore è presente un'elevata quantità di inchiostro essiccato, può essere necessario esercitare una leggera pressione durante la pulizia, in modo che il batuffolo assorba più facilmente l'inchiostro. Continuare l'operazione con batuffoli nuovi finché questi non rimangono puliti e la finestra del sensore appare pulita.

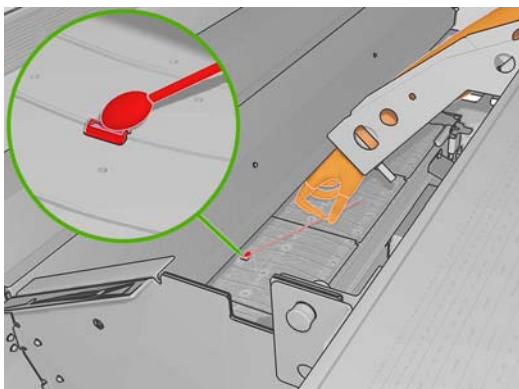

Quando riflette l'illuminazione ambientale, un sensore pulito mostra un riflesso di colore blu che si deve estendere in modo uniforme per la sua intera superficie. È possibile vedere questo riflesso spostandosi più vicino e variando leggermente l'angolo di visione.

3. Attendere 3 o 4 minuti prima di ricaricare il supporto di stampa in modo che l'alcol possa evaporare completamente.

Pulizia dei sensori di temperatura

Quando i sensori di temperatura devono essere puliti viene visualizzato un avviso; l'operazione può essere necessaria ogni circa due mesi, a seconda dell'utilizzo della stampante. Quando viene visualizzato il messaggio, seguire questa procedura per pulire i sensori.

1. Accedere al pannello frontale e selezionare **Pulire il sensore di temp.** dal menu Manutenzione preventiva . Premere **OK** per continuare.
2. Rimuovere il supporto di stampa.

3. Quando la rimozione del supporto di stampa è stata completata, premere un pulsante di interruzione di emergenza per disattivare i componenti meccanici e di asciugatura della stampante. Questa operazione è consigliabile per motivi di sicurezza.
4. Attendere che i componenti di asciugatura si raffreddino.

△ **ATTENZIONE:** Nella procedura riportata di seguito si dovrà operare vicino a superfici che risultano calde durante il normale funzionamento della stampante. Controllare che siano fredde prima di procedere.

5. Inumidire un batuffolo di cotone con acqua distillata. I batuffoli di cotone vengono forniti nel kit di pulizia.
6. Utilizzare il batuffolo per pulire le lenti di entrambi i sensori di temperatura (di asciugatura e di essiccazione).

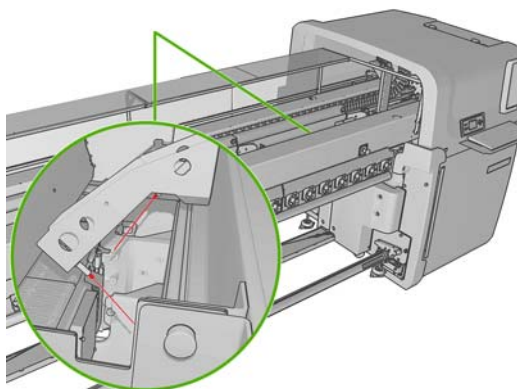

7. Controllare che le lenti siano pulite analizzandole direttamente da sotto la stampante.
In alternativa, continuare l'operazione fino a che il batuffolo di cotone non rimane pulito.
8. Premere **OK** nel pannello frontale per indicare alla stampante che i sensori sono stati puliti.
9. Assicurarsi che i pulsanti di interruzione di emergenza siano rilasciati, quindi riavviare la stampante.

Manutenzione dei dispositivi di pulizia delle testine di stampa

La presenza di un problema dei dispositivi di pulizia delle testine di stampa può essere indicato da uno dei seguenti codici di errore:

- Il codice 46.1:01 indica un problema con il dispositivo di pulizia del giallo/magenta.
- Il codice 46.2:01 indica un problema con il dispositivo di pulizia del ciano chiaro/magenta chiaro.
- Il codice 46.3:01 indica un problema con il dispositivo di pulizia del ciano/nero.

Per correggere il problema, procedere come segue:

1. Accedere al pannello frontale e avviare il processo di sostituzione della testina di stampa in questione (vedere il *Manuale dell'utente*).

2. Dopo aver sollevato il coperchio della testina di stampa, saranno visibili due guarnizioni O-Ring che sigillano i giunti tra il coperchio della testina di stampa e la testina di stampa. Applicare una piccola quantità di lubrificante o acqua alle guarnizioni O-Ring per migliorarne le prestazioni.

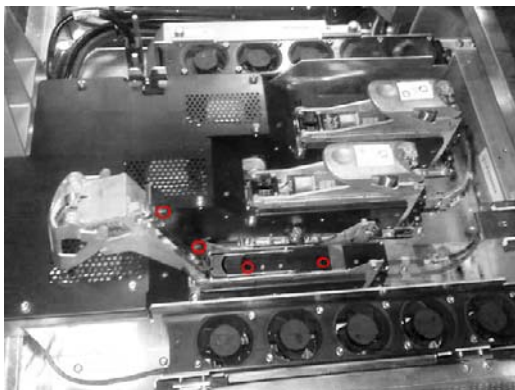

3. Chiudere il coperchio della testina di stampa, il coperchio del carrello e lo sportello di accesso alle testine di stampa.
4. Richiedere una pulizia intensa della testina di stampa (vedere [Controllo delle testine a pagina 13](#)).
5. Se l'errore persiste, chiamare l'assistenza clienti (vedere [Servizio di assistenza clienti HP a pagina 54](#)).

Sostituzione delle schiume di lubrificazione del carrello

Il carrello delle testine di stampa contiene due blocchi di schiuma impregnati di olio che lubrificano continuamente le guide del carrello. Può essere necessario sostituirli ogni due o tre mesi, a seconda dell'utilizzo della stampante. Le schiume sostitutive sono disponibili nel kit di pulizia.

1. Accedere al pannello frontale e selezionare **Sostit. schiuma lubrific.** dal menu Manutenzione preventiva . Il carrello si sposta nel raggruppamento elettrico.
2. Aprire lo sportello di accesso alle testine di stampa.

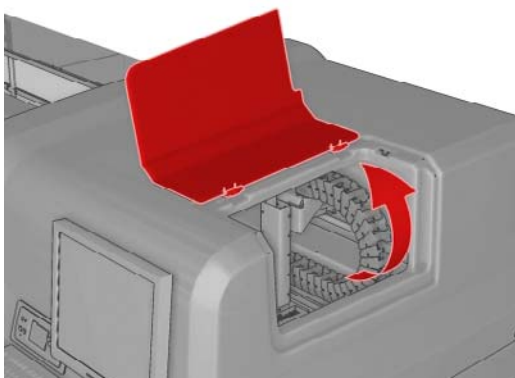

3. Estrarre il coperchio della schiuma di lubrificazione sinistra.

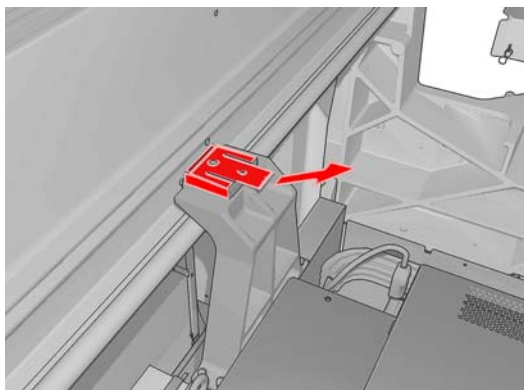

4. Rimuovere la vecchia schiuma, inserire quella nuova e sostituire il coperchio.

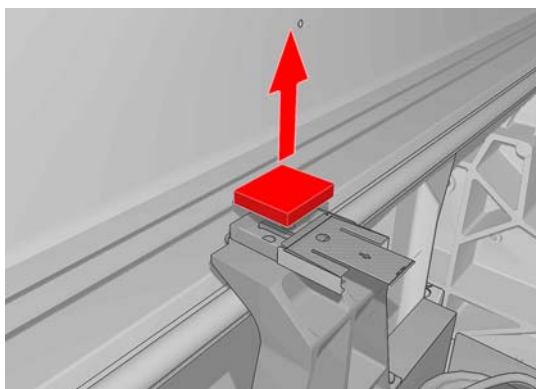

5. Aprire il coperchio del carrello per accedere alla schiuma di lubrificazione destra.

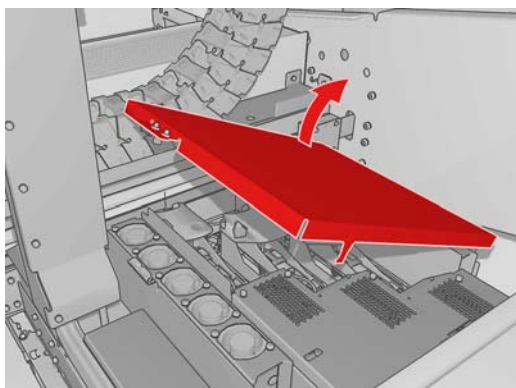

6. Estrarre il coperchio della schiuma di lubrificazione destra.

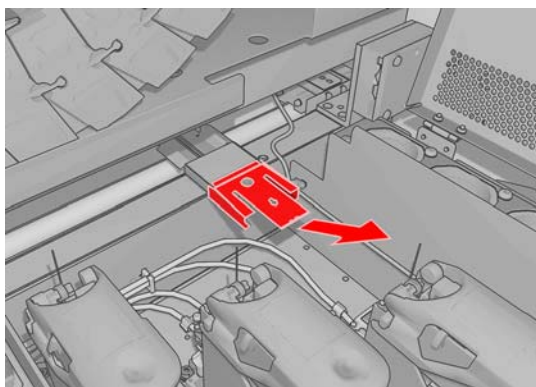

7. Rimuovere la vecchia schiuma.

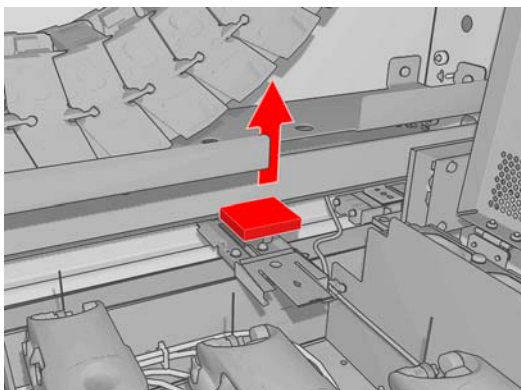

8. Rimuovere le viti e il contenitore della schiuma di lubrificazione, sostituire la schiuma e fissare nuovamente il contenitore serrando le viti.

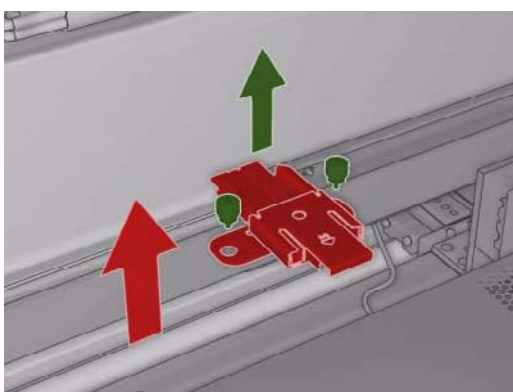

9. Chiudere il coperchio del carrello e lo sportello di accesso alle testine di stampa.
10. Premere il tasto **OK** al termine dell'operazione.

Sostituzione della scatola del sensore lineare

Quando la scatola del sensore lineare deve essere sostituita, viene visualizzato un avviso. Il carrello si sposta a destra in modo da facilitare l'accesso alla scatola e l'alimentazione del carrello viene interrotta. Quando viene visualizzato l'avviso, seguire questa procedura per sostituire la scatola:

1. Accedere al pannello frontale e selezionare **Sostituire la scatola del sensore** dal menu Manutenzione preventiva .
2. Il carrello si allontana dal coperchio destro.

3. Svitare le tre viti della scatola del sensore lineare e scollegare il cavo di connessione.

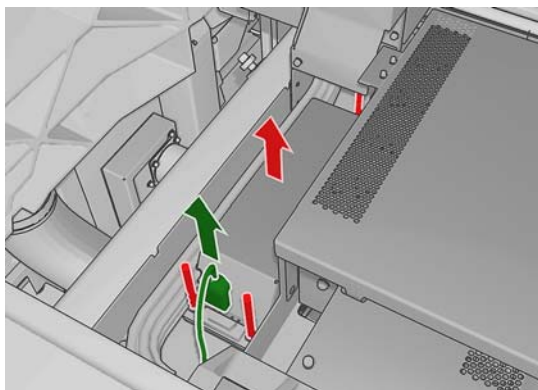

4. Rimuovere la scatola del sensore lineare.

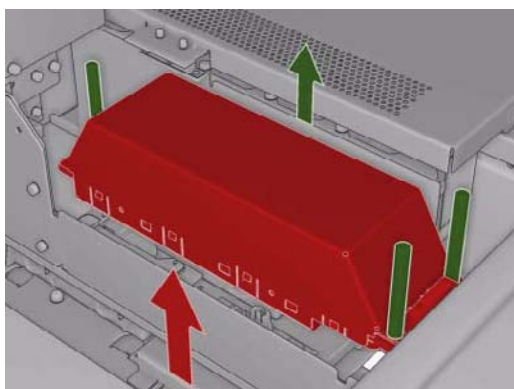

5. Collegare il cavo alla nuova scatola del sensore lineare.
6. Posizionare la nuova scatola nella stampante e fissarla con le viti. Non sono necessari attrezzi.
7. Premere **OK** sul pannello frontale.
8. Il carrello viene alimentato e viene effettuato il controllo del sensore.

Sostituzione del rotolo di pulizia delle testine di stampa e dei filtri aerosol

Il rotolo di pulizia delle testine di stampa viene utilizzato per pulire le testine di stampa tra i passaggi di stampa. È necessario sostituirlo periodicamente per preservare la qualità di stampa. La frequenza di sostituzione dipende dall'utilizzo della stampante: circa una volta al mese in caso di utilizzo medio.

Quando viene raggiunto il 75% dell'utilizzo del rotolo viene visualizzato un messaggio, che si ripete quando viene raggiunto il 95% dell'utilizzo. È possibile scegliere di sostituire il rotolo in qualsiasi momento.

Se non è disponibile una quantità sufficiente di rotolo per avviare una nuova stampa, la stampante annulla il processo.

Ogni volta che si sostituisce il rotolo di pulizia delle testine di stampa, è necessario anche sostituire i filtri aerosol. Il rotolo e i filtri aerosol vengono forniti insieme nello stesso pacchetto.

 **SUGGERIMENTO:** Durante queste operazioni si consiglia di indossare guanti.

Sostituire il rotolo di pulizia delle testine di stampa

1. Dal pannello frontale selezionare **Sostituire rotolo di pulizia** dal menu Unità di stampa . A questo punto, qualsiasi parte inutilizzata del rotolo viene avvolta sul rotolo di tensione. Verrà visualizzato un avviso nel caso in cui la parte inutilizzata è superiore al 5% dell'intero rotolo.

 **SUGGERIMENTO:** Se si dimentica di selezionare l'opzione **Sostituire rotolo di pulizia** all'inizio di questa procedura, non tentare di selezionarla in un secondo momento. Attendere invece di aver sostituito i filtri aerosol e il rotolo di pulizia, quindi selezionare **Controlla rotolo pulizia** dal menu Unità di stampa.

2. Per sostituire il rotolo di pulizia delle testine di stampa, aprire lo sportello nella parte anteriore destra della stampante.
3. Afferrare la maniglia ed estrarre dallo sportello l'intero gruppo del rotolo di pulizia delle testine di stampa.

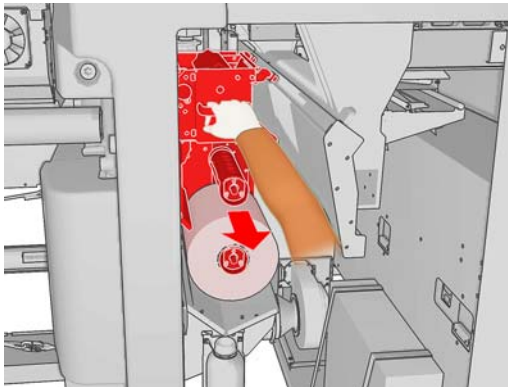

4. Estrarre entrambi i rotoli dagli assi ed eliminare il rotolo con il materiale di pulizia utilizzato in base alle istruzioni fornite con il nuovo rotolo. Conservare la bobina vuota per poterla utilizzare come gruppo di tensione.
5. Inserire il nuovo rotolo sull'asse superiore. Quando il rotolo sarà nella posizione corretta, si sentirà un clic.
6. Tirare la manopola nera sulla parte superiore sinistra e spostare lateralmente il sistema di aggancio.
7. Passare il bordo di entrata del rotolo sui rulli superiori e inserire il materiale di pulizia tramite i rulli a sinistra.

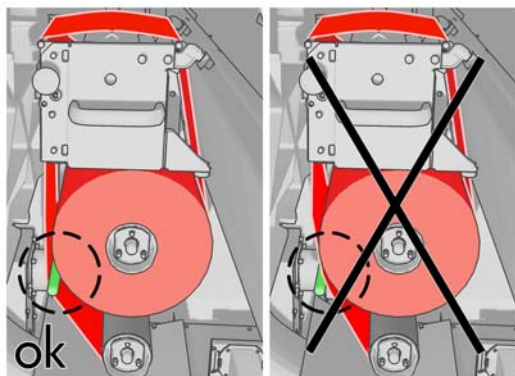

8. Sul bordo di entrata del materiale di pulizia è presente una striscia di pellicola in poliestere. Inserirla nel foro del gruppo di tensione in modo da fissarla ad esso.

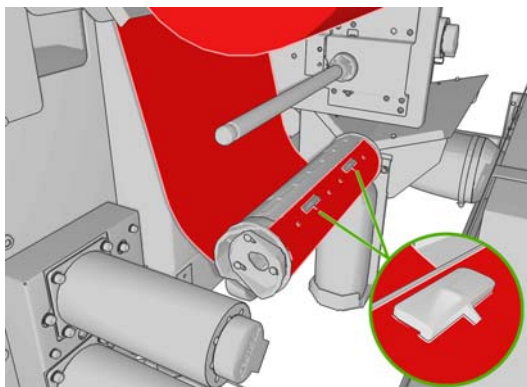

9. Far scorrere il gruppo di tensione sull'asse inferiore. Quando il rotolo sarà nella posizione corretta, si sentirà un clic.

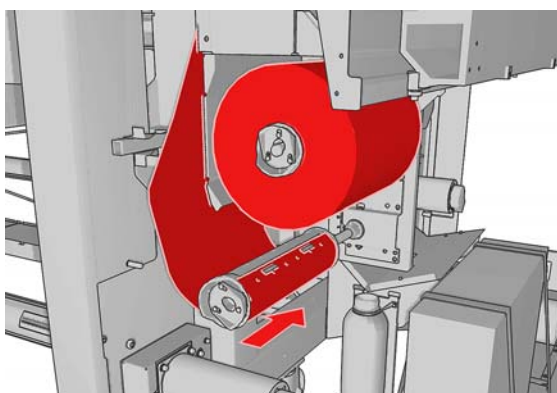

 **NOTA:** Se il rotolo di pulizia non è stato installato correttamente, potrebbe essere visualizzato un messaggio relativo alla risoluzione di un inceppamento del rotolo di pulizia delle testine di stampa. Estrarre l'intero gruppo, avvolgere una parte del rotolo in avanti, quindi farlo nuovamente scorrere all'interno. La stampante verificherà lo stato del rotolo.

10. Ripristinare il sistema di aggancio riportando in posizione la manopola nera. Se il rotolo di pulizia è troppo stretto e si avverte resistenza, girare leggermente il rotolo in senso antiorario.
11. Afferrare la maniglia e spingere nuovamente l'intero gruppo del rotolo di pulizia delle testine di stampa all'interno della stampante.
12. Chiudere lo sportello.

Non svuotare il contenitore di scarico: questa operazione viene eseguita da un tecnico dell'assistenza durante la manutenzione preventiva.

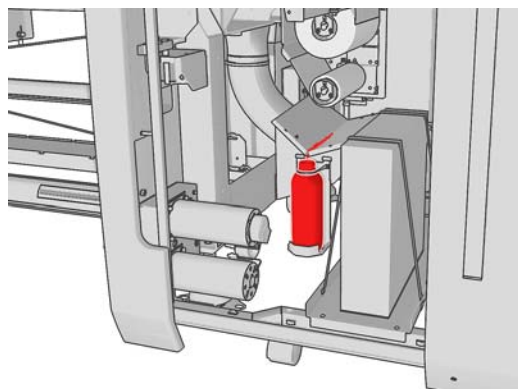

Sostituzione dei filtri aerosol

1. Aprire lo sportello di accesso alle testine di stampa sul lato della stampante e sollevare il coperchio del carrello.

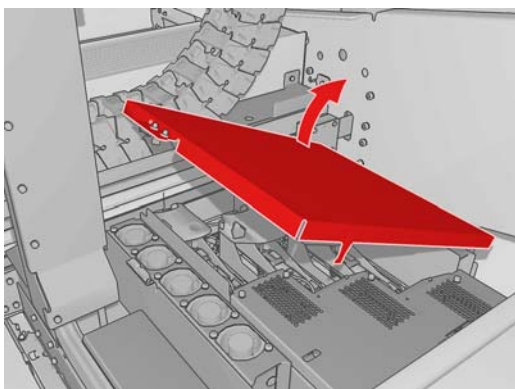

2. I contenitori del filtro aerosol si trovano sul lato vicino e su quello lontano delle testine di stampa.
3. Sollevare il lato destro del contenitore del filtro; la parte sinistra rimane fissa.

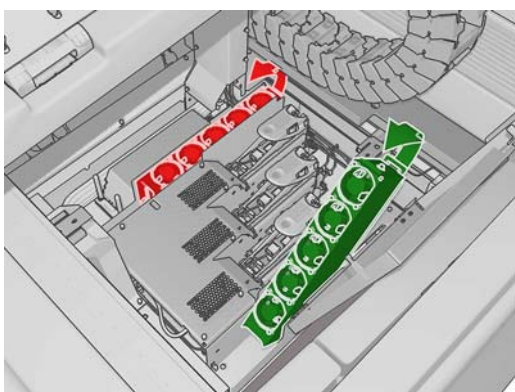

4. Estrarre il vecchio filtro dalla parte inferiore del contenitore ed eliminarlo in base alle istruzioni fornite con il nuovo filtro.

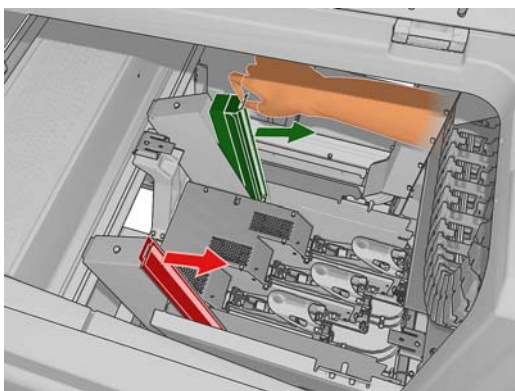

5. Disimballare i nuovi filtri e assicurarsi che le linguette blu nella parte terminale di ciascun filtro siano ad angolo retto rispetto al filtro.
6. Inserire il nuovo filtro nel contenitore.
7. Assicurarsi che le linguette blu nei filtri siano fissate correttamente ai ganci dei contenitori, in caso contrario questi ultimi potrebbero non chiudersi completamente.
8. Abbassare il contenitore in posizione.

9. Abbassare il coperchio del carrello e chiudere lo sportello. Premere il tasto **OK** sul pannello frontale.
10. Se si è dimenticato di selezionare l'opzione **Sostituire rotolo di pulizia** prima di sostituire il rotolo di pulizia delle testine di stampa, a questo punto è necessario accedere al pannello frontale e selezionare **Controlla rotolo pulizia** dal menu Unità di stampa .

Spostamento della stampante

Se si desidera spostare la stampante per una breve distanza nella stessa sede, attraverso un pavimento orizzontale senza gradini o pendenze con un'inclinazione superiore al 5%, consultare le istruzioni seguenti. Per operazioni di spostamento più complesse, chiamare l'assistenza clienti (vedere [Servizio di assistenza clienti HP a pagina 54](#)).

△ **ATTENZIONE:** Le pendenze superiori al 5% possono provocare seri danni alla stampante.

1. Spegnimento della stampante.
2. Scollegare tutti i cavi di alimentazione e di rete dalla stampante.
3. Disconnettere tutte le cartucce di inchiostro e rimuoverle dalla stampante. Mantenere i condotti delle cartucce in posizione con del nastro adesivo.
4. Sollevare i piedini in modo che le rotelle (A) tocchino terra. Per sollevare un piedino:
 - a. Utilizzare una chiave da 30 mm per sbloccare il dado sulla parte superiore del piedino.
 - b. Far ruotare manualmente il dado sul bullone. Lasciare uno spazio di circa 2 cm (0,8 pollici) al fondo tra il dado e il piedino.
 - c. Utilizzare una chiave da 15 mm per ruotare il piedino verso l'alto. Far aderire la chiave alle facce piatte nella parte inferiore del bullone.
 - d. Sollevare il piedino per l'altezza consentita dal bullone.
 - e. Utilizzare la chiave da 30 mm per bloccare nuovamente il dado.

△ **ATTENZIONE:** Accertarsi di sollevare i piedini per la massima altezza possibile. Si potrebbero rompere toccando terra mentre la stampante è in movimento.

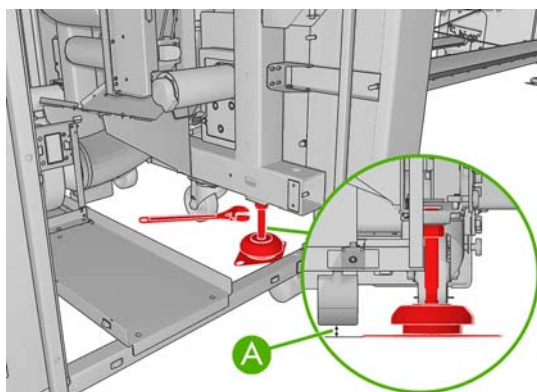

5. Spingere la stampante dagli angoli esterni dei coperchi superiori.

Dopo avere spostato la stampante, potrebbe essere necessario l'intervento di un elettricista per ricollegare i cavi di alimentazione. Potrebbe anche essere necessaria la riconfigurazione della rete: dal pannello frontale, dal computer HP Internal Print Server e dal computer RIP. Consultare il *manuale relativo all'installazione* per ulteriori informazioni.

Kit di manutenzione della stampante

I kit di manutenzione contengono componenti per la stampante di cui potrebbe essere necessaria la sostituzione dopo un utilizzo prolungato. In questi casi, viene visualizzato un messaggio (ad esempio "Manutenzione preventiva #2") da HP Internal Print Server.

Quando viene visualizzato il messaggio, è necessario contattare l'assistenza clienti (vedere [Servizio di assistenza clienti HP a pagina 54](#)) e richiedere il kit di manutenzione. I kit vengono installati esclusivamente dai tecnici dell'assistenza.

È possibile visualizzare il tempo che rimane prima di dover eseguire la manutenzione preventiva selezionando **Informazioni** > **Manutenzione** in HP Internal Print Server.

Kit di pulizia

Con la stampante viene fornito un kit di pulizia, che contiene materiali di pulizia per circa un anno di utilizzo normale. Il kit include olio per le guide del carrello, schiume di lubrificazione sostitutive, guanti, spugne e batuffoli di cotone.

5 Manutenzione del software

Manutenzione di HP Internal Print Server

HP Internal Print Server viene eseguito in Microsoft Windows nel computer fornito con la stampante. In questo ambiente operativo, esistono vari aspetti da controllare per preservare prestazioni ottimali. È possibile eseguire questi controlli dopo aver riavviato il computer e prima di avviare HP Internal Print Server.

- L'account utente deve essere un account Standard e non un account Amministratore.
- Non deve essere installato alcun software nel computer eccetto quello inizialmente fornito da HP.
- Se viene installato un programma antivirus, non deve essere consentito a tale programma di controllare costantemente il file system.
- Nella scheda **Prestazioni** di Gestione attività, l'utilizzo della CPU deve essere inferiore al 5% (preferibilmente sotto il 3%).
- L'utilizzo della memoria deve essere inferiore a 1 GB (preferibilmente sotto gli 800 MB).
- Lo spazio disponibile sul disco rigido deve essere almeno pari a 10 GB.
- Nel Pannello di controllo, **Hardware e suoni** > **Opzioni risparmio energia** deve essere selezionato il risparmio di energia a elevate prestazioni e deve essere disattivata la modalità di inattività.
- Deve essere utilizzato uno screen saver vuoto.
- Fare clic su **Start**, quindi fare clic con il pulsante destro del mouse su **Computer**. Selezionare **Gestione** > **Gestione dispositivi** > **Unità disco**. Fare clic con il pulsante destro del mouse sul disco rigido, quindi selezionare **Proprietà** > **Criteri**. Assicurarsi che le opzioni **Ottimizza prestazioni**, **Abilita cache in scrittura su disco** e **Abilita prestazioni avanzate** siano tutte attivate.
- Assicurarsi che la deframmentazione programmata sia attivata. Fare clic su **Start**, quindi fare clic con il pulsante destro del mouse su **Computer**. Selezionare **Gestione** > **Gestione disco**. Fare clic con il pulsante destro del mouse sul disco rigido, quindi selezionare **Proprietà** > **Strumenti** > **Esegui deframmentazione** e assicurarsi che l'opzione **Esegui in base a una pianificazione** sia attivata.
- Nel Pannello di controllo, selezionare **Sistema** > **Impostazioni di sistema avanzate** > **Avanzate** > **Prestazioni** > **Effetti visivi** > **Personalizzate**. Assicurarsi che tutti gli effetti siano disattivati eccetto **Attiva composizione del desktop**, **Attiva trasparenza effetto cristallo**, **Smussa gli angoli dei caratteri dello schermo** e **Utilizza stili di visualizzazione per finestre e pulsanti**.
- Aprire Internet Explorer e selezionare **Strumenti** > **Opzioni Internet** > **Connessioni** > **Impostazioni LAN**. Se viene utilizzato un server proxy, assicurarsi che **Ignora server proxy per indirizzi locali** sia attivato.

- Assicurarsi che il computer sia connesso a Internet e utilizzare Windows Update per accertarsi che tutti gli aggiornamenti disponibili (inclusi i Service Pack di Windows) siano stati installati correttamente.
- Avviare HP Internal Print Server e scegliere **File > Elimina processo** per eliminare qualsiasi processo di stampa che non presenta ulteriori utilizzi.

Aggiornamento del firmware

Le varie funzioni della stampante sono controllate dal software residente nella stampante, altrimenti noto come firmware.

Di tanto in tanto saranno disponibili aggiornamenti del firmware da Hewlett-Packard. Tali aggiornamenti ottimizzano le funzionalità della stampante e ne ampliano le funzioni.

Gli aggiornamenti del firmware possono essere scaricati da Internet e installati nella stampante tramite HP Internal Print Server: selezionare **Aggiornamento firmware** dalla scheda **Principale**.

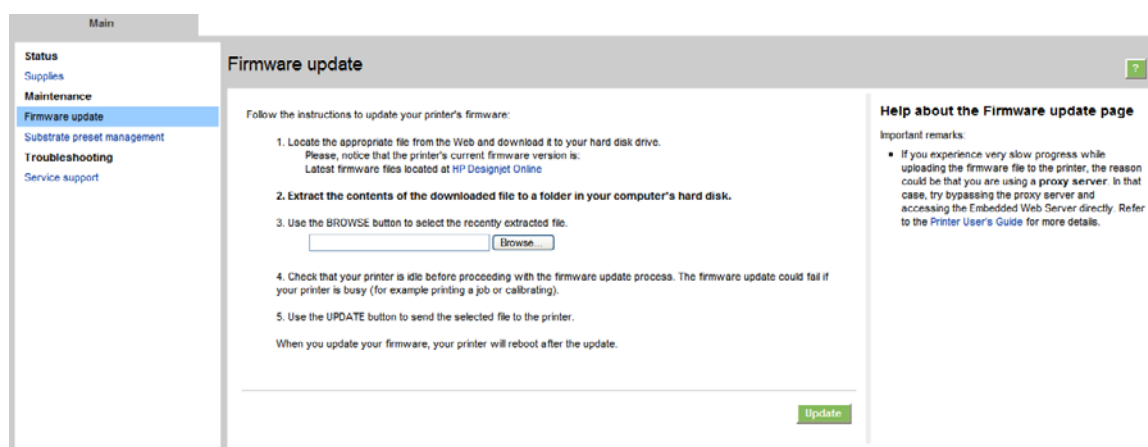

Seguire le istruzioni visualizzate per scaricare il file del firmware e memorizzarlo sul disco rigido. Quindi selezionare il file caricato e fare clic su **Aggiorna**.

Il firmware include una selezione delle impostazioni predefinite del supporto di stampa utilizzate con maggiore frequenza. È possibile scaricare separatamente impostazioni predefinite del supporto di stampa aggiuntive; consultare il *Manuale dell'utente*.

6 Risoluzione dei problemi relativi al supporto di stampa

Il supporto di stampa non viene caricato correttamente

- Non è possibile caricare un supporto di stampa finché non sono pronti tutti i sottosistemi della stampante (ad esempio l'unità di stampa).
- Se la posizione dell'asse del carrello non è nota alla stampante (dopo il ripristino o l'arresto), dal pannello frontale selezionare l'icona Gestione supporto di stampa , quindi **Posizione asse carrello > Ripristino sist. carrello**.
- Assicurarsi che il rullo sia gonfiato correttamente.
- Provare a utilizzare il pannello frontale per far avanzare il supporto di stampa di almeno 3 m (10 piedi), quindi riportarlo indietro e provare eseguire nuovamente il caricamento. Se il caricamento non avviene, è possibile che il supporto di stampa non sia fissato alla bobina di input. Provare con un rotolo diverso.

Il supporto di stampa si è inceppato

Se sulla stampante viene segnalato un inceppamento del supporto di stampa, attenersi alla seguente procedura.

1. Se il carrello è ancora in movimento o tenta di spostarsi, premere al più presto un pulsante di interruzione di emergenza per ridurre al minimo il danno alle testine di stampa.

Se la stampante si spegne automaticamente prima che venga premuto un pulsante di interruzione di emergenza, spegnere l'interruttore ACB-1.

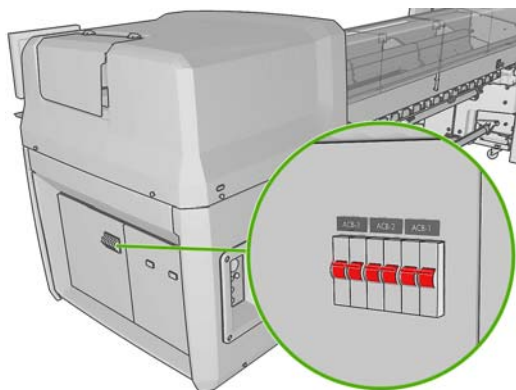

2. Attendere circa dieci minuti affinché la stampante si raffreddi.

3. Se possibile, spostare manualmente il carrello di lato lentamente e con cura, lontano dal supporto di stampa. Se ciò non è possibile a causa della gravità dell'inceppamento, provare a sollevare l'asse del carrello alla posizione massima.

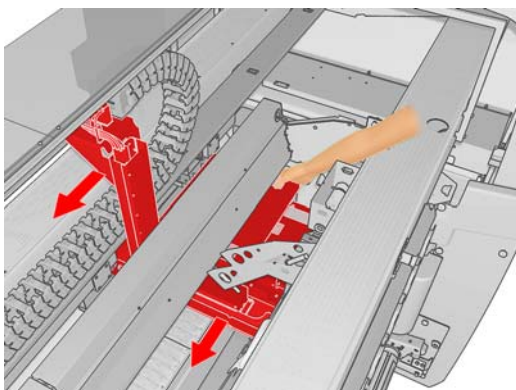

4. Rimuovere completamente il supporto di stampa e i relativi pezzi dall'area di stampa e da altre parti della stampante in cui possono essere caduti. Controllare in particolare la zona di essiccazione. Se non è possibile rimuoverli tutti, chiamare l'assistenza clienti (vedere [Servizio di assistenza clienti HP a pagina 54](#)).
5. Prima di riavviare la stampante e ricaricare il supporto di stampa, controllare che tutti gli interruttori siano accesi e che tutti i pulsanti di interruzione di emergenza siano rilasciati.

Il supporto di stampa non è fissato alla bobina di input

Se il rotolo non è saldamente fissato alla bobina di input, sulle stampe potrebbero essere presenti strisce oppure potrebbe essere segnalato un avviso di fine rotolo. Per correggere il problema, procedere come segue.

1. Rimuovere il rotolo dal rullo di alimentazione e caricarlo nel rullo di riavvolgimento. Fare attenzione per evitare che si incastrino.
2. Sollevare i ganci e, nel menu Gestione supporto di stampa del pannello frontale, sollevare l'asse del carrello all'altezza massima.
3. Rimuovere il supporto di stampa dal rotolo di alimentazione e spostarlo indietro attraverso la stampante verso il rullo di alimentazione. Utilizzando del nastro adesivo, fissarlo alla bobina vuota sul rullo di alimentazione. Avvolgere alcuni giri di supporto di stampa attorno alla bobina di input. Accertarsi di allineare il supporto di stampa al rotolo di output.
4. Abbassare i ganci.
5. Sul pannello frontale, uscire dal menu Gestione supporto di stampa rispondendo di "Sì" alla richiesta di verifica del supporto di stampa.

 **NOTA:** Se il controllo del supporto di stampa non riesce, riportare il rotolo sul lato di input e fissarlo a una bobina vuota sul lato di output. Sollevare i ganci e utilizzare il menu Gestione supporto di stampa del pannello frontale per spostare l'intero supporto di stampa nella bobina di output.

6. Selezionare il supporto di stampa corretto in HP Internal Print Server.
7. Premere il tasto **Alimentazione carta** sul pannello frontale, quindi il tasto **Indietro** e attendere fino all'avvolgimento dell'intero rotolo sul rullo di alimentazione.
8. È possibile decidere di annullare l'avvolgimento quando il supporto di stampa è staccato dal rotolo di output. Fissarlo alla bobina di output per eseguire immediatamente la stampa oppure riavvolgerlo completamente sulla bobina di input se si desidera rimuovere il rotolo.

Il supporto di stampa si blocca sulla piastra

Quando il supporto di stampa si blocca sulla piastra, le cause più probabili sono calore e aspirazione eccessivi. Pertanto, tentare di ridurre la temperatura di asciugatura o l'aspirazione.

Per informazioni su come regolare le impostazioni della stampante, vedere il *Manuale dell'utente*.

L'inchiostro è ancora bagnato quando il supporto di stampa fuoriesce

1. Diminuire i limiti di inchiostro.
2. Aumentare le impostazioni relative alla temperatura per l'asciugatura e l'essiccazione.

Per informazioni su come regolare le impostazioni della stampante, vedere il *Manuale dell'utente*.

Sul supporto di stampa sono presenti macchie di inchiostro

Questo problema può essere provocato dal contatto del carrello con il supporto di stampa e dalla fuoriuscita di inchiostro.

1. Se sono presenti macchie di inchiostro sui lati del supporto di stampa e non al centro, controllare che i supporti dei bordi del supporto di stampa siano posizionati correttamente.
2. Controllare che i livelli di aspirazione e tensione siano corretti.
3. Se sono presenti grandi gocce di inchiostro, pulire le testine di stampa per rimuovere l'eventuale presenza di fibre.

Per informazioni su come regolare le impostazioni della stampante, vedere il *Manuale dell'utente*.

7 Risoluzione dei problemi relativi alla qualità di stampa

Consiglio generale

Quando si verifica un problema relativo alla qualità di stampa:

- Per ottenere le migliori prestazioni dalla stampante, vi consigliamo utilizzare soltanto materiali di consumo e accessori HP originali, la cui affidabilità è stata testata in modo da garantire prestazioni ottimali e una eccellente qualità di stampa. Per ulteriori dettagli sui supporti di stampa consigliati, vedere il *Manuale dell'utente*.
- Controllare che il tipo di supporto di stampa selezionato in HP Internal Print Server sia lo stesso caricato nella stampante.

△ **ATTENZIONE:** Un tipo di supporto di stampa errato potrebbe causare stampe di scarsa qualità, colori non corretti, nonché danni alle testine di stampa.

- Controllare che sia stata eseguita la calibrazione del colore per il supporto di stampa.
- Controllare di utilizzare il profilo ICC corretto per il supporto e la modalità di stampa.
- Assicurarsi che vengano utilizzate le impostazioni per la qualità di stampa adatte ai propri scopi (vedere il *Manuale dell'utente*).
- Verificare che le condizioni ambientali (temperatura, umidità) rientrino nell'intervallo consigliato (vedere il *Manuale dell'utente*).
- Controllare che le testine di stampa siano state allineate.
- Controllare se sono presenti avvisi della stampante in sospeso.
- Evitare di toccare il supporto di stampa durante la stampa.

Banding

L'effetto banding significa che l'immagine stampata presenta linee orizzontali aggiuntive il cui colore può variare.



Se sono presenti sottili righe bianche lungo la larghezza del supporto di stampa:

1. Da HP Internal Print Server, pulire e controllare le testine di stampa e verificare la presenza di ugelli bloccati.
 - Se sono presenti ugelli bloccati, aumentare il numero di passaggi.
 - Se si è verificato un problema nell'avanzamento del supporto di stampa, impostare un valore più basso per l'impostazione di avanzamento del supporto di stampa.
2. Se il problema persiste, aumentare il numero di passaggi.

Se sono presenti sottili righe scure lungo la larghezza del supporto di stampa:

1. Impostare un valore più alto per l'impostazione di avanzamento del supporto di stampa in HP Internal Print Server.
2. Se le righe sono visibili solo nei colori scuri o saturi, provare a utilizzare le soluzioni seguenti in questo ordine:
 - a. Aumentare il numero di passaggi.
 - b. Abbassare il limite di inchiostro per la modalità di stampa selezionata.
 - c. Aumentare la temperatura di asciugatura.

Se è stata regolata l'impostazione di avanzamento del supporto di stampa ma vi sono ancora righe bianche e scure distribuite in modo casuale sulla stessa stampa:

1. Controllare lo stato di avanzamento del supporto di stampa in HP Internal Print Server. Se è presente un messaggio di avviso:
 - a. Rimuovere il supporto di stampa e pulire il sensore di avanzamento del supporto di stampa.
 - b. Ricaricare il supporto di stampa e controllarlo come al solito.
 - c. Se il messaggio di avviso persiste, probabilmente il tipo di supporto di stampa non è visibile al sensore dell'avanzamento del supporto di stampa, pertanto è necessario disattivare il sensore (nella finestra Supp. stampa caricato in HP Internal Print Server) e regolare manualmente l'avanzamento del supporto di stampa.
2. Se il problema persiste, aumentare il numero di passaggi.
3. Se il problema persiste, ricreare l'impostazione predefinita del supporto di stampa.

Se sono presenti una o più righe spesse lungo la larghezza del supporto di stampa, potrebbe mancare un colore:

1. Richiedere una pulizia intensa della testina di stampa che sembra difettosa. Vedere [Pulizia delle testine di stampa a pagina 19](#).

2. Aprire lo sportello nella parte anteriore destra della stampante ed estrarre l'assemblaggio del rotolo di pulizia delle testine di stampa.

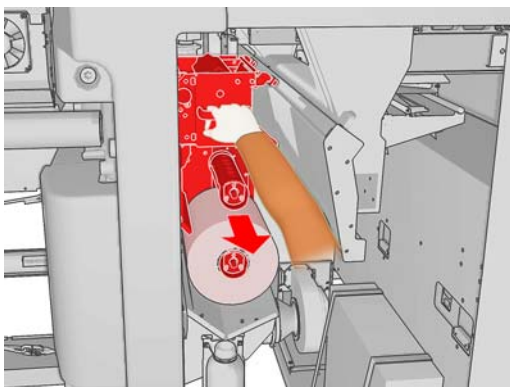

3. Sulla parte superiore orizzontale e sulla parte verticale del rotolo deve essere presente inchiostro. Se non è presente inchiostro sulla parte verticale del rotolo, la pompa del dispositivo di pulizia potrebbe essere difettosa. In tal caso, chiamare l'assistenza clienti (vedere [Servizio di assistenza clienti HP a pagina 54](#)).

Se il retro del supporto di stampa varia nel colore o nella sfumatura (ad esempio se è stata effettuata una stampa su di esso), è possibile che siano presenti strisce su parti della stampa dovuti a confusione nel sensore dell'avanzamento del supporto di stampa. In questo caso, disattivare il sensore (nella finestra Supp. stampa caricato in HP Internal Print Server) e regolare manualmente l'avanzamento del supporto di stampa.

Se si notano strisce durante la stampa a quattro o cinque passaggi su un supporto di stampa autoadesivo, premere il pulsante **Modifica** nella finestra Proprietà processo e impostare il metodo per mezzitoni su **G.N.**

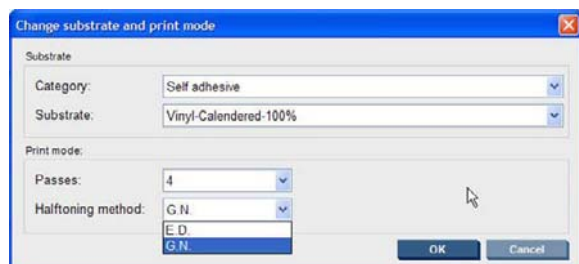

Per informazioni su come regolare le impostazioni della stampante, vedere il *Manuale dell'utente*.

I colori non sono allineati

Questo problema ha diversi sintomi particolarmente evidenti e leggermente diversi tra di loro:

I colori non sono allineati verticalmente

- Se il colore magenta viene stampato più in alto sul supporto di stampa rispetto agli altri colori, impostare un valore più alto per l'impostazione di avanzamento del supporto di stampa in HP Internal Print Server.



- Se il colore magenta viene stampato più in basso sul supporto di stampa rispetto agli altri colori, impostare un valore più basso per l'impostazione di avanzamento del supporto di stampa in HP Internal Print Server.

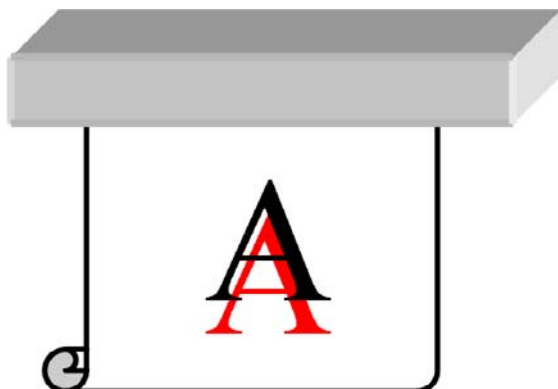

- Se l'allineamento errato sembra essere casuale, provare le soluzioni consigliate per il banding (vedere [Banding a pagina 36](#)).

I colori non sono allineati orizzontalmente



1. Assicurarsi che il supporto di stampa non sia inclinato. Se è presente un'inclinazione, ricaricare il supporto di stampa per correggerlo.
2. Controllare la posizione dell'asse del carrello. Se è elevata e il tipo di supporto di stampa non richiede una posizione elevata, abbassarlo.

3. Se il problema persiste, riallineare le testine di stampa.
4. Se il problema persiste nonostante l'allineamento automatico delle testine di stampa, tentare con l'allineamento manuale.
5. Se l'allineamento errato è presente sui lati del supporto di stampa ma non al centro, si tratta di un problema di espansione del supporto di stampa.
 - Se si utilizza un supporto di stampa di plastica, ricreare l'impostazione predefinita del supporto di stampa, diminuendo le temperature di essiccazione e asciugatura il più possibile.
 - Se si utilizza un supporto di stampa poroso, basato su carta, ricreare l'impostazione predefinita del supporto di stampa, aumentando la temperatura di asciugatura il più possibile.
 - È possibile che alcuni tipi di supporto di stampa (in particolare quelli basati su carta) si espandano a causa della temperatura ambientale e dell'umidità. Provare a utilizzare un supporto di stampa di qualità superiore meno sensibile a temperatura e umidità.
 - Se il problema viene riscontrato nel testo stampato in nero, controllare che nell'applicazione o nel RIP il colore del testo sia nero e non contenga altri colori.

La stampa è granulosa



1. Assicurarsi che la stampa sia eseguita sul lato corretto del supporto di stampa.
2. Eseguire una stampa diagnostica e regolare l'impostazione di avanzamento del supporto di stampa.
3. Se il problema persiste, allineare le testine di stampa.
4. Se la granulosità è più visibile nei colori scuri o saturi (coalescenza):
 - a. Aumentare il numero di passaggi.
 - b. Aumentare la temperatura di asciugatura.
 - c. Diminuire il limite di inchiostro.

Per informazioni su come regolare le impostazioni della stampante, vedere il *Manuale dell'utente*.

La stampa è macchiata

Indica che l'inchiostro non è asciutto. È possibile che le caratteristiche del supporto di stampa siano state modificate. Ricreare l'impostazione predefinita del supporto di stampa.

Il supporto di stampa non è piatto

Se il supporto di stampa non è perfettamente piatto all'uscita della stampante ma è leggermente ondulato, è possibile che l'immagine stampata presenti difetti, ad esempio delle strisce verticali. Ciò si verifica quando si utilizzano supporti di stampa sottili che vengono saturati con l'inchiostro.



1. Controllare che il tipo di supporto caricato corrisponda a quello selezionato nel pannello frontale e nel software.
2. Provare un tipo di supporto di stampa più spesso.

I bordi degli oggetti sono imprecisi o sfocati

1. Controllare che la posizione dell'asse del carrello non sia elevata. Se è elevata, è necessario allineare le testine di stampa manualmente.
2. Allineare le testine di stampa.
3. Ricreare l'impostazione predefinita del supporto di stampa.

Per informazioni su come regolare le impostazioni della stampante, vedere il *Manuale dell'utente*.

I colori sembrano sbiaditi

1. Se si utilizzano meno di quattro passaggi, aumentarne il numero.
2. Aumentare la densità dell'inchiostro.
3. Controllare di utilizzare il profilo ICC corretto per il supporto e la modalità di stampa.

Per informazioni su come regolare le impostazioni della stampante, vedere il *Manuale dell'utente*.

I colori non sono precisi



1. Assicurarsi che il supporto di stampa sia stato caricato correttamente.
2. Controllare che il supporto di stampa caricato sia lo stesso di quello selezionato in HP Internal Print Server.
3. Controllare che il profilo ICC utilizzato dal RIP sia corretto per il supporto di stampa caricato.

8 Risoluzione dei problemi relativi alle cartucce di inchiostro e alle testine di stampa

Impossibile inserire una cartuccia di inchiostro

1. Utilizzare la procedura corretta per sostituire le cartucce di inchiostro tramite il pannello frontale. Vedere il *Manuale dell'utente*.
2. Controllare che non siano presenti ostruzioni nel condotto della cartuccia di inchiostro.
3. Controllare che la cartuccia di inchiostro sia del colore corretto. Il condotto non si connette a una cartuccia del colore errato.
4. Assicurarsi di avere inserito correttamente la cartuccia di inchiostro (confrontarla con le altre).

Impossibile inserire una testina di stampa

1. Utilizzare la procedura corretta per sostituire le testine di stampa tramite il pannello frontale. Vedere il *Manuale dell'utente*.
2. Controllare che non siano presenti ostruzioni nell'alloggiamento della testina.
3. Assicurarsi di avere inserito correttamente la testina (confrontarla con le altre testine).
4. Controllare di avere chiuso e bloccato il coperchio delle testine di stampa.

Un messaggio sul pannello frontale suggerisce di sostituire o riposizionare una cartuccia di inchiostro

1. Disconnettere la cartuccia di inchiostro.
2. Riconnettere la cartuccia di inchiostro e controllare il messaggio sul pannello frontale.
3. Se il problema persiste, inserire una nuova cartuccia di inchiostro.
4. Se il problema non si risolve comunque, chiamare l'assistenza clienti (vedere [Servizio di assistenza clienti HP a pagina 54](#)).

Un messaggio sul pannello frontale suggerisce di sostituire o riposizionare una testina di stampa

1. Rimuovere la testina di stampa.
2. Reinscrivere la testina di stampa nel carrello e verificare il messaggio visualizzato sul pannello frontale.
3. Se il problema persiste, rimuovere nuovamente la testina di stampa. Illuminare l'alloggiamento della testina nel carrello e controllare l'eventuale presenza di sporcizia sui collegamenti elettrici alla testina. Se appaiono sporchi, pulirli come segue.
 - a. Spegnimento della stampante.
 - b. Posizionare un foglio di carta al di sotto del carrello per raccogliere l'eventuale sporcizia.
 - c. Utilizzare lo spazzolino del kit di pulizia per pulire delicatamente ma a fondo i collegamenti elettrici.

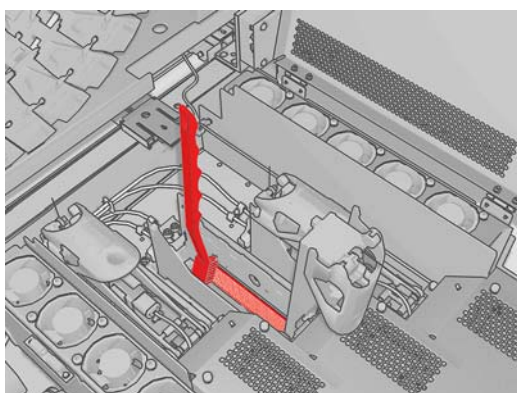

- d. Utilizzare la pistola ad aria pneumatica (fornita per gonfiare i rulli) per rimuovere eventuali residui di sporcizia. È possibile utilizzare della carta o un panno per evitare la diffusione della sporcizia.
 - e. Rimuovere la carta o il panno utilizzato per evitare la diffusione della sporcizia.
 - f. Illuminare nuovamente i collegamenti elettrici e controllare che siano puliti e intatti.
4. Reinscrivere la testina di stampa nel carrello e verificare il messaggio visualizzato sul pannello frontale.
 5. Se il problema persiste, inserire una nuova testina di stampa.
 6. Se il problema non si risolve comunque, chiamare l'assistenza clienti (vedere [Servizio di assistenza clienti HP a pagina 54](#)).

Una testina di stampa si è surriscaldata

Una testina di stampa può surriscaldarsi per svariati motivi.

- La temperatura ambiente potrebbe essere troppo elevata.
- Alcuni ugelli della testina di stampa potrebbero essere bloccati. Per risolvere il problema potrebbe essere sufficiente pulire le testine di stampa (vedere [Pulizia delle testine di stampa a pagina 19](#)).
- È possibile che la testina di stampa presenti un guasto interno, in tal caso deve essere sostituita.

Una testina di stampa ha danneggiato il supporto di stampa

Quando una testina di stampa tocca e danneggia il supporto di stampa, la causa più probabile è l'eccessivo calore. Tentare pertanto di ridurre la temperatura di asciugatura.

Per informazioni su come regolare le impostazioni della stampante, vedere il *Manuale dell'utente*.

Errori relativi al rotolo di pulizia delle testine di stampa errato

Non toccare il rotolo di pulizia delle testine di stampa eccetto quando è necessario sostituirlo. Qualsiasi interferenza con il rotolo può impedire alla stampante di tenere traccia dell'utilizzo del rotolo. In questo caso, potrebbero essere visualizzati dei messaggi di errore spuri e potrebbe essere annullato inutilmente un processo di stampa.

9 Risoluzione di altri problemi

La stampante non stampa

Se dopo aver eseguito tutte le verifiche (supporto di stampa caricato, tutti i componenti di inchiostro installati e nessun errore file), un file inviato dal computer continua a non essere stampato quando previsto:

- Potrebbe essersi verificato un problema di alimentazione elettrica. Se non si rileva alcuna attività dalla stampante e il pannello frontale non risponde, assicurarsi che i cavi di alimentazione siano collegati correttamente e la presa elettrica sia funzionante.
- Si potrebbe trattare di insoliti fenomeni elettromagnetici, ad esempio forti campi elettromagnetici o disturbi elettrici gravi che possono causare comportamenti anomali della stampante o l'interruzione del funzionamento. In questo caso, spegnere la stampante, attendere il ritorno alla normalità dell'ambiente elettromagnetico, quindi accenderla nuovamente. Se il problema persiste, contattare l'assistenza clienti (vedere [Servizio di assistenza clienti HP a pagina 54](#)).

Stampante lenta

In alcune circostanze, la stampa sarà deliberatamente più lenta del solito per impedire il surriscaldamento delle testine di stampa. Una testina di stampa può iniziare a surriscaldarsi per svariati motivi.

- La temperatura ambiente è troppo elevata.
- Alcuni ugelli della testina di stampa sono bloccati (vedere [Pulizia delle testine di stampa a pagina 19](#)).
- La testina di stampa è difettosa e deve essere sostituita.

HP Internal Print Server non è in grado di rilevare la stampante

Se HP Internal Print Server non è in grado di rilevare la stampante, è probabile che la stampante o HP Internal Print Server siano configurati in modo errato.

1. Controllare la configurazione di rete del computer HP Internal Print Server (vedere il *manuale relativo all'installazione*).
2. Connettere la stampante a una rete perfettamente funzionante. In alternativa, connettere la stampante unicamente a un computer HP Internal Print Server.
3. Sul pannello frontale, selezionare l'icona Impostazione , quindi scegliere **Connettività > Avanzate > Ripristina imp. predefinite**.
4. Spegnere la stampante e HP Internal Print Server, quindi riaccenderli.

5. Attendere che sul pannello frontale venga visualizzato un indirizzo IP.
6. Controllare la configurazione di rete della stampante da HP Internal Print Server (vedere il *manual* relativo all'installazione).

Aggiornamento di HP Internal Print Server

 **SUGGERIMENTO:** Quando è necessario aggiornare il firmware e HP Internal Print Server, aggiornare prima il firmware e poi HP Internal Print Server.

Per aggiornare HP Internal Print Server, procedere come segue.

1. Innanzitutto disinstallare la versione corrente dal Pannello di controllo. Quest'operazione eliminerà il processo corrente in coda ma non i file RIP.
2. Decomprimere il file .ZIP 2 (verranno estratti due file: HPIPS.msi e setup.exe) in una posizione su un disco rigido fisico (non sul desktop).
3. Eseguire il programma setup.exe della nuova versione di HP Internal Print Server.
4. Al termine dell'installazione, aprire HP Internal Print Server e selezionare **Strumenti** > **Preferenze**, quindi immettere l'indirizzo IP della stampante.

I file del processo di stampa non sono stati eliminati correttamente

Vedere il *Manuale dell'utente* per informazioni su come eliminare completamente un processo.

La calibrazione del colore non riesce

In alcuni casi, è possibile che la calibrazione del colore non riesca. Sul pannello frontale potrebbe venire visualizzato il messaggio di errore **Color calibration cancelled because of scanning errors**

(Calibrazione del colore annullata a causa di errori di scansione), che può essere causato da vari problemi diversi.

- Le misurazioni del colore riflettente della destinazione stampata non possono essere eseguite in modo affidabile sul supporto di stampa corrente. È possibile che la misurazione del colore riflettente non sia affidabile o non possa essere eseguita su supporti di stampa non bianchi, trasparenti o traslucidi, molto lucidi o che presentano una superficie molto irregolare o perforata. Per questi supporti di stampa potrebbe non essere possibile eseguire la calibrazione automatica del colore utilizzando HP Embedded Spectrophotometer; vedere la tabella dei tipi supportati nel *Manuale dell'utente*. È comunque possibile effettuare la regolazione delle restrizioni dell'inchiostro utilizzando HP Internal Print Server.
- Alcune delle misurazioni del colore del Grafico di prova della calibrazione del colore e della restrizione di inchiostro a ciclo chiuso sono difettose oppure la scansione dei segni di riferimento (i segni neri [W] di grandi dimensioni) non è riuscita. Questi problemi possono essere causati da:
 - Macchie indesiderate o segni di arresto anomalo delle testine di stampa sul supporto di stampa che possono essere facilmente individuati mediante l'ispezione visiva del grafico stampato. Assicurarsi che il supporto di stampa sia privo di macchie prima di eseguire la calibrazione del colore. I segni di arresto anomalo delle testine di stampa possono apparire quando il supporto di stampa presenta arricciature. Tentare di risolvere il problema regolando i parametri del supporto di stampa come la tensione o le temperature di asciugatura ed essiccazione. Vedere [Una testina di stampa ha danneggiato il supporto di stampa a pagina 45](#) e [Sul supporto di stampa sono presenti macchie di inchiostro a pagina 35](#).
 - Arricciature o bolle nel supporto di stampa, anche se non si è verificato un arresto anomalo delle testine di stampa.
 - Qualità di stampa complessivamente scadente (ad esempio banding). Vedere [Risoluzione dei problemi relativi alla qualità di stampa a pagina 36](#).
- HP Embedded Spectrophotometer o il sensore lineare non funziona correttamente. Fare riferimento a [Pulizia del sensore lineare e degli ingressi aerosol a pagina 17](#). Se il problema persiste, chiamare l'assistenza clienti (vedere [Servizio di assistenza clienti HP a pagina 54](#)).

10 Messaggi di errore del pannello frontale

A volte sul display del pannello frontale potrebbero venire visualizzati i seguenti messaggi. In questo caso, attenersi alle istruzioni fornite nella colonna Soluzione.

Se viene visualizzato un messaggio di errore non incluso nella tabella riportata di seguito e non si è sicuri su come procedere o se sono state seguite le indicazioni ma il problema persiste, contattare l'assistenza clienti. Vedere [Servizio di assistenza clienti HP a pagina 54](#).

Tabella 10-1 Messaggi

Messaggio	Soluzione
Cartuccia {colore} modificata	Si consiglia di sostituire la cartuccia di inchiostro. Vedere il <i>Manuale dell'utente</i> .
Inchiostro della cartuccia {colore} in esaurimento	Prepararsi a sostituire la cartuccia di inchiostro.
Cartuccia {colore} mancante	Installare la cartuccia di inchiostro corretta. Vedere il <i>Manuale dell'utente</i> .
Inchiostro cartuccia {colore} esaurito	Sostituire la cartuccia di inchiostro. Vedere il <i>Manuale dell'utente</i> .
Cartuccia {colore} scaduta	Si consiglia di sostituire la cartuccia di inchiostro. Vedere il <i>Manuale dell'utente</i> .
Testina {colore} mancante	Installare la testina di stampa corretta. Vedere il <i>Manuale dell'utente</i> .
Allineamento in sospeso	Si consiglia di eseguire l'allineamento delle testine di stampa. Vedere Allineamento delle testine di stampa a pagina 6 .
È stata rilevata una testina di stampa errata	Controllare che siano installate le testine di stampa corrette e la versione del firmware più recente.
Si è verificato un errore durante il rilevamento della testina di stampa	Rimuovere la testina di stampa, rimuovere l'eventuale inchiostro presente sui connettori elettrici della testina di stampa (non tentare di pulire gli ugelli) e reinserire la testina di stampa. Vedere il <i>Manuale dell'utente</i> .
Pulizia del salvagocchia del rilevamento gocce	Si consiglia di pulire i depositi di inchiostro. Vedere Pulizia dei depositi di inchiostro a pagina 16 .
Inceppamento del rotolo di pulizia. Controllare il modulo del rotolo di pulizia.	Dal pannello frontale selezionare il menu Unità di stampa, quindi Controlla rotolo pulizia . Estrarre il gruppo del rotolo di pulizia delle testine di stampa, sollevare i fermi, avvolgere manualmente e in avanti il rotolo, abbassare i fermi, quindi spingere l'assemblaggio nuovamente nella stampante.
Color calibration cancelled because of scanning errors (Calibrazione del colore annullata a causa di errori di scansione)	Impossibile eseguire correttamente la scansione del grafico di calibrazione del colore con il supporto di stampa corrente. Vedere La calibrazione del colore non riesce a pagina 47 .
Disconnesso	Controllare la connessione alla stampante.

Tabella 10-1 Messaggi (continuazione)

Messaggio	Soluzione
Unità di stampa non pronta	Attendere. Se non avviene il ripristino della stampante, riavviarla.
Stampa annullata per mancanza di dati ricevuti dal DFE	Se il problema persiste, controllare la configurazione del computer HP Internal Print Server.
Err. calibr. sens. lineare: Supp.stampa troppo piccolo	Caricare un supporto di stampa più grande.
Rotolo di pulizia in esaurimento	Prepararsi a sostituire il rotolo di pulizia delle testine di stampa.
Abbassare la leva	Abbassare le maniglie di pressione del supporto. Vedere il <i>Manuale dell'utente</i> .
Manutenzione N consigliata. Contattare HP	Contattare l'assistenza clienti. Vedere Servizio di assistenza clienti HP a pagina 54 .
Supporto di stampa non caricato	Caricare un supporto.
Rotolo pulizia testine terminato.	Sostituire il rotolo di pulizia delle testine di stampa. Vedere Sostituzione del rotolo di pulizia delle testine di stampa e dei filtri aerosol a pagina 25 .
Impossibile stampare	Controllare che l'alimentatore trifase funzioni e che la temperatura ambiente rientri nell'intervallo normale. Questo problema può inoltre essere causato da fori nel supporto di stampa, da supporti trasparenti o che riflettono o da un sensore della temperatura sporco o difettoso.
Imposs. raffreddare la stampante	Se la temperatura dell'ambiente rientra nell'intervallo normale, è possibile che questo problema sia causato dalla rimozione troppo rapida del supporto dopo la stampa. Provare a lasciare il supporto di stampa nella stampante finché la temperatura non si è abbassata stabilmente dopo la stampa.
Imposs. riscaldare la stampante	Controllare che l'alimentatore trifase stia funzionando. Questo problema può inoltre essere causato da fori nel supporto di stampa, da supporti trasparenti o che riflettono o da un sensore della temperatura sporco o difettoso.
Stampante in attesa di riprendere. Premere il pulsante di alimentazione	Premere il pulsante Accensione nella parte inferiore sinistra della stampante. Vedere il <i>Manuale dell'utente</i> .
Rimuovere la testina {colore}	Rimuovere la testina di stampa. Vedere il <i>Manuale dell'utente</i> .
Sostituire la cartuccia {colore}	Sostituire la cartuccia di inchiostro. Vedere Un messaggio sul pannello frontale suggerisce di sostituire o riposizionare una cartuccia di inchiostro a pagina 43 .
Sostituire la testina {colore}	Sostituire la testina di stampa. Vedere Un messaggio sul pannello frontale suggerisce di sostituire o riposizionare una testina di stampa a pagina 44 .
Sostituire filtro aerosol	Sostituire entrambi i filtri aerosol. Vedere Sostituzione del rotolo di pulizia delle testine di stampa e dei filtri aerosol a pagina 25 .
Ricollocare la cartuccia {colore}	Riposizionare la cartuccia di inchiostro. Vedere Un messaggio sul pannello frontale suggerisce di sostituire o riposizionare una cartuccia di inchiostro a pagina 43 .
Ricollocare la testina {colore}	Riposizionare la testina di stampa. Vedere Un messaggio sul pannello frontale suggerisce di sostituire o riposizionare una testina di stampa a pagina 44 .
Selezionare nome supporto di stampa nel DFE	Selezionare il nome del supporto di stampa caricato in HP Internal Print Server.
Imp. controllare autom. avanzamento supporto	Il sensore di avanzamento del supporto di stampa non è in grado di controllare il supporto di stampa e deve essere

Tabella 10-1 Messaggi (continuazione)

Messaggio	Soluzione
	disattivato. Vedere Compensazione dell'avanzamento del supporto di stampa a pagina 8.
Supporto di stampa incepp.: rimuovere supporto	Vedere Il supporto di stampa si è inceppato a pagina 33.
Rotolo puliz. terminato	Prepararsi a sostituire il rotolo di pulizia delle testine di stampa.

Tabella 10-2 Codici numerici di errore

Codice errore	Soluzione
14.2	L'alimentazione trifase viene interrotta in modo imprevisto. Contattare l'assistenza clienti e prepararsi a rispondere a domande su indicatori e fusibili. Vedere Servizio di assistenza clienti HP a pagina 54.
14.3	La tensione trifase non è impostata. Impostarla tramite il pannello frontale.
14.5:12	Riavviare la stampante.
14.8	Pulsante di interruzione di emergenza premuto. Rilasciare tutti e quattro i pulsanti di interruzione di emergenza. Spegnerne l'interruttore ACB-1, quindi riaccenderlo.
14.9	Errore del fusibile. Spegnerne la stampante (vedere il <i>Manuale dell'utente</i>). Aprire i supporti dei fusibili FH11 e controllare i fusibili. Se necessario, sostituirli.
15.1	La stampante non è in grado di raggiungere la temperatura necessaria al funzionamento. Controllare che l'alimentatore trifase stia funzionando. Questo problema può inoltre essere causato da fori nel supporto di stampa, da supporti trasparenti o riflettenti o da un sensore a infrarossi sporco o difettoso.
15.2	La stampante non è in grado di raffreddarsi in modo da raggiungere la temperatura necessaria al funzionamento. Chiamare l'assistenza clienti. Vedere Servizio di assistenza clienti HP a pagina 54.
16.1	La stampante non è in grado di raggiungere la temperatura necessaria al funzionamento. Controllare che l'alimentatore trifase stia funzionando.
16.2	La stampante non è in grado di raffreddarsi in modo da raggiungere la temperatura necessaria al funzionamento. Se la temperatura dell'ambiente rientra nell'intervallo normale, è possibile che questo problema sia causato dalla rimozione troppo rapida del supporto dopo la stampa. Provare a lasciare il supporto di stampa nella stampante finché la temperatura non si è abbassata stabilmente dopo la stampa.
41.1:03, 41.3:10, 41.4:03	Riavviare la stampante.
44.1:03	Probabile inceppamento del supporto di stampa. Se è realmente presente un inceppamento del supporto di stampa, vedere Il supporto di stampa si è inceppato a pagina 33. Altrimenti, riavviare la stampante.
44.2:10, 44.3:10, 44.4:03	Riavviare la stampante.
45.1:03	Probabile inceppamento del supporto di stampa. Se è realmente presente un inceppamento del supporto di stampa, vedere Il supporto di stampa si è inceppato a pagina 33. Altrimenti, riavviare la stampante.
45.2:10, 45.3:10, 45.4:03	Riavviare la stampante.
46.1:01	Si è verificato un problema con il dispositivo di pulizia della testina di stampa di giallo/magenta. Vedere Manutenzione dei dispositivi di pulizia delle testine di stampa a pagina 21.
46.2:01	Si è verificato un problema con il dispositivo di pulizia della testina di stampa di ciano chiaro/magenta chiaro. Vedere Manutenzione dei dispositivi di pulizia delle testine di stampa a pagina 21.
46.3:01	Si è verificato un problema con il dispositivo di pulizia della testina di stampa di ciano/nero. Vedere Manutenzione dei dispositivi di pulizia delle testine di stampa a pagina 21.
47.1:03	Il motore di avanzamento della pulizia delle testine di stampa non è riuscito a eseguire il movimento di avanzamento del tergarrelli come previsto. Il modulo di aggancio non è chiuso

Tabella 10-2 Codici numerici di errore (continuazione)

Codice errore	Soluzione
	correttamente o il percorso del rotolo è bloccato; il rullo non riesce a spostare il supporto di stampa.
48.1.1	Errore dell'asse del carrello: riavviare la stampante e sul pannello frontale selezionare l'icona Gestione supporto di stampa, quindi Posizione asse carrello > Ripristino sist. carrello .
48.1.3	Errore dell'asse del carrello: Riavviare la stampante. Se l'errore persiste, chiamare l'assistenza clienti (vedere Servizio di assistenza clienti HP a pagina 54). Se non viene segnalato alcun errore ma si verificano ancora problemi con avanzamento del supporto di stampa, passare al pannello frontale e selezionare l'icona Gestione supporto di stampa, quindi Posizione asse carrello > Ripristino sist. carrello .
48.1.4	Errore dell'asse del carrello: Riavviare la stampante. Se l'errore persiste, chiamare l'assistenza clienti (vedere Servizio di assistenza clienti HP a pagina 54). Se non viene segnalato alcun errore ma si verificano ancora problemi con avanzamento del supporto di stampa, passare al pannello frontale e selezionare l'icona Gestione supporto di stampa, quindi Posizione asse carrello > Ripristino sist. carrello .
48.1.5	Errore dell'asse del carrello: Riavviare la stampante.
50:01	Il sensore di avanzamento del supporto di stampa non è in grado di controllare il supporto di stampa perché è sporco o difettoso oppure perché il tipo di supporto di stampa non è compatibile con il sensore. Pulire il sensore di avanzamento del supporto di stampa (vedere Pulizia del sensore di avanzamento del supporto di stampa a pagina 19). Se l'errore persiste, disattivare il sensore di avanzamento del supporto di stampa per il tipo di supporto corrente. Se l'errore si verifica con tutti i supporti di stampa, chiamare l'assistenza clienti. Vedere Servizio di assistenza clienti HP a pagina 54 .
50:03, 50.1:10, 50.2:10	Il sensore di avanzamento del supporto di stampa non è in funzione. Riavviare la stampante. Se l'errore persiste, chiamare l'assistenza clienti. Vedere Servizio di assistenza clienti HP a pagina 54 . È possibile stampare senza il sensore di avanzamento del supporto di stampa, ma ciò può influire negativamente sulla qualità di stampa.
65.04	Riavviare la stampante.
68	Questo messaggio di avviso indica che i contatori interni della stampante non funzionano correttamente. Riavviare al più presto la stampante.
78.1:04	L'impostazione predefinita del supporto di stampa è danneggiata o mancante. Importare o creare una nuova impostazione predefinita per il supporto di stampa caricato. Vedere il <i>Manuale dell'utente</i> .
78.2:01	Il supporto di stampa potrebbe essersi staccato dal rullo posteriore o la bobina scivola sul rullo. Ciò potrebbe significare che è stata raggiunta la fine del rotolo o che il rullo non è gonfiato correttamente. Il supporto di stampa verrà rimosso.
81:01	Probabile inceppamento del supporto di stampa. Se è realmente presente un inceppamento del supporto di stampa, vedere Il supporto di stampa si è inceppato a pagina 33 . Altrimenti, riavviare la stampante.

11 Quando utilizzare il manuale

Documentazione

I documenti seguenti vengono forniti insieme alla stampante e possono essere anche scaricati dal sito HP all'indirizzo <http://www.hp.com/go/L65500/manuals/>.

- *Guida per la preparazione del sito*
- *Elenco di controllo per la preparazione del sito*
- *Manuale dell'utente*
- *Manuale di manutenzione e risoluzione dei problemi*
- *Informazioni legali*

HP Proactive Support

HP Proactive Support consente di ridurre il tempo di inattività della stampante che potrebbe incidere sui costi identificando, diagnosticando e risolvendo tempestivamente problemi della stampante prima ancora che diventino problemi per l'utente. Lo strumento HP Proactive Support è progettato per consentire ad aziende di tutte le dimensioni di ridurre i costi di assistenza e di aumentare al massimo la produttività, in modo semplice.

Componente della serie di servizi di elaborazione delle immagini e di stampa HP, Proactive Support consente di ottenere il controllo dell'ambiente di stampa, concentrando l'attenzione sull'ottimizzazione del valore dell'investimento, migliorando il tempo di attività della stampante e riducendo i costi di gestione della stampante.

HP consiglia di attivare subito HP Proactive Support per risparmiare tempo e prevenire i problemi prima che si verifichino, riducendo il tempo di inattività che potrebbe incidere sui costi. HP Proactive Support esegue analisi di diagnostica e verifiche alla ricerca di aggiornamenti del software e del firmware.

È possibile attivare Proactive Support in HP Internal Print Server selezionando **Strumenti > Proactive Support**, in cui è possibile specificare la frequenza delle connessioni tra il computer e il server Web HP e la frequenza delle verifiche di diagnostica. È inoltre possibile scegliere di eseguire le verifiche di diagnostica in qualsiasi momento.

Se HP Proactive Support rileva un potenziale problema, lo notifica all'utente con un messaggio di avviso che spiega il problema e consiglia una soluzione. In alcuni casi la soluzione potrebbe essere applicata automaticamente, mentre in altri potrebbe essere necessario seguire una procedura per la risoluzione del problema.

Servizio di assistenza clienti HP

Il servizio di assistenza clienti HP fornisce supporto altamente qualificato per ottenere le migliori prestazioni con l'uso delle stampanti HP Designjet. Dispone inoltre di solide competenze e di un background tecnologico sempre aggiornato, in grado di garantire agli utenti un supporto costante e

sempre efficace. Il servizio si occupa di eseguire la configurazione e l'installazione, di offrire strumenti per la risoluzione dei problemi, aggiornamenti, riparazione e sostituzione di prodotti in garanzia, assistenza telefonica e telematica, aggiornamenti software e operazioni di manutenzione eseguibili dal cliente. Per ulteriori informazioni sull'assistenza clienti HP, visitare il sito Web all'indirizzo:

<http://www.hp.com/go/graphic-arts/>

oppure chiamare il numero telefonico (vedere [Servizio di assistenza clienti HP a pagina 54](#)). Per registrare la garanzia:

<http://register.hp.com/>

Servizio di assistenza clienti HP

È possibile contattare telefonicamente l'assistenza. Prima di contattare HP:

- Rileggere le istruzioni per la risoluzione dei problemi descritte in questo manuale:
- Se necessario, consultare la documentazione del RIP.
- Tenere a disposizione le seguenti informazioni:
 - La stampante in uso: il codice del prodotto e il numero di serie presenti sull'etichetta sullo sportello dello scomparto elettrico
 - Annotare il codice di errore eventualmente visualizzato sul pannello frontale; vedere [Messaggi di errore del pannello frontale a pagina 49](#)
 - L'ID servizio della stampante
 - Il RIP in uso e il relativo numero di versione
 - L'applicazione software in uso e il relativo numero di versione
 - Il testo visualizzato da HP Internal Print Server quando si seleziona ? > **Informazioni su**

Nord America

Tel: 800 925 0563

Fax: 952 943 3695

Posta elettronica: cs.custsup@hp.com

Europa, Medio Oriente e Africa

Tel: +32 2 7283444

Fax: +31 207157536

Posta elettronica: LF.MV.Support@hp.com

Asia e Pacifico

Tel: +852 8103 2666

Tel: 00 801 85 5945 (numero verde solo in Taiwan)

Fax: +852 2187 2218

Posta elettronica: hsap.carecenter@hp.com

America Latina

Scegliere Opzione 2/Opzione 6 dal menu di selezione.

Argentina: 5411 470 816 00

Brasile: 52 55 5258-9922

Cile: 562 436-2610 / 800 360 999

Colombia: 571 602 9191 / 01 8000 51 4746 8368

Costa Rica: 0 800 011 0524

Repubblica Dominicana: 1 800 711 2884

Guatemala: 1 800 999 5105

Honduras: 800 0 123 / 1 800 711 2884

Messico: 52 55 5258-9922

Nicaragua: 1 800 0164 / 800 711 2884

Panama: 001 800 711 2884

Perù: 511 411 2443 / 0 800 10111

El Salvador: 800 6160

Venezuela: 58 212 278 8666 / 0 800 474 68368

Nextel CC LAR: (5255) 1088 0884; ID 52*20115*51

Posta elettronica CC LAR: carecenter.ipglf.lar@hp.com

Fax CC LAR: +52 55 5258 6377

Info su servizi

La stampante può generare su richiesta un elenco di molti aspetti relativi allo stato corrente, alcuni dei quali possono rivelarsi utili a un tecnico dell'assistenza che tenta di risolvere un problema. Sono disponibili due modi diversi per richiedere questo elenco:

- In HP Internal Print Server, selezionare **Informazioni > Informazioni servizio**.
- Da qualsiasi computer con accesso a Internet, immettere l'URL della stampante in un browser Web, seguito da `/hp/device/webAccess/allServicePlot.htm`. Ad esempio, se l'URL della stampante è `http://123.123.123.123`, immettere `http://123.123.123.123/hp/device/webAccess/allServicePlot.htm`.

È possibile richiedere l'intero elenco oppure richiederne soltanto parti specifiche. La generazione dell'intero elenco richiede più tempo. In caso di dubbio, è consigliabile richiedere l'intero elenco (selezionare **Tutte le pagine**).

Per inviare l'elenco tramite posta elettronica, è possibile salvare la pagina come file dal browser Web e successivamente inviare il file. In alternativa, è possibile inviare la pagina direttamente da Internet Explorer: selezionare **File > Invia > Pagina per posta elettronica**.

A Diagramma di flusso della creazione di una preimpostazione

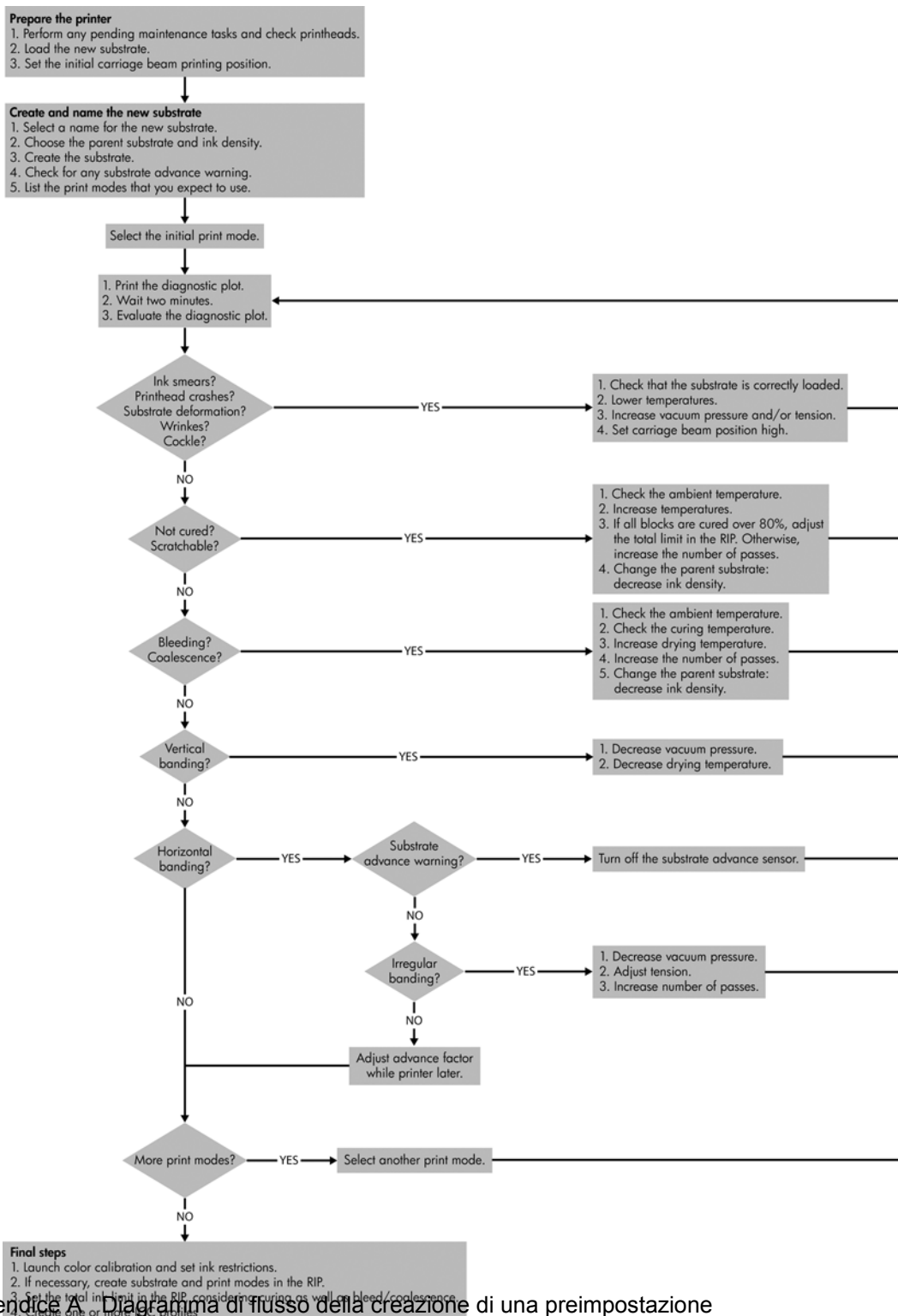

Indice analitico

A

Aggiornamento del firmware 32
Assistenza clienti 53
Assistenza preventiva 53
Assistenza telefonica 54
Attenzione 2
Avvisi
 errori 5
Avvisi, avvertenze 5
Avviso 2
Avviso, etichette 2

C

Calibrazione
 colore 8
Calibrazione del colore 8
Calibrazione del colore
 annullata 47
Caricamento del supporto di
 stampa
 operazione impossibile 33
Cartuccia di inchiostro
 impossibilità di inserimento 43
 manutenzione 12
 riposizionamento 43
Collegamenti elettrici delle testine di
 stampa
 pulizia 44
Colori non precisi 42
Colori sbiaditi 41
Controllo automatico 8
Coperchio del carrello, pulizia 14

D

Depositi di inchiostro
 manutenzione 16
Documentazione 53

E

Etichette di avviso 2
Etichette di sicurezza 2

F

File non eliminati
 correttamente 47
Filtri aerosol
 manutenzione 25

G

Granulosità 40
Guide del carrello, pulizia 14

H

HP Internal Print Server
 aggiornamento 47
 manutenzione 31
HP Proactive Support 53

I

Interferenze
 elettromagnetiche 46

K

Kit di manutenzione 30
Kit di pulizia 30

L

La stampante non stampa 46

M

Manutenzione dei dispositivi di
 pulizia delle testine di
 stampa 21
Messaggi di errore
 pannello frontale 49
Misure di sicurezza 1

P

Piastra
 pulizia 19
Problemi di strisce 8
Problemi relativi alla qualità di
 stampa
 banding 36
 bordi degli oggetti imprecisi o
 sfocati 41

colori non allineati 38
colori non precisi 42
colori sbiaditi 41
generale 36
granulosità 40
linee orizzontali 36
stampa macchiata 40
supporto di stampa non
 piatto 41

Profili colore 11
Pulizia della stampante 16
Pulsanti di interruzione di
 emergenza 4

R

Restrizioni inchiostro 10
Rotelle dei ganci
 pulizia 19
Rotolo di pulizia delle testine di
 stampa
 errori 45
 manutenzione 25
Rotolo principale
 pulizia 18

S

Scatola del sensore lineare
 sostituzione 24
Schiume di lubrificazione del
 carrello, sostituzione 22
Sensore di avanzamento del
 supporto di stampa
 pulizia 19
Sensore lineare
 pulizia 17
Sensori di temperatura
 pulizia 20
Servizi di assistenza
 HP Proactive Support 53
 servizio di assistenza clienti
 HP 53
Servizio di assistenza clienti
 HP 53

- Spostamento della stampante 29
- Stampa info servizi 55
- Stampa lenta 46
- Stampante non rilevata 46
- Stato della stampante 5
- Supporti dei bordi del supporto di stampa
 - pulizia 18
- Supporto di stampa
 - compensazione dell'avanzamento 8
 - inceppato 33
 - inchiostro bagnato 35
 - macchie di inchiostro 35
 - manutenzione 12
 - non piatto 41
 - operazione impossibile 33
 - scollegato dalla bobina 34
 - si blocca sulla piastra 35

T

- Temporale 46
- Testina
 - controllo 13
- Testina di stampa
 - allineamento 6
 - arresto anomalo 45
 - inserimento impossibile 43
 - pulizia 19
 - riposizionamento 44
 - supporto di stampa
 - danneggiato 45
 - surriscaldata 44
- Testina di stampa
 - surriscaldata 44
- Testine di stampa
 - manutenzione 12