



# Color LaserJet CP5225 Series Printer

## Gebbruikershandleiding



[www.hp.com/support/cljcp5220series](http://www.hp.com/support/cljcp5220series)





# HP Color LaserJet Professional CP5225- serie-printer

Gebruikershandleiding

## **Copyright en licentie**

© Copyright 2015 HP Development Company, L.P.

Verveelvoudiging, bewerking en vertaling zonder voorafgaande schriftelijke toestemming zijn verboden, behalve zoals toegestaan door het auteursrecht.

De informatie in dit document kan zonder voorafkondiging worden gewijzigd.

De enige garantie voor producten en services van HP wordt uiteengezet in de garantieverklaring die bij dergelijke producten en services wordt geleverd. Niets in deze verklaring mag worden opgevat als een aanvullende garantie. HP is niet aansprakelijk voor technische of redactionele fouten of weglatingen in deze verklaring.

Edition 1, 11/2015

## **Handelsmerken**

Adobe®, Adobe Photoshop®, Acrobat® en PostScript® zijn handelsmerken van Adobe Systems Incorporated.

Apple en het Apple-logo zijn handelsmerken van Apple Computer, Inc., geregistreerd in de VS en andere landen/regio's. iPod is een handelsmerk van Apple Computer, Inc. iPod is uitsluitend bedoeld voor legaal of door de rechthebbende geautoriseerd kopiëren. Steel geen muziek.

Microsoft®, Windows®, Windows® XP en Windows Vista® zijn in de Verenigde Staten gedeponeerde handelsmerken van Microsoft Corporation.

UNIX® is een gedeponeerd handelsmerk van The Open Group.

---

# Inhoudsopgave

<b>1 Basisinformatie over het apparaat .....</b>	<b>1</b>
Apparaatvergelijking .....	2
Milieuvriendelijke functies .....	3
Functies van het product .....	4
Onderdelen van het apparaat .....	5
Voor- en zijkant .....	5
Achterzijde .....	6
Model- en serienummer .....	6
<b>2 Bedieningspaneel .....</b>	<b>7</b>
Indeling van het bedieningspaneel .....	8
Menu's op het bedieningspaneel .....	9
De menu's gebruiken .....	9
Menu Rapporten .....	9
Menu Systeminstellingen .....	11
Menu Service .....	14
Netwerkconfiguratiemenu .....	16
<b>3 Software voor Windows .....</b>	<b>17</b>
Ondersteunde besturingssystemen voor Windows .....	18
Ondersteunde printerdrivers voor Windows .....	18
HP Universal Print Driver (UPD) .....	18
Prioriteit van afdrukinstellingen .....	19
Instellingen van de printerdriver wijzigen voor Windows .....	19
De Windows-software installeren .....	21
Software-installatietypen voor Windows .....	21
Software verwijderen voor Windows .....	21
Ondersteunde hulpprogramma's .....	22
HP Web Jetadmin .....	22
Geïntegreerde webserver .....	22
HP ToolboxFX .....	23

Overige onderdelen en hulpprogramma's van Windows .....	23
---	----

#### **4 Het apparaat gebruiken met Macintosh ..... 25**

Software voor Macintosh .....	26
Ondersteunde besturingssystemen voor Macintosh .....	26
Ondersteunde printerdrivers voor Macintosh .....	26
Software verwijderen uit het Macintosh-besturingssysteem .....	26
Prioriteit voor afdrukinstellingen voor Macintosh .....	26
Instellingen van de printerdriver wijzigen voor Macintosh .....	27
Ondersteunde hulpprogramma's voor Macintosh .....	27
De geïntegreerde webserver weergeven met Macintosh .....	27
Functies van de Macintosh-printerdriver gebruiken .....	29
Voorinstellingen voor afdrukken maken en gebruiken in Macintosh .....	29
Het formaat van documenten wijzigen of afdrukken op een aangepast papierformaat .....	29
Een omslagblad afdrukken .....	29
Watermerken gebruiken .....	30
Meerdere pagina's op een vel papier afdrukken in Macintosh .....	30
Op twee zijden van de pagina afdrukken (dubbelzijdig afdrukken) .....	30
De kleuropties instellen .....	31
Gebruik het menu Instellingen .....	31

#### **5 Verbindingen ..... 33**

Ondersteunde netwerkbesturingssystemen .....	34
Disclaimer voor printer delen .....	34
USB-aansluiting .....	35
Ondersteunde netwerkprotocollen .....	35
Het apparaat configureren op het netwerk .....	37
Het apparaat instellen op het netwerk .....	37
Instellingen bekijken .....	37
Netwerkoverzicht .....	37
Configuratiepagina .....	37
TCP/IP .....	38
IP-adres .....	38
IP-parameters configureren .....	38
Dynamic Host Configuration Protocol (DHCP) .....	38
BOOTP .....	38
Subnetten .....	39
Subnetmasker .....	39
Gateways .....	39
Standaardgateway .....	39
IP-adres .....	39

Handmatige configuratie .....	39
Automatische configuratie .....	40
Het IP-adres weergeven of verbergen op het bedieningspaneel .....	41
Automatische crossover instellen .....	41
Netwerkservices instellen .....	41
De verbindingssnelheid instellen .....	41
Standaardwaarden herstellen (netwerkinstellingen) .....	42
<b>6 Papier en afdruk materiaal .....</b>	<b>43</b>
Het gebruik van papier en afdruk materiaal .....	44
Ondersteunde formaten voor papier en afdruk materiaal .....	45
Ondersteunde papiersoorten en ladecapaciteit .....	47
Ondersteunde papierformaten voor dubbelzijdig afdrukken .....	48
Richtlijnen voor speciaal papier of afdruk materiaal .....	49
Laden vullen .....	50
<b>7 Afdruktaken .....</b>	<b>53</b>
Een afdruktaak annuleren .....	54
De huidige afdruktaak via het bedieningspaneel van het apparaat annuleren .....	54
De huidige afdruktaak vanuit het programma annuleren .....	54
Functies van de Windows-printerdriver gebruiken .....	55
De printerdriver openen .....	55
Afdruksnelkoppelingen gebruiken .....	55
Papier- en kwaliteitsopties instellen .....	55
Documenteffecten instellen .....	56
Afwerkingsopties voor documenten instellen .....	56
Ondersteuning en informatie over de productstatus verkrijgen .....	57
Geavanceerde afdrukopties instellen .....	57
<b>8 Kleur voor Windows .....</b>	<b>59</b>
Kleurbeheer .....	60
Automatisch .....	60
Afdrukken in grijstinten .....	60
Kleur handmatig aanpassen .....	60
Handmatige kleuropties .....	60
Kleurthema's .....	61
Kleuren overeen laten stemmen .....	62
Kleuren op elkaar afstemmen met het basiskleurenpalet van Microsoft Office .....	62
Kleuren aanpassen met het hulpprogramma HP Basic Color Match .....	62
Kleuren laten overeenstemmen met behulp van Aangepaste kleuren weergeven .....	63

Geavanceerd kleurgebruik .....	64
HP ColorSphere-toner .....	64
HP ImageREt 3600 .....	64
Afdruk materiaal selecteren .....	64
Kleuropties .....	64
sRGB (standard Red-Green-Blue) .....	64
<b>9 Beheer en onderhoud .....</b>	<b>67</b>
Informatiepagina's .....	68
HP ToolboxFX .....	69
Open HP ToolboxFX .....	69
Status .....	70
Logbestand .....	70
Waarschuwingen .....	71
Statuswaarschuwingen instellen .....	71
E-mailwaarschuwingen instellen .....	71
Productgegevens .....	71
Wachtwoord instellen .....	71
Help .....	72
Systeeminstellingen .....	73
Apparaatgegevens .....	73
Papierinstellingen .....	74
Afdrukkwaliteit .....	75
Afdrukdichtheid .....	75
Papiersoorten .....	75
Uitgebreide afdrukmodi .....	75
Systeeminstellingen .....	75
Instellingen opslaan/herstellen .....	76
Productbeveiliging .....	76
Afdrukinstellingen .....	76
Afdrukken .....	76
PCL5 .....	76
PostScript .....	76
Netwerkinstellingen .....	76
Benodigdheden aanschaffen .....	76
Overige koppelingen .....	77
Geïntegreerde webserver .....	78
De geïntegreerde webserver van HP weergeven .....	78
Gebieden van de geïntegreerde webserver .....	79
Benodigdheden beheren .....	81
Levensduur van benodigdheden .....	81



Opslag van printcartridges .....	81
Beleid van HP ten aanzien van printcartridges die niet van HP zijn .....	81
HP fraudehotline en -website .....	81
Afdrukken als een cartridge het einde van de levensduur heeft bereikt .....	82
Printcartridges vervangen .....	83
Geheugen- en lettertype-DIMM's .....	86
Productgeheugen .....	86
Geheugen- en lettertype-DIMM's installeren .....	86
Geheugen inschakelen .....	90
Geheugen inschakelen voor Windows .....	90
De installatie van DIMM-modules controleren .....	90
Het product reinigen .....	90
Firmware-updates .....	91

## **10 Problemen oplossen ..... 93**

Controlelijst voor het oplossen van de belangrijkste problemen .....	94
Factoren die de prestaties van het product beïnvloeden .....	94
Berichten op het bedieningspaneel en statuswaarschuwingsberichten interpreteren .....	95
Fabrieksinstellingen herstellen .....	103
Storingen verhelpen .....	104
Veelvoorkomende oorzaken van papierstoringen .....	104
Storingslocaties .....	105
Instelling van Storingsherstel wijzigen .....	105
Storingen verhelpen in de rechterklep .....	105
Storingen verhelpen in het uitvoerbakgebied .....	109
Storingen verhelpen in lade 1 .....	110
Storingen verhelpen in lade 2 .....	112
Storingen verhelpen in de optionele lade voor 500 vel en zwaar afdruk materiaal (lade 3) .....	113
Storingen oplossen in de rechteronderklep (lade 3) .....	113
Problemen met de afbeeldingskwaliteit oplossen .....	115
Storingen bij het afdrukken herkennen en verhelpen .....	115
Controlelijst voor afdrukkwaliteit .....	115
Algemene problemen met de afdrukkwaliteit .....	116
Problemen met kleurendocumenten oplossen .....	120
HP ToolboxFX gebruiken om problemen met de afdrukkwaliteit op te lossen .....	122
De afdrukkwaliteit optimaliseren en verbeteren .....	123
Het product kalibreren .....	123
Prestatieproblemen oplossen .....	124
Problemen met de productsoftware .....	125
Algemene Windows-problemen oplossen .....	126
Problemen met Macintosh oplossen .....	127

Problemen oplossen met Mac OS X .....	127
---------------------------------------	-----

**Bijlage A Benodigdheden en accessoires ..... 131**

Onderdelen, accessoires en benodigdheden bestellen .....	132
Onderdeelnummers .....	132

**Bijlage B Service en ondersteuning ..... 133**

Beperkte garantieverklaring van HP .....	134
VK, Ierland en Malta .....	136
Oostenrijk, België, Duitsland en Luxemburg .....	136
België, Frankrijk en Luxemburg .....	137
Italië .....	138
Spanje .....	138
Denemarken .....	139
Noorwegen .....	139
Zweden .....	139
Portugal .....	140
Griekenland en Cyprus .....	140
Hongarije .....	140
Tsjechië .....	141
Slowakije .....	141
Polen .....	141
Bulgarije .....	142
Roemenië .....	142
België en Nederland .....	142
Finland .....	143
Slovenië .....	143
Kroatië .....	143
Letland .....	143
Litouwen .....	144
Estland .....	144
Rusland .....	144
De Premium Protection Warranty van HP: Beperkte garantieverklaring voor LaserJet-tonercartridges .....	145
Beleid van HP ten aanzien van benodigdheden van derden .....	146
Anti-namaakwebsite van HP .....	147
Op de tonercartridge opgeslagen gegevens .....	148
Licentieovereenkomst voor eindgebruikers .....	149
OpenSSL .....	153
Garantieservice voor reparaties door de klant .....	154
Klantondersteuning .....	155

<b>Bijlage C Specificaties .....</b>	<b>157</b>
Fysieke specificaties .....	158
Energieverbruik, elektrische specificaties en geluidsemissies .....	158
Omgevingsspecificaties .....	158
<b>Bijlage D Overheidsinformatie .....</b>	<b>159</b>
Milieuvriendelijke producten .....	160
Milieubescherming .....	160
Ozonproductie .....	160
Lager energieverbruik .....	160
Tonerverbruik .....	160
Papierverbruik .....	160
Plastic onderdelen .....	161
HP LaserJet-afdrukbenodigdheden .....	161
Papier .....	161
Materiaalbeperkingen .....	161
Verwijderen van afgedankte apparatuur door gebruikers (EU en India) .....	161
Recycling van elektronische hardware .....	161
Brazilië hardware recycle-informatie .....	162
Chemische stoffen .....	162
Gegevens over het stroomverbruik van het product volgens verordening (EG) nr. 1275/2008 van de Europese Commissie .....	162
Verklaring betreffende beperking op gevaarlijke substanties (India) .....	162
Verklaring over de beperking van gevaarlijke stoffen statement (Turkije) .....	162
Verklaring betreffende beperkingen op schadelijke stoffen (Oekraïne) .....	162
Tabel met chemicaliën (China) .....	163
Gebruikersinformatie SEPA Ecolabel (China) .....	163
De richtlijnen voor de implementatie van het China energielabel voor printer, fax en kopieerapparaat .....	163
Material Safety Data Sheet (MSDS, chemiekaart) .....	164
EPEAT .....	164
Meer informatie .....	164
Conformiteitsverklaring .....	165
Declaration of conformity .....	165
Veiligheidsverklaringen .....	167
FCC-voorschriften .....	167
Canada: Industry Canada ICES-003-conformiteitsverklaring .....	167
VCCI-verklaring (Japan) .....	167
EMC-verklaring (Korea) .....	167
EMC-verklaring (China) .....	167
EMI-verklaring (Taiwan) .....	168

Instructies voor netsnoer .....	168
Netsnoerverklaring (Japan) .....	168
Laserverklaring .....	168
Laserverklaring voor Finland .....	168
GS-verklaring (Duitsland) .....	170
Conformiteit Eurazië (Wit-Rusland, Kazachstan, Rusland) .....	170

<b>Index .....</b>	<b>171</b>
--------------------	------------

---

# 1 Basisinformatie over het apparaat

- [Apparaatvergelijking](#)
- [Milieuvriendelijke functies](#)
- [Functies van het product](#)
- [Onderdelen van het apparaat](#)

# Apparaatvergelijking

## Basismodellen

- Hiermee drukt u tot 20 ppm (pagina's per minuut) af op afdrukmetaal van het formaat Letter en A4.
- Multifunctionele lade voor 100 vel (lade 1) en invoerlade voor 250 vel (lade 2)
- Optionele invoerlade voor 500 vel (lade 3)
- Hi-Speed USB (Universal Serial Bus) 2.0-poort

## Netwerkm modellen

- Hiermee drukt u tot 20 ppm af op afdrukmetaal van het formaat Letter en A4.
- Multifunctionele lade voor 100 vel (lade 1) en invoerlade voor 250 vel (lade 2)
- Optionele invoerlade voor 500 vel (lade 3)
- Hi-Speed USB (Universal Serial Bus) 2.0-poort
- Ingebouwde 10/100 Base-T-netwerkpoort met IPv4/IPv6

## Modellen voor dubbelzijdig afdrukken

- Hiermee drukt u tot 20 ppm af op afdrukmetaal van het formaat Letter en A4.
- Multifunctionele lade voor 100 vel (lade 1) en invoerlade voor 250 vel (lade 2)
- Optionele invoerlade voor 500 vel (lade 3)
- Hi-Speed USB (Universal Serial Bus) 2.0-poort
- Ingebouwde 10/100 Base-T-netwerkpoort met IPv4/IPv6
- Automatische duplexeenheid

## Milieuvriendelijke functies

Duplex	Bespaar papier door dubbelzijdig afdrukken als de standaardinstelling voor afdruktaken te gebruiken.
Recycling	Verminder afval door gerecycled papier te gebruiken.  Recycle uw printcartridges met het retourneerproces van HP Planet Partners.  Ga voor meer informatie over recycling naar <a href="http://www.hp.com/recycle">www.hp.com/recycle</a> .
Energiebesparing	Bespaar energie door de sluimermodus in te schakelen voor het product.
HP Smart Web Printing	Met HP Smart Web Printing kunt u tekst en afbeeldingen van meerdere webpagina's selecteren, opslaan en indelen. Vervolgens kunt u exact datgene wat u op het scherm ziet, bewerken en afdrukken. Hiermee kunt u betekenisvolle informatie afdrukken terwijl u afval reduceert.
Taakopslag	Gebruik de functies voor taakopslag om afdruktaken te beheren. Door het gebruik van taakopslag kunt u afdrukken activeren terwijl u met een gedeeld product werkt. Hiermee voorkomt u het verlies van afdruktaken die dan later opnieuw worden afgedrukt.

## Functies van het product

<b>Afdrukken</b>	<ul style="list-style-type: none"><li>• Hiermee drukt u tot 20 ppm (pagina's per minuut) af op afdruk materiaal van het formaat Letter en A4.</li><li>• Hiermee drukt u tekst en afbeeldingen af op 600 x 600 dpi (dots per inch) met Image REt 3600.</li><li>• Met aanpasbare instellingen voor het optimaliseren van de afdrukkwaliteit.</li><li>• Hiermee drukt u automatisch dubbelzijdig af (alleen modellen voor dubbelzijdig afdrukken).</li></ul>
<b>Geheugen</b>	<ul style="list-style-type: none"><li>• Wordt geleverd met 192 MB RAM-geheugen (Random Access Memory).</li></ul>
<b>Ondersteunde besturingssystemen</b>	<ul style="list-style-type: none"><li>• Windows Vista (Starter Edition, 32-bits en 64-bits)</li><li>• Windows Vista Server 2008 (32-bits)</li><li>• Windows XP (32-bits, Service Pack 2)</li><li>• Windows XP (64-bits, Service Pack 1)</li><li>• Windows Server 2003 (Service Pack 1)</li><li>• Windows Server 2000 (Service Pack 4)</li><li>• Mac OS X v10.3, v10.4, v10.5 en v10.6</li></ul>
<b>Papierverwerking</b>	<ul style="list-style-type: none"><li>• Lade 1 (multifunctionele lade) kan maximaal 100 vel afdruk materiaal of 10 enveloppen bevatten.</li><li>• Lade 2 kan maximaal 250 vellen afdruk materiaal bevatten.</li><li>• De optionele Lade 3 kan maximaal 500 vel afdruk materiaal bevatten.</li><li>• De uitvoerbak kan maximaal 250 vel afdruk materiaal bevatten.</li></ul>
<b>Functies printerdriver</b>	<ul style="list-style-type: none"><li>• ImageREt 3600 is voor dit product verbeterd. Enkele voorbeelden van verbeteringen zijn technologieën voor overlapping, een verbeterde controle over de plaatsing van stippen en een nauwkeurigere controle over de tonerverdeling binnen een stip. Deze nieuwe technologieën resulteren in afdrukken van hoge kwaliteit met gelijkmatige kleuren.</li></ul>
<b>Interfaceaansluitingen</b>	<ul style="list-style-type: none"><li>• Beschikt over een Hi-Speed USB 2.0-poort.</li><li>• Ingebouwde 10/100 Base-T-netwerkpoort met IPv4/IPv6 (alleen netwerkmodellen).</li></ul>
<b>Milieuvriendelijke functies</b>	<ul style="list-style-type: none"><li>• Raadpleeg de kaart met productgegevens of specificaties om de Energy Star®-kwalificatiestatus voor dit product te bepalen.</li></ul>
<b>Economisch afdrukken</b>	<ul style="list-style-type: none"><li>• Ondersteuning voor n-per-vel afdrukken (meer dan één pagina per vel).</li><li>• De printerdriver biedt de optie om handmatig dubbelzijdig af te drukken.</li></ul>
<b>Benodigheden</b>	<ul style="list-style-type: none"><li>• In de printcartridges wordt HP ColorSphere-toner gebruikt. Informatie over het aantal pagina's dat met een cartridge kan worden afgedrukt, vindt u op <a href="http://www.hp.com/go/pageyield">www.hp.com/go/pageyield</a>. De werkelijke levensduur is afhankelijk van het specifieke gebruik.</li></ul>
<b>Toegankelijkheid</b>	<ul style="list-style-type: none"><li>• Online gebruikershandleiding kan worden geopend met programma's voor het lezen van schermtekst.</li><li>• Printcartridges kunnen met één hand worden geïnstalleerd en verwijderd.</li><li>• Alle kleppen en deksels kunnen met één hand worden geopend.</li></ul>



# Onderdelen van het apparaat

## Voor- en zijkant

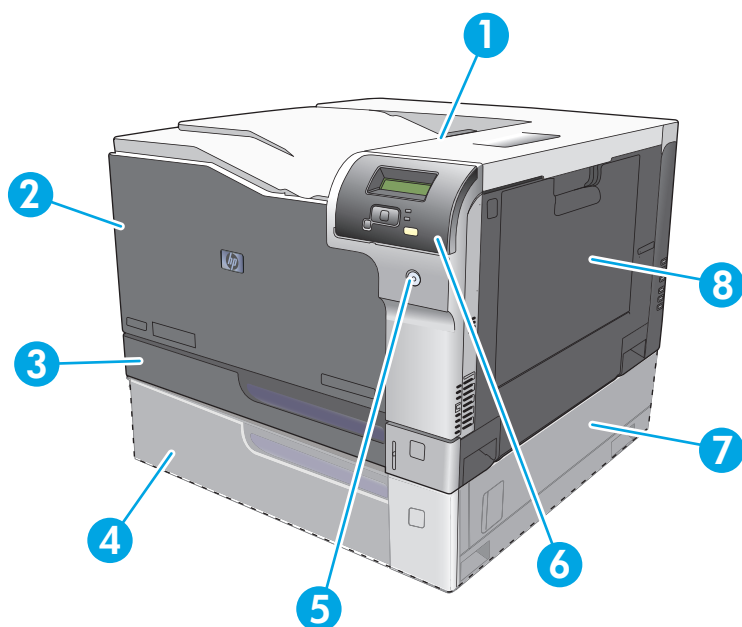

- 
- |   |  |
|---|--|
| 1 | Uitvoerbak (voor 250 vel gewoon papier)                          |
| 2 | Voorklep (voor toegang tot de printcartridges)                   |
| 3 | Lade 2 (voor 250 vel gewoon papier, biedt toegang bij storingen) |
| 4 | Optionele lade 3 (voor 500 vel gewoon papier)                    |
| 5 | Aan-uitknop  |
| 6 | Bedieningspaneel   |
| 7 | Toegang bij storingen lade 3 (optioneel)                         |
| 8 | Lade 1 (multifunctionele lade, voor 100 vel gewoon papier)       |
-

## Achterzijde

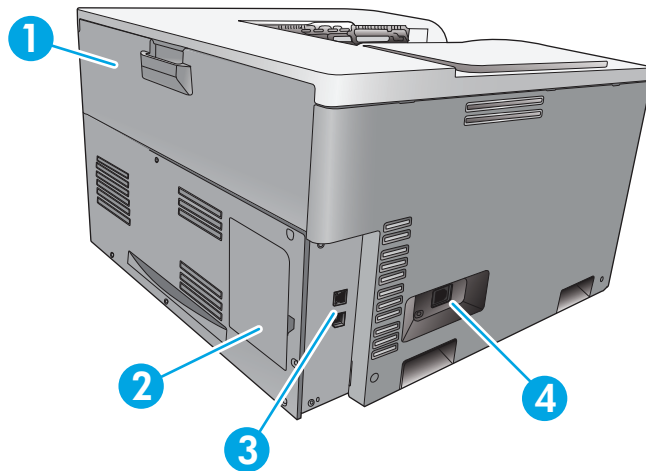

- 
- |   |   |
|---|---|
| 1 | Achterklep (voor toegang tot opvangbak voor toner)  |
| 2 | DIMM-klep (voor het toevoegen van extra geheugen; er is één extra DIMM-sleuf beschikbaar) |
| 3 | Hi-Speed USB 2.0-poort en netwerkpoort (alleen netwerkmodellen)                           |
| 4 | Voedingsaansluiting   |
- 

## Model- en serienummer

Het modelnummer en het serienummer staan op een identificatielabel op de linkerkant van het product.

Het etiket bevat informatie over het land/de regio van oorsprong en het revisieniveau, de productiedatum, de productiecode en het productnummer van het product. Het etiket bevat tevens informatie over het nominaal vermogen en wettelijke voorschriften.

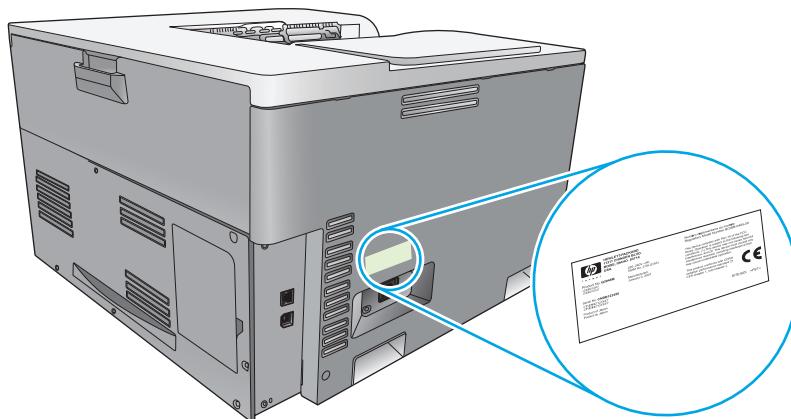

---





## 2 Bedieningspaneel

- [Indeling van het bedieningspaneel](#)
- [Menu's op het bedieningspaneel](#)

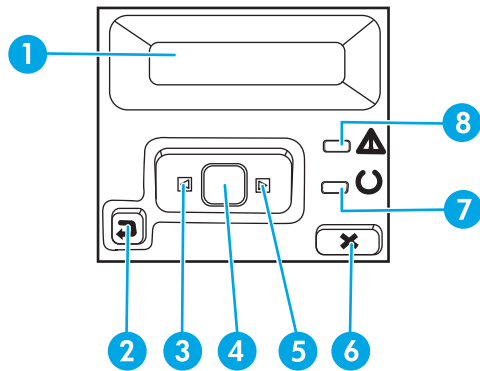
# Indeling van het bedieningspaneel

Het bedieningspaneel van het product heeft de volgende elementen.



- 1 **Display van het bedieningspaneel:** Het display verschaft informatie over het product. Gebruik de menu's op het display om productinstellingen vast te leggen.
- 2 Knop Pijl terug : druk op deze knop voor de volgende handelingen:
  - De menu's van het bedieningspaneel verlaten.
  - Terugkeren naar een vorig menu in een lijst met submenu's.
  - Terugkeren naar een vorig menu-item in een lijst met submenu's (zonder wijzigingen in het menu-item op te slaan).
- 3 Knop Pijl naar links : druk op deze knop om door de menu's te bladeren of om een waarde op het display te verlagen.
- 4 Knop **OK**: druk op de knop **OK** voor de volgende handelingen:
  - De menu's van het bedieningspaneel openen.
  - Een op het display van het bedieningspaneel weergegeven submenu openen.
  - Een menu-item selecteren.
  - Bepaalde fouten wissen.
  - Een afdruktaak starten als er een prompt op het bedieningspaneel staat (bijvoorbeeld als het bericht **[OK] om af te dr** wordt weergegeven op het display van het bedieningspaneel).
- 5 Knop Pijl naar rechts : druk op deze knop om door de menu's te bladeren of om een waarde op het display te verhogen.
- 6 Knop Annuleren : druk op deze knop om een afdruktaak te annuleren als het waarschuwinglampje knippert, of om de menu's van het bedieningspaneel te sluiten.
- 7 **Klaar**-lampje (groen): Het **Klaar**-lampje brandt als het product gereed is om af te drukken. Het knippert als het product afdrukgegevens ontvangt.
- 8 **Waarschuwing**-lampje (oranje): Het **Waarschuwing**-lampje knippert als tussenkomst van de gebruiker vereist is.

# Menu's op het bedieningspaneel

## De menu's gebruiken

1. Druk op de knop **OK** om de menu's te openen.
2. Druk op de Pijl naar links ◀ of de Pijl naar rechts ▶ om door de lijsten te bladeren.
3. Druk op de knop **OK** om de gewenste optie te selecteren. Er verschijnt een sterretje (\*) naast de huidige selectie.
4. Druk op de Pijl-terug ↶ om terug te bladeren door de submenu's.
5. Druk op de knop Annuleren ✕ om het menu te verlaten zonder de wijzigingen op te slaan.

In de volgende paragrafen worden de opties voor ieder hoofdmenu beschreven:

- [Menu Rapporten op pagina 9](#)
- [Menu Systeeminstellingen op pagina 11](#)
- [Netwerkconfiguratiemenu op pagina 16](#)
- [Menu Service op pagina 14](#)

## Menu Rapporten

Gebruik het menu **Rapporten** om rapporten met informatie over het product af te drukken.

Menu-item	Omschrijving
<b>Demopagina</b>	Hiermee drukt u een kleurenpagina af die de afdrukkwaliteit laat zien.
<b>Menustructuur</b>	Hiermee drukt u een schema af van de menustructuur van het bedieningspaneel.
<b>Configuratie rapport</b>	Hiermee drukt u een lijst af met alle instellingen van het product. Bevat netwerkgegevens als het product is verbonden met een netwerk.
<b>Status benodigdheden</b>	Hiermee drukt u de status af van iedere printcartridge met de volgende informatie: <ul style="list-style-type: none"><li>• Geschat aantal resterende pagina's</li><li>• Geschat percentage resterende levensduur cartridge voor elke kleur</li><li>• Nummer</li><li>• Geschat aantal afgedrukte pagina's</li></ul>
<b>Netwerkoverzicht</b>	Hiermee drukt u een lijst af met alle netwerkinstellingen van het product (alleen netwerkmodellen)
<b>Gebruikspagina</b>	Hiermee drukt u een pagina af met vermelding van PCL-pagina's, PCL 6-pagina's, HP PostScript level 3-emulatiepagina's, pagina's die waren vastgelopen of verkeerd ingevoerd in het product en pagina's in monochroom (zwart-wit) of kleur. Daarnaast wordt ook het aantal pagina's gerapporteerd.
<b>PCL-lettertypenlijst</b>	Hiermee drukt u een lijst af van alle geïnstalleerde PCL-lettertypen.
<b>PS-lettertypen</b>	Hiermee drukt u een lijst af met alle geïnstalleerde PS-lettertypen (PostScript).
<b>PCL 6-lettertypenlijst</b>	Hiermee drukt u een lijst af met alle geïnstalleerde PCL6-lettertypen.

<b>Menu-item</b>	<b>Omschrijving</b>
<b>Log kleurgebruik</b>	Hiermee drukt u een overzicht af op taakbasis met de gebruikersnaam, de naam van de toepassing en informatie over kleurgebruik.
<b>Servicepagina</b>	Hiermee drukt u het serviceraapport af.
<b>Diagnostische pagina</b>	Hiermee drukt u de kalibratiepagina's en pagina's voor kleurdiagnose af.

## Menu Systeeminstellingen

Gebruik dit menu om de basisinstellingen van het product vast te leggen. Het menu **Systeeminstellingen** heeft verschillende submenu's. Deze submenu's worden in de volgende tabel beschreven.

Menu-item	Submenu-item	Submenu-item	Omschrijving
<b>Taal</b>			Selecteer de taal voor de berichten op het display van het bedieningspaneel en de productrapporten.
<b>Papierinstellingen</b>	<b>Standaardpapierformaat</b>	<b>Letter</b>	Selecteer het formaat voor het afdrucken van interne rapporten of voor afdruktaken waarvoor geen formaat is gespecificeerd.
		<b>A4</b>	
		<b>Legal</b>	
		<b>A3</b>	
		<b>11x17</b>	
	<b>Standaardpapiersoort</b>	Er wordt een lijst met beschikbare materiaalsoorten weergegeven.	Selecteer de materiaalsoort voor het afdrucken van interne rapporten of voor afdruktaken waarvoor geen soort is gespecificeerd.
	<b>Lade 1</b>	<b>Papierformaat</b> <b>Papiersoort</b>	Selecteer het standaardformaat en de standaardsoort voor lade 1 in de lijst van beschikbare formaten en soorten.
<b>Lade 2</b>	<b>Papierformaat</b> <b>Papiersoort</b>	Selecteer het standaardformaat en de standaardsoort voor lade 2 in de lijst van beschikbare formaten en soorten.	
<b>Lade 3</b>	<b>Papierformaat</b> <b>Papiersoort</b>	Als de optionele lade 3 is geïnstalleerd, selecteert u het standaardformaat en de standaardsoort voor lade 3 in de lijst van beschikbare formaten en soorten.	
<b>Actie na papier op</b>	<b>Oneindig wachten</b> <b>Negeren</b> <b>Annuleren</b>	<p>Selecteer hoe u wilt dat het product reageert als voor een afdruktaak een formaat of soort afdrukmateriaal is vereist dat niet beschikbaar is of als de opgegeven lade leeg is.</p> <p>Selecteer de optie <b>Oneindig wachten</b> om het product te laten wachten tot u het juiste afdrukmateriaal hebt geplaatst en druk daarna op de knop <b>Oneindig wachten</b>. Dit is de standaardinstelling.</p> <p>Selecteer de optie <b>Negeren</b> om op een ander formaat of andere soort af te drukken na een opgegeven vertraging.</p> <p>Selecteer de optie <b>Annuleren</b> om de afdruktaak automatisch te annuleren na een opgegeven vertraging.</p> <p>Als u de optie <b>Negeren</b> of <b>Annuleren</b> selecteert, wordt u gevraagd om op het bedieningspaneel het aantal seconden voor de vertraging in te stellen. Gebruik de pijlknoppen om het aantal seconden te verhogen of te verlagen.</p>	

Menu-item	Submenu-item	Submenu-item	Omschrijving
<b>Afdrukkwaliteit</b>	<b>Afdrukken in kleur toestaan</b>	<b>Ja</b>	Selecteer de optie <b>Ja</b> om de taak in monochroom (zwart-wit) of in kleur af te drukken afhankelijk van het soort taak. Dit is de standaardinstelling.
		<b>Nee</b>	Selecteer de optie <b>Nee</b> om afdrukken in kleur uit te schakelen. Alle taken zullen in monochroom (zwart-wit) worden afgedrukt. Sommige interne pagina's zullen echter nog steeds in kleur worden afgedrukt.
	<b>Kleurenkalibratie</b>	<b>Nu kalibreren</b> <b>Inschakelkalibratie</b>	<b>Nu kalibreren:</b> Hiermee voert het product onmiddellijk een kalibratie uit. Als het product met een taak bezig is, vindt de kalibratie plaats nadat de taak is voltooid. Als er een foutbericht wordt weergegeven, moet dit eerst worden gewist.  <b>Inschakelkalibratie:</b> Selecteer hoe lang na het inschakelen het product moet worden gekalibreerd. De standaardinstelling is de optie <b>15 minuten</b> .
<b>PowerSave-tijd</b>	<b>Uitlijning aanpassen</b>	<b>Testpagina afdrukken</b> <b>Lade &lt;X&gt; aanpassen</b>	<b>Testpagina afdrukken:</b> Hiermee drukt u een testpagina af om de printeruitlijning te controleren.  <b>Lade &lt;X&gt; aanpassen:</b> Hiermee wijzigt u de uitlijning van de opgegeven lade.
	<b>Vertraging sluimermodus</b>	<b>Uit</b> <b>1 minuut</b> <b>15 minuten</b> <b>30 minuten</b> <b>1 uur</b> <b>2 uren</b>	Hiermee stelt u in hoe lang het duurt voordat de modus PowerSave wordt ingeschakeld als het product niet wordt gebruikt. Het product keert automatisch terug uit de modus PowerSave als u een afdruktaak naar het product stuurt of op een knop op het bedieningspaneel drukt.  De standaardinstelling is de optie <b>15 minuten</b> .
	<b>Automatisch uit na</b>	<b>Nooit</b> <b>1 uur</b> <b>2 uren</b> <b>4 uren</b> <b>8 uren</b> <b>24 uren</b>	Kies een van de tijdsperioden om in te stellen hoelang het duurt voordat het apparaat automatisch wordt uitgeschakeld om energie te besparen als het niet wordt gebruikt.  Selecteer de optie <b>Nooit</b> om te voorkomen dat het apparaat na een bepaalde tijd wordt uitgeschakeld. Dit is de standaardinstelling.



Menu-item	Submenu-item	Submenu-item	Omschrijving
<b>Bij vrijwel leeg</b>	<b>Zwarte cartridge</b>	<b>Stop</b>  <b>Prompt</b>  <b>Doorgaan</b>	<p><b>Stop:</b> Als het apparaat vaststelt dat het einde van de levensduur van een zwart-witcartridge is bereikt, stopt de printer met afdrukken. Mogelijk is er echter nog genoeg inkt om een acceptabele afdruk te maken. Om door te gaan met afdrukken, vervangt u de cartridge of configureert u de printer opnieuw.</p> <p><b>Prompt:</b> Selecteer deze instelling als u zelf wilt bepalen of de printer doorgaat met afdrukken wanneer de printer vaststelt dat het einde van de levensduur van een zwart-witcartridge is bereikt. Er verschijnt dan een vraag op het bedieningspaneel. De cartridge hoeft alleen te worden vervangen als de afdrukkwaliteit niet langer acceptabel is. Als een onderdeel van HP eenmaal het einde van de geschatte levensduur heeft bereikt, is de Premium Protection Warranty van HP niet langer van toepassing op dit onderdeel. Dit is de standaardinstelling.</p> <p><b>Doorgaan:</b> Selecteer deze instelling om door te gaan met afdrukken tot de afdrukkwaliteit afneemt als het product vaststelt dat het einde van de geschatte levensduur van de zwart-witcartridge is bereikt.</p>

Menu-item	Submenu-item	Submenu-item	Omschrijving
<b>Bij vrijwel leeg</b>	<b>Kleurencartridge</b>	<b>Stop</b>	<p><b>Stop:</b> Als het apparaat vaststelt dat het einde van de levensduur van een cartridge is bereikt, stopt de printer met afdrukken. Mogelijk is er echter nog genoeg inkt om een acceptabele afdruk te maken. Om door te gaan met afdrukken, vervangt u de cartridge of configureert u de printer opnieuw.</p> <p><b>Prompt:</b> Selecteer deze instelling als u zelf wilt bepalen of de printer doorgaat met afdrukken wanneer de printer vaststelt dat het einde van de levensduur van een kleurencartridge is bereikt. Er verschijnt dan een vraag op het bedieningspaneel. De cartridge hoeft alleen te worden vervangen, als de afdrukkwaliteit niet langer acceptabel is. Als een onderdeel van HP eenmaal het einde van de geschatte levensduur heeft bereikt, is de Premium Protection Warranty van HP niet langer van toepassing op dit onderdeel. Dit is de standaardinstelling.</p> <p><b>Doorgaan:</b> Selecteer deze instelling om door te gaan met afdrukken tot de afdrukkwaliteit afneemt als het product vaststelt dat het einde van de geschatte levensduur van de kleurencartridge is bereikt.</p> <p><b>Zwart afdrukken:</b> Selecteer deze instelling om door te gaan met afdrukken in zwart-wit als het product vaststelt dat het einde van de geschatte levensduur van een kleurencartridge is bereikt.</p>
		<b>Prompt</b>	
		<b>Doorgaan</b>	
		<b>Zwart afdrukken</b>	
<b>Door gebruiker bepaald bijna op</b>	<b>Zwart</b>	(1-100)	<p>Door een percentagedrempel te definiëren, bepaalt u wanneer het product gaat rapporteren dat het einde van de levensduur van de cartridge bijna is bereikt. Het bericht verschijnt op het display van het bedieningspaneel.</p>
		<b>Cyaan</b>	
		<b>Magenta</b>	
		<b>Geel</b>	
<b>Courier</b>	<b>Standaard</b>		<p>Selecteer een van de beschikbare versies van het lettertype Courier.</p> <p>De optie <b>Donker</b> is een intern Courier-lettertype dat beschikbaar is op HP LaserJet Series III-printers en oudere printers.</p>
		<b>Donker</b>	

## Menu Service

Gebruik dit menu om de standaardinstellingen te herstellen, het product te reinigen en speciale modi in te stellen die de afdrukken beïnvloeden.

Menu-item	Submenu-item	Omschrijving
<b>Reinigingspagina</b>		<p>Gebruik deze optie om het product te reinigen als u tonervlekken of andere vlekken op de afdrucken ziet. Bij het reinigingsproces worden stof en overtollige toner uit de papierbaan verwijderd.</p> <p>Als u dit item selecteert, wordt u gevraagd gewoon papier in lade 1 te plaatsen en vervolgens op de knop <b>OK</b> te drukken om het reinigingsproces te starten. Wacht tot het proces is voltooid. Gooi de afgedrukte pagina weg.</p>
<b>Reinigingsmodus</b>		Gebruik deze optie ook om de onderzijde van de scannerplaat schoon te maken.
<b>USB-snelheid</b>	<b>Hoog</b>  <b>Volledig</b>	<p>Hiermee kunt u de USB-snelheid instellen op <b>Hoog</b> of <b>Volledig</b>. Om het product daadwerkelijk te laten functioneren op hoge snelheid, moet hoge snelheid zijn ingeschakeld en moet het product zijn aangesloten op een EHCI-hostcontroller die ook functioneert op hoge snelheid. Dit menu-item geeft niet de huidige snelheid van het product weer.</p> <p>De standaardinstelling is <b>Hoog</b>.</p>
<b>Minder omkrullen</b>	<b>Uit</b>  <b>Aan</b>	<p>Als afgedrukte pagina's steeds gekruld zijn, kunt u deze optie gebruiken om een modus op het product in te stellen die het krullen vermindert.</p> <p>De standaardinstelling is <b>Uit</b>.</p>
<b>Archief afdr.</b>	<b>Uit</b>  <b>Aan</b>	<p>Als u pagina's afdrukt die lange tijd worden bewaard, kunt u deze optie gebruiken om een modus op het product in te stellen die uitloop van toner en stofvorming tegengaat.</p> <p>De standaardinstelling is <b>Uit</b>.</p>
<b>Standaardwaarden</b>	<b>Ja</b>  <b>Nee</b>	Alle aangepaste instellingen worden teruggezet naar de standaard fabriekswaarden.

## Netwerkconfiguratiemenu

Gebruik dit menu om de netwerkconfiguratie-instellingen van het product vast te leggen.



**OPMERKING:** Dit menu wordt alleen weergegeven op netwerkmodellen.

Menu-item	Submenu-item	Omschrijving
<b>TCP/IP-configuratie</b>	<b>Automatisch</b>	Selecteer de optie <b>Automatisch</b> om alle TCP/IP-instellingen automatisch te configureren.
	<b>Handmatig</b>	Selecteer de optie <b>Handmatig</b> om het IP-adres, het subnetmasker en de standaardgateway handmatig te configureren.  De standaardinstelling is <b>Automatisch</b> .
<b>Auto-crossover</b>	<b>Aan</b>	U gebruikt deze optie als u het product rechtstreeks op een computer aansluit met een ethernetkabel (afhankelijk van de computer die u gebruikt, zult u dit misschien moeten instellen op <b>Aan</b> of <b>Uit</b> ).  De standaardinstelling is de optie <b>Aan</b> .
	<b>Uit</b>	
<b>Netwerkservices</b>	<b>IPv4</b>	De netwerkbeheerder gebruikt deze optie om de netwerkservices die beschikbaar zijn op dit product te beperken.  <b>Aan</b>  <b>Uit</b>  De standaardinstelling voor alle items is <b>Aan</b> .
	<b>IPv6</b>	
<b>IP-adres tonen</b>	<b>Nee</b>	<b>Nee:</b> Het IP-adres van het product wordt niet weergegeven op het display van het bedieningspaneel.  <b>Ja:</b> Op het display van het bedieningspaneel worden afwisselend informatie over benodigdheden en het IP-adres van het apparaat weergegeven. Het IP-adres wordt niet weergegeven als er een fout is opgetreden.  De standaardinstelling is <b>Nee</b> .
	<b>Ja</b>	
<b>Verbindingssnelheid</b>	<b>Automatisch</b> (standaard)	De koppelingssnelheid handmatig instellen, indien nodig.  Als de koppelingssnelheid is ingesteld, wordt het product automatisch opnieuw opgestart.
	<b>10T Vol</b>	
	<b>10T Half</b>	
	<b>100TX Vol</b>	
	<b>100TX Half</b>	
<b>Standaardwaarden</b>		Druk op de knop <b>OK</b> om de standaardwaarden voor netwerkconfiguratie te herstellen.

---

## 3 Software voor Windows

- [Ondersteunde besturingssystemen voor Windows](#)
- [Ondersteunde printerdrivers voor Windows](#)
- [HP Universal Print Driver \(UPD\)](#)
- [Prioriteit van afdrukinstellingen](#)
- [Instellingen van de printerdriver wijzigen voor Windows](#)
- [De Windows-software installeren](#)
- [Ondersteunde hulpprogramma's](#)

## Ondersteunde besturingssystemen voor Windows

De volgende Windows-besturingssystemen worden door het apparaat ondersteund:

- Windows Vista (Starter Edition, 32-bits en 64-bits)
- Windows Vista Server 2008 (32-bits)
- Windows XP (32-bits, Service Pack 2)
- Windows XP (64-bits, Service Pack 1)
- Windows Server 2003 (Service Pack 1)
- Windows Server 2000 (Service Pack 4)

## Ondersteunde printerdrivers voor Windows

- PCL 6 (op de software-cd)
- PCL 5 Universal Print Driver (HP UPD) (beschikbaar op internet)
- HP Postscript level 3-emulatie Universal Print Driver (beschikbaar op internet)

De printerdrivers hebben een online Help met aanwijzingen voor veelvoorkomende afdruktaken en een beschrijving van de knoppen, selectievakjes en vervolgkeuzelijsten van de printerdriver.



**OPMERKING:** De PCL 5 en HP Postscript level 3-emulatie Universal Printer Drivers die dit apparaat ondersteunen zijn versies van de HP Universal Print Driver (UPD) voor Windows. Ze worden op dezelfde manier geïnstalleerd en werken op dezelfde manier als vorige versies van deze drivers, en vereisen geen speciale configuratie. Zie [www.hp.com/go/upd](http://www.hp.com/go/upd) voor meer informatie over de UPD's.

## HP Universal Print Driver (UPD)

De HP Universal Print Drivers (UPD's) voor Windows zijn drivers die rechtstreeks toegang bieden tot vrijwel elk HP LaserJet-product, vanaf elke locatie, zonder afzonderlijke drivers te downloaden. Ze zijn gebaseerd op HP-printdrivertechnologie die zich in het verleden al heeft bewezen. Ook zijn de drivers grondig getest en gebruikt in combinatie met veel verschillende softwareprogramma's. Het zijn krachtige oplossingen die gelijkmatig presteren. Er zijn voor dit product twee UPD's beschikbaar:

- PCL 5 UPD
- HP PostScript level 3-emulatie UPD

Een HP UPD communiceert rechtstreeks met elk HP-product, verzamelt configuratiegegevens en past vervolgens de gebruikersinterface aan om zo de unieke, beschikbare functies van het product weer te geven. De UPD schakelt automatisch functies in die voor het product beschikbaar zijn. Hierbij kunt u denken aan dubbelzijdig afdrukken en nieten, zodat u deze functies niet meer handmatig hoeft in te schakelen.

Ga naar [www.hp.com/go/upd](http://www.hp.com/go/upd) voor meer informatie.

## Prioriteit van afdrukinstellingen

Wijzigingen die u in de afdrukinstellingen aanbrengt, hebben prioriteit afhankelijk van waar de wijzigingen zijn aangebracht:



**OPMERKING:** Namen van opdrachten en dialoogvensters kunnen variëren afhankelijk van het programma dat u gebruikt.

- **Dialoogvenster Pagina-instelling.** Het dialoogvenster wordt geopend wanneer u klikt op **Pagina-instelling** of een vergelijkbare opdracht in het menu **Bestand** van het programma waarin u werkt. Als u hier wijzigingen aanbrengt, worden alle gewijzigde instellingen ergens anders teniet gedaan.
- **Dialoogvenster Afdrukken.** Het dialoogvenster wordt geopend wanneer u klikt op **Afdrukken**, **Afdrukinstelling** of een vergelijkbare opdracht in het menu **Bestand** van het programma waarin u werkt. Instellingen die in het dialoogvenster **Afdrukken** worden gewijzigd hebben een lagere prioriteit en doen wijzigingen in het dialoogvenster **Pagina-instelling** *niet* teniet.
- **Dialoogvenster Printereigenschappen (printerdriver).** De printerdriver wordt geopend wanneer u klikt op **Eigenschappen** in het dialoogvenster **Afdrukken**. Instellingen die in het dialoogvenster **Printereigenschappen** worden gewijzigd, hebben geen prioriteit over instellingen die elders in het programma zijn gekozen.
- **Standaardinstellingen in de printerdriver.** Met de standaardinstellingen in de printerdriver worden de instellingen voor alle afdruktaken bepaald, *tenzij* de instellingen worden gewijzigd in een van de dialoogvensters **Pagina-instelling**, **Afdrukken** en **Eigenschappen voor printer**, zoals hierboven beschreven.
- **Instellingen op het bedieningspaneel van de printer.** De instellingen die op het bedieningspaneel worden gewijzigd, hebben een lagere prioriteit dan instellingen die elders worden gewijzigd.

## Instellingen van de printerdriver wijzigen voor Windows

De instellingen voor alle afdruktaken wijzigen totdat het softwareprogramma wordt gesloten	De standaardinstellingen voor alle afdruktaken wijzigen	De configuratie-instellingen van het product wijzigen
<ol style="list-style-type: none"><li>1. Klik in het menu <b>Bestand</b> van het softwareprogramma op <b>Afdrukken</b>.</li><li>2. Selecteer de driver en klik vervolgens op <b>Eigenschappen</b> of <b>Voorkeuren</b>.</li></ol> <p>De stappen kunnen variëren. Dit is de meeste voorkomende procedure.</p>	<ol style="list-style-type: none"><li>1. <b>Windows XP, Windows Server 2003 en Windows Server 2008 (te beginnen vanuit de standaardweergave van het menu Start):</b> klik op <b>Start</b> en vervolgens op <b>Printers en faxapparaten</b>.</li></ol> <p>-of-</p> <p><b>Windows XP, Windows Server 2003 en Windows Server 2008 (te beginnen vanuit de klassieke weergave van het menu Start):</b> klik op <b>Start</b>, <b>Instellingen</b> en vervolgens op <b>Printers</b>.</p> <p>-of-</p> <p><b>Windows Vista:</b> klik op <b>Start</b>, <b>Configuratiescherm</b> en vervolgens in</p>	<ol style="list-style-type: none"><li>1. <b>Windows XP, Windows Server 2003 en Windows Server 2008 (te beginnen vanuit de standaardweergave van het menu Start):</b> klik op <b>Start</b> en vervolgens op <b>Printers en faxapparaten</b>.</li></ol> <p>-of-</p> <p><b>Windows XP, Windows Server 2003 en Windows Server 2008 (te beginnen vanuit de klassieke weergave van het menu Start):</b> klik op <b>Start</b>, <b>Instellingen</b> en vervolgens op <b>Printers</b>.</p> <p>-of-</p> <p><b>Windows Vista:</b> klik op <b>Start</b>, <b>Configuratiescherm</b> en vervolgens in</p>

---

<b>De instellingen voor alle afdruktaken wijzigen totdat het softwareprogramma wordt gesloten</b>	<b>De standaardinstellingen voor alle afdruktaken wijzigen</b>	<b>De configuratie-instellingen van het product wijzigen</b>
	<p>de categorie <b>Hardware en geluiden</b> op <b>Printer</b>.</p> <ol style="list-style-type: none"><li data-bbox="654 346 1029 451">2. Klik met de rechtermuisknop op het pictogram van de driver en selecteer vervolgens <b>Voorkeursinstellingen voor afdrukken</b>.</li></ol>	<p>de categorie <b>Hardware en geluiden</b> op <b>Printer</b>.</p> <ol style="list-style-type: none"><li data-bbox="1053 346 1449 430">2. Klik met de rechtermuisknop op het pictogram van de driver en selecteer vervolgens <b>Eigenschappen</b>.</li><li data-bbox="1053 451 1449 520">3. Klik op het tabblad <b>Apparaatinstellingen</b>.</li></ol>

---



# De Windows-software installeren

## Software-installatietypen voor Windows

Het installatieprogramma geeft aan wanneer u het product moet aansluiten op een computer of een netwerk. Zodra het product is aangesloten, biedt het installatieprogramma u de mogelijkheid om de installatie te voltooien zonder alle aanbevolen software te installeren.

De volgende besturingssystemen ondersteunen de “volledige” installatie van de aanbevolen software.

- Windows Vista 32-bits
- Windows Vista 64-bits
- Windows XP, Service Pack 2

De volgende besturingssystemen ondersteunen de “minimale” installatie, dus zonder de aanbevolen software.

- Windows Vista Starter Edition
- Windows Vista 32-bits
- Windows Vista 64-bits
- Windows Vista Server 2008, 32-bits
- Windows XP, Service Pack 2
- Windows XP 64-bits, Service Pack 1
- Windows Server 2003, Service Pack 1
- Windows 2000, Service Pack 4

## Software verwijderen voor Windows

1. Klik op **Start** en vervolgens op **Alle programma's**.
2. Klik op **HP** en vervolgens op **HP Color LaserJet CP5225 serie printer**.
3. Klik op **Verwijderen** en verwijder de software volgens de instructies op het scherm.

## Ondersteunde hulpprogramma's

### HP Web Jetadmin

HP Web Jetadmin is een op de browser gebaseerd beheerprogramma voor printers op uw intranet die zijn verbonden via HP Jetdirect. Het hoort alleen op de computer van de netwerkbeheerder te worden geïnstalleerd.

Ga voor het downloaden van de laatste versie van HP Web Jetadmin en voor de nieuwste lijst met ondersteunde hostsystemen naar [www.hp.com/go/webjetadmin](http://www.hp.com/go/webjetadmin).

Als het programma op een hostserver is geïnstalleerd, kan een Windows-client met een ondersteunde webbrowser die Java kan uitvoeren (zoals Microsoft Internet Explorer of Netscape Navigator) toegang tot HP Web Jetadmin krijgen door naar de HP Web Jetadmin-host te navigeren.

### Geïntegreerde webserver

Het product beschikt over een geïntegreerde webserver, die toegang geeft tot informatie over de activiteiten op het netwerk en op het apparaat, als dit op het netwerk is aangesloten. Deze informatie wordt weergegeven in een webbrowser, zoals Microsoft Internet Explorer, Netscape Navigator, Apple Safari of Firefox.

De geïntegreerde webserver bevindt zich in het apparaat. De webserver is niet geladen op een netwerkserver.

De geïntegreerde webserver biedt een interface voor het apparaat die toegankelijk is voor iedereen met een standaardwebbrowser en een op het netwerk aangesloten computer. Er is geen speciale software die moet worden geïnstalleerd en geconfigureerd, maar u moet wel een ondersteunde webbrowser op de computer hebben. Als u naar de geïntegreerde webserver wilt gaan, typt u het IP-adres van het apparaat in de adresregel van de browser. (Als u het IP-adres niet weet, drukt u een configuratiepagina af. Zie [Informatiepagina's op pagina 68](#) voor meer informatie over het afdrucken van een configuratiepagina.

Zie [Geïntegreerde webserver op pagina 78](#) voor een volledig overzicht van de functies van de geïntegreerde webserver.

## HP ToolboxFX

HP ToolboxFX is een programma dat u voor de volgende taken kunt gebruiken:

- De productstatus controleren
- De status voor benodigdheden controleren en online benodigdheden aanschaffen
- Waarschuwingen instellen
- Gebruikrapporten bekijken
- De documentatie van het product bekijken
- Toegang tot hulpprogramma's voor probleemoplossing en onderhoud

HP ToolboxFX wordt ondersteund voor installaties met directe aansluiting (USB) en via het netwerk. U hebt geen toegang tot internet nodig om HP ToolboxFX te openen en te gebruiken. HP ToolboxFX is alleen beschikbaar als u de Aanbevolen installatie hebt uitgevoerd.



**OPMERKING:** HP ToolboxFX wordt niet ondersteund voor Windows 2000, Windows Server 2003, en Macintosh-besturingssystemen. Als u gebruik wilt maken van de HP ToolboxFX moet het TCP/IP-protocol op uw computer zijn geïnstalleerd.

---

<b>Ondersteunde besturingssystemen</b>	<ul style="list-style-type: none"><li>• Microsoft Windows XP, Service Pack 2 (Home en Professional Edition)</li><li>• Microsoft Windows Vista™</li></ul>
--	--

---

Zie [Open HP ToolboxFX op pagina 69](#) voor meer informatie over het gebruik van HP ToolboxFX.

## Overige onderdelen en hulpprogramma's van Windows

- Een programma voor het automatisch installeren van het afdruksysteem
- Online webregistratie
- Afdrukkwaliteit optimaliseren (video)
- HP Basic Color Match (beschikbaar op internet)
- HP Easy Printer Care (beschikbaar op internet)
- Web Printsmart (beschikbaar op internet)
- HP SureSupply
- HP Print View-software (beschikbaar op internet)



---

## 4 Het apparaat gebruiken met Macintosh

- [Software voor Macintosh](#)
- [Functies van de Macintosh-printerdriver gebruiken](#)

# Software voor Macintosh

## Ondersteunde besturingssystemen voor Macintosh

De volgende Macintosh-besturingssystemen worden door het product ondersteund:

- Mac OS X v10.3, v10.4, v10.5 en v10.6



**OPMERKING:** Voor Mac OS X v10.4 en hoger worden Macs met PPC- en Intel Core-processoren ondersteund.

## Ondersteunde printerdrivers voor Macintosh

Het HP-installatieprogramma omvat PostScript® Printer Description-bestanden (PPD) en Printer Dialog Extensions (PDE's) voor gebruik op Macintosh-computers.

## Software verwijderen uit het Macintosh-besturingssysteem

U moet beschikken over beheerdersrechten om de software te verwijderen.

### Mac OS X V10.3 en V10.4

1. Ga naar de volgende map:  
`Bibliotheek/Printers/PPDs/Contents/Resources`
2. Open de map `<taal>.lproj`, waarbij `<taal>` een tweeletterige taalcode is.
3. Verwijder het GZ-bestand voor dit product.
4. Herhaal stap 2 en 3 voor elke taalmap.

### Mac OS X V10.5

1. Ga naar de volgende map:  
`Bibliotheek/Printers/PPDs/Contents/Resources`
2. Verwijder het GZ-bestand voor dit product.

## Prioriteit voor afdrukinstellingen voor Macintosh

Wijzigingen die u in de afdrukinstellingen aanbrengt, hebben prioriteit afhankelijk van waar de wijzigingen zijn aangebracht:



**OPMERKING:** Namen van opdrachten en dialoogvensters kunnen variëren afhankelijk van het programma dat u gebruikt.

- **Dialoogvenster Pagina-instelling:** klik op **Pagina-instelling** of op een vergelijkbare opdracht op het menu **Archief** van het programma waarin u werkt om dit dialoogvenster te openen. Instellingen die u hier wijzigt, kunnen instellingen die u ergens anders hebt gewijzigd vervangen.
- **Dialoogvenster Afdrukken.** Het dialoogvenster wordt geopend wanneer u klikt op **Afdrukken**, **Afdrukinstelling** of een vergelijkbare opdracht in het menu **Bestand** van het programma waarin u werkt. Instellingen die in het dialoogvenster **Afdrukken** worden gewijzigd hebben een lagere prioriteit en doen wijzigingen in het dialoogvenster **Pagina-instelling** *niet* teniet.

- **Standaardinstellingen in de printerdriver.** Met de standaardinstellingen in de printerdriver worden de instellingen voor alle afdruktaken bepaald, *tenzij* de instellingen worden gewijzigd in een van de dialoogvensters **Pagina-instelling**, **Afdrukken** en **Eigenschappen voor printer**, zoals hierboven beschreven.
- **Instellingen op het bedieningspaneel van de printer.** De instellingen die op het bedieningspaneel worden gewijzigd, hebben een lagere prioriteit dan instellingen die elders worden gewijzigd.

## Instellingen van de printerdriver wijzigen voor Macintosh

De instellingen voor alle afdruktaken wijzigen totdat het softwareprogramma wordt gesloten	De standaardinstellingen voor alle afdruktaken wijzigen	De configuratie-instellingen van het product wijzigen
<ol style="list-style-type: none"> <li>1. Kies <b>Druk af</b> in het menu <b>Archief</b>.</li> <li>2. Wijzig de gewenste instellingen in de verschillende menu's.</li> </ol>	<ol style="list-style-type: none"> <li>1. Kies <b>Druk af</b> in het menu <b>Archief</b>.</li> <li>2. Wijzig de gewenste instellingen in de verschillende menu's.</li> <li>3. Klik in het menu <b>Instellingen</b> op <b>Bewaar als</b> en typ een naam voor de voorinstelling.</li> </ol> <p>Deze instellingen worden in het menu <b>Instellingen</b> opgeslagen. Als u de nieuwe instellingen wilt gebruiken, moet u de opgeslagen voorinstelling selecteren wanneer u een programma opent en wilt afdrukken.</p>	<p><b>Mac OS X v10.3 of Mac OS X v10.4</b></p> <ol style="list-style-type: none"> <li>1. Klik in het Apple-menu op <b>Systeemvoorkeuren</b> en vervolgens op <b>Afdrukken en faxen</b>.</li> <li>2. Klik op <b>Printerconfiguratie</b>.</li> <li>3. Klik op het menu <b>Installatiemogelijkheden</b>.</li> </ol> <p><b>Mac OS X v10.5 of Mac OS X v10.6</b></p> <ol style="list-style-type: none"> <li>1. Klik in het Apple-menu op <b>Systeemvoorkeuren</b> en vervolgens op <b>Afdrukken en faxen</b>.</li> <li>2. Klik op <b>Opties &amp; Benodigheden</b>.</li> <li>3. Klik op het menu <b>Driver</b>.</li> <li>4. Selecteer de driver in de lijst en configureer de geïnstalleerde opties.</li> </ol>

## Ondersteunde hulpprogramma's voor Macintosh

### De geïntegreerde webserver weergeven met Macintosh

U kunt de geïntegreerde webserver oproepen door op de knop **Hulpprogramma** te klikken als de afdrukwachtrij wordt weergegeven. Er wordt dan een webbrowser geopend, bijvoorbeeld Safari, die de gebruiker toegang verschaft tot de geïntegreerde webserver. U kunt ook rechtstreeks toegang krijgen tot de geïntegreerde webserver door het IP-adres van het netwerk of de DNS-naam van het product in de webbrowser te typen.

HP USB EWS Gateway software, die automatisch geïnstalleerd wordt, met name een webbrowser om toegang te krijgen tot het product als het product aangesloten is via een USB-kabel. Klik op **Hulpprogramma** wanneer u gebruik maakt van een USB-aansluiting om toegang te krijgen tot EWS via de webbrowser.

Met de geïntegreerde webserver kunt u de volgende taken uitvoeren:

- De productstatus bekijken en de productinstellingen wijzigen
- Netwerkinstellingen voor het product weergeven en wijzigen

- Informatiepagina's voor het product afdrucken
- Het logbestand van het product weergeven



# Functies van de Macintosh-printerdriver gebruiken

## Voorinstellingen voor afdrukken maken en gebruiken in Macintosh

Gebruik voorinstellingen voor afdrukken om de huidige instellingen van de printerdriver op te slaan, zodat u deze later opnieuw kunt gebruiken.

### Een voorinstelling voor afdrukken maken

1. Klik in het menu **Archief** op **Druk af**.
2. Selecteer de driver.
3. Selecteer de afdrুকinstellingen.
4. Klik in het venster **Instellingen** op **Bewaar als...** en typ een naam voor de voorinstelling.
5. Klik op **OK**.

### Voorinstellingen voor afdrukken gebruiken

1. Klik in het menu **Archief** op **Druk af**.
2. Selecteer de driver.
3. Selecteer in het menu **Instellingen** de voorinstelling die u wilt gebruiken.



**OPMERKING:** Selecteer **Standaard** om de standaardinstellingen van de printerdriver te gebruiken.

## Het formaat van documenten wijzigen of afdrukken op een aangepast papierformaat

U kunt een document schalen zodat het op een ander formaat papier past.

1. Klik in het menu **Archief** op **Druk af**.
2. Open het menu **Papierafhandeling**.
3. Selecteer in het gebied voor **Doelpapierformaat** de optie **Pas aan papierformaat aan** en selecteer vervolgens het formaat in de vervolgkeuzelijst.
4. Als u alleen papier wilt gebruiken dat kleiner is dan het document, selecteert u **Verklein alleen**.

## Een omslagblad afdrukken

U kunt een afzonderlijk voorblad met een mededeling afdrukken voor uw document (bijvoorbeeld "Vertrouwelijk").

1. Klik in het menu **Archief** op **Druk af**.
2. Selecteer de driver.
3. Open het menu **Voorblad** en selecteer of u het voorblad **voor het document** of **achter het document** wilt afdrukken.
4. In het menu **Type voorblad** selecteert u de mededeling die u op het voorblad wilt plaatsen.



**OPMERKING:** Als u een leeg voorblad wilt afdrucken, selecteert u **Standaard** als het **Type voorblad**.

## Watermerken gebruiken

Een watermerk is een mededeling, bijvoorbeeld 'Vertrouwelijk', die wordt afgedrukt op de achtergrond van elke pagina van het document.

1. Klik in het menu **Archief** op **Druk af**.
2. Open het menu **Watermerken**.
3. Selecteer naast **Modus** het type watermerk dat u wilt gebruiken. Selecteer **Watermerk** als u een semitransparant bericht wilt afdrucken. Selecteer **Overlay** als u een bericht wilt afdrucken dat niet transparant is.
4. Selecteer naast **Pagina's** of u het watermerk op alle pagina's wilt afdrucken of alleen op de eerste pagina.
5. Selecteer naast **Tekst** een van de standaardberichten of selecteer **Aangepast** en typ een nieuw bericht in het venster.
6. Selecteer opties voor de overige instellingen.

## Meerdere pagina's op een vel papier afdrucken in Macintosh

U kunt meer dan één pagina op één vel papier afdrucken. Dankzij deze functie is het mogelijk voorbeeldpagina's goedkoop af te drukken.

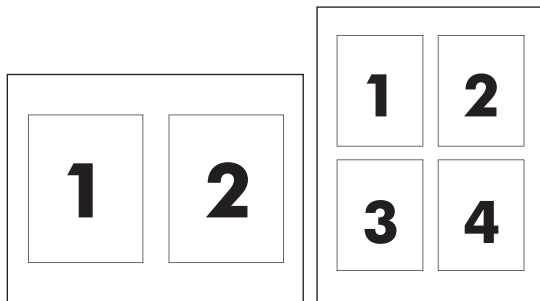

1. Klik in het menu **Archief** op **Druk af**.
2. Selecteer de driver.
3. Open het menu **Lay-out**.
4. Selecteer bij **Pagina's per vel** het aantal pagina's dat u per vel wilt afdrucken (1, 2, 4, 6, 9 of 16).
5. Selecteer naast **Lay-outrichting** de volgorde en de plaats van de pagina's op het vel.
6. Bij **Randen** selecteert u het soort rand dat u om iedere pagina van het vel wilt afdrucken.

## Op twee zijden van de pagina afdrucken (dubbelzijdig afdrucken)



**VOORZICHTIG:** Om storingen te voorkomen, kunt u beter geen papier gebruiken dat zwaarder is dan 105 g/m<sup>2</sup> (28-lb bankpost) voor automatisch dubbelzijdig afdrucken

## Automatisch dubbelzijdig afdrukken gebruiken

1. Plaats voldoende papier in een van de laden om de taak te kunnen afdrukken. Als u speciaal papier zoals briefpapier plaatst, plaats het dan op een van de volgende manieren:
  - Plaats voor lade 1 het briefhoofdpapier met de afdrukszijde naar boven. De onderkant moet als eerste in de printer worden ingevoerd.
  - Plaats voor alle andere laden het briefhoofdpapier met de afdrukszijde naar beneden en de bovenzijde naar de achterkant van de lade toe.
2. Klik in het menu **Archief** op **Druk af**.
3. Open het menu **Lay-out**.
4. Selecteer naast **Dubbelzijdig** de optie **Lange kant binden** of **Korte kant binden**.
5. Klik op **Druk af**.

## Handmatig dubbelzijdig afdrukken

1. Plaats voldoende papier in een van de laden om de taak te kunnen afdrukken. Als u speciaal papier zoals briefpapier plaatst, plaats het dan op een van de volgende manieren:
  - Plaats voor lade 1 het briefhoofdpapier met de afdrukszijde naar boven. De onderkant moet als eerste in de printer worden ingevoerd.
  - Plaats voor alle andere laden het briefhoofdpapier met de afdrukszijde naar beneden en de bovenzijde naar de achterkant van de lade toe.
2. Klik in het menu **Archief** op **Druk af**.
3. Selecteer in het menu **Afwerking** de optie **Handmatig afdrukken op 2e zijde**.
4. Klik op **Druk af**. Volg de instructies van het pop-upvenster dat op het computerscherm verschijnt voordat u de stapel weer in lade 1 plaatst om het tweede gedeelte af te drukken.
5. Ga naar de printer en verwijder alle lege vellen uit lade 1.
6. Plaats de afgedrukte stapel met de afgedrukte zijde omhoog en de onderrand eerst in lade 1. U *moet* de achterzijde afdrukken vanuit lade 1.
7. Druk desgevraagd op de juiste toets op het bedieningspaneel om door te gaan.

## De kleuropties instellen

Gebruik het pop-upmenu **Kleuropties** om in te stellen hoe kleuren vanuit softwareprogramma's moeten worden geïnterpreteerd en afgedrukt.

1. Klik op **Geavanceerde opties weergeven**.
2. Pas de afzonderlijke instellingen voor tekst, illustraties en foto's aan.

## Gebruik het menu Instellingen

Als het product is aangesloten op een netwerk, kunt u via het menu **Services** de gegevens over het product en de status van de benodigdheden bekijken.

1. Klik in het menu **Archief** op **Druk af**.
2. Open het menu **Services**.

---

# 5 Verbindingen

- [Ondersteunde netwerkbesturingssystemen](#)
- [USB-aansluiting](#)
- [Ondersteunde netwerkprotocollen](#)
- [Het apparaat configureren op het netwerk](#)

## Ondersteunde netwerkbesturingssystemen

De volgende besturingssystemen ondersteunen afdrukken via het netwerk:

- Windows Vista (Starter Edition, 32-bits en 64-bits)
- Windows Vista Server 2008 (32-bits)
- Windows XP (32-bits, Service Pack 2)
- Windows XP (64-bits, Service Pack 1)
- Windows Server 2003 (Service Pack 1)
- Windows Server 2000 (Service Pack 4)
- Mac OS X v10.3, v10.4, v10.5 en v10.6



**OPMERKING:** Niet alle netwerkbesturingssystemen ondersteunen een volledige software-installatie. Zie [Ondersteunde besturingssystemen voor Windows op pagina 18](#) en [Ondersteunde besturingssystemen voor Macintosh op pagina 26](#).

---

## Disclaimer voor printer delen

HP ondersteunt geen peer-to-peer netwerken, aangezien dit een functie is van Microsoft-besturingssystemen en niet van de printerdrivers van HP. Ga naar Microsoft op [www.microsoft.com](http://www.microsoft.com).

## USB-aansluiting

 **OPMERKING:** Sluit de USB-kabel pas aan *nadat* u de software hebt geïnstalleerd. Het installatieprogramma geeft aan wanneer de USB-kabel moet worden aangesloten.

Dit product ondersteunt een USB 2.0-verbinding. Voor afdrukken moet u een A-naar-B type USB-kabel gebruiken.

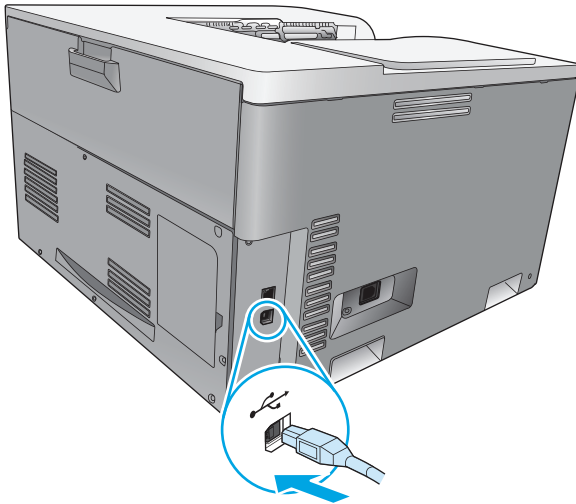

## Ondersteunde netwerkprotocollen

Het apparaat biedt ondersteuning voor het netwerkprotocol TCP/IP. Dit is het meest gebruikte en meest geaccepteerde netwerkprotocol. Dit protocol wordt gebruikt door een groot aantal netwerkservices. Dit product ondersteunt ook IPv4 en IPv6. In de volgende tabellen worden de netwerkservices/protocollen vermeld die door het apparaat worden ondersteund.

**Tabel 5-1 Afdrukken**

Servicenaam	Beschrijving
poort 9100 (directmodus)	Afdrukservice
Line Printer Daemon (LPD)	Afdrukservice
WS-print	Microsoft Plug en Play-afdrukoplossing

**Tabel 5-2 Apparaten zoeken in het netwerk**

Servicenaam	Beschrijving
SLP (Service Location Protocol)	Protocol voor het opsporen van apparaten, wordt gebruikt om netwerkapparaten te zoeken en te configureren. Wordt voornamelijk gebruikt door Microsoft-programma's.
Bonjour (ook bekend als "Rendezvous" of "mDNS")	Protocol voor het opsporen van apparaten, wordt gebruikt om netwerkapparaten te zoeken en te configureren. Wordt voornamelijk gebruikt door Apple Macintosh-programma's.
ws-detectie	Wordt gebruikt door Microsoft-programma's.

**Tabel 5-3 Messaging en beheer**

<b>Servicenaam</b>	<b>Beschrijving</b>
HTTP (Hyper Text Transfer Protocol)	Hiermee kunnen webbrowsers communiceren met een geïntegreerde webserver.
SNMP (Simple Network Management Protocol)	Wordt door netwerktoepassingen gebruikt voor het beheer van apparaten. SNMP V1 en standaardobjecten voor MIB-II (Management Information Base) worden ondersteund.

**Tabel 5-4 IP-adressering**

<b>Servicenaam</b>	<b>Beschrijving</b>
DHCP (Dynamic Host Configuration Protocol): IPv4 en IPv6	Voor automatische toewijzing van IP-adressen. De DHCP-server voorziet het apparaat van een IP-adres. Het apparaat haalt, doorgaans zonder tussenkomst van de gebruiker, een IP-adres op van een DHCP-server.
BOOTP (Bootstrap-protocol)	Voor automatische toewijzing van IP-adressen. De BOOTP-server voorziet het apparaat van een IP-adres. De beheerder moet het MAC-hardwareadres van het apparaat opgeven in het HOSTS-bestand op de BOOTP-server, zodat het apparaat een IP-adres van die server ontvangt.
Auto IP	Voor automatische toewijzing van IP-adressen. Als er geen DHCP-server en geen BOOTP-server beschikbaar is, kan het apparaat met behulp van deze service een uniek IP-adres configureren.  Bij handmatige configuratie van IP-adressen geeft u handmatig een IP-adres, subnetmasker en een gatewayadres op.



# Het apparaat configureren op het netwerk

Om netwerkparameters in het product te configureren, maakt u gebruik van het configuratiescherm van het product, of van de geïntegreerde webserver. Voor Windows-besturingssystemen gebruikt u de HP ToolboxFX software. Voor Mac OS X, gebruikt u de knop **Hulpprogramma**.

## Het apparaat instellen op het netwerk

HP raadt u aan het HP software-installatieprogramma op de product-cd-rom te gebruiken om uw printerdrivers in te stellen voor netwerken.

 **OPMERKING:** Bij Windows-besturingssystemen *moet* u de printer op het netwerk aansluiten voordat u de software installeert.

Dit product ondersteunt een 10/100-Base-T-netwerkverbinding. Sluit de netwerkkabel aan op het product en het netwerk.

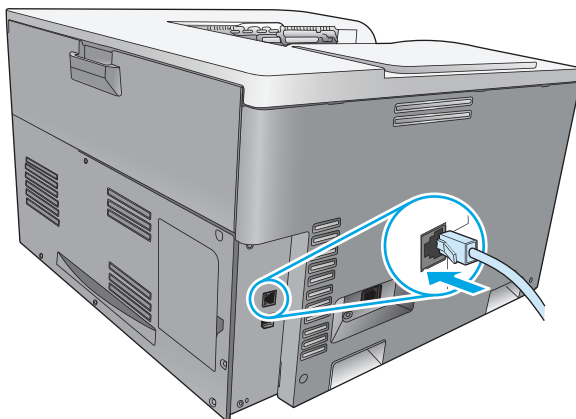

## Instellingen bekijken

### Netwerkoverzicht



Het netwerkoverzicht bevat de huidige instellingen en eigenschappen van de netwerkaart van het apparaat. Voer de volgende stappen uit om het netwerkoverzicht af te drukken vanaf het apparaat.

1. Druk op het bedieningspaneel op de knop **OK**.
2. Selecteer met de pijlknoppen het menu **Rapporten** en druk vervolgens op de knop **OK**.
3. Selecteer met de pijlknoppen de optie **Netwerkoverzicht** en druk vervolgens op de knop **OK**.

### Configuratiepagina

De configuratiepagina bevat de huidige instellingen en eigenschappen van het apparaat. Voer een van de volgende procedures uit om de configuratiepagina af te drukken vanaf het apparaat.

### De knoppen op het bedieningspaneel gebruiken

- ▲ Houd op het bedieningspaneel tegelijkertijd de knoppen Terug  en Annuleren  ingedrukt.

## De menu's van het bedieningspaneel gebruiken

1. Druk op het bedieningspaneel op de knop **OK**.
2. Selecteer met de pijlknoppen het menu **Rapporten** en druk vervolgens op de knop **OK**.
3. Selecteer met de pijlknoppen **Configuratie rapport** en druk vervolgens op de knop **OK**.

## TCP/IP

TCP/IP (Transmission Control Protocol/Internet Protocol) omvat verschillende protocollen die zijn ontworpen om de manier waarop computers en andere apparaten over een netwerk met elkaar communiceren te definiëren. Dit is vergelijkbaar met een gewone taal die mensen gebruiken om met elkaar te communiceren.

## IP-adres

Ieder apparaat op een IP-netwerk heeft een IP-adres nodig. Dit adres kan handmatig worden ingesteld door de gebruiker of automatisch worden verkregen, afhankelijk van de beschikbare netwerkdiensten.

Een Ipv4-adres bestaat uit 4 bytes met gegevens, onderverdeeld in gedeelten die elk 1 byte bevatten. Het IP-adres wordt genoteerd als volgt:

xxx . xxx . xxx . xxx



**OPMERKING:** Raadpleeg altijd de IP-adresbeheerder bij het toewijzen van IP-adressen. Het instellen van een verkeerd adres kan ertoe leiden dat andere apparatuur op het netwerk niet meer werkt of dat communicatie verstoord raakt.

## IP-parameters configureren

IP-configuratieparameters kunnen handmatig worden geconfigureerd of automatisch worden gedownload door iedere keer dat het product wordt aangezet DHCP of BOOTP te gebruiken.

Wanneer een nieuw product wordt ingeschakeld en niet in staat is een geldig IP-adres van het netwerk op te halen, wijst het product zichzelf automatisch een standaard IP-adres toe. Op een klein privénetwerk wordt een uniek IP-adres toegewezen binnen het bereik van 169.254.1.0 tot 169.254.254.255. Het IP-adres van het product staat vermeld op de configuratiepagina van het product en in het netwerkrapport. Zie [Menu's op het bedieningspaneel op pagina 9](#).

## Dynamic Host Configuration Protocol (DHCP)

Met DHCP kan een groep apparaten gebruikmaken van een reeks IP-adressen die door een DHCP-server worden beheerd. Het product verzendt een verzoek naar de server en als er een IP-adres beschikbaar is, wordt dit door de server aan het product toegewezen.

## BOOTP

BOOTP is een bootstrap-protocol dat wordt gebruikt om configuratieparameters en hostinformatie van een netwerkserver te downloaden.

Het product verzendt een boot request-pakket met daarin het hardwareadres van het product. De server reageert met een boot reply-pakket met daarin de informatie die het product nodig heeft voor de configuratie.

## Subnetten

Wanneer er een IP-netwerkadres voor een bepaalde netwerkklassse aan een organisatie wordt toegewezen, worden er geen voorbereidingen getroffen voor meer dan een netwerk op die locatie. Lokale netwerkbeheerders gebruiken subnetten om een netwerk onder te verdelen in een aantal verschillende subnetwerken. Wanneer een netwerk in subnetten wordt verdeeld, kan dit leiden tot betere prestaties en een beter gebruik van de beperkte netwerkadresruimte.

## Subnetmasker

Het subnetmasker wordt gebruikt om één IP-netwerk onder te verdelen in verschillende subnetwerken. Voor een bepaalde netwerkklassse wordt het gedeelte van het IP-adres dat anders zou worden gebruikt om een knooppunt aan te duiden, gebruikt om een subnetwerk aan te duiden. Een subnetmasker wordt op elk IP-adres toegepast om aan te geven welk gedeelte wordt gebruikt voor subnetwerken en welk gedeelte wordt gebruikt om het knooppunt aan te duiden.

## Gateways

Gateways (routers) worden gebruikt om netwerken met elkaar te verbinden. Gateways zijn apparaten die als 'vertalers' functioneren tussen systemen die gebruikmaken van verschillende communicatieprotocollen, gegevensindelingen, structuren, talen of architecturen. Gateways voegen de gegevenspakketten opnieuw samen tot pakketten en wijzigen de syntax zodat deze overeenkomt met die van het systeem van bestemming. Wanneer netwerken in subnetten worden verdeeld, zijn gateways nodig om de subnetten met elkaar te verbinden.

## Standaardgateway

De standaardgateway is het IP-adres van de gateway of router die wordt gebruikt om pakketten tussen netwerken te verplaatsen.

Als er meerdere gateways of routers zijn, is de standaardgateway meestal het adres van de eerste, of dichtstbijzijnde gateway of router. Als er geen gateways of routers zijn, krijgt de standaardgateway meestal het IP-adres van het netwerkknooppunt (zoals het werkstation of het product).

## IP-adres

U kunt het IP-adres handmatig of automatisch instellen met behulp van DHCP, BOOTP of Auto IP.



---

**OPMERKING:** Raadpleeg altijd de IP-adresbeheerder bij het toewijzen van IP-adressen. Het instellen van een verkeerd adres kan ertoe leiden dat andere apparatuur op het netwerk niet meer werkt of dat communicatie verstoord raakt.

---

## Handmatige configuratie

1. Druk op het bedieningspaneel op de knop **OK**.
2. Selecteer met de pijlknoppen het menu **Netwerkconfiguratie** en druk vervolgens op de knop **OK**.
3. Selecteer met de pijlknoppen het menu **TCP/IP-configuratie** en druk vervolgens op de knop **OK**.
4. Selecteer met de pijlknoppen de optie **Handmatig** en druk vervolgens op de knop **OK**.

5. Druk op de knop Pijl naar rechts ► om de waarde voor het eerste deel van het IP-adres te verhogen. Druk op de knop Pijl naar links ◀ om de waarde te verlagen. Als de juiste waarde is bereikt, drukt u op de knop **OK**. Herhaal deze procedure voor de drie andere gedeelten van het IP-adres.
6. Als het adres correct is, selecteert u met de pijlknoppen de optie **Ja** en drukt u vervolgens op de knop **OK**. Selecteer een subnetmasker en herhaal stap 5 voor de instelling van de standaardgateway.

**-of-**

Als het IP-adres incorrect is, selecteert u met de pijlknoppen de optie **Nee** en drukt u vervolgens op de knop **OK**. Herhaal stap 5 om het juiste IP-adres in te stellen en selecteer daarna een subnetmasker en herhaal stap 5 om de standaardgateway in te stellen.

## Automatische configuratie



---

**OPMERKING:** De optie **Automatisch** is de standaard **Netwerkconfiguratie TCP/IP-configuratie**-instelling.

1. Druk op het bedieningspaneel op de knop **OK**.
2. Selecteer met de pijlknoppen het menu **Netwerkconfiguratie** en druk vervolgens op de knop **OK**.
3. Selecteer met de pijlknoppen het menu **TCP/IP-configuratie** en druk vervolgens op de knop **OK**.
4. Selecteer met de pijlknoppen de optie **Automatisch** en druk vervolgens op de knop **OK**.

Het kan enige minuten duren voordat het automatische IP-adres gereed voor gebruik is.



---

**OPMERKING:** Als u bepaalde automatische IP-modi (zoals BOOTP, DHCP of AutoIP) wilt in- of uitschakelen, kunnen deze instellingen worden gewijzigd met de geïntegreerde webserver of HP ToolboxFX.

---

## Het IP-adres weergeven of verbergen op het bedieningspaneel



**OPMERKING:** Wanneer de instelling **IP-adres tonen Aan** staat, wordt het IP-adres weergegeven op het display van het bedieningspaneel.

1. Druk op het bedieningspaneel op de knop **OK**.
2. Selecteer met de pijlknoppen het menu **Netwerkconfiguratie** en druk vervolgens op de knop **OK**.
3. Selecteer met de pijlknoppen het menu **IP-adres tonen** en druk vervolgens op de knop **OK**.
4. Selecteer met de pijlknoppen de optie **Ja** of **Nee**, en druk vervolgens op de knop **OK**.

## Automatische crossover instellen

1. Druk op het bedieningspaneel op de knop **OK**.
2. Selecteer met de pijlknoppen het menu **Netwerkconfiguratie** en druk vervolgens op de knop **OK**.
3. Selecteer met de pijlknoppen het menu **Auto-crossover** en druk vervolgens op de knop **OK**.
4. Selecteer met de pijlknoppen de optie **Aan** of **Uit**, en druk vervolgens op de knop **OK**.

## Netwerkservices instellen

1. Druk op het bedieningspaneel op de knop **OK**.
2. Selecteer met de pijlknoppen het menu **Netwerkconfiguratie** en druk vervolgens op de knop **OK**.
3. Selecteer met de pijlknoppen het menu **Netwerkservices** en druk vervolgens op de knop **OK**.
4. Selecteer met de pijlknoppen het menu **IPv4** of **IPv6** en druk vervolgens op de knop **OK**.
5. Selecteer met de pijlknoppen de optie **Aan** of **Uit** en druk vervolgens op de knop **OK**.

Als u de optie **Uit** selecteert, schakelt u de IPv4/IPv6-netwerkfunctionaliteit van het product uit.

## De verbindingssnelheid instellen

1. Druk op het bedieningspaneel op de knop **OK**.
2. Selecteer met de pijlknoppen het menu **Netwerkconfiguratie** en druk vervolgens op de knop **OK**.
3. Selecteer met de pijlknoppen het menu **Verbindingssnelheid** en druk vervolgens op de knop **OK**.
4. Selecteer een van de instellingen voor de verbindingssnelheid met de pijlknoppen en druk vervolgens op de knop **OK**.

## Standaardwaarden herstellen (netwerkinstellingen)

1. Druk op het bedieningspaneel op de knop **OK**.
2. Selecteer met de pijlknoppen het menu **Netwerkconfiguratie** en druk vervolgens op de knop **OK**.
3. Selecteer met de pijlknoppen het menu **Standaardwaarden** en druk vervolgens op de knop **OK**.
4. Druk op de knop **OK** om de standaardwaarden voor het netwerk te herstellen. Druk op de knop **Annuleren**  om het menu te verlaten zonder de standaardwaarden voor het netwerk te herstellen.

---

## 6 Papier en afdrukmetaal

- [Het gebruik van papier en afdrukmetaal](#)
- [Ondersteunde formaten voor papier en afdrukmetaal](#)
- [Ondersteunde papiersoorten en ladecapaciteit](#)
- [Ondersteunde papierformaten voor dubbelzijdig afdrucken](#)
- [Richtlijnen voor speciaal papier of afdrukmetaal](#)
- [Laden vullen](#)

## Het gebruik van papier en afdrukmetaal

Dit product ondersteunt een grote verscheidenheid aan papier en ander afdukmetaal. Zie hiervoor de richtlijnen in deze gebruikershandleiding. Het gebruik van papier of afdukmetaal dat niet in overeenstemming is met deze richtlijnen, kan de volgende problemen veroorzaken:

- Slechte afdukwaliteit
- Meer papierstoringen
- Voortijdige slijtage van het product waardoor reparaties nodig zijn

Gebruik voor de beste resultaten alleen papier en afdukmetaal van HP dat is ontworpen voor laserprinters of multifunctioneel gebruik. Gebruik geen papier of afdukmetaal dat is gemaakt voor inkjetprinters. HP Company kan geen aanbevelingen doen voor het gebruik van andere merken afdukmetaal omdat HP geen invloed heeft op de kwaliteit hiervan.

Het is mogelijk dat papier aan alle richtlijnen in de gebruikershandleiding voldoet en u toch niet tevreden bent over de afdukwaliteit. Dit kan een gevolg zijn van het onjuist gebruik van het metaal, een onaanvaardbaar temperatuur- en/of vochtigheidsniveau of van andere omstandigheden waarop HP geen invloed heeft.

---

 **VOORZICHTIG:** Het gebruik van papier of afdukmetaal dat niet voldoet aan de specificaties van HP kan leiden tot problemen met het apparaat, waardoor reparaties nodig zijn. Deze reparaties vallen niet onder de garantie of serviceovereenkomsten van HP.

---



## Ondersteunde formaten voor papier en afdrukmetaal

Dit apparaat ondersteunt een aantal papierformaten en kan zich aan verschillende afdrukmaterialen aanpassen.

 **OPMERKING:** Om de beste afdrukresultaten te verkrijgen, selecteert u het gepaste papierformaat en -type in de printerdriver voordat u begint af te drukken.

**Tabel 6-1 Ondersteunde formaten voor papier en afdrukmetaal**

Formaat	Afmetingen	Lade 1	Lade 2	Optionele lade 3
Letter	216 x 279 mm (8,5 x 11 in)	✓	✓	✓
Legal	216 x 356 mm (8,5 x 14 in)	✓	✓	✓
A4	210 x 297 mm (8,27 x 11,69 in)	✓	✓	✓
Executive	184 x 267 mm (7,25 x 10,5 in)	✓	✓	✓
A3	297 x 420 mm (11,69 x 16,54 in)	✓	✓	✓
A5	148 x 210 mm (5,83 x 8,27 in)	✓	✓	
A6	105 x 148 mm (4,13 x 5,83 in)	✓		
B4 (JIS)	257 x 364 mm (10,12 x 14,33 in)	✓	✓	✓
B5 (JIS)	182 x 257 mm (7,17 x 10,12 in)	✓	✓	✓
8k	270 x 390 mm (10,6 x 15,4 in)			
	260 x 368 mm (10,2 x 14,5 in)	✓	✓	✓
	273 x 394 mm (10,75 x 15,5 in)			
16K	184 x 260 mm (7,24 x 10,23 in)			
	195 x 270 mm (7,68 x 10,62 in)	✓	✓	
	197 x 273 mm (7,75 x 10,75 in)			
8,5 x 13 (Folio)	216 x 330 mm (8,5 x 13 in)	✓	✓	✓
Indexkaart	76 x 127 mm (3 x 5 in) <sup>1</sup>			
	107 x 152 mm (4 x 6 in)	✓		
	127 x 203 mm (5 x 8 in)			
10 x 15 cm	100 x 150 mm (3,9 x 5,9 in)	✓		
11 x 17 (Tabloid)	279 x 432 mm (11 x 17 in)	✓	✓	✓
12 x 18 (Arch B)	305 x 457 mm (12 x 18 in)	✓		
RA3	305 x 430 mm (12 x 16,9 in)	✓		
SRA3	320 x 450 mm (12,6 x 17,7 in)	✓		

**Tabel 6-1 Ondersteunde formaten voor papier en afdrukmetaal (vervolg)**

Formaat	Afmetingen	Lade 1	Lade 2	Optionele lade 3
Aangep.	Minimaal: 76 x 127 mm (3 x 5 in)	✓		
	Maximaal: 320 x 470 mm (12,6 x 18,5 in)			
	Minimaal: 148 x 182 mm (5,8 x 7,1 in)		✓	
	Maximaal: 297 x 432 mm (11,7 x 17 in)			
	Minimaal: 210 x 148 mm (8,3 x 5,8 in)			✓
	Maximaal: 297 x 432 mm (11,7 x 17 in)			

<sup>1</sup> Dit formaat komt niet voor in het printerdriverbestand of de firmware van het product, maar wordt ondersteund als een aangepast formaat.

**Tabel 6-2 Ondersteunde enveloppen en briefkaarten**

Formaat	Afmetingen	Lade 1	Lade 2
Envelop #10	105 x 241 mm (4,13 x 9,49 in)	✓	
Envelop DL	110 x 220 mm (4,33 x 8,66 in)	✓	
Envelop C5	162 x 229 mm (6,93 x 9,84 in)	✓	
Envelop B5	176 x 250 mm (6,7 x 9,8 in)	✓	
Envelop Monarch	98 x 191 mm (3,9 x 7,5 in)	✓	
Briefkaart	100 x 148 mm (3,94 x 5,83 in)	✓	
Dubb. briefkaart	148 x 200 mm (5,83 x 7,87 in)	✓	✓

## Ondersteunde papiersoorten en ladecapaciteit

Type afdrukmetaal	Afmetingen <sup>1</sup>	Gewicht	Capaciteit <sup>2</sup>	Afdrukstand
Papier, inclusief de volgende typen: <ul style="list-style-type: none"> <li>Gewoon papier</li> <li>Briefhoofd</li> <li>Kleur</li> <li>Voorbedrukt</li> <li>Geperforeerd</li> <li>Kringlooppapier</li> </ul>	Lade 1 minimaal: 76 x 127 mm (3 x 5 in)  Lade 1 maximaal: 320 x 470 mm (12,6 x 18,5 in)  Lade 2 minimaal: 148 x 182 mm (5,8 x 7,1 in)  Lade 3 minimaal: 210 x 148 mm (8,3 x 5,8 in)  Lade of lade 3 maximaal: 297 x 432 mm (11,7 x 17 in)	60 tot 105 g/m <sup>2</sup> (16 tot 28 lb)	Lade 1: max. 100 vel  Lade 2: tot 250 vel bankpost van 75 g/m <sup>2</sup> (20 lb bond)  Lade 3: tot 500 vel bankpost van 75 g/m <sup>2</sup> (20 lb bond)	Lade 1: plaats de te bedrukken zijde met de afdrukzijde naar beneden en de bovenrand aan de achterkant van de lade.  Lade 2 en 3: plaats de te bedrukken zijde met de afdrukzijde naar boven en de bovenrand aan de achterkant van de lade.
Zwaar papier	Zoals voor papier	Lade 1: max. 220 g/m <sup>2</sup> (58 lb)  Lade 2 en 3: max. 120 g/m <sup>2</sup>	Lade 1: max. 10 mm  Lade 2: max. 25 mm (0,98 in) stapelhoogte  Lade 3: max. 51 mm (2 in) stapelhoogte	Lade 1: plaats de te bedrukken zijde met de afdrukzijde naar beneden en de bovenrand aan de achterkant van de lade.  Lade 2 en 3: plaats de te bedrukken zijde met de afdrukzijde naar boven en de bovenrand aan de achterkant van de lade.
Omslagpapier	Zoals voor papier	Lade 1: max. 220 g/m <sup>2</sup> (58 lb)  Lade 2 en 3: max. 120 g/m <sup>2</sup> (32 lb)	Lade 1: max. 10 mm (0,4 in)  Lade 2: max. 25 mm (0,98 in) stapelhoogte  Lade 3: max. 51 mm (2 in) stapelhoogte	Lade 1: plaats de te bedrukken zijde met de afdrukzijde naar beneden en de bovenrand aan de achterkant van de lade.  Lade 2 en 3: plaats de te bedrukken zijde met de afdrukzijde naar boven en de bovenrand aan de achterkant van de lade.
Glanzend papier Fotopapier	Zoals voor papier	Lade 1: max. 220 g/m <sup>2</sup> (58 lb)  Lade 2 en 3: max. 160 g/m <sup>2</sup> (43 lb)	Lade 1: max. 10 mm (0,4 in)  Lade 2: max. 25 mm (0,98 in) stapelhoogte  Lade 3: max. 51 mm (2 in) stapelhoogte	Lade 1: plaats de te bedrukken zijde met de afdrukzijde naar beneden en de bovenrand aan de achterkant van de lade.  Lade 2 en 3: plaats de te bedrukken zijde met de afdrukzijde naar boven en de bovenrand aan de achterkant van de lade.
Transparanten	A4 of Letter	Dikte: 0,12 tot 0,13 mm	Lade 1: max. 10 mm (0,4 in)	Plaats de te bedrukken zijde met de afdrukzijde naar beneden en de bovenrand aan de achterkant van de lade.

Type afdruk materiaal	Afmetingen <sup>1</sup>	Gewicht	Capaciteit <sup>2</sup>	Afdrukstand
Etiketten <sup>3</sup>	A4 of Letter	Dikte: tot 0,23 mm	Lade 1: max. 10 mm (0,4 in)	Plaats de te bedrukken zijde met de afdrukzijde naar beneden en de bovenrand aan de achterkant van de lade.
Enveloppen	<ul style="list-style-type: none"> <li>• COM 10</li> <li>• Monarch</li> <li>• DL</li> <li>• C5</li> <li>• B5</li> </ul>	Tot 90 g/m <sup>2</sup>	Lade 1: max. 10 enveloppen	Plaats de te bedrukken zijde met de frankeerzijde naar onder aan de achterkant van de lade.
Briefkaarten of indexkaarten	100 x 148 mm (3,9 x 5,8 in)		Lade 1: max. 10 mm (0,4 in)	Plaats de te bedrukken zijde met de afdrukzijde naar beneden en de bovenrand aan de achterkant van de lade.

<sup>1</sup> Het apparaat ondersteunt allerlei afdrukmaterialen, zowel in standaardformaat als in aangepaste formaten. Zie de printerdriver voor ondersteunde formaten.

<sup>2</sup> De capaciteit is afhankelijk van het materiaalgewicht, de dikte van het materiaal en de omgevingsomstandigheden.

<sup>3</sup> Gladheid: 100 tot 250 (Sheffield)

## Ondersteunde papierformaten voor dubbelzijdig afdrukken

- Minimaal: 148 x 182 mm (5,8 x 7,1 in)
- Maximaal: 320 x 450 mm (12,6 x 18 in)



**OPMERKING:** Gebruik voor automatisch dubbelzijdig afdrukken papier dat niet zwaarder is dan 105 g/m<sup>2</sup> (28-lb bankpost). Druk handmatig dubbelzijdig af wanneer u zwaarder papier gebruikt. Zie voor informatie over handmatig dubbelzijdig afdrukken [Afwerkingsopties voor documenten instellen op pagina 56](#) voor Windows of [Handmatig dubbelzijdig afdrukken op pagina 31](#) voor Mac.

## Richtlijnen voor speciaal papier of afdrukmetaal

Dit apparaat ondersteunt afdrukken op speciaal afdrukmetaal. Houd u aan de volgende richtlijnen als u een bevredigend resultaat wilt krijgen. Voor de beste resultaten moet u eerst de papiersoort en het papierformaat instellen in de printerdriver wanneer u speciaal papier of afdrukmetaal gebruikt.

**⚠ VOORZICHTIG:** HP LaserJet-producten gebruiken een fuser om droge tonerdeeltjes in zeer precieze puntjes op het papier te fixeren. HP-laserpapier is bestand tegen deze extreme hitte. Het gebruik van inkjetpapier kan het apparaat beschadigen.

Materiaalsoort	Doen	Niet doen
Enveloppen	<ul style="list-style-type: none"><li>• Bewaar de enveloppen plat.</li><li>• Zorg dat de naden helemaal doorlopen tot de hoek van de envelop.</li><li>• Gebruik enveloppen met een plakstrip die zijn goedgekeurd voor gebruik in laserprinters.</li></ul>	<ul style="list-style-type: none"><li>• Gebruik geen enveloppen die gekreukeld, ingekeept, aan elkaar kleven of anderszins beschadigd zijn.</li><li>• Gebruik geen enveloppen met klemmen, binddraad, vensters of met reliëfopdruk.</li><li>• Gebruik geen zelfklevende middelen of andere synthetische materialen.</li></ul>
Etiketten	<ul style="list-style-type: none"><li>• Gebruik alleen etiketbladen waarvan het beschermblad niet zichtbaar is tussen de etiketten.</li><li>• Gebruik etiketten die plat liggen.</li><li>• Gebruik alleen volle vellen etiketten.</li></ul>	<ul style="list-style-type: none"><li>• Gebruik geen etiketten met kreukels of luchtbelln of die zijn beschadigd.</li><li>• Druk geen vellen etiketten die niet volledig zijn.</li></ul>
Transparanten	<ul style="list-style-type: none"><li>• Gebruik alleen transparanten die zijn goedgekeurd voor gebruik in laserprinters.</li><li>• Leg de transparanten op een glad oppervlak nadat u ze uit het product heeft verwijderd.</li></ul>	<ul style="list-style-type: none"><li>• Gebruik geen transparant afdrukmetaal dat niet is goedgekeurd voor laserprinters.</li></ul>
Briefpapier of voorbedrukte formulieren	<ul style="list-style-type: none"><li>• Gebruik alleen briefpapier of voorbedrukte formulieren die zijn goedgekeurd voor gebruik in laserprinters.</li></ul>	<ul style="list-style-type: none"><li>• Gebruik geen briefpapier met reliëf of metaalachtig briefpapier.</li></ul>
Zwaar papier	<ul style="list-style-type: none"><li>• Gebruik alleen zwaar papier dat is goedgekeurd voor gebruik in laserprinters en voldoet aan de gewichtspecificaties voor dit product.</li></ul>	<ul style="list-style-type: none"><li>• Gebruik geen papier dat zwaarder is dan de aanbevolen specificaties voor afdrukmetaal voor dit product, tenzij het HP-papier is dat is goedgekeurd voor gebruik in dit product.</li></ul>
Glanzend papier of papier met een coating	<ul style="list-style-type: none"><li>• Gebruik alleen glanzend papier of papier met een coating dat is goedgekeurd voor gebruik in laserprinters.</li></ul>	<ul style="list-style-type: none"><li>• Gebruik geen glanzend papier of papier met een coating dat is bestemd voor gebruik in inkjetproducten.</li></ul>

# Laden vullen

## Lade 1 vullen

1. Open lade 1.

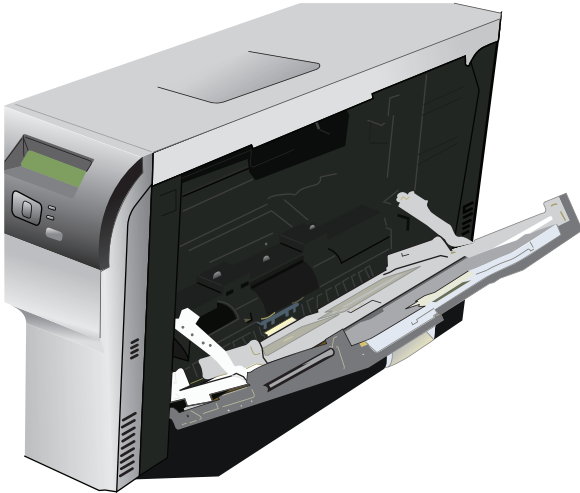

2. Schuif de verlenglade uit als u lange vellen afdrukmetaal wilt plaatsen.



3. Trek de papiergeleiders volledig uit (bijschrift 1) en plaats de papierstapel in lade 1 (bijschrift 2). Pas de papiergeleiders aan het papierformaat aan.

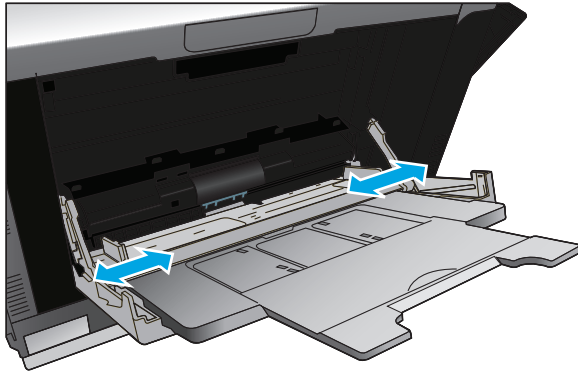

 **OPMERKING:** Plaats het afdruk materiaal in lade 1 met de afdrukzijde naar beneden en de bovenzijde (gedraaid afdruk materiaal) of de rechterzijde naar het apparaat toe.

### Lade 2 of 3 vullen

1. Trek de lade uit het apparaat.

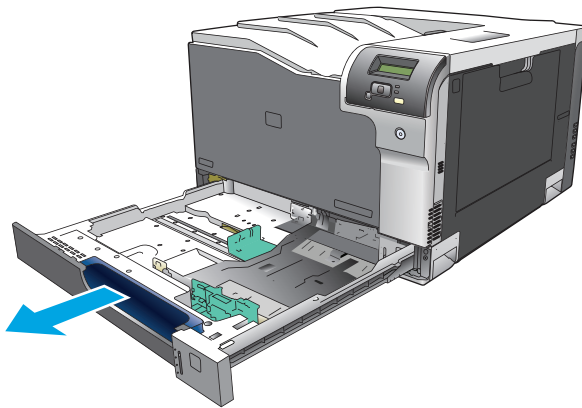

2. Schuif de papierlengte- en breedtegeleiders naar de zijden van de lade toe.

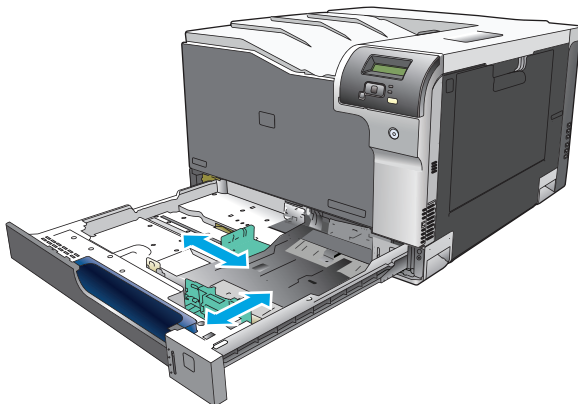

3. Plaats het papier in de lade met de afdrukzijde naar boven en zorg ervoor dat de vellen in alle vier de hoeken plat liggen. Schuif de papierlengte- en breedtegeleiders tegen de stapel papier.

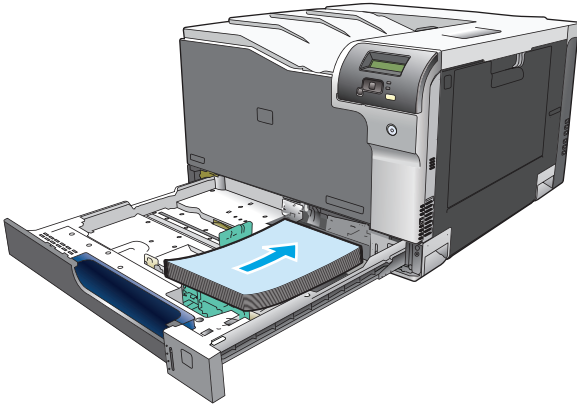

**OPMERKING:** De volgende formaten mogen niet worden gedraaid: Letter, A4, Executive en B5 (JIS). Plaats deze typen papier zo in de lade, dat de lange zijde tegen de rechterzijde van de lade ligt.

4. Duw het papier naar beneden om ervoor te zorgen dat de stapel zich onder de lipjes (aan de zijkanten van de lade) bevindt die de maximale hoogte aangeven.

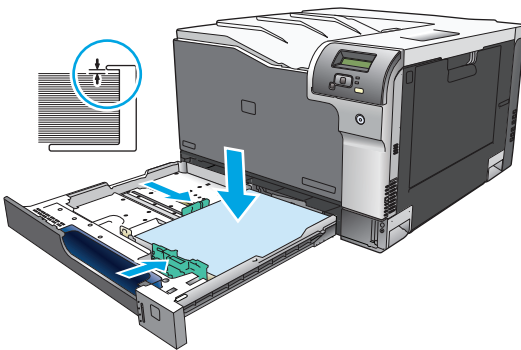

5. Schuif de lade terug in het product.

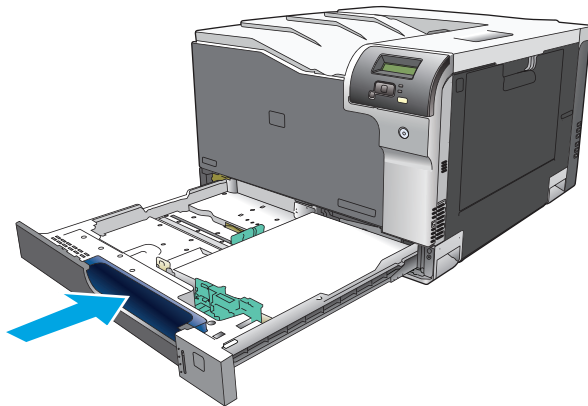



---

# 7 Afdruktaken

- [Een afdruktaak annuleren](#)
- [Functies van de Windows-printerdriver gebruiken](#)

## Een afdruktaak annuleren

U kunt een afdruktaak afbreken vanaf het bedieningspaneel van het product of vanuit uw softwareprogramma. Voor instructies voor het afbreken van een afdruktaak vanaf een computer in een netwerk, raadpleegt u de online-Help van de desbetreffende netwerksoftware.

 **OPMERKING:** Nadat een afdruktaak is geannuleerd, kan het even duren voordat alle afdrukgegevens uit het geheugen zijn verwijderd.

---

## De huidige afdruktaak via het bedieningspaneel van het apparaat annuleren

Druk op de knop Annuleren  op het bedieningspaneel.

 **OPMERKING:** Als de afdruktaak te ver is gevorderd, kunt u deze wellicht niet annuleren.

---

## De huidige afdruktaak vanuit het programma annuleren

Er verschijnt mogelijk kort een dialoogvenster op het scherm waarin u de afdruktaak kunt annuleren.

Wanneer verschillende afdruktaken via de software naar het product zijn gestuurd, worden deze mogelijk in een wachtrij gezet (bijvoorbeeld in Windows Afdrukbeheer). Raadpleeg de softwaredocumentatie voor specifieke instructies voor het annuleren van een afdruktaak vanaf de computer.

Als een afdruktaak in een afdrukwachtrij (computergeheugen) of afdrukspooler (Windows 2000, XP of Vista) is geplaatst, verwijdert u de afdruktaak daar.

Voor Windows 2000, Windows XP en Windows Vista klikt u op **Start** en vervolgens op **Printers en faxapparaten** of op **Start, Configuratiescherm** en daarna op **Printers en faxapparaten**. Dubbelklik op het pictogram van de printer om de afdrukspooler te openen. Selecteer de afdruktaak die u wilt annuleren en klik vervolgens op **Annuleren** of **Verwijderen** in het menu **Document**. Als de afdruktaak niet wordt geannuleerd, moet u de computer wellicht uitschakelen en opnieuw opstarten.

# Functies van de Windows-printerdriver gebruiken

## De printerdriver openen

Taak	Stappen
De printerdriver openen	Klik in het menu <b>Bestand</b> van het softwareprogramma op <b>Afdrukken</b> . Selecteer de printer en klik vervolgens op <b>Eigenschappen</b> of <b>Voorkeuren</b> .
Hulp krijgen bij een afdrukoptie	Klik op <b>?</b> in the rechterbovenhoek van de printerdriver en klik vervolgens op een willekeurig item in de printerdriver. Er wordt een pop-upbericht weergegeven, met daarin informatie over het desbetreffende item. Of klik op <b>Help</b> om de online-Help te openen.

## Afdruksnelkoppelingen gebruiken

Voor het uitvoeren van de volgende taken opent u de printerdriver en klikt u op het tabblad **Afdruksnelkoppelingen**.



**OPMERKING:** In eerdere HP-printerdrivers werd deze functie **Snelinstellingen** genoemd.

Taak	Stappen
Een afdruksnelkoppeling gebruiken	Selecteer een van de snelkoppelingen en klik vervolgens op <b>OK</b> om de taak af te drukken met de vooraf ingestelde instellingen.
Een aangepaste afdruksnelkoppeling maken	a) Selecteer een bestaande snelkoppeling als basis. b) Selecteer de afdrukopties voor de nieuwe snelkoppeling. c) Klik op <b>Opslaan als</b> , typ een naam voor de snelkoppeling en klik op <b>OK</b> .

## Papier- en kwaliteitsopties instellen

Voor het uitvoeren van de volgende taken opent u de printerdriver en klikt u op het tabblad **Papier/Kwaliteit**.

Taak	Stappen
Een papierformaat selecteren	Selecteer in de vervolgkeuzelijst <b>Papierformaat</b> een papierformaat.
Een aangepast papierformaat selecteren	a) Klik op <b>Aangepast</b> . Het dialoogvenster <b>Aangepast papierformaat</b> wordt geopend. b) Typ een naam voor het aangepaste formaat, geef de afmetingen op en klik op <b>OK</b> .
Een papierbron selecteren	Selecteer in de vervolgkeuzelijst <b>Papierbron</b> een lade.

Taak	Stappen
Een papiersoort selecteren	Selecteer in de vervolgkeuzelijst <b>Papiersoort</b> een papiersoort.
Omslagbladen op ander papier afdrukken	a) In het gedeelte <b>Speciale pagina's</b> klikt u op <b>Omslagbladen</b> of <b>Pagina's op ander papier afdrukken</b> . Klik vervolgens op <b>Instellingen</b> . b) Selecteer een optie om een leeg of voorbedrukt voorblad, achterblad of beide af te drukken. Een andere mogelijkheid is om een optie te selecteren om de eerste of laatste pagina op ander papier af te drukken. c) Selecteer in de vervolgkeuzelijsten <b>Papierbron</b> en <b>Papiersoort</b> de door u gewenste optie(s) en klik vervolgens op <b>Toevoegen</b> . d) Klik op <b>OK</b> .
De eerste of laatste pagina op ander papier drukken	

## Documenteffecten instellen

Voor het uitvoeren van de volgende taken, opent u de printerdriver en klikt u op het tabblad **Effecten**.

Taak	Stappen
Een pagina schalen zodat deze past op het geselecteerde papierformaat	Klik op <b>Document afdrukken op</b> en selecteer vervolgens in de vervolgkeuzelijst een formaat.
Een pagina schalen tot een percentage van het werkelijke formaat	Klik op <b>% van werkelijk formaat</b> en typ vervolgens het percentage in of verplaats de schuifbalk.
Een watermerk afdrukken	a) Selecteer in de vervolgkeuzelijst <b>Watermerken</b> een watermerk. b) Als u het watermerk alleen op de eerste pagina wilt afdrukken, klikt u op <b>Alleen eerste pagina</b> . Doet u dit niet, dan wordt het watermerk op elke pagina afgedrukt.
Watermerken toevoegen of bewerken	a) In het gedeelte <b>Watermerken</b> klikt u op <b>Bewerken</b> . Het dialoogvenster <b>Watermerkdetails</b> wordt geopend. b) Selecteer de instellingen voor het watermerk en klik vervolgens op <b>OK</b> .
<b>OPMERKING:</b> Hiervoor moet de printerdriver op de computer worden geïnstalleerd in plaats van een server.	

## Afwerkingsopties voor documenten instellen

Voor het uitvoeren van de volgende taken opent u de printerdriver en klikt u op het tabblad **Afwerking**.

Taak	Stappen
Dubbelzijdig afdrukken (duplex)	Klik op <b>Dubbelzijdig afdrukken</b> . Als u het document langs de bovenzijde wilt binden, klikt u op <b>Pagina's naar boven omslaan</b> .  Als u een document handmatig dubbelzijdig wilt afdrukken, klikt u op <b>Dubbelzijdig afdrukken (handmatig)</b> . Als u het document aan de bovenzijde wilt binden, klikt u op <b>Pagina's naar boven omslaan</b> . Het product drukt eerst de pagina's met de even nummers af. Hierna wordt er een waarschuwing op het scherm van de computer weergegeven. Plaats het afdruk materiaal opnieuw in lade 1 volgens de instructies op het scherm en druk vervolgens op de knop <b>OK</b> om door te gaan met afdrukken.
Een brochure afdrukken	a) Klik op <b>Dubbelzijdig afdrukken</b> . b) In de vervolgkeuzelijst <b>Brochurelay-out</b> klikt u op <b>Links binden</b> of op <b>Rechts binden</b> . De optie <b>Pagina's per vel</b> wordt automatisch gewijzigd in <b>2 pagina's per vel</b> .

Taak	Stappen
Meerdere pagina's per vel afdrukken	a) Selecteer in de vervolgkeuzelijst <b>Pagina's per vel</b> het aantal pagina's per vel. b) Selecteer de juiste opties voor <b>Paginaranden afdrukken</b> , <b>Paginavolgorde</b> en <b>Afdrukstand</b> .
Afdrukstand selecteren	a) In het gedeelte <b>Afstandstand</b> klikt u op <b>Staan</b> of <b>Liggend</b> . b) Als u de pagina-afbeelding wilt afdrukken, klikt u op <b>180 graden draaien</b> .

## Ondersteuning en informatie over de productstatus verkrijgen

Voor het uitvoeren van de volgende taken opent u de printerdriver en klikt u op het tabblad **Services**.

Taak	Stappen
Ondersteuningsinformatie voor het product verkrijgen en benodigdheden online bestellen	In de vervolgkeuzelijst <b>Internet-services</b> selecteert u een ondersteuningsoptie en klikt u op <b>Openen!</b>

## Geavanceerde afdrukopties instellen

Voor het uitvoeren van de volgende taken, opent u de printerdriver en klikt u op het tabblad **Geavanceerd**.

Taak	Stappen
Geavanceerde afdrukopties instellen	Klik in een willekeurig gedeelte op de huidige instelling voor de weergave van een vervolgkeuzelijst waarin u de instelling kunt wijzigen.
Het aantal af te drukken exemplaren wijzigen <b>OPMERKING:</b> Als het door u gebruikte softwareprogramma niet de mogelijkheid biedt om een bepaald aantal exemplaren af te drukken, kunt u in de driver het aantal exemplaren wijzigen.  Het wijzigen van deze instelling heeft invloed op het aantal exemplaren voor alle afdruktaken. Nadat de taak is afgedrukt, dient u de instelling terug te zetten naar het oorspronkelijke aantal.	Open het gedeelte <b>Papier/Uitvoer</b> en voer vervolgens het aantal exemplaren in dat u wilt afdrukken. Als u 2 of meer exemplaren selecteert, kunt u de optie selecteren voor het ordenen van de pagina's.
Gekleurde tekst zwart afdrukken in plaats van in grijs tinten	a) Open het gedeelte <b>Documentopties</b> en vervolgens het gedeelte <b>Printerfuncties</b> . b) In de vervolgkeuzelijst <b>Alle tekst zwart afdrukken</b> selecteert u <b>Ingeschakeld</b> .
Briefhoofdpapier of voorbedrukt papier voor elke taak op dezelfde manier plaatsen, of er nu enkelzijdig of dubbelzijdig wordt afgedrukt	a) Open het gedeelte <b>Documentopties</b> en vervolgens het gedeelte <b>Printerfuncties</b> . b) In de vervolgkeuzelijst <b>Alternatieve modus voor briefpapier</b> selecteert u <b>Aan</b> . c) Plaats het papier in het product zoals u zou doen voor dubbelzijdig afdrukken.
De volgorde wijzigen waarin pagina's worden afgedrukt	a) Open het gedeelte <b>Documentopties</b> en vervolgens het gedeelte <b>Lay-outopties</b> . b) In de vervolgkeuzelijst <b>Paginavolgorde</b> selecteert u <b>Van voren naar achteren</b> als u de pagina's in dezelfde volgorde wilt afdrukken als in het document of <b>Van achteren naar voren</b> als u de pagina's in omgekeerde volgorde wilt afdrukken.



---

## 8 Kleur voor Windows

- [Kleurbeheer](#)
- [Kleuren overeen laten stemmen](#)
- [Geavanceerd kleurgebruik](#)

# Kleurbeheer

Kleur beheren door de instellingen in het tabblad **Kleur** in de printerdriver te wijzigen.

## Automatisch

Wanneer u de kleuropties op **Automatisch** instelt, krijgt u over het algemeen de beste afdrukkwaliteit voor documenten in kleur. Met de kleuraanpassingsoptie **Automatisch** kunt u neutrale grijstinten, halftonen en randverbeteringen in de verschillende elementen van een document optimaliseren. Meer informatie vindt u in de Help van de printerdriver.



**OPMERKING:** De standaardinstelling is **Automatisch**. Deze wordt aanbevolen voor het afdrucken van alle kleurendocumenten.

## Afdrukken in grijstinten

Als u de optie **Afdrukken in grijstinten** in de printerdriver kiest, wordt uw document in zwart-wit afgedrukt. Deze optie is handig voor het afdrucken van kleurendocumenten die u wilt kopiëren of faxen.

Wanneer **Afdrukken in grijstinten** wordt geselecteerd, gebruikt het product de modus monochroom (zwart-wit), waardoor het gebruik van de kleurencartridges wordt verminderd.

## Kleur handmatig aanpassen

Met de kleuraanpassingsoptie **Handmatig** kunt u zelf neutrale grijstinten, halftonen en randverbeteringen voor tekst, illustraties en foto's aanpassen. Als u via het tabblad **Kleur** naar de handmatige kleuropties wilt gaan, selecteert u **Handmatig** en vervolgens **Instellingen**.

## Handmatige kleuropties

Met de handmatige kleuraanpassingsopties kunt u zelf de opties **Neutrale grijstinten**, **Halftonen** en **Scherpteregeling** voor tekst, illustraties en foto's aanpassen.

**Tabel 8-1 Handmatige kleuropties**

Omschrijving	Opties
<b>Neutrale grijstinten</b>  De instelling <b>Neutrale grijstinten</b> bepaalt de methode die wordt gebruikt voor het creëren van grijze kleuren die in tekst, illustraties en foto's worden gebruikt.	<ul style="list-style-type: none"><li>• <b>Alleen zwart</b> genereert neutrale kleuren (grijstinten en zwart) met alleen zwarte toner. Dit garandeert neutrale kleuren zonder kleurencontrast. Deze instelling is het best geschikt voor documenten en transparanten met grijschalen.</li><li>• <b>4 kleuren</b> levert neutrale kleuren (grijs en zwart) door alle vier tonerkleuren te combineren. Deze methode levert beter in elkaar overlopende kleuren en kleurovergangen naar niet-neutrale kleuren en biedt bovendien het donkerste zwart.</li></ul>
<b>Randinstelling</b>  Met de instelling <b>Scherpteregeling</b> wordt bepaald hoe randen worden weergegeven. De randinstelling bestaat uit twee componenten: aangepaste halftonen en 'trapping'. Aangepaste halftonen bieden scherpere randen. Trapping vermindert het effect van onjuist geplaatste kleuren door de randen van het naastgelegen onderwerp enigszins te overlappen.	<ul style="list-style-type: none"><li>• <b>Maximaal</b> is de hoogste instelling voor trapping. Aangepaste halftonen worden geactiveerd.</li><li>• Bij <b>Normaal</b> wordt overlapping ingesteld op een gemiddeld niveau. Adaptieve halftonen is ingeschakeld.</li><li>• Bij <b>Licht</b> wordt overlapping ingesteld op een laag niveau. Adaptieve halftonen is ingeschakeld.</li><li>• <b>Uit</b> dient voor het uitschakelen van zowel trapping als aangepaste halftonen.</li></ul>



## Kleurthema's

Met kleurthema's kunt u de opties voor **RGB-kleuren** voor de hele pagina aanpassen.

Beschrijving instelling	Opties instelling
<b>RGB-kleur</b>	<ul style="list-style-type: none"><li>• Bij <b>Standaard (sRGB)</b> krijgt het product opdracht RGB-kleuren te interpreteren als sRGB. De sRGB-standaard is de door Microsoft en het World Wide Web Consortium (<a href="http://www.w3.org">www.w3.org</a>) geaccepteerde standaard.</li><li>• Met <b>Levendig (sRGB)</b> instrueert u het apparaat de kleurverzadiging op te voeren in de middentinten. Objecten met valse kleuren worden met vollere kleuren afgedrukt. Deze instelling wordt aanbevolen voor het afdrucken van zakelijke afbeeldingen.</li><li>• Met <b>Foto (sRGB)</b> wordt RGB-kleur geïnterpreteerd alsof die met een digitaal minilab wordt afgedrukt als foto. Daarbij worden diepere, meer verzadigde kleuren afgedrukt, anders dan bij de modus <b>Standaard (sRGB)</b>. Gebruik deze instelling bij het afdrucken van foto's.</li><li>• <b>Foto (Adobe RGB 1998)</b> is voor digitale foto's die de Adobe RGB-kleurruimte gebruiken in plaats van sRGB. Als u afdrukt vanuit een professioneel programma dat Adobe RGB gebruikt, is het van belang dat u kleurbeheer in het softwareprogramma uitschakelt en het product de kleurruimte laat beheren.</li><li>• Wanneer u <b>Geen</b> instelt, drukt het product RGB-gegevens af in de apparaatmodus voor onbewerkte gegevens. Om foto's correct weer te geven als deze optie is geselecteerd, dient u de kleuren te beheren in het programma waarin u werkt of in het besturingssysteem.</li></ul>

## Kleuren overeen laten stemmen

De beste methode om de kleuren te laten overeenstemmen is uw documenten af te drukken in sRGB-kleuren.

Het laten overeenstemmen van de kleuren op de afdruk en de kleuren op het beeldscherm is ingewikkeld omdat printers en monitoren verschillende methoden gebruiken voor het produceren van kleuren. Monitoren *geven kleuren weer* door middel van lichtpixels via een RGB-kleurenproces (rood, groen, blauw); printers *drukken kleuren af* door middel van een CMYK-proces (cyaan, magenta, geel en zwart).

Diverse factoren kunnen het overeenstemmen van afgedrukte kleuren met de kleuren op de monitor beïnvloeden:

- Afdruk materiaal
- Printerkleurstoffen (bijvoorbeeld inkt en toners)
- Het afdrukproces (bijvoorbeeld inkjet-, drukpers- of lasertechnologie)
- De verlichting in de ruimte
- Persoonlijke verschillen in kleurwaarneming
- Softwareprogramma's
- Printerdrivers
- Computerbesturingssystemen
- Monitoren
- Videokaarten en -drivers
- Omgevingsfactoren (bijvoorbeeld vochtigheidsgraad)

Houd rekening met bovengenoemde factoren als de kleuren op uw scherm niet volmaakt overeenkomen met de afgedrukte kleuren.

## Kleuren op elkaar afstemmen met het basiskleurenpalet van Microsoft Office

U kunt HP ToolboxFX gebruiken om een palet met de basiskleuren van Microsoft Office af te drukken. Gebruik dit palet om de kleuren te selecteren die u wilt gebruiken in afgedrukte documenten. Het geeft de werkelijke kleuren weer die worden afgedrukt als u deze basiskleuren in een Microsoft Office-programma selecteert.

1. Selecteer in HP ToolboxFX de map **Help**.
2. Selecteer **Basiskleuren afdrukken** in het gedeelte **Hulpmiddelen bij het afdrukken in kleur**.
3. Kleur in uw document aanpassen aan de kleurselectie in het kleurenpalet voor afgedrukte kleuren.

## Kleuren aanpassen met het hulpprogramma HP Basic Color Match

Met het hulpprogramma HP Basic Color Match kunt u steunkleuren aanpassen in de afdruk. U kunt bijvoorbeeld de kleur van uw bedrijfslogo aanpassen voor afgedrukt materiaal. U kunt de nieuwe kleurenschema's opslaan en gebruiken voor bepaalde documenten of alle afgedrukte documenten, maar u kunt ook meerdere kleurenschema's maken waaruit u later kunt kiezen.

Dit hulpprogramma is beschikbaar voor alle gebruikers van dit product. Voor u dit hulpprogramma kunt gebruiken, moet u het downloaden van het internet via HP ToolboxFX of via de software cd-rom die bij het product werd geleverd.

Om het hulpprogramma HP Basic Color Match van de software cd-rom te downloaden, gaat u als volgt te werk.

1. Plaats de cd in het cd-rom-station. De cd wordt automatisch gestart.
2. Selecteer **Meer software installeren**.
3. Selecteer **HP Basic Color Match**. Het hulpprogramma wordt gedownload en wordt automatisch geïnstalleerd. Er wordt ook een pictogram op het bureaublad geplaatst.

Om het hulpprogramma HP Basic Color Match te downloaden van HP ToolboxFX, gaat u als volgt te werk.

1. Open HP ToolboxFX.
2. Selecteer de map **Help**.
3. Selecteer **Basic Color Match** in het gedeelte **Hulpmiddelen bij het afdrukken in kleur**. Het hulpprogramma wordt gedownload en wordt automatisch geïnstalleerd. Er wordt ook een pictogram op het bureaublad geplaatst.

Nadat het hulpprogramma HP Basic Color Match is gedownload en geïnstalleerd, kunt u het starten via het pictogram op het bureaublad of via HP ToolboxFX (klik op de map **Help**, vervolgens op **Hulpmiddelen bij het afdrukken in kleur**, en ten slotte op **Basic Color Match**). Het hulpprogramma helpt u bij het selecteren van kleuren. Alle geselecteerde overeenstemmende kleuren worden opgeslagen als een kleurthema voor later gebruik.

## Kleuren laten overeenstemmen met behulp van Aangepaste kleuren weergeven

U kunt HP ToolboxFX gebruiken om een kleurenpalet met aangepaste kleuren af te drukken. Klik op **Aangepaste kleuren weergeven** in het gedeelte **Toolbox met hulpmiddelen bij het afdrukken in kleur**. Open het tabblad voor de kleurenpagina van uw keuze en druk de pagina af. Voer de waarden in voor rood, groen en blauw in het menu voor aangepaste kleuren in het programma waarin u uw document hebt geopend, en pas deze waarden aan zodat ze overeenstemmen met de kleur in het kleurenpalet.

## Geavanceerd kleurgebruik

Het product beschikt over automatische kleurfuncties met uitstekende kleurresultaten. Er zijn zorgvuldig ontworpen en geteste kleurtabellen voor een natuurgetrouwe weergave van alle afdrubare kleuren.

Het product beschikt tevens over geavanceerde hulpmiddelen voor de ervaren professional.

### HP ColorSphere-toner

HP ontwerpt het afdruksysteem (printer, printcartridges, toner en papier) zo, dat alle componenten samenwerken voor een optimale afdrukkwaliteit, betrouwbaarheid van het product en gebruikersproductiviteit. Originele HP-printcartridges bevatten HP ColorSphere-toner die specifiek is afgestemd op uw printer, zodat het product een breed gamma schitterende kleuren kan produceren. Dat helpt u bij het maken van professionele documenten met scherpe, heldere tekst en afbeeldingen en realistisch afgedrukte foto's.

U kunt erop vertrouwen dat HP ColorSphere-toner consistente afdrukkwaliteit en -intensiteit produceert voor een breed assortiment papier. Zo kunt u documenten afdrukken die de juiste uitstraling hebben. Bovendien is HP-papier van professionele kwaliteit voor dagelijks en speciaal gebruik ontwikkeld (ook een uitgebreid aanbod van afdrukmaterialen en gewichten), voor uw manier van werken.

### HP ImageREt 3600

ImageREt 3600 biedt een laserequivalent van 3600 dpi in kleur door middel van een multilevel-afdrukproces. Dit proces regelt de kleuren nauwkeurig door maximaal vier kleuren binnen één pixel te combineren en de hoeveelheid toner in een bepaald gebied te variëren. ImageREt 3600 is voor dit product verbeterd. Enkele voorbeelden van verbeteringen zijn technologieën voor overlapping, een verbeterde controle over het plaatsen van stippen en een nauwkeurigere controle over de tonerkwaliteit van een stip. Deze nieuwe technologieën samen met het afdrukproces van HP dat verscheidene niveaus omvat, resulteren in een printer met een resolutie van 600 x 600 dpi die laserkwaliteit van 3600 dpi met miljoenen gelijkmatige kleuren levert.

### Afdruk materiaal selecteren

De beste kleur- en beeldkwaliteit krijgt u als u via het printermenu in de software of via de printerdriver het juiste afdruk materiaal selecteert.

### Kleuropties

Kleuropties zorgen automatisch voor een optimale kleurenitvoer. Voor deze opties wordt gebruikgemaakt van het zogenaamde 'object tagging'. Dit is een methode om voor de verschillende objecten op een pagina (tekst, afbeeldingen en foto's) de best mogelijke kleur- en halftooninstellingen te gebruiken. De printerdriver controleert welke objecten de pagina bevat en bepaalt vervolgens de kleur- en halftooninstellingen die voor elk object de beste afdrukkwaliteit geven.

Onder Windows vindt u de kleuropties bij **Automatisch** en **Handmatig** op het tabblad **Kleur** van de printerdriver.

### sRGB (standard Red-Green-Blue)

sRGB (standard Red-Green-Blue) is een wereldwijde kleurstandaard die oorspronkelijk is ontwikkeld door HP en Microsoft als gemeenschappelijk kleursysteem voor beeldschermen, invoerapparaten (scanners, digitale camera's) en uitvoerapparaten (printers, plotters). sRGB is de standaardkleurruimte die wordt gebruikt voor HP-producten, besturingssystemen van Microsoft, het web en de meeste kantoorsoftware die

tegenwoordig wordt verkocht. sRGB is het meestgebruikte kleursysteem voor beeldschermen van Windows-computers en voor hoge definitie televisie.



---

**OPMERKING:** Factoren, zoals het type beeldscherm dat u gebruikt of de lichtval in de kamer, kunnen van invloed zijn op de weergave van de kleuren op het scherm. Zie [Kleuren overeen laten stemmen op pagina 62](#) voor meer informatie.

---

In de laatste versies van Adobe PhotoShop®, CorelDRAW®, Microsoft Office en veel andere toepassingen wordt sRGB gebruikt voor het weergeven van kleuren. Omdat het de standaard kleurrimte is in de besturingssystemen van Microsoft, wordt sRGB in veel toepassingen gebruikt. Wanneer programma's en apparaten sRGB gebruiken om kleurinformatie uit te wisselen, merken de meeste gebruikers een grote verbetering bij de kleurafstemming.

sRGB verruimt de mogelijkheden van gebruikers om de kleuren van het product, de monitor en andere invoerapparaten beter op elkaar af te stemmen, ook als zij geen expert zijn op het gebied van kleur.



---

## 9 Beheer en onderhoud

- [Informatiepagina's](#)
- [HP ToolboxFX](#)
- [Geïntegreerde webserver](#)
- [Benodigheden beheren](#)
- [Printcartridges vervangen](#)
- [Geheugen- en lettertype-DIMM's](#)
- [Het product reinigen](#)
- [Firmware-updates](#)

## Informatiepagina's

Vanaf het bedieningspaneel kunt u de informatiepagina's afdrukken, met gedetailleerde informatie over het product en de huidige instellingen.

1. Druk op de knop **OK** om de menu's te openen.
2. Selecteer met de pijlknoppen het menu **Rapporten** en druk vervolgens op de knop **OK**.
3. Druk op de pijlknoppen om door de rapporten te navigeren en druk vervolgens op de knop **OK** om een rapport af te drukken.
4. Druk op de knop Annuleren  om de menu's te sluiten.

De volgende informatiepagina's zijn beschikbaar:

- Demopagina
- Menustructuur
- Configuratie-rapport
- Status benodigdheden
- Netwerkoverzicht
- Gebruikspagina
- PCL-lettertypenlijst
- PS-lettertypen
- PCL6-lettertypenlijst
- Log kleurgebruik
- Servicepagina
- Diagnostische pagina



# HP ToolboxFX

## Open HP ToolboxFX

Open de HP ToolboxFX op een van de volgende manieren:

- Dubbelklik in het systeemvak van Windows op het pictogram van HP ToolboxFX ().
- Klik in het menu **Start** van Windows achtereenvolgens op **Programma's** (of **Alle programma's** in Windows XP en Vista), **HP**, **HP Color LaserJet CP5225 serie** en **HP ToolboxFX**.

HP ToolboxFX bevat de volgende mappen:

- **Status** (zie [Status op pagina 70](#))
- **Waarschuwingen** (zie [Waarschuwingen op pagina 71](#))
- **Productinformatie** (zie [Productgegevens op pagina 71](#))
- **Help** (zie [Help op pagina 72](#))
- **Systeeminstellingen** (zie [Systeeminstellingen op pagina 73](#))
- **Afdrukinstellingen** (zie [Afdrukinstellingen op pagina 76](#))
- **Netwerkinstellingen** (alleen netwerkmodellen) (zie [Netwerkinstellingen op pagina 76](#))

## Status

De map **Status** bevat koppelingen naar de volgende hoofdpagina's:

- **Apparaatstatus.** Deze pagina bevat informatie over de status van het product, bijvoorbeeld een papierstoring of een lege lade. Klik na het oplossen van een probleem met het product op **Status vernieuwen** om de status van het product bij te werken.
- **Status benodigdheden.** Hier kunt u gedetailleerde informatie bekijken zoals het geschatte percentage resterende toner in de printcartridge en het geschatte aantal pagina's dat is afgedrukt met de huidige printcartridge. De pagina bevat ook koppelingen voor het bestellen van benodigdheden en informatie over het recyclen van afval.
- **Apparaatconfiguratie.** Deze pagina bevat een gedetailleerde beschrijving van de huidige configuratie van het product, inclusief de hoeveelheid geïnstalleerd geheugen en of er optionele laden zijn geïnstalleerd.
- **Netwerkoverzicht.** Een gedetailleerde beschrijving van de huidige netwerkconfiguratie bekijken, inclusief het IP-adres en de netwerkstatus.
- **Rapporten.** Hier kunt u de configuratiepagina en andere informatiepagina's afdrukken, zoals de pagina Status benodigdheden. Zie [Informatiepagina's op pagina 68](#).
- **Takenlog kleurgebruik.** Hier vindt u informatie over kleurgebruik voor recent afgedrukte documenten.
- **Gebeurtenislogboek.** Een gebeurtenisgeschiedenis van het apparaat weergeven. De meest recente gebeurtenis staat boven aan de lijst.

## Logbestand

Het logbestand is een tabel met codes die overeenkomen met de foutberichten die zijn weergegeven op het display van het bedieningspaneel van het product, een beknopte beschrijving van de fout en het aantal pagina's dat was afgedrukt toen de fout optrad. Zie [Berichten op het bedieningspaneel en statuswaarschuwingsberichten interpreteren op pagina 95](#) voor meer informatie over foutberichten.

## Waarschuwingen

De map **Waarschuwingen** bevat koppelingen naar de volgende hoofdpagina's:

- **Statuswaarschuwingen instellen.** Hier kunt u het product zo instellen dat u pop-upwaarschuwingen ontvangt bij bepaalde gebeurtenissen, bijvoorbeeld wanneer de cartridge bijna op is.
- **E-mailwaarschuwingen instellen.** Hier kunt u het product zo instellen dat u e-mailwaarschuwingen ontvangt bij bepaalde gebeurtenissen, bijvoorbeeld wanneer de cartridge bijna op is.

### Statuswaarschuwingen instellen

Geef hier instellingen op zodat het product waarschuwingen naar de computer stuurt bij papierstoringen, als de printcartridges van HP bijna op zijn en bij gebruik van printcartridges van een ander merk, lege invoerladen en specifieke fouten.

Selecteer de vorm van waarschuwingen: een pop-up, een pictogram in het systeemvak, een waarschuwing op het bureaublad of een combinatie van deze waarschuwingen. De pop-up- en bureaubladwaarschuwingen verschijnen alleen als het product afdrukt vanaf de computer waarop de waarschuwingen zijn ingesteld. Bureaubladwaarschuwingen worden slechts kort weergegeven en verdwijnen daarna automatisch.

Wijzig op de pagina **Systeeminstellingen** de instelling voor **Lage cassettedrempelwaarde**. Hiermee stelt u het tonerniveau in waarbij een waarschuwing wordt gegeven dat het tonerniveau laag is.



---

**OPMERKING:** De wijzigingen treden pas in werking nadat u op **Toepassen** hebt geklikt.

### E-mailwaarschuwingen instellen

Configureer hier maximaal twee e-mailadressen voor het ontvangen van waarschuwingen bij bepaalde gebeurtenissen. U kunt verschillende gebeurtenissen specificeren voor ieder e-mailadres. Gebruik de informatie voor de e-mailserver die de e-mailwaarschuwingen voor het product gaat verzenden.



---

**OPMERKING:** U kunt alleen e-mailwaarschuwingen configureren voor het verzenden vanaf een server waarvoor geen gebruikersverificatie is vereist. Als het voor uw e-mailserver vereist is om u aan te melden met een gebruikersnaam en wachtwoord, is het niet mogelijk om e-mailwaarschuwingen in te schakelen.



---

**OPMERKING:** De wijzigingen treden pas in werking nadat u op **Toepassen** hebt geklikt.

## Productgegevens

De map **Productgegevens** bevat koppelingen naar de volgende pagina:

- **Demonstratiepagina's.** Druk pagina's af die de mogelijke kwaliteit van kleurafdrukken laten zien en de algemene afdrukkenmerken van het product.

## Wachtwoord instellen

Gebruik HP ToolboxFX of de geïntegreerde webserver om een wachtwoord voor het systeem in te stellen.

1. Klik in de geïntegreerde webserver op het tabblad **Systeem**.  
Klik in HP ToolboxFX op het tabblad **Apparaatinstellingen**.
2. Klik op **Productbeveiliging**.

3. In het vak **Wachtwoord** typt u het wachtwoord dat u wilt instellen. Vervolgens typt u hetzelfde wachtwoord in het vak **Wachtwoord bevestigen** om de instelling te bevestigen.
4. Klik op **Toevoegen** om het wachtwoord op te slaan.



**OPMERKING:** Als er al een wachtwoord is ingesteld, wordt u gevraagd dat in te voeren. Typ het wachtwoord en klik op **Toepassen**.

---

## Help

De map **Help** bevat koppelingen naar de volgende hoofdpagina's:

- **Problemen oplossen.** Help-onderwerpen weergeven voor het oplossen van problemen, pagina's met probleemoplossingen afdrukken, het product reinigen en basiskleuren van Microsoft Office openen. Zie [Kleuren overeen laten stemmen op pagina 62](#) voor meer informatie over basiskleuren van Microsoft Office.
- **Papier en afdruk materiaal.** Informatie afdrukken over hoe u optimale resultaten kunt bereiken met het product bij gebruik van verschillende papiersoorten en afdrukmaterialen.
- **Hulpmiddelen bij het afdrukken in kleur.** Open het basiskleurenpalet van Microsoft Office of het volledige kleurenpalet met de bijbehorende RGB-waarden. Zie [Kleuren overeen laten stemmen op pagina 62](#) voor meer informatie over basiskleuren van Microsoft Office. Pas de steunkleuren van de afdrukken aan met HP Basic Color Match.
- **Geanimeerde demonstraties.** In deze animaties ziet u hoe u algemene taken op uw product kunt uitvoeren, zoals het instellen van de optimale afdrukkwaliteit, het oplossen van papierstoringen, en het vervangen van printcartridges.
- **Gebruikershandleiding.** Informatie over het gebruik, de garantie, de specificaties en de ondersteuning van het product bekijken. De gebruikershandleiding is beschikbaar in HTML- en PDF-indeling.

## Systeeminstellingen

De map **Systeeminstellingen** bevat koppelingen naar de volgende hoofdpagina's:

- **Apparaatgegevens.** Hier vindt u informatie, zoals de beschrijving van het product en een contactpersoon.
- **Papierinstellingen.** Laden configureren of de productinstellingen voor papierverwerking wijzigen, zoals het standaardpapierformaat en de standaardpapersoort.
- **Afdrukkwaliteit.** De instellingen voor afdrukkwaliteit wijzigen.
- **Afdrukdichtheid.** Hier kunt u de instellingen voor de afdrukdichtheid wijzigen, zoals contrast, accenten, middentinten en schaduwen.
- **Papiersorten.** De instelling van de modus wijzigen per soort afdrumateriaal, bijvoorbeeld briefhoofdpapier, geperforeerd papier of glanzend papier.
- **Uitgebreide afdrukmodi.** De instellingen van de fusermodus van het product wijzigen om de afdrukkwaliteit te verhogen.
- **Systeeminstellingen.** De instellingen van het systeem wijzigen, zoals voor storingsherstel en automatisch doorgaan. De instelling Cassette bijna leeg wijzigen. Hiermee stelt u het tonerniveau in waarbij een waarschuwing wordt gegeven dat het tonerniveau laag is.
- **Instellingen opslaan/herstellen.** De huidige instellingen voor het product opslaan in een bestand op de computer. Gebruik dit bestand om dezelfde instellingen in een ander product te laden of de instellingen op een later tijdstip te herstellen op dit product.
- **Productbeveiliging.** De productinstellingen met een wachtwoord beveiligen. Nadat u een wachtwoord hebt ingesteld, zullen gebruikers het wachtwoord moeten invoeren voordat ze productinstellingen kunnen wijzigen. Door dit wachtwoord in te stellen stelt u ook het wachtwoord in voor de geïntegreerde webserver.

## Apparaatgegevens

Op deze pagina worden gegevens over het product opgeslagen zodat deze later kunnen worden geraadpleegd. De gegevens die u in de velden op deze pagina typt, worden weergegeven op de configuratiepagina. U kunt elk gewenst teken typen in deze velden.



**OPMERKING:** De wijzigingen treden pas in werking nadat u op **Toepassen** hebt geklikt.

## Papierinstellingen

Met deze opties kunt u de standaardinstellingen configureren. Deze opties zijn tevens beschikbaar in de menu's op het bedieningspaneel. Raadpleeg [Menu's op het bedieningspaneel op pagina 9](#) voor meer informatie.

De volgende opties zijn beschikbaar voor het verwerken van afdruktaken als het afdrukmetaal op is:

- Selecteer **Wacht tot papier is geplaatst**.
- Selecteer **Oneindig wachten** in de vervolgkeuzelijst **Actie wanneer papier op is** als u wilt dat de printer blijft wachten.
- Selecteer **Annuleren** in de vervolgkeuzelijst **Actie na papier op** om de afdruktaak te annuleren.
- Selecteer **Negeren** in de vervolgkeuzelijst **Actie wanneer papier op is** om de afdruktaak naar een andere papierlade om te leiden.

In het veld **Tijd na papier op** wordt opgegeven hoe lang het product wacht alvorens uw selecties uit te voeren. U kunt de tijd instellen tussen 0 en 3600 seconden.



---

**OPMERKING:** De wijzigingen treden pas in werking nadat u op **Toepassen** hebt geklikt.

---

## Afdrukkwaliteit

Gebruik deze opties om de kwaliteit van de afdrukken te verbeteren. Deze opties zijn tevens beschikbaar in de menu's van het bedieningspaneel. Raadpleeg [Menu's op het bedieningspaneel op pagina 9](#) voor meer informatie.

### Kleurenkalibratie

- **Inschakelkalibratie.** Geef aan of het product bij het inschakelen dient te worden gekalibreerd.
- **Kalibratietiming.** Geef aan hoe vaak het product dient te worden gekalibreerd.
- **Nu kalibreren.** Stel het product zo in dat de kalibratie direct wordt uitgevoerd.



---

**OPMERKING:** De wijzigingen treden pas in werking nadat u op **Toepassen** hebt geklikt.

---

### Afdrukdichtheid

Gebruik deze instellingen om precies af te stellen hoeveel toner van iedere kleur wordt gebruikt voor het afdrukken van uw documenten.

- **Contrasten.** Contrast is het bereik van het verschil tussen lichte (accent) en donkere (schaduw) kleuren. Vergroot de instelling **Contrasten** om het totale bereik tussen lichte en donkere kleuren te vergroten.
- **Hoge lichten.** Hoge lichten zijn kleuren die bijna wit zijn. Verhoog de instelling **Hoge lichten** om de lichtste kleuren donkerder te maken. Deze instelling heeft geen invloed op de middentinten en schaduwen.
- **Middentonen.** Middentinten zijn kleuren die halverwege zijn tussen wit en volledige dichtheid. Verhoog de instelling **Middentonen** om de middentinten donkerder te maken. Deze aanpassing heeft geen effect op highlights of schaduwkleuren.
- **Schaduwen.** Schaduwen zijn kleuren die een bijna volledige dichtheid hebben. Verhoog de instelling **Schaduwen** om de schaduwen donkerder te maken. Deze instelling heeft geen invloed op de accenten en middentinten.

### Papiersoorten

Met deze opties kunt u de afdrukmodi afstemmen op de verschillende soorten afdruk materiaal. Selecteer **Modi herstellen** om de fabrieksinstellingen van alle modi te herstellen.



---

**OPMERKING:** De wijzigingen treden pas in werking nadat u op **Toepassen** hebt geklikt.

---

### Uitgebreide afdrukmodi

Met deze opties kunt u de uitgebreide fusermodi van het product configureren om de afdrukkwaliteit te verhogen.

### Systeeminstellingen

Gebruik deze systeeminstellingen om diverse afdrukinstellingen te configureren. Deze instellingen zijn niet beschikbaar op het bedieningspaneel.



---

**OPMERKING:** De wijzigingen treden pas in werking nadat u op **Toepassen** hebt geklikt.

---

## Instellingen opslaan/herstellen

De huidige instellingen voor het product opslaan in een bestand op de computer. Gebruik dit bestand om dezelfde instellingen in een ander product te laden of de instellingen op een later tijdstip te herstellen op dit product.

## Productbeveiliging

De productinstellingen met een wachtwoord beveiligen. Nadat u een wachtwoord hebt ingesteld, zullen gebruikers het wachtwoord moeten invoeren om toegang te krijgen tot de HP ToolboxFX-pagina's waarin gegevens uit het product worden gelezen of geschreven. Door dit wachtwoord in te stellen stelt u ook het wachtwoord in voor de geïntegreerde webserver.

## Afdrukinstellingen

De map **Afdrukinstellingen** bevat koppelingen naar de volgende hoofdpagina's:

- **Afdrukken.** Hier kunt u de standaard afdrukinstellingen van het product wijzigen, zoals het aantal exemplaren en de afdrukstand.
- **PCL5.** De PCL-instellingen wijzigen.
- **PostScript.** De PS-instellingen wijzigen.

## Afdrukken

Met deze opties kunt u instellingen configureren voor alle afdrukfuncties. Deze opties zijn tevens beschikbaar op het bedieningspaneel. Raadpleeg [Menu's op het bedieningspaneel op pagina 9](#) voor meer informatie.



---

**OPMERKING:** De wijzigingen treden pas in werking nadat u op **Toepassen** hebt geklikt.

---

## PCL5

Gebruik deze opties om de instellingen bij het gebruik van de PCL-afdrukpersonaliteit te configureren.



---

**OPMERKING:** De wijzigingen treden pas in werking nadat u op **Toepassen** hebt geklikt.

---

## PostScript

Gebruik deze optie als u de PostScript-afdrukpersonaliteit gebruikt. Als de optie **PostScript-fout afdrukken** is ingeschakeld, zal de PostScript-foutpagina automatisch worden afgedrukt als zich PostScript-fouten voordoen.



---

**OPMERKING:** De wijzigingen treden pas in werking nadat u op **Toepassen** hebt geklikt.

---

## Netwerkinstellingen

Op dit tabblad kan de netwerkbeheerder de netwerkgerelateerde instellingen voor de printer beheren wanneer deze op een IP-netwerk is aangesloten.

## Benodigheden aanschaffen

Deze knop onder aan elke pagina vormt de koppeling naar een website waar u vervangende benodigheden kunt bestellen. U moet internettoegang hebben om deze functie te gebruiken.



## Overige koppelingen

Dit gedeelte bevat snelkoppelingen waarmee u verbinding maakt met internet. Als u deze snelkoppelingen wilt kunnen gebruiken, moet u toegang hebben tot internet. Als u een inbelverbinding gebruikt en geen verbinding kreeg toen u HP ToolboxFX opende, moet u eerst verbinding maken alvorens u deze websites kunt bezoeken. Als u verbinding wilt maken, kan het nodig zijn om HP ToolboxFX eerst te sluiten en erna opnieuw te openen.

- **Ondersteuning en problemen oplossen.** Verbinding maken met de website voor ondersteuning van het product, waar u informatie over een bepaald probleem kunt zoeken.
- **Productregistratie.** Verbinding maken met de website van HP voor productregistratie.

## Geïntegreerde webserver

Wanneer het product is aangesloten op een netwerk, is de geïntegreerde webserver automatisch beschikbaar. U kunt via een standaardbrowser toegang krijgen tot de geïntegreerde webserver.

 **OPMERKING:** Als het product rechtstreeks is aangesloten op een Windows-computer, gebruikt u HP ToolboxFX om de productstatus weer te geven.

Met de geïntegreerde webserver kunt u via de computer de product- en netwerkstatus bekijken en afdrukfuncties beheren in plaats van via het bedieningspaneel van het product.

- De statusgegevens van de bediening van het product weergeven.
- De papiersoort instellen die zich in elke lade bevindt.
- De resterende levensduur van alle benodigdheden bepalen en nieuwe benodigdheden bestellen.
- Ladeconfiguraties weergeven en wijzigen.
- De instellingen van het product bekijken en wijzigen.
- De netwerkconfiguratie weergeven en wijzigen.
- Specifieke ondersteuningsinhoud voor de huidige status van het product weergeven.

U kunt de geïntegreerde webserver gebruiken met Microsoft Internet Explorer 6 of hoger, Netscape Navigator 7 of hoger, Safari 1.2 of hoger, Konqueror 3.2 of hoger, Firefox 1.0 of hoger, Mozilla 1.6 of hoger, of Opera 7 of hoger. De geïntegreerde webserver werkt wanneer het product is aangesloten op een IP-netwerk. De geïntegreerde webserver biedt geen ondersteuning voor printeraansluitingen op basis van IPX of AppleTalk. Om de geïntegreerde webserver te kunnen openen en gebruiken, hoeft u geen toegang tot internet te hebben.

## De geïntegreerde webserver van HP weergeven

1. Geef het IP-adres van het product op in de adresbalk van een ondersteunde webbrows er op uw computer. (Als u het IP-adres niet weet, drukt u een configuratiepagina af. Zie [Informatiepagina's op pagina 68.](#))

 **OPMERKING:** Nadat u de URL hebt geopend, kunt u er een bladwijzer voor maken, zodat u er voortaan snel naartoe kunt gaan.

 **OPMERKING:** In een Macintosh-besturingssysteem klikt u op de knop **Hulpprogramma**.

2. De geïntegreerde webserver heeft vier tabbladen met instellingen en informatie over het product: **Status, Systeem, Afdrukken** en **Netwerk**. Klik op het gewenste tabblad.

In het volgende gedeelte vindt u meer informatie over elk tabblad.

## Gebieden van de geïntegreerde webserver

In de onderstaande tabel worden de meest voorkomende schermen van de geïntegreerde webserver beschreven.

Tabblad of gebied	Omschrijving
<b>Status</b> , tabblad  Hier vindt u informatie over het product, de status en de configuratie.	<ul style="list-style-type: none"><li>• <b>Status apparaat:</b> Hiermee geeft u de status van het apparaat weer en de geschatte resterende levensduur van benodigdheden van HP.</li><li>• <b>Status benodigdheden:</b> Hiermee geeft u de geschatte resterende levensduur weer van benodigdheden van HP. Op deze pagina vindt u ook de onderdeelnummers van benodigdheden.</li><li>• <b>Apparaatconfiguratie:</b> Hier vindt u informatie die op de configuratiepagina van het product wordt weergegeven.</li><li>• <b>Netwerkoverzicht:</b> Hier vindt u informatie die op de pagina Netwerkoverzicht van het product wordt weergegeven.</li><li>• <b>Rapporten:</b> Hier kunt u de configuratiepagina, de statuspagina voor de benodigdheden, het netwerkoverzicht, de gebruikspagina, een diagnostische pagina, het logboek kleurengebruik, de PCL-lettertypenlijst, de PCL 6-lettertypenlijst en de PS-lettertypenlijst afdrukken die het product genereert.</li><li>• <b>Logboek kleurgebruiktaken:</b> Hiermee drukt u een overzicht op taakbasis af van de afdruktaken in kleur van de gebruikers.</li><li>• <b>Logbestand:</b> Geeft een lijst met alle gebeurtenissen en fouten van het product weer.</li><li>• Knop <b>Ondersteuning:</b> Deze knop leidt u naar de pagina voor productondersteuning. De knop <b>Ondersteuning</b> is mogelijk beveiligd met een wachtwoord, zie <a href="#">Wachtwoord instellen op pagina 71</a></li><li>• Knop <b>Toebehoren kopen:</b> Deze knop leidt u naar een pagina waar u benodigdheden kunt bestellen voor het product. De knop <b>Toebehoren kopen</b> is mogelijk beveiligd met een wachtwoord, zie <a href="#">Wachtwoord instellen op pagina 71</a></li></ul>

Tabblad of gebied	Omschrijving
<p><b>Tabblad <b>Systeem</b></b></p> <p>Hiermee kunt u de systeeminstellingen configureren via een computer.</p>	<ul style="list-style-type: none"> <li>• <b>Apparaatgegevens:</b> Hiermee kunt u het product een naam geven en een nummer toekennen. Voer de naam in voor de eerste contactpersoon die informatie over het product ontvangt.</li> <li>• <b>Papierinstellingen:</b> Hiermee kunt u de standaardinstellingen voor papierverwerking wijzigen.</li> <li>• <b>Afdrukkwaliteit:</b> Hiermee kunt u de standaardinstellingen voor de afdrukkwaliteit wijzigen, inclusief de kalibratie-instellingen.</li> <li>• <b>Afdrukdichtheid:</b> Hiermee kunt u voor elk onderdeel de waarden wijzigen met betrekking tot contrasten, accenten, middentinten en schaduwen.</li> <li>• <b>Papiersoorten:</b> Hiermee kunt u afdrukmodi configureren die overeenkomen met de soorten afdruk materiaal die door het product worden geaccepteerd.</li> <li>• <b>Uitgebreide afdrukmodi:</b> Hiermee kunt u de uitgebreide fusermodi van het product configureren om de afdrukkwaliteit te verhogen.</li> <li>• <b>Systeeminstellingen:</b> Hiermee kunt u de Vertraging sluimermodus, het percentage door de gebruiker bepaald bijna op en de producttaal instellen.</li> <li>• <b>Service:</b> Hiermee kunt u de reinigingsprocedure voor het product starten.</li> <li>• <b>Productbeveiliging:</b> Hiermee kunt u een systeemwachtwoord instellen.</li> <li>• Knop <b>Ondersteuning:</b> Biedt een koppeling naar de pagina voor productondersteuning. De knop <b>Ondersteuning</b> is mogelijk beveiligd met een wachtwoord.</li> <li>• Knop <b>Toebehoren kopen:</b> Deze knop leidt u naar een pagina waar u benodigdheden kunt bestellen voor het product. De knop <b>Toebehoren kopen</b> is mogelijk beveiligd met een wachtwoord.</li> </ul> <p><b>OPMERKING:</b> Het tabblad <b>Systeem</b> is mogelijk beveiligd met een wachtwoord, zie <a href="#">Wachtwoord instellen op pagina 71</a>. Als dit product op een netwerk is aangesloten, dient u eerst contact op te nemen met de systeembeheerder voordat u de instellingen op dit tabblad gaat wijzigen.</p>
<p><b>Tabblad <b>Afdrukken</b></b></p> <p>Hiermee kunt u PDL-specifieke producteigenschappen configureren.</p>	<ul style="list-style-type: none"> <li>• <b>Afdrukken:</b> Hiermee kunt u de standaardinstellingen voor afdrukken wijzigen.</li> <li>• <b>PCL5c:</b> Hiermee kunt u de standaardinstellingen voor PCL 5c wijzigen.</li> <li>• <b>PostScript:</b> Hiermee kunt u de standaardinstellingen voor PostScript wijzigen.</li> <li>• Knop <b>Ondersteuning:</b> Biedt een koppeling naar de pagina voor productondersteuning. De knop <b>Ondersteuning</b> is mogelijk beveiligd met een wachtwoord.</li> <li>• Knop <b>Toebehoren kopen:</b> Deze knop leidt u naar een pagina waar u benodigdheden kunt bestellen voor het product. De knop <b>Toebehoren kopen</b> is mogelijk beveiligd met een wachtwoord.</li> </ul> <p><b>OPMERKING:</b> De tabbladen <b>Netwerk</b>, <b>Systeem</b> en <b>Afdrukken</b> worden mogelijk door een wachtwoord beschermd; zie <a href="#">Wachtwoord instellen op pagina 71</a>.</p>
<p><b>Tabblad <b>Netwerken</b></b></p> <p>Hiermee kunt u netwerkinstellingen wijzigen vanaf uw computer.</p>	<p>Op dit tabblad kunnen netwerkbeheerders de netwerkgerelateerde instellingen voor de printer beheren wanneer deze op een IP-netwerk is aangesloten.</p> <p><b>OPMERKING:</b> De tabbladen <b>Netwerk</b>, <b>Systeem</b> en <b>Afdrukken</b> worden mogelijk door een wachtwoord beschermd; zie <a href="#">Wachtwoord instellen op pagina 71</a>.</p>

# Benodigheden beheren

## Levensduur van benodigheden

In juni 2006 publiceerde de ISO (International Organization for Standardization) de ISO/IEC 19798-norm voor het rendement van tonercartridges voor kleurenlaserprinters. HP was actief betrokken bij de ontwikkeling van deze norm en ondersteunt het gebruik ervan binnen de hele sector. De norm behandelt een groot aantal belangrijke factoren die het rendement en het meten van het rendement beïnvloeden, zoals het testdocument, de grootte van een afdrukopdracht, afdrukkwaliteitsmodi, levensduurbepaling en omgevingsfactoren. Deze strakke en breed overgenomen norm verschaft gebruikers informatie waarmee ze producten nauwkeurig kunnen vergelijken en betekent een doorbraak in de informatievoorziening aan consumenten. Specifieke gegevens over het rendement van cartridges zijn te vinden op: [h10060.www1.hp.com/pageyield/index.html](http://h10060.www1.hp.com/pageyield/index.html).

## Opslag van printcartridges

Verwijder de printcartridge pas uit de verpakking wanneer u klaar bent om deze te gaan gebruiken.

 **VOORZICHTIG:** Stel de printcartridge niet langer dan enkele minuten bloot aan licht om te voorkomen dat de cartridge wordt beschadigd.

## Beleid van HP ten aanzien van printcartridges die niet van HP zijn

HP raadt het gebruik af van nieuwe of opnieuw gevulde tonercartridges die niet afkomstig zijn van HP.

 **OPMERKING:** Het gebruik van tonercartridges die niet van HP zijn, of het gebruik van nagevulde tonercartridges in printerproducten van HP heeft geen invloed op de garantie die aan de klant is gegeven of op ondersteuningsovereenkomsten van HP die met de klant zijn afgesloten. Als problemen met of schade aan het product echter toe te wijzen zijn aan het gebruik van een tonercartridge die niet van HP is of een bijgevoelde tonercartridge, brengt HP de standaard arbeids- en materiaalkosten in rekening voor de reparatie van het product voor de betreffende problemen of schade.

## HP fraudehotline en -website

Bel de fraude-hotline van HP (1-877 219 3183 in Noord-Amerika, gratis) of ga naar [www.hp.com/go/anticounterfeit](http://www.hp.com/go/anticounterfeit) als na de installatie van een HP-printcartridge een bericht op het bedieningspaneel verschijnt dat de cartridge geen originele HP-cartridge is. HP helpt u te bepalen of de desbetreffende cartridge een origineel HP-product is en stappen te ondernemen om het probleem op te lossen.

In de volgende gevallen hebt u mogelijk te maken met een niet-originele printcartridge:

- U ondervindt een groot aantal problemen bij het gebruik van de printcartridge.
- De printcartridge ziet er anders uit dan gebruikelijk (bijvoorbeeld het oranje trekklipje ontbreekt of de doos is anders).

## Afdrukken als een cartridge het einde van de levensduur heeft bereikt

Wanneer het einde van de levensduur van een printcartridge nadert, verschijnt het bericht **<Onderdeel> bijna leeg**, waarin <Onderdeel> de kleurencartridge is. Het bericht **<Onderdeel> vrijwel leeg** wordt weergegeven wanneer de printcartridge het einde van de levensduur heeft bereikt. Voor een optimale afdrukkwaliteit raadt HP aan een cartridge te vervangen wanneer het bericht **<Onderdeel> vrijwel leeg** wordt weergegeven. Er kunnen problemen met de afdrukkwaliteit optreden wanneer een cartridge wordt gebruikt waarvan de levensduur is verstreken. Dit kan leiden tot verspilling van afdruk materiaal en toner van andere cartridges. Door een printcartridge te vervangen wanneer het bericht **<Onderdeel> vrijwel leeg** verschijnt, kunt u deze verspilling voorkomen. Het onderdeel hoeft op dat moment nog niet te worden vervangen, tenzij de afdrukkwaliteit niet langer acceptabel is. Als een onderdeel van HP eenmaal het einde van de geschatte levensduur heeft bereikt, is de Premium Protection Warranty van HP niet langer van toepassing op dit onderdeel.

---

 **WAARSCHUWING!** Gebruik van de instelling **Doorgaan** kan leiden tot verminderde afdrukkwaliteit.

 **WAARSCHUWING!** Wanneer een onderdeel van HP vrijwel leeg is en het afdrukken wordt voortgezet, worden afdrukgebreken of problemen met benodigheden niet beschouwd als materiaal- of fabricagefouten in het onderdeel volgens de garantieverklaring van HP voor printcartridges.

---

U kunt de functie **Doorgaan** op elk gewenst moment in- of uitschakelen, en u hoeft deze niet opnieuw in te schakelen wanneer u een nieuwe printcartridge installeert. Wanneer u **Doorgaan** selecteert in het menu **Bij vrijwel leeg** blijft het product automatisch doorgaan met afdrukken wanneer een printcartridge het aanbevolen moment van vervanging heeft bereikt. Wanneer u een printcartridge blijft gebruiken wanneer deze het eind van de levensduur heeft bereikt, verschijnt het bericht **<Onderdeel> vrijwel leeg**.

### De functie om een cartridge te blijven gebruiken wanneer deze het einde van de levensduur heeft bereikt in- of uitschakelen vanaf het bedieningspaneel

1. Druk op het bedieningspaneel op de knop **OK**.
2. Selecteer met de pijlknoppen het menu **Systeeminstellingen** en druk vervolgens op de knop **OK**.
3. Selecteer met de pijlknoppen het menu **Bij vrijwel leeg** en druk vervolgens op de knop **OK**.
4. Selecteer met de pijlknoppen het menu **Zwarte cartridge** of **Kleurencartridge** en druk vervolgens op de knop **OK**.
5. Voer een van de volgende handelingen uit.
  - Selecteer de optie **Doorgaan** om de functie in te schakelen om een cartridge te blijven gebruiken wanneer deze het einde van de levensduur heeft bereikt.
  - Selecteer de optie **Stop** om de functie uit te schakelen om een cartridge te blijven gebruiken wanneer deze het einde van de levensduur heeft bereikt.
  - Selecteer de optie **Prompt** als u wilt dat de gebruiker wordt gevraagd of deze wil doorgaan met afdrukken voordat het product de afdruktaak uitvoert.
  - Selecteer de optie **Zwart afdrukken** (alleen menu **Kleurencartridge**) om te forceren dat het product in zwart-wit afdrukt wanneer een van de kleurencartridges het einde van de levensduur heeft bereikt.

# Printcartridges vervangen

Wanneer een printcartridge het einde van de geschatte levensduur nadert, wordt op het bedieningspaneel een bericht weergegeven met de aanbeveling een nieuwe printcartridge te bestellen. U kunt het apparaat blijven gebruiken totdat op het bedieningspaneel het bericht verschijnt dat de cartridge moet worden vervangen, tenzij u in het menu **Benodigheden vervangen** de optie hebt geselecteerd om het bericht te negeren. Zie [Menu Systeeminstellingen op pagina 11](#) voor meer informatie over het menu **Benodigheden vervangen**.

 **OPMERKING:** De resterende levensduur van de cartridge wordt gebruikt om vast te stellen of het onderdeel het einde van de levensduur nadert of heeft bereikt. De resterende levensduur is slechts een schatting en hangt af van het soort documenten dat wordt afgedrukt en van andere factoren.

Het product gebruikt vier basiskleuren en heeft voor elke kleur een afzonderlijke printcartridge: zwart (K), magenta (M), cyaan (C) en geel (Y).

U kunt een printcartridge vervangen wanneer de afdrukkwaliteit niet langer acceptabel is. In het bericht op het bedieningspaneel wordt tevens de kleur aangegeven van de cartridge die het einde van de geschatte levensduur heeft bereikt (voor cartridges die niet in gebruik zijn). Instructies voor het vervangen vindt u op het etiket op de printcartridge.

 **VOORZICHTIG:** Als de toner op uw kleding komt, veegt u dit af met een droge doek en wast u de kleding in koud water. Met warm water wordt de toner in de stof opgenomen.

 **OPMERKING:** Op de verpakking van de printcartridge vindt u informatie over hergebruik van gebruikte cartridges.

## Een printcartridge vervangen

1. Open de voorklep. Controleer of de klep volledig is geopend.

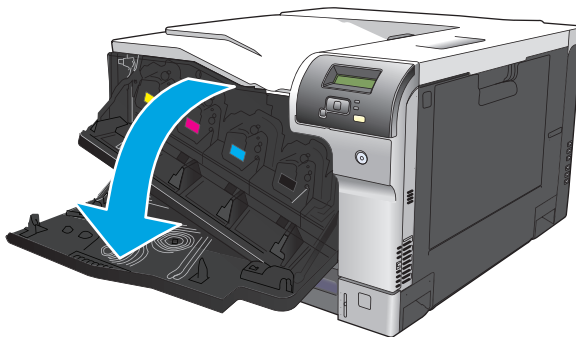

2. Trek de gebruikte printcartridge aan de greep uit het product.

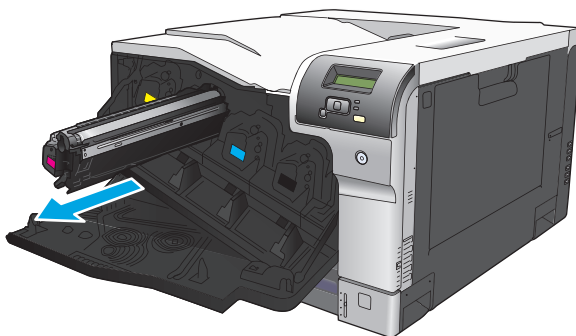

3. Plaats de gebruikte printcartridge in een beschermende zak. Op de verpakking van de printcartridge vindt u informatie over recycling van gebruikte cartridges.
4. Haal de nieuwe printcartridge uit de verpakking.

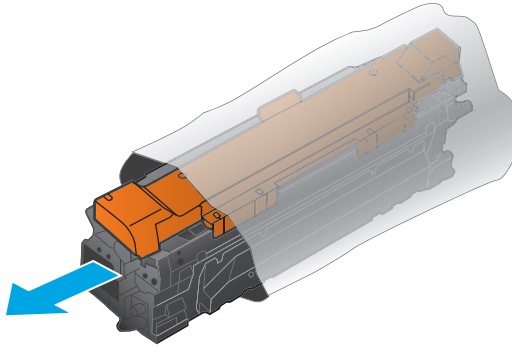

 **OPMERKING:** Zorg ervoor dat u het geheugenplaatje op de printcartridge niet beschadigt.

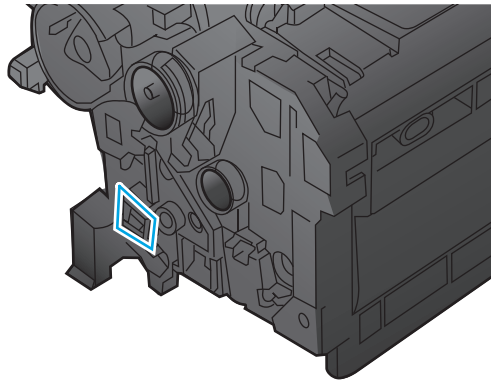

5. Pak beide uiteinden van de printcartridge vast en verspreid de toner door de printcartridge voorzichtig heen en weer te schudden.

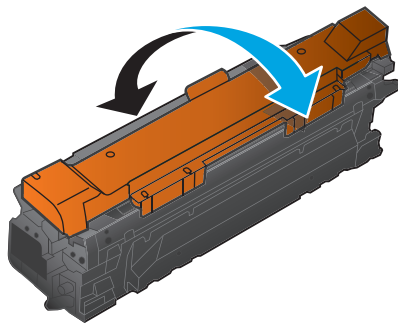



6. Verwijder het oranje beschermkapje van de printcartridge. Plaats het beschermkapje op de gebruikte printcartridge om deze tijdens het vervoer te beschermen.

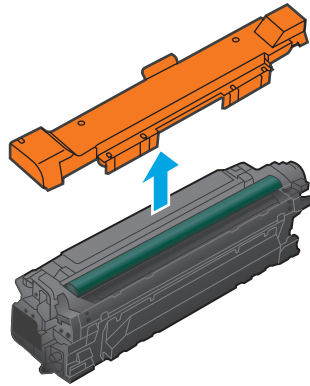

**⚠ VOORZICHTIG:** Vermijd langdurige blootstelling aan licht.

**VOORZICHTIG:** Raak de groene roller niet aan. Hierdoor kunt u de cartridge beschadigen.

7. Plaats de printcartridge op één lijn met de sleuf en schuif de cartridge in het product totdat u een klik hoort.

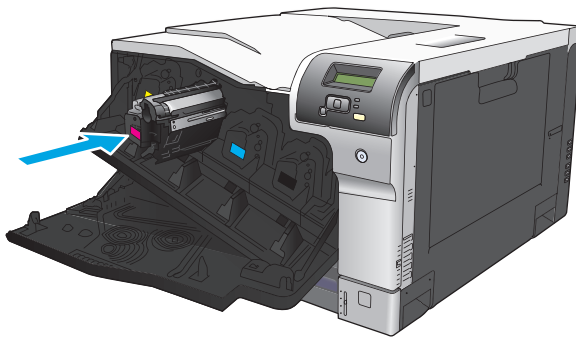

8. Sluit de voorklep.

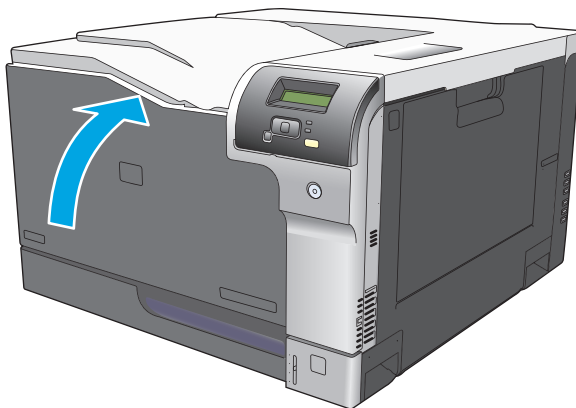

# Geheugen- en lettertype-DIMM's

## Productgeheugen

Het product heeft één DIMM-sleuf (Dual Inline Memory Module). U kunt deze DIMM-sleuf gebruiken om het product uit te breiden met de volgende items:

- Meer productgeheugen (DIMM's zijn beschikbaar in 64, 128 en 256 MB)
- Andere op DIMM gebaseerde printertalen en productopties
- Ondersteunde talen en tekensets (bijvoorbeeld Chinese of Cyrillische tekens).



**OPMERKING:** Zie [Benodigdheden en accessoires op pagina 131](#) voor het bestellen van DIMM's.

Wellicht wilt u meer geheugen aan het product toevoegen als u vaak ingewikkelde afbeeldingen of HP PostScript level 3-emulatiedocumenten afdruckt, of als u veel gedownloade lettertypen gebruikt. Met extra geheugen kunt u ook meerdere gesorteerde exemplaren afdrukken op maximale snelheid.

Alvorens extra geheugen te bestellen is het verstandig om een configuratiepagina af te drukken en te controleren hoeveel geheugen er reeds geïnstalleerd is. Zie [Informatiepagina's op pagina 68](#).



**VOORZICHTIG:** Elektronische onderdelen kunnen worden beschadigd door statische elektriciteit. Draag bij de installatie van DIMM's een antistatische polsband of raak regelmatig de antistatische verpakking van de DIMM aan en raak vervolgens blank metaal op het product aan.

## Geheugen- en lettertype-DIMM's installeren

1. Schakel het product uit en koppel alle netsnoeren en interfacekabels los.
2. Open de DIMM-klep aan de achterzijde van het product.

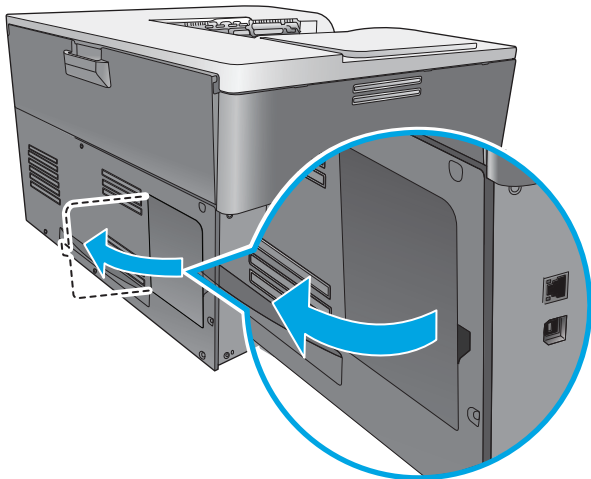

3. Verwijder de DIMM-klep.

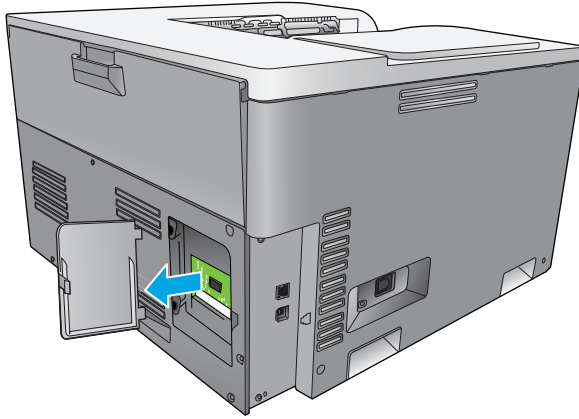

4. Om een geïnstalleerde DIMM te vervangen, opent u de nokken aan elke kant van de DIMM-sleuf, licht u de DIMM onder een hoek naar boven, en trekt u de DIMM vervolgens uit.

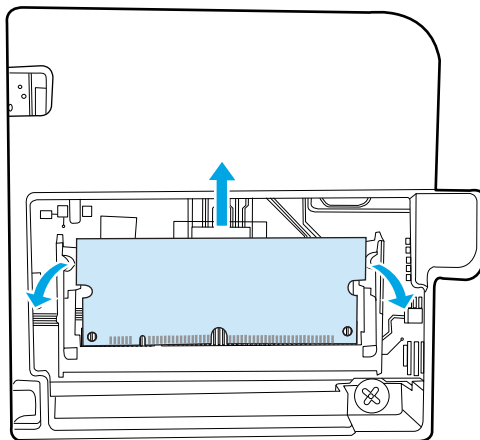

5. Neem de nieuwe DIMM uit de antistatische verpakking, en zoek de inkeping onderaan de DIMM.

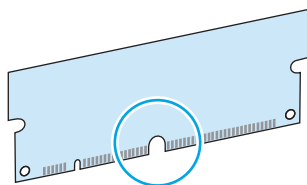

6. Houd de DIMM aan de randen vast en breng de inkepingen op de DIMM onder een hoek op één lijn met de DIMM-sleuf.

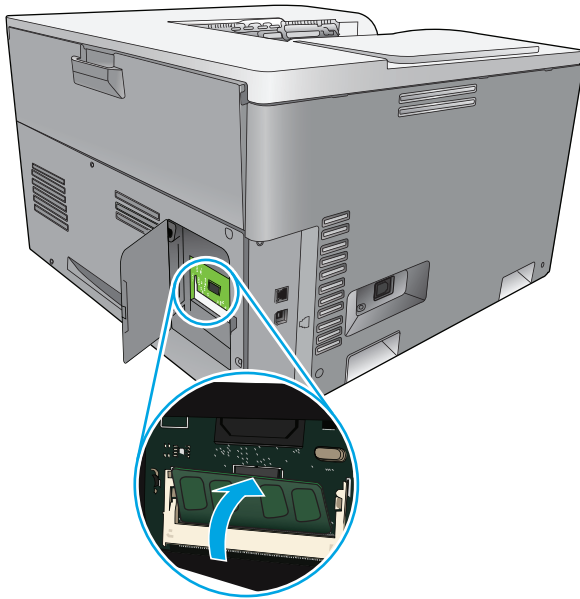

7. Druk de DIMM omlaag tot beide nokken aangrijpen op de DIMM. Als de DIMM correct is geplaatst zijn de metalen contacten niet zichtbaar.

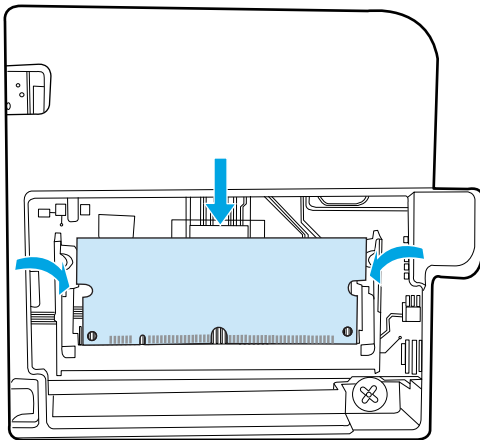

**OPMERKING:** Als u problemen ondervindt bij het inbrengen van de DIMM, controleert u of de inkeping onderaan de DIMM op één lijn is gebracht met de sleuf. Als u de DIMM nog steeds niet kunt plaatsen, controleert u of u wel het juiste type DIMM gebruikt.

- 8.** Plaats de DIMM-klep opnieuw.

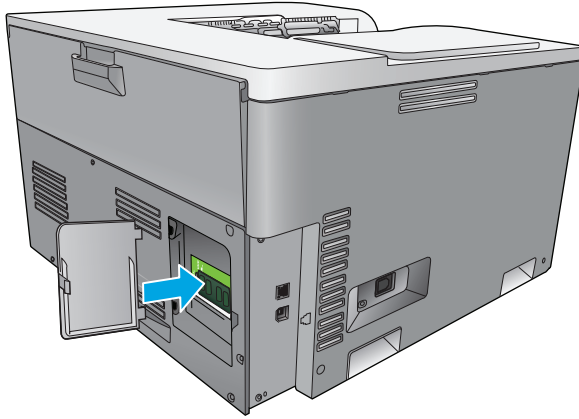

- 9.** Sluit de DIMM-klep.

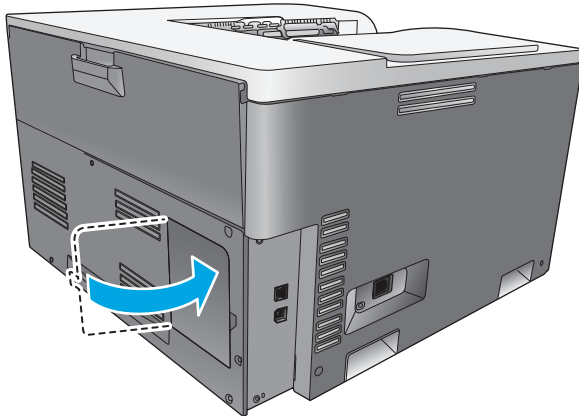

- 10.** Sluit het netsnoer en de USB- of netwerkkabel weer aan en zet het product aan.

- 11.** Na het installeren van geheugen- en lettertype-DIMM, zie [Geheugen inschakelen op pagina 90](#).

## Geheugen inschakelen

Als u een nieuwe geheugen-DIMM hebt geïnstalleerd, moet u de printerdriver zo instellen dat het zojuist toegevoegde geheugen wordt gedetecteerd.

### Geheugen inschakelen voor Windows

1. Wijs in het menu **Start Instellingen** aan en klik vervolgens op **Printers** of **Printers en faxapparaten**.
2. Selecteer dit apparaat en kies vervolgens **Eigenschappen**.
3. Klik op het tabblad **Configureren** op **Meer**.
4. Typ of selecteer in het veld **Totaal geheugen** de hoeveelheid geheugen die nu is geïnstalleerd.
5. Klik op **OK**.

### De installatie van DIMM-modules controleren

Schakel het product in. Controleer of het product na het opstarten de status **Gereed** heeft. Ga als volgt te werk als er een foutbericht wordt weergegeven:

1. Druk een configuratiepagina af. Zie [Informatiepagina's op pagina 68](#).
2. Controleer het gedeelte met geïnstalleerde personality's en opties op de configuratiepagina en vergelijk dat met de configuratiepagina die u vóór de installatie van de DIMM hebt afgedrukt.
3. De DIMM is wellicht niet juist geïnstalleerd. Herhaal de installatieprocedure.

**-of-**

De DIMM is mogelijk defect. Probeer een andere DIMM te installeren.

## Het product reinigen

Tijdens het afdrukproces kunnen zich papier, tonerresten en stofdeeltjes ophopen in het product. Dit kan na verloop van tijd problemen geven met de afdrukkwaliteit, bijvoorbeeld in de vorm van tonervlekken of vegen. Dit product beschikt over een reinigingsmodus waarmee dergelijke problemen kunnen worden opgelost en voorkomen.

### Het apparaat reinigen met HP ToolboxFX

1. Open HP ToolboxFX. Zie [Open HP ToolboxFX op pagina 69](#).
2. Klik op de map **Systeeminstellingen** en klik vervolgens op de pagina **Service**.
3. Klik in het gebied voor de **Reinigingsmodus** op de knop **Start** om het reinigingsproces te laten beginnen.

Het product verwerkt één pagina en gaat vervolgens terug naar de status **Klaar** als het reinigingsproces is voltooid.

### Het apparaat reinigen vanaf het bedieningspaneel

1. Druk op de knop **OK** om de menu's te openen.
2. Druk op de pijlknoppen om het menu **Service** te markeren en druk vervolgens op de knop **OK**.

3. Druk op de pijlknoppen om het menu **Reinigingsmodus** te markeren en druk vervolgens op de knop **OK**.
4. Volg de instructies op het bedieningspaneel om het proces te voltooien.

#### Het apparaat reinigen vanaf de geïntegreerde webserver

1. Open de geïntegreerde webserver
2. Klik op de tab **Systeem**.
3. Klik op het menu **Service**.
4. Klik op de knop **Start**.
5. Volg de instructies op het bedieningspaneel van het product om het proces te voltooien.

## Firmware-updates

Als u de firmware van het product wilt bijwerken, downloadt u het bestand met de firmware-update van [www.hp.com/go/cljcp5220series\\_software](http://www.hp.com/go/cljcp5220series_software) en slaat u het bestand op uw computer of op het netwerk op. Raadpleeg de installatie-informatie van het apparaat voor instructies voor het installeren van het firmware-updatebestand op het apparaat.





---

# 10 Problemen oplossen

- [Controlelijst voor het oplossen van de belangrijkste problemen](#)
- [Berichten op het bedieningspaneel en statuswaarschuwingsberichten interpreteren](#)
- [Fabrieksinstellingen herstellen](#)
- [Storingen verhelpen](#)
- [Problemen met de afbeeldingskwaliteit oplossen](#)
- [Prestatieproblemen oplossen](#)
- [Problemen met de productsoftware](#)
- [Algemene Windows-problemen oplossen](#)
- [Problemen met Macintosh oplossen](#)

## Controlelijst voor het oplossen van de belangrijkste problemen

Als het product niet goed werkt, probeer dan aan de hand van de volgende controlelijst de oorzaak van het probleem vast te stellen:

- Is het product op een stopcontact aangesloten?
- Staat het product aan?
- Heeft het product de status **Gereed**?
- Zijn alle benodigde snoeren aangesloten?
- Zijn er originele HP-onderdelen geïnstalleerd?
- Zijn eventueel recentelijk vervangen printcartridges correct geïnstalleerd en is de transporttape van de cartridge verwijderd?

Zie de installatiegids voor meer informatie over de installatie en instelling.

Als u hierin geen oplossingen voor de problemen vindt, gaat u naar [www.hp.com/support/cljcp5220series](http://www.hp.com/support/cljcp5220series).

## Factoren die de prestaties van het product beïnvloeden

De hoeveelheid tijd die nodig is om een taak af te drukken, is van verschillende factoren afhankelijk:

- Maximumsnelheid van het product in pagina's per minuut (ppm)
- Het gebruik van speciaal papier (zoals transparanten, zwaar papier of papier van aangepast formaat)
- Verwerkingstijd en downloadtijd van het product
- De complexiteit en de grootte van afbeeldingen
- De snelheid van de gebruikte computer
- De USB-verbinding

## Berichten op het bedieningspaneel en statuswaarschuwingsberichten interpreteren

De berichten op het bedieningspaneel geven de huidige status van het product weer en signaleren situaties waarin actie ondernomen moet worden.

Statuswaarschuwingsberichten worden op het scherm van de computer weergegeven (in aanvulling op berichten op het bedieningspaneel) als er problemen optreden met het product. Als er een statuswaarschuwingsbericht is, verschijnt er een ✓ in de kolom **Statuswaarschuwing** in de volgende tabel.

Berichten op het bedieningspaneel verschijnen tijdelijk en het kan nodig zijn dat u het bericht bevestigt door te drukken op de knop **OK** om verder te gaan met afdrukken of op de knop **Annuleren** (✕) om te taak te annuleren. Bij bepaalde berichten wordt de taak mogelijk niet voltooid of wordt de afdrukkwaliteit beïnvloed. Als het bericht betrekking heeft op het afdrukken en de functie voor automatisch doorgaan is ingeschakeld, wordt geprobeerd om de afdruktaak te hervatten wanneer het bericht 10 seconden op het scherm is weergegeven zonder dat u dit hebt bevestigd.

Bij sommige berichten lost het opnieuw opstarten van het product het probleem op. Als een kritieke fout aanhoudt, moet het product mogelijk worden nagekeken.

Bericht op het bedieningspaneel	Statuswaarschuwing	Beschrijving	Aanbevolen handeling
<Kleur> op verkeerde plaats	✓	Er is een printcartridge geïnstalleerd in de onjuiste sleuf.	Controleer of alle printcartridges zich in de juiste houder bevinden. De printcartridges worden van voor naar achter in de volgende volgorde geïnstalleerd: zwart, cyaan, magenta, geel.
<Onderdeel> vrijwel leeg	✓	Het item <b>Bij vrijwel leeg</b> in het menu <b>Systeeminstellingen</b> is ingesteld op <b>Doorgaan</b> .	U kunt doorgaan met afdrukken tot u een afname in de afdrukkwaliteit waarneemt. De werkelijke resterende levensduur van de cartridge kan variëren.  Als een onderdeel van HP eenmaal het einde van de geschatte levensduur heeft bereikt, is de Premium Protection Warranty van HP niet langer van toepassing op dit onderdeel.  Zie <a href="#">Menu Systeeminstellingen op pagina 11</a> .

Bericht op het bedieningspaneel	Statuswaarschuwing	Beschrijving	Aanbevolen handeling
<b>10.10.XX Toebehorenfout</b>	✓	<ul style="list-style-type: none"> <li>• 10.1000 = accessoiregeheugen bij zwart ontbreekt</li> <li>• 10.1001 = accessoiregeheugen bij cyaan ontbreekt</li> <li>• 10.1002 = accessoiregeheugen bij magenta ontbreekt</li> <li>• 10.1003 = accessoiregeheugen bij geel ontbreekt</li> </ul>	<p>Controleer het E-etiket. Als het defect of beschadigd is, moet u de cartridge vervangen.</p> <p>Controleer of de cartridge op de juiste locatie is geïnstalleerd.</p> <p>Verwijder de cartridge en installeer deze opnieuw, en schakel het apparaat vervolgens uit en opnieuw in.</p> <p>Als deze fout optreedt bij een kleurencartridge, probeer dan de cartridge om te wisselen met een andere kleurencartridge in de lade. Als hetzelfde bericht verschijnt, dan is er een probleem met de motor. Als er een ander 10.10.XX-bericht verschijnt, moet u de cartridge vervangen.</p>
<b>10.XXXX Toebehorenfout</b>	✓	<p>Het accessoiregeheugen van een van de printcartridges kan niet worden gelezen of ontbreekt.</p> <ul style="list-style-type: none"> <li>• 10.0000 = fout in accessoiregeheugen bij zwart</li> <li>• 10.0001 = fout in accessoiregeheugen bij cyaan</li> <li>• 10.0002 = fout in accessoiregeheugen bij magenta</li> <li>• 10.0003 = fout in accessoiregeheugen bij geel</li> </ul>	<p>Plaats de printcartridge opnieuw.</p> <p>Schakel het product uit en weer in.</p> <p>Als het probleem niet is opgelost, vervangt u de cartridge.</p>
<b>49 Fout</b>		Er is een interne fout opgetreden.	<p>Schakel het product uit, wacht minimaal 30 seconden, schakel het product weer in en wacht tot het product wordt geïnitieerd.</p> <p>Verwijder de spanningsbeveiliging als u er een gebruikt. Sluit het product rechtstreeks aan op het stopcontact. Schakel het product in.</p> <p>Als deze fout zich blijft voordoen, neem dan contact op met de ondersteuning van HP.</p>
<b>Schakel uit/in</b>			

Bericht op het bedieningspaneel	Statuswaarschuwing	Beschrijving	Aanbevolen handeling
<b>50.X Fuserfout</b> <b>Schakel uit/in</b>	✓	Er is een fout bij de fuser opgetreden.	<p>Schakel het product uit, wacht minimaal 30 seconden, schakel het product weer in en wacht tot het product wordt geïnitieerd.</p> <p>Schakel het product uit, wacht ten minste 25 minuten en schakel het product weer in.</p> <p>Verwijder de spanningsbeveiliging als u er een gebruikt. Sluit het product rechtstreeks aan op het stopcontact. Schakel het product in.</p> <p>Als deze fout zich blijft voordoen, neem dan contact op met de ondersteuning van HP.</p>
<b>51.XX Fout</b> <b>Schakel uit/in</b>	✓	Er is een interne hardwarefout opgetreden in het product.	<p>Schakel het product uit, wacht minimaal 30 seconden, schakel het product weer in en wacht tot het product wordt geïnitieerd.</p> <p>Verwijder de spanningsbeveiliging als u er een gebruikt. Sluit het product rechtstreeks aan op het stopcontact. Schakel het product in.</p> <p>Als deze fout zich blijft voordoen, neem dan contact op met de ondersteuning van HP.</p>
<b>54.XX Fout</b> <b>Schakel uit/in</b>	✓	<p>Er is een fout opgetreden bij een van de interne sensoren in het product.</p> <ul style="list-style-type: none"> <li>• 54.15 = geel</li> <li>• 54.16 = magenta</li> <li>• 54.17 = cyaan</li> <li>• 54.18 = zwart</li> </ul>	<ol style="list-style-type: none"> <li>1. Open de klep naar de cartridgelade en schuif de cartridgelade uit.</li> <li>2. Controleer het witte mechanisme op de betreffende cartridge. Dit bevindt zich op de rechterzijde van de cartridge.</li> <li>3. Duw het mechanisme traag naar binnen en naar buiten. Er wordt een zwart vlaggetje naar boven geschoven als u op het mechanisme duwt. De beweging moet vloeiend zijn. Is dit niet het geval, duw dan herhaaldelijk om eventuele blokkeringen te verwijderen.</li> <li>4. Duw de cartridgelade naar binnen en sluit de klep.</li> </ol> <p>Als deze fout zich blijft voordoen, neem dan contact op met de ondersteuning van HP.</p>

<b>Bericht op het bedieningspaneel</b>	<b>Statuswaarschuwing</b>	<b>Beschrijving</b>	<b>Aanbevolen handeling</b>
<b>55.X Fout</b> <b>Schakel uit/in</b>	✓	Er is een interne fout opgetreden.	<p>Schakel het product uit, wacht minimaal 30 seconden, schakel het product weer in en wacht tot het product wordt geïnitieerd.</p> <p>Verwijder de spanningsbeveiliging als u er een gebruikt. Sluit het product rechtstreeks aan op het stopcontact. Schakel het product in.</p> <p>Als deze fout zich blijft voordoen, neem dan contact op met de ondersteuning van HP.</p>
<b>57 X Ventil.-fout</b> <b>Schakel uit/in</b>	✓	Er is een probleem opgetreden met de interne ventilator van het product.	<p>Schakel het product uit, wacht minimaal 30 seconden, schakel het product weer in en wacht tot het product wordt geïnitieerd.</p> <p>Verwijder de spanningsbeveiliging als u er een gebruikt. Sluit het product rechtstreeks aan op het stopcontact. Schakel het product in.</p> <p>Als deze fout zich blijft voordoen, neem dan contact op met de ondersteuning van HP.</p>
<b>59.X Fout</b> <b>Schakel uit/in</b>	✓	Er is een probleem opgetreden met een van de motoren in het product.	<p>Schakel het product uit, wacht minimaal 30 seconden, schakel het product weer in en wacht tot het product wordt geïnitieerd.</p> <p>Verwijder de spanningsbeveiliging als u er een gebruikt. Sluit het product rechtstreeks aan op het stopcontact. Schakel het product in.</p> <p>Als deze fout zich blijft voordoen, neem dan contact op met de ondersteuning van HP.</p>
<b>79 Fout</b> <b>Schakel uit/in</b>		Er is een interne firmwarefout opgetreden in het product.	<p>Schakel het product uit, wacht minimaal 30 seconden, schakel het product weer in en wacht tot het product wordt geïnitieerd.</p> <p>Verwijder de spanningsbeveiliging als u er een gebruikt. Sluit het product rechtstreeks aan op het stopcontact. Schakel het product in.</p> <p>Als deze fout zich blijft voordoen, neem dan contact op met de ondersteuning van HP.</p>

Bericht op het bedieningspaneel	Statuswaarschuwing	Beschrijving	Aanbevolen handeling
<b>79 Servicefout</b> <b>Schakel uit/in</b>		Er is een incompatibele DIMM geïnstalleerd.	<ol style="list-style-type: none"> <li>Schakel het product uit.</li> <li>Installeer een DIMM die door het product wordt ondersteund. Raadpleeg <a href="#">Service en ondersteuning op pagina 133</a> voor een lijst met ondersteunde DIMM's. Raadpleeg <a href="#">Geheugen- en lettertype-DIMM's installeren op pagina 86</a> voor instructies voor het installeren van een DIMM.</li> <li>Schakel het product in.</li> </ol> <p>Als deze fout zich blijft voordoen, neem dan contact op met de ondersteuning van HP.</p>
<b>90 graden draaien in lade X</b>	✓	Het papier in de aangegeven lade is onjuist geplaatst.	Open de lade, draai het papier zoals aangegeven en sluit de lade.
<b>Achterklep open</b>	✓	De achterklep van het product is open.	Sluit de klep.
<b>Afdruk mislukt</b> <b>Druk op [OK]</b> wisselt af met <b>Als fout blijft, zet uit en aan</b>	✓	Het product kan de pagina niet verwerken.	<p>Druk op de knop <b>OK</b> om verder te gaan met het afdrucken van de taak. De uitvoer wordt mogelijk beïnvloed door het probleem.</p> <p>Zet het apparaat uit en weer aan als de fout zich blijft voordoen. Verzend de afdruktaak opnieuw.</p>
<b>Ander formaat in lade #</b> <b>Plaats &lt;formaat&gt; druk op [OK]</b>	✓	Het product heeft afdruk materiaal in de lade waargenomen dat niet overeenkomt met de configuratie voor de lade.	Plaats het juiste afdruk materiaal in de lade of configureer de lade voor het formaat dat u hebt geplaatst. Zie <a href="#">Laden vullen op pagina 50</a> .
<b>Apparaatfout</b> <b>Druk op [OK]</b>	✓	Er is een interne fout opgetreden.	Druk op de knop <b>OK</b> om de taak te hervatten.
<b>Benodigdheden vervangen</b>	✓	Meer dan een van de benodigdheden is bijna op.	<p>Controleer de indicators voor de resterende hoeveelheden op het bedieningspaneel of druk indien mogelijk een pagina met informatie over de status van de benodigdheden af om te bepalen welke cartridges bijna leeg zijn. Zie <a href="#">Informatiepagina's op pagina 68</a>.</p> <p>Raadpleeg <a href="#">Benodigdheden en accessoires op pagina 131</a> voor meer informatie.</p>
<b>Drukfout</b> <b>Druk op [OK]</b>	✓	Afdruk materiaal is vertraagd door het product gevoerd.	Druk op de knop <b>OK</b> om het bericht te verwijderen.
<b>Gebr. &lt;kleur&gt; casset.in gebr.</b>	✓	Er is een gebruikte printcartridge gedetecteerd en geaccepteerd.	Geen actie nodig.

Bericht op het bedieningspaneel	Statuswaarschuwing	Beschrijving	Aanbevolen handeling
<b>Gebr. &lt;kleur&gt; geplaatst</b> <b>Druk op [OK] om te accepteren</b>	✓	Het product heeft geconstateerd dat er een gebruikte printcartridge is geïnstalleerd.	Druk op de knop <b>OK</b> om door te gaan.
<b>Gebr. toebehoren in gebr.</b>	✓	Er zijn gebruikte printcartridges geïnstalleerd.	Geen actie nodig.
<b>Gebruikte cartridges geplaatst</b> <b>Druk op [OK] om te accepteren</b>	✓	Het product heeft geconstateerd dat er meerdere gebruikte printcartridges zijn geïnstalleerd.	Druk op de knop <b>OK</b> om door te gaan.
<b>Gebruikt onderdeel geïnstalleerd</b> <b>Druk op [OK] om te accepteren</b>	✓	Er is een gebruikte printcartridge geïnstalleerd.	Druk op de knop <b>OK</b> om door te gaan.
<b>Gehg. bijna vol</b> <b>Druk op [OK]</b> <b>Probeer later opnieuw of schakel uit &amp; in</b>	✓	Het productgeheugen is bijna vol.	Druk op de knop <b>OK</b> om de taak te voltooien of druk op de knop Annuleren  om de taak te annuleren.  Verdeel de taak in kleinere taken met minder pagina's.  Raadpleeg <a href="#">Geheugen- en lettertype-DIMM's installeren op pagina 86</a> voor meer informatie over het uitbreiden van het productgeheugen.
<b>Haal transportbeveil. van &lt;kleur&gt; cassette weg</b>	✓	Een printcartridge is vergrendeld met een transportvergrendeling.	Controleer of de transportvergrendeling van de printcartridge is verwijderd.
<b>Handm. Dubbelz.</b> <b>Vul lade X druk op [OK]</b>		De eerste zijde van een handmatige dubbelzijdige afdraktaak is afgedrukt en het papier moet nu worden geplaatst om de tweede zijde af te drukken.	Plaats de pagina in de aangegeven lade met de te bedrukken zijde omhoog en de bovenkant van de pagina van u af. Druk vervolgens op de knop <b>OK</b> .
<b>Handmatige invoer &lt;SOORT&gt; &lt;FORMAAT&gt;</b> <b>Druk op [OK] voor beschikbaar afdrukmetaal</b>	✓	Het product is ingesteld op de modus handmatige invoer.	Druk op de knop <b>OK</b> om het bericht te wissen <i>of</i> plaats het juiste afdrukmetaal in lade 1.
<b>Laad papier</b>	✓	Alle laden zijn leeg.	Plaats afdrukmetaal.
<b>Onderdeel in gebruik dat niet van HP is</b>		Er is een onderdeel geïnstalleerd dat niet van HP is.	Dit bericht wordt tijdelijk weergegeven en verdwijnt na enkele seconden.  Als u denkt dat u HP-toebehoren heeft, gaat u naar <a href="http://www.hp.com/go/anticounterfeit">http://www.hp.com/go/anticounterfeit</a> .  Service of reparaties als gevolg van het gebruik van een onderdeel van een andere producent dan HP vallen niet onder de garantie van HP.



Bericht op het bedieningspaneel	Statuswaarschuwing	Beschrijving	Aanbevolen handeling
<b>Ongeldig stuurprogramma</b> <b>Druk op [OK]</b>	✓	U gebruikt een onjuiste printerdriver.	Selecteer de juiste printerdriver.
<b>Origineel HP-onderdeel geplaatst</b>		Er is een origineel HP-onderdeel geïnstalleerd. Dit bericht wordt kort weergegeven nadat het onderdeel is geïnstalleerd en wordt dan vervangen door het bericht <b>Gereed</b> .	Geen actie nodig.
<b>Plaats &lt;Kleur&gt; cartridge</b>	✓	De cartridge is niet geïnstalleerd of onjuist geïnstalleerd.	Installeer de printcartridge. Zie <a href="#">Printcartridges vervangen op pagina 83</a> .
<b>Rechterklep open</b>	✓	De rechterklep van het product is open.	Sluit de klep.
<b>Storing in &lt;locatie&gt;</b>	✓	Er heeft zich een papierstoring voorgedaan.	Verhelp de storing op de locatie die wordt aangegeven. Gewoonlijk wordt de rest van de taak vanzelf afgedrukt. Probeer de taak opnieuw af te drukken als dit niet het geval is.  Als deze fout zich blijft voordoen, neem dan contact op met de ondersteuning van HP.
<b>Storing in lade &lt;X&gt;</b> <b>Verhelp de storing en druk op [OK]</b>	✓	Er heeft zich een papierstoring voorgedaan.	Verhelp de storing op de locatie die wordt aangegeven en druk dan op de knop <b>OK</b> .  Als deze fout zich blijft voordoen, neem dan contact op met de ondersteuning van HP.
<b>Verkeerde onderdelen</b>	✓	Meer dan een printcartridge is geïnstalleerd in de onjuiste sleuf.	Controleer of alle printcartridges zich in de juiste houder bevinden. De printcartridges worden van voor naar achter in de volgende volgorde geïnstalleerd: zwart, cyaan, magenta, geel.
<b>Vervang &lt;kleur&gt; cartridge</b>	✓	Het product kan zo worden geconfigureerd dat met afdrukken wordt gestopt als het onderdeel bijna leeg is. Mogelijk is er echter nog genoeg inkt om een acceptabele afdruk te maken.	U moet de printcartridge vervangen wanneer de afdrukkwaliteit niet langer acceptabel is. Zie <a href="#">Printcartridges vervangen op pagina 83</a> .
<b>Verwijder transportvergrendeling van alle cartridges</b>	✓	Een of meer printcartridges zijn vergrendeld met een transportvergrendeling.	Controleer of alle transportvergrendelingen van de printcartridges zijn verwijderd.
<b>Verwijder verpakking van achterklep</b>	✓	De twee transportvergrendelingen zijn niet verwijderd van de achterste rol.	Open de achterklep en verwijder de transportvergrendelingen.
<b>Voorklep open</b>	✓	De voorklep van het product is open.	Sluit de klep.

Bericht op het bedieningspaneel	Statuswaarschuwing	Beschrijving	Aanbevolen handeling
Vul lade # met <SOORT> <FORMAAT>	✓	Er is een lade geconfigureerd voor de soort en het formaat afdruk materiaal die voor de afdrukaak nodig zijn, maar de lade is leeg.	Plaats het juiste afdruk materiaal in de lade of druk op de knop <b>OK</b> om afdruk materiaal in een andere lade te gebruiken.
Vul lade 1 met <SOORT> <FORMAAT>	✓	Er zijn geen laden geconfigureerd voor de soort en het formaat afdruk materiaal die voor de afdrukaak nodig zijn.	Plaats het juiste afdruk materiaal in lade 1 of druk op de knop <b>OK</b> om afdruk materiaal in een andere lade te gebruiken.
Vul lade 1 met gewoon <FORMAAT>	✓	Het product is klaar om het reinigingsproces uit te voeren.	Plaats gewoon papier van het aangegeven formaat in lade 1 en druk vervolgens op de knop <b>OK</b> .
<b>Reinigingsmodus [OK] om te starten</b>			

## Fabrieksinstellingen herstellen

1. Druk op het bedieningspaneel op de knop **OK**.
2. Selecteer met de pijlknoppen het menu **Service** en druk vervolgens op de knop **OK**.
3. Selecteer met de pijlknoppen het menu **Standaardwaarden** en druk vervolgens op de knop **OK**.
4. Druk op de knop **OK** om de standaardwaarden te herstellen. Druk op de knop Annuleren  om het menu te verlaten zonder de standaardwaarden te herstellen.

# Storingen verhelpen

## Veelvoorkomende oorzaken van papierstoringen

### Veelvoorkomende oorzaken van papierstoringen<sup>1</sup>

Oorzaak	Oplossing
De papierlengte- en breedtegeleiders zijn niet goed afgesteld.	Schuif de geleiders tegen de stapel papier aan.
Het afdrukmetaal voldoet niet aan de specificaties.	Gebruik alleen papier dat voldoet aan de specificaties van HP. Zie <a href="#">Papier en afdrukmetaal op pagina 43</a> .
U laadt papier dat al eerder door een printer of kopieermachine is gebruikt.	Plaats geen papier waarop al eerder is afgedrukt of gekopieerd.
Een invoerlade is niet correct geladen.	Verwijder overtollig papier uit de invoerlade. Controleer of de stapel onder de maximale stapelhoogte (aangegeven door een markeringspunt) ligt. Zie <a href="#">Laden vullen op pagina 50</a> .
Het afdrukmetaal is scheefgetrokken.	De geleiders van de invoerlade zijn niet correct ingesteld. Stel de geleiders van de invoerlade zo in dat deze het papier vast op zijn plaats houden zonder het te buigen.
Het afdrukmetaal is gebogen of plakt aan elkaar.	Verwijder het papier, buig het, draai het 180 graden of keer het om. Plaats het afdrukmetaal opnieuw in de invoerlade.  <b>OPMERKING:</b> Waaier het papier niet uit. Uitwaaieren kan statische elektriciteit opwekken waardoor het papier aan elkaar kan plakken.
Papier wordt verwijderd voordat het in de uitvoerbak valt.	Haal het papier pas uit de uitvoerbak als het papier volledig in de uitvoerbak ligt.
Het papier is te zwaar.	Gebruik geen papier dat zwaarder is dan het aangegeven maximumgewicht van de invoerlade. Zie <a href="#">Ondersteunde papersoorten en ladecapaciteit op pagina 47</a> .  Gebruik geen papier dat zwaarder is dan het aangegeven maximumgewicht voor automatisch dubbelzijdig printen. Zie <a href="#">Ondersteunde papierformaten voor dubbelzijdig afdrucken op pagina 48</a> .
Het afdrukmetaal is in slechte staat.	Vervang het afdrukmetaal.
De rollen in de lade pakken het afdrukmetaal niet op.	Verwijder het bovenste vel. Als het papier te zwaar is, wordt het mogelijk niet uit de lade opgenomen. Zie <a href="#">Ondersteunde papersoorten en ladecapaciteit op pagina 47</a> .
Het afdrukmetaal heeft ruwe of gekartelde randen.	Vervang het afdrukmetaal.
Het afdrukmetaal is geperforeerd of gebosseleerd.	Geperforeerde papersoorten of papersoorten met reliëf zijn niet gemakkelijk van elkaar te halen. Plaats de vellen een voor een.
Het papier is niet correct opgeslagen.	Vervang het papier in de laden. Het papier moet in de oorspronkelijke verpakking en onder de juiste omstandigheden worden bewaard.

<sup>1</sup> Als het product storingen blijft geven, neem dan contact op met HP Klantenondersteuning of met een erkende HP-serviceprovider.

## Storingslocaties

In deze afbeelding ziet u waar papierstoringen zich kunnen voordoen. Bovendien verschijnen op het bedieningspaneel aanwijzingen aan de hand waarvan u het vastgelopen papier kunt vinden en verwijderen.

 **OPMERKING:** Gebieden in het product die moeten worden geopend om vastgelopen papier te verwijderen, zijn voorzien van groene handgrepen of groene etiketten.

Afbeelding 10-1 Storingslocaties

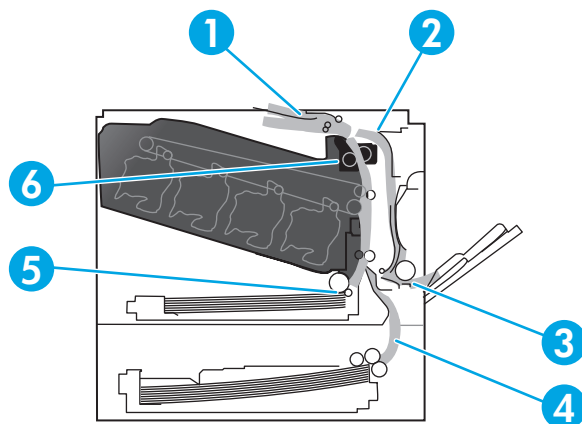

1	Uitvoerbak
2	Duplexgedeelte
3	Lade 1
4	Optionele lade voor 500 vel en zwaar afdrukmetaal (lade 3)
5	Oppakgedeelte lade 2
6	Fusergedeelte

## Instelling van Storingsherstel wijzigen

Als de functie Storingsherstel is ingeschakeld, worden pagina's die tijdens de storing zijn beschadigd, automatisch opnieuw afgedrukt.

Gebruik de geïntegreerde webserver om de functie Storingsherstel in te schakelen.

1. Open de EWS.
2. Klik op de tab **Systeem** en klik vervolgens op de pagina **Systeeminstellingen**.
3. Selecteer in de vervolgkeuzelijst **Storingsherstel** de optie **Aan**.

## Storingen verhelpen in de rechterklep

 **VOORZICHTIG:** Tijdens het gebruik van het product kan de fuser heet worden. Wacht totdat de fuser is afgekoeld voordat u deze aanraakt.

1. Open de rechterklep.

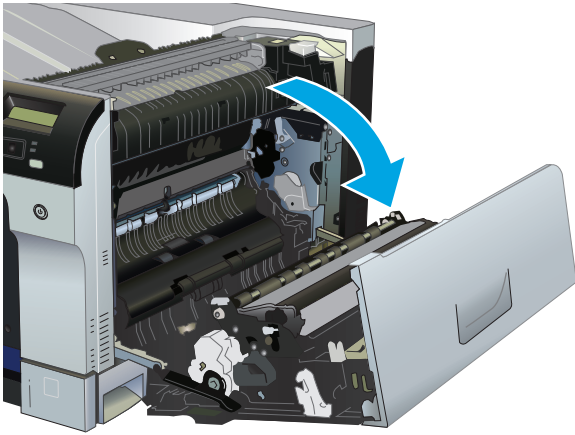

2. Als er papier is vastgelopen onder in de fuser, trekt u het papier langzaam omlaag om het te verwijderen.

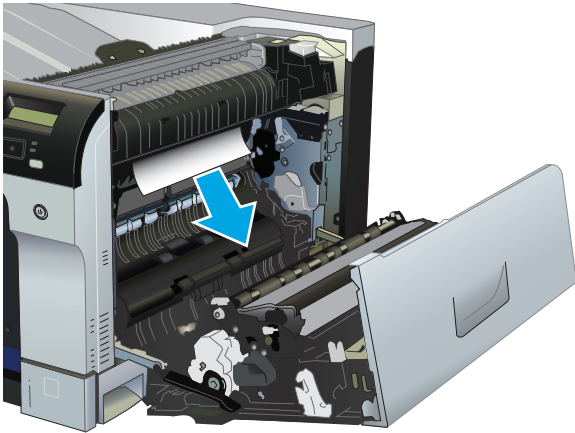

---

**⚠ VOORZICHTIG:** Raak de rollers niet aan. Vuil kan de afdrukkwaliteit nadelig beïnvloeden.

---

3. Als er papier is vastgelopen in de rechterklep, trekt u het papier langzaam naar buiten.

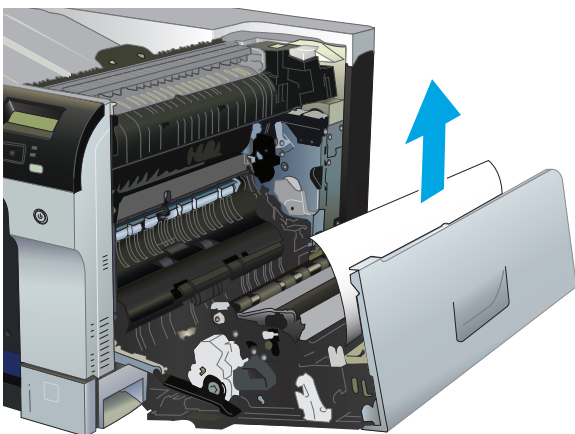

4. Als er papier is vastgelopen in de duplexbaan, trekt u dit langzaam naar buiten.

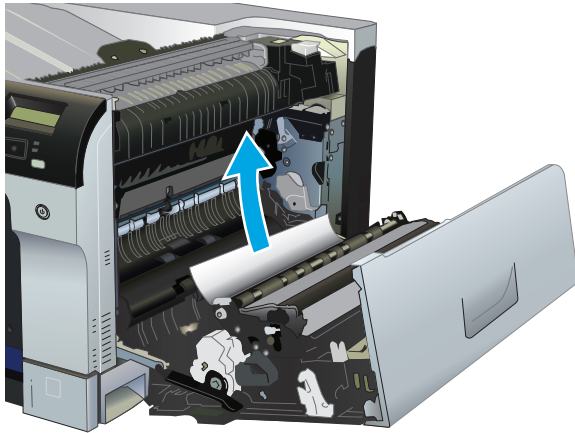

5. Trek het papier langzaam uit het oppakgedeelte van lade 2 of 3.

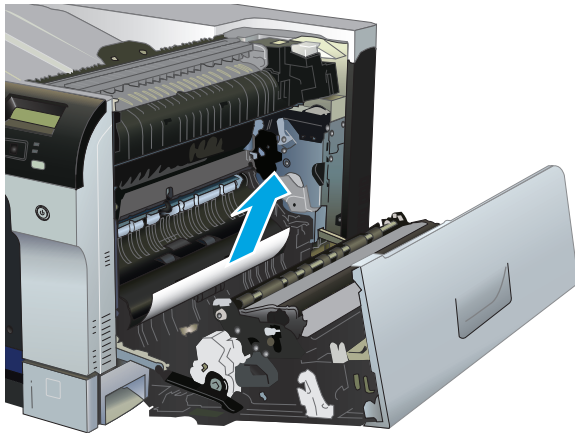

6. Er kan papier zijn vastgelopen in de fuser, waar het van buitenaf niet zichtbaar is. Open de fuser om te controleren of er papier in is vastgelopen.

---

**⚠ VOORZICHTIG:** Tijdens het gebruik van het product kan de fuser heet worden. Wacht totdat de fuser is afgekoeld voordat u deze aanraakt.

---

- a. Trek het groene hendeltje aan de linkerkant van de fuser omhoog om de toegangsklep van de fuser te openen. Als er papier in de fuser is vastgelopen, trekt u het er langzaam uit om het te verwijderen. Als het papier scheurt, verwijdert u alle snippers.

---

**⚠ VOORZICHTIG:** Ook als de buitenkant van de fuser is afgekoeld, kunnen de rollen binnenin nog heet zijn. Wacht totdat de fuserrollen zijn afgekoeld voordat u deze aanraakt.

---

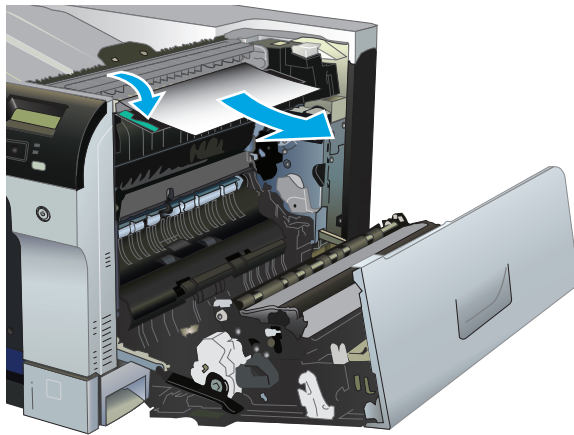

- b.** Als er geen papier in de fuser vastzit, kan er ook papier onder de fuser zijn vastgelopen. Pak de handgrepen van de fuser vast, til ze iets omhoog en trek de fuser recht uit het apparaat om deze te verwijderen.

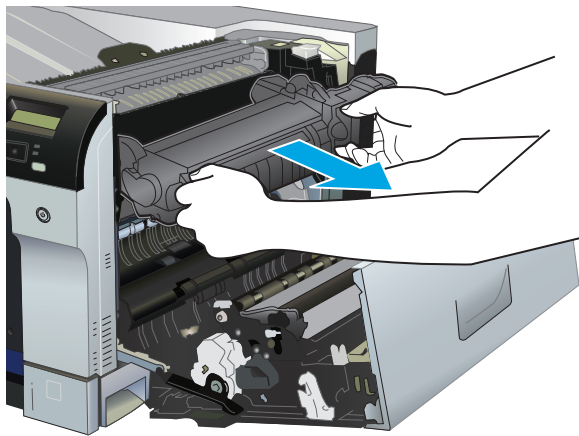

- c.** Als er papier is vastgelopen in de fuserruimte, trekt u dit langzaam naar buiten.

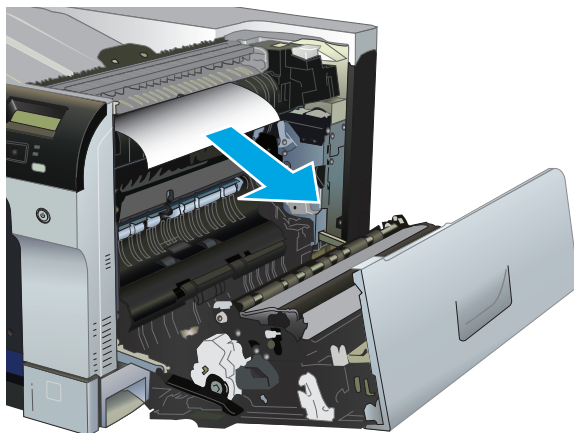



- d. Plaats de fuser terug.

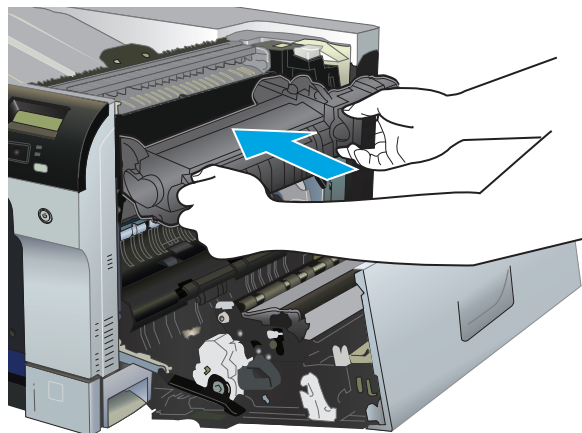

7. Sluit de rechterklep.

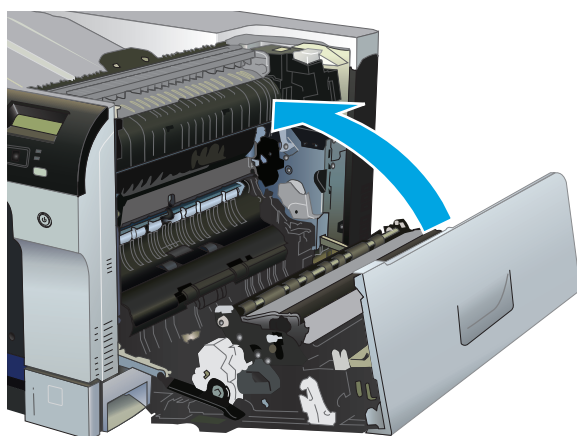

## Storingen verhelpen in het uitvoerbakgebied

1. Als in de uitvoerbak vastgelopen papier zichtbaar is, pakt u dit vast bij de voorste rand en verwijdt u het voorzichtig.

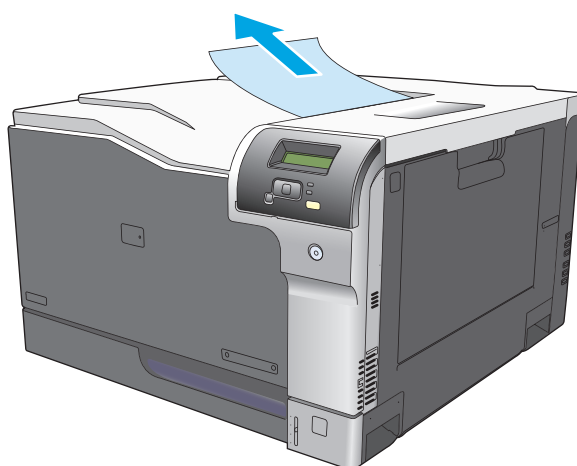

2. Als u vastgelopen papier in het duplexuitvoer gebied ziet, trekt u het papier langzaam naar buiten.

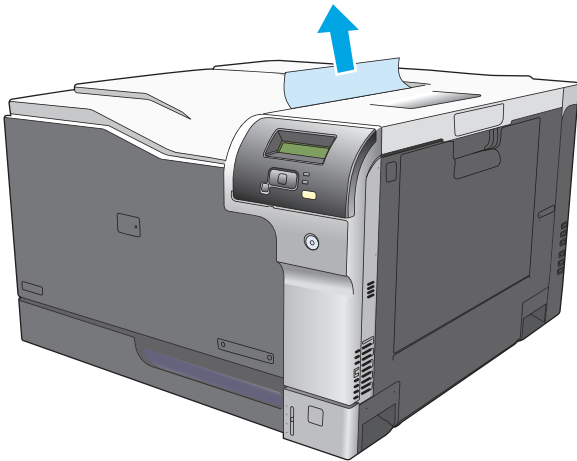

## Storingen verhelpen in lade 1

1. Als in lade 1 vastgelopen papier zichtbaar is, verwijdert u dit door het papier voorzichtig recht uit het apparaat te trekken. Druk op de knop **OK** om het bericht te verwijderen.

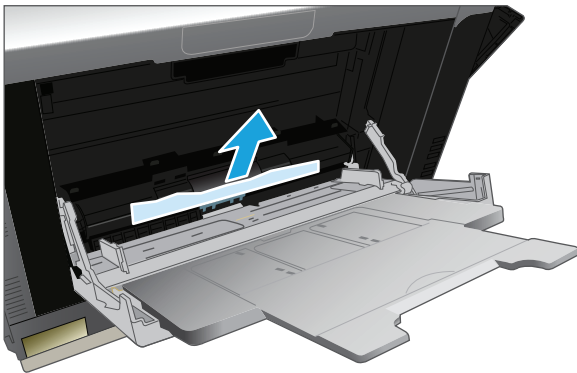

2. Als u het papier niet kunt verwijderen of als in lade 1 geen vastgelopen papier zichtbaar is, sluit u lade 1 en opent u de rechterklep.

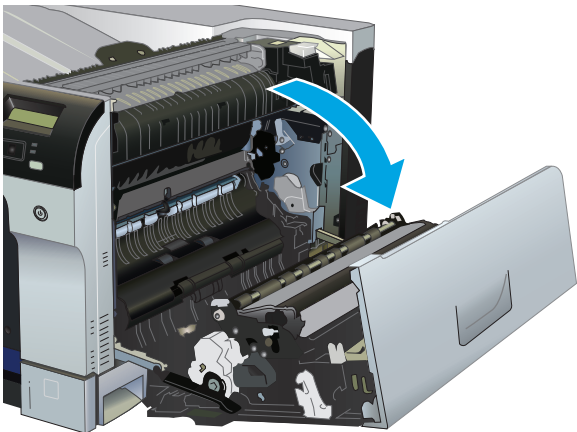

3. Als het vastgelopen papier zichtbaar is via de rechterklep, trekt u het papier voorzichtig aan de voorste rand uit het apparaat.

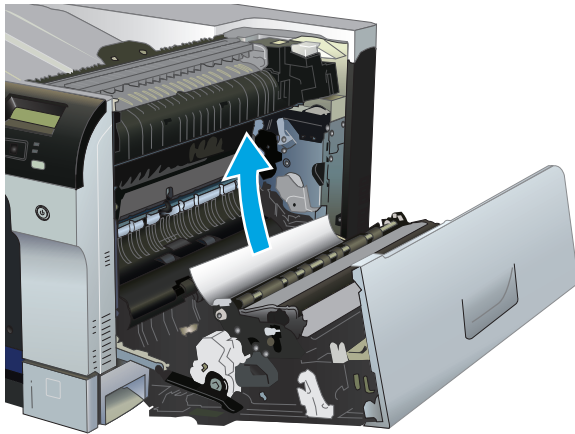

4. Trek het papier voorzichtig uit het oppakgedeelte.

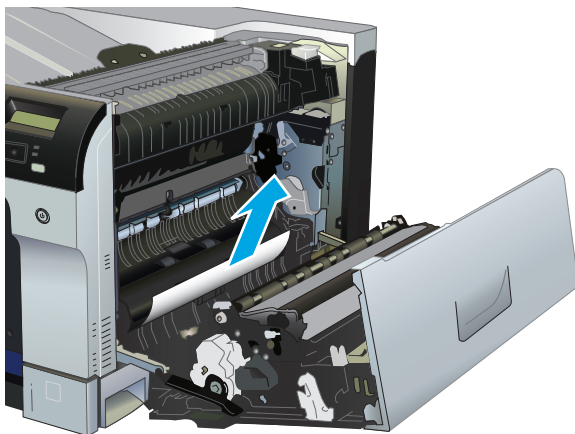

5. Sluit de rechterklep.

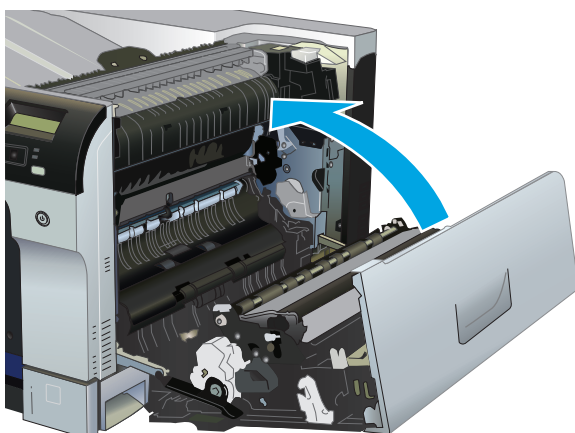

## Storingen verhelpen in lade 2

**⚠ VOORZICHTIG:** Als u een lade opent wanneer papier is vastgelopen kan het papier scheuren en kunnen er stukjes papier achterblijven in de lade. Daardoor kan het papier opnieuw vastlopen. Hef storingen eerst op voordat u een lade opent.

1. Open lade 2 en controleer of het papier correct is geplaatst. Verwijder vastgelopen of beschadigde vellen papier.

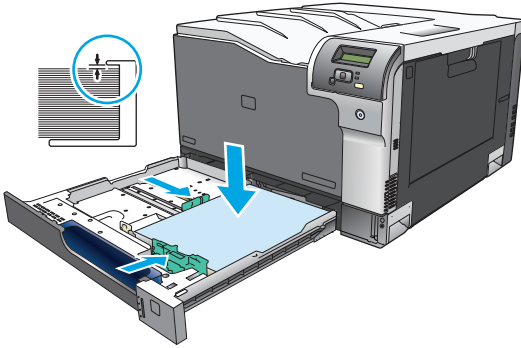

2. Sluit de lade.

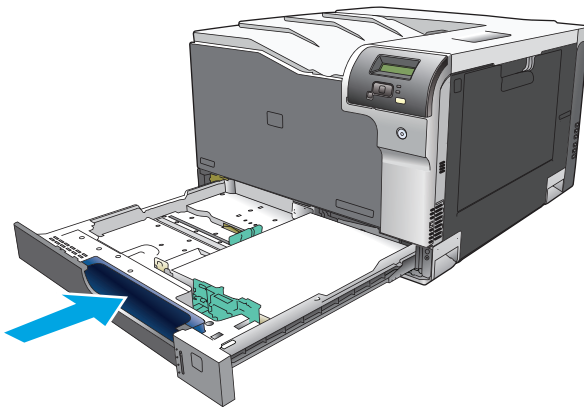

## Storingen verhelpen in de optionele lade voor 500 vel en zwaar afdrukmetaal (lade 3)

1. Open lade 3 en controleer of het papier correct is geplaatst. Verwijder vastgelopen of beschadigde vellen papier.

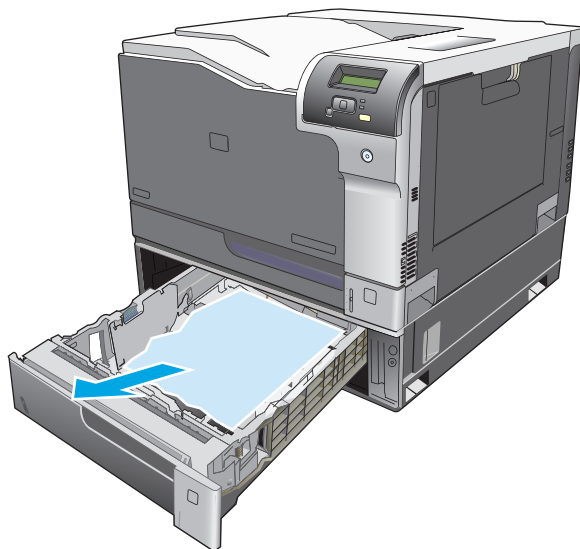

2. Sluit lade 3.

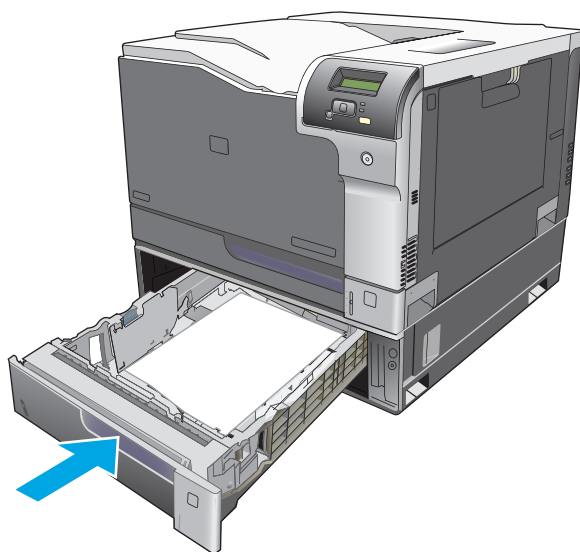

## Storingen oplossen in de rechteronderklep (lade 3)

1. Open de onderste rechterklep.

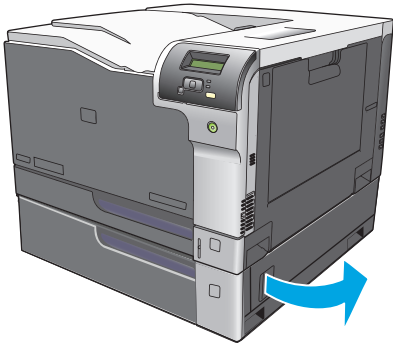

2. Als vastgelopen papier zichtbaar is, trekt u dit voorzichtig omhoog of omlaag om het te verwijderen.

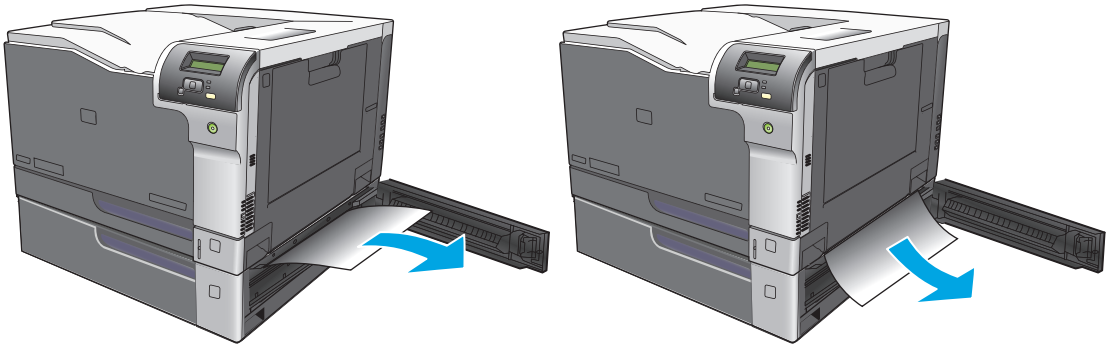

3. Sluit de onderste rechterklep.

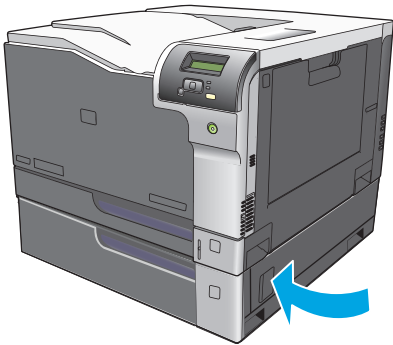

# Problemen met de afbeeldingskwaliteit oplossen

Er kunnen soms problemen optreden met de afdrukkwaliteit. Met de informatie in de volgende gedeelten kunt u deze problemen herkennen en oplossen.

## Storingen bij het afdrukken herkennen en verhelpen

Gebruik de controlelijst en het overzicht van problemen met de afdrukkwaliteit in dit gedeelte om problemen met de afdrukkwaliteit op te lossen.



### Controlelijst voor afdrukkwaliteit

Algemene problemen in verband met de afdrukkwaliteit kunt u aan de hand van de volgende controlelijst oplossen.

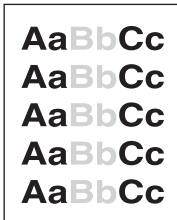
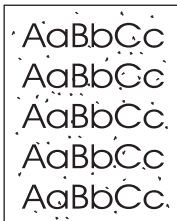

1. Controleer of de transportvergrendelingen van de transportrol achter de achterste klep zijn verwijderd.
2. Controleer of het papier of ander afdruk materiaal aan de specificaties voldoet. Over het algemeen geldt dat hoe gladder het papier, hoe beter de resultaten.
3. Druk altijd af op soort bij speciale afdrukmaterialen zoals etiketten, transparanten, glanzend papier of briefhoofdpapier.
4. Druk een configuratiepagina en een statuspagina voor benodigdheden af. Zie [Informatiepagina's op pagina 68](#).
  - Controleer de pagina Status benodigdheden om te zien of er benodigdheden zijn die bijna leeg zijn of die het einde van de levensduur hebben bereikt. Er wordt geen informatie verstrekt over gebruikte printcartridges.
  - Als de pagina's niet correct worden afgedrukt, ligt het probleem bij de hardware. Neem contact op met HP Klantenondersteuning. Zie [Service en ondersteuning op pagina 133](#) of raadpleeg de brochure die bij het product is geleverd.
5. Druk een demopagina af vanuit HP ToolboxFX. Als de pagina wel wordt afgedrukt, ligt het probleem bij de printerdriver.
6. Probeer af te drukken vanuit een ander programma. Als de pagina correct wordt afgedrukt, ligt het probleem bij het programma van waaruit u afdrukt.
7. Start de computer en het product opnieuw op en probeer nogmaals af te drukken. Als het probleem dan niet is opgelost, kiest u een van de volgende mogelijkheden:
  - Als het probleem geldt voor alle afgedrukte pagina's, raadpleegt u [Algemene problemen met de afdrukkwaliteit op pagina 116](#).
  - Als het probleem geldt voor alleen de afgedrukte pagina's in kleur, raadpleegt u [Problemen met kleurendocumenten oplossen op pagina 120](#).

## Algemene problemen met de afdrukkwaliteit

Onderstaande voorbeelden geven vellen Letter-papier weer die met de korte kant naar voren door het product zijn gevoerd. In deze voorbeelden worden problemen aangegeven die van invloed zijn op alle af te drukken pagina's, hetzij in kleur of alleen zwart. In de volgende onderwerpen wordt beschreven wat de oorzaak is van het probleem en welke oplossing bij het voorbeeld hoort.

Probleem	Oorzaak	Oplossing
De afdruk is licht of vervaagd.	Mogelijk voldoet het afdrukmetaal niet aan de specificaties van HP.	Gebruik afdrukmetaal dat aan de specificaties van HP voldoet.
	Mogelijk zijn een of meer printcartridges defect.	Druk de pagina Status benodigheden af om de resterende levensduur te controleren. Zie <a href="#">Informatiepagina's op pagina 68</a> .  Vervang printcartridges die bijna leeg zijn. Zie <a href="#">Printcartridges vervangen op pagina 83</a> .
	Het product is ingesteld om het bericht <b>&lt;Onderdeel&gt; vrijwel leeg</b> te negeren en door te gaan met afdrukken.	Vervang printcartridges die bijna leeg zijn. Zie <a href="#">Printcartridges vervangen op pagina 83</a> .
	De instellingen voor afdrumdichtheid werden mogelijk gewijzigd.	Stel de afdrumdichtheid in op 0.
	Het apparaat moet mogelijk worden gekalibreerd.	Kalibratie uitvoeren. Zie <a href="#">Het product kalibreren op pagina 123</a> .
Er zijn tonerspatten zichtbaar.	Mogelijk voldoet het afdrukmetaal niet aan de specificaties van HP.	Gebruik afdrukmetaal dat aan de specificaties van HP voldoet.
	De papierbaan moet mogelijk worden gereinigd.	Reinig de papierbaan. Zie <a href="#">Het product reinigen op pagina 90</a> .
	Mogelijk lekken een of meer cartridges.	Controleer de kleur van de tonerspatten en controleer de cartridge op lekken.
	Het cartridge-reservoir voor overtollige inkt is mogelijk vol.	Zoek naar de foutcode 10.98.XX in het logbestand. Zie <a href="#">Logbestand op pagina 70</a> . Het gedeelte XX van de foutcode duidt de cartridge aan (00 is zwart, 01 is cyaan, 02 is magenta, 03 is geel). Als deze fout werd genoteerd, vervangt u de betrokken cartridge.
Er zijn gedeelten weggefallen.	Er kan één vel papier beschadigd zijn.	Probeer de taak opnieuw af te drukken.
	Het vochtgehalte van het papier is niet overal gelijk of er zitten vochtplekken op het papier.	Probeer ander papier, zoals papier van hoge kwaliteit voor kleurenlaserprinters.
	Het papier is niet geschikt. De toner hecht op bepaalde plaatsen niet aan het afdrukmetaal door fouten in het productieproces.	Probeer ander papier, zoals papier van hoge kwaliteit voor kleurenlaserprinters.

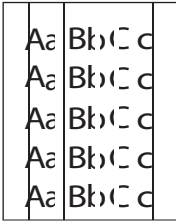

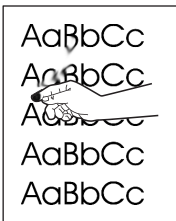
Probleem	Oorzaak	Oplossing
<p>Er verschijnen verticale strepen of banen op de pagina.</p> 	<p>Mogelijk zijn een of meer printcartridges defect.</p>	<p>Druk de pagina Status benodigdheden af om de resterende levensduur te controleren. Zie <a href="#">Informatiepagina's op pagina 68</a>.</p> <p>Gebruik HP ToolboxFX om het probleem op te lossen.</p> <p>Vervang printcartridges die bijna leeg zijn. Zie <a href="#">Printcartridges vervangen op pagina 83</a>.</p>
	<p>Het product is ingesteld om het bericht <b>&lt;Onderdeel&gt; vrijwel leeg</b> te negeren en door te gaan met afdrucken.</p>	<p>Vervang printcartridges die bijna leeg zijn. Zie <a href="#">Printcartridges vervangen op pagina 83</a>.</p>
<p>De hoeveelheid achtergrondschaduw wordt onacceptabel.</p> 	<p>De arcering van de achtergrond kan toenemen bij zeer droge omstandigheden (lage luchtvochtigheid).</p>	<p>Controleer de productomgeving.</p>
	<p>Mogelijk zijn een of meer printcartridges defect.</p>	<p>Vervang printcartridges die bijna leeg zijn. Zie <a href="#">Printcartridges vervangen op pagina 83</a>.</p>
	<p>Het product is ingesteld om het bericht <b>&lt;Onderdeel&gt; vrijwel leeg</b> te negeren en door te gaan met afdrucken.</p>	<p>Vervang printcartridges die bijna leeg zijn. Zie <a href="#">Printcartridges vervangen op pagina 83</a>.</p>
	<p>Glad afdrukmetaal vertoont meer achtergrond dan gewoon afdrukmetaal</p>	<p>Overweeg om ruwer afdrukmetaal te gebruiken.</p>
<p>Tonervegen op het afdrukmetaal.</p> 	<p>Mogelijk voldoet het afdrukmetaal niet aan de specificaties van HP.</p>	<p>Gebruik afdrukmetaal dat aan de specificaties van HP voldoet.</p>
	<p>Als er tonervegen op de voorste rand van het papier verschijnen, zijn de papiergeleiders vervuild of bevindt er zich vuil in de papierbaan.</p>	<p>Reinig de papiergeleiders.</p> <p>Reinig de papierbaan. Zie <a href="#">Het product reinigen op pagina 90</a>.</p>
<p>Als u toner aanraakt, ontstaan er vege.</p> 	<p>Het product is niet ingesteld op het soort afdrukmetaal waarop u wilt afdrucken.</p>	<p>In de printerdriver selecteert u het tabblad <b>Papier</b> en stelt u <b>Type is</b> zo in dat deze overeenkomt met het soort afdrukmetaal waarop u wilt afdrucken. Bij zwaar papier kan de afdruksnelheid lager zijn.</p>
	<p>Mogelijk voldoet het afdrukmetaal niet aan de specificaties van HP.</p>	<p>Gebruik afdrukmetaal dat aan de specificaties van HP voldoet.</p>
	<p>De papierbaan moet mogelijk worden gereinigd.</p>	<p>Reinig de papierbaan. Zie <a href="#">Het product reinigen op pagina 90</a>.</p>

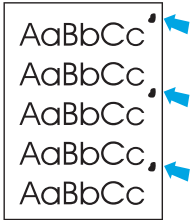
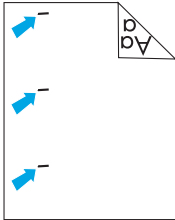
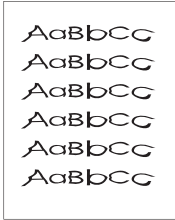

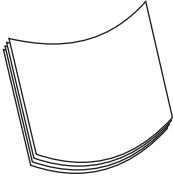
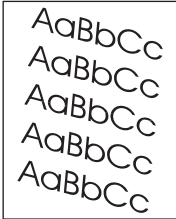
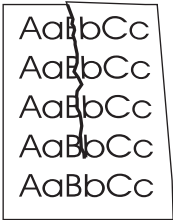
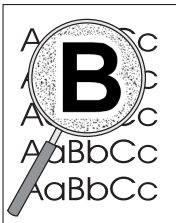
Probleem	Oorzaak	Oplossing
<p>Vlekken met gelijke tussenruimten komen telkens terug op de afdruk.</p> 	<p>Het product is niet ingesteld op het soort afdruk materiaal waarop u wilt afdrukken.</p>	<p>In de printerdriver selecteert u het tabblad <b>Papier</b> en stelt u <b>Type is</b> zo in dat deze overeenkomt met het soort afdruk materiaal waarop u wilt afdrukken. Bij zwaar papier kan de afdruksnelheid lager zijn.</p>
	<p>Het is mogelijk dat interne onderdelen met toner besmeurd zijn.</p>	<p>Na het afdrukken van enkele vellen wordt dit gewoonlijk vanzelf opgelost.</p>
	<p>De papierbaan moet mogelijk worden gereinigd.</p>	<p>Reinig de papierbaan. Zie <a href="#">Het product reinigen op pagina 90</a>.</p>
	<p>De fuser is mogelijk beschadigd of vuil.</p>	<p>Om vast te stellen of er een probleem is met de fuser, opent u de HP ToolboxFX en drukt u de diagnosepagina voor de afdrukkwaliteit af. Zie <a href="#">Open HP ToolboxFX op pagina 69</a>.</p> <p>Neem contact op met HP Klantenondersteuning. Zie <a href="#">Service en ondersteuning op pagina 133</a> of de ondersteuningsbrochure in de verpakking.</p>
	<p>Er kan een probleem zijn met een printcartridge.</p>	<p>Om vast te stellen of er een probleem is met de cartridge, opent u de HP ToolboxFX en drukt u de diagnosepagina voor de afdrukkwaliteit af. Zie <a href="#">Open HP ToolboxFX op pagina 69</a>.</p>
<p>Vlekken met gelijke tussenruimten komen telkens terug op de afdruk.</p> 	<p>Het is mogelijk dat interne onderdelen met toner besmeurd zijn.</p>	<p>Na het afdrukken van enkele vellen wordt dit gewoonlijk vanzelf opgelost.</p>
	<p>De papierbaan moet mogelijk worden gereinigd.</p>	<p>Reinig de papierbaan. Zie <a href="#">Het product reinigen op pagina 90</a>.</p>
	<p>De fuser is mogelijk beschadigd of vuil.</p>	<p>Om vast te stellen of er een probleem is met de fuser, opent u de HP ToolboxFX en drukt u de diagnosepagina voor de afdrukkwaliteit af. Zie <a href="#">Open HP ToolboxFX op pagina 69</a>.</p> <p>Neem contact op met HP Klantenondersteuning. Zie <a href="#">Service en ondersteuning op pagina 133</a> of de ondersteuningsbrochure in de verpakking.</p>
<p>De afgedrukte pagina bevat vervormde tekens.</p> 	<p>Mogelijk voldoet het afdruk materiaal niet aan de specificaties van HP.</p>	<p>Gebruik ander papier, zoals papier van hoge kwaliteit voor kleurenlaserprinters.</p>
	<p>Als de tekens vervormd zijn en een golvend effect hebben, moet u het apparaat mogelijk kalibreren of moet de laserscanner mogelijk worden nagekeken.</p>	<p>Controleer of het probleem ook op de configuratiepagina optreedt. Neem in dat geval contact op met de klantenondersteuning van HP. Zie <a href="#">Service en ondersteuning op pagina 133</a> of de supportflyer die bij het product is geleverd.</p>



Probleem	Oorzaak	Oplossing
<p>De afgedrukte pagina is gekruld of gegolfd.</p> 	<p>Het product is niet ingesteld op het soort afdruk materiaal waarop u wilt afdrucken.</p>	<p>In de printerdriver selecteert u het tabblad <b>Papier</b> en stelt u <b>Type is</b> zo in dat deze overeenkomt met het soort afdruk materiaal waarop u wilt afdrucken. Bij zwaar papier kan de afdruksnelheid lager zijn.</p>
	<p>Het item <b>Minder omkrullen</b> van het menu <b>Service</b> is ingesteld op <b>Uit</b>.</p>	<p>Gebruik de menu's op het bedieningspaneel om de instelling te wijzigen. Zie <a href="#">Menu's op het bedieningspaneel op pagina 9</a>.</p>
	<p>Mogelijk voldoet het afdruk materiaal niet aan de specificaties van HP.</p>	<p>Gebruik ander papier, zoals papier van hoge kwaliteit voor kleurenlaserprinters.</p>
	<p>Papier kan omkrullen door een combinatie van hoge temperatuur en vochtigheid.</p>	<p>Controleer de productomgeving. Pas de krulmodi aan in het bedieningspaneel, in de HP ToolboxFX of op de EWS.</p>
<p>Tekst of afbeeldingen staan scheef op de afgedrukte pagina.</p> 	<p>Mogelijk is het afdruk materiaal niet juist geplaatst.</p>	<p>Controleer of het papier of ander afdruk materiaal op de juiste wijze is geplaatst en of de geleiders niet te strak of niet strak genoeg tegen de stapel zitten. Zie <a href="#">Laden vullen op pagina 50</a>.</p>
	<p>Mogelijk voldoet het afdruk materiaal niet aan de specificaties van HP.</p>	<p>Gebruik ander papier, zoals papier van hoge kwaliteit voor kleurenlaserprinters.</p>
<p>De afgedrukte pagina bevat kreukels en vouwen.</p> 	<p>Mogelijk is het afdruk materiaal niet juist geplaatst.</p>	<p>Controleer of het afdruk materiaal op de juiste manier is geplaatst en de papiergeleiders niet te strak of niet strak genoeg tegen de stapel zitten. Zie <a href="#">Laden vullen op pagina 50</a>.</p> <p>Draai de stapel papier in de invoerlade om. Probeer ook of het helpt om het papier achterstevoren in de invoerlade te leggen.</p>
	<p>Mogelijk voldoet het afdruk materiaal niet aan de specificaties van HP.</p>	<p>Gebruik ander papier, zoals papier van hoge kwaliteit voor kleurenlaserprinters.</p>
<p>Toner verschijnt uitgesmeerd rond de afgedrukte tekens.</p> 	<p>Mogelijk is het afdruk materiaal niet juist geplaatst.</p>	<p>Draai de papierstapel in de lade om.</p>
	<p>Als er grote hoeveelheden toner rondom de tekens zijn terechtgekomen, kan het zijn dat het papier een hoge weerstand heeft.</p>	<p>Gebruik ander papier, zoals papier van hoge kwaliteit voor kleurenlaserprinters.</p>

Probleem	Oorzaak	Oplossing
Een afbeelding die boven aan de pagina staat (in helder zwart), wordt verderop op de pagina nog eens weergegeven (in grijs).	Software-instellingen kunnen van invloed zijn op het afdrukken.	Wijzig via uw programma de kleurtoon (donkerheid) van het veld waarin de herhaalde afbeelding verschijnt.  Draai vanuit het programma de hele pagina 180° om de lichtste afbeelding eerst af te drukken.
	De volgorde waarin de afbeeldingen worden afgedrukt, kan het afdrukken beïnvloeden.	Wijzig de volgorde waarin afbeeldingen worden afgedrukt. Plaats bijvoorbeeld een lichtere afbeelding boven aan de pagina en een donkerdere afbeelding verderop op de pagina.
	Mogelijk is het product beïnvloed door een stroomstoot.	Als het probleem later in een afdruktaak optreedt, schakelt u het product tien minuten uit en schakelt u het vervolgens weer in om de afdruktaak vanaf het begin uit te voeren.
		Gebruik niet-glanzend afdruk materiaal om de ernst van het probleem te verminderen

## Problemen met kleurendocumenten oplossen

In dit gedeelte worden problemen beschreven die bij afdrukken in kleur kunnen optreden.

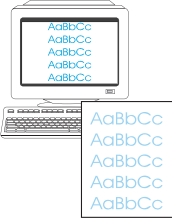
Probleem	Oorzaak	Oplossing
Het document wordt alleen in zwart afgedrukt, terwijl het in kleur moet zijn.	Kleurmodus is niet geselecteerd in het programma of in de printerdriver, of de instelling Kleur toestaan is uitgeschakeld.	Selecteer de kleurmodus in plaats van grijschaal of schakel de instelling Kleur toestaan in.
	Mogelijk is niet de juiste printerdriver geselecteerd in het programma.	Selecteer de juiste printerdriver.
	Mogelijk is het product niet goed geconfigureerd.	Druk een configuratiepagina af (zie <a href="#">Informatiepagina's op pagina 68</a> ). Als er geen kleur verschijnt op de configuratiepagina, neemt u contact op met de klantenondersteuning van HP. Zie <a href="#">Service en ondersteuning op pagina 133</a> of de supportflyer die bij het product is geleverd.
	De kleurencartridge heeft het einde van de levensduur bereikt en de menu-instelling <b>&lt;Onderdeel&gt; vrijwel leeg</b> is ingesteld op <b>Zwart afdrukken</b> .	Vervang de kleurencartridge.
Een of meer kleuren worden niet afgedrukt of zijn onjuist.	Mogelijk bevindt de afsluitingstape zich nog op de printcartridges.	Controleer of de afsluitingstape volledig van de printcartridges is verwijderd.
	Mogelijk voldoet het afdruk materiaal niet aan de specificaties van HP.	Gebruik ander papier, zoals papier van hoge kwaliteit voor kleurenlaserprinters.
	Mogelijk wordt het product gebruikt in uitzonderlijk vochtige omstandigheden.	Controleer of de omgeving van het product voldoet aan de vochtigheidsspecificaties.

Probleem	Oorzaak	Oplossing
	Mogelijk zijn een of meer printcartridges defect.	Vervang printcartridges die bijna leeg zijn. Zie <a href="#">Printcartridges vervangen op pagina 83</a> .
	Het product is ingesteld om het bericht <b>&lt;Onderdeel&gt; vrijwel leeg</b> te negeren en door te gaan met afdrucken.	Vervang printcartridges die bijna leeg zijn. Zie <a href="#">Printcartridges vervangen op pagina 83</a> .
	Een of meerdere cartridges zijn mogelijk niet goed geplaatst door de printmotor.	Verwijder de cartridges en installeer deze opnieuw.
Een kleur wordt onregelmatig afgedrukt na plaatsing van een nieuwe printcartridge.	Er kan nog een printcartridge defect zijn.	Verwijder de printcartridge voor de kleur die onregelmatig wordt afgedrukt en plaats deze opnieuw.
	Het product is ingesteld om het bericht <b>&lt;Onderdeel&gt; vrijwel leeg</b> te negeren en door te gaan met afdrucken.	Vervang printcartridges die bijna leeg zijn. Zie <a href="#">Printcartridges vervangen op pagina 83</a> .
De afgedrukte kleuren komen niet overeen met de kleuren op het beeldscherm.	Mogelijk verschillen de kleuren op het computerbeeldscherm van de uitvoer van het product.	Zie <a href="#">Kleuren overeen laten stemmen op pagina 62</a>
	Als uitzonderlijk lichte of donkere kleuren op het scherm niet worden afgedrukt, interpreteert uw programma mogelijk uitzonderlijk lichte kleuren als wit of uitzonderlijk donkere kleuren als zwart.	Vermijd zo mogelijk uitzonderlijk lichte of donkere kleuren.
	Mogelijk voldoet het afdrukmetaal niet aan de specificaties van HP.	Gebruik ander papier, zoals papier van hoge kwaliteit voor kleurenlaserprinters.
De afwerking op de afgedrukte pagina in kleur is inconsistent.	Mogelijk is het afdrukmetaal te ruw.	Gebruik glad papier of afdrukmetaal, zoals papier van hoge kwaliteit voor kleurenlaserprinters. Over het algemeen geldt dat hoe gladder het afdrukmetaal, hoe beter de resultaten.
		

## HP ToolboxFX gebruiken om problemen met de afdrukkwaliteit op te lossen

 **OPMERKING:** Druk, voordat u verdergaat, een statuspagina voor benodigdheden af voor een overzicht met het aantal pagina's dat nog met elk van de printcartridges kan worden afgedrukt. Zie [Informatiepagina's op pagina 68](#).

Vanuit de HP ToolboxFX-software kunt u een pagina afdrukken die u helpt om te bepalen of het probleem wordt veroorzaakt door een specifieke printcartridge of door het apparaat zelf. De pagina Afdrukkwaliteit probleemoplossing drukt vijf stroken kleur af, verdeeld in vier overlappende gebieden. Door ieder gebied te onderzoeken, kunt u het probleem isoleren en bepalen welke cartridge het probleem veroorzaakt.

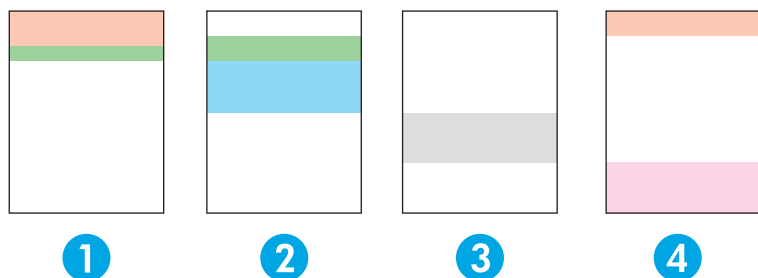

Gebied	Printcartridge
1	Geel
2	Cyaan
3	Zwart
4	Magenta

Deze pagina helpt u bij het vaststellen van vier algemene problemen:

- **Strepen in slechts een kleur:** Dit is hoogstwaarschijnlijk een probleem met de cartridge. Verwijder de cartridge en controleer deze op vuil. Als u geen vuil vindt en het probleem zich blijft voordoen nadat u de cartridge opnieuw hebt geplaatst, moet u de cartridge vervangen.
- **Strepen in alle kleuren (op dezelfde locatie):** Reinig de printer en neem contact op voor service als het probleem zich blijft voordoen.
- **Probleem met herhalingen in meerdere kleuren:**

*Probleem met herhaalde vlekken in meerdere kleuren:* Als de vlekken zich herhalen op een afstand van ongeveer 57 of 58 mm, drukt u een reinigingspagina af om de fuser te reinigen en drukt u meerdere witte pagina's af om de rol te reinigen. Als het probleem zich niet herhaalt op een afstand van 57 of 58 mm, vervangt u de cartridge met de kleur van de vlek.

*Probleem met herhaalde strepen in meerdere kleuren:* Neem contact op met de ondersteuning van HP.
- **Enkele vlek of enkele streep in een kleur:** Druk drie of vier extra pagina's af om het probleem te bepalen. Als de streep of vlek op de meeste pagina's slechts in een kleur verschijnt, vervangt u de cartridge met die kleur. Als de streep of vlek naar een andere kleur verschuift, neem dan contact op met de ondersteuning van HP.

Voor meer informatie om het probleem op te lossen, kunt u het volgende proberen:

- Zie [Problemen met de afbeeldingskwaliteit oplossen op pagina 115](#) in deze handleiding.
- Ga naar [www.hp.com/support/cljcp5220series](http://www.hp.com/support/cljcp5220series).
- Neem contact op met HP Klantenondersteuning. Zie [Service en ondersteuning op pagina 133](#).

### De pagina voor het oplossen van problemen met de afdrukkwaliteit afdrukken

1. Open HP ToolboxFX. Zie [Open HP ToolboxFX op pagina 69](#).
2. Klik op de map **Help** en klik dan op de pagina **Problemen oplossen**.
3. Klik op de knop **Afdrukken** en volg de instructies op de afgedrukte pagina's op.

### De afdrukkwaliteit optimaliseren en verbeteren

Zorg er altijd voor dat de instelling van **Type is** in de printerdriver overeenkomt met het soort papier dat u gebruikt.

Gebruik de instellingen voor de afdrukkwaliteit in de printerdriver om problemen met de afdrukkwaliteit te voorkomen.

Gebruik het gedeelte **Apparaatinstellingen** in HP ToolboxFX om de instellingen die invloed op de afdrukkwaliteit hebben, aan te passen. Zie [Open HP ToolboxFX op pagina 69](#).

Gebruik ook HP ToolboxFX om problemen met de afdrukkwaliteit op te lossen. Zie [HP ToolboxFX gebruiken om problemen met de afdrukkwaliteit op te lossen op pagina 122](#).

### Het product kalibreren

Kalibreer het product als u problemen met de afdrukkwaliteit constateert.

#### Het apparaat kalibreren met HP ToolboxFX

1. Open HP ToolboxFX. Zie [Open HP ToolboxFX op pagina 69](#).
2. Klik op de map **Apparaatinstellingen** en klik vervolgens op de pagina **Afdrukkwaliteit**.
3. Selecteer in het gebied voor kleurkalibratie het selectievakje **Nu kalibreren**.
4. Klik op **Toepassen** om onmiddellijk te kalibreren.

#### Het apparaat kalibreren vanaf het bedieningspaneel

1. Druk op het bedieningspaneel op de knop **OK**.
2. Selecteer met de pijlknoppen het menu **Systeeminstellingen** en druk vervolgens op de knop **OK**.
3. Selecteer met de pijlknoppen het menu **Afdrukkwaliteit** en druk vervolgens op de knop **OK**.
4. Selecteer met de pijlknoppen het menu **Kleurenkalibratie** en druk vervolgens op de knop **OK**.
5. Selecteer met de pijlknoppen de optie **Nu kalibreren** en druk vervolgens op de knop **OK** om het product te kalibreren.

## Prestatieproblemen oplossen

Probleem	Oorzaak	Oplossing
Er worden pagina's afgedrukt, maar deze zijn leeg.	Mogelijk bevindt de afsluitingstape zich nog op de printcartridge.	Controleer of de afsluitingstape volledig van de printcartridges is verwijderd.
	Mogelijk bevat het document lege pagina's.	Controleer of alle pagina's van het document dat u afdrukt informatie bevatten.
	Mogelijk is het product defect.	Druk een configuratiepagina af om het product te controleren.
De pagina's worden erg langzaam afgedrukt.	Met zwaardere materiaalsoorten kan het afdrucken worden vertraagd.	Druk af op een ander type afdrukmetaal.
	Complexe pagina's worden vaak langzamer afgedrukt.	Voor een juiste tonerfixering wordt er soms langzamer afgedrukt, zodat de beste afdrukkwaliteit wordt bereikt.
	Papiertype niet juist ingesteld.	Selecteer het type dat met het papier overeenstemt.
Er zijn geen pagina's afgedrukt.	Mogelijk voert het product het afdrukmetaal niet goed in.	Controleer of het papier op de juiste wijze in de lade is geplaatst.  Als het probleem zich blijft voordoen, moeten mogelijk de oppakrollen en het scheidingskussen worden vervangen. Zie <a href="#">Service en ondersteuning op pagina 133</a> .
	Het afdrukmetaal is vastgelopen in het product.	Verwijder het vastgelopen papier. Zie <a href="#">Storingen verhelpen op pagina 104</a> .  Als het afdrukmetaal blijft vastlopen, kunt u proberen om de lade te vullen met nieuw papier.
	Mogelijk is de USB-kabel defect of niet goed aangesloten.	<ul style="list-style-type: none"><li>• Maak beide uiteinden van de USB-kabel los en sluit deze opnieuw aan.</li><li>• Probeer een document af te drukken dat u al eerder hebt afgedrukt.</li><li>• Probeer een andere USB-kabel.</li></ul>
Er zijn andere apparaten aangesloten op de computer.	Mogelijk deelt het product de USB-poort niet met andere apparatuur. Als een externe harde schijf of netwerkschakeldoos is aangesloten op dezelfde poort als het product, kan er interferentie met het andere apparaat optreden. Als u het product wilt aansluiten en gebruiken, moet u het andere apparaat loskoppelen of moet u twee USB-poorten van de computer gebruiken.	



# Problemen met de productsoftware

Probleem	Oplossing
Er wordt geen driver voor het product weergegeven in de map <b>Printers</b> .	<ul style="list-style-type: none"><li>• Installeer de productsoftware opnieuw. <b>OPMERKING:</b> Sluit alle geopende toepassingen. Als u een toepassing wilt afsluiten die als pictogram in de taakbalk wordt weergegeven, klikt u met de rechtermuisknop op het pictogram en kiest u <b>Sluiten</b> of <b>Uitschakelen</b>.</li><li>• Probeer de USB-kabel aan te sluiten op een andere USB-poort van de computer.</li></ul>
Er wordt een foutbericht weergegeven tijdens de installatie van de software	<ul style="list-style-type: none"><li>• Installeer de productsoftware opnieuw. <b>OPMERKING:</b> Sluit alle geopende toepassingen. Als u een toepassing wilt sluiten die als pictogram in de taakbalk wordt weergegeven, klikt u met de rechtermuisknop op het pictogram en kiest u <b>Sluiten</b> of <b>Uitschakelen</b>.</li><li>• Controleer de hoeveelheid vrije schijfruimte van het station waarop u de productsoftware installeert. Maak indien nodig zoveel mogelijk ruimte vrij en installeer de productsoftware opnieuw.</li><li>• Voer indien nodig het defragmentatieprogramma uit en installeer de productsoftware opnieuw.</li></ul>
Het product bevindt zich in de modus Klaar, maar er wordt niets afgedrukt	<ul style="list-style-type: none"><li>• Druk een configuratiepagina af en controleer of het product functioneert.</li><li>• Controleer of alle kabels goed zijn aangesloten en de juiste specificaties hebben. Doe dit zowel voor de USB-kabel als voor het netsnoer. Probeer een nieuwe kabel.</li></ul>

# Algemene Windows-problemen oplossen

**Foutmelding:**

"Algemene beschermingsfout - Uitzondering OE"

"Spool32"

"Ongeldige bewerking"

Oorzaak	Oplossing
	Sluit alle andere softwareprogramma's, start Windows opnieuw op en probeer het nogmaals.
	Selecteer een andere printerdriver. Als de PCL 6-printerdriver voor het apparaat is geselecteerd, schakelt u over op de PCL 5- of HP PostScript level 3-emulatie-printerdriver. U kunt dat doen vanuit een softwareprogramma.
	Verwijder alle .temp-bestanden uit de submap Temp. Bepaal de naam van de map door het bestand AUTOEXEC.BAT te openen en de regel "Set temp =" te zoeken. De naam na deze regel is de Temp-directory. Dit is gewoonlijk C:\TEMP (standaard), maar dit kan worden gewijzigd.
	Zie voor meer informatie over foutberichten van Windows de bij de computer geleverde Microsoft Windows-documentatie.

# Problemen met Macintosh oplossen

## Problemen oplossen met Mac OS X

 **OPMERKING:** Als u het product installeert met behulp van een USB-aansluiting, mag u de USB-kabel **niet** op het product en de computer aansluiten voordat u de software hebt geïnstalleerd. Aansluiten van de USB-kabel heeft tot gevolg dat Mac OS X het product automatisch installeert, maar die installatie is niet correct. U moet het product verwijderen, de USB-kabel loskoppelen, de software opnieuw installeren van de cd-rom bij het product en de USB-kabel pas aansluiten wanneer de software daar om vraagt.

### De printerdriver wordt niet weergegeven in de lijst van Afdrukbeheer of het Hulpprogramma voor printerinstelling

Oorzaak	Oplossing
Mogelijk is de software van het product niet of niet goed geïnstalleerd.	Controleer of het PPD-bestand van het product zich in de volgende map op de harde schijf bevindt: <code>LIBRARY/PRINTERS/PPDS/CONTENTS/RESOURCES/&lt;LANG&gt;.LPROJ</code> waarbij <taal> de tweeletterige taalcode is voor de taal die u gebruikt. Installeer de software zo nodig opnieuw. Zie de starhandleiding voor instructies.
Het PPD-bestand is beschadigd.	Verwijder het PPD-bestand uit de volgende map op de vaste schijf: <code>LIBRARY/PRINTERS/PPDS/CONTENTS/RESOURCES/&lt;LANG&gt;.LPROJ</code> waarbij <taal> de tweeletterige taalcode is voor de taal die u gebruikt. Installeer de software opnieuw. Zie de starhandleiding voor instructies.

### De naam van het product, het IP-adres, of de Bonjour-printernaam verschijnt niet in de afdruklijst in het Print & Fax Center of het hulpprogramma Printerinstelling.

Oorzaak	Oplossing
Het product is mogelijk niet gereed.	Zorg dat de kabels correct zijn aangesloten, dat het product is ingeschakeld en dat het Klaar-lampje brandt. Als u de printer aansluit via een USB- of ethernethub, sluit u deze rechtstreeks aan op de computer of gebruikt u een andere poort.
Wellicht is de verkeerde soort aansluiting geselecteerd.	Zorg dat USB, Afdrukken via IP of Bonjour is geselecteerd, afhankelijk van het soort verbinding dat u gebruikt.
De verkeerde productnaam, Bonjour-hostnaam of het onjuiste IP-adres wordt gebruikt.	Druk een netwerkoverzicht af (zie <a href="#">Informatiepagina's op pagina 68</a> ). Controleer of de naam van het product, het IP-adres of de Bonjour-hostnaam op het netwerkoverzicht overeenkomt met de naam van het product, het IP-adres of de Bonjour-hostnaam in Afdrukbeheer, Printerconfiguratie of Afdrukken en faxen.
De interfacekabel is defect of van slechte kwaliteit.	Vervang de interfacekabel door een kabel van goede kwaliteit.

### Het geselecteerde product wordt niet automatisch geconfigureerd door de printerdriver in Afdrukbeheer of Printerconfiguratie.

Oorzaak	Oplossing
Het product is mogelijk niet gereed.	Zorg dat de kabels correct zijn aangesloten, dat het product is ingeschakeld en dat het Klaar-lampje brandt. Als de printer via een USB-hub is aangesloten, moet u proberen de printer rechtstreeks op een computer of andere poort aan te sluiten.

### Het geselecteerde product wordt niet automatisch geconfigureerd door de printerdriver in Afdrukbeheer of Printerconfiguratie.

Oorzaak	Oplossing
Mogelijk is de software van het product niet of niet goed geïnstalleerd.	Controleer of het PPD-bestand van het product zich in de volgende map op de harde schijf bevindt: LIBRARY / PRINTERS / PPDS / CONTENTS / RESOURCES / <LANG> . LPROJ waarbij <taal> de tweeletterige taalcode is voor de taal die u gebruikt. Installeer de software zo nodig opnieuw. Zie de starthandleiding voor instructies.
Het PPD-bestand is beschadigd.	Verwijder het PPD-bestand uit de volgende map op de vaste schijf: LIBRARY / PRINTERS / PPDS / CONTENTS / RESOURCES / <LANG> . LPROJ waarbij <taal> de tweeletterige taalcode is voor de taal die u gebruikt. Installeer de software opnieuw. Zie de starthandleiding voor instructies.
De interfacekabel is defect of van slechte kwaliteit.	Vervang de interfacekabel door een kabel van goede kwaliteit.

### Een afdruktaak werd niet naar de gewenste printer verzonden.

Oorzaak	Oplossing
De afdrukwachtrij is wellicht gestopt.	Herstart de afdrukwachtrij. Open <b>Print Monitor</b> en selecteer <b>Taken starten</b> .
Er wordt gebruik gemaakt van een foutieve productnaam, een foutief IP-adres, of een foutieve Bonjour-printernaam.	Druk een netwerkoverzicht af (zie <a href="#">Informatiepagina's op pagina 68</a> ) . Controleer of de naam van het product, het IP-adres of de Bonjour-printernaam op het netwerkoverzicht overeenkomt met de naam van het product, het IP-adres of de Bonjour-printernaam in Afdrukbeheer of Printerconfiguratie.

### Een EPS-bestand wordt afgedrukt met onjuiste lettertypen

Oorzaak	Oplossing
Dit probleem doet zich in sommige programma's voor.	<ul style="list-style-type: none"><li>• Download voordat u gaat afdrukken de lettertypen in het EPS-bestand naar het product.</li><li>• Verzend het bestand in ASCII-indeling in plaats van in de binaire codering.</li></ul>

### Er kan niet worden afgedrukt vanaf een USB-kaart van derden

Oorzaak	Oplossing
Deze fout doet zich voor wanneer de software voor USB-printers niet is geïnstalleerd.	Als u een USB-kaart van derden toevoegt, hebt u mogelijk de USB Adapter Card Support-software van Apple nodig. De recentste versie van deze software is beschikbaar op de website van Apple.

**Als het product is aangesloten via een USB-kabel, wordt het product niet weergegeven in Afdrukbeheer of Printerconfiguratie van Macintosh nadat de driver is geselecteerd.**

Oorzaak	Oplossing
Dit probleem wordt veroorzaakt door een software- of een hardwareonderdeel.	<p><b>Softwareproblemen oplossen</b></p> <ul style="list-style-type: none"><li>• Controleer of het product niet is aangesloten op een Macintosh USB-toetsenbord.</li><li>• Controleer of het Macintosh-besturingssysteem Mac OS X 10.3 of hoger is.</li></ul> <p><b>Hardwareproblemen oplossen</b></p> <ul style="list-style-type: none"><li>• Controleer of het product is ingeschakeld.</li><li>• Controleer of de USB-kabel op de juiste wijze is aangesloten.</li><li>• Controleer of het product rechtstreeks is aangesloten op de Macintosh-computer en niet op een USB-toetsenbord.</li><li>• Controleer of u de juiste high-speed USB-kabel gebruikt.</li><li>• Controleer of er niet te veel USB-apparaten vermogen uit de keten afnemen. Koppel alle apparaten los van de keten en sluit de kabel rechtstreeks aan op de USB-poort op de host-computer.</li><li>• Controleer op het bedieningspaneel van het product of de instelling <b>USB-snelheid</b> is ingesteld op de optie <b>Volledig</b>.</li><li>• Controleer of er meer dan twee USB-hubs achter elkaar in de keten zijn aangesloten die geen eigen voeding hebben. Koppel alle apparaten los van de keten en sluit de kabel rechtstreeks aan op de USB-poort op de host-computer.</li></ul> <p><b>OPMERKING:</b> Het iMac-toetsenbord is een USB-hub zonder eigen voeding.</p>



---

# A Benodigdheden en accessoires

- [Onderdelen, accessoires en benodigdheden bestellen](#)
- [Onderdeelnummers](#)

## Onderdelen, accessoires en benodigdheden bestellen

Benodigdheden en papier bestellen	<a href="http://www.hp.com/go/suresupply">www.hp.com/go/suresupply</a>
Originele onderdelen of accessoires van HP bestellen	<a href="http://www.hp.com/buy/parts">www.hp.com/buy/parts</a>
Bestellen via service- of ondersteuningsproviders	Neem contact op met een erkend service- of ondersteuningspunt van HP.
Bestellen met software van HP	<a href="#">HP ToolboxFX op pagina 69</a> <a href="#">Geïntegreerde webserver op pagina 78</a>

## Onderdeelnummers

**Tabel A-1 Benodigdheden en accessoires**

Artikel	Nummer	Type/grootte
Printcartridges	CE740A	Zwarte printcartridge met HP ColorSphere-toner
Informatie over de levensduur van de cartridges kunt u vinden op <a href="http://www.hp.com/go/pageyield">www.hp.com/go/pageyield</a> . De werkelijke levensduur is afhankelijk van het specifieke gebruik.	CE741A	Cyaan printcartridge met HP ColorSphere-toner
	CE742A	Gele printcartridge met HP ColorSphere-toner
	CE743A	Magenta printcartridge met HP ColorSphere-toner
	Optionele lade voor 500 vel (lade 3)	CE860A
Kabels	C6518A	USB 2.0 printerkabel (standaard 2 meter)
Geheugen	CB421A	64 MB DDR2 144-pins SDRAM-DIMM
	CB422A	128 MB DDR2 144-pins SDRAM-DIMM
	CB423A	256 MB DDR2 144-pins SDRAM-DIMM
Documentatie	5851-1468	<i>HP LaserJet Printer Family Print Media Specification Guide</i> (zie <a href="http://www.hp.com/support/ljpaperguide">www.hp.com/support/ljpaperguide</a> )



---

## B Service en ondersteuning

- [Beperkte garantieverklaring van HP](#)
- [De Premium Protection Warranty van HP: Beperkte garantieverklaring voor LaserJet-tonercartridges](#)
- [Beleid van HP ten aanzien van benodigdheden van derden](#)
- [Anti-namaakwebsite van HP](#)
- [Op de tonercartridge opgeslagen gegevens](#)
- [Licentieovereenkomst voor eindgebruikers](#)
- [OpenSSL](#)
- [Garantieservice voor reparaties door de klant](#)
- [Klantondersteuning](#)

## Beperkte garantieverklaring van HP

HP PRODUCT	DUUR VAN DE BEPERKTE GARANTIE
HP Color LaserJet CP5225 printerserie	Een jaar beperkte garantie

HP garandeert u, de eindgebruiker en klant, dat de HP-hardware en -accessoires vanaf de datum van aankoop voor de duur van bovengenoemde garantieperiode vrij zullen zijn van materiaal- en constructiefouten. Indien HP gedurende de garantieperiode van dergelijke defecten in kennis wordt gesteld, zal HP de defecte producten naar eigen goeddunken laten repareren of vervangen. Vervangende producten kunnen nieuw of zo goed als nieuw zijn.

HP garandeert u dat HP-software bij correcte installatie en correct gebruik gedurende de hierboven genoemde periode na de aanschafdatum geen gebreken zal vertonen in de uitvoering van de programma-instructies als gevolg van gebreken in materiaal of vakmanschap. Als HP van dergelijke gebreken in kennis wordt gesteld tijdens de garantieperiode, zal HP zorgen voor vervanging van de software die als gevolg van dergelijke gebreken de programma-instructies niet kan uitvoeren.

HP kan de ononderbroken en probleemloze werking van HP-producten niet garanderen. Als HP niet binnen een redelijke termijn in staat is een product te repareren of te vervangen zodat de conditie ervan is zoals overeengekomen in de garantie, hebt u recht op teruggave van de aankoopprijs na onmiddellijk retourneren van het product.

HP-producten kunnen onderdelen bevatten die zijn gemaakt op basis van hergebruik en die presteren als nieuw, of die incidenteel gebruikt zijn.

De garantie is niet van toepassing op defecten die het resultaat zijn van (a) onjuist of onvoldoende onderhoud of een verkeerde kalibratie, (b) software, verbindingen, onderdelen of benodigdheden die niet door HP zijn geleverd, (c) niet-geautoriseerde aanpassing of misbruik, (d) gebruik buiten de aangegeven omgevingspecificaties voor het apparaat of (e) onjuiste voorbereiding of onjuist onderhoud van de locatie.

VOOR ZOVER TOEGESTAAN DOOR DE PLAATSELIJKE WETGEVING, ZIJN BOVENGENOEMDE GARANTIES EXCLUSIEF EN BESTAAT ER GEEN ANDERE EXPLICIETE OF IMPLICIETE GARANTIE OF VOORWAARDE, NOCH SCHRIFTELIJK NOCH MONDELING, EN HP WIJST DE IMPLICIETE GARANTIES OF VOORWAARDEN VAN VERKOOPBAARHEID, BEVREDIGENDE KWALITEIT EN GESCHIKTHEID VOOR EEN BEPAALD DOEL VAN DE HAND. Sommige landen/regio's, staten of provincies staan beperking van een geïmpliceerde garantie niet toe, waardoor de bovenstaande beperking of uitsluiting misschien niet op u van toepassing is. Deze beperkte garantie geeft u specifieke juridische rechten. U hebt misschien ook andere rechten die verschillen per staat, per provincie of per land/regio.

De beperkte garantie van HP is geldig in alle landen/regio's of plaatsen waar HP ondersteuning biedt voor dit product en waar HP dit product op de markt heeft gebracht. De garantie kan variëren op basis van plaatselijke normen. In verband met wettelijke regelgeving brengt HP geen wijzigingen aan in de vormgeving of de functies van het product voor gebruik in een land/regio waarvoor het product oorspronkelijk niet was bestemd.

VOOR ZOVER TOEGESTAAN DOOR NATIONALE WETGEVING, ZIJN DE PROBLEEMOPLOSSINGEN IN DEZE GARANTIEVERKLARING DE ENIGE TOEGESTANE OPLOSSINGEN. MET UITZONDERING VAN HET HIERBOVEN BEPAALDE, KUNNEN HP EN ZIJN LEVERANCIERS IN GEEN GEVAL AANSPRAKELIJK WORDEN GESTELD VOOR HET KWIJTRAKEN VAN GEGEVENS, DIRECTE, SPECIALE OF INCIDENTELE SCHADE, GEVOLGSCHADE (WAARONDER INKOMSTENDERVENING EN GEGEVENSVERLIES) NOCH VOOR ANDERE SCHADE, ONGEACHT OF DEZE SCHADE VOORTVLOEIT UIT EEN CONTRACT, ONRECHTMATIGE DAAD OF ANDERSZINS. Sommige landen/regio's, staten of provincies staan beperking van een geïmpliceerde garantie niet toe, waardoor de bovenstaande beperking of uitsluiting misschien niet op u van toepassing is.

VOOR ZOVER WETTELIJK TOEGESTAAN, ZIJN DE VOORWAARDEN IN DEZE GARANTIEVERKLARING EEN AANVULLING OP DE GELDENDE WETTELIJKE RECHTEN DIE VAN TOEPASSING ZIJN OP DE VERKOOP VAN DIT PRODUCT AAN U.

## VK, Ierland en Malta

The HP Limited Warranty is a commercial guarantee voluntarily provided by HP. The name and address of the HP entity responsible for the performance of the HP Limited Warranty in your country/region is as follows:

**UK:** HP Inc UK Limited, Cain Road, Amen Corner, Bracknell, Berkshire, RG12 1HN

**Ireland:** Hewlett-Packard Ireland Limited, Liffey Park Technology Campus, Barnhall Road, Leixlip, Co.Kildare

**Malta:** Hewlett-Packard Europe B.V., Amsterdam, Meyrin Branch, Route du Nant-d'Avril 150, 1217 Meyrin, Switzerland

**United Kingdom:** The HP Limited Warranty benefits apply in addition to any legal rights to a guarantee from seller of nonconformity of goods with the contract of sale. These rights expire six years from delivery of goods for products purchased in England or Wales and five years from delivery of goods for products purchased in Scotland. However various factors may impact your eligibility to receive these rights. For further information, please consult the following link: Consumer Legal Guarantee ([www.hp.com/go/eu-legal](http://www.hp.com/go/eu-legal)) or you may visit the European Consumer Centers website ([http://ec.europa.eu/consumers/solving\\_consumer\\_disputes/non-judicial\\_redress/ecc-net/index\\_en.htm](http://ec.europa.eu/consumers/solving_consumer_disputes/non-judicial_redress/ecc-net/index_en.htm)). Consumers have the right to choose whether to claim service under the HP Limited Warranty or against the seller under the legal guarantee.

**Ireland:** The HP Limited Warranty benefits apply in addition to any statutory rights from seller in relation to nonconformity of goods with the contract of sale. However various factors may impact your eligibility to receive these rights. Consumer statutory rights are not limited or affected in any manner by HP Care Pack. For further information, please consult the following link: Consumer Legal Guarantee ([www.hp.com/go/eu-legal](http://www.hp.com/go/eu-legal)) or you may visit the European Consumer Centers website ([http://ec.europa.eu/consumers/solving\\_consumer\\_disputes/non-judicial\\_redress/ecc-net/index\\_en.htm](http://ec.europa.eu/consumers/solving_consumer_disputes/non-judicial_redress/ecc-net/index_en.htm)). Consumers have the right to choose whether to claim service under the HP Limited Warranty or against the seller under the legal guarantee.

**Malta:** The HP Limited Warranty benefits apply in addition to any legal rights to a two-year guarantee from seller of nonconformity of goods with the contract of sale; however various factors may impact your eligibility to receive these rights. Consumer statutory rights are not limited or affected in any manner by the HP Limited Warranty. For further information, please consult the following link: Consumer Legal Guarantee ([www.hp.com/go/eu-legal](http://www.hp.com/go/eu-legal)) or you may visit the European Consumer Centers website ([http://ec.europa.eu/consumers/solving\\_consumer\\_disputes/non-judicial\\_redress/ecc-net/index\\_en.htm](http://ec.europa.eu/consumers/solving_consumer_disputes/non-judicial_redress/ecc-net/index_en.htm)). Consumers have the right to choose whether to claim service under the HP Limited Warranty or against the seller under two-year legal guarantee.

## Oostenrijk, België, Duitsland en Luxemburg

Die beschränkte HP Herstellergarantie ist eine von HP auf freiwilliger Basis angebotene kommerzielle Garantie. Der Name und die Adresse der HP Gesellschaft, die in Ihrem Land für die Gewährung der beschränkten HP Herstellergarantie verantwortlich ist, sind wie folgt:

**Deutschland:** HP Deutschland GmbH, Schickardstr. 32, D-71034 Böblingen

**Österreich:** HP Austria GmbH., Technologiestrasse 5, A-1120 Wien

**Luxemburg:** Hewlett-Packard Luxembourg S.C.A., 75, Parc d'Activités Capellen, Rue Pafebruc, L-8308 Capellen

**Belgien:** HP Belgium BVBA, Hermeslaan 1A, B-1831 Diegem

Die Rechte aus der beschränkten HP Herstellergarantie gelten zusätzlich zu den gesetzlichen Ansprüchen wegen Sachmängeln auf eine zweijährige Gewährleistung ab dem Lieferdatum. Ob Sie Anspruch auf diese

Rechte haben, hängt von zahlreichen Faktoren ab. Die Rechte des Kunden sind in keiner Weise durch die beschränkte HP Herstellergarantie eingeschränkt bzw. betroffen. Weitere Hinweise finden Sie auf der folgenden Website: Gewährleistungsansprüche für Verbraucher ([www.hp.com/go/eu-legal](http://www.hp.com/go/eu-legal)) oder Sie können die Website des Europäischen Verbraucherzentrums ([http://ec.europa.eu/consumers/solving\\_consumer\\_disputes/non-judicial\\_redress/ecc-net/index\\_en.htm](http://ec.europa.eu/consumers/solving_consumer_disputes/non-judicial_redress/ecc-net/index_en.htm)) besuchen. Verbraucher haben das Recht zu wählen, ob sie eine Leistung von HP gemäß der beschränkten HP Herstellergarantie in Anspruch nehmen oder ob sie sich gemäß der gesetzlichen zweijährigen Haftung für Sachmängel (Gewährleistung) sich an den jeweiligen Verkäufer wenden.

## België, Frankrijk en Luxemburg

La garantie limitée HP est une garantie commerciale fournie volontairement par HP. Voici les coordonnées de l'entité HP responsable de l'exécution de la garantie limitée HP dans votre pays:

**France:** HP France SAS, société par actions simplifiée identifiée sous le numéro 448 694 133 RCS Evry, 1 Avenue du Canada, 91947, Les Ulis

**G.D. Luxembourg:** Hewlett-Packard Luxembourg S.C.A., 75, Parc d'Activités Capellen, Rue Pafebruc, L-8308 Capellen

**Belgique:** HP Belgium BVBA, Hermeslaan 1A, B-1831 Diegem

**France:** Les avantages de la garantie limitée HP s'appliquent en complément des droits dont vous disposez au titre des garanties légales applicables dont le bénéfice est soumis à des conditions spécifiques. Vos droits en tant que consommateur au titre de la garantie légale de conformité mentionnée aux articles L. 211-4 à L. 211-13 du Code de la Consommation et de celle relatives aux défauts de la chose vendue, dans les conditions prévues aux articles 1641 à 1648 et 2232 du Code de Commerce ne sont en aucune façon limités ou affectés par la garantie limitée HP. Pour de plus amples informations, veuillez consulter le lien suivant : Garanties légales accordées au consommateur ([www.hp.com/go/eu-legal](http://www.hp.com/go/eu-legal)). Vous pouvez également consulter le site Web des Centres européens des consommateurs ([http://ec.europa.eu/consumers/solving\\_consumer\\_disputes/non-judicial\\_redress/ecc-net/index\\_en.htm](http://ec.europa.eu/consumers/solving_consumer_disputes/non-judicial_redress/ecc-net/index_en.htm)). Les consommateurs ont le droit de choisir d'exercer leurs droits au titre de la garantie limitée HP, ou auprès du vendeur au titre des garanties légales applicables mentionnées ci-dessus.

### POUR RAPPEL:

Garantie Légale de Conformité:

*« Le vendeur est tenu de livrer un bien conforme au contrat et répond des défauts de conformité existant lors de la délivrance.*

*Il répond également des défauts de conformité résultant de l'emballage, des instructions de montage ou de l'installation lorsque celle-ci a été mise à sa charge par le contrat ou a été réalisée sous sa responsabilité ».*

Article L211-5 du Code de la Consommation:

*« Pour être conforme au contrat, le bien doit:*

*1° Etre propre à l'usage habituellement attendu d'un bien semblable et, le cas échéant:*

*- correspondre à la description donnée par le vendeur et posséder les qualités que celui-ci a présentées à l'acheteur sous forme d'échantillon ou de modèle;*

*- présenter les qualités qu'un acheteur peut légitimement attendre eu égard aux déclarations publiques faites par le vendeur, par le producteur ou par son représentant, notamment dans la publicité ou l'étiquetage;*

*2° Ou présenter les caractéristiques définies d'un commun accord par les parties ou être propre à tout usage spécial recherché par l'acheteur, porté à la connaissance du vendeur et que ce dernier a accepté ».*

Article L211-12 du Code de la Consommation:

« L'action résultant du défaut de conformité se prescrit par deux ans à compter de la délivrance du bien ».

Garantie des vices cachés

Article 1641 du Code Civil : « Le vendeur est tenu de la garantie à raison des défauts cachés de la chose vendue qui la rendent impropre à l'usage auquel on la destine, ou qui diminuent tellement cet usage que l'acheteur ne l'aurait pas acquise, ou n'en aurait donné qu'un moindre prix, s'il les avait connus. »

Article 1648 alinéa 1 du Code Civil:

« L'action résultant des vices rédhibitoires doit être intentée par l'acquéreur dans un délai de deux ans à compter de la découverte du vice. »

**G.D. Luxembourg et Belgique:** Les avantages de la garantie limitée HP s'appliquent en complément des droits dont vous disposez au titre de la garantie de non-conformité des biens avec le contrat de vente. Cependant, de nombreux facteurs peuvent avoir un impact sur le bénéfice de ces droits. Vos droits en tant que consommateur au titre de ces garanties ne sont en aucune façon limités ou affectés par la garantie limitée HP. Pour de plus amples informations, veuillez consulter le lien suivant : Garanties légales accordées au consommateur ([www.hp.com/go/eu-legal](http://www.hp.com/go/eu-legal)) ou vous pouvez également consulter le site Web des Centres européens des consommateurs ([http://ec.europa.eu/consumers/solving\\_consumer\\_disputes/non-judicial\\_redress/ecc-net/index\\_en.htm](http://ec.europa.eu/consumers/solving_consumer_disputes/non-judicial_redress/ecc-net/index_en.htm)). Les consommateurs ont le droit de choisir de réclamer un service sous la garantie limitée HP ou auprès du vendeur au cours d'une garantie légale de deux ans.

## Italië

La Garanzia limitata HP è una garanzia commerciale fornita volontariamente da HP. Di seguito sono indicati nome e indirizzo della società HP responsabile della fornitura dei servizi coperti dalla Garanzia limitata HP nel vostro Paese:

**Italia:** HP Italy S.r.l., Via G. Di Vittorio 9, 20063 Cernusco S/Naviglio

I vantaggi della Garanzia limitata HP vengono concessi ai consumatori in aggiunta ai diritti derivanti dalla garanzia di due anni fornita dal venditore in caso di non conformità dei beni rispetto al contratto di vendita. Tuttavia, diversi fattori possono avere un impatto sulla possibilità di beneficiare di tali diritti. I diritti spettanti ai consumatori in forza della garanzia legale non sono in alcun modo limitati, né modificati dalla Garanzia limitata HP. Per ulteriori informazioni, si prega di consultare il seguente link: Garanzia legale per i clienti ([www.hp.com/go/eu-legal](http://www.hp.com/go/eu-legal)), oppure visitare il sito Web dei Centri europei per i consumatori ([http://ec.europa.eu/consumers/solving\\_consumer\\_disputes/non-judicial\\_redress/ecc-net/index\\_en.htm](http://ec.europa.eu/consumers/solving_consumer_disputes/non-judicial_redress/ecc-net/index_en.htm)). I consumatori hanno il diritto di scegliere se richiedere un servizio usufruendo della Garanzia limitata HP oppure rivolgendosi al venditore per far valere la garanzia legale di due anni.

## Spanje

Su Garantía limitada de HP es una garantía comercial voluntariamente proporcionada por HP. El nombre y dirección de las entidades HP que proporcionan la Garantía limitada de HP (garantía comercial adicional del fabricante) en su país es:

**España:** Hewlett-Packard Española S.L. Calle Vicente Aleixandre, 1 Parque Empresarial Madrid - Las Rozas, E-28232 Madrid

Los beneficios de la Garantía limitada de HP son adicionales a la garantía legal de 2 años a la que los consumidores tienen derecho a recibir del vendedor en virtud del contrato de compraventa; sin embargo, varios factores pueden afectar su derecho a recibir los beneficios bajo dicha garantía legal. A este respecto, la Garantía limitada de HP no limita o afecta en modo alguno los derechos legales del consumidor ([www.hp.com/go/eu-legal](http://www.hp.com/go/eu-legal)). Para más información, consulte el siguiente enlace: Garantía legal del

consumidor o puede visitar el sitio web de los Centros europeos de los consumidores ([http://ec.europa.eu/consumers/solving\\_consumer\\_disputes/non-judicial\\_redress/ecc-net/index\\_en.htm](http://ec.europa.eu/consumers/solving_consumer_disputes/non-judicial_redress/ecc-net/index_en.htm)). Los clientes tienen derecho a elegir si reclaman un servicio acogiéndose a la Garantía limitada de HP o al vendedor de conformidad con la garantía legal de dos años.

## Denemarken

Den begrænsede HP-garanti er en garanti, der ydes frivilligt af HP. Navn og adresse på det HP-selskab, der er ansvarligt for HP's begrænsede garanti i dit land, er som følger:

**Danmark:** HP Inc Danmark ApS, Engholm Parkvej 8, 3450, Allerød

Den begrænsede HP-garanti gælder i tillæg til eventuelle juridiske rettigheder, for en toårig garanti fra sælgeren af varer, der ikke er i overensstemmelse med salgsaftalen, men forskellige faktorer kan dog påvirke din ret til at opnå disse rettigheder. Forbrugerens lovbestemte rettigheder begrænses eller påvirkes ikke på nogen måde af den begrænsede HP-garanti. Se nedenstående link for at få yderligere oplysninger: Forbrugerens juridiske garanti ([www.hp.com/go/eu-legal](http://www.hp.com/go/eu-legal)) eller du kan besøge De Europæiske Forbrugercentres websted ([http://ec.europa.eu/consumers/solving\\_consumer\\_disputes/non-judicial\\_redress/ecc-net/index\\_en.htm](http://ec.europa.eu/consumers/solving_consumer_disputes/non-judicial_redress/ecc-net/index_en.htm)). Forbrugere har ret til at vælge, om de vil gøre krav på service i henhold til HP's begrænsede garanti eller hos sælger i henhold til en toårig juridisk garanti.

## Noorwegen

HPs garanti er en begrenset og kommersiell garanti som HP selv har valgt å tilby. Følgende lokale selskap innestår for garantien:

**Norge:** HP Norge AS, Rolfbuktveien 4b, 1364 Fornebu

HPs garanti kommer i tillegg til det mangelsansvar HP har i henhold til norsk forbrukerkjøpslovgivning, hvor reklamasjonsperioden kan være to eller fem år, avhengig av hvor lenge salgsgjenstanden var ment å vare. Ulike faktorer kan imidlertid ha betydning for om du kvalifiserer til å kreve avhjelp iht slikt mangelsansvar. Forbrukerens lovmessige rettigheter begrenses ikke av HPs garanti. Hvis du vil ha mer informasjon, kan du klikke på følgende kobling: Juridisk garanti for forbruker ([www.hp.com/go/eu-legal](http://www.hp.com/go/eu-legal)) eller du kan besøke nettstedet til de europeiske forbrukersentrene ([http://ec.europa.eu/consumers/solving\\_consumer\\_disputes/non-judicial\\_redress/ecc-net/index\\_en.htm](http://ec.europa.eu/consumers/solving_consumer_disputes/non-judicial_redress/ecc-net/index_en.htm)). Forbrukere har retten til å velge å kreve service under HPs garanti eller iht selgerens lovpålagte mangelsansvar.

## Zweden

HP:s begränsade garanti är en kommersiell garanti som tillhandahålls frivilligt av HP. Namn och adress till det HP-företag som ansvarar för HP:s begränsade garanti i ditt land är som följer:

**Sverige:** HP PPS Sverige AB, SE-169 73 Stockholm

Fördelarna som ingår i HP:s begränsade garanti gäller utöver de lagstadgade rättigheterna till tre års garanti från säljaren angående varans bristande överensstämmelse gentemot köpeavtalet, men olika faktorer kan påverka din rätt att utnyttja dessa rättigheter. Konsumentens lagstadgade rättigheter varken begränsas eller påverkas på något sätt av HP:s begränsade garanti. Mer information får du om du följer denna länk: Lagstadgad garanti för konsumenter ([www.hp.com/go/eu-legal](http://www.hp.com/go/eu-legal)) eller så kan du gå till European Consumer Centers webbplats ([http://ec.europa.eu/consumers/solving\\_consumer\\_disputes/non-judicial\\_redress/ecc-net/index\\_en.htm](http://ec.europa.eu/consumers/solving_consumer_disputes/non-judicial_redress/ecc-net/index_en.htm)). Konsumenter har rätt att välja om de vill ställa krav enligt HP:s begränsade garanti eller på säljaren enligt den lagstadgade treåriga garantin.

## Portugal

A Garantia Limitada HP é uma garantia comercial fornecida voluntariamente pela HP. O nome e a morada da entidade HP responsável pela prestação da Garantia Limitada HP no seu país são os seguintes:

**Portugal:** HPCP – Computing and Printing Portugal, Unipessoal, Lda., Edifício D. Sancho I, Quinta da Fonte, Porto Salvo, Lisboa, Oeiras, 2740 244

As vantagens da Garantia Limitada HP aplicam-se cumulativamente com quaisquer direitos decorrentes da legislação aplicável à garantia de dois anos do vendedor, relativa a defeitos do produto e constante do contrato de venda. Existem, contudo, vários fatores que poderão afetar a sua elegibilidade para beneficiar de tais direitos. Os direitos legalmente atribuídos aos consumidores não são limitados ou afetados de forma alguma pela Garantia Limitada HP. Para mais informações, consulte a ligação seguinte: Garantia legal do consumidor ([www.hp.com/go/eu-legal](http://www.hp.com/go/eu-legal)) ou visite o Web site da Rede dos Centros Europeus do Consumidor ([http://ec.europa.eu/consumers/solving\\_consumer\\_disputes/non-judicial\\_redress/ecc-net/index\\_en.htm](http://ec.europa.eu/consumers/solving_consumer_disputes/non-judicial_redress/ecc-net/index_en.htm)). Os consumidores têm o direito de escolher se pretendem reclamar assistência ao abrigo da Garantia Limitada HP ou contra o vendedor ao abrigo de uma garantia jurídica de dois anos.

## Griekenland en Cyprus

Η Περιορισμένη εγγύηση HP είναι μια εμπορική εγγύηση η οποία παρέχεται εθελοντικά από την HP. Η επωνυμία και η διεύθυνση του νομικού προσώπου HP που παρέχει την Περιορισμένη εγγύηση HP στη χώρα σας είναι η εξής:

**Ελλάδα /Κύπρος:** HP Printing and Personal Systems Hellas EPE, Tzavella 1-3, 15232 Chalandri, Attiki

**Ελλάδα /Κύπρος:** HP Συστήματα Εκτύπωσης και Προσωπικών Υπολογιστών Ελλάς Εταιρεία Περιορισμένης Ευθύνης, Tzavella 1-3, 15232 Chalandri, Attiki

Τα προνόμια της Περιορισμένης εγγύησης HP ισχύουν επιπλέον των νόμιμων δικαιωμάτων για διετή εγγύηση έναντι του Πωλητή για τη μη συμμόρφωση των προϊόντων με τις συνομολογημένες συμβατικά ιδιότητες, ωστόσο η άσκηση των δικαιωμάτων σας αυτών μπορεί να εξαρτάται από διάφορους παράγοντες. Τα νόμιμα δικαιώματα των καταναλωτών δεν περιορίζονται ούτε επηρεάζονται καθ' οιονδήποτε τρόπο από την Περιορισμένη εγγύηση HP. Για περισσότερες πληροφορίες, συμβουλευτείτε την ακόλουθη τοποθεσία web: Νόμιμη εγγύηση καταναλωτή ([www.hp.com/go/eu-legal](http://www.hp.com/go/eu-legal)) ή μπορείτε να επισκεφτείτε την τοποθεσία web των Ευρωπαϊκών Κέντρων Καταναλωτή ([http://ec.europa.eu/consumers/solving\\_consumer\\_disputes/non-judicial\\_redress/ecc-net/index\\_en.htm](http://ec.europa.eu/consumers/solving_consumer_disputes/non-judicial_redress/ecc-net/index_en.htm)). Οι καταναλωτές έχουν το δικαίωμα να επιλέξουν αν θα αξιώσουν την υπηρεσία στα πλαίσια της Περιορισμένης εγγύησης HP ή από τον πωλητή στα πλαίσια της νόμιμης εγγύησης δύο ετών.

## Hongarije

A HP korlátozott jótállás egy olyan kereskedelmi jótállás, amelyet a HP a saját elhatározásából biztosít. Az egyes országokban a HP mint gyártó által vállalt korlátozott jótállást biztosító HP vállalatok neve és címe:

**Magyarország:** HP Inc Magyarország Kft., H-1117 Budapest, Alíz utca 1.

A HP korlátozott jótállásban biztosított jogok azokon a jogokon felül illetik meg Önt, amelyek a termékeknek az adásvételi szerződés szerinti minőségére vonatkozó kétéves, jogszabályban foglalt eladói szavatosságból, továbbá ha az Ön által vásárolt termékre alkalmazandó, a jogszabályban foglalt kötelező eladói jótállásból erednek, azonban számos körülmény hatással lehet arra, hogy ezek a jogok Önt megilletik-e. További információért kérjük, keresse fel a következő webhelyet: Jogi Tájékoztató Fogyasztóknak ([www.hp.com/go/eu-legal](http://www.hp.com/go/eu-legal)) vagy látogassa meg az Európai Fogyasztói Központok webhelyét ([http://ec.europa.eu/consumers/solving\\_consumer\\_disputes/non-judicial\\_redress/ecc-net/index\\_en.htm](http://ec.europa.eu/consumers/solving_consumer_disputes/non-judicial_redress/ecc-net/index_en.htm)). A fogyasztóknak jogában áll, hogy megválasszák, hogy a jótállással kapcsolatos igényüket a HP korlátozott



jótállás alapján vagy a kétéves, jogszabályban foglalt eladói szavatosság, illetve, ha alkalmazandó, a jogszabályban foglalt kötelező eladói jótállás alapján érvényesítik.

## Tsjechië

Omezená záruka HP je obchodní zárukou dobrovolně poskytovanou společností HP. Názvy a adresy společností skupiny HP, které odpovídají za plnění omezené záruky HP ve vaší zemi, jsou následující:

**Česká republika:** HP Inc Czech Republic s. r. o., Za Brumlovkou 5/1559, 140 00 Praha 4

Výhody, poskytované omezenou zárukou HP, se uplatňují jako doplněk k jakýmkoli právním nárokům na dvouletou záruku poskytnutou prodejcem v případě nesouladu zboží s kupní smlouvou. Váš nárok na uznání těchto práv však může záviset na mnohých faktorech. Omezená záruka HP žádným způsobem neomezuje ani neovlivňuje zákonná práva zákazníka. Další informace získáte kliknutím na následující odkaz: Zákonná záruka spotřebitele ([www.hp.com/go/eu-legal](http://www.hp.com/go/eu-legal)) případně můžete navštívit webové stránky Evropského spotřebitelského centra ([http://ec.europa.eu/consumers/solving\\_consumer\\_disputes/non-judicial\\_redress/ecc-net/index\\_en.htm](http://ec.europa.eu/consumers/solving_consumer_disputes/non-judicial_redress/ecc-net/index_en.htm)). Spotřebitelé mají právo se rozhodnout, zda chtějí službu reklamovat v rámci omezené záruky HP nebo v rámci zákonem stanovené dvouleté záruky u prodejce.

## Slowakije

Obmedzená záruka HP je obchodná záruka, ktorú spoločnosť HP poskytuje dobrovoľne. Meno a adresa subjektu HP, ktorý zabezpečuje plnenie vyplývajúce z Obmedzenej záruky HP vo vašej krajine:

**Slovenská republika:** HP Inc Slovakia, s.r.o., Galvaniho 7, 821 04 Bratislava

Výhody Obmedzenej záruky HP sa uplatnia vedľa prípadných zákazníkových zákonných nárokov voči predávajúcemu z väd, ktoré spočívajú v nesúlade vlastností tovaru s jeho popisom podľa predmetnej zmluvy. Možnosť uplatnenia takých prípadných nárokov však môže závisieť od rôznych faktorov. Služby Obmedzenej záruky HP žiadnym spôsobom neobmedzujú ani neovplyvňujú zákonné práva zákazníka, ktorý je spotrebiteľom. Ďalšie informácie nájdete na nasledujúcom prepojení: Zákonná záruka spotrebiteľa ([www.hp.com/go/eu-legal](http://www.hp.com/go/eu-legal)), prípadne môžete navštíviť webovú lokalitu európskych zákazníckych stredísk ([http://ec.europa.eu/consumers/solving\\_consumer\\_disputes/non-judicial\\_redress/ecc-net/index\\_en.htm](http://ec.europa.eu/consumers/solving_consumer_disputes/non-judicial_redress/ecc-net/index_en.htm)). Spotrebiteľia majú právo zvoliť si, či chcú uplatniť servis v rámci Obmedzenej záruky HP alebo počas zákonnej dvojročnej záručnej lehoty u predajcu.

## Polen

Ograniczona gwarancja HP to komercyjna gwarancja udzielona dobrowolnie przez HP. Nazwa i adres podmiotu HP odpowiedzialnego za realizację Ograniczonej gwarancji HP w Polsce:

**Polska:** HP Inc Polska sp. z o.o., Szturmowa 2a, 02-678 Warszawa, wpisana do rejestru przedsiębiorców prowadzonego przez Sąd Rejonowy dla m.st. Warszawy w Warszawie, XIII Wydział Gospodarczy Krajowego Rejestru Sądowego, pod numerem KRS 0000546115, NIP 5213690563, REGON 360916326, GIOŚ E0020757WZBW, kapitał zakładowy 480.000 PLN.

Świadczenia wynikające z Ograniczonej gwarancji HP stanowią dodatek do praw przysługujących nabywcy w związku z dwuletnią odpowiedzialnością sprzedawcy z tytułu niezgodności towaru z umową (rękojmia). Niemniej, na możliwość korzystania z tych praw mają wpływ różne czynniki. Ograniczona gwarancja HP w żaden sposób nie ogranicza praw konsumenta ani na nie nie wpływa. Więcej informacji można znaleźć pod następującym łączem: Gwarancja prawna konsumenta ([www.hp.com/go/eu-legal](http://www.hp.com/go/eu-legal)), można także odwiedzić stronę internetową Europejskiego Centrum Konsumentckiego ([http://ec.europa.eu/consumers/solving\\_consumer\\_disputes/non-judicial\\_redress/ecc-net/index\\_en.htm](http://ec.europa.eu/consumers/solving_consumer_disputes/non-judicial_redress/ecc-net/index_en.htm)). Konsumentci mają prawo wyboru co do możliwości skorzystania albo z usług gwarancyjnych przysługujących w ramach Ograniczonej gwarancji HP albo z uprawnień wynikających z dwuletniej rękojmi w stosunku do sprzedawcy.

## Bulgarije

Oграничената гаранция на HP представлява търговска гаранция, доброволно предоставяна от HP. Името и адресът на дружеството на HP за вашата страна, отговорно за предоставянето на гаранционната поддръжка в рамките на Ограничената гаранция на HP, са както следва:

HP Inc Bulgaria EOOD (Ейч Пи Инк България EOOD), гр. София 1766, район р-н Младост, бул. Околовръстен Път No 258, Бизнес Център Камбаните

Предимствата на Ограничената гаранция на HP се прилагат в допълнение към всички законови права за двугодишна гаранция от продавача при несъответствие на стоката с договора за продажба. Въпреки това, различни фактори могат да окажат влияние върху условията за получаване на тези права. Законовите права на потребителите не са ограничени или засегнати по никакъв начин от Ограничената гаранция на HP. За допълнителна информация, моля вижте Правната гаранция на потребителя ([www.hp.com/go/eu-legal](http://www.hp.com/go/eu-legal)) или посетете уебсайта на Европейския потребителски център ([http://ec.europa.eu/consumers/solving\\_consumer\\_disputes/non-judicial\\_redress/ecc-net/index\\_en.htm](http://ec.europa.eu/consumers/solving_consumer_disputes/non-judicial_redress/ecc-net/index_en.htm)). Потребителите имат правото да избират дали да претендират за извършване на услуга в рамките на Ограничената гаранция на HP или да потърсят такава от търговеца в рамките на двугодишната правна гаранция.

## Roemenië

Garanția limitată HP este o garanție comercială furnizată în mod voluntar de către HP. Numele și adresa entității HP răspunzătoare de punerea în aplicare a Garanției limitate HP în țara dumneavoastră sunt următoarele:

**România:** HP Inc Romania SRL, 5 Fabrica de Glucoza Str., Building F, Ground Floor and Floor 8, 2nd District, București

Beneficiile Garanției limitate HP se aplică suplimentar față de orice drepturi privind garanția de doi ani oferită de vânzător pentru neconformitatea bunurilor cu contractul de vânzare; cu toate acestea, diverși factori pot avea impact asupra eligibilității dvs. de a beneficia de aceste drepturi. Drepturile legale ale consumatorului nu sunt limitate sau afectate în vreun fel de Garanția limitată HP. Pentru informații suplimentare consultați următorul link: garanția acordată consumatorului prin lege ([www.hp.com/go/eu-legal](http://www.hp.com/go/eu-legal)) sau puteți accesa site-ul Centrul European al Consumatorilor ([http://ec.europa.eu/consumers/solving\\_consumer\\_disputes/non-judicial\\_redress/ecc-net/index\\_en.htm](http://ec.europa.eu/consumers/solving_consumer_disputes/non-judicial_redress/ecc-net/index_en.htm)). Consumatorii au dreptul să aleagă dacă să pretendă despăgubiri în cadrul Garanției limitate HP sau de la vânzător, în cadrul garanției legale de doi ani.

## België en Nederland

De Beperkte Garantie van HP is een commerciële garantie vrijwillig verstrekt door HP. De naam en het adres van de HP-entiteit die verantwoordelijk is voor het uitvoeren van de Beperkte Garantie van HP in uw land is als volgt:

**Nederland:** HP Nederland B.V., Startbaan 16, 1187 XR Amstelveen

**België:** HP Belgium BVBA, Hermeslaan 1A, B-1831 Diegem

De voordelen van de Beperkte Garantie van HP vormen een aanvulling op de wettelijke garantie voor consumenten gedurende twee jaren na de levering te verlenen door de verkoper bij een gebrek aan conformiteit van de goederen met de relevante verkoopovereenkomst. Niettemin kunnen diverse factoren een impact hebben op uw eventuele aanspraak op deze wettelijke rechten. De wettelijke rechten van de consument worden op geen enkele wijze beperkt of beïnvloed door de Beperkte Garantie van HP. Raadpleeg voor meer informatie de volgende webpagina: Wettelijke garantie van de consument ([www.hp.com/go/eu-legal](http://www.hp.com/go/eu-legal)) of u kan de website van het Europees Consumenten Centrum bezoeken ([http://ec.europa.eu/consumers/solving\\_consumer\\_disputes/non-judicial\\_redress/ecc-net/index\\_en.htm](http://ec.europa.eu/consumers/solving_consumer_disputes/non-judicial_redress/ecc-net/index_en.htm)). Consumenten hebben

het recht om te kiezen tussen enerzijds de Beperkte Garantie van HP of anderzijds het aanspreken van de verkoper in toepassing van de wettelijke garantie.

## Finland

HP:n rajoitettu takuu on HP:n vapaaehtoisesti antama kaupallinen takuu. HP:n myöntämästä takuusta maassanne vastaavan HP:n edustajan yhteystiedot ovat:

**Suomi:** HP Finland Oy, Piispankalliontie, FIN - 02200 Espoo

HP:n takuun edut ovat voimassa mahdollisten kuluttajansuojalakiin perustuvien oikeuksien lisäksi sen varalta, että tuote ei vastaa myyntisopimusta. Saat lisätietoja seuraavasta linkistä: Kuluttajansuoja ([www.hp.com/go/eu-legal](http://www.hp.com/go/eu-legal)) tai voit käydä Euroopan kuluttajakeskuksen sivustolla ([http://ec.europa.eu/consumers/solving\\_consumer\\_disputes/non-judicial\\_redress/ecc-net/index\\_en.htm](http://ec.europa.eu/consumers/solving_consumer_disputes/non-judicial_redress/ecc-net/index_en.htm)). Kuluttajilla on oikeus vaatia virheen korjausta HP:n takuun ja kuluttajansuojan perusteella HP:lta tai myyjältä.

## Slovenië

Omejena garancija HP je prostovoljna trgovska garancija, ki jo zagotavlja podjetje HP. Ime in naslov poslovne enote HP, ki je odgovorna za omejeno garancijo HP v vaši državi, sta naslednja:

**Slovenija:** Hewlett-Packard Europe B.V., Amsterdam, Meyrin Branch, Route du Nant-d'Avril 150, 1217 Meyrin, Switzerland

Ugodnosti omejene garancije HP veljajo poleg zakonskih pravic, ki ob sklenitvi kupoprodajne pogodbe izhajajo iz dveletne garancije prodajalca v primeru neskladnosti blaga, vendar lahko na izpolnjevanje pogojev za uveljavitev pravic vplivajo različni dejavniki. Omejena garancija HP nikakor ne omejuje strankinih z zakonom predpisanih pravic in ne vpliva nanje. Za dodatne informacije glejte naslednjo povezavo: Strankino pravno jamstvo ([www.hp.com/go/eu-legal](http://www.hp.com/go/eu-legal)); ali pa obiščite spletno mesto evropskih središč za potrošnike ([http://ec.europa.eu/consumers/solving\\_consumer\\_disputes/non-judicial\\_redress/ecc-net/index\\_en.htm](http://ec.europa.eu/consumers/solving_consumer_disputes/non-judicial_redress/ecc-net/index_en.htm)). Potrošniki imajo pravico izbrati, ali bodo uveljavljali pravice do storitev v skladu z omejeno garancijo HP ali proti prodajalcu v skladu z dvoletno zakonsko garancijo.

## Kroatië

HP ograničeno jamstvo komercijalno je dobrovoljno jamstvo koje pruža HP. Ime i adresa HP subjekta odgovornog za HP ograničeno jamstvo u vašoj državi:

**Hrvatska:** HP Computing and Printing d.o.o. za računalne i srodne aktivnosti, Radnička cesta 41, 10000 Zagreb

Pogodnosti HP ograničenog jamstva vrijede zajedno uz sva zakonska prava na dvogodišnje jamstvo kod bilo kojeg prodavača s obzirom na nepodudaranje robe s ugovorom o kupnji. Međutim, razni faktori mogu utjecati na vašu mogućnost ostvarivanja tih prava. HP ograničeno jamstvo ni na koji način ne utječe niti ne ograničava zakonska prava potrošača. Dodatne informacije potražite na ovoj adresi: Zakonsko jamstvo za potrošače ([www.hp.com/go/eu-legal](http://www.hp.com/go/eu-legal)) ili možete posjetiti web-mjesto Evropskih potrošačkih centara ([http://ec.europa.eu/consumers/solving\\_consumer\\_disputes/non-judicial\\_redress/ecc-net/index\\_en.htm](http://ec.europa.eu/consumers/solving_consumer_disputes/non-judicial_redress/ecc-net/index_en.htm)). Potrošači imaju pravo odabrati žele li ostvariti svoja potraživanja u sklopu HP ograničenog jamstva ili pravnog jamstva prodavača u trajanju ispod dvije godine.

## Letland

HP ierobežotā garantija ir komercgarantija, kuru brīvprātīgi nodrošina HP. HP uzņēmums, kas sniedz HP ierobežotās garantijas servisa nodrošinājumu jūsu valstī:

**Latvija:** HP Finland Oy, PO Box 515, 02201 Espoo, Finland

HP ierobežotās garantijas priekšrocības tiek piedāvātas papildus jebkurām likumīgajām tiesībām uz pārdevēja un/vai ražotāju nodrošinātu divu gadu garantiju gadījumā, ja preces neatbilst pirkuma līgumam, tomēr šo tiesību saņemšanu var ietekmēt vairāki faktori. HP ierobežotā garantija nekādā veidā neierobežo un neietekmē patērētāju likumīgās tiesības. Lai iegūtu plašāku informāciju, izmantojiet šo saiti: Patērētāju likumīgā garantija ([www.hp.com/go/eu-legal](http://www.hp.com/go/eu-legal)) vai arī Eiropas Patērētāju tiesību aizsardzības centra tīmekļa vietni ([http://ec.europa.eu/consumers/solving\\_consumer\\_disputes/non-judicial\\_redress/ecc-net/index\\_en.htm](http://ec.europa.eu/consumers/solving_consumer_disputes/non-judicial_redress/ecc-net/index_en.htm)). Patērētājiem ir tiesības izvēlēties, vai pieprasīt servisa nodrošinājumu saskaņā ar HP ierobežoto garantiju, vai arī pārdevēja sniegto divu gadu garantiju.

## Litouwen

HP ribotoji garantija yra HP savanoriškai teikiama komercinė garantija. Toliau pateikiami HP bendrovių, teikiančių HP garantiją (gamintojo garantiją) jūsų šalyje, pavadinimai ir adresai:

**Lietuva:** HP Finland Oy, PO Box 515, 02201 Espoo, Finland

HP ribotoji garantija papildomai taikoma kartu su bet kokiomis kitomis įstatymais nustatytais teisėmis į pardavėjo suteikiamą dviejų metų laikotarpio garantiją dėl prekių atitikties pardavimo sutarčiai, tačiau tai, ar jums ši teisė bus suteikiama, gali priklausyti nuo įvairių aplinkybių. HP ribotoji garantija niekaip neapriboja ir neįtakoja įstatymais nustatytų vartotojo teisių. Daugiau informacijos rasite paspaudę šią nuorodą: Teisinė vartotojo garantija ([www.hp.com/go/eu-legal](http://www.hp.com/go/eu-legal)) arba apsilankę Europos vartotojų centro internetinėje svetainėje ([http://ec.europa.eu/consumers/solving\\_consumer\\_disputes/non-judicial\\_redress/ecc-net/index\\_en.htm](http://ec.europa.eu/consumers/solving_consumer_disputes/non-judicial_redress/ecc-net/index_en.htm)). Vartotojai turi teisę prašyti atlikti techninį aptarnavimą pagal HP ribotąją garantiją arba pardavėjo teikiamą dviejų metų įstatymais nustatytą garantiją.

## Estland

HP piiratud garantii on HP poolt vabatahtlikult pakutav kaubanduslik garantii. HP piiratud garantii eest vastutab HP üksus aadressil:

**Eesti:** HP Finland Oy, PO Box 515, 02201 Espoo, Finland

HP piiratud garantii rakendub lisaks seaduses ettenähtud müüjapoolsele kaheaastasele garantiile, juhul kui toode ei vasta müüglepingu tingimustele. Siiski võib esineda asjaolusid, mille puhul teie jaoks need õigused ei pruugi kehtida. HP piiratud garantii ei piira ega mõjuta mingil moel tarbija seadusjärgseid õigusi. Lisateavet leiate järgmiselt lingilt: tarbija õiguslik garantii ([www.hp.com/go/eu-legal](http://www.hp.com/go/eu-legal)) või võite külastada Euroopa tarbijakeskuste veebisaiti ([http://ec.europa.eu/consumers/solving\\_consumer\\_disputes/non-judicial\\_redress/ecc-net/index\\_en.htm](http://ec.europa.eu/consumers/solving_consumer_disputes/non-judicial_redress/ecc-net/index_en.htm)). Tarbijal on õigus valida, kas ta soovib kasutada HP piiratud garantiid või seadusega ette nähtud müüjapoolset kaheaastast garantiid.

## Rusland

### Срок службы принтера для России

Срок службы данного принтера HP составляет пять лет в нормальных условиях эксплуатации. Срок службы отсчитывается с момента ввода принтера в эксплуатацию. В конце срока службы HP рекомендует посетить веб-сайт нашей службы поддержки по адресу <http://www.hp.com/support> и/или связаться с авторизованным поставщиком услуг HP для получения рекомендаций в отношении дальнейшего безопасного использования принтера.

## De Premium Protection Warranty van HP: Beperkte garantieverklaring voor LaserJet-tonercartridges

HP garandeert dat dit HP-product geen materiaal- en productiefouten bevat.

Deze garantie is niet van toepassing op producten die (a) zijn nagevuld, verbeterd, bijgewerkt of op een andere manier aangepast, producten waarbij (b) problemen optreden als gevolg van verkeerd gebruik, onjuiste opslag of vanwege gebruik in een andere omgeving dan aangegeven in de printerspecificaties, of producten die (c) slijtage vertonen als gevolg van normaal gebruik.

Als u in aanmerking wilt komen voor garantie, moet u dit product retourneren aan de winkel waar u het product hebt gekocht (voorzien van een beschrijving van het probleem en afdrukvoorbeelden) of contact opnemen met HP Klantenondersteuning. HP zal het product vervolgens vervangen, indien het product is beschadigd, of het aankoopbedrag vergoeden.

VOOR ZOVER IS TOEGESTAAN DOOR DE PLAATSELIJKE WETGEVING, IS DE BOVENGENOEMDE GARANTIE EXCLUSIEF. HP BIEDT GEEN ANDERE EXPLICIETE OF IMPLICIETE GARANTIES OF VOORWAARDEN, SCHRIFTELIJK NOCH MONDELING EN WIJST ALLE IMPLICIETE GARANTIES OF VOORWAARDEN VAN VERHANDELBAARHEID, TOEREIKENDE KWALITEIT OF GESCHIKTHEID VOOR EEN BEPAALD DOEL VAN DE HAND.

VOOR ZOVER IS TOEGESTAAN DOOR DE PLAATSELIJKE WETGEVING, ZIJN HP OF HAAR LEVERANCIERS OP GEEN ENKELE WIJZE AANSPRAKELIJK VOOR DIRECTE, BIJZONDERE, INCIDENTELE OF GEVOLGSCHADE (WAARONDER WINSTDERVING OF GEGEVENSVERLIES), OF ANDERE SCHADE, HETZIJ ONDER CONTRACT, DWANG OF ANDERSZINS.

DE GARANTIEBEPALINGEN IN DEZE VERKLARING VORMEN BEHALVE VOOR ZOVER BEPERKT TOT WAT WETTELIJK IS TOEGESTAAN GEEN UITSLUITING, BEPERKING OF AANPASSING VAN DE WETTELIJKE RECHTEN DIE VAN TOEPASSING ZIJN OP DIT PRODUCT MAAR ZIJN EEN AANVULLING DAAROP.

## Beleid van HP ten aanzien van benodigdheden van derden

HP raadt het gebruik af van nieuwe of opnieuw gevulde tonercartridges die niet afkomstig zijn van HP.



**OPMERKING:** Het gebruik van tonercartridges die niet van HP zijn, of het gebruik van nagevulde tonercartridges in printerproducten van HP heeft geen invloed op de garantie die aan de klant is gegeven of op ondersteuningsovereenkomsten van HP die met de klant zijn afgesloten. Als problemen met of schade aan het product echter toe te wijzen zijn aan het gebruik van een tonercartridge die niet van HP is of een bijgevoelde tonercartridge, brengt HP de standaard arbeids- en materiaalkosten in rekening voor de reparatie van het product voor de betreffende problemen of schade.

## Anti-namaakwebsite van HP

Ga naar [www.hp.com/go/anticounterfeit](http://www.hp.com/go/anticounterfeit) als u een tonerinktpatroon van HP hebt geïnstalleerd en er op het bedieningspaneel een melding wordt weergegeven dat het inktpatroon niet van HP is. HP helpt u te bepalen of de desbetreffende inktpatroon een echt een product van HP is en stappen te ondernemen om het probleem op te lossen.

In de volgende gevallen hebt u mogelijk te maken met een tonercartridge die niet van HP is:

- Op de statuspagina voor benodigdheden wordt aangegeven dat een artikel van een andere fabrikant dan HP is geïnstalleerd.
- U ondervindt een groot aantal problemen bij het gebruik van de cartridge.
- De cartridge ziet er anders uit dan gebruikelijk (de verpakking is bijvoorbeeld anders dan die van HP).

## Op de tonercartridge opgeslagen gegevens

De tonercartridges van HP die in dit apparaat worden gebruikt, bevatten een geheugenchip die de werking van het apparaat ondersteunt.

Bovendien worden door deze geheugenchip gegevens over het apparaatgebruik verzameld, zoals: De datum waarop de tonercartridge is geïnstalleerd, de datum waarop de tonercartridge voor het laatst is gebruikt, het aantal pagina's dat met de tonercartridge is afgedrukt, de paginadekking, de gebruikte afdrukmodi, de afdrukfouten die zijn opgetreden en het apparaatmodel. Met deze informatie kan HP nieuwe producten ontwerpen die aansluiten op de afdrukbehoeften van de klant.

Met de gegevens die via de geheugenchip van de tonercartridge zijn verzameld, kunnen geen klanten of gebruikers van de tonercartridge of het apparaat worden geïdentificeerd.

HP houdt een steekproef onder de geheugenchips van tonercartridges die worden teruggestuurd in het kader van het gratis recyclingprogramma van HP (HP Planet Partners: [www.hp.com/recycle](http://www.hp.com/recycle)). De geheugenchips uit deze steekproef worden onderzocht voor het verbeteren van producten van HP. Partners van HP die helpen bij het recyclen van deze tonercartridges hebben mogelijk ook toegang tot deze gegevens.

Derden die eigenaar van tonercartridges zijn, hebben mogelijk toegang tot de anonieme informatie op de geheugenchip.



# Licentieovereenkomst voor eindgebruikers

LEES DEZE OVEREENKOMST ZORGVULDIG DOOR VOORDAT U DIT SOFTWAREPRODUCT IN GEBRUIK NEEMT: Deze Eindgebruikersovereenkomst ('EULA') is een contract tussen (a) u (een persoon of een enkele entiteit) en (b) HP Inc. ('HP') dat uw gebruik beheerst van elk Softwareproduct dat is geïnstalleerd op of door HP beschikbaar is gesteld voor gebruik met uw HP-product ('HP-product'), dat niet anderszins is onderworpen aan een afzonderlijke licentieovereenkomst tussen u en HP of haar leveranciers. Bij andere software kan de online documentatie een EULA bevatten. Onder 'Softwareproduct' wordt verstaan computersoftware, waartoe ook bijbehorende media, gedrukte materialen en 'online' of elektronische documentatie kunnen behoren.

Bij het HP-product kan een wijziging op of addendum bij deze EULA zijn meegeleverd.

RECHTEN OP HET SOFTWAREPRODUCT WORDEN ALLEEN AANGEBODEN OP VOORWAARDE DAT U AKKOORD GAAT MET ALLE BEPALINGEN EN VOORWAARDEN VAN DEZE EULA. DOOR HET SOFTWAREPRODUCT TE INSTALLEREN, KOPIËREN, DOWNLOADEN OF ANDERSZINS TE GEBRUIKEN, VERKLAART U ZICH TE ONDERWERPEN AAN DE VOORWAARDEN VAN DEZE EULA. ALS U DEZE LICENTIEVOORWAARDEN NIET ACCEPTEERT, IS UW ENIGE MOGELIJKHEID VAN RESTITUTIE OM HET HELE ONGEBRUIKTE PRODUCT (HARDWARE EN SOFTWARE) BINNEN 14 DAGEN TE RETOURNEREN, BEHOUDENS HET RESTITUTIEBELEID VAN DE LEVERANCIER VAN HET PRODUCT.

- 1. LICENTIE VERLENEN.** HP verleent u de volgende rechten, mits u alle bepalingen en voorwaarden van deze EULA naleeft:
  - a.** Gebruik. U mag het Softwareproduct op één computer ('uw computer') gebruiken. Als het Softwareproduct via internet aan u is geleverd en oorspronkelijk in licentie werd genomen voor gebruik op meer dan één computer, mag u het Softwareproduct alleen op deze computers installeren en gebruiken. Het is u niet toegestaan om onderdelen van het Softwareproduct af te scheiden voor gebruik op meer dan één computer. U bent niet gerechtigd om het Softwareproduct te verspreiden. U mag het Softwareproduct laden in het tijdelijke geheugen (RAM) van uw computer voor het doel om het Softwareproduct te gebruiken.
  - b.** Opslag. U mag het Softwareproduct kopiëren in het lokale geheugen- of opslagapparaat van het HP-product.
  - c.** Kopiëren. Het is u toegestaan om archief- of reservekopieën te maken van het HP-software, op voorwaarde dat elke kopie alle oorspronkelijke aanduidingen van auteursrecht op het Softwareproduct bevat en dat de kopie uitsluitend wordt gebruikt voor back-updoeleinden.
  - d.** Voorbehoud van rechten. HP en diens leveranciers behouden zich alle rechten voor die niet uitdrukkelijk aan u worden verstrekt in deze EULA.
  - e.** Freeware. Behoudens de voorwaarden en bepalingen van deze EULA, wordt het Softwareproduct of enig deel daarvan dat geen software in eigendom van HP betreft of software betreft die onder een openbare licentie door derde partijen is verstrekt ('Freeware'), aan u in licentie gegeven op de voorwaarden en bepalingen van de softwarelicentieovereenkomst bij dergelijke Freeware, in de vorm van een afzonderlijke overeenkomst, een in de verpakking meegeleverde standaardlicentie of elektronische licentiebepalingen die bij het downloaden werden geaccepteerd. Op uw gebruik van de Freeware zijn de voorwaarden en bepalingen van een dergelijke licentie volledig van toepassing.
  - f.** Hersteloplossing. Bij/voor uw HP-product geleverde herstelsoftware, geleverd op harde schijf of externe media (zoals diskette, cd of dvd) of in welke andere vorm dan ook, mag uitsluitend worden gebruikt voor het herstellen van de harde schijf van het HP-product waarbij/waarvoor de hersteloplossing oorspronkelijk werd aangeschaft. Op het gebruik van Microsoft-

besturingssysteemsoftware die deel uitmaakt van een dergelijke hersteloplossing is de Microsoft-licentieovereenkomst van toepassing.

2. **UPGRADES.** Als u een als upgrade aangemerkt Softwareproduct wilt gebruiken, dient u eerst een licentie te verkrijgen voor het oorspronkelijke Softwareproduct waarvan HP heeft aangegeven dat dit in aanmerking komt voor de upgrade. Nadat u de upgrade hebt uitgevoerd, mag u het oorspronkelijke Softwareproduct op grond waarvan de upgrade werd verstrekt, niet langer gebruiken. Door het Softwareproduct te gebruiken gaat u er tevens mee akkoord dat HP automatisch toegang heeft tot uw HP-Product, als dit met internet is verbonden, om de versie of de status van bepaalde Softwareproducten te controleren en automatisch upgrades of updates voor dergelijke Softwareproducten te downloaden en te installeren op uw HP-producten om nieuwe versies of updates te verstrekken die vereist zijn om de functionaliteit, prestaties of beveiliging van de HP-software en uw HP-product te behouden en u ondersteuning of andere services te kunnen bieden. In bepaalde gevallen, afhankelijk van het type upgrade of update, krijgt u meldingen (via pop-ups of anderszins) om u erop te wijzen dat u de upgrade of update moet starten.
3. **AANVULLENDE SOFTWARE.** Deze EULA is van toepassing op updates of aanvullingen op het oorspronkelijke door HP geleverde Softwareproduct, tenzij HP bij de update of aanvulling andere voorwaarden levert. In geval van strijdigheid tussen de EULA en dergelijke andere voorwaarden, prevaleren de andere voorwaarden.
4. **OVERDRACHT.**
  - a. Derde partij. De eerste gebruiker van het Softwareproduct mag het Softwareproduct één keer overdragen aan een andere eindgebruiker. Elke overdracht moet alle onderdelen, media, gedrukte materialen, deze EULA en, indien van toepassing, het Certificaat van Echtheid omvatten. De overdracht mag niet indirect zijn, zoals een consignatie. Voorafgaand aan de overdracht moet de eindgebruiker die het overgedragen product ontvangt, akkoord gaan met alle voorwaarden en bepalingen in deze EULA. Na overdracht van het Softwareproduct wordt uw licentie automatisch beëindigd.
  - b. Beperkingen. Het is u niet toegestaan om het Softwareproduct te huren, te leasen of te lenen, of het Softwareproduct te gebruiken voor commerciële timesharing of commercieel kantoorgebruik. Het is u niet toegestaan om de licentie of het Softwareproduct in sublicentie te geven, over te doen of over te dragen, behalve voor zover uitdrukkelijk in deze EULA bepaald.
5. **EIGENDOMSRECHTEN.** Alle intellectuele eigendomsrechten op het Softwareproduct en de gebruikersdocumentatie zijn eigendom van HP of haar leveranciers en worden rechtens beschermd, met inbegrip van, doch niet beperkt tot Amerikaanse wetgeving op het gebied van auteursrecht, bescherming van handelsgeheimen en merkenrecht, evenals ander toepasselijk recht en internationale verdragsbepalingen. Het is u niet toegestaan om productidentificaties, aanduidingen van auteursrecht of copyrightvermelding of beperkingen van eigendomsrecht uit het Softwareproduct te verwijderen.
6. **BEPERKING OP REVERSE ENGINEERING.** Het is u niet toegestaan om het Softwareproduct met reverse-engineering tot de broncode te herleiden of te decompileren, behalve en uitsluitend voor zover het recht daartoe wordt verleend op grond van toepasselijk recht, ongeacht deze beperking, of voor zover zulks uitdrukkelijk in deze EULA is bepaald.
7. **DUUR.** Deze EULA is van kracht, tenzij beëindigd of geweigerd. Deze EULA eindigt ook op grond van bepalingen elders in deze EULA of wanneer u een voorwaarde of bepaling in deze EULA niet naleeft.
8. **TOESTEMMING VOOR HET VERZAMELEN/GEBRUIKEN VAN GEGEVENS.**
  - a. HP maakt gebruik van cookies en andere webtools om anoniem technische informatie betreffende HP-software en uw HP-product te verzamelen. Deze gegevens worden gebruikt om de upgrades te verstrekken en daarmee verband houdende ondersteuning of andere services te bieden, zoals beschreven in paragraaf 2. HP verzamelt ook persoonlijke gegevens, zoals uw Internet Protocol-

adres of andere unieke id-gegevens verbonden aan uw HP-product en door u bij registratie van uw HP-product verstrekte gegevens. Behalve voor het leveren van de upgrades en het bieden van bijbehorende ondersteuning of andere services, worden deze gegevens gebruikt om u marketinginformatie te sturen (steeds met uw uitdrukkelijke toestemming, indien wettelijk vereist).

Voor zover toegestaan onder toepasselijk recht, stemt u door deze voorwaarden en bepalingen te accepteren ermee in dat HP, dochterondernemingen van HP en gelieerde ondernemingen anonieme en persoonlijke gegevens verzamelen en gebruiken, zoals beschreven in deze EULA en zoals verder beschreven in het privacybeleid van HP: [www.hp.com/go/privacy](http://www.hp.com/go/privacy)

- b.** Gegevens verzamelen/gebruiken door derde partijen. Bepaalde softwareprogramma's die bij uw HP-product zijn meegeleverd, zijn afkomstig van andere leveranciers en worden afzonderlijk aan u in licentie gegeven ('Software van derden'). Software van derden kan op uw HP-product zijn geïnstalleerd en in werking zijn gesteld, ook als u verkiest om dergelijke software niet te activeren/aan te schaffen. Software van derden kan technische informatie over uw systeem verzamelen en verzenden (zoals IP-adres, unieke apparaat-id, geïnstalleerde softwareversie, etc.) en andere systeemgegevens. Deze informatie wordt gebruikt door de derde partij om technische systeemkenmerken te identificeren en te zorgen dat de meest recente versie van de software op uw systeem is geïnstalleerd. Als u niet wilt dat de Software van derden deze technische informatie verzamelt en u geen automatische versie-updates wenst te ontvangen, dient u de software te verwijderen alvorens verbinding te maken met internet.
- 9. AFWIJZING VAN GARANTIES.** HP EN HAAR LEVERANCIERS LEVEREN HET SOFTWAREPRODUCT, VOOR ZOVER WETTELIJK TOEGESTAAN, 'AS IS', INCLUSIEF EVENTUELE FOUTEN, EN WIJZEN HIERBIJ ALLE ANDERE VRIJWARINGEN, GARANTIES EN VOORWAARDEN, EXPLICIET, IMPLICIET OF WETTELIJK, AF, MET INBEGRIJ VAN, DOCH NIET BEPERKT TOT, GARANTIES VAN EIGENDOMSRECHT EN VRIJWARING VAN INBREUK OP RECHTEN VAN DERDEN, STILZWIJGENDE GARANTIES, VERPLICHTINGEN, WAARBORGEN OF VOORWAARDEN TEN AANZIEN VAN VERKOOPBAARHEID, BEVREDIGENDE KWALITEIT OF GESCHIKTHEID VOOR EEN BEPAALD DOEL EN DE AFWEZIGHEID VAN VIRUSSEN, ALLES MET BETREKKING TOT HET SOFTWAREPRODUCT. Sommige staten/rechtsgebieden staan uitsluiting van stilzwijgende garanties of beperkingen ten aanzien van de duur van stilzwijgende garanties niet toe, zodat de bovenstaande afwijzing mogelijk niet volledig op u van toepassing is.

IN AUSTRALIË EN NIEUW-ZEELAND WORDT DE SOFTWARE GELEVERD MET GARANTIES DIE NIET KUNNEN WORDEN UITGESLOTEN ONDER HET IN AUSTRALIË EN NIEUW-ZEELAND GELDENDE CONSUMENTENRECHT. AUSTRALISCHE CONSUMENTEN HEBBEN RECHT OP VERVANGING OF RESTITUTIE IN GEVAL VAN EEN ERNSTIG DEFECT EN SCHADEVERGOEDING IN GEVAL VAN ANDERE SCHADE DIE REDELIJKERWIJS WAS TE VOORZIEN. AUSTRALISCHE CONSUMENTEN HEBBEN TEVENS RECHT OP REPARATIE OF VERVANGING VAN DE SOFTWARE WANNEER DEZE NIET VAN AANVAARDBARE KWALITEIT IS EN DIT GEBREK AAN KWALITEIT NIET NEERKOMT OP EEN ERNSTIG DEFECT. CONSUMENTEN IN NIEUW-ZEELAND DIE GOEDEREN AANSCHAFFEN VOOR PERSOONLIJK, PRIVÉ- OF HUISHOUDELIJK GEBRUIK OF EIGEN CONSUMPTIE EN NIET VOOR ZAKELIJKE DOELEN ('CONSUMENTEN IN NIEUW-ZEELAND') HEBBEN RECHT OP REPARATIE, VERVANGING OF RESTITUTIE IN GEVAL VAN EEN DEFECT EN SCHADEVERGOEDING IN GEVAL VAN ANDERE SCHADE DIE REDELIJKERWIJS WAS TE VOORZIEN.

- 10. BEPERKING VAN AANSPRAKELIJKHEID.** Behoudens plaatselijk toepasselijk recht, ongeacht eventuele schade die u kunt lijden, zal de gehele aansprakelijkheid van HP en haar leveranciers, krachtens enige bepaling in deze EULA en uw exclusieve verhaalsrecht in alle bovengenoemde gevallen, zijn beperkt tot het feitelijke bedrag dat u afzonderlijk hebt betaald voor het Softwareproduct of USD 5,00, al naargelang welk bedrag het hoogst is. VOOR ZOVER WETTELIJK TOEGESTAAN, ZIJN HP OF HAAR LEVERANCIERS IN GEEN GEVAL AANSPRAKELIJK WEGENS WELKE BIJZONDERE, BIJKOMENDE OF INDIRECTE SCHADE OF GEVOLGSCHADE DAN OOK (MET INBEGRIJ VAN, DOCH NIET BEPERKT TOT, SCHADE WEGENS WINSTDERVING OF VERLIES VAN VERTROUWELIJKE OF ANDERE INFORMATIE, SCHADE ALS GEVOLG VAN BEDRIJFSONDERBREKING, PERSOONLIJK LETSEL, VERLIES VAN PRIVACY VOORTVLOEIEND UIT OF OP WELKE WIJZE DAN OOK VERBAND HOUDEND MET HET GEBRUIK VAN HET SOFTWAREPRODUCT

OF HET NIET KUNNEN GEBRUIKEN DAARVAN, OF ANDERSZINS IN VERBAND MET ENIGE BEPALING IN DEZE EULA, OOK WANNEER HP OF EEN HP-LEVERANCIER VAN TEVOREN IS GEWEZEN OP DE MOGELIJKHEID VAN DERGELIJKE SCHADE EN OOK WANNEER DE GEBODEN COMPENSATIE TEKORTSCHiet. Sommige staten/rechtsgebieden staan de uitsluiting of beperking van bijkomende schade of gevolgschade niet toe, zodat de bovengenoemde beperking of uitsluiting mogelijk niet op u van toepassing is.

- 11. AMERIKAANSE OVERHEIDSINSTANTIE.** Overeenkomstig FAR 12.211 en FAR 12.212, worden commerciële computersoftware, computersoftwaredocumentatie en technische gegevens voor commerciële producten in licentie gegeven aan de Amerikaanse overheid onder de standaardlicentievoorwaarden van HP voor commercieel gebruik.
- 12. NALEVING VAN EXPORTWETTEN.** U dient de wet- en regelgeving van de Verenigde Staten en andere landen/regio's op het gebied van export (de "Exportwetten") na te leven om te zorgen dat het Softwareproduct niet (1) in strijd met Exportwetten, direct of indirect, wordt geëxporteerd of (2) wordt gebruikt voor doelen die op grond van Exportwetten verboden zijn, met inbegrip van, doch niet beperkt tot, de verspreiding van kernwapens en chemische of biologische wapens.
- 13. BEVOEGDHEID TOT RECHTSGELDIGE VERTEGENWOORDIGING.** U verklaart dat u de meerderjarige leeftijd hebt bereikt in de staat waar u woonachtig bent en door uw werkgever rechtsgeldig bent gemachtigd om dit contract te sluiten.
- 14. TOEPASSELIJK RECHT.** Op deze EULA is het recht van toepassing van het land/de regio waarin het apparaat is gekocht.
- 15. VOLLEDIGE OVEREENKOMST.** Deze EULA (inclusief een bij het HP-product geleverd addendum bij of wijziging in deze EULA) vormt de volledige overeenkomst tussen u en HP met betrekking tot het Softwareproduct en treedt in de plaats van alle vorige of huidige mondelinge schriftelijke afspraken, voorstellen en verklaringen ten aanzien van het Softwareproduct of enig ander onderwerp waarop deze EULA van toepassing is. Voor zover de bepalingen in beleidsverklaringen of programma's van HP voor het bieden van ondersteuning strijdig zijn met de bepalingen in deze EULA, prevaleren de bepalingen in deze EULA.

© Copyright 2015 HP Development Company, L.P.

De informatie in dit document kan zonder voor aankondiging worden gewijzigd. Alle overige in dit document genoemde productnamen kunnen handelsmerken zijn van de betreffende fabrikanten. Voor zover wettelijk toegestaan, staan de enige garanties op producten en diensten van HP vermeld in de uitdrukkelijke garantieverklaringen bij dergelijke producten en diensten. Niets in dit document mag worden opgevat als aanvullende garantie. Voor zover wettelijk toegestaan, aanvaardt HP geen aansprakelijkheid voor technische of redactionele fouten of omissies in dit document.

Eerste editie: Augustus 2015

# OpenSSL

Dit apparaat bevat software die door het OpenSSL Project is ontwikkeld voor gebruik in de OpenSSL Toolkit (<http://www.openssl.org/>)

DEZE SOFTWARE WORDT DOOR HET OpenSSL PROJECT GELEVERD IN DE HUIDIGE STAAT EN ELKE WAARBORG, EXPLICIET OF IMPLICIET, INCLUSIEF, ZONDER BEPERKING, WAARBORGEN VAN VERKOOPBAARHEID OF GESCHIKTHEID VOOR EEN BEPAALD DOEL, WORDT AFGEWEEZEN. IN GEEN GEVAL ZULLEN HET OpenSSL PROJECT OF DEGENEN DIE DAAR EEN BIJDRAGE AAN HEBBEN GELEVERD, AANSPRAKELIJK ZIJN VOOR ENIGE DIRECTE, INDIRECTE, INCIDENTELE, SPECIALE, MORELE OF RESULTERENDE SCHADE (INCLUSIEF, ZONDER BEPERKING, VERWERVING VAN VERVANGENDE GOEDEREN OF DIENSTEN,

VERLIES VAN GEBRUIK, GEGEVENS OF WINST OF ONDERBREKING VAN BEDRIJFSVOERING), ONGEACHT DE WIJZE WAAROP DEZE SCHADE IS VEROORZAAKT EN ONGEACHT WELKE AANSPRAKELIJKHEIDSGROND, VOLGENS HET VERBINTENISSENRECHT, BIJ STRIKTE AANSPRAKELIJKHEID, ALS ONRECHTMATIGE DAAD (MET INBEGRIJ VAN NALATIGHEID OF OP ANDERE WIJZE) DIE OP ENIGE WIJZE VOORTKOMT UIT HET GEBRUIK VAN DEZE SOFTWARE, ZELFS WANNEER MEN OP DE HOOGTE IS GEBRACHT VAN DE MOGELIJKHEID VAN DERGELIJKE SCHADE.

Dit apparaat bevat coderingssoftware die is ontwikkeld door Eric Young ([eay@cryptsoft.com](mailto:eay@cryptsoft.com)). Dit apparaat bevat software die is ontwikkeld door Tim Hudson ([tjh@cryptsoft.com](mailto:tjh@cryptsoft.com)).

## Garantieservice voor reparaties door de klant

Voor apparaten van HP is een groot aantal onderdelen verkrijgbaar waarmee de klant zelf reparaties kan uitvoeren: Customer Self Repair (CSR). Hiermee wordt reparatietijd tot een minimum beperkt en krijgt u grotere flexibiliteit in het vervangen van kapotte onderdelen. Als HP tijdens de diagnose merkt dat reparatie kan gebeuren middels een CSR-onderdeel, wordt dat onderdeel onmiddellijk als vervanging naar u opgestuurd. CSR-onderdelen vallen uiteen in twee categorieën: 1) Onderdelen die standaard niet door HP worden vervangen. Als u HP verzoekt deze onderdelen te vervangen, worden voorrijd- en arbeidskosten in rekening gebracht. 2) Onderdelen waarvoor reparatie door de klant optioneel is. Ook deze onderdelen zijn ontwikkeld voor reparatie door de klant zelf. Als u HP echter verzoekt deze onderdelen voor u te vervangen, kan dit gebeuren zonder bijkomende kosten, afhankelijk van het type garantieservice bij uw apparaat.

Afhankelijk van beschikbaarheid en geografische ligging zullen de CSR-onderdelen de volgende werkdag worden bezorgd. Afhankelijk van geografische ligging kunnen onderdelen tegen extra kosten nog dezelfde dag of binnen vier uur worden bezorgd. Als u hulp nodig hebt, kunt u de technische ondersteuning van HP bellen; een monteur zal u dan telefonisch advies geven. In de documentatie die bij een CSR-vervangingsonderdeel wordt meegestuurd, staat vermeld of een kapot onderdeel naar HP moet worden teruggestuurd. Wanneer u wordt verzocht het kapotte onderdeel aan HP te retourneren, moet u dit onderdeel binnen een bepaalde periode, meestal vijf (5) werkdagen, opsturen. Het kapotte onderdeel moet met bijbehorende documentatie in de meegeleverde verpakking worden opgestuurd. Wanneer u het kapotte onderdeel niet opstuurt, kan HP u het vervangende onderdeel in rekening brengen. Bij reparatie door de klant betaalt HP alle verzend- en onderdeelretourkosten, en bepaalt HP welke pakketdienst/koeriersdienst wordt gebruikt.

## Klantondersteuning

---

Telefonische ondersteuning voor uw land/regio	Telefoonnummers voor land/regio vindt u op de folder in de doos van het product of op <a href="http://www.hp.com/support/">www.hp.com/support/</a> .
Zorg dat u de productnaam, het serienummer, de aankoopdatum en een probleemomschrijving bij de hand hebt.	
24 uur per dag ondersteuning via internet en hulpprogramma's en drivers downloaden	<a href="http://www.hp.com/support/cljcp5220series">www.hp.com/support/cljcp5220series</a>
Aanvullende HP service- of onderhoudsovereenkomsten bestellen	<a href="http://www.hp.com/go/carepack">www.hp.com/go/carepack</a>
Uw apparaat registreren	<a href="http://www.register.hp.com">www.register.hp.com</a>

---





---

# C Specificaties

- [Fysieke specificaties](#)
- [Energieverbruik, elektrische specificaties en geluidsemissies](#)
- [Omgevingspecificaties](#)

## Fysieke specificaties

**Tabel C-1 Fysieke specificaties**

Product	Gewicht	Diepte	Breedte	Gewicht
HP Color LaserJet CP5225 serie-printer	338 mm (13,3 inch)	588 mm (23,1 inch)	545 mm (21,5 inch)	Zonder printcartridges: 31,5 kg (69,5 lb)  Met printcartridges: 38,9 kg (85,7 lb)

## Energieverbruik, elektrische specificaties en geluidsemissies

Raadpleeg [www.hp.com/go/cljcp5220\\_regulatory](http://www.hp.com/go/cljcp5220_regulatory) voor recente informatie.

## Omgevingspecificaties

**Tabel C-2 Specificaties voor de werkomgeving**

Omgeving	Aanbevolen	Toegestaan
Temperatuur	15° tot 27°C (59° tot 80,6°F)	10° tot 30°C (50° tot 86°F)
Vochtigheid	20 tot 60% relatieve vochtigheid (RH)	10% to 80% relatieve vochtigheid (RH)
Hoogte	Niet van toepassing	0 tot 3048 m (0 tot 10.000 voet)



**OPMERKING:** Deze waarden zijn op voorlopige gegevens gebaseerd. Raadpleeg [www.hp.com/support/cljcp5220series](http://www.hp.com/support/cljcp5220series) voor recente informatie.

---

## D Overheidsinformatie

- [Milieuvriendelijke producten](#)
- [Conformiteitsverklaring](#)
- [Veiligheidsverklaringen](#)

# Milieuvriendelijke producten

## Milieubescherming

Het beleid van HP is erop gericht kwaliteitsproducten te leveren op een milieuvriendelijke wijze. Dit product is zodanig ontworpen om de gevolgen voor het milieu te minimaliseren.

## Ozonproductie

De luchtuitstoot van ozon voor dit product zijn gemeten conform een algemeen erkende methode\*. Nadat de uitstootgegevens zijn toegepast op een 'algemeen scenario voor blootstelling op kantoor\*\*', heeft HP kunnen vaststellen dat er tijdens het afdrukken geen merkbare hoeveelheid ozon wordt gegenereerd die de huidige standaarden of richtlijnen voor luchtkwaliteit overschrijdt.

\* Testmethode voor vaststelling uitstoot van kopieerapparatuur voor toekenning van het milieulabel voor kantoorapparatuur met afdrukfuncties; RAL-UZ 171 – BAM juli, 2012

\*\*Gebaseerd op ozonconcentratie wanneer 2 uur per dag, in een ruimte van 32 m<sup>3</sup> met een ventilatieratio van 0,72 luchtverversingen per uur wordt afgedrukt met afdrukapparatuur van HP

## Lager energieverbruik

In de modus Klaar, Sluimer of Uit loopt het stroomverbruik aanzienlijk terug. Dit bespaart natuurlijke bronnen en geld, zonder dat de prestaties van dit apparaat worden beïnvloed. Afdruk- en beeldverwerkingsapparatuur van HP met het ENERGY STAR®-logo voldoet aan de ENERGY STAR-vereisten van de Amerikaanse Environmental Protection Agency voor beeldverwerkingsapparatuur. Op beeldverwerkingsproducten met de kwalificatie ENERGY STAR wordt het volgende teken weergegeven:



Aanvullende informatie over beeldbewerkingsproducten die gekwalificeerd zijn voor ENERGY STAR kunt u vinden op:

[www.hp.com/go/energystar](http://www.hp.com/go/energystar)

## Tonerverbruik

Met de EconoMode wordt aanmerkelijk minder toner verbruikt, waardoor de levensduur van de printcartridge wordt verlengd. HP raadt u niet aan EconoMode continu te gebruiken. Als de Economode voortdurend wordt gebruikt, is het mogelijk dat de toner langer meegaat dan de mechanische onderdelen van de printcartridge. Als de afdrukkwaliteit slechter wordt en niet meer acceptabel is, is het verstandig de printcartridge te vervangen.

## Papierverbruik

De functie voor dubbelzijdig afdrukken (handmatig of automatisch) en de functie n-per-vel (meerdere pagina's afdrukken op één vel) van dit product verminderen het papierverbruik en de daarmee samenhangende belasting van natuurlijke hulpbronnen.

## Plastic onderdelen

Plastic onderdelen van meer dan 25 gram zijn volgens internationale normen gemarkeerd, waardoor aan het einde van de levensduur van het product beter kan worden bepaald hoe de plastics moeten worden afgevoerd.

## HP LaserJet-afdrukbenodigdheden

Originele afdrukbenodigdheden van HP zijn ontworpen met het milieu in gedachten. HP maakt het makkelijk om hulpmiddelen en papier te besparen bij het afdrukken. En wij zorgen ervoor dat u producten na gebruik eenvoudig en kosteloos kunt recycleren.<sup>1</sup>

Alle HP cartridges die worden teruggestuurd aan HP Planet Partners worden gerecycled in een proces met meerdere fases waarbij materialen worden gescheiden en verwerkt tot ruwe materialen voor de productie van nieuwe originele HP-cartridges en producten voor dagelijks gebruik. Originele HP-cartridges die worden teruggestuurd naar HP Planet Partners eindigen nooit op een vuilnisbelt en HP vult en verkoopt originele HP-cartridges nooit opnieuw.

**Bezoek om mee te doen aan het recyclingprogramma van HP Planet Partners [www.hp.com/recycle](http://www.hp.com/recycle). Selecteer uw land/regio voor informatie over de inzameling van HP -printerbenodigdheden. Meer informatie en instructies in verschillende talen vindt u ook in elke nieuwe printcartridgeverpakking voor de HP LaserJet.**

<sup>1</sup> De beschikbaarheid van het programma varieert. Ga naar [www.hp.com/recycle](http://www.hp.com/recycle) voor meer informatie.

## Papier

Dit product kan kringlooppapier en lichtgewicht papier (EcoFFICIENT™) gebruiken wanneer het papier voldoet aan de richtlijnen zoals deze in de *HP LaserJet-printerfamilie afdrukmediahandleiding* staan beschreven. Dit product is geschikt voor het gebruik van kringlooppapier en lichtgewicht papier (EcoEFFICIENT™) volgens EN12281:2002.

## Materiaalbeperkingen

Aan dit HP-product is geen kwik toegevoegd.

Dit HP product bevat geen accu.

## Verwijderen van afgedankte apparatuur door gebruikers (EU en India)



Dit symbool betekent dat u het product niet met uw andere huishoudafval mag weggooien. In plaats hiervan dient u ten behoeve van de gezondheid en het milieu afgedankte apparatuur in te leveren bij een recycling/inzamelingspunt voor elektrische en elektronische apparatuur. Neem voor meer informatie contact op met uw verwerkingsdienst voor huishoudafval of ga naar: [www.hp.com/recycle](http://www.hp.com/recycle).

## Recycling van elektronische hardware

HP verzoekt klanten om gebruikte elektronische hardware te recycleren. Ga voor meer informatie over recyclingprogramma's naar: [www.hp.com/recycle](http://www.hp.com/recycle).

## Brazilië hardware recycle-informatie



**Não descarte o produto eletrônico em lixo comum**

Este produto eletrônico e seus componentes não devem ser descartados no lixo comum, pois embora estejam em conformidade com padrões mundiais de restrição a substâncias nocivas, podem conter, ainda que em quantidades mínimas, substâncias impactantes ao meio ambiente. Ao final da vida útil deste produto, o usuário deverá entregá-lo à HP. A não observância dessa orientação sujeitará o infrator às sanções previstas em lei.

Após o uso, as pilhas e/ou baterias dos produtos HP deverão ser entregues ao estabelecimento comercial ou rede de assistência técnica autorizada pela HP.

Para maiores informações, inclusive sobre os pontos de recebimento, acesse:

[www.hp.com.br/reciclar](http://www.hp.com.br/reciclar)

## Chemische stoffen

Het beleid van HP is erop gericht om klanten informatie te verstrekken over de chemische stoffen die zich in de producten bevinden, in overeenstemming met wettelijke verplichtingen zoals REACH (Verordening (EG) nr. 1907/2006 van het Europees Parlement en de Raad). Een rapport met chemische informatie voor dit apparaat vindt u op: [www.hp.com/go/reach](http://www.hp.com/go/reach).

## Gegevens over het stroomverbruik van het product volgens verordening (EG) nr. 1275/2008 van de Europese Commissie

Voor gegevens over het stroomverbruik van dit product, inclusief het stroomverbruik van het product in netwerkstandbymodus, als alle bekabelde netwerkpoorten zijn aangesloten en alle draadloze netwerkpoorten zijn geactiveerd, verwijzen we u naar sectie P14 'Additional Information' (Aanvullende informatie) van de IT ECO-verklaring van het product op [www.hp.com/hpinfo/globalcitizenship/environment/productdata/itecodesktop-pc.html](http://www.hp.com/hpinfo/globalcitizenship/environment/productdata/itecodesktop-pc.html).

## Verklaring betreffende beperking op gevaarlijke substanties (India)

This product complies with the "India E-waste Rule 2011" and prohibits use of lead, mercury, hexavalent chromium, polybrominated biphenyls or polybrominated diphenyl ethers in concentrations exceeding 0.1 weight % and 0.01 weight % for cadmium, except for the exemptions set in Schedule 2 of the Rule.

## Verklaring over de beperking van gevaarlijke stoffen statement (Turkije)

Türkiye Cumhuriyeti: EEE Yönetmeliğine Uygundur

## Verklaring betreffende beperkingen op schadelijke stoffen (Oekraïne)

Обладнання відповідає вимогам Технічного регламенту щодо обмеження використання деяких небезпечних речовин в електричному та електронному обладнанні, затвердженого постановою Кабінету Міністрів України від 3 грудня 2008 № 1057

## Tabel met chemicaliën (China)

### 有毒有害物质表

根据中国电子信息产品污染控制管理办法的要求而出台

部件名称	有毒有害物质和元素					
	铅 (Pb)	汞 (Hg)	镉 (Cd)	六价铬 (Cr(VI))	多溴联苯 (PBB)	多溴二苯醚 (PBDE)
打印引擎	X	0	X	0	0	0
控制面板	0	0	0	0	0	0
塑料外壳	0	0	0	0	0	0
格式化板组件	X	0	0	0	0	0
碳粉盒	X	0	0	0	0	0

3685

0：表示在此部件所用的所有同类材料中，所含的此有毒或有害物质均低于 SJ/T11363-2006 的限制要求。

X：表示在此部件所用的所有同类材料中，至少一种所含的此有毒或有害物质高于 SJ/T11363-2006 的限制要求。

注：引用的“环保使用期限”是根据在正常温度和湿度条件下操作使用产品而确定的。

## Gebruikersinformatie SEPA Ecolabel (China)

中国环境标识认证产品用户说明

噪声大于 63.0 dB(A)的办公设备不宜放置于办公室内，请在独立的隔离区域使用。

如需长时间使用本产品或打印大量文件，请确保在通风良好的房间内使用。

如您需要确认本产品处于零能耗状态，请按下电源关闭按钮，并将插头从电源插座断开。

您可以使用再生纸，以减少资源耗费。

## De richtlijnen voor de implementatie van het China energielabel voor printer, fax en kopieerapparaat

根据“复印机、打印机和传真机能源效率标识实施规则”，本打印机具有能效标签。根据“复印机、打印机和传真机能效限定值及能效等级”（“GB21521”）决定并计算得出该标签上所示的能效等级和 TEC（典型能耗）值。

### 1. 能效等级

能效等级分为三个等级，等级 1 级能效最高。根据产品类型和打印速度标准决定能效限定值。

### 2. 能效信息

#### 2.1 LaserJet 打印机和高性能喷墨打印机

- 典型能耗

典型能耗是正常运行 GB21521 测试方法中指定的时间后的耗电量。此数据表示为每周千瓦时 (kWh)。

标签上所示的能耗数字按涵盖根据 CEL-37 选择的登记装置中所有配置的代表性配置测定而得。因此，本特定产品型号的实际能耗可能与标签上所示的数据不同。

有关规格的详细信息，请参阅 GB21521 标准的当前版本。

## Material Safety Data Sheet (MSDS, chemiekaart)

Material Safety Data Sheets (MSDS, gegevensbladen materiaalveiligheid) voor benodigdheden die chemische stoffen bevatten (bijvoorbeeld toner) kunt u verkrijgen door naar de website van HP te gaan: [www.hp.com/go/msds](http://www.hp.com/go/msds).

## EPEAT

Veel producten van HP voldoen aan EPEAT. EPEAT is een uitgebreide milieuaardering waarmee groenere elektronische apparatuur kan worden geïdentificeerd. Ga voor meer informatie over EPEAT naar [www.epeat.net](http://www.epeat.net). Ga voor meer informatie over producten van HP die geregistreerd zijn bij EPEAT naar [www.hp.com/hpinfo/globalcitizenship/environment/pdf/epeat\\_printers.pdf](http://www.hp.com/hpinfo/globalcitizenship/environment/pdf/epeat_printers.pdf).

## Meer informatie

Meer informatie over onderwerpen met betrekking tot het milieu:

- Milieuprofielblad voor dit product en andere verwante producten van HP
- Inzet van HP voor het milieu
- Het milieubeheersysteem van HP
- Het retournerings- en recycleprogramma van HP voor verbruikte producten
- Material Safety Data Sheets (chemiekaarten)

Ga naar [www.hp.com/go/environment](http://www.hp.com/go/environment).

Bezoek ook [www.hp.com/recycle](http://www.hp.com/recycle).



# Conformiteitsverklaring

## Declaration of conformity

### volgens ISO/IEC 17050-1 en EN 17050-1

Naam fabrikant: HP Inc. DoC#: BOISB-0805-00-rel.11.0

Adres fabrikant: 11311 Chinden Boulevard  
Boise, Idaho 83714-1021, USA

verklaart, dat het product

Productnaam: HP Color LaserJet CP5225 serie

Voorgeschreven  
modelnummer:<sup>3)</sup> BOISB-0805-00  
Inclusief: CE860A – Optionele invoerlade voor 500 vel

Productopties: Alle

Tonercartridges: CE740A, CE741A, CE742A, CE743A

conform de volgende productspecificaties:

VEILIGHEID: IEC 60950-1:2005 +A1:2009 / EN60950-1: 2006 +A11:2009 +A1:2010 +A12:2011  
D:  
IEC 60825-1:2007 / EN 60825-1:2007 (Klasse 1 laser-/led-product)  
IEC 62479:2010 / EN 62479:2010  
GB4943.1-2011

EMC: CISPR 22:2008/ EN 55022:2010 klasse A<sup>1)</sup>  
EN 61000-3-2 :2006 +A1:2009 +A2:2009  
EN 61000-3-3 :2008  
EN 55024:2010  
FCC Title 47 CFR, deel 15 klasse A<sup>2)</sup> / ICES-003, nummer 4  
GB9254-2008, GB17625.1-2003

RoHS: EN 50581:2012

Aanvullende informatie:

Het hier beschreven product voldoet aan de EMC-richtlijn 2004/108/EC, de Laagspanningsrichtlijn 2006/95/EC en de RoHS-richtlijn 2011/65/EU, en heeft dienovereenkomstig het CE-keurmerk .

1) Het apparaat is getest in een normale configuratie met pc's van HP.

2) Dit apparaat voldoet aan Deel 15 van de FCC-voorschriften. Gebruik ervan is alleen toegestaan op de volgende voorwaarden: (1) dit apparaat mag geen schadelijke storing veroorzaken, en (2) dit apparaat moet enige ontvangen storing accepteren, waaronder storing die een ongewenste werking kan veroorzaken.

3) Om te voldoen aan de wetgeving, is aan dit project een wettelijk modelnummer toegekend. U moet dit nummer niet verwarren met de productnamen of de productnummers.

Boise, Idaho, VS

1 november 2015

---

**volgens ISO/IEC 17050-1 en EN 17050-1**

---

Neem alleen voor onderwerpen met betrekking op regelgeving contact op met:

---

Ondersteuning Europa HP Nederland BV, Startbaan 16, 1187 XR Amstelveen, Nederland [www.hp.eu/certificates](http://www.hp.eu/certificates)

---

Contactadres VS HP Inc., 1501 Page Mill Road, Palo Alto, CA 94304 650-857-1501

---

# Veiligheidsverklaringen

## FCC-voorschriften

Deze apparatuur is getest en in overeenstemming bevonden met de beperkingen voor een elektronisch apparaat van Klasse A, conform Deel 15 van de FCC-voorschriften. Deze beperkingen zijn in het leven geroepen om een redelijke bescherming te bieden tegen schadelijke storingen wanneer de apparatuur in een commerciële omgeving wordt gebruikt. Deze apparatuur genereert en gebruikt radiofrequentie-energie en kan deze uitstralen. Als de apparatuur niet volgens de instructies in de handleiding wordt geïnstalleerd en gebruikt, kan dit schadelijke storingen veroorzaken in radiocommunicatie. Gebruik van deze apparatuur in een woonomgeving veroorzaakt waarschijnlijk schadelijke storingen, die de gebruiker op eigen kosten zal moeten verhelpen.

 **OPMERKING:** Veranderingen of aanpassingen die niet uitdrukkelijk door HP zijn goedgekeurd, kunnen de bevoegdheid van de gebruiker om met deze apparatuur te werken, tenietdoen.

Om te voldoen aan de limieten voor apparaten uit de klasse A zoals gesteld in Deel 15 van de FCC-voorschriften, is het gebruik van een afgeschermd interfacekabel verplicht.

## Canada: Industry Canada ICES-003-conformiteitsverklaring

CAN ICES-3(A)/NMB-3(A)

## VCCI-verklaring (Japan)

この装置は、情報処理装置等電波障害自主規制協議会（VCCI）の基準に基づくクラスB情報技術装置です。この装置は、家庭環境で使用することを目的としていますが、この装置がラジオやテレビジョン受信機に近接して使用されると、受信障害を引き起こすことがあります。  
取扱説明書に従って正しい取り扱いをして下さい。

## EMC-verklaring (Korea)

B급 기기 (가정용 방송통신기기)	이 기기는 가정용(B급)으로 전자파적합등록을 한 기기로서 주로 가정에서 사용하는 것을 목적으로 하며, 모든 지역에서 사용할 수 있습니다.
-----------------------	--

## EMC-verklaring (China)

此为A级产品，在生活环境中，该产品可能会造成无线电干扰。在这种情况下，可能需要用户对其干扰采取切实可行的措施。

## EMI-verklaring (Taiwan)

### 警告使用者：

這是甲類的資訊產品，在居住的環境中使用時，可能會造成射頻干擾，在這種情況下，使用者會被要求採取某些適當的對策。

## Instructies voor netsnoer

Controleer of uw voedingsbron geschikt is voor het voltage van het product. U vindt het voltage op het productetiket. Het product maakt gebruik van 100-127 V wisselspanning of 220-240 V wisselspanning en 50/60 Hz.

Sluit het netsnoer aan op het product en op een geaard stopcontact.

**⚠️ VOORZICHTIG:** Gebruik uitsluitend het netsnoer dat bij het product is geleverd om mogelijke schade aan het product te voorkomen.

## Netsnoerverklaring (Japan)

製品には、同梱された電源コードをお使い下さい。  
同梱された電源コードは、他の製品では使用出来ません。

## Laserverklaring

Het Center for Devices and Radiological Health (CDRH) van de Amerikaanse Food and Drug Administration heeft een aantal voorschriften ingevoerd voor laserproducten die zijn gefabriceerd na 1 augustus 1976. Het opvolgen van deze voorschriften is verplicht voor producten die worden verkocht binnen de VS. Het apparaat is goedgekeurd als een Klasse 1-laserproduct volgens de Radiation Performance Standard van het Amerikaanse DHHS (Department of Health and Human Services) conform de Radiation Control for Health and Safety Act van 1968. Aangezien straling die binnen het apparaat tot stand komt, volledig binnen de beschermende behuizing en externe kleppen blijft, kan de laserstraal tijdens geen enkele fase van een normaal functioneren ontsnappen.

**⚠️ WAARSCHUWING!** Het gebruik van bedieningselementen, het aanbrengen van wijzigingen of het uitvoeren van andere procedures dan beschreven in deze gebruikershandleiding, kan leiden tot blootstelling aan gevaarlijke straling.

## Laserverklaring voor Finland

### Luokan 1 laserlaite

Klass 1 Laser Apparat

HP Color LaserJet Professional CP5225 Series, laserkirjoitin on käyttäjän kannalta turvallinen luokan 1 laserlaite. Normaalissa käytössä kirjoittimen suojakotelointi estää lasersäteiden pääsyn laitteen ulkopuolelle. Laitteen turvallisuusluokka on määritetty standardin EN 60825-1 (2007) mukaisesti.

### VAROITUS!

Laitteen käyttäminen muulla kuin käyttöohjeessa mainitulla tavalla saattaa altistaa käyttäjän turvallisuusluokan 1 ylittävälle näkymättömälle lasersäteilylle.

**VARNING !**

Om apparaten används på annat sätt än i bruksanvisning specificerats, kan användaren utsättas för osynlig laserstrålning, som överskrider gränsen för laserklass 1.

**HUOLTO**

HP Color LaserJet Professional CP5225 Series - kirjoittimen sisällä ei ole käyttäjän huollettavissa olevia kohteita. Laitteen saa avata ja huoltaa ainoastaan sen huoltamiseen koulutettu henkilö. Tällaiseksi huoltotoimenpiteeksi ei katsota väriainekasetin vaihtamista, paperiradan puhdistusta tai muita käyttäjän käsikirjassa lueteltuja, käyttäjän tehtäväksi tarkoitettuja ylläpitotoimia, jotka voidaan suorittaa ilman erikoistyökaluja.

**VARO !**

Mikäli kirjoittimen suojakotelo avataan, olet alttiina näkymättömälle lasersäteilylle laitteen ollessa toiminnassa. Älä katso säteeseen.

**VARNING !**

Om laserprinterns skyddshölje öppnas då apparaten är i funktion, utsättas användaren för osynlig laserstrålning. Betrakta ej strålen.

Tiedot laitteessa käytettävän laserdiodin säteilyominaisuuksista: Aallonpituus 775-795 nm Teho 5 m W Luokan 3B laser.

## **GS-verklaring (Duitsland)**

Das Gerät ist nicht für die Benutzung im unmittelbaren Gesichtsfeld am Bildschirmarbeitsplatz vorgesehen. Um störende Reflexionen am Bildschirmarbeitsplatz zu vermeiden, darf dieses Produkt nicht im unmittelbaren Gesichtsfeld platziert werden.

Das Gerät ist kein Bildschirmarbeitsplatz gemäß BildscharbV. Bei ungünstigen Lichtverhältnissen (z. B. direkte Sonneneinstrahlung) kann es zu Reflexionen auf dem Display und damit zu Einschränkungen der Lesbarkeit der dargestellten Zeichen kommen.

## **Conformiteit Eurazië (Wit-Rusland, Kazachstan, Rusland)**



# Index

## Symbolen en getallen

<Kleur> op verkeerde plaats,  
foutbericht 95

## A

aanbieden van afval 161  
aangepaste  
papierformaatinstellingen  
Macintosh 29  
aantal pagina's 9  
aan-uitknop 5  
aan-uitschakelaar 5  
accessoires  
bestellen 132  
accessoirestatuspagina 9  
achtergrond, grijs 117  
achterklep, lokaliseren 6  
afbeeldingskwaliteit  
afdrukken, problemen oplossen  
115  
HP ImageREt 3600 64  
HP ToolboxFX-instellingen 75  
afdrukdichtheid, instellingen 75  
afdrukfout, foutbericht 99  
Afdrukinstellingen (tabblad),  
HP ToolboxFX 76  
afdrukken  
problemen oplossen 124  
afdrukken (tabblad), geïntegreerde  
webserver 80  
afdrukken in grijstinten 60  
afdrukken op beide zijden  
Windows 56  
afdrukkwaliteit  
archiefinstelling 14  
HP ImageREt 3600 64  
HP ToolboxFX-instellingen 75  
pagina Probleemoplossing 122  
problemen oplossen 115

afdruk materiaal  
aangepast formaat, Macintosh-  
instellingen 29  
eerste pagina 29  
gekreukeld 119  
gekruld, problemen oplossen  
119  
HP ToolboxFX-instellingen 73  
ondersteund 45  
ondersteunde formaten 45  
pagina's per vel 30  
papierkrulinstellingen 14  
specificaties 132  
standaardinstellingen 11, 74  
afdruk materiaal plaatsen  
foutberichten 102  
afdruk materiaalstoringen. *Zie*  
storingen  
afdruk modi, uitgebreide  
HP ToolboxFX-instellingen 75  
afdruk motor, reinigen 90  
afdruk stand  
instelling, Windows 56  
afdruk taak annuleren 54  
afmetingen, productspecificaties  
158  
afvalverwerking, einde van  
levensduur 161  
akoestische specificaties 158  
Algemene beschermingsfout -  
Uitzondering OE 126  
alternatieve modus voor  
briefpapier 57  
Antifraudewebsite van HP 147  
antivervalsing, benodigdheden 81  
antivervalsingsbenodigdheden 147  
apparaat, foutbericht 99  
apparaten zoeken via het netwerk  
35

archiefinstelling 14  
automatisch doorgaan  
gebruik 82  
automatische crossover  
instellen 41  
automatische crossover, instellen  
16  
**B**  
bak, uitvoer  
capaciteit 4  
banden, problemen oplossen 117  
bedieningspaneel  
automatische crossover,  
instellen 41  
berichten, problemen oplossen  
95  
instellingen 19, 26  
IP-adres weergeven, instelling  
41  
lampjes en knoppen 8  
lokaliseren 5  
Menu Rapporten 9  
Menu Service 14  
menustructuur, afdrukken 9  
Menu Systeeminstellingen 11  
menu's 9  
Netwerkconfiguratiemenu 16  
netwerkservices, instelling, IPv4,  
IPv6 41  
standaardwaarden herstellen,  
netwerkinstellingen 42  
standaardwaarden herstellen,  
productinstellingen 103  
taal 11  
beeldkwaliteit  
afdrukken, problemen oplossen  
115  
archiefinstelling 14

- benodigdheden
  - bestellen 76, 77, 131, 132
  - foutberichten 101
  - leeg of bijna leeg, instellingen 13, 14
  - niet-HP 146
  - niet van HP 81
  - onderdeel op verkeerde plaats, foutbericht 95
  - recyclen 161
  - status, weergegeven met HP ToolboxFX 70
  - transportvergrendeling, foutbericht 100, 101
  - vervalste 81, 147
  - vervang, bericht 101
- benodigdheden bestellen websites 131
- benodigdheden niet van HP 81
- benodigdheden vervangen., bericht 101
- berichten, bedieningspaneel 95
- bestellen
  - benodigdheden en accessoires 132
- besturingssystemen, netwerken 34
- besturingssystemen, ondersteund 4
- bewaren
  - product 158
- BOOTP 38
- briefhoofdpapier, plaatsen 57
- C**
- capaciteit
  - uitvoerbak 4
- cartridges
  - garantie 145
  - niet-HP 146
  - niet van HP 81
  - opslag 81
  - pagina status benodigdheden 9
  - recyclen 161
- cartridges, print-Macintosh-status 31
- configuratiepagina 9, 37
- configureren van het product, Macintosh 27
- Conformiteit Eurazië 170
- conformiteitsverklaring 165
- contrast
  - afdrukdichtheid 75
- controlelijst
  - voor het oplossen van problemen 94
- D**
- demopagina 9
- DHCP 38
- dichtheidsinstellingen 75
- DIMM's
  - installatie controleren 90
  - installeren 86
- documentatie 132
- documenten schalen
  - Macintosh 29
  - Windows 56
- dots per inch (dpi)
  - specificaties 4
- dpi (dots per inch)
  - HP ImageREt 3600 64
  - specificaties 4
- driverinstellingen voor Macintosh
  - watermerken 30
- drivers
  - gebruikspagina 9
  - instellingen 19, 26, 27
  - instellingen van Macintosh 29
  - Macintosh, problemen oplossen 127
  - meegeleverd 4
  - ondersteunde 18
  - snelpoppelingen (Windows) 55
  - universeel 18
  - voorinstellingen (Macintosh) 29
  - Windows, openen 55
- drukfout, foutbericht 99
- dubbelzijdig afdrukken 31
  - Windows 56
- duplex afdrukken
  - Windows 56
- E**
- een afdruktaak annuleren 54
- een afdruktaak onderbreken 54
- een afdruktaak stoppen 54
- eerste pagina
  - ander papier gebruiken 29
- E-mailwaarschuwingen, tabblad, HP ToolboxFX 71
- e-mailwaarschuwingen instellen 70
- EMI-verklaring Taiwan 168
- Energy Star 4
- EPS-bestanden, problemen oplossen 128
- exemplaren, aantal
  - Windows 57
- externe firmware-upgrades
  - informatie 91
- F**
- fabrieksinstellingen herstellen 14
- FCC-voorschriften 167
- Finse verklaring ten aanzien van laserveiligheid 168
- firmware
  - informatie over upgrades 91
- firmware-upgrade
  - informatie 91
- formaat van documenten wijzigen
  - Macintosh 29
  - Windows 56
- formaten, afdruk materiaal
  - standaardinstelling 11
- foutberichten, bedieningspaneel 95
- fouten
  - software 125
- fraudelijik 81
- fraudewebsite 147
- functies 4
- fuser
  - fouten 97
  - storingen 105
- fysieke specificaties 158
- G**
- garantie
  - licentie 149
  - product 134
  - reparaties door klant zelf 154
  - tonercartridges 145
- gateways 39
- geavanceerde afdrুকopties
  - Windows 57
- gebruikspagina 9
- gegolfd papier, problemen oplossen 119
- geheugen
  - foutberichten 100
  - inbegrepen 2



- inschakelen 90
  - installatie controleren 90
  - installeren 86
  - specificaties 4
  - toevoegen 86
  - geheugenchip, tonercartridge
    - beschrijving 148
  - geïntegreerde webserver 22
    - openen 78
    - Systeem, tabblad 80
    - tabblad Afdrukken 80
    - tabblad Netwerken 80
    - tabblad Status 79
  - gekantelde pagina's 119
  - gekleurde tekst
    - zwart afdrukken 57
  - gekruld afdrukmetaal 119
  - geleverde batterijen 161
  - grijschaal
    - problemen oplossen 120
  - grijze achtergrond, problemen oplossen 117
- H**
- hardware recycling, Brazilië 162
  - helderheid
    - vervaagde afdruk, problemen oplossen 116
  - Help, tabblad, HP ToolboxFX 72
  - hergebruiken 161
  - herhaalde problemen, problemen oplossen 120
  - hoogte, specificaties 158
  - HP fraudelijn 81
  - HP ImageREt 3600 64
  - HP-klantondersteuning 155
  - HP ToolboxFX
    - Afdrukinstellingen, tabblad 76
    - beschrijving 23
    - dichtheidsinstellingen 75
    - downloaden 23
    - E-mailwaarschuwingen, tabblad 71
    - Help, tabblad 72
    - informatie 69
    - Microsoft Office, basiskleurenpalet, afdrukken 62
    - Netwerkinstellingen, tabblad 76
  - ondersteunde
    - besturingssystemen 23
  - ondersteunde browsers 23
  - openen 69
  - Pagina Probleemoplossing
    - afdrukkwaliteit 122
  - Productgegevens, tabblad 71
  - Status, tabblad 70
  - Systeeminstellingen, tabblad 73, 75
  - Tabblad Waarschuwingen 71
  - HP Universal Print Driver 18
  - HP Web Jetadmin 22
- I**
- ImageREt 3600 4, 64
  - informatiepagina's 68
    - configuratie 37
    - netwerkoverzicht 37
  - installatie ongedaan maken, Macintosh-software 26
  - instellingen
    - configuratiepagina 37
    - drivers 19, 27
    - herstellen, standaardinstellingen 14
    - HP ToolboxFX 73, 76
    - kleur 64
    - Menu Systeeminstellingen 11
    - netwerkoverzicht 37
    - netwerkrapport 9
    - prioriteit 19, 26
    - voorstellingen van driver (Macintosh) 29
  - instellingen van de Macintosh-driver
    - tabblad Services 31
  - Interfacepoorten
    - beschikbare typen 4
  - IP-adres
    - BOOTP 38
    - Macintosh, problemen oplossen 127
    - overzicht 38
    - protocollen, ondersteund 36
- J**
- Jetadmin, HP Web 22
- K**
- kabels
    - netwerkverbinding maken 33
  - USB, problemen oplossen 124
  - USB-verbinding maken 33
  - kalibreren, kleur 12, 75, 123
  - klantondersteuning
    - online 155
  - kleur
    - aanpassen 60
    - beheren 60
    - beperken 12
    - HP ImageREt 3600 64
    - kalibreren 12, 75, 123
    - Macintosh-instellingen 31
    - Microsoft Office, basiskleurenpalet 62
    - Neutrale grijs tinten 60
    - overeenstemmen 62
    - problemen oplossen 120
    - randinstelling 60
    - sRGB 61, 64
  - kleuren
    - afdruk vs. beeldscherm 62
  - kleurenafdruk
    - in grijs tinten 60
  - kleurthema's 61
  - knoppen, bedieningspaneel 8
  - Koreaanse EMC-verklaring 167
  - kreukels, problemen oplossen 119
  - kwaliteit
    - afdrukken, problemen oplossen 115
    - archiefinstelling 14
    - HP ImageREt 3600 64
    - HP ToolboxFX-instellingen 75
  - kwikvrij product 161
- L**
- lade
    - capaciteiten 47
    - gewichten afdrukmetaal 47
    - ondersteunde typen afdrukmetaal 47
  - lade 1 31
    - instellingen 11
    - storingen 110
  - Lade 1
    - lokaliseren 5
    - vullen 50
  - lade 2
    - capaciteit 5

- lokaliseren 5
  - storingen 112
- Lade 2
  - instellingen 11
  - vullen 50
- lade 3
  - capaciteit 5
  - lokaliseren 5
  - storingen 113
- laden
  - capaciteit 4
  - dubbelzijdig afdrucken 31
  - inbegrepen 2
  - instellingen 11, 74
  - laden, foutberichten 102
  - lokaliseren 5
- lampjes, bedieningspaneel 8
- land/regio van oorsprong 6
- lege pagina's, problemen oplossen 124
- lettertypen
  - DIMM's, installeren 86
  - EPS-bestanden, problemen oplossen 128
  - lijsten, afdrucken 9
- licentie, software 149
- lichte afdruk, problemen oplossen 116
- liggende afdrukstand
  - instelling, Windows 56
- lijnen, problemen oplossen 117
  - afgedrukte pagina's 117
- logbestand 70
- log kleurgebruik 10
- losse toner, probleemoplossing 117

## M

- Macintosh 25
  - Configureer de
    - productsoftware 27
    - driverinstellingen 27, 29
  - drivers, problemen oplossen 127
  - formaat van documenten
    - wijzigen 29
  - ondersteunde
    - besturingssystemen 26
    - problemen oplossen 127
    - software 26

- software verwijderen 26
  - USB-kaart, problemen oplossen 128
- Macintosh-driverinstellingen
  - aangepast papierformaat 29
- materiaalbeperkingen 161
- Material Safety Data Sheet (MSDS, chemiekaart) 164
- meerdere pagina's per vel 30
  - Windows 56
- menu's, bedieningspaneel
  - gebruiken 9
  - menustructuur, afdrucken 9
  - Netwerkconfiguratie 16
  - Rapporten 9
  - Service 14
  - Systeemininstellingen 11
- Menu Rapporten 9
- Menu Service 14
- Menu Systeemininstellingen 11
- Microsoft Office, basiskleurenpalet, afdrucken 62
- milieuvriendelijke functies 3
- milieuvriendelijke producten 160
- modelnummer 6

## N

- netwerk
  - apparaten zoeken 35
  - besturingssystemen, ondersteund 34
  - configuratiepagina 9
  - configureren 37
  - DHCP 38
  - gateways 39
  - geïntegreerde webserver, toegang 78
  - instellingen 16
  - instellingenrapport 9
  - IP-adres 38, 39
  - ondersteunde modellen 2
  - protocollen, ondersteund 35
  - TCP/IP 38
  - wachtwoord, instellen 71
- netwerkconfiguratiemenu 16
- netwerken
  - subnetten 39
- netwerken (tabblad), geïntegreerde webserver 80

- netwerkinstellingen (tabblad), HP ToolboxFX 76
- netwerkoverzicht 37
- netwerkpoot
  - beschikbaar type 4
  - lokaliseren 6
  - verbinding maken 33
- netwerkservices
  - instelling, IPv4, IPv6 41
- neutrale grijs tinten 60
- niet-HP, benodigdheden 146
- n op een vel afdrucken 30
- n per vel afdrucken
  - Windows 56

## O

- omgevingspecificaties 158
- omslagbladen 29, 55
- onderdeelnummers 132
- ondersteunde afdrukmaterialen 45
- ondersteunde besturingssystemen 18, 26
- ondersteuning
  - online 57, 77, 155
- Ongeldige bewerking, fouten 126
- Ongeldig stuurprogramma, foutbericht 101
- online ondersteuning 155
- opslaan
  - printcartridges 81
- overeenstemmen, kleuren 62

## P

- pag. te complex, foutbericht 99
- pagina's
  - geen afdrucken 124
  - gekanteld 119
  - langzaam afdrucken 124
  - leeg 124
- pagina's per minuut 2, 4
- pagina's per vel 30
  - Windows 56
- paginavolgorde, wijzigen 57
- papier
  - aangepast formaat, Macintosh-instellingen 29
  - aangepast formaat, selecteren 55
  - eerste en laatste pagina, ander papier gebruiken 55

- eerste pagina 29
- formaat, selecteren 55
- gekreukeld 119
- gekruld, problemen oplossen 119
- HP ToolboxFX-instellingen 75
- omslagbladen, ander papier gebruiken 55
- ondersteunde formaten 45
- pagina's per vel 30
- papierkrulinstellingen 14
- soort, selecteren 55
- specificaties 132
- standaardinstellingen 11, 74
- papier, bestellen 132
- papierkrul
  - instellingen 14
- papierstoringen
  - aantal bijhouden 9
- papierstoringen lade #
  - foutberichten 101
- PCL-drivers 18
  - universeel 18
- PCL-instellingen, HP ToolboxFX 76
- PCL-lettertypen 9
- plaats toebeh., bericht 101
- poorten
  - beschikbare typen 4
  - problemen oplossen Macintosh 128
- PostScript-instellingen, HP ToolboxFX 76
- printcartridges
  - foutberichten 101
  - gebruiken als toner op is 82
  - leeg of bijna leeg, instellingen 13, 14
  - Macintosh-status 31
  - niet van HP 81
  - opslag 81
  - pagina status benodigdheden 9
  - status, weergeven met HP ToolboxFX 70
  - vervang, bericht 101
  - vervangen 83
- printcartridges, toegang 5
- prioriteit, instellingen 19, 26
- problemen oplossen
  - afdrukkwaliteit 115, 122
- configuratiepagina, afdrukken 37
- EPS-bestanden 128
- gekantelde pagina's 119
- gekruld afdruk materiaal 119
- herhaalde fouten 120
- kalibratie 123
- kleur 120
- kreukels 119
- lege pagina's 124
- lijnen, afgedrukte pagina's 117
- losse toner 117
- netwerkoverzicht afdrukken 37
- niet-afgedrukte pagina's 124
- pagina's worden langzaam afgedrukt 124
- problemen met Macintosh 127
- problemen met Windows 126
- storingen 104
- tekst 118
- tonerspatten 116
- tonervegen 117
- uitgesmeerde toner 119
- USB-kabels 124
- vervaagde afdruk 116
- problemen oplossen.
  - berichten op bedieningspaneel 95
- Productgegevens, tabblad, HP ToolboxFX 71
- productiecode 6
- productregistratie 77
- productstatus
  - tabblad Macintosh Services 31
- protocollen, netwerken 35
- PS-emulatie drivers 18
- PS-lettertypen 9
- punten, probleemoplossing 116
- punten per inch (dpi)
  - HP ImageREt 3600 64
- R**
- randinstelling 60
- rapporten, apparaat
  - configuratiepagina 37
  - netwerkoverzicht 37
- rechterklep
  - storingen 105
- rechteronderklep
  - storingen 113
- recycling 3
  - electronische hardware 161
- recycling van elektronische hardware 161
- registratie, product 77
- reinigen 90
- reserveonderdelen 132
- reserveonderdelen en benodigdheden 132
- resolutie
  - functies 4
  - HP ImageREt 3600 64
  - specificaties 4
- revisieniveau 6
- RGB-instellingen 61, 64
- S**
- scheve pagina's 119
- serienummer 6
- service, foutbericht 99
- servicepagina 10
- snelheid
  - afdrukspecificaties 4
- snelinstellingen 55
- snelkoppelingen 55
- software
  - geïntegreerde webserver 22
  - HP ToolboxFX 23, 69
  - HP Web Jetadmin 22
  - instellingen 19, 26
  - licentieovereenkomst software 149
  - Macintosh 26
  - Macintosh, verwijderen 26
  - ondersteunde besturingssystemen 18, 26
  - problemen 125
  - Windows 17, 23
- soorten, afdruk materiaal
  - HP ToolboxFX-instellingen 75
- spatten, problemen oplossen 116
- speciaal afdruk materiaal
  - richtlijnen 49
- speciaal papier
  - richtlijnen 49
- specificaties
  - documentatie 132
  - elektrische en akoestische 158
  - functies 4
  - fysiek 158

- model- en serienummer 6
- omgeving 158
- Spool32, fouten 126
- sRGB-instellingen 61, 64
- staande afdrukstand
  - instelling, Windows 56
- standaardinstellingen, herstellen 14
- standaardwaarden
  - netwerkinstellingen 42
  - productinstellingen 14, 103
- status
  - benodigdheden, rapport
  - afdrukken 9
  - tabblad Macintosh-services 31
  - waarschuwingen,
    - HP ToolboxFX 70
  - weergeven met HP ToolboxFX 70
- status, tabblad, HP ToolboxFX 70
- status (tabblad), geïntegreerde
  - webserver 79
- status benodigdheden, tabblad
  - Services
    - Macintosh 31
    - Windows 57
- storingen
  - fuser 105
  - lade 1 110
  - lade 2 112
  - lade 3 113
  - locaties 104
  - rechterklep 105
  - rechteronderklep 113
  - uitvoerbak 109
  - veelvoorkomende oorzaken
    - van 104
- storing in <locatie>
  - foutberichten 101
- storingsherstel 105
- strepn, problemen oplossen 117
- stroom
  - verbruik 158
- stroomvoorzieningspecificaties 158
- subnetmasker 39
- subnetten 39
- Systeem (tabblad), geïntegreerde
  - webserver 80

- Systeeminstellingen, tabblad,
  - HP ToolboxFX 75
- T**
- taal, Bedieningspaneel 11
- tabblad Services
  - Macintosh 31
- tabblad Systeeminstellingen,
  - HP ToolboxFX 73
- TCP/IP
  - besturingssystemen,
    - ondersteund 34
  - configureren 38
  - instellingen 16
  - overzicht 38
  - protocollen, ondersteund 35
- technische ondersteuning
  - online 155
- tekens, problemen oplossen 118
- tekst, probleemoplossing
  - vervormde tekens 118
- temperatuurspecificaties 158
- toegankelijkheidsfuncties 4
- toner
  - los, problemen oplossen 117
  - spatten, problemen oplossen 116
  - uitsmeren, problemen oplossen 119
  - vegen, problemen oplossen 117
- tonercartridges
  - garantie 145
  - geheugenchips 148
  - niet van HP 146
  - recyclen 161
- tonervegen, problemen oplossen 117
- transportvergrendeling,
  - foutbericht 100, 101
- trapping 60
- U**
- uitgebreide afdrukmodi
  - HP ToolboxFX-instellingen 75
- uitsmeren, problemen oplossen 119
- uitvoerbak
  - capaciteit 4
  - lokaliseren 5
  - storingen 109

- uitvoer kwaliteit
  - afdrukken, problemen oplossen 115
  - archiefinstelling 14
  - HP ImageREt 3600 64
  - HP ToolboxFX-instellingen 75
- universele printdriver 18
- USB-poort
  - beschikbaar type 4
  - lokaliseren 6
  - problemen oplossen 124
  - problemen oplossen Macintosh 128
  - snelheidinstellingen 14
  - verbinding maken 33
- V**
- VCCI-verklaring voor Japan 167
- veiligheidsverklaringen 168
- ventilator, foutbericht 98
- verbinding maken
  - netwerk 33
  - USB 33
- verklaring ten aanzien van
  - laserveiligheid 168
- verticale lijnen, problemen
  - oplossen 117
- vervaagde afdruk 116
- vervalste benodigdheden 81, 147
- verwerken, einde van levensduur 161
- verwijderen, Macintosh-software 26
- vlekken, problemen oplossen 116
- vochtigheidsspecificaties 158
- voedingsaansluiting, lokaliseren 6
- voorstellingen (Macintosh) 29
- voorklep, lokaliseren 5
- vouwen, problemen oplossen 119
- vullen
  - afdruk materiaal 50
  - papier 50
- W**
- waarschuwingen
  - weergeven met HP ToolboxFX 71
- waarschuwingen, instellen 70
- waarschuwingen, tabblad,
  - HP ToolboxFX 71

- wachtwoord, netwerk 71
- watermerken 30
  - Windows 56
- websites
  - benodigdheden bestellen 131
  - fraudemeldingen 81, 147
  - klantondersteuning 155
  - Material Safety Data Sheet (MSDS) 164
  - universele printdriver 18
- weergeven van IP adres
  - instellen 41
- werkomgeving, specificaties 158
- Windows
  - driverinstellingen 19
  - ondersteunde
    - besturingssystemen 18
  - ondersteunde drivers 18
  - problemen oplossen 126
  - softwareonderdelen 23
  - universele printdriver 18

**Z**

- zwart-wit afdrukken
  - problemen oplossen 120

