

Client léger mobile HP 6720t

Manuel de référence de l'administrateur

© Copyright 2008, 2009 Hewlett-Packard
Development Company, L.P.

Microsoft, Windows et Windows NT sont des
marques déposées de Microsoft Corporation
aux États-Unis.

Les informations contenues dans ce
document peuvent être modifiées sans
préavis. Les garanties relatives aux produits
et aux services HP sont décrites dans les
textes de garantie limitée expresse qui les
accompagnent. Aucun élément du présent
document ne peut être interprété comme
constituant une garantie supplémentaire. HP
ne saurait être tenu pour responsable des
erreurs ou omissions de nature technique ou
rédactionnelle qui pourraient subsister dans
le présent document.

Troisième édition : Avril 2009

Première édition : Janvier 2008

Référence du document : 466203-053

Informations sur le produit

Ce manuel de l'utilisateur décrit les fonctions
standard disponibles sur la plupart des
modèles. Cependant, certaines fonctions
peuvent ne pas être disponibles sur votre
ordinateur.

Avis d'avertissement sur la sécurité

- △ **AVERTISSEMENT !** Pour éviter tout risque de blessure associée à la chaleur ou de surchauffe de l'ordinateur, ne placez pas ce dernier sur vos genoux et n'obstruez pas ses fentes d'aération. Utilisez toujours l'ordinateur sur une surface plane et rigide. La ventilation ne doit pas être entravée par des éléments rigides, tels qu'une imprimante, ni par des éléments souples, tels que des coussins, du tissu ou un tapis épais. Par ailleurs, ne mettez pas en contact l'adaptateur secteur avec la peau ou des éléments souples, tels que des coussins, du tissu ou un tapis épais, pendant le fonctionnement de l'appareil. L'ordinateur et l'adaptateur secteur sont conformes aux limites de température des surfaces accessibles à l'utilisateur, définies par la norme internationale sur la sécurité du matériel informatique (IEC 60950).
-

Sommaire

1 Visite guidée de l'ordinateur portable

Identification du matériel	1
Composants de la partie supérieure	1
Périphériques de pointage	1
Voyants	2
Boutons et commutateurs	3
Touches	4
Composants de la partie avant	5
Composants du côté droit	5
Composants du côté gauche	6
Composants de la partie arrière	6
Composants de la face inférieure	7
Antennes sans fil	7
Identification des étiquettes	8

2 EWF (Enhanced Write Filter)

Utilisation de l'utilitaire de contrôle de ligne de commande du filtre EWF (Enhanced Write Filter)	10
Utilisation de l'utilitaire EWF (Enhanced Write Filter)	12
Utilisation de l'utilitaire d'état du filtre EWF (Enhanced Write Filter)	13

3 Configuration

Unités locales	14
Unité Z	14
HP RAMDisk	14
Unité C	15
Enregistrement des fichiers	15
Mappage des unités réseau	15
Profils d'itinérance	15
Comptes utilisateur	16
Création d'un compte utilisateur	16
Création de profils utilisateur	16

4 Applications

Connexion Bureau à distance	18
HP Virtual Client Essentials	19
Améliorations USB et multimédia HP Remote Desktop Protocol (RDP)	19
HP Remote Graphics Software (RGS)	19
HP Session Allocation Manager (SAM)	19
Émulation de terminal TeemNT	19
Agent Altiris Client	20
HP Device Manager	20
HP Client Automation	20
Client de mise à jour de paramètres HP DHCP	20
HP ThinState Capture	21
HP ThinState Deploy	22
Microsoft Internet Explorer	23
Lecteur Windows Media 11	23
Macromedia Flash Player (certains modèles)	23

5 Périphériques de pointage et clavier

Utilisation des périphériques de pointage	24
Définition de préférences de périphériques de pointage	24
Connexion d'une souris externe	24
Utilisation du clavier	24
Utilisation des touches d'activation	24
Affichage des informations système (fn+échap)	25
Activation du mode veille (fn+f3)	25
Basculement de l'image à l'écran (fn+f4)	26
Affichage des informations sur la charge de la batterie (fn+f8)	26
Réduction de la luminosité de l'écran (fn+f9)	26
Augmentation de la luminosité de l'écran (fn+f10)	26
Utilisation du pavé numérique	26
Utilisation du pavé numérique intégré	27
Activation et désactivation du pavé numérique intégré	27
Basculement des fonctions des touches du pavé numérique intégré	28
Utilisation d'un pavé numérique externe en option	28

6 Alimentation

Emplacements des commandes et voyants d'alimentation	29
Mise hors tension de l'ordinateur	30
Définition des options d'alimentation	31
Utilisation des états d'économie d'énergie	31
Activation et sortie du mode veille	31
Définition d'une protection par mot de passe à la sortie du mode veille	32
Utilisation de la charge de la batterie	32
Affichage de la charge de batterie restante	32

Insertion ou retrait de la batterie	33
Charge d'une batterie	34
Gestion des niveaux bas de batterie	35
Identification des niveaux bas de batterie	35
Résolution d'un niveau bas de batterie	35
Résolution d'un niveau bas de batterie lorsqu'une alimentation externe est disponible	35
Résolution d'un niveau bas de batterie lorsqu'une batterie chargée est disponible	35
Résolution d'un niveau bas de batterie lorsqu'aucune source d'alimentation n'est disponible	35
Économie d'énergie de la batterie	35
Stockage d'une batterie	36
Mise au rebut d'une batterie usagée	36
Utilisation de l'alimentation secteur externe	36
Connexion de l'adaptateur secteur	37

7 Multimédia

Utilisation de matériel multimédia	38
Utilisation des fonctions audio	38
Utilisation de la prise d'entrée audio (microphone)	39
Utilisation de la prise de sortie audio (casque)	39
Réglage du volume	39
Utilisation des fonctions vidéo	40
Utilisation du port de moniteur externe	40
Utilisation de logiciels multimédia	40
Ouverture des logiciels multimédia préinstallés	41
Utilisation de logiciels multimédia	41
Prévention de perturbations de lecture	41
Modification des paramètres de région DVD	41
Avertissement concernant les droits d'auteur	42

8 Périphériques sans fil

À propos des périphériques sans fil intégrés	43
Utilisation des commandes des périphériques sans fil	43
Utilisation du bouton des périphériques sans fil	43
Utilisation des commandes du système d'exploitation	43
Utilisation d'un réseau WLAN	43
Configuration d'un réseau WLAN	44
Connexion à un réseau WLAN	45
Utilisation des fonctions de sécurité du réseau sans fil	45
Identification d'un périphérique WLAN	46

9 Modem et réseau local

Utilisation d'un modem	47
Connexion d'un câble modem	47
Connexion d'un adaptateur de câble modem propre au pays/à la région	48
Sélection d'un site	49
Affichage de la sélection de site actuel	49
Ajout de sites lors de vos déplacements	49
Résolution des problèmes de connexion en déplacement	50
Connexion à un réseau local	51

10 Sécurité

Protection de l'ordinateur	53
Utilisation de mots de passe	54
Configuration des mots de passe sous Windows	54
Utilisation de mots de passe administrateur et utilisateur	54
Connexion automatique	55
Connexion manuelle	55
Connexion administrateur	55
Configuration de mots de passe dans l'utilitaire de configuration de l'ordinateur	55
Utilisation d'un mot de passe de configuration	56
Gestion d'un mot de passe de configuration	56
Saisie d'un mot de passe de configuration	57
Utilisation d'un mot de passe de mise sous tension	57
Gestion d'un mot de passe de mise sous tension	57
Saisie d'un mot de passe de mise sous tension	57
Demande d'un mot de passe de mise sous tension au redémarrage	58
Installation d'un dispositif antivol	58

11 Connexion de matériel

Utilisation d'un périphérique USB	60
Connexion d'un périphérique USB	60
Retrait d'un périphérique USB	61
Sécurisation des ports USB	61
Utilisation de l'utilitaire d'options de stockage USB	61
Utilisation du connecteur d'amarrage	61
Utilisation de cartes PC Card	62
Insertion et retrait d'une carte PC Card	62

12 Mises à niveau matérielles

Identification des unités installées	64
Manipulation des unités	64
Utilisation d'unités optiques (certains modèles uniquement)	65
Insertion d'un disque optique (CD ou DVD)	65

Retrait d'un disque optique (CD ou DVD)	66
Si le chargeur de disques s'ouvre	66
Si le chargeur de disques ne s'ouvre pas	67
Utilisation d'unités externes	68
Utilisation de périphériques externes en option	68
Utilisation d'une unité externe MultiBay ou MultiBay II en option	69
Insertion et remplacement de modules mémoire	69

13 Multi-amorçage

À propos de la séquence d'amorçage du périphérique d'amorçage	73
Activation des périphériques d'amorçage dans l'utilitaire de configuration de l'ordinateur	74
Considérations sur les modifications de l'ordre d'amorçage	74
Sélection de préférences de multi-amorçage (Multiboot)	75
Définition d'un nouvel ordre d'amorçage dans l'utilitaire de configuration de l'ordinateur	75
Sélection dynamique d'un périphérique d'amorçage via l'invite de la touche f9	76
Définition d'une invite MultiBoot Express	76
Saisie des préférences MultiBoot Express	76

14 Utilitaire de configuration de l'ordinateur

Démarrage de l'utilitaire de configuration de l'ordinateur	77
Utilisation de l'utilitaire de configuration de l'ordinateur	77
Navigation et sélection dans l'utilitaire de configuration de l'ordinateur	77
Restauration des paramètres d'usine de l'utilitaire de configuration de l'ordinateur	78
Menus de l'utilitaire de configuration de l'ordinateur	78
Menu Fichier	79
Menu Sécurité	79
Menu Diagnostic	79
Menu Configuration système	79

Annexe A Entretien régulier

Nettoyage de l'écran	81
Nettoyage du clavier	81
Déplacement et transport	81

Index	83
--------------------	-----------

1 Visite guidée de l'ordinateur portable

Identification du matériel

Les composants inclus avec l'ordinateur peuvent varier en fonction de la région et du modèle. Les illustrations figurant dans ce chapitre présentent les fonctions standard sur la plupart des modèles d'ordinateur.

Composants de la partie supérieure

Périphériques de pointage

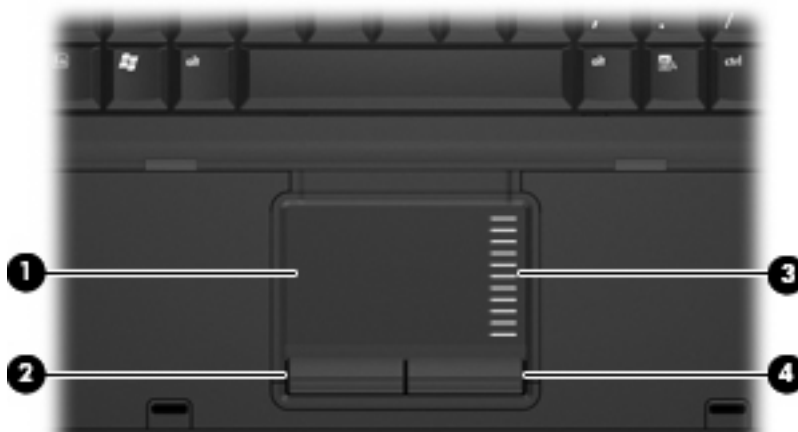

Composant	Description
(1) Pavé tactile*	Déplace le pointeur et sélectionne ou active des éléments à l'écran.
(2) Bouton gauche du pavé tactile*	Fonctionne comme le bouton gauche d'une souris externe.
(3) Zone de défilement du pavé tactile	Permet d'effectuer un défilement vers le haut ou vers le bas.
(4) Bouton droit du pavé tactile*	Fonctionne comme le bouton droit d'une souris externe.

*Ce tableau décrit les réglages par défaut. Pour afficher ou modifier les préférences des périphériques de pointage, sélectionnez **Démarrer > Panneau de configuration > Imprimantes et autres périphériques > Souris**.

Voyants

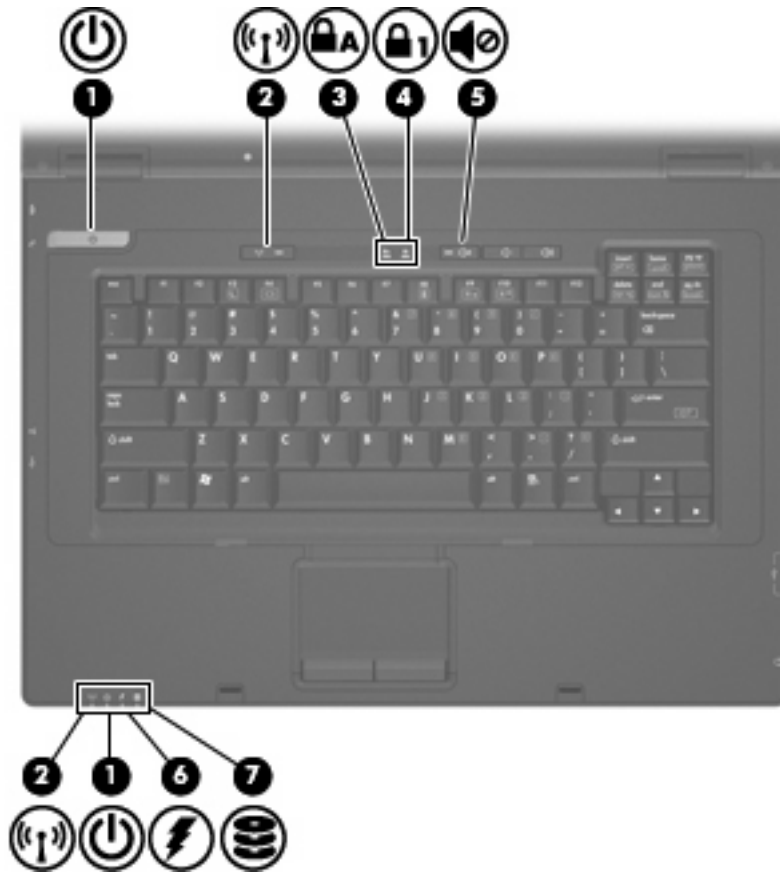

Composant	Description
(1) Voyants d'alimentation* (2)	<ul style="list-style-type: none"> Allumé : L'ordinateur est sous tension. Clignotant : L'ordinateur est en mode veille. Éteint : L'ordinateur est éteint.
(2) Voyants des périphériques sans fil † (2)	<ul style="list-style-type: none"> Bleu : Un appareil sans fil intégré, tel qu'un périphérique de réseau local sans fil (WLAN), est activé. Éteint : Tous les périphériques sans fil sont désactivés.
(3) Voyant verr maj	Allumé : La fonction verr maj est activée.
(4) Voyant ver num	Allumé : La fonction ver num est activée.
(5) Voyant Muet	Allumé : Le son de l'ordinateur est coupé.
(6) Voyant de la batterie	<ul style="list-style-type: none"> Orange : La batterie est en cours de charge. Bleu : La batterie est presque complètement chargée. Orange clignotant : La batterie, qui est l'unique source d'alimentation, a atteint un niveau bas de charge. Lorsque la charge de la batterie atteint un

Composant	Description
	<p>niveau critique, son voyant commence à clignoter rapidement.</p> <ul style="list-style-type: none"> Éteint : Si l'ordinateur est connecté à une source d'alimentation externe, le voyant s'éteint lorsque toutes les batteries de l'ordinateur sont complètement chargées. S'il n'est pas connecté à une source d'alimentation externe, le voyant ne s'éteint que lorsque la charge de la batterie atteint un niveau critique.
(7) Voyant des unités	Clignotant : L'unité Flash ou l'unité optique est active.

*Les 2 voyants d'alimentation indiquent les mêmes informations. Le voyant d'alimentation est visible uniquement lorsque l'ordinateur est ouvert. Le voyant d'alimentation situé sur la face avant de l'ordinateur est toujours visible, que l'ordinateur soit ouvert ou fermé.

†Les 2 voyants de périphérique sans fil indiquent les mêmes informations. Le voyant de périphérique sans fil est visible uniquement lorsque l'ordinateur est ouvert. Le voyant de périphérique sans fil situé sur la face avant de l'ordinateur est toujours visible, que l'ordinateur soit ouvert ou fermé.

Boutons et commutateurs

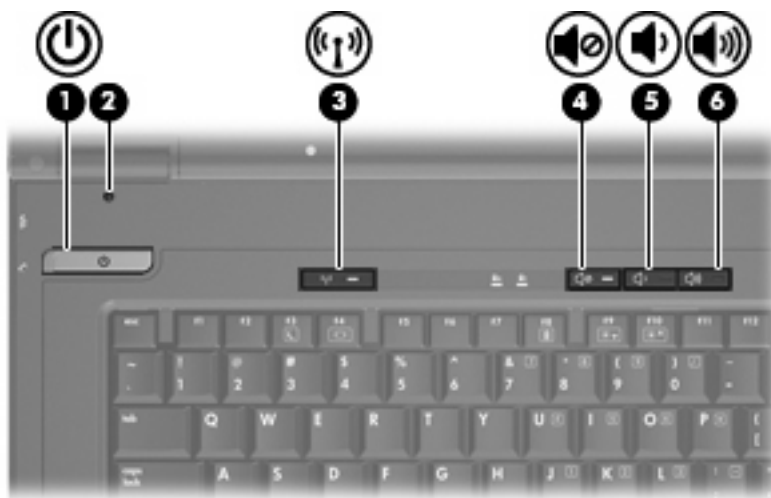

Composant	Description
(1) Interrupteur d'alimentation	<ul style="list-style-type: none"> Lorsque l'ordinateur est hors tension, appuyez sur ce bouton pour le mettre sous tension. Lorsque l'ordinateur est en mode veille, appuyez brièvement sur le bouton pour quitter ce mode. Lorsque l'ordinateur est sous tension, appuyez sur l'interrupteur d'alimentation pour le mettre hors tension. <p>Si l'ordinateur cesse de répondre et que vous ne parvenez pas à l'éteindre à l'aide des procédures d'arrêt Windows®, appuyez sur l'interrupteur d'alimentation pendant au moins 5 secondes pour le mettre hors tension.</p>

Composant	Description
	Pour plus d'informations sur les paramètres d'alimentation, cliquez avec le bouton droit de la souris sur l'icône de la jauge d'alimentation dans la zone de notification, puis cliquez sur l'option de réglage des propriétés d'alimentation .
(2) Commutateur de l'affichage de l'écran	Désactive l'affichage si l'écran est refermé alors que l'ordinateur est sous tension.
(3) Bouton des périphériques sans fil	Permet d'activer ou de désactiver la fonctionnalité sans fil, mais ne crée pas de connexion sans fil. REMARQUE : Pour établir une connexion sans fil, un réseau sans fil doit être déjà configuré.
(4) Bouton Muet	Permet de couper et de restaurer le son de l'ordinateur.
(5) Bouton de réduction du volume	Réduit le volume des haut-parleurs.
(6) Bouton d'augmentation du volume	Augmente le volume des haut-parleurs.

Touches

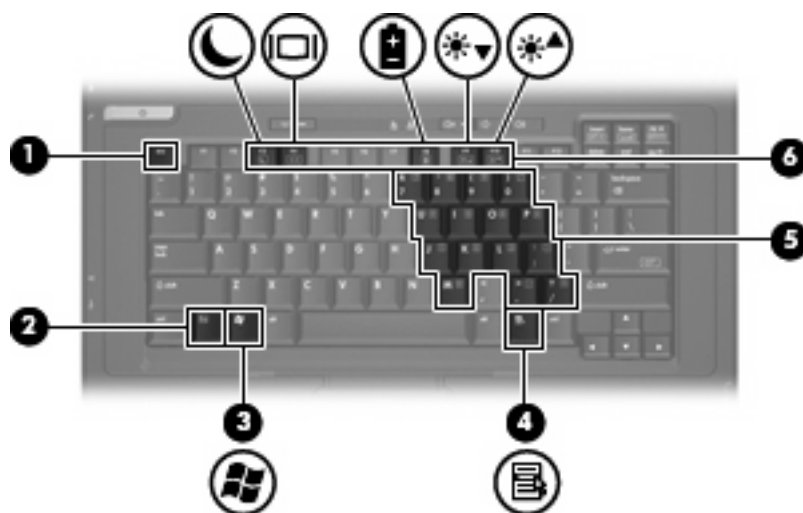

Composant	Description
(1) Touche echap	Affiche les informations sur le système lorsqu'elle est associée à la touche fn .
(2) Touche fn	Exécute les fonctions système utilisées fréquemment lorsqu'elle est associée à une touche de fonction ou à la touche echap .
(3) Touche logo Windows	Affiche le menu Démarrer de Windows.
(4) Touche des applications Windows	Affiche un menu de raccourcis pour les éléments sous le pointeur.

Composant	Description
(5) Touches du pavé numérique intégré	Peuvent être utilisées comme les touches d'un pavé numérique externe.
(6) Touches de fonction	Exécutent les fonctions système utilisées fréquemment lorsqu'elles sont associées à la touche fn .

Composants de la partie avant



Composant	Description
(1) Loquet d'ouverture de l'écran	Ouvre l'ordinateur.

Composants du côté droit

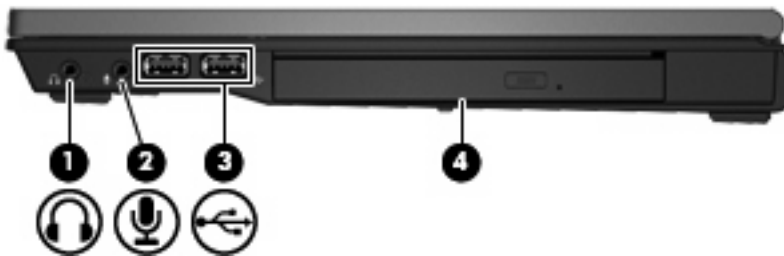

Composant	Description
(1) Prise de sortie audio (casque)	Émet du son lorsque les haut-parleurs stéréo, un casque, des écouteurs, un micro-casque ou un dispositif audio de télévision en option sont connectés.
(2) Prise d'entrée audio (microphone)	Permet de connecter un microphone avec casque, un microphone stéréo ou un microphone mono en option.
(3) Ports USB (2)	Permettent de connecter des périphériques USB en option.
(4) Unité optique (certains modèles uniquement)	Permet de lire un disque optique.

Composants du côté gauche

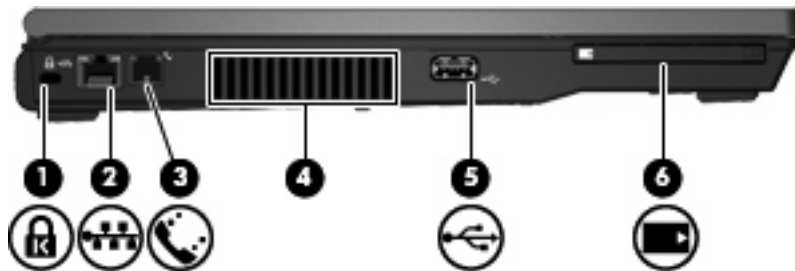

Composant	Description
(1) Connecteur de dispositif antivol	Permet de fixer à l'ordinateur un dispositif antivol en option. REMARQUE : Le dispositif antivol a un caractère dissuasif, mais ne constitue pas une garantie contre une utilisation malveillante ou le vol du produit.
(2) Prise RJ-45 (réseau)	Permet de connecter un câble réseau.
(3) Prise RJ-11 (modem)	Permet de connecter un câble modem.
(4) Ouverture d'aération	Permet de faire circuler l'air pour refroidir les éléments internes. REMARQUE : Le ventilateur de l'ordinateur démarre automatiquement pour refroidir les composants internes et éviter une surchauffe. Il est normal que le ventilateur interne s'arrête et redémarre durant une opération de routine.
(5) Port USB	Permet de connecter un périphérique USB en option.
(6) Connecteur de PC Card	Prend en charge une PC Card de Type I ou Type II 32 bits (CardBus) ou une PC Card 16 bits en option.

Composants de la partie arrière



Composants	Description
(1) Connecteur d'alimentation	Permet de brancher un adaptateur secteur.
(2) Port de moniteur externe	Permet de connecter un projecteur ou un moniteur VGA externe.

Composants de la face inférieure

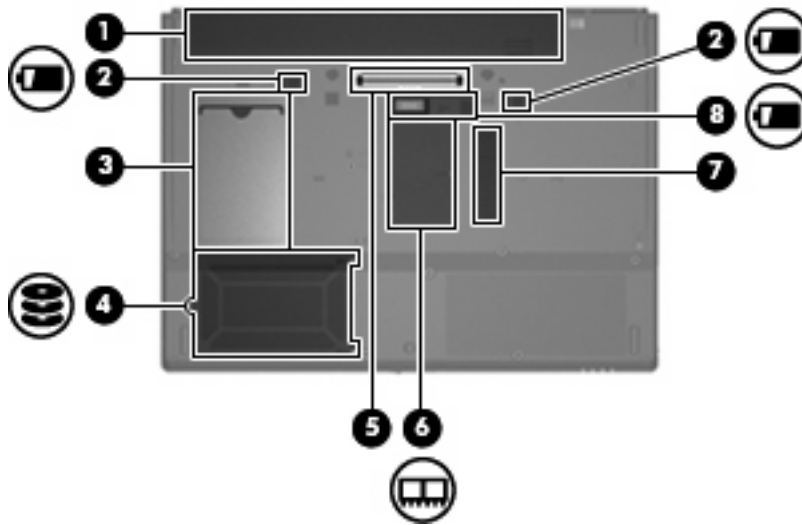

Composant	Description
(1) Compartiment de la batterie	Contient la batterie.
(2) Loquets de dégagement de la batterie (2)	Permettent de libérer la batterie de son compartiment.
(3) Lecteur de cartes de visite	Contient une carte de visite standard.
(4) Compartiment du disque Flash	Contient le disque Flash.
(5) Connecteur d'amarrage	Permet de connecter une station d'accueil en option.
(6) Compartiment de module mémoire	Contient le connecteur de module mémoire.
(7) Ouverture d'aération	Permet de faire circuler l'air pour refroidir les éléments internes. REMARQUE : Le ventilateur de l'ordinateur démarre automatiquement pour refroidir les composants internes et éviter une surchauffe. Il est normal que le ventilateur interne s'arrête et redémarre durant une opération de routine.
(8) Connecteur de batterie secondaire	Permet de connecter une batterie secondaire en option.

Antennes sans fil

Les antennes sans fil permettent d'émettre et de recevoir des signaux d'un ou plusieurs périphériques sans fil. Ces antennes ne sont pas apparentes de l'extérieur de l'ordinateur.



 **REMARQUE :** Pour optimiser les transmissions, évitez d'obstruer les zones situées immédiatement autour des antennes.

Pour connaître les avis relatifs aux modules sans fil, reportez-vous à la section *Informations sur les réglementations, la sécurité et les conditions d'utilisation* relative à votre pays ou région. Ces avis sont disponibles dans la version imprimée du manuel *Mise en route*.

Identification des étiquettes

Les étiquettes apposées sur l'ordinateur fournissent des informations qui peuvent s'avérer nécessaires lors du dépannage des problèmes système ou des déplacements à l'étranger :

- Étiquette Service Tag : Fournit des informations importantes, et notamment :



- Nom du produit **(1)**. Nom du produit apposé à l'avant de votre ordinateur.
- Numéro de série (s/n) **(2)**. Numéro alphanumérique unique à chaque produit.
- Référence/Numéro de produit (p/n) **(3)**. Fournit des informations spécifiques sur les composants matériels du produit. Ce numéro permet aux techniciens du service après-vente de déterminer les composants et pièces nécessaires.
- Description du modèle **(4)**. Identifiant alphanumérique permettant de bénéficier des documents, des pilotes et du support technique correspondant à votre ordinateur.
- Période de garantie **(5)**. Numéro indiquant la durée de la garantie de votre ordinateur.

Vous devez disposer de ces informations lorsque vous contactez l'assistance technique. L'étiquette Service Tag est apposée sous l'ordinateur.

- Étiquette de réglementation : Dispense des informations réglementaires concernant l'ordinateur. Cette étiquette relative aux réglementations est apposée sous l'ordinateur.
- Étiquette d'homologation du modem : Fournit des informations sur les réglementations applicables au modem et répertorie les critères d'homologation requis dans certains pays/certaines régions où son utilisation a été approuvée. Ces informations vous seront utiles lors de vos déplacements. L'étiquette d'homologation du modem est apposée sous l'ordinateur.
- Étiquette(s) de certification sans fil : Fournit des informations sur les périphériques sans fil, ainsi que les certificats d'homologation de certains pays/certaines régions où l'utilisation des périphériques a été agréée. Si votre modèle d'ordinateur intègre un ou plusieurs périphériques sans fil, une ou plusieurs étiquettes de certification ont été apposées sur l'ordinateur. Ces informations vous seront utiles lors de vos déplacements. Les étiquettes de certification sans fil sont apposées à l'intérieur du compartiment du module mémoire.

2 EWF (Enhanced Write Filter)

La fonctionnalité EWF (Enhanced Write Filter) fournit un environnement sécurisé pour votre ordinateur en le protégeant contre les écritures dans la mémoire Flash non souhaitées (le système d'exploitation et les composants logiciel fonctionnels se trouvent dans la mémoire Flash). Ce filtre d'écriture prolonge la durée de vie de votre ordinateur en limitant l'activité excessive d'écriture Flash. Le principe du filtre est d'intercepter l'écriture Flash et de la placer en mémoire cache, empêchant l'écriture directe dans la mémoire Flash.

Pour pouvoir enregistrer les modifications apportées aux paramètres de configuration du système, vous devez désactiver la mémoire cache du filtre d'écriture ou exécuter la commande

```
-commit
```

pendant la session d'amorçage en cours. Sinon les paramètres ne sont pas appliqués lorsque l'ordinateur est arrêté ou redémarré. Si vous ne voulez pas appliquer de modifications permanentes, vous pouvez activer le filtre d'écriture.

Le contenu de la mémoire cache du filtre d'écriture n'est pas perdu lorsque vous vous déconnectez et vous reconnectez (en tant que même utilisateur ou avec un nom d'utilisateur différent). Vous pouvez désactiver la mémoire du filtre d'écriture après la nouvelle connexion et conserver les modifications.

Après avoir désactivé le filtre d'écriture, toutes les écritures pendant la session d'amorçage en cours se font dans la mémoire Flash, sans mise en mémoire cache jusqu'au redémarrage de l'ordinateur. Vous pouvez également activer ou désactiver le filtre d'écriture à l'aide de la ligne de commande.

 **REMARQUE :** N'oubliez pas d'activer le filtre d'écriture après avoir apporté toutes vos modifications permanentes.

REMARQUE : Seul un compte disposant de droits administrateur peut activer, désactiver et valider le filtre d'écriture étendu.

Utilisation de l'utilitaire de contrôle de ligne de commande du filtre EWF (Enhanced Write Filter)

△ **ATTENTION :** Les administrateurs de terminal doivent utiliser la sécurité de fichier Microsoft® Windows NT® pour empêcher l'utilisation incorrecte de ces commandes.

ATTENTION : Lorsque vous utilisez la commande
`-commit`

, les contenus temporaires sont écrits de manière permanente dans la mémoire Flash.

 **REMARQUE :** Les commandes du filtre n'étant exécutées qu'au prochain démarrage, vous devez redémarrer l'ordinateur pour qu'elles prennent effet.

Windows® Embedded inclut l'utilitaire de contrôle de ligne de commande du filtre EWF. Cet utilitaire permet d'envoyer une série de commandes au pilote EWF, d'indiquer l'état de chaque recouvrement de volume protégé, ainsi que signaler le format des configurations globales du filtre EWF.

Lorsque vous ajoutez le composant de console de EWF Manager (Gestionnaire EWF) à votre configuration et que vous l'intégrez dans votre image, vous activez l'utilisation de l'utilitaire de contrôle de ligne de commande du filtre EWF et des commandes correspondantes.

Pour utiliser l'utilitaire de contrôle de ligne de commande du filtre EWF :

1. Sélectionnez **Démarrer > Exécuter**.
2. Entrez
CMD

dans le champ Ouvrir pour accéder à l'invite du DOS.
3. Cliquez sur **OK**.
4. Entrez
ewfmgr c :

dans le champ Ouvrir pour accéder à l'invite du DOS.
5. Appuyez sur la touche **entrée**.

Lorsque vous entrez la syntaxe
ewfmgr - [boot command]

, utilisez les commandes suivantes dans la variable de la commande d'amorçage de la ligne de commande :

- **-all**
Affiche des informations sur tous les volumes protégés et exécute une commande, par exemple, d'activation, désactivation et validation, sur chaque volume, si spécifié.
- **-commit**
Valide les données du niveau en cours dans le recouvrement sur le volume protégé et restaure la valeur de recouvrement actuelle sur 1. Vous pouvez combiner les commandes -commit et -disable pour valider, puis désactiver.
- **-disable**
Désactive le recouvrement sur le volume protégé spécifié.
- **-enable**
Active la fonctionnalité EWF de sorte à mettre en mémoire cache dans les recouvrements les données écrites dans le support protégé. Le niveau de recouvrement en cours devient le 1 au démarrage d'EWF, et un nouveau recouvrement est créé au niveau 1.
- **-commitanddisable**
Valide des données dans le recouvrement à l'arrêt du système et désactive la fonctionnalité EWF au redémarrage.
- **-description**

À utiliser avec `-setlevel` ou `-checkpoint` pour ajouter une description au niveau de recouvrement qui est arrêté.

- **-gauge**

Affiche un pourcentage de la jauge complète pour le volume EWF. « X » est un numéro entre 1 et 100 et indique la valeur d'arrondi de la jauge (par défaut, 1).

Utilisation de l'utilitaire EWF (Enhanced Write Filter)

Outre l'outil de ligne de commande DOS, Windows Embedded inclut un utilitaire EWF. Vous accédez à l'utilitaire EWF dans le panneau de configuration de Windows ou à l'aide de l'option Outils d'administration dans le cas d'un administrateur.

Pour accéder à l'utilitaire EWF à l'aide des outils d'administration, procédez comme suit :

1. Connectez-vous en tant qu'administrateur.
2. Sélectionnez **Démarrer > Panneau de configuration > Performances et maintenance > Outils d'administration**.
3. Cliquez sur l'icône de **EWF Manager** (Gestionnaire EWF).
4. Utilisez l'utilitaire EWF pour sélectionner des options du filtre d'écriture.

L'utilitaire EWF présente les boutons suivants :

- **Activer EWF**

Active la fonctionnalité EWF de sorte à mettre en mémoire cache dans les recouvrements les données écrites dans le support protégé. Le niveau de recouvrement en cours devient le 1 au démarrage d'EWF, et un nouveau recouvrement est créé au niveau 1.

- **Désactiver EWF**

Désactive le recouvrement sur le volume protégé spécifié.

- **Configuration du recouvrement**

Affiche des informations sur le recouvrement. Il s'agit également d'une combinaison des informations fournies à l'exécution d'`ewfmgr.exe c: -description` et `ewfmgr.exe c: -gauge` à partir de l'invite DOS.

- **Commande Clear boot**

Efface la commande d'amorçage à partir de l'invite DOS.

- **Commande Commit data to volume**

Valide les données du niveau actuel dans le recouvrement sur le volume protégé et restaure la valeur de recouvrement actuelle sur 1.

Utilisation de l'utilitaire d'état du filtre EWF (Enhanced Write Filter)

L'utilitaire d'état EWF crée une icône dans la zone de notification à l'extrémité de la barre de tâches, affichant l'état du filtre EWF. Vous pouvez cliquer sur l'icône avec le bouton droit de la souris pour afficher et exécuter les options disponibles.

L'icône d'état EWF présente les états suivants :

- Verrou rouge : EWF est désactivé.
- Verrou vert : EWF est activé.
- Verrou jaune : L'état du filtre EWF sera modifié au prochain démarrage.

Si vous êtes connecté en tant qu'administrateur, vous pouvez modifier l'état du filtre EWF en cliquant avec le bouton droit de la souris sur l'icône et en sélectionnant un autre état.

 **REMARQUE :** L'utilitaire ewfmgr.exe et l'utilitaire d'état du filtre EWF exécutent des codes différents. Cela signifie que les modifications d'état apportées par ewfmgr.exe ne sont pas automatiquement indiquées dans l'icône d'état du filtre EWF.

Si vous modifiez EWF à l'aide de la ligne de commande, vous devez cliquer avec le bouton droit de la souris sur l'icône (puis cliquer n'importe où sur l'écran pour fermer le menu contextuel) pour actualiser l'affichage dans l'icône d'état. L'affichage dans l'icône d'état est automatiquement actualisé lorsque vous apportez des modifications à l'aide de l'utilitaire EWF. L'utilitaire EWF indique toujours l'état actuel.

3 Configuration

Unités locales

Les sections suivantes décrivent les unités locales installées sur votre ordinateur.

Unité Z

L'unité Z (HP RAMDisk) est la mémoire volatile dans la carte logique de l'ordinateur. L'unité Z représentant la mémoire volatile, HP recommande de ne pas utiliser cette unité pour le stockage d'informations à conserver.

HP RAMDisk

La RAMDisk est un espace mémoire volatile réservé au stockage de données temporaires.

Les éléments suivants sont stockés sur la RAMDisk :

- Cache de la page Web du navigateur
- Historique du navigateur
- Cookies du navigateur
- Cache du navigateur
- Fichiers Internet temporaires
- File d'attente de l'imprimante
- Fichiers temporaires utilisateur ou système

Vous pouvez également utiliser la RAMDisk pour le stockage temporaire de certaines données (telles que les profils d'itinérance) à la discrétion de l'administrateur.

Configurez la taille de la RAMDisk dans la boîte de dialogue de configuration RAMDisk. Si vous modifiez la taille de la RAMDisk, vous devrez redémarrer votre ordinateur pour appliquer la modification. Pour enregistrer de manière permanente la nouvelle taille, désactivez la mémoire du filtre d'écriture ou émettez la commande `-commit` pendant la session de réamorçage en cours avant de redémarrer l'ordinateur.

 **REMARQUE :** La taille maximale par défaut de la RAMDisk est de 64 Mo. La taille maximale que vous pouvez définir pour la RAMDisk est de 96 Mo. La taille minimale est de 16 Mo.

Unité C

L'unité C se trouve sur l'unité flash. HP recommande de ne pas écrire sur l'unité C pour éviter de réduire l'espace libre sur l'unité flash.

- △ **ATTENTION :** Si l'espace libre disponible sur l'unité flash est réduit à moins de 3 Mo, l'état de l'ordinateur devient instable.

L'ordinateur utilise un filtre d'écriture par précaution et pour empêcher l'écriture excessive sur l'unité flash. Les modifications apportées à la configuration de l'ordinateur sont perdues au redémarrage si la mémoire du filtre d'écriture n'est pas désactivée ou si une commande `-commit` n'est pas émise pendant la session d'amorçage en cours. Reportez-vous au chapitre 2 « EWF (Enhanced Write Filter) » pour obtenir des informations supplémentaires.

Enregistrement des fichiers

L'ordinateur utilise un système d'exploitation intégré, doté d'une quantité de mémoire Flash fixe. HP recommande d'enregistrer les fichiers que vous voulez conserver sur un serveur, plutôt que sur votre ordinateur. Prêtez attention aux paramètres d'application qui écrivent sur l'unité C, sur la mémoire Flash (de nombreuses applications enregistrent des fichiers mémoire sur l'unité C du système local). Si vous devez écrire sur une unité locale, modifiez les paramètres d'application de manière à utiliser l'unité Z. Pour minimiser l'écriture sur l'unité C, mettez à jour les paramètres de configuration.

Mappage des unités réseau

Pour conserver les mappages après le redémarrage de l'ordinateur, procédez comme suit :

1. Désactivez la mémoire du filtre d'écriture pendant la session d'amorçage en cours ou émettez la commande `-commit`.
2. Cliquez sur l'option de **reconnexion à l'ouverture de la session**.

L'ouverture d'une session utilisateur ne peut pas désactiver la mémoire du filtre d'écriture. Vous pouvez donc conserver les mappages créés par un utilisateur en déconnectant l'utilisateur (sans arrêter ou redémarrer l'ordinateur) et en vous connectant en tant qu'administrateur, puis en désactivant le filtre d'écriture.

Vous pouvez également attribuer le répertoire de base distant à l'aide d'un utilitaire de gestion des utilisateurs ou de toute autre méthode utilisée par les administrateurs.

Profils d'itinérance

Enregistrez les profils d'itinérance sur l'unité C. Vous devez limiter la taille des profils. Notez également que les profils ne sont pas conservés après le redémarrage de l'ordinateur.

-  **REMARQUE :** Vous devez disposer d'un espace Flash suffisant pour pouvoir télécharger et utiliser les profils d'itinérance. Vous devrez, si nécessaire, supprimer des composants logiciels pour libérer de l'espace.

Comptes utilisateur

Création d'un compte utilisateur

 **REMARQUE :** Assurez-vous de désactiver la mémoire du filtre d'écriture pendant la session d'amorçage dans laquelle vous créez le compte. Vous devez réactiver le filtre d'écriture après avoir enregistré sur l'unité flash toutes les modifications permanentes que vous avez apportées.

Vous devez vous connecter en tant qu'administrateur pour créer des comptes utilisateur en local ou à distance. L'espace flash/disque étant limité, gardez le nombre d'utilisateurs à un minimum.

L'utilitaire de gestion des utilisateurs permet à l'administrateur de créer, supprimer et gérer de comptes utilisateur.

Pour accéder à l'utilitaire de gestion des utilisateurs :

- ▲ Sélectionnez **Démarrer > Panneau de configuration > Performances et maintenance > Outils d'administration**.

Création de profils utilisateur

Les nouveaux profils utilisateur sont automatiquement configurés selon un modèle basé sur les paramètres d'accès utilisateur ou administrateur par défaut au registre, les profils de navigateur et les paramètres ICA et Microsoft RDP initiaux. Si vous apportez des modifications aux paramètres utilisateur ou administrateur par défaut définis en usine, les paramètres modifiés sont automatiquement appliqués au nouveau profil utilisateur.

Pour que les caractéristiques du nouvel utilisateur correspondent à celles de l'utilisateur par défaut, l'administrateur doit créer l'utilisateur dans le groupe Utilisateurs et ajouter le nouvel utilisateur au groupe Administrateurs. L'utilisateur par défaut doit faire partie des deux groupes ; sans cela, le nouvel utilisateur ne peut pas ajouter une imprimante locale. Les actions de l'utilisateur restent limitées tant qu'il se trouve dans le groupe Administrateurs.

Pour créer un profil utilisateur, procédez comme suit :

1. Connectez-vous en tant qu'administrateur.
2. Sélectionnez **Démarrer > Panneau de configuration > Performances et maintenance > Outils d'administration**.
3. Double-cliquez sur **Gestionnaire des utilisateurs**.
La fenêtre des utilisateurs et groupes locaux s'ouvre.
4. Double-cliquez sur le dossier **Utilisateurs** pour afficher son contenu dans le panneau de droite.
5. Cliquez sur **Action** dans la barre de menus, puis cliquez sur **Nouvel utilisateur**.
La boîte de dialogue Nouvel utilisateur s'affiche.
6. Entrez le nom d'utilisateur et le mot de passe, puis sélectionnez les attributs nécessaires.
7. Cliquez sur **Créer**, puis sur **Fermer**.
8. Dans la fenêtre des utilisateurs et groupes locaux, cliquez sur le dossier **Utilisateurs** dans le panneau de gauche.
9. Dans le panneau de droite, double-cliquez sur le nom de l'utilisateur que vous venez de créer.

La boîte de dialogue des propriétés s'affiche.

10. Cliquez sur l'option **Membre de**, puis cliquez sur **Ajouter**.

La boîte de dialogue de sélection des groupes s'affiche.

11. Entrez `Administrateurs` dans la zone **Entrez les noms des objets à sélectionner**.

12. Cliquez sur l'option de **vérification des noms**, puis sur **OK**.

L'utilisateur créé fait maintenant partie des groupes Administrateurs et Utilisateurs avec les privilèges du compte utilisateur par défaut.

4 Applications

Connexion Bureau à distance

L'utilitaire Connexion Bureau à distance permet d'établir une connexion à un serveur de terminal Windows ou d'accéder à une applications distante à l'aide de Microsoft RDP.

Pour plus d'informations sur l'utilisation de l'utilitaire Connexion Bureau à distance de Microsoft, accédez au site Web de Microsoft, à l'adresse suivante : <http://www.microsoft.com>.

HP Virtual Client Essentials

HP Virtual Client Essentials est une suite logicielle avancée qui inclut des solutions de multimédia, de courtage et de streaming. La suite HP Virtual Client Essentials inclut les utilitaires suivants :

- **Améliorations USB et multimédia HP Remote Desktop Protocol (RDP)**
- **HP Remote Graphics Software (RGS)**
- **Client HP Session Allocation Manager (SAM)**

Pour plus d'informations, accédez au site Web de HP : <http://www.hp.com/support>.

Améliorations USB et multimédia HP Remote Desktop Protocol (RDP)

Utilisées conjointement avec Microsoft RDP (Remote Desktop Protocol), les améliorations HP RDP fournissent aux utilisateurs une redirection multimédia et un bureau virtuel plein écran à connexion unique.

HP Remote Graphics Software (RGS)

HP RGS est un utilitaire avancé qui permet aux utilisateurs d'accéder et de partager le bureau d'un ordinateur distant sur un réseau standard. Toutes les applications sont exécutées en mode natif sur l'ordinateur distant et bénéficient des ressources informatiques et graphiques de l'ordinateur émetteur.

HP Session Allocation Manager (SAM)

La solution Consolidated Client Infrastructure (CCI) de HP centralise les ressources informatiques et de stockage dans des centres de données faciles à gérer et fortement sécurisés, tout en offrant aux utilisateurs finaux la convivialité d'un environnement traditionnel. D'autre part, les entreprises utilisent depuis longtemps des architectures serveur centralisées (SBC) pour créer des instances virtuelles d'applications de bureau sur un serveur accessible à des utilisateurs distants multiples. La solution HP CCI présente une nouvelle alternative de virtualisation du bureau.

L'utilitaire HP Session Allocation Manager (HP SAM) fait partie de la solution CCI, une extension du client HP SAM.

HP SAM devient le point de contrôle de la gestion d'un déploiement CCI. Notamment, il gère l'affectation des connexions de l'utilitaire Connexion Bureau à distance Microsoft, à partir d'un périphérique d'accès utilisateur (ordinateur) aux sessions de bureau à distance (PC blade). Que la session réside sur un PC blade physique dédié ou avec d'autres sessions sur une plate-forme matérielle virtuelle, le système HP SAM peut rendre ces sessions disponibles aux utilisateurs lorsque nécessaire.

Émulation de terminal TeemNT

Tous les modèles d'ordinateur incluent un logiciel d'émulation de terminal pour prendre en charge l'informatique sur les plateformes existantes. Ce logiciel utilise le protocole Telnet pour communiquer avec la plateforme informatique. Reportez-vous aux instructions dans la documentation de l'émulation de terminal (fournie séparément).

- ▲ Pour accéder à l'assistant de connexion TeemNT et à l'émulateur TeemNT, sélectionnez **Démarrer > Tous les programmes**.

Agent Altiris Client

L'agent Altiris Client permet au serveur Altiris de découvrir des clients valides ajoutés au réseau. L'agent se charge des affectations et indique l'état des ordinateurs individuels au serveur Altiris. Pour plus d'informations sur l'agent Altiris Client, accédez au site Web de HP, à l'adresse suivante :

<http://www.hp.com/go/easydeploy>.

HP Device Manager

HP Device Manager (Gestionnaire de périphériques HP) est une solution de gestion qui peut communiquer avec un grand nombre de clients légers HP et permet d'administrer, d'analyser et de sécuriser les ressources. HP Device Manager s'appuie sur les technologies conformes aux normes de l'industrie, telles que le cryptage RDMS et SSL. Pour plus d'informations sur HP Device Manager, accédez au site Web de HP, à l'adresse suivante : <http://www.hp.com/support>.

HP Client Automation

HP Client Automation (Automatisation de client HP) permet aux administrateurs, qui travaillent à partir d'une seule console, de bénéficier d'une visibilité continue sur l'état des périphériques clients et simplifie la gestion des correctifs logiciels de sécurité nécessaires et des images des systèmes d'exploitation.

Pour plus d'informations sur HP Client Automation, accédez au site Web de HP, à l'adresse suivante :

<http://www.hp.com/go/easdeploy>.

Client de mise à jour de paramètres HP DHCP

Le client de mise à jour de paramètres HP DHCP est un utilitaire situé dans le panneau de configuration. Il permet à l'administrateur informatique d'appliquer des paramètres à un système d'exploitation Windows Embedded.

Les paramètres sont appliqués via un fichier .ini qui utilise un sous-ensemble de paramètres du fichier sysprep.inf de Microsoft, ainsi que plusieurs clés Embedded/HP. XPePrep peut s'exécuter en spécifiant le traitement d'un fichier .ini local, ou bien il peut être utilisé en conjonction avec des serveurs DHCP et FTP pour appliquer automatiquement des paramètres à plusieurs clients sur un réseau.

Pour plus d'informations, reportez-vous au document sur l'utilisation du client de mise à jour de paramètres HP DHCP, disponible sur le site Web HP, à l'adresse suivante : <http://www.hp.com/support>.

HP ThinState Capture

L'outil HP ThinState Capture est un utilitaire d'assistant qui vous permet de capturer une image Windows Embedded, que vous pouvez ensuite déployer sur un autre ordinateur HP de même modèle et configuration matérielle.

 **REMARQUE :** HP ThinState Capture n'est pas un utilitaire autonome et seuls les administrateurs peuvent y accéder depuis l'image de l'ordinateur.

Enregistrez toutes les données sur l'unité flash USB avant d'exécuter cette procédure.

1. Sélectionnez **Démarrer > Panneau de configuration > HP ThinState Capture**.

2. Cliquez sur **Suivant**.

Connectez une clé de mémoire à l'ordinateur. La lettre et la taille d'unité de la clé de mémoire s'affichent.

Sur certains modèles, la taille de la clé de mémoire doit être supérieure à celle de l'unité flash. Ainsi, si votre ordinateur est doté d'une unité flash de 512 Mo, l'unité flash USB doit être de 1 Go.

3. Cliquez sur **Capturer**.

4. Cliquez sur **Oui**. L'utilitaire HP ThinState Capture formate et rend l'unité flash USB amorçable. L'utilitaire HP ThinState Capture redémarre le système.

5. Suivez les instructions à l'écran.

Vous pouvez maintenant utiliser l'unité flash USB pour déployer l'image capturée sur un autre ordinateur HP de même modèle et matériel avec la même capacité de lecteur Flash ou de capacité supérieure.

HP ThinState Deploy

Pour réaliser un déploiement HP ThinState, procédez comme suit :

1. Sur l'ordinateur de réception de l'image capturée, définissez l'ordre de démarrage dans l'utilitaire de configuration de l'ordinateur sur le **démarrage USB**.
2. Connectez l'unité flash USB, puis allumez l'ordinateur.
3. Suivez les instructions affichées.

Après avoir supprimé l'unité flash USB et redémarré le système, l'image est dégroupée. Cette étape peut prendre entre 10 et 12 minutes. N'interrompez pas ou redémarrez l'ordinateur pendant ce processus.

Vous pouvez utiliser l'image capturée (flash.ibr) sur l'unité flash USB avec la solution de déploiement Altiris et WinPE pour réaliser des images de plusieurs ordinateurs.

 **REMARQUE :** Vous devez utiliser le fichier flash.ibr avec l'utilitaire de déploiement HP ThinState (par exemple, ibrpe.exe). Flash.ibr n'est pas compatible avec les utilitaires Altiris rdeploy.exe ou rdeplyt.exe. Pour plus d'informations, reportez-vous au livre blanc sur l'outil d'imagerie du client léger HP Compaq, à l'adresse Web suivante : <http://www.hp.com/support>. Pour plus d'informations, accédez au site Web d'Altiris : <http://www.altiris.com/>.

Microsoft Internet Explorer

La version 7.0 du navigateur Microsoft Internet Explorer est installée localement sur votre ordinateur. Les paramètres d'options Internet du navigateur ont été présélectionnés en usine pour limiter l'utilisation de la mémoire Flash. Il est recommandé de ne pas modifier ces paramètres. Vous pouvez accéder à un autre navigateur via un compte ICA ou RDP si vous avez besoin de plus de ressources de navigateur.

Lecteur Windows Media 11

La version 11 du Lecteur Windows Media contient des améliorations au niveau de la sécurité, des performances et des fonctionnalités. Pour plus d'informations sur ces améliorations du Lecteur Windows Media, accédez au site Web de Microsoft, à l'adresse suivante : <http://www.microsoft.com>

Macromedia Flash Player (certains modèles)

Le lecteur Macromedia Flash Player vous offre une expérience Web sophistiquée sur de multiples plateformes. Le lecteur Macromedia Flash Player vous permet de visualiser et d'interagir avec du contenu développé dans Macromedia Flash.

Certains sites Web requièrent les dernières versions du lecteur. Pour installer les versions récentes des lecteurs, l'administrateur doit temporairement augmenter la RamDisk à 96 Mo dans le panneau de configuration de contrôle HP RamDisk.

5 Périphériques de pointage et clavier

Utilisation des périphériques de pointage

Pour déplacer le pointeur, faites glisser votre doigt sur la surface du pavé tactile dans le sens souhaité. Utilisez les boutons du pavé tactile comme les boutons correspondants sur une souris externe. Pour vous déplacer vers le haut et le bas à l'aide de la zone de défilement verticale du pavé tactile, faites glisser votre doigt vers le haut ou vers le bas sur les lignes.

 **REMARQUE :** Si vous utilisez le pavé tactile pour déplacer le pointeur, vous devez enlever votre doigt du pavé tactile avant de le déplacer vers la zone de défilement. Si vous faites glisser votre doigt du pavé tactile vers la zone de défilement, la fonction de défilement n'est pas activée.

Définition de préférences de périphériques de pointage

Utilisez les propriétés de la souris dans Windows pour personnaliser les pointeurs, par exemple la configuration des boutons, la vitesse et autres options.

Pour accéder aux propriétés de la souris, sélectionnez **Démarrer > Panneau de configuration > Imprimantes et autres périphériques > Souris**.

Connexion d'une souris externe

Vous pouvez connecter une souris USB externe sur l'un des ports USB de l'ordinateur. Une souris USB peut également être connectée au système à l'aide des ports d'une station d'accueil en option.

Utilisation du clavier

Utilisation des touches d'activation

Les touches d'activation sont des combinaisons prédéfinies associant la touche **fn (1)** à la touche **echap (2)** ou à l'une des touches de fonction **(3)**.

Les icônes figurant sur les touches **f3**, **f4** et **f8** à **f10** représentent les fonctions de touches d'activation. Les fonctions et procédures relatives aux touches d'activation sont décrites dans les sections ci-après.



Fonction	Touches d'activation
Afficher les informations système	fn+échap
Activer le mode veille	fn+f3
Changer l'image	fn+f4
Afficher les informations sur la batterie	fn+f8
Réduire la luminosité de l'écran	fn+f9
Augmenter la luminosité de l'écran	fn+f10

Pour utiliser une commande de touches d'activation du clavier de l'ordinateur, exécutez l'une des deux étapes suivantes :

- Appuyez brièvement sur la touche **fn**, puis sur la deuxième touche de la commande de touches d'activation.
- ou –
- Appuyez sur la touche **fn** et maintenez-la enfoncée, appuyez brièvement sur la deuxième touche de la commande de touches d'activation, puis relâchez les deux touches simultanément.

Affichage des informations système (fn+échap)

Appuyez sur **fn+échap** pour afficher les informations concernant les composants matériels du système et le numéro de version du BIOS système.

Dans l'écran **fn+échap** de Windows, la version du BIOS système est représentée par la date du BIOS. Sur certains modèles d'ordinateurs, la date du BIOS s'affiche dans le format décimal. La date du BIOS est parfois appelée numéro de version de la ROM système.

Activation du mode veille (fn+f3)

Appuyez sur **fn+f3** pour activer le mode veille.

Lorsque le mode veille est activé, les voyants d'alimentation clignotent, et l'écran s'éteint. Votre ordinateur est déconnecté du réseau.

△ **ATTENTION :** Pour éviter toute perte d'informations, enregistrez votre travail avant d'activer le mode veille.

L'ordinateur doit être sous tension pour que vous puissiez activer le mode veille.

Pour quitter le mode veille, appuyez sur le bouton d'alimentation ou sur une touche quelconque du clavier.

📝 **REMARQUE :** Sur tous les systèmes d'exploitation Windows, les références au *bouton Veille* s'appliquent à la touche d'activation **fn+f3**.

Basculement de l'image à l'écran (fn+f4)

Appuyez sur **fn+f4** pour faire basculer l'image à l'écran entre les périphériques d'affichage connectés au système. Par exemple, si un moniteur est connecté à l'ordinateur, appuyez sur **fn+f4** pour faire basculer l'image à l'écran de l'ordinateur à l'écran du moniteur et afficher simultanément l'image sur les deux écrans.

La plupart des moniteurs externes reçoivent des informations vidéo de l'ordinateur à l'aide du standard vidéo VGA externe. La touche d'activation **fn+f4** peut également faire basculer des images entre d'autres périphériques recevant des informations vidéo depuis l'ordinateur.

Les types de transmission vidéo suivants, avec des exemples de périphériques, sont pris en charge par la touche d'activation **fn+f4** :

- LCD (écran d'ordinateur)
- VGA externe (la plupart des moniteurs externes)

Affichage des informations sur la charge de la batterie (fn+f8)

Appuyez sur **fn+f8** pour afficher des informations sur la charge des batteries installées. L'écran indique les batteries en cours de chargement, ainsi que la charge restante dans chaque batterie.

Réduction de la luminosité de l'écran (fn+f9)

Appuyez sur **fn+f9** pour réduire la luminosité de l'écran. Pour la réduire progressivement, maintenez la pression sur ces touches.

Augmentation de la luminosité de l'écran (fn+f10)

Appuyez sur **fn+f10** pour augmenter la luminosité de l'écran. Pour l'augmenter progressivement, maintenez la pression sur ces touches.

Utilisation du pavé numérique

L'ordinateur dispose d'un pavé numérique intégré et prend en charge un pavé numérique externe ou un clavier externe en option doté d'un pavé numérique.

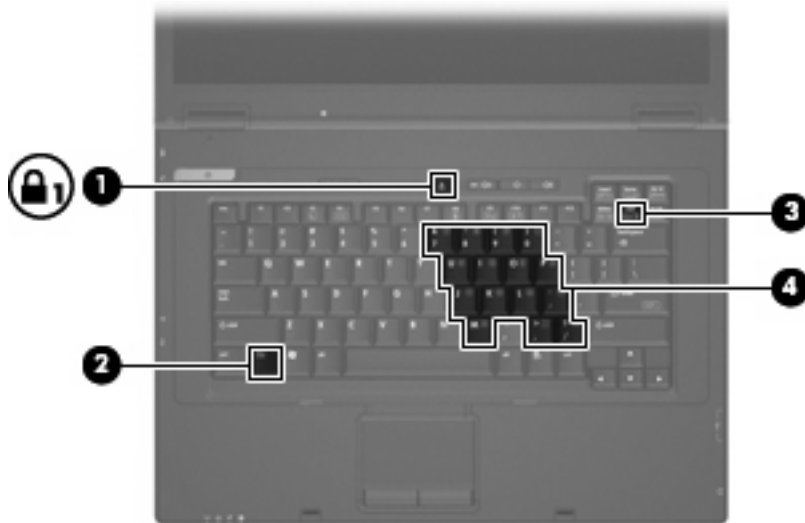

Composant	Description
(1) Voyant ver num	Allumé : La fonction ver num est activée.
(2) Touche fn	Associée à une touche de fonction ou à la touche echap , permet d'exécuter les fonctions du système fréquemment utilisées.
(3) Touche ver num	Active le pavé numérique intégré lorsqu'elle est associée à la touche fn .
(4) Pavé numérique intégré	Peuvent être utilisées comme les touches d'un pavé numérique externe.

Utilisation du pavé numérique intégré

Les 15 touches du pavé numérique intégré peuvent être utilisées comme les touches d'un pavé numérique externe. Lorsque le pavé numérique intégré est activé, chaque touche exécute la fonction indiquée par l'icône dans le coin droit supérieur de la touche.

Activation et désactivation du pavé numérique intégré

Appuyez sur [fn+verr num](#) pour activer le pavé numérique intégré. Appuyez de nouveau sur [fn+verr num](#) pour revenir aux fonctions clavier standard des touches.

 **REMARQUE :** Le pavé numérique intégré ne fonctionnera pas si un pavé numérique ou un clavier externe est connecté à l'ordinateur ou à une station d'accueil en option.

Basculement des fonctions des touches du pavé numérique intégré

Vous pouvez momentanément faire basculer les fonctions des touches entre le clavier standard et le pavé numérique intégré à l'aide de la touche **fn** ou de la combinaison **fn+maj**.

- Pour modifier la fonction d'une touche du pavé numérique en fonctions numériques lorsque le pavé numérique est désactivé, appuyez sur la touche **fn** et maintenez-la enfoncée tout en appuyant sur la touche.
- Pour utiliser les touches du pavé numérique temporairement comme des touches standard lorsque le pavé numérique est activé :
 - Appuyez sur la touche **fn** et maintenez-la enfoncée pour taper des caractères minuscules.
 - Appuyez sur les touches **fn+maj** et maintenez-les enfoncées pour taper des caractères majuscules.

Utilisation d'un pavé numérique externe en option

Les touches sur la plupart des pavés numériques externes fonctionnent différemment selon que le verrouillage numérique est activé ou désactivé (par défaut, le verrouillage numérique est désactivé) :

- Lorsque le mode verr num est activé, la plupart des touches du pavé numérique insèrent des chiffres.
- Lorsque le mode verr num est désactivé, la plupart des touches du pavé numérique fonctionnent comme les touches de direction et les touches pg préc ou pg suiv.

Lorsque le mode verr num d'un pavé numérique externe est activé, le voyant verr num de l'ordinateur s'allume. Lorsque le mode verr num d'un pavé numérique externe est désactivé, le voyant verr num de l'ordinateur s'éteint.

Pour activer ou désactiver le verrouillage numérique sur un pavé numérique externe en cours de travail :

- ▲ Appuyez sur la touche **verr num** du pavé numérique externe, et non sur celle de l'ordinateur.

6 Alimentation

Emplacements des commandes et voyants d'alimentation

L'illustration et le tableau suivants identifient et décrivent les emplacements des commandes et des voyants d'alimentation.

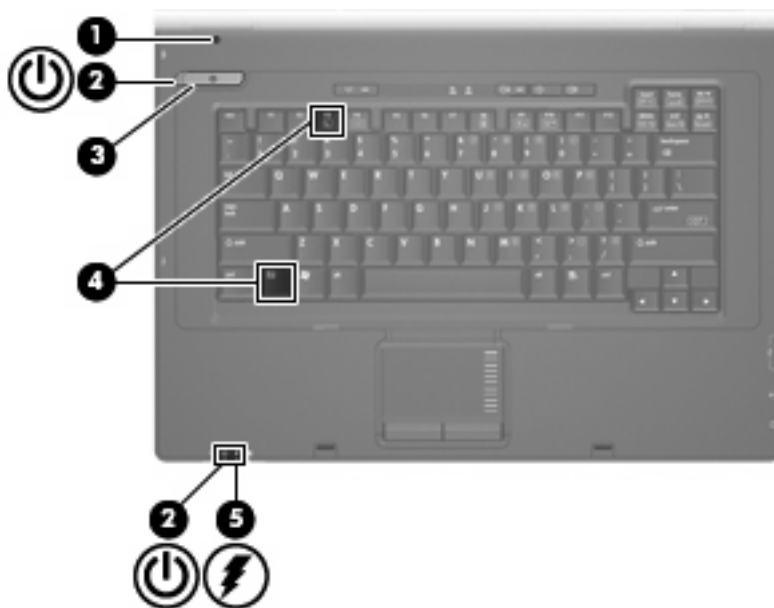

Composant	Description
(1) Commutateur de l'affichage de l'écran	Désactive l'affichage si l'écran est refermé alors que l'ordinateur est sous tension.
(2) Voyants d'alimentation* (2)	<ul style="list-style-type: none">Allumé : L'ordinateur est sous tension.Clignotant : L'ordinateur est en mode veille.Éteint : L'ordinateur est éteint.
(3) Interrupteur d'alimentation	<ul style="list-style-type: none">Lorsque l'ordinateur est hors tension, appuyez sur ce bouton pour le mettre sous tension.Lorsque l'ordinateur est sous tension, appuyez sur l'interrupteur d'alimentation pour le mettre hors tension.Lorsque l'ordinateur est en mode veille, appuyez brièvement sur le bouton pour quitter ce mode.

Composant	Description
	<p>Si l'ordinateur cesse de répondre et que vous ne parvenez pas à l'éteindre à l'aide des procédures d'arrêt Windows, appuyez sur l'interrupteur d'alimentation pendant au moins 5 secondes pour le mettre hors tension.</p> <p>Pour plus d'informations sur les paramètres d'alimentation, cliquez avec le bouton droit de la souris sur l'icône de la jauged'alimentation dans la zone de notification, puis cliquez sur l'option de réglage des propriétés d'alimentation.</p>
(4) <code>fn+f3</code>	Active le mode veille
(5) Voyant de la batterie	<ul style="list-style-type: none"> Orange : La batterie est en cours de charge. Bleu : La batterie est presque complètement chargée. Orange clignotant : Une batterie, qui est l'unique source d'alimentation, a atteint un niveau bas de charge. Lorsque la charge de la batterie atteint un niveau critique, son voyant commence à clignoter rapidement. Éteint : Si l'ordinateur est connecté à une source d'alimentation externe, le voyant s'éteint lorsque toutes les batteries de l'ordinateur sont complètement chargées. S'il n'est pas connecté à une source d'alimentation externe, le voyant ne s'éteint que lorsque la charge de la batterie atteint un niveau critique.
<p>*Les 2 voyants d'alimentation indiquent les mêmes informations. Le voyant d'alimentation est visible uniquement lorsque l'ordinateur est ouvert. Le voyant d'alimentation situé sur la face avant de l'ordinateur est toujours visible, que l'ordinateur soit ouvert ou fermé.</p>	

Mise hors tension de l'ordinateur

△ **ATTENTION :** Les informations non enregistrées seront perdues à la mise hors tension de l'ordinateur.

La commande Arrêter ferme toutes les applications ouvertes, y compris le système d'exploitation, puis éteint l'affichage et l'ordinateur.

Mettez hors tension l'ordinateur dans les conditions suivantes :

- Lorsque vous devez remplacer la batterie ou accéder à des composants internes de l'ordinateur
- Lorsque vous vous connectez à un périphérique externe non connecté à un port USB
- Lorsque l'ordinateur reste inutilisé et débranché d'une alimentation externe pendant une période prolongée

Pour arrêter l'ordinateur, effectuez les opérations suivantes :

1. Enregistrez votre travail et fermez toutes les applications.
2. Appuyez sur l'interrupteur d'alimentation.

– ou –

Sélectionnez **Démarrer > Arrêter l'ordinateur > Arrêter**.

 **REMARQUE :** Si vous vous êtes enregistré sur un domaine de réseau, le bouton sur lequel vous cliquez sera nommé Arrêter au lieu de Arrêter l'ordinateur.

Si l'ordinateur ne répond plus et que vous ne pouvez pas utiliser les procédures d'arrêt précédentes, essayez les procédures d'arrêt d'urgence dans l'ordre de la séquence suivante :

- Appuyez sur **ctrl+alt+suppr**. Puis, cliquez sur **Arrêter > Arrêter**.
- Appuyez sur l'interrupteur d'alimentation sans relâcher la pression pendant au moins 5 secondes.
- Débranchez l'ordinateur de l'alimentation externe et retirez la batterie.

Définition des options d'alimentation

Utilisation des états d'économie d'énergie

L'ordinateur comporte un état d'économie d'énergie activé en usine : veille

Lorsque le mode veille est activé, les voyants d'alimentation clignotent, et l'écran s'éteint. Votre ordinateur est déconnecté du réseau.

△ **ATTENTION :** Pour éviter tout risque d'altération audio ou vidéo, ou de perte de fonctionnalité de lecture audio ou vidéo, ou de perte d'informations, n'activez pas le mode veille pendant la lecture d'un disque ou d'une carte mémoire externe.

 **REMARQUE :** La veille prolongée est désactivée par défaut.

REMARQUE : Vous ne pouvez établir aucun type de connexion en réseau ou effectuer aucune tâche sur l'ordinateur lorsque celui-ci est en mode veille.

Activation et sortie du mode veille

 **REMARQUE :** Vous pouvez modifier les paramètres d'alimentation et de délai d'inactivité dans Options d'alimentation.

L'ordinateur étant allumé, vous pouvez activer le mode veille en effectuant l'une ou l'autre des opérations suivantes :

- Appuyez sur **fn+f3**.
- Cliquez sur **Démarrer > Arrêter l'ordinateur > Mettre en veille**.

Si la mention Mettre en veille n'apparaît pas, effectuez les opérations suivantes :

- a. Cliquez sur la flèche vers le bas.
- b. Sélectionnez **Mettre en veille** dans la liste.
- c. Cliquez sur **OK**.

Pour quitter le mode veille :

- ▲ Appuyez sur l'interrupteur d'alimentation.

Lorsque l'ordinateur quitte le mode veille, les voyants d'alimentation s'allument et votre travail réapparaît à l'écran, à l'emplacement où vous aviez arrêté de travailler.

 **REMARQUE :** Si vous avez défini un mot de passe pour sortir l'ordinateur du mode veille, vous devez entrer votre mot de passe Windows avant que votre travail ne s'affiche à l'écran.

Définition d'une protection par mot de passe à la sortie du mode veille

Pour définir un mot de passe pour sortir l'ordinateur du mode veille, effectuez les opérations suivantes :

1. Cliquez avec le bouton droit sur l'icône **Jauge d'énergie** dans la zone de notification, puis cliquez sur **Ajuster les propriétés de l'alimentation**.
2. Cliquez sur l'onglet **Avancé**.
3. Cochez la case **Demander un mot de passe lorsque l'ordinateur quitte la mise en veille**.
4. Cliquez sur **Appliquer**.

 **REMARQUE :** Vous devez valider ces modifications pour les enregistrer. Reportez-vous au chapitre 2 « EWF (Enhanced Write Filter) » pour obtenir des informations supplémentaires.

Utilisation de la charge de la batterie

Lorsque l'ordinateur contient une batterie chargée et qu'il n'est pas connecté à une alimentation externe, il est alimenté par la batterie. Lorsque l'ordinateur est connecté à une alimentation secteur externe, il fonctionne sous celle-ci.

Si l'ordinateur est alimenté par une alimentation secteur externe par l'intermédiaire d'un adaptateur secteur externe et qu'il contient une batterie chargée, il passe sur batterie dès que l'adaptateur secteur est déconnecté de l'ordinateur.

 **REMARQUE :** La luminosité de l'écran est réduite pour prolonger la vie de la batterie lorsque vous vous déconnectez du secteur. Pour augmenter la luminosité de l'écran, appuyez sur **fn+f10** ou reconnectez l'adaptateur secteur.

C'est votre manière de travailler qui détermine s'il faut laisser la batterie dans l'ordinateur ou la stocker. La première option permet de recharger la batterie chaque fois que l'ordinateur est connecté au secteur et également de protéger votre travail en cas de perte de tension. Toutefois, une batterie se décharge lentement lorsque l'ordinateur est hors tension et qu'il est déconnecté de toute alimentation externe.

 **AVERTISSEMENT !** Pour réduire les risques, n'utilisez que la batterie fournie avec l'ordinateur, une batterie de rechange fournie par HP ou une batterie achetée en tant qu'accessoire auprès de HP.

La durée de vie d'une batterie d'ordinateur varie en fonction des paramètres de gestion de l'alimentation, des applications exécutées sur l'ordinateur, de la luminosité de l'affichage, des périphériques externes connectés à l'ordinateur, ainsi que d'autres facteurs.

Affichage de la charge de batterie restante

- ▲ Double-cliquez sur l'icône **Jauge d'énergie** dans la zone de notification, à l'extrémité droite de la barre des tâches.

La plupart des indicateurs de charge indiquent l'état de la batterie en termes de pourcentage et de durée (en minutes) disponibles.

- Le pourcentage indique la quantité approximative de charge restante.
- La durée indique le temps de fonctionnement approximatif restant, *si l'énergie fournie par la batterie reste constante*. Ainsi, le temps restant diminue lors de la lecture d'un DVD, alors qu'il augmente à l'arrêt de la lecture du DVD.

Durant le chargement d'une batterie, une icône représentant un éclair peut être superposée sur l'icône de la batterie dans l'écran Jauge d'énergie.

Insertion ou retrait de la batterie

△ **ATTENTION :** Le retrait d'une batterie qui est l'unique source d'alimentation peut entraîner une perte d'informations. Pour éviter toute perte de données, mettez l'ordinateur hors tension via Windows avant de retirer la batterie.

Pour insérer la batterie :

1. Retournez l'ordinateur sur une surface plane en orientant le compartiment de la batterie vers vous.
2. Insérez la batterie dans son compartiment (1) jusqu'à ce qu'elle soit en place.

Les loquets de verrouillage de la batterie (2) verrouillent automatiquement la batterie.

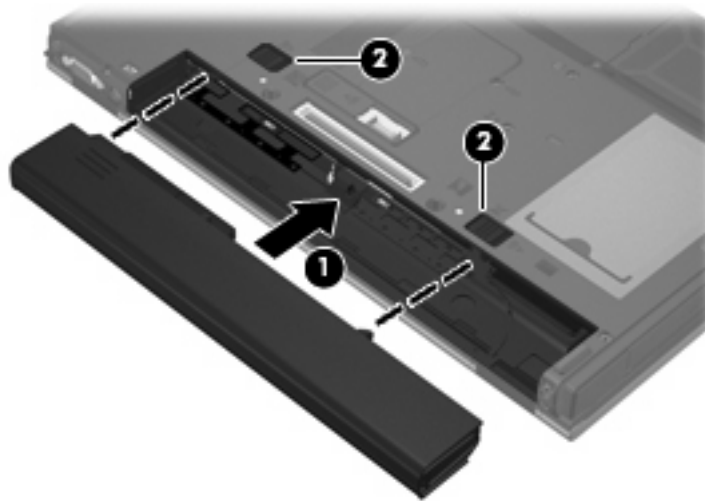

Pour retirer la batterie :

1. Retournez l'ordinateur sur une surface plane avec le compartiment de batterie orienté vers vous.
2. Faites glisser les loquets de dégagement de la batterie (1) pour déverrouiller celle-ci.

3. Retirez la batterie (2).

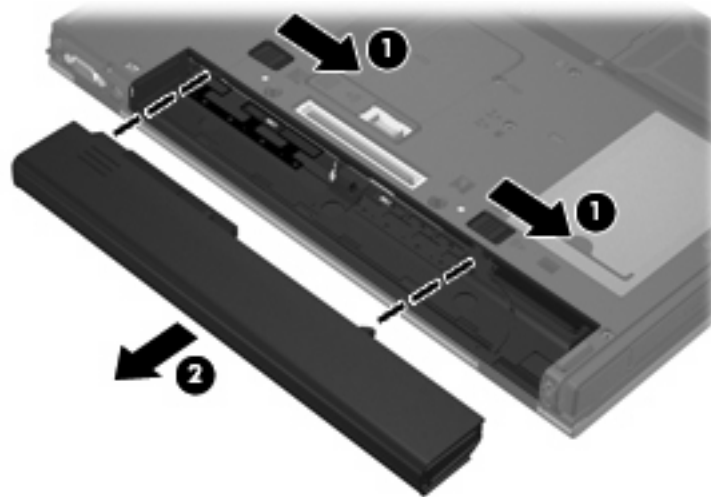

Charge d'une batterie

⚠ AVERTISSEMENT ! Ne chargez pas la batterie de l'ordinateur lorsque vous êtes à bord d'un avion.

La batterie se charge lorsque l'ordinateur est branché à l'alimentation externe à l'aide d'un adaptateur secteur, un adaptateur d'alimentation en option ou une station d'accueil en option.

La batterie se charge que l'ordinateur soit allumé ou éteint, mais la charge est plus rapide lorsque l'ordinateur est hors tension.

La charge peut prendre plus de temps si la batterie est neuve, si elle n'a pas été utilisée pendant deux semaines ou plus ou si sa température est nettement supérieure ou inférieure à la température ambiante.

Pour prolonger la durée de vie de la batterie et optimiser la précision des indicateurs de charge, suivez ces instructions :

- Si vous chargez une batterie neuve, chargez-la entièrement avant de mettre l'ordinateur sous tension.
- Chargez la batterie jusqu'à ce que son voyant s'éteigne.

📝 REMARQUE : Si l'ordinateur est sous tension durant la charge de la batterie, la jauge d'alimentation située dans la zone de notification peut afficher une charge de 100 % avant que la batterie ne soit complètement chargée.

- Laissez la batterie se décharger au-dessous de 5 % de sa charge totale via une utilisation normale avant de la recharger.
- Si la batterie n'a pas été utilisée pendant un ou plusieurs mois, ne vous contentez pas de la charger, mais pensez à l'étalonner.

Le voyant de la batterie indique l'état de charge comme suit :

- Orange : La batterie est en cours de charge.
- Bleu : La batterie est presque complètement chargée.

- Orange clignotant : La batterie a atteint un niveau bas ou critique et n'est pas en cours de charge.
- Éteint : La batterie est complètement chargée, en cours d'utilisation ou n'est pas installée.

Gestion des niveaux bas de batterie

Les informations contenues dans cette section décrivent les alertes et les réponses système définies en usine. Certaines alertes et réponses système concernant le niveau bas de la batterie peuvent être modifiées dans Options d'alimentation. Les préférences définies dans Options d'alimentation n'affectent pas les voyants.

Identification des niveaux bas de batterie

Lorsqu'une batterie utilisée comme la seule source d'alimentation de l'ordinateur atteint un niveau de charge faible, le voyant de la batterie clignote.

Lorsqu'un niveau bas de batterie n'est pas corrigé, l'ordinateur entre dans un niveau critique de charge et le voyant de la batterie commence à clignoter rapidement. Si le mode veille est activé ou que l'ordinateur est sous tension, l'ordinateur reste brièvement en mode veille avant de s'éteindre. Les données non enregistrées sont alors perdues.

Résolution d'un niveau bas de batterie

- △ **ATTENTION :** Pour réduire le risque de perte d'informations lorsque l'ordinateur atteint un niveau critique de batterie, ne restaurez pas l'alimentation jusqu'à ce que les voyants d'alimentation s'éteignent.

Résolution d'un niveau bas de batterie lorsqu'une alimentation externe est disponible

- ▲ Connectez un des périphériques suivants :
- Adaptateur secteur
 - Station d'accueil en option
 - Adaptateur d'alimentation en option

Résolution d'un niveau bas de batterie lorsqu'une batterie chargée est disponible

1. Mettez l'ordinateur hors tension.
2. Retirez la batterie déchargée, puis insérez une batterie chargée.
3. Mettez l'ordinateur sous tension.

Résolution d'un niveau bas de batterie lorsqu'aucune source d'alimentation n'est disponible

- ▲ Enregistrez votre travail et fermez votre ordinateur.

Économie d'énergie de la batterie

- Sélectionnez des paramètres d'alimentation réduite dans Options d'alimentation.
- Désactivez les connexions sans fil et de réseau local et quittez les applications de modem lorsque vous ne les utilisez pas.
- Débranchez les périphériques externes non branchés sur une source d'alimentation externe lorsque vous ne les utilisez pas.

- Arrêtez, désactivez ou retirez toute carte multimédia externe que vous n'utilisez pas.
- Utilisez les touches d'activation **fn+f9** et **fn+f10** pour régler la luminosité de l'écran.
- Si vous vous absentez, activez le mode veille ou arrêtez l'ordinateur.

Stockage d'une batterie

△ **ATTENTION :** Pour éviter d'endommager une batterie, ne l'exposez pas à des températures élevées pendant de longues périodes.

Si un ordinateur reste inutilisé et débranché de toute source d'alimentation externe pendant plus de 2 semaines, retirez la batterie et stockez-la séparément.

Pour prolonger la charge d'une batterie stockée, placez-la dans un endroit frais et sec.

📖 **REMARQUE :** Une batterie stockée doit être contrôlée tous les 6 mois. Si la capacité est inférieure à 50 %, rechargez-la avant de la restocker.

Étalonnez les batteries stockées pendant un ou plusieurs mois avant de les utiliser.

Mise au rebut d'une batterie usagée

△ **AVERTISSEMENT !** Pour réduire le risque d'incendie ou de brûlures, abstenez-vous de démonter, d'écraser, de perforer une batterie ou de court-circuiter ses connecteurs externes. Ne la jetez pas dans l'eau ou le feu.

Consultez les *Informations sur les réglementations, la sécurité et les conditions d'utilisation* pour obtenir des informations sur la mise au rebut des batteries. Ces avis sont disponibles dans la version imprimée du manuel *Mise en route*.

Utilisation de l'alimentation secteur externe

L'alimentation secteur externe est fournie via l'un des dispositifs ci-dessous :

△ **AVERTISSEMENT !** Pour réduire les risques, n'utilisez que l'adaptateur secteur fourni avec l'ordinateur, un adaptateur secteur de rechange fourni par HP ou un adaptateur secteur acheté en tant qu'accessoire auprès de HP.

- Adaptateur secteur approuvé
- Station d'accueil en option

Connectez l'ordinateur à une alimentation secteur externe dans l'une des conditions suivantes :

△ **AVERTISSEMENT !** Ne chargez pas la batterie de l'ordinateur lorsque vous êtes à bord d'un avion.

- Chargement ou étalonnage d'une batterie
- Lorsque vous modifiez les logiciels système

Lorsque vous connectez l'ordinateur à une alimentation secteur externe, les événements suivants se produisent :

- La batterie commence à se charger.
- Si l'ordinateur est sous tension, l'icône de la jauge d'alimentation située dans la zone de notification change d'aspect.

Lorsque vous déconnectez l'alimentation secteur externe, les événements suivants se produisent :

- L'ordinateur bascule sur l'alimentation par batterie.
- La luminosité de l'écran est automatiquement réduite pour prolonger la vie de la batterie. Pour augmenter la luminosité de l'écran, appuyez sur **fn+f10** ou reconnectez l'adaptateur secteur.

Connexion de l'adaptateur secteur

⚠ **AVERTISSEMENT !** Pour réduire le risque de choc électrique ou de détérioration de l'équipement :

Branchez le cordon d'alimentation sur une prise secteur facilement accessible.

Coupez l'alimentation de l'ordinateur en débranchant le cordon d'alimentation de la prise secteur (plutôt que de l'ordinateur).

Si l'ordinateur est fourni avec une fiche tripolaire, branchez le cordon sur une prise électrique tripolaire reliée à la terre. Ne désactivez pas la broche de mise à la terre du cordon d'alimentation, par exemple en utilisant un adaptateur à 2 broches. Elle constitue un élément de sécurité essentiel.

Pour connecter l'ordinateur à une alimentation secteur externe, procédez comme suit :

1. Branchez le câble de l'adaptateur secteur sur le connecteur d'alimentation **(1)** de l'ordinateur.
2. Branchez le cordon d'alimentation sur l'adaptateur secteur **(2)**.
3. Branchez l'autre extrémité du cordon d'alimentation sur une prise secteur **(3)**.

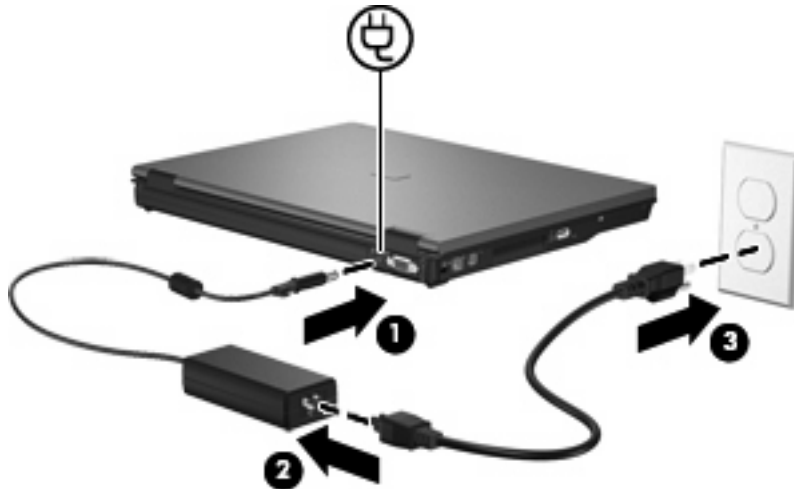

7 Multimédia

Utilisation de matériel multimédia

Utilisation des fonctions audio

Le tableau et la figure ci-après décrivent les fonctions audio de l'ordinateur.

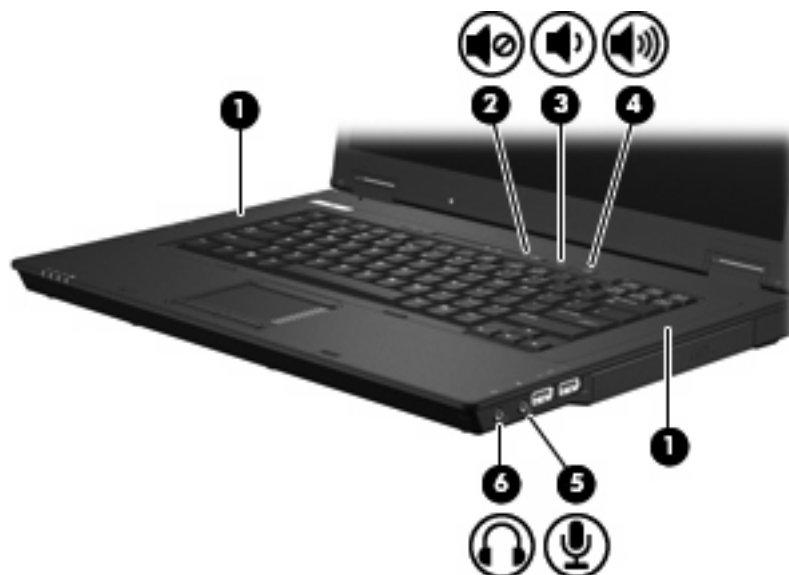

Composant	Description
(1) Haut-parleurs (2)	Émettent le son.
(2) Bouton Muet	Permet de couper et de restaurer le son de l'ordinateur.
(3) Bouton de réduction du volume	Réduit le volume de l'ordinateur.
(4) Bouton d'augmentation du volume	Augmente le volume de l'ordinateur.
(5) Prise d'entrée audio (microphone)	Permet de connecter un microphone avec casque, un microphone stéréo ou un microphone mono en option.
(6) Prise de sortie audio (casque)	Permet de connecter des haut-parleurs stéréo alimentés, un casque, des écouteurs ou un dispositif audio de télévision en option.

Utilisation de la prise d'entrée audio (microphone)

L'ordinateur est doté d'une prise microphone stéréo prenant en charge le microphone stéréo multicanal ou monaural. L'utilisation de logiciels d'enregistrement audio avec des microphones externes permet d'enregistrer en stéréo.

Lorsque vous connectez un microphone à la prise, utilisez un microphone doté d'une fiche de 3,5 mm.

Utilisation de la prise de sortie audio (casque)

- △ **AVERTISSEMENT !** Pour réduire le risque de lésions, réglez le volume avant d'utiliser un casque, des écouteurs, un micro-casque. Consultez les *Informations sur les réglementations, la sécurité et les conditions d'utilisation* pour obtenir des informations sur la sécurité. Ces avis sont disponibles dans la version imprimée du manuel *Mise en route*.
- △ **ATTENTION :** Pour éviter d'endommager un périphérique externe, ne branchez pas un connecteur de canal audio mono sur la prise de casque.

La prise de casque permet également de connecter la fonction de sortie audio d'un périphérique audio, tel que des haut-parleurs à alimentation externe ou un système stéréo.

Lorsque vous connectez un périphérique à la prise de casque, utilisez uniquement une fiche stéréo de 3,5 mm.

Lorsqu'un périphérique est connecté à la prise de casque, les haut-parleurs sont désactivés.

Réglage du volume

Vous pouvez régler le volume à l'aide de l'une des commandes suivantes :

- Boutons de volume de l'ordinateur :
 - Bouton Muet
 - Bouton de réduction du volume
 - Bouton d'augmentation du volume
- Contrôle de volume Windows :
 - a. Cliquez sur l'icône **Volume** dans la zone de notification à l'extrémité droite de la barre des tâches.
 - b. Réglez le volume en déplaçant le curseur vers le haut ou vers le bas. Vous pouvez également cocher la case **Muet** pour couper le son.

Ou

- a. Cliquez deux fois sur l'icône **Volume** dans la zone de notification.
- b. Dans la colonne Volume principal, vous pouvez augmenter ou diminuer le volume en déplaçant le curseur de **Volume** vers le haut ou vers le bas. Vous pouvez également régler la balance ou couper le volume.

Si l'icône Volume n'est pas affichée dans la zone de notification, suivez ces étapes afin de l'y ajouter :

- a. Sélectionnez l'onglet **Démarrer > Panneau de configuration > Sons, voix et périphériques audio > Sons et périphériques audio > Volume**.
- b. Cochez la case **Placer l'icône de volume dans la barre des tâches**.
- c. Cliquez sur **Appliquer**.

 **REMARQUE :** Vous devez valider ces modifications pour les enregistrer. Reportez-vous au chapitre 2 « EWF (Enhanced Write Filter) » pour obtenir des informations supplémentaires.

- Contrôle du volume de programme :

Le volume peut également être réglé à partir de certains programmes.

Utilisation des fonctions vidéo

Utilisation du port de moniteur externe

Le port de moniteur externe permet de connecter un périphérique d'affichage externe, tel qu'un moniteur ou un projecteur externe, à l'ordinateur.

- ▲ Pour connecter un périphérique d'affichage, branchez son câble sur le port de moniteur externe.

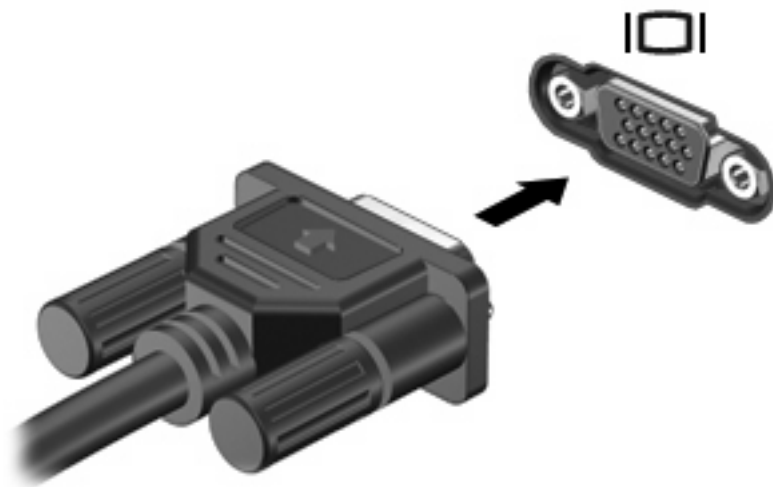

 **REMARQUE :** Si un périphérique d'affichage externe correctement connecté n'affiche pas une image, appuyez sur **fn+f4** pour transférer l'image sur le périphérique. Appuyez plusieurs fois sur **fn+f4** pour faire basculer l'image à l'écran de l'ordinateur à l'écran du périphérique et l'afficher simultanément sur les deux écrans.

Utilisation de logiciels multimédia

Votre ordinateur est équipé de logiciels multimédia.

Selon le matériel et les logiciels inclus dans votre ordinateur, vous pouvez lire des supports numériques, y compris des CD audio et vidéo, des DVD audio et vidéo et des radios Internet.

 **REMARQUE :** Pour plus de détails sur l'utilisation des logiciels inclus avec l'ordinateur, reportez-vous aux instructions des éditeurs de logiciels, qui sont généralement fournies dans l'aide du logiciel, sur les disques ou sur le site Web de l'éditeur.

Ouverture des logiciels multimédia préinstallés

1. Cliquez sur **Démarrer > Tous les programmes**.
2. Cliquez sur le programme à ouvrir.

Utilisation de logiciels multimédia

1. Sélectionnez **Démarrer > Tous les programmes**, puis ouvrez le programme multimédia à utiliser. Par exemple, si vous voulez utiliser le Lecteur Windows Media pour lire un CD audio, cliquez sur **Lecteur Windows Media**.

 **REMARQUE :** Certains programmes peuvent être situés dans des sous-dossiers.

2. Insérez le CD multimédia, tel qu'un CD audio, dans l'unité optique.
3. Suivez les instructions à l'écran.

Ou

1. Insérez le CD multimédia, tel qu'un CD audio, dans l'unité optique.
2. Cliquez sur une tâche multimédia dans la liste des tâches.

Prévention de perturbations de lecture

Pour réduire les risques d'interruption de lecture :

- Enregistrez votre travail et fermez toutes les applications avant de lire un CD ou un DVD.
- Ne connectez ou ne déconnectez pas un matériel durant la lecture d'un disque.

Ne sélectionnez pas le mode veille pendant la lecture d'un disque. Dans le cas contraire, un message d'avertissement peut vous demander si vous voulez continuer. Si ce message s'affiche, cliquez sur **Non**. Une fois que vous aurez cliqué sur Non, il est possible que l'ordinateur se comporte de l'une ou l'autre des manières suivantes :

- La lecture peut reprendre.

Ou

- Il se peut que la fenêtre de lecture de l'application multimédia se ferme. Pour reprendre la lecture du CD ou du DVD, cliquez sur le bouton **Lire** de votre application multimédia pour redémarrer le disque. Dans de rares cas, il se peut que vous deviez quitter l'application, puis de la relancer.

Modification des paramètres de région DVD

La plupart des DVD qui contiennent des fichiers protégés par les lois sur les droits d'auteur intègrent également des codes de région. Ces codes sont destinés à protéger les droits d'auteur dans le monde entier.

Vous ne pouvez lire un DVD contenant un code de région que si ce dernier correspond au code de région du lecteur de DVD.

△ **ATTENTION :** Vous ne pouvez changer la région de votre lecteur de DVD que 5 fois.

Au cinquième changement, la région sélectionnée pour le lecteur de DVD devient permanente.

Le nombre de changements restants s'affiche dans l'onglet Région du DVD.

Pour modifier le paramètre de région via le système d'exploitation :

1. Sélectionnez **Démarrer > Poste de travail**.
2. Cliquez avec le bouton droit de la souris dans la fenêtre et sélectionnez **Propriétés > onglet Matériel > Gestionnaire de périphériques**.
3. Cliquez sur le signe « + » en regard de **Lecteurs de DVD/CD-ROM**, cliquez avec le bouton droit sur le lecteur de DVD dont vous voulez modifier le paramètre de zone, puis sélectionnez **Propriétés**.
4. Apportez vos modifications dans l'onglet **Région DVD**.
5. Cliquez sur **OK**.

 **REMARQUE :** Vous devez valider ces modifications pour les enregistrer. Reportez-vous au chapitre 2 « EWF (Enhanced Write Filter) » pour obtenir des informations supplémentaires.

Avertissement concernant les droits d'auteur

Selon la législation en vigueur relative aux droits d'auteur, il est illégal d'effectuer des copies non autorisées de données protégées par droits d'auteur, notamment des logiciels, des films, des émissions et des enregistrements sonores. Cet ordinateur ne doit pas être utilisé à ces fins.

8 Périphériques sans fil

À propos des périphériques sans fil intégrés

La technologie sans fil permet de transférer des données par l'intermédiaire d'ondes radio plutôt que de câbles. Votre ordinateur peut être équipé d'un périphérique de réseau local sans fil (WLAN). Ce périphérique connecte l'ordinateur aux réseaux locaux sans fil (communément appelés réseaux Wi-Fi, réseaux locaux sans fil ou réseaux WLAN) dans des entreprises, à domicile et dans des lieux publics, tels que les aéroports, les restaurants, les cafés, les hôtels et les universités. Dans un WLAN, chaque périphérique sans fil communique avec un routeur sans fil ou un point d'accès sans fil.

Utilisation des commandes des périphériques sans fil

Vous disposez des méthodes suivantes pour contrôler les périphériques sans fil de votre ordinateur :

- Bouton des périphériques sans fil
- Commandes du système d'exploitation

Utilisation du bouton des périphériques sans fil

L'ordinateur est équipé d'un bouton des périphériques sans fil, d'un ou plusieurs périphériques sans fil et d'un ou deux voyants de périphériques sans fil. Tous les périphériques sans fil de votre ordinateur sont activés en usine ; le voyant des périphériques sans fil s'allume donc (en bleu) quand vous mettez sous tension votre ordinateur.

Ce voyant indique l'état général de l'alimentation des périphériques sans fil et ne reflète pas l'état individuel de chaque périphérique. Lorsque le voyant est bleu, au moins un périphérique sans fil est activé. Lorsque le voyant est éteint, tous les périphériques sans fil sont désactivés.

Les périphériques sans fil étant activés en usine, vous pouvez utiliser le bouton des périphériques sans fil pour mettre sous tension ou hors tension tous les périphériques sans fil simultanément.

Utilisation des commandes du système d'exploitation

Certains systèmes d'exploitation fournissent également un moyen de gérer des périphériques sans fil intégrés et la connexion sans fil. Pour plus d'informations, reportez-vous au manuel de l'utilisateur de votre système d'exploitation.

Utilisation d'un réseau WLAN

Un périphérique WLAN permet d'accéder à un réseau local sans fil (WLAN), constitué d'autres ordinateurs et accessoires qui sont reliés par un routeur sans fil ou un point d'accès sans fil.

 **REMARQUE :** Les termes *routeur sans fil* et *point d'accès sans fil* sont souvent utilisés indifféremment.

- Les réseaux WLAN de grande envergure, comme un réseau WLAN d'entreprise ou public, utilisent généralement des points d'accès sans fil, capables de prendre en charge un grand nombre d'ordinateurs et d'accessoires et de séparer les fonctions réseau vitales.
- Les réseaux WLAN domestiques ou ceux des petites entreprises utilisent généralement un routeur sans fil, qui permet à de nombreux ordinateurs sans fil et câblés de partager une connexion Internet, une imprimante et des fichiers sans besoin d'un équipement matériel ou d'un logiciel supplémentaire.

 **REMARQUE :** Pour utiliser un périphérique WLAN dans votre ordinateur, vous devez vous connecter à une infrastructure WLAN (délivrée par un fournisseur de services ou un réseau public ou d'entreprise).

Les ordinateurs dotés de périphériques WLAN prennent en charge au moins une des normes industrielles IEEE suivantes :

- 802.11b, la première norme WLAN courante, prend en charge des débits pouvant atteindre 11 Mbits/s et fonctionne à une fréquence de 2,4 GHz.
- La norme 802.11g prend en charge des débits pouvant aller jusqu'à 54 Mbits/s et elle fonctionne à une fréquence de 2,4 GHz. Les périphériques WLAN 802.11g sont compatibles en amont avec les périphériques 802.11b et ils peuvent donc fonctionner sur le même réseau.
- La norme 802.11a prend en charge des débits de données pouvant atteindre 54 Mbits/s et fonctionne à une fréquence de 5 GHz.

Configuration d'un réseau WLAN

Pour configurer un réseau WLAN et accéder à Internet, vous devez disposer du matériel suivant :

- Un modem à large bande (DSL ou câble) **(1)** et un accès Internet haut débit souscrit auprès d'un fournisseur d'accès Internet (FAI)
- Un routeur sans fil (acheté séparément) **(2)**
- Un ordinateur sans fil **(3)**

L'illustration ci-dessous est un exemple d'installation complète d'un réseau sans fil connecté à Internet.

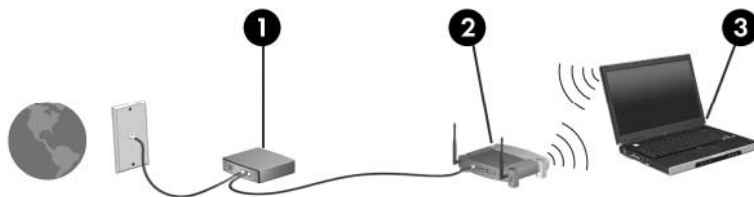

Au fur et à mesure que le réseau se développe, vous pouvez y connecter d'autres ordinateurs sans fil et câblés pour accéder à Internet.

Pour obtenir une aide pour installer votre réseau WLAN, reportez-vous aux informations fournies par le fabricant de votre routeur ou votre fournisseur d'accès Internet.

Connexion à un réseau WLAN

Pour vous connecter à un réseau WLAN, procédez comme suit :

1. Vérifiez que le périphérique WLAN est sous tension. Si c'est le cas, le voyant du périphérique sans fil est allumé. Si le voyant des périphériques sans fil est éteint, appuyez sur le bouton des périphériques sans fil.
2. Sélectionnez **Démarrer > Connexion** pour ouvrir la fenêtre Connexion à un réseau.
3. Double-cliquez sur votre réseau sans fil dans la liste.
4. Entrez la clé de chiffrement.

 **REMARQUE :** Vous devez valider ces modifications pour les enregistrer. Reportez-vous au chapitre 2 « EWF (Enhanced Write Filter) » pour obtenir des informations supplémentaires.

REMARQUE : La plage de fonctionnement (distance parcourue par les signaux sans fil) dépend de l'implémentation WLAN, du fabricant du routeur et des interférences produites par d'autres appareils électroniques ou d'autres barrières structurelles telles que murs et sols.

D'autres informations sur l'utilisation d'un réseau WLAN sont fournies par votre FAI et dans manuel de l'utilisateur livré avec votre routeur sans fil et les autres périphériques WLAN.

Pour obtenir la liste des réseaux WLAN publics les plus proches, contactez votre fournisseur d'accès Internet (FAI) ou effectuez des recherches sur le Web. Les sites Web qui répertorient les réseaux WLAN publics sont Cisco Internet Mobile Office Wireless Locations, Hotspotlist et Geekttools. Pour obtenir des informations sur le coût et les conditions de connexion, consultez chaque réseau WLAN public.

Utilisation des fonctions de sécurité du réseau sans fil

Lorsque vous configurez un réseau WLAN ou accédez à un réseau WLAN existant, activez toujours les fonctions de sécurité pour protéger votre réseau contre les accès non autorisés. Les niveaux de sécurité les plus courants sont Wi-Fi Protected Access (WPA)-Personal et Wired Equivalent Privacy (WEP).

Lors de la configuration d'un réseau, mettez en oeuvre une ou plusieurs des mesures de sécurité suivantes :

- Activation du cryptage de sécurité WPA-Personal ou WEP sur le routeur
- Modification du nom de réseau (SSID) par défaut et du mot de passe
- Utilisation d'un pare-feu
- Définition de la sécurité sur le navigateur Web

Pour plus d'informations sur la sécurité des réseaux WLAN, consultez le site Web HP à l'adresse <http://www.hp.com/go/wireless> (en anglais uniquement).

Identification d'un périphérique WLAN

Si vous avez un problème pour connecter le réseau sans fil, assurez-vous que le périphérique WLAN intégré est correctement installé sur votre ordinateur.

1. Sélectionnez **Démarrer > HP System Information**.
2. Sélectionnez le périphérique WLAN dans la liste des périphériques. La dénomination des périphériques WLAN peut comprendre les termes *sans fil*, *réseau local (LAN) sans fil*, *WLAN* ou *802.11*.

Si aucun périphérique WLAN n'est répertorié, l'ordinateur n'en contient pas ou le pilote du périphérique WLAN n'est pas correctement installé.

9 Modem et réseau local

Utilisation d'un modem

Le modem doit être raccordé à une ligne téléphonique analogique à l'aide d'un câble modem RJ-11 6 broches (vendu séparément). Dans certains pays/certaines régions, vous devez utiliser un adaptateur de câble modem propre au pays. Les prises des systèmes PBX numériques ressemblent parfois aux prises de téléphone analogique, mais ces dernières ne sont pas compatibles avec le modem.

⚠ **AVERTISSEMENT !** La connexion du modem analogique interne à une ligne numérique peut définitivement endommager le modem. En cas de connexion accidentelle à une ligne numérique, débranchez immédiatement le câble modem.

Si le câble modem intègre des circuits de suppression des parasites **(1)**, afin d'éliminer les interférences émises par des appareils de télévision et de radio, orientez l'extrémité **(2)** du câble intégrant ces circuits vers l'ordinateur.



Connexion d'un câble modem

⚠ **AVERTISSEMENT !** Afin de réduire les risques d'électrocution, d'incendie ou de détérioration du matériel, ne branchez pas de câble modem ou téléphonique sur la prise réseau RJ-45.

Pour connecter un câble modem :

1. Branchez le câble modem sur la prise modem **(1)** de l'ordinateur.

2. Branchez le câble modem sur la prise de téléphone murale RJ-11 (2).

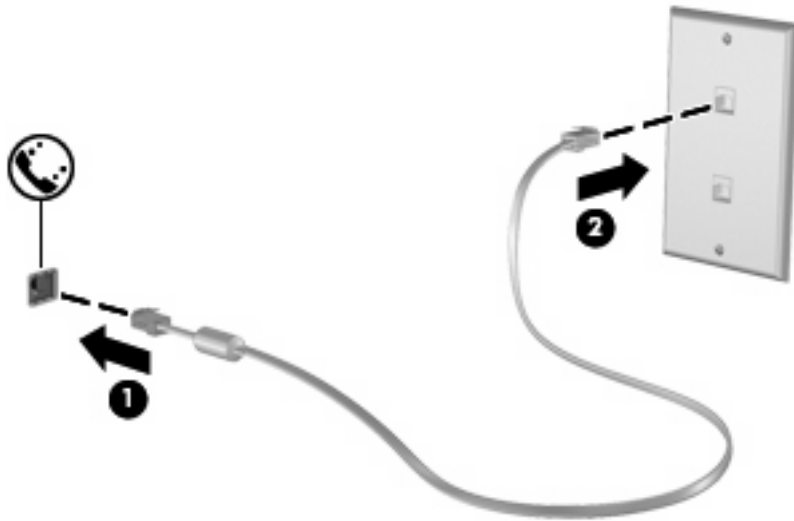

Connexion d'un adaptateur de câble modem propre au pays/à la région

Les prises de téléphone varient d'un pays à l'autre. Pour utiliser le modem et câble modem en dehors du pays/de la région où vous avez acheté l'ordinateur, vous devez obtenir un adaptateur de câble modem propre au pays/à la région.

Pour connecter le modem à une ligne téléphonique analogique dépourvue de prise RJ-11, procédez comme suit :

1. Branchez le câble modem sur la prise modem (1) de l'ordinateur.
2. Branchez le câble modem sur l'adaptateur de câble modem (2).
3. Branchez l'adaptateur de câble modem (3) sur la prise de téléphone murale.

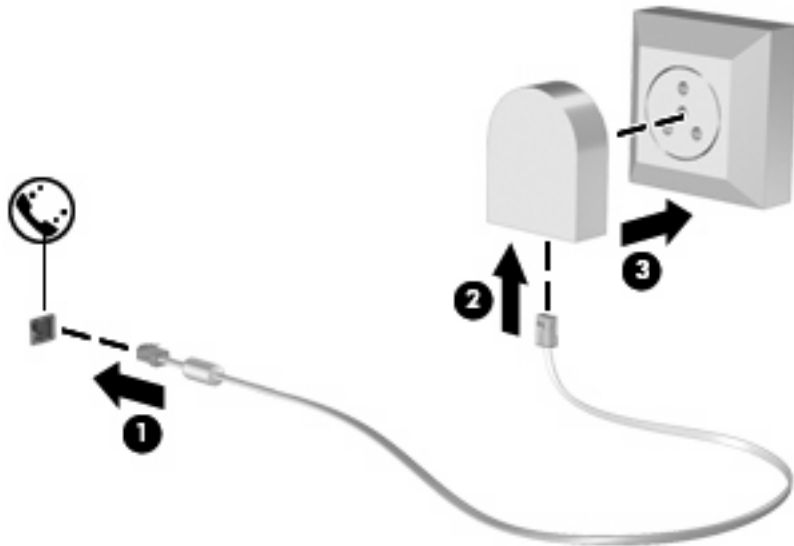

Sélection d'un site

Affichage de la sélection de site actuel

Pour afficher le paramètre de site actuel pour le modem, procédez comme suit :

1. Sélectionnez **Démarrer > Panneau de configuration**.
2. Cliquez sur **Options régionales, date, heure et langue**.
3. Cliquez sur **Options régionales et linguistiques**.
4. Votre site est affiché sous Site.

 **REMARQUE :** Vous devez valider ces modifications pour les enregistrer. Reportez-vous au chapitre 2 « EWF (Enhanced Write Filter) » pour obtenir des informations supplémentaires.

Ajout de sites lors de vos déplacements

Par défaut, les seuls paramètres de site disponibles sur le modem sont ceux du pays/de la région où vous avez acheté l'ordinateur. Lorsque vous voyagez dans différents pays/différentes régions, définissez le modem interne sur un paramètre de site qui respecte les normes de fonctionnement du pays/de la région où vous utilisez le modem.

Lorsque vous ajoutez de nouveaux paramètres de site, ils sont enregistrés par l'ordinateur pour vous permettre de passer d'un paramètre à l'autre à tout moment. Vous pouvez ajouter plusieurs paramètres de site pour les pays ou régions de votre choix.

△ **ATTENTION :** Pour éviter toute perte des paramètres de votre pays ou région, ne supprimez pas les paramètres actuels de pays/région de votre modem. Pour activer l'utilisation du modem dans d'autres pays ou régions tout en conservant la configuration de votre pays ou région, ajoutez une nouvelle configuration pour chaque site où vous utiliserez le modem.

ATTENTION : Pour empêcher toute configuration du modem qui enfreindrait les règlements et lois de télécommunications du pays ou de la région que vous visitez, sélectionnez le pays ou la région où se trouve l'ordinateur. Votre modem risque de ne pas fonctionner correctement si vous ne sélectionnez pas le bon pays ou la bonne région.

Pour ajouter un paramètre de site pour le modem, procédez comme suit :

1. Sélectionnez **Démarrer > Panneau de configuration > Imprimantes et autres périphériques > Options de modem et téléphonie**.
2. Cliquez ensuite sur l'onglet **Règles de numérotation**.
3. Cliquez sur **Nouveau**.

La fenêtre Nouveau site s'affiche.

4. Dans la zone **Nom du site**, entrez un nom (tel que « maison » ou « bureau ») pour le paramètre de nouveau site.
5. Sélectionnez un pays ou une région dans la liste déroulante **Pays/région**. (Si vous sélectionnez un pays ou une région non pris en charge par le modem, le pays ou la région *États-Unis d'Amérique* ou *Royaume-Uni* s'affiche par défaut.)
6. Entrez l'indicatif, un code d'opérateur longue distance (si nécessaire), ainsi que le numéro d'accès à une ligne extérieure (si nécessaire).

7. En regard de **Composer en utilisant la numérotation**, cliquez sur **À fréquences vocales** ou **À impulsions**.
8. Cliquez sur **OK** pour enregistrer votre nouveau site.
La fenêtre Options de modem et téléphonie s'affiche.
9. Effectuez l'une des actions suivantes :
 - Pour définir le nouveau site comme étant le site en cours, cliquez sur **OK**.
 - Pour sélectionner un autre site comme étant le site en cours, sélectionnez un élément dans la liste **Site**, puis cliquez sur **OK**.



REMARQUE : Vous devez valider ces modifications pour les enregistrer. Reportez-vous au chapitre 2 « EWF (Enhanced Write Filter) » pour obtenir des informations supplémentaires.

REMARQUE : Vous pouvez utiliser la procédure précédente pour ajouter des paramètres de site pour des lieux situés dans votre propre pays/région ainsi que d'autres pays/régions. Par exemple, vous pouvez ajouter un paramètre intitulé « Travail » qui comprend les règles de numérotation permettant d'accéder à une ligne extérieure.

Résolution des problèmes de connexion en déplacement

Si vous rencontrez des problèmes de connexion du modem lorsque vous utilisez l'ordinateur en dehors du pays/de la région où vous l'avez acheté, essayez la procédure suivante.

- **Vérifiez le type de la ligne téléphonique.**

Le modem est conçu pour fonctionner sur une ligne téléphonique analogique et non numérique. Une ligne appelée ligne pour auto-commutateur privé (PBX) est une ligne numérique. Une ligne qualifiée de ligne de données, ligne de télécopieur, ligne modem ou ligne téléphonique standard est en général une ligne analogique.

- **Vérifiez si la numérotation est à impulsions ou à fréquences vocales.**

Une ligne téléphonique analogique prend en charge un des deux modes de numérotation : impulsions ou fréquences vocales. Ces options de mode de numérotation sont sélectionnées dans les paramètres des Options de modems et téléphonie. L'option du mode de numérotation sélectionnée doit correspondre au mode de numérotation pris en charge par la ligne téléphonique de votre site.

Pour déterminer le mode de numérotation pris en charge par la ligne téléphonique, composez quelques numéros sur le téléphone et vérifiez si le combiné émet des impulsions ou des fréquences vocales. Des impulsions signifient que la ligne téléphonique prend en charge la numérotation par impulsions. Des fréquences vocales indiquent qu'elle reconnaît la numérotation par fréquences vocales.

Pour modifier le mode de numérotation associé au site actuel du modem, procédez comme suit :

1. Sélectionnez **Démarrer > Panneau de configuration > Imprimantes et autres périphériques > Options de modem et téléphonie**.
2. Cliquez ensuite sur l'onglet **Règles de numérotation**.
3. Sélectionnez le site du modem.
4. Cliquez sur **Modifier**.

5. Cliquez sur **À fréquences vocales** ou **À impulsions**.
6. Cliquez deux fois sur **OK**.

 **REMARQUE :** Vous devez valider ces modifications pour les enregistrer. Reportez-vous au chapitre 2 « EWF (Enhanced Write Filter) » pour obtenir des informations supplémentaires.

- **Vérifiez le numéro de téléphone composé et la réponse du modem distant.**

Composez un numéro sur le téléphone, vérifiez que le modem distant répond, puis raccrochez.

- **Configurez le modem pour qu'il ne tienne pas compte des tonalités.**

Si le modem reçoit une tonalité d'appel qu'il ne reconnaît pas, il ne compose pas le numéro et affiche le message d'erreur « Aucune tonalité ».

Pour paramétrer le modem de sorte qu'il ignore les tonalités avant la numérotation, procédez comme suit :

1. Sélectionnez **Démarrer > Panneau de configuration > Imprimantes et autres périphériques > Options de modem et téléphonie**.
2. Cliquez ensuite sur l'onglet **Modems**.
3. Cliquez sur la dénomination du modem.
4. Cliquez sur **Propriétés**.
5. Cliquez sur **Modem**.
6. Désactivez la case à cocher **Attendre la tonalité avant la numérotation**.
7. Cliquez deux fois sur **OK**.

 **REMARQUE :** Vous devez valider ces modifications pour les enregistrer. Reportez-vous au chapitre 2 « EWF (Enhanced Write Filter) » pour obtenir des informations supplémentaires.

Connexion à un réseau local

La connexion à un réseau local (LAN) requiert un câble réseau RJ-45 8 broches (vendu séparément). Si le câble réseau est doté d'un circuit de suppression de bruit **(1)** bloquant les interférences de réception TV et radio, orientez le côté circuit du câble **(2)** vers l'ordinateur.



Pour connecter le câble réseau :

1. Branchez le câble réseau sur la prise réseau **(1)** de l'ordinateur.

2. Branchez l'autre extrémité du câble sur une prise réseau murale 2.

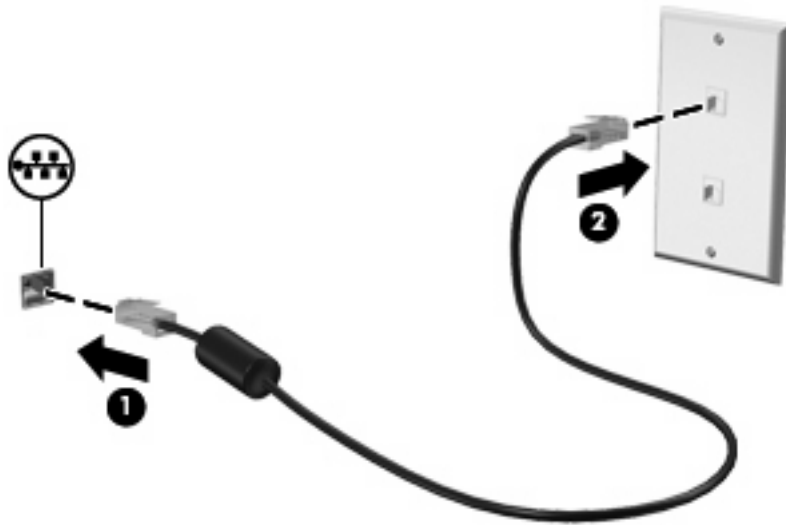

⚠ **AVERTISSEMENT !** Afin de réduire les risques d'électrocution, d'incendie ou de détérioration du matériel, ne branchez pas de câble modem ou téléphonique sur la prise réseau RJ-45.

10 Sécurité

Protection de l'ordinateur

 **REMARQUE :** Les solutions de sécurité exercent un effet dissuasif. Elles ne constituent pas une garantie contre l'utilisation malveillante ou le vol d'un produit.

La sécurité est intégrée à votre ordinateur. Toutes les informations sont enregistrées sur le réseau. De plus, vous ne pouvez pas enregistrer d'informations utilisateur sur l'ordinateur.

D'autres fonctions, dans votre ordinateur, peuvent protéger l'ordinateur, ainsi que vos données contre toute une variété de risques. Les fonctions de sécurité que vous devez utiliser dépendent de l'utilisation que vous faites de votre ordinateur.

Le système d'exploitation Windows offre plusieurs fonctions de sécurité. Des fonctions supplémentaires sont présentées dans le tableau suivant. La plupart de ces fonctions supplémentaires peuvent être configurées dans l'utilitaire de configuration de l'ordinateur.

 **REMARQUE :** L'utilitaire de configuration de l'ordinateur est un utilitaire non Windows accessible en appuyant sur f10 au démarrage ou redémarrage de l'ordinateur. Lorsque vous utilisez l'utilitaire de configuration de l'ordinateur, vous devez utiliser les touches sur votre ordinateur pour les tâches de navigation et de sélection.

Pour protéger votre ordinateur contre	Utilisez cette fonction de sécurité
Utilisation non autorisée de l'ordinateur	Authentification de mise sous tension à l'aide de mots de passe <ul style="list-style-type: none">Mots de passe administrateurMots de passe utilisateur
Accès non autorisé à l'utilitaire de configuration de l'ordinateur (f10)	Configuration de mot de passe dans l'utilitaire de configuration de l'ordinateur
Réinitialisation non autorisée des mots de passe de l'utilitaire de configuration de l'ordinateur (f10)	Fonction de sécurité rigoureuse dans l'utilitaire de configuration de l'ordinateur
Accès non autorisé aux données	Pare-feu Microsoft Windows : Pare-feu Microsoft Windows amélioré qui empêche l'entrée dans l'ordinateur de requêtes externes de données, sans la permission spécifique de l'utilisateur. REMARQUE : Pour plus d'informations sur le logiciel pare-feu, reportez-vous à la documentation de votre pare-feu ou contactez le fabricant.

Pour protéger votre ordinateur contre	Utilisez cette fonction de sécurité
Accès non autorisé aux paramètres de l'utilitaire de configuration de l'ordinateur et autres informations d'identification système	Configuration de mot de passe dans l'utilitaire de configuration de l'ordinateur
Retrait non autorisé de l'ordinateur	Connecteur de dispositif antivol (utilisé avec un dispositif antivol en option)

Utilisation de mots de passe

La plupart des fonctions de sécurité utilisent des mots de passe. Lorsque vous définissez un mot de passe, notez-le et conservez-le en lieu sûr loin de votre ordinateur. Notez les points suivants concernant les mots de passe :

- Les mots de passe de configuration et de mise sous tension sont définis dans l'utilitaire de configuration de l'ordinateur et gérés par le BIOS du système.
- Les mots de passe Windows sont définis dans le système d'exploitation Windows seulement.
- Si vous oubliez le mot de passe de configuration défini dans l'utilitaire de configuration de l'ordinateur, vous ne pourrez pas accéder à l'utilitaire.
- Si la fonction de sécurité rigoureuse est activée dans l'utilitaire de configuration de l'ordinateur, et que vous avez oublié le mot de passe de configuration ou de mise sous tension, vous ne pouvez pas accéder à l'ordinateur ou l'utiliser.
- Si vous oubliez les deux mots de passe, de configuration et de mise sous tension, définis dans l'utilitaire de configuration de l'ordinateur, vous ne pouvez pas allumer l'ordinateur.

Vous pouvez utiliser le même mot de passe pour une fonction de l'utilitaire de configuration de l'ordinateur et une fonction de sécurité Windows. Vous pouvez également utiliser le même mot de passe pour plusieurs fonctions de l'utilitaire de configuration de l'ordinateur.

Suivez les conseils suivants pour la création et l'enregistrement des mots de passe :

- Lorsque vous créez des mots de passe, suivez les instructions définies par le programme.
- Notez vos mots de passe et conservez-les en lieu sûr, loin de l'ordinateur.
- Ne les stockez pas dans un fichier sur l'ordinateur.

Les tableaux suivants répertorient des mots de passe fréquemment utilisés et décrivent leurs fonctions.

Configuration des mots de passe sous Windows

Mots de passe Windows	Fonction
Mot de passe administrateur	Sécurise l'accès à un compte de niveau administrateur Windows.
Mot de passe utilisateur	Sécurise l'accès à un compte utilisateur Windows.

Utilisation de mots de passe administrateur et utilisateur

Vous pouvez vous connecter à votre ordinateur automatiquement ou manuellement.

Connexion automatique

Le paramètre défini en usine pour cet ordinateur est la connexion automatique.

 **REMARQUE :** Uniquement l'administrateur réseau peut modifier les propriétés de connexion automatique.

Avec la connexion automatique, la boîte de dialogue de connexion à Windows est ignorée : vous accédez directement au bureau de Windows. Pour vous connecter avec un nom d'utilisateur différent, procédez comme suit :

1. Appuyez sur la touche **maj** de gauche et maintenez-la enfoncée, puis cliquez sur **Démarrer**.
2. Cliquez sur **Arrêter > Déconnexion**.
3. La boîte de dialogue de **connexion à Windows** s'ouvre. Vous pouvez entrer manuellement vos informations de connexion.

Connexion manuelle

Si la connexion automatique est désactivée par l'administrateur réseau, connectez-vous en procédant comme suit :

1. Dans la boîte de dialogue de connexion à Windows, entrez vos informations dans les zones *Nom d'utilisateur* et *Mot de passe*. Pour un utilisateur, le nom d'utilisateur et le mot de passe initiaux sont *Utilisateur*. Pour un administrateur, le nom d'utilisateur et le mot de passe initiaux sont *Administrateur*.
2. Cliquez sur **OK**.

Notez les points suivants :

- Pour empêcher l'accès non autorisé à vos informations, changez votre mot de passe dès que possible après la configuration.
- Les mots de passe sont sensibles à la casse, à l'inverse des noms d'utilisateur qui ne le sont pas.

Connexion administrateur

Pour accéder à l'écran de connexion administrateur en mode de connexion automatique ou manuelle :

1. Appuyez sur la touche **maj** de gauche et maintenez-la enfoncée, puis cliquez sur **Démarrer**.
2. Cliquez sur **Arrêter**, puis cliquez sur **Déconnecter**.

L'écran de connexion administrateur s'affiche.

Vous pouvez utiliser le gestionnaire de configuration de connexions Windows HP pour modifier de manière permanente le mode de connexion par défaut.

Configuration de mots de passe dans l'utilitaire de configuration de l'ordinateur

Mots de passe de l'utilitaire de configuration de l'ordinateur	Fonction
--	----------

Mot de passe de configuration	Protège l'accès à l'utilitaire de configuration de l'ordinateur.
Mot de passe de mise sous tension	Protège l'accès au contenu de l'ordinateur au démarrage ou redémarrage de l'ordinateur.

Utilisation d'un mot de passe de configuration

Le mot de passe de configuration de l'utilitaire de configuration de l'ordinateur protège les paramètres de configuration et les informations d'identification du système dans l'utilitaire de configuration de l'ordinateur. Une fois ce mot de passe défini, vous devez le saisir pour accéder à l'utilitaire de configuration de l'ordinateur et apporter des modifications via ce dernier.

Prenez note des caractéristiques suivantes du mot de passe de configuration :

- Il n'est pas interchangeable avec un mot de passe administrateur Windows, même si les deux mots de passe sont identiques.
- Il est masqué lorsque vous le définissez, le saisissez, le modifiez ou le supprimez.
- Il doit être défini et saisi avec les mêmes touches. Par exemple, un mot de passe de configuration défini avec les touches numériques du clavier n'est pas reconnu si vous le saisissez avec celles du pavé numérique intégré.
- Il peut contenir une combinaison de 32 lettres et chiffres au maximum et n'est pas sensible à la casse.

Gestion d'un mot de passe de configuration

Un mot de passe de configuration est défini, modifié ou supprimé dans l'utilitaire de configuration de l'ordinateur.

Pour définir, modifier ou supprimer ce mot de passe, procédez comme suit :

1. Ouvrez l'utilitaire de configuration de l'ordinateur en démarrant/redémarrant l'ordinateur, puis appuyez sur **f10** lorsque le message « F10 = Configuration ROM » s'affiche dans l'angle inférieur gauche de l'écran.
2. Utilisez les touches fléchées pour sélectionner **Sécurité > Mot de passe de configuration** et appuyez sur la touche **entrée**.
 - Pour définir un mot de passe de configuration, saisissez votre mot de passe principal dans les champs **Nouveau mot de passe** et **Vérifier le nouveau mot de passe**, puis appuyez sur la touche **f10**.
 - Pour modifier un mot de passe de configuration, saisissez le mot de passe actuel dans le champ **Ancien mot de passe**, saisissez le nouveau mot de passe dans les champs **Nouveau mot de passe** et **Vérifier le nouveau mot de passe**, puis appuyez sur **f10**.
 - Pour supprimer un mot de passe de configuration, saisissez votre mot de passe actuel dans le champ **Ancien mot de passe**, puis appuyez sur la touche **f10**.
3. Pour enregistrer vos préférences, utilisez les touches fléchées pour sélectionner **Fichier > Enregistrer les modifications et quitter**. Ensuite, suivez les instructions qui s'affichent.

Vos préférences sont prises en compte au redémarrage de l'ordinateur.

Saisie d'un mot de passe de configuration

À l'invite de saisie du **mot de passe de configuration**, entrez celui-ci (à l'aide du même type de touches que celui employé pour le définir), puis appuyez sur la touche entrée. Après trois tentatives infructueuses de saisie du mot de passe de configuration, vous devez redémarrer l'ordinateur et essayer de nouveau.

Utilisation d'un mot de passe de mise sous tension

Le mot de passe de mise sous tension de l'utilitaire de configuration de l'ordinateur permet d'empêcher toute utilisation non autorisée de l'ordinateur. Une fois ce mot de passe défini, vous devez toujours l'entrer pour allumer l'ordinateur.

Prenez note des caractéristiques suivantes d'un mot de passe de mise sous tension :

- Il est masqué lorsque vous le définissez, le saisissez, le modifiez ou le supprimez.
- Il doit être défini et saisi avec les mêmes touches. Par exemple, un mot de passe de mise sous tension défini avec les touches numériques du clavier n'est pas reconnu si vous le saisissez avec celles du pavé numérique intégré.
- Il peut contenir une combinaison de 32 lettres et chiffres au maximum et ne distingue pas les majuscules des minuscules.

Gestion d'un mot de passe de mise sous tension

Un mot de passe de mise sous tension est défini, modifié ou supprimé dans l'utilitaire de configuration de l'ordinateur.

Pour définir, modifier ou supprimer ce mot de passe, procédez comme suit :

1. Ouvrez l'utilitaire de configuration de l'ordinateur en démarrant/redémarrant l'ordinateur, puis appuyez sur **f10** lorsque le message « F10 = Configuration ROM » s'affiche dans l'angle inférieur gauche de l'écran.
2. Utilisez les touches fléchées pour sélectionner **Sécurité > Mot de passe de mise sous tension** et appuyez sur **entrée**.
 - Pour définir un mot de passe de mise sous tension, saisissez le mot de passe dans les champs **Nouveau mot de passe** et **Vérifier le nouveau mot de passe**, puis appuyez sur la touche **f10**.
 - Pour modifier un mot de passe de mise sous tension, saisissez le mot de passe actuel dans le champ **Ancien mot de passe**, saisissez le nouveau mot de passe dans les champs **Nouveau mot de passe** et **Vérifier le nouveau mot de passe**, puis appuyez sur **f10**.
 - Pour supprimer un mot de passe de mise sous tension, saisissez le mot de passe actuel dans le champ **Ancien mot de passe**, puis appuyez sur la touche **f10**.
3. Pour enregistrer vos préférences, utilisez les touches fléchées pour sélectionner **Fichier > Enregistrer les modifications et quitter**. Ensuite, suivez les instructions qui s'affichent.

Vos préférences sont prises en compte au redémarrage de l'ordinateur.

Saisie d'un mot de passe de mise sous tension

À l'invite de saisie du **mot de passe de mise sous tension**, entrez celui-ci (à l'aide du même type de touches que celui employé pour le définir), puis appuyez sur la touche **entrée**. Après trois tentatives

infructueuses de saisie du mot de passe de mise sous tension, vous devez mettre l'ordinateur hors tension, le remettre sous tension, puis essayer de nouveau.

Demande d'un mot de passe de mise sous tension au redémarrage

Outre la demande d'un mot de passe de mise sous tension à chaque mise sous tension de l'ordinateur, vous pouvez également demander la saisie d'un mot de passe de mise sous tension à chaque redémarrage de l'ordinateur.

Pour activer et désactiver cette fonction dans l'utilitaire de configuration de l'ordinateur, procédez comme suit :

1. Ouvrez l'utilitaire de configuration de l'ordinateur en démarrant/redémarrant l'ordinateur, puis appuyez sur **f10** lorsque le message « F10 = Configuration ROM » s'affiche dans l'angle inférieur gauche de l'écran.
2. Utilisez les touches fléchées pour sélectionner **Sécurité > Options mot de passe** et appuyez sur **entrée**.
3. Utilisez les touches de direction pour sélectionner **Activer** ou **Désactiver** dans le champ **Exiger un mot de passe à la sortie de l'état de veille**, puis appuyez sur **f10**.
4. Pour enregistrer vos préférences, utilisez les touches fléchées pour sélectionner **Fichier > Enregistrer les modifications et quitter**. Ensuite, suivez les instructions qui s'affichent.

Installation d'un dispositif antivol

 **REMARQUE :** Le dispositif antivol (vendu séparément) a un caractère dissuasif, mais ne constitue pas une garantie contre une utilisation malveillante ou le vol du produit.

1. Enroulez le dispositif antivol autour d'un objet fixe.
2. Insérez la clé (1) dans le verrou (2).
3. Insérez le verrou du dispositif dans son connecteur sur l'ordinateur (3), puis verrouillez-le à l'aide de la clé.

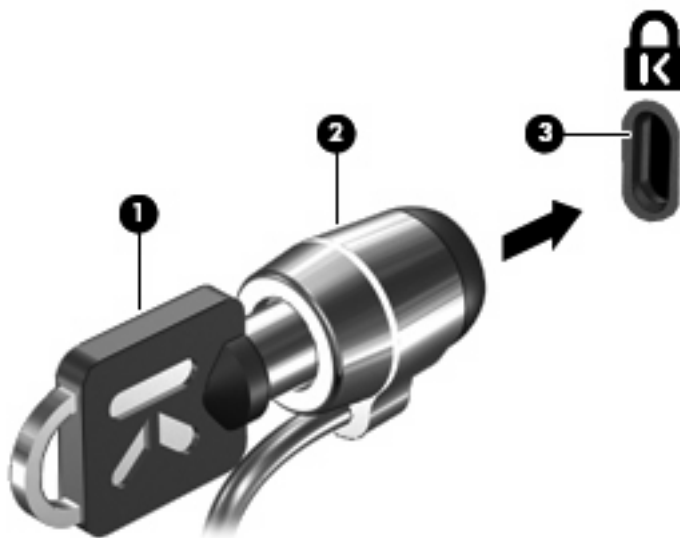

 **REMARQUE :** L'aspect de votre ordinateur peut légèrement différer de cette illustration.
L'emplacement du connecteur de dispositif antiviol varie selon les modèles.

11 Connexion de matériel

Utilisation d'un périphérique USB

USB est une interface matérielle qui permet de connecter un périphérique externe en option (tel qu'un clavier, une souris, une unité, une imprimante, un scanner ou un concentrateur USB). Les périphériques peuvent être connectés à l'ordinateur ou à une station d'accueil en option.

Certains périphériques USB peuvent nécessiter des logiciels de prise en charge supplémentaires, qui sont normalement livrés avec le périphérique. Pour plus d'informations sur les logiciels spécifiques à un périphérique, reportez-vous aux instructions du fabricant.

L'ordinateur est doté de 3 ports USB. Un concentrateur USB permet de disposer de ports USB supplémentaires qui peuvent être utilisés avec l'ordinateur.

 **REMARQUE :** Pour vérifier l'état des ports USB, accédez à l'utilitaire d'options de stockage USB. Pour plus d'informations, reportez-vous à la section « Sécurisation des ports USB » dans le présent chapitre.

Connexion d'un périphérique USB

 **ATTENTION :** Pour éviter d'endommager un connecteur USB, usez d'une force minimum lors du branchement d'un périphérique USB.

 Pour connecter un périphérique USB à l'ordinateur, branchez son câble USB sur le port USB.



Retrait d'un périphérique USB

- △ **ATTENTION :** Pour éviter d'endommager un connecteur USB, ne tirez pas sur le câble pour retirer le périphérique USB.

Retirez le périphérique du port USB en toute sécurité.

Sécurisation des ports USB

L'utilitaire d'options de stockage USB permet à l'administrateur système de décider quels utilisateurs peuvent accéder à quels ports USB sur un ordinateur local. L'utilitaire d'options de stockage USB vous permet d'effectuer les tâches suivantes :

- Activer des périphériques de stockage
- Autoriser l'accès en lecture seule aux périphériques
- Désactiver des périphériques de stockage

Utilisation de l'utilitaire d'options de stockage USB

Pour activer ou désactiver les ports USB, procédez comme suit :

1. Sélectionnez **Démarrer > Panneau de configuration > Autres options du panneau de configuration > USB Storage Security Options** (Options de sécurité de stockage USB).
2. Sélectionnez les autorisations pour l'ordinateur, puis cliquez sur **OK**.

Utilisation du connecteur d'amarrage

Le connecteur d'amarrage permet de connecter l'ordinateur à une station d'accueil en option. Une station d'accueil en option permet de prendre en charge des ports et des connecteurs supplémentaires pouvant être utilisés avec l'ordinateur.

- 📄 **REMARQUE :** La station d'accueil avancée HP n'est pas prise en charge sur cet ordinateur.

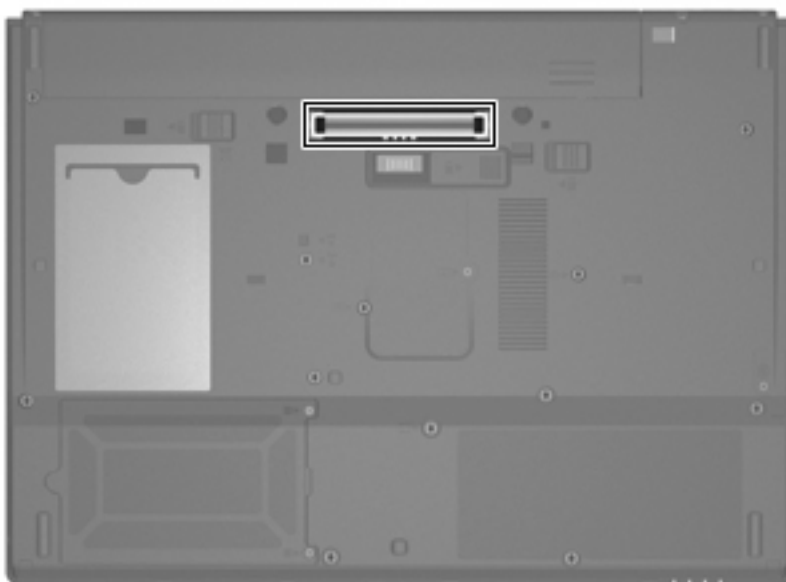

Utilisation de cartes PC Card

Vous pouvez afficher ou modifier l'état du connecteur de PC Card dans l'utilitaire de configuration de l'ordinateur (f10).

Pour modifier l'état du connecteur de PC Card , procédez comme suit :

1. Lancez l'utilitaire de configuration de l'ordinateur en démarrant ou en redémarrant l'ordinateur et en appuyant sur **f10** lorsque le message « f10 = ROM Based Setup » (f10 = Configuration ROM) s'affiche dans l'angle inférieur gauche de l'écran.
2. Utilisez les touches fléchées pour sélectionner **Configuration système > Options de port**, puis appuyez sur la touche **entrée**.
3. Utilisez les touches fléchées pour sélectionner **Activer** or **Désactiver** dans le champ **Port CardBus**.
4. Pour enregistrer vos préférences et quitter l'utilitaire de configuration de l'ordinateur, utilisez les touches fléchées pour sélectionner **Fichier > Enregistrer les modifications et quitter**. Ensuite, suivez les instructions qui s'affichent.

Vos préférences prennent effet au redémarrage de l'ordinateur.

Insertion et retrait d'une carte PC Card

△ **ATTENTION :** Pour éviter d'endommager l'ordinateur ou des cartes multimédia externes, n'insérez pas une ExpressCard dans un connecteur de PC Card.

ATTENTION : Pour éviter d'endommager les connecteurs, notez les points suivants :

Évitez de forcer lors de l'insertion d'une carte PC Card.

Évitez de déplacer ou de transporter l'ordinateur lorsqu'une carte PC Card est en cours d'utilisation.

Le connecteur de PC Card peut contenir une enveloppe de protection. Le cas échéant, vous devez la retirer avant d'insérer votre carte PC Card.

Pour libérer et retirer l'enveloppe de protection, procédez comme suit :

1. Appuyez sur le bouton d'éjection de la PC Card **(1)**.
Cette action permet de relever le bouton et de retirer l'enveloppe.
2. Appuyez sur le bouton d'éjection de la PC Card (1) de nouveau pour libérer l'enveloppe.
3. Tirez sur l'enveloppe du connecteur **(2)**.

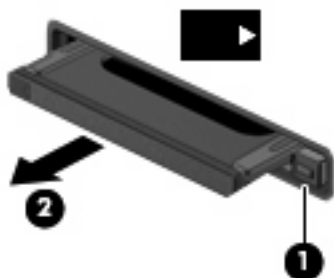

Pour insérer une carte PC Card, procédez comme suit :

1. Tenez la carte avec la face de l'étiquette vers le haut et les connecteurs orientés vers l'ordinateur.
2. Insérez la carte dans le connecteur de carte PC Card, puis enfoncez-la jusqu'à ce qu'elle s'enclenche.

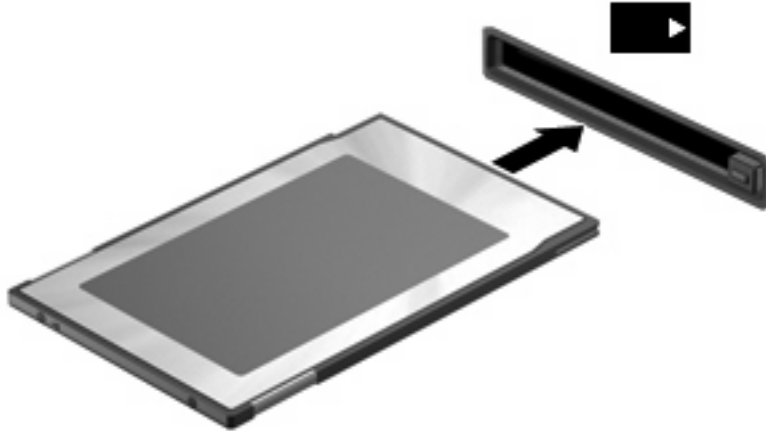

 **REMARQUE :** Une carte PC Card insérée utilise de l'énergie même si elle est inactive. Pour conserver l'énergie, arrêtez et retirez la carte PC Card lorsque vous ne l'utilisez pas.

Pour retirer une carte PC Card, procédez comme suit :

1. Fermez tous les programmes et terminez toutes les activités associées à la carte PC Card.

 **REMARQUE :** Pour arrêter un transfert de données, cliquez sur **Annuler** dans la fenêtre de copie du système d'exploitation.

2. Libérez et retirez la carte PC Card :

- a. Appuyez sur le bouton d'éjection de la PC Card **(1)**.

Cette action permet de relever le bouton et de retirer la carte.

- b. Appuyez sur le bouton d'éjection de la PC Card (1) de nouveau pour la libérer.

- c. Tirez sur la carte **(2)**.

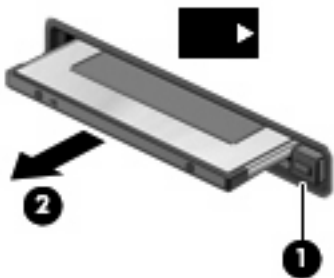

12 Mises à niveau matérielles

Identification des unités installées

Pour afficher les unités installées sur l'ordinateur, sélectionnez **Démarrer > HP System Information**.

Manipulation des unités

Les unités sont des composants fragiles que vous devez manipuler avec soin. Reportez-vous aux précautions suivantes lors de la manipulation des unités. D'autres mises en garde sont fournies avec les procédures auxquelles elles s'appliquent.

△ **ATTENTION :** Afin d'éviter tout risque de détérioration de l'ordinateur, d'une unité ou toute perte d'informations, respectez les précautions suivantes :

Avant de déplacer un ordinateur ou un disque dur externe, activez le mode veille et laissez l'écran s'éteindre ou débranchez correctement le disque dur externe.

Avant de manipuler une unité, débarrassez-vous de l'électricité statique en touchant une surface métallique non peinte de l'unité.

Ne touchez pas les broches des connecteurs de l'unité amovible ou de l'ordinateur.

Manipulez une unité avec précaution. Évitez de la faire tomber ou de placer des objets dessus.

Lorsque la batterie est la seule source d'alimentation, vérifiez qu'elle est suffisamment chargée avant d'écrire sur un support.

N'exposez pas l'unité à une température ou à une humidité extrême.

Évitez d'exposer l'unité à des liquides. Ne vaporisez pas de produits nettoyants sur l'unité.

Retirez tout support de l'unité avant de retirer celle-ci de son compartiment, ou encore avant de la transporter, de l'envoyer ou de la stocker.

Si vous devez envoyer une unité par la poste, empaquetez-la dans un emballage à bulles d'air ou un autre emballage protecteur et apposez l'inscription « FRAGILE ».

Évitez d'exposer l'unité à des champs magnétiques. Les portiques de détection et les bâtons de sécurité utilisés dans les aéroports sont des dispositifs de sécurité qui génèrent des champs magnétiques. Les dispositifs de sécurité à rayons X utilisés dans les tapis roulants des aéroports n'endommagent pas les unités.

Utilisation d'unités optiques (certains modèles uniquement)

Les unités optiques, par exemple les lecteurs de DVD-ROM, prennent en charge des disques optiques (DVD et CD). Ces disques permettent de stocker ou transporter des données, d'écouter de la musique ou de regarder des films. La capacité de stockage d'un DVD est supérieure à celle d'un CD.

Toutes les unités optiques peuvent lire les disques optiques, comme indiqué dans le tableau suivant.

Type d'unité optique	Lecture de CD et de DVD-ROM	Gravure de CD-RW	Écriture sur disques DVD±RW	Gravure de DVD+R DL
DVD-ROM	Oui	Non	Non	Non

△ **ATTENTION :** Pour éviter tout risque d'altération audio ou vidéo, ou de perte de fonctionnalité de lecture audio ou vidéo, n'activez pas le mode veille pendant la lecture d'un CD ou d'un DVD.

Si le mode veille est activé pendant la lecture d'un disque, vous risquez d'obtenir les résultats suivants :

- Votre lecture peut être interrompue.
- Un message d'avertissement peut vous inviter à continuer. Si ce message s'affiche, cliquez sur **Non**.
- Vous pouvez avoir à redémarrer le CD ou le DVD pour reprendre la lecture audio ou vidéo.

Insertion d'un disque optique (CD ou DVD)

1. Mettez l'ordinateur sous tension.
2. Pour ouvrir le chargeur de disques, appuyez sur le bouton de dégagement **(1)** situé sur le cache de l'unité.
3. Tirez le chargeur **(2)**.
4. Prenez le disque par les bords afin d'éviter de toucher les surfaces planes, puis positionnez le disque sur l'axe de rotation, l'étiquette orientée vers le haut.

 **REMARQUE :** Si le chargeur n'est pas totalement accessible, inclinez délicatement le disque pour le placer sur l'axe de rotation.

5. Poussez délicatement le disque (3) sur l'axe de rotation du chargeur jusqu'à ce qu'il s'enclenche en place.

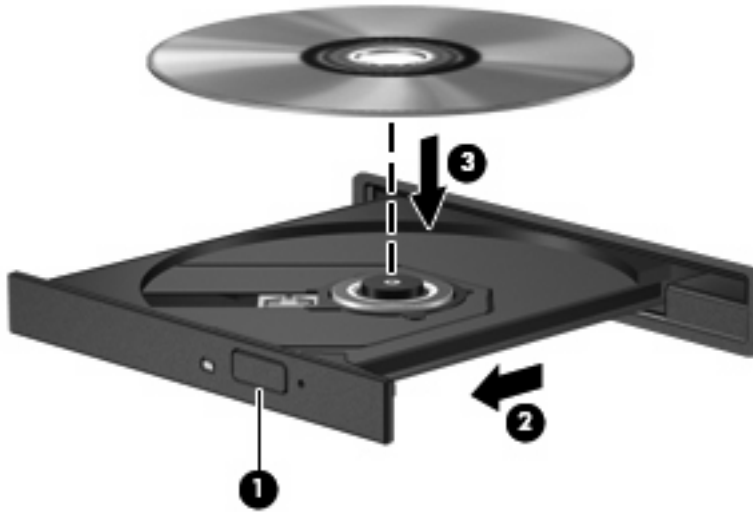

6. Fermez le chargeur de disques.

 **REMARQUE :** Vous devez attendre quelques instants après l'insertion d'un disque pour commencer la lecture.

Retrait d'un disque optique (CD ou DVD)

Il y a deux manières de retirer un disque, suivant que le chargeur de disques s'ouvre normalement ou non.

Si le chargeur de disques s'ouvre

1. Appuyez sur le bouton de dégagement (1) situé sur le cache de l'unité pour ouvrir le chargeur, puis tirez délicatement celui-ci (2) jusqu'à ce qu'il s'arrête.

2. Retirez le disque **(3)** du chargeur en appuyant délicatement sur l'axe de rotation tout en extrayant le disque par ses bords. Maintenez le disque par les bords et évitez de toucher les surfaces planes.

 **REMARQUE :** Si le chargeur n'est pas entièrement accessible, inclinez le disque délicatement pendant son retrait.

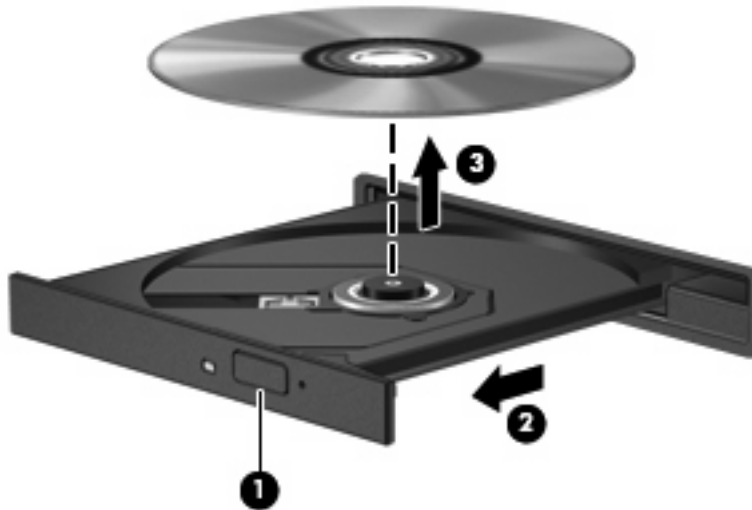

3. Fermez le chargeur de disques et placez le disque dans un étui de protection.

Si le chargeur de disques ne s'ouvre pas

1. Introduisez l'extrémité d'un trombone **(1)** dans le trou d'éjection à l'avant de l'unité.
2. Appuyez délicatement sur le trombone jusqu'au dégagement du chargeur, puis tirez celui-ci **(2)** jusqu'à ce qu'il s'arrête.

3. Retirez le disque (3) du chargeur en appuyant délicatement sur l'axe de rotation tout en extrayant le disque par ses bords. Maintenez le disque par les bords et évitez de toucher les surfaces planes.

 **REMARQUE :** Si le chargeur n'est pas entièrement accessible, inclinez le disque délicatement pendant son retrait.

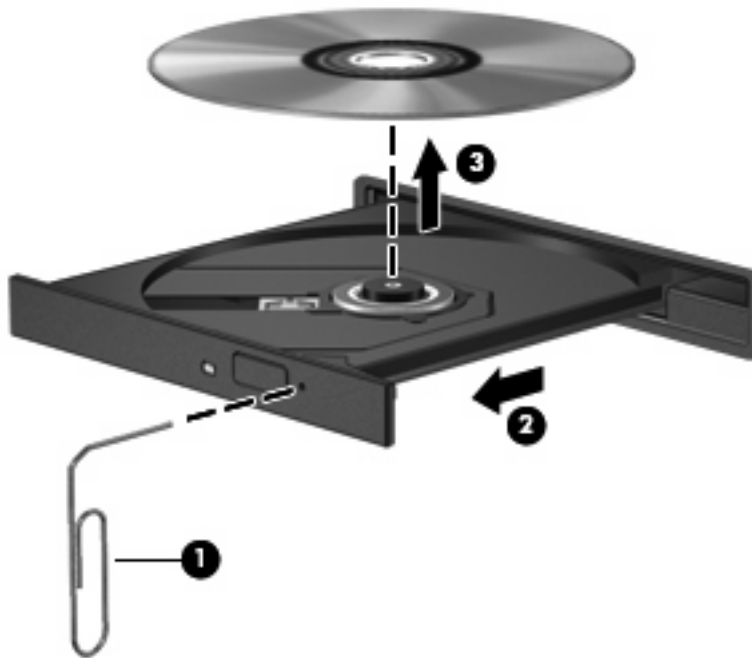

4. Fermez le chargeur de disques et placez le disque dans un étui de protection.

Utilisation d'unités externes

Les unités externes amovibles permettent d'étendre vos options de stockage et d'accès aux informations. Vous pouvez ajouter une unité USB en la branchant sur le port USB de l'ordinateur.

Les lecteurs USB peuvent relever des types suivants :

- Unité de disquette 1,44 Mo
- Module de disque dur (un disque dur doté d'un adaptateur)
- Lecteur de DVD-ROM
- Lecteur combiné DVD/CD-RW
- Unité combinée DVD+RW et CD-RW
- Lecteur combiné DVD±RW et CD-RW

Utilisation de périphériques externes en option

 **REMARQUE :** Pour plus d'informations sur les pilotes et logiciels requis, ou pour savoir quel port d'ordinateur utiliser, reportez-vous aux instructions du fabricant.

Pour connecter un périphérique externe à l'ordinateur :

△ **ATTENTION :** Pour éviter d'endommager l'équipement lors de la connexion d'un périphérique alimenté, assurez-vous que celui-ci est hors tension et que le cordon d'alimentation est débranché.

1. Connectez le périphérique à l'ordinateur.
2. Si vous raccordez un périphérique alimenté, branchez son cordon d'alimentation sur une prise secteur mise à la terre.
3. Mettez le périphérique sous tension.

Pour déconnecter un périphérique non alimenté, mettez-le hors tension, puis débranchez-le de l'ordinateur. Pour déconnecter un périphérique externe alimenté, mettez-le hors tension, débranchez-le de l'ordinateur, puis débranchez son cordon d'alimentation secteur.

Utilisation d'une unité externe MultiBay ou MultiBay II en option

Vous pouvez connecter une unité externe MultiBay ou MultiBay II à un port USB de l'ordinateur et utiliser des périphériques MultiBay et MultiBay II.

Pour plus d'informations sur le compartiment MultiBay externe, reportez-vous au manuel de l'utilisateur livré avec le périphérique.

Insertion et remplacement de modules mémoire

L'ordinateur est équipé d'un compartiment de module mémoire situé sous l'appareil. La capacité mémoire de l'ordinateur peut être augmentée en remplaçant le module mémoire existant dans le connecteur de module mémoire.

△ **AVERTISSEMENT !** Pour éviter tout risque d'électrocution et de détérioration de l'ordinateur, débranchez le cordon d'alimentation et retirez tous les modules batterie avant d'installer un module mémoire.

△ **ATTENTION :** Les décharges électrostatiques (ESD) peuvent endommager les composants électroniques. Avant de commencer toute procédure, touchez un objet métallique relié à la terre pour vous décharger de l'électricité statique.

Pour ajouter ou remplacer un module mémoire :

1. Enregistrez votre travail.
2. Arrêtez l'ordinateur et fermez-le.
3. Débranchez tous les périphériques externes reliés à l'ordinateur.
4. Débranchez le cordon d'alimentation de la prise secteur.
5. Retournez l'ordinateur sur une surface plane et rigide.
6. Retirez le module batterie de l'ordinateur.
7. Desserrez la vis du cache du compartiment du module mémoire (1).

8. Soulevez le cache du compartiment du disque dur pour l'extraire de l'ordinateur (2).

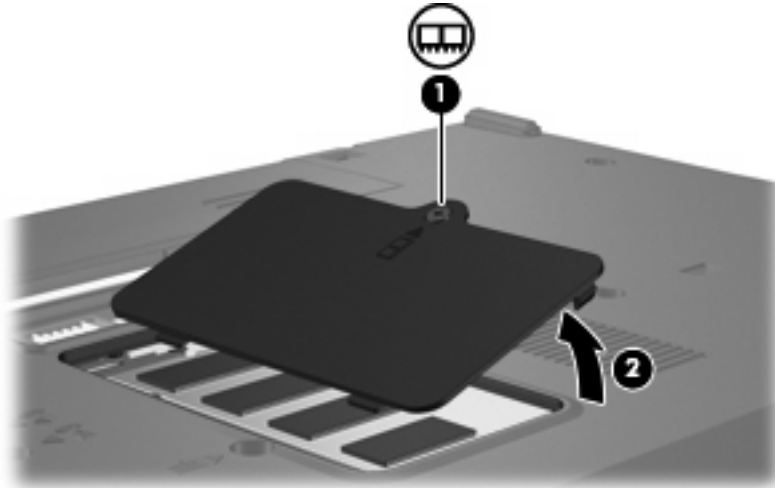

9. Si vous remplacez un module mémoire, retirez le module mémoire existant :

- a. Retirez les loquets de retenue (1) situés de chaque côté du module mémoire.

Le module mémoire s'incline vers le haut.

△ **ATTENTION :** Pour éviter d'endommager le module mémoire, maintenez-le uniquement par les bords. Ne touchez pas ses composants.

- b. Saisissez le module mémoire (2) par ses bords, puis extrayez-le délicatement de son connecteur.

Pour protéger un module mémoire retiré, placez-le dans un emballage de protection contre l'électricité statique.

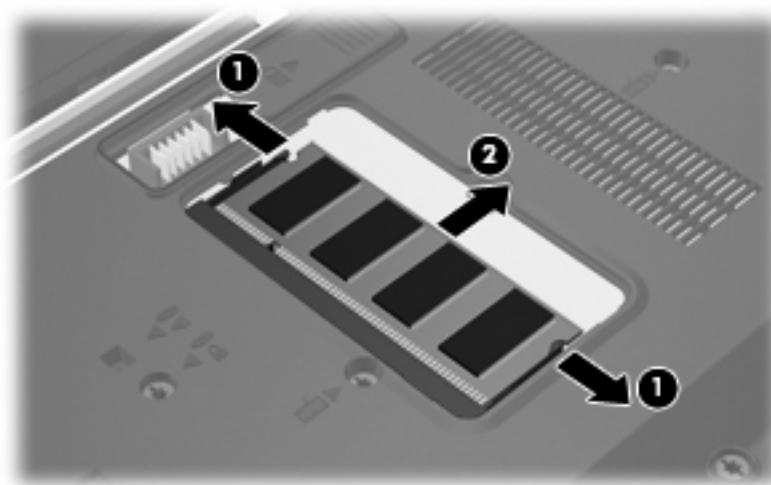

10. Pour insérer un nouveau module mémoire :

△ **ATTENTION :** Pour éviter d'endommager le module mémoire, maintenez-le uniquement par les bords. Ne touchez pas ses composants.

- a. Alignez le bord à encoche (1) du module mémoire sur le taquet de son connecteur.
- b. Orientez le module mémoire selon un angle de 45 degrés par rapport à la surface de son compartiment, puis insérez-le à fond (2) dans son connecteur.

△ **ATTENTION :** Pour éviter d'endommager le module mémoire, ne le pliez pas.

- c. Appuyez délicatement sur le module mémoire (3), en appliquant la même force sur ses bords gauche et droit, jusqu'à l'enclenchement des loquets de retenue.

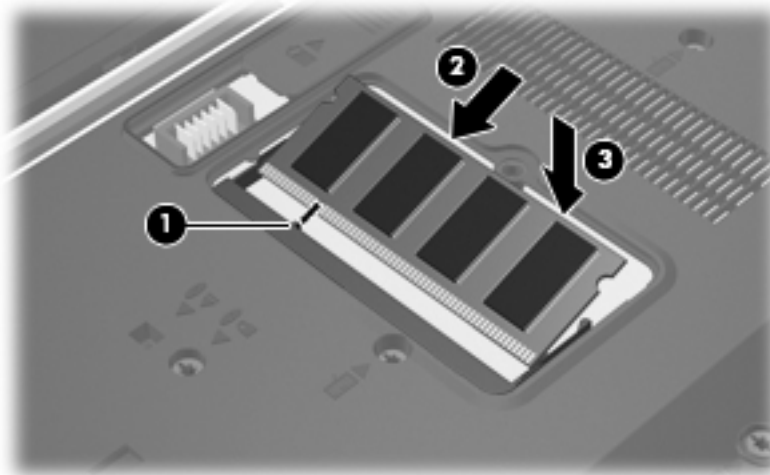

11. Alignez les taquets (1) du compartiment du module mémoire sur les encoches de l'ordinateur.
12. Fermez le cache (2).
13. Serrez la vis du cache du compartiment du module mémoire (3).

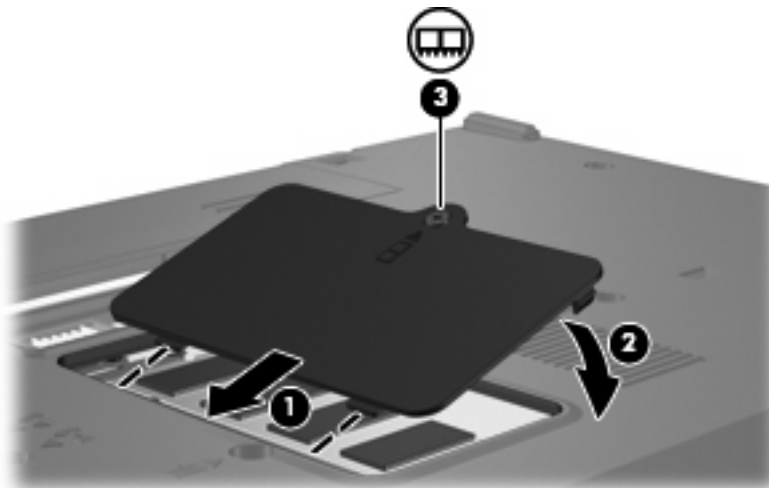

14. Remettez en place le module batterie.

15. Reconnectez tous les câbles et périphériques externes.
16. Mettez l'ordinateur sous tension.

13 Multi-amorçage

À propos de la séquence d'amorçage du périphérique d'amorçage

Lorsque l'ordinateur démarre, le système tente d'effectuer l'amorçage à partir des périphériques d'amorçage activés. L'utilitaire MultiBoot, activé en usine, contrôle l'ordre dans lequel le système sélectionne un périphérique d'amorçage. Les unités optiques, unités de disquette, cartes réseau, disques durs et périphériques USB peuvent être utilisés comme périphériques d'amorçage. Ceux-ci contiennent les supports ou les fichiers amorçables dont l'ordinateur a besoin pour démarrer et fonctionner correctement.

 **REMARQUE :** Certains périphériques d'amorçage doivent être activés dans l'utilitaire de configuration de l'ordinateur avant de pouvoir être inclus dans la séquence d'amorçage.

Par défaut, l'ordinateur sélectionne le périphérique d'amorçage en faisant une recherche sur les périphériques et les compartiments d'unité activés en respectant la séquence suivante :

 **REMARQUE :** Certains des périphériques d'amorçage et des compartiments d'unité répertoriés peuvent ne pas être pris en charge sur votre ordinateur.

- Unité optique
- Périphérique de stockage USB
- CD-ROM USB
- SuperDisk USB
- Disque Flash
- Disque dur USB
- Contrôleur réseau

Vous pouvez modifier l'ordre dans lequel l'ordinateur recherche un périphérique d'amorçage en changeant l'ordre d'amorçage dans l'utilitaire de configuration de l'ordinateur. Vous pouvez également appuyer sur la touche **f9** lorsque le message « F9 = Options du périphérique de démarrage » s'affiche dans l'angle inférieur gauche de l'écran au démarrage de l'ordinateur. Une pression sur la touche **f9** affiche un menu qui répertorie les périphériques d'amorçage actuels et qui permet d'en sélectionner un. Vous pouvez également utiliser MultiBoot Express pour configurer l'ordinateur afin d'être invité à spécifier un emplacement d'amorçage à chaque démarrage ou redémarrage.

Si MultiBoot est désactivé, l'ordinateur utilise un ordre d'amorçage fixé qui consiste à rechercher d'abord un périphérique d'amorçage d'unité A. Si aucun n'est trouvé, l'ordinateur recherche un périphérique d'amorçage d'unité C. Les périphériques d'amorçage d'unité A incluent les unités optiques et les lecteurs de disquette. Les périphériques d'amorçage d'unité C incluent les unités optiques et les disques durs.

La carte NIC ne possède pas de lettre d'unité attribuée.

 **REMARQUE :** Une unité optique (tel que lecteur de CD-ROM) peut être amorcée comme étant l'unité A ou C, selon le format du CD d'amorçage.

Activation des périphériques d'amorçage dans l'utilitaire de configuration de l'ordinateur

L'ordinateur est amorcé vers un périphérique USB ou une carte réseau uniquement si ces derniers ont été préalablement activés dans l'utilitaire de configuration de l'ordinateur.

Pour activer un périphérique USB ou de carte réseau en tant que périphérique d'amorçage, procédez comme suit :

1. Ouvrez l'utilitaire de configuration de l'ordinateur en démarrant/redémarrant l'ordinateur, puis appuyez sur **F10** lorsque le message « F10 = Configuration ROM » s'affiche dans l'angle inférieur gauche de l'écran.
2. Pour activer les supports amorçables sur un périphérique USB ou sur un lecteur inséré dans une station d'accueil en option (certains modèles uniquement), utilisez les touches fléchées pour sélectionner **Configuration du système > Configurations des périphériques**, puis appuyez sur la touche **entrée**. Utilisez les touches fléchées pour sélectionner **Activé** dans le champ **Support USB Legacy**.

 **REMARQUE :** L'option Port USB doit être activée pour que le support USB traditionnel puisse être utilisé. Cette option est activée en usine. Pour la désactiver ou la réactiver, sélectionnez **Configuration du système > Options des ports**.

Ou

Pour activer une carte réseau, utilisez les touches fléchées pour sélectionner **Configuration du système > Options de démarrage**, puis appuyez sur la touche **entrée**. Utilisez les touches fléchées pour sélectionner **Activé** dans le champ **Amorçage carte réseau interne**.

3. Pour enregistrer vos préférences et quitter l'utilitaire de configuration de l'ordinateur, utilisez les touches fléchées pour sélectionner **Fichier > Enregistrer les modifications et quitter**. Ensuite, suivez les instructions qui s'affichent.

Vos préférences prennent effet au redémarrage de l'ordinateur.

 **REMARQUE :** Pour connecter une carte réseau à un serveur PXE ou RPL pendant le démarrage sans utiliser MultiBoot, appuyez rapidement sur la touche **F12** lorsque le message « Network Service Boot » (Amorçage service réseau) apparaît dans l'angle inférieur droit de l'écran (certains modèles).

Considérations sur les modifications de l'ordre d'amorçage

Avant de modifier l'ordre d'amorçage, prenez note des considérations suivantes :

- Lorsque l'ordinateur redémarre après la modification de l'ordre d'amorçage, il essaie de démarrer en utilisant la nouvelle séquence.
- Dans le cas de plusieurs types de périphérique d'amorçage, l'ordinateur tente d'effectuer l'amorçage à partir du premier type de périphérique d'amorçage (sauf les périphériques optiques).

- La modification de l'ordre d'amorçage modifie également les désignations d'unité logique.
- L'ordinateur ne peut démarrer à partir d'un périphérique de carte réseau que si celui-ci a d'abord été activé dans le menu Options des périphériques intégrés de l'utilitaire de configuration de l'ordinateur et si l'amorçage à partir du périphérique a bien été activé dans le menu Options de démarrage de l'utilitaire de configuration de l'ordinateur. L'amorçage à partir d'une carte réseau n'a aucune incidence sur les désignations d'unité logique car aucune lettre d'unité n'est associée à la carte réseau.
- Les lecteurs dans une station d'accueil en option (certains modèles) sont traités comme des périphériques USB externes dans l'ordre d'amorçage.

Sélection de préférences de multi-amorçage (Multiboot)

Vous pouvez utiliser MultiBoot de l'une des manières suivantes :

- Pour définir un nouvel ordre d'amorçage que l'ordinateur utilise à chaque mise sous tension, en modifiant l'ordre d'amorçage dans l'utilitaire de configuration de l'ordinateur.
- Pour sélectionner dynamiquement le périphérique d'amorçage en appuyant sur la touche **f9** lorsque le message « F9 = Options du périphérique de démarrage » s'affiche dans l'angle inférieur gauche de l'écran au démarrage de l'ordinateur.
- Pour utiliser MultiBoot Express pour la définition d'ordres d'amorçage variables. Cette fonctionnalité vous invite à sélectionner un périphérique d'amorçage à chaque mise sous tension ou redémarrage de l'ordinateur.

Définition d'un nouvel ordre d'amorçage dans l'utilitaire de configuration de l'ordinateur

Pour définir un ordre de périphériques d'amorçage que l'ordinateur utilise à chaque mise sous tension ou redémarrage, procédez comme suit :

1. Ouvrez l'utilitaire de configuration de l'ordinateur en démarrant/redémarrant l'ordinateur, puis appuyez sur **f10** lorsque le message « F10 = Configuration ROM » s'affiche dans l'angle inférieur gauche de l'écran.
2. Utilisez les touches fléchées pour sélectionner **Configuration du système > Options de démarrage**, puis appuyez sur la touche **entrée**.
3. Utilisez les touches de direction pour sélectionner **Activer** dans le champ **MultiBoot**.

 **REMARQUE :** L'utilitaire MultiBoot est activé en usine.

4. Utilisez les touches de direction pour sélectionner l'ordre de votre choix dans les champs **Ordre d'amorçage**.
5. Pour enregistrer vos préférences et quitter l'utilitaire de configuration de l'ordinateur, utilisez les touches fléchées pour sélectionner **Fichier > Enregistrer les modifications et quitter**. Ensuite, suivez les instructions qui s'affichent.

Vos préférences prennent effet au redémarrage de l'ordinateur.

Sélection dynamique d'un périphérique d'amorçage via l'invite de la touche f9

Pour choisir dynamiquement un périphérique d'amorçage pour la séquence de démarrage actuelle, procédez comme suit :

1. Ouvrez le menu de sélection de périphérique d'amorçage en démarrant ou redémarrant l'ordinateur, puis appuyez sur la touche **f9** lorsque le message « F9 = Options du périphérique de démarrage » s'affiche dans l'angle inférieur gauche de l'écran.
2. Utilisez les touches de direction pour sélectionner un périphérique d'amorçage, puis appuyez sur la touche **entrée**.

Vos préférences prennent effet immédiatement.

Définition d'une invite MultiBoot Express

Pour configurer l'ordinateur afin qu'il affiche le menu d'emplacement de démarrage MultiBoot à chaque démarrage ou redémarrage, procédez comme suit :

1. Ouvrez l'utilitaire de configuration de l'ordinateur en démarrant/redémarrant l'ordinateur, puis appuyez sur **f10** lorsque le message « F10 = Configuration ROM » s'affiche dans l'angle inférieur gauche de l'écran.
2. Utilisez les touches fléchées pour sélectionner **Configuration du système > Options de démarrage**, puis appuyez sur la touche **entrée**.
3. Dans le champ **Retard d'amorçage express**, sélectionnez le délai d'affichage du menu d'emplacement du démarrage avant que le système applique par défaut le paramètre MultiBoot en cours (lorsque 0 est sélectionné, le menu d'emplacement du démarrage n'est pas affiché).
4. Pour enregistrer vos préférences et quitter l'utilitaire de configuration de l'ordinateur, utilisez les touches fléchées pour sélectionner **Fichier > Enregistrer les modifications et quitter**. Ensuite, suivez les instructions qui s'affichent.

Vos préférences prennent effet au redémarrage de l'ordinateur.

Saisie des préférences MultiBoot Express

Si le menu Amorçage express s'affiche au démarrage, vous disposez des choix suivants :

- Pour spécifier un périphérique d'amorçage à partir du menu Amorçage express, faites votre choix pendant le délai autorisé, puis appuyez sur la touche **entrée**.
- Pour empêcher l'ordinateur d'appliquer par défaut le paramètre MultiBoot en cours, appuyez sur une touche quelconque avant la fin du délai. L'ordinateur ne démarrera pas tant que vous n'aurez pas spécifié de périphérique d'amorçage et appuyé sur la touche **entrée**.
- Pour permettre à l'ordinateur de démarrer selon le paramètre MultiBoot en cours, attendez que le délai s'écoule.

14 Utilitaire de configuration de l'ordinateur

Démarrage de l'utilitaire de configuration de l'ordinateur

L'utilitaire de configuration de l'ordinateur est un utilitaire basé sur ROM que vous pouvez utiliser même lorsque le système d'exploitation ne fonctionne pas ou ne démarre pas.

 **REMARQUE :** Certains des éléments de menu de l'utilitaire de configuration de l'ordinateur répertoriés dans ce guide peuvent ne pas être pris en charge par votre ordinateur.

REMARQUE : Les périphériques de pointage ne sont pas pris en charge dans l'utilitaire de configuration de l'ordinateur. Vous devez utiliser le clavier pour naviguer et effectuer des sélections.

Pour démarrer l'utilitaire de configuration de l'ordinateur, procédez comme suit :

1. Allumez ou redémarrez l'ordinateur.
2. Avant l'ouverture de Windows et alors que le message « F10 = Configuration ROM » est affiché dans l'angle inférieur gauche de l'écran, appuyez sur **f10**.

Utilisation de l'utilitaire de configuration de l'ordinateur

Navigation et sélection dans l'utilitaire de configuration de l'ordinateur

Les menus Fichier, Sécurité, Diagnostics et Configuration système permettent d'accéder aux informations et aux paramètres de l'utilitaire de configuration de l'ordinateur.

1. Ouvrez l'utilitaire de configuration de l'ordinateur en démarrant/redémarrant l'ordinateur, puis appuyez sur **f10** lorsque le message « F10 = Configuration ROM » s'affiche dans l'angle inférieur gauche de l'écran.

L'utilitaire de configuration de l'ordinateur n'est pas basé sur Windows et il ne prend donc pas en charge le pavé tactile. La navigation et la sélection se font par pression des touches du clavier :

- Pour choisir un menu ou un de ses éléments, utilisez les touches de direction.
- Pour sélectionner un élément, appuyez sur **entrée**.
- Pour fermer les boîtes de dialogue et revenir à l'écran principal de l'utilitaire de configuration de l'ordinateur, appuyez sur **echap**.

- Pour afficher les instructions de navigation, appuyez sur **f1**.
 - Pour changer la langue, appuyez sur **f2**.
2. Sélectionnez le menu **Fichier, Sécurité, Diagnostics** ou **Configuration système**.
 3. Pour quitter l'utilitaire de configuration de l'ordinateur, utilisez l'une des méthodes suivantes :
 - Pour quitter l'utilitaire de configuration de l'ordinateur sans enregistrer vos préférences, utilisez les touches fléchées pour sélectionner **Fichier > Ignorer les modifications et quitter**. Ensuite, suivez les instructions qui s'affichent.
 - Pour enregistrer vos préférences et quitter l'utilitaire de configuration de l'ordinateur, utilisez les touches fléchées pour sélectionner **Fichier > Enregistrer les modifications et quitter**. Ensuite, suivez les instructions qui s'affichent.

Vos préférences prennent effet au redémarrage de l'ordinateur.

Restauration des paramètres d'usine de l'utilitaire de configuration de l'ordinateur

Pour restaurer tous les paramètres d'usine de l'utilitaire de configuration de l'ordinateur, procédez comme suit :

1. Ouvrez l'utilitaire de configuration de l'ordinateur en démarrant/redémarrant l'ordinateur, puis appuyez sur **f10** lorsque le message « F10 = Configuration ROM » s'affiche dans l'angle inférieur gauche de l'écran.
2. Utilisez les touches fléchées pour sélectionner **Fichier > Restaurer les valeurs par défaut**, puis appuyez sur la touche **entrée**.
3. Cliquez sur **f10** dans la boîte de dialogue de confirmation.
4. Pour enregistrer vos préférences et quitter l'utilitaire de configuration de l'ordinateur, utilisez les touches fléchées pour sélectionner **Fichier > Enregistrer les modifications et quitter**. Ensuite, suivez les instructions qui s'affichent.

Vos préférences prennent effet au redémarrage de l'ordinateur.

 **REMARQUE :** La restauration des paramètres d'usine n'affecte pas les paramètres relatifs aux mots de passe et à la sécurité.

Menus de l'utilitaire de configuration de l'ordinateur

Les tableaux de menus présentés dans cette section décrivent les options de l'utilitaire de configuration de l'ordinateur.

 **REMARQUE :** Certains des éléments de menu de l'utilitaire de configuration de l'ordinateur répertoriés dans ce chapitre peuvent ne pas être pris en charge par votre ordinateur.

Menu Fichier

Sélectionnez	Pour
Informations système	<ul style="list-style-type: none">Visualiser les informations d'identification relatives à l'ordinateur et aux batteries dans le système.Visualiser les informations de spécifications concernant le processeur, la taille du cache et de la mémoire, la ROM système, la version vidéo et la version du contrôleur de clavier.
Restaurer les valeurs par défaut	Remplacer les paramètres de configuration de l'utilitaire de configuration de l'ordinateur par les paramètres d'usine d'origine. (La restauration des paramètres d'usine n'affecte pas les paramètres relatifs aux mots de passe et à la sécurité.)
Ignorer les modifications et quitter	Annuler les modifications apportées pendant la session en cours et quittez l'utilitaire de configuration de l'ordinateur.
Enregistrer les modifications et quitter	Enregistrer les modifications apportées pendant la session en cours et quittez l'utilitaire de configuration de l'ordinateur. Vos préférences prennent effet au démarrage de l'ordinateur.

Menu Sécurité

 **REMARQUE :** Certains des éléments de menu répertoriés dans cette section peuvent ne pas être pris en charge par votre ordinateur.

Sélectionnez	Pour
Mot de passe de configuration	Saisir, modifier ou supprimer un mot de passe de configuration.
Mot de passe de mise sous tension	Saisir, modifier ou supprimer un mot de passe de mise sous tension.
Options de mot de passe	<ul style="list-style-type: none">Activer/désactiver la sécurité stricte.Activer/désactiver la demande de mot de passe au redémarrage de l'ordinateur.
Sécurité Smart Card	Activer/désactiver des Smart Card.
ID du système	Saisir un numéro de suivi du portable et un code propriétaire du portable définis par l'utilisateur de l'ordinateur.

Menu Diagnostic

Sélectionnez	Pour
Vérification mémoire	Exécuter un test exhaustif de la mémoire système.

Menu Configuration système

 **REMARQUE :** Certaines des options de Configuration système risquent de ne pas être prises en charge par votre ordinateur.

Sélectionnez	Pour
Langue (ou appuyez sur f2)	Modifier la langue de l'utilitaire de configuration de l'ordinateur.
Options d'amorçage	<ul style="list-style-type: none"> • Définir un délai f9, f10 et f12 au démarrage. • Activer/désactiver l'amorçage à partir du lecteur de CD-ROM. • Activer/désactiver l'amorçage à partir de l'unité de disquette. • Activer/désactiver la carte réseau interne et définir le mode d'amorçage (PXE). • Activer/désactiver MultiBoot, qui permet de définir un ordre d'amorçage pouvant comprendre la plupart des périphériques amorçables du système. • Définir le retard d'amorçage express (en secondes). • Définir l'ordre d'amorçage.
Configurations de périphérique	<ul style="list-style-type: none"> • Permuter les fonctions de la touche fn et de la touche ctrl de gauche. • Activer/désactiver le support USB Legacy. Une fois activé, le support USB Legacy permet d'effectuer les opérations suivantes : <ul style="list-style-type: none"> ◦ Utilisation d'un clavier USB dans l'utilitaire de configuration de l'ordinateur même lorsqu'un système d'exploitation Windows n'est pas en cours d'exécution. ◦ Démarrage à partir d'un périphérique USB amorçable, notamment un disque dur, une unité de disquette ou une unité optique connecté via un port USB de l'ordinateur.
Options de périphérique intégré	<ul style="list-style-type: none"> • Activer/désactiver la radio du périphérique WLAN intégré. • Carte réseau (LAN) • Commutation LAN/WAN • Activer/désactiver la mise sous tension (Wake on LAN). • Activer/désactiver l'unité optique.
Options de port	<ul style="list-style-type: none"> • Activer/désactiver le port USB. • Activer/désactiver le connecteur PC Card.

A Entretien régulier

Nettoyage de l'écran

- △ **ATTENTION :** Pour éviter de détériorer irrémédiablement l'ordinateur, ne vaporisez jamais de l'eau, des liquides de nettoyage ou des produits chimiques sur l'écran.

Pour éliminer les taches et les peluches, nettoyez fréquemment l'écran à l'aide d'un chiffon doux, humide et non pelucheux. Si l'écran doit être mieux nettoyé, utilisez un nettoyant pour écran antistatique ou des lingettes antistatiques humides.

Nettoyage du clavier

- △ **AVERTISSEMENT !** Pour éviter tout risque de choc électrique et toute détérioration des composants internes, n'utilisez pas d'embout d'aspirateur pour nettoyer le clavier. L'utilisation d'un aspirateur peut entraîner le dépôt de poussières ménagères sur le clavier.

Nettoyez régulièrement le clavier pour éviter que les touches ne deviennent collantes et pour éliminer la poussière, les peluches et les particules qui risquent de se loger sous les touches. Utilisez une bombe dépoussiérante à air comprimé avec embout directionnel permettant d'insuffler de l'air sous le clavier et autour des touches pour retirer les particules.

Déplacement et transport

L'ordinateur est conçu pour vous accompagner dans vos déplacements. Pour obtenir les meilleurs résultats possibles, notez les conseils de déplacement et transport suivants :

- Avant de déplacer ou de transporter l'ordinateur, effectuez les opérations suivantes :
 1. Sauvegardez vos informations.
 2. Assurez-vous que l'unité optique et le connecteur PC Card sont vides.

△ **ATTENTION :** Afin de réduire les risques de détérioration de l'ordinateur, de l'unité ou la perte d'informations, retirez les disques de l'unité avant de la retirer de son compartiment, ou encore avant de la transporter, de l'envoyer ou de la stocker.
 3. Éteignez et débranchez tous les périphériques externes.
 4. Arrêtez l'ordinateur.
- Emportez une copie de sauvegarde de vos informations. Rangez la copie de sauvegarde loin de l'ordinateur.

- Lorsque vous voyagez en avion, prenez l'ordinateur avec vos bagages à main. Ne l'enregistrez pas avec vos bagages.
-
- △ **ATTENTION :** Évitez d'exposer l'unité à des champs magnétiques. Les portiques de détection et les bâtons de sécurité utilisés dans les aéroports sont des dispositifs de sécurité qui génèrent des champs magnétiques. Les dispositifs de sécurité à rayons X utilisés dans les tapis roulants n'endommagent pas les unités.
-
- Si vous souhaitez utiliser l'ordinateur en vol, consultez préalablement la compagnie aérienne. L'utilisation en vol de l'ordinateur est à la discrétion de la compagnie aérienne.
 - Si un ordinateur reste inutilisé et débranché de toute source d'alimentation externe pendant plus de 2 semaines, retirez la batterie et stockez-la séparément.
 - Si vous devez envoyer l'ordinateur ou une unité par la poste, emballez-le dans un emballage à bulles d'air ou un autre emballage protecteur et apposez l'inscription « FRAGILE ».
 - Si l'ordinateur dispose d'un périphérique sans fil ou d'un périphérique de téléphone portable, tel que 802.11b/g, d'un périphérique GSM (Global System for Mobile Communications) ou GPRS (General Packet Radio Service), l'utilisation de ces périphériques peut être restreinte dans certains endroits. Ces restrictions peuvent s'appliquer à bord des avions, dans les hôpitaux, dans les lieux à proximité d'explosifs, dans les environnements dangereux, etc. Si vous ne connaissez pas la politique relative à l'utilisation d'un périphérique particulier, demandez l'autorisation de l'utiliser avant de le mettre sous tension.
 - Si vous vous déplacez à l'étranger, appliquez les recommandations suivantes :
 - Vérifiez les réglementations douanières relatives aux ordinateurs pour tous les pays/régions où vous vous rendez.
 - Contactez le service d'assistance technique pour obtenir des informations sur les normes locales en matière de cordons d'alimentation et adaptateurs pour l'ordinateur. La tension, la fréquence et la configuration des prises varient en fonction des pays que vous visitez.
-
- △ **AVERTISSEMENT !** Afin de réduire le risque d'électrocution, d'incendie ou de détérioration du matériel, n'essayez pas d'alimenter l'ordinateur au moyen d'un kit de conversion de tension destiné aux équipements ménagers.
-

Index

A

adaptateur, câble modem 48
adaptateur de câble modem 48
adaptateur secteur,
 connexion 37
affichage
 images, basculer 26
agent Altiris Client 20
alimentation
 connexion 37
 économie 35
 emplacement des commandes
 et des voyants 29
alimentation, identification du
 connecteur 6
alimentation par batterie 32
Altiris, site Web 22
améliorations USB et multimédia
 HP Remote Desktop Protocol
 (RDP) 19
amorçage service réseau 74
antennes 7
antennes sans fil, identification 7

B

batterie
 charge 34
 économie d'énergie 35
 insertion 33
 mise au rebut 36
 niveaux bas de batterie 35
 retrait 33
 stockage 36
bouton d'augmentation du
 volume 4, 38
bouton de réduction du
 volume 4, 38
bouton droit du pavé tactile,
 identification 1

bouton gauche du pavé tactile,
 identification 1
boutons
 à droite sur le pavé tactile 1
 alimentation 3, 29
 augmentation du volume 4,
 38
 gauche du pavé tactile 1
 Muet 4, 38, 39
 périphériques sans fil 4
 réduction du volume 4, 38

C

câble modem
 adaptateur de câble propre au
 pays/à la région 48
 circuits de suppression des
 parasites 47
 connexion 47
câble réseau
 circuit de suppression de
 bruit 51
 connexion 51
câbles
 LAN 51
 modem 47
 USB 60
câble USB, connexion 60
cache du module mémoire
 réinstallation 71
 retrait 70
capture d'image 21
carte réseau, périphérique
 d'amorçage 73, 74
casque (sortie audio), prise 5
casques 38
CD
 insertion 65
 lecture 41
 retrait 66

charge de batteries 34
circuit de suppression de bruit
 câble réseau 51
circuits de suppression des
 parasites
 câble modem 47
clavier, identification des touches
 d'activation 24
clavier, nettoyage 81
clé de mémoire,
 caractéristiques 21
client de mise à jour de paramètres
 HP DHCP 20
codes de région de DVD 41
commutateur de l'affichage de
 l'écran, identification 4, 29
compartiment, module
 mémoire 7
compartiment de la batterie,
 identification 7
compartiments
 batterie 7
 disque Flash 7
composants
 côté droit 5
 côté gauche 6
 face inférieure 7
 partie avant 5
concentrateurs 60
configuration, ordinateur 1
configuration d'un réseau
 WLAN 44
configuration de l'ordinateur
 activation de périphériques
 amorçables 74
Configuration système, menu 79
connecteur d'amarrage,
 identification 7

- connecteur de batterie secondaire, identification 7
- connecteur de PC Card, identification 6
- connecteurs
 - amarrage 7
 - batterie secondaire 7
 - câble de sécurité 6
 - PC Card 6
- connexion, alimentation externe 37
- connexion à un réseau WLAN 45
- connexion à un réseau WLAN d'entreprise 45
- connexion à un réseau WLAN public 45
- Connexion Bureau à distance 18
- cordon, alimentation 82

- D**
- dégagement de la batterie, loquets 7
- déplacement avec l'ordinateur
 - étiquettes de certification des périphériques sans fil 9
 - modem, étiquette d'homologation 9
- déploiement d'image 22
- désignations d'unité logique 75
- Diagnostic, menu 79
- dispositif antivol, identification du connecteur 6
- dispositifs de sécurité dans les aéroports 64
- disque dur, externe 68
- disque externe 68
- disque Flash, identification du compartiment 7
- disque optique
 - insertion 65
 - retrait 66
- disques
 - durs 68
 - externes 68
- droits d'auteur, avertissement 42
- DVD
 - insertion 65
 - lecture 41
- modification des paramètres de région 41
- retrait 66
- DVD, paramètres de région 41

- E**
- echap, identification de la touche 4
- économie d'énergie 35
- écouteurs 38
- écran
 - luminosité de l'écran, touches d'activation 26
 - nettoyage 81
- éléments
 - antennes sans fil 7
- émulation de terminal TeemNT 19
- entrée audio (microphone), prise 5, 38, 39
- étiquettes
 - certification des périphériques sans fil 9
 - homologation du modem 9
 - réglementations 9
 - Service Tag 8
 - WLAN 9
- EFW (Enhanced Write Filter) 10

- F**
- faire basculer l'image à l'écran 26
- fn, touche 24
- fn+f3, identification de la touche 30
- fonctions audio 38

- H**
- haut-parleurs 38
- HP Client Automation 20
- HP Device Manager 20
- HP Session Allocation Manager (SAM) 19
- HP ThinState Capture 21
- HP ThinState Deploy 22
- HP Virtual Client Essentials 19

- I**
- informations sur la charge des batteries 26
- informations système 79
- informations système, touches d'activation 25
- installation d'une connexion Internet 44
- interrupteur d'alimentation identification 3, 29

- L**
- langue, modification dans l'utilitaire de configuration de l'ordinateur 80
- lecteur de cartes de visite, identification 7
- lecteur de DVD 68
- lecteurs, ordre d'amorçage 73, 80
- logiciel, utilisation 41
- logiciels de modem
 - problèmes de connexion en déplacement 50
 - sélection/ajout d'un site 49
- logiciels multimédia
 - ouverture 41
 - utilisation 41
- loquet d'ouverture de l'écran, identification 5
- loquets, dégagement de la batterie 7
- loquets de dégagement de la batterie 7, 33
- luminosité de l'écran, touches d'activation 26

- M**
- menu Fichier 79
- microphone (entrée audio), prise 5
- microphones pris en charge 39
- mise hors tension 30
- mise hors tension de l'ordinateur 30
- mise sous tension, mot de passe 79
- modem, étiquette d'homologation 9
- modem, identification de la prise 6
- modification de l'ordre d'amorçage 75

- module mémoire
 - insertion 70
 - retrait 70
- module mémoire, identification du compartiment 7
- moniteur, connexion 40
- moniteur externe, port 40
- mot de passe administrateur 54
- mot de passe utilisateur 54
- mots de passe
 - administrateur 54
 - configuration 56
 - mise sous tension 57
 - utilisateur 54
- Muet, bouton 38, 39
- Muet, identification du voyant 2
- MultiBay 69
- MultiBoot Express 73, 76

- N**
- nettoyage de l'écran 81
- nettoyage du clavier 81
- niveau bas de batterie 35
- niveau critique de la batterie 35
- nom et numéro du produit de l'ordinateur 8
- numéro de série, ordinateur 8

- O**
- options d'amorçage 80
- ordre d'amorçage 80
- ouvertures d'aération, identification 6, 7

- P**
- pavé numérique, identification des touches 5
- pavé numérique externe
 - utilisation 28
 - verr num 28
- pavé numérique intégré
 - activation et désactivation 27
 - basculement des fonctions de touche 28
 - identification 26
 - utilisation 27
- pavé tactile
 - boutons 1
 - identification 1
- pavé tactile, identification de la zone de défilement 1

- PC Card
 - insertion 63
 - retrait 63
- périphériques amorçables, activation 74
- périphériques de pointage, définition des préférences 24
- périphériques sans fil, étiquette de certification 9
- périphériques sans fil, identification des boutons 4
- périphériques sans fil, identification du voyant 2
- périphériques USB
 - connexion 60
 - description 60
 - retrait 61
- port de moniteur externe 6
- ports
 - moniteur externe 6, 40
 - USB 5, 6, 60
- prises
 - entrée audio (microphone) 5, 38, 39
 - RJ-11 (modem) 6
 - RJ-45 (réseau) 6
 - sortie audio (casque) 5, 38, 39
- programmes, utilisation 41
- projecteur, connexion 40
- protection de l'ordinateur 53
- protection de la lecture 41

- R**
- réglementations, informations
 - étiquettes de certification des périphériques sans fil 9
 - modem, étiquette d'homologation 9
 - réglementations, étiquette 9
- réseau, identification de la prise 6
- réseau local (LAN)
 - câble de connexion 51
 - câble requis 51
- réseau local sans fil (WLAN)
 - connexion 45
 - connexion à un réseau WLAN d'entreprise 45
 - connexion à un réseau WLAN public 45
 - matériel requis 44
 - sécurité 45
- réseau sans fil (WLAN)
 - page de fonctionnement 45
- résolution des problèmes 50
- RJ-11 (modem), identification de la prise 6
- RJ-45 (réseau), identification de la prise 6

- S**
- Sécurité, menu 79
- sécurité, sans fil 45
- sécurité stricte 79
- serveur PXE 74
- Service Tag 8
- site Web
 - Altiris 22
 - outil HP Thin Client Imaging, livre blanc 22
- sortie audio (casque), prise 5, 38, 39
- souris, externe
 - connexion 24
 - définition des préférences 24
- stockage d'une batterie 36
- support inscriptible 31
- support Legacy, USB 80
- support lisible 31
- support multimédia 31
- support USB Legacy 80
- système bloqué 30
- système d'exploitation 30

- T**
- température 36
- température de batterie 36
- ThinState Capture 21
- ThinState Deploy 22
- touche d'activation veille 25
- touche des applications, Windows 4
- touche fn 4
- touches
 - applications Windows 4
 - echap 4
 - fn 4
 - fonction 5

- logo Windows 4
- pavé numérique 5
- touches d'activation
 - activation du mode veille 25
 - description 24
 - faire basculer l'image à l'écran 26
 - informations sur la charge des batteries 26
 - utilisation 25
- touches de fonction 5, 24
- touches d'activation
 - affichage des informations système 25
 - augmentation de la luminosité de l'écran 26
 - réduction de la luminosité de l'écran 26
- transport de l'ordinateur 81
- types de transmission vidéo 26

U

- unité, identification du voyant 3
- unité de CD 68
- unité de disquette 68
- unité optique
 - identification 5
 - utilisation 41
- unités
 - disquette 68
 - MultiBay 69
 - optique 68
- USB, concentrateurs 60
- USB, identification des ports 5, 6, 60
- utilitaire d'état EWF 13
- utilitaire d'options de stockage USB 61
- utilitaire de configuration
 - menu Configuration système 79
 - menu Diagnostic 79
- utilitaire de configuration de l'ordinateur
 - définition d'une invite MultiBoot Express 76
 - définition de l'ordre d'amorçage 75
 - menu Configuration système 79

- menu Diagnostic 79
- menu Fichier 79
- menu Sécurité 79
- mot de passe de configuration 56
- mot de passe de mise sous tension 57
- navigation et sélection 77
- restauration des paramètres usine 78
- utilitaire de contrôle de ligne de commande du filtre EWF 10
- utilitaire de gestion des utilisateurs 16
- utilitaire EWF 12
- utilitaires
 - agent Altiris Client 20
 - Améliorations USB et multimédia HP Remote Desktop Protocol (RDP) 19
 - client de mise à jour de paramètres HP DHCP 20
 - configuration de l'ordinateur 53, 74, 77
 - Connexion Bureau à distance 18
 - contrôle de ligne de commande du filtre EWF 10
 - émulation de terminal TeemNT 19
 - état du filtre EWF 13
 - EWF (Enhanced Write Filter) 12
 - gestion des utilisateurs 16
 - HP Client Automation 20
 - HP Device Manager 20
 - HP Session Allocation Manager (SAM) 19
 - HP ThinState Capture 21
 - HP Virtual Client Essentials 19
 - utilitaire d'options de stockage USB 61

V

- veille
 - activation 31
 - sortie 31
- vérification mémoire 79

- verr maj, identification du voyant 2
- verr num, identification du voyant 2
- verr num de pavé numérique externe 28
- volume, bouton Muet 4, 38, 39
- volume, réglage 39
- voyant d'alimentation
 - identification 2, 29
- voyant de la batterie
 - état de charge 34, 35
 - identification 2, 30
- voyants
 - alimentation 2, 29
 - batterie 2, 30
 - Muet 2
 - périphériques sans fil 2
 - unité 3
 - verr maj 2
 - verr num 2

W

- Windows, identification de la touche des applications 4
- Windows, identification de la touche logo 4
- WLAN, étiquette 9

