

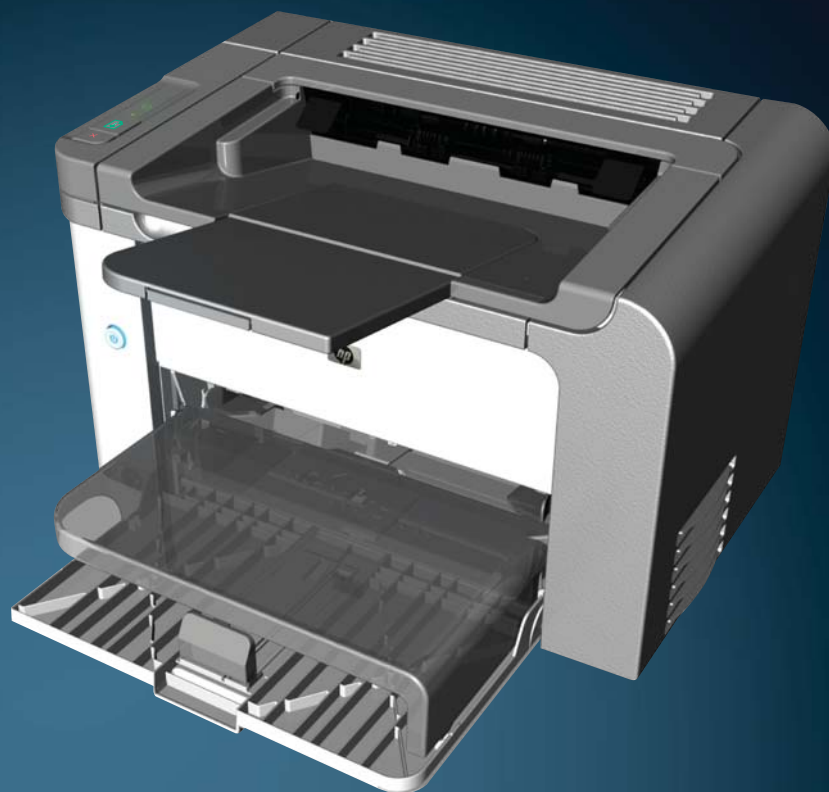

Drukarki HP LASERJET PROFESSIONAL serii
P1560 i P1600
Instrukcja obsługi



www.hp.com/support/ljp1560series
www.hp.com/support/ljp1600series



Drukarki HP LaserJet Professional serii
P1560 i P1600

Prawa autorskie i licencja

© 2011 Copyright Hewlett-Packard Development Company, L.P.

Powielanie, adaptacja lub tłumaczenie bez wcześniejszej pisemnej zgody jest zabronione, z wyjątkiem przypadków dozwolonych przez prawo autorskie.

Przedstawione tu informacje mogą ulec zmianie bez wcześniejszego powiadomienia.

Jedynymi gwarancjami na produkty i usługi firmy HP są gwarancje wyrażone w formie oświadczeń dołączonych do tych produktów i usług. Żaden zapis w niniejszym dokumencie nie może być interpretowany jako gwarancja dodatkowa. Firma HP nie ponowi żadnej odpowiedzialności za jakiegokolwiek braki techniczne lub błędy redakcyjne w niniejszym dokumencie.

Numer katalogowy: CE663-90966

Edition 1, 3/2011

Znaki handlowe

Adobe®, Acrobat® i PostScript® są znakami towarowymi firmy Adobe Systems Incorporated.

Intel® Core™ jest znakiem towarowym firmy Intel Corporation w Stanach Zjednoczonych i innych krajach/regionach.

Microsoft®, Windows®, Windows® XP i Windows Vista® są znakami towarowymi firmy Microsoft Corporation zastrzeżonymi w Stanach Zjednoczonych.

ENERGY STAR i znak ENERGY STAR są znakami zarejestrowanymi w Stanach Zjednoczonych.

Konwencje wykorzystane w podręczniku

 **WSKAZÓWKA:** Wskazówki dostarczają pomocnych rad lub skrótów.

 **UWAGA:** Uwagi dostarczają ważnych informacji pomocnych w wyjaśnieniu pojęcia lub w wykonaniu zadania.

 **OSTROŻNIE:** Przestrogi określają procedury zalecane w celu uniknięcia utraty danych lub uszkodzenia urządzenia.

 **OSTRZEŻENIE!** Ostrzeżenia określają specyficzne procedury zalecane w celu uniknięcia obrażeń ciała, przypadkowej utraty danych lub rozległych uszkodzeń produktu.

Spis treści

1 Podstawowe informacje o produkcie	1
Zestawienie produktów	2
Ochrona środowiska	3
Funkcje urządzenia	4
Widoki produktów	6
Widok z przedniej i lewej strony	6
Widok z tyłu	7
Położenie oznaczenia numeru seryjnego i modelu	7
Układ panelu sterowania	8
2 Oprogramowanie dla systemu Windows	9
Obsługiwane systemy operacyjne Windows	10
Obsługiwane sterowniki drukarki dla systemów Windows	11
Wybierz prawidłowy sterownik drukarki dla systemu Windows	12
HP Universal Print Driver (UPD)	12
Pierwszeństwo dla ustawień drukowania	13
Zmiana ustawień sterownika drukarki dla systemu Windows	14
Usuwanie oprogramowania w systemie Windows	15
Aby usunąć oprogramowanie w systemie Windows, należy użyć narzędzia do dezinstalacji	15
Aby usunąć oprogramowanie, należy skorzystać z panelu sterowania systemu Windows	15
Obsługiwane programy narzędziowe dla systemu Windows	16
HP Web Jetadmin	16
Wbudowany serwer internetowy firmy HP	16
3 Używanie produktu z komputerem Macintosh	17
Oprogramowanie dla komputerów Macintosh	18
Obsługiwane systemy operacyjne dla komputerów Macintosh	18
Obsługiwane sterowniki drukarki dla komputerów Macintosh	18
Usuwanie oprogramowania dla komputerów Macintosh	18

Priorytety ustawień drukowania dla komputerów Macintosh	18
Zmiana ustawień sterowników drukarki dla komputerów Macintosh	19
Oprogramowanie dla komputerów Macintosh	19
Program narzędziowy HP Printer Utility dla komputerów Macintosh	19
Obsługiwane programy narzędziowe dla komputerów Macintosh	20
Wbudowany serwer internetowy firmy HP	20
Drukowanie w systemie Mac	21
Tworzenie i używanie wstępnych ustawień drukowania na komputerze Macintosh	21
Zmiana rozmiaru dokumentu i drukowanie na niestandardowym formacie papieru	21
Drukowanie okładki	22
Druk kilku stron na jednym arkuszu papieru na komputerze Macintosh	22
Drukowanie na obu stronach arkusza (dupleks) na komputerach Macintosh	23
Automatycznie	23
Ręczne	23
4 Podłączanie urządzenia	25
Obsługiwane sieciowe systemy operacyjne	26
Oświadczenie dotyczące udostępniania drukarki	26
Połączenie USB	27
Instalacja urządzenia za pomocą programu HP Smart Install	27
Instalacja z dysku CD	27
Podłączanie do sieci	28
Obsługiwane protokoły sieciowe	28
Instalacja urządzenia w sieci przewodowej	28
Konfigurowanie ustawień sieciowych	29
Wyświetlanie lub zmiana ustawień sieciowych	29
Ustawianie lub zmiana hasła sieciowego	30
Adres IP	30
Ustawienia szybkości łącza i transmisji dwukierunkowej	30
5 Papier i inne materiały drukarskie	31
Wykorzystanie papieru i materiałów do drukowania	32
Wskazówki dotyczące papieru oraz materiałów specjalnych	33
Dostosowywanie ustawień sterownika drukarki do rodzaju i formatu materiałów	35
Obsługiwane formaty papieru	36
Obsługiwane rodzaje papieru	38
Pojemność podajników i pojemników	39
Wkładanie papieru do podajników	40
Gniazdo podawania priorytetowego	40
Podajnik główny	40
Orientacja ładowania papieru do podajników	40

6 Zadania drukowania	43
Anulowanie zlecenia drukowania	44
Zatrzymywanie bieżącego zlecenia druku z poziomu panelu sterowania	44
Zatrzymaj bieżące zadanie drukowania z poziomu oprogramowania	44
Drukowanie w systemie Windows	45
Otwieranie sterownika drukarki w systemie Windows	45
Uzyskiwanie pomocy dla opcji drukowania w systemie Windows	45
Zmiana liczby kopii do wydrukowania w systemie Windows	45
Drukowanie w systemie Windows kolorowego tekstu jako czarnego	45
Zapisywanie niestandardowych ustawień wydruku do ponownego użycia w systemie Windows	46
Użycie szybkiego ustawienia drukowania	46
Tworzenie niestandardowego szybkiego ustawienia zadań drukowania	46
Poprawianie jakości druku w systemie Windows	46
Wybieranie formatu papieru	46
Wybieranie niestandardowego formatu papieru	46
Wybieranie rodzaju papieru	47
Wybór rozdzielczości drukowania	47
Drukowanie w systemie Windows pierwszej lub ostatniej strony na innym papierze	47
Dopasowywanie dokumentu do wielkości strony w systemie Windows	47
Dodawanie znaku wodnego do dokumentu w systemie Windows	48
Drukowanie na obu stronach arkusza (dupleks) w systemie Windows	48
Automatycznie	48
Ręczne	49
Tworzenie broszury w systemie Windows	50
Drukowanie wielu stron na jednym arkuszu w systemie Windows	50
Wybór orientacji strony w systemie Windows	51
Korzystanie z funkcji HP ePrint	51
Korzystanie z funkcji HP Cloud Print	51
Korzystanie z serwera AirPrint	53
7 Obsługa i konserwacja	55
Drukowanie stron informacyjnych	56
Strona konfiguracji	56
Strona stanu materiałów eksploatacyjnych	56
Strona demonstracyjna	57
Korzystanie z wbudowanego serwera internetowego firmy HP	58
Otwieranie wbudowanego serwera internetowego	58
Części wbudowanego serwera internetowego	59
Karta Informacje	59

Karta Ustawienia	59
Karta Sieć	59
Karta HP Smart Install	59
Łączna	59
Ustawienia ekonomiczne	61
EconoMode	61
Tryb automatycznego wyłączenia	61
Ustawienia trybu cichego	63
Zarządzanie materiałami eksploatacyjnymi i akcesoriami	64
Obsługa kaset drukujących	64
Przechowywanie kaset drukujących	64
Polityka firmy HP w stosunku do kaset drukujących innych producentów	64
Infolinia i witryna sieci Web zgłaszania oszustw HP	64
Recykling materiałów eksploatacyjnych	64
Wskazówki dotyczące wymiany	65
Rozprowadzanie tonera	65
Wymiana kasety drukującej	66
Wymiana rolki pobierającej	68
Wymiana płytki rozdzielacza	71
Czyszczenie urządzenia	74
Czyszczenie rolki pobierającej	74
Czyszczenie ścieżki papieru	75
Czyszczenie obszaru kasety drukującej	76
Czyszczenie obudowy	78
Aktualizacje produktu	79
Aktualizacje oprogramowania sprzętowego	79
8 Rozwiązywanie problemów	81
Rozwiązywanie ogólnych problemów	82
Lista kontrolna rozwiązywania problemów	82
Czynniki mające wpływ na wydajność urządzenia	83
Przywracanie ustawień domyślnych	84
Interpretacja sygnałów świetlnych na panelu sterowania	85
Usuwanie zacięć	90
Typowe powody wystąpienia zacięć papieru	90
Miejsca zacięć papieru	90
Usuwanie zacięć w podajnikach	91
Usuwanie zacięć wewnątrz dupleksera	93
Usuwanie zacięć w miejscach odbioru papieru	95
Usuwanie zacięć wewnątrz urządzenia	96
Rozwiązywanie problemów z powtórnymi zacięciami	98

Zmiana ustawienia usuwania zakleszczeń	99
Rozwiązywanie problemów z papierem	100
Rozwiązywanie problemów z jakością obrazu	102
Przykłady defektów obrazu	102
Jasny lub wyblakły druk	102
Plamki toneru	102
Ubytki	103
Pionowe linie	103
Szare tło	103
Rozmazanie toneru	104
Sypki toner	104
Powtarzające się pionowe defekty	104
Zniekształcone znaki	105
Przekrzywiony druk	105
Zawijanie lub pofalowanie	105
Zmarszczki lub zagięcia	106
Obwódka toneru wokół znaków	106
Wilgoć	107
Optymalizacja i polepszenie jakości obrazów	108
Zmiana gęstości druku	108
Rozwiązywanie problemów z wydajnością	109
Rozwiązywanie problemów związanych z połączeniami	110
Rozwiązywanie problemów związanych z połączeniem bezpośrednim	110
Rozwiązywanie problemów z siecią	110
Rozwiązywanie problemów z oprogramowaniem produktu	112
Rozwiązywanie typowych problemów z systemem Windows	112
Rozwiązywanie najczęstszych problemów z komputerem Macintosh	113

Załącznik A Materiały eksploatacyjne i akcesoria 117

Zamawianie części, akcesoriów i materiałów eksploatacyjnych	118
Numery katalogowe	119
Wyposażenie dodatkowe do obsługi papieru	119
Kasety drukujące	119
Kable i interfejsy	119

Załącznik B Serwis i pomoc techniczna 121

Oświadczenie o ograniczonej gwarancji firmy Hewlett-Packard	122
Gwarancja HP Premium Protection Warranty: informacja o ograniczonej gwarancji na kasety drukujące LaserJet	124
Umowa licencyjna dla użytkownika końcowego (EULA)	125
Gwarancja dotycząca samodzielnej naprawy przez klienta	128

Obsługa klienta	129
Ponowne pakowanie urządzenia	130

Załącznik C Specyfikacje 131

Parametry fizyczne	132
Zużycie energii, parametry elektryczne i poziom głośności	133
Parametry środowiska pracy	133

Załącznik D Informacje dotyczące przepisów 135

Przepisy FCC	136
Program ochrony środowiska	137
Ochrona środowiska naturalnego	137
Wytwarzanie ozonu	137
Zużycie mocy	137
Zużycie toneru	137
Zużycie papieru	137
Tworzywa sztuczne	137
Materiały eksploatacyjne do drukarki HP LaserJet	138
Instrukcje dotyczące zwrotu i odzysku materiałów	138
Stany Zjednoczone i Portoryko	138
Zwrot wielu kaset (więcej niż jednej kasety)	138
Zwrot pojedynczej kasety	139
Wysyłka	139
Zwroty poza terenem Stanów Zjednoczonych	139
Papier	139
Ograniczenia dotyczące materiałów	139
Utylizacja zużytego sprzętu przez użytkowników domowych w Unii Europejskiej	140
Substancje chemiczne	140
Arkusze danych dotyczących bezpieczeństwa materiału (MSDS)	140
Więcej informacji	140
Deklaracja zgodności	141
Oświadczenia o bezpieczeństwie urządzenia	142
Bezpieczeństwo lasera	142
Kanadyjska deklaracja zgodności (DOC)	142
Oświadczenie VCCI (Japonia)	142
Instrukcje dotyczące kabla zasilającego	142
Oświadczenie o kablu zasilającym (Japonia)	142
Oświadczenie dotyczące kompatybilności elektromagnetycznej (Korea)	143
Oświadczenie w sprawie bezpieczeństwa lasera dla Finlandii	144
Oświadczenie GS (Niemcy)	144
Tabela materiałów (Chiny)	145

Ograniczenia dotyczące substancji niebezpiecznych (Turcja) 145

Indeks **147**

1 Podstawowe informacje o produkcji

- [Zestawienie produktów](#)
- [Ochrona środowiska](#)
- [Funkcje urządzenia](#)
- [Widoki produktów](#)

Zestawienie produktów

Drukarka HP LaserJet Professional serii P1560



- **Szybkość:** 22 strony A4 na minutę, 23 strony Letter na minutę
- **Podajniki:** Otwór szybkiego podawania na 10 arkuszy i główny podajnik na 250 arkuszy
- **Pojemnik wyjściowy:** 125 arkuszy
- **Połączenia:** Port Hi-Speed USB 2.0
- **Drukowanie dwustronne:** Ręczny druk dwustronny (korzystając ze sterownika drukarki i przycisku start  na panelu sterowania)

Drukarka HP LaserJet Professional serii P1600



- **Szybkość:** 25 str./min (format A4), 26 str./min (format Letter)
 - **Podajniki:** Otwór szybkiego podawania na 10 arkuszy i główny podajnik na 250 arkuszy
 - **Pojemnik wyjściowy:** 125 arkuszy
 - **Połączenia:** Port Hi-Speed USB 2.0 oraz wbudowane funkcje sieciowe
 - **Drukowanie dwustronne:** Automatyczne drukowanie dwustronne
-

Ochrona środowiska

Dupleks	<p>Oszczędzaj papier, ustawiając druk dwustronny jako domyślny.</p> <ul style="list-style-type: none">• Drukarka HP LaserJet Professional serii P1560 obsługuje ręczny druk dwustronny.• Drukarka HP LaserJet Professional serii P1600 obsługuje automatyczny i ręczny druk dwustronny.
Recykling	<p>Zmniejsz liczbę odpadów, korzystając z papieru z odzysku.</p> <p>Przekazuj zużyte kasety drukujące do utylizacji, oddając je firmie HP.</p>
Oszczędność energii	<p>Oszczędzanie energii w urządzeniu jest możliwe w trybie automatycznego wyłączenia.</p>
HP Smart Web Printing	<p>Program HP Smart Web Printing umożliwia wybieranie, przechowywanie oraz organizowanie tekstu i grafiki z kilku stron sieci Web, a następnie edytowanie i drukowanie informacji widocznych na ekranie. Program ten pozwala na drukowanie istotnych informacji przy maksymalnym ograniczeniu marnotrawstwa papieru.</p> <p>Program HP Smart Web Printing można pobrać z następującej witryny sieci Web: www.hp.com/go/smartweb.</p>

Funkcje urządzenia

Korzyść	Funkcje
Jakość druku	<ul style="list-style-type: none">• Oryginalna kasetka drukująca HP.• Rzeczywista rozdzielczość 600 x 600 dpi dla tekstu i grafiki.• FastRes (1200 dpi).• Regulowane ustawienia pomagają zoptymalizować jakość wydruku.
Obsługiwane systemy operacyjne	<ul style="list-style-type: none">• Windows 7 (wersja 32-bitowa i 64-bitowa)• Windows Vista (32-bitowy i 64-bitowy)• Windows XP (32-bitowy i 64-bitowy)• Windows Server 2008 (32-bitowy i 64-bitowy)• Windows Server 2003 (32-bitowy i 64-bitowy)• System Mac OS X w wersjach 10.4, 10.5 i 10.6
Łatwość obsługi	<ul style="list-style-type: none">• Program HP Smart Install pozwala zainstalować oprogramowanie produktu po podłączeniu go za pomocą kabla USB do komputera.• Łatwa w instalacji oryginalna kasetka firmy HP.• Wygodny dostęp do kasety drukującej i ścieżki papieru poprzez drzwiczki kasety drukującej.• Możliwość regulacji podajnika papieru jedną ręką.
Różne możliwości obsługi papieru	<ul style="list-style-type: none">• W podajniku głównym można umieszczać papier firmowy, koperty, nalepki, folie, materiały o nietypowym formacie, kartki pocztowe i papier o dużej gramaturze.• W otworze szybkiego podawania można umieszczać papier firmowy, koperty, nalepki, folie, materiały o nietypowym formacie, kartki pocztowe i papier o dużej gramaturze.• Górny pojemnik wyjściowy na 125 arkuszy.• Drukowanie na obu stronach arkusza<ul style="list-style-type: none">◦ Drukarka HP LaserJet Professional serii P1560: ręczne drukowanie dwustronne.◦ Drukarka HP LaserJet Professional serii P1600: automatyczne drukowanie dwustronne.
Złącza interfejsu	<ul style="list-style-type: none">• Port Hi-Speed USB 2.0• Wbudowany wewnętrzny serwer druku, który umożliwia połączenie z siecią 10/100Base-T (tylko modele sieciowe).
Oszczędność energii	<ul style="list-style-type: none">• Urządzenie oszczędza energię przez automatyczne znaczne obniżenie zużycia energii w trybie uśpienia.

Korzyść	Funkcje
Oszczędne drukowanie	<ul style="list-style-type: none"> • Druk n stron na arkuszu (kilka stron na jednym arkuszu papieru) i drukowanie obustronne pozwala oszczędzać papier. • Tryb EconoMode (oszczędzania toneru).
Materiały eksploatacyjne	<ul style="list-style-type: none"> • Na stronie stanu materiałów eksploatacyjnych zawierającej wskaźniki kaset drukujących można uzyskać informacje o szacowanym stopniu zużycia materiałów eksploatacyjnych. Informacje te nie są dostępne w przypadku materiałów eksploatacyjnych firmy innej niż HP. • Weryfikacja autentyczności kaset drukujących firmy HP. • Proste zamawianie materiałów eksploatacyjnych.
Ułatwienia dostępu	<ul style="list-style-type: none"> • Ekranowa instrukcja obsługi jest zgodna z lektorami tekstu. • Wszystkie drzwiczki i pokrywy można otworzyć jedną ręką.
Zabezpieczenia	<ul style="list-style-type: none"> • Gniazdo blokady Kensington z tyłu produktu.

Widoki produktów

Widok z przedniej i lewej strony

Rysunek 1-1 Drukarki HP LaserJet Professional serii P1560 i P1600

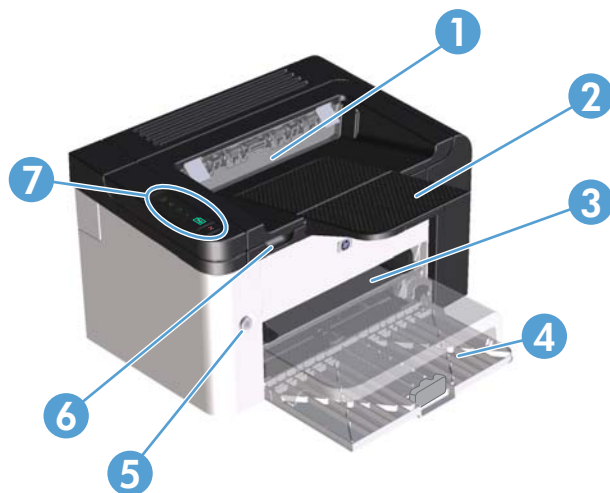

1	Pojemnik wyjściowy
2	Przedłużenie podajnika papieru
3	Gniazdo podawania priorytetowego
4	Podajnik główny
5	Przycisk zasilania
6	Zatrzask do podnoszenia drzwiczek kasety drukującej
7	Panel sterowania

Widok z tyłu

Rysunek 1-2 Drukarki HP LaserJet Professional serii P1560 i P1600

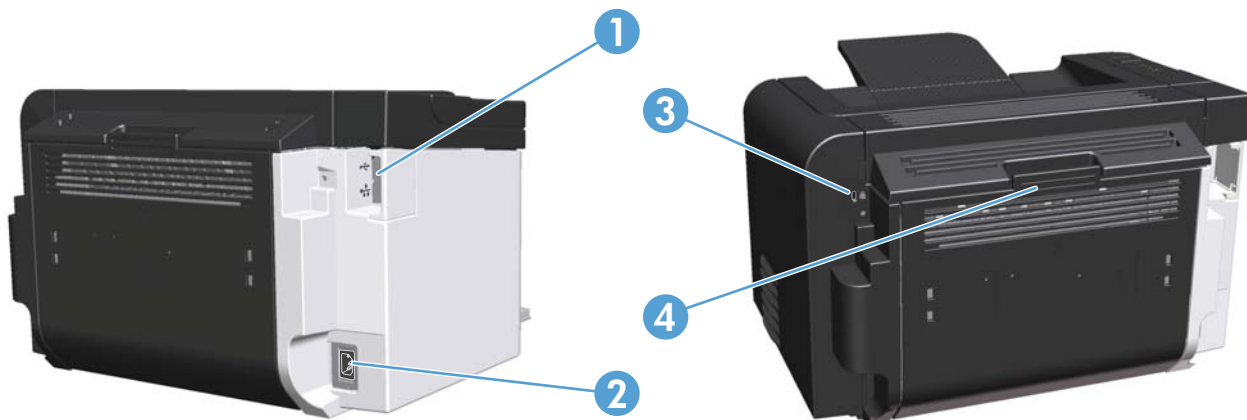

1	Port USB Wewnętrzny port sieciowy HP (tylko drukarka HP LaserJet Professional serii P1600)
2	Gniazdo zasilania
3	Blokada Kensington
4	Duplekser i tylne drzwiczki dostępu do zacięcia (tylko drukarka HP LaserJet Professional serii P1600)

Położenie oznaczenia numeru seryjnego i modelu

Etykieta zawierająca numer seryjny i numer produktu jest umieszczona z tyłu produktu.

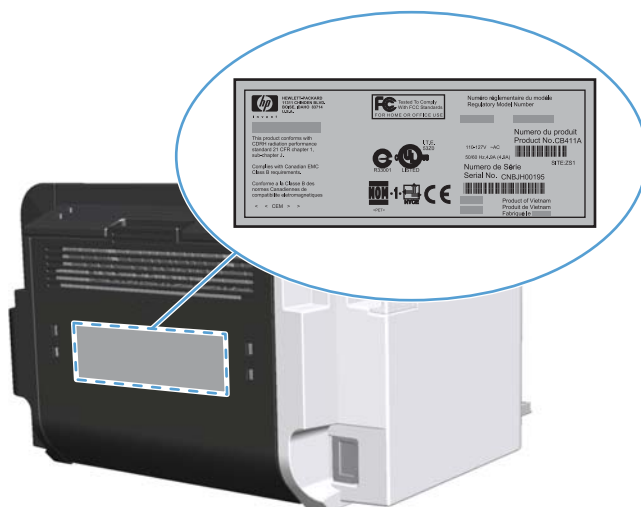









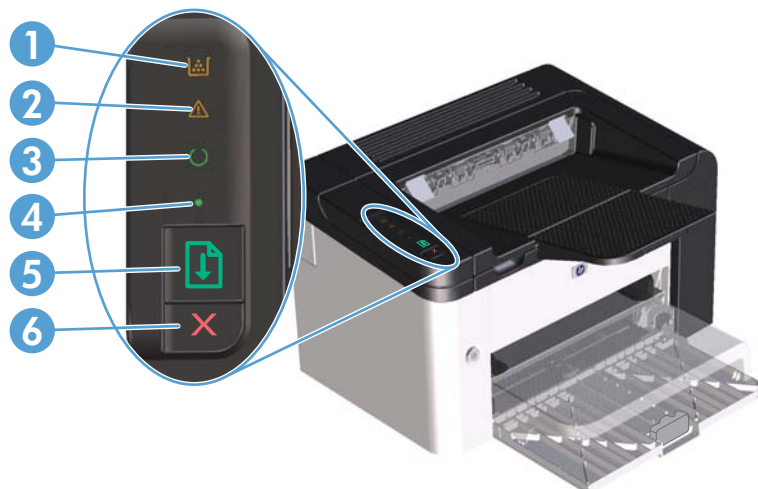









Układ panelu sterowania

Na panelu sterowania urządzenia znajdują się cztery kontrolki i dwa przyciski.

 **UWAGA:** Opis sygnałów świetlnych znajduje się w sekcji [Interpretacja sygnałów świetlnych na panelu sterowania na stronie 85](#).

Rysunek 1-3 Panel sterowania drukarek HP LaserJet Professional serii P1560 i P1600



1	Kontrolka Toner  : Gdy poziom toneru w kasie drukującej staje się niski, kontrolka Toner  świeci. Gdy kasetka drukująca znajduje się poza urządzeniem, kontrolka Toner  miga.
2	Kontrolka Uwaga  : Wskazuje, że drzwiczki kasety drukującej są otwarte lub wystąpiły inne błędy.
3	Kontrolka Gotowe  : Kiedy urządzenie jest gotowe do drukowania, świeci kontrolka Gotowe  . Kiedy urządzenie przetwarza dane, kontrolka Gotowe  miga.
4	Kontrolka Start  : Wskazuje wystąpienie błędu umożliwiającego kontynuację pracy (razem z kontrolką Uwaga  .
5	Przycisk Start  : Aby wydrukować stronę konfiguracji, naciśnij i przytrzymaj przycisk Start  a następnie zwolnij go, gdy kontrolka Gotowe zacznie migać  . Aby wydrukować stronę demonstracyjną, naciśnij i zwolnij przycisk  . Gdy kontrolka  miga, naciśnij przycisk  w celu kontynuowania zlecenia wydruku.
6	Przycisk Anuluj  : Naciśnięcie przycisku Anuluj  pozwala anulować zlecenie wydruku.

2 Oprogramowanie dla systemu Windows

- [Obsługiwane systemy operacyjne Windows](#)
- [Obsługiwane sterowniki drukarki dla systemów Windows](#)
- [Wybierz prawidłowy sterownik drukarki dla systemu Windows](#)
- [Pierwszeństwo dla ustawień drukowania](#)
- [Zmiana ustawień sterownika drukarki dla systemu Windows](#)
- [Usuwanie oprogramowania w systemie Windows](#)
- [Obsługiwane programy narzędziowe dla systemu Windows](#)

Obsługiwane systemy operacyjne Windows

Oprogramowanie dostarczone z urządzeniem jest obsługiwane w następujących systemach operacyjnych Windows®:

- Windows 7 (wersja 32-bitowa i 64-bitowa)
- Windows Vista (32-bitowy i 64-bitowy)
- Windows XP (32-bitowy i 64-bitowy)
- Windows Server 2008 (32-bitowy i 64-bitowy)
- Windows Server 2003 (32-bitowy i 64-bitowy)

Więcej informacji na temat uaktualniania systemu Windows 2000 Server do systemu Windows Server 2003, korzystania z trybu Wskaż i drukuj systemu Windows Server 2003 lub usług terminalowych i drukowania w systemie Windows Server 2003 można znaleźć pod adresem <http://www.microsoft.com>.

Obsługiwane sterowniki drukarki dla systemów Windows

Do urządzenia jest dołączone oprogramowanie pracujące pod kontrolą systemu Windows, które umożliwia komputerowi komunikowanie się z urządzeniem. To oprogramowanie jest nazywane sterownikiem drukarki. Sterowniki umożliwiają korzystanie z funkcji urządzenia, takich jak drukowanie na papierze o nietypowym formacie, zmiana rozmiaru dokumentów i wstawianie znaków wodnych.

 **UWAGA:** Najnowsze wersje sterowników są dostępne pod adresem www.hp.com/support/ljp1560series lub www.hp.com/support/ljp1600series.

Poza sterownikami drukarki instalowanymi wraz z programem HP Smart Install lub z płyty CD dołączonej do urządzenia można również pobrać następujące sterowniki drukarki:

- Uniwersalny sterownik druku PCL5 dla systemów Windows (HP UPD PCL 5) (tylko do drukarek HP LaserJet Professional serii P1600)
- Sterownik XPS (XML Paper Specification)

 **UWAGA:** Więcej informacji na temat sterownika UPD można znaleźć na stronie www.hp.com/go/upd.

Wybierz prawidłowy sterownik drukarki dla systemu Windows

 **UWAGA:** Tylko drukarki HP LaserJet Professional serii P1600 obsługują uniwersalny sterownik druku firmy HP.

Jeśli to możliwe, należy używać sterowników drukarki zainstalowanych za pomocą funkcji HP Smart Install lub z płyty CD dołączonej do urządzenia. Sterownik UPD drukarki jest pomocniczym sterownikiem drukarki.

HP Universal Print Driver (UPD)

 **UWAGA:** Aby używać sterownika HP UPD, należy wyłączyć funkcję HP Smart Install.

HP Universal Print Driver (UPD) dla systemu Windows to jeden sterownik, który zapewnia natychmiastowy dostęp do niemal wszystkich produktów HP LaserJet, w dowolnym miejscu, bez konieczności pobierania oddzielnych sterowników. Jest on oparty na sprawdzonej technologii sterowników druku firmy HP i został gruntownie sprawdzony przy użyciu wielu programów. To zaawansowane rozwiązanie działające non-stop.

Sterownik HP UPD komunikuje się bezpośrednio ze wszystkimi urządzeniami HP, zbiera informacje o ich konfiguracji, a następnie dostosowuje interfejs użytkownika w taki sposób, aby wyświetlić unikatowe funkcje dostępne w urządzeniu. Sterownik automatycznie włącza funkcje dostępne w urządzeniu, takie jak druk dwustronny czy zszywanie, eliminując konieczność ich ręcznego włączania.

Aby uzyskać więcej informacji, przejdź na stronę www.hp.com/go/upd.

Pierwszeństwo dla ustawień drukowania

Na kolejność zmian dokonanych w ustawieniach drukowania ma wpływ miejsce ich dokonania:



UWAGA: Nazwy poleceń i okien dialogowych mogą różnić się w zależności od wykorzystywanego programu.

- **Okno dialogowe Ustawienia strony:** Kliknij pozycję **Ustawienia strony** lub podobne polecenie w menu **Plik** używanego programu, aby otworzyć okno dialogowe. Ustawienia zmieniane w tym miejscu zastępują ustawienia wybrane w innych miejscach.
- **Okno dialogowe Drukuj:** Kliknij polecenie **Drukuj, Ustawienia drukowania** lub podobne polecenie w menu **Plik** aplikacji, w której pracujesz, aby otworzyć to okno dialogowe. Ustawienia zmienione w oknie dialogowym **Drukuj** mają niższy priorytet i zwykle nie wpływają na zmiany dokonane w oknie dialogowym **Ustawienia strony**.
- **Okno dialogowe Właściwości drukarki (sterownik drukarki):** Kliknij opcję **Właściwości** w oknie dialogowym **Drukuj**, aby otworzyć sterownik drukarki. Ustawienia zmienione w oknie dialogowym **Właściwości drukarki** zwykle nie wpływają na ustawienia określone w innej części oprogramowania do druku. Można w tym miejscu zmienić większość ustawień drukowania.
- **Domyślne ustawienia sterownika drukarki:** Domyślne ustawienia sterownika drukarki określają ustawienia używane we wszystkich zadaniach drukowania, **chyba** że ustawienia zostały zmienione w oknach dialogowych **Ustawienia strony**, **Drukuj** lub **Właściwości drukarki**.

Zmiana ustawień sterownika drukarki dla systemu Windows

Zmiana ustawień wszystkich zleceń drukowania do zamknięcia programu

1. W menu **Plik** kliknij polecenie **Drukuj**.
2. Wybierz sterownik, a następnie kliknij **Właściwości** lub **Preferencje**.

Poszczególne czynności można wykonać również w inny sposób, lecz przedstawiona procedura jest najbardziej popularna.

Zmiana ustawień domyślnych wszystkich zleceń drukowania

1. **Windows XP, Windows Server 2003 i Windows Server 2008 (domyślny widok menu Start):** Kliknij przycisk **Start**, a następnie polecenie **Drukarki i faksy**.

lub

Windows XP, Windows Server 2003 oraz Windows Server 2008 (używając klasycznego widoku menu Start): Kliknij przycisk **Start**, wskaż polecenie **Ustawienia**, a następnie kliknij polecenie **Drukarki**.

lub

Windows Vista i Windows 7: Kliknij przycisk **Start**, kliknij polecenie **Panel sterowania**, a następnie po wybraniu kategorii **Sprzęt i dźwięk** kliknij pozycję **Drukarki**.

2. Kliknij prawym przyciskiem myszy ikonę sterownika, a następnie wybierz polecenie **Preferencje drukowania**.

Zmiana ustawień konfiguracyjnych urządzenia

1. **Windows XP, Windows Server 2003 i Windows Server 2008 (domyślny widok menu Start):** Kliknij przycisk **Start**, a następnie polecenie **Drukarki i faksy**.

lub

Windows XP, Windows Server 2003 oraz Windows Server 2008 (używając klasycznego widoku menu Start): Kliknij przycisk **Start**, wskaż polecenie **Ustawienia**, a następnie kliknij polecenie **Drukarki**.

lub

Windows Vista i Windows 7: Kliknij przycisk **Start**, kliknij polecenie **Panel sterowania**, a następnie po wybraniu kategorii **Sprzęt i dźwięk** kliknij pozycję **Drukarki**.

2. Kliknij prawym przyciskiem myszy ikonę sterownika, a następnie wybierz polecenie **Właściwości**.
3. Kliknij kartę **Ustawienia urządzenia**.

Usuwanie oprogramowania w systemie Windows

Aby usunąć oprogramowanie w systemie Windows, należy użyć narzędzia do dezinstalacji

1. Kliknij przycisk **Start**, a następnie polecenie **Wszystkie programy**.
2. Kliknij menu **HP**, a następnie polecenie **HP LaserJet Professional serii P1560 i P1600**.
3. Kliknij polecenie **Odinstaluj** i postępuj zgodnie z instrukcjami wyświetlanymi na ekranie w celu usunięcia oprogramowania.

Aby usunąć oprogramowanie, należy skorzystać z panelu sterowania systemu Windows

Windows XP

1. Kliknij przycisk **Start**, kliknij polecenie **Panel sterowania**, a następnie polecenie **Dodaj lub usuń programy**.
2. Znajdź i wybierz drukarkę z listy.
3. Kliknij przycisk **Usuń**, aby usunąć oprogramowanie.

Windows Vista i Windows 7

1. Kliknij przycisk **Start**, kliknij polecenie **Panel sterowania**, a następnie polecenie **Programy i funkcje**.
2. Znajdź i wybierz drukarkę z listy.
3. Wybierz opcję **Odinstaluj/Zmień**.

Obsługiwane programy narzędziowe dla systemu Windows

 **UWAGA:** Tylko drukarki HP LaserJet Professional serii P1600 obsługują programy narzędziowe dla systemu Windows.

HP Web Jetadmin

HP Web Jetadmin to proste narzędzie programowe do drukowania i zarządzania urządzeniami peryferyjnymi, ułatwiające optymalizację korzystania z urządzeń, kontrolę kosztów druku w kolorze, zabezpieczania urządzeń i zarządzania materiałami eksploatacyjnymi za pomocą zdalnej konfiguracji, proaktywnego monitorowania, rozwiązywania problemów z zabezpieczeniami i raportów na temat urządzeń drukujących.

Aktualną wersję oprogramowania HP Web Jetadmin do pobrania oraz listę kompatybilnych z nim systemów operacyjnych można znaleźć na stronie www.hp.com/go/webjetadmin.

Po zainstalowaniu na serwerze macierzystym klient systemu Windows może uzyskać dostęp do narzędzia HP Web Jetadmin za pomocą obsługiwanej przeglądarki internetowej (np. Microsoft® Internet Explorer) przez przejście do hosta HP Web Jetadmin.

Wbudowany serwer internetowy firmy HP

 **UWAGA:** Tylko drukarki HP LaserJet Professional serii P1600 obsługują wbudowany serwer internetowy firmy HP.

Urządzenie jest wyposażone we wbudowany serwer internetowy, który umożliwia dostęp do informacji na temat aktywności urządzenia i sieci. Informacje można odczytać w przeglądarce internetowej, takiej jak Microsoft Internet Explorer, Apple Safari czy Firefox.

Wbudowany serwer internetowy pozostaje w urządzeniu i nie jest ładowany na żaden serwer sieciowy.

Wbudowany serwer internetowy zapewnia każdemu posiadaczowi podłączonego do sieci komputera i standardowej przeglądarki internetowej dostęp do interfejsu urządzenia. Nie jest wymagana instalacja ani konfiguracja żadnego specjalnego oprogramowania, konieczne jest tylko posiadanie na komputerze jednej z obsługiwanych przeglądarek internetowych. Aby uzyskać dostęp do wbudowanego serwera internetowego, wpisz adres IP urządzenia w pasku adresu swojej przeglądarki internetowej. Aby znaleźć ten adres IP, wydrukuj stronę konfiguracji. Więcej informacji na temat drukowania strony konfiguracji znajdziesz w części [Drukowanie stron informacyjnych na stronie 56](#).

Wyczerpujący opis możliwości i funkcji wbudowanego serwera internetowego znajduje się w części [Części wbudowanego serwera internetowego na stronie 59](#).

3 Używanie produktu z komputerem Macintosh

- [Oprogramowanie dla komputerów Macintosh](#)
- [Drukowanie w systemie Mac](#)

Oprogramowanie dla komputerów Macintosh

Obsługiwane systemy operacyjne dla komputerów Macintosh

Produkt obsługuje następujące systemy operacyjne komputera Macintosh:

- System Mac OS X w wersjach 10.4, 10.5 i 10.6

 **UWAGA:** Obsługiwane są procesory PPC i Intel® Core™.

Obsługiwane sterowniki drukarki dla komputerów Macintosh

Instalator oprogramowania HP LaserJet dostarcza pliki PostScript® Printer Description (PPD), sterownik CUPS oraz program HP Printer Utilities dla systemu Mac OS X. Plik PPD dla drukarki HP w połączeniu ze sterownikiem CUPS zapewnia pełną funkcjonalność drukowania oraz dostęp do specyficznych funkcji drukarki HP.

Usuwanie oprogramowania dla komputerów Macintosh

Aby usunąć oprogramowanie, należy użyć narzędzia do dezinstalacji.

1. Przejdź do następującego folderu:

```
Library/Printers/hp/laserjet/P1100_P1560_P1600Series/
```

2. Kliknij dwukrotnie plik **HP Uninstaller.app**.
3. Kliknij przycisk **Kontynuuj**, a następnie postępuj zgodnie z wyświetlanymi na ekranie instrukcjami instalacji, aby usunąć oprogramowanie.

Priorytety ustawień drukowania dla komputerów Macintosh

Na kolejność zmian dokonanych w ustawieniach drukowania ma wpływ miejsce ich dokonania:

 **UWAGA:** Nazwy poleceń i okien dialogowych mogą różnić się w zależności od wykorzystywanego programu.

- **Okno dialogowe Ustawienia strony:** Aby otworzyć to okno dialogowe, puknij polecenie **Ustawienia strony** lub inne podobne polecenie w menu **Plik** używanego programu. Zmiany wprowadzone w tym miejscu mogą zastąpić ustawienia używane w innych programach.
- **Okno dialogowe Drukuj:** Kliknij pozycję **Drukuj, Ustawienia drukowania** lub podobne polecenie w menu **Plik** używanego programu, aby otworzyć okno dialogowe. Ustawienia zmienione w oknie dialogowym **Drukuj** mają niższy priorytet i **nie** zastępują ustawień wybranych o oknie dialogowym **Ustawienia strony**.
- **Standardowe ustawienia sterownika drukarki:** Standardowe ustawienia sterownika drukarki określają ustawienia używane we wszystkich zadaniach drukowania, **chyba że** zmieniono je w oknach dialogowych **Ustawienia strony** lub **Drukuj**.

Zmiana ustawień sterowników drukarki dla komputerów Macintosh

Zmiana ustawień wszystkich zleceń drukowania do zamknięcia programu	Zmiana ustawień domyślnych wszystkich zleceń drukowania	Zmiana ustawień konfiguracyjnych urządzenia
<ol style="list-style-type: none">1. W menu File (Plik) wybierz polecenie Print (Drukuj).2. Zmiana ustawień przypisanych do różnych menu	<ol style="list-style-type: none">1. W menu File (Plik) wybierz polecenie Print (Drukuj).2. Zmiana ustawień przypisanych do różnych menu3. Puknij opcję Save as (Zapisz jako) w menu Presets (Wstępne ustawienia), a następnie wpisz nazwę dla wstępnego ustawienia. <p>Ustawienia te zostaną zachowane w menu Presets (Wstępne ustawienia). Aby korzystać z nowych ustawień, wybieraj opcję ustawień zaprogramowanych za każdym razem po otwarciu programu lub przed drukowaniem.</p>	<p>Mac OS X w wersji 10.4</p> <ol style="list-style-type: none">1. W menu Apple puknij polecenie System Preferences (Właściwości systemu), a następnie opcję Print & Fax (Drukowanie i faksowanie).2. Puknij Printer Setup (Konfiguracja drukarki).3. Puknij menu Installable Options (Opcje instalacyjne). <p>Mac OS X w wersjach 10.5 i 10.6</p> <ol style="list-style-type: none">1. W menu Apple puknij polecenie System Preferences (Właściwości systemu), a następnie opcję Print & Fax (Drukowanie i faksowanie).2. Puknij Options & Supplies (Opcje i materiały eksploatacyjne).3. Puknij menu Driver (Sterownik).4. Wybierz sterownik z listy, następnie skonfiguruj zainstalowane urządzenia opcjonalne.

Oprogramowanie dla komputerów Macintosh

Program narzędziowy HP Printer Utility dla komputerów Macintosh

Program HP LaserJet Utility umożliwia wydrukowanie stron z informacjami o produkcji oraz zmianę ustawienia automatycznego wyłączenia z poziomu komputera Macintosh.

Aby otworzyć program HP LaserJet Utility, należy wykonać poniższe czynności.

- ▲ Otwórz kolejkę drukowania, a następnie kliknij ikonę **Narzędzie**.

Obsługiwane programy narzędziowe dla komputerów Macintosh

Wbudowany serwer internetowy firmy HP

 **UWAGA:** Tylko drukarki HP LaserJet Professional serii P1600 obsługują wbudowany serwer internetowy firmy HP.

Urządzenie jest wyposażone we wbudowany serwer internetowy, który umożliwia dostęp do informacji na temat aktywności urządzenia i sieci. Informacje można odczytać w przeglądarce internetowej, takiej jak Microsoft Internet Explorer, Apple Safari czy Firefox.

Wbudowany serwer internetowy pozostaje w urządzeniu i nie jest ładowany na żaden serwer sieciowy.

Wbudowany serwer internetowy zapewnia każdemu posiadaczowi podłączonego do sieci komputera i standardowej przeglądarki internetowej dostęp do interfejsu urządzenia. Nie jest wymagana instalacja ani konfiguracja żadnego specjalnego oprogramowania, konieczne jest tylko posiadanie na komputerze jednej z obsługiwanych przeglądarek internetowych. Aby uzyskać dostęp do wbudowanego serwera internetowego, wpisz adres IP urządzenia w pasku adresu swojej przeglądarki internetowej. Aby znaleźć ten adres IP, wydrukuj stronę konfiguracji. Więcej informacji na temat drukowania strony konfiguracji znajdziesz w części [Drukowanie stron informacyjnych na stronie 56](#).

Wyczerpujący opis możliwości i funkcji wbudowanego serwera internetowego znajduje się w części [Części wbudowanego serwera internetowego na stronie 59](#).

Drukowanie w systemie Mac

Tworzenie i używanie wstępnych ustawień drukowania na komputerze Macintosh

Korzystając ze wstępnych ustawień drukowania, można zapisać bieżące ustawienia sterownika drukarki do ponownego wykorzystania.

Tworzenie wstępnych ustawień drukowania

1. W menu **File** (Plik) puknij polecenie **Print** (Drukuj).
2. Wybierz sterownik.
3. Wybierz ustawienia drukowania.
4. W oknie **Presets** (Ustawienia wstępne) puknij pozycję **Save As...** (Zapisz jako...) i wpisz nazwę ustawienia.
5. Puknij przycisk **OK**.

Używanie wstępnych ustawień drukowania

1. W menu **File** (Plik) puknij polecenie **Print** (Drukuj).
2. Wybierz sterownik.
3. W oknie **Presets** (Ustawienia wstępne) wybierz ustawienie, którego chcesz użyć.



UWAGA: Aby użyć domyślnych ustawień sterownika drukarki, wybierz opcję **Standard** (Standardowe).

Zmiana rozmiaru dokumentu i drukowanie na niestandardowym formacie papieru

Można zmieniać rozmiar dokumentu tak, aby dopasować go do innego formatu papieru.

1. W menu **File** (Plik) puknij polecenie **Print** (Drukuj).
2. Otwórz menu **Paper Handling** (Obsługa papieru).
3. W obszarze **Destination Paper Size** (Docelowy format papieru) wybierz opcję **Scale to fit paper size** (Skaluj do formatu papieru), następnie wybierz format z listy rozwijanej.
4. Jeśli chcesz używać tylko papieru mniejszego od dokumentu, wybierz opcję **Scale down only** (Tylko zmniejszaj).

Drukowanie okładki

Można również wydrukować osobną okładkę dla dokumentów zawierającą określony komunikat (np. „Poufne”).

1. W menu **File** (Plik) pknij polecenie **Print** (Drukuj).
2. Wybierz sterownik.
3. Otwórz menu **Cover Page** (Okładka) i wybierz, czy drukować okładkę przed dokumentem — pozycja **Before Document** (Przed dokumentem) — czy po dokumencie — **After Document** (Po dokumencie).
4. W menu **Cover Page Type** (Rodzaj okładki) wybierz komunikat, który ma zostać wydrukowany na okładce.



UWAGA: Aby wydrukować pustą okładkę, wybierz opcję **Standard** (Standardowa) jako **Cover Page Type** (Rodzaj okładki).

Druk kilku stron na jednym arkuszu papieru na komputerze Macintosh

Istnieje możliwość wydrukowania kilku stron na pojedynczym arkuszu papieru. Funkcja ta to tani sposób drukowania wydruków roboczych.

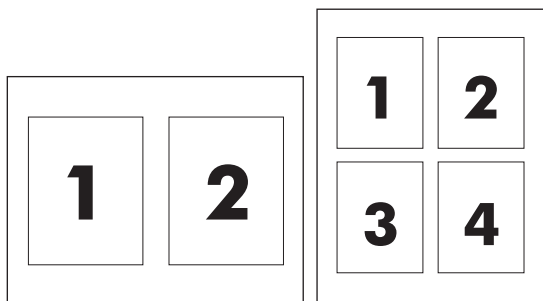

1. W menu **File** (Plik) pknij polecenie **Print** (Drukuj).
2. Wybierz sterownik.
3. Otwórz menu **Layout** (Układ).
4. Obok opcji **Pages per Sheet** (Strony na arkusz) wybierz liczbę stron, które chcesz wydrukować na każdym arkuszu (1, 2, 4, 6, 9 lub 16).
5. Obok opcji **Layout Direction** (Orientacja dokumentu), wybierz kolejność i sposób rozmieszczenia stron na arkuszu.
6. Obok opcji **Borders** (Obramowania) wybierz rodzaj obramowania drukowanego wokół każdego arkusza.

Drukowanie na obu stronach arkusza (dupleks) na komputerach Macintosh

Automatycznie

 **UWAGA:** Automatyczny druk dwustronny jest obsługiwany tylko przez drukarki HP LaserJet Professional serii P1600.

Sterownik drukarki w trybie automatycznego drukowania dwustronnego obsługuje tylko niektóre formaty materiałów. W przypadku drukowania na formatach materiałów niedostępnych w sterowniku drukarki należy użyć trybu ręcznego drukowania dwustronnego.

Funkcja automatycznego drukowania dwustronnego jest włączona domyślnie. Aby wyłączyć tryb automatycznego drukowania dwustronnego, należy zmienić ustawienia konfiguracji urządzenia. Więcej informacji znajduje się w sekcji [Zmiana ustawień sterowników drukarki dla komputerów Macintosh na stronie 19](#).

1. Włóż do podajnika tyle papieru, aby wystarczyło go dla całego zadania drukowania. W przypadku używania papieru specjalnego, np. firmowego, należy umieszczać go w podajniku stroną do zadrukowania w dół.
2. W menu **File** (Plik) puknij polecenie **Print** (Drukuj).
3. Otwórz menu **Układ**.
4. W obszarze w pobliżu pozycji **Two-Sided** (Dwustronny) wybierz pozycję **Long-Edge Binding** (łączenie wzdłuż dłuższej krawędzi) lub **Short-Edge Binding** (łączenie wzdłuż krótszej krawędzi).
5. Puknij opcję **Print** (Drukuj).

Ręczne

1. Włóż do podajnika tyle papieru, aby wystarczyło go dla całego zadania drukowania. W przypadku używania papieru specjalnego, np. firmowego, należy umieszczać go w podajniku stroną do zadrukowania w dół.
2. W menu **File** (Plik) puknij polecenie **Print** (Drukuj).
3. **Mac OS X w wersji 10.4:** Na liście rozwijanej **Układ** wybierz pozycję **łączenie wzdłuż dłuższej krawędzi** lub **łączenie wzdłuż krótszej krawędzi**.

lub

Mac OS X w wersjach 10.5 i 10.6: Puknij pole wyboru **Dwustronne**.

4. Puknij polecenie **Drukuj**. Postępuj zgodnie z instrukcjami umieszczonymi w oknie dialogowym wyświetlonym na ekranie komputera przed włożeniem zadrukowanego stosu arkuszy do podajnika, aby wydrukować drugą połowę zadania.
5. Wyjmij wszystkie niezadrukowane arkusze z podajnika.

6. Wyjmij zadrukowane arkusze z pojemnika wyjściowego i włóż do podajnika stos arkuszy zadrukowaną stroną do góry i górną krawędzią skierowaną do urządzenia.
7. Na ekranie komputera puknij przycisk **Kontynuuj**, aby drukować na drugiej stronie arkuszy.

4 Podłączanie urządzenia

- [Obsługiwane sieciowe systemy operacyjne](#)
- [Połączenie USB](#)
- [Podłączanie do sieci](#)

Obsługiwane sieciowe systemy operacyjne

 **UWAGA:** Tylko drukarki HP LaserJet Professional serii P1600 obsługują funkcje sieciowe.

Drukowanie w sieci jest obsługiwane w następujących systemach operacyjnych:

- Windows 7 (wersja 32-bitowa i 64-bitowa)
- Windows Vista (Starter Edition, wersja 32-bitowa i 64-bitowa)
- Windows XP (wersja 32-bitowa, z dodatkiem Service Pack 2)
- Windows XP (wersja 64-bitowa, z dodatkiem Service Pack 1)
- Windows Server 2008 (32-bitowy i 64-bitowy)
- Windows Server 2003 (z dodatkiem Service Pack 1)
- System Mac OS X w wersjach 10.4, 10.5 i 10.6

Oświadczenie dotyczące udostępniania drukarki

Firma HP nie obsługuje połączeń sieciowych typu „peer-to-peer”, ponieważ jest to funkcja systemów operacyjnych firmy Microsoft, a nie sterowników drukarek HP. Przejdź do witryny firmy Microsoft pod adresem www.microsoft.com.

Połączenie USB

Urządzenie obsługuje połączenie USB 2.0. Należy użyć kabla typu A-B o długości nieprzekraczającej 2 m.

Instalacja urządzenia za pomocą programu HP Smart Install

 **UWAGA:** Ten typ instalacji jest obsługiwany tylko w systemie operacyjnym Windows.

Program HP Smart Install pozwala zainstalować sterownik i oprogramowanie produktu po podłączeniu go do komputera za pomocą kabla USB.

 **UWAGA:** Do instalacji przy użyciu programu HP Smart Install nie jest wymagany instalacyjny dysk CD. Nie należy wkładać instalacyjnego dysku CD z oprogramowaniem do napędu CD-ROM komputera.

1. Włącz urządzenie.
2. Podłącz kabel USB.
3. Program HP Smart Install powinien zostać uruchomiony automatycznie. Postępuj zgodnie z instrukcjami wyświetlanymi na ekranie, aby zainstalować oprogramowanie.
 - Jeśli program HP Smart Install nie zostanie uruchomiony automatycznie, może to oznaczać, że w komputerze wyłączona jest funkcja automatycznego uruchamiania. Aby uruchomić program HP Smart Install, wyszukaj go na komputerze i dwukrotnie kliknij jego nazwę.
 - Jeśli w programie zostanie wyświetlony monit o wybranie typu połączenia, wybierz typ połączenia, wybierz opcję **Konfiguruj drukowanie za pomocą interfejsu USB**.

Instalacja z dysku CD

1. Włóż instalacyjny dysk CD z oprogramowaniem do napędu CD-ROM komputera.

 **UWAGA:** Nie podłączaj kabla USB do momentu pojawienia się monitu.

2. Jeśli program instalacyjny nie zostanie uruchomiony, wyszukaj i uruchom plik SETUP.EXE z dysku CD.
3. Postępuj zgodnie z instrukcjami wyświetlanymi na ekranie, aby zainstalować oprogramowanie.

W przypadku korzystania z instalacyjnego dysku CD w celu zainstalowania oprogramowania dostępne są następujące rodzaje instalacji:

- Instalacja prosta (zalecana)
Nie zostanie wyświetlony monit o zaakceptowanie lub zmianę ustawień domyślnych.
- Instalacja zaawansowana
Zostanie wyświetlony monit o zaakceptowanie lub zmianę ustawień domyślnych.

Podłączanie do sieci

Modele sieciowe drukarek HP LaserJet Professional serii P1600 można podłączyć do sieci przez wewnętrzny port sieciowy HP.

Obsługiwane protokoły sieciowe

Do podłączenia do sieci urządzenia wyposażonego w kartę sieciową konieczna jest sieć obsługująca poniższy protokół.

- Działająca sieć przewodowa TCP/IP

Instalacja urządzenia w sieci przewodowej

 **UWAGA:** Aby rozwiązać problemy z połączeniem sieciowym, przejdź do sekcji [Rozwiązywanie problemów związanych z połączeniami na stronie 110](#).

Urządzenie można zainstalować w sieci za pomocą funkcji HP Smart Install lub z płyty CD dołączonej do urządzenia. Przed rozpoczęciem procesu instalacji należy wykonać następujące czynności:

- Podłącz kabel Ethernet CAT-5 do wolnego portu koncentratora lub routera.
- Podłącz kabel Ethernet do portu Ethernet z tyłu urządzenia.
- Upewnij się, że zaświeciła się jedna z kontrolki sieci portu sieciowego znajdującego się z tyłu drukarki.

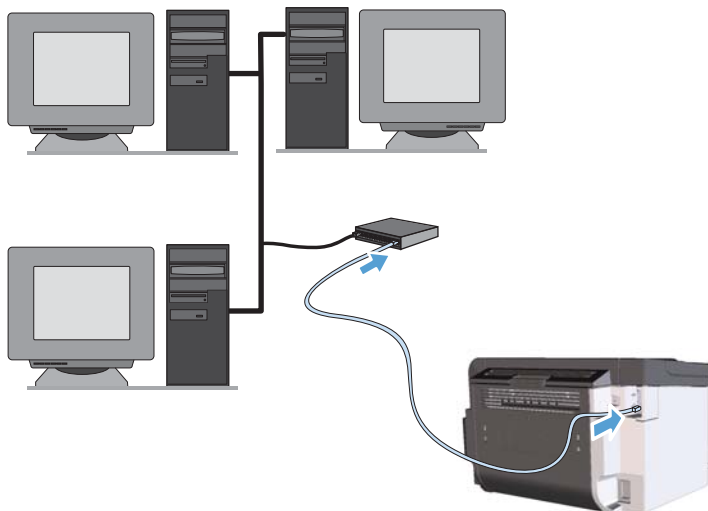

Instalacja za pomocą funkcji HP Smart Install w sieci przewodowej

 **UWAGA:** Ten typ instalacji jest obsługiwany tylko w systemie operacyjnym Windows.

1. Wydrukuj stronę konfiguracji i znajdź adres IP urządzenia. Więcej informacji znajduje się w sekcji [Drukowanie stron informacyjnych na stronie 56](#).
2. Otwórz przeglądarkę internetową na komputerze, na którym chcesz zainstalować urządzenie.
3. Wpisz adres IP urządzenia w pasku adresu przeglądarki.
4. Kliknij kartę **HP Smart Install**.
5. Kliknij przycisk **Pobierz**.
6. Wykonaj instrukcje ekranowe, aby zakończyć instalację produktu.

Instalacja z dysku CD w sieci przewodowej

 **UWAGA:** W przypadku korzystania z instalacyjnego dysku CD w celu zainstalowania oprogramowania można wybrać następujące typy instalacji: Instalacja prosta (zalecana) lub Instalacja zaawansowana (zostanie wyświetlony monit o zaakceptowanie lub zmianę ustawień domyślnych).

1. Włóż instalacyjny dysk CD z oprogramowaniem do napędu CD-ROM komputera.
2. Jeśli program instalacyjny nie zostanie uruchomiony, wyszukaj i uruchom plik SETUP.EXE z dysku CD.
3. Postępuj zgodnie z instrukcjami wyświetlanymi na ekranie, aby skonfigurować urządzenie i zainstalować oprogramowanie.

 **UWAGA:** Upewnij się, że po wyświetleniu monitu wybrano opcję **Konfiguruj drukowanie w sieci**.

Konfigurowanie ustawień sieciowych

Wyświetlanie lub zmiana ustawień sieciowych

Do wyświetlenia lub zmiany ustawień konfiguracji adresu IP można użyć wbudowanego serwera internetowego.

1. Wydrukuj stronę konfiguracji i znajdź adres IP.
 - Jeśli używany jest protokół IPv4, adres IP zawiera tylko cyfry. Adres IP ma następujący format:
xxx . xxx . xxx . xxx
 - Jeśli używany jest protokół IPv6, adres IP stanowi szesnastkową kombinację znaków i cyfr. Jest to format podobny do tego:

xxxx:xxxx:xxxx:xxxx:xxxx

2. Otwórz wbudowany serwer internetowy, wprowadzając adres IP urządzenia w pasku adresu przeglądarki internetowej.
3. Kliknij kartę **Sieć**, aby uzyskać informacje o sieci. Ustawienia można zmienić zgodnie z potrzebami.

Ustawianie lub zmiana hasła sieciowego

Ustawienie hasła sieciowego lub zmiana istniejącego hasła odbywa się za pomocą wbudowanego serwera internetowego.

1. Otwórz wbudowany serwer internetowy, kliknij kartę **Praca w sieci** i łącze **Hasło**.

 **UWAGA:** Jeśli hasło zostało wcześniej ustawione, zostanie wyświetlony monit o jego wprowadzenie. Wpisz hasło i kliknij przycisk **Zastosuj**.

2. Wprowadź nowe hasło do pól **Hasło** i **Potwierdź hasło**.
3. Kliknij przycisk **Zastosuj** na dole okna, aby zapisać hasło.

Adres IP

Adres IP urządzenia można ustawić ręcznie. Może on także zostać skonfigurowany automatycznie, korzystając z protokołu DHCP, BootP lub AutoIP.

Aby zmienić adres IP ręcznie, należy użyć opcji na karcie **Sieć** wbudowanego serwera internetowego firmy HP.

Ustawienia szybkości łącza i transmisji dwukierunkowej

 **UWAGA:** W tej sekcji pojęcie duplexu odnosi się do komunikacji dwukierunkowej, a nie drukowania dwustronnego.

Jeśli to konieczne, na karcie **Sieć** wbudowanego serwera internetowego ustaw szybkość łącza.

Wprowadzenie nieprawidłowych zmian w ustawieniach szybkości łącza może uniemożliwić komunikowanie się z innymi urządzeniami sieciowymi. W większości sytuacji w urządzeniu należy pozostawić tryb automatyczny. Wprowadzenie zmian może spowodować wyłączenie się i ponowne włączenie urządzenia. Zmian należy dokonywać tylko w urządzeniu pozostającym w trybie gotowości.

5 Papier i inne materiały drukarskie

- [Wykorzystanie papieru i materiałów do drukowania](#)
- [Wskazówki dotyczące papieru oraz materiałów specjalnych](#)
- [Dostosowywanie ustawień sterownika drukarki do rodzaju i formatu materiałów](#)
- [Obsługiwane formaty papieru](#)
- [Obsługiwane rodzaje papieru](#)
- [Pojemność podajników i pojemników](#)
- [Wkładanie papieru do podajników](#)

Wykorzystanie papieru i materiałów do drukowania

Urządzenie obsługuje wiele różnych rodzajów papieru i innych materiałów, zgodnie z informacjami podanymi w niniejszym podręczniku. Drukowanie na papierze lub materiałach, które nie spełniają tych specyfikacji, może być przyczyną niskiej jakości wyników, częstszych zacięć i szybszego zużycia urządzenia.

Aby uzyskać najlepsze rezultaty, należy używać papieru firmy HP oraz materiałów drukarskich przeznaczonych dla drukarek laserowych. Nie używać papieru ani materiałów drukarskich przeznaczonych dla drukarek atramentowych. Firma Hewlett-Packard Company nie zaleca stosowania materiałów innych producentów, ponieważ nie ma ona wpływu na ich jakość.

Czasami papier spełnia wszystkie wymagania opisane w niniejszej instrukcji, a mimo to nie pozwala na uzyskanie zadowalających wyników. Może to być spowodowane niewłaściwym obchodzeniem się z nim, niewłaściwą temperaturą i/lub wilgotnością bądź innymi parametrami, na które firma Hewlett-Packard nie ma wpływu.

⚠ OSTROŻNIE: Używanie papieru lub materiałów, które nie spełniają wymogów firmy Hewlett-Packard, może być przyczyną powstawania problemów z drukarką i jej uszkodzeń wymagających naprawy. Tego typu naprawy nie są objęte umowami gwarancyjnymi ani serwisowymi firmy Hewlett-Packard.

Wskazówki dotyczące papieru oraz materiałów specjalnych

Produkt umożliwia drukowanie na materiałach specjalnych. Aby uzyskać satysfakcjonujące wyniki, postępuj zgodnie z poniższymi wskazówkami. Chcąc użyć specjalnego papieru lub innego materiału upewnij się, czy do sterownika zostały wprowadzone informacje o typie i rozmiarze nośnika.

! OSTROŻNIE: W produktach HP LaserJet wykorzystywany jest moduł utrwalający, który służy do związania suchego tonera z papierem i uformowania małych, precyzyjnych kropek. Papier laserowy HP jest odporny na bardzo wysokie temperatury. Stosowanie papieru do drukarek atramentowych może uszkodzić urządzenie.

Rodzaj materiału	Należy	Nie należy
Koperty	<ul style="list-style-type: none">Należy przechowywać na płaskiej powierzchni.Należy używać kopert z łączeniami doprowadzonymi aż do rogów.Należy używać pasków samoprzylepnych przeznaczonych do drukarek laserowych.	<ul style="list-style-type: none">Nie należy używać kopert pomarszczonych, ponacinanych, sklejonych lub w inny sposób uszkodzonych.Nie należy korzystać z kopert mających zapięcia, zatrzaski, wstawki lub powlekane wyklejki.Nie należy używać materiałów samoprzylepnych ani innych tworzyw sztucznych.
Nalepki	<ul style="list-style-type: none">Należy używać tylko takich arkuszy, na których pomiędzy nalepkami nie ma odsłoniętego dolnego arkusza.Korzystaj z etykiet, które da się ułożyć płasko.Należy używać tylko pełnych arkuszy nalepek.	<ul style="list-style-type: none">Nie należy używać nalepek ze zmarszczkami, pęcherzykami powietrza lub uszkodzonych.Nie należy drukować na niepełnych arkuszach nalepek.
Folie	<ul style="list-style-type: none">Należy używać wyłącznie folii przeznaczonych do drukarek laserowych.Po wyjęciu z drukarki folie należy układać na płaskiej powierzchni.	<ul style="list-style-type: none">Nie należy używać materiałów przezroczystych nieprzeznaczonych do drukarek laserowych.
Papier firmowy lub formularze z nadrukiem	<ul style="list-style-type: none">Należy używać wyłącznie papieru firmowego lub formularzy przeznaczonych do drukarek laserowych.	<ul style="list-style-type: none">Nie należy używać papieru firmowego z wypukłym lub metalicznym nadrukiem.

Rodzaj materiału	Należy	Nie należy
Ciężki papier	<ul style="list-style-type: none"> Należy używać wyłącznie ciężkiego papieru przeznaczonego do drukarek laserowych i o gramaturze zgodnej ze specyfikacjami drukarki. 	<ul style="list-style-type: none"> Nie należy używać papieru o gramaturze większej niż zalecana, chyba że jest to papier HP przeznaczony do niniejszej drukarki.
Papier błyszczący lub powlekany	<ul style="list-style-type: none"> Należy używać wyłącznie papieru błyszczącego lub powlekanego przeznaczonego do drukarek laserowych. 	<ul style="list-style-type: none"> Nie należy używać papieru błyszczącego lub powlekanego przeznaczonego do drukarek atramentowych.

Dostosowywanie ustawień sterownika drukarki do rodzaju i formatu materiałów

Wybór materiału według rodzaju i formatu zapewnia o wiele lepszą jakość druku w przypadku papieru ciężkiego, błyszczącego i folii do prezentacji. Użycie nieprawidłowego ustawienia może spowodować niezadawalającą jakość druku. Należy zawsze drukować według ustawienia **Rodzaj** na specjalnych materiałach do drukowania, takich jak nalepki lub folie. Na kopertach należy zawsze drukować według ustawienia **Format**.

1. W menu **Plik** kliknij polecenie **Drukuj**.
2. Wybierz sterownik, a następnie kliknij przycisk **Właściwości** lub **Preferencje**.
3. Kliknij kartę **Papier/Jakość**.
4. Na rozwijanej liście **Rodzaj** lub **Format** wybierz poprawny rodzaj lub format materiału eksploatacyjnego.
5. Kliknij przycisk **OK**.

Obsługiwane formaty papieru

To urządzenie obsługuje różne formaty papieru i dostosowuje tryb pracy do różnych materiałów.

 **UWAGA:** Aby uzyskać najlepsze wyniki drukowania, przed drukowaniem należy wybrać odpowiedni format i rodzaj papieru w sterowniku drukarki.

Sterownik drukarki w trybie automatycznego drukowania dwustronnego obsługuje tylko niektóre formaty materiałów. W przypadku drukowania na formatach materiałów niedostępnych w sterowniku drukarki należy użyć trybu ręcznego drukowania dwustronnego.

Tabela 5-1 Obsługiwane formaty papieru i materiałów drukarskich

Format	Wymiary	Podajnik główny	Gniazdo podawania priorytetowego
Letter	216 x 279 mm	✓	✓
Legal	216 x 356 mm	✓	✓
A4	210 x 297 mm	✓	✓
Executive	184 x 267 mm	✓	✓
8,5 x 13	216 x 330 mm	✓	✓
A5	148 x 210 mm	✓	✓
A6	105 x 148 mm	✓	✓
B5 (JIS)	182 x 257 mm	✓	✓
16K	184 x 260 mm		
	195 x 270 mm	✓	✓
	197 x 273 mm		
Nietypowy	Minimalny: 76 x 127 mm Maksymalny: 216 x 356 mm	✓	✓

Tabela 5-2 Obsługiwane koperty i karty pocztowe

Format	Wymiary	Podajnik główny	Gniazdo podawania priorytetowego
Koperta nr 10	105 x 241 mm	✓	✓
Koperta DL	110 x 220 mm	✓	✓
Koperta C5	162 x 229 mm	✓	✓

Tabela 5-2 Obsługiwane koperty i karty pocztowe (ciąg dalszy)

Format	Wymiary	Podajnik główny	Gniazdo podawania priorytetowego
Koperta B5	176 x 250 mm	✓	✓
Koperta Monarch	98 x 191 mm	✓	✓
Pocztówka japońska	100 x 148 mm	✓	✓
Pocztówka japońska podwójna, obrócona	148 x 200 mm	✓	✓

Obsługiwane rodzaje papieru

Pełną listę papierów produkcji firmy HP, które są obsługiwane przez to urządzenie, można znaleźć na stronie www.hp.com/support/ljp1560series lub www.hp.com/support/ljp1600series.

Rodzaj papieru (sterownik drukarki)	Podajnik główny	Gniazdo podawania priorytetowego
Zwykły	✓	✓
Makulaturowy	✓	✓
Kalka techniczna	✓	✓
Lekki	✓	✓
Średni	✓	✓
Ciężki	✓	✓
Bardzo ciężki	✓	✓
Firmowy	✓	✓
Z nadrukiem	✓	✓
Dziurkowany	✓	✓
Kolor	✓	✓
Dokumentowy	✓	✓
Szorstki	✓	✓
Koperta	✓	✓
Etykiety	✓	✓
Karton	✓	✓
Folia	✓	✓
Pocztówki	✓	✓

Pojemność podajników i pojemników

Podajnik lub pojemnik	Typ papieru	Charakterystyka techniczna	Ilość
Podajnik główny	Papier	Zakres: 60 g/m ² (papier dokumentowy) do 163 g/m ² (papier dokumentowy)	250 arkuszy 75 g/m ² (papier dokumentowy)
	Koperty	Mniej niż 60 g/m ² do 90 g/m ² , papier dokumentowy	Do 10 kopert
	Folie	Minimalna grubość 0,13 mm	Do 125 arkuszy folii przezroczystej
Gniazdo podawania priorytetowego	Papier	Zakres: 60 g/m ² (papier dokumentowy) do 163 g/m ² (papier dokumentowy)	Odpowiednik wysokości stosu 10 arkuszy papieru dokumentowego o gramaturze 75 g/m ²
	Folie	Minimalna grubość 0,13 mm	Maksymalna wysokość stosu: 1 mm
Pojemnik wyjściowy	Papier	Zakres: 60 g/m ² (papier dokumentowy) do 163 g/m ² (papier dokumentowy)	Do 125 arkuszy 75 g/m ² (papier dokumentowy)
	Folie przezroczyste	Minimalna grubość 0,13 mm	Do 75 arkuszy folii przezroczystej
	Koperty	Mniej niż 60 g/m ² (papier dokumentowy) do 90 g/m ² (papier dokumentowy)	Do 10 kopert

Wkładanie papieru do podajników

! OSTROŻNIE: Próby drukowania na materiale pomarszczonym, pofałdowanym lub uszkodzonym w jakikolwiek inny sposób mogą spowodować zacięcie się materiału w drukarce. Więcej informacji można znaleźć w sekcji [Usuwanie zacięć na stronie 90](#).

Gniazdo podawania priorytetowego

Do otworu szybkiego podawania można włożyć do 10 arkuszy materiału lub jedną kopertę, folię przezroczystą, pojedynczy arkusz nalepek albo karton. Materiał należy wkładać górną krawędzią do przodu, stroną do zadrukowania skierowaną w górę. W celu uniknięcia przekrzywienia i zacinania się materiału w drukarce zawsze należy dopasować prowadnice boczne do szerokości materiału przed jego włożeniem.

Podajnik główny

W podajniku głównym urządzenia mieści się maksymalnie 250 stron papieru o gramaturze 75 g/m² lub odpowiednio mniejsza liczba stron materiałów o większej gramaturze (stos o maksymalnej wysokości 25 mm).

Materiał należy wkładać górną krawędzią do przodu, stroną do zadrukowania skierowaną w górę. W celu uniknięcia przekrzywienia i zacinania się materiału w drukarce, zawsze należy dopasować prowadnice boczne i przednią do szerokości materiału.

📄 UWAGA: Przy dodawaniu nowych materiałów do podajnika należy najpierw wyjąć cały stos i wyrównać go. Zapobiega to podawaniu do urządzenia wielu arkuszy materiałów jednocześnie i ogranicza ilość zacięć materiału.

Orientacja ładowania papieru do podajników

Należy używać tylko materiałów zalecanych do drukarek laserowych. Więcej informacji znajduje się w sekcji [Obsługiwane formaty papieru na stronie 36](#).

Papier o określonej orientacji należy umieszczać w podajniku zgodnie ze wskazówkami zawartymi w poniższej tabeli.

Typ papieru	Ładowanie papieru
Z nadrukiem lub firmowy	<ul style="list-style-type: none">• Stroną przeznaczoną do drukowania zwróconą do góry• Górną krawędzią skierowaną do urządzenia
Dziurkowany	<ul style="list-style-type: none">• Stroną przeznaczoną do drukowania zwróconą do góry• Otworami skierowanymi w lewą stronę urządzenia
Koperta	<ul style="list-style-type: none">• Stroną przeznaczoną do drukowania zwróconą do góry• Lewą krótszą krawędzią skierowaną do urządzenia

 **UWAGA:** W przypadku urządzeń do drukowania na pojedynczych kopertach lub innych materiałach specjalnych należy użyć otworu szybkiego podawania. Do drukowania na wielu kopertach lub innych materiałach specjalnych należy użyć podajnika głównego.

1. Przed włożeniem materiałów rozsuń prowadnice papieru na odległość nieco większą niż szerokość materiałów.



2. Umieść materiały w podajniku i dostosuj prowadnice materiałów do odpowiedniej szerokości.

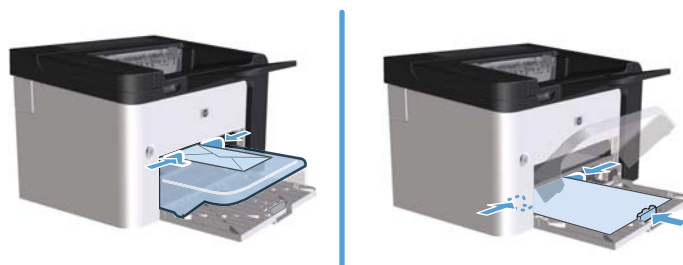

6 Zadania drukowania

- [Anulowanie zlecenia drukowania](#)
- [Drukowanie w systemie Windows](#)

Anulowanie zlecenia drukowania

Za pomocą panelu sterowania lub oprogramowania można wstrzymać żądanie druku. Aby dowiedzieć się, jak zatrzymać żądanie druku z komputera w sieci, należy zajrzeć do pomocy ekranowej danego oprogramowania sieciowego.



UWAGA: Po anulowaniu zlecenia druku usunięcie wszystkich danych drukowania może zająć trochę czasu.

Zatrzymywanie bieżącego zlecenia druku z poziomu panelu sterowania

- ▲ Naciśnij przycisk **Anuluj**  na panelu sterowania.

Zatrzymaj bieżące zadanie drukowania z poziomu oprogramowania

Po wysłaniu zadania drukowania na ekranie przez chwilę jest wyświetlane okno dialogowe pozwalające na anulowanie zadania wydruku.

Jeżeli za pośrednictwem aplikacji wysłano do urządzenia kilka żądań, mogą one oczekiwać w kolejce druku (na przykład w Menedżerze wydruku systemu Windows). Szczegółowe instrukcje dotyczące anulowania żądań drukowania z komputera zawiera dokumentacja używanej aplikacji.

Jeśli w kolejce wydruku lub w buforze drukarki znajdują się zlecenia drukowania, usuń je.

- 1. Windows XP, Windows Server 2008 i Windows Server 2003 (używając domyślnego widoku menu Start):** Kliknij przycisk **Start**, a następnie kliknij polecenie **Drukarki i faksy**.

lub

Windows XP, Windows Server 2008 i Windows Server 2003 (używając klasycznego widoku menu Start): Kliknij przycisk **Start**, a następnie kliknij polecenie **Drukarki**.

lub

Windows Vista i Windows 7: Kliknij przycisk **Start**, kliknij polecenie **Panel sterowania**, a następnie po wybraniu kategorii **Sprzęt i dźwięk** kliknij pozycję **Drukarki**.

- 2.** Na liście drukarek kliknij dwukrotnie nazwę urządzenia, aby otworzyć kolejkę wydruku lub bufor.
- 3.** Wybierz zlecenie drukowania, które chcesz anulować, a następnie kliknij je prawym przyciskiem myszy i kliknij pozycję **Anuluj** lub **Usuń**.

Drukowanie w systemie Windows

Otwieranie sterownika drukarki w systemie Windows

1. W menu **Plik** aplikacji kliknij polecenie **Drukuj**.
2. Wybierz urządzenie, a następnie kliknij przycisk **Właściwości** lub **Preferencje**.

Uzyskiwanie pomocy dla opcji drukowania w systemie Windows

Pomoc sterownika drukarki nie jest częścią Pomocy programu. Pomoc sterownika drukarki zawiera objaśnienia dotyczące przycisków, pól wyboru i list rozwijanych znajdujących się w sterowniku drukarki. Zawiera również instrukcje dotyczące wykonywania najczęstszych zadań drukowania, takich jak drukowanie po obu stronach, drukowanie wielu stron na jednym arkuszu papieru i drukowanie pierwszej strony lub okładki na innym papierze.

Aby otworzyć ekran pomocy sterownika drukarki, wykonaj jedną z poniższych czynności:

- W oknie dialogowym **Właściwości** sterownika drukarki kliknij przycisk **Pomoc**.
- Naciśnij przycisk **F1** na klawiaturze komputera.
- Kliknij symbol znaku zapytania w prawym górnym rogu okna sterownika drukarki.
- Kliknij prawym przyciskiem dowolny element w sterowniku.

Zmiana liczby kopii do wydrukowania w systemie Windows

1. Otwórz sterownik drukarki, kliknij przycisk **Właściwości** lub **Preferencje**, a następnie kliknij kartę **Zaawansowane**.
2. W obszarze **Kopie** użyj przycisków ze strzałkami, aby ustawić liczbę kopii.
W przypadku drukowania wielu kopii, kliknij pole wyboru **Sortuj**, aby posortować kopie.
3. Kliknij przycisk **OK**.

Drukowanie w systemie Windows kolorowego tekstu jako czarnego

1. Otwórz sterownik drukarki, kliknij przycisk **Właściwości** lub **Preferencje**, a następnie kliknij kartę **Zaawansowane**.
2. Kliknij pole wyboru **Drukuj cały tekst na czarno**.
3. Kliknij przycisk **OK**.

Zapisywanie niestandardowych ustawień wydruku do ponownego użycia w systemie Windows

Użycie szybkiego ustawienia drukowania

1. Otwórz sterownik drukarki, a następnie kliknij przycisk **Właściwości** lub **Preferencje**. Lista rozwijana **Szybkie ustawienia zadań drukowania** pojawi się na wszystkich kartach z wyjątkiem karty **Usługi**.
2. Na liście rozwijanej **Szybkie ustawienia zadań drukowania** wybierz jedno z szybkich ustawień, a następnie kliknij przycisk **OK**, aby wydrukować zlecenie ze zdefiniowanymi ustawieniami.

Tworzenie niestandardowego szybkiego ustawienia zadań drukowania

1. Otwórz sterownik drukarki, a następnie kliknij przycisk **Właściwości** lub **Preferencje**. Lista rozwijana **Szybkie ustawienia zadań drukowania** pojawi się na wszystkich kartach z wyjątkiem karty **Usługi**.
2. Wybierz istniejące szybkie ustawienie jako podstawę.
3. Wybierz opcje drukowania dla nowego szybkiego ustawienia.
4. Kliknij przycisk **Zapisz jako**, wpisz nazwę szybkiego ustawienia i kliknij przycisk **OK**.

Poprawianie jakości druku w systemie Windows

Wybieranie formatu papieru

1. Otwórz sterownik drukarki, kliknij przycisk **Właściwości** lub **Preferencje**, a następnie kliknij kartę **Papier/jakość**.
2. Z listy rozwijanej **Rozmiar** wybierz rozmiar.
3. Kliknij przycisk **OK**.

Wybieranie niestandardowego formatu papieru

1. Otwórz sterownik drukarki, a następnie kliknij kartę **Papier/jakość**.
2. Kliknij przycisk **Niestandardowy**. Otworzy się okno dialogowe **Niestandardowy rozmiar papieru**.
3. Wpisz nazwę formatu niestandardowego, określ wymiary i kliknij przycisk **Zapisz**.
4. Kliknij przycisk **Zamknij**, a następnie przycisk **OK**.

Wybieranie rodzaju papieru

1. Otwórz sterownik drukarki, kliknij przycisk **Właściwości** lub **Preferencje**, a następnie kliknij kartę **Papier/jakość**.
2. Z listy rozwijanej **Typ** wybierz typ.
3. Kliknij przycisk **OK**.

Wybór rozdzielczości drukowania

1. Otwórz sterownik drukarki, kliknij przycisk **Właściwości** lub **Preferencje**, a następnie kliknij kartę **Papier/jakość**.
2. W obszarze **Jakość druku** wybierz opcję z listy rozwijanej. Aby uzyskać informacje o dostępnych opcjach, zobacz pomoc ekranową sterownika drukarki.



UWAGA: Aby użyć rozdzielczości z jakością szkicu, w obszarze **Jakość wydruku** kliknij pole wyboru **Tryb ekonomiczny**.

3. Kliknij przycisk **OK**.

Drukowanie w systemie Windows pierwszej lub ostatniej strony na innym papierze

1. Otwórz sterownik drukarki, kliknij przycisk **Właściwości** lub **Preferencje**, a następnie kliknij kartę **Papier/jakość**.
2. Kliknij pole wyboru **Użyj innego papieru/okładki**, a następnie określ niezbędne ustawienia dla strony przedniej, innych stron i strony tylnej.
3. Kliknij przycisk **OK**.

Dopasowywanie dokumentu do wielkości strony w systemie Windows

1. Otwórz sterownik drukarki, kliknij przycisk **Właściwości** lub **Preferencje**, a następnie kliknij kartę **Efekty**.
2. Kliknij pole wyboru **Drukuj dokument na** i wybierz rozmiar z rozwijanej listy.
3. Kliknij przycisk **OK**.

Dodawanie znaku wodnego do dokumentu w systemie Windows

1. Otwórz sterownik drukarki, kliknij przycisk **Właściwości** lub **Preferencje**, a następnie kliknij kartę **Efekty**.
2. Z listy rozwijanej **Znaki wodne** wybierz znak wodny.
Aby wydrukować dany znak wodny tylko na pierwszej stronie, kliknij pole wyboru **Tylko pierwsza strona**. W przeciwnym razie znak wodny zostanie wydrukowany na każdej stronie.
3. Kliknij przycisk **OK**.

Drukowanie na obu stronach arkusza (dupleks) w systemie Windows

Automatycznie

 **UWAGA:** Automatyczny druk dwustronny jest obsługiwany tylko przez drukarki HP LaserJet Professional serii P1600.

Sterownik drukarki w trybie automatycznego drukowania dwustronnego obsługuje tylko niektóre formaty materiałów. W przypadku drukowania na formatach materiałów niedostępnych w sterowniku drukarki należy użyć trybu ręcznego drukowania dwustronnego.

Aby można było korzystać z funkcji automatycznego drukowania dwustronnego, należy zaznaczyć pole wyboru **Allow Automatic Duplexing** (Zezwalaj na automatyczne drukowanie dwustronne) na karcie **Device Settings** (Ustawienia urządzenia) w oknie dialogowym właściwości drukarki. Patrz [Zmiana ustawień sterownika drukarki dla systemu Windows na stronie 14](#).

1. Umieść papier w gnieździe podawania priorytetowego lub w podajniku głównym stroną do zadrukowania w dół.



2. Otwórz sterownik drukarki, a następnie kliknij kartę **Wykończenie**.
3. Kliknij pole wyboru **Drukowanie na obu stronach arkusza**. Jeśli dokument będzie łączony wzdłuż górnej krawędzi, kliknij pole wyboru **Odwróć kartki wydrukiem do góry**.
4. Na ekranie komputera kliknij przycisk **OK**, aby wydrukować zlecenie.

Ręczne

Aby można było korzystać z funkcji ręcznego drukowania dwustronnego, należy zaznaczyć pole wyboru **Allow Manual Duplexing** (Zezwalaj na ręczne drukowanie dwustronne) na karcie **Device Settings** (Ustawienia urządzenia) w oknie dialogowym właściwości drukarki. Patrz [Zmiana ustawień sterownika drukarki dla systemu Windows na stronie 14](#).

1. Umieść papier w gnieździe podawania priorytetowego lub w podajniku głównym stroną do zadrukowania w dół.



2. Otwórz sterownik drukarki, a następnie kliknij kartę **Wykończenie**.
3. Kliknij pole wyboru **Druk dwustronny (ręcznie)**. Jeśli dokument będzie łączony wzdłuż górnej krawędzi, kliknij pole wyboru **Odwróć kartki wydrukiem do góry**.
4. Kliknij przycisk **OK**, aby wydrukować pierwszą stronę zadania.

5. Wyjmij zadrukowany stos papieru z pojemnika wyjściowego bez zmiany orientacji i włóż go do podajnika głównego stroną zadrukowaną skierowaną w dół.

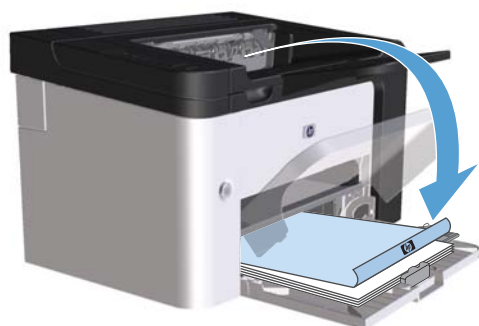

6. Na panelu sterowania drukarki naciśnij przycisk start , aby drukować na drugiej stronie arkuszy.

Tworzenie broszury w systemie Windows

1. Otwórz sterownik drukarki, kliknij przycisk **Właściwości** lub **Preferencje**, a następnie kliknij kartę **Wykańczanie**.
2. Kliknij pole wyboru **Druk dwustronny (ręcznie)**.
3. Na liście rozwijanej **Układ broszurowy** kliknij opcję **Zszywanie lewostronne** lub **Zszywanie prawostronne**. Opcja **Stron na arkusz** automatycznie zmienia się na **2 strony na arkusz**.
4. Kliknij przycisk **OK**.

Drukowanie wielu stron na jednym arkuszu w systemie Windows

1. Otwórz sterownik drukarki, kliknij przycisk **Właściwości** lub **Preferencje**, a następnie kliknij kartę **Wykańczanie**.
2. Wybierz liczbę stron na arkusz z listy rozwijanej **Stron na arkusz**.

3. Wybierz odpowiednie opcje dla **Drukuj krawędzie stron**, **Kolejność stron** oraz **Orientacja**.
4. Kliknij przycisk **OK**.

Wybór orientacji strony w systemie Windows

1. Otwórz sterownik drukarki, kliknij przycisk **Właściwości** lub **Preferencje**, a następnie kliknij kartę **Wykańczanie**.
2. W obszarze **Orientacja** wybierz opcję **Pionowa** lub **Pozioma**.
Aby wydrukować obraz odwrotnie, wybierz opcję **Obróć o 180 stopni**.
3. Kliknij przycisk **OK**.

Korzystanie z funkcji HP ePrint

HP ePrint jest pakietem internetowych usług drukowania pozwalającym na drukowanie za pomocą zgodnego urządzenia HP następujących rodzajów dokumentów:

- Wiadomości e-mail i załączniki wysyłane bezpośrednio na adres e-mail urządzenia HP
- Dokumenty z wybranych aplikacji druku w urządzeniach mobilnych

Korzystanie z funkcji HP Cloud Print

Funkcja HP Cloud Print umożliwia drukowanie wiadomości e-mail i załączników poprzez wysyłanie ich na adres e-mail urządzenia z dowolnego urządzenia z możliwością wysyłania wiadomości e-mail.

 **UWAGA:** Urządzenie musi być połączone z siecią przewodową lub bezprzewodową. Aby można było korzystać z funkcji HP Cloud Print, w pierwszej kolejności należy uzyskać dostęp do Internetu i włączyć funkcję HP Web Services.

1. Włącz funkcję HP Web Services we wbudowanym serwerze internetowym HP (EWS), wykonując następujące czynności:
 - a. Po podłączeniu urządzenia do sieci wydrukuj stronę konfiguracji i sprawdź adres IP urządzenia.
 - b. Uruchom w komputerze przeglądarkę internetową, a następnie w wierszu adresu wprowadź adres IP urządzenia. Zostanie wyświetlony ekran serwera EWS HP.
 - c. Kliknij kartę **Karta HP Web Services**. Jeśli sieć nie korzysta z serwera proxy w celu uzyskania dostępu do Internetu, przejdź do następnego kroku. Jeśli sieć wykorzystuje serwer

proxy w celu uzyskania dostępu do Internetu, przed przejściem do następnego kroku wykonaj następujące czynności:

- i. Wybierz kartę **Ustawienia serwera proxy**.
 - ii. Zaznacz pole wyboru **Zaznacz to pole wyboru, jeśli sieć wykorzystuje serwer proxy w celu uzyskania dostępu do Internetu**.
 - iii. W polu **Serwer proxy** wprowadź adres i numer portu serwera proxy, a następnie kliknij przycisk **Zastosuj**.
- d. Wybierz kartę HP Web Services, a następnie kliknij przycisk **Włącz**. Urządzenie skonfiguruje połączenie z Internetem, a następnie wyświetli komunikat informujący, że zostanie wydrukowana strona informacyjna.
 - e. Kliknij przycisk **OK**. Zostanie wydrukowana strona ePrint. Na stronie ePrint sprawdź adres e-mail, który jest automatycznie przypisany do urządzenia.
2. Aby wydrukować dokument, dołącz go do wiadomości e-mail, a następnie wyślij wiadomość na adres e-mail urządzenia. Informacje dotyczące obsługiwanych typów dokumentów można znaleźć w witrynie internetowej www.hppeprintcenter.com.
 3. Opcjonalnie skorzystaj z witryny internetowej HP ePrintCenter, aby skonfigurować ustawienia zabezpieczeń oraz domyślne ustawienia drukowania dla wszystkich zadań HP ePrint wysyłanych do tego urządzenia:
 - a. Otwórz przeglądarkę internetową, a następnie wyświetl witrynę internetową www.hppeprintcenter.com.
 - b. Kliknij pozycję **Sign In** (Zaloguj), a następnie wprowadź swoje dane logowania HP ePrintCenter lub załóż nowe konto.
 - c. Wybierz swoje urządzenie z listy lub kliknij przycisk **+ Add printer** (Dodaj drukarkę), aby je dodać. Aby dodać urządzenie, należy znać kod produktu, który stanowi segment jego adresu e-mail przed symbolem @.



UWAGA: Ten kod jest ważny tylko przez 24 godziny od włączenia usługi HP Web Services. Jeśli kod wygaśnie, postępuj zgodnie z instrukcjami, aby ponownie włączyć usługę HP Web Services i uzyskać nowy kod.

- d. Kliknij przycisk **Setup** (Konfiguracja). Pojawi się okno dialogowe **HP ePrint Settings** (Ustawienia HP ePrint). Dostępne są trzy karty:
 - **Allowed Senders** (Nadawcy z zezwoleniem) Aby zapobiec drukowaniu przez urządzenie nieoczekiwanych dokumentów, kliknij kartę **Allowed Senders** (Nadawcy z zezwoleniem). Kliknij pozycję **Allowed Senders Only** (Tylko nadawcy z zezwoleniem), a następnie dodaj adresy e-mail, z których zadania ePrint mogą być drukowane.
 - Opcje drukowania Aby skonfigurować domyślne ustawienia dla wszystkich ePrint wysyłanych do tego urządzenia, kliknij kartę **Print Options** (Opcje drukowania), a następnie wybierz ustawienia, które mają być wykorzystywane.
 - **Advanced** (Zaawansowane) Aby zmienić adres e-mail urządzenia, kliknij kartę **Advanced** (Zaawansowane).

Korzystanie z serwera AirPrint

Drukowanie bezpośrednio przy użyciu programu AirPrint firmy Apple jest obsługiwane w systemie iOS 4.2 i nowszych. Program AirPrint pozwala drukować bezpośrednio z urządzenia iPad (iOS 4.2), iPhone (3GS lub nowszego) lub też iPod touch (trzeciej generacji lub nowszego) w następujących aplikacjach:

- Poczta
- Fotografie
- Safari
- Wybierz aplikacje innych producentów

 **UWAGA:** Urządzenie musi być połączone z siecią przewodową lub bezprzewodową.

Aby rozpocząć drukowanie, wykonaj następujące czynności:

1. Dotknij pozycji **action**  (działanie).
2. Dotknij pozycji **Print** (Drukuj)

 **UWAGA:** W przypadku drukowania po raz pierwszy lub też jeśli poprzednio wybrane urządzenie było niedostępne, przed przejściem do następnego kroku należy wybrać urządzenie.

3. Skonfiguruj opcje drukowania, a następnie dotknij pozycji **Print** (Drukuj).

7 Obsługa i konserwacja





- [Drukowanie stron informacyjnych](#)
- [Korzystanie z wbudowanego serwera internetowego firmy HP](#)
- [Ustawienia ekonomiczne](#)
- [Ustawienia trybu cichego](#)
- [Zarządzanie materiałami eksploatacyjnymi i akcesoriami](#)
- [Czyszczenie urządzenia](#)
- [Aktualizacje produktu](#)

Drukowanie stron informacyjnych

Można wydrukować następujące strony informacyjne.

Strona konfiguracji

Strona konfiguracji zawiera bieżące ustawienia i właściwości urządzenia. Na tej stronie znajduje się także raport o stanie urządzenia. Aby wydrukować stronę konfiguracji, należy wykonać jedną z następujących czynności:

- Naciśnij i przytrzymaj przycisk Start , gdy kontrolka Gotowe  urządzenia świeci i nie są wykonywane żadne inne zlecenia drukowania. Przycisk Start  należy przytrzymać do momentu, aż zacznie migać kontrolka Gotowe . Zostanie wydrukowana strona konfiguracji.
- Z listy rozwijanej **Drukowanie stron informacyjnych** na karcie **Usługi** w oknie Preferencje drukarki wybierz opcję **Strona konfiguracji**.
- Tylko drukarki **HP LaserJet Professional serii P1600**: Otwórz wbudowany serwer internetowy (patrz sekcja [Otwieranie wbudowanego serwera internetowego na stronie 58](#)), kliknij kartę **Informacje**, a następnie wybierz opcję **Drukuj strony informacyjne**. Kliknij przycisk **Drukuj** obok opcji **Drukuj strony informacyjne**.

Strona stanu materiałów eksploatacyjnych

Strona stanu materiałów eksploatacyjnych zawiera następujące informacje:



- szacunkowa wartość procentowa zapasu tonera pozostałego w kasecie drukującej (dostępna tylko w przypadku zainstalowania oryginalnej kasety firmy HP),
- liczba wydrukowanych stron i wykonanych zleceń drukowania (dostępna tylko w przypadku zainstalowania oryginalnej kasety firmy HP),
- informacje na temat składania zamówień i utylizacji.

Aby wydrukować stronę stanu materiałów eksploatacyjnych, należy wykonać jedną z następujących czynności:

- Z listy rozwijanej **Drukowanie stron informacyjnych** na karcie **Usługi** w oknie Preferencje drukarki wybierz opcję **Strona stanu materiałów eksploatacyjnych**.
- Tylko drukarki **HP LaserJet Professional serii P1600**: Otwórz wbudowany serwer internetowy (patrz sekcja [Otwieranie wbudowanego serwera internetowego na stronie 58](#)), kliknij kartę **Informacje**, a następnie wybierz opcję **Drukuj strony informacyjne**. Kliknij przycisk **Drukuj** obok opcji **Drukuj stronę materiałów eksploatacyjnych**.

Strona demonstracyjna

Strona demonstracyjna zawiera przykłady tekstu i grafiki. Aby wydrukować stronę demonstracyjną, należy wykonać jedną z następujących czynności:

- Naciśnij i zwolnij przycisk Start , gdy kontrolka Gotowe  urządzenia świeci i nie są wykonywane żadne inne zlecenia drukowania. Zostanie wydrukowana strona demonstracyjna.
- Z listy rozwijanej **Drukowanie stron informacyjnych** na karcie **Usługi** w oknie Preferencje drukarki wybierz opcję **Strona demonstracyjna**.

Korzystanie z wbudowanego serwera internetowego firmy HP

 **UWAGA:** Tylko drukarki HP LaserJet Professional serii P1600 obsługują wbudowany serwer internetowy.

Wbudowany serwer internetowy umożliwia przeglądanie stanu urządzenia i sieci oraz zarządzanie funkcjami drukowania z komputera, zamiast używania do tego panelu sterowania drukarki.

- Wyświetlanie informacji o stanie urządzenia
- Określanie pozostałego czasu eksploatacji materiałów i zamawianie nowych
- Wyświetlanie i zmiana domyślnych ustawień konfiguracji urządzenia
- Wyświetlanie i zmiana konfiguracji sieci





Nie ma potrzeby instalowania na komputerze żadnego oprogramowania. Należy używać jednej z następujących obsługiwanych przeglądarek internetowych:

- Microsoft Internet Explorer w wersji 6.0 (lub nowszej)
- Firefox 1.0 (lub nowsza)
- Mozilla 1.6 (lub nowsza)
- Opera 7.0 (lub nowsza)
- Safari 1.2 (lub nowsza)
- Konqueror 3.2 (lub nowsza)

Wbudowany serwer internetowy działa, gdy urządzenie jest podłączone do sieci opartej na protokole TCP/IP. Wbudowany serwer internetowy nie obsługuje połączeń opartych na protokole IPX ani bezpośrednich połączeń przez port USB.

 **UWAGA:** Aby otworzyć i korzystać z serwera, nie trzeba posiadać dostępu do Internetu. Aby jednak otworzyć stronę wskazywaną przez łącze, wymagany jest dostęp do Internetu.

Otwieranie wbudowanego serwera internetowego

Aby otworzyć wbudowany serwer internetowy, należy wpisać adres IP lub nazwę hosta urządzenia w polu adresu obsługiwanej przeglądarki internetowej. Aby znaleźć adres IP, należy wydrukować stronę konfiguracji z urządzenia, naciskając i przytrzymując przycisk start , gdy kontrolka Gotowe  drukarki świeci i nie są wykonywane żadne inne zlecenia drukowania. Przycisk Start  należy przytrzymać do momentu, aż zacznie migać kontrolka Gotowe . Zostanie wydrukowana strona konfiguracji.

 **UWAGA:** Drukarka HP LaserJet Professional serii P1600 obsługuje protokół IPv4 oraz IPv6. Więcej informacji można znaleźć na stronie www.hp.com/go/ljp1600series.

 **WSKAZÓWKI:** Po otwarciu adresu URL należy utworzyć zakładkę, co ułatwi znalezienie strony w przyszłości.

Wbudowany serwer internetowy ma cztery karty zawierające ustawienia i informacje o urządzeniu: **Informacje**, **Ustawienia**, **HP Smart Install** i **Sieć**.

Części wbudowanego serwera internetowego

Karta Informacje

W skład grupy stron Informacje wchodzi następujące strony:

- Strona **Stan urządzenia** zawiera informacje o stanie urządzenia i materiałów eksploatacyjnych firmy HP.
- Strona **Konfiguracja urządzenia** zawiera informacje dostępne na stronie konfiguracji drukarki.
- Strona **Stan materiałów eksploatacyjnych** zawiera informacje o stanie materiałów eksploatacyjnych firmy HP oraz ich numery katalogowe. Aby zamówić nowe materiały eksploatacyjne, należy kliknąć pozycję **Zakup materiałów eksploatacyjnych** w górnej części okna, po prawej stronie.
- Strona **Podsumowanie ustawień sieciowych** zawiera informacje dostępne na stronie podsumowania ustawień sieciowych urządzenia.
- Opcja **Drukuj strony informacyjne** umożliwia wydrukowanie strony konfiguracyjnej lub strony stanu materiałów eksploatacyjnych.

Karta Ustawienia

Ta karta pozwala konfigurować urządzenie z poziomu komputera użytkownika. Jeśli urządzenie pracuje w sieci, przed zmianą jakichkolwiek ustawień na tej karcie należy skontaktować się z administratorem urządzenia.

Karta Sieć

Ta karta umożliwia administratorowi sieci kontrolowanie ustawień sieciowych urządzenia, kiedy jest ono podłączone do sieci opartej na protokole internetowym (IP).

Karta HP Smart Install

 **UWAGA:** Ta karta jest obsługiwana tylko w systemie operacyjnym Windows.

Ta karta służy do pobierania oraz instalowania sterownika drukarki.

Łącza

Łącza znajdują się w górnej części strony Stan, po prawej stronie. Korzystanie z nich wymaga dostępu do Internetu. Jeśli użytkownik korzysta z modemu i nie połączył się z Internetem w momencie utworzenia wbudowanego serwera internetowego, musi ustanowić połączenie, aby móc przejść na

dowolną witrynę sieci Web. Podłączenie do Internetu może wymagać zamknięcia serwera i ponownego jego otwarcia.

- **Zakup materiałów eksploatacyjnych.** To łącze pozwala przejść do witryny sieci Web (www.hp.com/post-embed/ordersupplies-na) i zamówić oryginalne materiały eksploatacyjne HP w firmie HP lub u wybranego dystrybutora.
- **Pomoc.** Pozwala połączyć się z witryną pomocy technicznej. Można wyszukiwać informacje pomocy dotyczące tematów ogólnych.

Ustawienia ekonomiczne

EconoMode

To urządzenie udostępnia opcję EconoMode do drukowania wersji próbnych wydruków. W trybie EconoMode urządzenie zużywa mniej tonera, co obniża koszty druku strony. Może to jednak odbywać się kosztem obniżenia jakości wydruków.

Firma HP nie zaleca korzystania z trybu EconoMode przez cały czas. Jeśli tryb EconoMode jest stale aktywny, powstaje ryzyko, że żywotność zapasu tonera przekroczy okres sprawności mechanicznych elementów kasety. Jeśli w tych okolicznościach jakość wydruków zaczyna się pogarszać, trzeba będzie zainstalować nową kasety, mimo że zapas tonera w używanej kasecie nie zostanie wyczerpany.

Tryb EconoMode można włączyć lub wyłączyć w jeden z następujących sposobów:

- W oknie właściwości drukarki w systemie Windows kliknij kartę **Papier/Jakość** i zaznacz opcję **EconoMode**.
- Na stronie wbudowanego serwera internetowego (tylko w drukarkach HP LaserJet Professional serii P1600) kliknij kartę **Ustawienia**, a następnie zaznacz opcję **Ustawienia PCL**. Zaznacz opcję **Wł.** lub **Wył.** z listy rozwijanej **Ustawienia**.



UWAGA: Wyłączenie trybu EconoMode za pośrednictwem wbudowanego serwera internetowego wpływa tylko na zlecenia drukowania korzystające z uniwersalnego sterownika druku PCL 5 (dostępnego do pobrania z sieci Web).

Aby wyłączyć tryb EconoMode dla zleceń drukowania korzystających ze sterownika z dysku CD dołączonego do urządzenia, należy usunąć zaznaczenie opcji **EconoMode** w sterowniku drukarki.

- W programie HP Printer Utility dla komputerów Macintosh kliknij pozycję **Print Settings** (Ustawienia druku), a następnie kliknij opcję **Economode & Toner Density** (Tryb Economode i gęstość tonera).

Tryb automatycznego wyłączenia

Funkcja automatycznego wyłączenia umożliwia oszczędzanie energii. Po upłygnięciu określonego przez użytkownika czasu urządzenie automatycznie zmniejsza zużycie energii (Automatyczne wyłączenie). Urządzenie powraca do stanu gotowości po naciśnięciu przycisku lub otrzymaniu zlecenia drukowania. Kiedy urządzenie znajduje się w trybie automatycznego wyłączenia, wszystkie diody na panelu sterowania oraz dioda na przycisku zasilania są wyłączone.



UWAGA: Choć lampki na urządzeniu są wygaszone w trybie automatycznego wyłączenia, urządzenie będzie pracować normalnie, kiedy otrzyma zlecenie drukowania.

Modele bezprzewodowe nie obsługują trybu Auto-On/Auto-Off (Automatyczne włączanie/wyłączenie). W modelach bezprzewodowych jest obsługiwany tryb uśpienia, w którym zużycie energii wynosi 3,4 W.

Zmiana czasu opóźnienia automatycznego wyłączenia

Istnieje możliwość zmiany czasu bezczynności (opóźnienie automatycznego wyłączenia), po którym urządzenie przejdzie w tryb oczekiwania.

 **UWAGA:** Domyślne ustawienie automatycznego wyłączenia wynosi 5 minut.

1. Otwórz właściwości drukarki, a następnie kliknij kartę **Ustawienia urządzenia**.
2. Z listy rozwijanej **Automatyczne wyłączenie** należy wybrać opóźnienie dla automatycznego wyłączenia.

 **UWAGA:** Zmienione ustawienie nie zostanie zastosowane do chwili wysłania zlecenia drukowania do urządzenia.

Ustawienia trybu cichego

Ten produkt jest wyposażony w tryb cichy, który ogranicza głośność drukowania. Gdy tryb cichy jest włączony, drukowanie odbywa się z mniejszą szybkością.



UWAGA: Tryb cichy zmniejsza szybkość drukowania, co może zwiększyć jakość wydruku.

Aby włączyć tryb cichy, należy wykonać poniższe czynności.

1. Otwórz właściwości drukarki, a następnie kliknij kartę **Ustawienia urządzenia**.
2. Kliknij opcję **Włącz**, aby włączyć funkcję **Tryb cichy**.

Zarządzanie materiałami eksploatacyjnymi i akcesoriami

Poprawne używanie, przechowywanie i monitorowanie kasety drukującej może pomóc w zapewnieniu wysokiej jakości wydruków.

Obsługa kaset drukujących

Przechowywanie kaset drukujących

Kasetę drukującą należy wyjmować z opakowania tuż przed jej użyciem.

! OSTROŻNIE: Aby zapobiec uszkodzeniu kasety drukującej, nie należy jej wystawiać na światło przez dłużej niż kilka minut.

Polityka firmy HP w stosunku do kaset drukujących innych producentów

Firma Hewlett-Packard nie zaleca używania kaset drukujących innych producentów, zarówno nowych, jak i ponownie przetworzonych.

UWAGA: Gwarancja i umowa serwisowa HP nie obejmuje uszkodzeń powstałych na skutek używania kaset drukujących innych producentów.

Instalowanie nowej oryginalnej kasety firmy HP, zobacz [Wymiana kasety drukującej na stronie 66](#).

Infolinia i witryna sieci Web zgłaszania oszustw HP

Jeśli podczas instalacji kasety drukującej firmy HP wyświetlony zostanie komunikat informujący, że dana kasetka nie jest oryginalnym produktem firmy HP, zadzwoń do firmowej infolinii zgłaszania oszustw (1-877-219-3183, numer bezpłatny w Ameryce Północnej) lub odwiedź witrynę internetową www.hp.com/go/anticounterfeit. Nasi pracownicy pomogą ustalić, czy kasetka jest oryginalnym produktem firmy HP i podejmą kroki zmierzające do rozwiązania problemu.

Kasetka drukująca może nie być oryginalnym produktem firmy HP, jeśli występują następujące objawy:

- Kasetka drukująca jest źródłem wielu problemów.
- Kasetka nie wygląda tak jak poprzednio używane kasetki (na przykład brakuje pomarańczowej taśmy lub opakowanie jest inne niż opakowanie firmy HP).

Recykling materiałów eksploatacyjnych

Aby zainstalować nową kasetę drukującą HP, należy postępować według instrukcji znajdujących się w opakowaniu nowego materiału lub skorzystać z wprowadzenia.

Zużyte materiały eksploatacyjne należy umieścić w opakowaniu, w którym znajdowały się nowe materiały, aby przekazać je do utylizacji. Wysyłając zużyte materiały eksploatacyjne firmy HP do utylizacji, należy posłużyć się dostarczoną nalepką z adresem zwrotnym. Pełne informacje na ten temat można znaleźć w instrukcjach na temat recyklingu dostarczonych z nowymi materiałami eksploatacyjnymi firmy HP.

Wskazówki dotyczące wymiany

Rozprowadzanie tonera

Gdy w kasie została niewielka ilość toneru, na drukowanej stronie pojawiają się wyblakłe lub jasne plamy. Jakość druku można czasowo poprawić, rozprowadzając toner.

1. Otwórz drzwiczki kasety drukującej, a następnie wyjmij zużyty kasetę.

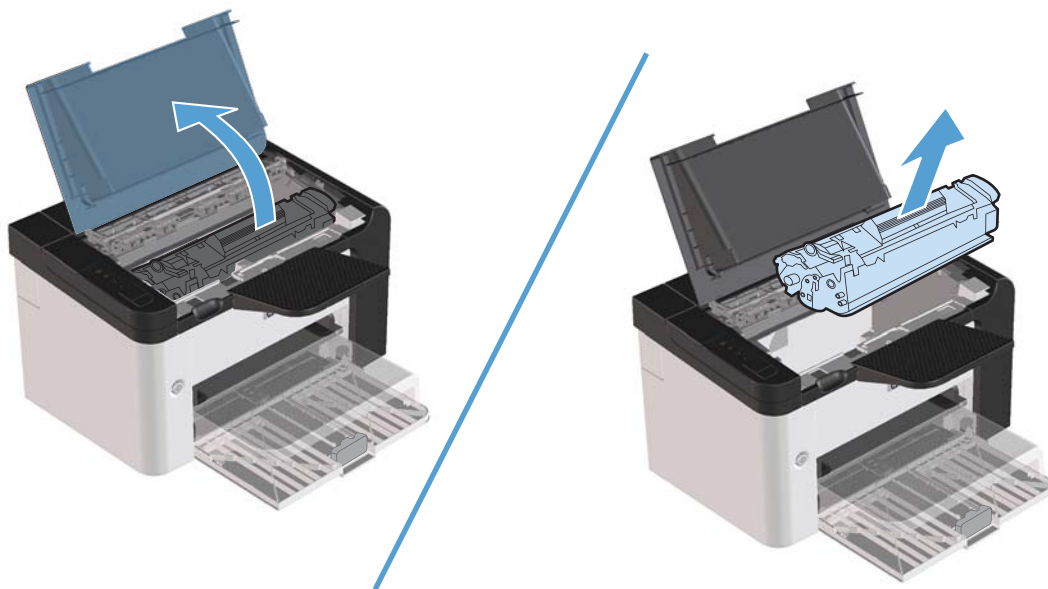

2. W celu rozprowadzenia toneru w kasie delikatnie potrząśnij nią do przodu i do tyłu.

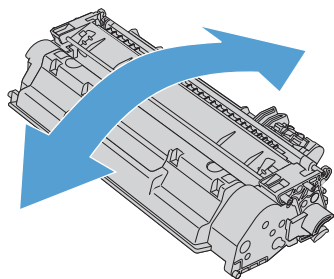

⚠ OSTROŻNIE: Jeśli toner wysypie się na ubranie, należy zetrzeć go suchą ściereczką, a następnie wypłukać ubranie w zimnej wodzie. **Użycie gorącej wody spowoduje utrwalenie toneru na materiale.**

3. Włóż kasetę drukującą z powrotem do urządzenia i zamknij drzwiczki kasety drukującej.

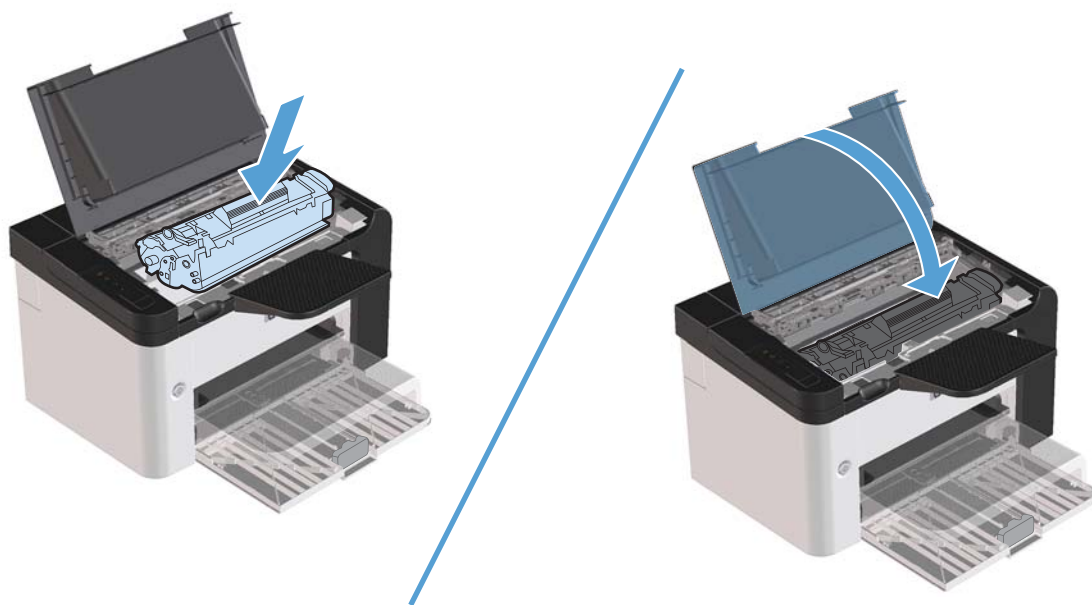

Jeśli druk jest nadal jasny, należy zainstalować nową kasetę drukującą.

Wymiana kasety drukującej

1. Otwórz drzwiczki kasety drukującej i wyjmij zużytą kasetę drukującą. Zapoznaj się z informacjami dotyczącymi utylizacji kaset umieszczonymi wewnątrz opakowania kasety.

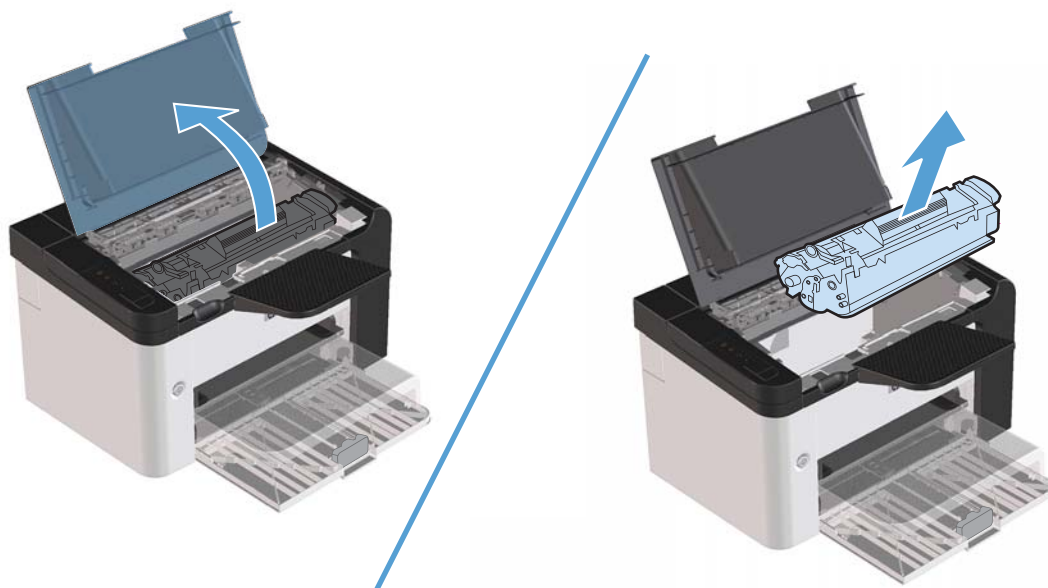

2. Wyjmij z opakowania nową kasetę drukującą.

! **OSTROŻNIE:** Aby zapobiec uszkodzeniu kasety drukującej, należy trzymać ją za oba końce.

3. Pociągnij języczek i wyciągnij do końca taśmę zabezpieczającą z kasety. Włóż go do opakowania kasety drukującej w celu zwrotu do utylizacji.

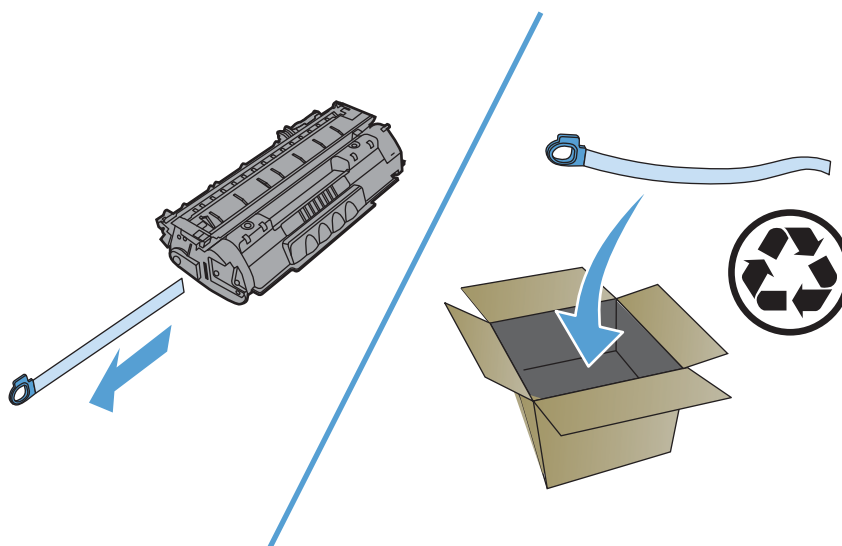

4. Delikatnie potrząśnij kasetą drukującą do przodu i do tyłu, aby równomiernie rozprowadzić toner wewnątrz kasety.

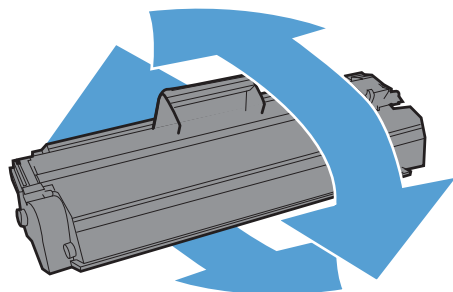

5. Włóż kasetę drukującą do urządzenia i zamknij drzwiczki kasety drukującej.

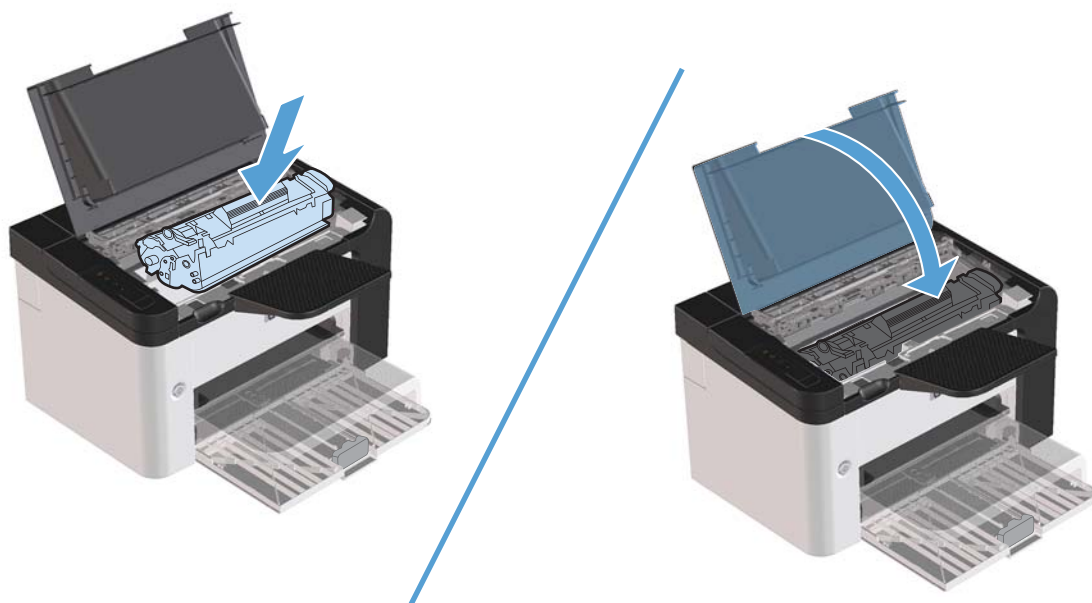

OSTROŻNIE: Jeśli toner wysypie się na ubranie, należy zetrzeć go suchą ściereczką, a następnie wypłukać ubranie w zimnej wodzie. **Gorąca woda powoduje utrwalanie toneru.**

UWAGA: Gdy w kasecie kończy się toner, na drukowanej stronie pojawiają się wyblakłe lub jasne plamy. Jakość druku można czasowo poprawić, rozprowadzając toner. Aby to zrobić, wyjmij kasetę drukującą z urządzenia i delikatnie potrząśnij nią do przodu i do tyłu.

Wymiana rolki pobierającej

Zużycie płytki rozdzielacza następuje w wyniku normalnego korzystania z urządzenia i odpowiednich materiałów. Stosowanie materiałów niskiej jakości może prowadzić do konieczności częstej wymiany rolki pobierającej.

Jeżeli urządzenie systematycznie nie pobiera materiałów, konieczna może być wymiana rolki pobierającej lub jej oczyszczenie. Informacje na temat zamawiania nowej rolki pobierającej można znaleźć w sekcji [Czyszczenie rolki pobierającej na stronie 74](#).

OSTRZEŻENIE! Przed rozpoczęciem wymiany rolki pobierającej wyłącz urządzenie za pomocą przełącznika zasilania. Następnie zaczekaj, aż urządzenie ostygnie.

⚠ OSTROŻNIE: Zaniedbanie tych czynności może spowodować uszkodzenie urządzenia.

1. Otwórz drzwiczki kasety drukującej i wyjmij kasetę drukującą.

⚠ OSTROŻNIE: Kasetę drukującą nie należy wystawiać na bezpośrednie działanie światła, ponieważ może ono spowodować jej uszkodzenie. Kasetę drukującą należy przykryć arkuszem papieru.

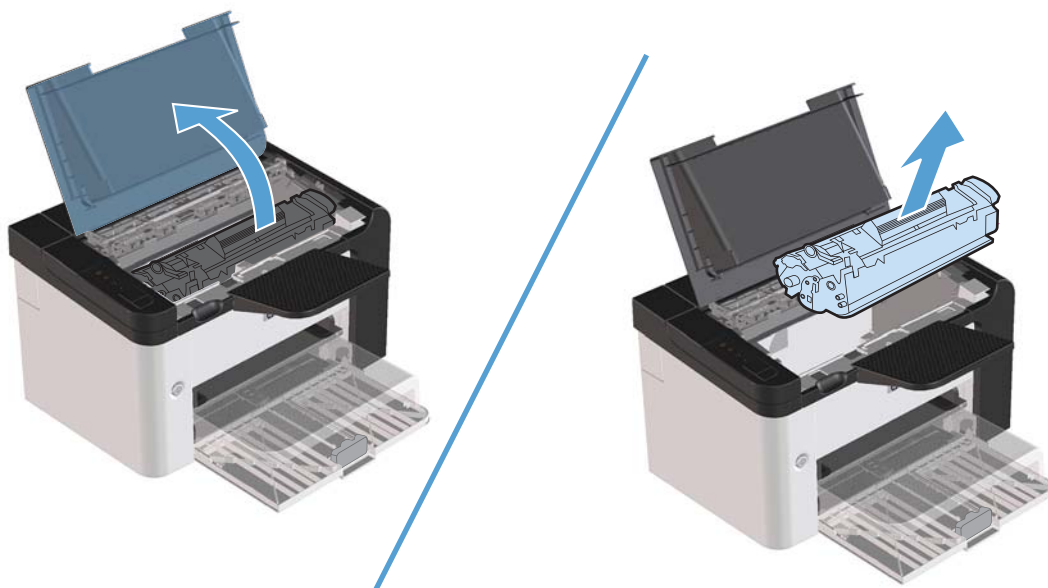

2. Znajdź rolkę pobierającą.

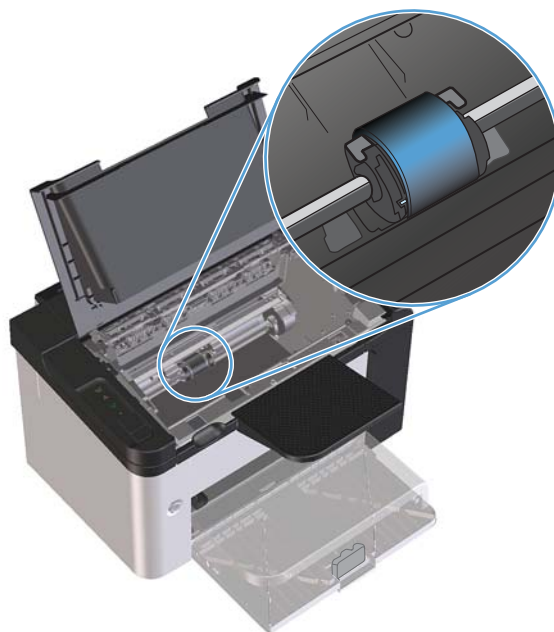

3. Zwolnij małe, białe zatrzaski po obu stronach rolki pobierającej i obróć rolkę pobierającą w kierunku przodu drukarki.

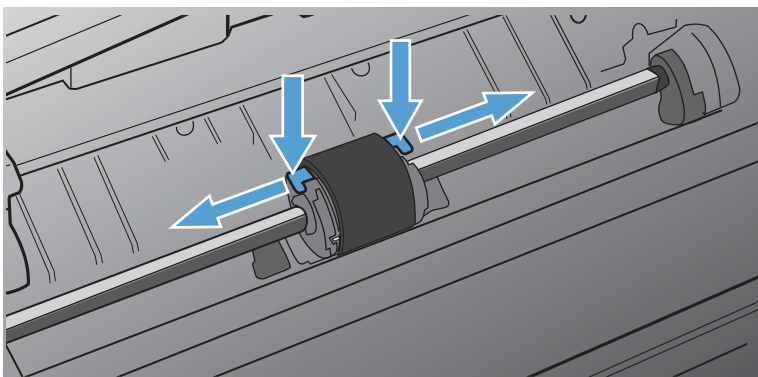

4. Delikatnie pociągnij rolkę pobierającą do góry i wyjmij ją z drukarki.

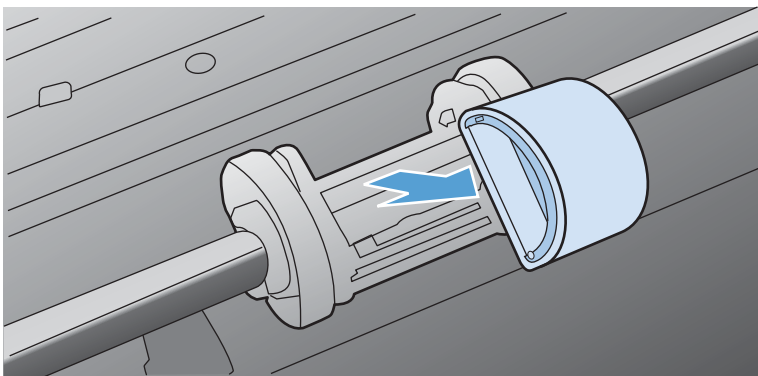

5. Umieść nową rolkę pobierającą w gnieździe. Okrągłe i prostokątne gniazdo z każdej strony uniemożliwiają nieprawidłowy montaż rolki.

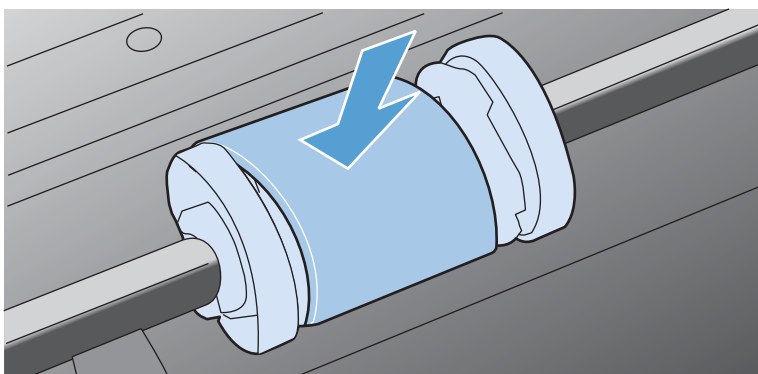

6. Obróć górną część nowej rolki pobierającej od siebie, aż obie strony znajdą się we właściwym miejscu.

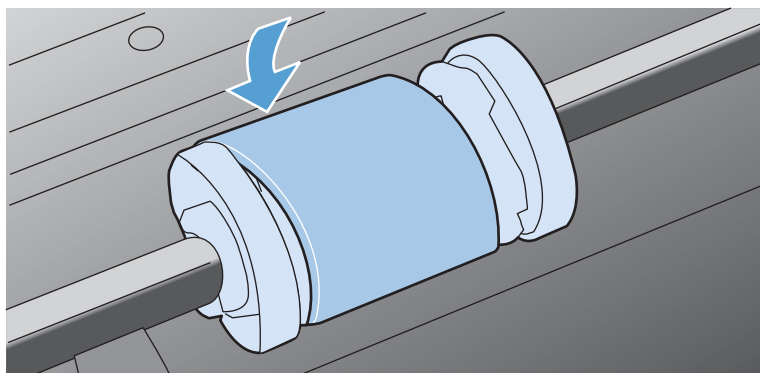

7. Włóż kasetę drukującą do urządzenia i zamknij drzwiczki kasety drukującej.

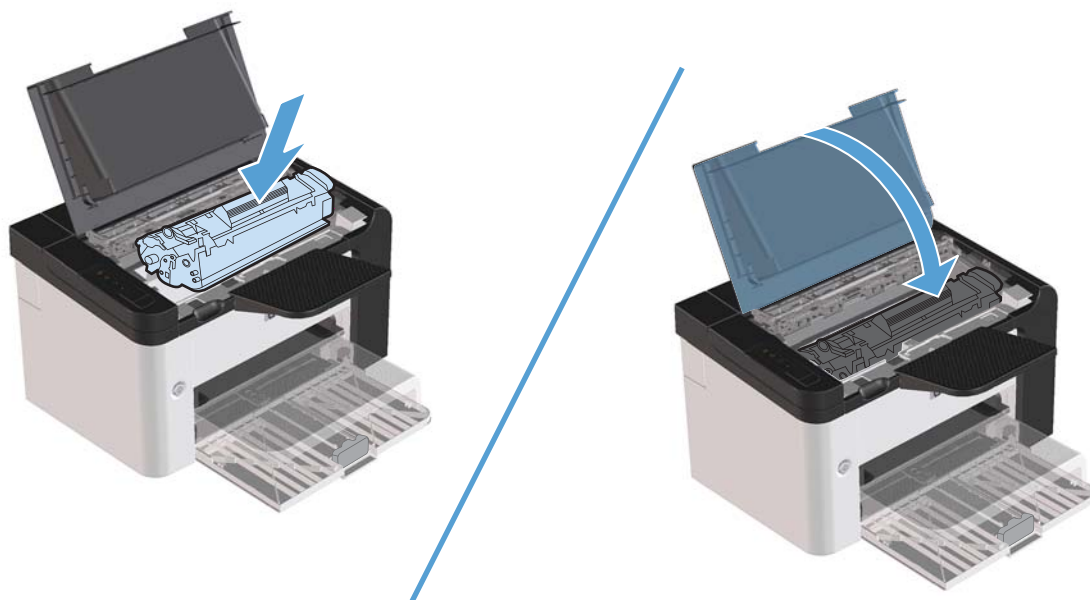

Wymiana płytki rozdzielacza

Zużycie płytki rozdzielacza następuje w wyniku normalnego korzystania z urządzenia i odpowiednich materiałów. Stosowanie materiałów niskiej jakości może prowadzić do konieczności częstej wymiany płytki rozdzielacza.

Jeśli urządzenie systematycznie pobiera kilka arkuszy jednocześnie, konieczna może być wymiana płytki rozdzielacza.

⚠ OSTRZEŻENIE! Przed rozpoczęciem wymiany płytki rozdzielacza wyłącz urządzenie za pomocą przełącznika zasilania. Następnie zaczekaj, aż urządzenie ostygnie.

📄 UWAGA: Przed wymianą płytki rozdzielacza należy wyczyścić rolkę pobierającą. Więcej informacji znajduje się w sekcji [Czyszczenie rolki pobierającej na stronie 74](#).

1. Wyjmij papier i zamknij podajnik główny. Ustaw urządzenie na jego przedniej części.

2. Na dole urządzenia odkręć dwie śruby mocujące płytkę rozdzielacza.

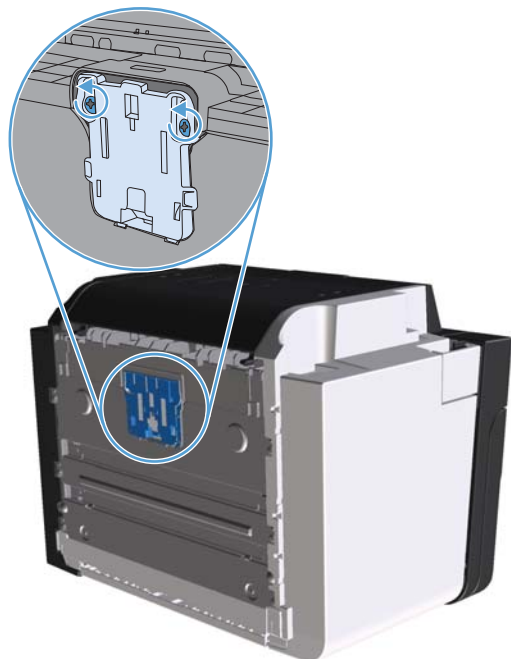

3. Wyjmij płytkę rozdzielacza.

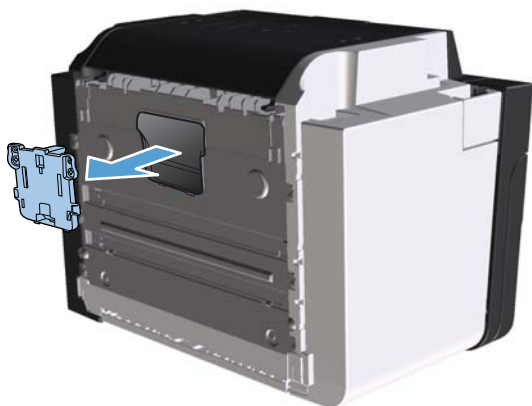

4. Włóż nową płytkę rozdzielacza i przykręć ją.

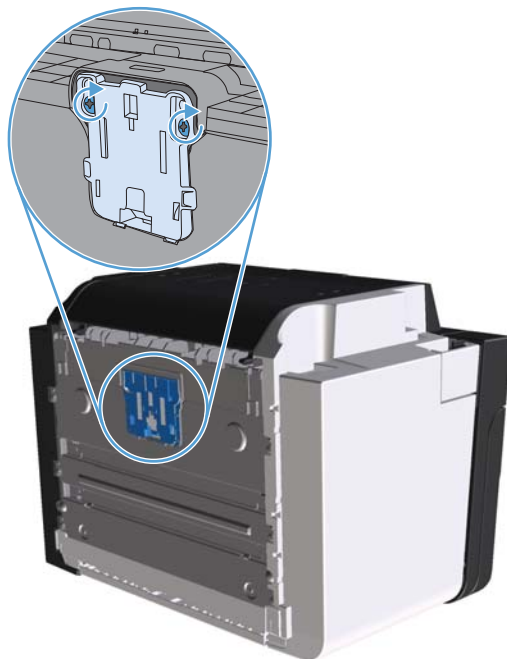

5. Podłącz urządzenie do ściennego gniazdka elektrycznego i włącz urządzenie.

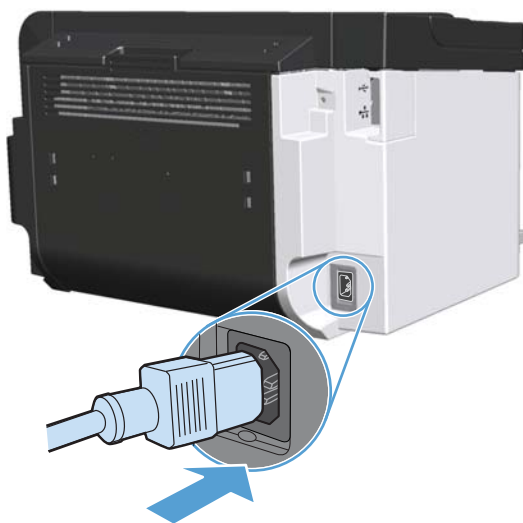

Czyszczenie urządzenia

Czyszczenie rolki pobierającej

Aby wyczyścić rolkę pobierającą przed podjęciem decyzji o jej wymianie, należy wykonać następujące czynności:

1. Odłącz przewód zasilający od urządzenia i wyjmij rolkę pobierającą w sposób opisany w części [Wymiana rolki pobierającej na stronie 68](#).
2. Zamocz niestrzępiącą się szmatkę w alkoholu izopropylowym i wytrzyj rolkę.

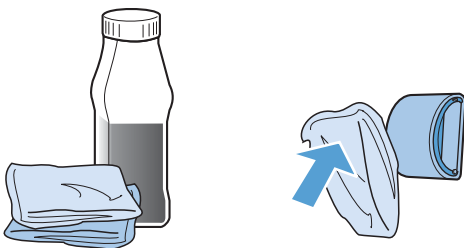

⚠ OSTRZEŻENIE! Alkohol jest łatwopalny. Alkohol i szmatkę należy trzymać z dala od ognia. Przed zamknięciem urządzenia i podłączeniem przewodu zasilającego należy poczekać, aż alkohol całkowicie wyschnie.

📝 UWAGA: W niektórych częściach stanu Kalifornia przepisy obejmujące kontrolę zanieczyszczeń powietrza zabraniają używania alkoholu izopropylowego w celu czyszczenia. W tych częściach stanu rolkę pobierającą należy czyścić niestrzępiącą się szmatką zwilżoną wodą.

3. Suchą, niestrzępiącą się szmatką wytrzyj rolkę pobierającą w celu usunięcia zanieczyszczeń.

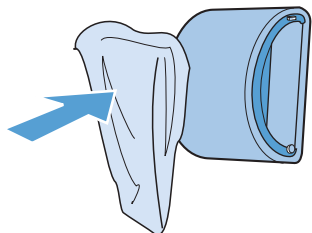

4. Poczekaj, aż rolka pobierająca całkowicie wyschnie przed jej ponownym włożeniem do urządzenia.

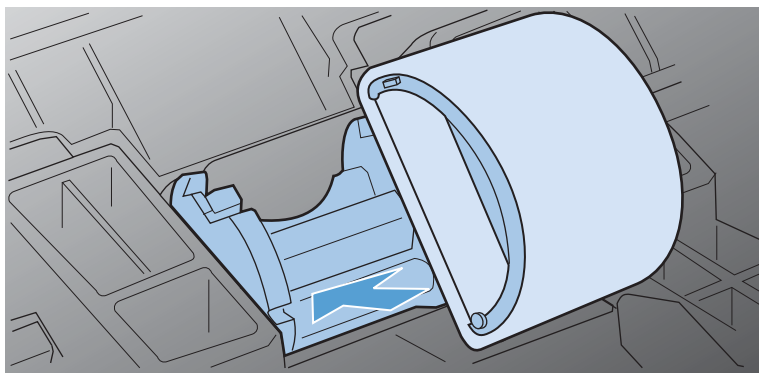

5. Podłącz przewód zasilający do urządzenia.

Czyszczenie ścieżki papieru

Jeśli na wydrukach występują plamki lub kropki tonera, należy oczyścić ścieżkę papieru. W tym procesie do usunięcia kurzu i tonera ze ścieżki papieru wykorzystana jest folia przezroczysta. Nie należy stosować papieru dokumentowego ani szorstkiego.

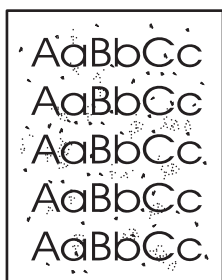

 **UWAGA:** Aby uzyskać najlepsze rezultaty, należy użyć arkusza folii przezroczystej. W przypadku braku takiej folii można użyć gładkiego papieru do kopiarek (gramatura 60 do 163 g/m²).

1. Upewnij się, że urządzenie znajduje się w trybie gotowości i świeci kontrolka Gotowe (🟢).
2. Załaduj materiały do podajnika.
3. Otwórz menu **Właściwości** drukarki.
4. Kliknij kartę **Ustawienia urządzenia**.
5. W obszarze **Strona czyszcząca** kliknij przycisk **Start**, aby przygotować stronę czyszczącą.

 **UWAGA:** Proces czyszczenia trwa około 2 minut. W trakcie procesu czyszczenia strona czyszcząca zatrzymuje się okresowo. Do momentu zakończenia procesu czyszczenia nie należy wyłączać drukarki. Dokładne wyczyszczenie drukarki może wymagać kilkakrotnego powtórzenia procesu.

Czyszczenie obszaru kasety drukującej

Obszar kasety drukującej nie wymaga częstego czyszczenia. Jednak jego wyczyszczenie może poprawić jakość druku.

OSTRZEŻENIE! Przed rozpoczęciem czyszczenia drukarki wyłącz ją, odłączając przewód zasilający. Poczekać, aż drukarka ostygnie.

1. Odłącz przewód zasilania urządzenia. Otwórz drzwiczki kasety drukującej i wyjmij kasety drukującą.

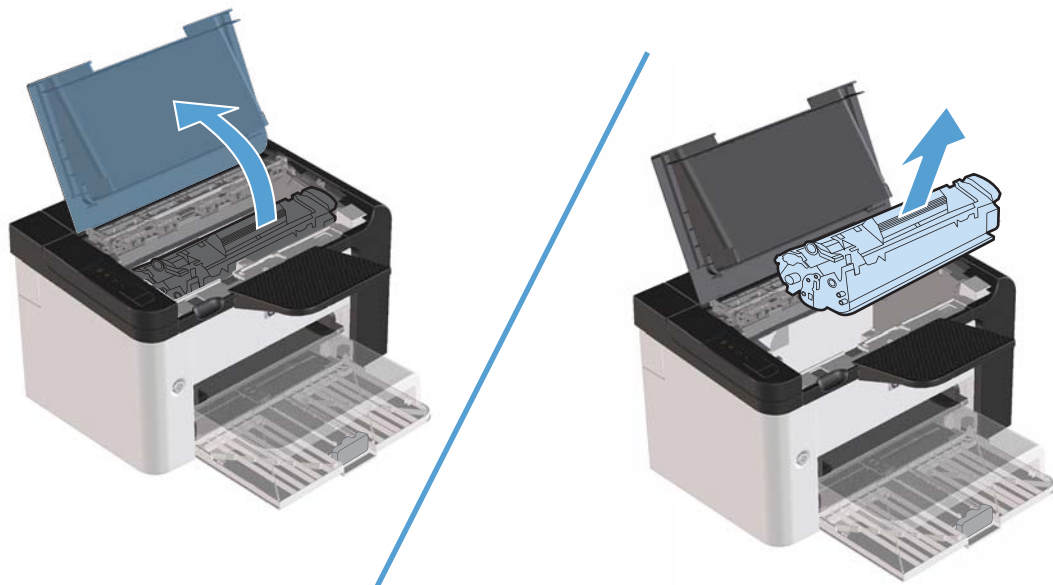

OSTROŻNIE: Nie wolno dotykać czarnej rolki transferu z gąbki, znajdującej się wewnątrz urządzenia. Może to spowodować uszkodzenie urządzenia.

OSTROŻNIE: Aby zapobiec uszkodzeniu kasety, nie należy narażać jej na działanie światła przez dłuższy czas. Przykryj ją kawałkiem papieru.

- Suchą, niestrzępiącą się szmatką wytrzyj osad na ścieżce papieru oraz w obszarze kasety drukującej.

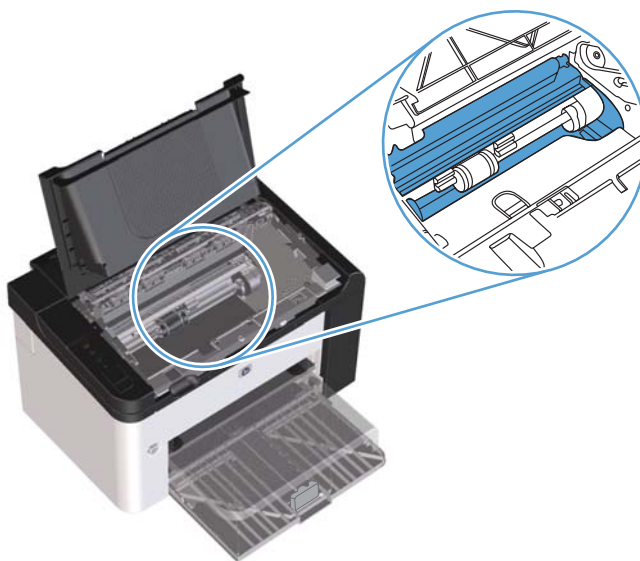

- Wymień kasetę drukującą i zamknij drzwiczki kasety drukującej.

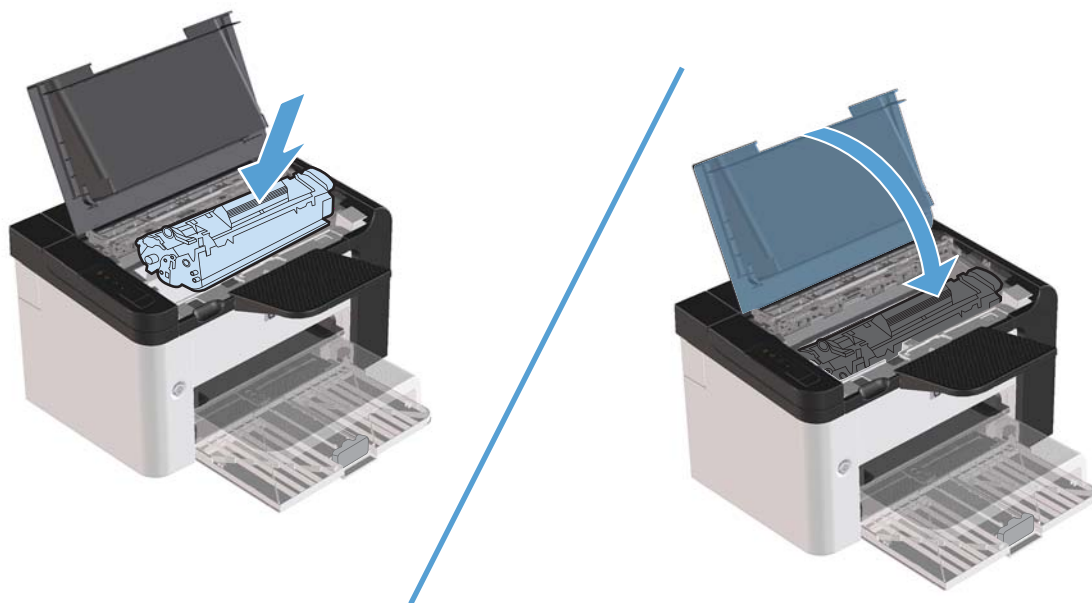

4. Podłącz przewód zasilający do urządzenia.

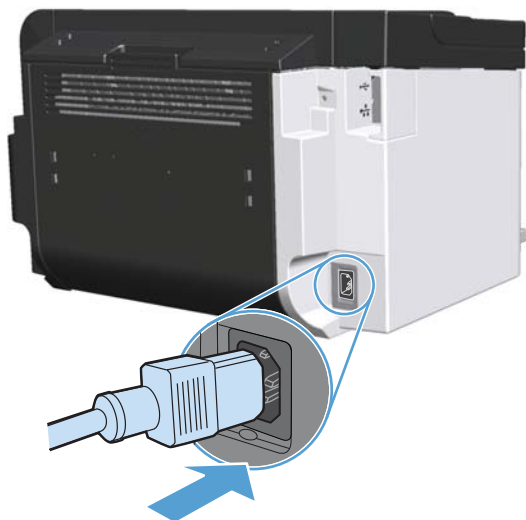

Czyszczenie obudowy

Do usuwania kurzu, smug i plam z zewnętrznej części obudowy urządzenia używaj miękkiej, wilgotnej, niestrzępiącej się szmatki.

Aktualizacje produktu

Aktualizacje oprogramowania sprzętowego

Przeznaczone dla tego produktu aktualizacje obejmujące oprogramowanie sprzętowe i inne oprogramowanie oraz wskazówki dotyczące instalacji są dostępne pod adresem www.hp.com/support/ljp1560series lub www.hp.com/support/ljp1600series. Kliknij pozycję **Pobieranie i sterowniki**, kliknij system operacyjny, a następnie wybierz element do pobrania.

8 Rozwiązywanie problemów

- [Rozwiązywanie ogólnych problemów](#)
- [Przywracanie ustawień domyślnych](#)
- [Interpretacja sygnałów świetlnych na panelu sterowania](#)
- [Usuwanie zacięć](#)
- [Rozwiązywanie problemów z papierem](#)
- [Rozwiązywanie problemów z jakością obrazu](#)
- [Rozwiązywanie problemów z wydajnością](#)
- [Rozwiązywanie problemów związanych z połączeniami](#)
- [Rozwiązywanie problemów z oprogramowaniem produktu](#)

Rozwiązywanie ogólnych problemów

Jeżeli urządzenie nie reaguje prawidłowo, należy wykonać w określonej kolejności czynności podane na poniższej liście kontrolnej. W przypadku gdy urządzenie nie zachowuje się zgodnie z opisem danej czynności, należy postępować według zaleceń dotyczących odpowiedniego problemu. Jeśli problem zostanie rozwiązany na jednym z wcześniejszych etapów, wykonywanie reszty czynności nie jest konieczne.

Lista kontrolna rozwiązywania problemów

- 1.** Upewnij się, że kontrolka gotowa  świeci. Jeżeli wszystkie wskaźniki są wyłączone, należy wykonać następujące kroki:
 - a.** Otwórz, a następnie zamknij drzwiczki kasety drukującej, aby wyłączyć tryb automatycznego wyłączenia.
 - b.** Sprawdź, czy przewód zasilający jest podłączony prawidłowo.
 - c.** Upewnij się, że zasilanie urządzenia jest włączone.
 - d.** Sprawdź, czy napięcie linii zasilającej jest odpowiednie dla konfiguracji zasilania urządzenia. (Wymagania dotyczące napięcia znajdują się na etykiecie z tyłu urządzenia). Jeśli używane jest urządzenie rozgałęziające, a jego napięcie jest niezgodne ze specyfikacjami, podłącz urządzenie bezpośrednio do gniazdka ściennego. Jeśli urządzenie jest już podłączone do gniazdka ściennego, podłącz je do innego gniazdka.
 - e.** Sprawdź, czy kaseeta drukująca jest prawidłowo zainstalowana.
 - f.** Jeżeli opisane metody rozwiązywania problemów nie są skuteczne, należy skontaktować się z Centrum obsługi klientów firmy HP.
- 2.** Sprawdź okablowanie.
 - a.** Sprawdź podłączenie przewodu łączącego urządzenie z komputerem lub z portem sieciowym. Sprawdź, czy przewód został odpowiednio zamocowany.
 - b.** Upewnij się, że przewód nie jest uszkodzony, podłączając inny przewód, jeżeli jest to możliwe.
 - c.** Sprawdź połączenia sieciowe. Zobacz [Rozwiązywanie problemów z siecią na stronie 110](#).
- 3.** Sprawdź, czy świeci którakolwiek kontrolka panelu sterowania. Więcej informacji znajduje się w części [Interpretacja sygnałów świetlnych na panelu sterowania na stronie 85](#).
- 4.** Sprawdź, czy używany papier jest zgodny ze specyfikacjami.
- 5.** Sprawdź, czy oprogramowanie produktu jest prawidłowo zainstalowane.
- 6.** Sprawdź, czy zainstalowano odpowiedni sterownik drukarki. Sprawdź, czy używany jest sterownik właściwego urządzenia.

7. Wydrukuj stronę konfiguracji. Zobacz [Drukowanie stron informacyjnych na stronie 56](#).
 - a. Jeśli strona nie zostanie wydrukowana, sprawdź, czy co najmniej jeden podajnik zawiera papier.
 - b. Jeśli wystąpiło zacięcie papieru w urządzeniu, zobacz sekcję [Usuwanie zacięć na stronie 90](#).
8. Jeżeli strona konfiguracji zostanie wydrukowana, uwzględnij następujące możliwości:
 - a. Jeżeli strona nie jest drukowana poprawnie, problem jest związany ze sprzętem urządzenia. Skontaktuj się z Działem obsługi klienta HP.
 - b. Prawidłowo wydrukowana strona potwierdza, że urządzenie działa prawidłowo. Problem jest związany z używanym komputerem, sterownikiem drukarki lub programem.
9. Wydrukuj niewielki dokument z innego programu, z którego można było drukować w przeszłości. Jeżeli dokument zostanie wydrukowany, problem jest związany z używanym programem. Jeżeli problem nie zostanie rozwiązany (dokument nadal nie jest drukowany), wykonaj następujące kroki:
 - a. Spróbuj wydrukować zlecenie z innego komputera wyposażonego w oprogramowanie do obsługi urządzenia.
 - b. Jeżeli urządzenie jest podłączone do sieci, podłącz je bezpośrednio do komputera przy użyciu kabla USB. Przekieruj urządzenie do właściwego portu lub zainstaluj ponownie oprogramowanie, a następnie wybierz nowy typ używanego połączenia.
 - c. Jeżeli jakość druku jest niezadowalająca, wykonaj niżej opisane kroki:
 - Sprawdź, czy ustawienia drukowania są odpowiednie do używanych materiałów. Więcej informacji znajduje się w sekcji [Dostosowywanie ustawień sterownika drukarki do rodzaju i formatu materiałów na stronie 35](#).
 - Aby rozwiązać problemy dotyczące jakości druku, należy wykonać czynności opisane w części [Rozwiązywanie problemów z jakością obrazu na stronie 102](#).

Czynniki mające wpływ na wydajność urządzenia

Na szybkość wydruku zadania ma wpływ kilka czynników:

- Maksymalna prędkość urządzenia mierzona w stronach na minutę (str./min)
- Stosowanie specjalnych rodzajów papieru (takich jak folie, papier ciężki i o nietypowych formatach)
- Czas potrzebny na pobranie i przetworzenie danych przez urządzenie
- Złożoność i wielkość elementów graficznych
- Szybkość używanego komputera
- Złącze USB
- Konfiguracja WE/WY urządzenia
- System operacyjny sieci i jej konfiguracja (jeśli dotyczy)



Przywrócenie ustawień domyślnych

Aby przywrócić domyślne ustawienia fabryczne urządzenia, należy wykonać poniższe czynności.

1. Wyłącz urządzenie.
2. Włącz urządzenie i podczas uruchamiania naciśnij i przytrzymaj oba przyciski na panelu sterowania do momentu, gdy wszystkie kontrolki migną jednocześnie.

Interpretacja sygnałów świetlnych na panelu sterowania

Tabela 8-1 Opis kontrolek oznaczających stan

	Symbol oznaczający wyłączoną kontrolkę ¹
	Symbol oznaczający włączoną kontrolkę ¹
	Symbol oznaczający migającą kontrolkę ¹

¹ Opis symboli i kontrolki panelu sterowania znajduje się w sekcji [Układ panelu sterowania na stronie 8](#).

Tabela 8-2 Kontrolki panelu sterowania

Stan kontrolki	Stan kontrolki	Stan urządzenia	Działanie
<p>Wszystkie kontrolki wyłączone</p> <p>UWAGA: Podświetlenie przycisku zasilania jest wyłączone.</p>		<p>Urządzenie jest wyłączone lub ustawiony jest tryb automatycznego wyłączenia.</p>	<p>Aby zdezaktywować tryb automatycznego wyłączenia lub włączyć urządzenie, należy nacisnąć przycisk zasilania.</p>

Tabela 8-2 Kontrolki panelu sterowania (ciąg dalszy)







Stan kontrolki	Stan kontrolnek	Stan urządzenia	Działanie
<p>Wszystkie kontrolki wyłączone</p> <p>UWAGA: Podświetlenie przycisku zasilania jest włączone.</p>		<p>Formatyzator nie jest prawidłowo podłączony do urządzenia.</p>	<ol style="list-style-type: none"> 1. Wyłącz urządzenie. 2. Odczekaj 30 sekund i włącz urządzenie ponownie. 3. Poczekaj na zainicjowanie urządzenia. <p>Skontaktuj się z biurem obsługi klienta firmy HP. Patrz Obsługa klienta na stronie 129.</p>
<p>Kontrolka Uwaga , kontrolka Gotowe  i kontrolka Start  świecą naprzemiennie. Kontrolka Toner  jest wyłączona.</p> <p>UWAGA: Podświetlenie przycisku zasilania jest włączone.</p>		<p>Trwa inicjowanie formatyzera.</p>	<p>Nie są wymagane żadne czynności. Poczekaj na zakończenie inicjacji. Po zakończeniu inicjacji urządzenie przechodzi w stan gotowości.</p>
<p>Wszystkie kontrolki świecą naprzemiennie.</p> <p>UWAGA: Podświetlenie przycisku zasilania jest włączone.</p>		<p>Urządzenie przetwarza stronę czyszczącą.</p>	<p>Nie są wymagane żadne czynności. Zaczekaj na zakończenie procesu czyszczenia. Po zakończeniu procesu czyszczenia urządzenie przechodzi w stan gotowości.</p>

Tabela 8-2 Kontrolki panelu sterowania (ciąg dalszy)

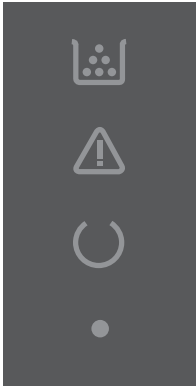





Stan kontrolki	Stan kontrolek	Stan urządzenia	Działanie
<p>Świeci kontrolka Gotowe , a pozostałe kontrolki są wyłączone.</p> <p>UWAGA: Podświetlenie przycisku zasilania jest włączone.</p>		<p>Urządzenie znajduje się w stanie gotowości.</p>	<p>Nie są wymagane żadne czynności. Urządzenie jest gotowe na przyjęcie zlecenia drukowania.</p>
<p>Kontrolka Gotowe , a pozostałe kontrolki są wyłączone.</p> <p>UWAGA: Podświetlenie przycisku zasilania jest włączone.</p>		<p>Urządzenie odbiera lub przetwarza dane.</p>	<p>Nie są wymagane żadne czynności. Urządzenie odbiera lub przetwarza zlecenie drukowania.</p> <p>Aby anulować bieżące zlecenie, należy nacisnąć przycisk Anuluj .</p>
<p>Kontrolka Uwaga , a pozostałe kontrolki są wyłączone.</p> <p>UWAGA: Podświetlenie przycisku zasilania jest włączone.</p>		<p>W trakcie pracy wystąpił błąd spowodowany działaniem urządzenia, który można usunąć. Mógł on być spowodowany przez zakleszczenie materiału, otwarte drzwiczki lub brak papieru w podajniku.</p>	<p>Należy sprawdzić stan urządzenia, odnaleźć usterkę i ją usunąć. Jeżeli problem polega na braku papieru w podajniku lub ustawiony jest tryb podawania ręcznego, należy włożyć odpowiedni papier do podajnika, a następnie postępować zgodnie z wyświetlanymi instrukcjami. Ewentualnie należy otworzyć i zamknąć drzwiczki kasety drukującej w celu wznowienia drukowania.</p>

Tabela 8-2 Kontrolki panelu sterowania (ciąg dalszy)

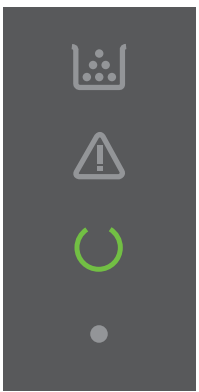











Stan kontrolki	Stan kontrolnek	Stan urządzenia	Działanie
<p>Kontrolka Uwaga  miga, kontrolka Gotowe  świeci, a pozostałe kontrolki są wyłączone.</p> <p>UWAGA: Podświetlenie przycisku zasilania jest włączone.</p>		<p>Wystąpił powtarzający się błąd, który zostanie wewnętrznie usunięty przez urządzenie.</p>	<p>Aby usunąć błąd i wydrukować dostępne dane, należy nacisnąć przycisk Start .</p> <p>Jeśli usuwanie błędu powiedzie się, urządzenie przejdzie w stan przetwarzania danych i dokończy zlecenie.</p> <p>Jeśli usuwanie błędu nie powiedzie się, urządzenie powróci do stanu błędu umożliwiającego kontynuację pracy. Spróbuj wyjąć wszystkie materiały ze ścieżki materiałów oraz wyłączyć i ponownie włączyć urządzenie.</p>
<p>Świeci kontrolka Uwaga , kontrolka Gotowe  i kontrolka Start . Kontrolka Toner  świeci.</p> <p>UWAGA: Podświetlenie przycisku zasilania jest włączone.</p>		<p>Wystąpił błąd krytyczny uniemożliwiający kontynuację pracy urządzenia.</p>	<ol style="list-style-type: none"> 1. Wyłącz urządzenie. 2. Oczekaj 30 sekund i włącz urządzenie ponownie. 3. Poczekaj na zainicjowanie urządzenia. <p>Jeżeli błąd nadal występuje, skontaktuj się z działem pomocy technicznej firmy HP. Patrz Obsługa klienta na stronie 129.</p>

Tabela 8-2 Kontrolki panelu sterowania (ciąg dalszy)

Stan kontrolki	Stan kontrolek	Stan urządzenia	Działanie
<p>Świeci kontrolka Gotowe  i kontrolka Toner .</p> <p>UWAGA: Podświetlenie przycisku zasilania jest włączone.</p>		<p>Kaseta drukująca niedługo się zużyje.</p>	<p>Należy zamówić i przygotować nową kasety drukującą. Więcej informacji znajduje się w sekcji Zamawianie części, akcesoriów i materiałów eksploatacyjnych na stronie 118.</p>
<p>Kontrolka Toner  miga.</p> <p>UWAGA: Podświetlenie przycisku zasilania jest włączone.</p>		<p>Kaseta drukująca została wyjęta z urządzenia.</p>	<p>Należy włożyć ponownie kasety drukującą do urządzenia.</p>

Usuwanie zacięć

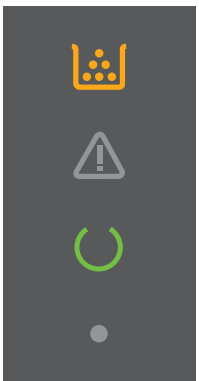
Podczas usuwania zacięć papieru należy uważać, aby nie rozedrzeć zakleszczonego papieru. Jeśli w drukarce pozostaną małe kawałki papieru, mogą one powodować dalsze zakleszczenia.

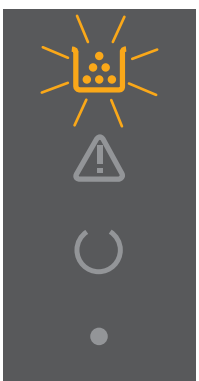
! OSTROŻNIE: Przed usunięciem zaciętego papieru należy wyłączyć urządzenie i wyjąć z gniazda wtyczkę przewodu zasilania.

Typowe powody wystąpienia zacięć papieru

- Materiał jest nieprawidłowo włożony do podajników lub są one przepelnione.

! UWAGA: Przy dodawaniu nowych materiałów do podajnika należy zawsze wyjąć i wyrównać cały stos. Zapobiega to podawaniu do urządzenia wielu arkuszy materiałów jednocześnie i ogranicza ilość zacięć materiałów.

- Materiały nie spełniają zalecanych specyfikacji firmy HP.
- Wymagane jest oczyszczenie ścieżki papieru urządzenia i usunięcie z niej pyłu papierowego oraz innych zanieczyszczeń.

Po wystąpieniu zacięcia materiału w urządzeniu może pozostać sypek toner. Zostanie on usunięty po wydrukowaniu kilku stron.

! OSTROŻNIE: W przypadku zabrudzenia tonerem ubrania lub dłoni należy wyplukać je w zimnej wodzie. **Gorąca woda utrwała toner na tkaninie.**

Miejsca zacięć papieru

Papier może się zaciąć w następujących miejscach.

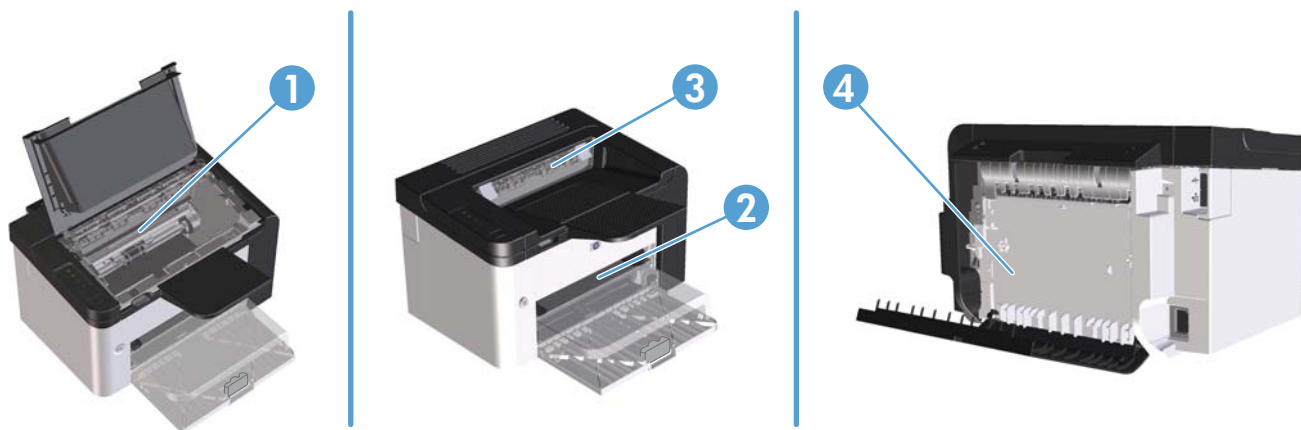

1	Obszary wewnętrzne
2	Podajniki
3	Pojemniki wyjściowe
4	Tylne drzwiczki i duplexer (drukarka HP LaserJet Professional serii P1600)

Usuwanie zacięć w podajnikach

⚠ OSTROŻNIE: Do usuwania zaciętego materiału nie należy używać ostrych przedmiotów, takich jak pinceta czy szczypce. Uszkodzenia spowodowane użyciem ostrych przedmiotów nie wchodzą w zakres umów gwarancyjnych.

Podczas usuwania zaciętych materiałów z urządzenia należy je ciągnąć prosto w kierunku do siebie. Wyciągnięcie zaciętego materiału pod kątem może spowodować uszkodzenie urządzenia.

📝 UWAGA: W zależności od miejsca wystąpienia zacięcia, niektóre z poniższych kroków mogą okazać się zbędne.

1. Otwórz drzwiczki kasety drukującej, a następnie wyjmij kasety.

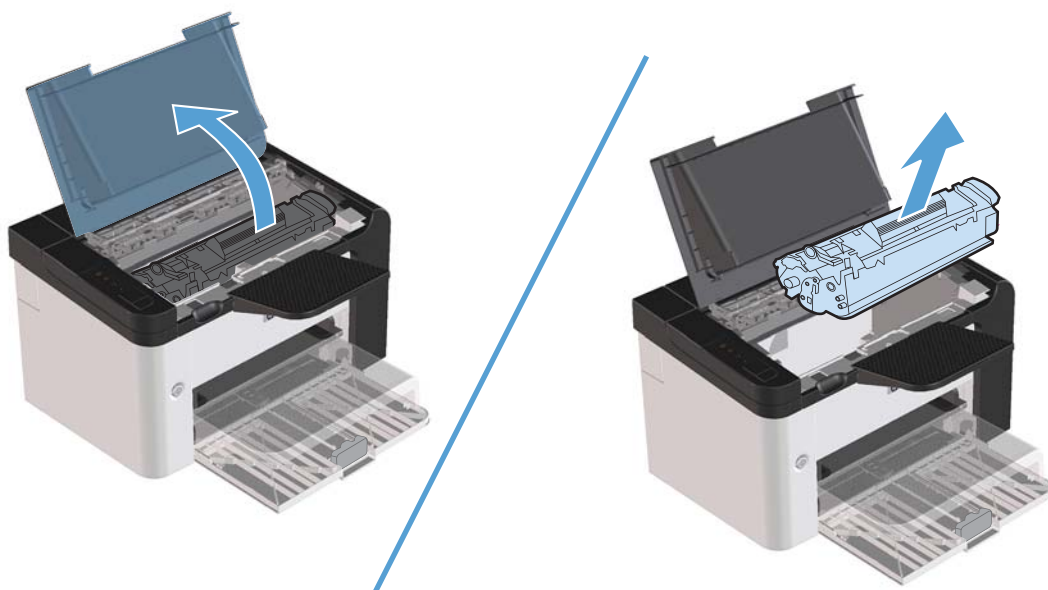

2. Wyjmij stos materiałów z podajnika głównego lub gniazda podawania priorytetowego.



3. Obiema dłońmi uchwycić najbardziej widoczny fragment zaciętego materiału (może to być w połowie strony) i delikatnie wyciągnij go z urządzenia.



4. Zainstaluj ponownie kasetę drukującą i zamknij drzwiczki kasyety drukującej.

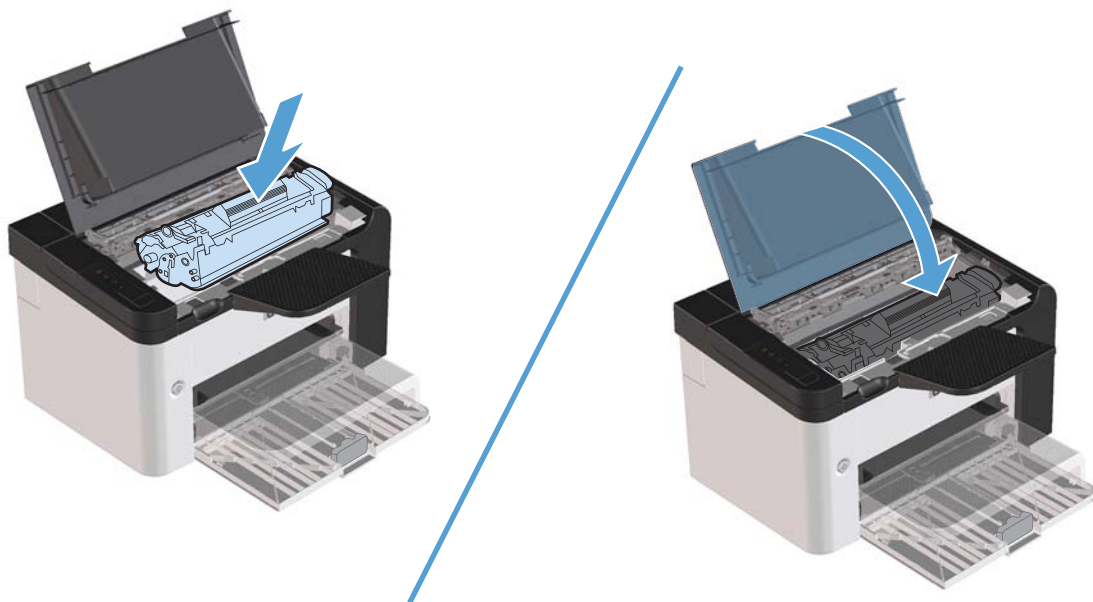

Usuwanie zacięć wewnątrz dupleksera

 **UWAGA:** Tylko drukarka HP LaserJet Professional serii P1600 jest wyposażona w automatyczny duplekser.

1. Otwórz drzwiczki kasety drukującej, a następnie wyjmij kasety.

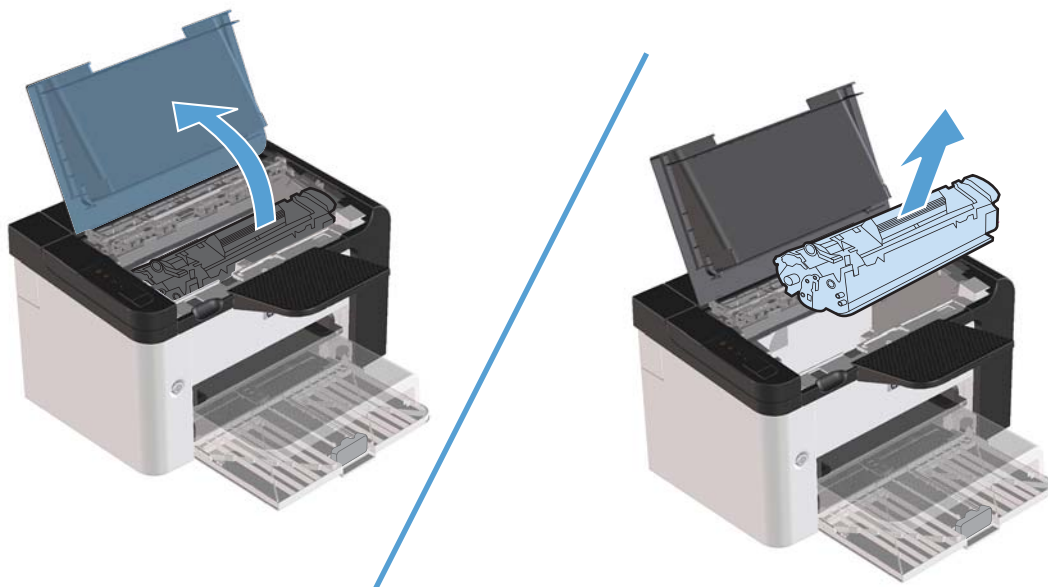

2. Otwórz tylne drzwiczki.

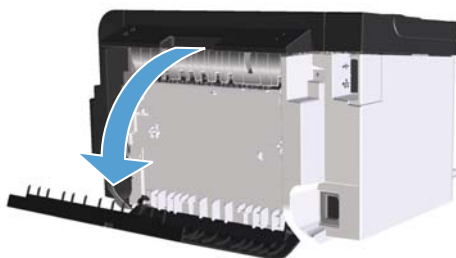

3. Delikatnie chwycić zablokowany papier i powoli wyciągnij z urządzenia.

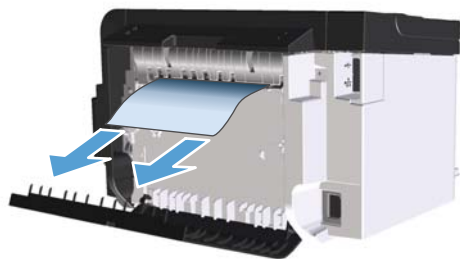

4. Zamknij tylne drzwiczki.

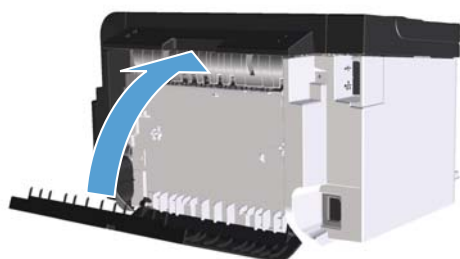

5. Zainstaluj ponownie kasetę drukującą i zamknij drzwiczki kasety drukującej.

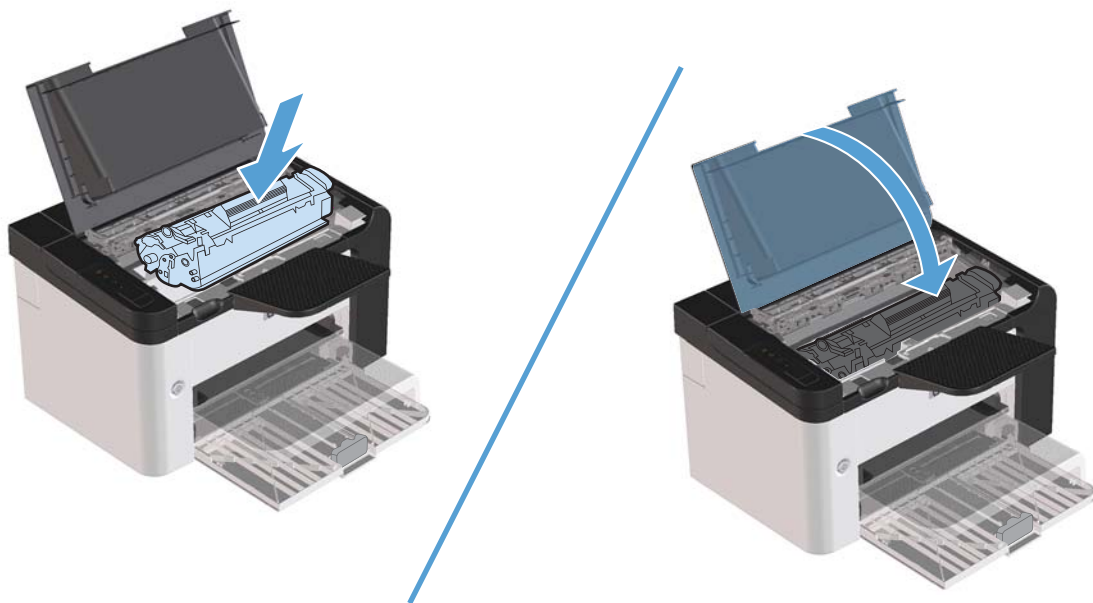

Usuwanie zacięć w miejscach odbioru papieru

⚠ OSTROŻNIE: Do usuwania zaciętego materiału nie należy używać ostrych przedmiotów, takich jak pinceta czy szczypce. Uszkodzenia spowodowane użyciem ostrych przedmiotów nie wchodzą w zakres umów gwarancyjnych.

1. Otwórz drzwiczki kasety drukującej, a następnie wyjmij kasety.

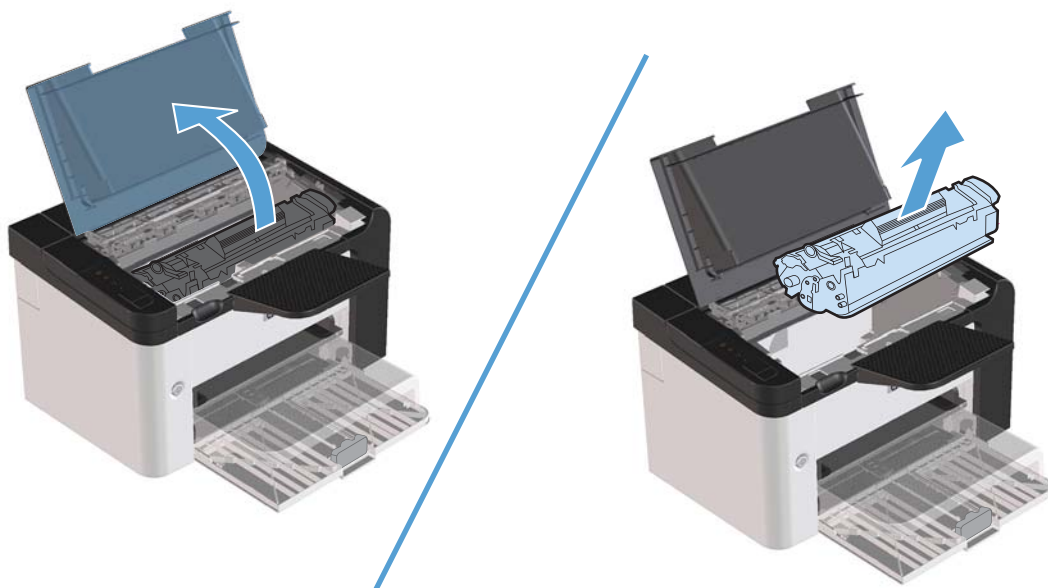

2. Pozostawiając otwarte drzwiczki kasety drukującej, obiema dłońmi uchwycić najbardziej widoczny fragment materiału (może to być w połowie strony) i delikatnie wyciągnij go z urządzenia.



3. Zainstaluj ponownie kasetę drukującą i zamknij drzwiczki kasety drukującej.

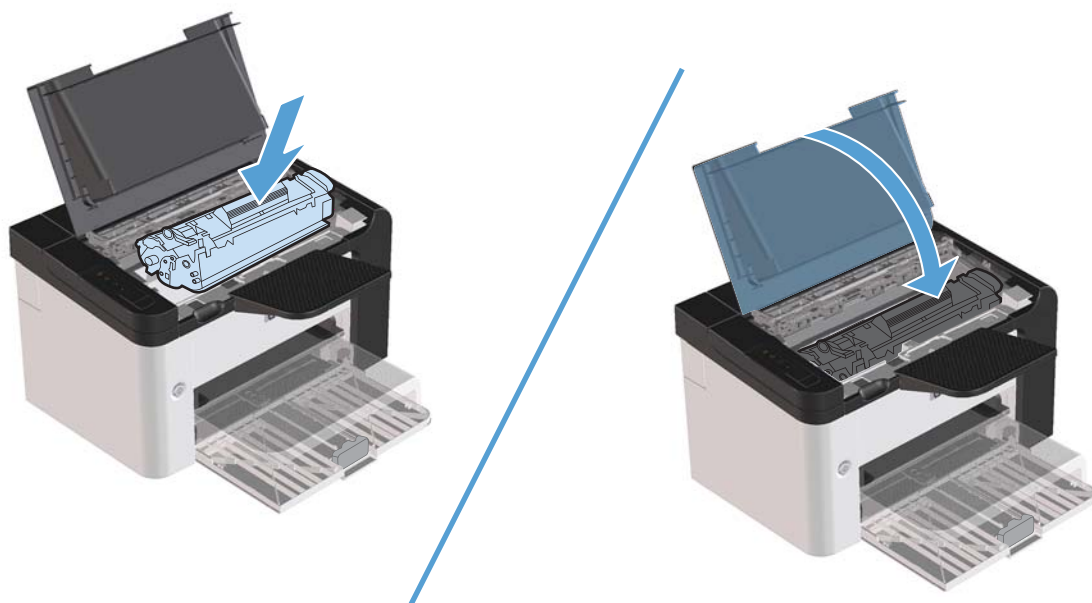

Usuwanie zacięć wewnątrz urządzenia

1. Otwórz drzwiczki kasety drukującej i wyjmij kasetę drukującą.

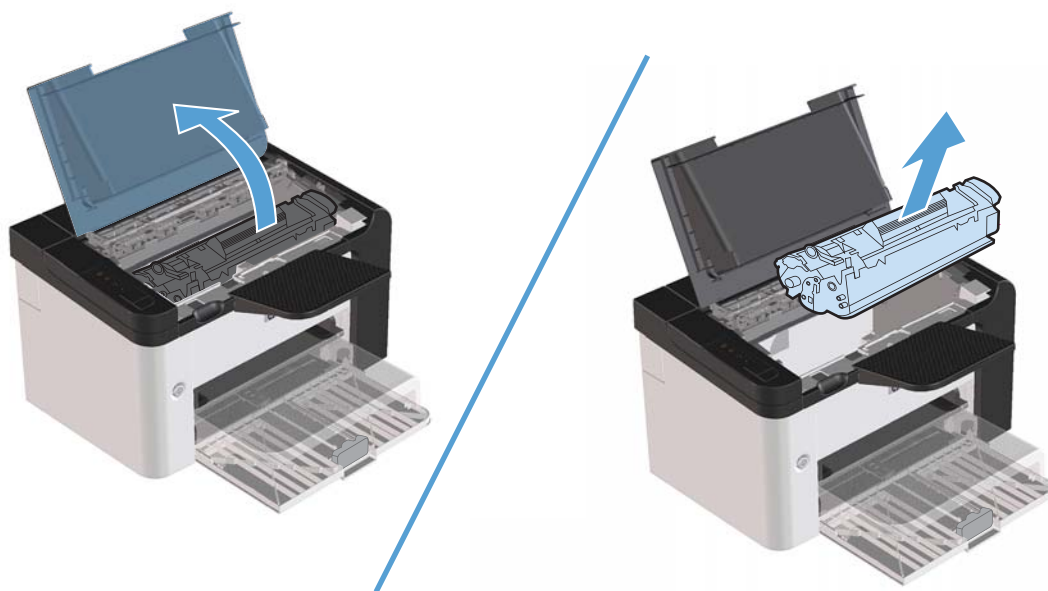

⚠ OSTROŻNIE: Aby uniknąć uszkodzenia kasety, nie należy wystawiać jej na działanie światła. Przykryj ją kawałkiem papieru.

2. Jeśli zablokowany papier jest widoczny, chwyć go delikatnie i powoli wyciągnij z urządzenia.

 **UWAGA:** Jeśli zablokowany papier nie jest widoczny, przejdź do następnego kroku.

Jeśli udało się wyciągnąć zablokowany papier, pomiń następny krok.



3. Naciśnij zielony zatrzask, a następnie otwórz drzwiczki dostępu do zacięcia, chwyć delikatnie zablokowany papier i powoli wyciągnij z urządzenia.

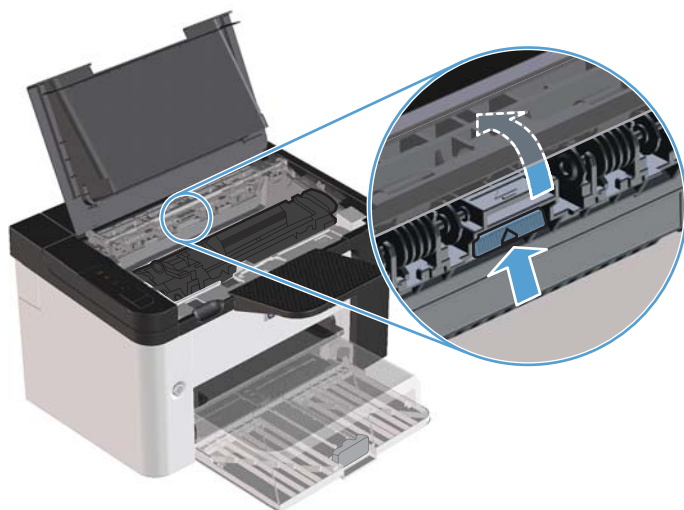

4. Zainstaluj ponownie kasetę drukującą i zamknij drzwiczki kasety drukującej.

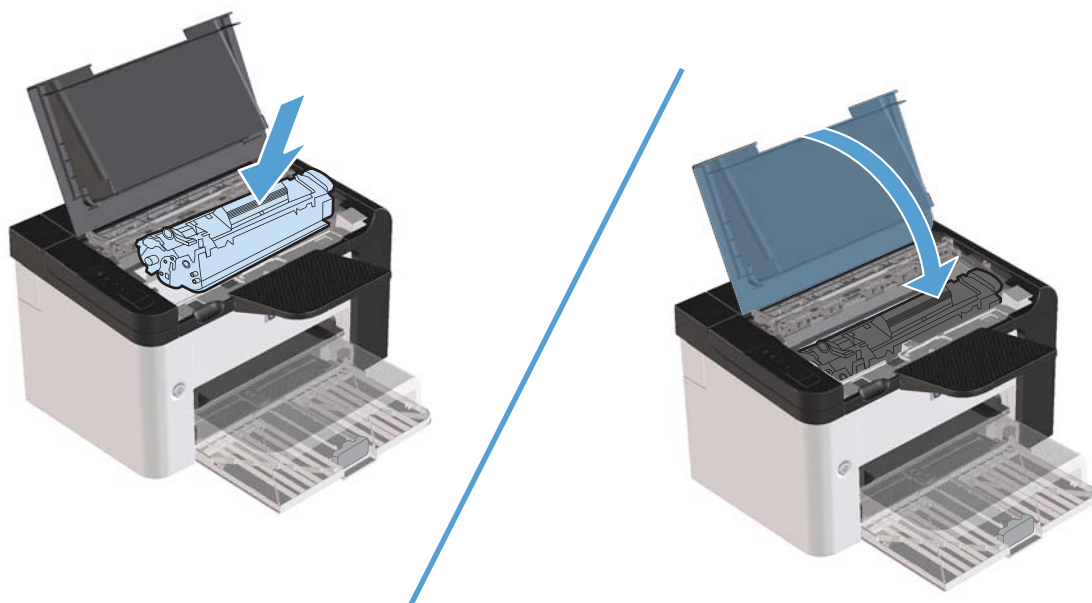

Rozwiązywanie problemów z powtórными zacięciami

- Upewnij się, że podajnik wejściowy nie jest przepelniony. Pojemność podajnika wejściowego różni się w zależności od rodzaju używanego materiału.
- Sprawdź, czy prowadnice materiałów są dobrze wyregulowane.
- Sprawdź, czy podajnik wejściowy jest właściwie założony.
- Nie dodawaj materiałów do podajnika wejściowego urządzenia podczas drukowania.
- Korzystaj jedynie z materiałów i formatów zalecanych przez firmę HP.
- Nie kartkuj materiałów przed ułożeniem ich w podajniku. Aby rozluźnić ryzę, chwyć ją silnie dwiema rękami, a następnie skręć materiał, obracając rękoma w przeciwnych kierunkach.
- Dopilnuj, aby materiał nie zalegał w pojemniku wyjściowym. Rodzaj materiału i ilość użytego toneru mają wpływ na pojemność pojemnika wyjściowego.
- Sprawdź podłączenie do źródła zasilania. Upewnij się, że przewód zasilania jest prawidłowo podłączony do urządzenia i źródła zasilania. Podłącz kabel zasilający do uziemionego gniazda zasilania.

Zmiana ustawienia usuwania zakleszczeń

Gdy funkcja usuwania zacięcia jest włączona, urządzenie ponownie drukuje wszystkie strony uszkodzone w wyniku zacięcia.

1. Otwórz okno dialogowe Właściwości urządzenia.
2. Kliknij kartę **Ustawienia urządzenia**.
3. Kliknij opcję **Auto** lub **Wyłączone** na karcie **Usuwanie zacięć**.

Rozwiązywanie problemów z papierem

Następujące problemy z materiałami mogą być przyczyną obniżenia jakości druku, występowania zacięć lub uszkodzenia urządzenia:

Problem	Przyczyna	Rozwiązanie
Zła jakość druku lub przylegania toneru	Papier jest zbyt wilgotny, zbyt szorstki, zbyt gładki lub wytłaczany albo papier pochodzi z wadliwej partii.	Wypróbuj inny rodzaj papieru o gładkości pomiędzy 100 a 250 w skali Sheffield i wilgotności w zakresie od 4 do 6%.
Ubytki, zacina się lub zawijanie	Papier był nieprawidłowo przechowywany.	Przechowuj papier na płasko w opakowaniu chroniącym przed wilgocią.
	Papier ma różną fakturę stron.	Obróć papier na drugą stronę.
Nadmierne zawijanie się papieru	Papier jest zbyt wilgotny, włókna są za krótkie lub ułożone w złym kierunku.	Użyj papieru z długimi włóknami.
	Strony arkusza papieru różnią się.	Obróć papier na drugą stronę.
Zacięcie, uszkodzenie urządzenia	Papier ma wycięcia lub perforacje.	Używaj papieru bez wycięć lub perforacji.
Problemy z podawaniem	Papier ma nierówne krawędzie.	Używaj papieru wysokiej jakości, przeznaczonego do drukarek laserowych.
	Strony arkusza papieru różnią się.	Obróć papier na drugą stronę.
	Papier jest zbyt wilgotny, zbyt szorstki, zbyt gładki lub wytłaczany, włókna są za krótkie lub ułożone w złym kierunku albo papier pochodzi z wadliwej partii.	Wypróbuj inny rodzaj papieru o gładkości pomiędzy 100 a 250 w skali Sheffield i wilgotności w zakresie od 4 do 6%. Użyj papieru z długimi włóknami.
Druk jest przekrzywiony.	Prowadnice materiałów mogą być nieprawidłowo ustawione.	Wymij wszystkie materiały z podajnika, wyrównaj stos i ponownie włóż materiały do podajnika. Ustaw prowadnice materiałów zgodnie z szerokością i długością używanych materiałów i ponów próbę drukowania.
Jednorazowo pobierana jest więcej niż jedna strona.	Możliwe, że w podajniku znajduje się zbyt wiele materiałów.	Wymij część materiałów z podajnika.
	Materiały mogą być pomarszczone, pozaginane lub uszkodzone.	Sprawdź, czy materiały których używasz nie są pomarszczone, pozaginane ani uszkodzone. Spróbuj drukować na materiałach z nowego lub innego opakowania.

Problem	Przyczyna	Rozwiązanie
Urządzenie nie pobiera materiałów z podajnika.	W urządzeniu może być wybrany tryb podawania ręcznego.	Upewnij się, że urządzenie nie pracuje w trybie podawania ręcznego i ponownie wydrukuj zlecenie.
	Rolka pobierająca może być zabrudzona lub uszkodzona.	Skontaktuj się z Centrum obsługi klientów firmy HP. Zobacz sekcję Serwis i pomoc techniczna na stronie 121 lub sprawdź informacje na ulotce umieszczonej w opakowaniu.
	Ogranicznik długości papieru w podajniku głównym ma ustawioną długość większą niż format materiału.	Dopasuj prowadnice długości papieru.

Rozwiązywanie problemów z jakością obrazu

Większości problemów z jakością druku można zapobiec, przestrzegając następujących zaleceń.

- Używaj papieru zgodnego ze specyfikacjami firmy HP. Zobacz [Papier i inne materiały drukarskie na stronie 31](#).
- W razie potrzeby wyczyść urządzenie. Zobacz [Czyszczenie ścieżki papieru na stronie 75](#).

Przykłady defektów obrazu

Ta sekcja zawiera informacje na temat rozpoznawania i usuwania defektów wydruku.

 **UWAGA:** Jeżeli wykonanie tych kroków nie spowoduje rozwiązania problemu, skontaktuj się z autoryzowanym dystrybutorem lub przedstawicielem serwisu firmy HP.

Jasny lub wyblakły druk

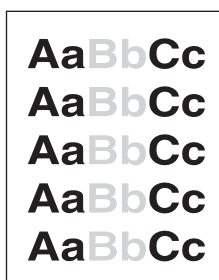

- Kasetka drukująca niedługo się zużyje.
- Rozprowadź toner w kasecie, aby przedłużyć czas jej eksploatacji. Więcej informacji znajduje się w sekcji [Rozprowadzanie tonera na stronie 65](#).
- Materiały mogą nie spełniać wymogów technicznych firmy Hewlett-Packard (np. są zbyt wilgotne lub za szorstkie).
- Jeżeli cała strona jest jasna, ustawienie gęstości druku jest zbyt jasne lub włączony jest tryb EconoMode. Ustaw gęstość wydruku i wyłącz tryb EconoMode we właściwościach drukarki.

Plamki toneru

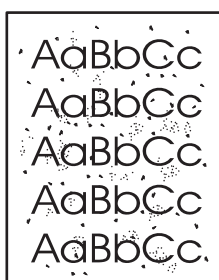

- Materiały mogą nie spełniać wymogów technicznych firmy Hewlett-Packard (np. są zbyt wilgotne lub za szorstkie).
- Może być konieczne wyczyszczenie urządzenia. Więcej informacji znajduje się w sekcji [Czyszczenie urządzenia na stronie 74](#).
- Kasetka drukująca może być uszkodzona. Zainstaluj nową, oryginalną kasetkę firmy HP.

Ubytki

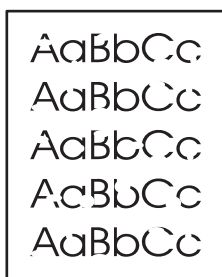

- Pojedynczy arkusz materiału może być wadliwy. Spróbuj ponownie wydrukować zlecenie.
- Wilgotność materiałów jest nierównomierna lub na powierzchni materiałów znajdują się wilgotne plamy. Spróbuj wydrukować dokument na nowym arkuszu.
- Partia materiałów jest wadliwa. Podczas procesu produkcyjnego powstały obszary, które nie przyswajają toneru. Spróbuj użyć materiałów innego rodzaju lub innej marki.
- Włącz tryb cichy urządzenia i ponownie wyślij zlecenie drukowania. Więcej informacji znajduje się w sekcji [Ustawienia trybu cichego na stronie 63](#).
- Kasetka drukująca może być uszkodzona. Zainstaluj nową, oryginalną kasetkę firmy HP.

Pionowe linie

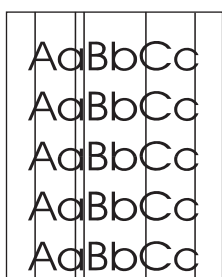

Bęben światłoczuły wewnątrz kasety drukującej prawdopodobnie został zarysowany. Zainstaluj nową, oryginalną kasetkę firmy HP.

Szare tło

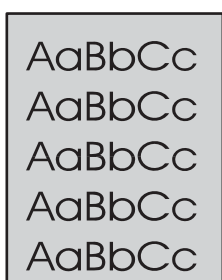

- Użyj materiałów o mniejszej gramaturze.
- Sprawdź środowisko pracy urządzenia. Bardzo suche otoczenie (niska wilgotność) może zwiększyć stopień szarości tła.
- Ustawienie gęstości może być zbyt wysokie. Dostosuj ustawienie gęstości.
- Zainstaluj nową, oryginalną kasetkę firmy HP.

Rozmazanie toneru

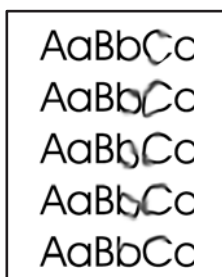

- Jeżeli toner rozmazuje się na górnej krawędzi strony, oznacza to, że prowadnice materiałów są zabrudzone. Oczyść prowadnice suchą, niestrzępiącą się szmatką.
- Sprawdź rodzaj i jakość materiałów.
- Temperatura utrwalacza może być zbyt niska. Sprawdź, czy w sterowniku drukarki został wybrany właściwy rodzaj materiału.
- Włącz tryb cichy urządzenia i ponownie wyślij zlecenie drukowania. Więcej informacji znajduje się w sekcji [Ustawienia trybu cichego na stronie 63](#).
- Zainstaluj nową, oryginalną kasetę firmy HP.

Sypki toner

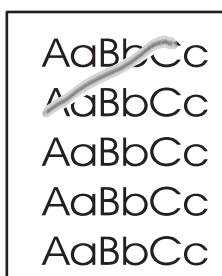

- Temperatura utrwalacza może być zbyt niska. Sprawdź, czy w sterowniku drukarki został wybrany właściwy rodzaj materiału.
- Wyczyść wnętrze urządzenia.
- Sprawdź rodzaj i jakość materiałów.
- Włącz tryb cichy urządzenia i ponownie wyślij zlecenie drukowania. Więcej informacji znajduje się w sekcji [Ustawienia trybu cichego na stronie 63](#).
- Podłącz drukarkę bezpośrednio do gniazdka elektrycznego zamiast do gniazdka w listwie zasilającej.

Powtarzające się pionowe defekty

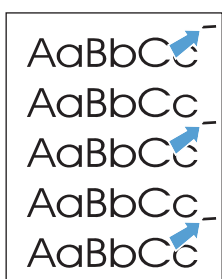

- Kasetę drukującą może być uszkodzona. Jeżeli powtarzający się znak występuje w tym samym miejscu na stronie, zainstaluj nową, oryginalną kasetę drukującą firmy HP.
- Na wewnętrznych częściach drukarki może znajdować się toner. Jeżeli defekt pojawia się również na drugiej stronie arkusza, problem prawdopodobnie zniknie sam po wydrukowaniu kilku następnych stron.
- Sprawdź, czy w sterowniku drukarki został wybrany właściwy rodzaj materiału.

Zniekształcone znaki

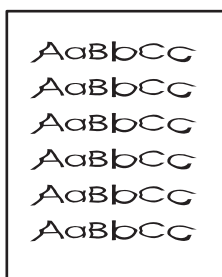

- Jeżeli znaki mają nieprawidłowy kształt i są słabo widoczne, materiały mogą być zbyt sliskie. Spróbuj użyć innych materiałów.
- Jeżeli znaki są zniekształcone i tworzą falisty efekt, może być konieczna naprawa urządzenia. Wydrukuj stronę konfiguracji. Jeśli znaki mają nieprawidłowy kształt, skontaktuj się z autoryzowanym dystrybutorem lub przedstawicielem serwisu firmy HP.

Przekrzywiony druk

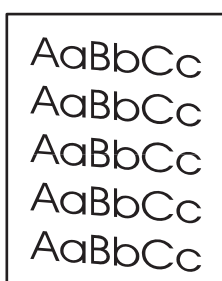

- Sprawdź, czy materiały są prawidłowo włożone oraz czy prowadnice materiałów nie przylegają zbyt mocno lub zbyt słabo do stosu materiałów.
- Podajnik papieru może być przepełniony.
- Sprawdź rodzaj i jakość materiałów.

Zawijanie lub pofalowanie

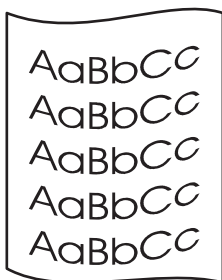

- Sprawdź rodzaj i jakość materiałów. Wysoka temperatura i wysoka wilgotność mogą spowodować zawijanie się materiałów.
- Być może materiały zbyt długo znajdowały się w podajniku. Odwróć stos materiałów w podajniku. Spróbuj również obrócić materiały w podajniku o 180°.
- Włącz tryb cichy urządzenia i ponownie wyślij zlecenie drukowania. Więcej informacji znajduje się w sekcji [Ustawienia trybu cichego na stronie 63](#).
- Temperatura utrwalacza może być zbyt wysoka. Sprawdź, czy w sterowniku drukarki został wybrany właściwy rodzaj materiału. Jeśli nie można rozwiązać problemu, wybierz taki rodzaj materiału, który wymaga niższej temperatury utrwalacza, np. folię lub materiały o niskiej gramaturze.

Zmarszczki lub zagięcia

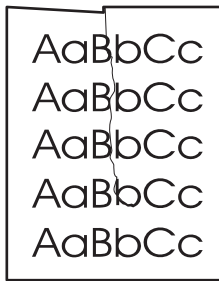

- Sprawdź, czy materiały są prawidłowo włożone do podajnika.
- Sprawdź rodzaj i jakość materiałów.
- Przewróć dołem do góry stos materiałów znajdujący się w podajniku. Spróbuj również obrócić materiały w podajniku o 180°.
- Włącz tryb cichy urządzenia i ponownie wyślij zlecenie drukowania. Więcej informacji znajduje się w sekcji [Ustawienia trybu cichego na stronie 63](#).
- W przypadku kopert przyczyną mogą być poduszki powietrzne wewnątrz koperty. Wyjmij kopertę, wygładź jej powierzchnię i spróbuj ponownie drukowanie.

Obwódka toneru wokół znaków

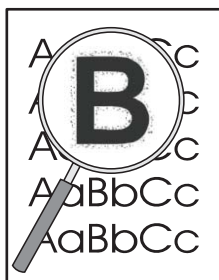

- Jeżeli duża ilość tonera jest rozproszona wokół znaków, przenoszenie tonera na materiały może nie być optymalne (przy drukowaniu laserowym niewielka ilość rozproszonego tonera jest normalnym zjawiskiem). Spróbuj wybrać inne ustawienie rodzaju materiału w sterowniku drukarki lub zastosuj inny rodzaj materiału.
- Przewróć dołem do góry stos materiałów znajdujący się w podajniku.
- Użyj materiałów przeznaczonych do drukarek laserowych.
- Włącz tryb cichy urządzenia i ponownie wyślij zlecenie drukowania. Więcej informacji znajduje się w sekcji [Ustawienia trybu cichego na stronie 63](#).

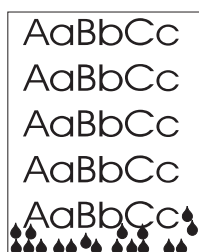

UWAGA: Produkt pozbywa się ciepła dzięki wykorzystaniu chłodzenia konwektorowego. Ciepło i wilgoć generowane w procesie drukowania są odprowadzane pojemnikiem wyjściowym lub otworami umieszczonymi w obudowie.

Krople wody powstające podczas chłodzenia konwektorowego nie powodują uszkodzenia urządzenia.

Sprawdzanie normalnej pracy produktu

Wilgoć jest wydzielana podczas normalnej pracy produktu. Firma HP zaleca jednak wykonanie następujących kroków w celu sprawdzenia, czy urządzenie nie emituje pary i czy nie występuje problem w działaniu urządzenia.

1. Wyłącz, a następnie włącz urządzenie.
2. Wyślij zlecenie drukowania do urządzenia, a następnie sprawdź, czy urządzenie działa poprawnie.
3. Jeśli podczas wykonywania zadania drukowania emitowana jest para, natychmiast powtórz zadanie drukowania na tym samym arkuszu papieru. Podczas wykonywania zadania drukowania po raz drugi powinna być widoczna niewielka ilość pary lub nie powinna być ona widoczna wcale.

Ograniczenie emisji pary

- Urządzenie powinno stać w pomieszczeniu o dobrej wentylacji, spełniającym specyfikację otoczenia określone w niniejszym przewodniku. Więcej informacji znajduje się w sekcji [Parametry środowiska pracy na stronie 133](#).
- Nie umieszczaj urządzenia ani nie przechowuj papieru w pobliżu wejścia do budynku, gdzie zmiany temperatur mogą przyczynić się do zwiększenia wilgotności.
- Użyj nowo otwartej rzyzy papieru, która nie miała kontaktu z dużą wilgotnością.
- Przechowuj papier w szczelnym pojemniku, w którym istnieje mniejsze ryzyko chłonięcia wilgoci.
- Włącz tryb cichy urządzenia i ponownie wyślij zlecenie drukowania. Więcej informacji znajduje się w sekcji [Ustawienia trybu cichego na stronie 63](#).

Optymalizacja i polepszenie jakości obrazów

Zmiana gęstości druku

Gęstość druku można zmienić za pomocą okna dialogowego właściwości drukarki.

- 1. Windows XP, Windows Server 2008 i Windows Server 2003 (używając domyślnego widoku menu Start):** Kliknij przycisk **Start**, a następnie kliknij polecenie **Drukarki i faksy**.

lub

Windows XP, Windows Server 2008 i Windows Server 2003 (używając klasycznego widoku menu Start): Kliknij przycisk **Start**, a następnie kliknij polecenie **Drukarki**.

lub

Windows Vista: Kliknij przycisk **Start**, kliknij polecenie **Panel sterowania**, a następnie w kategorii **Sprzęt i dźwięk** kliknij pozycję **Drukarka**.

- 2.** Na liście drukarek kliknij prawym przyciskiem myszy nazwę urządzenia, a następnie kliknij pozycję **Właściwości**, aby otworzyć okno dialogowe właściwości drukarki.
- 3.** Kliknij kartę **Ustawienia urządzenia**, a następnie przesuwaj suwak **Gęstość druku** w pożądane położenie.
- 4.** Kliknij przycisk **Zastosuj**, aby zaakceptować ustawienie, a następnie przycisk **OK**, aby zamknąć okno dialogowe.

Rozwiązywanie problemów z wydajnością

Problem	Prawdopodobna przyczyna	Rozwiązanie
Strony są drukowane, ale są zupełnie puste.	Na kasetach drukujących może się wciąż znajdować taśma zabezpieczająca.	Upewnij się, że taśma zabezpieczająca została całkowicie usunięta z kaset drukujących.
	Możliwe, że dokument zawiera puste strony.	Przejrzyj drukowany dokument, aby sprawdzić, czy wszystkie strony zawierają treść.
	Urządzenie może działać nieprawidłowo.	Wydrukuj stronę konfiguracji, aby sprawdzić urządzenie.
Drukowanie stron trwa bardzo długo.	Papier o większej gramaturze może spowolnić zlecenie drukowania.	Użyj innego rodzaju papieru.
	Skomplikowane strony mogą drukować się powoli.	Odpowiednie utrwalanie może wymagać wolniejszego drukowania w celu zapewnienia najwyższej jakości wydruku.
	Drukowanie na materiałach o małej szerokości lub niewielkich rozmiarach może trwać długo.	
Strony nie zostały wydrukowane.	Prawdopodobnie urządzenie nieprawidłowo pobiera papier.	Upewnij się, że papier umieszczono w podajniku właściwie.
	Papier ulega zacięciu w urządzeniu.	Usuń zacięcie. Zobacz Usuwanie zacięć na stronie 90 .
	Kabel USB może być uszkodzony lub nieprawidłowo podłączony.	<ul style="list-style-type: none">• Odtłącz oba końce przewodu USB i ponownie je podłącz.• Wydrukuj zadanie, które wcześniej było drukowane bez problemów.• Spróbuj użyć innego przewodu USB.
	Na komputerze uruchomione są inne urządzenia.	Urządzenie nie może współdzielić portu USB. Jeśli do tego samego portu co urządzenie podłączony jest zewnętrzny dysk twardy lub przełącznik sieciowy, mogą one powodować konflikt. Aby podłączyć i korzystać z urządzenia, należy odłączyć inne urządzenie lub używać dwóch portów USB komputera.

Rozwiązywanie problemów związanych z połączeniami

 **UWAGA:** Przywróć fabryczne ustawienia domyślne drukarki. Więcej informacji znajduje się w sekcji [Przywracanie ustawień domyślnych na stronie 84](#). Jeżeli problem występuje nadal, spróbuj zastosować rozwiązanie opisane w tej sekcji.

Rozwiązywanie problemów związanych z połączeniem bezpośrednim

Jeśli urządzenie jest podłączone bezpośrednio do komputera, sprawdź przewód.

- Sprawdź, czy kabel jest podłączony do komputera i urządzenia.
- Sprawdź, czy długość przewodu nie przekracza 2 m. Wymień przewód w razie potrzeby.
- Sprawdź, czy kabel działa poprawnie, podłączając go do innego urządzenia. Wymień kabel w razie potrzeby.

Rozwiązywanie problemów z siecią

 **UWAGA:** Przed wykonaniem procedur opisanych w tej sekcji przywróć fabryczne ustawienia domyślne drukarki. Więcej informacji znajduje się w sekcji [Przywracanie ustawień domyślnych na stronie 84](#).

Sprawdź następujące elementy, aby ustalić, czy łączność między urządzeniem a siecią jest poprawna. Przed rozpoczęciem wydrukuj stronę konfiguracji. Zobacz [Drukowanie stron informacyjnych na stronie 56](#).

1. Czy występują problemy związane z połączeniem fizycznym między stacją roboczą lub serwerem plików a urządzeniem?

Sprawdź, czy okablowanie sieci, połączenia i konfiguracje routera są prawidłowe. Sprawdź, czy długość kabli sieciowych jest zgodna ze specyfikacją sieci.

2. Czy kable sieciowe są należycie podłączone?

Sprawdź, czy urządzenie jest podłączone do sieci przy użyciu odpowiedniego portu i kabla. Sprawdź wszystkie połączenia kabli, aby upewnić się, że są odpowiednio zamocowane we właściwym miejscu. Jeśli problem będzie się utrzymywał, wypróbuj inny kabel lub porty w koncentratorze lub urządzeniu nadawczo-odbiorczym. Pomarańczowa kontrolka aktywności i zielona kontrolka stanu łącza obok połączenia portu z tyłu urządzenia powinny świecić.

3. Czy ustawienia szybkości łącza i druku dwustronnego są prawidłowe?

Firma Hewlett-Packard zaleca pozostawienie ustawienia trybu automatycznego (ustawienia domyślnego).

4. Czy można wysłać polecenie ping do urządzenia?

Użyj wiersza polecenia, aby wysłać polecenie ping z komputera do urządzenia. Na przykład:

ping 192.168.45.39

Sprawdź, czy w wyniku użycia tego polecenia są wyświetlane czasy transmisji w obu kierunkach.

Jeśli możliwe jest wysłanie polecenia ping do urządzenia, sprawdź w komputerze poprawność konfiguracji adresu IP urządzenia. Jeśli konfiguracja jest poprawna, usuń ją, a następnie dodaj urządzenie ponownie.

Jeśli polecenie ping nie powiodło się, sprawdź, czy koncentratory sieciowe działają, a także upewnij się, że ustawienia sieci, urządzenia i komputera zostały skonfigurowane dla tej samej sieci.

Sprawdź, czy polecenie ping daje prawidłowe wyniki dla innych urządzeń w sieci (jeśli nie, zapora może blokować polecenie ping).

Spróbuj uruchomić wbudowany serwer internetowy, aby sprawdzić, czy komputer komunikuje się z drukarką.

5. Czy dodano do sieci jakieś oprogramowanie?

Upewnij się, że jest ono zgodne z prawidłowymi sterownikami drukarek i zostało odpowiednio zainstalowane.

6. Czy inni użytkownicy mogą drukować?

Problem może być związany z konkretnym komputerem. Sprawdź sterowniki sieci, sterowniki drukarek i przekierowania (przechwytywanie w systemie Novell NetWare).

7. Jeśli inni użytkownicy mogą drukować, to czy posługują się oni tym samym sieciowym systemem operacyjnym?

Sprawdź, czy w używanym systemie prawidłowo skonfigurowano sieciowy system operacyjny.

8. Czy protokół jest włączony?

Sprawdź stan protokołu na stronie konfiguracji. Do sprawdzenia stanu innych protokołów można również użyć wbudowanego serwera internetowego. Więcej informacji znajduje się w sekcji [Części wbudowanego serwera internetowego na stronie 59](#).

9. Czy nazwa urządzenia jest wyświetlana w programie HP Web Jetadmin lub w innej aplikacji do zarządzania?

- Sprawdź ustawienia sieciowe na stronie konfiguracji.
- Sprawdź poprawność ustawień sieciowych urządzenia na panelu sterowania urządzenia (w przypadku urządzeń wyposażonych w panel sterowania).

Rozwiązywanie problemów z oprogramowaniem produktu

Rozwiązywanie typowych problemów z systemem Windows

Komunikat o błędzie:

„ogólny błąd zabezpieczenia – wyjątek OE”

„Spool32”

„Niedozwolona operacja”

Przyczyna	Rozwiązanie
	<p>Zamknij wszystkie programy, uruchom ponownie system Windows i ponów próbę.</p> <p>Usuń wszystkie pliki tymczasowe z podkatalogu Temp. Ustal nazwę katalogu, otwierając plik AUTOEXEC.BAT i wyszukując ciąg znaków „Set Temp =”. Nazwa umieszczona za tym ciągiem jest nazwą katalogu tymczasowego. Najczęściej jest to katalog C:\TEMP, ale ustawienie to można zmienić.</p> <p>Sprawdź dokumentację systemu Microsoft Windows dołączoną do komputera, aby uzyskać więcej informacji na temat komunikatów o błędach w systemie Windows.</p>

Rozwiązywanie najczęstszych problemów z komputerem Macintosh

Tabela 8-3 Problemy w systemie Mac OS X

Sterownik drukarki nie jest wyświetlany w programie Narzędzie konfiguracji drukarki lub na liście drukarek i faksów.

Przyczyna	Rozwiązanie
Być może oprogramowanie produktu nie zostało zainstalowane lub zostało zainstalowane nieprawidłowo.	<p>Upewnij się, że plik .GZ znajduje się w następującym folderze na dysku twardym:</p> <ul style="list-style-type: none">• Mac OS X w wersji 10.4: Library/Printers/PPDs/Contents/Resources/<język>.lproj, gdzie „<język>” oznacza dwuznakowy kod używanego języka.• Mac OS X w wersjach 10.5 i 10.6: Library/Printers/PPDs/Contents/Resources <p>W razie potrzeby ponownie zainstaluj oprogramowanie. Instrukcje znajdują się w podręcznej instrukcji obsługi.</p>
Plik PPD (Postscript Printer Description) jest uszkodzony.	<p>Usuń plik .GZ z następującego folderu na dysku twardym:</p> <ul style="list-style-type: none">• Mac OS X w wersji 10.4: Library/Printers/PPDs/Contents/Resources/<język>.lproj, gdzie „<język>” oznacza dwuznakowy kod używanego języka.• Mac OS X w wersjach 10.5 i 10.6: Library/Printers/PPDs/Contents/Resources <p>Zainstaluj ponownie oprogramowanie. Instrukcje znajdują się w podręcznej instrukcji obsługi.</p>

Nazwa produktu nie jest wyświetlana w programie Narzędzie konfiguracji drukarki lub na liście drukarek i faksów.

Przyczyna	Rozwiązanie
Produkt może nie być gotowy.	Upewnij się, że kable są prawidłowo podłączone, urządzenie jest włączone, a lampka Gotowe  świeci.
Używana jest niewłaściwa nazwa urządzenia.	Aby sprawdzić nazwę urządzenia, wydrukuj stronę konfiguracji. Sprawdź, czy nazwa na wydrukowanej konfiguracji odpowiada nazwie produktu wyświetlanej w programie Narzędzie konfiguracji drukarki lub na liście drukarek i faksów.
Przewód interfejsu jest uszkodzony lub niskiej jakości.	Zamień kabel na nowy, wysokiej jakości.

Sterownik drukarki nie konfiguruje automatycznie wybranego urządzenia w programie Narzędzie konfiguracji drukarki lub na liście drukarek i faksów.

Przyczyna	Rozwiązanie
Produkt może nie być gotowy.	Upewnij się, że kable są prawidłowo podłączone, urządzenie jest włączone, a lampka Gotowe  świeci.
Być może oprogramowanie produktu nie zostało zainstalowane lub zostało zainstalowane nieprawidłowo.	Upewnij się, że plik PPD produktu znajduje się w następującym folderze na dysku twardym: <ul style="list-style-type: none">• Mac OS X w wersji 10.4: Library/Printers/PPDs/Contents/Resources/<język>.lproj, gdzie „<język>” oznacza dwuznakowy kod używanego języka.• Mac OS X w wersjach 10.5 i 10.6: Library/Printers/PPDs/Contents/Resources W razie potrzeby ponownie zainstaluj oprogramowanie. Instrukcje znajdują się w podręcznej instrukcji obsługi.
Plik PPD (Postscript Printer Description) jest uszkodzony.	Usuń plik .GZ z następującego folderu na dysku twardym: <ul style="list-style-type: none">• Mac OS X w wersji 10.4: Library/Printers/PPDs/Contents/Resources/<język>.lproj, gdzie „<język>” oznacza dwuznakowy kod używanego języka.• Mac OS X w wersjach 10.5 i 10.6: Library/Printers/PPDs/Contents/Resources Zainstaluj ponownie oprogramowanie. Instrukcje znajdują się w podręcznej instrukcji obsługi.
Przewód interfejsu jest uszkodzony lub niskiej jakości.	Zamień kabel na nowy, wysokiej jakości.

Zadanie drukowania nie zostało wysłane do wybranego produktu.

Przyczyna	Rozwiązanie
Prawdopodobnie kolejka drukowania jest zatrzymana.	Uruchom ponownie kolejkę drukowania. Otwórz program Monitor drukowania i wybierz opcję Uruchom zlecenia .
Używana jest niewłaściwa nazwa urządzenia. Zlecenie mogło zostać odebrane przez inne urządzenie o tej samej albo podobnej nazwie.	Aby sprawdzić nazwę urządzenia, wydrukuj stronę konfiguracji. Sprawdź, czy nazwa na wydrukowanej konfiguracji odpowiada nazwie produktu wyświetlanej w programie Narzędzie konfiguracji drukarki lub na liście drukarek i faksów.

Drukowanie z karty USB firmy innej niż HP nie jest możliwe.

Przyczyna	Rozwiązanie
Ten błąd pojawia się wtedy, gdy oprogramowanie dla drukarek USB nie jest zainstalowane.	Przy dodawaniu karty USB firmy innej niż HP niezbędne może być oprogramowanie Apple USB Adapter Card Support. Najnowsza wersja tego oprogramowania dostępna jest w witrynie internetowej firmy Apple.

W przypadku podłączania urządzenia za pomocą kabla USB urządzenie nie pojawia się po wybraniu sterownika w programie Narzędzie konfiguracji drukarki lub na liście drukarek i faksów.

Przyczyna

Problem ten spowodowany jest przez oprogramowanie lub element sprzętu.

Rozwiązanie**Rozwiązywanie problemów z oprogramowaniem**

- Sprawdź, czy posiadany komputer Macintosh obsługuje komunikację USB.
- Sprawdź, czy system operacyjny komputera Macintosh to Mac OS X 10.4 lub nowszy.
- Upewnij się, że komputer Macintosh posiada odpowiednie oprogramowanie USB firmy Apple.

Rozwiązywanie problemów ze sprzętem

- Sprawdź, czy produkt jest włączony.
- Sprawdź, czy kable USB są prawidłowo podłączone.
- Upewnij się, że korzystasz z odpowiedniego kabla Hi-Speed USB 2.0.
- Upewnij się, że nie podłączono zbyt wielu urządzeń USB zasilanych z łańcucha. Odłącz wszystkie urządzenia z łańcucha i podłącz kabel bezpośrednio do portu USB komputera.
- Sprawdź, czy w szeregu znajdują się więcej niż dwa niezasilane koncentratory USB. Odłącz wszystkie urządzenia od szeregu, a następnie podłącz kabel bezpośrednio do portu USB w komputerze hosta.

UWAGA: Klawiatura iMac jest niezasilanym koncentratorem USB.

A Materiały eksploatacyjne i akcesoria

- [Zamawianie części, akcesoriów i materiałów eksploatacyjnych](#)
- [Numery katalogowe](#)

Zamawianie części, akcesoriów i materiałów eksploatacyjnych

Zamawianie materiałów eksploatacyjnych i papieru	www.hp.com/go/suresupply
Zamawianie oryginalnych części i akcesoriów firmy HP	www.hp.com/buy/parts
Zamawianie poprzez dostawców usług i wsparcia	Skontaktuj się z przedstawicielem obsługi lub punktem usługowym HP.
Zamawianie za pomocą oprogramowania HP	Części wbudowanego serwera internetowego na stronie 59

Numery katalogowe

W chwili oddawania niniejszego podręcznika do druku dostępne było wyposażenie dodatkowe wymienione na poniższej liście. Informacje na temat składania zamówień oraz dostępność akcesoriów może ulec zmianie w okresie eksploatacji produktu.

Wyposażenie dodatkowe do obsługi papieru

Pozycja	Opis	Numer katalogowy
Rolka pobierająca	Rolka pobierająca materiały do podajnika głównego	RL1-1497-000CN
Zespół płytki rozdzielacza	Płytki rozdzielająca podajnika głównego	RM1-4227-000CN

Kasety drukujące

Pozycja	Opis	Numer katalogowy
Kaseta drukująca HP LaserJet	Standardowa kaseta drukująca z tonerem czarnym	Numer katalogowy kasety drukującej można znaleźć na następujących elementach: <ul style="list-style-type: none">• Kaseta drukująca• Strona stanu materiałów eksploatacyjnych• Strona nawigacji po Pomocy• Na stronie wbudowanego serwera internetowego kliknij kartę Informacje, a następnie kliknij łącze Stan materiałów eksploatacyjnych lub przycisk Szczegóły materiałów eksploatacyjnych.• Przejdź do strony www.hp.com/post-embed/ordersupplies-na

Kable i interfejsy

Pozycja	Opis	Numer katalogowy
Kabel USB	Dwumetrowy kabel typu A do B	8121-0868

B Serwis i pomoc techniczna

- [Oświadczenie o ograniczonej gwarancji firmy Hewlett-Packard](#)
- [Gwarancja HP Premium Protection Warrant: informacja o ograniczonej gwarancji na kasety drukujące LaserJet](#)
- [Umowa licencyjna dla użytkownika końcowego \(EULA\)](#)
- [Gwarancja dotycząca samodzielnej naprawy przez klienta](#)
- [Obsługa klienta](#)
- [Ponowne pakowanie urządzenia](#)

Oświadczenie o ograniczonej gwarancji firmy Hewlett-Packard

PRODUKT HP	OKRES OGRANICZONEJ GWARANCJI
Drukarki HP LaserJet Professional P1566, P1606dn	Jeden rok od daty zakupu

Firma HP gwarantuje użytkownikowi końcowemu, że urządzenia i akcesoria firmy HP będą wolne od wad materiałowych i produkcyjnych przez okres podany powyżej, licząc od daty zakupu. Jeżeli firma HP zostanie powiadomiona o tego typu usterkach w okresie gwarancyjnym, według własnego uznania przeprowadzi naprawę lub wymianę produktu uznanego za wadliwy. Produkty zamiennic mogą być fabrycznie nowe lub stanowić funkcjonalny odpowiednik nowych produktów.

Firma HP gwarantuje, że oprogramowanie firmy HP nie przestanie wykonywać instrukcji programowych przez podany powyżej okres, licząc od daty zakupu, z powodu wad materiałowych i produkcyjnych, pod warunkiem poprawnej instalacji i użytkowania. Jeżeli firma HP otrzyma w czasie trwania okresu gwarancyjnego powiadomienie o takich wadach, wymieni oprogramowanie, które nie wykonuje instrukcji programowych z powodu tych wad.

Firma HP nie gwarantuje, że działanie produktów HP będzie nieprzerwane i wolne od błędów. Jeżeli firma HP nie będzie w stanie wykonać naprawy lub wymienić produktu objętego gwarancją w akceptowalnym terminie, użytkownik będzie uprawniony do otrzymania zwrotu pieniędzy w wysokości ceny zakupu, pod warunkiem bezzwłocznego zwrotu produktu.

Produkty firmy HP mogą zawierać części odnowione, które są funkcjonalnym odpowiednikiem nowych lub zostały sporadycznie wykorzystane.

Gwarancja nie obejmuje usterek powstałych w wyniku: (a) niewłaściwej lub nieodpowiedniej konserwacji lub kalibracji, (b) korzystania z oprogramowania, interfejsów, elementów i materiałów eksploatacyjnych nie będących produktami firmy HP, (c) nieautoryzowanych modyfikacji lub niewłaściwego używania, (d) używania w warunkach, które nie odpowiadają warunkom opisanym w specyfikacjach lub (e) nieprawidłowego miejsca użytkowania i niewłaściwej konserwacji.

W ZAKRESIE DOPUSZCZALNYM PRZEZ OBOWIĄZUJĄCE LOKALNIE PRZEPISY PRAWA POWYŻSZA GWARANCJA JEST JEDYNĄ PRZYSŁUGUJĄCĄ GWARANCJĄ I NIE JEST UDZIELANA ŻADNA INNA WYRAŻNA ANI DOROZUMIANA GWARANCJA, PISEMNA BĄDŹ USTNA. FIRMA HP W SZCZEGÓLNOŚCI NIE UDZIELA ŻADNEJ DOROZUMIANEJ GWARANCJI PRZYDATNOŚCI DO SPRZEDAŻY, ODPOWIEDNIEJ JAKOŚCI ANI PRZYDATNOŚCI DO OKREŚLONEGO CELU. W niektórych krajach/regionach, stanach lub prowincjach ograniczenia dotyczące czasu obowiązywania gwarancji dorozumianej są niedozwolone, więc powyższe ograniczenia lub wykluczenia mogą nie mieć zastosowania w określonych przypadkach. Niniejsza gwarancja daje nabywcy określone prawa, a ponadto mogą mu przysługiwać także inne prawa w zależności od kraju/regionu, stanu lub prowincji.

Ograniczona gwarancja firmy HP obowiązuje we wszystkich krajach/regionach i miejscach, gdzie znajdują się punkty pomocy technicznej firmy HP oraz gdzie firma HP sprzedaje ten produkt. Poziom świadczonych usług gwarancyjnych może się różnić w zależności od lokalnych standardów. Firma HP nie zmienia formy, zastosowania lub funkcji produktu w celu umożliwienia korzystania z niego w kraju/

regionie, na terenie którego nie przewidziano korzystania z tego produktu z powodów prawnych lub zgodności z normami.

W ZAKRESIE LOKALNYCH PRZEPISÓW PRAWNYCH ŚRODKI ZARADCZE OPISANE W NINIEJSZEJ GWARANCJI SĄ WYŁĄCZNYMI ŚRODKAMI ZARADCZYMI PRZYSŁUGUJĄCYMI UŻYTKOWNIKOWI. Z WYJĄTKIEM OPISANYCH POWYŻEJ SYTUACJI FIRMA HP ANI JEJ DOSTAWCY NIE PONOSZĄ ŻADNEJ ODPOWIEDZIALNOŚCI ZA UTRATĘ DANYCH, ANI ZA SZKODY BEZPOŚREDNIE, SZCZEGÓLNE, PRZYPADKOWE, WYNIKOWE (W TYM ZA UTRATĘ ZYSKÓW) ANI ZA INNE SZKODY, WYNIKAJĄCE Z UMOWY, DZIAŁANIA W ZŁEJ WIERZE LUB Z INNEGO TYTUŁU. W niektórych krajach/regionach, stanach lub prowincjach wykluczenia lub ograniczenia odpowiedzialności za szkody przypadkowe lub wynikowe są niedozwolone, więc powyższe ograniczenia lub wykluczenia mogą nie mieć zastosowania w określonych przypadkach.

WARUNKI NINIEJSZEJ GWARANCJI, Z WYJĄTKIEM DZIAŁAŃ DOPUSZCZANYCH PRAWEM, NIE WYKLUCZAJĄ, NIE OGRANICZAJĄ ANI NIE ZMIENIAJĄ PRZYSŁUGUJĄCYCH NABYWCY PRAW, LECZ STANOWIĄ DODATEK DO OBOWIĄZUJĄCYCH PRZEPISÓW PRAWNYCH DOTYCZĄCYCH SPRZEDAŻY TEGO PRODUKTU.

Gwarancja HP Premium Protection Warranty: informacja o ograniczonej gwarancji na kasety drukujące LaserJet

Firma HP gwarantuje, że ten produkt jest wolny od wad materiałowych i produkcyjnych.

Ta gwarancja nie obejmuje produktów, które (a) były odnawiane, przerabiane lub w inny sposób nieprawidłowo użytkowane, (b) działają nieprawidłowo z powodu niewłaściwego użytkowania, niewłaściwego przechowywania lub używania w otoczeniu nieodpowiadającym warunkom opisanym w specyfikacjach lub (c) uległy zużyciu w wyniku normalnej eksploatacji.

Aby skorzystać z usług gwarancyjnych, należy zwrócić produkt w miejscu zakupu (wraz z opisem problemu i próbkami wydruków) lub skontaktować się z działem obsługi klienta firmy HP. Firma HP, według własnego uznania, przeprowadzi wymianę lub zwróci koszty zakupu produktu uznanego za wadliwy.

W ZAKRESIE DOPUSZCZONYM PRZEZ PRZEPISY LOKALNE POWYŻSZE WARUNKI GWARANCJI SĄ JEDYNYMI OBOWIĄZUJĄCYMI. FIRMA HP NIE UDZIELA ŻADNEJ INNEJ GWARANCJI PISEMNEJ ANI USTNEJ, WYRAŻNEJ ANI DOROZUMIANEJ, A W SZCZEGÓLNOŚCI NIE UDZIELA GWARANCJI DOROZUMIANYCH LUB HANDLOWYCH DOTYCZĄCYCH ZADOWALAJĄCEJ JAKOŚCI LUB PRZYDATNOŚCI DO OKREŚLONEGO CELU.

W ZAKRESIE DOPUSZCZONYM PRZEZ PRZEPISY LOKALNE FIRMA HP ANI JEJ DOSTAWCY NIE BĘDĄ ODPOWIADAĆ ZA SZKODY BEZPOŚREDNIE, SZCZEGÓLNE, PRZYPADKOWE, WYNIKOWE (W TYM UTRATĘ ZYSKÓW LUB DANYCH) ANI INNE SZKODY, WYNIKAJĄCE Z UMOWY, NARUSZENIA PRAWA LUB Z INNEGO TYTUŁU.

WARUNKI GWARANCJI ZAWARTE W TYM OŚWIADCZENIU, Z WYJĄTKIEM DZIAŁAŃ DOPUSZCZANYCH PRZEZ PRAWO, NIE WYŁĄCZAJĄ, NIE OGRANICZAJĄ ANI NIE ZMIENIAJĄ PRAW USTAWOWYCH MAJĄCYCH ZASTOSOWANIE PRZY SPRZEDAŻY TEGO PRODUKTU UŻYTKOWNIKOWI I NIE STANOWIĄ ICH ROZSZERZENIA.

Umowa licencyjna dla użytkownika końcowego (EULA)

PONIŻSZE INFORMACJE NALEŻY UWAŻNIE PRZECZYTAĆ PRZED UŻYCIEM NINIEJSZEGO OPROGRAMOWANIA: Niniejsza Umowa licencyjna użytkownika końcowego („EULA”) jest umową pomiędzy (a) Użytkownikiem (osobą fizyczną lub osobą prawną, której jest on przedstawicielem) oraz (b) firmą Hewlett-Packard Company („HP”). Umowa ta określa warunki korzystania z oprogramowania („Oprogramowanie”). Ta umowa licencyjna nie ma zastosowania, jeżeli obowiązuje oddzielna umowa licencyjna na Oprogramowanie zawarta przez Użytkownika z firmą HP lub jej dostawcami, w tym umowa licencyjna dołączona do dokumentacji elektronicznej. Termin „Oprogramowanie” oznacza (i) związane z oprogramowaniem nośniki, (ii) podręcznik użytkownika i inne materiały drukowane oraz (iii) dokumentację dostępną w Internecie lub w postaci elektronicznej (wspólnie nazywaną „Dokumentacją użytkownika”).

PRAWA DO OPROGRAMOWANIA SĄ UDZIELANE TYLKO I WYŁĄCZNIE W PRZYPADKU ZGODY NA WSZYSTKIE WARUNKI NINIEJSZEJ LICENCJI. INSTALACJA, KOPIOWANIE, POBIERANIE LUB UŻYWANIE OPROGRAMOWANIA W INNY SPOSÓB ŚWIADCZY O ZGODZIE UŻYTKOWNIKA NA WARUNKI UMOWY LICENCYJNEJ. W PRZYPADKU NIEZAAKCEPTOWANIA TYCH WARUNKÓW LICENCJI NIE ZEZWALA SIĘ NA INSTALACJĘ I POBIERANIE OPROGRAMOWANIA LUB UŻYWANIE GO W INNY SPOSÓB. JEŻELI OPROGRAMOWANIE ZOSTAŁO ZAKUPIONE, ALE UŻYTKOWNIK NIE AKCEPTUJE NINIEJSZEJ LICENCJI, NALEŻY ZWRÓCIĆ OPROGRAMOWANIE W MIEJSCU JEGO ZAKUPU W CELU OTRZYMANIA ZWROTU CENY ZAKUPU; JEŻELI OPROGRAMOWANIE JEST ZAINSTALOWANE W INNYM PRODUKCIE HP LUB UDOSTĘPNIONE WRAZ Z TAKIM PRODUKTEM, UŻYTKOWNIK MOŻE ZWRÓCIĆ CAŁY, NIEUŻYWANY PRODUKT.

1. OPROGRAMOWANIE INNYCH FIRM. Oprogramowanie, poza elementami należącymi do HP („Oprogramowaniem HP”), może zawierać oprogramowanie licencjonowane od innych firm („Oprogramowanie innych firm” oraz „Licencja innej firmy”). Oprogramowanie innych firm jest licencjonowane użytkownikowi na podstawie warunków odpowiedniej Umowy licencyjnej innej firmy. Na ogół licencja innej firmy znajduje się w pliku tekstowym o nazwie license.txt; jeżeli nie uda się odnaleźć tej licencji, należy skontaktować się z działem wsparcia HP. Jeżeli Umowa licencyjna innej firmy zawiera inne licencje, które zapewniają dostępność kodu źródłowego (np. licencja GNU General Public License), a odpowiedni kod źródłowy nie został dołączony do Oprogramowania, należy zajrzeć na strony internetowe wsparcia dla produktu w witrynie HP (hp.com), aby dowiedzieć się, jak można pobrać odpowiedni kod źródłowy.

2. PRAWA UŻYTKOWNIKA. Użytkownik otrzymuje następujące prawa pod warunkiem spełnienia wszystkich warunków niniejszej licencji:

a. Użytkowanie. HP udziela Użytkownikowi licencji na użytkowanie jednej kopii Oprogramowania. „Użytkowanie” oznacza instalowanie, kopiowanie, przechowywanie, ładowanie, wykonywanie, wyświetlanie i inne wykorzystanie Oprogramowania HP. Użytkownik nie ma prawa modyfikować Oprogramowania HP ani wyłączać żadnych funkcji związanych z licencjonowaniem lub kontrolowaniem Oprogramowania. Jeżeli niniejsze Oprogramowanie jest dostarczane przez HP do użytkowania wraz z urządzeniem do drukowania (np. jest to sterownik drukarki, oprogramowanie firmware lub dodatek), Oprogramowanie HP może być wykorzystywane tylko wraz z tym produktem („Produkt HP”). W Dokumentacji użytkownika mogą być zawarte dodatkowe ograniczenia. Rozdzielenie elementów oprogramowania HP w celu osobnego wykorzystania jest zabronione. Użytkownik nie ma także prawa do dystrybucji oprogramowania HP.

b. Kopiowanie. Prawo do kopiowania oznacza, że użytkownik może utworzyć archiwum lub kopię zapasową Oprogramowania HP, o ile każda z tych kopii będzie posiadała oryginalne oznaczenia o prawach własności HP oraz będzie wykorzystywana tylko w celach utworzenia kopii zapasowej.

3. UAKTUALNIENIA. Użytkowanie oprogramowania HP dostarczonego przez HP jako uaktualnienie, aktualizacja lub nowa wersja (łącznie nazywane „Uaktualnieniem”) wymaga posiadania licencji na oryginalne oprogramowanie HP podlegające uaktualnieniu. W zakresie, w jakim Uaktualnienie zastępuje oryginalne Oprogramowanie HP, Użytkownik traci prawo do korzystania z tego Oprogramowania. Niniejsza Umowa licencyjna ma zastosowanie do wszelkich Uaktualnień, o ile HP nie przedstawi innych warunków wraz z Uaktualnieniem. W przypadku niezgodności pomiędzy niniejszą Licencją a innymi warunkami dołączonymi do Uaktualnienia, warunki te są ważniejsze.

4. CESJA.

a. Przekazywanie osobie trzeciej. Pierwszy Użytkownik końcowy Oprogramowania HP może dokonać jednokrotnej cesji Oprogramowania HP na innego użytkownika. Każda cesja obejmuje wszystkie elementy, nośniki, Dokumentację użytkownika, niniejszą Licencję oraz, jeżeli dotyczy, Certyfikat autentyczności. Cesja nie może być pośrednia, jak w przypadku listu przewozowego. Przed przekazaniem użytkownik otrzymujący Oprogramowanie musi zaakceptować warunki niniejszej Umowy licencyjnej. Po dokonaniu przekazania licencja na Oprogramowanie danego Użytkownika automatycznie wygasa.

b. Ograniczenia. Użytkownik nie ma prawa wdzierżawiać, wynajmować ani wypożyczać Oprogramowania HP. Nie może także wykorzystywać go do współdzielenia czasu użytkowania w celach komercyjnych ani stosować w warunkach biurowych. Użytkownik nie ma także prawa udzielać podlicencji ani przypisywać lub przekazywać Oprogramowania HP w inny sposób niż opisany w niniejszej Umowie licencyjnej.

5. PRAWA WŁASNOŚCI. Wszelka własność intelektualna związana z niniejszym Oprogramowaniem i Dokumentacją użytkownika jest własnością HP i jej dostawców oraz podlega ochronie prawnej, w tym prawu autorskiemu, prawu o tajemnicy handlowej i prawu dotyczącego znaków handlowych. Nie wolno usuwać z Oprogramowania oznaczeń identyfikujących produkt, informacji o prawach autorskich i ograniczeń dotyczących własności.

6. OGRANICZENIE DOTYCZĄCE ANALIZY WSTECZNEJ. Użytkownik nie ma prawa do dokonywania analizy wstecznej, dekompilacji lub dezasemblacji Oprogramowania HP, poza przypadkami, w których zezwala na to odpowiednie prawo i tylko w określonym w nim zakresie.

7. ZGODA NA KORZYSTANIE Z DANYCH. HP oraz firmy z nią związane mogą zbierać i wykorzystywać informacje techniczne pozyskane w związku z (i) użytkowaniem Oprogramowania lub produktu HP oraz (ii) zapewnianiem usług wsparcia związanych z Oprogramowaniem lub Produktem HP. Wszystkie zebrane informacje podlegają zasadom opisany w Polityce Prywatności HP. Firma HP nie będzie wykorzystywała tych informacji w sposób umożliwiający identyfikację Użytkownika z wyjątkiem przypadków wymagających ulepszenia usług świadczonych Użytkownikowi lub związanych z udzielaniem mu wsparciem.

8. OGRANICZENIE ODPOWIEDZIALNOŚCI. Niezależnie od poniesionych przez Użytkownika strat, całkowita odpowiedzialność firmy HP oraz jej dostawców wynikająca z niniejszej Umowy licencyjnej oraz jedyne dostępne odszkodowanie za straty są ograniczone do kwoty 5 dolarów USD lub ceny zakupu Oprogramowania, w zależności od tego, która z tych kwot jest większa. W MAKSYMALNYM STOPNIU DOZWOLONYM PRZED ODPOWIEDNIE PRAWO, FIRMA HP ANI JEJ DOSTAWCY NIE PONOSZĄ ŻADNEJ ODPOWIEDZIALNOŚCI ZA JAKIEKOLWIEK SZKODY BEZPOŚREDNIE, POŚREDNIE, PRZYPADKOWE, NADZWYCZAJNE LUB WTÓRNE, W TYM ZA UTRATĘ ZYSKÓW,

DANYCH, PRZERWY W DZIAŁANIU FIRMY, USZKODZENIA CIAŁA ORAZ UTRATĘ PRYWATNOŚCI (NAWET JEŚLI FIRMA HP I/LUB JEJ DOSTAWCY ZOSTALI POWIADOMIENI O MOŻLIWOŚCI WYSTĄPIENIA TAKICH SZKÓD), WYNIKAJĄCE W JAKIKOLWIEK SPOSÓB Z UŻYTKOWANIA OPROGRAMOWANIA, NAWET WTEDY, GDY OPISANE POWYŻEJ ZADOŚĆUCZYNIENIE JEST NIEWSPÓŁMIERNE DO STRAT. Przepisy prawa niektórych stanów i krajów/regionów nie zezwalają na ograniczenie lub wyłączenie odpowiedzialności za szkody przypadkowe i wtórne, tak więc powyższe ograniczenia lub wyłączenia mogą nie mieć zastosowania.

9. KLIENCI RZĄDOWI USA. Zgodnie z FAR 12.211 oraz 12.212 licencje na komercyjne oprogramowanie komputerowe, dokumentację oprogramowania komputerowego oraz dane techniczne dotyczące produktów komercyjnych są udzielane Rządowi Stanów Zjednoczonych zgodnie ze standardowymi warunkami licencji komercyjnych firmy HP.

10. ZGODNOŚĆ Z PRAWEM EKSPORTOWYM. Użytkownik musi postępować zgodnie z wszelkimi prawami, zasadami i regulacjami dotyczącymi (i) eksportu i importu Oprogramowania lub (ii) ograniczeń użytkowania Oprogramowania, w tym ograniczeń dotyczących rozprzestrzeniania broni nuklearnej, chemicznej i biologicznej.

11. ZASTRZEŻENIE PRAW. Firma HP oraz jej dostawcy zastrzegają sobie wszystkie prawa nieudzielone Użytkownikowi w ramach niniejszej Umowy licencyjnej.

(c) 2007 Hewlett-Packard Development Company, L.P.

Wydanie 11/06

Gwarancja dotycząca samodzielnej naprawy przez klienta

Produkty HP zbudowano z użyciem wielu elementów do samodzielnej naprawy przez klienta (CSR) w celu zminimalizowania czasu naprawy i zwiększenia elastyczności w dokonywaniu wymiany uszkodzonych elementów. Jeśli podczas diagnozowania firma HP stwierdzi, że możliwe jest dokonanie naprawy z użyciem elementów do samodzielnej naprawy przez klienta, dostarczy tę część do wymiany bezpośrednio do użytkownika. Istnieją dwie kategorie elementów CSR: 1) Elementy, dla których samodzielna naprawa jest obowiązkowa. Jeśli użytkownik poprosi firmę HP o wymianę tych części, pobrana zostanie opłata za podróż i pracę pracowników serwisu. 2) Elementy, dla których samodzielna naprawa jest opcjonalna. Te elementy są również przeznaczone do samodzielnej naprawy przez klienta. Jeśli jednak użytkownik poprosi firmę HP o ich wymianę, może ona zostać dokonana bez żadnych dodatkowych kosztów, zgodnie z rodzajem usługi gwarancyjnej dla danego produktu.

W zależności od dostępności i możliwości lokalizacyjnych elementy CSR mogą zostać dostarczone w ciągu jednego dnia roboczego. W przypadku określonych możliwości lokalizacyjnych za dodatkową opłatą możliwa jest dostawa w ciągu tego samego dnia lub czterech godzin. Jeśli potrzebna jest pomoc, należy zadzwonić do centrum pomocy technicznej HP, aby uzyskać telefoniczną pomoc pracownika serwisu. W materiałach dostarczonych z elementem CSR wyszczególnione jest, czy wadliwy element należy zwrócić do firmy HP. W przypadku gdy konieczny jest zwrot wadliwego elementu do firmy HP, należy tego dokonać w określonym przedziale czasu, który wynosi z reguły pięć (5) dni roboczych. Uszkodzony element należy zwrócić wraz z dokumentacją, używając dołączonych opakowań transportowych. Niedostarczenie uszkodzonego elementu może spowodować naliczenie przez firmę HP opłaty za element wymienny. W przypadku samodzielnej naprawy firma HP poniesie wszystkie koszty związane z dostarczeniem nowego i zwrotem starego elementu oraz dokona wyboru firmy kurierskiej.

Obsługa klienta

Uzyskaj pomoc telefoniczną w swoim kraju/regionie	Numery telefoniczne dla kraju/regionu znajdują się na ulotce dołączonej do opakowania urządzenia oraz na stronie www.hp.com/support/ .
Przygotuj nazwę produktu, numer seryjny, datę zakupu i opis problemu.	
Uzyskiwanie całodobowej pomocy przez Internet	www.hp.com/support/ljp1560series lub www.hp.com/support/ljp1600series
Uzyskiwanie pomocy dla urządzeń używanych z komputerami Macintosh	www.hp.com/go/macosex
Pobieranie narzędzi, sterowników i informacji elektronicznych	www.hp.com/go/ljp1560series lub www.hp.com/go/ljp1600series
Zamawianie dodatkowych usług i umów serwisowych w firmie HP	www.hp.com/go/carepack

Ponowne pakowanie urządzenia

Jeśli dział obsługi klienta HP stwierdzi, że zakupione przez użytkownika urządzenie powinno zostać zwrócone do HP w celu naprawy, należy wykonać poniższe czynności, aby ponownie zapakować produkt przed wysyłką.

⚠ OSTROŻNIE: Za uszkodzenia powstałe podczas transportu w wyniku nieprawidłowego zapakowania odpowiada klient.

1. Wyjmij i zatrzymaj kasetę drukującą.

⚠ OSTROŻNIE: Przed wysyłką urządzenia **koniecznie** należy wyjąć kasetę drukującą. Kaseata, która nie została wyjęta z urządzenia, podczas transportu może utracić szczelność, w związku z czym mechanizm urządzenia i inne części mogą zostać pokryte tonerem.

Aby uniknąć uszkodzenia kasety drukującej, nie należy dotykać jej rolki oraz należy przechowywać ją w oryginalnym opakowaniu lub w ciemnym miejscu.

2. Wyjmij i zachowaj kabel zasilający, kabel interfejsu i opcjonalne wyposażenie, takie jak karta EIO.
3. Jeżeli to możliwe, dołącz do przesyłki próbki wydruku i około 50–100 arkuszy papieru lub innych materiałów drukarskich, które nie zostały prawidłowo wydrukowane.
4. W Stanach Zjednoczonych zadzwoń do Działu obsługi klienta HP, aby zamówić nowe opakowanie. W innych krajach/regionach, o ile to możliwe, użyj oryginalnego opakowania. Firma Hewlett-Packard zaleca ubezpieczenie drukarki na okoliczność wysyłki.

C Specyfikacje

- [Parametry fizyczne](#)
- [Zużycie energii, parametry elektryczne i poziom głośności](#)
- [Parametry środowiska pracy](#)

Parametry fizyczne

Tabela C-1 Specyfikacje fizyczne¹

Specyfikacje	Drukarka HP LaserJet Professional serii P1560	Drukarka HP LaserJet Professional serii P1600
Masa produktu	5,9 kg	6,5 kg
Wysokość produktu	245 mm	245 mm
Minimalna głębokość produktu	239 mm	280 mm
Maksymalna głębokość produktu	369 mm	410 mm
Szerokość produktu	382 mm	382 mm

¹ Podane wartości oparte są na danych wstępnych. Więcej informacji znajduje się w sekcji www.hp.com/support/ljp1560series lub www.hp.com/support/ljp1600series.

Zużycie energii, parametry elektryczne i poziom głośności

Aktualne informacje można znaleźć pod adresem www.hp.com/go/ljp1560_regulatory lub www.hp.com/go/ljp1600_regulatory.

Parametry środowiska pracy

Tabela C-2 Specyfikacje środowiska pracy

	Działanie¹	Przechowywanie¹
Temperatura	od 15° do 32,5°C	od -20° do 40 °C
Wilgotność względna	10% do 80%	od 10 % do 90 %

¹ Podane wartości oparte są na danych wstępnych. Więcej informacji znajduje się w sekcji www.hp.com/support/ljp1560series lub www.hp.com/support/ljp1600series.

D Informacje dotyczące przepisów

- [Przepisy FCC](#)
- [Program ochrony środowiska](#)
- [Deklaracja zgodności](#)
- [Oświadczenia o bezpieczeństwie urządzenia](#)

Przepisy FCC

Niniejsze wyposażenie zostało poddane testom, stwierdzającym jego zgodność z ograniczeniami dla urządzeń cyfrowych klasy B, zgodnie z częścią 15 zasad FCC. Te ograniczenia służą do zapewnienia odpowiedniego zabezpieczenia przed zakłóceniami przy stosowaniu urządzenia w pomieszczeniach. Urządzenie to wytwarza, używa i może emitować energię o częstotliwości radiowej. Jeśli nie zostanie ono zainstalowane i nie będzie używane zgodnie z instrukcją, może zakłócać sygnały radiowe. Nie ma jednak gwarancji, że wspomniane zakłócenia nie wystąpią w danej instalacji. Jeżeli sprzęt ten powoduje szkodliwe zakłócenia w odbiorze radiowym lub telewizyjnym, co można stwierdzić przez wyłączenie i włączenie sprzętu, zachęca się użytkownika do próby usunięcia zakłóceń w jeden lub więcej z podanych sposobów:

- Zmiana pozycji lub lokalizacji anteny odbiorczej.
- Zwiększenie odległości pomiędzy sprzętem a odbiornikiem.
- Podłączenie sprzętu do gniazdka w innym obwodzie niż ten, do którego podłączony jest odbiornik.
- Skonsultowanie się ze sprzedawcą lub doświadczonym technikiem radiowo-telewizyjnym.



UWAGA: Jakiegokolwiek zmiany lub modyfikacje drukarki, które nie są wyraźnie zatwierdzone przez firmę HP, mogą spowodować utratę uprawnień do obsługi niniejszego urządzenia przez użytkownika.

W celu zapewnienia zgodności z ograniczeniami dla urządzeń klasy B, określonymi w rozdziale 15 przepisów FCC, należy używać ekranowanych kabli przesyłania danych.

Program ochrony środowiska

Ochrona środowiska naturalnego

Firma Hewlett-Packard Company jest zaangażowana w wytwarzanie produktów wysokiej jakości w sposób zgodny z zasadami ochrony środowiska. Produkty są projektowane tak, aby posiadały cechy minimalizujące wpływ na środowisko naturalne.

Wytwarzanie ozonu

Niniejsze urządzenie nie wytwarza znaczących ilości ozonu (O₃).

Zużycie mocy

Zużycie energii jest dużo niższe, gdy urządzenie działa w trybie gotowości lub Automatyczne wyłączenie. Umożliwia to ochronę zasobów naturalnych i pozwala na oszczędzanie pieniędzy przy zachowaniu normalnej wydajności produktu. Urządzenia do drukowania i obróbki obrazu firmy Hewlett-Packard są oznaczone logo ENERGY STAR® i spełniają normy amerykańskiej Agencji Ochrony Środowiska (EPA) dla urządzeń do obróbki obrazu. Poniższe oznaczenie występuje wyłącznie na urządzeniach do obróbki obrazu spełniających wymagania normy ENERGY STAR:



Dodatkowe informacje dotyczące modeli urządzeń do obróbki obrazu zgodnych z normą ENERGY STAR można znaleźć na stronie:

www.hp.com/go/energystar

Zużycie toneru

W trybie EconoMode spada zużycie tonera, co wydłuża okres eksploatacji kasety drukującej.

Zużycie papieru

Funkcja ręcznego lub automatycznego druku dwustronnego i drukowania wielu stron na jednym arkuszu umożliwia oszczędzanie papieru i tym samym ochronę zasobów naturalnych.

Tworzywa sztuczne

Elementy z tworzyw sztucznych ważące powyżej 25 gramów posiadają oznaczenia zgodne z międzynarodowymi standardami ułatwiające ich identyfikację w celu ponownego przetworzenia po zakończeniu eksploatacji urządzenia.

Materiały eksploatacyjne do drukarki HP LaserJet

Dzięki programowi HP Planet Partners łatwo jest bez żadnych opłat zwrócić i utylizować zużyte kasety drukujące HP LaserJet. Informacje o programie i instrukcje w wielu językach dołączone są do każdej nowej kasety drukującej HP LaserJet i zestawu materiałów eksploatacyjnych. Zwracając jednorazowo większą liczbę kaset, w jeszcze większym stopniu przyczyniasz się do ochrony środowiska naturalnego.

Firma HP jest zaangażowana w tworzenie innowacyjnych, wysokiej jakości produktów i usług w sposób zgodny z zasadami ochrony środowiska, począwszy od projektowania i produkcji, poprzez dystrybucję i obsługę, aż po odzysk materiałów. Uczestnictwo w programie HP Planet Partners zapewnia prawidłowy odzysk materiałów z kaset drukujących dla urządzeń HP LaserJet przez przetwarzanie ich w sposób umożliwiający odzyskanie tworzyw sztucznych i metali przeznaczonych do wytwarzania nowych produktów i zapobiegający wyrzucaniu milionów ton odpadów na wysypiska. Ponieważ kasety są poddawane procesowi odzysku materiałów w celu wytworzenia nowego produktu, nie ma możliwości zwrócenia ich użytkownikowi. Dziękujemy za postępowanie w sposób przyczyniający się do ochrony środowiska naturalnego!

 **UWAGA:** Nalepki zwrotnej należy używać wyłącznie w celu zwrotu oryginalnej kasety drukującej dla urządzeń HP LaserJet. Nie należy używać tej nalepki w celu zwrotu kaset dla urządzeń atramentowych firmy HP, kaset firm innych niż HP, kaset ponownie napełnianych lub przerabianych oraz zwrotów gwarancyjnych. Informacje na temat odzysku materiałów z kaset do urządzeń atramentowych firmy HP można znaleźć pod adresem <http://www.hp.com/recycle>.

Instrukcje dotyczące zwrotu i odzysku materiałów

Stany Zjednoczone i Portoryko

Nalepka dostarczona w opakowaniu kasety z tonerem dla urządzeń HP LaserJet umożliwia zwrot i odzysk materiałów z co najmniej jednej kasety drukującej dla urządzeń HP LaserJet po zakończeniu jej eksploatacji. Należy postępować zgodnie z instrukcjami podanymi poniżej.

Zwrot wielu kaset (więcej niż jednej kasety)

1. Zapakuj każdą kasetę drukującą dla urządzeń HP LaserJet do oryginalnego opakowania i pudełka.
2. Połącz pudełka przy użyciu opaski lub taśmy do pakowania. Paczka może ważyć do 31 kg (70 funtów).
3. Użyj jednej opłaconej z góry nalepki transportowej.

LUB

1. Użyj własnego opakowania lub zamów bezpłatne opakowanie zbiorcze pod adresem www.hp.com/recycle lub pod numerem 1-800-340-2445 (mieści do 31 kg (70 funtów) kaset drukujących do urządzeń HP LaserJet).
2. Użyj jednej opłaconej z góry nalepki transportowej.

Zwrot pojedynczej kasety

1. Zapakuj kasetę drukującą dla urządzeń HP LaserJet do oryginalnego opakowania i pudełka.
2. Umieść nalepkę transportową z przodu pudełka.

Wysyłka

W przypadku wszystkich zwrotów kaset drukujących do urządzeń HP LaserJet w celu recyklingu należy przekazać opakowanie pracownikowi firmy UPS przy następnej dostawie lub odbiorze, bądź dostarczyć ją do autoryzowanego punktu firmy UPS. Adres lokalnego punktu firmy UPS można uzyskać, dzwoniąc pod numer 1-800-PICKUPS lub pod adresem www.ups.com. W przypadku zwrotu z wykorzystaniem nalepki firmy USPS należy przekazać paczkę pracownikowi firmy U.S. Postal Service bądź dostarczyć ją do punktu firmy U.S. Postal Service. Aby uzyskać więcej informacji bądź zamówić dodatkowe nalepki lub opakowania zbiorcze, należy przejść do witryny www.hp.com/recycle lub zadzwonić pod numer 1-800-340-2445. Za odbiór przez pracownika firmy UPS zostanie pobrana standardowa opłata za odbiór. Informacje mogą ulec zmianie bez powiadomienia.

Dla mieszkańców Alaski i Hawajów

Nie należy używać etykiety UPS. Więcej informacji i instrukcji pod numerem telefonu 1-800-340-2445. Firma U.S. Postal Services zapewnia gratisowy odbiór kaset drukujących na obszarze Alaski i Hawajów.

Zwroty poza terenem Stanów Zjednoczonych

Aby wziąć udział w programie HP Planet Partners umożliwiającym zwrot i odzyskiwanie materiałów, należy postępować według prostych instrukcji podanych w instrukcji recyklingu materiałów (znajdującej się wewnątrz opakowania z nowymi materiałami eksploatacyjnymi) lub przejść do witryny www.hp.com/recycle. Aby uzyskać informacje na temat zwrotu materiałów eksploatacyjnych do urządzeń HP LaserJet, należy wybrać odpowiedni kraj/region.

Papier

W tym urządzeniu można wykorzystywać papier z makulatury, jeśli spełnia on parametry przedstawione w instrukcji *HP LaserJet Printer Family Print Media Guide*. To urządzenie może wykorzystywać papier z makulatury zgodnie z normą EN12281:2002.

Ograniczenia dotyczące materiałów

To urządzenie firmy HP nie zawiera rtęci.

Ten produkt firmy HP nie jest wyposażony w baterię.

Utylizacja zużytego sprzętu przez użytkowników domowych w Unii Europejskiej

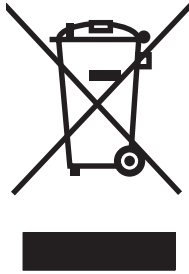

Symbol ten umieszczony na produkcie lub opakowaniu oznacza, że tego produktu nie należy wyrzucać razem z innymi odpadami domowymi. Użytkownik jest odpowiedzialny za dostarczenie zużytego sprzętu do wyznaczonego punktu zbierania zużytych urządzeń elektrycznych i elektronicznych. Zbieranie osobno i recykling tego typu odpadów przyczyniają się do ochrony zasobów naturalnych i są bezpieczne dla zdrowia i środowiska naturalnego. Dalsze informacje na temat sposobu utylizacji zużytych urządzeń można uzyskać u odpowiednich władz lokalnych, w przedsiębiorstwie zajmującym się usuwaniem odpadów lub w miejscu zakupu produktu.

Substancje chemiczne

Firma HP jest zobowiązana do przekazywania swoim klientom informacji na temat substancji chemicznych obecnych w jej produktach, zgodnie z takimi wymaganiami prawnymi, jak REACH (Rozporządzenie (WE) nr 1907/2006 Parlamentu Europejskiego i Rady). Raport dotyczący informacji chemicznych dla tego produktu można znaleźć pod adresem: www.hp.com/go/reach.

Arkusze danych dotyczących bezpieczeństwa materiału (MSDS)

Arkusze danych dotyczących bezpieczeństwa materiałów zawierających substancje chemiczne (np. toner) można uzyskać w witrynie firmy HP pod adresem www.hp.com/go/msds lub www.hp.com/hpinfo/community/environment/productinfo/safety.

Więcej informacji

Informacje na temat powyższych zagadnień dotyczących środowiska znajdują się w następującej dokumentacji:

- Arkusz profilu ochrony środowiska dla tego i innych urządzeń firmy HP
- Informacje dotyczące zaangażowania firmy HP w ochronę środowiska
- System zarządzania ochroną środowiska firmy HP
- Program zwrotów i odzysku zużytych urządzeń firmy HP
- Arkusze danych dotyczących bezpieczeństwa materiałów

Odwiedź witrynę www.hp.com/go/environment lub www.hp.com/hpinfo/globalcitizenship/environment.

Deklaracja zgodności

zgodnie z normą ISO/IEC 17050-1 i EN 17050-1; DoC#: BOISB-0902-00-wer. 1.0

Nazwa producenta: Hewlett-Packard Company
Adres producenta: 11311 Chinden Boulevard,
Boise, Idaho 83714-1021, USA

deklaruje, że produkt

Nazwa produktu: Drukarka HP LaserJet Professional serii P1566/P1606
Urzędowy numer produktu:²⁾ BOISB-0902-00
Opcje produktu: Wszystkie
Kasety z tonerem: CE278A

spełnia następujące specyfikacje produktu:

BEZPIECZEŃ: IEC 60950-1:2001 / EN60950-1: 2001 +A11
STWO: IEC 60825-1:1993 +A1 +A2/EN 60825-1:1994 +A1 +A2 (urządzenia laserowe/LED klasy 1)
GB4943-2001
EMC: CISPR22:2005 +A1:2005 / EN55022:2006 +A1:2007 - Klasa B¹⁾
EN 61000-2-3:2006
EN 61000-3-3:1995 +A1 +A2
EN 55024:1998 +A1 +A2
FCC Tytuł 47 CFR, Część 15 Klasa B) / ICES-003, Wydanie 4
GB9254-1998, GB17625.1-2003

Dodatkowe informacje:

Niniejszy produkt spełnia wymagania dyrektywy EMC 2004/108/EC oraz dyrektywy Low Voltage Directive 2006/95/EC i został odpowiednio oznakowany symbolem .

Niniejsze urządzenie spełnia wymagania części 15 przepisów FCC. Używanie urządzenia jest uwarunkowane dwiema zasadami: (1) niniejsze urządzenie nie może wywoływać szkodliwych zakłóceń i (2) niniejsze urządzenie musi przyjąć wszystkie zakłócenia, łącznie z zakłóceniami mogącymi powodować niepożądane działanie.

1) Produkt był testowany w standardowej konfiguracji z systemami komputerowymi Hewlett-Packard.

2) Ze względów prawnych niniejszym urządzeniom przydzielono urzędowy numer produktu. Nie należy mylić tego numeru z nazwą produktu ani z numerem produktu.

Boise, Idaho 83713, USA

Marzec 2010

Tylko w celach dotyczących przepisów:

Kontakt w Europie Lokalne biuro sprzedaży i usług Hewlett-Packard lub Hewlett-Packard GmbH, Department HQ-TRE / Standards Europe, Herrenberger Straße 140, D-71034 Böblingen, Niemcy, (faks +49-7031-14-3143), <http://www.hp.com/go/certificates>
Kontakt w USA Product Regulations Manager, Hewlett-Packard Company, PO Box 15, Mail Stop 160, Boise, ID 83707-0015, USA, (Telefon: 208-396-6000)

Oświadczenia o bezpieczeństwie urządzenia

Bezpieczeństwo lasera

Centrum Urządzeń Medycznych i Ochrony Radiologicznej (CDRH), przy Amerykańskiej Agencji ds. Żywności i Leków 1 sierpnia 1976 roku wprowadził przepisy dotyczące produktów laserowych. Przepisom tym podlegają urządzenia sprzedawane na terenie Stanów Zjednoczonych. Niniejsze urządzenie jest oznaczone certyfikatem produktów laserowych „klasy 1”, zgodnie ze standardem wydanym przez Amerykański Departament Zdrowia (U.S. Department of Health and Human Services – DHHS) według ustawy o kontroli promieniowania (Radiation Control for Health and Safety Act) z roku 1968. Ponieważ promieniowanie emitowane z wnętrza urządzenia jest izolowane dzięki odpowiednim zabezpieczeniom zewnętrznym, nie istnieje możliwość wydostania się promienia laserowego na zewnątrz w trakcie normalnego korzystania z urządzenia.

⚠ OSTRZEŻENIE! Używanie regulatorów, przeprowadzanie samodzielnych regulacji lub postępowanie według procedur innych niż opisane w niniejszym podręczniku użytkownika może narazić użytkownika na szkodliwe promieniowanie.

Kanadyjska deklaracja zgodności (DOC)

Complies with Canadian EMC Class B requirements.

« Conforme à la classe B des normes canadiennes de compatibilité électromagnétiques. « CEM ». »

Oświadczenie VCCI (Japonia)

この装置は、情報処理装置等電波障害自主規制協議会（VCCI）の基準に基づくクラスB情報技術装置です。この装置は、家庭環境で使用することを目的としていますが、この装置がラジオやテレビジョン受信機に近接して使用されると、受信障害を引き起こすことがあります。

取扱説明書に従って正しい取り扱いをして下さい。

Instrukcje dotyczące kabla zasilającego

Upewnij się, że źródło zasilania jest odpowiednie do napięcia zasilania urządzenia. Napięcie zasilania jest podane na etykiecie produktu. Stosuje się napięcie 110-127 V lub 220-240 V prądu przemiennego przy 50/60 Hz.

Podłącz kabel zasilający do urządzenia i do uziemionego gniazda prądu przemiennego.

⚠ OSTROŻNIE: Aby zapobiec uszkodzeniu produktu, używaj wyłącznie kabla zasilającego dostarczonego wraz z nim.

Oświadczenie o kablu zasilającym (Japonia)

製品には、同梱された電源コードをお使い下さい。
同梱された電源コードは、他の製品では使用出来ません。

Oświadczenie dotyczące kompatybilności elektromagnetycznej (Korea)

B급 기기 (가정용 방송통신기기)	이 기기는 가정용(B급)으로 전자파적합등록을 한 기기로서 주로 가정에서 사용하는 것을 목적으로 하며, 모든 지역에서 사용할 수 있습니다.
-----------------------	--

Oświadczenie w sprawie bezpieczeństwa lasera dla Finlandii

Luokan 1 laserlaite

Klass 1 Laser Apparat

HP LaserJet Professional P1566, P1606dn, laserkirjoitin on käyttäjän kannalta turvallinen luokan 1 laserlaite. Normaalisissa käytössä kirjoittimen suojakotelointi estää lasersäteiden pääsyn laitteen ulkopuolelle. Laitteen turvallisuusluokka on määritetty standardin EN 60825-1 (1994) mukaisesti.

VAROITUS !

Laitteen käyttäminen muulla kuin käyttöohjeessa mainitulla tavalla saattaa altistaa käyttäjän turvallisuusluokan 1 ylittävälle näkymättömälle lasersäteilylle.

VARNING !

Om apparaten används på annat sätt än i bruksanvisning specificerats, kan användaren utsättas för osynlig laserstrålning, som överskrider gränsen för laserklass 1.

HUOLTO

HP LaserJet Professional P1566, P1606dn - kirjoittimen sisällä ei ole käyttäjän huollettavissa olevia kohteita. Laitteen saa avata ja huoltaa ainoastaan sen huoltamiseen koulutettu henkilö. Tällaiseksi huoltotoimenpiteeksi ei katsota väriainekasetin vaihtamista, paperiradan puhdistusta tai muita käyttäjän käsikirjassa lueteltuja, käyttäjän tehtäväksi tarkoitettuja ylläpitotoimia, jotka voidaan suorittaa ilman erikoistyökaluja.

VARO !

Mikäli kirjoittimen suojakotelo avataan, olet alttiina näkymättömälle lasersäteilylle laitteen ollessa toiminnassa. Älä katso säteeseen.

VARNING !

Om laserprinterns skyddshölje öppnas då apparaten är i funktion, utsättas användaren för osynlig laserstrålning. Betrakta ej strålen. Tiedot laitteessa käytettävän laserdiodin säteilyominaisuuksista: Aallonpituus 775-795 nm Teho 5 m W Luokan 3B laser.

Oświadczenie GS (Niemcy)

Das Gerät ist nicht für die Benutzung im unmittelbaren Gesichtsfeld am Bildschirmarbeitsplatz vorgesehen. Um störende Reflexionen am Bildschirmarbeitsplatz zu vermeiden, darf dieses Produkt nicht im unmittelbaren Gesichtsfeld platziert werden.

Tabela materiałów (Chiny)

有毒有害物质表

根据中国电子信息产品污染控制管理办法的要求而出台

部件名称	有毒有害物质和元素					
	铅 (Pb)	汞 (Hg)	镉 (Cd)	六价铬 (Cr(VI))	多溴联苯 (PBB)	多溴二苯醚 (PBDE)
打印引擎	X	0	X	0	0	0
控制面板	0	0	0	0	0	0
塑料外壳	0	0	0	0	0	0
格式化板组件	X	0	0	0	0	0
碳粉盒	X	0	0	0	0	0

3685

0：表示在此部件所用的所有同类材料中，所含的此有毒或有害物质均低于 SJ/T11363-2006 的限制要求。

X：表示在此部件所用的所有同类材料中，至少一种所含的此有毒或有害物质高于 SJ/T11363-2006 的限制要求。

注：引用的“环保使用期限”是根据在正常温度和湿度条件下操作使用产品而确定的。

Ograniczenia dotyczące substancji niebezpiecznych (Turcja)

Türkiye Cumhuriyeti: EEE Yönetmeliğine Uygundur

Indeks

A

- adres, drukarka
 - Macintosh, rozwiązywanie problemów 113
- adres IP
 - konfiguracja ręczna 30
 - Macintosh, rozwiązywanie problemów 113
- AirPrint 53
- akcesoria
 - zamawianie 117, 118
- aktualizacje oprogramowania sprzętowego 79
- anulowanie
 - drukowanie 44
- anulowanie żądania drukowania 44
- arkusz danych dotyczących bezpieczeństwa materiału (MSDS) 140

B

- baterie na wyposażeniu 139
- błędy
 - oprogramowanie 112
- błędy niedozwolonej operacji 112
- błędy Spool32 112

C

- Centrum Serwisowe HP 129
- czyszczenie
 - obudowa 78
 - produkt 74
 - rolka pobierająca 74
 - ścieżka materiałów 75

D

- deinstalacja oprogramowania dla komputerów Macintosh 18
- deklaracja zgodności 141
- dokument, konwencje iii
- dpi (punktów na cal)
 - specyfikacje 4
- druk, przekrzywiony 100
- drukowanie
 - rozwiązywanie problemów 109
 - strona demonstracyjna 57
 - strona konfiguracji 56
 - strona stanu materiałów eksploatacyjnych 56
- drukowanie dwustronne 23
 - Macintosh 23
 - Patrz także* drukowanie dwustronne; drukowanie dwustronne

E

- energia
 - zużycie 133
- ePrint 51
 - AirPrint 53
 - HP Cloud Print 51
- EWS. *Patrz* wbudowany serwer internetowy

F

- fałszywe materiały eksploatacyjne 64
- fińskie oświadczenie w sprawie bezpieczeństwa lasera 144
- format, materiały
 - wybór podajnika 35

G

- gęstość druku 108
- gniazdo podawania priorytetowego
 - pojemność 39
 - wkładanie 40
 - zacięcia, usuwanie 91
- górny pojemnik wyjściowy
 - funkcje 4
- gwarancja
 - kasety drukujące 124
 - licencja 125
 - samodzielna naprawa przez klienta 128
 - urządzenie 122

H

- HP Cloud Print 51
- HP Universal Print Driver (UPD) 12
- HP Web Jetadmin 16

I

- Infolinia HP zgłaszania oszustw 64
- infolinia zgłaszania oszustw 64

J

- jakość
 - specyfikacje 4
- jakość druku
 - jasny lub wyblakły druk 102
 - obwódka toneru wokół znaków 106
 - para z urządzenia 107
 - pionowe linie 103
 - plamki toneru 102
 - pofalowanie 105
 - poprawianie 102

- powtarzające się pionowe defekty 104
- przekrzywiony druk 105
- rozmazanie toneru 104
- specyfikacje 4
- sypki toner 104
- szare tło 103
- ubytki 103
- wilgoć na tylnym końcu 107
- zagięcia 106
- zawijanie 105
- zmarszczki 106
- zniekształcone znaki 105
- jakość obrazu
 - rozwiązywanie problemów 102
- jakość wydruku. *Patrz* jakość druku Jetadmin, HP Web 16

K

- kabel USB, numer katalogowy 119
- kable
 - USB, rozwiązywanie problemów 109
- kanadyjska deklaracja zgodności (DOC) 142
- karta Informacje (wbudowany serwer internetowy) 59
- karta Sieć (wbudowany serwer internetowy) 59
- karta Ustawienia (wbudowany serwer internetowy) 59
- kasety
 - gwarancja 124
 - inni producenci 64
 - numery katalogowe 119
 - przechowywanie 64
 - recykling 64
 - utyliczacja 138
- kasety drukujące
 - gwarancja 124
 - inni producenci 64
 - numery katalogowe 119
 - przechowywanie 64
 - recykling 64
 - rozprowadzanie toneru 65
 - utyliczacja 138
- kasety z tonerem. *Patrz* kasety drukujące

- konwencje w dokumencie iii
- Koreańskie oświadczenie dotyczące kompatybilności elektromagnetycznej 143

L

- licencja, oprogramowanie 125

M

- Macintosh
 - karta USB, rozwiązywanie problemów 114
 - obsługiwane systemy operacyjne 18
 - pomoc techniczna 129
 - problemy, rozwiązywanie 113
 - sterowniki, diagnostyka 113
 - ustawienia sterownika 19, 21
 - usuwanie oprogramowania 18
 - zmiana rozmiaru dokumentu 21
- materiały
 - niestandardowy format, ustawienia komputera Macintosh 21
 - obsługiwane formaty 36
 - pierwsza strona 22
 - stron na arkuszu 22
 - wybór formatu i rodzaju 35
- materiały do drukowania obsługiwane 36
- materiały eksploatacyjne
 - inni producenci 64
 - numery katalogowe 119
 - podrabiane 64
 - recykling 64
 - utyliczacja 138
 - zamawianie 117, 118
- materiały eksploatacyjne innych producentów 64
- materiały specjalne wskazówki 33

N

- n stron na arkuszu 22
- numer modelu 7
- numer seryjny 7
- numery katalogowe kasety drukujące 119

O

- obsługa klienta
 - online 129
 - ponowne pakowanie urządzenia 130
- obsługa papieru
 - rozwiązywanie problemów 100
- obsługiwane materiały 36
- obsługiwane systemy operacyjne 18
- ochrona środowiska 3
- odbiornik papieru
 - funkcje 4
- odinstalowanie
 - oprogramowanie dla systemu Windows 15
- odinstalowywanie
 - oprogramowania w systemie Windows 15
- odzysk
 - program ochrony środowiska i zwrotu materiałów eksploatacyjnych firmy HP 138
- ogólny błąd zabezpieczenia — wyjątek OE 112
- ograniczenia dotyczące materiałów 139
- okładki 22
- oprogramowanie
 - deinstalacja, Macintosh 18
 - HP Web Jetadmin 16
 - obsługiwane systemy operacyjne 18
 - obsługiwane systemy operacyjne Windows 10
 - odinstalowywanie w systemie Windows 15
 - problemy 112
 - umowa licencyjna na korzystanie z oprogramowania 125
 - ustawienia 13, 18
 - wbudowany serwer internetowy 16, 20
- ostrzeżenia iii
- oświadczenia dotyczące bezpieczeństwa 142, 144

- oświadczenia dotyczące bezpieczeństwa lasera 142, 144
- oświadczenie VCCI dla Japonii 142
- P**
- pakowanie urządzenia 130
- panel sterowania
 - układy kontrolek oznaczające stan 85
 - ustawienia 13, 18
- papier
 - format, wybieranie 46
 - niestandardowy format, ustawienia komputera Macintosh 21
 - pierwsza strona 22
 - stron na arkuszu 22
- Papier
 - format niestandardowy, wybieranie 46
 - obsługiwane formaty 36
 - obsługiwane rodzaje 38
 - okładki, używanie innego papieru 46
 - pierwsza i ostatnia strona, używanie innego papieru 46
 - rodzaj, wybieranie 46
- papier, zamawianie 118
- papier specjalny
 - wskazówki 33
- parametry
 - wymiary i waga 132
- parametry akustyczne 133
- parametry elektryczne 133
- parametry środowiska 133
- parametry środowiska pracy 133
- parametry temperatury 133
- parametry wilgotności 133
- parametry wysokości 133
- pierwsza strona
 - użyj innego papieru 22
- pierwszeństwo, ustawienia 13
- płytki rozdzielacza
 - wymiana 71
- podajnik
 - wkładanie do otworu szybkiego podawania 40
- podajnik 1 23
 - zacięcia, usuwanie 91
- podajnik główny
 - pojemność 39
- podajniki
 - drukowanie dwustronne 23
 - funkcje 4
 - pojemność 39
 - wkładanie 40
 - zacięcia, usuwanie 91
- podajniki papieru
 - funkcje 4
 - problemy z podawaniem, rozwiązywanie 100
- podłączanie do sieci 28
- podrabiane materiały eksploatacyjne 64
- pojemnik, wyjściowy
 - zacięcia, usuwanie 95
- pojemniki, wyjście
 - pojemność 39
- pojemniki, wyjściowe
 - funkcje 4
- pojemnik wyjściowy
 - funkcje 4
 - pojemność 39
- połączenia sieciowe 28
- pomoc
 - ponowne pakowanie urządzenia 130
- pomoc techniczna
 - online 129
 - ponowne pakowanie urządzenia 130
- pomoc techniczna online 129
- ponowne pakowanie urządzenia 130
- poprawianie jakości druku 102
- port USB
 - dostępny rodzaj 4
 - rozwiązywanie problemów 109
 - rozwiązywanie problemów z komputerem Macintosh 114
- porty
 - dostępne rodzaje 4
 - rozwiązywanie problemów z komputerem Macintosh 114
- porty interfejsu
 - dostępne rodzaje 4
- priorytet, ustawienia 18
- problemy, rozwiązywanie 82
 - Patrz także rozwiązywanie;*
 - rozwiązywanie problemów
- problemy z podawaniem, rozwiązywanie 100
- produkt
 - oprogramowanie dla systemu Windows 9
 - widok 6
- produkt wolny od rtęci 139
- program ochrony środowiska 137
- przechowywanie
 - kasety drukujące 64
 - produkt 133
- przekrzywiony druk 100
- przestrogi iii
- punktów na cal (dpi)
 - specyfikacje 4
- puste strony
 - rozwiązywanie problemów 109
- R**
- recykling 3, 138
- rodzaje, materiały
 - wybór podajnika 35
- rolka pobierająca
 - czyszczenie 74
 - wymiana 68
- rozdzielczość
 - rozwiązywanie problemów, jakość 102
 - specyfikacje 4
- rozprowadzanie toneru 65
- rozwiązywanie 82
 - jasny lub wyblakły druk 102
 - obwódka toneru wokół znaków 106
 - para z urządzenia 107
 - pionowe linie 103
 - plamki toneru 102
 - pofalowanie 105
 - powtarzające się pionowe defekty 104
 - problemy z podawaniem 100
 - problemy z połączeniem bezpośrednim 110
 - problemy z siecią 110

przekrzywiony druk 100, 105
rozmazanie toneru 104
syпки toner 104
szare tło 103
ubytki 103
wilgoć na tylnym końcu 107
zagięcia 106
zawijanie 105
zmarszczki 106
zniekształcone znaki 105
Patrz także problemy, rozwiązywanie;
rozwiązywanie problemów
rozwiązywanie problemów 82
jakość wydruku 102
kable USB 109
lista kontrolna 82
obsługa papieru 100
powolne drukowanie stron 109
problemy na komputerach Macintosh 113
problemy z połączeniem bezpośrednim 110
problemy z siecią 110
problemy z systemem Windows 112
puste strony 109
strony nie są drukowane 109
układy kontrolki oznaczające stan 85
Patrz także rozwiązywanie; problemy, rozwiązywanie

S
serwer internetowy, wbudowany 58
sieć
hasło, ustawianie 30
hasło, zmiana 30
konfiguracja adresu IP 30
obsługiwane systemy operacyjne 26
ustawienia, wyświetlanie 29
ustawienia, zmiana 29
ustawienia szybkości łącza 30
skalowanie dokumentów Macintosh 21

specyfikacje
elektryczne i akustyczne 133
funkcje urządzenia 4
środowisko 133
sterowniki
Macintosh, rozwiązywanie problemów 113
rodzaje papieru 38
szybkie ustawienia (Windows) 46
uniwersalny 12
ustawienia 13, 14, 18, 19
ustawienia komputera Macintosh 21
ustawienia wstępne (Macintosh) 21
Windows, otwieranie 45
sterowniki PCL
uniwersalny 12
strona demonstracyjna 57
strona konfiguracji 56
strona stanu materiałów eksploatacyjnych 56
stron na arkuszu 22
strony
nie są drukowane 109
powolne drukowanie 109
puste 109
strony informacyjne
strona demonstracyjna 57
strona konfiguracji 56
strona stanu materiałów eksploatacyjnych 56
strony internetowe
arkusz danych o bezpieczeństwie materiałów (MSDS) 140
strony tytułowe 46
system Windows
ustawienia sterownika 14
systemy operacyjne, sieci 26
systemy operacyjne Windows, obsługiwane 10
szybkie ustawienia 46

Ś
ścieżka materiałów, czyszczenie 75

T
TCP/IP
obsługiwane systemy operacyjne 26
toner
niski poziom 102
obwódka toneru 106
plamki 102
rozmazanie 104
rozprowadzanie 65
syпки toner 104
transport urządzenia 130
tryb cichy
uruchamianie 63
tylne drzwiczki odbiorcze
funkcje 4

U
układy kontrolki 85
układy kontrolki oznaczające stan 85
Unia Europejska, usuwanie zużytych urządzeń 140
uniwersalny sterownik druku 12
urządzenia dodatkowe
numery katalogowe 119
usługa
ponowne pakowanie urządzenia 130
ustawienia
pierwszeństwo 13
priorytet 18
sterowniki 14, 19
wstępne ustawienia sterownika (Macintosh) 21
ustawienia domyślne, przywracanie 84
ustawienia niestandardowego formatu papieru Macintosh 21
ustawienia sterownika komputera Macintosh
papier o niestandardowym formacie 21
ustawienia szybkości łącza 30
ustawienia wstępne (Macintosh) 21
ustawienie EconoMode 61
usuwanie, zużyte 139

- usuwanie oprogramowania
 - Windows 15
- usuwanie oprogramowania dla komputerów Macintosh 18
- usuwanie zacięć
 - umieszczenie 90
- usuwanie zużytych 139
- użytkowanie materiałów eksploatacyjnych 64
- uwagi iii
- W**
- wbudowany serwer internetowy
 - 16, 20
 - karta Informacje 59
 - karta Sieć 59
 - karta Ustawienia 59
 - pomoc techniczna 60
 - stan materiałów eksploatacyjnych 59
 - stan produktu 59
 - strona konfiguracji 59
 - używanie 58
 - zamawianie materiałów eksploatacyjnych 60
- widok, produkt 6
- wiele stron na jednym arkuszu 22
- Windows
 - rozwiązywanie problemów 112
 - uniwersalny sterownik druku 12
- witryny
 - obsługa klienta 129
 - obsługa klientów, Macintosh 129
 - uniwersalny sterownik druku 12
- witryny sieci Web
 - zamawianie materiałów eksploatacyjnych 117
 - zgłaszanie oszustw 64
- wkładanie materiałów
 - gniazdo podawania priorytetowego 40
- wskazówki iii
- wsparcie techniczne
 - online 129
- wstrzymanie żądania drukowania 44

- wymiana
 - płytki rozdzielacza 71
 - rolki pobierająca 68
- wymiary, urządzenie 132
- wymiary i waga 132
- Z**
- zacięcia
 - podajniki, usuwanie zacięć 91
 - pojemnik wyjściowy, opróżnianie 95
 - typowe powody występowania 90
 - umieszczenie 90
 - zapobieganie 98
- zacięcia papieru. *Patrz* zacięcia
- zadania drukowania 43
- zamawianie
 - materiały eksploatacyjne i akcesoria 118
 - numery katalogowe dla 119
- zamawianie materiałów eksploatacyjnych
 - witryny sieci Web 117
- zarządzanie siecią 29
- zasilanie
 - rozwiązywanie problemów 82
- zatrzymanie żądania drukowania 44
- zatrzymywanie polecenia drukowania 44
- zmiana rozmiaru dokumentu Macintosh 21

© 2011 Hewlett-Packard Development Company, L.P.

www.hp.com



CE663-90966

