

# HP LaserJet M4349x MFP

## Gebruikershandleiding

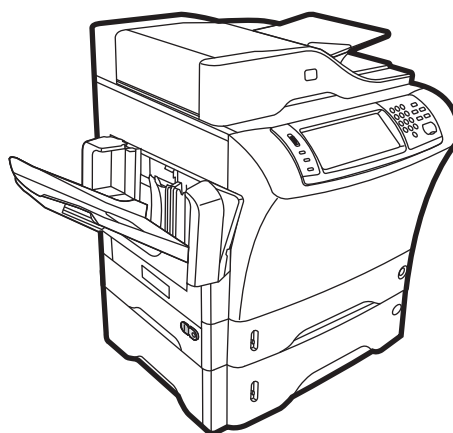



# HP LaserJet M4349x MFP

## Gebruikershandleiding



## Copyright en licentie

© 2009 Copyright Hewlett-Packard Development Company, L.P.

Vereenvoudiging, bewerking en vertaling zonder voorafgaande schriftelijke toestemming zijn verboden, behalve zoals toegestaan door het auteursrecht.

De informatie in dit document kan zonder voor aankondiging worden gewijzigd.

De enige garantie voor producten en services van HP wordt uiteengezet in de garantieverklaring die bij dergelijke producten en services wordt geleverd. Niets in deze verklaring mag worden opgevat als een aanvullende garantie. HP is niet aansprakelijk voor technische of redactionele fouten of weglatingen in deze verklaring.

Onderdeelnummer: CE796-90910

Edition 1, 06/2009

## Handelsmerken

Adobe®, Acrobat® en PostScript® zijn handelsmerken van Adobe Systems Incorporated.

Linux is een in de Verenigde Staten gedeponeerd handelsmerk van Linus Torvalds.

Microsoft®, Windows® en Windows NT® zijn in de Verenigde Staten gedeponeerde handelsmerken van Microsoft Corporation.

UNIX® is een gedeponeerd handelsmerk van The Open Group.

ENERGY STAR® en het ENERGY STAR-logo® zijn in de Verenigde Staten gedeponeerde handelsmerken van het Environmental Protection Agency (bureau voor milieubescherming van de overheid van de VS).



---

# Inhoudsopgave

## 1 Basisinformatie apparaat

Het apparaat .....	2
Functievergelijking .....	3
Overzicht .....	7
Accessoires en benodigdheden .....	8
Interfacepoorten .....	9
Optionele accessoires vergrendelen en ontgrendelen .....	9
Apparaatsoftware .....	11
Ondersteunde besturingssystemen .....	11
Ondersteunde printerdrivers .....	11
Selecteer de juiste printerdriver .....	11
Universele printerdrivers .....	12
Driver-autoconfiguratie .....	12
Nu bijwerken .....	12
HP Driver-preconfiguratie .....	12
Prioriteit van afdrukinstellingen .....	12
De printerdrivers openen .....	13
Software voor Macintosh-computers .....	14
Software verwijderen uit het Macintosh-besturingssysteem .....	14
Hulpprogramma's .....	14
HP Web Jetadmin .....	14
Geïntegreerde webserver .....	15
Overige componenten en hulpprogramma's .....	15

## 2 Bedieningspaneel

Het bedieningspaneel gebruiken .....	18
Indeling bedieningspaneel .....	18
Beginscherm .....	19
Knoppen op het aanraakscherm .....	20
Help-systeem op het bedieningspaneel .....	20
Navigeren in het menu Beheer .....	21
Menu Informatie .....	22
Menu Default Job Options (Standaardtaakopties) .....	24
Default Options for Originals (Standaardopties voor originelen) .....	24

Default Copy Options (Standaardkopieeropties) .....	24
Default Fax Options (Standaardfaxopties) .....	25
Default E-mail Options (Standaarde-mailopties) .....	26
Default Send To Folder Options (Standaardopties voor Verzenden naar map) .....	27
Standaardafdrukopties .....	28
Menu Tijd/schema's .....	30
Menu Beheer .....	32
Menu Begininstellingen .....	33
Netwerk en I/O .....	33
Faxsetup .....	41
E-mail instellen .....	43
Menu Verzendinginstellingen .....	44
Menu Device Behavior (Werking apparaat) .....	45
Menu Print Quality (Afdrukkwaliteit) .....	50
Menu Probleemoplossing .....	52
menu Herstellen .....	56
Menu Service .....	57

### 3 Invoer/uitvoer (I/O)

USB-configuratie .....	60
Netwerkconfiguratie .....	61
TCP/IPv4-parameters configureren .....	61
IP-adres instellen .....	61
Subnetmasker instellen .....	62
Standaardgateway instellen .....	62
TCP/IPv6-parameters configureren .....	63
Netwerkprotocollen uitschakelen (optioneel) .....	63
IPX/SPX uitschakelen .....	63
AppleTalk uitschakelen .....	64
DLC/LLC uitschakelen .....	64
HP Jetdirect EIO printservers .....	64

### 4 Afdruk materiaal en laden

Algemene specificaties voor afdruk materiaal .....	66
Algemene richtlijnen voor afdruk materiaal .....	67
Papier dat u moet vermijden .....	67
Papier dat het apparaat kan beschadigen .....	67
Algemene specificaties voor afdruk materiaal .....	68
Specificaties voor afdruk materiaal .....	69
Enveloppen .....	69
Enveloppen met dubbele naden .....	69
Enveloppen met een verwijderbare kleefstrook of met flappen .....	70
Envelopmarges .....	70

Enveloppen bewaren .....	70
Etiketten .....	71
Afwerking van etiketten .....	71
Transparanten .....	71
Kaarten en zwaar afdrukmetaal .....	71
Samenstelling van de kaarten .....	71
Richtlijnen voor kaarten .....	72
Briefpapier of voorbedrukte formulieren .....	72
De juiste fusermodus selecteren .....	72
Afdrukmetaal selecteren .....	74
Omgeving voor afdrukken en bewaren van het papier .....	79
Afdrukmetaal plaatsen .....	80
De flatbedscanner laden .....	80
De ADF laden .....	80
Lade 1 vullen .....	80
Laden 2, 3, 4 en 5 vullen .....	81
Speciaal afdrukmetaal laden .....	85
Enveloppen laden .....	85
Etiketten laden .....	86
Transparanten laden .....	87
Papier met briefhoofd, geperforeerd papier of voorbedrukt papier laden .....	87
Papier met een speciale afwerklaag laden .....	88
Papier van klein formaat, aangepast formaat of zwaar papier laden .....	89
Gewicht en formaten .....	89
Richtlijnen voor zwaar papier .....	89
Richtlijnen voor aangepast papierformaat .....	90
Aanvullende richtlijnen voor het afdrukken op klein of smal papier .....	90
Afdruktaken besturen .....	91
Uitvoerbakken selecteren .....	92
Uitvoerlocatie selecteren .....	92
Uitvoerbakken van postbus met 3 uitvoerbakken .....	92
Uitvoer met de afdrukzijde omhoog of omlaag selecteren voor kopieertaken .....	92

## 5 Apparaatfuncties gebruiken

De nietmachine gebruiken .....	96
De printerdriver configureren om de optionele nietmachine te herkennen .....	96
Afdrukmetaal voor nieten .....	96
Nietjes laden .....	98
Functies voor het opslaan van taken gebruiken .....	100
Toegang krijgen tot de functies voor taakopslag .....	100
De functie Controleren en vasthouden gebruiken .....	100
Een taak voor controleren en vasthouden maken .....	100

De resterende exemplaren van een taak voor controleren en vasthouden afdrukken .....	101
Een taak voor controleren en vasthouden verwijderen .....	101
De functie Privé-taak gebruiken .....	101
Een privé-taak maken .....	101
Een privé-taak afdrukken .....	101
Een privé-taak verwijderen .....	102
De functie QuickCopy gebruiken .....	102
Een snelkopieertaak maken .....	102
Meerdere afdrukken maken van snelkopieertaken .....	103
Een snelkopieertaak verwijderen .....	103
De functie Opgeslagen taak gebruiken .....	103
Een opgeslagen kopieertaak maken .....	103
Een opgeslagen afdruktaak maken .....	104
Een opgeslagen taak afdrukken .....	104
Een opgeslagen taak verwijderen .....	104

## 6 Afdrukken

Functies van de Windows-printerdriver gebruiken .....	108
Snelinstellingen maken en gebruiken .....	108
Watermerken gebruiken .....	109
Formaat van documenten wijzigen .....	109
Aangepast papierformaat instellen in de printerdriver .....	109
Ander papier gebruiken en omslagbladen afdrukken .....	110
Een lege eerste pagina afdrukken .....	110
Meerdere pagina's op een vel papier afdrukken .....	110
Dubbelzijdig afdrukken .....	111
Automatisch dubbelzijdig afdrukken gebruiken .....	111
Handmatig dubbelzijdig afdrukken .....	112
Pagina-indelingsopties voor dubbelzijdig afdrukken .....	112
Functies van de Macintosh-printerdriver gebruiken .....	114
Voorinstellingen maken en gebruiken .....	114
Een omslagblad afdrukken .....	114
Meerdere pagina's op een vel papier afdrukken .....	115
Dubbelzijdig afdrukken .....	115
Afdruktaak annuleren .....	117
De huidige afdruktaak stoppen via het bedieningspaneel .....	117
Een afdruktaak afbreken vanuit het programma .....	117

## 7 Kopiëren

Werken met het kopieerscherm .....	120
Standaardkopieeropties instellen .....	121
Basisinstructies voor kopiëren .....	122



Kopiëren vanaf de glasplaat .....	122
Kopiëren vanaf de documentinvoer .....	122
Kopieerinstellingen aanpassen .....	123
Dubbelzijdige documenten kopiëren .....	124
Dubbelzijdige documenten handmatig kopiëren .....	124
Dubbelzijdige documenten automatisch kopiëren (alleen bij modellen met duplexeenheid) .....	124
Originelen van verschillende formaten combineren .....	126
Sorteerinstelling wijzigen .....	127
Foto's en boeken kopiëren .....	128
Kopieertaken combineren met Taak creëren .....	129
Kopieertaak annuleren .....	130

## 8 Scannen en verzenden naar een e-mailadres

E-mailinstellingen configureren .....	132
Ondersteunde protocollen .....	132
E-mailserverinstellingen configureren .....	132
Gateways zoeken .....	133
De SMTP-gateway zoeken via het bedieningspaneel .....	133
De SMTP-gateway zoeken vanuit een e-mailprogramma .....	133
Het scherm E-mail verzenden gebruiken .....	134
Basis e-mailfuncties uitvoeren .....	135
Documenten plaatsen .....	135
Documenten verzenden .....	135
Een document verzenden .....	135
De functie voor automatisch invullen gebruiken .....	136
Het adresboek gebruiken .....	137
Een lijst met ontvangers maken .....	137
Het lokale adresboek gebruiken .....	137
E-mailadressen toevoegen aan het lokale adresboek .....	138
E-mailadressen verwijderen uit het lokale adresboek .....	138
E-mailinstellingen wijzigen voor de huidige taak .....	139
Scannen naar een map .....	140
Scannen naar een workflow-bestemming .....	141

## 9 Fax

Analoge fax .....	144
Faxaccessoire installeren .....	144
Faxaccessoire op een telefoonlijn aansluiten .....	146
Faxfuncties configureren en gebruiken .....	146
Digitale fax .....	148

## 10 Het apparaat beheren en onderhouden

Informatiepagina's gebruiken .....	150
E-mailwaarschuwingen configureren .....	152
De geïntegreerde webserver gebruiken .....	153
De geïntegreerde webserver openen via een netwerkverbinding .....	153
Gebieden van de geïntegreerde webserver .....	154
HP Web Jetadmin-software gebruiken .....	156
HP Printer Utility voor Macintosh gebruiken .....	157
De HP Printer Utility openen .....	157
Functies van de HP Printer Utility .....	157
Benodigheden beheren .....	158
Verwachte levensduur van benodigheden .....	158
Printcartridge vervangen .....	158
De printcartridge beheren .....	158
Opslag van printcartridges .....	158
Originele HP-printcartridges gebruiken .....	158
Beleid van HP ten aanzien van printcartridges die niet van HP zijn .....	159
Echtheidscontrole van printcartridges .....	159
HP fraudehotline en -website .....	159
Het apparaat reinigen .....	160
De buitenkant reinigen .....	160
De glasplaat van de scanner reinigen .....	160
De onderzijde van de scannerklep reinigen .....	161
De papierbaan reinigen .....	161
De documentinvoer reinigen .....	161
Het invoersysteem van de documentinvoer reinigen .....	162
De documentinvoerrollen reinigen .....	163
De scanner kalibreren .....	165

## 11 Problemen oplossen

Controlelijst voor het oplossen van problemen .....	168
Factoren die van invloed zijn op de prestaties .....	168
Stroomdiagram voor het oplossen van problemen .....	169
Algemene problemen met het apparaat oplossen .....	175
Soorten berichten op het bedieningspaneel .....	178
Berichten op het bedieningspaneel .....	179
Veelvoorkomende oorzaken van papierstoringen .....	190
Storingen verhelpen .....	191
Storingen verhelpen bij de bovenklep en de gebieden rond de printcartridges .....	192
Storingen verhelpen in het optionele envelopinvoergebied .....	194
Storingen rond lade 1 verhelpen .....	196
Storingen verhelpen rond lade 2, 3, 4 of 5 .....	197
Storingen verhelpen in de optionele duplex-eenheid .....	199

Storingen in de uitvoergedeelten verhelpen .....	200
Storingen in de fuser verhelpen .....	201
Papierstoringen in de documentinvoer verhelpen .....	204
Terugkerende storingen verhelpen .....	206
Papierbaantest .....	206
Storingen in de nietmachine verhelpen .....	207
Problemen met de afdrukkwaliteit oplossen .....	209
Problemen met afdrukkwaliteit veroorzaakt door papier .....	209
Problemen met afdrukkwaliteit veroorzaakt door de omgeving .....	209
Problemen met afdrukkwaliteit veroorzaakt door papierstoringen .....	209
Voorbeelden van afdrukproblemen .....	210
Lichte afdrukken (deel van de pagina) .....	211
Lichte afdrukken (hele pagina) .....	212
Tonervlekken .....	212
Weggevalen tekst .....	213
Lijnen .....	213
Grijze achtergrond .....	213
Tonervegen .....	214
Losse toner .....	214
Herhaalde fouten .....	215
Herhaalde afbeelding .....	215
Vervormde tekens .....	215
Scheve pagina .....	216
Krullen of golven .....	216
Kreukels en vouwen .....	217
Verticale witte strepen .....	217
Bandensporen .....	217
Witte vlekken op zwart .....	218
Lijnen met vegen .....	218
Vage afdruk .....	219
Willekeurige beeldherhaling .....	219
Afdrukproblemen met het netwerk oplossen .....	221
Kopieerproblemen oplossen .....	222
Kopieerproblemen voorkomen .....	222
Beeldproblemen .....	222
Problemen met de verwerking van afdruk materiaal .....	223
Prestatieproblemen .....	225
Faxproblemen oplossen .....	226
Problemen met verzenden oplossen .....	226
Problemen met de ontvangst oplossen .....	227
E-mailproblemen oplossen .....	229
Het SMTP-gatewayadres verifiëren .....	229
Het LDAP-gatewayadres verifiëren .....	229
Algemene Windows-problemen oplossen .....	230

Algemene problemen met een Macintosh oplossen .....	231
Problemen met Linux oplossen .....	234
Problemen met PostScript oplossen .....	235
Algemene problemen .....	235

## **Bijlage A Accessoires en benodigdheden**

Onderdelen, accessoires en benodigdheden bestellen .....	238
Onderdeelnummers .....	239
Accessoires .....	239
Printcartridges .....	239
Onderhoudskits .....	240
Geheugen .....	240
Kabels en interfaces .....	240
Afdruk materiaal .....	241

## **Bijlage B Specificaties**

Fysieke specificaties .....	244
Stroomvoorzieningspecificaties .....	245
Akoestische specificaties .....	246
Bedrijfsomgeving .....	247

## **Bijlage C Overheidsinformatie**

FCC-voorschriften .....	250
Milieuvriendelijke producten .....	251
Milieubescherming .....	251
Ozonproductie .....	251
Lager energieverbruik .....	251
Tonerverbruik .....	251
Papierverbruik .....	251
Plastic onderdelen .....	251
Afdrukbenodigdheden voor HP LaserJet .....	251
Informatie over het programma voor het retourneren en recyclen van benodigdheden van HP .....	252
Papier .....	252
Materiaalbeperkingen .....	253
Voorschriften voor het afdanken van apparaten voor privé-huishoudens in de Europese Unie .....	253
Material Safety Data Sheet (MSDS, chemiekaart) .....	254
Meer informatie .....	254
Telecomverklaring .....	255
Conformiteitsverklaring .....	256
Veiligheidsverklaringen .....	257
Laserverklaring .....	257

Canadese DOC-voorschriften .....	257
VCCI-verklaring (Japan) .....	257
Netsnoerverklaring (Japan) .....	257
EMC-verklaring (Korea) .....	257
Laserverklaring voor Finland .....	257

#### **Bijlage D Werken met geheugenkaarten en printservers**

Overzicht .....	260
Printergeheugen toevoegen .....	261
Printergeheugen installeren .....	261
DIMM-installatie controleren .....	264
Zuinig omspringen met (permanente) bronnen .....	265
Geheugen activeren in Windows .....	266
HP Jetdirect printserverkaarten gebruiken .....	267
Een HP Jetdirect-printserverkaart installeren .....	267
Een HP Jetdirect-printserverkaart verwijderen .....	268

<b>Index .....</b>	<b>269</b>
--------------------	------------



---

# 1 Basisinformatie apparaat

- [Het apparaat](#)
- [Functievergelijking](#)
- [Overzicht](#)
- [Apparaatsoftware](#)

# Het apparaat

Afbeelding 1-1 HP LaserJet M4349x MFP

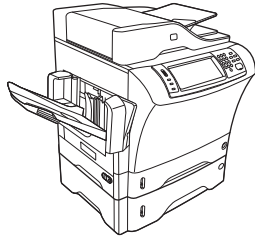

De HP LaserJet M4349x wordt standaard met de volgende items geleverd:

- invoerlade voor 100 vellen (lade 1)
- invoerlade voor 500 vellen (lade 2)
- ADF (Automatic document feeder) voor maximaal 50 pagina's
- geïntegreerde HP Jetdirect-printserver voor het maken van een verbinding met een 10/100Base-T-netwerk
- 256 MB (megabyte) SDRAM (Synchronous Dynamic Random Access Memory)
- automatische duplex-eenheid (duplexer)
- extra invoer voor 500 vellen (lade3)
- analoge-faxaccessoire van 33,6 kbps



# Functievergelijking

Functie	HP LaserJet M4349x
Functies	<ul style="list-style-type: none"><li>• Dubbelzijdig kopiëren (duplex)</li><li>• Afbeeldingen aanpassen</li><li>• Digitaal verzenden in kleur</li><li>• Documenten afwerken</li></ul>
Snelheid en doorvoer	<ul style="list-style-type: none"><li>• 45 pagina's per minuut (ppm) bij het scannen van en afdrukken op papier met Letter-formaat; 43 ppm bij het kopiëren van en afdrukken op papier met A4-formaat</li><li>• Schaalbaarheid van 25 tot 400% bij gebruik van de scannerglasplaat</li><li>• Schaalbaarheid van 25 tot 200% bij gebruik van de ADF (automatische documentinvoer)</li><li>• Minder dan 10 seconden voor het afdrukken van de eerste pagina</li><li>• Transmit Once-technologie en Raster Image Processing (RIP) ONCE-technologie</li><li>• Afdrukvolume tot 200.000 pagina's per maand</li></ul>
Resolutie	<ul style="list-style-type: none"><li>• 1200 dots per inch (dpi) met Resolution Enhancement-technologie (REt)</li><li>• FastRes1200 levert 1200 dpi-kwaliteit op volledige snelheid</li><li>• Tot 220 grijsinten</li></ul>
Geheugen	<ul style="list-style-type: none"><li>• 256 MB RAM, uitbreidbaar naar 512 MB met behulp van een standaard 100-pins DDR SDRAM DIMM (double data rate memory module)</li><li>• Door MEt (Memory Enhancement Technology) worden gegevens automatisch gecomprimeerd, zodat het RAM efficiënter wordt gebruikt</li></ul>
Gebruikersinterface	<ul style="list-style-type: none"><li>• Grafisch aanraakbedieningspaneel</li><li>• Geïntegreerde webservice voor toegang tot ondersteuning (voor netwerkproducten)</li></ul>
Drivers	<p>Bij HP kunt u de volgende drivers downloaden:</p> <ul style="list-style-type: none"><li>• HP Universal Print Driver (UPD) Postscript, PCL 6, PCL 5</li><li>• Mac-driver</li><li>• Linux</li><li>• SAP</li><li>• UNIX-modelscript</li></ul> <p>Voor het downloaden van drivers gaat u naar <a href="http://www.hp.com/go/ljm4349mfp_software">www.hp.com/go/ljm4349mfp_software</a></p>

Taal en lettertypen	<ul style="list-style-type: none"> <li>● HPPCL 6</li> <li>● HPPCL5</li> <li>● Printer Management Language</li> <li>● PDF</li> <li>● XHTML</li> <li>● 80 schaalbare TrueType-lettertypen</li> <li>● HP Postscript 3-emulatie</li> </ul>
Kopiëren en verzenden	<ul style="list-style-type: none"> <li>● Modi voor indelingen van tekst, afbeeldingen en combinaties van tekst en afbeeldingen</li> <li>● Een functie voor het onderbreken van taken (per kopie)</li> <li>● Xenon lamp voor instant-on kopiëren</li> <li>● Meerdere pagina's per vel</li> <li>● Animaties voor interventie van de gebruiker (bijvoorbeeld voor herstel van een papierstoring)</li> <li>● E-mailcompatibiliteit</li> <li>● Een sluimerfunctie die stroom bespaart</li> <li>● Automatisch dubbelzijdig (duplex) scannen</li> </ul> <p><b>OPMERKING:</b> Voor dubbelzijdig kopiëren is een automatische duplexeenheid vereist.</p> <p><b>OPMERKING:</b> Als u de e-mailfuncties wilt gebruiken, moet u het apparaat aansluiten op een IP-server waarop SMTP (Simple Mail Transfer Protocol) wordt gebruikt. Deze server kan zich in het lokale netwerk of bij een externe internetaanbieder (ISP) bevinden. HP adviseert om het apparaat op te nemen in hetzelfde lokale netwerk (LAN) als de SMTP-server. Als u een internetaanbieder gebruikt, moet u een DSL-verbinding (Digital Subscriber Line) tot stand brengen met de internetaanbieder. Als u e-mailservices van een internetaanbieder gebruikt, vraagt u het juiste SMTP-adres aan uw aanbieder.</p> <p>Inbelverbindingen worden niet ondersteund. Als er geen SMTP-server op het netwerk is, kunt u software van derden aanschaffen waarmee u een SMTP-server kunt maken.</p>
Printcartridge	<ul style="list-style-type: none"> <li>● Drukt maximaal 18.000 pagina's af bij een dekking van 5%.</li> <li>● Cartridges hoeven niet meer 'geschud' te worden</li> <li>● Detectie van authenticiteit van HP-printcartridge</li> </ul>

Papierinvoer	<ul style="list-style-type: none"> <li>● <b>Lade 1 (multifunctionele lade):</b> een multifunctionele lade voor papier, transparanten, etiketten en enveloppen. Voor maximaal 100 vel papier of 10 enveloppen.</li> <li>● <b>Lade 2 en optionele laden 3, 4 en 5:</b> voor 500 vel. In deze laden wordt papier met een standaardformaat tot Legal automatisch gedetecteerd en kan aangepast papier worden geladen.</li> <li>● <b>Automatische documentinvoer (ADF):</b> voor maximaal 50 vel papier.</li> <li>● <b>Dubbelzijdig afdrukken en kopiëren:</b> met de optionele duplex-eenheid kunt u dubbelzijdig afdrukken en kopiëren (afdrukken op beide zijden van het papier).</li> <li>● <b>ADF dubbelzijdig scannen:</b> de ADF is voorzien van een automatische duplex-eenheid voor het scannen van dubbelzijdige documenten.</li> <li>● <b>Optionele envelopinvoer:</b> voor maximaal 75 enveloppen.</li> </ul>
Papieruitvoer	<ul style="list-style-type: none"> <li>● <b>Standaarduitvoerbak:</b> de standaarduitvoerbak bevindt zich aan de linkerkant van het apparaat. Deze bak kan maximaal 500 vel papier bevatten.</li> <li>● <b>Uitvoerbak van ADF:</b> de uitvoerbak van de ADF bevindt zich onder de invoerbak van de ADF. De bak kan maximaal 50 vel papier bevatten. Wanneer de bak vol is, stopt het apparaat automatisch</li> <li>● <b>Optionele nietmachine/stapelaar:</b> met de nietmachine/stapelaar kunt u maximaal 30 vel nieten en maximaal 500 vel stapelen.</li> <li>● <b>Optionele postbus met 3 bakken:</b> één bak die maximaal 500 vel kan bevatten en twee bakken die elk maximaal 100 vel kunnen bevatten. Deze postbus heeft dus een totale capaciteit van 700 vel.</li> </ul>
Verbinding	<ul style="list-style-type: none"> <li>● LAN-verbinding (Local Area Network, RJ-45) voor de geïntegreerde HP Jetdirect-printserver</li> <li>● Optionele analoge-faxkaart</li> <li>● Optionele HP Digital Sending Software (DSS)</li> <li>● USB 2.0 voor hoge snelheid</li> <li>● Jetlink voor papierverwerkingsoplossingen</li> <li>● Optionele HP Jetdirect EIO-printserverkaarten (Enhanced Input/Output): <ul style="list-style-type: none"> <li>○ LocalTalk</li> <li>○ Fast Ethernet 10/100TX</li> <li>○ Ethernet 802.11b draadloos</li> <li>○ Bluetooth draadloze printeradapter</li> <li>○ Infraroodadapter</li> </ul> </li> </ul>

---

Omgevingskenmerken

- Met de slaapfunctie bespaart u stroom (voldoet aan de ENERGY STAR®-richtlijnen).

---

Beveiligingsfuncties

- Schijf beveiligd wissen
  - Beveiligingsvergrendeling
  - Taak vasthouden
  - DSS (Digital Sending Software)-verificatie
-

## Overzicht

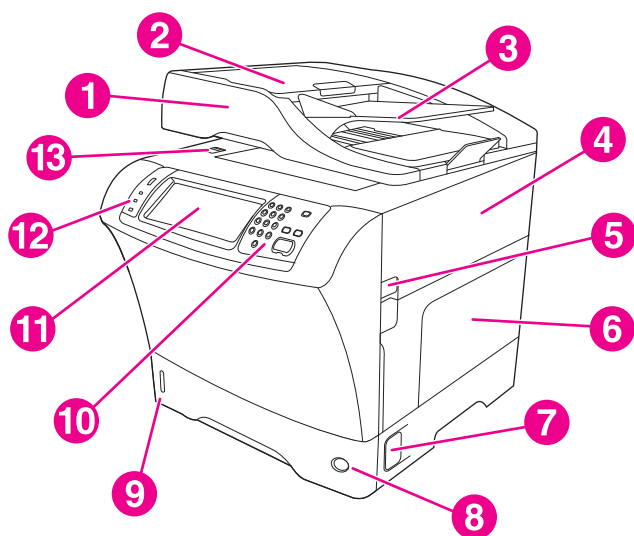

1	Documentinvoeraccessoire
2	Bovenklep documentinvoer
3	Invoerlade documentinvoer
4	Bovenklep (biedt toegang tot de printcartridge)
5	Hendel van bovenklep
6	Lade 1 (multifunctionele lade)
7	Hendel van toegangsklep voor storingen
8	Indicator voor nummer van lade
9	Indicator voor aantal vellen
10	Toetsenblok van bedieningspaneel
11	Display van bedieningspaneel
12	Statuslampjes van bedieningspaneel
13	Scannervergrendeling

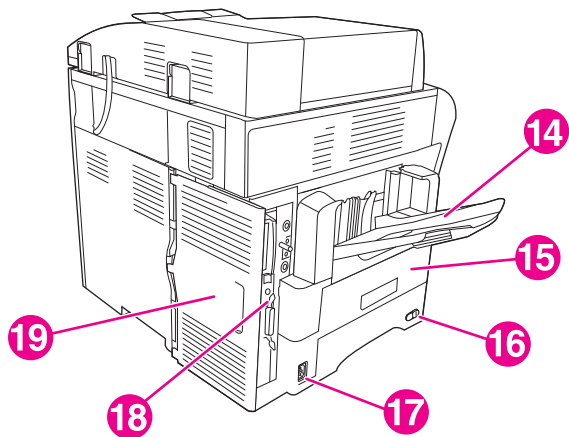

14	Uitvoerbak
15	Optionele duplexeenheid
16	Aan/uit-schakelaar
17	Voedingsaansluiting
18	Interfacepoorten
19	Klep van formatteereenheid (voor toegang tot geheugen-DIMM-sleuf, vaste schijf en analoge-faxaccessoire)

## Accessoires en benodigheden

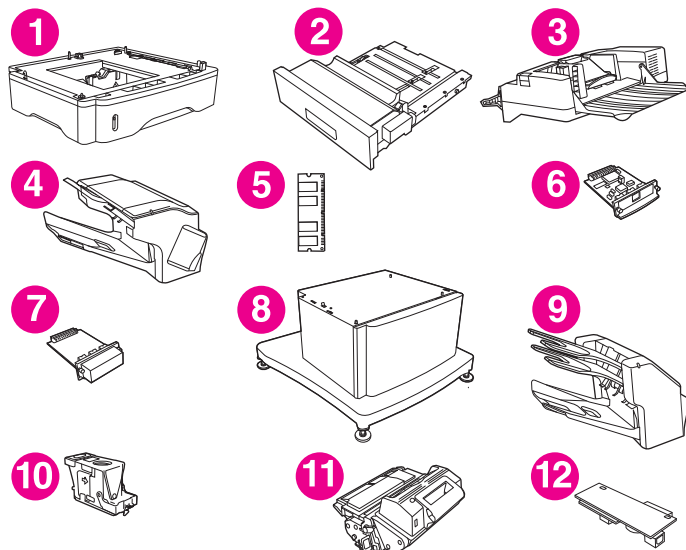

1	Lade voor 500 vel (Q5968A) (zie de volgende opmerking)
2	Duplexeenheid (Q5969A)
3	Envelopinvoer (Q2438B)
4	Nietmachine/stapelaar (Q5691A)

5	Geheugen-DIMM
6	HP Jetdirect-printserver (EIO-kaart)
7	Vaste schijf (EIO-kaart)
8	Opslagkast/-standaard (Q5970A)
9	Postbus met drie bakken (Q5692A)
10	Nietcassette (C8091A)
11	Printcartridge (CE267C)
12	Gebruikershandleiding bij HP LaserJet analoge-faxaccessoire 300 (Q3701A)

Raadpleeg [Onderdelen, accessoires en benodigheden bestellen op pagina 238](#) voor informatie over het bestellen van accessoires en benodigheden.

 **OPMERKING:** Het apparaat biedt ondersteuning voor maximaal drie optionele invoereenheden van 500 vel. HP adviseert om een kast te gebruiken wanneer u de optionele invoereenheden van 500 vel gebruikt.

## Interfacepoorten

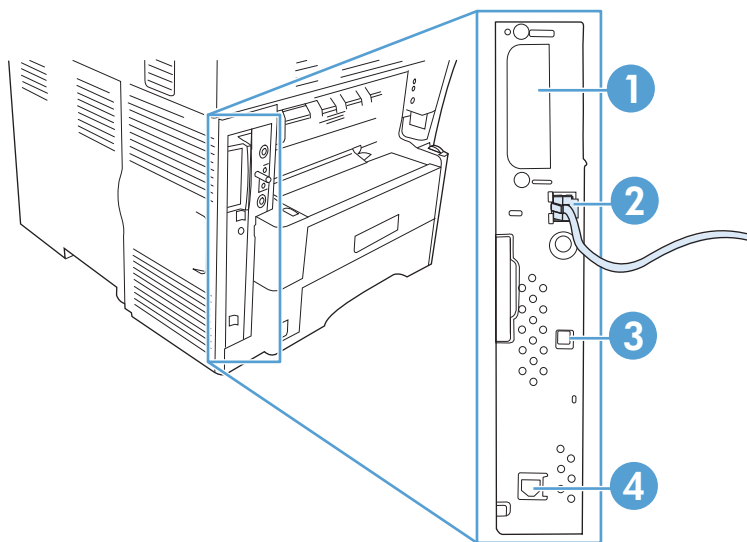

1	EIO-sleuf
2	Netwerkverbinding (geïntegreerde HP Jetdirect-printserver)
3	Poort voor high-speed USB 2.0-apparaat
4	Telefoonlijnverbinding (voor het optionele analoge-faxaccessoire)

## Optionele accessoires vergrendelen en ontgrendelen

Voor extra stabiliteit (om te voorkomen dat het apparaat omkantelt) worden de optionele invoereenheden van 500 vel en de kast automatisch vastgezet op de onderkant van het apparaat. Wanneer u accessoires installeert, controleert u of de vergrendeling van elk accessoire zich in de achterste stand (de vergrendelstand) bevindt.

Voor het ontgrendelen van de accessoires schuift u de hendel naar voren in de ontgrendelstand.

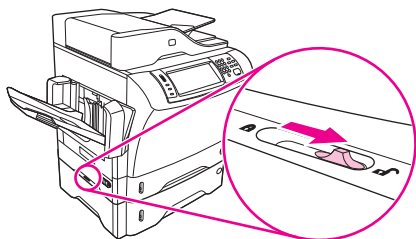



## Apparaatsoftware

De software voor het printstelsel is alleen verkrijgbaar als download via internet. Zie de starhandleiding voor installatie-instructies.

Het afdruksysteem bevat software voor eindgebruikers en netwerkbeheerders, en printerdrivers voor toegang tot de functies en voor communicatie met de computer.

 **OPMERKING:** Ga naar [www.hp.com/go/ljm4349mfp\\_software](http://www.hp.com/go/ljm4349mfp_software) voor een lijst met printerdrivers en bijgewerkte software.

## Ondersteunde besturingssystemen

De volgende besturingssystemen worden door het apparaat ondersteund:

### Volledige installatie van de software

- Windows XP (32-bits en 64-bits)
- Windows Server 2003 (32-bits en 64-bits)
- Windows Server 2008 (32-bits en 64-bits)
- Windows 2000
- Mac OS X v10.3, v10.4 en hoger

### Alleen printerdriver

- Linux (alleen Internet)
- UNIX modelscripts (alleen Internet)

 **OPMERKING:** Voor Mac OS X 10.4 en hoger worden Macs met PPC- en Intel Core-processoren ondersteund.

## Ondersteunde printerdrivers

Besturingssysteem	PCL 5	PCL 6	Postscript niveau 3-emulatie
Windows	✓	✓	✓
Mac OS X v10.3, v10.4 en hoger			✓
Linux <sup>1</sup>			✓

<sup>1</sup> Voor Linux downloadt u de PostScript level 3-emulatie-driver vanaf [www.hp.com/go/linuxprinting](http://www.hp.com/go/linuxprinting).

De printerdrivers hebben een online Help met aanwijzingen voor veelvoorkomende afdruktaken en een beschrijving van de knoppen, selectievakjes en vervolgkeuzelijsten van de printerdriver.

## Selecteer de juiste printerdriver

Printerdrivers geven toegang tot de apparaatfuncties en zorgen dat de computer met het apparaat kan communiceren (via een printertaal).

Het apparaat gebruikt de PDL-drivers (Printer Description Language) voor PCL 5, PCL 6 en HP PostScript niveau 3-emulatie.

- Gebruik de PCL 6-printerdriver voor de beste algehele prestaties.
- Gebruik de PCL 5-printerdriver voor algemene afdruktaken.
- Gebruik de HP postscript niveau 3-emulatie-driver voor afdrukken met postscript niveau 3-emulatie, of voor flash-lettertypen.

## Universele printerdrivers

De HP Universal Print Driver-serie voor Windows bevat afzonderlijke HP Postscript niveau 3-emulatie en HP PCL 5-versies van één enkele driver. Deze driver biedt toegang tot bijna elk HP-apparaat en voorziet de systeembeheerder tegelijkertijd van hulpmiddelen voor een effectiever beheer van apparaten. Ga voor meer informatie naar [www.hp.com/go/universalprintdriver](http://www.hp.com/go/universalprintdriver).

## Driver-autoconfiguratie

De PCL 5-, PCL 6- en PS level 3-emulatie-drivers voor Windows 2000 en Windows XP van de HP LaserJet worden automatisch tijdens de installatie van accessoires voor het apparaat herkend en geconfigureerd. Enkele accessoires die worden ondersteund door de Driver-autoconfiguratie zijn de duplexeenheid, optionele papierladen en DIMM's (Dual Inline Memory Modules).

## Nu bijwerken

Als u de configuratie van het apparaat na de installatie hebt aangepast, kan de driver automatisch worden bijgewerkt met de nieuwe configuratie. Klik op het tabblad **Apparaatinstellingen** van het dialoogvenster **Eigenschappen** (zie [De printerdrivers openen op pagina 13](#)) op **Nu bijwerken** om de driver bij te werken.

## HP Driver-preconfiguratie

HP Driver-preconfiguratie is een softwaresysteem en pakket hulpprogramma's waarmee u software van HP kunt aanpassen en verspreiden in zakelijke netwerkomgevingen. Met HP Driver-preconfiguratie kunnen IT-beheerders afdruk- en standaardinstellingen voor HP-printerdrivers vooraf configureren alvorens de drivers in de netwerkomgeving te installeren. Zie *Ondersteuningsgids voor HP Driver-preconfiguratie* op [www.hp.com/go/hpdpc\\_sw](http://www.hp.com/go/hpdpc_sw) voor meer informatie.

## Prioriteit van afdrukinstellingen

Wijzigingen die u in de afdrukinstellingen aanbrengt, hebben prioriteit afhankelijk van waar de wijzigingen zijn aangebracht:

---

 **OPMERKING:** Namen van opdrachten en dialoogvensters kunnen variëren afhankelijk van het programma dat u gebruikt.

---

- **Dialoogvenster Pagina-instelling.** Het dialoogvenster wordt geopend wanneer u klikt op **Pagina-instelling** of een vergelijkbare opdracht in het menu **Bestand** van het programma waarin u werkt. Als u hier wijzigingen aanbrengt, worden alle gewijzigde instellingen ergens anders teniet gedaan.
- **Dialoogvenster Afdrukken.** Het dialoogvenster wordt geopend wanneer u klikt op **Afdrukken**, **Afdrukinstelling** of een vergelijkbare opdracht in het menu **Bestand** van het programma waarin u werkt. Instellingen die in het dialoogvenster **Afdrukken** worden gewijzigd hebben een lagere prioriteit en doen wijzigingen in het dialoogvenster **Pagina-instelling** *niet* teniet.

- **Dialoogvenster Printereigenschappen (printerdriver).** De printerdriver wordt geopend wanneer u klikt op **Eigenschappen** in het dialoogvenster **Afdrukken**. Instellingen die in het dialoogvenster **Printereigenschappen** worden gewijzigd, hebben geen prioriteit over instellingen die elders in het programma zijn gekozen.
- **Standaardinstellingen in de printerdriver.** Met de standaardinstellingen in de printerdriver worden de instellingen voor alle afdruktaken bepaald, *tenzij* de instellingen worden gewijzigd in een van de dialoogvensters **Pagina-instelling**, **Afdrukken** en **Eigenschappen voor printer**, zoals hierboven beschreven.
- **Instellingen op het bedieningspaneel van de printer.** De instellingen die op het bedieningspaneel worden gewijzigd, hebben een lagere prioriteit dan instellingen die elders worden gewijzigd.

## De printerdrivers openen

Besturingssysteem	De instellingen van alle afdruktaken wijzigen totdat het softwareprogramma wordt gesloten	De instellingen van alle afdruktaken wijzigen	De configuratie-instellingen van het apparaat wijzigen
Windows 2000, XP, Server 2003 en Server 2008	<ol style="list-style-type: none"> <li>1. Klik in het menu <b>Bestand</b> van het softwareprogramma op <b>Afdrukken</b>.</li> <li>2. Selecteer de driver en klik vervolgens op <b>Eigenschappen</b> of <b>Voorkeuren</b>.</li> </ol> <p>De stappen kunnen variëren. Dit is de meeste voorkomende procedure.</p>	<ol style="list-style-type: none"> <li>1. Klik op <b>Start, Instellingen</b> en klik vervolgens op <b>Printers</b> of <b>Printers en faxapparaten</b>.</li> <li>2. Klik met de rechtermuisknop op het pictogram van de driver en selecteer vervolgens <b>Voorkeursinstellingen voor afdrukken</b>.</li> </ol>	<ol style="list-style-type: none"> <li>1. Klik op <b>Start, Instellingen</b> en klik vervolgens op <b>Printers</b> of <b>Printers en faxapparaten</b>.</li> <li>2. Klik met de rechtermuisknop op het pictogram van de driver en selecteer vervolgens <b>Eigenschappen</b>.</li> <li>3. Klik op het tabblad <b>Apparaatinstellingen</b>.</li> </ol>
Mac OS X v10.3, v10.4 en hoger	<ol style="list-style-type: none"> <li>1. Kies <b>Print</b> in het menu <b>Archief</b>.</li> <li>2. Wijzig de gewenste instellingen in de verschillende pop-upmenu's.</li> </ol>	<ol style="list-style-type: none"> <li>1. Kies <b>Print</b> in het menu <b>Archief</b>.</li> <li>2. Wijzig de gewenste instellingen in de verschillende pop-upmenu's.</li> <li>3. Klik in het pop-upmenu <b>Instellingen</b> op <b>Opslaan als</b> en typ een naam voor de voorinstelling.</li> </ol> <p>Deze instellingen worden in het menu <b>Instellingen</b> opgeslagen. Als u de nieuwe instellingen wilt gebruiken, moet u de opgeslagen voorinstelling selecteren wanneer u een programma opent en wilt afdrukken.</p>	<ol style="list-style-type: none"> <li>1. Klik in het menu <b>Voltooi</b> van de Finder op <b>Programma's</b>.</li> <li>2. Open <b>Hulpprogramma's</b> en vervolgens <b>Printerconfiguratie</b>.</li> <li>3. Klik op de afdrukwachtrij.</li> <li>4. Klik in het menu <b>Printers</b> op <b>Toon info</b>.</li> <li>5. Klik op het menu <b>Installatiemogelijkheden</b>.</li> </ol> <p><b>OPMERKING:</b> Configuratie-instellingen zijn mogelijk niet beschikbaar in de Classic-modus.</p>

## Software voor Macintosh-computers

Met het installatieprogramma van HP kunt u PPD-bestanden (PostScript Printer Description), PDE's (Printer Dialog Extensions) en HP Printer Utility voor Macintosh-computers installeren.

Voor netwerkverbindingen gebruikt u de EWS (Embedded Web Server) om het apparaat te configureren. Zie [Geïntegreerde webserver op pagina 15](#).

De afdruksysteemsoftware bestaat uit de volgende onderdelen:

- **PPD-bestanden (PostScript Printer Description)**

De PPD's geven in combinatie met de Apple PostScript-printerdrivers toegang tot de functies van het apparaat. Gebruik de Apple PostScript-printerdriver die bij de computer is meegeleverd.

- **HP Printer Utility**

Gebruik HP Printer Utility om de functies van het apparaat in te stellen die niet in de printerdriver beschikbaar zijn:

- Geef het apparaat een naam.
- Ken het apparaat toe aan een zone op het netwerk.
- Wijs een IP-adres (Internet Protocol) aan het apparaat toe.
- Download de bestanden en lettertypen.
- Configureer het apparaat voor afdrukken via IP of AppleTalk.

U kunt HP Printer Utility gebruiken wanneer het apparaat een USB-kabel (Universal Serial Bus) gebruikt of is aangesloten op een TCP/IP-netwerk. Zie [HP Printer Utility voor Macintosh gebruiken op pagina 157](#) voor meer informatie.

---

 **OPMERKING:** HP Printer Utility wordt ondersteund voor Mac OS X V10.3 of hoger.

---

## Software verwijderen uit het Macintosh-besturingssysteem

Als u software van een Macintosh-computer wilt verwijderen, sleept u de PPD-bestanden naar de prullenbak.

## Hulpprogramma's

Het apparaat beschikt over diverse hulpprogramma's waarmee u het apparaat op een netwerk kunt bewaken en beheren.

### HP Web Jetadmin

HP Web Jetadmin is een op browsertechnologie gebaseerd hulpmiddel voor printers die via HP Jetdirect zijn aangesloten op een intranet, en moet alleen op de netwerkcomputer van de beheerder worden geïnstalleerd.

---

 **OPMERKING:** Voor volledige ondersteuning van dit apparaat is HP Web Jetadmin 10.0 of hoger vereist.

---

Ga voor het downloaden van de laatste versie van HP Web Jetadmin en voor de nieuwste lijst met ondersteunde hostsystemen naar [www.hp.com/go/webjetadmin](http://www.hp.com/go/webjetadmin).

Als HP Web Jetadmin op een hostserver is geïnstalleerd, is het programma vanaf elke clientcomputer toegankelijk via een ondersteunde webbrowser, zoals Microsoft® Internet Explorer 4.x of Netscape Navigator 4.x of hoger. In de browser kunt u naar de HP Web Jetadmin-host navigeren.

## Geïntegreerde webserver

Het apparaat beschikt over een geïntegreerde webserver, die toegang geeft tot informatie over apparaat- en netwerkactiviteiten. Deze informatie wordt weergegeven in een webbrowser, zoals Microsoft Internet Explorer of Netscape Navigator.

De geïntegreerde webserver bevindt zich in het apparaat. Hij is niet geladen op een netwerkserver.

De geïntegreerde webserver biedt een interface met het apparaat die toegankelijk is voor iedereen met een standaard webbrowser en een op het netwerk aangesloten computer. Er is geen speciale software die moet worden geïnstalleerd en geconfigureerd, maar u moet wel een ondersteunde webbrowser op de computer hebben. Als u naar de geïntegreerde webserver wilt gaan, typt u het IP-adres van het apparaat in de adresregel van de browser. (Als u het IP-adres niet weet, drukt u een configuratiepagina af. Meer informatie over het afdrukken van een configuratiepagina vindt u in [Informatiepagina's gebruiken op pagina 150.](#))

Zie [Geïntegreerde webserver op pagina 15](#) voor een volledig overzicht van de functies van de geïntegreerde webserver.

## Overige componenten en hulpprogramma's

Windows	Macintosh OS
<ul style="list-style-type: none"><li>• Een programma voor het automatisch installeren van het afdruksysteem</li><li>• Online webregistratie</li></ul>	<ul style="list-style-type: none"><li>• PPD-bestanden (PostScript Printer Description) – voor gebruik met de Apple PostScript-drivers die worden geleverd met het besturingssysteem van de Macintosh (Mac OS)</li><li>• HP Printer Utility - apparaatinstellingen wijzigen, status bekijken en meldingen van printergebeurtenissen op een Mac instellen. Dit hulpprogramma wordt ondersteund voor Mac OS X v10.3 en hoger.</li></ul>



---

## 2 Bedieningspaneel

- [Het bedieningspaneel gebruiken](#)
- [Navigeren in het menu Beheer](#)
- [Menu Informatie](#)
- [Menu Default Job Options \(Standaardtaakopties\)](#)
- [Menu Tijd/schema's](#)
- [Menu Beheer](#)
- [Menu Begininstellingen](#)
- [Menu Device Behavior \(Werking apparaat\)](#)
- [Menu Print Quality \(Afdrukkwaliteit\)](#)
- [Menu Probleemoplossing](#)
- [menu Herstellen](#)
- [Menu Service](#)

## Het bedieningspaneel gebruiken

Het bedieningspaneel heeft een VGA-aanraakscherm dat toegang biedt tot alle functies van het apparaat. Gebruik de knoppen en het numerieke toetsenbord om taken en de apparaatstatus te regelen. De LED's geven de algemene status van apparaat weer.

### Indeling bedieningspaneel

Het bedieningspaneel bestaat uit een grafisch aanraakscherm, bedieningsknoppen voor taken, een numeriek toetsenbord en drie LED's voor de status.

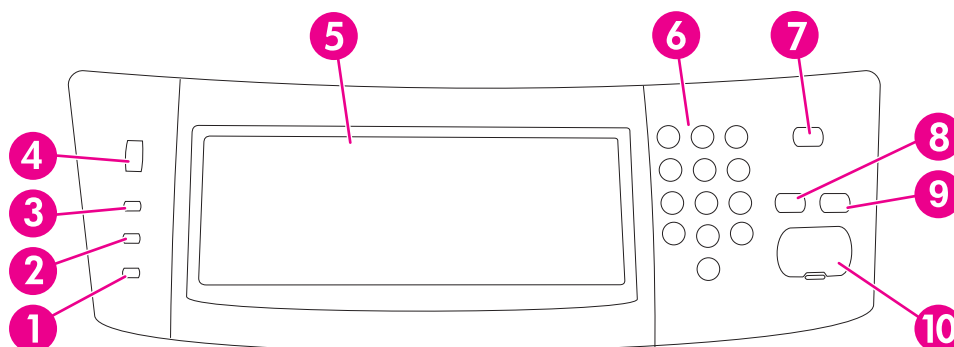

1	<b>Attentie-lampje</b>	Het <b>Attentie</b> -lampje geeft aan dat het apparaat een probleem heeft waarvoor ingrijpen nodig is. Voorbeelden hiervan zijn een lege papierlade of een foutbericht op het aanraakscherm.
2	<b>Gegevens-lampje</b>	Het <b>Gegevens</b> -lampje geeft aan dat het apparaat gegevens ontvangt.
3	<b>Klaar-lampje</b>	Het <b>Klaar</b> -lampje geeft aan dat het apparaat klaar is om een taak uit te gaan voeren.
4	Wieltje helderheidsregeling	Draai aan het wieltje om de helderheid van het aanraakscherm te regelen.
5	Grafisch aanraakscherm	Gebruik het aanraakscherm om alle functies van het apparaat te openen en in te stellen.
6	Numeriek toetsenbord	Hiermee kunt u numerieke waarden typen, bijvoorbeeld voor het aantal vereiste exemplaren.
7	Knop <b>Sluimer</b>	Als het apparaat is langere tijd niet actief is, gaat het automatisch naar de sluimermodus. Druk op de knop <b>Sluimer</b> om het apparaat in de sluimermodus te zetten of het te reactiveren.
8	Knop <b>Opnieuw instellen</b>	Hiermee worden de taakinstellingen teruggezet naar de standaardfabriekswaarden of door de gebruiker gedefinieerde waarden.
9	Knop <b>Stoppen</b>	Hiermee wordt de actieve taak gestopt. Na het stoppen toont het bedieningspaneel de opties voor de gestopte taak (als u bijvoorbeeld op de knop <b>Stop</b> drukt terwijl het apparaat een afdruktaak uitvoert vraagt het bericht op het bedieningspaneel u om de afdruktaak te annuleren of te hervatten).
10	Knop <b>Start</b>	Hiermee wordt een kopieertaak of digitaal verzenden gestart, of wordt een onderbroken taak voortgezet.



## Beginscherm

Het beginscherm biedt toegang tot de apparaatfuncties en geeft de huidige status van het apparaat weer.

 **OPMERKING:** De functies die op het beginscherm worden weergegeven zijn afhankelijk van de door de systeembeheerder ingestelde apparaatconfiguratie.

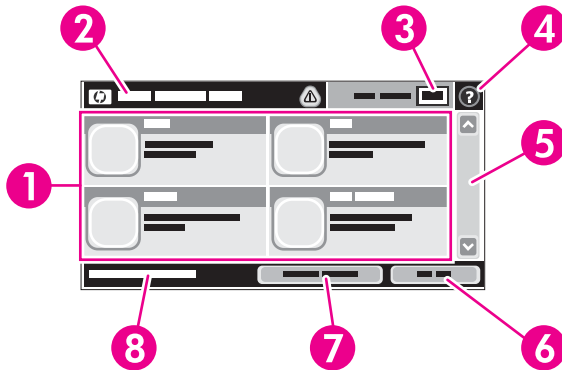

1	Functies	De hier weergegeven functies kunnen het volgende omvatten, afhankelijk van de door de systeembeheerder ingestelde apparaatconfiguratie:
		<ul style="list-style-type: none"> <li>• Kopiëren</li> <li>• Fax</li> <li>• E-mail</li> <li>• Secundaire e-mail</li> <li>• Netwerkmapp</li> <li>• Taakopslag</li> <li>• Workflow</li> <li>• Status benodigdheden</li> <li>• Beheer</li> </ul>
2	Statusregel apparaat	De statusregel geeft informatie over de algemene status van het apparaat. Hier worden verschillende knoppen weergegeven, afhankelijk van de huidige status. Zie <a href="#">Knoppen op het aanraakscherm op pagina 20</a> voor een beschrijving van elke knop die in de statusregel kan worden weergegeven.
3	Aantal kopieën	Het veld Aantal kopieën geeft het aantal exemplaren weer dat het apparaat zal gaan maken.
4	Knop Help	Raak de knop Help aan om het geïntegreerde helpsysteem te openen.
5	Schuifbalk	Raak de pijlen omhoog of omlaag op de schuifbalk aan om een volledige lijst van beschikbare functies te zien.
6	Afmelden	Raak <b>Afmelden</b> aan om u bij het apparaat af te melden als u zich hebt aangemeld voor beperkt toegankelijke functies. Na het afmelden stelt het apparaat alle opties in op de standaardinstellingen.
7	Netwerkadres	Raak <b>Netwerkadres</b> aan om gegevens over de netwerkverbinding op te zoeken.
8	Datum en tijd	Hier worden de huidige datum en tijd weergegeven. De systeembeheerder kan de indeling instellen die het apparaat gebruikt om de datum en tijd weer te geven, bijvoorbeeld de 12-uurs indeling of de 24-uurs indeling.

## Knoppen op het aanraakscherm

De statusregel op het aanraakscherm biedt informatie over de status van het apparaat. Hier kunnen verschillende knoppen worden weergegeven. De onderstaande tabel beschrijft elke knop.



**Knop Beginscherm.** Raak de knop beginscherm aan om vanuit elk willekeurig scherm naar het beginscherm te gaan.



**Knop Start** Raak de knop Start aan om te beginnen met de gekozen functie.

**OPMERKING:** De naam van deze knop verandert bij elke functie. Zo heet de knop **Kopiëren starten** bij de functie **Kopiëren**.



**Knop Stoppen** Als het apparaat bezig is met een afdruk- of faxtaak wordt de knop Stoppen weergegeven in plaats van de knop Start. Raak de knop Stoppen aan om de actuele taak te onderbreken. Het apparaat vraagt of de taak moet worden geannuleerd of hervat.



**Knop Fout.** De knop Fout wordt weergegeven als er sprake is van een fout waarbij ingrijpen nodig is om te kunnen doorgaan. Raak de knop Fout aan om een bericht te lezen dat de fout beschrijft. Het bericht bevat ook aanwijzingen voor het oplossen van het probleem.



**Knop Waarschuwing.** De knop Waarschuwing wordt weergegeven als het apparaat een probleem heeft maar kan doorgaan. Raak de knop Waarschuwing aan om een bericht te lezen waarin de fout wordt beschreven. Het bericht bevat ook aanwijzingen voor het oplossen van het probleem.



**Knop Help.** Raak de knop Help aan om het ingebouwde online Help-systeem te openen. Raadpleeg [Help-systeem op het bedieningspaneel op pagina 20](#) voor meer informatie.

## Help-systeem op het bedieningspaneel

Het apparaat heeft een ingebouwd Help-systeem dat het gebruik van elk scherm uitlegt. Raak de knop Help (🔍) in de rechterbovenhoek van het scherm aan om het Help-systeem te openen.

Voor sommige schermen opent Help een algemeen menu waarin kan worden gezocht naar specifieke onderwerpen. U kunt door de menustructuur bladeren door het aanraken van de menuknoppen.

Voor schermen met instellingen voor afzonderlijke taken opent Help een onderwerp dat de opties voor dat scherm uitlegt.

Als het apparaat een fout of waarschuwing aangeeft, opent het aanraken van de knop Fout (❗) of de knop Waarschuwing (⚠️) een bericht waarin het probleem wordt beschreven. Het bericht bevat ook aanwijzingen waarmee het probleem kan worden opgelost.

## Navigeren in het menu Beheer

Raak op het beginscherm **Beheer** aan om de menustructuur te openen. Mogelijk moet u omlaag bladeren in het beginscherm om deze functie te zien.

Het menu Beheer heeft verschillende submenu's die op de linkerzijde van het scherm staan. Raak de naam van een menu aan om de structuur uit te klappen. Een plus-teken (+) naast een menunaam betekent dat het menu submenu's bevat. Ga door met het openen van de structuur totdat u bij de optie komt die u wilt configureren. Raak **Terug** aan om terug te gaan naar het vorige niveau.

Raak de knop Beginscherm () in de linkerbovenhoek van het scherm aan om het menu Beheer te verlaten.

Het apparaat heeft een ingebouwde Help, waarin alle functies worden uitgelegd die in de menu's beschikbaar zijn. Er is Help beschikbaar voor veel menu's op de rechterzijde van het aanraakscherm. U kunt ook het algemene Help-systeem openen door de knop Help () in de rechterbovenhoek van het scherm aan te raken.

De tabellen in de volgende gedeelten geven de algemene structuur van elk menu aan.

# Menu Informatie

U kunt dit menu gebruiken om informatiepagina's en rapporten die intern op het apparaat zijn opgeslagen af te drukken.

**Tabel 2-1 Menu Informatie**

Menu-item	Submenu-item	Submenu-item	Waarden	Omschrijving
Configuratie-/ statuspagina's	Menustructuur Beheer		Knop <a href="#">Afdrukken</a>	Toont de basisstructuur van het menu Beheer en de huidige beheerinstellingen.
	Configuratiepagina		Knop <a href="#">Afdrukken</a>	Een reeks configuratiepagina's die de huidige instellingen van het apparaat weergeven.
	Pagina Status benodigdheden		Knop <a href="#">Afdrukken</a>	Geeft de status weer van benodigdheden, bijvoorbeeld cartridges, onderhoudskits en nietjes.
	Gebruikspagina		Knop <a href="#">Afdrukken</a>	Geeft informatie weer over het aantal pagina's dat is afgedrukt op iedere papiersoort en ieder formaat.
	Bestandsdirectory		Knop <a href="#">Afdrukken</a>	Een directorypagina die informatie bevat over eventuele apparaten voor massaopslag, bijvoorbeeld flash-stations, geheugenkaarten of harde schijven, die in dit apparaat zijn geïnstalleerd.
Faxrapporten	Faxactiviteitenlog		Knop <a href="#">Afdrukken</a>	Bevat een lijst van de faxen die zijn verzonden of ontvangen door dit apparaat.
	Rapport Faxoproepen	Rapport Faxoproepen	Knop <a href="#">Afdrukken</a>	Een gedetailleerd rapport van de laatste verzonden of ontvangen fax.
		Miniatuur op rapport	Ja Nee (standaard)	Kies of u al dan niet een miniatuur van de eerste pagina van de fax op het rapport wenst.
		Wanneer rapport afdrukken	Nooit automatisch afdrukken <a href="#">Rapport afdrukken na faxtaken</a> <a href="#">Rapport afdrukken na faxverzendtaken</a> <a href="#">Rapport afdrukken na faxfouten</a> <a href="#">Rapport alleen afdrukken na verzendfouten</a> <a href="#">Rapport alleen afdrukken na ontvangstfouten</a>	
		Rapport Factuurcodes	<a href="#">Afdrukken</a>	Een lijst van factuurcodes die zijn gebruikt voor uitgaande faxen. Dit rapport geeft weer hoeveel faxen zijn gefactureerd naar iedere code.
		Lijst met geblokkeerde faxen	<a href="#">Afdrukken</a>	Een lijst van telefoonnummers die zijn geblokkeerd voor het verzenden van faxen naar dit apparaat.
		Snelkieslijst	<a href="#">Afdrukken</a>	Geeft de snelkiesnummers weer die zijn ingesteld voor dit apparaat.

**Tabel 2-1 Menu Informatie (vervolg)**

Menu-item	Submenu-item	Submenu-item	Waarden	Omschrijving
Voorbeeldpagina's/- lettertypen	PCL-lettertypenlijst		Afdrukken	Een lijst van PCL-lettertypen (printer control language) die momenteel op het apparaat beschikbaar zijn.
	PS-lettertypenlijst		Afdrukken	Een lijst van PS-lettertypen (PostScript) die momenteel op het apparaat beschikbaar zijn.

## Menu Default Job Options (Standaardtaakopties)

Met dit menu kunt u voor elke functie standaardtaakopties definiëren. Als de gebruiker bij het maken van een taak geen taakopties opgeeft, worden de standaardopties gebruikt.

Het menu **Standaard taakopties** bevat de volgende submenu's:

- Default Options for Originals (Standaardopties voor originelen)
- Standaard kopieeropties
- Standaard faxopties
- Standaard e-mailopties
- Default Send To Folder Options (Standaardopties voor Verzenden naar map)
- Standaardafdrukopties

## Default Options for Originals (Standaardopties voor originelen)

Tabel 2-2 Menu Default Options for Originals (Standaardopties voor originelen)

Menuoptie	Waarden	Omschrijving
Papierformaat	Selecteer een papierformaat in de lijst.	Selecteer het papierformaat dat het meest wordt gebruikt om originelen te kopiëren of te scannen.
Aantal zijden	1 2	Selecteer of u originelen doorgaans enkelzijdig of dubbelzijdig kopieert of scant.
Afdrukstand	Staand Liggend	Selecteer de afdrukstand die het meest wordt gebruikt om originelen te kopiëren of te scannen. Selecteer <b>Staand</b> als de korte zijde boven moet liggen, en selecteer <b>Liggend</b> als de lange zijde boven moet liggen.
Tekst/afbeelding optimaliseren	Handmatig aanpassen Tekst Foto	Met deze instelling kunt u de uitvoer voor een bepaald type origineel optimaliseren. U kunt de uitvoer optimaliseren voor tekst, afbeeldingen of een combinatie daarvan. Als u <b>Handmatig aanpassen</b> selecteert, kunt u de combinatie van tekst en afbeeldingen opgeven die het meest zal worden gebruikt.
Donkerheid	Selecteer een waarde.	

## Default Copy Options (Standaardkopieeropties)

Tabel 2-3 Standaard kopieeropties menu

Menuoptie	Submenuoptie	Waarden	Omschrijving
Aantal kopieën		Typ het aantal exemplaren. De fabrieksinstelling is 1.	Stel het standaard aantal exemplaren voor een kopieertaak in.
Aantal zijden		1 2	Stel het standaard aantal zijden voor kopieën in.

**Tabel 2-3** Standaard kopieeropties menu (vervolg)

Menuoptie	Submenuoptie	Waarden	Omschrijving
Nieten/sorteren	Nieten	Geen (standaard) Eén links schuin	Stel opties in voor het nieten en sorteren van sets met kopieën.
	Sorteren	Uit Aan (standaard)	Als sortering is geselecteerd, drukt het apparaat een volledige kopie af voordat de volgende kopie wordt afgedrukt. Als sortering niet is geselecteerd, drukt het apparaat eerst pagina 1 voor alle exemplaren af, daarna pagina 2 voor alle exemplaren enzovoort.
Afbeelding aanpassen	Achtergrond opruimen	Pas de waarde aan binnen het bereik.	Verhoog de instelling voor <b>Achtergrond opruimen</b> als u vage afbeeldingen van de achtergrond wilt verwijderen of een lichte achtergrondkleur wilt verwijderen.
	Scherpte	Pas de waarde aan binnen het bereik.	Pas de instelling voor <b>Scherpte</b> aan om de afbeelding helderder of zachter weer te geven.
Uitvoerbak	Uitvoerbak	<Baknaam>	Selecteer de standaarduitvoerbak voor kopieën, als dit van toepassing is.
	Papierbaan	Afdrukszijde omhoog (Meest rechte papierbaan) Afdrukszijde omlaag (correcte volgorde)	Selecteer de standaardpapierbaan voor kopieën.
Rand-tot-rand		Normaal (aanbevolen) (standaard) Uitvoer rand-tot-rand	Als het originele document dicht bij de randen wordt afgedrukt, gebruikt u de functie <b>Rand-tot-rand</b> om te voorkomen dat er schaduwen langs de randen verschijnen. Gebruik deze functie samen met de functie <b>Vergroten/verkleinen</b> om ervoor te zorgen dat de hele pagina wordt afgedrukt op de kopieën.

## Default Fax Options (Standaardfaxopties)

**Tabel 2-4** Menu Fax Send (Fax verzenden)

Menuoptie	Submenuoptie	Waarden	Omschrijving
Resolutie		Standaard (100x200 dpi) (standaard) Fijn (200x1200 dpi) Extra fijn (300x300 dpi)	Met deze functie stelt u de resolutie in voor verzonden documenten. Afbeeldingen met een hogere resolutie hebben meer dots per inch (dpi) en zijn bijgevolg nauwkeuriger. Afbeeldingen met een lagere resolutie hebben minder dots per inch, en zijn minder gedetailleerd, maar de bestandsomvang is daardoor ook kleiner.

**Tabel 2-4 Menu Fax Send (Fax verzenden) (vervolg)**

Menuoptie	Submenuoptie	Waarden	Omschrijving
Afbeelding aanpassen	Achtergrond opruimen	Pas de waarde aan binnen het bereik.	Verhoog de instelling voor <b>Achtergrond opruimen</b> als u vage afbeeldingen van de achtergrond wilt verwijderen of een lichte achtergrondkleur wilt verwijderen.
	Scherpte	Pas de waarde aan binnen het bereik.	Pas de instelling voor <b>Scherpte</b> aan om de afbeelding helderder of zachter weer te geven.
Faxkopregel		<b>Vooraan toevoegen</b>	Gebruik deze functie om de positie van de faxkop op de pagina in te stellen.
		<b>Sjabloon</b>	Selecteer <b>Vooraan toevoegen</b> als u de faxkop boven de faxinhoud wilt afdrukken en de faxinhoud lager op de pagina wilt plaatsen. Selecteer <b>Sjabloon</b> als u de faxkop boven de faxinhoud wilt plaatsen zonder de faxinhoud naar beneden te verplaatsen.  Met deze optie zou u kunnen voorkomen dat een fax van één pagina doorloopt op een volgende pagina.

**Tabel 2-5 Faxontvangst menu**

Menuoptie	Waarden	Omschrijving
Fax doorsturen	Een fax doorsturen	Selecteer <b>Een fax doorsturen</b> en <b>Aangepast</b> als u ontvangen faxberichten naar een ander faxapparaat wilt doorsturen. Typ vervolgens het nummer van het andere faxapparaat in het veld <b>Fax Forwarding Number (Nummer voor fax doorsturen)</b> . Als u deze menuoptie de eerste keer selecteert, wordt u gevraagd een PIN-code in te stellen. Telkens wanneer u dit menu probeert te gebruiken, moet u de PIN-code invoeren. Het is dezelfde PIN-code als die waarmee u het menu Fax Printing (Fax afdrukken) activeert.
	PIN wijzigen	
Ontvangen faxen stempelen	Ingeschakeld	Gebruik deze optie om de datum, tijd, telefoonnummer van afzender en het paginanummer toe te voegen aan elke pagina van een faxbericht dat dit apparaat ontvangt.
	Uitgeschakeld (standaard)	
Aanpassen aan pagina	Ingeschakeld	Gebruik deze optie om faxberichten die groter zijn dan het Letter-formaat of A4-formaat zo te verkleinen dat ze op een pagina van Letter- of A4-formaat passen. Als deze functie is ingesteld op <b>Uitgeschakeld</b> , worden faxberichten die groter zijn dan het Letter- of A4-formaat over meer pagina's afgedrukt.
	Uitgeschakeld	
Fax Paper Tray (Faxpapierlade)	Selecteer uit een lijst met laden.	Selecteer de lade met het formaat en het type papier dat u voor inkomende faxberichten wilt gebruiken.
Uitvoerbak	<Baknaam>	Selecteer de standaarduitvoerbak voor faxberichten, als dit van toepassing is.

## Default E-mail Options (Standaard-mailopties)

Met dit menu stelt u de standaardopties in voor e-mailberichten die vanaf het apparaat worden verzonden.



Menuoptie	Waarden	Omschrijving
Bestandstype document	PDF (standaard) JPEG TIFF M-TIFF	Kies de bestandsindeling voor e-mail.
Uitvoer kwaliteit	Hoog (groot bestand) Gemiddeld (standaard) Laag (klein bestand)	Door een hogere kwaliteit voor de uitvoer te kiezen, wordt het uitvoerbestand groter.
Resolutie	75 DPI 150 DPI (standaard) 200 DPI 300 DPI	Met deze functie stelt u de resolutie in. Gebruik een lagere instelling om kleinere bestanden te maken.
Kleur/zwart	Kleurenscaan (standaard) Z/W scannen	Geef op of het e-mail zwart of in kleur moet worden weergegeven.
TIFF-versie	TIFF 6.0 (standaard) TIFF (hoger dan 6.0)	Met deze functie geeft u op welke TIFF-versie voor het opslaan van gescande bestanden moet worden gebruikt.

## Default Send To Folder Options (Standaardopties voor Verzenden naar map)

Met dit menu stelt u standaardopties in voor scantaken die naar de computer zijn verzonden.

Menuoptie	Waarden	Omschrijving
Kleur/zwart	Kleurenscaan Z/W scannen (standaard)	Geef op of het bestand zwart of in kleur moet worden weergegeven.
Bestandstype document	PDF (standaard) M-TIFF TIFF JPEG	Kies de bestandsindeling voor het bestand.
TIFF-versie	TIFF 6.0 (standaard) TIFF (na 6.0)	Met deze functie geeft u op welke TIFF-versie voor het opslaan van gescande bestanden moet worden gebruikt.

Menuoptie	Waarden	Omschrijving
Uitvoer kwaliteit	Hoog (groot bestand)	Door een hogere kwaliteit voor de uitvoer te kiezen, wordt het uitvoerbestand groter.
	Gemiddeld (standaard)	
	Laag (klein bestand)	
Resolutie	75 DPI	Met deze functie stelt u de resolutie in. Gebruik een lagere instelling om kleinere bestanden te maken.
	150 DPI (standaard)	
	200 DPI	
	300 DPI	
	400 DPI	
	600 DPI	

## Standaardafdrukopties

Met dit menu stelt u de standaardopties in voor taken die vanaf een computer worden verzonden.

**Tabel 2-6** Standaardafdrukopties menu

Menuoptie	Submenuoptie	Waarden	Omschrijving
Kopieën per taak		Typ een waarde.	Met deze functie stelt u het standaard aantal exemplaren voor afdruktaken in.
Standaard papierformaat		(Lijst met ondersteunde formaten.)	Kies een papierformaat.
Default Custom Paper Size (Standaard aangepast papierformaat)	Maateenheid	Millimeter Inch	Configureer het standaardpapierformaat dat wordt gebruikt wanneer de gebruiker <b>Aangepast</b> selecteert als het papierformaat voor een afdruktaak.
	X-afmeting		Configureer de breedtemaat voor <b>Default Custom Paper Size (Standaard aangepast papierformaat)</b> .
	Y-afmeting		Configureer de hoogtemaat voor <b>Default Custom Paper Size (Standaard aangepast papierformaat)</b> .
Uitvoerbak	Uitvoerbak	<baknaam>	Selecteer de standaarduitvoerbak voor afdruktaken, als dit van toepassing is.
	Papierbaan	Afdrukzijde omhoog (Meest rechte papierbaan) Afdrukzijde omlaag (correcte volgorde)	Selecteer de standaardpapierbaan voor afdruktaken.

**Tabel 2-6** Standaardafdrukopties menu (vervolg)

Menuoptie	Submenuoptie	Waarden	Omschrijving
Afdrukzijden		Enkelzijdig Dubbelzijdig	Met deze functie bepaalt u of afdruktaken standaard enkelzijdig of dubbelzijdig zijn.
Dubbelzijdig formaat		Boekstijl Omslagstijl	Met deze functie configureert u de standaardstijl voor dubbelzijdige afdruktaken. Als <b>Boekstijl</b> is geselecteerd, wordt de achterzijde van de pagina met de goede kant naar boven afgedrukt. Deze optie is bedoeld voor afdruktaken die langs de linkerrand worden ingebonden. Als <b>Omslagstijl</b> is geselecteerd, wordt de achterzijde van de pagina ondersteboven afgedrukt. Deze optie is bedoeld voor afdruktaken die langs de bovenrand worden ingebonden.

## Menu Tijd/schema's

Met dit menu stelt u opties in voor het instellen van de tijd en het in- en uitschakelen van de sluimermodus.

 **OPMERKING:** Waarden die zijn voorzien van “(standaard)” zijn de fabrieksinstellingen. Sommige menu-items hebben geen standaardwaarde.

**Tabel 2-7** Menu Tijd/schema's

Menu-item	Submenu-item	Submenu-item	Waarden	Omschrijving
Datum/tijd	Datumnotatie		JJJJ/MMM/DD (standaard)	Met deze functie stelt u de huidige datum en tijd en de datum- en tijdsnotatie in die wordt gebruikt bij het dateren van uitgaande faxen.
			MMM/DD/JJJJ	
			DD/MMM/JJJJ	
	Datum	Maand		
		Dag		
		Jaar		
	Tijdsindeling			
			24-uurs	
Tijd	Uur			
Sluimervertraging			20 minuten	Met deze functie stelt u de tijd in gedurende welke het apparaat inactief moet zijn voordat de sluimermodus ingaat.
			30 minuten (standaard)	
			45 minuten	
			1 uur (60 minuten)	
			90 minuten	
Wektijd			2 uur	Kies <b>Aangepast</b> om een wektijd voor elke dag van de week in te stellen. De sluimermodus wordt uitgeschakeld volgens dit schema. Het gebruik van een sluimerschema helpt bij het besparen van energie en bereidt het apparaat voor op gebruik; gebruikers hoeven dan niet te wachten tot het apparaat is opgewarmd.
			4 uur	
	Maandag		Uit (standaard)	
	Dinsdag		Aangepast	
	Woensdag			
	Donderdag			
	Vrijdag			
Zaterdag				
Zondag				

**Tabel 2-7 Menu Tijd/schema's (vervolg)**

Menu-item	Submenu-item	Submenu-item	Waarden	Omschrijving
Fax afdrukken	Afdrukmodus Fax		Alle ontvangen faxberichten opslaan	Als u zorgen hebt over de beveiliging van privé-faxen gebruikt u deze functie om faxen op te slaan in plaats van ze automatisch te laten afdrukken door een afdruckschema op te stellen.
			Alle ontvangen faxberichten afdrukken	
			Faxafdruckschema gebruiken	Voor het faxafdruckschema vraagt het bedieningspaneel u dagen en tijden in te stellen voor het afdrukken van faxen.
	PIN wijzigen			Kies PIN wijzigen om de PIN-code te wijzigen die gebruikers moeten invoeren om faxen af te drukken.

# Menu Beheer

Met dit menu stelt u de algemene opties voor apparaatbeheer in.

 **OPMERKING:** Waarden die zijn voorzien van “(standaard)” zijn de fabrieksinstellingen. Sommige menu-items hebben geen standaardwaarde.

**Tabel 2-8 Menu Beheer**

Menu-item	Submenu-item	Waarden	Omschrijving
Beheer opgeslagen taken	Opslaglimiet snelkopieertaken	Selecteer het maximumaantal taken dat moet worden opgeslagen.	Met dit menu opent en beheert u alle taken die op het apparaat zijn opgeslagen.
		1 uur	
		4 uur	
		1 dag	
		1 week	
Sluimermodus		Uitschakelen	Met deze functie past u de sluimermodusinstellingen voor dit apparaat aan.
		Sluimervertraging gebruiken (standaard)	Selecteer <b>Sluimervertraging gebruiken</b> om de sluimermodus in te schakelen na de in het menu <b>Tijd/ schema's</b> ingestelde tijd.
Benodigheden beheren	Drempel voor Onderdeel bijna leeg/bestellen	Selecteer een waarde binnen het bereik.	Met dit menu voert u administratieve taken voor het beheer van benodigheden uit, zoals het wijzigen van de drempelwaarde waarbij benodigheden moeten worden besteld.
		Stop bij bijna leeg	
		Stop bij leeg	
		Negeren bij leeg (standaard)	

# Menu Begininstellingen

Het menu **Begininstellingen** bevat de getoonde submenu's:

- Menu **Netwerk en I/O**
- Menu **Faxinstellingen**
- Menu **E-mail instellen**



**OPMERKING:** Waarden die zijn voorzien van “(standaard)” zijn de fabrieksinstellingen. Sommige menu-items hebben geen standaardwaarde.

## Netwerk en I/O

**Tabel 2-9** Netwerk en I/O

Menu-item	Submenu-item	Waarden	Omschrijving
I/O-time-out		Selecteer een waarde binnen het bereik. De fabrieksinstelling is 15 seconden.	I/O-time-out betreft de verstreken tijd voordat een afdruktaak mislukt. Als de stroom gegevens die het apparaat voor een afdruktaak ontvangt wordt onderbroken geeft deze instelling aan hoe lang het apparaat zal wachten voordat het aangeeft dat de taak is mislukt.
Parallele invoer	Hoge snelheid	Nee Ja (standaard)	Gebruik de instelling <b>Hoge snelheid</b> voor het configureren van de snelheid die de parallele poort gebruikt voor communicatie met de host.
	Geavanceerde functies	Ingeschakeld (standaard) Uitgeschakeld	Met de instelling <b>Geavanceerde functies</b> schakelt u bidirectionele parallele communicatie in of uit.
Geïntegreerde Jetdirect	Zie <a href="#">Tabel 2-10 Menu's Jetdirect op pagina 33</a> voor de lijst met opties.		
EIO <X> Jetdirect			

**Tabel 2-10** Menu's Jetdirect

Menu-item	Submenu-item	Submenu-item	Waarden en beschrijving
TCP/IP	Inschakelen		<b>Uit:</b> Schakel het TCP/IP-protocol uit. <b>Aan (standaard):</b> Schakel het TCP/IP-protocol in.
		Hostnaam	Een alfanumerieke tekenreeks van maximaal 32 tekens die wordt gebruikt voor de identificatie van het apparaat. De naam staat op de configuratiepagina van HP Jetdirect. De standaardhostnaam is NPIxxxxxx, waarbij xxxxxx de laatste zes cijfers zijn van het LAN-hardwareadres (MAC).

**Tabel 2-10 Menu's Jetdirect (vervolg)**

Menu-item	Submenu-item	Submenu-item	Waarden en beschrijving
	IPv4-instellingen	Configuratiemethode	<p>Specificeert de methode waarmee TCP/IPv4-parameters worden geconfigureerd op de Jetdirect-printserver.</p> <p><b>Bootp:</b> Gebruik BootP (Bootstrap Protocol) voor automatische configuratie van een BootP-server.</p> <p><b>DHCP:</b> Gebruik DHCP (Dynamic Host Configuration Protocol) voor de automatische configuratie vanaf een DHCPv4-server. Als hiervoor wordt gekozen en er sprake is van een DHCP-lease, zijn de menu's <b>DHCP-versie</b> en <b>DHCP vernieuwen</b> beschikbaar om de DHCP-lease-opties in te stellen.</p> <p><b>Automatische IP:</b> Gebruik automatische link-local IPv6-adressering. Er wordt automatisch een adres in de vorm 169.254.x.x toegewezen.</p> <p><b>Handmatig:</b> Met het menu <b>Handmatige instellingen</b> configureert u TCP/IPv4-parameters.</p>
		DHCP-versie	<p>Dit menu wordt weergegeven als <b>Configuratiemethode</b> is ingesteld op <b>DHCP</b> en er sprake is van een DHCP-lease voor de printserver.</p> <p><b>Nee</b> (standaard): De huidige DHCP-lease wordt opgeslagen.</p> <p><b>Ja:</b> De huidige DHCP-lease en de geleasede IP-adressen worden vrijgegeven.</p>
		DHCP vernieuwen	<p>Dit menu wordt weergegeven als <b>Configuratiemethode</b> is ingesteld op <b>DHCP</b> en er sprake is van een DHCP-lease voor de printserver.</p> <p><b>Nee</b> (standaard): De printserver vraagt niet om het vernieuwen van de DHCP-lease.</p> <p><b>Ja:</b> De printserver vraagt om het vernieuwen van de actuele DHCP-lease.</p>
		Handmatige instellingen	<p>(Alleen beschikbaar als <b>Configuratiemethode</b> is ingesteld op <b>Handmatig</b>) Configureer de parameters rechtstreeks vanaf het bedieningspaneel van de printer:</p> <p><b>IP-adres:</b> Het unieke IP-adres van de printer (n.n.n.n.) waarbij n een waarde tussen 0 en 255 is.</p> <p><b>Subnetmasker:</b> Het subnetmasker van de printer (m.m.m.m.) waarbij m een waarde is tussen 0 en 255.</p> <p><b>Syslog-server:</b> Het IP-adres van de syslog-server. Dit wordt gebruikt voor de ontvangst en de opslag van syslog-berichten.</p> <p><b>Standaardgateway:</b> Het IP-adres van de gateway of router voor communicatie met andere netwerken.</p> <p><b>Time-out bij inactiviteit:</b> De tijdsperiode in seconden waarna een niet-actieve TCP-afdrukgegevensverbinding wordt verbroken (standaard is 270 seconden, 0 schakelt de time-out uit).</p>



**Tabel 2-10** Menu's Jetdirect (vervolg)

Menu-item	Submenu-item	Submenu-item	Waarden en beschrijving
		Standaard-IP	<p>Geef het IP-adres op dat standaard moet worden gebruikt als de printserver geen IP-adres van het netwerk kan krijgen tijdens een geforceerde TCP/IP-herconfiguratie (bijvoorbeeld bij een handmatige configuratie om BootP of DHCP te gebruiken).</p> <p><b>Automatische IP:</b> Er wordt een link-local IP-adres 169.254.x.x ingesteld.</p> <p><b>Verouderd:</b> Het adres 192.0.0.192 wordt ingesteld, dat consistent is met oudere Jetdirect-producten.</p>
		Primaire DNS	Geef het IP-adres (n.n.n.n) op van een primaire DNS-server.
		Secundaire DNS	Geef het IP-adres (n.n.n.n) op van een secundaire DNS-server.
	IPv6-instellingen	Inschakelen	<p>Met dit item schakelt u de IPv6-werking op de printserver in of uit.</p> <p><b>Uit</b> (standaard): IPv6 is uitgeschakeld.</p> <p><b>Aan:</b> IPv6 is ingeschakeld.</p>
		Adres	<p>Met dit item configureert u een IPv6-adres handmatig.</p> <p><b>Handmatige instellingen:</b> Gebruik het menu <b>Handmatige instellingen</b> voor het inschakelen en handmatig configureren van een TCP/IPv6-adres.</p>
		DHCPv6-beleid	<p><b>Ingestelde router:</b> De door de printserver te gebruiken stateful-autoconfiguratiemethode wordt bepaald door een router. De router specificeert of de printserver het adres, de configuratiegegevens of beide verkrijgt van een DHCPv6-server.</p> <p><b>Router niet beschikbaar:</b> Als er geen router beschikbaar is, moet de printserver proberen de stateful-configuratie van een DHCPv6-server te krijgen.</p> <p><b>Altijd:</b> Met of zonder beschikbare router moet de printserver steeds proberen de stateful-configuratie van een DHCPv6-server te krijgen.</p>
		Primaire DNS	Met dit item specificeert u een IPv6-adres voor de primaire DNS-server die door de printserver moet worden gebruikt.
		Handmatige instellingen	<p>Met dit item stelt u handmatig IPv6-adressen in op de printserver.</p> <p><b>Inschakelen:</b> Selecteer dit item en kies <b>Aan</b> voor het inschakelen van handmatige configuratie, of <b>Uit</b> voor het uitschakelen van handmatige configuratie:</p> <p><b>Adres:</b> Met dit item voert u een 32-cijferig hexadecimaal IPv6-knooppuntadres in dat de dubbelepunts hexadecimale syntax gebruikt.</p>

**Tabel 2-10 Menu's Jetdirect (vervolg)**

Menu-item	Submenu-item	Submenu-item	Waarden en beschrijving
	Proxyserver		<p>Specificeert de proxyserver die moet worden gebruikt door toepassingen die in het apparaat zijn geïntegreerd. Een proxyserver wordt gewoonlijk gebruikt voor Internet-toegang door netwerkclients. Deze slaat webpagina's op en biedt bepaalde Internet-beveiliging voor deze clients.</p> <p>Als u een proxyserver wilt opgeven, voert u het IPv6-adres of een volledige domeinnaam in. De naam mag maximaal 255 octetten hebben.</p> <p>Voor sommige netwerken moet u mogelijk contact opnemen met uw ISP (Independent Service Provider) voor het proxyserveradres.</p>
	Proxy-poort		<p>Voer het poortnummer in dat door de proxyserver voor cliëntondersteuning wordt gebruikt. Het poortnummer identificeert de poort die is gereserveerd voor proxyactiviteit op het netwerk en kan een waarde hebben tussen 0 en 65535.</p>
IPX/SPX	Inschakelen		<p><b>Uit:</b> Schakel het IPX/SPX-protocol uit.</p> <p><b>Aan</b> (standaard): Schakel het IPX/SPX-protocol in.</p>
	Frametype		<p>Selecteert de instelling van het frametype voor uw netwerk.</p> <p><b>Auto:</b> Stelt automatisch het frametype in en beperkt het tot het eerst waargenomen frametype.</p> <p><b>EN_8023, EN_II, EN_8022, en EN_SNAP:</b> Frametypeselecties voor Ethernet-netwerken.</p>
AppleTalk	Inschakelen		<p><b>Uit</b> (standaard): Schakel het AppleTalk-protocol uit.</p> <p><b>Aan:</b> Schakel het AppleTalk-protocol in.</p>
DLC/LLC	Inschakelen		<p><b>Uit</b> (standaard): Schakel het DLC/LLC-protocol uit.</p> <p><b>Aan:</b> Schakel het DLC/LLC-protocol in.</p>

**Tabel 2-10 Menu's Jetdirect (vervolg)**

Menu-item	Submenu-item	Submenu-item	Waarden en beschrijving
Beveiliging	Bev. pagina afdrukken		<p><b>Ja:</b> Drukt een pagina af met de huidige beveiligingsinstellingen van de HP Jetdirect-printserver.</p> <p><b>Nee</b> (standaard): Er wordt geen pagina met beveiligingsinstellingen afgedrukt.</p>
	Beveiligd web		<p>Geef voor het configuratiebeheer op of de geïntegreerde webserver voor communicatie alleen HTTPS (veilige HTTP) of zowel HTTP als HTTPS accepteert.</p> <p><b>HTTPS vereist:</b> Voor veilige, gecodeerde communicatie wordt alleen HTTPS-toegang geaccepteerd. De printserver wordt weergegeven als een beveiligde site.</p> <p><b>HTTP/HTTPS optioneel:</b> Toegang via HTTP of HTTPS is toegestaan.</p>
	IPsec of firewall		<p>Specificeer de IPsec- of firewall-status op de printserver.</p> <p><b>Behouden:</b> IPsec/firewall-status blijft hetzelfde als momenteel geconfigureerd.</p> <p><b>Uitschakelen:</b> IPsec/firewall-werking op de printserver is uitgeschakeld.</p>
	Beveiliging opnieuw instellen		<p>Geef op of de huidige beveiligingsinstellingen van de printserver worden opgeslagen of worden hersteld naar de fabrieksinstellingen.</p> <p><b>Nee*:</b> De actuele beveiligingsinstellingen blijven geldig.</p> <p><b>Ja:</b> Beveiligingsinstellingen zijn teruggezet naar de fabrieksinstellingen.</p>
Diagnostiek	Geïntegreerde test		<p>Dit menu bevat tests voor de diagnose van netwerkhardware of TCP/IP-verbindingsproblemen.</p> <p>Geïntegreerde tests helpen bij het bepalen of een netwerkfout binnen of buiten het apparaat optreedt. Gebruik een geïntegreerde test om de hardware en communicatiepaden op de printserver te controleren. Na het selecteren en inschakelen van een test en het instellen van de uitvoeringstijd selecteert u <b>Uitvoeren</b> om de test te beginnen.</p> <p>Afhankelijk van de uitvoeringstijd wordt een gekozen test continu uitgevoerd, totdat ofwel het apparaat wordt uitgezet, of een fout optreedt en een diagnostische pagina wordt afgedrukt.</p>
		LAN HW-test	<p><b>VOORZICHTIG:</b> Het uitvoeren van deze geïntegreerde test wist uw TCP/IP-configuratie.</p> <p>Deze test voert een interne loopbacktest uit. Een interne loopbacktest verzendt en ontvangt alleen pakketten op de interne netwerkhardware. Er zijn geen externe transmissies op uw netwerk.</p> <p>Selecteer <b>Ja</b> om deze test te kiezen of <b>Nee</b> om deze test niet te kiezen.</p>

**Tabel 2-10 Menu's Jetdirect (vervolg)**

Menu-item	Submenu-item	Submenu-item	Waarden en beschrijving
		HTTP-test	<p>Deze test controleert de werking van HTTP door voorgedefinieerde pagina's van het apparaat op te halen en test de geïntegreerde webserver.</p> <p>Selecteer <b>Ja</b> om deze test te kiezen of <b>Nee</b> om deze test niet te kiezen.</p>
		SNMP-test	<p>Deze test controleert de werking van SNMP-communicatie via toegang tot voorgedefinieerde SNMP-objecten op het apparaat.</p> <p>Selecteer <b>Ja</b> om deze test te kiezen of <b>Nee</b> om deze test niet te kiezen.</p>
		Alle tests selecteren	<p>Met dit item selecteert u alle beschikbare geïntegreerde tests.</p> <p>Selecteer <b>Ja</b> om alle tests te kiezen. Selecteer <b>Nee</b> om afzonderlijke tests te kiezen.</p>
		Gegevenspadtest	<p>Deze test helpt bij het identificeren van problemen met gegevenspaden en beschadigde bestanden op apparaten met HP postscript niveau 3-emulatie. Het verzendt een voorgedefinieerd PS-bestand naar het apparaat. De test is echter papierloos, het bestand kan niet worden afgedrukt.</p> <p>Selecteer <b>Ja</b> om deze test te kiezen of <b>Nee</b> om deze test niet te kiezen.</p>
		Uitvoeringstijd [U]	<p>Met dit item geeft u de tijdsduur op (in uren) dat een geïntegreerde test wordt uitgevoerd. U kunt een waarde instellen tussen 1 en 60 uur. Als u nul (0) instelt, wordt de test uitgevoerd totdat een fout optreedt of het apparaat wordt uitgezet.</p> <p>De gegevens van de HTTP-, SNMP- en gegevenspadentests worden afgedrukt nadat de tests zijn voltooid.</p>
		Uitvoeren	<p><b>Nee*</b>: Start de gekozen tests niet.</p> <p><b>Ja</b>: Start de gekozen tests.</p>

**Tabel 2-10** Menu's Jetdirect (vervolg)

Menu-item	Submenu-item	Submenu-item	Waarden en beschrijving
	Ping-test		Deze test wordt gebruikt om de netwerkcommunicatie te controleren. Deze test zendt link-levelpakketten naar een externe netwerkhost en wacht dan op een juiste respons. Stel de volgende items in om een ping-test uit te voeren:
		Bestemmingstype	Geef aan of het doelapparaat een IPv4- of IPv6-knooppunt is.
		Bestemmings-IP	IPv4: Typ het IPv4-adres. IPv6 : Typ het IPv6-adres.
		Pakketgrootte	Geef de grootte in bytes aan van elk pakket dat wordt verzonden naar de externe host. Het minimum is 64 (standaard) en het maximum is 2048.
		Time-out	Geef de tijdsduur op (in seconden) om te wachten op een respons van de externe host. De standaardinstelling is 1 en het maximum is 100.
		Aantal	Geef het aantal ping-testpakketten op dat bij deze test moet worden verzonden. Kies een waarde tussen 1 en 100. Kies 0 om de test continu te uit te voeren.
		Afdrukresultaten	Als de ping-test niet is ingesteld op continu uitvoeren, dan kunt u de testresultaten desgewenst laten afdrukken. Kies <b>Ja</b> om de resultaten af te drukken. Als u <b>Nee</b> (standaard) kiest worden de resultaten niet afgedrukt.
		Uitvoeren	Geef op of de ping-test moet starten. Kies <b>Ja</b> om de test te starten of <b>Nee</b> om de test niet uit te voeren.

**Tabel 2-10 Menu's Jetdirect (vervolg)**

Menu-item	Submenu-item	Submenu-item	Waarden en beschrijving
	Ping-resultaten		Met dit item kunt u de ping-teststatus en de resultaten bekijken op het bedieningspaneel. U kunt de volgende items selecteren:
		Verzonden pakketten	Geeft het aantal pakketten (0 - 65535) weer dat naar de externe host is verzonden sinds de meest recente test is gestart of voltooid.
		Ontvangen pakketten	Geeft het aantal pakketten (0 - 65535) weer dat van de externe host is ontvangen sinds de meest recente test is gestart of voltooid.
		Percentage verloren	Geeft het percentage ping-testpakketten weer dat is verzonden zonder respons van de externe host sinds de meest recente test is gestart of voltooid.
		RTT min	Geeft de laagste gevonden retourtijd (RTT) weer, tussen 0 en 4096 milliseconden, voor pakkettransmissie en respons.
		RTT max	Geeft de hoogste gevonden retourtijd (RTT) weer, tussen 0 en 4096 milliseconden, voor pakkettransmissie en respons.
		RTT gemiddeld	Geeft de gemiddelde gevonden retourtijd (RTT) weer, tussen 0 en 4096 milliseconden, voor pakkettransmissie en respons.
		Ping in uitvoering	Geeft aan of er een ping-test in uitvoering is. <b>Ja</b> geeft een test in uitvoering aan en <b>Nee</b> geeft aan dat een test is voltooid of niet is uitgevoerd.
		Vernieuwen	Tijdens het weergeven van de ping-testresultaten werkt dit item de ping-testgegevens bij met de actuele resultaten. Kies Ja om de gegevens bij te werken of Nee om de bestaande gegevens te behouden. Het bijwerken wordt echter automatisch uitgevoerd bij een menutime-out of als u handmatig terugkeert naar het hoofdmenu.

**Tabel 2-10 Menu's Jetdirect (vervolg)**

Menu-item	Submenu-item	Submenu-item	Waarden en beschrijving
Verbindingssnelheid			<p>De linksnelheid en communicatiemodus van de printserver moeten overeenkomen met die van het netwerk. De beschikbare instellingen zijn afhankelijk van het apparaat en de geïnstalleerde printserver. Kies één van de volgende linkconfiguratie-instellingen:</p> <p><b>VOORZICHTIG:</b> Als u de linkinstelling wijzigt kan de netwerkcommunicatie met de printserver en het netwerkkapparaat verloren gaan.</p> <p><b>Auto</b> (standaard): De printserver gebruikt automatische onderhandeling om zichzelf te configureren met de hoogst toegestane linksnelheid en communicatiemodus. Als de automatische onderhandeling mislukt, wordt ofwel 100TX HALF of 10TX HALF ingesteld, afhankelijk van de vastgestelde linksnelheid van de hub-/switch-poort. (Een 1000T half-duplex-selectie wordt niet ondersteund.)</p> <p><b>10T Half:</b> 10 Mbps, half-duplex-werking.</p> <p><b>10T Volledig:</b> 10 Mbps, volledige duplex-werking.</p> <p><b>100TX Half:</b> 100 Mbps, half-duplex-werking.</p> <p><b>100TX Volledig:</b> 100 Mbps, volledige duplex-werking.</p> <p><b>100TX Auto:</b> Beperkt de automatische onderhandeling tot een maximale linksnelheid van 100 Mbps.</p> <p><b>1000TX Volledig:</b> 1000 Mbps, volledige duplex-werking.</p>
Protocols afdrukken			<p>Met dit item drukt u een pagina af met de configuratie van de volgende protocollen: IPX/SPX, Novell NetWare, AppleTalk, DLC/LLC.</p>

## Faxsetup

**Tabel 2-11 Menu Faxinstellingen**

Menu-item	Submenu-item	Submenu-item	Waarden	Omschrijving
Benodigde instellingen	Locatie		(Vermelde landen/ regio's)	De instellingen configureren die wettelijk vereist zijn voor uitgaande faxen.
	Datum/tijd			
	Informatie faxkopregel	Telefoonnummer Naam bedrijf		
PC-fax verzenden			<p><b>Uitgeschakeld</b></p> <p><b>Ingeschakeld</b> (standaard)</p>	Met deze functie kunt u PC-fax verzenden inschakelen of uitschakelen. Als ze de juiste driver hebben geïnstalleerd, kunnen gebruikers met PC-fax verzenden faxen vanaf hun computers verzenden via het apparaat.

**Tabel 2-11 Menu Faxinstellingen (vervolg)**

Menu-item	Submenu-item	Submenu-item	Waarden	Omschrijving	
Instellingen faxverzending	Volume kiestoon fax		Uit	Met deze functie stelt u het volume in van de tonen die u hoort wanneer het apparaat het faxnummer kiest.	
			Gemiddeld (standaard)		
			Hoog		
		Foutcorrectiemodus		Ingeschakeld (standaard)	Als Foutcorrectiemodus is ingeschakeld en er een fout optreedt tijdens de faxtransmissie, verzendt of ontvangt het apparaat het foute gedeelte opnieuw.
			Uitgeschakeld		
		JBIG-compressie		Uitgeschakeld	JBIG-compressie verkort de faxtransmissietijd en kan daardoor de telefoonkosten verlagen. Het gebruik van JBIG-compressie kan soms echter compatibiliteitsproblemen veroorzaken met oudere faxapparaten. Zet, als dit gebeurt, JBIG-compressie uit.
			Ingeschakeld (standaard)		
		Maximale baudfrequentie		Kies een waarde in de lijst.	Met deze functie stelt u de maximale baudfrequentie voor het ontvangen van faxen in. Dit kan worden gebruikt als een diagnostisch hulpmiddel voor foutopsporing bij faxproblemen.
		Kiesmodus		Toon (standaard)	Selecteer of het apparaat toon- of pulskiezen moet gebruiken.
			Puls		
	Opnieuw kiezen bij bezet		De reeks loopt van 0 tot 9. De fabrieksinstelling is 3 keer.	Typ het aantal keren dat het apparaat moet proberen opnieuw te kiezen als de lijn bezet is.	
	Opnieuw kiezen bij geen antwoord		Nooit (standaard)	Met deze functie stelt u het aantal malen in dat het apparaat moet proberen te kiezen als het faxnummer van de ontvanger niet reageert.  <b>OPMERKING:</b> Twee keer is beschikbaar voor locaties buiten de Verenigde Staten en Canada.	
		Eén keer			
		Twee keer			
	Interval opnieuw kiezen		Het bereik ligt tussen 1 en 5 minuten. De fabrieksinstelling is 5 minuten.	Met deze functie stelt u het aantal minuten in tussen de belpogingen als het nummer van de ontvanger bezet is of niet reageert.	
	Kiestoon detecteren		Ingeschakeld	Met deze functie stelt u in of het apparaat moet controleren of er een kiestoon is voordat de fax wordt verzonden.	
			Uitgeschakeld (standaard)		
	Voorkiesnummer		Uit (standaard)	Met deze functie stelt u een voorkiesnummer in dat moet worden gekozen voordat faxen vanaf het apparaat worden verzonden.	
			Aangepast		
	Factuurcodes		Uit (standaard)	Als factureringscodes zijn ingeschakeld wordt de gebruiker gevraagd de factuurcode voor een uitgaande fax in te voeren.	
			Aangepast		
		Minimumlengte		Het bereik ligt tussen 1 en 16 tekens. De standaardinstelling is 1 teken.	



**Tabel 2-11 Menu Faxinstellingen (vervolg)**

Menu-item	Submenu-item	Submenu-item	Waarden	Omschrijving
Instellingen faxontvangst	Aantal belsignalen		Het bereik varieert per locatie. De fabrieksinstelling is 2 belsignalen.	Met deze functie stelt u het aantal belsignalen dat moet overgaan voordat de faxmodem antwoordt in.
			Standaard (standaard)	Met deze functie stelt u de tijd in tussen belsignalen voor inkomende faxen.
			Aangepast	
	Beltooninterval		Uit	Stel het volume in voor de faxbeltoon.
			Laag (standaard)	
			Hoog	
Geblokkeerde faxnummers	Geblokkeerde nummers toevoegen		Voer het toe te voegen faxnummer in.	Met deze functie voegt u nummers toe aan of verwijdert u nummers uit de lijst met geblokkeerde faxnummers. De lijst met geblokkeerde faxnummers kan maximaal 30 nummers bevatten. Als het apparaat wordt gebeld door een van de geblokkeerde faxnummers wordt de inkomende fax verwijderd. De geblokkeerde fax wordt ook opgenomen in het logbestand, samen met de taakaccountinggegevens.
			Selecteer een faxnummer om te verwijderen.	
	Alle geblokkeerde nummers wissen		Nee (standaard) Ja	

## E-mail instellen

Met dit menu schakelt u de e-mailfunctie in en configureert u de standaard e-mailinstellingen.



**OPMERKING:** Gebruik de geïntegreerde webserver om geavanceerde e-mailinstellingen te configureren. Raadpleeg [Geïntegreerde webserver op pagina 15](#) voor meer informatie.

**Tabel 2-12 Menu E-mail instellen**

Menu-item	Waarden	Omschrijving
Adresvalidatie	Aan (standaard)	Met deze optie kan het apparaat de e-mailsyntaxis controleren als u een e-mailadres typt. Geldige e-mailadressen moeten een @-teken en een "." bevatten.
	Uit	
Gateways voor versturen zoeken		Zoek op het netwerk naar SMTP-gateways via welke het apparaat e-mail kan verzenden.
SMTP-gateway	Voer een waarde in.	Geef het IP-adres op van de SMTP-gateway die wordt gebruikt voor het vanaf het apparaat verzenden van e-mail.
Gateway voor versturen testen		Test de geconfigureerde SMTP-gateway om te controleren of deze werkt.

## Menu Verzendinginstellingen

Tabel 2-13 Menu Verzendinginstellingen

Menu-item	Waarden	Omschrijving
MFP kopiëren	Voer een waarde in (IP-adres).	Kopieer de locale instellingen voor verzenden van één apparaat naar een ander.
Sta overdracht naar nieuwe DSS toe		Met deze functie kan het apparaat worden overgezet van de ene HP Digital Sending Software-server (DSS) naar een andere.  HP DSS is een softwarepakket dat digitale verzendtaken als faxen, e-mail en het verzenden van een gescand documenttype naar een netwerkmap verwerkt.
Gebruik van digitale verzendservice toestaan		Met deze functie configureert u het apparaat voor het gebruik met een HP Digital Sending Software-server (DSS).

## Menu Device Behavior (Werking apparaat)

 **OPMERKING:** Waarden die met '(standaard)' zijn aangeduid zijn fabrieksstandaards. Sommige menuopties hebben geen standaard.

**Tabel 2-14** Werking apparaat menu

Menuoptie	Submenuoptie	Submenuoptie	Waarden	Omschrijving
Taal			Selecteer de taal uit de lijst.	Met deze functie selecteert u een andere taal voor de berichten op het bedieningspaneel. Wanneer u een andere taal selecteert, verandert mogelijk ook de toetsenbordindeling.
Toetsgeluid			Aan (standaard) Uit	Met deze functie bepaalt u of u een geluid wilt horen wanneer u het scherm of de knoppen op het bedieningspaneel aanraakt.
Timeout inactief			Typ een waarde tussen 10 en 300 seconden. De fabrieksstandaard is 60 seconden.	Met deze functie geeft u op hoeveel tijd er verstrijkt tussen een activiteit op het bedieningspaneel en het moment waarop het apparaat wordt teruggezet op de standaardinstellingen.
Werking waarschuwing/fout	Wisbare waarschuwingen		Aan Taak (standaard)	Met deze functie stelt u in hoelang een verwijderbare waarschuwing op het bedieningspaneel wordt weergegeven.
		Gebeurtenissen waarbij printer kan doorgaan	Automatisch doorgaan (10 seconden) (standaard) Raak OK aan om door te gaan	Met deze optie configureert u hoe het apparaat reageert wanneer bepaalde fouten worden gedetecteerd.
	Storingsherstel		Auto (standaard) Aan Uit	Met deze functie configureert u hoe het apparaat pagina's afhandelt die tijdens een papierstoring verloren zijn gegaan.

**Tabel 2-14 Werking apparaat menu (vervolg)**

Menuoptie	Submenuoptie	Submenuoptie	Waarden	Omschrijving
Werking lade	Opgegeven lade gebruiken		Exclusief (standaard)	Met deze functie regelt u hoe het apparaat taken afhandelt waarvoor een specifieke invoerlade is opgegeven.
			Eerste	
	Prompt handmatige invoer		Altijd (standaard)	Met deze functie geeft u aan of een bericht moet worden weergegeven wanneer de soort of het formaat van een taak niet overeenkomt met de opgegeven lade, en het apparaat in plaats daarvan materiaal uit de multifunctionele lade pakt.
			Tenzij geladen	
	Media toewijzen voor PS		Ingeschakeld (standaard)	Met deze functie kiest u tussen het PostScript- (PS) of HP-papierverwerkingsmodel.
			Uitgeschakeld	
Andere lade gebruiken		Ingeschakeld (standaard)	Met deze functie bepaalt u of wel of geen bericht op het bedieningspaneel moet verschijnen met het verzoek een andere lade te selecteren wanneer de opgegeven lade leeg is.	
		Uitgeschakeld		
Prompt voor formaat/soort		Weergeven	Met deze functie bepaalt u of het ladeconfiguratiebericht moet worden weergegeven wanneer een lade wordt geopend of gesloten.	
		Niet weergeven (standaard)		
Dubbelzijdige lege pagina's		Auto (standaard)	Met deze functie bepaalt u hoe het apparaat dubbelzijdige taken (duplexing) afhandelt.	
		Ja		
Nietmachine/stapelaar	Nieten		Geen	Als de optionele nietmachine/stapelaar is geïnstalleerd, gebruikt u deze functie om de kenmerken voor stapelen voor het apparaat in te stellen.
			één	
	Nietjes op		Doorgaan (standaard)	
			Stoppen	
MBM-3-configuratie	Werkmodus		Funciescheiding	Met deze functie configureert u de optionele postbus met drie bakken.
			Postbus	
			Stapelaar	

**Tabel 2-14 Werking apparaat menu (vervolg)**

Menuoptie	Submenuoptie	Submenuoptie	Waarden	Omschrijving
Algemene kopieerwerking	Alvast beginnen met scannen		Ingeschakeld (standaard)	Met deze functie zet u Onmiddellijk scannen aan. Als <i>Alvast beginnen met scannen</i> is ingeschakeld, worden de pagina's in het originele document naar schijf gescand en vastgehouden tot het apparaat beschikbaar is.
			Uitgeschakeld	
	Automatisch afdrukken onderbreken		Ingeschakeld	Als deze functie is ingeschakeld, kunnen kopieertaken afdruktaken onderbreken die zijn ingesteld op het afdrukken van meerdere exemplaren.  De kopieertaak wordt in de afdrukwachtrij aan het einde van één kopie ingevoegd. Zodra de kopieertaak is voltooid, drukt het apparaat de overige exemplaren van de afdruktaak af.
			Uitgeschakeld	
Kopiëren onderbreken		Ingeschakeld	Als deze functie is ingeschakeld, kan een kopieertaak die op dat moment wordt afgedrukt, worden onderbroken wanneer een nieuwe kopieertaak wordt gestart. U wordt gevraagd of u de huidige taak wilt onderbreken.	
		Uitgeschakeld		
First Copy Speed (Snelheid eerste kopie)			No early warm up (Geen vroege opwarming)	
			Early warm up (vroeg opwarmen)	

**Tabel 2-14 Werking apparaat menu (vervolg)**

Menuoptie	Submenuoptie	Submenuoptie	Waarden	Omschrijving
Algemene werking afdrukken	Standaard papierformaat		Selecteer uit een lijst met papierformaten.	Met deze functie configureert u het standaardpapierformaat dat u voor afdruktaken wilt gebruiken.
	A4/Letter negeren		Nee Ja (standaard)	Gebruik deze functie als u papier van Letter- formaat wilt gebruiken wanneer een A4-taak wordt verzonden en geen papier van A4- formaat in het apparaat is geladen (of papier van A4-formaat wilt gebruiken wanneer een taak met Letter-formaat wordt verzonden en geen papier van Letter-formaat in het apparaat is geladen. Deze optie overschrijft eveneens A3 door papier van Ledger- formaat en Ledger door papier van A3- formaat.
	Handmatige invoer		Ingeschakeld Uitgeschakeld (standaard)	Als deze functie is ingeschakeld, kan de gebruiker op het bedieningspaneel voor handinvoer als papierbron voor een taak kiezen.
	Lettertype Courier		Normaal (standaard) Donker	Gebruik deze functie om te kiezen welke versie van het lettertype Courier u wilt gebruiken.
	A4 breed		Ingeschakeld Uitgeschakeld (standaard)	Met deze functie kunt u het afdrukbaar gebied van papier van A4-formaat veranderen. Als u deze optie inschakelt, kunnen maximaal tachtig 10-pitch tekens op een regel A4- papier worden afgedrukt.
	PS-fouten afdrukken		Ingeschakeld Uitgeschakeld (standaard)	Met deze functie kunt u instellen of een PS- foutpagina (PostScript) moet worden afgedrukt als er een PS-fout optreedt.
	PDF-fouten afdrukken		Ingeschakeld Uitgeschakeld (standaard)	Met deze functie kunt u instellen of een PDF- foutpagina moet worden afgedrukt als er een PDF-fout optreedt.
	Printerbesturingstaal		Auto (standaard) PCL PDF PS	Selecteer de printertaal die het apparaat moet gebruiken.  Het is niet gebruikelijk om de taal te veranderen. Als u de instelling in een specifieke taal verandert, schakelt het apparaat niet automatisch van de ene taal op de andere over, tenzij specifieke software- opdrachten naar het apparaat worden gestuurd.

**Tabel 2-14 Werking apparaat menu (vervolg)**

Menuoptie	Submenuoptie	Submenuoptie	Waarden	Omschrijving
PCL	Formulierlengte		Typ een waarde tussen 5 en 128 regels. De fabrieksstandaard is 60 regels.	PCL is een reeks printeropdrachten die Hewlett-Packard heeft ontwikkeld om printerfuncties te kunnen benaderen.
		Afdrukstand	Staand (standaard) Liggend	Selecteer de afdrukstand die het meest door afdruktaken wordt gebruikt. Selecteer <b>Staand</b> als de korte zijde boven moet liggen, en selecteer <b>Liggend</b> als de lange zijde boven moet liggen.
		Bron lettertype	Selecteer de bron uit de lijst.	Met deze functie selecteert u de lettertypebron voor het standaardsoftwarelettertype van de gebruiker.
		Lettertypenummer	Typ het lettertypenummer. U kunt een nummer tussen 0 en 999 opgeven. De fabrieksstandaard is 0.	Met deze functie kunt u het lettertypenummer voor het standaardsoftwarelettertype van de gebruiker instellen met de bron die is opgegeven in de menuoptie <b>Bron lettertype</b> . Het apparaat kent aan elk lettertype een nummer toe en geeft deze weer in de PCL-lettertypenlijst (beschikbaar in het menu <b>Beheer</b> ).
		Pitch lettertype	Typ een waarde tussen 0,44 en 99,99. De fabrieksstandaard is 10,00.	Als <b>Bron lettertype</b> en <b>Lettertypenummer</b> een omtreklettertype aangeven, gebruikt u deze functie om een standaardpitch (voor een lettertype met vaste tussenruimte) te selecteren.
PCL	Puntgrootte lettertype		Typ een waarde tussen 4,00 en 999,75. De fabrieksstandaard is 12,00.	Als <b>Bron lettertype</b> en <b>Lettertypenummer</b> een omtreklettertype aangeven, gebruikt u deze functie om een standaardtekengrootte (voor een proportioneel lettertype) te selecteren.
		Symbolenset	PC-8 (standaard)  (50 extra symbolensets waaruit u kunt kiezen)	Met deze functie kunt u via het bedieningspaneel een van de vele beschikbare symbolensets selecteren. Een tekenset of symbolenset is een unieke groep die alle tekens van een lettertype bevat.
		CR aan LF toevoegen	Nee (standaard) Ja	Met deze functie configureert u of een regeleinde (CR) moet worden toegevoegd aan elke nieuwe regel (LF) in achterwaarts compatibele PCL-taken (alleen tekst, geen taakbesturing).
		Blanco pagina's onderdrukken	Nee (standaard) Ja	Deze optie is bedoeld voor gebruikers die hun eigen PCL genereren, die extra formuliertoevoer kan bevatten waardoor lege pagina's worden afgedrukt. Als <b>Ja</b> is geselecteerd, wordt de opdracht voor het invoeren van een nieuw vel genegeerd als de pagina blanco is.
		Toewijzing mediabron	Standaard (standaard)  Klassiek	Met deze functie selecteert en onderhoudt u invoerladen op nummer wanneer u de printerdriver niet gebruikt of wanneer het softwareprogramma geen optie voor ladeselectie heeft.

# Menu Print Quality (Afdrukkwaliteit)

 **OPMERKING:** Waarden die met '(standaard)' zijn aangeduid zijn fabrieksstandaards. Sommige menuopties hebben geen standaard.

**Tabel 2-15 Afdrukkwaliteit menu**

Menuoptie	Submenuoptie	Waarden	Omschrijving
Registratie instellen	Testpagina	Afdrukken (knop)	Gebruik <b>Registratie instellen</b> om de marge-uitlijning zo te verschuiven dat de afbeelding op de pagina zowel horizontaal als verticaal wordt gecentreerd. U kunt ook de afbeelding op de voorzijde uitlijnen ten opzichte van de afbeelding die op de achterzijde is afgedrukt.  Druk een testpagina af om de kalibratie in te stellen.
	Bron	Alle laden  Lade <X>: <inhoud> (kies een lade)	Selecteer de broninvoerlade om de pagina <b>Registratie instellen</b> af te drukken.
	Lade <X> aanpassen	Schuif van -20 tot 20 langs de X- of Y-as. 0 is de standaard.	Voer de uitlijningsprocedure voor elke lade uit.  Wanneer een afbeelding wordt gemaakt, <i>scant</i> het apparaat de pagina van de ene zijde naar de andere terwijl het vel van boven naar beneden door het apparaat wordt <i>ingevoerd</i> .  De scanrichting wordt X genoemd. X1 is de scanrichting van de eerste zijde van een dubbelzijdige pagina. X2 is de scanrichting van de tweede zijde van een dubbelzijdige pagina. De invoerrichting wordt Y genoemd.
Fusermodi	<Papiersoort>		Met deze optie kan de fusermodus voor elke papiersoort worden ingesteld.
	Modi herstellen	Herstellen (knop)	Zet de fuser-modi terug op de standaardinstellingen.
Optimaliseren	Hoge overdracht	Normaal (standaard)	Optimaliseert bepaalde parameters voor alle taken in plaats van (of naast) op papierbaan te optimaliseren.
		Toegenomen	
	Lijndetails	Uit (standaard)	
		Aan	
Resolutie		300	Met deze functie stelt u de afdrukresolutie in.
		600	
		FastRes 1200 (standaard)	
		ProRes 1200	
REt		Uit	Schakel REt (Resolution Enhancement technology) in om afdrukken met gladde hoeken, krommen en randen te krijgen. REt is bevorderlijk voor alle afdrukresoluties, m.i.v. FastRes 1200.
		Licht	
		Gemiddeld (standaard)	
		Donker	



**Tabel 2-15 Afdrukkwaliteit menu (vervolg)**

Menuoptie	Submenuoptie	Waarden	Omschrijving
Economode		Ingeschakeld Uitgeschakeld	Als Economode is ingeschakeld, drukt het apparaat af met een beperkte hoeveelheid toner per pagina, maar de afdrukkwaliteit van de pagina is iets minder.
Tonerdichtheid		Kies een waarde tussen 1 en 5. 3 is de standaard.	Maak de afdruk op de pagina lichter of donkerder. 1 is het lichtst en 5 is het donkerst.
Kalibratie/reiniging	Automatisch reinigen	Ingeschakeld Uitgeschakeld	Als automatisch reinigen is ingeschakeld, drukt het apparaat een reinigingspagina af wanneer het aantal pagina's is bereikt dat u hebt ingesteld voor <b>Reinigingsinterval</b> .
	Reinigingsinterval	1000 2000 5000 10000 20000	Stel het interval in wanneer de reinigingspagina moet worden afgedrukt. Het interval wordt bepaald aan de hand van het aantal afgedrukt pagina's.
	Formaat autom. reinigingspagina	Letter A4	Selecteer het papierformaat voor de reinigingspagina.
	Reinigingspagina verwerken	Verwerken (knop)	Gebruik deze functie als u een reinigingspagina wilt maken en verwerken om overtollige toner uit de drukrol in de fuser te verwijderen. Dit proces kan 2,5 minuut duren.

# Menu Probleemoplossing

 **OPMERKING:** Waarden die met '(standaard)' zijn aangeduid zijn fabrieksstandaards. Sommige menuopties hebben geen standaard.

**Tabel 2-16 Problemen oplossen menu**

Menuoptie	Submenuoptie	Submenuoptie	Waarden	Omschrijving
Logbestand			Afdrukken (knop)	Deze functie toont de gebeurteniscodes en de corresponderende engine-cycli op het display. U kunt desgewenst het volledige gebeurtenislogboek afdrukken.
Kalibratie scanner			Kalibratie (knop)	Gebruik deze functie om de scanner te kalibreren ter compensatie van offsets in het scannerafbeeldingssysteem (leeskop) voor ADF en vlakplaatsscanners.  Mogelijk moet u de scanner kalibreren als deze niet de juiste delen van gescande documenten vastlegt.
Fax T.30-opsporing	T.30-rapport afdrukken			Met deze functie kunt u het fax T.30-opsporingsrapport afdrukken of configureren. T.30 is de standaard die handshaking, protocols en foutcorrectie tussen faxapparaten bepaalt.
	Wanneer rapport afdrukken		Nooit automatisch afdrukken	
			Rapport afdrukken na faxtaken	
			Rapport afdrukken na faxverzendtaken	
			Rapport afdrukken na faxfouten	
			Rapport alleen afdrukken na verzendfouten	
			Rapport alleen afdrukken na ontvangstfouten	
Verlies verzendsignaal fax			Een waarde tussen 0 en 30.	Met deze functie kunt u verliesniveaus instellen om signaalverlies van telefoonlijnen te compenseren. Verander deze instelling alleen als dit is geadviseerd door een erkend HP-onderhoudstechnicus. Het kan tot gevolg hebben dat de fax niet meer functioneert.
Fax V.34			Normaal (standaard) Uit	Gebruik deze functie om V.34-modulaties uit te schakelen als verschillende faxstoringen zijn opgetreden of als dit voor de conditie van de telefoonlijn is vereist.
Modus Faxluidspreker			Normaal (standaard) Diagnose	Een technicus kan deze functie gebruiken om faxproblemen op te sporen en te onderzoeken door de geluiden van faxmodulaties te beluisteren. De fabrieksinstelling is Normaal.
Sensoren papierbaan				Start een test van de papierbaansensors.

**Tabel 2-16 Problemen oplossen menu (vervolg)**

Menuoptie	Submenuoptie	Submenuoptie	Waarden	Omschrijving
Papierbaantest	Testpagina		Afdrukken (knop)	Genereer een testpagina om de papierverwerkingsfuncties te testen. U kunt de baan definiëren die voor de test wordt gebruikt als u specifieke papierbanen wilt testen.
		Bron	Alle laden Lade 1 Lade 2  (Indien van toepassing worden aanvullende laden weergegeven.)	Geef op of de testpagina wordt afgedrukt vanuit alle laden of vanuit een specifieke lade.
	Bestemming	Alle bakken Stapelbak Standaarduitvoerlade	Selecteer de uitvoeroptie voor de testpagina. U kunt kiezen om de testpagina naar alle uitvoerbakken te verzenden of naar een specifieke bak.	
	Duplex		Uit (standaard) Aan	Selecteer of de duplex-eenheid bij de test van de papierbaan moet worden betrokken.
	Aantal kopieën		Bereik: 2-30, Standaard=2	Selecteer hoeveel pagina's vanuit de opgegeven bron moeten worden verzonden als onderdeel van de test van de papierbaan.

**Tabel 2-16 Problemen oplossen menu (vervolg)**

Menuoptie	Submenuoptie	Submenuoptie	Waarden	Omschrijving
Papierbaantest wordt voltooid	Nietjes	Afwerkingsopties	Kies uit een lijst met beschikbare opties.	Test papierverwerkingsfuncties voor de afwerkeenheid.  Selecteer de optie die u wilt testen.
		Formaat afdrukmetaal	Letter Legal A4 Executive (JIS) 8,5 x 13	Selecteer het papierformaat voor de test Papierbaan afwerken.
		Soort afdrukmetaal		Selecteer de papiersoort voor de test Papierbaan afwerken.
		Aantal kopieën	Bereik: 2-30, Standaard=2	Selecteer het aantal exemplaren voor de test Papierbaan afwerken.
		Duplex	Uit Aan	Selecteer of u de duplex-eenheid wilt betrekken bij de test Papierbaan afwerken.
		Testpagina afdrukken	Afdrukken (knop)	Druk een testpagina af om voor de test Papierbaan afwerken te gebruiken.
	Stapelen	Formaat afdrukmetaal	Letter Legal A4 Executive (JIS) 8,5 x 13	Selecteer de opties waarmee u de stapelaar wilt testen.
		Soort afdrukmetaal	Selecteer uit een lijst met typen.	Selecteer het materiaaltype dat u voor de test Papierbaan afwerken wilt gebruiken.
		Aantal kopieën	1 10 50 100 500	Selecteer het aantal exemplaren voor de test Papierbaan afwerken.
		Duplex	Uit Aan	Selecteer of u de duplex-eenheid wilt betrekken bij de test Papierbaan afwerken.
Testpagina afdrukken		Afdrukken (knop)	Druk een testpagina af om voor de test Papierbaan afwerken te gebruiken.	
Handmatige sensortest			Test of de apparaatsensors en -schakelaars correct werken. Elke sensor wordt samen met zijn status op het scherm van het bedieningspaneel weergegeven. Test elke sensor handmatig en kijk hoe deze in het scherm verandert. Druk op de knop Stop om de test af te breken.	

**Tabel 2-16 Problemen oplossen menu (vervolg)**

Menuoptie	Submenuoptie	Submenuoptie	Waarden	Omschrijving
Onderdelentest				Test alle onderdelen afzonderlijk om ruis, lekkage of andere problemen te isoleren. U start de test door een van de onderdelen te selecteren. De test wordt zo dikwijls uitgevoerd als met de optie <b>Repeat (Herhalen)</b> is opgegeven. Het is mogelijk dat u tijdens de test wordt gevraagd onderdelen uit het apparaat te verwijderen. Druk op <b>Stop</b> als u de test wilt beëindigen.
Test afdrukken/ stoppen			Doorlopende waarden van 0 tot 60.000 milliseconden. De standaard is 0 milliseconden.	Isoleert fouten door het apparaat tijdens de afdrukcyclus te stoppen en te observeren waar het beeld tijdens het proces minder wordt. Geef een stoptijd op als u de test wilt uitvoeren. De volgende taak die naar het apparaat wordt gestuurd, stopt op de opgegeven tijd in het proces.
Scannertests				Deze menuoptie wordt door servicemonteurs gebruikt om mogelijke problemen met de apparaatsscanner op te sporen.
Bedieningspaneel	LED's			Met deze functie kunt u controleren of de componenten van het bedieningspaneel correct functioneren.
	Weergeven			
	Knoppen			
	Aanraakscherm			

# menu Herstellen

Tabel 2-17 Menu Herstelfuncties

Menu-item	Waarden	Omschrijving
Lokaal adresboek wissen	Knop Wissen	Hiermee kunt u alle adressen wissen uit de adresboeken die op het apparaat zijn opgeslagen.
Faxactiviteitenlog wissen	Ja Nee (standaard)	Hiermee kunt u alle gebeurtenissen uit het faxactiviteitenlog wissen.
Fabriekstelecominstelling herstellen	Knop Herstellen	Met deze optie kunt u de instellingen in het menu <b>Begininstellingen</b> die betrekking hebben op de telefoon terugzetten naar de fabrieksinstellingen.
Fabrieksinstellingen herstellen	Knop Herstellen	Met deze functie kunt u alle instellingen van het apparaat terugzetten naar de fabrieksinstellingen.
Onderhoudsbericht wissen	Knop Wissen	Hiermee wist u de waarschuwingsberichten <b>Bestel onderhoudskit</b> en <b>Vervang onderhoudskit</b> .
Bericht documentinvoer wissen	Knop Wissen	Met deze functie wist u de waarschuwingsberichten <b>Bestel documentinvoerkit</b> en <b>Vervang documentinvoerkit</b> .
Benodigdheden opnieuw instellen	Nieuwe onderhoudskit (Ja/Nee) Nieuwe documentinvoerkit (Ja/Nee)	Om aan het apparaat door te geven dat er een nieuwe onderhoudskit of een nieuwe documentinvoerkit is geïnstalleerd.

## Menu Service

Het menu Service is vergrendeld. U hebt een PIN-code nodig om het te openen. Dit menu is alleen bestemd voor bevoegde onderhoudstechnici.





---

## 3 Invoer/uitvoer (I/O)

In dit hoofdstuk wordt beschreven hoe u bepaalde netwerkparameters op het apparaat kunt instellen. De volgende onderwerpen komen aan bod:

- [USB-configuratie](#)
- [Netwerkconfiguratie](#)

## USB-configuratie

Dit apparaat ondersteunt een USB 2.0-verbinding. Voor afdrukken moet u een A-naar-B type USB-kabel gebruiken.

**Afbeelding 3-1** USB-verbinding

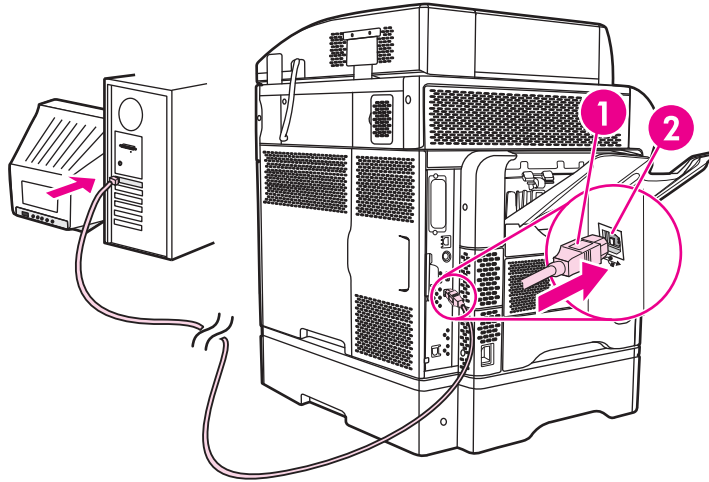

- |   |                    |
|---|--------------------|
| 1 | USB-aansluiting    |
| 2 | USB-poort (type B) |

# Netwerkconfiguratie

Mogelijk moet u bepaalde netwerkparameters op het apparaat configureren. U kunt deze parameters configureren op de volgende locaties:

- installatiesoftware
- bedieningspaneel van het apparaat
- geïntegreerde webserver
- beheersoftware (HP Web Jetadmin of HP LaserJet Utility voor Macintosh)

 **OPMERKING:** Zie [Geïntegreerde webserver op pagina 15](#) voor meer informatie over het gebruik van de geïntegreerde webserver.

---

Meer informatie over de ondersteunde netwerken en programma's voor netwerkconfiguratie vindt u in de *HP Jetdirect Print Server Administrator's Guide* (Beheerdershandleiding HP Jetdirect-printserver). Deze handleiding wordt geleverd bij printers waarin een HP Jetdirect-printserver is geïnstalleerd.

Dit gedeelte bevat de volgende informatie over het configureren van netwerkparameters:

- [TCP/IPv4-parameters configureren](#)
- [TCP/IPv6-parameters configureren](#)
- [Netwerkprotocollen uitschakelen \(optioneel\)](#)
- [HP Jetdirect EIO printservers](#)

## TCP/IPv4-parameters configureren

Als uw netwerk geen automatische IP-adressering biedt via DHCP, BOOTP, RARP of een andere methode, moet u de volgende parameters handmatig invoeren voordat u via het netwerk kunt afdrucken:

- IP-adres (4 bytes)
- Subnetmasker (4 bytes)
- Standaardgateway (4 bytes)

## IP-adres instellen

U kunt het huidige IP-adres van het apparaat weergeven op het beginscherm van het bedieningspaneel door [Netwerkadres](#) aan te raken.

Gebruik de volgende procedure om het IP-adres handmatig te wijzigen.

1. Ga naar [Beheer](#) en raak deze optie aan.
2. Ga naar [Eerste installatie](#) en raak deze optie aan.
3. Raak [Netwerk en I/O](#) aan.
4. Raak [Geïntegreerde Jetdirect](#) aan.
5. Raak [TCP/IP](#) aan.
6. Raak [IPV4-instellingen](#) aan.

7. Raak **Configuratiemethode** aan.
8. Raak **Handmatig** aan.
9. Raak **Opslaan** aan.
10. Raak **Handmatige instellingen** aan.
11. Raak **IP-adres** aan.
12. Raak het tekstvak voor het IP-adres aan.
13. Typ het IP-adres met het toetsenbord op het touch-screen.
14. Raak **OK** aan.
15. Raak **Opslaan** aan.

### **Subnetmasker instellen**

1. Ga naar **Beheer** en raak deze optie aan.
2. Ga naar **Eerste installatie** en raak deze optie aan.
3. Raak **Netwerk en I/O** aan.
4. Raak **Geïntegreerde Jetdirect** aan.
5. Raak **TCP/IP** aan.
6. Raak **IPV4-instellingen** aan.
7. Raak **Configuratiemethode** aan.
8. Raak **Handmatig** aan.
9. Raak **Opslaan** aan.
10. Raak **Handmatige instellingen** aan.
11. Raak **Subnetmasker** aan.
12. Raak het tekstvak voor het subnetmasker aan.
13. Typ het subnetmasker met het toetsenbord op het touch-screen.
14. Raak **OK** aan.
15. Raak **Opslaan** aan.

### **Standaardgateway instellen**

1. Ga naar **Beheer** en raak deze optie aan.
2. Ga naar **Eerste installatie** en raak deze optie aan.
3. Raak **Netwerk en I/O** aan.
4. Raak **Geïntegreerde Jetdirect** aan.
5. Raak **TCP/IP** aan.

6. Raak **IPV4-instellingen** aan.
7. Raak **Configuratiemethode** aan.
8. Raak **Handmatig** aan.
9. Raak **Opslaan** aan.
10. Raak **Handmatige instellingen** aan.
11. Raak **Standaardgateway** aan.
12. Raak het tekstvak voor de standaardgateway aan.
13. Typ de standaardgateway met het toetsenbord op het touch-screen.
14. Raak **OK** aan.
15. Raak **Opslaan** aan.

## TCP/IPv6-parameters configureren

Zie de *HP Jetdirect-printserver Beheerdershandleiding* voor meer informatie over het configureren van een apparaat voor een TCP/IPv6-netwerk.

## Netwerkprotocollen uitschakelen (optioneel)

Standaard vanuit de fabriek zijn alle netwerkprotocollen ingeschakeld. Protocollen die u niet gebruikt uitschakelen heeft de volgende voordelen:

- U vermindert hiermee het door het apparaat gegenereerde netwerkverkeer.
- U voorkomt hiermee dat onbevoegden afdrucken naar het apparaat.
- Hierdoor wordt alleen relevante informatie op de configuratiepagina weergegeven.
- Hierdoor kunnen op het bedieningspaneel van het apparaat protocolspecifieke fout- en waarschuwingsberichten worden weergegeven.

## IPX/SPX uitschakelen

---

 **OPMERKING:** Schakel dit protocol niet uit op door Windows bestuurd systemen die met behulp van IPX/SPX naar de printer afdrucken.

---

1. Ga naar **Beheer** en raak deze optie aan.
2. Ga naar **Eerste installatie** en raak deze optie aan.
3. Raak **Netwerk en I/O** aan.
4. Raak **Geïntegreerde Jetdirect** aan.
5. Raak **IPX/SPX** aan.
6. Raak **Inschakelen** aan.
7. Raak **uit** aan.
8. Raak **Opslaan** aan.

## AppleTalk uitschakelen

1. Ga naar **Beheer** en raak deze optie aan.
2. Ga naar **Eerste installatie** en raak deze optie aan.
3. Raak **Netwerk en I/O** aan.
4. Raak **Geïntegreerde Jetdirect** aan.
5. Raak **AppleTalk** aan.
6. Raak **Inschakelen** aan.
7. Raak **uit** aan.
8. Raak **Opslaan** aan.

## DLC/LLC uitschakelen

1. Ga naar **Beheer** en raak deze optie aan.
2. Ga naar **Eerste installatie** en raak deze optie aan.
3. Raak **Netwerk en I/O** aan.
4. Raak **Geïntegreerde Jetdirect** aan.
5. Raak **DLC/LLC** aan.
6. Raak **Inschakelen** aan.
7. Raak **uit** aan.
8. Raak **Opslaan** aan.

## HP Jetdirect EIO printservers

HP Jetdirect printservers (netwerkaarten) kunt u installeren in de EIO-sleuf. Deze kaarten ondersteunen verschillende netwerkprotocollen en besturingssystemen. HP Jetdirect printservers vereenvoudigen het netwerkbeheer doordat zij u in staat stellen een printer op elke locatie rechtstreeks op het netwerk aan te sluiten. HP Jetdirect printservers bieden ook ondersteuning voor het SNMP (Simple Network Management Protocol), wat extern printerbeheer en probleemoplossing biedt via de HP Web Jetadmin software.

---

 **OPMERKING:** Configureer de kaart via het bedieningspaneel, de printerinstallatiesoftware of HP Web Jetadmin. Raadpleeg de documentatie bij de HP Jetdirect printserver voor meer informatie.

---

---

## 4 Afdrukmateriaal en laden

Dit hoofdstuk bevat de volgende secties:

- [Algemene specificaties voor afdrukmateriaal](#)
- [Algemene richtlijnen voor afdrukmateriaal](#)
- [Specificaties voor afdrukmateriaal](#)
- [Afdrukmateriaal selecteren](#)
- [Omgeving voor afdrukken en bewaren van het papier](#)
- [Afdrukmateriaal plaatsen](#)
- [Afdruktaken besturen](#)
- [Uitvoerbakken selecteren](#)

## Algemene specificaties voor afdruk materiaal

Zie de *Handleiding Specificatie afdruk materiaal voor HP LaserJet-printers* (beschikbaar op [www.hp.com/support/ljpaperguide](http://www.hp.com/support/ljpaperguide)) voor alle paperspecificaties voor alle HP LaserJet-apparaten.

Categorie	Specificaties
Zuurgraad	5,5 pH tot 8,0 pH
Dikte	0,094 tot 0,18 mm
Omkrullen in riem	Vlak binnen 5 mm
Conditie van gesneden randen	Scherp afgesneden papier zonder ruwe randen.
Compatibiliteit met fuser	Mag niet schroeien, smelten, geen inktvegen vertonen en geen schadelijk dampen voortbrengen wanneer het gedurende 0,1 seconde tot 200 °C wordt verhit.
Vezel	Lange vezel
Vochtgehalte	4% tot 6% volgens gewicht
Gladheid	100 tot 250 Sheffield



## Algemene richtlijnen voor afdrukmateriaal

Zorg voordat u papier of speciale formulieren in grotere hoeveelheden aanschaft dat uw leverancier weet welke eisen worden gesteld aan afdrukmaterialen die op uw printer mogen worden gebruikt. Deze eisen worden beschreven in de *Handleiding afdrukmateriaal voor HP LaserJet-printers*.

Ga naar [www.hp.com/support/ljpaperguide](http://www.hp.com/support/ljpaperguide) om de *Gebruikershandleiding voor afdrukmateriaal voor HP LaserJet-printers* te downloaden.

Het is mogelijk dat het papier voldoet aan alle richtlijnen van dit hoofdstuk of van de *Handleiding afdrukmateriaal voor HP LaserJet-printers* en toch geen bevredigende afdrukresultaten geeft. Dit kan te wijten zijn aan abnormale omstandigheden in de ruimte waar wordt afgedrukt, of aan andere variabelen waarover HP geen controle heeft (bijvoorbeeld een extreem hoge of lage temperatuur of luchtvochtigheid).

*U kunt papier het best eerst uitproberen voordat u grote hoeveelheden aanschaft.*

- 
- △ **VOORZICHTIG:** Het gebruik van papier dat niet voldoet aan de hier of in de handleiding voor afdrukmateriaal beschreven specificaties, kan problemen veroorzaken waar reparaties voor nodig zijn die niet onder de garantie- of service-overeenkomst van Hewlett-Packard vallen.
- 

### Papier dat u moet vermijden

Dit product kan veel verschillende soorten papier verwerken. Als u papier gebruikt dat niet aan de specificaties voldoet, kan dit leiden tot een slechtere afdrukkwaliteit en is de kans op storingen groter.

- Gebruik geen papier dat te ruw is. Gebruik papier met een geteste gladheidswaarde van 100–250 Sheffield.
- Gebruik geen papier met gaatjes of perforaties, behalve geperforeerd standaardpapier met 3 gaatjes.
- Gebruik geen meerdelige formulieren.
- Gebruik geen papier waarop al eerder is afgedrukt of dat door een kopieerapparaat is gevoerd.
- Gebruik geen papier met een watermerk als u afdrukt met dekkende kleurvlakken of patronen.
- Gebruik geen papier dat zwaar is gebosseleerd of papier met een briefhoofd dat in reliëf op het papier ligt.
- Gebruik geen papier met veel structuur.
- Gebruik geen offset-poeder of ander materiaal om het aan elkaar plakken van afgedrukte formulieren te voorkomen.
- Gebruik geen papier met een gekleurde coating die na de fabricage is aangebracht.

### Papier dat het apparaat kan beschadigen

In uitzonderlijke situaties kan papier het apparaat beschadigen. Om mogelijke schade aan het apparaat te voorkomen moet u het volgende papier niet gebruiken:

- Papier met nietjes.
- Transparanten, etiketten of fotopapier of glanzend papier dat bestemd is voor inkjetprinters of andere printers met lage temperaturen. Gebruik uitsluitend afdrukmateriaal dat is goedgekeurd voor gebruik met HP LaserJet-printers.

- Gebosseleerd of gecoat papier of ander afdrukmetaal dat niet bestand is tegen de hoge fuser-temperatuur van het apparaat. Briefhoofdpapier of voorbedrukte formulieren die zijn gemaakt met inkt die deze temperatuur niet kan verdragen.
- Afdrukmetaal dat schadelijke emissies produceert of dat smelt, vervormt of verkleurt bij de temperatuur van de fuser.

Als u benodigdheden voor HP LaserJet-printers wilt bestellen, gaat u naar [Onderdelen, accessoires en benodigdheden bestellen op pagina 238](#).

## Algemene specificaties voor afdrukmetaal

Zie de *Handleiding Specificatie afdrukmetaal voor HP LaserJet-printers* (beschikbaar op [www.hp.com/support/ljpaperguide](http://www.hp.com/support/ljpaperguide)) voor alle papierspecificaties voor alle HP LaserJet-apparaten.

Categorie	Specificaties
Zuurgraad	5,5 pH tot 8,0 pH
Dikte	0,094 tot 0,18 mm
Omkrullen in riem	Vlak binnen 5 mm
Conditie van gesneden randen	Scherp afgesneden papier zonder ruwe randen.
Compatibiliteit met fuser	Mag niet schroeien, smelten, geen inktvegen vertonen en geen schadelijk dampen voortbrengen wanneer het gedurende 0,1 seconde tot 200 °C wordt verhit.
Vezel	Lange vezel
Vochtgehalte	4% tot 6% volgens gewicht
Gladheid	100 tot 250 Sheffield

# Specificaties voor afdrukmateriaal

## Enveloppen

De constructie van de envelop is uiterst belangrijk. De vouwlijnen van enveloppen variëren aanzienlijk, niet alleen van fabrikant tot fabrikant, maar zelfs van envelop tot envelop uit eenzelfde doos. De kwaliteit van de envelop is bepalend voor het succes waarmee u enveloppen afdrukt. Let bij het aanschaffen van enveloppen op de volgende punten:

- **Gewicht:** de envelop mag niet zwaarder zijn dan 105 g/m<sup>2</sup>, anders kunnen de enveloppen vastlopen.
- **Constructie:** voordat ze worden bedrukt, dienen de enveloppen plat te liggen, met een krulling van maximaal 6 mm (0,25 inch), en mogen ze geen lucht bevatten.
- **Staat:** enveloppen mogen niet gekreukeld zijn, inkepingen hebben of anderszins beschadigd zijn.
- **Temperatuur:** u moet enveloppen gebruiken die bestand zijn tegen de warmte en de druk van de printer.
- **Formaat:** u mag alleen enveloppen gebruiken die binnen de volgende afmetingen vallen.
  - **Minimaal:** 76 x 127 mm (3 x 5 inch)
  - **Maximaal:** 216 x 356 mm (8,5 x 14 inch)

 **OPMERKING:** Gebruik alleen lade 1 of de optionele envelopinvoer om enveloppen af te drukken. Er kunnen papierstoringen optreden wanneer u afdrukmateriaal gebruikt dat korter is dan 178 mm. Dit kan worden veroorzaakt door de uitwerking van de omgevingsomstandigheden op het papier. Zorg ervoor dat u het papier op de juiste wijze opbergt en hanteert om optimale prestaties te verkrijgen. Kies bovendien enveloppen in de printerdriver (zie [Ondersteunde printerdrivers op pagina 11](#)).

## Enveloppen met dubbele naden

Bij een afwerking met dubbele naden is de envelop aan beide zijden geplakt door middel van verticale naden en niet met diagonale naden. Dit type kan wellicht meer omkrullen. Let erop dat de lasnaad volledig doorloopt tot aan de hoek van de envelop, zoals hieronder afgebeeld.

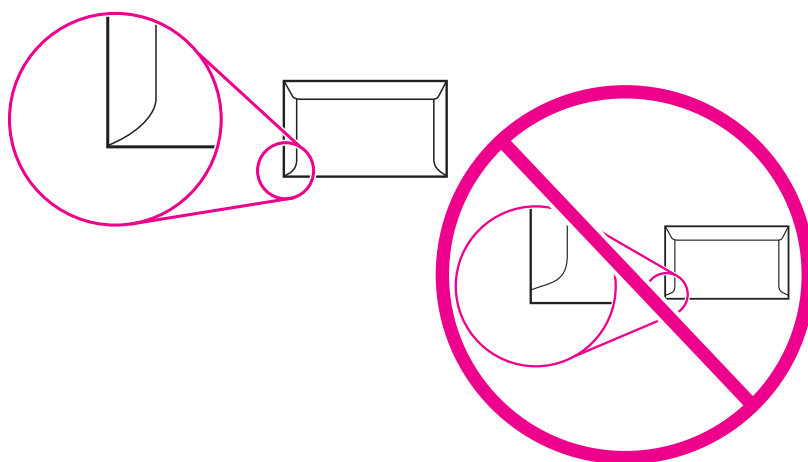

- |   |                                      |
|---|--------------------------------------|
| 1 | Aanvaardbare afwerking van envelop   |
| 2 | Onaanvaardbare afwerking van envelop |

## Enveloppen met een verwijderbare kleefstrook of met flappen

Enveloppen met een verwijderbare kleefstrook of met meer dan één flap die gevouwen moeten worden om de envelop te sluiten, moeten van een kleefmiddel voorzien zijn dat de warmte en de druk in de printer kan weerstaan. De extra flappen en stroken kunnen kreukelen of vouwen, papierstoringen veroorzaken en zelfs de fuser beschadigen.

## Envelopmarges

In de volgende tabel staan de normale adresmarges voor enveloppen van nummer 10 of DL-enveloppen.

Soort adres	Bovenmarge	Linkermarge
Afzender	15 mm (0,6 inch)	15 mm (0,6 inch)
Bestemmingsadres	51 mm (2,0 inch)	89 mm (3,5 inch)

**OPMERKING:** Voor de beste afdrukkwaliteit mogen de marges tussen de tekst en de rand van de envelop niet kleiner dan 15 mm (0,6 inch) zijn. Zorg dat u niet afdrukt op het punt waar de naden van de envelop bij elkaar komen.

## Enveloppen bewaren

Het correct bewaren van enveloppen draagt bij tot een betere afdrukkwaliteit. Enveloppen moeten plat bewaard worden. Als de envelop lucht bevat waardoor een luchtbel wordt gevormd, kan de envelop gaan kreuken tijdens het afdrucken.

Zie [Omgeving voor afdrucken en bewaren van het papier op pagina 79](#) voor meer informatie.

## Etiketten

- △ **VOORZICHTIG:** U kunt beschadigingen aan de MFP voorkomen door alleen etiketten te gebruiken die zijn goedgekeurd voor gebruik in laserprinters. Druk nooit meerdere keren af op dezelfde etiketten of op een gedeeltelijk vel etiketten.

## Afwerking van etiketten

Let bij het kiezen van etiketten op de kwaliteit van de diverse bestanddelen:

- **Kleefmiddel:** het kleefmiddel moet een temperatuur van 200°C (392°F) kunnen doorstaan. Dit is de maximumtemperatuur van de printer.
- **Indeling van etiketvel:** gebruik geen etiketten die met tussenruimten op het grondpapier zijn aangebracht. Etiketten kunnen van het grondpapier loslaten als er tussenruimte tussen de etiketten bestaat, wat ernstige papierstoringen veroorzaakt.
- **Omkrullen:** zorg dat de etiketten plat liggen en niet meer dan 13 mm (0,5 inch) omkrullen.
- **Staat:** gebruik geen etiketten met kreukels, blaasjes of andere verschijnselen waaruit blijkt dat ze van het grondpapier loslaten.

-  **OPMERKING:** Kies etiketten in de printerdriver (zie [Ondersteunde printerdrivers op pagina 11](#)).

## Transparanten

Transparanten die in de printer worden gebruikt, moeten bestand zijn tegen een temperatuur van 200°C (392°F).

- △ **VOORZICHTIG:** Om beschadiging van de MFP te voorkomen, dient u alleen transparanten te gebruiken die zijn goedgekeurd voor gebruik in HP LaserJet-printers, zoals transparanten van het merk HP.

-  **OPMERKING:** Kies transparanten in de printerdriver (zie [Ondersteunde printerdrivers op pagina 11](#)).

## Kaarten en zwaar afdrukmateriaal

U kunt vanuit de papierinvoerlade afdrukken maken op een groot aantal verschillende kaarten, bijvoorbeeld op indexkaarten en briefkaarten. Sommige kaarten zijn beter geschikt voor gebruik in een laserprinter dan andere.

Voor optimale printerprestaties gebruikt u papier van maximaal 157 g/m<sup>2</sup>. Te zwaar papier kan zorgen voor problemen met de papierinvoer en het stapelen, papierstoringen, slechte hechting van de toner, slechte afdrukkwaliteit of uitzonderlijke mechanische slijtage.

-  **OPMERKING:** U kunt mogelijk op zwaarder papier afdrukken als u de invoerlade niet volledig vult en als u papier met een gradatie voor gladheid van 100-180 Sheffield gebruikt.

## Samenstelling van de kaarten

- **Gladheid:** Kaarten van 135-157 g/m<sup>2</sup> moeten over een gradatie voor gladheid van 100-180 Sheffield beschikken. Kaarten van 60-135 g/m<sup>2</sup> moeten over een gradatie voor gladheid van 100-250 Sheffield beschikken.
- **Opbouw:** Kaarten moeten vlak liggen en minder dan 5 mm krullen.

- **Staat van het materiaal:** controleer of de kaarten niet gekreukeld of anderszins beschadigd zijn.
- **Formaten:** gebruik alleen kaarten van de volgende afmetingen:
  - **Minimaal:** 76 x 127 mm
  - **Maximaal:** 216 x 356 mm

## Richtlijnen voor kaarten

Stel de marges in op 2 mm van de randen.

## Briefpapier of voorbedrukte formulieren

Veel fabrikanten bieden tegenwoordig kwaliteitspapier aan dat wordt aangeprezen als laser-compatibel of geschikt voor laser. Voor sommige ruwe oppervlakken, zoals geribbeld of geschept papier of linnen, is wellicht een van de speciale fusermodi nodig, die op sommige printermodellen beschikbaar zijn voor het verkrijgen van voldoende tonerhechting.

 **OPMERKING:** Elke pagina kan afwijkend zijn. Dit is normaal bij het afdrucken met een laserprinter. Deze afwijking is niet zichtbaar bij het afdrucken op gewoon papier. De afwijking is echter duidelijk zichtbaar tijdens het afdrucken op voorbedrukte formulieren, omdat de lijnen en kaders al op het papier zijn aangebracht.

Volg onderstaande richtlijnen om problemen bij het gebruik van voorbedrukte formulieren, reliëfpapier en briefpapier te voorkomen:

- Gebruik geen inkt voor lage temperaturen (het type inkt dat wordt gebruikt in bepaalde thermografische toepassingen).
- Gebruik voorbedrukte formulieren en briefpapier dat is gedrukt door middel van offset-lithografie of graveerdruk.
- Gebruik formulieren die zijn gemaakt met hittebestendige inkt die niet smelt, verdampt of gevaarlijke gassen uitstoot wanneer deze gedurende 0 seconde worden verhit tot 200°C. Doorgaans voldoet door oxidatie drogende inkt en op olie gebaseerde inkt aan deze vereiste.
- Gebruikt u voorbedrukte formulieren, pas dan op dat de vochtigheidsgraad van het papier niet wordt gewijzigd en gebruik geen materiaal dat de elektrische eigenschappen of verwerkingseigenschappen van het papier wijzigt. Bewaar de formulieren in een vochtwerende verpakking zodat er tijdens de opslag geen wijzigingen in de vochtigheidsgraad kunnen optreden.
- Gebruik geen voorbedrukte formulieren met een afwerklaag of coating.
- Gebruik geen papier met veel reliëf of een briefhoofd met reliëf.
- Gebruik geen papier met veel structuur.
- Gebruik geen offset-poeder of ander materiaal waarmee wordt voorkomen dat bedrukte formulieren aan elkaar kleven.

## De juiste fusermodus selecteren

Het apparaat stelt de fusermodus automatisch in op basis van de soort afdrukmetaal waarop de lade is ingesteld. Zware papiersoorten zoals karton hebben mogelijk een hogere instelling van de fusermodus nodig om de toner beter aan het papier te laten hechten, maar transparanten hebben een lagere instelling van de fusermodus nodig om schade aan het apparaat te vermijden. De standaardinstelling levert over het algemeen de beste prestaties op voor de meeste soorten afdrukmetaal.

De fusermodus kan alleen worden gewijzigd als het soort afdrukmetaal is ingesteld voor de lade die u gebruikt. Zie [Afdruktaken besturen op pagina 91](#). Nadat de soort afdrukmetaal voor de lade is ingesteld, kan de fusermodus voor die soort worden gewijzigd in het menu **Beheer** in het submenu **Afdrukkwaliteit** op het bedieningspaneel van het apparaat. Zie [Menu Print Quality \(Afdrukkwaliteit\) op pagina 50](#).

 **OPMERKING:** Bij de fusermodusinstelling **Hoog 1** of **Hoog 2** kan de toner zich beter aan papier hechten, maar de instelling kan ook problemen veroorzaken, zoals uitzonderlijk krullen van het papier. Mogelijk drukt het apparaat langzamer af als de fusermodus is ingesteld op **Hoog 1** of **Hoog 2**. In onderstaande tabel wordt de ideale instelling van de fusermodus gegeven voor ondersteunde soorten afdrukmetaal.

Soort afdrukmetaal	Instelling fusermodus
Standaard	Normaal
Voorbedrukt	Normaal
Briefhoofd	Normaal
Transparant	Laag 2
Geperforeerd	Normaal
Etiketten	Normaal
Bankpostpapier	Normaal
Kringlooppapier	Normaal
Kleur	Normaal
Licht	Laag 1
Karton	Normaal
Ruw	Hoog 1
Envelop	Normaal

Als u de standaardwaarden van de fusermodi wilt herstellen, raakt u het menu **Beheer** op het bedieningspaneel van het apparaat aan. Raak achtereenvolgens **Afdrukkwaliteit**, **Fusermodi** en **Modi herstellen** aan.

# Afdruk materiaal selecteren

Tabel 4-1 Ondersteunde soorten afdruk materiaal

Papiersoort	Lade 1	Lades 2, 3, 4 en 5	Optionele duplexeenheid	Optionele envelopinvoer	Postbus met drie bakken of stapelaargedeelte van nietmachine/stapelaar	Nietmachine-onderdeel of nietmachine/stapelaar
Gewoon	X	X	X	X	X	X
Voorbedrukt	X	X	X	X	X	X
Briefpapier	X	X	X	X	X	X
Transparanten	X	X			X	
Geperforeerd	X	X		X	X	X
Etiketten	X	X	X	X	X	
Bankpostpapier	X	X	X	X	X	X
Kringlooppapier	X	X	X	X	X	X
Kleur	X	X	X	X	X	X
Kaart	X			X	X <sup>1 2</sup>	
Ruw	X	X	X	X	X	X
Envelop	X			X	X <sup>1</sup>	

<sup>1</sup> Alleen invoer met afdrukszijde naar boven.

<sup>2</sup> Als een postbus met drie bakken is geïnstalleerd, selecteert u de onderste bak wanneer u op kaarten afdrukt. Afdruk materiaal dat 200 g/m<sup>2</sup> of meer weegt, wordt alleen in de onderste bak ondersteund.



**Tabel 4-2 Ondersteunde formaten en gewichten in lade 1**

Formaat	Afmetingen <sup>1</sup>	Gewicht	Capaciteit <sup>2</sup>
Letter	216 x 279 mm (8,5 x 11 inch)	60 tot 200 g/m <sup>2</sup> (16 tot 53 lb)	100 vellen papier van 75 g/m <sup>2</sup> (20 lb)
A4	210 x 297 mm (8,3 x 11,7 inch)		
Legal	216 x 356 mm (8,5 x 14 inch)		
Executive	184 x 267 mm (7,3 x 10,5 inch)		
Statement	140 x 216 mm (5,5 x 8,5 inch)		
8,5 x 13	216 x 330 mm (8,5 x 13 inch)		
A5	148 x 210 mm (5,8 x 8,3 inch)		
B5 (JIS)	182 x 257 mm (7,2 x 10,1 inch)		
Executive (JIS)	216 x 330 mm (8,5 x 13 inch)		
D-briefkaart (JIS)	148 x 200 mm (5,8 x 7,9 inch)		
16K	197 x 273 mm (7,75 x 10,75 inch)		
Aangepast <sup>3</sup>	Minimaal: 76 x 127 mm (3 x 5 inch) Maximaal: 216 x 356 mm (8,5 x 14 inch)		
Envelop Commercial #10	105 x 241 mm (4,1 x 9,5 inch)		
Envelop DL ISO	110 x 220 mm (4,3 x 8,7 inch)		
Envelop C5 ISO	162 x 229 mm (6,4 x 9,0 inch)		
Envelop B5 ISO	176 x 250 mm (6,9 x 9,8 inch)		
Envelop Monarch #7-3/4	98 x 191 mm (3,9 x 7,5 inch)		

<sup>1</sup> De MFP ondersteunt een groot aantal formaten. Zie de MFP-software voor ondersteunde formaten.

<sup>2</sup> De capaciteit kan variëren, afhankelijk van het gewicht en de dikte van het papier en de omgevingsomstandigheden.

<sup>3</sup> Zie [Papier van klein formaat, aangepast formaat of zwaar papier laden op pagina 89](#) voor het afdrucken op aangepast papierformaat.

**Tabel 4-3 Ondersteunde formaten en gewichten lades 2, 3, 4, en 5**

Formaat	Afmetingen <sup>1</sup>	Gewicht	Capaciteit <sup>2</sup>
Letter	216 x 279 mm (8,5 x 11 inch)	60 tot 120 g/m <sup>2</sup> (16 tot 32 lb)	500 vellen papier van 75 g/m <sup>2</sup> (20 lb)
A4	210 x 297 mm (8,3 x 11,7 inch)		
Executive	184 x 267 mm (7,3 x 10,5 inch)		
Legal	216 x 356 mm (8,5 x 14 inch)		
B5 (JIS)	182 x 257 mm (7,2 x 10,1 inch)		
A5	148 x 210 mm (5,8 x 8,3 inch)		
8,5 x 13	216 x 330 mm (8,5 x 13 inch)		
Executive (JIS)	216 x 330 mm (8,5 x 13 inch)		
16K	197 x 273 mm (7,75 x 10,75 inch)		
Aangepast <sup>3</sup>	Minimaal: 148 x 210 mm (5,8 x 8,3 inch)  Maximaal: 216 x 356 mm (8,5 x 14 inch)		

<sup>1</sup> De MFP ondersteunt een groot aantal formaten. Zie de MFP-software voor ondersteunde formaten.

<sup>2</sup> De capaciteit kan variëren, afhankelijk van het gewicht en de dikte van het papier en de omgevingsomstandigheden.

<sup>3</sup> Zie [Papier van klein formaat, aangepast formaat of zwaar papier laden op pagina 89](#) voor het afdrucken op aangepast papierformaat.

**Tabel 4-4 Ondersteunde formaten en gewichten optionele duplexeenheid**

Formaat	Afmetingen	Gewicht
Letter	216 x 279 mm (8,5 x 11 inch)	60 tot 120 g/m <sup>2</sup> (16 tot 32 lb)
A4	210 x 297 mm (8,3 x 11,7 inch)	
Executive	184 x 267 mm (7,3 x 10,5 inch)	
Legal	216 x 356 mm (8,5 x 14 inch)	
B5 (JIS)	182 x 257 mm (7,2 x 10,1 inch)	
A5	148 x 210 mm (5,8 x 8,3 inch)	
8,5 x 13	216 x 330 mm (8,5 x 13 inch)	
Executive (JIS)	216 x 330 mm (8,5 x 13 inch)	
16K	197 x 273 mm (7,75 x 10,75 inch)	

**Tabel 4-5 Ondersteunde formaten en gewichten optionele envelopinvoer**

Formaat	Afmetingen	Gewicht	Capaciteit
Monarch #7-3/4	98 x 191 mm (3,9 x 7,5 inch)	75 tot 105g/m <sup>2</sup> (20 tot 28 lb)	75 enveloppen
Commercial #10	105 x 241 mm (4,1 x 9,5 inch)		
DL ISO	110 x 220 mm (4,3 x 8,7 inch)		
C5 ISO	162 x 229 mm (6,4 x 9,0 inch)		
B5 ISO	176 x 250 mm (6,9 x 9,8 inch)		

**Tabel 4-6 Ondersteunde formaten en gewichten optionele postbus met drie bakken of stapelaargedeele van de nietmachine/stapelaar**

Formaat	Afmetingen <sup>1</sup>	Gewicht	Capaciteit <sup>2</sup>
Letter	216 x 279 mm (8,5 x 11 inch)		Voor de stapelaar op de nietmachine/stapelaar of de laagste bak van de postbus met drie bakken: 500 vellen papier van 75 g/m <sup>2</sup> (20 lb)
A4	210 x 297 mm (8,3 x 11,7 inch)		
Executive	184 x 267 mm (7,3 x 10,5 inch)		
Legal	216 x 356 mm (8,5 x 14 inch)		Voor de twee bovenste bakken van de postbus met drie bakken: elke bak kan 100 vellen papier van 75 g/m <sup>2</sup> (20 lb) bevatten.
B5 (JIS)	182 x 257 mm (7,2 x 10,1 inch)		
A5	148 x 210 mm (5,8 x 8,3 inch)		
Statement	140 x 216 mm (5,5 x 8,5 inch)		
8,5 x 13	216 x 330 mm (8,5 x 13 inch)		
Executive (JIS)	216 x 330 mm (8,5 x 13 inch)		
D-briefkaart (JIS)	148 x 200 mm (5,8 x 7,9 inch)		
16K	197 x 273 mm (7,75 x 10,75 inch)		
Envelop #10 <sup>4</sup>	105 x 241 mm (4,1 x 9,5 inch)		
Envelop Monarch #7-3/4 <sup>4</sup>	98 x 191 mm (3,9 x 7,5 inch)		
Envelop C5 ISO <sup>4</sup>	162 x 229 mm (6,4 x 9,0 inch)		
Envelop DL ISO <sup>4</sup>	110 x 220 mm (4,3 x 8,7 inch)		
Envelop B5 ISO <sup>4</sup>	176 x 250 mm (6,7 x 9,8 mm)		
Aangepast <sup>3</sup>	Minimaal: 76 x 127 mm (3 x 5 inch) Maximaal: 216 x 356 mm (8,5 x 14 inch)		

<sup>1</sup> De MFP ondersteunt een groot aantal formaten. Zie de MFP-software voor ondersteunde formaten.

<sup>2</sup> De capaciteit kan variëren, afhankelijk van het gewicht en de dikte van het papier en de omgevingsomstandigheden.

<sup>3</sup> Zie [Papier van klein formaat, aangepast formaat of zwaar papier laden op pagina 89](#) voor het afdrucken op aangepast papierformaat.

<sup>4</sup> Alleen invoer met afdrukzijde naar boven.

**Tabel 4-7 Ondersteunde formaten en gewichten nietmachinegedeelte van de optionele nietmachine/stapelaar**

Formaat	Afmetingen	Gewicht	Capaciteit
Letter	216 x 279 mm (8,5 x 11 inch)	Voor gewoon afdrukmetaal: 60 tot 120 g/m <sup>2</sup> (16 tot 32 lb)	Voor gewoon afdrukmetaal: 30 vellen papier van 75 g/m <sup>2</sup> (20lb)
A4	210 x 297 mm (8,3 x 11,7 inch)		
Legal	216 x 356 mm (8,5 x 14 inch)	Voor dik afdrukmetaal: 128 tot 199 g/m <sup>2</sup> (34 tot 53 lb)	Voor glanzend afdrukmetaal: 20 vellen
8,5 x 13	216 x 330 mm (8,5 x 13 inch)		
Executive (JIS)	216 x 330 mm (8,5 x 13 inch)		Voor dik afdrukmetaal: de stapel mag niet hoger zijn dan 7 mm (0,27 inch)

**Tabel 4-8 Ondersteunde formaten en gewichten ADF**

Formaat	Afmetingen	Gewicht	Capaciteit
Letter	216 x 279 mm (8,5 x 11 inch)	60 tot 120 g/m <sup>2</sup> (16 tot 32 lb)	50 vellen papier van 75 g/m <sup>2</sup> (20 lb)
A4	210 x 297 mm (8,3 x 11,7 inch)		
A5	148 x 210 mm (5,8 x 8,3 inch)		
Legal	216 x 356 mm (8,5 x 14 inch)		

# Omgeving voor afdrukken en bewaren van het papier

De ideale omgeving voor het afdrukken en het bewaren van papier is op kamertemperatuur, niet te droog en niet te vochtig. Papier is hygroscopisch en absorbeert en verliest vocht snel.

Een combinatie van warmte en vocht beschadigt papier. Door de warmte verdampt het vocht in het papier, terwijl dit door de koude op de vellen condenseert. Verwarmingssystemen en airconditioners verwijderen het meeste vocht uit een vertrek. Wanneer een pak papier wordt geopend en gebruikt, verliest het papier vocht, waardoor strepen en vlekken ontstaan. Vochtig weer en drinkfontein kunnen de vochtigheid in een vertrek doen toenemen. Wanneer een pak papier wordt geopend en gebruikt, neemt het papier vocht op en ontstaan lichte afdrukken en weggevallen gedeelten. Ook kan het papier vervormen wanneer het vocht verliest en opneemt. Dit kan tot papierstoringen leiden.

Daarom zijn de opslag en het hanteren van papier even belangrijk als het papierfabricageproces zelf. De omgevingscondities bij papieropslag kunnen een rechtstreeks effect op de papiertoevoer hebben.

Zorg ervoor dat u niet meer papier aanschaft dan gemakkelijk in korte tijd (ongeveer 3 maanden) kan worden opgebruikt. Papier dat lange tijd opgeslagen blijft, kan aan extreme warmte en vochtigheid worden blootgesteld, waardoor het beschadigd kan raken. Planning is belangrijk om beschadiging van een grote voorraad papier te voorkomen.

Ongeopende riemen papier in verzegelde verpakking kunnen enkele maanden lang stabiel blijven voordat het papier wordt gebruikt. Geopende pakken papier kunnen eerder door de omgeving worden beschadigd, vooral als ze niet in een vochtafstotende omslag zijn gewikkeld.

De plaats waar het papier wordt bewaard, moet aan de eisen voldoen om optimale prestaties van het apparaat te kunnen garanderen. De vereiste conditie is 20 tot 24 °C met een relatieve vochtigheid van 45 tot 55%. De volgende richtlijnen kunnen van pas komen bij het bepalen van de plaats voor het bewaren van papier:

- Het papier moet op of omstreeks kamertemperatuur worden opgeslagen.
- De lucht mag niet te droog of te vochtig zijn (vanwege de hygroscopische eigenschappen van het papier).
- De beste manier om een geopend pak papier op te slaan, is om het papier opnieuw goed in te pakken in de originele vochtbestendige verpakking. Als de productieomgeving onderhevig is aan extreme condities, haalt u alleen de benodigde hoeveelheid voor één dag uit de verpakking om al te grote schommelingen in de vochtigheidsgraad van het papier te voorkomen.
- Het correct bewaren van enveloppen draagt bij tot een betere afdrukkwaliteit. Enveloppen moeten plat bewaard worden. Als de envelop lucht bevat waardoor een luchtbel wordt gevormd, kan de envelop gaan kreuken tijdens het afdrukken.

# Afdruk materiaal plaatsen

Dit gedeelte bevat informatie over het laden van standaard en aangepast afdruk materiaal in de invoerladen.

- △ **VOORZICHTIG:** Zorg dat u nooit papier verwijdert uit of bijvult in een lade terwijl u vanuit deze lade afdrukt of kopieert. Dit kan papierstoringen veroorzaken. Druk etiketten en enveloppen alleen af vanuit lade 1 om schade aan de MFP te voorkomen. Bedruk slechts één zijde van etiketten, enveloppen en transparanten.

## De flatbedscanner laden

Plaats het document met de afdrukszijde omlaag op de scannerglasplaat.

## De ADF laden

Laad het document met de afdrukszijde omhoog in de ADF.

## Lade 1 vullen

Lade 1 kan maximaal 100 vellen papier of 10 enveloppen bevatten. Zie [Afdruk materiaal selecteren op pagina 74](#) voor meer informatie over ondersteund afdruk materiaal.

Gebruik de volgende procedure als lade 1 gewoonlijk dezelfde soort afdruk materiaal bevat en dit materiaal meestal niet uit lade 1 wordt verwijderd tussen de afdruktaken in. De volgende procedure verhoogt meestal de MFP-prestatie tijdens het afdrukken uit lade 1.

- △ **VOORZICHTIG:** Zorg dat u nooit afdruk materiaal verwijdert uit of bijvult in een lade terwijl u vanuit deze lade afdrukt. Dit kan papierstoringen veroorzaken.

1. Raak **Kopiëren** aan.
2. Raak **Papierselectie** aan.
3. Raak **Lade 1 Elk formaat** aan.
4. Raak het juiste papierformaat aan.

 **OPMERKING:** Als u **Aangepast** selecteert als papierformaat, selecteert u ook de maateenheid en de X- en Y-afmetingen.

5. Raak **OK** aan.
6. Raak **OK** nogmaals aan.
7. Open lade 1.

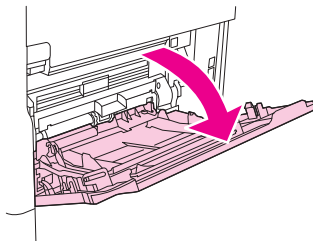

8. Laad het papier overeenkomstig het formaat en de afwerkingsopties. Zie [Afdruk materiaal selecteren op pagina 74](#) voor instructies over het laden van voorbedrukt en geperforeerd papier en briefpapier.

△ **VOORZICHTIG:** Druk steeds één vel met etiketten tegelijk af om papierstoringen te vermijden.

9. Stel de papierlengtegeleiders zodanig bij dat deze de papierstapel net aanraken, maar het papier niet buigen.

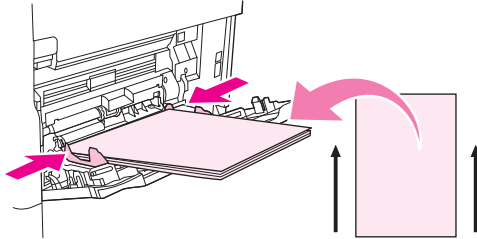

10. Controleer of het papier onder de lipjes op de geleiders past en niet uitsteekt boven de indicatoren voor maximale stapelhoogte.

📄 **OPMERKING:** Als u afdrukt op lang papier, trekt u ook het verlengstuk van de lade zo ver mogelijk naar buiten.

11. Raak **Kopiëren starten** aan.

## Laden 2, 3, 4 en 5 vullen

Laden 2, 3, 4 en 5 kunnen maximaal 500 vel standaardpapier bevatten. Zie [Afdruk materiaal selecteren op pagina 74](#) voor informatie over paperspecificaties.

Hier volgen de *detecteerbare* standaardformaten die in de lade zijn aangegeven:

- A4
- Letter
- Legal
- Executive
- B5 (JIS)
- A5

Hier volgen de *niet-detecteerbare* standaardformaten:

- 16K
- Executive (JIS)
- 216 x 330 mm (8,5 x 13)

Als u niet-detecteerbare formaten laadt, moet u het formaat handmatig instellen op het bedieningspaneel. Zie [Aangepast afdruk materiaal plaatsen in laden 2, 3, 4 en 5 op pagina 83](#) voor informatie over het laden van aangepast afdruk materiaal.

△ **VOORZICHTIG:** Zorg ervoor dat u nooit papier verwijdert uit of bijvult in een lade terwijl u vanuit deze lade afdrukt. Dit kan papierstoringen veroorzaken.

## Aangepast afdruk materiaal plaatsen in laden 2, 3, 4 en 5

 **OPMERKING:** Plaats geen enveloppen in lade 2, 3, 4 of 5. Gebruik alleen lade 1 voor het afdrukken op enveloppen.

---

1. Open de lade zo ver mogelijk.

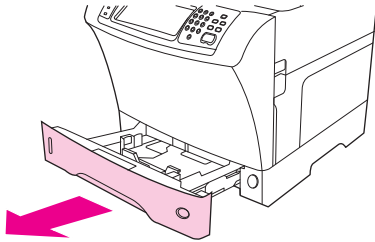

2. Plaats het afdruk materiaal in de lade.

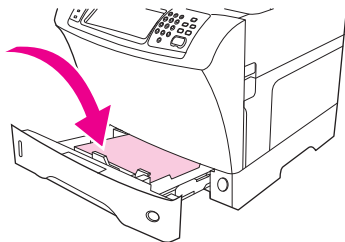

 **OPMERKING:** Zie [Papier met briefhoofd, geperforeerd papier of voorbedrukt papier laden op pagina 87](#) voor instructies over het laden van voorbedrukt en geperforeerd papier en briefpapier.

---

3. Stel de papierlengtegeleider bij door op het lipje van de geleider te drukken en de geleider te verplaatsen totdat deze de rand van de papierstapel net aanraakt.

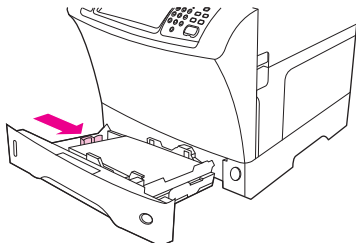

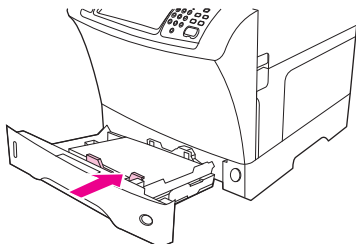

4. Stel de papierbreedtegeleider bij door op het lipje van de geleider te drukken en de geleider te verplaatsen totdat deze de rand van de papierstapel net aanraakt.



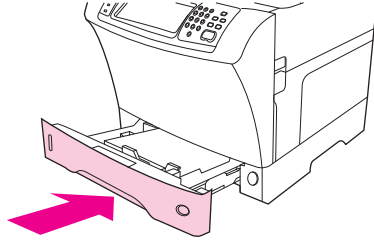

5. Sluit de lade.



 **OPMERKING:** Afhankelijk van het formaat dat u hebt geselecteerd, wordt u mogelijk gevraagd de papiergeleiders te verplaatsen. Volg de instructies op het bedieningspaneel.

### Aangepast afdruk materiaal plaatsen in laden 2, 3, 4 en 5

1. Open de lade zo ver mogelijk.

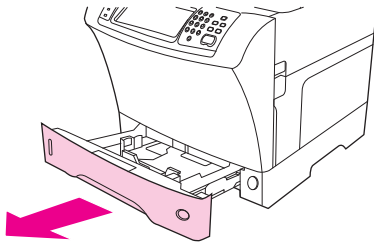

2. Druk op het lipje van de linkerpapiergeleider en schuif de geleider geheel naar buiten.

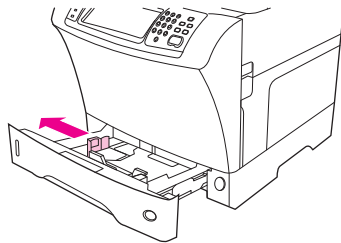

3. Druk op het lipje van de voorste papiergeleider en schuif de geleider geheel naar buiten.

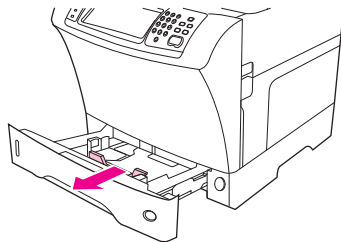

4. Plaats het afdruk materiaal in de lade.

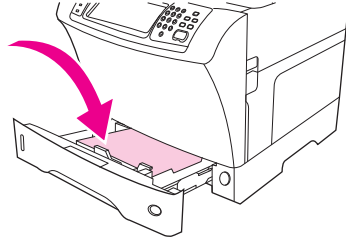

---

 **OPMERKING:** Zie [Papier met briefhoofd, geperforeerd papier of voorbedrukt papier laden op pagina 87](#) voor instructies over het laden van voorbedrukt en geperforeerd papier en briefpapier.

---

5. Stel de linkerpapiergeleider bij door op het lipje van de geleider te drukken en de geleider te verschuiven totdat deze de rand van de papierstapel net aanraakt.

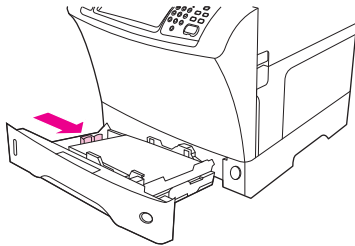

6. Stel de voorste papiergeleider bij door op het lipje van de geleider te drukken en de geleider te verschuiven totdat deze de rand van de papierstapel net aanraakt.

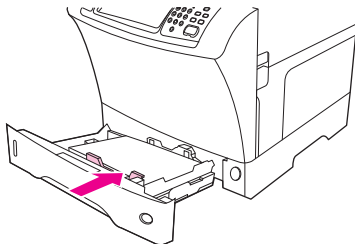

7. Zoek op de verpakking van de riem papier de breedte (X-afmeting) en de lengte (Y-afmeting) op. U hebt deze informatie nodig voor een latere stap.

8. Sluit de lade.

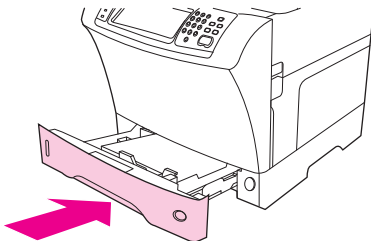

9. Als het formaat op het bedieningspaneel **Aangepast** is, is het ladeformaat ingesteld op **AANGEPAST**. De lade kan voldoen aan elke afduktaak voor aangepast formaat, ook als de afmetingen van de afduktaak verschillen van de afmetingen van het afduk materiaal dat in de lade ligt. Als u wilt, kunt u de exacte afmetingen opgeven van het afduk materiaal van aangepast formaat

dat in de lade ligt. Als u de exacte afmetingen opgeeft, worden deze weergegeven volgens het formaat in plaats van **Aangepast**.

Raak **Aangepast** aan. Het menu **MAATEENHEID** verschijnt.

---

 **OPMERKING:** U kunt worden gevraagd de papiergeleiders te verschuiven. Volg de instructies op het bedieningspaneel.

---

10. Raak **MILLIMETER** of **INCH** aan.
11. Gebruik het numerieke toetsenbord om de X-afmeting (korte zijde) te selecteren.
12. Raak **OK** aan.
13. Gebruik het numerieke toetsenbord om de Y-afmeting (lange zijde) te selecteren.
14. Raak **OK** aan. **INSTELLING OPGESLAGEN** verschijnt een ogenblik op het bedieningspaneel. Het ladeformaat wordt weergegeven.
15. Raak **AFSLUITEN** aan om de instellingen te accepteren. De lade is klaar voor gebruik.

## Speciaal afdruk materiaal laden

### Enveloppen laden

U kunt op enveloppen afdrukken vanuit lade 1 of de optionele envelopinvoer. Lade 1 kan maximaal 10 enveloppen bevatten en ondersteunt standaardformaten of aangepaste formaten. De optionele envelopinvoer kan maximaal 75 enveloppen bevatten en ondersteunt alleen de standaardvelopformaten.

Voor het afdrukken op een willekeurig formaat envelop, dient u erop te letten dat de marges in uw programma zich op minimaal 15 mm (0,6 inch) van de rand van de envelop bevinden.

De afdrukprestaties zijn afhankelijk van het type envelop. Test altijd een paar voorbeeldenvelopen voordat u grote hoeveelheden aanschaft. Zie [Afdruk materiaal selecteren op pagina 74](#) voor specificaties van enveloppen.

---

 **WAARSCHUWING!** Gebruik nooit enveloppen die zijn voorzien van een gecoate voering, zelfklevende strips of ander synthetisch materiaal. Deze stoffen kunnen schadelijke dampen voortbrengen.

 **VOORZICHTIG:** Enveloppen met klemmetjes, drukkers, vensters, gecoate voeringen, open zelfklevende strips of ander synthetisch materiaal kunnen de MFP ernstige schade toebrengen. Voorkom het vastlopen van papier en mogelijke schade aan de MFP en druk nooit op beide zijden van een envelop af. Controleer eerst of de enveloppen goed plat liggen en niet beschadigd zijn of aan elkaar plakken, voordat u deze gaat invoeren. Gebruik geen enveloppen met drukgevoelig zelfklevend materiaal.

---

 **OPMERKING:** De MFP drukt langzamer af bij het afdrukken op enveloppen.

---

Veel soorten enveloppen kunnen worden afgedrukt vanuit lade 1. De lade kan maximaal 10 enveloppen bevatten. Zie [Afdruk materiaal selecteren op pagina 74](#) voor specificaties.

## Enveloppen plaatsen in lade 1

1. Open lade 1, maar trek het verlengstuk niet naar buiten. De meeste enveloppen worden het gemakkelijkst ingevoerd zonder het verlengstuk. Voor extra grote enveloppen kan het verlengstuk echter wel nodig zijn.

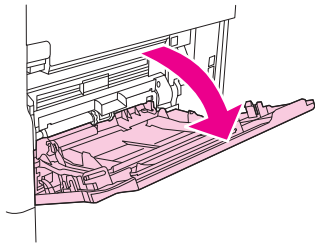

2. Laad maximaal 10 enveloppen in het midden van lade 1 met de afdrukszijde omhoog en de frankeerszijde naar de MFP toe. Schuif de enveloppen zo ver mogelijk in de MFP zonder te forceren.

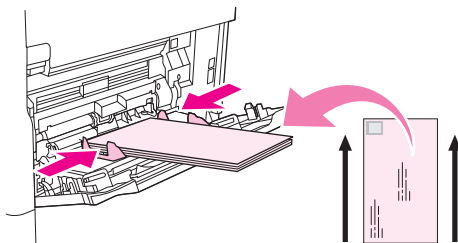

3. Druk de geleiders tegen de stapel enveloppen aan, zonder dat deze gaan opbollen. Let erop dat de enveloppen onder de nokjes passen en niet boven de maximale papierhoogte-indicator uitkomen.

## Etiketten laden

Gebruik uitsluitend etiketten die worden aanbevolen voor gebruik in laserprinters. Controleer of de etiketten voldoen aan de juiste specificaties. Zie [Etiketten op pagina 71](#).

### Volg deze richtlijnen voor het afdrukken op etiketten:

- Vanuit lade 1 kunt u stapels van maximaal 50 etiketvellen afdrukken en vanuit de overige laden kunt u stapels van maximaal 100 etiketvellen afdrukken.
- Plaats etiketten in lade 1 met de afdrukszijde omhoog en de bovenste, korte zijde naar de MFP toe. Voor de overige laden plaatst u het afdrukmateriaal met de afdrukszijde omlaag en de bovenste rand naar rechts.

### U mag etiketten niet op de volgende manieren laden of afdrukken:

△ **VOORZICHTIG:** Als u deze instructies niet volgt, kan dit leiden tot schade aan de MFP.

- Vul de laden niet tot de maximale capaciteit, omdat etiketten zwaarder zijn dan papier.
- Gebruik geen etiketten die los kunnen raken van het grondpapier of al gedeeltelijk los zitten, en ook geen gekreukte of beschadigde etiketten.
- Gebruik geen etiketten die met tussenruimten op het grondpapier zijn aangebracht. (De etiketten moeten het grondpapier geheel bedekken, zonder enige tussenruimte.)

- Voer een vel etiketten niet vaker dan één keer door de MFP. De klevende achterzijde is zo ontworpen dat deze slechts één maal door de MFP kan worden gevoerd.
- Bedruk etiketten niet aan beide zijden.
- Maak geen afdrucken op vellen waar etiketten van zijn verwijderd.

## Transparanten laden

Gebruik uitsluitend transparanten die worden aanbevolen voor gebruik in laserprinters. Zie [Transparanten op pagina 71](#) voor specificaties van transparanten.

- Ga op het bedieningspaneel naar **Beheer**, raak het aan, en raak achtereenvolgens **Afdrukkwaliteit**, **Fusermodi**, **Transparanten** en **Low2** aan.

---

△ **VOORZICHTIG:** Door de fuser-modus niet in te stellen op Low2 kunt u de MFP en de fuser permanent beschadigen.

---

- In de printerdriver stelt u de papiersoort in op **Transparanten**.
- Raak op het bedieningspaneel achtereenvolgens **Kopiëren** en **Papierselectie** aan, selecteer de gewenste laden en raak **Transparanten** aan.
- Laad transparanten met de afdrukzijde omhoog in lade 1 met de bovenste rand naar de MFP toe. U kunt in lade 1 maximaal 50 transparanten laden.
- Vanuit lade 2 en de optionele laden kan een stapel van maximaal 100 transparanten worden afgedrukt (stapels van meer dan 50 transparanten tegelijk worden echter afgeraden).
- Omdat transparanten zwaarder zijn dan papier mogen de laden niet geheel worden gevuld.
- Laad transparanten met de afdrukzijde omlaag in lade 2 of de optionele laden met de bovenste, korte rand naar rechts.
- U voorkomt dat transparanten te warm worden of gaan kleven door elk transparant uit de uitvoerbak te halen voordat u op het volgende afdrukt.
- Bedruk slechts één zijde van een transparant.
- Leg de transparanten op een vlakke ondergrond om af te koelen nadat u deze uit de MFP hebt verwijderd.
- Als twee of meer transparanten tegelijkertijd worden ingevoerd, moet u de stapel proberen uit te waaieren.
- Voer transparanten niet meer dan één keer door de MFP.

## Papier met briefhoofd, geperforeerd papier of voorbedrukt papier laden

Bij het afdrucken op papier met een briefhoofd, geperforeerd papier of voorbedrukt papier is het belangrijk dat het papier in de juiste afdrukstand in de lade wordt gelegd. Voor de meeste afdrukscenario's volgt u de richtlijnen in dit gedeelte om op één zijde af te drukken. Zie [Dubbelzijdig afdrucken op pagina 111](#) voor richtlijnen met betrekking tot dubbelzijdig afdrucken.

**OPMERKING:** Als u briefhoofdpapier of voorbedrukt papier altijd op dezelfde manier wilt laden voor alle afdruktaken, ongeacht of u slechts op één zijde van het vel afdrukt, gebruikt u de instelling **Modus voor alternatief briefhoofdpapier** in de printerdriver. Laad het papier op dezelfde manier als voor het afdrukken op beide zijden. Wanneer deze optie is geselecteerd, drukt de MFP af met de (lagere) snelheid voor het afdrukken op beide zijden. De informatie in dit gedeelte geldt voor het afdrukken zonder de Modus voor alternatief briefhoofdpapier.

**OPMERKING:** Zie [Papier met een speciale afwerklaag laden op pagina 88](#) voor meer informatie over papier met een speciale afwerking, zoals bankpostpapier.

Voor lade 1 laadt u het papier met de afdrukszijde omhoog en de bovenste, korte zijde naar de MFP toe.

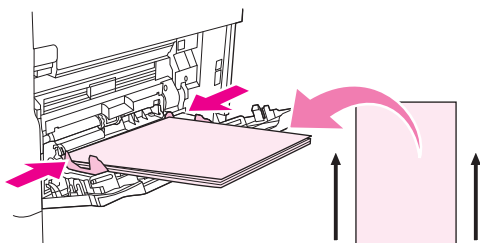

Voor lade 2 en de optionele laden voor 500 vel laadt u het papier met de afdrukszijde omlaag en de bovenste, korte zijde naar rechts.

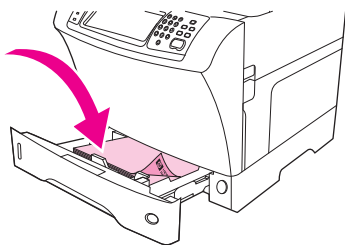

## Papier met een speciale afwerklaag laden

Sommige papiersoorten hebben een speciale afwerkingslaag, zoals bankpostpapier en gerimpeld papier. Deze papiersoorten kunnen problemen veroorzaken met betrekking tot de hechting van toner op het papier of de afdrukkwaliteit. Volg deze richtlijnen bij het afdrukken op papier met een speciale afwerking.

- Raak op het bedieningspaneel achtereenvolgens **Beheer**, **Afdrukkwaliteit** en **Fusermodi** aan. Raak de papiersoort aan die u gebruikt, bijvoorbeeld **Bankpostpapier**. Stel de fuser-modus in op **Hoog 1** of **Hoog 2**. **Hoog 2** geeft een betere tonerhechting en een optimale afdrukkwaliteit voor papier met een hoog getextureerde afwerking. Als u de juiste fuser-modus wilt aanzetten, raakt u op het bedieningspaneel achtereenvolgens **Kopiëren** en **Papierselectie** aan. Selecteer de gewenste lade en raak de papiersoort aan die u gebruikt, bijvoorbeeld **Bankpostpapier**.

**OPMERKING:** Mogelijk drukt de MFP bij de instelling **Hoog 1** of **Hoog 2** langzamer af. Gebruik de instellingen **Hoog 1** en **Hoog 2** alleen als u problemen hebt met de tonerhechting. De instellingen **Hoog 1** en **Hoog 2** kunnen de problemen met betrekking tot krullen en storingen verergeren.

- Sommige producenten van deze papiersoorten geven nu een coating aan een zijde van het papier om zo de tonerhechting en afdrukkwaliteit te verbeteren. Als u hier voordeel van wilt hebben, moet u erop letten dat het papier juist wordt geladen. De zijde waarop u het watermerk goed kunt lezen, is de voorzijde oftewel de afdrukszijde.

Voor lade 1 laadt u het papier met de afdrukszijde omhoog en de bovenste, korte zijde naar de MFP toe.

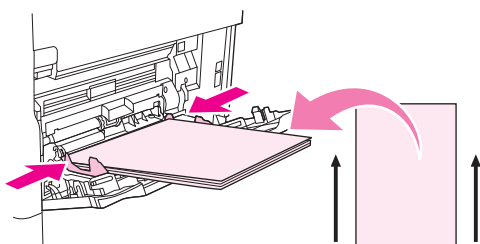

Voor lade 2 en de optionele laden voor 500 vel laadt u het papier met de afdrukzijde omlaag en de bovenste, korte zijde naar rechts.

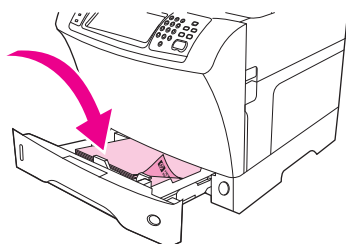

## Papier van klein formaat, aangepast formaat of zwaar papier laden

Aangepast papierformaat kan worden afgedrukt vanuit lade 1, lade 2 of een optionele lade voor 500 vel.

 **OPMERKING:** Mogelijk drukt de MFP tijdens het afdrukken op klein formaat, aangepast formaat of op zwaar papier langzamer af. Zie [Papier met een speciale afwerking laden op pagina 88](#) voor meer informatie over papier met een speciale afwerking, zoals bankpostpapier.

## Gewicht en formaten

Zie de volgende tabel voor specificaties als u op aangepast of zwaar papier afdrukt.

Lade	Minimumformaat	Maximumformaat	Ondersteunde gewichten
Lade 1	76 x 127 mm (3 x 5 inch)	216 x 356 mm (8,5 x 14 inch)	60 tot 200 g/m <sup>2</sup> (16 tot 53 lb)
Lade 2 en de optionele lade voor 500 vel	148 x 210 mm (5,8 x 8,2 inch)	216 x 356 mm (8,5 x 14 inch)	60 tot 120 g/m <sup>2</sup> (16 tot 32 lb)

## Richtlijnen voor zwaar papier

Om te voorkomen dat er tonervegen op het papier ontstaan, moeten bepaalde zwaardere papiersoorten met een hogere fusermodus worden afgedrukt. Raak op het bedieningspaneel achtereenvolgens **Beheer**, **Afdrukkwaliteit** en **Fusermodi** aan. Raak de papiersoort aan die u gebruikt. Stel de fusermodus in op **Hoog 1** of **Hoog 2**. Met deze modi helpt u voorkomen dat er tonervegen op het papier ontstaan, maar de modi kunnen ook het apparaat vertragen of andere problemen veroorzaken, zoals een grotere kans op omkrullen.

## Richtlijnen voor aangepast papierformaat

Volg deze richtlijnen voor het afdrukken op aangepast papierformaat:

- Voer eerst de korte zijde van het papier in.
- Stel in uw programma de paginamarges in op minimaal 4,23 mm (0,17 inch) van de randen.
- Stel het aangepaste formaat in het programma, in de printerdriver of op het bedieningspaneel van de MFP in.

## Aanvullende richtlijnen voor het afdrukken op klein of smal papier

Volg deze aanvullende richtlijnen voor het afdrukken op klein of smal papier:

- Probeer niet af te drukken op papier smaller dan 76 mm (3 inch) of korter dan 127 mm (5 inch).
- HP adviseert om niet af te drukken op grote hoeveelheden klein of smal papier. Dit kan overmatige slijtage van de onderdelen van de printcartridge veroorzaken, wat kan leiden tot problemen met de afdrukkwaliteit of tonerlekken in de MFP.



## Afdruktaken besturen

Wanneer een taak naar de printer wordt gestuurd, bepaalt het printerstuurprogramma uit welke papierlade afdruk materiaal door de printer wordt getrokken. Standaard wordt de lade automatisch geselecteerd, maar u kunt een specifieke lade laten kiezen op basis van drie door de gebruiker opgegeven instellingen: **Bron**, **Type** en **Formaat**. Deze instellingen kunt u opgeven in het dialoogvenster voor **toepassingsinstellingen**, het dialoogvenster **Afdrukken** of het printerstuurprogramma.

Instelling	Omschrijving
Bron	<p>Geeft aan dat de printer papier uit een door de gebruiker opgegeven lade haalt. De printer probeert af te drukken vanuit deze lade, ongeacht het type of formaat afdruk materiaal in de lade. Als u het afdrukken wilt beginnen, legt u afdruk materiaal van het juiste type of formaat voor de afdruktaak in de geselecteerde lade. Nadat u papier in de lade hebt geplaatst, begint de printer met afdrukken. Als de printer niet begint met afdrukken:</p> <ul style="list-style-type: none"><li>• Controleer of de ladeconfiguratie overeenstemt met het formaat of type van de afdruktaak.</li><li>• Druk op <b>OK</b> als u de printer wilt laten afdrukken op afdruk materiaal uit een andere lade.</li></ul>
Type of formaat	<p>Hiermee zorgt u ervoor dat de printer papier of afdruk materiaal haalt uit de eerste lade waarin het type of formaat papier is geplaatst dat u hebt geselecteerd. <i>Druk altijd af op basis van Type voor speciaal afdruk materiaal, zoals etiketten of transparanten.</i></p>

## Uitvoerbakken selecteren

De MFP heeft twee uitvoerbaklocaties: de ADF-uitvoerbak en de standaarduitvoerbak(ken) van het uitvoerapparaat.

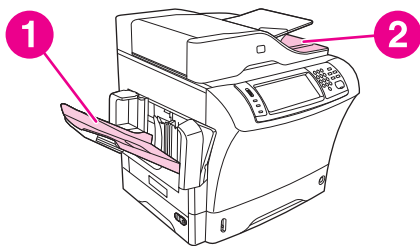

Wanneer u documenten scant of kopieert via de ADF, worden de oorspronkelijke documenten automatisch uitgevoerd in de ADF-uitvoerbak. De kopieën worden geplaatst in de standaarduitvoerbak, de uitvoerbak(ken) van de nietmachine/stapelaar of de postbus met 3 bakken.

Documenten die vanaf een computer naar de MFP worden gezonden, worden geplaatst in de standaarduitvoerbak, de uitvoerbak(ken) van de nietmachine/stapelaar of de postbus met 3 bakken.

## Uitvoerlocatie selecteren

U wordt geadviseerd een uitvoerlocatie (bak) te selecteren in uw programma of driver. De selecties die u maakt en de plaats waar u deze maakt, zijn afhankelijk van uw programma of printerdriver. Wanneer het niet mogelijk is om een uitvoerlocatie te selecteren in het softwareprogramma of de driver, stelt u de standaarduitvoerlocatie vanaf het bedieningspaneel van de MFP in.

1. Ga naar **Beheer** en raak deze optie aan.
2. Raak **Standaard taakopties** aan.
3. Raak **Uitvoerbak** aan.
4. Raak de gewenste uitvoerbak aan.

## Uitvoerbakken van postbus met 3 uitvoerbakken

Als u de postbus met drie uitvoerbakken gebruikt, zijn er drie uitvoerbakken beschikbaar. U kunt deze bakken configureren als afzonderlijke postbussen, maar u kunt ze ook combineren tot één bak voor het stapelen van documenten. Deze opties worden ingesteld in het submenu **MBM-3-configuratie** van het menu **Werking apparaat**. Dit menu is alleen beschikbaar wanneer de postbus met drie bakken is geïnstalleerd.

De bovenste twee bakken kunnen maximaal 100 vel papier bevatten. Dankzij een sensor houdt de MFP op met afdrukken wanneer de bak vol is. Het afdrukken wordt niet onderbroken wanneer u de bak (gedeeltelijk) leegt.

De onderste bak kan maximaal 500 vel papier bevatten.

## Uitvoer met de afdrukszijde omhoog of omlaag selecteren voor kopieertaken

De MFP kan pagina's met de afdrukszijde omhoog of omlaag uitvoeren. Standaard worden taken met de afdrukszijde omlaag uitgevoerd. Documenten van meerdere pagina's worden uitgevoerd met de pagina's in de juiste volgorde. Uitvoer met de afdrukszijde omlaag is de snelste aflevermethode.

Selecteer uitvoer met de afdrukzijde omhoog als u een zo recht mogelijke papierbaan wilt gebruiken, bijvoorbeeld voor het afdrukken op zwaar afdruk materiaal. Documenten van meerdere pagina's worden uitgevoerd met de pagina's in omgekeerde volgorde.

U kunt uitvoer met de afdrukzijde omhoog of de afdrukzijde omlaag selecteren op het tabblad **Uitvoer** van het printerstuurprogramma. Zie [Ondersteunde printerdrivers op pagina 11](#).



**OPMERKING:** Als u **Afdrukzijde omhoog (Meest rechte papierbaan)** selecteert, kan de taak niet worden geniet door de nietmachine/stapelaar.

---



---

# 5 Apparaatfuncties gebruiken

- [De nietmachine gebruiken](#)
- [Functies voor het opslaan van taken gebruiken](#)

## De nietmachine gebruiken

Met de optionele nietmachine/stapelaar kunnen taken van maximaal vijftien vel papier van 75 g/m<sup>2</sup> (20 l/b) worden geniet. Met de nietmachine kunnen de volgende formaten worden geniet: A4, Letter, Legal, Executive (JIS) en 8,5x13. De nietmachine/stapelaar kan maximaal 500 vel papier bevatten.

- Het gewicht kan variëren van 60 tot 120 g/m<sup>2</sup> (16 tot 32lb). Zwaarder papier heeft mogelijk een nietlimiet van minder dan 30 vel.
- Als de taak uit slechts één vel of uit meer dan 30 vel bestaat, wordt de taak wel bij de bak afgeleverd maar wordt deze niet geniet.
- De stapelaar ondersteunt alleen papier. Probeer geen andere soorten afdrukmetaal zoals enveloppen, transparanten of etiketten te nieten.

Als u wilt dat de MFP een document niet, selecteert u nieten in de software. U kunt de nietmachine doorgaans selecteren vanuit uw programma of uw printerdriver, hoewel sommige opties alleen beschikbaar zijn vanuit de printerdriver. De plaats waar en de wijze waarop u selecties kunt maken, is afhankelijk van uw programma of printerdriver.

Als u de nietmachine niet kunt selecteren vanuit het programma of de printerdriver, selecteert u de nietmachine vanaf het bedieningspaneel van de MFP.

De nietmachine accepteert afdruktaken als de nietjes op zijn, maar de pagina's worden dan niet geniet. De printerdriver kan zo worden geconfigureerd dat de nietoptie wordt uitgeschakeld als de nietcassette leeg is.

## De printerdriver configureren om de optionele nietmachine te herkennen

U moet de printerdriver configureren zodat de optionele nietmachine/stapelaar wordt herkend. U hoeft deze instelling slechts een keer te configureren. De procedure hiervoor is afhankelijk van het besturingssysteem dat u gebruikt. Zie [Ondersteunde printerdrivers op pagina 11](#) voor instructies. Ga naar de kolom met de kop 'De configuratie-instellingen wijzigen' en volg de procedure voor het besturingssysteem dat u gebruikt. Selecteer HP-nietmachine/stapelaar voor 500 vel als een optionele papierbestemming of accessoire.

## Afdrukmetaal voor nieten

### De nietmachine in de software (Windows) selecteren

1. Kies **Afdrukken** in het menu **Bestand** en klik vervolgens op **Eigenschappen**.
2. Klik op het tabblad **Uitvoer** in de vervolgkeuzelijst onder **Nieten** en klik op **Eén nietje schuin**.

### De nietmachine in de software (Mac) selecteren

1. In het menu **Archief** klikt u op **Print** en selecteert u vervolgens **Afwerking** in de afdrukoptyes.
2. In het pop-upmenu **Uitvoerbestemmingen** selecteert u de optie **Nietmachine**.
3. In het pop-upmenu **Afwerkingsopties** selecteert u de gewenste nietmethode.

### De nietmachine vanaf het bedieningspaneel selecteren voor afgedrukte taken

1. Ga naar **Beheer** en raak deze optie aan.
2. Raak **Standaard taakopties** aan.

3. Raak **Standaard kopieeropties** aan.
4. Raak **Nieten/sorteren** aan.
5. Raak **Nieten** aan.
6. Raak de nietoptie aan die u wilt gebruiken.

---

 **OPMERKING:** Wanneer u de nietmachine vanaf het bedieningspaneel van de printer selecteert, wordt de standaardinstelling gewijzigd in **Nieten**. Het is mogelijk dat alle afgedrukte taken worden geniet. Instellingen die in de printerdriver worden gewijzigd, krijgen echter voorrang op instellingen die in het bedieningspaneel worden gewijzigd.

---

### De nietmachine in de printerdriver selecteren voor afgedrukte taken (Windows)

---

 **OPMERKING:** Met de volgende procedure wordt de standaardinstelling zo veranderd dat alle afgedrukte taken worden geniet.

---

1. Open de printerdriver. Zie [De printerdrivers openen op pagina 13](#). Ga naar de kolom met de kop 'De standaardinstellingen van afgedrukte taken wijzigen'.
2. Klik op het tabblad **Uitvoer** in de vervolgkeuzelijst onder **Nieten** en klik op **Eén nietje schuin**.

---

 **OPMERKING:** U kunt een snelinstelling maken met de juiste instellingen.

---

### De nietmachine in de printerdriver selecteren voor afgedrukte taken (Mac)

Selecteer de nietmachine door een nieuwe voorinstelling in de printerdriver te maken.

1. Open de printerdriver. Zie [De printerdrivers openen op pagina 13](#). Ga naar de kolom met de kop 'De configuratie-instellingen wijzigen' en volg de instructies voor het besturingssysteem dat u gebruikt.
2. Maak de nieuwe voorinstelling.

### De nietmachine vanaf het bedieningspaneel instellen voor alle kopieertaken

---

 **OPMERKING:** Met de volgende procedure wordt de standaardinstelling voor alle kopieertaken veranderd.

---

1. Ga naar **Beheer** en raak deze optie aan.
2. Raak **Standaard taakopties** aan.
3. Raak **Standaard kopieeropties** aan.
4. Raak **Nieten/sorteren** aan.
5. Raak **Nieten** aan.
6. Raak de nietoptie aan die u wilt gebruiken.

## De nietmachine vanaf het bedieningspaneel instellen voor één kopieertaak

 **OPMERKING:** Met de volgende procedure wordt de nietoptie voor slechts één kopieertaak ingesteld.

1. Ga naar **Kopiëren** en raak deze optie aan.
2. Raak **Nieten/sorteren** aan.
3. Raak de nietoptie aan die u wilt gebruiken.

## Het apparaat configureren om te stoppen of door te gaan als de nietcassette leeg is

U kunt opgeven of de MFP moet stoppen met afdrukken als de nietcassette leeg is of moet doorgaan zonder de taken te nieten.

1. Ga naar **Beheer** en raak deze optie aan.
2. Ga naar **Werking apparaat** en raak deze optie aan.
3. Ga naar **Nietmachine Stapelaar** en raak deze optie aan.
4. Raak **Nietjes op** aan.
5. Raak de gewenste optie aan:
  - selecteer **Stoppen** als u wilt dat het afdrukken wordt gestopt totdat de nietcassette is vervangen.
  - selecteer **Doorgaan** als u de taken verder wilt laten afdrukken zonder deze te nieten.

## Nietjes laden

Vul de nietcassette als u dat via de display van het printerbedieningspaneel wordt gevraagd met het bericht **NIETJES BIJNA OP** (de nietmachine heeft minder dan twintig bruikbare nietjes over) of het bericht **VERVANG NIETCASSETTE** (de nietmachine is leeg of de resterende nietjes kunnen niet worden gebruikt).

U kunt opgeven of de MFP moet stoppen met afdrukken als de nietcassette leeg is of verder moet afdrukken zonder de taken te nieten.

1. Houd de ontgrendelingsknop van de nietmachine/stapelaar ingedrukt. Trek de nietmachine/stapelaar uit de MFP.

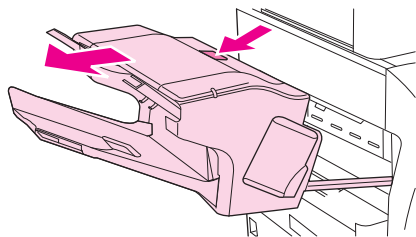



2. Open de klep van de nietcassette.

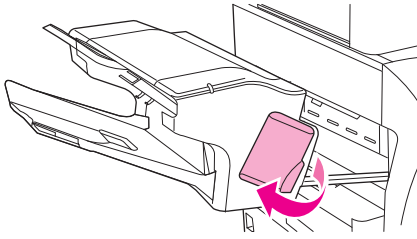

3. Pak de groene hendel van de nietcassette vast en trek de oude nietcassette uit de nietmachine.

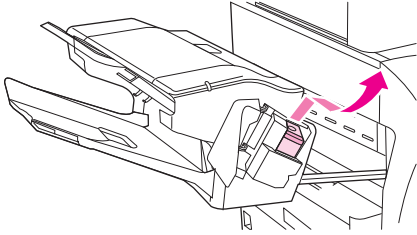

4. Plaats de nieuwe nietcassette in de nietmachine en druk de groene hendel naar beneden totdat deze vastklikt.

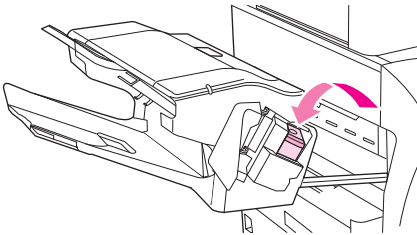

5. Sluit de klep van de nietcassette en schuif de nietmachine/stapelaar in de MFP.

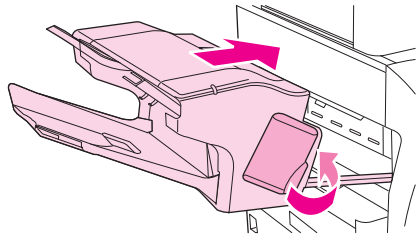

## Functies voor het opslaan van taken gebruiken

De volgende functies voor taakopslag zijn beschikbaar op dit apparaat:

- **Controleren en vasthouden-taken:** Deze functie is een snelle en eenvoudige methode om één exemplaar van een taak af te drukken en te proeflezen en vervolgens de overige exemplaren af te drukken.
- **Privé-taken:** Wanneer u een privé-taak naar het apparaat verstuurt, wordt de taak pas afgedrukt wanneer u de vereiste PIN-code (Personal Identification Number) via het bedieningspaneel invoert.
- **Snelkopieertaken:** u kunt het gevraagde aantal exemplaren van een taak afdrukken en vervolgens een exemplaar van de taak opslaan op de vaste schijf van het apparaat. Het opslaan van de taak stelt u in staat om later extra kopieën van de taak af te drukken.
- **Opgeslagen takenjobs:** u kunt taken zoals een formulier, kalender, rooster of boekhoudformulier op het apparaat opslaan zodat anderen ze op willekeurig moment kunnen afdrukken. U kunt opgeslagen procedures ook met een PIN-code beveiligen.

Volg de instructies in dit gedeelte om de functies voor het vasthouden van taken op de computer te kunnen gebruiken. Ga vervolgens naar het gedeelte over het soort taak dat u wilt maken.

△ **VOORZICHTIG:** Als u het apparaat uitzet, worden alle QuickCopy-, 'Controleren en vasthouden'- en privé-taken verwijderd.

## Toegang krijgen tot de functies voor taakopslag

### Voor Windows

1. Klik in het menu **Bestand** op **Afdrukken**.
2. Klik op **Eigenschappen** en vervolgens op het tabblad **Taakopslag**.
3. Selecteer de gewenste modus voor opgeslagen taken.

### Voor Macintosh

In nieuwere drivers: selecteer **Taakopslag** in het vervolgkeuzemenu in het dialoogvenster **Afdrukken**. In oudere drivers selecteert u **Printerspecifieke opties**.

## De functie Controleren en vasthouden gebruiken

De 'controleren en vasthouden'-functie is een snelle en eenvoudige methode om één exemplaar van een taak af te drukken en te proeflezen en vervolgens de overige exemplaren af te drukken.

Als u de taak permanent wilt opslaan en wilt voorkomen dat het apparaat deze verwijdert wanneer extra schijfruimte nodig is, selecteert u in de driver de optie **Opgeslagen taak**.

## Een taak voor controleren en vasthouden maken

△ **VOORZICHTIG:** Wanneer het apparaat extra ruimte nodig heeft voor het opslaan van nieuwe taken voor controleren en vasthouden, worden de oudste taken voor controleren en vasthouden gewist. Om een taak permanent op te slaan en te voorkomen dat het apparaat een taak verwijdert wanneer ruimte nodig is, selecteert u in de driver de optie **Opgeslagen taak** in plaats van de optie **Controleren en vasthouden**.

Selecteer in de driver de optie **Controleren en vasthouden** en typ een gebruikersnaam en taaknaam.

Het apparaat drukt één exemplaar af van de taak die om te controleren. Raadpleeg vervolgens [Navigeren in het menu Beheer op pagina 21](#).

## De resterende exemplaren van een taak voor controleren en vasthouden afdrukken

Volg op het bedieningspaneel van het apparaat de onderstaande procedure om de overige exemplaren van een taak op de harde schijf af te drukken.

1. Raak op het beginscherm **Taakopslag** aan.
2. Raak het tabblad **Ophalen** aan.
3. Ga naar de map **Taakopslag** en raak de map aan waar de taak in staat.
4. Ga naar de taak die u wilt afdrukken en raak deze aan.
5. Raak het veld **Aantal kopieën** aan om het aantal afdrukken te wijzigen. Raak **Opgeslagen taak ophalen** (↻) aan om het document af te drukken.

## Een taak voor controleren en vasthouden verwijderen

Als u een taak voor controleren en vasthouden verzendt, wordt de vorige taak voor controleren en vasthouden automatisch verwijderd.

1. Raak op het beginscherm **Taakopslag** aan.
2. Raak het tabblad **Ophalen** aan.
3. Ga naar de map **Taakopslag** en raak de map aan waar de taak in staat.
4. Ga naar de taak die u wilt verwijderen en raak deze aan.
5. Raak **Verwijderen** aan.
6. Raak **Ja** aan.

## De functie Privé-taak gebruiken

Gebruik de functie voor het afdrukken van privé-taken om aan te geven dat een taak niet mag worden afgedrukt tot u deze vrijgeeft. De PIN-code wordt als onderdeel van de afdruktaak naar het apparaat verstuurd. Nadat u de afdruktaak naar het apparaat hebt verstuurd, moet u de PIN-code gebruiken om de taak af te drukken.

## Een privé-taak maken

Een afdruktaak wordt in de driver als privé-taak opgegeven door de optie **Privé-taak** te selecteren en een gebruikersnaam, een taaknaam en een 4-cijferige PIN-code in te voeren. De taak wordt pas afgedrukt nadat u de PIN hebt ingevoerd op het bedieningspaneel van het apparaat.

## Een privé-taak afdrukken

U kunt een privé-taak afdrukken vanaf het bedieningspaneel nadat de taak naar het apparaat is gestuurd.

1. Raak op het beginscherm **Taakopslag** aan.
2. Raak het tabblad **Ophalen** aan.

3. Ga naar de map **Taakopslag** en raak de map aan waar de privé-taak in staat.
4. Ga naar de privé-taak die u wilt afdrukken en raak deze aan.

---

 **OPMERKING:** Naast een privé-taak staat een  [hangslotje].

---

5. Raak het veld **PIN** aan.
6. Gebruik het numerieke toetsenbord om de PIN te typen en raak **OK** aan.
7. Raak het veld **Aantal kopieën** aan om het aantal afdrukken te wijzigen.
8. Raak **Opgeslagen taak ophalen** () aan om het document af te drukken.

## Een privé-taak verwijderen

Een privé-taak wordt automatisch van de harde schijf van het apparaat gewist nadat u de taak hebt vrijgegeven voor afdrukken. Wanneer u een taak wilt wissen zonder deze af te drukken, gaat u als volgt te werk:

1. Raak op het beginscherm **Taakopslag** aan.
2. Raak het tabblad **Ophalen** aan.
3. Ga naar de map **Taakopslag** en raak de map aan waar de privé-taak in staat.
4. Ga naar de privé-taak die u wilt verwijderen en raak deze aan.

---

 **OPMERKING:** Naast een privé-taak staat een  [hangslotje].

---

5. Raak het veld **PIN** aan.
6. Gebruik het numerieke toetsenbord om de PIN-code te typen en raak **OK** aan.
7. Raak **Verwijderen** aan.

## De functie QuickCopy gebruiken

Met de snelkopieerfunctie (QuickCopy) kunt u een document het gevraagde aantal keren afdrukken en een kopie op de vaste schijf van het apparaat opslaan. Extra exemplaren van de taak kunnen later worden afgedrukt. Deze functie kan worden uitgeschakeld vanuit de printerdriver.

Het standaard aantal QuickCopy-taken dat op het apparaat kan worden opgeslagen, is 32. Via het bedieningspaneel kunt u een ander standaard aantal instellen. Zie [Navigeren in het menu Beheer op pagina 21](#).

## Een snelkopieertaak maken

- △ **VOORZICHTIG:** Wanneer het apparaat extra ruimte nodig heeft voor het opslaan van nieuwe snelkopieertaken, worden de oudste snelkopieertaken gewist. Om een taak permanent op te slaan en te voorkomen dat het apparaat een taak verwijdert wanneer ruimte nodig is, kiest u in de driver de optie **Snelkopie** in plaats van de optie **Taakopslag**.
- 

Selecteer in de driver de optie **Snelkopieën** en voer vervolgens een gebruikersnaam en taaknaam in.

Wanneer u de taak naar de apparaat verstuurt, wordt het aantal exemplaren afgedrukt dat u hebt ingesteld in de driver. Voor het afdrukken van meer snelkopieën via het bedieningspaneel van het apparaat raadpleegt u [Meerdere afdrukken maken van snelkopieertaken op pagina 103](#).

## Meerdere afdrucken maken van snelkopietaaken

Dit gedeelte beschrijft hoe via het bedieningspaneel extra exemplaren kunnen worden afgedrukt van een taak die is opgeslagen op de harde schijf van het apparaat.

1. Raak op het beginschermbalk **Taakopslag** aan.
2. Raak het tabblad **Ophalen** aan.
3. Ga naar de map **Taakopslag** en raak de map aan waar de taak in staat.
4. Ga naar de taak die u wilt afdrucken en raak deze aan.
5. Raak het veld **Aantal kopieën** aan om het aantal afdrucken te wijzigen.
6. Raak **Opgeslagen taak ophalen** (Ⓢ) aan om het document af te drukken.

## Een snelkopietaak verwijderen

Verwijder een snelkopietaak via het Bedieningspaneel als u deze niet langer nodig hebt. Wanneer het apparaat extra ruimte nodig heeft voor het opslaan van nieuwe snelkopietaaken worden de oudste snelkopietaaken automatisch gewist.

 **OPMERKING:** Opgeslagen QuickCopy-taken kunnen worden verwijderd via het bedieningspaneel of in HP Web Jetadmin.

1. Raak op het beginschermbalk **Taakopslag** aan.
2. Raak het tabblad **Ophalen** aan.
3. Ga naar de map **Taakopslag** en raak de map aan waar de taak in staat.
4. Ga naar de taak die u wilt verwijderen en raak deze aan.
5. Raak **Verwijderen** aan.
6. Raak **Ja** aan.

## De functie Opgeslagen taak gebruiken

Een afdruktaak kan ook naar de vaste schijf van het apparaat worden gedownload zonder dat deze meteen wordt afgedrukt. Deze taak kan dan later via het bedieningspaneel van het apparaat worden afgedrukt. Misschien wilt u bijvoorbeeld een formulier, kalender, rooster of boekhoudformulier downloaden dat andere gebruikers kunnen afdrucken wanneer ze het nodig hebben.

U kunt ook op het bedieningspaneel een opgeslagen kopietaak maken die op een later moment kan worden afgedrukt.

## Een opgeslagen kopietaak maken

1. Leg het origineel met de afdrukzijde omlaag op de scannerglasplaat of met de afdrukzijde omhoog in de ADF.
2. Raak op het beginschermbalk **Taakopslag** aan.
3. Raak het tabblad **Maken** aan.

4. Geef de naam voor de opgeslagen taak op een van de volgende manieren op:
  - Kies een bestaande map in de lijst. Raak **Nieuwe taak** aan en typ een naam voor de taak.
  - Raak het veld aan onder het bestaande veld **Mapnaam:** of **Taaknaam:** aan de rechterzijde van het scherm en bewerk de tekst.
5. Naast de naam van een opgeslagen privé-taak staat een pictogram van een hangslotje. Voor het ophalen van een dergelijke taak is een PIN-code vereist. Als u een taak privé wilt maken, kiest u **PIN om af te drukken** en typt u een PIN-code voor de taak in. Raak **OK** aan.
6. Raak **Meer opties** aan om andere taakopslagopties te bekijken en te wijzigen.
7. Raak na het instellen van alle opties **Opgeslagen taak maken** (⊞) in de linkerbovenhoek van het scherm aan om het document te scannen en de taak op te slaan. De taak blijft op het apparaat opgeslagen totdat u deze wist. U kunt de taak dus afdrukken zo vaak u wilt.

Raadpleeg [Een opgeslagen taak afdrukken op pagina 104](#) voor meer informatie over het afdrukken van taken.

## Een opgeslagen afdruktaak maken

Kies in de driver de optie **Opgeslagen taak** en voer vervolgens een gebruikersnaam en taaknaam in. De taak wordt pas afgedrukt wanneer een gebruiker hierom vraagt via het bedieningspaneel van het apparaat. Zie [Een opgeslagen taak afdrukken op pagina 104](#).

## Een opgeslagen taak afdrukken

Via het bedieningspaneel kunt u een taak afdrukken die is opgeslagen op de harde schijf van het apparaat.

1. Raak op het beginscherm **Taakopslag** aan.
2. Raak het tabblad **Ophalen** aan.
3. Ga naar de map **Taakopslag** en raak de map aan waar de opgeslagen taak in staat.
4. Ga naar de opgeslagen taak die u wilt afdrukken en raak deze aan.
5. Raak **Opgeslagen taak ophalen** (⊞) aan om het document af te drukken.
6. Raak het veld **Aantal kopieën** aan om het aantal afdrukken te wijzigen.
7. Raak **Opgeslagen taak ophalen** (⊞) aan om het document af te drukken.

Als naast het bestand een  (hangslotje) staat, is het een privé-taak waarvoor een PIN-code nodig is. Zie [Een privé-taak afdrukken op pagina 101](#).

## Een opgeslagen taak verwijderen

Taken die zijn opgeslagen op de harde schijf kunnen via het bedieningspaneel worden gewist.

1. Raak op het beginscherm **Taakopslag** aan.
2. Raak het tabblad **Ophalen** aan.
3. Ga naar de map **Taakopslag** en raak de map aan waar de opgeslagen taak in staat.
4. Ga naar de opgeslagen taak die u wilt verwijderen en raak deze aan.

5. Raak **Verwijderen** aan.

6. Raak **Ja** aan.

Als naast het bestand een  (hangslotje) staat, hebt u een PIN-code nodig om de taak te verwijderen.

Zie [Een privé-taak afdrukken op pagina 101](#).





---

## 6 Afdrukken

- [Functies van de Windows-printerdriver gebruiken](#)
- [Functies van de Macintosh-printerdriver gebruiken](#)
- [Afdruktaak annuleren](#)

# Funcities van de Windows-printerdriver gebruiken

Als u afdrukt vanuit een softwareprogramma, zijn veel van de functies van het apparaat beschikbaar vanuit de printerdriver. Raadpleeg de Help bij de printerdriver voor volledige informatie over de beschikbare functies. In dit gedeelte worden de volgende functies beschreven:

- [Snelinstellingen maken en gebruiken](#)
- [Watermerken gebruiken](#)
- [Formaat van documenten wijzigen](#)
- [Aangepast papierformaat instellen in de printerdriver](#)
- [Ander papier gebruiken en omslagbladen afdrukken](#)
- [Een lege eerste pagina afdrukken](#)
- [Meerdere pagina's op een vel papier afdrukken](#)
- [Dubbelzijdig afdrukken](#)

---

 **OPMERKING:** Instellingen in de printerdriver en het softwareprogramma overschrijven meestal de bedieningspaneelinstellingen. De instellingen van het softwareprogramma hebben over het algemeen voorrang op de instellingen van de printerdriver.

---

## Snelinstellingen maken en gebruiken

Gebruik snelinstellingen om de huidige instellingen van de driver op te slaan, zodat u deze later opnieuw kunt gebruiken. Snelinstellingen zijn beschikbaar op de meeste tabbladen van de printerdriver. U kunt maximaal 25 snelinstellingen voor het afdrukken van taken opslaan.

### Een snelinstelling maken

1. Open de printerdriver (zie [De printerdrivers openen op pagina 13](#)).
2. Selecteer de afdrukinstellingen die u wilt gebruiken.
3. Typ in het venster **Snelinstellingen voor het afdrukken van taken** een naam voor de snelinstelling.
4. Klik op **Opslaan**.

### Snelinstellingen gebruiken

1. Open de printerdriver (zie [De printerdrivers openen op pagina 13](#)).
2. Selecteer in de vervolgkeuzelijst **Snelinstellingen voor het afdrukken van taken** de snelinstelling die u wilt gebruiken.
3. Klik op **OK**.

---

 **OPMERKING:** Als u de standaardinstellingen van de printerdriver wilt gebruiken, selecteert u **Standaard afdrukinstellingen** in de vervolgkeuzelijst **Snelinstellingen voor het afdrukken van taken**.

---

## Watermerken gebruiken

Een watermerk is een mededeling, bijvoorbeeld 'Vertrouwelijk', die wordt afgedrukt op de achtergrond van elke pagina van het document.

1. Klik op **Afdrukken** in het menu **Bestand** in het softwareprogramma.
2. Selecteer de driver en klik op **Eigenschappen** of **Voorkeuren**.
3. Klik op het tabblad **Effecten** op de vervolgkeuzelijst **Watermerken**.
4. Klik op het watermerk dat u wilt gebruiken. Klik op **Bewerken** om een nieuw watermerk te maken.
5. Als u het watermerk alleen op de eerste pagina van het document wilt afdrukken, klikt u op **Alleen eerste pagina**.
6. Klik op **OK**.

Als u het watermerk wilt verwijderen, klikt u op **(geen)** in de vervolgkeuzelijst **Watermerken**.

## Formaat van documenten wijzigen

Met de opties voor het wijzigen van het documentformaat kunt u de schaal van een document aanpassen op basis van een percentage van de normale grootte. U kunt een document ook afdrukken op een ander papierformaat, met of zonder vergroten/verkleinen.

### Een document vergroten of verkleinen

1. Klik op **Afdrukken** in het menu **Bestand** in het softwareprogramma.
2. Selecteer de driver en klik op **Eigenschappen** of **Voorkeuren**.
3. Typ op het tabblad **Effecten** naast **% van normaal formaat** het percentage waarmee u het document wilt vergroten of verkleinen.

U kunt ook de schuifbalk gebruiken om het percentage aan te passen.

4. Klik op **OK**.

### Een document op een ander papierformaat afdrukken

1. Klik op **Afdrukken** in het menu **Bestand** in het softwareprogramma.
2. Selecteer de driver en klik op **Eigenschappen** of **Voorkeuren**.
3. Klik op het tabblad **Effecten** op **Document afdrukken op**.
4. Selecteer het papierformaat waarop u wilt afdrukken.
5. Als u het document wilt afdrukken zonder het passend te maken op de pagina, controleert u of de optie **Passend maken** *niet* is ingeschakeld.
6. Klik op **OK**.

## Aangepast papierformaat instellen in de printerdriver

1. Klik op **Afdrukken** in het menu **Bestand** in het softwareprogramma.
2. Selecteer de driver en klik op **Eigenschappen** of **Voorkeuren**.

3. Klik op het tabblad **Papier** of **Papier/Kwaliteit** op de optie **Aangepast**.
4. Typ de naam van het aangepaste papierformaat in het venster **Aangepast papierformaat**.
5. Geef de lengte en breedte van het papier op. Als u een te kleine of te grote afmeting opgeeft, stelt de driver het minimale of maximale formaat in.
6. Indien nodig klikt u op de knop om de maateenheid te wisselen van millimeter naar inch of omgekeerd.
7. Klik op **Opslaan**.
8. Klik op **Sluiten**. De naam die u hebt opgeslagen, wordt in de lijst van papierformaten weergegeven zodat u deze later opnieuw kunt gebruiken.

## Ander papier gebruiken en omslagbladen afdrukken

Volg deze instructies als de eerste pagina van de afdruktaak anders moet zijn dan de andere pagina's.

1. Open de printerdriver (zie [De printerdrivers openen op pagina 13](#)).
2. Selecteer het papier voor de eerste pagina van de afdruktaak op het tabblad **Papier** of **Papier/Kwaliteit**.
3. Klik op **Gebruik ander papier/omslagbladen**.
4. Klik in de lijst op de pagina's of omslagbladen die u op ander papier wilt afdrukken.
5. Als u een omslagblad voor de voor- of achterkant wilt afdrukken, moet u ook **Leeg/voorbedr. omslagblad toevoegen** selecteren.
6. Selecteer in de vakken **Bron is** en **Type is** het juiste papiertype of de betreffende bron voor de overige pagina's van de afdruktaak.

---

 **OPMERKING:** U moet hetzelfde papierformaat gebruiken voor alle pagina's van de afdruktaak.

---

## Een lege eerste pagina afdrukken

1. Open de printerdriver (zie [De printerdrivers openen op pagina 13](#)).
2. Klik op het tabblad **Papier** of **Papier/Kwaliteit** op **Gebruik ander papier/omslagbladen**.
3. Klik in de lijst op **Voorblad**.
4. Klik op **Leeg/voorbedr. omslagblad toevoegen**.

## Meerdere pagina's op een vel papier afdrukken

U kunt meer dan één pagina op één vel papier afdrukken.

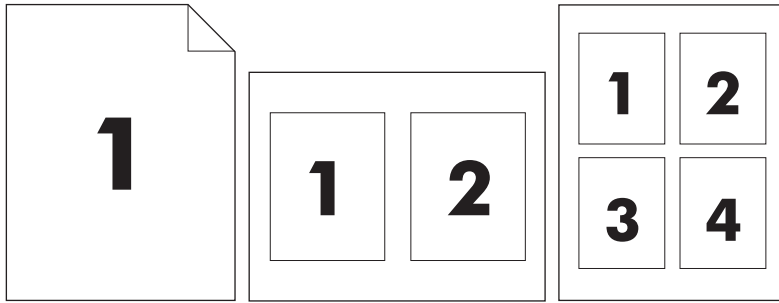

1. Klik op **Afdrukken** in het menu **Bestand** in het softwareprogramma.
2. Selecteer de driver en klik op **Eigenschappen** of **Voorkeuren**.
3. Klik op het tabblad **Afwerking**.
4. Selecteer onder **Documentopties** het aantal pagina's dat u per vel wilt afdrukken (1, 2, 4, 6, 9 of 16).
5. Als het aantal pagina's meer dan 1 bedraagt, selecteert u de opties voor **Paginaranden afdrukken** en **Paginavolgorde**.
  - Als u de afdrukstand wilt wijzigen, klikt u op het tabblad **Afwerking** en vervolgens op **Stand of Liggend**.
6. Klik op **OK**. Het apparaat is nu ingesteld om het aantal pagina's per vel af te drukken dat u hebt geselecteerd.

## Dubbelzijdig afdrukken

Als dubbelzijdig afdrukken beschikbaar is, kunt u automatisch op beide zijden van een pagina afdrukken. Als dubbelzijdig afdrukken niet beschikbaar is, kunt u een pagina handmatig dubbelzijdig bedrukken door het papier een tweede keer door het product te halen.

 **OPMERKING:** In de printerdriver is de optie **Dubbelzijdig afdrukken (handmatig)** alleen beschikbaar als er geen duplexeenheid beschikbaar is of als de duplexeenheid het soort afdruk materiaal dat wordt gebruikt niet ondersteunt.

Als u het product wilt configureren voor automatisch of handmatig dubbelzijdig afdrukken, opent u de eigenschappen van de printerdriver, klikt u op het tabblad **Apparaatinstellingen** en selecteert u de gewenste instellingen onder **Installeerbare opties**.

 **OPMERKING:** Het tabblad **Apparaatinstellingen** is niet beschikbaar vanuit softwareprogramma's.

**OPMERKING:** De procedure voor het openen van de eigenschappen van de printerdriver is afhankelijk van het besturingssysteem dat u gebruikt. Zie [De printerdrivers openen op pagina 13](#) voor informatie over het openen van de eigenschappen van de printerdriver in uw besturingssysteem. Zoek de kolom 'Configuratie-instellingen van het apparaat wijzigen'.

## Automatisch dubbelzijdig afdrukken gebruiken

1. Plaats voldoende papier in een van de laden om de taak te kunnen afdrukken. Als u speciaal papier zoals briefpapier plaatst, plaats het dan op een van de volgende manieren:
  - Plaats voor lade 1 het briefhoofdpapier met de afdrukszijde naar boven en de onderzijde eerst.
  - Plaats voor alle andere laden het briefhoofdpapier met de afdrukszijde naar beneden en de bovenzijde naar de achterkant van de lade toe.

△ **VOORZICHTIG:** Plaats geen papier dat zwaarder is dan 105 g/m<sup>2</sup>.

2. Open de printerdriver (zie [De printerdrivers openen op pagina 13](#)).
3. Op het tabblad **Afwerking** klikt u op **Dubbelzijdig afdrukken**.
  - Selecteer eventueel **Pagina's naar boven omslaan** om de wijze van omslaan te wijzigen, of selecteer een bindoptie in het vak **Brochurelay-out**.
4. Klik op **OK**.

### Handmatig dubbelzijdig afdrukken

1. Plaats voldoende papier in een van de laden om de taak te kunnen afdrukken. Als u speciaal papier zoals briefpapier plaatst, plaats het dan op een van de volgende manieren:
  - Plaats voor lade 1 het briefhoofdpaper met de afdrukszijde naar boven en de onderzijde eerst.
  - Plaats voor alle andere laden het briefhoofdpaper met de afdrukszijde naar boven en de bovenzijde naar de achterkant van de lade toe.

△ **VOORZICHTIG:** Plaats geen papier dat zwaarder is dan 105 g/m<sup>2</sup>.

2. Open de printerdriver (zie [De printerdrivers openen op pagina 13](#)).
3. Klik op het tabblad **Afwerking** op **Dubbelzijdig afdrukken (handmatig)**.
4. Klik op **OK**.
5. Verzend de afdruktaak naar het apparaat. Volg de instructies van het pop-upvenster dat in beeld verschijnt, voordat u de stapel in lade 1 plaatst om het tweede gedeelte af te drukken.
6. Loop naar het apparaat toe. Verwijder al het lege papier dat zich in lade 1 bevindt. Plaats de stapel afdrukken met de bedrukte zijde naar boven en zorg dat de onderzijde als eerste in het apparaat wordt ingevoerd. U moet de tweede zijde vanuit lade 1 afdrukken.
7. Druk desgevraagd op een toets op het bedieningspaneel om door te gaan.

### Pagina-indelingsopties voor dubbelzijdig afdrukken

Hier worden de vier opties voor de afdrukstand bij dubbelzijdig afdrukken weergegeven. Als u optie 1 of 4 wilt selecteren, selecteert u **Pagina's naar boven omslaan** in de printerdriver.

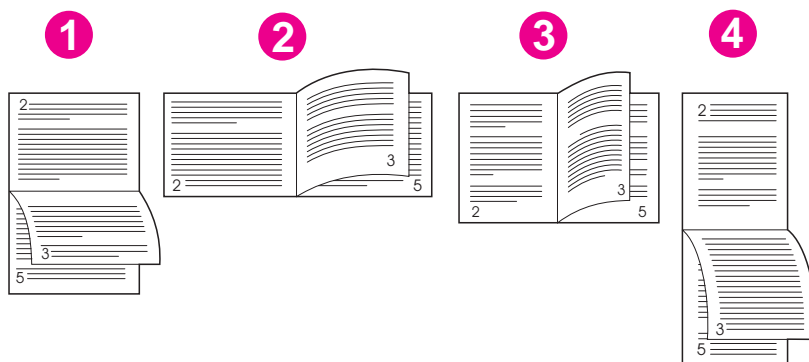

---

1. Lange zijde, liggend	De afbeeldingen worden om en om ondersteboven afgedrukt. Gespiegelde pagina's worden doorlopend gelezen van boven naar onder.
2. Korte zijde, liggend	Elke afgedrukte afbeelding wordt staand afgedrukt. Gespiegelde pagina's worden gelezen van boven naar onder.
3. Lange zijde, staand	Dit is de standaardinstelling en de meest algemeen gebruikte indeling. Elke afgedrukte afbeelding wordt staand afgedrukt. Gespiegelde pagina's worden gelezen van boven naar onder.
4. Korte zijde, portret	De afbeeldingen worden om en om ondersteboven afgedrukt. Gespiegelde pagina's worden doorlopend gelezen van boven naar onder.

---

# Functies van de Macintosh-printerdriver gebruiken

Wanneer u afdrukt vanuit een softwareprogramma, is een groot aantal apparaatfuncties beschikbaar via het printerstuurprogramma. Raadpleeg de Help bij het printerstuurprogramma voor uitgebreide informatie over de functies die beschikbaar zijn in het printerstuurprogramma. In dit gedeelte worden de volgende functies beschreven:

- [Voorinstellingen maken en gebruiken](#)
- [Een omslagblad afdrukken](#)
- [Meerdere pagina's op een vel papier afdrukken](#)
- [Dubbelzijdig afdrukken](#)

---

 **OPMERKING:** Instellingen in de printerdriver en het softwareprogramma overschrijven meestal de bedieningspaneelinstellingen. De instellingen van het softwareprogramma hebben over het algemeen voorrang op de instellingen van de printerdriver.

---

## Voorinstellingen maken en gebruiken

Gebruik voorinstellingen om de huidige instellingen van de printerdriver op te slaan, zodat u deze later opnieuw kunt gebruiken.

### Een voorinstelling maken

1. Open de printerdriver (zie [De printerdrivers openen op pagina 13](#)).
2. Selecteer de afdrukinstellingen.
3. Klik in het venster **Instellingen** op **Bewaar als...** en typ een naam voor de voorinstelling.
4. Klik op **OK**.

### Voorinstellingen gebruiken

1. Open de printerdriver (zie [De printerdrivers openen op pagina 13](#)).
2. Selecteer in het menu **Instellingen** de voorinstelling die u wilt gebruiken.

---

 **OPMERKING:** Selecteer de voorinstelling **Standaard** om de standaardinstellingen van de printerdriver te gebruiken.

---

## Een omslagblad afdrukken

U kunt een afzonderlijk voorblad met een mededeling afdrukken voor uw document (bijvoorbeeld "Vertrouwelijk").

1. Open de printerdriver (zie [De printerdrivers openen op pagina 13](#)).
2. In het pop-upmenu **Voorblad** of **Papier/Kwaliteit** selecteert u of u het voorblad **voor het document** of **achter het document** wilt afdrukken.
3. In het pop-upmenu **Type voorblad** selecteert u de mededeling die u op het voorblad wilt plaatsen.

---

 **OPMERKING:** Als u een leeg voorblad wilt afdrukken, selecteert u **Standaard** als het **Type voorblad**.

---



## Meerdere pagina's op een vel papier afdrukken

U kunt meer dan één pagina op één vel papier afdrukken. Dankzij deze functie is het mogelijk voorbeeldpagina's goedkoop af te drukken.

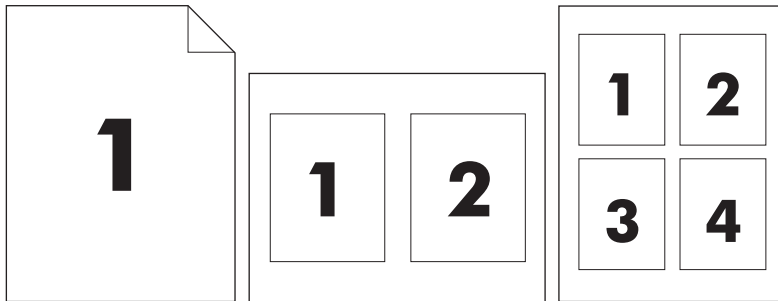

1. Open de printerdriver (zie [De printerdrivers openen op pagina 13](#)).
2. Klik op het pop-upmenu **Lay-out**.
3. Selecteer bij **Pagina's per vel** het aantal pagina's dat u per vel wilt afdrukken (1, 2, 4, 6, 9 of 16).
4. Selecteer naast **Lay-outrichting** de volgorde en de plaats van de pagina's op het vel.
5. Bij **Randen** selecteert u het soort rand dat u om iedere pagina van het vel wilt afdrukken.

## Dubbelzijdig afdrukken

Als dubbelzijdig afdrukken beschikbaar is, kunt u automatisch op beide zijden van een pagina afdrukken. Anders kunt u handmatig dubbelzijdig afdrukken door het papier een tweede keer door het apparaat te halen.

△ **VOORZICHTIG:** Laad geen papier dat zwaarder is dan 105 g/m<sup>2</sup>.

### Automatisch dubbelzijdig afdrukken gebruiken

1. Plaats voldoende papier in een van de laden om de taak te kunnen afdrukken. Als u speciaal papier zoals briefpapier plaatst, plaats het dan op een van de volgende manieren:
  - Plaats voor lade 1 het briefhoofdpapier met de afdrukszijde naar boven. De onderkant moet als eerste in de printer worden ingevoerd.
  - Plaats voor alle andere laden het briefhoofdpapier met de afdrukszijde naar beneden en de bovenzijde naar de achterkant van de lade toe.
2. Open de printerdriver (zie [De printerdrivers openen op pagina 13](#)).
3. Open het pop-upmenu **Lay-out**.
4. Bij **Dubbelzijdig afdrukken** selecteert u **Binden aan lange zijde** of **Binden aan korte zijde**.
5. Klik op **Druk af**.

## Handmatig dubbelzijdig afdrukken

1. Plaats voldoende papier in een van de laden om de taak te kunnen afdrukken. Als u speciaal papier zoals briefpapier plaatst, plaats het dan op een van de volgende manieren:
  - Plaats voor lade 1 het briefhoofdpapier met de afdrukszijde naar boven. De onderkant moet als eerste in de printer worden ingevoerd.
  - Plaats voor alle andere laden het briefhoofdpapier met de afdrukszijde naar beneden en de bovenzijde naar de achterkant van de lade toe.

---

△ **VOORZICHTIG:** Plaats geen papier dat zwaarder is dan 105 g/m<sup>2</sup> om papierstoringen te voorkomen.

---

2. Open de printerdriver (zie [De printerdrivers openen op pagina 13](#)).
3. In het pop-upmenu **Afwerking** selecteert u de optie **Handmatig dubbelzijdig afdrukken**.

---

 **OPMERKING:** Als de optie **Handmatig dubbelzijdig afdrukken** niet is ingeschakeld, selecteert u **Handmatig afdrukken op andere zijde**.

---

4. Klik op **Druk af**. Volg de instructies van het pop-upvenster dat op het computerscherm verschijnt voordat u de stapel weer in lade 1 plaatst om het tweede gedeelte af te drukken.
5. Verwijder al het lege papier dat zich in lade 1 bevindt.
6. Plaats de stapel afdrukken in lade 1 en zorg dat de onderkant als eerste in de printer wordt ingevoerd. U *moet* de tweede zijde vanuit lade 1 afdrukken.
7. Druk desgevraagd op de juiste toets op het bedieningspaneel om door te gaan.

## Afdruktaak annuleren

U kunt een afdrukverzoek stoppen met het bedieningspaneel of met het softwareprogramma. Raadpleeg de online Help bij de specifieke netwerksoftware voor instructies over hoe u een afdrukverzoek van een computer op een netwerk stopt.

---

 **OPMERKING:** Nadat een afdruktaak is geannuleerd, kan het even duren voordat alle afdrukgegevens uit het geheugen zijn verwijderd.

---

## De huidige afdruktaak stoppen via het bedieningspaneel

1. Druk op het bedieningspaneel op **Stoppen**.
2. Op het scherm **Het apparaat is onderbroken** van het aanraakscherm raakt u **Huidige taak annuleren** aan.

---

 **OPMERKING:** Als de afdruktaak te ver is gevorderd, kunt u deze wellicht niet annuleren.

---

## Een afdruktaak afbreken vanuit het programma

Er verschijnt kort een dialoogvenster op het scherm waarin u de afdruktaak kunt annuleren.

Wanneer verschillende afdruktaken via de software naar het apparaat zijn gestuurd, worden deze mogelijk in een wachtrij gezet (bijvoorbeeld in Windows Afdrukbeheer). Raadpleeg de softwaredocumentatie voor specifieke instructies voor het annuleren van een afdruktaak vanaf de computer.

Als een afdruktaak in de wachtrij (computergeheugen) of printspooler staat (Windows 2000 of XP), dient u de afdruktaak daar te annuleren.

Klik op **Start** en klik vervolgens op **Printers**. Dubbelklik op het apparaatpictogram om de printspooler te openen. Selecteer de afdruktaak die u wilt annuleren en druk op **Delete**. Als de afdruktaak niet wordt geannuleerd, moet u de computer wellicht uitschakelen en opnieuw opstarten.



---

# 7 Kopiëren

Dit apparaat kan functioneren als een zelfstandig, direct toegankelijk kopieerapparaat. U hoeft de afdruksysteemsoftware niet op de computer te installeren, en u kunt fotokopieën maken zonder dat de computer aanstaat. U kunt de kopieerinstellingen aanpassen op het bedieningspaneel. U kunt ook originelen kopiëren door de documentinvoer of de scannerglasplaat te gebruiken. Het apparaat kan tegelijkertijd kopieer-, afdruk- en Digital Sending-taken verwerken.

In dit hoofdstuk vindt u informatie over het maken van kopieën en het wijzigen van kopieerinstellingen, inclusief de volgende onderwerpen:

- [Werken met het kopieerscherm](#)
- [Standaardkopieeropties instellen](#)
- [Basisinstructies voor kopiëren](#)
- [Kopieerinstellingen aanpassen](#)
- [Dubbelzijdige documenten kopiëren](#)
- [Originelen van verschillende formaten combineren](#)
- [Sorteerinstelling wijzigen](#)
- [Foto's en boeken kopiëren](#)
- [Kopieertaken combineren met Taak creëren](#)
- [Kopieertaak annuleren](#)

U wordt geadviseerd de basisgegevens van het bedieningspaneel te bekijken voordat u de kopieerfuncties van het apparaat gebruikt. Zie [Het bedieningspaneel gebruiken op pagina 18](#) voor meer informatie.

## Werken met het kopieerscherm

Raak op het beginscherm **Kopiëren** aan om het kopieerscherm te openen. U ziet het kopieerscherm in [Afbeelding 7-1 Kopieerscherm op pagina 120](#). Let op dat alleen de eerste zes kopieerfuncties meteen zichtbaar zijn. Als u meer kopieerfuncties wilt zien, raakt u **Meer opties** aan.

**Afbeelding 7-1** Kopieerscherm

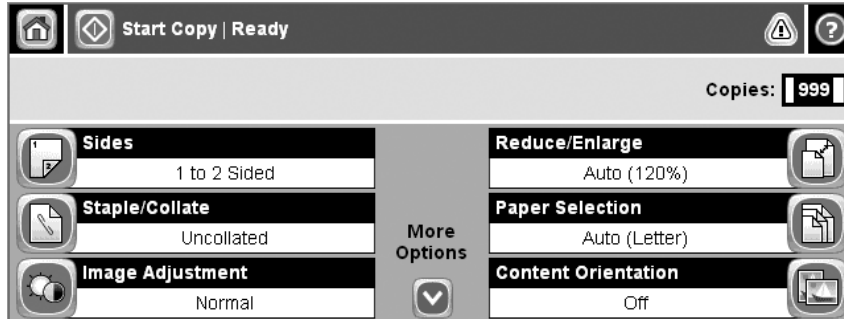

## Standaardkopieeropties instellen

Via het beheermenu kunt u standaardinstellingen opgeven die gelden voor alle kopieertaken. Desgewenst kunt u voor een aparte taak de meeste instellingen onderdrukken. Nadat deze taak is voltooid, gelden de standaardinstellingen weer.

1. Blader op het beginscherm naar **Beheer** en raak deze optie aan.
2. Raak achtereenvolgens **Standaard taakopties** en **Standaard kopieeropties** aan.
3. Er zijn verschillende opties beschikbaar. U kunt standaardwaarden configureren voor alle opties of alleen voor bepaalde opties.

Zie [Kopieerinstellingen aanpassen op pagina 123](#) voor informatie over elke optie. Het ingebouwde Help-systeem biedt ook een uitleg voor elke optie. Raak de knop **Help** (🔍) in de rechterbovenhoek van het scherm aan.

4. Als u het beheermenu wilt afsluiten, raakt u de knop **Thuis** (🏠) in de linkerbovenhoek van het scherm aan.

# Basisinstructies voor kopiëren

In dit gedeelte vindt u de basisinstructies voor het kopiëren.

## Kopiëren vanaf de glasplaat

Vanaf de glasplaat kunt u maar liefst 999 kopieën maken van klein, licht afdrukmetaal (lichter dan 60 g/m<sup>2</sup>) tot zwaar afdrukmetaal (zwaarder dan 105 g/m<sup>2</sup>). U kunt hierbij denken aan bijvoorbeeld bonnen, krantenknipsels, foto's, oude documenten, versleten documenten en boeken.

Plaats de originele documenten met de te kopiëren zijde omlaag op de glasplaat. Leg de hoek van het origineel tegen de linkerbovenhoek van de glasplaat.

Als u kopieën wilt maken met de standaardkopieeropties, selecteert u het aantal kopieën met het numerieke toetsenblok op het bedieningspaneel en drukt u op **Start**. Voor aangepaste instellingen raakt u **Kopiëren** aan. Geef de instellingen op en druk op **Start**. Zie [Kopieerinstellingen aanpassen op pagina 123](#) voor meer informatie over het gebruik van aangepaste instellingen.

## Kopiëren vanaf de documentinvoer

Vanuit de documentinvoer kunt u maximaal 999 kopieën maken van een document tot 50 pagina's (afhankelijk van de dikte van de pagina's). Plaats het document in de documentinvoer met de te kopiëren zijden omhoog.

Als u kopieën wilt maken met de standaardkopieeropties, selecteert u het aantal kopieën met het numerieke toetsenblok op het bedieningspaneel en drukt u op **Start**. Voor aangepaste instellingen raakt u **Kopiëren** aan. Geef de instellingen op en druk op **Start**. Zie [Kopieerinstellingen aanpassen op pagina 123](#) voor meer informatie over het gebruik van aangepaste instellingen.

Voordat u een nieuwe kopieertaak begint, haalt u het originele document uit de uitvoerbak van de documentinvoer (onder de invoerlade van de documentinvoer) en haalt u de kopieën uit de betreffende uitvoerbak.



# Kopieerinstellingen aanpassen

Het apparaat biedt verschillende functies waarmee u de uitgevoerde kopieën kunt optimaliseren. Deze functies zijn alle toegankelijk via het scherm **Kopiëren**.

Het scherm **Kopiëren** bestaat uit verschillende pagina's. Raak **Meer opties** op de eerste pagina aan om naar de volgende pagina te gaan. Vervolgens kunt u met de pijl-omhoog of -omlaag naar andere pagina's schuiven.

Als u meer informatie wilt over het gebruik van een optie, raakt u de optie aan en raakt u de helpknop ( ? ) aan in de rechterbovenhoek van het scherm. In de volgende tabel wordt een overzicht van de kopieeropties gegeven.

 **OPMERKING:** Afhankelijk van de configuratie van het apparaat door de beheerder worden sommige opties mogelijk niet weergegeven. De opties staan in de tabel in dezelfde volgorde als op het scherm.

Naam van de optie	Omschrijving
Zijden	Met deze functie kunt u aangeven of het originele document op één of twee zijden is afgedrukt en of de kopieën op één of twee zijden moeten worden afgedrukt.
Nieten/sorteren of Sorteren	Als de optionele HP nietmachine/stapelaar/seperator is aangesloten, is de optie <b>Nieten/sorteren</b> beschikbaar. Met deze functie kunt u opties instellen voor het nieten en verzamelen van de pagina's in sets van kopieën.  Als de optionele HP nietmachine/stapelaar/seperator niet is aangesloten, is de optie <b>Sorteren</b> beschikbaar. Met deze functie kunt u elke set van gekopieerde pagina's verzamelen in dezelfde volgorde als het originele document.
Papierselectie	Met deze functie kunt u de lade met het papier van het formaat en type dat u wilt gebruiken selecteren.
Afbeelding aanpassen	Met deze functie kunt u de algemene kwaliteit van de kopie verbeteren. U kunt bijvoorbeeld de donkerte en scherpte aanpassen en u kunt met de instelling <b>Achtergrond opruimen</b> vage afbeeldingen van de achtergrond of een lichte achtergrondkleur verwijderen.
Afdrukstand inhoud	Met deze functie geeft u op hoe de inhoud van de originele pagina op de kopiepagina wordt geplaatst: staand of liggend.
Uitvoerbak	Met deze functie selecteert u een uitvoerbak voor de kopieën.
Tekst/afbeelding optimaliseren	Met deze functie kunt u de uitvoer voor een bepaald type inhoud optimaliseren. U kunt de uitvoer voor tekst of afgedrukte afbeeldingen optimaliseren, maar u kunt ook handmatig de waarden aanpassen.
Pagina's per vel	Gebruik deze functie als u meer pagina's wilt kopiëren op één vel papier.
Formaat origineel	Met deze functie kunt u het paginaformaat van het originele document opgeven.
Brochure-indeling	Gebruik deze functie als u twee of meer pagina's op één vel papier wilt kopiëren zodat u de vellen in het midden tot een boekje kunt vouwen.
Rand-tot-rand	Gebruik deze functie als u wilt voorkomen dat er schaduwen langs de randen van de kopieën verschijnen, wat soms gebeurt als het originele document dicht bij de randen is afgedrukt. Gebruik deze functie samen met de functie <b>Vergroten/verkleinen</b> om ervoor te zorgen dat de hele pagina wordt afgedrukt op de kopieën.
Taak creëren	Met deze functie kunt u verschillende sets van originelen combineren in één kopieertaak. U kunt deze functie ook gebruiken als u een origineel document wilt kopiëren dat meer pagina's heeft dan de documentinvoer in één keer kan verwerken.

# Dubbelzijdige documenten kopiëren

U kunt dubbelzijdige documenten zowel handmatig als automatisch kopiëren.

## Dubbelzijdige documenten handmatig kopiëren

Met deze procedure worden enkelzijdige kopieën gemaakt die handmatig moeten worden gesorteerd.

1. Plaats de documenten die u wilt kopiëren in de invoerlade van de documentinvoer, met de eerste pagina naar boven en met de bovenkant van de pagina naar de documentinvoer gericht.
2. Raak **Start kopiëren** aan. De oneven pagina's worden eerst gekopieerd en afgedrukt.
3. Verwijder de stapel uit de uitvoerlade van de documentinvoer en plaats de stapel vervolgens opnieuw in de automatische documentinvoer, nu met de laatste pagina naar boven en met de bovenkant van de pagina naar de documentinvoer gericht.
4. Raak **Start kopiëren** aan. De even pagina's worden nu gekopieerd en afgedrukt.
5. Sorteert de even en oneven pagina's.

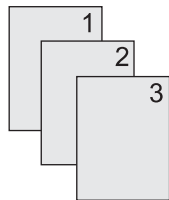

## Dubbelzijdige documenten automatisch kopiëren (alleen bij modellen met duplexeenheid)

De standaardkopieerinstelling is van enkelzijdig naar enkelzijdig. Gebruik de volgende procedures om de instelling te wijzigen zodat u kunt kopiëren van en/of naar dubbelzijdige documenten.

### Dubbelzijdige kopieën maken van enkelzijdige documenten

1. Plaats de documenten die u wilt kopiëren in de documentinvoer met de eerste pagina naar boven en met de bovenkant van de pagina naar de invoer gericht.
2. Raak op het bedieningspaneel **Kopiëren** aan.
3. Raak **Zijden** aan.
4. Raak **enkelzijdig origineel, dubbelzijdige uitvoer** aan.
5. Raak **OK** aan.
6. Raak **Start kopiëren** aan.

## Dubbelzijdige kopieën maken van dubbelzijdige documenten

1. Plaats de documenten die u wilt kopiëren in de documentinvoer met de eerste pagina naar boven en met de bovenkant van de pagina naar de invoer gericht.

 **OPMERKING:** Dubbelzijdig kopiëren vanaf de glasplaat van de scanner wordt niet ondersteund.

2. Raak op het bedieningspaneel **Kopiëren** aan.
3. Raak **Zijden** aan.
4. Raak **dubbelzijdig origineel, dubbelzijdige uitvoer** aan.
5. Raak **OK** aan.
6. Raak **Start kopiëren** aan.

## Enkelzijdige kopieën maken van dubbelzijdige documenten

1. Plaats de documenten die u wilt kopiëren in de documentinvoer met de eerste pagina naar boven en met de bovenkant van de pagina naar de invoer gericht.
2. Raak op het bedieningspaneel **Kopiëren** aan.
3. Raak **Zijden** aan.
4. Raak **dubbelzijdig origineel, enkelzijdige uitvoer** aan.
5. Raak **OK** aan.
6. Raak **Start kopiëren** aan.

## Originelen van verschillende formaten combineren

U kunt originelen kopiëren die zijn afgedrukt op verschillende papierformaten mits de vellen papier één afmeting gemeen hebben. U kunt bijvoorbeeld de papierformaten A4 en A5 combineren, of de formaten letter en legal.

1. Leg de vellen in het originele document zo dat zij alle dezelfde breedte hebben.
2. Leg de vellen met de kopieerzijde omhoog in de documentinvoer en schuif beide papiergeleiders tegen het document.
3. Raak in het beginschermbalkje **Kopiëren** aan.
4. Raak **Formaat origineel** aan.



**OPMERKING:** Als deze optie niet op het eerste scherm staat, raakt u **Meer opties** aan tot de optie wordt weergegeven.

---

5. Selecteer **Gemengd Ltr/Lgl** en raak **OK** aan.
6. Raak **Kopiëren starten** aan.

## Sorteerinstelling wijzigen

U kunt het apparaat zodanig instellen dat meerdere exemplaren van kopieën automatisch worden gesorteerd in sets. Als u de functie voor automatisch sorteren hebt ingeschakeld en bijvoorbeeld twee kopieën maakt van drie pagina's, worden de pagina's in deze volgorde afgedrukt: 1,2,3,1,2,3. Als de functie voor automatisch sorteren niet is ingeschakeld, worden de pagina's in deze volgorde afgedrukt: 1,1,2,2,3,3.

Als u de functie voor automatisch sorteren wilt gebruiken, mag het origineel niet te groot zijn voor het geheugen. Als het document wel te groot is voor het geheugen, wordt er slechts één kopie gemaakt en wordt er een bericht weergegeven om deze wijziging te melden. In dit geval kunt u de taak op een van de volgende manieren voltooien:

- Verdeel de taak in kleinere taken die minder pagina's bevatten.
- Maak slechts één kopie van het document tegelijk.
- Schakel de functie voor automatisch sorteren uit.

De sorteerinstelling die u selecteert, geldt voor alle kopieën totdat u de instelling wijzigt. De standaardinstelling voor automatisch sorteren is **Aan**.

1. Raak op het bedieningspaneel **Kopiëren** aan.
2. Raak **Nieten/sorteren** aan.
3. Raak **Sorteren** aan.

# Foto's en boeken kopiëren

## Foto kopiëren

 **OPMERKING:** Kopieer foto's vanaf de flatbed scanner en niet vanuit de documentinvoer.

---

1. Open de klep en leg de foto met de afbeelding omlaag op de flatbed scanner. Leg de linkerbovenhoek van de foto tegen de linkerbovenhoek van de glasplaat.
2. Sluit de klep voorzichtig.
3. Raak **Start kopiëren** aan.

## Boek kopiëren

1. Open de klep en leg het boek op de flatbed scanner. Zorg dat de pagina die u wilt kopiëren tegen de linkerbovenhoek van de glasplaat ligt.
2. Sluit de klep voorzichtig.
3. Druk de klep voorzichtig op het boek, zodat dit tegen de glasplaat wordt gedrukt.
4. Raak **Start kopiëren** aan.

## Kopieertaken combineren met Taak creëren

Gebruik de functie Taak creëren om één kopieertaak te maken van meerdere scans. U kunt hiervoor zowel de documentinvoer als de glasplaat gebruiken. De instellingen voor de eerste scan worden gebruikt voor alle volgende scans.

1. Raak **Kopiëren** aan.
2. Ga naar **Taak creëren** en raak deze optie aan.
3. Raak **Taak creëren aan** aan.
4. Raak **OK** aan.
5. Selecteer zo nodig de gewenste kopieeropties.
6. Raak **Start kopiëren** aan. Nadat elke pagina is gescand, wordt u gevraagd om meer pagina's te plaatsen.
7. Als bij de taak nog meer pagina's horen, plaatst u de volgende pagina en raakt u **Start kopiëren** aan.

Als er geen pagina's meer bij de taak horen, raakt u **Voltooid** aan om af te drukken.

---

 **OPMERKING:** Als u in Taak creëren de eerste pagina van een document scant vanuit de documentinvoer, moet u alle pagina's van dit document scannen vanuit de documentinvoer. Als u de eerste pagina van een document scant vanaf de scannerglasplaat, moet u alle pagina's van dit document scannen vanaf de scannerglasplaat.

---

## Kopieertaak annuleren

Als u een kopieertaak die bezig is, wilt annuleren, raakt u **Stoppen** op het bedieningspaneel aan. Hiermee stopt u het apparaat. Raak vervolgens **Huidige taak annuleren** aan.

---

 **OPMERKING:** Als u een kopieertaak annuleert, moet u het document verwijderen van de flatbedscanner of uit de automatische documentinvoer.

---



---

## 8 Scannen en verzenden naar een e-mailadres

Het apparaat biedt mogelijkheden voor kleurencans en digitaal verzenden. Via het bedieningspaneel kunt u documenten in zwart-wit en kleur scannen en deze als e-mailbijlage naar een e-mailadres verzenden. Voor digitaal verzenden moet het apparaat zijn aangesloten op een LAN (Local Area Network). Het apparaat wordt rechtstreeks op het LAN aangesloten.

---

 **OPMERKING:** Het apparaat kan niet in kleur kopiëren of afdrukken, maar wel kleurenafbelingen scannen en verzenden.

---

In dit hoofdstuk worden de volgende onderwerpen behandeld:

- [E-mailinstellingen configureren](#)
- [Het scherm E-mail verzenden gebruiken](#)
- [Basis e-mailfuncties uitvoeren](#)
- [Het adresboek gebruiken](#)
- [E-mailinstellingen wijzigen voor de huidige taak](#)
- [Scannen naar een map](#)
- [Scannen naar een workflow-bestemming](#)

## E-mailinstellingen configureren

Voordat u een document naar een e-mailadres kunt verzenden, moet u het apparaat voor e-mail configureren.

 **OPMERKING:** De onderstaande instructies zijn bedoeld voor de configuratie van het apparaat vanaf het bedieningspaneel. U kunt deze procedures ook uitvoeren met behulp van de geïntegreerde webserver. Zie [Geïntegreerde webserver op pagina 15](#) voor meer informatie.

### Ondersteunde protocollen

De HP LaserJet M4349x MFP ondersteunt SMTP (Simple Mail Transfer Protocol) en LDAP (Lightweight Directory Access Protocol).

#### SMTP

- SMTP is een verzameling regels waarmee de interactie wordt gedefinieerd tussen programma's die e-mailberichten verzenden en ontvangen. Het apparaat moet zijn aangesloten op een LAN dat een geldig IP-adres van de SMTP-server heeft om documenten naar e-mailadressen te kunnen verzenden. De SMTP-server moet ook toegang tot Internet hebben.
- Als u een LAN-aansluiting gebruikt, neemt u contact met de systeembeheerder op voor het IP-adres van uw SMTP-server. Als u aansluiting hebt via een DSL-verbinding, neemt u contact op met de serviceleverancier voor het IP-adres van de SMTP-server.

#### LDAP

- LDAP wordt gebruikt om toegang te krijgen tot een database met informatie. Wanneer het apparaat LDAP gebruikt, wordt een algemene lijst met e-mailadressen doorzocht. Wanneer u het e-mailadres begint te typen, gebruikt LDAP een functie voor automatisch invullen die een lijst met e-mailadressen oplevert die overeenkomen met de tekens die u typt. Terwijl u extra tekens typt, wordt de lijst van overeenkomende e-mailadressen korter.
- Het apparaat ondersteunt LDAP, maar heeft geen aansluiting op een LDAP-server nodig om naar een e-mailadres te kunnen verzenden.

 **OPMERKING:** Als u de LDAP-instellingen moet wijzigen, moet u die wijzigen met behulp van de geïntegreerde webserver. Raadpleeg [Geïntegreerde webserver op pagina 15](#) of de [gebruikershandleiding voor de geïntegreerde webserver](#) voor meer informatie.

## E-mailserverinstellingen configureren

Vraag de systeembeheerder naar de IP-adressen van de SMTP-server. Of zoek het IP-adres via het bedieningspaneel. Voer daarna de volgende procedures uit om het IP-adres handmatig te configureren en te testen.

### Het SMTP-gateway-adres configureren

1. Raak op het beginscherm **Beheer** aan.
2. Raak **Begininstellingen** aan.
3. Raak **E-mail instellen** aan en vervolgens **SMTP-gateway**.

4. Voer het SMTP-gatewayadres in als een IP-adres of als een FQDN (Fully Qualified Domain Name). Neem, als u het IP-adres of de domeinnaam niet weet, contact op met de netwerkbeheerder.
5. Raak **OK** aan.

### De SMTP-instellingen testen

1. Raak op het beginscherm **Beheer** aan.
2. Raak **Begininstellingen** aan.
3. Raak **E-mail instellen** aan en vervolgens **Gateways voor versturen testen**.

Indien de configuratie correct is, verschijnt **Gateways OK** op het display van het bedieningspaneel.

Als de eerste test met succes is uitgevoerd, verzendt u een e-mailbericht naar uzelf met de functie voor digitaal verzenden. Als u het e-mailbericht ontvangt, hebt u de functie voor digitaal verzenden goed geconfigureerd.

Indien u geen e-mailbericht hebt ontvangen, volg dan onderstaande procedure om de problemen met de software voor het digitaal verzenden van gegevens op te lossen:

- Controleer de SMTP en het adres om er zeker van te zijn dat u deze goed hebt ingevoerd.
- Druk een configuratiepagina af. Controleer of het SMTP-gatewayadres correct is.
- Zorg dat het netwerk goed werkt. Verzend een e-mailbericht naar uzelf vanaf een computer. Als u het e-mailbericht ontvangt, werkt het netwerk correct. Als u het e-mailbericht niet ontvangt, neemt u contact op met de netwerkbeheerder of de internetaanbieder (ISP).
- Voer het bestand DISCOVER.EXE uit. Dit programma gaat de gateway zoeken. U kunt het bestand downloaden vanaf de HP-website op [www.hp.com/support/ljm4349mfp](http://www.hp.com/support/ljm4349mfp).

### Gateways zoeken

Als u het adres van de SMTP-gateway niet kent, kunt u het met een van de volgende methoden vinden.

#### De SMTP-gateway zoeken via het bedieningspaneel

1. Raak op het beginscherm **Beheer** aan.
2. Raak **Begininstellingen** aan.
3. Raak **E-mail instellen** aan en vervolgens **Gateways voor versturen zoeken**.

Op het aanraakscherm wordt een lijst met gevonden SMTP-servers weergegeven

4. Selecteer de juiste SMTP-server en raak **OK** aan.

#### De SMTP-gateway zoeken vanuit een e-mailprogramma

Aangezien de meeste e-mailprogramma's SMTP gebruiken om e-mailberichten te verzenden en LDAP om e-mailberichten te adresseren, kunt u de hostnaam van de SMTP-gateway en de LDAP-server mogelijk vinden via de instellingen van uw e-mailprogramma.

---

 **OPMERKING:** De functies voor het zoeken naar gateways kunnen mogelijk geen geldige SMTP-server op de netwerk vinden als het netwerk gebruikmaakt van een internetserviceprovider (ISP). Neem contact op met de ISP om het e-mailserveradres van de ISP te krijgen.

---

## Het scherm E-mail verzenden gebruiken

Met het aanraakscherm navigeert u door de opties van het scherm E-mail verzenden.

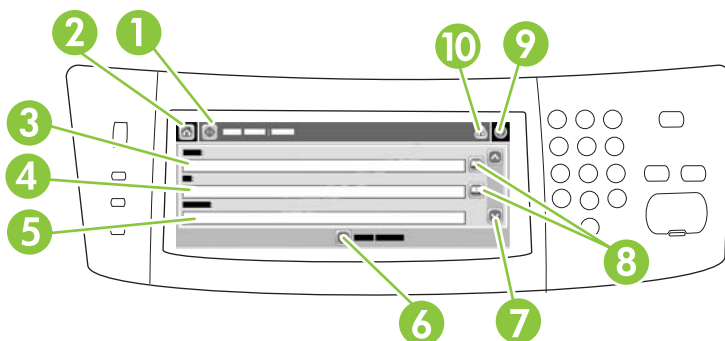

1	Knop <b>E-mail verzenden</b>	Door het aanraken van deze knop wordt het document gescand en wordt een e-mailbestand verzonden naar de opgegeven e-mailadressen.
2	Knop <b>Beginscherm</b>	Het aanraken van deze knop opent het beginscherm.
3	<b>Veld Van:</b>	Raak dit veld aan om het toetsenbord te openen zodat u een e-mailadres kunt typen. Afhankelijk van de configuratie van het apparaat door de systeembeheerder wordt in dit veld mogelijk automatisch een standaardadres weergegeven.
4	<b>Veld Aan:</b>	Raak dit veld aan om het toetsenbord te openen zodat u de e-mailadressen kunt typen van degenen die het gescande document moeten ontvangen.
5	<b>Veld Onderwerp:</b>	Raak dit veld aan om het toetsenbord te openen zodat u een onderwerp kunt typen.
6	Knop <b>Meer opties</b>	Raak deze knop aan om bepaalde e-mailinstellingen voor de huidige scantaak te wijzigen.
7	Schuifbalk	Gebruik de schuifbalk voor het bekijken en instellen van de velden <b>Cc:</b> , <b>Bcc:</b> , <b>Bericht</b> en <b>Bestandsnaam</b> . Raak een van deze velden aan om het toetsenbord te openen en de nodige gegevens toe te voegen.
8	Knoppen van het adresboek	Raak deze knoppen aan om het adresboek te gebruiken om de velden <b>Aan:</b> , <b>Cc:</b> , of <b>Bcc:</b> in te vullen. Raadpleeg <a href="#">Het lokale adresboek gebruiken op pagina 137</a> voor meer informatie.
9	Knop <b>Help</b>	Raak deze knop aan voor Help op het bedieningspaneel. Raadpleeg <a href="#">Het bedieningspaneel gebruiken op pagina 18</a> voor meer informatie.
10	Knop <b>Fout/waarschuwing</b>	Deze knop wordt alleen weergegeven als er een fout of waarschuwing in de statusregel voorkomt. Als u de knop aanraakt wordt er een pop-upschermbalk weergegeven met aanwijzingen voor het oplossen van de fout of waarschuwing.

## Basis e-mailfuncties uitvoeren

De e-mailfunctie van het apparaat biedt de volgende voordelen:

- U kunt documenten verzenden naar meerdere e-mailadressen, wat tijd en afleverkosten bespaart.
- U kunt bestanden in zwart-wit en in kleur afleveren. Bestanden kunnen worden verzonden in verschillende bestandsindelingen die de ontvanger kan bewerken.

Bij e-mail worden documenten gescand in het apparaatgeheugen en als e-mailbijlage verzonden naar een e-mailadres of meerdere adressen. Digitale documenten kunnen worden verzonden in diverse grafische indelingen zoals .TFF en .JPG, zodat de ontvangers het documentbestand naar wens in verschillende programma's kunnen bewerken. Documenten komen aan in bijna dezelfde kwaliteit als het origineel en kunnen vervolgens worden afgedrukt, opgeslagen of doorgestuurd.

Voor het gebruiken van de e-mailfunctie moet het apparaat zijn aangesloten op een geldig SMTP-LAN-netwerk met internettoegang.

## Documenten plaatsen

U kunt een document scannen via de glasplaat of de ADF. De glasplaat en de ADF ondersteunen originelen van Letter-, Executive-, A4- en A5-formaat. De ADF ondersteunt ook originelen van Legal-formaat. Kleinere originelen, bonnen, documenten met ongewone vorm en versleten documenten, geniete documenten, opgevouwen documenten en foto's moeten worden gescand via de glasplaat. Documenten van meerdere pagina's kunnen gemakkelijk worden gescand via de ADF.

## Documenten verzenden

Het apparaat scant originelen in zwart-wit en in kleur. U kunt standaardinstellingen gebruiken of de scannervoorkeuren en bestandsindelingen wijzigen. Dit zijn standaardinstellingen:

- Kleur
- PDF (hiervoor moet de ontvanger een Adobe Acrobat®-viewer hebben om de e-mailbijlage te kunnen bekijken)

Zie [E-mailinstellingen wijzigen voor de huidige taak op pagina 139](#) voor informatie over hoe u de instellingen voor de huidige taak verandert.

## Een document verzenden

1. Leg het document met de afdrukszijde omlaag op de scannerglasplaat of met de afdrukszijde omhoog in de ADF.
2. Raak op het beginscherm **E-mail** aan.
3. Typ desgevraagd uw gebruikersnaam en wachtwoord.
4. Vul de velden **Van:**, **Aan:** en **Onderwerp:** in. Blader naar beneden en vul de velden **Cc:**, **Bcc:** en **Bericht** in, indien van toepassing. Uw gebruikersnaam of andere standaardinformatie kan in het veld **Van:** worden weergegeven. Als dat het geval is, kunt u deze mogelijk niet wijzigen.
5. (Optioneel) Raak **Meer opties** aan om de instellingen voor het document dat u verzendt te wijzigen (bijvoorbeeld de originele grootte van het document). Als u een dubbelzijdig bedrukt document verzendt, moet u **Zijden** selecteren en een optie met een dubbelzijdig origineel kiezen.

6. Druk op **Start** om het verzenden te starten.
7. Als u gereed bent, verwijdert u het originele document van de scannerglasplaat of de ADF.

### **De functie voor automatisch invullen gebruiken**



Als u tekens typt in de velden **Aan:**, **Cc:** of **Van:** op het scherm E-mail verzenden wordt de functie voor automatisch aanvullen ingeschakeld. Terwijl u het vereiste adres of de naam typt via het toetsenbordscherm, zoekt het apparaat automatisch in de adresboeklijst en wordt het adres of de naam aan de hand van de eerste overeenkomst ingevuld. U kunt deze naam vervolgens selecteren door **Enter** aan te raken, of u kunt doorgaan met het typen van de naam totdat de functie voor automatisch invullen de juiste vermelding vindt. Als u een teken typt dat niet overeenkomt met een vermelding in de lijst, wordt de automatisch ingevulde tekst van het display verwijderd om aan te geven dat u een adres typt dat niet in het adresboek voorkomt.

# Het adresboek gebruiken

U kunt e-mail verzenden naar een ontvangerslijst door de adresboekfunctie van het apparaat te gebruiken. Neem contact op met de systeembeheerder voor informatie over het configureren van adreslijsten.

 **OPMERKING:** U kunt ook de geïntegreerde webserver gebruiken om het e-mailadresboek te maken en te beheren. Zie [Geïntegreerde webserver op pagina 15](#) voor meer informatie.

## Een lijst met ontvangers maken

1. Raak op het beginscherm **E-mail** aan.
2. Voer een van de volgende handelingen uit:
  - Raak **Aan:** aan om het toetsenbord te openen en typ vervolgens de e-mailadressen van de ontvangers. Gebruik puntkomma's of raak **Enter** aan op het aanraakscherm om meerdere e-mailadressen van elkaar te scheiden.
  - Gebruik het adresboek.
    - a. Raak op het scherm E-mail verzenden de knop Adresboek () aan om het adresboek te openen.
    - b. Navigeer door de vermeldingen in het adresboek met de schuifbalk. Houd de pijl ingedrukt om de lijst snel te doorlopen.
    - c. Markeer de naam om een ontvanger te selecteren en raak vervolgens de knop Toevoegen () aan.

U kunt ook een distributielijst selecteren door de keuzelijst boven aan het scherm aan te raken en vervolgens **Alle** aan te raken, of u kunt een ontvanger op een lokale lijst toevoegen door **Lokaal** aan te raken in de keuzelijst. Markeer de betreffende namen en raak vervolgens  aan om de naam aan de ontvangerslijst toe te voegen.

U kunt een ontvanger uit de lijst verwijderen door de ontvanger te markeren en vervolgens de knop Verwijderen () aan te raken.
3. De namen in de ontvangerslijst worden in de tekstregel van het toetsenbordscherm geplaatst. Desgewenst kunt u een ontvanger toevoegen die niet in het adresboek staat door het e-mailadres te typen op het toetsenbord. Zodra u tevreden bent over de ontvangerslijst, raakt u **OK** aan.
4. Raak **OK** aan.
5. Typ indien gewenst informatie in de velden **Cc:** en **Onderwerp:** van het scherm E-mail verzenden. U kunt de ontvangerslijst controleren door pijl-omlaag in de regel **Aan:** aan te raken.
6. Druk op **Start**.

## Het lokale adresboek gebruiken

Gebruik het lokale adresboek om veelgebruikte e-mailadressen op te slaan. Het lokale adresboek kan worden gedeeld tussen apparaten die dezelfde server gebruiken, voor toegang tot de HP Digital Sending-software.

U kunt het adresboek gebruiken als u e-mailadressen in de velden **Van:**, **Aan:**, **Cc:**, of **Bcc:** typt. U kunt ook adressen toevoegen of verwijderen uit het adresboek.

Open het adresboek door de adresboekknop (📁) aan te raken.

## E-mailadressen toevoegen aan het lokale adresboek

1. Raak **Lokaal** aan.
2. Raak **+** aan.
3. (Optie) Raak het veld **Naam** aan en voer op het weergegeven toetsenbord een naam voor de nieuwe invoer in. Raak **OK** aan.

De naam is de alias voor het e-mailadres. Als u geen aliasnaam typt, is de alias het e-mailadres zelf.

4. Raak het veld **Adres** aan en voer op het weergegeven toetsenbord het e-mailadres voor de nieuwe invoer in. Raak **OK** aan.

## E-mailadressen verwijderen uit het lokale adresboek

U kunt e-mailadressen die u niet meer gebruikt, verwijderen.

---

 **OPMERKING:** Als u een e-mailadres wilt *wijzigen*, moet u het adres eerst verwijderen en het gecorrigeerde adres vervolgens als nieuw adres toevoegen in het lokale adresboek.

---

1. Raak **Lokaal** aan.
2. Raak het e-mailadres aan dat u wilt verwijderen.
3. Raak **x** aan.

Het volgende bevestigingsbericht wordt weergegeven: **Wilt u de geselecteerde adressen verwijderen?**

4. Raak **Ja** aan om het e-mailadres te verwijderen of **Nee** om terug te gaan naar het scherm Adresboek.



## E-mailinstellingen wijzigen voor de huidige taak

Gebruik de knop **Meer opties** om de volgende e-mailinstellingen voor de huidige afdruktaak te wijzigen:

<b>Knop</b>	<b>Omschrijving</b>
Bestandstype document	Raak deze knop aan om de indeling van het gescande bestand te wijzigen.
Uitvoer kwaliteit	Raak deze knop aan om de afdrukkwaliteit van het gescande bestand te verhogen of te verlagen. Een hogere kwaliteitsinstelling levert een groter bestand op.
Resolutie	Raak deze knop aan om de scanresolutie te wijzigen. Een hogere resolutie-instelling levert een groter bestand op.
Kleur/zwart	Raak deze knop aan om te kiezen of u het document in kleur of in zwart-wit wilt scannen.
Zijden origineel	Raak deze knop aan om aan te geven of het oorspronkelijke document enkel- of dubbelzijdig is.
Afdrukstand inhoud	Raak deze knop aan om te kiezen tussen een staande of liggende afdrukstand van het origineel.
Formaat origineel	Raak deze knop aan om het formaat van het document te kiezen: Letter, A4, Legal, of gemengd Letter-/ Legal-formaat.
Tekst/afbeelding optimaliseren	Raak deze knop aan om de scanprocedure te wijzigen op basis van het soort document dat u scant.
Taak creëren	Raak deze knop aan om de modus Taak creëren in of uit te schakelen; daardoor kunt u meerdere kleine scantaken als één bestand scannen en verzenden.
Afbeelding aanpassen	Raak deze knop aan om de instellingen voor donkerheid en scherpte te wijzigen of om achtergrondvervuiling op het origineel te verwijderen.

## Scannen naar een map

 **OPMERKING:** Deze apparaatfunctie wordt alleen ondersteund door de HP LaserJet M4349x MFP.

Als de systeembeheerder de functie beschikbaar heeft gesteld, kan het apparaat een gescand bestand naar een map op het netwerk verzenden. Ondersteunde besturingssystemen voor mapbestemmingen zijn onder meer Windows 2000, Windows XP, Windows Server 2003, Windows Server 2008 en Novell.

 **OPMERKING:** U moet mogelijk een gebruikersnaam en wachtwoord invoeren om deze optie te gebruiken of om te kunnen verzenden naar bepaalde mappen. Raadpleeg de systeembeheerder voor meer informatie.

1. Leg het document met de afdrukzijde omlaag op de scannerglasplaat of met de afdrukzijde omhoog in de ADF.
2. Raak op het beginscherm **Netwerkmap** aan.
3. Selecteer in de lijst Mappen met snelle toegang de map waarin u het document wilt opslaan.
4. Raak het veld **Bestandsnaam** aan om het pop-upscherm Toetsenbord te openen en voer de bestandsnaam in.
5. Raak **Verzenden naar netwerkmap** aan.

## Scannen naar een workflow-bestemming

 **OPMERKING:** Deze apparaatfunctie is onderdeel van het Digital Sending Software-product en wordt alleen ondersteund door de HP LaserJet M4349x MFP.

---

Als de systeembeheerder de workflow-functionaliteit heeft ingeschakeld, kunt u een document scannen en naar een aangepaste workflow-bestemming verzenden. Een workflow-bestemming geeft u de mogelijkheid aanvullende informatie met het gescande document te verzenden naar een opgegeven netwerk of FTP-locatie (File Transfer Protocol). Op het display van het bedieningspaneel worden prompts voor specifieke informatie weergegeven. De systeembeheerder kan ook een printer als een workflow-bestemming aangeven. Zo kunt u een document scannen en het vervolgens rechtstreeks naar een netwerkprinter verzenden om het af te drukken.

1. Leg het document met de afdrukzijde omlaag op de scannerglasplaat of met de afdrukzijde omhoog in de ADF.
2. Raak op het beginscherm **Workflow** aan.
3. Selecteer de bestemming waar u naar toe wilt scannen.
4. Voer in het veld Tekstveld de gegevens in die u met het bestand mee wilt zenden en raak dan **Verzenden naar workflow** aan.



---

## 9 Fax

De HP LaserJet M4349x MFP wordt geleverd met een HP LaserJet analoog faxaccessoire 300 geïnstalleerd. Windows-gebruikers kunnen ook de optionele HP Digital Sending Software (DSS) installeren, waarmee zij gebruik kunnen maken van digitale faxservices.

Raadpleeg de *Gebruikershandleiding bij HP LaserJet analoog faxaccessoire 300* voor volledige instructies voor de configuratie van het faxaccessoire en voor het gebruik van de faxfuncties.

In dit hoofdstuk wordt een samenvatting gegeven van de analoge en digitale fax.

- [Analoge fax](#)
- [Digitale fax](#)

## Analoge fax

Wanneer het HP LaserJet analoog faxaccessoire 300 is geïnstalleerd, kan het apparaat werken als een standalone fax.

 **OPMERKING:** De HP LaserJet M4349x MFP wordt geleverd met een HP LaserJet analoog faxaccessoire 300 geïnstalleerd.

## Faxaccessoire installeren

Als op uw apparaat niet het HP LaserJet analoog faxaccessoire 300 is geïnstalleerd, installeert u dat volgens de hierna beschreven procedure.

1. Haal het faxaccessoire uit de doos, maar laat het nog wel in de antistatische zak.
2. Schakel het apparaat uit en koppel het netsnoer los.

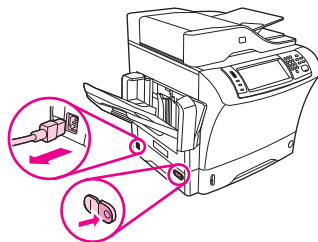

3. Verwijder de zijplaat aan de achterkant van het apparaat door uw vingers in het verzonken deel te plaatsen en de kap weg te schuiven.

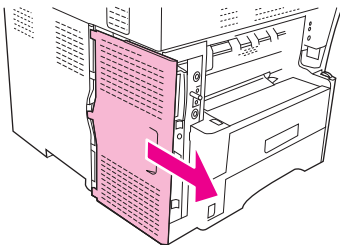

4. Verwijder zo nodig de plastic faxaccessoireklep van de formatteereenheid. Steek een munt in de uitsparing boven op de klep en wrik hiermee de klep los van de formatteereenheid.

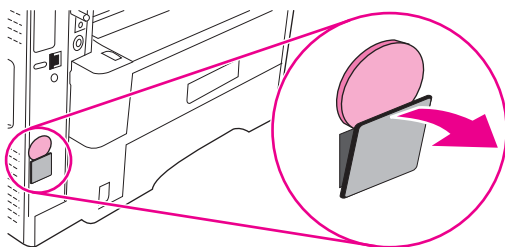

5. Open de houder van de formatteereenheid door het metalen lipje te pakken en de klep open te trekken.

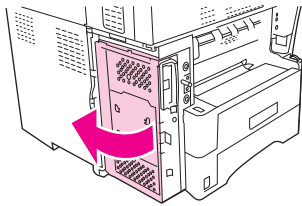

6. Als u een bestaand faxaccessoire vervangt, verwijdert u de oude kaart uit de formatteereenheid door die uit het slot te trekken.
7. Haal het nieuwe faxaccessoire uit de antistatische zak.

△ **VOORZICHTIG:** Het faxaccessoire bevat onderdelen die gevoelig zijn voor statische elektriciteit. Wanneer u het faxaccessoire hanteert, moet u dan ook een bescherming tegen statische elektriciteit gebruiken, zoals een polsbandje dat is verbonden met het metalen frame van het apparaat, wat voor aarde zorgt. U kunt ook met uw andere hand het metalen frame van het apparaat aanraken.

**VOORZICHTIG:** Druk niet op de gele component op de kaart als u het faxaccessoire hanteert. U zou daarmee namelijk de kaart kunnen beschadigen zodat de fax niet goed werkt.

8. Houd de twee inkepingen in het nieuwe faxaccessoire tegen de twee geleiders voor het faxaccessoire op de formatteereenheid.

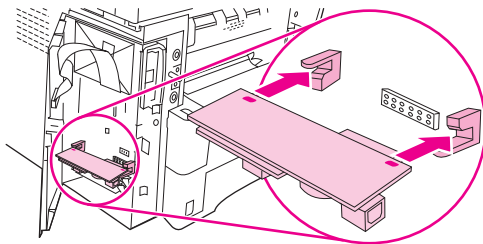

9. Duw het faxaccessoire op zijn plaats en controleer of het goed is aangesloten op de formatteereenheid. De telefoonconnector op het faxaccessoire moet zich tegenover de vierkante opening in de houder van de formatteereenheid bevinden.

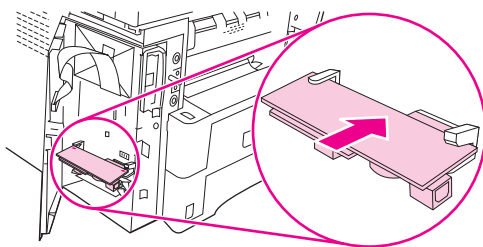

10. Sluit de toegangsklep van de houder van de formatteereenheid.

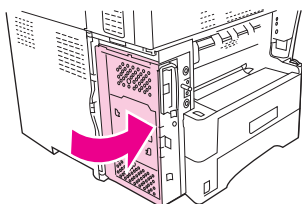

11. Plaats de klep van de formatteereenheid terug.

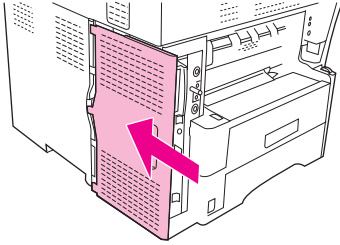

12. Steek de voedingskabel in het apparaat en schakel het apparaat in.

## Faxaccessoire op een telefoonlijn aansluiten

U kunt het faxaccessoire alleen aansluiten op een vaste telefoonlijn die niet door andere apparaten wordt gebruikt. Het moet bovendien een analoge lijn zijn, omdat de fax niet goed werkt als deze op bepaalde digitale PBX-systemen wordt aangesloten. Als u niet zeker weet of u een digitale of analoge telefoonlijn hebt, neemt u contact op met uw telefoonbedrijf.

 **OPMERKING:** Om er zeker van te zijn dat het faxaccessoire goed werkt, raadt HP aan de telefoonsnoer te gebruiken die bij het accessoire wordt geleverd.

1. Neem het telefoonsnoer dat bij de faxaccessoireset is meegeleverd. Sluit één uiteinde van het telefoonsnoer aan op de telefoonconnector van het faxaccessoire, die zich op de formatteereenheid bevindt. Duw de connector aan totdat deze vastklikt.

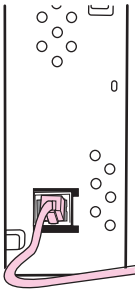

 **VOORZICHTIG:** Let op dat u de telefoonlijn aansluit op de telefoonaansluiting van het faxaccessoire, bij de onderkant van de formatteereenheid, en niet op de HP Jetdirect LAN poort, die zich meer naar boven op de formatteereenheid bevindt.

2. Steek het andere uiteinde van het telefoonsnoer in de wandcontactdoos van de telefoon. Duw de stekker in het contact tot die vastklikt of goed vastzit. Omdat er verschillende typen connectoren worden gebruikt in de verschillende landen/regio's, kan het zijn dat de stekker niet hoorbaar klikt.

## Faxfuncties configureren en gebruiken

Voordat u de faxfuncties kunt gebruiken, moet u deze in de menu's van het bedieningspaneel configureren. U moet bijvoorbeeld de volgende informatie opgeven:

- Datum en tijd
- Locatie
- Faxhoofd



Raadpleeg de bij het faxaccessoire meegeleverde *Gebruikershandleiding bij HP LaserJet analoog faxaccessoire 300* voor volledige informatie over de configuratie en het gebruik van het faxaccessoire en voor informatie over het oplossen van problemen met het faxaccessoire.

## Digitale fax

Digitaal faxen is beschikbaar als u de optionele HP Digital Sending Software hebt geïnstalleerd. Ga naar [www.hp.com/go/ljm4349mfp\\_software](http://www.hp.com/go/ljm4349mfp_software) voor meer informatie over het bestellen van deze software.

Bij digitaal faxen hoeft het apparaat *niet* direct op een telefoonlijn te worden aangesloten. In plaats daarvan kan het apparaat een fax op een van de volgende drie manieren verzenden:

- Met **LAN-fax** verzendt u faxen via een externe faxleverancier.
- **Microsoft Windows 2000-fax** is een faxmodem en Digital Sender Module op een computer waarmee de computer als een kant-en-klare gateway-fax kan werken.
- **Internet-fax** maakt gebruik van een internetfaxaanbieder voor de verwerking van faxen. De fax wordt op een traditioneel faxapparaat afgeleverd of naar het e-mailadres van de gebruiker verzonden.

Zie de documentatie die bij de HP Digital Sending-software wordt geleverd voor volledige informatie over het gebruik van digitaal faxen.

---

# 10 Het apparaat beheren en onderhouden

In dit hoofdstuk wordt beschreven hoe u de printer beheert:

- [Informatiepagina's gebruiken](#)
- [E-mailwaarschuwingen configureren](#)
- [De geïntegreerde webserver gebruiken](#)
- [HP Web Jetadmin-software gebruiken](#)
- [HP Printer Utility voor Macintosh gebruiken](#)
- [Benodigheden beheren](#)
- [Het apparaat reinigen](#)
- [De scanner kalibreren](#)

# Informatiepagina's gebruiken

Vanaf het bedieningspaneel kunt u pagina's met gedetailleerde informatie over en de huidige configuratie van het apparaat afdrukken. In de onderstaande tabel vindt u aanwijzingen voor het afdrukken van informatiepagina's.

Beschrijving	De pagina afdrukken
<b>Menustructuur</b>  Hierop worden de menu's en beschikbare instellingen van het bedieningspaneel weergegeven.	<ol style="list-style-type: none"><li>1. Raak op het beginschermbalk <b>Beheer</b> aan.</li><li>2. Raak <b>Informatie</b> aan.</li><li>3. Raak <b>Configuratiepagina</b> aan.</li><li>4. Raak <b>Menustructuur Beheer</b> aan.</li><li>5. Raak <b>Afdrukken</b> aan.</li></ol> <p>De inhoud van de menustructuur is afhankelijk van de opties die in het apparaat zijn geïnstalleerd.</p> <p>Zie <a href="#">Het bedieningspaneel gebruiken op pagina 18</a> voor een volledige lijst met bedieningspaneelmenu's en mogelijke opties.</p>
<b>Configuratiepagina</b>  Hierop worden de apparaatinstellingen en geïnstalleerde accessoires weergegeven.	<ol style="list-style-type: none"><li>1. Raak op het beginschermbalk <b>Beheer</b> aan.</li><li>2. Raak <b>Informatie</b> aan.</li><li>3. Raak <b>Configuratiepagina</b> aan.</li><li>4. Raak <b>Configuratiepagina</b> aan.</li><li>5. Raak <b>Afdrukken</b> aan.</li></ol> <p><b>OPMERKING:</b> Als het apparaat een HP Jetdirect-printserver of een harde schijf bevat, worden er een extra configuratiepagina's afgedrukt met informatie over deze apparaten.</p>
<b>Statuspagina benodigdheden</b>  Hierop wordt het niveau van de toner in de printcartridges weergegeven.	<ol style="list-style-type: none"><li>1. Raak op het beginschermbalk <b>Beheer</b> aan.</li><li>2. Raak <b>Informatie</b> aan.</li><li>3. Raak <b>Configuratiepagina</b> aan.</li><li>4. Raak <b>Pagina Status benodigdheden</b> aan.</li><li>5. Raak <b>Afdrukken</b> aan.</li></ol> <p><b>OPMERKING:</b> Als u niet-originele benodigdheden gebruikt, wordt de resterende levensduur van deze benodigdheden wellicht niet op de statuspagina voor benodigdheden aangegeven. Raadpleeg <a href="#">Beleid van HP ten aanzien van printcartridges die niet van HP zijn op pagina 159</a> voor meer informatie.</p>
<b>Gebruikspagina</b>  Hierop worden het aantal afgedrukte pagina's van elk formaat, het aantal enkelzijdig (simplex) en dubbelzijdig (duplex) afgedrukte pagina's en het gemiddelde dekkingspercentage weergegeven.	<ol style="list-style-type: none"><li>1. Raak op het beginschermbalk <b>Beheer</b> aan.</li><li>2. Raak <b>Informatie</b> aan.</li><li>3. Raak <b>Configuratiepagina</b> aan.</li><li>4. Raak <b>Gebruikspagina</b> aan.</li><li>5. Raak <b>Afdrukken</b> aan.</li></ol>

Beschrijving	De pagina afdrukken
<p><b>Bestandsdirectory</b></p> <p>Bevat gegevens over eventuele apparaten voor massaopslag, bijvoorbeeld flash-stations, geheugenkaarten of harde schijven, die in het apparaat zijn geïnstalleerd.</p>	<ol style="list-style-type: none"> <li>1. Raak op het beginschermb <b>Beheer</b> aan.</li> <li>2. Raak <b>Informatie</b> aan.</li> <li>3. Raak <b>Configuratiepagina</b> aan.</li> <li>4. Raak <b>Bestandsdirectory</b> aan.</li> <li>5. Raak <b>Afdrukken</b> aan.</li> </ol>
<p><b>Faxrapporten</b></p> <p>Er zijn vijf rapporten beschikbaar waarin de faxactiviteit, faxen, factureringscodes, geblokkeerde faxnummers en snelkiesnummers worden weergegeven.</p> <p><b>OPMERKING:</b> Faxrapporten zijn alleen beschikbaar op apparaten met faxmogelijkheden.</p>	<ol style="list-style-type: none"> <li>1. Raak op het beginschermb <b>Beheer</b> aan.</li> <li>2. Raak <b>Informatie</b> aan.</li> <li>3. Raak <b>Faxrapporten</b> aan.</li> <li>4. Raak een van de volgende knoppen aan om het betreffende rapport af te drukken: <ul style="list-style-type: none"> <li>◦ <b>Faxactiviteitenlog</b></li> <li>◦ <b>Rapport Faxoproepen</b></li> <li>◦ <b>Rapport Factuurcodes</b></li> <li>◦ <b>Lijst met geblokkeerde faxen</b></li> <li>◦ <b>Snelkieslijst</b></li> </ul> </li> <li>5. Raak <b>Afdrukken</b> aan.</li> </ol> <p>Zie de bij het apparaat geleverde faxhandleiding voor meer informatie.</p>
<p><b>Lettertypenlijst</b></p> <p>Geeft weer welke lettertypen op het apparaat zijn geïnstalleerd.</p>	<ol style="list-style-type: none"> <li>1. Raak op het beginschermb <b>Beheer</b> aan.</li> <li>2. Raak <b>Informatie</b> aan.</li> <li>3. Raak <b>Voorbeeldpagina's/-lettertypen</b> aan.</li> <li>4. Raak <b>PCL-lettertypenlijst</b> of <b>PS-lettertypenlijst</b> aan.</li> <li>5. Raak <b>Afdrukken</b> aan.</li> </ol> <p><b>OPMERKING:</b> U kunt op de lettertypenlijsten ook zien welke lettertypen zijn opgeslagen op een harde schijf of DIMM.</p>

## E-mailwaarschuwingen configureren

 **OPMERKING:** Als uw bedrijf geen e-mail heeft, is deze functie mogelijk niet beschikbaar.

Met HP Web Jetadmin of de geïntegreerde webserver kunt u instellen dat in geval van problemen met het apparaat een waarschuwing wordt gegeven. De waarschuwingen worden per e-mail naar de door u opgegeven e-mailaccount(s) gestuurd.

U kunt het volgende instellen:

- Het apparaat of de apparaten die u wilt bewaken.
- De waarschuwingen die u wilt ontvangen (bijvoorbeeld voor papierstoringen, papier op, status van de benodigdheden en klep open).
- De e-mailaccount(s) waarnaar de waarschuwingen moeten worden verzonden.

Software	Informatiebron
HP Web Jetadmin	Raadpleeg <a href="#">HP Web Jetadmin-software gebruiken op pagina 156</a> voor algemene informatie over HP Web Jetadmin.  Raadpleeg de Help van HP Web Jetadmin voor meer informatie over waarschuwingen en het instellen ervan.
Geïntegreerde webserver	Raadpleeg <a href="#">Geïntegreerde webserver op pagina 15</a> voor algemene informatie over de geïntegreerde webserver.  Raadpleeg de Help van de geïntegreerde webserver voor meer informatie over waarschuwingen en het instellen ervan.

## De geïntegreerde webserver gebruiken

- Informatie weergeven over de status van de apparaatbesturing
- De papiersoort in elke papierlade instellen
- De resterende levensduur van alle benodigdheden bepalen
- De configuratie van de laden weergeven en wijzigen
- De menuconfiguratie van het bedieningspaneel van het apparaat weergeven en wijzigen
- Interne pagina's weergeven en afdrukken
- Bericht ontvangen van gebeurtenissen met het apparaat en benodigdheden
- De netwerkconfiguratie weergeven en wijzigen
- Help bekijken met betrekking tot de huidige toestand van het apparaat

Wanneer het apparaat is aangesloten op het netwerk, is de geïntegreerde webserver automatisch beschikbaar. U kunt de ingesloten webserver openen vanuit Windows 95 en later.

U moet over Microsoft Internet Explorer 4 of later, of over Netscape Navigator 4 en later beschikken om de ingesloten webserver te kunnen gebruiken. De geïntegreerde webserver werkt alleen als het apparaat is aangesloten op een IP-netwerk. De geïntegreerde webserver ondersteunt geen IPX- of AppleTalk-printerverbindingen. U hebt geen toegang tot internet nodig om de geïntegreerde webserver te openen en te gebruiken.

## De geïntegreerde webserver openen via een netwerkverbinding

1. Typ het IP-adres of de hostnaam van het apparaat in het adresveld of URL-veld van een ondersteunde webbrower op de computer. Druk een configuratiepagina af om het IP-adres of de hostnaam op te zoeken. Raadpleeg [Informatiepagina's gebruiken op pagina 150](#).

 **OPMERKING:** Nadat u de URL hebt geopend, kunt u er een bladwijzer voor maken, zodat u er voortaan snel naartoe kunt gaan.

2. De geïntegreerde webserver heeft drie tabbladen met instellingen en informatie over het apparaat: het tabblad **Informatie**, het tabblad **Instellingen** en het tabblad **Netwerk**. Klik op het tabblad dat u wilt weergeven.

Zie [Gebieden van de geïntegreerde webserver op pagina 154](#) voor meer informatie over elk tabblad.

## Gebieden van de geïntegreerde webserver

Tabblad of gebied	Opties
<p>Tabblad <b>Informatie</b></p> <p>Hier vindt u informatie over het apparaat, de status en de configuratie</p>	<ul style="list-style-type: none"><li>● <b>Apparaatstatus:</b> Geeft de status van het apparaat en informatie over de resterende levensduur van HP-benodigdheden weer, waarbij 0% betekent dat een onderdeel leeg is. Op deze pagina worden ook de soort en het formaat weergegeven van het printerpapier dat voor elke lade is ingesteld. U wijzigt de standaardinstellingen door op <b>Instellingen wijzigen</b> te klikken.</li><li>● <b>Configuratiepagina:</b> Geeft informatie van de configuratiepagina weer.</li><li>● <b>Status benodigdheden:</b> Geeft de resterende levensduur van HP benodigdheden weer, waarbij 0 procent aangeeft dat het einde van de levensduur is bereikt. Op deze pagina staan ook onderdeelnummers van benodigdheden. Neem contact op met uw dealer als u nieuwe benodigdheden wilt bestellen.</li><li>● <b>Logbestand:</b> Geeft een lijst met alle gebeurtenissen en fouten van het apparaat weer.</li><li>● <b>Gebruikspagina:</b> Geeft een overzicht weer van het aantal pagina's dat door het apparaat is afgedrukt, gegroepeerd op formaat en type.</li><li>● <b>Apparaatgegevens:</b> Geeft de netwerknnaam, het adres en het model van het apparaat weer. U wijzigt deze vermeldingen door op het tabblad <b>Instellingen op Apparaatgegevens</b> te klikken.</li><li>● <b>Bedieningspaneel:</b> Hierop worden berichten van het bedieningspaneel van het apparaat weergegeven, zoals <b>Klaar</b> of <b>Sluimermodus ingeschakeld</b>.</li><li>● <b>Afdrukken:</b> Hiermee kunt u afdruktaken op het apparaat afdrukken.</li></ul>



Tabblad of gebied	Opties
<p>Tabblad <b>Instellingen</b></p> <p>Hiermee kunt u het apparaat vanaf uw computer configureren</p>	<ul style="list-style-type: none"> <li>● <b>Apparaat configureren:</b> Hiermee kunt u de apparaatinstellingen configureren. Op deze pagina staan de traditionele menu's van apparaten met een bedieningspaneel.</li> <li>● <b>E-mailserver:</b> Alleen netwerk. Wordt samen met de pagina <b>Waarschuwingen</b> gebruikt om inkomende en uitgaande e-mail in te stellen, alsmede e-mailwaarschuwingen.</li> <li>● <b>Waarschuwingen:</b> Alleen netwerk. Hiermee kunt u instellen of u via e-mail waarschuwingen wilt ontvangen voor diverse apparaatgebeurtenissen.</li> <li>● <b>AutoSend:</b> Hiermee kunt u het apparaat zo configureren dat er automatisch e-mailberichten over de apparaatconfiguratie en -benodigheden naar bepaalde e-mailadressen worden verzonden.</li> <li>● <b>Beveiliging:</b> Hiermee kunt u een wachtwoord instellen voor toegang tot de tabbladen <b>Instellingen</b> en <b>Netwerk</b>. U kunt ook bepaalde functies van de geïntegreerde webserver in- en uitschakelen.</li> <li>● <b>Overige koppelingen bewerken:</b> Hiermee kunt u een snelkoppeling naar een andere website toevoegen of aanpassen. Deze koppeling wordt weergegeven onder <b>Overige koppelingen</b> op alle pagina's van de geïntegreerde webserver.</li> <li>● <b>Apparaatgegevens:</b> Hiermee kunt u een naam en activanummer aan het apparaat toewijzen. Voer de naam en het e-mailadres van de primaire contactpersoon in naar wie u de informatie over het apparaat wilt sturen.</li> <li>● <b>Taal:</b> Hiermee kunt u de taal instellen waarin informatie over de geïntegreerde webserver wordt weergegeven.</li> <li>● <b>Datum &amp; tijd:</b> Hiermee wordt de tijd gesynchroniseerd met een netwerktime-server.</li> <li>● <b>Wektijd:</b> Hiermee kunt u een wektijd voor het apparaat instellen of bewerken.</li> </ul> <p><b>OPMERKING:</b> Het tabblad <b>Instellingen</b> kan met een wachtwoord worden beveiligd. Als dit apparaat op een netwerk is aangesloten, moet u eerst contact opnemen met de systeembeheerder voordat u de instellingen op dit tabblad gaat wijzigen.</p>
<p>Tabblad <b>Netwerk</b></p> <p>Hiermee kunt u netwerkinstellingen wijzigen vanaf uw computer</p>	<p>Netwerkbeheerders kunnen met dit tabblad de netwerkinstellingen van het apparaat bepalen wanneer dit op een IP-netwerk is aangesloten. Dit tabblad wordt niet weergegeven als het apparaat rechtstreeks is aangesloten op een computer of als het apparaat op een andere manier dan met een HP Jetdirect-printserver op een netwerk is aangesloten.</p> <p><b>OPMERKING:</b> Het tabblad <b>Netwerken</b> kan worden beveiligd met een wachtwoord.</p>

## HP Web Jetadmin-software gebruiken

HP Web Jetadmin 6.5 is een op het web gebaseerde softwareoplossing waarmee u op afstand installatie-, controle- en probleemoplossingstaken kunt uitvoeren op randapparatuur die via een netwerk is aangesloten. De intuïtieve browserinterface vereenvoudigt het cross-platformbeheer van een groot aantal apparaten, inclusief apparaten van HP en andere fabrikanten. Het beheer is proactief, waardoor netwerkbeheerders problemen kunnen oplossen voordat deze bij de gebruiker optreden. U kunt deze verbeterde beheersoftware gratis downloaden op [www.hp.com/go/webjetadmin\\_software](http://www.hp.com/go/webjetadmin_software).

---

 **OPMERKING:** Voor volledige ondersteuning van dit apparaat is HP Web Jetadmin 10.0 of hoger vereist.

---

Als u insteekmodules wilt verkrijgen voor HP Web Jetadmin, klikt u op **plug-ins** en klikt u vervolgens op de **downloadkoppeling** naast de gewenste insteekmodule. U kunt automatisch een melding ontvangen van de HP Web Jetadmin-software wanneer er nieuwe insteekmodules beschikbaar zijn. Volg de instructies op de pagina voor **productupdates** om automatisch naar de website van HP te gaan.

Als HP Web Jetadmin op een hostserver is geïnstalleerd, is deze vanaf elke client toegankelijk via een ondersteunde webbrowser, zoals Microsoft Internet Explorer 6.0 voor Windows of Netscape Navigator 7.1 voor Linux. Blader naar de host van HP Web Jetadmin.

---

 **OPMERKING:** Browsers moeten Java-ondersteuning bieden. Deze functie is niet beschikbaar vanaf een Apple-computer.

---

# HP Printer Utility voor Macintosh gebruiken

Gebruik de HP Printer Utility om een printer te configureren en te onderhouden vanaf een Mac OS X-computer.

## De HP Printer Utility openen

### De HP Printer Utility openen in Mac OS X 10.3 of 10.4

1. Klik in het dock op het pictogram **Hulpprogramma voor printerinstelling**.

 **OPMERKING:** Als het pictogram van het **Hulpprogramma voor printerinstelling** niet in het dock wordt weergegeven, opent u de Finder, klikt u op **Programma's**, klikt u op **Hulpprogramma's** en klikt u vervolgens op **Hulpprogramma voor printerinstelling**.

2. Selecteer het apparaat dat u wilt configureren en druk op **Utility** (Hulpprogramma).

## Functies van de HP Printer Utility

De HP Printer Utility bestaat uit een aantal pagina's, die u kunt openen door in de lijst **Configuratie-instellingen** te klikken. In de volgende tabel worden de taken beschreven die u vanuit deze pagina's kunt uitvoeren.

Item	Omschrijving
<b>Configuratiepagina</b>	Hiermee drukt u een configuratiepagina af.
<b>Status benodigdheden</b>	Geeft de status van de apparaatbenodigdheden weer.
<b>Upload bestand</b>	Brengt bestanden over van de computer naar het apparaat.
<b>Upload lettertypen</b>	Brengt lettertypebestanden over van de computer naar het apparaat.
<b>Firmware-update</b>	Brengt bijgewerkte firmwarebestanden over van de computer naar het apparaat.
<b>Duplexmodus</b>	Schakelt de modus voor automatisch tweezijdig afdrukken in.
<b>EconoMode en tonerdichtheid</b>	Schakelt de EconoMode-instelling in om toner te besparen of past de tonerdichtheid aan.
<b>Resolutie</b>	Wijzigt de resolutie-instellingen, waaronder de RET-instelling.
<b>Vergrendel resources</b>	Vergrendelt of ontgrendelt opslagapparatuur, zoals een harde schijf.
<b>Opgeslagen taken</b>	Beheert afdruktaken die zijn opgeslagen op de harde schijf van het apparaat.
<b>Ladeconfiguratie</b>	Wijzigt de standaardinstellingen van de lade.
<b>IP-instellingen</b>	Wijzigt de netwerkinstellingen van het apparaat en biedt toegang tot de geïntegreerde webserver.
<b>Bonjour-instellingen</b>	Biedt de mogelijkheid om Bonjour-ondersteuning in- of uit te schakelen of de servicenaam van het apparaat te wijzigen die wordt vermeld in het netwerk.
<b>Extra instellingen</b>	Geeft toegang tot de geïntegreerde webserver.
<b>Waarschuwingen via e-mail</b>	Configureert het apparaat voor het via e-mail verzenden van meldingen voor bepaalde gebeurtenissen.

## Benodigheden beheren

Bewaak de printcartridge om uitvoer van hoge kwaliteit te garanderen.

### Verwachte levensduur van benodigheden

De levensduur van de printcartridge is afhankelijk van de hoeveelheid toner die vereist is voor de afdruktaken en van de levensduur van de onderdelen in de cartridge. Wanneer tekst wordt afgedrukt bij een dekking van 5% (gebruikelijk voor een zakelijke brief), kunt u met een printcartridge van HP gemiddeld 18,000 pagina's afdrukken. Dit is een algemene richtlijn. Het werkelijke aantal pagina's is afhankelijk van de gebruikscondities.

### Printcartridge vervangen

1. Trek aan de ontgrendelingshendel aan de bovenkant om de bovenklep te openen.

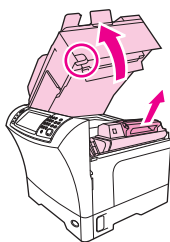

2. Trek de printcartridge bij de handgreep uit het apparaat.
3. Haal de nieuwe printcartridge uit de verpakking.
4. Verwijder eventueel beschermingsstape van de printcartridge.
5. Plaats de nieuwe printcartridge in het apparaat en sluit de bovenklep.

## De printcartridge beheren

### Opslag van printcartridges

Verwijder de printcartridge pas uit de verpakking wanneer u klaar bent om deze te gaan gebruiken.

- △ **VOORZICHTIG:** Stel de printcartridge niet langer dan enkele minuten bloot aan licht om te voorkomen dat de cartridge wordt beschadigd.
- 

### Originele HP-printcartridges gebruiken

Als u een nieuwe printcartridge van HP gebruikt, is de volgende informatie over benodigheden beschikbaar:

- Resterend percentage van de benodigheden
- Geschat aantal resterende pagina's
- Aantal afgedrukte pagina's

## Beleid van HP ten aanzien van printcartridges die niet van HP zijn

Hewlett-Packard Company raadt het gebruik af van nieuwe of opnieuw gevulde printcartridges die niet afkomstig zijn van HP. Omdat dit geen HP-producten zijn, heeft HP ook geen invloed op hun ontwerp en kwaliteit.

Zie [Printcartridge vervangen op pagina 158](#) voor het installeren van een nieuwe printcartridge van HP. Volg voor het recyclen van de gebruikte cartridge de instructies die bij de nieuwe cartridge worden geleverd.

## Echtheidscontrole van printcartridges

Nadat u de printcartridge in het apparaat hebt geplaatst, wordt deze automatisch door het apparaat op echtheid gecontroleerd. Na de controle laat het apparaat weten of de printcartridge een originele printcartridge van HP is.

Raadpleeg [HP fraudehotline en -website op pagina 159](#) als het bericht op het bedieningspaneel aangeeft dat de printcartridge geen originele HP-cartridge is, terwijl u in de veronderstelling bent dat dit wel het geval is.

## HP fraudehotline en -website

Bel de fraude-hotline van HP (1-877 219 3183 in Noord-Amerika, gratis) of ga naar [www.hp.com/go/anticounterfeit](http://www.hp.com/go/anticounterfeit) als na de installatie van een HP-printcartridge een bericht op het bedieningspaneel verschijnt dat de cartridge geen originele HP-cartridge is. HP helpt u te bepalen of de desbetreffende cartridge een origineel HP-product is en stappen te ondernemen om het probleem op te lossen.

In de volgende gevallen hebt u mogelijk te maken met een niet-originele printcartridge:

- U ondervindt een groot aantal problemen bij het gebruik van de printcartridge.
- De printcartridge ziet er anders uit dan gebruikelijk (bijvoorbeeld het oranje trekklipje ontbreekt of de doos is anders).

## Het apparaat reinigen

Tijdens het afdrukken kunnen zich papier-, toner- en stofdeeltjes in het product verzamelen. Dit kan na verloop van tijd afdrukproblemen veroorzaken, zoals tonerspikkels of vegen. Dit product beschikt over een reinigungsstand waarmee dergelijke problemen kunnen worden opgelost en voorkomen.

### De buitenkant reinigen

Gebruik een zachte, vochtige, pluisvrije doek om stof en vlekken van de buitenkant van het apparaat te verwijderen.

### De glasplaat van de scanner reinigen

Als de glasplaat vuil is als gevolg van bijvoorbeeld vingerafdrukken, vlekken of haren, kan de verwerkingsnelheid van het apparaat afnemen en kan de nauwkeurigheid van speciale functies worden verminderd. Dit geldt bijvoorbeeld voor de functies Aanpassen aan pagina en Kopiëren.

 **OPMERKING:** Als vegen of overige defecten alleen op de exemplaren verschijnen met het gebruik van de ADI, moet u de scannerstrip (stap 3) reinigen. U hoeft de glasplaat van de scanner niet te reinigen.

1. Open de klep van de scanner.
2. Reinig de glasplaat met een vochtige, pluisvrije doek.

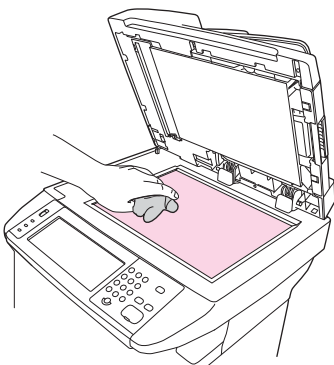

 **VOORZICHTIG:** Gebruik op geen enkel deel van het apparaat schuurmiddelen, aceton, wasbenzine, ammonia, alcohol of tetra/tri; daardoor kan het apparaat beschadigd raken. Breng geen vloeistoffen rechtstreeks op de glasplaat aan. Ze kunnen onder de glasplaat terechtkomen en het apparaat beschadigen.

3. Reinig de scanstrook met een vochtige, pluisvrije doek.

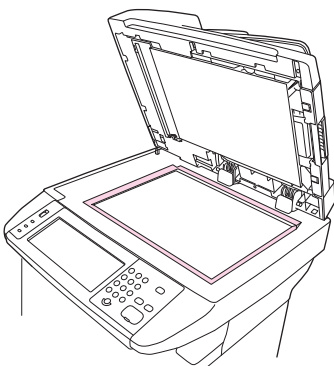

## De onderzijde van de scannerklep reinigen

Er kunnen zich kleine deeltjes verzamelen op de witte plaat op de onderzijde van de scannerklep.

1. Open de klep van de scanner.
2. Reinig de witte binnenkant met een zachte doek of spons die is bevochtigd met een milde zeep en warm water. Reinig ook de scannerstrip naast de glasplaat van de automatische documentinvoer.

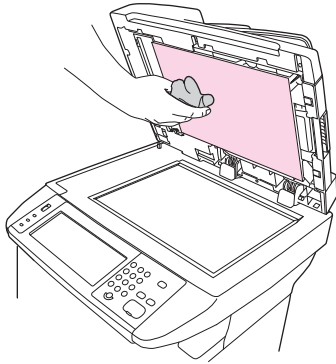

3. Reinig de binnenkant voorzichtig om het vuil los te maken. Boen de binnenkant niet.
4. Droog de binnenkant met een zeem of een zachte doek.

△ **VOORZICHTIG:** Gebruik geen reinigingsdoekjes op basis van papier omdat deze krassen in de binnenkant kunnen veroorzaken.

5. Als de binnenkant hierdoor niet goed schoon wordt, herhaalt u de vorige stappen met behulp van isopropylalcohol en veegt u de binnenkant grondig af met een vochtige doek om resterende alcohol te verwijderen.

## De papierbaan reinigen

1. Raak op het beginscherm **Beheer** aan.
2. Raak **Afdrukkwaliteit** aan.
3. Raak **Kalibratie/reiniging** aan.
4. Raak **Reinigingspagina maken** aan.  
Het apparaat drukt een reinigingspagina af.
5. Volg de instructies op de afgedrukte reinigingspagina.

## De documentinvoer reinigen

Reinig de documentinvoer alleen als deze zichtbaar sporen bevat of vuil is of als u merkt dat de kopieerkwaliteit afneemt (zoals strepen).

## Het invoersysteem van de documentinvoer reinigen

1. Open het deksel van de scanner.

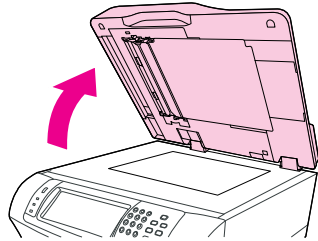

2. Ga naar de witte onderkant van kunststof van de documentinvoer.

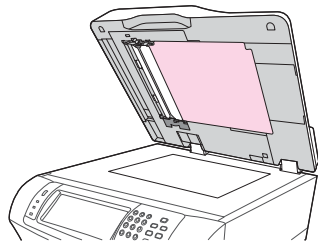

3. Ga naar de witte kalibratiestrips van kunststof.

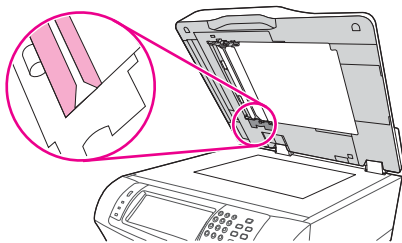

4. Veeg de onderkant van de documentinvoer en de kalibratiestrips voorzichtig af met een schone, licht bevochtigde, pluisvrije doek. Gebruik een reinigingsmiddel dat op ammoniak is gebaseerd alleen als de onderdelen van de documentinvoer niet schoon worden met een met water bevochtigde doek.
5. Reinig de scannerglasplaat door deze voorzichtig met een schone, licht bevochtigde, pluisvrije doek af te vegen. Gebruik een reinigingsmiddel dat op ammoniak is gebaseerd alleen als de scannerglasplaat niet schoon wordt met een met water bevochtigde doek.
6. Open het deksel van de scanner.

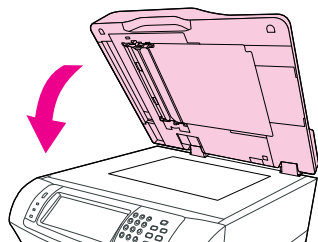



## De documentinvoerrollen reinigen

Reinig de rollen in de documentinvoer alleen als er invoerfouten optreden of als de originele sporen bevatten wanneer ze uit de documentinvoer komen.

- △ **VOORZICHTIG:** Reinig de rollen alleen indien er sprake is van vellen die verkeerd worden ingevoerd of als sporen op de originelen voorkomen en u stof op de rollen ziet. Als de rollen vaak worden schoongemaakt, kan stof in het apparaat terechtkomen.

1. Open het deksel van de scanner.

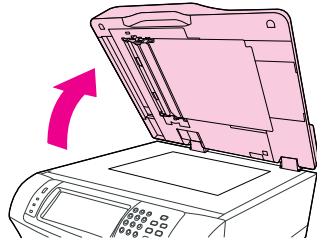

2. Ga naar de rollen naast witte kalibratiestrips van kunststof.

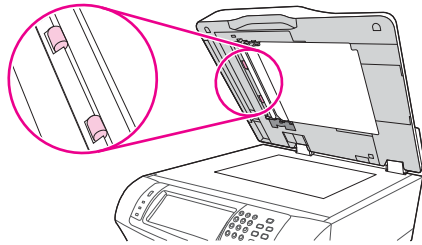

3. Veeg de rollen voorzichtig af met een schone, pluisvrije doek die met water is bevochtigd.

- △ **VOORZICHTIG:** Giet geen water direct op de rollen. Hierdoor kan het apparaat beschadigd raken.

4. Open het deksel van de scanner.

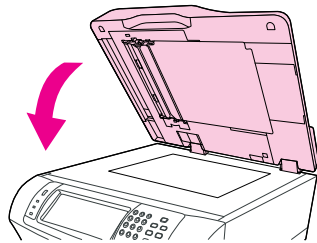

5. Trek aan de ontgrendelingshendel om de klep van de documentinvoer te openen.

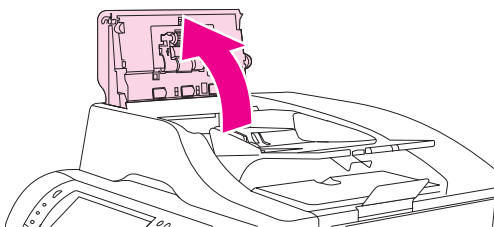

6. Ga naar de rollen.

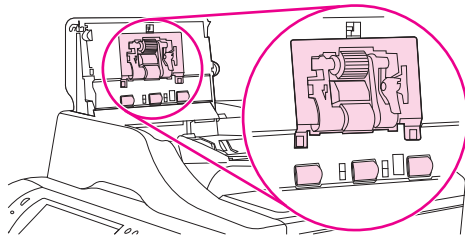

7. Veeg de rollen voorzichtig af met een schone, pluisvrije doek die met water is bevochtigd.

△ **VOORZICHTIG:** Giet geen water direct op de rollen. Hierdoor kan het apparaat beschadigd raken.

---

8. Kijk waar het scheidingskussen zich bevindt.

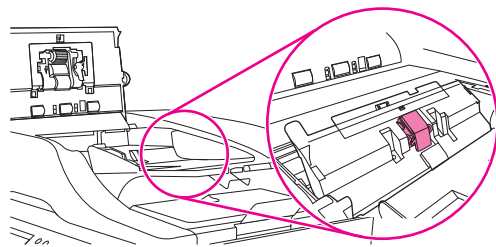

9. Veeg het blad voorzichtig af met een schone, pluisvrije doek die met water is bevochtigd.

10. Sluit de klep van de documentinvoer.

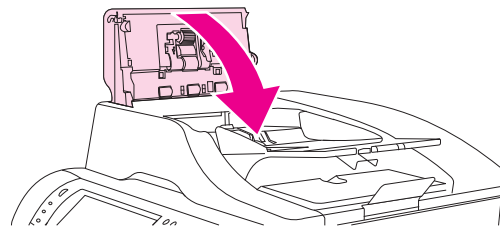

## De scanner kalibreren

Kalibreer de scanner ter compensatie van offsets in het scannerafbeeldingssysteem (leeskop) voor ADF en vlakplaatscanners. Vanwege mechanische spelingen is het mogelijk dat de leeskop van de scanner de positie van de afbeelding niet nauwkeurig leest. Tijdens de kalibratieprocedure worden offsetwaarden voor de scanner berekend en opgeslagen. De offsetwaarden worden vervolgens gebruikt bij het produceren van scans zodat het juiste gedeelte van het document wordt opgenomen.

Scannerkalibratie mag alleen worden uitgevoerd als u offsetproblemen merkt met de gescande afbeeldingen. De scanner wordt gekalibreerd voordat deze de fabriek verlaat. Een scanner hoeft zelden nog eens te worden gekalibreerd.

1. Raak op het beginscherm **Beheer** aan.
2. Raak **Probleemoplossing** aan.
3. Raak **Kalibratie scanner** aan volg de instructies in het dialoogvenster op het scherm op.

Het apparaat begint het kalibratieproces, en op de statusregel van het aanraakscherm wordt **Kalibreren** weergegeven totdat het proces is voltooid.



---

# 11 Problemen oplossen

In dit hoofdstuk vindt u informatie over de volgende onderwerpen:

- [Controlelijst voor het oplossen van problemen](#)
- [Stroomdiagram voor het oplossen van problemen](#)
- [Algemene problemen met het apparaat oplossen](#)
- [Soorten berichten op het bedieningspaneel](#)
- [Berichten op het bedieningspaneel](#)
- [Veelvoorkomende oorzaken van papierstoringen](#)
- [Storingen verhelpen](#)
- [Storingen in de nietmachine verhelpen](#)
- [Problemen met de afdrukkwaliteit oplossen](#)
- [Afdrukproblemen met het netwerk oplossen](#)
- [Kopieerproblemen oplossen](#)
- [Faxproblemen oplossen](#)
- [E-mailproblemen oplossen](#)
- [Algemene Windows-problemen oplossen](#)
- [Algemene problemen met een Macintosh oplossen](#)
- [Problemen met Linux oplossen](#)
- [Problemen met PostScript oplossen](#)

## Controlelijst voor het oplossen van problemen

Als u problemen ondervindt, probeert u aan de hand van de volgende controlelijst de oorzaak van het probleem te achterhalen:

- Is het apparaat aangesloten op netvoeding?
- Is het apparaat ingeschakeld?
- Heeft het apparaat de status **Gereed**?
- Zijn alle benodigde snoeren aangesloten?
- Worden er berichten weergegeven op het bedieningspaneel?
- Zijn er originele HP-onderdelen geïnstalleerd?
- Is een onlangs vervangen printcartridge correct geïnstalleerd en is het lipje en/of de tape verwijderd van de cartridge?

Zie de installatiegids voor meer informatie over de installatie en instelling.

Als u in deze handleiding geen oplossing vindt voor een probleem, gaat u naar [www.hp.com/support/lijm4349mfp](http://www.hp.com/support/lijm4349mfp) of neemt u contact op met uw dealer voor ondersteuning.

## Factoren die van invloed zijn op de prestaties

De hoeveelheid tijd die nodig is om een taak af te drukken, is van verschillende factoren afhankelijk:

- Het gebruik van speciaal papier (zoals transparanten, zwaar papier of papier van aangepast formaat)
- Verwerkings- en downloadtijd van het apparaat
- De complexiteit en de grootte van afbeeldingen
- De snelheid van de gebruikte computer
- De USB-verbinding
- De I/O-configuratie
- De hoeveelheid geïnstalleerd geheugen
- Het netwerkbesturingssysteem en de configuratie daarvan (indien van toepassing)
- Soort apparaat (PCL of PS)

 **OPMERKING:** Hoewel extra geheugen problemen met het geheugen kan verhelpen, ervoor zorgt dat het apparaat complexe afbeeldingen beter kan verwerken en downloadtijden kan verbeteren, zal dat niet de maximumafdruksnelheid (ppm) verhogen.

---

## Stroomdiagram voor het oplossen van problemen

Probleem	Controleer	Mogelijke oorzaken	Mogelijke oplossingen
Het display van het bedieningspaneel is leeg, er branden geen lampjes en er komt geen geluid van de motor van het apparaat.	Is het apparaat ingeschakeld?	De aan/uit-schakelaar staat op uit.  De stekker zit niet in het stopcontact.  Het stopcontact werkt niet goed.  De interne voedingseenheid is uitgevallen.	<ol style="list-style-type: none"> <li>1. Controleer of de stekker in het stopcontact zit en of de aan/uit-schakelaar op aan staat.</li> <li>2. Test het stopcontact door het apparaat aan te sluiten op een stopcontact waarvan u weet dat dat goed werkt.</li> <li>3. Als het probleem zich blijft voordoen, neemt u contact op met uw dealer voor ondersteuning.</li> </ol>
Het bedieningspaneel geeft aan dat er een fout is.	Worden er foutberichten weergegeven op het display van het bedieningspaneel?	Er zijn verschillende omstandigheden die ertoe kunnen leiden dat er een foutbericht wordt weergegeven.	<ol style="list-style-type: none"> <li>1. Volg de instructies in het bedieningspaneel op om het probleem te verhelpen.</li> <li>2. Zie <a href="#">Berichten op het bedieningspaneel op pagina 179</a> voor meer informatie.</li> <li>3. Als het probleem zich blijft voordoen, neemt u contact op met uw dealer voor ondersteuning.</li> </ol>
	Zijn de hoofdfuncties, zoals <a href="#">Kopiëren</a> en <a href="#">E-mail</a> , uitgeschakeld op het touchscreen?	De transportvergrendeling van de scanner is nog dicht.	Controleer of de transportvergrendeling van de scanner open is. De vergrendeling van de scanner bevindt zich aan de linkerkant van het apparaat, onder de scanner.

Probleem	Controleer	Mogelijke oorzaken	Mogelijke oplossingen
Problemen met papierinvoer	Loopt het papier regelmatig vast?	<p>Het afdrukmetaal voldoet niet aan de specificaties.</p> <p>Er zit nog papier in het apparaat nadat u eerder vastgelopen papier had verwijderd.</p> <p>Er zijn nog stukjes transporttape of -karton of transportvergrendelingen achtergebleven in het apparaat.</p> <p>De onderdelen uit de onderhoudsset zijn toe aan vervanging.</p>	<ol style="list-style-type: none"> <li>1. Controleer of het afdrukmetaal voldoet aan de specificaties voor het apparaat. Zie <a href="#">Afdrukmetaal selecteren op pagina 74</a>.</li> <li>2. Open alle kleppen en laden en controleer of er afdrukmetaal is vastgelopen. Zie <a href="#">Storingen verhelpen op pagina 191</a>.</li> <li>3. Controleer of de printcartridge op de juiste wijze is geïnstalleerd. Zie <a href="#">Printcartridge vervangen op pagina 158</a>.</li> <li>4. Installeer de onderhoudsset van het apparaat. Zie <a href="#">Onderdelen, accessoires en benodigdheden bestellen op pagina 238</a>.</li> <li>5. Als het probleem zich blijft voordoen, neemt u contact op met uw dealer voor ondersteuning.</li> </ol>
	Worden originele documenten goed door de ADF gevoerd?	<p>Het originele document is afgedrukt op afdrukmetaal dat te licht of te zwaar is voor de ADF.</p> <p>De rollen en het scheidingskussen van de ADF zijn vuil.</p> <p>Onderdelen uit de onderhoudsset van de ADF moeten worden vervangen.</p>	<ol style="list-style-type: none"> <li>1. Als het originele document is afgedrukt op zeer zwaar of licht afdrukmetaal, kopieert u via de glasplaat.</li> <li>2. Reinig de rollen en het scheidingskussen van de ADF. Zie <a href="#">De documentinvoer reinigen op pagina 161</a>.</li> <li>3. Installeer de onderhoudsset van de ADF. Zie <a href="#">Onderdelen, accessoires en benodigdheden bestellen op pagina 238</a>.</li> <li>4. Als het probleem zich blijft voordoen, neemt u contact op met uw dealer voor ondersteuning.</li> </ol>



Probleem	Controleer	Mogelijke oorzaken	Mogelijke oplossingen
Problemen met kopiëren	Zijn de kopieën leeg?	De originelen zijn ondersteboven geplaatst.	<ol style="list-style-type: none"> <li>1. Plaats originele documenten in de ADF met de te kopiëren zijde naar boven.</li> <li>2. Leg de originele documenten op de glasplaat van de scanner met de te kopiëren zijde omlaag.</li> <li>3. Als het probleem zich blijft voordoen, neemt u contact op met uw dealer voor ondersteuning.</li> </ol>
	Zijn kopieën die u maakt via de ADF en de glasplaat van slechte kwaliteit?	De kopieerinstellingen moeten worden aangepast voor het originele document.	<p>Zie <a href="#">Kopieerinstellingen aanpassen op pagina 123</a>.</p> <p>Als het probleem zich blijft voordoen, neemt u contact op met uw dealer voor ondersteuning.</p>
	Zijn alleen kopieën die u maakt via de ADF van slechte kwaliteit?	De glasstrook van de ADF is vuil.	<p>Reinig de glasplaat. Zie <a href="#">Het apparaat reinigen op pagina 160</a>.</p> <p>Als het probleem zich blijft voordoen, neemt u contact op met uw dealer voor ondersteuning.</p>
	Zijn alleen kopieën die u maakt via de glasplaat van slechte kwaliteit?	De glasplaat is vuil.	<p>Reinig de glasstrook links van de glasplaat. Zie <a href="#">Het apparaat reinigen op pagina 160</a>.</p> <p>Als het probleem zich blijft voordoen, neemt u contact op met uw dealer voor ondersteuning.</p>
Problemen met de afdrukkwaliteit	<p>Is de algemene afdrukkwaliteit matig?</p> <p>Is de afdruk te licht?</p> <p>Verschuiven er strepen, vegen of stippen op de pagina's?</p>	<p>Het afdruk materiaal voldoet niet aan de specificaties.</p> <p>De printcartridge is mogelijk leeg of beschadigd.</p> <p>De onderdelen uit de onderhoudsset zijn toe aan vervanging.</p>	<ol style="list-style-type: none"> <li>1. Controleer of het afdruk materiaal voldoet aan de specificaties voor het apparaat. Zie <a href="#">Afdruk materiaal selecteren op pagina 74</a>.</li> <li>2. Vervang de printcartridge. Zie <a href="#">Printcartridge vervangen op pagina 158</a>.</li> <li>3. Installeer de onderhoudsset van het apparaat. Zie <a href="#">Onderdelen, accessoires en benodigdheden bestellen op pagina 238</a>.</li> <li>4. Als het probleem zich blijft voordoen, neemt u contact op met uw dealer voor ondersteuning.</li> </ol>

Probleem	Controleer	Mogelijke oorzaken	Mogelijke oplossingen
Algemene afdrukproblemen	Kunt u documenten afdrucken vanaf een computer?	De computerkabel is defect.  Het printerstuurprogramma moet opnieuw worden geïnstalleerd.	<ol style="list-style-type: none"> <li>1. Druk een configuratiepagina af via het bedieningspaneel. Raak achtereenvolgens <a href="#">Netwerkadres</a> en <a href="#">Afdrukken</a> aan.  Als de pagina wel wordt afgedrukt, hangt het probleem samen met de kabel of het stuurprogramma.</li> <li>2. Sluit de kabels opnieuw aan.</li> <li>3. Installeer de printerdriver opnieuw.</li> <li>4. Als het probleem zich blijft voordoen, neemt u contact op met uw dealer voor ondersteuning.</li> </ol>
	Kunt u afdrucken via het netwerk?	Het netwerk is niet correct geconfigureerd.	<ol style="list-style-type: none"> <li>1. Probeer de computer rechtstreeks op het apparaat aan te sluiten. Als u kunt afdrucken, hangt het probleem samen met de netwerkconfiguratie. Zie <a href="#">Afdrukproblemen met het netwerk oplossen op pagina 221</a>.</li> <li>2. Als het probleem zich blijft voordoen, neemt u contact op met uw dealer voor ondersteuning.</li> </ol>
	Hebt u problemen met afdrucken vanuit specifieke softwareprogramma's?	Het probleem hangt samen met het softwareprogramma.	<ol style="list-style-type: none"> <li>1. Probeer af te drukken vanuit een ander softwareprogramma. Als u kunt afdrucken, hangt het probleem samen met het oorspronkelijke softwareprogramma.</li> <li>2. Zie de documentatie bij het softwareprogramma.</li> </ol>
Problemen met nieten	Worden taken geniet?	De nietjescassette is vastgelopen.  De nietjescassette moet worden vervangen.	<ol style="list-style-type: none"> <li>1. Verwijder de nietjescassette en controleer of er nietjes in zijn vastgelopen of dat de nietjes op zijn. Zie <a href="#">Storingen in de nietmachine verhelpen op pagina 207</a>.</li> <li>2. Als het probleem zich blijft voordoen, neemt u contact op met uw dealer voor ondersteuning.</li> </ol>

Probleem	Controleer	Mogelijke oorzaken	Mogelijke oplossingen
Problemen met e-mail	Kunt u e-mailbijlagen verzenden?	De SMTP-gateway moet opnieuw worden geconfigureerd.	Zie <a href="#">E-mailproblemen oplossen op pagina 229</a> .
	Versijnt het bericht 'E-mailgateway antwoordt niet' op het bedieningspaneel?	Het apparaat is zo geconfigureerd dat het e-mailadres van de afzender niet kan worden gewijzigd.  U moet zich bij het apparaat aanmelden voordat u het e-mailadres van de afzender kunt wijzigen.	Gebruik de geïntegreerde webserver om deze instellingen te wijzigen. Zie <a href="#">Geïntegreerde webserver op pagina 15</a> .
	Kunt u het bestandstype of de kleurinstelling voor e-mailbijlagen wijzigen?	Wijzig de instellingen via het bedieningspaneel of de geïntegreerde webserver.	<ol style="list-style-type: none"> <li>1. Raak op het bedieningspaneel <b>E-mail</b> aan en raak vervolgens <b>Meer opties</b> aan. Zie <a href="#">E-mailinstellingen wijzigen voor de huidige taak op pagina 139</a>.</li> <li>2. Zie <a href="#">Geïntegreerde webserver op pagina 15</a> als u de instellingen wilt wijzigen via de geïntegreerde webserver.</li> </ol>
	Krijgt u een e-mailbericht dat de taak is mislukt wanneer u probeert een e-mailbijlage te sturen?	Het e-mailadres waarnaar u probeert het document te sturen is onjuist.  Het bestand is groter dan maximaal toegestaan voor de SMTP-gateway.	<ol style="list-style-type: none"> <li>1. Stuur een e-mail vanaf uw computer om dit te testen.</li> <li>2. Gebruik de geïntegreerde webserver om de maximaal toegestane omvang voor e-mailbijlagen te wijzigen. Zie <a href="#">Geïntegreerde webserver op pagina 15</a>.</li> </ol>
Problemen met faxen	Is de functie <b>Fax</b> op het bedieningspaneel uitgeschakeld?	U moet de vereiste instellingen opgeven voordat u de functie <b>Fax</b> gebruikt.	<ol style="list-style-type: none"> <li>1. Raak op het bedieningspaneel achtereenvolgens <b>Beheer</b>, <b>Begininstellingen</b> en <b>Faxinstellingen</b> aan.</li> <li>2. Configureer de instellingen voor <b>Locatie</b>, <b>Datum/tijd</b> en <b>Faxkopregel</b>.</li> </ol>

Probleem	Controleer	Mogelijke oorzaken	Mogelijke oplossingen
	Ontbreekt de functie <b>Fax</b> op het bedieningspaneel?	Het faxaccessoire is verkeerd geïnstalleerd.	<ol style="list-style-type: none"> <li>1. Controleer of het faxaccessoire correct is geïnstalleerd en of geen van de pinnen gebogen is. Zie <a href="#">Faxaccessoire installeren op pagina 144</a>.</li> <li>2. Druk een configuratiepagina af en controleer de status van het modem. De status moet zijn 'Operationeel/ingeschakeld'. Als het modem een andere status heeft, hangt het probleem samen met het faxaccessoire.</li> </ol>
	Is de functie <b>Fax</b> correct geconfigureerd maar kunt u geen faxen verzenden?	<p>U moet het telefoonsnoer gebruiken dat u met het apparaat hebt gekregen.</p> <p>Het telefoonsnoer is niet goed aangesloten of de telefoonlijn werkt niet.</p> <p>U hebt het apparaat aangesloten op een digitale telefoonlijn in plaats van op een analoge telefoonlijn. Voor het faxaccessoire is een analoge telefoonlijn vereist.</p>	<p>Zie <a href="#">Faxproblemen oplossen op pagina 226</a>.</p> <ol style="list-style-type: none"> <li>1. Gebruik altijd het telefoonsnoer dat u met het apparaat hebt gekregen.</li> <li>2. Test de telefoonlijn door een telefoon aan te sluiten en iemand te bellen.</li> <li>3. Controleer of u het apparaat aansluit op een analoge telefoonlijn.</li> </ol>
	Is de functie <b>Fax</b> correct geconfigureerd maar kunt u geen faxen ontvangen?	<p>Een lijnsplitser of een stroompiekbeveiligingseenheid voorkomt dat faxen binnenkomen.</p> <p>Een antwoordapparaat of voicemailstelsysteem onderschept het binnenkomende faxbericht.</p>	<p>Zie <a href="#">Faxproblemen oplossen op pagina 226</a>.</p> <ol style="list-style-type: none"> <li>1. Gebruik geen lijnsplitters of stroompiekbeveiliging.</li> <li>2. Koppel het antwoordapparaat of voicemailstelsysteem los.</li> <li>3. Stel het aantal belsignalen voor het faxaccessoire in op een lager aantal. Zie <a href="#">Menu Begininstellingen op pagina 33</a>.</li> <li>4. Controleer of het apparaat is aangesloten op een gereserveerde analoge telefoonlijn. Gebruik geen tweede lijn.</li> </ol>

# Algemene problemen met het apparaat oplossen

## Apparaat selecteer afdruk materiaal uit de verkeerde lade.

Oorzaak	Oplossing
Het is mogelijk dat de ladeselectie in het softwareprogramma onjuist is.	Voor veel softwareprogramma's vindt u de papierladeselectie in het menu <b>Pagina-instelling</b> van het programma.  Verwijder het afdruk materiaal uit de andere laden opdat het apparaat uit de juiste lade selecteert.  Voor Macintosh-computers gebruikt u HP Printer Utility om de prioriteit van laden te wijzigen.
Het geconfigureerde formaat komt niet overeen met het formaat van het afdruk materiaal dat in de lade is geladen.	Stel de breedtegeleiders in op het formaat van het afdruk materiaal dat in de lade is geladen.

## Apparaat pakt geen papier uit de lade.

Oorzaak	Oplossing
De lade is leeg.	Vul de lade met papier.
De papiergeleiders zijn verkeerd ingesteld.	Zie <a href="#">Afdruk materiaal plaatsen op pagina 80</a> voor informatie over het instellen van de geleiders.  Voor lade 2, 3, 4 of 5 moet u ervoor zorgen dat de bovenkant van de papierstapel gelijk is. Bij een ongelijke bovenkant gaat de hefplaat niet altijd omhoog.

## Papier krult om wanneer het uit het apparaat komt.

Oorzaak	Oplossing
Het papier krult om wanneer het uit de bovenste uitvoerbak komt.	Kies de rechtste papierbaan in de printerdriver of op het bedieningspaneel.  Draai het papier om waarop u afdrukt.  Verlaag de fusing-temperatuur om het omkrullen te verminderen. (Zie <a href="#">Menu Print Quality (Afdrukkwaliteit) op pagina 50.</a> )

### Afdruktaak verloopt erg langzaam.

Oorzaak	Oplossing
Misschien is de taak erg complex. U kunt de maximumsnelheid van het apparaat niet verhogen, zelfs niet door meer geheugen toe te voegen. Wanneer op afdruk materiaal van aangepast formaat wordt afgedrukt, wordt de afdruksnelheid soms automatisch aangepast. Opmerking: Het afdrukken verloopt mogelijk trager wanneer u afdrukt op smal papier, wanneer wordt afgedrukt vanuit lade 1, of wanneer de fuser-modus <b>Hoog 2</b> wordt gebruikt.	Verlaag de complexiteit van de pagina of probeer de instellingen voor de afdrukkwaliteit aan te passen. Als dit probleem regelmatig optreedt, voegt u extra geheugen aan het apparaat toe.
U drukt een PDF- of PS- bestand (PostScript) af, maar gebruikt een PCL-stuurprogramma.	Gebruik het PS-stuurprogramma in plaats van het PCL-stuurprogramma. (Gewoonlijk kunt u vanuit een softwareprogramma van stuurprogramma wisselen.)

### Afdruktaak wordt dubbelzijdig afgedrukt.

Oorzaak	Oplossing
Het apparaat is ingesteld voor dubbelzijdig afdrukken.	Zie <a href="#">De printerdrivers openen op pagina 13</a> als u de instelling wilt wijzigen of raadpleeg de online Help.

### Afdruktaak bestaat slechts uit één pagina, maar het apparaat verwerkt ook de achterzijde van de pagina (de pagina komt er gedeeltelijk uit en schuift weer terug in het apparaat).

Oorzaak	Oplossing
Het apparaat is ingesteld voor dubbelzijdig afdrukken. Zelfs als de afdruktaak slechts één pagina bevat, verwerkt het apparaat ook de achterzijde.	Zie <a href="#">De printerdrivers openen op pagina 13</a> als u de instelling wilt wijzigen of raadpleeg de online Help. Trek de pagina niet uit het apparaat voordat beide zijden zijn afgedrukt. Dit kan een papierstoring veroorzaken.

### Pagina's worden afgedrukt, maar zijn geheel blanco.

Oorzaak	Oplossing
Mogelijk bevindt de afsluitingsstrook zich nog op de printcartridge.	Haal de printcartridge uit het apparaat en verwijder beschermende tape. Plaats de printcartridge weer terug.
Misschien bevat het bestand lege pagina's.	Controleer of het bestand geen lege pagina's bevat.

### Het apparaat drukt af, maar de tekst is verkeerd, verdraaid of onvolledige.

Oorzaak	Oplossing
De kabel naar het apparaat zit los of is defect.	Verwijder de kabel naar het apparaat en bevestig deze opnieuw. Probeer een afdruktaak waarvan u weet dat deze werkt. Sluit de kabel en het apparaat indien mogelijk aan op een andere computer en probeer een afdruktaak waarvan u weet dat deze werkt. Probeer anders een nieuwe kabel.
In de software is de verkeerde driver geselecteerd.	Controleer het apparaatselectiemenu van de software om na te gaan of een HP LaserJet M4349x-apparaat is geselecteerd.
Het softwareprogramma functioneert niet goed.	Probeer een afdruktaak vanaf een andere computer uit te voeren.

### Het apparaat reageert niet wanneer u Afdrukken kiest in de software.

Oorzaak	Oplossing
Er zijn geen afdrukmaterialen in het apparaat.	Voeg afdruk materiaal toe.
Misschien is het apparaat ingesteld op handinvoer.	Stel het apparaat in op een andere modus dan handinvoer.
De kabel tussen de computer en het apparaat is niet correct aangesloten.	Koppel de kabel los en sluit deze opnieuw aan.
De kabel naar het apparaat is defect.	Sluit de kabel zo mogelijk aan op een andere computer en probeer een taak af te drukken, waarvan u weet dat deze werkt. U kunt ook een andere kabel proberen.
In de software is het verkeerde apparaat geselecteerd.	Controleer het apparaatselectiemenu van de software om na te gaan of een HP LaserJet M4349x-apparaat is geselecteerd.
Misschien heeft het apparaat een storing.	Los alle storingen op en besteed met name aandacht aan de duplex-eenheid (als het model over een duplex-eenheid beschikt). Zie <a href="#">Storingen verhelpen op pagina 191</a> .
De software voor het apparaat is niet geconfigureerd voor de apparaatpoort.	Controleer of in het apparaatselectiemenu van de software de juiste poort is geselecteerd. Als de computer meerdere poorten heeft, controleert u of het apparaat op de juiste poort is aangesloten.
Het apparaat bevindt zich in een netwerk en ontvangt geen signaal.	Controleer de kabelverbindingen. Installeer de afdruksoftware opnieuw. Druk een taak af waarvan u weet dat deze werkt.  Wis alle stopgezette taken uit de afdrukwachtrij.
Het apparaat is niet op de netvoeding aangesloten.	Controleer de verbindingen met het netsnoer als er geen lampjes branden. Controleer de aan/uit-knop. Controleer de voedingsbron.
Het apparaat werkt niet goed.	Controleer het bedieningspaneel op berichten of lampjes die een fout in het apparaat aangeven. Noteer eventuele berichten en raadpleeg <a href="#">Berichten op het bedieningspaneel op pagina 179</a> .

## Soorten berichten op het bedieningspaneel

De status van het apparaat of problemen met het apparaat worden aan de hand van vier berichttypen op het display weergegeven.

Soort bericht	Omschrijving
Statusberichten	Statusberichten weerspiegelen de huidige staat van het apparaat. Zij geven aan dat het apparaat normaal werkt, en de gebruiker hoeft niets doen om ze te verwijderen. Zij veranderen als de status van het apparaat verandert. Wanneer het apparaat klaar is, niet bezig is en er geen waarschuwingsberichten voor zijn, wordt het statusbericht <b>Gereed</b> weergegeven als het apparaat online is.
Waarschuwingsberichten	Waarschuwingsberichten informeren u over afdruk- en gegevensfouten. Deze berichten worden meestal afgewisseld met het bericht <b>Gereed</b> of met statusberichten en blijven op het display tot u het <b>OK</b> aanraakt. Sommige waarschuwingsberichten kunt u wissen. Als <b>Wisbare waarschuwingen</b> is ingesteld op <b>Taak</b> in het menu <b>Werking apparaat</b> van het apparaat, worden deze berichten verwijderd met de eerstvolgende afdruktaak.
Foutberichten	<p>Foutberichten melden dat er een handeling moet worden verricht, zoals papier toevoegen of een papierstoring verhelpen.</p> <p>Bij sommige foutberichten kan het apparaat automatisch doorgaan. Als de optie <b>Automatisch doorgaan</b> is ingesteld in de menu's, gaat het apparaat door met zijn normale werking nadat een foutbericht waarbij het apparaat automatisch kan doorgaan gedurende 10 seconden op het display heeft gestaan.</p> <p><b>OPMERKING:</b> Als tijdens die 10 seconden op een knop wordt gedrukt, wordt de functie voor het automatisch doorgaan stilgezet en wordt de functie van de knop uitgevoerd. Als u bijvoorbeeld op <b>Stop</b> drukt, wordt het afdrukken onderbroken en krijgt u de optie om de afdruktaak te annuleren.</p>
Kritieke-foutberichten	Kritieke foutberichten informeren u over een apparaatstoring. U kunt sommige van deze berichten wissen door het apparaat uit en weer aan te zetten. De instelling <b>Automatisch doorgaan</b> heeft geen invloed op deze berichten. Als een kritieke fout aanhoudt, is een servicebeurt nodig.



# Berichten op het bedieningspaneel

Tabel 11-1 Berichten op het bedieningspaneel

Bedieningspaneelbericht	Omschrijving	Aanbevolen actie
<b>10.XX.YY ONVOLDOENDE-GEHEUGENFOUT</b>	De MFP kan ten minste een e-label op de printcartridge niet lezen of er ontbreekt een e-label op de printcartridge.	Installeer een nieuwe HP printcartridge.
<b>11.XX Fout m.b.t. interne klok Druk op OK om verder te gaan</b>	Er is een fout opgetreden in de klokfunctie van de MFP.	Wanneer de MFP is uitgeschakeld en weer is ingeschakeld, moet u de tijd en datum instellen op het bedieningspaneel. Zie <a href="#">Het bedieningspaneel gebruiken op pagina 18</a> .  Als de fout zich herhaalt, moet u mogelijk de formatteereenheid vervangen.
<b>13.JJ.NT PAPIERSTORING OPEN INVOERLADES</b>	Er is afdrukmetaal vastgelopen in een of meer lades.	Volg de instructies op het scherm op.
<b>13.JJ.NT STORINGEN IN GEBIED BOVENSTE KLEP Verwijder printcartridge</b>	Er is afdrukmetaal vastgelopen op meerdere plaatsen bij de bovenste klep. U moet de printcartridge verwijderen om de steringen te verhelpen.	Volg de instructies op het scherm op. Zie <a href="#">Storingen verhelpen bij de bovenklep en de gebieden rond de printcartridges op pagina 192</a> .
<b>13.JJ.NT STORING IN DUPLEX-EENHEID Verwijder duplex-eenheid uit gebied linksonder</b>	Er is afdrukmetaal vastgelopen in de duplexeenheid.	Volg de instructies op het scherm op. Zie <a href="#">Storingen verhelpen in de optionele duplex-eenheid op pagina 199</a> .
<b>13.JJ.NT STORING IN ENVELOPINVOER</b>	Er is afdrukmetaal in de envelopinvoer vastgelopen.	Verwijder het vastgelopen afdrukmetaal uit de envelopinvoer. Volg de instructies op het scherm op. Zie <a href="#">Storingen verhelpen in het optionele envelopinvoergebied op pagina 194</a> .
<b>13.JJ.NT STORING IN GEBIED BOVENSTE KLEP</b>	Er is afdrukmetaal vastgelopen bij de bovenklep.	Volg de instructies op het scherm op. Zie <a href="#">Storingen verhelpen bij de bovenklep en de gebieden rond de printcartridges op pagina 192</a> .
<b>13.JJ.NT STORING IN GEBIED BOVENSTE KLEP Verwijder printcartridge</b>	Er is afdrukmetaal vastgelopen bij de bovenklep en u moet de printcartridge verwijderen om de storting te verhelpen.	Volg de instructies op het scherm op. Zie <a href="#">Storingen verhelpen bij de bovenklep en de gebieden rond de printcartridges op pagina 192</a> .
<b>13.JJ.NT STORING IN GEBIED LADE 2</b>	Er zit afdrukmetaal vast in lade 2.	Volg de instructies op het scherm op. Zie <a href="#">Storingen verhelpen rond lade 2, 3, 4 of 5 op pagina 197</a> .
<b>13.JJ.NT STORING IN LADE 1</b>	Er zit afdrukmetaal vast in lade 1.	Verwijder het vastgelopen afdrukmetaal uit lade 1. Volg de instructies op het scherm op. Zie <a href="#">Storingen rond lade 1 verhelpen op pagina 196</a> .
<b>13.JJ.NT STORING IN LADE X</b>	Er is afdrukmetaal vastgelopen in de opgegeven lade.	Volg de instructies op het scherm op. Zie <a href="#">Storingen verhelpen rond lade 2, 3, 4 of 5 op pagina 197</a> .
<b>13.JJ.NT STORING IN LINKERUITVOERGEDEELTE Verwijder uitvoerlade en duplex-eenheid</b>	Er is afdrukmetaal vastgelopen in de uitvoerbak.	Volg de instructies op het scherm op. Zie <a href="#">Storingen in de uitvoergegedeelten verhelpen op pagina 200</a> .
<b>13.JJ.NT STORING IN RECHTERKLEP LADE 2</b>	Er zit afdrukmetaal vast in lade 2, in de toegangsklep voor steringen.	Volg de instructies op het scherm op.

**Tabel 11-1 Berichten op het bedieningspaneel (vervolg)**

Bedieningspaneelbericht	Omschrijving	Aanbevolen actie
<b>13.JJ.NT STORING IN RECHTERTOEGANGSKLEP</b> Open alle rechterkleppen <b>BOVEN lade X</b>	Er is afdrukmetaal vastgelopen in de toegangsklep voor storingen voor de aangegeven lade.	Volg de instructies op het scherm op.
<b>13.JJ.NT STORING IN UITVOERBAK</b>	Er is afdrukmetaal in de uitvoerbak vastgelopen.	Verwijder de uitvoerbak en verwijder voorzichtig het vastgelopen afdrukmetaal. Sluit de uitvoerbak weer aan. Volg de instructies op het scherm.
<b>20 ONVOLDOENDE GEHEUGEN</b> Druk op <b>OK om verder te gaan</b>	De MFP ontvangt meer gegevens dan in het beschikbare geheugen passen. U hebt mogelijk geprobeerd te veel macro's, softwarelettertypen of complexe afbeeldingen te verzenden.	Raak <b>OK</b> aan om de verzonden gegevens af te drukken (mogelijk zijn hierbij gegevens verloren gegaan). Vervolgens vereenvoudigt u de afdrukaak of installeert u extra geheugen. Zie <a href="#">Printergeheugen toevoegen op pagina 261</a> .
<b>21 PAGINA TE COMPLEX</b> Druk op <b>OK om verder te gaan</b>	Het opmaakproces van de pagina verliep niet snel genoeg voor de MFP.	Raak <b>OK</b> aan om de verzonden gegevens af te drukken (mogelijk zijn hierbij gegevens verloren gegaan). Wanneer dit bericht vaak verschijnt, moet u de afdrukaak vereenvoudigen.
<b>22 EIO X BUFFEROVERLOOP</b> Druk op <b>OK om verder te gaan</b>	Er zijn te veel gegevens verzonden naar de EIO-kaart in de opgegeven sleuf (x). Mogelijk wordt een onjuist communicatieprotocol gebruikt.	Raak <b>OK</b> aan om de verzonden gegevens af te drukken (mogelijk zijn hierbij gegevens verloren gegaan).  Controleer de hostconfiguratie. Als het bericht niet verdwijnt, neemt u contact op met uw dealer voor ondersteuning of gaat u naar <a href="http://www.hp.com/support/ljm4349mfp">www.hp.com/support/ljm4349mfp</a> .
<b>22 OVERLOOP GEÏNTEGREERDE I/O-BUFFER</b> Druk op <b>OK om verder te gaan</b>	Er zijn te veel gegevens verzonden naar de geïntegreerde HP Jetdirect printserver.	Raak <b>OK</b> aan om de verzonden gegevens af te drukken (mogelijk zijn hierbij gegevens verloren gegaan).
<b>30.1.YY SCANNERSTORING</b>	Er is een fout opgetreden in de scanner.	Controleer de scannervergrendeling. Zet de MFP uit en weer aan.  Als het bericht niet verdwijnt, neemt u contact op met uw dealer voor ondersteuning of gaat u naar <a href="http://www.hp.com/support/ljm4349mfp">www.hp.com/support/ljm4349mfp</a> .
<b>40 SLECHTE EIO X-TRANSMISSIE</b> Druk op <b>OK om verder te gaan</b>	De verbinding tussen de MFP en de EIO-kaart in de aangegeven sleuf is verbroken.	Raak <b>OK</b> aan om het foutbericht te wissen en door te gaan met afdrukken.
<b>40 SLECHTE SERIËLE TRANSMISSIE</b> Druk op <b>OK om verder te gaan</b>	Er is een seriële gegevensfout opgetreden (pariteit, framing, of line overrun) tijdens het verzenden van gegevens door de computer.	Raak <b>OK</b> aan om het foutbericht te wissen (hierbij gaan gegevens verloren).
<b>40 SLECHTE TRANSMISSIE GEÏNTEGREERDE I/O</b> Druk op <b>OK om verder te gaan</b>	Er is een tijdelijke afdrufout opgetreden.	Zet de MFP uit en weer aan.  Als het bericht niet verdwijnt, neemt u contact op met uw dealer voor ondersteuning of gaat u naar <a href="http://www.hp.com/support/ljm4349mfp">www.hp.com/support/ljm4349mfp</a> .
<b>41.3 AFDRUKMATERIAAL TE KORT KAN NIET DUBBELZIJDIG AFDRUKKEN</b>	Er kan niet worden afgedrukt aan beide zijden van het geselecteerde afdrukmetaal, omdat het metaal niet voldoet aan de specificaties voor de minimale lengte.	Selecteer enkelzijdig afdrukken of plaats langer afdrukmetaal. Verzend de taak opnieuw. Zie <a href="#">Afdrukmetaal selecteren op pagina 74</a> .

**Tabel 11-1 Berichten op het bedieningspaneel (vervolg)**

Bedieningspaneelbericht	Omschrijving	Aanbevolen actie
<b>41.3 AFDRUKMATERIAAL TE KORT KAN NIET VERZENDEN NAAR UITVOERLADE VOOR AFDRUKZIJDE OMLAAG</b>	Het geselecteerde afdrukmetaal kan niet worden afgeleverd met de afdrukzijde naar beneden omdat het metaal niet voldoet aan de specificaties voor de minimale lengte.	Selecteer de optie om metaal met de bedrukte zijde naar boven uit te voeren of plaats langer afdrukmetaal in de lade. Verznd de taak opnieuw. Zie <a href="#">Afdrukmetaal selecteren op pagina 74</a> .
<b>41.3 ONVERWACHT FORMAAT IN LADE XX Druk op OK om een andere lade te gebruiken</b>	De opgegeven lade bevat afdrukmetaal dat in de invoerrioting langer of korter is dan het voor deze lade geconfigureerde formaat.	Raak <b>OK</b> aan als u een andere lade wilt gebruiken. Configureer het formaat in een lade zodanig dat de MFP een lade gebruikt met het voor de afdrukaak benodigde formaat afdrukmetaal. Als het bericht niet automatisch van het display van het bedieningspaneel verdwijnt, zet u de MFP uit en vervolgens weer aan.
<b>41.3 ONVERWACHT FORMAAT IN LADE XX LAAD LADE XX &lt;TYPE&gt; &lt;FORMAAT&gt;</b>	Dit komt meestal doordat er twee of meer vellen tegelijk in de MFP zijn terechtgekomen of doordat de lade niet goed is afgesteld.	Vul de lade opnieuw met afdrukmetaal van het juiste formaat. Configureer het formaat in een lade zodanig dat de MFP een lade gebruikt die het voor de afdrukaak benodigde formaat afdrukmetaal bevat. Volg de instructies op het scherm.
<b>41.X FOUT Druk op OK om verder te gaan</b>	Er is een tijdelijke afdrufout opgetreden.	Raak <b>OK</b> aan om het foutbericht te wissen. Als het foutbericht niet verdwijnt, zet u de MFP uit en weer aan.  Als het bericht niet verdwijnt, neemt u contact op met uw dealer voor ondersteuning of gaat u naar <a href="http://www.hp.com/support/ljm4349mfp">www.hp.com/support/ljm4349mfp</a> .
<b>49.XXXXX FOUT Zet het apparaat uit en weer aan om verder te gaan</b>	Er heeft zich een kritieke firmwarefout voorgedaan.	Verwijder apparatuur van andere leveranciers. Zet de MFP uit en weer aan.  Als het bericht niet verdwijnt, neemt u contact op met uw dealer voor ondersteuning of gaat u naar <a href="http://www.hp.com/support/ljm4349mfp">www.hp.com/support/ljm4349mfp</a> .
<b>50.X FUSER-FOUT</b>	Er is een fout in de fuser opgetreden.	Controleer of u de juiste fuser hebt. Plaats de fuser opnieuw. Zet de MFP uit en weer aan.  Als het bericht niet verdwijnt, neemt u contact op met uw dealer voor ondersteuning of gaat u naar <a href="http://www.hp.com/support/ljm4349mfp">www.hp.com/support/ljm4349mfp</a> .
<b>51.XY FOUT Zet het apparaat uit en weer aan om verder te gaan</b>	Er is een tijdelijke afdrufout opgetreden.	Zet de MFP uit en weer aan.  Als het bericht niet verdwijnt, neemt u contact op met uw dealer voor ondersteuning of gaat u naar <a href="http://www.hp.com/support/ljm4349mfp">www.hp.com/support/ljm4349mfp</a> .
<b>52.XY FOUT Zet het apparaat uit en weer aan om verder te gaan</b>	Er is een tijdelijke afdrufout opgetreden.	Zet de MFP uit en weer aan.  Als het bericht niet verdwijnt, neemt u contact op met uw dealer voor ondersteuning of gaat u naar <a href="http://www.hp.com/support/ljm4349mfp">www.hp.com/support/ljm4349mfp</a> .

**Tabel 11-1 Berichten op het bedieningspaneel (vervolg)**

Bedieningspaneelbericht	Omschrijving	Aanbevolen actie
<b>53.XY.ZZ CONTROLE RAM DIMM-SLEUF &lt;X&gt; Druk op OK om verder te gaan</b>	Er is een probleem met het geheugen van de MFP. De DIMM die de fout heeft veroorzaakt, wordt niet gebruikt. Hierna volgen de waarden van X:  X = Apparaatlocatie  0 = Intern geheugen  1 = Sleuf 1	U dient de aangegeven DIMM mogelijk opnieuw te plaatsen of te vervangen.  Zet de MFP uit en vervang de DIMM die de fout veroorzaakt. Zie <a href="#">Printergeheugen toevoegen op pagina 261</a> .  Als het bericht niet verdwijnt, neemt u contact op met uw dealer voor ondersteuning of gaat u naar <a href="http://www.hp.com/support/ljm4349mfp">www.hp.com/support/ljm4349mfp</a> .
<b>55.XX.YY FOUT DC CONTROLLER Zet uit en weer aan om door te gaan</b>	De afdruk-engine communiceert niet met de formatteereenheid.	Zet de MFP uit en weer aan.  Als het bericht niet verdwijnt, neemt u contact op met uw dealer voor ondersteuning of gaat u naar <a href="http://www.hp.com/support/ljm4349mfp">www.hp.com/support/ljm4349mfp</a> .
<b>56.X FOUT Zet het apparaat uit en weer aan om verder te gaan</b>	Er is een tijdelijke afdrukfout opgetreden.	Zet de MFP uit en weer aan.  Als het bericht niet verdwijnt, neemt u contact op met uw dealer voor ondersteuning of gaat u naar <a href="http://www.hp.com/support/ljm4349mfp">www.hp.com/support/ljm4349mfp</a> .
<b>57.XX FOUT Zet het apparaat uit en weer aan om verder te gaan</b>	Er is een tijdelijke afdrukfout opgetreden.	Zet de MFP uit en weer aan.  Als het bericht niet verdwijnt, neemt u contact op met de dealer voor ondersteuning of gaat u naar <a href="http://www.hp.com/support/ljm4349mfp">www.hp.com/support/ljm4349mfp</a> .
<b>58.XX FOUT Zet het apparaat uit en weer aan om verder te gaan</b>	Er is een tijdelijke afdrukfout opgetreden.	Zet de MFP uit en weer aan.  Als het bericht niet verdwijnt, neemt u contact op met uw dealer voor ondersteuning of gaat u naar <a href="http://www.hp.com/support/ljm4349mfp">www.hp.com/support/ljm4349mfp</a> .
<b>59.XY FOUT Zet het apparaat uit en weer aan om verder te gaan</b>	Er is een tijdelijke afdrukfout opgetreden.	Zet de MFP uit en weer aan.  Als het bericht niet verdwijnt, neemt u contact op met uw dealer voor ondersteuning of gaat u naar <a href="http://www.hp.com/support/ljm4349mfp">www.hp.com/support/ljm4349mfp</a> .
<b>60.X FOUT Zet het apparaat uit en weer aan om verder te gaan</b>	De lade die is opgegeven bij X komt niet goed omhoog.	Volg de instructies op het scherm.
<b>62 GEEN SYSTEEM Zet het apparaat uit en weer aan om verder te gaan</b>	Er is een probleem met de firmware van de MFP.	Zet de MFP uit en weer aan.  Als het bericht niet verdwijnt, neemt u contact op met uw dealer voor ondersteuning of gaat u naar <a href="http://www.hp.com/support/ljm4349mfp">www.hp.com/support/ljm4349mfp</a> .
<b>64 FOUT Zet het apparaat uit en weer aan om verder te gaan</b>	Er is een scanbufferfout opgetreden.	Zet de MFP uit en weer aan.  Als het bericht niet verdwijnt, neemt u contact op met uw dealer voor ondersteuning of gaat u naar <a href="http://www.hp.com/support/ljm4349mfp">www.hp.com/support/ljm4349mfp</a> .

**Tabel 11-1 Berichten op het bedieningspaneel (vervolg)**

Bedieningspaneelbericht	Omschrijving	Aanbevolen actie
<b>66.XY.ZZ STORING UITVOERAPPARAAT</b>	Er is een fout opgetreden in een extern accessoire voor papierverwerking.	<ol style="list-style-type: none"> <li>1. Schakel de stroomtoevoer naar de MFP uit.</li> <li>2. Controleer of het accessoire correct is geplaatst en aangesloten op de MFP, zonder onderbrekingen tussen de MFP en het accessoire. Als voor het accessoire kabels worden gebruikt, dient u deze los te koppelen en opnieuw aan te sluiten.</li> <li>3. Controleer of er geen verpakkingsmateriaal in of rondom het uitvoerapparaat is achtergebleven.</li> <li>4. Schakel de stroomtoevoer naar de MFP weer in.</li> <li>5. Als het bericht niet verdwijnt, neemt u contact op met uw dealer voor ondersteuning of gaat u naar <a href="http://www.hp.com/support/ljm4349mfp">www.hp.com/support/ljm4349mfp</a>.</li> </ol>
<b>68.X OPSLAGFOUT INSTELLINGEN GEWIJZIGD Druk op OK om verder te gaan</b>	Een of meer MFP-instellingen zijn ongeldig en teruggezet op de standaardwaarden. U kunt doorgaan met afdrukken, maar er kunnen zich enkele onverwachte functies voordoen omdat een fout is opgetreden in de permanente opslag.	<p>Raak <b>OK</b> aan om het bericht te wissen. Als het bericht niet verdwijnt, zet u de MFP uit en weer aan.</p> <p>Als het bericht niet verdwijnt, neemt u contact op met uw dealer voor ondersteuning of gaat u naar <a href="http://www.hp.com/support/ljm4349mfp">www.hp.com/support/ljm4349mfp</a>.</p>
<b>68.X PERMANENT GEHEUGEN VOL Druk op OK om verder te gaan</b>	Het NVRAM van de MFP is vol. Sommige instellingen die zijn opgeslagen in het NVRAM, zijn mogelijk teruggezet op de standaardwaarden. U kunt doorgaan met afdrukken, maar er kunnen onverwachte dingen gebeuren als de fout is opgetreden in het vaste geheugen.	<p>Raak <b>OK</b> aan om het bericht te wissen. Als het bericht niet verdwijnt, zet u de MFP uit en weer aan.</p> <p>Als het bericht niet verdwijnt, neemt u contact op met uw dealer voor ondersteuning of gaat u naar <a href="http://www.hp.com/support/ljm4349mfp">www.hp.com/support/ljm4349mfp</a>.</p>
<b>68.X SCHRIJVEN NAAR PERMANENT GEHEUGEN MISLUKT Druk op OK om verder te gaan</b>	Het NVRAM van de MFP schrijft niet. U kunt doorgaan met afdrukken, maar er kunnen zich enkele onverwachte functies voordoen omdat een fout is opgetreden in de permanente opslag.	<p>Raak <b>OK</b> aan om het bericht te wissen. Als het bericht niet verdwijnt, zet u de MFP uit en weer aan.</p> <p>Als het bericht niet verdwijnt, neemt u contact op met uw dealer voor ondersteuning of gaat u naar <a href="http://www.hp.com/support/ljm4349mfp">www.hp.com/support/ljm4349mfp</a>.</p>
<b>69.X FOUT Zet het apparaat uit en weer aan om verder te gaan</b>	Er is een tijdelijke afdrukfout opgetreden.	<p>Zet de MFP uit en weer aan.</p> <p>Als het bericht niet verdwijnt, neemt u contact op met uw dealer voor ondersteuning of gaat u naar <a href="http://www.hp.com/support/ljm4349mfp">www.hp.com/support/ljm4349mfp</a>.</p>
<b>79 FOUT Zet het apparaat uit en weer aan om verder te gaan</b>	Er is een kritieke hardwarefout opgetreden.	<p>Zet de MFP uit en weer aan.</p> <p>Als het bericht niet verdwijnt, neemt u contact op met uw dealer voor ondersteuning of gaat u naar <a href="http://www.hp.com/support/ljm4349mfp">www.hp.com/support/ljm4349mfp</a>.</p>

**Tabel 11-1 Berichten op het bedieningspaneel (vervolg)**

Bedieningspaneelbericht	Omschrijving	Aanbevolen actie
8X.YYYY EIO-FOUT	Er is een kritieke fout opgetreden in de EIO-accessoirekaart. Dit wordt aangegeven door <b>JJJJ</b> .	<p>Probeer de fout met de volgende handelingen te verhelpen.</p> <ol style="list-style-type: none"> <li>1. Zet de MFP uit en weer aan.</li> <li>2. Schakel de MFP uit, plaats het EIO-accessoire opnieuw en schakel de MFP weer in.</li> <li>3. Vervang het EIO-accessoire.</li> </ol>
8X.YYYY INTERNE JETDIRECT-FOUT	Er is een kritieke fout opgetreden in de geïntegreerde HP Jetdirect printserver. Dit wordt aangegeven door <b>JJJJ</b> .	<p>Zet de MFP uit en weer aan.</p> <p>Als het bericht niet verdwijnt, neemt u contact op met uw dealer voor ondersteuning of gaat u naar <a href="http://www.hp.com/support/ljm4349mfp">www.hp.com/support/ljm4349mfp</a>.</p>
<b>ACTIE NU NIET BESCHIKBAAR VOOR LADE X LADEFORMAAT KAN NIET WILLEKEURIG/AANGEPAST FORMAAT ZIJN</b>	Er is gevraagd om een dubbelzijdig document vanuit een lade die is ingesteld op <b>Elk formaat</b> of <b>Aangepast</b> . Dubbelzijdig afdrucken is niet mogelijk vanuit een lade die is geconfigureerd voor <b>Elk formaat</b> of <b>Aangepast</b> .	Selecteer een andere lade of stel de lade opnieuw in.
<b>Afdruk materiaal trekt scheef in documentinvoer</b>	Er zit afdruk materiaal scheef in de documentinvoer.	<p>Controleer of de papiergeleiders tegen de zijden van de originelen aan liggen en of alle originelen hetzelfde formaat hebben. Verwijder het resterende afdruk materiaal uit de documentinvoer en sluit de klep van de documentinvoer. Volg de instructies op het scherm op.</p>
<b>Bestel cartridge</b>	De printcartridge bevat te weinig toner voor het aantal overgebleven pagina's. De MFP is ingesteld om te stoppen met afdrucken wanneer een onderdeel moet worden besteld.	<p>Raak <b>OK</b> om door te gaan met afdrucken totdat de toner van de printcartridge op is.</p> <p>Raadpleeg <a href="#">Onderdelen, accessoires en benodigdheden bestellen op pagina 238</a> als u een nieuwe printcartridge wilt bestellen.</p>
<b>Cartridgestoring Retourneer voor vervanging</b>	De printcartridge bevat nog een deel van de afsluitstrook.	<p>Probeer de achtergebleven afsluitingsstrook te verwijderen. Als u deze niet kunt verwijderen, plaatst u een nieuwe printcartridge en zendt u de defecte printcartridge terug voor een vervangende cartridge. Zie <a href="#">Onderdelen, accessoires en benodigdheden bestellen op pagina 238</a> of ga naar <a href="http://www.hp.com/support/ljm4349mfp">www.hp.com/support/ljm4349mfp</a>.</p>
<b>Controleer de glasplaat en verwijder eventueel papier, druk op START</b>	Er is een digitale verzendopdracht of een kopieeropdracht vanaf de scannerglasplaat verzonden, maar het originele document moet worden verwijderd.	Verwijder het originele document van de scannerglasplaat en druk op <b>Start</b> .
<b>Controleer uitvoerapparaat</b>	Er is een fout opgetreden in het uitvoerapparaat.	<p>Verwijder het uitvoerapparaat en plaats dit opnieuw. Let op het lampje op het apparaat. Als het lampje knippert of oranje is, raadpleegt u <a href="#">Algemene problemen met het apparaat oplossen op pagina 175</a>.</p>
<b>De Digital Sending-service moet worden bijgewerkt voor ondersteuning van deze versie van de MFP-firmware. Neem contact op met de beheerder.</b>	De Digital Sending-service wordt niet ondersteund door de nu geïnstalleerde versie van de firmware.	Controleer de versie van de firmware. Neem contact op met de netwerkbeheerder.

**Tabel 11-1 Berichten op het bedieningspaneel (vervolg)**

Bedieningspaneelbericht	Omschrijving	Aanbevolen actie
<b>De Digital Sending-service op &lt;IP-adres&gt; ondersteunt deze MFP niet. Neem contact op met de beheerder.</b>	De MFP kan niet communiceren met het opgegeven IP-adres.	Controleer het IP-adres. Neem contact op met de netwerkbeheerder.
<b>De map die u hebt ingevoerd, is geen geldige map.</b>	De mapnaam is onjuist opgegeven of de map bestaat niet.	Voer de mapnaam opnieuw in of voeg de folder toe.
<b>Digital Send-communicatiefout</b>	Er is een fout opgetreden bij een digitale verzendingstaak.	Neem contact op met de netwerkbeheerder.
<b>Digital Send-server is niet verantwoordelijk. Neem contact op met beheerder</b>	De MFP kan niet met de server communiceren.	Controleer de netwerkverbinding. Neem contact op met de netwerkbeheerder.
<b>Documentinvoerlade vol</b>	De uitvoerbak van de documentinvoer biedt ruimte voor 50 vellen papier. De MFP stopt wanneer de bak vol is.	Verwijder het papier uit de uitvoerbak van de documentinvoer.
<b>E-mailgateway heeft de taak niet geaccepteerd omdat de bijlage te groot is.</b>	De gescande documenten overschrijden de bestandsgroottelimiet van de server.	Verzend de taak opnieuw met een lagere resolutie, een kleinere bestandsgrootte of minder pagina's. Zie <a href="#">E-mailproblemen oplossen op pagina 229</a> als u wilt lezen hoe u een bijlagebestand verkleint. Neem contact op met de netwerkbeheerder om het verzenden van gescande documenten in de vorm van meerdere e-mailberichten mogelijk te maken.
<b>E-mailgateway heeft niet geantwoord. Taak mislukt.</b>	Een gateway heeft de maximumtijd van de time-out overschreden.	Controleer het SMTP IP-adres. Zie <a href="#">E-mailproblemen oplossen op pagina 229</a> .
<b>E-mailgateway heeft taak geweigerd vanwege adresgegevens. Taak mislukt.</b>	Een of meer e-mailadressen zijn onjuist.	Verzend de opdracht opnieuw met de juiste adressen.
<b>Fout bij pakken van afdrukmetaal uit documentinvoer</b>	Bij het pakken van afdrukmetaal is een fout opgetreden in de documentinvoer.	Controleer of u niet teveel afdrukmetaal in de documentinvoer hebt geplaatst. Plaats niet meer dan 50 vellen papier van 80 g/m in de documentinvoer.
<b>FOUT DUPLEX-EENHEID Verwijder duplex-eenheid Installeer duplex-eenheid met uitgeschakelde stroomtoevoer</b>	De duplexeenheid is verwijderd.	Installeer de duplexeenheid opnieuw. Er kunnen afdruktaken gewist zijn in de MFP.
<b>Fout tijdens uitvoering van Digital Send-taak. Taak mislukt.</b>	Er is een digitale taak verzonden maar deze kan niet worden afgeleverd.	Probeer de taak opnieuw te verzenden.
<b>Gebruikersnaam, taaknaam of PIN-code ontbreekt.</b>	Een of meer vereiste items zijn niet geselecteerd of ingevoerd.	Selecteer de juiste gebruikersnaam en taaknaam en typ de juiste PIN.
<b>Gebruikersnaam of wachtwoord is onjuist. Voer opnieuw in.</b>	De gebruikersnaam of het wachtwoord bevat een typfout.	Voer de gebruikersnaam en het wachtwoord opnieuw in.
<b>Geen HP-product geïnstalleerd Economode uitgeschakeld</b>	Er is een accessoire geïnstalleerd die niet van HP is of die opnieuw gevuld is.	Volg de instructies op het scherm.
<b>Gekozen personality niet beschikbaar. Druk op OK om verder te gaan.</b>	Bij een afdraktaak is verzocht om een MFP-taal (printerbesturingstaal) die niet beschikbaar is voor deze MFP. De taak wordt niet afgedrukt en wordt uit het geheugen verwijderd.	Druk de taak af via een printerstuurprogramma voor een andere printertaal of voeg de vereiste taal toe aan de MFP (indien beschikbaar). Druk een configuratiepagina af voor een lijst met beschikbare printerbesturingstalen. Zie <a href="#">Informatiepagina's gebruiken op pagina 150</a> .

**Tabel 11-1 Berichten op het bedieningspaneel (vervolg)**

Bedieningspaneelbericht	Omschrijving	Aanbevolen actie
Handinvoer <type> <formaat>	Voor de opgegeven taak moet u afdrukmetaal handmatig invoeren vanuit lade 1.	Plaats het gewenste afdrukmetaal in lade 1.  Raak <b>OK</b> aan om het bericht te onderdrukken en een type en formaat afdrukmetaal te gebruiken dat beschikbaar is in een andere lade.
HP Digital Sending: Afleverfout	Een digitale verzendingstaak is mislukt en kan niet worden afgeleverd.	Probeer de taak opnieuw te verzenden.
Incompatibele cartridge	Er is een printcartridge geïnstalleerd die niet bestemd is voor dit apparaat.	Controleer of de printcartridge een originele HP printcartridge met productnummer CE267C is.
Installeer cartridge	De printcartridge is verwijderd of onjuist geïnstalleerd.	U moet de printcartridge vervangen of opnieuw plaatsen om door te kunnen gaan met afdrucken.
Installeer het uitvoerapparaat opnieuw	Het uitvoerapparaat is verwijderd of niet aangesloten.	Controleer of de uitvoerbak, de postbus met drie bakken of de nietmachine/stapelaar goed op de MFP is geïnstalleerd.
Kan fax niet verzenden. Controleer de faxconfiguratie.	De fax kon niet door de MFP worden verzonden.	Neem contact op met de netwerkbeheerder.
Kan geen verbinding maken		Als u dit bericht tijdelijk wilt verbergen om een fax of e-mail te kunnen verzenden, raakt u <b>Verbergen</b> aan. Als het bericht niet verdwijnt, neemt u contact op met uw dealer voor ondersteuning of gaat u naar <a href="http://www.hp.com/support/ljm4349mfp">www.hp.com/support/ljm4349mfp</a> .
<b>KAN NIET KOPIËREN</b>	Het document kon niet door de MFP worden gekopieerd. Als het bericht niet verdwijnt, neemt u contact op met uw dealer voor ondersteuning of gaat u naar <a href="http://www.hp.com/support/ljm4349mfp">www.hp.com/support/ljm4349mfp</a> .	Als u dit bericht tijdelijk wilt verbergen om een fax of e-mail te kunnen verzenden, raakt u <b>NEGEREN</b> aan.
<b>KAN NIET VERZENDEN</b>		Als u dit bericht tijdelijk wilt verbergen om een fax of e-mail te kunnen verzenden, raakt u <b>NEGEREN</b> aan. Als het bericht niet verdwijnt, neemt u contact op met uw dealer voor ondersteuning of gaat u naar <a href="http://www.hp.com/support/ljm4349mfp">www.hp.com/support/ljm4349mfp</a> .
<b>KAN TAAK NIET VERZENDEN</b>		Als u dit bericht tijdelijk wilt verbergen om een fax of e-mail te kunnen verzenden, raakt u <b>NEGEREN</b> aan. Als het bericht niet verdwijnt, neemt u contact op met uw dealer voor ondersteuning of gaat u naar <a href="http://www.hp.com/support/ljm4349mfp">www.hp.com/support/ljm4349mfp</a> .
Klep documentinvoer open	De klep van de documentinvoer is open.	Sluit de klep van de documentinvoer. Volg de instructies op het scherm op.
Laad envelopinvoer <type> <formaat>	De envelopinvoer is leeg.	Laad de envelopinvoer.
Laad lade 1 <type> <formaat>	De lade is leeg of geconfigureerd voor een ander formaat dan het vereiste formaat.	Volg de instructies op het scherm.
LDAP-server reageert niet. Neem contact op met de beheerder	De LDAP-server heeft de maximumtijd van de time-out voor een adresaanvraag overschreden.	Controleer het adres van de LDAP-server. Zie <a href="#">E-mailproblemen oplossen op pagina 229</a> . Neem contact op met de netwerkbeheerder.



**Tabel 11-1 Berichten op het bedieningspaneel (vervolg)**

Bedieningspaneelbericht	Omschrijving	Aanbevolen actie
<b>Mappenlijst is vol. Als u een map wilt toevoegen, moet u er eerst een verwijderen.</b>	Het maximaal aantal mappen wordt beperkt door de MFP.	Verwijder een map die u niet gebruikt om een nieuwe map toe te voegen.
<b>Netwerkverbinding vereist voor Digital Sending. Neem contact op met de beheerder.</b>	De functie voor digitaal verzenden is geconfigureerd, maar er is geen netwerkverbinding gedetecteerd.	Controleer de netwerkverbinding. Zie <a href="#">Afdrukproblemen met het netwerk oplossen op pagina 221</a> . Neem contact op met de netwerkbeheerder.
<b>NIETJES BIJNA OP</b>	Er zijn nog minder dan 20 nietjes in de nietjescassette. Het afdrukken gaat door wanneer de nietjes in de cassette op zijn, tenzij u het apparaat hebt geconfigureerd om te stoppen wanneer de nietjes op zijn.	Vervang de nietjescassette. Zie <a href="#">Onderdelen, accessoires en benodigdheden bestellen op pagina 238</a> voor informatie over het vervangen van de nietjescassette.
<b>Novell-aanmelding vereist</b>	Voor deze bestemming is Novell-verificatie ingeschakeld.	Geef de benodigde autorisatiegegevens voor het Novell-netwerk op om toegang te krijgen tot de gewenste functie.
<b>Onvoldoende geheugen om lettertypen/gegevens &lt;apparaat&gt; te laden. Druk op OK om verder te gaan</b>	De MFP heeft onvoldoende geheugen om de gegevens (bijvoorbeeld lettertypen of macro's) te kunnen laden vanaf de opgegeven locatie.	Raak <b>OK</b> aan om door te gaan zonder deze informatie. Als het bericht blijft staan, kunt u meer geheugen toevoegen.
<b>OPSCHONEN SCHIJF &lt;X&gt;% VOLTOOID Schakel de stroomtoevoer niet uit</b>	De harde schijf wordt gereinigd.	Neem contact op met de netwerkbeheerder.
<b>PAPIER ROND FUSER GEWIKKELD</b>	Er is een storing opgetreden doordat er papier om de fuser heen is geraakt.	Volg de instructies op het scherm op. Zie <a href="#">Storingen verhelpen op pagina 191</a> .
<b>PIN-code onjuist. Voer een code van 4 cijfers in.</b>	De syntaxis van de PIN is onjuist.	Typ de PIN van vier cijfers.
<b>PIN-code onjuist. Voer uw PIN-code opnieuw in.</b>	De PIN bevat een tyfout.	Typ de PIN opnieuw.
<b>Plaats de duplex-eenheid weer</b>	De duplexeenheid is verwijderd en moet opnieuw geïnstalleerd worden.	Plaats de duplexeenheid terug in de MFP.
<b>Plaats of sluit lade XX</b>	De opgegeven lade ontbreekt of staat open.	Plaats of sluit de opgegeven lade om door te gaan.
<b>SCANSTORING Druk op 'Start' om opnieuw te scannen</b>	De scan is mislukt en het document moet opnieuw worden gescand.	Plaats het document, indien nodig, opnieuw en druk vervolgens op <b>Start</b> .
<b>Schakel apparaat uit en installeer vaste schijf.</b>	Voor de aangevraagde taak is een vaste schijf nodig, maar er is geen vaste schijf op de MFP geïnstalleerd.	Schakel de MFP uit en installeer een vaste schijf. Zie <a href="#">Onderdelen, accessoires en benodigdheden bestellen op pagina 238</a> .
<b>Slechte verbinding met duplex-eenheid</b>	De duplexeenheid is niet correct aangesloten op de MFP.	Verwijder de duplexeenheid en plaats deze opnieuw. Als het bericht niet verdwijnt, neemt u contact op met uw dealer voor ondersteuning of gaat u naar <a href="http://www.hp.com/support/ljm4349mfp">www.hp.com/support/ljm4349mfp</a> .
<b>Slechte verbinding met envelopinvoer</b>	De envelopinvoer is niet goed aangesloten.	Verwijder de envelopinvoer en plaats deze opnieuw. Als het bericht niet verdwijnt, neemt u contact op met uw dealer voor ondersteuning of gaat u naar <a href="http://www.hp.com/support/ljm4349mfp">www.hp.com/support/ljm4349mfp</a> .
<b>Sluit bovenklep</b>	De bovenklep is open.	Sluit de bovenklep.

**Tabel 11-1 Berichten op het bedieningspaneel (vervolg)**

Bedieningspaneelbericht	Omschrijving	Aanbevolen actie
<b>Sluit de uitvoerbak weer aan</b>	De standaarduitvoerbak is losgekoppeld terwijl de MFP was ingeschakeld, of de kabel op de nietmachine/stapelaar of de postbus met drie bakken is niet aangesloten op de MFP.	Zet de MFP uit. Als u de nietmachine/stapelaar of de postbus met drie bakken gebruikt, controleert u of de kabel is aangesloten op de MFP. Plaats de uitvoerbak opnieuw en zet de MFP aan. Let op het lampje op het uitvoerapparaat. Als het lampje knippert of oranje is, raadpleegt u <a href="#">Algemene problemen met het apparaat oplossen op pagina 175</a> .
<b>Sluit rechertoegangsklep &lt;x&gt;</b>	De opgegeven toegangsklep voor de storing staat open.	Sluit de opgegeven klep voor toegang tot de storing.
<b>Sluit rechertoegangsklep</b>	Er staan meerdere toegangsklep	Sluit alle toegangsklep
<b>SMTP-gateway</b>	De SMTP-gateway heeft de maximumtijd van de time-out overschreden.	Controleer het e-mailserveradres. Zie <a href="#">E-mailproblemen oplossen op pagina 229</a> . Neem contact op met de netwerkbeheerder.
<b>Storing in documentinvoer</b>	Er zit afdruk	Volg de instructies op het scherm op. Zie <a href="#">Papierstoringen in de documentinvoer verhelpen op pagina 204</a> . Zie ook <a href="#">Terugkerende storingen verhelpen op pagina 206</a> .
<b>STORING IN DOCUMENTINVOER</b>	Er zit afdruk	Verwijder vastgelopen afdruk
<b>TEVEEL PAGINA'S IN TAAK OM TE STAPELEN</b>	Het maximaantal vellen dat geniet kan worden is 30.	Afdruktaken met meer dan 30 pagina's moet u handmatig ni
<b>Toegang geweigerd MENU'S VERGRENDELD</b>	De bedieningspaneelfunctie die u probeert te gebruiken, is vergrendeld om ongeoorloofde toegang te verhinderen.	Neem contact op met de netwerkbeheerder.
<b>Uitvoerlade &lt;x&gt; vol</b>	De opgegeven uitvoerbak is vol en er kan niet meer worden afgedrukt.	Leeg de bak om door te gaan met afdrukken.
<b>Uitvoerpapierbaan open</b>	De papierbaan tussen de MFP en het uitvoerapparaat is open en moet worden gesloten om door te kunnen gaan met afdrukken.	<ol style="list-style-type: none"> <li>Als u een postbus met drie bakken hebt geïnstalleerd, controleert u of de toegangsklep voor storingen is gesloten.</li> <li>Als u een nietmachine/stapelaar hebt geïnstalleerd, controleert u of de nietcassette is vastgeklikt en of de nietcassetteklep is gesloten.</li> </ol>
<b>Verificatiegegevens zijn onjuist. Voer de informatie opnieuw in.</b>	Een gebruikersnaam of wachtwoord is onjuist.	Voer de gegevens opnieuw in.

**Tabel 11-1 Berichten op het bedieningspaneel (vervolg)**

<b>Bedieningspaneelbericht</b>	<b>Omschrijving</b>	<b>Aanbevolen actie</b>
<b>Verificatie vereist</b>	Voor deze functie of bestemming is verificatie ingesteld. U moet een gebruikersnaam en een wachtwoord invoeren.	Typ de gebruikersnaam en het wachtwoord of neem contact op met de netwerkbeheerder.
<b>Vervang cartridge</b>	De printcartridge is versleten. U kunt doorgaan met afdrucken.	Vervang de printcartridge. Raadpleeg <a href="#">Onderdelen, accessoires en benodigdheden bestellen op pagina 238</a> als u een nieuwe printcartridge wilt bestellen.
<b>Vervang nietcassette</b>	De nietmachine is leeg.	Vervang de nietjescassette. Zie <a href="#">Onderdelen, accessoires en benodigdheden bestellen op pagina 238</a> voor informatie over het vervangen van de nietjescassette.
<b>Voor deze functie is verificatie vereist</b>	U moet een gebruikersnaam en een wachtwoord invoeren.	Typ de gebruikersnaam en het wachtwoord of neem contact op met de netwerkbeheerder.
<b>Wachtwoord of naam onjuist. Voer de juiste aanmelding in.</b>	De gebruikersnaam of het wachtwoord bevat een tyfout.	Voer de gebruikersnaam en het wachtwoord opnieuw in.

# Veelvoorkomende oorzaken van papierstoringen

## Er is papier in het apparaat vastgelopen.<sup>1</sup>

Oorzaak	Oplossing
Het afdrukmetaal voldoet niet aan de specificaties.	Gebruik alleen papier dat voldoet aan de specificaties van HP. Zie <a href="#">Afdrukmetaal selecteren op pagina 74</a> .
Er is een component onjuist geïnstalleerd.	Controleer of de printcartridge goed is geïnstalleerd.
U gebruikt afdrukmetaal dat al in een printer of kopieerapparaat is gebruikt.	Plaats geen papier waarop al eerder is afgedrukt of gekopieerd.
Een invoerlade is niet correct geladen.	Verwijder overbodig papier uit de invoerlade. Controleer of de stapel onder de maximale hoogte voor stapels (aangegeven door een markeringspunt) blijft. Zie <a href="#">Afdrukmetaal plaatsen op pagina 80</a> .
Het afdrukmetaal is scheefgetrokken.	De geleiders van de invoerlade zijn niet correct ingesteld. Stel de geleiders van de invoerlade zo in dat deze het papier vast op zijn plaats houden zonder het te buigen.
Het afdrukmetaal is gebogen of plakt aan elkaar.	Verwijder het papier, buig het, draai het 180 graden of keer het om. Plaats het afdrukmetaal opnieuw in de invoerlade.
Papier wordt verwijderd voordat het in de uitvoerbak valt.	Stel het apparaat opnieuw in. Haal het papier pas uit de uitvoerbak als het papier volledig in de uitvoerbak ligt.
Tijdens het dubbelzijdig afdrukken hebt u papier verwijderd voordat de achterkant was afgedrukt.	Stel het apparaat opnieuw in en druk het document opnieuw af. Haal het papier pas uit de uitvoerbak als het papier volledig in de uitvoerbak ligt.
Het afdrukmetaal is in slechte staat.	Vervang het afdrukmetaal.
De interne laderollen pakken het afdrukmetaal niet op.	Als het afdrukmetaal zwaarder is dan 120 g/m <sup>2</sup> , wordt het mogelijk niet uit de lade opgenomen.
Het afdrukmetaal heeft ruwe of gekartelde randen.	Vervang het afdrukmetaal.
Het afdrukmetaal is geperforeerd of gebosseleerd.	Geperforeerde of gebosseleerde afdrukmaterialen komen niet goed van elkaar los. Voer enkele vellen in via Lade 1.
De onderdelen van het apparaat zijn bijna op of versleten.	Controleer of op het bedieningspaneel een bericht wordt weergegeven over het vervangen van onderdelen of druk een statuspagina af om de resterende levensduur van de printerbenodigdheden te controleren. Zie <a href="#">Informatiepagina's gebruiken op pagina 150</a> .
Het papier is niet correct opgeslagen.	Vervang het papier in de laden. Het papier moet in de oorspronkelijke verpakking en onder de juiste omstandigheden worden bewaard.
Niet al het verpakkingsmetaal is verwijderd van het apparaat.	Controleer of de verpakkingstape, het karton en de plastic transportvergrendelingen van het apparaat zijn verwijderd.

<sup>1</sup> Als er papierstoringen blijven optreden, neemt u contact op met uw dealer voor ondersteuning.

## Storingen verhelpen

Als er een storingsbericht verschijnt op de display van het bedieningspaneel, controleert u of er papier of ander afdruk materiaal is vastgelopen op de locaties die in de onderstaande afbeelding zijn aangegeven.

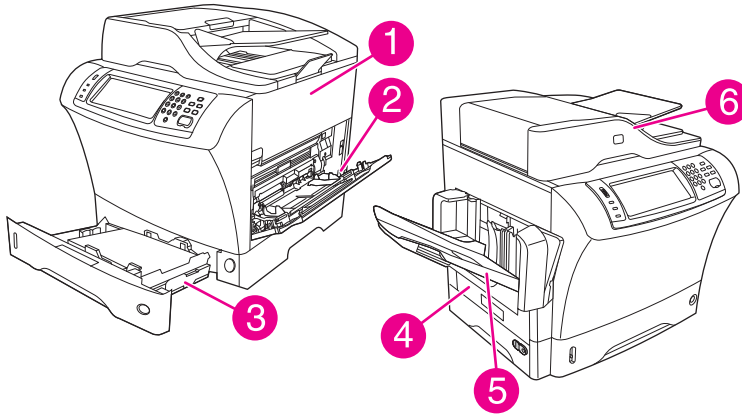

1	De ruimtes bij de bovenklep en de printcartridges
2	Envelopinvoergebied en gebied lade 1 (de envelopinvoer is optioneel)
3	Lade 2 en optionele invoergebieden voor 500 vel
4	Gebied voor dubbelzijdig afdrucken (de duplexeenheid is optioneel)
5	Uitvoergedeelte
6	Documentinvoer

In de volgende tabel staan de storingsberichten die op de display van het bedieningspaneel kunnen verschijnen. In de rechterkolom wordt aangegeven waar u meer informatie kunt vinden over het oplossen van de storing. Het is mogelijk dat u ook op andere locaties moet zoeken dan in het storingsbericht wordt aangegeven. Als de locatie van de storing niet duidelijk is, kijkt u eerst bij de bovenklep onder de printcartridge.

**Tabel 11-2** Bedieningspaneelberichten bij storingen

Storingsbericht	Procedure voor oplossen van storing
<b>STORING IN DOCUMENTINVOER</b>	Zie <a href="#">Papierstoringen in de documentinvoer verhelpen op pagina 204.</a>
<b>ADF PAPIERSTORING</b>	Zie <a href="#">Papierstoringen in de documentinvoer verhelpen op pagina 204.</a>
<b>FOUT BIJ PAKKEN PAPIER UIT ADF</b>	Zie <a href="#">Papierstoringen in de documentinvoer verhelpen op pagina 204.</a>
<b>13.JJ.NT STORING IN ENVELOPINVOER</b>	Zie <a href="#">Storingen verhelpen in het optionele envelopinvoergebied op pagina 194.</a>
<b>13.JJ.NT STORING IN UITVOERBAK</b>	Zie <a href="#">Storingen in de uitvoergedeelten verhelpen op pagina 200.</a>
<b>13.JJ.NT STORING IN LADE 1</b>	Zie <a href="#">Storingen rond lade 1 verhelpen op pagina 196.</a>

**Tabel 11-2 Bedieningspaneelberichten bij storingen (vervolg)**

Storingsbericht	Procedure voor oplossen van storing
13.JJ.NT STORING IN LADE 2 (of LADE 3, 4 of 5)	Zie <a href="#">Storingen verhelpen rond lade 2, 3, 4 of 5 op pagina 197</a> .
13.JJ.NT STORING DUPLEXER	Zie <a href="#">Storingen verhelpen in de optionele duplex-eenheid op pagina 199</a> .
13.JJ.NT STORING IN LINKER UITVOERGEBIED	Zie <a href="#">Storingen in de uitvoergedeelten verhelpen op pagina 200</a> .
13.JJ.NT STORING IN RECHTERTOEGANGSKLEP	Zie <a href="#">Storingen verhelpen rond lade 2, 3, 4 of 5 op pagina 197</a> .
13.JJ.NT STORING IN GEBIED BOVENSTE KLEP	Zie <a href="#">Storingen verhelpen bij de bovenklep en de gebieden rond de printcartridges op pagina 192</a> .
13.JJ.NT STORING IN GEBIED LADE 2	Zie <a href="#">Storingen verhelpen rond lade 2, 3, 4 of 5 op pagina 197</a> .
13.JJ.NT STORING IN RECHTERKLEP LADE 2	Zie <a href="#">Storingen verhelpen rond lade 2, 3, 4 of 5 op pagina 197</a> .
13.JJ.NT STORING IN GEBIED BOVENSTE KLEP	Zie <a href="#">Storingen verhelpen bij de bovenklep en de gebieden rond de printcartridges op pagina 192</a> .
13.JJ.NT PAPIERSTORING OPEN INVOERLADES	Zie <a href="#">Storingen verhelpen rond lade 2, 3, 4 of 5 op pagina 197</a> .
13.JJ.NT STORING IN NIETMACHINE	Zie <a href="#">Storingen in de nietmachine verhelpen op pagina 207</a> .

Zorg bij het verhelpen van papierstoringen dat u het vastgelopen papier niet scheurt. Als er een klein stukje afdruk materiaal in het apparaat achterblijft, kan dit opnieuw storingen veroorzaken. Zie [Terugkerende storingen verhelpen op pagina 206](#) als storingen regelmatig optreden.

 **OPMERKING:** Na een storing kan er losse toner in het apparaat achterblijven. Dit kan de afdrukkwaliteit tijdelijk beïnvloeden. Deze problemen moeten na enkele pagina's zijn verdwenen.

## Storingen verhelpen bij de bovenklep en de gebieden rond de printcartridges

Los problemen tijdens het afdrukproces op met deze procedure.

1. Open de bovenklep en verwijder de printcartridge.

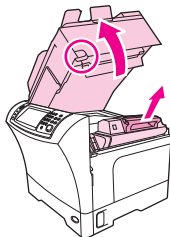

- △ **VOORZICHTIG:** Stel de printcartridge niet langer dan enkele minuten bloot aan licht. Zo voorkomt u beschadiging van de patroon. Bedek de printcartridge met een vel papier zolang deze zich buiten het apparaat bevindt.

2. Gebruik de groene hendel om de papierinvoerplaat op te tillen.

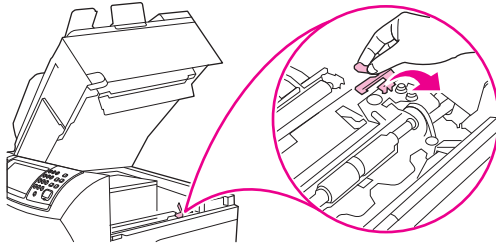

3. Trek het vastgelopen afdrukmetaal langzaam uit het apparaat. Scheur het afdrukmetaal niet.

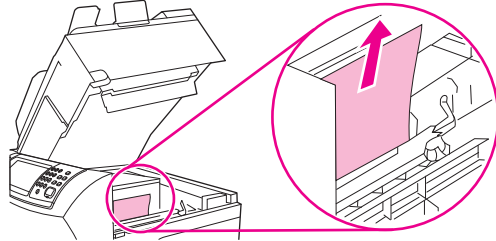

4. Als vastgelopen afdrukmetaal moeilijk te verwijderen is, opent u lade 1 en verwijdert u de klep op de envelopinvoerlade. Verwijder eventueel vastgelopen papier.

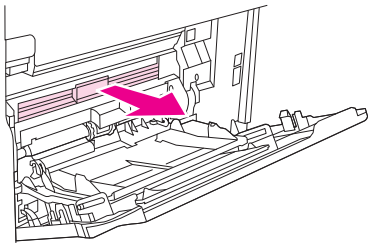

5. Draai aan de papiergeleider om te controleren of er nog meer afdrukmetaal is vastgelopen. Verwijder eventueel vastgelopen papier.

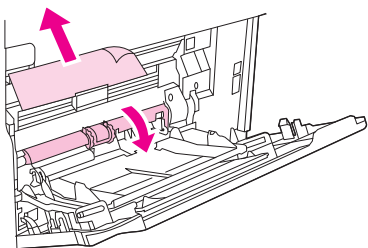

6. Plaats de klep van de envelopinvoer weer terug en sluit lade 1.

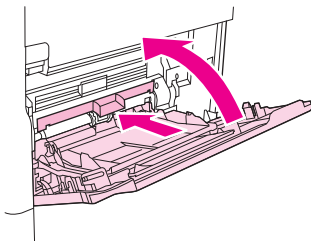

7. Plaats de printcartridge weer in de printer en sluit de bovenklep.

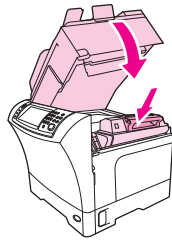

8. Als er nog steeds een storingsbericht wordt weergegeven, betekent dit dat er nog altijd afdrukmateriaal vastzit in het apparaat. Kijk of er op een andere plek papier vastzit.

## Storingen verhelpen in het optionele envelopinvoergebied

Dit gedeelte is alleen van toepassing op storingen die optreden tijdens het gebruik van de optionele envelopinvoer.

1. Verwijder enveloppen uit de envelopinvoer. Duw de envelopklem omlaag en til het verlengstuk van de lade op tot de gesloten positie.

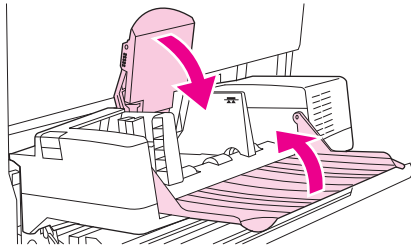

2. Druk op de ontgrendelingsknop aan de linkerkant van de optionele envelopinvoer en houd de knop ingedrukt. Pak beide zijden van de optionele envelopinvoer vast en trek deze voorzichtig uit het apparaat.

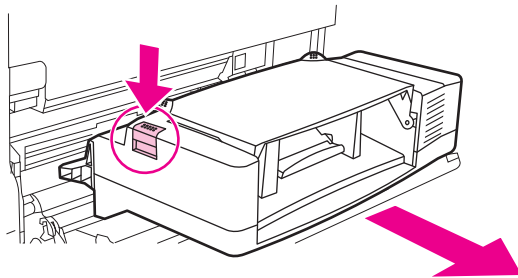



3. Verwijder de vastgelopen enveloppen langzaam uit de optionele envelopinvoer en het apparaat.

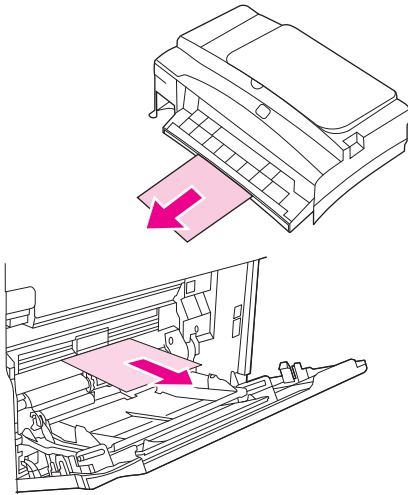

4. Schuif de optionele envelopinvoer in het apparaat totdat deze vast klikt. Trek voorzichtig aan de optionele envelopinvoer om te controleren of deze goed vastzit.

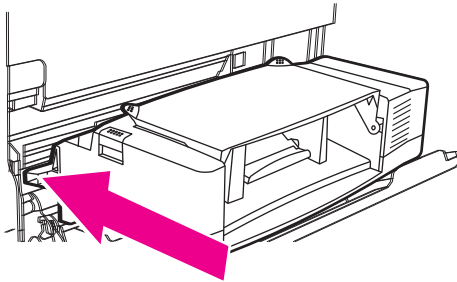

5. Klap de envelopinvoerlade omlaag. Til het envelopgewicht op.

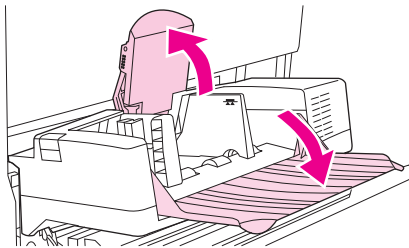

6. Zorg er bij het plaatsen van de enveloppen voor dat u de onderste enveloppen iets verder insteekt dan de bovenste enveloppen.
7. Als er nog steeds een storingsbericht wordt weergegeven, betekent dit dat er nog altijd afdrukmateriaal vastzit in het apparaat. Kijk of er op een andere plek papier vastzit.

## Storingen rond lade 1 verhelpen

Volg deze procedure om storingen in het gebied rond invoerlade 1 te verhelpen.

1. Open de bovenklep, open lade 1 en verwijder de printcartridge.

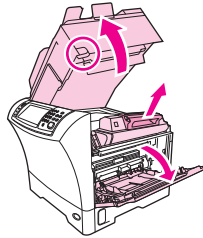

2. Gebruik de groene hendel om de papierinvoerplaat op te tillen.

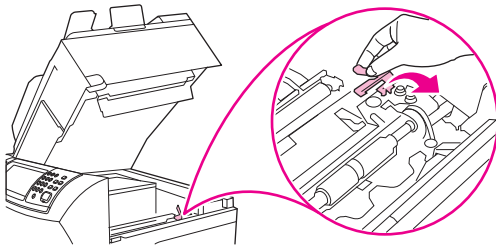

3. Trek vastgelopen afdrukmetaal langzaam uit het apparaat. Scheur het afdrukmetaal niet. Als een gedeelte van het vel zich al in het apparaat bevindt, volgt u de instructies bij [Storingen verhelpen bij de bovenklep en de gebieden rond de printcartridges op pagina 192](#).

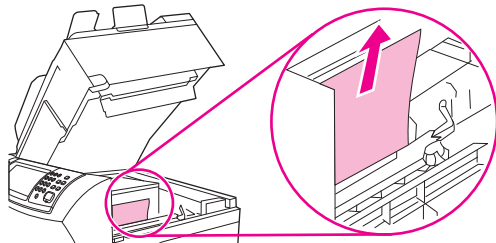

4. Als vastgelopen afdrukmetaal moeilijk te verwijderen is, verwijdert u de klep op de envelopinvoerlade. Verwijder eventueel vastgelopen papier.

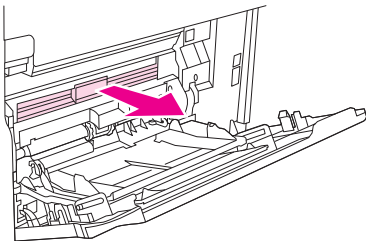

5. Draai aan de papiergeleider om te controleren of er nog meer afdrukmetaal is vastgelopen. Verwijder eventueel vastgelopen papier.

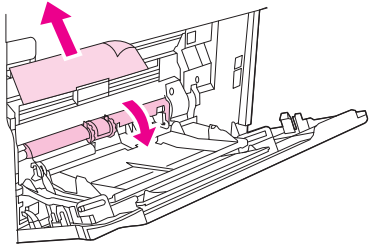

6. Plaats de klep van de envelopinvoer weer terug en sluit lade 1.

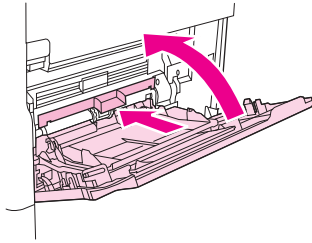

7. Plaats de printcartridge weer in de printer en sluit de bovenklep.

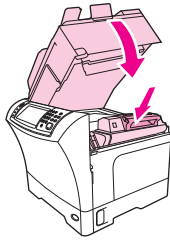

8. Als er nog steeds een storingsbericht wordt weergegeven, betekent dit dat er nog altijd afdrukmetaal vastzit in het apparaat. Kijk of er op een andere plek papier vastzit.

## Storingen verhelpen rond lade 2, 3, 4 of 5

Volg deze procedure om storingen in lade 2 of in de optionele invoer voor 500 vel te verhelpen.

1. Trek de hendel van de toegangsklep voor storingen omhoog om deze te openen.

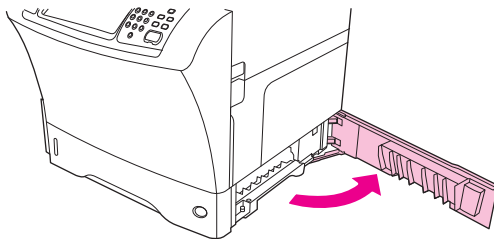

2. Trek vastgelopen afdruk materiaal voorzichtig uit het boven- of ondergedeelte van het storingsgebied.

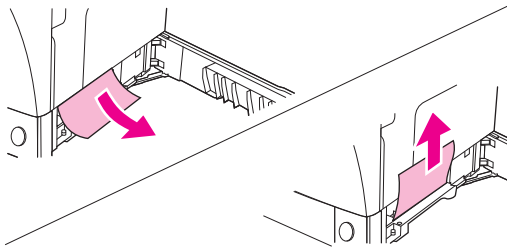

 **OPMERKING:** Gebruik hierbij een op- of neerwaartse trekbeweging om te voorkomen dat het afdruk materiaal scheurt of dat er toner in het apparaat terechtkomt.

3. Sluit de klep voor toegang tot de storing.

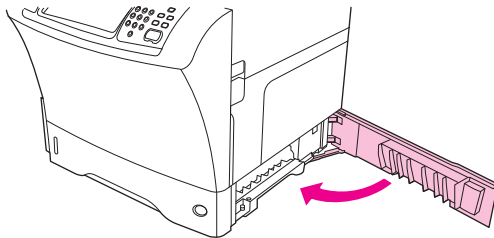

4. Schuif de lade volledig uit het apparaat en verwijder beschadigd afdruk materiaal uit de lade.

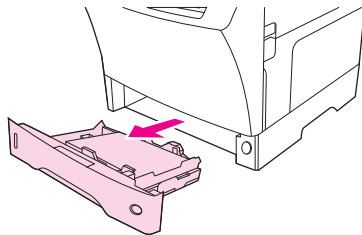

5. Schuif de lade terug in het apparaat.

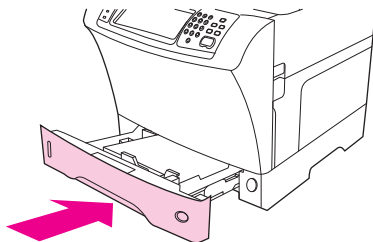

6. Als er nog steeds een storingsbericht wordt weergegeven, betekent dit dat er nog altijd afdruk materiaal vastzit in het apparaat. Kijk of er op een andere plek papier vastzit.

## Storingen verhelpen in de optionele duplex-eenheid

Als er een storing optreedt tijdens een dubbelzijdige afdruktaak, volgt u deze procedure om de storing te verhelpen.

1. Verwijder de uitvoerbak (of verwijder de nietmachine/stapelaar of de postbus).

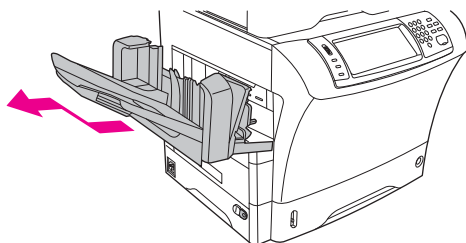

2. Verwijder de optionele duplex-eenheid.

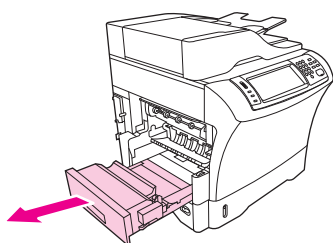

3. Controleer of er papier is vastgelopen in de optionele duplexeenheid. Trek het vastgelopen papier voorzichtig naar buiten.

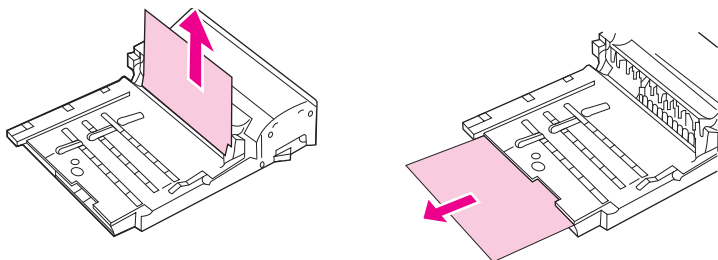

4. Zet de duplex-eenheid weg.

5. Controleer of er papier is vastgelopen in het apparaat. Trek het vastgelopen papier voorzichtig naar buiten.

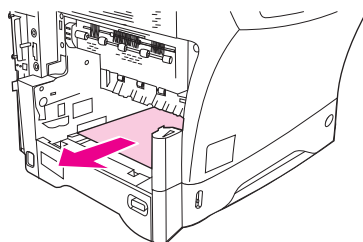

6. Installeer de duplexeenheid opnieuw.

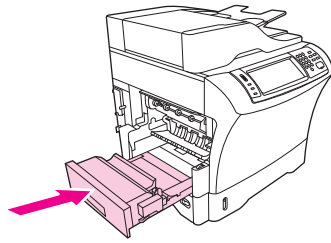

7. Plaats de uitvoerbak (of de postbus met drie bakken of de nietmachine/stapelaar) terug.

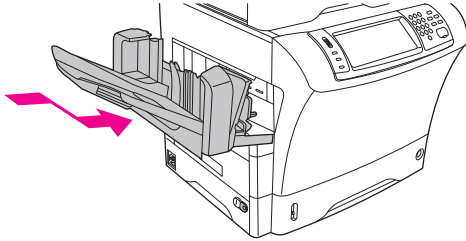

8. Als er nog steeds een storingsbericht wordt weergegeven, betekent dit dat er nog altijd afgedrukt materiaal vastzit in het apparaat. Kijk of er op een andere plek papier vastzit.

## Storingen in de uitvoergedeelten verhelpen

Volg deze procedure om storingen te verhelpen in de uitvoerbak, de postbus met drie bakken of de nietmachine/stapelaar.

1. Als u de standaarduitvoerbak gebruikt, schuift u de standaarduitvoerbak uit het apparaat.

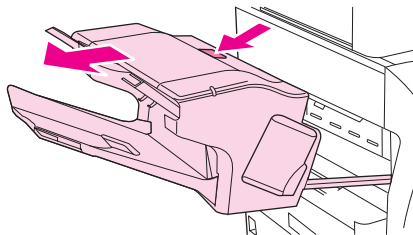

2. Als u een postbus met drie bakken of een nietmachine/stapelaar gebruikt, verwijdert u gestapeld afgedrukt materiaal en houdt u vervolgens de ontgrendelingsknop aan de bovenkant van het accessoire ingedrukt. Schuif het accessoire uit het apparaat.

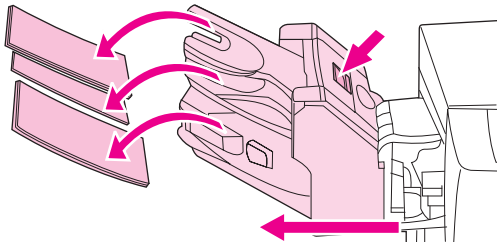

- Als het vastgelopen afdruk materiaal in het apparaat zit, trekt u dit voorzichtig eruit.

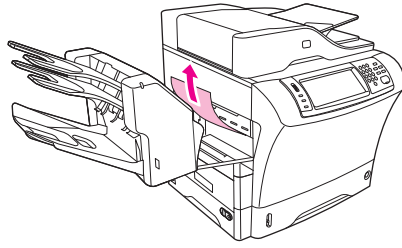

- Als het vastgelopen afdruk materiaal in de postbus met drie bakken of in de nietmachine/stapelaar zit, trekt u het materiaal voorzichtig omhoog en vervolgens uit het apparaat.

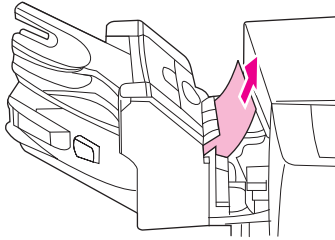

- Als u een postbus met drie bakken gebruikt, kan het vastgelopen afdruk materiaal helemaal in het apparaat zitten. Op de toegangsklep voor storingen aan de bovenkant van de postbus met drie bakken en trek het vastgelopen afdruk materiaal voorzichtig uit de postbus.

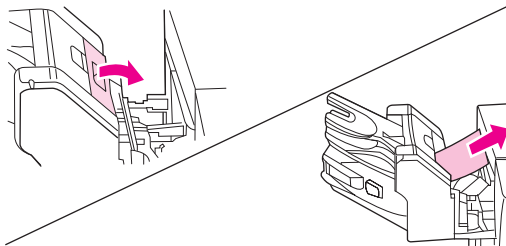

- Plaats de uitvoerbak (of de postbus met drie bakken of de nietmachine/stapelaar) terug. Plaats het apparaat in de juiste hoek en schuif het vervolgens in het apparaat.
- Als er nog steeds een storingsbericht wordt weergegeven, betekent dit dat er nog altijd afdruk materiaal vastzit in het apparaat. Kijk of er op een andere plek papier vastzit.

## Storingen in de fuser verhelpen

Volg deze procedure om storingen in de fuser te verhelpen.

- Schakel het apparaat uit en wacht 30 minuten om de fuser af te laten koelen.

**⚠ WAARSCHUWING!** De fuser is erg heet. Om lichte brandwonden te voorkomen, moet u 30 minuten wachten totdat de fuser is afgekoeld en u deze uit het apparaat kunt verwijderen.

2. Als u de standaarduitvoerbak gebruikt, pakt u de hendel aan de onderkant van de uitvoerbak vast en trekt u deze naar buiten en vervolgens omhoog om de eenheid te verwijderen.

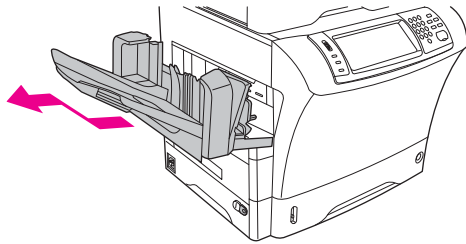

3. Als u een postbus met drie bakken of een nietmachine/stapelaar gebruikt, verwijdert u gestapeld afdruk materiaal en houdt u vervolgens de ontgrendelingsknop aan de bovenkant van het apparaat ingedrukt. Trek het accessoire uit het apparaat.

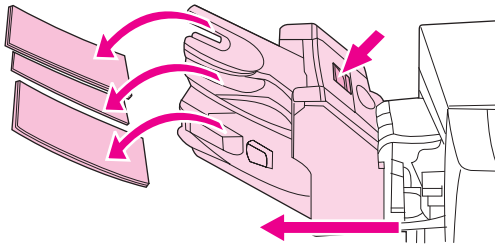

4. Verwijder de optionele duplexeenheid of de duplexklep.

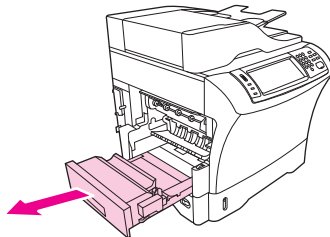

5. Als u geen vastgelopen afdruk materiaal in de fuser ziet, gaat u naar stap 9.
6. Als u de boven- of onderkant van het vastgelopen afdruk materiaal in de fuser kunt zien, trekt u dit voorzichtig naar buiten.

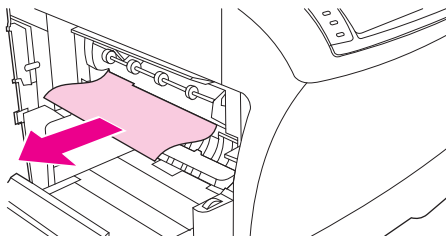



7. Als u het vastgelopen afdruk materiaal kunt zien, maar niet de boven- of onderkant, trekt u voorzichtig aan de zijkanten van het vel totdat er een boven- of onderkant vrijkomt. Trek het vastgelopen afdruk materiaal vervolgens voorzichtig uit de fuser.

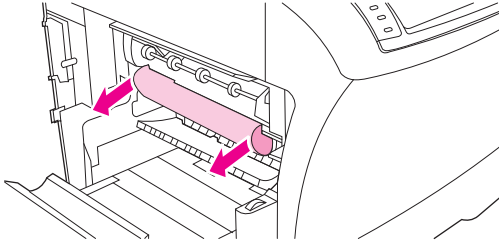

8. Als het afdruk materiaal scheurt tijdens het verwijderen, draait u aan de groene schijf op de fuser en trekt u het materiaal vervolgens voorzichtig naar buiten. Ga naar stap 13.

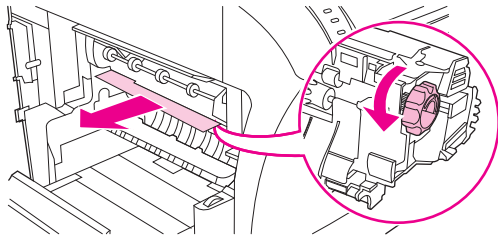

9. Om de fuserinvoergeleider te verwijderen, drukt u de linkerkant naar binnen om de linker geleidepin vrij te maken. Til de geleider vervolgens iets omhoog en verwijder deze uit het apparaat. Plaats uw wijsvingers op de twee blauwe hendels aan de onderkant van de fuser. Plaats uw duimen op de twee uitsparingen aan de bovenkant van de fuser. Knijp de blauwe hendels omhoog en verwijder de fuser uit het apparaat.

10. Open de zwarte klep aan de bovenkant van de fuser en verwijder het vastgelopen afdruk materiaal.

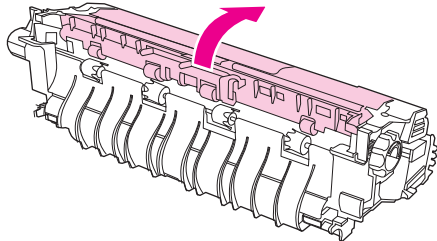

11. Plaats de fuser terug. Druk met uw duimen op de fuser totdat deze vastklikt.

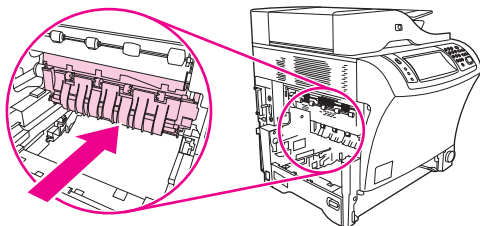

12. U plaatst de fuserinvoergeleider terug door eerst de rechter bevestigingspin in het daarvoor bestemde gat aan de rechterkant te steken en vervolgens de bevestigingspin aan de linkerkant in het gat aan de linkerkant te laten zakken.

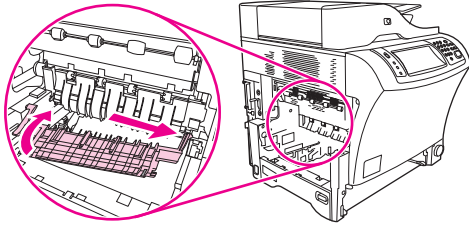

13. Plaats de duplexeenheid of de duplexklep terug.

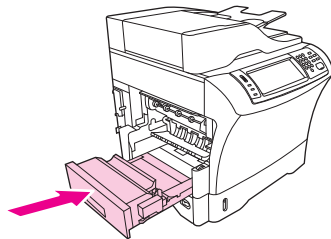

14. Plaats de uitvoerbak (of de postbus met drie bakken of de nietmachine/stapelaar) terug. Plaats het apparaat in de juiste hoek en schuif het vervolgens in het apparaat.

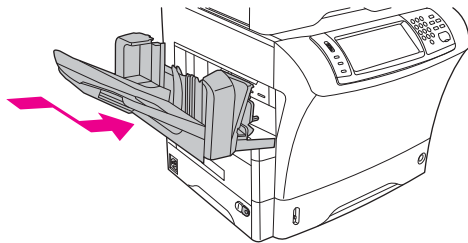

15. Als er nog steeds een storingsbericht wordt weergegeven, betekent dit dat er nog altijd afgedrukt materiaal vastzit in het apparaat. Kijk of er op een andere plek papier vastzit.

## Papierstoringen in de documentinvoer verhelpen

Volg deze procedure om papierstoringen in de documentinvoer te verhelpen.

1. Til de invoerlade van de documentinvoer omhoog en controleer of er afgedrukt materiaal is vastgelopen onder de lade. Verwijder vastgelopen afgedrukt materiaal voorzichtig.

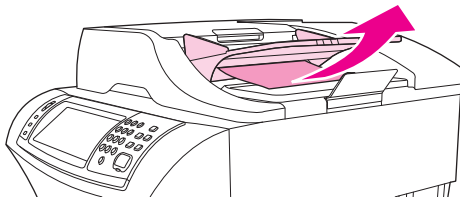

2. Trek de ontgrendelingshendel van de klep van de documentinvoer omhoog en open de klep. Verwijder vastgelopen afdrukmetaal voorzichtig.

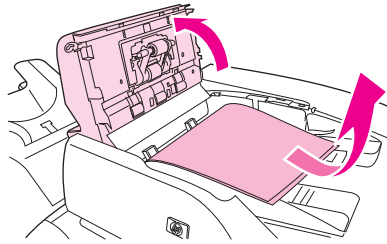

3. Til de groene storingsklep op de documentgeleider op en controleer of er papier is vastgelopen. Verwijder vastgelopen afdrukmetaal voorzichtig.

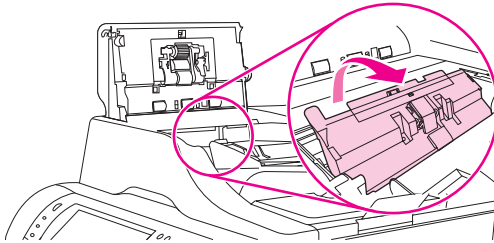

4. Sluit de klep van de documentinvoer.

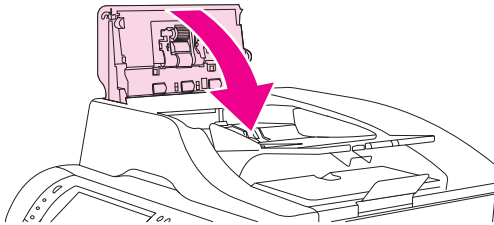

5. Als er nog steeds een storingsbericht wordt weergegeven, betekent dit dat er nog altijd afdrukmetaal vastzit in het apparaat. Kijk of er op een andere plek papier vastzit.

## Terugkerende storingen verhelpen

Situatie	Oplossing
Herhaaldelijke papierstoringen van algemene aard	<ol style="list-style-type: none"><li>1. Controleer of het afdrukmetaal correct in de lades is geplaatst en of alle breedtegeleiders juist zijn ingesteld (zie <a href="#">Afdrukmetaal plaatsen op pagina 80</a>).</li><li>2. Zorg dat de lade is ingesteld op het geplaatste formaat afdrukmetaal en dat er niet te veel metaal in de lade is geplaatst.</li><li>3. Draai de stapel papier in de lade om. Wanneer u geperforeerd papier of briefpapier gebruikt, probeer dan af te drukken vanuit lade 1.</li><li>4. Gebruik geen afdrukmetaal waarop reeds is afgedrukt of metaal dat gescheurd, versleten of onregelmatig is. Zie <a href="#">Afdrukmetaal selecteren op pagina 74</a>.</li><li>5. Controleer de papierspecificaties. Zie <a href="#">Afdrukmetaal selecteren op pagina 74</a>. Afdrukmetaal dat niet voldoet aan de aanbevolen specificaties, kan problemen veroorzaken.</li><li>6. Het apparaat is mogelijk vuil. Reinig het apparaat zoals beschreven in <a href="#">Het apparaat reinigen op pagina 160</a>.</li><li>7. Controleer of al het beschadigde of vastgelopen papier uit het apparaat is verwijderd.</li></ol>
Herhaaldelijke in de documentinvoer	<ol style="list-style-type: none"><li>1. De documentinvoer is mogelijk vuil. Reinig de documentinvoer zoals beschreven in <a href="#">De documentinvoer reinigen op pagina 161</a>.</li><li>2. Controleer of het afdrukmetaal recht ligt en of de breedtegeleiders tegen de zijkanten van het afdrukmetaal zijn geplaatst.</li><li>3. Controleer of er niet meer dan 50 vel bankpostpapier van 75 g/m<sup>2</sup> (20 lb) in de documentinvoer zijn geplaatst.</li><li>4. Als het originele document dat u wilt kopiëren gevouwen of geniet is, probeert u dit zo veel mogelijk glad te strijken. Controleer of de pagina's niet aan elkaar vast zitten op de plaats waar het nietje heeft gezeten.</li><li>5. De documentinvoer heeft soms problemen met afdrukmetaal dat op een of andere wijze is geperforeerd. Als de bovenkant van het document extreem versleten of ruw is, kunt u het document 180 graden draaien voordat u begint met kopiëren.</li></ol>

 **OPMERKING:** Als er papierstoringen blijven optreden, neemt u contact op met uw dealer voor ondersteuning of gaat u naar [www.hp.com/support/ljm4349mfp](http://www.hp.com/support/ljm4349mfp).

## Papierbaantest

Met de papierbaantest kunt u controleren of de verschillende papierbanen goed werken en problemen met ladeconfiguraties oplossen.

1. Ga naar [Beheer](#) en raak deze optie aan.
2. Ga naar [Probleemoplossing](#) en raak deze optie aan.
3. Ga naar [Papierbaantest](#) en raak deze optie aan.
4. Raak [Druk testpagina af](#) aan.

## Storingen in de nietmachine verhelpen

De nieteenheid is ontworpen om de kans op vastgelopen nietjes te minimaliseren. Om storingen in de nieteenheid te voorkomen, moet u zich houden aan de volgende medialimieten:

- Gewoon afdrukmetaal: 30 vel afdrukmedia van 75 g/m<sup>2</sup> (20 lb)

Glanzend afdrukmetaal: 20 vel

Dik afdrukmetaal (128-199 g/m<sup>2</sup> [34-53 lb]): De stapel mag niet hoger zijn dan 3 mm (0,27 inch).

Het kan voorkomen dat er nietjes vastlopen in de optionele nietmachine/stapelaar. Als afdrukmetaal niet goed of helemaal niet wordt geniet, volgt u deze procedure om storingen in de nietmachine te verhelpen.

1. Zet het apparaat uit.
2. Houd de ontgrendelingsknop aan de bovenkant van de nietmachine/stapelaar ingedrukt. Trek de nietmachine/stapelaar uit het apparaat.

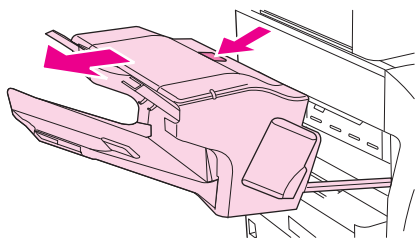

3. Open de klep van de nietcassette.

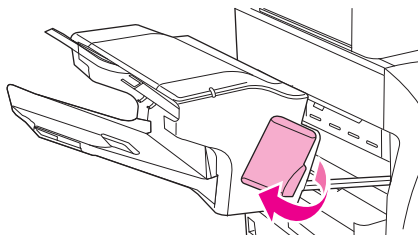

4. Verwijder de nietcassette door deze aan de groene hendel omhoog te trekken en de cassette vervolgens naar buiten te trekken.

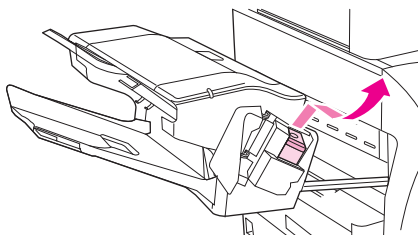

5. Til de cassette omhoog met behulp van de kleine hendel aan de achterkant.

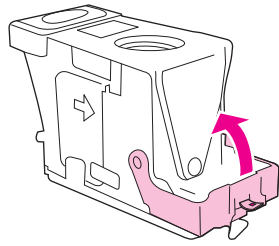

6. Verwijder de nietjes die uit de cassette steken.

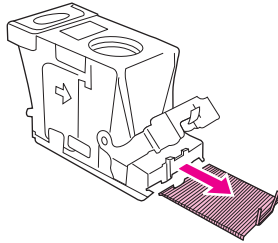

7. Sluit de klep aan de achterkant van de nietcassette. Controleer of deze vastklikt.

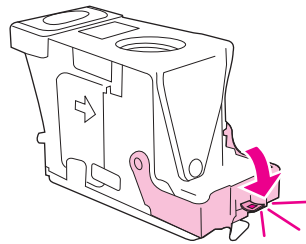

8. Plaats de nietcassette terug in de nietcassettehouder en druk de groene hendel omlaag totdat deze vastklikt.

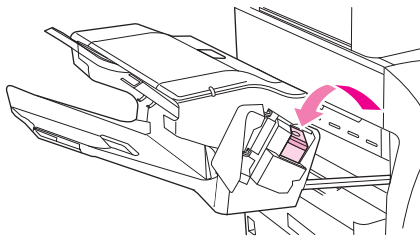

9. Sluit de klep van de nietcassette en schuif de nietmachine/stapelaar in het apparaat.

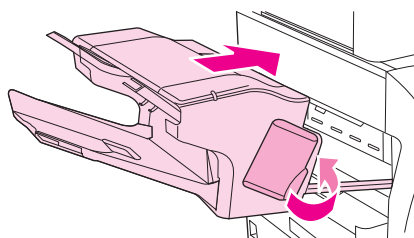

## Problemen met de afdrukkwaliteit oplossen

Dit gedeelte helpt u bij het herkennen van problemen met de afdrukkwaliteit. Tevens wordt hier beschreven wat u kunt doen om dergelijke problemen te verhelpen. Vaak kunnen problemen met de afdrukkwaliteit vrij eenvoudig worden verholpen door uw apparaat correct te onderhouden, materiaal te gebruiken dat voldoet aan de specificaties van HP of een reinigingspagina door het apparaat te voeren.

### Problemen met afdrukkwaliteit veroorzaakt door papier

Bepaalde problemen met de afdrukkwaliteit zijn het gevolg van gebruik van onjuist papier.

- Gebruik papier dat voldoet aan de specificaties van HP. Zie [Afdruk materiaal selecteren op pagina 74](#).
- Het oppervlak van het papier is te glad. Gebruik papier dat voldoet aan de specificaties van HP. Zie [Afdruk materiaal selecteren op pagina 74](#).
- Het vochtigheidsgehalte van het papier is ongelijkmatig, te hoog of te laag. Gebruik papier uit een andere bron of open een nieuw pak papier.
- Delen van het papier nemen geen toner op. Gebruik papier uit een andere bron of open een nieuw pak papier.
- Het door u gebruikte briefhoofd is afgedrukt op ruw afdruk materiaal. Gebruik gladder papier van kopieerkwaliteit. Als het probleem hierdoor wordt opgelost, bestelt u bij de leverancier briefhoofdpapier dat is afgedrukt op papier dat aan de specificaties voor dit apparaat voldoet. Zie [Afdruk materiaal selecteren op pagina 74](#).
- Het papier is te ruw. Gebruik gladder papier van kopieerkwaliteit.
- De driverinstelling is onjuist. Zie [Afdruk taken besturen op pagina 91](#) voor het wijzigen van de instelling van het afdruk materiaaltype.
- Het papier dat u gebruikt, is te zwaar voor de printer en de toner hecht niet aan het papier.

### Problemen met afdrukkwaliteit veroorzaakt door de omgeving

Als het apparaat in extreem vochtige of droge ruimten wordt gebruikt, controleer dan of de afdruk omgeving voldoet aan de specificaties. Zie [Omgeving voor afdrukken en bewaren van het papier op pagina 79](#).

### Problemen met afdrukkwaliteit veroorzaakt door papierstoringen

Zorg ervoor dat er zich geen papier meer in de papierbaan bevindt. Zie [Storingen verhelpen op pagina 191](#).

- Als er onlangs in het apparaat papier is vastgelopen, drukt u twee tot drie pagina's af om het apparaat te reinigen.
- Als de vellen niet door de fuser worden gevoerd en daardoor bij het afdrukken van documenten de afbeeldingen niet goed worden afgedrukt, druk dan drie pagina's af om het apparaat te reinigen. Als het probleem zich blijft voordoen, kunt u een reinigingspagina afdrukken en verwerken. Zie [Het apparaat reinigen op pagina 160](#).

## Voorbeelden van afdrukproblemen

Gebruik de voorbeelden in deze tabel om te bepalen welk probleem met de afdrukkwaliteit u hebt. Raadpleeg vervolgens de vermelde pagina om het probleem op te lossen. Deze voorbeelden geven de meest algemene problemen met de afdrukkwaliteit weer. Als de problemen na het uitvoeren van de voorgestelde oplossing blijven bestaan, neemt u contact op met uw dealer voor ondersteuning.

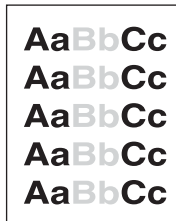

Zie [Lichte afdrukken \(deel van de pagina\)](#) op pagina 211

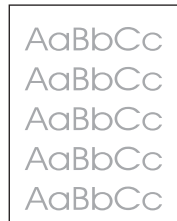

Zie [Lichte afdrukken \(hele pagina\)](#) op pagina 212



Zie [Tonervlekken op pagina 212](#)



Zie [Tonervlekken op pagina 212](#)



Zie [Weggevallede tekst](#) op pagina 213



Zie [Weggevallede tekst](#) op pagina 213

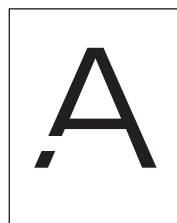

Zie [Weggevallede tekst](#) op pagina 213

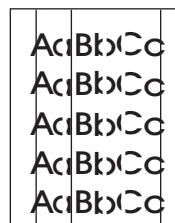

Zie [Lijnen](#) op pagina 213



Zie [Grijze achtergrond](#) op pagina 213

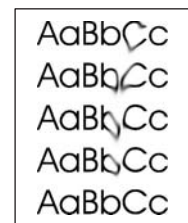

Zie [Tonervegen](#) op pagina 214

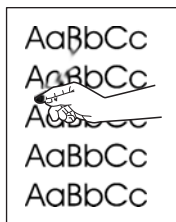

Zie [Losse toner](#) op pagina 214

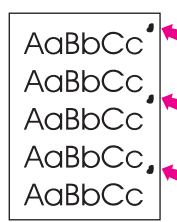

Zie [Herhaalde fouten](#) op pagina 215

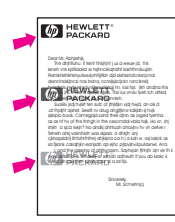

Zie [Herhaalde afbeelding](#) op pagina 215

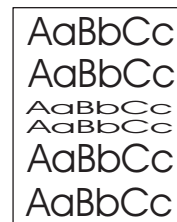

Zie [Vervormde tekens](#) op pagina 215

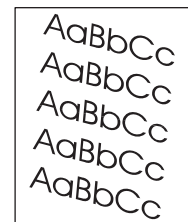

Zie [Scheve pagina](#) op pagina 216



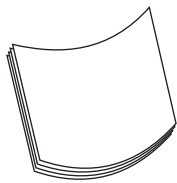

Zie [Krullen of golven op pagina 216](#)

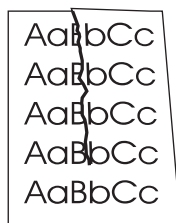

Zie [Kreukels en vouwen op pagina 217](#)

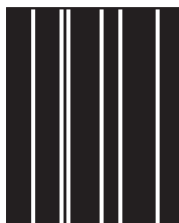

Zie [Verticale witte strepen op pagina 217](#)

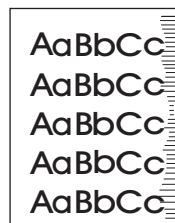

Zie [Bandensporen op pagina 217](#)

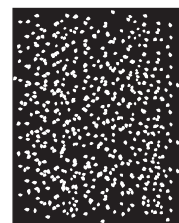

Zie [Witte vlekken op zwart op pagina 218](#)

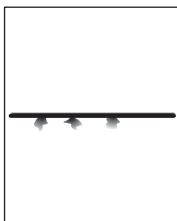

Zie [Lijnen met vegen op pagina 218](#).

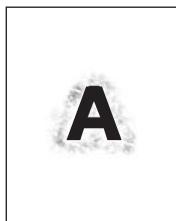

Zie [Vage afdruk op pagina 219](#).



Zie [Willekeurige beeldherhaling op pagina 219](#) (donker)

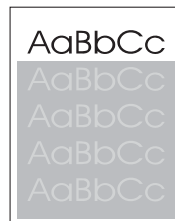

Zie [Willekeurige beeldherhaling op pagina 219](#) (licht)

 **OPMERKING:** Deze voorbeelden betreffen vellen papier van Letter-formaat die door het apparaat zijn gegaan.

## Lichte afdrukken (deel van de pagina)

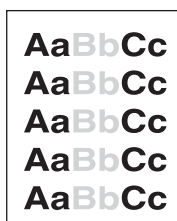

1. Controleer of de printcartridge op de juiste wijze is geïnstalleerd.
2. Het tonerniveau in de printcartridge is mogelijk te laag. Vervang de printcartridge.
3. Mogelijk voldoet het materiaal niet aan de specificaties van HP (bijvoorbeeld omdat het papier te vochtig of te ruw is). Zie [Afdruk materiaal selecteren op pagina 74](#).

## Lichte afdrukken (hele pagina)



1. Controleer of de printcartridge op de juiste wijze is geïnstalleerd.
2. Controleer of de instelling EconoMode is uitgeschakeld op het bedieningspaneel en in de printerdriver.
3. Open het menu **Beheer** op het bedieningspaneel van het apparaat. Open het menu **Afdrukkwaliteit** en verhoog de waarde voor **Tonerdichtheid**. Zie [Menu Print Quality \(Afdrukkwaliteit\) op pagina 50](#).
4. Probeer een andere papiersoort.
5. De printcartridge is mogelijk bijna leeg. Vervang de printcartridge.

## Tonervlekken

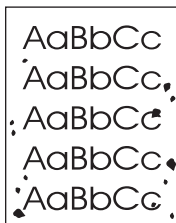

Er kunnen vlekken op een pagina verschijnen nadat een papierstoring is verholpen.

1. Druk nog enkele pagina's af om te kijken of het probleem vanzelf wordt opgelost.
2. Reinig de binnenzijde van het apparaat en voer een reinigingspagina door het apparaat. Zie [Het apparaat reinigen op pagina 160](#).
3. Probeer een andere papiersoort.
4. Controleer de printcartridge op lekkage. Als de printcartridge lekt, moet u deze vervangen.

## Weggefallen tekst

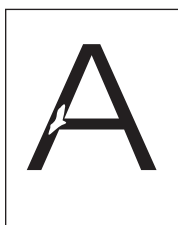

1. Controleer of aan de omgevingseisen wordt voldaan. Zie [Omgeving voor afdrukken en bewaren van het papier op pagina 79](#).
2. Als het papier ruw is en de toner makkelijk afgeeft, opent u het menu **Beheer** op het bedieningspaneel van het apparaat. Open het menu **Afdrukkwaliteit**, selecteer **Fusermodi** en vervolgens de papiersoort die u gebruikt. Zie [Menu Print Quality \(Afdrukkwaliteit\) op pagina 50](#).
3. Probeer glad papier.

## Lijnen

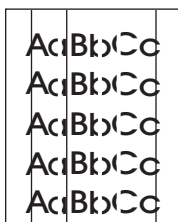

1. Druk nog enkele pagina's af om te kijken of het probleem vanzelf wordt opgelost.
2. Reinig de binnenzijde van het apparaat en voer een reinigingspagina door het apparaat. Zie [Het apparaat reinigen op pagina 160](#).
3. Vervang de printcartridge.

## Grijze achtergrond



1. Gebruik geen papier dat al een keer door het apparaat is gevoerd.
2. Probeer een andere papiersoort.
3. Druk nog enkele pagina's af om te kijken of het probleem vanzelf wordt opgelost.
4. Keer de stapel in de lade om. Ook kunt u proberen de stapel 180 graden te draaien.
5. Open het menu **Beheer** op het bedieningspaneel van het apparaat. Verhoog de instelling voor **tonerdichtheid** in het menu **Afdrukkwaliteit**. Zie [Menu Print Quality \(Afdrukkwaliteit\) op pagina 50](#).

6. Controleer of aan de omgevingseisen wordt voldaan. Zie [Omgeving voor afdrukken en bewaren van het papier op pagina 79](#).
7. Vervang de printcartridge.

## Tonervegen

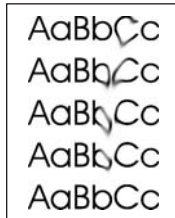

1. Druk nog enkele pagina's af om te kijken of het probleem vanzelf wordt opgelost.
2. Probeer een andere papiersoort.
3. Controleer of aan de omgevingseisen wordt voldaan. Zie [Omgeving voor afdrukken en bewaren van het papier op pagina 79](#).
4. Reinig de binnenzijde van het apparaat en voer een reinigingspagina door het apparaat. Zie [Het apparaat reinigen op pagina 160](#).
5. Vervang de printcartridge.

Zie ook [Losse toner op pagina 214](#).

## Losse toner

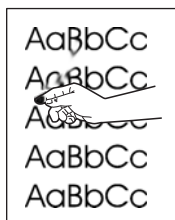

Met losse toner wordt in deze context toner bedoeld die u van de pagina af kunt vegen.

1. Wanneer het papier zwaar of ruw is, opent u het menu **Beheer** op het bedieningspaneel van het apparaat. Selecteer **Fusermodi** in het submenu **Afdrukkwaliteit** en vervolgens de papiersoort die u gebruikt.
2. Als één zijde van het afdruk materiaal ruwer is, probeert u op de gladdere zijde af te drukken.
3. Controleer of aan de omgevingseisen wordt voldaan. Zie [Omgeving voor afdrukken en bewaren van het papier op pagina 79](#).
4. Let erop dat papiersoort en –kwaliteit voldoen aan de specificaties van HP. Zie [Afdruk materiaal selecteren op pagina 74](#).

## Herhaalde fouten

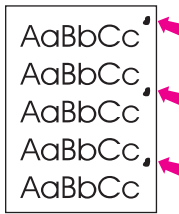

1. Druk nog enkele pagina's af om te kijken of het probleem vanzelf wordt opgelost.
2. Als de afstand tussen de defecten 44 mm (1,7 in), 58 mm (2,3 in) of 94 mm (3,7 in) is, moet de printcartridge mogelijk worden vervangen.
3. Reinig de binnenzijde van het apparaat en voer een reinigingspagina door het apparaat. Raadpleeg [Het apparaat reinigen op pagina 160.](#))

Zie ook [Herhaalde afbeelding op pagina 215.](#)

## Herhaalde afbeelding

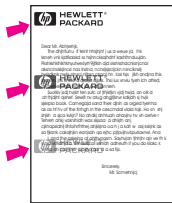

Een dergelijke storing kan optreden wanneer u voorbedrukte formulieren gebruikt of grote hoeveelheden smal papier.

1. Druk nog enkele pagina's af om te kijken of het probleem vanzelf wordt opgelost.
2. Let erop dat papiersoort en -kwaliteit voldoen aan de specificaties van HP. Zie [Afdrukmateriaal selecteren op pagina 74.](#)
3. Als de afstand tussen de defecten 44 mm (1,7 in), 58 mm (2,3 in) of 94 mm (3,7 in) is, moet de printcartridge mogelijk worden vervangen.

## Vervormde tekens

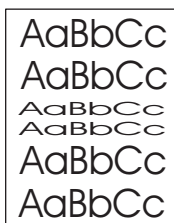

1. Druk nog enkele pagina's af om te kijken of het probleem vanzelf wordt opgelost.
2. Controleer of aan de omgevingseisen wordt voldaan. Zie [Omgeving voor afdrukken en bewaren van het papier op pagina 79.](#)

## Scheve pagina

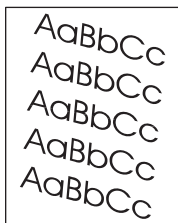

1. Druk nog enkele pagina's af om te kijken of het probleem vanzelf wordt opgelost.
2. Controleer of er geen papierresten in het apparaat zitten.
3. Controleer of het papier correct is geplaatst en of alle aanpassingen zijn doorgevoerd. Zie [Afdruk materiaal plaatsen op pagina 80](#). Controleer of de geleiders in de lade niet te strak tegen, of te ver van het afdruk materiaal zijn geplaatst.
4. Keer de stapel in de lade om. Ook kunt u proberen de stapel 180 graden te draaien.
5. Let erop dat papiersoort en –kwaliteit voldoen aan de specificaties van HP. Zie [Afdruk materiaal selecteren op pagina 74](#).
6. Controleer of aan de omgevingseisen wordt voldaan. (Zie [Omgeving voor afdrukken en bewaren van het papier op pagina 79](#).)
7. Lijn de lade uit door het menu **Beheer** te openen op het bedieningspaneel van het apparaat. Raak **Registratie instellen** aan in het submenu **Afdrukkwaliteit**. Kies een lade onder **Bron** en voer vervolgens een testpagina uit. Raadpleeg [Menu Print Quality \(Afdrukkwaliteit\) op pagina 50](#) voor meer informatie.

## Krullen of golven

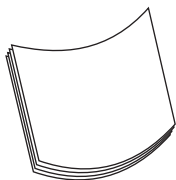

1. Keer de stapel in de lade om. Ook kunt u proberen de stapel 180 graden te draaien.
2. Let erop dat papiersoort en –kwaliteit voldoen aan de specificaties van HP. (Zie [Afdruk materiaal selecteren op pagina 74](#).)
3. Controleer of aan de omgevingseisen wordt voldaan. (Zie [Omgeving voor afdrukken en bewaren van het papier op pagina 79](#).)
4. Probeer af te drukken naar een andere uitvoerbak.
5. Als het papier licht van gewicht en glad is, opent u het menu **Beheer** op het bedieningspaneel van het apparaat. Raak **Fusermodi** aan in het submenu **Afdrukkwaliteit** en selecteer vervolgens de papiersoort die u gebruikt. Wijzig de instelling in **Laag**. Hiermee verlaagt u de hitte van het fuserproces.

## Kreukels en vouwen

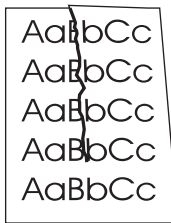

1. Druk nog enkele pagina's af om te kijken of het probleem vanzelf wordt opgelost.
2. Controleer of aan de omgevingseisen wordt voldaan. Zie [Omgeving voor afdrukken en bewaren van het papier op pagina 79](#).
3. Keer de stapel in de lade om. Ook kunt u proberen de stapel 180 graden te draaien.
4. Controleer of het papier correct is geplaatst en of alle aanpassingen zijn doorgevoerd. Zie [Afdruk materiaal plaatsen op pagina 80](#).
5. Let erop dat papiersoort en –kwaliteit voldoen aan de specificaties van HP. Zie [Afdruk materiaal selecteren op pagina 74](#).
6. Als er vouwen in de enveloppen zitten, dient u de enveloppen zo te bewaren dat ze plat op elkaar liggen.

Open het menu **Beheer** op het bedieningspaneel van het apparaat als de bovengenoemde handelingen de kreukels of vouwen niet verhelpen. Selecteer **Fusermodi** in het submenu **Afdrukkwaliteit** en vervolgens de papiersoort die u gebruikt. Wijzig de instelling in **Laag**. Hiermee verlaagt u de hitte van het fuserproces.

## Verticale witte strepen

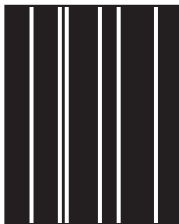

1. Druk nog enkele pagina's af om te kijken of het probleem vanzelf wordt opgelost.
2. Let erop dat papiersoort en –kwaliteit voldoen aan de specificaties van HP. Zie [Afdruk materiaal selecteren op pagina 74](#).
3. Vervang de printcartridge.

## Bandensporen

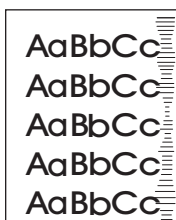

Dit probleem treedt gewoonlijk op als de printcartridge veel langer is gebruikt dan de geschatte levensduur ervan, bijvoorbeeld als u een groot aantal pagina's afdrukt met een erg lage tonerdekking.

1. Vervang de printcartridge.
2. Verlaag het aantal pagina's dat u afdrukt met een erg lage tonerdekking.

## Witte vlekken op zwart

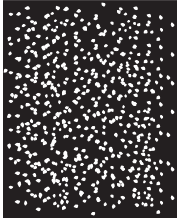

1. Druk nog enkele pagina's af om te kijken of het probleem vanzelf wordt opgelost.
2. Let erop dat papiersoort en –kwaliteit voldoen aan de specificaties van HP. Zie [Afdrukmateriaal selecteren op pagina 74](#).
3. Controleer of aan de omgevingseisen wordt voldaan. Zie [Omgeving voor afdrukken en bewaren van het papier op pagina 79](#).
4. Vervang de printcartridge.

## Lijnen met vegen

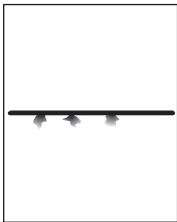

1. Let erop dat papiersoort en –kwaliteit voldoen aan de specificaties van HP. Zie [Afdrukmateriaal selecteren op pagina 74](#).
2. Controleer of aan de omgevingseisen wordt voldaan. Zie [Omgeving voor afdrukken en bewaren van het papier op pagina 79](#).
3. Keer de stapel in de lade om. Ook kunt u proberen de stapel 180 graden te draaien.
4. Open het menu **Beheer** op het bedieningspaneel van het apparaat. Open het submenu **Afdrukkwaliteit** en wijzig de instelling voor **tonerdichtheid**. Zie [Menu Print Quality \(Afdrukkwaliteit\) op pagina 50](#).
5. Open het menu **Beheer** op het bedieningspaneel van het apparaat. In het submenu **Afdrukkwaliteit** opent u **Optimaliseren** en stelt u **Lijndetail=aan** in.



## Vage afdruk

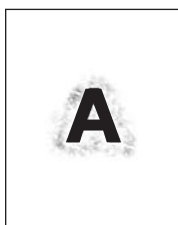

1. Let erop dat papiersoort en –kwaliteit voldoen aan de specificaties van HP. Zie [Afdrukmateriaal selecteren op pagina 74](#).
2. Controleer of aan de omgevingseisen wordt voldaan. Zie [Omgeving voor afdrukken en bewaren van het papier op pagina 79](#).
3. Keer de stapel in de lade om. Ook kunt u proberen de stapel 180 graden te draaien.
4. Gebruik geen papier dat al een keer door het apparaat is gevoerd.
5. Verlaag de tonerdichtheid. Open het menu **Beheer** op het bedieningspaneel van het apparaat. Open het submenu **Afdrukkwaliteit** en wijzig de instelling voor **tonerdichtheid**. Zie [Menu Print Quality \(Afdrukkwaliteit\) op pagina 50](#).
6. Open het menu **Beheer** op het bedieningspaneel van het apparaat. In het submenu **Afdrukkwaliteit** opent u **Optimaliseren** en stelt u **Hoge overdracht=aan** in. Zie [Menu Print Quality \(Afdrukkwaliteit\) op pagina 50](#).

## Willekeurige beeldherhaling

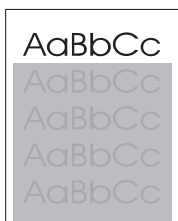

Als een beeld dat boven aan de pagina staat (in helder zwart) verderop op de pagina nog eens herhaald wordt (in grijs), is het mogelijk dat de toner van de vorige afdruktaak niet volledig is gewist. (Het herhaalde beeld kan lichter of donkerder zijn dan het veld waarin het verschijnt.)

- Wijzig de grijstoon van het veld waar de herhaalde afbeelding in verschijnt.
- Wijzig de volgorde waarin afbeeldingen worden afgedrukt. Plaats bijvoorbeeld een lichter beeld boven aan de pagina en een donkerder beeld verderop op de pagina.

- Draai vanuit het softwareprogramma de hele pagina 180 graden om de lichtere afbeelding eerst af te drukken.
- Als het probleem verderop in een afdruktaak optreedt, schakelt u het apparaat tien minuten lang uit en zet u het apparaat vervolgens weer aan om de afdruktaak nogmaals vanaf het begin uit te voeren.

## Afdrukproblemen met het netwerk oplossen

- Druk een configuratiepagina af (zie [Informatiepagina's gebruiken op pagina 150](#)). Als een HP Jetdirect-printserver is geïnstalleerd, wordt er met het afdrukken van een configuratiepagina ook een tweede pagina met de netwerkinstellingen en de status afgedrukt.
- Raadpleeg de *beheerdershandleiding voor de geïntegreerde HP Jetdirect-printserver* voor hulp bij en informatie over de Jetdirect-configuratiepagina.
- Probeer de afdruktaak vanaf een andere computer uit te voeren.
- U kunt controleren of het apparaat met een computer werkt door het apparaat via een USB-kabel rechtstreeks op een computer aan te sluiten en de printersoftware vervolgens opnieuw te installeren. Druk een document af vanuit een programma waarin u voorheen probleemloos kon afdrukken. Als u kunt afdrukken, ligt het probleem waarschijnlijk bij het netwerk.
- Vraag een netwerkbeheerder om hulp.

# Kopieerproblemen oplossen

## Kopieerproblemen voorkomen

U kunt de kopieer kwaliteit in enkele stappen verbeteren.

- Kopiëren vanaf de flatbedscanner. Hiermee krijgt u een exemplaar met een hogere kwaliteit dan het kopiëren vanaf de automatische documentinvoer (ADI).
- Gebruik originelen van goede kwaliteit.
- Plaats het afdruk materiaal correct in de lade. Als het afdruk materiaal niet juist wordt geplaatst, kan het gaan scheeffrekken, met als gevolg onduidelijke afbeeldingen en problemen met het OCR-programma. Zie [Afdruk materiaal plaatsen op pagina 80](#) voor instructies.
- Gebruik of maak een hoes om uw originelen te beschermen.

 **OPMERKING:** Controleer of het afdruk materiaal aan de specificaties van HP voldoet. Als het afdruk materiaal aan de specificaties van HP voldoet, duiden problemen met de papierinvoer op een versleten oppakrol of scheidingskussen.

## Beeldproblemen

Probleem	Oorzaak	Oplossing
Er ontbreken afbeeldingen of de kopieën zijn vaag.	De printcartridge bevat mogelijk te weinig toner.	Vervang de printcartridge. Zie <a href="#">Printcartridge vervangen op pagina 158</a> .
	Mogelijk is het origineel van slechte kwaliteit.	Als het origineel te licht of beschadigd is, kan de kopie dat mogelijk niet compenseren, zelfs niet als u de donkerheid aanpast. Zoek zo mogelijk een beter origineel.
	Mogelijk heeft het origineel een gekleurde achtergrond.	Raak <a href="#">Kopiëren</a> en vervolgens <a href="#">Afbeelding aanpassen</a> aan. Verplaats de <a href="#">Achtergrond opruimen</a> schuifregelaar naar rechts om de achtergrond te verminderen.
Verticale witte of vage strepen op de kopie.	Mogelijk voldoet het afdruk materiaal niet aan de specificaties van HP.	Gebruik papier dat voldoet aan de specificaties van HP. Zie <a href="#">Afdruk materiaal selecteren op pagina 74</a> .
	De printcartridge is mogelijk bijna leeg.	Vervang de printcartridge. Zie <a href="#">Printcartridge vervangen op pagina 158</a> .

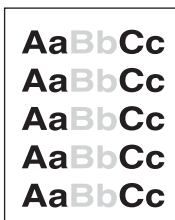

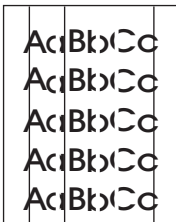
Probleem	Oorzaak	Oplossing
Er staan ongewenste lijnen op de afdruk.	Lade 1 of lade 2 is mogelijk niet juist geïnstalleerd.	Controleer of de lade goed is geïnstalleerd.
	Mogelijk is de glasplaat van de flatbedscanner of de ADI vuil.	Reinig de flatbedscanner of het glas van de ADF. Zie <a href="#">Het apparaat reinigen op pagina 160</a> .
	Mogelijk bevinden zich krassen op de lichtgevoelige drum in de printcartridge.	Installeer een nieuwe printcartridge van HP. Zie <a href="#">Printcartridge vervangen op pagina 158</a> .
Zwarte punten of strepen op de afdruk.	Er is mogelijk inkt, lijm, correctievloeistof of ander ongewenst materiaal terechtgekomen op de automatische documentinvoer of de flatbedscanner.	Reinig het apparaat. Zie <a href="#">Het apparaat reinigen op pagina 160</a> .
De kopieën zijn te licht of te donker.	De instelling van de donkerheid moet worden aangepast.	Raak <a href="#">Kopiëren</a> en vervolgens <a href="#">Afbeelding aanpassen</a> aan. Schuif de schuifregelaar <a href="#">Donkerheid</a> om de afdruk lichter of donkerder te maken.
Tekst is onduidelijk.	De donkerheid moet worden aangepast.  De afbeelding moet worden geoptimaliseerd voor tekst.	Raak <a href="#">Kopiëren</a> en vervolgens <a href="#">Afbeelding aanpassen</a> aan om de scherpte aan te passen. Schuif de schuifregelaar <a href="#">Scherpte</a> naar rechts om de achtergrond te verminderen.  Raak eerst <a href="#">Kopiëren</a> en vervolgens <a href="#">Tekst/afbeelding optimaliseren</a> aan om het beeld te optimaliseren voor tekst. Selecteer <a href="#">Tekst</a> .

## Problemen met de verwerking van afdruk materiaal

Probleem	Oorzaak	Oplossing
Slechte afdrুকwaliteit of slecht hechten van de toner	Het papier is te vochtig, te ruw, te zwaar, te glad of reliëfpapier of uit een slechte partij papier.	Probeer een ander type papier, tussen 100 en 250 Sheffield, met een vochtgehalte van 4 tot 6%.
Weggevalen tekst, papierstoringen, of omkrullen	Het papier is niet op de juiste wijze geplaatst.	Het papier plat bewaren in het vochtwerende verpakkingsmateriaal.
	De zijden van het papier wijken ten opzichte van elkaar af.	Het papier omkeren.
Sterke krulling	Het papier is te vochtig, heeft de verkeerde vezelrichting of een korte vezelconstructie.	Open de achterste uitvoerbak of gebruik papier met lange vezels.
	De zijden van het papier wijken ten opzichte van elkaar af.	Het papier omkeren.
Papierstoring, schade aan apparaat	Het papier heeft uitsparingen of perforaties.	Papier zonder uitsparingen of perforaties gebruiken.

Probleem	Oorzaak	Oplossing
Problemen met de invoer	Het papier heeft onregelmatige randen.	Gebruik papier van hoge kwaliteit voor laserprinters.
	De zijden van het papier wijken ten opzichte van elkaar af.	Het papier omkeren.
	Het papier is te vochtig, te ruw, te zwaar, te glad of reliëfpapier of uit een slechte partij papier.	<ul style="list-style-type: none"> <li>• Probeer een ander soort papier, tussen 100 en 250 Sheffield, 4 tot 6% vochtigheidsgehalte.</li> <li>• Gebruik papier met een lange vezel.</li> </ul>
De afdruk staat scheef of vervormd op de pagina.	De papiergeleiders zijn mogelijk onjuist afgesteld.	Verwijder al het papier uit de invoerlade, leg de stapel recht en plaats het papier terug in de lade. Pas de materiaalgeleiders aan de breedte en lengte van het afdruk materiaal aan en druk opnieuw af.
	Mogelijk moet de scanner worden gekalibreerd.	<p>Lijn de laden uit en kalibreer vervolgens de scanner.</p> <ul style="list-style-type: none"> <li>• Lijn de lade uit door het menu <b>Beheer</b> te openen op het bedieningspaneel van het apparaat. Raak <b>Registratie instellen</b> aan in het submenu <b>Afdrukkwaliteit</b>. Kies een lade onder <b>Bron</b> en voer vervolgens een testpagina uit. Raadpleeg <b>Menu Print Quality (Afdrukkwaliteit) op pagina 50</b> voor meer informatie.</li> <li>• Raadpleeg <b>De scanner kalibreren op pagina 165</b> voor informatie over het kalibreren van de scanner.</li> </ul>
Er wordt meer dan één vel tegelijk ingevoerd.	Mogelijk is de lade voor afdruk materiaal te vol.	Verwijder een gedeelte van het afdruk materiaal uit de lade. Zie <b>Afdruk materiaal plaatsen op pagina 80</b> .
	Mogelijk is het afdruk materiaal gekreukt, gevouwen of beschadigd.	Controleer of het afdruk materiaal niet is gekreukt, gevouwen of beschadigd. Probeer opnieuw af te drukken op materiaal uit een nieuwe of andere verpakking.
Het apparaat haalt geen afdruk materiaal uit een lade voor afdruk materiaal.	Het apparaat staat mogelijk in de modus voor handmatige invoer.	<ul style="list-style-type: none"> <li>• Als <b>Handmatig invoeren</b> verschijnt op het display van het bedieningspaneel, drukt u op <b>OK</b> om de taak af te drukken.</li> <li>• Controleer of het apparaat niet in de modus voor handmatige invoer staat en druk de taak opnieuw af.</li> </ul>
	Mogelijk is de transportrol vuil of beschadigd.	Neem contact op met uw dealer voor ondersteuning.
	Het afdruk materiaal is korter dan de lengte die is ingesteld met de lengtegeleider in de lade.	Stel de papierlengtegeleider op de juiste lengte in.

## Prestatieproblemen

Probleem	Oorzaak	Oplossing
Er wordt geen kopie uitgevoerd.	Mogelijk is de invoerlade leeg.	Plaats afdrukmetaal in het apparaat. Raadpleeg <a href="#">Afdrukmetaal plaatsen op pagina 80</a> voor meer informatie.
	Mogelijk is het origineel niet goed geplaatst.	Plaats het origineel correct in de ADF of de flatbedscanner. Zie <a href="#">Afdrukmetaal plaatsen op pagina 80</a> .
Kopieën zijn leeg.	Mogelijk is de afsluitingsstrook niet van de printcartridge verwijderd.	Verwijder de printcartridge uit het apparaat, verwijder de afsluitstrook en plaats de printcartridge weer terug.
	Mogelijk is het origineel niet goed geplaatst.	Plaats het origineel correct in de ADF of de flatbedscanner. Zie <a href="#">Afdrukmetaal plaatsen op pagina 80</a> .
	Mogelijk voldoet het afdrukmetaal niet aan de specificaties van HP.	Gebruik papier dat voldoet aan de specificaties van HP. Zie <a href="#">Afdrukmetaal selecteren op pagina 74</a> .
	De printcartridge is mogelijk bijna leeg.	Vervang de printcartridge. Zie <a href="#">Printcartridge vervangen op pagina 158</a> .
Het verkeerde origineel is gekopieerd.	Mogelijk bevat de ADI een document.	Controleer of de ADI leeg is.
Kopieën hebben een kleiner formaat.	De softwareinstellingen van het apparaat staan mogelijk op verkleinen van de gescande afbeelding.	Zie de Help van de apparaatsoftware voor meer informatie over het wijzigen van de instellingen.

# Faxproblemen oplossen

## Problemen met verzenden oplossen

### Faxen stoppen tijdens het verzenden.

Oorzaak	Oplossing
Het faxapparaat waarnaar u aan het verzenden bent, heeft mogelijk een storing.	Bel de ontvanger om te controleren of het ontvangende faxapparaat aan staat en klaar is om faxen te ontvangen, of probeer de fax naar een ander faxapparaat te verzenden.
Uw telefoonlijn werkt mogelijk niet of er is sprake van storingen.	Maak de faxkabel los van het telefooncontact en sluit een telefoon aan. Maak een telefoonoproep om te controleren of de telefoonlijn werkt.  Probeer een lagere baudfrequentie door in het menu Beheer de maximale baudfrequentie aan te passen. Zie <a href="#">Menu Begininstellingen op pagina 33</a> .

### De fax van het apparaat ontvangt faxen maar verzendt geen faxen.

Oorzaak	Oplossing
Als het apparaat is aangesloten op een PBX-systeem, is het mogelijk dat het PBX-systeem een kiestoon genereert die de fax niet kan detecteren.	Deactiveer de instelling Kiestoon detecteren. Zie de faxhandleiding voor informatie over het wijzigen van de instelling.
Mogelijk is er een slechte telefoonverbinding.	Verzend de fax later opnieuw.
Het faxapparaat waarnaar u aan het verzenden bent, heeft mogelijk een storing.	Bel de ontvanger om te controleren of het ontvangende faxapparaat aan staat en klaar is om faxen te ontvangen, of probeer de fax naar een ander faxapparaat te verzenden.
Mogelijk werkt uw telefoonlijn niet.	Maak de faxkabel los van het telefooncontact en sluit een telefoon aan. Maak een telefoonoproep om te controleren of de telefoonlijn werkt.

### Uitgaande faxoproepen blijven het nummer kiezen.

Oorzaak	Oplossing
De fax kiest een faxnummer automatisch opnieuw als de functie Opnieuw kiezen bij bezet of de functie Opnieuw kiezen bij geen antwoord is geactiveerd.	Deactiveer de functie Opnieuw kiezen bij bezet of Opnieuw kiezen bij geen antwoord. Zie de faxhandleiding voor informatie over het wijzigen van de instellingen.

### Faxen die u verzendt komen niet aan op het ontvangende faxapparaat.

Oorzaak	Oplossing
Het ontvangende faxapparaat staat mogelijk uit of heeft een foutsituatie, bijvoorbeeld het papier is op.	Bel de ontvanger om te controleren of het faxapparaat aan staat en klaar is om faxen te ontvangen.
Een fax kan in het geheugen worden opgeslagen in afwachting van het opnieuw kiezen van een bezet nummer, of omdat voorgaande taken wachten op verzending.	Als een faxtaak om een van deze redenen in het geheugen staat, verschijnt wordt de taak in het faxlog vermeld. Druk het faxactiviteitenlog af (zie de faxhandleiding) en zoek in de kolom <b>Resultaat</b> taken met de aanduiding <b>In de wachtlijst</b> .



 **OPMERKING:** Zie "Faxen worden zeer langzaam verzonden of ontvangen" in [Menu Begininstellingen op pagina 33](#) als de fax erg langzaam wordt verzonden.

## Problemen met de ontvangst oplossen

### Binnenkomende faxoproepen worden niet beantwoord door de fax (er wordt geen fax gedetecteerd).

Oorzaak	Oplossing
Mogelijk is de instelling voor het aantal belsignalen niet goed ingesteld.	Controleer de instelling voor het aantal belsignalen. Zie de faxhandleiding voor informatie over het wijzigen van de instelling.
Mogelijk is het telefoonsnoer niet goed aangesloten of werkt het telefoonsnoer niet.	Controleer de installatie. Controleer of u het telefoonsnoer gebruikt dat bij het apparaat is geleverd.
Mogelijk werkt de telefoonlijn niet.	Maak de faxkabel los van het telefooncontact en sluit een telefoon aan. Maak een telefoonoproep om te controleren of de telefoonlijn werkt.
Mogelijk veroorzaakt een spraak-berichtenservice storingen waardoor oproepen niet worden beantwoord.	Voer een van de volgende handelingen uit: <ul style="list-style-type: none"><li>• Beëindig de berichtenservice.</li><li>• Open een telefoonlijn voor uitsluitend faxoproepen.</li><li>• Verlaag het aantal belsignalen voor de fax naar een aantal dat lager ligt dan het aantal belsignalen voor de voicemail. Zie de faxhandleiding voor informatie over het wijzigen van de instelling.</li></ul>

### Faxen worden zeer langzaam verzonden of ontvangen.

Oorzaak	Oplossing
Mogelijk verzendt of ontvangt u een zeer ingewikkelde fax, bijvoorbeeld een fax met veel afbeeldingen.	Ingewikkelde faxen hebben een langere verzend- en ontvangstduur.
Het ontvangende faxapparaat heeft mogelijk een lage modemsnelheid.	De fax van het apparaat verzendt de fax niet op een hogere modemsnelheid dan het ontvangende faxapparaat aankan.
De resolutie waarop de fax wordt verzonden of ontvangen is zeer hoog. Een hogere resolutie geeft meestal een betere kwaliteit, maar leidt ook tot een langere transmissietijd.	Als u de ontvanger van de fax bent, vraag de zender dan om de resolutie te verlagen en de fax opnieuw te verzenden. Als u de zender bent, verlaag dan de resolutie of wijzig de modusinstelling Pagina-inhoud. Zie de faxhandleiding voor informatie over het wijzigen van de instellingen.
Een slechte telefoonlijnverbinding dwingt de fax van het apparaat en het faxapparaat dat verzendt of ontvangt de transmissie te vertragen om fouten te corrigeren.	Annuleer de fax en verzend deze opnieuw. Laat het telefoonbedrijf de telefoonlijn controleren.

### Faxen worden niet afgedrukt op het apparaat.

Oorzaak	Oplossing
Er bevindt zich geen afdruk materiaal in de invoerladen.	Plaats afdruk materiaal. Faxen die worden ontvangen als de invoerladen leeg zijn, worden opgeslagen en worden afgedrukt nadat de laden weer zijn gevuld.

**Faxen worden niet afgedrukt op het apparaat.**

Oorzaak	Oplossing
De modus Faxafdrukschema is actief. Faxen worden pas afgedrukt als de modus is gedeactiveerd	Deactiveer de modus Faxafdrukschema. Zie de faxhandleiding voor informatie over het wijzigen van de instelling.
De toner in het apparaat is bijna of helemaal op.	Vervang de printcartridge.
Het apparaat stopt met afdrukken wanneer de toner bijna of helemaal op is. Ontvangen faxen worden in het geheugen opgeslagen en worden afgedrukt nadat de toner is vervangen.	

# E-mailproblemen oplossen

Als u geen e-mails kunt verzenden met de functie digitaal verzenden, kan het nodig zijn het adres van de SMTP-gateway of de LDAP-gateway opnieuw te configureren. Druk een configuratiepagina af om de huidige adressen van de SMTP- en LDAP-gateways te achterhalen. Volg deze procedure om te controleren of de SMTP- en LDAP-gatewayadressen geldig zijn.

## Het SMTP-gatewayadres verifiëren

---

 **OPMERKING:** Deze procedure is bedoeld voor Windows-besturingssystemen.

---

1. Open een MS-DOS-prompt: Klik op **Start**, klik op **Uitvoeren** en typ vervolgens `cmd`.
2. Typ `telnet`, gevolgd door het adres van de SMTP-gateway en het getal 25 (de communicatiepoort van de MFP). Typ bijvoorbeeld `telnet 123.123.123.123 25`, waarbij '123.123.123.123' het adres van de SMTP-gateway is.
3. Druk op **Enter**. Als het adres van de SMTP-gateway *niet* geldig is, verschijnt het bericht `Could not open connection to the host on port 25: Connect Failed`.
4. Als het adres van de SMTP-gateway niet geldig is, neemt u contact op met de netwerkbeheerder.

## Het LDAP-gatewayadres verifiëren

---

 **OPMERKING:** Deze procedure is bedoeld voor Windows-besturingssystemen.

---

1. Open Windows Verkenner. Typ in de adresbalk `LDAP://`, onmiddellijk gevolgd door het adres van de LDAP-gateway. Typ bijvoorbeeld `LDAP://12.12.12.12`, waarbij '12.12.12.12' het adres van de LDAP-gateway is.
2. Druk op **Enter**. Als het adres van de LDAP-gateway geldig is, wordt het dialoogvenster **Mensen zoeken** geopend.
3. Als het adres van de LDAP-gateway niet geldig is, neemt u contact op met de netwerkbeheerder.

# Algemene Windows-problemen oplossen

Foutmelding:

"Algemene beschermingsfout - Uitzondering OE"

"Spool32"

"Ongeldige bewerking"

Oorzaak	Oplossing
	<p>Sluit alle andere softwareprogramma's, start Windows opnieuw op en probeer het nogmaals.</p> <p>Selecteer een andere printerdriver. Ga, als de PCL 6 printerdriver is gekozen, via een softwareprogramma naar de PCL 5- of de HP PostScript level 3-emulatie printerdriver.</p> <p>Verwijder alle .temp-bestanden uit de submap Temp. Bepaal de naam van de map door het bestand AUTOEXEC.BAT te openen en de regel "Set temp =" te zoeken. De naam na deze regel is de Temp-directory. Dit is gewoonlijk C:\TEMP (standaard), maar dit kan worden gewijzigd.</p> <p>Zie voor meer informatie over foutberichten van Windows de bij de computer geleverde Microsoft Windows-documentatie.</p>

# Algemene problemen met een Macintosh oplossen

Naast de problemen die zijn besproken in [Algemene problemen met het apparaat oplossen op pagina 175](#), worden in dit gedeelte problemen behandeld die kunnen optreden bij het gebruik van een Mac-computer.

 **OPMERKING:** De instelling voor afdrucken via USB en IP wordt uitgevoerd via de **Desktop Printer Utility**. Het apparaat wordt *niet* weergegeven in de Kiezer.

## De printerdriver wordt niet weergegeven in de lijst van Afdrukbeheer of het Hulpprogramma voor printerinstelling.

Oorzaak	Oplossing
De software is wellicht niet geïnstalleerd of onjuist geïnstalleerd.	Controleer of het PPD-bestand in de volgende map op de harde schijf staat: <code>Library/Printers/PPDs/Contents/Resources/&lt;lang&gt;.lproj</code> , waarbij <lang> verwijst naar een taalcode van twee letters voor de taal die u gebruikt. Indien nodig, installeert u de software opnieuw. Instructies vindt u in de handleiding Aan de slag.
Het Postscript-printerbeschrijvingsbestand (PPD) is beschadigd.	Verwijder het PPD-bestand uit de volgende map op de harde schijf: <code>Library/Printers/PPDs/Contents/Resources/&lt;lang&gt;.lproj</code> , waarbij <lang> verwijst naar een taalcode van twee letters voor de taal die u gebruikt. Installeer de software opnieuw. Instructies vindt u in de handleiding Aan de slag.

## De naam van de apparaat, het IP-adres of de Rendezvous-hostnaam worden niet weergegeven in de lijst met printers in Afdrukbeheer of het Hulpprogramma voor printerinstelling

Oorzaak	Oplossing
Het apparaat is mogelijk niet gereed.	Controleer of de kabels goed zijn aangesloten, het apparaat is ingeschakeld en het Klaar-lampje brandt. Als u het apparaat hebt aangesloten via een USB- of Ethernet-hub, dient u het apparaat rechtstreeks op de computer aan te sluiten of een andere poort te gebruiken.
Wellicht is de verkeerde soort aansluiting geselecteerd.	Controleer of USB, IP Printing of Rendezvous is geselecteerd (afhankelijk van het type verbinding tussen het apparaat en de computer).
De verkeerde apparaatnaam, Rendezvous-hostnaam of het onjuiste IP-adres wordt gebruikt.	Controleer de apparaatnaam, het IP-adres of de Rendezvous-hostnaam door een configuratiepagina af te drukken. Zie <a href="#">Informatiepagina's gebruiken op pagina 150</a> . Controleer of de naam, het IP-adres of de Rendezvous-hostnaam op de configuratiepagina overeenkomen met de naam van het apparaat, het IP-adres en de Rendezvous-hostnaam in Afdrukbeheer of het Hulpprogramma voor printerinstelling.
De interfacekabel is defect of van slechte kwaliteit.	Vervang de interfacekabel. Zorg ervoor dat u een kwalitatief hoogwaardige kabel gebruikt.

**De printerdriver installeert het door u geselecteerde apparaat niet automatisch in Afdrukbeheer of het Hulpprogramma voor printerinstelling.**

Oorzaak	Oplossing
Het apparaat is mogelijk niet gereed.	Controleer of de kabels goed zijn aangesloten, het apparaat is ingeschakeld en het Klaar-lampje brandt. Als u het apparaat hebt aangesloten via een USB- of Ethernet-hub, dient u het apparaat rechtstreeks op de computer aan te sluiten of een andere poort te gebruiken.
De software is wellicht niet geïnstalleerd of onjuist geïnstalleerd.	Controleer of het PPD-bestand in de volgende map op de harde schijf staat: <code>Library/Printers/PPDs/Contents/Resources/&lt;lang&gt;.lproj</code> , waarbij <lang> verwijst naar een taalcode van twee letters voor de taal die u gebruikt. Indien nodig, installeert u de software opnieuw. Instructies vindt u in de handleiding Aan de slag.
Het PPD-bestand is beschadigd.	Verwijder het PPD-bestand uit de volgende map op de harde schijf: <code>Library/Printers/PPDs/Contents/Resources/&lt;lang&gt;.lproj</code> , waarbij <lang> verwijst naar een taalcode van twee letters voor de taal die u gebruikt. Installeer de software opnieuw. Instructies vindt u in de handleiding Aan de slag.
Het apparaat is mogelijk niet gereed.	Controleer of de kabels goed zijn aangesloten, het apparaat is ingeschakeld en het Klaar-lampje brandt. Als u het apparaat hebt aangesloten via een USB- of Ethernet-hub, dient u het apparaat rechtstreeks op de computer aan te sluiten of een andere poort te gebruiken.
De interfacekabel is defect of van slechte kwaliteit.	Vervang de interfacekabel. Zorg ervoor dat u een kwalitatief hoogwaardige kabel gebruikt.

**Een afdruktaak niet naar het gewenste apparaat verzonden.**

Oorzaak	Oplossing
De afdrukwachtrij is wellicht gestopt.	Start de afdrukwachtrij opnieuw. Open <b>Print Monitor</b> en selecteer <b>Start taken</b> .
De verkeerde apparaatnaam of het onjuiste IP-adres wordt gebruikt. Het is mogelijk dat een ander apparaat met ongeveer dezelfde of precies dezelfde naam, IP-adres of Rendezvous-hostnaam uw afdruktaak heeft ontvangen.	Controleer de apparaatnaam, de Rendezvous-hostnaam of het IP-adres door een configuratiepagina af te drukken. Zie <a href="#">Informatiepagina's gebruiken op pagina 150</a> . Controleer of de naam van het apparaat, het IP-adres of de Rendezvous-hostnaam op de configuratiepagina overeenkomen met de naam van het apparaat, het IP-adres en de Rendezvous-hostnaam in Afdrukbeheer of het Hulpprogramma voor printerinstelling.

**Een encapsulated PostScript (EPS)-bestand wordt niet met de juiste lettertypen afgedrukt.**

Oorzaak	Oplossing
Dit probleem doet zich bij sommige programma's voor.	<ul style="list-style-type: none"><li>• Download voordat u gaat afdrukken de lettertypen uit het EPS-bestand naar het apparaat.</li><li>• Verzend het bestand in ASCII-indeling in plaats van in de binaire codering.</li></ul>

**Er kan niet worden afgedrukt vanaf een USB-kaart van derden.**

Oorzaak	Oplossing
Deze fout doet zich voor wanneer de software voor USB-printers niet is geïnstalleerd.	Als u een USB-kaart van derden toevoegt, hebt u mogelijk de USB Adapter Card Support-software van Apple nodig. De recentste versie van deze software is beschikbaar op de website van Apple.

**Wanneer u het apparaat met een USB-kabel hebt aangesloten, staat het apparaat niet in Afdrukbeheer of het Hulpprogramma voor printerinstelling nadat u de driver hebt geselecteerd.**

Oorzaak	Oplossing
Dit probleem wordt veroorzaakt door een software- of een hardwareonderdeel.	<p><b>Softwareproblemen oplossen</b></p> <ul style="list-style-type: none"><li>• Controleer of de Macintosh USB ondersteunt.</li><li>• Controleer of uw Macintosh-besturingssysteem Mac OS X versie 10.3 of hoger is.</li><li>• Controleer of de Macintosh de juiste USB-software van Apple bevat.</li></ul> <p><b>Hardwareproblemen oplossen</b></p> <ul style="list-style-type: none"><li>• Controleer of het apparaat is ingeschakeld.</li><li>• Controleer of de USB-kabel op de juiste wijze is aangesloten.</li><li>• Controleer of u de juiste high-speed USB 2.0-kabel gebruikt.</li><li>• Controleer of er niet te veel USB-apparaten vermogen uit de keten afnemen. Koppel alle apparaten los van de keten en sluit de kabel rechtstreeks aan op de USB-poort op de host-computer.</li><li>• Controleer of er meer dan twee USB-hubs achter elkaar in de keten zijn aangesloten die geen eigen voeding hebben. Koppel alle apparaten los van de keten en sluit de kabel rechtstreeks aan op de USB-poort op de host-computer.</li></ul> <p><b>OPMERKING:</b> Het iMac-toetsenbord is een USB-hub zonder eigen voeding.</p>

## Problemen met Linux oplossen

Voor informatie over het oplossen van Linux-problemen, gaat u naar de Linux-ondersteuningswebsite van HP: [hp.sourceforge.net/](http://hp.sourceforge.net/).



## Problemen met PostScript oplossen

De volgende situaties zijn specifiek voor de PostScript-taal (PS) en kunnen zich voordoen als er verschillende printertalen worden gebruikt. Controleer het bericht op het display van het bedieningspaneel. Het bericht helpt u mogelijk het probleem op te lossen.

 **OPMERKING:** Als u bij PS-fouten een bericht op de printer of op het scherm wilt ontvangen, opent u het dialoogvenster **Printopties** en klikt u op de gewenste selectie naast het gedeelte PS-fouten.

### Algemene problemen

**De taak wordt afgedrukt in Courier (het standaardlettertype) in plaats van in het verzochte lettertype.**

Oorzaak	Oplossing
Het gevraagde lettertype is niet gedownload.	Download het gewenste lettertype en druk de taak opnieuw af. Controleer het lettertype en de locatie ervan. Download indien nodig het lettertype naar het apparaat. Raadpleeg de softwaredocumentatie voor meer informatie.

**Een pagina van Legal-formaat wordt met bijgeknipte marges afgedrukt.**

Oorzaak	Oplossing
De afdruktaak was te ingewikkeld.	Mogelijk moet u de taak met 600 dpi afdrukken, de pagina minder complex maken of extra geheugen installeren.

**Er wordt een PS-foutpagina afgedrukt.**

Oorzaak	Oplossing
De afdruktaak is mogelijk geen PS-taak.	Controleer of de afdruktaak een PS-taak is. Controleer of het softwareprogramma verwachtte dat er een instellings- of PS-headerbestand naar het apparaat werd verzonden.



---

# A Accessoires en benodigdheden

In dit gedeelte vindt u informatie over het bestellen van onderdelen, benodigdheden en accessoires. Gebruik alleen onderdelen en accessoires die specifiek voor deze printer zijn bestemd.

- [Onderdelen, accessoires en benodigdheden bestellen](#)
- [Onderdeelnummers](#)

## Onderdelen, accessoires en benodigdheden bestellen

Neem contact op met uw dealer voor het bestellen van onderdelen, accessoires en benodigdheden.

## Onderdeelnummers

De volgende lijst met accessoires was actueel ten tijde van deze druk. De bestelinformatie en beschikbaarheid van de accessoires kunnen veranderen tijdens de levensduur van de printer.

### Accessoires

Optie	Omschrijving	Onderdeelnummer
De optionele lade voor 500 vel en invoereenheid	Optionele lade voor een hogere papiercapaciteit. Geschikt voor de papierformaten Letter, A4, Legal, A5, B5 (JIS), Executive en 8,5 x 13 inch.  De printer biedt ondersteuning voor maximaal drie optionele invoereenheden van 500 vel.	Q5968A
Envelopinvoer	Kan maximaal 75 enveloppen bevatten.	Q2438A
Duplexeenheid (accessoire voor dubbelzijdig afdrukken)	Hiermee kunt u op beide zijden van het papier afdrukken.	Q5969A
Postbus met drie bakken	Bevat drie uitvoerbakken voor in totaal 700 vel.	Q5692A
Nietmachine/stapelaar voor 500 vel	Geschikt voor het afdrukken van grote hoeveelheden met automatische taakverwerking. Kan maximaal 30 vel papier nieten.	Q5691A
Nietcassette met 5000 nietjes	Bevat een nietcassette.	C8091A
Papierkast	Verhoogt de MFP en biedt extra ruimte voor de opslag van papier.	Q5970A
HP LaserJet analoog faxaccessoire 300	Voegt faxfunctionaliteit toe aan de MFP.	Q3701A

### Printcartridges

Optie	Omschrijving	Onderdeelnummer
HP LaserJet-printcartridge	Cartridge voor 18.000 pagina's	CE267C

## Onderhoudskits

Optie	Omschrijving	Onderdeelnummer
Printeronderhoudskit.	Onderhoudskit voor 110 volt-printers	Q5998A
Bevat een vervangende fuser, een overdrachtsrol, een gereedschap voor de overdrachtsrol, een oppakrol, acht invoerrollen en één paar wegwerphandschoenen. Bevat instructies voor het installeren van de verschillende componenten.	Onderhoudskit voor 220 volt-printers	Q5999A
De printeronderhoudskit is een verbruiksartikel en valt niet onder de garantie of de meest uitgebreide garantieopties.		
ADF-onderhoudskit	Bevat onderdelen voor onderhoud van de ADF	Q5997A
Bevat rollen, een scheidingskussen en mylar afschermingen.		
De ADF-onderhoudskit is een verbruiksartikel en valt niet onder de garantie of de meest uitgebreide garantieopties.		

## Geheugen

Optie	Omschrijving	Onderdeelnummer
100-pins DDR-geheugen DIMM (dual inline memory module)	64MB	Q2625A
	128MB	Q2626A
Hiermee vergroot u de verwerkingscapaciteit van de printer voor grote of complexe afdruktaken.	256MB	Q2627A
Vaste schijf	Meer dan 20 GB aan permanente opslagruimte voor lettertypen en formulieren. Wordt ook gebruikt voor het maken van meerdere originele afdrukken en voor taakopslagfuncties.	J6054B

## Kabels en interfaces

Optie	Omschrijving	Onderdeelnummer
Verbeterde I/O- (EIO-) kaarten	HP Jetdirect 620n Fast Ethernet-printserver (10/100Base-TX)	J7934A
EIO-netwerkkarten die verschillende protocollen ondersteunen voor de HP JetDirect-printserver	HP Jetdirect Connectivity-kaart voor USB-verbindingen, seriële verbindingen en LocalTalk-verbindingen	J4135A

## Afdruk materiaal

Ga voor meer informatie over afdrukmaterialen naar [www.hp.com/go/ljsupplies](http://www.hp.com/go/ljsupplies).

Optie	Omschrijving	Onderdeelnummer
HP LaserJet-papier	Letter (216 x 279 mm), 500 vel/riem, 10 riemen/doos	HPJ1124 - Noord-Amerika
Voor gebruik met HP LaserJet-printers. Geschikt voor briefpapier, hoogwaardige memo's, juridische documenten, directe mail en correspondentie.	Legal (216 x 356 mm), 500 vel/riem, 10 riemen/doos	HPJ1424 - Noord-Amerika
Specificaties: 96 helder, 24 lb (90 g/m <sup>2</sup> ).	A Letter (220 x 280 mm), 500 vel/riem, 5 riemen/doos	Q2398A - landen/regio's in Azië-Oceanië
	A4 (210 x 297 mm), 500 vel/riem, 5 riemen/doos	Q2400A - landen/regio's in Azië-Oceanië
	A4 (210 x 297 mm), 500 vel/riem	CHP310 - Europa
HP-printpapier	Letter (216 x 279 mm), 500 vel/riem, 10 riemen/doos	HPP1122 - Noord-Amerika en Mexico
Voor gebruik met HP LaserJet- en Inkjet-printers. Speciaal vervaardigd voor kleine bedrijven en kantoren aan huis. Zwaarder en helderder dan kopieerpapier.	Letter (216 x 279 mm), 500 vel/riem, 3 riemen/doos	HPP113R - Noord-Amerika
Specificaties: 92 helder, 22 lb.	A4 (210 x 297 mm), 500 vel/riem, 5 riemen/doos	CHP210 - Europa
	A4 (210 x 297 mm), 300 vel/riem, 5 riemen/doos	CHP213 - Europa
Multifunctioneel papier van HP	Letter (216 x 279 mm), 500 vel/riem, 10 riemen/doos	HPM1120 - Noord-Amerika
Voor alle laser- en inkjetprinters, kopieerapparaten en faxapparaten op kantoor. Gemaakt voor bedrijven die één soort papier voor alle kantoorbepoedigdheden wensen. Helderder en gladder dan ander kantoorpapier.	Letter (216 x 279 mm), 500 vel/riem, 5 riemen/doos	HPM115R - Noord-Amerika
	Letter (216 x 279 mm), 250 vel/riem, 12 riemen/doos	HP25011 - Noord-Amerika
	Letter (216 x 279 mm), 250 vel/riem, 12 riemen/doos	HPM113H - Noord-Amerika
Specificaties: 90 helder, 20 lb (75 g/m <sup>2</sup> ).	Letter (216 x 279 mm), met 3 gaatjes, 500 vel/riem, 10 riemen/doos	HPM1420 - Noord-Amerika
	Legal (216 x 356 mm), 500 vel/riem, 10 riemen/doos	

Optie	Omschrijving	Onderdeelnummer
HP Office papier	Letter (216 x 279 mm), 500 vel/riem, 10 riemen/doos	HPC8511 - Noord-Amerika en Mexico
Voor alle laser- en inkjetprinters, kopieerapparaten en faxapparaten op kantoor. Goed voor het afdrucken van grote hoeveelheden papier.	Letter (216 x 279 mm), met 3 gaatjes, 500 vel/riem, 10 riemen/doos	HPC3HP - Noord-Amerika
Specificaties: 84 helder, 20 lb (75 g/m <sup>2</sup> ).	Legal (216 x 356 mm), 500 vel/riem, 10 riemen/doos	HPC8514 - Noord-Amerika
	Letter (216 x 279 mm), Quick Pack, 2,500 vel/doos	HP2500S - Noord-Amerika en Mexico
	Letter (216 x 279 mm), Quick Pack met 3 gaatjes, 2,500 vel/doos	HP2500P - Noord-Amerika
	A Letter (220 x 280 mm), 500 vel/riem, 5 riemen/doos	Q2408A - landen/regio's in Azië-Oceanië
	A4 (210 x 297 mm), 500 vel/riem, 5 riemen/doos	Q2407A - landen/regio's in Azië-Oceanië
	A4 (210 x 297 mm), 500 vel/riem, 5 riemen/doos	CHP110 - Europa
	A4 (210 x 297 mm), Quick Pack; 2500 vel/riem, 5 riemen/doos	CHP113 - Europa
HP Office-kringlooppapier	Letter (216 x 279 mm), 500 vel/riem, 10 riemen/doos	HPE1120 - Noord-Amerika
Voor alle laser- en inkjetprinters, kopieerapparaten en faxapparaten op kantoor. Goed voor het afdrucken van grote hoeveelheden papier.	Letter (216 x 279 mm), met 3 gaatjes, 500 vel/riem, 10 riemen/doos	HPE113H - Noord-Amerika
Conform het VS-decreet 13101 voor milieuvriendelijke producten.	Legal (216 x 356 mm), 500 vel/riem, 10 riemen/doos	HPE1420 - Noord-Amerika
Specificaties: 84 helder, 20 lb, 30% hergebruik.		
HP LaserJet-transparanten	Letter (216 x 279 mm), 50 vel/doos	92296T - Noord-Amerika, landen/regio's in Azië-Oceanië en Europa
Alleen voor gebruik met HP LaserJet-monochroomprinters. Vertrouw alleen op de transparanten die speciaal zijn ontworpen en getest voor de monochrome HP LaserJet printers voor duidelijke, scherpe tekst en illustraties.	A4 (210 x 297 mm), 50 vel/doos	922296U - landen/regio's in Azië-Oceanië en Europa
Specificaties: 4,3 mm dik.		



---

# B Specificaties

- Fysieke specificaties
- Stroomvoorzieningspecificaties
- Akoestische specificaties
- Bedrijfsomgeving

# Fysieke specificaties

**Tabel B-1 Productafmetingen**

Product	Hoogte	Diepte	Breedte	Gewicht <sup>1</sup>
HP LaserJet M4349x MFP	667 mm (26,3 inch)	483 mm (19,0 inch)	762 mm (30,0 inch)	52,4 kg (115,5 lb)
Optionele invoertlade voor 500 vel	122 mm (4,8 inch)	483 mm (19,0 inch)	559 mm (22,0 inch)	8,3 kg (18,3 lb)
Optionele kast	440 mm (17,3 inch)	762 mm (30,0 inch)	825,5 mm (32,5 inch)	41,8 kg (92,2 lb)
Optionele nietmachine/stapelaar				6,0 kg (13,2 lb)
Optionele postbus met 3 bakken				5,8 kg (12,8 lb)
Optionele envelopinvoer				2,5 kg (5,5 lb)
Optionele duplexeenheid				2,5 kg (5,5 lb)

<sup>1</sup> Zonder printcartridge

**Tabel B-2 Productafmetingen met alle deuren en kleppen geheel geopend**

Product	Hoogte	Diepte	Breedte
HP LaserJet M4349x MFP	101 cm (39,8 inch)	876 mm (34,5 inch)	142,2 cm (56,0 inch)

# Stroomvoorzieningspecificaties

⚠ **WAARSCHUWING!** De stroomvereisten zijn gebaseerd op het land/de regio waar de printer wordt verkocht. Verander niets aan de ingestelde spanning. Dit kan de printer beschadigen en de productgarantie ongeldig maken.

**Tabel B-3 Voedingsvereisten voor de HP LaserJet M4349x MFP**

Specificaties	110-volt modellen	230-volt modellen
Voedingsvereisten	110 tot 127 volt (10%) 50/60 Hz (2 Hz)	220 tot 240 volt (10%) 50/60 Hz (2 Hz)
Geschatte stroomsterkte	10,0 A	4,5 A

**Tabel B-4 Energieverbruik van de HP LaserJet M4349x MFP (gemiddeld, in watt)<sup>1</sup>**

Productmodel	Kopiëren	Afdrukken <sup>2</sup>	Gereed	Sluimermodus	Uit
HP LaserJet M4349x MFP	830 W	725 W <sup>3</sup>	49 W	16 W	0,26 W

<sup>1</sup> Deze waarden zijn onderhevig aan wijzigingen. Ga naar [www.hp.com/support/ljm4349mfp](http://www.hp.com/support/ljm4349mfp) voor recente informatie.

<sup>2</sup> De voedingswaarden zijn de hoogste waarden die zijn gemeten met alle standaardvoltages.

<sup>3</sup> De afdruk- en kopieersnelheden zijn 45 ppm voor Letter-formaat en 43 ppm voor A4-formaat.

<sup>4</sup> De standaardinterval tussen de modus Gereed en de sluimermodus = 60 minuten.

<sup>5</sup> Opwarmtijd vanuit sluimermodus = minder dan 18 seconden.

<sup>6</sup> Warmteafgifte in modus Gereed = 167 BTU/uur.

# Akoestische specificaties

**Tabel B-5 Geluids- en drukniveau voor de HP LaserJet M4349x MFP<sup>1</sup>**

<b>Geluidsniveau</b>	<b>Gedefinieerd door ISO 9296</b>
Afdrukken <sup>2</sup>	$L_{wAd} = 6,9$ Bel (A) [69 dB (A)]
Kopiëren	$L_{wAd} = 7,2$ Bel (A) [72 dB (A)]
Gereed	$L_{pAm} =$ Onhoorbaar
<b>Geluidsdrukniveau</b>	<b>Gedefinieerd door ISO 9296</b>
Afdrukken <sup>2</sup>	$L_{pAm} = 54$ dB (A)
Kopiëren	$L_{pAm} = 56$ dB (A)
Gereed	$L_{pAm} =$ Onhoorbaar

<sup>1</sup> Deze waarden zijn onderhevig aan wijzigingen. Ga naar [www.hp.com/support/ljm4349mfp](http://www.hp.com/support/ljm4349mfp) voor recente informatie.

<sup>2</sup> Snelheid is 43 ppm voor A4-formaat.

<sup>3</sup> Geteste configuratie: Basismodel, enkelzijdig afdrukken op A4-formaat.

# Bedrijfsomgeving

**Tabel B-6 Omgevingsvereisten**

<b>Omgevingsconditie</b>	<b>Afdrukken</b>	<b>Opslag/stand-by</b>
Temperatuur (printer en printcartridge)	15 tot 32,5°C (59 tot 89°F)	-20 tot 40°C (-4 tot 104°F)
Relatieve luchtvochtigheid	10% tot 80%	10% tot 90%



---

# C Overheidsinformatie

Dit gedeelte bevat de volgende overheidsinformatie:

- [FCC-voorschriften](#)
- [Milieuvriendelijke producten](#)
- [Telecomverklaring](#)
- [Conformiteitsverklaring](#)
- [Veiligheidsverklaringen](#)

## FCC-voorschriften

Deze apparatuur is getest en in overeenstemming bevonden met de beperkingen voor een elektronisch apparaat van Klasse B, conform Deel 15 van de FCC-voorschriften. De limieten moeten in een woonomgeving een redelijke bescherming bieden tegen storing. Deze apparatuur produceert en gebruikt energie in het radiofrequentiegebied en kan deze uitstralen. Als dit apparaat niet volgens de instructies wordt geïnstalleerd en gebruikt, kan dit leiden tot ernstige storing van de radiocommunicatie. Er is echter geen garantie dat in bepaalde situaties geen storing zal optreden. Als deze apparatuur schadelijke storing in radio- of televisie-ontvangst veroorzaakt, hetgeen kan worden vastgesteld door de apparatuur uit en weer aan te zetten, kan de gebruiker proberen deze storing op te heffen op een of meer van de volgende manieren:

- Verplaats de ontvangstantenne of richt deze anders.
- Vergroot de afstand tussen het apparaat en de ontvanger.
- Sluit de apparatuur aan op een stopcontact van een andere stroomkring dan die waarop het ontvangstapparaat is aangesloten.
- Raadpleeg de dealer of een ervaren radio- en TV-monteur.

---

 **OPMERKING:** Veranderingen of aanpassingen die niet uitdrukkelijk door Hewlett-Packard zijn goedgekeurd, kunnen de bevoegdheid van de gebruiker om met deze apparatuur te werken, tenietdoen.

Om te voldoen aan de limieten voor apparaten uit de klasse B zoals gesteld in Deel 15 van de FCC-voorschriften, is het gebruik van een afgeschermde interfacekabel verplicht.

---



# Milieuvriendelijke producten

## Milieubescherming

Hewlett-Packard Company spant zich in om op milieuvriendelijke wijze kwalitatief hoogstaande producten te leveren. Het ontwerp van dit product bevat dan ook diverse kenmerken die de effecten op het milieu beperken.

## Ozonproductie

Dit product brengt geen meetbaar ozongas (O<sub>3</sub>) voort.

## Lager energieverbruik

Het stroomverbruik neemt aanzienlijk af als het product zich in de modus Klaar of in de sluimermodus bevindt. Hierdoor worden natuurlijke bronnen gespaard en wordt geld bespaard zonder invloed op de hoge prestaties. Dit product is geschikt voor ENERGY STAR® (versie 3.0). Dit is een vrijwillig programma dat de ontwikkeling van energievriendelijke kantoorproducten stimuleert.



ENERGY STAR® en het ENERGY STAR-logo zijn in de Verenigde Staten gedeponeerde merken. Hewlett Packard Company is een ENERGY STAR-partner en heeft bepaald dat dit product voldoet aan de ENERGY STAR-richtlijnen voor efficiënt energiegebruik. Ga naar [www.energystar.gov](http://www.energystar.gov) voor meer informatie.

## Tonerverbruik

In de modus EcoMode wordt aanzienlijk minder toner gebruikt, waardoor de levensduur van de printcartridge wordt verlengd.

## Papierverbruik

Met de functie voor handmatige/optionele duplex (dubbelzijdig afdrukken, zie [Automatisch dubbelzijdig afdrukken gebruiken op pagina 111](#) (Windows) of [Automatisch dubbelzijdig afdrukken gebruiken op pagina 115](#) (Mac)) van dit product en met de mogelijkheid voor N per vel afdrukken (meerdere pagina's afdrukken op één vel) kunt u het papierverbruik en daarmee de aanslag op natuurlijke bronnen verminderen.

## Plastic onderdelen

Plastic onderdelen van meer dan 25 gram zijn volgens internationale normen gemarkeerd, waardoor aan het einde van de levensduur van het product beter kan worden bepaald hoe de plastics moeten worden afgevoerd.

## Afdrukbenodigheden voor HP LaserJet

U kunt lege HP LaserJet-printcartridges gratis retourneren aan de HP Planet Partners. HP spant zich in om milieuvriendelijke producten en services van hoogstaande kwaliteit te leveren. We houden zowel

bij de ontwikkeling en productie van onze apparaten als bij het gebruik en de recycling ervan rekening met het milieu. We garanderen dat de geretourneerde HP LaserJet-printcartridges zorgvuldig worden gerecycled. Plastics en metalen worden opnieuw gebruikt in nieuwe producten, zodat miljoenen tonnen afval niet op de vuilnisbelt belanden. Deze cartridge wordt gerecycled en in nieuwe materialen gebruikt. U krijgt de cartridge daarna niet terug. De lege HP LaserJet-printcartridges worden zorgvuldig gerecycled als u ze via het HP Planet Partners-programma retourneert. We stellen uw milieubewuste aanpak op prijs!

In veel landen/regio's kunnen de printerbenodigdheden voor dit product (bijv. printcartridges) in het kader van het HP Printing Supplies Returns and Recycling Program aan HP worden geretourneerd. Dit eenvoudige, gratis retourneringsprogramma is beschikbaar in meer dan 35 landen/regio's. Informatie en instructies in verschillende talen vindt u in elke nieuwe verpakking met printcartridges of andere benodigdheden voor HP LaserJet.

## Informatie over het programma voor het retourneren en recyclen van benodigdheden van HP

Sinds 1992 biedt HP een mogelijkheid om benodigdheden van de HP LaserJet gratis te retourneren en recyclen. In 2004 was HP Planet Partners voor LaserJet-benodigdheden beschikbaar op 85% van de wereldwijde markt waar HP LaserJet-benodigdheden worden verkocht. In de instructiehandleiding in de verpakkingen van HP LaserJet-printcartridges vindt u doorgaans voorgeadresseerde, gefrankeerde labels. Labels en grote verpakkingen zijn ook verkrijgbaar via de website: [www.hp.com/recycle](http://www.hp.com/recycle).

Gebruik het etiket alleen voor retournering van lege originele HP LaserJet-printcartridges. Gebruik het niet voor retournering van cartridges van andere merken of nagevulde of bijgewerkte cartridges, noch voor retourneringen onder garantie. Printerbenodigdheden of andere voorwerpen die per ongeluk via het HP Planet Partners-programma zijn verstuurd, krijgt u niet terug.

Wereldwijd zijn in 2004 meer dan 10 miljoen HP LaserJet-printcartridges gerecycled via het retourneringsprogramma van HP Planet Partners. Hierdoor is ruim 13 miljoen kilo restafval van printcartridges niet op de vuilnisbelt beland. Wereldwijd heeft HP in 2004 gemiddeld 59% van het totale gewicht aan plastic en metalen van de gebruikte printcartridges gerecycled. Plastics en metalen worden gebruikt om nieuwe producten te maken, zoals HP-producten, plastic bakjes en spoelen. De andere materialen worden op een milieuvriendelijke manier afgebroken.

- **Retourzendingen binnen de VS.** HP moedigt het gebruik van grotere retourzendingen van gebruikte cartridges en benodigdheden aan, aangezien dit milieuvriendelijker is. Verpak twee of meer cartridges bij elkaar en gebruik het losse, voorgeadresseerde en gefrankeerde UPS-label dat wordt meegeleverd in de verpakking. Bel 1-800-340-2445 of bezoek de HP-website [www.hp.com/recycle](http://www.hp.com/recycle) voor meer informatie in de VS.
- **Retourzendingen buiten de VS.** Klanten buiten de VS dienen de website [www.hp.com/recycle](http://www.hp.com/recycle) te raadplegen voor meer informatie over de beschikbaarheid van het Hardware retour en recycleprogramma van HP.

## Papier

Dit product is geschikt voor kringlooppapier als het papier voldoet aan de richtlijnen zoals omschreven in de *Handleiding Specificaties afdruk materiaal voor HP LaserJet-printers*. Dit product is geschikt voor kringlooppapier dat voldoet aan EN12281:2002.

## Materiaalbeperkingen

De fluorescerende lamp van de scanner en/of het LCD-scherm van het bedieningspaneel van dit HP-product bevatten kwik. Als de lamp versleten is, moet deze mogelijk op een speciale manier worden verwijderd.

Dit HP-product bevat een batterij waarvoor mogelijk speciale verwerking vereist is aan het eind van de gebruiksduur. De volgende batterijen worden door Hewlett-Packard meegeleverd of zitten in de producten van HP:

HP LaserJet M4349x-apparaat	
Soort	Carbonmonofluoride-lithiumbatterij BR1632
Gewicht	1,5 g
Locatie	Op formatter-kaart
Door de gebruiker te verwijderen	Nee



## 廢電池請回收

Voor recyclinginformatie kunt u naar [www.hp.com/recycle](http://www.hp.com/recycle) gaan of kunt u contact opnemen met de lokale overheid of met de Electronics Industries Alliance: [www.eiae.org](http://www.eiae.org).

## Voorschriften voor het afdanken van apparaten voor privé-huishoudens in de Europese Unie



Dit symbool op het product of de verpakking geeft aan dat dit product niet met het gewone afval mag worden weggeworpen. In plaats hiervan dient u afgedankte apparatuur in te leveren bij een recycling/inzamelingspunt voor elektrische en elektronische apparatuur. De aparte inzameling en recycling van afgedankte apparatuur zorgt ervoor dat de natuurlijke hulpbronnen behouden blijven en dat de apparatuur zonder nadelige invloed op de gezondheid en het milieu voor hergebruik kan worden verwerkt. Voor meer informatie over het inleveren van apparatuur voor recyclingdoeleinden kunt u contact opnemen met uw gemeente, de uitvoerende dienst of de winkel waar u het product hebt gekocht.



## Material Safety Data Sheet (MSDS, chemiekaart)

Material Safety Data Sheets (MSDS, chemiekaarten) voor benodigdheden met chemische stoffen (bijvoorbeeld toners) kunnen worden verkregen via de HP-website op [www.hp.com/go/msds](http://www.hp.com/go/msds) of [www.hp.com/hpinfo/community/environment/productinfo/safety](http://www.hp.com/hpinfo/community/environment/productinfo/safety).

## Meer informatie

Meer informatie over onderwerpen met betrekking tot het milieu:

- Milieuprofielblad voor dit product en andere verwante producten van HP
- Inzet van HP voor het milieu
- Het milieubeheersysteem van HP
- Het retournerings- en recycleprogramma van HP voor verbruikte producten
- Material Safety Data Sheets (chemiekaarten)

Ga naar [www.hp.com/go/environment](http://www.hp.com/go/environment) of [www.hp.com/hpinfo/globalcitizenship/environment](http://www.hp.com/hpinfo/globalcitizenship/environment).

## Telecomverklaring

In de HP LaserJet M4349x modellen is het HP LaserJet analoog faxaccessoire 300 al geïnstalleerd voor communicatie met het publieke telefoonnet (PSTN), zodat u kunt faxen. Raadpleeg de *Gebruikershandleiding bij HP LaserJet analoog faxaccessoire 300* voor alle keuringsprocedures en regelgeving met betrekking tot faxfunctionaliteit en het apparaat.

# Conformiteitsverklaring

## Conformiteitsverklaring

volgens ISO/IEC Richtlijn 22 en EN 45014

**Naam fabrikant:** Hewlett-Packard Company  
DoC#: BOISB-0407-01-Rel. 6  
**Adres fabrikant:** 11311 Chinden Boulevard,  
Boise, Idaho 83714-1021, USA

### verklaart, dat het product

**Productnaam:** HP LaserJet M4345/M4349 MFP serie  
**Wettelijk modelnummer <sup>3)</sup>:** BOISB-0407-00 en BOISB-0407-01

**Productopties:** Bevat: Q5691A, Q5692A, Q5968A, BOISB-0308-00<sup>3)</sup>  
ALLE

Toner cartridges: Q5945A, CE267C

### voldoet aan de volgende productspecificaties:

**Veiligheid:** IEC 60950-1:2001 / EN60950-1: 2001 +A11  
IEC 60825-1:1993 +A1 +A2 / EN 60825-1:1994 +A1 +A2 (Klasse 1 Laser-/LED-product)  
GB4943-2001

**Elektromagnetische compatibiliteit (EMC):** CISPR 22:2005/EN 55022:2006 -- Klasse B<sup>1)</sup>  
EN 61000-3-2:2006  
EN 61000-3-3:1995 +A1  
EN 55024:1998 +A1 +A2  
FCC Titel 47 CFR, Lid 15 Klasse B<sup>2)</sup> / ICES-003, Nummer 4  
GB9254-1998, GB17625.1-2003

**Telecom:<sup>4)</sup>** TBR-21:1998; EG 201 121:1998

### Aanvullende informatie:

Het apparaat voldoet aan de vereisten van de R&TTE-richtlijn 1999/5/EC Annex II, EMC-richtlijn 2004/108/EC en de richtlijn 2006/95/EC inzake laagspanning en is derhalve voorzien van de CE-markering .

- 1) Het product is getest in een normale configuratie met personal computers van Hewlett-Packard.
- 2) Om te voldoen aan de wetgeving, is aan dit apparaat een wettelijk modelnummer toegekend. Dit nummer moet niet worden verward met de marketingnaam of het productnummer.
- 3) Alle wereldwijde modulaire goedkeuringen voor analoge faxaccessoires die door Hewlett-Packard zijn verkregen onder het officiële modelnummer BOISB-0308-00 hebben de Multi-Tech Systems MT5634SMI Socket Modem Module.
- 4) Conformiteit met Telecomstandaarden en R&TTE-richtlijn zijn van toepassing op BOISB-0407-01.

Boise, Idaho , V.S.

**Maart 2009**

### Alleen voor aangelegenheden m.b.t. voorschriften:

**Contactpersoon Europa:** Uw plaatselijke verkoop- en servicekantoor van Hewlett Packard of Hewlett Packard GmbH, Department HQ-TRE / Standards Europe, Herrenberger Strasse 140, D-71034 Böblingen, Duitsland, (FAX: +49-7031-14-3143) [www.hp.com/go/certificates](http://www.hp.com/go/certificates)

**Contactpersoon VS:** Product Regulations Manager, Hewlett-Packard Company, PO Box 15, Mail Stop 160, Boise, ID 83707-0015, , (Telefoonnummer: 208-396-6000)

# Veiligheidsverklaringen

## Laserverklaring

Het Center for Devices and Radiological Health (CDRH) van de Amerikaanse Food and Drug Administration heeft een aantal voorschriften ingevoerd voor laserproducten die zijn gefabriceerd na 1 augustus 1976. Het opvolgen van deze voorschriften is verplicht voor producten die worden verkocht binnen de VS. Het apparaat is goedgekeurd als een Klasse 1-laserproduct volgens de Radiation Performance Standard van het Amerikaanse DHHS (Department of Health and Human Services) conform de Radiation Control for Health and Safety Act van 1968. Aangezien straling die binnen het apparaat tot stand komt, volledig binnen de beschermende behuizing en externe kleppen blijft, kan de laserstraal tijdens geen enkele fase van een normaal functioneren ontsnappen.

⚠ **WAARSCHUWING!** Het gebruik van bedieningselementen, het aanbrengen van wijzigingen of het uitvoeren van andere procedures dan beschreven in deze gebruikershandleiding, kan leiden tot blootstelling aan gevaarlijke straling.

## Canadese DOC-voorschriften

Complies with Canadian EMC Class B requirements.

« Conforme à la classe B des normes canadiennes de compatibilité électromagnétique. « CEM ». »

## VCCI-verklaring (Japan)

この装置は、情報処理装置等電波障害自主規制協議会（VCCI）の基準に基づくクラスB情報技術装置です。この装置は、家庭環境で使用することを目的としていますが、この装置がラジオやテレビジョン受信機に近接して使用されると、受信障害を引き起こすことがあります。  
取扱説明書に従って正しい取り扱いをして下さい。

## Netsnoerverklaring (Japan)

製品には、同梱された電源コードをお使い下さい。  
同梱された電源コードは、他の製品では使用出来ません。

## EMC-verklaring (Korea)

B급 기기 (가정용 방송통신기기)	이 기기는 가정용(B급)으로 전자파적합등록을 한 기기로서 주로 가정에서 사용하는 것을 목적으로 하며, 모든 지역에서 사용할 수 있습니다.
-----------------------	--

## Laserverklaring voor Finland

**Luokan 1 laserlaite**

Klass 1 Laser Apparat

HP LaserJet M4349x, laserkirjoitin on käyttäjän kannalta turvallinen luokan 1 laserlaite. Normaalisissa käytössä kirjoittimen suojakotelointi estää lasersäteen pääsyn laitteen ulkopuolelle. Laitteen turvallisuusluokka on määritetty standardin EN 60825-1 (1994) mukaisesti.

### **VAROITUS !**

Laitteen käyttäminen muulla kuin käyttöohjeessa mainitulla tavalla saattaa altistaa käyttäjän turvallisuusluokan 1 ylittävälle näkymättömälle lasersäteilylle.

### **WARNING !**

Om apparaten används på annat sätt än i bruksanvisning specificerats, kan användaren utsättas för osynlig laserstrålning, som överskrider gränsen för laserklass 1.

### **HUOLTO**

HP LaserJet M4349x - kirjoittimen sisällä ei ole käyttäjän huollettavissa olevia kohteita. Laitteen saa avata ja huoltaa ainoastaan sen huoltamiseen koulutettu henkilö. Tällaiseksi huoltotoimenpiteeksi ei katsota väriainekasetin vaihtamista, paperiradan puhdistusta tai muita käyttäjän käsikirjassa lueteltuja, käyttäjän tehtäväksi tarkoitettuja ylläpitotoimia, jotka voidaan suorittaa ilman erikoistyökaluja.

### **VARO !**

Mikäli kirjoittimen suojakotelo avataan, olet alttiina näkymättömälle lasersäteilylle laitteen ollessa toiminnassa. Älä katso säteeseen.

### **WARNING !**

Om laserprinterns skyddshölje öppnas då apparaten är i funktion, utsättas användaren för osynlig laserstrålning. Betrakta ej strålen. Tiedot laitteessa käytettävän laseriodin säteilyominaisuuksista: Aallonpituus 775-795 nm Teho 5 m W Luokan 3B laser.



---

# D Werken met geheugenkaarten en printservers

In deze sectie worden de geheugenfuncties van de printer uitgelegd en worden de stappen voor uitbreiding besproken.

- [Overzicht](#)
- [Printergeheugen toevoegen](#)
- [DIMM-installatie controleren](#)
- [Zuinig omspringen met \(permanente\) bronnen](#)
- [Geheugen activeren in Windows](#)
- [HP Jetdirect printserverkaarten gebruiken](#)

## Overzicht

Geheugen kan worden uitgebreid door de geheugen-DIMM te vervangen. DIMM's zijn verkrijgbaar in 32, 48, 64, 128 en 512 MB.

Zie [Onderdelen, accessoires en benodigdheden bestellen op pagina 238](#) voor bestelinformatie.

---

 **OPMERKING:** SIMM's (Single inline memory modules) die in oudere HP LaserJet printers zijn gebruikt, zijn niet compatibel met deze printer .

---

De printer beschikt ook over één EIO-sleuf om de netwerkcapaciteiten van de printer uit te breiden. Met de EIO-sleuf kunt u een aanvullende netwerkverbinding toevoegen aan de printer, bijvoorbeeld een draadloze printserver, een netwerkkaart of een toegangkaart voor een seriële of AppleTalk-verbinding.

---

 **OPMERKING:** In de HP LaserJet M4349x MFP is reeds een netwerkapparaat geïnstalleerd. U kunt de EIO-sleuf gebruiken voor uitbreiding van de netwerkfunctionaliteit die al in de printer is ingebouwd.

---

Druk een configuratiepagina af als u wilt weten hoeveel geheugen in de printer is geïnstalleerd of wat in de EIO-sleuven is geïnstalleerd. Zie [Informatiepagina's gebruiken op pagina 150](#).

# Printergeheugen toevoegen

U kunt aanvullend geheugen aan de printer toevoegen als u regelmatig complexe illustraties of PostScript-documenten (PS) afdruckt of als u veel gedownloade lettertypen gebruikt. Wanneer de printer over meer geheugen beschikt, hebt u bovendien meer flexibiliteit bij de ondersteuning van taakopslagfuncties, zoals snelkopieerfuncties.

## Printergeheugen installeren

- △ **VOORZICHTIG:** Statische elektriciteit kan de DIMM's beschadigen. Draag bij het hanteren van DIMM's een antistatische polsband of raak regelmatig het oppervlak van de antistatische verpakking van de DIMM aan, waarna u een onbeschilderd metalen gedeelte op de printer aanraakt.

De HP LaserJet M4349x MFP heeft één DIMM-sleuf. Indien gewenst, kunt u de DIMM die in de sleuf is geïnstalleerd vervangen door een DIMM met meer geheugen.

Druk een configuratiepagina af indien u dit nog niet hebt gedaan, om te zien hoeveel geheugen er in de printer is geïnstalleerd voordat u extra geheugen toevoegt. Zie [Informatiepagina's gebruiken op pagina 150](#).

1. Nadat u de configuratiepagina hebt afgedrukt, zet u de printer uit en verwijdert u het netsnoer.

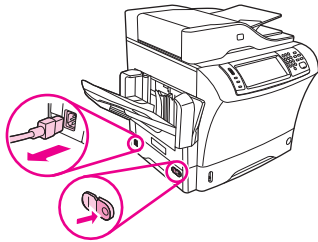

2. Verwijder alle interfacekabels.
3. Aan de achterzijde van het apparaat verwijdert u de zijklep door uw vingers in de daarvoor bedoelde uitsparing te plaatsen en de klep weg te schuiven.

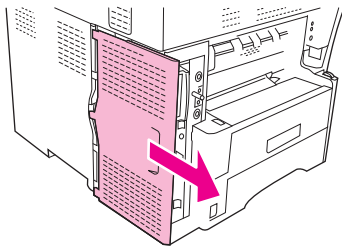

4. Open de bak van de formatteereenheid door de klep aan het metalen lipje open te trekken.

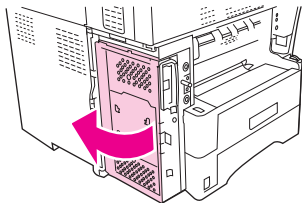

5. Haal de DIMM uit de antistatische verpakking.

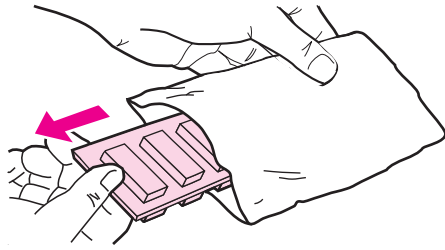

- △ **VOORZICHTIG:** U kunt de kans op beschadigingen door statische elektriciteit verminderen, door altijd een antistatische polsband te dragen, waarmee de statische elektriciteit wordt ontladen of door het oppervlak van de antistatische verpakking aan te raken voordat u de DIMM's aanraakt.

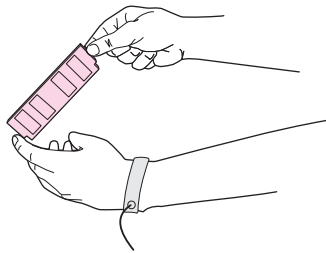

6. Houd de DIMM aan de zijkanten vast en lijn de inkepingen op de DIMM uit met de DIMM-sleuf. (Controleer of de vergrendelingen aan beide zijden van de DIMM-sleuf zijn geopend.)

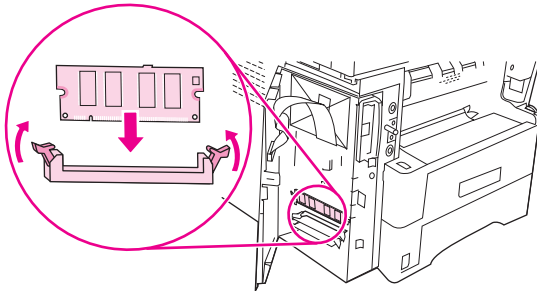

7. Duw de DIMM recht in de sleuf en druk deze stevig aan. Controleer of de vergrendelingen aan beide zijden van de DIMM vastklikken.

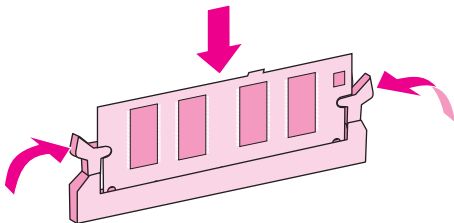

- 📄 **OPMERKING:** Maak de vergrendelingen los voordat u een DIMM verwijdert.

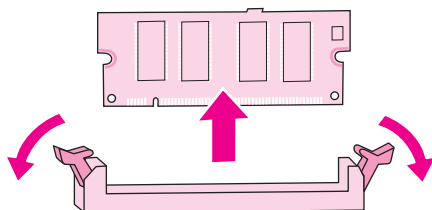

8. Sluit de toegangsklep van de formatteereenheid.

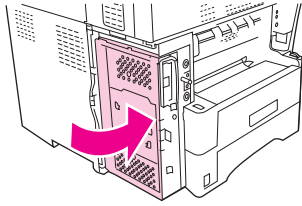

9. Vervang de toegangsklep van de formatteereenheid.

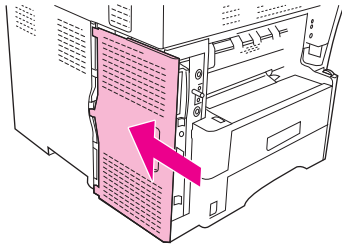

10. Sluit de interfacekabel(s) weer aan.

11. Sluit het netsnoer weer aan en zet het apparaat aan.

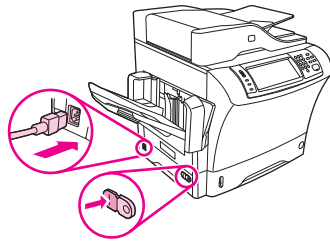

## DIMM-installatie controleren

Nadat u de DIMM hebt geïnstalleerd, controleert u of de installatie is geslaagd.

### Controleren of de DIMM correct is geïnstalleerd

1. Zet de printer aan. Controleer of het Klaar-lampje brandt nadat de printer het opstartproces heeft doorlopen. Als een foutbericht verschijnt, is de DIMM wellicht niet correct geïnstalleerd. Zie [Informatiepagina's gebruiken op pagina 150](#).
2. Druk een Configuratiepagina af (zie [Informatiepagina's gebruiken op pagina 150](#)).
3. Controleer het gedeelte voor het geheugen op de Configuratiepagina en vergelijk dit gedeelte met de Configuratiepagina die is afgedrukt voordat u het geheugen hebt geïnstalleerd. Als de hoeveelheid geheugen niet is toegenomen, is de DIMM mogelijk niet op de juiste wijze geïnstalleerd of is deze defect. Herhaal de installatieprocedure. Installeer indien nodig een andere DIMM.

---

 **OPMERKING:** Als u een printerbesturingstaal hebt geïnstalleerd, controleert u de sectie voor de geïnstalleerde printertalen en opties op de Configuratiepagina. Hier moet de nieuwe printertaal vermeld staan.

---

## Zuinig omspringen met (permanente) bronnen

Hulpprogramma's of taken die u naar het apparaat downloadt, kunnen bronnen bevatten, bijvoorbeeld lettertypen, macro's of patronen. Bronnen die intern zijn gemarkeerd als permanent, blijven in het apparaatgeheugen staan totdat u het apparaat uitschakelt.

Volg de volgende richtlijnen als u gebruikmaakt van PDL (page description language) voor het markeren van bronnen als permanent. Raadpleeg de PDL-naslaginformatie bij PCL of PS voor technische gegevens.

- Markeer bronnen alleen als permanent als deze per se in het geheugen van het apparaat moeten blijven zolang het apparaat aanstaat.
- Verzend permanente bronnen alleen aan het begin van een afdruktaak naar het apparaat en niet wanneer het apparaat bezig is met afdrucken.

---

 **OPMERKING:** Overmatig gebruik van permanente bronnen of downloaden naar het apparaat terwijl er wordt afgedrukt, kan de prestaties van het apparaat of het afdrucken van complexe taken nadelig beïnvloeden.

---

## Geheugen activeren in Windows

1. Selecteer in het menu **Start** de optie **Instellingen** en klik op **Printers** of **Printers en faxen**.
2. Selecteer deze printer en selecteer **Eigenschappen**.
3. Klik op het tabblad **Configureren** op **Meer**.
4. Typ of selecteer in het veld **Totaal geheugen** de totale grootte van het geheugen dat nu geïnstalleerd is.
5. Klik op **OK**.
6. Ga naar [DIMM-installatie controleren op pagina 264](#).



# HP Jetdirect printserverkaarten gebruiken

Volg deze procedures voor het installeren of verwijderen van een EIO-kaart.

## Een HP Jetdirect-printserverkaart installeren

1. Zet het apparaat uit.
2. Verwijder de twee schroeven en het afdekplaatje van de EIO-sleuf aan de achterzijde van het apparaat.

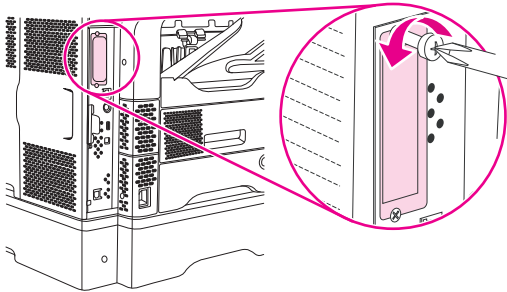

**OPMERKING:** Gooi de schroeven of het afdekplaatje niet weg. Bewaar deze voor toekomstig gebruik als u de EIO-kaart verwijdert.

3. Installeer de EIO-kaart in de EIO-sleuf en draai de schroeven aan.

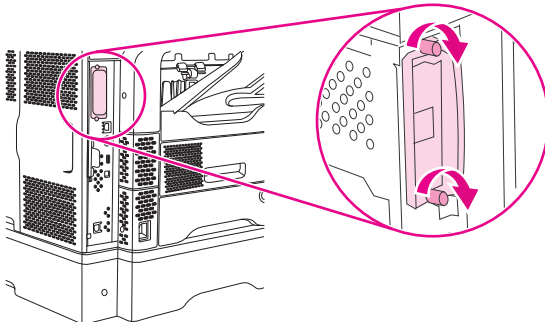

4. Sluit de netwerkkabel aan op de EIO-kaart.

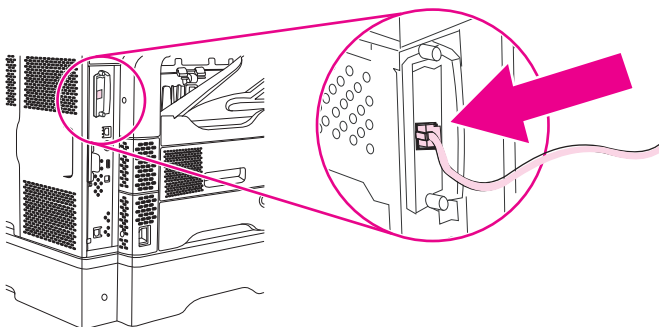

5. Zet het apparaat aan en druk vervolgens een configuratiepagina af om te controleren of het nieuwe EIO-apparaat wordt herkend. Raadpleeg [Informatiepagina's gebruiken op pagina 150](#).

**OPMERKING:** Wanneer u een configuratiepagina afdrukt, wordt tevens een HP Jetdirect-configuratiepagina afgedrukt met informatie over de netwerkconfiguratie en de status.

## Een HP Jetdirect-printserverkaart verwijderen

1. Zet het apparaat uit.
2. Verwijder de netwerkkabel uit de EIO-kaart.
3. Draai de twee schroeven op de EIO-kaart los en haal de EIO-kaart uit de EIO-sleuf.
4. Monteer het afdekplaatje van de EIO-sleuf weer op de achterzijde van het apparaat. Plaats de twee schroeven en draai ze aan.
5. Zet het apparaat aan.

# Index

## Symbolen en getallen

- 3 bakken, postbus
  - opnieuw plaatsen, foutbericht 188
- 3 bakken, postbus met
  - selecteren 92
- 500-vel, laden voor
  - storingen, laden 197
- 500 vel, lade voor. *Zie lade 3*

## A

- aangepast papier
  - plaatsen 80
- aangepast papierformaat
  - afdrukken op 89
  - driverinstellingen 109
  - lade 1, specificaties 75
  - specificaties lade 1 75
  - specificaties postbus met drie bakken 77
- Aangepast papierformaat
  - laden 83
  - specificaties van lade voor 500 vel 76
- accessoires
  - bestellen 238
  - onderdeelnummers 9
  - vergrendelen en ontgrendelen 9
- Accessoires
  - onderdeelnummers 239
- activiteitenlog, fax 151
- ADF
  - capaciteit 5
  - onderhoudskit 240
  - ondersteunde formaten 135
  - specificaties
    - afdruk materiaal 78

- ADF-uitvoerbak
  - capaciteit 5
  - selecteren 92
- adres, apparaat
  - Macintosh, probleemoplossing 231
- adresboek, e-mail
  - adressen verwijderen 138
- adresboeken, e-mail
  - adressen toevoegen 137
  - functie automatisch aanvullen 136
  - LDAP-ondersteuning 132
  - ontvangerslijsten, maken 137
  - wissen 56
- Adresboeken, e-mail
  - LDAP-serverfouten 186
- adresboeken, e-mail
  - ontvangers, lijsten 137
- afbeeldingskwaliteit
  - afdrukken, probleemoplossing 209
- Afdrukken
  - uitvoerbak, selecteren 92
- afdrukkwaliteit
  - afdruk materiaal 209
  - afdrukproblemen 210
  - bandensporen 217
  - beeldherhaling 219
  - grijze achtergrond 213
  - lichte afdrukken 211
  - lijnen 213
  - lijnen met vegen 218
  - losse toner 214
  - na storingen 192
  - omgeving 209
  - probleemoplossing 209
  - storingen, na 209
  - terugkerende fouten 215
- tonervegen 214
- vage 219
- vervormde tekens 215
- vlekken 212
- witte plekken 213
- witte strepen 217
- witte vlekken 218
- afdruk materiaal
  - aangepast formaat 109
  - aangepast formaat, afdrukken op 89
  - briefpapier 72
  - documentformaat, selecteren 109
  - eerste pagina 110, 114
  - fusermodi 72
  - gekreukeld 217
  - gekruld 175, 216, 223
  - geperforeerd 87
  - HP, bestellen 241
  - kaarten 71
  - Legal, bijgeknipte marges 235
  - nieten 96
  - ondersteunde soorten 74
  - opslaan 79
  - pagina's per vel 110, 115
  - probleemoplossing 209, 223
  - problemen oplossen, laden 175
  - scheef 216
  - specificaties 66, 68
  - specificaties lade 1 75
  - specificaties postbus met drie bakken 77
  - specificaties stapelaar 77
  - voorbedrukt 87
  - voorbedrukte formulieren 72
  - zwaar 71

Afdruk materiaal  
   klein 90  
   laden 80  
   specificaties ADF 78  
   specificaties  
     duplexeenschap 76  
   specificaties envelopinvoer 77  
   specificaties lade voor 500 vel 76  
   specificaties nietmachine 78  
 afvalverwerking, einde van levensduur 253  
 akoestische specificaties 246  
 Algemene beschermingsfout - Uitzondering OE 230  
 ander papier/omslagbladen gebruiken 110  
 annuleren  
   afdrukken 117  
 Annuleren  
   kopieertaken 130  
 annuleren, afdrukverzoek 117  
 antivervalsing,  
   benodigdheden 159  
 AppleTalk-instelling 64  
 AppleTalk-instellingen 36  
 attentie-lampje  
   zoeken 18  
 autoconfiguratie, drivers 12  
 Automatisch dubbelzijdig afdrukken documenten kopiëren 124  
 AUX-aansluiting 5

**B**

bakken  
   capaciteit 5  
   storingen, verhelpen 200  
 Bakken  
   opnieuw plaatsen, foutbericht 188  
   selecteren 92  
   vol, foutberichten 188  
 bakken, uitvoer  
   gekruld papier, problemen oplossen 175  
 bandensporen,  
   probleemoplossing 217  
 bedieningspaneel  
   aanraakscherm knoppen 20  
   beginscherm 19  
   berichten, genummerde lijst 179  
   berichten, soorten 178  
   e-mail-scherm 134  
   Help 20  
   Herstellen, menu 56  
   Informatie, menu 22  
   instellingen 12  
   knoppen 18  
   lampjes 18  
   menu Begininstellingen 33  
   menu Beheer 21, 32  
   menu E-mail instellen 43  
   menu Faxsetup 41  
   menu Service 57  
   menu Tijd/schema's 30  
   menu Verzendinginstellingen 44  
   reinigingspagina, afdrukken 161  
   storingsberichten 191  
 Bedieningspaneel  
   berichten, alfabetische lijst 179  
   berichten, numerieke lijst 179  
   geen toegang 188  
   kopieerscherm 120  
 beeldherhaling, problemen oplossen 219  
 beginscherm,  
   bedieningspaneel 19  
 Beginscherm, knop op aanraakscherm  
   bedieningspaneel 20  
 Beheer, menu,  
   bedieningspaneel 21  
 beide zijden, afdrukken papier laden 115  
 beide zijden, afdrukken op Macintosh-instellingen 157  
   problemen oplossen 176  
 Beide zijden, afdrukken op foutberichten 180, 184, 185, 187  
 Beide zijden, kopiëren 124  
 belrapport, fax 151  
 benodigdheden  
   bestellen 238  
   echtheidscontrole 159  
   e-mailwaarschuwingen 152  
   menu Beheer 32  
   menu Herstellen 56  
   niet van HP 159  
   onderdeelnummers 9, 239  
   printcartridges vervangen 158  
   recyclen 251  
   status, bekijken met geïntegreerde webserver 154  
   status, weergeven met HP Printer Utility 157  
   statuspagina, afdrukken 150  
   vervalste 159  
 Benodigdheden  
   geheugenfouten 179  
   onderdeelnummers 239  
 benodigdheden niet van HP 159  
 berichten  
   e-mailwaarschuwingen 152, 157  
   genummerde lijst 179  
   soorten 178  
   storingen 191  
 Berichten  
   alfabetische lijst 179  
   numerieke lijst 179  
 bestanden uploaden,  
   Macintosh 157  
 bestandsdirectory, afdrukken 151  
 bestellen  
   afdruk materiaal, HP 241  
   benodigdheden en accessoires 238  
 Bestellen  
   onderdeelnummers voor 239  
 beveiliging  
   instellingen 37  
 Beveiligingsfuncties 6  
 blanco kopieën,  
   probleemoplossing 225  
 blanco pagina's  
   problemen oplossen 176  
 Boeken  
   kopiëren 128  
 Bonjour-instellingen 157  
 bovenklep  
   storingen, verhelpen 192  
 briefhoofdpapier  
   afdrukken op 87  
 briefkaarten 89

briefpapier  
richtlijnen voor het gebruik 72  
bronnen, omspringen met 265  
Buffer overflow, fouten 180

## C

Canadese DOC-voorschriften 257  
capaciteit  
ADF 5  
lade 1 75  
nietmachine 77  
nietmachine/stapelaar 5  
postbus met drie bakken 5, 77  
uitvoerbakken 5  
Capaciteit  
ADF 78  
envelopinvoer 77  
lade voor 500 vel 76  
nietmachine 78  
Cartridge installeren, foutbericht 186  
cartridges  
echtheidscontrole 159  
menu Beheer 32  
niet van HP 159  
opslag 158  
originele HP 158  
recyclen 251  
vervangen 158  
cartridges, print  
onderdeelnummers 239  
storingen, verhelpen 192  
Cartridges, print-foutberichten 184, 186  
Cassetten, nietcassetten  
leeg, instellingen voor stoppen of doorgaan 98  
Cassettes, niet-onderdeelnummers 239  
cassettes, nieten  
onderdeelnummers 9  
storingen 207  
Cassettes, nietjes  
bijna op, foutbericht 187  
cassettes, nietmachine laden 98  
coating, papier met 88

configuratiepagina  
afdrukken 150  
Informatiemenu 22  
Macintosh 157  
conformiteitsverklaring 256  
connectiviteitsfuncties 5  
Controleren en vasthouden-taken 100  
Courier-lettertype, probleemoplossing 235

## D

datum, instelling 30  
diagnose  
netwerken 37  
dichtheid  
instellingen 157  
probleemoplossing 211  
Digitaal faxen 148  
digitaal verzenden  
adresboeken 137  
bedieningspaneel, instellingen 134  
documenten plaatsen 135  
documenten verzenden 135  
e-mail configureren 132  
foutberichten 186  
gatewayadressen verifiëren 229  
informatie 131, 135  
LDAP-ondersteuning 132  
mappen 140  
menu Verzendinginstellingen 44  
ontvangers, lijsten 137  
SMTP-ondersteuning 132  
taakinstellingen 139  
workflow 141  
Digitaal verzenden  
foutberichten 185, 186, 187  
DIMM's  
foutberichten 182  
installatie controleren 264  
installeren 261  
onderdeelnummers 240  
DLC/LLC-instellingen 36  
Document afdrukken op 109  
documenten nieten 96  
documentinvoer  
storingen, frequente 206

Documentinvoer  
dubbelzijdige documenten kopiëren 124  
foutberichten 186  
reinigen, invoersysteem 161  
storingen, verhelpen 204  
donkere kopieën 223  
dpi, instellingen 157  
drie bakken, postbus capaciteit 5  
drie bakken, postbus met onderdeelnummer 9, 239  
ondersteunde soorten afdruk materiaal 74  
specificaties afdruk materiaal 77  
drivers  
instellingen 12, 13  
instellingen van Macintosh 114  
Macintosh, probleemoplossing 231  
Nu bijwerken 12  
ondersteunde besturingssystemen 11  
preconfiguratie 12  
snelinstellingen (Windows) 108  
universele 12  
voorinstellingen (Macintosh) 114  
Windows-instellingen 108  
dubbelzijdig afdrukken  
Macintosh-instellingen 157  
papier laden 115  
problemen oplossen 176  
Dubbelzijdig afdrukken  
foutberichten 180, 184, 185, 187  
Dubbelzijdig afdrukken, accessoire  
foutberichten 180, 184, 185, 187  
dubbelzijdig afdrukken, accessoire voor  
storingen 199  
Dubbelzijdig kopiëren 124  
duplexaccessoire  
onderdeelnummer 9  
duplexeenschap  
Macintosh-instellingen 157

- Duplexeenheid
  - documenten kopiëren 124
  - onderdeelnummer 239
  - specificaties
    - afdruk materiaal 76
- duplex-eeenheid
  - ondersteunde soorten
    - afdruk materiaal 74
  - problemen oplossen 176
- duplexer
  - afdrukken met 115
- duplexing 111
- E**
- een afdruktaak stoppen 117
- eerste pagina
  - ander papier gebruiken 110, 114
  - leeg 110
- EIO-accessoire
  - instellingen 33
- EIO-kaarten
  - buffer overflow 180
  - fouten 184
  - installeren 267
  - onderdeelnummers 240
  - sleuven 260
  - verwijderen 268
- Elektrische specificaties 245
- e-mail
  - adresboeken 137
  - configureern 132
  - documenten verzenden 135
  - foutberichten 186
  - functie automatisch
    - aanvullen 136
  - gatewayadressen
    - verifiëren 229
  - informatie 131, 135
  - LDAP-ondersteuning 132
  - SMTP-ondersteuning 132
  - taakinstellingen 139
- E-mail
  - foutberichten 185, 186, 187
  - LDAP-fouten 186
- e-mail
  - adresboeken 137
  - bedieningspaneel,
    - instellingen 134
  - documenten plaatsen 135
  - documenten verzenden 135
  - ontvangers, lijsten 137
- e-mailwaarschuwingen 152, 157
- Energiespecificaties 245
- envelopinvoer
  - onderdeelnummer 9
  - ondersteunde soorten
    - afdruk materiaal 74
    - specificaties 85
  - storingen, verhelpen 194
- Envelopinvoer
  - envelopspecificaties 77
  - foutberichten 187
  - laden, foutbericht 186
  - onderdeelnummer 239
- enveloppen
  - gekreukeld,
    - probleemoplossing 217
  - marges 85
  - opslaan 79
  - plaatsen 80
- Enveloppen
  - marges 70
  - opslaan 70
  - specificaties 69, 75
- EPS-bestanden,
  - probleemoplossing 232
- ethernetkaarten 5
- Ethernet-kaarten,
  - onderdeelnummers 240
- etiketten
  - afdrukken 86
  - plaatsen 80
- Etiketten
  - specificaties 71
- Europese Unie,
  - afvalverwerking 253
- F**
- factureringscodes,
  - faxrapport 151
- faxaccessoire
  - afdrukschema 31
  - gebruikershandleiding 143
  - Installeren 144
  - onderdeelnummer 9, 239
  - telefoonlijn aansluiten 146
- faxactiviteitenlog
  - wissen 56
- faxen
  - ontvangen,
    - probleemoplossing 227
  - verzenden,
    - probleemoplossing 226
- Faxen, digitaal 148
- faxrapporten, afdrukken 22, 151
- Finse verklaring ten aanzien van
  - laserveiligheid 257
- firmware-update, Macintosh 157
- fonts
  - meegeleverde 4
- formaat, afdruk materiaal
  - afdrukken op klein of aangepast
    - formaat 89
    - specificaties lade 1 75
    - specificaties nietmachine 77
    - specificaties postbus met drie bakken 77
- Formaat, afdruk materiaal
  - onverwacht, foutberichten 181
  - specificaties ADF 78
  - specificaties
    - duplexeenheid 76
    - specificaties envelopinvoer 77
    - specificaties lade voor 500 vel 76
    - specificaties nietmachine 78
- formaat, kopie
  - probleemoplossing 225
- formaat wijzigen,
  - documenten 109
- Formaten, afdruk materiaal
  - laden selecteren 91
- foto's
  - plaatsen 135
- Foto's
  - kopiëren 128
- Fout, knop aanraakscherm
  - bedieningspaneel 20
- foutberichten
  - e-mailwaarschuwingen 152, 157
  - genummerde lijst 179
  - soorten 178
  - storingen 191
- Foutberichten
  - alfabetische lijst 179
  - numerieke lijst 179

fouten in afbeeldingen,  
probleemoplossing 210  
fraudelij 159  
FTP, verzenden naar 141  
fuser  
storingen, verhelpen 201  
Fuser  
foutberichten 181  
papierwikkeling, fouten 187  
fusermodi 72

## G

gateways  
adressen verifiëren 229  
configureren 132  
testen 133  
zoeken 133  
Gateways  
foutberichten 185  
geblokkeerde faxen, lijst  
afdrukken 151  
gebruikspagina, afdrukken 150  
Geen toegang, bericht 188  
gegevens-lampje  
zoeken 18  
gegolfd papier,  
probleemoplossing 216  
geheugen  
autoconfiguratie 12  
installatie controleren 264  
installeren, DIMM's 261  
meegeleverd 14  
permanente bronnen 265  
Geheugen  
benodigheden, fouten 179  
DIMM, foutberichten 182  
onderdeelnummers 240  
onvoldoende 180, 187  
vast geheugen,  
foutberichten 183  
geïntegreerde webserver 15  
gekantelde pagina's 216  
Gekozen printerbesturingstaal niet  
beschikbaar 185  
gekreukeld papier,  
probleemoplossing 217  
gekruld papier,  
probleemoplossing 216, 223  
gekruld papier, problemen  
oplossen 175

geleverde batterijen 253  
geluidsspecificaties 246  
geperforeerd papier  
afdrukken op 87  
gevouwen papier,  
probleemoplossing 217  
gewicht, materiaalspecificaties  
lade 1 75  
gewicht, mediaspecificaties  
postbus met drie bakken 77  
gewicht, specificaties  
afdruk materiaal  
stapelaar 77  
Gewicht, specificaties  
afdruk materiaal  
ADF 78  
duplexeenheid 76  
envelopinvoer 77  
lade voor 500 vel 76  
nietmachine 78  
glasplaat  
ondersteunde formaten 135  
reinigen 160  
golvend papier, problemen  
oplossen 175  
grafisch display,  
bedieningspaneel 18  
grijze achtergrond,  
probleemoplossing 213

## H

Help, bedieningspaneel 20  
Help, knop aanraakscherm  
bedieningspaneel 20  
Herstellen, menu,  
bedieningspaneel 56  
HP afdruk materiaal,  
bestellen 241  
HP Driver-preconfiguratie 12  
HP fraudelij 159  
HP Jetdirect printserver  
configureren 64  
foutberichten 184  
HP Jetdirect-printserver  
installeren 267  
instellingen 33  
onderdeelnummers 240  
verwijderen 268  
HP Printer Utility 157  
HP Printer Utility, Macintosh 14

HP universele printerdriver 12  
HP Web Jetadmin 14, 156

## I

I/O-configuratie  
instellingen 33  
netwerkconfiguratie 61  
Informatie, menu 22  
Informatie (tabblad), geïntegreerde  
webserver 154  
informatiepagina's 150  
installatie ongedaan maken,  
Macintosh-software 14  
installatieprogramma,  
Windows 15  
installeren  
EIO-kaarten 267  
geheugen (DIMM's) 261  
Installeren  
faxaccessoire 144  
instellingen  
drivers 13  
prioriteit 12  
snelinstellingen  
(Windows) 108  
voorstellingen van driver  
(Macintosh) 114  
instellingen time-out 33  
interfacepoorten  
beschikbare 5  
Interne klok, fouten 179  
Internetfax 148  
invoerladen. Zie laden  
invoerproblemen,  
afdruk materiaal 224  
IP-adres  
Macintosh,  
probleemoplossing 231  
IPX/SPX-instelling 36, 63

## J

Jetadmin, HP Web 14, 156  
Jetdirect printserver  
configureren 64  
foutberichten 184  
Jetdirect-printserver  
installeren 267  
instellingen 33  
onderdeelnummers 240  
verwijderen 268

- K**
- kaarten
    - afdrukken op 89
    - richtlijnen voor het gebruik 71
  - Kaarten
    - uitvoerbaan 92
  - kalibreren, scanner 52
  - Kalibreren, scanner 165
  - kast/standaard
    - onderdeelnummer 9
    - vergrendelen en ontgrendelen 9
  - Kast/verhoging
    - onderdeelnummer 239
  - Kits, onderhouds-
    - onderdeelnummer 240
  - klaar-lampje
    - zoeken 18
  - klantenondersteuning
    - Linux 234
  - Klein papier, afdrukken op 90
  - klep, reinigen 161
  - Klep sluiten, foutberichten 188
  - Klok
    - foutbericht 179
  - Knop Menu 18
  - knoppen, bedieningspaneel
    - aanraakscherm 20
    - zoeken 18
  - Knop Reset 18
  - Knop Sluimer 18
  - Knop Start 18
  - Knop Status 18
  - Knop Stop 18
  - kopiëren
    - afdruk materiaal, problemen oplossen 223
    - formaat,
      - probleemoplossing 225
    - kwaliteit,
      - probleemoplossing 222
    - probleemoplossing 225
    - problemen, voorkomen 222
  - Kopiëren
    - annuleren 130
    - boeken 128
    - dubbelzijdige documenten 124
    - foto's 128
    - foutberichten 186
    - functies 119
    - kenmerken 4
    - meerdere originelen 129
    - navigatie op
      - bedieningspaneel 120
    - sorteren 127
    - Taakmodus 129
  - Koreaanse EMC-verklaring 257
  - kwaliteit
    - afdrukken,
      - probleemoplossing 209
    - kopie, probleemoplossing 222
    - kopiëren, verbeteren 222
    - na storingen 192
  - kwaliteit afbeelding
    - kopie, probleemoplossing 222
    - kopiëren, verbeteren 222
  - kwikvrij product 253
- L**
- lade 1
    - enveloppen, afdrukken 85
    - ondersteunde papierformaten 75
    - ondersteunde soorten afdruk materiaal 74
    - problemen oplossen 175
    - storingen, verhelpen 196
  - Lade 1
    - laden. foutbericht 186
    - onverwacht formaat of type, foutberichten 181
    - plaatsen of sluiten, foutbericht 187
    - vullen 80
  - lade 2
    - problemen oplossen 175
  - lade 3
    - problemen oplossen 175
  - laden
    - documenten, ondersteunde formaten 135
    - dubbelzijdig afdrukken 112, 116
    - etiketten 86
    - gecoat papier 88
    - invoerproblemen, oplossen 224
    - Macintosh-instellingen 157
    - nietjes 98
    - onderdeelnummers 239
    - ondersteunde formaten 135
    - ondersteunde soorten afdruk materiaal 74
    - problemen oplossen 175
    - scannerglasplaat 135
    - storingen, verhelpen 196, 197
    - transparanten 87
    - voorbedrukt papier 87
  - Laden
    - aangepast formaat, papier 90
    - foutberichten 186
    - onverwacht formaat of type, foutberichten 181
    - vullen 80
  - Laden 500 vel
    - onverwacht formaat of type, foutberichten 181
  - laden voor 500 vel
    - onderdeelnummers 9, 239
    - toevoegen 9
    - vergrendelen en ontgrendelen 9
    - vullen 81
  - Lade plaatsen, foutberichten 187
  - Lades
    - plaatsen of sluiten, foutbericht 187
    - specificaties afdruk materiaal 76
  - Lades voor 500 vel
    - ondersteunde formaten afdruk materiaal 76
    - plaatsen of sluiten, foutbericht 187
  - lampjes
    - bedieningspaneel 18
  - LAN-connector 5
  - LAN-fax 148
  - langzaam, probleemoplossing fax ontvangen 227
  - LDAP-server
    - verbinding maken met 132
  - LDAP-servers
    - foutberichten 186
    - gatewayadressen verifiëren 229
  - Legal-papier
    - bijgeknipte marges 235



- lege pagina's
  - afdrukken 110
- lettertypen
  - EPS-bestanden,
    - probleemoplossing 232
  - lijst, afdrukken 23, 151
  - meegeleverde 4
  - permanente bronnen 265
  - probleemoplossing 235
  - uploaden, Macintosh 157
- lichte afdruk
  - probleemoplossing 211
- lichte kopieën 223
- lijnen, probleemoplossing
  - kopieën 223
- linksnelheid, instellingen 41
- Linux-drivers 11, 234
- losse toner,
  - probleemoplossing 214
- losse toner, problemen
  - oplossen 192
  
- M**
- Macintosh
  - driverinstellingen 13, 114
  - drivers,
    - probleemoplossing 231
  - HP Printer Utility 157
  - instellingen AppleTalk 36
  - ondersteunde
    - besturingssystemen 11
    - ondersteunde drivers 11
  - probleemoplossing 231
  - software 14
  - softwareonderdelen 15
  - software verwijderen 14
  - USB-kaart,
    - probleemoplossing 233
- mappen
  - verzenden naar 140
- Mappen
  - foutberichten 187
- marges
  - Legal-papier,
    - probleemoplossing 235
- marges, enveloppen 85
- Marges, enveloppen 70
- materiaalbeperkingen 253
- Material Safety Data Sheet (MSDS,
  - chemiekaart) 254
- meerdere pagina's per vel 110,
  - 115
- menu's, bedieningspaneel
  - begininstellingen 33
  - Beheer 21, 32
  - Faxsetup 41
  - Herstellen 56
  - Informatie 22
  - menu Verzendinginstellingen 44
  - Service 57
  - Tijd/schema's 30
- Menu's, bedieningspaneel
  - geen toegang 188
- menu Begininstellingen 33
- menu Beheer 32
- menu E-mail instellen 43
- menu Faxsetup 41
- menu Service,
  - bedieningspaneel 57
- menustructuur
  - afdrukken 150
  - Informatiemenu 22
- menu Tijd/schema's,
  - bedieningspaneel 30
- menu Verzendinginstellingen 44
- milieuvriendelijke producten 251
- Modus voor alternatief
  - briefhoofdpapier 87
- multifunctionele lade. *Zie lade 1*
- multi-invoer 224
  
- N**
- netwerken
  - AppleTalk-instellingen 36
  - beveiliging 37
  - connectiviteitsfuncties 5
  - diagnose 37
  - DLC/LLC-instellingen 36
  - gatewayadressen
    - configureren 132
  - gatewayadressen
    - verifiëren 229
  - HP Web Jetadmin 156
  - IPX/SPX instellingen 36
  - linksnelheid, instellingen 41
  - Macintosh-instellingen 157
  - protocolconfiguratiepagina,
    - afdrukken 41
  - SMTP-gateways
    - zoeken 133
- SMTP-instellingen testen 133
- SMTP-servers 132
- TCP/IP-instellingen 33
- Netwerken
  - configureren 61
  - DLC/LLC uitschakelen 64
  - HP Jetdirect printserver,
    - foutberichten 184
  - IP-adres 61
  - protocollen uitschakelen 63
  - standaardgateway 62
  - subnetmasker 62
  - TCP/IP-parameters 61
- netwerkmap, scannen naar 140
- Nietcassetten
  - leeg, instellingen voor stoppen
    - of doorgaan 98
- nietcassettes
  - laden 98
  - onderdeelnummers 9
  - storingen 207
- Nietcassettes
  - onderdeelnummers 239
- Nietjescassettes
  - bijna op, foutbericht 187
- nietmachine
  - afdrukken naar 96
- nietmachine/stapelaar
  - capaciteit 5
  - nietjes laden 98
  - nietmachinestoringen 207
  - onderdeelnummer 9
  - ondersteunde soorten
    - afdruk materiaal 74
    - papierstoringen 200
    - specificaties
      - afdruk materiaal 77
- Nietmachine/stapelaar
  - leeg, instellingen voor stoppen
    - of doorgaan 98
  - onderdeelnummer 239
  - opnieuw plaatsen,
    - foutbericht 188
  - specificaties
    - afdruk materiaal 78
  - te veel pagina's,
    - foutbericht 188
- niet reageren, problemen
  - oplossen 177
- Novell-aanmelding vereist 187

- n-plus afdrukken 110, 115
- Nu bijwerken, driverfunctie 12
- NVRAM-fouten 183
- O**
- Omgekeerde paginavolgorde 92
- omgevingsvereisten, specificaties 247
- omgeving voor apparaat probleemoplossing 209
- Omhoog, uitvoer met de afdrukzijde 92
- Omlaag, uitvoer met de afdrukzijde 92
- omslagbladen 110, 114
- omspringen met bronnen, geheugen 265
- onderdeelnummers
  - afdruk materiaal, HP 241
  - laden 239
  - printcartridges 239
- Onderdeelnummers
  - EIO-kaarten 240
  - geheugen 240
  - kabels 240
  - onderhoudskit 240
- Onderhoudskit
  - onderdeelnummer 240
- ondersteunde
  - besturingssystemen 11
- ondersteuning
  - Linux 234
- onderzijde scannerklep, reinigen 161
- Ongeldige bewerking, fouten 230
- online Help, bedieningspaneel 20
- ontgrendelen van accessoires 9
- ontvangen faxen
  - probleemoplossing 227
- ontvangers, lijsten 137
- Onverwacht formaat of type, foutberichten 181
- Onvoldoende geheugen 180, 187
- opgeslagen taken 103
- opslaan
  - enveloppen 79
  - papier 79
  - printcartridges 158
- Opslaan
  - enveloppen 70
- opslaan, taken
  - instellingen 32
- opslag, taak
  - functies 100
  - opgeslagen 103
  - privé 101
  - QuickCopy 102
  - toegang 100
- Opslag, taak
  - controleren en vasthouden 100
- opslagkast
  - vergrendelen en ontgrendelen 9
- opslagmeubel
  - onderdeelnummer 9
- opslagtaak
  - Macintosh-instellingen 157
- P**
- pagina's per vel 110, 115
- papier
  - aangepast formaat 109
  - aangepast formaat, afdrukken op 89
  - documentformaat, selecteren 109
  - eerste pagina 110, 114
  - fusermodi 72
  - gekreukeld 217
  - gekruld 175, 216, 223
  - geperforeerd 87
  - HP, bestellen 241
  - Legal, bijgeknipte marges 235
  - met coating 88
  - nieten 96
  - ondersteunde soorten 74
  - opslaan 79
  - pagina's per vel 110, 115
  - probleemoplossing 209, 223
  - problemen oplossen, laden 175
  - scheef 216
  - specificaties 66, 68
  - specificaties lade 1 75
  - specificaties nietmachine 77
  - specificaties postbus met drie bakken 77
  - voorbekleefd 87
- Papier
  - klein 90
  - laden 80
  - specificaties ADF 78
  - specificaties
    - duplexeenheid 76
    - specificaties lade voor 500 vel 76
    - specificaties nietmachine 78
- papierbaan
  - reinigen 161
- papierbaantest
  - testen 206
- Papierkast
  - onderdeelnummer 239
- parallele poort
  - functies 5
- pauzeren, afdrukverzoek 117
- PCL-drivers
  - ondersteunde besturingssystemen 11
  - universele 12
- permanente bronnen 265
- PIN-codes, privé-taken 101
- Plaatsen
  - onverwacht formaat of type, foutberichten 181
- poorten
  - beschikbare 5
  - probleemoplossing Macintosh 233
- Postbus, 3 bakken
  - opnieuw plaatsen, foutbericht 188
- postbus, drie bakken
  - onderdeelnummer 239
- Postbus met 3 bakken
  - selecteren 92
- postbus met drie bakken
  - capaciteit 5
  - onderdeelnummers 9
  - ondersteunde soorten afdruk materiaal 74
  - specificaties afdruk materiaal 77
  - storingen, verhelpen 200

- PostScript
  - probleemoplossing 235
- PostScript Printer Description-bestanden (PPD)
  - meegeleverde 14
- PPD's
  - meegeleverde 14
- preconfiguratie, driver 12
- printcartridges
  - echtheidscontrole 159
  - menu Beheer 32
  - niet van HP 159
  - onderdeelnummers 239
  - opslag 158
  - originele HP 158
  - recyclen 251
  - storingen, verhelpen 192
  - vervangen 158
- Printcartridges
  - foutberichten 184, 186
- printerdrivers. *Zie drivers*
- printeromgeving
  - specificaties 247
- Printeronderhoudskit
  - onderdeelnummer 240
- printertalen 4
- prioriteit, instellingen 12
- privé-taken 101
- probleemoplossing
  - afdruk materiaal 209, 223
  - bandensporen 217
  - berichten, typen 178
  - e-mailwaarschuwingen 152, 157
  - EPS-bestanden 232
  - fouten in afbeeldingen 210
  - gatewayadressen 229
  - gekreukeld papier 217
  - gekruld papier 216
  - grijze achtergrond 213
  - knop Fout, aanraakscherm
    - bedieningspaneel 20
  - kopie, formaat 225
  - kopiekwiteit 222
  - kopiëren 222, 225
  - Legal-papier 235
  - lettertypen 235
  - lichte afdruk 211
  - lijnen, kopieën 223
  - lijnen met vegen 218
- Linux 234
- Macintosh 231
- omgeving 209
- ontvangen faxen 227
- PostScript-problemen 235
- scheve pagina's 216
- spikkels 212
- tekstkwiteit 215, 219
- terugkerende fouten 215
- tonervegen 214
- uitvoerkwiteit 209
- vage afdruk 219
- verzenden faxen 226
- weggefallen tekst 213
- witte vlekken 218
- problemen oplossen
  - afdrukken 177
  - beeldherhaling 219
  - berichten op het
    - bedieningspaneel, genummerd 179
  - duplexing 176
  - gatewayadressen 229
  - gekruld papier 175
  - laden 175
  - lege pagina's 176
  - lijnen 213, 217
  - netwerken 37
  - nietmachinestoringen 207
  - papierbaantest 206
  - problemen met Windows 230
  - storingen, frequente 206
  - storingen, verhelpen 191
  - tekst 177
  - traag afdrukken 176
- Problemen oplossen
  - controlelijst 168
  - foutberichten, alfabetische
    - lijst 179
  - foutberichten, numerieke
    - lijst 179
  - snelheid 168
- protocolconfiguratiepagina, afdrukken 41
- punten, probleemoplossing 212, 218, 223
- R**
- Rechte papierbaan 92
- recyclen 251
- reinigen
  - buitenkant 160
  - documentinvoer,
    - invoersysteem 161
  - documentinvoerrollen 163
  - informatie 163
  - onderzijde klep 161
  - papierbaan 161
  - scannerglas 160
- resolutie
  - instellingen 157
  - probleem met kwaliteit
    - oplossen 209
- Resolution Enhancement technology (REt) 157
- resources vergrendelen, Macintosh 157
- REt (Resolution Enhancement technology) 157
- rollen
  - reinigen, documentinvoer 163
- S**
- scannen e-mail
  - gatewayadressen
    - verifiëren 229
- scannen naar e-mail
  - adresboeken 137
  - configureren 132
  - documenten verzenden 135
  - foutberichten 186
  - informatie 131, 135
  - LDAP-ondersteuning 132
  - SMTP-ondersteuning 132
  - taakinstellingen 139
- Scannen naar e-mail
  - foutberichten 185, 186, 187
- scannen naar e-mail
  - adresboeken 137
  - bedieningspaneel,
    - instellingen 134
  - documenten plaatsen 135
  - documenten verzenden 135
  - ontvangers, lijsten 137
- scannen naar map 140
- scannen naar workflow 141
- scannerglas
  - reinigen 160
- scannerkalibratie 52
- Scannerkalibratie 165

- schalen, documenten 109
  - scheve pagina's 216
  - schijf
    - EIO-sleuven 260
    - installeren 267
    - verwijderen 268
  - SIMM's, niet compatibele 260
  - Sluimerinstellingen
    - stroomspecificaties 245
  - sluimermodus
    - instellingen 30, 32
  - Smal papier, afdrukken op 90
  - SMTP-gateways
    - foutberichten 188
  - SMTP-server
    - gatewayadres
      - configureren 132
    - testen 133
  - SMTP-servers
    - gatewayadressen
      - verifiëren 229
    - gateways zoeken 133
    - verbinding maken met 132
  - snelheid
    - fax ontvangen,
      - probleemoplossing 227
    - problemen oplossen 176
  - Snelheid
    - problemen oplossen 168
  - snelinstellingen 108
  - snelkiezen, lijst afdrukken 151
  - software
    - geïntegreerde webserver 15
    - HP Printer Utility 157
    - HP Web Jetadmin 14
    - instellingen 12
    - Macintosh 14, 15
    - Macintosh, verwijderen 14
    - ondersteunde
      - besturingssystemen 11
      - websites 11
      - Windows 15
    - software downloaden 11
    - software voor afdruksysteem 11
  - Sorteren, kopieën 127
  - specificaties
    - akoestisch 246
    - papier 66, 68
    - transparanten 71
    - werkomgeving 247
  - Specificaties
    - elektrisch 245
    - enveloppen 69
    - etiketten 71
  - Specificaties, afdruk materiaal
    - envelopinvoer 77
  - spikkels, probleemoplossing 212, 218
  - Spool32, fouten 230
  - standaardinstellingen
    - menu Herstellen 56
  - standaarduitvoerbak
    - capaciteit 5
    - storingen, verhelpen 200
  - Standaarduitvoerbak
    - opnieuw plaatsen,
      - foutbericht 188
    - selecteren 92
  - Stapelaar/nietmachine
    - selecteren 92
  - Start, knop aanraakscherm
    - bedieningspaneel 20
  - status
    - beginscherm,
      - bedieningspaneel 19
    - berichten, soorten 178
    - e-mailwaarschuwingen 152
    - geïntegreerde webserver 154
    - HP Printer Utility,
      - Macintosh 157
  - Stop, knop aanraakscherm
    - bedieningspaneel 20
  - stoppen, afdrukverzoek 117
  - storingen
    - 500-vel, laden voor 197
    - afdrukkwaliteit, na 209
    - afdrukkwaliteitsproblemen 192
    - bedieningspaneelberichten 191
    - bovenklep 192
    - documentinvoer 204
    - dubbelzijdig afdrukken,
      - accessoire voor 199
    - e-mailwaarschuwingen 152
    - envelopinvoer 194
    - frequente, problemen
      - oplossen 206
    - fuser 201
    - locaties 191
  - nieten 207
  - nietmachine/stapelaar 200
  - postbus met drie bakken 200
  - printcartridge, rondom 192
  - tray 1 196
  - uitvoerbak 200
  - veelvoorkomende oorzaken
    - van 190
  - strepen, probleemoplossing 223
  - Stroom
    - specificaties 245
  - Subnetmasker 62
- T**
- Taakmodus, kopiëren 129
  - taakopslag
    - functies 100
    - instellingen 32
    - opgeslagen 103
    - privé 101
    - QuickCopy 102
    - toegang 100
  - Taakopslag
    - controleren en
      - vasthouden 100
  - tabblad Instellingen, geïntegreerde
    - webserver 155
  - tabblad Netwerk, geïntegreerde
    - webserver 155
  - taken
    - Macintosh-instellingen 157
  - talen, printer 4
  - TCP/IP-instellingen 33
  - technische ondersteuning
    - Linux 234
  - tekens, vervormde 215
  - tekst, probleemoplossing
    - onscherp 223
    - vaag 219
    - vervormde tekens 215
  - tekst, problemen oplossen
    - verdraaid 177
    - weggefallen tekst 213
  - Telefoonlijn, faxaccessoire
    - aansluiten 146
  - temperatuurspecificaties 247
  - terugkerende fouten,
    - probleemoplossing 215
  - terugkerende fouten, problemen
    - oplossen 219

- tests
  - netwerken 37
- tijd, instelling 30
- toetsen, bedieningspaneel
  - aanraakscherm 20
- toetsen, bedieningspaneelplaats
  - zoeken 18
- toner
  - instelling dichtheid 157
  - losse, problemen
    - oplossen 214
  - problemen met hechten,
    - oplossen 223
- tonervegen,
  - probleemoplossing 214
- traag afdrukken, problemen
  - oplossen 176
- transparanten
  - afdrukken 87
  - HP, bestellen 242
  - plaatsen 80
  - specificaties 71
- TrueType-lettertypen
  - meegeleverd 4
- tweezijdig afdrukken
  - Macintosh-instellingen 157
  - papier laden 115
  - problemen oplossen 176
- Typen, afdruk materiaal
  - laden selecteren op basis
    - van 91

## U

- uitvoerbakken
  - capaciteit 5
  - storingen, verhelpen 200
- Uitvoerbakken
  - opnieuw plaatsen,
    - foutbericht 188
  - selecteren 92
  - vol, foutberichten 188
- Uitvoerbak opnieuw plaatsen,
  - foutbericht 188
- uitvoerkwaliteit
  - afdrukken,
    - probleemoplossing 209
  - kopie, probleemoplossing 222
  - kopiëren, verbeteren 222
  - na storingen 192
- Uitvoerpad open, foutbericht 188

- universele printerdriver 12
- USB-configuratie 60
- USB-poort
  - probleemoplossing
    - Macintosh 233

## V

- vage afdruk,
  - probleemoplossing 219
- Vaste schijf
  - onderdeelnummer 240
- Vast geheugen, fouten 183
- Vastgehouden taken 100
- vasthouden, taak
  - functies 100
  - opgeslagen 103
  - privé 101
  - QuickCopy 102
  - toegang 100
- Vasthouden, taak
  - controleren en
    - vasthouden 100
- VCCI-verklaring voor Japan 257
- vegen
  - problemen oplossen 214

- veiligheidsverklaringen 257
- verbinding maken, kopiëren en
  - verzenden niet mogelijk 186
- vergrendelen
  - accessoires 9
- vergroten, documenten 109
- Verificatie, foutberichten 188
- verifiëren,
  - gatewayadressen 229
- verklaring ten aanzien van
  - laserveiligheid 257
- verkleinen, documenten 109
- verticale witte of vage
  - strepen 222
- vervalste benodigdheden 159
- vervangen
  - nietcassettes 98
- vervangen, printcartridges 158
- vervormde tekens,
  - probleemoplossing 215
- verwerken, einde van
  - levensduur 253
- verwijderen, Macintosh-
  - software 14

- verzenden faxen
  - probleemoplossing 226
- verzenden naar e-mail
  - adresboeken 137
  - documenten verzenden 135
  - foutberichten 186
  - gatewayadressen
    - verifiëren 229
  - informatie 131, 132, 135
  - LDAP-ondersteuning 132
  - SMTP-ondersteuning 132
  - taakinstellingen 139
- Verzenden naar e-mail
  - foutberichten 185, 186, 187
- verzenden naar e-mail
  - adresboeken 137
  - documenten plaatsen 135
  - documenten verzenden 135
  - instellingen 134
  - ontvangers, lijsten 137
- Verzenden naar map 140
- verzenden naar workflow 141
- vlekken, probleemoplossing 212, 218
- vochtigheid
  - probleemoplossing 209
  - specificaties 247
- Volgorde, pagina 92
- Voltagespecificaties 245
- voorbgedrukte formulieren
  - richtlijnen voor het gebruik 72
- voorbgedrukt papier
  - afdrukken op 87
- voorstellingen (Macintosh) 114
- vullen
  - laden voor 500 vel 81
- Vullen
  - lade 1 80

## W

- Waarschuwing, knop
  - aanraakscherm
    - bedieningspaneel 20
- waarschuwingen, e-mail 152, 157
- watermerken 109
- websites
  - fraudemeldingen 159
  - HP Web Jetadmin,
    - downloaden 156

- Linux-ondersteuning 234
- Material Safety Data Sheet (MSDS) 254
- papierspecificaties 66, 68
- software, downloaden 11
- universele printerdriver 12
- weggevalen tekst,
  - probleemoplossing 213
- Weinig nietjes 187
- wektijd, instelling 30
- Windows
  - driverinstellingen 13, 108
  - ondersteunde
    - besturingssystemen 11
  - ondersteunde drivers 11
  - problemen oplossen 230
  - softwareonderdelen 15
  - universele printerdriver 12
- Windows 2000-fax 148
- witte of vage strepen 222
- witte strepen of vlekken,
  - probleemoplossing 217
- workflow, verzenden naar 141

## Z

- Zelfklevende etiketten. *Zie* etiketten
- zwaar afdrukmetaal, richtlijnen
  - voor het gebruik 71
- zwaar papier
  - afdrukken op 89
- Zwaar papier
  - uitvoerbaan 92



© 2009 Hewlett-Packard Development Company, L.P.

[www.hp.com](http://www.hp.com)



CE796-90910