

HP Color LaserJet CM6049f MFP

Instrukcja obsługi

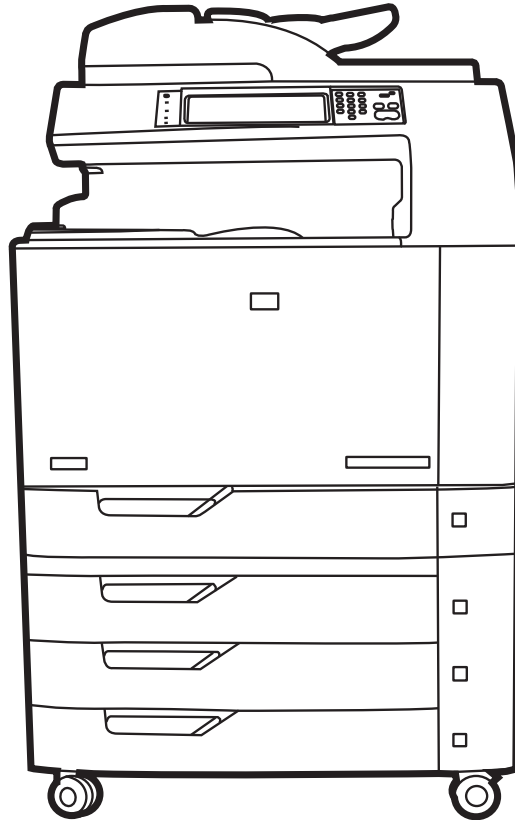

HP Color LaserJet CM6049f MFP

Instrukcja obsługi



Prawa autorskie i licencja

© 2009 Copyright Hewlett-Packard Development Company, L.P.

Powielanie, adaptacja lub tłumaczenie bez wcześniejszej pisemnej zgody jest zabronione, z wyjątkiem przypadków dozwolonych przez prawo autorskie.

Przedstawione tu informacje mogą ulec zmianie bez wcześniejszego powiadomienia.

Jedynymi gwarancjami na produkty i usługi firmy HP są gwarancje wyrażone w formie oświadczeń dołączonych do tych produktów i usług. Żaden zapis w niniejszym dokumencie nie może być interpretowany jako gwarancja dodatkowa. Firma HP nie ponowi żadnej odpowiedzialności za jakiegokolwiek braki techniczne lub błędy redakcyjne w niniejszym dokumencie.

Numer katalogowy: CE799-90917

Edition 2, 8/2019

Znaki towarowe

Adobe®, Acrobat® i PostScript® są znakami towarowymi firmy Adobe Systems Incorporated.

Corel® jest znakiem towarowym lub zastrzeżonym znakiem towarowym firmy Corel Corporation lub Corel Corporation Limited.

Microsoft®, Windows® i Windows NT® są zastrzeżonymi w USA znakami towarowymi firmy Microsoft Corporation.

Windows Vista™ jest znakiem towarowym lub zastrzeżonym znakiem towarowym firmy Microsoft Corporation w Stanach Zjednoczonych i/lub w innych krajach/regionach.

PANTONE® to znak handlowy kontroli standardu kolorów firmy Pantone

UNIX® jest zastrzeżonym znakiem towarowym organizacji The Open Group.

ENERGY STAR® i logo ENERGY STAR® są zarejestrowanymi w USA znakami usługowymi Amerykańskiej Agencji ds. Ochrony Środowiska.

Spis treści

1 Podstawowe informacje o produkcie

Wprowadzenie	2
Funkcje produktu	3
Elementy produktu	6
Widok z przodu	6
HP Color LaserJet CM6049f MFP	6
Widok z tyłu	7
Porty interfejsów	8
Numer seryjny i numer modelu — lokalizacja	8

2 Panel sterowania

Korzystanie z panelu sterowania	12
Układ panelu sterowania	12
Ekran główny	13
Przyciski na ekranie dotykowym	14
System pomocy panelu sterowania	14
Nawigacja po menu Administracja	15
Menu Informacje	16
Menu Domyślne opcje zlecenia	18
Opcje domyślne dla oryginałów	18
Regulacja obrazu	19
Opcje domyślne kopiowania	20
Opcje domyślne faksu	21
Domyślne opcje poczty e-mail	22
Opcje wysyłania domyślnego do folderów	23
Domyślne opcje drukowania	24
Menu Godzina/Harmonogram	25
Menu Zarządzanie	27
Menu Konfiguracja wstępna	29
Praca w sieci i wejście/wyjście	29
Konfiguracja faksu	37
Konfiguracja e-mail	40
Menu Konfiguracja wysyłania	40
Menu Zachowania urządzenia	41

Menu Jakość druku	49
Menu Rozwiązywanie problemów	53
Menu Zerowanie	59
Menu Serwis	60

3 Oprogramowanie dla systemu Windows

Obsługiwane systemy operacyjne Windows	62
Obsługiwane sterowniki drukarki dla systemu Windows	63
HP Universal Print Driver (UPD)	64
Tryby instalacji sterownika UPD	64
Wybieranie prawidłowego sterownika drukarki dla systemu Windows	65
Pierwszeństwo dla ustawień drukowania	66
Zmiana ustawień sterownika drukarki dla systemu Windows	67
Obsługiwane narzędzia w systemie Windows	68
HP Web Jetadmin	68
Wbudowany serwer internetowy	68
Oprogramowanie dla systemów operacyjnych	69

4 Używanie produktu z komputerami Macintosh

Oprogramowanie dla komputerów Macintosh	72
Obsługiwane systemy operacyjne dla komputerów Macintosh	72
Obsługiwane sterowniki drukarki dla komputerów Macintosh	72
Usunięcie oprogramowania z systemu operacyjnego Macintosh	72
Priorytet ustawień drukowania dla komputerów Macintosh	72
Zmiana ustawień sterowników drukarki dla komputerów Macintosh	73
Oprogramowanie dla komputerów Macintosh	73
Program HP Printer Utility (Narzędzie drukowania HP)	73
Otwieranie programu HP Printer Utility (Narzędzie drukarki HP)	73
Funkcje programu HP Printer Utility (Narzędzie drukarki HP)	74
Obsługiwane narzędzia dla komputerów Macintosh	74
Wbudowany serwer internetowy	74
Korzystanie z funkcji sterownika drukarki na komputerze Macintosh	75
Drukowanie	75
Tworzenie i używanie wstępnych ustawień drukowania na komputerze Macintosh	75
Zmiana rozmiaru dokumentu i drukowanie na niestandardowym formacie papieru	75
Drukowanie okładki	75
Korzystanie ze znaków wodnych	76
Druk kilku stron na jednym arkuszu papieru na komputerze Macintosh	76
Drukowanie na obu stronach kartki (drukowanie dwustronne)	77
Ustawianie opcji zszywania	78
Przechowywanie zleceń	78

Ustawianie opcji kolorów	78
Korzystanie z menu Services (Usługi)	79

5 Podłączanie urządzenia

Połączenie USB	82
Połączenie sieciowe	83

6 Konfiguracja sieciowa

Korzyści z połączenia sieciowego	86
Obsługiwane protokoły sieciowe	87
Konfiguracja ustawień sieciowych	88
TCP/IP	88
Protokół internetowy (IP)	88
protokół kontroli transmisji (TCP)	88
Adres IP	88
Konfiguracja parametrów IP	89
Protokół konfigurowania dynamicznego komputera głównego (DHCP)	89
BOOTP	89
Podsieci	89
Maska podsieci	89
Bramy	89
Brama domyślna	89
Konfiguracja parametrów TCP/IPv4	90
Wprowadzanie lub zmiana adresu IP	90
Ustawienie maski podsieci	90
Ustawienie bramy domyślnej	91
Konfiguracja parametrów TCP/IPv6	91
Narzędzia sieciowe	92
Inne składniki i programy narzędziowe	92

7 Papier i materiały drukarskie

Wykorzystanie papieru i materiałów do drukowania	94
Obsługiwane formaty papieru i materiałów drukarskich	95
Obsługiwane rodzaje papieru	98
Wskazówki dotyczące papieru oraz materiałów specjalnych	100
Ładowanie papieru i materiałów drukarskich	101
Ładowanie podajnika 1	101
Drukowanie kopert	102
Ładowanie podajników 2, 3, 4 lub 5	102
Ładowanie materiałów o standardowym formacie do podajników 2, 3, 4 lub 5	102

Ładowanie niewykrywanych materiałów o standardowym formacie do podajników 2, 3, 4 lub 5	104
Ładowanie materiałów o nietypowym formacie do podajników 2, 3, 4 lub 5	105
Ładowanie papieru o dużych wymiarach do podajnika 3, 4 lub 5	106
Ładowanie papieru firmowego, z nadrukiem lub dziurkowanego	106
Zmiana ustawienia obracania obrazu	107
Wybór właściwej orientacji w celu załadowania papieru firmowego, z nadrukiem lub dziurkowanego	107
Konfigurowanie podajników	111
Konfigurowanie podajnika podczas ładowania papieru	111
Konfigurowanie podajnika, aby pasował do ustawień zlecenia drukowania	111
Automatyczne wykrywanie rodzaju materiałów (tryb automatycznego wykrywania)	112
Ustawienia automatycznego wykrywania	112
Wybieranie źródła, rodzaju lub formatu	113
Źródło	113
Rodzaj i Format	113
Wybór miejsca na gotowe wydruki	114
Standardowe tace odbiorcze	114
Opcjonalne urządzenia wyjściowe	114
Funkcje 3-pojemnikowego zszywacza/układacza	115
Funkcje urządzenia wykańczającego do tworzenia broszur	115
Przegląd urządzeń	116
Korzystanie z funkcji tworzenia broszur	117
Tworzenie broszury przy użyciu sterownika druku	117
Tworzenie broszury z kopii	118
Konfiguracja trybu pracy urządzenia dodatkowego.	118
Wybieranie trybu pracy z panelu sterowania	118
Wybieranie trybu pracy w sterowniku drukarki	119
Wybór trybu pracy w sterowniku drukarki (w systemie Mac OS X)	119

8 Korzystanie z funkcji urządzenia

Ustawienia ekonomiczne	122
Uśpienie i budzenie	122
Ustawianie trybów ekonomicznych za pomocą wbudowanego serwera internetowego.	123
Korzystanie ze zszywacza	124
Formaty papieru obsługiwane podczas zszywania	124
Zszywanie zadań drukowania	125
Funkcje przechowywania zleceń drukowania	127
Uzyskiwanie dostępu do funkcji przechowywania zleceń	127
Używanie funkcji drukowania próbnego	127
Tworzenie zleceń sprawdzenia i zatrzymania	127
Drukowanie pozostałych kopii zlecenia sprawdzania i zatrzymania	128

Usuwanie zleceń sprawdzenia i zatrzymania	128
Używanie funkcji zlecenia osobistego	129
Drukowanie zlecenia osobistego	129
Usuwanie zlecenia osobistego	129
Używanie funkcji szybkiego kopiowania	130
Tworzenie zlecenia szybkiego kopiowania	130
Drukowanie dodatkowych kopii zlecenia szybkiego kopiowania	130
Usuwanie zlecenia szybkiego kopiowania	130
Korzystanie z funkcji przechowywanych zleceń dla zleceń kopiowania	132
Tworzenie przechowywanego zlecenia kopiowania	132
Drukowanie przechowanego zadania	132
Usuwanie zapisanych zadań	133
Drukowanie zdjęć lub materiałów marketingowych	134
Obsługiwane rodzaje papieru błyszczącego	134
Konfigurowanie podajnika papieru	134
Konfigurowanie ustawień sterownika	135
Drukowanie wodoodpornych map i znaków zewnętrznych	136
Obsługiwane rodzaje twardego papieru	136
Konfigurowanie podajnika papieru	136
Konfigurowanie ustawień sterownika	136
Ustawianie wyrównania dupleksu	138

9 Zadania drukowania

Anulowanie zlecenia drukowania	140
Zatrzymywanie bieżącego zlecenia drukowania z panelu sterowania	140
Zatrzymywanie bieżącego zlecenia drukowania z poziomu używanego programu	140
Korzystanie z funkcji sterownika drukarki na komputerze z systemem Windows	141
Otwieranie sterownika drukarki	141
Używanie skrótów drukowania	141
Ustawianie opcji papieru i jakości	141
Ustawianie efektów dla dokumentów	142
Ustawianie opcji wykańczania dokumentów	142
Ustawianie opcji odbierania w urządzeniu	143
Ustawianie opcji przechowywania zleceń	143
Ustawianie opcji kolorów	143
Uzyskiwanie pomocy technicznej i informacji o stanie urządzenia	144
Ustawianie zaawansowanych opcji druku	144

10 Korzystanie z kolorów

Zarządzanie kolorami	148
Automatyczne lub ręczne regulowanie kolorów	148
Opcje ręcznego ustawiania kolorów	148
Druk w skali szarości	149

Ograniczanie użycia kolorów	149
Ustawianie ograniczeń drukowania i kopiowania w kolorze z panelu sterowania	149
Kolor RGB (Schematy kolorów)	150
Dopasowywanie kolorów	151
Dopasowywanie kolorów przy pomocy palety próbek	151
Drukowanie próbek kolorów	152
Dopasowanie kolorów PANTONE®	152
Korzystanie z zaawansowanych ustawień kolorów	153
HP ImageREt 4800	153
Wybór papieru	153
sRGB	153
Drukowanie w czterech kolorach — CMYK	153
Emulacja tuszu CMYK (emulacja HP postscript poziomu 3)	154

11 Kopiowanie

Korzystanie z ekranu kopiowania	156
Ustawienie domyślnych opcji kopiowania	157
Kopiowanie z szyby skanera	158
Kopiowanie z podajnika dokumentów	159
Dostosowanie ustawień kopiowania	160
Kopiowanie dokumentów dwustronnych	161
Ręczne kopiowanie dokumentów dwustronnych	161
Automatyczne kopiowanie dokumentów dwustronnych	161
Kopiowanie oryginałów o różnym rozmiarze	163
Zmiana ustawień sortowania kopii	164
Kopiowanie fotografii i książek	165
Łączenie zleceń kopiowania za pomocą funkcji Kompilacja zlecenia	166
Anulowanie zlecenia kopiowania	167

12 Skanowanie i wysyłanie do wiadomości e-mail

Konfiguracja ustawień poczty elektronicznej	170
Obsługiwane protokoły	170
Konfiguracja ustawień serwera poczty elektronicznej	170
Korzystanie z ekranu Wyślij wiadomość e-mail.	172
Wykonywanie podstawowych funkcji poczty elektronicznej	173
Ładowanie dokumentów	173
Wysyłanie dokumentów	173
Wysyłanie dokumentu	173
Korzystanie z funkcji automatycznego uzupełniania	174
Korzystanie z książki adresowej	175
Tworzenie listy adresatów	175
Korzystanie z lokalnej książki adresowej	175

Dodawanie adresu e-mail do lokalnej książki adresowej	176
Usuwanie adresów e-mail z lokalnej książki adresowej	176
Zmiana ustawień wysyłania poczty e-mail dla bieżącego zlecenia	177
Skanowanie do folderu	178
Skanowanie do miejsca sieciowego	179

13 Faks

Faks analogowy	182
Podłączanie dodatkowej karty faksu do linii telefonicznej	182
Konfigurowanie i używanie funkcji faksu	182
Faks cyfrowy	184

14 Obsługa i konserwacja urządzenia.

Strony informacyjne	186
Wbudowany serwer internetowy	189
Otwieranie strony wbudowanego serwera internetowego z sieci	189
Wbudowany serwer internetowy	190
Użytkowanie oprogramowania HP Web Jetadmin	193
Funkcje bezpieczeństwa	194
Zabezpieczanie wbudowanego serwera internetowego	194
Bezpieczne czyszczenie dysku	194
Zakres działania	194
Uzyskiwanie dostępu do funkcji Bezpieczne czyszczenie dysku	195
Dodatkowe informacje	195
Uwierzytelnianie cyfrowego przesyłania danych (DSS)	195
Blokowanie menu panelu sterowania	195
Ustawianie zegara czasu rzeczywistego	196
Ustawienie formatu daty	196
Ustawienie daty	196
Ustawienie formatu godziny	196
Ustawienie godziny	196
Obsługa materiałów eksploatacyjnych	198
Przechowywanie kaset drukujących	198
Polityka firmy HP w stosunku do kaset drukujących innych producentów	198
Infolinia i witryna sieci Web zgłaszania oszustw HP	198
Wymiana materiałów eksploatacyjnych	199
Umiejscowienie materiałów eksploatacyjnych	199
Wskazówki dotyczące wymiany materiałów eksploatacyjnych	199
Szacunkowy czas, po upływie którego należy wymienić materiały eksploatacyjne	200
Wymiana kaset drukujących	200
Wymień bębny drukujące	203
Instalowanie pamięci	206
Instalowanie modułów pamięci DDR DIMM	206

Włączanie pamięci	209
Włączenie pamięci w systemach Windows 2000 i XP	209
Instalacja karty serwera druku HP Jetdirect lub EIO lub dysku twardego EIO	210
Wymiana kasety zszywacza	212
Wymiana kasety zszywacza broszur w urządzeniu do tworzenia broszur	214
Czyszczenie urządzenia	217
Czyszczenie obudowy urządzenia	217
Czyszczenie ekranu dotykowego	217
Czyszczenie szyby skanera	217
Czyszczenie systemu podawania automatycznego podajnika dokumentów	218
Czyszczenie systemu podawania automatycznego podajnika dokumentów	218
Czyszczenie rolek automatycznego podajnika dokumentów	219
Zestaw konserwacyjny automatycznego podajnika dokumentów	221
Kalibracja skanera	222
Uaktualnianie oprogramowania sprzętowego	223
Określenie bieżącej wersji oprogramowania sprzętowego	223
Pobranie nowego oprogramowania sprzętowego z witryny HP w sieci Web	223
Przesłanie nowego oprogramowania sprzętowego do urządzenia	223
Użycie usługi FTP do pobrania oprogramowania sprzętowego za pośrednictwem przeglądarki	224
Użycie polecenia FTP do uaktualnienia oprogramowania sprzętowego za pośrednictwem połączenia sieciowego	224
Użycie programu HP Web Jetadmin do uaktualniania oprogramowania sprzętowego	225
Użycie poleceń MS-DOS do uaktualnienia oprogramowania sprzętowego	226
Korzystanie z oprogramowania sprzętowego HP Jetdirect	226
15 Rozwiązywanie problemów	
Rozwiązywanie problemów ogólnych	230
Lista kontrolna rozwiązywania problemów	230
Przywracanie ustawień fabrycznych	231
Czynniki mające wpływ na wydajność produktu	231
Rodzaje komunikatów panelu sterowania	233
Komunikaty panelu sterowania	234
Zacięcia	235
Typowe powody wystąpienia zacięć papieru	235
Miejsca zacięć papieru	236
Usuwanie zacięć	237
OBSZAR 1: Usuwanie zacięć w pojemniku wyjściowym.	238
OBSZAR 2: Usuwanie zacięć z utrwalacza	239
Usuwanie zacięć z obszaru dupleksu	244

OBSZAR 5: Usuwanie zacięć w podajniku 2 oraz z wewnętrznej ścieżki papieru	247
OBSZAR 6: Usuwanie zacięć w podajniku 1	249
OBSZAR 7: Usuwanie zacięć w opcjonalnych podajnikach 3, 4 i 5	252
OBSZAR 8: Usuwanie zacięć w opcjonalnych urządzeniach wykańczających	255
Usuwanie zacięć w elemencie łączącym dodatkowego pojemnika wyjściowego	255
Usuwanie zacięć z obszaru sortownika	256
Usuwanie zacięć w urządzeniu do tworzenia broszur	257
OBSZAR 9: Usuwanie zacięć z automatycznego podajnika dokumentów	259
Usuwanie zacięć w zszywarce	260
Usuwanie zacięć zszywek w głównym zszywaczu	260
Usuwanie zacięć zszywek w urządzeniu do tworzenia broszur	261
Odzyskiwanie sprawności po zacięciu	264
Problemy z obsługą papieru	265
Produkt podaje kilka stron naraz	265
Urządzenie podaje nieprawidłowy format strony	265
Produkt pobiera papier z niewłaściwego podajnika	266
Papier nie jest podawany automatycznie	266
Papier nie jest podawany z podajnika 2, 3, 4 lub 5	266
Folie lub papier błyszczący nie są podawane	267
Koperty blokują się lub nie są podawane do produktu	268
Wydruk jest zwinięty lub zmarszczony	268
Produkt nie drukuje dwustronnie lub drukuje nieprawidłowo	269
Wskaźniki sygnalizacyjne formatyzatora	271
Wskaźniki LED serwera HP Jetdirect	271
Wskaźnik LED stanu urządzenia wielofunkcyjnego	271
Diagnostyka problemów z jakością wydruku i kopii	272
Przykłady problemów z jakością druku	272
Szablon do określania przyczyn powtarzających się wad	272
Problemy z jakością druku związane ze środowiskiem pracy	274
Problemy z jakością druku związane z zacięciem papieru	274
Optymalizacja i poprawianie jakości obrazów	274
Używaj obsługiwane rodzaju papieru	274
Skalibruj produkt	274
Określ poprawny rodzaj papieru	275
Czyść utrwalacz	275
Reagowanie na komunikaty o błędach wyświetlane na panelu sterowania	275
Wyczyść moduł rejestrujący drugiego przenoszenia	276
Korzystanie z ręcznych trybów drukowania	278
Strony do rozwiązywania problemów z jakością drukowania	279
Problemy z wydajnością	280
Rozwiązywanie problemów związanych z faksem	281

Rozwiązywanie problemów z pocztą e-mail	282
Sprawdzanie adresu bramy sieciowej SMTP	282
Sprawdzanie adresu bramy sieciowej LDAP	282
Rozwiązywanie problemów związanych z połączeniami sieciowymi	283
Rozwiązywanie problemów z drukowaniem w sieci	283
Weryfikacja komunikacji sieciowej	283
Rozwiązywanie najczęstszych problemów z komputerem Macintosh	285

Załącznik A Akcesoria i materiały eksploatacyjne

Zamów części, urządzenia dodatkowe i materiały eksploatacyjne	290
Numery katalogowe	291
Akcesoria	291
Kasety drukujące	291
Bębny drukujące	291
Zestawy konserwacyjne	292
Pamięć	292
Kable i interfejsy	292

Załącznik B Parametry urządzenia

Parametry fizyczne	294
Parametry elektryczne	295
Parametry akustyczne	296
Specyfikacje otoczenia	297

Załącznik C Informacje dotyczące przepisów

Zgodność z przepisami FCC	300
Deklaracja zgodności	301
Program zgodności produktu z zasadami ochrony środowiska	302
Ochrona środowiska naturalnego	302
Wytwarzanie ozonu	302
Zużycie mocy	302
Zużycie toneru	302
Zużycie papieru	302
Tworzywa sztuczne	302
Materiały eksploatacyjne do drukarki HP LaserJet	302
Instrukcje dotyczące zwrotu i odzysku materiałów	303
Stany Zjednoczone i Portoryko	303
Zwrot wielu kaset (więcej niż jednej kasety)	303
Zwrot pojedynczej kasety	303
Wysyłka	303
Zwroty poza terenem Stanów Zjednoczonych	303
Papier	304
Ograniczenia dotyczące materiałów	304

Utylizacja zużytego sprzętu przez użytkowników domowych w Unii Europejskiej	305
Arkusz danych dotyczących bezpieczeństwa materiału (MSDS)	305
Więcej informacji	305
Certyfikat ulotności	306
Rodzaje pamięci	306
Pamięć ulotna	306
Pamięć nieulotna	306
Pamięć dysku twardego	306
Oświadczenia dotyczące środków bezpieczeństwa	307
Bezpieczeństwo lasera	307
Kanadyjska deklaracja zgodności (DOC)	307
Oświadczenie VCCI (Japonia)	307
Oświadczenie o kablu zasilającym (Japonia)	307
Oświadczenie dotyczące kompatybilności elektromagnetycznej (Korea)	307
Oświadczenie EMI (Tajwan)	308
Ogólna deklaracja telekomunikacyjna	308
Oświadczenie w sprawie bezpieczeństwa lasera dla Finlandii	308
Tabela materiałów (Chiny)	309

Indeks	311
---------------------	------------

1 Podstawowe informacje o produkcji

- [Wprowadzenie](#)
- [Funkcje produktu](#)
- [Elementy produktu](#)

Wprowadzenie

Rysunek 1-1 HP Color LaserJet CM6049f MFP (CE799A)



Urządzenie HP Color LaserJet CM6049f MFP jest dostarczane z następującymi elementami:

- Wielofunkcyjny podajnik na 100 arkuszy (podajnik 1)
- 40 str./min
- Cztery podajniki na 500 arkuszy
- Automatyczny podajnik dokumentów o pojemności do 50 arkuszy
- Wbudowany serwer druku HP Jetdirect umożliwiający podłączenie drukarki do sieci 10/100Base-TX
- 512 MB pamięci RAM
- Duplekser
- Dysk twardy
- Faks analogowy

Funkcje produktu

Tabela 1-1 Funkcje

Szybkość i wydajność	<ul style="list-style-type: none">• Drukowanie do 40 str./min na papierze w formacie Letter.• Mniej niż 11 sekund na wydrukowanie pierwszej strony• Zalecana maksymalna miesięczna liczba drukowanych stron wynosi 15 000• Mikroprocesor o szybkości 835 MHz• Dupleks przy zachowaniu prędkości
Rozdzielczość	<ul style="list-style-type: none">• 600 punktów na cal (dpi) przy zastosowaniu technologii Image Resolution Enhancement 4800 w celu uzyskania optymalnej jakości obrazu• 1200 x 600 dpi dla szczegółowej grafiki i małego tekstu
Pamięć	<ul style="list-style-type: none">• 512 MB pamięci RAM, którą można rozszerzyć do 768 MB przy użyciu 200-stykowych modułów SODIMM o pojemności 128 lub 256 MB.• System optymalizacji pamięci MEt, polegający na automatycznej kompresji danych w celu lepszego wykorzystania pamięci RAM.
Interfejs użytkownika	<ul style="list-style-type: none">• Panel sterowania HP Easy Select
Sterowniki	<p>Firma HP udostępnia do pobrania następujące sterowniki:</p> <ul style="list-style-type: none">• HP Universal Print Driver (UPD): Postscript, PCL 6, PCL 5• Sterownik do systemów Macintosh• Linux• SAP• UNIX Model Script <p>Sterowniki dla tego urządzenia dostępne są pod adresem www.hp.com/go/cljcm6049mfp_software lub adresem alternatywnym w danym kraju/regionie.</p>
Języki i czcionki	<ul style="list-style-type: none">• Język poleceń drukarki HP PCL 6• Uniwersalny sterownik drukarki HP UPD PCL 5• Uniwersalny sterownik drukarki HP (UPD) postscript (PS)• Język zarządzania drukarką (PML)• 80 skalowalnych krojów czcionek TrueType PS
Kasety/bębny (po 4 szt.)	<ul style="list-style-type: none">• Dwuczęściowy system tonera/obrazowania• Czarne kasety drukujące umożliwiają wydrukowanie do 19 500 stron przy pokryciu 5%• Kolorowe kasety drukujące umożliwiają wydrukowanie do 21 000 stron przy pokryciu 5%• Bębny umożliwiają wydrukowanie do 35 000 stron przy pokryciu 5%• Rozpoznawanie oryginalnych kaset drukujących HP• Automatyczne usuwanie paska toneru

Tabela 1-1 Funkcje (ciąg dalszy)

Obsługa papieru	<ul style="list-style-type: none">● Podajniki<ul style="list-style-type: none">◦ Podajnik 1 (podajnik wielofunkcyjny): Podajnik wielofunkcyjny do papieru, folii, etykiet, kopert i innego rodzaju papieru. Pełna lista rodzajów papieru znajduje się w części Obsługiwane rodzaje papieru na stronie 98. Podajnik może pomieścić do 100 arkuszy papieru, 50 folii lub 10 kopert. Zobacz Obsługiwane formaty papieru i materiałów drukarskich na stronie 95.◦ Podajniki 2, 3, 4 i 5: Pojemność 500 arkuszy. Podajniki te automatycznie rozpoznają standardowe formaty papieru oraz umożliwiają drukowanie na papierze o formacie niestandardowym. Podajnik 2 obsługuje formaty o wymiarach do 279 x 432 mm (11 x 17 cali) i format A3, a podajniki 3, 4 i 5 obsługują formaty o wymiarach do 305 x 457 mm (12 x 18 cali) i format SRA3. Pełna lista obsługiwanych formatów papieru znajduje się w części Obsługiwane formaty papieru i materiałów drukarskich na stronie 95. Lista obsługiwanych rodzajów papieru znajduje się w części Obsługiwane rodzaje papieru na stronie 98.◦ Automatyczny podajnik dokumentów: Mieści do 50 arkuszy papieru.◦ Dwustronne skanowanie z automatycznego podajnika dokumentów: Automatyczny podajnik dokumentów jest wyposażony w automatyczny duplexer umożliwiający obustronne skanowanie dokumentów.◦ Drukowanie dwustronne: Umożliwia automatyczne dwustronne drukowanie (drukowanie na obu stronach arkusza papieru). Zakres formatów papieru do drukowania dwustronnego: od 175 mm do 320 mm (od 7,2 do 12,6 cala) x od 210 mm do 457 mm (od 8,3 do 18 cali). Zakres gramatury: 60–220 g/m² (16–58 funtów).● Pojemniki wyjściowe<ul style="list-style-type: none">◦ Standardowy pojemnik wyjściowy: Standardowy pojemnik wyjściowy jest umieszczony w górnej części urządzenia pod skanerem. Pojemnik może pomieścić do 500 arkuszy papieru. Urządzenie jest wyposażone w czujnik sygnalizujący zapelnienie pojemnika.◦ Opcjonalny, trójpojemnikowy zszywacz/układacz: Umożliwia rozdzielanie zadań do kilku pojemników, wygodne zszywanie (zadań do 50 arkuszy), możliwość przesuwania zadań oraz zapewnia dodatkową pojemność wyjściową na wydruki. Układacz ma trzy pojemniki: pojemnik na 100 arkuszy, pojemnik na 500 arkuszy i pojemnik na 1000 arkuszy.◦ Opcjonalne urządzenie do tworzenia broszur/wykańczające Umożliwia wygodne zszywanie (zadań do 50 arkuszy), zszywanie wzdłuż krawędzi (broszur do 15 arkuszy), składanie pojedynczych arkuszy, rozdzielanie i przesuwanie zadań, a także zapewnia dodatkową pojemność wyjściową na wydruki. Urządzenie do tworzenia broszur/wykańczające ma trzy pojemniki: dwa pojemniki na 1000 arkuszy oraz jeden, który może pomieścić do 25 zszytych na grzbiecie broszur.◦ Pojemnik wyjściowy automatycznego podajnika dokumentów: Pojemnik wyjściowy automatycznego podajnika dokumentów znajduje się pod tym podajnikiem. W pojemniku mieści się do 50 arkuszy papieru, a urządzenie automatycznie zatrzymuje się po zapelnieniu pojemnika.
Obsługiwane systemy operacyjne	<ul style="list-style-type: none">● Windows 2000®● Windows XP®● Windows Server 2003®● Windows Server 2008®● Windows Vista™● Mac OS

Tabela 1-1 Funkcje (ciąg dalszy)

Złącza	<ul style="list-style-type: none">● Złącze LAN (RJ-45) dla wbudowanego serwera druku HP Jetdirect● Jedno rozszerzone gniazdo wejścia/wyjścia (EIO)● Złącze USB 2.0● Opcjonalna karta faksu analogowego
Funkcje związane z ochroną środowiska	<ul style="list-style-type: none">● Funkcja uśpienia umożliwiająca oszczędzanie energii.● Wysoka zawartość odzyskiwalnych elementów i materiałów.
Funkcje bezpieczeństwa	<ul style="list-style-type: none">● Bezpieczne czyszczenie dysku● Blokada bezpieczeństwa (opcjonalna)● Przechowywanie zleceń● Uwierzytelnianie za pomocą numeru PIN dla przechowywanych zadań● Uwierzytelnianie cyfrowego przesyłania danych (DSS)● Zabezpieczenia IPv6
Kopiowanie i wysyłanie	<ul style="list-style-type: none">● Tryby pracy dla tekstu, grafiki i formatów mieszanych (graficzno-tekstowych)● Funkcja przerywania zlecenia● Wiele stron na jednym arkuszu● Animacje panelu sterowania (ilustrujące na przykład usuwanie zacięć papieru)● Skanowanie i wysyłanie do wiadomości e-mail<ul style="list-style-type: none">◦ Lokalna książka adresowa poczty e-mail i faksowania◦ Adresowanie LDAP● Wysyłanie do folderu● Automatyczne skanowanie dwustronne

Elementy produktu

Widok z przodu

HP Color LaserJet CM6049f MFP

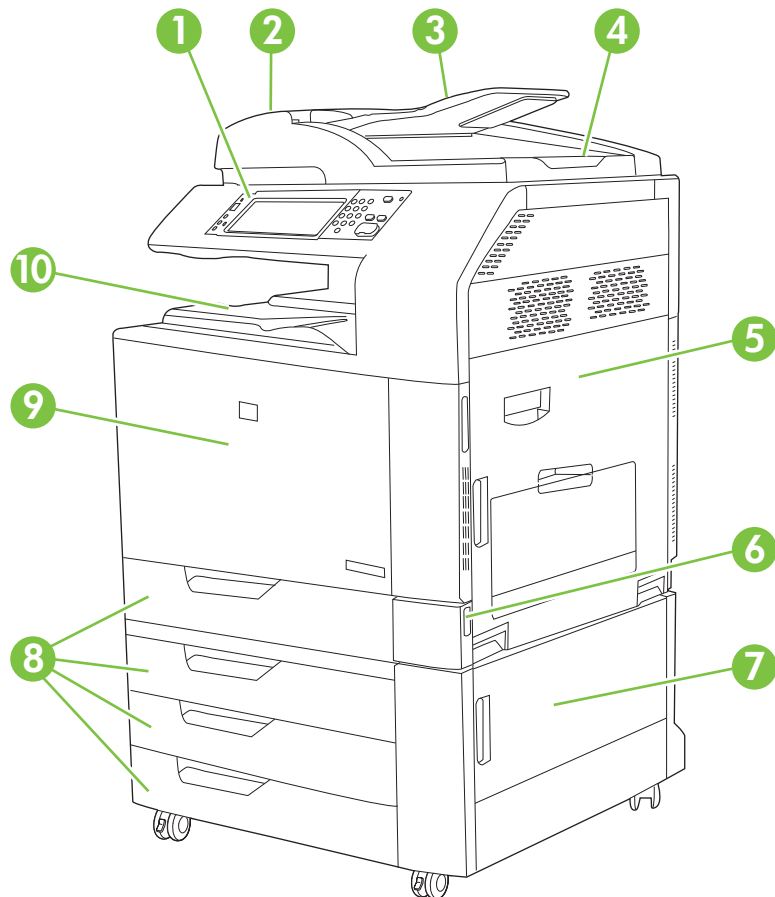

1	Panel sterowania
2	Automatyczny podajnik dokumentów — górna pokrywa
3	Automatyczny podajnik dokumentów — podajnik wejściowy do kopiowania/skanowania/faksowania oryginałów
4	Pojemnik wyjściowy automatycznego podajnika dokumentów
5	Prawe drzwiczki (umożliwiają dostęp do zespołu transferu, rolki przenoszącej i zespołu utwalacza)
6	Przełącznik Wł./Wył.
7	Dolne prawe drzwiczki
8	Podajniki 2, 3, 4 i 5
9	Przednia pokrywa (umożliwia dostęp do kaset drukujących i bębnow)
10	Pojemnik wyjściowy

Widok z tyłu

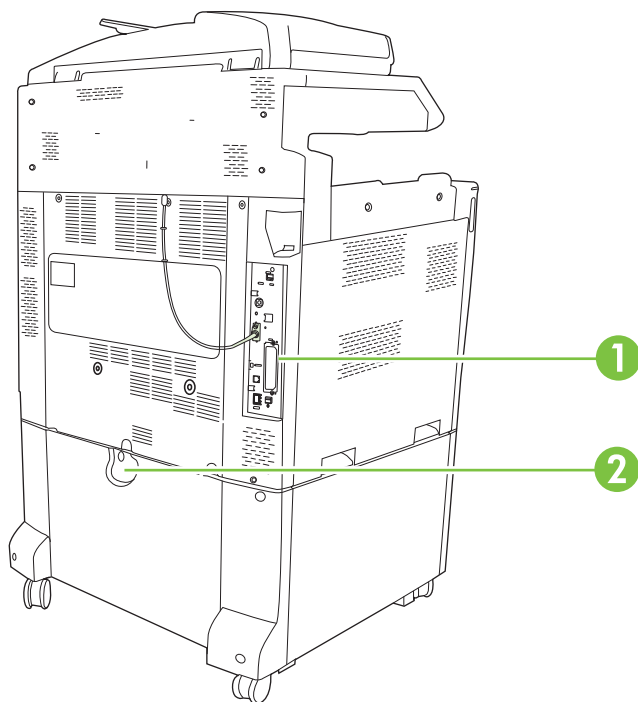

1	Porty interfejsów i formatyzator
2	Dźwignia blokująca dodatkowe pojemniki wejściowe

Porty interfejsów

Urządzenie jest wyposażone w pięć portów służących do podłączenia do komputera lub sieci. Porty znajdują się w lewym tylnym rogu urządzenia.

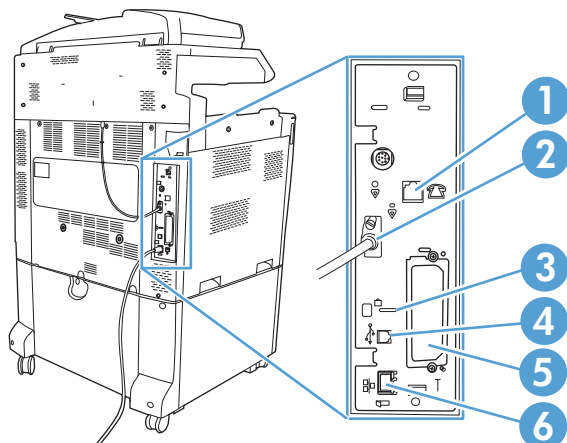

1	Połączenie faksu (jeśli zainstalowano)
2	Przewód skanera
3	Port dostępu dla blokady Kensington
4	Złącze USB 2.0
5	Gniazdo rozszerzenia EIO
6	Port sieciowy

Numer seryjny i numer modelu — lokalizacja

Numer seryjny i numer modelu znajdują się na nalepkach identyfikacyjnych umieszczonych z tyłu drukarki. Numer seryjny zawiera informacje o kraju/regionie pochodzenia, wersji drukarki, kodzie produkcji i numerze produkcji drukarki.

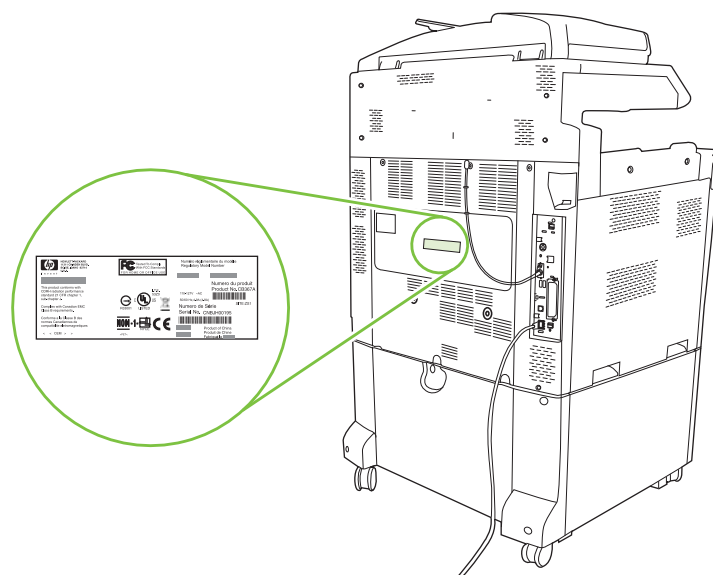

Nazwa modelu	Numer modelu
HP Color LaserJet CM6049f MFP	(CE799A)

2 Panel sterowania

- [Korzystanie z panelu sterowania](#)
- [Nawigacja po menu Administracja](#)
- [Menu Informacje](#)
- [Menu Domyślne opcje zlecenia](#)
- [Menu Godzina/Harmonogram](#)
- [Menu Zarządzanie](#)
- [Menu Konfiguracja wstępna](#)
- [Menu Zachowania urządzenia](#)
- [Menu Jakość druku](#)
- [Menu Rozwiązywanie problemów](#)
- [Menu Zerowanie](#)
- [Menu Serwis](#)

Korzystanie z panelu sterowania

Panel sterowania wyposażony jest w ekran dotykowy VGA, który umożliwia dostęp do wszystkich funkcji urządzenia. Przyciski i klawiatura numeryczna umożliwiają sterowanie zleceniami i stanem urządzenia. Diody LED wskazują ogólny stan urządzenia.

Układ panelu sterowania

Panel sterowania zawiera dotykowy wyświetlacz graficzny, przyciski do sterowania zadaniami, klawiaturę numeryczną oraz trzy diody LED stanu.

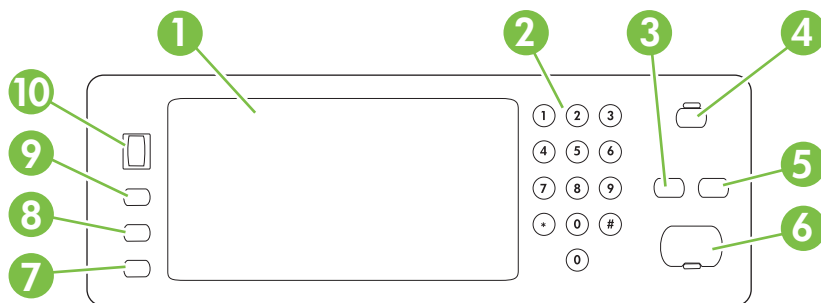

1	Dotykowy wyświetlacz graficzny	Ekran dotykowy umożliwia otwieranie i konfigurowanie wszystkich funkcji urządzenia.
2	Klawiatura numeryczna	Umożliwia wpisywanie wartości liczbowych, np. liczby kopii.
3	Przycisk Reset	Przywraca ustawienia zleceń do domyślnych wartości fabrycznych lub wartości zdefiniowanych przez użytkownika.
4	Przycisk Tryb uśpienia	Jeśli urządzenie jest długo nieaktywne, automatycznie przechodzi w tryb uśpienia. Aby przełączyć urządzenie w tryb uśpienia lub ponownie je włączyć, należy nacisnąć przycisk Tryb uśpienia .
5	Przycisk Stop	Zatrzymuje aktywne zlecenie i otwiera ekran Stan zleceń.
6	Przycisk Start	Rozpoczyna zlecenie kopiowania lub cyfrowej dystrybucji dokumentów, albo kontynuuje zlecenie przerwane.
7	Kontrolka Uwaga	Kontrolka Uwaga wskazuje stan urządzenia, który wymaga działania użytkownika. Na przykład opróżnienie podajnika papieru lub wyświetlenie komunikatu o błędzie na ekranie dotykowym.
8	Kontrolka Gotowe	Kontrolka Gotowe wskazuje, czy urządzenie jest gotowe do przetwarzania zlecenia.
9	Kontrolka Dane	Kontrolka Dane sygnalizuje, że urządzenie odbiera dane.
10	Pokrętło regulacji kontrastu	Należy obrócić pokrętło, aby dostosować kontrast wyświetlacza dotykowego zależnie od kąta widzenia.

Ekran główny

Ekran główny umożliwia dostęp do funkcji urządzenia i wskazuje jego aktualny stan.

 **UWAGA:** W zależności od sposobu skonfigurowania urządzenia funkcje widoczne na ekranie głównym mogą się różnić.

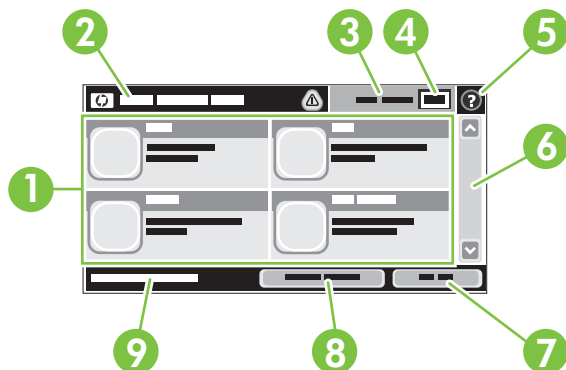

1	Funkcje	W zależności od sposobu w jaki administrator skonfigurował urządzenie w tym obszarze widoczne mogą być następujące funkcje: <ul style="list-style-type: none">• Kopiowanie• Faks• E-mail• Pomocniczy e-mail• Stan zlecenia• Folder sieciowy• Przechowywanie zadań• Miejsce sieciowe• Stan materiałów eksploatacyjnych.• Administracja
2	Linia Stan urządzenia.	Linia stanu dostarcza informacji o ogólnym stanie urządzenia. W zależności od aktualnego stanu w obszarze tym widoczne są różne przyciski. Aby zobaczyć opis każdego z przycisków, który może się pojawić w linii stanu, patrz Przyciski na ekranie dotykowym na stronie 14 .
3	Typ kopiowania	Wskazuje, czy kopie są wykonywane w kolorze.
4	Licznik kopii	Pole licznika kopii wskazuje liczbę kopii do wykonania, którą ustawiono w urządzeniu.
5	Przycisk Pomoc	Dotknięcie przycisku Pomoc powoduje otwarcie wbudowanego systemu pomocy.
6	Pasek przewijania	Dotknięcie strzałki do góry lub strzałki w dół pozwala obejrzeć pełną listę dostępnych funkcji.
7	Wyrejestruj	Dotknięcie Wyrejestruj powoduje wylogowanie z urządzenia po wcześniejszym zalogowaniu w celu uzyskania dostępu do zastrzeżonych funkcji. Po wylogowaniu urządzenie przywraca wszystkie opcje do ustawień domyślnych.
8	Adres sieciowy	Dotknij Adres sieciowy , aby znaleźć informacje o połączeniach sieciowych.
9	Data i godzina	W tym miejscu pojawia się data i godzina. Administrator systemu może wybrać format wyświetlania daty i godziny przez urządzenie, np. format dwunastogodzinny lub dwudziestoczwierogodzinny.

Przyciski na ekranie dotykowym

Linia stanu na ekranie dotykowym dostarcza informacji na temat stanu urządzenia. W tym obszarze pojawić się mogą różne przyciski. W poniższej tabeli opisano każdy z przycisków.



Przycisk Ekran główny. Dotknij przycisku ekranu głównego, aby przejść do ekranu głównego z dowolnego innego ekranu.



Przycisk Start. Dotknięcie przycisku Start powoduje rozpoczęcie wykonywanej czynności.

UWAGA: Nazwa tego przycisku zmienia się dla każdej funkcji. Przykładowo dla funkcji **Kopiowanie** przycisk ten nosi nazwę **Rozpocznij kopiowanie**.



Przycisk Stop. Jeśli urządzenie przetwarza zlecenie drukowania lub faksowania, zamiast przycisku Start widoczny jest przycisk Stop. Dotknij przycisku Stop, aby zatrzymać bieżące zlecenie. Urządzenie poprosi o potwierdzenie anulowania zlecenia lub jego wznowienie.



Przycisk Błąd. Przycisk błędu widoczny jest za każdym razem, gdy pojawi się błąd wymagający podjęcia określonych czynności przed możliwością kontynuacji. Dotknij przycisk błędu, aby wyświetlić komunikat opisujący napotkany błąd. Komunikat zawiera także instrukcje pozwalające rozwiązać ten problem.



Przycisk Ostrzeżenie. Przycisk ostrzegawczy widoczny jest za każdym razem, gdy pojawi się problem, ale możliwe jest kontynuowanie przetwarzania zlecenia. Dotknij przycisku ostrzegawczego, aby wyświetlić komunikat opisujący napotkany problem. Komunikat zawiera także instrukcje pozwalające rozwiązać ten problem.



Przycisk Pomoc. Dotknięcie przycisku Pomoc powoduje otwarcie wbudowanego systemu pomocy. Więcej informacji można znaleźć na stronie [System pomocy panelu sterowania na stronie 14](#).

System pomocy panelu sterowania

Urządzenie posiada wbudowany system pomocy, wyjaśniający sposób użycia każdego ekranu. Aby otworzyć system pomocy, dotknij przycisku Pomoc (🔍) w prawym górnym rogu ekranu.

W przypadku niektórych ekranów uruchomienie pomocy powoduje otwarcie ogólnego menu, umożliwiającego wyszukanie określonych tematów. Nawigację po strukturze tego menu umożliwiają przyciski dotykowe w menu.

W przypadku ekranów zawierających ustawienia dla poszczególnych zadań, pomoc otwiera temat zawierający wyjaśnienie opcji dla tego ekranu.

Jeśli urządzenie powiadomi o błędzie lub ostrzeżeniu, dotknij przycisku błędu (❗) lub przycisku ostrzeżenia (⚠️), aby otworzyć komunikat opisujący problem. Komunikat ten zawiera także instrukcje pozwalające rozwiązać problem.

Nawigacja po menu Administracja

Na ekranie głównym dotknij **Administracja**, aby rozwinąć strukturę menu. Aby wyświetlić tę funkcję, konieczne może być przewinięcie do dolnej części ekranu głównego.

Menu Administracja posiada kilka menu podrzędnych, które znajdują się z lewej strony ekranu. Dotknij nazwy menu, aby rozwinąć tę strukturę. Znak plus (+) umieszczony obok nazwy menu oznacza, że posiada ono menu podrzędne. Rozwijaj kolejne struktury do momentu, aż dotrzesz do opcji, którą chcesz skonfigurować. Aby powrócić do poprzedniego menu, dotknij **Wstecz**.

Aby wyjść z menu Administracja, dotknij przycisku Ekran główny () w lewym górnym rogu ekranu.

Urządzenie posiada wbudowany system pomocy, wyjaśniający wszystkie funkcje dostępne z poziomu menu. Pomoc jest dostępna dla wielu menu po prawej stronie ekranu dotykowego. Aby otworzyć system pomocy globalnej, dotknij przycisku Pomoc () w prawym górnym rogu ekranu.

W poniższych tabelach widoczna jest ogólna struktura wszystkich menu podrzędnych w menu Administracja.

Menu Informacje

Administracja> Informacje

Menu pozwala na wydrukowanie stron informacyjnych i raportów zapisanych w pamięci urządzenia.

Tabela 2-1 Menu Informacje

Pozycja menu	Pozycja podmenu	Pozycja podmenu	Opcje	Opis
Strony konfiguracji/ stanu	Mapa menu administracji		Drukowanie	Przedstawia podstawową strukturę menu Administracja i aktualne ustawienia administracyjne.
	Strony konfiguracji i stanu		Drukowanie	Strony konfiguracyjne przedstawiające aktualne ustawienia urządzenia.
	Strona stanu materiałów		Drukowanie	Przedstawia stan materiałów eksploatacyjnych, takich jak kasety, zestawy konserwacyjne i zszywki.
	Strona zużycia		Drukowanie	Przedstawia informacje dotyczące liczby wydrukowanych stron dla poszczególnych rodzajów i formatów papieru.
	Dziennik zadań używających koloru		Drukowanie	Strona katalogów zawierająca informacje o poszczególnych zleceniach używających kolorów. Strona zawiera nazwę użytkownika, nazwę aplikacji oraz liczbę wydruków wyłącznie czarno-białych i wydruków kolorowych.
	Katalog plików		Drukowanie	Strona katalogu zawierająca informacje dotyczące urządzeń pamięci masowej zainstalowanych w urządzeniu, takich jak dyski flash, karty pamięci i dyski twarde.

Tabela 2-1 Menu Informacje (ciąg dalszy)

Pozycja menu	Pozycja podmenu	Pozycja podmenu	Opcje	Opis
Raporty faksu	Dziennik zdarzeń faksu		Drukowanie	Przedstawia listę faksów wysłanych i odebranych przez urządzenie.
	Raport połączenia faksowego	Raport połączenia faksowego	Drukowanie	Szczegółowy raport ostatniej operacji faksu, zarówno wysyłania jak i odbierania.
		Miniatura na raporcie	Tak Nie (domyślny)	Wybierz, czy należy dołączać miniaturę pierwszej strony faksu na każdym raporcie połączenia faksowego.
		Kiedy drukować raport	Nigdy nie drukuj automatycznie Drukuj po każdym zleceniu faksu Drukuj po zleceniach wysłania faksu Drukuj po każdym błędzie faksu (domyślnie) Drukuj tylko po błędach wysyłania Drukuj tylko po błędach odbioru	
		Raport kodów bilingu	Drukowanie	Lista kodów bilingowych używanych przy faksach wysyłanych. Ten raport przedstawia liczbę wysłanych faksów przypisanych do poszczególnych kodów bilingowych.
		Lista zablokowanych faksów	Drukowanie	Lista numerów telefonów zablokowanych przed wysyłaniem faksów z urządzenia.
		Lista szybkiego wybierania	Drukowanie	Przedstawia listę numerów szybkiego wybierania skonfigurowanych w urządzeniu.
Przykładowe strony/ czcionki	Strona demonstracyjna		Drukowanie	Wydruk strony przedstawiającej możliwości drukowania urządzenia.
	Próbki RGB		Drukowanie	Wydruk próbek kolorów dla różnych wartości RGB. Próbki pełnią rolę przewodnika przy dopasowywaniu kolorów.
	Próbki CMYK		Drukowanie	Wydruk próbek kolorów dla różnych wartości CMYK. Próbki pełnią rolę przewodnika przy dopasowywaniu kolorów.
	Lista czcionek PCL		Drukowanie	Lista czcionek PCL (Printer Control Language) dostępnych aktualnie w urządzeniu.
	Lista czcionek PS		Drukowanie	Lista czcionek języka PS (PostScript) aktualnie dostępnych w urządzeniu.

Menu Domyślne opcje zlecenia

Administracja > Domyślne opcje zlecenia

Za pomocą tego menu można określić opcje domyślne zadań dla każdej czynności. Będą one użyte, jeśli użytkownik nie określi innych opcji podczas tworzenia zadania.

Opcje domyślne dla oryginałów

Administracja > Domyślne opcje zlecenia > Opcje domyślne dla oryginałów

Tabela 2-2 Opcje domyślne dla menu oryginałów

Pozycja menu	Wartości	Opis
Paper Size (Format papieru)	Wybierz format papieru z listy.	Wybierz format papieru najczęściej używany do kopiowania lub skanowania oryginałów.
Liczba stron	1 2	Wybierz, czy oryginały są zazwyczaj kopiowane lub skanowane jedno czy dwustronnie.
Orientacja	pionowa Poziomo	Wybierz orientację papieru najczęściej używaną podczas kopiowania lub skanowania oryginałów. Jeśli na górze znajduje się krótsza krawędź, należy wybrać opcję pionowa , a jeśli dłuższa — opcję Poziomo .
Optymalizacja tekst/zdjęcie	Ręczna regulacja Tekst Wydrukowany obraz Fotografia	Optymalizuj wydruk wybranego rodzaju oryginału: tekstu, zdjęć lub dokumentu zawierającego zarówno tekst, jak i zdjęcia. Po wybraniu opcji Ręczna regulacja można określić najczęściej używane ustawienie drukowania dokumentu zawierającego tekst i zdjęcia.

Regulacja obrazu

Administracja > Domyślne opcje zlecenia > Regulacja obrazu

Tabela 2-3 Menu regulacji obrazu

Pozycja menu	Wartości	Opis
Jasność	Wybierz wartość.	Wybierz poziom gęstości (przyciemnienia) wydruku.
Usuwanie tła	Wybierz wartość z zakresu.	Zwiększ ustawienie Usuwanie tła , aby usunąć niewyraźne obrazy z tła lub usunąć jasny kolor tła.
Ostrość	Wybierz wartość z zakresu.	Dostosuj ustawienie Ostrość , aby rozjaśnić lub stonować obraz.

Opcje domyślne kopiowania

Administracja > Domyślne opcje zlecenia > Opcje domyślne kopiowania

Tabela 2-4 Menu Opcje domyślne kopiowania

Pozycja menu	Pozycja podmenu	Wartości	Opis
Liczba kopii		Wpisz liczbę kopii. Fabryczne ustawienie domyślne to 1.	Ustaw domyślną liczbę kopii dla zlecenia kopiowania.
Liczba stron		1 2	Określ liczbę domyślną stron kopii.
Kolor/czarny		Automatyczne wykrywanie Kolor Czarna (wartość domyślna)	Służy do określenia domyślnego trybu kopiowania: w kolorze lub w czerni i bieli.
Zszywaj/Sortuj	Zszywka	Brak (domyślnie) Jedna po lewej, pod kątem Dwie po lewej Dwie na górze Jedna z prawej pod kątem Dwie po prawej	Skonfiguruj opcje zszywania i sortowania zestawów kopii. W przypadku wyboru sortowania , urządzenie drukuje jedną kopię przed rozpoczęciem drukowania kolejnej. W przeciwnym razie urządzenie wydrukuje pierwszą stronę wszystkich kopii przed wydrukowaniem drugiej strony i następnych. Funkcje zszywania i układania mogą nie być dostępne w danym urządzeniu. Dostępność tych funkcji jest zależna od instalacji opcjonalnego urządzenia wyjściowego.
	Sortowanie	Wył. Wł. (domyślnie)	
Output Bin (Pojemnik wyjściowy)		<Nazwa pojemnika>	Umożliwia wybór domyślnego pojemnika wyjściowego dla kopii. Ta opcja jest dostępna tylko po zainstalowaniu opcjonalnego urządzenia wyjściowego.
Od krawędzi do krawędzi		Normalny (zalecany) (domyślnie) Wydruk od krawędzi do krawędzi	Jeśli druk na oryginalnym dokumencie znajduje się blisko krawędzi strony, należy użyć funkcji Od krawędzi do krawędzi , aby uniknąć pojawienia się cieni wzdłuż brzegów kopii. Łączne użycie tej funkcji z funkcją Powiększenie/pomniejszenie zapewnia, że cała strona zostanie wydrukowana na kopiach.
Automatycznie dodaj marginesy		Wył. (wartość domyślna) Wł.	Ta funkcja automatycznie zmniejsza rozmiar obrazu podczas skanowania w taki sposób, aby uwzględnić marginesy.

Opcje domyślne faksu

Administracja > Domyślne opcje zlecenia > Opcje domyślne faksu

Tabela 2-5 Menu wysyłania faksów

Pozycja menu	Pozycja podmenu	Wartości	Opis
Rozdzielczość		Standardowa (100x200dpi) (domyślnie) Wysoka (200x200dpi) Bardzo wysoka (300x300dpi)	Ustawia rozdzielczość wysyłanych dokumentów. Obrazy o wyższej rozdzielczości są dokładniejsze, ponieważ znajduje się na nich więcej punktów na cal. Na obrazach o mniejszej rozdzielczości znajduje się mniej punktów na cal i nie są one tak dokładne, jednak plik takiego obrazu jest mniejszy.
Nagłówek faksu		Dodaj przed (domyślnie) Nakładka	Określa pozycję nagłówka faksu na stronie. Wybierz opcję Dodaj przed , aby wydrukować nagłówek faksu nad treścią i przesunąć treść w dół strony. Wybierz opcję Nakładka , aby wydrukować nagłówek faksu nad treścią, nie przesuwając jej w dół strony. Użycie tej opcji pozwoli uniknąć przesunięcia treści faksu na kolejną stronę.

Tabela 2-6 Menu Odbieranie faksu

Pozycja menu	Pozycja menu podrzędnego	Opcje	Opis
Przekazywanie faksu	Przekazywanie faksu	Wył. (wartość domyślna) Nietypowy	Aby przesłać otrzymany faks na inny faks, należy wybrać opcję Przekazywanie faksu , a następnie Nietypowy . Numer drugiego faksu można wpisać w polu Przekieruj faks na numer . Po wybraniu tego elementu menu po raz pierwszy wyświetlany jest monit o wprowadzenie numeru PIN. Numer PIN należy wpisywać za każdym razem, gdy używane jest to menu. Należy wprowadzić ten sam numer PIN, który umożliwia dostęp do menu drukowania faksów.
	Utwórz numer PIN		
Nadaj sygnaturę faksom odebrany	Włączony Wyłączony (domyślnie)		Należy użyć tej opcji, aby dodać datę, godzinę, numer telefonu osoby wysyłającej faks oraz numer strony na każdej ze stron odbieranego faksu.
Dopasuj do strony	Włączony (domyślnie) Wyłączony		Umożliwia zmniejszenie rozmiaru faksu większego niż strona formatu Letter lub A4, tak aby mieścił się on na stronie formatu Letter lub A4. Ustawienie tej funkcji na Wyłączony spowoduje, że fakсы o formacie większym niż Letter lub A4 wydrukowane zostaną na większej liczbie stron.
Podajnik papieru faksu	Wybierz podajnik z listy. Ustawieniem domyślnym jest Automatycznie .		Należy wybrać podajnik przeznaczony do rozmiaru i rodzaju papieru, na którym mają być drukowane nadchodzące fakсы.
Output Bin (Pojemnik wyjściowy)	<Nazwapojemnika>		Wybierz domyślny pojemnik wyjściowy do drukowania faksów, jeśli to konieczne.

Domyślne opcje poczty e-mail

Administracja > Domyślne opcje zlecenia > Domyślne opcje poczty e-mail

Pozycja menu	Wartości	Opis
Typ pliku dokumentu	PDF (domyślnie) JPEG TIFF M-TIFF	Umożliwia określenie formatu pliku dla wiadomości e-mail.
Jakość wyjściowa	Wysoki (duży plik) Średni (domyślnie) Nis. (mały plik)	Wybór wyższej jakości wydruku powoduje zwiększenie rozmiaru pliku wynikowego.
Rozdzielczość	300 DPI 200 DPI 150 DPI (domyślnie) 75 DPI	Służy do wybrania rozdzielczości. Pliki o niższej rozdzielczości charakteryzują się mniejszym rozmiarem.
Kolor/czarny	Skanowanie kolorowe (domyślnie) Skanowanie czarno-białe	Należy określić, czy wiadomości e-mail będą czarno-białe, czy kolorowe.
Wersja TIFF	TIFF 6.0 (domyślnie) TIFF (Nowszy niż 6.0)	Umożliwia określenie wersji formatu TIFF używanej podczas zapisywania skanowanych plików.

Opcje wysyłania domyślnego do folderów

Administracja > Domyślne opcje zlecenia > Opcje wysyłania domyślnego do folderów

Pozycja menu	Wartości	Opis
Kolor/czarny	Skanowanie kolorowe Skanowanie czarno-białe (domyślnie)	Należy określić, czy zapisywany plik będzie czarno-biały, czy kolorowy.
Typ pliku dokumentu	PDF (domyślnie) M-TIFF TIFF JPEG	Określa format pliku.
Wersja TIFF	TIFF 6.0 (domyślnie) TIFF (post 6.0)	Umożliwia określenie wersji formatu TIFF używanej podczas zapisywania skanowanych plików.
Jakość wyjściowa	Wysoki (duży plik) Średni (domyślnie) Nis. (mały plik)	Wybór wyższej jakości wydruku powoduje zwiększenie rozmiaru pliku wynikowego.
Rozdzielczość	75 DPI 150 DPI (domyślnie) 200 DPI 300 DPI 400 DPI 600 DPI	Służy do wybrania rozdzielczości. Pliki o niższej rozdzielczości charakteryzują się mniejszym rozmiarem.

Domyślne opcje drukowania

Administracja > Domyślne opcje zlecenia > Domyślne opcje drukowania

Tabela 2-7 Menu Domyślne opcje drukowania

Pozycja menu	Pozycja podmenu	Wartości	Opis
Liczba kopii na zlecenie		Wpisz wartość.	Ustaw domyślną liczbę kopii dla zadania drukowania.
Domyślny format papieru		(Lista obsługiwanych formatów)	Wybierz format papieru.
Niestandardowy domyślny format papieru	Jednostka miary	Milimetry	Skonfiguruj domyślny format papieru używany w przypadku wybrania do zadania drukowania formatu Nietypowy.
		Cale	
	Wymiar X	Skonfiguruj szerokość dla domyślnego niestandardowego formatu papieru.	
	Wymiar Y	Skonfiguruj wysokość dla domyślnego niestandardowego formatu papieru.	
Output Bin (Pojemnik wyjściowy)		<nazwa pojemnika>	Umożliwia wybór domyślnego pojemnika wyjściowego dla zleceń drukowania. W przypadku zainstalowania podajników opcjonalnych, opcje pojemnika wyjściowego będą inne.
Drukowane strony		jednostronny	Umożliwia określenie drukowania jednostronnego lub dwustronnego jako domyślnego trybu drukowania.
		dwustronny	

Menu Godzina/Harmonogram

Administracja > Godzina/harmonogram

To menu umożliwia konfigurację opcji ustawiania godziny i momentu przejścia w tryb uśpienia i jego opuszczenia.

 **UWAGA:** Wartości oznaczone jako "(domyślne)" są ustawieniami fabrycznymi. Niektóre pozycje menu nie mają wartości domyślnych.

Tabela 2-8 Menu Godzina/harmonogram

Pozycja menu	Pozycja menu podrzędnego	Pozycja menu podrzędnego	Opcje	Opis	
Data/godzina	Format daty		DD-MM-YYYY (domyślne)	Użyj tej funkcji, aby ustawić aktualną datę i godzinę oraz format daty i czasu wykorzystywane do oznakowywania wychodzących faksów.	
			DD-MMM-YYYY		
			DD-MMM-YYYY		
	Data	Miesiąc			
		Dzień			
		Ro			
	Format godziny				12 godzin (AM/PM) (domyślne)
					24 godziny
	Godzina	Godzina			
			Minuta		
AM					
PM					
Opóźnienie uśpienia			1 minuta	Funkcja ta umożliwia ustalenie okresu czasu bezczynności, po którym urządzenie przejdzie w tryb uśpienia.	
			20 minut		
			30 minut (domyślne)		
			45 minut		
			1 godzina (60 minut)		
			90 minut		
			2 godz.		
			4 godz.		

Tabela 2-8 Menu Godzina/harmonogram (ciąg dalszy)

Pozycja menu	Pozycja menu podrzędnego	Pozycja menu podrzędnego	Opcje	Opis
Godz. budzenia	Poniedziałek		Wył. (domyślne)	Wybierz Nietypowy , aby ustawić godzinę wybudzenia dla każdego dnia tygodnia. Urządzenie opuści tryb uśpienia zgodnie z tym harmonogramem. Korzystanie z harmonogramu trybu uśpienia pozwala na oszczędność energii i przygotowanie urządzenia w ten sposób, że nie jest konieczne oczekiwanie na jego rozgrzanie.
	Wtorek		Nietypowy	
	Środa			
	Czwartek			
	Piątek			
	Sobota			
	Niedziela			
Godzina uśpienia	Poniedziałek		Wył. (wartość domyślna)	Ta funkcja pozwala ustawić godzinę uśpienia dla każdego dnia tygodnia w czasie, w którym urządzenie nie będzie używane (na przykład o określonej porze każdego wieczoru). Ustawienie godziny uśpienia powoduje automatyczne włączenie trybu niskiego poboru energii. Wybierz dzień, a następnie wybierz opcję Niestandardowy , aby ustawić niestandardowy harmonogram uśpienia.
	Wtorek		Nietypowy	
	Środa			
	Czwartek			
	Piątek			
	Sobota			
	Niedziela			
Drukowanie faksów		Utwórz numer PIN		Jeśli obawiasz się o bezpieczeństwo prywatnych faksów, skorzystaj z tej funkcji, aby utworzyć harmonogram drukowania i zapisywać fakсы zamiast je automatycznie drukować. Po wybraniu tego elementu menu po raz pierwszy wyświetlany jest monit o wprowadzenie numeru PIN. Numer PIN należy wpisywać za każdym razem, gdy używane jest to menu.

Menu Zarządzanie

Administracja > Zarządzanie

To menu umożliwia ustawienie globalnych opcji zarządzania urządzeniem.

 **UWAGA:** Wartości oznaczone jako "(domyślne)" są ustawieniami fabrycznymi. Niektóre pozycje menu nie posiadają wartości domyślnych.

Tabela 2-9 Menu Zarządzanie

Pozycja menu	Pozycja menu podrzędnego	Opcje	Opis
Przycisk Adres sieciowy	Wyświetl Ukryj (wartość domyślna)		Ta funkcja umożliwia wyświetlenie przycisku Adres sieciowy na ekranie głównym.
Zarządzanie przechowywanymi zleceniami	Maksymalna liczba przechowywanych zleceń szybkiego kopiowania Czas przechowywania zlecenia szybkiego kopiowania	Wybierz maksymalną liczbę zleceń do przechowywania Wył. (wartość domyślna) 1 godz. 4 godz. 1 dzień 1 tydzień	Te menu umożliwia wyświetlanie i zarządzanie zleceniami zapisanymi na urządzeniu.
Tryb uśpienia		Wyłącz Użyj opóźnienia uśpienia (domyślne)	Ta funkcja umożliwia dostosowanie ustawień trybu uśpienia dla tego urządzenia. Wybierz Użyj opóźnienia uśpienia , aby urządzenie przechodziło w tryb uśpienia po upływie czasu określonego w menu Godzina/harmonogram .

Tabela 2-9 Menu Zarządzanie (ciąg dalszy)

Pozycja menu	Pozycja menu podrzędnego	Opcje	Opis
Zarządzaj materiałami eksploatacyjnymi	Wymień materiały eksploatacyjne	Zatrzymaj na poziomie niski	<p>To menu umożliwia ustawienie zachowania urządzenia w przypadku wyczerpywania się kasety drukującej, zespołu utrwalacza lub zespołu przenoszenia. Wybierz opcję Zatrzymaj na poziomie niski, aby zatrzymać drukowanie w przypadku wyczerpywania się materiałów eksploatacyjnych.</p> <p>Wybór opcji Zatrzymaj na poziomie brak umożliwia kontynuowanie drukowania aż do momentu wyczerpania się kolorowej kasety drukującej.</p> <p>Wybierz opcję Wymiana na poz. brak 1, aby kontynuować drukowanie, jeśli kasety są puste lub w przypadku wyczerpania materiałów eksploatacyjnych. Drukowanie zostaje zatrzymane, jeśli pojemniki zbiorcze tonera są pełne. Korzystanie z tej opcji może spowodować zmniejszenie jakości druku.</p> <p>Wybierz opcję Wymiana na poz. brak 2, aby kontynuować drukowanie, jeśli kasety są puste, w przypadku wyczerpania innych materiałów eksploatacyjnych lub jeśli zbiorniki na zużyty toner są pełne. Korzystanie z tej opcji może doprowadzić do uszkodzenia urządzenia.</p>
		Zatrzymaj na poziomie brak (domyślnie)	
		Wymiana na poz. brak 1	
		Wymiana na poz. brak 2	
	Niski poziom/Próg zamówienia	Wybierz wartość z dozwolonego zakresu. Ustawieniem domyślnym jest 5%.	To menu umożliwia przeprowadzenie zadań zarządzania materiałami eksploatacyjnymi, takich jak zmiana wartości progowej, dla której wyświetlany jest monit o konieczności zamówienia materiałów.
	Brak kol.mat.eks.	Stop (wartość domyślna) Automatyczne wznowienie, czarny	To menu umożliwia ustawienie zachowania urządzenia, gdy kasetka z kolorowym tonerem jest pusta. W przypadku wybrania opcji Automatyczne wznowienie, czarny urządzenie będzie kontynuować drukowanie tylko z użyciem czarnego tonera.
Ogran. użycie koloru	Dostęp do drukowania kolorów	Włącz kolor (domyślnie) Kolor, gdy dozw. Wyłącz kolor	Ta pozycja umożliwia administratorowi wyłączenie lub ograniczenie drukowania w kolorze. Korzystanie z ustawienia Kolor, gdy dozw. wymaga skonfigurowania uprawnień użytkownika i/lub aplikacji we wbudowanym serwerze internetowym, w programie lub w programie Web Jetadmin.
	Dostęp do kopiowania w kolorze	Włącz kolor (domyślnie) Wyłącz kolor	Ta pozycja umożliwia administratorowi wyłączenie lub ograniczenie kopiowania w kolorze.
Razem kolor/czarny		Automatycznie (wartość domyślna) Głównie strony kolorowe Głównie strony czarno-białe	<p>Ta pozycja służy do sterowania sposobem przełączania napędu z trybu kolorowego na tryb monochromatyczny, aby uzyskać maksymalną wydajność i żywotność kasety drukującej.</p> <p>Wybranie opcji Automatycznie spowoduje przywrócenie fabrycznych ustawień domyślnych urządzenia.</p> <p>Wybierz ustawienie Głównie strony kolorowe, jeżeli prawie wszystkie zadania drukowania są kolorowe i pokrywają duży obszar strony.</p> <p>Wybierz ustawienie Głównie strony czarno-białe, jeżeli większość zadań drukowania jest czarno-biała lub drukujesz zarówno zadania kolorowe, jak i czarno-białe.</p>

Menu Konfiguracja wstępna

Administracja > Konfiguracja początkowa

 **UWAGA:** Wartości oznaczone jako "(domyślne)" są ustawieniami fabrycznymi. Niektóre pozycje menu nie posiadają wartości domyślnych.

Praca w sieci i wejście/wyjście

Administracja > Konfiguracja początkowa > Sieć i we/wy

Tabela 2-10 Sieć i we/wy

Pozycja menu	Pozycja menu podrzędnego	Wartości	Opis
Czas oczekiwania wejścia/wyjścia		Wybierz wartość z dozwolonego zakresu. Ustawieniem fabrycznym jest 15 sekund.	Czas oczekiwania wejścia/wyjścia jest to czas, który ma upłynąć przed wystąpieniem błędu zlecenia drukowania. Jeśli strumień danych odbieranych przez urządzenie dla zlecenia drukowania zostanie przerwany, ustawienie to wskaże okres czasu po jakim urządzenie zgłosi błąd zlecenia.
Wbudowane urządzenie Jetdirect		Listę opcji można znaleźć w menu Tabela 2-11 Menu Jetdirect na stronie 29 .	

Tabela 2-11 Menu Jetdirect

Pozycja menu	Pozycja menu podrzędnego	Pozycja menu podrzędnego	Wartości i opis
TCP/IP	Włącz		Wył.: Wyłącz protokół TCP/IP. Wł. (domyślne): Włącz protokół TCP/IP.
	Nazwa hosta		Ciąg alfanumeryczny (o maksymalnej długości 32 znaków), który służy do identyfikacji urządzenia. Ta nazwa jest wymieniona na stronie konfiguracji serwera druku HP Jetdirect. Domyślną nazwą hosta jest NPIxxxxxx, gdzie xxxxxx oznacza sześć ostatnich cyfr adresu sprzętowego (MAC) sieci lokalnej.
	Ustawienia IPV4	Metoda konfigurowania	Określa metodę konfiguracji parametrów TCP/IPv4 na serwerze druku HP Jetdirect. Bootp: Użyj protokołu BootP (Bootstrap Protocol), aby uzyskać automatyczną konfigurację z serwera BootP. DHCP: Użyj protokołu DHCP (Dynamic Host Configuration Protocol), aby uzyskać automatyczną konfigurację z serwera DHCPv4. Jeśli protokół DHCP jest wybrany i dzierżawi adresy, do ustawiania opcji dzierżawy DHCP służy menu Zwolnienie dzierżawy DHCP i Odnowa dzierżawy DHCP . Auto IP: Użyj automatycznego łączenia lokalnego adresowania IPv4. Przypisany zostanie automatycznie adres w postaci 169.254.x.x. Ręczny: Użyj menu ustawień Ustawienia ręczne do skonfigurowania parametrów protokołu TCP/IPv4.

Tabela 2-11 Menu Jetdirect (ciąg dalszy)

Pozycja menu	Pozycja menu podrzędnego	Pozycja menu podrzędnego	Wartości i opis
		Domyślny adres IP	<p>Gdy serwer jest wyłączony, ustaw adres IP na wartość domyślną, aby pozyskać adres IP z sieci w wyniku wymuszonej konfiguracji TCP/IP (np. gdy został skonfigurowany ręcznie do wykorzystania BootP lub DHCP).</p> <p>Auto IP: Ustalony zostanie lokalny adres IP 169.254.x.x.</p> <p>Tradycyjny: Ustalony zostanie adres 192.0.0.192, zgodny ze starszymi urządzeniami HP Jetdirect.</p>
		Zwolnienie dzierżawy DHCP	<p>Menu to pojawia się wtedy, gdy opcja Metoda konfigurowania ustawiona jest na DHCP i serwer druku dzierżawi adres IP w usłudze DHCP.</p> <p>Nie (domyślne): Bieżąca dzierżawa DHCP jest zapisywana.</p> <p>Tak: Bieżąca dzierżawa DHCP i dzierżawiony adres IP zostanie zwolniony.</p>
		Odnowa dzierżawy DHCP	<p>Menu to pojawia się wtedy, gdy opcja Metoda konfigurowania ustawiona jest na DHCP i serwer druku dzierżawi adres IP w usłudze DHCP.</p> <p>Nie (domyślne): Serwer druku nie ponawia żądania o odnowę dzierżawy DHCP.</p> <p>Tak: Serwer druku wystosowuje żądanie o odnowę bieżącej dzierżawy DHCP.</p>
		Główny serwer DNS	Określ adres IP (n.n.n.n) podstawowego serwera DNS.
		Pomocniczy serwer DNS	Określ adres IP (n.n.n.n) pomocniczego serwera DNS.
	Ustawienia IPV6	Włącz	<p>Ta pozycja umożliwia włączenie lub wyłączenie działania protokołu IPv6 na serwerze druku.</p> <p>Wył.: Protokół IPv6 jest wyłączony.</p> <p>Wł.: (wartość domyślna): Protokół IPv6 jest włączony.</p>
		Adres	<p>Ustawienia ręczne: Ta pozycja umożliwia ręczną konfigurację adresów IPv6 na serwerze druku.</p> <p>Włącz: Wybierz tę pozycję, a następnie wybierz opcję Wł., aby włączyć ręczną konfigurację lub Wył., aby ją wyłączyć.</p> <p>Adres: Ta pozycja umożliwia wpisanie 32 cyfrowego rozdzielanego przecinkami heksadecymalnego adresu IPv6.</p>

Tabela 2-11 Menu Jetdirect (ciąg dalszy)

Pozycja menu	Pozycja menu podrzędnego	Pozycja menu podrzędnego	Wartości i opis
		Polityka DHCPV6	<p>Określony router: Metoda automatycznej konfiguracji, która ma być wykorzystywana przez serwer druku ustalana jest przez router. Router określa, czy serwer druku pozyska adres, informacje dotyczące konfiguracji lub oba wymienione równocześnie za pośrednictwem serwera DHCPV6.</p> <p>Router niedostępny: Jeżeli router nie jest dostępny, serwer druku podejmie próbę pozyskania konfiguracji stanu z serwera DHCPV6.</p> <p>Zawsze: Niezależnie od tego czy router jest dostępny, serwer druku podejmie zawsze próbę pozyskania konfiguracji stanu z serwera DHCPV6.</p>
		Główny serwer DNS	Pozycja ta umożliwi określenie adresu IPv6 dla podstawowego serwera DNS, z którego powinien korzystać serwer druku.
		Pomocniczy serwer DNS	Pozycja ta umożliwi określenie adresu IPv6 dla pomocniczego serwera DNS, z którego powinien korzystać serwer druku.
	Serwer proxy		<p>Określa serwer proxy używany przez programy wbudowane w urządzenie. Serwer proxy jest z reguły wykorzystywany przez klientów sieci w celu dostępu do Internetu. Zapamiętuje strony internetowe w pamięci podręcznej i zapewnia poziom bezpieczeństwa internetowego dla tych klientów.</p> <p>Aby określić serwer proxy, wprowadź jego adres IPv4 lub pełną nazwę domeny. Nazwa może mieć do 255 oktetów.</p> <p>W niektórych sieciach, aby poznać adres serwera proxy, należy skontaktować się z dostawcą usług internetowych (ISP).</p>
	Port proxy		Wpisz numer portu używany przez serwer proxy dla obsługi klienta. Numer portu wskazuje port zarezerwowany dla aktywności proxy w sieci i może przyjąć wartość od 0 do 65535.
IPX/SPX	Włącz		<p>Wyt.: Wyłącz protokół IPX/SPX.</p> <p>Wł. (domyślna): Włącz protokół IPX/SPX.</p>
	Rodzaj obramowania		<p>Umożliwia wybranie ustawienia rodzaju ramki dla danej sieci.</p> <p>Auto: Automatycznie ustawia i ogranicza typy ramek do pierwszej, która została wykryta.</p> <p>EN_8023, EN_II, EN_8022 oraz EN_SNAP: Wybór typu ramki dla sieci Ethernet.</p>
AppleTalk	Włącz		<p>Wyt.: Wyłącz protokół AppleTalk.</p> <p>Wł. (domyślna): Włącz protokół AppleTalk.</p>
DLC/LLC	Włącz		<p>Wyt.: Wyłącz protokół DLC/LLC.</p> <p>Wł. (domyślna): Włącz protokół DLC/LLC.</p>

Tabela 2-11 Menu Jetdirect (ciąg dalszy)

Pozycja menu	Pozycja menu podrzędnego	Pozycja menu podrzędnego	Wartości i opis
Bezpieczeństwo	Wydrukuj drugą stronę		<p>Tak (domyślna): Drukuje stronę zawierającą aktualne ustawienia bezpieczeństwa serwera druku HP.</p> <p>Nie: Strona bezpieczeństwa sieci nie jest drukowana.</p>
	Bezpieczna witryna sieci Web		<p>W celu zarządzania konfiguracją określ czy wbudowany serwer internetowy ma akceptować tylko bezpieczne połączenia HTTPS czy zarówno HTTP jak i HTTPS.</p> <p>HTTPS wymagany (wartość domyślna): Do bezpiecznej, szyfrowanej komunikacji akceptowany jest jedynie dostęp HTTPS. Serwer druku widoczny wtedy będzie jako bezpieczna strona.</p> <p>HTTP/HTTPS opcjonalne: Dozwolony jest dostęp zarówno poprzez HTTP jak i HTTPS.</p>
	IPSEC		<p>Określ stan protokołu zapory sieciowej na serwerze druku.</p> <p>Trzymaj: Stan zapory sieciowej pozostanie niezmieniony.</p> <p>Wyłącz: Działanie zapory na serwerze druku jest wyłączone.</p>
	Resetuj ustawienia bezpieczeństwa		<p>Umożliwia określenie, czy bieżące ustawienia zabezpieczeń na serwerze druku zostaną zapisane, czy zostaną przywrócone ustawienia fabryczne.</p> <p>Nie: Zachowane zostaną aktualne ustawienia bezpieczeństwa.</p> <p>Tak: Ustawienia bezpieczeństwa zerowane są do wartości domyślnych.</p>
Diagnostyka	Wbudowane testy		<p>To menu pozwala na przeprowadzenie testów umożliwiających diagnostykę sprzętu sieciowego lub problemów z połączeniami sieciowymi TCP/IP.</p> <p>Wbudowane testy pomagają w rozpoznaniu czy przyczyna uszkodzenia sieci leży wewnątrz czy na zewnątrz urządzenia. Użyj wbudowanych testów do sprawdzenia sprzętu i ścieżki komunikacji na serwerze druku. Po wybraniu i włączeniu testu i ustaleniu czasu jego trwania wybierz Uruchom, aby zainicjować test.</p> <p>W zależności od ustalonego czasu uruchomienia wybrany test działa nieustannie do momentu wyłączenia urządzenia lub pojawienia się błędu i wydrukowania strony diagnostycznej.</p>

Tabela 2-11 Menu Jetdirect (ciąg dalszy)

Pozycja menu	Pozycja menu podrzędnego	Pozycja menu podrzędnego	Wartości i opis
		Test LAN HW	<p>OSTROŻNIE: Uruchomienie wbudowanego testu spowoduje wykasowanie konfiguracji TCP/IP.</p> <p>Ten test przeprowadza wewnętrzne sprawdzenie pętli zwrotnej. Wewnętrzny test pętli zwrotnej spowoduje wysłanie i odebranie pakietów jedynie na wewnętrznym urządzeniu sieciowym. Nie zachodzi transmisja zewnętrzna do sieci.</p> <p>Wybierz Tak, aby wybrać test lub Nie, aby go nie wybierać.</p>
		Test HTTP	<p>Ten test sprawdza działanie protokołu HTTP poprzez pobieranie zdefiniowanych wcześniej stron z urządzenia i testowanie wbudowanego serwera internetowego.</p> <p>Wybierz Tak, aby wybrać test lub Nie, aby go nie wybierać.</p>
		Test SNMP	<p>Ten test sprawdza działanie komunikacji protokołu SNMP poprzez dostęp do zdefiniowanych wcześniej obiektów SNMP na urządzeniu.</p> <p>Wybierz Tak, aby wybrać test lub Nie, aby go nie wybierać.</p>
		Test ścieżki danych	<p>Ten test pomaga w identyfikacji ścieżki danych i problemów z uszkodzeniem urządzenia emulującego język HP PostScript poziomu 3. Wysyła zdefiniowany wcześniej plik PS do urządzenia, jednakże test ten odbywa się bez użycia papieru i plik nie jest drukowany.</p> <p>Wybierz Tak, aby wybrać test lub Nie, aby go nie wybierać.</p>
		Wybierz wszystkie testy	<p>Ta pozycja umożliwia wybór wszystkich dostępnych wbudowanych testów.</p> <p>Opcja Tak umożliwia wybranie wszystkich testów. Za pomocą opcji Nie można wybrać poszczególne testy.</p>
		Czas działania [H]	<p>Tej pozycji należy używać do określenia długości czasu (w godzinach) przez jaki ma być uruchomiony wbudowany test. Można wybrać wartość pomiędzy 1 a 60 godzin. Wybranie zera (0) spowoduje ciągłe wykonywanie testu do momentu wystąpienia błędu lub wyłączenia urządzenia.</p> <p>Dane zebrane w testach HTTP, SNMP i ścieżki danych drukowane są po ich zakończeniu.</p>
		Uruchom	<p>Nie: Nie uruchamiaj wybranych testów.</p> <p>Tak: Uruchom wybrane testy.</p>

Tabela 2-11 Menu Jetdirect (ciąg dalszy)

Pozycja menu	Pozycja menu podrzędnego	Pozycja menu podrzędnego	Wartości i opis
	Test ping		Ten test wykorzystywany jest do sprawdzenia komunikacji w sieci. Test ten wysyła pakiety na poziomie łącza do zdalnego hosta w sieci, a następnie oczekuje na określoną odpowiedź. Aby uruchomić test ping, ustaw następujące pozycje:
		Tym miejsca docelowego	Określ, czy urządzenie docelowe jest węzłem IPv4 czy IPv6.
		Miejsce docelowe IPv4	Wpisz adres IPv4.
		Miejsce docelowe IPv6	Wpisz adres IPv6.
		Rozmiar pakietu	Określ rozmiar w bajtach każdego pakietu wysłanego do zdalnego hosta. Minimalną wartością jest 64 (domyślne) a maksymalną jest 2048.
		Limit czasu	Określ długość czasu w sekundach oczekiwania na odpowiedź ze zdalnego hosta. Domyślną wartością jest 1 a maksymalną jest 100.
		Liczba	Określ liczbę pakietów ping do wysłania w tym teście. Wybierz wartość pomiędzy 1 a 100. Aby włączyć ciągłość testu, wybierz 0.
		Wyniki drukowania	Jeśli test ping nie został wybrany do ciągłego przebiegu, możliwe jest wydrukowanie jego wyników. Wybierz Tak , aby wydrukować wyniki. Po wybraniu Nie (domyślne) wyniki nie są drukowane.
		Uruchom	Określ czy uruchomiony ma zostać test ping. Wybierz Tak , aby uruchomić test lub Nie , aby go nie uruchamiać.

Tabela 2-11 Menu Jetdirect (ciąg dalszy)

Pozycja menu	Pozycja menu podrzędnego	Pozycja menu podrzędnego	Wartości i opis
	Wynik testu ping		Ta pozycja umożliwi wyświetlenie stanu testu ping i jego wyników za pomocą panelu sterowania. Możliwy jest wybór następujących pozycji:
		Pakiety wysłane	Wyświetla liczbę pakietów (0 - 65535) wysłanych do zdalnego hosta od uruchomienia i zakończenia ostatniego testu.
		Pakiety odebrane	Wyświetla liczbę pakietów (0 - 65535) odebranych od zdalnego hosta od uruchomienia i zakończenia ostatniego testu.
		Procent utraconych	Wyświetla procent pakietów ping wysłanych bez odpowiedzi od zdalnego hosta od momentu uruchomienia lub zakończenia ostatniego testu.
		Minimalna RTT	Wskazuje minimalny stwierdzony czas RTT z zakresu od 0 do 4096 milisekund dla wysłania i odebrania pakietu.
		Maksymalna RTT	Wskazuje maksymalny stwierdzony czas RTT z zakresu od 0 do 4096 milisekund dla wysłania i odebrania pakietu.
		Średnia RTT	Wskazuje średni stwierdzony czas RTT z zakresu od 0 do 4096 milisekund dla wysłania i odebrania pakietu.
		Trwa test ping	Wskazuje, czy test ping jest aktualnie wykonywany. Tak oznacza test w toku, a Nie oznacza, że test się zakończył lub nie był uruchomiony.
		Odśwież	W trakcie wyświetlania wyników testu ping pozycja ta powoduje aktualizację danych za pomocą bieżących wyników. Wybierz Tak , aby uaktualnić dane lub Nie , aby pozostawić istniejące dane. Odświeżenie wyników nastąpi jednak w sposób automatyczny po przekroczeniu wartości czasu lub ręcznym powrocie do głównego menu.

Tabela 2-11 Menu Jetdirect (ciąg dalszy)

Pozycja menu	Pozycja menu podrzędnego	Pozycja menu podrzędnego	Wartości i opis
Szybkość połączenia			<p>Prędkość połączenia sieciowego oraz tryb połączenia serwera druku musi odpowiadać sieci. Dostępne ustawienia uzależnione są od urządzenia i zainstalowanego serwera druku. Wybierz jedno z poniższych ustawień konfiguracji połączenia:</p> <p>OSTROŻNIE: Zmiana ustawienia połączenia może spowodować utratę komunikacji pomiędzy serwerem druku a urządzeniem w sieci.</p> <p>Auto (domyślne): Serwer druku skonfiguruje się za pomocą autonegocjacji, uzyskując najwyższą dozwoloną prędkość połączenia sieciowego i tryb komunikacji. Jeśli operacja autonegocjacji nie powiedzie się, ustawiona zostanie opcja 100TX PÓŁ lub 10TX PÓŁ w zależności od wykrytej prędkości łącza portu urządzenia hub/switch. (Wybór trybu 1000T półdupleks nie jest obsługiwany.)</p> <p>10T Pół: 10 Mbps, połączenie w trybie półdupleks.</p> <p>10T Pełen: 10 Mbps, połączenie w trybie pełnego dupleksu.</p> <p>100TX Pół: 100 Mbps, połączenie w trybie półdupleks.</p> <p>100TX Pełen: 100 Mbps, połączenie w trybie pełnego dupleksu.</p> <p>100TX Auto: Ograniczenie autonegocjacji do maksymalnej prędkości połączenia 100 Mbps.</p> <p>1000TX Pełen: 1000 Mbps, połączenie w trybie pełnego dupleksu.</p>
Protokoły drukowania			<p>Ta pozycja umożliwia wydrukowanie strony z listą konfiguracji następujących protokołów: IPX/SPX, Novell NetWare, AppleTalk, DLC/LLC.</p>

Konfiguracja faksu

Administracja > Konfiguracja początkowa > Konfiguracja faksu

Tabela 2-12 Menu Konfiguracja faksu

Pozycja menu	Pozycja menu podrzędnego	Pozycja menu podrzędnego	Opcje	Opis
Ustawienia wymagane	Kraj/Region		(Wypisane kraje/regiony)	Skonfiguruj ustawienia wymagane prawnie dla faksów wychodzących.
	Data/godzina	Format daty		
		Data		
		Format godziny		
		Godzina		
	Informacje nagłówka faksu	Nr telefonu		
		Nazwa firmy		
Wysyłanie faksu z komputera			Wyłączony Włączony (domyślne)	Ta opcja umożliwia włączenie lub wyłączenie funkcji Wysyłanie faksu z komputera. Funkcja Wysyłanie faksu z komputera umożliwia użytkownikom wysyłanie faksów z urządzenia za pomocą komputerów, jeśli posiadają zainstalowany sterownik wysyłania faksów.

Tabela 2-12 Menu Konfiguracja faksu (ciąg dalszy)

Pozycja menu	Pozycja menu podrzędnego	Pozycja menu podrzędnego	Opcje	Opis	
Ustawienia wysyłania faksu	Głośność wybierania faksu		Wył.	Ta funkcja umożliwia ustawienie poziomu głośności tonów słyszalnych podczas wybierania numerów faksu.	
			Nis. (domyślnie)		
			Wysoki		
		Tryby korekcji błędów		Włączony (domyślnie)	Po włączeniu opcji Tryby korekcji błędów i wystąpieniu błędu podczas transmisji faksu urządzenie ponownie wysyła lub odbiera błędną porcję danych.
			Wyłączony		
		Kompresja JBIG		Włączony (domyślnie)	Kompresja JBIG umożliwia zmniejszenie czasu transmisji faksu i w rezultacie pozwala na obniżenie rachunków telefonicznych. Korzystanie z funkcji kompresji JBIG może czasem doprowadzić do problemów ze zgodnością w przypadku starszych urządzeń faksujących. W takim przypadku należy wyłączyć kompresję JBIG.
			Wyłączony		
		Maksymalna przepustowość łącza		Wybierz wartość z listy. Ustawieniem domyślnym jest 33.6K.	Ta funkcja umożliwia ustalenie maksymalnej prędkości transmisji dla odbieranych faksów. Może być ona wykorzystana jako narzędzie diagnostyczne do rozwiązywania problemów z faksem.
	Licznik opóźnienia TCF T.30		Domyślnie (domyślnie)	Należy pozostawić niezmienną domyślną wartość tego ustawienia, chyba że zmianę zaleci serwisant firmy HP. Procedury regulacyjne związane z tym ustawieniem wykraczają poza zakres tej instrukcji.	
		Nietypowy			
	Rozszerzenie TCF		Domyślnie (domyślnie)	Należy pozostawić niezmienną domyślną wartość tego ustawienia, chyba że zmianę zaleci serwisant firmy HP. Procedury regulacyjne związane z tym ustawieniem wykraczają poza zakres tej instrukcji.	
		Nietypowy			
	Tryb wybierania		Ton (domyślnie) Impulsowe	Wybierz, czy urządzenie ma korzystać z wybierania tonowego czy impulsowego.	
	Ponowne wybieranie w razie sygnału zajętości		Wartości mieszczą się w przedziale od 0 do 9. Domyślnym ustawieniem fabrycznym jest 3.	Wpisz liczbę prób ponownego wybierania numeru przez urządzenie w przypadku, gdy linia jest zajęta.	
	Ponowne próby w przypadku braku odpowiedzi		Nigdy (domyślnie)	Ta funkcja umożliwia ustalenie liczby prób ponownego wybierania numeru przez urządzenie w przypadku, gdy odbiorca faksu nie odpowiada. UWAGA: Dwukrotnie jest dostępna w krajach/regionach innych niż Stany Zjednoczone i Kanada.	
		Jeden			
		Dwukrotnie			

Tabela 2-12 Menu Konfiguracja faksu (ciąg dalszy)

Pozycja menu	Pozycja menu podrzędnego	Pozycja menu podrzędnego	Opcje	Opis
	Odstęp czasu przed ponownym wybieraniem		Zakres obejmuje od 1 do 5 minut. Domyślnym ustawieniem fabrycznym jest 5 minut.	Ta funkcja umożliwia ustalenie liczby minut pomiędzy próbami wybierania numeru, jeśli odbiorca jest zajęty lub nie odpowiada.
	Wykryj wybieranie tonowe		Włączony Wyłączony (domyślne)	Ta funkcja umożliwia określenie, czy urządzenie ma sprawdzać ton wybierania przed wysłaniem faksu.
	Wybierany prefiks		Wył. (domyślne) Nietypowy	Ta funkcja umożliwia określenie numeru prefiksu, jaki musi zostać wybrany przy wysłaniu faksów z urządzenia.
	Kody bilingu		Wył. (domyślne) Nietypowy	Jeśli włączone są kody bilingowe, wyświetlony zostanie monit z prośbą o wprowadzenie kodu bilingowego dla wychodzącego faksu. Zakres wartości obejmuje od 1 do 16 cyfr. Domyślnie jest to 1 cyfra.
Ustawienia odbierania faksu	Dzwonków do odebrania		Zakres może się różnić w zależności od lokalizacji. Domyślnym ustawieniem są 2 dzwonki.	Ta funkcja umożliwia określenie liczby dzwonek po których następuje odpowiedź modemu faksu.
	Odstęp czasu między dzwonekami		Domyślne (domyślne) Nietypowy	To ustawienie jest używane do dopasowania niektórych sygnałów dzwonienia w systemie PBX. Ustawienie należy zmienić, tylko jeśli zaleci to serwisant firmy HP.
	Częstotliwość dzwonek		Domyślne (domyślne) Nietypowy	Należy pozostawić niezmienną domyślną wartość tego ustawienia, chyba że zmianę zaleci serwisant firmy HP. Procedury regulacyjne związane z tym ustawieniem wykraczają poza zakres tej instrukcji.
	Poziom głośności dzwonka		Wył. Nis. (domyślne) Wysoki	Ustaw głośność dla tonu dzwonka faksu.
	Lista zablokowanych numerów	Dodaj zablokowany numer Usuń zablokowane numery Usuń wszystkie zablokowane numery	Wpisz numer faksu do dodania. Wybierz numer faksu do usunięcia. Nie (domyślne) Tak	Ta funkcja umożliwia dodawanie i usuwanie numerów z listy zablokowanych faksów. Lista zablokowanych faksów może obejmować do 30 numerów. Jeśli urządzenie odbierze połączenie od jednego z zablokowanych numerów, odebrany faks zostanie usunięty. Zablokowany faks zostanie także dodany do dziennika zdarzeń faksu z informacją rejestrującą dla tego zlecenia.

Konfiguracja e-mail

Administracja > Konfiguracja początkowa > Ustawienia poczty e-mail

To menu umożliwia włączenie funkcji poczty elektronicznej i skonfigurowanie jej podstawowych ustawień.

 **UWAGA:** Do konfiguracji zaawansowanych ustawień poczty e-mail służy wbudowany serwer internetowy. Więcej informacji można znaleźć na stronie [Wbudowany serwer internetowy na stronie 189](#).

Tabela 2-13 Menu Ustawienia poczty e-mail

Pozycja menu	Opcje	Opis
Zatwierdzanie adresu	Wł. (domyślne) Wył.	Włączenie tej funkcji spowoduje, że urządzenie zacznie sprawdzać składnię adresu e-mail podczas jego wpisywania. Prawidłowe adresy muszą zawierać znak @ i przynajmniej jedną kropkę.
Znajdź bramy wysyłania		Przeszukaj sieć w poszukiwaniu bram SMTP, których urządzenie może użyć do wysyłania poczty.
Brama SMTP	Wprowadź wartość.	Określ adres IP bramy SMTP używanej do wysyłania poczty e-mail z urządzenia.
Test bram wysyłania		Przetestuj skonfigurowaną bramę SMTP, aby sprawdzić poprawność jej działania.

Menu Konfiguracja wysyłania

Administracja > Konfiguracja początkowa > Konfiguracja wysyłania

Tabela 2-14 menu Konfiguracja wysyłania

Pozycja menu	Opcje	Opis
Potwierdzenie numeru faksu	Wyłącz (domyślnie) Włącz	Jeśli funkcja potwierdzenia numeru faksu jest włączona, wyświetlany jest monit o dwukrotne wprowadzenie numeru w celu zweryfikowania jego poprawności.

Menu Zachowania urządzenia

Administracja > Zachowanie urządzenia

Tabela 2-15 Menu Zachowanie urządzenia

Pozycja menu	Pozycja podmenu	Pozycja podmenu	Wartości	Opis
Język			Wybierz język z listy.	Wybierz inny język komunikatów wyświetlanych na panelu sterowania. Po wybraniu nowego języka może zmienić się układ klawiatury.
Dźwięki klawiszy			Wł. (domyślnie) Wyt.	Funkcja ta służy do określania, czy przy dotknięciu ekranu dotykowego lub naciśnięciu przycisku panelu sterowania ma być emitowany dźwięk.
Limit czasu nieaktywności			Wprowadź wartość z przedziału od 10 do 300 sekund. Ustawienie fabryczne to 60 sekund.	Funkcja ta służy do określenia czasu upływającego od wykonania dowolnej czynności na panelu sterowania do przywrócenia domyślnych ustawień urządzenia.
Zachowanie ostrzegawcze/przy błędzie	Kasowane ostrzeżenia		Wł. Zlecenie (domyślnie)	Ustawianie czasu wyświetlania kasowanego ostrzeżenia na panelu sterowania.
	Błędy z możliwością kontynuacji		Autom. kontynuacja (10 sek.) (domyślnie) Dotknij przycisku OK, aby kontynuować.	Opcja ta służy do konfiguracji zachowania urządzenia w przypadku wystąpienia niektórych błędów.
	Usuwanie zacięcia		Auto (domyślnie) Wyt. Wł.	Funkcja ta służy do określenia sposobu działania urządzenia w przypadku zaginięcia stron w wyniku zacięcia papieru.

Tabela 2-15 Menu Zachowanie urządzenia (ciąg dalszy)

Pozycja menu	Pozycja podmenu	Pozycja podmenu	Wartości	Opis
Czynności podajń.	Użyj żądan. podaj.		Wyłącznie (domyślnie)	Ta opcja służy do określenia sposobu działania urządzenia w przypadku zadań z określonym podajnikiem wejściowym.
			Pierwszy	
	Komunikat ręcznego podawania		Zawsze (domyślnie)	Funkcja ta służy do określenia, czy ma być wyświetlany monit, gdy typ lub format papieru jest niezgodny z określonym podajnikiem i urządzenie pobiera papier z podajnika wielofunkcyjnego.
			Jeśli niezaladowane	
	Model obsługi papieru PS		Włączony (domyślnie)	Ta funkcja umożliwia wybranie modelu podawania i odbioru papieru PostScript (PS) lub HP.
			Wyłączony	
	Użyj innego podajnika		Włączony (domyślnie)	Ta funkcja służy do włączania lub wyłączania wyświetlanych na panelu sterowania monitów o wybranie innego podajnika, gdy określony podajnik jest pusty.
		Wyłączony		
Monit formatu/typu		Wyświetl (domyślnie)	Za pomocą tej opcji można określić, czy komunikat dotyczący konfiguracji podajnika ma być wyświetlany przy każdym otwarciu i zamknięciu podajnika.	
		Nie wyświetlaj		
Drukuj dwustronnie puste strony		Auto (domyślnie)	Służy do określenia sposobu działania urządzenia w przypadku drukowania dwustronnego (dupleksu).	
		Tak		
Obracanie obrazu		Od lewej do prawej	Funkcja obracania obrazu pozwala na ładowanie papieru do podajnika wejściowego zawsze w takiej samej orientacji, niezależnie od tego, czy został zainstalowany moduł wykańczający.	
		Od prawej do lewej		
		Alternatywny		

UWAGA: Funkcja obracania obrazu, którą ustawiono w tym menu, będzie stosowana za każdym razem, gdy zlecenie nie wymaga zszywania lub jeśli nie można wykonać zszywania z powodu nieobsługiwanych materiałów lub niedostępności zszywacza.

Opcja **Od lewej do prawej** pozwala obracać obraz w prawą stronę. To ustawienie jest odpowiednie w przypadku zleceń druku czytanych od lewej do prawej strony. Jest to ustawienie domyślne.

Opcja **Od prawej do lewej** pozwala obracać obraz w lewą stronę. To ustawienie jest zazwyczaj odpowiednie w przypadku zleceń druku czytanych od prawej do lewej strony.

Wybór ustawienia **Alternatywny** pozwala korzystać z innej orientacji ładowania, która może być korzystniejsza przy drukowaniu na formularzach z nadrukami używanymi w urządzeniach starszego typu.

Tabela 2-15 Menu Zachowanie urządzenia (ciąg dalszy)

Pozycja menu	Pozycja podmenu	Pozycja podmenu	Wartości	Opis
Wiel. urz. do wyk. lub Zszyw. z poj.MBM-3	Tryb pracy		Sortownik Układacz Separator funkcji	Menu jest wyświetlane w przypadku połączenia trójpojemnikowego zszywacza/układacza firmy HP lub urządzenia do tworzenia broszur/wykańczającego firmy HP. Umożliwia ustawienie domyślnego trybu działania. Sortownik — umożliwia przypisanie użytkownika lub grupy użytkowników do każdego pojemnika wyjściowego. Układacz — urządzenie traktuje wszystkie pojemniki wyjściowe jako jeden duży pojemnik. Po zapełnieniu jednego pojemnika zadania są automatycznie kierowane do kolejnego. Opcja Separator funkcji określa domyślny pojemnik wyjściowy dla każdego typu zlecenia, takiego jak faksowanie lub kopiowanie (tylko zszywacz/układacz).
	Zszywki		Brak Jedna z lewej pod kątem Jedna z prawej pod kątem Dwie po lewej Dwie po prawej Dwie na górze	Umożliwia przypisanie domyślnego wyboru zszywek dla dokumentów wysłanych do urządzenia bez określonej wartości dla zszywek.
	Brak zszywek		Stop Kontynuuj	Umożliwia określenie zachowania, gdy zadanie wymaga zszywania, a w zszywaczu brakuje zszywek. Stop — zatrzymuje drukowanie po wyczerpaniu zszywek. Kontynuuj — umożliwia kontynuację drukowania nawet po wyczerpaniu zszywek.
	Przesunięcie		Wył. Wł.	Umożliwia włączenie lub wyłączenie funkcji przesunięcia zadania. Po włączeniu przesunięcia każda kopia zadania jest przesuwana na jedną stronę w pojemniku wyjściowym, aby rozdzielić poszczególne kopie.

Tabela 2-15 Menu Zachowanie urządzenia (ciąg dalszy)

Pozycja menu	Pozycja podmenu	Pozycja podmenu	Wartości	Opis
	Zszywka A4/Letter		Normalna Alternatywny 1 Alternatywny 2	<p>Umożliwia określenie szybkości mechanizmu drukowania w celu uniknięcia zacięć papieru dzięki użyciu bufora zszywacza.</p> <p>UWAGA: Bufor zszywacza może być używany lub nie w zależności od wybranego rodzaju materiałów, jeśli wybrano tryb automatycznego wykrywania.</p> <p>Jeśli włączono ustawienie Normalna, mechanizm działa z normalną szybkością i używany jest bufor zszywacza, gdy tylko jest to możliwe.</p> <p>Włączenie ustawienia Alternatywny 1 oraz opcji Tryb autowyr. powoduje spowolnienie mechanizmu w celu uniknięcia zacięć. Jeśli urządzenie NIE działa w trybie Tryb autowyr., mechanizm działa z normalną szybkością i używany jest bufor zszywacza, gdy tylko jest to możliwe.</p> <p>Włączenie ustawienia Alternatywny 2 powoduje spowolnienie mechanizmu w celu unikania zacięć, a bufor zszywacza nie jest używany.</p>
	Skł. LTR-R i A4-R		-4,0 mm -3,5 mm -3,0 mm -2,5 mm -2,0 mm -1,5 mm -1,0 mm -0,5 mm 0,0 mm 0,5 mm 1,0 mm 1,5 mm 2,0 mm 2,5 mm 3,0 mm 3,5 mm 4,0 mm	<p>Umożliwia regulację linii składania dla papieru w formacie Letter i A4 (tylko w urządzeniu do tworzenia broszur).</p>

Tabela 2-15 Menu Zachowanie urządzenia (ciąg dalszy)

Pozycja menu	Pozycja podmenu	Pozycja podmenu	Wartości	Opis
	Skł. Legal i JISB4		-4,0 mm	Umożliwia regulację linii składania dla papieru w formacie Legal i JIS B4 (tylko w urządzeniu do tworzenia broszur).
			-3,5 mm	
			-3,0 mm	
			-2,5 mm	
			-2,0 mm	
			-1,5 mm	
			-1,0 mm	
			-0,5 mm	
			0,0 mm	
			0,5 mm	
			1,0 mm	
			1,5 mm	
			2,0 mm	
			2,5 mm	
			3,0 mm	
			3,5 mm	
			4,0 mm	

Tabela 2-15 Menu Zachowanie urządzenia (ciąg dalszy)

Pozycja menu	Pozycja podmenu	Pozycja podmenu	Wartości	Opis
	Skład. 11X17 i A3		-4,0 mm -3,5 mm -3,0 mm -2,5 mm -2,0 mm -1,5 mm -1,0 mm -0,5 mm 0,0 mm 0,5 mm 1,0 mm 1,5 mm 2,0 mm 2,5 mm 3,0 mm 3,5 mm 4,0 mm	Umożliwia regulację linii składania dla papieru w formacie 11x17 i A3 (tylko w urządzeniu do tworzenia broszur).
Ogólne zachowanie kopii	Skanuj z wyprzedzeniem		Włączony (wartość domyślna) Wyłączony	Włączenie funkcji natychmiastowego skanowania. Gdy opcja Skanuj z wyprzedzeniem jest włączona, strony oryginalnego dokumentu są skanowane na dysk i przechowywane w pamięci do momentu udostępnienia urządzenia.
	Przerwanie automatycznego drukowania		Włączony Wyłączony (domyślnie)	Gdy funkcja ta jest włączona, zadania drukowania wielu kopii mogą być przerywane przez zadania kopiowania. Zadanie kopiowania jest umieszczane w kolejce wydruku po zakończeniu drukowania strony wydruku. Po zakończeniu kopiowania urządzenie kontynuuje drukowanie pozostałych stron.
	Przerwanie kopiowania		Włączony Wyłączony (wartość domyślna)	Gdy ta funkcja jest włączona, bieżące zlecenia kopiowania mogą być przerywane w przypadku rozpoczęcia nowego zlecenia kopiowania. Wyświetlony zostaje monit o potwierdzenie przerwania bieżącego zlecenia.
	Alternatywny tryb papieru firmowego		Wył. (wartość domyślna) Wł.	Ta opcja umożliwia ładowanie papieru firmowego lub z nadrukiem w ten sam sposób dla wszystkich zleceń kopiowania niezależnie od tego, czy jest kopiowana jedna czy obie strony arkusza.

Tabela 2-15 Menu Zachowanie urządzenia (ciąg dalszy)

Pozycja menu	Pozycja podmenu	Pozycja podmenu	Wartości	Opis
Ogólne zachowanie drukowania	Zastęp A4/Letter		Nie	Funkcja ta służy do drukowania zadań A4 na papierze o formacie Letter, w przypadku gdy do urządzenia nie włożono papieru o formacie Letter (lub do drukowania zadań Letter na papierze o formacie A4, gdy nie włożono papieru o formacie Letter). Ta opcja działa tak samo również w przypadku drukowania zadań A3 na papierze o formacie Ledger i zadań Ledger na papierze o formacie A3.
			Tak (domyślnie)	
	Podawanie ręczne		Włączony Wyłączony (domyślnie)	Gdy funkcja ta jest włączona, użytkownik może wybrać podajnik ręczny na panelu sterowania jako źródło papieru do zadania.
	Czcionka Courier		Standardowy (domyślnie) Ciemny	Ta funkcja służy do wybierania, która wersja czcionki Courier ma być użyta.
	Szeroki A4		Włączony Wyłączony (domyślnie)	Ta funkcja umożliwia zmianę pola zadruku papieru o formacie A4. Gdy opcja ta jest włączona, w pojedynczym wierszu strony A4 można wydrukować osiemdziesiąt znaków o rozstawie 10.
	Druk błędów PS		Włączony Wyłączony (domyślnie)	Funkcja służy do wybierania, czy w razie wystąpienia błędu PostScript (PS) ma być wydrukowana strona błędu PS.
	Druk błędów PDF		Włączony Wyłączony (domyślnie)	Funkcja służy do wybierania, czy w razie wystąpienia błędu PDF ma być wydrukowana strona błędu PDF.
	Język		Auto (domyślnie) PCL PDF PS	Wybierz język drukarki. Zwykle nie zmienia się ustawień języka. Jeśli język zostanie zmieniony, urządzenie nie przełączy się automatycznie na nowy język, o ile nie zostaną do niego wysłane określone polecenia programowe.

Tabela 2-15 Menu Zachowanie urządzenia (ciąg dalszy)

Pozycja menu	Pozycja podmenu	Pozycja podmenu	Wartości	Opis
	PCL	Długość formularza	Wprowadź wartość z przedziału od 5 do 128 wierszy. Ustawienie fabryczne to 60 wierszy.	PCL to zestaw poleceń stworzonych przez firmę Hewlett-Packard w celu umożliwienia dostępu funkcji drukarki.
		Orientacja	<p> pionowa (domyślnie)</p> <p>Poziomo</p>	Funkcja ta umożliwia wybranie orientacji najczęściej stosowanej do zadań drukowania. Jeśli na górze znajduje się krótsza krawędź, należy wybrać opcję pionowa , a jeśli dłuższa — opcję Poziomo .
		Źródło czcionki	Wybierz źródło z listy.	Funkcja ta służy do wybierania źródła czcionki domyślnej użytkownika.
		Numer czcionki	Wpisz numer czcionki. Dostępny jest przedział od 0 do 999. Ustawienie domyślne to 0.	Ta funkcja służy do wybierania numeru czcionki domyślnej użytkownika za pomocą źródła określonego w pozycji menu Źródło czcionki . Każda czcionka ma w urządzeniu przypisany numer, który jest wymieniany na Liście czcionek PCL (dostępnej z menu Administracja).
		Rozstaw czcionki	Wpisz wartość z przedziału od 0,44 do 99,99. Ustawienie fabryczne to 10,00.	Jeśli ustawienia Źródło czcionki i Numer czcionki wskazują czcionkę konturową, to funkcja ta umożliwia wybranie domyślnej liczby znaków na cal (dla czcionek o stałych odstępach).
		Zestaw znaków	PC-8 (domyślnie) (można wybierać z 50 dodatkowych zestawów symboli)	Wybierz jeden z dostępnych zestawów znaków z panelu sterowania. Zestaw znaków to niepowtarzalny zbiór wszystkich znaków w ramach czcionki.
		Dołącz CR do LF	<p>Nie (domyślnie)</p> <p>Tak</p>	Ta funkcja służy do określania, czy polecenie powrotu karetki (CR) ma być dołączane do każdego polecenia przesunięcia wiersza (LF) w zadaniach PCL kompatybilnych z poprzednimi wersjami (czysty ciąg tekstowy bez sygnałów sterujących zleceniem).
		Omijaj puste strony	<p>Nie (domyślnie)</p> <p>Tak</p>	Opcja przeznaczona jest dla użytkowników tworzących własne PCL, które mogą powodować dodatkowe wysunięcie i drukowanie pustych stron. W przypadku wybrania opcji Tak wysunięcia stron są ignorowane, jeśli strona jest pusta.
		Mapowanie źródła materiału	<p>Standardowa (domyślnie)</p> <p>Klasyczny</p>	Funkcja służy do wybierania podajników i nadawania im numerów, gdy sterownik urządzenia nie jest używany lub gdy oprogramowanie nie umożliwia wyboru podajnika.

Menu Jakość druku

Administracja > Print Quality (Jakość wydruku)

Tabela 2-16 Menu Print Quality (Jakość wydruku)

Pozycja menu	Pozycja podmenu	Wartości	Opis
Dopasuj kolory	Rozjaśnienia	Gęstość błękit.. Gęstość purpurowego. Gęstość żółtego. Gęst. czarn. +5 do -5 Ustawieniem domyślnym jest 0.	Umożliwia dopasowanie jasności lub zaciemnienia plam światła na drukowanej stronie. Niższe wartości oznaczają drukowanie jaśniejszych plam światła na stronie, a wyższe — ciemniejszych.
	Kolory pośrednie	Gęstość błękit.. Gęstość purpurowego. Gęstość żółtego. Gęst. czarn. +5 do -5 Ustawieniem domyślnym jest 0.	Umożliwia dopasowanie jasności lub zaciemnienia kolorów pośrednich drukowanej strony. Niższe wartości oznaczają drukowanie jaśniejszych kolorów pośrednich na stronie, a wyższe — ciemniejszych.
	Cienie	Gęstość błękit.. Gęstość purpurowego. Gęstość żółtego. Gęst. czarn. +5 do -5 Ustawieniem domyślnym jest 0.	Umożliwia dopasowanie jasności lub zaciemnienia cieni na drukowanej stronie. Niższe wartości oznaczają drukowanie jaśniejszych cieni na stronie, a wyższe — ciemniejszych.
	Przywróć wartości kolorów		Przywraca fabryczne ustawienia domyślne wszystkich wartości gęstości.
Rejestracja strony	Strona testu	Drukowanie	Wyrównanie marginesów w pionie i w poziomie w celu wyrównania obrazu na stronie. Można także wyrównać obraz po jednej stronie kartki z obrazem po drugiej stronie. Wydrukuj stronę testową, aby ustawić dopasowanie.
	Źródło	Wszystkie podajniki Podajnik <X>: <zawartość> (wybierz podajnik)	Wybierz podajnik źródłowy, aby wydrukować stronę Rejestracja strony .
	Ustaw podajnik <X>	Przesuń o wartość z zakresu od -20 do 20 wzdłuż osi X lub Y. Domyślną wartością jest 0. Przesunięcie X1 Przesunięcie X2 Przesunięcie Y	Procedura ta musi zostać przeprowadzona osobno dla każdego podajnika. Podczas tworzenia obrazu urządzenie skanuje stronę od jednego brzegu do drugiego w miarę podawania papieru z góry na dół do urządzenia. Kierunek skanowania określany jest jako X. X1 to kierunek skanowania pierwszej strony dwustronnie zadrukowanej kartki. X2 to kierunek skanowania drugiej strony dwustronnie zadrukowanej kartki. Kierunek podawania jest określany jako Y.
Tryby drukowania	<Rodzaj papieru>		Skonfiguruj tryb przypisany do każdego rodzaju papieru.

Tabela 2-16 Menu Print Quality (Jakość wydruku) (ciąg dalszy)

Pozycja menu	Pozycja podmenu	Wartości	Opis
Tryb autowykr.	Wykrywanie w podajniku 1	<p>Pełne wykrywanie (wartość domyślna dla podajnika 1)</p> <p>Rozszerzone wykrywanie (wartość domyślna dla podajników 2-5)</p> <p>Tylko folie</p>	<p>Po wybraniu opcji Pełne wykrywanie urządzenie rozpoznaje papier cienki, zwykły, gruby, błyszczący i ciężki, a także folie do prezentacji. Po wybraniu opcji Rozszerzone wykrywanie urządzenie rozpoznaje papier zwykły, folie do prezentacji, papier błyszczący i papier gruby. Po wybraniu opcji Tylko folie urządzenie rozpoznaje tylko folie do prezentacji i inne rodzaje folii.</p>
	Wykrywanie w podajnikach 2-5	<p>Rozszerzone wykrywanie</p> <p>Tylko folie (domyślnie)</p>	<p>Po wybraniu opcji Rozszerzone wykrywanie, urządzenie będzie rozpoznawać zwykły papier, folie do prezentacji, papier błyszczący i papier twarde. W przypadku wybrania opcji Tylko folie urządzenie rozpoznaje tylko folie do prezentacji i inne rodzaje folii.</p>
Optymalizacja	Zawijanie papieru	<p>Normalny</p> <p>Zmniejszony</p>	<p>W celu zmniejszenia zwijania się papieru wybierz dla tej opcji ustawienie Zmniejszony. Powoduje to zmniejszenie pełnej szybkości drukowania do 10 stron na minutę (zamiast 40 str./min), a prędkości 3/4 do 7,5 str./min (zamiast 30 str./min).</p>
	Obrót wst.	<p>Wył. (wartość domyślna)</p> <p>Wł.</p>	<p>Dla tej opcji należy wybrać wartość Wł., jeśli na stronach pojawiają się poziome paski. Użycie tej funkcji wydłuża czas rozgrzewania się urządzenia.</p>
	Temperatura utrwalacza	<p>Normalna (wartość domyślna)</p> <p>Alternatywny 1</p> <p>Alternatywny 2</p> <p>Alternatywny 3</p>	<p>W przypadku wystąpienia wyblakłego obrazu strony u dołu strony lub na następnej stronie, należy najpierw upewnić się, czy ustawienia Rodzaj papieru i Tryb wydruku są prawidłowe dla używanego rodzaju papieru. Jeśli na zleceniach druku wciąż występują cienie obrazów, wybierz jedno z ustawień Alternatywny w funkcji Temp. utr. Skorzystaj najpierw z ustawienia Alternatywny 1 i sprawdź, czy problem zostanie rozwiązany. Jeśli problem będzie nadal występował, skorzystaj z ustawienia Alternatywny 2, a następnie Alternatywny 3. Włączenie ustawień Alternatywny 2 i Alternatywny 3 może spowodować dodatkowe opóźnienie między zadaniami.</p>
	Podajnik 1	<p>Normalny (wartość domyślna)</p> <p>Alternatywny</p>	<p>Ustaw tryb Alternatywny, jeśli na tylnej stronie papieru z podajnika 1 występują widoczne ślady. Ta funkcja zwiększa częstotliwość wykonywania cyklu czyszczenia.</p>
	Tryb błyszcz.	<p>Normalna (wartość domyślna)</p> <p>Wysoki</p>	<p>Wybierz to ustawienie, gdy wymagane jest równe drukowanie na papierze o wysokim połysku. Ustaw dla tej funkcji wartość Wysoki w przypadku zadań drukowania na papierze błyszczącym, takich jak zdjęcia, jeśli błyszczące wykończenie zmniejsza się po wydrukowaniu pierwszej strony. To ustawienie zmniejsza wydajność w przypadku wszystkich rodzajów papieru.</p>

Tabela 2-16 Menu Print Quality (Jakość wydruku) (ciąg dalszy)

Pozycja menu	Pozycja podmenu	Wartości	Opis
	Mat. cienkie	Auto(wartość domyślna) Wł.	Zapobiega owijaniu utrwalacza przez cienki papier. Ustaw dla tej funkcji wartość Wł. w przypadku częstych komunikatów o zacięciu w utrwalaczu, szczególnie podczas drukowania na papierze o małej gramaturze lub wykonywania zadań z dużym pokryciem tonerem.
	Środowisko	Normalna(wartość domyślna) Niższa temperatura	Ta funkcja optymalizuje wydajność w otoczeniu o bardzo niskiej temperaturze. Ustaw dla tej funkcji wartość Niższa temperatura, jeśli urządzenie działa w warunkach niskiej temperatury lub w przypadku problemów z jakością druku, takich jak pęcherze na wydrukowanym obrazie.
	Napięcie linii	Normalna(wartość domyślna) 100 V	Ta funkcja optymalizuje wydajność w przypadku niskiego napięcia. Ustaw dla tej funkcji wartość 100 V, jeśli urządzenie działa w warunkach niskiej temperatury lub w przypadku problemów z jakością druku, takich jak pęcherze na wydrukowanym obrazie.
	Częstotl. czyszczenia	Normalna(wartość domyślna) Alternatywny	Ustaw dla tej funkcji wartość Alternatywny w przypadku nieprawidłowości wydruku, które powtarzają się co 38 mm. Ta funkcja pozwala zwiększyć częstotliwość czyszczenia rolki C. Ustawienie tej funkcji w pozycji Alternatywny może także zmniejszyć prędkość drukowania i zwiększyć częstotliwość wymiany materiałów eksploatacyjnych.
	Odchyl. listwy D	Normalna(wartość domyślna) Alternatywny	Ustaw dla tej funkcji wartość Alternatywny w przypadku wystąpienia krótkich, białych, pionowych linii na wydruku. Ustawienie Alternatywny może również spowodować wystąpienie ciemnych plam na wydruku, dlatego wcześniej należy przetestować to ustawienie na kilku zleceniach drukowania.
	Pojemnik na zużyty toner	Normalna(wartość domyślna) Alternatywny	Ustaw dla tej funkcji wartość Alternatywny w przypadku podłużnych smug na wydruku, szczególnie podczas drukowania zleceń z małym pokryciem tonerem.
	Rozład. szczotki	Wył.(wartość domyślna) Wł.	Włącz tę funkcję w warunkach niskiej temperatury lub niskiej wilgotności w przypadku wystąpienia plam tonera na dwustronnych zleceniach, składających się z co najmniej 10 stron, drukowanych na papierze o małej gramaturze.
	Tło	Wył.(wartość domyślna) Wł.	Ustaw tę funkcję na wartość Wł., jeśli drukowane strony zawierają zaciemnione tło. Użycie tej funkcji może spowodować zmniejszenie poziomu połysku.
	Tryb cięż.	30 str./min (domyślnie) 24 str./min	Ustawieniem domyślnym jest 30 str./min. Użyj opcji 24 str./min, aby zmniejszyć szybkość i poprawić utrwalanie na grubym papierze.
	Kontrola śledzenia	Wył. (wartość domyślna) Wł.	Poprawia stabilność kolorów przez regulację napięcia odniesienia. Ta opcja powinna mieć ustawienie Wł.
	Optymalizuj fabrycznie		Tego ustawienia można użyć w celu przywrócenia domyślnych wartości fabrycznych dla wszystkich ustawień w menu Optymalizuj.

Tabela 2-16 Menu Print Quality (Jakość wydruku) (ciąg dalszy)

Pozycja menu	Pozycja podmenu	Wartości	Opis
Rozdzielczość	REt obrazu 4800 1200X600 dpi		<p>Ustawienie Image REt 4800 pozwala drukować zlecenia w wysokiej jakości i jest odpowiednie w przypadku większości zleceń.</p> <p>Ustawienie 1200X600 dpi pozwala drukować zlecenia w najwyższej dostępnej jakości, ale może zmniejszyć prędkość drukowania. To ustawienie może być przydatne w przypadku zleceń zawierających bardzo cienkie linie lub wysokiej jakości grafikę.</p>
REt koloru		<p>Włączony (domyślnie)</p> <p>Wyłączony</p>	<p>Ta opcja umożliwia włączenie lub wyłączenie technologii podwyższania rozdzielczości (Resolution Enhancement, REt) do wykonywania wydruków z wygładzonymi liniami, krzywymi i krawędziami.</p>
Kalibracja/Czyszczenie			
	Przetwórz stronę czyszczącą	Przetwórz	<p>Ta funkcja umożliwia utworzenie i wydrukowanie strony czyszczącej w celu zebrania nadmiaru toneru z rolki dociskowej utrwalacza. Proces czyszczenia trwa do 2,5 minuty.</p>
	Szybka kalibracja	Kalibracja	<p>Wykonuje częściowe czynności kalibracji urządzenia.</p>
	Pełna kalibracja	Kalibracja	<p>Wykonuje wszystkie czynności kalibracji urządzenia.</p>
	Opóźnij kalibr. przy budz./ wł.	<p>Nie</p> <p>Tak(wartość domyślna)</p>	<p>To menu pozwala sterować odmierzaniem czasu kalibracji w momencie wyjścia ze stanu uśpienia lub włączenia drukarki.</p> <ul style="list-style-type: none"> Wybierz ustawienie Nie, aby kalibrować drukarkę natychmiast po wyjściu ze stanu uśpienia lub po jej włączeniu. Zlecenia nie będą drukowane aż do momentu zakończenia kalibracji. Wybierz ustawienie Tak, aby odbierać zlecenia druku podczas trybu uśpienia, a przed kalibracją. Urządzenie jedynie odbiera nowe zlecenia przez krótki czas. Kalibracja urządzenia może nastąpić przed wydrukowaniem wszystkich odebranych zleceń. <p>UWAGA: Aby uzyskać najlepsze wyniki, należy kalibrować drukarkę przed drukowaniem. Zlecenia druku przetworzone przed kalibracją mogą nie być najwyższej jakości.</p>

Menu Rozwiązywanie problemów

Administracja > Rozwiązywanie problemów

 **UWAGA:** Wiele z pozycji menu Rozwiązywanie problemów ma zastosowanie w zaawansowanych procedurach naprawczych.

Tabela 2-17 Menu Rozwiązywanie problemów

Pozycja menu	Pozycja podmenu	Pozycja podmenu	Wartości	Opis
Dziennik zdarzeń			Drukowanie	Funkcja umożliwi wyświetlenie na panelu sterowania kodów zdarzeń i odpowiadających im cykli napędu.
Kalibracja skanera			Kalibracja	Funkcja służy do wyrównania przesunięć w systemie tworzenia obrazu skanera (głowica karetki) w przypadku skanowania płaskiego i ADF. Kalibracja skanera może być konieczna, gdy obszar skanowania nie obejmuje właściwych części skanowanego dokumentu.
Rozwiązywanie problemów PQ			Drukowanie	Drukowanie różnych stron diagnostycznych umożliwiających rozwiązywanie problemów z jakością druku.
Śledzenie faksu zgodne z protokołem T.30	Drukuj raport T.30	Kiedy drukować raport	Nigdy nie drukuj automatycznie (domyślnie)	Funkcja służy do drukowania lub konfiguracji raportu faksowania T.30. T.30 to standard określający uzgadnianie, protokoły i poprawianie błędów między faksami.
			Drukuj po każdym zleceniu faksu	
			Drukuj po zleceniach wysłania faksu	
			Drukuj po każdym błędzie faksu	
			Drukuj tylko po błędach wysłania	
			Drukuj tylko po błędach odbioru	
Strata sygnału transmisyjnego faksu			Wartość od 0 do 30 (domyślnie 0).	Funkcja służy do ustawiania wyrównanie poziomu strat sygnału na linii telefonicznej. Nie należy modyfikować tego ustawienia bez zalecenia pracownika serwisu HP. W przeciwnym razie faks może przestać działać.
Faks V.34			Normalna (domyślnie)	Funkcja służy do wyłączania trybu V.34 w razie wystąpienia wielu nieudanych transmisji faksu lub gdy wymaga tego stan linii telefonicznej.
			Wył.	
Tryb głośnika faksu			Normalna (domyślnie)	Z tej funkcji mogą korzystać technicy w celu oceniania i diagnozowania problemów z faksem przez słuchanie dźwięków modulacji faksu.
			Diagnostyczny	

Tabela 2-17 Menu Rozwiązywanie problemów (ciąg dalszy)

Pozycja menu	Pozycja podmenu	Pozycja podmenu	Wartości	Opis
Strona diagnostyczna			Drukowanie	Drukowanie strony diagnostycznej zawierającej wzorce kolorów i tabelę parametrów EP.
Wyłącz sprawdzanie kasety				Ta pozycja umożliwi wprowadzenie trybu, w którym można wyjąć kasetę (lub zestaw kolorowa kaset/bęben), aby określić kolor, który jest źródłem problemu. W tym trybie ignorowane są wszystkie błędy związane z materiałami eksploatacyjnymi.
Czujniki ścieżki papieru				Umożliwia rozpoczęcie testu czujników ścieżki papieru.
Test ścieżki papieru	Strona testu		Drukowanie	Umożliwia utworzenie strony testowej do testowania funkcji obsługi papieru. Można określić ścieżkę używaną do testu w celu przetestowania określonych ścieżek papieru.
	Źródło		Wszystkie podajniki Podajnik 1 Podajnik 2 (Jeśli występują dodatkowe podajniki, są one pokazane).	Ustal, czy strona testowa ma być drukowana z wszystkich podajników, czy z określonego podajnika.
	Miejsce przeznaczenia		Wszystkie pojemniki	Wybierz opcje wydruku dla strony testowej. Można wybrać wysłanie strony testowej do wszystkich pojemników wyjściowych lub tylko do określonego pojemnika.
	Drukuj dwustronnie		Wył. (domyślnie) Wł.	Wybierz, czy test ma obejmować również duplekser.
	Kopie		Zakres: 1-500, ustawieniem domyślnym jest 1.	Wybierz, ile stron ma być wysłanych z określonego źródła w ramach testu.

Tabela 2-17 Menu Rozwiązywanie problemów (ciąg dalszy)

Pozycja menu	Pozycja podmenu	Pozycja podmenu	Wartości	Opis
Test ścieżki papieru w części wykończeniowej	Zszywki	Opcje wykańczania	Wybierz z listy dostępnych opcji.	Wykonaj test funkcji obsługi papieru w części wykańczającej. Wybierz opcję, którą chcesz przetestować.
		Pojemnik docelowy		
		Format materiału	Letter A4	Ustaw format papieru dla testu.
		Media Type (Rodzaj materiału)	Wybierz rodzaj z listy.	Ustaw rodzaj papieru dla testu.
		Kopie	Zakres: 2-30, Domyślny=2	Wybierz liczbę kopii objętych testem.
		Drukuj dwustronnie	Wył. Wł.	Wybierz, czy duplexer ma być użyty w teście.
		Strona testu	Drukowanie	Drukowanie strony testowej używanej w teście.
Stos	Pojemnik docelowy	Pojemnik docelowy	Wybierz z listy pojemników.	Wybierz opcje, które chcesz zastosować w teście układacza.
		Format materiału	Letter Legal A4 Executive (JIS) 8,5 x 13	
		Media Type (Rodzaj materiału)	Wybierz z listy pojemników.	Wybierz rodzaj nośnika do testu ścieżki papieru w części wykańczającej.
		Kopie	1 10 50 100 500	Wybierz liczbę kopii do testu ścieżki papieru w części wykańczającej.
		Drukuj dwustronnie	Wył. Wł.	Wybierz, czy duplexer ma być użyty w teście ścieżki papieru w części wykańczającej.
		Strona testu	Drukowanie	Drukowanie strony testowej używanej w teście.

Tabela 2-17 Menu Rozwiązywanie problemów (ciąg dalszy)

Pozycja menu	Pozycja podmenu	Pozycja podmenu	Wartości	Opis
	Urządzenie do tworzenia broszur	Format materiału	Letter Legal A4 Executive (JIS) 8,5 x 13	Wybierz opcje, które chcesz zastosować w teście układacza.
		Media Type (Rodzaj materiału)	Wybierz z listy pojemników.	Wybierz rodzaj nośnika do testu ścieżki papieru w części wykańczającej.
		Kopie	1 10 50 100 500	Wybierz liczbę kopii do testu ścieżki papieru w części wykańczającej.
		Drukuj dwustronnie	Wył. Wł.	Wybierz, czy duplexer ma być użyty w teście ścieżki papieru w części wykańczającej.
		Strona testu	Drukowanie	Drukowanie strony testowej używanej w teście.
Ręczny test czujników				Opcja służy do wykonania testów w celu sprawdzenia, czy czujniki ścieżki papieru działają prawidłowo.
Test podzespołów			Silniki przen.	Sprawdź oddzielnie poszczególne części w celu wyeliminowania hałasu, wycieków i innych problemów. Aby rozpocząć test, wybierz jeden z elementów. Test zostanie wykonany tyle razy, ile określono za pomocą opcji Powtarzanie . W trakcie testu mogą być wyświetlane monity o usuwanie części z urządzenia. Naciśnij przycisk Stop , aby przerwać test.
			Tylko pasek	
			Silnik bębna	
			Czarny skaner laserowy	
			Błęk. skaner laserowy	
			Purpur. skaner laserowy	
			Żółty skaner laserowy	
			Silnik utwal.	
			Silnik zwaln.ciśnien. utwal.	

Tabela 2-17 Menu Rozwiązywanie problemów (ciąg dalszy)

Pozycja menu	Pozycja podmenu	Pozycja podmenu	Wartości	Opis
			Silnik rozdzielacza koloru czarnego	
			Silnik rozdzielacza koloru turkusowego	
			Silnik rozdzielacza koloru purpurowego	
			Silnik rozdzielacza koloru żółtego	
			Styk ITB/rozdzielacz	
			Silnik pobierania papieru z podajnika 2	
			Solenoid pobier. podajnika 2	
			Silnik pobierania papieru z podajnika 3	
			Solenoid pobier. podajnika 3	
			Silnik pobierania papieru z podajnika 4	
			Solenoid pobier. podajnika 4	
			Silnik pobierania papieru z podajnika 5	
			Solenoid pobier. podajnika 5	
			Silnik powrotny dupleksera	
			Silnik podawania dupleksera	
			Silnik ponownego podawania dupleksera	
			Silnik transportu papieru	
	Powtarzanie		Raz (wartość domyślna) Bez przerwy	Określa, ile razy zostanie wykonany test.
Test Drukuj/ zatrzymaj			Wartość ciągła z przedziału od 0 do 60 000 milisekund. Ustawienie domyślne: 0	Zlokalizuj usterkę przez zatrzymanie urządzenia podczas cyklu drukowania i sprawdzenie, w którym momencie obraz ulega pogorszeniu. Aby wykonać test, określ czas zatrzymania. Następne zadanie, które zostanie wysłane do urządzenia zostanie zatrzymane w określonym czasie.

Tabela 2-17 Menu Rozwiązywanie problemów (ciąg dalszy)

Pozycja menu	Pozycja podmenu	Pozycja podmenu	Wartości	Opis
Test pasma kolorów	Strona testu		Drukowanie	Służy do drukowania strony pomagającej w zidentyfikowaniu iskrzenia w zasilaczach wysokiego napięcia.
	Kopie		Wartość ciągła z przedziału od 1 do 30. Ustawienie domyślne: 1	Umożliwia określenie liczby kopii drukowanych w teście zakresu kolorów.
Testy skanera	Dolna lampa			Z tej pozycji menu korzystają pracownicy serwisu w celu diagnozowania potencjalnych problemów ze skanerem.
	Czujniki			
	Silnik wejścia automatycznego podajnika dokumentów			
	Odwrócenie wejścia automatycznego podajnika dokumentów			
	Silnik skanera płaskiego			
	Silnik odczytu automatycznego podajnika dokumentów			
	Odwrócenie silnika odczytu automatycznego podajnika dokumentów			
	Solenoid wydruków dwustronnych z automatycznego podajnika dokumentów			
Panel sterowania	Wskaźniki LED			Ta funkcja pozwala sprawdzić, czy elementy panelu sterowania działają prawidłowo.
	Wyświetl			
	Przyciski			
	Ekran dotykowy			
Testy urządzenia wykańczającego	Ręczny test czujników			
	Test podzespołów			

Menu Zerowanie

Administracja > Resetowanie

Tabela 2-18 Menu Resetowanie

Pozycja menu	Opcje	Opis
Wyczyść lokalną książkę adresową	Usuń	Ta funkcja umożliwia usunięcie wszystkich adresów zapisanych w książce adresowej urządzenia.
Usuń wpisy z dziennika zdarzeń faksu	Tak Nie (domyślnie)	Funkcja pozwala usunąć wszystkie zdarzenia z dziennika zdarzeń faksu.
Przywróć fabryczne ustawienia telekomunikacyjne	Przywróć	Ta opcja umożliwia przywrócenie następujących ustawień urządzenia do ich wartości fabrycznych: strata sygnału transmisyjnego, protokół V34, maksymalna szybkość transmisji, tryb głośnika.
Przywróć ustawienia domyślne	Przywróć	Funkcja pozwala przywrócić wszystkie ustawienia urządzenia do fabrycznych wartości domyślnych.
Resetuj materiały eksploatacyjne	Nowy zespół podajnika dokumentów (Tak/Nie)	Informuje urządzenie, że został zainstalowany nowy zespół podajnika dokumentów.

Menu Serwis

[Administracja](#) > [Serwis](#)

Menu Serwis jest zablokowane i dostęp do niego wymaga podania numeru identyfikacyjnego PIN. Mogą z niego korzystać wyłącznie upoważnieni pracownicy serwisu.

3 Oprogramowanie dla systemu Windows

- [Obsługiwane systemy operacyjne Windows](#)
- [Obsługiwane sterowniki drukarki dla systemu Windows](#)
- [HP Universal Print Driver \(UPD\)](#)
- [Wybieranie prawidłowego sterownika drukarki dla systemu Windows](#)
- [Pierwszeństwo dla ustawień drukowania](#)
- [Zmiana ustawień sterownika drukarki dla systemu Windows](#)
- [Obsługiwane narzędzia w systemie Windows](#)
- [Oprogramowanie dla systemów operacyjnych](#)

Obsługiwane systemy operacyjne Windows

Urządzenie jest obsługiwane przez następujące systemy operacyjne Windows:

- Windows XP (32-bitowy i 64-bitowy)
- Windows Server 2003 (32-bitowy i 64-bitowy)
- Windows Server 2008 (32-bitowy i 64-bitowy)
- Windows 2000
- Windows Vista (32-bitowy i 64-bitowy)

Obsługiwane sterowniki drukarki dla systemu Windows

Firma HP udostępnia do pobrania następujące sterowniki:

- HP Universal Print Driver (UPD): Postscript, PCL 6, PCL 5
- Sterownik do systemów Macintosh
- Linux
- SAP
- UNIX Model Script

Sterowniki dla tego urządzenia dostępne są pod adresem www.hp.com/go/cljcm6049mfp_software lub adresem alternatywnym w danym kraju/regionie.

Sterowniki drukarki zawierają pomoc elektroniczną, w której przedstawiono instrukcje dotyczące typowych zadań drukowania, opisy przycisków, pola wyboru i listy rozwijane zawarte w sterowniku drukarki.

 **UWAGA:** Więcej informacji o sterowniku UPD znajduje się na stronie www.hp.com/go/upd.

HP Universal Print Driver (UPD)

HP Universal Print Driver (UPD) dla systemu Windows to jeden sterownik, który zapewnia natychmiastowy dostęp do niemal wszystkich produktów HP LaserJet, w dowolnym miejscu, bez konieczności pobierania oddzielnych sterowników. Jest on oparty na sprawdzonej technologii sterowników druku firmy HP i został gruntownie sprawdzony przy użyciu wielu programów. To zaawansowane rozwiązanie działające non-stop.

Sterownik HP UPD komunikuje się bezpośrednio ze wszystkimi urządzeniami HP, zbiera informacje o ich konfiguracji, a następnie dostosowuje interfejs użytkownika w taki sposób, aby wyświetlić unikatowe funkcje dostępne w urządzeniu. Sterownik automatycznie włącza funkcje dostępne w urządzeniu, takie jak druk dwustronny czy zszywanie, eliminując konieczność ich ręcznego włączania.

 **UWAGA:** Więcej informacji o sterowniku UPD znajduje się na stronie www.hp.com/go/upd.

Tryby instalacji sterownika UPD

Tryb tradycyjny

- Tego trybu należy używać przy instalacji sterownika z przeznaczeniem dla jednego komputera.
- Po zainstalowaniu w tym trybie sterownik UPD działa jak zwykły sterownik drukarki.
- W przypadku tego trybu konieczna jest instalacja sterownika UPD oddzielnie na każdym komputerze.

Tryb dynamiczny

- Tego trybu należy używać przy instalacji sterownika na komputerze mobilnym, umożliwia on wykrywanie i drukowanie na wszystkich urządzeniach firmy HP w dowolnym miejscu.
 - Tego trybu należy używać przy instalacji sterownika UPD dla grupy roboczej.
 - Aby użyć tego trybu, pobierz sterownik UPD z Internetu. Przejdź do strony www.hp.com/go/upd, www.hp.com/go/cljcm6049mfp_software, lub alternatywnej w danym kraju/regionie.
-

Wybieranie prawidłowego sterownika drukarki dla systemu Windows

Sterowniki drukarki umożliwiają uzyskanie dostępu do funkcji drukarki i umożliwiają komputerowi komunikowanie się z urządzeniem (za pomocą języka drukarki). Dodatkowe informacje o oprogramowaniu i językach można znaleźć w informacjach instalacyjnych i plikach readme.

Opis sterownika HP PCL 6

- Zalecany przy drukowaniu we wszystkich środowiskach Windows.
- Zapewnia najlepszą prędkość ogólną, jakość druku i obsługę funkcji urządzenia większości użytkowników.
- Przeznaczony do interfejsu GDI systemu Windows zapewnia najlepszą prędkość w środowiskach tego systemu.
- Może nie być w pełni zgodny z rozwiązaniami innych firm lub niestandardowymi programami opartymi na języku PCL 5.

Opis emulacji HP postscript

- Zalecany do drukowania z aplikacji firmy Adobe® lub innych aplikacji przeznaczonych szczególnie do obsługi grafiki.
- Zapewnia obsługę drukowania wymagającego emulacji PostScript 3 i obsługę czcionek PS przechowywanych w pamięci flash.
- Zapewnia nieco szybsze drukowanie z aplikacji firmy Adobe niż sterownik PCL 6.

Opis HP PCL 5

- Zalecany przy typowych wydrukach biurowych we wszystkich środowiskach Windows.
- Sterownik jest zgodny z wcześniejszymi wersjami języka PCL i starszymi drukarkami HP LaserJet.
- Najlepszy wybór w przypadku drukowania z poziomu aplikacji innych firm lub aplikacji niestandardowych.
- Najlepszy wybór dla środowisk mieszanych, w których wymagane jest ustawienie urządzenia do obsługi języka PCL 5 (UNIX, Linux, typu mainframe)
- Przeznaczony do używania w firmowych środowiskach Windows zapewnia obsługę wielu modeli drukarek za pomocą jednego sterownika.
- Preferowany w przypadku drukowania na wielu modelach drukarek z przenośnego komputera z systemem Windows.

Pierwszeństwo dla ustawień drukowania

Na kolejność zmian dokonanych w ustawieniach drukowania ma wpływ miejsce ich dokonania:

 **UWAGA:** Nazwy poleceń i okien dialogowych mogą różnić się w zależności od wykorzystywanego programu.

- **Okno dialogowe Ustawienia strony:** Kliknij pozycję **Ustawienia strony** lub podobne polecenie w menu **Plik** używanego programu, aby otworzyć okno dialogowe. Ustawienia zmieniane w tym miejscu zastępują ustawienia wybrane w innych miejscach.
- **Okno dialogowe Drukuj:** Kliknij pozycję **Drukuj, Ustawienia strony** lub podobne polecenie w menu **Plik** używanego programu, aby otworzyć okno dialogowe. Ustawienia zmienione w oknie dialogowym **Drukuj** mają niższy priorytet i **nie** zastępują ustawień wybranych o oknie dialogowym **Ustawienia strony**.
- **Okno dialogowe Właściwości drukarki (sterownik drukarki):** Kliknij przycisk **Właściwości** w oknie dialogowym **Drukuj**, aby otworzyć sterownik drukarki. Ustawienia zmienione w oknie dialogowym **Właściwości drukarki** nie zastępują ustawień wybranych w innym miejscu oprogramowania drukarki.
- **Domyślne ustawienia sterownika drukarki:** Domyślne ustawienia sterownika drukarki określają ustawienia używane we wszystkich zadaniach drukowania, **chyba** że ustawienia zostały zmienione w oknach dialogowych **Ustawienia strony**, **Drukuj** lub **Właściwości drukarki**.
- **Ustawienia panelu sterowania:** Ustawienia zmieniane za pomocą panelu sterowania drukarki posiadają niższy stopień pierwszeństwa niż zmiany przeprowadzane w innych miejscach.

Zmiana ustawień sterownika drukarki dla systemu Windows

Zmiana ustawień wszystkich zleceń drukowania do zamknięcia programu	Zmiana ustawień domyślnych wszystkich zleceń drukowania	Zmiana ustawień konfiguracyjnych urządzenia
<ol style="list-style-type: none">1. W menu Plik kliknij polecenie Drukuj.2. Wybierz sterownik, a następnie kliknij Właściwości lub Preferencje. <p>Poszczególne czynności można wykonać również w inny sposób, lecz przedstawiona procedura jest najbardziej popularna.</p>	<ol style="list-style-type: none">1. Windows XP, Windows Server 2003 i Windows Server 2008 (domyślny widok menu Start): Kliknij przycisk Start, a następnie polecenie Drukarki i faksy. lub Windows 2000, Windows XP, Windows Server 2003 i Windows Server 2008 (klasyczny widok menu Start): Kliknij przycisk Start, wskaż polecenie Ustawienia, a następnie kliknij polecenie Drukarki. lub Windows Vista: Kliknij przycisk Start, kliknij polecenie Panel sterowania, a następnie w kategorii Sprzęt i dźwięk kliknij pozycję Drukarka.2. Kliknij prawym przyciskiem myszy ikonę sterownika, a następnie wybierz polecenie Preferencje drukowania.	<ol style="list-style-type: none">1. Windows XP, Windows Server 2003 i Windows Server 2008 (domyślny widok menu Start): Kliknij przycisk Start, a następnie polecenie Drukarki i faksy. lub Windows 2000, Windows XP, Windows Server 2003 i Windows Server 2008 (klasyczny widok menu Start): Kliknij przycisk Start, wskaż polecenie Ustawienia, a następnie kliknij polecenie Drukarki. lub Windows Vista: Kliknij przycisk Start, kliknij polecenie Panel sterowania, a następnie w kategorii Sprzęt i dźwięk kliknij pozycję Drukarka.2. Kliknij prawym przyciskiem myszy ikonę sterownika, a następnie wybierz polecenie Właściwości.3. Kliknij kartę Ustawienia urządzenia.

Obsługiwane narzędzia w systemie Windows

HP Web Jetadmin

HP Web Jetadmin jest narzędziem do zarządzania drukarkami podłączonymi do serwera druku HP Jetdirect w sieci intranet, działającym w oparciu o przeglądarkę, które powinno być zainstalowane tylko na komputerze administratora.

 **UWAGA:** Do pełnej obsługi tego urządzenia wymagane jest zainstalowanie oprogramowania HP Web Jetadmin w wersji 10.0 lub nowszej.

Aktualną wersję oprogramowania HP Web Jetadmin do pobrania oraz listę kompatybilnych z nim systemów operacyjnych można znaleźć na stronie www.hp.com/go/webjetadmin.

Jeśli program HP Web Jetadmin został zainstalowany na serwerze głównym, dostęp do niego można uzyskać z dowolnego komputera, przy użyciu jednej z obsługiwanych przeglądarek internetowych (np. Microsoft® Internet Explorer w wersji 4. x lub nowszej, bądź Netscape Navigator w wersji 4. x lub nowszej).

Wbudowany serwer internetowy

Urządzenie jest wyposażone we wbudowany serwer internetowy, który umożliwia dostęp do informacji na temat aktywności urządzenia i sieci. Te informacje są widoczne w przeglądarce internetowej, takiej jak Microsoft Internet Explorer, Netscape Navigator, Apple Safari lub Firefox.

Wbudowany serwer internetowy pozostaje w urządzeniu i nie jest ładowany na żaden serwer sieciowy.

Wbudowany serwer internetowy zapewnia każdemu posiadaczowi podłączonego do sieci komputera i standardowej przeglądarki internetowej dostęp do interfejsu urządzenia. Nie jest wymagana instalacja ani konfiguracja żadnego specjalnego oprogramowania, konieczne jest tylko posiadanie na komputerze jednej z obsługiwanych przeglądarek internetowych. Aby uzyskać dostęp do wbudowanego serwera internetowego wpisz adres IP urządzenia w pasku adresu swojej przeglądarki internetowej. Aby znaleźć ten adres IP, wydrukuj stronę konfiguracji. Więcej informacji na temat drukowania strony konfiguracji znajdziesz w części [Strony informacyjne na stronie 186](#).

Wyczerpujący opis możliwości i funkcji wbudowanego serwera internetowego znajduje się w części [Wbudowany serwer internetowy na stronie 189](#).

Oprogramowanie dla systemów operacyjnych

System operacyjny	Oprogramowanie
UNIX	<p>W przypadku sieci HP-UX i Solaris przejdź do strony www.hp.com/support/go/jetdirectunix_software, aby zainstalować skrypty dla modelu przy użyciu programu instalacyjnego HP Jetdirect (HPPI) dla systemu UNIX.</p> <p>Skrypty dla najnowszych modeli są dostępne na stronie www.hp.com/go/unixmodelscripts.</p>
Linux	Informacje można znaleźć na stronie internetowej www.hp.com/go/linuxprinting .

4 Używanie produktu z komputerami Macintosh

- [Oprogramowanie dla komputerów Macintosh](#)
- [Korzystanie z funkcji sterownika drukarki na komputerze Macintosh](#)

Oprogramowanie dla komputerów Macintosh

Obsługiwane systemy operacyjne dla komputerów Macintosh

Urządzenie obsługuje następujące systemy operacyjne Macintosh:

- System Mac OS X wersja 10.3, 10.4, 10.5 i nowsze

 **UWAGA:** W przypadku systemu Mac OS X 10.4 lub nowszego obsługiwane są komputery Macintosh z procesorami PPC i Intel Core.

Obsługiwane sterowniki drukarki dla komputerów Macintosh

Instalator HP dostarcza pliki PostScript® Printer Description (PPD), Printer Dialog Extensions (PDE) oraz program HP Printer Utility do użytku na komputerach Macintosh.

Pliki PPD, w połączeniu ze sterownikami drukarki Apple PostScript, umożliwiają dostęp do funkcji urządzenia. Należy używać sterownika drukarki Apple PostScript dostarczonego z komputerem.

Usunięcie oprogramowania z systemu operacyjnego Macintosh

Aby usunąć oprogramowanie z komputera Macintosh, przeciągnij pliki PPD do kosza.

Priorytet ustawień drukowania dla komputerów Macintosh

Na kolejność zmian dokonanych w ustawieniach drukowania ma wpływ miejsce ich dokonania:

 **UWAGA:** Nazwy poleceń i okien dialogowych mogą różnić się w zależności od wykorzystywanego programu.

- **Okno dialogowe Page Setup (Ustawienia strony):** Aby otworzyć to okno dialogowe, puknij polecenie **Page Setup** (Ustawienia strony) lub inne podobne polecenie w menu **File** (Plik) używanego programu. Zmiany wprowadzone w tym miejscu mogą zastąpić ustawienia używane w innych programach.
- **Okno dialogowe Drukuj:** Kliknij pozycję **Drukuj, Ustawienia strony** lub podobne polecenie w menu **Plik** używanego programu, aby otworzyć okno dialogowe. Ustawienia zmienione w oknie dialogowym **Drukuj** mają niższy priorytet i **nie** zastępują ustawień wybranych o oknie dialogowym **Ustawienia strony**.
- **Domyślne ustawienia sterownika drukarki:** Domyślne ustawienia sterownika drukarki określają ustawienia używane we wszystkich zadaniach drukowania, **chyba** że ustawienia zostały zmienione w oknach dialogowych **Ustawienia strony**, **Drukuj** lub **Właściwości drukarki**.
- **Ustawienia panelu sterowania:** Ustawienia zmieniane za pomocą panelu sterowania drukarki posiadają niższy stopień pierwszeństwa niż zmiany przeprowadzane w innych miejscach.

Zmiana ustawień sterowników drukarki dla komputerów Macintosh

Zmiana ustawień wszystkich zleceń drukowania do zamknięcia programu	Zmiana ustawień domyślnych wszystkich zleceń drukowania	Zmiana ustawień konfiguracyjnych urządzenia
<ol style="list-style-type: none">1. W menu File (Plik) wybierz polecenie Print (Drukuj).2. Zmiana ustawień przypisanych do różnych menu	<ol style="list-style-type: none">1. W menu File (Plik) wybierz polecenie Print (Drukuj).2. Zmiana ustawień przypisanych do różnych menu3. Puknij opcję Save as (Zapisz jako) w menu Presets (Wstępne ustawienia), a następnie wpisz nazwę dla wstępnego ustawienia. <p>Ustawienia te zostaną zachowane w menu Presets (Wstępne ustawienia). Aby korzystać z nowych ustawień, wybieraj opcję ustawień zaprogramowanych za każdym razem po otwarciu programu lub przed drukowaniem.</p>	<p>Mac OS X V10.3 lub Mac OS X V10.4</p> <ol style="list-style-type: none">1. W menu Apple puknij polecenie System Preferences (Właściwości systemu), a następnie opcję Print & Fax (Drukowanie i faksowanie).2. Puknij Printer Setup (Konfiguracja drukarki).3. Puknij menu Installable Options (Opcje instalacyjne). <p>Mac OS X V10.5</p> <ol style="list-style-type: none">1. W menu Apple puknij polecenie System Preferences (Właściwości systemu), a następnie opcję Print & Fax (Drukowanie i faksowanie).2. Puknij Options & Supplies (Opcje i materiały eksploatacyjne).3. Puknij menu Driver (Sterownik).4. Wybierz sterownik z listy, następnie skonfiguruj zainstalowane urządzenia opcjonalne.

Oprogramowanie dla komputerów Macintosh

Program HP Printer Utility (Narzędzie drukowania HP)

Program HP Printer Utility służy do konfiguracji funkcji urządzenia niedostępnych w sterowniku drukarki.

Programu HP Printer Utility można używać, jeśli urządzenie jest podłączone przy użyciu kabla USB lub jest podłączone do sieci TCP/IP.

Otwieranie programu HP Printer Utility (Narzędzie drukarki HP)

Otwórz program HP Printer Utility w systemie Mac OS X V10.3 lub V10.4

1. Otwórz program Finder, puknij opcję **Applications** (Programy), puknij opcję **Utilities** (Narzędzia), a następnie podwójnie puknij opcję **Printer Setup Utility** (Narzędzie konfiguracji drukarki).
2. Wybierz produkt, który chcesz skonfigurować, następnie puknij opcję **Utility** (Narzędzie).

Otwórz programu HP Printer Utility w systemie Mac OS X V10.5

- ▲ W menu **Printer** (Drukarka) puknij polecenie **Printer Utility** (Narzędzie drukarki).

lub

W obszarze **Print Queue** (Kolejka wydruku) puknij znaczek **Utility** (Narzędzie).

Funkcje programu HP Printer Utility (Narzędzie drukarki HP)

Program HP Printer Utility składa się ze stron, które można otworzyć przez puknięcie listy **Configuration Settings** (Ustawienia konfiguracji). Poniższa tabela zawiera opis zadań, które można przeprowadzić z poziomu danych stron.

Pozycja	Opis
Configuration Page (Strona konfiguracji)	Pozwala wydrukować stronę konfiguracji.
Supplies Status (Stan materiałów eksploatacyjnych)	Pokazuje stan materiałów eksploatacyjnych urządzenia.
File Upload (Przesyłanie plików)	Pozwala przenieść pliki z komputera do urządzenia.
Upload Fonts (Przesyłanie czcionek)	Pozwala przenieść pliki czcionek z komputera do urządzenia.
Firmware Update (Uaktualnienie oprogramowania sprzętowego)	Pozwala przenieść zaktualizowane pliki oprogramowania sprzętowego z komputera do urządzenia.
Duplex Mode (Tryb druku dwustronnego)	Umożliwia włączenie trybu automatycznego drukowania dwustronnego.
Economode & Toner Density (Tryb Economode i gęstość toneru)	Umożliwia włączenie trybu Economode oszczędzającego toner i pozwala ustawiać gęstość tonera.
Resolution (Rozdzielczość)	Umożliwia zmianę ustawień rozdzielczości, w tym ustawienia REt.
Lock Resources (Blokowanie zasobów)	Pozwala na blokadę lub odblokowanie urządzenia pamięci masowej, takiego jak dysk twardy.
Stored Jobs (Zadania przechowywane)	Umożliwia zarządzanie zleceniami drukowania zapisanymi na dysku twardym urządzenia.
Trays Configuration (Konfiguracja podajników)	Umożliwia zmianę domyślnych ustawień podajnika.
IP Settings (Ustawienia IP)	Pozwala zmienić ustawienia sieciowe urządzenia i zapewnia dostęp do wbudowanego serwera internetowego.
Bonjour Settings (Ustawienia sieci Bonjour)	Umożliwia włączenie i wyłączenie obsługi sieci Bonjour lub zmianę widocznej w sieci nazwy serwisowej urządzenia.
Additional Settings (Ustawienia dodatkowe)	Zapewnia dostęp do wbudowanego serwera internetowego.
E-mail Alerts (Alarmy wysyłane pocztą elektroniczną)	Pozwala skonfigurować funkcję wysyłania informacji e-mail związanych z określonymi zdarzeniami.

Obsługiwane narzędzia dla komputerów Macintosh

Wbudowany serwer internetowy

Urządzenie jest wyposażone we wbudowany serwer internetowy, który umożliwia dostęp do informacji na temat aktywności urządzenia i sieci. Więcej informacji można znaleźć w części [Wbudowany serwer internetowy na stronie 190](#).

Korzystanie z funkcji sterownika drukarki na komputerze Macintosh

Drukowanie

Tworzenie i używanie wstępnych ustawień drukowania na komputerze Macintosh

Korzystając ze wstępnych ustawień drukowania, można zapisać bieżące ustawienia sterownika drukarki do ponownego wykorzystania.

Tworzenie wstępnych ustawień drukowania

1. W menu **File** (Plik) puknij polecenie **Print** (Drukuj).
2. Wybierz sterownik.
3. Wybierz ustawienia drukowania.
4. W oknie **Presets** (Ustawienia wstępne) puknij pozycję **Save As...** (Zapisz jako...) i wpisz nazwę ustawienia.
5. Puknij przycisk **OK**.

Używanie wstępnych ustawień drukowania

1. W menu **File** (Plik) puknij polecenie **Print** (Drukuj).
2. Wybierz sterownik.
3. W oknie **Presets** (Ustawienia wstępne) wybierz ustawienie, którego chcesz użyć.

 **UWAGA:** Aby użyć domyślnych ustawień sterownika drukarki, wybierz opcję **Standard** (Standardowe).

Zmiana rozmiaru dokumentu i drukowanie na niestandardowym formacie papieru

Można zmieniać rozmiar dokumentu tak, aby dopasować go do innego formatu papieru.

1. W menu **File** (Plik) puknij polecenie **Print** (Drukuj).
2. Otwórz menu **Paper Handling** (Obsługa papieru).
3. W obszarze **Destination Paper Size** (Docelowy format papieru) wybierz opcję **Scale to fit paper size** (Skaluj do formatu papieru), następnie wybierz format z listy rozwijanej.
4. Jeśli chcesz używać tylko papieru mniejszego od dokumentu, wybierz opcję **Scale down only** (Tylko zmniejszaj).

Drukowanie okładki

Można również wydrukować osobną okładkę dla dokumentów zawierającą określony komunikat (np. „Poufne”).

1. W menu **File** (Plik) puknij polecenie **Print** (Drukuj).
2. Wybierz sterownik.

- Otwórz menu **Cover Page** (Okładka) i wybierz, czy drukować okładkę przed dokumentem — pozycja **Before Document** (Przed dokumentem) — czy po dokumencie — **After Document** (Po dokumencie).
- W menu **Cover Page Type** (Rodzaj okładki) wybierz komunikat, który ma zostać wydrukowany na okładce.

 **UWAGA:** Aby wydrukować pustą okładkę, wybierz opcję **Standard** (Standardowa) jako **Cover Page Type** (Rodzaj okładki).

Korzystanie ze znaków wodnych

Znak wodny (np. „Poufne”) jest napisem drukowanym w tle każdej strony dokumentu.

- W menu **File** (Plik) puknij polecenie **Print** (Drukuj).
- Otwórz menu **Watermarks** (Znaki wodne).
- W pobliżu opcji **Mode** (Tryb) wybierz rodzaj znaku wodnego. Wybierz opcję **Watermark** (Znak wodny), aby wydrukować półprzezroczystą informację. Wybierz opcję **Overlay** (Nakładka), aby wydrukować nieprzezroczystą informację.
- Obok opcji **Pages** (Strony) wybierz, czy drukować znak wodny na wszystkich stronach, czy tylko na pierwszej.
- Obok opcji **Text** (Tekst) wybierz jedną ze standardowych informacji lub wybierz opcję **Custom** (Niestandardowy) i wpisz w polu nowy tekst.
- Określ pozostałe ustawienia.

Druk kilku stron na jednym arkuszu papieru na komputerze Macintosh

Istnieje możliwość wydrukowania kilku stron na pojedynczym arkuszu papieru. Funkcja ta to tani sposób drukowania wydruków roboczych.

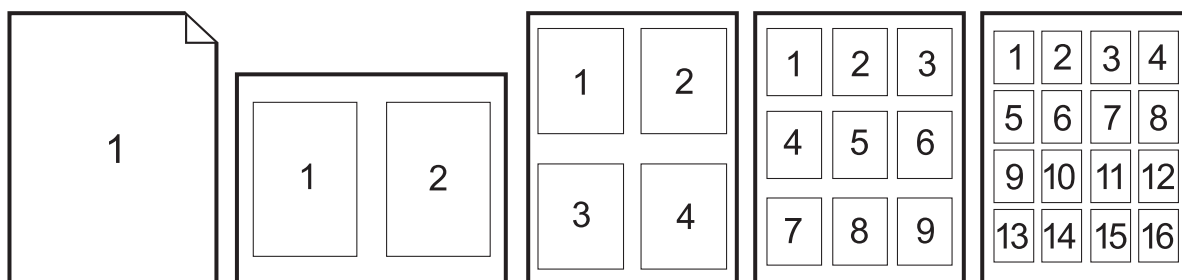

- W menu **File** (Plik) puknij polecenie **Print** (Drukuj).
- Wybierz sterownik.
- Otwórz menu **Layout** (Układ).
- Obok opcji **Pages per Sheet** (Strony na arkusz) wybierz liczbę stron, które chcesz wydrukować na każdym arkuszu (1, 2, 4, 6, 9 lub 16).

5. Obok opcji **Layout Direction** (Orientacja dokumentu), wybierz kolejność i sposób rozmieszczenia stron na arkuszu.
6. Obok opcji **Borders** (Obramowania) wybierz rodzaj obramowania drukowanego wokół każdego arkusza.

Drukowanie na obu stronach kartki (drukowanie dwustronne).

Korzystanie z automatycznego drukowania dwustronnego

1. Włóż do jednego z podajników tyle papieru, aby wystarczyło go na całe zlecenie druku. Jeżeli używasz papieru specjalnego, na przykład papieru firmowego, załaduj go następująco:
 - W podajniku 1 należy umieścić papier firmowy stroną przeznaczoną do drukowania do góry i dolną krawędzią w kierunku drukarki.
 - W przypadku pozostałych podajników załaduj papier firmowy stroną przeznaczoną do drukowania do dołu i górną krawędzią skierowaną w głąb podajnika.
2. W menu **File** (Plik) puknij polecenie **Print** (Drukuj).
3. Otwórz menu **Layout** (Układ).
4. W obszarze w pobliżu pozycji **Two-Sided** (Dwustronny) wybierz pozycję **Long-Edge Binding** (Łączenie wzdłuż dłuższej krawędzi) lub **Short-Edge Binding** (Łączenie wzdłuż krótszej krawędzi).
5. Puknij opcję **Print** (Drukuj).

Ręczne drukowanie po obu stronach

1. Włóż do jednego z podajników tyle papieru, aby wystarczyło go na całe zlecenie druku. Jeżeli używasz papieru specjalnego, na przykład papieru firmowego, załaduj go następująco:
 - W podajniku 1 należy umieścić papier firmowy stroną przeznaczoną do drukowania do góry i dolną krawędzią w kierunku drukarki.
 - W przypadku pozostałych podajników załaduj papier firmowy stroną przeznaczoną do drukowania do dołu i górną krawędzią skierowaną w głąb podajnika.
-
- △ **OSTROŻNIE:** Aby uniknąć zacięć, nie należy wkładać papieru, który ma gramaturę większą niż 105 g/m² (28 funtów, papier dokumentowy).
-
2. W menu **File** (Plik) puknij polecenie **Print** (Drukuj).
 3. W menu **Finishing** (Wykończenie) wybierz opcję **Manually Print on 2nd Side** (Drukuj ręcznie na drugiej stronie).
 4. Puknij opcję **Print** (Drukuj). Postępuj zgodnie z instrukcjami w podręcznym oknie, które pojawi się na ekranie komputera przed wymianą stosu wyjściowego w podajniku 1 w celu drukowania drugiej części.
 5. Wyjmij czysty papier z podajnika 1 drukarki.
 6. Włóż do podajnika 1 zadrukowany stos papieru, zadrukowaną stroną do góry i dolną krawędzią strony skierowaną do drukarki. Drugą stronę **musisz** drukować z podajnika 1.
 7. Jeśli zostanie wyświetlony monit, naciśnij odpowiedni przycisk panelu sterowania, aby kontynuować.

Ustawianie opcji zszywania

Jeśli zainstalowane urządzenie wykończeniowe posiada funkcję zszywacza, istnieje możliwość zszywania dokumentów.

1. W menu **File** (Plik) puknij polecenie **Print** (Drukuj).
2. Otwórz menu **Finishing** (Wykończenie).
3. Z listy rozwijanej **Stapling Options** (Opcje zszywania) wybierz opcję, której chcesz używać.

Przechowywanie zleceń

Istnieje możliwość przechowywania zleceń w urządzeniu, co umożliwi ich drukowanie w dowolnym czasie. Przechowywane zlecenia można udostępniać innym użytkownikom lub można używać ich prywatnie.

1. W menu **File** (Plik) puknij polecenie **Print** (Drukuj).
2. Otwórz menu **Job Storage** (Przechowywanie zleceń).
3. Z listy rozwijanej **Job Storage** (Przechowywanie zleceń) wybierz typ zlecenia, które ma być przechowywane.
4. W przypadku typów **Stored Job** (Przechowywane zlecenie), **Private Job** (Zlecenie prywatne) i **Private Stored Job** (Przechowywane zlecenie prywatne) wprowadź nazwę zlecenia w polu **Job Name** (Nazwa zlecenia).

Wybierz opcję postępowania w przypadku gdy inne zlecenie o podanej nazwie jest już przechowywane.

- **Use Job Name + (1 — 99)** (Nazwa zlecenia + (1 — 99)) dodaje unikatowy numer na końcu nazwy zlecenia.
 - **Replace Existing File** (Zastąp istniejący plik) zastępuje przechowywane zlecenie nowym.
5. Jeśli w kroku 3 wybrana została opcja **Stored Job** (Przechowywane zlecenie) lub **Private Job** (Zlecenie prywatne), wpisz 4-cyfrową liczbę w polu **PIN To Print (0000 — 9999)** (Kod PIN dla wydruku (0000 — 9999)). Przy próbie wydruku danego zlecenia przez inną osobę urządzenie wyświetli monit o wprowadzenie numeru PIN.

Ustawianie opcji kolorów

Użyj menu podręcznego **Color Options** (Opcje kolorów), aby kontrolować sposób interpretacji i drukowania kolorów w oprogramowaniu.

1. W menu **File** (Plik) puknij polecenie **Print** (Drukuj).
2. Wybierz sterownik.
3. Otwórz menu podręczne **Color Options** (Opcje kolorów).
4. Puknij pozycję **Show Advanced Options** (Wyświetl opcje zaawansowane).
5. Dostosuj ustawienia oddzielnie dla tekstu, grafiki i fotografii.

Korzystanie z menu **Services (Usługi)**

Jeżeli urządzenie zostało podłączone do sieci, w menu **Services (Usługi)** można uzyskać informacje dotyczące urządzenia i stanu materiałów eksploatacyjnych.

1. W menu **File (Plik)** puknij polecenie **Print (Drukuj)**.
2. Otwórz menu **Services (Usługi)**.
3. Aby otworzyć strony wbudowanego serwera internetowego i wykonać zadania serwisowe, wykonaj następujące czynności:
 - a. Wybierz polecenie **Device Maintenance (Konserwacja urządzenia)**.
 - b. Wybierz zadanie z listy rozwijanej.
 - c. Puknij przycisk **Launch (Uruchom)**.
4. Aby przeglądać różne witryny internetowe pomocy technicznej dla urządzenia, wykonaj następujące czynności:
 - a. Wybierz polecenie **Services on the Web (Usługi sieciowe)**.
 - b. Wybierz polecenie **Internet Services (Usługi internetowe)** i wybierz opcję z listy rozwijanej.
 - c. Kliknij przycisk **Go! (Przejdź!)**.

5 Podłączanie urządzenia

- [Połączenie USB](#)
- [Połączenie sieciowe](#)

Połączenie USB

To urządzenie obsługuje połączenie USB 2.0. Złącze USB znajduje się z tyłu urządzenia. Należy użyć kabla USB typu A-B o długości nie większej niż 2 metry (6,5 stopy). Złącze USB 2.0 może być używane do bezpośredniego podłączania urządzenia i aktualizacji oprogramowania sprzętowego.

Rysunek 5-1 Złącze USB

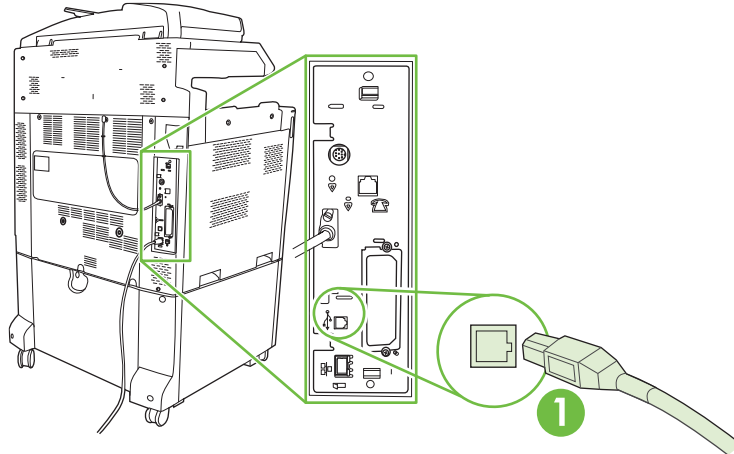

1

Złącze USB 2.0

Połączenie sieciowe

Wszystkie modele urządzeń zawierają wbudowany serwer internetowy HP Jetdirect, który obsługuje połączenia z sieciami lokalnymi (LAN) przy użyciu złącza RJ-45 z tyłu urządzenia. Więcej informacji na temat konfiguracji produktu w sieci można znaleźć w części [Konfiguracja sieciowa na stronie 85](#)

Rysunek 5-2 Połączenie sieciowe

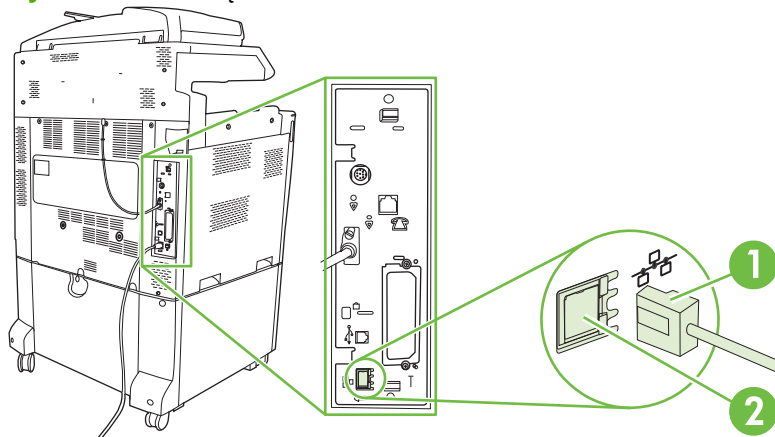

1	Kabel sieciowy
2	Port sieciowy

6 Konfiguracja sieciowa

- [Korzyści z połączenia sieciowego](#)
- [Obsługiwane protokoły sieciowe](#)
- [Konfiguracja ustawień sieciowych](#)
- [Narzędzia sieciowe](#)

Korzyści z połączenia sieciowego

Podłączenie produktu do sieci daje pewne korzyści:

- Wszyscy użytkownicy sieci mogą dzielić się tym samym produktem.
- Można zarządzać produktem zdalnie z każdego komputera podłączonego do sieci, korzystając z wbudowanego serwera internetowego (EWS - Embedded Web Server).
- W dużych przedsiębiorstwach produktem można także zarządzać, korzystając z oprogramowania HP Web Jetadmin.

Obsługiwane protokoły sieciowe

Produkt obsługuje protokół TCP/IP, najszerzej wykorzystywany i uznany protokół sieciowy. Wiele usług sieciowych wykorzystuje ten protokół. Więcej informacji można znaleźć w części [TCP/IP na stronie 88](#). Poniższa tabela zawiera obsługiwane usługi sieciowe i protokoły.

Tabela 6-1 Drukowanie

Nazwa usługi	Opis
port9100 (Tryb drukowania bezpośredniego)	Usługa drukowania
Line printer daemon (LPD)	Usługa drukowania

Tabela 6-2 Wykrywanie urządzeń sieciowych

Nazwa usługi	Opis
Protokół SLP (Service Location Protocol)	Protokół wykrywania urządzeń służący do wyszukiwania i konfiguracji urządzeń sieciowych. Jest wykorzystywany przede wszystkim przez programy firmy Microsoft.
Bonjour	Protokół wykrywania urządzeń służący do wyszukiwania i konfiguracji urządzeń sieciowych. Jest wykorzystywany przede wszystkim przez programy firmy Apple Macintosh.

Tabela 6-3 Komunikacja i zarządzanie

Nazwa usługi	Opis
Protokół HTTP (Hyper Text Transfer Protocol)	Umożliwia komunikację przeglądarek internetowych z wbudowanym serwerem internetowym.
EWS (wbudowany serwer internetowy)	Umożliwia użytkownikowi zarządzanie produktem za pośrednictwem przeglądarki internetowej.
SNMP (Simple Network Management Protocol)	Wykorzystywany w aplikacjach sieciowych służących do zarządzania produktem. Obsługiwane są obiekty SNMP v1 oraz standardowe MIB-II (Management Information Base - Baza danych informacji zarządzania).

Tabela 6-4 Nadawanie adresów IP

Nazwa usługi	Opis
DHCP (Dynamic Host Configuration Protocol)	Służy do automatycznego nadawania adresów IP. Serwer DHCP nadaje produktowi adres IP. Najczęściej produkt otrzymuje adres IP z serwera DHCP, bez udziału użytkownika.
BOOTP (Bootstrap Protocol)	Służy do automatycznego nadawania adresów IP. Serwer BOOTP nadaje produktowi adres IP. Wymaga wprowadzenia przez administratora adresu sprzętowego MAC produktu do serwera BOOTP, w celu umożliwienia produktowi otrzymania adresu IP z tego serwera.
Automatyczny adres IP	Służy do automatycznego nadawania adresów IP. Produkt korzysta z tej usługi w celu wygenerowania niepowtarzalnego adresu IP, jeżeli nie jest dostępny serwer DHCP ani BOOTP.

Konfiguracja ustawień sieciowych

Może być konieczne skonfigurowanie pewnych parametrów sieciowych w urządzeniu. Parametry te można skonfigurować z poziomu oprogramowania instalacyjnego, panelu sterowania urządzenia, wbudowanego serwera internetowego lub oprogramowania zarządzającego, takiego jak HP Web Jetadmin.

Więcej informacji na temat obsługiwanych sieci i narzędzi do konfiguracji sieci znajduje się w podręczniku *HP Jetdirect Print Servers Administrator's Guide* (Poradnik administratora serwerów druku HP Jetdirect). Instrukcja ta dostarczana jest z drukarkami, które posiadają zainstalowany serwer druku HP Jetdirect.

TCP/IP

Podobnie jak ludzie używają wspólnego języka do komunikowania się, sposoby komunikacji pomiędzy komputerami i innymi urządzeniami w sieci są określane przez pakiet protokołów TCP/IP (Transmission Control Protocol/Internet Protocol).

Protokół internetowy (IP)

Podczas przesyłania informacji w sieci, dane są rozbijane na małe pakiety. Każdy pakiet jest wysyłany osobno. Każdy zawiera zakodowane informacje IP, takie jak adresy IP nadawcy i odbiorcy. Pakiety IP mogą być przesyłane przez routery i bramy – urządzenia, które łączą ze sobą różne sieci.

Komunikacja IP nie wymaga zachowania porządku. Wysłane pakiety IP mogą docierać do celu w niewłaściwej kolejności. Jednak protokoły wyższego rzędu i oprogramowanie potrafią uporządkować pakiety właściwie, dzięki czemu komunikacja IP jest możliwa.

Każdy węzeł lub urządzenie komunikujące się za pomocą sieci wymaga adresu IP.

protokół kontroli transmisji (TCP)

Protokół TCP rozbija dane na pakiety i łączy je w punkcie odbioru dzięki opartej na połączeniu, pewnej i gwarantowanej usłudze doręczenia do innego węzła sieci. Gdy pakiety danych docierają do celu, protokół TCP oblicza sumę kontrolną każdego z pakietów w celu sprawdzenia, czy dane nie uległy uszkodzeniu. Jeżeli doszło do uszkodzenia danych podczas transmisji, protokół TCP odrzuca taki pakiet i wysyła żądanie jego ponownego przesłania.

Adres IP

Każdy komputer główny (stacja robocza lub węzeł) w sieci IP wymaga niepowtarzalnego adresu IP dla każdego z interfejsów sieciowych. Adres ten służy do identyfikacji sieci i określonych komputerów głównych w tej sieci. Możliwe jest wysyłanie zapytań do serwerów przez komputery główne o przyznanie dynamicznego adresu IP przy każdym uruchomieniu produktu (np. za pomocą serwerów DHCP lub BOOTP).

Adres IP zawiera cztery bajty informacji podzielone na jednobajtowe części. Format adresu IP jest następujący:

xxx . xxx . xxx . xxx

-
- △ **OSTROŻNIE:** Przydzielanie adresu IP należy skonsultować z administratorem adresów IP. Ustawienie nieprawidłowego adresu może uniemożliwić działanie innych urządzeń w sieci lub zakłócać komunikację.
-

Konfiguracja parametrów IP

Parametry konfiguracyjne TCP/IP mogą być określone ręcznie lub pobierane automatycznie z serwera DHCP lub BOOTP przy każdym włączeniu produktu.

Jeżeli nowy produkt po włączeniu nie może pobrać prawidłowego adresu IP z sieci, przyjmuje automatycznie domyślny adres IP. Adres IP produktu jest podany na stronie konfiguracji oraz w Raporcie sieci. Zobacz [Strony informacyjne na stronie 186](#).

Protokół konfigurowania dynamicznego komputera głównego (DHCP)

DHCP umożliwia grupie urządzeń korzystanie z zestawu adresów IP, które utrzymywane będą przez serwer DHCP. Produkt wysyła żądanie do serwera i jeśli dostępny jest adres IP, serwer przypisuje go produktowi.

BOOTP

BOOTP jest ładowanym wstępnie protokołem potrzebnym do pobrania parametrów konfiguracji i informacji o komputerze głównym z serwera sieciowego.

Klient wysyła pakiet żądania inicjacji zawierający adres sprzętowy produktu. Serwer przesyła w odpowiedzi pakiet inicjacji zawierający informacje potrzebne do skonfigurowania produktu.

Podsieci

Jeśli do organizacji jest przypisany sieciowy adres IP odpowiadający określonej klasie sieci, w tej lokalizacji nie ma możliwości korzystania z więcej niż jednej sieci. W takiej sytuacji administrator sieci za pomocą podsieci dzieli sieć na mniejsze fragmenty. Może to poprawić wydajność i polepszyć wykorzystanie ograniczonej przestrzeni adresowej sieci.

Maska podsieci

Maska podsieci to mechanizm wykorzystywany do dzielenia pojedynczej sieci IP na kilka podsieci. Dla danej kategorii sieci do identyfikacji podsieci wykorzystywana jest część adresu IP normalnie wykorzystywana do identyfikacji węzła. Do każdego adresu IP stosowana jest maska podsieci w celu określenia części adresu wykorzystywanej w podsieciach i części wykorzystywanej do identyfikacji węzła.

Bramy

Do łączenia sieci ze sobą służą bramy (routery). Bramy to urządzenia zajmujące się translacją danych między systemami korzystającymi z różnych protokołów komunikacyjnych, formatów danych, struktur, języków lub architektur. Bramy ponownie tworzą pakiety i zmieniają składnię tak, by była odpowiednia dla systemu docelowego. Bramy są konieczne, gdy sieć jest podzielona na mniejsze części, aby każda część mogła się komunikować z innymi.

Brama domyślna

Domyślną bramę stanowi adres IP bramy lub routera przesyłającego pakiety pomiędzy sieciami.

Jeśli istnieje wiele bramek lub routerów, domyślna bramka to najczęściej adres pierwszego lub najbliższego routera lub bramki. Jeśli nie istnieją żadne bramki lub routery, domyślna bramka najczęściej przyjmuje adres IP węzła sieciowego (takiego jak stacja robocza lub produkt).

Konfiguracja parametrów TCP/IPv4

Jeśli używana sieć nie obsługuje automatycznego adresowania IP za pośrednictwem protokołów DHCP, BOOTP, RARP lub w inny sposób, może być konieczne ręczne wprowadzenie następujących parametrów, aby było możliwe drukowanie w sieci:

- adres IP (4 bajty)
- maska podsieci (4 bajty)
- standardowa brama (4 bajty)

Wprowadzanie lub zmiana adresu IP

Bieżący adres IP można wyświetlić na panelu sterowania urządzenia na ekranie głównym, dotykając przycisku **Adres sieciowy**.

Poniższa procedura umożliwi ręczną zmianę adresu IP.

1. Przewiń ekran i dotknij przycisku **Administracja**.
2. Przewiń ekran i dotknij przycisku **Konfiguracja początkowa**.
3. Dotknij przycisku **Sieć i we/wy**.
4. Dotknij przycisku **Wbudowane urządzenie Jetdirect**.
5. Dotknij przycisku **TCP/IP**.
6. Dotknij przycisku **Ustawienia IPV4**.
7. Dotknij przycisku **Metoda konfigurowania**.
8. Dotknij przycisku **Ręczny**.
9. Dotknij przycisku **Zapisz**.
10. Dotknij przycisku **Ustawienia ręczne**.
11. Dotknij przycisku **Adres IP**.
12. Dotknij pola tekstowego Adres IP.
13. Za pomocą klawiatury ekranu dotykowego wpisz adres IP.
14. Dotknij przycisku **OK**.
15. Dotknij przycisku **Zapisz**.

Ustawienie maski podsieci

1. Przewiń ekran i dotknij przycisku **Administracja**.
2. Przewiń ekran i dotknij przycisku **Konfiguracja początkowa**.
3. Dotknij przycisku **Sieć i we/wy**.
4. Dotknij przycisku **Wbudowane urządzenie Jetdirect**.
5. Dotknij przycisku **TCP/IP**.

6. Dotknij przycisku **Ustawienia IPV4**.
7. Dotknij przycisku **Metoda konfigurowania**.
8. Dotknij przycisku **Ręczny**.
9. Dotknij przycisku **Zapisz**.
10. Dotknij przycisku **Ustawienia ręczne**.
11. Dotknij przycisku **Maska podsieci**.
12. Dotknij pola tekstowego **Maska podsieci**.
13. Za pomocą klawiatury ekranu dotykowego wpisz maskę podsieci.
14. Dotknij przycisku **OK**.
15. Dotknij przycisku **Zapisz**.

Ustawienie bramy domyślnej

1. Przewiń ekran i dotknij przycisku **Administracja**.
2. Przewiń ekran i dotknij przycisku **Konfiguracja początkowa**.
3. Dotknij przycisku **Sieć i we/wy**.
4. Dotknij przycisku **Wbudowane urządzenie Jetdirect**.
5. Dotknij przycisku **TCP/IP**.
6. Dotknij przycisku **Ustawienia IPV4**.
7. Dotknij przycisku **Metoda konfigurowania**.
8. Dotknij przycisku **Ręczny**.
9. Dotknij przycisku **Zapisz**.
10. Dotknij przycisku **Ustawienia ręczne**.
11. Dotknij przycisku **Brama domyślna**.
12. Dotknij pola tekstowego **Brama domyślna**.
13. Za pomocą klawiatury ekranu dotykowego wpisz bramę domyślną.
14. Dotknij przycisku **OK**.
15. Dotknij przycisku **Zapisz**.

Konfiguracja parametrów TCP/IPv6

Aby uzyskać informacje dotyczące konfigurowania urządzenia do pracy w sieci TCP/IPv6, zobacz *Podręcznik administratora serwera druku HP Jetdirect*.

Narzędzia sieciowe

Urządzenie jest wyposażone w kilka narzędzi, które ułatwiają monitorowanie i zarządzanie urządzeniem w sieci.

- HP Web Jetadmin: Zobacz [HP Web Jetadmin na stronie 68](#).
- Wbudowany serwer internetowy: Zobacz [Wbudowany serwer internetowy na stronie 68](#).

Inne składniki i programy narzędziowe

Windows	Macintosh OS
<ul style="list-style-type: none">• Instalator oprogramowania – automatyzuje instalację systemu drukowania• Elektroniczna rejestracja przez Internet	<ul style="list-style-type: none">• Narzędzie HP Printer Utility — zmiana ustawień urządzenia, przeglądanie stany i konfiguracja powiadomień o zdarzeniach z poziomu komputera z systemem Macintosh. Narzędzie jest obsługiwane w systemie Mac OSX ver. 10.3 lub nowszym.

7 Papier i materiały drukarskie

- [Wykorzystanie papieru i materiałów do drukowania](#)
- [Obsługiwane formaty papieru i materiałów drukarskich](#)
- [Obsługiwane rodzaje papieru](#)
- [Wskazówki dotyczące papieru oraz materiałów specjalnych](#)
- [Ładowanie papieru i materiałów drukarskich](#)
- [Konfigurowanie podajników](#)
- [Wybór miejsca na gotowe wydruki](#)

Wykorzystanie papieru i materiałów do drukowania

Niniejszy produkt obsługuje różne rodzaje papieru i innych materiałów, zgodnie ze wskazówkami podanymi w niniejszej instrukcji obsługi. Papier lub materiały niespełniające tych wymagań mogą powodować następujące problemy:

- Niska jakość druku
- Częste zacinanie się materiałów w drukarce
- Przedwczesne zużycie się drukarki wymagające naprawy

Aby uzyskać najlepsze wyniki, należy używać wyłącznie papieru i materiałów firmy HP przeznaczonych do drukarek laserowych lub wielofunkcyjnych. Nie należy używać papieru ani materiałów przeznaczonych do drukarek atramentowych. Firma Hewlett-Packard nie zaleca stosowania materiałów innych producentów, ponieważ nie ma wpływu na ich jakość.

Czasami papier spełnia wszystkie wymagania opisane w niniejszej instrukcji, a mimo to nie pozwala na uzyskanie zadowalających wyników. Może to być spowodowane niewłaściwym obchodzeniem się z nim, niewłaściwą temperaturą i/lub wilgotnością bądź innymi parametrami, na które firma Hewlett-Packard nie ma wpływu.

△ OSTROŻNIE: Używanie papieru lub materiałów, które nie spełniają wymogów firmy Hewlett-Packard, może być przyczyną powstawania problemów z drukarką i jej uszkodzeń wymagających naprawy. Tego typu naprawy nie są objęte umowami gwarancyjnymi ani serwisowymi firmy Hewlett-Packard.

Obsługiwane formaty papieru i materiałów drukarskich

 **UWAGA:** Aby uzyskać najlepsze wyniki drukowania, przed drukowaniem należy wybrać odpowiedni format i rodzaj papieru w sterowniku drukarki.

Tabela 7-1 Obsługiwane formaty papieru i materiałów drukarskich

Format	Wymiary	Podajnik 1	Podajnik 2	Podajniki 3, 4, 5
Letter	216 x 279 mm	✓	✓ ¹	✓ ¹
Letter obrócony	279 x 216 mm	✓	✓ ¹	✓ ¹
Legal	216 x 356 mm	✓	✓ ¹	✓ ¹
A4	210 x 297 mm	✓	✓ ¹	✓ ¹
A4 obrócony	297 x 210 mm	✓	✓ ¹	✓ ¹
Executive	184 x 267 mm	✓	✓ ¹	✓ ¹
Statement	139,7 x 215,9 mm	✓		
8,5 x 13	216 x 330 mm	✓	✓	✓
A3	297 x 420 mm	✓	✓ ¹	✓ ¹
A5	148 x 210 mm	✓	✓ ¹	✓ ¹
A6	105 x 148 mm	✓		
11 x 17	279 x 432 mm	✓	✓ ¹	✓ ¹
12 x 18	305 x 457 mm	✓		✓
B4 (JIS)	257 x 364 mm	✓	✓ ¹	✓ ¹
RA3	305 x 430 mm	✓		✓
SRA3	320 x 450 mm	✓		✓
B5 (JIS)	182 x 257 mm	✓	✓ ¹	✓ ¹
8k	270 x 390 mm	✓	✓	✓
16k	195 x 270 mm	✓	✓	✓
Nietypowy	Od 98,55 x 139,70 mm do 320 x 457,2 mm (3,9 x 5,5 do 12,6 x 18 cali) ³	✓		
Nietypowy	Od 148 x 210 mm do 297 x 432 mm (od 5,8 x 8,2 do 11,7 x 17 cali) ²		✓	
Nietypowy	Od 148 x 210 mm do 320 x 457,2 mm (5,8 x 8,2 do 12,6 x 18 cali)			✓

¹ Podajnik automatycznie wykrywa format papieru.

² Standardowe formaty w zakresie podajnika 2 są następujące: 8,5 x 13, RA4, SRA4, 8K (270 x 390), 16K (195 x 270)

³ Standardowe rozmiary w zakresie podajników 3, 4 i 5 są następujące: 8,5 x 13, RA4, SRA4, 8K (270 x 390), 16K (195 x 270), RA3, SRA3 i 12 x 18

Tabela 7-2 Obsługiwane koperty i karty pocztowe

Format	Wymiary	Podajnik 1	Podajniki 2, 3, 4 i 5
Koperta nr 9	98 x 225 mm	✓	
Koperta nr 10	105 x 241 mm	✓	
Koperta DL	110 x 220 mm	✓	
Koperta C5	162 x 229 mm	✓	
Koperta B5	176 x 250 mm	✓	
Koperta C6	162 x 114 mm (6,4 x 4,5 cala)	✓	
Koperta Monarch	98 x 191 mm	✓	
Podwójna karta pocztowa	148 x 200 mm	✓	
Karty indeksowe US	102 x 152 mm (4 x 6 cali) i 127 x 203 mm (5 x 8 cali)	✓	

¹ Papier o gramaturze większej niż 160 g/m² może nie dawać najlepszych rezultatów, ale nie spowoduje uszkodzenia produktu.

Następujące formaty papieru są obsługiwane w opcjonalnym, trójpojemnikowym zszywaczu/układaczu HP i urządzeniu do tworzenia broszur HP.

Tabela 7-3 Obsługiwane formaty papieru i innych materiałów dla opcjonalnego, trójpojemnikowego zszywacza/układacza HP i urządzenia do tworzenia broszur HP

Format	Wymiary	Układanie ²	Ukośna zszywka (w lewo)	Ukośna zszywka (w prawo)	Dwie zszywki (u góry lub z boku)	Zginanie	Zszywanie na grzbiecie
Letter	216 x 279 mm	✓	✓	✓	✓		
Letter obrócony	279 x 216 mm	✓	✓	✓		✓ ¹	✓ ¹
Legal	216 x 356 mm	✓	✓	✓		✓ ¹	✓ ¹
A4	210 x 297 mm	✓	✓	✓	✓		
A4 obrócony	297 x 210 mm	✓	✓	✓		✓ ¹	✓ ¹
Executive	184 x 267 mm	✓					
8,5 x 13	216 x 330 mm	✓					
A3	297 x 420 mm	✓	✓	✓	✓	✓ ¹	✓ ¹
A5	148 x 210 mm	✓					
A6	105 x 148 mm	✓					
Statement	140 x 216 mm	✓					
11 x 17 (Ledger)	279 x 432 mm	✓	✓	✓	✓	✓ ¹	✓ ¹
12 x 18	305 x 457 mm	✓					
B4 (JIS)	257 x 364 mm	✓	✓	✓	✓	✓ ¹	✓ ¹

Tabela 7-3 Obsługiwane formaty papieru i innych materiałów dla opcjonalnego, trójpojemnikowego zszywacza/układacza HP i urządzenia do tworzenia broszur HP (ciąg dalszy)

Format	Wymiary	Układanie ²	Ukośna zszywka (w lewo)	Ukośna zszywka (w prawo)	Dwie zszywki (u góry lub z boku)	Zginanie	Zszywanie na grzbiecie
RA3	305 x 430 mm	✓					
SRA3	320 x 450 mm	✓					
B5 (JIS)	257 x 182 mm	✓					
B6 (JIS)	128 x 182 mm	✓					
8K	270 x 390 mm	✓					
16K	195 x 270 mm	✓					
Koperta 9#	98,4 x 225,4 mm	✓					
Koperta 10#	104,77 x 241,3 mm	✓					
Koperta DL	110 x 220 mm	✓					
Koperta C5	162 x 229 mm	✓					
Koperta B5	176 x 250 mm	✓					
Koperta C6	114 x 162 mm (4,49 x 6,38 cala)	✓					
Koperta Monarch	98,42 x 190,5 mm	✓					
Podwójna karta pocztowa	148 x 200 mm	✓					
Karta indeksowa 4 x 6	102 x 152 mm	✓					
Karta indeksowa 5 x 8	127 x 203 mm	✓					
Format nietypowy	Od 98,55 x 139,70 mm do 320 x 457,2 mm (3,9 x 5,5 do 12,6 x 18 cali)						

¹ Tylko urządzenie do tworzenia broszur

² Układanie wykorzystuje pojemniki 1, 2 i 3 w zszywaczu/układaczu lub pojemniki 1 i 2 w urządzeniu do tworzenia broszur.

Obsługiwane rodzaje papieru

Tabela 7-4 Informacje o papierze w podajniku 1

Rodzaj	Parametry	Ilość	Ustawienia sterownika	Orientacja papieru
Papier i karton, standardowe formaty	Zakres: 60 g/m ² do 220 g/m ² , papier dokumentowy	Maksymalna wysokość stosu: 10 mm Odpowiednik wysokości stosu 100 arkuszy papieru dokumentowego o gramaturze 75 g/m ² .	Zwykły lub nieokreślony	Papier wstępnie zadrukowany oraz dziurkowany należy ładować stroną do druku w dół, kierując górną krawędź w stronę podajnika lub tyłu urządzenia.
Koperty	Mniej niż 60 g/m ² do 90 g/m ² , papier dokumentowy	Do 10 kopert	Koperta	Krótszą krawędzią do przodu, skrzydełkiem w stronę przodu urządzenia, do góry.
Nalepki	Maksymalna grubość 0,23 mm	Maksymalna wysokość stosu: 10 mm	Nalepki	Strona do drukowania skierowana do dołu
Folie	Minimalna grubość 0,13 mm	Maksymalna wysokość stosu: 10 mm	Folie	Strona do drukowania skierowana do dołu
Gruby	Grubość 0,13 mm	Maksymalna wysokość stosu: 10 mm	Jasny błyszczący, błyszczący lub ciężki błyszczący	Strona do drukowania skierowana do dołu
Błyszczący	Zakres: 75 g/m ² do 220 g/m ² , papier dokumentowy	Maksymalna wysokość stosu: 10 mm	Jasny błyszczący, błyszczący lub ciężki błyszczący	Strona do drukowania skierowana do dołu
Materiały fotograficzne	60 g/m ² do 220 g/m ² , papier dokumentowy	Maksymalna wysokość stosu: 10 mm		Strona do drukowania skierowana do dołu
Papier cięty	60 g/m ² do 220 g/m ² , papier dokumentowy	Maksymalna wysokość stosu: 10 mm		Strona do drukowania skierowana do dołu
Twardy papier	60 g/m ² do 220 g/m ² , papier dokumentowy	Maksymalna wysokość stosu: 10 mm		Strona do drukowania skierowana do dołu

Tabela 7-5 Informacje o papierze w podajnikach 2, 3, 4 oraz 5.

Rodzaj	Parametry	Ilość	Ustawienia	Orientacja papieru
Papier i karton, standardowe formaty	Zakres: 60 g/m ² do 220 g/m ² , papier dokumentowy	500 arkuszy papieru dokumentowego o gramaturze 75 g/m ² .	Zwykły lub nieokreślony	Papier wstępnie zadrukowany oraz dziurkowany należy ładować stroną do druku w górę, kierując górną krawędź w stronę tyłu lub prawej strony.
Nalepki	Maksymalna grubość 13 mm	Maksymalna wysokość stosu: 54 mm	Nalepki	Strona do drukowania skierowana do góry

Tabela 7-5 Informacje o papierze w podajnikach 2, 3, 4 oraz 5. (ciąg dalszy)

Rodzaj	Parametry	Ilość	Ustawienia	Orientacja papieru
Folie	Minimalna grubość 0,13 mm	Maksymalna wysokość stosu: 54 mm	Folie	Strona do drukowania skierowana do góry
Gruby	Grubość 0,13 mm	Maksymalna wysokość stosu: 54 mm	Jasny błyszczący, błyszczący lub ciężki błyszczący	Strona do drukowania skierowana do góry
Błyszczący	75 g/m ² do 220 g/m ² , papier dokumentowy	Maksymalna wysokość stosu: 54 mm	Jasny błyszczący, błyszczący lub ciężki błyszczący	Strona do drukowania skierowana do góry
Materiały fotograficzne	60 g/m ² do 220 g/m ² , papier dokumentowy	Maksymalna wysokość stosu: 54 mm	Jasny błyszczący, błyszczący lub ciężki błyszczący	Strona do drukowania skierowana do góry
Papier cięty	60 g/m ² do 220 g/m ² , papier dokumentowy	Maksymalna wysokość stosu: 54 mm	Zwykły lub nieokreślony	Strona do drukowania skierowana do góry
Twardy papier	60 g/m ² do 220 g/m ² , papier dokumentowy	Maksymalna wysokość stosu: 54 mm	Papier HP Tough	Strona do drukowania skierowana do góry

Pojemność podajników 2, 3, 4 oraz 5: Wysokość 54 mm lub 500 arkuszy papieru, w zależności od tego, co jest mniejsze. Obsługiwane rodzaje materiałów to: Papier cięty, nalepki, folie, papier błyszczący, folia błyszcząca, materiały fotograficzne oraz papier twardy. Gramatura: 60-220 g/m²

Drukowanie dwustronne Umożliwia automatyczne dwustronne drukowanie (drukowanie na obu stronach arkusza papieru). Zakres formatów papieru do drukowania dwustronnego to 175 do 320 mm x 210 do 457 mm Zakres gramatury materiałów to 60 do 220 g/m²

 **UWAGA:** Urządzenie to nie obsługuje papieru błyszczącego HP Color Laser Presentation Paper, Glossy (Q2546A). Używanie tego rodzaju papieru może prowadzić do powstawania zacięć w zespole utrwalacza, które mogą spowodować konieczność jego wymiany. Dwie zalecane alternatywy to papiery błyszczące HP Color LaserJet Presentation Paper, Soft Gloss (Q6541A) oraz HP Color LaserJet Brochure Paper, Glossy (Q6611A, Q6610A).

UWAGA: Pełną listę papieru produkcji HP obsługiwanego przez to urządzenie znaleźć można pod adresem: www.hp.com/sbso/product/supplies.

Wskazówki dotyczące papieru oraz materiałów specjalnych

Niniejszy produkt umożliwia drukowanie na materiałach specjalnych. Poniższe wskazówki zapewniają uzyskanie zadowalających wyników. W przypadku stosowania papieru lub materiałów specjalnych należy wybrać rodzaj i format w sterowniku drukarki w celu uzyskania najlepszych wyników.

- △ **OSTROŻNIE:** W drukarkach HP LaserJet stosowane są utrwalacze wiążące cząsteczki suchego toneru na papierze w postaci niezwykle precyzyjnych punktów. Papier do drukarek laserowych HP wytrzymuje wysoką temperaturę stosowaną w tym procesie. Stosowanie papieru do drukarek atramentowych, nieprzeznaczonego do wykorzystania w tej technologii, może spowodować uszkodzenie drukarki.

Rodzaj materiału	Należy	Nie należy
Koperty	<ul style="list-style-type: none"> Należy przechowywać na płaskiej powierzchni. Należy używać kopert z łączeniami doprowadzonymi aż do rogów. Należy używać pasków samoprzylepnych przeznaczonych do drukarek laserowych. 	<ul style="list-style-type: none"> Nie należy używać kopert pomarszczonych, ponacinanych, sklejonych lub w inny sposób uszkodzonych. Nie należy korzystać z kopert mających zapięcia, zatrzaski, wstawki lub powlekane wyklejki. Nie należy używać materiałów samoprzylepnych ani innych tworzyw sztucznych.
Nalepki	<ul style="list-style-type: none"> Należy używać tylko takich arkuszy, na których pomiędzy nalepkami nie ma odsłoniętego dolnego arkusza. Należy używać nalepek ułożonych na płaskiej powierzchni. Należy używać tylko pełnych arkuszy nalepek. 	<ul style="list-style-type: none"> Nie należy używać nalepek ze zmarszczkami, pęcherzykami powietrza lub uszkodzonych. Nie należy drukować na niepełnych arkuszach nalepek.
Folie	<ul style="list-style-type: none"> Należy używać wyłącznie folii przeznaczonych do drukarek laserowych. Po wyjęciu z drukarki folie należy układać na płaskiej powierzchni. 	<ul style="list-style-type: none"> Nie należy używać materiałów przezroczystych nieprzeznaczonych do drukarek laserowych.
Papier firmowy lub formularze z nadrukiem	<ul style="list-style-type: none"> Należy używać wyłącznie papieru firmowego lub formularzy przeznaczonych do drukarek laserowych. 	<ul style="list-style-type: none"> Nie należy używać papieru firmowego z wypukłym lub metalicznym nadrukiem.
Ciężki papier	<ul style="list-style-type: none"> Należy używać wyłącznie ciężkiego papieru przeznaczonego do drukarek laserowych i o gramaturze zgodnej ze specyfikacjami drukarki. 	<ul style="list-style-type: none"> Nie należy używać papieru o gramaturze większej niż zalecana, chyba że jest to papier HP przeznaczony do niniejszej drukarki.
Papier błyszczący lub powlekany	<ul style="list-style-type: none"> Należy używać wyłącznie papieru błyszczącego lub powlekanego przeznaczonego do drukarek laserowych. 	<ul style="list-style-type: none"> Nie należy używać papieru błyszczącego lub powlekanego przeznaczonego do drukarek atramentowych.

Ładowanie papieru i materiałów drukarskich

Do podajników można ładować różne materiały, a następnie wybierać je według rodzaju lub formatu za pomocą panelu sterowania.

Ładowanie podajnika 1

△ **OSTROŻNIE:** W celu uniknięcia zacięcia papieru nigdy nie należy dodawać ani wyjmować papieru z podajnika 1 podczas drukowania.

1. Otwórz podajnik 1.

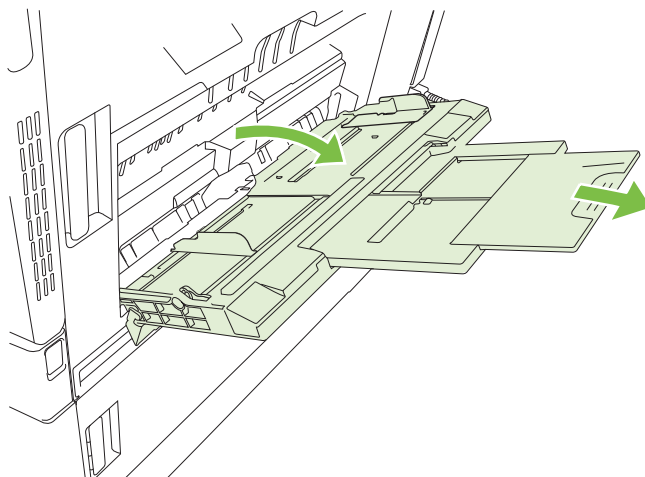

2. Ustaw boczne prowadnice na właściwą szerokość i wysuń przedłużenie podajnika tak, by podtrzymywał papier.
3. Załaduj papier do podajnika stroną przeznaczoną do druku skierowaną w dół, kierując górną krawędź lub miejsce na znaczek w stronę tyłu drukarki.

📄 **UWAGA:** W przypadku papieru formatu Letter obrócony oraz A4 obrócony papier należy załadować stroną przeznaczoną do druku skierowaną w dół, kierując dół strony w stronę drukarki.

4. Sprawdź, czy stos mieści się pod kłapkami na prowadnicach i nie wystaje ponad wskaźniki załadowania.

5. Ustaw boczne prowadnice tak, aby lekko dotykały stosu papieru, lecz jednocześnie go nie zaginały.

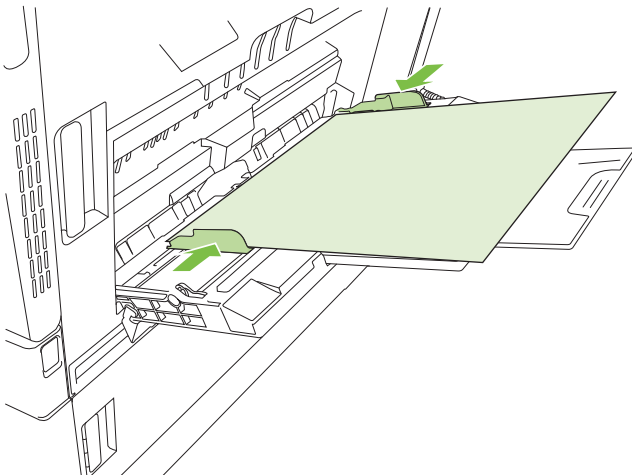

Drukowanie kopert

Jeżeli używany program nie formatuje automatycznie koperty, podaj **poziomą** orientację strony w używanym programie lub sterowniku drukarki. Skorzystaj z poniższych wskazówek w celu ustawienia marginesów dla adresów nadawcy i adresata dla koperty Commercial nr 10 lub DL:

Rodzaj adresu	Lewy margines	Górny margines
Zwrotny	15 mm	15 mm
Miejsce przeznaczenia	102 mm	51 mm

Dla kopert innych formatów należy odpowiednio wyregulować ustawienia marginesów.

Ładowanie podajników 2, 3, 4 lub 5

Do każdego z podajników 2, 3, 4 i 5 można załadować do 500 arkuszy standardowego papieru lub stos etykiet lub innego grubego papieru o wysokości 54 mm.

Ładowanie materiałów o standardowym formacie do podajników 2, 3, 4 lub 5

Urządzenie automatycznie wykrywa następujące formaty materiałów w podajnikach na 500 arkuszy: Letter, obrócony Letter, Legal, Executive, 11 x 17, A3, A4, obrócony A4, A5, B4 (JIS) i B5 (JIS).

△ **OSTROŻNIE:** Nie należy korzystać z zasobników na 500 arkuszy podczas drukowania kopert lub nieobsługiwanych formatów papieru. W przypadku drukowania na papierze o takich formatach należy korzystać tylko z podajnika 1.

1. Wysuń podajnik z urządzenia.

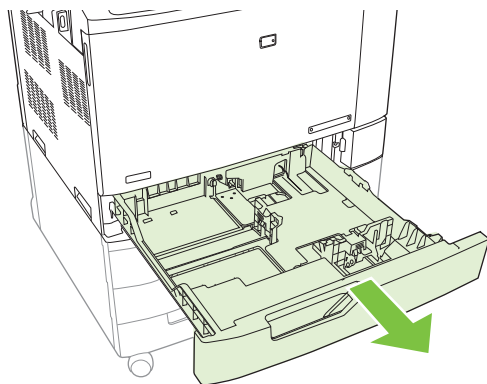

📄 **UWAGA:** Nie otwieraj podajnika, gdy jest on używany. Może to spowodować zacięcie się papieru w urządzeniu.

2. Dopasuj prowadnicę szerokości papieru przez ściśnięcie jego zatrzasku regulacyjnego i przesunięcie prowadnicy do krawędzi używanego papieru.

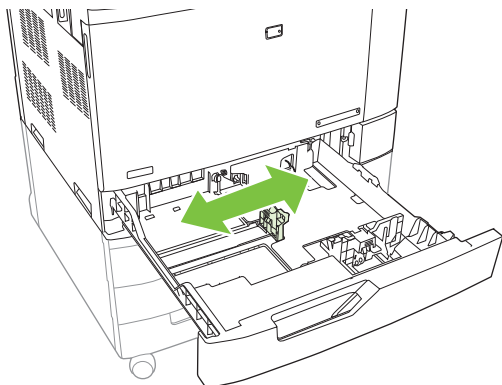

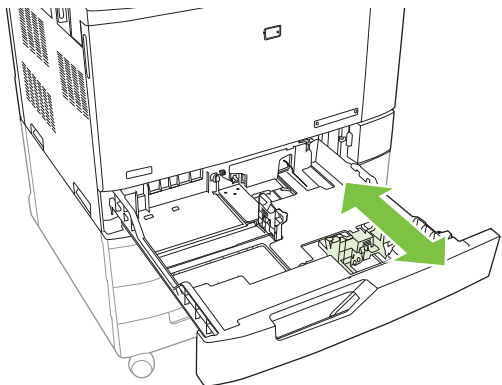

3. Dopasuj prowadnicę długości papieru przez ściśnięcie jej zatrzasku regulacyjnego i przesunięcie prowadnicy do krawędzi używanego papieru.

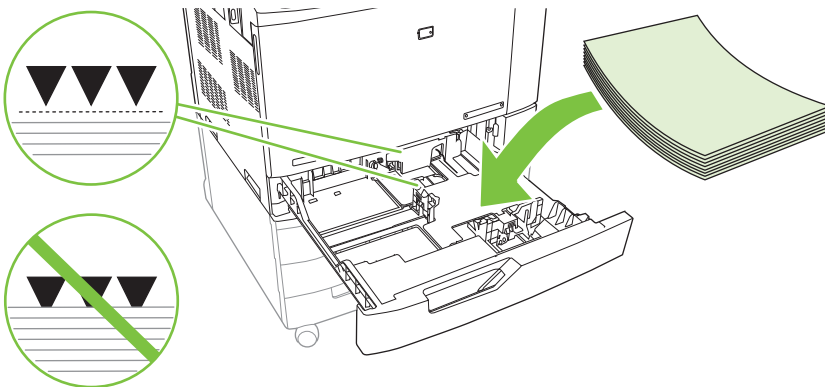

4. Załaduj papier do podajnika stroną przeznaczoną do zadrukowania skierowaną do góry. Sprawdź papier, aby upewnić się, że prowadnice lekko dotykają krawędzi stosu, ale nie wyginają go.

 **UWAGA:** Aby uniknąć zacięć, nie należy przepelniać podajnika. Górna krawędź stosu powinna znajdować się poniżej wskaźnika pełnego podajnika.



 **UWAGA:** W celu zapewnienia właściwego działania podajnik należy załadować w pełni bez rozdzielania rzyzy papieru. Rozdzielenie rzyzy papieru może spowodować problem podawania wielu arkuszy jednocześnie. Pojemność podajnika papieru może być różna. Jeśli na przykład stosowany jest papier o gramaturze 75 g/m², w podajniku zmieści się cała rzyza, czyli 500 arkuszy. Jeśli materiały są cięższe, w podajniku nie zmieści się cała rzyza. Nie wolno przepelniać podajnika.

UWAGA: Jeśli podajnik nie jest właściwie ustawiony, urządzenie może wyświetlić komunikat o błędzie lub może wystąpić zacięcie materiałów.

5. Wsuń podajnik do urządzenia. Na panelu sterowania zostanie wyświetlony rodzaj i format papieru, odpowiedni dla podajnika. Jeśli konfiguracja nie jest prawidłowa, dotknij przycisku **Modyfikuj** na panelu sterowania i wybierz prawidłową konfigurację. Jeśli konfiguracja jest prawidłowa, dotknij przycisku **OK**.

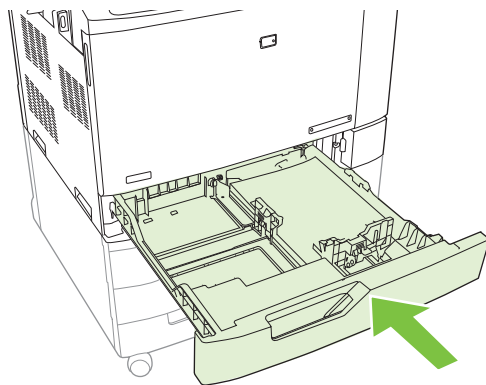

Ładowanie niewykrywanych materiałów o standardowym formacie do podajników 2, 3, 4 lub 5

W podajnikach na 500 arkuszy obsługiwane są następujące niewykrywalne materiały o standardowym formacie:

- Executive (JIS) (8,5 x 13)
- 12 x 18 (tylko podajniki 3, 4 lub 5)
- B4 (ISO)

- RA3 (tylko podajniki 3, 4 lub 5)
- SRA3 (tylko podajniki 3, 4 lub 5)
- B5 (ISO)

△ **OSTROŻNIE:** Nie należy korzystać z zasobników na 500 arkuszy podczas drukowania kopert lub nieobsługiwanych formatów papieru. W przypadku drukowania na papierze o takich formatach należy korzystać tylko z podajnika 1. Nie należy przepelniać lub otwierać podajnika, gdy jest on używany. Może to spowodować zacięcie papieru.

Ładowanie materiałów o nietypowym formacie do podajników 2, 3, 4 lub 5

W celu użycia materiałów o nietypowym formacie ustawienie formatu na panelu sterowania należy zmienić na wartość **Nietypowy**, a także ustawić jednostkę miary oraz wymiary X i Y. Zapoznaj się z sekcją **Konfigurowanie podajnika, aby pasował do ustawień zlecenia drukowania na stronie 111**, aby uzyskać dodatkowe informacje.

1. Wsuń podajnik z urządzenia.
2. Załaduj materiały zgodnie z opisem podanym w krokach od 2 do 4 w sekcji „Ładowanie wykrywalnych materiałów o standardowym formacie do podajnika 2, 3, 4 lub 5”. Następnie przejdź do kroku 3 tej procedury.

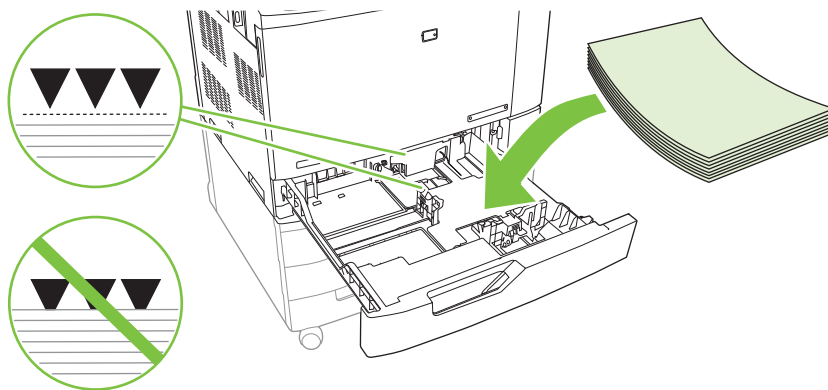

3. Wsuń podajnik do urządzenia. Urządzenie wyświetli konfigurację rodzaju i formatu dla podajnika. Aby określić wymiary formatu nietypowego lub jeśli rodzaj materiału jest nieprawidłowy, dotknij przycisku **Modyfikuj**, gdy na panelu sterowania pojawi się monit o zmianę formatu lub rodzaju.

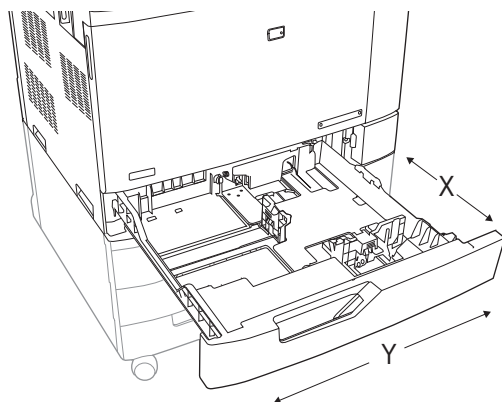

4. Wybierz opcję **Nietypowy**, a następnie wybierz **Jednostkę miary**, **Wymiar X** i **Wymiar Y** dla nietypowego formatu papieru.

5. Wybierz rodzaj papieru i dotknij opcji **Zapisz**.
6. Jeśli konfiguracja jest prawidłowa, dotknij przycisku **Zapisz**.

Ładowanie papieru o dużych wymiarach do podajnika 3, 4 lub 5

W przypadku ładowania papieru w formacie 11x17, RA3, SRA3 lub 12x18 do podajnika 3, 4 lub 5, skorzystaj z poniższych instrukcji.

1. Wsuń podajnik 3, 4 lub 5.
2. Dopasuj prowadnicę szerokości papieru przez ściśnięcie jego zatrzasku regulacyjnego i przesunięcie prowadnicy do krawędzi używanego papieru.
3. Załaduj papier do podajnika.
4. Przesuń ogranicznik położenia papieru do położenia odpowiedniego dla używanego formatu papieru.

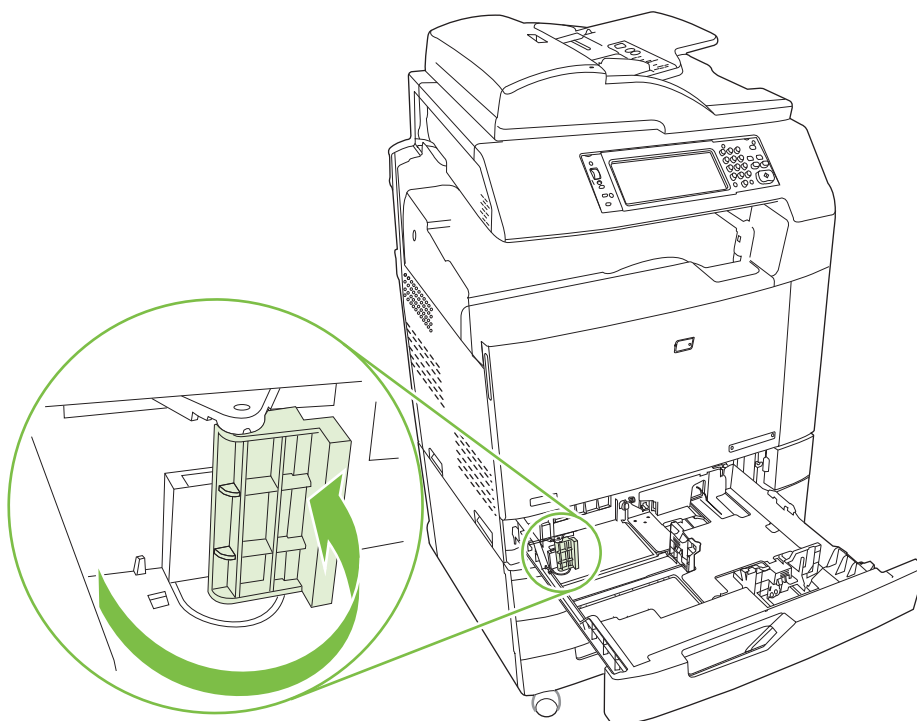

- W przypadku papieru w formacie SRA3 obróć ogranicznik do końca w lewo.
 - W przypadku papieru w formacie A3 lub 11 x 17 obróć ogranicznik do położenia środkowego.
 - W przypadku papieru w formacie RA3 lub 12 x 18 obróć ogranicznik do końca w prawo.
5. Wsuń podajnik do urządzenia. Na panelu sterowania zostanie wyświetlony rodzaj i format materiałów, odpowiedni dla podajnika. Jeśli konfiguracja nie jest prawidłowa, dotknij przycisku **Modyfikuj** i skonfiguruj podajnik dla poprawnego rodzaju i formatu materiału. Jeśli konfiguracja jest prawidłowa, dotknij przycisku **OK**.

Ładowanie papieru firmowego, z nadrukiem lub dziurkowanego

Aby poprawnie drukować na papierze firmowym, z nadrukiem lub dziurkowanym, należy prawidłowo załadować papier do podajnika. Konieczne może być także dostosowanie ustawienia **Obracanie**

obrazu na panelu sterowania urządzenia. Ustawienie **Obracanie obrazu** umożliwia dopasowanie do języków czytanych od lewej do prawej strony (domyślnie) lub od prawej do lewej strony.

Zmiana ustawienia obracania obrazu

1. Na panelu sterowania przewiń ekran główny i dotknij przycisku **Administracja**.
2. Przewiń ekran i dotknij opcji **Zachowanie urządzenia**.
3. Przewiń ekran i dotknij opcji **Zachowanie podajnika**.
4. Przewiń ekran i dotknij opcji **Obracanie obrazu**.
5. Dotknij odpowiedniej opcji obracania obrazu. Ustawieniem domyślnym jest **Od lewej do prawej**.
6. Dotknij przycisku **OK**.

Wybór właściwej orientacji w celu załadowania papieru firmowego, z nadrukiem lub dziurkowanego

Należy użyć poniższych tabel jako przewodnika podczas ładowania papieru firmowego, z nadrukiem lub dziurkowanego. Pierwsza tabela przedstawia orientację podczas ładowania podajnika, kiedy opcja **Obracanie obrazu** jest ustawiona na wartość **Od lewej do prawej**, co wskazuje, że język jest czytany od lewej do prawej strony. Druga tabela przedstawia orientację podczas ładowania podajnika, kiedy opcja **Obracanie obrazu** jest ustawiona na wartość **Od prawej do lewej**, co wskazuje, że język jest czytany od prawej do lewej strony. Tabel zawierają również następujące informacje:

- Rodzaj papieru: firmowy, z nadrukiem lub dziurkowany.
- Podajnik papieru: podajnik 1 lub podajniki od 2 do 5.
- Orientacja obrazu: Pionowa (1) lub pozioma (2).

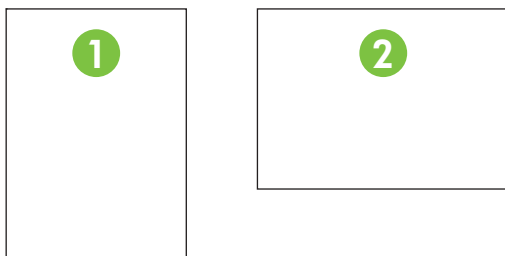

- Drukowanie jedno- lub dwustronne (dupleks).

- Zszywanie: Aby było możliwe zszywanie zleceń drukowania lub kopiowania, musi być podłączony opcjonalny zszywacz/układacz lub urządzenie do tworzenia broszur. Możliwe są następujące położenia zszywek: jedna z lewej — jedna zszywka pod kątem w lewym górnym rogu lub dwie po lewej — dwie zszywki znajdujące się przy lewej, dłuższej krawędzi. Więcej informacji na temat zszywania dokumentów można znaleźć w części [Korzystanie ze zszywacza na stronie 124](#).

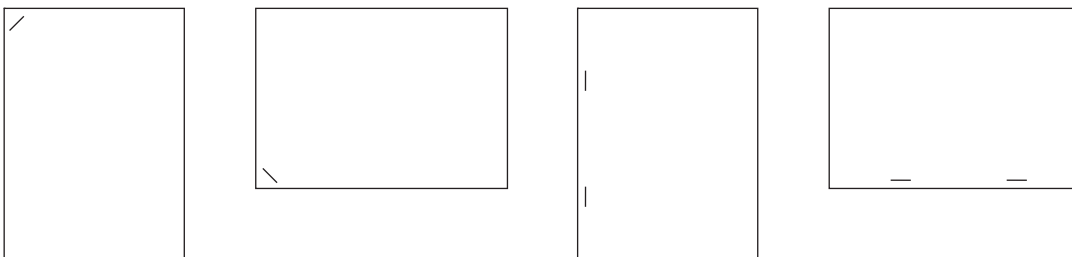

- Strzałka na grafice z papierem wskazuje kierunek podawania papieru do drukarki. Grafika z papierem wskazuje kierunek, w jakim należy umieszczać papier w podajniku. Domyślnie papier jest ładowany w taki sposób, aby był podawany dłuższą krawędzią. Zapewnia to najbardziej efektywne drukowanie i kopiowanie.

Tabela 7-6 Ładowanie papieru firmowego, z nadrukiem lub dziurkowanego — Obracanie obrazu = Od lewej do prawej

Rodzaj papieru i podajnik	Orientacja obrazu	Tryb drukowania dwustronnego	Opcje położenia zszywek	Sposób ładowania w celu podawania dłuższą krawędzią	Sposób ładowania w celu podawania krótszą krawędzią
Papier firmowy lub z nadrukiem — podajnik 1	Pionowa	Jednostronny	Jedna z lewej, dwie po lewej		
Papier firmowy lub z nadrukiem — podajnik 1	Pionowa	Dwustronny	Jedna z lewej, dwie po lewej		
Papier firmowy lub z nadrukiem — podajnik 1	Pozioma	Jednostronny	Jedna z lewej, dwie po lewej		
Papier firmowy lub z nadrukiem — podajnik 1	Pozioma	Dwustronny	Jedna z lewej, dwie po lewej		

Tabela 7-6 Ładowanie papieru firmowego, z nadrukiem lub dziurkowanego — Obracanie obrazu = Od lewej do prawej (ciąg dalszy)



Rodzaj papieru i podajnik	Orientacja obrazu	Tryb drukowania dwustronnego	Opcje położenia zszywek	Sposób ładowania w celu podawania dłuższą krawędzią	Sposób ładowania w celu podawania krótszą krawędzią
Papier firmowy lub z nadrukiem — podajniki 2-5	Pionowa	Jednostronny	Jedna z lewej, dwie po lewej		
Papier firmowy lub z nadrukiem — podajniki 2-5	Pionowa	Dwustronny	Jedna z lewej, dwie po lewej		
Papier firmowy lub z nadrukiem — podajniki 2-5	Pozioma	Jednostronny	Jedna z lewej, dwie po lewej		
Papier firmowy lub z nadrukiem — podajniki 2-5	Pozioma	Dwustronny	Jedna z lewej, dwie po lewej		
Papier dziurkowany — podajnik 1	Pionowa	Jednostronny lub dwustronny	Jedna z lewej, dwie po lewej		
Papier dziurkowany — podajnik 1	Pozioma	Jednostronny lub dwustronny	Jedna z lewej, dwie po lewej		
Papier dziurkowany — podajniki 2-5	Pionowa	Jednostronny lub dwustronny	Jedna z lewej, dwie po lewej		
Papier dziurkowany — podajniki 2-5	Pozioma	Jednostronny lub dwustronny	Jedna z lewej, dwie po lewej		

Tabela 7-7 Ładowanie papieru firmowego, z nadrukiem lub dziurkowanego — Obracanie obrazu = Od prawej do lewej

Rodzaj papieru i podajnik	Orientacja obrazu	Tryb drukowania dwustronnego	Opcje położenia zszywek	Sposób ładowania w celu podawania dłuższą krawędzią	Sposób ładowania w celu podawania krótszą krawędzią
Papier firmowy lub z nadrukiem — podajnik 1	Pionowa	Jednostronny	Jedna z prawej, dwie po prawej		
Papier firmowy lub z nadrukiem — podajnik 1	Pozioma	Dwustronny	Jedna z prawej, dwie po prawej		
Papier firmowy lub z nadrukiem — podajniki 2-5	Pionowa	Dwustronny	Jedna z prawej, dwie po prawej		
Papier firmowy lub z nadrukiem — podajniki 2-5	Pozioma	Jednostronny	Jedna z prawej, dwie po prawej		
Papier dziurkowany — podajnik 1	Pionowa	Jednostronny lub dwustronny	Jedna z prawej, dwie po prawej		
Papier dziurkowany — podajnik 1	Pozioma	Jednostronny lub dwustronny	Jedna z prawej, dwie po prawej		
Papier dziurkowany — podajniki 2-5	Pionowa	Jednostronny lub dwustronny	Jedna z prawej, dwie po prawej		
Papier dziurkowany — podajniki 2-5	Pozioma	Jednostronny lub dwustronny	Jedna z prawej, dwie po prawej		

Konfigurowanie podajników

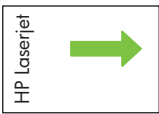
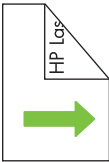
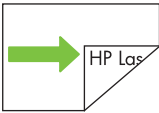
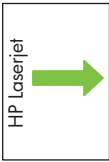
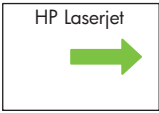
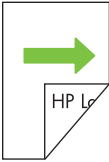
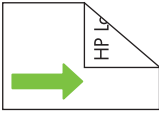
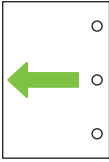
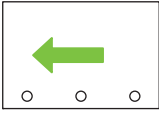
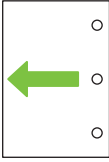
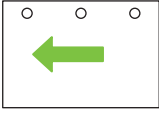
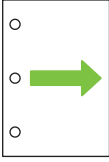
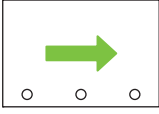
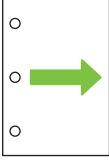
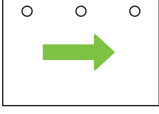
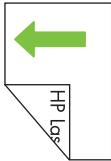
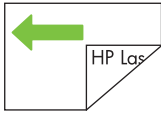
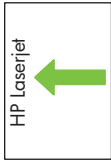
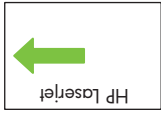
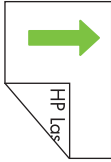
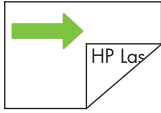
W następujących sytuacjach urządzenie automatycznie wyświetla monit o skonfigurowanie podajnika dla danego rodzaju i formatu:

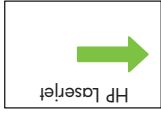
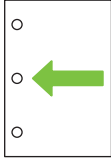
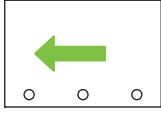
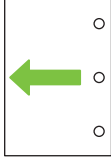
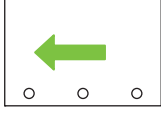
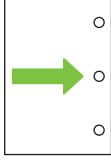
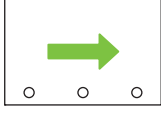
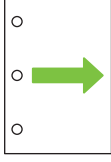
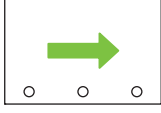
- Podczas ładowania papieru do podajnika
- Jeśli określono podajnik lub rodzaj materiału dla zadania drukowania w sterowniku drukarki lub aplikacji, a podajnik nie jest skonfigurowany zgodnie z ustawieniami zadania drukowania.

Na panelu sterowania zostanie wyświetlony następujący komunikat: **Podajnik <x> [rodzaj] [format]**
Aby zmienić format lub rodzaj, dotknij przycisku „Modyfikuj”. Aby zaakceptować, dotknij przycisku „OK”.

 **UWAGA:** Monit nie jest wyświetlany w przypadku drukowania z podajnika 1 oraz gdy podajnik 1 jest skonfigurowany na **Dowolny niestandardowy i Dowolny**.

UWAGA: Jeśli używano innego modelu urządzenia HP LaserJet, użytkownik może być przyzwyczajony do ustawiania Podajnika 1 w trybie **Pierwszy** lub w trybie **Kaseta**. W urządzeniach HP Color LaserJet CM6049f ustawienie formatu i rodzaju na **Dowolny niestandardowy** dla podajnika 1 jest równoznaczne z trybem **Pierwszy**. Ustawienie formatu dla podajnika 1 innego niż **Dowolny niestandardowy** jest równoznaczne z trybem **Kaseta**.

Konfigurowanie podajnika podczas ładowania papieru

1. Załaduj papier do podajnika. Zamknij podajnik, jeśli używasz podajnika 2, 3, 4 lub 5.
2. Zostanie wyświetlony komunikat konfiguracji podajnika.
3. Dotknij przycisku **OK**, aby zaakceptować wykryty format i rodzaj, lub dotknij przycisku **Modyfikuj**, aby wybrać inny format lub rodzaj papieru.
4. Wybierz prawidłowy format i rodzaj papieru, a następnie dotknij przycisku **OK**.

 **UWAGA:** Urządzenie automatycznie wykrywa większość formatów papieru w podajnikach 2, 3, 4 i 5.

Konfigurowanie podajnika, aby pasował do ustawień zlecenia drukowania

1. W aplikacji określ podajnik źródłowy, format papieru oraz rodzaj papieru.
2. Wyślij zlecenie do drukarki.
Jeśli należy skonfigurować podajnik, zostanie wyświetlony komunikat **Załaduj pod. x <rodzaj> <format>**.
3. Załaduj do podajnika papier odpowiedniego rodzaju i formatu, a następnie zamknij podajnik.
Aby określić nietypowy format, dotknij przycisku **Modyfikuj**.
4. Po wyświetleniu komunikatu **Podajnik <x> Format=<format>**, dotknij przycisku **OK**, aby potwierdzić format.
5. Po wyświetleniu komunikatu **Podajnik <x> Rodzaj=<rodzaj>**, dotknij przycisku **OK**, aby potwierdzić rodzaj i kontynuować zlecenie.

Automatyczne wykrywanie rodzaju materiałów (tryb automatycznego wykrywania)

Czujnik automatycznego wykrywania rodzaju materiałów działa wyłącznie wtedy, gdy podajnik skonfigurowano na Dowolny lub papier zwykły. Skonfigurowanie podajnika dla innego rodzaju, jak Czerpany lub Błyszczący, dezaktywuje czujnik materiałów w danym podajniku.

Drukarki HP Color LaserJet CM6049f MFP mogą automatycznie zaklasyfikować wiele rodzajów papieru do jednej z następujących kategorii:

- Zwykły
- Folia
- Błyszczący
- Bardzo ciężki błyszczący
- Folia błyszcząca
- Gruby

W celu uzyskania większych możliwości, należy wybrać konkretny rodzaj dla danego zadania lub skonfigurować go w podajniku.

Ustawienia automatycznego wykrywania

Pełne wykrywanie (wartość domyślna dla podajnika 1)

- Urządzenie rozpoznaje lekki, zwykły, ciężki, błyszczący i gruby papier oraz folie do prezentacji.
- Za każdym razem, gdy urządzenie rozpoczyna zadanie drukowania, zatrzymuje pierwszą stronę w celu wykrycia rodzaju materiału.
- Jest to najwolniejszy tryb.

Rozszerzone wykrywanie (wartość domyślna dla podajników 2, 3, 4 i 5)

- Za każdym razem, gdy urządzenie rozpoczyna zadanie drukowania, zatrzymuje pierwszą stronę w celu wykrycia rodzaju materiału.
- Urządzenie przyjmuje, że kolejne strony drukowane będą na materiale tego samego rodzaju, co pierwsza strona.
- Jest to drugi pod względem szybkości tryb sprawdzający się w przypadku stosów materiałów tego samego rodzaju.

Tylko folie

- Urządzenie nie zatrzymuje żadnych stron w celu wykrycia materiału, lecz odróżnia folie (tryb Folia) i papier (tryb Normalny).
- Jest to najszybszy tryb, sprawdzający się przy druku wysokonakładowym w trybie Normalnym.

Aby uzyskać więcej informacji na temat ustawień tych opcji, zobacz [Menu Jakość druku na stronie 49](#)

Wybieranie źródła, rodzaju lub formatu

W systemie operacyjnym Microsoft Windows następujące trzy ustawienia mają wpływ na sposób, w jaki sterownik drukarki próbuje pobrać papier po wysłaniu przez użytkownika zlecenia drukowania. Ustawienia **Źródło**, **Rodzaj** oraz **Format** wyświetlane są w oknach dialogowych **Ustawienia strony**, **Drukuj** lub **Właściwości drukowania** większości programów. Jeśli te ustawienia nie zostaną zmienione, urządzenie automatycznie wybiera podajnik, korzystając z ustawień domyślnych.

Źródło

Aby wydrukować według ustawienia **Źródło**, wybierz określony podajnik, z którego urządzenie ma pobierać papier. Jeśli wybrany zostanie podajnik skonfigurowany dla rodzaju lub formatu, który nie odpowiada zadaniu drukowania, przed rozpoczęciem drukowania urządzenie wyświetli komunikat z prośbą o załadowanie materiałów o formacie lub rodzaju odpowiadającym wybranemu zadaniu drukowania. Po załadowaniu materiałów do podajnika urządzenie rozpocznie drukowanie.

Rodzaj i Format

Drukowanie według ustawień **Rodzaj** lub **Format** oznacza, że urządzenie ma pobrać papier lub materiały drukarskie z odpowiedniego podajnika, do którego załadowany jest papier właściwego rodzaju lub formatu. Wybór materiału według rodzaju zamiast źródła pełni podobną funkcję, co blokowanie podajników i zabezpiecza przed przypadkowym użyciem niestandardowego materiału. Na przykład, jeżeli podajnik jest skonfigurowany na papier firmowy, a wybrano drukowanie na zwykłym papierze, urządzenie nie pobierze papieru firmowego z tego podajnika. Zamiast tego pobierze papier z podajnika, w którym jest załadowany zwykły papier i który został skonfigurowany dla zwykłego papieru na panelu sterowania urządzenia. Wybór materiałów według rodzaju i formatu powoduje uzyskanie o wiele lepszej jakości wydruku w przypadku papieru grubego, błyszczącego i folii. Użycie nieprawidłowego ustawienia może spowodować niezadowalającą jakość wydruku. W przypadku specjalnych materiałów drukarskich, np. nalepek lub folii, drukowanie zawsze odbywa się wg rodzaju. Na kopertach należy zawsze drukować według formatu.

- W przypadku drukowania według formatu lub rodzaju, należy wybrać format lub rodzaj z okna dialogowego **Ustawienia strony**, **Drukuj** lub **Właściwości drukowania**, w zależności od aplikacji.
- Jeśli drukowanie często odbywa się na materiale określonego rodzaju lub formatu, należy skonfigurować podajnik dla tego rodzaju lub formatu. Następnie, gdy podczas drukowania zlecenia zostanie wybrany ten rodzaj lub format, urządzenie automatycznie pobierze materiał z podajnika skonfigurowanego dla danego rodzaju lub formatu.

Wybór miejsca na gotowe wydruki

Standardowe tace odbiorcze

Urządzenie jest wyposażone w pojemnik wyjściowy automatycznego podajnika dokumentów i standardowy pojemnik wyjściowy na wydruki.

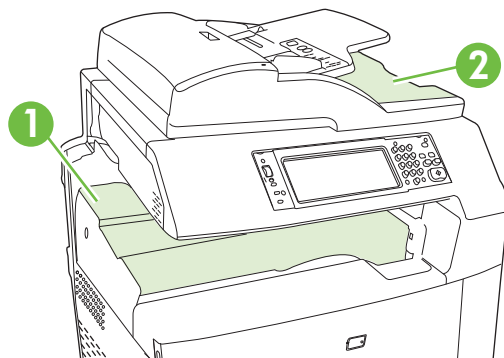

- | | |
|---|---|
| 1 | Standardowa taca odbiorcza |
| 2 | Pojemnik wyjściowy automatycznego podajnika dokumentów (do kopiowania oryginałów) |

Podczas skanowania lub kopiowania dokumentów przy użyciu automatycznego podajnika dokumentów oryginalne dokumenty są automatycznie układane w pojemniku wyjściowym automatycznego podajnika dokumentów. Kopie wykonane za pośrednictwem szyby skanera są układane w standardowym pojemniku wyjściowym, pojemnikach wyjściowych zszywacza/układacza lub sortowniku 3-pojemnikowym.

Dokumenty wysyłane do urządzenia z komputera są układane w standardowym pojemniku wyjściowym, pojemnikach wyjściowych zszywacza/układacza lub sortowniku 3-pojemnikowym.

Opcjonalne urządzenia wyjściowe

Wraz z urządzeniem może zostać zainstalowany opcjonalny 3-pojemnikowy zszywacz/układacz lub urządzenie do tworzenia broszur/wykańczające. Po zainstalowaniu urządzenia dodatkowego, w górnej części urządzenia instalowany jest również element łączący dodatkowego pojemnika wyjściowego w celu kierowania wydruków do pojemników wyjściowych odpowiednich akcesoriów.

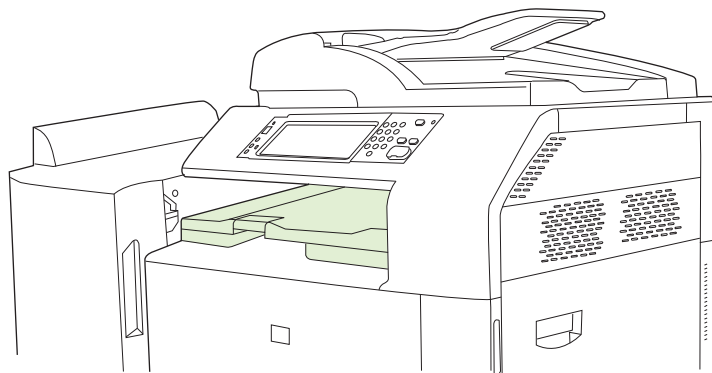

Funkcje 3-pojemnikowego zszywacza/układacza

Tabela 7-8 funkcje 3-pojemnikowego zszywacza/układacza

Przesunięcie zlecenia	Każda kopia zlecenia jest przesuwana na jedną stronę pojemnika wyjściowego tak, aby każda kopia była oddzielona od reszty. (Obsługiwane formaty papieru: A3, A4, A4 obrócony, A5, B4, B5, Ledger, Legal, Letter, Letter obrócony, Statement)
Trzy tryby pracy	Tryb sortownika przydziela do każdego pojemnika użytkownika lub grupę użytkowników. Tryb układacza korzysta ze wszystkich trzech pojemników do wszystkich zleceń druku — po zapelnieniu się jednego z pojemników zlecenia kierowane są do następnego. Tryb separatora funkcji wysyła kopie do pojemnika 1, fakсы do pojemnika 2 oraz zlecenia drukowania do pojemnika 3.
Zszywacz	Wbudowany zszywacz może zszywać dokumenty liczące do 50 arkuszy lub 30 zszytych zleceń. Strony można zszywać w jednym miejscu z przodu, jednym z tyłu lub dwóch z boku lub na górze.
Pojemniki wyjściowe o dużej pojemności	Układacz ma trzy pojemniki: pojemnik na 100 arkuszy, pojemnik na 500 arkuszy i pojemnik na 1000 arkuszy.

Funkcje urządzenia wykańczającego do tworzenia broszur

Tabela 7-9 Funkcje urządzenia wykańczającego do tworzenia broszur

Tworzenie broszur	Funkcja tworzenia broszur zszywa i zgina od 2 do 15 stron, tworząc broszurę.
Zginanie	Zlecenia drukowania składające się z jednego arkusza mogą być automatycznie zginane po środku.
Przesunięcie zlecenia	Każda kopia zlecenia jest przesuwana na jedną stronę pojemnika wyjściowego tak, aby każda kopia była oddzielona od reszty. (Obsługiwane formaty papieru: A3, A4, A4 obrócony, A5, B4, B5, Ledger, Legal, Letter, Letter obrócony, Statement)
Dwa tryby pracy	Tryb sortownika przydziela do każdego pojemnika użytkownika lub grupę użytkowników, a tryb układacza korzysta z obu pojemników do wszystkich zleceń drukowania - po zapelnieniu się górnego pojemnika zlecenia kierowane są do następnego.
Zszywacz	Wbudowany zszywacz może zszywać dokumenty liczące do 50 arkuszy lub 30 zszytych zleceń. Strony można zszywać w jednym miejscu z przodu, jednym z tyłu lub dwóch z boku lub na górze.
Pojemniki wyjściowe o dużej pojemności	Układacz ma trzy pojemniki: dwa pojemniki na 1000 arkuszy oraz jeden, który może pomieścić do 25 zszytych na grzbiecie broszur.

Przegląd urządzeń

Rysunek 7-1 Zszywacz/układacz z 3 pojemnikami

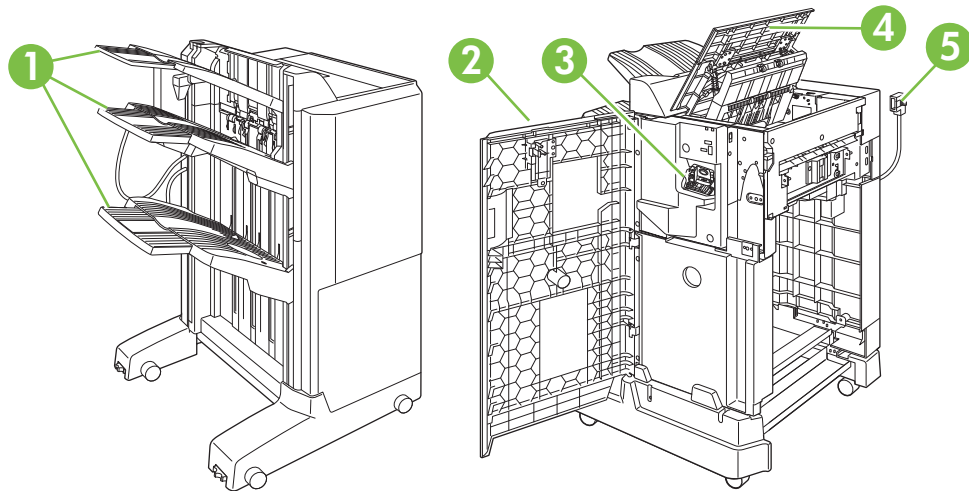

1	Pojemniki wyjściowe
2	Przednie drzwiczki
3	Zszywacz
4	Pokrywa górna
5	Przewód łączący

Rysunek 7-2 Urządzenie wykańczające do tworzenia broszur

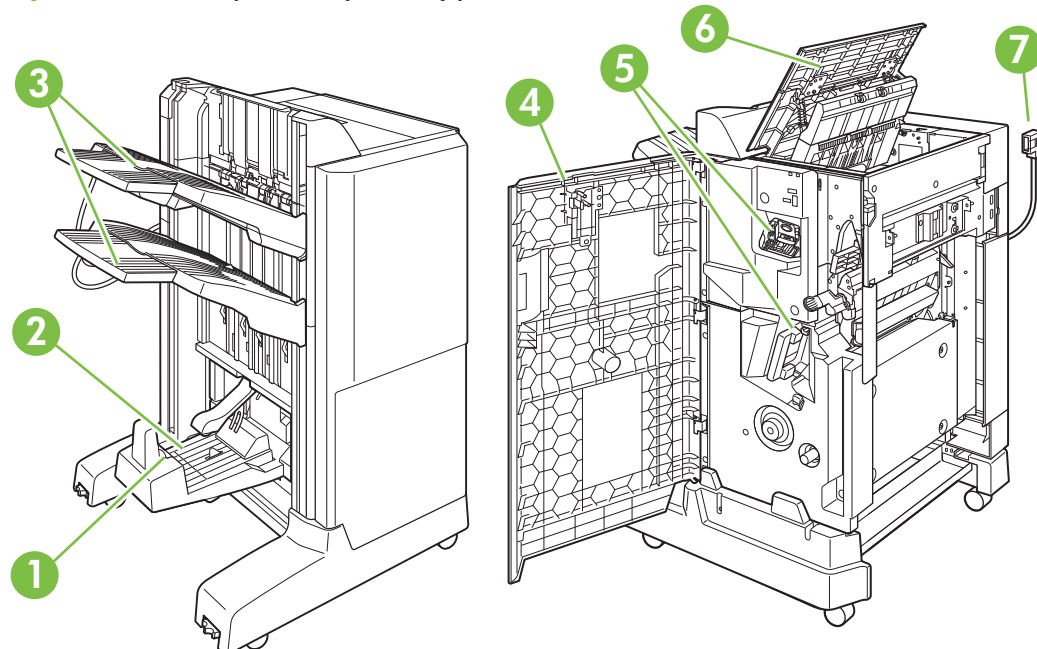

1	Prowadnica pojemnika na broszury
2	Pojemnik wyjściowy na broszury
3	Pojemniki wyjściowe do układania

4	Przednie drzwiczki
5	Zszywacze
6	Pokrywa górna
7	Przewód łączący

Korzystanie z funkcji tworzenia broszur

Broszury można tworzyć przy użyciu sterownika druku lub poprzez skopiowanie oryginalnego dokumentu.

Przed utworzeniem broszury należy ustawić prowadnicę pojemnika na broszury zgodnie z używanym formatem papieru:

- Zamknięta: 11x17, Legal, A3 lub B4
- Otwarta: Letter obrócony, A4 obrócony

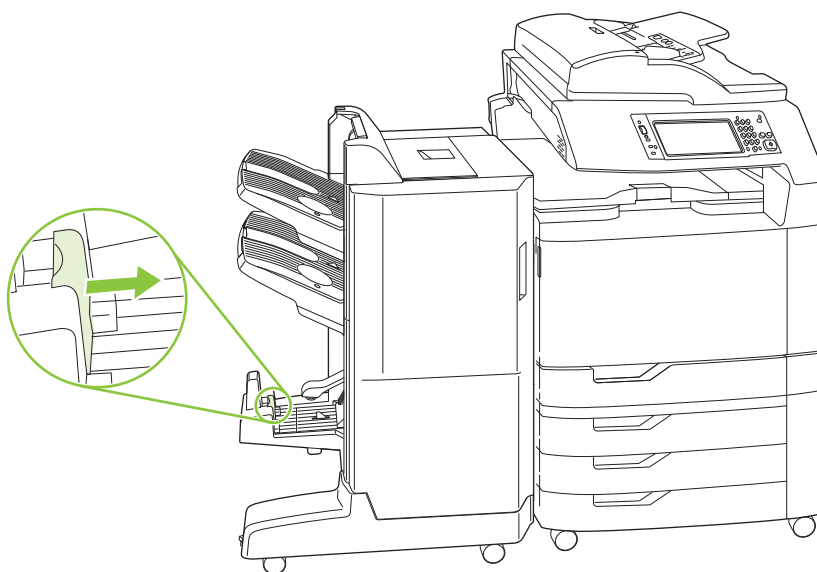

Tworzenie broszury przy użyciu sterownika druku

1. W menu **Plik** kliknij polecenie **Drukuj**.
2. Wybierz urządzenie **HP Color LaserJet CM6049f MFP**.
3. Kliknij polecenie **Właściwości**, a następnie pozycję **Drukowanie broszur**.
4. Określ ustawienia **Źródło papieru**, **Formaty papieru**, **Rodzaj papieru**, **Orientacja**, **Układ broszury**, **Drukuj dokument na** i **Zszywanie**, a następnie kliknij przycisk **OK**.
5. Naciśnij przycisk **OK**, aby drukować.

Tworzenie broszury z kopii

Dokumenty można kopiować z automatycznego podajnika dokumentów lub po umieszczeniu dokumentu na szybkie skanera.

1. Na panelu sterowania dotknij przycisku **Kopiuj**.
2. Przewiń do opcji **Format broszury** i dotknij jej.
3. Dotknij opcji **Broszura wł.**
4. W pozycji **Strony oryginału** dotknij opcji **Jednostronne** lub **Dwustronne**.
5. Dotknij przycisku **OK**, a następnie dotknij przycisku **Start**.

Konfiguracja trybu pracy urządzenia dodatkowego.

Wybieranie trybu pracy z panelu sterowania

Tryb pracy zszywacza/układacza lub urządzenia do tworzenia broszur można ustawić przy użyciu panelu sterowania urządzenia.

1. Na panelu sterowania dotknij przycisku **Administracja**, a następnie dotknij opcji **Zachowanie urządzenia**.
2. Dotknij opcji **Zszyw. z poj.MBM-3** lub **Wiel. urz. do wyk..**
3. Dotknij opcji **Tryb pracy**, a następnie wybierz tryb pracy, który ma być używany.
 - Podczas korzystania z trybu sortownika każdy pojemnik jest przypisany do użytkownika lub grupy użytkowników. Każde zadanie drukowania wysłane przez danego użytkownika jest kierowane do odpowiedniego pojemnika.
 - Podczas korzystania z trybu układacza, gdy zainstalowany jest opcjonalny, trójpojemnikowy zszywacz/układacz, wszystkie trzy pojemniki są traktowane jak jeden większy pojemnik. Po wypełnieniu jednego pojemnika zadania są automatycznie kierowane do kolejnego. Podczas korzystania z trybu układacza, gdy zainstalowane jest narzędzie do tworzenia broszur, dwa górne pojemniki są traktowane jako jeden pojemnik, a trzeci pojemnik jest zarezerwowany na broszury.
 - Podczas korzystania z trybu separatora funkcji (tylko 3-pojemnikowy zszywacz/układacz), każdy pojemnik jest przypisany do określonego rodzaju zlecenia. Zwykle pojemnik 1 jest przeznaczony dla kopii, pojemnik 2 dla faksów, a pojemnik 3 do drukowania. Wartości te można zmodyfikować w menu Domyślne opcje zlecenia dla operacji kopiowania, faksowania i drukowania.



UWAGA: W celu przypisania pojemników wyjściowych do użytkowników lub grup użytkowników należy użyć wbudowanego serwera internetowego. Więcej informacji można znaleźć w części [Wbudowany serwer internetowy na stronie 189](#).

Wybieranie trybu pracy w sterowniku drukarki

1. W menu **Start** wskaż pozycję **Ustawienia**, a następnie kliknij pozycję **Drukarki** (Windows 2000) lub **Drukarki i faksy** (Windows XP).

Na komputerze z systemem Vista kliknij przycisk **Start**, kliknij polecenie **Panel sterowania**, a następnie w kategorii **Sprzęt i dźwięk** kliknij pozycję **Drukarka**.

2. Kliknij prawym przyciskiem myszy ikonę urządzenia firmy HP, a następnie kliknij pozycję **Właściwości** lub **Preferencje drukowania**.
3. Kliknij kartę **Ustawienia urządzenia**.
4. Wykonaj jedną z poniższych czynności:

Aby automatycznie skonfigurować urządzenie, w menu **Opcje instalacyjne**, kliknij przycisk **Aktualizuj teraz** na liście **Konfiguracja automatyczna**.

lub

Aby ręcznie skonfigurować urządzenie, w menu **Opcje instalacyjne** wybierz odpowiedni tryb pracy z listy **Pojemnik wyjściowy urządzenia dodatkowego**.

5. Kliknij przycisk **Zastosuj**, aby zapisać ustawienia.

Wybór trybu pracy w sterowniku drukarki (w systemie Mac OS X)

1. W menu **Jabłko** kliknij pozycję **System Preferences** (Preferencje systemowe).
2. W oknie **System preferences** (Preferencje systemowe) kliknij pozycję **Print and Fax** (Drukarki i faksy).
3. Kliknij przycisk **Set Up Printers** (Ustawienia drukarek). Zostanie wyświetlone okno **Printer List** (Lista drukarek).
4. Wybierz urządzenie HP, a następnie kliknij opcję **Show Info** (Pokaż informację) w menu **Printers** (Drukarki).
5. Wybierz panel **Installable Options** (Opcje instalacyjne).
6. Z listy **Pojemniki wyjściowe urządzenia dodatkowego** wybierz odpowiednie urządzenie.
7. Z listy **Mailbox Mode** (Tryb sortownika) wybierz odpowiedni tryb pracy, a następnie kliknij przycisk **Apply Changes** (Zastosuj zmiany).

8 Korzystanie z funkcji urządzenia

- [Ustawienia ekonomiczne](#)
- [Korzystanie ze zszywacza](#)
- [Funkcje przechowywania zleceń drukowania](#)
- [Drukowanie zdjęć lub materiałów marketingowych](#)
- [Drukowanie wodoodpornych map i znaków zewnętrznych](#)
- [Ustawianie wyrównania dupleksu](#)

Ustawienia ekonomiczne

Uśpienie i budzenie

Ustawianie opóźnienia uśpienia

Funkcja opóźnienia uśpienia pozwala określić czas, przez jaki urządzenie musi pozostawać nieaktywne, zanim przejdzie w tryb uśpienia. Ustawieniem domyślnym jest jedna godzina.

1. Przewiń ekran i dotknij przycisku **Administracja**.
2. Dotknij przycisku **Godzina/harmonogram**.
3. Dotknij przycisku **Opóźnienie uśpienia**.
4. Dotknij opcji odpowiedniego ustawienia opóźnienia uśpienia, a następnie dotknij przycisku **Zapisz**.

Ustawienie godziny budzenia

Funkcji godziny budzenia używa się w celu wyprowadzania urządzenia ze stanu uśpienia o określonej godzinie każdego dnia.

1. Przewiń ekran i dotknij przycisku **Administracja**.
2. Dotknij przycisku **Godzina/harmonogram**.
3. Dotknij przycisku **Godz. budzenia**.
4. Dotknij opcji dnia tygodnia, aby ustawić godzinę budzenia.
5. Dotknij przycisku **Nietypowy**.
6. Dotknij przycisku **Zapisz**.
7. Dotknij odpowiednich opcji, aby ustawić godzinę, minutę oraz parametr AM/PM.
8. Jeśli urządzenie wielofunkcyjne ma być budzone każdego dnia o tej samej godzinie, na ekranie **Apply to all days** (Zastosuj do wszystkich dni) dotknij przycisku **Tak**. Jeśli chcesz ustawić godzinę dla poszczególnych dni, dotknij przycisku **Nie** i powtórz procedurę dla każdego dnia.

Ustawienie godziny przejścia w tryb uśpienia

Funkcji godziny uśpienia używa się w celu przejścia urządzenia do trybu uśpienia o określonej godzinie każdego dnia.

1. Przewiń do opcji **Administracja** i dotknij jej.
2. Dotknij opcji **Godzina/harmonogram**.
3. Dotknij opcji **Godzina uśpienia**.
4. Dotknij opcji dnia tygodnia, aby ustawić godzinę uśpienia.
5. Dotknij opcji **Nietypowy**.
6. Dotknij opcji **Zapisz**.

7. Dotknij odpowiednich opcji, aby ustawić godzinę, minutę oraz parametr AM/PM.
8. Jeśli urządzenie wielofunkcyjne ma przechodzić to trybu uśpienia każdego dnia o tej samej godzinie, na ekranie **Apply to all days** (Zastosuj do wszystkich dni) dotknij przycisku **Tak**. Jeśli chcesz ustawić godzinę dla poszczególnych dni, dotknij przycisku **Nie**, i powtórz procedurę dla każdego dnia.

Ustawianie trybów ekonomicznych za pomocą wbudowanego serwera internetowego.

1. Otwórz wbudowany serwer internetowy przy pomocy przeglądarki internetowej. Zobacz [Wbudowany serwer internetowy na stronie 189](#).
2. Kliknij przycisk **Ustawienia**, a następnie przycisk **Czas budzenia**.
3. Umożliwia ustawienie czasu budzenia dla każdego dnia tygodnia.
4. Umożliwia ustawienie opóźnienia uśpienia urządzenia.
5. Kliknij przycisk **Zastosuj**.

Korzystanie ze zszywacza

Automatyczny zszywacz jest dostępny tylko z opcjonalnym trójpojemnikowym zszywaczem/układaczem (CC517A) lub urządzeniem do tworzenia broszur firmy HP (CC516A).

Wydruki można zszywać jedną ukośną zszywką w dowolnym górnym rogu lub dwoma zszywkami wzdłuż górnej lub bocznej krawędzi strony.

- Papier musi mieć gramaturę od 60 do 220 g/m² (od 16 do 148 lb). Jeżeli papier jest grubszy, limit zszywanych stron może być mniejszy niż 50 arkuszy.
- W opcjonalnym zszywaczu/układaczu można zszywać dokumenty liczące do 50 arkuszy papieru o gramaturze 75 g/m² (20 lb). Może on pomieścić do 1000 arkuszy papieru lub 30 zszytych wydruków.
- W opcjonalnym narzędziu do tworzenia broszur również można zszywać dokumenty liczące do 50 arkuszy papieru o gramaturze 75 g/m² (20 lb). Narzędzie może zszyć i złożyć w broszurę do 15 stron. Może ono pomieścić do 1000 arkuszy papieru (lub 30 zszytych wydruków) lub do 25 broszur zszytych wzdłuż krawędzi złożenia.
- Jeśli zadanie składa się z tylko jednego arkusza lub z ponad 50 arkuszy, urządzenie wydrukuje je, ale nie wykona zszywania.
- Zszywacz obsługuje tylko papier. Nie należy zszywać innych materiałów drukarskich, np. kopert, folii czy nalepek.

 **UWAGA:** Więcej informacji na temat ładowania papieru firmowego, z nadrukiem lub dziurkowanego można znaleźć w części [Ładowanie papieru firmowego, z nadrukiem lub dziurkowanego na stronie 106](#).

Jeśli urządzenie ma zszywać lub składać dokumenty, należy wybrać odpowiednią opcję w oprogramowaniu. Zazwyczaj zszywacz można wybrać przy użyciu programu komputerowego bądź sterownika drukarki, ale niektóre opcje mogą być udostępniane tylko przez sterownik. Miejsce i sposób wyboru zależą od programu lub sterownika drukarki.

Jeśli nie ma możliwości wyboru zszywacza lub narzędzia do tworzenia broszur w programie lub sterowniku drukarki, wybierz je z panelu sterowania urządzenia.

Zszywacz akceptuje zlecenia nawet wtedy, gdy skończą się zszywki, ale strony nie są wówczas zszywane. Można jednak tak skonfigurować urządzenie, aby drukowanie było wstrzymywane, gdy kaseata zszywacza jest pusta.

Formaty papieru obsługiwane podczas zszywania

Aby można było zszyć wydruk, musi on zostać wykonany przy użyciu obsługiwanego formatu i orientacji papieru.

Narożne, ukośne zszywki są obsługiwane w przypadku następujących formatów papieru: A4, obrócony A4, Letter, obrócony Letter, Legal, A3, 11 x 17 i B4 (JIS).

Dwie zszywki wzdłuż górnej lub bocznej krawędzi wydruku są obsługiwane w przypadku następujących formatów papieru: A4, Letter, A3, 11 x 17 i B4 (JIS).

Zszywanie w narzędziu do tworzenia broszur wzdłuż krawędzi złożenia jest obsługiwane w przypadku następujących formatów papieru: obrócony A4, obrócony Letter, Legal, A3, 11 x 17 i B4 (JIS).

Jak pokazano na poniższej ilustracji, papier musi być załadowany do podajników we właściwej orientacji.

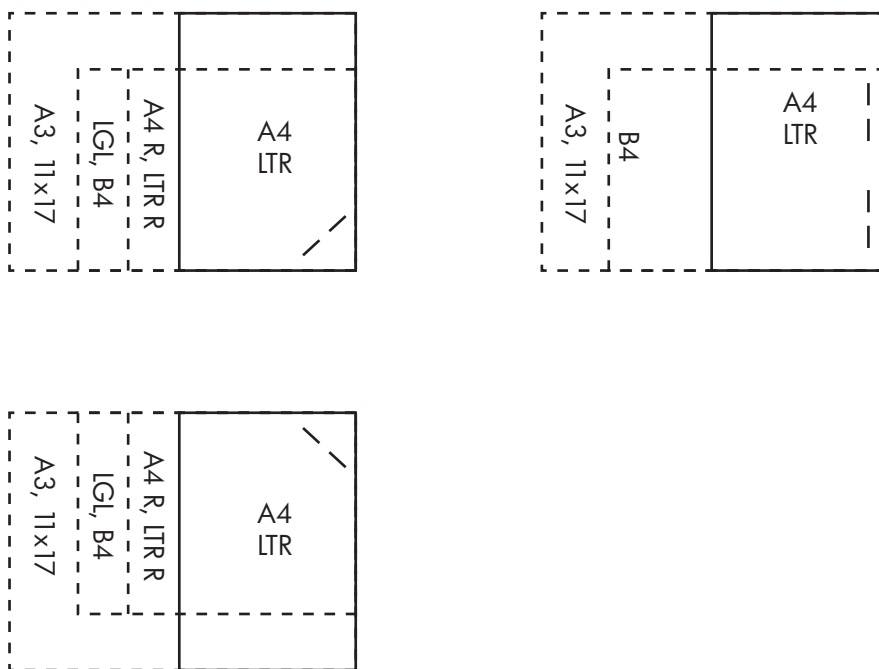

W przypadku użycia nieprawidłowego formatu lub orientacji papieru zadanie zostanie wydrukowane, ale nie zostanie zszyte.

UWAGA: Więcej informacji na temat ładowania i zszywania zleceń drukowania lub kopiowania na papierze firmowym, z nadrukiem lub dziurkowanym można znaleźć w części [Funkcje 3-pojemnikowego zszywacza/układacza na stronie 115](#)

Zszywanie zadań drukowania

UWAGA: Aby poznać pojemność zszywacza, patrz [Funkcje 3-pojemnikowego zszywacza/układacza na stronie 115](#)

Na panelu sterowania wybierz funkcję zszywacza dla zleceń drukowania

1. Dotknij opcji **Administracja**, a następnie dotknij opcji **Zachowanie urządzenia**.
2. Dotknij opcji **Zszyw. z poj.MBM-3 lub Wiel. urz. do wyk..**
3. Dotknij opcji **Zszywki**.
4. Dotknij żądanej opcji: **Jedna z lewej pod kątem**, **Jedna z prawej pod kątem**, **Dwie po lewej**, **Dwie po prawej** lub **Dwie na górze**.

UWAGA: Wybór zszywacza na panelu sterowania drukarki zmienia ustawienie domyślne. Istnieje możliwość zszywania wszystkich zleceń drukowania. Jednakże ustawienia dokonane w sterowniku drukarki zastępują ustawienia panelu sterowania.

Wybór zszywacza dla zleceń drukowania w sterowniku drukarki (Windows)

 **UWAGA:** Poniższa procedura służy do zmiany domyślnego ustawienia na zszywanie wszystkich zleceń drukowania.

1. Otwórz sterownik drukarki. Zobacz [Zmiana ustawień sterownika drukarki dla systemu Windows na stronie 67](#).
2. Na karcie **Wyjście** kliknij listę rozwijaną w obszarze **Zszywka**, a następnie wybierz opcję zszywania.

Wybór zszywacza dla zleceń drukowania w sterowniku drukarki (Macintosh)

Zszywacz można wybrać, tworząc nowe ustawienie wstępne w sterowniku drukarki.

1. Otwórz sterownik drukarki. Zobacz [Zmiana ustawień sterowników drukarki dla komputerów Macintosh na stronie 73](#).
2. Utwórz nowe ustawienie wstępne.

Konfiguracja urządzenia w celu zatrzymania lub kontynuacji pracy przy pustym zasobniku zszywacza

Urządzenie pozwala wybrać opcję zatrzymania drukowania przy pustym zasobniku zszywacza lub jego kontynuowania bez zszywania arkuszy.

1. Dotknij opcji **Administracja**, a następnie dotknij opcji **Zachowanie urządzenia**.
2. Dotknij opcji **Zszyw. z poj.MBM-3 lub Wiel. urz. do wyk..**
3. Dotknij opcji **Brak zszywek**.
4. Dotknij żądanej opcji:
 - Wybierz opcję **Stop**, aby zatrzymać drukowanie do czasu wymiany zasobnika zszywacza.
 - Wybierz opcję **Kontynuuj**, aby kontynuować zlecenia drukowania bez ich zszywania.

Funkcje przechowywania zleceń drukowania

Urządzenie pozwala na zapisanie zadania drukowania na dysku twardym bez potrzeby drukowania tego zadania. Następnie można wydrukować takie zlecenie w dowolnym czasie, korzystając z panelu sterowania. Urządzenie oferuje następujące funkcje przechowywania zleceń:

- **Drukowanie próbne zleceń:** Ta funkcja daje szybki i prosty sposób na wydrukowanie jednej kopii próbnej, z możliwością wydruku dodatkowych kopii.
- **Zlecenia osobiste:** Wysłane do urządzenia zlecenie poufnie nie zostanie wydrukowane do momentu wprowadzenia numeru identyfikacyjnego PIN na panelu sterowania.
- **Zlecenia szybkiego kopiowania:** Można wydrukować wymaganą liczbę kopii zlecenia, a następnie zapisać zlecenie na twardym dysku urządzenia. Przechowywanie zleceń umożliwia późniejsze wydrukowanie ich dodatkowych kopii.
- **Zlecenia przechowywane:** Takie zlecenia, jak np. formularz personalny, arkusz harmonogramu czy kalendarz, można przechowywać w urządzeniu, co umożliwia innym użytkownikom ich wydrukowanie w dowolnej chwili. Zlecenia przechowywane mogą być także zabezpieczone numerem PIN.

Aby uzyskać dostęp do funkcji przechowywania zleceń, należy postępować zgodnie z poniższymi instrukcjami, a następnie przejść do punktu opisującego rodzaj zlecenia, które chcesz utworzyć.

△ **OSTROŻNIE:** Jeśli urządzenie zostanie wyłączone, to wszystkie zlecenia szybkiego kopiowania, drukowania próbnego i zlecenia osobiste zostaną usunięte.

Uzyskiwanie dostępu do funkcji przechowywania zleceń

W przypadku systemu Windows

1. W menu **Plik** kliknij polecenie **Drukuj**.
2. Kliknij przycisk **Właściwości**, a następnie kliknij kartę **Pamięć zleceń**.
3. Wybierz żądany tryb przechowywania zleceń.

W przypadku systemu Macintosh

W nowszych sterownikach: Z menu rozwijanego w oknie dialogowym **Drukuj** wybierz pozycję **Pamięć zleceń**. W starszych sterownikach wybierz pozycję **Opcje specyficzne dla drukarki**.

Używanie funkcji drukowania próbnego

Korzystając z funkcji drukowania próbnego i zatrzymywania, można w łatwy sposób i szybko wykonać wydruk próbny przed rozpoczęciem drukowania dodatkowych kopii.

Aby zachować zlecenie na stałe i uniemożliwić usunięcie go przez urządzenie, gdy będzie potrzebna przestrzeń na inne zadania, należy skorzystać z opcji sterownika **Zlecenie przechowywane**.

Tworzenie zleceń sprawdzenia i zatrzymania

△ **OSTROŻNIE:** Jeśli wymagane jest dodatkowe miejsce na dysku do zachowania nowszych zleceń sprawdzenia i zatrzymania, inne zlecenia zostaną usunięte, poczynając od zlecenia najstarszego. Aby zachować zlecenie na stałe, uniemożliwiając urządzeniu jego usunięcie w przypadku braku miejsca, należy w sterowniku wybrać opcję **Przechowywane zlecenie**, zamiast opcji **Kontrolny wydruk i zatrzymanie**.

Po wybraniu w sterowniku urządzenia wielofunkcyjnego opcji **Kontrolny wydruk i zatrzymanie** wpisz nazwę użytkownika oraz nazwę zlecenia.

Urządzenie wydrukuje jedną kopię zlecenia do sprawdzenia.

Drukowanie pozostałych kopii zlecenia sprawdzania i zatrzymania

Aby wydrukować pozostałe kopie zlecenia zatrzymanego z dysku twardego urządzenia, należy postępować następująco:

1. Na ekranie głównym dotknij **Przechowywanie zadań**.
2. Dotknij karty **Pobierz**.
3. Przewiń do folderu zawierającego przechowywane zlecenie i dotknij go.
4. Przewiń do przechowywanego zlecenia, które chcesz wydrukować i dotknij je.
5. Za pomocą klawiatury numerycznej wybierz liczbę kopii.
6. Dotknij przycisku **Pobierz przechowywane zlecenie** , aby wydrukować dokument.

Usuwanie zleceń sprawdzania i zatrzymania

Przy wysłaniu zlecenia sprawdzania i zatrzymania urządzenie automatycznie usuwa poprzednie takie zlecenie.

1. Na ekranie głównym dotknij **Przechowywanie zadań**.
2. Dotknij karty **Pobierz**.
3. Przewiń do folderu zawierającego przechowywane zlecenie i dotknij go.
4. Przewiń do przechowywanego zlecenia, które chcesz usunąć i dotknij je.
5. Dotknij przycisku **Usuń**.
6. Dotknij przycisku **Tak**.

Używanie funkcji zlecenia osobistego

Funkcje zadania osobistego stosuje się do wstrzymania zadania drukowania do czasu jego zwolnienia. Zadanie jest przechowywane w urządzeniu i zostanie wydrukowane dopiero po wydaniu polecenia z panelu sterowania urządzeniem. Po wydrukowaniu zadania zostanie ono automatycznie usunięte z pamięci zadań urządzenia. Zadania osobiste można przechowywać bez lub wraz z czterocyfrowym osobistym numerem identyfikacyjnym (PIN). Aby zadanie było poufne, należy użyć numeru PIN.

Drukowanie zlecenia osobistego

Po wysłaniu zlecenia osobistego do urządzenia można je wydrukować z poziomego panelu sterowania.

1. Na ekranie głównym dotknij **Przechowywanie zadań**.
2. Dotknij karty **Pobierz**.
3. Przewiń do folderu zawierającego przechowywane zlecenie i dotknij go.
4. Przewiń i dotknij opcji osobistego zlecenia, które chcesz wydrukować.
5. Jeśli wymagany jest numer PIN, dotknij pola **PIN**.
6. Za pomocą klawiatury numerycznej wpisz numer PIN, a następnie dotknij przycisku **OK**.
7. Za pomocą klawiatury numerycznej wybierz liczbę kopii, aby zmienić liczbę kopii wydruku.
8. Dotknij przycisku **Pobierz przechowywane zlecenie** , aby wydrukować dokument.

Usuwanie zlecenia osobistego

Zlecenie osobiste jest automatycznie usuwane z dysku twardego urządzenia, gdy użytkownik zwolni je do drukowania. Poniższa procedura umożliwi usunięcie zlecenia bez jego drukowania.

1. Na ekranie głównym dotknij opcji **Przechowywanie zadań**.
2. Dotknij karty **Pobierz**.
3. Przewiń do folderu zawierającego przechowywane zlecenie i dotknij go.
4. Przewiń do osobistego zlecenia, które chcesz usunąć i dotknij je.

 **UWAGA:** Obok zlecenia osobistego jest widoczny symbol blokady .

5. Dotknij pola **PIN**.
6. Za pomocą klawiatury numerycznej wpisz numer PIN, a następnie dotknij przycisku **OK**.
7. Dotknij przycisku **Usuń**.
8. Dotknij opcji **Tak**.

Używanie funkcji szybkiego kopiowania

Funkcja szybkiego kopiowanie drukuje wymaganą liczbę kopii zlecenia, a następnie zapisuje kopię na twardym dysku urządzenia. Dodatkowe kopie zlecenia mogą zostać wydrukowane później. Tę funkcję można wyłączyć w sterowniku drukarki.

Domyślna liczba różnych zleceń szybkiego drukowania, które można przechowywać w urządzeniu, wynosi 32. W panelu sterowania można ustawić inną liczbę domyślną. Zobacz [Nawigacja po menu Administracja na stronie 15](#).

Tworzenie zlecenia szybkiego kopiowania

△ **OSTROŻNIE:** Jeśli wymagane jest dodatkowe miejsce na dysku do zachowania nowszych zleceń szybkiego kopiowania, inne zlecenia zostaną usunięte, poczynając od zlecenia najstarszego. Aby zachować zlecenie na stałe, uniemożliwiając urządzeniu jego usunięcie w przypadku braku miejsca, należy w sterowniku wybrać opcję **Pamięć zleceń**, zamiast opcji **Szybkie kopiowanie**.

W sterowniku urządzenia wielofunkcyjnego należy wybrać opcję **Szybkie kopiowanie** i wpisać nazwę użytkownika oraz nazwę zlecenia.

Po wysłaniu zlecenia do wydruku urządzenie wydrukuje liczbę kopii ustawioną w sterowniku. Aby wydrukować więcej kopii szybkiego zlecenia z poziomu panelu sterowania urządzenia, zobacz część [Drukowanie dodatkowych kopii zlecenia szybkiego kopiowania na stronie 130](#).

Drukowanie dodatkowych kopii zlecenia szybkiego kopiowania

Poniższa procedura przedstawia sposób drukowania dodatkowych kopii zlecenia przechowywanego na dysku twardym urządzenia z poziomu panelu sterowania.

1. Na ekranie głównym dotknij opcji **Przechowywanie zadań**.
2. Dotknij karty **Pobierz**.
3. Przewiń do folderu zawierającego przechowywane zlecenie i dotknij go.
4. Przewiń do przechowywanego zlecenia, które chcesz wydrukować i dotknij je.
5. Za pomocą klawiatury numerycznej wybierz liczbę kopii, aby zmienić liczbę kopii wydruku.
6. Dotknij przycisku **Pobierz przechowywane zlecenie** , aby wydrukować dokument.

Usuwanie zlecenia szybkiego kopiowania

Za pomocą panelu sterowania urządzenia można usunąć niepotrzebne zlecenia szybkiego kopiowania. Jeśli wymagane jest dodatkowe miejsce na dysku do zachowania nowszych zleceń, inne zlecenia zostaną usunięte, poczynając od najstarszego.

 **UWAGA:** Przechowywane zlecenia szybkiego kopiowania można usunąć za pomocą panelu sterowania lub programu HP Web Jetadmin.

1. Na ekranie głównym dotknij opcji **Przechowywanie zadań**.
2. Dotknij karty **Pobierz**.
3. Przewiń do folderu zawierającego przechowywane zlecenie i dotknij go.
4. Przewiń do przechowywanego zlecenia, które chcesz usunąć i dotknij je.

5. Dotknij przycisku **Usuń**.
6. Dotknij przycisku **Tak**.

Korzystanie z funkcji przechowywanych zleceń dla zleceń kopiowania

Można także, korzystając z panelu sterowania, utworzyć zapisane zlecenie kopiowania do wykorzystania w późniejszym terminie.



Tworzenie przechowywanego zlecenia kopiowania

1. Umieść oryginalny dokument zadrukowaną stroną w dół na szybie skanera lub zadrukowaną stroną w górę w automatycznym podajniku dokumentów.
2. Na ekranie głównym dotknij **Przechowywanie zadań**.
3. Dotknij opcji **Utwórz**.
4. Aby utworzyć Nazwę zlecenia, dotknij przycisku **Nowe zlecenie**, aby otworzyć klawiaturę.
5. Wpisz nazwę folderu za pomocą klawiatury ekranu dotykowego.
6. Z menu podręcznego wybierz opcję **Nazwa zadania**.
7. Wpisz nazwę zlecenia za pomocą klawiatury ekranu dotykowego.
8. Jeżeli zlecenie jest prywatne, wybierz opcję **PIN do druku**. W oknie podręcznym wpisz kod **PIN**.
9. Dotknij opcji **OK**.
10. Po ustawieniu wszystkich opcji dotknij przycisku **Start**, aby zeskanować dokument i zapisać plik.

Aby dowiedzieć się więcej o drukowaniu zleceń, patrz [Drukowanie przechowanego zadania na stronie 132](#)

Drukowanie przechowanego zadania

Zlecenie przechowywane na dysku twardym urządzenia można wydrukować z poziomu panelu sterowania.

1. Na ekranie głównym dotknij opcji **Przechowywanie zadań**.
2. Dotknij karty **Pobierz**.
3. Przewiń do folderu zawierającego przechowywane zlecenie i dotknij go.
4. Przewiń do przechowywanego zlecenia, które chcesz wydrukować, i dotknij je.
5. Dotknij przycisku **Pobierz przechowywane zlecenie** , aby wydrukować dokument.
6. Za pomocą klawiatury numerycznej wybierz liczbę kopii, aby zmienić liczbę kopii wydruku.
7. Dotknij przycisku **Pobierz przechowywane zlecenie** , aby wydrukować dokument.

Jeżeli obok pliku jest wyświetlany symbol blokady , oznacza to, że zlecenie zostało zadeklarowane jako prywatne i konieczne jest wprowadzenie numeru PIN. Zobacz [Używanie funkcji zlecenia osobistego na stronie 129](#).

Usuwanie zapisanych zadań

Zlecenia przechowywane na dysku twardym urządzenia można usunąć przy użyciu panelu sterowania.

1. Na ekranie głównym dotknij opcji **Przechowywanie zadań**.
2. Dotknij karty **Pobierz**.
3. Przewiń do folderu zawierającego przechowywane zlecenie, a następnie dotknij go.
4. Przewiń i dotknij przechowywane zlecenie, które chcesz usunąć.
5. Dotknij przycisku **Usuń**.
6. Dotknij przycisku **Tak**.

Jeżeli obok pliku jest wyświetlany symbol blokady , oznacza to, że przed usunięciem danego zlecenia konieczne jest wprowadzenie numeru PIN. Zobacz [Używanie funkcji zlecenia osobistego na stronie 129](#).

Drukowanie zdjęć lub materiałów marketingowych

Za pomocą urządzenia HP Color LaserJet CM6049f można drukować wysokiej jakości kolorowe zdjęcia, materiały marketingowe i reklamowe lub inne kolorowe dokumenty na błyszczącym papierze. W celu uzyskania maksymalnej jakości tych wydruków, należy wykonać następujące czynności:

- Wybierz odpowiedni papier
- Odpowiednio skonfiguruj podajnik papieru
- Wybierz odpowiednie ustawienia w sterowniku drukarki

Obsługiwane rodzaje papieru błyszczącego

Papier błyszczący firmy HP	Kod produktu	Format produktu	Ustawienia na panelu sterowania i w sterowniku drukarki
Papier HP Color Laser Presentation, miękki papier błyszczący	Q6541A	Letter	HP soft gloss 120 g
Papier HP Color Laser Professional, miękki papier błyszczący	Q6542A	A4	HP soft gloss 120 g
Papier HP Color Laser Brochure, błyszczący	Q6611A, Q6610A	Letter	HP glossy 160 g
Papier HP Color Laser Superior, błyszczący	Q6616A	A4	HP glossy 160 g
Papier HP Color Laser Photo, błyszczący	Q6607A, Q6608A	Letter	HP glossy 220 g
Papier HP Color Laser Photo, błyszczący	Q6614A	A4	HP glossy 220 g
Papier HP Color Laser Photo, błyszczący 4x6	Q8842A	101,6 x 152,4 mm	HP glossy 220 g
Papier HP Color Laser Photo, błyszczący 10 cm x 15 cm	Q8843A	101,6 x 152,4 mm	HP glossy 220 g

△ **OSTROŻNIE:** Papier HP Color Laser Presentation, błyszczący (Q2546A) nie jest obsługiwany przez to urządzenie. Używanie tego rodzaju papieru może prowadzić do powstawania zacięć w zespole utrwalacza, które mogą spowodować konieczność jego wymiany. Dwie zalecane alternatywy to papiery błyszczące HP Color LaserJet Presentation Paper, Soft Gloss (Q6541A) oraz HP Color LaserJet Brochure Paper, Glossy (Q6611A, Q6610A).

Konfigurowanie podajnika papieru

Skonfiguruj podajnik dla odpowiedniego rodzaju papieru.

1. Załaduj papieru do podajnika 2, 3, 4 lub 5.
2. Po zamknięciu podajnika na panelu sterowania zostanie wyświetlony monit o skonfigurowanie formatu i rodzaju papieru.

3. Jeśli zostanie wyświetlony prawidłowy format i rodzaj, dotknij przycisku **OK**, aby zaakceptować wykryty format i rodzaj, lub dotknij przycisku **Modyfikuj**, aby wybrać inny format i rodzaj papieru.
4. Po pojawieniu się monitu dotyczącego formatu papieru dotknij odpowiedniego formatu, a następnie dotknij przycisku **Zapisz**.
5. Po pojawieniu się monitu dotyczącego rodzaju papieru dotknij odpowiedniego rodzaju. Odpowiednie rodzaje papieru zostały przedstawione w powyższej tabeli.

Konfigurowanie ustawień sterownika

Wykonaj następujące czynności, aby wykonać wydruk na papierze błyszczącym przy użyciu aplikacji graficznej.

1. Wybierz opcję **Drukuj** z menu **Plik** używanej aplikacji.
2. Wybierz urządzenie HP Color LaserJet CM6049f, a następnie kliknij opcję **Właściwości** lub **Preferencje drukowania**.
3. Z listy rozwijanej Rodzaj papieru wybierz ten sam rodzaj papieru, który został skonfigurowany w panelu sterowania urządzenia.
4. Kliknij przycisk **OK**, aby zapisać ustawienia, a następnie przycisk **OK**, aby rozpocząć drukowanie. Zlecenie zostanie automatycznie wydrukowane na papierze z podajnika, który został skonfigurowany dla papieru błyszczącego, a jakość wydruków zostanie zoptymalizowana.

Drukowanie wodoodpornych map i znaków zewnętrznych

Urządzenia HP Color LaserJet CM6049f można użyć do drukowania wytrzymałych, wodoodpornych map, znaków lub menu, korzystając z papieru HP Tough. HP Tough to wodoodporny, odporny na rozdarcia papier o błyszczącej powierzchni, który zachowuje żywe i bogate kolory oraz czytelność wydruku nawet w przypadku trudnych warunków pogodowych lub intensywnego wykorzystania. Pozwala to uniknąć kosztownego i czasochłonnego laminowania, które jest wymagane w przypadku zwykłych papierów. W celu uzyskania maksymalnej jakości tych wydruków, należy wykonać następujące czynności:

- Wybierz odpowiedni papier
- Odpowiednio skonfiguruj podajnik papieru
- Wybierz odpowiednie ustawienia w sterowniku drukarki

Obsługiwane rodzaje twardego papieru

Nazwa papieru firmy HP	Kod produktu	Format produktu	Ustawienia na panelu sterowania i w sterowniku drukarki
Papier HP LaserJet Tough	Q1298A	Letter	Papier HP Tough
Papier HP LaserJet Tough	Q1298B	A4	Papier HP Tough

Konfigurowanie podajnika papieru

Skonfiguruj podajnik dla odpowiedniego rodzaju papieru.

1. Załaduj papieru do podajnika 2, 3, 4 lub 5.
2. Po zamknięciu podajnika na panelu sterowania zostanie wyświetlony monit o skonfigurowanie formatu i rodzaju papieru.
3. Jeśli zostanie wyświetlony prawidłowy format, dotknij przycisku **OK**, aby zaakceptować wykryty format, lub dotknij przycisku **Modyfikuj**, aby wybrać inny format i rodzaj papieru.
4. Po pojawieniu się monitu dotyczącego formatu papieru dotknij odpowiedniego formatu, a następnie dotknij przycisku **Zapisz**. Po pojawieniu się monitu dotyczącego rodzaju papieru dotknij odpowiedniego rodzaju. Odpowiednie rodzaje papieru zostały przedstawione w powyższej tabeli.

Konfigurowanie ustawień sterownika

Wykonaj następujące czynności, aby wykonać wydruk na twardym papierze przy użyciu aplikacji graficznej.

1. Wybierz opcję **Drukuj** z menu **Plik** używanej aplikacji.
2. Wybierz urządzenie HP Color LaserJet CM6049f MFP, a następnie kliknij opcję **Właściwości** lub **Preferencje drukowania**.

3. Z listy rozwijanej **Rodzaj papieru** wybierz ten sam rodzaj papieru, który został skonfigurowany w panelu sterowania urządzenia.
4. Kliknij przycisk **OK**, aby zapisać ustawienia, a następnie przycisk **OK**, aby rozpocząć drukowanie. Zadanie zostanie automatycznie wydrukowane przy użyciu papieru z podajnika, który został skonfigurowany dla twardego papieru.

Ustawianie wyrównania dupleksu

W przypadku drukowania dokumentów z użyciem dupleksu, takich jak broszury, przed rozpoczęciem drukowania określ dopasowanie dla wybranego podajnika, aby zapewnić odpowiednie wyrównanie stron.

1. Na panelu sterowania dotknij przycisku **Administracja**, a następnie dotknij opcji **Jakość druku**.
2. Dotknij opcji **Ustaw dopasowanie**, a następnie dotknij podajnika, który jest dopasowywany.
3. Dotknij opcji **Strona testowa**, a następnie dotknij przycisku **Drukowanie**.
4. Postępuj zgodnie z instrukcjami widocznymi na wydrukowanej stronie.

9 Zadania drukowania

- [Anulowanie zlecenia drukowania](#)
- [Korzystanie z funkcji sterownika drukarki na komputerze z systemem Windows](#)

Anulowanie zlecenia drukowania

Żądanie drukowania można zatrzymać, korzystając z panelu sterowania lub z aplikacji. Instrukcje zatrzymania żądania drukowania z komputera pracującego w sieci można znaleźć w pomocy ekranowej dla danego typu oprogramowania sieciowego.

 **UWAGA:** Po anulowaniu zlecenia druku usunięcie wszystkich danych drukowania może zająć trochę czasu.

Zatrzymywanie bieżącego zlecenia drukowania z panelu sterowania

- ▲ Naciśnij przycisk **Stop** na panelu sterowania.

Zatrzymywanie bieżącego zlecenia drukowania z poziomu używanego programu

Na ekranie zostanie krótko wyświetlone okno dialogowe z opcją anulowania zadania drukowania.

Jeśli z oprogramowania zostało wysłanych do urządzenia kilka poleceń, mogą one oczekiwać w kolejce drukowania (np. w programie Menedżer wydruku systemu Windows). Zapoznaj się z dokumentacją oprogramowania w celu uzyskania dokładnych instrukcji dotyczących anulowania polecenia drukowania w komputerze.

Jeżeli zlecenie drukowania oczekuje w kolejce drukowania (w pamięci komputera) lub w buforze drukarki (Windows), należy je usunąć z poziomu komputera.

Kliknij przycisk **Start**, kliknij pozycję **Ustawienia**, a następnie kliknij pozycję **Drukarki** lub **Drukarki i faksy**. Kliknij dwukrotnie ikonę urządzenia, aby otworzyć bufor wydruku. Wybierz zlecenie druku, które chcesz anulować, a następnie kliknij przycisk **Usuń**. Jeśli zlecenie druku nie jest anulowane, może być konieczne wyłączenie i ponowne włączenie komputera. Jeśli zlecenie nie znajduje się w buforze wydruku, anuluj zlecenie za pomocą menu Stan zlecenia panelu sterowania.

Korzystanie z funkcji sterownika drukarki na komputerze z systemem Windows

Otwieranie sterownika drukarki

Jak to zrobić	Kroki do wykonania
Otwieranie sterownika drukarki	W menu Plik kliknij polecenie Drukuj . Wybierz drukarkę, a następnie kliknij przycisk Właściwości lub Preferencje .
Uzyskiwanie pomocy dla opcji druku	Kliknij symbol ? w prawym górnym rogu okna sterownika drukarki, a następnie kliknij element sterownika drukarki. Informacje o elemencie zostaną wyświetlone w wyskakującym okienku. Możesz również kliknąć polecenie Pomoc , aby otworzyć pomoc ekranową.

Używanie skrótów drukowania

Aby wykonać następujące zadania, otwórz sterownik drukarki i kliknij kartę **Skróty drukowania**.

 **UWAGA:** W poprzednich sterownikach drukarki HP ta funkcja nosiła nazwę **Szybkie zestawy**.

Jak to zrobić	Kroki do wykonania
Używanie skrótu drukowania	Wybierz jeden ze skrótów, a następnie kliknij przycisk OK , aby wydrukować zlecenie używając wcześniej zdefiniowanych ustawień.
Tworzenie własnego skrótu drukowania	a) Wybierz istniejący skrót jako bazę. b) Wybierz opcje druku dla nowego skrótu. c) Kliknij przycisk Zapisz jako , wpisz nazwę skrótu, a następnie kliknij przycisk OK .

Ustawianie opcji papieru i jakości

Aby wykonać następujące zadania, otwórz sterownik drukarki i kliknij kartę **Papier/Jakość**.

Jak to zrobić	Kroki do wykonania
Wybieranie formatu papieru	Wybierz format z listy rozwijanej Format papieru .
Wybieranie niestandardowego formatu papieru	a) Kliknij pole Niestandardowy . Otworzone zostanie okno dialogowe Niestandardowy format papieru . b) Wpisz nazwę niestandardowego formatu, wprowadź jego wymiary, a następnie kliknij przycisk OK .
Wybieranie źródła papieru	Wybierz podajnik z listy rozwijanej Źródło papieru .
Wybieranie rodzaju papieru	Wybierz rodzaj z listy rozwijanej Rodzaj papieru .

Jak to zrobić	Kroki do wykonania
Drukowanie okładek na innym papierze	a) W obszarze Strony specjalne kliknij pole Okładki lub Drukuj strony na innym papierze , a następnie kliknij przycisk Ustawienia . b) Wybierz opcję druku na pustej lub wstępnie zadrukowanej przedniej okładce, tylnej okładce lub na obu okładkach. Możesz również wybrać opcję druku pierwszej lub ostatniej strony na innym papierze. c) Wybierz wartości opcji Źródło papieru i Rodzaj papieru z list rozwijanych, a następnie kliknij przycisk Dodaj . d) Kliknij przycisk OK .
Drukowanie pierwszej lub ostatniej strony na innym papierze	
Zmiana rozdzielczości drukowanych obrazów	W obszarze Jakość druku wybierz opcję z pierwszej listy rozwijanej. Aby uzyskać informacje o dostępnych opcjach, zobacz pomoc ekranową sterownika drukarki.

Ustawianie efektów dla dokumentów

Aby wykonać następujące zadania, otwórz sterownik drukarki i kliknij kartę **Efekty**.

Jak to zrobić	Kroki do wykonania
Skalowanie strony do rozmiaru wybranego rozmiaru papieru	Kliknij Drukuj dokument na , a następnie wybierz rozmiar z listy rozwijanej.
Skalowanie strony jako procent rozmiaru rzeczywistego	Kliknij opcję % formatu rzeczywistego , a następnie wpisz procent lub przesunij suwak.
Drukowanie znaku wodnego	a) Wybierz znak wodny z listy rozwijanej Znaki wodne . b) Aby wydrukować znak wodny tylko na pierwszej stronie, kliknij opcję Tylko na pierwszej stronie . W przeciwnym wypadku znak wodny zostanie wydrukowany na wszystkich stronach.
Dodawanie i edycja znaków wodnych	a) W obszarze Znaki wodne kliknij przycisk Edytuj . Wyświetlone zostanie okno dialogowe Szczegóły znaku wodnego . b) Określ ustawienia znaku wodnego, a następnie kliknij przycisk OK .
UWAGA: Te czynności wymagają, aby sterownik drukarki był przechowywany na używanym komputerze.	

Ustawianie opcji wykańczania dokumentów

Aby wykonać następujące zadania, otwórz sterownik drukarki i kliknij kartę **Wykończenie**.

Jak to zrobić	Czynności do wykonania
Drukowanie po obu stronach (dupleks)	Kliknij opcję Drukuj po obu stronach . Jeśli dokument będzie oprawiony wzdłuż górnej krawędzi, kliknij opcję Odwracaj strony góra .
Drukowanie broszury	a) Kliknij opcję Drukuj po obu stronach . b) Na liście rozwijanej Układ broszury kliknij opcję Łączenie lewej krawędzi lub Łączenie prawej krawędzi . Wartość opcji Stron na arkusz zostanie automatycznie zmieniona na 2 strony na arkusz .
Drukowanie wielu stron na jednym arkuszu	a) Wybierz liczbę stron na arkusz z listy rozwijanej Stron na arkusz . b) Wybierz właściwe wartości dla opcji Drukuj ramki stron , Kolejność stron i Orientacja .
Wybieranie orientacji strony	a) W obszarze Orientacja kliknij pole Pionowa lub Pozioma . b) Aby wydrukować stronę w odwrotnym ułożeniu, kliknij pole Obróć o 180 stopni .

Ustawianie opcji odbierania w urzędzeniu

Aby wykonać następujące zadania, otwórz sterownik drukarki i kliknij kartę **Odbiór**.

 **UWAGA:** Opcje dostępne na tej karcie zależą od używanego urządzenia wykańczającego.

Jak to zrobić	Kroki do wykonania
Wybieranie opcji zszywania	Wybierz opcję zszywania z listy rozwijanej Zszywanie .
Wybieranie pojemnika wyjściowego	Wybierz pojemnik wyjściowy z listy rozwijanej Pojemnik .

Ustaw opcje przechowywania zleceń

Aby wykonać następujące zadania, otwórz sterownik drukarki i kliknij kartę **Przechowywanie zleceń**.

Jak to zrobić	Kroki do wykonania
Wydrukuj jeden egzemplarz jako próbny przed wydrukowaniem wszystkich egzemplarzy	W obszarze Tryb przechowywania zleceń kliknij opcję Próbny i wstrzymaj . Produkt wydrukuje tylko pierwszy egzemplarz. Na panelu sterowania produktu pojawi się komunikat z pytaniem o drukowanie pozostałych egzemplarzy.
Tymczasowo przechowaj zlecenie prywatne w produkcie, aby wydrukować je później	a) W obszarze Tryb przechowywania zleceń kliknij opcję Zlecenie prywatne . b) W obszarze Uczyń zlecenie prywatnym wprowadź czterocyfrowy numer PIN (opcjonalnie).
Tymczasowo przechowaj zlecenie w produkcie UWAGA: Te zlecenia są usuwane przy wyłączeniu produktu.	W obszarze Tryb przechowywania zleceń kliknij opcję Szybka kopia . Jeden egzemplarz zlecenia jest drukowany natychmiast, ale za pomocą panelu sterowania można wydrukować kolejne egzemplarze.
Trwale przechowaj zlecenie w produkcie	W obszarze Tryb przechowywania zleceń kliknij opcję Przechowywane zlecenie .
Uczyń trwale przechowywane zlecenie prywatnym, tak aby każda osoba je drukująca musiała podać kod PIN	a) W obszarze Tryb przechowywania zleceń kliknij opcję Przechowywane zlecenie . b) W obszarze Uczyń zlecenie prywatnym kliknij opcję PIN, by drukować , a następnie wprowadź czterocyfrowy numer PIN.
Otrzymuj powiadomienia, gdy inne osoby drukują przechowywane zlecenie	W obszarze Opcje powiadomień zlecenia kliknij opcję Wyświetlaj identyfikator zlecenia podczas drukowania .
Ustaw nazwę użytkownika dla przechowywanego zlecenia	W obszarze Nazwa użytkownika kliknij opcję Nazwa użytkownika , aby użyć domyślnej nazwy użytkownika systemu Windows. Aby wprowadzić inną nazwę użytkownika, kliknij opcję Użytkownika i wpisz nazwę.
Określ nazwę przechowywanego zlecenia	a) W obszarze Nazwa zlecenia kliknij opcję Automatycznie , aby użyć domyślnej nazwy zlecenia. Aby określić nazwę zlecenia, kliknij opcję Użytkownika i wpisz nazwę. b) Wybierz opcję z listy rozwijanej Jeśli nazwa zlecenia istnieje . Wybierz opcję Użyj nazwy zlecenia + (1-99) , aby dodać liczbę na końcu istniejącej nazwy, lub wybierz opcję Zastąp istniejący plik , aby nadpisać zlecenie, które ma już tę samą nazwę.

Ustawianie opcji kolorów

Aby wykonać następujące zadania, otwórz sterownik drukarki i kliknij kartę **Kolor**.

Jak to zrobić	Kroki do wykonania
Ręczna regulacja ustawień kolorów	a) W obszarze Opcje kolorów kliknij pozycję Ręczne , a następnie kliknij przycisk Ustawienia . b) Możesz ustawić ogólne ustawienia dotyczące kontroli krawędzi, tekstu, grafiki i fotografii. Informacje o wszystkich opcjach znajdują się w pomocy ekranowej.
Wyłączanie drukowania kolorowego i używanie tylko odcieni szarości	W obszarze Opcje kolorów kliknij pozycję Skala szarości .
Zmiana sposobu odwzorowania kolorów	W obszarze Schematy kolorów wybierz opcję z listy rozwijanej. Informacje o wszystkich opcjach znajdują się w pomocy ekranowej.

Uzyskiwanie pomocy technicznej i informacji o stanie urządzenia

Aby wykonać następujące zadania, otwórz sterownik drukarki i kliknij kartę **Usługi**.

Jak to zrobić	Kroki do wykonania
Uzyskaj wsparcie techniczne dla urządzenia	Z listy rozwijanej Usługi internetowe wybierz opcję pomocy technicznej i kliknij przycisk Przejdź!
Sprawdzanie stanu urządzenia, w tym poziomu materiałów eksploatacyjnych	Kliknij ikonę Stan urządzenia i materiałów eksploatacyjnych . Wyświetlona zostanie strona Stan urząd. wbudowanego serwera internetowego.

Ustawianie zaawansowanych opcji druku

Aby wykonać następujące zadania, otwórz sterownik drukarki i kliknij kartę **Zaawansowane**.

Jak to zrobić	Kroki do wykonania
Wybieranie zaawansowanych opcji druku	We wszystkich sekcjach, kliknij bieżące ustawienie, aby uaktywnić listę rozwijaną umożliwiającą zmianę ustawienia.
Zmiana liczby drukowanych kopii UWAGA: Jeśli używany program nie posiada funkcji ustawiania liczby kopii, istnieje możliwość zmiany liczby kopii w sterowniku. Zmiana tego ustawienia ma wpływ na liczbę kopii we wszystkich zleceniach drukowania. Po wydrukowaniu zlecenia, przywróć oryginalną wartość ustawienia.	Otwórz sekcję Papier/odbiór , a następnie wprowadź liczbę kopii do wydrukowania. W przypadku dwóch lub większej liczby kopii istnieje możliwość sortowania stron.
Drukowanie kolorowego tekstu jako czarnego zamiast drukowania w odcieniach szarości	a) Otwórz sekcję Opcje dokumentu , a następnie otwórz sekcję Funkcje drukarki . b) Z listy rozwijanej Drukuj wszystkie teksty w czerni wybierz opcję Włączona .

Jak to zrobić	Kroki do wykonania
Ładowanie papieru firmowego lub papieru z nadrukiem w taki sam sposób dla wszystkich zleceń, niezależnie od ustawienia druku jedno- lub dwustronnego	a) Otwórz sekcję Opcje dokumentu , a następnie otwórz sekcję Funkcje drukarki . b) Z listy rozwijanej Alternatywny tryb papieru firmowego wybierz opcję Włączony . c) Załaduj papier do urządzenia w taki sam sposób, jak dla zlecenia druku dwustronnego.
Zmiana kolejności wydruku stron	a) Otwórz sekcję Opcje dokumentu , a następnie otwórz sekcję Układ . b) Z listy rozwijanej Kolejność stron wybierz opcję Od pierwszej do ostatniej , aby wydrukować strony w kolejności w jakiej znajdują się one w dokumencie, lub wybierz opcję Od ostatniej do pierwszej , aby wydrukować strony w odwrotnej kolejności.

10 Korzystanie z kolorów

- [Zarządzanie kolorami](#)
- [Dopasowywanie kolorów](#)
- [Korzystanie z zaawansowanych ustawień kolorów](#)

Zarządzanie kolorami

Wybranie ustawienia **Automatycznie** dla opcji koloru zazwyczaj zapewnia najlepszą możliwą jakość wydruku przy typowych wymaganiach drukowania. Jednak w przypadku niektórych dokumentów ręczne ustawienie opcji kolorów pozwala poprawić wygląd dokumentu. Dotyczy to na przykład broszur marketingowych, które zawierają wiele obrazów lub dokumentów drukowanych na materiałach nie uwzględnionych na liście papierów obsługiwanych przez sterownik drukarki.

Użyj sterownika drukarki, aby dostosować ustawienia kolorów. Więcej informacji można znaleźć w części [Ustawianie opcji kolorów na stronie 143](#) dla systemu Windows lub w części [Ustawianie opcji kolorów na stronie 78](#) dla systemu Macintosh.

Automatyczne lub ręczne regulowanie kolorów

Opcja dopasowania koloru **Automatycznie** optymalizuje neutralny szary kolor, półtony i wzmocnienia krawędzi każdego elementu w dokumencie.

 **UWAGA:** Ustawienie **Automatycznie** jest standardowym ustawieniem i jest zalecane do drukowania większości kolorowych dokumentów.

Opcja dopasowania koloru **Ręcznie** umożliwia dopasowanie neutralnych szarych kolorów, półtonów i wzmocnienia krawędzi tekstu, grafiki i zdjęć.

Opcje ręcznego ustawiania kolorów

Opcje kolorów można ręcznie ustawić na Kontrolę krawędzi, Półtony oraz neutralne szarości.

Kontrola krawędzi

Ustawienie **Kontrola krawędzi** określa sposób odwzorowywania krawędzi. To ustawienie składa się z trzech elementów: półtonowanie adaptacyjne, technologia Resolution Enhancement (REt) i wychwytywanie. Metoda półtonowania adaptacyjnego powoduje wyostrenie krawędzi. Wychwytywanie to metoda redukująca efekt błędnego dopasowania palety kolorów poprzez lekkie nakładanie krawędzi przyległych obiektów. Opcja koloru REt wygładza krawędzie.

 **UWAGA:** Jeśli zauważysz białe fragmenty między obiektami lub obszary, które na krawędziach stają się lekko błękitne, purpurowe lub żółte, powinieneś wybrać ustawienie kontroli krawędzi zwiększające poziom wychwytywania.

Dostępne są cztery poziomy kontroli krawędzi:

- **Maksymalna** to najsilniejsze ustawienie wychwytywania. Ustawienia półtonowania adaptacyjnego i koloru REt są włączone.
- **Normalna** jest opcją domyślną tego ustawienia. Wychwytywanie jest ustawione na średnim poziomie. Ustawienia półtonowania adaptacyjnego i koloru REt są włączone.
- **Lekka** oznacza nastawienie wychwytywania na poziom minimalny. Ustawienia półtonowania adaptacyjnego i koloru REt są włączone.
- **Wył.** - powoduje wyłączenie wychwytywania i półtonowania adaptacyjnego i koloru REt.

Opcje półtonowania

Opcje półtonowania mają wpływ na rozdzielczość i przejrzystość kolorowych wydruków. Możliwe jest wybranie niezależnych ustawień półtonowania dla tekstu, grafiki i fotografii. Dwie możliwe opcje półtonowania to **Wygładzenie** i **Szczegół**.

- Opcja **Wygładzenie** daje lepsze wyniki na dużych, jednokolorowych powierzchniach wydruku. Ulepsza ona wygląd fotografii poprzez wygładzenie delikatnych odcieni koloru. Należy wybrać tę opcję, kiedy chce się osiągnąć szczególnie jednolity, gładki kolor powierzchni.
- Opcja **Szczegół** jest użyteczna do tekstu i grafiki, wymagających ostrego odgraniczenia linii lub kolorów, np. w obrazach zawierających wzór lub wysoki poziom szczegółowości. Należy wybrać tę opcję, kiedy chce się osiągnąć ostre krawędzie i szczegóły obrazu.

 **UWAGA:** Niektóre aplikacje konwertują tekst lub grafikę na obrazy bitmapowe. W takim przypadku ustawienie opcji kolorów fotografii również wpływa na wygląd tekstu i grafiki.

Neutralne szarości

Ustawienie **Neutralne szarości** określa metodę wykorzystywaną przy tworzeniu kolorów szarych, które są używane w tekście, grafice i w fotografiach.

W ustawieniu **Neutralne szarości** są dostępne dwie wartości:

- **Tylko czarny** - tworzenie neutralnych kolorów (szarości i czerń) przy użyciu tylko czarnego tonera. Ta metoda gwarantuje neutralne kolory bez kolorowego nalotu.
- **4 kolory** - tworzenie neutralnych kolorów (szarości i czerń) poprzez połączenie wszystkich czterech kolorów tonera. Przy zastosowaniu tej metody cieniowanie i przechodzenie kolorów w kolory nie neutralne jest bardziej gładkie, a czerń jest ciemniejsza.

Druk w skali szarości

Wybierz opcję **Druk w skali szarości** lub **Print Color as Gray** (Drukuj kolory w odcieniach szarości), aby wydrukować dokument jako czarno-biały.

Ograniczanie użycia kolorów

W urządzeniu jest dostępne ustawienie **Ogran. druk. w kolorze**. Administrator sieci może użyć tego ustawienia do ograniczenia użytkownikom dostępu do funkcji drukowania w kolorze, aby oszczędzać kolorowy toner. Jeśli nie możesz drukować w kolorze, skontaktuj się z administratorem sieci.

Ustawianie ograniczeń drukowania i kopiowania w kolorze z panelu sterowania

1. Przewiń do opcji **Administracja** i dotknij jej, a następnie dotknij opcji **Zarządzanie**.
2. Dotknij opcji **Ogran. użycie koloru**.
3. Dotknij opcji **Dostęp do drukowania kolorów** lub **Dostęp do kopiowania w kolorze**.

4. Wybierz jedną z następujących opcji:

- **Włącz kolor** (wartość domyślna) Ustawienie umożliwia drukowanie w kolorze wszystkim użytkownikom.
- **Kolor, gdy dozw.** To ustawienie umożliwia administratorowi sieci umożliwienie drukowania w kolorze wybranym użytkownikom i/lub aplikacjom. Aby określić użytkowników i/lub aplikacje, którzy mogą drukować w kolorze, należy użyć wbudowanego serwera internetowego (tylko opcja **Dostęp do drukowania kolorów**).
- **Wyłącz kolor.** Ustawienie uniemożliwia drukowanie w kolorze wszystkim użytkownikom.

5. Dotknij opcji **Zapisz**.

Więcej informacji na temat ograniczania i raportowania wykorzystania kolorów można znaleźć na stronie www.hp.com/go/coloraccess.

Kolor RGB (Schematy kolorów)

Ustawienia **Koloru RGB** można zmienić przy pomocy sterownika drukarki. Aby dowiedzieć się więcej o dostępie do sterownika drukarki, patrz [Ustawianie opcji kolorów na stronie 143](#) w przypadku systemu Windows i [Ustawianie opcji kolorów na stronie 78](#) w przypadku systemu Macintosh.

W ustawieniu **Kolor RGB** dostępnych jest pięć wartości:

- W większości przypadków należy wybrać ustawienie **Default (sRGB)** (Domyślna [sRGB]). To ustawienie powoduje, że produkt interpretuje kolor RGB jako sRGB, co jest standardem akceptowanym przez firmę Microsoft i konsorcjum World Wide Web (W3C).
- Wybierz ustawienie **Optymalizacja obrazu (sRGB)**, aby poprawić jakość dokumentów, których zawartość to w większości obrazy bitmapowe, takie jak pliki .GIF lub .JPEG. Opcja ta sprawia, że produkt korzysta z najlepszych metod dopasowywania kolorów do generowania bitmapowych obrazów sRGB. Ustawienie to nie ma wpływu na tekst oraz grafikę wektorową. Korzystanie z papieru błyszczącego w połączeniu z tą opcją zapewnia maksymalną poprawę jakości.
- Wybierz ustawienie **AdobeRGB** do drukowania dokumentów wykorzystujących przestrzeń kolorów **AdobeRGB** zamiast sRGB. Np. do zdjęć z niektórych aparatów cyfrowych lub dokumentów utworzonych za pomocą programu Adobe PhotoShop w formacie AdobeRGB. Podczas drukowania z użyciem przestrzeni koloru Adobe RGB z poziomu profesjonalnego oprogramowania należy wyłączyć obsługę kolorów w programie i umożliwić oprogramowaniu produktu obsługę przestrzeni kolorów.

Dopasowywanie kolorów

Proces dopasowywania kolorowych wydruków urządzenia do ekranu komputera jest skomplikowany, ponieważ urządzenie i komputer używają innych metod produkowania kolorów. Monitory **wyświetlają** kolory za pomocą pikseli świetlnych przy zastosowaniu przetwarzania kolorów RGB (czerwony, zielony i niebieski), natomiast drukarki **drukują** kolory przy zastosowaniu przetwarzania kolorów CMYK (turkusowy, karmazynowy, żółty i czarny).

Szereg czynników ma wpływ na zdolność dopasowania wydrukowanych kolorów do kolorów monitora. Do czynników tych należą:

- Papier
- Substancje kolorujące stosowane w drukarce (np. tusze lub tonery)
- Proces drukowania (np. strumień tuszu, technologia prasowa lub laserowa)
- Górne oświetlenie
- Różnice osobowe w postrzeganiu kolorów
- Oprogramowanie
- Sterowniki drukarki
- System operacyjny komputera
- Monitory i ustawienia monitorów
- Karty i sterowniki wideo
- Środowisko pracy (np. wilgotność)

Należy pamiętać o powyższych czynnikach, kiedy kolory na ekranie nie odzwierciedlają w dokładny sposób wydrukowanych kolorów.

Dla większości użytkowników, najlepszą metodą dopasowania kolorów z ekranu do urządzenia jest drukowanie w systemie kolorów sRGB.

Dopasowywanie kolorów przy pomocy palety próbek

Proces dopasowywania wydruków produktu do palety próbek i standardowych wzorców kolorów jest złożony. W zasadzie całkiem dobre wyniki dopasowania do palety próbek kolorów można uzyskać, jeśli paleta próbek kolorów została wydrukowana tuszem turkusowym, karmazynowym, żółtym i czarnym. Często są one nazywane paletami próbek kolorów rozbarwianych.

Niektóre palety próbek kolorów są tworzone z kolorów dodatkowych. Kolory dodatkowe są specjalnie utworzonymi barwnikami. Wiele z nich znajduje się poza zakresem kolorów produktu. Dla większości palet próbek kolorów dodatkowych istnieją odpowiedniki w postaci palet próbek kolorów rozbarwianych, w których znajdują się przybliżenia kolorów dodatkowych w formie CMYK.

W przypadku większości palet próbek kolorów rozbarwianych będzie dostępna informacja na temat standardu wykorzystanego do wydrukowania palety próbek kolorów. W większości przypadków będą to standardy SWOP, EURO lub DIC. Aby uzyskać optymalne dopasowanie koloru do palety próbek kolorów rozbarwianych, należy wybrać odpowiednią emulację tuszu z menu produktu. Jeśli nie można określić standardu, należy użyć standardu emulacji SWOP.

Drukowanie próbek kolorów

Aby użyć próbek koloru, wybierz próbkę, która w największym stopniu odpowiada żadanemu kolorowi. Do opisu obiektu, który ma zostać dopasowany, należy użyć wartości koloru z próbki w aplikacji. Kolory mogą się różnić w zależności od rodzaju papieru i używanego programu. Więcej szczegółów dotyczących korzystania z próbek kolorów można znaleźć pod adresem www.hp.com.

Poniższa procedura służy do drukowania w urządzeniu próbek kolorów przy użyciu panelu sterowania:

1. Dotknij opcji **Administracja**, a następnie dotknij opcji **Informacje**.
2. Dotknij opcji **Przykładowe strony/czcionki**, a następnie dotknij opcji **Próbki CMYK** lub **Próbki RGB**, aby wydrukować próbki.

Dopasowanie kolorów PANTONE®

Metoda PANTONE obejmuje wiele sposobów dopasowywania kolorów. SYSTEM DOPASOWANIA PANTONE® jest bardzo popularny i wykorzystuje podstawowe kolory tuszu do tworzenia szerokiego zakresu barw i odcieni kolorów. Szczegółowe informacje na temat korzystania z kolorów PANTONE za pomocą tego produktu można znaleźć na stronie www.hp.com.

 **UWAGA:** PANTONE Generowane kolory mogą nie odpowiadać standardom firmy PANTONE. Dokładne kolory można znaleźć w aktualnych publikacjach firmy PANTONE.

Korzystanie z zaawansowanych ustawień kolorów

HP ImageREt 4800

Technologia drukowania HP ImageREt 4800 jest to system innowacyjnych technologii opracowanych wyłącznie przez firmę HP w celu zapewnienia wspaniałej jakości wydruków. System HP ImageREt różni się od standardów branżowych integracją zaawansowanych technologii i optymalizacją każdego elementu systemu drukowania. Aby zaspokoić różnorodne potrzeby użytkowników opracowano kilka kategorii systemu HP ImageREt.

System korzysta z najważniejszych technologii laserowego tworzenia kolorów, w tym polepszania obrazu, inteligentnych materiałów eksploatacyjnych oraz technologii tworzenia obrazów w wysokiej rozdzielczości, zapewniając doskonałe obrazy w zwykłych dokumentach biurowych i materiałach reklamowych. Zoptymalizowany dla drukowania na papierze kolorowym HP high-gloss laser, system HP Image REt 4800 umożliwia osiągnięcie najlepszych wyników na wszystkich obsługiwanych rodzajach papieru w różnych warunkach otoczenia.

Wybór papieru

W celu uzyskania najlepszej jakości kolorów i obrazu ważne jest, aby wybrać odpowiedni rodzaj papieru w menu produktu lub na panelu sterowania.

sRGB

sRGB jest powszechnie stosowanym standardem kolorów, opracowanym przez firmy HP i Microsoft jako wspólny język kolorów dla monitorów, urządzeń wejściowych (skanery, aparaty cyfrowe) oraz urządzeń wyjściowych (produkty, drukarki, plotery). Jest to standardowa przestrzeń kolorów stosowana w produktach HP, systemach operacyjnych Microsoft, Internetu oraz większości dziś sprzedawanych programów biurowych. Standard sRGB jest obecnie używany w typowych monitorach komputerów w systemie Windows oraz jest standardem zbieżnym dla telewizji wysokiej rozdzielczości.

 **UWAGA:** Na kolory wyświetlane na ekranie mogą mieć wpływ takie czynniki, jak typ używanego monitora i oświetlenie pokoju.

W najnowszych wersjach programów Adobe PhotoShop, CorelDRAW, Microsoft Office i wielu innych aplikacjach standard sRGB jest stosowany do przekazywania kolorów. A co najważniejsze, jako standardowa przestrzeń kolorów w systemach operacyjnych Microsoft, standard sRGB uzyskał szerokie zastosowanie jako środek do wymiany informacji o kolorach pomiędzy programami a urządzeniami używającymi wspólnej definicji, która zapewnia, że typowy użytkownik uzyska znacznie lepsze dopasowanie kolorów. Standard sRGB zwiększa możliwości użytkownika, który już nie musi być ekspertem od kolorów, aby automatycznie dopasować kolory pomiędzy produktem, monitorem komputera i innymi urządzeniami wejściowymi (skaner, aparat cyfrowy).

Drukowanie w czterech kolorach — CMYK

Turkusowy, karmazynowy, żółty i czarny (CMYK) to tusze, używane w prasach drukarskich. Ten proces jest często nazywany drukowaniem czterokolorowym. Pliki danych CMYK są zwykle używane oraz pochodzą ze środowisk sztuki graficznej (drukowanie i publikowanie). Produkt akceptuje kolory CMYK za pośrednictwem sterownika PS drukarki. Odwzorowywanie kolorów CMYK przez produkt służy do zapewnienia bogatego koloru tekstu i grafiki.

Emulacja tuszu CMYK (emulacja HP postscript poziomu 3)

Odwzorowanie kolorów CMYK w produkcie może być przeprowadzone w celu osiągnięcia emulacji kilku standardowych zestawów tuszu do druku offsetowego. W niektórych sytuacjach wartości kolorów CMYK na obrazie lub w dokumencie mogą nie być dostosowane do produktu. Na przykład, gdy dokument zoptymalizowano dla innego produktu. Aby osiągnąć najlepsze wyniki, wartości CMYK należy dopasować do HP Color LaserJet CM6049f. Należy wybrać odpowiedni profil wejściowy kolorów, korzystając ze sterownika drukarki.

- **Domyślny profil CMYK+.** Technologia CMYK+ firmy HP umożliwia osiągnięcie optymalnych wyników w przypadku większości zadań drukowania.
- **Specyfikacja dla Web Offset Publications (SWOP).** Powszechnie stosowane standardy tuszu w USA i innych krajach/regionach.
- **Euroscale.** Powszechnie stosowane standardy tuszu w Europie i innych krajach/regionach.
- **Dainippon Ink and Chemical (DIC).** Powszechnie stosowane standardy tuszu w Japonii i innych krajach/regionach.
- **Profile niestandardowe.** Umożliwia stosowanie nietypowego profilu wejściowego i dokładne sterowanie wydrukiem kolorowym, na przykład w celu emulacji innej drukarki HP Color LaserJet. Aby pobrać profile kolorów, przejdź do witryny www.hp.com i poszukaj hasła „CM6049 mfp color profile”.

11 Kopiowanie

- [Korzystanie z ekranu kopiowania](#)
- [Ustawienie domyślnych opcji kopiowania](#)
- [Kopiowanie z szyby skanera](#)
- [Kopiowanie z podajnika dokumentów](#)
- [Dostosowanie ustawień kopiowania](#)
- [Kopiowanie dokumentów dwustronnych](#)
- [Kopiowanie oryginałów o różnym rozmiarze](#)
- [Zmiana ustawień sortowania kopii](#)
- [Kopiowanie fotografii i książek](#)
- [Łączenie zleceń kopiowania za pomocą funkcji Kompilacja zlecenia](#)
- [Anulowanie zlecenia kopiowania](#)

Korzystanie z ekranu kopiowania

Na ekranie głównym dotknij przycisku **Kopiowanie**, aby wyświetlić ekran kopiowania. Tylko pierwszych sześć funkcji kopiowania jest widocznych od razu. Aby wyświetlić dodatkowe funkcje kopiowania, dotknij przycisku **Więcej opcji**.

Ustawienie domyślnych opcji kopiowania

Do konfigurowania ustawień domyślnych wszystkich zleceń kopiowania służy menu Administracja. W razie potrzeby większość z tych ustawień można dostosować do konkretnych zleceń. Po wykonaniu zlecenia zostaną przywrócone domyślne ustawienia urządzenia.

1. Przewiń ekran główny i dotknij przycisku [Administracja](#).
2. Dotknij przycisku [Domyślne opcje zlecenia](#), a następnie dotknij przycisku [Opcje domyślne kopiowania](#).
3. Dostępnych jest kilka opcji. Można skonfigurować ustawienia domyślne wszystkich lub tylko wybranych opcji.

Aby uzyskać informacje dotyczące każdej z opcji, zobacz część [Dostosowanie ustawień kopiowania na stronie 160](#). Również wbudowany system pomocy jest źródłem informacji na temat każdej z opcji. Dotknij przycisku [Pomoc](#) (🔍) w prawym górnym rogu ekranu.

4. Aby wyjść z menu Administracja, dotknij przycisku [Ekran główny](#) (🏠) w lewym górnym rogu ekranu.

Kopiowanie z szyby skanera

Szyba skanera umożliwia kopiowanie maksymalnie 999 arkuszy małych, lekkich (o gramaturze mniejszej niż 60 g/m² lub 16 lb) materiałów lub materiałów o dużej gramaturze (o gramaturze większej niż 105 g/m² lub 28 lb). Dotyczy to również materiałów takich jak paragony, wycinki z gazet, fotografie, stare i zniszczone dokumenty lub książki.

Umieść dokumenty źródłowe na szybie zadrukowaną stroną w dół. Wyrównaj róg dokumentu źródłowego z lewym górnym rogiem szyby.

Aby kopiować z wykorzystaniem domyślnych ustawień kopiowania, używając klawiatury numerycznej na panelu sterowania, wybierz liczbę kopii i naciśnij przycisk **Start**. Aby korzystać z ustawień domyślnych, dotknij opcji **Kopiowanie**. Określ ustawienia, a następnie naciśnij przycisk **Start**. Więcej informacji na temat używania ustawień domyślnych znajduje się w części [Dostosowanie ustawień kopiowania na stronie 160](#).

Kopiowanie z podajnika dokumentów

Za pomocą podajnika dokumentów można wykonać maksymalnie 999 kopii dokumentu mającego do 50 stron (w zależności od grubości kartek). Umieść dokument w podajniku dokumentów kopiowanymi stronami do góry.

Aby kopiować z wykorzystaniem domyślnych ustawień kopiowania, używając klawiatury numerycznej na panelu sterowania, wybierz liczbę kopii i naciśnij przycisk **Start**. Aby korzystać z ustawień domyślnych, dotknij opcji **Kopiowanie**. Określ ustawienia, a następnie naciśnij przycisk **Start**. Więcej informacji na temat używania ustawień domyślnych znajduje się w części [Dostosowanie ustawień kopiowania na stronie 160](#).

Przed rozpoczęciem innego zadania kopiowania wyjmij dokument źródłowy z pojemnika wyjściowego podajnika dokumentów, znajdującego się pod podajnikiem wejściowym tego podajnika, oraz wyjmij kopie z odpowiedniego pojemnika wyjściowego.

Dostosowanie ustawień kopiowania

Urządzenie oferuje kilka opcji umożliwiających dostosowanie kopiowanego wydruku. Wszystkie te funkcje są dostępne na ekranie **Kopiowanie**.

Ekran **Kopiowanie** składa się z kilku stron. Na pierwszej stronie, dotykając opcji **Więcej opcji**, można przejść do następnej strony. Przyciski strzałek w górę i w dół umożliwiają przewijanie stron.

Aby dowiedzieć się, jak korzystać z opcji, należy jej dotknąć, a następnie dotknąć przycisku pomocy (?) w prawym górnym rogu ekranu. Poniższa tabela zawiera omówienie opcji kopiowania.

 **UWAGA:** W zależności od konfiguracji urządzenia dokonanej przez administratora systemu, niektóre opcje mogą nie być wyświetlane. Opcje w tabeli są przedstawione w kolejności, w jakiej są wyświetlane.

Nazwa opcji	Opis
Strony	Funkcja służy do wskazywania, czy dokument źródłowy jest wydrukowany na jednej czy na obu stronach oraz czy kopie powinny być drukowane na jednej czy na obu stronach.
Powiększenie/pomniejszenie	Ta funkcja umożliwia zmniejszanie lub powiększanie kopiowanego obrazu na stronie.
Kolor/czarny	Ta funkcja służy do wybrania drukowania w czerni lub kolorze.
Zszywaj/Sortuj lub Sortowanie	W przypadku dołączenia opcjonalnego zszywacza/układacza/separatora HP dostępna jest opcja Zszywaj/Sortuj . Funkcja ta umożliwia skonfigurowanie opcji zszywania i gromadzenia stron w zestawie kopii. W przypadku gdy opcjonalny zszywacz/układacz/separator HP nie został dołączony dostępna jest opcja Sortowanie . Funkcja ta umożliwia zgromadzenie poszczególnych zestawów skopiowanych stron w takiej samej kolejności jak w dokumencie źródłowym.
Wybór papieru	Funkcja umożliwia wybór podajnika z papierem o rozmiarze i rodzaju, który ma być użyty.
Regulacja obrazu	Ta funkcja służy do poprawienia ogólnej jakości kopii. Można np. dopasować zaciemnienie i ostrość, a za pomocą ustawienia Usuwanie tła usunąć niewyraźne obrazy z tła lub usunąć jasny kolor tła.
Orientacja zawartości	Funkcja umożliwia określanie sposobu umieszczenia zawartości oryginału na stronie: w układzie pionowym lub poziomym.
Output Bin (Pojemnik wyjściowy)	Ta funkcja umożliwia wybranie pojemnika wyjściowego na kopie.
Optymalizacja tekst/zdjęcie	Funkcja służy do optymalizowania wydruku dla określonego rodzaju zawartości. Można optymalizować wydruk dla tekstu lub drukowanych obrazów lub ręcznie dopasować wartości.
Stron na arkuszu	Funkcja umożliwia kopiowanie wielu stron na jednym arkuszu papieru.
Rozmiar oryginalny	Funkcja służy do opisanie rozmiaru strony dokumentu źródłowego.
Kopiowanie książki	Ta funkcja umożliwia skanowanie i drukowanie stron książki.
Format broszurowy	Funkcja umożliwia kopiowanie dwóch lub więcej stron na pojedynczych arkuszach papieru, z których po złożeniu można utworzyć broszurę.
Od krawędzi do krawędzi	Ta funkcja pozwala uniknąć cieni pojawiających się wzdłuż brzegów kopii w przypadku drukowania dokumentu źródłowego blisko brzegów. Łączne użycie tej funkcji z funkcją Powiększenie/pomniejszenie zapewnia, że cała strona zostanie wydrukowana na kopiach.
Kompilacja zlecenia	Funkcja umożliwia łączenie kilku zestawów dokumentów źródłowych w jednym zadaniu kopiowania. Ponadto funkcja może być wykorzystana do kopiowania dokumentu źródłowego, który ma więcej stron, niż może przyjąć naraz podajnik dokumentów.

Kopiowanie dokumentów dwustronnych

Dokumenty dwustronne można kopiować ręcznie lub automatycznie.

Ręczne kopiowanie dokumentów dwustronnych

Kopie powstające w wyniku tej procedury są drukowane po jednej stronie i wymagają ręcznego sortowania.

1. Dokumenty przeznaczone do skopiowania załaduj do podajnika dokumentów pierwszą stroną skierowaną do góry i górną krawędzią w kierunku podajnika.
2. Dotknij przycisku **Rozpocznij kopiowanie**. Skopiowane i wydrukowane zostaną strony nieparzyste.
3. Wyjmij stos z pojemnika wyjściowego podajnika dokumentów i włóż go ponownie ostatnią stroną do góry, górną krawędzią w kierunku podajnika.
4. Dotknij przycisku **Rozpocznij kopiowanie**. Skopiowane i wydrukowane zostaną strony parzyste.
5. Posortuj nieparzyste i parzyste strony wydrukowanych kopii.

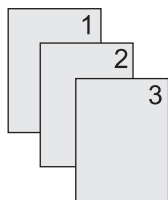

Automatyczne kopiowanie dokumentów dwustronnych

Domyślnym ustawieniem jest kopiowanie jednej strony na jednej stronie. Poniższa procedura służy do zmiany ustawienia, aby było możliwe kopiowanie z dokumentów dwustronnych lub na dokumentach dwustronnych.

Wykonywanie kopii dwustronnych z dokumentów jednostronnych

1. Dokumenty przeznaczone do skopiowania załaduj do podajnika dokumentów pierwszą stroną skierowaną do góry i górną krawędzią w kierunku podajnika.
2. Na panelu sterowania dotknij przycisku **Kopiowanie**.
3. Dotknij przycisku **Strony**.
4. Dotknij opcji **oryginał jednostronny, wydruk dwustronny**.
5. Dotknij przycisku **OK**.
6. Dotknij przycisku **Rozpocznij kopiowanie**.

Wykonywanie kopii dwustronnych z dokumentów dwustronnych

1. Dokumenty przeznaczone do skopiowania załaduj do podajnika dokumentów pierwszą stroną skierowaną do góry i górną krawędzią w kierunku podajnika.
2. Na panelu sterowania dotknij przycisku **Kopiowanie**.

3. Dotknij przycisku **Strony**.
4. Dotknij opcji **oryginał dwustronny, wydruk dwustronny**.
5. Dotknij przycisku **OK**.
6. Dotknij przycisku **Rozpocznij kopiowanie**.

Wykonywanie kopii jednostronnych z dokumentów dwustronnych

1. Dokumenty przeznaczone do skopiowania załaduj do podajnika dokumentów pierwszą stroną skierowaną do góry i górną krawędzią w kierunku podajnika.
2. Na panelu sterowania dotknij przycisku **Kopiowanie**.
3. Dotknij przycisku **Strony**.
4. Dotknij opcji **oryginał dwustronny, wydruk jednostronny**.
5. Dotknij przycisku **OK**.
6. Dotknij przycisku **Rozpocznij kopiowanie**.

Kopiowanie oryginałów o różnym rozmiarze

Dokumenty źródłowe wydrukowane na różnych rozmiarach papieru mogą być kopiowane pod warunkiem, że kartki papieru mają jeden wspólny wymiar. Przykładowo: można łączyć rozmiary Letter i Legal lub A4 i A5.

1. Ułóż arkusze dokumentu źródłowego, aby wszystkie miały tę samą szerokość.
2. Umieść arkusze wydrukiem do góry w podajniku dokumentów i dopasuj obie prowadnice papieru do dokumentu.
3. Na ekranie głównym dotknij przycisku **Kopiowanie**.
4. Dotknij przycisku **Rozmiar oryginalny**.

 **UWAGA:** Jeśli ta opcja jest niewidoczna na pierwszym ekranie, dotykaj przycisku **Więcej opcji**, aż opcja zostanie wyświetlona.

5. Wybierz opcję **Mieszany Ltr/Lgl**, a następnie dotknij przycisku **OK**.
6. Dotknij przycisku **Rozpocznij kopiowanie**.

Zmiana ustawień sortowania kopii

Istnieje możliwość ustawienia automatycznego sortowania wielu kopii w zestawie. Na przykład, podczas wykonywania dwóch kopii dokumentu liczącego trzy strony przy włączonym automatycznym sortowaniu strony zostaną wydrukowane w następującej kolejności: 1,2,3,1,2,3. Jeśli automatyczne sortowanie jest wyłączone, strony zostaną wydrukowane w następującej kolejności: 1,1,2,2,3,3.

W przypadku automatycznego sortowania oryginalny dokument musi mieścić się w pamięci. W przeciwnym razie urządzenie wydrukuje tylko jedną kopię i wyświetli komunikat informujący o zmianie. W takim przypadku, aby dokończyć zadanie, można użyć jednej z następujących metod:

- Podziel zadanie na kilka mniejszych, zawierających mniej stron.
- Wykonuj tylko jedną kopię dokumentu naraz.
- Wyłącz automatyczne sortowanie.

Wybrane ustawienie sortowania obowiązuje do czasu jego zmiany. Ustawieniem domyślnym automatycznego sortowania kopii jest **Wł.**

1. Na panelu sterowania dotknij przycisku **Kopiowanie**.
2. Dotknij przycisku **Zszywaj/Sortuj** lub **Sortowanie**.
3. Dotknij przycisku **Wył.**
4. Dotknij przycisku **OK**.

Kopiowanie fotografii i książek

Kopiowanie zdjęcia

 **UWAGA:** Fotografie powinny być kopiowane za pomocą skanera płaskiego, a nie podajnika dokumentów.

1. Podnieś pokrywę i umieść fotografię w skanerze płaskim obrazem do dołu i lewym górnym rogiem fotografii skierowanym do lewego górnego rogu szyby skanera.
2. Delikatnie opuść pokrywę.
3. Dotknij przycisku **Kopiuj**.
4. Dotknij opcji **Optymalizacja tekst/zdjęcie** i wybierz opcję **Fotografia**.
5. Dotknij przycisku **Rozpocznij kopiowanie**.

Kopiowanie książki

1. Umieść książkę stroną zadrukowaną do dołu na szybie skanera, krawędzią w kierunku tylnej części szyby. Wyrównaj grzbiet książki z ikoną książki  wzdłuż górnej krawędzi szyby.
2. Dotknij przycisku **Kopiuj**.
3. Przewiń do opcji **Kopiowanie książki** i dotknij jej.
4. Dotknij opcji **Kopiowanie książki wł.**, a następnie dotknij przycisku **OK**.
5. Wybierz liczbę kopii, którą chcesz wykonać, a także dostosuj inne ustawienia zgodnie z potrzebami.
6. Dotknij opcji **Rozpocznij kopiowanie** lub naciśnij przycisk Start na panelu sterowania.
7. Po dotknięciu przycisku **Rozpocznij kopiowanie** dostępne są następujące opcje:
 - Opcja **Kopiuj obie strony** pozwala kopiować jednocześnie lewą i prawą stronę książki
 - Opcja **Pomiń lewą stronę** pozwala kopiować tylko prawą stronę
 - Opcja **Pomiń prawą stronę** pozwala kopiować tylko lewą stronę
8. Dotknij przycisku **Skanuj**.
9. Po zeskanowaniu ostatniej strony dotknij przycisku **Zakończ**.

Łączenie zleceń kopiowania za pomocą funkcji Kompilacja zlecenia

Ta funkcja umożliwia połączenie kilku zestawów oryginalnych dokumentów w jedno zadanie kopiowania. Pozwala ona także kopiować dokumenty zawierające więcej stron, niż może jednorazowo pomieścić podajnik dokumentów.

1. Dotknij przycisku **Kopiowanie**.
2. Przewiń ekran i dotknij przycisku **Kompilacja zlecenia**.
3. Dotknij przycisku **Kompilacja zlecenia włączona**.
4. Dotknij przycisku **OK**.
5. W razie potrzeby wybierz żądane opcje kopiowania.
6. Dotknij przycisku **Rozpocznij kopiowanie**. Po zeskanowaniu każdej strony na panelu sterowania pojawia się monit o więcej stron.
7. Jeśli zlecenie ma obejmować więcej stron, załaduj następną stronę i dotknij przycisku **Skanuj**.

Urządzenie tymczasowo zapisuje wszystkie skanowane obrazy. Urządzenie rozpocznie drukowanie kopii, gdy uzyska odpowiednią ilość danych. Dotknij przycisku **Zakończ**, aby zakończyć drukowanie kopii.

 **UWAGA:** Jeśli w trybie kompilacji zleceń została zeskanowana pierwsza strona dokumentu przy użyciu podajnika dokumentów, wszystkie następne strony również muszą zostać zeskanowane przy użyciu podajnika. Jeśli pierwsza strona dokumentu została zeskanowana przy użyciu szyby skanera, wszystkie następne strony również muszą zostać zeskanowane przy użyciu szyby skanera.

Anulowanie zlecenia kopiowania

1. Dotknij przycisku **Kopiuj** na panelu sterowania, a następnie dotknij zlecenia na liście.
2. Dotknij opcji **Anuluj zlecenie**, a następnie dotknij przycisku **OK**.

 **UWAGA:** W przypadku anulowania kopiowania należy usunąć dokument ze skanera płaskiego lub automatycznego podajnika dokumentów (ADF).

12 Skanowanie i wysyłanie do wiadomości e-mail

- [Konfiguracja ustawień poczty elektronicznej](#)
- [Korzystanie z ekranu Wyślij wiadomość e-mail.](#)
- [Wykonywanie podstawowych funkcji poczty elektronicznej](#)
- [Korzystanie z książki adresowej](#)
- [Zmiana ustawień wysyłania poczty e-mail dla bieżącego zlecenia](#)
- [Skanowanie do folderu](#)
- [Skanowanie do miejsca sieciowego](#)

Konfiguracja ustawień poczty elektronicznej

Urządzenie ma możliwość skanowania w kolorze i cyfrowej dystrybucji dokumentów. Korzystając z panelu sterowania, można skanować dokumenty czarno-białe lub kolorowe i wysyłać je na adres e-mail jako załącznik wiadomości e-mail. Aby można było korzystać z funkcji cyfrowej dystrybucji dokumentów, urządzenie musi być podłączone do sieci lokalnej (LAN).

 **UWAGA:** Ikona e-mail nie jest wyświetlana na panelu sterowania, jeśli poczta e-mail nie jest skonfigurowana.

Zanim będzie można wysłać dokument pocztą e-mail, należy skonfigurować urządzenie.

 **UWAGA:** Poniższe instrukcje służą do konfiguracji urządzenia z poziomu panelu sterowania. Procedury te można także wykonać, korzystając z wbudowanego serwera internetowego. Więcej informacji można znaleźć w części [Wbudowany serwer internetowy na stronie 189](#).

Obsługiwane protokoły

Modele HP Color LaserJet CM6049f MFP obsługują protokoły SMTP i LDAP.

SMTP

- Protokół SMTP to zbiór reguł definiujących interakcje między programami wysyłającymi i odbierającymi pocztę e-mail. Aby urządzenie mogło wysyłać dokumenty pocztą e-mail, musi być podłączone do sieci LAN z dostępem do serwera e-mail, który obsługuje protokół SMTP. Serwer SMTP również musi mieć dostęp do Internetu.
- W przypadku korzystania z połączenia LAN należy skontaktować się z administratorem systemu i uzyskać od niego adres IP lub nazwę hosta serwera SMTP. W przypadku korzystania z połączenia DSL lub kablowego należy skontaktować się z usługodawcą internetowym i uzyskać od niego adres IP serwera SMTP.

LDAP

- Protokół LDAP służy do uzyskiwania dostępu do informacji z bazy danych. Gdy urządzenie korzysta z protokołu LDAP, przeszukuje globalną listę adresów e-mail. Po rozpoczęciu wpisywania adresu e-mail protokół LDAP wspomagany funkcją autouzupełniania udostępnia listę adresów e-mail zgodnych z już wpisanymi znakami. Wpisywanie dodatkowych znaków powoduje skracanie listy pasujących adresów e-mail.
- Urządzenie obsługuje protokół LDAP, ale połączenie z serwerem LDAP nie jest wymagane do wysyłania wiadomości e-mail.

 **UWAGA:** Aby zmienić ustawienia LDAP, należy dokonać tego przy użyciu wbudowanego serwera internetowego. Aby uzyskać więcej informacji, patrz [Wbudowany serwer internetowy na stronie 189](#). Informacje te znajdują się również w *Przewodniku po wbudowanym serwerze internetowym*.

Konfiguracja ustawień serwera poczty elektronicznej

Znajdowanie bramy SMTP

1. Na ekranie głównym dotknij opcji **Administracja**.
2. Dotknij opcji **Konfiguracja początkowa**.

3. Dotknij opcji **Konfiguracja poczty e-mail**, a następnie dotknij opcji **Znajdź bramy wysyłania**.
4. Dotknij przycisku **Znajdź**.

Konfiguracja adresu bramy SMTP

1. Na ekranie głównym dotknij **Administracja**.
2. Dotknij opcji **Konfiguracja początkowa**.
3. Dotknij opcji **Konfiguracja e-mail**, następnie dotknij opcji **Brama SMTP**.
4. Wprowadź adres bramy SMTP w postaci adresu IP lub jako pełną nazwę domeny. Jeżeli nie znasz adresu IP lub nazwy domeny, skontaktuj się z administratorem sieci.
5. Doknij opcji **Zapisz**.

Przetestuj ustawienia SMTP

1. Na ekranie głównym dotknij opcji **Administracja**.
2. Dotknij opcji **Konfiguracja początkowa**.
3. Dotknij opcji **Konfiguracja e-mail**, następnie dotknij opcji **Przetestuj**.

Jeśli konfiguracja okaże się prawidłowa, na wyświetlaczu panelu sterowania pojawi się komunikat **Bramy – OK**.

Jeśli pierwszy test zakończył się powodzeniem, wyślij do siebie wiadomość e-mail, korzystając z funkcji dystrybucji cyfrowej. Jeśli wiadomość zostanie odebrana, to funkcja dystrybucji cyfrowej została poprawnie skonfigurowana.

Jeśli wiadomość nie zostanie odebrana, wykonaj następujące czynności, aby rozwiązać problemy z aplikacją dystrybucji cyfrowej:

- Sprawdź, czy ustawienia i adres SMTP zostały wpisane poprawnie.
- Wydrukuj stronę konfiguracji. Sprawdź, czy adres bramy SMTP jest poprawny.
- Upewnij się, że sieć działa poprawnie. Wyślij wiadomość e-mail do siebie z komputera. Jeśli otrzymasz tę wiadomość, to sieć działa poprawnie. Jeśli nie otrzymasz wiadomości, skontaktuj się z administratorem sieci lub dostawcą usług internetowych (ISP).

Korzystanie z ekranu Wyślij wiadomość e-mail.

Do nawigacji pomiędzy opcjami na ekranie Wyślij wiadomość e-mail służy ekran dotykowy.

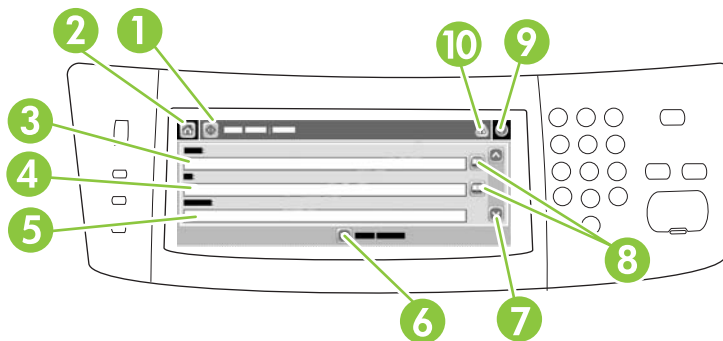

1	Przycisk Wyślij pocztą e-mail	Dotknięcie tego przycisku spowoduje zeskanowanie dokumentu i wysłanie pliku pod wskazane adresy za pomocą poczty e-mail.
2	Przycisk Ekran główny	Dotknięcie tego przycisku powoduje wyświetlenie ekranu głównego.
3	Pole Od:	Dotknij tego pola, aby otworzyć klawiaturę i wpisać swój adres e-mail. Administrator systemu mógł skonfigurować urządzenie do automatycznego umieszczania domyślnego adresu.
4	Pole Do:	Dotknij tego pola, aby otworzyć klawiaturę i wpisać adresy e-mail pożądanych odbiorców zeskanowanego dokumentu.
5	Pole Temat:	Dotknij tego pola, aby otworzyć klawiaturę, a następnie wpisz temat.
6	Przycisk Więcej opcji	Dotknij tego pola, aby zmienić ustawienia e-mail dla aktualnie skanowanego zlecenia.
7	Pasek przewijania	Pasek ten służy do wyświetlania i ustawiania pól DW: , UDW: , Wiadomość oraz Nazwa pliku . Dotknij dowolnego z tych pól, aby otworzyć klawiaturę i dodać wymagane informacje.
8	Przyciski książki adresowej.	Dotknij tych przycisków, aby wykorzystać książkę adresową do wypełnienia pól Do: , DW: lub UDW: . Więcej informacji można znaleźć na stronie Korzystanie z lokalnej książki adresowej na stronie 175 .
9	Przycisk Pomoc	Dotknij tego przycisku, aby wyświetlić pomoc panelu sterowania. Więcej informacji można znaleźć na stronie Korzystanie z panelu sterowania na stronie 12 .
10	Przycisk Błąd/ ostrzeżenie	Przycisk ten wyświetlany jest tylko wtedy, gdy w wierszu stanu pojawi się błąd lub ostrzeżenie. Dotknij go, aby otworzyć ekran komunikatu, ułatwiający usunięcie błędu lub ostrzeżenia.

Wykonywanie podstawowych funkcji poczty elektronicznej

Obsługa wiadomości e-mail przez urządzenie zapewnia użytkownikom wielorakie korzyści:

- Wysyłanie dokumentów na wiele adresów poczty elektronicznej, co daje oszczędność czasu i kosztów wysyłki.
- Umożliwia dostarczanie plików czarno-białych i kolorowych. Pliki mogą być wysyłane w różnych formatach obsługiwanych przez adresata.

Podczas wysyłania wiadomości e-mail dokumenty są skanowane do pamięci urządzenia i wysyłane na jeden lub kilka adresów e-mail jako załączniki wiadomości e-mail. Dokumenty cyfrowe mogą być wysyłane w różnych formatach graficznych, takich jak .TFF lub .JPG, które pozwalają odbiorcom na dalszą ich obróbkę w odpowiednich programach. Dokumenty są przesyłane w jakości zbliżonej do oryginału, a następnie mogą zostać wydrukowane, zapisane lub przesłane dalej.

Aby można było korzystać z funkcji obsługi wiadomości e-mail, urządzenie musi być podłączone do poprawnie działającej sieci lokalnej typu SMTP z dostępem do Internetu.

Ładowanie dokumentów

Dokumenty mogą być skanowane na szybie skanera lub przy użyciu automatycznego podajnika dokumentów. Zarówno szyba, jak i automatyczny podajnik dokumentów umożliwia skanowanie oryginałów w formacie Letter, Executive, A4 i A5. Automatyczny podajnik dokumentów może również służyć do skanowania oryginałów w formacie Legal. Mniejsze oryginały, paragony, dokumenty o niestandardowych kształtach lub zniszczone, dokumenty zszyte, dokumenty poskładane oraz fotografie należy skanować przy użyciu szyby skanera. Dokumenty wielostronicowe można łatwo zeskanować, korzystając z automatycznego podajnika dokumentów.

Wysyłanie dokumentów

Urządzenie może skanować zarówno czarno-białe, jak i kolorowe oryginały. Podczas skanowania można korzystać z ustawień domyślnych lub też zmienić preferencje skanowania i formaty plików. Poniżej przedstawiono ustawienia domyślne:

- Kolor
- PDF (wymaga od odbiorcy posiadania przeglądarki Adobe Acrobat w celu wyświetlenia załącznika wiadomości e-mail)

Aby uzyskać informacje dotyczące sposobu zmiany ustawień dla bieżącego zlecenia, zobacz [Zmiana ustawień wysyłania poczty e-mail dla bieżącego zlecenia na stronie 177](#).

Wysyłanie dokumentu

1. Umieść oryginał zadrukowaną stroną w dół na szybie skanera lub zadrukowaną stroną w górę w automatycznym podajniku dokumentów.
2. Na ekranie głównym dotknij opcji **E-mail**.
3. Gdy pojawi się monit, wpisz swoją nazwę użytkownika i hasło.
4. Wypełnij pola **Od:**, **Do** oraz **Temat:**. Jeśli chcesz, przewiń ekran i wypełnij pola **DW:** i **UDW:**. W polu **Od:** może pojawić się Twoja nazwa użytkownika i inne informacje domyślne. W takim przypadku ich zmiana jest często niemożliwa.

5. (Opcjonalnie) Dotknij przycisku **Więcej opcji**, aby zmienić ustawienia dotyczące wysyłanego dokumentu (np. oryginalny rozmiar dokumentu). Jeżeli wysyłany dokument jest dwustronny, należy zaznaczyć pole **Strony** i wybrać opcję odpowiednią dla oryginału dwustronnego.
6. Naciśnij przycisk **Start**, aby rozpocząć wysyłanie.
7. Po zakończeniu operacji zabierz dokument z szyby skanera lub automatycznego podajnika dokumentów.

Korzystanie z funkcji automatycznego uzupełniania



Wpisanie dowolnych znaków w polu **Do:**, **DW:** lub **Od:** na ekranie Wyślij wiadomość e-mail powoduje uruchomienie funkcji autouzupełniania. Podczas wpisywania wymaganego adresu lub nazwy za pomocą klawiatury ekranowej urządzenie automatycznie przeszukuje listę książki adresowej i wyświetla pierwszy zbliżony adres lub pierwszą zgodną nazwę. Można wtedy wybrać wyszukaną nazwę, dotykając przycisku **Enter**, lub kontynuować wpisywanie, aż funkcja automatycznego wpisywania znajdzie poprawny wpis. Gdy zostanie wpisany znak, który nie jest zgodny z żadnym wpisem z listy, funkcja autouzupełniania tekstu zostanie usunięta z ekranu, aby poinformować, że wpisywany jest adres, którego nie ma w książce adresowej.

Korzystanie z książki adresowej

Wiadomość e-mail można wysłać do listy odbiorców, korzystając z funkcji książki adresowej urządzenia. Aby uzyskać informacje dotyczące konfiguracji list adresowych, skontaktuj się z administratorem systemu.

 **UWAGA:** W celu utworzenia i obsługi książki adresowej można skorzystać z wbudowanego serwera internetowego. Książka adresowa e-mail wbudowanego serwera internetowego może być używana do dodawania, edycji lub usuwania pojedynczych adresów e-mail lub list dystrybucyjnych e-mail. Więcej informacji można znaleźć w części [Wbudowany serwer internetowy na stronie 189](#).

Tworzenie listy adresatów

1. Na ekranie głównym dotknij opcji **E-mail**.
2. Wykonaj jedną z poniższych czynności:
 - Dotknij pola **Do:**, aby otworzyć ekran klawiatury, a następnie wpisz adresy e-mail odbiorców. Wiele adresów e-mail można rozdzielić za pomocą średnika lub dotykając przycisku **Enter** na ekranie dotykowym.
 - Korzystanie z książki adresowej.
 - a. Na ekranie Wyślij wiadomość e-mail dotknij przycisku książki adresowej () , aby otworzyć książkę adresową.
 - b. Zawartość książki adresowej można przeglądać za pomocą paska przewijania. Przytrzymaj strzałkę, aby szybko przewinąć listę.
 - c. Wyróżnij nazwę, aby wybrać adresata, a następnie dotknij przycisku strzałki  .

Można także wybrać listę dystrybucyjną, dotykając listy rozwijanej na górze ekranu, a następnie dotykając pozycji **Wszystkie** lub dodając adresata z listy lokalnej, dotykając pozycję **Lokalna** na liście rozwijanej. Wyróżnij odpowiednie nazwy, a następnie dotknij przycisku  , aby dodać nazwę do listy adresatów.

Adresata można usunąć z listy, przewijając listę i wyróżniając adresata, a następnie dotykając przycisku  na środku ekranu.
3. Nazwy z listy adresatów są wyświetlane w wierszu tekstu klawiatury ekranowej. Adresata, którego nie ma w książce adresowej, można dodać, wpisując na klawiaturze adres e-mail. Po zakończeniu edycji listy adresatów dotknij przycisku **OK**.
4. Dotknij przycisku **OK**.
5. Zakończ procedurę wpisując odpowiednie informacje w pola **DW:** oraz **Temat:** na ekranie Wyślij wiadomość e-mail, jeśli to konieczne. Możesz sprawdzić listę adresatów, dotykając przycisku strzałki w dół w linii tekstowej **Do:** .
6. Naciśnij przycisk **Start**.

Korzystanie z lokalnej książki adresowej

Do przechowywania często używanych adresów e-mail zaleca się używanie lokalnej książki adresowej. Lokalna książka adresowa może być współużytkowana przez wiele urządzeń uzyskujących dostęp do oprogramowania HP Digital Sending za pomocą tego samego serwera.

Z książki adresowej można korzystać po wpisaniu adresów e-mail w polach **Od.**, **Do.**, **DW:** lub **UDW:** . Można także dodawać i usuwać adresy z książki adresowej.

Aby otworzyć książkę adresową, dotknij przycisku książki adresowej .

Dodawanie adresu e-mail do lokalnej książki adresowej

1. Dotknij przycisku **Lokalna**.
2. Dotknij przycisku dodawania .
3. (Opcjonalne) Dotknij pola **Nazwa**, a następnie wprowadź nazwę dla nowego wpisu za pomocą wyświetlonej klawiatury. Dotknij przycisku **OK**.

Nazwa jest aliasem adresu e-mail. Jeśli nazwa aliasu nie zostanie określona, za alias uznany zostanie adres e-mail.

4. Dotknij pola **Adres**, a następnie wprowadź adres e-mail dla nowego wpisu za pomocą wyświetlonej klawiatury. Dotknij przycisku **OK**.

Usuwanie adresów e-mail z lokalnej książki adresowej

Istnieje możliwość usuwania adresów e-mail, które nie są już używane.

 **UWAGA:** Aby **zmienić** adres e-mail, należy go usunąć, a następnie dodać jako nowy adres do lokalnej książki adresowej.

1. Dotknij przycisku **Lokalna**.
2. Dotknij adresu e-mail, który chcesz usunąć.
3. Dotknij przycisku usuwania  w prawym dolnym rogu.

Zostanie wyświetlony następujący komunikat potwierdzenia: **Czy chcesz usunąć wybrany(e) adres(y)?**

4. Dotknij przycisku **Tak**, aby usunąć adres(y) e-mail lub przycisku **Nie**, aby powrócić do ekranu Książka adresowa.

Zmiana ustawień wysyłania poczty e-mail dla bieżącego zlecenia

Przycisk **Więcej opcji** umożliwia zmianę następujących ustawień poczty e-mail dla bieżącego zlecenia drukowania:

Przycisk	Opis
Typ pliku dokumentu	Dotknięcie tego przycisku umożliwia zmianę typu pliku tworzonego przez urządzenie po zeskanowaniu dokumentu.
Jakość wydruku	Dotknięcie tego przycisku umożliwia zwiększenie lub zmniejszenie jakości druku skanowanego pliku. Ustawienie wyższej jakości powoduje utworzenie większego pliku.
Rozdzielczość	Dotknięcie tego przycisku umożliwia zmianę rozdzielczości skanowania. Ustawienie wyższej rozdzielczości powoduje utworzenie większego pliku.
Kolor/Czarny	Dotknięcie tego przycisku umożliwia ustawienie skanowania dokumentu w kolorze lub w trybie czarno-białym.
Strony oryginału	Dotknięcie tego przycisku umożliwia wskazanie, czy oryginalny dokument jest jednostronny czy dwustronny.
Orientacja zawartości	Dotknięcie tego przycisku umożliwia wybór orientacji pionowej lub poziomej oryginalnego dokumentu.
Rozmiar oryginalny	Dotknięcie tego przycisku umożliwia wybór formatu dokumentu: Letter, A4, Legal lub mieszany Letter/Legal.
Optymalizacja tekstu/zdjęcie	Dotknięcie tego przycisku umożliwia zmianę procedury skanowania w oparciu o typ skanowanego dokumentu.
Kompilacja zlecenia	Dotknięcie tego przycisku umożliwia włączenie lub wyłączenie trybu kompilacji zleceń, który pozwala na zeskanowanie kilku mniejszych zleceń i wysłanie ich w postaci jednego pliku.
Regulacja obrazu	Dotknięcie tego przycisku umożliwia zmianę ustawień jasności i ostrości lub usunięcie niepotrzebnego tła na oryginalnym dokumencie.

Skanowanie do folderu

Jeśli administrator systemu włączył tę funkcję, urządzenie może skanować do pliku i wysłać go do folderu w sieci. Systemy, w których istnieje możliwość obsługi folderów docelowych to: Windows 2000, Windows XP, Windows Server 2003, Windows Server 2008 i Windows Vista.

 **UWAGA:** W przypadku wysyłania do niektórych folderów konieczne może być podanie nazwy użytkownika i hasła. Dodatkowych informacji może udzielić administrator systemu.

1. Umieść oryginał zadrukowaną stroną w dół na szybie skanera lub zadrukowaną stroną w dół w automatycznym podajniku dokumentów.
2. Na ekranie głównym dotknij **Folder sieciowy**.
3. Na liście folderów szybkiego dostępu wybierz folder, w którym chcesz zapisać dokument.
4. Dotknij pola **Nazwa pliku**, aby otworzyć ekran klawiatury, a następnie wpisz nazwę pliku.
5. Dotknij opcji **Wyślij do folderu sieciowego**.

Skonowanie do miejsca sieciowego

 **UWAGA:** Ta funkcja urządzenia udostępniana jest przez opcjonalne oprogramowanie Digital Sending.

Jeśli administrator systemu włączył tę funkcję, można zeskanować dokument i wysłać go do niestandardowego miejsca sieciowego. Niestandardowe miejsce sieciowe umożliwia wysyłanie zeskanowanego dokumentu oraz dodatkowych informacji do określonej lokalizacji sieciowej lub serwera FTP. Na panelu sterowania wyświetlane są monity o wpisanie określonych informacji. Administrator systemu może jako miejsce sieciowe wyznaczyć również drukarkę; wówczas możliwe będzie zeskanowanie dokumentu i przesłanie go bezpośrednio do wydrukowania na drukarce sieciowej.

1. Umieść oryginał zadrukowaną stroną w dół na szybie skanera lub zadrukowaną stroną w górę w automatycznym podajniku dokumentów.
2. Na ekranie głównym dotknij **Kolejka zadań**.
3. Wybierz żądane miejsce docelowe skanowania.
4. W polu tekstowym wpisz dane, które mają być dołączone do pliku, a następnie dotknij **Wysyłanie kolejkę zadań**.

13 Faks

- [Faks analogowy](#)
- [Faks cyfrowy](#)

Faks analogowy

W przypadku zainstalowanego analogowego urządzenia faksowego urządzenie może działać jako samodzielny faks.

Model HP Color LaserJet CM6049f jest dostarczany z zainstalowanym analogowym urządzeniem faksowym. Specyfikacje faksu analogowego znajdują się w *Instrukcji obsługi faksu analogowego HP LaserJet 300*. *Podręcznik faksowania za pomocą karty Analog Fax Accessory 300* i *instrukcja sterownika wysyłania faksów karty Analog Fax Accessory 300* znajdują się pod adresem www.hp.com/go/mfpfaxaccessory300.

Podłączanie dodatkowej karty faksu do linii telefonicznej

Podczas podłączania urządzenia dodatkowego faksu do linii telefonicznej należy dopilnować, aby używana linia telefoniczna była linią dedykowaną, nieużywaną przez żadne inne urządzenia. Ponadto musi to być linia analogowa, ponieważ faks nie będzie działał poprawnie, jeśli zostanie podłączony do cyfrowego systemu PBX. Jeśli nie wiadomo, czy linia telefoniczna jest linią analogową czy cyfrową, należy skontaktować się z operatorem sieci.

UWAGA: Firma HP zaleca stosowanie przewodu telefonicznego dołączanego do urządzenia dodatkowego faksu, który zapewnia prawidłowe działanie urządzenia.

Poniżej przedstawiono instrukcję podłączania urządzenia dodatkowego faksu do gniazdka telefonicznego.

1. Znajdź przewód telefoniczny dołączany w zestawie do urządzenia dodatkowego faksu. Podłącz jeden koniec przewodu telefonicznego do gniazda urządzenia dodatkowego faksu w formatyzatorze. Wepchnij wtyczkę, aż usłyszysz kliknięcie.

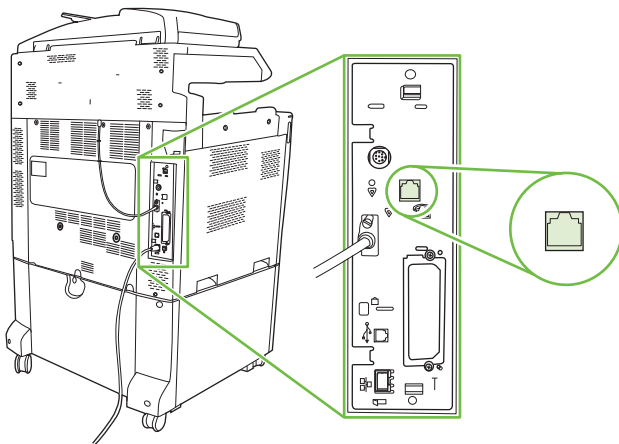

OSTROŻNIE: Linie telefoniczną należy podłączyć do portu urządzenia faksowego, który znajduje się na środku formatyzatora. Nie należy podłączać jej do portu sieci LAN urządzenia HP Jetdirect, który znajduje się w dolnej części formatyzatora.

2. Podłącz drugi koniec przewodu telefonicznego do gniazda telefonicznego w ścianie. Wciśnij złącze aż usłyszysz kliknięcie lub złącze zostanie dobrze osadzone. Ponieważ różne typy złączy są używane w różnych krajach/regionach, wciśnięciu złącza nie musi towarzyszyć dźwięk kliknięcia.

Konfigurowanie i używanie funkcji faksu

Zanim będzie można korzystać z funkcji faksu, trzeba je skonfigurować za pomocą menu panelu sterowania. Pełne informacje na temat konfigurowania i używania dodatkowej karty faksu oraz

informacje o rozwiązywaniu problemów z tą kartą zawiera *Instrukcja obsługi analogowego urządzenia faksowego HP LaserJet 300*. Instrukcja ta jest dołączona do karty faksu.

Sterownik wysyłania faksów umożliwia wysyłanie faksów z komputera bez używania panelu sterowania urządzenia. Aby uzyskać więcej informacji, zobacz *instrukcję sterownika wysyłania faksów karty HP LaserJet MFP Analog Fax Accessory 300*.

Instrukcję obsługi karty HP LaserJet Analog Fax Accessory 300 i instrukcję sterownika wysyłania faksów karty HP LaserJet MFP Analog Fax Accessory 300 można znaleźć pod adresem www.hp.com/go/mfpfaxaccessory300.

Faks cyfrowy

Faksowanie cyfrowe jest dostępne po zainstalowaniu opcjonalnego oprogramowania HP Digital Sending Software. Informacje dotyczące zamawiania tego oprogramowania są dostępne na stronie www.hp.com/go/digitalsending

Urządzenie z funkcją faksowania cyfrowego **nie** musi być podłączone bezpośrednio do linii telefonicznej. Urządzenie może wysyłać fakсы na trzy sposoby:

- **Faks sieciowy** umożliwia wysyłanie faktów za pośrednictwem usługodawcy zewnętrznego.
- **Faks Microsoft Windows 2000** to faksmodem i moduł cyfrowej dystrybucji na komputerze, które umożliwiają komputerowi działanie w roli dedykowanej bramy faksowania.
- Funkcja **Faks internetowy** jest obsługiwana przez operatora faktów internetowych; fakсы są dostarczane na tradycyjne urządzenia faksowe lub wysyłane pocztą e-mail do użytkownika.

Pełne informacje na temat korzystania z cyfrowego faksu zawiera dokumentacja dostarczana z oprogramowaniem Dystrybucja cyfrowa HP.

14 Obsługa i konserwacja urządzenia.

- [Strony informacyjne](#)
- [Wbudowany serwer internetowy](#)
- [Użytkowanie oprogramowania HP Web Jetadmin](#)
- [Funkcje bezpieczeństwa](#)
- [Ustawianie zegara czasu rzeczywistego](#)
- [Obsługa materiałów eksploatacyjnych](#)
- [Wymiana materiałów eksploatacyjnych](#)
- [Czyszczenie urządzenia](#)
- [Zestaw konserwacyjny automatycznego podajnika dokumentów](#)
- [Kalibracja skanera](#)
- [Uaktualnianie oprogramowania sprzętowego](#)

Strony informacyjne

Strony informacyjne udostępniają szczegółowe informacje o urządzeniu i jego bieżącej konfiguracji. W poniższej tabeli zawarto informacje umożliwiające drukowanie stron informacyjnych.

Opis strony	Jak wydrukować stronę za pomocą panelu sterowania urządzenia
Mapa menu Prezentuje menu panelu sterowania i dostępne ustawienia.	<ol style="list-style-type: none">1. Na ekranie głównym dotknij opcji Administracja.2. Dotknij opcji Informacje.3. Dotknij przycisku Strony konfiguracji i stanu.4. Dotknij opcji Mapa menu administracji.5. Dotknij opcji Drukowanie. <p>Zawartość mapy menu może być różna i jest uzależniona od zainstalowanych opcji urządzenia.</p> <p>Pełną listę pozycji menu i dopuszczalnych wartości można znaleźć w części Korzystanie z panelu sterowania na stronie 12.</p>
Strona konfiguracji Opisane tam zostały ustawienia urządzenia i zainstalowane akcesoria.	<ol style="list-style-type: none">1. Na ekranie głównym dotknij opcji Administracja.2. Dotknij opcji Informacje.3. Dotknij opcji Strony konfiguracji i stanu.4. Dotknij opcji Strona konfiguracji.5. Dotknij opcji Drukowanie. <p>UWAGA: Jeśli urządzenie wyposażono w serwer druku HP Jetdirect lub opcjonalny dysk twardy, drukowane są dodatkowe strony konfiguracji dostarczające informacji na temat tych urządzeń.</p>
Strona stanu materiałów eksploatacyjnych Prezentuje poziomy toneru kaset drukujących.	<ol style="list-style-type: none">1. Na ekranie głównym dotknij opcji Administracja.2. Dotknij opcji Informacje.3. Dotknij przycisku Strony konfiguracji i stanu.4. Dotknij opcji Strona stanu materiałów.5. Dotknij opcji Drukowanie. <p>UWAGA: W przypadku korzystania z materiałów eksploatacyjnych innych producentów, na stronie stanu nie będą umieszczone dane dotyczące pozostałego okresu użytkowania materiałów.</p>
Strona stanu zużycia Podaje liczbę stron dla każdego formatu drukowanego papieru, ilość stron drukowanych jednostronnie lub dwustronnie oraz średnie procentowe pokrycie strony.	<ol style="list-style-type: none">1. Na ekranie głównym dotknij Administracja.2. Dotknij opcji Informacje.3. Dotknij przycisku Strony konfiguracji i stanu.4. Dotknij opcji Strona zużycia.5. Dotknij opcji Drukowanie.

Opis strony	Jak wydrukować stronę za pomocą panelu sterowania urządzenia
<p>Dziennik zleceń kolorowych</p>	<ol style="list-style-type: none"> 1. Na ekranie głównym dotknij opcji Administracja. 2. Dotknij opcji Informacje. 3. Dotknij opcji Strony konfiguracji i stanu. 4. Dotknij opcji Dziennik zadań używających koloru. 5. Dotknij opcji Drukowanie.
<p>Katalog plików</p> <p>Zawiera informacje dotyczące wszystkich urządzeń pamięci masowej zainstalowanych w urządzeniu, takich jak pamięci flash, karty pamięci lub dyski twarde.</p>	<ol style="list-style-type: none"> 1. Na ekranie głównym dotknij Administracja. 2. Dotknij opcji Informacje. 3. Dotknij przycisku Strony konfiguracji i stanu. 4. Dotknij opcji Katalog plików. 5. Dotknij opcji Drukowanie.
<p>Raporty faksowania</p> <p>Na pięciu raportach widoczne są operacje faksu, połączenia faksu, kody billingowe, zablokowane numery faksu i numery szybkiego wybierania.</p> <p>UWAGA: Raporty faksu dostępne są tylko dla modeli urządzeń wyposażonych w funkcję faksowania.</p>	<ol style="list-style-type: none"> 1. Na ekranie głównym dotknij Administracja. 2. Dotknij opcji Informacje. 3. Dotknij opcji Raporty faksu. 4. Dotknij jednego z poniższych przycisków w celu wydrukowania odpowiedniego raportu: <ul style="list-style-type: none"> ◦ Dziennik zdarzeń faksu ◦ Raport połączenia faksowego ◦ Raport kodów bilingu ◦ Lista zablokowanych faksów ◦ Lista szybkiego wybierania 5. Dotknij opcji Drukowanie. <p>Dodatkowe informacje można znaleźć w podręczniku faksowania dołączonym do urządzenia.</p>
<p>Lista czcionek</p> <p>Pokazuje listę czcionek zainstalowanych aktualnie na urządzeniu.</p>	<ol style="list-style-type: none"> 1. Na ekranie głównym dotknij Administracja. 2. Dotknij opcji Informacje. 3. Dotknij opcji Przykładowe strony/czcionki. 4. Dotknij jednego z następujących przycisków, aby wydrukować odpowiedni raport: <ul style="list-style-type: none"> ◦ Strona demonstracyjna ◦ Próbki RGB ◦ Próbki CMYK

Opis strony	Jak wydrukować stronę za pomocą panelu sterowania urządzenia
	<ul style="list-style-type: none"><li data-bbox="694 226 925 254">◦ Lista czcionek PCL<li data-bbox="694 279 912 306">◦ Lista czcionek PS <p data-bbox="644 327 935 354">5. Dotknij opcji Drukowanie.</p> <p data-bbox="644 380 1417 432">UWAGA: Zawiera także informacje o tym, które czcionki są przechowywane na dysku twardym, a które w pamięci DIMM.</p>

Wbudowany serwer internetowy

Wbudowany serwer internetowy pozwala na wyświetlanie informacji o stanie urządzenia i sieci oraz administrowanie funkcjami drukowania z komputera zamiast z panelu sterowania urządzenia. Oto przykłady możliwości, jakie daje wbudowany serwer internetowy:

- sprawdzanie poziomu zużycia i zamawianie nowych materiałów eksploatacyjnych,
- przeglądanie i zmiana konfiguracji podajników,
- Wyświetlanie i zmienianie konfiguracji menu panelu sterowania urządzenia.
- przeglądanie i drukowanie wewnętrznych stron drukarki,
- Otrzymywanie powiadomień o zdarzeniach urządzenia i materiałów eksploatacyjnych.
- przeglądanie i zmiana konfiguracji sieciowej.

Do korzystania z wbudowanego serwera internetowego potrzebny jest program Microsoft Internet Explorer 5.01 lub nowszy albo Netscape 6.2 lub nowszy dla systemu Windows, Mac OS lub Linux (tylko Netscape). W systemach HP-UX 10 oraz HP-UX 11 jest wymagany program Netscape Navigator 4.7. Wbudowany serwer internetowy działa, kiedy urządzenie zostało podłączone do sieci opartej na protokole IP. Serwer nie obsługuje połączeń urządzenia opartych na protokołach IPX. Aby otworzyć i korzystać z serwera, nie trzeba posiadać dostępu do Internetu.

Kiedy urządzenie zostało podłączone do sieci, wbudowany serwer internetowy jest dostępny automatycznie.

 **UWAGA:** Szczegółowe informacje dotyczące korzystania z wbudowanego serwera internetowego można znaleźć w *Przewodniku po wbudowanym serwerze internetowym*.

Otwieranie strony wbudowanego serwera internetowego z sieci

1. W obsługiwanej przeglądarce internetowej uruchomionej na swoim komputerze, wpisz w pasku adresu nazwę hosta lub adres IP urządzenia. Aby znaleźć adres IP lub nazwę hosta, wydrukuj stronę konfiguracji. Zobacz [Strony informacyjne na stronie 186](#).

 **UWAGA:** Po otwarciu adresu URL można utworzyć kartę pozwalającą w przyszłości szybko znaleźć stronę.

2. Strona wbudowanego serwera internetowego ma cztery karty, na których pokazywane są ustawienia oraz informacje dotyczące urządzenia: karty **Informacje**, **Ustawienia**, **Praca w sieci** oraz **Wysyłanie cyfr**. Kliknij kartę, którą chcesz obejrzeć.

Więcej informacji o każdej z kart znajdziesz w [Wbudowany serwer internetowy na stronie 190](#).

Wbudowany serwer internetowy

Karta lub część	Opcje
<p>Karta Informacje</p> <p>Zawiera informacje na temat urządzenia, stanu i konfiguracji</p>	<ul style="list-style-type: none">• Status urządź.: Wyświetla stan urządzenia oraz procentowy stan zużycia materiałów eksploatacyjnych HP z dodatkową informacją w przypadku ich wyczerpania. Strona zawiera także informację o typie i formacie papieru umieszczonego w poszczególnych podajnikach. Aby zmienić ustawienia domyślne, kliknij przycisk Zmień ustawienia.• Strona konfiguracji: Wyświetla informacje znajdujące się na stronie konfiguracji.• Stan materiałów eksploatacyjnych: Funkcja ta umożliwia wyświetlenie stanu materiałów eksploatacyjnych HP, gdzie 0% oznacza, że materiał jest zużyty. Oprócz tego znajdują się tam także numery katalogowe poszczególnych materiałów. Aby zamówić materiały eksploatacyjne, skontaktuj się ze sprzedawcą.• Dziennik zdarzeń: Wyświetla listę wszystkich zdarzeń i błędów urządzenia.• Strona statystyki materiałów: Wyświetla podsumowanie liczby stron wydrukowanych przez urządzenie pogrupowanych według formatu i typu.• Informacje na temat urządzenia: Wyświetla nazwę urządzenia w sieci, adres oraz informacje o modelu. Aby zmienić te dane, kliknij przycisk Informacje na temat urządzenia na karcie Ustawienia.• Panel sterowania: Wyświetla komunikaty panelu sterowania urządzenia, takie jak Gotowe lub Tryb uśpienia wł.• Drukuj: Pozwala wysłać zadania drukowania do urządzenia.

Karta lub część	Opcje
<p data-bbox="277 226 448 256">Karta Ustawienia</p> <p data-bbox="277 279 608 327">Umożliwia konfigurację urządzenia z poziomu komputera użytkownika</p>	<ul style="list-style-type: none"> <li data-bbox="628 226 1452 279">● Konfiguruj urządź.: pozwala skonfigurować urządzenie. Strona zawiera tradycyjny układ menu urządzenia z wyświetlacza panelu sterowania. <li data-bbox="628 306 1452 384">● Serwer poczty elektronicznej: Tylko w wersjach sieciowych. Opcja używana razem ze stroną Alarmy w celu skonfigurowania ustawień przychodzących i wychodzących wiadomości e-mail, jak również alarmów otrzymywanych pocztą elektroniczną. <li data-bbox="628 411 1452 489">● Alarmy: Tylko sieć. Pozwala skonfigurować odbiór alarmów e-mail dla poszczególnych zdarzeń związanych z urządzeniem lub materiałami eksploatacyjnymi. <li data-bbox="628 516 1452 594">● Automatyczne wysyłanie: Pozwala skonfigurować w urządzeniu wysyłanie automatycznych wiadomości e-mail dotyczących konfiguracji urządzenia i materiałów eksploatacyjnych na określone adresy e-mail. <li data-bbox="628 621 1452 699">● Zabezpieczenie: Pozwala ustawić hasło zabezpieczające dostęp do kart Ustawienia oraz Praca w sieci. Służy też do włączania i wyłączania pewnych funkcji wbudowanego serwera internetowego. <li data-bbox="628 726 1452 779">● Menedżer uwierzytelniania: Pozwala określać, których funkcji użytkownik może użyć tylko po zalogowaniu się. <li data-bbox="628 806 1452 905">● Uwierzytelnianie LDAP: Pozwala skonfigurować serwer LDAP (Lightweight Directory Access Protocol) w celu ograniczenia dostępu do urządzenia dla niektórych użytkowników. Serwer LDAP wymaga od użytkownika zalogowania się w celu uzyskania dostępu do urządzenia. <li data-bbox="628 932 1452 1010">● Edytuj inne odnośniki: Pozwala na dodanie lub zmianę łączy do witryn internetowych. Łącze to jest wyświetlane w obszarze Inne łącza na wszystkich stronach wbudowanego serwera internetowego. <li data-bbox="628 1037 1452 1115">● Informacje na temat urządzenia: Pozwala nazwać urządzenie i przypisać mu numer zasobu. W tym miejscu wprowadza się także nazwisko i adres e-mail głównej osoby kontaktowej otrzymującej informacje o urządzeniu. <li data-bbox="628 1142 1452 1194">● Język: Pozwala ustawić język, w jakim będą wyświetlane informacje wbudowanego serwera internetowego. <li data-bbox="628 1222 1452 1253">● Data i godzina: Umożliwia czasową synchronizację z sieciowym serwerem czasu. <li data-bbox="628 1281 1452 1283">● Godz. budzenia: Pozwala włączyć i edytować godzinę budzenia urządzenia.
	<p data-bbox="628 1310 1452 1394">UWAGA: Karta Ustawienia może być chroniona hasłem. Jeżeli urządzenie zostało podłączone do sieci, przed zmianą ustawień na tej karcie należy zawsze skontaktować się z administratorem systemu.</p>

Karta lub część	Opcje
Karta Dystrybucja cyfrowa	<p>Strony na karcie Dystrybucja cyfrowa służą do konfiguracji funkcji dystrybucji cyfrowej.</p> <p>UWAGA: Jeśli urządzenie jest skonfigurowane w taki sposób, aby było wykorzystywane dodatkowe oprogramowanie Dystrybucja cyfrowa HP, to opcje na tej karcie będą niedostępne. Całkowita konfiguracja dystrybucji cyfrowej odbywa się za pośrednictwem oprogramowania Dystrybucja cyfrowa HP.</p> <ul style="list-style-type: none"> ● Ogólne. Pozwala określić informacje kontaktowe dla administratora systemu. ● Wysyłanie do wiadomości e-mail. Umożliwia konfigurację ustawień poczty e-mail na potrzeby dystrybucji cyfrowej. Można określić serwer SMTP, domyślny adres „Od” oraz domyślny temat. Można także określić maksymalny dozwolony rozmiar pliku załączników. ● Książka adresowa poczty e-mail. Strona Książka adresowa poczty e-mail umożliwia dodawanie adresów e-mail do urządzenia, a także edytowanie adresów e-mail, które już zapisano w urządzeniu. Możliwe jest także użycie karty Importowanie/Eksportowanie w celu załadowania do urządzenia dużej listy często używanych adresów e-mail, dzięki czemu nie trzeba dodawać ich pojedynczo. ● Importuj/Eksportuj. Za pomocą tej karty można importować lub eksportować pliki .CSV zawierające adresy e-mail, numery faksu lub rekordy użytkownika, tak aby urządzenie mogło uzyskać do nich dostęp. Z urządzenia można również eksportować do pliku na komputerze rekordy poczty e-mail, faksu lub dotyczące użytkownika. Następnie można użyć tego pliku jako kopii zapasowej danych lub do zaimportowania rekordów do innego urządzenia firmy HP. ● Dziennik. Wyświetla dziennik operacji dystrybucji cyfrowej zrealizowanych przez urządzenie. Dziennik zawiera informacje na temat zleceń dystrybucji cyfrowej z uwzględnieniem błędów, które wystąpiły. ● Preferencje. Pozwala skonfigurować domyślne ustawienia dystrybucji cyfrowej, takie jak domyślny rozmiar strony oraz domyślne opóźnienie przywracania ustawień. Te ustawienia można także konfigurować za pomocą menu panelu sterowania urządzenia.
Karta Faks	<p>Karta Faks zawiera opcje służące do konfigurowania i używania funkcji faksu tego urządzenia. Więcej informacji dotyczących funkcji faksu zawiera instrukcja użytkownika faksu.</p> <ul style="list-style-type: none"> ● Ekran Ustawienia faksu służy do konfigurowania funkcji wysyłania do faksu dla urządzenia. ● Strona Książka adresowa faksów umożliwia dodawanie numerów faksów do urządzenia, a także edytowanie numerów faksów, które już w nim zapisano. Możliwe jest także użycie funkcji Importowanie/Eksportowanie na karcie Dystrybucja cyfrowa w celu załadowania do urządzenia dużej listy często używanych numerów faksów, dzięki czemu nie trzeba dodawać ich pojedynczo. ● Ekran Numerzy faksów do szybkiego wybierania umożliwia dodawanie, edytowanie lub usuwanie numerów faksów do szybkiego wybierania w urządzeniu. Funkcji tej można użyć do zapisania często używanych numerów faksów lub listy zawierającej do 100 numerów faksów. Można skonfigurować do 100 pozycji szybkiego wybierania.
Karta Praca w sieci Umożliwia zmianę ustawień sieci z poziomu komputera użytkownika	<p>Pozwala skonfigurować parametry sieciowe urządzenia w przypadku podłączenia go do sieci opartej na protokole IP. Ta karta nie jest wyświetlana w przypadku podłączenia urządzenia bezpośrednio do komputera lub do sieci za pośrednictwem urządzenia innego niż serwer druku HP Jetdirect.</p> <p>UWAGA: Karta Praca w sieci może być chroniona hasłem.</p>

Użytkowanie oprogramowania HP Web Jetadmin

HP Web Jetadmin jest opartym na przeglądarce internetowej programem do zdalnego instalowania, monitorowania i diagnozowania urządzeń peryferyjnych podłączonych do sieci. Dzięki intuicyjnemu interfejsowi przeglądarki internetowej oprogramowanie to znacznie upraszcza administrowanie szerokim zakresem urządzeń firmy HP i innych producentów, działających na różnych platformach. Zarządzanie działa prewencyjnie, umożliwiając administratorom rozwiązywanie problemów z urządzeniami, zanim wpłyną one na pracę użytkowników. Ten zaawansowany program do zarządzania jest dostępny bezpłatnie w Internecie pod adresem www.hp.com/go/webjetadmin_software.

 **UWAGA:** Do pełnej obsługi tego urządzenia wymagane jest zainstalowanie oprogramowania HP Web Jetadmin w wersji 10.0 lub nowszej.

W celu pobrania przystawek do oprogramowania HP Web Jetadmin należy kliknąć łącze **plug-ins**, a następnie kliknąć łącze **download** znajdujące się obok nazwy danej przystawki. Oprogramowanie HP Web Jetadmin może automatycznie powiadamiać użytkownika, że dostępna jest nowa przystawka. Na stronie **Product Update** należy postępować zgodnie ze wskazówkami, aby automatycznie połączyć się z witryną internetową firmy HP.

Jeśli program HP Web Jetadmin jest zainstalowany na serwerze głównym, można uzyskać do niego dostęp z dowolnego klienta przy użyciu jednej z obsługiwanych przeglądarek sieci Web, na przykład Microsoft Internet Explorer 6.0 dla systemu Windows lub Netscape Navigator 7.1 dla systemu Linux. W przeglądarce należy przejść do hosta programu HP Web Jetadmin.

 **UWAGA:** Przeglądarki muszą obsługiwać język Java. Przeglądanie z komputerów Apple nie jest obsługiwane.

Funkcje bezpieczeństwa

Zabezpieczanie wbudowanego serwera internetowego

Można przypisać hasło dostępu do wbudowanego serwera internetowego, aby nieautoryzowani użytkownicy nie mogli zmieniać ustawień urządzenia.

1. Uruchom wbudowany serwer internetowy. Zobacz [Wbudowany serwer internetowy na stronie 189](#).
2. Kliknij kartę **Ustawienia**.
3. Z lewej strony okna kliknij element **Zabezpieczenia**.
4. Wpisz hasło w polu **Nowe hasło** i powtórz je w polu **Potwierdź hasło**.
5. Kliknij przycisk **Zastosuj**. Zanonuj hasło i przechowuj je w bezpiecznym miejscu.

Bezpieczne czyszczenie dysku

W celu ochrony usuniętych danych przed niepowołanym dostępem do dysku twardego należy użyć funkcji Bezpieczne czyszczenie dysku. Za jej pomocą można bezpiecznie wymazać zlecenie drukowania i kopiowania z dysku twardego.

Bezpieczne czyszczenie dysku działa na następujących poziomach bezpieczeństwa:

- **Szybkie usuwanie bez zabezpieczeń.** Jest to prosta funkcja czyszczenia tablicy rozmieszczenia plików. Usuwany jest dostęp do pliku, ale właściwa zawartość pliku pozostaje na dysku do momentu zastąpienia go przez kolejne operacje zapisu danych. Jest to tryb o najszybszym działaniu. Szybkie usuwanie bez zabezpieczeń jest domyślnym trybem usuwania.
- **Bezpieczne szybkie usuwanie.** Usuwany jest dostęp do pliku, a jego zawartość jest zastępowana ciągiem identycznych znaków. Działanie tego trybu jest wolniejsze niż trybu Szybkie usuwanie bez zabezpieczeń, ale wszystkie dane zostają nadpisane. Tryb Bezpieczne szybkie usuwanie spełnia wymagania 5220-22.M Amerykańskiego Departamentu Obrony dotyczące czyszczenia dysków.
- **Bezpieczne usuwanie z formatowaniem.** Ten poziom zabezpieczeń jest podobny do trybu Bezpieczne szybkie usuwanie. Ponadto dane są kilkakrotnie nadpisywane z użyciem algorytmu, który wyklucza możliwość pozostawienia jakichkolwiek danych szczątkowych. Tryb ten wpływa istotnie na wydajność działania. Tryb Bezpieczne usuwanie z formatowaniem spełnia wymagania 5220-22.M Amerykańskiego Departamentu Obrony dotyczące formatowania dysków.

Zakres działania

Dane poddane działaniu funkcji Bezpiecznego czyszczenia dysku obejmują tymczasowe pliki utworzone podczas drukowania i kopiowania, zlecenia przechowywane, zlecenia wydruków próbnych i wstrzymanych, makra zapisywane na dysku (formularze), książki adresowe i aplikacje innych firm.



UWAGA: Należy pamiętać, że przechowywane zlecenia będą bezpiecznie zastępowane jedynie wtedy, gdy zostaną usunięte za pomocą menu **Pobierz zlecenie** urządzenia po ustawieniu odpowiedniego trybu usuwania.

Funkcja ta nie wpływa na dane zapisane w pamięci flash (NVRAM) urządzenia wielofunkcyjnego, w której przechowane są ustawienia domyślne urządzenia, liczby stron i tym podobne dane. Funkcja ta nie wpływa na dane przechowywane na systemowym dysku RAM (jeśli jest on używany). Funkcja ta nie wpływa na dane zapisane w pamięci startowej flash systemu.

Zmiana trybu Bezpiecznego czyszczenia dysku nie powoduje zastąpienia danych będących wcześniej na dysku ani natychmiastowego formatowania całego dysku. Zmiana trybu Bezpiecznego czyszczenia dysku modyfikuje sposób czyszczenia danych tymczasowych dla zleceń wykonanych po zmianie trybu usuwania.

Uzyskiwanie dostępu do funkcji Bezpieczne czyszczenie dysku

Aby uzyskać dostęp do funkcji Bezpieczne czyszczenie dysku i odpowiednio ją skonfigurować, należy użyć programu HP Web Jetadmin.

Dodatkowe informacje

Dodatkowe informacje dotyczące funkcji bezpiecznego czyszczenia dysku HP można znaleźć pod adresem www.hp.com/go/webjetadmin/.

Uwierzytelnianie cyfrowego przesyłania danych (DSS)

Oprogramowanie do cyfrowej dystrybucji dokumentów (DSS) można zakupić osobno. Oprogramowanie to zawiera rozbudowany moduł przesyłający, wyposażony w funkcję uwierzytelniania. Przed użyciem funkcji DSS wymagających uwierzytelniania użytkownik musi podać identyfikator i hasło.

Blokowanie menu panelu sterowania

Aby uniemożliwić zmienianie konfiguracji urządzenia osobom postronnym, można zablokować menu panelu sterowania. Zapobiega to zmianie ustawień konfiguracyjnych (takich jak ustawienia serwera SMTP) przez nieautoryzowanych użytkowników. Poniższa procedura opisuje, jak ograniczyć dostęp do menu panelu sterowania za pomocą oprogramowania HP Web Jetadmin. (Zobacz [Użytkowanie oprogramowania HP Web Jetadmin na stronie 193](#).)

1. Uruchom program HP Web Jetadmin.
2. Otwórz folder **ZARZĄDZANIE URZĄDZENIEM** z listy rozwijanej w panelu **Nawigacja**. Przejdź do folderu **LISTY URZĄDZENIA**.
3. Wybierz urządzenie.
4. Z listy **Narzędzia urządzenia** wybierz opcję **Konfiguruj**.
5. Wybierz pozycję **Zabezpieczenia** z listy **Kategorie konfiguracji**.
6. Wpisz **Hasło urządzenia**.
7. W sekcji **Dostęp do panelu sterowania** wybierz opcję **Blokada maksymalna**. Uniemożliwi to nieautoryzowanym użytkownikom uzyskiwanie dostępu do ustawień konfiguracyjnych.

Ustawianie zegara czasu rzeczywistego

Funkcja zegara czasu rzeczywistego służy do ustawiania daty i godziny. Informacje o dacie i godzinie są przypisywane do zapisanych zleceń drukowania, faksowania i dystrybucji cyfrowej, dzięki czemu można odszukać najnowsze wersje zapisanych zleceń drukowania.

Ustawienie formatu daty

1. Przewiń do opcji **Administracja** na panelu sterowania i dotknij ją.
2. Dotknij przycisku **Godzina/harmonogram**.
3. Dotknij przycisku **Data/godzina**.
4. Dotknij przycisku **Format daty**.
5. Dotknij żądanego formatu.
6. Dotknij przycisku **Zapisz**.

Ustawienie daty

1. Przewiń do opcji **Administracja** na panelu sterowania i dotknij ją.
2. Dotknij przycisku **Godzina/harmonogram**.
3. Dotknij przycisku **Data/godzina**.
4. Dotknij przycisku **Data**.
5. Dotknij odpowiednich opcji, aby ustawić właściwy miesiąc, dzień miesiąca i rok.
6. Dotknij przycisku **Zapisz**.

Ustawienie formatu godziny

1. Przewiń do opcji **Administracja** na panelu sterowania i dotknij ją.
2. Dotknij przycisku **Godzina/harmonogram**.
3. Dotknij przycisku **Data/godzina**.
4. Dotknij przycisku **Format godziny**.
5. Dotknij odpowiedniego formatu.
6. Dotknij przycisku **Zapisz**.

Ustawienie godziny

1. Przewiń do opcji **Administracja** na panelu sterowania i dotknij ją.
2. Dotknij przycisku **Godzina/harmonogram**.
3. Dotknij przycisku **Data/godzina**.
4. Dotknij przycisku **Godzina**.

5. Dotknij odpowiednich opcji, aby ustawić godzinę, minutę oraz parametr AM/PM.
6. Dotknij przycisku **Zapisz**.

Obsługa materiałów eksploatacyjnych

Aby uzyskać najlepsze wyniki drukowania, należy używać oryginalnych kaset drukujących firmy HP.

Przechowywanie kaset drukujących

Kasetę drukującą należy wyjmować z opakowania tuż przed jej użyciem.

- △ **OSTROŻNIE:** Aby zapobiec uszkodzeniu kasety drukującej, nie należy jej wystawiać na światło przez dłużej niż kilka minut.
-

Polityka firmy HP w stosunku do kaset drukujących innych producentów

Firma Hewlett-Packard nie zaleca używania kaset drukujących innych producentów, zarówno nowych, jak i z odzysku. Firma HP nie ma wpływu na konstrukcję ani jakość produktów innych producentów.

Aby uzyskać informacje dotyczące sposobu instalowania nowej kasety drukującej firmy HP, zobacz [Wymiana kaset drukujących na stronie 200](#). Aby przekazać zużyta kasetę do utylizacji należy postąpić zgodnie z instrukcjami dołączonymi do opakowania nowej kasety.

Infolinia i witryna sieci Web zgłaszania oszustw HP

Jeśli podczas instalacji kasety drukującej firmy HP wyświetlony zostanie komunikat informujący, że dana kasetka nie jest oryginalnym produktem firmy HP, zadzwoń do firmowej infolinii zgłaszania oszustw (1-877-219-3183, numer bezpłatny w Ameryce Północnej) lub odwiedź witrynę internetową www.hp.com/go/anticounterfeit. Nasi pracownicy pomogą ustalić, czy kasetka jest oryginalnym produktem firmy HP i podejmą kroki zmierzające do rozwiązania problemu.

Kaseta drukująca może nie być oryginalnym produktem firmy HP, jeśli występują następujące objawy:

- Kaseta drukująca jest źródłem wielu problemów.
- Kaseta nie wygląda tak jak poprzednio używane kasety (na przykład brakuje pomarańczowej taśmy lub opakowanie jest inne niż opakowanie firmy HP).

Wymiana materiałów eksploatacyjnych

Gdy używane są oryginalne materiały eksploatacyjne firmy HP, urządzenie automatycznie powiadamia o zbliżającym się wyczerpaniu materiałów eksploatacyjnych. Powiadomienie o konieczności zamówienia materiałów eksploatacyjnych zapewnia wystarczającą ilość czasu na zamówienie nowych materiałów eksploatacyjnych, zanim zaistnieje konieczność wymiany starych materiałów. Więcej informacji na temat zamawiania materiałów eksploatacyjnych znajduje się w sekcji [Akcesoria i materiały eksploatacyjne na stronie 289](#)

Umieszczenie materiałów eksploatacyjnych

Materiały eksploatacyjne można rozpoznać po ich etykietach oraz niebieskich plastikowych uchwytach.

Poniższa ilustracja przedstawia lokalizację wszystkich materiałów eksploatacyjnych.

Rysunek 14-1 Rozmieszczenie materiałów eksploatacyjnych

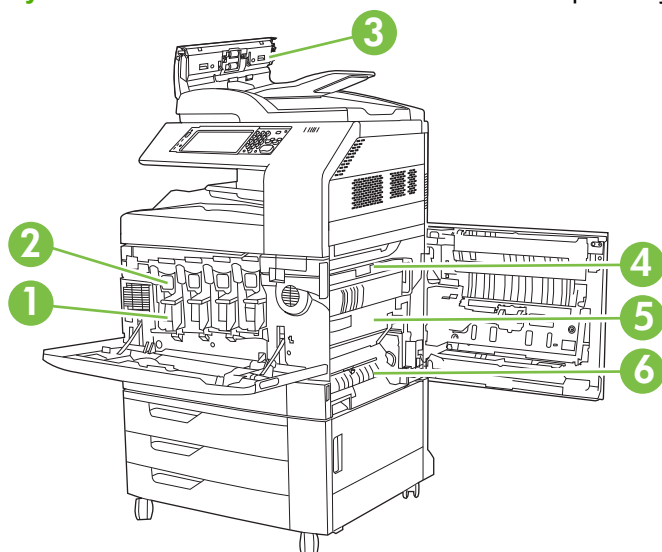

1	Bębny
2	Kasety drukujące
3	Zespół podajnika dokumentów
4	Utrwalacz
5	Zespół transferu
6	Rolka przenosząca

Wskazówki dotyczące wymiany materiałów eksploatacyjnych

Przy ustawianiu produktu należy wziąć pod uwagę niniejsze wskazówki, co ułatwi wymianę materiałów eksploatacyjnych.

- Wymagana jest odpowiednia ilość miejsca z przodu oraz z prawej strony produktu do wyjęcia materiałów eksploatacyjnych.
- Produkt powinna być umieszczona na płaskiej, stabilnej powierzchni.

- △ **OSTROŻNIE:** Firma Hewlett-Packard zaleca używanie w tej drukarce oryginalnych produktów firmy HP. Używanie innych produktów niż HP może powodować problemy wymagające napraw, które nie są objęte rozszerzoną gwarancją Hewlett-Packard ani umowami serwisowymi.

Szacunkowy czas, po upływie którego należy wymienić materiały eksploatacyjne

W poniższej tabeli przedstawiono szacunkowe okresy wymiany materiałów eksploatacyjnych drukarki oraz komunikaty panelu sterowania, które przypominają o wymianie poszczególnych części. Warunki użytkowania i sposoby drukowania mogą spowodować odchylenia od tych wartości.

Pozycja	Komunikat drukarki	Licznik stron	Szacunkowy okres czasu
Kasety drukujące	Wymień kasetę <kolor>	17 000 stron ¹ (kolor)	4 miesiące (kolor)
		20 000 stron (czarny)	5 miesięcy (czarny)
Bębny	Wymień bęben <kolor>	35 000 stron ¹	
Zespół transferu obrazu	Wymień zespół przenoszenia	150 000 stron ²	37 miesięcy
Zespół utrwalacza obrazu	Wymień zespół utrwalający	100 000 stron	25 miesięcy
Zestaw rolek	Wymień zestaw rolek	100 000 stron	25 miesięcy
Kaseta zszywacza	Wymień kasetę zszywacza	5000 zszywek	
Zasobniki zszywacza dla urządzenia do tworzenia broszur	Wymień zasobniki zszywacza 2 i 3	2 000 broszur	
Zespół podajnika dokumentów	Wymień zespół podajnika dokumentów	60 000 stron	50 miesięcy

¹ Szacunkowa średnia liczba stron formatu A4/Letter określana jest dla 2-stronicowych zadań z podajnika 2 przy 5% pokryciu pojedynczymi kolorami toneru.

² Szacunkowa trwałość określana jest przy założeniu drukowania 4 000 stron na miesiąc.

Wymiana kaset drukujących

Gdy kasetka drukująca zbliża się do końca okresu używalności, w panelu sterowania wyświetlany jest komunikat zalecający zamówienie nowej kasety. Produkt może nadal drukować przy użyciu bieżącej kasety do momentu wyświetlenia na panelu sterowania komunikatu o konieczności wymiany kasety.

W produkcie używane są cztery kolory i każdy z nich znajduje się w oddzielnej kasecie: turkusowy (C), karmazynowy (M), żółty (Y) i czarny (K).

Kasetę drukującą należy wymienić, gdy na panelu sterowania wyświetlony zostanie komunikat **Wymień kasetę <kolor>**. Na wyświetlaczu panelu sterowania zostanie wyświetlony również kolor, który należy wymienić (jeśli aktualnie jest zainstalowana oryginalna kasetka firmy HP). Instrukcje wymiany znajdują się w opakowaniu kasety drukującej.

- △ **OSTROŻNIE:** Jeśli toner dostanie się na ubranie, należy usunąć go za pomocą suchej szmatki, a ubranie wyprać w zimnej wodzie. Gorąca woda powoduje utrwalaanie toneru.

- 📄 **UWAGA:** Informacje na temat recyklingu zużytych kaset drukujących znajdują się na ich opakowaniach.

Wymiana kaset drukujących

1. Chwyć uchwyty po bokach przednich drzwiczek i pociągnij w dół, aby otworzyć.

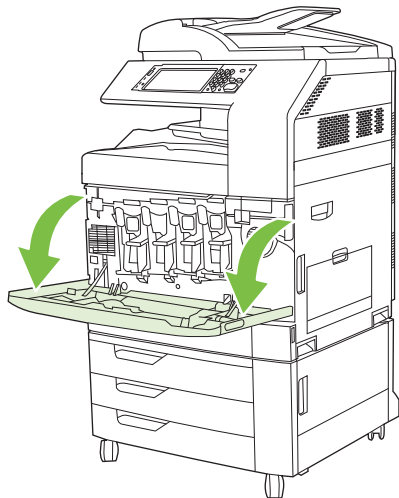

2. Chwyć uchwyt zużytej kasety drukującej i pociągnij, aby ją wyciągnąć.

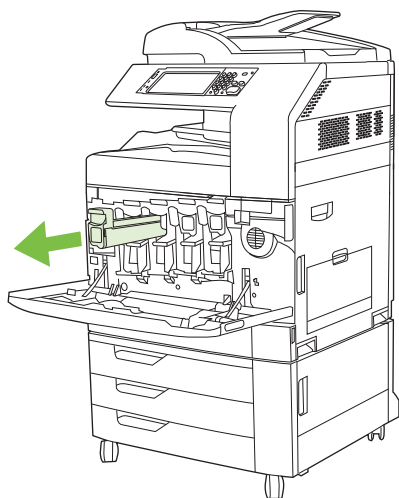

3. Zużyłą kasetę trzymaj w opakowaniu ochronnym. Informacje na temat recyklingu zużytych kaset drukujących znajdują się na ich opakowaniach.
4. Dodatkowe kasety drukujące usuwaj w ten sam sposób.

5. Wyjmij nową kasetę drukującą z opakowania ochronnego.

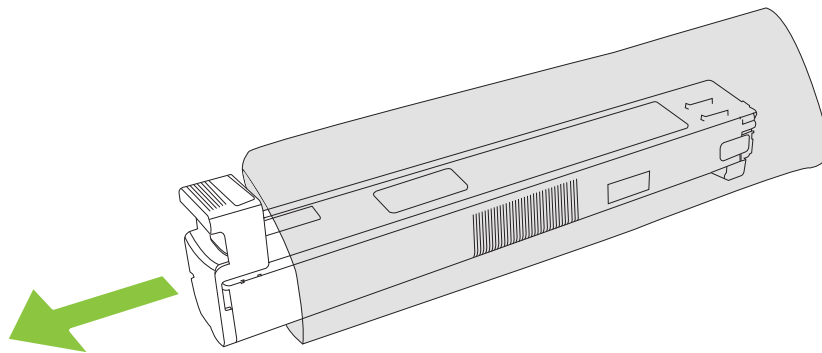

UWAGA: Opakowanie ochronne schowaj w bezpiecznym miejscu, gdyż będzie potrzebne w przyszłości.

6. Złap kasetę z obu stron i potrząśnij ją 5-6 razy.

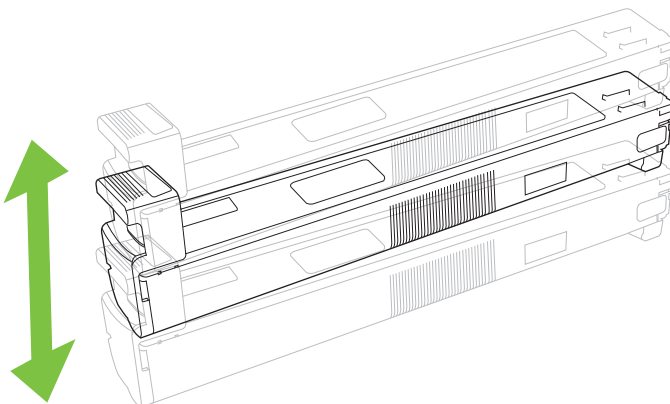

7. Dopasuj kasetę drukującą do gniazda i wkładaj, aż zatrzaśnie się we właściwym położeniu.

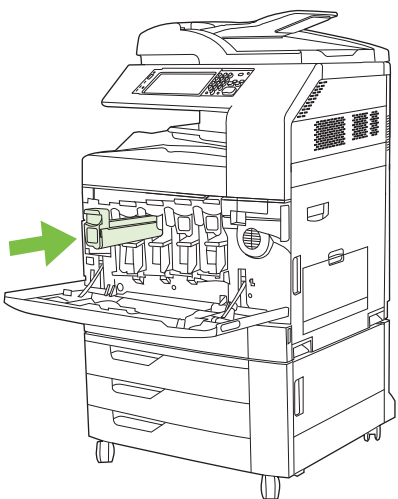

8. Dodatkowe kasety drukujące wkładaj w ten sam sposób.

9. Chwyć uchwyty po bokach przednich drzwiczek i podnieś je, aby zamknąć.

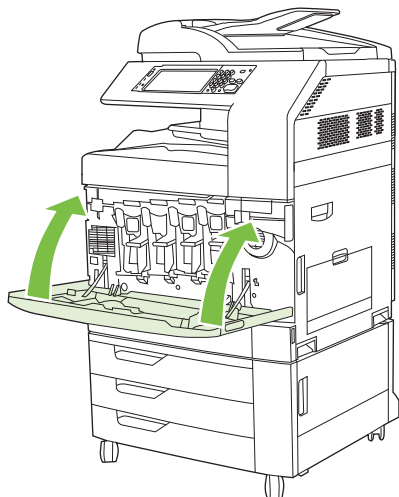

Aby przekazać zużytą kasetę drukującą do utylizacji należy postąpić zgodnie z instrukcjami dołączonymi do opakowania nowej kasety drukującej.

Wymień bębny drukujące

Gdy bęben drukujący zbliża się do końca okresu używalności, w panelu sterowania wyświetlany jest komunikat zalecający zamówienie nowego bębna. Produkt może nadal drukować przy użyciu bieżącego bębna do momentu wyświetlenia na panelu sterowania komunikatu o konieczności wymiany bębna.

W produkcie używane są cztery kolory i każdy z nich znajduje się w oddzielnym bębnie: turkusowy (C), karmazynowy (M), żółty (Y) i czarny (K).

Bęben drukujący należy wymienić, gdy na panelu sterowania wyświetlony zostanie komunikat **Wymień bęben <kolor>**. Na wyświetlaczu panelu sterowania zostanie także wyświetlony kolor, który należy wymienić (jeśli aktualnie jest zainstalowana oryginalna kasetka firmy HP). Instrukcje wymiany znajdują się w opakowaniu bębna drukującego.

△ **OSTROŻNIE:** Jeśli toner dostanie się na ubranie, należy usunąć go za pomocą suchej szmatki, a ubranie wyprać w zimnej wodzie. Gorąca woda powoduje utrwalanie toneru.

📄 **UWAGA:** Informacje na temat recyklingu zużytych bębnow drukujących znajdują się na ich opakowaniach.

Wymiana bębnow drukujących

1. Chwyć uchwyty po bokach przednich drzwiczek i pociągnij w dół, aby otworzyć.

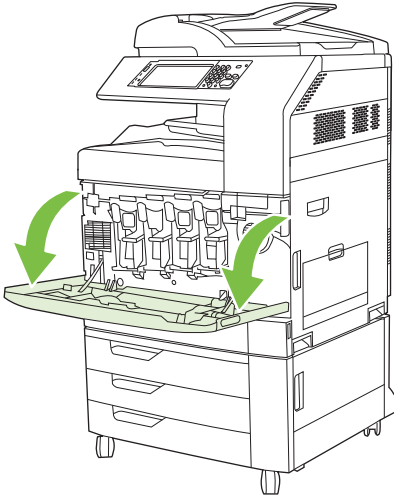

2. Jedną ręką podnieś i powoli wyciągaj zużyty bęben drukujący z produktu, podtrzymując go drugą ręką.

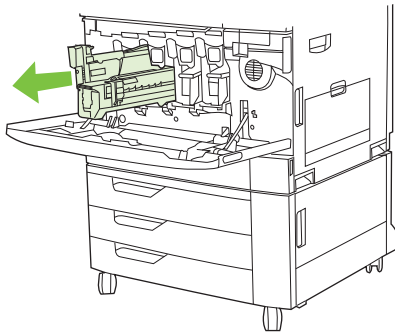

△ **OSTROŻNIE:** W przypadku ponownego korzystania z tego samego bębna, nie dotykaj zielonego cylindra znajdującego się na dole bębna, gdyż może doprowadzić to do uszkodzenia bębna.

3. Zużyty bęben trzymaj w opakowaniu ochronnym. Informacje na temat recyklingu zużytych bębnow drukujących znajdują się na ich opakowaniach.
4. Dodatkowe bębny drukujące usuwaj w ten sam sposób.

5. Wyjmij nowy bęben drukujący z opakowania ochronnego.

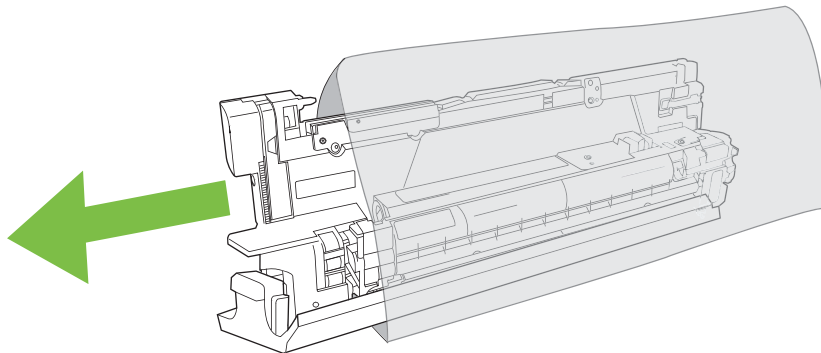

UWAGA: Opakowanie ochronne schowaj w bezpiecznym miejscu, gdyż będzie potrzebne w przyszłości.

UWAGA: Nie potrząśnij bębniem drukującym.

OSTROŻNIE: Nie dotykaj zielonego cylindra znajdującego się na dole bębna, gdyż może doprowadzić to do uszkodzenia bębna.

6. Dopasuj bęben drukujący do właściwego gniazda i wkładaj, aż zatrzaśnie się we właściwym położeniu. Szara pokrywa ochronna na spodzie bębna zsunie się automatycznie po włożeniu bębna drukującego. Pokrywę można wyrzucić.

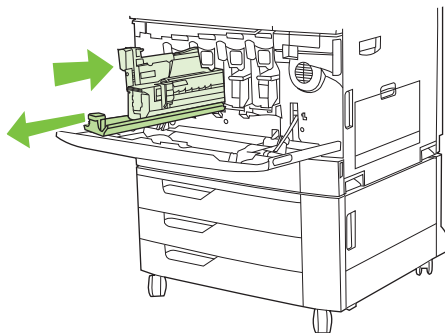

7. Dodatkowe bębny drukujące wkładaj w ten sam sposób.
8. Chwyć uchwyty po bokach przednich drzwiczek i podnieś je, aby zamknąć.

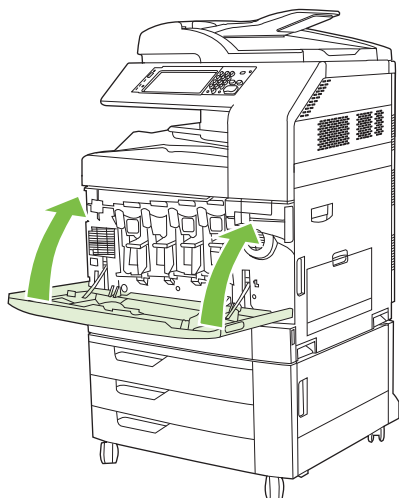

Aby przekazać zużyty bęben drukujący do utylizacji należy postąpić zgodnie z instrukcjami dołączonymi do opakowania nowego bębna.

Instalowanie pamięci

W urządzeniu można zainstalować dodatkową pamięć.

- △ **OSTROŻNIE:** Elektryczność statyczna może uszkodzić moduły DIMM. Podczas obchodzenia się z modułami DIMM należy założyć na rękę opaskę antystatyczną lub często dotykać powierzchni antystatycznego opakowania modułu, a następnie odsłoniętego metalu na urządzeniu.

Instalowanie modułów pamięci DDR DIMM

1. Wyłącz urządzenie.

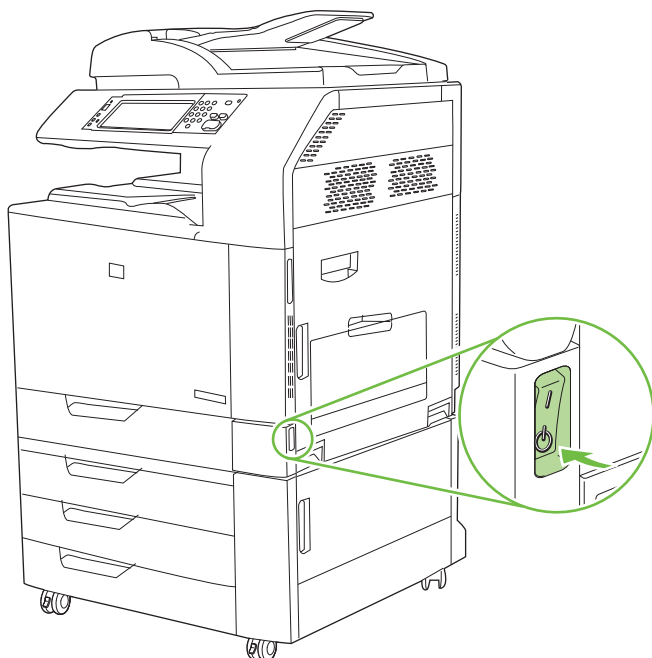

2. Odłącz wszystkie kable zasilające i przesyłania danych.

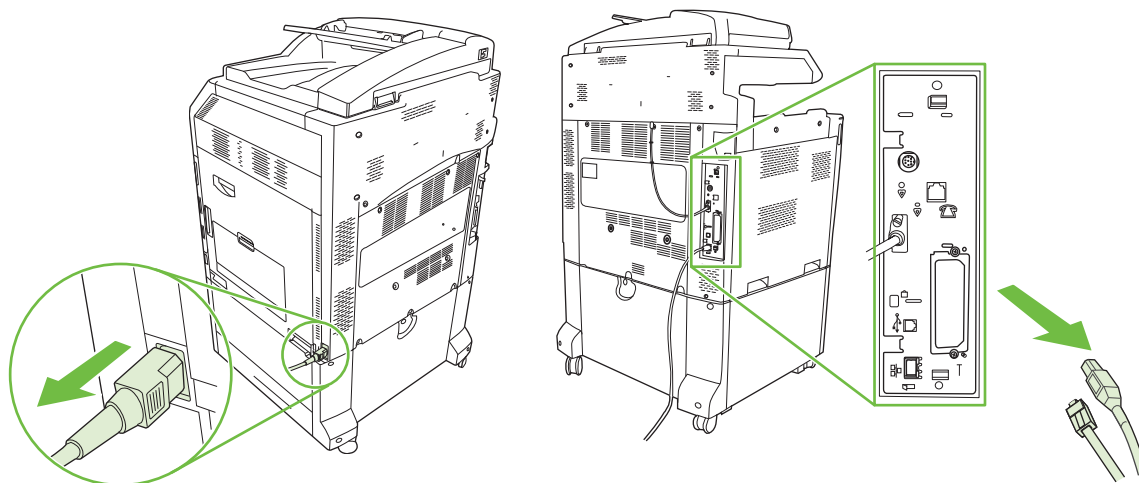

3. Znajdź czarne wypustki obniżania ciśnienia w formatyzatorze na płycie formatyzatora znajdującej się z tyłu urządzenia.

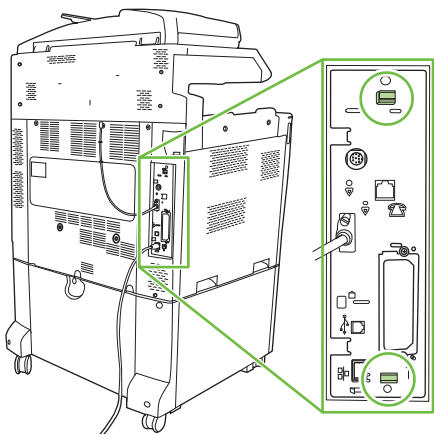

4. Ostrożnie ściśnij czarne wypustki do siebie.

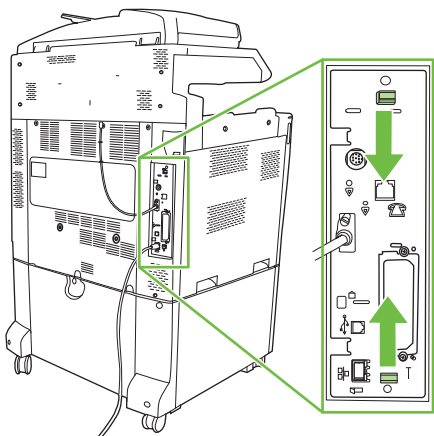

5. Delikatnie pociągnij czarne zakładki, aby wyjąć płytkę formatyzatora z urządzenia. Umieść kartę formatyzatora na czystej, płaskiej, uziemionej powierzchni.

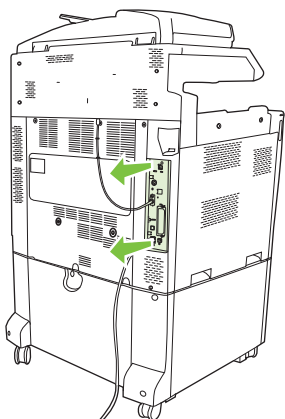

6. Aby wymienić aktualnie zainstalowane pamięci DIMM, rozchyl zatrzaski po obu stronach gniazda DIMM, unieś moduł DIMM w górę pod kątem i wyciągnij go.

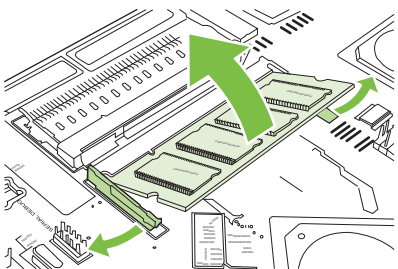

7. Wymij nowy moduł DIMM z opakowania antystatycznego. Znajdź nacięcie na dolnej krawędzi modułu DIMM.

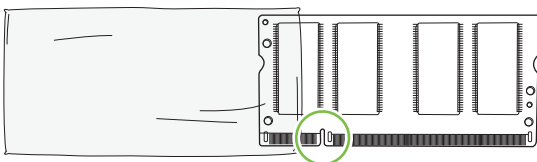

8. Przytrzymując moduł DIMM za brzegi, dopasuj nacięcie modułu DIMM z nacięciem gniazda DIMM pod odpowiednim kątem i dokładnie wciśnij moduł do gniazda. Przy prawidłowej instalacji metalowe styki nie są widoczne.

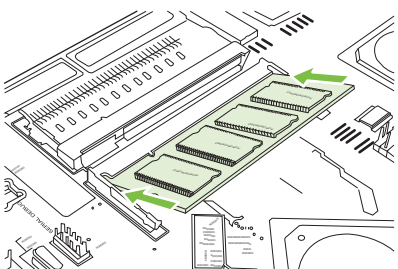

9. Wciśnij moduł DIMM tak, aby oba zatrzaski zatrzasknęły się na module.

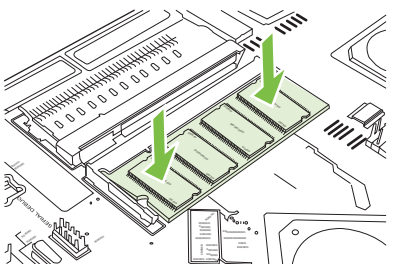

UWAGA: W przypadku problemów z włożeniem modułu DIMM należy upewnić się, że wycięcie na dole modułu DIMM jest wyrównane z wypustem gniazda. Jeśli nadal nie można włożyć modułu DIMM, należy upewnić się, że używany jest prawidłowy typ modułu DIMM.

10. Wyrównaj płytkę formatyzatora w rolkach w dolnej części gniazda, a następnie wsuń płytkę z powrotem do urządzenia.

△ **OSTROŻNIE:** Aby zapobiec uszkodzeniu płytki formatyzatora, należy upewnić się, że płytkę jest wyrównana w rolkach.

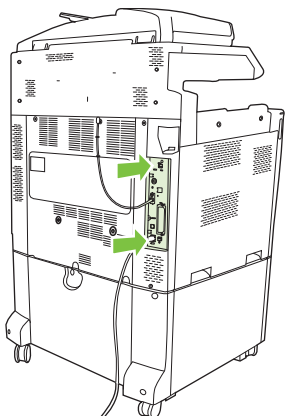

11. Podłącz kabel zasilający i kabel interfejsowy, a następnie włącz urządzenie.

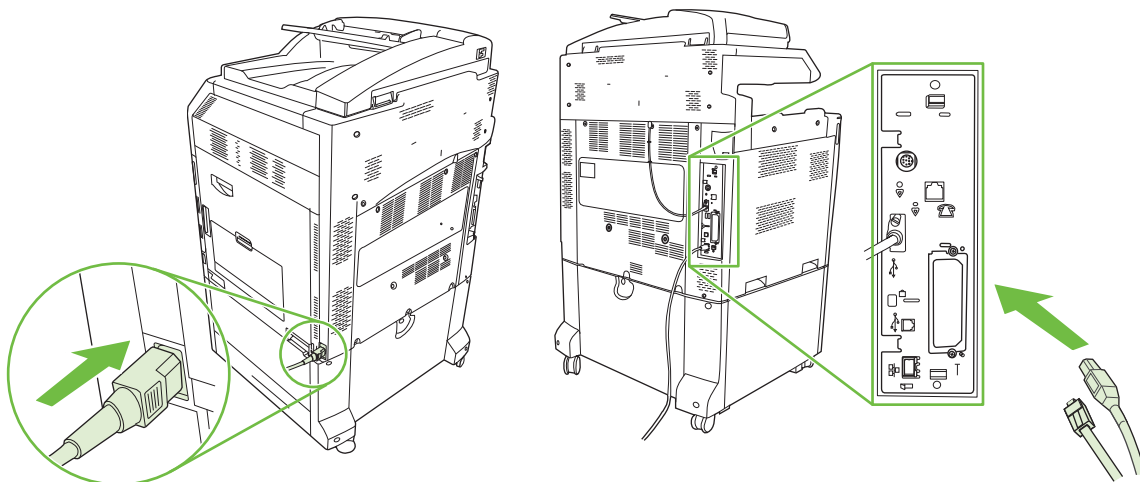

12. Aby włączyć nową pamięć, przejdź do sekcji [Włączanie pamięci na stronie 209](#).

Włączanie pamięci

Jeśli zainstalowano moduł DIMM, ustaw sterownik urządzenia w celu rozpoznania dodanej pamięci.

Włączenie pamięci w systemach Windows 2000 i XP

1. W menu **Start** wskaż pozycję **Ustawienia**, a następnie kliknij polecenie **Drukarki** lub **Drukarki i faksy**.
2. Kliknij prawym przyciskiem myszy ikonę urządzenia, a następnie wybierz polecenie **Właściwości**.
3. Na karcie **Ustawienia urządzenia** kliknij opcję **Pamięć drukarki** (w sekcji **Zainstalowane opcje**).

4. Zaznacz ilość pamięci, jaka jest aktualnie zainstalowana.
5. Kliknij przycisk **OK**.

Instalacja karty serwera druku HP Jetdirect lub EIO lub dysku twardego EIO

Urządzenie HP Color LaserJet CM6049f MFP jest wyposażone we wbudowany serwer druku. W razie potrzeby w wolnym gnieździe EIO można zainstalować dodatkową kartę We/Wy.

1. Wyłącz urządzenie.

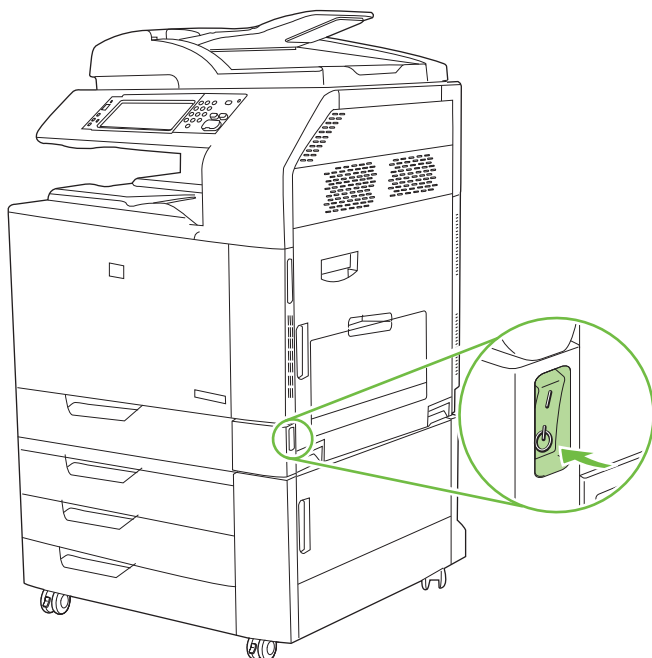

2. Odłącz wszystkie kable zasilające i przesyłania danych.

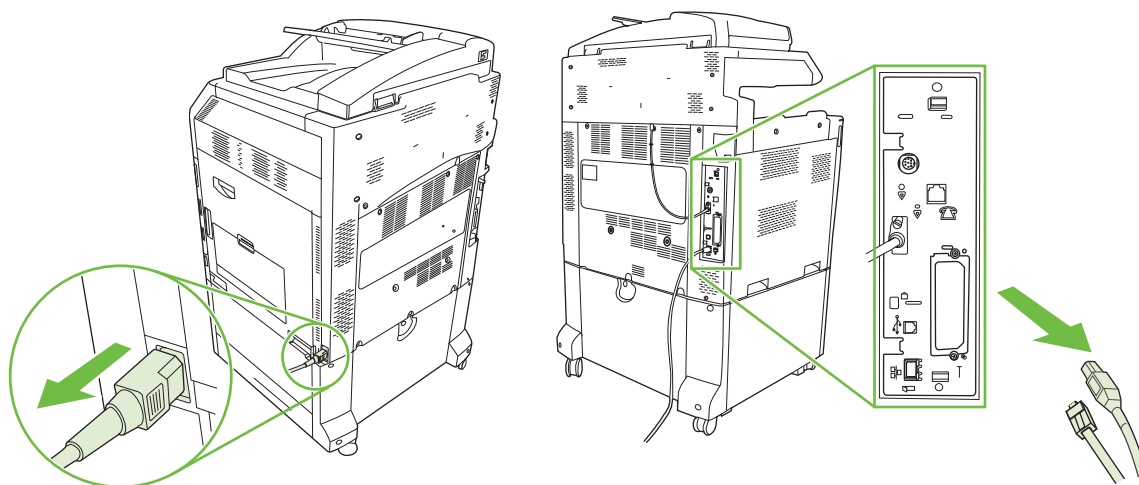

3. Zlokalizuj puste gniazdo EIO. Poluzuj i wykręć dwie śrubki mocujące pokrywę gniazda EIO w drukarce, a następnie zdejmij pokrywę. Śrubki i pokrywka nie będą już potrzebne. Można je odłożyć.

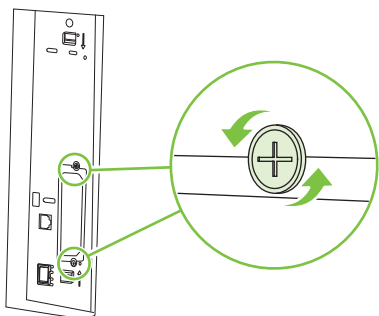

4. Mocno włóż kartę serwera druku HP Jetdirect do gniazda EIO.

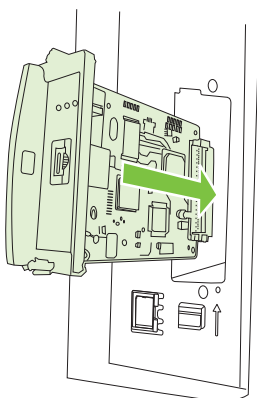

5. Włóż i dokręć śrubki mocujące, dostarczone z kartą serwera druku.

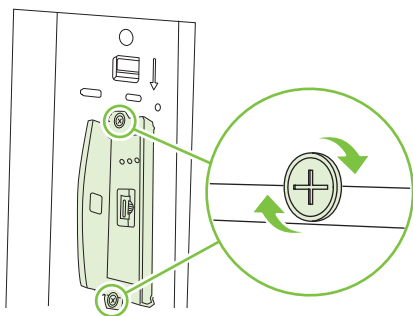

6. Podłącz kabel zasilający i pozostałe kable interfejsu, a następnie włącz urządzenie.

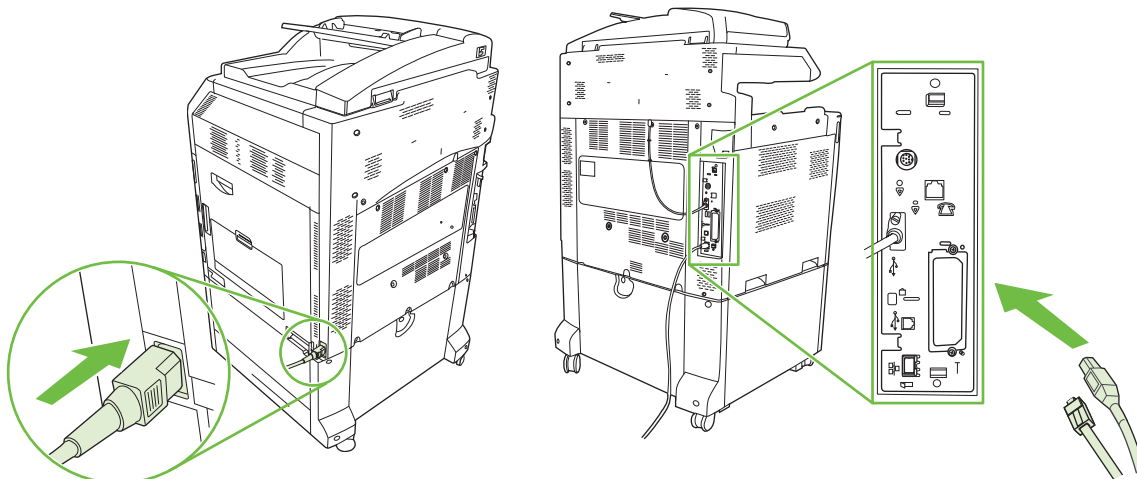

7. Wydrukuj stronę konfiguracji. Oprócz strony konfiguracji urządzenia i strony stanu materiałów eksploatacyjnych powinna być wydrukowana również strona konfiguracji HP Jetdirect z informacjami o stanie i konfiguracji sieci.

Jeżeli strona nie została wydrukowana, wyłącz urządzenie i wyjmij, a następnie włóż ponownie kartę serwera druku, aby się upewnić, że jest ona całkowicie włożona do gniazda.

8. Wykonaj jeden z następujących kroków:
- Wybierz odpowiedni port. Instrukcje znajdują się w dokumentacji systemu operacyjnego komputera.
 - Ponownie zainstaluj oprogramowanie, wybierając tym razem instalację sieciową.

Wymiana kasety zszywacza

Jeśli w opcjonalnym 3-pojemnikowym zszywaczu/układaczu firmy HP lub urządzeniu HP do tworzenia broszur/wykańczania w trakcie pracy skończą się zszywki, to produkt zatrzyma się automatycznie, jeśli ustawiony na zatrzymywanie na poziomie brak. Jeśli produkt ustawiony jest na kontynuowanie na poziomie brak, drukowanie będzie kontynuowane bez zszywania.

UWAGA: Kasetę zszywacza należy wymieniać tylko wtedy, gdy w zszywaczu/układaczu lub urządzeniu do tworzenia broszur skończą się zszywki. Usuwanie kasety zszywacza w innych przypadkach może spowodować wystąpienie błędu.

UWAGA: Gdy w zszywaczu/układaczu lub urządzeniu do tworzenia broszur skończą się zszywki, moduł zszywacza automatycznie wróci do pozycji domyślnej.

Wymiana kasety zszywacza

1. Otwórz przednie drzwiczki zszywacza/układacza lub urządzenia do tworzenia broszur.

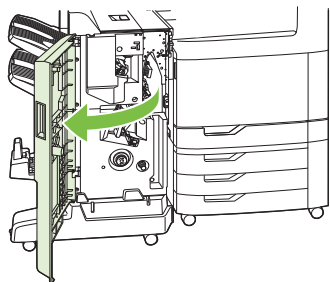

2. Popchnij w górę kasetę, aby ją wyjąć z urządzenia do tworzenia broszur lub zszywacza/układacza.

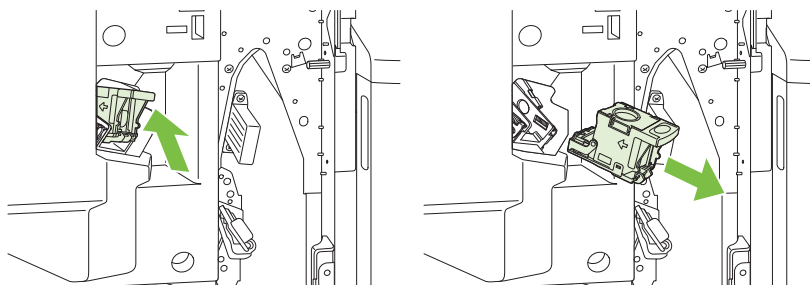

3. Włóż nową kasetę ze zszywkami do modułu zszywacza.

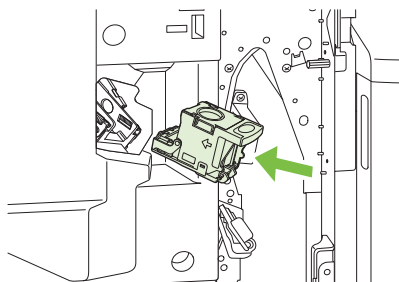

4. Pchaj kasetę ze zszywkami do modułu zszywacza tak długo, aż zablokuje się na prawidłowym miejscu.

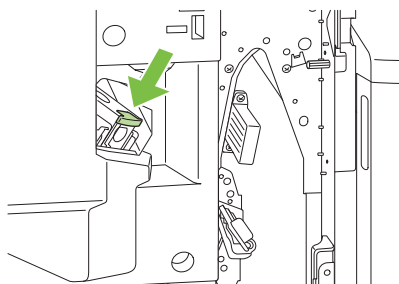

5. Zamknij przednią osłonę.



Wymiana kasety zszywacza broszur w urządzeniu do tworzenia broszur

1. Otwórz przednie drzwiczki urządzenia do tworzenia broszur.

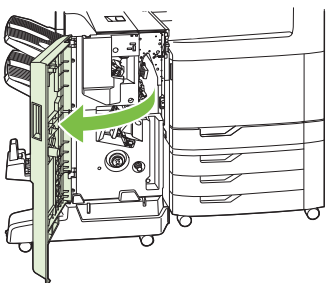

2. Chwyć niebieski uchwyt i wyciągnij kasetę zszywacza z urządzenia do tworzenia broszur.

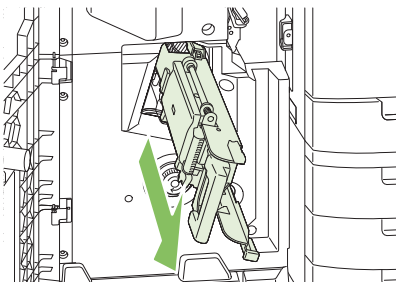

3. Chwyć mały niebieski uchwyt na kasecie zszywacza i pociągnij do siebie, następnie przechyl kasetę zszywacza do pozycji pionowej.

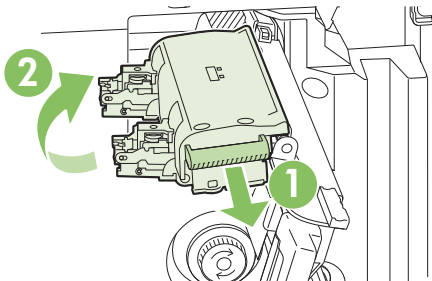

4. Złap za krawędzie każdą kasetę zszywacza i pociągnij ją mocno do góry, aby wyciągnąć je z modułu kaset zszywacza.

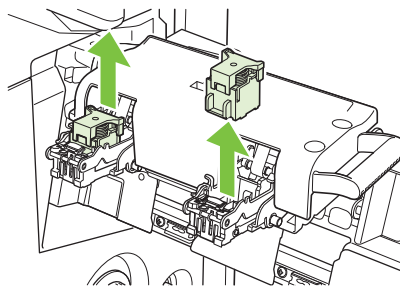

5. Rozpakuj nowe kasety i zdejmij z każdej plastikowe blokady pakujące.

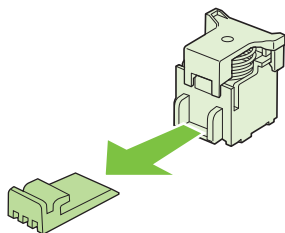

6. Trzymaj kasety tak, by strzałki znajdujące się na kasetach zgadzały się ze strzałkami modułu kaset zszywacza, a następnie włóż je do modułu.

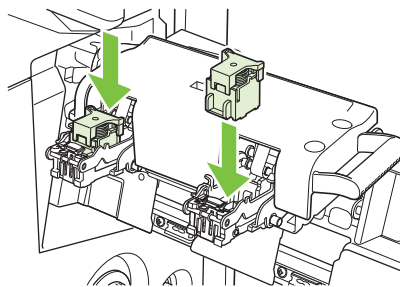

7. Pociągnij do siebie uchwyt modułu kaset zszywacza i obróć go w dół do pozycji wyjściowej. Zablokuj go w prawidłowym położeniu, pchając uchwyt.

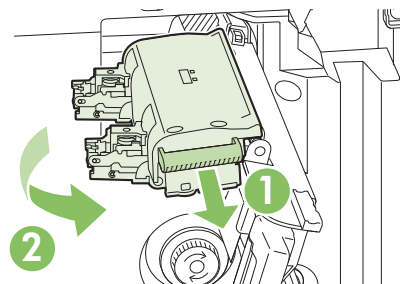

8. Wciśnij kasetę zszywacza z powrotem do urządzenia wykańczającego do tworzenia broszur.

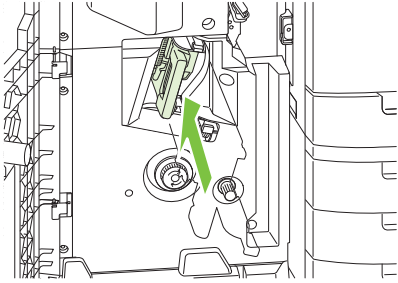

9. Zamknij przednie drzwiczki urządzenia do tworzenia broszur.

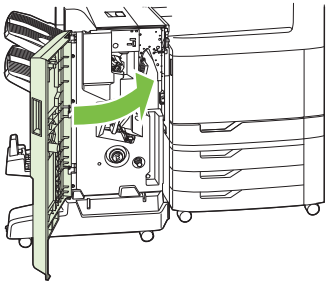

Czyszczenie urządzenia

Aby utrzymywać jakość wydruków, należy dokładnie czyścić urządzenie, gdy pojawią się problemy z jakością drukowania oraz po każdej wymianie kasety drukującej.

- △ **OSTRZEŻENIE!** Przy czyszczeniu urządzenia należy unikać dotykania okolicy utrwalacza. Może panować w niej wysoka temperatura.
- △ **OSTROŻNIE:** Aby uniknąć trwałego uszkodzenia kasety drukującej, do czyszczenia urządzenia i w jego otoczeniu nie wolno używać środków czyszczących zawierających amoniak, chyba że zostało to wyraźnie zalecone.

Czyszczenie obudowy urządzenia

- Obudowę urządzenia należy czyścić, gdy znajdują się na niej widoczne zabrudzenia.
- Użyj niestrzępiącej się, miękkiej szmatki zwilżonej wodą lub wodą z domieszką łagodnego detergentu.

Czyszczenie ekranu dotykowego

Ekran dotykowy należy czyścić, gdy zajdzie potrzeba usunięcia z niego odcisków palców lub kurzu. Wytrzyj delikatnie ekran dotykowy za pomocą czystej, zwilżonej wodą i niestrzępiącej się szmatki.

- △ **OSTROŻNIE:** Należy użyć samej wody. Rozpuszczalniki i środki czyszczące mogą uszkodzić ekran dotykowy. Nie należy wylewać ani rozpylać wody bezpośrednio na powierzchnię ekranu dotykowego.

Czyszczenie szyby skanera

- Szybę skanera należy czyścić tylko wtedy, gdy są na niej widoczne zabrudzenia lub w wypadku zauważenia pogorszenia jakości kopii, na przykład pojawienia się pasów.
- Wyczyść powierzchnię szyby delikatnie wycierając ją czystą, niestrzępiącą się szmatką lekko zwilżoną wodą. Jeśli nie jest możliwe usunięcie zabrudzeń szmatką zwilżoną w wodzie, należy użyć powierzchniowego środka czyszczącego zawierającego amoniak.

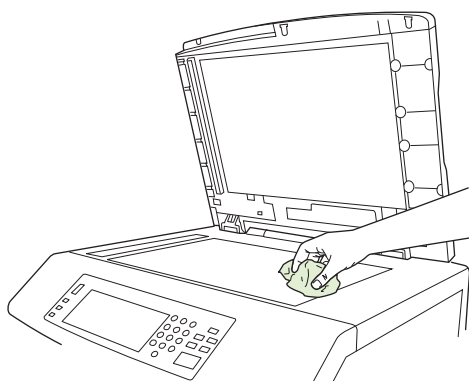

- △ **OSTROŻNIE:** Nie należy wylewać ani rozpylać płynów bezpośrednio na szybę skanera. Nie należy naciskać silnie na szybę (można spowodować jej pęknięcie).

Czyszczenie systemu podawania automatycznego podajnika dokumentów

Automatyczny podajnik dokumentów należy czyścić tylko wtedy, gdy są na nim widoczne zabrudzenia lub w przypadku pogorszenia się jakości kopii, na przykład pojawienia się pasów.

Czyszczenie systemu podawania automatycznego podajnika dokumentów

1. Otwórz pokrywę skanera.

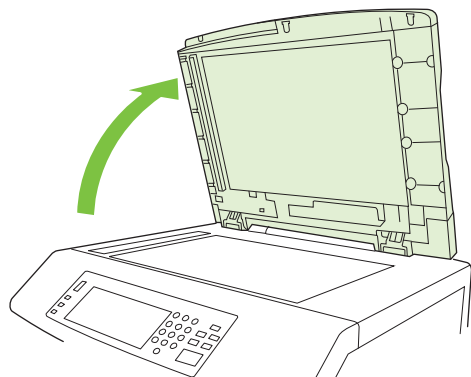

2. Znajdź biały, winylowy podkład automatycznego podajnika dokumentów.

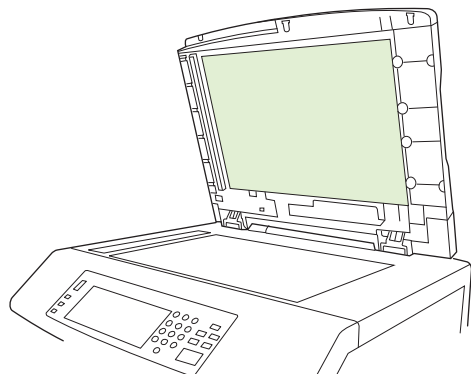

3. Wyczyść podkład automatycznego podajnika dokumentów, wycierając go czystą, zwilżoną i niestrzępiącą się szmatką. Jeśli nie jest możliwe usunięcie zabrudzeń szmatką zwilżoną w wodzie, należy użyć powierzchniowego środka czyszczącego zawierającego amoniak.
4. Wyczyść powierzchnię szyby delikatnie wycierając ją czystą, niestrzępiącą się szmatką lekko zwilżoną wodą. Jeśli nie jest możliwe usunięcie zabrudzeń szmatką zwilżoną w wodzie, należy użyć powierzchniowego środka czyszczącego zawierającego amoniak.

5. Zamknij pokrywę skanera.

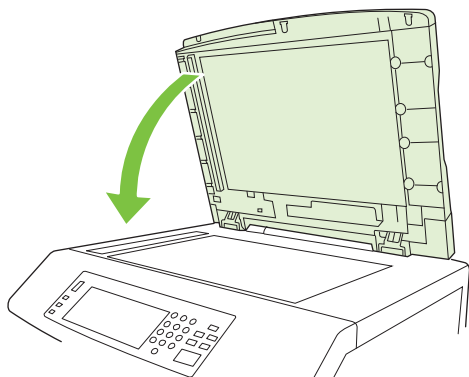

Czyszczenie rolek automatycznego podajnika dokumentów

Rolki automatycznego podajnika dokumentów należy czyścić tylko wtedy, gdy dokumenty są nieprawidłowo podawane lub oryginały są zabrudzone po wyjściu z automatycznego podajnika dokumentów.

- △ **OSTROŻNIE:** Wyczyść rolki tylko wtedy, gdy wystąpią błędy w podawaniu arkuszy lub ślady na oryginałach i gdy zauważysz kurz na rolkach. Częste czyszczenie rolek może spowodować przedostanie się kurzu do wnętrza urządzenia wielofunkcyjnego.

1. Pociągnij dźwignię zwalniającą, aby otworzyć pokrywę automatycznego podajnika dokumentów.

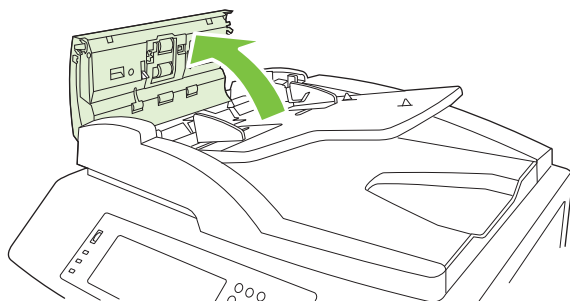

2. Odszukaj rolki.

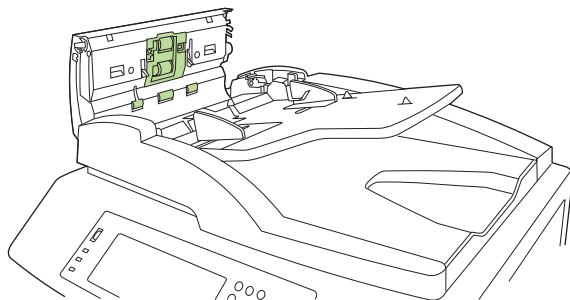

3. Wytrzyj delikatnie rolki za pomocą czystej, zwilżonej wodą i niestrzępiącej się szmatki.

- △ **OSTROŻNIE:** Nie należy wylewać wody bezpośrednio na rolki. Mogłoby to spowodować uszkodzenie urządzenia wielofunkcyjnego.

4. Odszukaj wkładkę rozdzielającą.

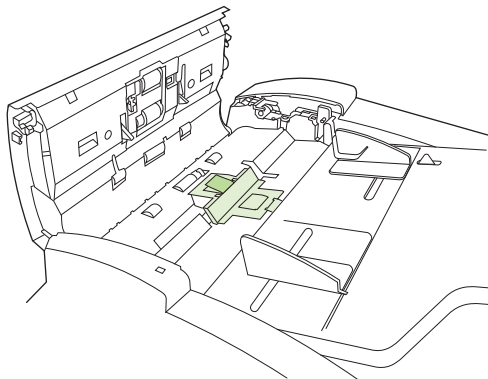

5. Wytrzyj delikatnie wkładkę za pomocą czystej, zwilżonej wodą i niestrzępiącej się szmatki.
6. Zamknij pokrywę automatycznego podajnika dokumentów.

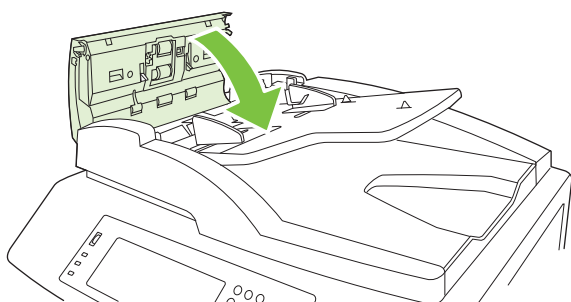

Zestaw konserwacyjny automatycznego podajnika dokumentów

Po przejściu 60 000 stron przez automatyczny podajnik dokumentów na wyświetlaczu panelu sterowania zostanie wyświetlony komunikat **Wymień zespół podajnika dokumentów**. Komunikat ten pojawia się około miesiąca przed koniecznością wymiany zestawu. Po wyświetleniu komunikatu należy zamówić nowy zestaw konserwacyjny. Zobacz [Numery katalogowe na stronie 291](#), aby uzyskać informacje dotyczące zestawu konserwacyjnego automatycznego podajnika dokumentów.

Zestaw konserwacyjny automatycznego podajnika dokumentów zawiera następujące elementy:

- Jeden zestaw rolek pobierających
- Jedna wkładka rozdzielająca
- Arkusz instrukcji

Postępuj zgodnie z dołączonymi instrukcjami, aby zainstalować zestaw.

Po wymianie zestawu należy wyzerować licznik zestawu konserwacyjnego automatycznego podajnika dokumentów.

Resetowanie licznika zestawu konserwacyjnego automatycznego podajnika dokumentów

1. Przewiń do opcji [Administracja](#) na panelu sterowania i dotknij ją.
2. Dotknij przycisku [Resetowanie](#).
3. Dotknij przycisku [Resetuj materiały eksploatacyjne](#).
4. Dotknij przycisku [Zestaw konserwacyjny automatycznego podajnika dokumentów](#).
5. Dotknij przycisku [Tak](#).
6. Dotknij przycisku [Zapisz](#).

Kalibracja skanera

Kalibracja skanera ma na celu kompensację przesunięć systemu tworzenia obrazu skanera (głowicy) przy skanowaniu z wykorzystaniem automatycznego podajnika dokumentów lub przy skanach płaskich. Ze względu na tolerancję mechaniczną głowica skanera może niedokładnie odczytać pozycję obrazu. Podczas procedury kalibracji są obliczane i zapamiętywane wartości przesunięć. Wartości przesunięć są następnie używane przy tworzeniu skanów w celu przechwycenia odpowiedniego fragmentu dokumentu.

Kalibrację skanera należy wykonywać tylko wtedy, jeśli pojawią się problemy z przesunięciem skanowanych obrazów. Skaner jest kalibrowany fabrycznie. Konieczność ponownej kalibracji występuje rzadko.

Przed skalibrowaniem skanera należy wydrukować wzorzec kalibrujący.

1. Umieść papier formatu A4 w podajniku 1 i dosuń prowadnice boczne.
2. Na panelu sterowania przewiń ekran główny i dotknij przycisku **Administracja**.
3. Dotknij przycisku **Rozwiązywanie problemów**.
4. Dotknij przycisku **Kalibracja skanera**.
5. Dotknij opcji **Kalibracja**, aby wydrukować pierwszą część wzorca kalibrującego.
6. Umieść pierwszą część wzorca kalibrującego w podajniku 1 stroną zadrukowaną w dół, tak aby strzałki wskazywały w stronę urządzenia.
7. Dotknij opcji **Start**, aby wydrukować drugą część wzorca. Ostateczna postać wzorca kalibrującego **musi** mieć postać widoczną na poniższym rysunku.

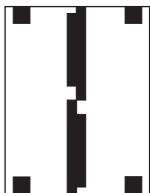

△ **OSTROŻNIE:** Jeśli wygląd wzorca kalibrującego jest inny, to proces kalibracji się nie uda, a jakość skanów ulegnie pogorszeniu. **Czarne obszary muszą całkowicie rozciągać się między krótszymi brzegami strony. Jeśli taka sytuacja nie ma miejsca, użyj czarnego mazaka, aby wydłużyć te obszary, tak aby sięgały do samych brzegów strony.** Upewnij się, że papier został prawidłowo załadowany.

8. Umieść wzorzec kalibracyjny w automatycznym podajniku dokumentów stroną zadrukowaną zwróconą do góry i dosuń prowadnice boczne.
9. Gdy wzorzec kalibracyjny przejdzie pierwszy raz przez automatyczny podajnik dokumentów, umieść go wydrukiem w dół w podajniku i dotknij opcji **Start**.
10. Umieść na szybie skanera wzorzec kalibrujący stroną zadrukowaną w dół, dotknij opcji **Start** i zeskanuj stronę. Po tym przejściu kalibracja jest zakończona.

Uaktualnianie oprogramowania sprzętowego

Urządzenie jest wyposażone w funkcję zdalnego uaktualniania oprogramowania sprzętowego (RFU). Wykorzystaj informacje z tej sekcji, aby uaktualnić oprogramowanie sprzętowe urządzenia.

Określenie bieżącej wersji oprogramowania sprzętowego

1. Na panelu sterowania przewiń ekran główny i dotknij przycisku **Administracja**.
2. Dotknij przycisku **Informacje**.
3. Dotknij przycisku **Strony konfiguracji i stanu**.
4. Dotknij opcji **Strona konfiguracji**.
5. Dotknij przycisku **Drukowanie**.

Kod daty oprogramowania sprzętowego znajduje się na stronie konfiguracji w sekcji **Informacje o urządzeniu**. Kod daty oprogramowania sprzętowego ma następującą postać: YYYYMMDD XX.XXX.X. Pierwszy ciąg liczb to data, gdzie YYYY reprezentuje rok, MM reprezentuje miesiąc, a DD dzień. Na przykład kod daty oprogramowania sprzętowego rozpoczynający się liczbami 20061125 oznacza 25.11.06.

Pobranie nowego oprogramowania sprzętowego z witryny HP w sieci Web

Aby odszukać najnowsze uaktualnienie oprogramowania sprzętowego dla urządzenia, przejdź do strony www.hp.com/go/cljcm6049mfp_firmware. Na tej stronie znajdują się instrukcje pobierania nowej wersji oprogramowania sprzętowego.

Przesłanie nowego oprogramowania sprzętowego do urządzenia

 **UWAGA:** Urządzenie może odbierać plik uaktualnienia .RFU, jeśli znajduje się w stanie gotowości.

Czas uaktualnienia zależy od czasu transferu, a także od czasu niezbędnego do ponownego zainicjowania urządzenia. Czas transferu zależy od wielu czynników, w tym od szybkości, z jaką komputer główny wysyła aktualizację. Jeśli proces zdalnego uaktualniania oprogramowania sprzętowego zostanie przerwany przed zakończeniem pobierania oprogramowania (gdy na panelu sterowania jest wyświetlony komunikat **Odbieranie aktualizacji**), plik oprogramowania sprzętowego musi zostać wysłany ponownie. Jeśli nastąpi zanik zasilania podczas uaktualniania pamięci flash modułu DIMM (gdy komunikat **Wykonywanie aktualizacji** jest widoczny na wyświetlaczu panelu sterowania), uaktualnianie zostanie przerwane, a na wyświetlaczu panelu sterowania pojawi się komunikat **Prześlij ponownie aktualizację** (jedynie w języku angielskim). W takiej sytuacji należy przesłać uaktualnienie za pośrednictwem portu równoległego. Na koniec wszelkie znajdujące się w kolejce zlecenia wcześniejsze niż zlecenie RFU muszą zostać ukończone przed przetworzeniem uaktualniania.

Użycie usługi FTP do pobrania oprogramowania sprzętowego za pośrednictwem przeglądarki

 **UWAGA:** Uaktualnienie oprogramowania sprzętowego wiąże się ze zmianą zawartości trwałej pamięci RAM (NVRAM). Mogą zostać przywrócone domyślne wartości wszystkich ustawień menu, których wartości zostały zmienione i będzie konieczne ponowne wprowadzenie tych ustawień, które różnią się od domyślnych.

1. Wydrukuj stronę konfiguracji i zanotuj adres TCP/IP wyświetlany na stronie EIO Jetdirect.
2. Otwórz przeglądarkę internetową.
3. W wierszu adresu w przeglądarce wpisz `ftp://<ADRES>`, gdzie <ADRES> jest adresem urządzenia. Jeśli na przykład adres TCP/IP to 192.168.0.90, wpisz `ftp://192.168.0.90`.
4. Odszukaj pobrany plik .RFU dla urządzenia.
5. Przeciągnij i upuść plik .RFU na ikonę **PORT1** w oknie przeglądarki.

 **UWAGA:** Aby uaktywnić aktualizację, urządzenie automatycznie wyłączy się i ponownie włączy. Po zakończeniu procedury aktualizacji na panelu sterowania urządzenia zostanie wyświetlony komunikat **Gotowe**.

Użycie polecenia FTP do uaktualnienia oprogramowania sprzętowego za pośrednictwem połączenia sieciowego

 **UWAGA:** Uaktualnienie oprogramowania sprzętowego wiąże się ze zmianą zawartości trwałej pamięci RAM (NVRAM). Mogą zostać przywrócone domyślne wartości wszystkich ustawień menu, których wartości zostały zmienione i będzie konieczne ponowne wprowadzenie tych ustawień, które różnią się od domyślnych.

1. Zapisz adres IP ze strony HP Jetdirect. Strona HP Jetdirect to druga strona wydruku strony konfiguracji.

 **UWAGA:** Przed uaktualnieniem oprogramowania sprzętowego upewnij się, że urządzenie nie jest w trybie uśpienia. Należy się także upewnić, że na wyświetlaczu panelu sterowania zostały wyczyszczone wszystkie komunikaty o błędach.

2. Otwórz wiersz polecenia MS-DOS na komputerze.
3. Ogniwo `ftp <ADRES TCP/IP>`. Jeśli na przykład adres TCP/IP to 192.168.0.90, wpisz `ftp 192.168.0.90`.
4. Przejdź do folderu, w którym znajduje się plik oprogramowania sprzętowego.
5. Naciśnij klawisz **Enter** na klawiaturze.
6. Gdy pojawi się monit o nazwę użytkownika, naciśnij klawisz **Enter**.
7. Gdy pojawi się monit o hasło, naciśnij klawisz **Enter**.
8. W wierszu polecenia wpisz `bin`.
9. Naciśnij klawisz **Enter**. W oknie poleceń zostanie wyświetlony komunikat **200 Types set to I, Using binary mode to transfer files** (Ustawienie typów 200 na I. Używanie trybu binarnego do transmisji plików).

10. Wpisz `put`, a następnie wpisz nazwę pliku (na przykład, jeśli nazwa pliku to `CM6049fmfp.efn`, wpisz `put CM6049fmfp.efn`).
 11. Rozpocznie się proces pobierania i aktualizacji oprogramowania sprzętowego na urządzeniu. To może zająć około pięciu minut. Poczekaj na zakończenie procesu aktualizacji, nie przeprowadzając żadnych czynności na urządzeniu ani na komputerze.
-
-  **UWAGA:** Po przeprowadzeniu aktualizacji urządzenie automatycznie wyłączy się i włączy ponownie.
-
12. W wierszu poleceń wpisz: `bye`, aby zamknąć polecenie ftp.
 13. W wierszu poleceń wpisz: `exit`, aby powrócić do interfejsu systemu Windows.

Użycie programu HP Web Jetadmin do uaktualniania oprogramowania sprzętowego

Ta procedura wymaga zainstalowania na komputerze programu HP Web Jetadmin w wersji 7.0 lub nowszej. Zobacz [Użytkowanie oprogramowania HP Web Jetadmin na stronie 193](#). Wykonaj następujące kroki, aby zaktualizować jedno urządzenie poprzez HP Web Jetadmin po pobraniu pliku .RFU z witryny HP.

1. Uruchom program HP Web Jetadmin.
2. Otwórz folder **Device Management** (Zarządzanie urządzeniem) na liście rozwijanej w panelu **Navigation** (Nawigacja). Przejdź do folderu **Device Lists** (Listy urządzeń).
3. Rozwiń folder **Listy urządzeń** i zaznacz pozycję **Wszystkie urządzenia**. Zlokalizuj urządzenie na liście urządzeń, a następnie kliknij je, aby je zaznaczyć.

Jeśli konieczna jest aktualizacja oprogramowania sprzętowego wielu urządzeń HP Color LaserJet CM6049f MFP, wybierz je wszystkie, naciskając klawisz **Ctrl** podczas klikania nazwy każdego z nich.
4. W prawym górnym rogu okna zlokalizuj pole rozwijane **Device Tools** (Narzędzia urządzenia). Z listy operacji wybierz pozycję **Update Printer Firmware** (Uaktualnij oprogramowanie sprzętowe).
5. Jeśli nazwa pliku .RFU nie jest wymieniona w polu **All Available Images** (Wszystkie dostępne obrazy), kliknij przycisk **Browse** (Przeglądaj) w oknie dialogowym, **Upload New Firmware Image** (Przeładuj nowy obraz oprogramowania sprzętowego) i przejdź do lokalizacji, do której na początku tej procedury został pobrany z Internetu plik .RFU. Jeśli nazwa pliku jest wymieniona, zaznacz ją.
6. Kliknij przycisk **Upload** (Przeładuj), aby przenieść plik .RFU z dysku twardego na serwer HP Web Jetadmin. Po zakończeniu przekazywania zostanie odświeżone okno przeglądarki.
7. Wybierz plik .RFU z menu rozwijanego **Printer Firmware Update** (Uaktualnienie oprogramowania sprzętowego drukarki).
8. Kliknij przycisk **Aktualizuj oprogramowanie sprzętowe teraz**. Oprogramowanie HP Web Jetadmin prześle wybrany plik .RFU na urządzenie. Na panelu sterowania będzie widoczny komunikat odzwierciedlający postęp uaktualniania. Po zakończeniu procesu uaktualniania na wyświetlaczu panelu sterowania pojawi się komunikat **Gotowe**.

Użycie poleceń MS-DOS do uaktualnienia oprogramowania sprzętowego

Aby uaktualnić oprogramowanie sprzętowe za pośrednictwem połączenia sieciowego, postępuj zgodnie z następującymi instrukcjami.

1. W wierszu polecenia lub w oknie MS-DOS wpisz: `copy /B NAZWAPLIKU> \\
NAZWAKOMPUTERA>\NAZWAUDZIAŁU>`, gdzie <NAZWA PLIKU> to nazwa pliku .RFU (łącznie ze ścieżką), <NAZWAKOMPUTERA> to nazwa komputera udostępniającego urządzenie, a <NAZWAUDZIAŁU> to nazwa udziału urządzenia. Na przykład: `C:\>copy /b C:
9200FW.RFU \\TWÓJ_SERWER\TWÓJ_KOMPUTER.`

 **UWAGA:** Jeśli nazwa pliku lub ścieżka zawiera spację, należy ująć w cudzysłów nazwę pliku i ścieżkę. Na przykład wpisz: `C:\>copy /b "C:\MOJE DOKUMENTY\3500FW.RFU" \
\TWÓJ_SERWER\TWÓJ_KOMPUTER.`

2. Naciśnij klawisz **Enter** na klawiaturze. Na panelu sterowania będzie widoczny komunikat odzwierciedlający postęp uaktualniania oprogramowania sprzętowego. Po zakończeniu procesu uaktualniania na wyświetlaczu panelu sterowania pojawi się komunikat **Gotowe**. Na monitorze zostanie wyświetlony komunikat **Skopiowano jeden plik**.

Korzystanie z oprogramowania sprzętowego HP Jetdirect

Karta sieciowa HP Jetdirect urządzenia jest wyposażona w oprogramowanie sprzętowe, które można uaktualniać niezależnie od oprogramowania sprzętowego urządzenia. Ta procedura wymaga zainstalowania na komputerze programu HP Web Jetadmin w wersji 7.0 lub nowszej. Zobacz [Użytkowanie oprogramowania HP Web Jetadmin na stronie 193](#). Wykonaj następujące kroki, aby uaktualnić oprogramowanie sprzętowe HP Jetdirect za pomocą programu HP Web Jetadmin.

1. Uruchom program HP Web Jetadmin.
2. Otwórz folder **Device Management** (Zarządzanie urządzeniem) na liście rozwijanej w panelu **Navigation** (Nawigacja). Przejdź do folderu **Device Lists** (Listy urządzeń).
3. Wybierz urządzenie, które chcesz zaktualizować.
4. Na liście **Device Tools** (Narzędzia urządzenia) zaznacz pozycję **Jetdirect Firmware Update** (Uaktualnienie oprogramowania sprzętowego Jetdirect).
5. W obszarze **Jetdirect firmware version** (Wersja oprogramowania sprzętowego Jetdirect) jest podany numer modelu HP Jetdirect oraz aktualna wersja oprogramowania sprzętowego. Zapisz te dwie informacje.
6. Przejdź na stronę www.hp.com/go/wja_firmware.
7. Przewiń w dół listę numerów modeli HP Jetdirect, aby odszukać uprzednio zapisany numer modelu.
8. Zwróć uwagę na numer wersji oprogramowania sprzętowego odpowiadający modelowi i sprawdź, czy jest nowszy od zapisanego numeru wersji. Jeśli jest nowszy, kliknij prawym przyciskiem łącze do oprogramowania sprzętowego i wykonaj instrukcje na stronie internetowej, aby pobrać plik oprogramowania sprzętowego. Plik musi zostać zapisany w folderze <napęd>:\PROGRAM FILES \HP WEB JETADMIN\DOC\PLUGINS\HPWJA\FIRMWARE\JETDIRECT na komputerze, na którym działa program HP Web Jetadmin.
9. W programie HP Web Jetadmin wróć do głównej listy urządzeń i ponownie zaznacz dystrybutora cyfrowego.

10. Na liście **Device Tools** (Narzędzia urządzenia) ponownie zaznacz pozycję **Jetdirect Firmware Update** (Uaktualnienie oprogramowania sprzętowego Jetdirect).
11. Na stronie oprogramowania sprzętowego HP Jetdirect nowa wersja oprogramowania będzie wymieniona w obszarze **Jetdirect Firmware Available on HP Web Jetadmin** (Oprogramowanie sprzętowego Jetdirect dostępne na stronie HP Web Jetadmin). Kliknij przycisk **Update Firmware Now** (Uaktualnij teraz oprogramowanie sprzętowe), aby uaktualnić oprogramowanie sprzętowe Jetdirect.

15 Rozwiązywanie problemów

- [Rozwiązywanie problemów ogólnych](#)
- [Rodzaje komunikatów panelu sterowania](#)
- [Komunikaty panelu sterowania](#)
- [Zacięcia](#)
- [Problemy z obsługą papieru](#)
- [Wskaźniki sygnalizacyjne formatyzatora](#)
- [Diagnostyka problemów z jakością wydruku i kopii](#)
- [Problemy z wydajnością](#)
- [Rozwiązywanie problemów związanych z faksem](#)
- [Rozwiązywanie problemów z pocztą e-mail](#)
- [Rozwiązywanie problemów związanych z połączeniami sieciowymi](#)
- [Rozwiązywanie najczęstszych problemów z komputerem Macintosh](#)

Rozwiązywanie problemów ogólnych

Jeżeli urządzenie nie reaguje prawidłowo, należy wykonać w określonej kolejności czynności podane na poniższej liście kontrolnej. Jeżeli urządzenie nie działa prawidłowo na określonym etapie procedury rozwiązywania problemów, należy zastosować proponowane rozwiązania. Jeżeli problem zostanie rozwiązany, kontynuowanie procedury nie jest konieczne.

Lista kontrolna rozwiązywania problemów

1. Upewnij się, że świeci się wskaźnik Gotowe produktu. Jeżeli wszystkie wskaźniki są wyłączone, należy wykonać następujące kroki:
 - a. Sprawdź, czy przewód zasilający jest podłączony prawidłowo.
 - b. Sprawdź, czy zasilanie urządzenia wielofunkcyjnego jest włączone.
 - c. Upewnij się, że napięcie w sieci zasilającej jest zgodne z konfiguracją zasilania produktu. (Sprawdź wymagania dotyczące napięcia zasilania podane na naklejce umieszczonej na tyle produktu.) Jeżeli korzystasz z rozgałęźnika listwowego, którego napięcie nie jest zgodne ze specyfikacjami, podłącz produkt bezpośrednio do gniazda sieciowego. Jeśli jest już podłączony do gniazdka zasilania, użyj innego.
 - d. Odłącz wszystkie inne produkty podłączone do tego samego obwodu zasilania.
 - e. Jeśli żaden z powyższych kroków nie spowoduje przywrócenia zasilania, skontaktuj się ze sprzedawcą w celu uzyskania pomocy.
2. Sprawdź okablowanie.
 - a. Sprawdź podłączenie przewodu łączącego produkt z komputerem lub z portem sieciowym. Sprawdź, czy przewód został prawidłowo podłączony.
 - b. Upewnij się, że przewód nie jest uszkodzony, podłączając inny przewód, jeżeli jest to możliwe.
 - c. Sprawdź połączenia sieciowe. Zobacz [Rozwiązywanie problemów z drukowaniem w sieci na stronie 283](#).
3. Jeśli produkt znajduje się w stanie GOTOWY, sprawdź, czy na panelu sterowania jest wyświetlony jakiś komunikat. Jeżeli pojawią się jakiegokolwiek komunikaty o błędzie, patrz [Komunikaty panelu sterowania na stronie 234](#).
4. Sprawdź, czy używany papier jest zgodny ze specyfikacjami.
5. Wydrukuj stronę konfiguracji (zobacz [Strony informacyjne na stronie 186](#)). Zostanie także wydrukowana strona serwera druku HP Jetdirect.)
 - a. Jeżeli strony nie zostaną wydrukowane, sprawdź, czy co najmniej jeden podajnik zawiera papier.
 - b. W przypadku zacięcia strony w produkcie, zobacz [Zacięcia na stronie 235](#).
6. Jeżeli strona konfiguracji zostanie wydrukowana, uwzględnij następujące możliwości:
 - a. Prawidłowy wydruk strony oznacza, że produkt działa prawidłowo. Problem jest związany z używanym komputerem, sterownikiem drukarki lub programem.
 - b. Jeżeli strona nie jest drukowana poprawnie, problem jest związany ze sprzętem produktu. Skontaktuj się ze sprzedawcą w celu uzyskania pomocy.

7. Wybierz jedną z następujących opcji:

System Windows: Kliknij przycisk **Start**, kliknij polecenie **Ustawienia**, a następnie kliknij polecenie **Drukarki** lub **Drukarki i faksy**. Kliknij dwukrotnie **HP Color LaserJet CM6049f**.

lub

System Mac OS X: Otwórz program **Print Center** (lub **Printer Setup Utility** dla systemu Mac OS X v. 10.3) i puknij dwukrotnie wiersz urządzenia **HP Color LaserJet CM6049f**.

8. Upewnij się, że sterownik drukarki jest zainstalowany HP Color LaserJet CM6049f. Sprawdź, czy program używa sterownika drukarki HP Color LaserJet CM6049f.
9. Wydrukuj niewielki dokument z innego programu, z którego można było drukować w przeszłości. Jeżeli dokument zostanie wydrukowany, problem jest związany z używanym programem. Jeżeli problem nie zostanie rozwiązany (dokument nadal nie jest drukowany), wykonaj następujące kroki:
- Spróbuj wydrukować dokument z innego komputera wyposażonego w oprogramowanie do obsługi drukowania.
 - Jeżeli produkt jest podłączony do sieci, podłącz go bezpośrednio do komputera przy użyciu kabla USB. Przekieruj produkt do właściwego portu lub zainstaluj ponownie oprogramowanie, wybierając nowy typ używanego połączenia.

Przywracanie ustawień fabrycznych

W celu przywrócenia ustawień fabrycznych, użyj menu **Resetowanie**.

- Przewiń do opcji **Administracja** i dotknij jej, a następnie dotknij opcji **Zerowanie**.
- Dotknij opcji **Przywróć ustawienia fabryczne**, a następnie dotknij opcji **Przywróć**.

Więcej informacji można znaleźć w części [Menu Zerowanie na stronie 59](#).

Czynniki mające wpływ na wydajność produktu

Na szybkość wydruku zadania ma wpływ kilka czynników:

- Maksymalna prędkość drukarki, mierzona w stronach na minutę (ppm)
- Stosowanie specjalnych rodzajów papieru (takich jak folie, papier ciężki i o nietypowych formatach)
- Czas przetwarzania oraz pobierania zlecenia przez drukarkę
- Złożoność i wielkość elementów graficznych
- Szybkość używanego komputera
- Złącze USB
- Konfiguracja wejścia/wyjścia drukarki
- Ilość pamięci zainstalowanej w drukarce
- System operacyjny sieci i jej konfiguracja (jeśli dotyczy)
- Język drukarki (HP JetReady, PCL lub PS)

 **UWAGA:** Dodanie pamięci do drukarki może rozwiązać problemy z pamięcią, poprawić przetwarzanie przez drukarkę złożonej grafiki oraz zmniejszyć czas potrzebny na załadowanie zadań, ale nie zwiększy maksymalnej prędkości druku (ilość stron na minutę).

Rodzaje komunikatów panelu sterowania

Cztery rodzaje komunikatów panelu sterowania mogą prezentować stan urządzenia lub wskazywać na problemy.

Rodzaj komunikatu	Opis
Komunikaty o stanie	Komunikaty o stanie odzwierciedlają bieżący stan urządzenia. Informują o normalnym działaniu urządzenia i nie wymagają żadnych czynności, aby je usunąć. Ulegają one zmianie wraz ze zmianą stanu urządzenia. Kiedy urządzenie jest gotowe do pracy, nie jest zajęte i nie wyświetla komunikatów ostrzegawczych, wyświetlany jest komunikat Gotowe , jeżeli urządzenie jest w trybie online.
Komunikaty ostrzegawcze	Komunikaty ostrzegawcze informują użytkownika o błędach danych i druku. Komunikaty te są zwykle wyświetlane na zmianę z komunikatami Gotowe lub o stanie i pozostają wyświetlone do czasu dotknięcia przycisku OK . Niektóre komunikaty ostrzegawcze można usunąć. Jeśli opcja Kasowane ostrzeżenia jest ustawiona na Zlecenie w menu Zachowanie urządzenia urządzenia, komunikaty zostaną usunięte przez następane zlecenie druku.
Komunikaty o błędach	<p>Komunikaty o błędach informują o konieczności wykonania pewnych czynności, takich jak dołożenie papieru lub usunięcie zacięcia papieru.</p> <p>Niektóre komunikaty o błędach są automatycznymi komunikatami przejściowymi. W przypadku ustawienia opcji Automatyczne wznowienie w menu, urządzenie będzie kontynuować normalne działanie po wyświetleniu na 10 sekund automatycznego przejściowego komunikatu o błędzie.</p> <p>UWAGA: Naciśnięcie dowolnego przycisku w przeciągu 10 sekund od chwili wystąpienia komunikatu błędu, który może być automatycznie kontynuowany, powoduje przerwanie autokontynuacji i wykonanie wywołanej funkcji. Na przykład naciśnięcie przycisku Stop spowoduje przerwanie drukowania i wyświetlenie zapytania o anulowanie zadania.</p>
Komunikaty o błędach krytycznych	Komunikaty o błędach krytycznych informują użytkownika o awariach sprzętowych. Niektóre z tych komunikatów można usunąć poprzez wyłączenie i włączenie urządzenia. Komunikaty te nie są związane z ustawieniem Automatyczne wznowienie . Jeżeli błąd krytyczny nadal występuje, trzeba skorzystać z serwisu.

Komunikaty panelu sterowania

Urządzenie zapewnia rozbudowane komunikaty panelu sterowania. Po pojawieniu się komunikatu na panelu sterowania postępuj zgodnie z instrukcjami wyświetlanymi na ekranie, aby rozwiązać problem. Jeżeli produkt wyświetli komunikat o błędzie lub ostrzegawczy, a nie zostanie wyświetlona lista czynności umożliwiających rozwiązanie problemu, wyłącz i włącz urządzenie. Jeśli problemy z produktem powtarzają się, skontaktuj się ze sprzedawcą w celu uzyskania pomocy.

Aby uzyskać więcej informacji o ostrzeżeniach wyświetlanych w wierszu stanu, dotknij przycisku Ostrzeżenia .

Aby uzyskać więcej informacji na różne tematy, dotknij przycisku Pomoc  w prawym górnym rogu ekranu głównego.

Zacięcia

Typowe powody wystąpienia zacięć papieru

Wystąpiło zacięcie.

Przyczyna	Rozwiązanie
Używany papier nie jest zgodny ze specyfikacjami.	Używaj tylko papieru zgodnego ze specyfikacjami HP. Zobacz Obsługiwane formaty papieru i materiałów drukarskich na stronie 95 .
Element nie został prawidłowo zainstalowany.	Sprawdź, czy pas przenoszący i rolka przenosząca są zainstalowane prawidłowo.
W urządzeniu używany jest papier, który przeszedł już przez urządzenie lub kopiarkę.	Nie należy używać papieru, który był wcześniej używany do drukowania lub kopiowania.
Podajnik jest nieprawidłowo załadowany.	Usuń nadmiar papieru z podajnika. Upewnij się, że materiał w podajniku nie przekracza wskaźnika maksymalnej wysokości stosu. Zobacz Ładowanie papieru i materiałów drukarskich na stronie 101 .
Papier jest ułożony skośnie.	Ograniczniki w podajniku nie są prawidłowo ustawione. Wyreguluj ograniczniki podajnika, tak aby dokładnie utrzymywały stos w podajniku bez wyginania go.
Papier jest złączony lub posklejany ze sobą.	Wyjmij papier, wygnij go, obróć o 180 stopni lub odwróć. Załaduj papier z powrotem do podajnika.
Podczas drukowania na papierze o małej gramaturze lub wykonywania zleceń z dużym pokryciem tonerem papier owija się wokół utrwalacza, powodując komunikaty o zacięciu w utrwalaczu.	Włącz tryb optymalizacji dla MAT. CIENKICH w menu jakości druku.
Papier jest usuwany przed znalezieniem się w pojemniku wyjściowym.	Zresetuj urządzenie. Przed wyjęciem strony należy poczekać, aż cały arkusz znajdzie się w pojemniku wyjściowym.
Podczas drukowania dwustronnego materiał został wyjęty przed wydrukowaniem drugiej strony dokumentu.	Zresetuj urządzenie i wydrukuj dokument ponownie. Przed wyjęciem strony należy poczekać, aż cały arkusz znajdzie się w pojemniku wyjściowym.
Papier nie jest w dobrym stanie.	Wymień papier.
Papier nie jest pobierany przez rolki wewnętrzne podajnika.	Jeśli papier jest cięższy niż 220 g/m ² , może nie zostać pobrany z podajnika. Rolki są zużyte. Wymień rolki.
Papier ma postrzępione lub nierówne brzegi.	Wymień papier.
Papier jest podziurkowany lub powyginany.	Podziurkowany lub powyginany papier nie rozdziela się łatwo. Podawanie pojedynczych arkuszy z podajnika 1.
Zakończył się okres używalności materiałów eksploatacyjnych urządzenia.	Sprawdź, czy na panelu sterowania urządzenia nie ma komunikatów zalecających wymianę materiałów eksploatacyjnych lub wydrukuj stronę stanu materiałów eksploatacyjnych, aby sprawdzić stan materiałów eksploatacyjnych. Zobacz Strony informacyjne na stronie 186 .

Wystąpiło zacięcie.

Przyczyna	Rozwiązanie
Papier nie był prawidłowo przechowywany.	Wymień papier w podajnikach. Papier powinien być przechowywany w oryginalnym opakowaniu w stałych warunkach środowiskowych.
Nie usunięto całego opakowania z produktu.	Sprawdź, czy z produktu usunięto taśmę pakującą, karton oraz blokady transportowe z tworzywa sztucznego.

Jeśli zacięcia nadal będą występować, skontaktuj się ze sprzedawcą w celu uzyskania pomocy.

Miejsca zacięć papieru

Poniższa ilustracja umożliwi zlokalizowanie miejsca zacięcia papieru. Dodatkowo na panelu sterowania urządzenia są wyświetlane instrukcje umożliwiające zlokalizowanie i usunięcie zacięcia.

 **UWAGA:** Wszystkie obszary urządzenia, które mogą wymagać otwarcia w celu usunięcia zacięcia, wyposażone są w zielone uchwyty.

Rysunek 15-1 Miejsca zacięć papieru

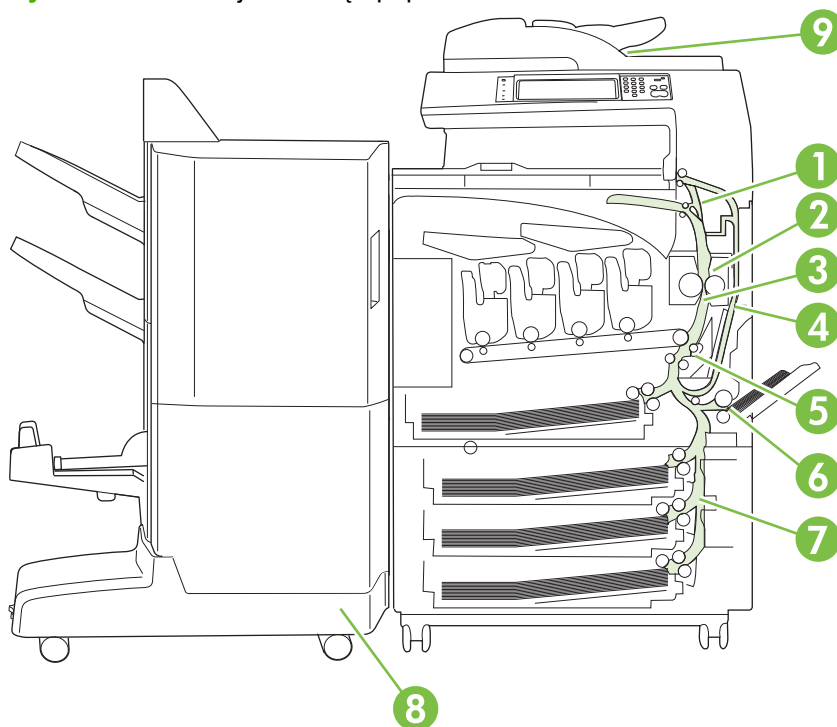

1	OBSZAR 1: Pojemnik wyjściowy
2	OBSZAR 2: Okolice utrwalacza
3	OBSZAR 3: Okolice zespołu przesuwu papieru
4	OBSZAR 4: Obszar drukowania dwustronnego
5	OBSZAR 5: Okolice pobierania papieru z podajnika 2
6	OBSZAR 6: Okolice podajnika 1

7	OBSZAR 7: Okolice opcjonalnych podajników 3, 4 i 5
8	OBSZAR 8: Opcjonalne urządzenie wykańczające
9	OBSZAR 9: Okolice automatycznego podajnika dokumentów

Usuwanie zacięć

W przypadku wystąpienia zacięcia, na panelu sterowania wyświetlany jest komunikat opisujący miejsce zacięcia. W poniższej tabeli została przedstawiona lista wyświetlanych komunikatów oraz odsyłacze do procedur umożliwiających usunięcie zacięcia.

⚠ **OSTRZEŻENIE!** W celu uniknięcia porażenia prądem elektrycznym, przed dotknięciem wnętrza urządzenia należy zdjąć wszelkie naszyjniki, bransolety i inne metalowe przedmioty.

Rodzaj zacięcia	Procedura
13.JJ.NT Zacięcie poniżej panelu sterowania	Zobacz OBSZAR 1: Usuwanie zacięć w pojemniku wyjściowym. na stronie 238.
13.JJ.NT Zacięcie w obszarze utrwalacza	Zobacz OBSZAR 2: Usuwanie zacięć z utrwalacza na stronie 239.
13.JJ.NT Owinięcie w obszarze utrwalacza	
13.JJ.NT Zacięcie w mod. przen. i utrwal.	
13.JJ.NT Zacięcie w prawych drzwiczkach	Zobacz Usuwanie zacięć z obszaru duplexu na stronie 244.
13.JJ.NT Zacięcie w podajniku 2	Zobacz OBSZAR 5: Usuwanie zacięć w podajniku 2 oraz z wewnętrznej ścieżki papieru. na stronie 247.
13.JJ.NT Zacięcie w obszarze przenoszenia	
13.JJ.NT Zacięcie w podajniku 1	Zobacz OBSZAR 6: Usuwanie zacięć w podajniku 1 na stronie 249.
13.JJ.NT Zacięcie w podajniku 3	Zobacz OBSZAR 7: Usuwanie zacięć w opcjonalnych podajnikach 3, 4 i 5 na stronie 252
13.JJ.NT Zacięcie w podajniku 4	
13.JJ.NT Zacięcie w podajniku 5	
13.JJ.NT Zacięcie w prawych dolnych drzwiczkach	
13.JJ.NT Zacięcie w dodatkowym urządzeniu wejściowym	
13.JJ.NT Zacięcie w lewym urz. opcj.	Zobacz OBSZAR 8: Usuwanie zacięć w opcjonalnych urządzeniach wykańczających na stronie 255.
Zacięcie w podajniku dokumentów	Zobacz OBSZAR 9: Usuwanie zacięć z automatycznego podajnika dokumentów na stronie 259.

OBSZAR 1: Usuwanie zacięć w pojemniku wyjściowym.

1. Jeśli w pojemniku wyjściowym widoczny jest zacięty papier, usuń go, wyciągając delikatnie.

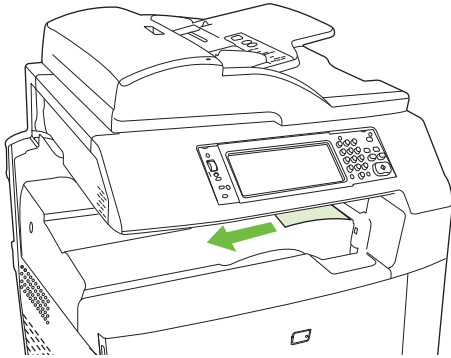

2. Otwórz prawe drzwiczki.

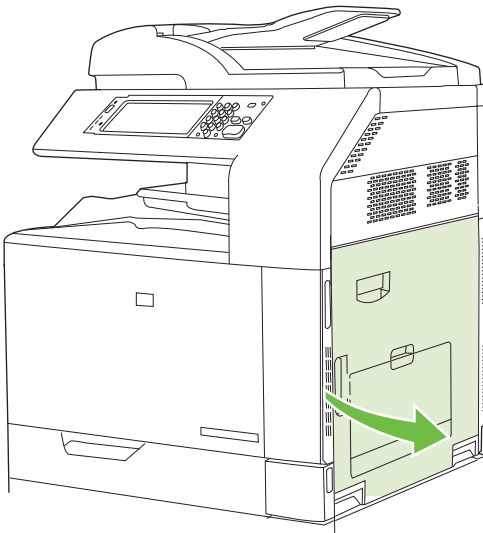

3. Jeśli papier zaciął się przy wchodzeniu do pojemnika wyjściowego, usuń go, wyciągając delikatnie.

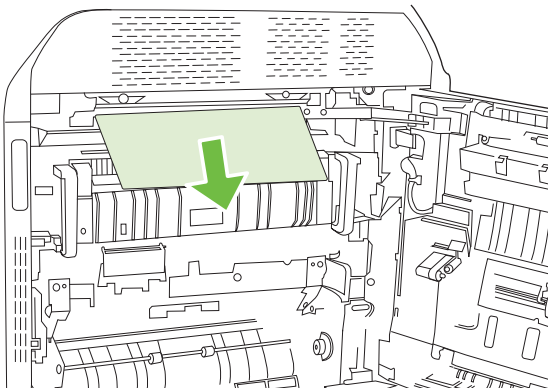

4. Zamknij prawe drzwiczki.

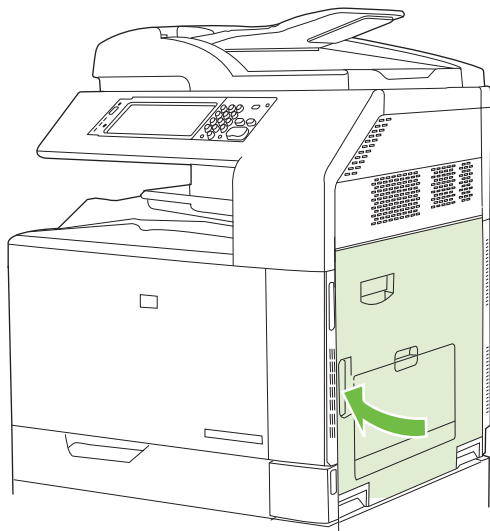

OBSZAR 2: Usuwanie zacięć z utrwalacza

⚠ **OSTRZEŻENIE!** Utrwalacz może być gorący w czasie korzystania z produktu. Poczekaj, aż się schłodzi, zanim go dotkniesz.

1. Otwórz prawe drzwiczki.

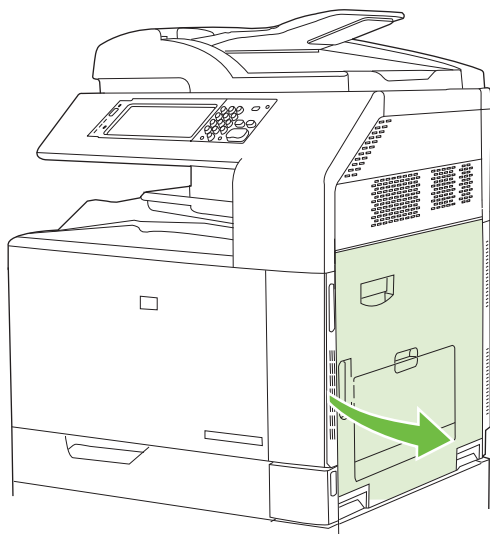

2. Podnieś zielony uchwyt na panelu zespołu przenoszenia i otwórz panel.

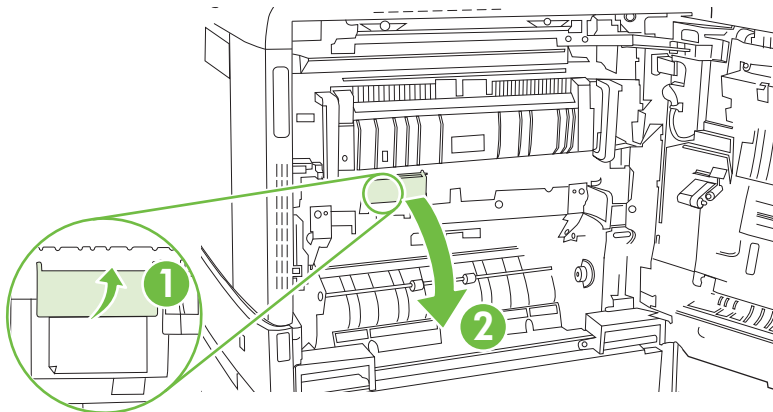

3. Jeśli widoczny jest papier wchodzący w dół utrwalacza, usuń go, ciągnąc go delikatnie w dół.

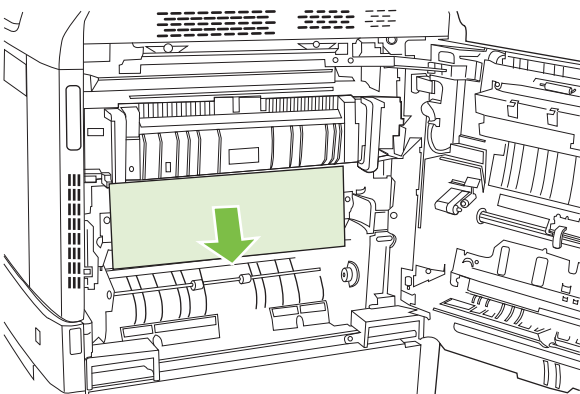

4. Zamknij panel dostępu do modułu przenoszenia.

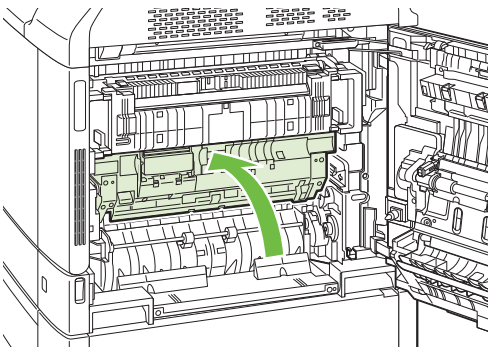

5. Otwórz drzwiczki dostępu do zaciętego papieru znajdujące się nad utrwalaczem i usuń cały widoczny papier. Następnie zamknij drzwiczki dostępu do zaciętego papieru utrwalacza.

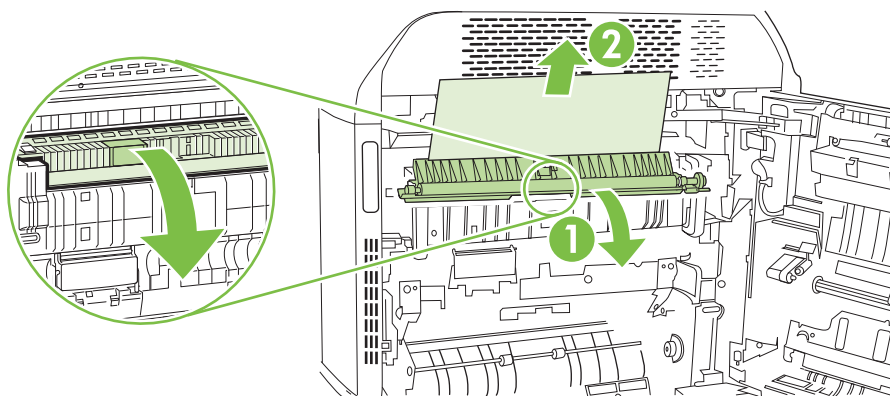

6. Papier mógł się także zaciąć w utrwalaczu, gdzie byłby niewidoczny. Wyjmij utrwalacz, aby sprawdzić, czy nie ma w nim zaciętego papieru.

⚠ OSTRZEŻENIE! Utrwalacz może być gorący w czasie korzystania z produktu. Poczekaj, aż się schłodzi, zanim go dotkniesz.

- a. Pociągnij do przodu dwie niebieskie rączki utrwalacza.

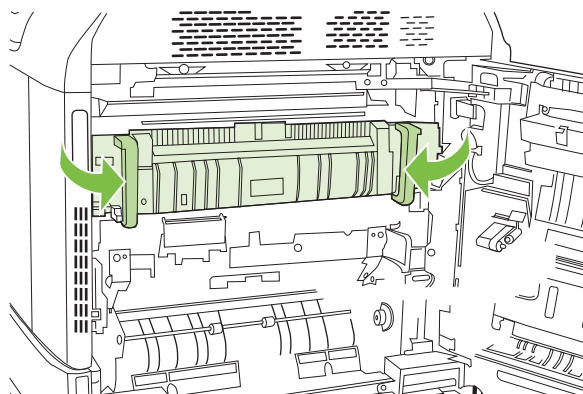

- b. Obróć w dół dźwignie zwalniające utrwalacza, aby je otworzyć.

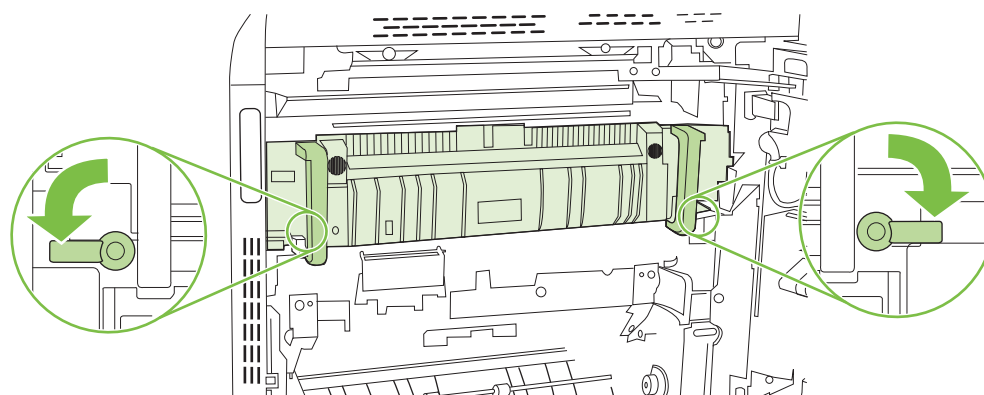

- c. Chwyć rączki utrwalacza i pociągnij za nie, aby wyciągnąć utrwalacz.

△ **OSTROŻNIE:** Utrwalacz waży 5 kg (11 funtów). Uważaj, aby nie upuścić utrwalacza.

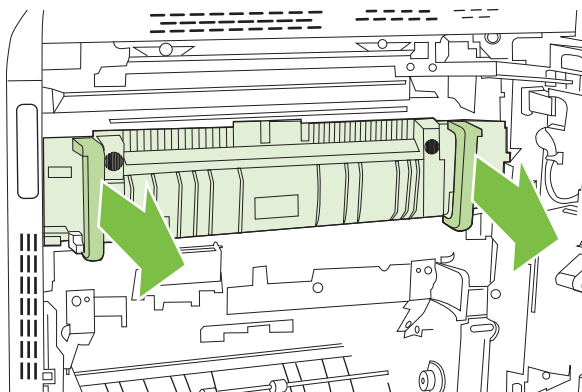

- d. Otwórz drzwiczki dostępu do zaciętego papieru, pchając i obracając do tyłu tylne drzwiczki oraz ciągnąc i obracając do przodu przednie drzwiczki. Jeśli w utrwalaczu znajduje się zacięty papier, usuń go, wyciągając go bezpośrednio, lecz delikatnie. Jeśli papier się podrze, usuń wszystkie jego kawałki.

△ **OSTRZEŻENIE!** Rolki znajdujące się w środku utrwalacza mogą być gorące, nawet jeśli sam utrwalacz już się schłodził. Nie należy dotykać rolek utrwalacza, zanim się nie ochłodzą.

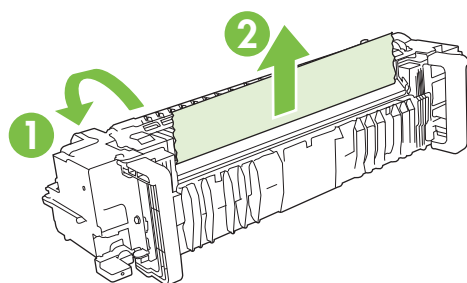

- e. Zamknij drzwiczki dostępu do zaciętego papieru i włóż utrwalacz zgodnie ze strzałkami na produkcie. Wsuń utrwalacz do drukarki.

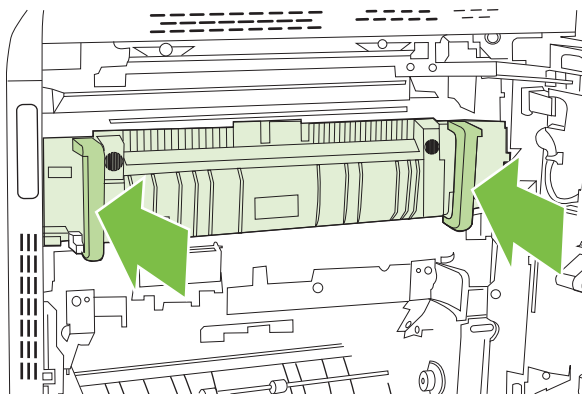

- f. Obróć dźwignie zwalniające utrwalacza, aby zablokował się we właściwym miejscu.

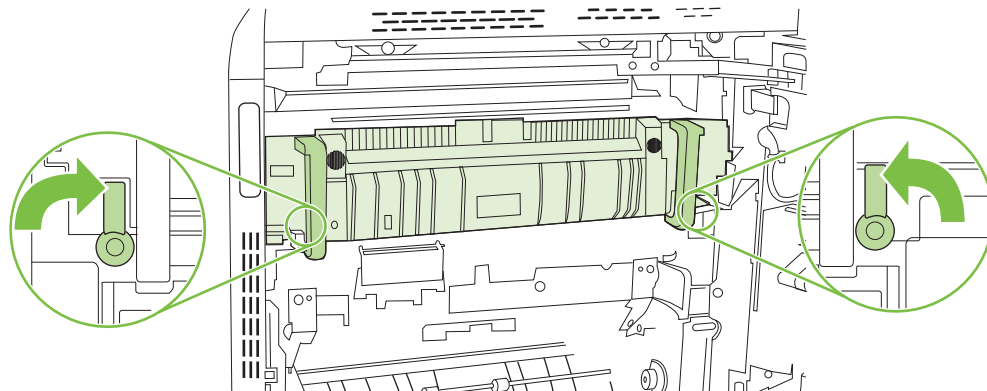

- g. Popchnij rączki utrwalacza do tyłu, aby je zamknąć.

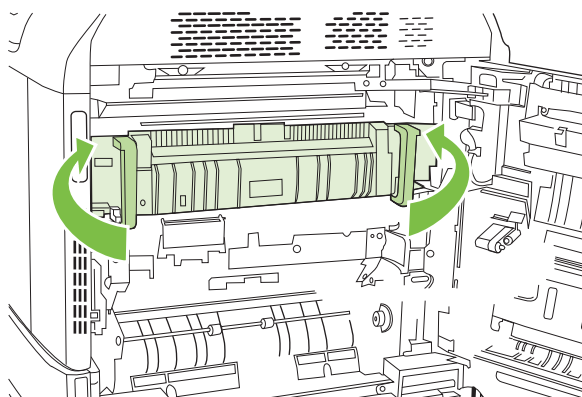

7. Zamknij prawe drzwiczki.

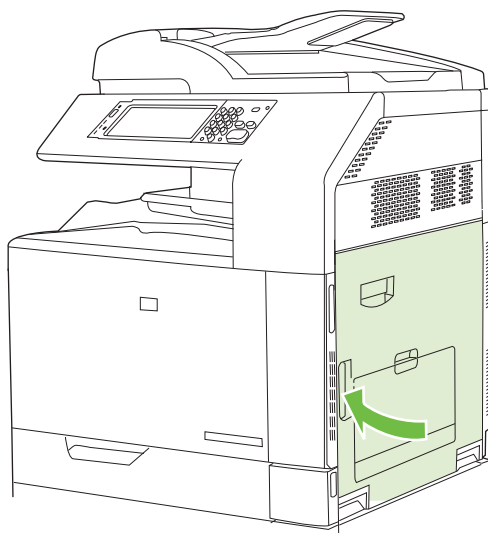

Usuwanie zacięć z obszaru dupleksu

1. Sprawdź, czy w produkcie nie ma zaciętego papieru. Otwórz prawe drzwiczki.

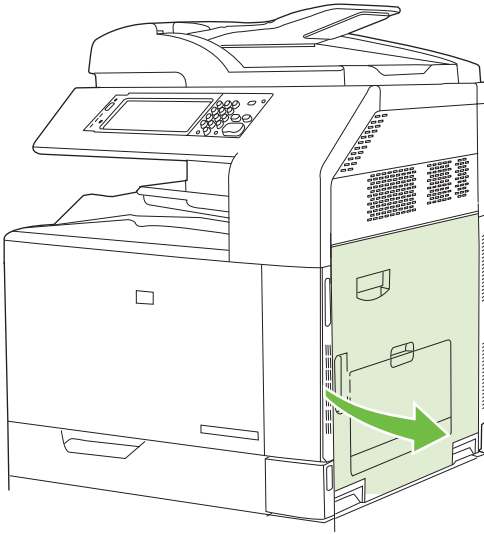

2. Jeśli papier zaciął się pod zespołem druku dwustronnego, usuń go, ciągnąc go delikatnie w dół.

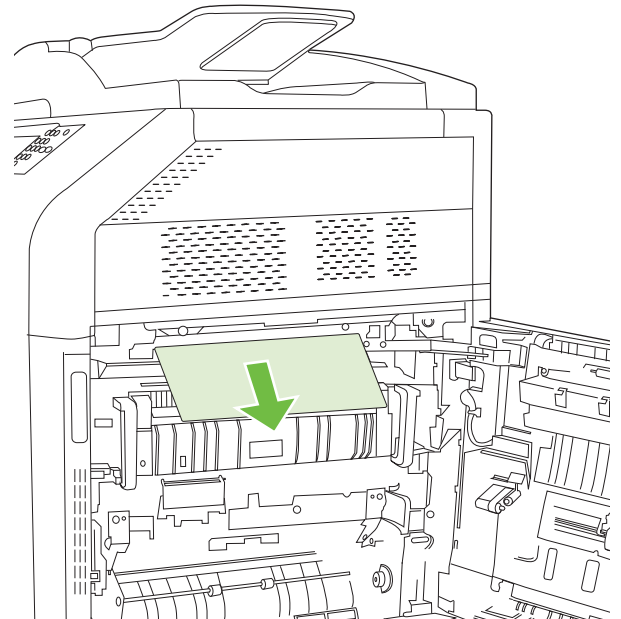
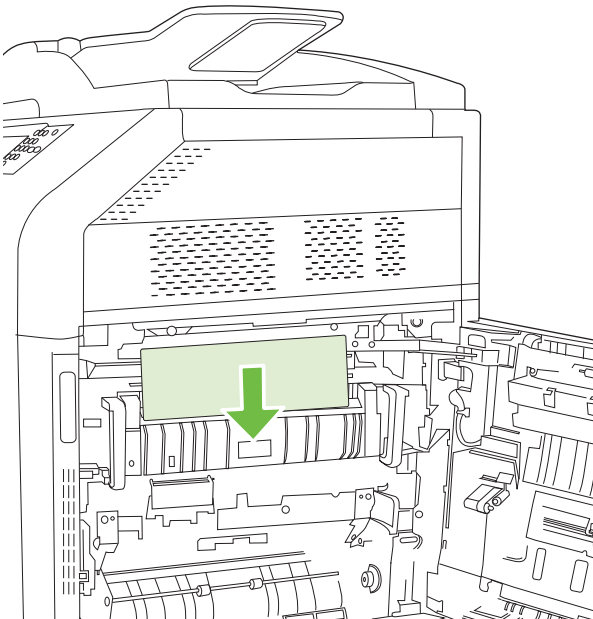

3. Jeśli papier zaciął się za prawymi drzwiczkami, usuń go, wyciągając delikatnie.

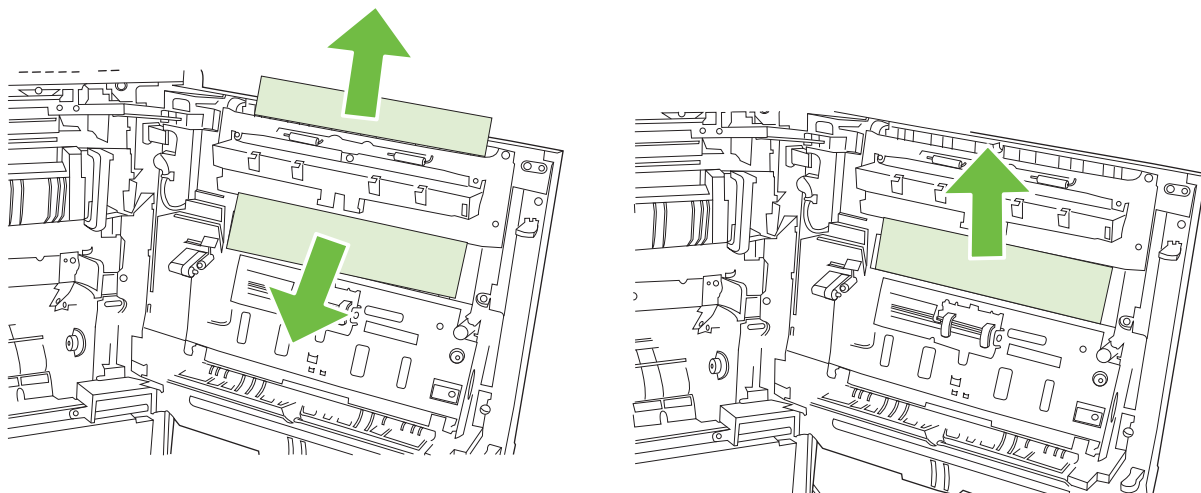

4. Podnieś osłonę podajnika za prawymi drzwiczkami. Jeśli znajduje się tam zacięty papier, usuń go, wyciągając bezpośrednio, lecz delikatnie.

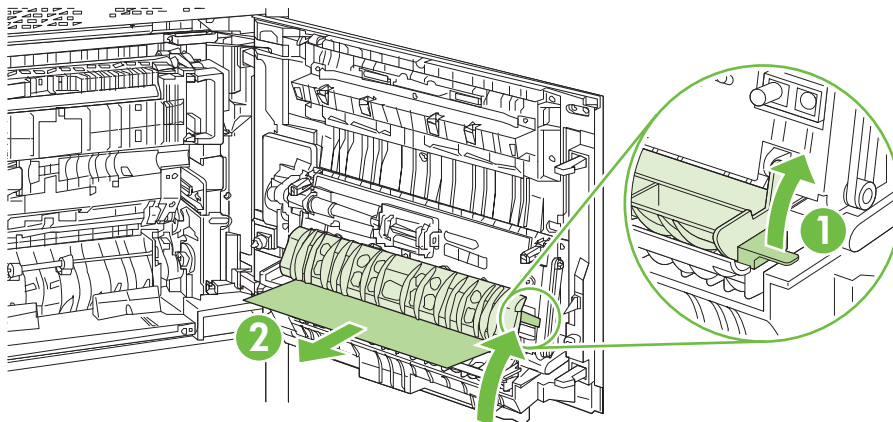

5. Podnieś zielony uchwyt na zespole przenoszenia, aby otworzyć panel.

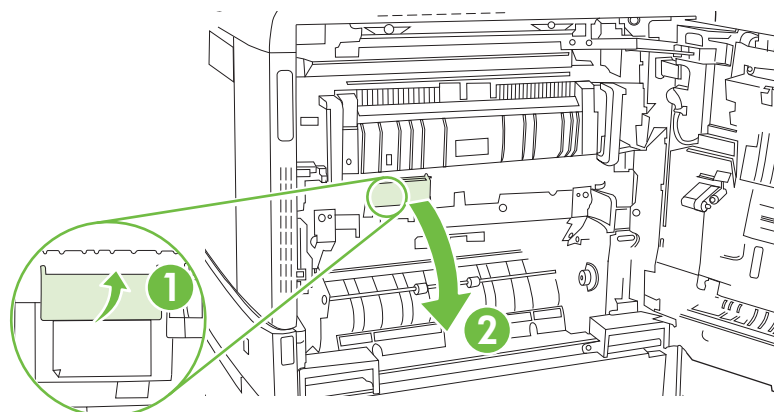

6. Usuń papier ze ścieżki papieru, wyciągając go delikatnie.

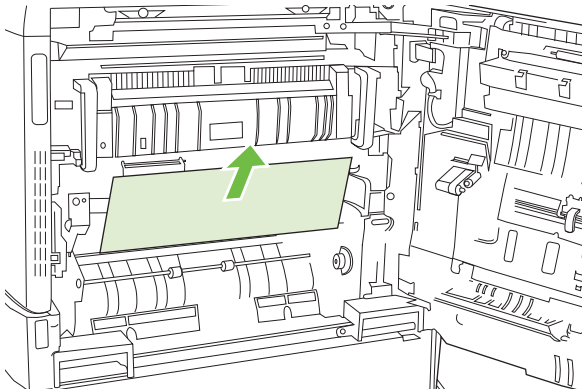

7. Zamknij panel dostępu do modułu przenoszenia.

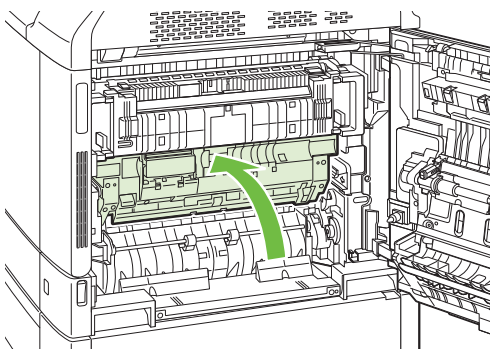

8. Zamknij prawe drzwiczki.

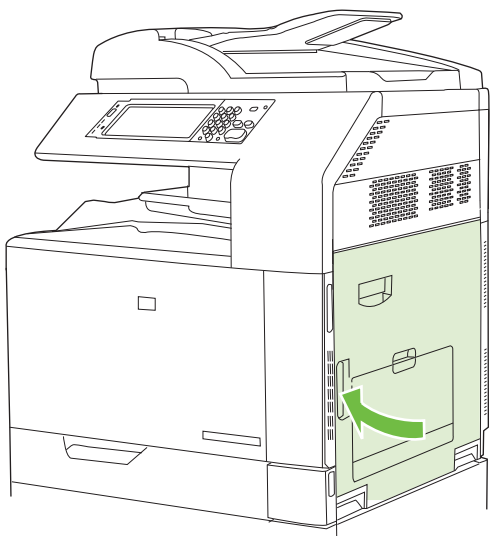

OBSZAR 5: Usuwanie zacięć w podajniku 2 oraz z wewnętrznej ścieżki papieru.

1. Otwórz prawe drzwiczki.

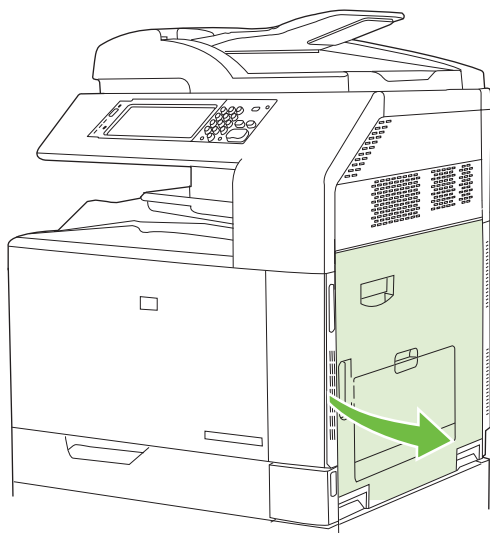

2. Podnieś zielony uchwyt na panelu przenoszenia i otwórz panel.

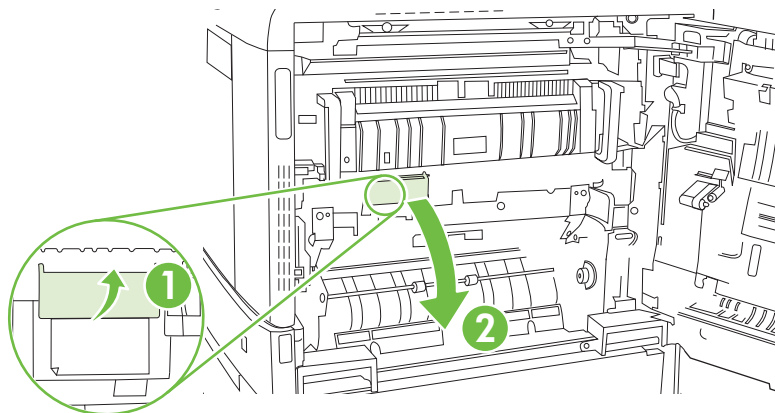

3. Usuń papier ze ścieżki papieru, wyciągając go delikatnie.

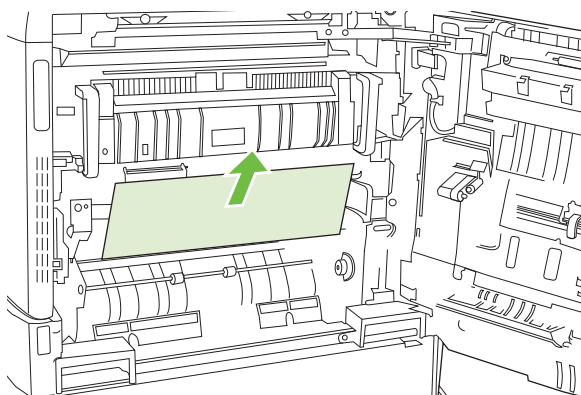

4. Zamknij panel dostępu do modułu przenoszenia.

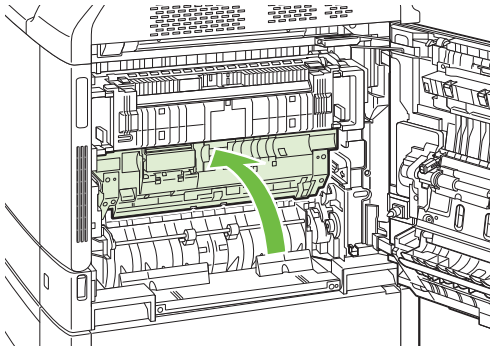

5. Otwórz podajnik 2 i upewnij się, czy papier jest poprawnie ułożony.

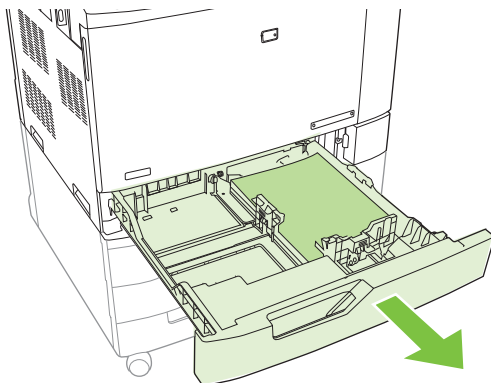

6. Wyciągnij podajnik z produktu, ciągnąc go i delikatnie podnosząc.

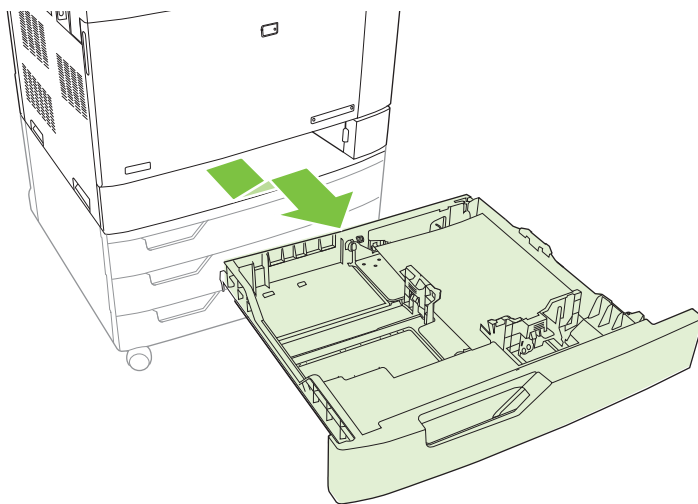

7. Usuń papier z rolek pobierających znajdujących się w produkcie.

8. Włóż z powrotem podajnik 2, dopasowując rolki i wciskając go z powrotem do produktu.

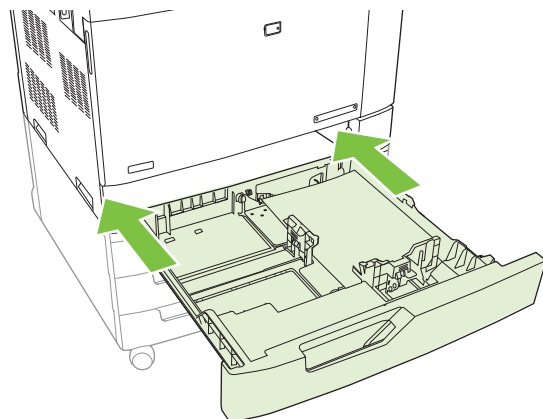

9. Zamknij podajnik.

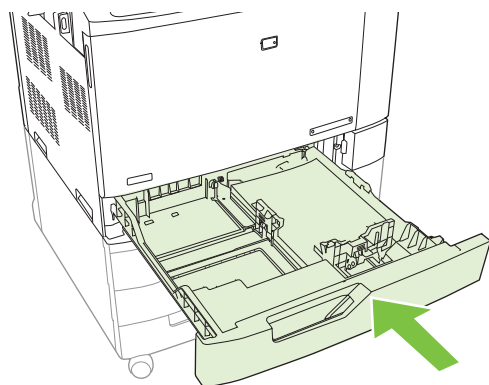

10. Zamknij prawe drzwiczki.

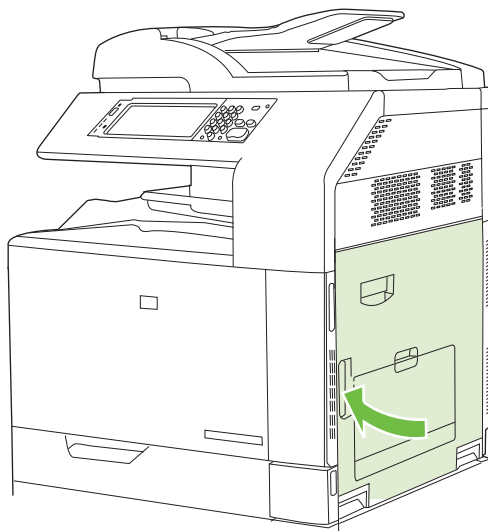

OBSZAR 6: Usuwanie zacięć w podajniku 1

 **UWAGA:** Nawet jeśli w podajniku 1 widoczny jest papier, który uległ zacięciu, usuń zacięcie od środka produktu przez otwarcie prawych drzwiczek.

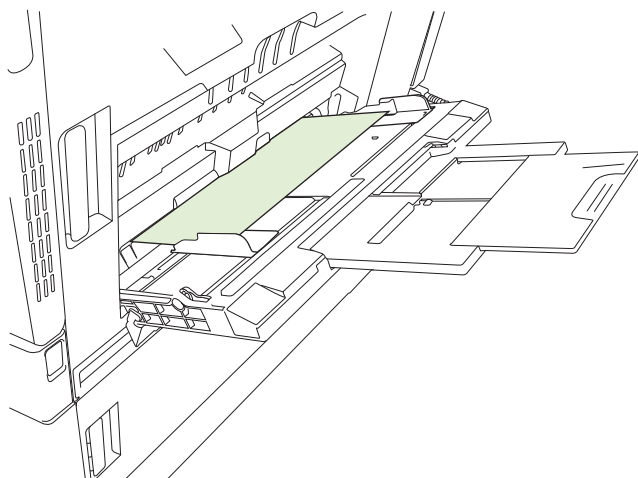

1. Otwórz prawe drzwiczki.

 **UWAGA:** W trakcie usuwania zacięć długiego papieru (11 x 17, 12 x 18 oraz A3) przed otwarciem drzwiczek może być konieczne odcięcie lub oddarcie papieru, który uległ zacięciu.

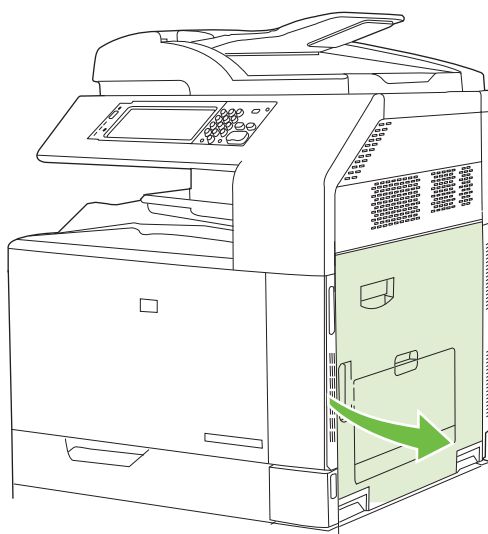

2. Jeśli papier jest widoczny za prawymi drzwiczkami, usuń go, ciągnąc delikatnie w dół.

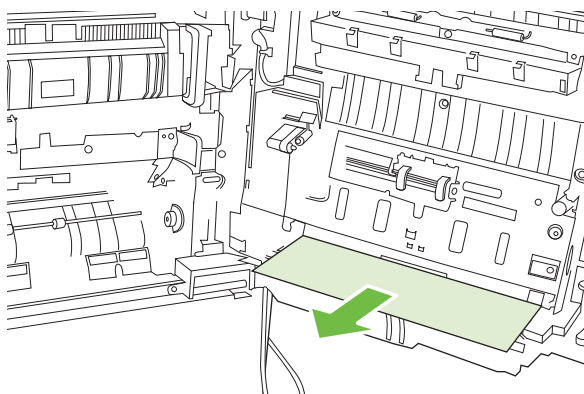

3. Jeśli papier dostał się do wewnętrznej ścieżki papieru, podnieś zielony uchwyt na panelu zespołu przenoszenia i otwórz panel.

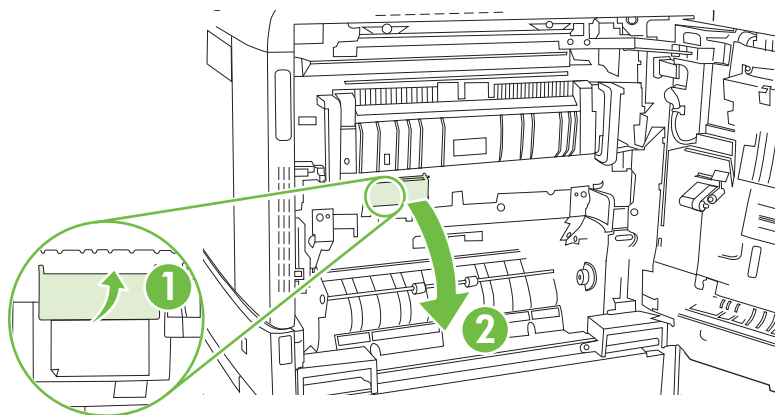

4. Usuń papier ze ścieżki papieru, wyciągając go delikatnie.

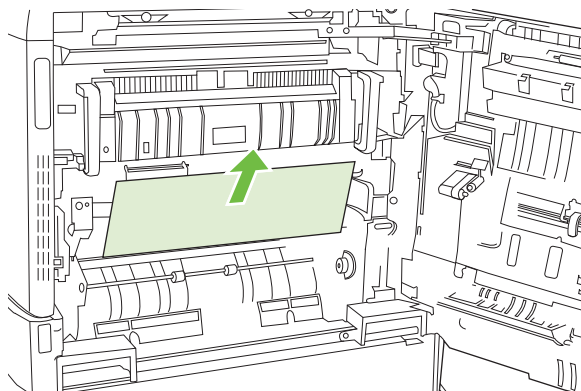

5. Zamknij panel dostępu do modułu przenoszenia.

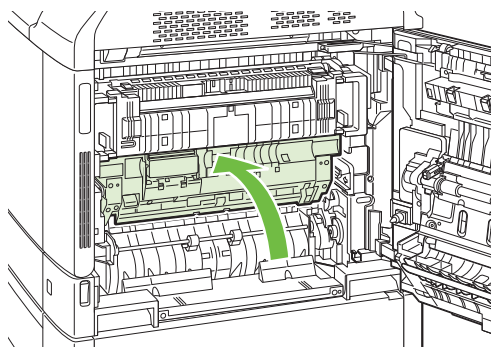

6. Zamknij prawe drzwiczki.

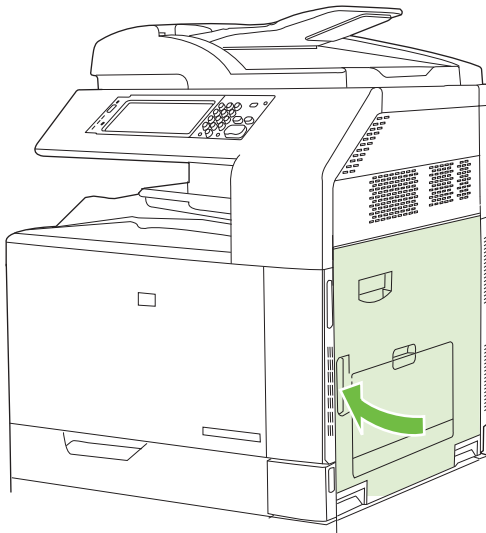

OBSZAR 7: Usuwanie zacięć w opcjonalnych podajnikach 3, 4 i 5

1. Otwórz prawe drzwiczki.

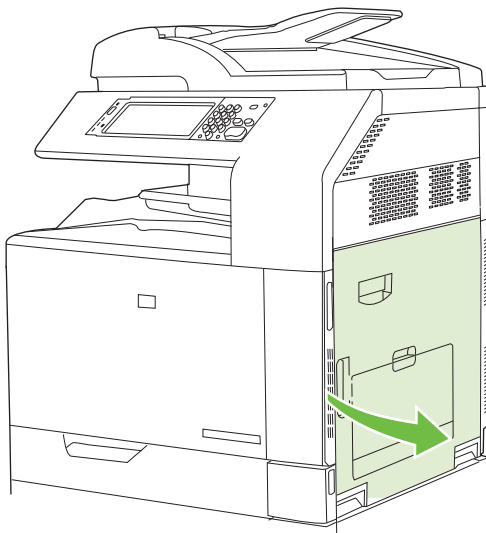

2. Jeśli w obszarze wejściowym widoczny jest papier, usuń go, ciągnąc go do góry.

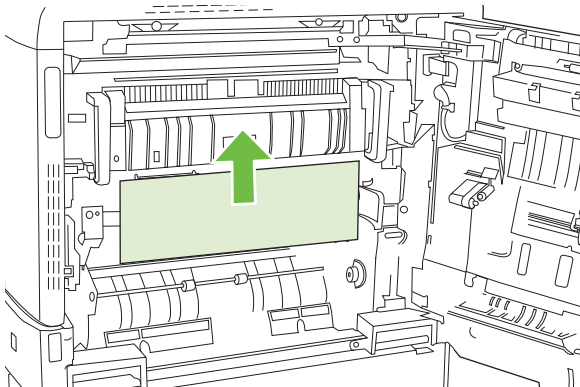

3. Zamknij prawe drzwiczki.

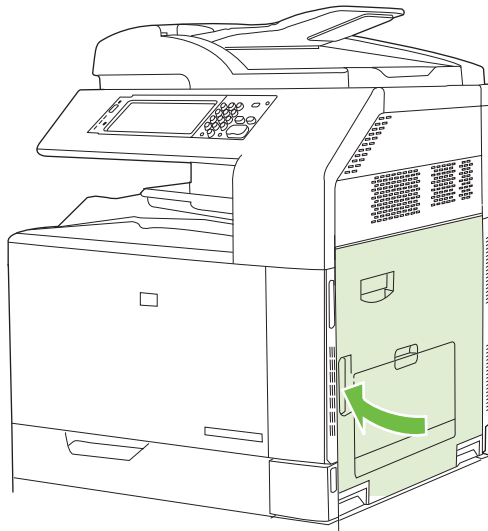

4. Otwórz prawe dolne drzwiczki.

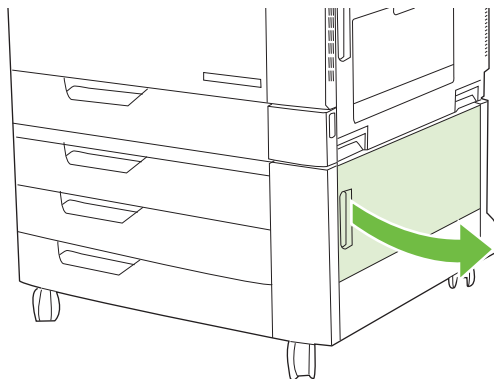

5. Usuń papier, wyciągając go delikatnie.

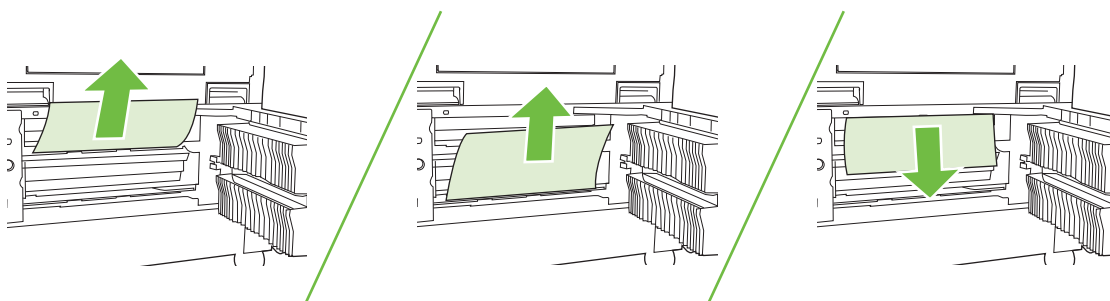

6. Otwórz podajnik wskazany przez komunikat na panelu sterowania i upewnij się, czy papier jest ułożony poprawnie.

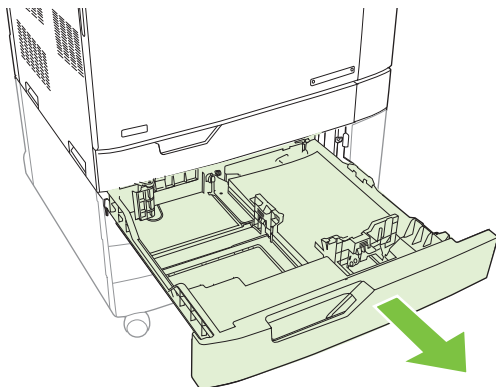

7. Zamknij podajnik.

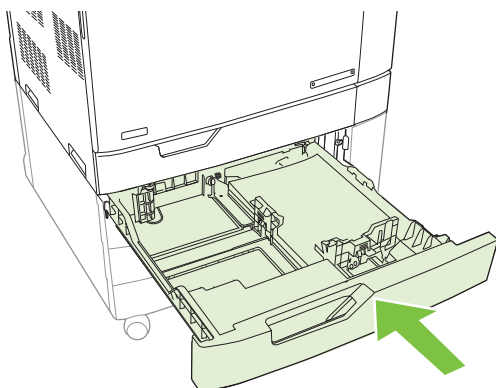

8. Zamknij prawe dolne drzwiczki.

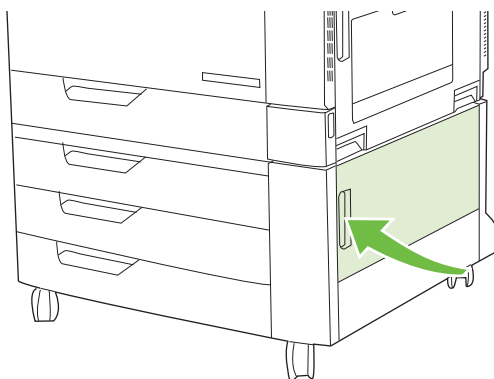

OBSZAR 8: Usuwanie zacięć w opcjonalnych urządzeniach wykańczających

Usuwanie zacięć w elemencie łączącym dodatkowego pojemnika wyjściowego

1. Podnieś zatrzask na górnej pokrywie elementu łączącego dodatkowego pojemnika wyjściowego i otwórz górną pokrywę.

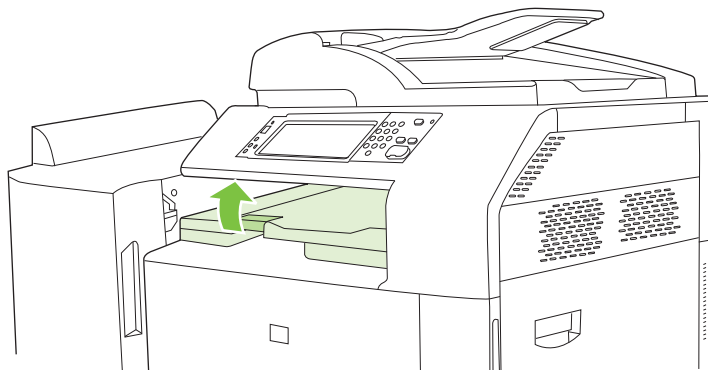

2. Usuń papier, wyciągając go delikatnie.

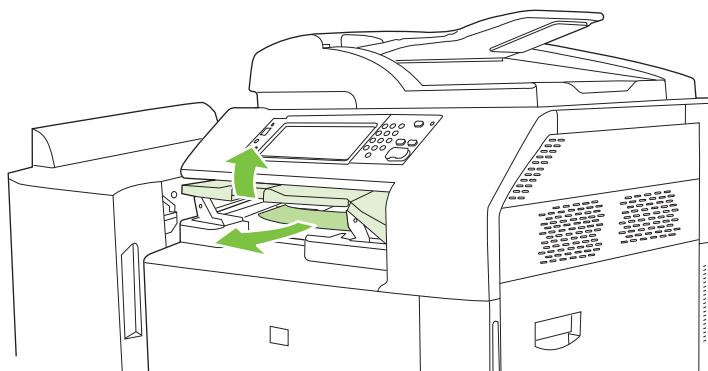

3. Zamknij górną pokrywę elementu łączącego dodatkowego pojemnika wyjściowego.

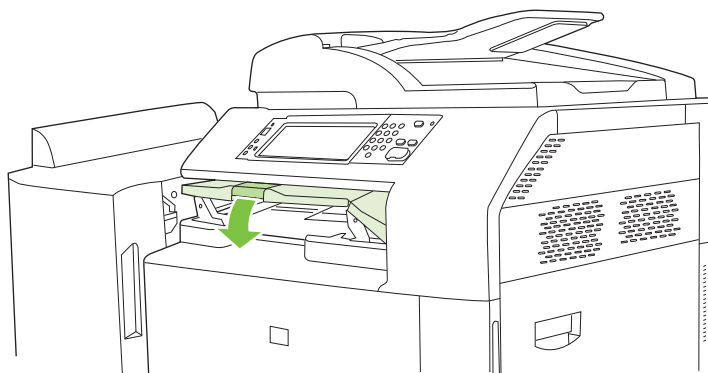

Usuwanie zacięć z obszaru sortownika

1. Podnieś zatrzask na górnej pokrywie urządzenia wykańczającego i otwórz górną pokrywę.

 **UWAGA:** Otworzenie górnej pokrywy zmniejsza nacisk na rolki pojemnika wyjściowego.

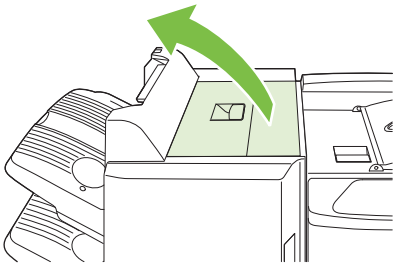

2. Usuń zacięty papier z pojemnika wyjściowego lub ze środka urządzenia wykańczającego.

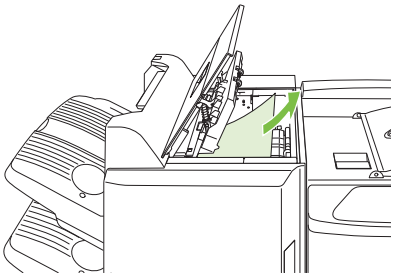
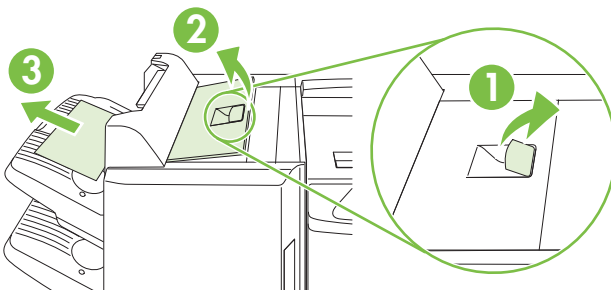

3. Zamknij górną pokrywę urządzenia wykańczającego.

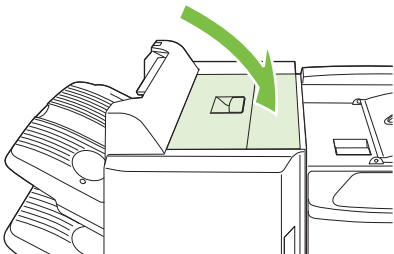

4. Podnieś wahadłowy panel prowadzący w pojemniku wyjściowym. Jeśli widać tam zacięty papier, usuń go, wyciągając delikatnie.

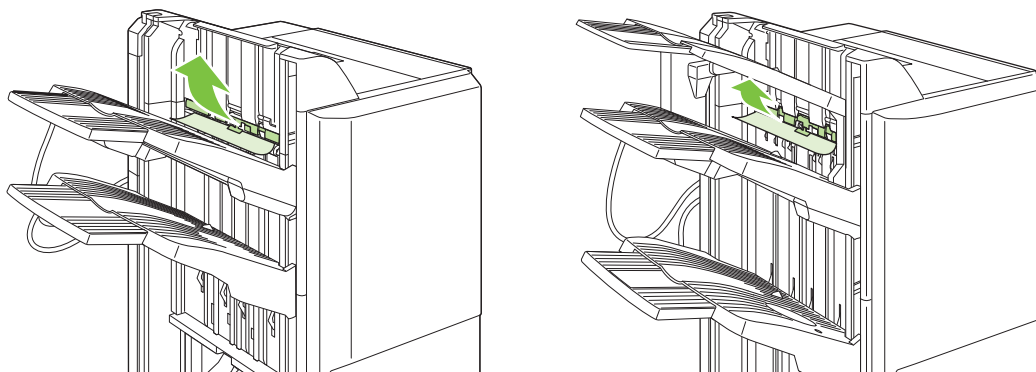

Usuwanie zacięć w urządzeniu do tworzenia broszur

1. Jeśli w pojemniku wyjściowym na broszury widoczny jest zacięty papier, usuń go, wyciągając delikatnie.

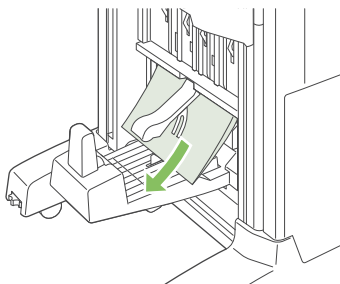

2. Otwórz przednie drzwiczki urządzenia do tworzenia broszur.

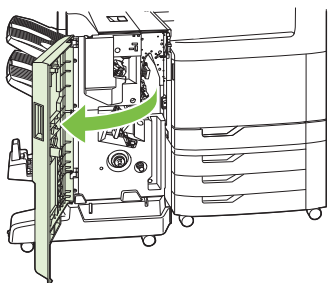

3. Popchnij w prawo górną prowadnicę podającą i usuń cały zacięty papier.

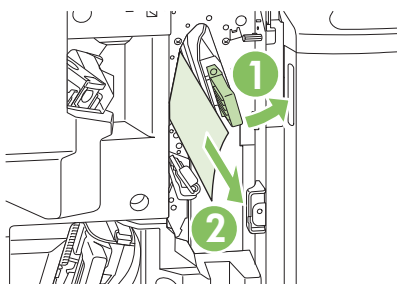

4. Popchnij w prawo dolną prowadnicę podającą i usuń cały zacięty papier.

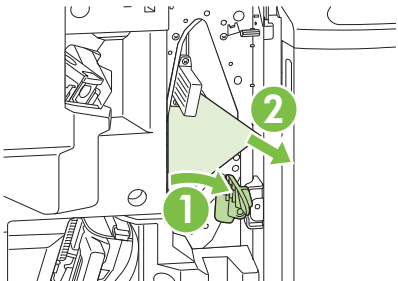

5. Pokręto pozycjonujące to ten mniejszy, zielony przełącznik znajdujący się z prawej strony. Przekręć pokręto pozycjonujące w kierunku przeciwnym do ruchu wskazówek zegara.

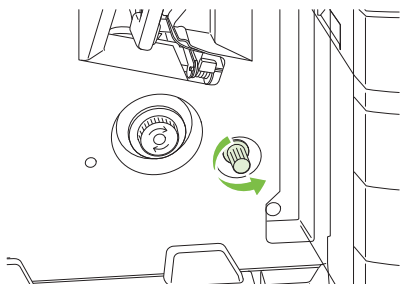

6. Pokręto usuwania zacięć to ten większy, zielony przełącznik znajdujący się z lewej strony. Wciśnij pokręto usuwania zacięć, a następnie obróć je zgodnie z ruchem wskazówek zegara, aby przenieść jakikolwiek zacięty papier do pojemnika wyjściowego.

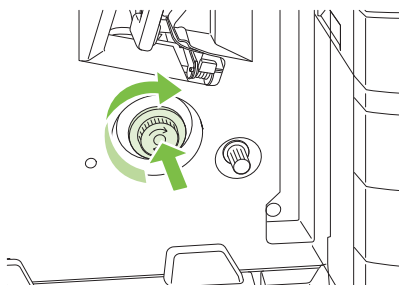

7. Zamknij przednie drzwiczki urządzenia do tworzenia broszur.

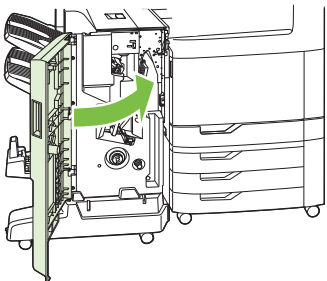

OBSZAR 9: Usuwanie zacięć z automatycznego podajnika dokumentów

1. Otwórz pokrywę automatycznego podajnika dokumentów.

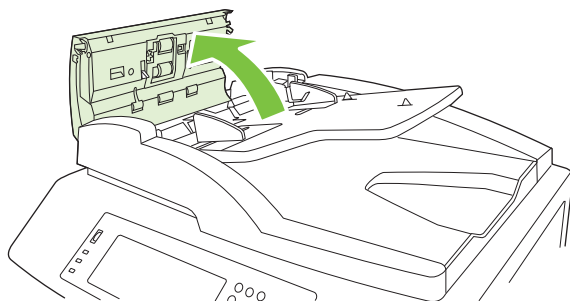

2. Wyjmij zacięte materiały.

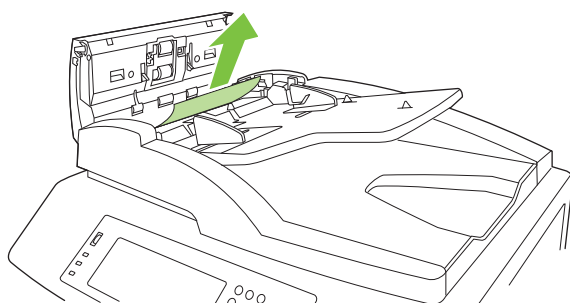

3. Zamknij pokrywę automatycznego podajnika dokumentów.

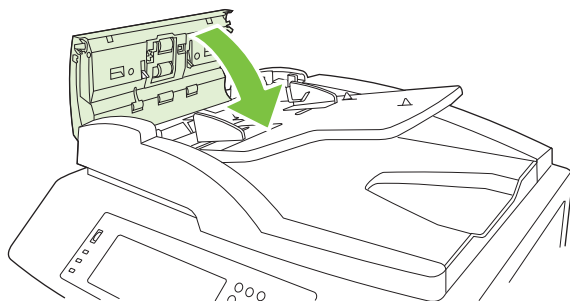

Usuwanie zacięć w zszywarce

Usuwanie zacięć zszywek w głównym zszywaczu

Trójpojemnikowy zszywacz/układacz firmy HP oraz urządzenie HP do tworzenia broszur/wykańczania mają główny zszywacz, który znajduje się przy górze urządzenia wykańczającego.

1. Otwórz przednie drzwiczki urządzenia wykańczającego.

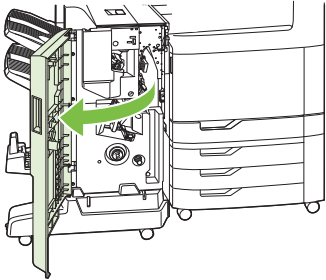

2. Aby usunąć kasetę ze zszywkami, pociągnij do góry zielony uchwyt i wyjmij kasetę.

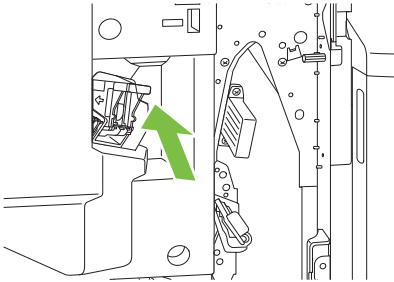

3. Podnieś do góry niewielką dźwignię z tyłu kasety ze zszywkami.

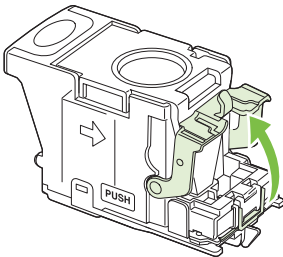

4. Usuń uszkodzone zszywki wystające z kasety. Usuń cały arkusz zszywek, do którego przyłączone były uszkodzone zszywki.

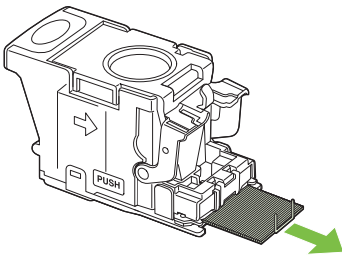

5. Zamknij dźwignię z tyłu kasety ze zszywkami. Upewnij się, że dźwignia została zablokowana w prawidłowym położeniu.

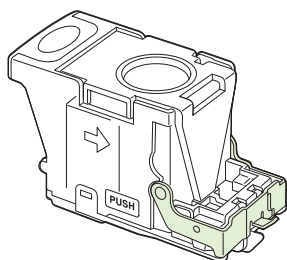

6. Włóż ponownie kasetę ze zszywkami do urządzenia wykańczającego i naciśnij zieloną dźwignię w dół, tak aby została zablokowana w prawidłowym położeniu.

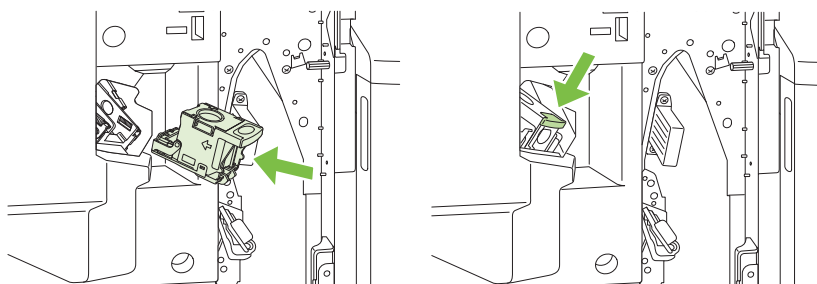

7. Zamknij przednie drzwiczki urządzenia wykańczającego.

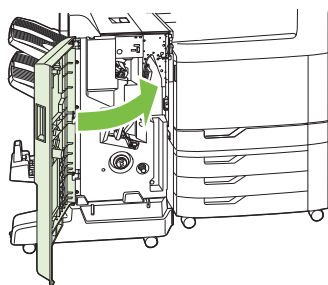

Usuwanie zacięć zszywek w urządzeniu do tworzenia broszur

Urządzenie do tworzenia broszur posiada dodatkowy zszywacz broszur znajdujący się pod głównym zszywaczem. Zszywacz broszur ma dwie kasety ze zszywkami.

1. Otwórz przednie drzwiczki urządzenia do tworzenia broszur.

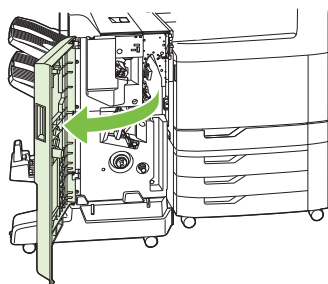

2. Popchnij w prawo górną prowadnicę podającą i usuń cały zacięty papier.

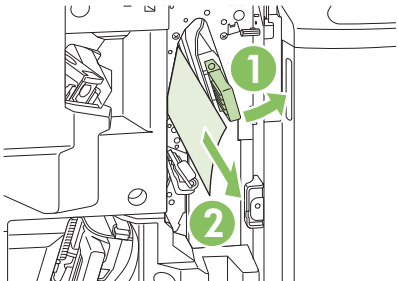

3. Chwyć niebieski uchwyt karetki zszywacza, a następnie wyciągnij ją.

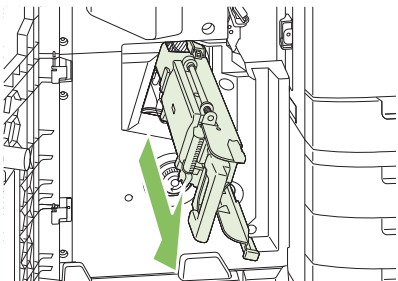

4. Chwyć uchwyt niebieskiej kasetki zszywacza i pociągnij do siebie, następnie przechyl kasetę zszywacza do pozycji pionowej.

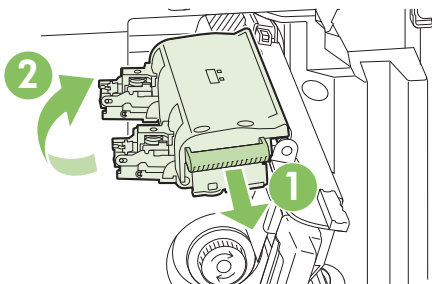

5. Sprawdź, czy w kasetach zszywacza znajdują się zszywki, które uległy zacięciu.
- a. Przy każdej kasecie zszywacza naciskaj zielone plastikowe zatrzaski w trakcie podnoszenia płytki do usuwania zacięć.

⚠ **OSTRZEŻENIE!** W trakcie wykonywania tej procedury nie należy umieszczać palców lub dłoni pod kasetą zszywacza.

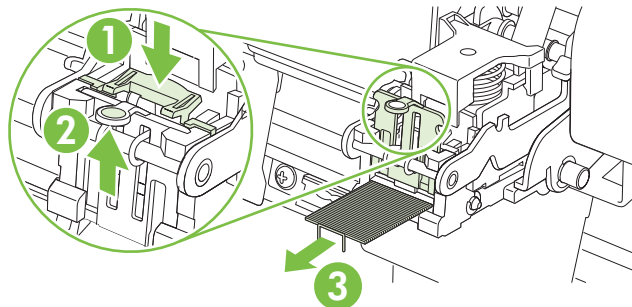

- b. Usuń wszystkie zszywki, które uległy zacięciu. Usuń wszystkie uszkodzone zszywki i cały arkusz, do którego przyczepione były uszkodzone zszywki.
- c. Naciśnij na płytkę do usuwania zacięć, aby ją zamknąć.

⚠ **OSTRZEŻENIE!** W trakcie wykonywania tej procedury nie należy umieszczać palców lub dłoni pod kasetą zszywacza.

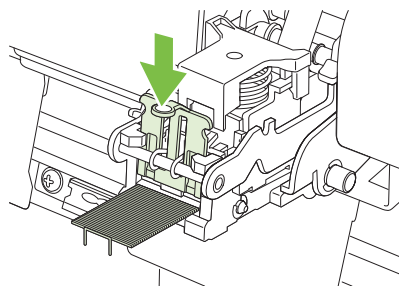

6. Pociągnij do przodu kasetę zszywacza i przechyl ją w dół do pozycji początkowej. Naciśnij dźwignię, tak aby została zablokowana w prawidłowym położeniu.

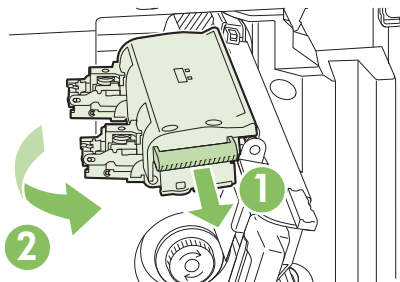

7. Wciśnij kasetę zszywacza z powrotem do urządzenia do tworzenia broszur.

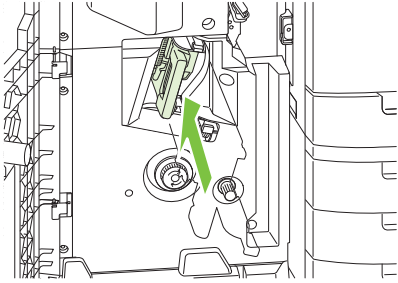

8. Zamknij przednie drzwiczki urządzenia do tworzenia broszur.

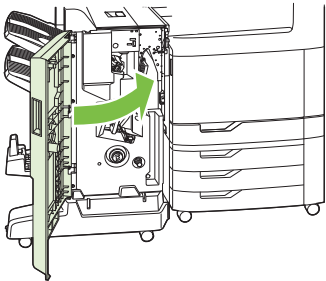

Odzyskiwanie sprawności po zacięciu

Urządzenie jest wyposażone w funkcję odzyskiwania sprawności po zacięciu, dzięki której można ponownie wydrukować zacięte strony. Dostępne są następujące opcje:

- **Auto** — Urządzenie próbuje ponownie wydrukować strony, które się zacięły, jeśli jest dostępna odpowiednia ilość pamięci.
- **Wył.** — Urządzenie nie próbuje ponownie drukować stron, które się zacięły. Jako że ostatnio wydrukowane strony nie są przechowywane, wydajność jest najwyższa.

 **UWAGA:** W przypadku użycia tej opcji, jeśli w urządzeniu zabraknie papieru, a zadanie jest drukowane obustronnie, niektóre strony mogą zostać utracone.

- **Wi.** — Urządzenie zawsze drukuje ponownie strony, które się zacięły. Przydzielana jest dodatkowa pamięć, w której przechowywanych jest kilka ostatnich stron. Może to spowodować zmniejszenie ogólnej wydajności drukowania.

Ustawienie funkcji Usuwanie zacięcia papieru

1. Dotknij opcji **Administracja**, a następnie dotknij opcji **Zachowanie urządzenia**.
2. Dotknij opcji **Zachowanie ostrzegawcze/przy błędzie**, a następnie dotknij opcji **Usuwanie zacięcia**.
3. Dotknij opcji, a następnie dotknij przycisku **Zapisz**.

Problemy z obsługą papieru

Należy używać tylko papieru zgodnego ze specyfikacjami podanymi w przewodniku *HP LaserJet Printer Family Print Media Guide*. Można go pobrać ze strony internetowej pod adresem www.hp.com/support/ljpaperguide.

Produkt podaje kilka stron naraz

Produkt podaje kilka stron naraz	
Przyczyna	Rozwiązanie
Podajnik jest przepelniony. Otwórz podajnik i upewnij się, że papier nie przekracza wskaźnika maksymalnej wysokości stosu.	Usuń nadmiar papieru z podajnika.
Kartki papieru są zlepione ze sobą.	Wyjmij papier, wygnij go, obróć o 180 stopni lub odwróć i załaduj z powrotem do podajnika. UWAGA: Nie należy kartkować ryzy papieru. Kartkowanie powoduje naładowanie elektrostatyczne, które może powodować przyleganie papieru do siebie.
Papier nie spełnia wymagań specyfikacji dla tego produktu.	Należy używać tylko papieru spełniającego specyfikacje firmy HP dla tego produktu.
Podajniki nie są prawidłowo ustawione.	Sprawdź, czy prowadnice papieru dopasowane są do formatu wykorzystywanego papieru.

Urządzenie podaje nieprawidłowy format strony

Urządzenie podaje nieprawidłowy format strony	
Przyczyna	Rozwiązanie
W podajniku nie jest załadowany prawidłowy format papieru.	Załaduj prawidłowy format papieru do podajnika.
Nie został wybrany prawidłowy format papieru w aplikacji lub w sterowniku drukarki.	Należy sprawdzić, czy ustawienia w aplikacji i sterowniku drukarki są odpowiednie, ponieważ ustawienia aplikacji zastępują ustawienia sterownika drukarki i panelu sterowania, a ustawienia sterownika drukarki zastępują ustawienia panelu sterowania. Więcej informacji znajduje się w sekcji Zmiana ustawień sterownika drukarki dla systemu Windows na stronie 67 lub Zmiana ustawień sterowników drukarki dla komputerów Macintosh na stronie 73 .
Nie został wybrany prawidłowy format papieru dla podajnika w panelu sterowania urządzenia.	Wybierz z panelu sterowania prawidłowy format papieru dla podajnika.
Format papieru w podajniku nie jest prawidłowo skonfigurowany.	Wydrukuj stronę konfiguracji lub użyj panelu sterowania do określenia formatu papieru, na jaki skonfigurowany jest podajnik.
Prowadnice w podajniku nie są dosunięte do papieru.	Sprawdź, czy prowadnice dotykają papieru.

Produkt pobiera papier z niewłaściwego podajnika

Produkt pobiera papier z niewłaściwego podajnika

Przyczyna	Rozwiązanie
Wykorzystywany jest sterownik innego produktu	Użyj sterownika do tego produktu
Określony podajnik jest pusty.	Załaduj papier do określonego podajnika.
Format papieru w podajniku nie jest prawidłowo skonfigurowany.	Wydrukuj stronę konfiguracji lub użyj panelu sterowania do określenia formatu papieru, na jaki skonfigurowany jest podajnik.
Prowadnice w podajniku nie są dosunięte do papieru.	Sprawdź, czy prowadnice dotykają papieru.

Papier nie jest podawany automatycznie

Papier nie jest podawany automatycznie

Przyczyna	Rozwiązanie
W aplikacji wybrane zostało ręczne podawanie.	Załaduj papier do podajnika 1 lub, jeśli papier jest załadowany, naciśnij przycisk Start.
Załadowany jest papier nieprawidłowego formatu.	Załaduj papier właściwego formatu.
Podajnik jest pusty.	Załaduj papier do podajnika.
Papier zacięty uprzednio w drukarce nie został całkowicie usunięty.	Otwórz produkt i usuń wszelki papier ze ścieżki papieru.
Format papieru w podajniku nie jest prawidłowo skonfigurowany.	Wydrukuj stronę konfiguracji lub użyj panelu sterowania do określenia formatu papieru, na jaki skonfigurowany jest podajnik.
Prowadnice w podajniku nie są dosunięte do papieru.	Sprawdź, czy tylne i boczne prowadnice papieru dotykają papieru.
Komunikat z prośbą o ręczne podanie papieru jest ustawiony na ZAWSZE . Produkt zawsze prosi o ręczne podanie papieru, nawet jeśli podajnik jest załadowany.	Otwórz podajnik, umieść w nim papier i zamknij podajnik. Można także zmienić ustawienie wyświetlania komunikatu z prośbą o ręczne podanie papieru na JEŚLI NIE ZAŁADOWANE , aby produkt prosił o ręczne podanie tylko wtedy, gdy podajnik jest pusty.
Ustawienie UŻYJ ŻĄDANEGO PODAJNIKA w produkcie jest ustawione na WYŁĄCZNIE , a żądany podajnik jest pusty. Produkt nie skorzysta z innego podajnika.	Załaduj żądany podajnik. Można także zmienić ustawienie z WYŁĄCZNIE na PIERWSZY w menu KONFIGURACJI URZĄDZENIA . Produkt będzie korzystał z innych podajników, jeśli wskazany podajnik będzie pusty.

Papier nie jest podawany z podajnika 2, 3, 4 lub 5

Papier nie jest podawany z podajnika 2, 3, 4 lub 5

Przyczyna	Rozwiązanie
Załadowany jest papier nieprawidłowego formatu.	Załaduj papier właściwego formatu.

Papier nie jest podawany z podajnika 2, 3, 4 lub 5

Przyczyna	Rozwiązanie
Podajnik jest pusty.	załaduj papier do podajnika.
Prawidłowy rodzaj papieru dla podajnika nie został wybrany w panelu sterowania drukarki.	Wybierz prawidłowy rodzaj papieru dla podajnika z panelu sterowania produktu.
Papier zacięty uprzednio w drukarce nie został całkowicie usunięty.	Otwórz produkt i usuń wszelki papier ze ścieżki papieru. Sprawdź dokładnie, czy w obszarze utrwalacza nie ma zablokowanych materiałów.
Żaden z podajników opcjonalnych nie wyświetla się jako opcje podajnika.	Opcjonalne podajniki są wyświetlane jako dostępne, gdy są zainstalowane. Sprawdź, czy wszystkie podajniki opcjonalne są prawidłowo zainstalowane. Sprawdź, czy sterownik drukarki skonfigurowano tak, aby rozpoznawał podajniki opcjonalne.
Podajnik opcjonalny jest nieprawidłowo zainstalowany.	Wydrukuj stronę konfiguracji, aby potwierdzić, że opcjonalny podajnik jest zainstalowany. Jeśli nie sprawdź, czy podajnik jest prawidłowo podłączony do produktu.
Format papieru w podajniku nie jest prawidłowo skonfigurowany.	Wydrukuj stronę konfiguracji lub użyj panelu sterowania do określenia formatu papieru, na jaki skonfigurowany jest podajnik.
Prowadnice w podajniku nie są dosunięte do papieru.	Sprawdź, czy prowadnice dotykają papieru.

Folie lub papier błyszczący nie są podawane

Folie lub papier błyszczący nie są podawane

Przyczyna	Rozwiązanie
Nie został wybrany prawidłowy rodzaj papieru w oprogramowaniu lub w sterowniku drukarki.	Sprawdź czy wybrany został prawidłowy rodzaj papieru w oprogramowaniu lub w sterowniku drukarki.
Podajnik jest przepełniony.	Usuń nadmiar papieru z podajnika. Do podajnika 2, 3, 4 oraz 5 nie należy ładować więcej niż 200 arkuszy papieru błyszczącego lub folii błyszczących oraz nie więcej niż 100 arkuszy folii. W podajniku 1 nie należy przekraczać wskaźników maksymalnej wysokości stosu.
Papier w innym podajniku jest tego samego formatu co folia i produkt domyślnie pobiera z innego podajnika.	Upewnij się, że podajnik zawierający folie lub papier błyszczący jest wybrany w aplikacji lub sterowniku drukarki. Użyj panelu sterowania produktu do skonfigurowania podajnika do rodzaju załadowanego papieru.
Podajnik zawierający folie lub papier błyszczący nie jest prawidłowo skonfigurowany na dany format.	Upewnij się, że podajnik zawierający folie lub papier błyszczący jest wybrany w aplikacji lub sterowniku drukarki. Użyj panelu sterowania produktu do skonfigurowania podajnika do rodzaju załadowanego papieru.

Folie lub papier błyszczący nie są podawane

Przyczyna	Rozwiązanie
Folie lub papier błyszczący mogą nie być zgodne ze specyfikacją obsługiwanego papieru.	Należy używać tylko papieru spełniającego specyfikację firmy HP dla tego produktu.
Wysoka wilgotność może sprawić, że papier błyszczący nie będzie podawany lub, że będzie podawane zbyt wiele arkuszy.	Aby uzyskać jak najlepsze rezultaty, drukuj na papierze błyszczącym z podajnika 2, 3, 4 lub 5. Należy unikać drukowania na papierze błyszczącym w warunkach dużej wilgotności. Wyjęcie papieru błyszczącego z opakowania i odłożenie go na kilka godzin może usprawnić podawanie go do produktu. Odłożenie papieru w wilgotnym środowisku może jednak powodować występowanie pęcherzy.

- △ **OSTROŻNIE:** Urządzenie to nie obsługuje papieru błyszczącego HP Color Laser Presentation Paper, Glossy (Q2546A). Korzystanie z tego rodzaju papieru może spowodować zacięcie papieru w utrwalaczu, co może oznaczać konieczność wymiany utrwalacza. Dwie zalecane alternatywy to papiery błyszczące HP Color LaserJet Presentation Paper, Soft Gloss (Q6541A) oraz HP Color LaserJet Brochure Paper, Glossy (Q6611A, Q6610A). Lista obsługiwanych rodzajów papieru znajduje się w części [Obsługiwane rodzaje papieru na stronie 98](#).

Koperty blokują się lub nie są podawane do produktu

Koperty blokują się lub nie są podawane do produktu

Przyczyna	Rozwiązanie
Koperty są załadowane do nieobsługiwanego podajnika. Jedynie podajnik 1 może pobierać koperty.	Załaduj koperty do podajnika 1.
Koperty są zwinięte lub uszkodzone.	Spróbuj użyć innych kopert. Koperty należy przechowywać w stałych warunkach otoczenia.
Koperty zakleją się ponieważ zawartość wilgoci jest zbyt duża.	Spróbuj użyć innych kopert. Koperty należy przechowywać w stałych warunkach otoczenia.
Kierunek ustawienia kopert jest nieprawidłowy.	Sprawdź czy koperty są prawidłowo załadowane.
Ten produkt nie obsługuje użytych kopert.	Zapoznaj się z przewodnikiem <i>HP LaserJet Printer Family Print Media Guide</i> .
Podajnik 1 jest skonfigurowany na format inny niż koperty.	Skonfiguruj podajnik 1 na format kopert.

Wydruk jest zwinięty lub zmarszczony

Wydruk jest zwinięty lub zmarszczony

Przyczyna	Rozwiązanie
Papier nie spełnia wymagań specyfikacji dla tego produktu.	Należy używać tylko papieru spełniającego specyfikację firmy HP dla tego produktu.
Papier jest uszkodzony lub w złym stanie.	Wymij papier z podajnika i załaduj papier, który jest w dobrym stanie.

Wydruk jest zwinięty lub zmarszczony

Przyczyna	Rozwiązanie
Należy zmniejszyć szybkość produktu.	Ustaw opcję ZAWIJANIE PAPIERU w menu jakości druku na ZMNIEJSZONE , aby zmniejszyć pełną szybkość do 10 s./min (zamiast 40 s./min) oraz 3/4 szybkości do 7,5 s./min (zamiast 30 s./min).
Produkt pracuje w środowisku o nadmiernie wysokiej wilgotności.	Sprawdź, czy środowisko pracy jest zgodne z wymaganiami wilgotności podanymi w specyfikacjach.
Drukowane są duże wypełnione obszary.	Duże wypełnione obszary mogą powodować nadmierne zwijanie się materiałów. Spróbuj użyć innego wzoru.
Używany papier nie był prawidłowo przechowywany i mógł wchłonąć wilgoć.	Wyjmij papier i zastąp go papierem z nowego, nie otwartego opakowania.
Papier ma źle przycięte brzegi.	Wyjmij papier, wygnij go, obróć o 180 stopni lub odwróć i załaduj z powrotem do podajnika. Nie należy kartkować ryzy papieru. Jeżeli problem nie ustępuje, wymień papier.
Określony format papieru nie został skonfigurowany dla podajnika lub nie został wybrany w oprogramowaniu.	Skonfiguruj oprogramowanie dla danego papieru (patrz dokumentacja oprogramowania). Skonfiguruj podajnik dla danego papieru, patrz sekcja Ładowanie papieru i materiałów drukarskich na stronie 101 .
Papier został wcześniej użyty w zadaniu drukowania.	Nie należy ponownie używać tego samego papieru.

Produkt nie drukuje dwustronnie lub drukuje nieprawidłowo

Produkt nie drukuje dwustronnie lub drukuje nieprawidłowo

Przyczyna	Rozwiązanie
Usiłujesz drukować dwustronnie na nieobsługiwany papierze.	Sprawdź, czy używany papier jest obsługiwany w druku dwustronnym.
Sterownik drukarki nie jest poprawnie skonfigurowany na drukowanie dwustronne.	Ustaw sterownik drukarki na drukowanie dwustronne.
Pierwsza strona drukowana jest na tylnej stronie formularza lub papieru firmowego.	Żaładuj formularze lub papier firmowy do podajnika 1 stroną przeznaczoną do druku w dół i górną krawędzią strony skierowaną ku tylnej części produktu. W przypadku podajnika 2, 3, 4 i 5 załaduj papier stroną przeznaczoną do druku w górę i dolną krawędzią strony skierowaną ku tylnej części produktu.

Produkt nie drukuje dwustronnie lub drukuje nieprawidłowo

Przyczyna	Rozwiązanie
Ten model nie obsługuje automatycznego drukowania dwustronnego.	HP Color LaserJet CM6049f MFP nie obsługuje automatycznego drukowania dwustronnego.
W produkcie nie została włączona opcja druku dwustronnego.	<p>W systemie Windows uruchom funkcję automatycznej konfiguracji:</p> <ol style="list-style-type: none">1. W menu Start wskaż pozycję Ustawienia, a następnie kliknij pozycję Drukarki (Windows 2000) lub Drukarki i faksy (Windows XP).2. Kliknij prawym przyciskiem myszy ikonę urządzenia firmy HP, a następnie kliknij pozycję Właściwości lub Preferencje drukowania.3. Kliknij kartę Ustawienia urządzenia.4. W menu Opcje instalacyjne, kliknij przycisk Aktualizuj teraz na liście Konfiguracja automatyczna.

Wskaźniki sygnalizacyjne formatyzatora

Trzy wskaźniki LED na formatyzatorze informują o prawidłowym działaniu urządzenia.

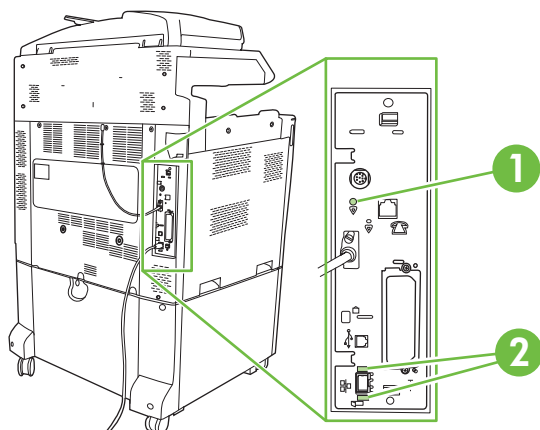

1	Wskaźnik LED stanu urządzenia wielofunkcyjnego
2	Wskaźnik LED serwera druku HP Jetdirect (trzy wskaźniki LED świecą tylko wtedy, serwer druku HP Jetdirect jest zainstalowany).

Wskaźniki LED serwera HP Jetdirect

Wbudowany serwer druku HP Jetdirect ma dwa wskaźniki LED. Żółty wskaźnik LED oznacza aktywność sieci, a zielony wskaźnik LED oznacza stan łącza. Migający żółty wskaźnik LED oznacza ruch sieciowy. Jeśli zielony wskaźnik LED jest wyłączony oznacza to awarię łącza.

Jeżeli pojawił się błąd połączenia, sprawdź wszystkie połączenia kabli sieciowych. Ponadto można usiłować skonfigurować ustawienia połączenia wbudowanego serwera wydruku przy użyciu menu panelu sterowania urządzenia.

1. Przewiń ekran i dotknij przycisku **Administracja**.
2. Dotknij przycisku **Konfiguracja początkowa**.
3. Dotknij przycisku **Sieć i we/wy**.
4. Dotknij przycisku **Wbudowane urządzenie Jetdirect lub EIO <X> Jetdirect**.
5. Dotknij przycisku **Szybkość połączenia**.
6. Wybierz odpowiednią szybkość transmisji danych dla łącza.
7. Dotknij przycisku **Zapisz**.

Wskaźnik LED stanu urządzenia wielofunkcyjnego

Wskaźnik LED stanu sygnalizuje prawidłowe funkcjonowanie formatyzatora. Podczas inicjowania urządzenia po włączeniu zasilania wskaźnik LED miga szybko, a następnie jest wyłączony. Po zakończeniu sekwencji inicjowania urządzenia wskaźnik stanu LED miga.

Jeżeli wskaźnik LED stanu jest wyłączony, może to oznaczać, że wystąpił problem związany z formatyzatorem. Wymień lub zamontuj ponownie formatyzator.

Diagnostyka problemów z jakością wydruku i kopii

Poniższe procedury pomagają w rozpoznawaniu i rozwiązywaniu problemów z jakością wydruku. Bardzo często problemy te można rozwiązać stosunkowo łatwo poprzez odpowiednią konserwację urządzenia, używanie materiałów drukarskich zgodnych ze specyfikacjami firmy HP lub użycie strony czyszczącej.

Przykłady problemów z jakością druku

Niektóre problemy z jakością druku powodowane są użyciem niewłaściwego papieru.

- Używaj papieru zgodnego ze specyfikacjami firmy HP.
- Powierzchnia papieru jest zbyt gładka. Używaj papieru zgodnego ze specyfikacjami firmy HP.
- Ustawienie w sterowniku drukarki lub ustawienie podajnika papieru może być nieprawidłowe. Upewnij się, czy podajnik papieru został skonfigurowany w panelu sterowania oraz czy w sterowniku drukarki wybrano prawidłowe ustawienie dla używanego papieru.
- Tryb druku może być nieprawidłowo ustawiony lub papier może być niezgodny z zalecanymi specyfikacjami.
- Używane folie nie są przystosowane do prawidłowego przyswajania tonera. Należy używać tylko folii przeznaczonych do drukarek HP Color LaserJet.
- Wilgotność w papierze jest nierówna, zbyt wysoka lub zbyt niska. Użyj papieru z innego źródła lub z nowej, nieotwartej rzyzy papieru.
- Niektóre miejsca papieru nie przyjmują dobrze tonera. Użyj papieru z innego źródła lub z nowej, nieotwartej rzyzy papieru.
- Używany druk firmowy jest wydrukowany na szorstkim papierze. Użyj gładszego papieru kserograficznego. Jeżeli to rozwiąże problem, skontaktuj się z punktem wydruku papieru firmowego i sprawdź, czy stosowany papier spełnia wymagania specyfikacji dla tego produktu.
- Do usuwania problemów z jakością druku można wykorzystać kilka optymalizujących trybów druku. Zobacz [Menu Jakość druku na stronie 49](#).

Szablon do określania przyczyn powtarzających się wad

Jeśli wada powtarza się na stronie w regularnych odstępach czasu, należy użyć tego szablonu w celu identyfikacji przyczyny wady. Początek szablonu powinien znajdować się w miejscu wystąpienia pierwszej wady. Znacznik obok następnego wystąpienia wady określa, który element należy wymienić.

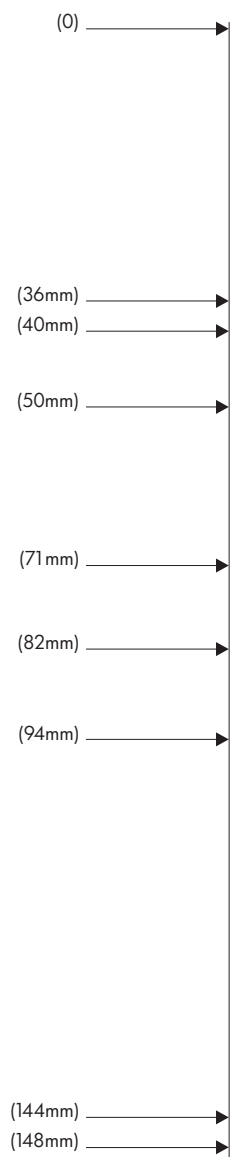

36 mm	Rolka wywoławcza w bębnie drukującym. Wada jakości wydruku powodowana jest przez jeden z czterech bębnow drukujących (bęben drukujący).
40 mm	Rolka ładująca w bębnie drukującym. Wada jakości wydruku to plamy lub kropki, które są czasem występują w trakcie podawania nalepek i umiejscowiona jest w jednym z czterech bębnow drukujących (bęben drukujący).
50 mm	Rolka 1 zespołu transferu (zespół przenoszenia).
71 mm	Rolka 2 zestawu rolek (zespół przenoszenia).
82 mm	Naprężenie w zespole przenoszenia (zespół przenoszenia).
94 mm	Bęben drukujący. Wada jakości wydruku powodowana jest przez jeden z czterech bębnow drukujących (bęben drukujący).
144 mm	Rolka naciskowa utrwalacza (zespół utrwalacza).
148 mm	Rolka utrwalająca utrwalacza (zespół utrwalacza).

Aby określić, że źródłem problemów jest bęben, przed zamówieniem nowego bębna, włóż bęben z innego urządzenia HP Color LaserJet CM6049f, (jeśli to możliwe).

Jeżeli defekty są rozmieszczone w odległości 94,0 mm , spróbuj wymienić bęben drukujący przed wymianą utrwalacza.

Problemy z jakością druku związane ze środowiskiem pracy

Jeśli produkt pracuje w nadmiernie wilgotnych lub suchych warunkach, sprawdź, czy środowisko pracy jest zgodne z wymaganiami określonymi w specyfikacji. Zobacz [Specyfikacje otoczenia na stronie 297](#). Pomóc z warunkami środowiskowymi może także kilka trybów optymalizujących. Zobacz [Korzystanie z ręcznych trybów drukowania na stronie 278](#).

Problemy z jakością druku związane z zacięciem papieru

- Upewnij się, że na ścieżce papieru nie ma żadnego papieru.
- Jeśli nastąpiła ostatnio blokada produktu, wydrukuj dwie lub trzy strony, aby wyczyścić produkt.
- Papier nie przechodzi przez utrwalacz, powodując pojawianie się defektów druku w kolejnych dokumentach. Wydrukuj dwie lub trzy strony, aby oczyścić produkt.

Optymalizacja i poprawianie jakości obrazów

W celu rozwiązania większości problemów z jakością obrazów mogą zostać użyte opisane poniżej procedury.

Używaj obsługiwane go rodzaju papieru

Używanie w urządzeniu nieobsługiwane go rodzaju papieru lub innych materiałów może powodować występowanie różnych problemów związanych z jakością obrazów.

Skalibruj produkt

Kalibracja jest funkcją urządzenia, która umożliwia optymalizację jakości wydruków. W przypadku wystąpienia problemów z jakością obrazu należy skalibrować urządzenie.

W panelu kontrolnym;

1. Dotknij opcji **Administracja**.
2. Przewiń do opcji **Print Quality (Jakość wydruku)** i dotknij jej.
3. Przewiń do opcji **Kalibracja/Czyszczenie** i dotknij jej.
4. Dotknij przycisku **Szybka kalibracja** lub **Pełna kalibracja**.
5. Dotknij opcji **Kalibracja**.

Określ poprawny rodzaj papieru

Podczas wysyłania zlecenia drukowania do urządzenia określ rodzaj używanego papieru.

1. W menu **Plik** kliknij polecenie **Drukuj**.
2. Wybierz urządzenie, a następnie kliknij przycisk **Właściwości** lub **Preferencje**.

 **UWAGA:** Poszczególne czynności można wykonać również w inny sposób, lecz przedstawiona procedura jest najbardziej popularna.

3. Wybierz kartę **Papier/Jakość**.
4. W polu rozwijanym **Rodzaj papieru** wybierz opcję **Więcej...**, a następnie wybierz rodzaj papieru odpowiadający najlepiej papierowi, który został załadowany do urządzenia.

Czyść utrwalacz

Drukowanie strony czyszczącej urządzenia zapobiega osadzeniu się toneru i cząsteczek papieru na zespole utrwalacza. Osadzanie się toneru i cząsteczek papieru może spowodować pojawienie się plamek na przedniej lub tylnej stronie wydruków.

Firma HP zaleca używanie strony czyszczącej w przypadku wystąpienia problemów z jakością obrazów.

W trakcie czyszczenia na panelu sterowania urządzenia wyświetlany jest komunikat **Czyszczenie**.

Aby strona czyszcząca mogła prawidłowo wykonać swoje zadanie, należy ją wydrukować na papierze przeznaczonym do kopiarek (nie dokumentowym, grubym ani szorstkim).

Tworzenie i używanie strony czyszczącej

1. Przewiń do opcji **Administracja** i dotknij jej.
2. Przewiń do opcji **Jakość druku** i dotknij jej.
3. Dotknij opcji **Kalibracja/Czyszczenie**.
4. Dotknij opcji **Uruchom stronę czyszczącą**.

Reagowanie na komunikaty o błędach wyświetlane na panelu sterowania

W przypadku zauważenia błędu **54.Błąd <XX>** w dzienniku zdarzeń konieczne może być wykonanie czynności konserwacyjnych związanych z urządzeniem w celu uniknięcia większej liczby błędów i rozwiązywania problemów związanych z jakością wydruków.

1. Otwórz i zamknij prawą pokrywę urządzenia w celu zarejestrowania błędu **54.Błąd <XX>** jako ostatniego zdarzenia w dzienniku zdarzeń.
2. Przewiń do opcji **Administracja** i dotknij jej.
3. Przewiń do opcji **Rozwiązywanie problemów** i dotknij jej.
4. Przewiń do opcji **Dziennik zdarzeń** i dotknij jej.

5. Dotknij opcji **Drukowanie**.
6. Znajdź ostatnie zdarzenie w dzienniku.
 - Jeśli wystąpiło zdarzenie **54.OE.01 Czujnik materiałów**, należy wymienić drugi zespół rejestracji przenoszenia.
 - Jeśli wystąpiło zdarzenie **54.OE.02 Czujnik materiałów**, należy wymienić zespół przenoszenia urządzenia.
 - Jeśli wystąpiło zdarzenie **54.OE.03 Czujnik materiałów**, należy wyczyścić drugi zespół rejestracji przenoszenia i czujnik materiałów, korzystając z poniższej procedury.

Wyczyścić moduł rejestrujący drugiego przenoszenia.

1. Otwórz prawe drzwiczki.

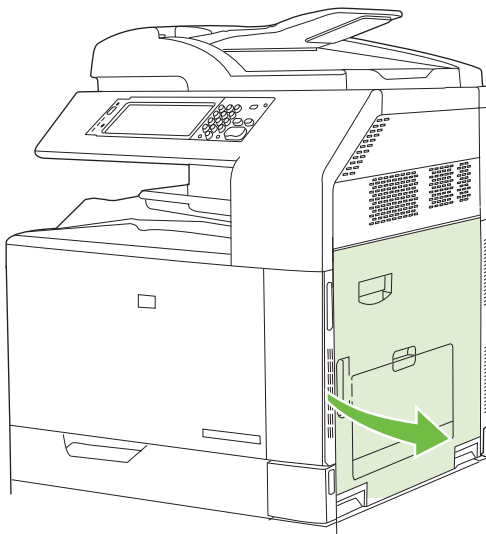

2. Znajdź i wyjmij szczotkę czyszczącą.

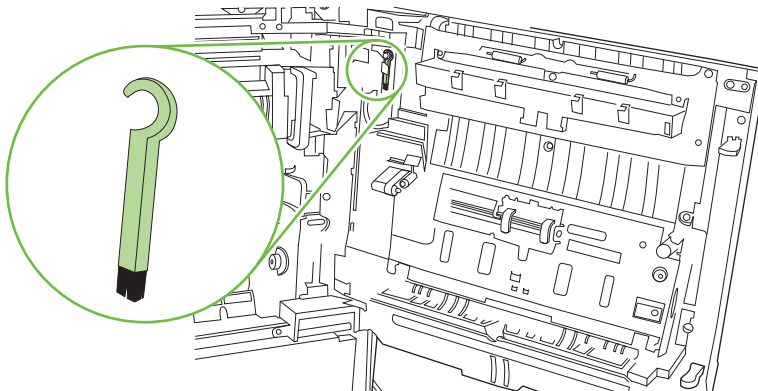

3. Podnieść zielony uchwyt na panelu zespołu przenoszenia i otwórz panel.

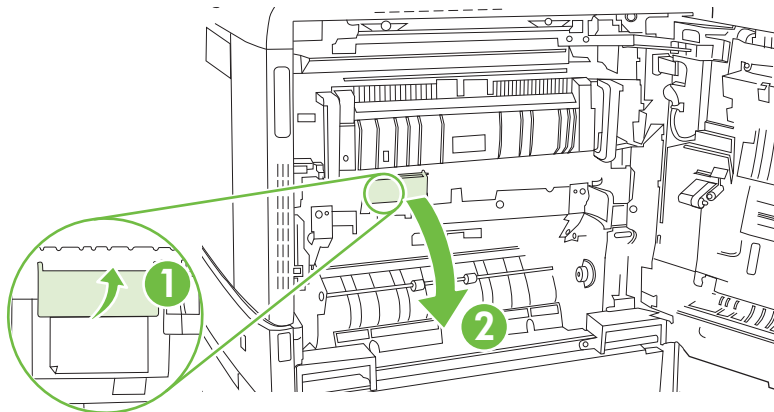

4. Wyczyścić czujnik materiałów przy pomocy szczotki.

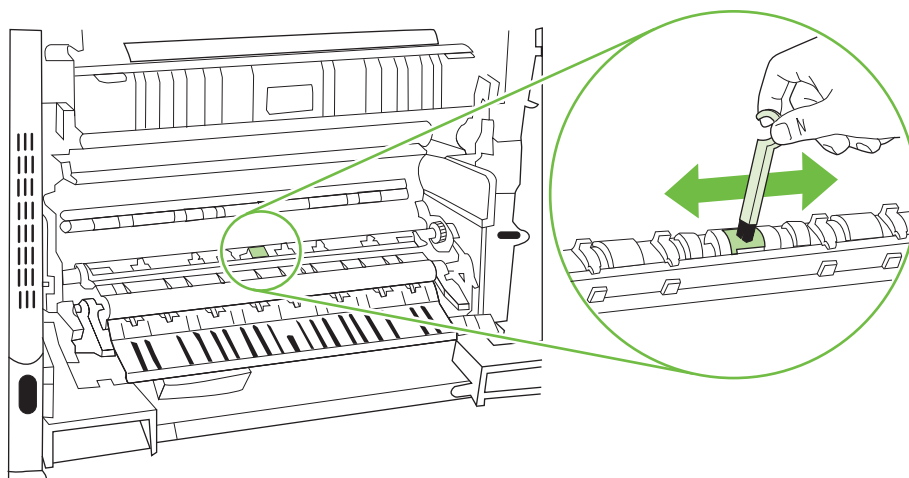

5. Zamknij panel dostępu do modułu przenoszenia i odłóż szczotkę na miejsce.

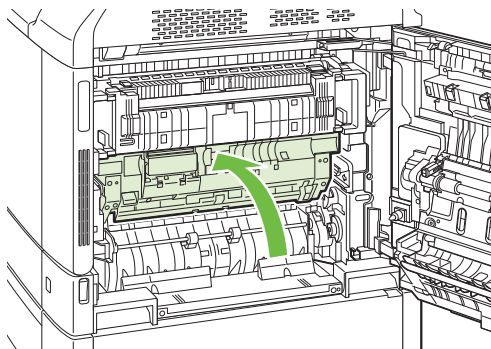

6. Zamknij prawe drzwiczki.

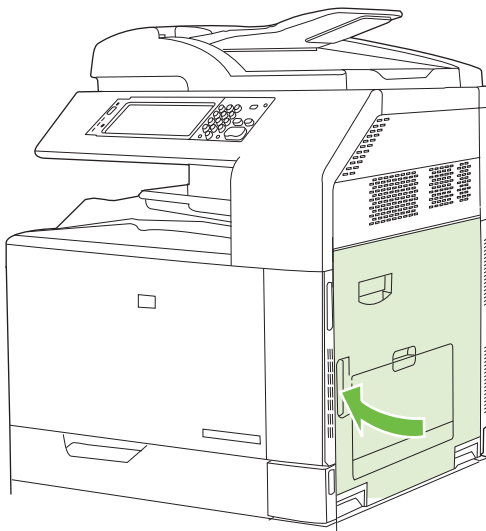

Korzystanie z ręcznych trybów drukowania

Opisane poniżej ręczne tryby drukowania mogą pomóc w rozwiązaniu problemów z jakością obrazu. Podane opcje można znaleźć w podmenu Optymalizuj w menu Jakość druku dostępnym w panelu sterowania. Zobacz [Menu Jakość druku na stronie 49](#).

- **Temperatura utrwalacza:** W przypadku wystąpienia wyblakłego obrazu strony u dołu strony lub na następnej stronie, należy najpierw upewnić się, czy ustawienia Rodzaj papieru i Tryb wydruku są prawidłowe dla używanego rodzaju papieru. Jeśli na zleceniach druku wciąż występują cienie obrazów, wybierz jedno z ustawień Alternatywny w funkcji Temp. utr. Skorzystaj najpierw z ustawienia Alternatywny 1 i sprawdź, czy problem zostanie rozwiązany. Jeśli problem będzie nadal występował, skorzystaj z ustawienia Alternatywny 2, a następnie Alternatywny 3. Włączenie ustawień Alternatywny 2 i Alternatywny 3 może spowodować dodatkowe opóźnienie między zadaniami.
- **Mat. cienkie:** Ustaw tę funkcję w pozycji Wł. w przypadku częstych komunikatów o zacięciu w utrwalaczu, szczególnie podczas drukowania na papierze o małej gramaturze lub wykonywania zleceń z dużym pokryciem tonerem.
- **Średnia temp.:** Ustaw dla tej funkcji wartość **Obniżona** w przypadku sklejanego się papieru w pojemniku wyjściowym.
- **Środowisko:** Włącz tę funkcję, jeśli urządzenie działa w warunkach niskiej temperatury lub w przypadku problemów z jakością druku, takich jak pęcherze na wydrukowanym obrazie.
- **Linia Napięcia:** Włącz tę funkcję, jeśli urządzenie działa w warunkach niskiego napięcia lub w przypadku problemów z jakością druku, takich jak pęcherze na wydrukowanym obrazie.
- **Tło:** Włącz tę funkcję, jeśli drukowane strony zawierają zaciemnione tło. Użycie tej funkcji może spowodować zmniejszenie poziomu połysku.
- **Zawijanie papieru:** Ustaw dla tej funkcji wartość **Zmniejszony**, jeżeli papier w pojemniku wyjściowym jest nadmiernie zawinięty. To ustawienie spowoduje zmniejszenie prędkości drukowania i zwiększenie częstotliwości wymiany materiałów eksploatacyjnych.
- **Obrót wst.:** Należy włączyć tę funkcję, jeśli na stronach pojawiają się poziome paski. Użycie tej funkcji wydłuży czas rozgrzewania się urządzenia.

- **Podajnik 1:** Ustaw tryb **Alternatywny**, jeśli na tylnej stronie papieru z podajnika 1 występują widoczne ślady, lub jeżeli widoczny jest dodatkowy tusz. W trybie Alternatywnym cykl czyszczenia będzie wykonywany po każdym wydrukowaniu zlecenia z podajnika 1. Korzystanie z trybu Alternatywnego zwiększa zużycie wszystkich kaset drukujących.
- **Kontrola śledzenia:** Ta opcja powinna stale być ustawiona na wartość **Wł.**
- **Częstotl. czyszczenia = Normalny/Alternatywny:** Ustaw dla tej funkcji wartość **Alternatywny** w przypadku nieprawidłowości wydruku, które powtarzają się co 38 mm. Ta funkcja pozwala zwiększyć częstotliwość czyszczenia rolki C. Ustawienie tej funkcji w pozycji **Alternatywny** może także zmniejszyć prędkość drukowania i zwiększyć częstotliwość wymiany materiałów eksploatacyjnych.
- **Odchyl. listwy D = Normalny/Alternatywny:** Ustaw dla tej funkcji wartość **Alternatywny** w przypadku wystąpienia krótkich, białych, pionowych linii na wydruku. Ustawienie **Alternatywny** może również spowodować wystąpienie ciemnych plam na wydruku, dlatego wcześniej należy przetestować to ustawienie na kilku zleceniach drukowania.
- **Pojemnik na zużyty toner = Normalny/Alternatywny:** Ustaw dla tej funkcji wartość **Alternatywny** w przypadku podłużnych smug na wydruku, szczególnie podczas drukowania zleceń z małym pokryciem tonerem.
- **Rozład. szczotki = Wył./Wł:** Włącz tę funkcję w warunkach niskiej temperatury lub niskiej wilgotności w przypadku wystąpienia plam tonera na dwustronnych zleceniach składających się z co najmniej 10 stron, które są drukowane na papierze o małej gramaturze.

Strony do rozwiązywania problemów z jakością drukowania

Wbudowanych stron do rozwiązywania problemów z jakością drukowania można użyć w celu diagnozowania i rozwiązywania tych problemów.

1. Przewiń do opcji **Administracja** i dotknij jej.
2. Przewiń do opcji **Rozwiązywanie problemów** i dotknij jej.
3. Dotknij opcji **Rozwiązywanie problemów PQ**.
4. Dotknij opcji **Drukowanie**.

Po zakończeniu drukowania stron rozwiązywania problemów z jakością druku urządzenie powraca do stanu **Gotowe**. Postępuj zgodnie z instrukcjami wydrukowanymi na stronach.

Problemy z wydajnością

Problem	Prawdopodobna przyczyna	Rozwiązanie
Urządzenie drukuje, ale strony są zupełnie puste.	Na kasetach drukujących może się wciąż znajdować taśma zabezpieczająca.	Upewnij się, że taśma zabezpieczająca została całkowicie usunięta z kaset drukujących.
	Możliwe, że dokument zawiera puste strony.	Przejrzyj drukowany dokument, aby sprawdzić, czy wszystkie strony zawierają treść.
	Urządzenie może działać nieprawidłowo.	Wydrukuj stronę konfiguracji, aby sprawdzić urządzenie.
Drukowanie stron trwa bardzo długo.	Cięższe rodzaje materiałów mogą spowolnić zadanie drukowania.	Drukuj na materiałach innego rodzaju.
	Skomplikowane strony mogą drukować się powoli.	Odpowiednie utrwalanie może wymagać wolniejszego drukowania w celu zapewnienia najwyższej jakości wydruku.
	Opcje RLT photo fix na liście Technologie HP Real Life na karcie Papier/jakość w sterowniku drukarki mogą spowolnić drukowanie.	Anuluj zaznaczenie tych opcji, aby zwiększyć szybkość druku.
Strony nie zostały wydrukowane.	Prawdopodobnie urządzenie nieprawidłowo pobiera materiały.	Upewnij się, że papier umieszczono w podajniku właściwie. Jeśli problem nie zniknie, być może konieczna będzie wymiana rolki podającej i wkładu oddzielającego.
	Materiał jest zacięty w urządzeniu.	Usuń zacięcie. Zobacz Zacięcia na stronie 235 .
	Kabel USB może być uszkodzony lub nieprawidłowo podłączony.	<ul style="list-style-type: none">● Odłącz oba końce przewodu USB i ponownie je podłącz.● Wydrukuj zadanie, które wcześniej było drukowane bez problemów.● Spróbuj użyć innego przewodu USB.
	Na komputerze uruchomione są inne urządzenia.	Urządzenie nie może współdzielić portu USB. Jeśli do tego samego portu co urządzenie podłączony jest zewnętrzny dysk twardy lub przełącznik sieciowy, mogą one powodować konflikt. Aby podłączyć i korzystać z urządzenia, należy odłączyć inne urządzenie lub używać dwóch portów USB komputera.

Rozwiązywanie problemów związanych z faksem

Aby uzyskać pomoc dotyczącą rozwiązywania problemów z faksem, przejdź na stronę www.hp.com/go/mfpfaxaccessory300.

Możesz także sprawdzić w *Podręczniku faksowania za pomocą karty Analog Fax Accessory 300* i *Instrukcji sterownika wysyłania faksów karty Analog Fax Accessory 300*.

Rozwiązywanie problemów z pocztą e-mail

Jeśli nie można wysłać wiadomości e-mail przy użyciu funkcji dystrybucji cyfrowej, konieczna może być ponowna konfiguracja adresu bramy SMTP lub adresu bramy LDAP. Aby sprawdzić aktualne ustawienia adresów bram SMTP i LDAP, należy wydrukować stronę konfiguracji. Zobacz [Strony informacyjne na stronie 186](#). Aby sprawdzić, czy adresy bram SMTP i LDAP są prawidłowe, należy przeprowadzić poniższe procedury.

Sprawdzanie adresu bramy sieciowej SMTP

 **UWAGA:** Ta procedura jest przeznaczona dla systemów operacyjnych Windows.

1. Otwórz okno wiersza polecenia systemu MS-DOS: kliknij przycisk **Start**, kliknij polecenie **Uruchom**, a następnie wpisz polecenie `cmd`.
2. Wpisz polecenie `telnet`, a następnie adres bramy sieciowej SMTP i numer 25, oznaczający port używany przez urządzenie do komunikacji. Na przykład wpisz polecenie `telnet 123.123.123.123 25` gdzie numer „123.123.123.123” reprezentuje adres bramy sieciowej SMTP.
3. Naciśnij klawisz **Enter**. Jeżeli adres bramy sieciowej SMTP **nie** jest prawidłowy, odpowiedź zawiera komunikat `Nie można otworzyć połączenia z hostem przy użyciu portu 25: Próba powodzenia zakończyła się niepowodzeniem`.
4. Jeżeli adres bramy sieciowej SMTP nie jest prawidłowy, skontaktuj się z administratorem sieci.

Sprawdzanie adresu bramy sieciowej LDAP

 **UWAGA:** Ta procedura jest przeznaczona dla systemów operacyjnych Windows.

1. Otwórz Eksploratora Windows. Na pasku adresu wpisz `LDAP://`, bezpośrednio za tym tekstem wpisz adres bramy sieciowej LDAP. Na przykład wpisz polecenie `LDAP://12.12.12.12` gdzie numer „12.12.12.12” reprezentuje adres bramy sieciowej LDAP.
2. Naciśnij klawisz **Enter**. Jeżeli adres bramy sieciowej LDAP jest prawidłowy, otwierane jest okno dialogowe **Znajdź osoby**.
3. Jeżeli adres bramy sieciowej LDAP nie jest prawidłowy, skontaktuj się z administratorem sieci.

Rozwiązywanie problemów związanych z połączeniami sieciowymi

Jeżeli występują problemy związane z komunikacją siecią produktu, należy skorzystać z metod rozwiązywania problemów, omówionych w tej sekcji.

Rozwiązywanie problemów z drukowaniem w sieci

- Upewnij się, że przewód sieciowy jest bezpiecznie zamocowany w złączu RJ45 produktu.
- Upewnij się, że wskaźnik LED połączenia, zainstalowany na obudowie formatyzatora, jest włączony. Zobacz [Wskaźniki sygnalizacyjne formatyzatora na stronie 271](#).
- Sprawdź, czy karta We/Wy jest przygotowana. Wydrukuj stronę konfiguracji (zobacz [Strony informacyjne na stronie 186](#)). Jeśli jest zainstalowany serwer druku HPJetdirect, oprócz strony konfiguracji drukowana jest także druga strona, pokazująca ustawienia i stan sieci.

 **UWAGA:** Serwer druku HP Jetdirect obsługuje różne protokoły sieciowe (TCP/IP, IPX/SPX, Novell/NetWare, AppleTalk i DCL/LLC). Upewnij się, że odpowiednie protokoły i parametry sieci są ustawione prawidłowo.

Na stronie konfiguracji serwera HP Jetdirect zweryfikuj następujące elementy protokołu:

- Stanem konfiguracji serwera druku HP Jetdirect jest „I/O Card Ready” (Karta I/O gotowa).
- Stan protokołu to „Gotowe”.
- Adres IP
- Metoda konfiguracji (Config by:) powinna być deklarowana prawidłowo. Skontaktuj się z administratorem sieci, aby wybrać odpowiednią metodę.
- Spróbuj wydrukować zlecenie z innego komputera.
- Aby sprawdzić, czy produkt działa z innym komputerem, użyj kabla USB i podłącz go bezpośrednio do komputera. W takim wypadku trzeba ponownie zainstalować oprogramowanie systemu drukowania. Wydrukuj dokument z programu, z którego był on wcześniej poprawnie drukowany. Jeśli to się powiedzie, być może występuje problem z siecią.
- Poproś o pomoc administratora sieci.

Weryfikacja komunikacji sieciowej

Jeżeli na stronie konfiguracji serwera HP Jetdirect widoczny jest adres IP produktu, zweryfikuj komunikację produktu z innymi urządzeniami w sieci zgodnie z następującą procedurą.

1. **System Windows:** Kliknij przycisk **Start**, kliknij polecenie **Uruchom**, a następnie wpisz polecenie `cmd`. Otwierane jest okno wiersza polecenia systemu MS-DOS.

lub

System Mac: Kliknij folder **Applications**, kliknij folder **Utilities**, a następnie otwórz program Terminal. Otwierane jest okno terminalowe.

2. Wpisz polecenie `ping` i adres IP. Na przykład wpisz `ping XXX.XXX.XXX.XXX` gdzie „XXX.XXX.XXX.XXX” jest adresem IPv4 wyświetlanym na stronie konfiguracji serwera HP Jetdirect. Jeśli produkt komunikuje się w sieci, otrzyma listę odpowiedzi z sieci.

3. Zweryfikuj, że nie istnieją duplikaty adresu IP w sieci, korzystając z polecenia protokołu służącego do rozpoznawania adresów (`arp -a`). W wierszu polecenia wpisz `arp -a`. Odszukaj na liście adres IP i porównaj adres fizyczny z adresem sprzętowym wymienionym na stronie konfiguracji serwera HP Jetdirect w sekcji ustawień konfiguracyjnych. Jeżeli adresy są zgodne, komunikacja sieciowa jest prawidłowa.
4. Jeżeli nie można zweryfikować, że produkt prawidłowo komunikuje się za pośrednictwem sieci, skontaktuj się z administratorem sieci.

Rozwiązywanie najczęstszych problemów z komputerem Macintosh

W tym dziale opisane są problemy mogące wystąpić w komputerach z systemem Mac OS X.

Tabela 15-1 Problemy z systemem Mac OS X

Sterownik drukarki nie jest wyświetlany w programie Print Center (Centrum drukowania) lub Printer Setup Utility (Narzędzie konfiguracji drukarki).

Przyczyna	Rozwiązanie
Być może oprogramowanie produktu nie zostało zainstalowane lub zostało zainstalowane nieprawidłowo.	Upewnij się, że plik PPD produktu znajduje się w następującym folderze na dysku twardym: <code>Library/Printers/PPDs/Contents/Resources/<jęz.>.lproj</code> , gdzie „<jęz.>” to dwuliterowy kod używanego języka. W razie konieczności przeprowadź ponownie instalację oprogramowania. Instrukcje znajdują się w podręcznej instrukcji obsługi.
Plik PPD (Postscript Printer Description) jest uszkodzony.	Usuń plik PPD z następującego folderu na dysku twardym: <code>Library/Printers/PPDs/Contents/Resources/<jęz.>.lproj</code> , gdzie „<jęz.>” to dwuliterowy kod używanego języka. Zainstaluj oprogramowanie ponownie. Instrukcje znajdują się w podręcznej instrukcji obsługi.

Nazwa produktu, adres IP i nazwa hosta sieci Rendezvous/Bonjour nie pojawia się na liście produktów w programie Print Center (Centrum drukowania) lub Printer Setup Utility (Narzędzie konfiguracji drukarki).

Przyczyna	Rozwiązanie
Produkt może nie być gotowy.	Sprawdź, czy kable są prawidłowo podłączone, produkt jest włączony i świeci się kontrolka Gotowe. Jeśli drukarka jest podłączona za pośrednictwem koncentratora USB lub Ethernet, spróbuj podłączyć ją bezpośrednio do komputera lub użyj innego portu.
Wybrany mógł zostać zły typ połączenia.	Upewnij się, że wybrano ustawienie USB, IP Printing (Drukowanie IP) lub Rendezvous/Bonjour, zależnie od typu połączenia pomiędzy produktem a komputerem.
Używana jest niewłaściwa nazwa produktu, adres IP lub nazwa hosta Rendezvous/Bonjour.	Sprawdź nazwę produktu, adres IP i nazwę hosta sieci Rendezvous, drukując stronę konfiguracji. Sprawdź, czy znajdujące się na stronie konfiguracji nazwa, adres IP i nazwa komputera głównego sieci Rendezvous odpowiadają nazwie produktu, adresowi IP i nazwie hosta sieci Rendezvous w programie Print Center (Centrum drukowania) lub Print Setup Utility (Narzędzie konfiguracji drukarki).
Przewód interfejsu jest uszkodzony lub niskiej jakości.	Wymień przewód interfejsu. Upewnij się, że używasz przewodu wysokiej jakości.

Sterownik drukarki nie ustawia automatycznie wybranego produktu w programie Print Center (Centrum drukowania) lub Printer Setup Utility (Narzędzie konfiguracji drukarki).

Przyczyna	Rozwiązanie
Produkt może nie być gotowy.	Sprawdź, czy kable są prawidłowo podłączone, produkt jest włączony i świeci się kontrolka Gotowe. Jeśli drukarka jest podłączona za pośrednictwem koncentratora USB lub Ethernet, spróbuj podłączyć ją bezpośrednio do komputera lub użyj innego portu.

Tabela 15-1 Problemy z systemem Mac OS X (ciąg dalszy)

Sterownik drukarki nie ustawia automatycznie wybranego produktu w programie Print Center (Centrum drukowania) lub Printer Setup Utility (Narzędzie konfiguracji drukarki).

Przyczyna	Rozwiązanie
Być może oprogramowanie produktu nie zostało zainstalowane lub zostało zainstalowane nieprawidłowo.	Upewnij się, że plik PPD produktu znajduje się w następującym folderze na dysku twardym: <code>Library/Printers/PPDs/Contents/Resources/<jęz.>.lproj</code> , gdzie „<jęz.>” to dwuliterowy kod używanego języka. W razie konieczności przeprowadź ponownie instalację oprogramowania. Instrukcje znajdują się w podręcznej instrukcji obsługi.
Plik PPD (Postscript Printer Description) jest uszkodzony.	Usuń plik PPD z następującego folderu na dysku twardym: <code>Library/Printers/PPDs/Contents/Resources/<jęz.>.lproj</code> , gdzie „<jęz.>” to dwuliterowy kod używanego języka. Zainstaluj oprogramowanie ponownie. Instrukcje znajdują się w podręcznej instrukcji obsługi.
Przewód interfejsu jest uszkodzony lub niskiej jakości.	Wymień przewód interfejsu. Upewnij się, że używasz przewodu wysokiej jakości.

Zadanie drukowania nie zostało wysłane do wybranego produktu.

Przyczyna	Rozwiązanie
Prawdopodobnie kolejka drukowania jest zatrzymana.	Uruchom ponownie kolejkę drukowania. Otwórz program Print Monitor (Monitor drukowania) i wybierz opcję Start Jobs (Uruchom zlecenia).
Używana jest niewłaściwa nazwa produktu lub adres IP. Zadanie mogło zostać odebrane przez inny produkt o tej samej albo podobnej nazwie, adresie IP lub nazwie komputera głównego sieci Rendezvous.	Sprawdź nazwę produktu, adres IP i nazwę hosta sieci Rendezvous, drukując stronę konfiguracji. Sprawdź, czy znajdujące się na stronie konfiguracji nazwa, adres IP i nazwa komputera głównego sieci Rendezvous odpowiadają nazwie produktu, adresowi IP i nazwie hosta sieci Rendezvous w programie Print Center (Centrum drukowania) lub Print Setup Utility (Narzędzie konfiguracji drukarki).

Plik EPS (Encapsulated PostScript) jest drukowany bez właściwych czcionek.

Przyczyna	Rozwiązanie
Ten problem pojawia się w niektórych programach.	<ul style="list-style-type: none">• Spróbuj przed rozpoczęciem drukowania pobrać do produktu czcionki zawarte w pliku EPS.• Wyślij plik w formacie ASCII w miejsce kodowania binarnego.

Drukowanie z karty USB firmy innej niż HP nie jest możliwe.

Przyczyna	Rozwiązanie
Ten błąd pojawia się wtedy, gdy oprogramowanie dla drukarek USB nie jest zainstalowane.	Przy dodawaniu karty USB firmy innej niż HP niezbędne może być oprogramowanie Apple USB Adapter Card Support. Najnowsza wersja tego oprogramowania dostępna jest w witrynie internetowej firmy Apple.

Tabela 15-1 Problemy z systemem Mac OS X (ciąg dalszy)

Produkt nie pojawia się w programie Print Center (Centrum drukowania) lub Printer Setup Utility (Narzędzie konfiguracji drukarki) po podłączeniu za pomocą kabla USB.

Przyczyna	Rozwiązanie
Problem ten spowodowany jest przez oprogramowanie lub element sprzętu.	<p data-bbox="815 302 1310 329">Rozwiązywanie problemów z oprogramowaniem</p> <ul data-bbox="815 352 1430 558" style="list-style-type: none"><li data-bbox="815 352 1394 403">● Sprawdź, czy posiadany komputer Macintosh obsługuje komunikację USB.<li data-bbox="815 430 1430 480">● Upewnij się, że zainstalowany jest system operacyjny MAC OSX w wersji 10.3 lub wyższej.<li data-bbox="815 508 1430 558">● Upewnij się, że komputer Macintosh posiada odpowiednie oprogramowanie USB firmy Apple. <p data-bbox="815 583 1225 611">Rozwiązywanie problemów ze sprzętem</p> <ul data-bbox="815 634 1466 1018" style="list-style-type: none"><li data-bbox="815 634 1209 661">● Sprawdź, czy produkt jest włączony.<li data-bbox="815 684 1366 711">● Sprawdź, czy kable USB są prawidłowo podłączone.<li data-bbox="815 735 1437 785">● Upewnij się, że korzystasz z odpowiedniego kabla Hi-Speed USB 2.0.<li data-bbox="815 808 1466 890">● Upewnij się, że nie podłączono zbyt wielu urządzeń USB zasilanych z łańcucha. Odłącz wszystkie urządzenia z łańcucha i podłącz kabel bezpośrednio do portu USB komputera.<li data-bbox="815 913 1449 1018">● Sprawdź, czy w łańcuchu nie są podłączone więcej niż dwa niezasilane koncentratory USB. Odłącz wszystkie urządzenia z łańcucha i podłącz kabel bezpośrednio do portu USB komputera. <p data-bbox="863 1043 1409 1094">UWAGA: Klawiatura komputera iMac jest niezasilanym koncentratorem USB.</p>

A Akcesoria i materiały eksploatacyjne

- [Zamów części, urządzenia dodatkowe i materiały eksploatacyjne](#)
- [Numery katalogowe](#)

Zamów części, urządzenia dodatkowe i materiały eksploatacyjne

Aby zamówić części, akcesoria i materiały eksploatacyjne, skontaktuj się ze sprzedawcą.

Numery katalogowe

Informacje na temat zamawiania i dostępności mogą ulec zmianie w trakcie okresu eksploatacji urządzenia.

Akcesoria

Element	Opis	Numer katalogowy
Trójpojemnikowy zszywacz/układacz HP	Trójpojemnikowy zszywacz/układacz z elementem łączącym dodatkowego pojemnika wyjściowego	CC517A
Kaseta zszywacza do trójpojemnikowego zszywacza/układacza HP lub narzędzia do tworzenia broszur/urządzenia wykańczającego HP (górną kaseta w narzędziu do tworzenia broszur/urządzeniu wykańczającym HP)	Kaseta na 5000 zszywek	C8091A
Narzędzie do tworzenia broszur/urządzenie wykańczające HP	Narzędzie do tworzenia broszur z elementem łączącym dodatkowego pojemnika wyjściowego	CC516A
Kaseta zszywacza wzdłuż krawędzi narzędzia do tworzenia broszur/urządzenia wykańczającego HP (dolna kaseta)	Kaseta na 2000 zszywek (2 szt.)	CC383A
Moduł faksu analogowego HP LaserJet 300	Rozszerza możliwości urządzenia o faksowanie.	Q3701A

Kasety drukujące

Element	Opis	Numer katalogowy
Kaseta drukująca z tonerem czarnym HP Color LaserJet	Kaseta z tonerem czarnym na 19 500 stron	CE830C
Kaseta drukująca z tonerem błękitnym HP Color LaserJet	Kaseta z tonerem błękitnym na 21 000 stron	CE301C
Kaseta drukująca z tonerem żółtym HP Color LaserJet	Kaseta z tonerem żółtym na 21 000 stron	CE302C
Kaseta drukująca z tonerem purpurowym HP Color LaserJet	Kaseta z tonerem purpurowym na 21 000 stron	CE303C

Bębny drukujące

Pozycja	Opis	Numer katalogowy
Bęben do czarnego toneru HP Color LaserJet	Bęben do czarnego toneru na 35 000 stron	CE304C
Bęben do błękitnego toneru HP Color LaserJet	Bęben do błękitnego toneru na 35 000 stron	CE305C

Pozycja	Opis	Numer katalogowy
Bęben do żółtego toneru HP Color LaserJet	Bęben do żółtego toneru na 35 000 stron	CE306C
Bęben do purpurowego toneru HP Color LaserJet	Bęben do purpurowego toneru na 35 000 stron	CE307C

Zestawy konserwacyjne

Element	Opis	Numer katalogowy
Zespół utrwalacza obrazu	110 V	CB457A
Zespół utrwalacza obrazu	Modele na 220 V	CB458A
Zestaw rolek		CB459A
Zespół przenoszenia		CB463A
Zestaw rolek automatycznego podajnika dokumentów		CE487A

Pamięć

Element	Opis	Numer katalogowy
200-pinowy moduł pamięci DDR w obudowie podłużnej dwurzędowej (DIMM)	128 MB	Q7557A
	256 MB	Q7558A
Poprawia możliwości urządzenia w zakresie obsługi dużych lub złożonych zleceń druku.		

Kable i interfejsy

Element	Opis	Numer katalogowy
Karta ulepszonego We/Wy (EIO)	Serwer druku HP Jetdirect 635n IPv6/IPsec	J7961G
Kabel USB	Standardowy 2-metrowy kabel USB do podłączenia urządzenia	C6518A

B Parametry urządzenia

- [Parametry fizyczne](#)
- [Parametry elektryczne](#)
- [Parametry akustyczne](#)
- [Specyfikacje otoczenia](#)

Parametry fizyczne

Tabela B-1 Wymiary produktu

Produkt	Wysokość	Głębokość	Szerokość	Waga ¹
HP Color LaserJet CM6049f MFP	1194 mm	635 mm	704 mm	145 kg

¹ Bez kasety drukującej

Tabela B-2 Wymiary produktu z całkowicie otwartymi wszystkimi pokrywami i podajnikami

Produkt	Wysokość	Głębokość	Szerokość
HP Color LaserJet CM6049f MFP	1524 mm	1079,5 mm	983 mm

Parametry elektryczne

- ⚠ **OSTRZEŻENIE!** Wymagania dotyczące zasilania zależą od kraju/regionu sprzedaży urządzenia. Nie wolno zmieniać napięcia pracy. Może to spowodować uszkodzenie urządzenia i unieważnienie gwarancji.

Tabela B-3 Wymagania dotyczące zasilania (HP Color LaserJet CM6049f MFP)

Specyfikacje	Modele na 110 V	Modele 220 V
Wymagania dotyczące zasilania	od 100 do 127 woltów ($\pm 10\%$) 50/60 Hz (± 2 Hz)	220 do 240 woltów ($\pm 10\%$) 50/60 Hz (± 2 Hz)
Prąd znamionowy	10,5 A	5,5 A

Tabela B-4 Pobór mocy dla urządzenia HP LaserJet CM6049f MFP (średni, w watach)

Model produktu	Drukowanie	Gotowe	Tryb uśpienia	Wył.
HP Color LaserJet CM6049f MFP	1265 W	251,7 W	26,5 W	0,72 W

Podane wartości mogą ulec zmianie. Aktualne informacje znajdują się pod adresem www.hp.com/support/cljcm6049mfp.

Szybkość drukowania i kopiowania to: 40 str./min dla formatów Letter i A4.

Domyślny czas przejścia od trybu gotowości do trybu uśpienia wynosi 60 minut.

Czas wyjścia z trybu uśpienia wynosi mniej niż 20 sekund

Parametry akustyczne

Tabela B-5 Natężenie dźwięku i ciśnienie akustyczne¹ (HP Color LaserJet CM6049f MFP)

Poziom natężenia dźwięku	Określony przez normę ISO 9296
Drukowanie ¹	$L_{wAd} = 7,1$ bela (A) [71 dB(A)]
Kopiowanie ²	$L_{wAd} = 7,1$ bela (A) [71 dB(A)]
Gotowość	$L_{wAd} = 4,7$ bela (A) [47 dB(A)]
Poziom ciśnienia akustycznego	Określony przez normę ISO 9296
Drukowanie ¹	$L_{pAm} = 50$ dB (A)
Kopiowanie ²	$L_{pAm} = 52$ dB (A)
Gotowość	$L_{pAm} = 37$ dB (A)

¹ Podane wartości mogą ulec zmianie. Aktualne informacje znajdują się pod adresem www.hp.com/support/cljcm6049mfp.

² Testowana konfiguracja: Model podstawowy, proste kopiowanie z automatycznego podajnika dokumentów na arkuszach o formacie A4.

Specyfikacje otoczenia

Parametry środowiska	Zalecane	Dozwolone	Przechowywanie/stan gotowości
Temperatura (urządzenia i kasety drukującej)	17 ° do 25 °C (62,6° do 77°F)	od 10° do 30°C (od 50° do 86° F)	od 0° do 35°C (od 32° do 95° F)
Wilgotność względna	30 % do 70 % wilgotności względnej (RH)	10 % do 80 % wilgotności względnej	od 5% do 95%

C Informacje dotyczące przepisów

Zgodność z przepisami FCC

Niniejsze urządzenie zostało poddane testom stwierdzającym jego zgodność z ograniczeniami dla urządzeń cyfrowych klasy A, zgodnie z częścią 15 zasad FCC. Te wymagania dotyczą odpowiedniej ochrony przed szkodliwymi zakłóceniami przy instalacji w pomieszczeniach biurowych i handlowych. Niniejsze urządzenie wytwarza, wykorzystuje i może emitować fale radiowe. Jeżeli urządzenie nie zostanie zainstalowane i użytkowane zgodnie z instrukcją obsługi, to może ono powodować szkodliwe zakłócenia w komunikacji radiowej. Działanie niniejszego urządzenia w obszarze mieszkalnym może spowodować szkodliwe zakłócenia, które użytkownik będzie musiał usunąć na własny koszt.

Deklaracja zgodności

Deklaracja zgodności

zgodnie z wytycznymi ISO/IEC 17050-1 i EN 17050-1

Nazwa producenta: Hewlett-Packard Company
DoC#: BOISB-0601-02-rel.6.0

Adres producenta: 11311 Chinden Boulevard,
Boise, Idaho 83714-1021, USA

oświadcza, że niniejszy produkt

Nazwa produktu: Urządzenia HP Color LaserJet CM6030/CM6040/CM4349 MFP

Akcesoria:³⁾ CB473A — 1 x podajnik na 500 arkuszy/podstawa
CB474A — 3 x podajnik na 500 arkuszy/podstawa
Q6999A/CC516A – Urządzenie do tworzenia broszur
Q6998A/CC517A – Trójpojemnikowy zszywacz/układacz
BOISB-0308-00 — Moduł faksu

Oznaczenie prawne modelu:²⁾ BOISB-0601-02

Opcje produktu: PEŁNE

Kasety z tonerem/Bębny: CB390A, CB381A, CB382A, CB383A, CB384A, CB385A, CB386A, CB387A, CE830C, CE301C, CE302C, CE303C, CE304C, CE305C, CE306C, CE307C

jest zgodny z następującymi danymi technicznymi:

Bezpieczeństwo: IEC 60950-1:2001 / EN60950-1: 2001 +A11
IEC 60825-1:1993 +A1 +A2 / EN 60825-1:1994 +A1 +A2 (urządzenia laserowe/LED klasy 1)
GB4943-2001

Zgodność elektromagnetyczna: CISPR 22:2005 / EN 55022:2006 – klasa A¹⁾
EN 61000-3-2:2006
a: EN 61000-3-3:1995 + A1
EN 55024:1998+A1 + A2
FCC Rozdział 47 CFR, Część 15 Klasa A / ICES-003, Wydanie 4
GB9254-1998, GB17625.1-2003

Standard telekomunikacyjny: TBR-21 1998; FCC Rozdział 47 CFR, Część 68⁴⁾

Informacje uzupełniające:

Niniejszy produkt jest zgodny z wymaganiami określonymi w dyrektywie EMC 2004/108/WE, dyrektywie 2006/95/WE dotyczącej niskiego napięcia, dyrektywie R&TTE Directive 1999/5/WE (Aneks II), a także ma odpowiednie oznaczenia CE .

Niniejsze urządzenie jest zgodne z częścią 15 przepisów FCC. Używanie urządzenia jest uwarunkowane dwiema zasadami: (1) niniejsze urządzenie nie może wywoływać szkodliwych zakłóceń i (2) niniejsze urządzenie musi akceptować wszystkie przyjmowane zakłócenia, również takie, które mogą powodować niepożądane działanie.

1) Produkt został sprawdzony w typowej konfiguracji z komputerami osobistymi firmy Hewlett-Packard.

2) Ze względów prawnych produktowi przydzielono urzędowy numer produktu. Tego numeru nie należy mylić z nazwą produktu ani z numerami produktu.

3) Wszystkie uzyskane na świecie przez firmę Hewlett-Packard dokumenty zatwierdzające dotyczące modułów dla faksu analogowego pod oficjalnym numerem modelu BOISB-0308-00 obejmują moduł Multi-Tech Systems MT5634SMI Socket Modem.

4) Oprócz wymienionych powyżej, w przypadku tego produktu zostały zastosowane aprobaty telekomunikacyjne oraz normy odpowiednie dla docelowych krajów/regionów.

Boise, Idaho , USA

Marzec 2009

Informacje TYLKO na temat przepisów:

Europa: Lokalne biuro sprzedaży i usług firmy Hewlett-Packard lub Hewlett-Packard GmbH, Department HQ-TRE / Standards Europe, Herrenberger Straße 140, D-71034 Böblingen, Niemcy, (FAKS: +49-7031-14-3143) www.hp.com/go/certificates

USA: Product Regulations Manager, Hewlett-Packard Company, PO Box 15, Mail Stop 160, Boise, Idaho 83707-0015, USA, (Telefon: 208-396-6000)

Program zgodności produktu z zasadami ochrony środowiska

Ochrona środowiska naturalnego

Firma Hewlett-Packard Company jest zaangażowana w wytwarzanie produktów wysokiej jakości w sposób zgodny z zasadami ochrony środowiska. Produkty są projektowane tak, aby posiadały cechy minimalizujące wpływ na środowisko naturalne.

Wytwarzanie ozonu

Niniejsze urządzenie nie wytwarza znaczących ilości ozonu (O₃).

Zużycie mocy

Zużycie energii obniża się w znaczny sposób, kiedy urządzenie pracuje w trybie gotowości i uśpienia. Pozwala to na oszczędzanie zasobów naturalnych oraz kosztów bez wpływu na jakość działania produktu. Aby dowiedzieć się, czy urządzenie spełnia wymagania normy ENERGY STAR®, należy zapoznać się z arkuszem danych produktu lub arkuszem specyfikacji. Listę urządzeń spełniających wymagania można także znaleźć pod adresem:

www.hp.com/go/energystar

Zużycie toneru

W trybie EconoMode spada zużycie tonera, co wydłuża okres eksploatacji kasety drukującej.

Zużycie papieru

Opcjonalna funkcja automatycznego dupleksu (drukowania dwustronnego) i funkcja drukowania n stron (wielu stron na jednym arkuszu papieru) umożliwiają zmniejszenie zużycia papieru, a tym samym ochronę zasobów naturalnych.

Tworzywa sztuczne

Elementy z tworzyw sztucznych ważące powyżej 25 gramów posiadają oznaczenia zgodne z międzynarodowymi standardami ułatwiające ich identyfikację w celu ponownego przetworzenia po zakończeniu eksploatacji urządzenia.

Materiały eksploatacyjne do drukarki HP LaserJet

Program HP Planet Partners umożliwia bezpłatny zwrot i odzysk materiałów z pustych kaset drukujących dla urządzeń HP LaserJet. Informacje na temat programu i szczegółowe instrukcje w wielu językach można znaleźć na opakowaniach nowych kaset drukujących i materiałów eksploatacyjnych dla urządzeń HP LaserJet. Negatywny wpływ na środowisko naturalne można zmniejszyć, zwracając kilka kaset razem.

Firma HP jest zaangażowana w tworzenie innowacyjnych, wysokiej jakości produktów i usług w sposób zgodny z zasadami ochrony środowiska, począwszy od etapów projektowania i produkcji, poprzez dystrybucję i obsługę, aż po proces recyklingu materiałów. Uczestnictwo w programie HP Planet Partners zapewnia prawidłowe odzyskiwanie materiałów z kaset drukujących dla urządzeń HP LaserJet przez przetwarzanie ich w sposób umożliwiający odzyskanie tworzyw sztucznych i metali przeznaczonych do wytwarzania nowych produktów i zapobiegający składowaniu milionów ton

odpadów na wysypiskach. Kasety nie zostaną zwrócone użytkownikowi. Dziękujemy za postępowanie w sposób przyczyniający się do ochrony środowiska naturalnego!

 **UWAGA:** Nalepki zwrotnej należy używać wyłącznie w celu zwrotu oryginalnych kaset drukujących do urządzeń HP LaserJet. Nie należy używać tej nalepki w celu zwrotu kaset do urządzeń atramentowych firmy HP, kaset firm innych niż HP, kaset ponownie napełnianych lub przerabianych oraz zwrotów gwarancyjnych. Informacje na temat odzyskiwania materiałów z kaset do urządzeń atramentowych firmy HP można znaleźć pod adresem www.hp.com/recycle.

Instrukcje dotyczące zwrotu i odzysku materiałów

Stany Zjednoczone i Portoryko

Nalepka dostarczona w opakowaniu kasety z tonerem dla urządzeń HP LaserJet umożliwia zwrot i odzysk materiałów z co najmniej jednej kasety drukującej dla urządzeń HP LaserJet po zakończeniu jej eksploatacji. Należy postępować zgodnie z instrukcjami podanymi poniżej.

Zwrot wielu kaset (więcej niż jednej kasety)

1. Zapakuj każdą kasetę drukującą dla urządzeń HP LaserJet do oryginalnego opakowania i pudełka.
2. Połącz pudełka przy użyciu opaski lub taśmy do pakowania. Paczka może ważyć do 31 kg (70 funtów).
3. Użyj jednej opłaconej z góry nalepki transportowej.

LUB

1. Użyj własnego opakowania lub zamów bezpłatne opakowanie zbiorcze pod adresem www.hp.com/recycle lub pod numerem 1-800-340-2445 (mieści do 31 kg (70 funtów) kaset drukujących do urządzeń HP LaserJet).
2. Użyj jednej opłaconej z góry nalepki transportowej.

Zwrot pojedynczej kasety

1. Zapakuj kasetę drukującą dla urządzeń HP LaserJet do oryginalnego opakowania i pudełka.
2. Umieść nalepkę transportową z przodu pudełka.

Wysyłka

W przypadku wszystkich zwrotów kaset drukujących do urządzeń HP LaserJet w celu recyklingu należy przekazać opakowanie pracownikowi firmy UPS przy następnej dostawie lub odbiorze bądź dostarczyć ją do autoryzowanego punktu firmy UPS. Adres lokalnego punktu firmy UPS można uzyskać, dzwoniąc pod numer 1-800-PICKUPS lub pod adresem www.ups.com. W przypadku zwrotu z wykorzystaniem nalepki firmy USPS należy przekazać paczkę pracownikowi firmy U.S. Postal Service bądź dostarczyć ją do punktu firmy U.S. Postal Service. Aby uzyskać więcej informacji bądź zamówić dodatkowe nalepki lub opakowania zbiorcze, należy przejść do witryny www.hp.com/recycle lub zadzwonić pod numer 1-800-340-2445. Za odbiór przez pracownika firmy UPS zostanie pobrana standardowa opłata za odbiór. Informacje mogą ulec zmianie bez powiadomienia.

Zwroty poza terenem Stanów Zjednoczonych

Aby wziąć udział w programie HP Planet Partners umożliwiającym zwrot i odzyskiwanie materiałów, należy postępować według prostych instrukcji podanych w instrukcji recyklingu materiałów (znajdującej się wewnątrz opakowania z nowymi materiałami eksploatacyjnymi) lub przejść do witryny www.hp.com/

[recycle](#). Aby uzyskać informacje na temat zwrotu materiałów eksploatacyjnych do urządzeń HP LaserJet, należy wybrać odpowiedni kraj/region.

Papier

W tym urządzeniu można wykorzystywać papier z makulatury, jeśli spełnia on parametry przedstawione w instrukcji *HP LaserJet Printer Family Print Media Guide*. To urządzenie może wykorzystywać papier z makulatury zgodnie z normą EN12281:2002.

Ograniczenia dotyczące materiałów

Ten produkt HP zawiera baterię, która może wymagać specjalnej utylizacji po zakończeniu eksploatacji produktu.

Bateria znajdująca się w tym produkcie zawiera:

Rodzaj	o układzie monofluorek węgla-lit
Masa	0,8 grama
Lokalizacja	Płytki formatyzatora
Wymienialna	Nie



廢電池請回收

Urządzenie wielofunkcyjne zawiera w lampie fluorescencyjnej wyświetlacza LCD panelu sterowania rtęć, która wymaga specjalnego postępowania po wycofaniu urządzenia z eksploatacji.

Informacje o utylizacji można uzyskać na stronie www.hp.com/go/recycle, u lokalnych władz lub w Stowarzyszeniu Przemysłu Elektronicznego (www.eiae.org).

Utylizacja zużytego sprzętu przez użytkowników domowych w Unii Europejskiej

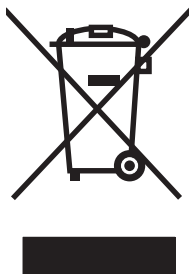

Symbol ten umieszczony na produkcie lub opakowaniu oznacza, że tego produktu nie należy wyrzucać razem z innymi odpadami domowymi. Użytkownik jest odpowiedzialny za dostarczenie zużytego sprzętu do wyznaczonego punktu zbierania zużytych urządzeń elektrycznych i elektronicznych. Zbieranie osobno i recykling tego typu odpadów przyczyniają się do ochrony zasobów naturalnych i są bezpieczne dla zdrowia i środowiska naturalnego. Dalsze informacje na temat sposobu utylizacji zużytych urządzeń można uzyskać u odpowiednich władz lokalnych, w przedsiębiorstwie zajmującym się usuwaniem odpadów lub w miejscu zakupu produktu.

Arkusze danych dotyczących bezpieczeństwa materiału (MSDS)

Arkusze danych dotyczących bezpieczeństwa materiałów zawierających substancje chemiczne (np. toner) można uzyskać w witrynie firmy HP pod adresem www.hp.com/go/msds lub www.hp.com/hpinfo/community/environment/productinfo/safety.

Więcej informacji

Informacje na temat powyższych zagadnień dotyczących środowiska znajdują się w następującej dokumentacji:

- Arkusz profilu ochrony środowiska dla tego i innych urządzeń firmy HP
- Informacje dotyczące zaangażowania firmy HP w ochronę środowiska
- System zarządzania ochroną środowiska firmy HP
- Program zwrotów i odzysku zużytych urządzeń firmy HP
- Arkusz danych dotyczących bezpieczeństwa materiałów

Odwiedź witrynę www.hp.com/go/environment lub www.hp.com/hpinfo/globalcitizenship/environment.

Certyfikat ulotności

Niniejsze oświadczenie dotyczy ulotności danych klienta przechowywanych w pamięci urządzenia. Ponadto określa sposób bezpiecznego usunięcia danych z urządzenia.

Rodzaje pamięci

Pamięć ulotna

Urządzenie wielofunkcyjne wykorzystuje pamięć ulotną (64 MB na płycie, możliwość zainstalowania 256 MB, w sumie 320 MB) do przechowywania danych użytkownika podczas drukowania i kopiowania. Po wyłączeniu urządzenia wielofunkcyjnego pamięć ulotna jest wymazywana.

Pamięć nieulotna

Urządzenie wielofunkcyjne wykorzystuje pamięć nieulotną (EEPROM) do przechowywania systemowych danych sterowania i ustawień preferencji użytkownika. Dane użytkownika związane z drukowaniem lub kopiowaniem są przechowywane w pamięci nieulotnej. Pamięć nieulotna może być wymazywana i przywracana do domyślnych ustawień fabrycznych za pomocą zimnego zerowania wykonanego z panelu sterowania.

Pamięć dysku twardego

Urządzenie wielofunkcyjne zawiera wewnętrzny dysk twardy (o pojemności 40 GB lub większej), które może przechowywać dane po wyłączeniu zasilania urządzenia wielofunkcyjnego. Urządzenie wielofunkcyjne może ponadto zawierać dodatkową opcjonalną pamięć Compact Flash lub zewnętrzny dysk twardy EIO. W urządzeniach tych można przechowywać dane przychodzących/wychodzących faksów albo plików e-mail, zadania kopiowania lub drukowania, książki adresowe faksu lub poczty e-mail, lub dane wykorzystywane w programach innych firm. Niektóre z tych danych można usuwać za pomocą panelu sterowania urządzenia wielofunkcyjnego, ale większość musi być usuwana za pomocą funkcji bezpiecznego wymazywania urządzenia pamięci (Secure Storage Erase) dostępnej w programie HP Web Jetadmin. Funkcje bezpiecznego wymazywania urządzenia pamięci są zgodne z wymaganiami 5220–22.M Departamentu Obrony USA.

Oświadczenia dotyczące środków bezpieczeństwa

Bezpieczeństwo lasera

Centrum Urządzeń Medycznych i Ochrony Radiologicznej (CDRH), przy Amerykańskiej Agencji ds. Żywności i Leków 1 sierpnia 1976 roku wprowadził przepisy dotyczące produktów laserowych. Przepisom tym podlegają urządzenia sprzedawane na terenie Stanów Zjednoczonych. Niniejsze urządzenie jest oznaczone certyfikatem produktów laserowych „klasy 1”, zgodnie ze standardem wydanym przez Amerykański Departament Zdrowia (U.S. Department of Health and Human Services – DHHS) według ustawy o kontroli promieniowania (Radiation Control for Health and Safety Act) z roku 1968. Ponieważ promieniowanie emitowane z wnętrza urządzenia jest izolowane dzięki odpowiednim zabezpieczeniom zewnętrznym, nie istnieje możliwość wydostania się promienia laserowego na zewnątrz w trakcie normalnego korzystania z urządzenia.

- ⚠ **OSTRZEŻENIE!** Używanie regulatorów, przeprowadzanie samodzielnych regulacji lub postępowanie według procedur innych niż opisane w niniejszym podręczniku użytkownika może narazić użytkownika na szkodliwe promieniowanie.

Kanadyjska deklaracja zgodności (DOC)

Complies with Canadian EMC Class A requirements.

« Conforme à la classe A des normes canadiennes de compatibilité électromagnétique. « CEM ». »

Oświadczenie VCCI (Japonia)

この装置は、情報処理装置等電波障害自主規制協議会（VCCI）の基準に基づくクラスA情報技術装置です。この装置を家庭環境で使用すると電波妨害を引き起こすことがあります。この場合には使用者が適切な対策を講ずるよう要求されることがあります。

Oświadczenie o kablu zasilającym (Japonia)

製品には、同梱された電源コードをお使い下さい。
同梱された電源コードは、他の製品では使用出来ません。

Oświadczenie dotyczące kompatybilności elektromagnetycznej (Korea)

A급 기기 (업무용 방송통신기기)	이 기기는 업무용(A급)으로 전자파적합등록을 한 기기이오니 판매자 또는 사용자는 이점을 주의하시기 바라며, 가정 외의 지역에서 사용하는 것을 목적으로 합니다.
-----------------------	--

Oświadczenie EMI (Tajwan)

警告使用者：

這是甲類的資訊產品，在居住的環境中使用時，可能會造成射頻干擾，在這種情況下，使用者會被要求採取某些適當的對策。

Ogólna deklaracja telekomunikacyjna

Model HP Color LaserJet CM6049f MFP ma zainstalowane urządzenie HP LaserJet Analog Fax Accessory 300, umożliwiające komunikację z publicznymi sieciami telefonicznymi w celu przesyłania faksów. Zobacz *instrukcję obsługi karty HP LaserJet Analog Fax Accessory 300*, aby zapoznać się ze wszystkimi przepisami związanymi z funkcjonowaniem faksów i tego urządzenia.

Oświadczenie w sprawie bezpieczeństwa lasera dla Finlandii

Luokan 1 laserlaite

Klass 1 Laser Apparat

HP LaserJet CM6049f, laserkirjoitin on käyttäjän kannalta turvallinen luokan 1 laserlaite. Normaalisissa käytössä kirjoittimen suojakotelointi estää lasersäteen pääsyn laitteen ulkopuolelle. Laitteen turvallisuusluokka on määritetty standardin EN 60825-1 (1994) mukaisesti.

VAROITUS !

Laitteen käyttäminen muulla kuin käyttöohjeessa mainitulla tavalla saattaa altistaa käyttäjän turvallisuusluokan 1 ylittävälle näkymättömälle lasersäteilylle.

VARNING !

Om apparaten används på annat sätt än i bruksanvisning specificerats, kan användaren utsättas för osynlig laserstrålning, som överskrider gränsen för laserklass 1.

HUOLTO

HP LaserJet CM6049f - kirjoittimen sisällä ei ole käyttäjän huollettavissa olevia kohteita. Laitteen saa avata ja huoltaa ainoastaan sen huoltamiseen koulutettu henkilö. Tällaiseksi huoltotoimenpiteeksi ei katsota väriainekasetin vaihtamista, paperiradan puhdistusta tai muita käyttäjän käsikirjassa lueteltuja, käyttäjän tehtäväksi tarkoitettuja ylläpitotoimia, jotka voidaan suorittaa ilman erikoistyökaluja.

VARO !

Mikäli kirjoittimen suojakotelo avataan, olet alltiina näkymättömälle lasersäteilylle laitteen ollessa toiminnassa. Älä katso säteeseen.

VARNING !

Om laserprinterns skyddshölje öppnas då apparaten är i funktion, utsättas användaren för osynlig laserstrålning. Betrakta ej strålen. Tiedot laitteessa käytettävän laseriodin säteilyominaisuuksista: Aallonpituus 775-795 nm Teho 5 m W Luokan 3B laser.

Tabela materiałów (Chiny)

有毒有害物质表

根据中国电子信息产品污染控制管理办法的要求而出台

部件名称	有毒有害物质和元素					
	铅 (Pb)	汞 (Hg)	镉 (Cd)	六价铬 (Cr(VI))	多溴联苯 (PBB)	多溴二苯醚 (PBDE)
打印引擎	X	0	X	X	0	0
复印机组件	X	0	0	0	0	0
控制面板	0	X	0	0	0	0
塑料外壳	0	0	0	0	0	0
格式化板组件	X	0	0	0	0	0
碳粉盒	X	0	0	0	0	0

3046

0：表示在此部件所用的所有同类材料中，所含的此有毒或有害物质均低于 SJ/T11363-2006 的限制要求。

X：表示在此部件所用的所有同类材料中，至少一种所含的此有毒或有害物质高于 SJ/T11363-2006 的限制要求。

注：引用的“环保使用期限”是根据在正常温度和湿度条件下操作使用产品而确定的。

Indeks

Symbole/Cyfry

- 3-pojemnikowy, sortownik
wybieranie 114
- 3-pojemnikowy zszywacz/układacz
funkcje 114

A

- adres, drukarka
Macintosh, rozwiązywanie
problemów 285
- adres IP
Macintosh, rozwiązywanie
problemów 285
- przeгляд 88
- wprowadzanie 90
- zmiana 90
- Adres IP
BOOTP 89
- akcesoria
3-pojemnikowy zszywacz/
układacz 114
- numery katalogowe 291
- opcjonalne urządzenia
wyjściowe 114
- urządzenie do tworzenia
brozur/wykańczające 114
- Aktualizacja oprogramowania
sprzętowego, Macintosh 74
- alarmy, e-mail 74
- alarmy e-mail 74
- alternatywny tryb papieru
firmowego 144
- anulowanie
drukowanie 140
- zlecenia kopiowania 167
- anulowanie żądania druku 140
- arkusz danych dotyczących
bezpieczeństwa materiału
(MSDS) 305

- automatyczne wykrywanie
materiałów 112
- automatyczny podajnik
dokumentów
czyszczenie systemu
podawania 218
- obsługiwane formaty 173
- pojemność 4
- wykonywanie kopii z 159
- zestaw konserwacyjny 221

B

- bezpieczeństwo
blokowanie menu panelu
sterowania 195
- Bezpieczne czyszczenie
dysku 194
- bębny
wymiana 203
- bębny drukujące
numery katalogowe 291
- Blokada zasobów, Macintosh 74
- blokowanie
menu panelu sterowania 195
- błędy, komunikaty
alarmy e-mail 74
- Bonjour Settings (Ustawienia sieci
Bonjour) 74
- BOOTP 89
- bramy
konfiguracja 170, 171
- sprawdzenie adresów 282
- testowanie 171

C

- cyfrowa dystrybucja
kolejka zadań 179
- ładowanie dokumentów 173
- menu Konfiguracja 40

- ustawienia panelu
sterowania 172
- ustawienia wbudowanego
serwera internetowego 192
- ustawienia zleceń 177
- cyfrowa dystrybucja dokumentów
informacje 170, 173
- konfiguracja e-mail 170
- książki adresowe 175
- listy adresatów 175
- obsługa protokołu LDAP 170
- obsługa protokołu SMTP 170
- sprawdzenie adresów
bram 282
- wysyłanie dokumentów 173
- cykl pracy 3
- czas budzenia, ustawienie 122
- czas gotowości, ustawianie 26
- czcionki
lista, drukowanie 17, 187
- pliki EPS, rozwiązywanie
problemów 286
- w komplecie 3
- wysyłanie z komputera
Macintosh 74
- czerwone oczy, usuwanie 141
- części
zamawianie 291
- czyszczenie
ekran dotykowy 217
- informacje 217, 219
- obudowa urządzenia 217
- rolki automatycznego podajnika
dokumentów 219
- system podawania
automatycznego podajnika
dokumentów 218
- szyba 217
- utrwalacz 275

- czyszczenie dysku twardego 194
- D**
- data, ustawianie 196
- data, ustawienie 25
- deinstalacja oprogramowania w systemie Macintosh 72
- Deklaracja zgodności 301
- DHCP 89
- diagnostyka
 - folie 267
 - lista kontrolna 230
 - sieci 32
 - zniekształcenia cykliczne 272
- DIMM (dual inline memory module)
 - instalowanie 206
- DIMM (dual inline memory module)
 - numer katalogowy 292
- dotatkowa karta faksu
 - harmonogram drukowania 26
- dołączone czcionki TrueType 3
- dpi, ustawienia 74
- druk dwustronny
 - Windows 142
- drukowanie
 - pojemnik wyjściowy, wybieranie 114
 - rozwiązywanie problemów 280
 - specyfikacje szybkości 3
 - wodoodporne mapy 136
 - znaki zewnętrzne 136
- drukowanie dwustronne
 - ustawienia w komputerach Macintosh 74
- drukowanie n-up
 - system Windows 142
- drukowanie po obu stronach
 - Windows 142
- drukowanie w skali szarości 149
- drukowanie z dwóch stron
 - Windows 142
- drukowanie z podajnika 2, 3 lub 4 102
- dupleks
 - kopiowanie dokumentów 161
- duplekser
 - ustawienia na komputerach Macintosh 74
- dwustronne, kopiowanie 161
- dwustronne drukowanie
 - ustawienia w komputerach Macintosh 74
- dysk twardy
 - czyszczenie 194
- dziennik operacji, faksowanie 187
- Dziennik zdarzeń faksu
 - usuwanie 59
- dźwignia usuwania zacięć, lokalizacja 6
- E**
- ekran dotykowy, czyszczenie 217
- ekran główny, panel sterowania 13
- e-mail
 - autouzupełnianie, funkcja 174
 - informacje 170, 173
 - konfiguracja 170
 - książki adresowe 175
 - listy adresatów 175
 - ładowanie dokumentów 173
 - obsługa protokołu LDAP 170
 - obsługa protokołu SMTP 170
 - rozwiązywanie problemów 282
 - sprawdzenie adresów bram 282
 - ustawienia panelu sterowania 172
 - ustawienia wbudowanego serwera internetowego 192
 - ustawienia zleceń 177
 - wysyłanie dokumentów 173
- EWS
 - funkcje 189
- Explorer, obsługiwane wersje wbudowany serwer internetowy 189
- F**
- faksowanie
 - analogowe 182
 - faksowanie cyfrowe 184
 - faksowanie internetowe 184
 - faksowanie w sieci LAN 184
 - faksowanie w systemie Windows 2000 184
- falszywe materiały eksploatacyjne 198
- fińskie oświadczenie w sprawie bezpieczeństwa lasera 308
- folder sieciowy, skanowanie do 178
- foldery
 - wysyłanie do 178
- fotografie
 - ładowanie 173
- FTP, wysyłanie do 179
- funkcja Czyszczenie dysku 194
- funkcje 2, 3
- funkcje bezpieczeństwa 5
- funkcje drukowania
 - opcje jakości papieru 141
- funkcje połączeń 5
- G**
- gęstość
 - ustawienia 74
- godzina, ustawianie 196
- godzina, ustawienie 25
- górna pokrywa
 - lokalizacja 6
- gromadzenie zleceń
 - wydruk próbny i zatrzymanie 127
- H**
- HP Universal Print Driver (UPD) 64
- HP Web Jetadmin
 - aktualizacje oprogramowania sprzętowego 225
- I**
- Infolinia HP zgłaszania oszustw 198
- infolinia zgłaszania oszustw 198
- informacje o produkcie 1
- instalacja
 - karty EIO 210
- instalatory, Windows 92
- Internet Explorer, obsługiwane wersje
 - wbudowany serwer internetowy 189

J

jakość
rozwiązywanie
 problemów 272

jakość druku
 menu 49
 rozwiązywanie
 problemów 272

jakość wydruku
 rozwiązywanie
 problemów 272

Jetadmin
 - aktualizacje oprogramowania
 sprzętowego 225

Jetadmin, HP Web 68, 193

języki, drukarka 3

języki drukarki 3

K

kabel, USB
 numer katalogowy 292

kable
 USB, rozwiązywanie
 problemów 280

kalibracja skanera 53, 222

kanadyjska deklaracja zgodności
(DOC) 307

karta Cyfrowa dystrybucja,
 wbudowany serwer
 internetowy 192

karta Informacje, wbudowany
 serwer internetowy 190

karta Services (Usługi)
 Macintosh 79

karta serwera druku
 instalacja 210

karta Sieć, wbudowany serwer
 internetowy 192

karta ulepszonego We/Wy
 numer katalogowy 292

karta Ustawienia, wbudowany
 serwer internetowy 191

karty EIO
 instalacja 210
 numer katalogowy 292

karty Ethernet 5

kaseta drukująca
 obsługa 198

kasety
 inni producenci 198

 menu zarządzania 28
 przechowywanie 198
 użyłizacja 302
 wymiana 199

kasety, drukowanie
 stan komputera Macintosh 79

kasety, drukujące
 numery katalogowe 291

kasety drukujące
 inni producenci 198
 menu zarządzania 28
 numery katalogowe 291
 przechowywanie 198
 stan komputera Macintosh 79
 użyłizacja 302
 wymiana 200

katalog plików, drukowanie 187

klawisze, panel sterowania
 ekran dotykowy 14
 lokalizacja 12

kolejka zadań, wysyłanie do 179

kolejność stron, zmiana 144

kolor
 dopasowywanie
 Pantone® 152
 dopasowywanie przy pomocy
 palety próbek 151
 emulacja tuszu CMYK 154
 HP ImageREt 4800 153
 kontrola krawędzi 148
 neutralne szarości 149
 opcje półtonów 149
 regulacja 148
 wydrukowany a wyświetlany na
 monitorze 151

kolory
 dopasowywanie 151
 drukowanie
 czterokolorowe 153
 drukowanie próbek
 kolorów 152
 druk w skali szarości 149
 korzystanie 147
 ograniczanie użycia 149
 sRGB 153
 zaawansowane
 wykorzystanie 153
 zarządzanie 147

komunikaty
 alarmy e-mail 74
 rodzaje 233

komunikaty o błędach
 panel sterowania 234
 rodzaje 233

konfiguracja I/O
 ustawienia 29

Konfiguracja USB 82

konfiguracja we/wy
 konfiguracja sieci 88

konfiguracje, modele 2

konfigurowanie
 podajniki 111

kontrolka Dane
 lokalizacja 12

kontrolka Gotowe
 lokalizacja 12

kontrolka Uwaga
 lokalizacja 12

kontrolki
 panel sterowania 12

kontrolowanie zadań
 drukowania 113

koperty
 ładowanie podajnika 1 101
 zacięcia 268

kopie, liczba
 Windows 144

kopiowanie
 anulowanie 167
 dokumenty dwustronne 161
 ekran kopiowania 156
 funkcje 5
 jakość, diagnostyka 272
 książki 165
 nawigacja w panelu
 sterowania 156
 sortowanie 164
 specyfikacje szybkości 3
 tryb zlecenia 166
 ustawianie opcji 157
 ustawienia 160
 wiele oryginałów 166
 zdjęcia i książki 165
 z podajnika dokumentów 159
 z szyby 158

kopiowanie dwustronne 161

- Koreańskie oświadczenie dotyczące kompatybilności elektromagnetycznej 307
- kroje pisma
 - w komplecie 3
- książki
 - kopiowanie 165
- książki adresowe, e-mail
 - dodawanie adresów 175
 - importowanie 192
 - listy odbiorców 175
 - listy odbiorców, tworzenie 175
 - obsługa protokołu LDAP 170
 - usuwanie 59
 - usuwanie adresów 176
- książki adresowe, poczta e-mail
 - autouzupełnianie, funkcja 174

- L**
- LDAP, serwery
 - łączenie 170
 - sprawdzenie adresów bram 282
 - ustawienia wbudowanego serwera internetowego 192
- linia telefoniczna, podłączanie urządzenia faksowego 182
- lista szybkiego wybierania, drukowanie 187
- lista zablokowanych faksów, drukowanie 187
- listy adresatów 175

- Ł**
- ładowanie
 - dokumenty, obsługiwane formaty 173
 - obsługiwane formaty 173
 - podajnik 1 101
 - podajniki 2, 3, 4 102
 - szyba skanera 173
- ładowanie materiałów
 - konfigurowanie 101

- M**
- Macintosh
 - karta USB, rozwiązywanie problemów 286
 - obsługiwane systemy operacyjne 72
 - opcje zszywania 78
 - oprogramowanie 73
 - oprogramowanie, komponenty 92
 - problemy, rozwiązywanie 285
 - program HP Printer Utility (Narzędzie drukarki HP) 73
 - sterowniki, rozwiązywanie problemów 285
 - ustawienia AppleTalk 31
 - ustawienia sterownika 73, 75
 - usuwanie oprogramowania 72
 - zmiana rozmiaru dokumentu 75
- mapa menu
 - drukowanie 186
 - menu Informacje 16
- maska podsieci 89, 90
- materiały
 - ładowanie podajnika 2 105
 - ładowanie podajnika 2, 3 lub 4 102
 - ładowanie podajników 2, 3 i 4 104
 - niestandardowy format, ustawienia komputera Macintosh 75
 - obsługiwane formaty 95
 - obsługiwane przez zszywacz 124
 - pierwsza strona 75
 - stron na arkuszu 76
- Materiały 93
- materiały do drukowania
 - ładowanie podajnika 1 101
- materiały drukarskie
 - obsługiwane formaty 95
- materiały eksploatacyjne
 - inni producenci 198
 - lokalizacja 199
 - materiały eksploatacyjne 198
 - menu resetowania 59
 - menu zarządzania 28
 - numery katalogowe 291
 - okres wymiany 200
 - podrabiane 198
 - stan, wyświetlanie przy użyciu wbudowanego serwera internetowego 190
- stan, wyświetlanie w programie HP Printer Utility (Narzędzie drukarki HP) 74
- strona stanu, drukowanie 186
- użytkowanie 302
- wymiana 199
- materiały eksploatacyjne innych producentów 198
- materiały specjalne
 - wskazówki 100
- menu, panel sterowania
 - blokowanie 195
- menu, panel sterowania
 - Administracja 15
 - Godzina/Harmonogram 25
 - Informacje 16
 - Konfiguracja e-mail 40
 - Konfiguracja faksu 37
 - Konfiguracja wstępna 29
 - Konfiguracja wysyłania 40
 - Serwis 60
 - Zarządzanie 27
 - Zerowanie 59
- menu Administracja, panel sterowania 15
- menu Domyślne opcje
 - zlecenia 18
- menu Godzina/Harmonogram, panel sterowania 25
- menu Informacje 16
- menu Konfiguracja e-mail 40
- menu Konfiguracja faksu 37
- menu Konfiguracja wstępna 29
- menu Konfiguracja wysyłania 40
- menu Serwis, panel sterowania 60
- menu Zachowania urządzenia 41
- menu Zarządzanie 27
- menu Zerowanie, panel sterowania 59
- miesięczny cykl pracy 3
- modele 2

- N**
- nadawanie adresów IP 87
- Netscape Navigator, obsługiwane wersje
 - wbudowany serwer internetowy 189
- n stron na arkuszu 76

- numer seryjny
 - lokalizacja 8
- numery katalogowe
 - akcesoria 291
 - bęben drukujący 291
 - bębny drukujące 291
 - kasety drukujące 291
 - pamięć 292
- numery PIN, zlecenia
 - osobiste 129
- O**
- obie strony, drukowanie
 - ustawienia w komputerach
 - Macintosh 74
- obsługa
 - materiały eksploatacyjne 198
- obsługiwane materiały 95
- obsługiwane narzędzia
 - komputery Macintosh 74
- obsługiwane systemy
 - operacyjne 62, 72
- odzysk
 - program ochrony środowiska i zwrotu materiałów eksploatacyjnych firmy HP 303
- okładki 75, 141
- opcje kolorów 143
- opcje zszywacza
 - zszywacz/układacz 115
- opcje zszywania
 - Macintosh 78
 - Windows 143
- opcjonalne urządzenia
 - wyjściowe 114
- opcjonalny duplexer
 - lokalizacja 6
 - parametry, wymiary i waga 293
- opóźnienie, uśpienie 122
- oprogramowanie
 - deinstalacja w systemie Macintosh 72
 - HP Web Jetadmin 68
 - Macintosh 73, 92
 - obsługiwane systemy
 - operacyjne 62, 72
 - program HP Printer Utility (Narzędzie drukarki HP) 73
 - ustawienia 66, 72
 - wbudowany serwer
 - internetowy 68
 - Windows 62, 92
 - oprogramowanie HP-UX 69
 - oprogramowanie Linux 69
 - oprogramowanie Solaris 69
 - oprogramowanie sprzętowe, uaktualnianie 223
 - oprogramowanie UNIX 69
 - orientacja
 - ustawianie, Windows 142
 - orientacja pionowa
 - ustawianie, Windows 142
 - orientacja pozioma
 - ustawianie, Windows 142
 - oświadczenia dotyczące bezpieczeństwa 307, 308
 - oświadczenia dotyczące bezpieczeństwa lasera 307, 308
 - oświadczenia dotyczące przepisów Deklaracja zgodności 301
 - oświadczenia o zgodności z normami
 - program zgodności produktu z zasadami ochrony środowiska 302
 - oświadczenie VCCI dla Japonii 307
- P**
- pamięć
 - funkcje 3
 - numery katalogowe 292
 - wbudowana 2, 73
 - włączanie 209
- pamięć, zadania
 - osobiste 129
- pamięć zadań
 - osobiste 129
- panel sterowania
 - czyszczenie ekranu dotykowego 217
 - ekran e-mail 172
 - ekran główny 13
 - ekran kopiowania 156
 - komunikaty, rodzaje 233
 - kontrolki 12
 - lokalizacja 6
 - menu Administracja 15
 - menu Godzina/ Harmonogram 25
 - menu Informacje 16
 - menu Konfiguracja e-mail 40
 - menu Konfiguracja faksu 37
 - menu Konfiguracja
 - wstępna 29
 - menu Konfiguracja wysyłania 40
 - menu Serwis 60
 - menu Zarządzanie 27
 - menu Zerowanie 59
 - pomoc 14
 - przyciski 12
 - przyciski ekranu dotykowego 14
 - układ 12
 - ustawienia 66, 72
- panel sterowanie
 - blokowanie menu 195
- papier
 - do drukowania
 - kolorowego 153
 - ładowanie 101
 - niestandardowy format, ustawienia komputera Macintosh 75
 - niestandardowy format, wybieranie 141
 - obsługiwane formaty 95
 - obsługiwany przez zszywacz 124
 - okładki, używanie innego papieru 141
 - pierwsza i ostatnia strona, używanie innego papieru 141
 - pierwsza strona 75
 - rodzaj 98, 113
 - rodzaj, wybieranie 141
 - rodzaj i format 113
 - stron na arkuszu 76
 - wybieranie 113
 - źródło 113
- papier drukarski
 - rodzaje 98
- papier dziurkowany
 - ładowanie 106

- papier firmowy
 - ładowanie 106
- papier firmowy, ładowanie 144
- papier specjalny
 - wskazówki 100
- papier z nadrukiem
 - ładowanie 106
- parametry
 - akustyczne 296
 - elektryczne 295
 - wymiary i waga 293
- parametry, wymiary i waga 293
- parametry akustyczne 296
- parametry dźwiękowe 296
- parametry elektryczne 295
- parametry energii 295
- parametry napięcia 295
- pierwsza strona
 - użyj innego papieru 75
- pierwszeństwo, ustawienia 66
- pliki EPS, rozwiązywanie problemów 286
- pliki PPD
 - na wyposażeniu 73
- pliki PPD (PostScript Printer Description)
 - na wyposażeniu 73
- podajnik 1
 - lokalizacja 6
- podajnik dokumentów
 - kopiowanie dokumentów dwustronnych 161
- podajniki
 - automatyczne wykrywanie materiałów 112
 - dwustronne drukowanie 77
 - konfigurowanie 111
 - ładowanie 101
 - parametry, wymiary i waga 293
 - ustawienia w komputerach Macintosh 74
 - w komplecie 2
 - wybór papieru 113
- podajniki 2, 3, 4, 5
 - ładowanie 102
- podajniki na 500 arkuszy
 - parametry, wymiary i waga 293
- podajniki o pojemności 500 arkuszy
 - wyposażenie modeli 2
- podajnik kopert
 - parametry, wymiary i waga 293
- podłączanie urządzenia 82
- podrabiane materiały eksploatacyjne 198
- podsieci 89
- pojemniki
 - lokalizacja 6
 - pojemności 4
 - wybieranie 114
- pojemniki wyjściowe
 - akcesoria 114
 - lokalizacja 6
 - pojemności 4
 - standardowe 114
 - wybieranie 114
 - wybieranie, Windows 143
- pojemnik wyjściowy automatycznego podajnika dokumentów
 - wybieranie 114
- Pojemnik wyjściowy automatycznego podajnika dokumentów
 - pojemność 4
- pojemność
 - automatyczny podajnik dokumentów 4
 - pojemniki wyjściowe 4
 - sortownik 3-pojemnikowy 4
 - zszywacz/układacz 4
- pokrywa formatyzatora, lokalizacja 6
- pokrywy, lokalizacja 6
- Połączenie USB 82
- pomoc, panel sterowania 14
- pomoc online, panel sterowania 14
- pomoc techniczna online 144
- port USB
 - rozwiazywanie problemów 280
 - rozwiazywanie problemów z komputerem Macintosh 286
- porty
 - lokalizacja 8
 - rozwiazywanie problemów z komputerem Macintosh 286
- porty interfejsów
 - lokalizacja 8
- porty interfejsu wbudowane 5
- priorytet, ustawianie 72
- Program HP Printer Utility (Narzędzie drukarki HP) 73, 74
- program HP Printer Utility (Narzędzie drukowania HP), Macintosh 73
- program zgodności produktu z zasadami ochrony środowiska 302
- protokoły, sieć 87
- protokół internetowy (IP) 88
- protokół kontroli transmisji (TCP) 88
- próbny i wstrzymaj Windows 143
- przechowaj zlecenia Windows 143
- przechowywanie
 - kasety drukujące 198
- przechowywanie, zadanie ustawienia 27
- przechowywanie, zlecenie szybkie kopiowanie 130
- ustawienia w komputerach Macintosh 74
- uzyskiwanie dostępu 127
- przechowywanie zlecenia szybkie kopiowanie 130
- przechowywanie zleceń
 - funkcje 127
 - ustawienia 27
 - ustawienia dla komputera Macintosh 78
 - wydruk próbny i zatrzymanie 127
- przełącznik wł./wył., lokalizacja 6
- przycisk Błąd, ekran dotykowy panelu sterowania 14
- przycisk Ekran główny, ekran dotykowy panelu sterowania 14

- przyciski, panel sterowania
 - ekran dotykowy 14
 - lokalizacja 12
 - przycisk Menu 12
 - przycisk Ostrzeżenie, ekran dotykowy panelu sterowania 14
 - przycisk Pomoc, ekran dotykowy panelu sterowania 14
 - przycisk Reset 12
 - przycisk Sleep 12
 - przycisk Start 12
 - przycisk Start, ekran dotykowy panelu sterowania 14
 - przycisk Status 12
 - przycisk Stop 12
 - przycisk Stop, ekran dotykowy panelu sterowania 14
 - przywracanie ustawień fabrycznych 231
 - puste strony, rozwiązywanie problemów 280
- R**
- raport kodów billingowych, faksowanie 187
 - raport połączeń, faksowanie 187
 - raporty faksowania, drukowanie 187
 - raporty faksu, drukowanie 17
 - recykling 302
 - Resolution Enhancement, technologia (REt) 74
 - REt (technologia Resolution Enhancement) 74
 - rolki
 - czyszczenie automatycznego podajnika dokumentów 219
 - rozdzielczość
 - diagnostyka problemów z jakością 272
 - specyfikacje 3
 - ustawienia 74
 - rozdzielczość, zmiana 141
 - rozwiazywanie problemów
 - adresy bram 282
 - alarmy e-mail 74
 - drukowanie dwustronne 269
 - e-mail 282
 - jakość 272
 - kable USB 280
 - komunikaty, rodzaje 233
 - komunikaty panelu sterowania 234
 - menu 53
 - obsługa papieru 265
 - pliki EPS 286
 - powolne drukowanie stron 280
 - problemy na komputerach Macintosh 285
 - problemy z obsługą papieru 265
 - przycisk Błąd, ekran dotykowy panelu sterowania 14
 - puste strony 280
 - sieci 32
 - strony nie są drukowane 280
 - zacięcia 235
 - zacięcia papieru 235
- S**
- serwer druku HP Jetdirect
 - aktualizacja oprogramowania sprzętowego 226
 - instalacja 210
 - ustawienia 29
 - wskaźniki 271
 - wyposażenie modeli 2
 - serwer druku Jetdirect
 - aktualizacja oprogramowania sprzętowego 226
 - instalacja 210
 - ustawienia 29
 - wskaźniki 271
 - wyposażenie modeli 2
 - serwery druku HP Jetdirect
 - instalacja 210
 - serwery SMTP
 - konfiguracja adresu bramy 171
 - testowanie 171
 - sieci
 - adres IP 87, 88, 90
 - brama domyślna 91
 - bramy 89
 - DHCP 89
 - diagnostyka 32
 - dołączone serwery druku 2
 - funkcje połączeń 5
 - HP Web Jetadmin 193
 - instalacja kart EIO 210
 - konfiguracja adresu bramy 171
 - konfigurowanie 88
 - maska podsieci 90
 - obsługiwane protokoły 87
 - parametry TCP/IP 90
 - podsieci 89
 - protokół internetowy (IP) 88
 - SMTP, serwery 170
 - sprawdzenie adresów bram 282
 - strona konfiguracji protokołów, drukowanie 36
 - TCP/IP 89
 - TCP (Transmission Control Protocol) 88
 - testowanie ustawień SMTP 171
 - ustawienia AppleTalk 31
 - ustawienia DLC/LLC 31
 - ustawienia IPX/SPX 31
 - ustawienia prędkości połączenia 36
 - ustawienia TCP/IP 29
 - ustawienia w komputerach Macintosh 74
 - wykrywanie urządzeń 87
 - zabezpieczenia 32
 - sieć
 - połączenie 83
 - skalowanie dokumentów
 - Macintosh 75
 - Windows 142
 - skaner, kalibracja 53, 222
 - skanowanie
 - specyfikacje szybkości 3
 - skanowanie do folderu 178
 - skanowanie do kolejki zadań 179
 - skanowanie do wiadomości e-mail
 - informacje 170, 173
 - konfiguracja 170
 - książki adresowe 175
 - listy adresatów 175
 - obsługa protokołu LDAP 170
 - obsługa protokołu SMTP 170
 - sprawdzenie adresów 282
 - ustawienia 170

- ustawienia wbudowanego serwera internetowego 192
 - wysyłanie dokumentów 173
 - skanowanie i wysyłanie pocztą e-mail
 - ładowanie dokumentów 173
 - ustawienia panelu sterowania 172
 - ustawienia zleceń 177
 - skróty 141
 - SMTP, serwery
 - łączenie 170
 - sprawdzenie adresów bram 282
 - sortowanie kopii 164
 - sortownik, trójpojemnikowy
 - parametry, wymiary i waga 293
 - sortownik 3-pojemnikowy
 - pojemność 4
 - wybieranie 114
 - specyfikacje
 - funkcje 3
 - środowisko pracy 297
 - specyfikacje szybkości 3
 - specyfikacje środowiska pracy 297
 - sprawdzenie adresów bram 282
 - stan
 - ekran główny, panel sterowania 13
 - karta Services (Usługi) na komputerze Macintosh 79
 - komunikaty, rodzaje 233
 - program HP Printer Utility (Narzędzie drukarki HP), Macintosh 74
 - wbudowany serwer internetowy 190
 - standardowy pojemnik wyjściowy
 - lokalizacja 6
 - pojemność 4
 - wybieranie 114
 - stan materiałów eksploatacyjnych, karta Services (Usługi) Macintosh 79
 - stan materiałów eksploatacyjnych, karta Usługi Windows 144
 - stan urządzenia
 - karta Services (Usługi) na komputerze Macintosh 79
 - sterowniki
 - Macintosh, rozwiązywanie problemów 285
 - obsługiwane 63
 - skróty (Windows) 141
 - uniwersalny 64
 - ustawienia 66, 67, 72, 73
 - ustawienia komputera Macintosh 75
 - ustawienia wstępne (Macintosh) 75
 - Windows, otwieranie 141
 - sterowniki druku
 - Windows 141
 - sterowniki emulujące PS 63
 - sterowniki PCL
 - uniwersalny 64
 - strona czyszcząca, drukowanie 275
 - strona konfiguracji
 - drukowanie 186
 - Macintosh 74
 - menu Informacje 16
 - strona konfiguracji protokołów, drukowanie 36
 - strona oddzielająca
 - Windows 143
 - strona stanu zużycia, drukowanie 186
 - stron na arkusz
 - system Windows 142
 - stron na arkuszu 76
 - strony
 - nie są drukowane 280
 - powolne drukowanie 280
 - puste 280
 - strony informacyjne 186
 - strony internetowe
 - arkusz danych o bezpieczeństwie materiałów (MSDS) 305
 - strony na minutę 3
 - system Windows
 - ustawienia sterownika 67
 - szablon, zniekształcenie cykliczne 272
 - szafka/podstawa
 - parametry, wymiary i waga 293
 - szafka na papier
 - parametry, wymiary i waga 293
 - szyba
 - czyszczenie 217
 - obsługiwane formaty 173
 - szyba skanera
 - czyszczenie 217
 - Szybkie zestawy 141
 - szybkość procesora 3
- Ś**
- ścieżka automatycznego drukowania dwustronnego
 - kopiowanie dokumentów 161
 - środowisko, specyfikacje 297
- T**
- Tajwan, Oświadczenie EMI 308
 - TCP/IP
 - konfigurowanie 89
 - TCP/IPv4 90
 - TCP/IPv6 91
 - tekst kolorowy
 - druk w czerni 144
 - testy
 - sieci 32
 - toner
 - ustawianie gęstości 74
 - trójpojemnikowy sortownik
 - parametry, wymiary i waga 293
 - tryb uśpiania
 - ustawienia 25, 27
 - tryb zlecenia, kopiowanie 166
- U**
- uaktualnianie oprogramowania sprzętowego 223
 - Unia Europejska, usuwanie zużytych urządzeń 305
 - uniwersalny sterownik druku 64
 - urządzenia faksowe
 - podłączanie linii telefonicznej 182
 - urządzenie do tworzenia broszur
 - funkcje 114
 - konfigurowanie 118

- korzystanie 117
 - przeгляд 116
 - urządzenie faksowe
 - faks analogowy 182
 - faks cyfrowy 184
 - konfiguracja funkcji 182
 - urządzenie faksu
 - rozwiązywanie problemów 281
 - ustawienia
 - pierwszeństwo 66
 - priorytet 72
 - przywracanie
 - fabrycznych 231
 - sterowniki 67, 73
 - wstępne ustawienia sterownika (Macintosh) 75
 - ustawienia AppleTalk 31
 - ustawienia czasu oczekiwania 29
 - ustawienia DLC/LLC 31
 - ustawienia domyślne
 - menu Zerowanie 59
 - ustawienia ekonomiczne
 - uśpienie i budzenie 122
 - ustawienia karty Kolory 78
 - ustawienia niestandardowego formatu papieru
 - Macintosh 75
 - ustawienia prędkości połączenia 36
 - ustawienia sterownika komputera Macintosh
 - karta Services (Usługi) 79
 - opcja Job Storage (Przechowywanie zleceń) 78
 - papier o niestandardowym formacie 75
 - znaki wodne 76
 - ustawienia TCP/IP 29
 - ustawienia trybu uśpienia
 - godzina budzenia 122
 - opóźnienie 122
 - parametry zasilania 295
 - ustawienia wstępne (Macintosh) 75
 - ustawienie IPX/SPX 31
 - usuwanie oprogramowania w systemie Macintosh 72
 - utrwalacz
 - czyszczenie 275
- W**
- wbudowany serwer internetowy
 - Cyfrowa dystrybucja 192
 - funkcje 189
 - przypisywanie hasła 194
 - Web Jetadmin
 - aktualizacje oprogramowania sprzętowego 225
 - wiadomość e-mail
 - skanowanie 170
 - wiele stron na jednym arkuszu 76
 - wiele stron na jednym arkuszu Windows 142
 - Windows
 - obsługiwane sterowniki 63
 - obsługiwane systemy operacyjne 62
 - oprogramowanie, komponenty 92
 - uniwersalny sterownik druku 64
 - witryny
 - uniwersalny sterownik druku 64
 - witryny sieci Web
 - HP Web Jetadmin, pobieranie 193
 - zgłaszanie oszustw 198
 - wodoodporne mapy
 - drukowanie 136
 - wskaźniki
 - formatyzator 271
 - wskaźniki formatyzatora 271
 - wskaźnik LED stanu
 - urządzenia 271
 - wstrzymane zlecenia 127
 - wstrzymanie, zlecenie
 - szybkie kopiowanie 130
 - wstrzymanie żądania druku 140
 - wstrzymywanie, zadania
 - osobiste 129
 - wstrzymywanie, zlecenie
 - funkcje 127
 - uzyskiwanie dostępu 127
 - wydruki próbne i wstrzymane zlecenia 127
 - wykrywanie urządzeń 87
 - wyłącznik zasilania, lokalizacja 6
 - wymagania dotyczące miejsca 293
 - wymagania dotyczące temperatury 297
 - wymagania dotyczące wilgotności 297
 - wymagania przeglądarki
 - wbudowany serwer internetowy 189
 - wymagania przeglądarki internetowej
 - wbudowany serwer internetowy 189
 - wymagania systemowe
 - wbudowany serwer internetowy 189
 - wymiana
 - bębny 203
 - materiały eksploatacyjne 199
 - pamięć 206
 - wysyłanie cyfrowe
 - foldery 178
 - wysyłanie do folderu 178
 - wysyłanie do miejsca sieciowego 179
 - wysyłanie do wiadomości e-mail
 - informacje 170, 173
 - listy adresatów 175
 - obsługa protokołu LDAP 170
 - obsługa protokołu SMTP 170
 - ustawienia wbudowanego serwera internetowego 192
 - Wysyłanie pliku, Macintosh 74
 - wysyłanie pocztą e-mail
 - ładowanie dokumentów 173
 - ustawienia 172
 - ustawienia zleceń 177
 - wysyłanie wiadomości e-mail
 - książki adresowe 175
 - sprawdzenie adresów bram 282
 - wysyłanie dokumentów 173
 - wyświetlacz graficzny, panel sterowania 12
- Z**
- zaawansowane opcje druku
 - Windows 144
 - zabezpieczenia
 - bezpieczne czyszczenie dysku 194

- ustawienia 32
 - wbudowany serwer internetowy 194
- zacięcia
 - koperty 268
 - typowe powody występowania 235
 - usuwanie 236, 264
- zacięcia papieru
 - automatyczny podajnik dokumentów 259
- zadania drukowania 139
- zamawianie
 - materiałów eksploatacyjnych 290
 - materiałów eksploatacyjnych i urządzeń dodatkowych 290
 - numery katalogowe 291
 - urządzeń dodatkowych 290
- zarządzanie
 - EWS 189
 - strony informacyjne 186
- zasilanie
 - diagnostyka 230
 - parametry 295
- zasobnik zszywacza
 - pusty, ustawienie zatrzymania lub kontynuacji pracy 126
- zatrzymanie żądania druku 140
- zdalna uaktualnianie oprogramowania sprzętowego (RFU) 223
- zdjęcia
 - drukowanie 134
 - kopiowanie 165
 - poprawa jakości druku 141
 - usuwanie efektu czerwonych oczu 141
- zegar
 - ustawianie 196
- zegar czasu rzeczywistego 196
- zespół utrwalacza obrazu, 110 V
 - numer katalogowy 292
- zespół utrwalacza obrazu, 220 V
 - numer katalogowy 292
- zestaw konserwacyjny 292
- zestaw podajnika dokumentów, wymiana 221
- zlecenia
 - ustawienia w komputerach Macintosh 74
- zlecenia, przechowywanie
 - funkcje 127
- zlecenia osobiste 129
- zlecenia prywatne
 - anulowanie 140
 - Windows 143
- zlecenia zszywania 125
- zlecenie, przechowywanie
 - ustawienia dla komputera Macintosh 78
- zlecenie przechowywania
 - uzyskiwanie dostępu 127
- złącza
 - narzędzia sieciowe 92
 - wbudowane 5
- złącze
 - USB 82
- złącze LAN 5
- złącze równoległe
 - lokalizacja 8
- zmiana rozmiaru dokumentów
 - Windows 142
- zmiana rozmiaru dokumentu
 - Macintosh 75
- znaki wodne
 - Windows 142
- znaki zewnętrzne
 - drukowanie 136
- zniekształcenia, cykliczne 272
- zniekształcenia cykliczne, diagnostyka 272
- zszywacz
 - korzystanie 125
 - obsługiwane formaty papieru 124
 - pusty, ustawienie zatrzymania lub kontynuacji pracy 126
 - zacięcia, usuwanie 260
- zszywacz/układacz
 - konfigurowanie 118
 - parametry, wymiary i waga 293
 - pojemność 4
 - wybieranie 114
- zszywki
 - ładowanie 212, 214

© 2009 Hewlett-Packard Development Company, L.P.

www.hp.com



CE799-90917