

HP Deskjet D1600 series



Hjelp for Windows

# HP Deskjet D1600 series





# Innhold

<b>1 Slik gjør du det</b> .....	3
<b>2 Bli kjent med HP-skriver</b>	
Skriverdeler.....	5
<b>3 Print (Skriv ut)</b>	
skrive ut dokumenter.....	7
Skrive ut fotografier.....	8
Skrive ut konvolutter.....	10
Skrive ut på spesialmedier.....	11
Skrive ut en nettside.....	17
<b>5 Arbeide med blekkpatroner</b>	
Kontrollere de beregnede blekknivåene.....	25
Bestille blekkpatroner.....	26
Rense blekkpatroner automatisk.....	27
Rengjøre blekkpatroner manuelt.....	27
Bytte ut patronene.....	29
Bruke alternativ utskriftsmodus.....	30
Informasjon om blekkpatrongaranti.....	31
<b>6 Løse et problem</b>	
HPs kundestøtte.....	33
Problemløsning for oppsett.....	34
Problemløsning for utskrift.....	38
Feil.....	42
<b>8 Teknisk informasjon</b>	
Merknad.....	49
Produktspesifikasjoner.....	49
Program for miljømessig produktforvaltning .....	50
Informasjon om forskrifter.....	53
<b>Stikkordregister</b> .....	57



---

# 1 Slik gjør du det

Lær hvordan du bruker HP-skriver

- "[Legge i medier](#)" på side 23
- "[Bytte ut patronene](#)" på side 29



## 2 Bli kjent med HP-skriver

- [Skriverdeler](#)

### Skriverdeler

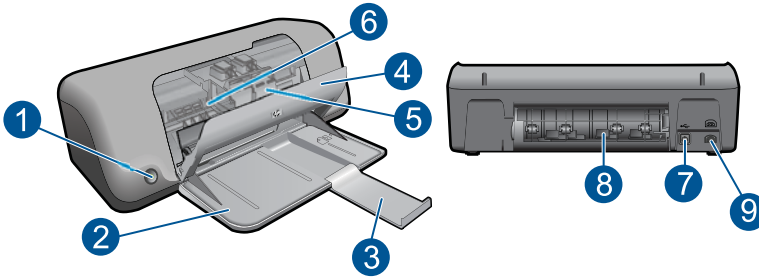

1	På-knapp
2	Papirskuff
3	Papirskuffens forlenger (omtales også som forlengeren)
4	Frontdeksel
5	Blekkpatroner
6	Patrontilgangsområde
7	USB-port
8	Bakdeksel
9	Strømtilkobling: Bruk bare strømadapteren som er levert av HP





## 3 Print (Skriv ut)

Velg en utskriftsjobb for å fortsette.



["skrive ut dokumenter"](#) på side 7



["Skrive ut fotografier"](#) på side 8



["Skrive ut konvolutter"](#) på side 10



["Skrive ut på spesialmedier"](#) på side 11



["Skrive ut en nettside"](#) på side 17

### Beslektede emner

- ["Legge i medier"](#) på side 23
- ["Anbefalt papir for utskrift"](#) på side 21

## skrive ut dokumenter

De fleste utskriftsinnstillingene håndteres automatisk av programmet du skriver ut fra. Du trenger bare å endre innstillingene manuelt når du skal endre utskriftskvalitet, skrive ut på spesielle typer papir eller transparentfilm eller bruke spesialfunksjoner.

### Slik skriver du ut fra et program

1. Kontroller at det er lagt papir i papirskuffen.
2. Åpne **Fil**-menyen i programmet, og velg **Skriv ut**.
3. Kontroller at produktet ditt er den valgte skriveren.
4. Hvis du må endre innstillingene, klikker du på knappen som åpner dialogboksen **Egenskaper**.

Denne knappen kan hete **Egenskaper**, **Alternativer**, **Skriveroppsett**, **Skriver** eller **Innstillinger**, avhengig av programmet.

 **Merk** Når du skriver ut et fotografi, må du velge alternativer for det spesifikke fotopapiret og fotoforbedring.

5. Velg de riktige alternativene for utskriftsjobben ved hjelp av de tilgjengelige funksjonene i kategoriene **Avansert**, **Utskriftssnarveier**, **Funksjoner** og **Farge**.

 **Tips** Du kan enkelt foreta de riktige valgene for utskriftsjobben ved å velge én av de forhåndsdefinerte utskriftsoppgavene i kategorien **Utskrift**. Klikk på en type utskriftsoppgave i listen **Utskrift**. Standardinnstillingene for denne typen utskriftsoppgave angis, og det vises en oversikt i kategorien **Utskrift**. Om nødvendig kan du tilpasse innstillingene her og lagre dine tilpassede innstillinger som en ny utskriftssnarvei. Hvis du vil lagre en egendefinert utskriftssnarvei, velger du snarveien og klikker på **Lagre**. Du sletter en snarvei ved å velge snarveien og klikke på **Slett**.

6. Klikk på **OK** for å lukke dialogboksen **Egenskaper**.
7. Klikk på **Skriv ut** eller **OK** for å starte utskriften.

#### Beslektede emner

- ["Anbefalt papir for utskrift"](#) på side 21
- ["Legge i medier"](#) på side 23
- ["Vise utskriftsoppløsningen"](#) på side 18
- ["Lage egendefinerte utskriftssnarveier"](#) på side 19
- ["Fastsette standard utskriftsinnstillinger"](#) på side 20
- ["Stoppe gjeldende jobb"](#) på side 47

## Skrive ut fotografier

### Skrive ut et fotografi på fotopapir

1. Fjern alt papir fra papirskuffen, og legg i fotopapiret med utskriftssiden ned.

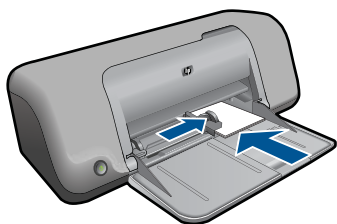

2. Åpne **Fil**-menyen i programmet, og velg **Skriv ut**.
3. Kontroller at produktet ditt er den valgte skriveren.
4. Klikk på knappen som åpner dialogboksen **Egenskaper**. Denne knappen kan hete **Egenskaper**, **Alternativer**, **Skriveroppsett**, **Skriver** eller **Innstillinger**, avhengig av programmet.
5. Klikk på kategorien **Funksjoner**.
6. I området **Grunnleggende alternativer** velger du riktig fotopapirtype fra **Papirtype**-listen.

7. I området **Alternativer for størrelse** klikker du på den riktige papirstørrelsen i **Størrelse**-listen.  
Hvis papirstørrelsen og papirtypen ikke er kompatible, viser produktets programvare en varselmelding, og du kan velge en annen type eller størrelse.
8. I området **Grunnleggende alternativer** velger du en høy utskriftskvalitet, for eksempel **Best**, fra listen **Utskriftskvalitet**.

---

 **Merk** Hvis du trenger maksimal dpi-oppløsning, går du til kategorien **Avansert** og velger **Aktivert** fra nedtrekkslisten **Maksimal oppløsning**. Du finner mer informasjon i "[Skrive ut med Maksimal oppløsning](#)" på side 18.

---

9. Klikk på **OK** for å gå tilbake til dialogboksen **Egenskaper**.
10. (Valgfritt) Hvis du vil skrive ut fotografiet i svart-hvitt, åpner du kategorien **Farge** og merker av for **Skriv ut i gråtoner**. Velg ett av følgende alternativer fra nedtrekkslisten:
  - **Høy kvalitet**: Bruker alle tilgjengelige farger til å skrive ut fotografiet i gråtoner. Dette gir jevne og naturlige grånyanser.
  - **Bare svart blekk**: Bruker svart blekk til å skrive ut fotografiet i gråtoner. Gråtonene skapes ved å variere mønsteret av svarte punkter, noe som kan gi et kornete bilde.
11. Klikk på **OK** og deretter på **Skriv ut** eller **OK** i dialogboksen **Skriv ut**.

---

 **Merk** Ikke la ubrukt fotopapir ligge igjen i papirskuffen. Papiret kan krølle seg, noe som kan redusere kvaliteten på utskriften. Fotopapiret må være flatt før utskrift.

---

### Skrive ut et bilde uten kanter

---

 **Merk** Hvis du vil skrive ut fotografier uten kanter, bruker du 10 x 15 cm fotopapir med en 1,25 cm avrivningskant (4 x 6 tommer med 0,5 tommer avrivningskant). Fotografiet skrives ut uten kanter på tre sider og med en smal kantl nederst som du river av for å gjøre fotografiet helt uten kanter.

---

1. Fjern alt papir fra papirskuffen.
2. Legg fotopapiret med utskriftssiden ned til høyre i papirskuffen.

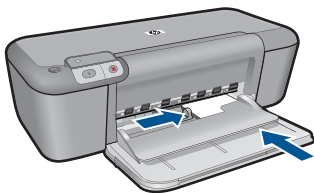

3. Åpne **Fil**-menyen i programmet, og velg **Skriv ut**.
4. Kontroller at produktet ditt er den valgte skriveren.
5. Klikk på knappen som åpner dialogboksen **Egenskaper**.  
Denne knappen kan hete **Egenskaper**, **Alternativer**, **Skriveroppsett**, **Skriver** eller **Innstillinger**, avhengig av programmet.
6. Klikk på kategorien **Funksjoner**.
7. I listen **Størrelse** klikker du på den fotopapirstørrelsen som er lagt i papirskuffen.  
Hvis utskrift uten kanter er mulig på den angitte størrelsen, aktiveres avmerkingsboksen **Utskrift uten kanter**.
8. I nedtrekkslisten **Type er** klikker du på **Mer** og velger ønsket papirtype.

---

 **Merk** Du kan ikke skrive ut et bilde uten kantlinje hvis papirtypen er satt til **Vanlig papir** eller til en annen papirtype enn et fotopapir.

---

9. Merk av for **Utskrift uten kanter** hvis det ikke allerede er gjort.  
Hvis papirstørrelsen og papirtypen ikke er kompatible, viser produktets programvare en varselmelding, og du kan velge en annen type eller størrelse.
10. Klikk på **OK** og deretter på **Skriv ut** eller **OK** i dialogboksen **Skriv ut**.  
Hvis du skrev ut på fotopapir med avrinningskant, fjerner du kanten slik at dokumentet er helt uten kanter.

---

 **Merk** Ikke la ubrukt fotopapir ligge igjen i papirskuffen. Papiret kan krølle seg, noe som kan redusere kvaliteten på utskriften. Fotopapiret må være flatt før utskrift.

---

### Beslektede emner

- ["Legge i medier"](#) på side 23
- ["Skrive ut med Maksimal oppløsning"](#) på side 18
- ["Vise utskriftsoppløsningen"](#) på side 18
- ["Lage egendefinerte utskriftssnarveier"](#) på side 19
- ["Fastsette standard utskriftsinnstillinger"](#) på side 20
- ["Stoppe gjeldende jobb"](#) på side 47

## Skrive ut konvolutter

Du kan legge én eller flere konvolutter i papirskuffen i HP-skriver. Ikke bruk glansede eller pregede konvolutter eller konvolutter som har klips eller vinduer.

---

 **Merk** Hvis du vil ha mer informasjon om hvordan du formaterer tekst som skal skrives ut på konvolutter, se hjelpefilene til tekstbehandlingsprogrammet. For best mulig resultat bør du bruke etiketter for returadressen på konvolutter.

---

### Slik skriver du ut på konvolutter

1. Skyv papirbreddeskinnen helt mot venstre.
2. Legg konvoluttene i høyre side av skuffen. Utskriftssiden skal vende ned. Klaffen skal være på venstre side.
3. Skyv konvoluttene inn i skriveren til de stopper.

4. Skyv papirbreddeskinnen tett inntil kanten på konvoluttene.

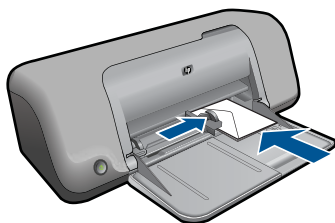

5. Åpne dialogboksen **Skriveregenskaper**.
6. Klikk på kategorien **Funksjoner**, og angi deretter følgende utskriftsinnstillinger:
  - **Papirtype:** Vanlig papir
  - **Størrelse:** En passende konvoluttstørrelse
7. Velg eventuelle andre utskriftsinnstillinger du ønsker, og klikk på **OK**.

#### Beslektede emner

- "[Legge i medier](#)" på side 23
- "[Vise utskriftsoppløsningen](#)" på side 18
- "[Lage egendefinerte utskriftssnarveier](#)" på side 19
- "[Fastsette standard utskriftsinnstillinger](#)" på side 20
- "[Stoppe gjeldende jobb](#)" på side 47

## Skrive ut på spesialmedier

### Skrive ut transparenter

1. Skyv papirbreddeskinnen helt mot venstre.
2. Legg transparentene i høyre side av skuffen. Utskriftssiden skal vende ned, og den selvklebende strimmelen skal vende opp og mot skriveren.
3. Skyv transparentene forsiktig inn i skriveren til de stopper, slik at ingen av de selvklebende strimlene setter seg fast i hverandre.
4. Skyv papirbreddeskinnen helt inntil kanten på transparentene.

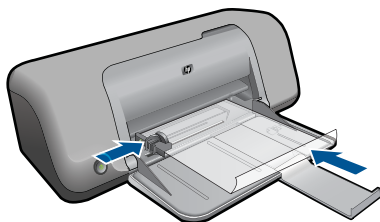

5. Åpne dialogboksen **Skriveregenskaper**.
6. Klikk på kategorien **Utskrift**.

7. I listen **Utskrift** klikker du på **Presentasjonsutskrift**, og deretter angir du følgende utskriftsinnstillinger:
  - **Papirtype:** Klikk på **Mer**, og velg deretter en passende transparentfilm.
  - **Papirstørrelse:** En passende papirstørrelse
8. Velg eventuelle andre utskriftsinnstillinger du ønsker, og klikk på **OK**.

### Skrive ut postkort

1. Skyv papirbreddeskinnen helt mot venstre.
2. Legg kortene i høyre side av skuffen. Utskriftssiden skal vende ned, og den korte kanten skal peke mot skriveren.
3. Skyv kortene inn i skriveren til de stopper.
4. Skyv papirbreddeskinnen helt inntil kanten på kortene.

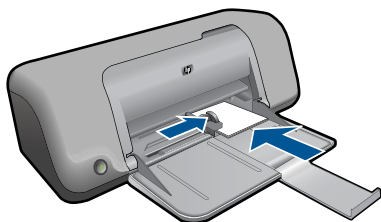

5. Åpne dialogboksen **Skriveregenskaper**.
6. Klikk på kategorien **Funksjoner**, og angi deretter følgende utskriftsinnstillinger:
  - **Papirtype:** Klikk på **Mer**, klikk på **Spesialpapir** og velg deretter en passende korttype.
  - **Utskriftskvalitet:** **Normal** eller **Best**
  - **Størrelse:** En passende kortstørrelse
7. Velg eventuelle andre utskriftsinnstillinger du ønsker, og klikk på **OK**.

### Skrive ut etiketter

1. Skyv papirbreddeskinnen helt mot venstre.
2. Luft bunken med etikettark for å skille dem fra hverandre, og legg deretter arkene kant i kant.
3. Legg etikettarkene i høyre side av skuffen. Etikettsiden skal vende ned.
4. Skyv arkene inn i skriveren til de stopper.
5. Skyv papirbreddeskinnen helt inntil kanten på arkene.

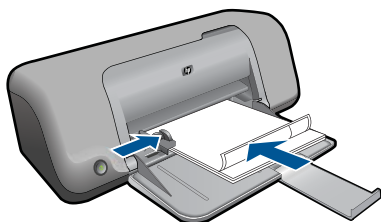

6. Åpne dialogboksen **Skriveregenskaper**.
7. Klikk på kategorien **Utskrift**.
8. I listen **Utskrift** klikker du på **Generell utskrift for daglig bruk**, og deretter angir du følgende utskriftsinnstillinger:
  - **Papirtype: Vanlig papir**
  - **Papirstørrelse:** En passende papirstørrelse
9. Klikk på **OK**.

### Skrive ut brosjyrer

1. Skyv papirbreddeskinnen helt mot venstre.
2. Legg papiret i høyre side av skuffen. Utskriftssiden skal vende ned.
3. Skyv papiret inn i skriveren til det stopper.
4. Skyv papirbreddeskinnen tett inntil kanten på papiret.

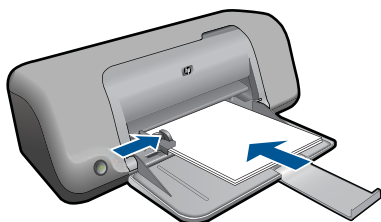

5. Åpne dialogboksen **Skriveregenskaper**.
6. Velg kategorien **Funksjoner**.
7. Angi følgende utskriftsinnstillinger:
  - **Utskriftskvalitet: Best**
  - **Papirtype:** Klikk på **Mer**, og velg deretter et passende HP-blekkskriverpapir.
  - **Papirretning: Stående eller Liggende**
  - **Størrelse:** En passende papirstørrelse
  - **Tosidig utskrift: Manuell**
8. Klikk på **OK** for å skrive ut.

### Skrive ut gratulasjonskort

1. Skyv papirbreddeskinnen helt mot venstre.
2. Luft bunken med gratulasjonskort for å skille dem fra hverandre, og legg deretter kortene kant i kant.
3. Legg kortene i høyre side av skuffen. Utskriftssiden skal vende ned.
4. Skyv kortene inn i skriveren til de stopper.
5. Skyv papirbreddeskinnen helt inntil kanten på kortene.



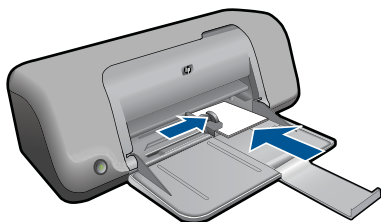

6. Åpne dialogboksen **Skriveregenskaper**.
7. Klikk på kategorien **Funksjoner**, og angi deretter følgende utskriftsinnstillinger:
  - **Utskriftskvalitet: Normal**
  - **Papirtype:** Klikk på **Mer**, og velg deretter en passende korttype.
  - **Størrelse:** En passende kortstørrelse
8. Velg eventuelle andre utskriftsinnstillinger du ønsker, og klikk på **OK**.

### Skrive ut hefter

1. Skyv papirbreddeskinnen helt mot venstre.
2. Legg vanlig papir i høyre side av skuffen. Utskriftssiden skal vende ned.
3. Skyv papiret inn i skriveren til det stopper.
4. Skyv papirbreddeskinnen tett inntil kanten på papiret.

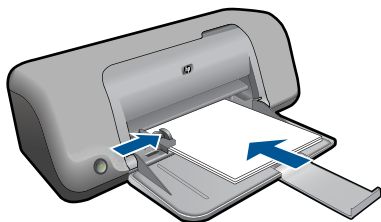

5. Åpne dialogboksen **Skriveregenskaper**.
6. Klikk på kategorien **Utskrift**.
7. I **Utskrift**-listen klikker du på **Hefteutskrift**.
8. Velg ett av følgende innbindingsalternativer fra nedtrekkslisten **Skriv ut på begge sider**:
  - **Venstresideinnbinding**
  - **Høyresideinnbinding**
9. Velg eventuelle andre utskriftsinnstillinger du ønsker, og klikk på **OK**.
10. Når du blir bedt om det, legger du utskriftene i papirskuffen på nytt, som vist nedenfor.

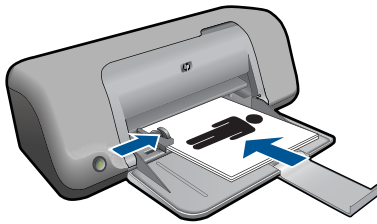

11. Klikk på **Fortsett** for å fullføre utskriften av heftet.

### Skrive ut plakater

1. Skyv papirbreddeskinnen helt mot venstre.
2. Legg vanlig papir i høyre side av skuffen. Utskriftssiden skal vende ned.
3. Skyv papiret inn i skriveren til det stopper.
4. Skyv papirbreddeskinnen tett inntil kanten på papiret.

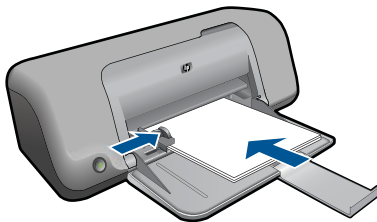

5. Åpne dialogboksen **Skriveregenskaper**.
6. Klikk på kategorien **Funksjoner**, og angi deretter følgende utskriftsinnstillinger:
  - **Papirtype:** **Vanlig papir**
  - **Papirretning:** **Stående** eller **Liggende**
  - **Størrelse:** En passende papirstørrelse
7. Klikk på kategorien **Avansert**, og klikk deretter på **Skriverfunksjoner**.
8. I nedtrekkslisten **Plakatutskrift** velger du antall ark for plakaten.
9. Klikk på knappen **Velg Side ved side**.
10. Kontroller at antall valgte sider samsvarer med antall ark for plakaten, og klikk deretter på **OK**.



11. Velg eventuelle andre utskriftsinnstillinger du ønsker, og klikk på **OK**.

### Skrive ut på påstrykningspapir

1. Skyv papirbreddeskinnen helt mot venstre.
2. Legg påstrykningspapiret i høyre side av skuffen. Utskriftssiden skal vende ned.



3. Skyv papiret inn i skriveren til det stopper.
4. Skyv papirbreddeskinnen tett inntil kanten på papiret.

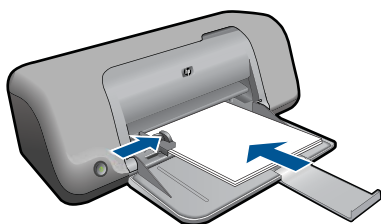

5. Åpne dialogboksen **Skriveregenskaper**.
6. Klikk på kategorien **Funksjoner**, og angi deretter følgende utskriftsinnstillinger:
  - **Utskriftskvalitet:** **Normal** eller **Best**
  - **Papirtype:** Klikk på **Mer**, klikk på **Spesialpapir** og klikk deretter på **Annet spesialpapir**.
  - **Størrelse:** En passende papirstørrelse

7. Klikk på kategorien **Avansert**.
8. Klikk på **Skriverfunksjoner**, og sett **Speilvendt bilde** til **På**.



**Merk** Noen programmer med funksjon for utskrift på påstrykningspapir, krever ikke speilvendt utskrift.

9. Velg eventuelle andre utskriftsinnstillinger du ønsker, og klikk på **OK**.

#### Beslektede emner

- "[Anbefalt papir for utskrift](#)" på side 21
- "[Legge i medier](#)" på side 23
- "[Vise utskriftsoppløsningen](#)" på side 18
- "[Lage egendefinerte utskriftssnarveier](#)" på side 19
- "[Fastsette standard utskriftsinnstillinger](#)" på side 20
- "[Stoppe gjeldende jobb](#)" på side 47

## Skrive ut en nettside

Du kan skrive ut en nettside på HP-skriver fra nettleseren.

Hvis du bruker Internet Explorer (6.0 eller høyere) eller Firefox (2.0 eller høyere) til nettleasing, kan du bruke **HP Smart webutskrift** for å få enkel og forutsigbar webutskrift med full kontroll over hva du ønsker og hvordan du ønsker det skrevet ut. Du kan bruke **HP Smart webutskrift** fra verktøylinjen i Internet Explorer. Hvis du ønsker mer informasjon om **HP Smart webutskrift**, kan du se hjelpefilen som følger med verktøyet.

#### Skrive ut en nettside

1. Kontroller at det er lagt papir i papirskuffen.
2. Åpne **Fil**-menyen i nettleseren, og velg **Skriv ut**.



**Tips** For å få best mulig resultat velger du **HP Smart webutskrift** på **Fil**-menyen. Det vises en hake når det er valgt.

Dialogboksen **Skriv ut** vises.

3. Kontroller at produktet ditt er den valgte skriveren.
4. Hvis nettleseren støtter det, velger du hvilke av elementene på Internett-siden du vil ha med på utskriften.  
I Internet Explorer kan du for eksempel klikke på kategorien **Alternativer** for å velge alternativer som **Som vist på skjermen**, **Bare den valgte rammen** og **Skriv ut alle koblede dokumenter**.
5. Klikk på **Skriv ut** eller **OK** for å skrive ut nettsiden.



**Tips** For å skrive ut nettsider riktig må du kanskje sette utskriftsretningen til **Liggende**.

#### Beslektede emner

- "[Anbefalt papir for utskrift](#)" på side 21
- "[Legge i medier](#)" på side 23

- "[Vise utskriftsoppløsningen](#)" på side 18
- "[Lage egendefinerte utskriftssnarveier](#)" på side 19
- "[Fastsette standard utskriftsinnstillinger](#)" på side 20
- "[Stoppe gjeldende jobb](#)" på side 47

## Skrive ut med Maksimal oppløsning

Bruk maksimal oppløsning når du vil skrive ut skarpe bilder med høy kvalitet.

Du får størst utbytte av maksimal oppløsning når du skriver ut bilder med høy kvalitet, for eksempel digitale fotografier. Når du velger maksimal oppløsning, vil programvaren vise de optimaliserte punktene per tomme (dpi) som HP-skriver vil skrive ut. Utskrift med maksimal oppløsning støttes bare for følgende papirtyper:

- HP Premium Plus fotopapir
- HP Premium fotopapir
- HP Advanced fotopapir
- Foto-Hagaki

Utskrift med maksimal oppløsning tar lengre tid enn utskrift med andre innstillinger, og krever mye diskplass.

### Skrive ut med maksimal oppløsning

1. Kontroller at det er lagt papir i papirskuffen.
2. Åpne **Fil**-menyen i programmet, og velg **Skriv ut**.
3. Kontroller at produktet ditt er den valgte skriveren.
4. Klikk på knappen som åpner dialogboksen **Egenskaper**.  
Denne knappen kan hete **Egenskaper**, **Alternativer**, **Skriveroppsett**, **Skriver** eller **Innstillinger**, avhengig av programmet.
5. Klikk på kategorien **Avansert**.
6. I området **Funksjoner** merker du av for **Aktiver maksimal oppløsning**.
7. Klikk på kategorien **Funksjoner**.
8. I nedtrekkslisten **Type** er klikker du på **Mer** og velger ønsket papirtype.
9. I nedtrekkslisten **Utskriftskvalitet** klikker du på **Maksimal oppløsning**.



**Merk** Hvis du vil finne ut hvilken oppløsning produktet vil skrive ut med, basert på papirtypen og de valgte innstillingene for utskriftskvalitet, klikker du på **Oppløsning**.

10. Velg eventuelle andre utskriftsinnstillinger du ønsker, og klikk på **OK**.

### Beslektede emner

["Vise utskriftsoppløsningen"](#) på side 18

## Vise utskriftsoppløsningen

Skriverprogramvaren viser utskriftsoppløsningen i punkter per tomme (dpi - dots per inch). Antall punkter per tomme varierer etter hvilken papirtype og utskriftskvalitet du velger i skriverprogramvaren.

### Vise utskriftsoppløsningen

1. Åpne **Fil**-menyen i programmet, og velg **Skriv ut**.
2. Kontroller at produktet ditt er den valgte skriveren.
3. Klikk på knappen som åpner dialogboksen **Egenskaper**.  
Denne knappen kan hete **Egenskaper**, **Alternativer**, **Skriveroppsett**, **Skriver** eller **Innstillinger**, avhengig av programmet.
4. Klikk på kategorien **Funksjoner**.
5. I nedtrekkslisten **Papirtype** klikker du på typen papir du har lagt i.
6. I nedtrekkslisten **Utskriftskvalitet** velger du den riktige kvalitetsinnstillingen for prosjektet.
7. Klikk på **Oppløsning**-knappen for å se utskriftsoppløsningen for den valgte kombinasjonen av papirtype og utskriftskvalitet.

## Lage egendefinerte utskriftssnarveier

Bruk utskriftssnarveier til å skrive ut med utskriftsinnstillinger du bruker ofte. Skriverprogramvaren har flere spesielt utformede snarveier som er tilgjengelig i listen Utskrift.

---

 **Merk** Når du velger en utskriftssnarvei, vises de riktige utskriftsalternativene automatisk. Du kan la dem være slik de er, endre dem eller lage dine egne snarveier for oppgaver du bruker ofte.

---

Bruk kategorien Utskrift til følgende utskriftsoppgaver:

- **Generell utskrift for daglig bruk:** Skriv ut dokumenter raskt.
- **Papirsparende utskrift:** Skriv ut dobbeltsidige dokumenter med flere sider på samme ark for å redusere papirbruken.
- **Fotoutskrift med hvite kanter:** Skriv ut et fotografi med en hvit ramme rundt kantene.
- **Rask/økonomisk utskrift:** Produser utskrifter i utkastkvalitet raskt.
- **Presentasjonsutskrift:** Skriv ut dokumenter av høy kvalitet, inkludert brev og transparente.

### Lage en utskriftssnarvei

1. Åpne **Fil**-menyen i programmet, og velg **Skriv ut**.
2. Kontroller at produktet ditt er den valgte skriveren.
3. Klikk på knappen som åpner dialogboksen **Egenskaper**.  
Denne knappen kan hete **Egenskaper**, **Alternativer**, **Skriveroppsett**, **Skriver** eller **Innstillinger**, avhengig av programmet.
4. Klikk på kategorien **Utskrift**.
5. I **Utskrift**-listen klikker du på en utskriftssnarvei.  
Utskriftsinnstillingene for den valgte snarveien vises.
6. Endre innstillingene til slik du vil ha dem i den nye snarveien.
7. Klikk på **Lagre som** og skriv et navn for den nye utskriftssnarveien. Klikk deretter på **Lagre**.  
Utskriftssnarveien legges til i listen.

### Slette en utskriftssnarvei

1. Åpne **Fil**-menyen i programmet, og velg **Skriv ut**.
2. Kontroller at produktet ditt er den valgte skriveren.
3. Klikk på knappen som åpner dialogboksen **Egenskaper**.  
Denne knappen kan hete **Egenskaper**, **Alternativer**, **Skriveroppsett**, **Skriver** eller **Innstillinger**, avhengig av programmet.
4. Klikk på kategorien **Utskrift**.
5. I **Utskrift**-listen klikker du på snarveien du vil slette.
6. Klikk på **Slett**.  
Utskriftssnarveien fjernes fra listen.



**Merk** Du kan bare slette snarveier du selv har laget. De originale HP-snarveiene kan ikke slettes.

## Fastsette standard utskriftsinnstillinger

Hvis det finnes innstillinger du bruker ofte ved utskrift, kan du gjøre dem til standard utskriftsinnstillinger, slik at de allerede er angitt når du åpner dialogboksen **Skriv ut** fra programmet.

### Endre standard utskriftsinnstillinger

1. I HP Løsningssenter klikker du på **Innstillinger**, **Utskriftsinnstillinger** og deretter **Skriverinnstillinger**.
2. Endre utskriftsinnstillingene, og klikk på **OK**.

# 4 Grunnleggende om papir

Du kan legge mange forskjellige papirtyper og -størrelser i HP-skriver, blant annet Letter- eller A4-papir, fotopapir, transparente og konvolutter.

Denne delen inneholder følgende emner:

["Legge i medier"](#) på side 23

## Anbefalt papir for utskrift

Hvis du ønsker en best mulig utskriftskvalitet, anbefaler vi at du bruker HP-papir som er spesielt utformet for den typen prosjekt du skriver ut.

Det er ikke sikkert at alle disse papirtypene er tilgjengelige, avhengig av landet/regionen du befinner deg i.

### HP Advanced-fotopapir

Dette tykke fotopapiret tørker raskt for enkel håndtering uten smitte. Det er bestandig mot vann, flekker, fingeravtrykk og fuktighet. Bildene dine ser ut og føles som butikkfremstilte fotografier. Det er tilgjengelig i mange størrelser, inkludert A4, 8,5 x 11 tommer, 10 x 15 cm (med eller uten avrivningskant) og 13 x 18 cm, og i to finisher - glanset eller mykt glanset (matt sateng). Det er syrefritt for mer holdbare dokumenter.

### HP Everyday Photo Paper

Skriv ut fargerike bilder til en rimelig pris på et papir som er laget for uformell fotoutskrift. Dette rimelige fotopapiret tørker raskt for å gi enklere håndtering. Papiret gir skarpe og klare bilder med en hvilken som helst blekkskriver. Det er tilgjengelig med halvglanset finish i mange størrelser, inkludert A4, 8,5 x 11 tommer og 10 x 15 cm (med eller uten avrivningskant). Det er syrefritt for å gi mer holdbare fotografier.

### HP Brochure Paper eller HP Superior Inkjet Paper

Dette papiret er glanset eller matt på begge sider slik at det kan brukes på begge sidene. Det er det perfekte valget for fotorealistiske reproduksjoner og forretningsgrafikk til rapportomslag, spesielle presentasjoner, brosjyrer, utsendelser og kalendere.

### HP Premium Presentation Paper eller HP Professional Paper

Dette er tykt, tosidig matt papir som er perfekt til presentasjoner, tilbud, rapporter og nyhetsbrev. Det er tykt papir med imponerende egenskaper.

### HP Bright White Inkjet-papir

HP Bright White Inkjet-papir gir farger med høy kontrast og skarp tekst. Det er ugjennomsiktig nok til at tosidige fargeutskrifter ikke skinner gjennom, noe som gjør det ideelt til nyhetsbrev, rapporter og flygeblader. Det har ColorLok-teknologi for mindre smitte, kraftigere svart og livfulle farger.

### HP utskriftspapir

HP utskriftspapir er et flerfunksjonspapir av høy kvalitet. Det lager dokumenter som ser ut og føles som om de har mer substans enn dokumenter som er skrevet ut på standard



flerfunksjons- eller kopipapir. Det har ColorLok-teknologi for mindre smitte, kraftigere svart og livfulle farger. Det er syrefritt for mer holdbare dokumenter.

### HP Office Paper

HP Office Paper er et flerfunksjonspapir av høy kvalitet. Det passer til kopier, utkast, notater og andre dagligdags dokumenter. Det har ColorLok-teknologi for mindre smitte, kraftigere svart og livfulle farger. Det er syrefritt for mer holdbare dokumenter.

### HP påstrykningspapir

HP påstrykningspapir (for fargede tekstiler eller for lyse og hvite tekstiler) er den ideelle løsningen når du vil lage egne t-skjortemotiver fra digitale fotografier.

### HP Premium Inkjet transparentfilmer

HP Premium Inkjet transparentfilm gjør fargepresentasjoner livfulle slik at de gjør større inntrykk. Denne filmen er enkel å bruke og håndtere, og den tørker hurtig uten flekker.

### HP økonomifotopakker

HP økonomifotopakker inneholder originale HP-patroner og HP Advanced-fotopapir slik at du sparer tid og kan være sikker på at du skriver ut rimelige fotografier i profesjonell kvalitet med HP-skriver. Originalt HP-blekk og HP Advanced-fotopapir er laget for å virke sammen slik at fotografiene blir holdbare og livfulle, utskrift etter utskrift. Flott for utskrift av alle feriebildene eller flere eksemplarer som kan deles.

### ColorLok

HP anbefaler vanlig papir med ColorLok-logo for utskrift og kopiering av dagligdags dokumenter. Alt papir med ColorLok-logoen er uavhengig testet for å tilfredsstille de høye standardene for pålitelighet og utskriftskvalitet, for å produsere dokumenter med skarpe, livfulle farger og kraftigere svart, og for å tørke raskere enn ordinært papir. Se etter papir med ColorLok-logoen i en rekke tykkelser og størrelser fra store papirprodusenter.



Hvis du skal bestille papir og annen rekvisita fra HP, går du til [www.hp.com/buy/supplies](http://www.hp.com/buy/supplies). Hvis du blir bedt om det, velger du land/region, følger instruksjonene på skjermen for å velge produkt, og deretter klikker du på en av handlekoblingene på siden.



**Merk** Noen deler av nettstedet er i dag bare tilgjengelig på engelsk.

## Legge i medier

1. Velg en papirstørrelse for å fortsette.

### Legge i papir med liten størrelse

- a. Klargjør skuffen.

- Skyv papirbreddeskinnen mot venstre.
- Fjern alt papir fra papirskuffen.

- b. Legg i papir.

- Legg bunken med fotopapir i papirskuffen med kortsiden frem og utskriftssiden ned.
- Skyv papirbunken inn til den stopper.

 **Merk** Hvis fotopapiret har perforerte avrivningskanter, legger du i fotopapiret slik at avrivningskantene kommer nærmest deg.

- Skyv papirbreddeskinnen mot høyre til den stopper mot kanten av papiret.

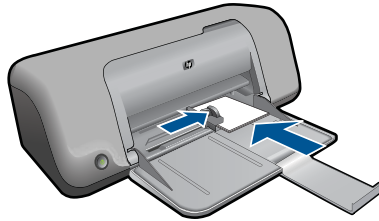

### Slik legger du i papir i full størrelse:

- a. Klargjør skuffen.

- Skyv papirbreddeskinnen mot venstre.
- Fjern alt papir fra papirskuffen.

- b. Legg i papir.

- Legg bunken med papir i papirskuffen med kortsiden frem og utskriftssiden ned.
- Skyv papirbunken inn til den stopper.
- Skyv papirbreddeskinnen mot høyre til den stopper mot kanten av papiret.

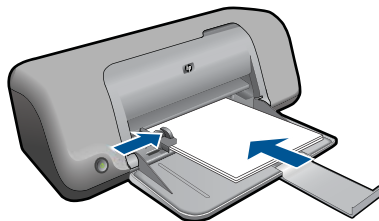

**Legge i konvolutter**

- a. Klargjør skuffen.
  - Skyv papirbreddeskinnen mot venstre.
  - Fjern alt papir fra papirskuffen.
- b. Legge i konvolutter.
  - Legg i én eller flere konvolutter helt til høyre i papirskuffen, med konvoluttklaffene opp og til venstre.
  - Skyv konvoluttbunken inn til den stopper.
  - Skyv papirbreddeskinnen til høyre mot bunken med konvolutter til den stopper.

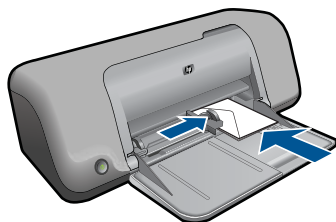

2. Vis animasjonen for dette emnet.

# 5 Arbeide med blekkpatroner

- [Kontrollere de beregnede blekknivåene](#)
- [Bestille blekkpatroner](#)
- [Rense blekkpatroner automatisk](#)
- [Rengjøre blekkpatroner manuelt](#)
- [Bytte ut patronene](#)
- [Bruke alternativ utskriftsmodus](#)
- [Informasjon om blekkpatrongaranti](#)

## Kontrollere de beregnede blekknivåene

Du kan enkelt kontrollere blekknivået for å finne ut om du snart må skifte ut en blekkpatron. Blekkforsyingsnivået viser omtrent hvor mye blekk som er igjen i blekkpatronene.

 **Merk** Hvis du har satt inn en etterfylt eller reprodusert blekkpatron, eller hvis en patron har vært brukt i en annen skriver, kan blekknivåindikatoren være unøyaktig eller utilgjengelig.

**Merk** Advarsler og indikatorer om blekknivå viser bare anslag for planleggingsformål. Når du ser et varsel om lite blekk, bør du ha en ny patron tilgjengelig for å unngå mulige utskriftsforsinkelser. Du trenger ikke å bytte patronene før utskriftskvaliteten blir uakseptabel.

**Merk** Blekk fra patronene brukes på en rekke forskjellige måter i utskriftsprosessen, inkludert i initialiseringsprosessen, som klargjør produktet og patronene for utskrift, og under service av skrivehodet, som holder dysene rene slik at blekket flyter jevnt. I tillegg vil noe blekk være igjen i blekkpatronen etter at den er brukt. Du finner mer informasjon på [www.hp.com/go/inkusage](http://www.hp.com/go/inkusage).

### Slik kontrollerer du blekknivået ved hjelp av HP Photosmart-programvaren

1. I HP Løsningssenter klikker du på **Innstillinger**, peker på **Utskriftsinnstillinger** og klikker på **Skriververktøykasse**.

 **Merk** Du kan også åpne **Skriververktøykasse** fra dialogboksen **Utskriftsegenskaper**. I dialogboksen **Utskriftsegenskaper** klikker du på kategorien **Funksjoner** og deretter på **Skrivertjenester**.

Da åpnes **Skriververktøykasse**.

2. Klikk på kategorien **Beregnet blekknivå**.  
De beregnede blekknivåene for blekkpatronene vises.

### Beslektede emner

["Bestille blekkpatroner"](#) på side 26

## Bestille blekkpatroner

Hvis du vil se en liste over patronnumre, kan du bruke programvaren som fulgte med HP-skriver for å finne bestillingsnummeret.

### Finne patronnummeret

1. I HP Løsningssenter klikker du på **Settings (Innstillinger)**, peker på **Print Settings (Utskriftsinnstillinger)** og klikker på **Printer Toolbox (Skriververktøykasse)**.

---

 **Merk** Du kan også åpne **Skriververktøykasse** fra dialogboksen **Utskriftsegenskaper**. I dialogboksen **Utskriftsegenskaper** klikker du på kategorien **Funksjoner** og deretter på **Skrivertjenester**.

---

Da åpnes **Skriververktøykasse**.

2. Klikk på kategorien **Beregnet blekknivå**.  
De beregnede gjenstående blekknivåene for blekkpatronene vises. Bruk menyen nederst til å velge **Patrondetaljer**.

Hvis du vil bestille ekte HP-blekkpatroner til HP-skriver, går du til [www.hp.com/buy/supplies](http://www.hp.com/buy/supplies). Hvis du blir bedt om det, velger du land/region, følger instruksjonene på skjermen for å velge produkt, og deretter klikker du på en av handlekoblingene på siden.

---

 **Merk** Elektronisk bestilling av blekkpatroner støttes ikke i alle land eller regioner. Hvis det ikke er tilgjengelig i ditt land / din region, kan du likevel vise informasjon om rekvisita og skrive ut en liste som du kan ha som referanse når du kjøper hos en lokal HP-forhandler.

---

### Slik bestiller du blekkpatroner fra skrivebordet

- ▲ Hvis du vil lære hvilke HP-rekvisita som virker med din skriver, kjøpe rekvisita online eller lage en utskrivbar handleliste, åpner du HP Løsningssenter og velger funksjoner for elektronisk kjøp.

Informasjon om blekkpatroner og lenker til elektronisk kjøp vises også i blekkpatronvarsler. Du kan også finne informasjon om blekkpatroner og kjøpe elektronisk ved å besøke [www.hp.com/buy/supplies](http://www.hp.com/buy/supplies).

---

 **Merk** Elektronisk bestilling av blekkpatroner støttes ikke i alle land eller regioner. Hvis det ikke er tilgjengelig i ditt land / din region, kan du likevel vise informasjon om rekvisita og skrive ut en liste som du kan ha som referanse når du kjøper hos en lokal HP-forhandler.

---

### Beslektede emner

["Velge riktige blekkpatroner" på side 26](#)

## Velge riktige blekkpatroner

HP anbefaler at du bruker originale HP-blekkpatroner. Originale HP-blekkpatroner er konstruert og testet sammen med HP-skrivere for å gi deg flotte resultater, gang etter gang.

## Beslektede emner

["Bestille blekkpatroner"](#) på side 26

# Rense blekkpatroner automatisk

Hvis de utskrevne sidene ser falmet ut eller har blekkstriper, kan det hende at det er lite blekk i blekkpatronene eller at de må rengjøres. Du finner mer informasjon i ["Kontrollere de beregnede blekknivåene"](#) på side 25.

Hvis det ikke er lite blekk i noen av blekkpatronene, må du følge fremgangsmåten nedenfor for å rengjøre blekkpatronene automatisk.

Hvis dokumentene fremdeles ser falmet ut etter rengjøring, må du rengjøre blekkpatronkontaktene manuelt. Du finner mer informasjon i ["Rengjøre blekkpatroner manuelt"](#) på side 27.

---

△ **Forsiktig** Husk at blekkpatroner bare skal rengjøres når det er nødvendig. Unødig rengjøring medfører sløsing med blekk og forkorter blekkpatronens levetid.

---

## Rengjøre blekkpatronene automatisk

1. Klikk på **Innstillinger** i HP Løsningssenter. I området **Utskriftsinnstillinger** klikker du på **Skriververktøykasse**.
2. Klikk på **Rens blekkpatronene**.
3. Klikk på **Rens**, og følg deretter instruksjonene på skjermen.

# Rengjøre blekkpatroner manuelt

Du bør ["Rense blekkpatroner automatisk"](#) på side 27 før du prøver å rengjøre blekkpatronkontaktene på patronen(e) som gir problemet.

Pass på at du har følgende materiell tilgjengelig:

- Tørre skumgummipinner, lofri klut eller et annet mykt materiale som ikke vil falle fra hverandre eller etterlate fibre.

---

💡 **Tips** Kaffefiltre loer ikke og kan brukes til å rense blekkpatroner.

---

- Destillert eller filtrert vann eller vann på flaske (vann fra springen kan inneholde forurensningsstoffer som kan skade blekkpatronene).

---

△ **Forsiktig** **Ikke** bruk rengjøringsmiddel for trykkplater eller alkohol til å rengjøre blekkpatronkontaktene. Dette kan skade blekkpatronen eller produktet.

---

## Rengjøre blekkpatronkontaktene

1. Slå på produktet og åpne dekslet til blekkpatronene. Blekkpatronvognen flyttes til midten av produktet.
2. Vent til blekkpatronvognen er uvirksom og stille, og trekk strømedningen ut på baksiden av produktet.

3. Press blekkpatronen forsiktig ned for å frigjøre den, og trekk den deretter mot deg og ut av sporet.

 **Merk** Ikke ta ut begge blekkpatronene samtidig. Ta ut og rengjør én blekkpatron om gangen. Ikke ta ut en blekkpatron fra HP-skriver i mer enn 30 minutter.

4. Se etter blekk og andre avsetninger på blekkpatronkontaktene.
5. Dypp en ren skumgummipinne eller lofri klut i destillert vann, og klem ut all overflødig væske.
6. Hold blekkpatronen i sidene.
7. Rengjør bare de kobberfargede kontaktene. La blekkpatronen tørke i omtrent ti minutter.

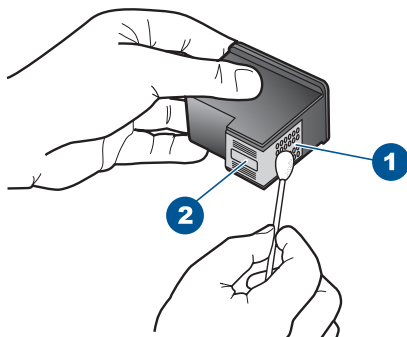

1	Kobberfargede kontakter
2	Blekkdyser (skal ikke rengjøres)

8. Hold blekkpatronen med HP-logoen øverst, og sett blekkpatronen tilbake i sporet. Pass på at du skyver blekkpatronen godt inn til den smekker på plass.

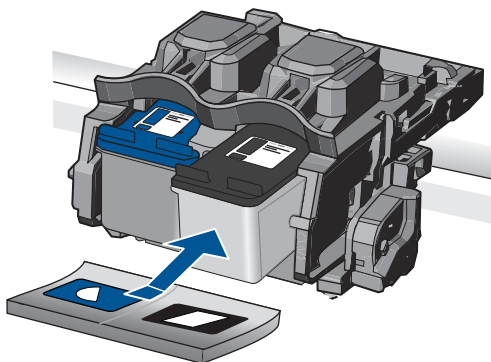

9. Gjenta om nødvendig for den andre blekkpatronen.
10. Lukk dekslet til blekkpatronvognen forsiktig og koble til igjen strømledningen på baksiden av produktet.

# Bytte ut patronene

## Slik bytter du ut blekkpatronene

1. Kontroller at produktet er slått på.
2. Ta ut patron.
  - a. Åpne blekkpatrondeksel.

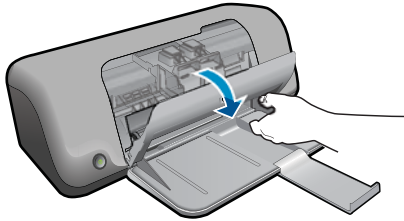

Vent til patronvognen har flyttet seg til midten av produktet.

- b. Trykk ned for å løsne patronen, og ta den deretter ut av sporet.

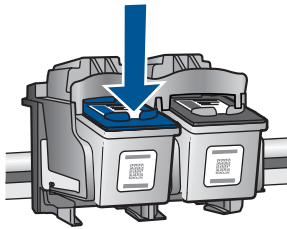

3. Sett inn ny patron.
  - a. Ta patronen ut av emballasjen.



- b. Fjern plasttapen ved hjelp av fliken.



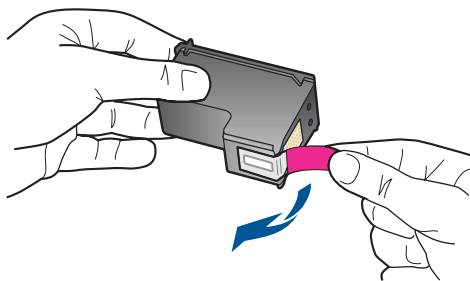

- c. Juster patronen etter de fargede ikonene, og skyv den deretter inn i sporet til den klikker på plass.

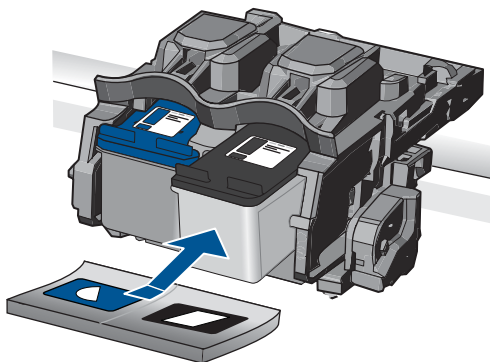

- d. Lukk blekkpatrondekslet.

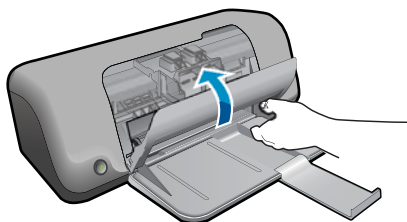

4. Vis animasjonen for dette emnet.

#### Beslektede emner

- ["Velge riktige blekkpatroner"](#) på side 26
- ["Bestille blekkpatroner"](#) på side 26

## Bruke alternativ utskriftsmodus

Bruk alternativ utskriftsmodus for å bruke HP-skriver med bare én blekkpatron. Alternativ utskriftsmodus startes når en av blekkpatronene fjernes fra blekkpatronvognen. I alternativ utskriftsmodus kan produktet bare skrive ut jobber fra datamaskinen.

---

 **Merk** Når HP-skriver bruker alternativ utskriftsmodus, vises en melding på skjermen. Hvis meldingen vises og det er satt inn to blekkpatroner i produktet, må du kontrollere at beskyttelsestapen av plast er fjernet fra begge blekkpatronene. Hvis beskyttelsesteipen av plast dekker blekkpatronkontaktene, registrerer ikke produktet at blekkpatronen er satt inn.

---

## Informasjon om blekkpatrongaranti

HPs blekkpatrongaranti gjelder når produktet brukes i den tiltenkte utskriftsenheten fra HP. Denne garantien dekker ikke HP-blekkpatronprodukter som er etterfylt, gjenbrukt, renoveret, brukt uriktig eller klusset med.

I garantiperioden dekkes produktet så lenge HP-blekket ikke er oppbrukt og garantien ikke er utløpt. Utløpsdatoen til garantien, i formatet ÅÅÅÅ/MM/DD, finner du på produktet, som angitt her:

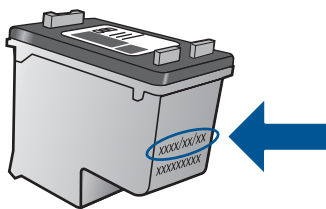

Se den trykte dokumentasjonen som fulgte med produktet for å få en kopi av HPs erklæring om begrenset garanti.



# 6 Løse et problem

Denne delen inneholder følgende emner:

- [HPs kundestøtte](#)
- [Problemløsning for oppsett](#)
- [Problemløsning for utskrift](#)
- [Feil](#)

## HPs kundestøtte

- [Kundestøtteprosessen](#)
- [HPs kundestøtte via telefon](#)
- [Andre garantialternativer](#)

### Kundestøtteprosessen

**Følg denne fremgangsmåten hvis du har problemer:**

1. Se dokumentasjonen som fulgte med produktet.
2. Besøk HPs nettsted for kundestøtte på [www.hp.com/support](http://www.hp.com/support). HPs nettbaserte kundestøtte er tilgjengelig for alle HP-kunder. Det er den raskeste kilden til oppdatert produktinformasjon og eksperthjelp, og omfatter følgende:
  - Rask tilgang til kvalifiserte kundestøttespesialister
  - Programvare- og skriverdriveroppdateringer for produktet
  - Verdifull produkt- og problemløsningsinformasjon for vanlige problemer
  - Proaktive produktoppdateringer, kundestøttevarsler og nyhetsbrev som er tilgjengelig når du registrerer produktet
3. Ring HPs kundestøtte. Kundestøttealternativer og -tilgjengelighet varierer med produkt, land/region og språk.

### HPs kundestøtte via telefon

Telefonstøttealternativer og tilgjengelighet varierer, avhengig av produkt, land/region og språk.

Denne delen inneholder følgende emner:

- [Telefonstøtteperiode](#)
- [Ringe kundestøtte](#)
- [Telefonnumre for kundestøtte](#)
- [Etter telefonstøtteperioden](#)

#### Telefonstøtteperiode

Ett års telefonstøtte er tilgjengelig i Nord-Amerika, Stillehavsområdet av Asia og Latin-Amerika (inkludert Mexico). For å finne varigheten av telefonstøtte i Europa, Midtøsten og Afrika kan du gå til [www.hp.com/support](http://www.hp.com/support). Vanlige telefonkostnader kommer i tillegg.

## Ringe kundestøtte

Ring HP kundestøtte når du er ved datamaskinen og produktet. Vær forberedt på å oppgi følgende informasjon:

- Produktnavn (HP Deskjet D1600 series)
- Serienummer (finnes på baksiden eller undersiden av produktet)
- Meldinger som vises når situasjonen oppstår
- Vær forberedt på å svare på disse spørsmålene:
  - Har denne situasjonen oppstått før?
  - Kan du gjenskape situasjonen?
  - Hadde du nylig lagt til ny maskinvare eller programvare på datamaskinen da denne situasjonen oppsto?
  - Hendte det noe annet i forkant av denne situasjonen (som tordenvær, at produktet ble flyttet, osv.)?

## Telefonnumre for kundestøtte

Du finner den nyeste HP-listen over telefonnumre til kundestøtte, og informasjon om kostnader, på [www.hp.com/support](http://www.hp.com/support).

## Etter telefonstøtteperioden

Etter at telefonstøtteperioden er utløpt, kan du få hjelp fra HP mot en avgift. Hjelp kan også være tilgjengelig på HPs nettsted for kundestøtte: [www.hp.com/support](http://www.hp.com/support). Kontakt HP-forhandleren eller ring telefonnummeret for kundestøtte i ditt land eller din region for å finne ut mer om kundestøttealternativene.

## Andre garantialternativer

Utvidede garantiordninger er tilgjengelig for HP-skriver mot en tilleggs kostnad. Gå til [www.hp.com/support](http://www.hp.com/support), velg land/region og språk, og utforsk deretter området for tjenester og garantier for å finne informasjon om de utvidede serviceplanene.

## Problemløsning for oppsett

Denne delen inneholder informasjon om problemløsning for oppsett av produktet.

Mange problemer kan oppstå hvis produktet kobles til datamaskinen ved hjelp av en USB-kabel før HP Photosmart-programvaren installeres på datamaskinen. Hvis du koblet produktet til datamaskinen før installeringsprogrammet ba deg om å gjøre det, må du følge denne fremgangsmåten:

### Problemløsning ved vanlige oppsettsproblemer

1. Koble USB-kabelen fra datamaskinen.
2. Avinstaller programvaren (hvis du har installert den).  
Du finner mer informasjon i "[Avinstallere programvaren og installere den på nytt](#)" på side 37.
3. Start datamaskinen på nytt.

4. Slå av produktet og vent ett minutt. Deretter starter du det på nytt.
5. Installer HP Photosmart-programvaren på nytt.

△ **Forsiktig** Ikke koble USB-kabelen til datamaskinen før du ser en melding om det på skjermen.

Denne delen inneholder følgende emner:

- [Produktet kan ikke slås på](#)
- [Etter at produktet er installert, skriver det ikke ut](#)
- [Registreringsskjerm bildet vises ikke](#)
- [Avinstallere programvaren og installere den på nytt](#)

## Produktet kan ikke slås på

Prøv følgende løsninger for å løse problemet. Løsningene er oppført i rekkefølge, med den mest sannsynlige først. Hvis den første løsningen ikke løser problemet, fortsetter du med de gjenværende løsningene til problemet er løst.

- [Løsning 1: Kontroller at strømkabelen er koblet til](#)
- [Løsning 2: Trykk langsommere på På-knappen](#)

### Løsning 1: Kontroller at strømkabelen er koblet til

#### Løsning:

- Kontroller at strømledningen er koblet ordentlig til både produktet og strømadapteren. Koble strømledningen til en stikkontakt, et overspenningsvern eller en strømskinne.

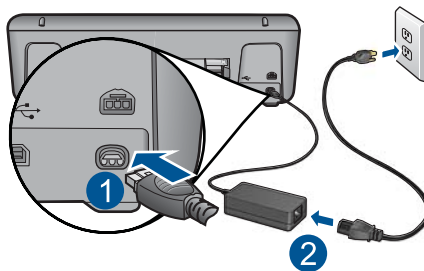

1	Strøminntak
2	Strømledning og adapter

- Hvis du bruker en strømskinne, må du kontrollere at den er slått på. Du kan også forsøke å koble produktet direkte til en stikkontakt.

- Test strømuttaket slik at du er sikker på at det virker. Koble til et apparat som du vet virker, og sjekk om apparatet får strøm. Hvis ikke, kan det være et problem med strømuttaket.
- Hvis du har koblet produktet til en kontakt med bryter, må du kontrollere at den er slått på. Hvis den er slått på men likevel ikke virker, kan det være en feil med stikkkontakten.

**Årsak:** Produktet var ikke ordentlig koblet til et strømuttak.

Hvis dette ikke løste problemet, prøver du neste løsning.

---

### Løsning 2: Trykk langsommere på På-knappen

**Løsning:** Det er ikke sikkert at produktet reagerer hvis du trykker for raskt på **På**-knappen. Trykk på **På** én gang. Det kan ta noen minutter før produktet slås på. Hvis du trykker på **På**-knappen igjen i mellomtiden, kan du slå produktet av.

△ **Forsiktig** Hvis produktet fremdeles ikke slås på, kan det skyldes en mekanisk feil. Koble produktet fra strømuttaket.

Kontakt HPs kundestøtte for service.

Gå til: [www.hp.com/support](http://www.hp.com/support). Hvis du blir bedt om det, velger du land/region og klikker deretter på **Kontakt HP** hvis du vil ha informasjon om hvordan du kontakter teknisk kundestøtte.

---

**Årsak:** Du trykte på **På**-knappen for raskt.

---

### Etter at produktet er installert, skriver det ikke ut

Prøv følgende løsninger for å løse problemet. Løsningene er oppført i rekkefølge, med den mest sannsynlige først. Hvis den første løsningen ikke løser problemet, fortsetter du med de gjenværende løsningene til problemet er løst.

- [Trinn 1: Trykk på På-knappen for å slå på produktet.](#)
- [Trinn 2: Angi produktet som standardskriver](#)
- [Trinn 3: Kontroller forbindelsen mellom produktet og datamaskinen](#)

#### Trinn 1: Trykk på På-knappen for å slå på produktet.

**Løsning:** Se på **På**-knappen på produktet. Hvis den ikke lyser, er produktet slått av. Kontroller at strømledningen er koblet ordentlig til produktet og en stikkontakt. Trykk på **På**-knappen for å slå på produktet.

**Årsak:** Produktet var kanskje ikke slått på.

Hvis dette ikke løste problemet, prøver du neste løsning.

---

## Trinn 2: Angi produktet som standardskriver

**Løsning:** Bruk datamaskinens systemverktøy til å angi produktet som standardskriver.

### Brukere av Windows Vista

1. På oppgavelinjen i Windows klikker du på **Start** og deretter på **Kontrollpanel**.
2. Klikk på **Skrivere**.
3. Høyreklikk på ikonet for HP-skriver, og klikk på **Angi som standardskriver**.

### Windows XP-brukere

1. Klikk på **Start** på oppgavelinjen i Windows, og deretter på **Skrivere og telefakser**.
2. Høyreklikk på ikonet for HP-skriver, og klikk på **Angi som standardskriver**.

### Brukere av Windows 2000

1. Klikk på **Start** på oppgavelinjen i Windows, pek på **Innstillinger** og klikk på **Skrivere**.
2. Høyreklikk på ikonet for HP-skriver, og klikk på **Angi som standardskriver**.

**Årsak:** Du sendte utskriftsjobben til standardskriveren, men produktet var ikke standardskriver.

Hvis dette ikke løste problemet, prøver du neste løsning.

---

## Trinn 3: Kontroller forbindelsen mellom produktet og datamaskinen

**Løsning:** Kontroller forbindelsen mellom produktet og datamaskinen.

**Årsak:** Produktet og datamaskinen kommuniserte ikke med hverandre.

---

## Registreringsskjermbildet vises ikke

**Løsning:** Du kan åpne registreringsskjermbildet (Sign up now) fra oppgavelinjen i Windows ved å klikke på **Start**, peke på **Programmer** eller **Alle programmer**, **HP, Deskjet D1600 series** og så klikke på **Produktregistrering**.

**Årsak:** Registreringsskjermbildet startet ikke automatisk.

---

## Avinstallere programvaren og installere den på nytt

Hvis installeringen ikke er fullført, eller hvis du koblet USB-kabelen til datamaskinen før du ble bedt om det på skjermbildet for programvareinstallering, må du kanskje avinstallere og installere programvaren på nytt. Du kan ikke bare slette HP-skriver-programfilene fra datamaskinen. Du må fjerne dem på riktig måte ved å bruke avinstalleringsverktøyet som finnes i HP-skriver-programvaren.



**Slik avinstallerer og reinstallerer du programvaren**

1. Klikk på **Start, Innstillinger, Kontrollpanel** (eller bare **Kontrollpanel**) fra oppgavelinjen i Windows.
2. Dobbelklikk på **Legg til/fjern programmer** (eller klikk på **Avinstaller et program**).
3. Velg **HP Photosmart All-in-One-driver**, og klikk på **Endre/fjern**. Følg veiledningen på skjermen.
4. Koble produktet fra datamaskinen.
5. Start datamaskinen på nytt.

---

 **Merk** Det er viktig at du kobler fra produktet før du starter datamaskinen på nytt. Ikke koble produktet til datamaskinen før du har installert programvaren på nytt.

---

6. Sett inn produkt-CDen i CD-ROM-stasjonen på datamaskinen, og start installeringsprogrammet.

---

 **Merk** Hvis installeringsprogrammet ikke vises, må du finne frem til setup.exe-filen på CD-ROM-stasjonen og dobbeltklikke på den.

**Merk** Hvis du ikke lenger har installasjons-CDen, kan du laste ned programvaren fra [www.hp.com/support](http://www.hp.com/support).

---

7. Følg instruksjonene på skjermen og instruksjonene i den trykte dokumentasjonen som fulgte med produktet.

Når programvareinstalleringen er fullført, vises **HP Digital Imaging Monitor**-ikonet i systemfeltet på oppgavelinjen i Windows.

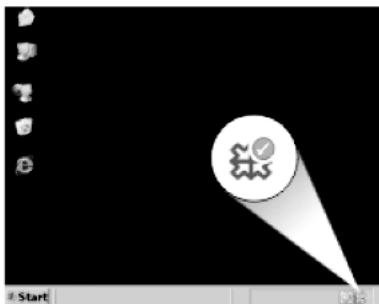
**Problemløsning for utskrift**

Prøv følgende løsninger for å løse problemet. Løsningene er oppført i rekkefølge, med den mest sannsynlige først. Hvis den første løsningen ikke løser problemet, fortsetter du med de gjenværende løsningene til problemet er løst.

- [Kontrollere patroner](#)
- [Kontroller papiret](#)
- [Kontroller produktet](#)
- [Kontroller skriverinnstillingene](#)
- [Tilbakestill produktet](#)

- [Kontakt HPs kundestøtte](#)

## Kontrollere patroner

Prøv følgende løsninger:

- [Trinn 1: Pass på at du bruker originale HP-blekkpatroner](#)
- [Trinn 2: Kontroller blekknivåene](#)

### Trinn 1: Pass på at du bruker originale HP-blekkpatroner

**Løsning:** Undersøk om blekkpatronene er originale HP-blekkpatroner.

HP anbefaler at du bruker ekte HP-blekkpatroner. Ekte HP-blekkpatroner er konstruert og testet sammen med HP-skrivere for å gi deg flotte resultater, gang etter gang.

 **Merk** HP kan ikke garantere kvaliteten og påliteligheten til rekvisita som ikke er fra HP. Produktservice eller -reparasjoner som blir nødvendig fordi det er brukt rekvisita fra andre enn HP, dekkes ikke av garantien.

Hvis du mener at du har kjøpt ekte HP-blekkpatroner, går du til:

[www.hp.com/go/anticounterfeit](http://www.hp.com/go/anticounterfeit)

**Årsak:** Det ble brukt noe annet enn HP-blekkpatroner.

Hvis dette ikke løste problemet, prøver du neste løsning.

### Trinn 2: Kontroller blekknivåene

**Løsning:** Kontroller det beregnede blekknivået i blekkpatronene.

 **Merk** Advarsler og indikatorer om blekknivå viser bare anslag for planleggingsformål. Når du ser et varsel om lite blekk, bør du ha en ny patron tilgjengelig for å unngå mulige utskriftsforsinkelser. Du trenger ikke å bytte ut blekkpatroner før utskriftskvaliteten blir uakseptabel.

Hvis du vil ha mer informasjon, se:

["Kontrollere de beregnede blekknivåene" på side 25](#)

**Årsak:** Det kan være for lite blekk i blekkpatronene.

Hvis dette ikke løste problemet, prøver du neste løsning.

## Kontroller papiret

Prøv følgende løsninger:

- [Trinn 1: Kontroller at du har lagt i bare én type papir](#)
- [Trinn 2: Legg i papirbunken riktig](#)

### Trinn 1: Kontroller at du har lagt i bare én type papir

**Løsning:** Legg bare i én type papir om gangen.

**Årsak:** Det var lagt mer enn én papirtype i papirskuffen.  
Hvis dette ikke løste problemet, prøver du neste løsning.

---

### Trinn 2: Legg i papirbunken riktig

**Løsning:** Ta papirbunken ut av papirskuffen, legg i papiret på nytt og skyv deretter papirbreddeskinnen innover til den stopper mot kanten på papiret.

Hvis du vil ha mer informasjon, kan du se:

["Legge i medier" på side 23](#)

**Årsak:** Papirbreddeskinnen er ikke plassert riktig.

---

## Kontroller produktet

Prøv følgende løsninger:

- [Løsning 1: Justere blekkpatronene.](#)
- [Løsning 2: Rengjør blekkpatronene automatisk.](#)

### Løsning 1: Justere blekkpatronene.

**Løsning:** Justering av blekkpatronene kan bidra til å sikre resultater av høy kvalitet.

#### Justere blekkpatronene ved hjelp av HP Photosmart-programvaren

1. Legg ubrukt, vanlig hvitt papir med Letter- eller A4-størrelse i papirskuffen.
2. I HP Løsningssenter klikker du på **Innstillinger**.
3. I området **Utskriftsinnstillinger** klikker du på **Skriververktøykasse**.

 **Merk** Du kan også åpne **Skriververktøykasse** fra dialogboksen **Utskriftsegenskaper**. I dialogboksen **Utskriftsegenskaper** klikker du på kategorien **Tjenester** og deretter på **Vedlikehold denne enheten**.

---

Da åpnes **Skriververktøykasse**.

4. Klikk på kategorien **Enhetstjenester**.
5. Klikk på **Juster blekkpatronene**.
6. Klikk på **Juster**, og følg deretter instruksjonene på skjermen.  
HP-skriver skriver ut en testside, justerer skrivehodet og kalibrerer skriveren. Bruk testsiden på nytt eller kast den.

**Årsak:** Skriveren måtte justeres.

Hvis dette ikke løste problemet, prøver du neste løsning.

---

### Løsning 2: Rengjør blekkpatronene automatisk.

**Løsning:** Rengjøre blekkpatronene.

Hvis du vil ha mer informasjon, se ["Rense blekkpatroner automatisk" på side 27](#).

**Årsak:** Blekkpatrondysene trengte rengjøring.

Hvis dette ikke løste problemet, prøver du neste løsning.

---

## Kontroller skriverinnstillingene

Prøv følgende løsninger:

- [Trinn 1: Kontroller utskriftsinnstillingene](#)
- [Trinn 2: Kontroller innstillingen for papirstørrelse](#)
- [Trinn 3: Kontroller skrivermargene](#)

### Trinn 1: Kontroller utskriftsinnstillingene

**Løsning:** Kontroller utskriftsinnstillingene.

- Kontroller utskriftsinnstillingene for å se om fargeinnstillingene er feil. Det kan for eksempel være at dokumentet er satt til å skrives ut i gråtoner. Du kan også undersøke om avanserte fargeinnstillinger som metning, lysstyrke eller fargetone, er satt for å endre fargenes utseende.
- Kontroller innstillingen for utskriftskvalitet for å påse at den er i samsvar med papirtypen du har lagt i innskuffen. Du må kanskje velge en lavere kvalitetsinnstilling hvis fargene løper over i hverandre. Du kan også velge en høyere innstilling hvis du skriver ut et kvalitetsfotografi, og så kontrollere at det er fotopapir, for eksempel HP Advanced-fotopapir, i papirskuffen.

---

 **Merk** På noen dataskjermer kan fargene virke annerledes enn når de skrives ut på papir. Hvis det er tilfellet, er det ikke noe feil på produktet, utskriftsinnstillingene eller blekkpatronene. Det er ikke nødvendig med mer problemløsning.

---

**Årsak:** Utskriftsinnstillingene var feil.

Hvis dette ikke løste problemet, prøver du neste løsning.

---

### Trinn 2: Kontroller innstillingen for papirstørrelse

**Løsning:** Kontroller at du har valgt riktig innstilling for papirstørrelse for prosjektet. Kontroller at du har lagt riktig papirstørrelse i papirskuffen.

**Årsak:** Innstillingen for papirstørrelse var kanskje ikke riktig angitt for prosjektet du skrev ut.

Hvis dette ikke løste problemet, prøver du neste løsning.

---

### Trinn 3: Kontroller skrivermargene

**Løsning:** Kontroller skrivermargene.

Kontroller at marginstillingene for dokumentet ikke overskrider utskriftsområdet for produktet.

### Slik kontrollerer du marginstillingene

1. Forhåndsvis utskriftsjobben før du sender den til produktet.  
I de fleste programmer klikker du på **Fil**-menyen og deretter på **Forhåndsvis**.
2. Kontroller margene.  
Produktet bruker margene du har angitt i programmet, så lenge de er større enn minimumsmargene produktet støtter. Se dokumentasjonen til programvaren hvis du trenger mer informasjon om hvordan du angir marginer i programvaren.
3. Avbryt utskriftsjobben hvis du ikke er fornøyd med margene, og juster deretter margene i programmet.

**Årsak:** Margene var ikke riktig innstilt i programmet.

Hvis dette ikke løste problemet, prøver du neste løsning.

---

### Tilbakestill produktet

**Løsning:** Slå av produktet og koble fra strømledningen. Koble strømledningen til igjen og trykk deretter på **På**-knappen for å slå på produktet.

**Årsak:** Det oppstod en feil i produktet.

Hvis dette ikke løste problemet, prøver du neste løsning.

---

### Kontakt HPs kundestøtte

**Løsning:** Kontakt HPs kundestøtte for service.

Gå til: [www.hp.com/support](http://www.hp.com/support).

Hvis du blir bedt om det, velger du ditt land/din region, og klikker deretter på **Kontakt HP** hvis du vil ha informasjon om hvordan du kontakter teknisk kundestøtte.

**Årsak:** Blekkpatronene er ikke beregnet på dette produktet.

---

## Feil

Denne delen inneholder følgende meldingskategorier for produktet:

- [Blinkende lamper](#)

### Blinkende lamper

Lampene på produktet blinker i spesielle mønstre for å varsle deg om ulike feiltilstander. Tabellen nedenfor inneholder informasjon om hvordan du løser feiltilstanden, basert på hvilke lamper som lyser eller blinker på produktet.

På-lampe	Melding vist på skjermen	Løsning
Av	<b>Produkt frakoblet!</b>	Trykk på <b>På</b> -knappen for å slå på produktet.
Normal blinking	<b>Produktet er klart.</b>	Produktet behandler en jobb. Vent til produktet har fullført jobben.
Blinker raskt	<b>Skriveren er tom for papir.</b>	Det er ikke mer papir i produktet. Legg i papir og trykk på <b>På</b> -knappen.
	<b>Papirstopp</b> <b>Det er papirstopp (eller feilmating). Fjern fastkjørt papir og trykk på På-knappen på skriveren.</b>	Papir har kjørt seg fast i produktet. Fjern det fastkjørte papiret og trykk på <b>På</b> -knappen.
Blinker raskt	<b>Åpent deksel</b> <b>Dekselet er åpent.</b>	Frontdekselet er åpent. Lukk frontdekselet.
Blinker raskt	<b>Patron(er) mangler</b> <b>Følgende patron ser ut til å mangle, gjenkjennes ikke eller er feil installert: Trefargers</b> ELLER <b>Følgende patron ser ut til å mangle, gjenkjennes ikke eller er feil installert: Svart</b> ELLER <b>Følgende patron ser ut til å mangle, gjenkjennes ikke eller er feil installert:</b> <b>Trefargers</b> <b>Svart-hvitt</b>	Blekkpatronene mangler eller er satt inn feil. Sett inn eller fjern blekkpatronene, og sett dem inn på nytt. Den trefargers eller den svarte blekkpatronen kan være satt inn i feil spor. Ta ut og sett inn igjen den trefargers eller svarte blekkpatronen i riktig spor.
	<b>Lite blekk</b> <b>Trefargers</b> <b>HP anbefaler at du har nye patroner tilgjengelig når utskriftskvaliteten ikke lenger er akseptabel.</b> <b>Klikk på Hjelp hvis du vil ha mer informasjon.</b> ELLER <b>Følgende blekkpatron har lite blekk:</b> <b>Svart</b> <b>HP anbefaler at du har nye patroner tilgjengelig når utskriftskvaliteten ikke lenger er akseptabel.</b> <b>Klikk på Hjelp hvis du vil ha mer informasjon.</b>	Teipen ble ikke fjernet fra en eller begge blekkpatronene. Ta ut blekkpatronen, fjern teipen, og sett deretter inn blekkpatronen igjen. Det er lite blekk igjen i blekkpatronene.

(forts.)

På-lampe	Melding vist på skjermen	Løsning
	<p><b>Blekkvarsel</b></p> <p><b>Følgende blekkpatron har så lite blekk igjen at utskriftskvaliteten blir dårlig:</b></p> <p><b>Trefargers</b></p> <p><b>HP anbefaler at du har nye patroner tilgjengelig når utskriftskvaliteten ikke lenger er akseptabel.</b></p> <p>ELLER</p> <p><b>Følgende blekkpatron har så lite blekk igjen at utskriftskvaliteten blir dårlig:</b></p> <p><b>Svart</b></p> <p><b>HP anbefaler at du har nye patroner tilgjengelig når utskriftskvaliteten ikke lenger er akseptabel.</b></p>	<p>Bytt ut en eller begge blekkpatronene når utskriftskvaliteten ikke lenger er akseptabel.</p>
Blinker raskt	<p><b>Modus med én blekkpatron</b></p> <p><b>Merk: Skriveren kan leveres med én blekkpatron.</b></p> <p><b>I denne modusen med én blekkpatron, kan skriveren skrive ut langsommere, og de utskrevne fargene vil være annerledes enn dem som skrives ut med alle blekkpatronene.</b></p>	<p>Sett på plass den trefargers blekkpatronen, eller skriv ut i alternativ utskriftsmodus med den svarte blekkpatronen. Du finner mer informasjon i "<a href="#">Bruke alternativ utskriftsmodus</a>" på side 30.</p> <p>Sett på plass den svarte blekkpatronen, eller skriv ut i alternativ utskriftsmodus med den trefargers blekkpatronen. Du finner mer informasjon i "<a href="#">Bruke alternativ utskriftsmodus</a>" på side 30.</p>
Blinker raskt	<p><b>Problem med patron(er)</b></p> <p><b>Det er et problem med minst én av patronene. Klikk på Hjelp hvis du vil ha mer informasjon.</b></p>	<p>Blekkpatronen(e) kan være defekt.</p> <ol style="list-style-type: none"> <li>1. Ta ut den svarte blekkpatronen.</li> <li>2. Lukk dekselet.</li> <li>3. Hvis <b>På</b>-lampen fremdeles blinker, bytter du ut den trefargers blekkpatronen. Hvis <b>På</b>-lampen ikke blinker, bytter du ut den svarte blekkpatronen.</li> </ol>
	<p><b>Blekkpatronholderen kan ikke bevege seg. Slå av strømmen til enheten. Sjekk enheten for papirstopp eller annen hindring.</b></p>	<p>Blekkpatronvognen sitter fast.</p> <p>Åpne frontdekselet og kontroller at blekkpatronvognen ikke er blokkert.</p>
Blinker raskt	Ingen	<p>Det har oppstått en alvorlig feil i produktet.</p> <ol style="list-style-type: none"> <li>1. Slå av produktet.</li> <li>2. Trekk ut strømledningen.</li> <li>3. Vent et minutt, og koble deretter til strømledningen igjen.</li> <li>4. Slå på produktet.</li> </ol>

(forts.)

På-lampe	Melding vist på skjermen	Løsning
		Hvis dette ikke løser problemet, kontakter du HPs kundestøttetjeneste.





---

# 7 Stoppe gjeldende jobb

## Slik stopper du en utskriftsjobb fra HP-skriver:

- ▲ Trykk på **På**-knappen på kontrollpanelet. Hvis utskriftsjobben ikke stopper, trykker du på **På** igjen.

Det kan ta litt tid før utskriften avbrytes.



# 8 Teknisk informasjon

De tekniske spesifikasjonene og informasjon om internasjonale forskrifter for HP-skriver finnes i denne delen.

Du finner flere spesifikasjoner i den trykte dokumentasjonen som fulgte med HP-skriver.

Denne delen inneholder følgende emner:

- [Merknad](#)
- [Produktspesifikasjoner](#)
- [Program for miljømessig produktforvaltning](#)
- [Informasjon om forskrifter](#)

## Merknad

### Merknader fra Hewlett-Packard Company

Informasjonen i dette dokumentet kan endres uten varsel.

Med enerett. Gjengivelse, tilpasning eller oversettelse av dette materialet er ikke tillatt uten at det først er innhentet skriftlig tillatelse fra Hewlett-Packard, med unntak av det som er tillatt i henhold til lover om opphavsrett. De eneste garantiene for HPs produkter og tjenester er angitt i den uttrykte garantien som følger med slike produkter og tjenester. Ingenting i dette dokumentet kan tolkes som en tilleggsgaranti. HP er ikke erstatningsansvarlig for tekniske eller andre typer feil eller utelatelser i dette dokumentet.

© 2009 Hewlett-Packard Development Company, L.P.

Windows, Windows 2000 og Windows XP er registrerte varemerker i USA for Microsoft Corporation.

Windows Vista er enten et registrert varemerke eller varemerke for Microsoft Corporation i USA og/eller andre land.

Intel og Pentium er varemerker eller registrerte varemerker for Intel Corporation eller dets datterselskaper i USA og andre land.

## Produktspesifikasjoner

Denne delen inneholder tekniske spesifikasjoner for din HP-skriver. Du finner komplette produktspesifikasjoner i produktets dataark på [www.hp.com/support](http://www.hp.com/support).

### Systemkrav

Programvare- og systemkrav finnes i Viktig-filen.

Hvis du ønsker informasjon om fremtidige operativsystemversjoner og støtte, kan du besøke HPs nettsted for kundestøtte på [www.hp.com/support](http://www.hp.com/support).

### Miljøspesifikasjoner

- Anbefalt driftstemperaturområde: 15 °C til 32 °C (59 °F til 90 °F)
- Tillatt driftstemperaturområde: 5 °C til 40 °C (41 °F til 104 °F)
- Fuktighet: 15% til 80% RF, ikke-kondenserende; 28 °C maksimum duggpunkt
- Temperatur når ikke i bruk (oppbevaring): -40 °C til 60 °C (-40 °F til 140 °F)
- Ved sterke elektromagnetiske felter kan utdata fra HP-skriver påvirkes i noen grad.
- HP anbefaler at du bruker en USB-kabel mindre enn eller lik 3 m for å minimere støy som skyldes felt med potensielt høye elektromagnetiske verdier

### Papirskuffkapasitet

Vanlig papir: Opptil 80

### Papirstørrelse

Se i skriverprogramvaren hvis du vil ha en fullstendig liste over størrelser som støttes.

### Papirvekt

Letter-papir: 75 til 90 g/m<sup>2</sup> (20 til 24 pund)

Legal-papir: 75 til 90 g/m<sup>2</sup> (20 til 24 pund)

Konvolutter: 75 til 90 g/m<sup>2</sup> (20 til 24 pund)

Kort: Opptil 200 g/m<sup>2</sup> (indekskort maksimalt 110 pund)

Fotopapir: Opptil 280 g/m<sup>2</sup> (indekskort maksimalt 75 pund)

### Utskriftsoppløsning

Se skriverprogramvaren for å finne informasjon om utskriftsoppløsning. Du finner mer informasjon i "[Vise utskriftsoppløsningen](#)" på side 18.

### Patronkapasitet

Besøk [www.hp.com/go/learnaboutsupplies](http://www.hp.com/go/learnaboutsupplies) for å finne informasjon om beregnet kapasitet.

### Akustisk informasjon

Hvis du har Internett-tilgang, kan du få akustisk informasjon fra følgende HP-nettsted: Gå til: [www.hp.com/support](http://www.hp.com/support).

## Program for miljømessig produktforvaltning

Hewlett-Packard forplikter seg til å produsere kvalitetsprodukter på en miljøvennlig måte. Dette produktet er utformet med tanke på resirkulering. Antallet materialer er holdt på et minimum, samtidig som vi sikrer tilfredsstillende funksjonalitet og pålitelighet. Ulike materialer er utformet slik at de er lette å ta fra hverandre. Festeordninger og andre tilkoblinger er enkle å finne, komme til og fjerne ved hjelp av vanlige verktøy. Deler med høy prioritet er utformet for enkel tilgang med sikte på demontering og reparasjon.

Hvis du vil ha mer informasjon, kan du besøke HPs nettsted Commitment to the Environment på:

[www.hp.com/hpinfo/globalcitizenship/environment/index.html](http://www.hp.com/hpinfo/globalcitizenship/environment/index.html)

Denne delen inneholder følgende emner:

- [Miljøtips](#)
- [Papirbruk](#)
- [Plast](#)
- [Dataark for materialsikkerhet \(MSDS\)](#)
- [Gjenvinningsprogram](#)
- [Gjenvinningsprogram for HP inkjet-rekvisita](#)
- [Strømforbruk](#)
- [Disposal of waste equipment by users in private households in the European Union](#)
- [Kjemiske stoffer](#)

### Miljøtips

HP har forpliktet seg til å hjelpe kunder med å redusere belastningen på miljøet. HP har gitt miljøtipsene nedenfor for å hjelpe deg med å fokusere på måter du kan vurdere og redusere virkningen av dine utskriftsvalg. I tillegg til de spesifikke funksjonene i dette produktet kan du besøke HPs nettsted Eco Solutions for å finne mer informasjon om HPs miljøinitiativer.

[www.hp.com/hpinfo/globalcitizenship/environment/](http://www.hp.com/hpinfo/globalcitizenship/environment/)

### Miljøfunksjoner i ditt produkt

- **Smart webutskrift:** HP Smart webutskrift-grensesnittet har et **Utklippsbok**-vindu og et **Rediger utklipp**-vindu der du kan lagre, organisere eller skrive ut utklipp du har hentet fra Internett. Du finner mer informasjon i "[Skrive ut en nettside](#)" på side 17.
- **Informasjon om strømsparing:** Se "[Strømforbruk](#)" på side 51 for å finne ENERGY STAR®-kvalifiseringsstatus for dette produktet.
- **Resirkulerte materialer:** Hvis du ønsker mer informasjon om gjenvinning av HP-produkter, kan du besøke: [www.hp.com/hpinfo/globalcitizenship/environment/recycle/](http://www.hp.com/hpinfo/globalcitizenship/environment/recycle/)

## Papirbruk

Dette produktet egner seg for bruk av resirkulert papir i henhold til DIN 19309 og EN 12281:2002.

## Plast

Plastdeler som veier over 25 gram, er merket i henhold til internasjonale standarder, slik at det er lettere å identifisere plast for resirkulering ved slutten av produktlevetiden.

## Dataark for materialsikkerhet (MSDS)

Dataark for materialsikkerhet finner du på HPs nettsted på adressen:

[www.hp.com/go/msds](http://www.hp.com/go/msds)

## Gjenvinningsprogram

HP tilbyr stadig flere retur- og resirkuleringsordninger i mange land/regioner, og samarbeider med noen av de største resirkuleringssenterne for elektronikkprodukter over hele verden. HP bevarer ressurser ved å videreselge noen av sine mest populære produkter. Hvis du ønsker mer informasjon om resirkulering av HP-produkter, kan du besøke:

[www.hp.com/hpinfo/globalcitizenship/environment/recycle/](http://www.hp.com/hpinfo/globalcitizenship/environment/recycle/)

## Gjenvinningsprogram for HP inkjet-rekvisita

HP forplikter seg til å ta hensyn til miljøet. En resirkuleringsordning for HP Inkjet-rekvisita er tilgjengelig i mange land/regioner, slik at du kan resirkulere brukte blekkpatroner gratis. Du finner mer informasjon på dette nettstedet:

[www.hp.com/hpinfo/globalcitizenship/environment/recycle/](http://www.hp.com/hpinfo/globalcitizenship/environment/recycle/)

## Strømforbruk

Strømforbruket synker betydelig i hvilemodus, noe som sparer både naturressurser og penger uten å påvirke produktets ytelse. Hvis du se ENERGY STAR®-kvalifiseringsstatus for dette produktet, kan du se produktdataarket eller spesifikasjonsarket. Kvalifiserte produkter er også oppført på

[www.hp.com/go/energystar](http://www.hp.com/go/energystar).



*rådet*). Du finner en rapport med kjemisk informasjon for dette produktet på [www.hp.com/go/reach](http://www.hp.com/go/reach).

## Informasjon om forskrifter

HP-skriver oppfyller produktkrav fra myndighetene i landet/regionen der du bor.

Denne delen inneholder følgende emner:

- [Forskriftsmessig modellidentifikasjonsnummer](#)
- [FCC statement](#)
- [Notice to users in Korea](#)
- [VCCI \(Class B\) compliance statement for users in Japan](#)
- [Notice to users in Japan about the power cord](#)
- [HP Deskjet D1600 series declaration of conformity](#)

### Forskriftsmessig modellidentifikasjonsnummer

For forskriftsmessige identifikasjonsformål er produktet tildelt et forskriftsmessig modellnummer. Det forskriftsmessige modellnummeret for ditt produkt er SNPRB-0921-03. Dette nummeret må ikke forveksles med markedsføringsnavnet (HP Deskjet D1600 series, osv.) eller produktnummeret (CH358, osv.).

### FCC statement

#### **FCC statement**

The United States Federal Communications Commission (in 47 CFR 15.105) has specified that the following notice be brought to the attention of users of this product.

This equipment has been tested and found to comply with the limits for a Class B digital device, pursuant to Part 15 of the FCC Rules. These limits are designed to provide reasonable protection against harmful interference in a residential installation. This equipment generates, uses and can radiate radio frequency energy and, if not installed and used in accordance with the instructions, may cause harmful interference to radio communications. However, there is no guarantee that interference will not occur in a particular installation. If this equipment does cause harmful interference to radio or television reception, which can be determined by turning the equipment off and on, the user is encouraged to try to correct the interference by one or more of the following measures:

- Reorient the receiving antenna.
- Increase the separation between the equipment and the receiver.
- Connect the equipment into an outlet on a circuit different from that to which the receiver is connected.
- Consult the dealer or an experienced radio/TV technician for help.

For further information, contact:

Manager of Corporate Product Regulations  
Hewlett-Packard Company  
3000 Hanover Street  
Palo Alto, Ca 94304  
(650) 857-1501

Modifications (part 15.21)

The FCC requires the user to be notified that any changes or modifications made to this device that are not expressly approved by HP may void the user's authority to operate the equipment.

This device complies with Part 15 of the FCC Rules. Operation is subject to the following two conditions: (1) this device may not cause harmful interference, and (2) this device must accept any interference received, including interference that may cause undesired operation.



**Notice to users in Korea**

B 급 기기(가정용 방송통신기기)

이 기기는 가정용(B급)으로 전자파적합등록을 한 기기로서 주로 가정에서 사용하는 것을 목적으로 하며, 모든 지역에서 사용할 수 있습니다.

**VCCI (Class B) compliance statement for users in Japan**

この装置は、情報処理装置等電波障害自主規制協議会（VCCI）の基準に基づくクラスB情報技術装置です。この装置は、家庭環境で使用することを目的としていますが、この装置がラジオやテレビジョン受信機に近接して使用されると受信障害を引き起こすことがあります。

取り扱い説明書に従って正しい取り扱いをして下さい。

**Notice to users in Japan about the power cord**

製品には、同梱された電源コードをお使い下さい。

同梱された電源コードは、他の製品では使用出来ません。



## DECLARATION OF CONFORMITY

according to ISO/IEC 17050-1 and EN 17050-1

**Supplier's Name:** Hewlett-Packard Company      **DoC#:** SNPRB-0921-03-A  
**Supplier's Address:** 60, Alexandra Terrace, # 07-01 The Comtech, Singapore 118502

### declares, that the product

**Product Name:** HP Deskjet D1600 Series  
**Regulatory Model Number:<sup>1)</sup>** SNPRB-0921-03  
**Product Options:** All

### conforms to the following Product Specifications and Regulations:

**SAFETY:** IEC 60950-1:2001 / EN60950-1:2001 +A11:2004  
EN 60825-1 1994+A1:2002+A2: 2001

**EMC:** CISPR 22:2005 / EN55022:2006 Class B  
CISPR 24:1997 +A1:2001 +A2:2002 / EN 55024:1998 +A1:2001 + A2:2003 Class B  
IEC 61000-3-2: 2000 +A1:2001 +A2:2004 / EN 61000-3-2: 2000 +A2:2005  
IEC 61000-3-3:1994 +A1: 2001 / EN 61000-3-3:1995 +A1: 2001  
FCC CFR 47, Part 15 Class B / ICES-003, Issue 4 Class B

### Supplementary Information:

1. For regulatory purposes, these products are assigned a Regulatory model number. This number should not be confused with the product name or the product number(s).
2. The product herewith complies with the requirements of the Low Voltage Directive 2006/95/EC, the EMC Directive 2004/108/EC, and carries the CE-Marking accordingly. In addition, it complies with the WEEE Directive 2002/96/EC and ROHS Directive 2002/95/EC.
3. This Device complies with Part 15 of the FCC Rules. Operation is subject to the following two Conditions: (1) this device may not cause harmful interference, and (2) this device must accept any interference received, including interference that may cause undesired operation.
4. The product was tested in a typical configuration.

**Singapore**  
**22 September 2008**

### Local contact for regulatory topics only:

EMEA: Hewlett-Packard GmbH, HQ-TRE, Herrenberger Strasse 140, 71034 Boeblingen, Germany [www.hp.com/go/certification](http://www.hp.com/go/certification)  
USA: Hewlett-Packard, 3000 Hanover St., Palo Alto 94304, U.S.A. 650-857-1501



# Stikkordregister

## A

alternativ utskriftsmodus 30  
avinstallere programvare 37

## E

etter støtteperioden 34

## F

feilmeldinger 42

## G

garanti 34  
gjenvinning  
    blekkpatroner 51

## I

informasjon om forskrifter  
    forskriftsmessig  
        modellidentifikasjons-  
        nummer 53  
installere programvare på  
    nytt 37

## K

kundestøtte  
    garanti 34  
kundestøtteprosess 33

## P

papir  
    anbefalte typer 21  
problemer  
    feilmeldinger 42  
    skrive ut 38  
problemløsning  
    feilmeldinger 42  
    oppsett 34  
    skrive ut 38  
programvareinstallering  
    avinstallere 37  
    installere på nytt 37

## S

skrive ut  
    problemløsning 38

spesifikasjoner  
    miljøspesifikasjoner 49  
    program for miljømessig  
        produktforvaltning 50  
systemkrav 49

## T

teknisk informasjon  
    miljøspesifikasjoner 49  
    systemkrav 49  
telefonstøtte 33  
telefonstøtteperiode  
    periode for kundestøtte 33  
tilkoblingsproblemer  
    HP All-in-One slås ikke  
    på 35

## U

utskrift  
    med én blekkpatron 30

