

HP Photosmart A640 series



Kullanıcı Kılavuzu



HP Photosmart A640 series

HP Photosmart A640 series Kullanıcı
Kılavuzu



İçindekiler

| | |
|--|----|
| 1 HP Photosmart A640 series Kullanıcı Kılavuzu | 5 |
| 2 Başlarken | |
| Nasıl Yaparım? | 7 |
| Daha fazla bilgi..... | 7 |
| Bir bakışta Photosmart | 8 |
| Kontrol paneli düğmeleri ve gösterge ışıkları..... | 9 |
| HP TouchSmart ekranı..... | 9 |
| Dokunmatik ekranı kullanma..... | 10 |
| Dijital kalem kullanma..... | 10 |
| Photosmart Menüsü..... | 11 |
| Dokunmatik ekran çerçevesi..... | 12 |
| Küçük resim görünümü ve 1'li mız görünümü..... | 13 |
| Fotoğraf simgeleri..... | 14 |
| Kurulum Menüsü..... | 15 |
| Kurulum Menüsünü kullanma..... | 15 |
| Kurulum menüsü seçenekleri..... | 16 |
| 3 Kağıtla ilgili temel bilgiler | |
| Yazdırma işi için en iyi kağıdı seçme..... | 19 |
| Kağıt yükleme..... | 19 |
| 4 Bluetooth aygıtından yazdırma | |
| Bluetooth bağlantısı için gerekenler..... | 21 |
| HP Photosmart A640 series aygıtını Bluetooth aygıtınıza bağlama..... | 21 |
| Bluetooth aygıtından fotoğraflar yazdırma..... | 22 |
| 5 Bilgisayarsız yazdırma | |
| Bellek kartından yazdırma..... | 23 |
| Desteklenen bellek kartları..... | 23 |
| Bellek kartı takma..... | 24 |
| Bellek kartından veya USB aygıtından fotoğraf yazdırma..... | 24 |
| Bellek kartını çıkarma..... | 28 |
| Bellek kartından başka bir aygıtta fotoğraf kaydetme..... | 28 |
| PictBridge onaylı kameradan veya aygıttan yazdırma..... | 28 |
| Yaratıcı olun..... | 29 |

| | |
|---|----|
| Çerçeveler ekleme..... | 30 |
| Yazılar ekleme..... | 31 |
| Fotoğraflarda çizim yapma..... | 32 |
| Küçük resim ekleme..... | 33 |
| Tasarım Galerisi'ni kullanma..... | 34 |
| Özel baskı projeleri | 34 |
| Albümler oluşturma..... | 35 |
| Tebrik Kartları Oluşturma..... | 36 |
| Vesikalık fotoğraflar..... | 37 |
| Panoramik fotoğraflar..... | 38 |
| Yapışkanlı fotoğraf kağıtları..... | 39 |
| Fotoğraf Düzenleri oluşturma..... | 39 |
| Video Karesi baskıları..... | 40 |
| Fotoğraf geliştirme veya düzenleme..... | 40 |
| Fotoğraf Onarma'yı kullanma..... | 40 |
| Fotoğraf kırpma | 41 |
| Fotoğraflarınızdan kırmızı göz giderme..... | 41 |
| Hayvan Göz Parlamasını Gidermeyi Kullanma..... | 42 |
| Fotoğraf parlaklığını ayarlama..... | 42 |
| Fotoğrafa rötuş yapma..... | 42 |
| Slayt gösterisi oluşturma ve görüntüleme | 42 |
| 6 Bilgisayardan yazdırma | |
| Yazıcı yazılımı..... | 45 |
| Fotoğrafları bilgisayara aktarma..... | 45 |
| Fotoğrafları geliştirme..... | 47 |
| Yazdırma işi için yazdırma ayarlarını değiştirme..... | 48 |
| Baskı kalitesini değiştirme | 48 |
| Kağıt türünü değiştirme | 48 |
| Kağıt boyutunu değiştirme..... | 49 |
| Fotoğrafları yazdırma..... | 49 |
| Kenarlıksız fotoğraf yazdırma..... | 50 |
| Kenarlıklı fotoğraf yazdırma..... | 51 |
| Panoramik fotoğrafları yazdırma..... | 51 |
| Dizin kartlarına ve diğer küçük ortamlara yazdırma..... | 52 |
| 7 Bakım | |
| Yazıcı kartuşunu hizalama..... | 55 |
| Yazıcı kartuşunu otomatik olarak temizleme..... | 55 |
| Tahmini mürekkep düzeylerini görüntüleme..... | 56 |
| Yazıcı durumunu görüntüleme..... | 56 |
| Yazıcı kartuşunu takma veya değiştirme..... | 56 |
| Yazıcı kartuşu sipariş bilgileri edinme..... | 58 |
| Sınama sayfası yazdırma | 59 |
| Örnek sayfa yazdır | 59 |
| Yazıcıyı ve yazıcı kartuşunu saklama..... | 59 |
| Yazıcıyı saklama..... | 59 |
| Yazıcı kartuşunu saklama..... | 59 |
| Cildinize ve giysilerinize bulaşan mürekkebi temizleme..... | 60 |

| | |
|---|----|
| 8 Sorun Giderme | |
| Yazılım yükleme sorunları | 61 |
| Yükleme başarısız..... | 61 |
| Yazıcıyı Windows ile çalışan bir bilgisayara bağladığımda Yeni Donanım Bulundu sihirbazı görüntüleniyor..... | 62 |
| Yazıcı, Yazıcılar ve Fakslar (yalnızca Windows) ögesinde görünmüyor..... | 63 |
| Yükleme otomatik olarak başlamamış..... | 63 |
| Yazdırma ve donanım sorunları | 65 |
| Yazıcı prize takılı ancak açılmıyor..... | 65 |
| Çıktı görünmüyor..... | 67 |
| Bilgisayar ve yazıcı bağlantısı kesildi..... | 67 |
| Yazıcı bir bilgisayara USB kablosu ile başka bir USB aygıtı üzerinden bağlandıysa yazdırmaz..... | 68 |
| Bilinmeyen bir aygıt mesajı görüntülendi (yalnızca Windows)..... | 68 |
| Belge ya da fotoğraf seçili varsayılan yazdırma ayarlarını kullanarak yazdırmadı..... | 69 |
| Yazıcı kenarlıksız fotoğraf yazdırmadı..... | 70 |
| Fotoğraflar bilgisayardan bellek kartına kaydedilemedi..... | 70 |
| Yazıcıdan boş sayfa çıktı..... | 71 |
| Yazdırılmış belgenin bazı kısımları eksik veya yanlış yere yazdırılıyor..... | 71 |
| Baskı kalitesi düşük..... | 71 |
| Bluetooth yazdırma sorunları..... | 72 |
| Bluetooth aygıtım yazıcıyı bulamıyor..... | 72 |
| 9 Mürekkep sarf malzemeleri satın alma | 75 |
| 10 HP destek ve garanti | |
| Önce HP destek Web sitesine bakın..... | 77 |
| Telefonla HP desteği | 77 |
| Telefon desteği süresi..... | 77 |
| Arama yapma..... | 78 |
| Telefon desteği süresinden sonra..... | 78 |
| Ek garanti seçenekleri..... | 78 |
| 11 Belirtiler | |
| Sistem gereksinimleri..... | 79 |
| Yazıcı özellikleri..... | 79 |
| 12 Yasal düzenleme ve çevre koruma bilgileri | |
| Yasal düzenleme bildirimleri..... | 81 |
| Yasal model kimlik numarası..... | 81 |
| FCC statement | 82 |
| VCCI (Class B) compliance statement for users in Japan..... | 82 |
| Notice to users in Japan about power cord..... | 82 |
| Notice to users in Korea..... | 83 |
| LED indicator statement | 83 |
| Çevresel ürün gözetim programı | 83 |

| | |
|---|-----------|
| Ekolojik İpuçları..... | 83 |
| Kağıt kullanımı..... | 84 |
| Plastik..... | 84 |
| Malzeme güvenlik bilgi formları..... | 84 |
| Geri dönüştürme programı | 84 |
| HP inkjet sarf malzemeleri geri dönüşüm programı..... | 84 |
| Güç tüketimi..... | 84 |
| Disposal of Waste Equipment by Users in Private Households in the European Union..... | 86 |
| Kimyasal Maddeler..... | 86 |
| Zehirli ve tehlikeli maddeler tablosu..... | 87 |
| AB Uyumluluk Bildirimi..... | 87 |
| A Yazılım yüklenmesi..... | 89 |

1 HP Photosmart A640 series Kullanıcı Kılavuzu



HP Photosmart A640 series Kullanıcı Kılavuzu'na hoş geldiniz! **Photosmart** yazıcı hakkında daha fazla bilgi için bkz.:

- “[Başlarken](#)” sayfa 7
- “[Kağıtla ilgili temel bilgiler](#)” sayfa 19
- “[Bilgisayarsız yazdırma](#)” sayfa 23
- “[Bilgisayardan yazdırma](#)” sayfa 45
- “[Bakım](#)” sayfa 55
- “[Mürekkep sarf malzemeleri satın alma](#)” sayfa 75
- “[HP destek ve garanti](#)” sayfa 77
- “[Belirtiler](#)” sayfa 79
- “[Yasal düzenleme ve çevre koruma bilgileri](#)” sayfa 81

2 Başlarken

Bu bölümde, **HP Photosmart A640 series** yazıcısı hakkında tanıtıcı bilgiler yer almaktadır. Bu bölümde aşağıdaki konular vardır:

- [Nasıl Yaparım?](#)
- [Daha fazla bilgi](#)
- [Bir bakışta Photosmart](#)
- [Kontrol paneli düğmeleri ve gösterge ışıkları](#)
- [HP TouchSmart ekranı](#)
- [Kurulum Menüsü](#)



Nasıl Yaparım?

Photosmart yazıcınızı ve yazılımını kullanarak yaratıcı ve ortak görevlerin nasıl gerçekleştirileceği hakkında daha fazla bilgi edinmek için aşağıdaki bağlantılardan birini tıklayın. Göreve ait animasyonu görüntülemek için **Nasıl Yaparım?**'i tıklayın.

- “[Kenarlıksız fotoğraf yazdırma](#)” sayfa 50
- “[Kenarlıklı fotoğraf yazdırma](#)” sayfa 51
- “[Kağıt yükleme](#)” sayfa 19
- “[Yazıcı kartuşunu takma veya değiştirme](#)” sayfa 56
- “[Fotoğrafları bilgisayara aktarma](#)” sayfa 45

Daha fazla bilgi

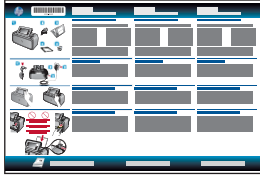
Yeni **HP Photosmart A640 series** yazıcınız aşağıdaki belgelerle birlikte verilir:

| | |
|---|---|
|  | <p>Kurulum yönergeleri: Kurulum yönergeleri yazıcının nasıl kurulacağını, Photosmart yazılımının nasıl yükleneceğini ve nasıl fotoğraf yazdırılacağını açıklamaktadır. Önce bu belgeyi okuyun. Ülkenize/bölgenize, dilinize veya yazıcı modelinize bağlı olarak bu belgenin adı Hızlı Başlangıç Kılavuzu veya Kurulum Kılavuzu olabilir.</p> |
|  | <p>Aygıtınızdan yardım: Yardım aygıtınızdan kullanılabilir ve belirli konular hakkında ek bilgiler içermektedir.</p> <p>Geçerli işle ilgili yardım almak için yazıcı ekranındaki soru işaretine dokununuz. Yardım konularını Kurulum menüsünde de görüntüleyebilirsiniz.</p> <p>Bu yardım konularına erişme hakkında bilgi için bkz. “Kurulum Menüsünü kullanma” sayfa 15.</p> |
| www.hp.com/support | <p>İnternet erişiminiz varsa, HP Web sitesinden yardım ve destek alabilirsiniz. Bu Web sitesinde ürün belgeleri, teknik destek, sürücüler, sarf malzemeleri ve siparişle ilgili bilgiler vardır.</p> |

Bir bakışta Photosmart

Şekil 2-1 Önden ve arkadan görünüm

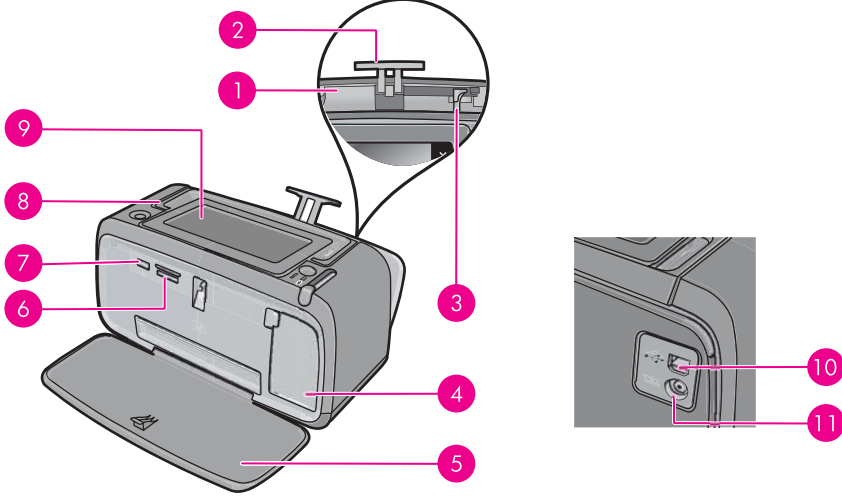

| Etiket | Açıklama |
|--------|---|
| 1 | Giriş tepsi: Kağıdı buraya yerleştirin. Önce çıkış tepsinizi açın. Çıkış tepsinizi açtığınızda giriş tepsi de otomatik olarak açılır. |
| 2 | Giriş tepsi uzantısı: Kağıdı desteklemesi için dışarı çekin. |
| 3 | Kağıt eni kılavuzu: Kağıdı düzgün şekilde yerleştirmek için yüklü olan kağıdın genişliğine kaydırın. |
| 4 | Yazıcı kartuşu kapağı: HP 110 Üç renk Inkjet yazıcı kartuşunu takmak veya çıkarmak için açın. |
| 5 | Çıkış tepsi (açık): Yazıcı baskıları buraya bırakır. Çıkış tepsinizi açtığınızda giriş tepsi de otomatik olarak açılır. |
| 6 | Bellek kartı yuvaları: Bellek kartlarını buraya takın. |
| 7 | Kamera bağlantı noktası: Buraya PictBridge dijital kamera veya USB flash/parmak sürücü bağlayın. |
| 8 | Tutamaç: Yazıcıyı taşımak için çekerek uzatın. |
| 9 | Yazıcı ekranı: Görüntüleme açısını ayarlamak için yukarı kaldırın. Bu ekranda fotoğrafları önizleyebilir, yazıcı menüsünden seçimler ve daha fazlasını yapabilirsiniz. |
| 10 | USB bağlantı noktası: USB kablosunu (ayrı olarak satılır) kullanarak yazıcıyı buradan bilgisayara bağlayın. |
| 11 | Güç kablosu bağlantısı: Güç kablosunu buraya bağlayın. |

Kontrol paneli düğmeleri ve gösterge ışıkları

Şekil 2-2 Kontrol paneli ve gösterge ışıkları

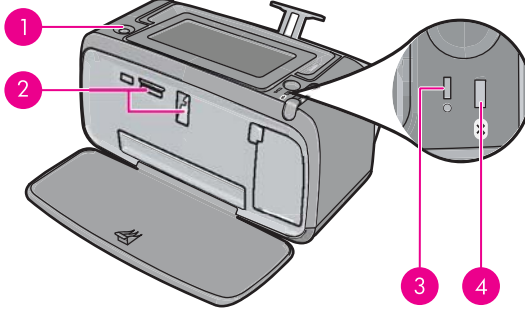

| Etiket | Açıklama |
|--------|--|
| 1 | Açık: Yazıcıyı açmak veya kapatmak için basın. Güç açıldığında Açık düğmesi parlar. |
| 2 | Bellek kartı ve PictBridge ışığı: Bellek kartı doğru olarak takıldığında veya desteklenen bir aygıt kamera bağlantı noktasına takıldığında bu ışık yanıp söner. Yazıcı bellek kartıyla iletişim halindeyken veya bağlı bilgisayar okuma, yazma ya da silme işlemi yaparken yanıp söner. |
| 3 | Uyarı ışığı: Bir hata varsa veya kullanıcı eylemi gerekiyorsa yanıp söner. |
| 4 | Bluetooth ışığı: Bluetooth radyo açıksa sürekli yanar. |

HP TouchSmart ekranı

Bu bölümde, yazıcıyla etkileşime girmek için dokunmatik ekranın ve dijital kalemin nasıl kullanılacağı açıklanmaktadır.

- [Dokunmatik ekranı kullanma](#)
- [Dijital kalemi kullanma](#)
- [Photosmart Menüsü](#)
- [Dokunmatik ekran çerçevesi](#)
- [Küçük resim görünümü ve 1'li mız görünümü](#)
- [Fotoğraf simgeleri](#)

Dokunmatik ekranı kullanma

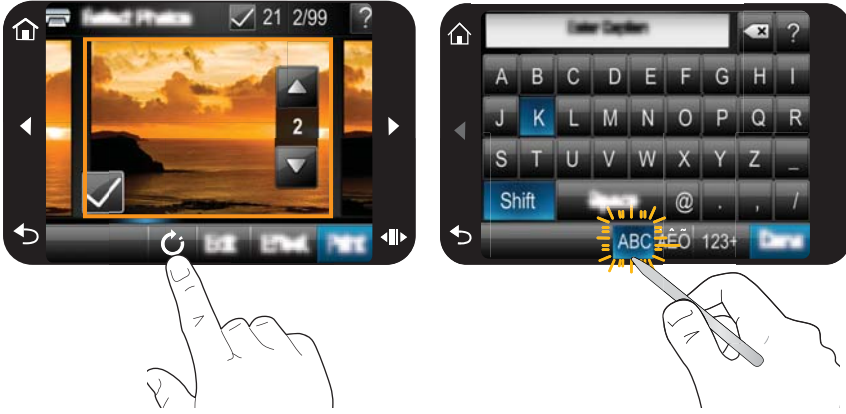

Menülerde gezinme veya dokunmatik ekran çerçevesinde seçenek belirleme gibi çoğu işlem için, dokunmatik ekran üzerinde parmaklarınızı kullanın. Daha fazla bilgi için bkz. [“Dokunmatik ekran çerçevesi” sayfa 12](#). Düğmeye her basılışta yazıcıdan bir kez ses çıkar. **Tercihler** menüsünden seslerin seviyesini değiştirebilir veya kapatabilirsiniz. Dijital kalem bu etkinlikler için de kullanılabilir, ancak kalem esas olarak çizmek ve dokunmatik ekran klavyesi ile yazılar girmek için tasarlanmıştır. Daha fazla bilgi için bkz. [“Dijital kalem kullanma” sayfa 10](#).

△ **Dikkat uyarısı** Dokunmatik klavyenin zarar görmesini önlemek için, yazıcıyla birlikte verilen dijital kalem veya onaylı yedek dışında sivri nesne veya alet kullanmayın.

Dijital kalem kullanma

Yazıcı ekranındaki simgelere dokunmak, yazıcı menülerinde seçim yapmak veya yazdırmak üzere fotoğraflar seçmek için dijital kalem kullanın. Fotoğrafın üzerine çizim yapma, dokunmatik ekran klavyesini kullanarak fotoğrafa yazı yazmak ve diğer yaratıcı işlemler için de dijital kalem kullanabilirsiniz. Daha fazla bilgi için bkz. [“Yaratıcı olun” sayfa 29](#).

📝 **Not** Yazı girmek için ekran klavyesi tüm diller için bulunmamaktadır. Bazı dillerde klavye yalnızca Latin alfabesi karakterlerini görüntüler.

Yazıcıda iki dijital kalem saklama alanı vardır: kullanmanız gereken kadar dijital kalem saklayan bir yuva ve dijital kalem kolay erişim için geçici olarak yerleştirebileceğiniz bir delik.

Şekil 2-3 Dijital kalem saklama alanları

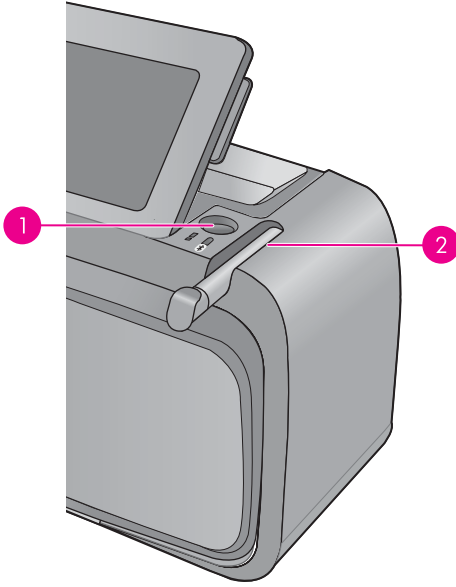

| Etiket | Açıklama |
|--------|---|
| 1 | Dijital kalem boşluğu: Fotoğraflarla çalışırken dijital kalemi el altında tutmak için buraya yerleştirin. |
| 2 | Dijital kalem saklama yuvası: Yazıcıyı taşırken veya oturumlar arasında dijital kalemi burada güvenle saklayabilirsiniz. |

Photosmart Menüsü

Aşağıdaki seçenekler bellek kartı taktığınızda veya dokunmatik ekran çerçevesinde **Giriş** simgesine bastığınızda **Photosmart** menüsünde bulunabilir.

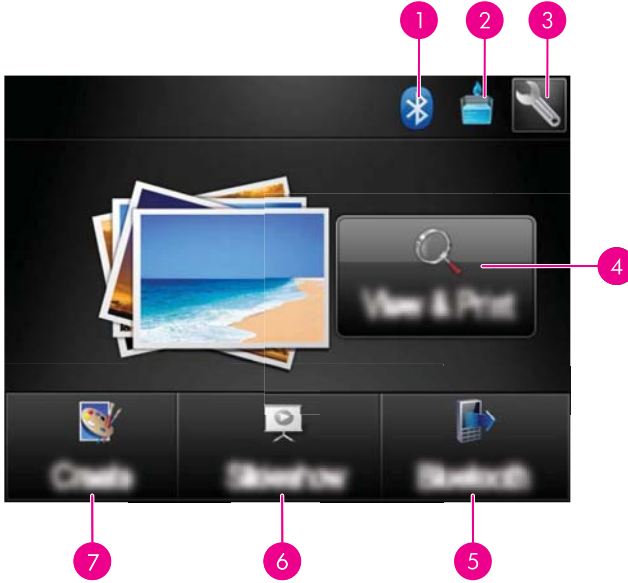

| | |
|---|---|
| 1 | Bluetooth göstergesi ışığı: Bluetooth'un açık veya kapalı olduğunu gösterir. |
| 2 | Mürekkep düzeyi: Yazıcı kartuşunda kalan tahmini mürekkep miktarını gösterir. |
| 3 | Kurulum simgesi: Kurulum menüsünü açmak için dokunur. |
| 4 | Görüntüle ve Yazdır: Bellek kartındaki fotoğrafları görüntülemenize, düzenlemenize ve yazdırmanıza olanak sağlar. Fotoğrafi seçip, Efekt öğesine dokunarak fotoğraflarınız için yaratıcı projeler de (çerçeveler, yazı, tasarım galerisi vb.) seçebilirsiniz. |
| 5 | Bluetooth: Bluetooth aygıtının yanındaki aramaya dokunur. |
| 6 | Slayt Gösterisi: Sevdiğiniz fotoğrafları yazıcı dokunmatik ekranında slayt gösterisi olarak görüntülemenizi sağlar. Daha fazla bilgi için bkz. " Slayt gösterisi oluşturma ve görüntüleme " sayfa 42. |
| 7 | Oluştur: Fotoğraflarınız için yaratıcı projeler (albümler, tebrik kartları, fotoğraf düzenleri vb.) seçmenizi sağlar. Daha fazla bilgi için bkz. " Yaratıcı olun " sayfa 29. |

Dokunmatik ekran çerçevesi

Dokunmatik ekran çerçevesi, **HP TouchSmart ekranı** öğesinin fotoğraf görüntüleme alanını çevreler ve gezinme düğmelerine hızlı erişim sağlar.

Not Dokunmatik ekran çerçevesi düğmeleri yalnızca yazıcı açık olduğunda ve **Photosmart** menüsünden seçim yaptığınızda görüntülenir. Ayrıca, yalnızca geçerli mod veya görevle ilgili düğmeler etkin olur.

Şekil 2-4 Dokunmatik ekran çerçevesi



| Etiket | Açıklama |
|--------|--|
| 1 | Giriş: Photosmart menüsüne erişmek için dokununuz. |
| 2 | İptal: Yazdırma eylemini durdurmak için dokununuz. |
| 3 | Oklar: Fotoğraflarda veya Oluştur menülerinde gezinmek için dokununuz. |
| 4 | Geri: Önceki menüye veya görünüme dönmek için dokununuz. |
| 5 | Hızlı Kaydırma: Fotoğraflarınız arasında hızlıca gezinmenize yardımcı olan kaydırma çubuğunu görüntülemek için dokununuz. |

Küçük resim görünümü ve 1'li mz görünümü

Bellek kartınızdaki fotoğrafları küçük resim görünümünde veya 1'li mz görünümünde görüntüleyebilirsiniz.

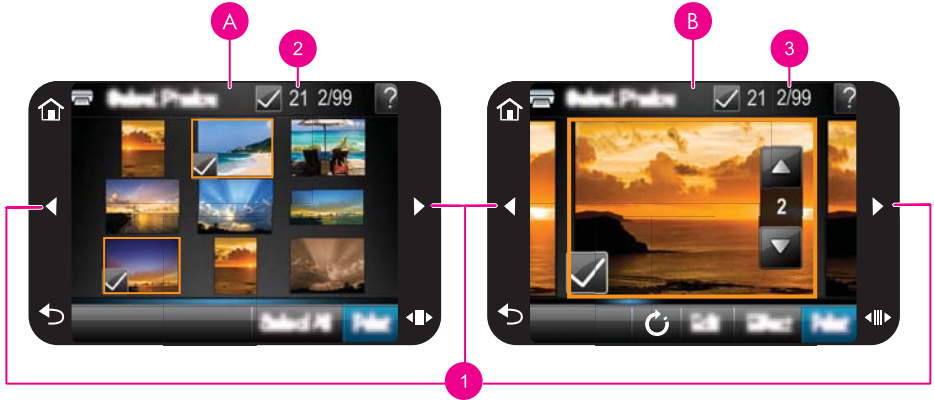

| | |
|---|----------------------|
| A | Küçük resim görünümü |
| B | 1'li mz görünümü |
| 1 | Ok tuşları |

| | |
|---|---|
| 2 | Seçili fotoğraf sayısı |
| 3 | Bellek kartındaki toplam fotoğraf sayısının geçerli fotoğraf sayısı |

Fotoğrafları küçük resim görünümünde görüntülemek için

1. Bellek kartını takın. Daha fazla bilgi için bkz. "[Bellek kartından yazdırma](#)" sayfa 23.
2. **Photosmart** menüsündeki **Görüntüle ve Yazdır**'a dokunun.
Bu, bellek kartınızdaki fotoğrafları küçük resim görünümünde açacaktır. Fotoğraflarınız arasında geçiş yapmak için ok tuşlarına dokunun.





Fotoğrafları 1'li mz görünümünde görüntülemek için

1. Bellek kartını takın. Daha fazla bilgi için bkz. "[Bellek kartından yazdırma](#)" sayfa 23.
2. **Photosmart** menüsündeki **Görüntüle ve Yazdır**'a dokunun.
3. Herhangi bir fotoğrafı 1'li mz görünümünde görüntülemek için fotoğrafa dokunun. Fotoğraflarınız arasında geçiş yapmak için ok tuşlarına dokunun.

Fotoğraf simgeleri

Fotoğraf simgeleri, küçük resim ve 1-yukarı görünümünde fotoğraflarda görüntülenir. Bazı simgeler fotoğrafın veya video klibin durumunu gösterir. Diğerleri ise dokunulduğunda fotoğrafı veya video klibi etkileyebilir.

Tablo 2-1 Fotoğraf simgeleri

| Fotoğraf simgesi | Açıklama |
|---|---|
|  X1 | Yazdırma durumu: Fotoğrafın yazdırıldığını ve fotoğrafın kaç kopyasının yazdırılacağını belirtir. |
|  | Kopya: Yazdırmak üzere fotoğrafı seçmek ve kopyalar kaydırma çubuğunu görüntülemek için 1'li mz görünümündeki fotoğrafa dokunun. Yazdırılacak kopya sayısını değiştirmek için kaydırma çubuğuna dokunun. |
|  | Seçim kutusu: Seçilen fotoğrafın veya video karesinin üzerinde belirir. |
|  | Döndür: Simgeye her dokunulduğunda fotoğrafı saat yönünde 90 derece döndürmek için 1'li mz görünümünde dokunun. |
|  | Kırmızı göz: 1'li mz görünümünde, kırmızı gözün giderildiği bir fotoğrafı belirtir. Kırmızı göz giderme işlemi süren bir fotoğrafta simge yanıp söner. |

İlgili konular

[“Tahmini mürekkep düzeylerini görüntüleme” sayfa 56](#)

Kurulum Menüsü

Kurulum Menüsü, baskı ayarlarını değiştirmek, yazıcı kartuşlarını hizalamak ve daha fazlasını yapmak için çok sayıda seçenek içerir.

Bu bölümde aşağıdaki konular vardır:

- [Kurulum Menüsünü kullanma](#)
- [Kurulum menüsü seçenekleri](#)

Kurulum Menüsünü kullanma

Bu bölümde Kurulum Menüsü'nün nasıl kullanılacağı açıklanmıştır.

Kurulum menüsünü kullanmak için

1. Gerekliyse, **Photosmart** menüsüne dönmek için dokunmatik ekran çerçevesindeki **Giriş**'e dokunun.



2. Kurulum Menüsü'nü açmak için, **Photosmart** menüsünün yanındaki **Kurulum** simgesine dokunun.



| | |
|---|-----------------|
| 1 | Kurulum simgesi |
|---|-----------------|

3. Menü'nün altındaki seçenekleri açmak için o menünün adına dokunun. Erişilemeyen seçenekler soluk görünür.
Yardım için ekrandaki soru işaretine dokunun.

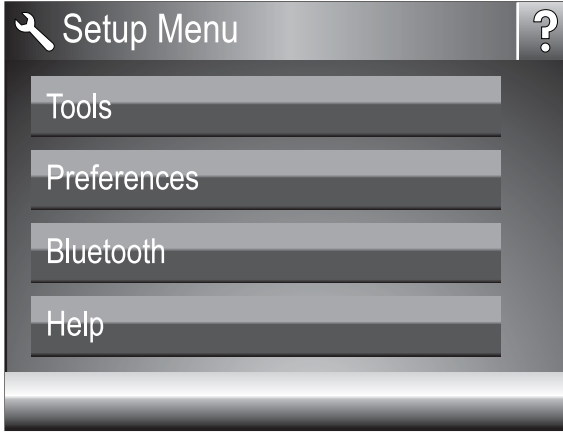

4. Açmak veya belirttiği işlemi yapmak için bir seçeneğe dokununuz.
5. Menüden çıkmak için ↩ ögesine dokununuz.

Kurulum menüsü seçenekleri

Araçlar

- **Test Sayfası Yazdır**
Yazıcıyla ilgili bilgilerin bulunduğu bir test sayfası yazdırmak için dokununuz. Test sayfası sorun giderme konularında yardımcı olur.
- **Örnek Sayfa Yazdır**
Örnek sayfa yazdırmak için dokununuz. Örnek sayfa, yazıcının baskı kalitesini kontrol etmek için yararlıdır.
- **Yazıcı Durumu**
Yazıcının durumunu görmek için dokununuz. Yazıcı durumu penceresi, mürekkep düzeylerine ve başlatılan yazdırma işinin tamamlanması için kalan tahmini süreye ilişkin bilgileri görüntüler.
- **Kartuşu Hizalama:** Yazıcı kartuşunu hizalamak için dokununuz. Hizalama, yüksek kalitede baskılar alınmasını sağlar. Çıktılardaki renkler yanlış hizalanmışsa veya yeni bir yazıcı kartuşu taktığınızda hizalama sayfası doğru bastırılmıyorsa bunu yapın.
- **Kartuşu Temizleme:** Yazıcı kartuşunu temizlemek için dokununuz. Temizleme sonrasında, ikinci düzey temizlemeye geçmek isteyip istemediğiniz sorulur (**Evet** veya **Hayır**'a dokununuz); **Evet**'e dokunursanız diğer bir temizlik döngüsü gerçekleştirilir. Üçüncü düzey temizlemeye geçmek isteyip istemediğiniz sorulur (**Evet** veya **Hayır**'a dokununuz).

Tercihler

- **Ses:** Ses düzeyini **Yüksek**, **Orta** (varsayılan), **Düşük** veya **Kapalı** olarak değiştirmek için dokununuz.
- **Baskı Önizleme:** Baskı Önizlemeyi **Açık** (varsayılan) veya **Kapalı** olarak ayarlamak için dokununuz. Bu, **Yazdır**'a dokunduğunuzda görüntünün önizlemesini sağlar. Görüntüyü yazdırmak için **Yazdır**'a yeniden dokununuz.

- **Fotoğraf Onarma: Fotoğraf Onarma** geliřtirmelerini **Açık** (varsayılan) veya **Kapalı** olarak ayarlamak için bu seçeneğe dokunun. Daha fazla bilgi için bkz. "[Fotoğraf Onarma'yı kullanma](#)" sayfa 40.
- **Kırmızı Göz Giderme:** Kırmızı göz gidermeyi **Açık** (varsayılan) veya **Kapalı** olarak ayarlamak için bu seçeneğe dokunun. Daha fazla bilgi için bkz. "[Fotoğraflarınızdan kırmızı göz giderme](#)" sayfa 41.
- **Baskı Kalitesi:** Baskı kalitesini deęiřtirmek için dokunun. **En İyi** (varsayılan), **Normal** veya **Hızlı Normal** baskı kalitesi seçeneklerinden birini belirleyin.
- **Kağıt Türü:** Yazdırılacak kağıt türünü deęiřtirmek için dokunun. **HP Geliřmiř Fotoğraf** (varsayılan), **HP Premium Fotoğraf**, **Diđer**, **Düz** veya **Diđer, Fotoğraf** arasında seçim yapın. HP, en iyi sonuçları almanız için HP Geliřmiř Fotoğraf Kağıdı kullanmanızı önerir. HP olmayan kağıt veya ortama bastırıyorsanız, yazıcının kendini uygun şekilde ayarlaması için **Diđer**'i seçin.
- **Tarih/Saat:** Yazdırılan fotoğraflarınızda tarih/saat damgasını görüntülemek için dokunun. **Tarih/Saat**, **Yalnızca tarih** veya **Kapalı**'ya (varsayılan) dokunun.
- **Renk aralığı:** Renk aralığı (renk düzenlemesi için üç boyutlu bir matematik modeli) seçmek için dokunun. Seçtiğiniz renk aralığı, bastırduğunuz fotoğraflardaki renkleri etkiler. **Adobe RGB**, **sRGB** veya **Otomatik Seçim**'i (varsayılan) seçin. **Otomatik Seçim** varsayılan deęeri, yazıcıya, varsa Adobe RGB renk aralığını kullanmasını bildirir. Adobe RGB yoksa yazıcı varsayılan olarak sRGB ayarını belirler.
- **Kenarlıksız:** Kenarlıksız yazdırmayı **Açık** (varsayılan) veya **Kapalı** olarak ayarlamak için dokunun. Kenarlıksız baskı devre dıřı olduęunda, tüm sayfalar kağıdın dıř kenarları çevresinde beyaz dar bir kenarlıkla basılır.
- **Yazılım Yükleme Modu:** Yazılım yükleme modunu deęiřtirmek için dokunun. **Açık** (varsayılan) seçeneğini belirleyin, yazıcıyı USB kablosuyla bilgisayara baęladığınızda, yerleşik HP hızlı baęlantı yazılımı otomatik olarak yüklenir. Daha fazla bilgi için bkz. "[Yazılım yüklenmesi](#)" sayfa 89. Yazıcıyı, HP Kablosuz Yazdırma Yükseltme Seti veya HP Jet kutusu ile kullanıyorsanız, **Kapalı**'yı seçin. Yazıcıyı bilgisayarınıza yalnızca fotoğraflarınızı aktarmak için baęlamak istiyorsanız ve yazılımı yükleyip bilgisayardan yazıcıya yazdırmak istemediğinizde de **Kapalı**'yı seçin.
- **Hızlı Gözetmeyi Etkinleřtir:** Modu, **Açık** (varsayılan) veya **Kapalı** arasında deęiřtirmek için dokunun.
- **Gösterim Modu:** Gösterim Modu'nu **Açık** veya **Kapalı** (varsayılan) olarak ayarlamak için dokunun. Gösterim Modu açık olduęunda, yazıcı kullanıcının düzenleyebileceęi ve yazdırılabileceęi örnek resimler görüntüler. İki dakika içinde gösterimle ilgili herhangi bir işlem yapılmazsa, yazıcı özellikleri hakkında bilgiler içeren bir slayt gösterisi başlar.
- **Varsayılanları Geri Yükle:** Yazıcı varsayılan deęerlerini geri yüklemek için dokunun: **Evet** veya **Hayır** (varsayılan). **Evet**'e dokunulduğunda, orijinal fabrika çıkıřı tercihleri geri yüklenir.
- **Dil:** Yazıcı ekranında kullanılan dil ayarını deęiřtirmek için dokunun..

Bluetooth

- **Bluetooth Radyo:** Bluetooth Radyo'yu açmak için **Açık**'ı seçin.
- **Parola:** Yazıcının Bluetooth **Güvenlik Düzeyi** özellięi **Yüksek** olarak ayarlandığında, yazıcının diđer Bluetooth aygıtları ile de kullanılabilmesini saęlamak için bir parola girmeniz gerekir. Varsayılan parola 0000'dır.

- **Aygıt Adı:** Bluetooth kablosuz iletişim teknolojisine sahip diğer aygıtlar yazıcıyı bulduklarında, yazıcı için görüntülenecek adı seçebilirsiniz.
- **Aygıt Adresi:** Bluetooth kablosuz iletişim teknolojisine sahip bazı aygıtlar, bulmaya çalıştıkları aygıtın adresini girmenizi gerektirebilir. Bu menü seçeneği yazıcı adresini gösterir.
- **Görünürlük: Tümüne görünür ol'u** (varsayılan) veya **Görünür değil'i** seçin. **Görünürlük** ayarı **Görünür değil** olarak ayarlandığında, yalnızca yazıcı adresini bilen aygıtlar yazıcıdan çıktı alabilir.
- **Güvenlik Düzeyi: Düşük** (varsayılan) veya **Yüksek'i** seçin. **Düşük** ayarı, Bluetooth kablosuz iletişim teknolojisine sahip diğer aygıt kullanıcılarının yazıcı anahtarı girmesini gerektirmez. **Yüksek** ayarı ise, Bluetooth kablosuz iletişim teknolojisine sahip diğer aygıt kullanıcılarının yazıcı anahtarı girmesini gerektirir.
- **Bluetooth'u Sıfırlama:** Bluetooth menüsündeki tüm öğelerin varsayılan değerlerini geri yüklemek için bunu seçin.

Yardım

- **Bluetooth'tan Yazdırma İpuçları:** Bluetooth yazdırma ipuçlarını okumak için dokunun.
- **Fotoğraf Yazdırma İpuçları:** En önemli yedi yazdırma ipucunu okumak için dokunun.
- **Yazıcı Özellikleri:** Yazıcı özellikleri hakkında bilgiler görüntülemek için dokunun.
- **Görüntüleme aygıtlarından yazdırma:** Görüntüleme aygıtlarından yazdırma hakkında bilgiler görüntülemek için dokunun.
- **Yaratıcı Seçenekler:** Yazıcının **Oluştur** özellikleriyle ilgili bilgileri görüntülemek için dokunun.
- **Sorun giderme:** Sorun giderme hakkında bilgiler görüntülemek için dokunun.
- **Bilgisayardan yazdırma:** Bilgisayarınızdan nasıl yazdıracağınızı öğrenmek için dokunun.
- **Yardım Alma:** Yazıcıyla ilgili nasıl yardım alacağınızı öğrenmek için dokunun.

3 Kağıtla ilgili temel bilgiler

Yazdırma işiniz için doğru kağıdı nasıl seçeceğinizi ve yazdırma için giriş tepsisine nasıl yükleyeceğinizi öğrenin.

- [Yazdırma işi için en iyi kağıdı seçme](#)
- [Kağıt yükleme](#)

Yazdırma işi için en iyi kağıdı seçme

HP Gelişmiş Fotoğraf Kağıdı kullanın. Bu kağıt, güzel fotoğraflar oluşturmak üzere özellikle yazıcınızdaki mürekkeple kullanılmak için tasarlanmıştır. Diğer fotoğraf kağıtları kötü sonuçlara neden olabilir.

HP tarafından tasarlanan inkjet kağıtlarının listesini görmek veya sarf malzemesi satın almak için aşağıdaki adreslere gidin:

- www.hpshopping.com (ABD)
- www.hpshopping.ca (Kanada)
- www.hp.com/eur/hpoptions (Avrupa)
- www.hp.com (Diğer tüm ülkeler/bölgeler)

Yazıcı en iyi kalite fotoğraflar yazdırmak üzere varsayılan olarak HP Advanced Fotoğraf Kağıdı'na ayarlanmıştır. Başka türde bir kağıda yazdırırsanız, kağıt türünü değiştirmeyi unutmayın. Yazıcı menüsünde kağıt türünü değiştirme hakkında bilgi için bkz. "[Kağıt yükleme](#)" sayfa 19. Bilgisayardan yazdırırken kağıt türünü değiştirme hakkında bilgi için bkz. "[Yazdırma işi için yazdırma ayarlarını değiştirme](#)" sayfa 48.

Kağıt yükleme

Kağıt yükleme ipuçları

- 10 x 15 cm (4 x 6 inç) veya 13 x 18 cm (5 x 7 inç) fotoğraf kağıdı, panoramik fotoğraf kağıdı (4 x 12 inç), dizin kartları, L boyutlu kartlar veya Hagaki kartları gibi küçük ortamlara fotoğraf yazdırabilirsiniz. Dizin kartları gibi düz kağıtları yalnızca taslaklar için veya baskı kalitesi önemli olmadığındaki kullanın.
- Kağıt yüklemeyi önce kağıda yer açmak için kağıt genişliği kılavuzunu dışarı çekin. Kağıdı yükledikten sonra kağıdının düz alınmasını sağlaması için kağıt kılavuzunu yavaşça kaydırarak kağıdın kenarında yaslayın.
- Aynı anda yalnızca bir tür ve boyutta kağıt yükleyin. Giriş tepsisine farklı kağıt türü veya boyutları koymayın.

Kağıt yüklemek için

1. Çıkış tepsisini açın. Giriş tepsi otomatik olarak açılır.

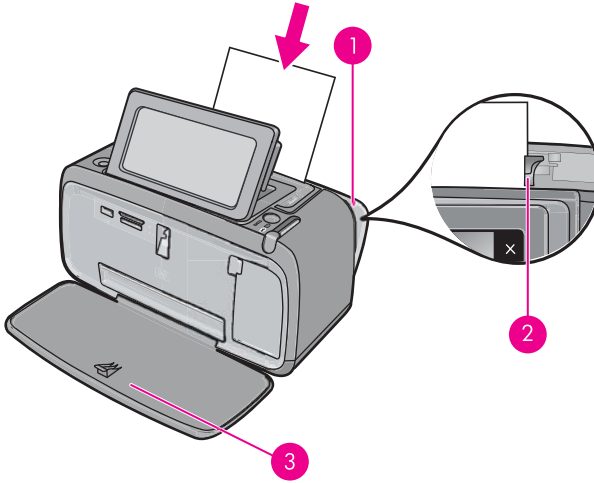

| | |
|---|--------------------------|
| 1 | Giriş tepsisi |
| 2 | Kağıt genişliği kılavuzu |
| 3 | Çıkış tepsisi |

2. Bastırılacak veya parlak tarafı yazıcının önüne doğru bakacak şekilde, en fazla 20 sayfa fotoğraf kağıdı yükleyin. Şeritli kağıt kullanıyorsanız, kağıdı şeritli kısmı içeri en son girecek şekilde yükleyin. Yüklerken, kağıdı giriş tepsisinin sol tarafına kaydırın ve durana kadar sıkıca aşağı doğru itin.
3. Kağıt eni kılavuzunu, kağıdı bükmeden kenarlarına dayanacak şekilde ayarlayın.

Kağıt türünü değiştirmek için

💡 **İpucu** Önerilen HP Advanced Photo Paper dışında bir kağıt türüne yazdırıyorsanız, alınacak sonuçları iyileştirmek için kağıt türü ayarını değiştirdiğinizden emin olunuz.

1. Kurulum Menüsünü görüntülemek için **Kurulum** simgesine dokununuz. Daha fazla bilgi için bkz. "[Kurulum Menüsü](#)" sayfa 15.
2. **Tercihler**'e dokununuz ve ok tuşlarını kullanarak **Kağıt Türü**'ne gidin ve dokununuz.
3. Aşağıdaki kağıt türlerinden birini belirleyin:
 - **HP Gelişmiş Fotoğraf Kağıdı** (varsayılan)
 - **HP Premium Fotoğraf Kağıdı**
 - **Diğer, Düz**
 - **Diğer, Fotoğraf**

Bilgisayardan yazdırıyorsanız, kağıt türünü ve diğer yazıcı ayarlarını yazdırma iletişim kutusundan değiştirin. Daha fazla bilgi için bkz. "[Bilgisayardan yazdırma](#)" sayfa 45 ve "[Yazdırma işi için yazdırma ayarlarını değiştirme](#)" sayfa 48.

Bilgisayardan yazdırdığınızda, bilgisayardan yazdırmadığınız zamanlara göre çok daha fazla kağıt boyutundan seçim yapabilirsiniz. Bilgisayar olmadan yazdırırken yazıcı kullanılan kağıt boyutunu algılar ve görüntüyü kullanılan kağıt boyutuna sığacak şekilde ölçekler.

4 Bluetooth aygıtından yazdırma

Bu bölümde, çok çeşitli aygıtların kablo yığına olmaksızın birbirlerine bağlanabilmelerine olanak tanıyan kısa mesafeli bir iletişim teknolojisi olan Bluetooth kablosuz teknolojisine sahip herhangi bir aygıttan nasıl yazdırma yapılabileceği açıklanmaktadır.

Bu bölümde aşağıdaki konular yer almaktadır:

- [Bluetooth bağlantısı için gerekenler](#)
- [HP Photosmart A640 series aygıtını Bluetooth aygıtınıza bağlama](#)
- [Bluetooth aygıtından fotoğraflar yazdırma](#)

 **Not** Bluetooth kablosuz teknolojisi ve HP hakkında daha fazla bilgi için www.hp.com/go/bluetoothphotoprint adresine gidin.

Bluetooth bağlantısı için gerekenler

HP Photosmart A640 series ürününü Bluetooth bağlantısıyla bağlamak için şunlara ihtiyacınız vardır:

- Bluetooth (uyumlu HCRP veya SPP profili) özellikli bir aygıt (PDA, kameralı telefon gibi)

Bazı Bluetooth ürünleri birbirleriyle iletişim kurduklarında aygıt adreslerini karşılıklı değiştirirler; bu nedenle bağlantı kurmak için **HP Photosmart A640 series** ürününün aygıt adresini de bulmanız gerekebilir.

Ürünün aygıt adresini bulmak için

1. Giriş Ekranı'nda, **Kurulum** ögesine dokununuz.
2. **Bluetooth** ögesine dokununuz.

 **Not** Bluetooth Menü'sünde Bluetooth seçeneklerinin etkinleştirilebilmesi için **Bluetooth Radyo** aygıtının açık olması gerekir.

3. **Aygıt Adresi** ögesine dokununuz.
Salt okunur olan **Aygıt Adresi** belirir.
4. Aygıt adresini not alın. Daha sonra ihtiyacınız olabilir.

HP Photosmart A640 series aygıtını Bluetooth aygıtınıza bağlama

Bluetooth kablosuz iletişim teknolojisine sahip bir PDA aygıtınız veya cep telefonunuz varsa, HP Photosmart aygıtına bağlanıp fotoğrafları ürüne kablosuz olarak gönderebilirsiniz.

Diğer Bluetooth aygıtlarına bağlanmak ve bu aygıtlardan yazdırmak için

1. Bluetooth aygıtına gereken yazılımı yüklediğinizden emin olun.
2. HP Photosmart aygıtına kullanılabilir Bluetooth aygıtlarını aratın.



Not Bluetooth Menüsü'nde Bluetooth seçeneklerinin etkinleştirilebilmesi için **Bluetooth Radyo** aygıtının açık olması gerekir.

3. Aygıtınızı kullanılabilir Bluetooth aygıtları listesinden seçin.



Not Yazdırabilmeniz için bazı cep telefonlarının HP Photosmart ile eşleştirilmesi gerekir. HP Photosmart ile eşleştirme için varsayılan parola 0000'dir.

4. Yazdırma işini Bluetooth aygıtından ürüne gönderin. Yazdırma işini başlatmaya özel yönergeler için Bluetooth aygıtınızın belgelerine bakın.

Bluetooth aygıtından fotoğraflar yazdırma

Bluetooth kablolu teknolojisine sahip aygıtlardan yazdırmaya ilişkin temel yordamlar aynıdır. Daha ayrıntılı yönergeler için Bluetooth aygıtınızla birlikte verilen belgelere bakın.

Bluetooth aygıtından yazdırmak için

1. Bluetooth radyoyu açma
 - Kurulum** öğesine dokunun.
 - Bluetooth** öğesine dokunun.
 - Bluetooth Radyo** öğesine, ardından **Açık** öğesine dokunun.
2. Yazdırma için kullandığınız aygıtın kullanılabilir Bluetooth yazıcılarını aramasını sağlayın.
 - Giriş ekranında, **Bluetooth** öğesine dokunun.
3. Aygıtta belirttiğinde **HP Photosmart A640 series** yazıcısını seçin.
4. Yazdırma işini Bluetooth aygıtından yazıcıya gönderin. Yazdırma işi başlatma hakkında özel yönergeler için Bluetooth aygıtınızla birlikte verilen yönergelere bakın.



Not Yazıcının Bluetooth ayarları hakkında bilgi için "[Kurulum Menüsü](#)" sayfa 15 öğesindeki **Yardım** menüsü bölümüne bakın.

5 Bilgisayarsız yazdırma

Bu bölüm aşağıdaki konuları içermektedir:

- [Bellek kartından yazdırma](#)
- [Bellek kartından başka bir aygıtta fotoğraf kaydetme](#)
- [PictBridge onaylı kameradan veya aygıttan yazdırma](#)
- [Yaratıcı olun](#)
- [Fotoğraf geliştirme veya düzenleme](#)
- [Slayt gösterisi oluşturma ve görüntüleme](#)

Bellek kartından yazdırma

Bu bölümde, bir bellek kartında bulunan dijital fotoğrafları yazdırmak için gereken adımlar açıklanmaktadır. Bellek kartı kameradayken (DPOF) ya da yazıcıdayken fotoğrafları seçebilirsiniz. Bellek kartından yazdırmak için bilgisayar gerekmez ve bu işlem dijital kameranızın pillerini boşaltmaz.

- [Desteklenen bellek kartları](#)
- [Bellek kartı takma](#)
- [Bellek kartından veya USB aygıtından fotoğraf yazdırma](#)
- [Bellek kartını çıkarma](#)

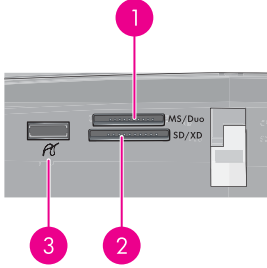

| Etiket | Açıklama |
|--------|--|
| 1 | Memory Stick veya Memory Stick Pro veya Memory Stick Duo veya Memory Stick PRO Duo |
| 2 | xD-Picture Kartı, Secure Digital, Mini SD, SDHC, MultiMediaCard (MMC) veya Secure MMC ve uygun bağdaştırıcıya sahip transflash kartlar |
| 3 | Ön USB bağlantı noktası/Pictbridge: Dijital kameralar ve kaldırılabilir sürücüler için |

Desteklenen bellek kartları





HP Photosmart yazıcı, çeşitli bellek kartlarını okuyabilir. Bu kartlar farklı satıcılar tarafından üretilmektedir ve çeşitli depolama kapasitelerinde bulunabilirler.

- MultiMediaCard
- Secure Digital
- Memory Stick'ler, Memory Stick Duo, Memory Stick PRO Duo
- xD-Picture Kartı
- SD bağdaştırıcı ile miniSD Kartı
- SDHC

⚠ **Dikkat uyarısı** Desteklenmeyen bellek kartlarını kullanmak, bellek kartına ve yazıcıya zarar verebilir.

Bellek kartı takma

Aşağıdaki tabloda bellek kartınızı bulun ve kartı yazıcıya takmak için yönergeleri uygulayın.

| Bellek kartı | Bellek kartı nasıl takılır? |
|--|---|
| MultiMediaCard  | <ul style="list-style-type: none"> • Açılı köşe sağdadır • Metal temas noktaları aşağı bakar |
| Secure Digital  | <ul style="list-style-type: none"> • Açılı köşe sağdadır • Metal temas noktaları aşağı bakar • SDHC veya miniSD kartı kullanıyorsanız, kartı yazıcıya takmadan önce kartla birlikte gelen bağdaştırıcıyı takın |
| Memory Stick  | <ul style="list-style-type: none"> • Açılı köşe soldadır • Metal temas noktaları aşağı bakar • Memory Stick Duo™ veya Memory Stick PRO Duo™ kartı kullanıyorsanız, kartı yazıcıya takmadan önce kartla birlikte verilen bağdaştırıcıyı takın |
| xD-Picture Kartı  | <ul style="list-style-type: none"> • Kartın kesik tarafı size doğru bakar • Metal temas noktaları aşağı bakar |

Bellek kartından veya USB aygıtından fotoğraf yazdırma

Bu bölümde, tek fotoğraf, birden çok fotoğraf, aynı fotoğrafın birden fazla kopyası vb. dahil, bellek kartından fotoğraf yazdırmanın pek çok yolu açıklanmaktadır.

Önemli: Fotoğraflar anında kurduğundan yazdırıldıktan hemen sonra elle tutulabilir. Bununla beraber HP, fotoğrafı diğer fotoğraflarla bir araya koymadan veya albüme yerleştirmeden önce, renklerin tamamen ortaya çıkması için fotoğrafın basılı yüzeyinin 3 dakika kadar havayla temas etmesini sağlamanızı önerir.

Tek dokunuşla fotoğraf yazdırma

1. Bellek kartı veya USB flash sürücü takın.
2. **Görüntüle ve Yazdır**'a dokunun ve takılı bellek kartındaki fotoğraflarda gezinin.
3. 1'li mz görünümünde görüntülemek için, yazdırmak istediğiniz fotoğrafa dokununuz.
4. **Yazdır**'a dokununuz.



Not Baskı önizleme modu **Açık** olarak ayarlanmışsa, ekranda bir önizleme görüntüsü görürsünüz. Yazdırmayı başlatmak için **Yazdır**'a yeniden dokununuz.

5. Yazdırma kuyruğuna başka bir fotoğraf eklemek için **Daha Ekle** öğesine dokununuz, yazdırmak istediğiniz bir sonraki fotoğrafı seçin ve **Yazdır**'a yeniden dokununuz. İlk fotoğrafın yazdırılmasının bitmesini beklemek zorunda değilsiniz. Fotoğrafları 1'li mz görünümünde gözetip yazdırmaya devam edebilir veya  öğesine dokunarak fotoğraflarınıza küçük resim görünümünde gözatabilirsiniz.

Fotoğrafları seçmek, kopyalar eklemek ve birden çok fotoğraf yazdırmak için

1. Bellek kartı veya USB flash sürücü takın.
2. **Görüntüle ve Yazdır**'a dokununuz ve takılı bellek kartındaki fotoğraflarda gezinin.
3. 1'li mz görünümünde görüntülemek için yazdırmak istediğiniz fotoğrafa dokununuz, sonra da yeniden dokunarak fotoğrafı seçin. Seçili fotoğraflarda bir onay işareti belirir.
4. Aynı fotoğrafın birden fazla kopyasını istiyorsanız, kopyalar simgesinin üzerindeki yukarı ve aşağı oklarına dokununuz ve yazdırılacak kopya sayısını belirtin.

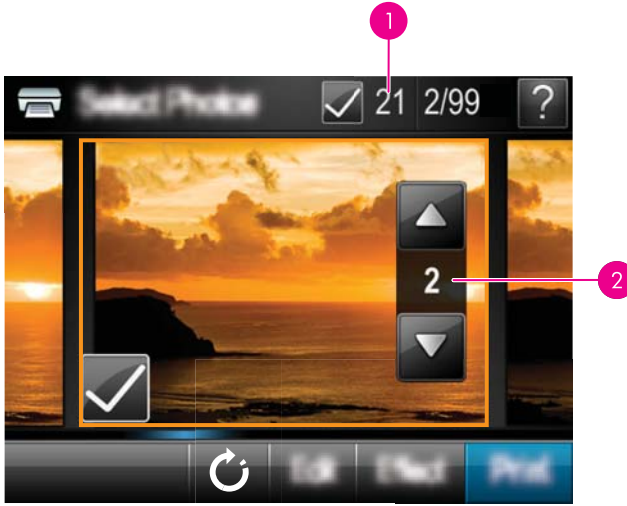

| | |
|---|------------------------|
| 1 | Seçili fotoğraf sayısı |
| 2 | Kopya sayısı |

- Fotoğraflar arasında gezinmek için ok tuşlarına dokunun ve yazdırmak istediğiniz diğer fotoğrafları seçin. Küçük resim görünümüne dönmek için ögesine dokununuz.
- Fotoğrafları seçmeyi tamamladığınızda, seçili tüm fotoğrafları yazdırmak için **Yazdır**'a dokununuz.

Tüm fotoğrafları yazdırmak için

Not Hiçbir fotoğrafın seçilmediğinden emin olun. Halihazırda seçilmiş fotoğraflarınız varsa, fotoğrafları küçük resim görünümünde görüntülerken **Tümünü Seç** ögesine, sonra da **Tüm Seçilenleri İptal Et** ögesine dokununuz.

- Bellek kartı veya USB flash sürücü takın.
- Görüntüle ve Yazdır**'a dokununuz ve takılı bellek kartındaki fotoğraflarda gezininiz.
- Tüm fotoğrafları seçmek için **Tümünü Seç** ögesine dokununuz.
- Yazdır**'a dokununuz.
- Takılı bellek kartındaki tüm fotoğrafları yazdırmak için **Evet**'e dokununuz.

Fotoğrafların seçimini kaldırmak için

Bir fotoğrafın seçimini kaldırmak için

- Gerekliyse, fotoğrafı 1'li mz görünümde görüntülemek için fotoğrafa dokununuz.
- Fotoğrafın seçimini kaldırmak için fotoğrafa yeniden dokununuz. Onay işareti simgesi silinir.

Fotoğrafların tamamının seçimini kaldırmak için

- ▲ Küçük resim görünümünde, **Tümünü Seç** ögesine, sonra da **Tüm Seçilenleri İptal Et** ögesine dokunun. Onay işareti simgesi fotoğrafların tamamından silinir.

Fotoğraf dizini yazdırmak için

1. Bellek kartı veya USB flash sürücü takın.
2. **Oluştur**'a dokunun ve ok tuşlarını kullanarak **Fotoğraf Düzenleri**'ne gidin.
3. **Fotoğraf Düzenleri**'ne, sonra da **Dizin Sayfası**'na dokunun.
4. Dizin sayfasını yazdırmak için **Evet**'e dokunun.

 **Not** Dizin sayfasını yazdırırken, baskı önizlemesi sağlamaz, **Evet** seçildikten sonra yalnızca yazdırılır.

 **Not** Dizin sayfasında bir sayfaya 24 fotoğraf yazdırılır. Kartta 24'ten fazla görüntü varsa, karttaki tüm fotoğrafları içeren birden fazla sayfa yazdırılır.

Fotoğraf dizini, bellek kartındaki fotoğraflar için küçük resim görünümünü ve dizin numaralarını gösterir. Dizin sayfaları yazdırırken maliyeti düşürmek için fotoğraf kağıdı yerine dizin kartı kullanın.

Kameradan seçilen fotoğrafları yazdırmak için

 **Not** DPOF (Digital Print Order Format - Dijital Baskı Sırası Formatı), yazıcıya, yazdırılacak kopya sayısı ve diğer görüntü ayarlarının yanında, yazdırılmak üzere kamerada önceden seçilen fotoğraflar hakkında bilgiler sağlar.

1. Kameradan seçilen (DPOF) fotoğrafları içeren bellek kartını takın.
2. Yazıcı kameradan seçilen fotoğrafları yazdırmak isteyip istemediğinizi sorduğunda **Evet**'e dokunun.

Yazdırmayı iptal etmek için

Yazdırılmakta olan fotoğrafı iptal etmek için

- a. Yazdırma deva ederken, dokunmatik ekranda **İptal**'e dokunun.
- b. Komut isteminde, **Bu Görüntü**'yü seçin.

Belirli bir fotoğrafı yazdırma kuyruğundan çıkarmak için

- a. Yazdırma devam ederken **Daha fazla fotoğraf ekle**'ye dokunun.
- b. Yazdırma kuyruğundan silmek istediğiniz fotoğrafa gidin, sonra da **İptal**'e dokunun.
- c. **Geçerli Görüntüyü Yazdırma** ögesine dokunun.

Yazdırma kuyruğundaki tüm fotoğrafları iptal etmek için

- a. Yazdırma deva ederken, dokunmatik ekranda **İptal**'e dokunun.
Yazıcı, yazdırılmakta olan fotoğrafı mı yoksa yazdırma kuyruğundaki tüm fotoğrafları mı iptal etmek istediğinizi soracaktır.
- b. Fotoğrafların tümünü iptal etmek için **Tüm Yazdırılanlar**'a dokunun.

Bellek kartını çıkarma

△ **Dikkat uyarısı** Bellek kartı/kamera bağlantı noktası ışığı yanıp sönerken bellek kartını dışarı çekmeyin. Işığın yanıp sönmeye başlamesi, yazıcının veya bilgisayarın bellek kartına erişmekte olduğunu gösterir. Işık sürekli yanana kadar bekleyin. Bir bellek kartını erişim yapılırken çıkarmak, kart üzerindeki bilgilere ya da yazıcıya ve karta zarar verebilir.

Bellek kartını çıkarmak için

▲ Yazıcı üzerindeki bellek kartı/kamera bağlantı noktası ışığı sürekli yandığında, kartı yuvadan güvenle çekebilirsiniz.

Bellek kartından başka bir aygıtta fotoğraf kaydetme

Yazıcıya takılı bellek kartında bulunan fotoğrafları, bilgisayarı kullanmadan, yazıcıya bağlı parmak sürücüsü gibi başka bir aygıtta kaydedebilirsiniz. Fotoğrafları bellek kartından bilgisayara aktarma hakkında daha fazla bilgi için bkz. "[Fotoğrafları bilgisayara aktarma](#)" sayfa 45.

Bellek kartından başka bir aygıtta fotoğraf kaydetmek için

1. Bellek kartını takın ve kamera bağlantı noktasına bir depolama aygıtı bağlayın.
2. Fotoğrafları depolama aygıtına kaydetmek isteyip istemediğiniz sorulduğunda **Kaydet**'e dokunun.
3. İstendiğinde, depolama aygıtını çıkarın.

PictBridge onaylı kameradan veya aygıttan yazdırma

Bu bölümde, PictBridge dijital kameradan yazdırma yordamı açıklanmaktadır. Kameralı telefonlar ve diğer görüntü yakalama aygıtları gibi diğer PictBridge aygıtlarından yazdırma yordamı çok benzerdir. Belirli konularda bilgi için PictBridge aygıtıyla verilen belgelere başvurun.

📄 **Not** Yazdırma sırasında kamera bağlantısını keserseniz tüm yazdırma işleri iptal edilecektir.

PictBridge onaylı kamera kullanarak yazdırmak için:

1. Yazıcıya HP Advanced Fotoğraf Kağıdı yükleyin.
2. PictBridge onaylı dijital fotoğraf makinesini açın.
3. Kameranın USB yapılandırması ayarının Dijital Fotoğraf Makinesi olarak ayarlandığından emin olun ve sonra PictBridge onaylı kamerayla birlikte verilen USB kablusunu kullanarak makineyi yazıcının kamera bağlantı noktasına bağlayın. Kamera yazıcıyla bağlantı kurarken bellek kartı/kamera bağlantı noktası ışığı yanıp söner ve daha sonra sabit kalır.
USB yapılandırması ayarı hakkında daha fazla bilgi için kameranın basılı belgelerine bakın. Ayar ve seçeneklerin adları HP olmayan dijital fotoğraf makinelerinde farklı olabilir.

4. Yazdırmak üzere kamerada zaten fotoğraf seçtiyseniz, makinede **Print DPOF Photos?** (DPOF Fotoğrafları Yazdırılsın mı?) iletişim kutusu görüntülenir. Önceden seçili fotoğrafları atlamak için **No** (Hayır) seçeneğini belirleyin. DPOF (Dijital Baskı Sırası Biçimi), kullanıcının dijital fotoğraf makinesindeki fotoğrafları yazdırmak üzere işaretlemesini ve yazdırılacak kopya sayısı gibi diğer görüntü bilgilerini eklemesini sağlar.
5. Fotoğraflarınızı yazdırmak için kameranızdaki seçenekleri ve kontrolleri kullanın. Daha fazla bilgi için kamera belgelerine bakın. Fotoğraflar yazdırılırken yazıcıdaki Açık ışığı ve bellek kartı/kamera bağlantı noktası ışığı yanıp söner.

Yaratıcı olun

Yazıcı, fotoğraflara uygulayabileceğiniz yazılar, çerçeveler, özel efektler vb. birçok yaratıcı seçenek sunar. Daha sonra değiştirilmiş bir fotoğrafı yazdırabilirsiniz. Yaratıcı işlemler orijinal fotoğrafla birlikte kaydedilmez, bu nedenle orijinal dosyanız değişmez.

En iyi yolu seçin:



| | |
|---|------------------------------------|
| 1 | Görüntüle ve Yazdır simgesi |
| 2 | Oluştur simgesi |

- **Görüntüle ve Yazdır simgesi:** Bu simgeye dokununuz, bir fotoğraf seçin, sonra da aşağıdaki işlemleri gerçekleştirmek üzere **Efekt** ögesine dokununuz:
 - Tek bir fotoğrafa, çerçeve veya yazı gibi yaratıcı özellikler ekleme
 - Sepya tonları gibi renk filtreleri uygulama veya diğer artistik efektler içinden seçme
- **Oluştur simgesi:** Aşağıdaki işlemleri gerçekleştirmek için **Photosmart** menüsündeki bu simgeye dokununuz:
 - Fotoğraf albümü, tebrik kartı ve vesikalık fotoğraf gibi fotoğraf projeleri oluşturma
 - Yaratıcı projenin çok sayıda kopyasını yazdırma

Özel yaratıcı seçeneklerle ilgili daha fazla bilgi için aşağıdaki bölümlere başvurun.

- [Çerçeveler ekleme](#)
- [Yazılar ekleme](#)
- [Fotoğraflarda çizim yapma](#)
- [Küçük resim ekleme](#)
- [Tasarım Galerisi'ni kullanma](#)
- [Özel baskı projeleri](#)

Çerçeveler ekleme

Çerçeveler yaratıcı seçeneği geçerli fotoğrafa çerçeve eklemenize olanak sağlar. Aşağıdakiler de dahil, çeşitli kategoriler arasından seçim yapabilirsiniz: **Mevsimler**, **Çocuklar**, **Günlük Yaşam** ve **Özel Olaylar**. Her çerçevenin bir yatay ve dikey sürümü vardır.



Çerçeveler yaratıcı seçeneğini kullanmak için

1. Bellek kartı veya USB flash sürücü takın.
2. **Photosmart** menüsünde **Görüntüle ve Yazdır**'a dokunun.
3. Düzenlemek istediğiniz fotoğrafa gidin ve fotoğrafı 1'li mz görünümünde görüntülerken **Efekt** ögesine dokunun.
4. **Çerçeveler** yaratıcı seçeneğine dokunun. Bu seçenek görünmüyorsa, seçeneğe gitmek için ekrandaki okları kullanın.
5. Kategoride bulunan çerçeveleri görüntülemek için istediğiniz kategoriye dokunun. Farklı bir kategori seçmek üzere ana Çerçeveler penceresine dönmek için  ögesine dokunun.
6. İsteddiğiniz çerçeveye dokunun.
7. **Yakınlaştır** düğmelerini kullanarak fotoğrafı ayarlayın. Fotoğrafı dijital kalemle çerçeve içinde hareket ettirebilir veya **Döndür** düğmesine dokunarak döndürebilirsiniz.
8. Bitirdiğinizde **Bitti** ögesine dokunun.
9. Yaratıcı projenizi kaydetmek için **Karta Kaydet**'e dokunun.



Not Kaydetmeden Devam Et'i seçtiyseniz, sonradan 1'li mz görünümündeyken **Efekt** düğmesine, sonra da **Çerçeveyi Kaldır**'a dokunarak çerçeveyi fotoğraftan kaldırebilirsiniz. Dokunmatik ekrandaki komut istemlerini izleyin. Bellek kartını çıkardıktan veya yazıcıyı kapattıktan sonra, karta kaydetmeyi seçmediyseniz, çerçeveler silinir.

Yazılar ekleme

Yazı yaratıcı seçeneği, dokunmatik ekran klavyesini kullanarak geçerli fotoğrafa metin (en fazla 24 karakter) eklemenize olanak sağlar. Metin için beş farklı yazı tipinden ve yirmi farklı renkten birini seçebilirsiniz. Büyük ve küçük harfler, rakamlar, yaygın noktalama işaretleri ve simgeler yazabilirsiniz.

 **Not** Klavye yalnızca Latin alfabesini ve genişletilmiş Latin alfabesi karakterlerini görüntüler.



Yazı yaratıcı seçeneğini kullanmak için

1. Bellek kartı veya USB flash sürücü takın.
2. **Photosmart** menüsünde **Görüntüle ve Yazdır**'a dokunun.
3. Düzenlemek istediğiniz fotoğrafa gidin ve fotoğrafı 1'li mız görünümünde görüntülerken **Efekt** öğesine dokunun.
4. **Yazı** yaratıcı seçeneğine dokunun. Bu seçenek görünmüyorsa, seçeneğe gitmek için ekrandaki okları kullanın.
5. Ekrandaki klavyeyi kullanarak yazmaya başlayın. Farklı klavye düzenleri arasında geçiş yapmak için **ABC**, **123+** veya **ÄÖ** seçeneklerinden birine dokunun. Klavyedeki **Üstkrkt** tuşuna dokunarak büyük ve küçük harfler arasında geçiş yapabilirsiniz. Yazmayı kolaylaştırmak için dijital kalem kullanın.



Bitti'ye dokunun, sonra da bir yazı tipi ve renk seçin. Yazıyı büyütebilir/küçültebilir, fotoğraf üzerinde farklı bir konuma taşıyabilir veya döndürebilir ya da varsayılan boyut/konum/kağıt yönü seçeneklerini kabul edebilirsiniz.

6. Bitirdiğinizde **Bitti** öğesine dokunun.
7. Yaratıcı projenizi kaydetmek için **Karta Kaydet**'e dokunun.

 **Not Kaydetmeden Devam Et**'i seçtiyseniz, sonradan 1'li mız görünümündeyken **Efekt** düğmesine, sonra da **Yazı** öğesine dokunarak yazıyı fotoğraftan kaldıracabilirsiniz. Dokunmatik ekrandaki komut istemlerini izleyin. Bellek kartını çıkardıktan veya yazıcıyı kapattıktan sonra, karta kaydetmeyi seçmediyseniz, yazılar silinir.

Fotoğraflarda çizim yapma

Çizim yaratıcı seçeneği dijital kalemle geçerli fotoğraf üzerinde çizim yapmanıza olanak sağlar. Rengi veya çizgi kalınlığını değiştirebilir veya fotoğrafta yapmış olduğunuz çizimleri düzenlemek için silgi aracına geçebilirsiniz.



Çizim yaratıcı seçeneğini kullanmak için

1. Bellek kartı veya USB flash sürücü takın.
2. **Photosmart** menüsünde **Görüntüle ve Yazdır**'a dokunun.
3. Düzenlemek istediğiniz fotoğrafa gidin ve fotoğrafı 1'li mız görünümünde görüntülerken **Efekt** öğesine dokunun.
4. **Çizim** yaratıcı seçeneğine dokunun. Bu seçenek görünmüyorsa, seçeneğe gitmek için ekrandaki okları kullanın.
5. Dokunmatik ekranda uygun düğmeye dokunarak, çizim rengini ve çizgi kalınlığını seçin.
6. Geçerli fotoğraf üzerinde çizim yapmak için dijital kalemi kullanın. Silgi aracına geçiş yapmak ve çizdiğiniz bölümleri silmek için dokunmatik ekrandaki silgi düğmesine dokunabilirsiniz.

7. Bitirdiğinizde **Bitti** ögesine dokunun.
8. Yaratıcı projenizi kaydetmek için **Karta Kaydet**'e dokunun.

 **Not Kaydetmeden Devam Et**'i seçtiyseniz, sonradan 1'li mız görünümündeyken **Efekt** düğmesine, sonra da **Çizimi Kaldırma** ögesine dokunarak çizimi fotoğraftan kaldırabilirsiniz. Dokunmatik ekrandaki komut istemlerini izleyin. Bellek kartını çıkardıktan veya yazıcıyı kapattıktan sonra, karta kaydetmeyi seçmediyseniz, çizimler silinir.

Küçük resim ekleme

Küçük Resim yaratıcı seçeneği geçerli fotoğrafa küçük resim eklemenize olanak sağlar. Aşağıdakileri içeren çeşitli kategoriler arasından seçim yapabilirsiniz: **Mevsimler**, **Çocuklar**, **Günlük Yaşam** ve **Özel Olaylar**.



Küçük Resim yaratıcı seçeneğini kullanmak için

1. USB flash sürücüye bir bellek kartı takın.
2. **Photosmart** menüsündeki **Görüntüle ve Yazdır** ögesine dokunun.
3. Düzenlemek istediğiniz fotoğrafa gidin ve fotoğrafı 1-yukarı görüntüsünde görüntülerken **Efekt** ögesine dokunun.
4. **Clip Art** (Küçük Resim) yaratıcı seçeneğine dokunun. Bu seçenek görünmüyorsa, seçeneğe gitmek için ekrandaki okları kullanın.
5. Kategoride bulunan küçük resimleri görüntülemek için istediğiniz kategoriye dokunun. Farklı bir kategori seçmek üzere ana Küçük Resim penceresine dönmek için  ögesine dokunun.
6. İsteddiğiniz küçük resme dokunun.
7. İlgili ekran düğmelerini kullanarak küçük resmi büyütebilir, küçültebilir veya döndürebilirsiniz. Parmağınızla veya dijital kalemle sürükleyerek küçük resmi fotoğraf üzerinde taşıyın.
8. Bitirdiğinizde **Bitti** ögesine dokunun.
9. Yaratıcı projenizi kaydetmek için **Karta Kaydet** seçeneğini belirleyin.

 **Not Kaydetmeden Devam Et** ögesini seçtiyseniz, 1-yukarı görünümündeyken **Efekt** düğmesine ve ardından **Küçük Resim** seçeneğine dokunarak küçük resmi fotoğraftan kaldırabilirsiniz. Dokunmatik ekrandaki komut istemlerini izleyin. Bellek kartını çıkardıktan veya yazıcıyı kapattıktan sonra, karta kaydetmeyi seçmediyseniz, küçük resimler silinir.

Tasarım Galerisi'ni kullanma

Tasarım Galerisi yaratıcı seçeneği özel efektler uygulamanıza olanak sağlar. Aşağıdakiler de dahil, çeşitli kategoriler arasından seçim yapabilirsiniz: **Sanatsal Efektler**, **Fotoğrafi Geliştir**, **Rengi Değiştir** ve **Kenar Efektleri**.

Seçtiğiniz kategoriye bağlı olarak **Parlaklık**, **Karşıtlık**, **Doğunluk**, **İnceltme**, **Retro** ve **Posterleştir** de dahil olmak üzere çeşitli özel efektler uygulayabilirsiniz. Söz konusu efekt için kullanılabilen ayarları değiştirerek, efektte değişiklik yapabilirsiniz.



Tasarım Galerisi yaratıcı seçeneğini kullanmak için

1. Bellek kartı veya USB flash sürücü takın.
2. **Photosmart** menüsünde **Görüntüle ve Yazdır**'a dokunun.
3. Düzenlemek istediğiniz fotoğrafa gidin ve fotoğrafı 1'li mız görünümünde görüntülerken **Efekt** ögesine dokunun.
4. **Tasarım Galerisi** yaratıcı seçeneğine dokunun. Bu seçenek görünmüyorsa, seçeneğe gitmek için ekrandaki okları kullanın.
5. Bir kategoriye seçmek için kategoriye dokunun.
6. Efektin fotoğraf üzerindeki görünümünde değişiklik yapmak istiyorsanız, istediğiniz efektte dokunun ve istediğinde bu efektin kullanılabilir değişkenlerini değiştirin.
7. Bitirdiğinizde **Bitti** ögesine dokunun.
8. Yaratıcı projenizi kaydetmek için **Karta Kaydet**'e dokunun.

 **Not Kaydetmeden Devam Et**'i seçtiyseniz, sonradan 1'li mız görünümündeyken **Efekt** düğmesine, sonra da **Galeriyi Kaldırma** ögesine dokunarak tasarım galerisi efektini fotoğraftan kaldırabilirsiniz. Dokunmatik ekrandaki komut istemlerini izleyin. Bellek kartını çıkardıktan veya yazıcıyı kapattıktan sonra, karta kaydetmeyi seçmediyseniz, efektler silinir.

Özel baskı projeleri

Bu bölümde, yazıcıdan doğrudan yazdırırken açabileceğiniz özel baskı modları olan birçok özel baskı projesi açıklanmaktadır.

- [Albümler oluşturma](#)
- [Tebrik Kartları Oluşturma](#)
- [Vesikalık fotoğraflar](#)

- [Panoramik fotoğraflar](#)
- [Yapışkanlı fotoğraf kağıtları](#)
- [Fotoğraf Düzenleri oluşturma](#)
- [Video Karesi baskıları](#)

Albümler oluşturma

Albümler yaratıcı seçeneği fotoğraflarınızı fotoğraf albümüne eklemenize olanak sağlar. Aşağıdakiler de dahil, çeşitli kategoriler arasından seçim yapabilirsiniz: **Mevsimler**, **Çocuklar**, **Günlük Yaşam** ve **Özel Olaylar**.



Albümler yaratıcı seçeneğini kullanmak için

1. Bellek kartı veya USB flash sürücü takın.
2. **Photosmart** menüsünde **Oluştur** öğesine dokunun.
3. **Albümler** yaratıcı seçeneğine dokunun. Bu seçenek görünmüyorsa, seçeneğe gitmek için ekrandaki okları kullanın.

 **Not** Fotoğrafı yakınlaştırmak veya döndürmek istiyorsanız, bunu albüm moduna geçmeden önce yapın. Bir fotoğrafı albümde görüntülerken değiştiremezsiniz.

4. Kategoride bulunan albümleri görüntülemek için istediğiniz kategoriye dokunun. Farklı bir kategori seçmek üzere ana Albümler penceresine dönmek için  öğesine dokunun.
5. İsteddiğiniz albüme dokunun.
6. Albüme kapak sayfası eklemek istiyorsanız, **Evet**'e dokunun.
7. Seçili fotoğrafları (varsa) kullanmak veya fotoğraflar seçmek için komut istemini izleyin. Bellek kartındaki tüm fotoğrafları albüme eklemek istiyorsanız, **Tümünü Seç**'e dokunun.
8. Albümü önizlemek için hazır olduğunuzda **Bitti**'ye dokunun.
9. **Albüm Sayfaları** penceresinde, en iyi görünecek albümü oluşturacak sayfa sayısı görüntülenir. İsterseniz sayfa sayısını değiştirin, sonra da **Bitti**'ye dokunun. Kopya sayısını ayarlayın, sonra da **Bitti** öğesine dokunun. Albüm, seçilen fotoğraflar sayfaları yerleştirilmiş halde açılır. Seçilen ilk fotoğraf albüm kapak sayfasında belirir.

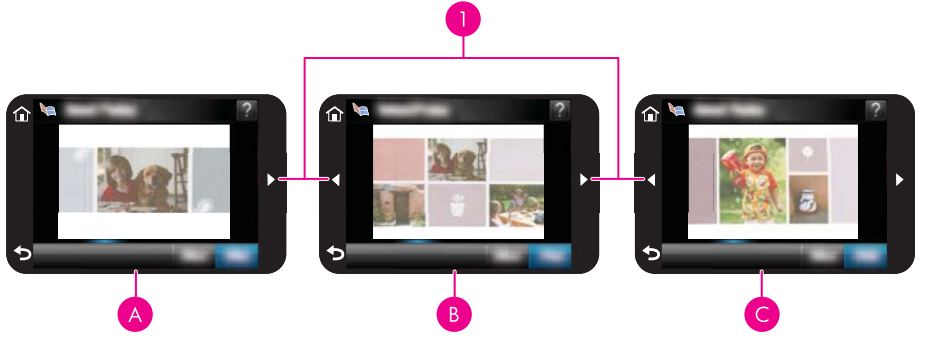

| | |
|---|------------------------|
| 1 | Ok tuşları |
| A | Albüm kapak sayfası |
| B | Albümün ilk sayfası |
| C | Albümün ikinci sayfası |

10. Ekran klavyesini kullanarak kapak sayfasına başlık eklemek için **Başlık Ekle**'ye dokununuz. **Fotoğrafi Değiştir**'e dokunarak kapak fotoğrafını değiştirebilirsiniz. Albümün sayfalarında ilerlemek için ekrandaki okları kullanınız.
11. Geçerli sayfadaki fotoğrafların yerini şablon konumları arasında değiştirmek için **Karıştır** düğmesine dokununuz. Gerekirse, fotoğraflar istediğiniz konumlara gelene kadar **Karıştır** düğmesine arka arkaya basın.

 **Not** Kapak sayfası için **Karıştır** düğmesi belirmez.

Not Şablonun hem dikey hem de yatay yönde konumları varsa, fotoğrafların yalnızca kendileriyle aynı yöndeki konumlara döndürülebileceğini unutmayın.

12. **Bitti**'ye dokununuz.

Albüm için oluşturulan sayfa sayısını belirten bir iletişim kutusu görüntülenir.

13. Albümü yazdırmak için **Yazdır**'a dokununuz.

 **Not** Albümler kaydedilemez. Yazıcıyı kapatmadan veya bellek kartını çıkarmadan önce albümü gereksinim duyduğunuz sayıda yazdırın.

Tebrik Kartları Oluşturma

Tebrik Kartları seçeneği, fotoğraflarınızla kişiselleştirilmiş tebrik kartı oluşturmanıza olanak sağlar. Söz konusu efekt için kullanılabilen ayarları değiştirerek, efektte değişiklik yapabilirsiniz.



Tebrik Kartı yaratıcı seçeneğini kullanmak için

1. Bellek kartı veya USB flash sürücü takın.
2. **Photosmart** menüsünde **Oluştur** ögesine dokunun.
3. **Tebrik Kartları** yaratıcı seçeneğine dokunun. Bu seçenek görünmüyorsa, seçeneğe gitmek için ekrandaki okları kullanın.

 **Not** Fotoğrafı yakınlaştırmak/uzaklaştırmak veya döndürmek istiyorsanız, bunu tebrik kartı moduna girmeden önce yapın. Bir fotoğrafı tebrik kartında görüntülerken değiştiremezsiniz.

4. Düzenlemek istediğiniz fotoğrafa gidin.
5. İsteddiğiniz tebrik kartına dokunun.
6. Ekrandaki klavyeyi kullanarak yazmaya başlayın. Farklı klavye düzenleri arasında geçiş yapmak için **ABC**, **123+** veya **ÀÊÖ** seçeneklerinden birine dokunun. Klavyedeki **Üstkrkt** tuşuna dokunarak büyük ve küçük harfler arasında geçiş yapabilirsiniz. Daha kolay yazmak için dijital kalemi kullanın. Tebrik kartının üzerine yazabileceğiniz karakter sayısı sınırlıdır. **Bitti** ögesine dokunun.



7. Kopya sayısını ayarlayın, sonra da **Bitti** ögesine dokunun.
8. **Yazdır** ögesine dokunun.

 **Not** Tebrik kartlarını kaydedemezsiniz. Yazıcı kapatmadan veya bellek kartını çıkarmadan önce tebrik kartını gereksinim duyduğunuz sayıda yazdırın.

Vesikalık fotoğraflar

Vesikalık Fotoğraflar modunu kullanmak için

1. Bellek kartı veya USB flash sürücü takın.
2. **Photosmart Express** menüsünde **Oluştur**'a dokunun.
3. **Vesikalık Fotoğraflar**'a dokunun. Bu seçenek görünmüyorsa, seçeneğe gitmek için ekrandaki okları kullanın.

4. İstendiğinde, aşağıdaki boyutlardan birini seçin:
 - 2 x 2 inç
 - 25 x 36 mm
 - 35 x 45 mm
 - 36 x 51 mm
 - 45 x 55 mm
5. Fotoğraflarınıza gözatın ve 1'li mz görünümünde açmak için birine dokunun. Vesikalık Fotoğraflar modu açıkken, yazıcı fotoğrafları seçilen en boy oranında görüntüler. Diğer bir deyişle, her fotoğrafın yalnızca bir bölümü belirir. Fotoğrafın yazdırılacak alanını değiştirmek için, fotoğrafa dokunarak 1'li mz görünümünde açın, sonra da **Düzenle**'ye ve daha sonra da **Kırp**'a dokunun. Fotoğrafın tümü görüntülenir ancak kırpma kutusu seçilen en boy oranındadır. Kırpma kutusunu fotoğrafta dijital kalemle dolaştırarak, fotoğrafın vesikalık fotoğraf olarak yazdırmak istediğiniz alanını seçin. Kırpma işleminin ardından **Bitti**'ye dokunun. Kırpma hakkında daha fazla bilgi için bkz. "[Fotoğraf kırpma](#)" sayfa 41.
6. **Yazdır**'a dokunun.



Not Birden fazla vesikalık fotoğraf yazdırmak istiyorsanız, 1'li mz görünümünde başka bir fotoğrafa gidin ve **Yazdır**'a dokunmadan önce fotoğrafı seçin; yazdırmak istediğiniz tüm fotoğrafları seçene kadar seçim yapmaya devam edin.

Not Yazdırılan sayfa, seçilen vesikalık fotoğraf boyutuna bağlı olarak, bir fotoğrafın sayfaya sığacak sayıda kopyasını içerir. Birden fazla fotoğraf seçerseniz, yazıcı birden fazla sayfa yazdırır.

Panoramik fotoğraflar

Panoramik yazdırma için panoramik bir fotoğraf çekmiş olmanız gerekir. Ayrıca HP panorama kağıdı 10 x 30 cm (4 x 12 inç) kullanın.

Panoramik Fotoğraflar modunu kullanmak için

1. Bellek kartı veya USB flash sürücü takın.
2. **Photosmart Express** menüsünde **Oluştur**'a dokunun.
3. **Panoramik Baskılar**'a dokunun. Bu seçenek görünmüyorsa, seçeneğe gitmek için ekrandaki okları kullanın.
4. İstendiğinde, 10 x 30 cm boyutunda kağıt yükleyin. **Tamam** ögesine dokunun.
5. Fotoğraflarınıza gözatın ve 1'li mz görünümünde açmak için birine dokunun. Panoramik Fotoğraflar modu açıkken, yazıcı fotoğrafları panoramik en boy oranında görüntüler. Diğer bir deyişle, her fotoğrafın yalnızca bir bölümü belirir. Fotoğrafın yazdırılacak alanını değiştirmek için, fotoğrafa dokunarak 1'li mz görünümünde açın, sonra da **Düzenle**'ye ve daha sonra da **Kırp**'a dokunun. Fotoğrafın tümü görüntülenir ancak kırpma kutusu panoramik en boy oranındadır. Kırpma kutusunu fotoğrafta dijital kalemle dolaştırarak, fotoğrafın panoramik fotoğraf olarak yazdırmak istediğiniz alanını seçin, sonra da **Bitti** ögesine dokunun. Kırpma hakkında daha fazla bilgi için bkz. "[Fotoğraf kırpma](#)" sayfa 41.
6. Birden fazla panoramik fotoğraf yazdırmak istiyorsanız, başka fotoğraflar seçin.
7. **Yazdır**'a dokunun.

Yapışkanlı fotoğraf kağıtları

Aşağıdaki yordamı kullanarak, tek bir fotoğrafın 16 kopyasını yazdırabilir veya 16'lı mz yapışkanlı fotoğraf kağıdına yazdırmak üzere 16 fotoğraf seçebilirsiniz.

 **Not** Yapışkanlı fotoğraf kağıdı tüm ülkelerde/bölgelerde bulunmayabilir.

Her seferinde tek bir 16'lı mz yapışkanlı fotoğraf kağıdı sayfası yükleyin.

Yapışkanlı Fotoğraf Kağıtları modunu kullanmak için

1. Bellek kartı veya USB flash sürücü takın.
2. **Photosmart Express** menüsünde **Oluştur**'a dokunun.
3. **Yapışkanlı Fotoğraf Kağıtları**'na dokunun. Bu seçenek görünmüyorsa, seçeneğe gitmek için ekrandaki okları kullanın.
4. Fotoğraflarınıza gözetin, 1'li mz görünümünde açmak üzere birine dokunun ve tekrar dokunarak seçin.
1'li mz görünümünde başka bir fotoğrafa gidin ve seçin; yazdırmak istediğiniz tüm fotoğrafları seçene kadar seçim yapmaya devam edin.

 **Not** Küçük resim görünümünde, bellek kartındaki tüm fotoğrafları yazdırmak için **Tümünü Seç**'e dokunabilirsiniz. Fotoğraflar, hiçbir görüntü yinelenmeksizin bir sayfaya 16 adet basılacak, böylece her fotoğraf için bir yapışkanlı kağıdınız olacaktır.

5. **Yazdır** öğesine dokunun ve istediğinde yapışkanlı fotoğraf kağıdı ortamını yükleyin, sonra da **Tamam** öğesine dokunun.
6. **Yazdır**'a dokunun. Yazdırılan sayfa, yalnızca bir fotoğraf seçtiyseniz, tek bir fotoğrafın 16 kopyasını içerir.

Fotoğraf Düzenleri oluşturma

Fotoğraf Düzenleri yaratıcı seçeneği, birden fazla fotoğrafı tek bir sayfaya yazdırmanıza olanak sağlar.



Fotoğraf Düzenleri yaratıcı seçeneğini kullanmak için

1. Bellek kartı veya USB flash sürücü takın.
2. **Photosmart Express** menüsünde **Oluştur**'a dokunun.
3. **Fotoğraf Düzeni** yaratıcı seçeneğine dokunun. Bu seçenek görünmüyorsa, seçeneğe gitmek için ekrandaki okları kullanın.
4. İstedığınız düzen türüne dokunun, sonra da bu düzeni kullanarak yazdırmak istediğiniz fotoğrafları seçin.
5. Fotoğrafları seçmeyi tamamladığınızda, **Yazdır**'a dokunun.

Video Karesi baskıları

Aşağıdaki yordamı kullanarak en sevdiğiniz videolardan durağan fotoğraflar yazdırabilirsiniz.

Video klipten bir kare yazdırmak için

1. Video klip içeren bir bellek kartı takın.
2. **Photosmart** menüsündeki **Oluştur** ögesine dokunun ve 1-yukarı görünümünde görüntülemek için **Video Karesi Baskıları** ögesine gidin.
3. Oynatmak istediğiniz videoya gidin ve ardından video klipi oynatmak için **Oynat** simgesine dokunun.
4. Yazdırmak istediğiniz kare görüldüğünde, **Duraklat** düğmesine dokunun ve sonra **Yazdır** simgesine dokunun.
5. Video klipin birden çok karesini yazdırmak için, **Duraklat** düğmesine dokunun ve ardından yazdırmak istediğiniz her karede **Seç** düğmesine dokunun. Ardından **Yazdır** tuşuna dokunun.

 **Not** Video kliplerdeki resim çözünürlüğü genellikle dijital fotoğraflardakinden düşüktür; bu nedenle, video klipi karelerinizin yazdırma kalitesinin, fotoğraflarınızın yazdırma kalitesinden düşük olduğunu fark edebilirsiniz.

Not Yazıcı birçok video dosyası biçimini destekler ancak tüm biçimleri desteklemez. Desteklenen video dosyası biçimlerinin listesi için bkz. "[Yazıcı özellikleri](#)" [sayfa 79](#).

Fotoğraf geliştirme veya düzenleme

Fotoğraflarınızı aşağıda açıklanan şekilde çeşitli yollarla geliştirebilir veya düzenleyebilirsiniz:

- [Fotoğraf Onarma'yı kullanma](#)
- [Fotoğraf kırpma](#)
- [Fotoğraflarınızdan kırmızı göz giderme](#)
- [Hayvan Göz Parlamasını Gidermeyi Kullanma](#)
- [Fotoğraf parlaklığını ayarlama](#)
- [Fotoğrafa rötuş yapma](#)

Fotoğraf Onarma'yı kullanma

Fotoğraf Onarma özelliği, aşağıdaki HP Real Life Teknolojileri'ni kullanarak fotoğraflarınızı otomatik olarak geliştirir:

- Fotoğrafları netleştirir.
- Fotoğraftaki açık renkli alanları, koyu renkli alanları etkilemeksizin geliştirir.
- Fotoğrafların genel parlaklık, renk ve karşıtlığını geliştirir.
- Fotoğrafları otomatik hizalar. Birçok dijital kamera, 10 x 15 cm (4 x 6 inç) gibi standart fotoğraf kağıdı boyutlarına sığmayan boyutlarda görüntü kaydeder. Yazıcılar, gerektiğinde kağıt boyutuna uymasay için görüntüyü kırpar veya keser. Otomatik hizalama özelliği, fotoğrafi çekilenlerin kafalarının konumunu algılayarak bunların fotoğraftan kırılmasını önlemeye çalışır.

Baskı Kalitesi ayarı **Hızlı Normal** olarak ayarlanmamışsa, **Fotoğraf Onarma** özelliği varsayılan olarak açıktır. **Hızlı Normal** modundayken, **Tercihler** menüsünü kullanarak **Fotoğraf Onarma** özelliğini açabilirsiniz. **Fotoğraf Onarma** geliştirmelerini kullanmadan fotoğraf yazdırmak isterseniz, **Tercihler** menüsündeki **Fotoğraf Onarma** özelliğinin kapalı olduğundan emin olun.

Fotoğraf Onarma özelliğini kapatmak için

1. Kurulum menüsünü görüntülemek için **Kurulum**'a dokununuz. Daha fazla bilgi için bkz. "[Kurulum Menüsü](#)" sayfa 15.
2. **Tercihler**'e, sonra da **Fotoğraf Onarma**'ya dokununuz.
3. **Kapalı**'ya dokununuz.

Fotoğraf Onarma yeniden açılıncaya kadar kapalı kalır. Fotoğraf Onarma, Bluetooth veya PictBridge yazdırması için her zaman açıktır.

Fotoğraf kırma

Kırp özelliği geçerli fotoğrafı kırabilmenizi sağlar. Kırılacak fotoğraf miktarını ve alanını seçebilirsiniz.

Fotoğrafi kırmak için

1. Fotoğrafi 1-yukarı görüntüsünde görüntülerken **Edit** (Düzenle) seçeneğine dokununuz.
2. **Crop** (Kırp) seçeneğine dokununuz.
3. Kırma miktarını ayarlamak için **Zoom In** (Yakınlaştır) ve **Zoom Out** (Uzaklaştır) simgelerine dokununuz.
Kırma kutusunda fotoğrafın kırılacak miktarı görüntülenir. Kırılacak miktar fotoğrafın 100 dpi altındaki bir çözünürlükte yazdırılmasına neden olarsa, kırma kutusu kırmızı renkte görüntülenir.
4. Kırma kutusunu saat yönünde 90 derece döndürmek istiyorsanız, **Rotate** (Döndür) simgesine dokununuz.
5. Kırma kutusunu yeniden konumlandırmak için parmağınızla veya dijital kalemle sürükleyin, **Done** (Bitti) ögesine ve ardından **Print** (Yazdır) ögesine dokununuz.

Fotoğraflarınızdan kırmızı göz giderme

Yazıcı, flaşla çekilen fotoğraflarda oluşabilecek kırmızı göz hatasını azaltabilecek bir yöntem sağlar.

Kırmızı gözü gidermek için

1. Kurulum menüsünü görüntülemek için **Kurulum**'a dokunun. Daha fazla bilgi için bkz. "[Kurulum Menüsü](#)" sayfa 15.
2. **Tercihler**'e dokunun.
3. **Kırmızı Göz Giderme**'ye dokunun.
4. Fotoğrafların tamamında kırmızı gözü gidermek için **Açık**'a dokunun. Fotoğrafların tamamında kırmızı gözü gidermeyi geri almak için **Kapalı**'ya dokunun.

Hayvan Göz Parlamasını Gidermeyi Kullanma

Hayvan Göz Parlamasını Gidermeyi kullanarak, flaş kullanılarak fotoğrafı çekildiğinde evcil hayvanlarınızın gözlerinde oluşan parlaklığı azaltabilirsiniz.

Hayvan Göz Parlamasını Giderme özelliğini kullanmak için

1. Fotoğrafı 1'li görünümde görüntülerken **Edit** (Düzenle) seçeneğine dokunun.
2. **Pet Eye Fix** (Hayvan Göz Parlamasını Giderme) seçeneğine dokunun.

Fotoğraf parlaklığını ayarlama

Parlaklık eklemek için fotoğrafın parlaklığını ayarlayabilir veya inceleyebilir ya da fotoğrafta aşırı ayarlamalar yapabilirsiniz.

Fotoğraf parlaklığını ayarlamak için

1. Fotoğrafı 1'li görünümde görüntülerken **Edit** (Düzenle) seçeneğine dokunun.
2. **Brightness** (Parlaklık) seçeneğine dokunun.
3. İstedığınız parlaklığı ayarlamak için oklara dokunun, **Done** (Bitti) seçeneğine ve ardından **Print** (Yazdır) düğmesine dokunun.

Fotoğrafa rötuş yapma

Rötuş özelliğini kullanarak fotoğraflarınızdan istenmeyen lekeleri ve çizikleri giderebilirsiniz.

Fotoğrafa rötuş yapmak için

1. Fotoğrafı 1'li görünümde görüntülerken **Edit** (Düzenle) seçeneğine dokunun.
2. **Touch Up** (Rötuş) düğmesine dokunun.
3. Daha fazla ayrıntı görmek ve seçim kutusunu lekeli alanın üzerine daha hassas biçimde yerleştirmek için Yakınlaştır düğmesine dokunun. Dijital kalem veya parmağınızı kullanarak seçim kutusunu fotoğrafta rötuş yapmak istediğiniz alanın üzerine getirin. **Fix** (Onar) seçeneğine dokunun.
4. **Done** (Bitti) seçeneğine ve ardından **Print** (Yazdır) seçeneğine dokunun. Rötuş yapılan fotoğraflar kaydedilemez. Yazıcı kapatmadan veya bellek kartını çıkarmadan önce rötuş yaptığınız fotoğrafın gereksinim duyduğunuz kadar kopyasını yazdırın.

Slayt gösterisi oluşturma ve görüntüleme

Sevdiğiniz fotoğrafları yazıcı dokunmatik ekranında slayt gösterisi olarak görüntüleyin. Bu, fotoğraflarınızı ailenizle ve arkadaşlarınızla paylaşmanın kolay ve eğlenceli bir

yoludur. Ayrıca slayt gösterisinde görüntülediğiniz fotoğrafların tümünü veya bazılarını görüntülediğiniz şekilde yazdırabilirsiniz.

Fotoğrafları slayt gösterisinde görüntülemek için

1. Bellek kartını takın.
2. **Photosmart** menüsündeki **Slayt Gösterisi** ögesine dokunun.
 - Slayt gösterisi için birkaç resim seçmek üzere **Fotoğrafları Seç** ögesine dokunun. Slayt gösterisini başlatmak için **Bitti** düğmesine dokunun.
 - Bellek kartındaki tüm fotoğrafların slayt gösterisini görmek için **Tüm fotoğrafları kullanma** ögesine dokunun.
3. Slayt gösterisini duraklatmak için dokunmatik ekranda herhangi bir yere dokunun. Slayt gösterisine devam etmek için **Devam** seçeneğine dokunun. Slayt gösterisi ayarlarını değiştirmek için **Slayt Gösterisi** seçeneğine dokunmadan önce **Ayarlar** simgesine dokunun.
4. Slayt gösterisini durdurmak için **Giriş** seçeneğine dokunun.

Slayt gösterisinden yazdırmak için

1. Yazdırmak istediğiniz fotoğraf görüntülenirken dokunmatik ekranın herhangi bir yerine dokunarak slayt gösterisini duraklatın.
2. Fotoğrafı yazdırmak için **Yazdır** ögesine dokunun. Yazdırma işleminden sonra slayt gösterisi devam eder.

6 Bilgisayardan yazdırma

Bu bölümde, **HP Photosmart A640 series** yazıcısı bilgisayara bağlı olduğunda ve bir görüntüleme uygulamasından fotoğraf yazdırmak istediğinizde fotoğrafların nasıl yazdırılacağı açıklanmaktadır.

Bu bölümde aşağıdaki konular yer almaktadır:

- [Yazıcı yazılımı](#)
- [Fotoğrafları bilgisayara aktarma](#)
- [Fotoğrafları geliştirme](#)
- [Yazdırma işi için yazdırma ayarlarını değiştirme](#)
- [Fotoğrafları yazdırma](#)

Yazıcı yazılımı

Yazıcı bilgisayara bağlı olduğunda bilgisayara yüklediğiniz yazıcı yazılımı ile kontrol edilir. Yazıcı sürücüsü olarak da bilinen bu yazılımı, yazdırma ayarlarını değiştirmek ve yazdırma işlerini başlatmak için kullanın.

Yazılımının yüklenmesi ile ilgili bilgi için yazıcıyla birlikte kutuda verilen veya "[Yazılım yüklenmesi](#)" sayfa 89 ile verilen kurulum yönergelerine bakın.

 **Not** Yazıcı Özellikleri iletişim kutusu Yazdırma Tercihleri iletişim kutusu olarak da anılır.

Yazdırma ayarlarına erişmek için

1. Yazdırmak istediğiniz dosyayı açın.
2. İşletim sisteminizle ilgili adımları izleyin.

Windows kullanıcıları

- a. **Dosya** öğesini, sonra da **Yazdır** öğesini seçin.
- b. **HP Photosmart A640 series** aygıtının seçili yazıcı olduğundan emin olun.
- c. **Özellikler** veya **Tercihler** öğesini tıklayın.

 **Not** Yazıcı Özellikleri iletişim kutusunun yolu, kullandığınız yazılım programına bağlı olarak değişebilir.

Mac kullanıcıları

- a. **Dosya** öğesini, sonra da **Yazdır** öğesini seçin.
- b. **HP Photosmart A640 series** aygıtının seçili yazıcı olduğundan emin olun.

Fotoğrafları bilgisayara aktarma

Bu bölümde fotoğraf dosyalarının ve diğer dosyaların yazıcıya takılı bellek kartından yazıcıya bağlı bilgisayara nasıl aktarılacağı anlatılır.

 **Not** Bağlı bilgisayara fotoğraf aktarmayı veya bağlı bilgisayardan fotoğraf yazdırmayı denemeden önce yazıcıyı kurun ve yazıcı yazılımını yükleyin. Daha fazla bilgi için bkz. “[Yazılım yüklenmesi](#)” sayfa 89.

Fotoğrafları bellek kartından bağlı bilgisayara kaydetmek için

1. Fotoğraf içeren bir bellek kartını yazıcının doğru bellek kartı yuvasına takın.
2. Bilgisayardaki komut istemlerini izleyin.
3. İşletim sisteminizle ilgili adımları izleyin.

Windows kullanıcıları

- ▲ Bilgisayarınızda komut istemi görüntülenirse bellek kartını gösteren klasörü açmak için olan seçeneği belirleyin. Veya **Bilgisayarım** ögesini çift tıklattıktan sonra bellek kartına atanmış olan sürücüyü çift tıklayın.

Mac kullanıcıları

- ▲ Masaüstünde bellek kartını gösteren USB sürücü simgesini çift tıklayın.
4. Dosyaları bellek kartından bilgisayardaki bir konuma sürükleyip bırakın.

 **Not** Ayrıca bilgisayardan bellek kartına dosya kopyalamak için Windows Gezgin'i veya Macintosh Finder ögesini kullanabilirsiniz.

Fotoğraf dosyası olmayan dosyaları bellek kartından bağlı bilgisayara aktarmak için

1. Fotoğraf olmayan dosyaları içeren bir bellek kartını yazıcının doğru bellek kartı yuvasına takın.
2. İşletim sisteminizle ilgili adımları izleyin.

Windows kullanıcıları

- ▲ Bilgisayarınızda komut istemi görüntülenirse bellek kartını gösteren klasörü açmak için olan seçeneği belirleyin. Veya **Bilgisayarım** ögesini çift tıklattıktan sonra bellek kartına atanmış olan sürücüyü çift tıklayın.

Mac kullanıcıları

- ▲ Masaüstünde bellek kartını gösteren USB sürücü simgesini çift tıklayın.
3. Dosyaları bellek kartından bilgisayardaki bir konuma sürükleyip bırakın.

 **Not** Ayrıca bilgisayardan bellek kartına dosya kopyalamak için Windows Gezgin'i veya Macintosh Finder ögesini kullanabilirsiniz.

Bellek kartından fotoğraf veya dosya silmek için

1. Dosyaları içeren bir bellek kartını yazıcının doğru bellek kartı yuvasına takın.
2. İşletim sisteminizle ilgili adımları izleyin.

Windows kullanıcıları

- ▲ Bilgisayarınızda komut istemi görüntülenirse bellek kartını gösteren klasörü açmak için olan seçeneği belirleyin. Veya **Bilgisayarım** ögesini çift tıklattıktan sonra bellek kartına atanmış olan sürücüyü çift tıklayın.

Mac kullanıcıları

- ▲ Masaüstünde bellek kartını gösteren USB sürücü simgesini çift tıklatın.
- 3. Silmek istediğiniz dosyaları seçin ve sonra silin.

Fotoğrafları bellek kartından başka bir depolama aygıtına yedeklemek için

1. Aşağıdakilerden birini yapın:

Takılı bellek kartı varsa şunları yapın:

- ▲ Yazıcının ön kamera bağlantı yuvasına uyumlu bir kamera veya flash sürücü bağlayın.

Kamera veya flash sürücü gibi bir depolama aygıtı zaten bağlıysa şunları yapın:

- ▲ Yazıcının ön tarafındaki uygun yuvaya bir bellek kartı takın.
2. Bellek kartındaki fotoğrafları diğer depolama aygıtına yedeklemek için yazıcı ekranındaki komut istemlerini izleyin.
 3. Depolama aygıtını veya bellek kartını çıkarın ve devam etmek için **Yazdır** düğmesine basın.

 **Not** Fotoğrafları depolama aygıtından bellek kartına yedekleyemezsiniz.

Fotoğrafları geliştirme

HP Real Life teknolojileri yazdırdığınız fotoğrafların kalitesini artırır.

- Kırmızı Göz giderme flaşla çekilen fotoğraflarda görülen sorunu giderir.
- Fotoğraf Onarma, genel sorunların yanı sıra bulanık fotoğrafları da düzeltir.

HP Real Life teknolojileri fotoğraf düzeltme özelliği ayarını değiştirmek için

1. Yazdırmak istediğiniz dosyayı açın.
2. İşletim sisteminizle ilgili adımları izleyin.

Windows kullanıcıları

- a. **Dosya** ögesini, sonra da **Yazdır** ögesini seçin.
- b. **HP Photosmart A640 series** aygıtının seçili yazıcı olduğundan emin olun.
- c. **Özellikler** veya **Tercihler** ögesini tıklatın.

 **Not** Yazıcı Özellikleri iletişim kutusunun yolu, kullandığınız yazılım programına bağlı olarak değişebilir.

Mac kullanıcıları

- a. **Dosya** ögesini, sonra da **Yazdır** ögesini seçin.
 - b. **HP Photosmart A640 series** aygıtının seçili yazıcı olduğundan emin olun.
 - c. **HP Real Life Technologies** bölmesini seçin.
3. Yazdırdığınız fotoğraf için hangisi uygunsa **Fotoğraf Onarma** veya **Otomatik Kırmızı Göz Giderme** seçeneğini belirleyin.

Yazdırma işi için yazdırma ayarlarını değiştirme

Bu bölümde, bilgisayardan yazdırırken kağıt türü ve baskı kalitesi gibi yazdırma ayarlarının nasıl değiştirileceği açıklanmaktadır. Bu bölüm aşağıdaki konuları içermektedir:

- [Baskı kalitesini değiştirme](#)
- [Kağıt türünü değiştirme](#)
- [Kağıt boyutunu değiştirme](#)

Baskı kalitesini değiştirme

Fotoğraf yazdırmayı en iyileştirmek için baskı kalitesini ve hızını seçin.

Baskı kalitesi ve hızını seçmek için

1. Yazdırmak istediğiniz dosyayı açın.
2. İşletim sisteminizle ilgili adımları izleyin.

Windows kullanıcıları

- a. **Dosya** öğesini, sonra da **Yazdır** öğesini seçin.
- b. **HP Photosmart A640 series** aygıtının seçili yazıcı olduğundan emin olun.
- c. **Özellikler** veya **Tercihler** öğesini tıklayın.



Not Yazıcı Özellikleri iletişim kutusunun yolu, kullandığınız yazılım programına bağlı olarak değişebilir.

Mac kullanıcıları

- a. **Dosya** öğesini, sonra da **Yazdır** öğesini seçin.
 - b. **Yazıcı Özellikleri** bölmesini seçin.
 - c. **HP Photosmart A640 series** aygıtının seçili yazıcı olduğundan emin olun.
3. **Kağıt Türü** açılan listesinde, yerleştirdiğiniz kağıt türünü seçin.
 4. **Yazdırma Kalitesi** açılan listesinde, projeniz için uygun kalite ayarını seçin.

Baskı kalitesi ayarları

- **En İyi**, yüksek kalite ile hız arasında en iyi dengeyi sağlar ve yüksek kaliteli çıktılar için kullanılabilir. Ancak birçok belgede, En İyi ayarı Normal ayarından daha yavaş yazdırmaya neden olur.
- **Normal**, baskı kalitesi ile hız arasında en iyi dengeyi sağlar ve çoğu belge için uygundur.
- **Hızlı Normal**, Normal ayarından daha hızlı yazdırır.

Kağıt türünü değiştirme

En iyi sonuçlar için, her zaman yazdırma işi için kullandığınız ortamla eşleşen belirli bir kağıt türü kullanın.

Belirli bir kağıt türü seçmek için

1. Yazdırmak istediğiniz dosyayı açın.
2. İşletim sisteminizle ilgili adımları izleyin.

Windows kullanıcıları

- a. **Dosya** ögesini, sonra da **Yazdır** ögesini seçin.
- b. **HP Photosmart A640 series** aygıtının seçili yazıcı olduğundan emin olun.
- c. **Özellikler** veya **Tercihler** ögesini tıklayın.



Not Yazıcı Özellikleri iletişim kutusunun yolu, kullandığınız yazılım programına bağlı olarak değişebilir.

Mac kullanıcıları

- a. **Dosya** ögesini, sonra da **Yazdır** ögesini seçin.
 - b. **HP Photosmart A640 series** aygıtının seçili yazıcı olduğundan emin olun.
 - c. **Yazıcı Özellikleri** bölmesini seçin.
3. **Kağıt Türü** açılan listesinde, yerleştirdiğiniz kağıt türünü seçin.

Kağıt boyutunu değiştirme

En iyi sonuçlar için her zaman yazdırma işi için kullandığınız ortamla eşleşen belirli bir kağıt boyutunu kullanın.

Kağıt boyutunu seçmek için

1. Yazdırmak istediğiniz dosyayı açın.
2. İşletim sisteminizle ilgili adımları izleyin.

Windows kullanıcıları

- a. **Dosya** ögesini, sonra da **Yazdır** ögesini seçin.
- b. **HP Photosmart A640 series** aygıtının seçili yazıcı olduğundan emin olun.
- c. **Özellikler** veya **Tercihler** ögesini tıklayın.



Not Yazıcı Özellikleri iletişim kutusunun yolu, kullandığınız yazılım programına bağlı olarak değişebilir.

Mac kullanıcıları

- a. **Dosya** ögesini, sonra da **Yazdır** ögesini seçin.
 - b. **HP Photosmart A640 series** aygıtının seçili yazıcı olduğundan emin olun.
 - c. **Yazıcı Özellikleri** bölmesini seçin.
3. **Kağıt Boyutu** açılan listesinden yüklediğiniz kağıt boyutunu seçin.



Not Kenarlıksız yazdırma için kenarlıksız bir kağıt boyutu seçin ve **Kenarlıksız** onay kutusunu işaretleyin.

Fotoğrafları yazdırma

Bu bölüm, birçok türde fotoğrafın nasıl yazdırılacağını açıklar ve aşağıdaki konuları içerir:

- [Kenarlıksız fotoğraf yazdırma](#)

- [Kenarlıklı fotoğraf yazdırma](#)
- [Panoramik fotoğrafları yazdırma](#)
- [Dizin kartlarına ve diğer küçük ortamlara yazdırma](#)

Kenarlıksız fotoğraf yazdırma

Kağıdın kenarlarına yazdırmak için kenarlıksız yazdırmayı kullanın.

Yönergeler

- Fotoğraf yazdırma özelliklerini kullanmayı öğrenmek için bkz. "[Fotoğraflarınız geliştirme](#)" sayfa 47.
- Kullandığınız fotoğraf kağıdının buruşuk ya da kıvrılmış olmadığından emin olun.
- Ortam yüklerken kağıt tepsisi kapasitesini aşmayın. Daha fazla bilgi için bkz. "[Yazıcı özellikleri](#)" sayfa 79.

Kenarlıksız fotoğraf yazdırmak için

1. Yazıcının açık olduğundan emin olun.
2. Yazdırma işine uygun kağıt yükleyin. Daha fazla bilgi için bkz. "[Kağıt yükleme](#)" sayfa 19.
3. Yazdırmak istediğiniz dosyayı açın.
4. İşletim sisteminizle ilgili adımları izleyin.

Windows kullanıcıları

- a. **Dosya** ögesini, sonra da **Yazdır** ögesini seçin.
- b. **HP Photosmart A640 series** aygıtının seçili yazıcı olduğundan emin olun.
- c. **Özellikler** veya **Tercihler** ögesini tıklatın.



Not Yazıcı Özellikleri iletişim kutusunun yolu, kullandığınız yazılım programına bağlı olarak değişebilir.

Mac kullanıcıları

- a. **Dosya** ögesini, sonra da **Yazdır** ögesini seçin.
 - b. **HP Photosmart A640 series** aygıtının seçili yazıcı olduğundan emin olun.
 - c. **Yazıcı Özellikleri** bölmesini seçin.
5. Seçmek için **Kenarlıksız** onay kutusunu tıklatın.
 6. **Kağıt Boyutu** açılan listesinden yüklediğiniz kağıt boyutunu seçin.
 7. İstediğiniz diğer yazdırma ayarlarını seçin ve sonra **Tamam** (Windows) veya **Yazdır** (Mac OS) ögesini tıklatın.

Koparılabılır uçlu fotoğraf kağıdına yazdırıyorsanız, ucunu kopararak kağıdı tamamen kenarlıksız duruma getirin.



Kenarlıklı fotoğraf yazdırma

Yönergeler

- Fotoğraf yazdırma özelliklerini kullanmayı öğrenmek için bkz. "[Fotoğraflarınız geliştirme](#)" sayfa 47.
- Kullandığınız fotoğraf kağıdının buruşuk ya da kıvrılmış olmadığından emin olun.
- Ortam yüklerken kağıt tepsisi kapasitesini aşmayın. Daha fazla bilgi için bkz. "[Yazıcı özellikleri](#)" sayfa 79.

Fotoğrafları kenarlıklı yazdırmak için

1. Yazıcının açık olduğundan emin olun.
2. Yazdırma işine uygun kağıt yükleyin. Daha fazla bilgi için bkz. "[Kağıt yükleme](#)" sayfa 19.
3. Yazdırmak istediğiniz dosyayı açın.
4. İşletim sisteminizle ilgili adımları izleyin.

Windows kullanıcıları

- a. **Dosya** öğesini, sonra da **Yazdır** öğesini seçin.
- b. **HP Photosmart A640 series** aygıtının seçili yazıcı olduğundan emin olun.
- c. **Özellikler** veya **Tercihler** öğesini tıklayın.



Not Yazıcı Özellikleri iletişim kutusunun yolu, kullandığınız yazılım programına bağlı olarak değişebilir.

Mac kullanıcıları

- a. **Dosya** öğesini, sonra da **Yazdır** öğesini seçin.
 - b. **HP Photosmart A640 series** aygıtının seçili yazıcı olduğundan emin olun.
 - c. **Yazıcı Özellikleri** bölmesini seçin.
5. Seçiliyse **Kenarlıksız** onay kutusunu temizleyin.
 6. İsteddiğiniz diğer yazdırma ayarlarını seçin ve sonra **Tamam** (Windows) veya **Yazdır** (Mac OS) öğesini tıklayın.

Panoramik fotoğrafları yazdırma

Panoramik yazdırma için panoramik bir fotoğraf çekmiş olmanız gerekir. Ayrıca HP panorama kağıdını 10 x 30 cm (4 x 12 inç) kullanın.

Yönergeler

- Fotoğraf yazdırma özelliklerini kullanmayı öğrenmek için, bkz. "[fotoğraf geliştirme](#)" sayfa 47.
- Kullandığınız fotoğraf kağıdının buruşuk ya da kıvrılmış olmadığından emin olun.
- Ortam yüklerken kağıt tepsisi kapasitesini aşmayın. Daha fazla bilgi için bkz. "[Yazıcı özellikleri](#)" sayfa 79.

 **Not** Kullanmakta olduğunuz yazılım programı fotoğraf yazdırma özelliği içeriyorsa, yazılım programıyla sağlanan yönergeleri uygulayın. Aksi takdirde, şu yönergeleri izleyin:

Panoramik fotoğrafları yazdırmak için

1. Yazıcının açık olduğundan emin olun.
2. Yazdırma işine uygun kağıt yükleyin. Daha fazla bilgi için bkz. "[Kağıt yükleme](#)" sayfa 19.
3. Yazdırmak istediğiniz dosyayı açın.
4. İşletim sisteminizle ilgili adımları izleyin.

Windows kullanıcıları

- a. **Dosya** öğesini, sonra da **Yazdır** öğesini seçin.
- b. **HP Photosmart A640 series** aygıtının seçili yazıcı olduğundan emin olun.
- c. **Özellikler** veya **Tercihler** öğesini tıklatın.

 **Not** Yazıcı Özellikleri iletişim kutusunun yolu, kullandığınız yazılım programına bağlı olarak değişebilir.

Mac kullanıcıları

- a. **Dosya** öğesini, sonra da **Yazdır** öğesini seçin.
 - b. **HP Photosmart A640 series** aygıtının seçili yazıcı olduğundan emin olun.
 - c. **Yazıcı Özellikleri** bölmesini seçin.
5. **Kağıt Boyutu** açılan listesinden yüklediğiniz kağıt boyutunu seçin.
 6. İsteddiğiniz diğer yazdırma ayarlarını seçin ve sonra **Tamam** (Windows) veya **Yazdır** (Mac OS) öğesini tıklatın.

 **Not** Kenarlıksız yazdırma için panorama kağıt boyutu seçin ve **Kenarlıksız** onay kutusunu işaretleyin.

Dizin kartlarına ve diğer küçük ortamlara yazdırma

Yönergeler

- Yalnızca yazıcının kağıt boyutu özelliklerine uygun kartlar ve küçük boyutlu ortamlar kullanın.
- Ortam yüklerken kağıt tepsisi kapasitesini aşmayın. Daha fazla bilgi için bkz. "[Yazıcı özellikleri](#)" sayfa 79.
- Dizin kartları gibi düz kağıtlara yazdırdığınızda baskı kalitesi düşer. Bu beklenmedik bir şey değildir ve sorun anlamına gelmez. Düz kağıda yazdırmak, baskı kalitesinin önemli olmadığı taslak gibi işler için yararlıdır.

Dizin kartlarına ve diğer küçük ortamlara yazdırmak için

1. Yazıcının açık olduğundan emin olun.
2. Yazdırma işine uygun kağıt yükleyin. Daha fazla bilgi için bkz. [“Kağıt yükleme” sayfa 19](#).
3. Yazdırmak istediğiniz dosyayı açın.
4. İşletim sisteminizle ilgili adımları izleyin.

Windows kullanıcıları

- a. **Dosya** ögesini, sonra da **Yazdır** ögesini seçin.
- b. **HP Photosmart A640 series** aygıtının seçili yazıcı olduğundan emin olun.
- c. **Özellikler** veya **Tercihler** ögesini tıklayın.



Not Yazıcı Özellikleri iletişim kutusunun yolu, kullandığınız yazılım programına bağlı olarak değişebilir.

Mac kullanıcıları

- a. **Dosya** ögesini, sonra da **Yazdır** ögesini seçin.
 - b. **HP Photosmart A640 series** aygıtının seçili yazıcı olduğundan emin olun.
 - c. **Yazıcı Özellikleri** bölümünü seçin.
5. **Kağıt Türü** açılan listesinden **Diğer Düz** ögesini seçin.
 6. İsteddiğiniz diğer yazdırma ayarlarını seçin ve sonra **Tamam** (Windows) veya **Yazdır** (Mac OS) ögesini tıklayın.

7 Bakım

Bu bölümde, yazıcınızın iyi çalışmasını ve üstün kaliteli fotoğraflar üretmesini sağlamak için temel bakım yordamları yer almaktadır.

- [Yazıcı kartuşunu hizalama](#)
- [Yazıcı kartuşunu otomatik olarak temizleme](#)
- [Tahmini mürekkep düzeylerini görüntüleme](#)
- [Yazıcı kartuşunu takma veya değiştirme](#)
- [Yazıcı kartuşu sipariş bilgileri edinme](#)
- [Sınama sayfası yazdırma](#)
- [Örnek sayfa yazdır](#)
- [Yazıcıyı ve yazıcı kartuşunu saklama](#)
- [Cildinize ve giysilerinize bulaşan mürekkebi temizleme](#)

Yazıcı kartuşunu hizalama

Yazıcı, yenisi takıldıktan sonra yazıcı kartuşunu otomatik olarak hizalar. Yazıcı kartuşunu, en iyi baskı kalitesini sağlamak üzere başka zaman da hizalayabilirsiniz. Bir kenar boyunca beyaz boşlukla kenarlıksız yazdırma, renklerin iyi yazdırılmaması veya düşük baskı kalitesi, yazıcı kartuşunun elle hizalanması gerektiğine işaret eden göstergelerdir.

Yazıcı kartuşunu yazıcıdan hizalamak için

1. Giriş tepsisine bir sayfa HP Advanced Fotoğraf Kağıdı yükleyin.
2. Kurulum menüsünü görüntülemek için **Kurulum**'a dokunun. Daha fazla bilgi için bkz. "[Kurulum Menüsü](#)" sayfa 15.
3. **Araçlar** öğesine dokunarak araçlar menüsünü açın.
4. **Kartuşu Hizala**'ya dokunun ve komut istemleri izleyin.

Yazıcı kartuşunu otomatik olarak temizleme

Yazdırdığınız sayfalarda eksik çizgiler veya noktalar varsa ya da mürekkep çizgileri çıkıyorsa, yazıcı kartuşlarında mürekkep azalmış veya kartuşların temizlenmesi gerekiyor olabilir.

△ **Dikkat uyarısı** Yazıcı kartuşunu sadece gerektiğinde temizleyin. Gereksiz yere yapılan temizlik mürekkep israfına ve kartuş ömrünün kısalmasına yol açar.

Kartuşu otomatik olarak temizlemek için şu adımları izleyin:

Yazıcı kartuşunu yazıcıyı kullanarak hizalamak için

1. Kurulum menüsünü görüntülemek için **Kurulum**'a dokunun. Daha fazla bilgi için bkz. "[Kurulum Menüsü](#)" sayfa 15.
2. **Araçlar** öğesine dokunarak araçlar menüsünü açın.
3. **Kartuşu Temizle**'ye dokunun ve komut istemleri izleyin.

Temizlikten sonra belgelerde hala eksik çizgiler ya da noktalar varsa, yazıcı kartuşunu değiştirin.

Tahmini mürekkep düzeylerini görüntüleme

Yazıcıya takılı olan yazıcı kartuşunun tahmini mürekkep düzeyini yazıcının kendisinden görüntüleyebilirsiniz. Yazıcı ekranı, kartuşta kalan yaklaşık mürekkep miktarını gösteren bir mürekkep düzeyi simgesi görüntüler.



Not Mürekkep düzeyi uyarıları ve göstergeleri yalnızca planlama amacıyla tahminler vermektedir. Mürekkep az uyarı mesajı aldığınızda olası yazdırma gecikmelerini önlemek için değiştirilecek kartuşu hazır bulundurun. Baskı kalitesi kabul edilemez düzeye gelmedikçe yazıcı kartuşlarını değiştirmeniz gerekmez.

Not Mürekkep kartuşları yazıcıya takılmadan önce kullanılmışsa veya yeniden doldurulmuşsa, tahmini mürekkep seviyeleri doğru olmayabilir veya bulunmayabilir.

Not Kartuşlardaki mürekkep, aygıtı ve kartuşları yazdırmaya hazırlayan başlatma işlemi dahil olmak üzere mürekkep püskürtme uçlarını temizleyip mürekkebin kesintisiz akışını sağlayan yazıcı kafası servisi gibi yazdırma işleminin farklı aşamalarında kullanılır. Buna karşın kullanıldıktan sonra yine de kartuşta biraz mürekkep kalır. Daha fazla bilgi için bkz. www.hp.com/go/inkusage.

Yazıcı durumunu görüntüleme

Yazıcı durumu ekranına erişmek için

1. Gerekliyse, **Photosmart** menüsüne dönmek için dokunmatik ekran çerçevesindeki **Giriş**'e dokunun.



2. Kurulum menüsünü görüntülemek için **Kurulum**'a dokunun. Daha fazla bilgi için bkz. [“Kurulum Menüsü” sayfa 15](#).
3. **Araçlar**'a dokunarak araçlar menüsünü açın.
4. **Yazıcı Durumu**'na dokunun.

Yazıcı durumu penceresi, mürekkep düzeylerine ve başlatılan yazdırma işinin tamamlanması için kalan tahmini süreye ilişkin bilgileri görüntüler.

Yazıcı kartuşunu takma veya değiştirme

Siyah beyaz ve renkli fotoğraflar yazdırmak için HP 110 Üç renkli Inkjet yazıcı kartuşu kullanın.

*HP Gelişmiş Fotoğraf Kağıdı ve Vivera Mürekkeplerid kullanarak fotoğrafçı kalitesinde nesiller boyu solmaya karşı dayanıklı fotoğraflar yazdırın.

* Wilhelm Imaging Research, Inc. veya HP Image Permanence Lab. şirketinin görüntü kalıcılık değerlendirmesi Ayrıntılar için www.hp.com/go/printpermanence adresine bakın.

△ **Dikkat uyarısı** Doğru yazıcı kartuşlarını kullandığınızdan emin olun. Ayrıca, HP'nin HP kartuşlarının değiştirilmesini veya yeniden doldurulmasını önermediğini unutmayın. HP kartuşlarını değiştirme veya yeniden doldurma nedeniyle ortaya çıkan zararlar HP garantisi kapsamında değildir.

Yazıcı kartuşunu takmak veya değiştirmek için

1. Yazıcının açık olduğundan ve yazıcının içindeki kartonu çıkardığınızdan emin olun.
2. Yazıcının yazıcı kartuşu kapağını açın.
3. Parlak pembe bantı kartuştan çıkarın.

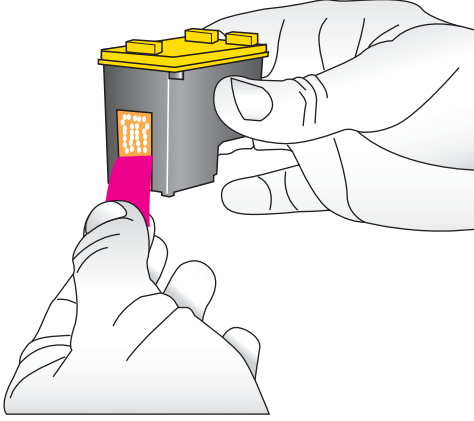

📌 **Not** Yazıcı kartuşunun üzerindeki bakır temas noktalarına dokunmayın.



4. Kartuşu değiştiriyorsanız, kartuşu çıkarmak için yuvanın içinde aşağı bastırın ve dışa doğru çekin.
5. Değiştirme kartuşunu etiket üstte olacak şekilde tutun. Kartuşu yuvaya hafifçe yukarıya doğru bir açıyla, bakır renkli temas noktaları önce girecek şekilde kaydırın. Kartuş yerine oturana dek itin.

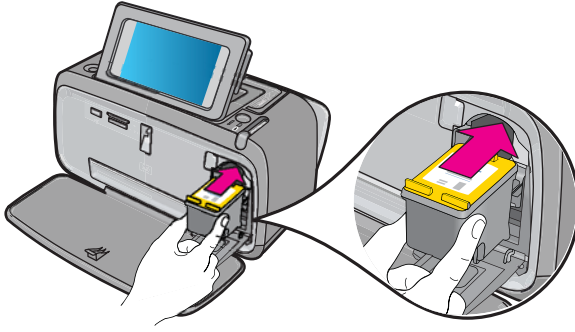

6. Yazıcı kartuşu bölümünün kapağını kapatın.
7. Ekrandaki yönergeleri izleyin.

 **Not** Eski kartuşu geri dönüştürün. HP İnkjet Malzemeleri Geri Dönüşüm Programı, birçok ülkede/bölgede uygulanmaktadır ve kullanılmış kartuşlarınızı ücretsiz olarak toplar. Daha fazla bilgi için www.hp.com/hpinfo/globalcitizenship/environment/recycle/inkjet.html adresine gidin.

Yazıcı kartuşu sipariş bilgileri edinme

Ürünü bilgisayarınıza bağladıysanız ve Web erişiminiz varsa, yazıcı kartuşlarını çevrimiçi sipariş edebilirsiniz.

Yazıcı kartuşu sipariş bilgilerini görüntülemek ve kartuşları çevrimiçi sipariş etmek için

1. Bir uygulamanın Dosya menüsünden **Yazdır** seçeneğini belirleyin.
2. **HP Photosmart A640 series** aygıtının seçili yazıcı olduğundan emin olun.

Windows kullanıcıları

- a. **Özellikler** veya **Tercihler** öğesini tıklayın.

 **Not** Yazıcı Özellikleri iletişim kutusunun yolu, kullandığınız yazılım programına bağlı olarak değişebilir.

- b. **Çevrimiçi Malzeme Siparişi** düğmesini tıklayın.

Mac kullanıcıları

- ▲ **Malzemeler** düğmesini tıklayın.

3. Bilgisayar ekranındaki yönergeleri izleyin.

HP kağıtları ve diğer sarf malzemelerini sipariş etmek için www.hp.com/buy/supplies adresine gidin. İstenirse, ülkenizi/bölgenizi seçin, ürün seçmek için istenenleri yapın, ve sayfadaki alışveriş bağlantılarından birini tıklayın.

Sinama sayfası yazdırma

HP desteğe başvurmanız gerekiyorsa test sayfasındaki bilgiler yararlı olabilir. Sayfada mürekkep düzeyleri, yazıcı veya mürekkep kartuşu performansı, yazıcı seri numarası, vb. bilgiler de bulunur.

Yazıcıdan bir test sayfası yazdırmak için

1. Kurulum menüsünü görüntülemek için **Kurulum** simgesine dokunun. Daha fazla bilgi için bkz. "[Kurulum Menüsü](#)" sayfa 15.
2. Önce **Tools** (Araçlar)'a ve ardından **Print Test Page** (Test Sayfası Yazdır)'a dokunun.

Örnek sayfa yazdır

Yazıcının fotoğraf basma kalitesini test etmek ve kağıdın düzgün bir şekilde yüklendiğinden emin olmak için bir örnek sayfa yazdırın.

Yazıcıdan bir örnek sayfa yazdırmak için

1. Kurulum menüsünü görüntülemek için **Kurulum** simgesine dokunun. Daha fazla bilgi için bkz. "[Kurulum Menüsü](#)" sayfa 15.
2. Önce **Tools** (Araçlar)'a ve ardından **Print Sample Page** (Örnek Sayfa Yazdır)'a dokunun.

Yazıcıyı ve yazıcı kartuşunu saklama

Bu bölümde yazıcınızı ve yazıcı kartuşunu saklama hakkında bilgiler yer almaktadır.

- [Yazıcıyı saklama](#)
- [Yazıcı kartuşunu saklama](#)

Yazıcıyı saklama

Yazıcı, kısa veya uzun süreli etkinlik dışı kalma sürelerinden etkilenmeyecek şekilde üretilmiştir.

Yazıcının iç kısmını doğrudan güneş ışığı almayacağı normal sıcaklıktaki bir yerde saklayın.

Yazıcı kartuşunu saklama

Yazıcıyı saklarken, kullanılan yazıcı kartuşunu her zaman yazıcının içinde bırakın. Yazıcı, kapalı olduğu zaman yazıcı kartuşunu koruyucu bir kap içinde saklar.

-
- △ **Dikkat uyarısı** Güç kablosunu prizden çekmeden önce yazıcının kapanma döngüsünü tamamladığından emin olun. Bu, yazıcının yazıcı kartuşlarını gerektiği gibi saklamasına olanak verir.
-

HP yazıcı kartuşlarının bakımını yapmak ve tutarlı baskı kalitesi elde etmek için aşağıdaki ipuçlarını uygulayın:

- Tüm kullanılmamış yazıcı kartuşlarını, kullanacağınız zamana kadar, kapalı olarak orijinal ambalajlarında saklayın. Yazıcı kartuşlarını oda sıcaklığında saklayın (15-35 derece C veya 59-95 derece F).
- Yazıcı kartuşunu yazıcıya takana kadar mürekkep püskürtme uçlarını kaplayan plastik bandı çıkarmayın. Yazıcı kartuşundaki plastik bant çıkarılmışsa, tekrar yerine yapıştırmaya çalışmayın. Aksi takdirde, yazıcı kartuşu zarar görür.

Cildinize ve giysilerinize bulaşan mürekkebi temizleme

Cildinize ve giysilerinize bulaşan mürekkebi temizlemek için aşağıdaki adımları izleyin:

| Yüzey | Çözüm |
|--------------|--|
| Cilt | Bölgeyi güçlü bir sabunla yıkayın. |
| Beyaz kumaş | Kumaşı <i>soğuk</i> suda çamaşır suyu kullanarak yıkayın. |
| Renkli kumaş | Kumaşı <i>soğuk</i> suda amonyak katkılı temizleme maddesi kullanarak yıkayın. |

△ **Dikkat uyarısı** Kumaştaki mürekkep lekesini çıkarmak için mutlaka *soğuk* su kullanın. Ilık veya sıcak su mürekkebin kumaşa iyice nüfuz etmesine neden olabilir.

8 Sorun Giderme

HP destek ile bağlantı kurmadan önce, sorun giderme ipuçları için bu bölümü okuyun ya da www.hp.com/support adresindeki çevrimiçi destek hizmetlerine gidin.

🔗 **İpucu** HP 3 metre (10 feet) uzunluğunda ya da daha kısa bir USB kablosu kullanılmasını önerir. Daha uzun bir USB kablosunun kullanılması hatalara sebep olabilir.

Bu bölüm aşağıdaki konuları içermektedir:

- [Yazılım yükleme sorunları](#)
- [Yazdırma ve donanım sorunları](#)
- [Bluetooth yazdırma sorunları](#)

Yazılım yükleme sorunları

Bu bölüm aşağıdaki konuları içermektedir:

- [Yükleme başarısız](#)
- [Yazıcıyı Windows ile çalışan bir bilgisayara bağladığımda Yeni Donanım Bulundu sihirbazı görüntüleniyor](#)
- [Yazıcı, Yazıcılar ve Fakslar \(yalnızca Windows\) ögesinde görünmüyor](#)
- [Yükleme otomatik olarak başlamamış](#)
- [Yazıcıyı bilgisayarına her bağladığımda yazılım yüklemesi başlıyor, ancak ben daha önce başarıyla yazılımı yükledim.](#)
- [Yazıcıyı yalnızca fotoğrafları aktarmak için bilgisayarına bağlamak istiyorum, ancak yazılım yükleme programı görüntülenmeye devam ediyor](#)

Yükleme başarısız

Sorunu çözmek için aşağıdaki çözümleri deneyin. Birinci çözüm sorunu çözmezse sorun çözülene kadar diğer çözümleri denemeye devam edin.

- [Çözüm 1: Virüs yazılımını kapatın](#)
- [Çözüm 2: Yükleme sırasında lisans anlaşmasını kabul edin](#)
- [Çözüm 3: Yükleme yeniden deneyin](#)

Çözüm 1: Virüs yazılımını kapatın

Çözüm:

1. Yazıcı yazılımını kaldırın:

Windows kullanıcıları

- a. Windows **Başlat** menüsünden **Tüm Programlar > HP > HP Photosmart A640 series > Kaldır** ögesine gidin.
- b. Ekranda görüntülenen yönergeleri izleyin.

Mac kullanıcıları

- a. **Uygulamalar:**Hewlett-Packard klasörünü çift tıklayın.
- b. **HP Kaldırma** öğesini çift tıklayın ve ekrandaki yönergeleri izleyin.
2. Aktif olan tüm virüs koruma uygulamalarını duraklatın ya da devre dışı bırakın.
3. Tüm yazılım uygulamalarından çıkın.
4. Yazıcıyı kapatın, 10 saniye bekleyin ve yeniden açın.
5. Yazıcı yazılımınızı yazıcıyla birlikte gelen kurulum yönergelerine göre yeniden yükleyin.

Neden: Virüs koruma uygulaması ya da bilgisayarın arka planında çalışan bir yazılım uygulamasıyla olan bir çakışma yazılımın başarıyla yüklemesini engellemiş olabilir.

Bu sorunu çözmezse sonraki çözümü deneyin.

Çözüm 2: Yükleme sırasında lisans anlaşmasını kabul edin

Çözüm: USB kablosunu çıkarıp yeniden bağlayın ve yükleme sırasından lisans sözleşmesini kabul edin.

Neden: Yükleme sırasında lisans sözleşmesi ekranını kabul etmemiş olabilirsiniz.

Bu sorunu çözmezse sonraki çözümü deneyin.

Çözüm 3: Yüklemeyi yeniden deneyin

Çözüm: USB kablosunu çıkarıp yeniden bağlayın ve yeniden yüklemeyi deneyin.

Neden: Kazara yüklemeyi kapatmış veya iptal etmiş olabilirsiniz.

Yazıcıyı Windows ile çalışan bir bilgisayara bağladığımda Yeni Donanım Bulundu sihirbazı görüntüleniyor**Bu sorunla ilgili aşağıdaki çözümü deneyin.**

Çözüm: Software Install Mode (Yazılım Yükleme Modu) seçeneğinin yazıcı menüsünde etkin olmasına dikkat edin.

Software Install Mode (Yazılım Yükleme Modu)'nu etkinleştirmek için

1. Yeni Donanım Bulundu sihirbazını iptal edin ve yazıcının bilgisayarla olan bağlantısını kesin.
2. Kurulum menüsünü görüntülemek için **Kurulum** simgesine dokunun. Daha fazla bilgi için bkz. "[Kurulum Menüsü](#)" sayfa 15.
3. **Preferences** (Tercihler) tuşuna dokunun.
4. **Yazılım Yükleme Modu** seçeneğine dokunun.
5. **On** (Açık) seçeneğinin işaretli olduğundan emin olun.
6. Yazıcıyı kapatın, 10 saniye bekleyin ve yeniden açın.

Neden: Üründe Software Install Mode (Yazılım Yükleme Modu) etkinleştirilmemiş.

Yazıcı, Yazıcılar ve Fakslar (yalnızca Windows) ögesinde görünmüyor

Sorunu çözmek için aşağıdaki çözümleri deneyin. Birinci çözüm sorunu çözmezse sorun çözülene kadar diğer çözümleri denemeye devam edin.

- [Çözüm 1: Yükleme yeniden deneyin](#)
- [Çözüm 2: Software Install Mode \(Yazılım Yükleme Modu\)'nu devre dışı bırakın](#)

Çözüm 1: Yükleme yeniden deneyin

Çözüm: Windows Başlat menüsünde **HP Photosmart A640 series** klasörü bulunduğunu doğrulayarak yazılımın yüklendiğinden emin olun. Klasör Başlat menüsünden görünmüyorsa yeniden yüklemeyi deneyin.

Neden: Yükleme bilinmeyen bir nedenden tamamlanmamış.

Bu sorunu çözmezse sonraki çözümü deneyin.

Çözüm 2: Software Install Mode (Yazılım Yükleme Modu)'nu devre dışı bırakın

Çözüm: Software Install Mode (Yazılım Yükleme Modu)'nu devre dışı bırakın ve yeniden **Yazıcılar ve Fakslar**'ı işaretleyin.

Software Install Mode (Yazılım Yükleme Modu)'nu devre dışı bırakmak için

1. Kurulum menüsünü görüntülemek için **Kurulum** simgesine dokununuz. Daha fazla bilgi için bkz. "[Kurulum Menüsü](#)" sayfa 15.
2. **Preferences** (Tercihler) tuşuna dokununuz.
3. **Yazılım Yükleme Modu** seçeneğine dokununuz.
4. **Off** (Kapalı) ögesinin işaretli olduğundan emin olun.
5. Yazıcıyı kapatın, 10 saniye bekleyin ve yeniden açın.
6. Yazıcının **Yazıcılar ve Fakslar**'da görüldüğünü kontrol edin.

Neden: Yükleme tamamen bitmemiş olabilir.

Yükleme otomatik olarak başlamamış

Sorunu çözmek için aşağıdaki çözümleri deneyin. Birinci çözüm sorunu çözmezse sorun çözülene kadar diğer çözümleri denemeye devam edin.

- [Çözüm 1: Yükleme elle başlatın](#)
- [Çözüm 2: Software Install Mode \(Yazılım Yükleme Modu\)'nun etkin olduğundan emin olun](#)
- [Çözüm 3: Yazıcıyı kapatıp yeniden açın](#)
- [Çözüm 4: Bir sürücü harfi hazırlayın](#)

Çözüm 1: Yükleme elle başlatın

Çözüm: Yükleme elle başlatın. Yazıcı ekranında görüntülenen yönergeleri izleyin.

Neden: **Otomatik Çalıştırma** devre dışıdır.

Bu sorunu çözmezse sonraki çözümü deneyin.

Çözüm 2: Software Install Mode (Yazılım Yükleme Modu)'nun etkin olduğundan emin olun

Çözüm: Software Install Mode (Yazılım Yükleme Modu) seçeneğinin yazıcı menüsünde etkin olmasına dikkat edin.

Software Install Mode (Yazılım Yükleme Modu)'nu etkinleştirmek için

1. Kurulum menüsünü görüntülemek için **Kurulum** simgesine dokununuz. Daha fazla bilgi için bkz. "[Kurulum Menüsü](#)" sayfa 15.
2. **Preferences** (Tercihler) tuşuna dokununuz.
3. **Yazılım Yükleme Modu** seçeneğine dokununuz.
4. **On** (Açık) seçeneğinin işaretli olduğundan emin olun.
5. Yazıcıyı kapatın, 10 saniye bekleyin ve yeniden açın.

Neden: Software Install Mode (Yazılım Yükleme Modu) kapalı olabilir.

Bu sorunu çözmezse sonraki çözümü deneyin.

Çözüm 3: Yazıcıyı kapatıp yeniden açın**Çözüm:**

▲ Yazıcıyı kapatın, 10 saniye bekleyin ve yeniden açın.

Neden: Yanlışlıkla yüklemeyi iptal etmişsiniz veya yazıcı yazılımını yükledikten sonra kaldırmışsınız.

Bu sorunu çözmezse sonraki çözümü deneyin.

Çözüm 4: Bir sürücü harfi hazırlayın

Çözüm: Şirket ağ ortamında bilgisayarınızda birçok sürücü harfi yapılandırılmış olabilir. İlk ağ sürücü harfinden önce bir sürücü harfinin kullanılır olmasına dikkat edin yoksa yükleme başlayamaz.

Neden: Bilgisayarın ilk ağ sürücüsü harfinden önce kullanılabilir sürücü harfi yok.

Yazıcıyı bilgisayarıma her bağladığımda yazılım yüklemesi başlıyor, ancak ben daha önce başarıyla yazılımı yükledim.

Çözüm: **Kurulum** menüsünün **Tercihler** menüsünde **Yazılım Yükleme Modu** seçeneğini kapatın.

Yazıcıyı yalnızca fotoğrafları aktarmak için bilgisayarına bağlamak istiyorum, ancak yazılım yükleme programı görüntülenmeye devam ediyor

Çözüm: Yazılımı yüklemeyen fotoğrafları yazıcıdan bilgisayara aktarmak için yazıcıda **Yazılım Yükleme Modu** seçeneğini devre dışı bırakın ve ardından yazıcıyı USB kablosu kullanarak bilgisayara bağlayın.

Software Install Mode (Yazılım Yükleme Modu)'nu devre dışı bırakmak için

1. Kurulum menüsünü görüntülemek için **Kurulum** simgesine dokununuz. Daha fazla bilgi için bkz. "[Kurulum Menüsü](#)" sayfa 15.
2. **Preferences** (Tercihler) tuşuna dokununuz.
3. **Yazılım Yükleme Modu** seçeneğine dokununuz.
4. **Off** (Kapalı) öğesinin işaretli olduğundan emin olun.
5. Yazıcıyı kapatın, 10 saniye bekleyin ve yeniden açın.
6. Yazıcının **Yazıcılar ve Fakslar**'da görüldüğünü kontrol edin.

Yazdırma ve donanım sorunları

Bu bölüm aşağıdaki konuları içermektedir:

- [Yazıcı prize takılı ancak açılmıyor.](#)
- [Çıktı görünmüyor](#)
- [Bilgisayar ve yazıcı bağlantısı kesildi](#)
- [Yazıcı bir bilgisayara USB kablosu ile başka bir USB aygıtı üzerinden bağlandıysa yazdırmaz.](#)
- [Bilinmeyen bir aygıt mesajı görüntülendi \(yalnızca Windows\)](#)
- [Belge ya da fotoğraf seçili varsayılan yazdırma ayarlarını kullanarak yazdırmadı.](#)
- [Yazıcı kenarlıksız fotoğraf yazdırmadı.](#)
- [Fotoğraflar bilgisayardan bellek kartına kaydedilemedi](#)
- [Yazıcıdan boş sayfa çıktı.](#)
- [Yazdırılmış belgenin bazı kısımları eksik veya yanlış yere yazdırılıyor.](#)
- [Baskı kalitesi düşük](#)

Yazıcı prize takılı ancak açılmıyor.

Sorunu çözmek için aşağıdaki çözümleri deneyin. Birinci çözüm sorunu çözmezse sorun çözülene kadar diğer çözümleri denemeye devam edin.

- [Çözüm 1: Güç kablosunu kontrol edin](#)
- [Çözüm 2: Açık düğmesine bir kez basın \(çok hızlı değil\).](#)
- [Çözüm 3: Ürünün fişini çekin ve çevrimiçi desteğe başvurun](#)

Çözüm 1: Güç kablosunu kontrol edin**Çözüm:**

- Yazıcı kapalı bir prize bağlanmış olabilir. Prizi ve sonra yazıcıyı açın.
- Yazıcı uyumlu olmayan bir güç kaynağına bağlanmış olabilir. Yurtdışıdaysanız, ziyaret ettiğiniz ülkedeki/bölgedeki güç kaynağının yazıcının güç standartları ve güç kablosuyla uyumlu olduğundan emin olun.
- Güç adaptörünün doğru çalışıp çalışmadığını kontrol edin. Güç adaptörünü kontrol etmek için:
 - Güç adaptörünün yazıcıya bağlı olduğundan ve güç kaynağıyla uyumlu olduğundan emin olun.
 - Yazıcının üzerindeki **On** (Açık) düğmesini basılı tutun. **On** (Açık) düğmesi yanıyorsa, güç kablosu doğru çalışıyordur. Işık yanmazsa, www.hp.com/support adresine gidin veya HP desteğiyle görüşün.
- Ürünü anahtarlı bir prize taktıysanız, anahtarın açık olduğundan emin olun. Açıkta ancak yine de çalışmıyorsa, elektrik prizinde bir sorun olabilir.

Neden: Yazıcı bir güç kaynağına bağlanmamış olabilir.

Bu sorunu çözmezse sonraki çözümü deneyin.

Çözüm 2: Açık düğmesine bir kez basın (çok hızlı değil).

Çözüm: **Açık** düğmesine çok hızlı basarsanız ürün yanıt vermeyebilir. **Açık** düğmesine bir kez basın. Ürünün açılması birkaç dakika sürebilir. Bu süre içinde **Açık** düğmesine yeniden basarsanız ürünü kapatabilirsiniz.

Neden: **Açık** düğmesine çok hızlı bastınız.

Bu sorunu çözmezse sonraki çözümü deneyin.

Çözüm 3: Ürünün fişini çekin ve çevrimiçi desteğe başvurun

Çözüm: Ürünün elektrik fişini çıkarın, 10 saniye bekleyin ve yeniden fişi takın. Ürünün açılıp açılmadığını kontrol edin. Bu işe yaramazsa HP desteğe başvurun.

Destek seçenekleri ve destekten faydalanma koşulları aygıtı, ülkeye/bölgeye ve dile göre değişir.

Şu adresi ziyaret edin: www.hp.com/support. İstendiğinde ülkenizi/bölgenizi seçin ve teknik destek isteme konusunda daha fazla bilgi için **Bize Ulaşın**'ı tıklatın.

Neden: Üründe mekanik bir arıza olabilir.

Çıktı görünmüyor

Bu soruyla ilgili aşağıdaki çözümü deneyin.

Çözüm: Kağıt sıkışmasını gidermek için aşağıdaki adımları deneyin:

- Kağıt yazıcının önüne doğru yarı mesafeye ulaşırsa, kağıdı çıkarmak için hafifçe kendinize doğru çekin.
- Kağıt yazıcının önüne doğru yarı mesafeye ulaşmamışsa, yazıcının arkasından çıkarmayı deneyin:
 - Giriş tepsisinden kağıdı çıkarın.
 - Sıkışan kağıdı yazıcının arkasından çıkarmak için hafifçe çekin.
- Sıkışan kağıdı çıkarmak için kenarından tutamıyorsanız, aşağıdakini deneyin:
 - Yazıcıyı kapatın.
 - Yazıcıyı açın. Yazıcı kağıt yolunda kağıt olup olmadığını kontrol eder ve sıkışan kağıdı otomatik olarak çıkarır.
- Devam etmek için **Tamam**'a dokununuz.

Neden: Yazdırma sırasında kağıt sıkıştı.

Çözüm: Aşağıdaki bölüme bakın.

Neden: Bilgisayar ve yazıcı bağlantısı kesildi.

Bilgisayar ve yazıcı bağlantısı kesildi

Sorunu çözmek için aşağıdaki çözümleri deneyin. Birinci çözüm sorunu çözmezse sorun çözülene kadar diğer çözümleri denemeye devam edin.

- [Çözüm 1: USB kablosunun sıkıca bağlı olduğundan emin olun](#)
- [Çözüm 2: Yazıcının açık olduğundan emin olun](#)
- [Çözüm 3: Yazıcının güç kablosunun sıkıca bağlı olduğundan emin olun](#)
- [Çözüm 4: USB hub meşgul olmayana kadar bekleyin ve yazdırmayı yeniden deneyin](#)

Çözüm 1: USB kablosunun sıkıca bağlı olduğundan emin olun

Çözüm: USB kablosunun hem bilgisayara hem de yazıcının arkasındaki USB bağlantı noktasına güvenli bir şekilde bağlandığından emin olun.

Neden: Bilgisayar yazıcıya bağlanmamış olabilir.

Bu sorunu çözmezse sonraki çözümü deneyin.

Çözüm 2: Yazıcının açık olduğundan emin olun

Çözüm: Yazıcı güç kablosunun sıkıca bağlandığından ve yazıcının açık olduğundan emin olun.

Neden: Yazıcı kapatılmış olabilir.

Bu sorunu çözmezse sonraki çözümü deneyin.

Çözüm 3: Yazıcının güç kablosunun sıkıca bağlı olduğundan emin olun

Çözüm: Yazıcı güç kablosunun sıkıca bağlandığından ve yazıcının açık olduğundan emin olun.

Neden: Yazıcı bir güç kaynağına bağlanmamış olabilir.

Bu sorunu çözmezse sonraki çözümü deneyin.

Çözüm 4: USB hub meşgul olmayana kadar bekleyin ve yazdırmayı yeniden deneyin

Çözüm: Diğer aygıtta olan erişim sona erene kadar bekleyin ya da yazıcıyı doğrudan bilgisayara bağlayın.

Photosmart iletişim kutusu görüntüleniyorsa, yeniden bir bağlantı kurmak için **Yeniden Dene**'yi tıklatın.

Neden: Birden çok aygıtın bağlı olduğu bir USB hub ya da kenetlenme birimi kullanıyor olabilirsiniz. Başka bir aygıtta erişim geçici olarak yazıcıya olan bağlantıyı kesebilir.

Yazıcı bir bilgisayara USB kablosu ile başka bir USB aygıtı üzerinden bağlandıysa yazdırmaz.

Bu sorunla ilgili aşağıdaki çözümü deneyin.

Çözüm:

1. Bilgisayarı kapatın.
2. Yazıcıyı doğrudan bilgisayarın USB bağlantı noktasına bağlayın.
3. USB kablosunun hem bilgisayara hem de yazıcının arkasındaki USB bağlantı noktasına güvenli bir şekilde bağlandığından emin olun.
4. Bilgisayardan tüm USB aygıtlarını (hub dahil) çıkarın.
5. Bilgisayarı açın.
6. Yeniden yazdırmayı deneyin. Sorun devam ederse, bilgisayardaki farklı bir USB bağlantısını kullanarak bu yordamı yineleyin.

Neden: Yazıcı ve bilgisayar arasındaki iki yönlü iletişim hub'a bağlı başka bir aygıt tarafından kesilmiş olabilir.

Bilinmeyen bir aygıt mesajı görüntülendi (yalnızca Windows)

Bu sorunla ilgili aşağıdaki çözümü deneyin.

Çözüm:

1. USB kablosunu yazıcıdan çıkarın.
2. Güç kablosunu yazıcınızdan çıkarın.
3. Yaklaşık 10 saniye bekleyin.

4. Güç kablosunu yazıcıya geri takın.
5. USB kablosunu yazıcının arkasındaki USB bağlantı noktasına geri takın.
6. Sorun hala devam ediyorsa, güç kablosunu çıkarın ve yazıcı yazılımını kaldırın.
 - a. Windows **Başlat** menüsünden **Tüm Programlar > HP > HP Photosmart A640 series > Kaldır** öğesine gidin.
 - b. Ekranda görüntülenen yönergeleri izleyin.
7. Yazıcıyı kapatın, 10 saniye bekleyin ve yeniden açın.
8. Bilgisayarı yeniden başlatın.
9. Yazıcıyı USB kablosuyla yeniden bilgisayara bağlayarak yazıcı yazılımını yeniden yükleyin. Ekranda görüntülenen yönergeleri izleyin.

Neden: Bilgisayar ve yazıcı arasındaki kabloda statik elektrik oluşmuş olabilir. Yazıcı USB bağlantısı bozuk olabileceğinden, yazılım yazıcıyı tanıyamadı.

Belge ya da fotoğraf seçili varsayılan yazdırma ayarlarını kullanarak yazdırmadı.

Bu sorunla ilgili aşağıdaki çözümü deneyin.

Çözüm:

Yazdırma ayarlarını seçmek için

1. Yazdırmak istediğiniz dosyayı açın.
2. İşletim sisteminizle ilgili adımları izleyin.

Windows kullanıcıları

- a. **Dosya** öğesini, sonra da **Yazdır** öğesini seçin.
- b. **HP Photosmart A640 series** aygıtının seçili yazıcı olduğundan emin olun.
- c. **Özellikler** veya **Tercihler** öğesini tıklayın.



Not Yazıcı Özellikleri iletişim kutusunun yolu, kullandığınız yazılım programına bağlı olarak değişebilir.

Mac kullanıcıları

- a. **Dosya** öğesini, sonra da **Yazdır** öğesini seçin.
- b. **HP Photosmart A640 series** aygıtının seçili yazıcı olduğundan emin olun.
3. İsteddiğiniz diğer yazdırma ayarlarını seçin ve sonra **Tamam** (Windows) veya **Yazdır** (Mac OS) öğesini tıklayın.

Neden: Yazıcının varsayılan ayarları yazılım uygulamasındakilerden farklı olabilir. Yazılım uygulaması yazdırma ayarları yazıcıda ayarladıklarınızın üzerine yazar.

Yazıcı kenarlıksız fotoğraf yazdırmadı.

Bu sorunla ilgili aşağıdaki çözümü deneyin.

Çözüm:

Yazıcı kontrol panelinden yazdırırken kenarlıksız yazdırmayı açmak için

1. Kurulum menüsünü görüntülemek için **Setup** (Kurulum) simgesine dokununuz. Daha fazla bilgi için bkz. "[Kurulum Menüsü](#)" sayfa 15.
2. **Preferences** (Tercihler) tuşuna dokununuz.
3. **Borderless** (Kenarlıksız) seçeneğine dokununuz.
4. Kenarlıksız yazdırmayı açmak için **On** (Açık) seçeneğine dokununuz.

Bilgisayardan yazdırırken kenarlıksız yazdırmayı açmak için

1. Yazıcının açık olduğundan emin olun.
2. Yazdırma işine uygun kağıt yükleyin. Daha fazla bilgi için bkz. "[Kağıt yükleme](#)" sayfa 19.
3. Yazdırmak istediğiniz dosyayı açın.
4. İşletim sisteminizle ilgili adımları izleyin.

Windows kullanıcıları

- a. **Dosya** ögesini, sonra da **Yazdır** ögesini seçin.
- b. **HP Photosmart A640 series** aygıtının seçili yazıcı olduğundan emin olun.
- c. **Özellikler** veya **Tercihler** ögesini tıklayın.



Not Yazıcı Özellikleri iletişim kutusunun yolu, kullandığınız yazılım programına bağlı olarak değişebilir.

Mac kullanıcıları

- a. **Dosya** ögesini, sonra da **Yazdır** ögesini seçin.
 - b. **HP Photosmart A640 series** aygıtının seçili yazıcı olduğundan emin olun.
 - c. **Yazıcı Özellikleri** bölümünü seçin.
5. Seçmek için **Kenarlıksız** onay kutusunu tıklayın.

Neden: Kenarlıksız yazdırma seçeneği kapalı olabilir.

Fotoğraflar bilgisayardan bellek kartına kaydedilemedi

Bu sorunla ilgili aşağıdaki çözümü deneyin.

Çözüm: Bellek kartının kilit düğmesi varsa, kilitlemiş olmadığından emin olun.

Neden: Bellek kartı kilitleli olabilir.

Yazıcıdan boş sayfa çıktı.

Bu sorunla ilgili aşağıdaki çözümü deneyin.

Çözüm: Test sayfası yazdırın. Daha fazla bilgi için bkz. "[Sınama sayfası yazdırma](#)" sayfa 59. Gerekliyse yazıcı kartuşunu değiştirin. Daha fazla bilgi için bkz. "[Yazıcı kartuşunu takma veya değiştirme](#)" sayfa 56.

Neden: Yazıcı kartuşunun mürekkebi bitmiş olabilir.

Yazdırılmış belgenin bazı kısımları eksik veya yanlış yere yazdırılıyor.

Bu sorunla ilgili aşağıdaki çözümü deneyin.

Çözüm: Doğru kağıt boyutunu seçtiğinizden emin olun. Daha fazla bilgi için bkz. "[Kağıt boyutunu değiştirme](#)" sayfa 49.

Neden: Yanlış kağıt boyutu seçmiş olabilirsiniz.

Baskı kalitesi düşük

Sorunu çözmek için aşağıdaki çözümleri deneyin. Birinci çözüm sorunu çözmezse sorun çözülene kadar diğer çözümleri denemeye devam edin.

- [Çözüm 1: Görüntü boyutunu küçültün](#)
- [Çözüm 2: Doğru kağıt kullanın](#)
- [Çözüm 3: Kağıdın doğru yüzüne yazdırın](#)
- [Çözüm 4: Yazıcı kartuşunu temizleyin](#)
- [Çözüm 5: Gerekliyse yazıcı kartuşunu değiştirin](#)

Çözüm 1: Görüntü boyutunu küçültün

Çözüm: Görüntünün boyutunu küçültün ve yeniden yazdırmayı deneyin. Gelecekte daha iyi sonuçlar almak için, dijital fotoğraf makinesini daha yüksek bir fotoğraf çözünürlüğüne ayarlayın.

Neden: Dijital fotoğraf makinesinde düşük çözünürlükte bir ayar seçmiş olabilirsiniz.

Bu sorunu çözmezse sonraki çözümü deneyin.

Çözüm 2: Doğru kağıt kullanın

Çözüm: Yazıcı için tasarlanan bir kağıt türü kullandığınızdan emin olun. Fotoğraf yazdırırken mükemmel sonuçlar için HP tasarımı fotoğraf kağıdı kullanın.

Düz kağıt yerine özel olarak çıkış için tasarlanmış kağıt seçin. Fotoğraf yazdırırken mükemmel sonuçlar için HP Gelişmiş Fotoğraf Kağıdı kullanın.

Neden: Çıktı için en iyi kağıt türünü kullanmıyor olabilirsiniz.

Bu sorunu çözmezse sonraki çözümü deneyin.

Çözüm 3: Kağıdın doğru yüzüne yazdırın

Çözüm: Kağıdın yazdırılacak taraf yukarı gelecek şekilde yüklendiğinden emin olun.

Neden: Kağıdın yanlış tarafına yazdırıyor olabilirsiniz.

Bu sorunu çözmezse sonraki çözümü deneyin.

Çözüm 4: Yazıcı kartuşunu temizleyin

Çözüm: Yazıcı kartuşunu temizleyin. Daha fazla bilgi için bkz. "[Yazıcı kartuşunu otomatik olarak temizleme](#)" sayfa 55.

Neden: Yazıcı kartuşunu temizlemeniz gerekiyor olabilir.

Bu sorunu çözmezse sonraki çözümü deneyin.

Çözüm 5: Gerekliyse yazıcı kartuşunu değiştirin

Çözüm: Test sayfası yazdırın. Daha fazla bilgi için bkz. "[Sınama sayfası yazdırma](#)" sayfa 59. Gerekliyse yazıcı kartuşunu değiştirin. Daha fazla bilgi için bkz. "[Yazıcı kartuşunu takma veya değiştirme](#)" sayfa 56.

 **Not** Mürekkep düzeyi uyarıları ve göstergeleri yalnızca planlama amacıyla tahminler vermektedir. Mürekkep az uyarı mesajı aldığınızda olası yazdırma gecikmelerini önlemek için değiştirilecek kartuşu hazır bulundurun. Baskı kalitesi kabul edilemez düzeye gelmedikçe yazıcı kartuşlarını değiştirmeniz gerekmez.

Neden: Yazıcı kartuşunda mürekkep az olabilir.

Bluetooth yazdırma sorunları

HP destek ile bağlantı kurmadan önce, sorun giderme ipuçları için bu bölümü okuyun ya da www.hp.com/support adresindeki çevrimiçi destek hizmetlerine gidin.

- [Bluetooth aygıtım yazıcıyı bulamıyor.](#)
- [Yazıcıdan sayfa çıkmadı.](#)
- [Baskı kalitesi düşük.](#)
- [Fotoğraf kenarlıklarla birlikte yazdırıldı.](#)
- [Bilgisayarım, Bluetooth kablosuz iletişim bağlantısını kullanan aygıt adını ayarlayamıyor.](#)

Bluetooth aygıtım yazıcıyı bulamıyor.

Sorunu çözmek için aşağıdaki çözümleri deneyin. Birinci çözüm sorunu çözmezse sorun çözülene kadar diğer çözümleri denemeye devam edin.

- [Çözüm 1: Bluetooth yazıcı veri almaya hazır olana kadar bekleyin](#)
- [Çözüm 2: Bluetooth Görünürlük ayarını kontrol edin](#)
- [Çözüm 3: Bluetooth Güvenlik düzeyi ayarını kontrol edin](#)

- [Çözüm 4: Doğru Bluetooth şifresini kullandığınızdan emin olun](#)
- [Çözüm 5: Bluetooth aygıtını yazıcıya yaklaştırın.](#)

Çözüm 1: Bluetooth yazıcı veri almaya hazır olana kadar bekleyin

Çözüm: Bluetooth radyonun açık olduğundan emin olun. Daha fazla bilgi için, bkz: "[Bluetooth aygıtından yazdırma](#)" sayfa 21.

Neden: Bluetooth radyo açılmamış olabilir veya yazıcının kendisi veri almaya hazır olmayabilir.

Bu sorunu çözmezse sonraki çözümü deneyin.

Çözüm 2: Bluetooth Görünürlük ayarını kontrol edin

Çözüm:

1. Kurulum menüsünü görüntülemek için **Kurulum** simgesine dokununuz. Daha fazla bilgi için bkz. "[Kurulum Menüsü](#)" sayfa 15.
2. **Bluetooth**'a, sonra da **Görünürlük**'e dokununuz.
3. **Tümüne görünür ol**'a dokununuz.

Neden: Bluetooth **Visibility** (Görünürlüğü) seçeneği **Not visible** (Görünür değil) olarak ayarlanabilir.

Bu sorunu çözmezse sonraki çözümü deneyin.

Çözüm 3: Bluetooth Güvenlik düzeyi ayarını kontrol edin

Çözüm:

1. Kurulum menüsünü görüntülemek için **Kurulum** simgesine dokununuz. Daha fazla bilgi için bkz. "[Kurulum Menüsü](#)" sayfa 15.
2. **Bluetooth**'a dokununuz.
3. **Güvenlik düzeyi**'ne dokununuz.
4. **Düşük**'e dokununuz.

Neden: Bluetooth **Security level** (Güvenlik düzeyi) ayarı **High** (Yüksek) olabilir.

Bu sorunu çözmezse sonraki çözümü deneyin.

Çözüm 4: Doğru Bluetooth şifresini kullandığınızdan emin olun

Çözüm: Bluetooth kablosuz iletişim teknolojisine sahip aygıtı yazıcı için doğru parolanın girildiğinden emin olun.

Neden: Bluetooth kablosuz iletişim teknolojisine sahip aygıtın yazıcı için kullandığı parola (PIN) hatalı olabilir.

Bu sorunu çözmezse sonraki çözümü deneyin.

Çözüm 5: Bluetooth aygıtını yazıcıya yaklaştırın.

Çözüm: Bluetooth kablosuz teknolojisi olan aygıtı yazıcıya yaklaştırın. Bluetooth kablosuz teknolojisine sahip aygıtla yazıcı arasındaki mesafenin en çok 10 metre (30 ft) olması önerilir.

Neden: Yazıcıdan çok uzakta olabilirsiniz.

Yazıcıdan sayfa çıkmadı.

Çözüm: Yazıcının desteklediği dosya biçimlerinin listesi için, bkz. "[Belirtilmeler](#)" sayfa 79.

Neden: Yazıcı Bluetooth kablosuz iletişim teknolojisine sahip aygıtın gönderdiği dosya türünü tanımayabilir.

Baskı kalitesi düşük.

Çözüm: Daha iyi sonuç almak için dijital kamerayı daha yüksek çözünürlüğe ayarlayın. Kablosuz telefonlardaki gibi VGA çözünürlüklü kameralarla çekilen fotoğrafların çözünürlüğü, yüksek kaliteli baskı elde etmek için yeterli olmayabilir.

Neden: Yazdırdığınız fotoğraf düşük çözünürlükte olabilir.

Fotoğraf kenarlıklarla birlikte yazdırıldı.

Çözüm: Yazdırma programı için en son güncelleştirmeleri edinmek için Bluetooth kablosuz teknolojisine sahip aygıtın bayisine başvurun veya destek Web sitelerini ziyaret edin.

Neden: Bluetooth kablosuz teknolojisine sahip aygıtınıza yüklü olan yazdırma programı kenarlıksız yazdırmayı desteklemiyor olabilir.

Bilgisayarım, Bluetooth kablosuz iletişim bağlantısını kullanan aygıt adını ayarlayamıyor.

Çözüm: Yazıcının Kurulum Menüsü'nü kullanarak yazıcı Bluetooth aygıt adını ayarlayın.

Bluetooth aygıt adını ayarlamak için aşağıdaki yönergeleri kullanın.

1. Kurulum menüsünü görüntülemek için **Kurulum** simgesine dokunun. Daha fazla bilgi için bkz. "[Kurulum Menüsü](#)" sayfa 15.
2. **Bluetooth**'a, sonra da **Aygıt Adı**'na dokunun.
3. Menüde sağlanan aygıt adı seçimleri listesinden bir Bluetooth aygıt adı seçin.

Neden: Bluetooth aygıt adı yazıcı menüsü kullanılarak ayarlanmamış.

9 Mürekkep sarf malzemeleri satın alma

Yazıcı kartuşu numaraları listesi için HP Photosmart ile birlikte verilen basılı belgelere bakın. Yazıcı kartuşlarını HP Web sitesinden çevrimiçi olarak sipariş edebilirsiniz. Ayrıca, aygıtınız için doğru yazıcı kartuşu sipariş numaralarını bulmak ve yazıcı kartuşlarını satın almak için yerel HP satıcınızla da bağlantı kurabilirsiniz.

HP kağıtları ve diğer sarf malzemelerini sipariş etmek için www.hp.com/buy/supplies adresine gidin. İstenirse, ülkenizi/bölgenizi seçin, ürün seçmek için istenenleri yapın, ve sayfadaki alışveriş bağlantılarından birini tıklayın.

 **Not** Şu anda HP Web sitesinin bazı bölümleri yalnızca İngilizce'dir.

Not Tüm ülkelerde/bölgelerde yazıcı kartuşları çevrimiçi olarak sipariş edilemeyebilir. Ülkenizde/bölgenizde çevrimiçi sipariş edilemiyorsa, yazıcı kartuşu satın alma bilgileri için yerel HP satıcınıza başvurun.

Bağlı bilgisayardan kartuş sipariş etmek için

1. Yazdırabilen herhangi bir uygulamada bir dosya açın.
2. İşletim sisteminizle ilgili adımları izleyin.

Windows kullanıcıları

- a. **Dosya** ögesini, sonra da **Yazdır** ögesini seçin.
- b. **HP Photosmart A640 series** aygıtının seçili yazıcı olduğundan emin olun.
- c. **Özellikler** veya **Tercihler** ögesini tıklayın.

 **Not** Yazıcı Özellikleri iletişim kutusunun yolu, kullandığınız yazılım programına bağlı olarak değişebilir.

Mac kullanıcıları

- a. **Dosya** ögesini, sonra da **Yazdır** ögesini seçin.
 - b. **HP Photosmart A640 series** aygıtının seçili yazıcı olduğundan emin olun.
3. **Çevrimiçi Malzeme Siparişi** (Windows) veya **Malzemeler** (Mac OS) ögesini tıklayın.

10 HP destek ve garanti

Bu bölüm aşağıdaki konuları içermektedir:

- [Önce HP destek Web sitesine bakın](#)
- [Telefonla HP desteği](#)
- [Ek garanti seçenekleri](#)

Tam garanti bildirimini için ürünle birlikte kutuda verilen ürün Temel Çalışma Kılavuzu'na bakın.

Önce HP destek Web sitesine bakın

Yazıcıyla birlikte verilen belgelere bakın. Aradığınız bilgileri bulamazsanız HP Web sitesine bakın.

Çevrimiçi desteğe bakmak için

1. www.hp.com/support adresinde yer alan HP çevrimiçi destek Web sitesini ziyaret edin. HP çevrimiçi destek, tüm HP müşterilerine açıktır. Bu, en güncel aygıt bilgileri ve uzman yardımı için en hızlı ulaşılabilecek kaynaktır ve aşağıdaki özellikleri kapsar:
 - Yetkili çevrimiçi destek uzmanlarına hızlı erişim
 - HP Photosmart yazıcı için yazılım ve sürücü güncelleştirmeleri
 - Sık karşılaşılan sorunlar için değerli HP Photosmart yazıcı ve sorun giderme bilgileri
 - Etkileşimli aygıt güncelleştirmeleri, destek uyarıları ve HP Photosmart ürününüzü kaydettirdiğinizde kullanabileceğiniz HP haber programları
2. Yalnızca Avrupa için: Yerel satış noktanızla bağlantı kurun. HP Photosmart ürününde bir donanım arızası varsa, aygıtınızı satın aldığınız satış noktasına geri götürmeniz istenecektir. (Servis, aygıtın sınırlı garanti süresi boyunca ücretsiz olarak sunulur. Garanti süresi bittiğinde servis ücreti alınır.)
3. Aradığınız bilgileri çevrimiçi bulamazsanız HP desteğe telefon edin. Destek seçenekleri ve destekten faydalanma koşulları aygıtı, ülkeye/bölgeye, dile ve telefon desteği dönemine göre değişir.

Telefonla HP desteği

Destek telefon numaralarının listesi için basılı belgelerde bulunan telefon numarası listesine bakın.

Bu bölümde aşağıdaki konularla ilgili bilgiler yer almaktadır:

- [Telefon desteği süresi](#)
- [Arama yapma](#)
- [Telefon desteği süresinden sonra](#)

Telefon desteği süresi

Kuzey Amerika, Asya Pasifik ve Latin Amerika'da (Meksika dahil) bir yıllık ücretsiz telefon desteği verilmektedir. Avrupa, Orta Doğu ve Afrika'daki ücretsiz telefon desteğinin

süresini öğrenmek için, www.hp.com/support adresine gidin. Standart telefon şirketi ücretleri uygulanır.

Arama yapma

HP destek hizmetini bilgisayarın ve HP Photosmart aygıtının başındayken arayın. Aşağıdaki bilgileri sağlamaya hazır olun:

- Aygıtın model numarası (aygıtın önündeki etikette yazılıdır)
- Aygıtın seri numarası (aygıtın arka veya alt tarafında bulunur)
- Durum meydana geldiğinde görüntülenen mesajlar
- Aşağıdaki sorulara yanıtlanı:
- Bu durumla daha önce karşılaştınız mı?
- Yeniden oluşturabilir misiniz?
- Bu durum ortaya çıktığı sırada bilgisayarınıza yeni donanım veya yazılım eklediniz mi?
- Bu durumdan önce başka herhangi birşey (şimşek çakması, aygıtın taşınması, vb.) meydana geldi mi?

Telefon desteği süresinden sonra

Telefon desteği süresinden sonra HP'den ücret karşılığı yardım alabilirsiniz. HP'nin çevrimiçi destek sağlayan Web sitesinden de yardım alabilirsiniz: www.hp.com/support. Destek seçenekleri hakkında daha fazla bilgi almak için, HP satıcınıza başvurun veya ülkenize/bölgenize ait destek telefon numaralarını arayın.

Ek garanti seçenekleri

Ek ücretler karşılığında genişletilmiş hizmet planları kullanılabilir. www.hp.com/support adresine gidip ülkenizi/bölgenizi ve dilinizi seçin, ardından genişletilmiş hizmet planları hakkında bilgiler için hizmetleri ve garanti alanını inceleyin.

11 Belirtilimler

Bu bölüm **Photosmart** yazılımını yüklemek için minimum sistem gereksinimlerini listeler ve belirli yazıcı özelliklerini sunar.

- [Sistem gereksinimleri](#)
- [Yazıcı özellikleri](#)

Sistem gereksinimleri

İşletim Sistemi

Windows XP Home, XP Professional, Vista veya Vista 64-bit (yazılımı karşıdan yüklemek için Internet erişimi gereklidir)

Mac OS X v10.4 veya daha yenisi

İşlemci

- **Windows XP Home & XP Professional:** Herhangi bir Intel® Pentium® II, Celeron® veya uyumlu işlemci, 233 MHz (Pentium III, 300 MHz veya üstü önerilir)
- **Vista:** 800 MHz 32-bit (x86) veya 64-bit işlemci (1 GHz veya üstü önerilir)
- **Mac OS:** PowerPC G3 veya daha yenisi ya da Intel Core işlemci

RAM

- **Windows XP Home & XP Professional:** 128 MB (256 MB veya üstü önerilir)
- **Vista:** 512 MB (1 GB veya üstü önerilir)
- **Mac OS:** 256 MB veya daha fazlası (512 MB veya daha fazlası önerilir)

Boş Disk Alanı

10 MB

Video Ekranı

SVGA 800 x 600, 16-bit renk (32-bit renk önerilir)

Tarayıcı

Windows: Microsoft® Internet Explorer® 6.0 veya daha yenisi

Mac OS: Herhangi bir web tarayıcısı

Bağlantı

- Bilgisayardan yazdırılıyorsa kullanılabilir USB bağlantı noktası ve USB kablosu (ayrıca satın alınır)
- Internet erişimi önerilir

Yazıcı özellikleri

Bağlantı

USB 2.0 tam hızlı: Windows XP Home, XP Professional, Vista veya Vista 64-bit
HP, USB kablosunun 3 metreden (10 feet) kısa olmasını önerir

Görüntü Dosyası Biçimleri

JPEG Baseline

Video Dosyası Biçimleri

Motion JPEG AVI

(devamı)

| | |
|---|--|
| <p>PictBridge: Kamera bağlantı noktasını kullanma</p> | <p>Motion JPEG Quicktime MPEG-1</p> |
| <p>Kenar boşlukları Üst 0,0 mm (0,0 inç) ; Alt 0,0 mm (0,0 inç) ; Sol/ sağ 0,0 mm (0,0 inç)</p> | <p>Ortam Boyutları Fotoğraf kağıdı 10 x 15 cm (4 x 6 inç), 13 x 18 cm (5 x 7 inç) Şeritli fotoğraf kağıdı 10 x 15 cm, 1,25 cm şeritli (4 x 6 inç 0,5 inç şeritli) Dizin kartları 10 x 15 cm (4 x 6 inç) A6 kartları 105 x 148 mm (4,1 x 5,8 inç) L boyutlu kartlar 90 x 127 mm (3,5 x 5 inç) Şeritli L boyutlu kartlar 90 x 127 mm 12.5 mm şeritli (3,5 x 5 inç 0,5 inç şeritli) Hagaki Yalnızca bilgisayardan yazdırılırken desteklenir: 101 x 203 mm (4 x 8 inç), Panorama fotoğraf kağıdı 10 x 30 cm (4 x 12 inç).</p> |
| <p>Ortam Türleri HP Gelişmiş Fotoğraf Kağıdı (önerilir) Kartlar (dizin, A6, L boyutlu)</p> | <p>Çevre Belirtileri: Yüksek elektromanyetik alanların bulunması durumunda, aygıtın çıkışında biraz bozulma olabilir. Çalışırken önerilen: 15–35 ° C (59–95° F), % 20–80 RH</p> |
| <p>Kağıt Tepsisi 13 x 18 cm'ye kadar (5 x 7 inç) kağıt boyutlarını destekler Kağıt Tepsisi Kapasitesi 20 sayfa fotoğraf kağıdı, maksimum kalınlık sayfa başına 292 µm (11,5 mil) Panorama baskıları için 10 sayfa 10 x 30 cm (4 x 12 inç) fotoğraf kağıdı</p> | <p>Yazıcı Kartuşu HP 110 Üç renkli Inkjet yazıcı kartuşu Tahmini kartuş verimleri hakkında bilgi için www.hp.com/pageyield adresini ziyaret edin.</p> |
| <p>Güç Tüketimi (Kuzey Amerika) Yazdırma: 9,17 W Uykuda: 4,19 W Kapalı: 0,28 W</p> | <p>Güç Kaynağı Model Numarası (Kuzey Amerika) HP Parça No 0957-2287, 100-240 Vac (± 10%) 50/60 Hz (±3 Hz)</p> |
| <p>Güç Tüketimi (Geniş aralık) Yazdırma: 9,73 W Uykuda: 4,98 W Kapalı: 0,19 W</p> | <p>Güç Kaynağı Model Numarası (Geniş aralık) HP Parça No 0957-2288, 100-240 Vac (± 10%) 50/60 Hz (±3 Hz)</p> |

12 Yasal düzenleme ve çevre koruma bilgileri

Aşağıdaki yasal ve çevre bilgileri **HP Photosmart A640 series** yazıcıları için geçerlidir.

- [Yasal düzenleme bildirimleri](#)
- [Çevresel ürün gözetim programı](#)
- [AB Uyumluluk Bildirimi](#)

Yasal düzenleme bildirimleri

Aşağıdaki yasal uyarılar **HP Photosmart A640 series** yazıcıları için geçerlidir.

- [Yasal model kimlik numarası](#)
- [FCC statement](#)
- [VCCI \(Class B\) compliance statement for users in Japan](#)
- [Notice to users in Japan about power cord](#)
- [Notice to users in Korea](#)
- [LED indicator statement](#)

Yasal model kimlik numarası

Yasal düzenlemelerde kimlik belirleme amacıyla ürününüze bir Yasal Düzenleme Model Numarası verilmiştir. Ürününüzün Yasal Model Numarası: SNPRH-0807. Bu yasal model numarası pazarlama adıyla (**HP Photosmart A640 series**, vb.) veya ürün numaralarıyla (CC001A, vb.) karıştırılmamalıdır.

FCC statement

FCC statement

The United States Federal Communications Commission (in 47 CFR 15.105) has specified that the following notice be brought to the attention of users of this product.

This equipment has been tested and found to comply with the limits for a Class B digital device, pursuant to Part 15 of the FCC Rules. These limits are designed to provide reasonable protection against harmful interference in a residential installation. This equipment generates, uses and can radiate radio frequency energy and, if not installed and used in accordance with the instructions, may cause harmful interference to radio communications. However, there is no guarantee that interference will not occur in a particular installation. If this equipment does cause harmful interference to radio or television reception, which can be determined by turning the equipment off and on, the user is encouraged to try to correct the interference by one or more of the following measures:

- Reorient the receiving antenna.
- Increase the separation between the equipment and the receiver.
- Connect the equipment into an outlet on a circuit different from that to which the receiver is connected.
- Consult the dealer or an experienced radio/TV technician for help.

For further information, contact:

Manager of Corporate Product Regulations
Hewlett-Packard Company
3000 Hanover Street
Palo Alto, Ca 94304
(650) 857-1501

Modifications (part 15.21)

The FCC requires the user to be notified that any changes or modifications made to this device that are not expressly approved by HP may void the user's authority to operate the equipment.

This device complies with Part 15 of the FCC Rules. Operation is subject to the following two conditions: (1) this device may not cause harmful interference, and (2) this device must accept any interference received, including interference that may cause undesired operation.

VCCI (Class B) compliance statement for users in Japan

この装置は、情報処理装置等電波障害自主規制協議会（VCCI）の基準に基づくクラスB情報技術装置です。この装置は、家庭環境で使用することを目的としていますが、この装置がラジオやテレビジョン受信機に近接して使用されると受信障害を引き起こすことがあります。

取り扱い説明書に従って正しい取り扱いをして下さい。

Notice to users in Japan about power cord

製品には、同梱された電源コードをお使い下さい。

同梱された電源コードは、他の製品では使用出来ません。

Notice to users in Korea

B 급 기기(가정용 방송통신기기)

이 기기는 가정용(B급)으로 전자파적합등록을 한 기기로서 주로 가정에서 사용하는 것을 목적으로 하며, 모든 지역에서 사용할 수 있습니다.

LED indicator statement

LED indicator statement

The display LEDs meet the requirements of EN 60825-1.

Çevresel ürün gözetim programı

Hewlett-Packard, çevreye duyarlı bakış açısıyla kaliteli ürünler sağlama taahhüdünü taşımaktadır. Bu ürünün tasarımı geri dönüştürmeye uygundur. Yazıcının güvenli bir şekilde işlevlerini yerine getirerek çalışması sağlanırken, olabildiğince az malzeme kullanılmıştır. Birbirine benzemeyen malzemeler kolaylıkla birbirinden ayrılacak şekilde tasarlanmıştır. Malzemeleri birbirine bağlayan parçalar ve diğer bağlantıların yeri kolayca bulunabilir, erişilebilir ve en bilinen aletler kullanılarak çıkarılabilir. Önemli parçalar, kolayca çıkarılıp onarılabilmeleri için, kolay bir şekilde erişilebilecek biçimde tasarlanmıştır.

Daha fazla bilgi için aşağıdaki adresteki HP's Commitment to the Environment Web sitesini ziyaret edin:

www.hp.com/hpinfo/globalcitizenship/environment/index.html

Bu bölüm aşağıdaki konuları içermektedir:

- [Ekolojik İpuçları](#)
- [Kağıt kullanımı](#)
- [Plastik](#)
- [Malzeme güvenlik bilgi formları](#)
- [Geri dönüştürme programı](#)
- [HP inkjet sarf malzemeleri geri dönüşüm programı](#)
- [Güç tüketimi](#)
- [Disposal of Waste Equipment by Users in Private Households in the European Union](#)
- [Kimyasal Maddeler](#)
- [Zehirli ve tehlikeli maddeler tablosu](#)

Ekolojik İpuçları

HP, müşterilerinin çevreye olan etkilerini en aza indirmeyi amaç edinmiştir. HP, yazdırma tercihlerinizi değerlendirip etkilerini azaltmanıza yardımcı olmak amacıyla aşağıdaki Ekolojik İpuçları'nı dikkatinize sunmaktadır. Bu ürünün belirli özelliklerine ek olarak lütfen

HP'nin çevreyle ilgili girişimleri hakkında daha fazla bilgi için lütfen HP Eco Solutions (HP Ekolojik Çözümler) web sitesini ziyaret edin.

www.hp.com/hpinfo/globalcitizenship/environment/

Ürününüzün Ekolojik özellikleri

- **Enerji Tasarrufu bilgileri:** Bu ürünle ilgili ENERGY STAR® nitelikleri durumunu belirlemek için bkz. "[Güç tüketimi](#)" sayfa 84.
- **Geri Dönüşümlü Malzemeler:** HP ürünlerinin geri dönüştürülmesi ile ilgili daha fazla bilgi için lütfen aşağıdaki sayfayı ziyaret edin:
www.hp.com/hpinfo/globalcitizenship/environment/recycle/

Kağıt kullanımı

Bu ürün, DIN 19309 ve EN 12281:2002'ye göre geri dönüşümlü kağıt kullanımı için uygundur.

Plastik

25 gramın üzerindeki dönüştürülebilir plastik parçalar, uluslararası standartlara göre işaretlenerek, ürünün kullanım ömrü sona erdiğinde geri dönüşüm için belirlenmeleri kolaylaştırılmıştır.

Malzeme güvenlik bilgi formları

Malzeme güvenlik veri sayfaları (MSDS) HP'nin Web sitesinden sağlanabilir:

www.hp.com/go/msds

Geri dönüşürme programı

HP, birçok ülkede/bölgede artan sayıda ürün iade ve geri dönüşürme programları sunar ve dünya çapında en büyük elektronik geri dönüşürme merkezlerinin bazılarıyla ortakdır. HP, en popüler ürünlerinin bazılarını yeniden satarak kaynakları korur.

HP ürünlerinin geri dönüşürülmesi ile ilgili daha fazla bilgi için şu adresi ziyaret edin:

www.hp.com/hpinfo/globalcitizenship/environment/recycle/

HP inkjet sarf malzemeleri geri dönüşürme programı

HP, kendini çevreyi korumaya adanmıştır. HP Inkjet Malzemeleri Geri Dönüşürme Programı, pek çok ülkede/bölgede uygulanmaktadır ve kullanılmış yazıcı kartuşlarınızı ve mürekkep kartuşlarınızı ücretsiz olarak toplar. Daha fazla bilgi için şu Web sitesine gidin:

www.hp.com/hpinfo/globalcitizenship/environment/recycle/

Güç tüketimi

ENERGY STAR® amblemini taşıyan Hewlett-Packard baskı ve görüntüleme aygıtları, U.S. Environmental Protection Agency'nin görüntüleme aygıtları için belirlediği ENERGY STAR şartnamelerine uygundur. Aşağıdaki amblem ENERGY STAR uyumlu görüntüleme ürünlerinde belirir:



İlave ENERGY STAR uyumlu görüntüleme ürünü model bilgileri, şu adreste bulunur:
<http://www.hp.com/go/energystar>.

vermeye özen gösterir. Bu ürünün kimyasal bilgileriyle ilgili rapor aşağıdaki adreste bulunabilir: www.hp.com/go/reach.

Zehirli ve tehlikeli maddeler tablosu

| 零件描述 | 有毒有害物质表 | | | | | |
|-----------|----------------------|---|---|-----|------|-------|
| | 根据中国《电子信息产品污染控制管理办法》 | | | | | |
| | 有毒有害物质和元素 | | | | | |
| | 铅 | 汞 | 镉 | 六价铬 | 多溴联苯 | 多溴联苯醚 |
| 外壳和托盘* | 0 | 0 | 0 | 0 | 0 | 0 |
| 电线* | 0 | 0 | 0 | 0 | 0 | 0 |
| 印刷电路板* | X | 0 | 0 | 0 | 0 | 0 |
| 打印系统* | X | 0 | 0 | 0 | 0 | 0 |
| 显示器* | X | 0 | 0 | 0 | 0 | 0 |
| 喷墨打印机墨盒* | 0 | 0 | 0 | 0 | 0 | 0 |
| 驱动光盘* | X | 0 | 0 | 0 | 0 | 0 |
| 扫描仪* | X | X | 0 | 0 | 0 | 0 |
| 网络配件* | X | 0 | 0 | 0 | 0 | 0 |
| 电路板* | X | 0 | 0 | 0 | 0 | 0 |
| 自动双面打印系统* | 0 | 0 | 0 | 0 | 0 | 0 |
| 外部电源* | X | 0 | 0 | 0 | 0 | 0 |

0: 指此部件的所有均一材料中包含的这种有毒有害物质, 含量低于SJ/T11363-2006 的限制
X: 指此部件使用的均一材料中至少有一种包含的这种有毒有害物质, 含量高于SJ/T11363-2006 的限制
注: 环保使用期限的参考标识取决于产品正常工作的温度和湿度等条件
*以上只适用于使用这些部件的产品

AB Uyumluluk Bildirimi

ISO/IEC 17050-1 ve EN 17050-1 koşullarına göre

Tedarikçi Adı: Hewlett-Packard Company
Tedarikçi Adresi: 16399 West Bernardo Drive
San Diego, CA 92127-1899
ABD

Ürünün aşağıdakilere uyduğunu beyan eder:

Ürün Adı: HP Photosmart A640 series

Yasal Model Numarası: SDGOA-0811

Aşağıdaki Ürün Belirtilerine Uygundur:

Güvenlik: EN 60950-1:2001, IEC 60950-1:2001

EMC: EN 55022:2006, Sınıf B

EN 61000-3-2:2006

EN 61000-3-3:1995+A1:2001+A2:2005

EN 55024:1998+A1:2001+A2:2003

Ek bilgi:

İşbu ürün Düşük Voltaj Yönergesi 2006/95/EC, EMC Yönergesi 2004/108/EC koşullarına uygun olup CE markası taşımaktadır.

Fort Collins, Colorado, ABD

Nisan 2008

A Yazılım yüklenmesi

Yazıcıya, yazıcıyı bilgisayara bağladığınızda yüklenen HP hızlı bağlantı yazılımı dahildir. İki dakikadan az bir sürede bilgisayarınızdan yazdırmaya hazır olursunuz!



Not Windows XP veya Vista veya Mac OS X v10.4 veya v10.5.

Windows Vista 64 bit sistemleri için: Lütfen yazılımı www.hp.com/support adresindeki HP destek web sitesinden indirin.

Not Bilgisayardan yazdırma için gereken USB 2.0 kablosu yazıcınızla gelen kutunun içinde olmayabilir, bu nedenle ayrı olarak satın almanız gerekebilir.

Yazılımı yüklemek için

1. Yazıcının açık olduğundan emin olun, sonra da yazıcıyı USB kablosuyla bilgisayara bağlayın.
2. İşletim sisteminizle ilgili adımları izleyin.

Windows kullanıcıları

- ▲ Yükleme otomatik olarak başlar. Yükleme ekranı belirmezse, masaüstünden **Bilgisayarım**'i açın ve yüklemeyi başlatmak için HP_A640_Series simgesini çift tıklayın.

Mac kullanıcıları

- a. Masaüstünde HP A640 CD simgesini çift tıklayın.
 - b. CD klasöründeki yükleyici simgesini çift tıklayın.
3. Bilgisayardaki komut istemlerini izleyin.

