

HP Photosmart B109 series



Windows-Hilfe

# HP Photosmart B109 Series





# Inhalt

<b>1</b>	<b>HP Photosmart B109 Series Hilfe</b> .....	<b>3</b>
<b>2</b>	<b>Erste Schritte mit dem HP Photosmart</b>	
	Druckerkomponenten.....	5
	Elemente des Bedienfelds.....	6
<b>3</b>	<b>Vorgehensweise?</b> .....	<b>7</b>
<b>5</b>	<b>Drucken</b>	
	Drucken von Dokumenten.....	15
	Drucken von Fotos.....	16
	Bedrucken von Briefumschlägen.....	22
	Drucken auf Spezialdruckmedien.....	22
	Drucken einer Webseite.....	24
<b>6</b>	<b>Scannen</b>	
	Scannen an einen Computer.....	29
	Scannen auf eine Speicherkarte.....	30
<b>7</b>	<b>Kopieren</b>	
	Kopieren von Dokumenten mit Text oder einer Kombination aus Text und Grafiken.....	33
<b>8</b>	<b>Erstellen von Abzügen von Fotos</b> .....	<b>37</b>
<b>9</b>	<b>Speichern von Fotos</b> .....	<b>39</b>
<b>10</b>	<b>Warten des HP Photosmart</b>	
	Überprüfen der geschätzten Tintenfüllstände.....	41
	Auswechseln der Patronen.....	42
	Bestellen von Tintenzubehör.....	44
	Gewährleistungsinformationen für Patronen.....	44
	Drucken und Auswerten eines Druckqualitätsberichts.....	45
<b>11</b>	<b>Lösen von Problemen</b>	
	HP Support.....	49
	Fehlerbehebung bei der Einrichtung.....	50
	Fehlerbehebung bei Druckproblemen.....	56
	Beheben von Druckqualitätsproblemen.....	61
	Beheben von Problemen mit Speicherkarten.....	62
	Beheben von Scanproblemen.....	64
	Beheben von Kopierproblemen.....	66
	Fehler.....	67
<b>13</b>	<b>Technische Daten</b>	
	Hinweis.....	99
	Infos zu Patronen-Chip.....	99
	Spezifikationen.....	100
	Programm zur umweltfreundlichen Produktherstellung.....	101

Zulassungsinformationen.....	107
<b>Index.....</b>	<b>111</b>

---

# 1 HP Photosmart B109 Series Hilfe

Weitere Informationen über HP Photosmart finden Sie unter:

- [„Erste Schritte mit dem HP Photosmart“](#) auf Seite 5
- [„Vorgehensweise?“](#) auf Seite 7
- [„Drucken“](#) auf Seite 15
- [„Scannen“](#) auf Seite 29
- [„Kopieren“](#) auf Seite 33
- [„Erstellen von Abzügen von Fotos“](#) auf Seite 37
- [„Speichern von Fotos“](#) auf Seite 39
- [„Warten des HP Photosmart“](#) auf Seite 41
- [„Technische Daten“](#) auf Seite 99



## 2 Erste Schritte mit dem HP Photosmart

- [Druckerkomponenten](#)
- [Elemente des Bedienfelds](#)

### Druckerkomponenten

- Ansichten der Vorder- und Oberseite des HP Photosmart

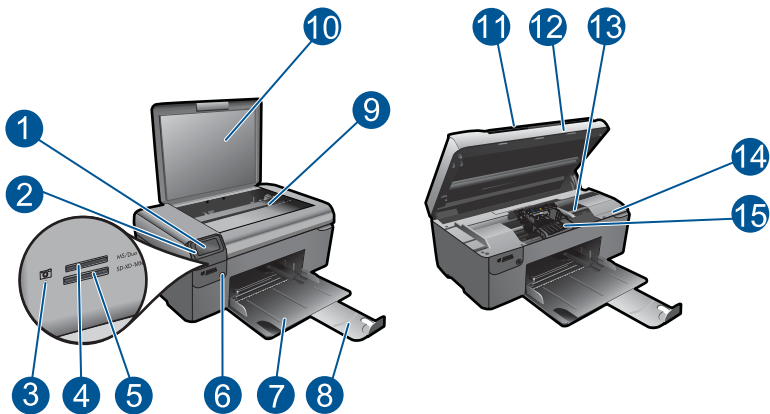

1	Farbdisplay (auch als Anzeige oder Display bezeichnet)
2	Bedienfeld
3	Foto-LED
4	Speicherkartensteckplatz für Memory Stick Karten
5	Speicherkartensteckplatz für Secure Digital Karten
6	Netztaсте
7	Papierfach
8	Verlängerung des Papierfachs (auch als Fachverlängerung bezeichnet)
9	Vorlagenglas
10	Rückseite der Abdeckung
11	Abdeckung
12	Zugangsklappe zu den Druckpatronen
13	Zugangsbereich zu den Patronen
14	Position der Modellnummer
15	Druckkopfeinheit



- Rückansicht des HP Photosmart

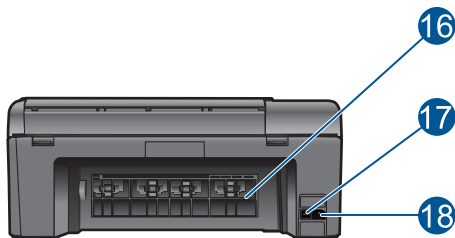

16	Hintere Zugangsklappe
17	Hinterer USB-Anschluss
18	Netzanschluss (Verwenden Sie dieses Gerät nur mit dem von HP gelieferten Netzteil.)

## Elemente des Bedienfelds

Abbildung 2-1 Elemente des Bedienfelds

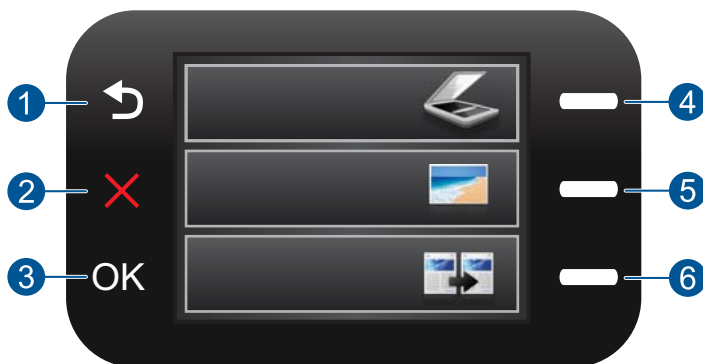

1	<b>Zurück:</b> Dient zum Zurückkehren zur vorherigen Anzeige.
2	<b>Abbrechen:</b> Stoppt den aktuellen Vorgang, stellt die Standardeinstellungen wieder her und hebt die aktuelle Fotoauswahl auf.
3	<b>OK:</b> Dient zum Auswählen einer Menüeinstellung, eines Werts oder eines Fotos.
4	<b>Scannen:</b> Öffnet in der Startanzeige das Menü "Scannen". Öffnet in anderen Anzeigen Optionen, die sich auf die jeweilige Anzeige beziehen.
5	<b>Foto:</b> Öffnet in der Startanzeige das Fotomenü. Öffnet in anderen Anzeigen Optionen, die sich auf die jeweilige Anzeige beziehen.
6	<b>Kopie:</b> Öffnet in der Startanzeige das Menü "Kopieren". Öffnet in anderen Anzeigen Optionen, die sich auf die jeweilige Anzeige beziehen.

---

# 3 Vorgehensweise?

Dieser Abschnitt enthält Links zu häufig auszuführenden Aufgaben, wie Drucken von Fotos, Scannen und Erstellen von Kopien.

- [„Drucken der Fotos von einer Speicherkarte“](#) auf Seite 18
- [„Drucken auf Spezialdruckmedien“](#) auf Seite 22
- [„Speichern von Fotos“](#) auf Seite 39
- [„Einlegen von Medien“](#) auf Seite 12
- [„Auswechseln der Patronen“](#) auf Seite 42
- [„Scannen an einen Computer“](#) auf Seite 29
- [„Scannen auf eine Speicherkarte“](#) auf Seite 30



# 4 Grundlagen zum Papier

Sie können viele verschiedene Papiertypen und Papierformate in Ihren HP Photosmart einlegen, u. a. Papier im Format Letter oder DIN A4, Fotopapier, Transparentfolien und Umschläge.

Dieser Abschnitt enthält folgende Themen:

- [„Empfohlenes Papier für den Fotodruck“](#) auf Seite 9
- [„Empfohlenes Papier für den Druck“](#) auf Seite 10
- [„Einlegen von Medien“](#) auf Seite 12
- [„Informationen zum Papier“](#) auf Seite 14

## Empfohlenes Papier für den Fotodruck

Um eine optimale Druckqualität zu erzielen, empfiehlt HP die Verwendung von HP Papier, das speziell für die zu druckende Projektart konzipiert ist.

Je nach Land/Region sind einige dieser Papiertypen für Sie eventuell nicht verfügbar.

### HP Advanced Fotopapier

Ein starkes Fotopapier mit sofort trocknender Oberfläche - für ein problemloses Handling ohne Verschmieren der Tinte. Es ist wasser- und feuchtigkeitsbeständig, wischfest und unempfindlich gegen Fingerabdrücke. Ihre Ausdrücke sehen aus, als wären sie in einem Fotolabor hergestellt worden. Dieses Papier ist in verschiedenen Formaten erhältlich, u. a. DIN A4, 8,5 x 11 Zoll (22 x 28 cm), 10 x 15 cm (mit oder ohne Abreißstreifen) und 13 x 18 cm und zwei Finishes - glänzend oder seidenmatt. Es handelt sich um säurefreies Papier für besonders langlebige Dokumente.

### HP Fotopapier für den täglichen Gebrauch

Verwenden Sie Papier, das für den Druck für den Freizeitbedarf entwickelt wurde, um farbenfrohe, alltägliche Schnappschüsse zu geringen Kosten zu drucken. Das kostengünstige Fotopapier trocknet schnell und ist einfach zu handhaben. Auf ihm drucken alle Tintenstrahldrucker gestochen scharfe Bilder. Es ist in mehreren Papierformaten mit seidenmattem Finish verfügbar, einschließlich DIN A4, 8,5 x 11 Zoll (22 x 28 cm) und 10 x 15 cm (mit oder ohne Abreißstreifen). Damit die Fotos langlebiger sind, ist es säurefrei.

### HP Photo Value Pack

HP Photo Value Packs bieten nützliche Kombinationen aus Original HP Patronen und HP Advanced Fotopapier, mit denen Sie mit Ihrem HP Photosmart problemlos und mit geringem Zeitaufwand kostengünstige Fotos in Profiqualität drucken können. Original HP Tinten und HP Advanced Fotopapier wurden eigens aufeinander abgestimmt, um langlebige Fotos mit brillanter Farbgebung Druck für Druck sicherzustellen. Sie eignen sich hervorragend, um alle Ihre Urlaubsfotos oder mehrere Fotos, die gemeinsam genutzt werden sollen, zu drucken.

Bestellen Sie HP Papier und anderes Zubehör auf der Website [www.hp.com/buy/supplies](http://www.hp.com/buy/supplies). Wählen Sie bei entsprechender Aufforderung Ihr Land bzw. Ihre Region aus,

befolgen Sie die Schritte zum Auswählen des gewünschten Produkts, und klicken Sie dann auf einen der Links zum Kaufen.



**Hinweis** Derzeit sind einige Teile der HP Website nur in Englisch verfügbar.

## Empfohlenes Papier für den Druck

Um eine optimale Druckqualität zu erzielen, empfiehlt HP die Verwendung von HP Papier, das speziell für die zu druckende Projektart konzipiert ist.

Je nach Land/Region sind einige dieser Papiertypen für Sie eventuell nicht verfügbar.

### HP Advanced Fotopapier

Ein starkes Fotopapier mit sofort trocknender Oberfläche - für ein problemloses Handling ohne Verschmieren der Tinte. Es ist wasser- und feuchtigkeitsbeständig, wischfest und unempfindlich gegen Fingerabdrücke. Ihre Ausdrucke sehen aus, als wären sie in einem Fotolabor hergestellt worden. Dieses Papier ist in verschiedenen Formaten erhältlich, u. a. DIN A4, 8,5 x 11 Zoll (22 x 28 cm), 10 x 15 cm (mit oder ohne Abreißstreifen) und 13 x 18 cm und zwei Finishes - glänzend oder seidenmatt. Es handelt sich um säurefreies Papier für besonders langlebige Dokumente.

### HP Fotopapier für den täglichen Gebrauch

Verwenden Sie Papier, das für den Druck für den Freizeitbedarf entwickelt wurde, um farbenfrohe, alltägliche Schnappschüsse zu geringen Kosten zu drucken. Das kostengünstige Fotopapier trocknet schnell und ist einfach zu handhaben. Auf ihm drucken alle Tintenstrahldrucker gestochen scharfe Bilder. Es ist in mehreren Papierformaten mit seidenmattem Finish verfügbar, einschließlich DIN A4, 8,5 x 11 Zoll (22 x 28 cm) und 10 x 15 cm (mit oder ohne Abreißstreifen). Damit die Fotos langlebiger sind, ist es säurefrei.

### HP Broschürenpapier oder HP Superior Inkjet-Papier

Dabei handelt es sich um Papier mit hochglänzender oder matter Beschichtung auf beiden Seiten für den beidseitigen Druck. Es ist optimal bei Reproduktionen in fotoähnlicher Qualität, Geschäftsgrafiken für Deckblätter von Geschäftsberichten, anspruchsvollen Präsentationen, Broschüren, Mailings und Kalendern.

### HP Premium Präsentationspapier oder HP Professional Papier

Dabei handelt es sich um schwere, beidseitig bedruckbare matte Papiere, die sich perfekt für Präsentationen, Angebote, Berichte und Newsletter eignen. Das kräftige, schwere Papier sieht nicht nur eindrucksvoll aus, sondern fühlt sich auch ausgezeichnet an.

### HP Inkjet-Papier, hochweiß

HP Papier, hochweiß ermöglicht kontrastreiche Farben und gestochen scharfen Text. Das Papier ist nicht durchscheinend, sodass es sich für beidseitigen Farbdruk eignet. Es ist also die ideale Wahl für Newsletter, Berichte und Flugblätter. Es ist mit der ColorLok Technologie ausgestattet, um ein geringeres Verschmieren, kräftigere Schwarzöne und brillante Farben sicherzustellen.

### HP Druckerpapier

HP Druckerpapier ist ein hochwertiges Multifunktionspapier. Die gedruckten Dokumente wirken echter als auf Standardmultifunktionspapier oder auf Standardkopierpapier. Es ist mit der ColorLok Technologie ausgestattet, um ein geringeres Verschmieren, kräftigere Schwarztöne und brillante Farben sicherzustellen. Es handelt sich um säurefreies Papier für besonders langlebige Dokumente.

### HP Officepapier

HP Officepapier ist ein hochwertiges Multifunktionspapier. Es eignet sich für Kopien, Entwürfe, Memos und andere alltägliche Dokumente. Es ist mit der ColorLok Technologie ausgestattet, um ein geringeres Verschmieren, kräftigere Schwarztöne und brillante Farben sicherzustellen. Es handelt sich um säurefreies Papier für besonders langlebige Dokumente.

### HP Transferpapier zum Aufbügeln

HP Transferpapier zum Aufbügeln (für farbige Stoffe und oder für helle oder weiße Stoffe) ist die ideale Lösung zum Herstellen eigener T-Shirts mithilfe Ihrer digitalen Fotos.

### HP Premium Transparentfolien

Mit HP Premium Inkjet Transparentfolien verleihen Sie farbigen Präsentationen noch mehr Lebendigkeit und Ausdruck. Diese Folie ist einfach in der Verwendung und Handhabung und trocknet schnell und ohne zu verschmieren.

### HP Photo Value Pack

HP Photo Value Packs bieten nützliche Kombinationen aus Original HP Patronen und HP Advanced Fotopapier, mit denen Sie mit Ihrem HP Photosmart problemlos und mit geringem Zeitaufwand kostengünstige Fotos in Profiqualität drucken können. Original HP Tinten und HP Advanced Fotopapier wurden eigens aufeinander abgestimmt, um langlebige Fotos mit brillanter Farbgebung Druck für Druck sicherzustellen. Sie eignen sich hervorragend, um alle Ihre Urlaubsfotos oder mehrere Fotos, die gemeinsam genutzt werden sollen, zu drucken.

### ColorLok

HP empfiehlt Normalpapier mit dem ColorLok Logo, um alltägliche Dokumente zu drucken und zu kopieren. Alle Papiere mit dem ColorLok Logo wurden unabhängig voneinander auf höchste Standards bei Zuverlässigkeit und Druckqualität getestet. Dabei wurde auch geprüft, ob sie gestochen scharfe, brillante Farben sowie kräftigere Schwarztöne und ein schnelleres Trocknungsverhalten aufweisen als Normalpapier. Suchen Sie nach Papier anderer Hersteller, das das ColorLok Logo sowie verschiedene Gewichte und Formate aufweist.



Bestellen Sie HP Papier und anderes Zubehör auf der Website [www.hp.com/buy/supplies](http://www.hp.com/buy/supplies). Wählen Sie bei entsprechender Aufforderung Ihr Land bzw. Ihre Region aus, befolgen Sie die Schritte zum Auswählen des gewünschten Produkts, und klicken Sie dann auf einen der Links zum Kaufen.

 **Hinweis** Derzeit sind einige Teile der HP Website nur in Englisch verfügbar.

## Einlegen von Medien

1. Führen Sie einen der folgenden Schritte durch:

### Einlegen von kleinformatigem Papier

- a. Senken Sie das Papierfach ab.
  - Schieben Sie die Papierquerführung nach außen.



- b. Legen Sie Papier ein.
  - Legen Sie den Fotopapierstapel mit der schmalen Kante nach vorne und der zu bedruckenden Seite nach unten in das Papierfach ein.



- Schieben Sie den Papierstapel bis zum Anschlag nach vorne.

 **Hinweis** Wenn das verwendete Fotopapier perforierte Streifen besitzt, legen Sie es mit den zu Ihnen weisenden Streifen in das Fach ein.

- Schieben Sie die Papierquerführung nach innen bis an die Papierkanten heran.

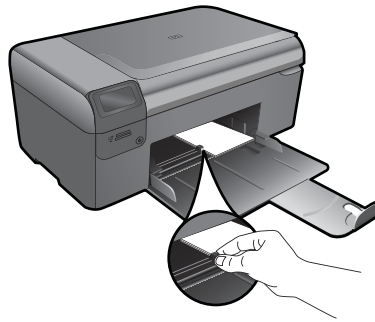

### Einlegen von großformatigem Papier

- a. Senken Sie das Papierfach ab.
- Schieben Sie die Papierquerführung nach außen.

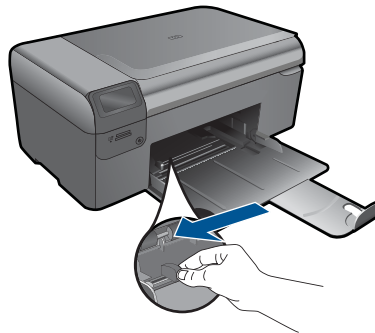

- b. Legen Sie Papier ein.
- Legen Sie den Papierstapel mit der schmalen Kante nach vorne und der zu bedruckenden Seite nach unten in das Papierfach ein.

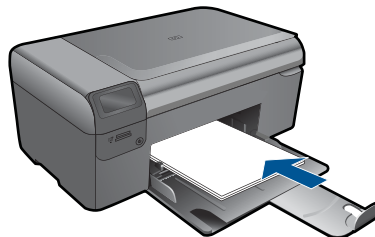

- Schieben Sie den Papierstapel bis zum Anschlag nach vorne.
- Schieben Sie die Papierquerführung nach innen bis an die Papierkanten heran.



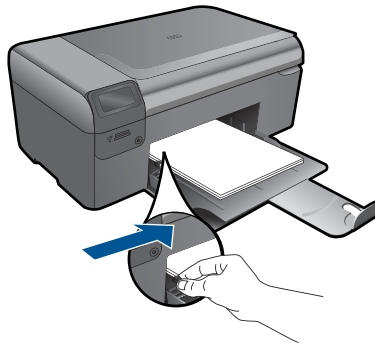

2. Zeigen Sie die Animation für dieses Thema an.

### Verwandte Themen

[„Informationen zum Papier“](#) auf Seite 14

## Informationen zum Papier

Der HP Photosmart ist für den Betrieb mit den meisten Papiertypen ausgelegt. Testen Sie verschiedene Papiertypen, bevor Sie große Mengen kaufen. Suchen Sie nach einem geeigneten Papiertyp, der leicht zu beschaffen ist. HP Papier ergibt optimale Druckergebnisse. Beachten Sie außerdem folgende Tipps:

- Vermeiden Sie zu dünnes, glattes oder „dehnbares“ Papier. Es wird möglicherweise falsch eingezogen und kann Papierstaus verursachen.
- Bewahren Sie Fotopapier in der Originalverpackung in einer wiederverschließbaren Tüte auf einer ebenen Fläche an einem kühlen, trockenen Ort auf. Entnehmen Sie zum Drucken nur die benötigte Papiermenge. Legen Sie nach dem Drucken ggf. nicht benötigtes Fotopapier wieder in die Tüte zurück.
- Lassen Sie nicht verwendetes Fotopapier nicht im Papierfach liegen. Wenn das Papier sich wellt, wird die Druckqualität beeinträchtigt. Gewelltes Papier kann ebenfalls einen Papierstau verursachen.
- Berühren Sie Fotopapier ausschließlich an den Ecken. Fingerabdrücke auf Fotopapier können die Druckqualität mindern.
- Verwenden Sie kein stark strukturiertes Papier. Es kann dazu führen, dass Grafiken oder Text nicht richtig gedruckt werden.
- Legen Sie keine unterschiedlichen Papiertypen und Papierformate in das Papierfach ein. Der gesamte Papierstapel im Papierfach muss denselben Typ und dasselbe Format aufweisen.
- Achten Sie für optimale Ergebnisse darauf, dass sich gedruckte Fotos nicht im Papierfach stapeln.
- Bewahren Sie gedruckte Fotos unter Glas oder in einem Fotoalbum auf, damit die Farben aufgrund hoher Luftfeuchtigkeit nicht nach einiger Zeit ineinander verlaufen.

# 5 Drucken



„[Drucken von Dokumenten](#)“ auf Seite 15



„[Drucken von Fotos](#)“ auf Seite 16



„[Bedrucken von Briefumschlägen](#)“ auf Seite 22



„[Drucken auf Spezialdruckmedien](#)“ auf Seite 22



„[Drucken einer Webseite](#)“ auf Seite 24

## Verwandte Themen

- „[Einlegen von Medien](#)“ auf Seite 12
- „[Empfohlenes Papier für den Fotodruck](#)“ auf Seite 9
- „[Empfohlenes Papier für den Druck](#)“ auf Seite 10

## Drucken von Dokumenten

Die meisten Druckeinstellungen werden automatisch von der Anwendung festgelegt. Sie müssen die Einstellungen nur dann manuell ändern, wenn Sie die Druckqualität ändern, auf bestimmten Papier- bzw. Folientyp drucken oder spezielle Funktionen verwenden möchten.

### So drucken Sie von einer Softwareanwendung aus:

1. Vergewissern Sie sich, dass sich Papier im Papierfach befindet.
2. Klicken Sie in Ihrer Anwendung im Menü **Datei** auf **Drucken**.
3. Vergewissern Sie sich, dass das Produkt als Drucker ausgewählt ist.

4. Wenn Sie Einstellungen ändern möchten, klicken Sie auf die Schaltfläche zum Öffnen des Dialogfensters **Eigenschaften**.

Je nach Softwareprogramm heißt diese Schaltfläche **Eigenschaften**, **Optionen**, **Druckereinrichtung**, **Drucker** oder **Voreinstellungen**.



**Hinweis** Beim Drucken eines Fotos müssen Sie die Optionen für das jeweilige Fotopapier und die Fotooptimierung auswählen.

5. Legen Sie die gewünschten Optionen für Ihren Druckauftrag auf den Registerkarten **Erweitert**, **Druckbefehle**, **Funktionen** und **Farbe** fest.



**Tipp** Sie können die geeigneten Optionen für Ihren Druckauftrag auf einfache Weise festlegen, indem Sie auf der Registerkarte **Druckbefehle** einen vordefinierten Druckauftrag auswählen. Klicken Sie in der Liste **Druckbefehle** auf die gewünschte Druckaufgabe. Die Standardeinstellungen für diesen Druckauftragstyp sind festgelegt und auf der Registerkarte **Druckbefehle** zusammengefasst. Falls erforderlich, können Sie die Einstellungen hier anpassen und Ihre angepassten Einstellungen als neuen Druckbefehl speichern. Wählen Sie einen Druckbefehl aus, und klicken Sie auf **Speichern unter**, um diesen zu speichern. Wählen Sie einen Befehl aus, und klicken Sie auf **Löschen**, um den Druckbefehl zu löschen.

6. Klicken Sie auf **OK**, um das Dialogfenster **Eigenschaften** zu schließen.
7. Klicken Sie auf **Drucken** bzw. **OK**, um den Druckauftrag zu starten.

### Verwandte Themen

- [„Empfohlenes Papier für den Druck“](#) auf Seite 10
- [„Einlegen von Medien“](#) auf Seite 12
- [„Anzeigen der Druckauflösung“](#) auf Seite 25
- [„Druckaufgaben“](#) auf Seite 25
- [„Festlegen der Standard-Druckeinstellungen“](#) auf Seite 27
- [„Stoppen des aktuellen Auftrags“](#) auf Seite 97

## Drucken von Fotos

- [„Drucken von auf dem Computer gespeicherten Fotos“](#) auf Seite 16
- [„Drucken der Fotos von einer Speicherkarte“](#) auf Seite 18

### Drucken von auf dem Computer gespeicherten Fotos

#### So drucken Sie ein Foto auf Fotopapier:

1. Nehmen Sie sämtliches Papier aus dem Papierfach.
2. Legen Sie das Fotopapier mit der zu bedruckenden Seite nach unten auf der rechten Seite des Papierfachs ein.

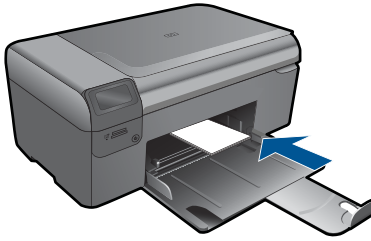

3. Schieben Sie die Papierquerführung nach innen bis an die Papierkanten heran.
4. Klicken Sie in Ihrer Anwendung im Menü **Datei** auf **Drucken**.
5. Vergewissern Sie sich, dass das Produkt als Drucker ausgewählt ist.
6. Klicken Sie auf die Schaltfläche zum Öffnen des Dialogfensters **Eigenschaften**. Je nach Softwareprogramm heißt diese Schaltfläche **Eigenschaften**, **Optionen**, **Druckereinrichtung**, **Drucker** oder **Voreinstellungen**.
7. Klicken Sie auf die Registerkarte **Funktionen**.
8. Wählen Sie im Bereich **Grundeinstellungen** in der Dropdown-Liste **Papiertyp** die Option **Mehr** aus. Wählen Sie anschließend den entsprechenden Fotopapiertyp aus.
9. Wählen Sie im Bereich **Größenänderungsoptionen** in der Dropdown-Liste **Papierformat** die Option **Mehr** aus. Wählen Sie anschließend das entsprechende Papierformat aus.  
Sind Papierformat und Papiertyp nicht kompatibel, zeigt die Software des Produkts eine Warnung an und ermöglicht die Auswahl eines anderen Typs/Formats.
10. (Optional) Aktivieren Sie das Kontrollkästchen **Randloser Druck**, wenn dies nicht bereits geschehen ist.  
Sind Papierformat und Papiertyp für den randlosen Druck nicht kompatibel, zeigt die Software des Produkts eine Warnung an und ermöglicht die Auswahl eines anderen Typs/Formats.
11. Wählen Sie im Bereich **Grundeinstellungen** in der Dropdown-Liste **Druckqualität** eine hohe Druckqualität (beispielsweise **Optimal**) aus.

---

 **Hinweis** Sie können die Einstellung **Maximale Auflösung** bei unterstützten Fotopapiertypen verwenden, um die größtmögliche Auflösung (in dpi) zu erzielen. Wenn die Option **Maximale Auflösung** nicht in der Dropdown-Liste „Druckqualität“ aufgeführt ist, können Sie diese über die Registerkarte **Erweitert** aktivieren. Weitere Informationen hierzu finden Sie unter [„Drucken mit maximaler Auflösung“](#) auf Seite 24.

---

12. Klicken Sie im Bereich **HP Real Life Technologies** auf die Dropdown-Liste **Fotonachbearbeitung**, und wählen Sie eine der folgenden Einstellungen aus:
  - **Aus**: Die Nachbearbeitungsfunktionen der **HP Real Life Technologies** werden nicht auf das Bild angewendet.
  - **Grundlegend**: verbessert Bilder mit geringer Auflösung; die Bildschärfe wird moderat angepasst.
13. Klicken Sie auf **OK**, um zum Dialogfenster **Eigenschaften** zurückzukehren.
14. Klicken Sie auf **OK** und anschließend im Dialogfenster **Drucken** auf **Drucken** oder **OK**.

 **Hinweis** Lassen Sie nicht verwendetes Fotopapier nicht im Papierfach liegen. Wenn das Papier sich wellt, wird die Druckqualität beeinträchtigt. Achten Sie für optimale Ergebnisse darauf, dass sich gedruckte Fotos nicht im Papierfach stapeln.

### Verwandte Themen

- „[Empfohlenes Papier für den Fotodruck](#)“ auf Seite 9
- „[Einlegen von Medien](#)“ auf Seite 12
- „[Drucken mit maximaler Auflösung](#)“ auf Seite 24
- „[Anzeigen der Druckauflösung](#)“ auf Seite 25
- „[Druckaufgaben](#)“ auf Seite 25
- „[Festlegen der Standard-Druckeinstellungen](#)“ auf Seite 27
- „[Stoppen des aktuellen Auftrags](#)“ auf Seite 97

## Drucken der Fotos von einer Speicherkarte

1. Führen Sie einen der folgenden Schritte durch:

### Drucken von Fotos auf kleinformatigem Papier

- a. Legen Sie Papier ein.
  - Legen Sie Fotopapier in einem Format von bis zu 10 x 15 cm (4 x 6 Zoll) in das Papierfach ein.

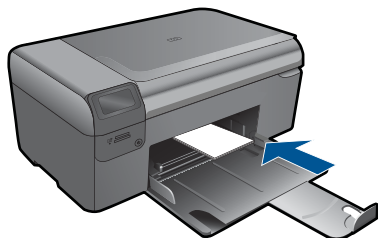

- b. Wählen Sie den Projekttyp aus.
  - Drücken Sie die Taste neben **Foto** in der Startanzeige.
  - Drücken Sie die Taste neben **Drucken von Speicherk..**
- c. Setzen Sie ein Speichergerät ein.

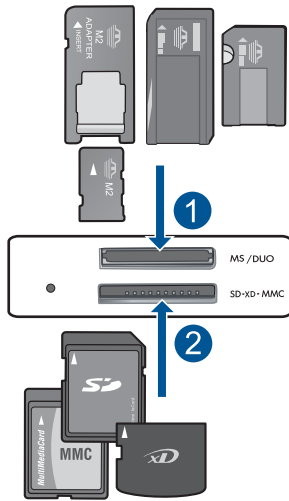

1	Memory Stick, Memory Stick Pro, Memory Stick Select, Memory Stick Magic Gate, Memory Stick Duo oder Pro Duo (Adapter erforderlich), Memory Stick Pro-HG Duo (Adapter erforderlich) oder Memory Stick Micro (Adapter erforderlich)
2	MultiMediaCard (MMC), MMC Plus, Secure MultiMedia Card, MMC Mobile (RS-MMC; Adapter erforderlich), Secure Digital (SD), Secure Digital Mini, Secure Digital High Capacity (SDHC), TransFlash MicroSD Karte (Adapter erforderlich)

d. Wählen Sie ein Foto aus.

- Drücken Sie die Taste neben **Auswählen**.
- Drücken Sie **OK**.
- Drücken Sie die Taste neben **Abzüge**, um die Anzahl der Kopien zu erhöhen.

e. Drucken Sie das Foto.

- Drücken Sie **OK**.

### Drucken von Fotos auf großformatigem Papier

a. Legen Sie Papier ein.

- Legen Sie großformatiges Fotopapier in das Papierfach ein.

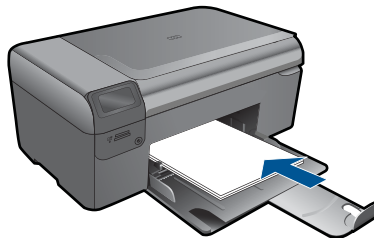

b. Wählen Sie den Projekttyp aus.

- Drücken Sie die Taste neben **Foto** in der Startanzeige.
- Drücken Sie die Taste neben **Drucken von Speicher..**

c. Setzen Sie ein Speichergerät ein.

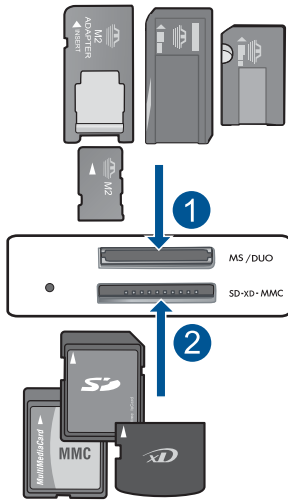

1	Memory Stick, Memory Stick Pro, Memory Stick Select, Memory Stick Magic Gate, Memory Stick Duo oder Pro Duo (Adapter erforderlich), Memory Stick Pro-HG Duo (Adapter erforderlich) oder Memory Stick Micro (Adapter erforderlich)
2	MultiMediaCard (MMC), MMC Plus, Secure MultiMedia Card, MMC Mobile (RS-MMC; Adapter erforderlich), Secure Digital (SD), Secure Digital Mini, Secure Digital High Capacity (SDHC), TransFlash MicroSD Karte (Adapter erforderlich)

d. Wählen Sie ein Foto aus.

- Drücken Sie die Taste neben **Auswählen**.
- Drücken Sie **OK**.
- Drücken Sie wiederholt die Taste **4 x 6 Foto**, bis das Format **8,5 x 11 Foto** angezeigt wird.
- Drücken Sie die Taste neben **Abzüge**, um die Anzahl der Kopien zu erhöhen.

e. Drucken Sie das Foto.

- Drücken Sie **OK**.

**Drucken von Passfotos**

a. Legen Sie Papier ein.

- Legen Sie großformatiges Fotopapier in das Papierfach ein.

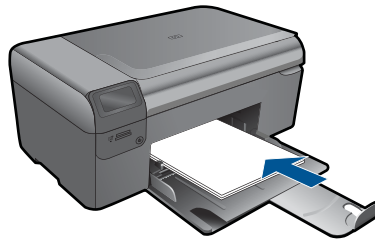

- b. Wählen Sie den Projekttyp aus.
- Drücken Sie die Taste neben **Foto** in der Startanzeige.
  - Drücken Sie die Taste neben **Passfoto drucken**.
- c. Setzen Sie ein Speichergerät ein.

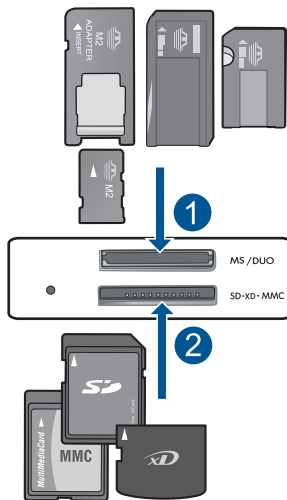

1	Memory Stick, Memory Stick Pro, Memory Stick Select, Memory Stick Magic Gate, Memory Stick Duo oder Pro Duo (Adapter erforderlich), Memory Stick Pro-HG Duo (Adapter erforderlich) oder Memory Stick Micro (Adapter erforderlich)
2	MultiMediaCard (MMC), MMC Plus, Secure MultiMedia Card, MMC Mobile (RS-MMC; Adapter erforderlich), Secure Digital (SD), Secure Digital Mini, Secure Digital High Capacity (SDHC), TransFlash MicroSD Karte (Adapter erforderlich)

- d. Wählen Sie ein Foto aus.
- Drücken Sie die Taste neben **Auswählen**.
  - Drücken Sie **OK**.
  - Drücken Sie die Taste neben **Abzüge**, um die Anzahl der Kopien zu erhöhen.
- e. Drucken Sie das Foto.
- Drücken Sie **OK**.
2. Anzeigen der Animation für das jeweilige Thema



**Verwandte Themen**

- [„Empfohlenes Papier für den Fotodruck“](#) auf Seite 9
- [„Stoppen des aktuellen Auftrags“](#) auf Seite 97

## Bedrucken von Briefumschlägen

Mit dem HP Photosmart können Sie einzelne Briefumschläge, mehrere Umschläge oder für Tintenstrahldrucker geeignete Etikettenbögen bedrucken.

**So drucken Sie eine Gruppe von Adressen auf Etiketten oder Briefumschläge:**

1. Drucken Sie zunächst eine Testseite auf Normalpapier.
2. Legen Sie die Testseite auf den Etikettenbogen oder den Umschlag, und halten Sie beides gegen das Licht. Überprüfen Sie die Abstände zwischen den Textblöcken. Nehmen Sie ggf. Änderungen vor.
3. Legen Sie Etiketten oder Briefumschläge in das Papierfach ein.

---

△ **Vorsicht** Verwenden Sie keine Briefumschläge mit Klammerverschluss oder Fenster. Diese können in den Rollen stecken bleiben und Papierstaus verursachen.

---

4. Schieben Sie die Papierquerführung nach innen an den Etiketten- oder Briefpapierstapel heran.
5. Wenn Sie Umschläge bedrucken, gehen Sie wie folgt vor:
  - a. Rufen Sie die Druckeinstellungen auf, und klicken Sie dann auf die Registerkarte **Funktionen**.
  - b. Klicken Sie im Bereich mit den **Formatänderungsoptionen** in der Liste **Größe** auf das gewünschte Format.
6. Klicken Sie auf **OK** und anschließend im Dialogfenster **Drucken** auf **Drucken** oder **OK**.

**Verwandte Themen**

- [„Grundlagen zum Papier“](#) auf Seite 9
- [„Anzeigen der Druckauflösung“](#) auf Seite 25
- [„Druckaufgaben“](#) auf Seite 25
- [„Festlegen der Standard-Druckeinstellungen“](#) auf Seite 27
- [„Stoppen des aktuellen Auftrags“](#) auf Seite 97

## Drucken auf Spezialdruckmedien

**So spiegeln Sie ein Bild für Transferdrucke zum Aufbügeln:**

1. Klicken Sie in Ihrer Anwendung im Menü **Datei** auf **Drucken**.
2. Vergewissern Sie sich, dass das Produkt als Drucker ausgewählt ist.
3. Klicken Sie auf die Schaltfläche zum Öffnen des Dialogfensters **Eigenschaften**. Je nach Softwareprogramm heißt diese Schaltfläche **Eigenschaften**, **Optionen**, **Druckereinrichtung**, **Drucker** oder **Voreinstellungen**.

4. Klicken Sie auf die Registerkarte **Funktionen**.
5. Klicken Sie in der Dropdown-Liste **Papiertyp** auf **Mehr**, und wählen Sie anschließend **HP Transferpapier zum Aufbügeln** in der Liste aus.
6. Wenn das ausgewählte Format nicht Ihren Vorstellungen entspricht, klicken Sie in der Liste **Papierformat** auf ein geeignetes Format.
7. Klicken Sie auf die Registerkarte **Erweitert**.
8. Aktivieren Sie im Bereich **Funktionen** das Kontrollkästchen **Bild spiegeln**.
9. Klicken Sie auf **OK** und anschließend im Dialogfenster **Drucken** auf **Drucken** oder **OK**.

---

 **Hinweis** Um Staus zu vermeiden, legen Sie das Transferpapier zum Aufbügeln manuell in das Papierfach, und zwar immer nur ein Blatt.

---

### So bedrucken Sie Transparentfolien:

1. Legen Sie die Transparentfolie in das Papierfach ein.
2. Klicken Sie in Ihrer Anwendung im Menü **Datei** auf **Drucken**.
3. Stellen Sie sicher, dass der richtige Drucker ausgewählt ist.
4. Klicken Sie auf die Schaltfläche zum Öffnen des Dialogfensters **Eigenschaften**. Je nach Softwareprogramm heißt diese Schaltfläche **Eigenschaften**, **Optionen**, **Druckereinrichtung**, **Drucker** oder **Voreinstellungen**.
5. Klicken Sie auf die Registerkarte **Funktionen**.
6. Klicken Sie im Bereich **Grundeinstellungen** in der Liste **Papiertyp** auf den gewünschten Papiertyp.

---

 **Tipp** Wenn Sie sich auf der Rückseite der Transparentfolien Notizen machen und diese später entfernen möchten, ohne das Original zu beschädigen, klicken Sie auf die Registerkarte **Fertigstellung**, und aktivieren Sie das Kontrollkästchen **Bild spiegeln**.

---

7. Klicken Sie im Bereich mit den **Größenänderungsoptionen** in der Liste **Größe** auf das gewünschte Format.
8. Klicken Sie auf **OK** und anschließend im Dialogfenster **Drucken** auf **Drucken** oder **OK**.

---

 **Hinweis** Bevor das Produkt die Transparentfolien auswirft, verbleiben sie automatisch für einen gewissen Zeitraum zum Trocknen im Gerät. Die Tinte auf einer Folie benötigt mehr Zeit zum Trocknen als auf Normalpapier. Warten Sie, bis die Tinte trocken ist, bevor Sie die Folie in die Hand nehmen.

---

### Verwandte Themen

- [„Grundlagen zum Papier“](#) auf Seite 9
- [„Anzeigen der Druckauflösung“](#) auf Seite 25
- [„Druckaufgaben“](#) auf Seite 25
- [„Festlegen der Standard-Druckeinstellungen“](#) auf Seite 27
- [„Stoppen des aktuellen Auftrags“](#) auf Seite 97

## Drucken einer Webseite

Mit dem HP Photosmart können Sie über einen Webbrowser Webseiten drucken.

Wenn Sie Internet Explorer 6.0 (oder höher) als Webbrowser nutzen, können Sie **HP Smart Web Printing** verwenden, um eine Funktion zum einfachen und vorhersehbaren Druck von Webseiten mit präziser Steuerung der zu druckenden Bereiche und der gewünschten Druckausgabe zu erhalten. Sie können über die Symbolleiste des Internet Explorers auf **HP Smart Web Printing** zugreifen. Weitere Informationen zu **HP Smart Web Printing** finden Sie in der mitgelieferten Hilfedatei.

### So drucken Sie eine Webseite:

1. Vergewissern Sie sich, dass sich Papier im Papierfach befindet.
2. Klicken Sie im Menü **Datei** Ihres Webbrowsers auf **Drucken**.  
Das Dialogfenster **Drucken** wird angezeigt.
3. Vergewissern Sie sich, dass das Produkt als Drucker ausgewählt ist.
4. Sofern der Webbrowser es zulässt, wählen Sie auf der Webseite die Objekte aus, die Sie drucken möchten.  
Klicken Sie z. B. im Internet Explorer auf die Registerkarte **Optionen**, und wählen Sie z. B. Optionen wie **Wie in der Bildschirmansicht**, **Nur den markierten Frame** und **Alle durch Links verbundenen Dokumente drucken** aus.
5. Klicken Sie auf **Drucken** bzw. **OK**, um die Webseite zu drucken.

---

  **Tipp** Sie müssen als Ausrichtung **Querformat** festlegen, damit die Webseiten richtig ausgedruckt werden.

---

## Drucken mit maximaler Auflösung

Verwenden Sie den Modus mit maximaler Auflösung (in dpi), um hochwertige und gestochen scharfe Bilder zu drucken.

Dieser Modus ist vor allem bei Bildern mit hoher Qualität (z. B. digitalen Fotos) von Vorteil. Wenn Sie die Einstellung für die maximale Auflösung auswählen, wird in der Druckersoftware die vom HP Photosmart verwendete optimierte Auflösung (in dpi) angezeigt. Das Drucken mit maximaler Auflösung wird nur bei folgenden Papiertypen unterstützt:

- HP Premium Plus Fotopapier
- HP Premium Fotopapier
- HP Advanced Fotopapier
- Hagaki-Karten (Foto)

Das Drucken mit maximaler Auflösung dauert länger als mit den anderen Qualitätseinstellungen, und es wird sehr viel Festplattenspeicher benötigt.

### So drucken Sie mit maximaler Auflösung:

1. Vergewissern Sie sich, dass sich Papier im Papierfach befindet.
2. Klicken Sie in Ihrer Anwendung im Menü **Datei** auf **Drucken**.

3. Vergewissern Sie sich, dass das Produkt als Drucker ausgewählt ist.
4. Klicken Sie auf die Schaltfläche zum Öffnen des Dialogfensters **Eigenschaften**. Je nach Softwareprogramm heißt diese Schaltfläche **Eigenschaften**, **Optionen**, **Druckereinrichtung**, **Drucker** oder **Voreinstellungen**.
5. Klicken Sie auf die Registerkarte **Erweitert**.
6. Aktivieren Sie im Bereich **Funktionen** das Kontrollkästchen **Maximale Auflösung aktivieren**.
7. Klicken Sie auf die Registerkarte **Funktionen**.
8. Klicken Sie in der Dropdown-Liste **Papiertyp** auf **Sonstige**, und wählen Sie dann den entsprechenden Fotopapiertyp aus.
9. Klicken Sie in der Dropdown-Liste **Druckqualität** auf **Maximale Auflösung**.



**Hinweis** Klicken Sie auf **Auflösung**, um die Auflösung in dpi festzustellen, mit der der Drucker basierend auf den Einstellungen für Papiertyp und Druckqualität druckt.

10. Wählen Sie nach Bedarf weitere Druckeinstellungen aus, und klicken Sie dann auf **OK**.

#### Verwandte Themen

[„Anzeigen der Druckauflösung“ auf Seite 25](#)

## Anzeigen der Druckauflösung

In der Druckersoftware wird die Druckauflösung in dpi (dots per inch, Punkte pro Zoll) angezeigt. Die Auflösung variiert je nach dem ausgewählten Papiertyp und der Druckqualität.

#### So zeigen Sie die Druckauflösung an:

1. Klicken Sie in Ihrer Anwendung im Menü **Datei** auf **Drucken**.
2. Vergewissern Sie sich, dass das Produkt als Drucker ausgewählt ist.
3. Klicken Sie auf die Schaltfläche zum Öffnen des Dialogfensters **Eigenschaften**. Je nach Softwareprogramm heißt diese Schaltfläche **Eigenschaften**, **Optionen**, **Druckereinrichtung**, **Drucker** oder **Voreinstellungen**.
4. Klicken Sie auf die Registerkarte **Funktionen**.
5. Wählen Sie in der Dropdown-Liste **Papiertyp** den eingelegten Papiertyp aus.
6. Klicken Sie in der Dropdown-Liste **Druckqualität** auf die gewünschte Druckqualitätseinstellung.
7. Klicken Sie auf die Schaltfläche **Auflösung**, um die ausgewählte Kombination aus Druckauflösung in dpi für den Papiertyp und die Druckqualität anzuzeigen.

## Druckaufgaben

Mithilfe von Druckaufgaben können Sie häufig benötigte Druckeinstellungen für Ihre Druckaufträge verwenden. In der Druckersoftware stehen in der Liste "Druckaufgaben" spezielle Aufgaben für verschiedene Zwecke zur Verfügung.



**Hinweis** Wenn Sie eine Druckaufgabe auswählen, werden die entsprechenden Druckeinstellungen automatisch angezeigt. Sie können diese unverändert lassen, sie ändern oder eigene Druckaufgaben für die am häufigsten ausgeführten Druckaufträge erstellen.

Mit den Aufgaben auf der Registerkarte "Druckaufgaben" können Sie folgende Operationen durchführen:

- **Allgemeines normales Drucken:** Dient zum schnellen Drucken von Dokumenten.
- **Fotodruck - randlos:** Bedrucken von HP Fotopapier im Format 10 x 15 cm und 13 x 18 cm ohne jeglichen oberen, unteren und seitlichen Rand.
- **Papiersparender Druck:** Drucken von beidseitigen Dokumenten mit mehreren Seiten auf demselben Blatt, um den Papierverbrauch zu senken.
- **Fotodruck - mit weißem Rand:** Drucken von Fotos mit einem weißen Rand entlang der Kanten.
- **Schnelles Drucken (Sparbetrieb):** Schnelles Erstellen von Ausdrucken in Entwurfsqualität.
- **Drucken von Präsentationen:** Drucken von qualitativ hochwertigen Dokumenten wie Briefen und Transparentfolien.
- **Beidseitiges Drucken (Duplex):** Manuelles beidseitiges Drucken mit dem HP Photosmart.

#### So erstellen Sie eine Druckaufgabe:

1. Klicken Sie in Ihrer Anwendung im Menü **Datei** auf **Drucken**.
2. Vergewissern Sie sich, dass das Produkt als Drucker ausgewählt ist.
3. Klicken Sie auf die Schaltfläche zum Öffnen des Dialogfensters **Eigenschaften**. Je nach Softwareprogramm heißt diese Schaltfläche **Eigenschaften**, **Optionen**, **Druckereinrichtung**, **Drucker** oder **Voreinstellungen**.
4. Klicken Sie auf die Registerkarte **Druckaufgaben**.
5. Klicken Sie in der Liste **Druckaufgaben** auf den gewünschten Eintrag. Die Druckeinstellungen für die ausgewählte Druckaufgabe werden angezeigt.
6. Nehmen Sie die gewünschten Änderungen vor.
7. Klicken Sie auf **Speichern unter**, und geben Sie einen Namen für die neue Druckaufgabe ein. Klicken Sie danach auf **Speichern**. Die Druckaufgabe wird dann der Liste hinzugefügt.

#### So löschen Sie eine Druckaufgabe:

1. Klicken Sie in Ihrer Anwendung im Menü **Datei** auf **Drucken**.
2. Vergewissern Sie sich, dass das Produkt als Drucker ausgewählt ist.
3. Klicken Sie auf die Schaltfläche zum Öffnen des Dialogfensters **Eigenschaften**. Je nach Softwareprogramm heißt diese Schaltfläche **Eigenschaften**, **Optionen**, **Druckereinrichtung**, **Drucker** oder **Voreinstellungen**.
4. Klicken Sie auf die Registerkarte **Druckaufgaben**.
5. Klicken Sie in der Liste **Druckaufgaben** auf den Eintrag, den Sie löschen möchten.
6. Klicken Sie auf **Löschen**. Die Druckaufgabe wird dann aus der Liste entfernt.



---

**Hinweis** Sie können nur die Druckaufgaben löschen, die Sie erstellt haben. Die vordefinierten HP Aufgaben können nicht gelöscht werden.

---

## Festlegen der Standard-Druckeinstellungen

Wenn Sie bestimmte Druckeinstellungen häufig verwenden, können Sie diese als Standarddruckeinstellungen festlegen, sodass sie bereits eingestellt sind, wenn Sie das Dialogfenster **Drucken** in Ihrer Softwareanwendung öffnen.

### So ändern Sie die Standarddruckeinstellungen:

1. Klicken Sie in HP Solution Center auf **Einstellungen**, zeigen Sie auf **Druckeinstellungen**, und klicken Sie dann auf **Druckereinstellungen**.
2. Ändern Sie die Druckeinstellungen, und klicken Sie auf **OK**.



# 6 Scannen

- „[Scannen an einen Computer](#)“ auf Seite 29
- „[Scannen auf eine Speicherkarte](#)“ auf Seite 30
- „[Scannen und Erstellen von Abzügen von Fotos](#)“ auf Seite 37

## Scannen an einen Computer

**So scannen Sie ein Bild an einen Computer:**

1. Legen Sie ein Original ein.
  - a. Klappen Sie die Abdeckung des Produkts auf.



- b. Legen Sie das Original mit der bedruckten Seite nach unten so auf das Vorlagenglas, dass es vorne rechts anliegt.

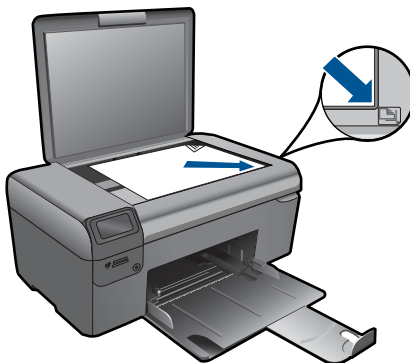



- c. Schließen Sie die Abdeckung.
- 2. Starten Sie den Scanvorgang.
  - a. Drücken Sie die Taste neben **Scannen** in der Startanzeige.
  - b. Drücken Sie die Taste neben **Zu PC scannen**.
- 3. Zeigen Sie die Animation für dieses Thema an.

**Verwandte Themen**

[„Stoppen des aktuellen Auftrags“ auf Seite 97](#)

## Scannen auf eine Speicherkarte

**So speichern Sie Scandaten auf einer Speicherkarte:**

- 1. Legen Sie ein Original ein.
  - a. Klappen Sie die Abdeckung des Produkts auf.



- b. Legen Sie das Original mit der bedruckten Seite nach unten so auf das Vorlagenglas, dass es vorne rechts anliegt.

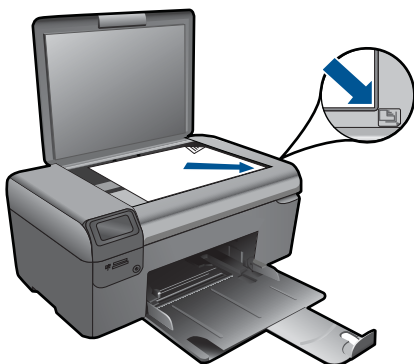

- c. Schließen Sie die Abdeckung.
2. Wählen Sie **Scannen** aus.
  - a. Drücken Sie die Taste neben **Scannen** in der Startanzeige.
  - b. Drücken Sie die Taste neben **Auf Speicherkarte scannen**.
3. Setzen Sie ein Speichergerät ein.

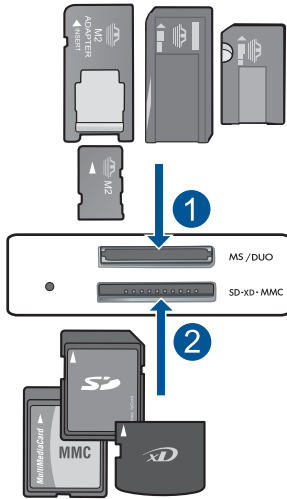

- |   |   |
|---|---|
| 1 | Memory Stick, Memory Stick Pro, Memory Stick Select, Memory Stick Magic Gate, Memory Stick Duo oder Pro Duo (Adapter erforderlich), Memory Stick Pro-HG Duo (Adapter erforderlich) oder Memory Stick Micro (Adapter erforderlich) |
| 2 | MultiMediaCard (MMC), MMC Plus, Secure MultiMedia Card, MMC Mobile (RS-MMC; Adapter erforderlich), Secure Digital (SD), Secure Digital Mini, Secure Digital High Capacity (SDHC), TransFlash MicroSD Karte (Adapter erforderlich) |

4. Starten Sie den Scanvorgang.
  - ▲ Drücken Sie die Taste neben **Auf Speicherkarte scannen**.
5. Zeigen Sie die Animation für dieses Thema an.

### Verwandte Themen

[„Stoppen des aktuellen Auftrags“ auf Seite 97](#)



# 7 Kopieren

- „Kopieren von Dokumenten mit Text oder einer Kombination aus Text und Grafiken“ auf Seite 33
- „Kopieren von Fotos (Abzüge)“ auf Seite 37

## Kopieren von Dokumenten mit Text oder einer Kombination aus Text und Grafiken

### Kopieren von Dokumenten mit Text oder einer Kombination aus Text und Grafiken

1. Führen Sie einen der folgenden Schritte durch:

#### Erstellen einer Schwarzweißkopie

- a. Legen Sie Papier ein.
- Legen Sie großformatiges Papier in das Papierfach ein.

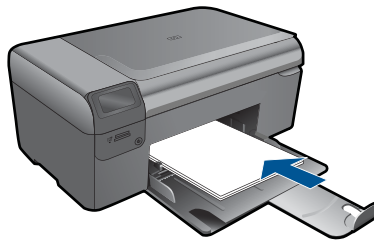

- b. Legen Sie ein Original ein.
- Klappen Sie die Abdeckung des Produkts auf.



---

 **Tipp** Zum Kopieren von sehr dicken Originalen, zum Beispiel Büchern, können Sie die Abdeckung abnehmen.

---

- Legen Sie das Original mit der bedruckten Seite nach unten so auf das Vorlagenglas, dass es vorne rechts anliegt.

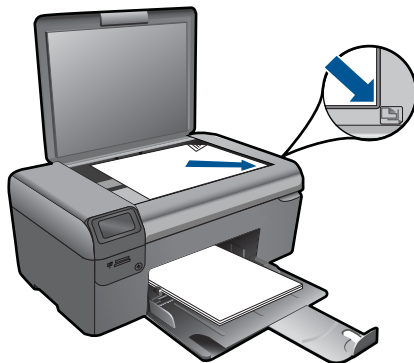

- Schließen Sie die Abdeckung.
- c. Wählen Sie **Kopie** aus.
  - Drücken Sie die Taste neben **Kopie**.
  - Drücken Sie die Taste neben **Schwarzweißkopie**.
  - Drücken Sie die Taste neben **Originalgröße**.
  - Drücken Sie die Taste neben **Kopien**, um die Anzahl der Kopien zu erhöhen.
- d. Starten Sie den Kopiervorgang.
  - Drücken Sie **OK**.

#### Erstellen einer Farbkopie

- a. Legen Sie Papier ein.
  - Legen Sie großformatiges Papier in das Papierfach ein.

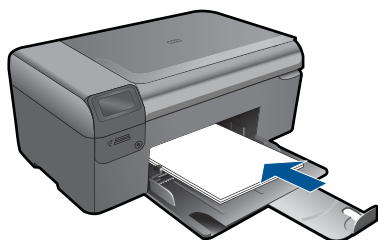

- b. Legen Sie ein Original ein.
  - Klappen Sie die Abdeckung des Produkts auf.



---

 **Tipp** Zum Kopieren von sehr dicken Originalen, zum Beispiel Büchern, können Sie die Abdeckung abnehmen.

---

- Legen Sie das Original mit der bedruckten Seite nach unten so auf das Vorlagenglas, dass es vorne rechts anliegt.

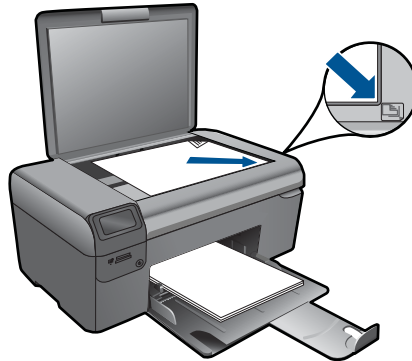

- Schließen Sie die Abdeckung.
- c. Wählen Sie **Kopie** aus.
- Drücken Sie die Taste neben **Kopie**.
  - Drücken Sie die Taste neben **Farbkopie**.
  - Drücken Sie die Taste neben **Originalgröße**.
  - Drücken Sie die Taste neben **Kopien**, um die Anzahl der Kopien zu erhöhen.
- d. Starten Sie den Kopiervorgang.
- Drücken Sie **OK**.
2. Zeigen Sie die Animation für dieses Thema an.

#### Verwandte Themen

- [„Ändern der Kopiereinstellungen“](#) auf Seite 35
- [„Stoppen des aktuellen Auftrags“](#) auf Seite 97

## Ändern der Kopiereinstellungen

### So ändern Sie das Papierformat vom Bedienfeld aus:

1. Drücken Sie die Taste neben **Kopie**.
2. Wählen Sie den Kopiertyp.
3. Drücken Sie die Taste neben **8,5 x 11 normal**.

### So ändern Sie das Kopierformat vom Bedienfeld aus:

1. Drücken Sie die Taste neben **Kopie**.
2. Wählen Sie den Kopiertyp.
3. Drücken Sie die Taste neben **Originalgröße**.

**So stellen Sie die Anzahl der Kopien über das Bedienfeld ein:**

1. Drücken Sie die Taste neben **Kopie**.
2. Wählen Sie den Koptertyp.
3. Drücken Sie die Taste neben **Kopien**, um die Anzahl der Kopien zu erhöhen.

# 8 Erstellen von Abzügen von Fotos

So erstellen Sie einen Abzug von einem Originalfoto:

1. Legen Sie Papier ein.
  - ▲ Legen Sie Fotopapier in einem Format von bis zu 13 x 18 cm (5 x 7 Zoll) in das Papierfach ein.

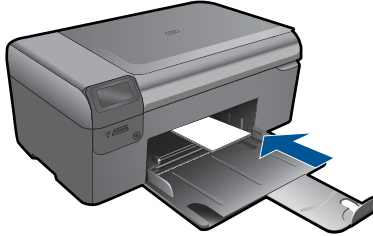

2. Wählen Sie den Projekttyp aus.
  - a. Drücken Sie die Taste neben **Foto** in der Startanzeige.
  - b. Drücken Sie die Taste neben **Abzüge von Originalfotos**.
3. Legen Sie ein Original ein.
  - a. Klappen Sie die Abdeckung des Produkts auf.



- b. Legen Sie das Original mit der bedruckten Seite nach unten so auf das Vorlagenglas, dass es vorne rechts anliegt.





- c. Schließen Sie die Abdeckung.
  - d. Drücken Sie **OK**.
4. Erstellen Sie Abzüge des Fotos.
  - a. Drücken Sie **OK**.
  - b. Drücken Sie die Taste neben **Abzüge**, um die Anzahl der Kopien zu erhöhen.
  - c. Drücken Sie **OK**.
5. Zeigen Sie die Animation für dieses Thema an.

#### Verwandte Themen

[„Stoppen des aktuellen Auftrags“ auf Seite 97](#)

# 9 Speichern von Fotos

Mit der auf dem Computer installierten HP Photosmart-Software können Sie Fotos von einer Speicherkarte auf die Festplatte Ihres Computers übertragen, um sie dort umfassend zu bearbeiten, online bereitzustellen oder zu drucken.

Bevor Sie die Fotos auf den Computer übertragen, müssen Sie die Speicherkarte aus der Digitalkamera herausnehmen und in den entsprechenden Speicherkartensteckplatz am HP Photosmart einsetzen.

---

 **Hinweis** Der HP Photosmart muss an einen Computer angeschlossen werden, auf dem die HP Photosmart-Software installiert ist.

---

## So speichern Sie Fotos:

1. Setzen Sie die Speicherkarte in den entsprechenden Steckplatz am Produkt ein. Die Software wird auf dem Computer gestartet.
2. Befolgen Sie die angezeigten Anweisungen zum Speichern der Fotos auf dem Computer.

---

 **Hinweis** Nur bisher nicht auf dem Computer gespeicherte Fotos werden kopiert.

---



# 10 Warten des HP Photosmart

- [Überprüfen der geschätzten Tintenfüllstände](#)
- [Auswechseln der Patronen](#)
- [Bestellen von Tintenzubehör](#)
- [Gewährleistungsinformationen für Patronen](#)
- [Drucken und Auswerten eines Druckqualitätsberichts](#)

## Überprüfen der geschätzten Tintenfüllstände

Wenn Sie ermitteln möchten, wann eine Patrone ausgetauscht werden muss, können Sie den Tintenfüllstand sehr leicht prüfen. Die Tintenfüllstände zeigen an, wie viel Tinte sich noch ungefähr in den Patronen befindet.

 **Hinweis** Wenn Sie eine wiederbefüllte oder wiederaufgearbeitete Patrone einsetzen oder eine Patrone, die bereits in einem anderen Produkt verwendet wurde, ist die Anzeige des Tintenfüllstands ggf. ungenau oder sie fehlt.

**Hinweis** Die Warnungen und Hinweise in Bezug auf die Tintenfüllstände sind Schätzwerte, die nur der besseren Planung dienen. Wenn eine Warnung in Bezug auf einen niedrigen Tintenfüllstand angezeigt wird, sollten Sie eine Ersatzpatrone bereithalten, um mögliche Verzögerungen beim Druck zu vermeiden. Sie müssen die Druckpatronen jedoch erst austauschen, wenn die Druckqualität nicht mehr akzeptabel ist.

**Hinweis** Die Tinte aus den Patronen wird während des Druckprozesses auf unterschiedliche Weise verwendet, z. B. während der Aufwärmphase, die das Produkt und die Druckpatronen auf den Druckvorgang vorbereitet, sowie während der Druckkopfwartung, durch die die Druckdüsen frei und der Tintenfluss gleichmäßig bleiben. Darüber hinaus verbleiben nach der Verwendung Tintenrückstände in den Patronen. Weitere Informationen hierzu finden Sie unter [www.hp.com/go/inkusage](http://www.hp.com/go/inkusage).

**So überprüfen Sie die Tintenfüllstände über die HP Photosmart Software:**

1. Klicken Sie im HP Solution Center auf **Einstellungen**, zeigen Sie auf **Druckeinstellungen**, und klicken Sie dann auf **Druckerfunktionen**.

 **Hinweis** Sie können die **Druckerfunktionen** auch über das Dialogfenster **Druckereigenschaften** öffnen. Klicken Sie im Dialogfenster **Druckereigenschaften** auf die Registerkarte **Funktionen**, und klicken Sie dann auf die Schaltfläche **Druckerdienste**.

Die **Druckerfunktionen** werden angezeigt.

2. Klicken Sie auf die Registerkarte **Geschätzter Tintenfüllstand**. Die geschätzten Tintenfüllstände der Tintenpatronen werden angezeigt.

### Verwandte Themen

[„Bestellen von Tintenzubehör“ auf Seite 44](#)

## Auswechseln der Patronen

### So wechseln Sie die Patronen aus:

1. Vergewissern Sie sich, dass das Produkt eingeschaltet ist.
2. Entfernen Sie die Patrone.
  - a. Öffnen Sie die Zugangsklappe zu den Druckpatronen.

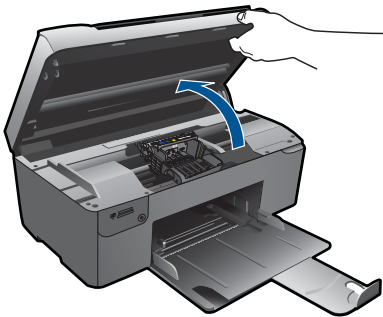

Warten Sie, bis sich der Patronenwagen in der Mitte des Produkts befindet.

- b. Drücken Sie auf die Arretierung an der Patrone, und nehmen Sie diese aus der Halterung.

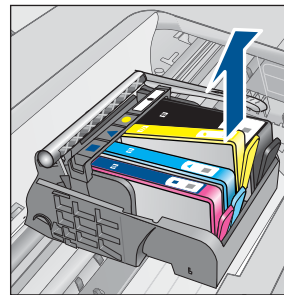
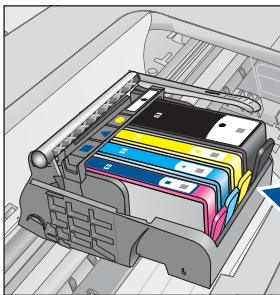

3. Setzen Sie eine neue Patrone ein.
  - a. Nehmen Sie die Patrone aus der Verpackung.

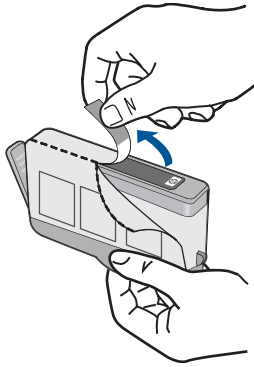

- b. Drehen Sie die orangefarbene Kappe, um diese zu entfernen. Sie müssen ggf. mit viel Kraft drehen, um die Kappe zu entfernen.



- c. Richten Sie die farbigen Symbole aneinander aus. Schieben Sie dann die Patrone bis zum Einrasten in die Halterung.

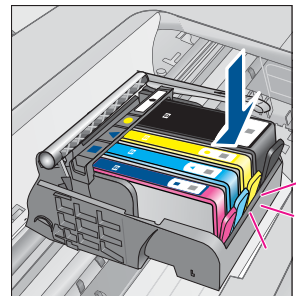
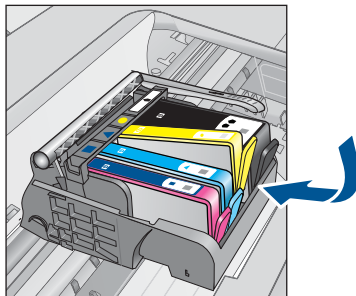

- d. Schließen Sie die Zugangsklappe zu den Tintenpatronen.

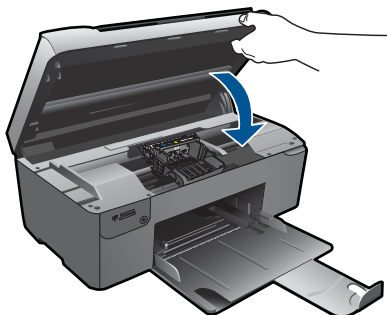

- 4. Richten Sie die Druckpatronen aus.
  - a. Drücken Sie bei der entsprechenden Anweisung die Taste **OK**, um eine Ausrichtungsseite zu drucken.
  - b. Legen Sie das Blatt mit der bedruckten Seite rechts vorne auf das Vorlagenglas, und drücken Sie dann **OK**, um die Seite zu scannen.
  - c. Nehmen Sie die Ausrichtungsseite heraus, und entsorgen oder recyceln Sie diese.
- 5. Zeigen Sie die Animation für dieses Thema an.

**Verwandte Themen**

[„Bestellen von Tintenzubehör“ auf Seite 44](#)

## Bestellen von Tintenzubehör

Um zu erfahren, welches HP Verbrauchsmaterial für Ihr Produkt geeignet ist, um Verbrauchsmaterial online zu bestellen oder eine Bestellliste zum Ausdrucken zu erstellen, öffnen Sie das HP Solution Center, und wählen Sie die Funktion für den Online-Shop.

Tintenfüllstandswarnungen enthalten auch Angaben und Links zum Online-Bezug der Patronen. Informationen zu Patronen und die Möglichkeit zur Online-Bestellung finden Sie außerdem unter [www.hp.com/buy/supplies](http://www.hp.com/buy/supplies).

---

 **Hinweis** Die Online-Bestellung von Patronen wird nicht in allen Ländern/Regionen unterstützt. Falls dies in Ihrem Land/Ihrer Region nicht möglich ist, erhalten Sie bei Ihrem HP Händler vor Ort Informationen zum Bestellen von Patronen.

---

## Gewährleistungsinformationen für Patronen

Die Gewährleistung für die HP Druckpatronen ist gültig, wenn das Produkt im zugewiesenen HP Druckgerät eingesetzt wird. Diese Gewährleistung umfasst keine HP Tintenprodukte, die wieder aufgefüllt, wieder verwertet, wieder aufbereitet, falsch verwendet oder an denen Änderungen vorgenommen wurden.

Während der Gewährleistungsfrist gilt die Gewährleistung für das Produkt, solange die HP Tinte nicht aufgebraucht wird und das Enddatum für die Gewährleistung noch nicht

erreicht wurde. Der Ablauf der Gewährleistungsfrist ist auf dem Produkt im Format JJJJ/MM/TT aufgedruckt (siehe Abbildung):

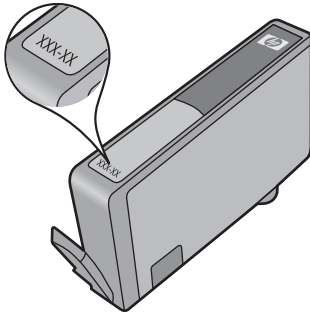

Eine Ausfertigung der HP Erklärung zur begrenzten Gewährleistung finden Sie in der gedruckten Dokumentation, die mit dem Produkt geliefert wurde.

## Drucken und Auswerten eines Druckqualitätsberichts

Probleme mit der Druckqualität können aus einer Vielzahl von Gründen auftreten. Möglicherweise verwenden Sie die falschen Anwendungseinstellungen oder drucken eine Quelldatei von geringer Qualität. Es kann aber auch ein Problem mit dem Drucksystem des HP Photosmart vorliegen. Wenn Sie nicht mit der Qualität der gedruckten Dokumente zufrieden sind, können Sie die Funktion des Drucksystems mit Hilfe eines Druckqualitätsberichts überprüfen.

### So drucken Sie einen Druckqualitätsbericht:

1. Legen Sie unbeschriebenes weißes Papier im Format Letter oder A4 in das Papierfach ein.
2. Drücken Sie nacheinander die Tasten links oben, links unten und links oben. Das Menü „**Konstruktion**“ wird angezeigt.
3. Drücken Sie **OK**, um Menü „**Fertigung**“ auszuwählen.
4. Drücken Sie **OK**, um Menü „**Berichte**“ auszuwählen.
5. Drücken Sie **OK**, um **Tests für Druckmechanik** auszuwählen.
6. Drücken Sie die Taste rechts oben, bis der Code 72 angezeigt wird.
7. Drücken Sie **OK**.

Es wird ein Druckqualitätsbericht gedruckt, den Sie zum Beheben von Druckqualitätsproblemen verwenden können.

### So werten Sie den Druckqualitätsbericht aus:

1. Überprüfen Sie die auf der Seite angezeigten Tintenfüllstände. Wenn eine Patrone nur noch wenig Tinte enthält und die Druckqualität nicht zufriedenstellend ist, tauschen Sie die Patrone aus. Die Druckqualität lässt bei wenig Tinte in der Regel nach.





 **Hinweis** Wenn sich die Druckqualität merklich verschlechtert, überprüfen Sie die geschätzten Tintenfüllstände auf dem Bedienfeld oder mit der HP Photosmart-Software.

**Hinweis** Die Warnungen und Hinweise in Bezug auf die Tintenfüllstände sind Schätzwerte, die nur der besseren Planung dienen. Wenn eine Warnung in Bezug auf einen niedrigen Tintenfüllstand angezeigt wird, sollten Sie eine Ersatzpatrone bereithalten, um mögliche Verzögerungen beim Druck zu vermeiden. Sie müssen die Tintenpatronen erst austauschen, wenn die Druckqualität nicht mehr ausreichend ist.

- Überprüfen Sie die Farbbalken in der Mitte der Seite. Die Balken müssen durchgehend sein und scharfe Kanten aufweisen, wobei die Farbe gleichmäßig über die gesamte Seite verteilt sein sollte.

**Abbildung 10-1 Farbbalken - Erwartetes Ergebnis**



- Wenn einer der Farbbalken unregelmäßige Streifen aufweist, an einer Seite heller ist oder einen oder mehrere Streifen in einer anderen Farbe aufweist, lesen Sie die folgenden Schritte.

**Abbildung 10-2 Farbbalken - unregelmäßige Streifen oder ausgeblancheter Balken (oberer Balken)**



**Abbildung 10-3 Farbbalken - Farbvermischung (gelber Balken enthält magentafarbene Streifen)**

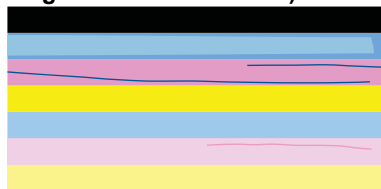

- Überprüfen Sie die geschätzten Tintenfüllstände der Patronen.
- Überprüfen Sie, ob an der Patrone, die dem gestreiften Balken entspricht, der orangefarbene Transportschutz entfernt wurde.
- Setzen Sie die Patrone weider ein, und vergewissern Sie sich, dass alle Patronen korrekt eingesetzt sind.
- Reinigen Sie den Druckkopf, und drucken Sie anschließend die Diagnosesseite erneut.
- Wenn das Problem mit der Druckqualität nach dem Reinigen weiterhin besteht, wechseln Sie die Patrone aus, die den gestreiften Balken verursacht.

---

 **Hinweis** Wenn das Problem mit der Druckqualität nach dem Auswechseln der Patrone weiterhin besteht, wenden Sie sich an den HP Support.

---

- Wenn einer der Balken regelmäßig verteilte weiße Streifen aufweist, gehen Sie wie folgt vor:
  - Wenn in Zeile 11 der Diagnosesseite der Text **PHA TTOE = 0** erscheint, richten Sie den Drucker aus.
  - Wenn in Zeile 11 der Diagnosesseite ein anderer Wert erscheint, hilft eine Ausrichtung nicht weiter. Reinigen Sie den Druckkopf.

---

 **Hinweis** Wenn das Problem mit der Druckqualität nach dem Reinigen des Druckkopfs weiterhin besteht, wenden Sie sich an den HP Support.

---

3. Überprüfen Sie den großen Text über dem Ausrichtungsmuster. Die Schrift muss scharf und deutlich sein.

**Abbildung 10-4 Beispieltextrbereich - Erwartetes Ergebnis**  
 I ABCDEFG abcdefg

- Wenn das Schriftbild stufenartig ist, richten Sie den Drucker aus, und drucken Sie diese Diagnosesseite erneut.

**Abbildung 10-5 Beispieltextrbereich - Stufenartiger Text**  
 I ABCDEFG abcdefg

- Wenn der Text an einem Ende ungleichmäßig oder gezackt ist, reinigen Sie den Druckkopf, und drucken Sie diese Diagnosesseite erneut. Wenn dieses Problem direkt nach dem Einsetzen einer neuen Patrone auftritt, wird es möglicherweise in etwa einem Tag durch die automatischen Wartungsroutinen behoben.

**Abbildung 10-6 Beispieltextrbereich - Ungleichmäßige Tintenverteilung**  
 I ABCDEFG abcdefg I

- Wenn der Text verschmiert ist, überprüfen Sie, ob das Papier gewellt ist, reinigen Sie den Druckkopf, und drucken Sie diese Diagnosesseite erneut.

**Abbildung 10-7 Beispieltextbereich - Streifen oder Flecken**  
 ABCDEFG abcdefg

4. Überprüfen Sie das Ausrichtungsmuster über den Farbfeldern. Die Linien müssen gerade und gestochen scharf sein.

**Abbildung 10-8 Ausrichtungsmuster - Erwartetes Ergebnis**

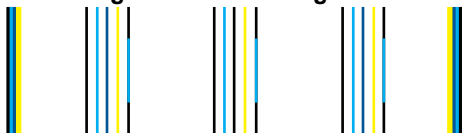

Wenn die Linien stufenartig sind, richten Sie den Drucker aus, und drucken Sie diese Diagnosesseite erneut.

**Abbildung 10-9 Ausrichtungsmuster - Stufenartige Linien**

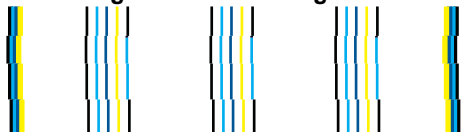

---

 **Hinweis** Wenn das Problem mit der Druckqualität nach dem Ausrichten des Druckers weiterhin besteht, wenden Sie sich an den HP Support.

---

Wenn der Druckqualitätsbericht keine Fehler enthält, funktioniert das Drucksystem wie vorgesehen. In diesem Fall ist es nicht erforderlich, Verbrauchsmaterialien zu ersetzen oder eine Produktwartung zu veranlassen. Wenn weiterhin Probleme mit der Druckqualität auftreten, können Sie folgende Maßnahmen ergreifen:

- Überprüfen Sie das Papier.
- Überprüfen Sie die Druckeinstellungen.
- Stellen Sie sicher, dass die Auflösung hoch genug ist.
- Wenn das Problem nur innerhalb eines schmalen Bereichs am Rand des Ausdrucks auftritt, drehen Sie das Bild mit der produkteigenen Software oder einem anderen Programm um 180 Grad. Möglicherweise tritt das Problem auf der anderen Seite des Ausdrucks nicht auf.

# 11 Lösen von Problemen

Dieser Abschnitt enthält folgende Themen:

- [HP Support](#)
- [Fehlerbehebung bei der Einrichtung](#)
- [Fehlerbehebung bei Druckproblemen](#)
- [Beheben von Druckqualitätsproblemen](#)
- [Beheben von Problemen mit Speicherkarten](#)
- [Beheben von Scanproblemen](#)
- [Beheben von Kopierproblemen](#)
- [Fehler](#)

## HP Support

- [Telefonischer Support durch HP](#)
- [Zusätzliche Gewährleistungsoptionen](#)

### Telefonischer Support durch HP

Die verfügbaren Optionen für den telefonischen Support variieren je nach Produkt, Land/Region und Sprache.

Dieser Abschnitt enthält folgende Themen:

- [Dauer des telefonischen Supports](#)
- [Anrufen beim HP Support](#)
- [Nach Ablauf des telefonischen Supports](#)

#### Dauer des telefonischen Supports

Telefonischer Support ist in Nordamerika, im asiatisch-pazifischen Raum und in Lateinamerika (einschließlich Mexiko) für den Zeitraum von einem Jahr verfügbar. Informationen zur Dauer der kostenlosen telefonischen Unterstützung in Europa, im Nahen Osten und in Afrika finden Sie unter [www.hp.com/support](http://www.hp.com/support). Es fallen die üblichen Telefongebühren an.

#### Anrufen beim HP Support

Begeben Sie sich an Ihren Computer, und stellen Sie ggf. das Gerät in Reichweite auf. Halten Sie die folgenden Informationen bereit:

- Produktname (HP Photosmart B109 Series)
- Modellnummer (befindet sich neben dem Zugangsbereich zu den Patronen)

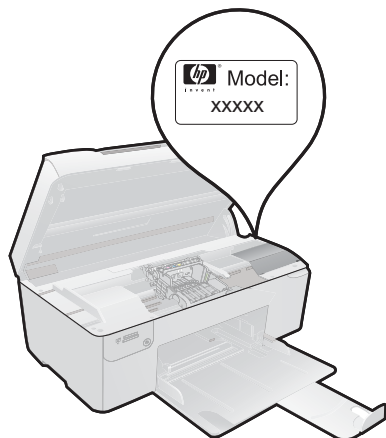

- Seriennummer (auf der Rück- oder Unterseite des Geräts)
- Wortlaut der Meldungen, die im Problemfall angezeigt werden
- Antworten auf die folgenden Fragen:
  - Ist dieses Problem schon einmal aufgetreten?
  - Können Sie das Problem erneut herbeiführen?
  - Haben Sie auf dem Computer neue Hardware oder Software installiert, bevor das Problem aufgetreten ist?
  - Ist etwas anderes geschehen, bevor das Problem aufgetreten ist (z. B. ein Gewitter, das Gerät wurde transportiert usw.)?

Eine Liste mit Telefonnummern für den Support finden Sie unter [www.hp.com/support](http://www.hp.com/support).

### Nach Ablauf des telefonischen Supports

Nach Ablauf des telefonischen Supports können Sie das HP Support-Angebot gegen eine zusätzliche Gebühr weiterhin in Anspruch nehmen. Sie erhalten auch Unterstützung auf der HP Support-Website: [www.hp.com/support](http://www.hp.com/support). Wenden Sie sich an Ihren HP Händler, oder rufen die Support-Telefonnummer für Ihr Land/Ihre Region an, und erkundigen Sie sich nach den Möglichkeiten zur weiteren Unterstützung.

### Zusätzliche Gewährleistungsoptionen

Gegen eine zusätzliche Gebühr sind erweiterte Serviceangebote für den HP Photosmart verfügbar. Rufen Sie [www.hp.com/support](http://www.hp.com/support) auf, und wählen Sie Ihr Land/Ihre Region aus. Prüfen Sie dann im Bereich für Services und Gewährleistung, welche erweiterten Serviceangebote zur Verfügung stehen.

## Fehlerbehebung bei der Einrichtung

Dieser Abschnitt enthält Informationen zum Beheben von Einrichtungsproblemen mit dem Produkt.

Viele Probleme treten auf, wenn das Produkt über ein USB-Kabel an den Computer angeschlossen wird, bevor die Produktsoftware auf dem Computer installiert wurde. Wenn Sie das Produkt an den Computer angeschlossen haben, bevor Sie in einem

Bildschirm der Softwareinstallation dazu aufgefordert wurden, müssen Sie die folgenden Schritte ausführen:

### **Fehlerbehebung für häufig bei der Einrichtung auftretende Probleme**

1. Ziehen Sie das USB-Kabel vom Computer ab.
2. Deinstallieren Sie die Software (falls Sie diese bereits installiert haben).  
Weitere Informationen hierzu finden Sie unter [„Deinstallieren und Neuinstallieren der Software“ auf Seite 55](#).
3. Starten Sie den Computer neu.
4. Schalten Sie das Gerät aus, warten Sie eine Minute, und schalten Sie es wieder ein.
5. Installieren Sie die HP Photosmart -Software erneut.

---

△ **Vorsicht** Schließen Sie das USB-Kabel erst an den Computer an, wenn Sie während der Installation dazu aufgefordert werden.

---

Dieser Abschnitt enthält folgende Themen:

- [Das Gerät lässt sich nicht einschalten](#)
- [Nach der Einrichtung druckt das Gerät nicht](#)
- [In den Menüs auf der Bedienfeldanzeige werden die falschen Maßeinheiten angezeigt](#)
- [Der Registrierungs Bildschirm wird nicht angezeigt](#)
- [Deinstallieren und Neuinstallieren der Software](#)

## **Das Gerät lässt sich nicht einschalten**

Probieren Sie die folgenden Lösungswege aus, wenn beim Einschalten des Produkts keine LEDs leuchten, keine Geräusche zu hören sind und sich keine Komponenten im Produkt bewegen.

- [Lösung 1: Netzkabel prüfen](#)
- [Lösung 2: Produkt zurücksetzen](#)
- [Lösung 3: Taste Ein langsamer drücken](#)
- [Lösung 4: Kontakt mit HP aufnehmen, um das Netzteil zu ersetzen](#)
- [Lösung 5: Kontakt mit dem HP Support aufnehmen](#)

### **Lösung 1: Netzkabel prüfen**

#### **Lösung:**

- Stellen Sie sicher, dass das mit dem Produkt mitgelieferte Netzkabel verwendet wird.
- Stellen Sie sicher, dass das Netzkabel fest mit dem Produkt und dem Netzteil verbunden ist. Verbinden Sie das Netzkabel mit einer Netzsteckdose, einem Überspannungsschutz oder einer Steckerleiste.

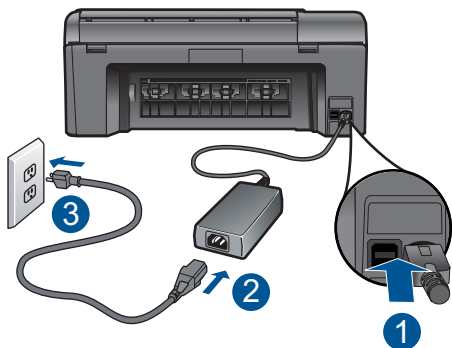

1	Stromanschluss
2	Netzkabel und Netzteil
3	Netzsteckdose

- Wenn Sie eine Steckerleiste verwenden, schalten Sie diese ein. Sie können das Produkt auch direkt an der Netzsteckdose anschließen.
- Prüfen Sie die Steckdose auf Funktionstüchtigkeit. Schließen Sie ein anderes funktionierendes Gerät an, um zu überprüfen, ob die Stromversorgung gewährleistet ist. Ist dies nicht der Fall, könnte die Steckdose die Ursache für das Problem sein.
- Wenn das Produkt an einer geschalteten Steckdose angeschlossen ist, stellen Sie sicher, dass die Steckdose eingeschaltet ist. Wenn die Leiste eingeschaltet ist, aber das Produkt dennoch nicht mit Strom versorgt wird, liegt ein Problem mit der Steckdose vor.

**Mögliche Ursache:** Es lag ein Problem mit dem Netzkabel oder dem Netzteil vor. Wenn das Problem weiterhin besteht, probieren Sie den nächsten Lösungsweg aus.

### Lösung 2: Produkt zurücksetzen

**Lösung:** Schalten Sie das Produkt aus, und ziehen Sie das Netzkabel ab. Schließen Sie das Netzkabel wieder an, und drücken Sie anschließend die Taste **Ein**, um das Produkt einzuschalten.

**Mögliche Ursache:** Am Produkt trat ein Fehler auf.

Wenn das Problem weiterhin besteht, probieren Sie den nächsten Lösungsweg aus.

### Lösung 3: Taste Ein langsamer drücken

**Lösung:** Das Produkt reagiert unter Umständen nicht, wenn Sie die Taste **Ein** zu schnell drücken. Drücken Sie die Taste **Ein** einmal. Es kann ein paar Minuten dauern, bis das Produkt eingeschaltet wird. Wenn Sie während dieser Zeit erneut die Taste **Ein** drücken, wird das Produkt wieder ausgeschaltet.

---

△ **Vorsicht** Wenn das Gerät immer noch nicht eingeschaltet werden kann, liegt ein mechanischer Fehler vor. Ziehen Sie das Netzkabel des Geräts aus der Steckdose.

Wenden Sie sich an den HP Support.

Rufen Sie die folgende Webseite auf: [www.hp.com/support](http://www.hp.com/support). Wählen Sie Ihr Land/Ihre Region aus, und klicken Sie dann auf **Kontakt zu HP**, um zu erfahren, wie Sie sich an den technischen Support wenden können.

---

**Mögliche Ursache:** Sie haben die Taste **Ein** zu kurz gedrückt.

Wenn das Problem weiterhin besteht, probieren Sie den nächsten Lösungsweg aus.

---

#### Lösung 4: Kontakt mit HP aufnehmen, um das Netzteil zu ersetzen

**Lösung:** Fordern Sie beim HP Support ein Netzteil für das Produkt an.

Rufen Sie die folgende Webseite auf: [www.hp.com/support](http://www.hp.com/support).

Wählen Sie bei entsprechender Aufforderung Ihr Land/Ihre Region aus, und klicken Sie auf **Kontakt zu HP**, um Kontaktinformationen für den technischen Support zu erhalten.

**Mögliche Ursache:** Das Netzteil war nicht für die Verwendung mit diesem Produkt geeignet.

Wenn das Problem weiterhin besteht, probieren Sie den nächsten Lösungsweg aus.

---

#### Lösung 5: Kontakt mit dem HP Support aufnehmen

**Lösung:** Wenn Sie alle Arbeitsschritte in den vorherigen Lösungswegen ausgeführt haben und das Problem weiterhin besteht, bitten Sie den HP Support um Unterstützung.

Rufen Sie die folgende Webseite auf: [www.hp.com/support](http://www.hp.com/support).

Wählen Sie bei entsprechender Aufforderung Ihr Land/Ihre Region aus, und klicken Sie auf **Kontakt zu HP**, um Kontaktinformationen für den technischen Support zu erhalten.

**Mögliche Ursache:** Sie benötigen Hilfe, um das Produkt oder die Software für den korrekten Betrieb zu aktivieren.

---

### Nach der Einrichtung druckt das Gerät nicht

Probieren Sie die folgenden Lösungswege aus, um dieses Problem zu beheben. Die Lösungswege sind so sortiert, dass die wahrscheinlichste Lösung am Anfang steht. Wenn sich das Problem mit dem ersten Lösungsweg nicht lösen lässt, probieren Sie die weiteren Lösungswege aus, bis das Problem behoben ist.

- [Lösung 1: Produkt mit der Taste Ein einschalten](#)
- [Lösung 2: Produkt als Standarddrucker einrichten](#)
- [Lösung 3: Verbindung zwischen dem Produkt und dem Computer überprüfen](#)



### Lösung 1: Produkt mit der Taste Ein einschalten

**Lösung:** Überprüfen Sie das Display des Produkts. Wenn auf dem Display nichts zu sehen ist und die Taste **Ein** nicht leuchtet, ist das Produkt ausgeschaltet. Stellen Sie sicher, dass das Netzkabel mit dem Produkt verbunden und an die Stromversorgung angeschlossen ist. Drücken Sie die Taste **Ein**, um das Produkt einzuschalten

**Mögliche Ursache:** Das Produkt war nicht eingeschaltet.

Wenn das Problem weiterhin besteht, probieren Sie den nächsten Lösungsweg aus.

---

### Lösung 2: Produkt als Standarddrucker einrichten

**Lösung:** Stellen Sie Ihr Produkt gemäß der Dokumentation für Ihren Computer als Standarddrucker ein.

**Mögliche Ursache:** Der Druckauftrag wurde an den Standarddrucker gesendet, aber das Produkt war nicht der Standarddrucker.

Wenn das Problem weiterhin besteht, probieren Sie den nächsten Lösungsweg aus.

---

### Lösung 3: Verbindung zwischen dem Produkt und dem Computer überprüfen

**Lösung:** Überprüfen Sie die Verbindung zwischen Produkt und Computer. Vergewissern Sie sich, dass das USB-Kabel fest in den USB-Anschluss auf der Rückseite des Produkts eingesteckt ist. Stellen Sie sicher, dass das andere Ende des USB-Kabels an einen USB-Anschluss an Ihrem Computer angeschlossen ist. Wenn das Kabel richtig angeschlossen ist, schalten Sie das Produkt aus und wieder ein.

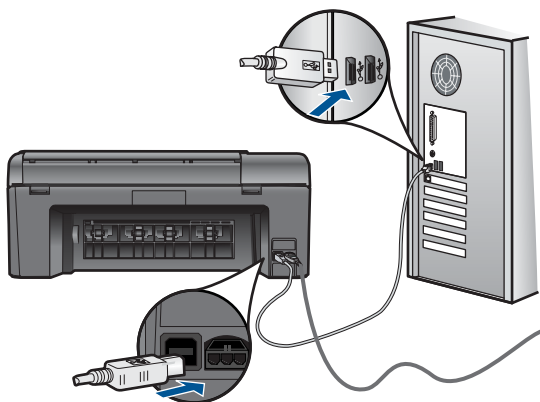

Weitere Informationen zum Einrichten und Verbinden des Produkts mit Ihrem Computer finden Sie in den Installationsanweisungen, die Sie mit dem Produkt erhalten haben.

**Mögliche Ursache:** Das Produkt und der Computer kommunizierten nicht miteinander.

---

## In den Menüs auf der Bedienfeldanzeige werden die falschen Maßeinheiten angezeigt

**Lösung:** Ändern Sie die Einstellung für die Sprache.

### So stellen Sie Sprache und Land/Region ein:

1. Drücken Sie die Taste neben **Kopieren** auf der Startanzeige.  
Das **Kopiermenü** wird angezeigt.
2. Drücken Sie nacheinander die Taste rechts oben, die Taste links in der Mitte und die Taste links unten.  
Das Menü **Grundeinstellungen** wird angezeigt.
3. Drücken Sie die Taste neben **Sprache einstellen**.
4. Drücken Sie die Tasten neben den Pfeilen nach oben/unten auf der Anzeige, um durch die Sprachen zu blättern. Sobald die gewünschte Sprache markiert ist, drücken Sie **OK**.
5. Drücken Sie nach der entsprechenden Anweisung zur Bestätigung die Taste neben **Ja**.  
Das Menü **Grundeinstellungen** wird erneut angezeigt.
6. Drücken Sie die Taste neben **Region einstellen**.
7. Drücken Sie die Tasten neben den Pfeilen nach oben/unten auf der Anzeige, um durch die Länder/Regionen zu blättern. Sobald das gewünschte Land bzw. die gewünschte Region markiert ist, drücken Sie **OK**.
8. Drücken Sie nach der entsprechenden Anweisung zur Bestätigung die Taste neben **Ja**.

**Mögliche Ursache:** Sie haben während der Einrichtung des Produkts das falsche Land/die falsche Region ausgewählt. Diese Einstellung legt die Papierformate fest, die auf dem Display angezeigt werden.

---

## Der Registrierungs Bildschirm wird nicht angezeigt

**Lösung:** Sie können über die Windows-Taskleiste auf den Registrierungs Bildschirm (Jetzt anmelden) zugreifen. Klicken Sie dazu auf **Start**, zeigen Sie auf **Programme** bzw. **Alle Programme**, **HP** und **Photosmart B109a Series**, und klicken Sie auf **Produktregistrierung**.

**Mögliche Ursache:** Der Registrierungs Bildschirm wird nicht automatisch angezeigt

---

## Deinstallieren und Neuinstallieren der Software

Wenn die Installation nicht vollständig ist oder das USB-Kabel an den Computer angeschlossen wurde, bevor Sie in der Anzeige zur Softwareinstallation dazu aufgefordert wurden, müssen Sie die Software deinstallieren und anschließend wieder neu installieren. Löschen Sie aber nicht einfach die Programmdateien der Software für den HP Photosmart vom Computer. Verwenden Sie unbedingt das Deinstallationsprogramm der HP Photosmart-Software.

**So deinstallieren Sie die Software und installieren sie erneut:**

1. Trennen Sie die Verbindung zwischen dem Produkt und dem Computer.
2. Klicken Sie in der Windows-Taskleiste auf **Start, Einstellungen, Systemsteuerung** (oder einfach nur auf **Systemsteuerung**).
3. Doppelklicken Sie auf **Entfernen** (oder klicken Sie auf **Programm deinstallieren**).
4. Wählen Sie **HP Photosmart All-in-One Treibersoftware** aus, und klicken Sie danach auf **Hinzufügen/Entfernen**.  
Befolgen Sie die Anweisungen auf dem Bildschirm.
5. Starten Sie den Computer neu.

---

 **Hinweis** Es ist wichtig, dass Sie die Verbindung zum Gerät trennen, bevor Sie den Computer neu starten. Verbinden Sie das Gerät erst mit Ihrem Computer, wenn Sie die Software erneut installiert haben.

---

6. Legen Sie die Produkt-CD-ROM in das CD-ROM-Laufwerk ein, und starten Sie das Setup-Programm.

---

 **Hinweis** Wenn das Setup-Programm nicht gestartet wird, suchen Sie auf der CD-ROM nach der Datei setup.exe, und doppelklicken Sie auf diese.

**Hinweis** Wenn Ihnen die Installations-CD nicht mehr zur Verfügung steht, können Sie die Software unter folgender Adresse herunterladen: [www.hp.com/support](http://www.hp.com/support)

---

7. Befolgen Sie die Anweisungen auf dem Bildschirm und die Installationsanweisungen, die mit dem Produkt geliefert wurden.

Nach Abschluss der Softwareinstallation wird das Symbol für **HP Digital Imaging Monitor** in der Windows-Taskleiste angezeigt.

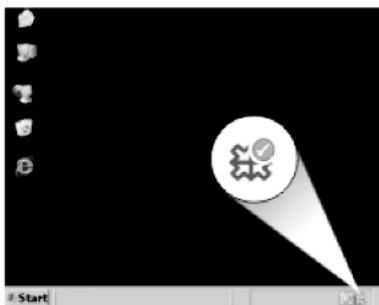

## Fehlerbehebung bei Druckproblemen

Probieren Sie die folgenden Lösungswege aus, um dieses Problem zu beheben. Die Lösungswege sind so sortiert, dass die wahrscheinlichste Lösung am Anfang steht. Wenn sich das Problem mit dem ersten Lösungsweg nicht lösen lässt, probieren Sie die weiteren Lösungswege aus, bis das Problem behoben ist.

- [Überprüfen der Patronen](#)

- [Überprüfen des Papiers](#)
- [Überprüfen des Produkts](#)
- [Überprüfen der Druckeinstellungen](#)
- [Zurücksetzen des Geräts](#)
- [Kontaktaufnahme mit dem HP Support](#)

## Überprüfen der Patronen

Führen Sie die folgenden Schritte aus.

- [Schritt 1: Sicherstellen, dass Sie Original HP Tintenpatronen verwenden](#)
- [Schritt 2: Tintenfüllstände überprüfen](#)

### Schritt 1: Sicherstellen, dass Sie Original HP Tintenpatronen verwenden

**Lösung:** Prüfen Sie, ob es sich bei Ihren Tintenpatronen um Original HP Tintenpatronen handelt.

HP empfiehlt, dass Sie Original HP Tintenpatronen verwenden. Diese HP Tintenpatronen sind für HP Drucker entwickelt und getestet, damit Sie problemlos über einen langen Zeitraum ausgezeichnete Druckergebnisse erzielen.

 **Hinweis** HP kann die Qualität und Zuverlässigkeit des Zubehörs und der Verbrauchsmaterialien von anderen Herstellern nicht garantieren. Produktwartungen oder -reparaturen, die auf die Verwendung von Zubehör und Verbrauchsmaterialien anderer Hersteller zurückzuführen sind, fallen nicht unter die Garantie.

Rufen Sie folgende Website auf, um zu überprüfen, ob Sie Original HP Tintenpatronen erworben haben:

[www.hp.com/go/anticounterfeit](http://www.hp.com/go/anticounterfeit)

**Mögliche Ursache:** Es wurden Tintenpatronen anderer Hersteller (nicht HP) verwendet.

### Schritt 2: Tintenfüllstände überprüfen

**Lösung:** Überprüfen Sie die geschätzten Tintenfüllstände der Patronen.

 **Hinweis** Die Warnungen und Hinweise in Bezug auf die Tintenfüllstände sind Schätzwerte, die nur der besseren Planung dienen. Wenn eine Warnung in Bezug auf einen niedrigen Tintenfüllstand angezeigt wird, sollten Sie eine Ersatzpatrone bereithalten, um mögliche Verzögerungen beim Druck zu vermeiden. Sie müssen die Patronen erst ersetzen, wenn die Druckqualität nicht mehr ausreichend ist.

Weitere Informationen hierzu finden Sie unter:

„[Überprüfen der geschätzten Tintenfüllstände](#)“ auf Seite 41

**Mögliche Ursache:** Der Tintenfüllstand in den Tintenpatronen reicht nicht aus.

## Überprüfen des Papiers

Führen Sie die folgenden Schritte aus.

- [Schritt 1: Richtigen Papiertyp verwenden](#)
- [Schritt 2: Stapel Papier korrekt einlegen](#)

### Schritt 1: Richtigen Papiertyp verwenden

**Lösung:** HP empfiehlt die Verwendung von HP Papieren und anderen Papiertypen, die für das Produkt geeignet sind. Stellen Sie sicher, dass immer nur Papier eines Typs eingelegt ist.

Vergewissern Sie sich, dass das zu bedruckende Papier nicht gewellt ist. Die besten Ergebnisse beim Drucken von Bildern erzielen Sie mit HP Advanced Fotopapier.

**Mögliche Ursache:** Der Papiertyp war falsch, oder es wurden unterschiedliche Papiertypen eingelegt.

---

### Schritt 2: Stapel Papier korrekt einlegen

**Lösung:** Nehmen Sie den Papierstapel aus dem Papierfach heraus, legen Sie das Papier erneut ein, und schieben Sie dann die Papierquerführung nach innen, bis sie an der Papierkante anliegt.

 **Hinweis** Lassen Sie nicht verwendetes Fotopapier nicht im Papierfach liegen. Wenn das Papier sich wellt, wird die Druckqualität beeinträchtigt. Achten Sie für optimale Ergebnisse darauf, dass sich gedruckte Fotos nicht im Papierfach stapeln.

---

Weitere Informationen finden Sie unter:

[„Einlegen von Medien“ auf Seite 12](#)

**Mögliche Ursache:** Das Papier war nicht richtig eingelegt.

---

## Überprüfen des Produkts

Führen Sie die folgenden Schritte aus.

- [Schritt 1: Drucker ausrichten](#)
- [Schritt 2: Druckkopf reinigen](#)

### Schritt 1: Drucker ausrichten

**Lösung:** Durch Ausrichten des Druckers können Sie eine exzellente Druckqualität besser sicherstellen.

**So richten Sie den Drucker mithilfe der HP Photosmart-Software aus:**

1. Legen Sie unbeschriebenes weißes Papier im Format Letter, DIN A4 oder Legal in das Papierfach ein.
2. Klicken Sie im HP Solution Center auf **Einstellungen**.

3. Klicken Sie im Bereich **Druckeinstellungen** auf **Druckerfunktionen**.



**Hinweis** Sie können die **Druckerfunktionen** auch über das Dialogfenster **Druckereigenschaften** öffnen. Klicken Sie im Dialogfenster **Druckereigenschaften** auf die Registerkarte **Funktionen** und klicken dann auf die Option **Druckerdienste**.

Die **Druckerfunktionen** werden angezeigt.

4. Klicken Sie auf die Registerkarte **Gerätewartung**.
5. Klicken Sie auf **Drucker ausrichten**.
6. Wenn die entsprechende Anweisung erscheint, vergewissern Sie sich, dass weißes Normalpapier im Format Letter oder A4 im Papierfach eingelegt ist, und drücken Sie dann **OK**.



**Hinweis** Wenn sich beim Ausrichten der Druckpatronen farbiges Papier im Papierfach befindet, schlägt die Ausrichtung fehl. Legen Sie unbeschriebenes weißes Papier in das Papierfach ein, und starten Sie die Ausrichtung erneut.

Das Produkt druckt eine Ausrichtungsseite.

7. Legen Sie das Blatt mit der bedruckten Seite nach unten rechts vorne auf das Vorlagenglas, und drücken Sie dann **OK**, um die Seite zu scannen.  
Wenn die Taste **Ein** nicht mehr blinkt, ist die Ausrichtung abgeschlossen, und die Seite kann entfernt werden. Verwenden Sie die ausgegebene Seite wieder, oder entsorgen Sie diese.

**Mögliche Ursache:** Der Drucker musste ausgerichtet werden.

---

## Schritt 2: Druckkopf reinigen

**Lösung:** Wenn das Problem nach dem vorherigen Schritt weiterhin besteht, reinigen Sie den Druckkopf.

### So reinigen Sie den Druckkopf über die HP Photosmart-Software:

1. Legen Sie unbeschriebenes weißes Papier im Format Letter, DIN A4 oder Legal in das Papierfach ein.
2. Klicken Sie im HP Solution Center auf **Einstellungen**.
3. Klicken Sie im Bereich **Druckeinstellungen** auf **Druckerfunktionen**.



**Hinweis** Sie können die **Druckerfunktionen** auch über das Dialogfenster **Druckereigenschaften** öffnen. Klicken Sie im Dialogfenster **Druckereigenschaften** auf die Registerkarte **Funktionen** und klicken dann auf die Option **Druckerdienste**.

Die **Druckerfunktionen** werden angezeigt.

4. Klicken Sie auf die Registerkarte **Gerätewartung**.

5. Klicken Sie auf **Druckköpfe reinigen**.
6. Befolgen Sie die Anweisungen, bis Sie mit der Qualität der Ausgabe zufrieden sind, und klicken Sie dann auf **Fertig**.

Es gibt zwei Reinigungsstufen. Jede Reinigungsstufe dauert ungefähr zwei Minuten, erfordert ein Blatt Papier und verbraucht eine zunehmende Menge an Tinte. Prüfen Sie nach jeder Stufe die Qualität der gedruckten Seite. Starten Sie die nächste Reinigungsstufe nur dann, wenn die Druckqualität nicht zufriedenstellend ist.

Wenn die Druckqualität nach den drei Reinigungsstufen immer noch schlecht ist, richten Sie den Drucker aus. Wenn die Druckqualitätsprobleme nach dem Reinigen und Ausrichten weiterhin auftreten, wenden Sie sich an den HP Support.

Drucken Sie nach dem Reinigen des Druckkopfs einen Druckqualitätsbericht. Überprüfen Sie anhand des Druckqualitätsberichts, ob das Problem weiterhin besteht.

Weitere Informationen finden Sie unter:

[„Drucken und Auswerten eines Druckqualitätsberichts“ auf Seite 45](#)

**Mögliche Ursache:** Der Druckkopf musste gereinigt werden.

## Überprüfen der Druckeinstellungen

**Lösung:** Versuchen Sie Folgendes:

- Überprüfen Sie, ob die Farbeinstellungen korrekt sind.  
Prüfen Sie beispielsweise, ob das Dokument so eingestellt ist, dass in Graustufen gedruckt wird. Sie können auch prüfen, ob erweiterte Farbeinstellungen wie Sättigung, Helligkeit oder Farbton verwendet werden, um das Aussehen der Farben zu verändern.
- Überprüfen Sie die Einstellung der Papierqualität, um sicherzustellen, dass der Papiertyp dem im Produkt eingelegten Papier entspricht.  
Stellen Sie eine niedrigere Druckqualität ein, wenn die Farben ineinander laufen. Oder wählen Sie eine höhere Einstellung, wenn Sie ein hochwertiges Foto drucken. Achten Sie auch darauf, dass Fotopapier wie HP Advanced Fotopapier im Papierfach eingelegt ist. Weitere Informationen zum Verwenden des Modus mit maximaler Auflösung finden Sie unter [„Drucken mit maximaler Auflösung“ auf Seite 24](#).
- Stellen Sie sicher, dass die Randeinstellungen des Dokuments den Druckbereich des Produkts nicht überschreiten.

**So wählen Sie die Druckqualität und Druckgeschwindigkeit aus:**

1. Vergewissern Sie sich, dass sich Papier im Papierfach befindet.
2. Klicken Sie in Ihrer Anwendung im Menü **Datei** auf **Drucken**.
3. Vergewissern Sie sich, dass das Produkt als Drucker ausgewählt ist.
4. Klicken Sie auf die Schaltfläche zum Öffnen des Dialogfensters **Eigenschaften**.  
Je nach Softwareprogramm heißt diese Schaltfläche **Eigenschaften**, **Optionen**, **Druckereinrichtung**, **Drucker** oder **Voreinstellungen**.
5. Klicken Sie auf die Registerkarte **Funktionen**.

6. Wählen Sie in der Dropdown-Liste **Papiertyp** den eingelegten Papiertyp aus.
7. Klicken Sie in der Dropdown-Liste **Druckqualität** auf die gewünschte Druckqualitätseinstellung.



**Hinweis** Klicken Sie auf **Auflösung**, um die Auflösung in dpi festzustellen, mit der der Drucker basierend auf den Einstellungen für Papiertyp und Druckqualität druckt.

### So überprüfen Sie die Randeinstellungen:

1. Überprüfen Sie den Druckauftrag in der Vorschau, bevor Sie ihn an das Gerät senden.  
In den meisten Anwendungen können Sie hierzu auf **Datei** und dann auf **Druckvorschau** klicken.
2. Prüfen Sie die Ränder.  
Das Gerät verwendet die in der Anwendung festgelegten Einstellungen, solange sie die Mindesteinstellung für den Rand im Gerät überschreiten. Weitere Informationen zum Einstellen der Ränder in der Anwendung finden Sie in der Dokumentation, die Sie mit der Anwendung erhalten haben.
3. Brechen Sie den Druckauftrag ab, wenn die Ränder falsch gedruckt werden, und passen Sie die Randeinstellungen in der Softwareanwendung an.

**Mögliche Ursache:** Die Druckeinstellungen waren nicht korrekt.

### Zurücksetzen des Geräts

**Lösung:** Schalten Sie das Produkt aus, und ziehen Sie das Netzkabel ab. Schließen Sie das Netzkabel wieder an, und drücken Sie anschließend die Taste **Ein**, um das Produkt einzuschalten.

**Mögliche Ursache:** Am Produkt trat ein Fehler auf.

### Kontaktaufnahme mit dem HP Support

**Lösung:** Wenn Sie alle Arbeitsschritte in den vorherigen Lösungswegen ausgeführt haben und das Problem weiterhin besteht, bitten Sie den HP Support um Unterstützung.

Rufen Sie die folgende Webseite auf: [www.hp.com/support](http://www.hp.com/support).

Wählen Sie bei entsprechender Aufforderung Ihr Land/Ihre Region aus, und klicken Sie auf **Kontakt zu HP**, um Kontaktinformationen für den technischen Support zu erhalten.

**Mögliche Ursache:** Sie benötigen Hilfe, um das Produkt oder die Software für den korrekten Betrieb zu aktivieren.

## Beheben von Druckqualitätsproblemen

Im folgenden Abschnitt finden Sie Hinweise zum Beheben der folgenden Probleme mit der Druckqualität:



- [Fotoabzüge sind verschwommen oder fleckig, oder die Farbe ist nicht korrekt](#)

### Fotoabzüge sind verschwommen oder fleckig, oder die Farbe ist nicht korrekt

**Lösung:** Achten Sie für eine optimale Farbfotoqualität darauf, dass die Ausdrucke im Papierfach nicht auf andere Fotos gestapelt werden.

**Mögliche Ursache:** Wenn Ausdrucke auf ein Foto gestapelt werden, bevor die Tinte vollständig trocken ist, kann dies im Foto zu Farbverzerrungen führen.

---

## Beheben von Problemen mit Speicherkarten

Dieser Abschnitt enthält Informationen zum Beheben folgender Speicherkartenprobleme:

- [Das Produkt liest die Speicherkarte nicht](#)
- [Die Fotos werden nicht von der Speicherkarte auf den Computer übertragen](#)

### Das Produkt liest die Speicherkarte nicht

Probieren Sie die folgenden Lösungswege aus, um dieses Problem zu beheben. Die Lösungswege sind so sortiert, dass die wahrscheinlichste Lösung am Anfang steht. Wenn sich das Problem mit dem ersten Lösungsweg nicht lösen lässt, probieren Sie die weiteren Lösungswege aus, bis das Problem behoben ist.

- [Schritt 1: Speicherkarte korrekt einsetzen](#)
- [Schritt 2: Zusätzliche Speicherkarte herausnehmen](#)
- [Schritt 3: Speicherkarte in der Digitalkamera neu formatieren](#)

#### Schritt 1: Speicherkarte korrekt einsetzen

**Lösung:** Drehen Sie die Speicherkarte so, dass das Etikett nach oben und die Kontakte zum Produkt zeigen. Schieben Sie die Karte dann nach vorne in den entsprechenden Steckplatz, bis die Foto-LED leuchtet.

Sobald die Speicherkarte korrekt eingesetzt ist, blinkt die Foto-LED für wenige Sekunden und leuchtet dann permanent.

**Mögliche Ursache:** Die Speicherkarte war verkehrt eingesteckt.

Wenn das Problem weiterhin besteht, probieren Sie den nächsten Lösungsweg aus.

---

#### Schritt 2: Zusätzliche Speicherkarte herausnehmen

**Lösung:** Sie können immer nur eine Speicherkarte verwenden.

Wenn mehr als eine Speicherkarte eingesetzt ist, wird eine Fehlermeldung auf dem Display angezeigt. Nehmen Sie die zusätzliche Speicherkarte heraus, um das Problem zu lösen.

**Mögliche Ursache:** Sie hatten mehr als eine Speicherkarte eingesetzt.

Wenn das Problem weiterhin besteht, probieren Sie den nächsten Lösungsweg aus.

---

### Schritt 3: Speicherkarte in der Digitalkamera neu formatieren

**Lösung:** Prüfen Sie, ob auf dem Computerbildschirm eine Fehlermeldung zu beschädigten Bilddateien auf der Speicherkarte angezeigt wird.

Falls das Dateisystem auf der Karte beschädigt ist, formatieren Sie die Speicherkarte in der Digitalkamera erneut. Weitere Informationen finden Sie in der Dokumentation Ihrer Digitalkamera.

---

△ **Vorsicht** Bei der Neuformatierung werden alle Fotos auf der Speicherkarte gelöscht. Wenn Sie bereits Fotos von der Speicherkarte auf einen Computer übertragen haben, drucken Sie diese vom Computer aus. Andernfalls müssen Sie die gelöschten Fotos erneut aufnehmen.

---

**Mögliche Ursache:** Das Dateisystem der Speicherkarte war beschädigt.

---

## Die Fotos werden nicht von der Speicherkarte auf den Computer übertragen

Versuchen Sie Folgendes:

- [Lösung 1: Produktsoftware installieren](#)
- [Lösung 2: Verbindung zwischen Produkt und Computer überprüfen](#)

### Lösung 1: Produktsoftware installieren

**Lösung:** Installieren Sie die Produktsoftware, die zusammen mit dem Produkt geliefert wurde. Sobald diese installiert ist, starten Sie Ihren Computer neu.

#### So installieren Sie die Produktsoftware:

1. Legen Sie die Produkt-CD-ROM in das CD-ROM-Laufwerk ein, und starten Sie das Setup-Programm.
2. Klicken Sie auf **Weitere Software installieren**, um die Produkt-Software zu installieren.
3. Befolgen Sie die Anweisungen auf dem Bildschirm und die gedruckten Installationsanweisungen, die mit dem Produkt geliefert wurden.

**Mögliche Ursache:** Die Produktsoftware war nicht installiert.

Wenn das Problem weiterhin besteht, probieren Sie den nächsten Lösungsweg aus.

---

### Lösung 2: Verbindung zwischen Produkt und Computer überprüfen

**Lösung:** Überprüfen Sie die Verbindung zwischen Produkt und Computer. Vergewissern Sie sich, dass das USB-Kabel fest in den USB-Anschluss auf der Rückseite des Produkts eingesteckt ist. Stellen Sie sicher, dass das andere Ende des USB-Kabels an einen USB-Anschluss an Ihrem Computer angeschlossen ist. Wenn das Kabel richtig angeschlossen ist, schalten Sie das Produkt aus und wieder ein.

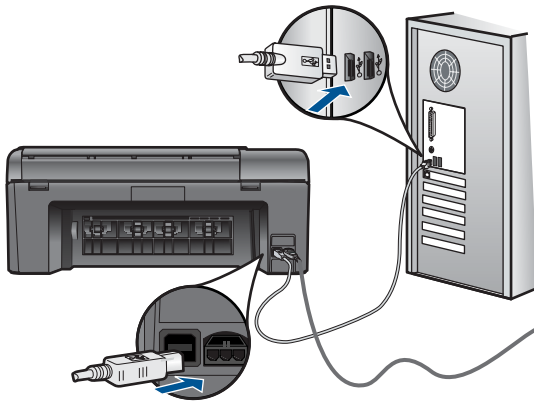

Weitere Informationen zum Einrichten und Verbinden des Produkts mit Ihrem Computer finden Sie in den Installationsanweisungen, die Sie mit dem Produkt erhalten haben.

**Mögliche Ursache:** Das Produkt war nicht richtig mit dem Computer verbunden.

---

## Beheben von Scanproblemen

In diesem Abschnitt finden Sie Hinweise zum Beheben der folgenden Scanprobleme:

- [Das gescannte Bild ist falsch zugeschnitten](#)
- [Auf dem gescannten Bild werden gepunktete Linien anstatt Text angezeigt](#)
- [Das Textformat ist falsch](#)
- [Text ist falsch oder fehlt](#)

### Das gescannte Bild ist falsch zugeschnitten

**Lösung:** Mit der Funktion zum automatischen Zuschneiden in der Software wird alles abgeschnitten, das nicht zum Hauptbild gehört. Manchmal entspricht dies nicht Ihren Wünschen. In diesem Fall können Sie die Funktion für das automatische Zuschneiden in der Software deaktivieren und das gescannte Bild manuell oder gar nicht zuschneiden.

**Mögliche Ursache:** Die Software war so konfiguriert, dass gescannte Bilder automatisch zugeschnitten werden.

---

### Auf dem gescannten Bild werden gepunktete Linien anstatt Text angezeigt

**Lösung:** Erstellen Sie eine Schwarzweißkopie des Originals, und scannen Sie anschließend die Kopie.

**Mögliche Ursache:** Wurde zu bearbeitender Text mit dem Bildtyp **Text** gescannt, wurde der farbige Text unter Umständen vom Scanner nicht erkannt. Der Bildtyp **Text** scannt die Vorlage mit 300 x 300 dpi in Schwarzweiß.

Wenn ein Original gescannt wurde, bei dem der Text von Grafiken oder Illustrationen umgeben war, wurde der Text unter Umständen vom Scanner nicht erkannt.

---

### Das Textformat ist falsch

**Lösung:** Manche Anwendungen können Textrahmen nicht verarbeiten. Gerahmter Text gehört zu den Dokument-Scaneinstellungen in der Software. Durch diese Einstellung bleiben komplexe Layouts (z. B. mehrere Spalten in einem Newsletter) erhalten, da der Text in der Zielanwendung in mehrere Rahmen (Rechtecke) eingefügt wird. Wählen Sie in der Software das richtige Format aus, sodass Layout und Formatierung des gescannten Texts beibehalten werden.

**Mögliche Ursache:** Die Dokument-Scaneinstellungen waren falsch.

---

### Text ist falsch oder fehlt

Probieren Sie die folgenden Lösungswege aus, um dieses Problem zu beheben. Die Lösungswege sind so sortiert, dass die wahrscheinlichste Lösung am Anfang steht. Wenn sich das Problem mit dem ersten Lösungsweg nicht lösen lässt, probieren Sie die weiteren Lösungswege aus, bis das Problem behoben ist.

- [Lösung 1: Helligkeit in der Software anpassen](#)
- [Lösung 2: Vorlagenglas und Abdeckung reinigen](#)
- [Lösung 3: Richtige OCR-Sprache auswählen](#)

#### Lösung 1: Helligkeit in der Software anpassen

**Lösung:** Passen Sie die Helligkeit in der Software an, und scannen Sie das Original erneut.

**Mögliche Ursache:** Der Helligkeitsregler war nicht richtig eingestellt.

Wenn das Problem weiterhin besteht, probieren Sie den nächsten Lösungsweg aus.

---

#### Lösung 2: Vorlagenglas und Abdeckung reinigen

**Lösung:** Schalten Sie das Produkt aus, ziehen Sie das Netzkabel ab, und reinigen Sie das Vorlagenglas sowie die Rückseite der Abdeckung mit einem weichen Tuch.

**Mögliche Ursache:** Möglicherweise befanden sich Verunreinigungen auf dem Vorlagenglas oder auf der Unterseite der Abdeckung. Dies kann die Scanqualität erheblich herabsetzen.

Wenn das Problem weiterhin besteht, probieren Sie den nächsten Lösungsweg aus.

---

#### Lösung 3: Richtige OCR-Sprache auswählen

**Lösung:** Wählen Sie in der Software die richtige OCR-Sprache aus.



**Hinweis** Wenn Sie die Anwendung HP Photosmart Essential verwenden, ist das OCR-Programm zur optischen Zeichenerkennung möglicherweise nicht auf dem Computer installiert. Um die OCR-Software zu installieren, legen Sie die Software-CD erneut ein, und wählen Sie unter **Benutzerdefiniert** die Installationsoption **OCR** aus.

**Mögliche Ursache:** Die Dokument-Scaneinstellungen waren nicht auf die richtige OCR-Sprache (Optical Character Recognition) eingestellt. Die **OCR-Sprache** teilt der Software mit, wie die Zeichen im Originalbild zu interpretieren sind. Wenn die **OCR-Sprache** nicht mit der Sprache im Original übereinstimmt, ist der gescannte Text unter Umständen unverständlich.

## Beheben von Kopierproblemen

In diesem Abschnitt finden Sie Hinweise zum Beheben der folgenden Kopierprobleme:

- [Format anpassen funktioniert nicht wie erwartet](#)

### Format anpassen funktioniert nicht wie erwartet

Versuchen Sie Folgendes:

- [Lösung 1: Kopie scannen, vergrößern und dann drucken](#)
- [Lösung 2: Vorlagenglas und Unterseite der Dokumentabdeckung reinigen](#)

#### Lösung 1: Kopie scannen, vergrößern und dann drucken

**Lösung:** Über die Option **Format anpassen** können Sie Originale nur bis zu dem für Ihr Modell zulässigen maximalen Prozentsatz vergrößern. Beispielsweise könnte Ihr Modell Vergrößerungen bis maximal 200 % zulassen. Die Vergrößerung eines Passfotos um 200 % reicht jedoch möglicherweise nicht aus, um eine ganze Seite auszufüllen.

Wenn Sie eine große Kopie eines kleinen Originals anfertigen möchten, scannen Sie das Original in den Computer ein, ändern Sie die Größe des Bilds in der HP Scansoftware, und drucken Sie anschließend eine Kopie des vergrößerten Bilds.



**Hinweis** Verwenden Sie das Produkt nicht zum Kopieren auf Umschläge oder andere Papiertypen, die das Produkt nicht unterstützt. Weitere Informationen zu den empfohlenen Medien finden Sie unter „[Empfohlenes Papier für den Druck](#)“ auf Seite 10.

**Mögliche Ursache:** Sie versuchten, ein zu kleines Original zu vergrößern.

Wenn das Problem weiterhin besteht, probieren Sie den nächsten Lösungsweg aus.

#### Lösung 2: Vorlagenglas und Unterseite der Dokumentabdeckung reinigen

**Lösung:** Schalten Sie das Produkt aus, ziehen Sie das Netzkabel ab, und reinigen Sie das Vorlagenglas sowie die Unterseite der Abdeckung mit einem weichen Tuch.

**Mögliche Ursache:** Möglicherweise befanden sich Verunreinigungen auf dem Vorlagenglas oder auf der Unterseite der Abdeckung. Das Produkt interpretiert die auf dem Vorlagenglas erkannten Elemente als Teil des Bilds.

---

## Fehler

In diesem Abschnitt werden die folgenden Meldungskategorien zu Ihrem Produkt erläutert:

- [Gerätemeldungen](#)
- [Meldungen zu Dateien](#)
- [Allgemeine Benutzermeldungen](#)
- [Meldungen zum Papier](#)
- [Meldungen zu Tintenpatronen und Druckkopf](#)

### Gerätemeldungen

Es folgt eine Liste von Fehlermeldungen, die aufgrund von Problemen mit dem Gerät angezeigt werden:

- [Falsche Firmware-Version](#)
- [Speicher voll](#)
- [Fehlfunktion des Scanners](#)
- [Unsachgemäßes Ausschalten](#)
- [HP Photosmart-Software fehlt](#)

#### Falsche Firmware-Version

**Lösung:** Wenden Sie sich an den HP Support.

Rufen Sie die folgende Webseite auf: [www.hp.com/support](http://www.hp.com/support).

Wählen Sie bei entsprechender Aufforderung Ihr Land/Ihre Region aus, und klicken Sie auf **Kontakt zu HP**, um Kontaktinformationen für den technischen Support zu erhalten.

**Mögliche Ursache:** Die Versionsnummer der Produktfirmware stimmte nicht mit der Versionsnummer der Software überein.

---

#### Speicher voll

**Lösung:** Erstellen Sie weniger Kopien gleichzeitig.

**Mögliche Ursache:** Das kopierte Dokument passte nicht in den verfügbaren Speicher des Produkts.

---

#### Fehlfunktion des Scanners

**Lösung:** Schalten Sie das Produkt aus und dann wieder ein. Starten Sie Ihren Computer neu, und wiederholen Sie den Scanvorgang.

Wenn das Problem weiterhin auftritt, schließen Sie das Netzkabel direkt an eine geerdete Steckdose anstatt an einen Überspannungsschutz oder eine Steckerleiste an. Wenn das Problem weiterhin besteht, wenden Sie sich an den HP Support. Rufen Sie folgende Website auf: [www.hp.com/support](http://www.hp.com/support). Wählen Sie bei entsprechender Aufforderung Ihr Land/Ihre Region aus, und klicken Sie auf **Kontakt zu HP**, um Kontaktinformationen für den technischen Support zu erhalten.

**Mögliche Ursache:** Das Produkt führt einen anderen Auftrag aus, oder das Scannen wurde aus unbekanntem Grund unterbrochen.

---

### Unsachgemäßes Ausschalten

**Lösung:** Drücken Sie die Taste **Ein**, um das Produkt ein- und auszuschalten.

**Mögliche Ursache:** Das Produkt wurde nach der letzten Benutzung nicht richtig ausgeschaltet. Wenn das Produkt ausgeschaltet wird, indem die Steckerleiste oder Wandsteckdose ausgeschaltet wird, kann das Produkt beschädigt werden.

---

### HP Photosmart-Software fehlt

Versuchen Sie Folgendes:

- [Lösung 1: HP Photosmart-Software installieren](#)
- [Lösung 2: Verbindung zwischen Produkt und Computer überprüfen](#)

#### Lösung 1: HP Photosmart-Software installieren

**Lösung:** Installieren Sie die Produktsoftware, die zusammen mit dem Produkt geliefert wurde. Sobald diese installiert ist, starten Sie Ihren Computer neu.

##### So installieren Sie die Produktsoftware:

1. Legen Sie die Produkt-CD-ROM in das CD-ROM-Laufwerk ein, und starten Sie das Setup-Programm.
2. Klicken Sie auf **Weitere Software installieren**, um die Produkt-Software zu installieren.
3. Befolgen Sie die Anweisungen auf dem Bildschirm und die gedruckten Installationsanweisungen, die mit dem Produkt geliefert wurden.

**Mögliche Ursache:** Die HP Photosmart-Software war nicht installiert.

Wenn das Problem weiterhin besteht, probieren Sie den nächsten Lösungsweg aus.

---

#### Lösung 2: Verbindung zwischen Produkt und Computer überprüfen

**Lösung:** Überprüfen Sie die Verbindung zwischen Produkt und Computer. Vergewissern Sie sich, dass das USB-Kabel fest in den USB-Anschluss auf der Rückseite des Produkts eingesteckt ist. Stellen Sie sicher, dass das andere Ende des USB-Kabels an einen USB-Anschluss an Ihrem Computer angeschlossen ist. Wenn das Kabel richtig angeschlossen ist, schalten Sie das Produkt aus und wieder ein.

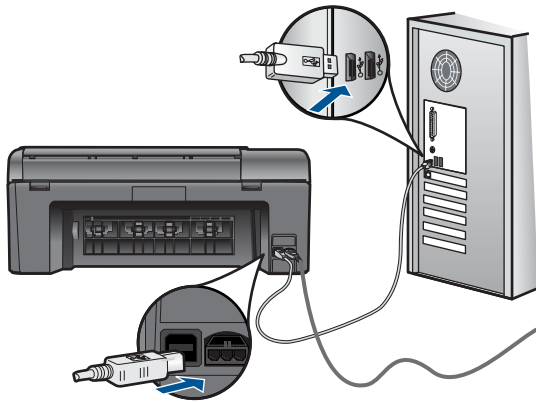

Weitere Informationen zum Einrichten und Verbinden des Produkts mit Ihrem Computer finden Sie in den Installationsanweisungen, die Sie mit dem Produkt erhalten haben.

**Mögliche Ursache:** Das Produkt war nicht richtig mit dem Computer verbunden.

---

## Meldungen zu Dateien

In der folgenden Liste sind Fehlermeldungen aufgeführt, die sich auf Dateien beziehen:

- [Fehler beim Lesen oder Schreiben einer Datei](#)
- [Unlesbare Dateien. Dateien konnten nicht gelesen werden](#)
- [Fotos nicht gefunden](#)
- [Datei nicht gefunden](#)
- [Ungültiger Dateiname](#)
- [Unterstützte Dateitypen für das Produkt](#)
- [Datei beschädigt](#)

### Fehler beim Lesen oder Schreiben einer Datei

**Lösung:** Prüfen Sie, ob Ordner- und Dateiname richtig sind.

**Mögliche Ursache:** Die Software des Produkts konnte die Datei nicht öffnen oder speichern.

---

### Unlesbare Dateien. Dateien konnten nicht gelesen werden

**Lösung:** Setzen Sie die Speicherkarte erneut in das Produkt ein. Falls das nicht hilft, nehmen Sie neue Fotos mit der Digitalkamera auf. Wenn die Dateien bereits auf den Computer übertragen wurden, drucken Sie diese mithilfe der Software des Produkts. Die Kopien sind möglicherweise einwandfrei.

**Mögliche Ursache:** Einige der Dateien auf der Speicherkarte oder auf dem angeschlossenen Speichergerät waren beschädigt.

---



### Fotos nicht gefunden

Versuchen Sie Folgendes:

- [Lösung 1: Speicherkarte erneut einsetzen](#)
- [Lösung 2: Fotos vom Computer drucken](#)

#### Lösung 1: Speicherkarte erneut einsetzen

**Lösung:** Setzen Sie die Speicherkarte erneut ein. Falls das nicht hilft, nehmen Sie neue Fotos mit der Digitalkamera auf. Wenn die Dateien bereits auf den Computer übertragen wurden, drucken Sie diese mithilfe der Software des Produkts. Die Kopien sind möglicherweise einwandfrei.

**Mögliche Ursache:** Einige der Dateien auf der Speicherkarte oder auf dem angeschlossenen Speichergerät waren beschädigt.

Wenn das Problem weiterhin besteht, probieren Sie den nächsten Lösungsweg aus.

---

#### Lösung 2: Fotos vom Computer drucken

**Lösung:** Nehmen Sie einige Fotos mit der Digitalkamera auf, oder drucken Sie zuvor auf dem Computer gespeicherte Fotos mit der Software des Produkts.

**Mögliche Ursache:** Es wurden keine Fotos auf der Speicherkarte gefunden.

---

### Datei nicht gefunden

**Lösung:** Schließen Sie einige Anwendungen, und führen Sie die Aufgabe erneut aus.

**Mögliche Ursache:** Auf Ihrem Computer stand nicht genügend Speicherkapazität zum Erstellen einer Druckvorschaudatei zur Verfügung.

---

### Ungültiger Dateiname

**Lösung:** Vergewissern Sie sich, dass der Dateiname keine ungültigen Symbole enthält.

**Mögliche Ursache:** Der eingegebene Dateiname war ungültig.

---

### Unterstützte Dateitypen für das Produkt

Von der Produktsoftware werden nur JPG- und TIF-Bilder erkannt.

### Datei beschädigt

Versuchen Sie Folgendes:

- [Lösung 1: Speicherkarte erneut in das Produkt einsetzen](#)
- [Lösung 2: Speicherkarte in der Digitalkamera neu formatieren](#)

## Lösung 1: Speicherkarte erneut in das Produkt einsetzen

**Lösung:** Setzen Sie die Speicherkarte erneut ein. Falls das nicht hilft, nehmen Sie neue Fotos mit der Digitalkamera auf. Wenn die Dateien bereits auf den Computer übertragen wurden, drucken Sie diese mithilfe der Software des Produkts. Die Kopien sind möglicherweise einwandfrei.

**Mögliche Ursache:** Einige der Dateien auf der Speicherkarte oder auf dem angeschlossenen Speichergerät waren beschädigt.

Wenn das Problem weiterhin besteht, probieren Sie den nächsten Lösungsweg aus.

---

## Lösung 2: Speicherkarte in der Digitalkamera neu formatieren

**Lösung:** Prüfen Sie, ob auf dem Computerbildschirm eine Fehlermeldung zu beschädigten Bilddateien auf der Speicherkarte angezeigt wird.

Falls das Dateisystem auf der Karte beschädigt ist, formatieren Sie die Speicherkarte in der Digitalkamera erneut.

△ **Vorsicht** Bei der Neuformatierung werden alle Fotos auf der Speicherkarte gelöscht. Wenn Sie bereits Fotos von der Speicherkarte auf einen Computer übertragen haben, drucken Sie diese vom Computer aus. Andernfalls müssen Sie die gelöschten Fotos erneut aufnehmen.

---

**Mögliche Ursache:** Das Dateisystem der Speicherkarte war beschädigt.

---

## Allgemeine Benutzermeldungen

In der folgenden Liste sind Fehlermeldungen aufgeführt, die sich auf allgemeine Benutzerfehler beziehen:

- [Speicherkartenfehler](#)
- [Zuschneiden nicht möglich](#)
- [Fehlender Speicherplatz](#)
- [Fehler beim Kartenzugriff](#)
- [Verwenden Sie jeweils nur eine Speicherkarte](#)
- [Karte ist falsch eingesetzt](#)
- [Karte ist beschädigt](#)
- [Karte ist nicht vollständig eingesetzt](#)

## Speicherkartenfehler

Probieren Sie die folgenden Lösungswege aus, um dieses Problem zu beheben. Die Lösungswege sind so sortiert, dass die wahrscheinlichste Lösung am Anfang steht. Wenn sich das Problem mit dem ersten Lösungsweg nicht lösen lässt, probieren Sie die weiteren Lösungswege aus, bis das Problem behoben ist.

- [Lösung 1: Alle Speicherkarten bis auf eine entfernen](#)
- [Lösung 2: Speicherkarte herausnehmen und erneut einsetzen](#)
- [Lösung 3: Speicherkarte bis zum Anschlag einschieben](#)

### Lösung 1: Alle Speicherkarten bis auf eine entfernen

**Lösung:** Entfernen Sie alle Speicherkarten bis auf eine. Das Produkt liest die verbleibende Speicherkarte und zeigt das erste Foto auf dieser Speicherkarte an.

**Mögliche Ursache:** Im Produkt waren zwei oder mehr Speicherkarten gleichzeitig eingesetzt.

Wenn das Problem weiterhin besteht, probieren Sie den nächsten Lösungsweg aus.

---

### Lösung 2: Speicherkarte herausnehmen und erneut einsetzen

**Lösung:** Nehmen Sie die Speicherkarte heraus, und setzen Sie diese richtig ein. Das Etikett der Speicherkarte muss nach oben weisen und beim Einsetzen in den Steckplatz lesbar sein.

**Mögliche Ursache:** Die Speicherkarte wurde verkehrt eingesetzt.

Wenn das Problem weiterhin besteht, probieren Sie den nächsten Lösungsweg aus.

---

### Lösung 3: Speicherkarte bis zum Anschlag einschieben

**Lösung:** Nehmen Sie die Speicherkarte heraus, und setzen Sie diese bis zum Anschlag in den Steckplatz ein.

**Mögliche Ursache:** Die Speicherkarte wurde nicht vollständig eingesetzt.

---

### Zuschneiden nicht möglich

Versuchen Sie Folgendes:

- [Lösung 1: Einige Anwendungen schließen oder den Computer neu starten](#)
- [Lösung 2: Papierkorb auf dem Desktop-PC leeren](#)

### Lösung 1: Einige Anwendungen schließen oder den Computer neu starten

**Lösung:** Schließen Sie alle nicht benötigten Anwendungen. Dies betrifft auch Programme, die im Hintergrund ausgeführt werden, z. B. Bildschirmschoner und Antivirenprogramme. Wenn Sie das Antivirenprogramm deaktivieren, denken Sie daran, es nach dem Scannen wieder zu aktivieren. Starten Sie Ihren Computer neu, um die Daten aus dem Hauptspeicher zu löschen. Sie benötigen u. U. mehr Arbeitsspeicher. Schlagen Sie in der Dokumentation Ihres Computers nach.

**Mögliche Ursache:** Der Computer verfügte nicht über genügend Speicher.

Wenn das Problem weiterhin besteht, probieren Sie den nächsten Lösungsweg aus.

---

### Lösung 2: Papierkorb auf dem Desktop-PC leeren

**Lösung:** Leeren Sie den Papierkorb auf dem Desktop Ihres PCs. Möglicherweise müssen Sie außerdem Dateien von der Festplatte löschen, wie z. B. temporäre Dateien.

**Mögliche Ursache:** Zum Scannen werden mindestens 50 MB Festplattenspeicher benötigt.

---

### Fehlender Speicherplatz

**Lösung:** Leeren Sie den Papierkorb auf dem Desktop Ihres PCs. Möglicherweise müssen Sie außerdem Dateien von der Festplatte löschen, wie z. B. temporäre Dateien.

**Mögliche Ursache:** Der Computer verfügte nicht über genügend Speicher.

---

### Fehler beim Kartenzugriff

**Lösung:** Nehmen Sie die Speicherkarte heraus, und setzen Sie diese bis zum Anschlag in den Steckplatz ein.

**Mögliche Ursache:** Die Speicherkarte wurde nicht vollständig eingesetzt.

---

### Verwenden Sie jeweils nur eine Speicherkarte

**Lösung:** Sie können immer nur eine Speicherkarte verwenden.

Wenn mehr als eine Speicherkarte eingesetzt ist, wird eine Fehlermeldung auf dem Display angezeigt. Nehmen Sie die zusätzliche Speicherkarte heraus, um das Problem zu lösen.

**Mögliche Ursache:** Im Produkt waren zwei oder mehr Speicherkarten gleichzeitig eingesetzt.

---

### Karte ist falsch eingesetzt

**Lösung:** Drehen Sie die Speicherkarte so, dass das Etikett nach oben und die Kontakte zum Produkt zeigen. Schieben Sie die Karte dann nach vorne in den entsprechenden Steckplatz, bis die Foto-LED leuchtet.

Sobald die Speicherkarte korrekt eingesetzt ist, blinkt die Foto-LED für wenige Sekunden und leuchtet dann permanent.

**Mögliche Ursache:** Die Speicherkarte wurde verkehrt eingesetzt.

---

### Karte ist beschädigt

**Lösung:** Formatieren Sie die Speicherkarte in der Kamera neu, oder formatieren Sie diese auf einem Computer im FAT-Format. Weitere Informationen finden Sie in der Dokumentation Ihrer Digitalkamera.

△ **Vorsicht** Bei der Neuformatierung werden alle Fotos auf der Speicherkarte gelöscht. Wenn Sie bereits Fotos von der Speicherkarte auf einen Computer übertragen haben, drucken Sie diese vom Computer aus. Andernfalls müssen Sie die gelöschten Fotos erneut aufnehmen.

---

**Mögliche Ursache:** Die Karte wurde auf einem Computer formatiert, der unter Windows XP läuft. Windows XP formatiert standardmäßig Speicherkarten bis zu 8 MB und ab 64 MB mit dem FAT32-Format. Digitalkameras und andere Geräte verwenden das FAT-Format (FAT16 oder FAT12) und können nicht mit einer FAT32-formatierten Karte betrieben werden.

---

### Karte ist nicht vollständig eingesetzt

**Lösung:** Drehen Sie die Speicherkarte so, dass das Etikett nach oben und die Kontakte zum Produkt zeigen. Schieben Sie die Karte dann nach vorne in den entsprechenden Steckplatz, bis die Foto-LED leuchtet.

Sobald die Speicherkarte korrekt eingesetzt ist, blinkt die Foto-LED für wenige Sekunden und leuchtet dann permanent.

**Mögliche Ursache:** Die Speicherkarte wurde nicht vollständig eingesetzt.

---

## Meldungen zum Papier

In der folgenden Liste sind Fehlermeldungen aufgeführt, die sich auf das Papier beziehen:

- [Falsche Papierseite oben](#)
- [Falsche Papierausrichtung](#)
- [Tinte trocknet](#)

### Falsche Papierseite oben

**Lösung:** Legen Sie das Papier so in das Papierfach ein, dass die zu bedruckende Seite nach unten weist.

**Mögliche Ursache:** Das Papier im Papierfach lag mit der falschen Seite nach oben.

---

### Falsche Papierausrichtung

**Lösung:** Legen Sie das Papier mit der schmalen Kante nach vorn und der zu bedruckenden Seite nach unten in das Papierfach ein. Schieben Sie das Papier bis zum Anschlag nach vorn.

**Mögliche Ursache:** Das Papier wurde im Querformat in das Papierfach eingelegt.

---

### Tinte trocknet

**Lösung:** Lassen Sie das Druckmedium im Papierfach, bis die Meldung ausgeblendet wird. Wenn Sie das Druckmedium schon vorher herausnehmen müssen, halten Sie es vorsichtig an der Unterseite oder den Ecken, und legen Sie es zum Trocknen auf eine ebene Fläche.

**Mögliche Ursache:** Transparentfolien und einige andere Medien trocknen langsamer als Normalpapier.

---

## Meldungen zu Tintenpatronen und Druckkopf

Die folgende Liste enthält die Fehlermeldungen zu Druckkopf und Tintenpatronen:

- [Patronen in falscher Halterung](#)
- [Allgemeiner Druckerfehler](#)
- [Inkompatible Tintenpatronen](#)
- [Inkompatible Druckköpfe](#)
- [Tintenwarnhinweis](#)
- [Probleme mit Tintenpatronen](#)
- [Warnung in Bezug auf Tintenzufuhrkapazität](#)
- [Fehler im Tintensystem](#)
- [Tintenpatronen überprüfen](#)
- [Einsetzen der Tintenpatronen](#)
- [Patrone anderer Hersteller](#)
- [Originaltinte von HP aufgebraucht](#)
- [Bereits zuvor verwendete HP Originalpatrone](#)
- [Druckkopfproblem](#)
- [Problem bei der Druckervorbereitung](#)

### Patronen in falscher Halterung

**Lösung:** Nehmen Sie die beanstandeten Tintenpatronen heraus, und setzen Sie sie in die richtigen Halterungen ein. Die Farbe jeder Patrone muss mit der Farbe und dem Symbol der entsprechenden Halterung übereinstimmen.

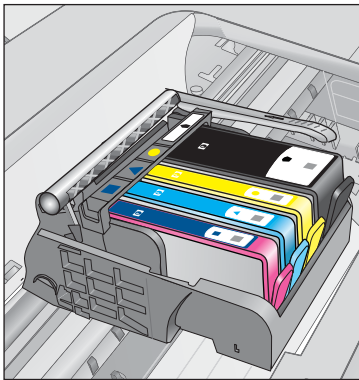

Der Druck kann nur erfolgen, wenn in jeder Halterung eine Tintenpatrone des richtigen Typs eingesetzt ist.

Weitere Informationen finden Sie unter:

„[Auswechseln der Patronen](#)“ auf Seite 42

**Mögliche Ursache:** Die angegebenen Tintenpatronen waren in den falschen Halterungen eingesetzt.

## Allgemeiner Druckerfehler

Versuchen Sie Folgendes:

- [Lösung 1: Produkt zurücksetzen](#)
- [Lösung 2: Kontakt zum HP Support aufnehmen](#)

### Lösung 1: Produkt zurücksetzen

**Lösung:** Schalten Sie das Produkt aus, und ziehen Sie das Netzkabel ab. Schließen Sie das Netzkabel wieder an, und drücken Sie anschließend die Taste **Ein**, um das Produkt einzuschalten.

**Mögliche Ursache:** Am Produkt trat ein Fehler auf.

Wenn das Problem weiterhin besteht, probieren Sie den nächsten Lösungsweg aus.

---

### Lösung 2: Kontakt zum HP Support aufnehmen

**Lösung:** Notieren Sie den in der Meldung genannten Fehlercode, und wenden Sie sich an den HP Support. Rufen Sie die folgende Webseite auf:

[www.hp.com/support](http://www.hp.com/support)

Wählen Sie bei entsprechender Aufforderung Ihr Land/Ihre Region aus, und klicken Sie auf **Kontakt zu HP**, um Kontaktinformationen für den technischen Support zu erhalten.

**Mögliche Ursache:** Es lag ein Problem mit dem Produkt vor.

---

## Inkompatible Tintenpatronen

Versuchen Sie Folgendes:

- [Lösung 1: Überprüfen, ob die Tintenpatronen kompatibel sind](#)
- [Lösung 2: Kontakt zum HP Support aufnehmen](#)

### Lösung 1: Überprüfen, ob die Tintenpatronen kompatibel sind

**Lösung:** Vergewissern Sie sich, dass Sie die richtigen Tintenpatronen für Ihr Produkt verwenden. Eine Liste mit kompatiblen Tintenpatronen finden Sie in der gedruckten Dokumentation des Produkts.

Wenn Sie Tintenpatronen verwenden, die nicht mit dem Produkt kompatibel sind, ersetzen Sie die angegebenen Tintenpatronen durch kompatible Tintenpatronen.

△ **Vorsicht** HP empfiehlt, Tintenpatronen erst dann herauszunehmen, wenn eine Ersatzpatrone verfügbar ist.

---

Wenn Sie die richtigen Tintenpatronen verwenden, fahren Sie mit dem nächsten Lösungsweg fort.

Weitere Informationen finden Sie unter:

- [„Bestellen von Tintenzubehör“](#) auf Seite 44
- [„Auswechseln der Patronen“](#) auf Seite 42

**Mögliche Ursache:** Die angegebenen Tintenpatronen waren nicht für das Produkt in seiner aktuellen Konfiguration geeignet.

Wenn das Problem weiterhin besteht, probieren Sie den nächsten Lösungsweg aus.

---

## Lösung 2: Kontakt zum HP Support aufnehmen

**Lösung:** Wenden Sie sich an den HP Support.

Rufen Sie die folgende Webseite auf: [www.hp.com/support](http://www.hp.com/support).

Wählen Sie bei entsprechender Aufforderung Ihr Land/Ihre Region aus, und klicken Sie auf **Kontakt zu HP**, um Kontaktinformationen für den technischen Support zu erhalten.

**Mögliche Ursache:** Die Tintenpatronen waren nicht für die Verwendung in diesem Produkt geeignet.

---

## Inkompatible Druckköpfe

**Lösung:** Wenden Sie sich an den HP Support.

Rufen Sie die folgende Webseite auf: [www.hp.com/support](http://www.hp.com/support).

Wählen Sie bei entsprechender Aufforderung Ihr Land/Ihre Region aus, und klicken Sie auf **Kontakt zu HP**, um Kontaktinformationen für den technischen Support zu erhalten.

**Mögliche Ursache:** Der Druckkopf ist nicht für die Verwendung in diesem Gerät geeignet oder defekt.

---

## Tintenwarnhinweis

**Lösung:** Wenn eine Tintenwarnmeldung angezeigt wird, müssen Sie die angegebene Tintenpatrone nicht ersetzen. Jedoch könnte sich durch die geringe Tintenmenge die Druckqualität verschlechtern. Befolgen Sie zum Fortfahren die Anweisungen auf dem Display.

△ **Vorsicht** HP empfiehlt, Tintenpatronen erst dann herauszunehmen, wenn eine Ersatzpatrone verfügbar ist.

---

Wenn Sie eine wiederbefüllte bzw. nachgebaute Patrone einsetzen oder eine Patrone, die bereits in einem anderen Gerät verwendet wurde, kann die Anzeige des Tintenfüllstands ungenau oder nicht möglich sein.

Die Warnungen und Hinweise in Bezug auf die Tintenfüllstände sind Schätzwerte, die nur der besseren Planung dienen. Wenn eine Warnung zu einem niedrigen Tintenfüllstand angezeigt wird, sollten Sie Ersatzpatronen bereithalten, um mögliche Verzögerungen beim Drucken zu vermeiden. Sie müssen die Tintenpatronen erst austauschen, wenn die Druckqualität nicht mehr ausreichend ist.

Weitere Informationen finden Sie unter:

[„Auswechseln der Patronen“ auf Seite 42](#)



**Mögliche Ursache:** Die Tinte in den angegebenen Tintenpatronen war nicht ausreichend, um das Dokument richtig zu drucken.

---

### Probleme mit Tintenpatronen

Probieren Sie die folgenden Lösungswege aus, um dieses Problem zu beheben. Die Lösungswege sind so sortiert, dass die wahrscheinlichste Lösung am Anfang steht. Wenn sich das Problem mit dem ersten Lösungsweg nicht lösen lässt, probieren Sie die weiteren Lösungswege aus, bis das Problem behoben ist.

- [Lösung 1: Tintenpatronen korrekt einsetzen](#)
- [Lösung 2: Patronenwagenverriegelung schließen](#)
- [Lösung 3: Elektrische Kontakte reinigen](#)
- [Lösung 4: Tintenpatrone austauschen](#)
- [Lösung 5: Kontakt zum HP Support aufnehmen](#)

#### Lösung 1: Tintenpatronen korrekt einsetzen

**Lösung:** Vergewissern Sie sich, dass alle Tintenpatronen korrekt eingesetzt sind. Versuchen Sie, dieses Problem mit den folgenden Schritten zu beheben:

**So stellen Sie sicher, dass die Tintenpatronen korrekt eingesetzt sind:**

1. Vergewissern Sie sich, dass das Produkt eingeschaltet ist.
2. Öffnen Sie die Zugangsklappe zu den Tintenpatronen, indem Sie diese vorne rechts am Produkt anheben, bis sie einrastet.

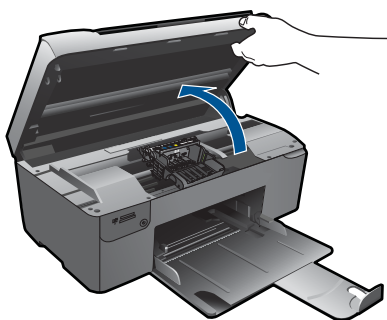

Der Patronenwagen fährt in die Mitte des Produkts.

---

 **Hinweis** Warten Sie, bis der Patronenwagen sich nicht mehr bewegt, bevor Sie fortfahren.

---

3. Vergewissern Sie sich, dass die Tintenpatronen in den richtigen Halterungen eingesetzt sind. Stimmen Sie die Form des Symbols und die Farbe der Tintenpatrone am Symbol und an der Farbe an der Halterung ab.

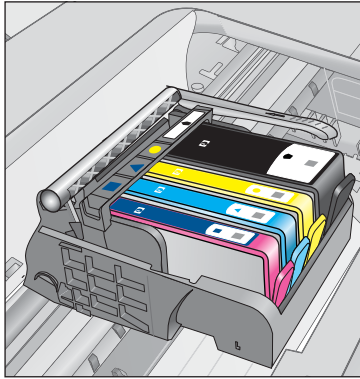

4. Fahren Sie mit den Fingern über die Tintenpatronen, um festzustellen, ob möglicherweise Patronen nicht vollständig eingerastet sind.
5. Drücken Sie Patronen nach unten, die herausragen. Daraufhin sollten diese einrasten.
6. Wenn Tintenpatronen herausragten und Sie diese bis zum Einrasten nach unten drücken konnten, schließen Sie die Zugangsklappe zu den Tintenpatronen, und prüfen Sie, ob die Fehlermeldung nicht mehr erscheint.
  - Wenn die Fehlermeldung nicht mehr erscheint, können Sie die Fehlerbehebung hier beenden. Der Fehler wurde behoben.
  - Wird die Meldung weiterhin angezeigt, fahren Sie mit dem nächsten Schritt fort.
  - Wenn keine der Tintenpatronen herausragt, fahren Sie mit dem nächsten Schritt fort.
7. Suchen Sie die Tintenpatrone, auf die in der Fehlermeldung verwiesen wird. Drücken Sie dann die Arretierung an der Tintenpatrone, um diese aus der Halterung freizugeben.

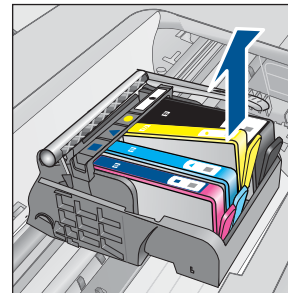
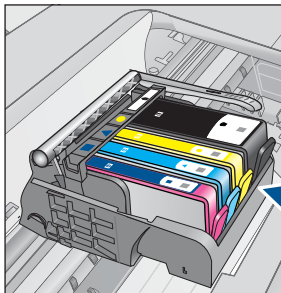

8. Drücken Sie die Tintenpatrone wieder nach unten in ihre Position. Wenn die Tintenpatrone richtig sitzt, rastet die Arretierung ein. Wenn Sie kein Einrastgeräusch hören, muss die Arretierung möglicherweise neu justiert werden.
9. Nehmen Sie die Tintenpatrone aus der Halterung heraus.

10. Biegen Sie die Arretierung vorsichtig von der Tintenpatrone aus nach außen.

△ **Vorsicht** Biegen Sie die Arretierung nicht auf mehr als 1,27 cm nach außen.

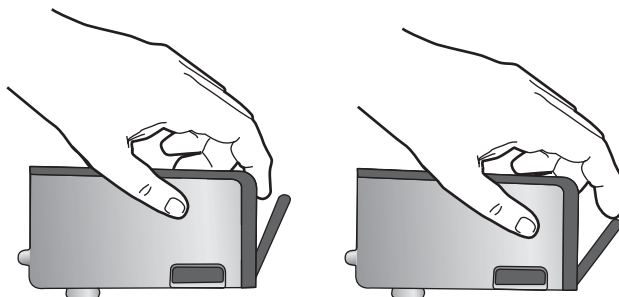

11. Setzen Sie die Tintenpatrone wieder ein.  
Diese sollte jetzt einrasten.

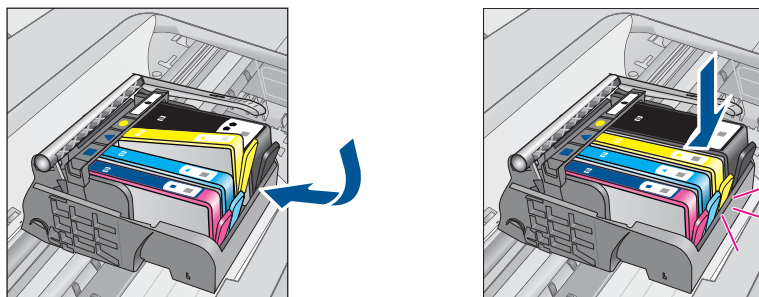

12. Schließen Sie die Zugangsklappe zu den Tintenpatronen, und prüfen Sie, ob die Ursache für die Fehlermeldung behoben wurde.

13. Wenn die Fehlermeldung weiterhin erscheint, schalten Sie das Produkt aus und anschließend wieder ein.

**Mögliche Ursache:** Die angegebenen Tintenpatronen waren nicht korrekt eingesetzt.

Wenn das Problem weiterhin besteht, probieren Sie den nächsten Lösungsweg aus.

## Lösung 2: Patronenwagenverriegelung schließen

**Lösung:** Heben Sie den Verriegelungshebel an, und senken Sie diesen vorsichtig ab, um sicherzustellen, dass der Hebel zur Sicherung des Druckkopfs fest geschlossen ist. Wenn sich der Hebel oben befindet, kann dies zu falsch sitzenden Tintenpatronen und Druckproblemen führen. Der Hebel muss in der unteren Position bleiben, damit die Tintenpatronen richtig eingesetzt werden können.

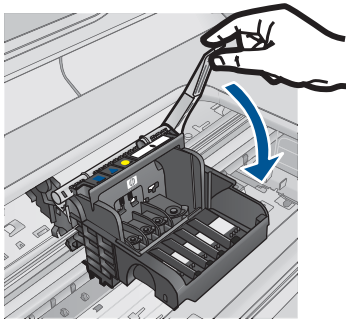

**Mögliche Ursache:** Die Patronenwagenverriegelung war nicht korrekt geschlossen.

Wenn das Problem weiterhin besteht, probieren Sie den nächsten Lösungsweg aus.

---

### Lösung 3: Elektrische Kontakte reinigen

**Lösung:** Reinigen Sie die elektrischen Kontakte der Patrone.

**So reinigen Sie die elektrischen Kontakte:**

1. Vergewissern Sie sich, dass das Produkt eingeschaltet ist.
2. Öffnen Sie die Zugangsklappe zu den Patronen, indem Sie die blauen Griffe seitlich am Produkt anheben, bis die Zugangsklappe einrastet.

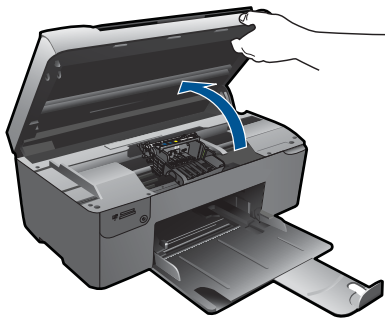

Der Patronenwagen fährt in die Mitte des Produkts.

---

 **Hinweis** Warten Sie, bis der Patronenwagen sich nicht mehr bewegt, bevor Sie fortfahren.

3. Suchen Sie die Tintenpatrone, auf die in der Fehlermeldung verwiesen wird. Drücken Sie dann die Arretierung an der Tintenpatrone, um diese aus der Halterung freizugeben.

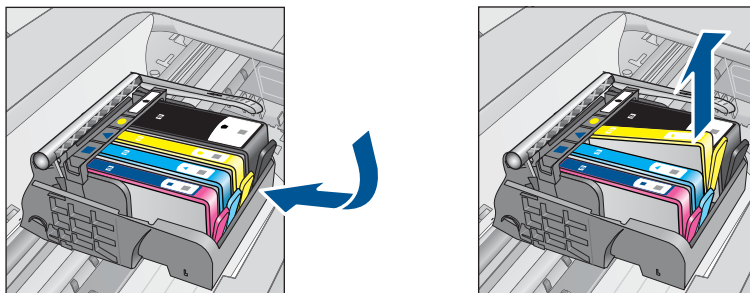

4. Halten Sie die Tintenpatrone an den Seiten mit der Unterseite nach oben fest, und suchen Sie nach den elektrischen Kontakten an der Tintenpatrone. Bei den elektrischen Kontakten handelt es sich um vier Rechtecke aus kupfer- oder goldfarbenem Metall an der Unterseite der Tintenpatrone.

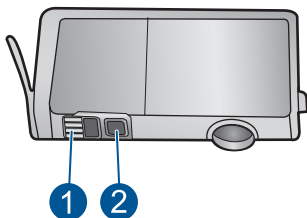

1	Tintenfenster
2	Elektrische Kontakte

5. Wischen Sie die Kontakte mit einem trockenen Reinigungsstäbchen oder einem fusselfreien Tuch ab.
6. Suchen Sie im Inneren des Produkts nach den Kontakten am Druckkopf. Die Kontakte sehen wie vier kupfer- oder goldfarbene Stifte aus, die den Kontakten an der Tintenpatrone entsprechen.

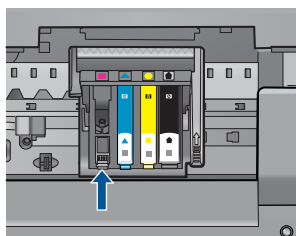

7. Reinigen Sie die Kontakte mit einem trockenen Reinigungsstäbchen oder einem fusselfreien Tuch.
8. Setzen Sie die Tintenpatrone wieder ein.

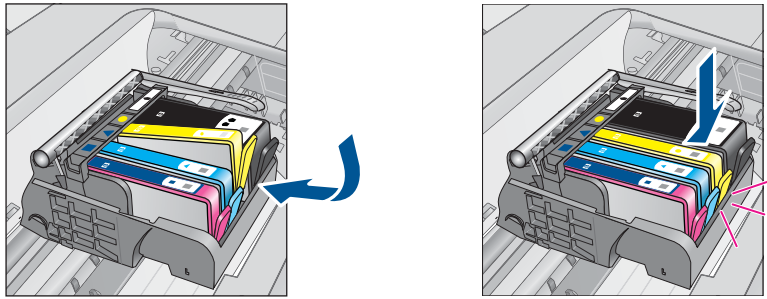

9. Schließen Sie die Zugangsklappe zu den Tintenpatronen, und prüfen Sie, ob die Ursache für die Fehlermeldung behoben wurde.
10. Wenn die Fehlermeldung weiterhin erscheint, schalten Sie das Produkt aus und anschließend wieder ein.

Wenn diese Fehlermeldung nach dem Reinigen der Kontakte weiterhin erscheint, ist die Patrone möglicherweise defekt.

Prüfen Sie, ob die Patrone noch unter die Garantie fällt und ob das Ablaufdatum der Garantiefrist schon erreicht wurde.

- Wenn die Garantie bereits abgelaufen ist, erwerben Sie eine neue Tintenpatrone.
- Wenn die Gewährleistung noch nicht abgelaufen ist, bitten Sie den HP Support um Wartung oder Austausch.

Rufen Sie die folgende Webseite auf: [www.hp.com/support](http://www.hp.com/support).

Wählen Sie bei entsprechender Aufforderung Ihr Land/Ihre Region aus, und klicken Sie auf **Kontakt zu HP**, um Kontaktinformationen für den technischen Support zu erhalten.

Weitere Informationen finden Sie unter:

- „[Gewährleistungsinformationen für Patronen](#)“ auf Seite 44
- „[Auswechseln der Patronen](#)“ auf Seite 42

**Mögliche Ursache:** Die elektrischen Kontakte mussten gereinigt werden.

Wenn das Problem weiterhin besteht, probieren Sie den nächsten Lösungsweg aus.

#### Lösung 4: Tintenpatrone austauschen

**Lösung:** Wechseln Sie die angegebene Tintenpatrone aus.

Wenn Ihre Patrone noch unter die Garantie fällt, bitten Sie den HP Support um Wartung und Ersatz.

Rufen Sie die folgende Website auf: [www.hp.com/support](http://www.hp.com/support).

Wählen Sie bei entsprechender Aufforderung Ihr Land/Ihre Region aus, und klicken Sie auf **Kontakt zu HP**, um Kontaktinformationen für den technischen Support zu erhalten.

Weitere Informationen finden Sie unter:

„[Gewährleistungsinformationen für Patronen](#)“ auf Seite 44

**Mögliche Ursache:** Die angegebenen Tintenpatronen waren defekt.

Wenn das Problem weiterhin besteht, probieren Sie den nächsten Lösungsweg aus.

---

### Lösung 5: Kontakt zum HP Support aufnehmen

**Lösung:** Nehmen Sie Kontakt mit dem HP Support auf.

Rufen Sie die folgende Webseite auf: [www.hp.com/support](http://www.hp.com/support).

Wählen Sie bei entsprechender Aufforderung Ihr Land/Ihre Region aus, und klicken Sie auf **Kontakt zu HP**, um Kontaktinformationen für den technischen Support zu erhalten.

**Mögliche Ursache:** Es lag ein Problem mit dem Produkt vor.

---

### Warnung in Bezug auf Tintenzufuhrkapazität

**Lösung:** Wenn Sie das Produkt nach dieser Fehlermeldung bewegen oder transportieren, müssen Sie es aufrecht halten, und Sie dürfen nicht an dessen Seiten anschlagen, um ein Auslaufen von Tinte zu vermeiden.

Der Druck kann zwar fortgesetzt werden, aber das Tintensystem funktioniert möglicherweise anders als zuvor.

**Mögliche Ursache:** Das Produkt hat nahezu die maximale Tintenzufuhrkapazität erreicht.

---

### Fehler im Tintensystem

**Lösung:** Schalten Sie das Produkt aus, ziehen Sie das Netzkabel ab, und warten Sie 10 Sekunden. Schließen Sie danach das Netzkabel wieder an, und schalten Sie das Produkt ein.

Wenn diese Meldung weiterhin angezeigt wird, notieren Sie den in der Fehlermeldung auf dem Produkt-Display mitgeteilten Fehlercode, und wenden Sie sich an den HP Support. Rufen Sie die folgende Webseite auf:

[www.hp.com/support](http://www.hp.com/support)

Wählen Sie bei entsprechender Aufforderung Ihr Land/Ihre Region aus, und klicken Sie auf **Kontakt zu HP**, um Kontaktinformationen für den technischen Support zu erhalten.

**Mögliche Ursache:** Der Druckkopf oder das Tintenzufuhrsystem ist defekt, und es kann nicht mehr gedruckt werden.

---

### Tintenpatronen überprüfen

Probieren Sie die folgenden Lösungswege aus, um dieses Problem zu beheben. Die Lösungswege sind so sortiert, dass die wahrscheinlichste Lösung am Anfang steht. Wenn sich das Problem mit dem ersten Lösungsweg nicht lösen lässt, probieren Sie die weiteren Lösungswege aus, bis das Problem behoben ist.

- [Lösung 1: Alle vier Tintenpatronen einsetzen](#)
- [Lösung 2: Sicherstellen, dass die Tintenpatronen korrekt eingesetzt sind](#)

- [Lösung 3: Kontakt zum HP Support aufnehmen](#)

### Lösung 1: Alle vier Tintenpatronen einsetzen

**Lösung:** Vergewissern Sie sich, dass alle Tintenpatronen korrekt eingesetzt sind.

Weitere Informationen finden Sie unter:

[„Auswechseln der Patronen“](#) auf Seite 42

**Mögliche Ursache:** Mindestens eine der Tintenpatronen war nicht eingesetzt.

Wenn das Problem weiterhin besteht, probieren Sie den nächsten Lösungsweg aus.

---

### Lösung 2: Sicherstellen, dass die Tintenpatronen korrekt eingesetzt sind

**Lösung:** Vergewissern Sie sich, dass alle Tintenpatronen korrekt eingesetzt sind. Versuchen Sie, dieses Problem mit den folgenden Schritten zu beheben:

**So stellen Sie sicher, dass die Tintenpatronen korrekt eingesetzt sind:**

1. Vergewissern Sie sich, dass das Produkt eingeschaltet ist.
2. Öffnen Sie die Zugangsklappe zu den Tintenpatronen, indem Sie diese vorne rechts am Produkt anheben, bis sie einrastet.

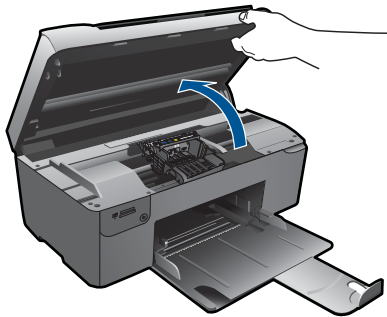

Der Patronenwagen fährt in die Mitte des Produkts.

 **Hinweis** Warten Sie, bis der Patronenwagen sich nicht mehr bewegt, bevor Sie fortfahren.

3. Vergewissern Sie sich, dass die Tintenpatronen in den richtigen Halterungen eingesetzt sind.  
Stimmen Sie die Form des Symbols und die Farbe der Tintenpatrone am Symbol und an der Farbe an der Halterung ab.



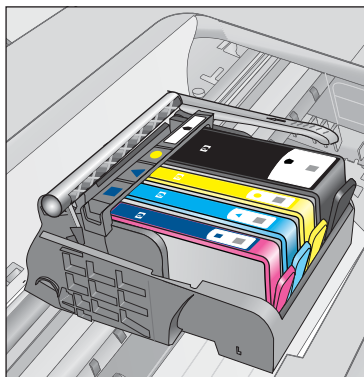

4. Fahren Sie mit den Fingern über die Tintenpatronen, um festzustellen, ob möglicherweise Patronen nicht vollständig eingerastet sind.
5. Drücken Sie Patronen nach unten, die herausragen. Daraufhin sollten diese einrasten.
6. Wenn Tintenpatronen herausragten und Sie diese bis zum Einrasten nach unten drücken konnten, schließen Sie die Zugangsklappe zu den Tintenpatronen, und prüfen Sie, ob die Fehlermeldung nicht mehr erscheint.
  - Wenn die Fehlermeldung nicht mehr erscheint, können Sie die Fehlerbehebung hier beenden. Der Fehler wurde behoben.
  - Wird die Meldung weiterhin angezeigt, fahren Sie mit dem nächsten Schritt fort.
  - Wenn keine der Tintenpatronen herausragt, fahren Sie mit dem nächsten Schritt fort.
7. Suchen Sie die Tintenpatrone, auf die in der Fehlermeldung verwiesen wird. Drücken Sie dann die Arretierung an der Tintenpatrone, um diese aus der Halterung freizugeben.

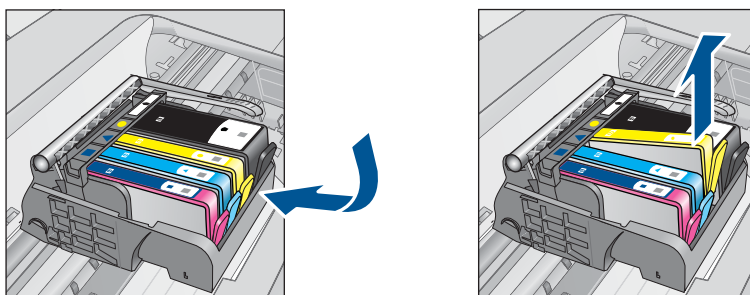

8. Drücken Sie die Tintenpatrone wieder nach unten in ihre Position. Wenn die Tintenpatrone richtig sitzt, rastet die Arretierung ein. Wenn Sie kein Einrastgeräusch hören, muss die Arretierung möglicherweise neu justiert werden.
9. Nehmen Sie die Tintenpatrone aus der Halterung heraus.

10. Biegen Sie die Arretierung vorsichtig von der Tintenpatrone aus nach außen.

△ **Vorsicht** Biegen Sie die Arretierung nicht auf mehr als 1,27 cm nach außen.

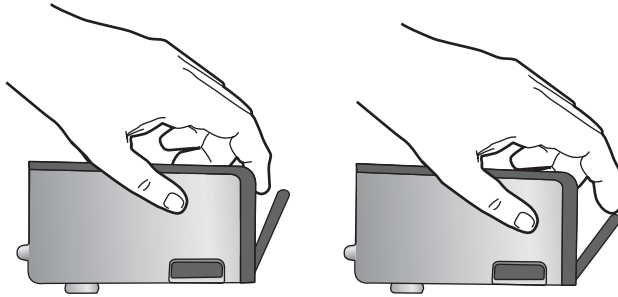

11. Setzen Sie die Tintenpatrone wieder ein.  
Diese sollte jetzt einrasten.

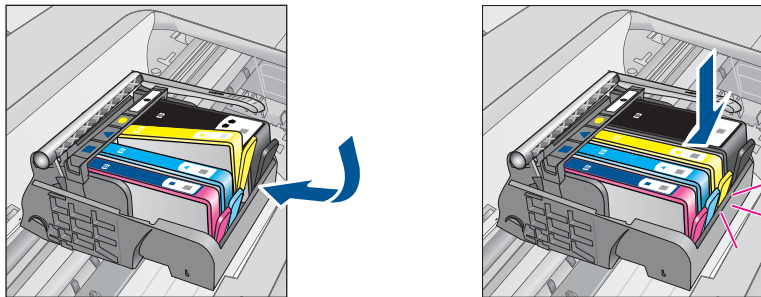

12. Schließen Sie die Zugangsklappe zu den Tintenpatronen, und prüfen Sie, ob die Ursache für die Fehlermeldung behoben wurde.

13. Wenn die Fehlermeldung weiterhin erscheint, schalten Sie das Produkt aus und anschließend wieder ein.

**Mögliche Ursache:** Die angegebenen Tintenpatronen waren nicht korrekt eingesetzt.

Wenn das Problem weiterhin besteht, probieren Sie den nächsten Lösungsweg aus.

### Lösung 3: Kontakt zum HP Support aufnehmen

**Lösung:** Wenden Sie sich an den HP Support.

Rufen Sie die folgende Webseite auf: [www.hp.com/support](http://www.hp.com/support).

Wählen Sie bei entsprechender Aufforderung Ihr Land/Ihre Region aus, und klicken Sie auf **Kontakt zu HP**, um Kontaktinformationen für den technischen Support zu erhalten.

**Mögliche Ursache:** Es lag ein Problem mit den Tintenpatronen vor.

## Einsetzen der Tintenpatronen

**Lösung:** Vergewissern Sie sich, dass alle Tintenpatronen korrekt eingesetzt sind.

Weitere Informationen finden Sie unter:

„[Auswechselln der Patronen](#)“ auf Seite 42

**Mögliche Ursache:** Mindestens eine der Tintenpatronen war nicht eingesetzt.

Wenn das Problem weiterhin besteht, probieren Sie den nächsten Lösungsweg aus.

---

## Patrone anderer Hersteller

**Lösung:** Befolgen Sie die Anweisungen auf dem Display, um den Druck fortzusetzen oder die angegebenen Tintenpatronen zu ersetzen.

△ **Vorsicht** HP empfiehlt, Tintenpatronen erst dann herauszunehmen, wenn eine Ersatzpatrone verfügbar ist.

---

HP empfiehlt, dass Sie Original HP Tintenpatronen verwenden. Diese HP Tintenpatronen sind für HP Drucker entwickelt und getestet, damit Sie problemlos über einen langen Zeitraum ausgezeichnete Druckergebnisse erzielen.

---

 **Hinweis** HP kann die Qualität und Zuverlässigkeit des Zubehörs und der Verbrauchsmaterialien von anderen Herstellern nicht garantieren. Druckerwartungen oder -reparaturen, die auf die Verwendung von Zubehör und Verbrauchsmaterialien anderer Hersteller zurückzuführen sind, fallen nicht unter die Garantie.

Rufen Sie folgende Website auf, um zu überprüfen, ob Sie Original HP Tintenpatronen erworben haben:

[www.hp.com/go/anticounterfeit](http://www.hp.com/go/anticounterfeit)

---

Weitere Informationen finden Sie unter:

„[Auswechselln der Patronen](#)“ auf Seite 42

**Mögliche Ursache:** Das Produkt erkannte Tinte eines anderen Herstellers.

---

## Originaltinte von HP aufgebraucht

**Lösung:** Befolgen Sie die Anweisungen auf dem Display, um den Druck fortzusetzen oder die angegebenen Tintenpatronen zu ersetzen.

Prüfen Sie die Druckqualität des aktuellen Druckauftrags. Wenn diese nicht zufriedenstellend ist, reinigen Sie den Druckkopf, um zu überprüfen, ob sich dadurch die Qualität verbessert.

Die Informationen zu den Tintenfüllständen stehen nicht zur Verfügung.

---

△ **Vorsicht** HP empfiehlt, Tintenpatronen erst dann herauszunehmen, wenn eine Ersatzpatrone verfügbar ist.

---

HP empfiehlt, dass Sie Original HP Tintenpatronen verwenden. Diese HP Tintenpatronen sind für HP Drucker entwickelt und getestet, damit Sie problemlos über einen langen Zeitraum ausgezeichnete Druckergebnisse erzielen.

---

 **Hinweis** HP kann die Qualität und Zuverlässigkeit des Zubehörs und der Verbrauchsmaterialien von anderen Herstellern nicht garantieren. Druckerwartungen oder -reparaturen, die auf die Verwendung von Zubehör und Verbrauchsmaterialien anderer Hersteller zurückzuführen sind, fallen nicht unter die Garantie.

Rufen Sie folgende Website auf, um zu überprüfen, ob Sie Original HP Tintenpatronen erworben haben:

[www.hp.com/go/anticounterfeit](http://www.hp.com/go/anticounterfeit)

---

Weitere Informationen finden Sie unter:

„[Auswechseln der Patronen](#)“ auf Seite 42

**Mögliche Ursache:** Die Original HP Tinte in den angegebenen Tintenpatronen war aufgebraucht.

---

### Bereits zuvor verwendete HP Originalpatrone

**Lösung:** Prüfen Sie die Druckqualität des aktuellen Druckauftrags. Wenn diese nicht zufriedenstellend ist, reinigen Sie den Druckkopf, um zu überprüfen, ob sich dadurch die Qualität verbessert.

#### So reinigen Sie den Druckkopf über die HP Photosmart-Software:

1. Legen Sie unbeschriebenes weißes Papier im Format Letter, DIN A4 oder Legal in das Papierfach ein.
2. Klicken Sie im HP Solution Center auf **Einstellungen**.
3. Klicken Sie im Bereich **Druckeinstellungen** auf **Druckerfunktionen**.

---

 **Hinweis** Sie können die **Druckerfunktionen** auch über das Dialogfenster **Druckereigenschaften** öffnen. Klicken Sie im Dialogfenster **Druckereigenschaften** auf die Registerkarte **Funktionen** und klicken dann auf die Option **Druckerdienste**.

---

Die **Druckerfunktionen** werden angezeigt.

4. Klicken Sie auf die Registerkarte **Gerätewartung**.
5. Klicken Sie auf **Druckköpfe reinigen**.
6. Befolgen Sie die Anweisungen, bis Sie mit der Qualität der Ausgabe zufrieden sind, und klicken Sie dann auf **Fertig**.

Es gibt zwei Reinigungsstufen. Jede Reinigungsstufe dauert ungefähr zwei Minuten, erfordert ein Blatt Papier und verbraucht eine zunehmende Menge an Tinte. Prüfen Sie nach jeder Stufe die Qualität der gedruckten Seite. Starten Sie die nächste Reinigungsstufe nur dann, wenn die Druckqualität nicht zufriedenstellend ist.

Wenn die Druckqualität nach den drei Reinigungsstufen immer noch schlecht ist, richten Sie den Drucker aus. Wenn die Druckqualitätsprobleme nach dem Reinigen und Ausrichten weiterhin auftreten, wenden Sie sich an den HP Support.

Befolgen Sie die auf dem Display oder dem Computerbildschirm angezeigten Anweisungen, um fortzufahren.

---

 **Hinweis** HP empfiehlt, Tintenpatronen nicht über längere Zeit außerhalb des Druckers zu belassen. Wenn eine zuvor verwendete Patrone eingesetzt wird, überprüfen Sie die Druckqualität. Ist diese nicht zufriedenstellend, starten Sie den Reinigungsprozess über die Druckerfunktionen.

---

**Mögliche Ursache:** Die Original HP Tintenpatrone wurde bereits in einem anderen Produkt verwendet.

---

### Druckkopfproblem

Versuchen Sie Folgendes:

- [Lösung 1: Druckkopf erneut einsetzen](#)
- [Lösung 2: Kontakt zum HP Support aufnehmen](#)

#### Lösung 1: Druckkopf erneut einsetzen

**Lösung:** Vergewissern Sie sich, dass der Druckkopf richtig eingesetzt und die Zugangsklappe zu den Tintenpatronen geschlossen ist.

Setzen Sie den Druckkopf neu ein.

#### So setzen Sie den Druckkopf erneut ein:

1. Vergewissern Sie sich, dass das Produkt eingeschaltet ist.
2. Öffnen Sie die Tintenpatronenklappe.

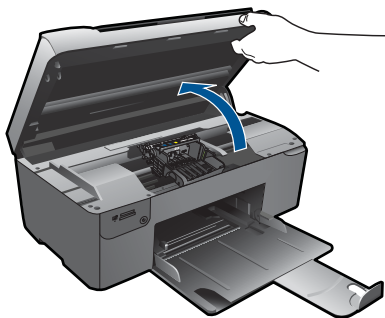

3. Nehmen Sie alle Tintenpatronen heraus, und legen Sie sie mit den Tintenöffnungen nach oben auf ein Blatt Papier.

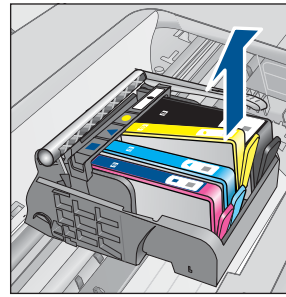
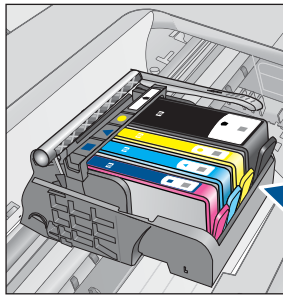

4. Ziehen Sie den Hebel am Patronenwagen bis zum Anschlag nach oben.

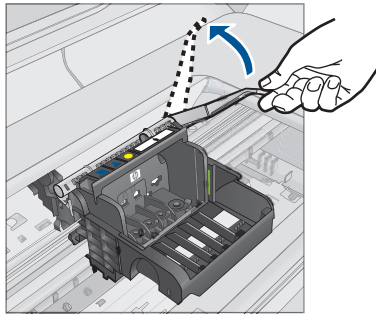

5. Heben Sie den Druckkopf nach oben aus dem Gerät heraus.

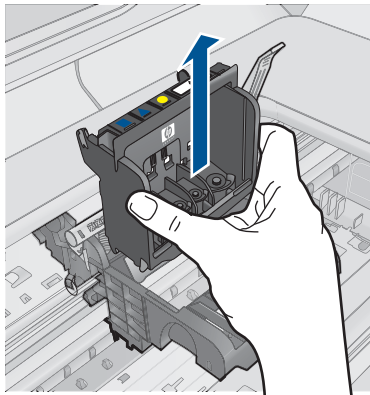

6. Reinigen Sie den Druckkopf.  
Sie müssen drei Bereiche des Druckkopfs reinigen: Die Kunststoffteile auf beiden Seiten der Tintendüsen, den Bereich zwischen den Düsen und den elektrischen Kontakten sowie die elektrischen Kontakte.

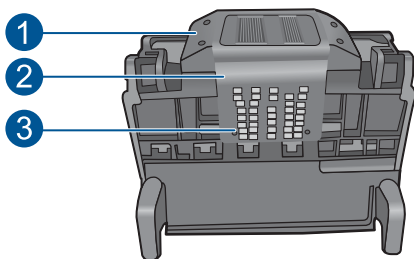

1	Kunststoffframpen auf den Seiten der Düsen
2	Kante zwischen Düsen und Kontakten
3	Elektrische Kontakte

△ **Vorsicht** Berühren Sie die Düsen und elektrischen Kontakte **ausschließlich** mit Reinigungsmaterial und nicht mit den Fingern.

**So reinigen Sie den Druckkopf:**

- a. Feuchten Sie ein sauberes, fusselfreies Tuch leicht an, und wischen Sie den Bereich der elektrischen Kontakte von unten nach oben ab. Reinigen Sie nicht über den Steg zwischen den Düsen und den elektrischen Kontakten hinaus. Führen Sie die Reinigung durch, bis auf dem Tuch keine neuen Tintenrückstände mehr zu sehen sind.

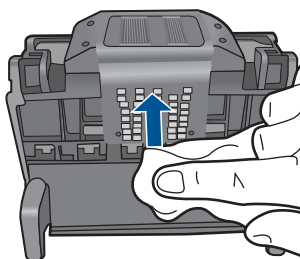

- b. Feuchten Sie ein neues, fusselfreies Tuch leicht an, und entfernen Sie damit die Tinten- und Schmutzablagerungen vom Steg zwischen den Düsen und den Kontakten.

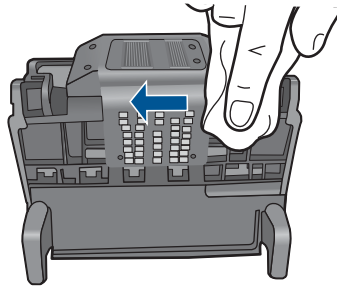

- c. Feuchten Sie ein neues, fusselfreies Tuch leicht an, und entfernen Sie damit die Kunststoffteile auf beiden Seiten der Düsen. Wischen Sie von den Düsen weg.

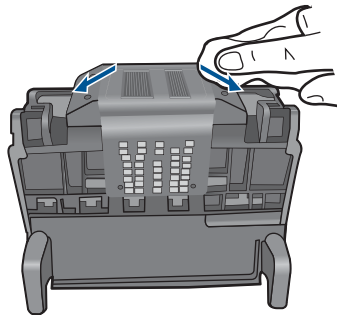

- d. Trocknen Sie die zuvor gereinigten Bereiche mit einem trockenen, fusselfreien Tuch ab, bevor Sie mit dem nächsten Schritt fortfahren.
7. Reinigen Sie die elektrischen Kontakte im Gerät.

**So reinigen Sie die elektrischen Kontakte im Produkt:**

- a. Feuchten Sie ein sauberes, fusselfreies Tuch leicht mit abgefülltem oder destilliertem Wasser an.
- b. Reinigen Sie die elektrischen Kontakte im Gerät, indem Sie mit dem Tuch von oben nach unten wischen. Wechseln Sie das Tuch so oft wie nötig. Reinigen Sie die Kontakte, bis auf dem Tuch keine Tinte mehr zu sehen ist.

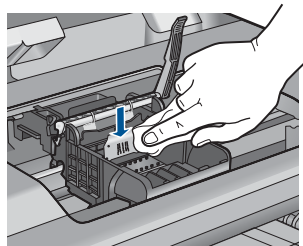



- c. Trocknen Sie den gereinigten Bereich mit einem trockenen, fusselfreien Tuch ab, bevor Sie mit dem nächsten Schritt fortfahren.
- 8. Vergewissern Sie sich, dass der Hebel hochgezogen ist, und setzen Sie den Druckkopf wieder ein.

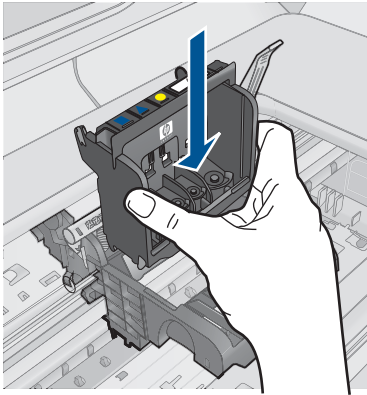

- 9. Drücken Sie den Hebel vorsichtig nach unten.

 **Hinweis** Sie müssen den Hebel ganz nach unten drücken, bevor Sie die Tintenpatronen wieder einsetzen. Wenn sich der Hebel oben befindet, kann dies zu falsch sitzenden Tintenpatronen und Druckproblemen führen. Der Hebel muss in der unteren Position bleiben, damit die Tintenpatronen richtig eingesetzt werden können.

- 10. Schieben Sie die Tintenpatrone unter Beachtung der Farbsymbole in die jeweilige leere Halterung, bis diese einrastet und fest in der Halterung sitzt.

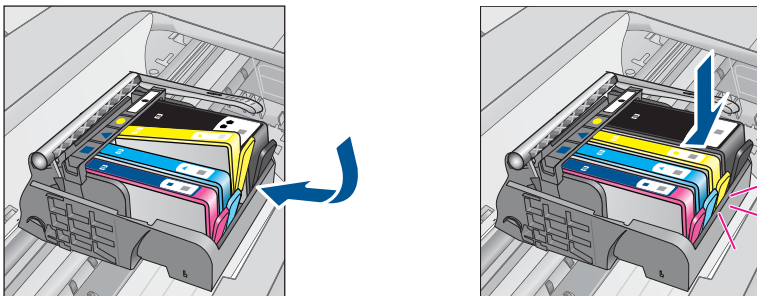

- 11. Schließen Sie die Zugangsklappe zu den Tintenpatronen.

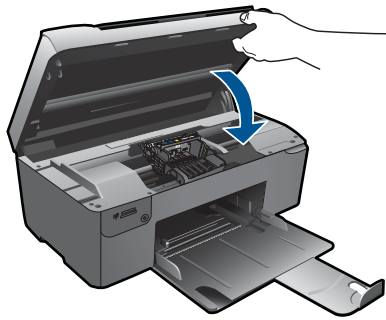

**Mögliche Ursache:** Es lag ein Problem mit dem Druckkopf vor.

Wenn das Problem weiterhin besteht, probieren Sie den nächsten Lösungsweg aus.

---

## Lösung 2: Kontakt zum HP Support aufnehmen

**Lösung:** Wenden Sie sich an den HP Support.

Rufen Sie die folgende Webseite auf: [www.hp.com/support](http://www.hp.com/support).

Wählen Sie bei entsprechender Aufforderung Ihr Land/Ihre Region aus, und klicken Sie auf **Kontakt zu HP**, um Kontaktinformationen für den technischen Support zu erhalten.

**Mögliche Ursache:** Es lag ein Problem mit dem Druckkopf vor.

---

## Problem bei der Druckervorbereitung

**Lösung:** Prüfen Sie die Druckqualität des aktuellen Druckauftrags. Ist diese nicht zufriedenstellend, ist möglicherweise die interne Uhr ausgefallen, und die Druckkopfwartung konnte nicht wie geplant automatisch ausgeführt werden. Reinigen Sie den Druckkopf, und prüfen Sie, ob sich dadurch die Qualität verbessert.

**So reinigen Sie den Druckkopf über die HP Photosmart-Software:**

1. Legen Sie unbeschriebenes weißes Papier im Format Letter, DIN A4 oder Legal in das Papierfach ein.
2. Klicken Sie im HP Solution Center auf **Einstellungen**.
3. Klicken Sie im Bereich **Druckeinstellungen** auf **Druckerfunktionen**.



**Hinweis** Sie können die **Druckerfunktionen** auch über das Dialogfenster **Druckereigenschaften** öffnen. Klicken Sie im Dialogfenster **Druckereigenschaften** auf die Registerkarte **Funktionen** und klicken dann auf die Option **Druckerdienste**.

Die **Druckerfunktionen** werden angezeigt.

4. Klicken Sie auf die Registerkarte **Gerätewartung**.

5. Klicken Sie auf **Druckköpfe reinigen**.
6. Befolgen Sie die Anweisungen, bis Sie mit der Qualität der Ausgabe zufrieden sind, und klicken Sie dann auf **Fertig**.

Es gibt zwei Reinigungsstufen. Jede Reinigungsstufe dauert ungefähr zwei Minuten, erfordert ein Blatt Papier und verbraucht eine zunehmende Menge an Tinte. Prüfen Sie nach jeder Stufe die Qualität der gedruckten Seite. Starten Sie die nächste Reinigungsstufe nur dann, wenn die Druckqualität nicht zufriedenstellend ist.

Wenn die Druckqualität nach den drei Reinigungsstufen immer noch schlecht ist, richten Sie den Drucker aus. Wenn die Druckqualitätsprobleme nach dem Reinigen und Ausrichten weiterhin auftreten, wenden Sie sich an den HP Support.

**Mögliche Ursache:** Das Produkt wurde nicht korrekt ausgeschaltet.

---

## 12 Stoppen des aktuellen Auftrags

So halten Sie einen aktuellen Auftrag am Produkt an:

- ▲ Drücken Sie auf dem Bedienfeld die Taste **Abbrechen**. Wenn der aktuelle Auftrag nicht angehalten wird, drücken Sie erneut die Taste **Abbrechen**.  
Es kann einen Moment dauern, bis der aktuelle Auftrag abgebrochen wird.



# 13 Technische Daten

Die technischen Daten und die internationalen Zulassungsinformationen für den HP Photosmart finden Sie in diesem Abschnitt.

Weitere Spezifikationen und technische Daten finden Sie in der gedruckten Dokumentation des HP Photosmart.

Dieser Abschnitt enthält folgende Themen:

- [Hinweis](#)
- [Infos zu Patronen-Chip](#)
- [Spezifikationen](#)
- [Programm zur umweltfreundlichen Produktherstellung](#)
- [Zulassungsinformationen](#)

## Hinweis

### Hewlett-Packard Company weist auf Folgendes hin:

Die Informationen in diesem Dokument können jederzeit ohne vorherige Ankündigung geändert werden.

Alle Rechte vorbehalten. Die Verfielältigung, Adaptation oder Übersetzung dieses Materials ist ohne vorherige schriftliche Genehmigung von Hewlett-Packard verboten, mit Ausnahme des Umfangs, den die Urheberrechtsgesetze zulassen. Die einzigen Gewährleistungen für HP-Produkte und Dienste werden in den Gewährleistungserklärungen beschrieben, die im Lieferumfang unserer Produkte und Dienste enthalten sind. Keine in diesem Dokument beschriebene Bedingung stellt eine zusätzliche Gewährleistung dar. HP ist nicht haftbar für technische oder redaktionelle Fehler sowie Auslassungen.

© 2009 Hewlett-Packard Development Company, L.P.

Windows, Windows 2000 und Windows XP sind in den USA eingetragene Marken der Microsoft Corporation.

Windows Vista ist eine eingetragene Marke oder Marke der Microsoft Corporation in den USA und/oder in anderen Ländern.

Intel und Pentium sind Marken oder eingetragene Marken der Intel Corporation oder seiner Tochterunternehmen in den USA und in anderen Ländern.

## Infos zu Patronen-Chip

Die in diesem Produkt verwendeten HP Patronen sind mit einem Speicher-Chip ausgestattet, der den Betrieb des Produkts erleichtert. Außerdem werden von diesem Speicher-Chip klar umgrenzte Daten zur Nutzung des Produkts gesammelt. Dazu zählt Folgendes: das Datum, an dem die Patrone anfänglich eingesetzt wurde, das Datum, an dem die Patrone zuletzt verwendet wurde, die Anzahl der Seiten, die mit der Patrone gedruckt wurden, die Abdeckungsrate der Seiten, die verwendeten Druckmodi sowie eventuell aufgetretene Druckfehler und das Produktmodell. Diese Daten helfen HP, zukünftige Produkte zu entwickeln, die noch besser auf den Bedarf unserer Kunden abgestimmt sind.

Die vom Speicher-Chip der Patrone gesammelten Daten enthalten keine Informationen, mit denen sich der jeweilige Kunde oder Benutzer der Patrone oder deren Produkt ermitteln lässt.

HP sammelt Stichproben der Speicher-Chips von Patronen, die im Rahmen des kostenlosen Rückgabe- und Recycling-Programms von HP (HP Planet Partners: [www.hp.com/hpinfo/globalcitizenship/environment/recycle/](http://www.hp.com/hpinfo/globalcitizenship/environment/recycle/)) zurückgegeben werden. Die Speicher-Chips aus diesen Stichproben werden gelesen und analysiert, um zukünftige HP Produkte weiter zu verbessern. HP Partner, die am Recycling dieser Patronen beteiligt sind, können möglicherweise ebenfalls auf diese Daten zugreifen.

Jeder Dritte, in dessen Besitz diese Patronen gelangen, kann ggf. auf die anonymen Daten auf dem Speicher-Chip zugreifen. Wenn Sie den Zugriff auf diese Daten nicht zulassen möchten, können Sie die Chips unbrauchbar machen. Sobald Sie den Speicher-Chip unbrauchbar machen, kann die Patrone jedoch nicht mehr in einem HP Produkt verwendet werden.

Wenn Ihnen die Bereitstellung dieser anonymen Daten Sorgen macht, können Sie den Zugriff auf diese Daten deaktivieren, indem Sie die Funktion zum Sammeln der Nutzungsdaten des Produkts deaktivieren.

**So deaktivieren Sie die Funktion zum Sammeln der Nutzungsdaten:**

1. Drücken Sie die Taste neben **Kopie** in der Startanzeige.  
Das **Kopiermenü** wird angezeigt.
2. Drücken Sie nacheinander die Taste rechts oben, die Taste links in der Mitte und die Taste links unten.
3. Drücken Sie die Taste neben **Statistik deaktivieren**.
4. Drücken Sie **OK**.



**Hinweis** Stellen Sie die werkseitigen Standardeinstellungen wieder her, um die Funktion zum Sammeln der Nutzungsdaten wieder zu aktivieren.



**Hinweis** Sie können die Patrone weiterhin im HP Produkt verwenden, wenn Sie die Funktion zum Sammeln der Nutzungsdaten des Produkts für den Speicher-Chip deaktivieren.

## Spezifikationen

Dieser Abschnitt enthält die technischen Daten des HP Photosmart. Die vollständigen Produktspezifikationen finden Sie auf dem Produktdatenblatt unter [www.hp.com/support](http://www.hp.com/support).

### Systemanforderungen

Die Software- und Systemanforderungen können Sie der Infodatei entnehmen.

Informationen zu zukünftigen Betriebssystem-Releases sowie Supportinformationen finden Sie auf der HP Support-Website unter [www.hp.com/support](http://www.hp.com/support).

### Umgebungsbedingungen

- Empfohlener Betriebstemperaturbereich: 15 bis 32 °C (59 bis 90 °F)
- Max. Betriebstemperatur: 5 bis 40 °C (41 bis 104 °F)
- Relative Luftfeuchtigkeit: 20 bis 80 % relative Luftfeuchtigkeit, nicht kondensierend (empfohlen); 25 °C maximaler Taupunkt
- Lagerungstemperatur: -40 bis 60 °C (-40 bis 140 °F)
- Wenn starke elektromagnetische Felder vorhanden sind, kann die Ausgabe des HP Photosmart leicht verzerrt sein.
- HP empfiehlt die Verwendung eines höchstens 3 m langen USB-Kabels, um Störungen aufgrund von potenziellen, starken elektromagnetischen Feldern zu reduzieren.

### Papierspezifikationen

Typ	Papiergewicht	Papierfach`
Normalpapier	Bis zu 75 g/m <sup>2</sup> (20 lb)	Bis zu 125 Blatt (bei 75 g/m <sup>2</sup> Papier)
Legal-Papier	Bis zu 75 g/m <sup>2</sup> (20 lb)	Bis zu 125 Blatt (bei 75 g/m <sup>2</sup> Papier)
Karteikarten	Karteikarten mit 200 g/m <sup>2</sup> (110 lb.)	Bis zu 40
Hagaki-Karten	Karteikarten mit 200 g/m <sup>2</sup> (110 lb.)	Bis zu 40
Umschläge	75 bis 90 g/m <sup>2</sup> (20 bis 24 lb.)	Bis zu 15
Fotopapier im Format 13 x 18 cm (5 x 7 Zoll)	236 g/m <sup>2</sup> (145 lb.)	Bis zu 40

(Fortsetzung)

Typ	Papiergewicht	Papierfach
Fotopapier im Format 10 x 15 cm (4 x 6 Zoll)	236 g/m <sup>2</sup> (145 lb.)	Bis zu 40
Fotopapier im Format 216 x 279 mm (8,5 x 11 Zoll)	236 g/m <sup>2</sup> (145 lb.)	Bis zu 40

\* Maximale Kapazität.



**Hinweis** Eine vollständige Liste der unterstützten Druckmedienformate finden Sie im Druckertreiber.

#### Druckspezifikationen

- Druckgeschwindigkeit hängt von der Komplexität des Dokuments ab
- Panoramadruck
- Drucktechnologie: Thermischer Tintenstrahldruck
- Druckersprache: PCL3 GUI

#### Scanspezifikationen

- Integrierter Bildeditor
- Twain-kompatible Softwareschnittstelle
- Auflösung: bis zu 1200 x 2400 dpi optisch; erweitert 19200 dpi (Software)  
Weitere Informationen zur Auflösung in dpi finden Sie in der Scannersoftware.
- Farbdarstellung: Farbe: 48 Bit, Graustufen: 8 Bit (256 Graustufen)
- Maximale Größe beim Scannen über das Vorlagenglas: 21,6 x 29,7 cm

#### Kopierspezifikationen

- Digitale Bildverarbeitung
- Die maximale Anzahl von Kopien hängt vom Modell ab
- Die Kopiergeschwindigkeit variiert je nach Komplexität des Dokuments und des Modells
- Die maximale Kopievergrößerung reicht von 200 bis 400 % (je nach Modell)
- Die maximale Kopieverkleinerung reicht von 25 bis 50 % (je nach Modell)

#### Druckauflösung

Informationen zur Druckauflösung finden Sie in der Druckersoftware. Weitere Informationen hierzu finden Sie unter [„Anzeigen der Druckauflösung“](#) auf Seite 25.

#### Ergiebigkeit von Patronen

Weitere Informationen zur Ergiebigkeit von Patronen finden Sie auf der folgenden HP Website: [www.hp.com/go/learnaboutsupplies](http://www.hp.com/go/learnaboutsupplies).

## Programm zur umweltfreundlichen Produktherstellung

Hewlett-Packard hat sich der umweltfreundlichen Herstellung qualitativ hochwertiger Produkte verpflichtet. Das Gerät ist so konzipiert, dass es recycelt werden kann. Die Anzahl der verwendeten Materialien wurde auf ein Minimum reduziert, ohne die Funktionalität und Zuverlässigkeit einzuschränken. Verbundstoffe wurden so entwickelt, dass sie einfach zu trennen sind. Die Befestigungs- und Verbindungsteile sind gut sichtbar und leicht zugänglich und können mit gebräuchlichen Werkzeugen abmontiert werden. Wichtige Komponenten wurden so entwickelt, dass bei Demontage- und Reparaturarbeiten leicht darauf zugegriffen werden kann.

Weitere Informationen zu diesem Thema finden Sie auf der HP Website:

[www.hp.com/hpinfo/globalcitizenship/environment/index.html](http://www.hp.com/hpinfo/globalcitizenship/environment/index.html)

Dieser Abschnitt enthält folgende Themen:



- [Hinweise zum Umweltschutz](#)
- [Papier](#)
- [Kunststoff](#)
- [Datenblätter zur Materialsicherheit](#)
- [Recycling-Programm](#)
- [Recycling-Programm für HP Inkjet-Verbrauchsmaterialien](#)
- [Leistungsaufnahme](#)
- [Disposal of waste equipment by users in private households in the European Union](#)
- [Chemische Substanzen](#)
- [Battery disposal in the Netherlands](#)
- [Battery disposal in Taiwan](#)
- [Warnhinweis für Benutzer in Kalifornien](#)
- [EU battery directive](#)

### Hinweise zum Umweltschutz

HP engagiert sich zusammen mit seinen Kunden, um die Umweltauswirkungen der verwendeten Produkte zu reduzieren. HP hat die folgenden Hinweise zum Umweltschutz bereitgestellt, damit Sie sich auf Methoden konzentrieren können, die es Ihnen gestatten, die Umweltauswirkungen der von Ihnen gewählten Druckausstattung zu beurteilen und zu reduzieren. Neben den speziellen Merkmalen dieses Produkts können Sie die HP Eco Solutions Website besuchen, um weitere Informationen zu den Umweltinitiativen von HP zu erhalten.

[www.hp.com/hpinfo/globalcitizenship/environment/](http://www.hp.com/hpinfo/globalcitizenship/environment/)

#### Die Umweltschutzmerkmale Ihres Produkts

- **Smart Web Printing:** Die HP Smart Web Printing Schnittstelle umfasst die Fenster **Sammelmappe** und **Ausschnitte bearbeiten**, über die Sie die im Web gesammelten Ausschnitte speichern, sortieren und drucken können. Weitere Informationen finden Sie unter [„Drucken einer Webseite“ auf Seite 24](#).
- **Informationen zum sparsamen Energieverbrauch:** Weitere Informationen zum ENERGY STAR® Zertifizierungsstatus dieses Produkts finden Sie unter [„Leistungsaufnahme“ auf Seite 103](#).
- **Recyclingmaterialien:** Weitere Informationen zum Recycling von HP Produkten finden Sie auf folgender Website:  
[www.hp.com/hpinfo/globalcitizenship/environment/recycle/](http://www.hp.com/hpinfo/globalcitizenship/environment/recycle/)

### Papier

Dieses Produkt ist für die Verwendung von Recyclingpapier gemäß DIN 19309 und EN 12281:2002 geeignet.

### Kunststoff

Kunststoffteile mit einem Gewicht von mehr als 25 Gramm sind gemäß internationalen Normen gekennzeichnet, um die Identifizierung des Kunststoffs zu Recyclingzwecken nach Ablauf der Lebensdauer des Produkts zu vereinfachen.

### Datenblätter zur Materialsicherheit

Sicherheitsdatenblätter finden Sie auf der HP Webseite unter:

[www.hp.com/go/msds](http://www.hp.com/go/msds)

### Recycling-Programm

HP bietet in vielen Ländern/Regionen eine wachsende Anzahl von Rückgabe- und Recycling-Programmen an und kooperiert mit einigen der weltweit größten Recycling-Zentren für Elektronik.

Durch den Wiederverkauf seiner gängigsten Produkte trägt HP zur Bewahrung natürlicher Ressourcen bei. Informationen zum Recycling von HP Produkten finden Sie auf der Website: [www.hp.com/hpinfo/globalcitizenship/environment/recycle/](http://www.hp.com/hpinfo/globalcitizenship/environment/recycle/)

### **Recycling-Programm für HP Inkjet-Verbrauchsmaterialien**

HP setzt sich für den Schutz der Umwelt ein. Das Recycling-Programm für HP Inkjet-Verbrauchsmaterial wird in vielen Ländern/Regionen angeboten und ermöglicht es Ihnen, gebrauchte Druckpatronen kostenlos einer Wiederverwertung zuzuführen. Weitere Informationen finden Sie auf der folgenden Website:

[www.hp.com/hpinfo/globalcitizenship/environment/recycle/](http://www.hp.com/hpinfo/globalcitizenship/environment/recycle/)

### **Leistungsaufnahme**

Der Energieverbrauch sinkt im Energiesparmodus deutlich; damit werden natürliche Ressourcen geschont und Geld wird gespart, ohne dass die hohe Leistungsfähigkeit dieses Produkts beeinträchtigt wird. Den Status der ENERGY STAR®-Qualifikation des Produkts finden Sie auf dem Merkblatt oder unter den technischen Daten. Qualifizierte Produkte werden auch unter [www.hp.com/go/energystar](http://www.hp.com/go/energystar) aufgeführt.



## Battery disposal in the Netherlands



Dit HP Product bevat een lithium-mangane-dioxide batterij. Deze bevindt zich op de hoofdprintplaat. Wanneer deze batterij leeg is, moet deze volgens de geldende regels worden afgevoerd.

## Battery disposal in Taiwan



廢電池請回收

Please recycle waste batteries.

## Warnhinweis für Benutzer in Kalifornien

Der Akku, der im Lieferumfang dieses Produkts enthalten ist, kann Perchlorat enthalten. Für den Umgang mit solchen Materialien gelten möglicherweise spezielle Richtlinien. Weitere Informationen finden Sie auf der folgenden Website:

[www.dtsc.ca.gov/hazardouswaste/perchlorate](http://www.dtsc.ca.gov/hazardouswaste/perchlorate)

## EU battery directive



English	<b>European Union Battery Directive</b> This product contains a battery that is used to maintain data integrity of real time clock or product settings and is designed to last the life of the product. Any attempt to service or replace this battery should be performed by a qualified service technician.
Français	<b>Directive sur les batteries de l'Union Européenne</b> Ce produit contient une batterie qui permet de maintenir l'intégrité des données pour les paramètres du produit ou l'horloge en temps réel et qui a été conçue pour durer aussi longtemps que le produit. Toute tentative de réparation ou de remplacement de cette batterie doit être effectuée par un technicien qualifié.
Deutsch	<b>Batterie-Richtlinie der Europäischen Union</b> Dieses Produkt enthält eine Batterie, die dazu dient, die Datenintegrität der Echtzeituhr sowie der Produkteinstellungen zu erhalten, und die für die Lebensdauer des Produkts ausreicht. Im Bedarfsfall sollte das Instandhalten bzw. Austauschen der Batterie von einem qualifizierten Servicetechniker durchgeführt werden.
Italiano	<b>Direttiva dell'Unione Europea relativa alla raccolta, al trattamento e allo smaltimento di batterie e accumulatori</b> Questo prodotto contiene una batteria utilizzata per preservare l'integrità dei dati dell'orologio in tempo reale o delle impostazioni del prodotto e la sua durata si intende pari a quella del prodotto. Eventuali interventi di riparazione o sostituzione della batteria devono essere eseguiti da un tecnico dell'assistenza qualificato.
Español	<b>Directiva sobre baterías de la Unión Europea</b> Este producto contiene una batería que se utiliza para conservar la integridad de los datos del reloj de tiempo real o la configuración del producto y está diseñada para durar toda la vida útil del producto. El mantenimiento o la sustitución de dicha batería deberá realizarla un técnico de mantenimiento cualificado.
Česky	<b>Směrnice Evropské unie pro nakládání s bateriemi</b> Tento výrobek obsahuje baterii, která slouží k uchování správných dat hodin reálného času nebo nastavení výrobku. Baterie je navržena tak, aby vydržela celou životnost výrobku. Jakýkoliv pokus o opravu nebo výměnu baterie by měl provést kvalifikovaný servisní technik.
Dansk	<b>EU's batteridirektiv</b> Produktet indeholder et batteri, som bruges til at vedligeholde dataintegriteten for realtidsur- eller produktindstillinger og er beregnet til at holde i hele produktets levetid. Service på batteriet eller udfikning bør foretages af en uddannet servicetekniker.
Nederlands	<b>Richtlijn batterijen voor de Europese Unie</b> Dit product bevat een batterij die wordt gebruikt voor een juiste tijdsaanwijzing van de klok en het behoud van de productinstellingen. Bovendien is deze ontworpen om gedurende de levensduur van het product mee te gaan. Het onderhoud of de vervanging van deze batterij moet door een gekwalificeerde onderhoudstechnicus worden uitgevoerd.
Esxi	<b>Euroopa Liidu aku direktiiv</b> Toode sisaldab akut, mida kasutatakse reaalaja kella andmeühuse või toote sätete säilitamiseks. Aku on valmistatud kestma terve kasutusaja. Aku tohib hooldada või vahetada ainult kvalifitseeritud hooldustehnik.
Suomi	<b>Euroopan unionin paristodirektiivi</b> Tämä laite sisältää pariston, jota käytetään reaaliaikaisen kellon tietojen ja laitteen asetusten säilyttämiseen. Pariston on suunniteltu kestävän laitteen koko käyttöajan ajan. Pariston mahdollinen korjaus tai vaihto on jätettävä pätevän huoltohenkilön tehtäväksi.
Ελληνικά	<b>Οδηγία της Ευρωπαϊκής Ένωσης για τις ηλεκτρικές σήτες</b> Αυτό το προϊόν περιλαμβάνει μία μπαταρία, η οποία χρησιμοποιείται για τη διατήρηση της ακεραιότητας των δεδομένων ρολογιού πραγματικού χρόνου ή των ρυθμισμένων προεπιλογών και έχει σχεδιαστεί έτσι ώστε να διαρκέσει όσο και το προϊόν. Τυχόν απόπειρες επιδιόρθωσης ή αντικατάστασης αυτής της μπαταρίας θα πρέπει να πραγματοποιούνται από κατάλληλα εκπαιδευμένο τεχνικό.
Magyar	<b>Az Európai unió telepek és akkumulátorok direktívája</b> A termék tartalmaz egy elemet, melynek feladata az, hogy biztosítsa a valós idejű óra vagy a termék beállításainak adatintegritását. Az elem úgy van tervezve, hogy végig kitartson a termék használatá során. Az elem bármilyen javítását vagy cseréjét csak képzett szakember végezheti el.
Latviski	<b>Eiropas Savienības Bateriju direktīva</b> Produktam ir baterija, ko izmanto reāla laika pulksteņa vai produkta iestatījumu datu integritātes saglabāšanai, un tā ir paredzēta visam produkta dzīves ciklam. Jebkura apkope vai baterijas nomaiņa ir jāveic atbilstoši kvalificētam darbiniekam.
Lietuviškai	<b>Europos Sąjungos baterijų ir akumuliatorių direktyva</b> Šiame gaminyje yra baterija, kuri naudojama, kad būtų galima prižiūrėti realaus laiko laikrodžio veikimą arba gaminio nuostatas; ji skirta veikti visą gaminio eksploatavimo laiką. Bet kokius šios baterijos aptarnavimo arba keitimo darbus turi atlikti kvalifikuotas aptarnavimo technikas.
Polski	<b>Dyrektywa Unii Europejskiej w sprawie baterii i akumulatorów</b> Produkt zawiera baterię wykorzystywaną do zachowania integralności danych zegara czasu rzeczywistego lub ustawień produktu, która podtrzymuje działanie produktu. Przegląd lub wymiana baterii powinny być wykonywane wyłącznie przez uprawnionego technika serwisu.
Português	<b>Directiva sobre baterías da União Européia</b> Este produto contém uma bateria que é usada para manter a integridade dos dados do relógio em tempo real ou das configurações do produto e é projetada para ter a mesma duração que este. Qualquer tentativa de consertar ou substituir essa bateria deve ser realizada por um técnico qualificado.
Slovenščina	<b>Smernica Európskej unie pre zaobchádzanie s batériami</b> Tento výrobok obsahuje batériu, ktorá slúži na uchovanie správnych údajov hodin reálneho času alebo nastavení výrobku. Batéria je skonštruovaná tak, aby vydržala celú životnosť výrobku. Akýkoľvek pokus o opravu alebo výmenu batérie by mal vykonať kvalifikovaný servisný technik.
Slovensčina	<b>Directiva Evropske unije o baterijah in akumulatorjih</b> V tem izdelku je baterija, ki zagotavlja natančnost podatkov ure v realnem času ali nastavitev izdelka v celotni življenjski dobi izdelka. Kakršno koli popravilo ali zamenjavo te baterije lahko izvede le pooblaščen tehnik.
Svenska	<b>EU:s batteridirektiv</b> Produkten innehåller ett batteri som används för att upprätthålla data i realtidsklockan och produktinställningarna. Batteriet ska räkna produktens hela livslängd. Endast kvalificerade servicetekniker får utföra service på batteriet och byta ut det.
Български	<b>Директива за батерии на Европейския съюз</b> Този продукт съдържа батерия, която се използва за поддържане на целостта на данните на часовника в реално време или настройките за продукта, създадена на издръжливост през целия живот на продукта. Сервизът или замнаната на батерията трябва да се извършва от квалифициран техник.
Română	<b>Directiva Uniunii Europene referitoare la baterii</b> Acest produs conține o baterie care este utilizată pentru a menține integritatea datelor ceasului de timp real sau setărilor produsului și care este proiectată să funcționeze pe întreaga durată de viață a produsului. Orice lucrare de service sau de înlocuire a acestei baterii trebuie efectuată de un tehnician de service calificat.

## Zulassungsinformationen

Der HP Photosmart erfüllt die Produktanforderungen der Kontrollbehörden in Ihrem Land/Ihrer Region.

Dieser Abschnitt enthält folgende Themen:

- [Zulassungsmodellnummer](#)
- [FCC statement](#)
- [VCCI \(Class B\) compliance statement for users in Japan](#)
- [Notice to users in Japan about the power cord](#)
- [Notice to users in Korea](#)
- [HP Photosmart B109 Series declaration of conformity](#)

### Zulassungsmodellnummer

Dem Gerät wurde zu Identifizierungszwecken eine modellspezifische Zulassungsnummer zugewiesen. Die Zulassungsmodellnummer Ihres Produkts lautet SDGOB-0912. Diese Modellidentifikationsnummer darf nicht mit dem Produktnamen (z. B. HP Photosmart B109 Series) oder der Modellnummer (z. B. Q8433A) verwechselt werden.

### FCC statement

#### FCC statement

The United States Federal Communications Commission (in 47 CFR 15.105) has specified that the following notice be brought to the attention of users of this product.

This equipment has been tested and found to comply with the limits for a Class B digital device, pursuant to Part 15 of the FCC Rules. These limits are designed to provide reasonable protection against harmful interference in a residential installation. This equipment generates, uses and can radiate radio frequency energy and, if not installed and used in accordance with the instructions, may cause harmful interference to radio communications. However, there is no guarantee that interference will not occur in a particular installation. If this equipment does cause harmful interference to radio or television reception, which can be determined by turning the equipment off and on, the user is encouraged to try to correct the interference by one or more of the following measures:

- Reorient the receiving antenna.
- Increase the separation between the equipment and the receiver.
- Connect the equipment into an outlet on a circuit different from that to which the receiver is connected.
- Consult the dealer or an experienced radio/TV technician for help.

For further information, contact:

Manager of Corporate Product Regulations  
Hewlett-Packard Company  
3000 Hanover Street  
Palo Alto, Ca 94304  
(650) 857-1501

Modifications (part 15.21)

The FCC requires the user to be notified that any changes or modifications made to this device that are not expressly approved by HP may void the user's authority to operate the equipment.

This device complies with Part 15 of the FCC Rules. Operation is subject to the following two conditions: (1) this device may not cause harmful interference, and (2) this device must accept any interference received, including interference that may cause undesired operation.

### VCCI (Class B) compliance statement for users in Japan

この装置は、情報処理装置等電波障害自主規制協議会（VCCI）の基準に基づくクラスB情報技術装置です。この装置は、家庭環境で使用することを目的としていますが、この装置がラジオやテレビジョン受信機に近接して使用されると受信障害を引き起こすことがあります。

取り扱い説明書に従って正しい取り扱いをして下さい。

### Notice to users in Japan about the power cord

製品には、同梱された電源コードをお使い下さい。

同梱された電源コードは、他の製品では使用出来ません。

### Notice to users in Korea

B 급 기기(가정용 방송통신기기)

이 기기는 가정용(B급)으로 전자파적합등록을 한 기기로서 주로 가정에서 사용하는 것을 목적으로 하며, 모든 지역에서 사용할 수 있습니다.



## DECLARATION OF CONFORMITY

according to ISO/IEC 17050-1 and EN 17050-1

DoC #: SDGOB-0912

**Supplier's Name:** Hewlett-Packard Company  
**Supplier's Address:** 16399 West Bernardo Drive San Diego, CA 92127, USA

**declares, that the product**

**Product Name and Model:** HP Photosmart All-in-One Series - B109

**Regulatory Model Number:** <sup>1)</sup> SDGOB-0912

**Product Options:** All

**Power Adapter:** 0957-2269

**conforms to the following Product Specifications and Regulations:**

**EMC:**

CISPR 22:2005 / EN55022:2006 Class B  
CISPR 24:1997 + A1:2001 + A2:2002 / EN55024:1998 + A1:2001 + A2:2003 Class B  
IEC 61000-3-2: 2005 / EN 61000-3-2: 2006  
IEC 61000-3-3: 1994 + A1:2001 / EN 61000-3-3: 1995 + A1:2001  
FCC CFR 47 Part 15 Class B / ICES-003, Issue 4  
GB9254-1998, GB17625. 1-2003

**Safety:**

IEC 60950-1:2001 / EN60950-1:2001  
IEC 60825-1 Ed. 1.2:2001 / EN 60825-1 + A2 + A1: 2002 (LED)  
GB4943:2001

This device complies with part 15 of the FCC Rules. Operation is subject to the following two conditions: (1) This device may not cause harmful interference, and (2) this device must accept any interference received, including interference that may cause undesired operation.

The product herewith complies with the requirements of the Low Voltage Directive 2006/95/EC, the EMC Directive 2004/108/EC and carries the CE-marking accordingly.

**Additional Information:**

- 1) This product is assigned a Regulatory Model Number which stays with the regulatory aspects of the design. The Regulatory Model Number is the main product identifier in the regulatory documentation and test reports, this number should not be confused with the marketing name or the product numbers.

**Local contact for regulatory topics only:**

EMEA: Hewlett-Packard GmbH, HQ-TRE, Herrenberger Strasse 140, 71034 Boeblingen, Germany [www.hp.com/go/certificates](http://www.hp.com/go/certificates)  
U.S.: Hewlett-Packard, 3000 Hanover St., Palo Alto 94304, U.S.A. 650-857-1501





# Index

## Symbole/Zahlen

10 x 15 cm-Fotopapier  
Spezifikationen 100

## A

An Seite anpassen (Option)  
funktioniert nicht 66  
Anzeige  
Maßeinheiten ändern 55

## B

Bedienfeld  
Elemente 6  
Tasten 6  
Berichte  
Diagnose 45  
Druckqualität 45  
Beschädigt, Tintenpatrone 78  
Briefumschläge  
Spezifikationen 100

## D

Datei  
ungültiger Name 70  
unlesbar 69  
unterstützte Formate 70  
Dauer des telefonischen  
Supports  
Dauer des Supports 49  
Deinstallieren, Software 55  
Diagnoseseite 45  
Druckaufgaben  
(Registerkarte) 25  
Druckeinstellungen  
Druckqualität 61  
Drucken  
Diagnoseseite 45  
Druckqualitätsbericht 45  
Fehlerbehebung 56  
Spezifikationen 101  
Webseite 24  
Druckkopf  
Probleme 90  
Druckqualitätsbericht 45

## E

Erneut installieren, Software  
55  
Etiketten  
Spezifikationen 100

## F

Falsche Firmware-Version 67  
Fehlen  
Text auf gescanntem  
Dokument 65  
Fehlend  
Tintenpatrone 78  
Fehlerbehebung  
Drucken 56  
Einrichten 50  
falsche Maßeinheiten 55  
Fehlermeldungen 67  
Kopieren 66  
Scannen 64  
Speicherkarte 62  
Fehlermeldungen  
Lesen oder Schreiben einer  
Datei 69  
Speicherkarten 71  
Fotopapier  
empfohlene Typen 9  
Spezifikationen 100  
Fotos  
fehlend 70

## G

Gewährleistung 50

## K

Kopie  
Spezifikationen 101  
Kopieren  
An Seite anpassen (Option)  
funktioniert nicht 66  
Fehlerbehebung 66

## L

Legal-Papier  
Spezifikationen 100

Letter-Papier  
Spezifikationen 100

## N

Nach Ablauf des Support-  
Zeitraums 50

## P

Papier  
empfohlene Typen 10  
Spezifikationen 100  
Tipps 14  
Probleme  
Drucken 56  
Fehlermeldungen 67  
Kopieren 66  
Scannen 64

## R

Recycling  
Druckpatronen 103

## S

Scannen  
falscher Zuschnitt 64  
Fehlerbehebung 64  
gepunktete Linien statt  
Text 64  
Scanspezifikationen 101  
schlägt fehl 67  
Text falsch 65  
Textformat falsch 65  
Softwareinstallation  
deinstallieren 55  
neu installieren 55  
Speicherkarten  
Datei unlesbar 69  
fehlende Fotos 70  
Fehlerbehebung 62  
Fehlermeldung 71  
HP Photosmart hat  
Probleme beim Lesen  
62  
Support  
Gewährleistung 50

Systemanforderungen 100

## T

Tasten, Bedienfeld 6

Technische Daten

- Druckspezifikationen 101
- Kopierspezifikationen 101
- Papierspezifikationen 100
- Scanspezifikationen 101
- Systemanforderungen 100
- Umgebungsbedingungen 100

Telefonischer Support 49

Text

- falsches Format auf dem gescannten Dokument 65
- falsch oder fehlt auf gescanntem Dokument 65
- gepunktete Linien auf dem gescannten Dokument 64

Tinte

- Trocknungszeit 74

Tintenpatronen

- bereits verwendet 89
- beschädigt 78
- falsch 76
- fehlen 78
- Fehlermeldungen 75
- HP Tinte aufgebraucht 88
- inkompatible 76
- Tinte anderer Hersteller (nicht von HP) 88

Transparentfolien

- Spezifikationen 100

## U

Umgebung

- Programm zur umweltfreundlichen Produktherstellung 101

Umwelt

- Umgebungsbedingungen 100

Ungültiger Dateiname 70

Unsachgemäßes

- Ausschalten 68

## V

Verbindungsprobleme

Das HP All-in-One-Gerät lässt sich nicht einschalten 51

## W

Wartung

- Diagnoseseite 45
- Druckqualitätsbericht 45
- Webseite, drucken 24

## Z

Zulassungsinformationen

- Zulassungsmodellnummer 107
- Zuschneiden nicht möglich 72