

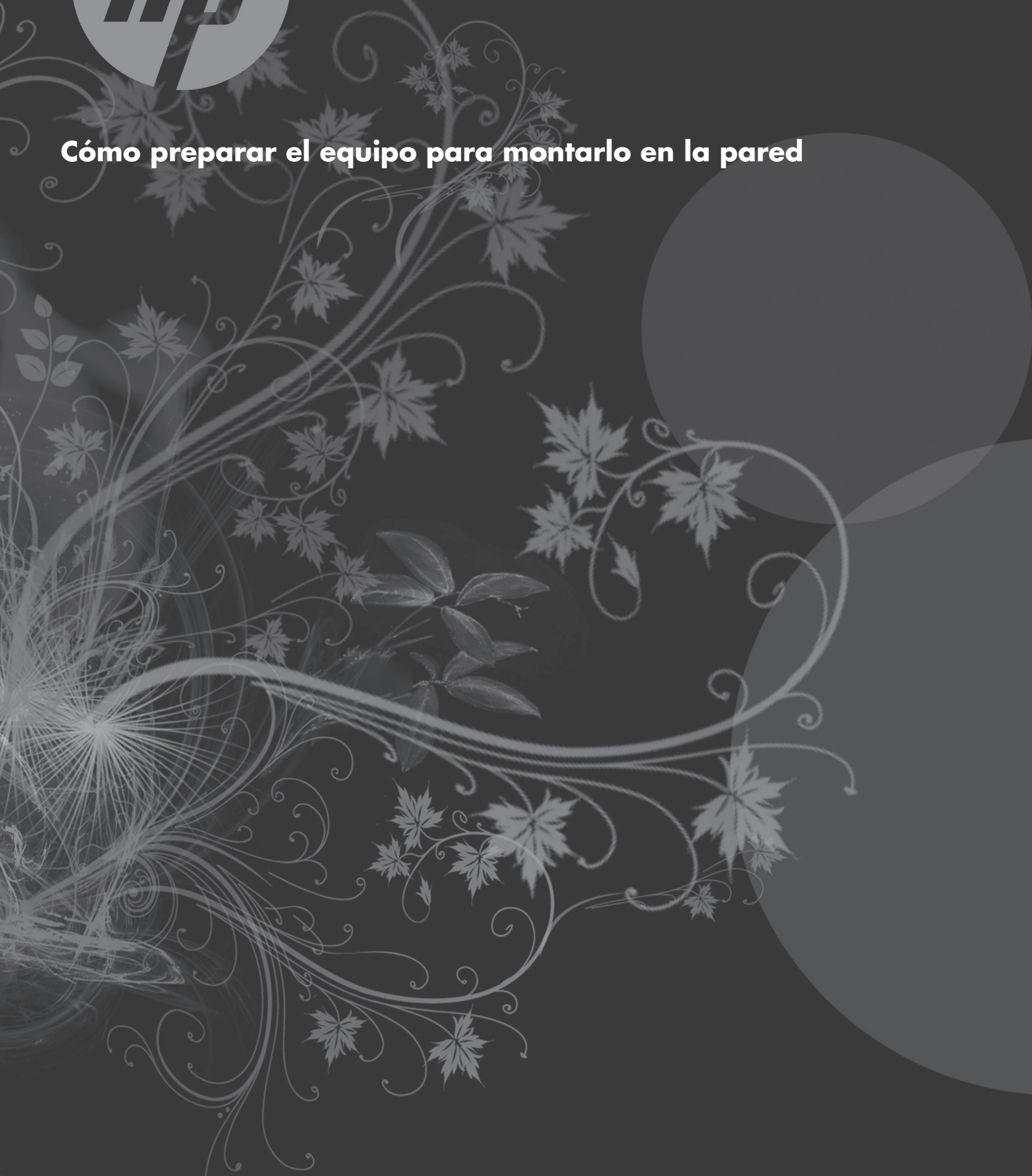

HP TOUCHSMART

Cómo preparar el equipo para montarlo en la pared



Cómo preparar el equipo para montarlo en la pared

Este documento brinda instrucciones para preparar su equipo para montarlo en la pared. El adaptador VESA incluido en la caja no es un dispositivo de montaje en la pared, su función es ser conectado a un dispositivo de montaje en la pared (que se vende por separado).

Se incluye en la caja

Compruebe que, además de estas instrucciones, se hayan incluido en la caja los siguientes objetos:

- Base del soporte VESA con cuatro tornillos de 8 mm (0,3 pulgadas)

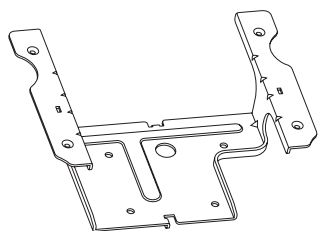

- Soporte superior VESA con cuatro tornillos de 8 mm (0,3 pulgadas)

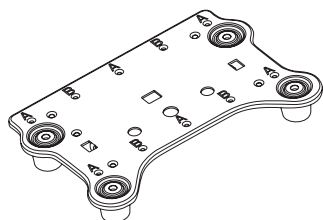

- Dos reemplazos de patas, con dos tornillos de 8 mm (0,3 pulgadas), que llenan los espacios que quedan cuando se quitan las patas del equipo (opcional)

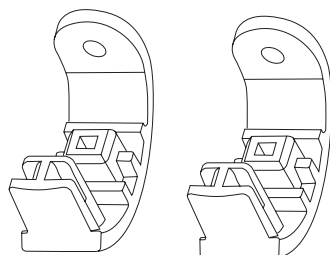

Lo que necesita

- Un destornillador Torx o un destornillador de cabeza plana (se recomienda que tenga punta magnética)
- Una superficie suave y limpia (tal como una toalla grande y limpia) para proteger el equipo cuando lo ponga boca abajo
- Otra persona (puede requerirse de dos personas para levantar y mover el equipo)
- Una correa antiestática para la muñeca y una base conductora acolchada para pararse sobre ella mientras se trabaja con el equipo (recomendado)
- Un dispositivo de montaje en la pared (se vende por separado) con las siguientes especificaciones:
 - Patrón de orificios de 200 mm (7,9 pulgadas) x 100 mm (3,9 pulgadas) estándar de VESA (orificios marcados con "A")

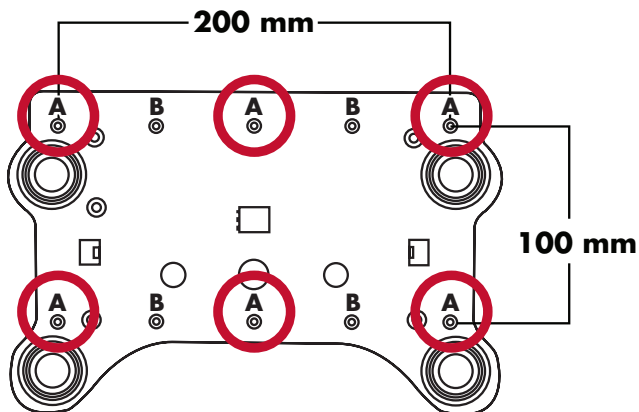

- Diseñado para pantallas planas que midan entre 584 mm (23 pulgadas) y 786 mm (30,9 pulgadas) en diagonal y pesen hasta 22,7 kg (50 lbs)

Información sobre seguridad

Este producto no ha sido evaluado en relación con su conexión a un sistema de alimentación eléctrica "TI" (sistema de distribución de CA sin conexión directa a tierra, según IEC 60950).



ADVERTENCIA: Lea la "Información adicional sobre seguridad" en la *Garantía limitada y Guía de soporte* antes de instalar y conectar su sistema a la alimentación eléctrica.



ADVERTENCIA: Evite tocar los bordes filosos ubicados en el interior del equipo.



ADVERTENCIA: Tenga cuidado al levantar o mover su equipo. El equipo es pesado. Cuando lo levante, tome las precauciones apropiadas.



ADVERTENCIA: Siempre desconecte el equipo HP TouchSmart de la fuente de alimentación antes de retirar la cubierta de la memoria o la cubierta posterior. Si no lo hace antes de abrir el equipo HP TouchSmart o de realizar cualquier procedimiento, puede ocasionar lesiones personales o daños en el equipo.

Antes de abrir el equipo

Para evitar lesiones personales y daños al equipo al abrir el equipo HP TouchSmart, siempre realice los siguientes pasos en el orden indicado:

- 1 Retire todos los medios y unidades externas (tales como CD, DVD, tarjetas de memoria, dispositivos USB o unidades externas de disco duro) del equipo HP TouchSmart.



PRECAUCIÓN: La electricidad estática puede dañar los componentes electrónicos del equipo HP TouchSmart o los dispositivos opcionales. Toque brevemente un objeto de metal con conexión a tierra para asegurarse de que usted esté descargado de electricidad estática.

- 2 Toque el botón **Inicio** de Windows®  y luego, toque **Apagar**.



ADVERTENCIA: Para reducir el riesgo de lesiones personales ocasionadas por descarga eléctrica o contacto con superficies calientes, desconecte el cable de alimentación de la toma de corriente de la pared y espere hasta que se enfrien los componentes internos del sistema antes de tocarlos.

- 3 Una vez que el sistema se haya apagado por completo, desconecte el adaptador eléctrico (**A**) de la parte posterior del equipo HP TouchSmart.

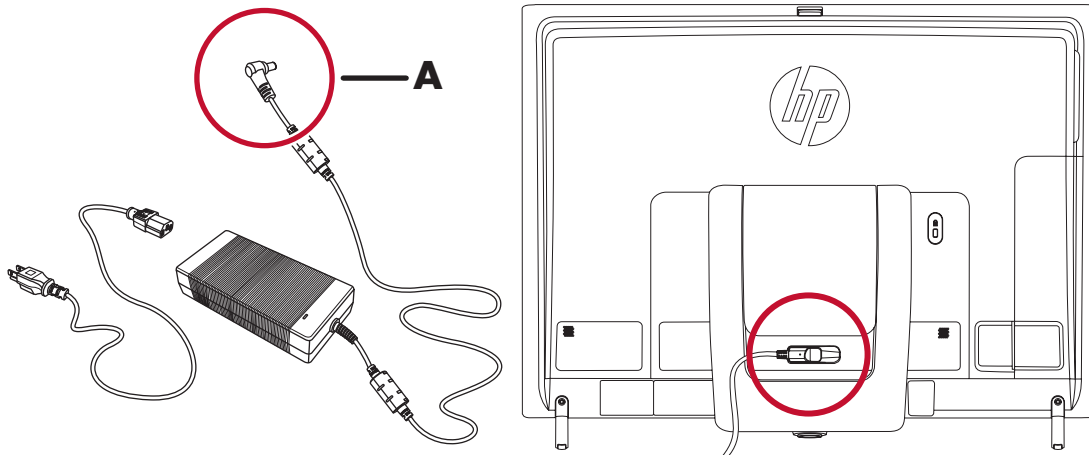

- 4 Inserte el dedo por debajo de la abertura ubicada en la parte inferior izquierda de la cubierta (**B**) para abrirla levemente y luego, tire para retirar la cubierta de los conectores.

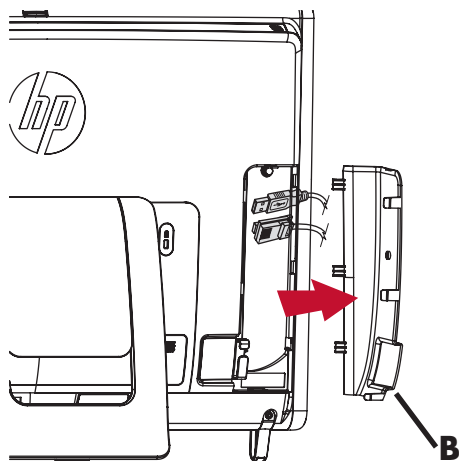

- 5 Desconecte todos los cables de la parte posterior del equipo HP TouchSmart.

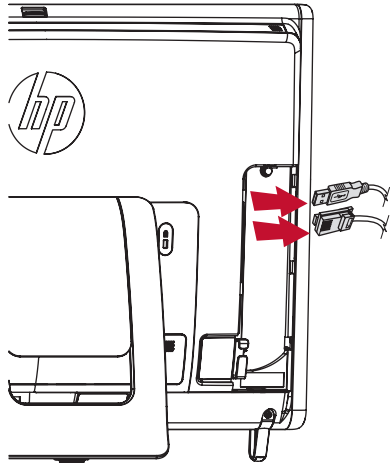

Cómo quitar la base

Después de completar los pasos anteriores, y antes de montar el adaptador de montaje VESA a la parte posterior del equipo, retire la base del equipo.

- 1 Coloque el equipo con la pantalla hacia abajo sobre una superficie suave y plana. Hewlett-Packard recomienda colocar el equipo sobre una manta, una toalla u otro paño suave a fin de proteger la pantalla táctil contra rayones u otros daños.
- 2 Levante la cubierta de la base del equipo en forma horizontal.

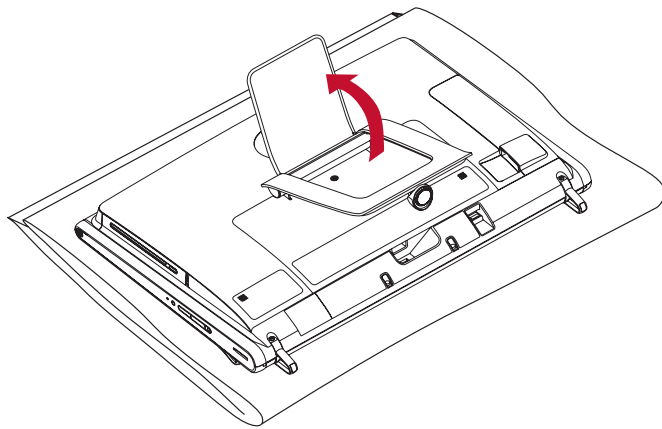

- 3 Extraiga el tornillo que fija la cubierta de acceso a la parte posterior del equipo.

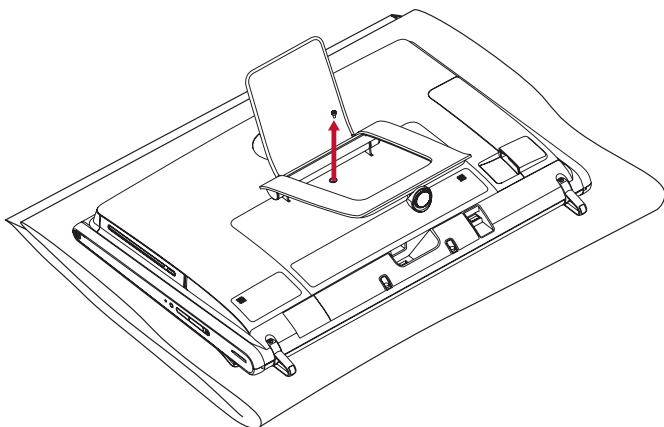

- 4 Cómo preparar el equipo para montarlo en la pared

4 Deslice la cubierta de acceso y retírela del equipo. Libere las lengüetas.

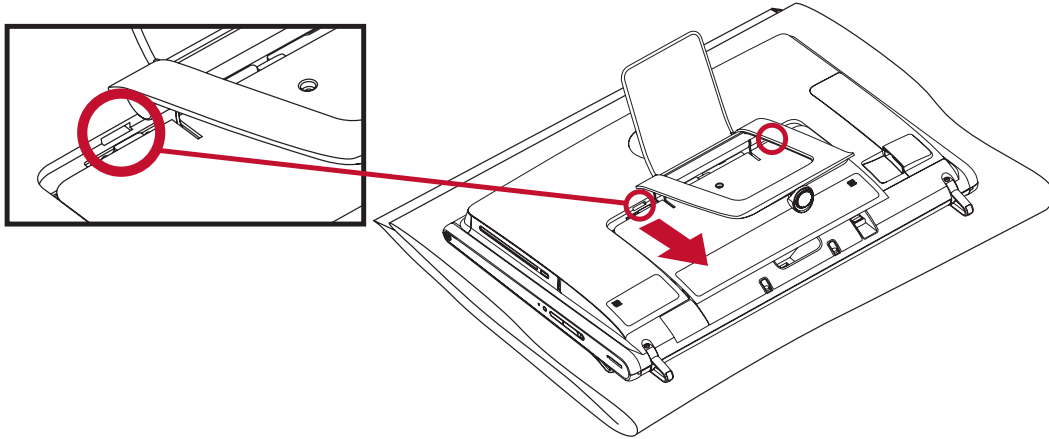

5 Deslice la cubierta de acceso hacia fuera en dirección a usted para retirarla, y déjela a un lado.

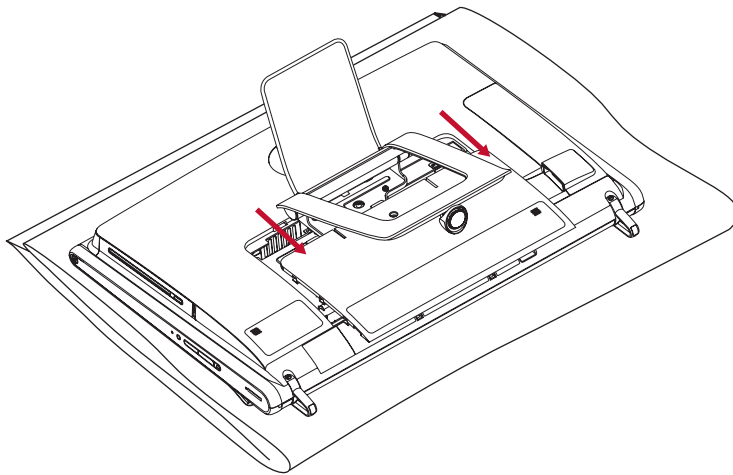

6 Retire los cuatro tornillos de la base del equipo con un destornillador Torx (se recomienda que tenga punta magnética).

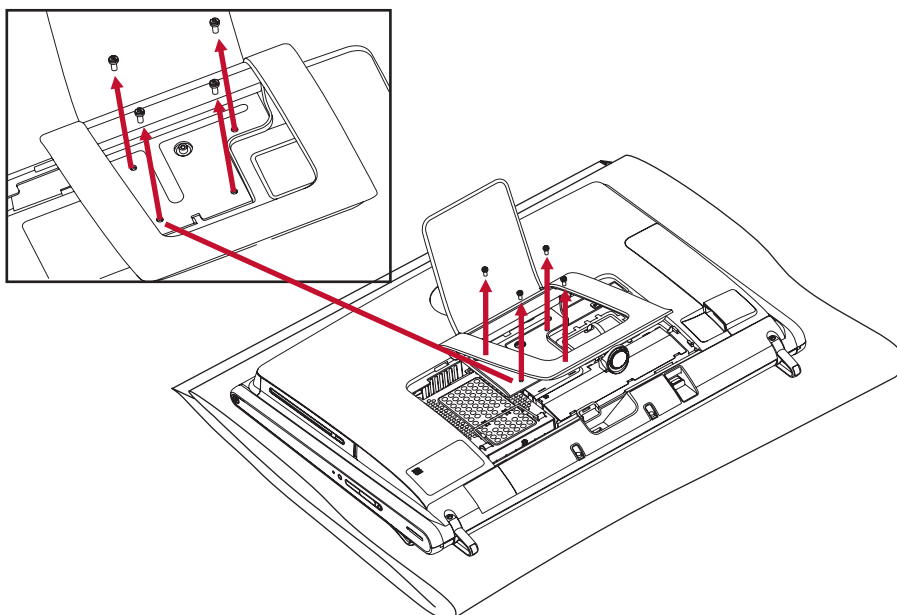

7 Levante la base y colóquela a un lado.

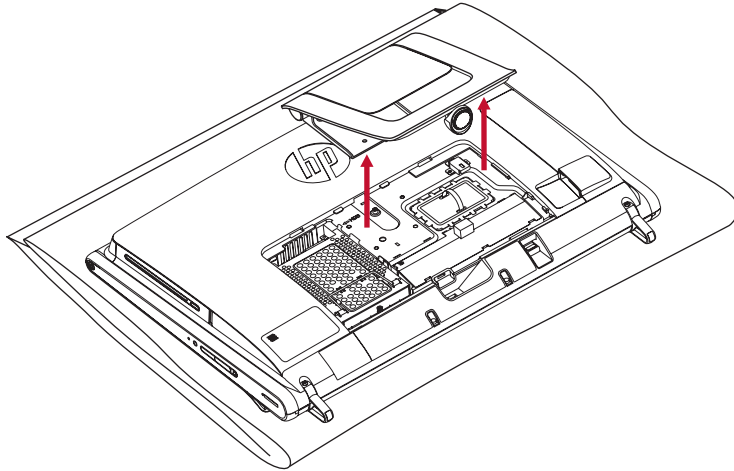

Cómo instalar el adaptador de montaje VESA

1 Conecte la base del soporte VESA al blindaje posterior del equipo alineando las lengüetas (**A**, **B**) con los cuatro orificios del blindaje para que no haya espacio entre las piezas. Inserte los cuatro tornillos suministrados en los orificios correspondientes al soporte del equipo.

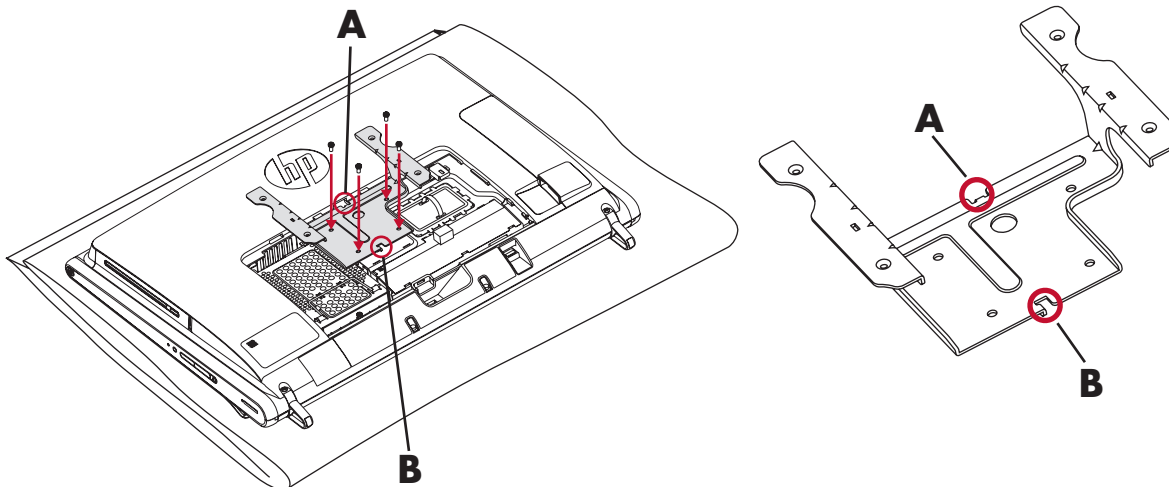

2 Vuelva a colocar la cubierta de acceso deslizando las ranuras de la cubierta en la base VESA y volviendo a colocar el tornillo de la cubierta de acceso.

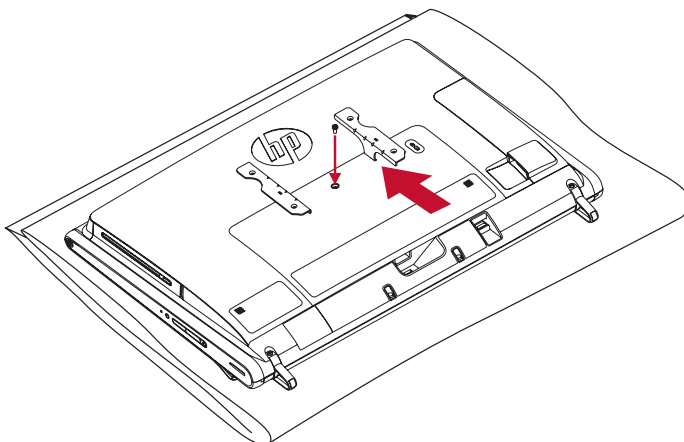

6 Cómo preparar el equipo para montarlo en la pared

- 3** Alinee las dos lengüetas (**A, B**) en el soporte superior VESA con los orificios (**C, D**) de la base del soporte. Ajuste el soporte superior VESA a la base del soporte VESA mediante los cuatro tornillos provistos de 8 mm (0,3 pulgadas).

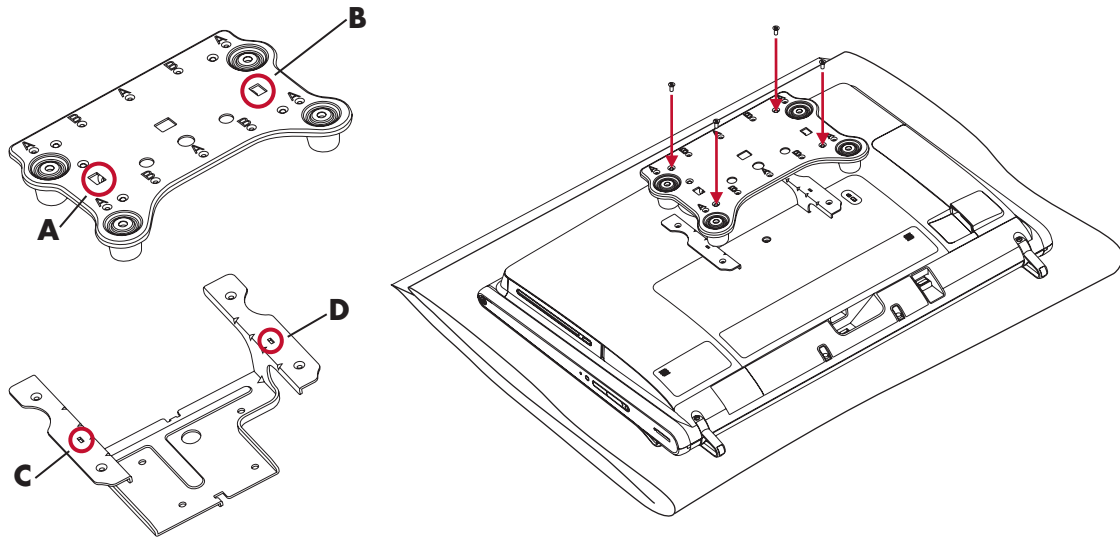

El equipo ahora tiene la configuración de adaptador VESA que se requiere para conectarlo al dispositivo para montarlo en la pared (que se vende por separado). Si desea retirar las patas del equipo antes de montarlo en la pared, consulte "Cómo retirar las patas (opcional)" en la página 8.

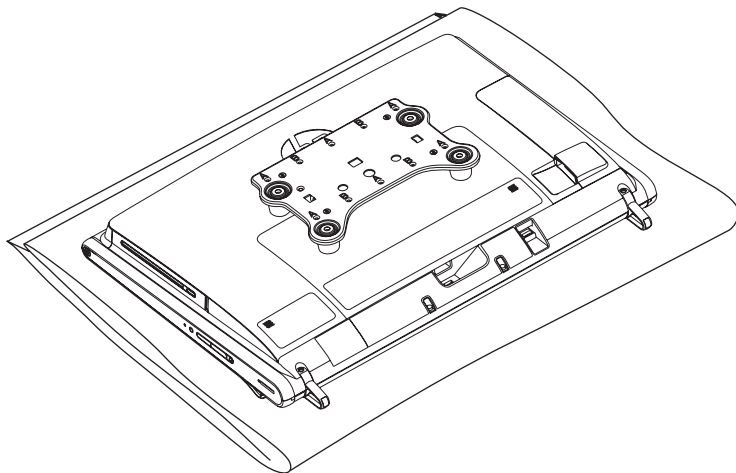

Siga las instrucciones del fabricante del dispositivo de montaje en la pared para saber cómo hacerlo. Para obtener especificaciones de dispositivos de montaje en la pared, consulte "Lo que necesita" en la página 2.

Orientación del equipo

El equipo HP TouchSmart está diseñado para ser utilizado en posición horizontal (**A**). Cuando está montado en la pared, el equipo debe mantenerse en posición horizontal con la base hacia abajo, no en posición vertical (**B**) ni acostada (**C**).



PRECAUCIÓN: Si coloca el equipo en posición vertical (**B**) u horizontal (**C**) puede dañar los componentes de hardware.



A



B



B



C

Cómo retirar las patas (opcional)

Después de completar los procedimientos anteriores, quite las patas del equipo e instale los reemplazos cosméticos. Este procedimiento no es necesario para preparar su equipo para montarlo en la pared.

- 1 Retire los tornillos de las patas del equipo.

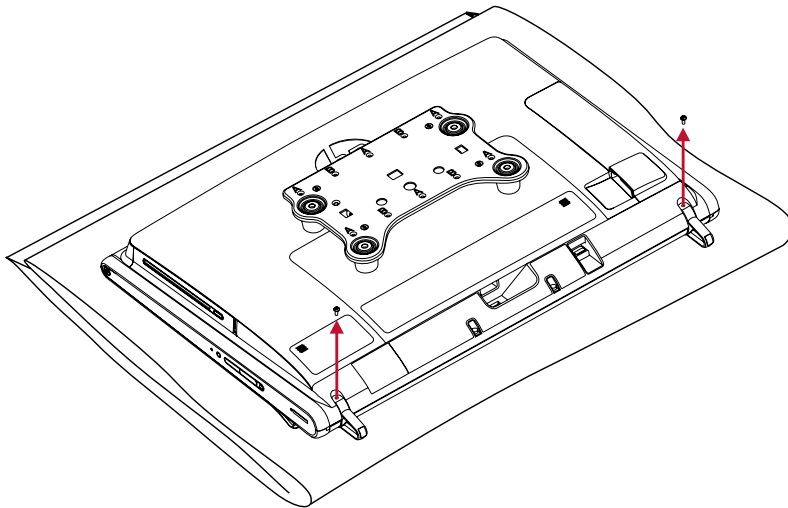

2 Retire las patas del equipo.

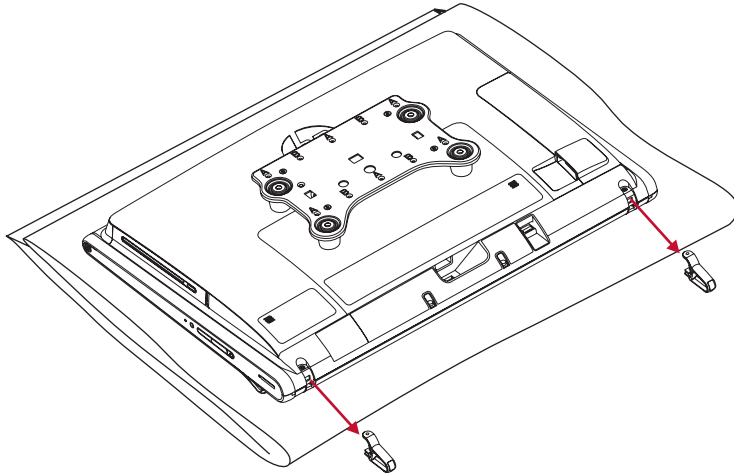

3 Instale los reemplazos de patas de modo que los orificios que quedaron cuando se retiraron las patas queden cubiertos. Inserte los dos tornillos de 8 mm (0,3 pulgadas) incluidos.

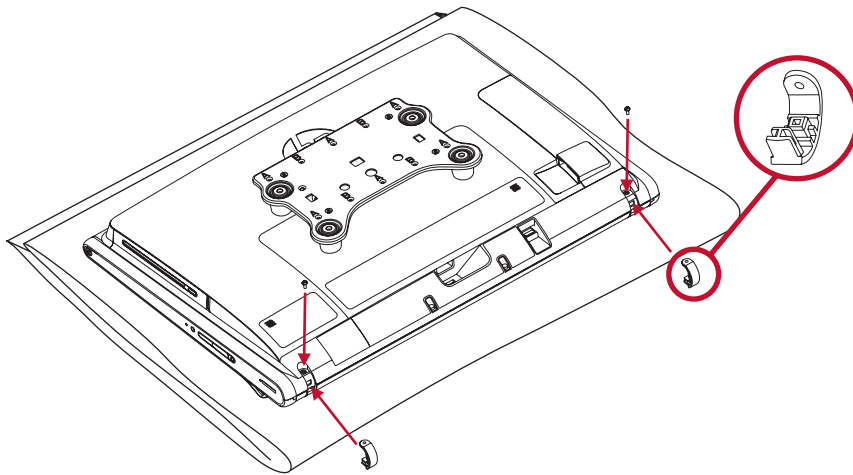

El equipo ahora está listo para ser montado en la pared. Siga las instrucciones del fabricante del dispositivo de montaje en la pared para saber cómo hacerlo.

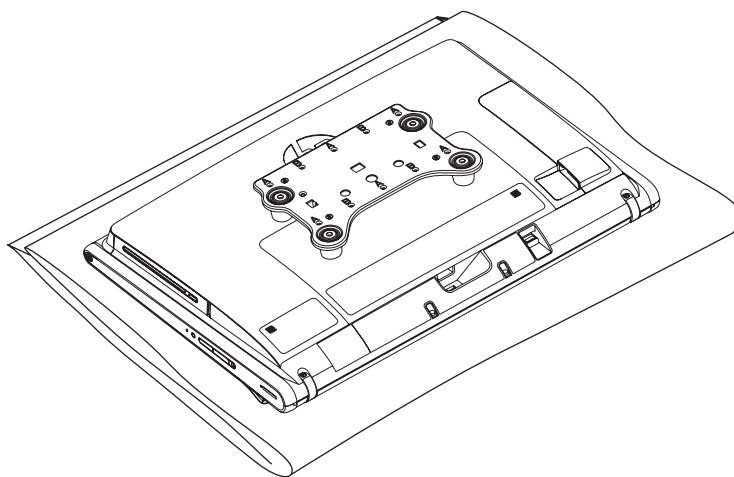



© Copyright 2009 Hewlett-Packard Development Company, L.P.
La información de este documento está sujeta a cambios sin previo aviso.
Printed in xxxxx

