



# LASERJET PROFESSIONAL CP1020

COLOR PRINTER SERIES

## Οδηγός χρήσης







# Σειρά έγχρωμων εκτυπωτών HP LaserJet Pro CP1020

Οδηγός χρήσης

## **Πνευματικά δικαιώματα και άδεια χρήσης**

© Copyright 2015 HP Development Company, L.P.

Απαγορεύεται η αναπαραγωγή, η προσαρμογή ή η μετάφραση χωρίς προηγούμενη γραπτή άδεια, με εξαίρεση τα όσα επιτρέπονται από τους νόμους περί πνευματικών δικαιωμάτων.

Οι πληροφορίες που περιέχονται στο παρόν μπορεί να αλλάξουν χωρίς προειδοποίηση.

Οι μόνες εγγυήσεις που παρέχονται για τα προϊόντα και τις υπηρεσίες της HP ορίζονται στις ρητές δηλώσεις εγγύησης που συνοδεύουν τα εν λόγω προϊόντα και τις υπηρεσίες. Κανένα στοιχείο του παρόντος δεν πρέπει να θεωρηθεί ότι αποτελεί πρόσθετη εγγύηση. Η HP δεν φέρει ευθύνη για τεχνικά ή συντακτικά σφάλματα ή παραλήψεις του παρόντος.

Edition 1, 11/2015

## **Εμπορικά σήματα**

Τα Adobe®, Adobe Photoshop®, Acrobat® και PostScript® είναι εμπορικά σήματα της Adobe Systems Incorporated.

Η ονομασία Java™ είναι σήμα κατατεθέν στις Η.Π.Α. της Sun Microsystems, Inc.





Οι ονομασίες Microsoft®, Windows®, Windows® XP και Windows Vista® είναι σήματα κατατεθέντα στις Η.Π.Α. της Microsoft Corporation.

Το UNIX® είναι σήμα κατατεθέν της The Open Group.

Η ονομασία ENERGY STAR® και το σύμβολο ENERGY STAR® αποτελούν σήματα κατατεθέντα στις Η.Π.Α.

## Συμβάσεις που χρησιμοποιούνται σε αυτόν τον οδηγό

---

-  **ΥΠΟΔΕΙΞΗ:** Οι συμβουλές παρέχουν χρήσιμες συμβουλές ή συντομεύσεις.
  -  **ΣΗΜΕΙΩΣΗ:** Οι σημειώσεις παρέχουν σημαντικές πληροφορίες που επεξηγούν μια έννοια ή βοηθούν στην ολοκλήρωση μιας εργασίας.
  -  **ΠΡΟΣΟΧΗ:** Οι προσοχές υποδεικνύουν διαδικασίες που θα πρέπει να ακολουθήσετε για να αποφύγετε την απώλεια δεδομένων ή την πρόκληση ζημιάς στο προϊόν.
  -  **ΠΡΟΕΙΔ/ΣΗ!** Οι προειδοποιήσεις σας ειδοποιούν για συγκεκριμένες διαδικασίες που θα πρέπει να ακολουθήσετε για να αποφύγετε τον τραυματισμό, την καταστροφική απώλεια δεδομένων ή την εκτεταμένη ζημιά στο προϊόν.
-



---

# Πίνακας περιεχομένων

<b>1 Βασικά χαρακτηριστικά του προϊόντος .....</b>	<b>1</b>
Σύγκριση προϊόντων .....	2
Περιβαλλοντικά χαρακτηριστικά .....	2
Λειτουργίες για άτομα με ειδικές ανάγκες .....	3
Όψεις του προϊόντος .....	4
Μπροστινή όψη προϊόντος .....	4
Πίσω όψη προϊόντος .....	4
Θέση αριθμού σειράς και αριθμού μοντέλου .....	5
Διάταξη του πίνακα ελέγχου .....	6
<b>2 Λογισμικό για Windows .....</b>	<b>7</b>
Υποστηριζόμενα λειτουργικά συστήματα Windows .....	8
Υποστηριζόμενα προγράμματα οδήγησης εκτυπωτή για Windows .....	8
Αλλαγή ρυθμίσεων εργασίας εκτύπωσης στα Windows .....	9
Αλλαγή ρυθμίσεων προγράμματος οδήγησης εκτυπωτή στα Windows .....	10
Αλλαγή των ρυθμίσεων όλων των εργασιών εκτύπωσης, έως ότου τερματιστεί το πρόγραμμα λογισμικού .....	10
Αλλαγή των προεπιλεγμένων ρυθμίσεων για όλες τις εργασίες εκτύπωσης .....	10
Αλλαγή των ρυθμίσεων διαμόρφωσης του προϊόντος .....	10
Κατάργηση λογισμικού στα Windows .....	11
Υποστηριζόμενα βοηθητικά προγράμματα για Windows (μόνο για μοντέλα με λειτουργία δικτύου) .....	12
<b>3 Χρήση του προϊόντος σε Mac .....</b>	<b>13</b>
Λογισμικό για Mac .....	14
Υποστηριζόμενα λειτουργικά συστήματα σε Mac .....	14
Υποστηριζόμενα προγράμματα οδήγησης εκτυπωτή σε Mac .....	14
Εγκατάσταση λογισμικού για λειτουργικά συστήματα Mac .....	14
Κατάργηση εγκατάστασης λογισμικού από λειτουργικά συστήματα Mac .....	16
Αλλαγή ρυθμίσεων προγράμματος οδήγησης εκτυπωτή σε Mac .....	17
Λογισμικό για υπολογιστές Mac .....	18
Εκτύπωση σε Mac .....	19
Ακύρωση εργασίας εκτύπωσης με Mac .....	19

Αλλαγή του μεγέθους και του τύπου χαρτιού (για Mac) .....	19
Αλλαγή μεγέθους εγγράφων ή εκτύπωση σε μη τυποποιημένο μέγεθος χαρτιού με Mac .....	19
Δημιουργία και χρήση προρρυθμίσεων εκτύπωσης σε Mac .....	20
Εκτύπωση εξώφυλλου σε Mac .....	20
Εκτύπωση πολλών σελίδων σε ένα φύλλο χαρτιού με Mac .....	21
Εκτύπωση και στις δύο όψεις της σελίδας (εκτύπωση διπλής όψης) με Mac .....	21
Ρύθμιση των επιλογών χρωμάτων σε Mac .....	22

#### **4 Σύνδεση του προϊόντος ..... 23**

Υποστηριζόμενα λειτουργικά συστήματα δικτύου (μόνο για μοντέλα με λειτουργία δικτύου) .....	24
Αποποίηση ευθυνών σχετικά με την κοινή χρήση του εκτυπωτή .....	24
Σύνδεση με USB .....	25
Εγκατάσταση από CD .....	25
Σύνδεση σε δίκτυο (μόνο για μοντέλα με λειτουργία δικτύου) .....	26
Υποστηριζόμενα πρωτόκολλα δικτύου .....	26
Εγκατάσταση του προϊόντος σε ενσύρματο δίκτυο .....	26
Εγκατάσταση του προϊόντος σε ασύρματο δίκτυο .....	27
Διαμόρφωση ρυθμίσεων δικτύου .....	31

#### **5 Χαρτί και μέσα εκτύπωσης ..... 33**

Κατανόηση της χρήσης του χαρτιού .....	34
Οδηγίες για ειδικό χαρτί .....	34
Αλλαγή του προγράμματος οδήγησης εκτυπωτή ώστε να ταιριάζει με τον τύπο και το μέγεθος του χαρτιού .....	36
Υποστηριζόμενα μεγέθη χαρτιού .....	37
Υποστηριζόμενοι τύποι χαρτιού .....	39
Τοποθέτηση δίσκων χαρτιού .....	41
Τοποθετήστε χαρτί στον δίσκο εισόδου. ....	41
Χωρητικότητα δίσκου .....	42
Προσανατολισμός χαρτιού για τοποθέτηση στους δίσκους .....	42

#### **6 Εργασίες εκτύπωσης ..... 43**

Ακύρωση μιας εργασίας εκτύπωσης στα Windows .....	44
Βασικές εργασίες εκτύπωσης με τα Windows .....	45
Άνοιγμα του προγράμματος οδήγησης εκτυπωτή στα Windows .....	45
Λήψη βοήθειας για οποιαδήποτε επιλογή εκτύπωσης στα Windows .....	45
Αλλαγή του αριθμού των αντιγράφων εκτύπωσης στα Windows .....	45
Αποθήκευση προσαρμοσμένων ρυθμίσεων εκτύπωσης για επαναχρησιμοποίηση στα Windows .....	46
Βελτίωση της ποιότητας εκτύπωσης στα Windows .....	49
Εκτύπωση και στις δύο πλευρές (εκτύπωση διπλής όψης) στα Windows .....	50



Εκτύπωση πολλαπλών σελίδων ανά φύλλο στα Windows .....	52
Επιλογή προσανατολισμού σελίδας στα Windows .....	53
Ρύθμιση των επιλογών χρώματος στα Windows .....	54
<b>Επιπλέον εργασίες εκτύπωσης με τα Windows .....</b>	<b>55</b>
Εκτύπωση έγχρωμου κειμένου με μαύρο χρώμα (διαβαθμίσεις του γκρι) στα Windows .....	55
Εκτύπωση σε προτυπωμένο επιστολόχαρτο ή φόρμες στα Windows .....	55
Εκτύπωση σε ειδικό χαρτί, ετικέτες ή διαφάνειες στα Windows .....	56
Εκτύπωση της πρώτης ή τελευταίας σελίδας σε διαφορετικό χαρτί στα Windows .....	58
Προσαρμογή εγγράφου στο μέγεθος της σελίδας στα Windows .....	59
Προσθήκη υδατογραφήματος σε έγγραφο στα Windows .....	60
Δημιουργία φυλλαδίου στα Windows .....	61
<b>7 Χρώμα .....</b>	<b>63</b>
Ρύθμιση χρώματος .....	64
Αλλαγή χρωματικού θέματος για εργασία εκτύπωσης .....	64
Αλλαγή των επιλογών χρώματος .....	64
Ρυθμίσεις χρώματος "Μη αυτόματο" .....	65
Αντιστοίχιση χρωμάτων .....	67
<b>8 Διαχείριση και συντήρηση του προϊόντος .....</b>	<b>69</b>
Εκτύπωση σελίδων πληροφοριών .....	70
Εκτύπωση της σελίδας διαμόρφωσης .....	70
Εκτύπωση της σελίδας κατάστασης αναλωσίμων .....	70
Χρήση του ενσωματωμένου διακομιστή web της HP (μόνο για μοντέλα με λειτουργία δικτύου) .....	71
Άνοιγμα του ενσωματωμένου διακομιστή web HP .....	71
Δυνατότητες του ενσωματωμένου διακομιστή Web της HP .....	71
Δυνατότητες ασφαλείας προϊόντος .....	74
Κλείδωμα του προϊόντος .....	74
Εκχώρηση κωδικού πρόσβασης συστήματος .....	74
Ρυθμίσεις εξοικονόμησης .....	75
Ρύθμιση της λειτουργίας αυτόματης ενεργοποίησης/απενεργοποίησης .....	75
Διαχείριση αναλωσίμων και εξαρτημάτων .....	76
Εκτύπωση όταν μια κασέτα εκτύπωσης ή ένα τύμπανο απεικόνισης φτάσει στο τέλος της διάρκειας ζωής .....	76
Διαχείριση κασετών εκτύπωσης και τυμπάνων απεικόνισης .....	77
Οδηγίες αντικατάστασης .....	79
Καθαρισμός του προϊόντος .....	87
Καθαρισμός διαδρομής χαρτιού .....	87
Εξωτερικός καθαρισμός .....	87
Ενημερώσεις προϊόντος .....	87

<b>9 Επίλυση προβλημάτων</b> .....	<b>89</b>
Αυτοβοήθεια .....	90
Επίλυση προβλημάτων από τη λίστα ελέγχου .....	91
Βήμα 1: Βεβαιωθείτε ότι το προϊόν έχει ρυθμιστεί σωστά .....	91
Βήμα 2: Ελέγξτε την καλωδιακή ή την ασύρματη σύνδεση (μόνο για μοντέλα με λειτουργία δικτύου) .....	91
Βήμα 3: Ελέγξτε αν κάποια από τις φωτεινές ενδείξεις του πίνακα ελέγχου είναι αναμμένη .....	91
Βήμα 4: Ελέγξτε το χαρτί .....	92
Βήμα 5: Ελέγξτε το λογισμικό .....	92
Βήμα 6: Λειτουργία δοκιμαστικής εκτύπωσης .....	92
Βήμα 7: Ελέγξτε τα αναλώσιμα .....	92
Βήμα 8: Στείλτε μια εργασία εκτύπωσης από υπολογιστή. ....	92
Παράγοντες που επηρεάζουν την απόδοση του προϊόντος .....	93
Επαναφορά εργοστασιακών ρυθμίσεων .....	94
Ερμηνεία συνδυασμών φωτεινών ενδείξεων πίνακα ελέγχου .....	95
Προειδοποιητικά μηνύματα κατάστασης .....	98
Λανθασμένη τροφοδότηση ή εμπλοκή χαρτιού .....	105
Το προϊόν δεν έλκει χαρτί .....	105
Το προϊόν έλκει πολλά φύλλα χαρτιού .....	105
Αποτροπή εμπλοκών χαρτιού .....	105
Αποκατάσταση εμπλοκών χαρτιού .....	106
Βελτίωση ποιότητας εκτύπωσης .....	111
Χρησιμοποιήστε τη σωστή ρύθμιση τύπου χαρτιού στο πρόγραμμα οδήγησης του εκτυπωτή ...	111
Προσαρμογή ρυθμίσεων χρώματος στο πρόγραμμα οδήγησης εκτυπωτή .....	112
Χρησιμοποιήστε χαρτί που πληροί τις προδιαγραφές της HP .....	113
Εκτύπωση σελίδας καθαρισμού .....	114
Βαθμονόμηση του προϊόντος για ευθυγράμμιση των χρωμάτων .....	114
Έλεγχος των κασετών εκτύπωσης .....	114
Το προϊόν δεν εκτυπώνει ή εκτυπώνει αργά .....	119
Το προϊόν δεν εκτυπώνει .....	119
Το προϊόν εκτυπώνει αργά .....	119
Επίλυση προβλημάτων συνδεσιμότητας .....	121
Επίλυση προβλημάτων απευθείας σύνδεσης .....	121
Επίλυση προβλημάτων δικτύου .....	121
Επίλυση προβλημάτων ασύρματου δικτύου .....	123
Λίστα ελέγχου ασύρματης συνδεσιμότητας .....	123
Όταν ολοκληρωθεί η ρύθμιση παραμέτρων της ασύρματης σύνδεσης, το προϊόν δεν εκτυπώνει .....	123
Το προϊόν δεν εκτυπώνει, ενώ στον υπολογιστή έχει εγκατασταθεί τείχος προστασίας άλλου κατασκευαστή .....	124

Η ασύρματη σύνδεση δεν λειτουργεί μετά τη μετακίνηση του ασύρματου δρομολογητή ή του προϊόντος .....	124
Δεν είναι δυνατή η σύνδεση περισσότερων υπολογιστών στο ασύρματο προϊόν .....	124
Το ασύρματο προϊόν χάνει την επικοινωνία κατά τη σύνδεσή του σε VPN .....	124
Το δίκτυο δεν εμφανίζεται στη λίστα ασύρματων δικτύων .....	124
Το ασύρματο δίκτυο δεν λειτουργεί .....	124
Επίλυση προβλημάτων λογισμικού προϊόντος .....	126
Επίλυση κοινών προβλημάτων Mac .....	127
Το πρόγραμμα οδήγησης εκτυπωτή δεν εμφανίζεται στη λίστα "Εκτύπωση & φαξ" .....	127
Το όνομα του προϊόντος δεν εμφανίζεται στη λίστα προϊόντων, στη λίστα "Εκτύπωση & φαξ" ..	127
Το πρόγραμμα οδήγησης εκτυπωτή δεν ρυθμίζει αυτόματα το επιλεγμένο προϊόν στη λίστα "Εκτύπωση & φαξ" .....	127
Κάποια εργασία εκτύπωσης δεν στάλθηκε στο προϊόν που θέλατε .....	127
Όταν υπάρχει σύνδεση με καλώδιο USB, το προϊόν δεν εμφανίζεται στη λίστα "Εκτύπωση & φαξ", μετά την επιλογή του προγράμματος οδήγησης. ....	128
Όταν χρησιμοποιείτε σύνδεση USB, χρησιμοποιείτε πρόγραμμα οδήγησης εκτυπωτή γενικής χρήσης .....	128

## **Παράρτημα Α Προδιαγραφές ..... 129**

Προδιαγραφές για τα φυσικά χαρακτηριστικά του εκτυπωτή .....	130
Κατανάλωση ενέργειας, ηλεκτρικές προδιαγραφές και εκπομπές θορύβου .....	130
Προδιαγραφές περιβάλλοντος .....	130

## **Παράρτημα Β Συντήρηση και τεχνική υποστήριξη ..... 131**

Δήλωση περιορισμένης εγγύησης HP .....	132
Ηνωμένο Βασίλειο, Ιρλανδία και Μάλτα .....	134
Αυστρία, Βέλγιο, Γερμανία και Λουξεμβούργο .....	134
Βέλγιο, Γαλλία και Λουξεμβούργο .....	135
Ιταλία .....	136
Ισπανία .....	136
Δανία .....	137
Νορβηγία .....	137
Σουηδία .....	137
Πορτογαλία .....	138
Ελλάδα και Κύπρος .....	138
Ουγγαρία .....	138
Δημοκρατία της Τσεχίας .....	139
Σλοβακία .....	139
Πολωνία .....	139
Βουλγαρία .....	140
Ρουμανία .....	140

Βέλγιο και Ολλανδία .....	140
Φινλανδία .....	141
Σλοβενία .....	141
Κροατία .....	141
Λετονία .....	141
Λιθουανία .....	142
Εσθονία .....	142
Ρωσία .....	142
Εγγύηση Premium Protection Warranty της HP: Δήλωση περιορισμένης εγγύησης για τα δοχεία γραφίτη LaserJet .....	143
Πολιτική της HP για τα αναλώσιμα άλλων κατασκευαστών .....	144
Τοποθεσία Web της HP για τις απομιμήσεις .....	145
Αποθηκευμένα δεδομένα στο δοχείο γραφίτη .....	146
Άδεια χρήσης τελικού χρήστη .....	147
Εγγύηση σέρβις για επισκευή από τον πελάτη .....	152
Υποστήριξη πελατών .....	153

## **Παράρτημα Γ Πρόγραμμα περιβαλλοντικής διαχείρισης προϊόντων ..... 155**

Προστασία του περιβάλλοντος .....	157
Προστασία από το όζον .....	157
Κατανάλωση ισχύος .....	157
Κατανάλωση γραφίτη .....	157
Χρήση χαρτιού .....	158
Πλαστικά .....	158
Αναλώσιμα εκτύπωσης HP LaserJet .....	158
Χαρτί .....	158
Περιορισμοί υλικών .....	158
Απόρριψη άχρηστου εξοπλισμού από τους χρήστες (ΕΕ και Ινδία) .....	159
Ανακύκλωση ηλεκτρονικών συσκευών .....	159
Πληροφορίες ανακύκλωσης υλικού για τη Βραζιλία .....	160
Χημικές ουσίες .....	160
Δεδομένα κατανάλωσης ενέργειας προϊόντος σύμφωνα με τον Κανονισμό 1275/2008 της Ευρωπαϊκής Επιτροπής .....	160
Δήλωση περιορισμού της χρήσης επικίνδυνων ουσιών (Ινδία) .....	160
Δήλωση για τον περιορισμό επικίνδυνων ουσιών (Τουρκία) .....	160
Ανακοίνωση περιορισμού της χρήσης επικίνδυνων ουσιών (Ουκρανία) .....	160
Πίνακας ουσιών (Κίνα) .....	161
Πληροφορίες χρήστη για την ετικέτα οικολογικής σήμανσης SEPA (Κίνα) .....	161
Κανονισμός για την εφαρμογή της ετικέτας πληροφοριών ενέργειας για την Κίνα σε εκτυπωτές, φαξ και αντιγραφικά .....	162
Φύλλο Δεδομένων Ασφαλείας Υλικού (MSDS) .....	162

EPEAT .....	162
Περισσότερες πληροφορίες .....	162
<b>Παράρτημα Δ Πληροφορίες σχετικά με κανονισμούς .....</b>	<b>165</b>
Δήλωση συμμόρφωσης (βασικά μοντέλα) .....	166
Δήλωση συμμόρφωσης (ασύρματα μοντέλα) .....	168
Δηλώσεις κανονισμών .....	170
Κανονισμοί FCC .....	170
Καναδάς - Δήλωση συμμόρφωσης ICES-003 του Υπουργείου Βιομηχανίας του Καναδά .....	170
Δήλωση EMC (Κορέα) .....	170
Οδηγίες για το καλώδιο τροφοδοσίας .....	170
Ασφάλεια laser .....	171
Δήλωση laser (Φινλανδία) .....	171
Δήλωση GS (Γερμανία) .....	172
Συμμόρφωση για τις χώρες της Ευρασίας (Λευκορωσία, Καζακστάν, Ρωσία) .....	172
Πρόσθετες δηλώσεις για προϊόντα ασύρματης λειτουργίας .....	173
Δήλωση συμμόρφωσης με τα πρότυπα της FCC—Ηνωμένες Πολιτείες .....	173
Δήλωση για την Αυστραλία .....	173
Δήλωση ANATEL Βραζιλίας .....	173
Δηλώσεις για τον Καναδά .....	173
Έκθεση σε ακτινοβολία ραδιοσυχνοτήτων (Καναδάς) .....	173
Σημείωση για την Ευρωπαϊκή Ένωση .....	174
Σημείωση για τη χρήση στη Ρωσία .....	174
Δήλωση για το Μεξικό .....	174
Δήλωση για την Ταϊβάν .....	174
Δήλωση για την Κορέα .....	174
Ένδειξη ενσύρματων/ασύρματων τηλεπικοινωνιών Βιετνάμ για εγκεκριμένα προϊόντα τύπου ICTQC .....	175
<b>Παράρτημα Ε Αναλώσιμα και εξαρτήματα .....</b>	<b>177</b>
Παραγγελία ανταλλακτικών, εξαρτημάτων και αναλωσίμων .....	178
Κωδικοί ειδών .....	178
Κεφαλές εκτύπωσης .....	178
Τύμπανα απεικόνισης .....	178
Καλώδια και διασυνδέσεις .....	178
<b>Ευρετήριο .....</b>	<b>179</b>





---

# 1 Βασικά χαρακτηριστικά του προϊόντος

- [Σύγκριση προϊόντων](#)
- [Περιβαλλοντικά χαρακτηριστικά](#)
- [Λειτουργίες για άτομα με ειδικές ανάγκες](#)
- [Όψεις του προϊόντος](#)

## Σύγκριση προϊόντων

HP LaserJet Pro CP1025 CE913A	HP LaserJet Pro CP1025nw CE914A
	
<ul style="list-style-type: none"><li>• <b>Ταχύτητα:</b> Εκτυπώνει με ταχύτητα έως 16 σελίδες ανά λεπτό (ppm) σε χαρτί μεγέθους A4 ή 17 μονόχρωμες σελίδες ανά λεπτό και 4 έγχρωμες σελίδες ανά λεπτό σε χαρτί μεγέθους letter</li><li>• <b>Δίσκος:</b> 150 φύλλα 75 g/m<sup>2</sup></li><li>• <b>Θήκη εξόδου:</b> 50 φύλλα 75 g/m<sup>2</sup></li><li>• <b>Συνδεσιμότητα:</b> Θύρα υψηλής ταχύτητας USB 2.0</li><li>• <b>Εκτύπωση διπλής όψης (duplexing):</b> Μη αυτόματη εκτύπωση διπλής όψης (μέσω προγράμματος οδήγησης εκτυπωτή)</li><li>• <b>Αρχική κασέτα εκτύπωσης:</b> Διατίθεται μαζί με το προϊόν</li></ul>	<p>HP LaserJet Pro CP1025, επιπλέον δυνατότητες:</p> <ul style="list-style-type: none"><li>• <b>Συνδεσιμότητα:</b> Ασύρματη δικτύωση 802.11b/g/n, ενσωματωμένη δυνατότητα δικτύωσης για σύνδεση σε δίκτυα 10Base-T/100Base-TX</li><li>• <b>Εσωτερική δικτύωση:</b> Θύρα εσωτερικής δικτύωσης HP</li></ul>

## Περιβαλλοντικά χαρακτηριστικά

Ανακύκλωση	Περιορίστε τη σπατάλη χρησιμοποιώντας ανακυκλωμένο χαρτί. Ανακυκλώστε τις κασέτες εκτύπωσης χρησιμοποιώντας τη διαδικασία επιστροφής της HP.
Εξοικονόμηση ενέργειας	Εξοικονομήστε ενέργεια με την τεχνολογία της HP για αυτόματη ενεργοποίηση και απενεργοποίηση.
Μη αυτόματη εκτύπωση διπλής όψης	Εξοικονομήστε χαρτί χρησιμοποιώντας τη ρύθμιση μη αυτόματης εκτύπωσης διπλής όψης.
Εκτύπωση πολλαπλών σελίδων ανά φύλλο	Εξοικονομήστε χαρτί εκτυπώνοντας δύο ή περισσότερες σελίδες ενός εγγράφου τη μία πλάι στην άλλη σε ένα φύλλο χαρτιού. Προσπελάστε τη λειτουργία αυτή μέσω του προγράμματος οδήγησης του εκτυπωτή.



## Λειτουργίες για άτομα με ειδικές ανάγκες

Το προϊόν περιλαμβάνει διάφορες λειτουργίες που διευκολύνουν τους χρήστες με ειδικές ανάγκες.

- Ηλεκτρονικός οδηγός χρήσης που είναι συμβατός με προγράμματα ανάγνωσης κειμένου οθόνης.
- Οι κασέτες εκτύπωσης και το τύμπανο απεικόνισης μπορούν να τοποθετηθούν και να αφαιρεθούν με το ένα χέρι.
- Όλες οι θύρες και τα καλύμματα μπορούν να ανοιχτούν με το ένα χέρι.

# Όψεις του προϊόντος

## Μπροστινή όψη προϊόντος

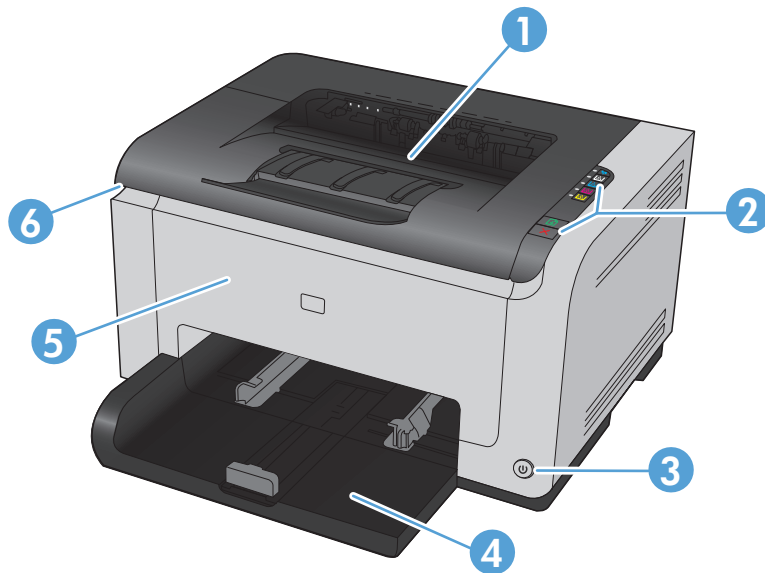

1	Δίσκος εξόδου
2	Πίνακας ελέγχου
3	Κουμπί λειτουργίας
4	Κύριος δίσκος εισόδου
5	Μπροστινό κάλυμμα (πρόσβαση στο τύμπανο απεικόνισης)
6	Θύρα κασέτας εκτύπωσης (πρόσβαση στις κασέτες εκτύπωσης κυανού, ματζέντα, κίτρινου και μαύρου χρώματος)

## Πίσω όψη προϊόντος

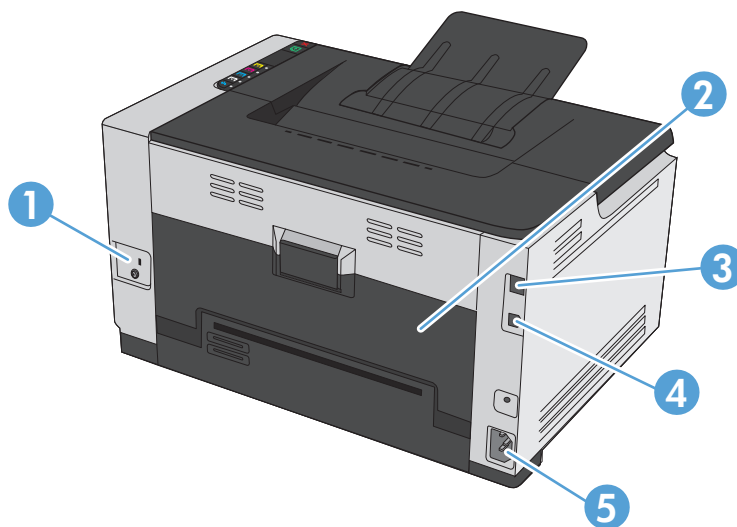

1	Κλειδαριά Kensington
---	----------------------

2	Πίσω θύρα πρόσβασης στις εμπλοκές
3	Θύρα εσωτερικού δικτύου HP (μόνο για μοντέλα με λειτουργία δικτύου)
4	Θύρα USB
5	Υποδοχή τροφοδοσίας





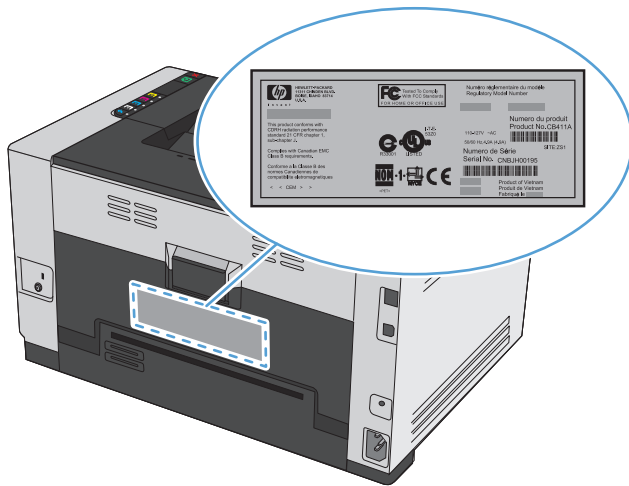

## Θέση αριθμού σειράς και αριθμού μοντέλου

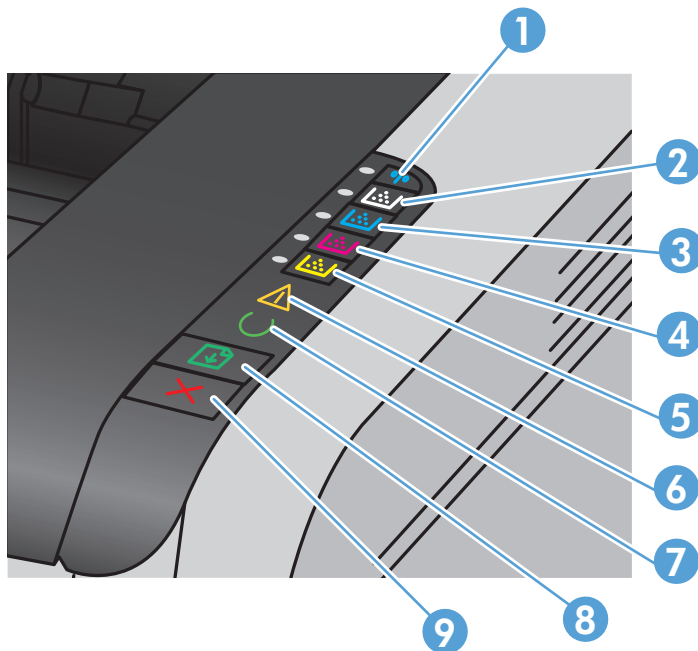
Η ετικέτα που περιέχει τους αριθμούς προϊόντος και σειράς βρίσκεται στο εσωτερικό του μπροστινού καλύμματος.



## Διάταξη του πίνακα ελέγχου



1	 Κουμπί και φωτεινή ένδειξη ασύρματης σύνδεσης	Πατήστε παρατεταμένα το κουμπί, για να ενεργοποιήσετε το Wi-Fi Protected Setup (WPS) (μόνο για μοντέλα με λειτουργία δικτύου). Η φωτεινή ένδειξη δηλώνει την κατάσταση της ασύρματης σύνδεσης.
2-5	 Κουμπί και φωτεινές ενδείξεις κασέτας	Όταν η θύρα της κασέτας εκτύπωσης είναι κλειστή, πατήστε το κουμπί για να προσπελάσετε την κασέτα εκτύπωσης με το αντίστοιχο χρώμα. Η φωτεινή ένδειξη δηλώνει την κατάσταση της κασέτας εκτύπωσης.
6	 Φωτεινή ένδειξη προσοχής	Δείχνει ότι η θύρα της κασέτας εκτύπωσης είναι ανοιχτή ή ότι έχει παρουσιαστεί κάποιο άλλο σφάλμα.
7	 Φωτεινή ένδειξη ετοιμότητας	Όταν η φωτεινή ένδειξη είναι αναμμένη, το προϊόν είναι έτοιμο για εκτύπωση. Όταν η φωτεινή ένδειξη αναβοσβήνει, το προϊόν επεξεργάζεται δεδομένα.
8	 Κουμπί "Συνέχιση"	Πατήστε το για να συνεχίσετε μια εργασία εκτύπωσης.
9	 Κουμπί ακύρωσης	Πατήστε το για να ακυρώσετε μια εργασία εκτύπωσης.

---

## 2 Λογισμικό για Windows

- [Υποστηριζόμενα λειτουργικά συστήματα Windows](#)
- [Υποστηριζόμενα προγράμματα οδήγησης εκτυπωτή για Windows](#)
- [Αλλαγή ρυθμίσεων εργασίας εκτύπωσης στα Windows](#)
- [Αλλαγή ρυθμίσεων προγράμματος οδήγησης εκτυπωτή στα Windows](#)
- [Κατάργηση λογισμικού στα Windows](#)
- [Υποστηριζόμενα βοηθητικά προγράμματα για Windows \(μόνο για μοντέλα με λειτουργία δικτύου\)](#)

## Υποστηριζόμενα λειτουργικά συστήματα Windows

Το προϊόν συνοδεύεται από λογισμικό για τα ακόλουθα λειτουργικά συστήματα Windows®:

- Windows 7 (32-bit και 64-bit)
- Windows Vista (32 bit και 64 bit)
- Windows XP (32-bit, Service Pack 2)
- Windows Server 2003 (32-bit, Service Pack 3)
- Windows Server 2008 (32 bit και 64 bit)

## Υποστηριζόμενα προγράμματα οδήγησης εκτυπωτή για Windows

Το προϊόν συνοδεύεται από λογισμικό για τα Windows, που επιτρέπει στον υπολογιστή να επικοινωνεί με το προϊόν. Το λογισμικό αυτό ονομάζεται πρόγραμμα οδήγησης εκτυπωτή. Τα προγράμματα οδήγησης εκτυπωτή παρέχουν πρόσβαση σε δυνατότητες του προϊόντος, όπως η εκτύπωση σε χαρτί προσαρμοσμένου μεγέθους, η αλλαγή μεγέθους εγγράφων και η εισαγωγή υδατογραφημάτων.



**ΣΗΜΕΙΩΣΗ:** Τα πιο πρόσφατα προγράμματα οδήγησης είναι διαθέσιμα στο [www.hp.com/support/ljcp1020series](http://www.hp.com/support/ljcp1020series).

# Αλλαγή ρυθμίσεων εργασίας εκτύπωσης στα Windows

Εργαλείο για την αλλαγή των ρυθμίσεων	Μέθοδος για την αλλαγή των ρυθμίσεων	Διάρκεια αλλαγών	Ιεραρχία αλλαγών
Ρυθμίσεις προγράμματος	Στο μενού "Αρχείο" του προγράμματος, κάντε κλικ στην εντολή "Διαμόρφωση σελίδας" ή σε κάποια παρόμοια εντολή.	Αυτές οι ρυθμίσεις ισχύουν μόνο για την τρέχουσα εργασία εκτύπωσης.	Οι αλλαγές που έγιναν στις ρυθμίσεις στο πρόγραμμα αυτό υπερσχύουν των αλλαγών που έγιναν οπουδήποτε αλλού.
Ιδιότητες εκτυπωτή στο πρόγραμμα	<p>Τα βήματα ποικίλλουν ανάλογα με το πρόγραμμα. Αυτή η διαδικασία είναι η πιο συνηθισμένη.</p> <ol style="list-style-type: none"><li>1. Από το μενού <b>Αρχείο</b> της εφαρμογής λογισμικού, κάντε κλικ στο κουμπί <b>Εκτύπωση</b>.</li><li>2. Επιλέξτε το προϊόν και, στη συνέχεια, κάντε κλικ στο κουμπί <b>Ιδιότητες</b> ή <b>Προτιμήσεις</b>.</li><li>3. Αλλάξτε τις ρυθμίσεις στις καρτέλες.</li></ol>	Αυτές οι ρυθμίσεις ισχύουν μόνο για την τρέχουσα περίοδο λειτουργίας του προγράμματος.	Οι αλλαγμένες ρυθμίσεις υπερσχύουν σε σχέση με τις προεπιλεγμένες ρυθμίσεις του προγράμματος οδήγησης του εκτυπωτή και τις προεπιλεγμένες ρυθμίσεις του προϊόντος.
Προεπιλεγμένες ρυθμίσεις του προγράμματος οδήγησης του εκτυπωτή	<ol style="list-style-type: none"><li>1. Ανοίξτε τη λίστα εκτυπωτών του υπολογιστή και επιλέξτε αυτό το προϊόν. <b>ΣΗΜΕΙΩΣΗ:</b> Αυτό το βήμα ποικίλλει ανάλογα με το λειτουργικό σύστημα.</li><li>2. Κάντε κλικ στο στοιχείο <b>Εκτυπωτής</b> και, στη συνέχεια, επιλέξτε <b>Προτιμήσεις εκτύπωσης</b>.</li><li>3. Αλλάξτε τις ρυθμίσεις στις καρτέλες.</li></ol>	<p>Αυτές οι ρυθμίσεις ισχύουν μέχρι να τις αλλάξετε ξανά.</p> <p><b>ΣΗΜΕΙΩΣΗ:</b> Αυτή η μέθοδος αλλάζει τις προεπιλεγμένες ρυθμίσεις του προγράμματος οδήγησης του εκτυπωτή για όλα τα προγράμματα.</p>	Για να παρακάμψετε αυτές τις ρυθμίσεις, αλλάξτε τις ρυθμίσεις του προγράμματος.

# Αλλαγή ρυθμίσεων προγράμματος οδήγησης εκτυπωτή στα Windows

## Αλλαγή των ρυθμίσεων όλων των εργασιών εκτύπωσης, έως ότου τερματιστεί το πρόγραμμα λογισμικού

1. Στο μενού **File** (Αρχείο) του προγράμματος λογισμικού, κάντε κλικ στο **Print** (Εκτύπωση).
2. Επιλέξτε το πρόγραμμα οδήγησης και στη συνέχεια κάντε κλικ στο **Properties** (Ιδιότητες) ή στο **Preferences** (Προτιμήσεις).

Τα βήματα μπορεί να διαφέρουν κατά περίπτωση. Αυτή είναι η πιο κοινή μέθοδος.

## Αλλαγή των προεπιλεγμένων ρυθμίσεων για όλες τις εργασίες εκτύπωσης

1. **Windows XP, Windows Server 2003 και Windows Server 2008 (με χρήση της προεπιλεγμένης προβολής του μενού Έναρξη):** Κάντε κλικ στο **Start** (Έναρξη) και, στη συνέχεια, κάντε κλικ στο **Printers and Faxes** (Εκτυπωτές και Φαξ).

**Windows XP, Windows Server 2003 και Windows Server 2008 (με χρήση της κλασικής προβολής του μενού Έναρξη):** Κάντε κλικ στο **Start** (Έναρξη), κάντε κλικ στο **Settings** (Ρυθμίσεις) και, στη συνέχεια, κάντε κλικ στο **Printers** (Εκτυπωτές).

**Windows Vista:** Κάντε κλικ στο **Start** (Έναρξη), κάντε κλικ στο **Control Panel** (Πίνακας ελέγχου) και, στη συνέχεια, στην κατηγορία **Hardware and Sound** (Υλικό και ήχος) κάντε κλικ στο **Printer** (Εκτυπωτής).

**Windows 7:** Κάντε κλικ στο **Έναρξη** και, στη συνέχεια, επιλέξτε **Συσκευές και εκτυπωτές**.

2. Κάντε δεξί κλικ στο εικονίδιο του προγράμματος οδήγησης και στη συνέχεια επιλέξτε **Printing Preferences** (Προτιμήσεις εκτύπωσης).

## Αλλαγή των ρυθμίσεων διαμόρφωσης του προϊόντος

1. **Windows XP, Windows Server 2003 και Windows Server 2008 (με χρήση της προεπιλεγμένης προβολής του μενού Έναρξη):** Κάντε κλικ στο **Start** (Έναρξη) και, στη συνέχεια, κάντε κλικ στο **Printers and Faxes** (Εκτυπωτές και Φαξ).

**Windows XP, Windows Server 2003 και Windows Server 2008 (με χρήση της κλασικής προβολής του μενού Έναρξη):** Κάντε κλικ στο **Start** (Έναρξη), κάντε κλικ στο **Settings** (Ρυθμίσεις) και, στη συνέχεια, κάντε κλικ στο **Printers** (Εκτυπωτές).

**Windows Vista:** Κάντε κλικ στο **Start** (Έναρξη), κάντε κλικ στο **Control Panel** (Πίνακας ελέγχου) και, στη συνέχεια, στην κατηγορία **Hardware and Sound** (Υλικό και ήχος) κάντε κλικ στο **Printer** (Εκτυπωτής).

**Windows 7:** Κάντε κλικ στο **Έναρξη** και, στη συνέχεια, επιλέξτε **Συσκευές και εκτυπωτές**.

2. Κάντε δεξιό κλικ στο εικονίδιο του προγράμματος οδήγησης και επιλέξτε **Ιδιότητες** ή **Ιδιότητες εκτυπωτή**.
3. Κάντε κλικ στην καρτέλα **Configure** (Ρύθμιση παραμέτρων).



# Κατάργηση λογισμικού στα Windows

## Windows XP

1. Κάντε κλικ στο μενού **Έναρξη** και, στη συνέχεια, επιλέξτε **Προγράμματα**.
2. Κάντε κλικ στο **HP** και, στη συνέχεια, κάντε κλικ στο όνομα του προϊόντος.
3. Κάντε κλικ στο **Κατάργηση εγκατάστασης** και, στη συνέχεια, ακολουθήστε τις οδηγίες στην οθόνη για να καταργήσετε το λογισμικό.

## Windows Vista και Windows 7

1. Κάντε κλικ στο **Έναρξη** και, στη συνέχεια, κάντε κλικ στο **Όλα τα προγράμματα**.
2. Κάντε κλικ στο **HP** και, στη συνέχεια, κάντε κλικ στο όνομα του προϊόντος.
3. Κάντε κλικ στο **Κατάργηση εγκατάστασης** και, στη συνέχεια, ακολουθήστε τις οδηγίες στην οθόνη για να καταργήσετε το λογισμικό.

## Υποστηριζόμενα βοηθητικά προγράμματα για Windows (μόνο για μοντέλα με λειτουργία δικτύου)

- Ενσωματωμένος διακομιστής Web HP (Η πρόσβαση στον ενσωματωμένο διακομιστή Web HP είναι δυνατή μόνο όταν η συσκευή συνδέεται σε δίκτυο και όχι όταν συνδέεται μέσω USB.)

---

## 3 Χρήση του προϊόντος σε Mac

- [Λογισμικό για Mac](#)
- [Εκτύπωση σε Mac](#)

# Λογισμικό για Mac

## Υποστηριζόμενα λειτουργικά συστήματα σε Mac

Το προϊόν υποστηρίζει τα ακόλουθα λειτουργικά συστήματα Mac:

- Mac OS X 10.5, 10.6 και νεότερες εκδόσεις

 **ΣΗΜΕΙΩΣΗ:** Σε Mac OS X 10.5 και νεότερες εκδόσεις, υποστηρίζονται PPC και επεξεργαστές Intel® Core™. Σε Mac OS X V10.6, υποστηρίζονται επεξεργαστές Intel Core.

## Υποστηριζόμενα προγράμματα οδήγησης εκτυπωτή σε Mac

Το πρόγραμμα εγκατάστασης λογισμικού HP LaserJet παρέχει αρχεία PostScript® Printer Description (PPD) και αρχεία Printer Dialog Extension (PDE), τα οποία χρησιμοποιούνται σε υπολογιστές με λειτουργικό σύστημα Mac OS X. Τα αρχεία PPD και PDE των εκτυπωτών HP, σε συνδυασμό με τα προγράμματα οδήγησης εκτυπωτή που διαθέτει η συσκευή, προσφέρουν πλήρη λειτουργικότητα εκτύπωσης και πρόσβαση σε συγκεκριμένες δυνατότητες των εκτυπωτών HP.

## Εγκατάσταση λογισμικού για λειτουργικά συστήματα Mac

### Εγκατάσταση λογισμικού για υπολογιστές Mac που συνδέονται απευθείας με το προϊόν

Αυτό το προϊόν υποστηρίζει σύνδεση USB 2.0. Χρησιμοποιήστε καλώδιο USB τύπου A σε B. Η HP συνιστά τη χρήση καλωδίου που δεν θα ξεπερνά σε μήκος τα 2 μέτρα

1. Συνδέστε το καλώδιο USB στο προϊόν και τον υπολογιστή.

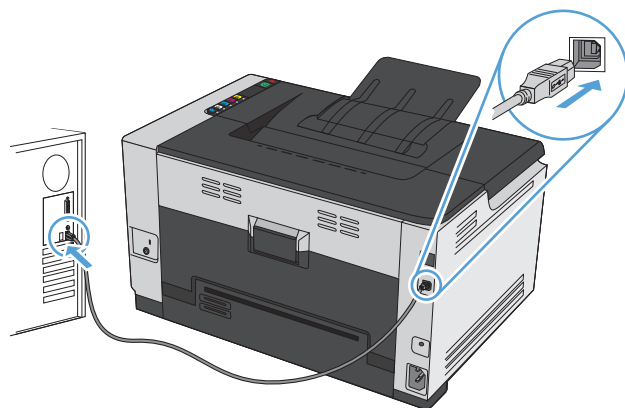



2. Εγκαταστήστε το λογισμικό από το CD.
3. Κάντε κλικ στο εικονίδιο του προγράμματος εγκατάστασης HP και ακολουθήστε τις οδηγίες στην οθόνη.
4. Στην οθόνη "Συγχαρητήρια", κάντε κλικ στο κουμπί **OK**.
5. Εκτυπώστε μια σελίδα από οποιοδήποτε πρόγραμμα, για να βεβαιωθείτε ότι το λογισμικό εκτύπωσης εγκαταστάθηκε σωστά.

## Εγκατάσταση λογισμικού για υπολογιστές Mac σε ενσύρματο δίκτυο

### Διαμόρφωση της διεύθυνσης IP

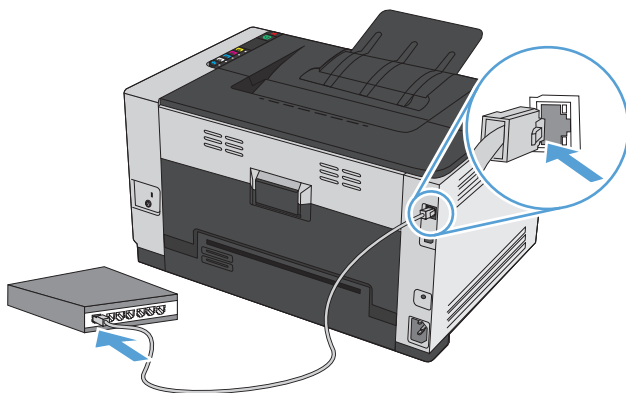
1. Συνδέστε το καλώδιο δικτύου στο προϊόν και στο δίκτυο.



2. Περιμένετε 60 δευτερόλεπτα προτού συνεχίσετε. Μέσα σε αυτό το χρονικό διάστημα, το δίκτυο αναγνωρίζει το προϊόν και εκχωρεί μια διεύθυνση IP ή ένα όνομα κεντρικού υπολογιστή στο προϊόν.
3. Για να εκτυπώσετε μια σελίδα ρυθμίσεων και μια σελίδα κατάστασης αναλωσίμων, πατήστε παρατεταμένα το κουμπί Συνέχεια  για δύο με τρία δευτερόλεπτα.
4. Βρείτε τη διεύθυνση IP στην αναφορά διαμόρφωσης.

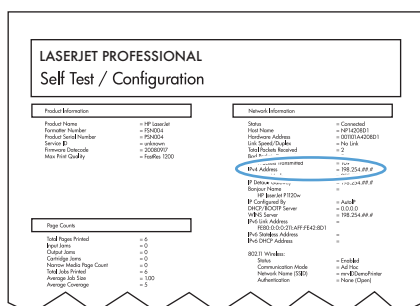

### Εγκατάσταση του λογισμικού

1. Κλείστε όλα τα προγράμματα στον υπολογιστή.
2. Εγκαταστήστε το λογισμικό από το CD.
3. Κάντε κλικ στο εικονίδιο του προγράμματος εγκατάστασης HP και ακολουθήστε τις οδηγίες που εμφανίζονται στην οθόνη.
4. Στην οθόνη "Συγχαρητήρια", κάντε κλικ στο κουμπί **OK**.
5. Εκτυπώστε μια σελίδα από οποιοδήποτε πρόγραμμα, για να βεβαιωθείτε ότι το λογισμικό εκτύπωσης εγκαταστάθηκε σωστά.

## Εγκατάσταση λογισμικού για υπολογιστές Mac σε ασύρματο δίκτυο

Πριν εγκαταστήσετε το λογισμικό του προϊόντος, βεβαιωθείτε ότι το προϊόν δεν έχει συνδεθεί στο δίκτυο μέσω καλωδίου δικτύου.

Αν ο ασύρματος δρομολογητής δεν υποστηρίζει Wi-Fi Protected Setup (WPS), ζητήστε από το διαχειριστή του συστήματος τις ρυθμίσεις δικτύου του ασύρματου δρομολογητή ή ολοκληρώστε τις παρακάτω εργασίες:

- Ζητήστε το όνομα του ασύρματου δικτύου ή το αναγνωριστικό συνόλου υπηρεσιών (SSID).
- Καθορίστε τον κωδικό πρόσβασης ασφαλείας ή το κλειδί κρυπτογράφησης του ασύρματου δικτύου.

### Συνδέστε το προϊόν σε ασύρματο δίκτυο μέσω WPS

Αν ο ασύρματος δρομολογητής υποστηρίζει Wi-Fi Protected Setup (WPS), αυτός είναι ο απλούστερος τρόπος να ρυθμίσετε το προϊόν σε ένα ασύρματο δίκτυο.

1. Πατήστε το κουμπί WPS στον ασύρματο δρομολογητή.
2. Πατήστε παρατεταμένα το κουμπί Ασύρματη δικτύωση  στον πίνακα ελέγχου του προϊόντος, για δύο δευτερόλεπτα. Όταν αρχίσει να αναβοσβήνει η ενδεικτική λυχνία ασύρματης σύνδεσης, αφήστε το κουμπί.
3. Περιμένετε δύο λεπτά, για να ολοκληρωθεί η δημιουργία σύνδεσης δικτύου με τον ασύρματο δρομολογητή.



**ΣΗΜΕΙΩΣΗ:** Αν η μέθοδος δεν είναι επιτυχής, χρησιμοποιήστε το ασύρματο δίκτυο με τη μέθοδο του καλωδίου USB.

### Συνδέστε το προϊόν σε ασύρματο δίκτυο μέσω καλωδίου USB

Αν ο ασύρματος δρομολογητής δεν υποστηρίζει WiFi-Protected Setup (WPS), χρησιμοποιήστε αυτή τη μέθοδο για να ρυθμίσετε το προϊόν σε ένα ασύρματο δίκτυο. Το καλώδιο USB για τη μεταφορά ρυθμίσεων διευκολύνει τη ρύθμιση της ασύρματης σύνδεσης. Αφού ολοκληρωθεί η ρύθμιση, μπορείτε να αποσυνδέσετε το καλώδιο USB και να χρησιμοποιήσετε την ασύρματη σύνδεση.

1. Τοποθετήστε το CD λογισμικού στη θήκη CD του υπολογιστή.
2. Ακολουθήστε τις οδηγίες που εμφανίζονται στην οθόνη. Όταν σας ζητηθεί, ενεργοποιήστε την επιλογή **Σύνδεση μέσω ασύρματου δικτύου**. Όταν σας ζητηθεί, συνδέστε το καλώδιο USB με το προϊόν.



**ΠΡΟΣΟΧΗ:** Μην συνδέετε το καλώδιο USB μέχρι να σας το ζητήσει το λογισμικό εγκατάστασης.

3. Όταν ολοκληρωθεί η εγκατάσταση, εκτυπώστε μια σελίδα ρύθμισης παραμέτρων, για να βεβαιωθείτε ότι το προϊόν έχει όνομα SSID.
4. Όταν ολοκληρωθεί η εγκατάσταση, αποσυνδέστε το καλώδιο USB.

## Κατάργηση εγκατάστασης λογισμικού από λειτουργικά συστήματα Mac

Πρέπει να διαθέτετε δικαιώματα διαχειριστή για να καταργήσετε το λογισμικό.

1. Αποσυνδέστε το προϊόν από τον υπολογιστή.
2. Ανοίξτε το στοιχείο **Εφαρμογές**.
3. Επιλέξτε **HP**.

4. Επιλέξτε **Πρόγραμμα κατάργησης εγκατάστασης HP**.
5. Επιλέξτε το προϊόν από τη λίστα συσκευών και, στη συνέχεια, κάντε κλικ στο κουμπί **Κατάργηση εγκατάστασης**.
6. Αφού καταργήσετε την εγκατάσταση του προϊόντος, επανεκκινήστε τον υπολογιστή και αδειάστε τον κάδο απορριμμάτων.

## Αλλαγή ρυθμίσεων προγράμματος οδήγησης εκτυπωτή σε Mac

Αλλαγή των ρυθμίσεων όλων των εργασιών εκτύπωσης, έως ότου τερματιστεί το πρόγραμμα λογισμικού	Αλλαγή των προεπιλεγμένων ρυθμίσεων για όλες τις εργασίες εκτύπωσης	Αλλαγή των ρυθμίσεων διαμόρφωσης του προϊόντος
<ol style="list-style-type: none"> <li>1. Στο μενού <b>File (Αρχείο)</b>, κάντε κλικ στο κουμπί <b>Print (Εκτύπωση)</b>.</li> <li>2. Αλλάξτε τις ρυθμίσεις που θέλετε, στα διάφορα μενού.</li> </ol>	<ol style="list-style-type: none"> <li>1. Στο μενού <b>File (Αρχείο)</b>, κάντε κλικ στο κουμπί <b>Print (Εκτύπωση)</b>.</li> <li>2. Αλλάξτε τις ρυθμίσεις που θέλετε, στα διάφορα μενού.</li> <li>3. Στο μενού <b>Προρρυθμίσεις</b>, κάντε κλικ στην επιλογή <b>Αποθήκευση ως...</b> και πληκτρολογήστε ένα όνομα για την προρρύθμιση.</li> </ol> <p>Αυτές οι ρυθμίσεις αποθηκεύονται στο μενού <b>Προρρυθμίσεις</b>. Για να χρησιμοποιήσετε τις νέες ρυθμίσεις, κάθε φορά που ανοίγετε ένα πρόγραμμα και εκτυπώνετε θα πρέπει να επιλέγετε την αποθηκευμένη προρρύθμιση.</p>	<p><b>Mac OS X 10.5 και 10.6</b></p> <ol style="list-style-type: none"> <li>1. Από το μενού Apple , κάντε κλικ στο μενού <b>System Preferences (Προτιμήσεις συστήματος)</b> και, στη συνέχεια, κάντε κλικ στο εικονίδιο <b>Print &amp; Fax (Εκτύπωση και φαξ)</b>.</li> <li>2. Επιλέξτε το προϊόν από την αριστερή πλευρά του παραθύρου.</li> <li>3. Κάντε κλικ στο κουμπί <b>Options &amp; Supplies (Επιλογές και αναλώσιμα)</b>.</li> <li>4. Κάντε κλικ στην καρτέλα <b>Driver (Πρόγραμμα οδήγησης)</b>.</li> <li>5. Διαμορφώστε τις εγκατεστημένες επιλογές.</li> </ol>

## Λογισμικό για υπολογιστές Mac

### Υποστηριζόμενα βοηθητικά προγράμματα για Mac (μόνο για μοντέλα με λειτουργία δικτύου)

#### Βοηθητικό πρόγραμμα HP για Mac

Χρησιμοποιήστε το βοηθητικό πρόγραμμα HP Utility για να ρυθμίσετε τις δυνατότητες του προϊόντος που δεν είναι διαθέσιμες στο πρόγραμμα οδήγησης εκτυπωτή.

Χρησιμοποιήστε το βοηθητικό πρόγραμμα HP Utility όταν το προϊόν σας χρησιμοποιεί καλώδιο USB ή είναι συνδεδεμένο σε ένα δίκτυο TCP/IP.

#### Ανοίξτε το βοηθητικό πρόγραμμα HP.

- ▲ Στο σταθμό εργασίας, κάντε κλικ στο στοιχείο **Βοηθητικό πρόγραμμα HP**.

ή

Από τις **Εφαρμογές**, κάντε κλικ στην επιλογή **HP** και κατόπιν στην επιλογή **Βοηθητικό πρόγραμμα HP**.

#### Δυνατότητες βοηθητικού προγράμματος HP

Χρησιμοποιήστε το βοηθητικό πρόγραμμα HP για να εκτελέσετε τις παρακάτω εργασίες:

- Ενημερωθείτε για την κατάσταση των αναλωσίμων.
- Ενημερωθείτε για στοιχεία του προϊόντος, όπως η έκδοση του υλικολογισμικού και ο αριθμός σειράς.
- Εκτυπώστε μια σελίδα διαμόρφωσης.
- Στα προϊόντα που συνδέονται σε δίκτυο με βάση τη διεύθυνση IP, ενημερωθείτε για στοιχεία του δικτύου και ανοίξτε τον ενσωματωμένο διακομιστή Web HP.
- Ρυθμίστε τον τύπο και το μέγεθος του χαρτιού για το δίσκο.
- Μεταφέρετε αρχεία και γραμματοσειρές από τον υπολογιστή στο προϊόν.
- Ενημερώστε το υλικολογισμικό του προϊόντος.
- Εμφανίστε τη σελίδα χρήσης χρώματος.

#### Υποστηριζόμενα βοηθητικά προγράμματα για Mac

##### Ενσωματωμένος διακομιστής Web της HP

Το προϊόν διαθέτει ενσωματωμένο διακομιστή web, ο οποίος παρέχει πρόσβαση σε πληροφορίες σχετικά με το προϊόν και δικτυακές δραστηριότητες.



# Εκτύπωση σε Mac

## Ακύρωση εργασίας εκτύπωσης με Mac

1. Εάν η εργασία εκτύπωσης εκτυπώνει τη δεδομένη στιγμή, ακυρώστε την πατώντας το κουμπί Άκυρο **X** στον πίνακα ελέγχου του προϊόντος.



**ΣΗΜΕΙΩΣΗ:** Με το πάτημα του κουμπιού Άκυρο **X** διαγράφεται η τρέχουσα εργασία, την οποία επεξεργάζεται το προϊόν. Εάν εκτελούνται περισσότερες από μία διεργασίες, με το πάτημα του κουμπιού Άκυρο **X** διαγράφεται η διεργασία που εμφανίζεται εκείνη τη στιγμή στον πίνακα ελέγχου του προϊόντος.

2. Μπορείτε επίσης να ακυρώσετε μία εργασία εκτύπωσης από κάποιο πρόγραμμα λογισμικού ή κάποια ουρά εκτύπωσης.
  - **Πρόγραμμα λογισμικού:** Συνήθως, στην οθόνη του υπολογιστή εμφανίζεται για μικρό χρονικό διάστημα ένα παράθυρο διαλόγου, από το οποίο μπορείτε να ακυρώσετε την εργασία εκτύπωσης.
  - **Ουρά εκτύπωσης σε Mac:** Ανοίξτε την ουρά εκτύπωσης κάνοντας διπλό κλικ στο εικονίδιο του προϊόντος, στο σταθμό. Επισημάνετε την εργασία εκτύπωσης και, στη συνέχεια, κάντε κλικ στο **Delete** (Διαγραφή).

## Αλλαγή του μεγέθους και του τύπου χαρτιού (για Mac)

1. Στο μενού **File (Αρχείο)** του προγράμματος λογισμικού, κάντε κλικ στην επιλογή **Print (Εκτύπωση)**.
2. Στο μενού **Αντίγραφα & σελίδες**, κάντε κλικ στο κουμπί **Διαμόρφωση σελίδας**.
3. Επιλέξτε ένα μέγεθος από την αναπτυσσόμενη λίστα **Μέγεθος χαρτιού** και, στη συνέχεια, κάντε κλικ στο κουμπί **OK**.
4. Ανοίξτε το μενού **Finishing (Τελική επεξεργασία)**.
5. Επιλέξτε έναν τύπο από την αναπτυσσόμενη λίστα **Media-type (Τύπος μέσου)**.
6. Κάντε κλικ στο κουμπί **Print (Εκτύπωση)**.

## Αλλαγή μεγέθους εγγράφων ή εκτύπωση σε μη τυποποιημένο μέγεθος χαρτιού με Mac

<b>Mac OS X 10.5 και 10.6</b>	<ol style="list-style-type: none"><li>1. Στο μενού <b>File (Αρχείο)</b>, κάντε κλικ στην επιλογή <b>Print (Εκτύπωση)</b>.</li><li>2. Κάντε κλικ στο κουμπί <b>Διαμόρφωση σελίδας</b>.</li><li>3. Επιλέξτε το προϊόν και, έπειτα, επιλέξτε τις σωστές ρυθμίσεις για τις επιλογές <b>Μέγεθος χαρτιού</b> και <b>Προσανατολισμός</b>.</li></ol>
Χρησιμοποιήστε μία από αυτές τις μεθόδους.	<ol style="list-style-type: none"><li>1. Στο μενού <b>File (Αρχείο)</b>, κάντε κλικ στην επιλογή <b>Print (Εκτύπωση)</b>.</li><li>2. Ανοίξτε το μενού <b>Χειρισμός χαρτιού</b>.</li><li>3. Στην περιοχή <b>Μέγεθος χαρτιού σάρωσης</b>, κάντε κλικ στο πλαίσιο <b>Προσαρμογή κλίμακας στο μέγεθος χαρτιού</b> και, στη συνέχεια, επιλέξτε το μέγεθος από την αναπτυσσόμενη λίστα.</li></ol>

## Δημιουργία και χρήση προρρυθμίσεων εκτύπωσης σε Mac

Χρησιμοποιήστε τις προρρυθμίσεις εκτύπωσης για να αποθηκεύσετε τις τρέχουσες ρυθμίσεις του προγράμματος οδήγησης, προκειμένου να τις χρησιμοποιήσετε αργότερα.

### Δημιουργία προρρύθμισης εκτύπωσης

1. Στο μενού **File (Αρχείο)**, κάντε κλικ στην επιλογή **Print (Εκτύπωση)**.
2. Επιλέξτε το πρόγραμμα οδήγησης.
3. Επιλέξτε τις ρυθμίσεις εκτύπωσης τις οποίες θέλετε να αποθηκεύσετε για επαναχρησιμοποίηση.
4. Στο μενού **Προρρυθμίσεις**, κάντε κλικ στην επιλογή **Αποθήκευση ως...** και πληκτρολογήστε ένα όνομα για την προρρύθμιση.
5. Κάντε κλικ στο κουμπί **OK**.

### Χρήση προρρυθμίσεων εκτύπωσης

1. Στο μενού **File (Αρχείο)**, κάντε κλικ στην επιλογή **Print (Εκτύπωση)**.
2. Επιλέξτε το πρόγραμμα οδήγησης.
3. Στο μενού **Προρρυθμίσεις**, επιλέξτε την προρρύθμιση εκτύπωσης.



**ΣΗΜΕΙΩΣΗ:** Για να χρησιμοποιήσετε τις προεπιλεγμένες ρυθμίσεις του προγράμματος οδήγησης του εκτυπωτή, επιλέξτε **τυπική**.

## Εκτύπωση εξώφυλλου σε Mac

1. Στο μενού **File (Αρχείο)**, κάντε κλικ στην επιλογή **Print (Εκτύπωση)**.
2. Επιλέξτε το πρόγραμμα οδήγησης.
3. Ανοίξτε το μενού **Εξώφυλλο** και, στη συνέχεια, επιλέξτε πού θα εκτυπωθεί το εξώφυλλο. Κάντε κλικ είτε στο κουμπί **Πριν το έγγραφο** είτε στο κουμπί **Μετά το έγγραφο**.
4. Στο μενού **Τύπος εξωφύλλου**, επιλέξτε το μήνυμα που θέλετε να εκτυπώσετε στο εξώφυλλο.



**ΣΗΜΕΙΩΣΗ:** Για εκτύπωση κενού εξωφύλλου, επιλέξτε **τυπική** από το μενού **Τύπος εξωφύλλου**.

## Εκτύπωση πολλών σελίδων σε ένα φύλλο χαρτιού με Mac

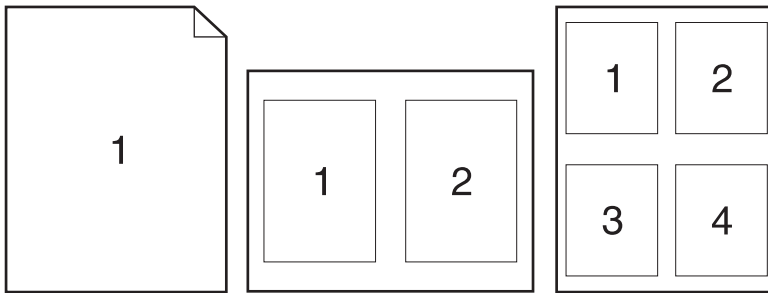

1. Στο μενού **File (Αρχείο)**, κάντε κλικ στην επιλογή **Print (Εκτύπωση)**.
2. Επιλέξτε το πρόγραμμα οδήγησης.
3. Ανοίξτε το μενού **Διάταξη**.
4. Από το μενού **Σελίδες ανά φύλλο**, επιλέξτε τον αριθμό σελίδων που θέλετε να εκτυπώνονται σε κάθε φύλλο (1, 2, 4, 6, 9 ή 16).
5. Στην περιοχή **Κατεύθυνση διάταξης**, επιλέξτε τη σειρά και την τοποθέτηση των σελίδων επάνω στο φύλλο.
6. Από το μενού **Περιγράμματα**, επιλέξτε τον τύπο περιγράμματος για εκτύπωση γύρω από κάθε σελίδα στο φύλλο.

## Εκτύπωση και στις δύο όψεις της σελίδας (εκτύπωση διπλής όψης) με Mac

1. Τοποθετήστε αρκετό χαρτί σε έναν από τους δίσκους για να διευκολύνετε την εργασία εκτύπωσης.
2. Στο μενού **File (Αρχείο)**, κάντε κλικ στην επιλογή **Print (Εκτύπωση)**.
3. Ανοίξτε το μενού **Διάταξη** και κάντε κλικ στην καρτέλα **Manual Duplex (Μη αυτόματη εκτύπωση διπλής όψης)** ή ανοίξτε το μενού **Manual Duplex (Μη αυτόματη εκτύπωση διπλής όψης)**.
4. Κάντε κλικ στο πλαίσιο **Manual Duplex (Μη αυτόματη εκτύπωση διπλής όψης)** και επιλέξτε βιβλιοδεσία.
5. Κάντε κλικ στο κουμπί **Print (Εκτύπωση)**. Προτού επανατοποθετήσετε τη στοίβα εξόδου στο Δίσκο 1 για εκτύπωση της δεύτερης όψης, ακολουθήστε τις οδηγίες στο αναδυόμενο παράθυρο που εμφανίζεται στην οθόνη του υπολογιστή.
6. Μεταβείτε στο προϊόν και αφαιρέστε το χαρτί που υπάρχει στο Δίσκο 1.
7. Αφαιρέστε την εκτυπωμένη στοίβα από το δίσκο εξόδου και, διατηρώντας τον προσανατολισμό του χαρτιού, τοποθετήστε τη με την εκτυπωμένη πλευρά προς τα πάνω στο δίσκο εισόδου.
8. Στον υπολογιστή, κάντε κλικ στο κουμπί **Συνέχεια** για να εκτυπώσετε τη δεύτερη όψη της εργασίας. Αντίστοιχα, στο προϊόν πατήστε το κουμπί Συνέχεια .

## Ρύθμιση των επιλογών χρωμάτων σε Mac

Χρησιμοποιήστε το μενού **Color Options (Επιλογές χρώματος)** ή το μενού **Color/Quality Options (Επιλογές χρώματος/ποιότητας)** για να ελέγξετε τον τρόπο με τον οποίο τα προγράμματα λογισμικού επεξεργάζονται και εκτυπώνουν τα χρώματα.

1. Στο μενού **File (Αρχείο)**, κάντε κλικ στην επιλογή **Print (Εκτύπωση)**.
2. Επιλέξτε το πρόγραμμα οδήγησης.
3. Ανοίξτε το μενού **Color Options (Επιλογές χρώματος)** ή το μενού **Color/Quality Options (Επιλογές χρώματος/ποιότητας)**.
4. Ανοίξτε το μενού **Advanced (Για προχωρημένους)** ή επιλέξτε την κατάλληλη καρτέλα.
5. Προσαρμόστε τις μεμονωμένες ρυθμίσεις για το κείμενο, τα γραφικά και τις φωτογραφίες.

---

## 4 Σύνδεση του προϊόντος

- [Υποστηριζόμενα λειτουργικά συστήματα δικτύου \(μόνο για μοντέλα με λειτουργία δικτύου\)](#)
- [Σύνδεση με USB](#)
- [Σύνδεση σε δίκτυο \(μόνο για μοντέλα με λειτουργία δικτύου\)](#)

## Υποστηριζόμενα λειτουργικά συστήματα δικτύου (μόνο για μοντέλα με λειτουργία δικτύου)

Το προϊόν υποστηρίζει τα ακόλουθα λειτουργικά συστήματα ασύρματης εκτύπωσης:

- Windows 7 (32-bit και 64-bit)
- Windows Vista (32 bit και 64 bit)
- Windows XP (32-bit, Service Pack 2)
- Windows Server 2003 (32-bit, Service Pack 3)
- Windows Server 2008 (32 bit και 64 bit)
- Mac OS X v10.5 και v10.6

### Αποποίηση ευθυνών σχετικά με την κοινή χρήση του εκτυπωτή

Η HP δεν υποστηρίζει ομότιμη δικτύωση, καθώς η δυνατότητα αυτή είναι μια λειτουργία των λειτουργικών συστημάτων της Microsoft και όχι των προγραμμάτων οδήγησης των εκτυπωτών HP. Μεταβείτε στην τοποθεσία Web της Microsoft [www.microsoft.com](http://www.microsoft.com).

## Σύνδεση με USB

Αυτό το προϊόν υποστηρίζει σύνδεση USB 2.0. Χρησιμοποιήστε καλώδιο USB τύπου A σε B. Η HP συνιστά τη χρήση καλωδίου που δεν θα ξεπερνά σε μήκος τα 2 μέτρα

**ΠΡΟΣΟΧΗ:** Μην συνδέετε το καλώδιο USB έως ότου σας ζητηθεί από το λογισμικό εγκατάστασης.

### Εγκατάσταση από CD

1. Κλείστε όλα τα ανοικτά προγράμματα στον υπολογιστή.
2. Εκτελέστε την εγκατάσταση του λογισμικού από το δίσκο CD και ακολουθήστε τις οδηγίες που εμφανίζονται στην οθόνη.
3. Όταν σας ζητηθεί, κάντε την επιλογή **Απευθείας σύνδεση στον υπολογιστή με καλώδιο USB** και, στη συνέχεια, κάντε κλικ στο κουμπί **Επόμενο**.
4. Όταν σας ζητηθεί από το λογισμικό, συνδέστε το καλώδιο USB στο προϊόν και τον υπολογιστή.

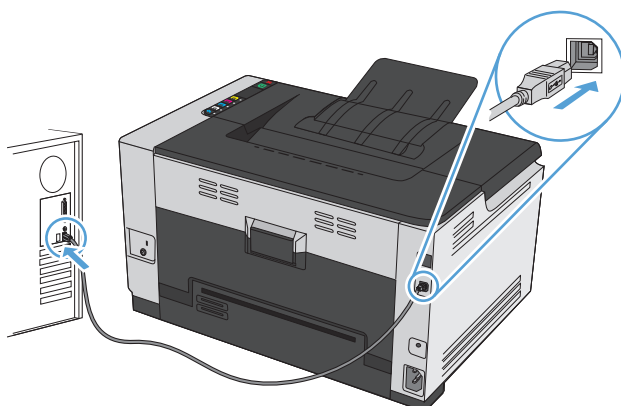

5. Όταν ολοκληρωθεί η εγκατάσταση, κάντε κλικ στο κουμπί **Finish (Τέλος)**.
6. Μπορείτε να εγκαταστήσετε επιπλέον λογισμικό από την οθόνη **Περισσότερες επιλογές**, διαφορετικά κάντε κλικ στο κουμπί **Τέλος**.
7. Εκτυπώστε μια σελίδα από οποιοδήποτε πρόγραμμα, για να βεβαιωθείτε ότι το λογισμικό εκτύπωσης εγκαταστάθηκε σωστά.

# Σύνδεση σε δίκτυο (μόνο για μοντέλα με λειτουργία δικτύου)

Το προϊόν μπορεί να συνδεθεί σε ενσύρματα ή ασύρματα δίκτυα.



**ΣΗΜΕΙΩΣΗ:** Δεν μπορείτε να συνδεθείτε ταυτόχρονα σε ενσύρματο και ασύρματο δίκτυο. Οι ενσύρματες συνδέσεις έχουν προτεραιότητα.

## Υποστηριζόμενα πρωτόκολλα δικτύου

Για να συνδέσετε ένα προϊόν με δυνατότητα δικτύωσης σε δίκτυο, θα χρειαστείτε ένα δίκτυο που να χρησιμοποιεί τα ακόλουθα πρωτόκολλα.

- TCP/IP (IPv4 ή IPv6)
- Θύρα 9100
- LPR
- DHCP
- AutoIP
- SNMP
- Bonjour
- SLP
- WSD
- NBNS

## Εγκατάσταση του προϊόντος σε ενσύρματο δίκτυο

### Διαμόρφωση της διεύθυνσης IP

1. Συνδέστε το καλώδιο δικτύου στο προϊόν και στο δίκτυο.

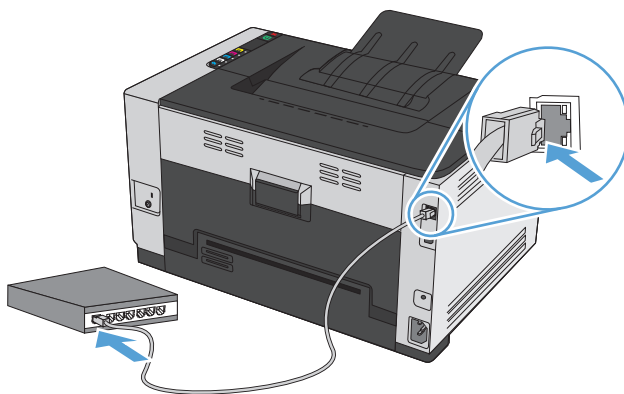

2. Περιμένετε 60 δευτερόλεπτα προτού συνεχίσετε. Μέσα σε αυτό το χρονικό διάστημα, το δίκτυο αναγνωρίζει το προϊόν και εκχωρεί μια διεύθυνση IP ή ένα όνομα κεντρικού υπολογιστή στο προϊόν.



3. Για να εκτυπώσετε μια σελίδα ρυθμίσεων και μια σελίδα κατάστασης αναλωσίμων, πατήστε παρατεταμένα το κουμπί Συνέχεια  για δύο με τρία δευτερόλεπτα.
4. Βρείτε τη διεύθυνση IP στην αναφορά διαμόρφωσης.

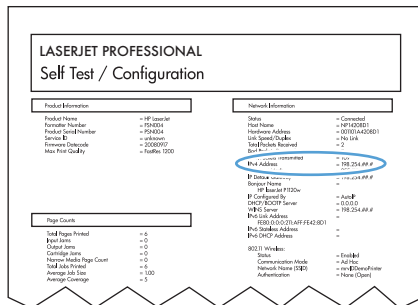

## Εγκατάσταση του λογισμικού

1. Κλείστε όλα τα προγράμματα στον υπολογιστή.
2. Εγκαταστήστε το λογισμικό από το CD.
3. Ακολουθήστε τις οδηγίες στην οθόνη.
4. Όταν σας ζητηθεί, κάντε την επιλογή **Σύνδεση μέσω ενσύρματου δικτύου** και, στη συνέχεια, κάντε κλικ στο κουμπί **Επόμενο**.
5. Από τη λίστα των διαθέσιμων εκτυπωτών, επιλέξτε τον εκτυπωτή με τη σωστή διεύθυνση IP.
6. Κάντε κλικ στο κουμπί **Finish (Τέλος)**.
7. Μπορείτε να εγκαταστήσετε επιπλέον λογισμικό από την οθόνη **Περισσότερες επιλογές**, διαφορετικά κάντε κλικ στο κουμπί **Τέλος**.
8. Εκτυπώστε μια σελίδα από οποιοδήποτε πρόγραμμα, για να βεβαιωθείτε ότι το λογισμικό εκτύπωσης εγκαταστάθηκε σωστά.

## Εγκατάσταση του προϊόντος σε ασύρματο δίκτυο

Πριν εγκαταστήσετε το λογισμικό του προϊόντος, βεβαιωθείτε ότι το προϊόν δεν έχει συνδεθεί στο δίκτυο μέσω καλωδίου δικτύου.

Αν ο ασύρματος δρομολογητής δεν υποστηρίζει Wi-Fi Protected Setup (WPS), ζητήστε από το διαχειριστή του συστήματος τις ρυθμίσεις δικτύου του ασύρματου δρομολογητή ή ολοκληρώστε τις παρακάτω εργασίες:

- Ζητήστε το όνομα του ασύρματου δικτύου ή το αναγνωριστικό συνόλου υπηρεσιών (SSID).
- Καθορίστε τον κωδικό πρόσβασης ασφαλείας ή το κλειδί κρυπτογράφησης του ασύρματου δικτύου.

## Συνδέστε το προϊόν σε ασύρματο δίκτυο μέσω WPS

Αν ο ασύρματος δρομολογητής υποστηρίζει Wi-Fi Protected Setup (WPS), αυτός είναι ο απλούστερος τρόπος να ρυθμίσετε το προϊόν σε ένα ασύρματο δίκτυο.

1. Πατήστε το κουμπί WPS στον ασύρματο δρομολογητή.
2. Πατήστε παρατεταμένα το κουμπί Ασύρματη δικτύωση  στον πίνακα ελέγχου του προϊόντος, για δύο δευτερόλεπτα. Όταν αρχίσει να αναβοσβήνει η ενδεικτική λυχνία ασύρματης σύνδεσης, αφήστε το κουμπί.
3. Περιμένετε δύο λεπτά, για να ολοκληρωθεί η δημιουργία σύνδεσης δικτύου με τον ασύρματο δρομολογητή.



**ΣΗΜΕΙΩΣΗ:** Αν η μέθοδος δεν είναι επιτυχής, ρυθμίστε το ασύρματο δίκτυο με τη μέθοδο του καλωδίου USB.

## Συνδέστε το προϊόν σε ασύρματο δίκτυο μέσω καλωδίου USB

Αν ο ασύρματος δρομολογητής δεν υποστηρίζει WiFi-Protected Setup (WPS), χρησιμοποιήστε αυτή τη μέθοδο για να ρυθμίσετε το προϊόν σε ένα ασύρματο δίκτυο. Το καλώδιο USB για τη μεταφορά ρυθμίσεων διευκολύνει τη ρύθμιση της ασύρματης σύνδεσης. Αφού ολοκληρωθεί η ρύθμιση, μπορείτε να αποσυνδέσετε το καλώδιο USB και να χρησιμοποιήσετε την ασύρματη σύνδεση.

1. Τοποθετήστε το CD λογισμικού στη θήκη CD του υπολογιστή.
2. Ακολουθήστε τις οδηγίες που εμφανίζονται στην οθόνη. Όταν σας ζητηθεί, ενεργοποιήστε την επιλογή **Σύνδεση μέσω ασύρματου δικτύου**. Όταν σας ζητηθεί, συνδέστε το καλώδιο USB με το προϊόν.



**ΠΡΟΣΟΧΗ:** Μην συνδέετε το καλώδιο USB μέχρι να σας το ζητήσει το λογισμικό εγκατάστασης.

3. Όταν ολοκληρωθεί η εγκατάσταση, εκτυπώστε μια σελίδα ρύθμισης παραμέτρων, για να βεβαιωθείτε ότι το προϊόν έχει όνομα SSID.
4. Όταν ολοκληρωθεί η εγκατάσταση, αποσυνδέστε το καλώδιο USB.

## Εγκατάσταση λογισμικού για ασύρματο προϊόν συνδεδεμένο στο δίκτυο

Αν το προϊόν έχει ήδη διεύθυνση IP σε ασύρματο δίκτυο και θέλετε να εγκαταστήσετε το λογισμικό του προϊόντος σε έναν υπολογιστή, ολοκληρώστε τα παρακάτω βήματα.

1. Στον πίνακα ελέγχου του προϊόντος, εκτυπώστε μια σελίδα διαμόρφωσης, προκειμένου να λάβετε τη διεύθυνση IP του προϊόντος.
2. Εγκαταστήστε το λογισμικό από το CD.
3. Ακολουθήστε τις οδηγίες που εμφανίζονται στην οθόνη.
4. Όταν σας ζητηθεί, κάντε την επιλογή **Σύνδεση μέσω ασύρματου δικτύου** και, στη συνέχεια, κάντε κλικ στο κουμπί **Επόμενο**.
5. Από τη λίστα των διαθέσιμων εκτυπωτών, επιλέξτε τον εκτυπωτή με τη σωστή διεύθυνση IP.

## Αποσύνδεση από το ασύρματο δίκτυο

Εάν θέλετε να αποσυνδέσετε το προϊόν από ασύρματο δίκτυο, μπορείτε να απενεργοποιήσετε τη μονάδα ασύρματης λειτουργίας του προϊόντος.

1. Στον πίνακα ελέγχου του προϊόντος, πατήστε και αφήστε το κουμπί Ασύρματη δικτύωση .
2. Για να επιβεβαιώσετε ότι η μονάδα ασύρματης λειτουργίας έχει απενεργοποιηθεί, εκτυπώστε μια σελίδα διαμόρφωσης και βεβαιωθείτε ότι η κατάσταση σημειώνεται ως απενεργοποιημένη.

## Μείωση παρεμβολών σε ασύρματο δίκτυο

Ακολουθήστε τις παρακάτω συμβουλές, για να μειώσετε τις παρεμβολές ενός ασύρματου δικτύου:

- Διατηρήστε τις ασύρματες συσκευές μακριά από μεγάλα μεταλλικά αντικείμενα (π.χ. αρχαιοθήκες) και άλλες ηλεκτρομαγνητικές συσκευές (π.χ. φούρνοι μικροκυμάτων και ασύρματα τηλέφωνα). Αυτά τα αντικείμενα διακόπτουν τα ραδιοηλεκτρικά σήματα.
- Διατηρήστε τις ασύρματες συσκευές μακριά από μεγάλους τοίχους και άλλα κτίσματα. Αυτά τα αντικείμενα απορροφούν τα ραδιοκύματα και μειώνουν την ισχύ του σήματος.
- Τοποθετήστε τον ασύρματο δρομολογητή σε κεντρικό σημείο, σε οπτική ευθεία με τα ασύρματα προϊόντα του δικτύου.

## Ρύθμιση ασύρματης σύνδεσης για προχωρημένους

### Τρόποι ασύρματης επικοινωνίας

Μπορείτε να χρησιμοποιήσετε έναν από τους παρακάτω δύο τρόπους ασύρματης επικοινωνίας: υποδομής ή ad-hoc.

---

Ασύρματο δίκτυο υποδομής  
(συνιστάται)

Το προϊόν επικοινωνεί με άλλες συσκευές του δικτύου μέσω ασύρματου δρομολογητή.

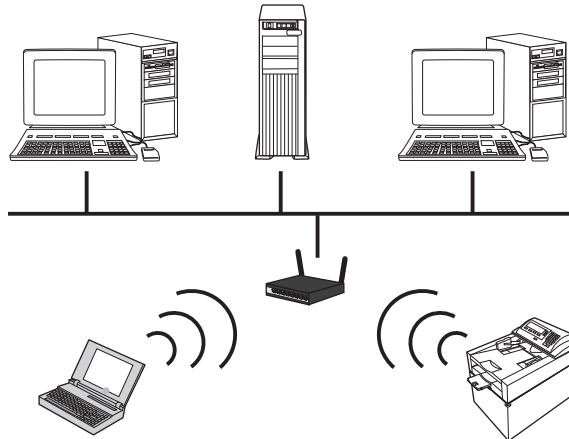

---

Ασύρματο δίκτυο ad-hoc

Το προϊόν επικοινωνεί απευθείας με άλλες ασύρματες συσκευές, χωρίς ασύρματο δρομολογητή.

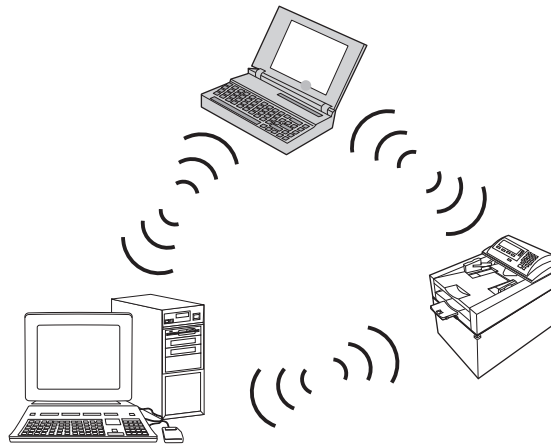

Όλες οι συσκευές του δικτύου ad hoc πρέπει να διαθέτουν τα εξής:

- Συμβατότητα με 802.11b/g
- Το ίδιο SSID
- Το ίδιο υποδίκτυο και κανάλι
- Τις ίδιες ρυθμίσεις ασφαλείας 802.11b/g

---

## Ασύρματη ασφάλεια

Προκειμένου να ξεχωρίζετε το δικό σας ασύρματο δίκτυο από άλλα ασύρματα δίκτυα, χρησιμοποιήστε ένα μοναδικό όνομα δικτύου (SSID) για τον ασύρματο δρομολογητή. Ο ασύρματος δρομολογητής μπορεί να έχει ένα προεπιλεγμένο όνομα δικτύου (συνήθως πρόκειται για το όνομα του κατασκευαστή). Για πληροφορίες σχετικά με την αλλαγή του ονόματος του δικτύου, ανατρέξτε στην τεκμηρίωση που συνοδεύει τον ασύρματο δρομολογητή.

Για να εμποδίσετε την πρόσβαση άλλων χρηστών στο δικό σας δίκτυο, ενεργοποιήστε την κρυπτογράφηση δεδομένων WPA ή WEP.

- Εμπιστευτικότητα αντίστοιχη με ενσύρματο δίκτυο (WEP): Η κρυπτογράφηση WEP είναι ο αυθεντικός, εγγενής μηχανισμός ασφαλείας στο πρότυπο 802.11. Δημιουργείτε έναν μοναδικό κωδικό που αποτελείται από δεκαεξαδικούς ή αλφαριθμητικούς χαρακτήρες. Οι άλλοι χρήστες εισάγουν αυτόν τον κωδικό για να αποκτήσουν πρόσβαση στο προσωπικό σας δίκτυο.
- Προστατευμένη πρόσβαση Wi-Fi (WPA): Η κρυπτογράφηση WPA χρησιμοποιεί το πρωτόκολλο ακεραιότητας προσωρινού κλειδιού (TKIP) και έλεγχο ταυτότητας 802.1X. Αντιμετωπίζει όλα τα γνωστά προβλήματα της κρυπτογράφησης WEP. Δημιουργείτε μια μοναδική φράση πρόσβασης που αποτελείται από ένα συνδυασμό γραμμάτων και αριθμών. Οι άλλοι χρήστες εισάγουν αυτή τη φράση για να αποκτήσουν πρόσβαση στο προσωπικό σας δίκτυο.
- Η μέθοδος WPA2 παρέχει το προηγμένο πρότυπο κρυπτογράφησης (AES) και αποτελεί βελτίωση του προτύπου WPA.

## Εγκατάσταση του προϊόντος σε ασύρματο δίκτυο ad-hoc

Μπορείτε να συνδέσετε το προϊόν ασύρματα σε έναν υπολογιστή, με εγκατάσταση μέσω ομότιμων συνδέσεων (ad-hoc).



**ΣΗΜΕΙΩΣΗ:** Για να ολοκληρώσετε αυτή την εργασία, πρέπει να συνδέσετε *προσωρινά* το προϊόν στο δίκτυο μέσω ενός καλωδίου δικτύου.

1. Συνδέστε το καλώδιο δικτύου στο προϊόν και στο δίκτυο.
2. Περιμένετε 60 δευτερόλεπτα προτού συνεχίσετε. Μέσα σε αυτό το χρονικό διάστημα, το δίκτυο αναγνωρίζει το προϊόν και εκχωρεί μια διεύθυνση IP ή ένα όνομα κεντρικού υπολογιστή στο προϊόν.
3. Για να εκτυπώσετε μια σελίδα διαμόρφωσης και μια σελίδα κατάστασης αναλωσίμων, πατήστε παρατεταμένα το κουμπί Συνέχεια  για δύο με τρία δευτερόλεπτα.
4. Βρείτε τη διεύθυνση IP στη σελίδα διαμόρφωσης.
5. Ανοίξτε ένα πρόγραμμα περιήγησης στο Web και πληκτρολογήστε τη διεύθυνση IP στη γραμμή διεύθυνσης. Ανοίγει ο ενσωματωμένος διακομιστής Web της HP.
6. Κάντε κλικ στην καρτέλα **Δικτύωση** και επιλέξτε το σύνδεσμο **Διαμόρφωση της ασύρματης σύνδεσης** από την αριστερή οθόνη.
7. Επιλέξτε την ενεργοποίηση του ασύρματου δικτύου και αποσυνδέστε το καλώδιο δικτύου.
8. Στην περιοχή **Μέθοδος διαμόρφωσης**, επιλέξτε **Δημιουργία νέου ασύρματου δικτύου Ad hoc (ομότιμου)**.
9. Εισαγάγετε ένα μοναδικό όνομα δικτύου και επιλέξτε κανάλι και τύπο ασφάλειας.
10. Κάντε κλικ στο κουμπί **Εφαρμογή**.

## Διαμόρφωση ρυθμίσεων δικτύου

### Προβολή ή αλλαγή ρυθμίσεων δικτύου

Χρησιμοποιήστε τον ενσωματωμένο διακομιστή Web για να προβάλλετε ή να αλλάξετε τις ρυθμίσεις διαμόρφωσης IP.

1. Εκτυπώστε μια σελίδα διαμόρφωσης και εντοπίστε τη διεύθυνση IP.
  - Εάν χρησιμοποιείτε IPv4, η διεύθυνση IP περιέχει μόνον ψηφία. Έχει την εξής μορφή:

xxx . xxx . xxx . xxx

- Εάν χρησιμοποιείτε IPv6, η διεύθυνση IP είναι ένας δεκαεξαδικός συνδυασμός χαρακτήρων και ψηφίων. Η μορφή της μοιάζει με την εξής:

xxxx : : xxxx : xxxx : xxxx : xxxx

2. Για να ανοίξετε τον ενσωματωμένο διακομιστή Web της HP, πληκτρολογήστε τη διεύθυνση IP (IPv4) στη γραμμή διεύθυνσης ενός προγράμματος περιήγησης στο Web. Όσον αφορά τις διευθύνσεις IPv6, χρησιμοποιήστε το πρωτόκολλο του προγράμματος περιήγησης στο Web για την εισαγωγή διευθύνσεων IPv6.
3. Κάντε κλικ στη καρτέλα **Networking** (Δίκτυο) για να λάβετε πληροφορίες δικτύου. Μπορείτε να αλλάξετε τις ρυθμίσεις, ανάλογα με τις ανάγκες σας.

---

## 5 Χαρτί και μέσα εκτύπωσης

- [Κατανόηση της χρήσης του χαρτιού](#)
- [Αλλαγή του προγράμματος οδήγησης εκτυπωτή ώστε να ταιριάζει με τον τύπο και το μέγεθος του χαρτιού](#)
- [Υποστηριζόμενα μεγέθη χαρτιού](#)
- [Υποστηριζόμενοι τύποι χαρτιού](#)
- [Τοποθέτηση δίσκων χαρτιού](#)

## Κατανόηση της χρήσης του χαρτιού

Αυτό το προϊόν υποστηρίζει διάφορα χαρτιά και άλλα μέσα εκτύπωσης, σύμφωνα με τις προδιαγραφές σε αυτόν τον οδηγό χρήσης. Η χρήση χαρτιού ή μέσου εκτύπωσης που δεν ικανοποιεί αυτές τις προδιαγραφές ενδέχεται να προκαλέσει κακή ποιότητα εκτύπωσης, συχνότερες εμπλοκές και πρόωρη φθορά του προϊόντος.

Για βέλτιστα αποτελέσματα, να χρησιμοποιείτε αποκλειστικά χαρτί HP και μέσα εκτύπωσης ειδικά σχεδιασμένα για εκτυπωτές laser ή πολλαπλές χρήσεις. Μη χρησιμοποιείτε χαρτί ή μέσα εκτύπωσης που είναι κατασκευασμένα για εκτυπωτές ψεκασμού μελάνης (inkjet). Η HP Company δεν συνιστά τη χρήση μέσων εκτύπωσης άλλων κατασκευαστών, γιατί δεν μπορεί να ελέγξει την ποιότητά τους.

Είναι δυνατόν το χαρτί να πληροί όλες τις προδιαγραφές του παρόντος οδηγού χρήσης και παρόλα αυτά να μην αποφέρει ικανοποιητικά αποτελέσματα. Αυτό ενδέχεται να οφείλεται σε κακό χειρισμό, μη αποδεκτά επίπεδα θερμοκρασίας ή/και υγρασίας ή άλλες παραμέτρους, τις οποίες η HP αδυνατεί να ελέγξει.

**ΠΡΟΣΟΧΗ:** Η χρήση χαρτιού ή μέσου εκτύπωσης που δεν πληροί τις προδιαγραφές της HP μπορεί να προκαλέσει προβλήματα στο προϊόν για τα οποία να απαιτείται επισκευή. Μια τέτοια επισκευή δεν καλύπτεται από την εγγύηση ή τα συμβόλαια σέρβις της HP.

## Οδηγίες για ειδικό χαρτί

Αυτό το προϊόν υποστηρίζει την εκτύπωση σε ειδικά μέσα. Για να έχετε ικανοποιητικά αποτελέσματα, χρησιμοποιήστε τις ακόλουθες οδηγίες. Όταν χρησιμοποιείτε ειδικό χαρτί ή μέσο εκτύπωσης, φροντίστε να ορίσετε τον τύπο και το μέγεθός του στο πρόγραμμα οδήγησης εκτυπωτή για να έχετε βέλτιστα αποτελέσματα.

**ΠΡΟΣΟΧΗ:** Τα προϊόντα HP LaserJet χρησιμοποιούν σταθεροποιητές γραφίτη για τη συγκόλληση των στεγνών σωματιδίων γραφίτη στο χαρτί, δημιουργώντας πολύ ακριβείς κουκκίδες. Το χαρτί HP Laser έχει σχεδιαστεί ώστε να αντέχει σε αυτήν την ακραία θερμότητα. Η χρήση χαρτιού inkjet μπορεί να προκαλέσει ζημιά στο προϊόν.

Τύπος μέσων	Ενέργειες που συνιστώνται	Ενέργειες που δεν συνιστώνται
Φάκελοι	<ul style="list-style-type: none"><li>Αποθηκεύετε τους φακέλους σε επίπεδη θέση.</li><li>Χρησιμοποιείτε φακέλους όπου η ένωση καλύπτει όλο το μήκος του φακέλου μέχρι τη γωνία.</li><li>Χρησιμοποιείτε αφαιρούμενες αυτοκόλλητες ταινίες που είναι εγκεκριμένες για χρήση σε εκτυπωτές laser.</li></ul>	<ul style="list-style-type: none"><li>Μην χρησιμοποιείτε φακέλους που είναι τσαλακωμένοι, τσακισμένοι, ενωμένοι μεταξύ τους ή κατεστραμμένοι.</li><li>Μην χρησιμοποιείτε φακέλους με άγκιστρα, κουμπώματα, παραθυράκια ή επενδύσεις με επικάλυψη.</li><li>Μην χρησιμοποιείτε αυτοκόλλητες κολλητικές ουσίες ή άλλα συνθετικά υλικά.</li></ul>
Ετικέτες	<ul style="list-style-type: none"><li>Χρησιμοποιείτε μόνο ετικέτες ανάμεσα στις οποίες δεν υπάρχει εκτεθειμένο χαρτί βάσης.</li><li>Να χρησιμοποιείτε ετικέτες που δεν διπλώνουν.</li><li>Χρησιμοποιείτε μόνο ολόκληρα φύλλα ετικετών.</li></ul>	<ul style="list-style-type: none"><li>Μην χρησιμοποιείτε ετικέτες με τσαλακώματα, φυσαλίδες ή φθορές.</li><li>Μην εκτυπώνετε μέρη φύλλων ετικετών.</li></ul>



<b>Τύπος μέσων</b>	<b>Ενέργειες που συνιστώνται</b>	<b>Ενέργειες που δεν συνιστώνται</b>
Διαφάνειες	<ul style="list-style-type: none"> <li>• Χρησιμοποιείτε μόνο διαφάνειες που είναι εγκεκριμένες για χρήση σε έγχρωμους εκτυπωτές λέιζερ.</li> <li>• Τοποθετείτε τις διαφάνειες σε επίπεδη επιφάνεια μετά την αφαίρεσή τους από το προϊόν.</li> </ul>	<ul style="list-style-type: none"> <li>• Μην χρησιμοποιείτε διαφανή μέσα εκτύπωσης που δεν είναι εγκεκριμένα για εκτυπωτές laser.</li> </ul>
Επιστολόχαρτα ή προτυπωμένες φόρμες	<ul style="list-style-type: none"> <li>• Χρησιμοποιείτε μόνο επιστολόχαρτα ή φόρμες εγκεκριμένες για χρήση σε εκτυπωτές laser.</li> </ul>	<ul style="list-style-type: none"> <li>• Μην χρησιμοποιείτε υπερυψωμένα ή μεταλλικά επιστολόχαρτα.</li> </ul>
Βαρύ χαρτί	<ul style="list-style-type: none"> <li>• Χρησιμοποιείτε μόνο βαρύ χαρτί που είναι εγκεκριμένο για χρήση σε εκτυπωτές laser και ικανοποιεί τις προδιαγραφές βάρους για αυτό το προϊόν.</li> </ul>	<ul style="list-style-type: none"> <li>• Μην χρησιμοποιείτε χαρτί που είναι βαρύτερο από τις συνιστώμενες προδιαγραφές μέσων για αυτό το προϊόν, εκτός αν είναι χαρτί HP που έχει εγκριθεί για χρήση σε αυτό το προϊόν.</li> </ul>
Γλασέ χαρτί ή χαρτί με επικάλυψη	<ul style="list-style-type: none"> <li>• Χρησιμοποιείτε μόνο γλασέ χαρτί ή χαρτί με επικάλυψη που είναι εγκεκριμένο για χρήση σε εκτυπωτές laser.</li> </ul>	<ul style="list-style-type: none"> <li>• Μην χρησιμοποιείτε γλασέ χαρτί ή χαρτί με επικάλυψη που έχει σχεδιαστεί για χρήση σε προϊόντα έγχυσης μελάνης (inkjet).</li> </ul>

# Αλλαγή του προγράμματος οδήγησης εκτυπωτή ώστε να ταιριάζει με τον τύπο και το μέγεθος του χαρτιού



**ΣΗΜΕΙΩΣΗ:** Αν αλλάξετε τις ρυθμίσεις σελίδας στο πρόγραμμα, αυτές οι ρυθμίσεις παρακάμπτουν τις ρυθμίσεις του προγράμματος οδήγησης του εκτυπωτή.

1. Στο μενού **File** (Αρχείο) του προγράμματος λογισμικού, κάντε κλικ στο **Print** (Εκτύπωση).
2. Επιλέξτε το προϊόν και, στη συνέχεια, κάντε κλικ στο κουμπί **Ιδιότητες** ή **Προτιμήσεις**.
3. Κάντε κλικ στην καρτέλα **Χαρτί/Ποιότητα**.
4. Επιλέξτε ένα μέγεθος από την αναπτυσσόμενη λίστα **Το μέγεθος είναι**.
5. Επιλέξτε έναν τύπο χαρτιού από την αναπτυσσόμενη λίστα **Ο τύπος είναι**.
6. Κάντε κλικ στο κουμπί **OK**.

## Υποστηριζόμενα μεγέθη χαρτιού

Αυτό το προϊόν υποστηρίζει διάφορα μεγέθη χαρτιού και προσαρμόζεται σε διάφορα μέσα εκτύπωσης.

 **ΣΗΜΕΙΩΣΗ:** Για να επιτύχετε τα καλύτερα αποτελέσματα κατά την εκτύπωση, επιλέξτε το κατάλληλο μέγεθος και τύπο χαρτιού στο πρόγραμμα οδήγησης εκτύπωσης πριν εκτυπώσετε.

### Πίνακας 5-1 Υποστηριζόμενο χαρτί και μεγέθη μέσων εκτύπωσης

Μέγεθος	Διαστάσεις
Letter	216 x 279 mm
Legal	216 x 356 mm
A4	210 x 297 mm
Executive	184 x 267 mm
8,5 x 13	216 x 330 mm
4 x 6	101,6 x 152,4 mm
10 x 15 cm	101,6 x 152,4 mm
5 x 8	127 x 203 mm
RA4	215 x 305 mm
A5	148 x 210 mm
A6	105 x 148 mm
B5 (JIS)	182 x 257 mm
16k	184 x 260 mm 195 x 270 mm 197 x 273 mm
Προσαρμοσμένο	<b>Ελάχιστο:</b> 76 x 127 mm <b>Μέγιστο:</b> 216 x 356 mm <b>ΣΗΜΕΙΩΣΗ:</b> Όταν καθορίζετε προσαρμοσμένα μεγέθη με τη βοήθεια του προγράμματος οδήγησης του εκτυπωτή, να ορίζετε πάντα τη μικρή πλευρά ως πλάτος και τη μεγάλη πλευρά ως μήκος.

### Πίνακας 5-2 Υποστηριζόμενοι φάκελοι και ταχυδρομικές κάρτες

Μέγεθος	Διαστάσεις
Φάκελος #10	105 x 241 mm
Φάκελος DL	110 x 220 mm
Φάκελος C5	162 x 229 mm
Φάκελος B5	176 x 250 mm
Φάκελος Monarch	98 x 191 mm

**Πίνακας 5-2 Υποστηριζόμενοι φάκελοι και ταχυδρομικές κάρτες (συνέχεια)**

<b>Μέγεθος</b>	<b>Διαστάσεις</b>
Japanese Postcard	100 x 148 mm
Ταχυδρομική κάρτα (JIS)	
Double Japan Postcard Rotated	148 x 200 mm
Διπλή ταχυδρομική κάρτα (JIS)	
Προσαρμοσμένο μέγεθος	<b>Ελάχιστο:</b> 76 x 127 mm <b>Μέγιστο:</b> 216 x 356 mm

**ΣΗΜΕΙΩΣΗ:** Όταν καθορίζετε προσαρμοσμένα μεγέθη με τη βοήθεια του προγράμματος οδήγησης του εκτυπωτή, να ορίζετε πάντα τη μικρή πλευρά ως πλάτος και τη μεγάλη πλευρά ως μήκος.

## Υποστηριζόμενοι τύποι χαρτιού

Για μια πλήρη λίστα των συγκεκριμένων χαρτιών της HP που υποστηρίζονται από αυτό το προϊόν, μεταβείτε στη διεύθυνση [www.hp.com/support/ljcp1020series](http://www.hp.com/support/ljcp1020series).

- Καθημερινή χρήση
  - Απλό
  - Ελαφρύ χαρτί
  - Bond
  - Ανακυκλωμένο
- Παρουσιάσεις
  - Χαρτί ματ
  - Γυαλιστερό χαρτί
  - Βαρύ χαρτί
  - Βαρύ γυαλιστερό χαρτί
- Μπροσούρα
  - Χαρτί ματ
  - Γυαλιστερό χαρτί
  - Χαρτί τριπλής όψης
  - Πολύ βαρύ χαρτί
  - Πολύ βαρύ γυαλιστερό χαρτί
- Φωτογραφίες/Εξώφυλλα
  - Ματ χαρτί εξώφυλλου
  - Ματ φωτογραφικό χαρτί
  - Φωτογραφικό γυαλιστερό χαρτί
  - Γυαλιστερές κάρτες
- Άλλο
  - Έγχρωμη διαφάνεια λέιζερ
  - Ετικέτες
  - Επιστολόχαρτο
  - Φάκελος
  - Βαρύς φάκελος
  - Προεκτυπωμένο
  - Προτρυπημένο

- Χρωματιστό
- Ακατέργαστο
- Βαρύ τραχύ χαρτί
- Σκληρό χαρτί HP

# Τοποθέτηση δίσκων χαρτιού

## Τοποθετήστε χαρτί στον δίσκο εισόδου.

 **ΣΗΜΕΙΩΣΗ:** Όταν προσθέτετε νέο χαρτί, φροντίστε να αφαιρείτε πρώτα όλο το χαρτί από το δίσκο εισόδου και να ισιώνετε τη στοίβα του νέου χαρτιού. Μην ξεφυλλίζετε το χαρτί. Με αυτόν τον τρόπο μειώνονται οι εμπλοκές χαρτιού, ενώ αποτρέπεται η ταυτόχρονη τροφοδοσία πολλών φύλλων χαρτιού στο προϊόν.

 **ΣΗΜΕΙΩΣΗ:** Όταν εκτυπώνετε σε μικρά μεγέθη ή προσαρμοσμένο χαρτί, τοποθετήστε πρώτα τη μικρή πλευρά (πλάτος) στο προϊόν.

1. Τοποθετήστε το χαρτί με την πρόσοψη προς τα πάνω στο δίσκο εισόδου.



2. Ρυθμίστε τους οδηγούς χαρτιού μέχρι να εφαρμόσουν στο χαρτί.



## Χωρητικότητα δίσκου

Δίσκος ή θήκη	Τύπος χαρτιού	Προδιαγραφές	Χωρητικότητα
Δίσκος εισόδου	Χαρτί	60-220 g/m <sup>2</sup>  Τα μέσα εκτύπωσης HP εξασφαλίζουν ποιότητα εκτύπωσης.	150 φύλλα 75 g/m <sup>2</sup>
	Φάκελοι	60-90 g/m <sup>2</sup>	Έως 10 φάκελοι
	Διαφάνειες	0,12-0,13 mm	Έως 50 διαφάνειες
	Ευχετήριες κάρτες	135-176 g/m <sup>2</sup>	
	Γυαλιστερό χαρτί	130-220 g/m <sup>2</sup>	

## Προσανατολισμός χαρτιού για τοποθέτηση στους δίσκους

Εάν χρησιμοποιείτε χαρτί που απαιτεί ειδικό προσανατολισμό, τοποθετήστε το σύμφωνα με τις πληροφορίες του ακόλουθου πίνακα.

Τύπος χαρτιού	Τρόπος τοποθέτησης χαρτιού
Επιστολόχαρτο ή προτυπωμένο χαρτί	<ul style="list-style-type: none"><li>• Η πλευρά που θα εκτυπωθεί στραμμένη προς τα πάνω</li><li>• Η επάνω πλευρά περνάει πρώτη μέσα στο προϊόν</li></ul>
Προτυπημένο	<ul style="list-style-type: none"><li>• Η πλευρά που θα εκτυπωθεί στραμμένη προς τα πάνω</li><li>• Οι τρύπες προς την αριστερή πλευρά του προϊόντος</li></ul>
Φάκελος	<ul style="list-style-type: none"><li>• Η πλευρά που θα εκτυπωθεί στραμμένη προς τα πάνω</li><li>• Η δεξιά μικρή πλευρά εισέρχεται πρώτη στο προϊόν</li></ul>



---

## 6 Εργασίες εκτύπωσης

- [Ακύρωση μιας εργασίας εκτύπωσης στα Windows](#)
- [Βασικές εργασίες εκτύπωσης με τα Windows](#)
- [Επιπλέον εργασίες εκτύπωσης με τα Windows](#)

## Ακύρωση μιας εργασίας εκτύπωσης στα Windows

1. Εάν η εργασία εκτύπωσης εκτυπώνει τη δεδομένη στιγμή, ακυρώστε την πατώντας το κουμπί Άκυρο ✕ στον πίνακα ελέγχου του προϊόντος.



**ΣΗΜΕΙΩΣΗ:** Με το πάτημα του κουμπιού Άκυρο ✕ διαγράφεται η τρέχουσα εργασία, την οποία επεξεργάζεται το προϊόν. Εάν εκτελούνται περισσότερες από μία διεργασίες, με το πάτημα του κουμπιού Άκυρο ✕ διαγράφεται η διεργασία που εμφανίζεται εκείνη τη στιγμή στον πίνακα ελέγχου του προϊόντος.

2. Μπορείτε επίσης να ακυρώσετε μία εργασία εκτύπωσης από κάποιο πρόγραμμα λογισμικού ή κάποια ουρά εκτύπωσης.
  - **Πρόγραμμα λογισμικού:** Συνήθως, στην οθόνη του υπολογιστή εμφανίζεται για μικρό χρονικό διάστημα ένα παράθυρο διαλόγου, από το οποίο μπορείτε να ακυρώσετε την εργασία εκτύπωσης.
  - **Ουρά εκτύπωσης των Windows:** Αν μια εργασία εκτύπωσης αναμένει σε ουρά εκτύπωσης (στη μνήμη του υπολογιστή) ή σε ουρά εκτύπωσης του εκτυπωτή, διαγράψτε την εργασία από εκεί.
    - **Windows XP, Server 2003 ή Server 2008:** Κάντε κλικ στο κουμπί **Έναρξη**, επιλέξτε **Ρυθμίσεις** και έπειτα κάντε κλικ στην επιλογή **Εκτυπωτές και φαξ**. Κάντε διπλό κλικ στο εικονίδιο του προϊόντος για να ανοίξετε το παράθυρο, κάντε δεξί κλικ στην εργασία εκτύπωσης που θέλετε να ακυρώσετε και, στη συνέχεια, κάντε κλικ στο **Cancel** (Ακύρωση).
    - **Windows Vista:** Κάντε κλικ στο **Start** (Έναρξη), κάντε κλικ στο **Control Panel** (Πίνακας ελέγχου) και, στη συνέχεια, στην ενότητα **Hardware and Sound** (Υλικό και Ήχος) κάντε κλικ στο **Printer** (Εκτυπωτής). Κάντε διπλό κλικ στο εικονίδιο του προϊόντος για να ανοίξετε το παράθυρο, κάντε δεξί κλικ στην εργασία εκτύπωσης που θέλετε να ακυρώσετε και, στη συνέχεια, κάντε κλικ στο **Cancel** (Ακύρωση).
    - **Windows 7:** Κάντε κλικ στο **Start** (Έναρξη) και, στη συνέχεια, επιλέξτε **Devices and Printers** (Συσκευές και εκτυπωτές). Κάντε διπλό κλικ στο εικονίδιο του προϊόντος για να ανοίξετε το παράθυρο, κάντε δεξί κλικ στην εργασία εκτύπωσης που θέλετε να ακυρώσετε και, στη συνέχεια, κάντε κλικ στο **Cancel** (Ακύρωση).

## Βασικές εργασίες εκτύπωσης με τα Windows

Υπάρχουν διάφορες μέθοδοι να ανοίξετε το παράθυρο διαλόγου εκτύπωσης στα προγράμματα. Στις παρακάτω διαδικασίες περιλαμβάνεται μια συνηθισμένη μέθοδος. Μερικά προγράμματα δεν περιέχουν μενού **Αρχείο**. Για να μάθετε πώς ανοίγει το παράθυρο διαλόγου εκτύπωσης, ανατρέξτε στην τεκμηρίωση του προγράμματος.

### Άνοιγμα του προγράμματος οδήγησης εκτυπωτή στα Windows

1. Στο μενού **File** (Αρχείο) του προγράμματος λογισμικού, κάντε κλικ στο **Print** (Εκτύπωση).
2. Επιλέξτε το προϊόν και, στη συνέχεια, κάντε κλικ στο κουμπί **Ιδιότητες** ή **Προτιμήσεις**.

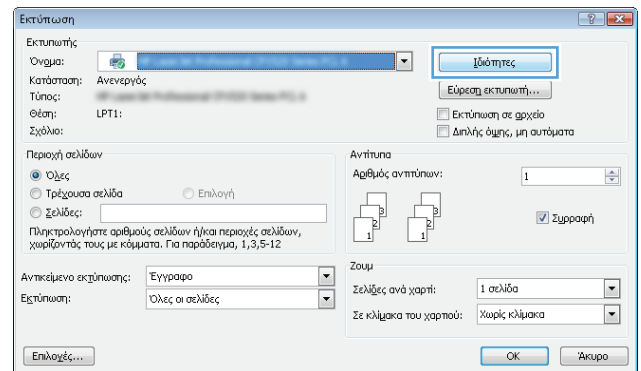
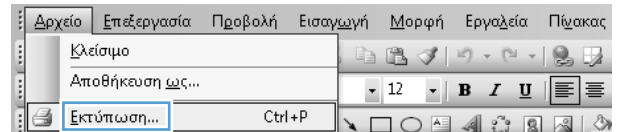

### Λήψη βοήθειας για οποιαδήποτε επιλογή εκτύπωσης στα Windows

1. Κάντε κλικ στο κουμπί **Βοήθεια** για να ανοίξετε την ηλεκτρονική Βοήθεια.

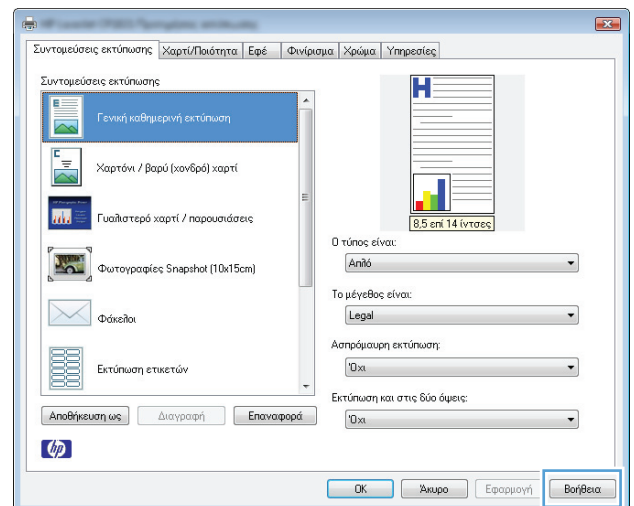

### Αλλαγή του αριθμού των αντιγράφων εκτύπωσης στα Windows

1. Στο μενού **File** (Αρχείο) του προγράμματος λογισμικού, κάντε κλικ στο **Print** (Εκτύπωση).
2. Επιλέξτε το προϊόν και, στη συνέχεια, επιλέξτε τον αριθμό των αντιγράφων.

## Αποθήκευση προσαρμοσμένων ρυθμίσεων εκτύπωσης για επαναχρησιμοποίηση στα Windows

### Χρήση μιας συντόμευσης εκτύπωσης στα Windows

1. Στο μενού **File** (Αρχείο) του προγράμματος λογισμικού, κάντε κλικ στο **Print** (Εκτύπωση).
2. Επιλέξτε το προϊόν και, στη συνέχεια, κάντε κλικ στο κουμπί **Ιδιότητες** ή **Προτιμήσεις**.

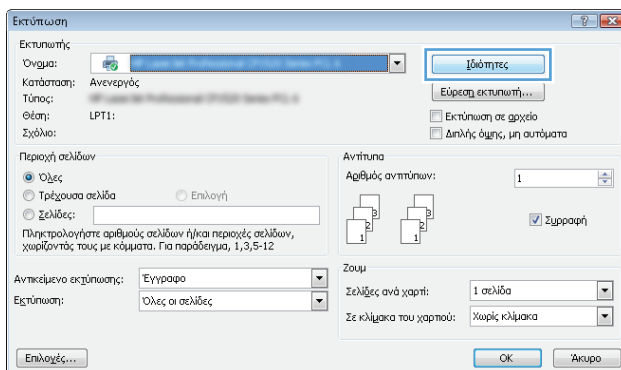
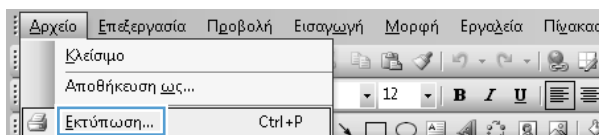

3. Κάντε κλικ στην καρτέλα **Συντομεύσεις εκτύπωσης**.

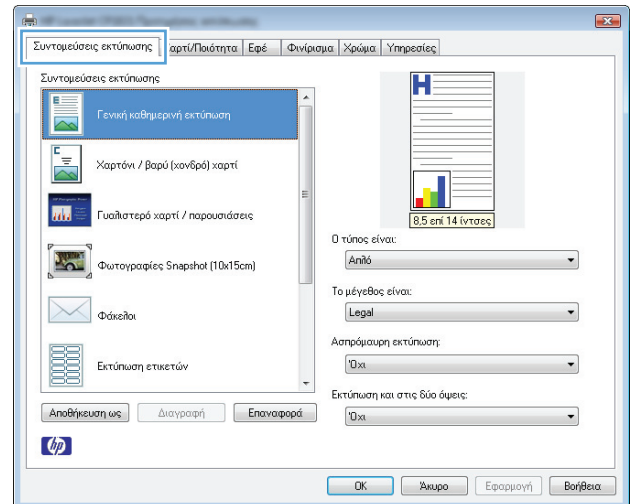

4. Επιλέξτε μία από τις συντομεύσεις και, στη συνέχεια, κάντε κλικ στο κουμπί **OK**.

**ΣΗΜΕΙΩΣΗ:** Όταν επιλέγετε μια συντόμευση, αλλάζουν οι αντίστοιχες ρυθμίσεις στις υπόλοιπες καρτέλες του προγράμματος οδήγησης εκτυπωτή.

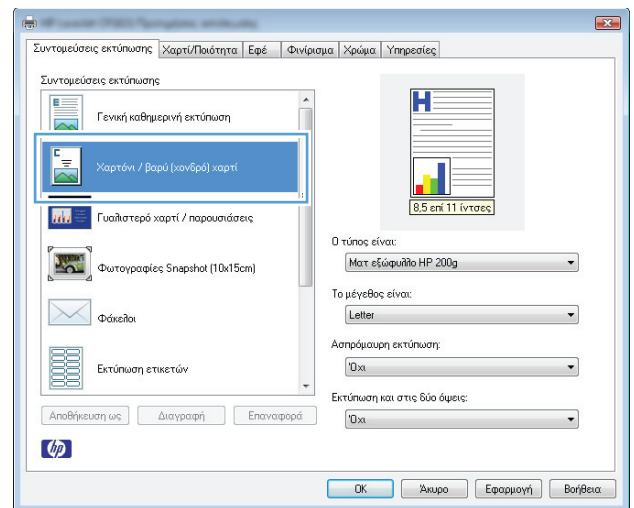

## Δημιουργία συντομεύσεων εκτύπωσης

1. Στο μενού **File** (Αρχείο) του προγράμματος λογισμικού, κάντε κλικ στο **Print** (Εκτύπωση).
2. Επιλέξτε το προϊόν και, στη συνέχεια, κάντε κλικ στο κουμπί **Ιδιότητες** ή **Προτιμήσεις**.

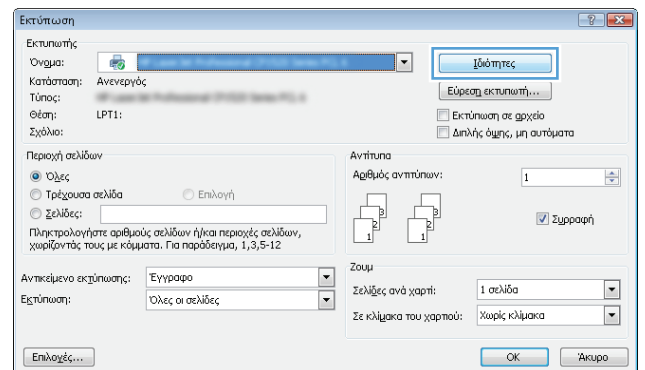
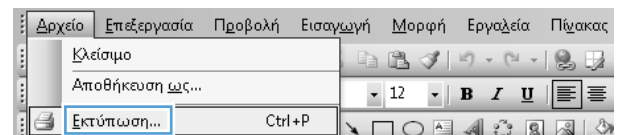

3. Κάντε κλικ στην καρτέλα **Συντομεύσεις εκτύπωσης**.

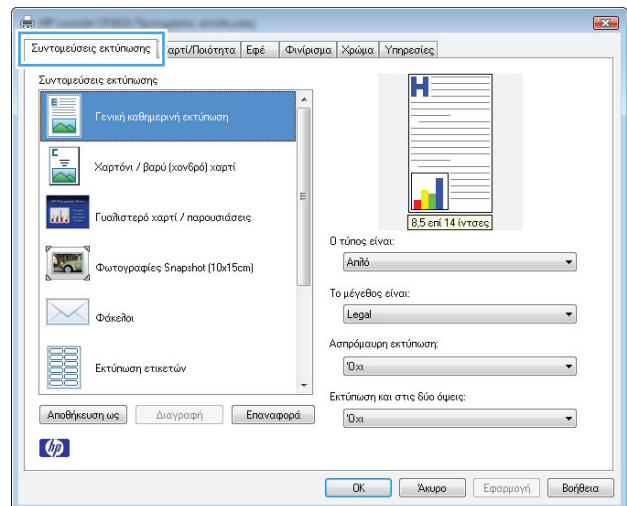

4. Επιλέξτε ως βάση μια υπάρχουσα συντόμηση.

**ΣΗΜΕΙΩΣΗ:** Πάντα να επιλέγετε μια συντόμηση προτού προσαρμόσετε κάποια από τις ρυθμίσεις στη δεξιά πλευρά της οθόνης. Αν προσαρμόσετε τις ρυθμίσεις και επιλέξετε συντόμηση, ή αν επιλέξετε διαφορετική συντόμηση, τότε χάνονται όλες οι προσαρμογές σας.

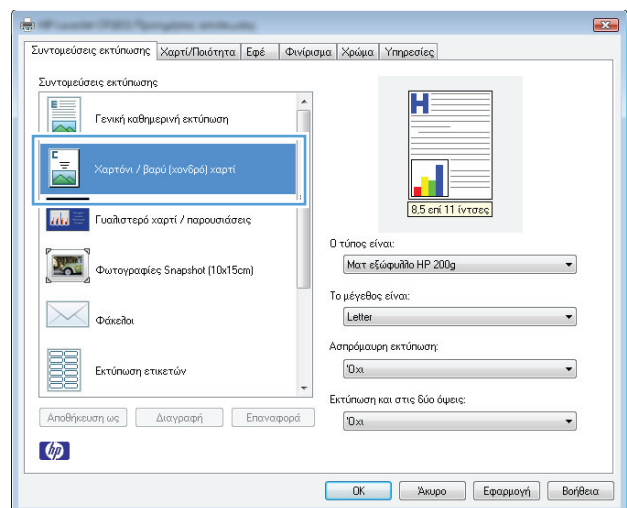

5. Κάντε τις επιλογές εκτύπωσης για τη νέα συντόμηση.

**ΣΗΜΕΙΩΣΗ:** Μπορείτε να ενεργοποιήσετε τις επιλογές εκτύπωσης σε αυτήν την καρτέλα ή σε οποιαδήποτε άλλη καρτέλα του προγράμματος οδήγησης του εκτυπωτή. Αφού ενεργοποιήσετε επιλογές σε άλλες καρτέλες, επιστρέψτε στην καρτέλα **Συντομεύσεις εκτύπωσης** και έπειτα προχωρήστε στο επόμενο βήμα.

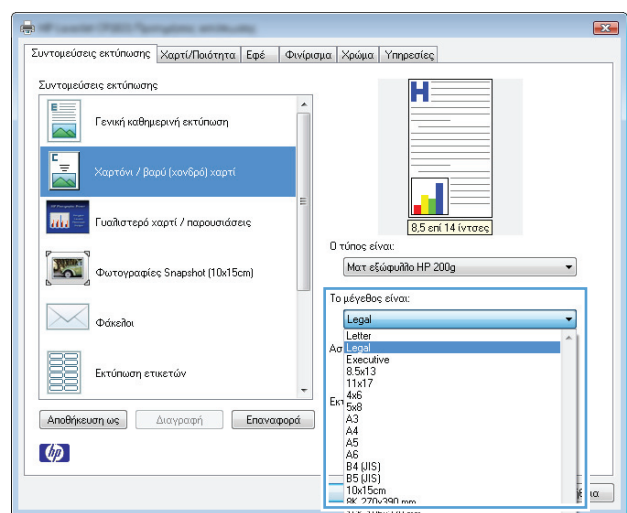

6. Κάντε κλικ στο κουμπί **Αποθήκευση ως**.

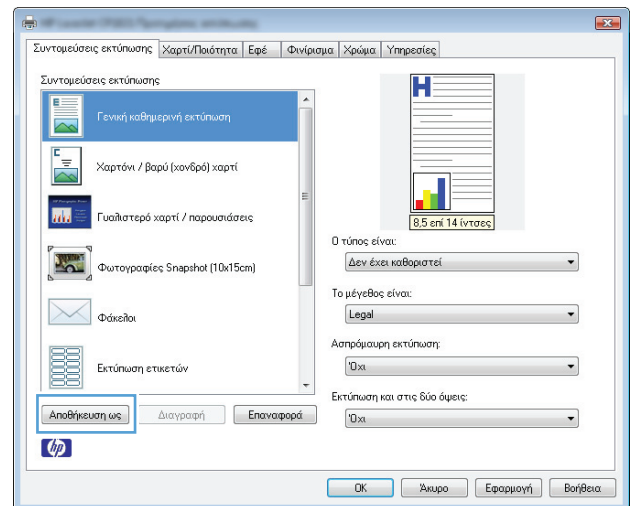

7. Πληκτρολογήστε ένα όνομα για τη συντόμευση και κάντε κλικ στο κουμπί **OK**.

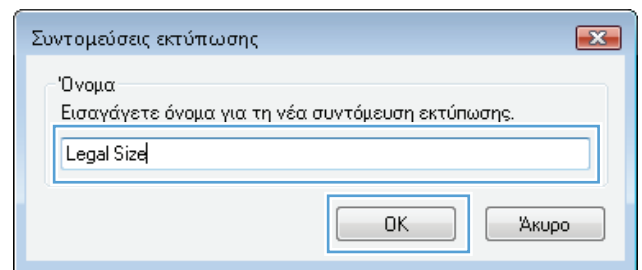

## Βελτίωση της ποιότητας εκτύπωσης στα Windows

### Επιλογή του μεγέθους σελίδας στα Windows

1. Στο μενού **File** (Αρχείο) του προγράμματος λογισμικού, κάντε κλικ στο **Print** (Εκτύπωση).
2. Επιλέξτε το προϊόν και, στη συνέχεια, κάντε κλικ στο κουμπί **Ιδιότητες** ή **Προτιμήσεις**.
3. Κάντε κλικ στην καρτέλα **Χαρτί/Ποιότητα**.
4. Επιλέξτε ένα μέγεθος από την αναπτυσσόμενη λίστα **Το μέγεθος είναι**.

### Επιλογή ενός μη τυποποιημένου μεγέθους σελίδας στα Windows

1. Στο μενού **File** (Αρχείο) του προγράμματος λογισμικού, κάντε κλικ στο **Print** (Εκτύπωση).
2. Επιλέξτε το προϊόν και, στη συνέχεια, κάντε κλικ στο κουμπί **Ιδιότητες** ή **Προτιμήσεις**.
3. Κάντε κλικ στην καρτέλα **Χαρτί/Ποιότητα**.
4. Κάντε κλικ στο κουμπί **Προσαρμοσμένο**.
5. Πληκτρολογήστε ένα όνομα για το προσαρμοσμένο μέγεθος και καθορίστε τις διαστάσεις.
  - Το πλάτος είναι η μικρή πλευρά του χαρτιού.
  - Το μήκος είναι η μεγάλη πλευρά του χαρτιού.

 **ΣΗΜΕΙΩΣΗ:** Το χαρτί πρέπει να τοποθετείται στους δίσκους πάντα με τη μικρή πλευρά πρώτη.

6. Κάντε κλικ στο κουμπί **Αποθήκευση** και, στη συνέχεια, κάντε κλικ στο **Κλείσιμο**.

## Επιλογή του τύπου χαρτιού στα Windows

1. Στο μενού **File** (Αρχείο) του προγράμματος λογισμικού, κάντε κλικ στο **Print** (Εκτύπωση).
2. Επιλέξτε το προϊόν και, στη συνέχεια, κάντε κλικ στο κουμπί **Ιδιότητες** ή **Προτιμήσεις**.
3. Κάντε κλικ στην καρτέλα **Χαρτί/Ποιότητα**.
4. Στην αναπτυσσόμενη λίστα **Ο τύπος είναι**, κάντε κλικ στην επιλογή **Περισσότερα...**
5. Επιλέξτε την κατηγορία τύπων χαρτιού που ταιριάζει καλύτερα στο χαρτί σας και, στη συνέχεια, κάντε κλικ στον τύπο χαρτιού που χρησιμοποιείτε.

## Εκτύπωση και στις δύο πλευρές (εκτύπωση διπλής όψης) στα Windows

### Μη αυτόματη εκτύπωση διπλής όψης

1. Τοποθετήστε το χαρτί με την πρόσοψη προς τα πάνω στο δίσκο εισόδου.



2. Στο μενού **File** (Αρχείο) του προγράμματος λογισμικού, κάντε κλικ στο **Print** (Εκτύπωση).

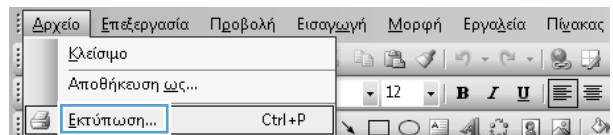

3. Επιλέξτε το προϊόν και, στη συνέχεια, κάντε κλικ στο κουμπί **Ιδιότητες** ή **Προτιμήσεις**.

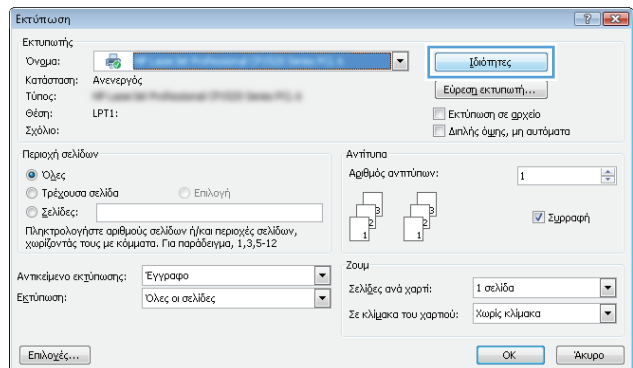



4. Κάντε κλικ στην καρτέλα **Φινίρισμα**.

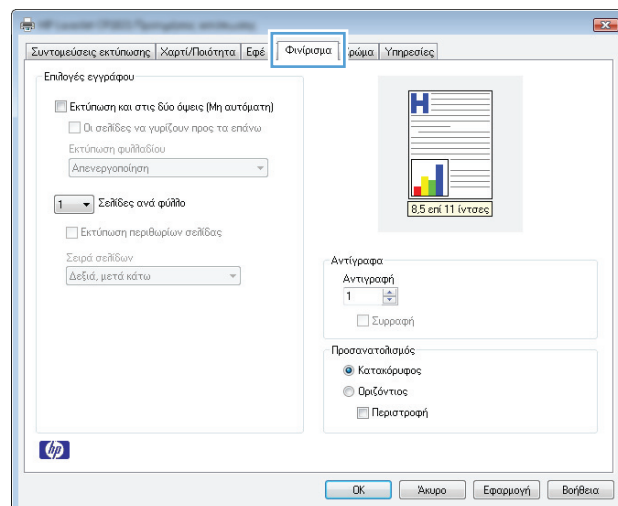

5. Επιλέξτε το πλαίσιο ελέγχου **Εκτύπωση και στις δύο όψεις (μη αυτόματα)**. Κάντε κλικ στο κουμπί **OK** για να εκτυπώσετε την πρώτη όψη της εργασίας.

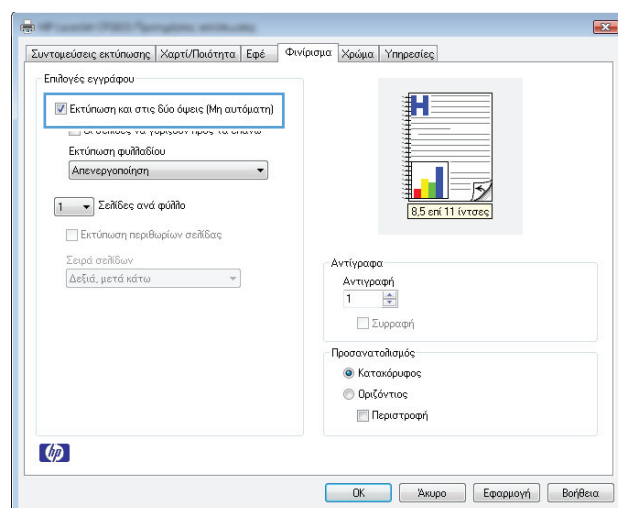

6. Αφαιρέστε την εκτυπωμένη στοίβα από το δίσκο εξόδου και, διατηρώντας τον προσανατολισμό του χαρτιού, τοποθετήστε τη με την εκτυπωμένη πλευρά προς τα πάνω στο δίσκο εισόδου.



7. Στον υπολογιστή, κάντε κλικ στο κουμπί **Συνέχεια** για να εκτυπώσετε τη δεύτερη όψη της εργασίας. Αντίστοιχα, στο προϊόν πατήστε το κουμπί **Συνέχεια** .

## Εκτύπωση πολλαπλών σελίδων ανά φύλλο στα Windows

1. Στο μενού **File** (Αρχείο) του προγράμματος λογισμικού, κάντε κλικ στο **Print** (Εκτύπωση).
2. Επιλέξτε το προϊόν και, στη συνέχεια, κάντε κλικ στο κουμπί **Ιδιότητες** ή **Προτιμήσεις**.
3. Κάντε κλικ στην καρτέλα **Φινίρισμα**.

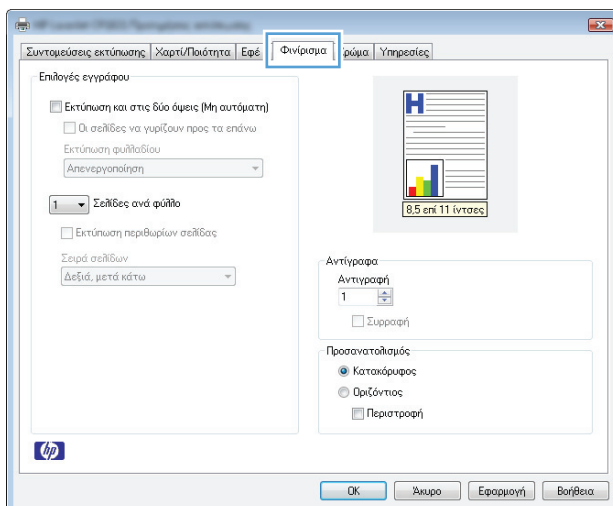
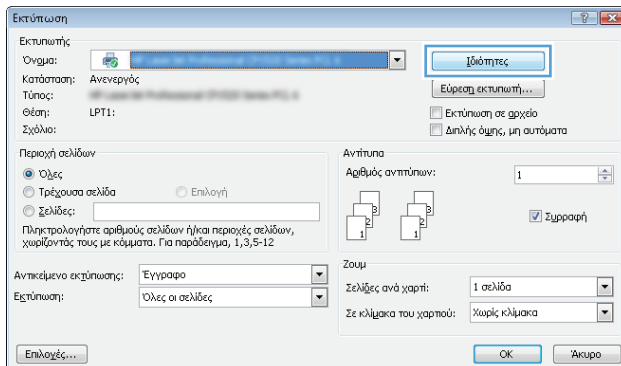
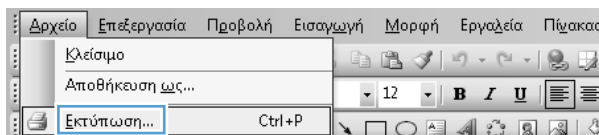

4. Επιλέξτε τον αριθμό σελίδων ανά φύλλο από την αναπτυσσόμενη λίστα **Σελίδες ανά φύλλο**.

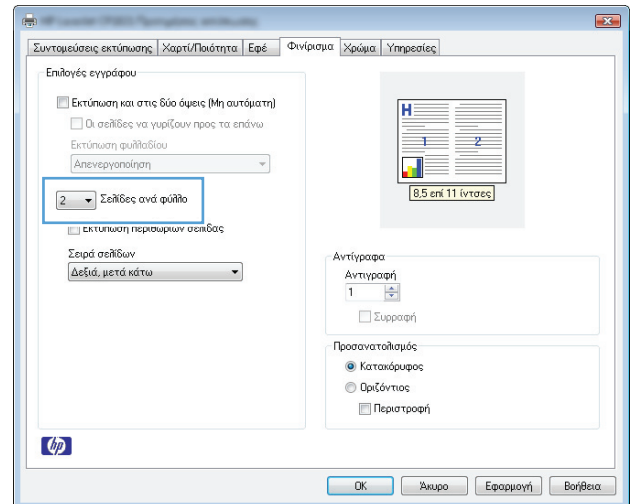

5. Κάντε τις σωστές επιλογές **Εκτύπωση περιθωρίων σελίδας**, **Σειρά σελίδων** και **Προσανατολισμός**.

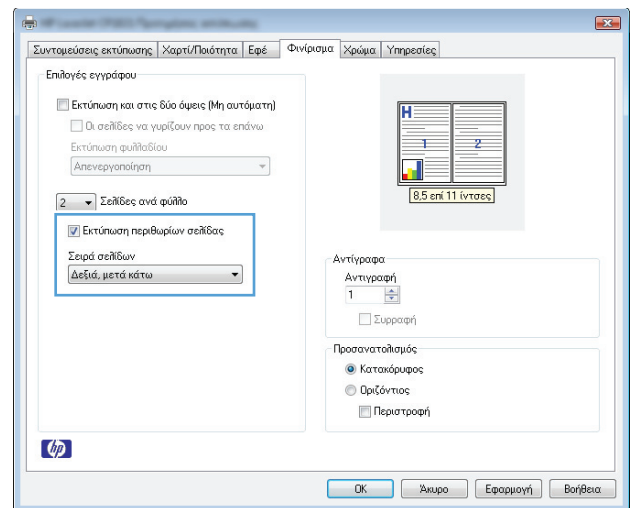

## Επιλογή προσανατολισμού σελίδας στα Windows

1. Από το μενού **Αρχείο** της εφαρμογής λογισμικού, κάντε κλικ στο κουμπί **Εκτύπωση**.
2. Επιλέξτε το προϊόν και, στη συνέχεια, κάντε κλικ είτε στο κουμπί **Ιδιότητες** ή στο κουμπί **Προτιμήσεις**.

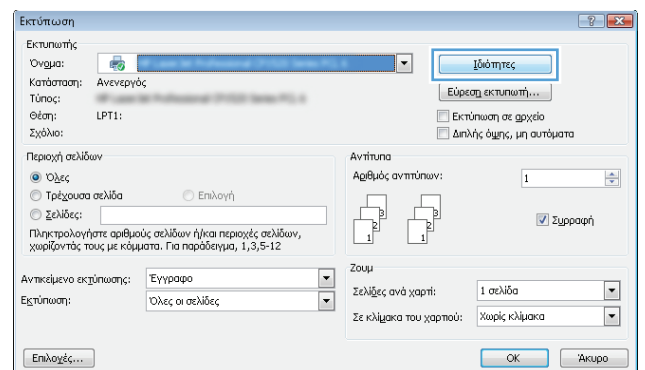
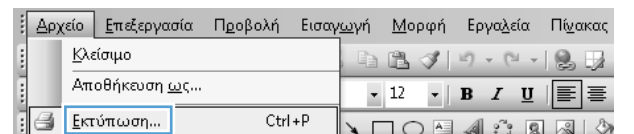

3. Κάντε κλικ στην καρτέλα **Φινίρισμα**.

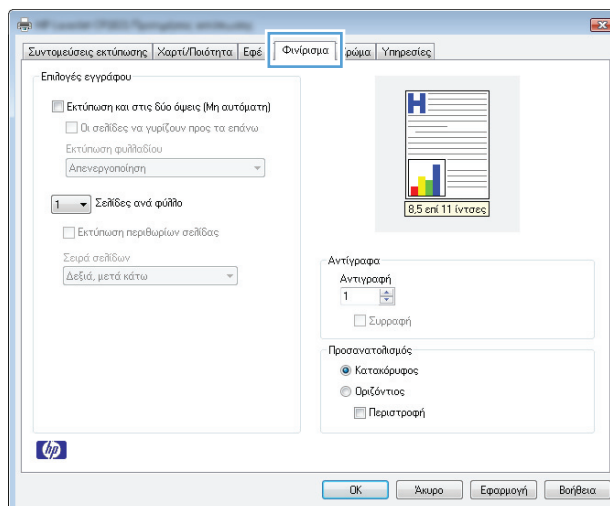

4. Στην περιοχή **Προσανατολισμός**, επιλέξτε είτε **Κατακόρυφος** ή **Οριζόντιος**.

Για να εκτυπώσετε την εικόνα της σελίδας ανάποδα, επιλέξτε **Περιστροφή**.

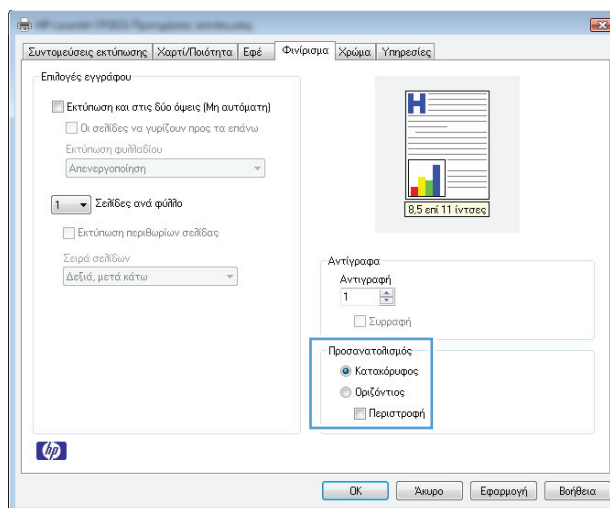

## Ρύθμιση των επιλογών χρώματος στα Windows

1. Στο μενού **File** (Αρχείο) του προγράμματος λογισμικού, κάντε κλικ στο **Print** (Εκτύπωση).
2. Επιλέξτε το προϊόν και, στη συνέχεια, κάντε κλικ στο κουμπί **Ιδιότητες** ή **Προτιμήσεις**.
3. Κάντε κλικ στην καρτέλα **Έγχρωμη**.
4. Στην περιοχή **Επιλογές χρωμάτων**, κάντε κλικ στην επιλογή **Μη αυτόματα** και, στη συνέχεια, κάντε κλικ στο κουμπί **Ρυθμίσεις**.
5. Προσαρμόστε τις γενικές ρυθμίσεις για τον Έλεγχο άκρων και τις ρυθμίσεις για κείμενο, γραφικά και φωτογραφίες.

# Επιπλέον εργασίες εκτύπωσης με τα Windows

## Εκτύπωση έγχρωμου κειμένου με μαύρο χρώμα (διαβαθμίσεις του γκρι) στα Windows

1. Από το μενού **Αρχείο** της εφαρμογής λογισμικού, κάντε κλικ στο κουμπί **Εκτύπωση**.
2. Επιλέξτε το προϊόν και, στη συνέχεια, κάντε κλικ είτε στο κουμπί **Ιδιότητες** ή στο κουμπί **Προτιμήσεις**.
3. Κάντε κλικ στην καρτέλα **Χαρτί/Ποιότητα**.
4. Ενεργοποιήστε το πλαίσιο επιλογής **Εκτύπωση όλου του κειμένου ως μαύρου**. Κάντε κλικ στο κουμπί **OK**.

## Εκτύπωση σε προτυπωμένο επιστολόχαρτο ή φόρμες στα Windows

1. Στο μενού **File** (Αρχείο) του προγράμματος λογισμικού, κάντε κλικ στο **Print** (Εκτύπωση).
2. Επιλέξτε το προϊόν και, στη συνέχεια, κάντε κλικ στο κουμπί **Ιδιότητες** ή **Προτιμήσεις**.
3. Κάντε κλικ στην καρτέλα **Χαρτί/Ποιότητα**.

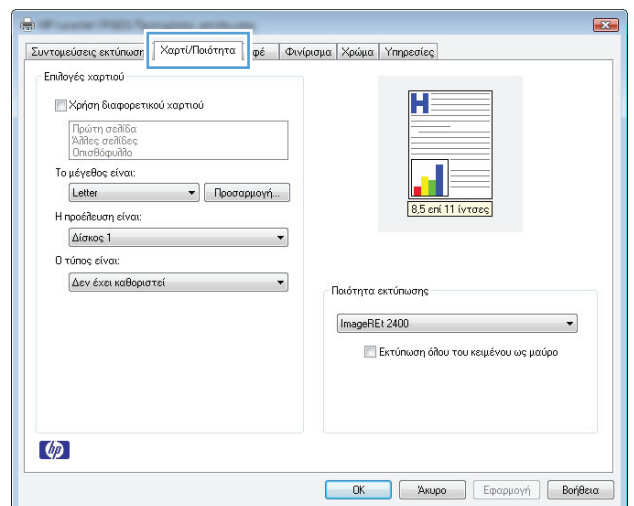
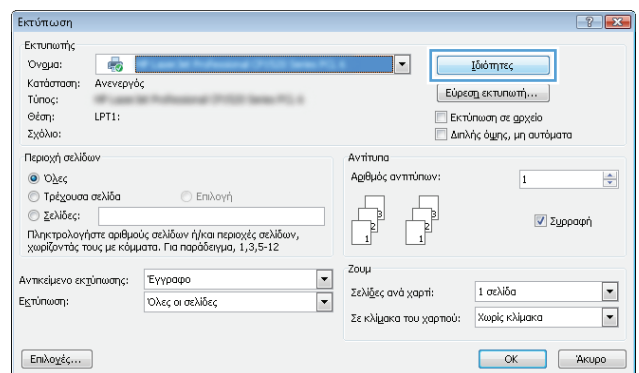
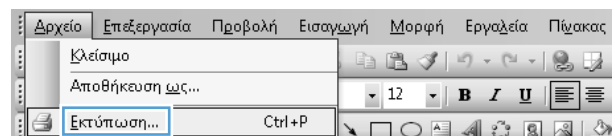

4. Στην αναπτυσσόμενη λίστα **Ο** τύπος είναι, κάντε κλικ στην επιλογή **Περισσότερα...**

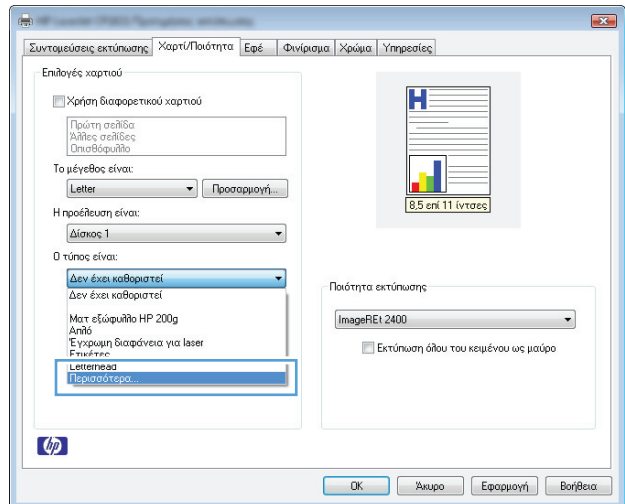

5. Κάντε την επιλογή **Άλλο**.

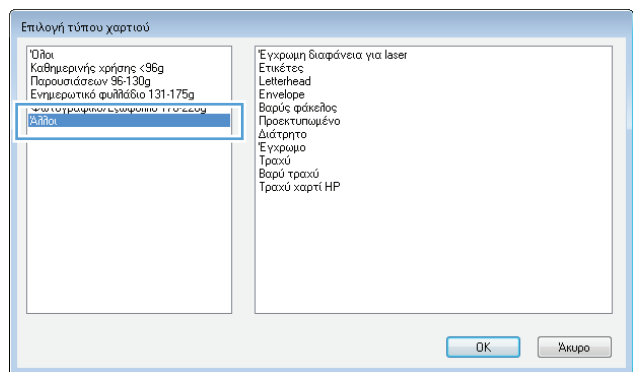

6. Επιλέξτε τον τύπο χαρτιού που χρησιμοποιείτε και κάντε κλικ στο κουμπί **OK**.

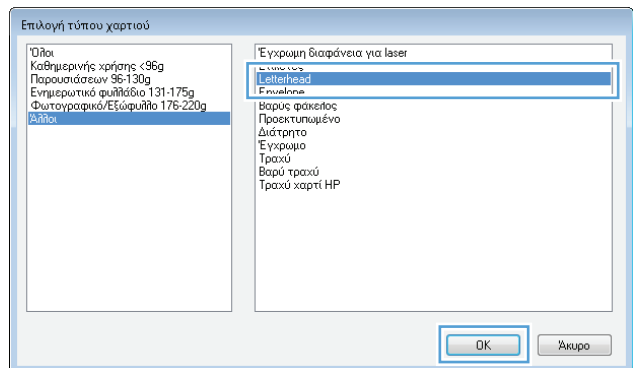

## Εκτύπωση σε ειδικό χαρτί, ετικέτες ή διαφάνειες στα Windows

1. Στο μενού **File** (Αρχείο) του προγράμματος λογισμικού, κάντε κλικ στο **Print** (Εκτύπωση).

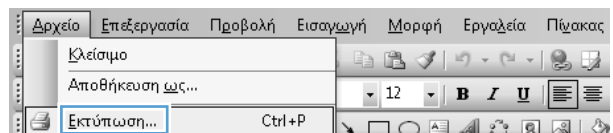

2. Επιλέξτε το προϊόν και, στη συνέχεια, κάντε κλικ στο κουμπί **Ιδιότητες** ή **Προτιμήσεις**.

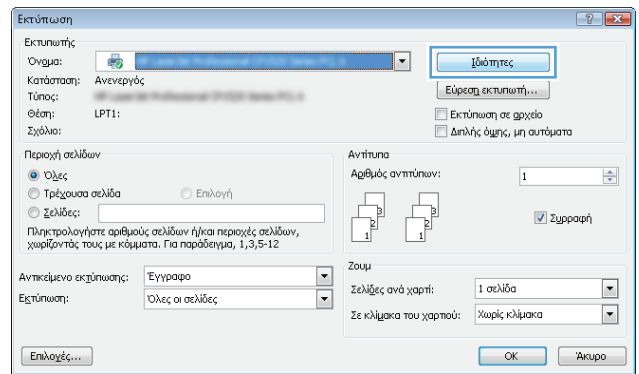

3. Κάντε κλικ στην καρτέλα **Χαρτί/Ποιότητα**.

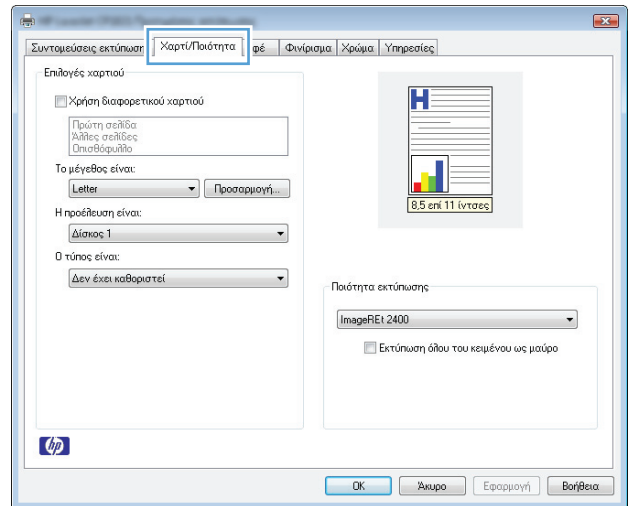

4. Στην αναπτυσσόμενη λίστα **Ο τύπος είναι**, κάντε κλικ στην επιλογή **Περισσότερα....**

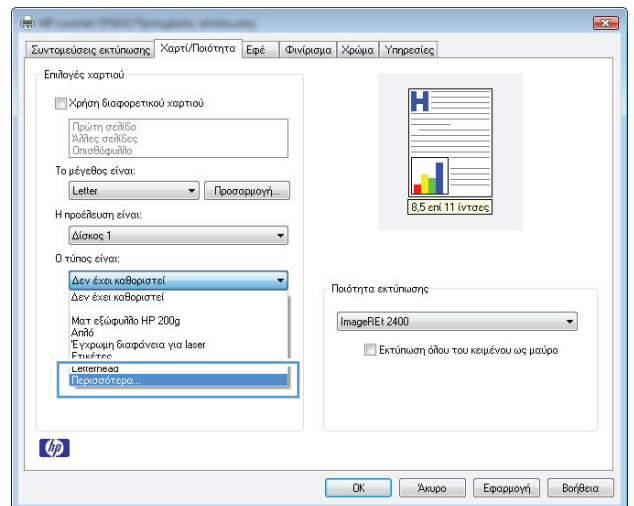

- Επιλέξτε την κατηγορία τύπων χαρτιού που ταιριάζει καλύτερα στο χαρτί σας.

**ΣΗΜΕΙΩΣΗ:** Οι ετικέτες και οι διαφάνειες βρίσκονται στη λίστα επιλογών **Other** (Άλλο).

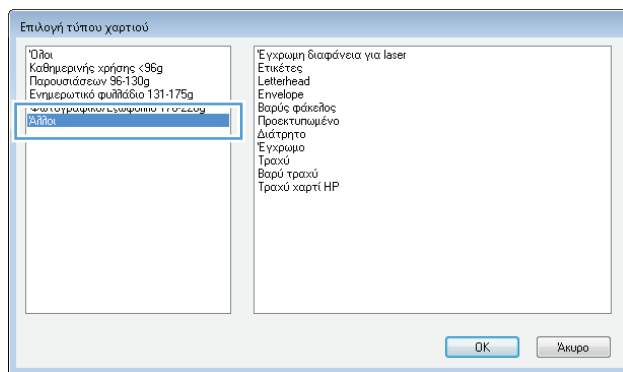

- Επιλέξτε τον τύπο χαρτιού που χρησιμοποιείτε και κάντε κλικ στο κουμπί **OK**.

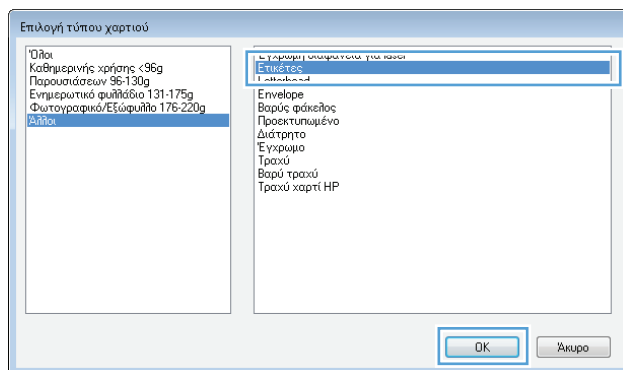

## Εκτύπωση της πρώτης ή τελευταίας σελίδας σε διαφορετικό χαρτί στα Windows

- Από το μενού **Αρχείο** της εφαρμογής λογισμικού, κάντε κλικ στο κουμπί **Εκτύπωση**.
- Επιλέξτε το προϊόν και, στη συνέχεια, κάντε κλικ είτε στο κουμπί **Ιδιότητες** ή στο κουμπί **Προτιμήσεις**.

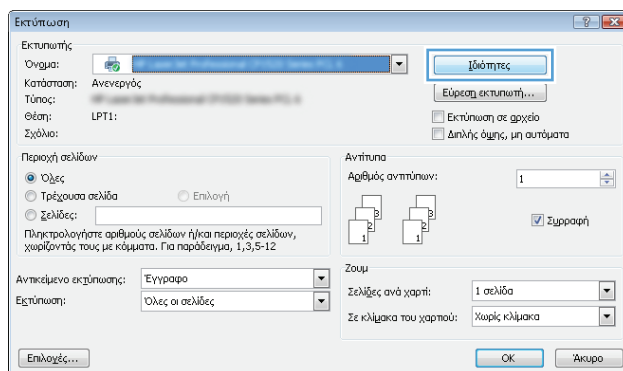
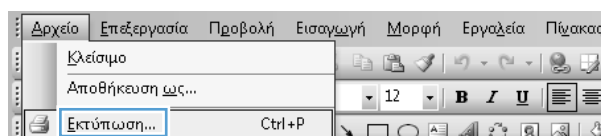



3. Κάντε κλικ στην καρτέλα **Χαρτί/Ποιότητα**.

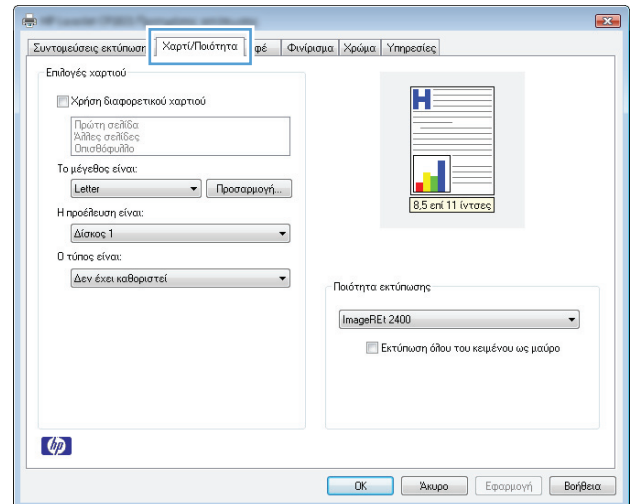

4. Κάντε κλικ στο πλαίσιο ελέγχου **Χρήση διαφορετικού χαρτιού** και, στη συνέχεια, επιλέξτε τις απαραίτητες ρυθμίσεις για το εξώφυλλο, άλλες σελίδες και το οπισθόφυλλο.

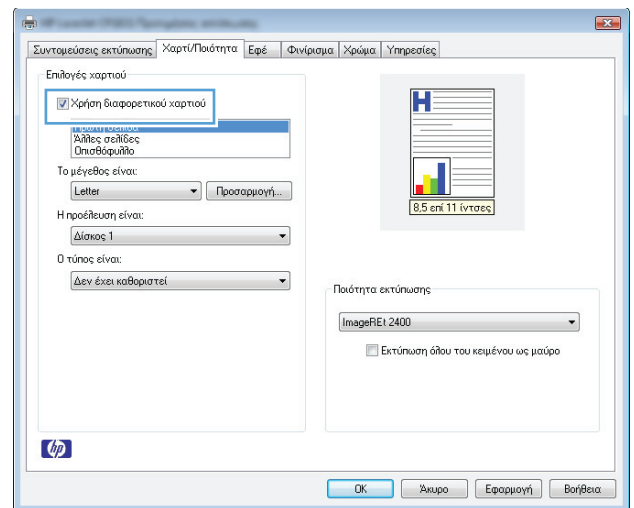

## Προσαρμογή εγγράφου στο μέγεθος της σελίδας στα Windows

1. Στο μενού **File** (Αρχείο) του προγράμματος λογισμικού, κάντε κλικ στο **Print** (Εκτύπωση).

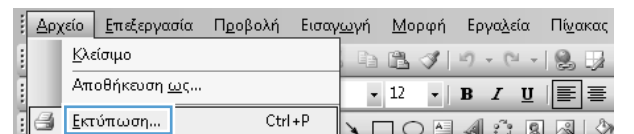

2. Επιλέξτε το προϊόν και, στη συνέχεια, κάντε κλικ στο κουμπί **Ιδιότητες** ή **Προτιμήσεις**.

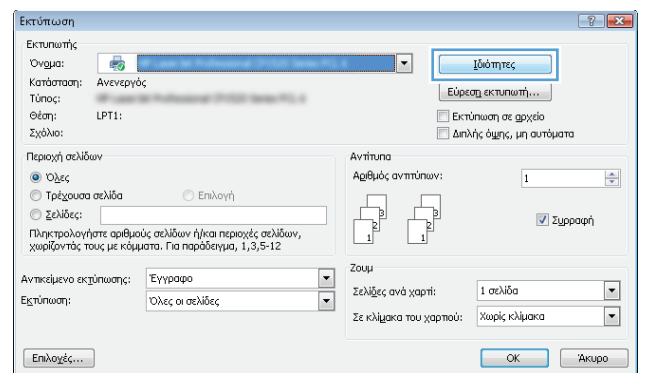

3. Κάντε κλικ στην καρτέλα **Εφέ**.

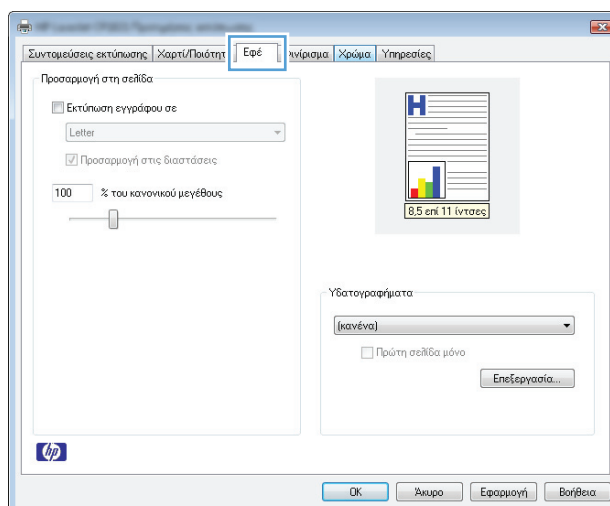

4. Κάντε την επιλογή **Εκτύπωση εγγράφου σε** και, στη συνέχεια, επιλέξτε ένα μέγεθος από την αναπτυσσόμενη λίστα.

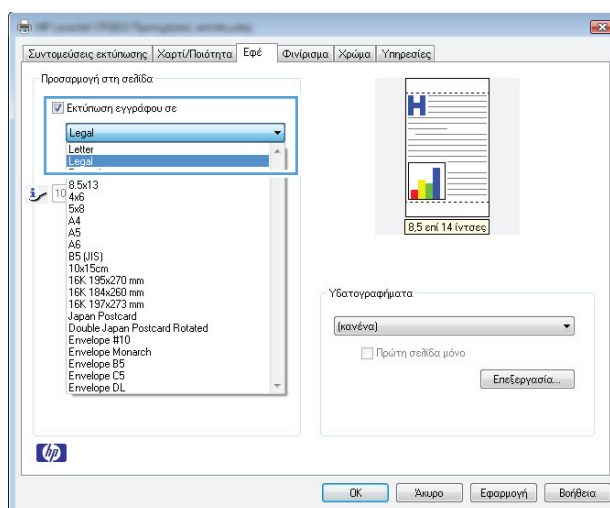

## Προσθήκη υδατογραφήματος σε έγγραφο στα Windows

1. Στο μενού **File** (Αρχείο) του προγράμματος λογισμικού, κάντε κλικ στο **Print** (Εκτύπωση).
2. Επιλέξτε το προϊόν και, στη συνέχεια, κάντε κλικ στο κουμπί **Ιδιότητες** ή **Προτιμήσεις**.
3. Κάντε κλικ στην καρτέλα **Εφέ**.
4. Επιλέξτε ένα υδατογράφημα από την αναπτυσσόμενη λίστα **Υδατογραφήματα**.

Ή, για προσθήκη νέου υδατογραφήματος στη λίστα, κάντε κλικ στο κουμπί **πρόγραμμα Edit**. Καθορίστε τις ρυθμίσεις για το υδατογράφημα και, στη συνέχεια, κάντε κλικ στο κουμπί **OK**.

5. Για την εκτύπωση του υδατογραφήματος μόνο στην πρώτη σελίδα, επιλέξτε το πλαίσιο ελέγχου **Πρώτη σελίδα μόνο**. Διαφορετικά, το υδατογράφημα εκτυπώνεται σε κάθε σελίδα.

## Δημιουργία φυλλαδίου στα Windows

1. Από το μενού **Αρχείο** της εφαρμογής λογισμικού, κάντε κλικ στο κουμπί **Εκτύπωση**.
2. Επιλέξτε το προϊόν και, στη συνέχεια, κάντε κλικ είτε στο κουμπί **Ιδιότητες** ή στο κουμπί **Προτιμήσεις**.
3. Κάντε κλικ στην καρτέλα **Φινίρισμα**.

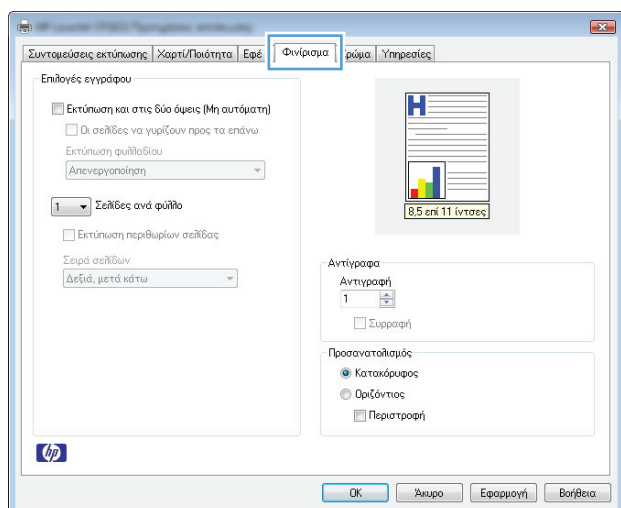
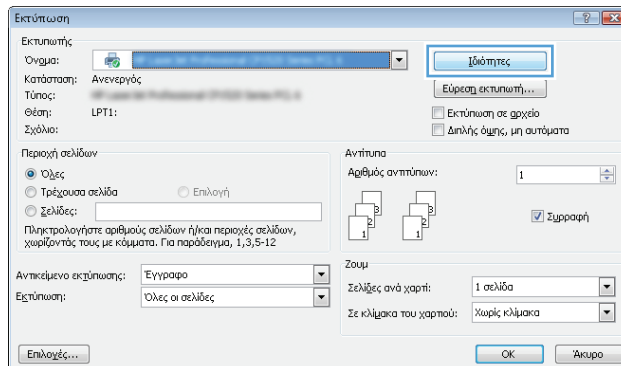
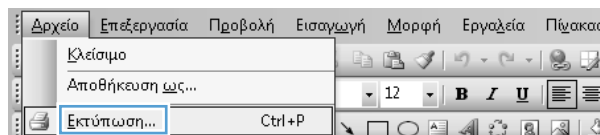

4. Ενεργοποιήστε το πλαίσιο επιλογής **Εκτύπωση και στις δύο όψεις (μη αυτόματα)** και στις δύο όψεις (μη αυτόματα) .

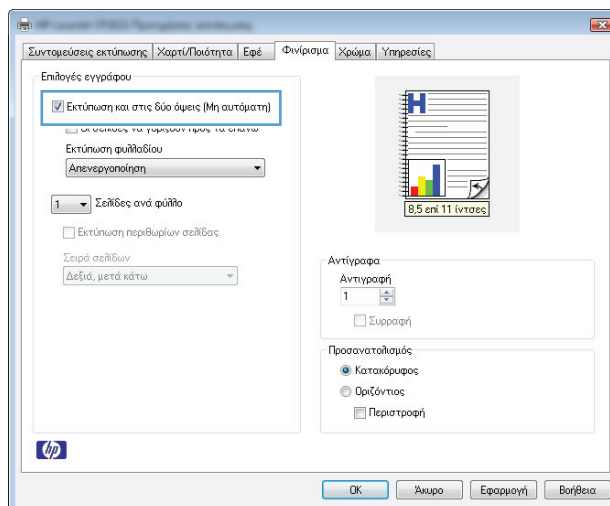

5. Στην αναπτυσσόμενη λίστα **Εκτύπωση φυλλαδίου**, επιλέξτε δέσιμο. Η επιλογή **Σελίδες ανά φύλλο** αλλάζει αυτόματα σε **2 σελίδες ανά φύλλο**.

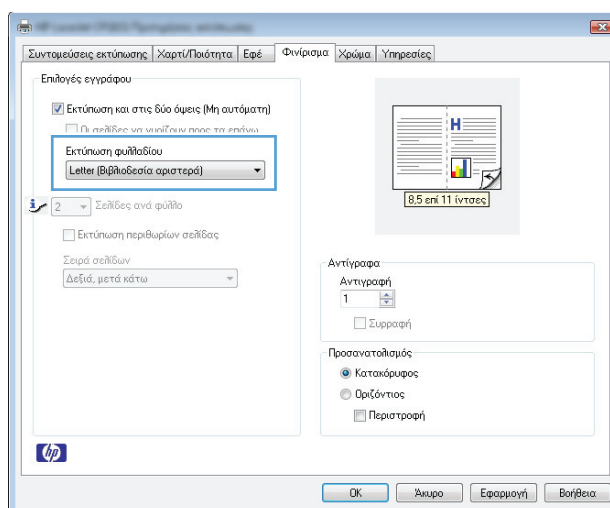

---

# 7 Χρώμα

- [Ρύθμιση χρώματος](#)
- [Αντιστοίχιση χρωμάτων](#)

## Ρύθμιση χρώματος

Για να διαχειριστείτε το χρώμα, αλλάξετε τις ρυθμίσεις στην καρτέλα **Χρώμα** του προγράμματος οδήγησης του εκτυπωτή.

### Αλλαγή χρωματικού θέματος για εργασία εκτύπωσης

1. Από το μενού **Αρχείο** της εφαρμογής λογισμικού, κάντε κλικ στην επιλογή **Εκτύπωση**.
2. Επιλέξτε **Ιδιότητες** ή **Προτιμήσεις**.
3. Κάντε κλικ στην καρτέλα **Χρώμα**.
4. Επιλέξτε χρωματικό θέμα από την αναπτυσσόμενη λίστα **Χρωματικά θέματα**.

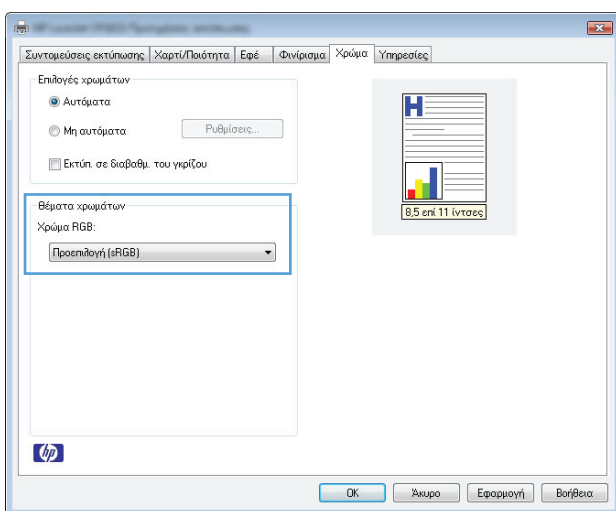

- **Προεπιλεγμένο (sRGB):** Το συγκεκριμένο θέμα ρυθμίζει το προϊόν ώστε να εκτυπώνει δεδομένα RGB σε λειτουργία συσκευής raw. Όταν χρησιμοποιείτε αυτό το θέμα, διαχειριστείτε το χρώμα από το πρόγραμμα ή από το λειτουργικό σύστημα, για πιο σωστή απόδοση.
- **Ζωηρά:** Το προϊόν αυξάνει τον κορεσμό του χρώματος στους ενδιαμέσους τόνους. Χρησιμοποιήστε αυτό το θέμα κατά την εκτύπωση επαγγελματικών γραφικών.
- **Φωτογραφία:** Το προϊόν ερμηνεύει το χρώμα RGB ως χρώμα που έχει εκτυπωθεί ως φωτογραφία μέσω ψηφιακού mini lab. Το προϊόν αποδίδει τα βαθύτερα και πιο κορεσμένα χρώματα με διαφορετικό τρόπο απ' ό,τι το προεπιλεγμένο θέμα (sRGB). Χρησιμοποιήστε αυτό το θέμα κατά την εκτύπωση φωτογραφιών.
- **Φωτογραφία (Adobe RGB 1998):** Χρησιμοποιήστε αυτό το θέμα κατά την εκτύπωση ψηφιακών φωτογραφιών που χρησιμοποιούν το χρωματικό εύρος AdobeRGB αντί για το sRGB. Όταν χρησιμοποιείτε αυτό το θέμα, απενεργοποιήστε τη διαχείριση χρωμάτων στο πρόγραμμα.
- **Καμία:** Δεν χρησιμοποιείται κανένα χρωματικό θέμα.

### Αλλαγή των επιλογών χρώματος

Από την καρτέλα χρώματος του προγράμματος οδήγησης του εκτυπωτή, μπορείτε να αλλάξετε τις ρυθμίσεις των επιλογών χρώματος για την τρέχουσα εργασία εκτύπωσης.

1. Από το μενού **Αρχείο** της εφαρμογής λογισμικού, κάντε κλικ στην επιλογή **Εκτύπωση**.
2. Επιλέξτε **Ιδιότητες** ή **Προτιμήσεις**.

3. Κάντε κλικ στην καρτέλα **Έγχρωμη**.

4. Κάντε κλικ στη ρύθμιση **Αυτόματα** ή **Μη αυτόματα**.

- Ρύθμιση **Αυτόματα**: Επιλέξτε αυτή τη ρύθμιση για τις περισσότερες εργασίες έγχρωμης εκτύπωσης
- Ρύθμιση **Μη αυτόματα**: Επιλέξτε αυτή τη ρύθμιση για να προσαρμόσετε τις ρυθμίσεις του χρώματος ανεξάρτητα από τις άλλες ρυθμίσεις.

 **ΣΗΜΕΙΩΣΗ:** Η μη αυτόματη αλλαγή των ρυθμίσεων του χρώματος μπορεί να επηρεάσει το αποτέλεσμα. Η HP συνιστά η αλλαγή αυτών των ρυθμίσεων να γίνεται μόνο από ειδικούς σε θέματα έγχρωμων γραφικών.

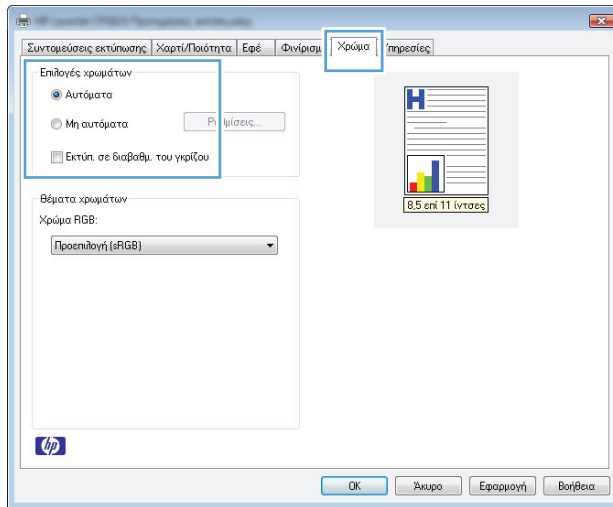

5. Κάντε κλικ στην επιλογή **Εκτύπωση σε κλίμακα του γκρι** για να εκτυπώσετε ένα έγχρωμο έγγραφο σε μαύρο χρώμα και αποχρώσεις του γκριζου. Με αυτήν την επιλογή εκτυπώνετε έγχρωμα έγγραφα που προορίζονται για φωτοτυπία ή αποστολή μέσω φαξ. Επίσης, μπορείτε να χρησιμοποιήσετε αυτήν την επιλογή για να εκτυπώσετε πρόχειρα αντίγραφα ή για να εξοικονομήσετε έγχρωμο γραφίτη.

6. Κάντε κλικ στο κουμπί **OK**.

## Ρυθμίσεις χρώματος "Μη αυτόματο"

Χρησιμοποιήστε τις μη αυτόματες επιλογές χρώματος για να προσαρμόσετε τις επιλογές **Ουδέτεροι τόνοι του γκρι**, **Ενδιάμεσοι τόνοι** και **Έλεγχος άκρων** για κείμενο, γραφικά και φωτογραφίες.

**Πίνακας 7-1 Ρυθμίσεις χρώματος "Μη αυτόματο"**

Περιγραφή ρύθμισης	Επιλογές ρύθμισης
<p><b>Έλεγχος άκρων</b></p> <p>Η ρύθμιση <b>Έλεγχος άκρων</b> καθορίζει την απόδοση των άκρων. Ο έλεγχος άκρων αποτελείται από δύο στοιχεία: τους προσαρμοσμένους ενδιάμεσους τόνους και την παγίδευση. Οι προσαρμοσμένοι ενδιάμεσοι τόνοι αυξάνουν την ευκρίνεια των άκρων. Η παγίδευση μειώνει το αποτέλεσμα της λανθασμένης καταγραφής του επιπέδου χρώματος, κάνοντας ελαφρή αλληλεπικάλυψη των άκρων παρακείμενων αντικειμένων.</p>	<ul style="list-style-type: none"><li>• Η επιλογή <b>Απενεργοποιημένο</b> απενεργοποιεί την trapping και την adaptive halftoning.</li><li>• Η επιλογή <b>Χαμηλό</b> ρυθμίζει την παγίδευση στο ελάχιστο επίπεδο. Η λειτουργία προσαρμοσμένων ενδιάμεσων τόνων είναι ενεργοποιημένη.</li><li>• Η επιλογή <b>Κανονικός</b> ρυθμίζει την παγίδευση σε μέσο επίπεδο. Η λειτουργία προσαρμοσμένων ενδιάμεσων τόνων είναι ενεργοποιημένη.</li><li>• Η επιλογή <b>Μέγιστο</b> είναι η πιο δραστική ρύθμιση παγίδευσης. Η λειτουργία προσαρμοσμένων ενδιάμεσων τόνων είναι ενεργοποιημένη.</li></ul>
<p><b>Ενδιάμεσοι τόνοι</b></p> <p>Οι επιλογές <b>ενδιάμεσων τόνων</b> επηρεάζουν την ευκρίνεια και την ανάλυση του παραγόμενου χρώματος.</p>	<ul style="list-style-type: none"><li>• Η επιλογή <b>Εξομάλυνση</b> παρέχει καλύτερα αποτελέσματα σε μεγάλες περιοχές, εκτυπωμένες με αμιγές χρώμα και βελτιώνει τις φωτογραφίες με εξομάλυνση των διαβαθμίσεων των χρωμάτων. Ενεργοποιήστε αυτήν την επιλογή αν σας ενδιαφέρει η ομοιόμορφη εκτύπωση με ομαλή διαβάθμιση χρωμάτων.</li><li>• Η επιλογή <b>Λεπτομέρεια</b> είναι χρήσιμη για κείμενο και γραφικά που απαιτούν καθαρή διάκριση μεταξύ γραμμών ή χρωμάτων ή για εικόνες που περιέχουν μοτίβα ή πολλές λεπτομέρειες. Ενεργοποιήστε αυτήν την επιλογή αν σας ενδιαφέρουν οι ευκρινείς γωνίες και οι μικρές λεπτομέρειες.</li></ul>
<p><b>Ουδέτεροι τόνοι του γκρι</b></p> <p>Η επιλογή <b>Ουδέτεροι τόνοι του γκρι</b> καθορίζει τη μέθοδο για τη δημιουργία γκρι χρωμάτων, τα οποία χρησιμοποιούνται σε κείμενο, γραφικά και φωτογραφίες.</p>	<ul style="list-style-type: none"><li>• Η επιλογή <b>Μαύρο μόνον</b> παράγει ουδέτερα χρώματα (γκρι και μαύρο) με χρήση μόνο του μαύρου γραφίτη. Αυτό εγγυάται ουδέτερα χρώματα χωρίς πρότυπο χρώματος. Η ρύθμιση αυτή είναι η καλύτερη για έγγραφα και γραφήματα προβολής.</li><li>• Η επιλογή <b>Τετραχρωμία</b> δημιουργεί ουδέτερα χρώματα (γκρι και μαύρο), συνδυάζοντας και τα τέσσερα χρώματα του γραφίτη. Αυτή η μέθοδος παράγει ομαλότερες διαβαθμίσεις και μεταβάσεις σε άλλα χρώματα και επίσης παράγει απόλυτο μαύρο.</li></ul>



## Αντιστοίχιση χρωμάτων

Για τους περισσότερους χρήστες η καλύτερη μέθοδος αντιστοίχισης χρωμάτων είναι η εκτύπωση σε χρώματα sRGB.

Η διαδικασία συμφωνίας των χρωμάτων της εκτύπωσης με τα χρώματα της οθόνης του υπολογιστή σας είναι περίπλοκη, γιατί οι εκτυπωτές και οι οθόνες των υπολογιστών χρησιμοποιούν διαφορετικές μεθόδους παραγωγής χρώματος. Οι οθόνες *απεικονίζουν* χρώματα μέσω εικονοστοιχείων φωτός για τα οποία εφαρμόζεται η διαδικασία χρώματος RGB (κόκκινο, πράσινο, μπλε), αλλά οι εκτυπωτές *εκτυπώνουν* χρώματα μέσω της διαδικασίας χρώματος CMYK (κυανό, ματζέντα, κίτρινο και μαύρο).

Η ικανότητά σας να αντιστοιχίζετε τα εκτυπωμένα χρώματα σε εκείνα που εμφανίζονται στην οθόνη επηρεάζεται από διάφορους παράγοντες, όπως είναι οι εξής:

- Τα μέσα εκτύπωσης
- Τα χρωστικά μέσα (π.χ. μελάνη, γραφίτης)
- Η διαδικασία εκτύπωσης (π.χ. με ψεκασμό μελάνης, με πίεση ή με τεχνολογία laser)
- Ο φωτισμός στην περιοχή εργασίας
- Η διαφορετική αντίληψη που έχει κάθε άτομο για το χρώμα
- Τα προγράμματα λογισμικού
- Τα προγράμματα οδήγησης εκτυπωτή
- Τα λειτουργικά συστήματα των υπολογιστών
- Οι οθόνες
- Οι κάρτες και τα προγράμματα οδήγησης οθόνης
- Το περιβάλλον λειτουργίας (π.χ. υγρασία)

Έχετε υπόψη σας τους παραπάνω παράγοντες, όταν τα χρώματα στην οθόνη σας δεν συμφωνούν απόλυτα με τα εκτυπωμένα χρώματα.



---

## 8 Διαχείριση και συντήρηση του προϊόντος

- [Εκτύπωση σελίδων πληροφοριών](#)
- [Χρήση του ενσωματωμένου διακομιστή web της HP \(μόνο για μοντέλα με λειτουργία δικτύου\)](#)
- [Δυνατότητες ασφαλείας προϊόντος](#)
- [Ρυθμίσεις εξοικονόμησης](#)
- [Διαχείριση αναλωσίμων και εξαρτημάτων](#)
- [Καθαρισμός του προϊόντος](#)
- [Ενημερώσεις προϊόντος](#)

## Εκτύπωση σελίδων πληροφοριών

Μπορείτε να εκτυπώσετε τις παρακάτω σελίδες πληροφοριών.

Σελίδα	Περιγραφή
Σελίδα διαμόρφωσης	Εκτυπώνει μια λίστα με όλες τις ρυθμίσεις του προϊόντος
Σελίδα κατάστασης αναλωσίμων	<p>Η σελίδα κατάστασης αναλωσίμων περιέχει τις ακόλουθες πληροφορίες:</p> <ul style="list-style-type: none"><li>• Κατά προσέγγιση ποσοστό της υπολειπόμενης διάρκειας ζωής της κασέτας εκτύπωσης</li><li>• Κατάσταση εγγύησης για τις κασέτες εκτύπωσης και το τύμπανο απεικόνισης</li><li>• Κωδικοί είδους για κασέτες εκτύπωσης HP</li><li>• Αριθμός εκτυπωμένων σελίδων</li><li>• Πληροφορίες σχετικά με την παραγγελία νέων κασετών εκτύπωσης HP και την ανακύκλωση χρησιμοποιημένων κασετών εκτύπωσης HP</li><li>• Η εκτιμώμενη υπολειπόμενη διάρκεια ζωής και η ημερομηνία εγκατάστασης του τυμπάνου απεικόνισης εμφανίζονται αν απομένει λιγότερο από το 30% της εκτιμώμενης διάρκειας ζωής.</li></ul>

### Εκτύπωση της σελίδας διαμόρφωσης

Η σελίδα ρυθμίσεων περιλαμβάνει τις τρέχουσες ρυθμίσεις και ιδιότητες του προϊόντος. Αυτή η σελίδα περιλαμβάνει επίσης μια αναφορά καταγραφής της κατάστασης. Για να εκτυπώσετε μια σελίδα ρυθμίσεων, κάντε ένα από τα εξής:

- Στις "Προτιμήσεις εκτυπωτή", επιλέξτε **Εκτύπωση σελίδας διαμόρφωσης** από την καρτέλα **Υπηρεσίες**.
- Για να εκτυπώσετε μια σελίδα διαμόρφωσης και μια σελίδα κατάστασης αναλωσίμων, πατήστε παρατεταμένα το κουμπί Συνέχεια  για δύο με τρία δευτερόλεπτα (μόνο στα αγγλικά).

### Εκτύπωση της σελίδας κατάστασης αναλωσίμων

Για να εκτυπώσετε μια σελίδα κατάστασης αναλωσίμων, κάντε ένα από τα εξής:

- Επιλέξτε τη **σελίδα κατάστασης αναλωσίμων εκτύπωσης** στην καρτέλα **Υπηρεσίες** στην περιοχή "Προτιμήσεις εκτυπωτή".
- Για να εκτυπώσετε μια σελίδα διαμόρφωσης και μια σελίδα κατάστασης αναλωσίμων, πατήστε παρατεταμένα το κουμπί Συνέχεια  για δύο με τρία δευτερόλεπτα (μόνο στα αγγλικά).

## Χρήση του ενσωματωμένου διακομιστή web της HP (μόνο για μοντέλα με λειτουργία δικτύου)

Το προϊόν αυτό διαθέτει έναν ενσωματωμένο διακομιστή Web (EWS), ο οποίος παρέχει πρόσβαση σε πληροφορίες για τις δραστηριότητες του προϊόντος και του δικτύου. Ένας ενσωματωμένος διακομιστής Web παρέχει ένα περιβάλλον στο οποίο μπορούν να εκτελούνται προγράμματα Web, με περίπου τον ίδιο τρόπο που ένα λειτουργικό σύστημα, όπως τα Windows, παρέχει ένα περιβάλλον για να εκτελούνται προγράμματα σε έναν υπολογιστή. Η έξοδος από αυτά τα προγράμματα μπορεί στη συνέχεια να προβληθεί από ένα πρόγραμμα περιήγησης Web, όπως ο Microsoft Internet Explorer, το Safari ή το Netscape Navigator.

Ένας “ενσωματωμένος” διακομιστής Web βρίσκεται σε μια συσκευή υλικού (όπως ένα προϊόν HP LaserJet) ή στο υλικολογισμικό, αντί να είναι λογισμικό το οποίο είναι φορτωμένο σε ένα διακομιστή δικτύου.

Το πλεονέκτημα ενός EWS είναι ότι παρέχει μια διασύνδεση στο προϊόν, την οποία μπορεί να χρησιμοποιήσει οποιοσδήποτε διαθέτει έναν προϊόν συνδεδεμένο σε δίκτυο και έναν υπολογιστή. Δεν υπάρχει ειδικό λογισμικό που πρέπει να εγκατασταθεί ή να διαμορφωθεί, αλλά θα πρέπει να διαθέτετε ένα υποστηριζόμενο πρόγραμμα περιήγησης Web στον υπολογιστή. Για να αποκτήσετε πρόσβαση στον EWS, πληκτρολογήστε τη διεύθυνση IP του προϊόντος στη γραμμή διεύθυνσης του προγράμματος περιήγησης. Για να βρείτε τη διεύθυνση IP, εκτυπώστε μια σελίδα διαμόρφωσης.

---

 **ΣΗΜΕΙΩΣΗ:** Στα λειτουργικά συστήματα Mac μπορείτε να χρησιμοποιείτε τον EWS μέσω σύνδεσης USB, αφού εγκαταστήσετε το λογισμικό για Mac που συνοδεύει το προϊόν.

---

### Άνοιγμα του ενσωματωμένου διακομιστή web HP

Για να ανοίξετε τον ενσωματωμένο διακομιστή web, πληκτρολογήστε τη διεύθυνση IP ή το όνομα του προϊόντος στο πεδίο διεύθυνσης ενός υποστηριζόμενου προγράμματος περιήγησης στο web. Για να βρείτε τη διεύθυνση IP, εκτυπώστε μια σελίδα διαμόρφωσης. Στις “Προτιμήσεις εκτυπωτή”, επιλέξτε **Εκτύπωση σελίδας διαμόρφωσης** από την καρτέλα **Υπηρεσίες**.

---

 **ΥΠΟΔΕΙΞΗ:** Μόλις ανοίξετε τη URL, δημιουργήστε ένα σελιδοδείκτη ώστε να μπορείτε να επιστρέψετε σε αυτή την τοποθεσία web γρήγορα.

---

### Δυνατότητες του ενσωματωμένου διακομιστή Web της HP

Στον πίνακα που ακολουθεί περιγράφονται οι βασικές οθόνες του ενσωματωμένου Web server.

Καρτέλα ή ενότητα	Περιγραφή
<p>Καρτέλα <b>Status</b> (Κατάσταση)</p> <p>Παρέχει πληροφορίες για το προϊόν, την κατάσταση και τη διαμόρφωση.</p>	<ul style="list-style-type: none"> <li>• <b>Device Status</b> (Κατάσταση συσκευής): Προβάλλει την κατάσταση του προϊόντος και την υπολειπόμενη διάρκεια ζωής των αναλωσίμων της HP, όπου το 0% υποδεικνύει ότι κάποιο αναλώσιμο είναι άδειο.</li> <li>• <b>Κατάσταση αναλωσίμων</b>: Προβάλλει κατά προσέγγιση την υπολειπόμενη διάρκεια ζωής των αναλωσίμων της HP. Όταν η εκτιμώμενη υπολειπόμενη διάρκεια ζωής είναι κάτω από το 10%, αλλά δεν έχει φτάσει στο εκτιμώμενο τέλος της διάρκειας ζωής, εμφανίζεται το μήνυμα <b>Κάτω από 10%</b>. Όταν ένα αναλώσιμο φτάσει στο εκτιμώμενο τέλος της διάρκειας ζωής του, εμφανίζεται το μήνυμα <b>-%</b>. Η πραγματική υπολειπόμενη διάρκεια ζωής του αναλωσίμου μπορεί να διαφέρει. Φροντίστε να έχετε διαθέσιμο ένα ανταλλακτικό αναλώσιμο εκτύπωσης, το οποίο θα τοποθετήσετε όταν η ποιότητα εκτύπωσης δεν θα είναι πλέον αποδεκτή. Δεν υπάρχει λόγος άμεσης αντικατάστασης του αναλωσίμου, εκτός αν η ποιότητα εκτύπωσης δεν είναι πλέον αποδεκτή. Όταν ένα αναλώσιμο HP φτάσει σε "πολύ χαμηλό επίπεδο", η εγγύηση Premium Protection Warranty της HP για το συγκεκριμένο αναλώσιμο λήγει.</li> </ul> <p>Η εκτιμώμενη υπολειπόμενη διάρκεια ζωής και η ημερομηνία εγκατάστασης του τυμπάνου απεικόνιση εμφανίζονται όταν απομένει λιγότερο από το 30% περίπου της εκτιμώμενης διάρκειας ζωής.</p> <ul style="list-style-type: none"> <li>• <b>Device Configuration</b> (Διαμόρφωση συσκευής): Προβάλλει τις πληροφορίες που υπάρχουν στη σελίδα διαμόρφωσης του προϊόντος.</li> <li>• <b>Network Summary</b> (Σύνοψη δικτύου): Προβάλλει τις πληροφορίες που υπάρχουν στη σελίδα Network Configuration (Διαμόρφωση δικτύου) του προϊόντος.</li> <li>• <b>Αναφορές</b>: Μπορείτε να εκτυπώσετε τις σελίδες ρυθμίσεων και κατάστασης αναλωσίμων που δημιουργεί το προϊόν.</li> <li>• <b>Event Log</b> (Αρχείο καταγραφής συμβάντων): Προβάλλει μια λίστα με όλα τα συμβάντα και τα σφάλματα του προϊόντος.</li> <li>• Κουμπί <b>Support</b> (Υποστήριξη): Παρέχει μια σύνδεση στη σελίδα υποστήριξης προϊόντος. Το κουμπί <b>Support</b> (Υποστήριξη) μπορεί να προστατευτεί με έναν κωδικό πρόσβασης.</li> <li>• Κουμπί <b>Shop for Supplies</b> (Αγορά αναλωσίμων): Παρέχει σύνδεση στη σελίδα παραγγελίας αναλωσίμων για το προϊόν. Το κουμπί <b>Shop for Supplies</b> (Αγορά αναλωσίμων) μπορεί να προστατευτεί με κωδικό πρόσβασης.</li> </ul>

Καρτέλα ή ενότητα	Περιγραφή
<p><b>Καρτέλα Σύστημα</b></p> <p>Παρέχει τη δυνατότητα διαμόρφωσης του προϊόντος από τον υπολογιστή σας.</p>	<ul style="list-style-type: none"> <li>• <b>Ρύθμιση χαρτιού:</b> Σας επιτρέπει να αλλάξετε τις προεπιλογές χειρισμού χαρτιού του προϊόντος.</li> <li>• <b>Print Quality</b> (Ποιότητα εκτύπωσης): Σας επιτρέπει να αλλάξετε τις προεπιλογές ποιότητας εκτύπωσης του προϊόντος, συμπεριλαμβανομένων των ρυθμίσεων βαθμονόμησης.</li> <li>• <b>Print Density</b> (Πυκνότητα εκτύπωσης): Σας επιτρέπει να αλλάξετε τις τιμές αντίθεσης, τονισμού, ενδιάμεσων τόνων και σκιάσεων για κάθε αναλώσιμο.</li> <li>• <b>Paper Types</b> (Τύποι χαρτιού): Σας επιτρέπει να διαμορφώσετε τις λειτουργίες εκτύπωσης που αντιστοιχούν στους τύπους μέσου εκτύπωσης που δέχεται το προϊόν.</li> <li>• <b>System Setup</b> (Ρύθμιση συστήματος): Σας επιτρέπει να αλλάξετε τις προεπιλογές συστήματος του προϊόντος.</li> <li>• <b>Service</b> (Συντήρηση): Επιτρέπει την έναρξη της διαδικασίας καθαρισμού του προϊόντος.</li> <li>• <b>Ασφάλεια προϊόντος:</b> Μπορείτε να ορίσετε ή να αλλάξετε τον κωδικό πρόσβασης του διαχειριστή.</li> <li>• Κουμπί <b>Support</b> (Υποστήριξη): Παρέχει μια σύνδεση στη σελίδα υποστήριξης προϊόντος. Το κουμπί <b>Support</b> (Υποστήριξη) μπορεί να προστατευτεί με έναν κωδικό πρόσβασης.</li> <li>• Κουμπί <b>Shop for Supplies</b> (Αγορά αναλωσίμων): Παρέχει σύνδεση στη σελίδα παραγγελίας αναλωσίμων για το προϊόν. Το κουμπί <b>Shop for Supplies</b> (Αγορά αναλωσίμων) μπορεί να προστατεύεται με κωδικό πρόσβασης.</li> </ul> <p><b>ΣΗΜΕΙΩΣΗ:</b> Η καρτέλα <b>Σύστημα</b> μπορεί να προστατεύεται με κωδικό πρόσβασης. Εάν το προϊόν βρίσκεται σε δίκτυο, να συμβουλευέστε πάντα το διαχειριστή του εκτυπωτή προτού αλλάξετε τις ρυθμίσεις σε αυτήν την καρτέλα.</p>
<p><b>Καρτέλα Networking</b> (Δίκτυο)</p> <p>Σας παρέχει τη δυνατότητα να αλλάξετε τις ρυθμίσεις δικτύου από τον υπολογιστή σας.</p>	<p>Οι διαχειριστές δικτύου μπορούν να χρησιμοποιούν αυτήν την καρτέλα για να ελέγχουν τις ρυθμίσεις του προϊόντος που σχετίζονται με το δίκτυο, όταν είναι συνδεδεμένο σε δίκτυο βασισμένο σε IP. Αυτή η καρτέλα δεν εμφανίζεται εάν το προϊόν είναι απευθείας συνδεδεμένο σε έναν υπολογιστή.</p>

## Δυνατότητες ασφαλείας προϊόντος

Το προϊόν υποστηρίζει πρότυπα ασφαλείας και συνιστώμενα πρωτόκολλα που σας βοηθούν σχετικά με την ασφάλεια του προϊόντος, την προστασία σημαντικών πληροφοριών στο δίκτυό σας και την απλούστευση του τρόπου με τον οποίο παρακολουθείτε και συντηρείτε το προϊόν.

Για αναλυτικές πληροφορίες σχετικά με τις λύσεις ασφαλούς απεικόνισης και εκτύπωσης της HP, επισκεφτείτε τη διεύθυνση [www.hp.com/go/secureprinting](http://www.hp.com/go/secureprinting). Η τοποθεσία παρέχει συνδέσεις σε άρθρα και έγγραφα με συνήθεις ερωτήσεις σχετικά με τις δυνατότητες ασφαλείας.

## Κλείδωμα του προϊόντος

1. Μπορείτε να εισαγάγετε καλώδιο ασφαλείας στην υποδοχή στο πίσω μέρος του προϊόντος.

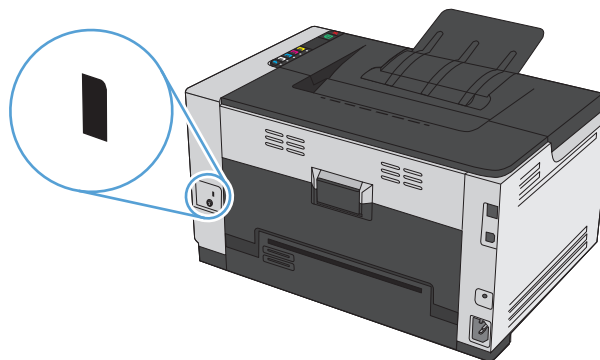

## Εκχώρηση κωδικού πρόσβασης συστήματος

Εκχωρήστε κωδικό πρόσβασης για το προϊόν, έτσι ώστε οι μη εξουσιοδοτημένοι χρήστες να μην μπορούν να αλλάξουν τις ρυθμίσεις του προϊόντος.

1. Ανοίξτε τον ενσωματωμένο διακομιστή Web της HP εισάγοντας τη διεύθυνση IP του προϊόντος στη γραμμή διεύθυνσης ενός προγράμματος περιήγησης Web.
2. Κάντε κλικ στην καρτέλα **Σύστημα**.
3. Στην αριστερή πλευρά του παραθύρου, κάντε κλικ στο μενού **Ασφάλεια προϊόντος**.
4. Πληκτρολογήστε το νέο κωδικό πρόσβασης στο πλαίσιο **Κωδικός πρόσβασης** και πληκτρολογήστε τα και πάλι στο πλαίσιο **Επιβεβαίωση κωδικού πρόσβασης**.
5. Κάντε κλικ στο κουμπί **Εφαρμογή**. Σημειώστε τον κωδικό και φυλάξτε τον σε ένα ασφαλές μέρος.



# Ρυθμίσεις εξοικονόμησης

## Ρύθμιση της λειτουργίας αυτόματης ενεργοποίησης/απενεργοποίησης

Το συγκεκριμένο προϊόν διαθέτει λειτουργία αυτόματης ενεργοποίησης/απενεργοποίησης για την εξοικονόμηση ενέργειας. Έπειτα από ένα χρονικό διάστημα που καθορίζει ο ίδιος ο χρήστης, το προϊόν μειώνει αυτόματα την κατανάλωση ενέργειας. Το προϊόν επιστρέφει σε κατάσταση ετοιμότητας όταν πατηθεί ένα κουμπί ή ληφθεί μια εργασία εκτύπωσης.



**ΣΗΜΕΙΩΣΗ:** Παρόλο που οι φωτεινές ενδείξεις του προϊόντος είναι σβηστές κατά τη λειτουργία αυτόματης απενεργοποίησης, το προϊόν θα λειτουργήσει κανονικά όταν δεχτεί μια εργασία εκτύπωσης.

## Αλλαγή ρύθμισης της λειτουργίας αυτόματης ενεργοποίησης/απενεργοποίησης

Μπορείτε να αλλάξετε το χρονικό διάστημα κατά το οποίο το προϊόν παραμένει σε αδράνεια (Καθυστέρηση αυτόματης απενεργοποίησης) προτού εισέλθει σε λειτουργία αυτόματης απενεργοποίησης. Επίσης, μπορείτε να επιλέξετε ποια συμβάντα θα ενεργοποιούν το προϊόν.

1. Στην περιοχή ειδοποιήσεων των Windows, κάντε δεξί κλικ στο εικονίδιο Ρυθμίσεις συσκευής  και, στη συνέχεια, κάντε κλικ στο όνομα του προϊόντος.
2. Κάντε κλικ στο κουμπί **Ρυθμίσεις συσκευής**.
3. Κάντε κλικ στο κουμπί **Αυτόματη απενεργοποίηση μετά από** και επιλέξτε το επιθυμητό χρονικό διάστημα από την αναπτυσσόμενη λίστα.
4. Κάτω από την επιλογή **Αυτόματη ενεργοποίηση σε αυτά τα συμβάντα**, επιλέξτε τα συμβάντα που θέλετε (προαιρετικό).

## Διαχείριση αναλωσίμων και εξαρτημάτων

Η σωστή χρήση, αποθήκευση και παρακολούθηση της κασέτας εκτύπωσης και του τυμπάνου απεικόνισης εξασφαλίζουν εκτυπώσεις υψηλής ποιότητας.

### Εκτύπωση όταν μια κασέτα εκτύπωσης ή ένα τύμπανο απεικόνισης φτάσει στο τέλος της διάρκειας ζωής

#### Μηνύματα αναλωσίμων

Εμφανίζεται το μήνυμα **<Αναλώσιμο> χαμηλό**—όπου <Αναλώσιμο> είναι η κασέτα έγχρωμης εκτύπωσης: Η συσκευή υποδεικνύει πότε η στάθμη ενός αναλώσιμου είναι χαμηλή. Ο υπολειπόμενος πραγματικός χρόνος ζωής του δοχείου εκτύπωσης μπορεί να διαφέρει. Συνιστάται να έχετε ένα ανταλλακτικό δοχείο, το οποίο θα χρησιμοποιήσετε όταν η ποιότητα εκτύπωσης του παλιού δοχείου δεν θα είναι πλέον αποδεκτή. Δεν χρειάζεται άμεση αντικατάσταση του αναλώσιμου. Αυτή η προειδοποίηση εμφανίζεται μόνο όταν το μήνυμα **<Αναλώσιμο> πολύ χαμηλό** βρίσκεται σε κατάσταση **Διακοπή**.

Μήνυμα **<Αναλώσιμο> πολύ χαμηλό**—όπου <Αναλώσιμο> είναι είτε η κασέτα έγχρωμης εκτύπωσης, είτε το τύμπανο απεικόνισης, είτε ένας συνδυασμός πολλών κασετών εκτύπωσης ή/και του τυμπάνου απεικόνισης: Η συσκευή υποδεικνύει πότε η στάθμη ενός αναλώσιμου είναι πολύ χαμηλή. Ο υπολειπόμενος πραγματικός χρόνος ζωής του δοχείου εκτύπωσης μπορεί να διαφέρει. Συνιστάται να έχετε ένα ανταλλακτικό δοχείο, το οποίο θα χρησιμοποιήσετε όταν η ποιότητα εκτύπωσης του παλιού δοχείου δεν θα είναι πλέον αποδεκτή. Όταν χρησιμοποιείτε αναλώσιμα που έχουν φτάσει σχεδόν στο τέλος της εκτιμώμενης διάρκειας ζωής τους, ενδέχεται να παρουσιαστούν προβλήματα στην ποιότητα εκτύπωσης. Το αναλώσιμο δεν χρειάζεται να αντικατασταθεί τώρα, εκτός αν η ποιότητα εκτύπωσης δεν είναι πλέον αποδεκτή.

Όταν μια κασέτα εκτύπωσης HP φτάσει σε "πολύ χαμηλό επίπεδο", η εγγύηση Premium Protection Warranty της HP για το συγκεκριμένο αναλώσιμο λήγει. Η εγγύηση Premium Protection Warranty της HP ισχύει μόνο για την κασέτα εκτύπωσης αυτού του προϊόντος.

Το εγκατεστημένο τύμπανο απεικόνισης του προϊόντος καλύπτεται από την εγγύηση του προϊόντος. Τα ανταλλακτικά τύμπανα απεικόνισης έχουν περιορισμένη εγγύηση ενός έτους, η οποία ξεκινά από την ημερομηνία εγκατάστασης. Η ημερομηνία εγκατάστασης του τυμπάνου απεικόνισης εμφανίζεται τόσο στη σελίδα διαμόρφωσης, όσο και στη σελίδα κατάστασης αναλωσίμων, όταν το τύμπανο απεικόνισης φτάνει περίπου στο 30% της εκτιμώμενης υπολειπόμενης διάρκειας ζωής του.

### Ενεργοποίηση ή απενεργοποίηση των ρυθμίσεων Σε πολύ χαμηλό επίπεδο

Μπορείτε να αλλάξετε τις προεπιλεγμένες ρυθμίσεις ανά πάσα στιγμή και να μην χρειαστεί να ενεργοποιήσετε ξανά τις ρυθμίσεις όταν εγκατασταθεί νέα κασέτα εκτύπωσης. Το προειδοποιητικό μήνυμα **<Αναλώσιμο> πολύ χαμηλό** εμφανίζεται όταν η κασέτα εκτύπωσης έχει ρυθμιστεί στην κατάσταση **Συνέχεια σε πολύ χαμηλό επίπεδο**. Όταν μια κασέτα εκτύπωσης HP φτάσει σε "πολύ χαμηλό επίπεδο", η εγγύηση Premium Protection Warranty της HP για το συγκεκριμένο αναλώσιμο λήγει.

1. Στην περιοχή ειδοποιήσεων των Windows, κάντε δεξί κλικ στο εικονίδιο Ρυθμίσεις συσκευής  και, στη συνέχεια, κάντε κλικ στο όνομα του προϊόντος.
2. Κάντε κλικ στην καρτέλα **Εγκατάσταση συστήματος**.
3. Στην αναπτυσσόμενη λίστα **Σε πολύ χαμηλό επίπεδο**, ενεργοποιήστε μία από τις παρακάτω επιλογές:

- Επιλέξτε **Συνέχεια** για να ρυθμίσετε το προϊόν να σας ειδοποιεί όταν η στάθμη της κασέτας εκτύπωσης είναι πολύ χαμηλή, αλλά να συνεχίζει την εκτύπωση.
- Επιλέξτε **Διακοπή** για να ρυθμίσετε το προϊόν να σας ειδοποιεί και να διακόπτει την εκτύπωση μέχρι να αντικαταστήσετε την κασέτα εκτύπωσης.
- Επιλέξτε **Προειδοποίηση** (προεπιλογή) για να ρυθμίσετε το προϊόν να διακόπτει την εκτύπωση και να σας ζητάει να αντικαταστήσετε την κασέτα εκτύπωσης. Μπορείτε να επιβεβαιώσετε το μήνυμα και να συνεχίσετε την εκτύπωση.

## Διαχείριση κασετών εκτύπωσης και τυμπάνων απεικόνισης

### Αποθήκευση κασέτας εκτύπωσης και τυμπάνου απεικόνισης

Μην αφαιρείτε την κασέτα εκτύπωσης ή το τύμπανο απεικόνισης από τη συσκευασία τους, εκτός κι αν πρόκειται να τα χρησιμοποιήσετε αμέσως.

### Πολιτική της HP απέναντι στα αναλώσιμα άλλων κατασκευαστών

Η εταιρεία HP δεν συνιστά τη χρήση κασετών εκτύπωσης και τυμπάνων απεικόνισης άλλων κατασκευαστών, είτε καινούργιων είτε ανακατασκευασμένων.



#### **ΣΗΜΕΙΩΣΗ:** Χρήση κασετών εκτύπωσης λέιζερ άλλου κατασκευαστή

Για τα προϊόντα εκτυπωτών HP, η χρήση κασέτας γραφίτη ή τυμπάνου απεικόνισης άλλου κατασκευαστή, καθώς και ανταλλακτικής κασέτας γραφίτη, δεν επηρεάζει την εγγύηση ή τυχόν συμβάσεις υποστήριξης της HP προς τον πελάτη. Ωστόσο, αν η βλάβη ή η ζημιά του προϊόντος οφείλεται στη χρήση ανταλλακτικής κασέτας γραφίτη ή κασέτας γραφίτη άλλου κατασκευαστή, η HP θα εφαρμόσει τις κανονικές της χρεώσεις χρόνου και υλικών για την επισκευή.

### Ανοικτή γραμμή και τοποθεσία Web της HP για την απάτη

Αν τοποθετήσετε μια κασέτα εκτύπωσης HP και η σελίδα κατάστασης αναλωσίμων αναφέρει ότι η κασέτα δεν κατασκευάζεται από την HP, καλέστε την ανοικτή γραμμή επικοινωνίας της HP για θέματα απάτης (1-877-219-3183, χωρίς χρέωση στη Βόρεια Αμερική) ή επισκεφθείτε την ηλεκτρονική διεύθυνση [www.hp.com/go/anticounterfeit](http://www.hp.com/go/anticounterfeit). Η HP θα σας βοηθήσει να διαπιστώσετε αν η κασέτα είναι γνήσια και θα λάβει μέτρα για να επιλύσει το πρόβλημα.

Η κασέτα γραφίτη που αγοράσατε ενδέχεται να μην είναι γνήσια κασέτα γραφίτη της HP, αν:

- Η σελίδα κατάστασης αναλωσίμων υποδεικνύει την τοποθέτηση αναλωσίμου που δεν κατασκευάζεται από την HP.
- Αντιμετωπίζετε πολλά προβλήματα με την κασέτα γραφίτη.
- Η κασέτα δεν έχει τη συνήθη εμφάνιση (για παράδειγμα, η συσκευασία διαφέρει από τη συσκευασία της HP).

### Ανακύκλωση αναλωσίμων

Για να ανακυκλώσετε μια γνήσια κασέτα εκτύπωσης ή ένα γνήσιο τύμπανο απεικόνισης HP, τοποθετήστε το χρησιμοποιημένο αναλώσιμο στη συσκευασία μέσα στην οποία παραλάβατε το νέο αναλώσιμο. Χρησιμοποιήστε την εσωκλειόμενη ετικέτα επιστροφής για να στείλετε το χρησιμοποιημένο αναλώσιμο στην HP για ανακύκλωση. Για περισσότερες πληροφορίες, ανατρέξτε στον οδηγό ανακύκλωσης που περιλαμβάνεται σε κάθε νέο αναλώσιμο HP.

## Διάταξη κασέτας εκτύπωσης

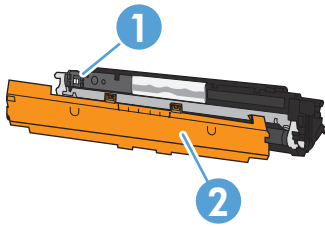

1	Ηλεκτρονική ετικέτα κασέτας εκτύπωσης
2	Πλαστικό προστατευτικό

## Διάταξη τυμπάνου απεικόνισης

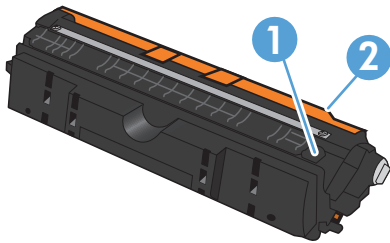

1	Ηλεκτρονική ετικέτα τυμπάνου απεικόνισης
2	Πλαστικό προστατευτικό

## Οδηγίες αντικατάστασης

### Αντικατάσταση κασετών εκτύπωσης

Όταν μια κασέτα εκτύπωσης φτάνει στο τέλος της ωφέλιμης διάρκειας ζωής της, μπορείτε να συνεχίσετε την εκτύπωση με τη συγκεκριμένη κασέτα εκτύπωσης, μέχρι η ποιότητα εκτύπωσης να μην είναι πλέον αποδεκτή.

Όταν μια κασέτα εκτύπωσης HP φτάσει σε "πολύ χαμηλό επίπεδο", η εγγύηση Premium Protection Warranty της HP για το συγκεκριμένο αναλώσιμο λήγει. Σύμφωνα με τη δήλωση εγγύησης κασετών εκτύπωσης HP, όλα τα ελαττώματα εκτύπωσης ή οι βλάβες κασετών εκτύπωσης που προκύπτουν όταν ένα αναλώσιμο HP χρησιμοποιείται σε λειτουργία "πολύ χαμηλό επίπεδο", δεν θα θεωρούνται ελαττώματα υλικού ή κατασκευής.

 **ΣΗΜΕΙΩΣΗ:** Όταν μια κασέτα εκτύπωσης HP φτάσει σε "πολύ χαμηλό επίπεδο", ανάβει η αντίστοιχη φωτεινή ένδειξη της κασέτας στον πίνακα ελέγχου.

1. Για να περιστρέψετε τον κύλινδρο της κασέτας εκτύπωσης και να τον αφαιρέσετε, πατήστε το κουμπί Κασέτα  της κασέτας εκτύπωσης που χρειάζεται αντικατάσταση.

**ΣΗΜΕΙΩΣΗ:** Όταν πατάτε το κουμπί Κασέτα , όλες οι θύρες πρέπει να είναι κλειστές.

**ΣΗΜΕΙΩΣΗ:** Πριν ανοίξετε τη θύρα της κασέτας εκτύπωσης, περιμένετε μέχρι να πάψει να αναβοσβήνει η φωτεινή ένδειξη και να σταματήσουν οι ήχοι περιστροφής Κασέτα .



2. Ανοίξτε τη θύρα της κασέτας εκτύπωσης.

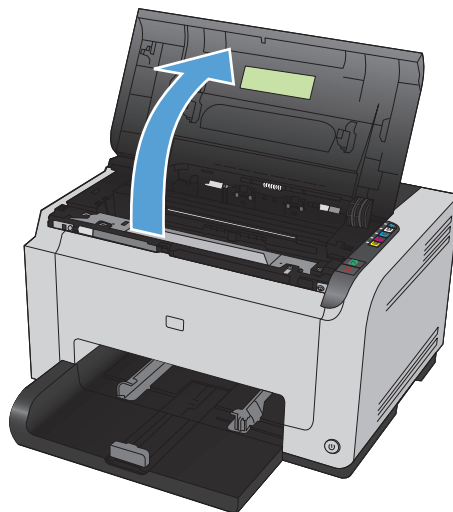

3. Κρατήστε την παλιά κασέτα εκτύπωσης από την κεντρική λαβή και αφαιρέστε την.

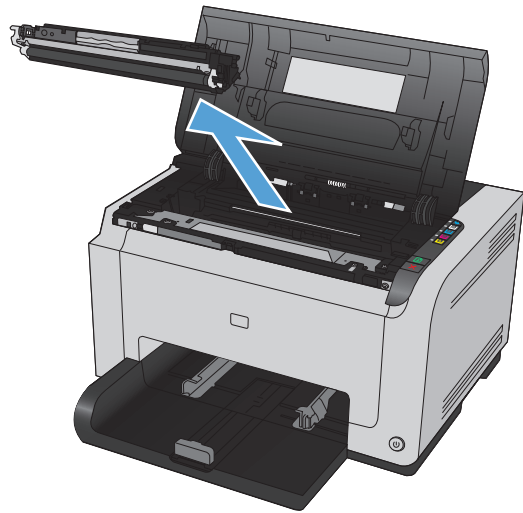

4. Αφαιρέστε το καινούριο δοχείο γραφίτη από τη συσκευασία. Τοποθετήστε το χρησιμοποιημένο δοχείο εκτύπωσης στη συσκευασία ανακύκλωσης.

**ΠΡΟΣΟΧΗ:** Για να αποφύγετε τη ζημιά στο δοχείο εκτύπωσης, κρατήστε το από τα άκρα. Μην αγγίζετε τον κύλινδρο της κασέτας εκτύπωσης.

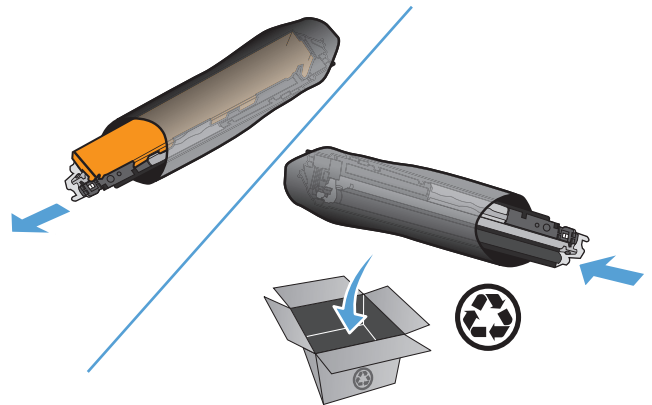

5. Κρατήστε την κασέτα εκτύπωσης από τις δύο άκρες και ανακινήστε την ελαφρά, για να ανακατανεμηθεί ισόποσα ο γραφίτης μέσα στην κασέτα εκτύπωσης.

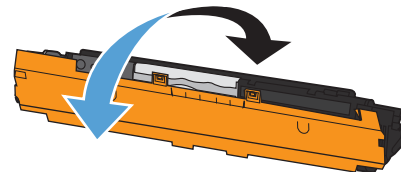

6. Αφαιρέστε την ταινία από την κασέτα εκτύπωσης. Τοποθετήστε την ταινία μέσα στο κουτί της κασέτας εκτύπωσης που θα επιστρέψετε για ανακύκλωση.

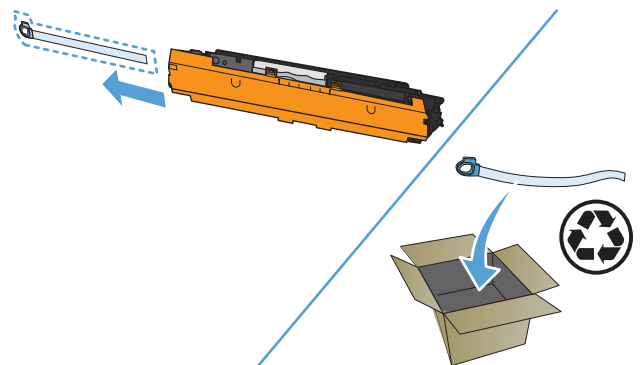

7. Αφαιρέστε την προστατευτική ταινία από τη νέα κασέτα εκτύπωσης.

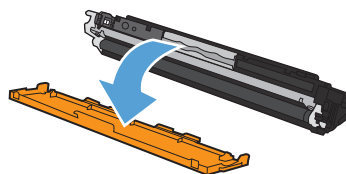



8. Κρατήστε την κασέτα εκτύπωσης από την κεντρική λαβή και τοποθετήστε τη στο προϊόν.

**ΣΗΜΕΙΩΣΗ:** Συγκρίνετε την έγχρωμη ετικέτα της κασέτας εκτύπωσης με την έγχρωμη ετικέτα της υποδοχής του κυλίνδρου, για να βεβαιωθείτε ότι το χρώμα της κασέτας εκτύπωσης ταιριάζει με τη θέση του κυλίνδρου.

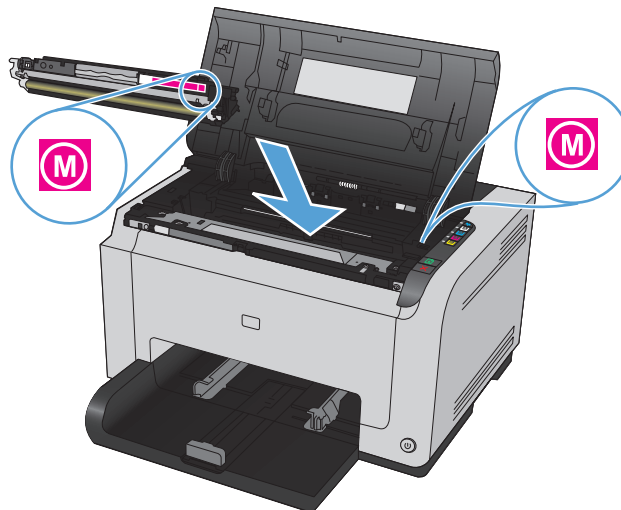
**ΠΡΟΣΟΧΗ:** Αν τα ρούχα σας λερωθούν με γραφίτη, σκουπίστε τα με ένα στεγνό πανί και πλύντε τα με κρύο νερό. Το ζεστό νερό επιτρέπει στο γραφίτη να εισχωρήσει στο ύφασμα.



9. Κλείστε τη θύρα της κασέτας εκτύπωσης.

**ΣΗΜΕΙΩΣΗ:** Αφού κλείσετε τη θύρα της κασέτας εκτύπωσης, αναβοσβήνουν οι ενδεικτικές λυχνίες Έτοιμο  και Προσοχή . Η βαθμονόμηση του προϊόντος μπορεί να διαρκέσει έως και τρία λεπτά.

**ΣΗΜΕΙΩΣΗ:** Αν αντικαθιστάτε άλλη κασέτα εκτύπωσης, πρέπει πρώτα να κλείσετε τη θύρα της κασέτας εκτύπωσης και έπειτα να πατήσετε το κουμπί Κασέτα  της επόμενης κασέτας εκτύπωσης.

Κατά την αντικατάσταση της δεύτερης κασέτας εκτύπωσης, δεν χρειάζεται να περιμένετε να ολοκληρωθεί η βαθμονόμηση του προϊόντος. Πατήστε το κουμπί Κασέτα , ώστε το επόμενο χρώμα να περιστρέψει τον κύλινδρο στη θέση του. Αφού αντικαταστήσετε τις κασέτες εκτύπωσης, το προϊόν πραγματοποιεί βαθμονόμηση.

**ΣΗΜΕΙΩΣΗ:** Μεταξύ δύο αλλαγών της κασέτας εκτύπωσης μαύρου μελανιού, εκτυπώνεται αυτόματα μια σελίδα καθαρισμού, για να καθαρίσει η μονάδα σύντηξης. Η διαδικασία καθαρισμού διαρκεί δύο λεπτά.

10. Αν λάβετε το προειδοποιητικό μήνυμα κατάστασης **Εσφαλμένη κασέτα στην υποδοχή <χρώμα>** κατά τη διάρκεια της εκτύπωσης, αφαιρέστε την κασέτα εκτύπωσης από την καθορισμένη υποδοχή και συγκρίνετε την έγχρωμη ετικέτα της κασέτας εκτύπωσης με την έγχρωμη ετικέτα της υποδοχής, προκειμένου να προσδιορίσετε την κατάλληλη κασέτα εκτύπωσης για την υποδοχή.

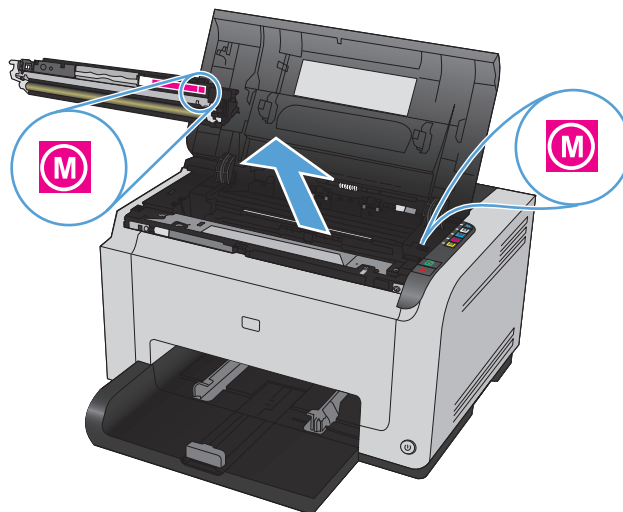



## Αντικατάσταση του τυμπάνου απεικόνισης

 **ΣΗΜΕΙΩΣΗ:** Το εγκατεστημένο τύμπανο απεικόνισης του προϊόντος καλύπτεται από την εγγύηση του προϊόντος. Τα ανταλλακτικά τύμπανα απεικόνισης έχουν περιορισμένη εγγύηση ενός έτους, η οποία ξεκινάει από την ημερομηνία εγκατάστασης. Η ημερομηνία εγκατάστασης του τυμπάνου απεικόνισης εμφανίζεται τόσο στη σελίδα διαμόρφωσης, όσο και στη σελίδα κατάστασης αναλωσίμων, όταν το τύμπανο απεικόνισης φτάνει περίπου στο 30% της εκτιμώμενης υπολειπόμενης διάρκειας ζωής του. Η εγγύηση Premium Protection Warranty της HP ισχύει μόνο για τις κασέτες εκτύπωσης του προϊόντος.

1. Ανοίξτε τη θύρα της κασέτας εκτύπωσης.



2. Ανοίξτε το εμπρός κάλυμμα.

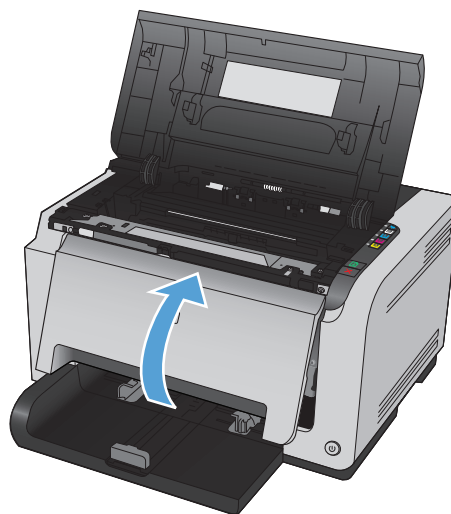

3. Σηκώστε τους δύο μοχλούς που συγκρατούν το τύμπανο απεικόνισης.

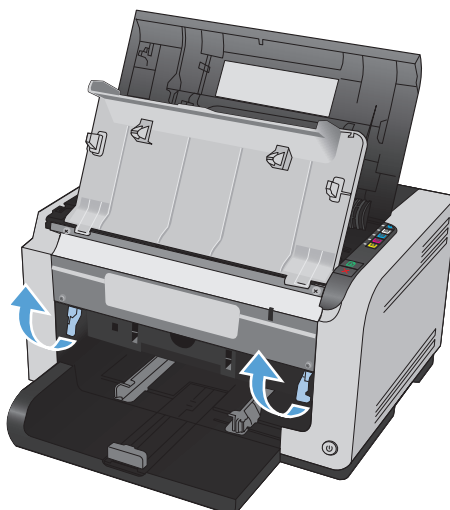

4. Αφαιρέστε το παλιό τύμπανο απεικόνισης.

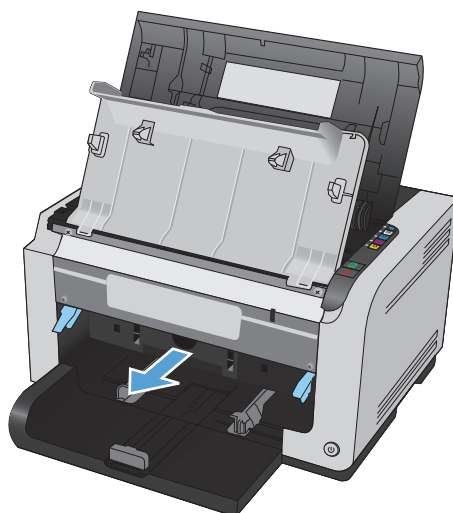

5. Αφαιρέστε το νέο τύμπανο απεικόνισης από τη συσκευασία του. Τοποθετήστε το χρησιμοποιημένο τύμπανο απεικόνισης στη συσκευασία ανακύκλωσης.

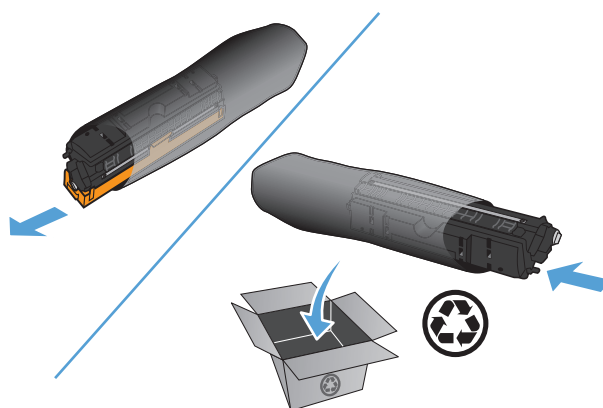

6. Αφαιρέστε το προστατευτικό από το νέο τύμπανο απεικόνισης.

**ΠΡΟΣΟΧΗ:** Για να μην προκληθεί ζημιά, μην εκθέτετε το τύμπανο απεικόνισης στο φως. Καλύψτε το με ένα φύλλο χαρτιού.

**ΠΡΟΣΟΧΗ:** Μην αγγίζετε τον πράσινο κύλινδρο. Τυχόν δακτυλικά αποτυπώματα στο τύμπανο απεικόνισης μπορούν να προκαλέσουν προβλήματα στην ποιότητα εκτύπωσης.

7. Τοποθετήστε το νέο τύμπανο απεικόνισης στο προϊόν.

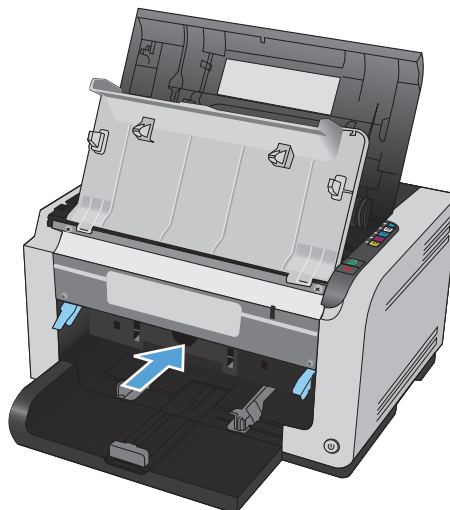
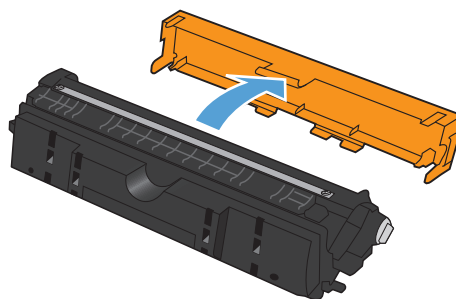

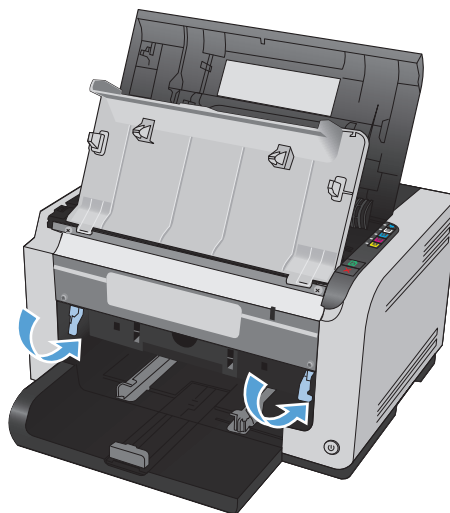

8. Χαμηλώστε τους δύο μοχλούς που συγκρατούν το τύμπανο απεικόνισης.

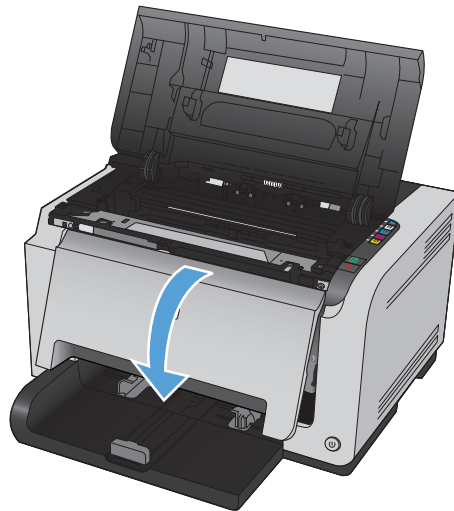

9. Κλείστε το μπροστινό κάλυμμα.



10. Κλείστε τη θύρα της κασέτας εκτύπωσης.

**ΣΗΜΕΙΩΣΗ:** Αφού κλείσετε τη θύρα της κασέτας εκτύπωσης, αναβοσβήνουν οι ενδεικτικές λυχνίες Έτοιμο  και Προσοχή . Η βαθμονόμηση του προϊόντος μπορεί να διαρκέσει έως και τρία λεπτά.





# Καθαρισμός του προϊόντος

## Καθαρισμός διαδρομής χαρτιού

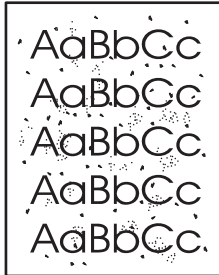
Αν στις εκτυπώσεις παρουσιάζονται στίγματα ή κηλίδες γραφίτη, καθαρίστε τη διαδρομή χαρτιού. Στη διαδικασία αυτή γίνεται χρήση μιας διαφάνειας για την απομάκρυνση της σκόνης και του γραφίτη από τη διαδρομή του χαρτιού. Μη χρησιμοποιείτε ειδικό χαρτί εγγράφων ή τραχύ χαρτί.



 **ΣΗΜΕΙΩΣΗ:** Για το καλύτερο δυνατό αποτέλεσμα, χρησιμοποιήστε μια διαφάνεια LaserJet. Εάν δεν έχετε διαφάνειες, μπορείτε να χρησιμοποιήσετε χαρτί φωτοαντιγραφικού (60 έως 163 g/m<sup>2</sup>) το οποίο έχει λεία επιφάνεια.

1. Βεβαιωθείτε ότι το προϊόν είναι σε αδράνεια και ότι η φωτεινή ένδειξη Έτοιμο  είναι αναμμένη.
2. Τοποθετήστε το χαρτί στο δίσκο εισόδου.
3. Στην περιοχή ειδοποιήσεων των Windows, κάντε δεξί κλικ στο εικονίδιο Ρυθμίσεις συσκευής  και, στη συνέχεια, κάντε κλικ στο όνομα του προϊόντος.
4. Κάντε κλικ στην καρτέλα **Ρυθμίσεις συσκευής**.
5. Κάντε κλικ στο κουμπί **Σελίδα καθαρισμού εκτύπωσης**.

 **ΣΗΜΕΙΩΣΗ:** Η διαδικασία καθαρισμού διαρκεί περίπου 2 λεπτά. Η σελίδα καθαρισμού σταματά κατά διαστήματα κατά τη διάρκεια της διαδικασίας καθαρισμού. Μην απενεργοποιήσετε το προϊόν προτού ολοκληρωθεί η διαδικασία καθαρισμού. Ίσως χρειαστεί να επαναλάβετε τη διαδικασία καθαρισμού αρκετές φορές για να καθαρίσει εντελώς το προϊόν.

## Εξωτερικός καθαρισμός

Χρησιμοποιήστε ένα μαλακό, υγρό πανί που δεν αφήνει χνούδι για να σκουπίσετε τη σκόνη, τις βρομιές και τις κηλίδες από την εξωτερική επιφάνεια της συσκευής.

## Ενημερώσεις προϊόντος

Ενημερώσεις λογισμικού και υλικολογισμικού και οδηγίες εγκατάστασης γι' αυτή τη συσκευή διατίθενται στη διεύθυνση [www.hp.com/support/ljcp1020series](http://www.hp.com/support/ljcp1020series). Κάντε κλικ στην ενότητα **Υποστήριξη & Προγράμματα οδήγησης**, κάντε κλικ στο λειτουργικό σύστημα και, στη συνέχεια, επιλέξτε τη λήψη για τη συσκευή.



---

## 9 Επίλυση προβλημάτων

- [Αυτοβοήθεια](#)
- [Επίλυση προβλημάτων από τη λίστα ελέγχου](#)
- [Παράγοντες που επηρεάζουν την απόδοση του προϊόντος](#)
- [Επαναφορά εργοστασιακών ρυθμίσεων](#)
- [Ερμηνεία συνδυασμών φωτεινών ενδείξεων πίνακα ελέγχου](#)
- [Προειδοποιητικά μηνύματα κατάστασης](#)
- [Λανθασμένη τροφοδότηση ή εμπλοκή χαρτιού](#)
- [Βελτίωση ποιότητας εκτύπωσης](#)
- [Το προϊόν δεν εκτυπώνει ή εκτυπώνει αργά](#)
- [Επίλυση προβλημάτων συνδεσιμότητας](#)
- [Επίλυση προβλημάτων ασύρματου δικτύου](#)
- [Επίλυση προβλημάτων λογισμικού προϊόντος](#)
- [Επίλυση κοινών προβλημάτων Mac](#)

## Αυτοβοήθεια

Εκτός από τις πληροφορίες αυτού του οδηγού, υπάρχουν και άλλες διαθέσιμες πηγές με χρήσιμες πληροφορίες.

---

Κέντρο βοήθειας και εκμάθησης της HP

Το Κέντρο βοήθειας και εκμάθησης της HP, όπως και η υπόλοιπη τεκμηρίωση, βρίσκεται στο CD που περιλαμβάνονταν στο προϊόν ή στο φάκελο του προγράμματος HP στον υπολογιστή. Το Κέντρο βοήθειας και εκμάθησης της HP είναι ένα εργαλείο βοήθειας του προϊόντος, το οποίο παρέχει εύκολη πρόσβαση σε πληροφορίες για το προϊόν, στην ηλεκτρονική υποστήριξη προϊόντων της HP, στην αντιμετώπιση προβλημάτων και σε πληροφορίες σχετικά με τους κανονισμούς και την ασφάλεια.

---

Θέματα γρήγορης αναφοράς

Στην παρακάτω τοποθεσία Web μπορείτε να βρείτε διάφορα θέματα γρήγορης αναφοράς: [www.hp.com/support/ljcp1020series](http://www.hp.com/support/ljcp1020series)

Μπορείτε να εκτυπώσετε αυτά τα θέματα και να τα διατηρήσετε κοντά στο προϊόν. Αποτελούν χρήσιμα σημεία αναφοράς για διαδικασίες που εκτελείτε συχνά.

---



## Επίλυση προβλημάτων από τη λίστα ελέγχου

Όταν προσπαθείτε να επιλύσετε κάποιο πρόβλημα με το προϊόν, ακολουθήστε αυτά τα βήματα.

- [Βήμα 1: Βεβαιωθείτε ότι το προϊόν έχει ρυθμιστεί σωστά](#)
- [Βήμα 2: Ελέγξτε την καλωδιακή ή την ασύρματη σύνδεση \(μόνο για μοντέλα με λειτουργία δικτύου\)](#)
- [Βήμα 3: Ελέγξτε αν κάποια από τις φωτεινές ενδείξεις του πίνακα ελέγχου είναι αναμμένη](#)
- [Βήμα 4: Ελέγξτε το χαρτί](#)
- [Βήμα 5: Ελέγξτε το λογισμικό](#)
- [Βήμα 6: Λειτουργία δοκιμαστικής εκτύπωσης](#)
- [Βήμα 7: Ελέγξτε τα αναλώσιμα](#)
- [Βήμα 8: Στείλτε μια εργασία εκτύπωσης από υπολογιστή.](#)

### Βήμα 1: Βεβαιωθείτε ότι το προϊόν έχει ρυθμιστεί σωστά

Βεβαιωθείτε ότι το προϊόν έχει εγκατασταθεί σωστά.

1. Πατήστε το κουμπί λειτουργίας για να ενεργοποιήσετε το προϊόν ή για να απενεργοποιήσετε τη λειτουργία αυτόματης ενεργοποίησης/απενεργοποίησης.
2. Ελέγξτε τις ηλεκτρικές συνδέσεις.
3. Βεβαιωθείτε ότι τάση γραμμής είναι σωστή για τη διαμόρφωση τροφοδοσίας του προϊόντος. (Ανατρέξτε στην ετικέτα που βρίσκεται στο πίσω μέρος του προϊόντος για τις απαιτήσεις τάσης.) Εάν χρησιμοποιείτε πολύπριζο και η τάση του δεν είναι εντός των προδιαγραφών, συνδέστε το προϊόν απευθείας στον τοίχο. Εάν είναι ήδη συνδεδεμένο στον τοίχο, δοκιμάστε μια διαφορετική πρίζα.
4. Βεβαιωθείτε ότι το δοχείο εκτύπωσης έχει τοποθετηθεί σωστά.
5. Εάν κανένα από αυτά τα μέτρα δεν επαναφέρει την ισχύ, επικοινωνήστε με την υποστήριξη πελατών της HP.

### Βήμα 2: Ελέγξτε την καλωδιακή ή την ασύρματη σύνδεση (μόνο για μοντέλα με λειτουργία δικτύου)

1. Ελέγξτε την καλωδιακή σύνδεση ανάμεσα στο προϊόν και τον υπολογιστή. Βεβαιωθείτε ότι η σύνδεση είναι σωστή.
2. Βεβαιωθείτε ότι το ίδιο το καλώδιο δεν είναι ελαττωματικό χρησιμοποιώντας ένα άλλο καλώδιο, εάν είναι δυνατόν.

### Βήμα 3: Ελέγξτε αν κάποια από τις φωτεινές ενδείξεις του πίνακα ελέγχου είναι αναμμένη

Ο πίνακας ελέγχου δείχνει την κατάσταση ετοιμότητας. Αν εμφανιστεί κάποιο μήνυμα σφάλματος, επιλύστε το σφάλμα.

## Βήμα 4: Ελέγξτε το χαρτί

1. Βεβαιωθείτε ότι το χαρτί που χρησιμοποιείτε πληροί τις προδιαγραφές.
2. Βεβαιωθείτε ότι το χαρτί είναι σωστά τοποθετημένο στο δίσκο χαρτιού.

## Βήμα 5: Ελέγξτε το λογισμικό

1. Βεβαιωθείτε ότι το λογισμικό του προϊόντος έχει εγκατασταθεί σωστά.
2. Βεβαιωθείτε ότι έχετε εγκαταστήσει το πρόγραμμα οδήγησης εκτυπωτή για αυτό το προϊόν. Ελέγξτε το πρόγραμμα για να βεβαιωθείτε ότι χρησιμοποιείτε το πρόγραμμα οδήγησης εκτυπωτή για αυτό το προϊόν.

## Βήμα 6: Λειτουργία δοκιμαστικής εκτύπωσης

1. Εκτυπώστε μια σελίδα διαμόρφωσης. Στις "Προτιμήσεις εκτυπωτή", επιλέξτε **Εκτύπωση σελίδας διαμόρφωσης** από την καρτέλα **Υπηρεσίες**.
2. Εάν η σελίδα δεν εκτυπώνεται, βεβαιωθείτε ότι ο δίσκος εισόδου περιέχει χαρτί.
3. Εάν προκύψει εμπλοκή σελίδας στο προϊόν, αποκαταστήστε την εμπλοκή.

## Βήμα 7: Ελέγξτε τα αναλώσιμα

Εκτυπώστε μια σελίδα κατάστασης αναλωσίμων και ελέγξτε την εκτιμώμενη υπολειπόμενη διάρκεια ζωής των κασετών εκτύπωσης και του τυμπάνου απεικόνισης.

## Βήμα 8: Στείλτε μια εργασία εκτύπωσης από υπολογιστή.

1. Δοκιμάστε να εκτυπώσετε την εργασία από κάποιον άλλον υπολογιστή που έχει εγκατεστημένο το λογισμικό του προϊόντος.
2. Ελέγξτε τη σύνδεση του καλωδίου USB. Ορίστε στο προϊόν τη σωστή θύρα ή εγκαταστήστε ξανά το λογισμικό, επιλέγοντας τον τύπο σύνδεσης που χρησιμοποιείτε.
3. Εάν η ποιότητα εκτύπωσης δεν είναι αποδεκτή, ακολουθήστε τα εξής βήματα:
  - Επαληθεύστε ότι οι ρυθμίσεις εκτύπωσης είναι σωστές για τα μέσα εκτύπωσης που χρησιμοποιείτε.





## Παράγοντες που επηρεάζουν την απόδοση του προϊόντος

Ο χρόνος που απαιτείται για την εκτύπωση μιας εργασίας εξαρτάται από διάφορους παράγοντες:

- Χρήση χαρτιού ειδικού τύπου (όπως διαφάνειες, βαρύ χαρτί και χαρτί μη τυποποιημένου μεγέθους)
- Χρόνος επεξεργασίας και λήψης δεδομένων από το προϊόν
- Πολυπλοκότητα και μέγεθος γραφικών
- Ταχύτητα του υπολογιστή που χρησιμοποιείτε
- Σύνδεση USB ή δικτύου
- Διαμόρφωση I/O προϊόντος



## Επαναφορά εργοστασιακών ρυθμίσεων

Η επαναφορά των προκαθορισμένων εργοστασιακών προεπιλογών επιστρέφει τις περισσότερες ρυθμίσεις στις εργοστασιακές προεπιλογές. Δεν γίνεται επαναφορά του αριθμού σελίδων, του μεγέθους του δίσκου ή της γλώσσας. Για επαναφορά των εργοστασιακών προεπιλεγμένων ρυθμίσεων του προϊόντος, ακολουθήστε αυτά τα βήματα.

















1. Απενεργοποιήστε το προϊόν. Αποσυνδέστε το καλώδιο τροφοδοσίας από το προϊόν για 30 δευτερόλεπτα και, στη συνέχεια, συνδέστε το ξανά.
2. Για να ενεργοποιήσετε το προϊόν, πατήστε παρατεταμένα το κουμπί Συνέχεια  για 10-20 δευτερόλεπτα. Η φωτεινή ένδειξη Προσοχή  είναι αναμμένη.
3. Αφήστε το κουμπί Συνέχεια . Όταν το προϊόν επαναφέρει τις εργοστασιακές προεπιλογές, οι φωτεινές ενδείξεις Προσοχή  και Έτοιμο  εναλλάσσονται.

# Ερμηνεία συνδυασμών φωτεινών ενδείξεων πίνακα ελέγχου





## Πίνακας 9-1 Υπόμνημα φωτεινών ενδείξεων κατάσταση

	Σύμβολο για "σβηστή φωτεινή ένδειξη"
	Σύμβολο για "αναμμένη φωτεινή ένδειξη"
	Σύμβολο για "φωτεινή ένδειξη που αναβοσβήνει"





## Πίνακας 9-2 Συνδυασμοί φωτεινών ενδείξεων πίνακα ελέγχου

Κατάσταση φωτεινής ένδειξης	Κατάσταση προϊόντος	Ενέργεια
Όλες οι φωτεινές ενδείξεις είναι σβηστές.	Το προϊόν είναι απενεργοποιημένο.	Πατήστε το κουμπί παροχής ρεύματος του προϊόντος για να το ενεργοποιήσετε.
   	<p>Η δυνατότητα αυτόματης ενεργοποίησης/ απενεργοποίησης έχει απενεργοποιήσει το προϊόν.</p>	Δεν απαιτείται καμία ενέργεια.
<p>Οι φωτεινές ενδείξεις προσοχής και ετοιμότητας εναλλάσσονται.</p>	<p>Οι φωτεινές ενδείξεις αναβοσβήνουν διαδοχικά κατά τη διάρκεια της περιόδου προετοιμασίας του μορφοποιητή ή όταν το προϊόν επεξεργάζεται μια σελίδα καθαρισμού.</p>	Δεν απαιτείται καμία ενέργεια. Περιμένετε έως ότου ολοκληρωθεί η περίοδος προετοιμασίας. Το προϊόν θα τεθεί σε κατάσταση ετοιμότητας όταν ολοκληρωθεί η περίοδος προετοιμασίας.
   	<p>Οι φωτεινές ενδείξεις προσοχής και ετοιμότητας εναλλάσσονται.</p>	Δεν απαιτείται καμία ενέργεια. Περιμένετε έως ότου ολοκληρωθεί η περίοδος προετοιμασίας.
<p>Η φωτεινή ένδειξη ετοιμότητας είναι αναμμένη.</p>	Το προϊόν είναι σε κατάσταση ετοιμότητας.	Δεν απαιτείται καμία ενέργεια. Το προϊόν είναι έτοιμο να λάβει εργασία εκτύπωσης.
   	<p>Η φωτεινή ένδειξη ετοιμότητας αναβοσβήνει.</p>	Δεν απαιτείται καμία ενέργεια. Το προϊόν λαμβάνει ή επεξεργάζεται μια εργασία εκτύπωσης.
   	<p>Το προϊόν λαμβάνει ή επεξεργάζεται δεδομένα.</p>	Δεν απαιτείται καμία ενέργεια. Το προϊόν λαμβάνει ή επεξεργάζεται μια εργασία εκτύπωσης.





**Πίνακας 9-2 Συνδυασμοί φωτεινών ενδείξεων πίνακα ελέγχου (συνέχεια)**

Κατάσταση φωτεινής ένδειξης	Κατάσταση προϊόντος	Ενέργεια
<p>Η φωτεινή ένδειξη προσοχής αναβοσβήνει. Η φωτεινή ένδειξη ετοιμότητας είναι αναμμένη.</p> 	<p>Το προϊόν είναι σε λειτουργία μη αυτόματης τροφοδοσίας.</p> <p>Το προϊόν περιμένει να εκτυπώσει τη δεύτερη όψη μιας μη αυτόματης εργασίας εκτύπωσης διπλής όψης.</p>	<p>Φορτώστε χαρτί του σωστού τύπου και μεγέθους στο δίσκο εισόδου.</p> <p>Τοποθετήστε χαρτί από τη θήκη εξόδου στο δίσκο εισόδου.</p>
<p>Η φωτεινή ένδειξη προσοχής αναβοσβήνει.</p> 	<p>Ο δίσκος εισόδου είναι κενός.</p> <p>Υπάρχει εμπλοκή χαρτιού στο εξάρτημα εκτύπωσης διπλής όψης.</p>	<p>Τοποθετήστε χαρτί στο δίσκο.</p> <p>Αποκαταστήστε την εμπλοκή.</p>
<p>Οι φωτεινές ενδείξεις προσοχής και ετοιμότητας είναι αναμμένες.</p> 	<p>Το προϊόν αντιμετώπισε ανεπανόρθωτο σφάλμα από το οποίο δεν μπορεί να επανέλθει.</p>	<ol style="list-style-type: none"> <li>1. Απενεργοποιήστε το προϊόν και αποσυνδέστε το καλώδιο τροφοδοσίας από το προϊόν.</li> <li>2. Περιμένετε 30 δευτερόλεπτα και, στη συνέχεια, συνδέστε ξανά το καλώδιο τροφοδοσίας και ενεργοποιήστε το προϊόν.</li> <li>3. Περιμένετε να γίνει προετοιμασία του προϊόντος.</li> </ol> <p>Εάν εξακολουθεί να εμφανίζεται το σφάλμα, επικοινωνήστε με την εξυπηρέτηση πελατών της HP.</p>
<p>Οι φωτεινές ενδείξεις προσοχής και ετοιμότητας αναβοσβήνουν.</p> 	<p>Υπάρχει εμπλοκή χαρτιού στο εξάρτημα εκτύπωσης διπλής όψης.</p>	<p>Αποκαταστήστε την εμπλοκή.</p>
<p>Η φωτεινή ένδειξη της κασέτας αναβοσβήνει.</p> 	<p>Η κασέτα εκτύπωσης περιστράφηκε και μπορεί πλέον να χρησιμοποιηθεί.</p> <p>Δεν υπάρχει κασέτα εκτύπωσης ή δεν έχει τοποθετηθεί σωστά.</p>	<p>Χρησιμοποιήστε την κασέτα εκτύπωσης.</p> <p>Τοποθετήστε την κασέτα εκτύπωσης.</p>

## Πίνακας 9-2 Συνδυασμοί φωτεινών ενδείξεων πίνακα ελέγχου (συνέχεια)

Κατάσταση φωτεινής ένδειξης	Κατάσταση προϊόντος	Ενέργεια
<p>Οι φωτεινές ενδείξεις κασέτας και προσοχής αναβοσβήνουν.</p> 	<p>Η κασέτα εκτύπωσης βρίσκεται σε πολύ χαμηλό επίπεδο και έχει φτάσει στο τέλος της εκτιμώμενης ωφέλιμης διάρκειας ζωής της. Όταν ένα αναλώσιμο φτάσει σε αυτήν την κατάσταση, λήγει η εγγύηση Premium Protection Warranty της HP για το συγκεκριμένο αναλώσιμο.</p>	<p>Δεν χρειάζεται να αντικαταστήσετε την κασέτα εκτύπωσης αυτή τη στιγμή, εκτός αν η ποιότητα εκτύπωσης δεν είναι πλέον αποδεκτή. Πατήστε το κουμπί Συνέχεια  για συνέχεια.</p>
	<p>Χρησιμοποιείται κασέτα εκτύπωσης που δεν έχει κατασκευαστεί από την HP.</p>	<p>Δεν χρειάζεται να αντικαταστήσετε την κασέτα εκτύπωσης αυτή τη στιγμή, εκτός αν η ποιότητα εκτύπωσης δεν είναι πλέον αποδεκτή. Πατήστε το κουμπί Συνέχεια  για συνέχεια.</p>
	<p>Η κασέτα εκτύπωσης περιστρέφεται.</p>	<p>Δεν απαιτείται καμία ενέργεια. Περιμένετε μέχρι να ολοκληρωθεί η περίοδος περιστροφής. Όταν ολοκληρωθεί η περίοδος περιστροφής, το προϊόν εισέρχεται στην προηγούμενη κατάσταση.</p>
<p>Οι φωτεινές ενδείξεις κασέτας και ετοιμότητας είναι αναμμένες.</p> 	<p>Η κασέτα εκτύπωσης έχει φτάσει στο τέλος της εκτιμώμενης διάρκειας ζωής της. Όταν ένα αναλώσιμο φτάσει σε αυτήν την κατάσταση, λήγει η εγγύηση Premium Protection Warranty της HP για το συγκεκριμένο αναλώσιμο.</p>	<p>Δεν χρειάζεται να αντικαταστήσετε την κασέτα εκτύπωσης αυτή τη στιγμή, εκτός αν η ποιότητα εκτύπωσης δεν είναι πλέον αποδεκτή.</p>
	<p>Χρησιμοποιείται κασέτα εκτύπωσης σε πολύ χαμηλό επίπεδο, που δεν έχει κατασκευαστεί από την HP.</p>	<p>Δεν απαιτείται καμία ενέργεια.</p>

## Πίνακας 9-3 Συνδυασμοί φωτεινών ενδείξεων ασύρματης λειτουργίας





Κατάσταση φωτεινής ένδειξης	Κατάσταση προϊόντος	Ενέργεια
<p>Η φωτεινή ένδειξη ασύρματης λειτουργίας είναι σβηστή.</p> 	<p>Η ασύρματη σύνδεση είναι απενεργοποιημένη.</p>	<p>Για να ενεργοποιηθεί το WPS, πατήστε παρατεταμένα το κουμπί Ασύρματη Δικτύωση  για 2 δευτερόλεπτα.</p>
	<p>Η σύνδεση Ethernet είναι ενεργή.</p>	<p>Δεν απαιτείται καμία ενέργεια.</p>
<p>Η φωτεινή ένδειξη ασύρματης λειτουργίας αναβοσβήνει.</p> 	<p>Το προϊόν προσπαθεί να δημιουργήσει ασύρματη σύνδεση.</p>	<p>Δεν απαιτείται καμία ενέργεια.</p>
	<p>Υπάρχει σφάλμα WPS.</p>	<p>Προσπαθήστε να συνδεθείτε ξανά.</p>
<p>Η φωτεινή ένδειξη ασύρματης λειτουργίας είναι αναμμένη.</p> 	<p>Το προϊόν δημιούργησε ασύρματη σύνδεση.</p>	<p>Δεν απαιτείται καμία ενέργεια.</p>

## Προειδοποιητικά μηνύματα κατάστασης

Τα προειδοποιητικά μηνύματα κατάστασης εμφανίζονται στην οθόνη του υπολογιστή όταν το προϊόν παρουσιάζει συγκεκριμένα προβλήματα. Χρησιμοποιήστε τις πληροφορίες στον ακόλουθο πίνακα για να επιλύσετε αυτά τα προβλήματα.

Μήνυμα ειδοποίησης	Περιγραφή	Συνιστώμενη ενέργεια
<b>Ανοικτή μπροστινή θύρα πρόσβασης</b>	Η θύρα είναι ανοικτή.	Κλείστε τη θύρα.
<b>Ανοικτή πίσω θύρα πρόσβασης</b>	Η θύρα είναι ανοικτή.	Κλείστε τη θύρα.
<b>Αντικατάσταση κασέτας &lt;χρώμα&gt;</b>	Ο χρήστης έχει ρυθμίσει το προϊόν να διακόπτει τη λειτουργία του όταν το επίπεδο του αναλωσίμου είναι πολύ χαμηλό.	Το προϊόν υποδεικνύει πότε κάποιο αναλώσιμο έχει πολύ χαμηλή στάθμη. Ο υπολειπόμενος πραγματικός χρόνος ζωής της κασέτας ενδέχεται να ποικίλλει. Εξετάστε την επιλογή να έχετε διαθέσιμη μια ανταλλακτική κασέτα εκτύπωσης, για να την τοποθετήσετε όταν η ποιότητα εκτύπωσης δεν θα είναι πλέον αποδεκτή. Το αναλώσιμο δεν χρειάζεται να αντικατασταθεί τώρα, εκτός αν η ποιότητα εκτύπωσης δεν είναι πλέον αποδεκτή. Όταν ένα αναλώσιμο HP φτάσει σε "πολύ χαμηλό επίπεδο", η εγγύηση της HP για το συγκεκριμένο αναλώσιμο λήγει.
<b>Βαθμονόμηση</b>	Το προϊόν εκτελεί εσωτερική διαδικασία βαθμονόμησης, για εξασφάλιση της καλύτερης δυνατής ποιότητας εκτύπωσης.	Περιμένετε να ολοκληρωθεί η διαδικασία.
<b>Δεν υπάρχει σύνδεση</b>	Το λογισμικό του προϊόντος δεν μπορεί να επικοινωνήσει με το προϊόν.	<ol style="list-style-type: none"><li>1. Βεβαιωθείτε ότι το προϊόν είναι αναμμένο.</li><li>2. Βεβαιωθείτε ότι το καλώδιο USB είναι συνδεδεμένο σταθερά στο προϊόν και τον υπολογιστή.</li></ol>
<b>Εκτύπωση</b>	Το προϊόν εκτυπώνει ένα έγγραφο.	Περιμένετε να τελειώσει η εκτύπωση.
<b>Εμπλοκή στη &lt;θέση&gt;</b>  (Η <θέση> υποδεικνύει την περιοχή όπου υπάρχει εμπλοκή)	Το προϊόν εντόπισε μια εμπλοκή.	Αποκαταστήστε την εμπλοκή, από την περιοχή που υποδεικνύεται στο μήνυμα. Θα συνεχιστεί η εκτύπωση της εργασίας. Εάν δεν συνεχιστεί, προσπαθήστε να επανεκτυπώσετε την εργασία.  Αν το μήνυμα επιμένει, επικοινωνήστε με το Τμήμα Υποστήριξης της HP.
<b>Εμπλοκή στο δίσκο 1</b>	Το προϊόν εντόπισε μια εμπλοκή στο δίσκο.	Αποκαταστήστε την εμπλοκή.
<b>Εσφαλμένη κασέτα στην υποδοχή &lt;χρώμα&gt;</b>	Μία κασέτα γραφίτη έχει εγκατασταθεί σε ακατάλληλη υποδοχή.	Βεβαιωθείτε ότι κάθε κασέτα εκτύπωσης έχει τοποθετηθεί στην κατάλληλη υποδοχή. Συγκρίνετε την έγχρωμη ετικέτα της κασέτας εκτύπωσης με την έγχρωμη ετικέτα της υποδοχής.
<b>Εσφαλμένη λήψη χαρτιού στον εκτυπωτή</b>	Η τροφοδοσία του μηχανισμού του εκτυπωτή με κάποιο μέσο εκτύπωσης απέτυχε.	Επανατοποθετήστε το μέσο εκτύπωσης στο δίσκο εισόδου και πατήστε το κουμπί Συνέχεια  για να συνεχίσετε την εργασία.  Αν το μήνυμα επιμένει, επικοινωνήστε με το Τμήμα Υποστήριξης της HP.





Μήνυμα ειδοποίησης	Περιγραφή	Συνιστώμενη ενέργεια
<b>Λειτουργία ψύξης</b>	Μετά από παρατεταμένη, συνεχή λειτουργία ή μετά από εκτύπωση σε στενό χαρτί, το προϊόν πρέπει να κάνει προσωρινή διακοπή για να κρυώσει.	Η εκτύπωση θα συνεχιστεί όταν το προϊόν κρυώσει.
<b>Μη αναμενόμενο μέγεθος χαρτιού</b>	Το χαρτί του δίσκου δεν έχει το μέγεθος που ορίστηκε από την εργασία εκτύπωσης.	Τοποθετήστε το σωστό μέγεθος χαρτιού στο δίσκο εισόδου και, στη συνέχεια, πατήστε το κουμπί Συνέχεια  για να εκτυπώσετε την εργασία.
<b>Μη αυτόματη τροφοδοσία</b>	Το προϊόν έχει ρυθμιστεί στη λειτουργία μη αυτόματης τροφοδοσίας.	Τοποθετήστε το σωστό μέσο εκτύπωσης στο δίσκο και, στη συνέχεια, πατήστε το κουμπί Συνέχεια  για να εκτυπώσετε την εργασία.
<b>Μη γνήσια κασέτα &lt;χρώμα&gt; HP</b>	Τοποθετήθηκε αναλώσιμο που δεν έχει κατασκευαστεί από την HP. Αυτό το μήνυμα εμφανίζεται έως ότου τοποθετηθεί αναλώσιμο της HP ή πατήσετε το κουμπί Συνέχεια  .	<p>Αν πιστεύετε ότι έχετε αγοράσει αναλώσιμο της HP, μεταβείτε στην τοποθεσία <a href="http://www.hp.com/go/anticounterfeit">www.hp.com/go/anticounterfeit</a>. Η εγγύηση δεν καλύπτει τυχόν επισκευή του προϊόντος για βλάβη που προέκυψε από τη χρήση μεταχειρισμένων αναλωσίμων. Η κατάσταση του αναλωσίμου, όπως και οι δυνατότητες που εξαρτώνται από την κατάσταση του αναλωσίμου, δεν θα είναι διαθέσιμες</p> <p>Αν απαιτηθεί επισκευή ή σέρβις του εκτυπωτή, ως αποτέλεσμα χρήσης μη γνήσιων αναλωσίμων της HP, τότε η εργασία αυτή δεν θα καλυφθεί από την εγγύηση της HP.</p> <p>Για να συνεχίσετε την εκτύπωση, πατήστε το κουμπί Συνέχεια .</p>
<b>Πολύ χαμηλό επίπεδο αναλωσίμων</b>	<p>Περισσότερες από μία κασέτες εκτύπωσης βρίσκονται στο τέλος της ωφέλιμης διάρκειας ζωής τους.</p> <p>Οι αντίστοιχες φωτεινές ενδείξεις της κασέτας στον πίνακα ελέγχου παραμένουν αναμμένες.</p>	<p>Το προϊόν υποδεικνύει πότε κάποιο αναλώσιμο έχει πολύ χαμηλή στάθμη. Ο υπολειπόμενος πραγματικός χρόνος ζωής της κασέτας ενδέχεται να ποικίλλει. Εξετάστε την επιλογή να έχετε διαθέσιμη μια ανταλλακτική κασέτα εκτύπωσης, για να την τοποθετήσετε όταν η ποιότητα εκτύπωσης δεν θα είναι πλέον αποδεκτή. Το αναλώσιμο δεν χρειάζεται να αντικατασταθεί τώρα, εκτός αν η ποιότητα εκτύπωσης δεν είναι πλέον αποδεκτή. Όταν ένα αναλώσιμο HP φτάσει σε "πολύ χαμηλό επίπεδο", η εγγύηση της HP για το συγκεκριμένο αναλώσιμο λήγει.</p>

Μήνυμα ειδοποίησης	Περιγραφή	Συνιστώμενη ενέργεια
<b>Πολύ χαμηλό επίπεδο κίτρινου χρώματος</b>	<p>Η κασέτα εκτύπωσης βρίσκεται στο τέλος της εκτιμώμενης ωφέλιμης διάρκειας ζωής της.</p> <p>Η ποιότητα της εκτύπωσης μπορεί να μειωθεί. Επιλέξτε τρόπο υπενθύμισης ή αντικαταστήστε την κασέτα εκτύπωσης όταν η ποιότητα δεν είναι πλέον αποδεκτή.</p>	<p>Για να εξασφαλίσετε την καλύτερη δυνατή ποιότητα εκτύπωσης, η HP συνιστά σε αυτό το σημείο την αντικατάσταση της κασέτας εκτύπωσης. Δεν χρειάζεται να αντικαταστήσετε την κασέτα εκτύπωσης αυτή τη στιγμή, εκτός αν η ποιότητα εκτύπωσης δεν είναι πλέον αποδεκτή. Η πραγματική διάρκεια ζωής της κασέτας εκτύπωσης μπορεί να διαφέρει.</p> <p>Όταν μια κασέτα εκτύπωσης HP φτάσει σε "πολύ χαμηλό επίπεδο", η εγγύηση Premium Protection Warranty της HP για τη συγκεκριμένη κασέτα εκτύπωσης λήγει. Σύμφωνα με τη δήλωση εγγύησης κασετών εκτύπωσης HP, όλα τα ελαττώματα εκτύπωσης ή οι βλάβες αναλωσίμων που προκύπτουν όταν ένα αναλώσιμο HP χρησιμοποιείται σε λειτουργία "πολύ χαμηλής στάθμης", δεν θα θεωρούνται ελαττώματα υλικού ή κατασκευής.</p>
<b>Πολύ χαμηλό επίπεδο κυανού χρώματος</b>	<p>Η κασέτα εκτύπωσης βρίσκεται στο τέλος της εκτιμώμενης ωφέλιμης διάρκειας ζωής της.</p> <p>Η ποιότητα της εκτύπωσης μπορεί να μειωθεί. Επιλέξτε τρόπο υπενθύμισης ή αντικαταστήστε την κασέτα εκτύπωσης όταν η ποιότητα δεν είναι πλέον αποδεκτή.</p>	<p>Για να εξασφαλίσετε την καλύτερη δυνατή ποιότητα εκτύπωσης, η HP συνιστά σε αυτό το σημείο την αντικατάσταση της κασέτας εκτύπωσης. Δεν χρειάζεται να αντικαταστήσετε την κασέτα εκτύπωσης αυτή τη στιγμή, εκτός αν η ποιότητα εκτύπωσης δεν είναι πλέον αποδεκτή. Η πραγματική διάρκεια ζωής της κασέτας εκτύπωσης μπορεί να διαφέρει.</p> <p>Όταν μια κασέτα εκτύπωσης HP φτάσει σε "πολύ χαμηλό επίπεδο", η εγγύηση Premium Protection Warranty της HP για τη συγκεκριμένη κασέτα εκτύπωσης λήγει. Σύμφωνα με τη δήλωση εγγύησης κασετών εκτύπωσης HP, όλα τα ελαττώματα εκτύπωσης ή οι βλάβες αναλωσίμων που προκύπτουν όταν ένα αναλώσιμο HP χρησιμοποιείται σε λειτουργία "πολύ χαμηλής στάθμης", δεν θα θεωρούνται ελαττώματα υλικού ή κατασκευής.</p>
<b>Πολύ χαμηλό επίπεδο μαύρου χρώματος</b>	<p>Η κασέτα εκτύπωσης βρίσκεται στο τέλος της εκτιμώμενης ωφέλιμης διάρκειας ζωής της.</p> <p>Η ποιότητα της εκτύπωσης μπορεί να μειωθεί. Επιλέξτε τρόπο υπενθύμισης ή αντικαταστήστε την κασέτα εκτύπωσης όταν η ποιότητα δεν είναι πλέον αποδεκτή.</p>	<p>Για να εξασφαλίσετε την καλύτερη δυνατή ποιότητα εκτύπωσης, η HP συνιστά σε αυτό το σημείο την αντικατάσταση της κασέτας εκτύπωσης. Δεν χρειάζεται να αντικαταστήσετε την κασέτα εκτύπωσης αυτή τη στιγμή, εκτός αν η ποιότητα εκτύπωσης δεν είναι πλέον αποδεκτή. Η πραγματική διάρκεια ζωής της κασέτας εκτύπωσης μπορεί να διαφέρει.</p> <p>Όταν μια κασέτα εκτύπωσης HP φτάσει σε "πολύ χαμηλό επίπεδο", η εγγύηση Premium Protection Warranty της HP για τη συγκεκριμένη κασέτα εκτύπωσης λήγει. Σύμφωνα με τη δήλωση εγγύησης κασετών εκτύπωσης HP, όλα τα ελαττώματα εκτύπωσης ή οι βλάβες αναλωσίμων που προκύπτουν όταν ένα αναλώσιμο HP χρησιμοποιείται σε λειτουργία "πολύ χαμηλής στάθμης", δεν θα θεωρούνται ελαττώματα υλικού ή κατασκευής.</p>

Μήνυμα ειδοποίησης	Περιγραφή	Συνιστώμενη ενέργεια
<b>Πολύ χαμηλό επίπεδο τυμπάνου απεικόνισης</b>	Το τύμπανο απεικόνισης βρίσκεται στο τέλος της ωφέλιμης διάρκειας ζωής του.	<p>Για να εξασφαλίσετε την καλύτερη δυνατή ποιότητα εκτύπωσης, η HP συνιστά σε αυτό το σημείο την αντικατάσταση του τυμπάνου απεικόνισης. Δεν χρειάζεται να αντικαταστήσετε το τύμπανο απεικόνισης σε αυτό το σημείο, εκτός αν η ποιότητα εκτύπωσης δεν είναι πλέον αποδεκτή. Η πραγματική διάρκεια ζωής του τυμπάνου απεικόνισης μπορεί να διαφέρει.</p> <p>Το εγκατεστημένο τύμπανο απεικόνισης του προϊόντος καλύπτεται από την εγγύηση του προϊόντος. Τα ανταλλακτικά τύμπανα απεικόνισης έχουν περιορισμένη εγγύηση ενός έτους, η οποία ξεκινάει από την ημερομηνία εγκατάστασης. Η εγγύηση Premium Protection Warranty της HP ισχύει μόνο για την κασέτα εκτύπωσης αυτού του προϊόντος. Η ημερομηνία εγκατάστασης του τυμπάνου απεικόνισης εμφανίζεται τόσο στη σελίδα διαμόρφωσης, όσο και στη σελίδα κατάστασης αναλωσίμων, όταν το τύμπανο απεικόνισης φτάνει περίπου στο 30% της εκτιμώμενης υπολειπόμενης διάρκειας ζωής του.</p>
<b>Πολύ χαμηλό επίπεδο χρώματος ματζέντα</b>	<p>Η κασέτα εκτύπωσης βρίσκεται στο τέλος της εκτιμώμενης ωφέλιμης διάρκειας ζωής της.</p> <p>Η ποιότητα της εκτύπωσης μπορεί να μειωθεί. Επιλέξτε τρόπο υπενθύμισης ή αντικαταστήστε την κασέτα εκτύπωσης όταν η ποιότητα δεν είναι πλέον αποδεκτή.</p>	<p>Για να εξασφαλίσετε την καλύτερη δυνατή ποιότητα εκτύπωσης, η HP συνιστά σε αυτό το σημείο την αντικατάσταση της κασέτας εκτύπωσης. Δεν χρειάζεται να αντικαταστήσετε την κασέτα εκτύπωσης αυτή τη στιγμή, εκτός αν η ποιότητα εκτύπωσης δεν είναι πλέον αποδεκτή. Η πραγματική διάρκεια ζωής της κασέτας εκτύπωσης μπορεί να διαφέρει.</p> <p>Όταν μια κασέτα εκτύπωσης HP φτάσει σε "πολύ χαμηλό επίπεδο", η εγγύηση Premium Protection Warranty της HP για τη συγκεκριμένη κασέτα εκτύπωσης λήγει. Σύμφωνα με τη δήλωση εγγύησης κασετών εκτύπωσης HP, όλα τα ελαττώματα εκτύπωσης ή οι βλάβες αναλωσίμων που προκύπτουν όταν ένα αναλώσιμο HP χρησιμοποιείται σε λειτουργία "πολύ χαμηλής στάθμης", δεν θα θεωρούνται ελαττώματα υλικού ή κατασκευής.</p>
<b>Σφάλμα ελεγκτή DC</b>	Το προϊόν παρουσίασε ένα εσωτερικό σφάλμα.	<p>Απενεργοποιήστε το προϊόν και αποσυνδέστε το καλώδιο τροφοδοσίας από το προϊόν. Περιμένετε 30 δευτερόλεπτα και, στη συνέχεια, συνδέστε ξανά το καλώδιο τροφοδοσίας και ενεργοποιήστε το προϊόν. Περιμένετε να γίνει προετοιμασία του προϊόντος.</p> <p>Εάν χρησιμοποιείτε συσκευή προστασίας από υπέρταση, αφαιρέστε την. Συνδέστε το προϊόν απευθείας στην πρίζα τοίχου. Χρησιμοποιήστε το διακόπτη λειτουργίας για να ανάψετε το προϊόν.</p> <p>Αν το μήνυμα επιμένει, επικοινωνήστε με το Τμήμα Υποστήριξης της HP.</p>

Μήνυμα ειδοποίησης	Περιγραφή	Συνιστώμενη ενέργεια
<b>Σφάλμα επικοινωνίας μηχανισμού</b>	Το προϊόν παρουσίασε ένα σφάλμα εσωτερικής επικοινωνίας.	<p>Απενεργοποιήστε το προϊόν και αποσυνδέστε το καλώδιο τροφοδοσίας από το προϊόν. Περιμένετε 30 δευτερόλεπτα και, στη συνέχεια, συνδέστε ξανά το καλώδιο τροφοδοσίας και ενεργοποιήστε το προϊόν. Περιμένετε να γίνει προετοιμασία του προϊόντος.</p> <p>Εάν χρησιμοποιείτε συσκευή προστασίας από υπέρταση, αφαιρέστε την. Συνδέστε το προϊόν απευθείας στην πρίζα τοίχου. Χρησιμοποιήστε το διακόπτη λειτουργίας για να ανάψετε το προϊόν.</p> <p>Αν το μήνυμα επιμένει, επικοινωνήστε με το Τμήμα Υποστήριξης της HP.</p>
<b>Σφάλμα μνήμης κασέτας για το &lt;χρώμα&gt;</b>	Η ηλεκτρονική ετικέτα μίας ή περισσοτέρων κασετών γραφίτη δεν είναι δυνατόν να αναγνωστεί ή λείπει.	<ul style="list-style-type: none"> <li>• Επανεγκαταστήστε την κασέτα γραφίτη.</li> <li>• Απενεργοποιήστε το προϊόν και αποσυνδέστε το καλώδιο τροφοδοσίας από το προϊόν. Περιμένετε 30 δευτερόλεπτα και, στη συνέχεια, συνδέστε ξανά το καλώδιο τροφοδοσίας και ενεργοποιήστε το προϊόν.</li> <li>• Εάν το πρόβλημα δεν έχει λυθεί, αντικαταστήστε την κασέτα γραφίτη.</li> </ul>
<b>Σφάλμα σαρωτή</b>	Προέκυψε εσωτερικό σφάλμα.	<p>Απενεργοποιήστε το προϊόν και αποσυνδέστε το καλώδιο τροφοδοσίας από το προϊόν. Περιμένετε 30 δευτερόλεπτα και, στη συνέχεια, συνδέστε ξανά το καλώδιο τροφοδοσίας και ενεργοποιήστε το προϊόν. Περιμένετε να γίνει προετοιμασία του προϊόντος.</p> <p>Εάν χρησιμοποιείτε συσκευή προστασίας από υπέρταση, αφαιρέστε την. Συνδέστε το προϊόν απευθείας στην πρίζα τοίχου. Χρησιμοποιήστε το διακόπτη λειτουργίας για να ανάψετε το προϊόν.</p> <p>Αν το μήνυμα επιμένει, επικοινωνήστε με το Τμήμα Υποστήριξης της HP.</p>

Μήνυμα ειδοποίησης	Περιγραφή	Συνιστώμενη ενέργεια
<b>Σφάλμα σταθεροποιητή γραφίτη</b>	Το προϊόν παρουσίασε σφάλμα στο σταθεροποιητή γραφίτη.	<p>Απενεργοποιήστε το προϊόν και αποσυνδέστε το καλώδιο τροφοδοσίας από το προϊόν. Περιμένετε 30 δευτερόλεπτα και, στη συνέχεια, συνδέστε ξανά το καλώδιο τροφοδοσίας και ενεργοποιήστε το προϊόν. Περιμένετε να γίνει προετοιμασία του προϊόντος.</p> <p>Αν το σφάλμα παραμένει, απενεργοποιήστε το προϊόν, αποσυνδέστε το καλώδιο τροφοδοσίας, περιμένετε τουλάχιστον 25 λεπτά και, στη συνέχεια, επανασυνδέστε το καλώδιο τροφοδοσίας και ενεργοποιήστε το προϊόν.</p> <p>Εάν χρησιμοποιείτε συσκευή προστασίας από υπέρταση, αφαιρέστε την. Συνδέστε το προϊόν απευθείας στην πρίζα τοίχου. Χρησιμοποιήστε το διακόπτη λειτουργίας για να ανάψετε το προϊόν.</p> <p>Αν το μήνυμα επιμένει, επικοινωνήστε με το Τμήμα Υποστήριξης της HP.</p>
<b>Τοποθετήστε κασέτα &lt;χρώμα&gt;</b>	Η κασέτα δεν έχει τοποθετηθεί ή δεν έχει τοποθετηθεί σωστά στο προϊόν.	Τοποθετήστε την κασέτα εκτύπωσης.
<b>Τοποθετήστε χαρτί &lt;τύπος&gt;</b>	Ο δίσκος είναι άδειος.	Τοποθετήστε μέσο εκτύπωσης στο δίσκο.
<b>Υπερβολικά περίπλοκη σελίδα</b>	Το προϊόν δεν μπορεί να επεξεργαστεί τη σελίδα.	Πατήστε το κουμπί Συνέχεια  για να συνεχίσετε την εκτύπωση της εργασίας, αλλά η ποιότητα εκτύπωσης ενδέχεται να επηρεαστεί.
<b>Χαμηλό επίπεδο κίτρινου χρώματος</b>	Η κασέτα εκτύπωσης πλησιάζει στο τέλος της εκτιμώμενης ωφέλιμης διάρκειας ζωής της.	<p>Το προϊόν δείχνει είτε μια κασέτα εκτύπωσης βρίσκεται σε χαμηλό επίπεδο. Ο υπολειπόμενος πραγματικός χρόνος ζωής της κασέτας ενδέχεται να ποικίλλει. Εξετάστε την επιλογή να έχετε διαθέσιμη μια ανταλλακτική κασέτα εκτύπωσης, για να την τοποθετήσετε όταν η ποιότητα εκτύπωσης δεν θα είναι πλέον αποδεκτή. Δεν χρειάζεται άμεση αντικατάσταση της κασέτας εκτύπωσης.</p> <p>Αυτή η προειδοποίηση εμφανίζεται μόνο αν ο χρήστης έχει ρυθμίσει το προϊόν να διακόπτει τη λειτουργία του όταν η κασέτα εκτύπωσης πλησιάζει στο όριο "πολύ χαμηλό επίπεδο".</p>
<b>Χαμηλό επίπεδο κυανού χρώματος</b>	Η κασέτα εκτύπωσης πλησιάζει στο τέλος της εκτιμώμενης ωφέλιμης διάρκειας ζωής της.	<p>Το προϊόν δείχνει είτε μια κασέτα εκτύπωσης βρίσκεται σε χαμηλό επίπεδο. Ο υπολειπόμενος πραγματικός χρόνος ζωής της κασέτας ενδέχεται να ποικίλλει. Εξετάστε την επιλογή να έχετε διαθέσιμη μια ανταλλακτική κασέτα εκτύπωσης, για να την τοποθετήσετε όταν η ποιότητα εκτύπωσης δεν θα είναι πλέον αποδεκτή. Δεν χρειάζεται άμεση αντικατάσταση της κασέτας εκτύπωσης.</p> <p>Αυτή η προειδοποίηση εμφανίζεται μόνο αν ο χρήστης έχει ρυθμίσει το προϊόν να διακόπτει τη λειτουργία του όταν η κασέτα εκτύπωσης πλησιάζει στο όριο "πολύ χαμηλό επίπεδο".</p>

Μήνυμα ειδοποίησης	Περιγραφή	Συνιστώμενη ενέργεια
<b>Χαμηλό επίπεδο μαύρου χρώματος</b>	Η κασέτα εκτύπωσης πλησιάζει στο τέλος της εκτιμώμενης ωφέλιμης διάρκειας ζωής της.	<p>Το προϊόν δείχνει πότε μια κασέτα εκτύπωσης βρίσκεται σε χαμηλό επίπεδο. Ο υπολειπόμενος πραγματικός χρόνος ζωής της κασέτας ενδέχεται να ποικίλλει. Εξετάστε την επιλογή να έχετε διαθέσιμη μια ανταλλακτική κασέτα εκτύπωσης, για να την τοποθετήσετε όταν η ποιότητα εκτύπωσης δεν θα είναι πλέον αποδεκτή. Δεν χρειάζεται άμεση αντικατάσταση της κασέτας εκτύπωσης.</p> <p>Αυτή η προειδοποίηση εμφανίζεται μόνο αν ο χρήστης έχει ρυθμίσει το προϊόν να διακόπτει τη λειτουργία του όταν η κασέτα εκτύπωσης πλησιάζει στο όριο "πολύ χαμηλό επίπεδο".</p>
<b>Χαμηλό επίπεδο χρώματος ματζέντα</b>	Η κασέτα εκτύπωσης πλησιάζει στο τέλος της εκτιμώμενης ωφέλιμης διάρκειας ζωής της.	<p>Το προϊόν δείχνει πότε μια κασέτα εκτύπωσης βρίσκεται σε χαμηλό επίπεδο. Ο υπολειπόμενος πραγματικός χρόνος ζωής της κασέτας ενδέχεται να ποικίλλει. Εξετάστε την επιλογή να έχετε διαθέσιμη μια ανταλλακτική κασέτα εκτύπωσης, για να την τοποθετήσετε όταν η ποιότητα εκτύπωσης δεν θα είναι πλέον αποδεκτή. Δεν χρειάζεται άμεση αντικατάσταση της κασέτας εκτύπωσης.</p> <p>Αυτή η προειδοποίηση εμφανίζεται μόνο αν ο χρήστης έχει ρυθμίσει το προϊόν να διακόπτει τη λειτουργία του όταν η κασέτα εκτύπωσης πλησιάζει στο όριο "πολύ χαμηλό επίπεδο".</p>
<b>Χρησιμοποιημένη κασέτα &lt;χρώμα&gt;</b>	Έχει τοποθετηθεί μεταχειρισμένο αναλώσιμο. Αυτό το μήνυμα εμφανίζεται έως ότου τοποθετηθεί αναλώσιμο της HP ή πατήσετε το κουμπί Συνέχεια  .	<p>Αν πιστεύετε ότι έχετε αγοράσει αναλώσιμο της HP, μεταβείτε στην τοποθεσία <a href="http://www.hp.com/go/anticounterfeit">www.hp.com/go/anticounterfeit</a>. Η εγγύηση δεν καλύπτει τυχόν επισκευή του προϊόντος για βλάβη που προέκυψε από τη χρήση μεταχειρισμένων αναλωσίμων. Η κατάσταση του αναλωσίμου, όπως και οι δυνατότητες που εξαρτώνται από την κατάσταση του αναλωσίμου, δεν θα είναι διαθέσιμες.</p> <p>Αν απαιτηθεί επισκευή ή σέρβις του εκτυπωτή, ως αποτέλεσμα χρήσης μη γνήσιων αναλωσίμων της HP, τότε η εργασία αυτή δεν θα καλυφθεί από την εγγύηση της HP.</p> <p>Για να συνεχίσετε την εκτύπωση, πατήστε το κουμπί Συνέχεια .</p>

# Λανθασμένη τροφοδότηση ή εμπλοκή χαρτιού

## Το προϊόν δεν έλκει χαρτί

Αν το προϊόν δεν έλκει χαρτί από το δίσκο, δοκιμάστε τις παρακάτω λύσεις.

1. Ανοίξτε το προϊόν και αφαιρέστε φύλλα χαρτιού που έχουν μπλοκάρει.
2. Τοποθετήστε στο δίσκο το κατάλληλο μέγεθος χαρτιού για την εργασία.



**ΣΗΜΕΙΩΣΗ:** Να τοποθετείτε πάντοτε το χαρτί με τρόπο τέτοιο, ώστε πρώτη να εισέρχεται στο προϊόν η μικρή πλευρά (πλάτος).

3. Βεβαιωθείτε ότι οι οδηγοί χαρτιού στο δίσκο έχουν προσαρμοστεί κατάλληλα για το μέγεθος του χαρτιού. Προσαρμόστε τους οδηγούς ώστε να εφάπτονται στη στοίβα του χαρτιού, χωρίς να το λυγίζουν.
4. Ελέγξτε τον πίνακα ελέγχου του προϊόντος, για να δείτε αν το προϊόν περιμένει να επιβεβαιώσετε ένα μήνυμα σχετικά με τη μη αυτόματη τροφοδοσία του χαρτιού. Τοποθετήστε χαρτί και συνεχίστε.

## Το προϊόν έλκει πολλά φύλλα χαρτιού

Αν το προϊόν έλκει πολλά φύλλα χαρτιού από το δίσκο, δοκιμάστε τις παρακάτω λύσεις.

1. Αφαιρέστε τη στοίβα χαρτιού από το δίσκο, λυγίστε τη, περιστρέψτε τη 180 μοίρες και αναποδογυρίστε τη. *Μην ξεφυλλίζετε το χαρτί.* Επιστρέψτε τη στοίβα χαρτιού στο δίσκο.
2. Να χρησιμοποιείτε αποκλειστικά χαρτί που πληροί τις προδιαγραφές της HP για αυτό το προϊόν.
3. Να χρησιμοποιείτε χαρτί που δεν είναι τσαλακωμένο, διπλωμένο ή κατεστραμμένο. Αν χρειαστεί, χρησιμοποιήστε χαρτί από διαφορετικό πακέτο.
4. Βεβαιωθείτε ότι ο δίσκος δεν είναι υπερβολικά γεμάτος. Αν είναι, τότε αφαιρέστε ολόκληρη τη στοίβα χαρτιού από το δίσκο, ισιώστε τη στοίβα και, στη συνέχεια, επιστρέψτε ένα μέρος του χαρτιού στο δίσκο.
5. Βεβαιωθείτε ότι οι οδηγοί χαρτιού στο δίσκο έχουν προσαρμοστεί κατάλληλα για το μέγεθος του χαρτιού. Προσαρμόστε τους οδηγούς ώστε να εφάπτονται στη στοίβα του χαρτιού, χωρίς να το λυγίζουν.

## Αποτροπή εμπλοκών χαρτιού

Για να μειώσετε τον αριθμό των εμπλοκών χαρτιού, δοκιμάστε τις παρακάτω λύσεις.

1. Να χρησιμοποιείτε αποκλειστικά χαρτί που πληροί τις προδιαγραφές της HP για αυτό το προϊόν.
2. Να χρησιμοποιείτε χαρτί που δεν είναι τσαλακωμένο, διπλωμένο ή κατεστραμμένο. Αν χρειαστεί, χρησιμοποιήστε χαρτί από διαφορετικό πακέτο.
3. Χρησιμοποιήστε χαρτί που δεν έχει εκτυπωθεί ή φωτοτυπηθεί προηγουμένως.
4. Βεβαιωθείτε ότι ο δίσκος δεν είναι υπερβολικά γεμάτος. Αν είναι, τότε αφαιρέστε ολόκληρη τη στοίβα χαρτιού από το δίσκο, ισιώστε τη στοίβα και, στη συνέχεια, επιστρέψτε ένα μέρος του χαρτιού στο δίσκο.

5. Βεβαιωθείτε ότι οι οδηγοί χαρτιού στο δίσκο έχουν προσαρμοστεί κατάλληλα για το μέγεθος του χαρτιού. Προσαρμόστε τους οδηγούς ώστε να εφάπτονται στη στοίβα του χαρτιού, χωρίς να το λυγίζουν.



**ΣΗΜΕΙΩΣΗ:** Να τοποθετείτε πάντοτε το χαρτί με τρόπο τέτοιο, ώστε πρώτη να εισέρχεται στο προϊόν η μικρή πλευρά (πλάτος).

---

6. Αν εκτυπώνετε σε βαρύ, ανάγλυφο ή διάτρητο χαρτί, χρησιμοποιήστε τη λειτουργία αυτόματης τροφοδοσίας και τοποθετήστε ένα φύλλο κάθε φορά.

## Αποκατάσταση εμπλοκών χαρτιού



## Σημεία εμπλοκής

Εμπλοκές μπορεί να προκύψουν στις εξής θέσεις:

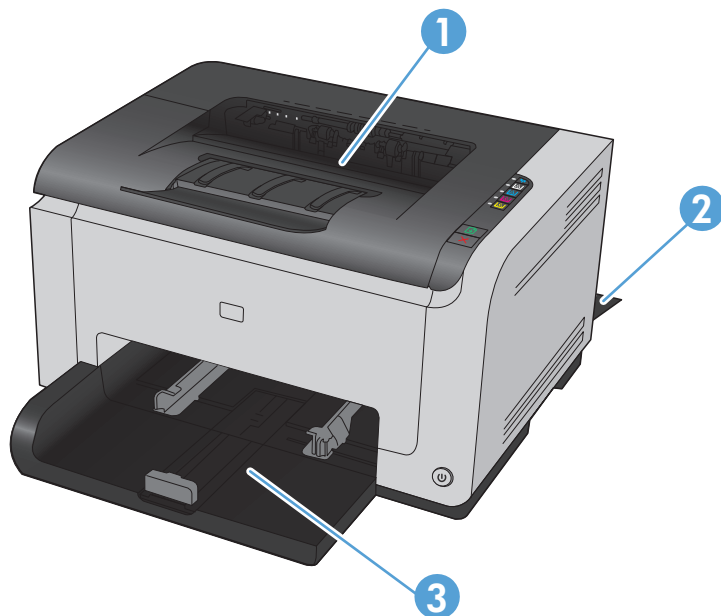

1	Δίσκος εξόδου
2	Πίσω θύρα
3	Δίσκος εισόδου

Μετά από μια εμπλοκή, ενδέχεται να παραμένει ασταθής γραφίτης μέσα στο προϊόν. Αυτό το πρόβλημα συνήθως επιλύεται μόνο του, μετά από την εκτύπωση μερικών φύλλων.

## Αποκατάσταση εμπλοκών από το δίσκο εξόδου

**⚠ ΠΡΟΣΟΧΗ:** Μη χρησιμοποιείτε αιχμηρά αντικείμενα, όπως τσιμπιδάκια ή πένσες με αιχμηρά άκρα για να αποκαταστήσετε εμπλοκές. Οι φθορές που οφείλονται στη χρήση αιχμηρών αντικειμένων δεν καλύπτονται από την εγγύηση.

1. Πιάστε το χαρτί με τα δύο χέρια και τραβήξτε το προσεκτικά έξω από το προϊόν.

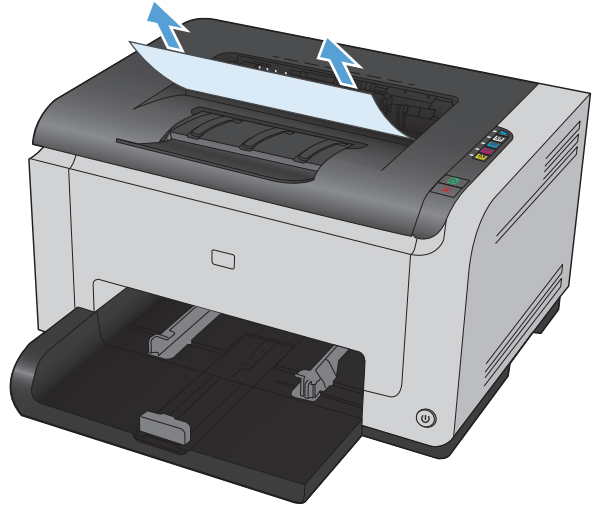

2. Για να επανεκκινήσετε το προϊόν, ανοίξτε και κλείστε τη θύρα της κασέτας εκτύπωσης.

### Αποκατάσταση εμπλοκών στην πίσω θύρα

1. Ανοίξτε την πίσω θύρα.

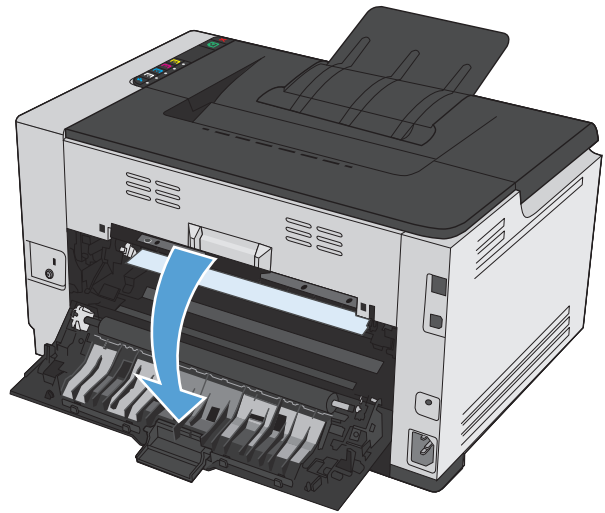

2. Πιάστε το χαρτί με τα δύο χέρια και τραβήξτε το προσεκτικά έξω από το προϊόν.

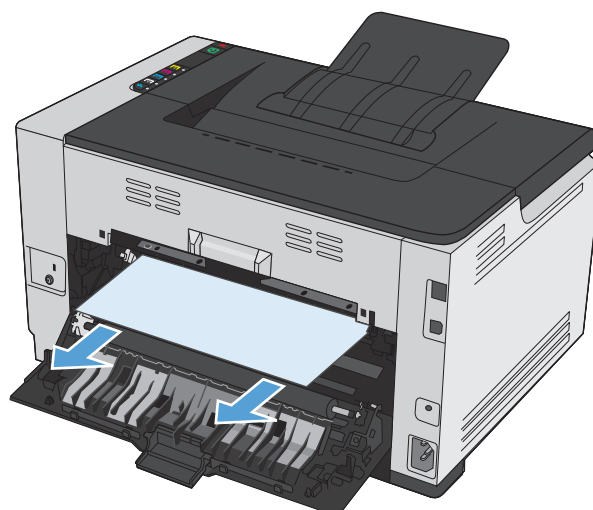

3. Κλείστε την πίσω θύρα.

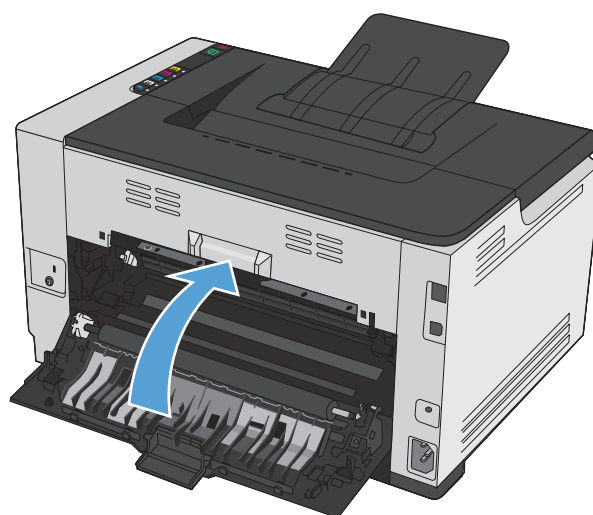

### Αποκατάσταση εμπλοκών από το δίσκο εισόδου

1. Αφαιρέστε το χαρτί από το δίσκο εισόδου.



2. Πιάστε το χαρτί με τα δύο χέρια και τραβήξτε το προσεκτικά έξω από το προϊόν.



3. Για να επανεκκινήσετε το προϊόν, ανοίξτε και κλείστε τη θύρα της κασέτας εκτύπωσης.

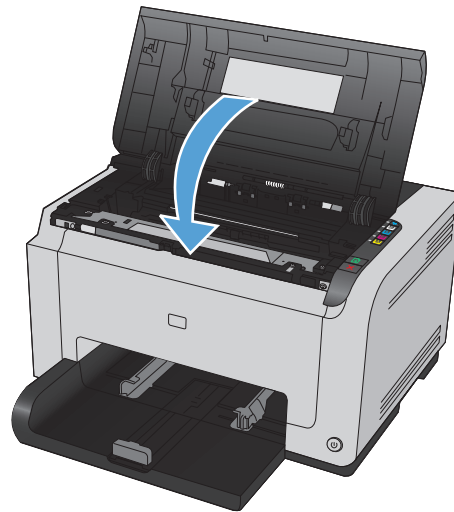

## Βελτίωση ποιότητας εκτύπωσης

Μπορείτε να αποτρέψετε τα περισσότερα προβλήματα στην ποιότητα εκτύπωσης, ακολουθώντας αυτές τις οδηγίες.

- [Χρησιμοποιήστε τη σωστή ρύθμιση τύπου χαρτιού στο πρόγραμμα οδήγησης του εκτυπωτή](#)
- [Προσαρμογή ρυθμίσεων χρώματος στο πρόγραμμα οδήγησης εκτυπωτή](#)
- [Χρησιμοποιήστε χαρτί που πληροί τις προδιαγραφές της HP](#)
- [Εκτύπωση σελίδας καθαρισμού](#)
- [Βαθμονόμηση του προϊόντος για ευθυγράμμιση των χρωμάτων](#)
- [Έλεγχος των κασετών εκτύπωσης](#)

## Χρησιμοποιήστε τη σωστή ρύθμιση τύπου χαρτιού στο πρόγραμμα οδήγησης του εκτυπωτή

Αν έχετε κάποιο από τα παρακάτω προβλήματα, ελέγξτε τη ρύθμιση του τύπου χαρτιού:

- Ο γραφίτης μουτζουρώνει τις εκτυπωμένες σελίδες.
- Στις εκτυπωμένες σελίδες εμφανίζονται επαναλαμβανόμενα σημάδια.
- Οι εκτυπωμένες σελίδες είναι κυρτωμένες.
- Ο γραφίτης αφήνει σημάδια στις εκτυπωμένες σελίδες.
- Στις εκτυπωμένες σελίδες υπάρχουν μικρές περιοχές που δεν έχουν εκτυπωθεί.

### Αλλαγή του τύπου χαρτιού για τα Windows

1. Από το μενού **Αρχείο** της εφαρμογής λογισμικού, κάντε κλικ στο κουμπί **Εκτύπωση**.
2. Επιλέξτε το προϊόν και, στη συνέχεια, κάντε κλικ είτε στο κουμπί **Ιδιότητες** ή στο κουμπί **Προτιμήσεις**.
3. Κάντε κλικ στην καρτέλα **Χαρτί/Ποιότητα**.
4. Επιλέξτε τον τύπο χαρτιού που χρησιμοποιείτε από την αναπτυσσόμενη λίστα **Ο τύπος είναι** και πατήστε το κουμπί **OK**.

### Αλλαγή του τύπου χαρτιού για Mac

1. Στο μενού **File (Αρχείο)** του προγράμματος λογισμικού, κάντε κλικ στην επιλογή **Print (Εκτύπωση)**.
2. Στο μενού **Αντίγραφα & σελίδες**, κάντε κλικ στο κουμπί **Διαμόρφωση σελίδας**.
3. Επιλέξτε ένα μέγεθος από την αναπτυσσόμενη λίστα **Μέγεθος χαρτιού** και, στη συνέχεια, κάντε κλικ στο κουμπί **OK**.
4. Ανοίξτε το μενού **Finishing (Τελική επεξεργασία)**.
5. Επιλέξτε έναν τύπο από την αναπτυσσόμενη λίστα **Media-type (Τύπος μέσου)**.
6. Κάντε κλικ στο κουμπί **Print (Εκτύπωση)**.

## Προσαρμογή ρυθμίσεων χρώματος στο πρόγραμμα οδήγησης εκτυπωτή

### Αλλαγή χρωματικού θέματος για εργασία εκτύπωσης

1. Από το μενού **Αρχείο** της εφαρμογής λογισμικού, κάντε κλικ στην επιλογή **Εκτύπωση**.
2. Επιλέξτε **Ιδιότητες** ή **Προτιμήσεις**.
3. Κάντε κλικ στην καρτέλα **Χρώμα**.
4. Επιλέξτε χρωματικό θέμα από την αναπτυσσόμενη λίστα **Χρωματικά θέματα**.

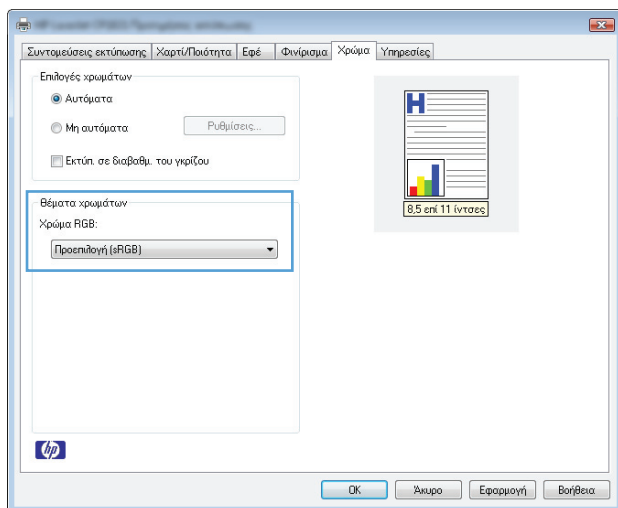

- **Προεπιλεγμένο (sRGB):** Το συγκεκριμένο θέμα ρυθμίζει το προϊόν ώστε να εκτυπώνει δεδομένα RGB σε λειτουργία συσκευής raw. Όταν χρησιμοποιείτε αυτό το θέμα, διαχειριστείτε το χρώμα από το πρόγραμμα ή από το λειτουργικό σύστημα, για πιο σωστή απόδοση.
- **Ζωηρά:** Το προϊόν αυξάνει τον κορεσμό του χρώματος στους ενδιάμεσους τόνους. Χρησιμοποιήστε αυτό το θέμα κατά την εκτύπωση επαγγελματικών γραφικών.
- **Φωτογραφία:** Το προϊόν ερμηνεύει το χρώμα RGB ως χρώμα που έχει εκτυπωθεί ως φωτογραφία μέσω ψηφιακού mini lab. Το προϊόν αποδίδει τα βαθύτερα και πιο κορεσμένα χρώματα με διαφορετικό τρόπο απ' ό,τι το προεπιλεγμένο θέμα (sRGB). Χρησιμοποιήστε αυτό το θέμα κατά την εκτύπωση φωτογραφιών.
- **Φωτογραφία (Adobe RGB 1998):** Χρησιμοποιήστε αυτό το θέμα κατά την εκτύπωση ψηφιακών φωτογραφιών που χρησιμοποιούν το χρωματικό εύρος AdobeRGB αντί για το sRGB. Όταν χρησιμοποιείτε αυτό το θέμα, απενεργοποιήστε τη διαχείριση χρωμάτων στο πρόγραμμα.
- **Καμία**

### Αλλαγή των επιλογών χρώματος

Από την καρτέλα χρώματος του προγράμματος οδήγησης του εκτυπωτή, μπορείτε να αλλάξετε τις ρυθμίσεις των επιλογών χρώματος για την τρέχουσα εργασία εκτύπωσης.

1. Από το μενού **Αρχείο** της εφαρμογής λογισμικού, κάντε κλικ στην επιλογή **Εκτύπωση**.
2. Επιλέξτε **Ιδιότητες** ή **Προτιμήσεις**.
3. Κάντε κλικ στην καρτέλα **Έγχρωμη**.

4. Κάντε κλικ στη ρύθμιση **Αυτόματα** ή **Μη αυτόματα**.

- Ρύθμιση **Αυτόματα**: Επιλέξτε αυτή τη ρύθμιση για τις περισσότερες εργασίες έγχρωμης εκτύπωσης
- Ρύθμιση **Μη αυτόματα**: Επιλέξτε αυτή τη ρύθμιση για να προσαρμόσετε τις ρυθμίσεις του χρώματος ανεξάρτητα από τις άλλες ρυθμίσεις.



**ΣΗΜΕΙΩΣΗ:** Η μη αυτόματη αλλαγή των ρυθμίσεων του χρώματος μπορεί να επηρεάσει το αποτέλεσμα. Η HP συνιστά η αλλαγή αυτών των ρυθμίσεων να γίνεται μόνο από ειδικούς σε θέματα έγχρωμων γραφικών.

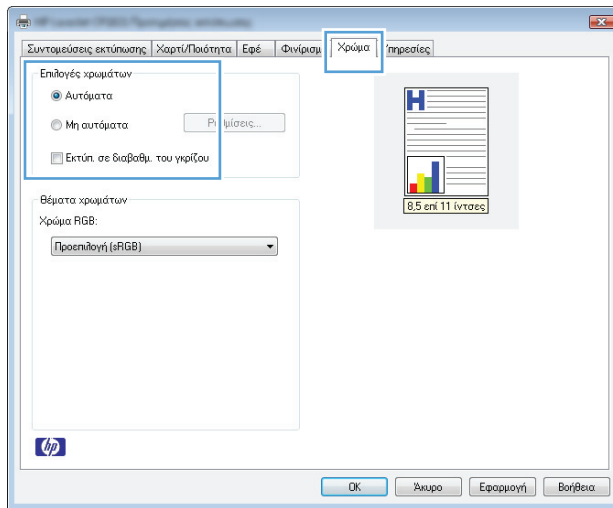

5. Κάντε κλικ στην επιλογή **Εκτύπωση σε κλίμακα του γκρι** για να εκτυπώσετε ένα έγχρωμο έγγραφο σε μαύρο και άσπρο. Με αυτήν την επιλογή εκτυπώνετε έγχρωμα έγγραφα που προορίζονται για φωτοτυπία ή αποστολή μέσω φαξ.

6. Κάντε κλικ στο κουμπί **OK**.

## Χρησιμοποιήστε χαρτί που πληροί τις προδιαγραφές της HP

Αν έχετε κάποιο από τα παρακάτω προβλήματα, χρησιμοποιήστε διαφορετικό χαρτί:

- Σε ορισμένα σημεία, η εκτύπωση είναι υπερβολικά επιφανειακή ή φαίνεται θολή.
- Υπάρχουν κηλίδες γραφίτη στις εκτυπωμένες σελίδες.
- Ο γραφίτης μπουζουρώνει τις εκτυπωμένες σελίδες.
- Οι εκτυπωμένοι χαρακτήρες φαίνονται αλλοιωμένοι.
- Οι εκτυπωμένες σελίδες είναι κυρτωμένες.

Να χρησιμοποιείτε πάντα τύπο και βάρος χαρτιού που υποστηρίζονται από το συγκεκριμένο προϊόν. Επιπλέον, όταν επιλέγετε χαρτί, ακολουθήστε τις παρακάτω οδηγίες:

- Για το καλύτερο δυνατό αποτέλεσμα, να χρησιμοποιείτε καλής ποιότητας χαρτί, χωρίς κοψίματα, σκισίματα, κηλίδες, σκόνη, ασαθή επιφάνεια, τσαλακώματα, κενά, συνδετήρες και κυρτές ή τσαλακωμένες άκρες.
- Χρησιμοποιήστε χαρτί που δεν έχει εκτυπωθεί προηγουμένως.



- Χρησιμοποιήστε χαρτί που έχει σχεδιαστεί ειδικά για εκτυπωτές λέιζερ. Μην χρησιμοποιείτε χαρτί που έχει σχεδιαστεί μόνο για εκτυπωτές ψεκασμού.
- Μην χρησιμοποιείτε πολύ τραχύ χαρτί. Αν χρησιμοποιήσετε πιο απαλό χαρτί, η ποιότητα εκτύπωσης θα είναι καλύτερη.

## Εκτύπωση σελίδας καθαρισμού

Αν έχετε κάποιο από τα παρακάτω προβλήματα, εκτυπώστε μια σελίδα καθαρισμού, για να αφαιρέσετε τη σκόνη και το περίσσειμα γραφίτη από τη διαδρομή του χαρτιού:

- Υπάρχουν κηλίδες γραφίτη στις εκτυπωμένες σελίδες.
- Ο γραφίτης μπουτξουρώνει τις εκτυπωμένες σελίδες.
- Στις εκτυπωμένες σελίδες εμφανίζονται επαναλαμβανόμενα σημάδια.

Χρησιμοποιήστε την παρακάτω διαδικασία για να εκτυπώσετε μια σελίδα καθαρισμού.



1. Βεβαιωθείτε ότι το προϊόν είναι σε αδράνεια και ότι η φωτεινή ένδειξη Έτοιμο  είναι αναμμένη.
2. Τοποθετήστε το χαρτί στο δίσκο εισόδου.
3. Στην περιοχή ειδοποιήσεων των Windows, κάντε δεξί κλικ στο εικονίδιο Ρυθμίσεις συσκευής  και, στη συνέχεια, κάντε κλικ στο όνομα του προϊόντος.
4. Κάντε κλικ στο κουμπί **Ρυθμίσεις συσκευής**.
5. Κάντε κλικ στο κουμπί **Σελίδα καθαρισμού εκτύπωσης**.



**ΣΗΜΕΙΩΣΗ:** Η διαδικασία καθαρισμού διαρκεί περίπου 2 λεπτά. Η σελίδα καθαρισμού σταματά κατά διαστήματα κατά τη διάρκεια της διαδικασίας καθαρισμού. Μην απενεργοποιήσετε το προϊόν προτού ολοκληρωθεί η διαδικασία καθαρισμού. Ίσως χρειαστεί να επαναλάβετε τη διαδικασία καθαρισμού αρκετές φορές για να καθαρίσει εντελώς το προϊόν.

## Βαθμονόμηση του προϊόντος για ευθυγράμμιση των χρωμάτων

Εάν αντιμετωπίσετε οποιαδήποτε προβλήματα ποιότητας εκτύπωσης, κάντε βαθμονόμηση του προϊόντος.

1. Βεβαιωθείτε ότι το προϊόν είναι σε αδράνεια και ότι η φωτεινή ένδειξη Έτοιμο  είναι αναμμένη.
2. Τοποθετήστε το χαρτί στο δίσκο εισόδου.
3. Στην περιοχή ειδοποιήσεων των Windows, κάντε δεξί κλικ στο εικονίδιο Ρυθμίσεις συσκευής  και, στη συνέχεια, κάντε κλικ στο όνομα του προϊόντος.
4. Κάντε κλικ στο κουμπί **Ρυθμίσεις συσκευής**.
5. Κάντε κλικ στο κουμπί **Βαθμονόμηση τώρα**.

## Έλεγχος των κασετών εκτύπωσης

Αν έχετε κάποιο από τα παρακάτω προβλήματα, ελέγξτε κάθε κασέτα εκτύπωσης και, αν χρειαστεί, αντικαταστήστε τη:



- Σε ορισμένα σημεία, η εκτύπωση είναι υπερβολικά επιφανειακή ή φαίνεται θολή.
- Στις εκτυπωμένες σελίδες υπάρχουν μικρές περιοχές που δεν έχουν εκτυπωθεί.
- Στις εκτυπωμένες σελίδες υπάρχουν γραμμές ή λωρίδες.

Αν θεωρείτε ότι πρέπει να αντικαταστήσετε μια κασέτα εκτύπωσης, εκτυπώστε τη σελίδα κατάστασης αναλωσίμων, προκειμένου να βρείτε τον κωδικό είδους για την κατάλληλη, αυθεντική κασέτα εκτύπωσης HP.

Τύπος κασέτας εκτύπωσης	Βήματα για την επίλυση του προβλήματος
Ανταλλακτική ή ανακατασκευασμένη κασέτα εκτύπωσης	Η HP δεν συνιστά τη χρήση αναλώσιμων, καινούργιων ή ανακατασκευασμένων, άλλων κατασκευαστών. Εφόσον δεν αποτελούν προϊόντα της HP, η HP δεν μπορεί να επέμβει στο σχεδιασμό τους ή να ελέγξει την ποιότητά τους. Εάν χρησιμοποιείτε ξαναγεμισμένη ή ανακατασκευασμένη κασέτα εκτύπωσης και δεν σας ικανοποιεί η ποιότητα εκτύπωσης, αντικαταστήστε την κασέτα με μια γνήσια κασέτα HP, στην οποία αναγράφεται η λέξη "HP" ή το λογότυπο HP.
Αυθεντική κασέτα εκτύπωσης HP	<ol style="list-style-type: none"> <li>1. Όταν το δοχείο χρώματος φτάνει στο τέλος της διάρκειας ζωής του, στην οθόνη του υπολογιστή εμφανίζεται το προειδοποιητικό μήνυμα κατάστασης <b>Πολύ χαμηλό επίπεδο δοχείου &lt;χρώματος&gt;</b> (ή <b>Αντικαταστήστε το δοχείο χρώματος</b>, αν ο χρήστης έχει ρυθμίσει τον εκτυπωτή να σταματά όταν το επίπεδο του δοχείου είναι "πολύ χαμηλό"). Η συσκευή υποδεικνύει τότε η στάθμη ενός αναλώσιμου είναι πολύ χαμηλή. Ο πραγματικός χρόνος ζωής του δοχείου ενδέχεται να διαφέρει. Συνιστάται να έχετε ένα ανταλλακτικό δοχείο, το οποίο θα χρησιμοποιήσετε όταν η ποιότητα εκτύπωσης του παλιού δοχείου δεν θα είναι πλέον αποδεκτή. Το αναλώσιμο δεν χρειάζεται να αντικατασταθεί τώρα, εκτός αν η ποιότητα εκτύπωσης δεν είναι πλέον αποδεκτή. Όταν ένα αναλώσιμο HP φτάσει σε "πολύ χαμηλό επίπεδο", η εγγύηση της HP για το συγκεκριμένο αναλώσιμο λήγει.</li> <li>2. Επιθεωρήστε τις κασέτες εκτύπωσης και το τύμπανο απεικόνισης για τυχόν βλάβες ή θραύσματα. Δείτε τις οδηγίες που αναφέρονται παρακάτω. Αν είναι απαραίτητο, αντικαταστήστε την κασέτα εκτύπωσης ή το τύμπανο απεικόνισης.</li> <li>3. Αν σε αρκετά σημεία των εκτυπωμένων σελίδων επαναλαμβάνονται σημάδια που απέχουν εξίσου μεταξύ τους, εκτυπώστε μια σελίδα καθαρισμού. Αν δεν επιλυθεί το πρόβλημα, χρησιμοποιήστε τον οδηγό επαναλαμβανόμενων ελαττωμάτων του εγγράφου, για να προσδιορίσετε την αιτία του προβλήματος.</li> </ol>



## Εκτύπωση της σελίδας κατάστασης αναλωσίμων

Χρησιμοποιήστε τον πίνακα ελέγχου για να εκτυπώσετε σελίδες διαμόρφωσης και κατάστασης αναλωσίμων, που παρέχουν λεπτομέρεις σχετικά με το προϊόν και τις τρέχουσες ρυθμίσεις του.

- ▲ Εκτυπώστε μια σελίδα κατάστασης αναλωσίμων. Επιλέξτε τη **σελίδα κατάστασης αναλωσίμων εκτύπωσης** στην καρτέλα **Υπηρεσίες** στην περιοχή "Προτιμήσεις εκτυπωτή".

Σελίδα	Περιγραφή
Σελίδα διαμόρφωσης	Εκτυπώνει μια λίστα με όλες τις ρυθμίσεις του προϊόντος
Σελίδα κατάστασης αναλωσίμων	<p>Η σελίδα κατάστασης αναλωσίμων περιέχει τις ακόλουθες πληροφορίες:</p> <ul style="list-style-type: none"> <li>• Κατά προσέγγιση ποσοστό της υπολειπόμενης διάρκειας ζωής της κασέτας εκτύπωσης</li> <li>• Εγγύηση για τις κασέτες εκτύπωσης και το τύμπανο απεικόνισης</li> <li>• Κωδικοί είδους για κασέτες εκτύπωσης HP</li> <li>• Αριθμός εκτυπωμένων σελίδων</li> <li>• Πληροφορίες σχετικά με την παραγγελία νέων κασετών εκτύπωσης HP και την ανακύκλωση χρησιμοποιημένων κασετών εκτύπωσης HP</li> <li>• Η εκτιμώμενη υπολειπόμενη διάρκεια ζωής και η ημερομηνία εγκατάστασης του τυμπάνου απεικόνισης εμφανίζονται αν απομένει λιγότερο από το 30% της εκτιμώμενης διάρκειας ζωής.</li> </ul>

## Ερμηνεία της σελίδας ποιότητας εκτύπωσης

1. Βεβαιωθείτε ότι το προϊόν είναι σε αδράνεια και ότι η φωτεινή ένδειξη Έτοιμο  είναι αναμμένη.
2. Τοποθετήστε το χαρτί στο δίσκο εισόδου.
3. Στην περιοχή ειδοποιήσεων των Windows, κάντε δεξί κλικ στο εικονίδιο Ρυθμίσεις συσκευής  και, στη συνέχεια, κάντε κλικ στο όνομα του προϊόντος.
4. Κάντε κλικ στο κουμπί **Ρυθμίσεις συσκευής**.
5. Κάντε κλικ στο κουμπί **Εκτύπωση σελίδας αντιμετώπισης προβλημάτων ποιότητας εκτύπωσης**.

Η σελίδα περιέχει πέντε μπάντες χρώματος, οι οποίες χωρίζονται σε τέσσερις ομάδες, όπως φαίνεται στο παρακάτω σχήμα. Αν εξετάσετε κάθε ομάδα, μπορείτε να απομονώσετε το πρόβλημα σε μια συγκεκριμένη κασέτα εκτύπωσης.

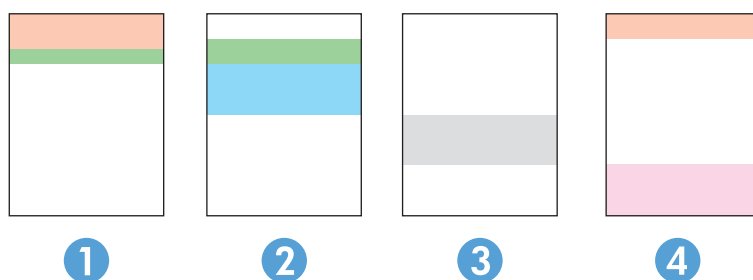

Ενότητα	Κασέτα γραφίτη
1	Κίτρινο
2	Κυανό

Ενότητα	Κασέτα γραφίτη
3	Μαύρο
4	Ματζέντα

- Αν σε μία από αυτές τις ομάδες εμφανιστούν κουκκίδες ή λωρίδες, αντικαταστήστε την κασέτα εκτύπωσης που σχετίζεται με την ομάδα.
- Αν οι κουκκίδες εμφανίζονται σε περισσότερες από μία ομάδες, εκτυπώστε μια σελίδα καθαρισμού. Αν δεν λυθεί το πρόβλημα, προσδιορίστε αν οι κουκκίδες έχουν πάντα το ίδιο χρώμα. Για παράδειγμα, αν εμφανίζονται κουκκίδες ματζέντα και στις πέντε μπάντες χρώματος. Αν όλες οι κουκκίδες έχουν το ίδιο χρώμα, αντικαταστήστε την κασέτα εκτύπωσης.
- Αν εμφανίζονται γραμμές σε πολλές λωρίδες χρώματος, εκτυπώστε μια σελίδα κατάστασης αναλωσίμων για να διαπιστώσετε αν το τύμπανο απεικόνισης έχει φτάσει στο τέλος της εκτιμώμενης διάρκειας ζωής του. Αν δεν συμβαίνει ούτε αυτό, επιθεωρήστε το για τυχόν βλάβες. Αν το τύμπανο απεικόνισης δεν έχει κάποια βλάβη, επικοινωνήστε με την HP.

### Επιθεώρηση για βλάβη της κασέτας εκτύπωσης και του τυμπάνου απεικόνισης

1. Αφαιρέστε την κασέτα εκτύπωσης από το προϊόν και ελέγξτε για τυχόν βλάβες.

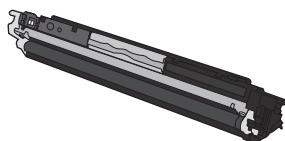

2. Αν δεν διακρίνετε κάποια βλάβη στην κασέτα εκτύπωσης, ανακινήστε την απαλά μερικές φορές και τοποθετήστε την ξανά. Εκτυπώστε μερικές σελίδες για να δείτε αν έχει λυθεί το πρόβλημα.
3. Αν το πρόβλημα παραμένει, αφαιρέστε το τύμπανο απεικόνισης από το προϊόν και εξετάστε την επιφάνεια.

**ΠΡΟΣΟΧΗ:** Μην αγγίζετε τον πράσινο κύλινδρο. Τυχόν δακτυλικά αποτυπώματα στο τύμπανο απεικόνισης μπορούν να προκαλέσουν προβλήματα στην ποιότητα εκτύπωσης.

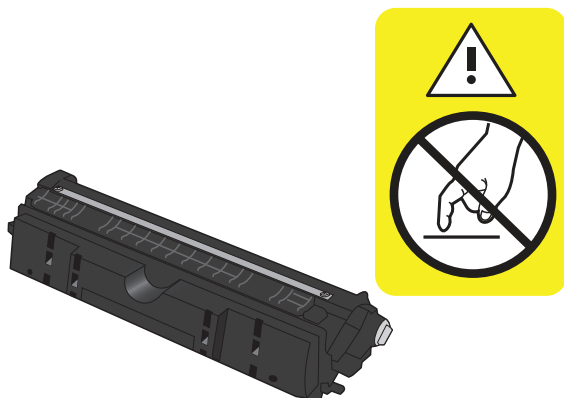

4. Αν δείτε γρατσουνιές, δακτυλιές ή άλλη ζημιά στο τύμπανο απεικόνισης, αντικαταστήστε το.

## Επαναλαμβανόμενα ελαττώματα

Αν τα ελαττώματα επαναλαμβάνονται σε οποιοδήποτε από τα παρακάτω διαστήματα στη σελίδα, τότε ενδέχεται να έχει καταστραφεί η κασέτα εκτύπωσης ή το τύμπανο απεικόνισης.

- 22 mm (κασέτα εκτύπωσης)
- 26 mm (τύμπανο απεικόνισης)
- 29 mm (κασέτα εκτύπωσης)
- 94 mm (τύμπανο απεικόνισης)

# Το προϊόν δεν εκτυπώνει ή εκτυπώνει αργά

## Το προϊόν δεν εκτυπώνει

Αν το προϊόν δεν εκτυπώνει καθόλου, δοκιμάστε τις παρακάτω λύσεις.

1. Βεβαιωθείτε ότι το προϊόν έχει ενεργοποιηθεί και ότι ο πίνακας ελέγχου δείχνει πως είναι έτοιμο για χρήση.
  - Αν ο πίνακας ελέγχου δεν υποδεικνύει ότι το προϊόν είναι έτοιμο, απενεργοποιήστε το προϊόν και αποσυνδέστε το καλώδιο ρεύματος. Περιμένετε 30 δευτερόλεπτα και, στη συνέχεια, συνδέστε ξανά το καλώδιο τροφοδοσίας και ενεργοποιήστε το προϊόν. Περιμένετε να γίνει προετοιμασία του προϊόντος.
  - Αν ο πίνακας ελέγχου υποδεικνύει ότι το προϊόν είναι έτοιμο, πατήστε για δύο ή τρία δευτερόλεπτα το κουμπί Συνέχεια , για να εκτυπώσετε μια σελίδα διαμόρφωσης. Αν η ενέργεια πετύχει, δοκιμάστε ξανά να στείλετε την εργασία.
2. Αν ο πίνακας ελέγχου δείχνει ότι υπάρχει σφάλμα στο προϊόν, επιλύστε το σφάλμα και στείλτε ξανά την εργασία.
3. Βεβαιωθείτε ότι τα καλώδια έχουν συνδεθεί σωστά. Αν το προϊόν έχει συνδεθεί σε δίκτυο, ελέγξτε τα παρακάτω στοιχεία:
  - Ελέγξτε τη λυχνία δίπλα στη σύνδεση δικτύου του προϊόντος. Αν το δίκτυο είναι ενεργό, η λυχνία είναι πράσινη.
  - Βεβαιωθείτε ότι χρησιμοποιείτε καλώδιο δικτύου (και όχι καλώδιο τηλεφώνου) για να συνδεθείτε στο δίκτυο.
  - Βεβαιωθείτε ότι ο δρομολογητής δικτύου, ο διανομέας ή ο διακόπτης έχουν ενεργοποιηθεί και λειτουργούν σωστά.
4. Εγκαταστήστε το λογισμικό HP από το συνοδευτικό CD του προϊόντος. Αν χρησιμοποιείτε προγράμματα οδήγησης γενικής χρήσης για τον εκτυπωτή, μπορεί να υπάρξει καθυστέρηση στην αποκατάσταση των εργασιών στην ουρά εκτύπωσης.
5. Αν χρησιμοποιείτε σύστημα τείχους προστασίας στον υπολογιστή, ενδέχεται να εμποδίζεται η επικοινωνία με το προϊόν. Απενεργοποιήστε προσωρινά το τείχος προστασίας, για να δείτε αν εκεί οφείλεται το πρόβλημα.
6. Αν ο υπολογιστής ή το προϊόν έχουν συνδεθεί σε ασύρματο δίκτυο, τότε τυχόν χαμηλή ποιότητα σήματος ή παρεμβολή μπορεί να καθυστερεί τις εργασίες εκτύπωσης.

## Το προϊόν εκτυπώνει αργά

Αν το προϊόν εκτυπώνει αργά, δοκιμάστε τις παρακάτω λύσεις.

1. Βεβαιωθείτε ότι ο εκτυπωτής πληροί τις ελάχιστες προδιαγραφές του προϊόντος. Για να δείτε μια λίστα προδιαγραφών, επισκεφθείτε την παρακάτω τοποθεσία Web: [www.hp.com/support/ljcp1020series](http://www.hp.com/support/ljcp1020series).
2. Όταν ρυθμίζετε το προϊόν ώστε να εκτυπώνει σε κάποιους τύπους χαρτιού, όπως το βαρύ χαρτί, τότε το προϊόν εκτυπώνει πιο αργά, ώστε ο γραφίτης να αποτυπωθεί σωστά πάνω στο χαρτί. Αν η ρύθμιση του τύπου χαρτιού δεν είναι η κατάλληλη για τον τύπο χαρτιού που χρησιμοποιείτε, αλλάξτε τη ρύθμιση και επιλέξτε τον κατάλληλο τύπο χαρτιού.

3. Αν ο υπολογιστής ή το προϊόν έχουν συνδεθεί σε ασύρματο δίκτυο, τότε τυχόν χαμηλή ποιότητα σήματος ή παρεμβολή μπορεί να καθυστερεί τις εργασίες εκτύπωσης.
4. Το προϊόν ενδέχεται να βρίσκεται σε λειτουργία μείωσης θερμοκρασίας.

# Επίλυση προβλημάτων συνδεσιμότητας

## Επίλυση προβλημάτων απευθείας σύνδεσης

Εάν έχετε συνδέσει το προϊόν απευθείας σε υπολογιστή, ελέγξτε το καλώδιο.

- Βεβαιωθείτε ότι το καλώδιο είναι συνδεδεμένο στον υπολογιστή και στο προϊόν.
- Βεβαιωθείτε ότι το καλώδιο δεν είναι μακρύτερο από 5 μέτρα. Χρησιμοποιήστε μικρότερο καλώδιο.
- Βεβαιωθείτε ότι το καλώδιο λειτουργεί σωστά, συνδέοντάς το σε ένα άλλο προϊόν. Εάν είναι απαραίτητο, αντικαταστήστε το καλώδιο.

## Επίλυση προβλημάτων δικτύου

Ελέγξτε τα ακόλουθα στοιχεία για να βεβαιωθείτε ότι το προϊόν επικοινωνεί με το δίκτυο. Πριν ξεκινήσετε, εκτυπώστε μια σελίδα διαμόρφωσης από τον πίνακα ελέγχου του προϊόντος και εντοπίστε τη διεύθυνση IP του προϊόντος η οποία εμφανίζεται σε αυτή τη σελίδα.

- [Κακή ενσύρματη σύνδεση](#)
- [Ο υπολογιστής χρησιμοποιεί εσφαλμένη διεύθυνση IP για το προϊόν](#)
- [Ο υπολογιστής δεν μπορεί να επικοινωνήσει με το προϊόν](#)
- [Το προϊόν χρησιμοποιεί εσφαλμένες ρυθμίσεις σύνδεσης και διπλής όψης για το δίκτυο](#)
- [Τα προβλήματα συμβατότητας μπορεί να οφείλονται σε νέα προγράμματα.](#)
- [Ο υπολογιστής ή ο σταθμός εργασίας μπορεί να μην έχει ρυθμιστεί σωστά](#)
- [Το προϊόν έχει απενεργοποιηθεί ή κάποιες άλλες ρυθμίσεις δικτύου είναι εσφαλμένες](#)

## Κακή ενσύρματη σύνδεση

1. Βεβαιωθείτε ότι το προϊόν είναι συνδεδεμένο στη σωστή θύρα δικτύου μέσω ενός καλωδίου με το σωστό μήκος.
2. Βεβαιωθείτε ότι οι συνδέσεις καλωδίου είναι σταθερές.
3. Ελέγξτε τη σύνδεση θύρας δικτύου στο πίσω μέρος του προϊόντος και βεβαιωθείτε ότι η κίτρινη λυχνία δραστηριότητας και η πράσινη λυχνία κατάστασης σύνδεσης είναι αναμμένες.
4. Εάν το πρόβλημα παραμένει, δοκιμάστε ένα διαφορετικό καλώδιο ή μια διαφορετική θύρα στο διανομέα.

## Ο υπολογιστής χρησιμοποιεί εσφαλμένη διεύθυνση IP για το προϊόν

1. Ανοίξτε τις ιδιότητες του εκτυπωτή και κάντε κλικ στην καρτέλα **Θύρες**. Βεβαιωθείτε ότι η τρέχουσα διεύθυνση IP του προϊόντος είναι επιλεγμένη. Η διεύθυνση IP του προϊόντος εμφανίζεται στη σελίδα διαμόρφωσης του προϊόντος.
2. Αν εγκαταστήσατε το προϊόν χρησιμοποιώντας την τυπική θύρα TCP/IP της HP, επιλέξτε το πλαίσιο με την ετικέτα **Εκτύπωση πάντα σε αυτόν τον εκτυπωτή, ακόμα και αν αλλάζει η διεύθυνση IP**.

3. Αν εγκαταστήσατε το προϊόν χρησιμοποιώντας μια τυπική θύρα TCP/IP της Microsoft, χρησιμοποιήστε το όνομα κεντρικού υπολογιστή αντί της διεύθυνσης IP.
4. Εάν η διεύθυνση IP είναι σωστή, διαγράψτε το προϊόν και, στη συνέχεια, προσθέστε το πάλι.

### Ο υπολογιστής δεν μπορεί να επικοινωνήσει με το προϊόν

1. Για να ελέγξετε την επικοινωνία του δικτύου, κάντε ping στο δίκτυο.
  - α. Ανοίξτε μια γραμμή εντολών στον υπολογιστή. Στα Windows, κάντε κλικ στο μενού **Έναρξη**, επιλέξτε **Εκτέλεση** και, στη συνέχεια, πληκτρολογήστε `cmd`.
  - β. Πληκτρολογήστε πρώτα `ping` και έπειτα τη διεύθυνση IP του προϊόντος.
  - γ. Αν το παράθυρο εμφανιστεί και στην αποστολή και στην επιστροφή, τότε το δίκτυο λειτουργεί.
2. Εάν η εντολή ping απέτυχε, βεβαιωθείτε ότι οι διανομείς του δικτύου είναι ενεργοποιημένοι και, στη συνέχεια, βεβαιωθείτε ότι οι ρυθμίσεις δικτύου, το προϊόν και ο υπολογιστής είναι όλα διαμορφωμένα για το ίδιο δίκτυο.

### Το προϊόν χρησιμοποιεί εσφαλμένες ρυθμίσεις σύνδεσης και διπλής όψης για το δίκτυο

Η HP συνιστά να αφήνετε τη ρύθμιση αυτή στην αυτόματη λειτουργία (η προεπιλεγμένη ρύθμιση). Αν αλλάξετε αυτές τις ρυθμίσεις, πρέπει επίσης να τις αλλάξετε για το δίκτυό σας.

### Τα προβλήματα συμβατότητας μπορεί να οφείλονται σε νέα προγράμματα.

Βεβαιωθείτε ότι τυχόν νέα προγράμματα λογισμικού εγκαταστάθηκαν σωστά και ότι χρησιμοποιούν το σωστό πρόγραμμα οδήγησης εκτυπωτή.

### Ο υπολογιστής ή ο σταθμός εργασίας μπορεί να μην έχει ρυθμιστεί σωστά

1. Ελέγξτε τα προγράμματα οδήγησης δικτύου, τα προγράμματα οδήγησης εκτυπωτή και την αναδρομολόγηση δικτύου.
2. Βεβαιωθείτε ότι το λειτουργικό σύστημα έχει διαμορφωθεί σωστά.

### Το προϊόν έχει απενεργοποιηθεί ή κάποιες άλλες ρυθμίσεις δικτύου είναι εσφαλμένες

1. Εξετάστε τη σελίδα διαμόρφωσης, για να ελέγξετε την κατάσταση του πρωτοκόλλου δικτύου. Εάν χρειάζεται, ενεργοποιήστε το.
2. Τροποποιήστε τις ρυθμίσεις δικτύου, εάν απαιτείται.



# Επίλυση προβλημάτων ασύρματου δικτύου

## Λίστα ελέγχου ασύρματης συνδεσιμότητας

- Βεβαιωθείτε ότι το καλώδιο δικτύου δεν είναι συνδεδεμένο.
- Το προϊόν και ο ασύρματος δρομολογητής έχουν ενεργοποιηθεί και τροφοδοτούνται με ρεύμα. Επίσης, βεβαιωθείτε ότι ο ασύρματος δέκτης του προϊόντος έχει ενεργοποιηθεί.
- Το αναγνωριστικό συνόλου υπηρεσιών (SSID) είναι σωστό. Εκτυπώστε μια σελίδα διαμόρφωσης για να προσδιορίσετε το SSID. Αν δεν είστε σίγουροι για την ορθότητα του SSID, εκτελέστε ξανά τη ρύθμιση της ασύρματης σύνδεσης.
- Στα προστατευμένα δίκτυα, βεβαιωθείτε ότι τα στοιχεία ασφαλείας είναι σωστά. Αν τα στοιχεία ασφαλείας είναι εσφαλμένα, εκτελέστε ξανά τη ρύθμιση της ασύρματης σύνδεσης.
- Αν το ασύρματο δίκτυο λειτουργεί σωστά, προσπελάστε άλλους υπολογιστές στο ασύρματο δίκτυο. Αν το δίκτυο έχει πρόσβαση στο Internet, συνδεθείτε στο Internet μέσω ασύρματης σύνδεσης.
- Η μέθοδος κρυπτογράφησης (AES ή TKIP) είναι η ίδια για το προϊόν όπως και για το σημείο ασύρματης πρόσβασης (σε δίκτυα με ασφάλεια WPA).
- Το προϊόν βρίσκεται εντός της περιοχής του ασύρματου δικτύου. Στα περισσότερα δίκτυα, το προϊόν πρέπει να βρίσκεται σε ακτίνα από το σημείο ασύρματης πρόσβασης (ασύρματος δρομολογητής).
- Το σήμα της ασύρματης σύνδεσης δεν εμποδίζεται. Αφαιρέστε τυχόν μεγάλα μεταλλικά αντικείμενα ανάμεσα στο σημείο πρόσβασης και στο προϊόν. Βεβαιωθείτε ότι το προϊόν και το σημείο ασύρματης πρόσβασης δεν χωρίζονται μεταξύ τους με στύλους, τοίχους ή κολόνες από μέταλλο ή τσιμέντο.
- Το προϊόν βρίσκεται μακριά από ηλεκτρονικές συσκευές που μπορεί να δημιουργήσουν παρεμβολή στο σήμα της ασύρματης σύνδεσης. Πολλές συσκευές μπορούν να δημιουργήσουν παρεμβολή στο σήμα της ασύρματης σύνδεσης (π.χ. μοτέρ, ασύρματα τηλέφωνα, κάμερες συστημάτων ασφαλείας, άλλα ασύρματα δίκτυα και μερικές συσκευές Bluetooth).
- Το πρόγραμμα οδήγησης εκτυπωτή έχει εγκατασταθεί στον υπολογιστή.
- Επιλέξατε την κατάλληλη θύρα του εκτυπωτή.
- Ο υπολογιστής και το προϊόν συνδέονται στο ίδιο ασύρματο δίκτυο.

## Όταν ολοκληρωθεί η ρύθμιση παραμέτρων της ασύρματης σύνδεσης, το προϊόν δεν εκτυπώνει

1. Βεβαιωθείτε ότι το προϊόν έχει ενεργοποιηθεί και είναι έτοιμο για χρήση.
2. Απενεργοποιήστε τυχόν τείχη προστασίας άλλου κατασκευαστή στον υπολογιστή.
3. Βεβαιωθείτε ότι το ασύρματο δίκτυο λειτουργεί σωστά.
4. Βεβαιωθείτε ότι ο υπολογιστής λειτουργεί σωστά. Αν χρειαστεί, επανεκκινήστε τον υπολογιστή.

## Το προϊόν δεν εκτυπώνει, ενώ στον υπολογιστή έχει εγκατασταθεί τείχος προστασίας άλλου κατασκευαστή

1. Ενημερώστε το τείχος προστασίας με τις πιο πρόσφατες ενημερώσεις από τον κατασκευαστή.
2. Αν τα προγράμματα ζητούν πρόσβαση από το τείχος προστασίας, κατά την εγκατάσταση του προϊόντος ή κατά την εκτύπωση, τότε βεβαιωθείτε ότι επιτρέπετε την εκτέλεση των προγραμμάτων.
3. Απενεργοποιήστε προσωρινά το τείχος προστασίας και, στη συνέχεια, εγκαταστήστε το ασύρματο προϊόν στον υπολογιστή. Όταν ολοκληρώσετε την εγκατάσταση της ασύρματης σύνδεσης, ενεργοποιήστε το τείχος προστασίας.

## Η ασύρματη σύνδεση δεν λειτουργεί μετά τη μετακίνηση του ασύρματου δρομολογητή ή του προϊόντος

Βεβαιωθείτε ότι ο δρομολογητής ή το προϊόν συνδέεται στο ίδιο δίκτυο με τον υπολογιστή.

1. Εκτυπώστε μια σελίδα διαμόρφωσης.
2. Συγκρίνετε το αναγνωριστικό συνόλου υπηρεσιών (SSID) της σελίδας διαμόρφωσης με το SSID της διαμόρφωσης εκτυπωτή για τον υπολογιστή σας.
3. Αν οι αριθμοί δεν είναι ίδιοι, οι συσκευές δεν συνδέονται στο ίδιο δίκτυο. Διαμορφώστε ξανά τη ρύθμιση ασύρματης λειτουργίας του προϊόντος.

## Δεν είναι δυνατή η σύνδεση περισσότερων υπολογιστών στο ασύρματο προϊόν

1. Βεβαιωθείτε ότι οι υπόλοιποι υπολογιστές βρίσκονται εντός της ακτίνας ασύρματης κάλυψης και ότι το σήμα δεν εμποδίζεται. Στα περισσότερα δίκτυα, η ακτίνα ασύρματης κάλυψης είναι 30 μέτρα από το σημείο ασύρματης πρόσβασης.
2. Βεβαιωθείτε ότι το προϊόν έχει ενεργοποιηθεί και είναι έτοιμο για χρήση.
3. Απενεργοποιήστε τυχόν τείχη προστασίας άλλου κατασκευαστή στον υπολογιστή.
4. Βεβαιωθείτε ότι το ασύρματο δίκτυο λειτουργεί σωστά.
5. Βεβαιωθείτε ότι ο υπολογιστής λειτουργεί σωστά. Αν χρειαστεί, επανεκκινήστε τον υπολογιστή.

## Το ασύρματο προϊόν χάνει την επικοινωνία κατά τη σύνδεσή του σε VPN

- Συνήθως, δεν μπορείτε να συνδέεστε ταυτόχρονα σε VPN και σε άλλα δίκτυα.

## Το δίκτυο δεν εμφανίζεται στη λίστα ασύρματων δικτύων

- Βεβαιωθείτε ότι ο ασύρματος δρομολογητής έχει ενεργοποιηθεί και τροφοδοτείται με ρεύμα.
- Το δίκτυο μπορεί να μην είναι ορατό. Ωστόσο, μπορείτε να συνδεθείτε σε μη ορατό δίκτυο.

## Το ασύρματο δίκτυο δεν λειτουργεί

1. Βεβαιωθείτε ότι το καλώδιο δικτύου δεν είναι συνδεδεμένο.
2. Για να εξετάσετε αν το δίκτυο έχει χάσει την επικοινωνία, συνδέστε κι άλλες συσκευές στο δίκτυο.
3. Για να ελέγξετε την επικοινωνία του δικτύου, κάντε ring στο δίκτυο.

- α.** Ανοίξτε μια γραμμή εντολών στον υπολογιστή. Στα Windows, κάντε κλικ στο μενού **Έναρξη**, επιλέξτε **Εκτέλεση** και, στη συνέχεια, πληκτρολογήστε `cmd`.
  - β.** Πληκτρολογήστε πρώτα `ping` και έπειτα το αναγνωριστικό συνόλου υπηρεσιών (SSID) του δικτύου.
  - γ.** Αν το παράθυρο εμφανιστεί και στην αποστολή και στην επιστροφή, τότε το δίκτυο λειτουργεί.
- 4.** Βεβαιωθείτε ότι ο δρομολογητής ή το προϊόν συνδέεται στο ίδιο δίκτυο με τον υπολογιστή.
  - α.** Εκτυπώστε μια σελίδα διαμόρφωσης.
  - β.** Συγκρίνετε το αναγνωριστικό συνόλου υπηρεσιών (SSID) της αναφοράς διαμόρφωσης με το SSID στη διαμόρφωση του εκτυπωτή για τον υπολογιστή.
  - γ.** Αν οι αριθμοί δεν είναι ίδιοι, οι συσκευές δεν συνδέονται στο ίδιο δίκτυο. Διαμορφώστε ξανά τη ρύθμιση ασύρματης λειτουργίας του προϊόντος.

## Επίλυση προβλημάτων λογισμικού προϊόντος

Πρόβλημα	Λύση
Δεν είναι ορατό κάποιο πρόγραμμα οδήγησης εκτυπωτή για το προϊόν στο φάκελο <b>Printer</b> (Εκτυπωτής)	<ul style="list-style-type: none"><li>• Για να ξεκινήσει ξανά η διαδικασία στην ουρά, επανεκκινήστε τον υπολογιστή. Αν υπήρξε σφάλμα στην ουρά, τότε στο φάκελο <b>Εκτυπωτές</b> δεν εμφανίζεται κανένα πρόγραμμα οδήγησης εκτυπωτή.</li><li>• Επανεγκαταστήστε το λογισμικό του προϊόντος. <b>ΣΗΜΕΙΩΣΗ:</b> Κλείστε όλες τις εφαρμογές οι οποίες εκτελούνται εκείνη τη στιγμή. Για να κλείσετε μια εφαρμογή η οποία έχει ένα εικονίδιο στη γραμμή εργασιών, κάντε δεξί κλικ στο εικονίδιο και επιλέξτε <b>Close</b> (Κλείσιμο) ή <b>Disable</b> (Απενεργοποίηση).</li><li>• Δοκιμάστε να συνδέσετε το καλώδιο USB σε μια διαφορετική θύρα USB στον υπολογιστή.</li></ul>
Εμφανίστηκε ένα μήνυμα σφάλματος κατά την εγκατάσταση του λογισμικού.	<ul style="list-style-type: none"><li>• Επανεγκαταστήστε το λογισμικό του προϊόντος. <b>ΣΗΜΕΙΩΣΗ:</b> Κλείστε όλες τις εφαρμογές οι οποίες εκτελούνται εκείνη τη στιγμή. Για να κλείσετε μια εφαρμογή η οποία έχει ένα εικονίδιο στη γραμμή εργασιών, κάντε δεξί κλικ στο εικονίδιο και επιλέξτε <b>Close</b> (Κλείσιμο) ή <b>Disable</b> (Απενεργοποίηση).</li><li>• Ελέγξτε την ποσότητα ελεύθερου χώρου στη μονάδα δίσκου στην οποία εγκαθιστάτε το λογισμικό του προϊόντος. Εάν είναι απαραίτητο, ελευθερώστε όσο χώρο μπορείτε και επανεγκαταστήστε το λογισμικό του προϊόντος.</li><li>• Εάν είναι απαραίτητο, εκτελέστε το Disk Defragmenter (Ανασυγκρότηση μονάδας δίσκου) και επανεγκαταστήστε το λογισμικό του προϊόντος.</li></ul>
Το προϊόν βρίσκεται στην κατάσταση ετοιμότητας, αλλά δεν εκτυπώνεται τίποτα.	<ul style="list-style-type: none"><li>• Εκτυπώστε μια σελίδα διαμόρφωσης, για να επαληθεύσετε τη λειτουργικότητα του προϊόντος.</li><li>• Βεβαιωθείτε ότι όλα τα καλώδια είναι σωστά τοποθετημένα και ότι πληρούν τις προδιαγραφές. Αυτό περιλαμβάνει τα καλώδια USB και τροφοδοσίας. Δοκιμάστε ένα νέο καλώδιο.</li><li>• Αν προσπαθείτε να συνδεθείτε μέσω ασύρματης σύνδεσης, βεβαιωθείτε ότι το καλώδιο δικτύου δεν είναι συνδεδεμένο.</li></ul>

## Επίλυση κοινών προβλημάτων Mac

- [Το πρόγραμμα οδήγησης εκτυπωτή δεν εμφανίζεται στη λίστα "Εκτύπωση & φαξ"](#)
- [Το όνομα του προϊόντος δεν εμφανίζεται στη λίστα προϊόντων, στη λίστα "Εκτύπωση & φαξ"](#)
- [Το πρόγραμμα οδήγησης εκτυπωτή δεν ρυθμίζει αυτόματα το επιλεγμένο προϊόν στη λίστα "Εκτύπωση & φαξ"](#)
- [Κάποια εργασία εκτύπωσης δεν στάλθηκε στο προϊόν που θέλατε](#)
- [Όταν υπάρχει σύνδεση με καλώδιο USB, το προϊόν δεν εμφανίζεται στη λίστα "Εκτύπωση & φαξ", μετά την επιλογή του προγράμματος οδήγησης.](#)
- [Όταν χρησιμοποιείτε σύνδεση USB, χρησιμοποιείτε πρόγραμμα οδήγησης εκτυπωτή γενικής χρήσης](#)

### Το πρόγραμμα οδήγησης εκτυπωτή δεν εμφανίζεται στη λίστα "Εκτύπωση & φαξ"

1. Βεβαιωθείτε ότι το αρχείο .GZ του προϊόντος βρίσκεται στον ακόλουθο φάκελο του σκληρού δίσκου: `Library/Printers/PPDs/Contents/Resources`. Εάν είναι απαραίτητο, επανεγκαταστήστε το λογισμικό.
2. Αν το αρχείο GZ βρίσκεται στο φάκελο, ενδέχεται να έχει καταστραφεί το αρχείο PPD. Διαγράψτε το αρχείο και εγκαταστήστε ξανά το λογισμικό.

### Το όνομα του προϊόντος δεν εμφανίζεται στη λίστα προϊόντων, στη λίστα "Εκτύπωση & φαξ"

1. Βεβαιωθείτε ότι έχουν συνδεθεί σωστά τα καλώδια και ότι έχει ενεργοποιηθεί το προϊόν.
2. Εκτυπώστε μια σελίδα ρυθμίσεων για να ελέγξετε την ονομασία του προϊόντος. Βεβαιωθείτε ότι το όνομα στη σελίδα διαμόρφωσης ταιριάζει με το όνομα του προϊόντος στη λίστα "Εκτύπωση & φαξ".
3. Αντικαταστήστε το καλώδιο USB ή το καλώδιο δικτύου με ένα καλώδιο υψηλής ποιότητας.

### Το πρόγραμμα οδήγησης εκτυπωτή δεν ρυθμίζει αυτόματα το επιλεγμένο προϊόν στη λίστα "Εκτύπωση & φαξ"

1. Βεβαιωθείτε ότι έχουν συνδεθεί σωστά τα καλώδια και ότι έχει ενεργοποιηθεί το προϊόν.
2. Βεβαιωθείτε ότι το αρχείο .GZ του προϊόντος βρίσκεται στον ακόλουθο φάκελο του σκληρού δίσκου: `Library/Printers/PPDs/Contents/Resources`. Εάν είναι απαραίτητο, επανεγκαταστήστε το λογισμικό.
3. Αν το αρχείο GZ βρίσκεται στο φάκελο, ενδέχεται να έχει καταστραφεί το αρχείο PPD. Διαγράψτε το αρχείο και εγκαταστήστε ξανά το λογισμικό.
4. Αντικαταστήστε το καλώδιο USB ή το καλώδιο δικτύου με ένα καλώδιο υψηλής ποιότητας.

### Κάποια εργασία εκτύπωσης δεν στάλθηκε στο προϊόν που θέλατε

1. Ανοίξτε την ουρά εκτύπωσης και ξεκινήστε ξανά την εργασία εκτύπωσης.
2. Κάποιο άλλο προϊόν με την ίδια ή παρόμοια ονομασία μπορεί να έχει λάβει την εργασία εκτύπωσης. Εκτυπώστε μια σελίδα ρυθμίσεων για να ελέγξετε την ονομασία του προϊόντος. Βεβαιωθείτε ότι το όνομα στη σελίδα διαμόρφωσης ταιριάζει με το όνομα του προϊόντος στη λίστα "Εκτύπωση & φαξ".

## Όταν υπάρχει σύνδεση με καλώδιο USB, το προϊόν δεν εμφανίζεται στη λίστα "Εκτύπωση & φαξ", μετά την επιλογή του προγράμματος οδήγησης.

### Αντιμετώπιση προβλημάτων λογισμικού

- ▲ Βεβαιωθείτε ότι το λειτουργικό σύστημα Mac που διαθέτετε είναι Mac OS X v10.5 ή μεταγενέστερη έκδοση.

### Αντιμετώπιση προβλημάτων υλικού

1. Βεβαιωθείτε ότι το προϊόν έχει ενεργοποιηθεί.
2. Βεβαιωθείτε ότι έχει συνδεθεί σωστά το καλώδιο USB.
3. Βεβαιωθείτε ότι χρησιμοποιείτε κατάλληλο καλώδιο USB υψηλής ταχύτητας.
4. Βεβαιωθείτε ότι δεν υπάρχει υπερβολικός αριθμός συσκευών USB που να εξαντλούν την τροφοδοσία της αλυσίδας. Αποσυνδέστε όλες τις συσκευές από την αλυσίδα και συνδέστε το καλώδιο απευθείας στη θύρα USB του υπολογιστή.
5. Βεβαιωθείτε ότι δεν υπάρχουν περισσότεροι από δύο διανομείς USB χωρίς τροφοδοσία συνδεδεμένοι εν σειρά στην αλυσίδα. Αποσυνδέστε όλες τις συσκευές από την αλυσίδα και συνδέστε το καλώδιο απευθείας στη θύρα USB του υπολογιστή.



**ΣΗΜΕΙΩΣΗ:** Το πληκτρολόγιο των υπολογιστών iMac είναι διανομέας USB χωρίς τροφοδοσία.

## Όταν χρησιμοποιείτε σύνδεση USB, χρησιμοποιείτε πρόγραμμα οδήγησης εκτυπωτή γενικής χρήσης

Αν συνδέσατε το καλώδιο USB πριν εγκαταστήσετε το λογισμικό, ίσως χρησιμοποιείτε πρόγραμμα οδήγησης εκτυπωτή γενικής χρήσης, αντί για το πρόγραμμα οδήγησης του συγκεκριμένου προϊόντος.

1. Διαγράψτε το πρόγραμμα οδήγησης εκτυπωτή γενικής χρήσης.
2. Επανεγκαταστήστε το λογισμικό από το CD του προϊόντος. Μην συνδέετε το καλώδιο USB, μέχρι να σας ζητηθεί από το λογισμικό εγκατάστασης.
3. Αν έχουν εγκατασταθεί πολλοί εκτυπωτές, βεβαιωθείτε ότι έχετε επιλέξει τον κατάλληλο εκτυπωτή από το αναπτυσσόμενο μενού **Διαμόρφωση για** του παραθύρου διαλόγου **Εκτύπωση**.

---

# A Προδιαγραφές

- [Προδιαγραφές για τα φυσικά χαρακτηριστικά του εκτυπωτή](#)
- [Κατανάλωση ενέργειας, ηλεκτρικές προδιαγραφές και εκπομπές θορύβου](#)
- [Προδιαγραφές περιβάλλοντος](#)

# Προδιαγραφές για τα φυσικά χαρακτηριστικά του εκτυπωτή

**Πίνακας A-1 Προδιαγραφές διαστάσεων<sup>1</sup>**

Προδιαγραφή	Σειρά έγχρωμων εκτυπωτών HP LaserJet Pro CP1020
Βάρος προϊόντος	11,6 kg
Ύψος προϊόντος	222,8 mm
Βάθος προϊόντος	410,2 mm
Πλάτος προϊόντος	399,6 mm

<sup>1</sup> Οι τιμές βασίζονται σε προκαταρκτικά δεδομένα. Ανατρέξτε στην ενότητα [www.hp.com/support/ljcp1020series](http://www.hp.com/support/ljcp1020series).

## Κατανάλωση ενέργειας, ηλεκτρικές προδιαγραφές και εκπομπές θορύβου

Για τις τρέχουσες πληροφορίες, ανατρέξτε στη διεύθυνση [www.hp.com/support/ljcp1020series](http://www.hp.com/support/ljcp1020series).

**⚠ ΠΡΟΣΟΧΗ:** Οι απαιτήσεις ισχύος βασίζονται στη χώρα/περιοχή όπου πωλείται το προϊόν. Μη μετατρέπετε την τάση λειτουργίας. Κάτι τέτοιο θα προκαλέσει ζημιά στο προϊόν και θα καταστήσει άκυρη την εγγύηση του προϊόντος.

## Προδιαγραφές περιβάλλοντος

**Πίνακας A-2 Προδιαγραφές περιβάλλοντος**

	Λειτουργίας <sup>1</sup>	Αποθήκευσης <sup>1</sup>
Θερμοκρασία:	10° έως 32,5°C	0° έως 35°C
Σχετική υγρασία	10% έως 80%	10% έως 80%

<sup>1</sup> Οι τιμές βασίζονται σε προκαταρκτικά δεδομένα. Ανατρέξτε στην ενότητα [www.hp.com/support/ljcp1020series](http://www.hp.com/support/ljcp1020series).



---

## B Συντήρηση και τεχνική υποστήριξη

- [Δήλωση περιορισμένης εγγύησης HP](#)
- [Εγγύηση Premium Protection Warranty της HP: Δήλωση περιορισμένης εγγύησης για τα δοχεία γραφίτη LaserJet](#)
- [Πολιτική της HP για τα αναλώσιμα άλλων κατασκευαστών](#)
- [Τοποθεσία Web της HP για τις απομιμήσεις](#)
- [Αποθηκευμένα δεδομένα στο δοχείο γραφίτη](#)
- [Άδεια χρήσης τελικού χρήστη](#)
- [Εγγύηση σέρβις για επισκευή από τον πελάτη](#)
- [Υποστήριξη πελατών](#)

## Δήλωση περιορισμένης εγγύησης HP

ΠΡΟΪΟΝ HP

ΔΙΑΡΚΕΙΑ ΠΕΡΙΟΡΙΣΜΕΝΗΣ ΕΓΓΥΗΣΗΣ

HP LaserJet Professional CP1025, CP1025nw

Μονοετής εγγύηση αλλαγής προϊόντος

Η HP εγγυάται σε σας, τον πελάτη και τελικό χρήστη, ότι το υλικό και τα βοηθητικά εξαρτήματα της HP δεν θα παρουσιάσουν κανένα ελάττωμα όσον αφορά τα υλικά και την κατασκευή τους μετά την ημερομηνία αγοράς τους και για το διάστημα που προσδιορίζεται παραπάνω. Αν η HP λάβει ειδοποίηση για τέτοια ελαττώματα κατά τη διάρκεια της περιόδου εγγύησης, θα προχωρήσει, κατά την κρίση της, σε επισκευή ή αντικατάσταση των προϊόντων που θα αποδειχθούν ελαττωματικά. Τα προϊόντα με τα οποία θα αντικατασταθούν τα προηγούμενα μπορεί να είναι καινούργια ή αντίστοιχης απόδοσης με καινούργιο προϊόν.

Η HP σάς εγγυάται ότι το λογισμικό της HP δεν θα αστοχήσει κατά την εκτέλεση των εντολών προγραμματισμού τις οποίες περιέχει, μετά την ημερομηνία αγοράς και για την περίοδο η οποία καθορίζεται παραπάνω, εξαιτίας ελαττωμάτων υλικών και κατασκευής, εφόσον εγκατασταθεί και χρησιμοποιείται σωστά. Αν η HP λάβει ειδοποίηση για τέτοια ελαττώματα κατά τη διάρκεια της περιόδου εγγύησης, θα προχωρήσει σε αντικατάσταση του λογισμικού που δεν εκτελεί τις οδηγίες προγραμματισμού του λόγω τέτοιων ελαττωμάτων.

Η HP δεν εγγυάται ότι η λειτουργία των προϊόντων HP θα είναι απρόσκοπτη και χωρίς σφάλματα. Αν η HP δεν έχει τη δυνατότητα, μέσα σε εύλογο χρόνο, να επισκευάσει ή να αντικαταστήσει οποιοδήποτε προϊόν στην κατάσταση που περιγράφεται από την εγγύηση, δικαιούστε επιστροφή του ποσού αγοράς, με την προϋπόθεση ότι το προϊόν θα επιστραφεί έγκαιρα στη HP.

Τα προϊόντα της HP μπορεί να περιέχουν ανακατασκευασμένα εξαρτήματα ισοδύναμης απόδοσης με καινούργια ή εξαρτήματα που μπορεί να χρησιμοποιήθηκαν περιστασιακά.

Η εγγύηση δεν ισχύει για ελαττώματα που οφείλονται σε (α) ακατάλληλη ή ανεπαρκή συντήρηση ή μικρορρύθμιση, (β) λογισμικό, σύστημα διασύνδεσης, εξαρτήματα ή αναλώσιμα άλλου κατασκευαστή, (γ) μη εξουσιοδοτημένη τροποποίηση ή κακή χρήση, (δ) λειτουργία εκτός δημοσιευμένων περιβαλλοντικών προδιαγραφών για το προϊόν ή (ε) ακατάλληλη προετοιμασία ή συντήρηση του χώρου εργασίας.

ΣΤΟ ΒΑΘΜΟ ΠΟΥ ΕΠΙΤΡΕΠΕΤΑΙ ΑΠΟ ΤΗΝ ΤΟΠΙΚΗ ΝΟΜΟΘΕΣΙΑ, ΟΙ ΑΝΩΤΕΡΩ ΕΓΓΥΗΣΕΙΣ ΕΧΟΥΝ ΑΠΟΚΛΕΙΣΤΙΚΟ ΧΑΡΑΚΤΗΡΑ ΚΑΙ ΔΕΝ ΓΙΝΕΤΑΙ ΑΝΑΦΟΡΑ, ΕΙΤΕ ΡΗΤΗ ΕΙΤΕ ΣΙΩΠΗΡΗ, ΣΕ ΚΑΜΙΑ ΑΛΛΗ ΓΡΑΠΤΗ Ή ΠΡΟΦΟΡΙΚΗ ΕΓΓΥΗΣΗ Ή ΟΡΟ. ΕΙΔΙΚΟΤΕΡΑ, Η HP ΑΠΟΠΟΙΕΙΤΑΙ ΚΑΘΕ ΣΙΩΠΗΡΗ ΕΓΓΥΗΣΗ Ή ΟΡΟ ΕΜΠΟΡΕΥΣΙΜΟΤΗΤΑΣ, ΙΚΑΝΟΠΟΙΗΤΙΚΗΣ ΠΟΙΟΤΗΤΑΣ ΚΑΙ ΚΑΤΑΛΛΗΛΟΤΗΤΑΣ ΓΙΑ ΣΥΓΚΕΚΡΙΜΕΝΟ ΣΚΟΠΟ. Σε ορισμένες χώρες/περιοχές, πολιτείες ή επαρχίες δεν επιτρέπεται ο περιορισμός της διάρκειας μιας σιωπηρής εγγύησης, συνεπώς, ο ανωτέρω περιορισμός μπορεί να μην ισχύει στην περίπτωσή σας. Η παρούσα εγγύηση σάς παρέχει συγκεκριμένα νομικά δικαιώματα. Μπορεί επίσης να έχετε και άλλα δικαιώματα τα οποία διαφέρουν από χώρα/περιοχή σε χώρα/περιοχή, από πολιτεία σε πολιτεία ή από επαρχία σε επαρχία.

Η περιορισμένη εγγύηση της HP ισχύει σε κάθε χώρα/περιοχή όπου η HP παρέχει υπηρεσίες υποστήριξης για το συγκεκριμένο προϊόν και σε κάθε χώρα/περιοχή όπου η HP εμπορεύεται το προϊόν. Το επίπεδο εξυπηρέτησης βάσει εγγύησης που θα λάβετε μπορεί να ποικίλλει ανάλογα με τις τοπικές προδιαγραφές. Η HP δεν πρόκειται να τροποποιήσει το προϊόν όσον αφορά τη μορφή, την εφαρμογή ή τη λειτουργία του, ώστε να λειτουργεί σε χώρα/περιοχή για την οποία δεν υπήρξε εξ αρχής καμία τέτοια πρόβλεψη, για νομικούς και κανονιστικούς λόγους.

ΣΤΟ ΒΑΘΜΟ ΠΟΥ ΕΠΙΤΡΕΠΕΤΑΙ ΑΠΟ ΤΗΝ ΤΟΠΙΚΗ ΝΟΜΟΘΕΣΙΑ, ΤΑ ΕΝΔΙΚΑ ΜΕΣΑ ΤΑ ΟΠΟΙΑ ΠΡΟΒΛΕΠΟΝΤΑΙ ΑΠΟ ΤΗΝ ΠΑΡΟΥΣΑ ΕΓΓΥΗΣΗ ΕΙΝΑΙ ΤΑ ΜΟΝΑ ΚΑΙ ΑΠΟΚΛΕΙΣΤΙΚΑ ΜΕΣΑ ΤΑ ΟΠΟΙΑ ΕΧΕΤΕ ΣΤΗ ΔΙΑΘΕΣΗ ΣΑΣ. ΜΕ ΤΗΝ ΕΞΑΙΡΕΣΗ ΟΣΩΝ ΑΝΑΦΕΡΟΝΤΑΙ ΠΑΡΑΠΑΝΩ, Η HP Ή ΟΙ ΠΡΟΜΗΘΕΥΤΕΣ ΤΗΣ ΔΕΝ ΘΑ ΕΙΝΑΙ ΣΕ ΚΑΜΙΑ ΠΕΡΙΠΤΩΣΗ ΥΠΟΛΟΓΟΙ ΓΙΑ ΑΠΩΛΕΙΑ ΔΕΔΟΜΕΝΩΝ Ή ΓΙΑ ΑΜΕΣΗ, ΕΙΔΙΚΗ, ΠΕΡΙΣΤΑΣΙΑΚΗ, ΠΑΡΕΠΟΜΕΝΗ (ΣΥΜΠΕΡΙΛΑΜΒΑΝΟΜΕΝΟΥ ΤΟΥ ΔΙΑΦΥΓΟΝΤΟΣ ΚΕΡΔΟΥΣ Ή ΤΗΣ ΑΠΩΛΕΙΑΣ ΔΕΔΟΜΕΝΩΝ) Ή ΑΛΛΗ ΖΗΜΙΑ, ΒΑΣΕΙ ΣΥΜΒΑΣΗΣ, ΑΔΙΚΟΠΡΑΞΙΑΣ Ή ΑΛΛΟΥ. Σε ορισμένες χώρες/περιοχές, πολιτείες ή επαρχίες δεν

επιτρέπεται η εξαίρεση ή ο περιορισμός των περιστασιακών ή παρεπόμενων ζημιών, συνεπώς, ο ανωτέρω περιορισμός μπορεί να μην ισχύει στην περίπτωσή σας.

ΟΙ ΟΡΟΙ ΤΗΣ ΕΓΓΥΗΣΗΣ ΠΟΥ ΠΕΡΙΛΑΜΒΑΝΟΝΤΑΙ ΣΕ ΑΥΤΗΝ ΤΗ ΔΗΛΩΣΗ, ΕΚΤΟΣ ΑΠΟ ΤΟ ΒΑΘΜΟ ΣΤΟΝ ΟΠΟΙΟ ΕΠΙΤΡΕΠΕΤΑΙ ΑΠΟ ΤΟ ΝΟΜΟ, ΔΕΝ ΑΠΟΚΛΕΙΟΥΝ, ΠΕΡΙΟΡΙΖΟΥΝ Ή ΤΡΟΠΟΠΟΙΟΥΝ ΑΛΛΑ ΣΥΜΠΛΗΡΩΝΟΥΝ ΤΑ ΥΠΟΧΡΕΩΤΙΚΑ ΝΟΜΟΘΕΤΙΚΑ ΔΙΚΑΙΩΜΑΤΑ ΠΟΥ ΙΣΧΥΟΥΝ ΓΙΑ ΤΗΝ ΠΩΛΗΣΗ ΤΟΥ ΠΡΟΪΟΝΤΟΣ ΑΥΤΟΥ ΣΕ ΕΣΑΣ.

## Ηνωμένο Βασίλειο, Ιρλανδία και Μάλτα

The HP Limited Warranty is a commercial guarantee voluntarily provided by HP. The name and address of the HP entity responsible for the performance of the HP Limited Warranty in your country/region is as follows:

**UK:** HP Inc UK Limited, Cain Road, Amen Corner, Bracknell, Berkshire, RG12 1HN

**Ireland:** Hewlett-Packard Ireland Limited, Liffey Park Technology Campus, Barnhall Road, Leixlip, Co.Kildare

**Malta:** Hewlett-Packard Europe B.V., Amsterdam, Meyrin Branch, Route du Nant-d'Avril 150, 1217 Meyrin, Switzerland

**United Kingdom:** The HP Limited Warranty benefits apply in addition to any legal rights to a guarantee from seller of nonconformity of goods with the contract of sale. These rights expire six years from delivery of goods for products purchased in England or Wales and five years from delivery of goods for products purchased in Scotland. However various factors may impact your eligibility to receive these rights. For further information, please consult the following link: Consumer Legal Guarantee ([www.hp.com/go/eu-legal](http://www.hp.com/go/eu-legal)) or you may visit the European Consumer Centers website ([http://ec.europa.eu/consumers/solving\\_consumer\\_disputes/non-judicial\\_redress/ecc-net/index\\_en.htm](http://ec.europa.eu/consumers/solving_consumer_disputes/non-judicial_redress/ecc-net/index_en.htm)). Consumers have the right to choose whether to claim service under the HP Limited Warranty or against the seller under the legal guarantee.

**Ireland:** The HP Limited Warranty benefits apply in addition to any statutory rights from seller in relation to nonconformity of goods with the contract of sale. However various factors may impact your eligibility to receive these rights. Consumer statutory rights are not limited or affected in any manner by HP Care Pack. For further information, please consult the following link: Consumer Legal Guarantee ([www.hp.com/go/eu-legal](http://www.hp.com/go/eu-legal)) or you may visit the European Consumer Centers website ([http://ec.europa.eu/consumers/solving\\_consumer\\_disputes/non-judicial\\_redress/ecc-net/index\\_en.htm](http://ec.europa.eu/consumers/solving_consumer_disputes/non-judicial_redress/ecc-net/index_en.htm)). Consumers have the right to choose whether to claim service under the HP Limited Warranty or against the seller under the legal guarantee.

**Malta:** The HP Limited Warranty benefits apply in addition to any legal rights to a two-year guarantee from seller of nonconformity of goods with the contract of sale; however various factors may impact your eligibility to receive these rights. Consumer statutory rights are not limited or affected in any manner by the HP Limited Warranty. For further information, please consult the following link: Consumer Legal Guarantee ([www.hp.com/go/eu-legal](http://www.hp.com/go/eu-legal)) or you may visit the European Consumer Centers website ([http://ec.europa.eu/consumers/solving\\_consumer\\_disputes/non-judicial\\_redress/ecc-net/index\\_en.htm](http://ec.europa.eu/consumers/solving_consumer_disputes/non-judicial_redress/ecc-net/index_en.htm)). Consumers have the right to choose whether to claim service under the HP Limited Warranty or against the seller under two-year legal guarantee.

## Αυστρία, Βέλγιο, Γερμανία και Λουξεμβούργο

Die beschränkte HP Herstellergarantie ist eine von HP auf freiwilliger Basis angebotene kommerzielle Garantie. Der Name und die Adresse der HP Gesellschaft, die in Ihrem Land für die Gewährung der beschränkten HP Herstellergarantie verantwortlich ist, sind wie folgt:

**Deutschland:** HP Deutschland GmbH, Schickardstr. 32, D-71034 Böblingen

**Österreich:** HP PPS Austria GmbH., Wienerbergstrasse 41, A-1120 Wien

**Luxemburg:** Hewlett-Packard Luxembourg S.C.A., 75, Parc d'Activités Capellen, Rue Pafebruc, L-8308 Capellen

**Belgien:** HP Belgium BVBA, Hermeslaan 1A, B-1831 Diegem

Die Rechte aus der beschränkten HP Herstellergarantie gelten zusätzlich zu den gesetzlichen Ansprüchen wegen Sachmängeln auf eine zweijährige Gewährleistung ab dem Lieferdatum. Ob Sie Anspruch auf diese

Rechte haben, hängt von zahlreichen Faktoren ab. Die Rechte des Kunden sind in keiner Weise durch die beschränkte HP Herstellergarantie eingeschränkt bzw. betroffen. Weitere Hinweise finden Sie auf der folgenden Website: Gewährleistungsansprüche für Verbraucher ([www.hp.com/go/eu-legal](http://www.hp.com/go/eu-legal)) oder Sie können die Website des Europäischen Verbraucherzentrums ([http://ec.europa.eu/consumers/solving\\_consumer\\_disputes/non-judicial\\_redress/ecc-net/index\\_en.htm](http://ec.europa.eu/consumers/solving_consumer_disputes/non-judicial_redress/ecc-net/index_en.htm)) besuchen. Verbraucher haben das Recht zu wählen, ob sie eine Leistung von HP gemäß der beschränkten HP Herstellergarantie in Anspruch nehmen oder ob sie sich gemäß der gesetzlichen zweijährigen Haftung für Sachmängel (Gewährleistung) sich an den jeweiligen Verkäufer wenden.

## Βέλγιο, Γαλλία και Λουξεμβούργο

La garantie limitée HP est une garantie commerciale fournie volontairement par HP. Voici les coordonnées de l'entité HP responsable de l'exécution de la garantie limitée HP dans votre pays:

**France:** HP France SAS, société par actions simplifiée identifiée sous le numéro 448 694 133 RCS Evry, 1 Avenue du Canada, 91947, Les Ulis

**G.D. Luxembourg:** Hewlett-Packard Luxembourg S.C.A., 75, Parc d'Activités Capellen, Rue Pafebruc, L-8308 Capellen

**Belgique:** HP Belgium BVBA, Hermeslaan 1A, B-1831 Diegem

**France:** Les avantages de la garantie limitée HP s'appliquent en complément des droits dont vous disposez au titre des garanties légales applicables dont le bénéfice est soumis à des conditions spécifiques. Vos droits en tant que consommateur au titre de la garantie légale de conformité mentionnée aux articles L. 211-4 à L. 211-13 du Code de la Consommation et de celle relatives aux défauts de la chose vendue, dans les conditions prévues aux articles 1641 à 1648 et 2232 du Code de Commerce ne sont en aucune façon limités ou affectés par la garantie limitée HP. Pour de plus amples informations, veuillez consulter le lien suivant : Garanties légales accordées au consommateur ([www.hp.com/go/eu-legal](http://www.hp.com/go/eu-legal)). Vous pouvez également consulter le site Web des Centres européens des consommateurs ([http://ec.europa.eu/consumers/solving\\_consumer\\_disputes/non-judicial\\_redress/ecc-net/index\\_en.htm](http://ec.europa.eu/consumers/solving_consumer_disputes/non-judicial_redress/ecc-net/index_en.htm)). Les consommateurs ont le droit de choisir d'exercer leurs droits au titre de la garantie limitée HP, ou auprès du vendeur au titre des garanties légales applicables mentionnées ci-dessus.

### POUR RAPPEL:

Garantie Légale de Conformité:

*« Le vendeur est tenu de livrer un bien conforme au contrat et répond des défauts de conformité existant lors de la délivrance.*

*Il répond également des défauts de conformité résultant de l'emballage, des instructions de montage ou de l'installation lorsque celle-ci a été mise à sa charge par le contrat ou a été réalisée sous sa responsabilité ».*

Article L211-5 du Code de la Consommation:

*« Pour être conforme au contrat, le bien doit:*

*1° Etre propre à l'usage habituellement attendu d'un bien semblable et, le cas échéant:*

*- correspondre à la description donnée par le vendeur et posséder les qualités que celui-ci a présentées à l'acheteur sous forme d'échantillon ou de modèle;*

*- présenter les qualités qu'un acheteur peut légitimement attendre eu égard aux déclarations publiques faites par le vendeur, par le producteur ou par son représentant, notamment dans la publicité ou l'étiquetage;*

*2° Ou présenter les caractéristiques définies d'un commun accord par les parties ou être propre à tout usage spécial recherché par l'acheteur, porté à la connaissance du vendeur et que ce dernier a accepté ».*

Article L211-12 du Code de la Consommation:

*« L'action résultant du défaut de conformité se prescrit par deux ans à compter de la délivrance du bien ».*

Garantie des vices cachés

Article 1641 du Code Civil : *« Le vendeur est tenu de la garantie à raison des défauts cachés de la chose vendue qui la rendent impropre à l'usage auquel on la destine, ou qui diminuent tellement cet usage que l'acheteur ne l'aurait pas acquise, ou n'en aurait donné qu'un moindre prix, s'il les avait connus. »*

Article 1648 alinéa 1 du Code Civil:

*« L'action résultant des vices rédhibitoires doit être intentée par l'acquéreur dans un délai de deux ans à compter de la découverte du vice. »*

**G.D. Luxembourg et Belgique:** Les avantages de la garantie limitée HP s'appliquent en complément des droits dont vous disposez au titre de la garantie de non-conformité des biens avec le contrat de vente. Cependant, de nombreux facteurs peuvent avoir un impact sur le bénéfice de ces droits. Vos droits en tant que consommateur au titre de ces garanties ne sont en aucune façon limités ou affectés par la garantie limitée HP. Pour de plus amples informations, veuillez consulter le lien suivant : Garanties légales accordées au consommateur ([www.hp.com/go/eu-legal](http://www.hp.com/go/eu-legal)) ou vous pouvez également consulter le site Web des Centres européens des consommateurs ([http://ec.europa.eu/consumers/solving\\_consumer\\_disputes/non-judicial\\_redress/ecc-net/index\\_en.htm](http://ec.europa.eu/consumers/solving_consumer_disputes/non-judicial_redress/ecc-net/index_en.htm)). Les consommateurs ont le droit de choisir de réclamer un service sous la garantie limitée HP ou auprès du vendeur au cours d'une garantie légale de deux ans.

## Ιταλία

La Garanzia limitata HP è una garanzia commerciale fornita volontariamente da HP. Di seguito sono indicati nome e indirizzo della società HP responsabile della fornitura dei servizi coperti dalla Garanzia limitata HP nel vostro Paese:

**Italia:** HP Italy S.r.l., Via G. Di Vittorio 9, 20063 Cernusco S/Naviglio

I vantaggi della Garanzia limitata HP vengono concessi ai consumatori in aggiunta ai diritti derivanti dalla garanzia di due anni fornita dal venditore in caso di non conformità dei beni rispetto al contratto di vendita. Tuttavia, diversi fattori possono avere un impatto sulla possibilità di beneficiare di tali diritti. I diritti spettanti ai consumatori in forza della garanzia legale non sono in alcun modo limitati, né modificati dalla Garanzia limitata HP. Per ulteriori informazioni, si prega di consultare il seguente link: Garanzia legale per i clienti ([www.hp.com/go/eu-legal](http://www.hp.com/go/eu-legal)), oppure visitare il sito Web dei Centri europei per i consumatori ([http://ec.europa.eu/consumers/solving\\_consumer\\_disputes/non-judicial\\_redress/ecc-net/index\\_en.htm](http://ec.europa.eu/consumers/solving_consumer_disputes/non-judicial_redress/ecc-net/index_en.htm)). I consumatori hanno il diritto di scegliere se richiedere un servizio usufruendo della Garanzia limitata HP oppure rivolgendosi al venditore per far valere la garanzia legale di due anni.

## Ισπανία

Su Garantía limitada de HP es una garantía comercial voluntariamente proporcionada por HP. El nombre y dirección de las entidades HP que proporcionan la Garantía limitada de HP (garantía comercial adicional del fabricante) en su país es:

**España:** Hewlett-Packard Española S.L. Calle Vicente Aleixandre, 1 Parque Empresarial Madrid - Las Rozas, E-28232 Madrid

Los beneficios de la Garantía limitada de HP son adicionales a la garantía legal de 2 años a la que los consumidores tienen derecho a recibir del vendedor en virtud del contrato de compraventa; sin embargo, varios factores pueden afectar su derecho a recibir los beneficios bajo dicha garantía legal. A este respecto, la Garantía limitada de HP no limita o afecta en modo alguno los derechos legales del consumidor ([www.hp.com/go/eu-legal](http://www.hp.com/go/eu-legal)). Para más información, consulte el siguiente enlace: Garantía legal del

consumidor o puede visitar el sitio web de los Centros europeos de los consumidores ([http://ec.europa.eu/consumers/solving\\_consumer\\_disputes/non-judicial\\_redress/ecc-net/index\\_en.htm](http://ec.europa.eu/consumers/solving_consumer_disputes/non-judicial_redress/ecc-net/index_en.htm)). Los clientes tienen derecho a elegir si reclaman un servicio acogiéndose a la Garantía limitada de HP o al vendedor de conformidad con la garantía legal de dos años.

## Δαβία

Den begrænsede HP-garanti er en garanti, der ydes frivilligt af HP. Navn og adresse på det HP-selskab, der er ansvarligt for HP's begrænsede garanti i dit land, er som følger:

**Danmark:** HP Inc Danmark ApS, Engholm Parkvej 8, 3450, Allerød

Den begrænsede HP-garanti gælder i tillæg til eventuelle juridiske rettigheder, for en toårig garanti fra sælgeren af varer, der ikke er i overensstemmelse med salgsaftalen, men forskellige faktorer kan dog påvirke din ret til at opnå disse rettigheder. Forbrugerens lovbestemte rettigheder begrænses eller påvirkes ikke på nogen måde af den begrænsede HP-garanti. Se nedenstående link for at få yderligere oplysninger: Forbrugerens juridiske garanti ([www.hp.com/go/eu-legal](http://www.hp.com/go/eu-legal)) eller du kan besøge De Europæiske Forbrugercentres websted ([http://ec.europa.eu/consumers/solving\\_consumer\\_disputes/non-judicial\\_redress/ecc-net/index\\_en.htm](http://ec.europa.eu/consumers/solving_consumer_disputes/non-judicial_redress/ecc-net/index_en.htm)). Forbrugere har ret til at vælge, om de vil gøre krav på service i henhold til HP's begrænsede garanti eller hos sælger i henhold til en toårig juridisk garanti.

## Νορβηγία

HPs garanti er en begrenset og kommersiell garanti som HP selv har valgt å tilby. Følgende lokale selskap innestår for garantien:

**Norge:** HP Norge AS, Rolfbuktveien 4b, 1364 Fornebu

HPs garanti kommer i tillegg til det mangelsansvar HP har i henhold til norsk forbrukerkjøpslovgivning, hvor reklamasjonsperioden kan være to eller fem år, avhengig av hvor lenge salgsgjenstanden var ment å vare. Ulike faktorer kan imidlertid ha betydning for om du kvalifiserer til å kreve avhjelp iht slikt mangelsansvar. Forbrukerens lovmessige rettigheter begrenses ikke av HPs garanti. Hvis du vil ha mer informasjon, kan du klikke på følgende kobling: Juridisk garanti for forbruker ([www.hp.com/go/eu-legal](http://www.hp.com/go/eu-legal)) eller du kan besøke nettstedet til de europeiske forbrukersentrene ([http://ec.europa.eu/consumers/solving\\_consumer\\_disputes/non-judicial\\_redress/ecc-net/index\\_en.htm](http://ec.europa.eu/consumers/solving_consumer_disputes/non-judicial_redress/ecc-net/index_en.htm)). Forbrukere har retten til å velge å kreve service under HPs garanti eller iht selgerens lovpålagte mangelsansvar.

## Σουηδία

HP:s begränsade garanti är en kommersiell garanti som tillhandahålls frivilligt av HP. Namn och adress till det HP-företag som ansvarar för HP:s begränsade garanti i ditt land är som följer:

**Sverige:** HP PPS Sverige AB, SE-169 73 Stockholm

Fördelarna som ingår i HP:s begränsade garanti gäller utöver de lagstadgade rättigheterna till tre års garanti från säljaren angående varans bristande överensstämmelse gentemot köpeavtalet, men olika faktorer kan påverka din rätt att utnyttja dessa rättigheter. Konsumentens lagstadgade rättigheter varken begränsas eller påverkas på något sätt av HP:s begränsade garanti. Mer information får du om du följer denna länk: Lagstadgad garanti för konsumenter ([www.hp.com/go/eu-legal](http://www.hp.com/go/eu-legal)) eller så kan du gå till European Consumer Centers webbplats ([http://ec.europa.eu/consumers/solving\\_consumer\\_disputes/non-judicial\\_redress/ecc-net/index\\_en.htm](http://ec.europa.eu/consumers/solving_consumer_disputes/non-judicial_redress/ecc-net/index_en.htm)). Konsumenter har rätt att välja om de vill ställa krav enligt HP:s begränsade garanti eller på säljaren enligt den lagstadgade treåriga garantin.

## Πορτογαλία

A Garantia Limitada HP é uma garantia comercial fornecida voluntariamente pela HP. O nome e a morada da entidade HP responsável pela prestação da Garantia Limitada HP no seu país são os seguintes:

**Portugal:** HPCP – Computing and Printing Portugal, Unipessoal, Lda., Edifício D. Sancho I, Quinta da Fonte, Porto Salvo, Lisboa, Oeiras, 2740 244

As vantagens da Garantia Limitada HP aplicam-se cumulativamente com quaisquer direitos decorrentes da legislação aplicável à garantia de dois anos do vendedor, relativa a defeitos do produto e constante do contrato de venda. Existem, contudo, vários fatores que poderão afetar a sua elegibilidade para beneficiar de tais direitos. Os direitos legalmente atribuídos aos consumidores não são limitados ou afetados de forma alguma pela Garantia Limitada HP. Para mais informações, consulte a ligação seguinte: Garantia legal do consumidor ([www.hp.com/go/eu-legal](http://www.hp.com/go/eu-legal)) ou visite o Web site da Rede dos Centros Europeus do Consumidor ([http://ec.europa.eu/consumers/solving\\_consumer\\_disputes/non-judicial\\_redress/ecc-net/index\\_en.htm](http://ec.europa.eu/consumers/solving_consumer_disputes/non-judicial_redress/ecc-net/index_en.htm)). Os consumidores têm o direito de escolher se pretendem reclamar assistência ao abrigo da Garantia Limitada HP ou contra o vendedor ao abrigo de uma garantia jurídica de dois anos.

## Ελλάδα και Κύπρος

Η Περιορισμένη εγγύηση HP είναι μια εμπορική εγγύηση η οποία παρέχεται εθελοντικά από την HP. Η επωνυμία και η διεύθυνση του νομικού προσώπου HP που παρέχει την Περιορισμένη εγγύηση HP στη χώρα σας είναι η εξής:

**Ελλάδα /Κύπρος:** HP Printing and Personal Systems Hellas EPE, Tzavella 1-3, 15232 Chalandri, Attiki

**Ελλάδα /Κύπρος:** HP Συστήματα Εκτύπωσης και Προσωπικών Υπολογιστών Ελλάς Εταιρεία Περιορισμένης Ευθύνης, Tzavella 1-3, 15232 Chalandri, Attiki

Τα προνόμια της Περιορισμένης εγγύησης HP ισχύουν επιπλέον των νόμιμων δικαιωμάτων για διετή εγγύηση έναντι του Πωλητή για τη μη συμμόρφωση των προϊόντων με τις συνομολογημένες συμβατικά ιδιότητες, ωστόσο η άσκηση των δικαιωμάτων σας αυτών μπορεί να εξαρτάται από διάφορους παράγοντες. Τα νόμιμα δικαιώματα των καταναλωτών δεν περιορίζονται ούτε επηρεάζονται καθ' οιονδήποτε τρόπο από την Περιορισμένη εγγύηση HP. Για περισσότερες πληροφορίες, συμβουλευτείτε την ακόλουθη τοποθεσία web: Νόμιμη εγγύηση καταναλωτή ([www.hp.com/go/eu-legal](http://www.hp.com/go/eu-legal)) ή μπορείτε να επισκεφτείτε την τοποθεσία web των Ευρωπαϊκών Κέντρων Καταναλωτή ([http://ec.europa.eu/consumers/solving\\_consumer\\_disputes/non-judicial\\_redress/ecc-net/index\\_en.htm](http://ec.europa.eu/consumers/solving_consumer_disputes/non-judicial_redress/ecc-net/index_en.htm)). Οι καταναλωτές έχουν το δικαίωμα να επιλέξουν αν θα αξιώσουν την υπηρεσία στα πλαίσια της Περιορισμένης εγγύησης HP ή από τον πωλητή στα πλαίσια της νόμιμης εγγύησης δύο ετών.

## Ουγγαρία

A HP korlátozott jótállás egy olyan kereskedelmi jótállás, amelyet a HP a saját elhatározásából biztosít. Az egyes országokban a HP mint gyártó által vállalt korlátozott jótállást biztosító HP vállalatok neve és címe:

**Magyarország:** HP Inc Magyarország Kft., H-1117 Budapest, Alíz utca 1.

A HP korlátozott jótállásban biztosított jogok azokon a jogokon felül illetik meg Önt, amelyek a termékeknek az adásvételi szerződés szerinti minőségére vonatkozó kétéves, jogszabályban foglalt eladói szavatosságból, továbbá ha az Ön által vásárolt termékre alkalmazandó, a jogszabályban foglalt kötelező eladói jótállásból erednek, azonban számos körülmény hatással lehet arra, hogy ezek a jogok Önt megilletik-e. További információért kérjük, keresse fel a következő webhelyet: Jogi Tájékoztató Fogyasztóknak ([www.hp.com/go/eu-legal](http://www.hp.com/go/eu-legal)) vagy látogassa meg az Európai Fogyasztói Központok webhelyét ([http://ec.europa.eu/consumers/solving\\_consumer\\_disputes/non-judicial\\_redress/ecc-net/index\\_en.htm](http://ec.europa.eu/consumers/solving_consumer_disputes/non-judicial_redress/ecc-net/index_en.htm)). A fogyasztóknak jogában áll, hogy megválasszák, hogy a jótállással kapcsolatos igényüket a HP korlátozott



jótállás alapján vagy a kétéves, jogszabályban foglalt eladói szavatosság, illetve, ha alkalmazandó, a jogszabályban foglalt kötelező eladói jótállás alapján érvényesítik.

## Δημοκρατία της Τσεχίας

Omezená záruka HP je obchodní zárukou dobrovolně poskytovanou společností HP. Názvy a adresy společností skupiny HP, které odpovídají za plnění omezené záruky HP ve vaší zemi, jsou následující:

**Česká republika:** HP Inc Czech Republic s. r. o., Za Brumlovkou 5/1559, 140 00 Praha 4

Výhody, poskytované omezenou zárukou HP, se uplatňují jako doplněk k jakýmkoli právním nárokům na dvouletou záruku poskytnutou prodejcem v případě nesouladu zboží s kupní smlouvou. Váš nárok na uznání těchto práv však může záviset na mnohých faktorech. Omezená záruka HP žádným způsobem neomezuje ani neovlivňuje zákonná práva zákazníka. Další informace získáte kliknutím na následující odkaz: Zákonná záruka spotřebitele ([www.hp.com/go/eu-legal](http://www.hp.com/go/eu-legal)) případně můžete navštívit webové stránky Evropského spotřebitelského centra ([http://ec.europa.eu/consumers/solving\\_consumer\\_disputes/non-judicial\\_redress/ecc-net/index\\_en.htm](http://ec.europa.eu/consumers/solving_consumer_disputes/non-judicial_redress/ecc-net/index_en.htm)). Spotřebitelé mají právo se rozhodnout, zda chtějí službu reklamovat v rámci omezené záruky HP nebo v rámci zákonem stanovené dvouleté záruky u prodejce.

## Σλοβακία

Obmedzená záruka HP je obchodná záruka, ktorú spoločnosť HP poskytuje dobrovoľne. Meno a adresa subjektu HP, ktorý zabezpečuje plnenie vyplývajúce z Obmedzenej záruky HP vo vašej krajine:

**Slovenská republika:** HP Inc Slovakia, s.r.o., Galvaniho 7, 821 04 Bratislava

Výhody Obmedzenej záruky HP sa uplatnia vedľa prípadných zákazníkových zákonných nárokov voči predávajúcemu z väd, ktoré spočívajú v nesúlade vlastností tovaru s jeho popisom podľa predmetnej zmluvy. Možnosť uplatnenia takých prípadných nárokov však môže závisieť od rôznych faktorov. Služby Obmedzenej záruky HP žiadnym spôsobom neobmedzujú ani neovplyvňujú zákonné práva zákazníka, ktorý je spotrebiteľom. Ďalšie informácie nájdete na nasledujúcom prepojení: Zákonná záruka spotrebiteľa ([www.hp.com/go/eu-legal](http://www.hp.com/go/eu-legal)), prípadne môžete navštíviť webovú lokalitu európskych zákazníckych stredísk ([http://ec.europa.eu/consumers/solving\\_consumer\\_disputes/non-judicial\\_redress/ecc-net/index\\_en.htm](http://ec.europa.eu/consumers/solving_consumer_disputes/non-judicial_redress/ecc-net/index_en.htm)). Spotrebiteľia majú právo zvoliť si, či chcú uplatniť servis v rámci Obmedzenej záruky HP alebo počas zákonnej dvojročnej záručnej lehoty u predajcu.

## Πολωνία

Ograniczona gwarancja HP to komercyjna gwarancja udzielona dobrowolnie przez HP. Nazwa i adres podmiotu HP odpowiedzialnego za realizację Ograniczonej gwarancji HP w Polsce:

**Polska:** HP Inc Polska sp. z o.o., Szturmowa 2a, 02-678 Warszawa, wpisana do rejestru przedsiębiorców prowadzonego przez Sąd Rejonowy dla m.st. Warszawy w Warszawie, XIII Wydział Gospodarczy Krajowego Rejestru Sądowego, pod numerem KRS 0000546115, NIP 5213690563, REGON 360916326, GIOŚ E0020757WZBW, kapitał zakładowy 480.000 PLN.

Świadczenia wynikające z Ograniczonej gwarancji HP stanowią dodatek do praw przysługujących nabywcy w związku z dwuletnią odpowiedzialnością sprzedawcy z tytułu niezgodności towaru z umową (rękojmia). Niemniej, na możliwość korzystania z tych praw mają wpływ różne czynniki. Ograniczona gwarancja HP w żaden sposób nie ogranicza praw konsumenta ani na nie nie wpływa. Więcej informacji można znaleźć pod następującym łączem: Gwarancja prawna konsumenta ([www.hp.com/go/eu-legal](http://www.hp.com/go/eu-legal)), można także odwiedzić stronę internetową Europejskiego Centrum Konsumentckiego ([http://ec.europa.eu/consumers/solving\\_consumer\\_disputes/non-judicial\\_redress/ecc-net/index\\_en.htm](http://ec.europa.eu/consumers/solving_consumer_disputes/non-judicial_redress/ecc-net/index_en.htm)). Konsumentci mają prawo wyboru co do możliwości skorzystania albo z usług gwarancyjnych przysługujących w ramach Ograniczonej gwarancji HP albo z uprawnień wynikających z dwuletniej rękojmi w stosunku do sprzedawcy.

## Βουλγαρία

Ограничената гаранция на HP представлява търговска гаранция, доброволно предоставяна от HP. Името и адресът на дружеството на HP за вашата страна, отговорно за предоставянето на гаранционната поддръжка в рамките на Ограничената гаранция на HP, са както следва:

HP Inc Bulgaria EOOD (Ейч Пи Инк България EOOD), гр. София 1766, район р-н Младост, бул. Околовръстен Път No 258, Бизнес Център Камбаните

Предимствата на Ограничената гаранция на HP се прилагат в допълнение към всички законови права за двугодишна гаранция от продавача при несъответствие на стоката с договора за продажба. Въпреки това, различни фактори могат да окажат влияние върху условията за получаване на тези права. Законовите права на потребителите не са ограничени или засегнати по никакъв начин от Ограничената гаранция на HP. За допълнителна информация, моля вижте Правната гаранция на потребителя ([www.hp.com/go/eu-legal](http://www.hp.com/go/eu-legal)) или посетете уебсайта на Европейския потребителски център ([http://ec.europa.eu/consumers/solving\\_consumer\\_disputes/non-judicial\\_redress/ecc-net/index\\_en.htm](http://ec.europa.eu/consumers/solving_consumer_disputes/non-judicial_redress/ecc-net/index_en.htm)). Потребителите имат правото да избират дали да претендират за извършване на услуга в рамките на Ограничената гаранция на HP или да потърсят такава от търговеца в рамките на двугодишната правна гаранция.

## Ρουμανία

Garanția limitată HP este o garanție comercială furnizată în mod voluntar de către HP. Numele și adresa entității HP răspunzătoare de punerea în aplicare a Garanției limitate HP în țara dumneavoastră sunt următoarele:

**România:** HP Inc Romania SRL, 6 Dimitrie Pompeiu Boulevard, Building E, 2nd floor, 2nd District, București

Beneficiile Garanției limitate HP se aplică suplimentar față de orice drepturi privind garanția de doi ani oferită de vânzător pentru neconformitatea bunurilor cu contractul de vânzare; cu toate acestea, diverși factori pot avea impact asupra eligibilității dvs. de a beneficia de aceste drepturi. Drepturile legale ale consumatorului nu sunt limitate sau afectate în vreun fel de Garanția limitată HP. Pentru informații suplimentare consultați următorul link: garanția acordată consumatorului prin lege ([www.hp.com/go/eu-legal](http://www.hp.com/go/eu-legal)) sau puteți accesa site-ul Centrul European al Consumatorilor ([http://ec.europa.eu/consumers/solving\\_consumer\\_disputes/non-judicial\\_redress/ecc-net/index\\_en.htm](http://ec.europa.eu/consumers/solving_consumer_disputes/non-judicial_redress/ecc-net/index_en.htm)). Consumatorii au dreptul să aleagă dacă să pretendă despăгubiri în cadrul Garanției limitate HP sau de la vânзător, în cadrul гаранției legale de doi ani.

## Βέλγιο και Ολλανδία

De Beperkte Garantie van HP is een commerciële garantie vrijwillig verstrekt door HP. De naam en het adres van de HP-entiteit die verantwoordelijk is voor het uitvoeren van de Beperkte Garantie van HP in uw land is als volgt:

**Nederland:** HP Nederland B.V., Startbaan 16, 1187 XR Amstelveen

**België:** HP Belgium BVBA, Hermeslaan 1A, B-1831 Diegem

De voordelen van de Beperkte Garantie van HP vormen een aanvulling op de wettelijke garantie voor consumenten gedurende twee jaren na de levering te verlenen door de verkoper bij een gebrek aan conformiteit van de goederen met de relevante verkoopsovereenkomst. Niettemin kunnen diverse factoren een impact hebben op uw eventuele aanspraak op deze wettelijke rechten. De wettelijke rechten van de consument worden op geen enkele wijze beperkt of beïnvloed door de Beperkte Garantie van HP. Raadpleeg voor meer informatie de volgende webpagina: Wettelijke garantie van de consument ([www.hp.com/go/eu-legal](http://www.hp.com/go/eu-legal)) of u kan de website van het Europees Consumenten Centrum bezoeken ([http://ec.europa.eu/consumers/solving\\_consumer\\_disputes/non-judicial\\_redress/ecc-net/index\\_en.htm](http://ec.europa.eu/consumers/solving_consumer_disputes/non-judicial_redress/ecc-net/index_en.htm)). Consumenten hebben

het recht om te kiezen tussen enerzijds de Beperkte Garantie van HP of anderzijds het aanspreken van de verkoper in toepassing van de wettelijke garantie.

## Φινλανδία

HP:n rajoitettu takuu on HP:n vapaaehtoisesti antama kaupallinen takuu. HP:n myöntämästä takuusta maassanne vastaavan HP:n edustajan yhteystiedot ovat:

**Suomi:** HP Finland Oy, Piispankalliontie, FIN - 02200 Espoo

HP:n takuun edut ovat voimassa mahdollisten kuluttajansuojalakiin perustuvien oikeuksien lisäksi sen varalta, että tuote ei vastaa myyntisopimusta. Saat lisätietoja seuraavasta linkistä: Kuluttajansuoja ([www.hp.com/go/eu-legal](http://www.hp.com/go/eu-legal)) tai voit käydä Euroopan kuluttajakeskuksen sivustolla ([http://ec.europa.eu/consumers/solving\\_consumer\\_disputes/non-judicial\\_redress/ecc-net/index\\_en.htm](http://ec.europa.eu/consumers/solving_consumer_disputes/non-judicial_redress/ecc-net/index_en.htm)). Kuluttajilla on oikeus vaatia virheen korjausta HP:n takuun ja kuluttajansuojan perusteella HP:lta tai myyjältä.

## Σλοβενία

Omejena garancija HP je prostovoljna trgovska garancija, ki jo zagotavlja podjetje HP. Ime in naslov poslovne enote HP, ki je odgovorna za omejeno garancijo HP v vaši državi, sta naslednja:

**Slovenija:** Hewlett-Packard Europe B.V., Amsterdam, Meyrin Branch, Route du Nant-d'Avril 150, 1217 Meyrin, Switzerland

Ugodnosti omejene garancije HP veljajo poleg zakonskih pravic, ki ob sklenitvi kupoprodajne pogodbe izhajajo iz dveletne garancije prodajalca v primeru neskladnosti blaga, vendar lahko na izpolnjevanje pogojev za uveljavitev pravic vplivajo različni dejavniki. Omejena garancija HP nikakor ne omejuje strankinih z zakonom predpisanih pravic in ne vpliva nanje. Za dodatne informacije glejte naslednjo povezavo: Strankino pravno jamstvo ([www.hp.com/go/eu-legal](http://www.hp.com/go/eu-legal)); ali pa obiščite spletno mesto evropskih središč za potrošnike ([http://ec.europa.eu/consumers/solving\\_consumer\\_disputes/non-judicial\\_redress/ecc-net/index\\_en.htm](http://ec.europa.eu/consumers/solving_consumer_disputes/non-judicial_redress/ecc-net/index_en.htm)). Potrošniki imajo pravico izbrati, ali bodo uveljavljali pravice do storitev v skladu z omejeno garancijo HP ali proti prodajalcu v skladu z dvoletno zakonsko garancijo.

## Κροατία

HP ograničeno jamstvo komercijalno je dobrovoljno jamstvo koje pruža HP. Ime i adresa HP subjekta odgovornog za HP ograničeno jamstvo u vašoj državi:

**Hrvatska:** HP Computing and Printing d.o.o. za računalne i srodne aktivnosti, Radnička cesta 41, 10000 Zagreb

Pogodnosti HP ograničenog jamstva vrijede zajedno uz sva zakonska prava na dvogodišnje jamstvo kod bilo kojeg prodavača s obzirom na nepodudaranje robe s ugovorom o kupnji. Međutim, razni faktori mogu utjecati na vašu mogućnost ostvarivanja tih prava. HP ograničeno jamstvo ni na koji način ne utječe niti ne ograničava zakonska prava potrošača. Dodatne informacije potražite na ovoj adresi: Zakonsko jamstvo za potrošače ([www.hp.com/go/eu-legal](http://www.hp.com/go/eu-legal)) ili možete posjetiti web-mjesto Evropskih potrošačkih centara ([http://ec.europa.eu/consumers/solving\\_consumer\\_disputes/non-judicial\\_redress/ecc-net/index\\_en.htm](http://ec.europa.eu/consumers/solving_consumer_disputes/non-judicial_redress/ecc-net/index_en.htm)). Potrošači imaju pravo odabrati žele li ostvariti svoja potraživanja u sklopu HP ograničenog jamstva ili pravnog jamstva prodavača u trajanju ispod dvije godine.

## Λετονία

HP ierobežotā garantija ir komercgarantija, kuru brīvprātīgi nodrošina HP. HP uzņēmums, kas sniedz HP ierobežotās garantijas servisa nodrošinājumu jūsu valstī:

**Latvija:** HP Finland Oy, PO Box 515, 02201 Espoo, Finland

HP ierobežotās garantijas priekšrocības tiek piedāvātas papildus jebkurām likumīgajām tiesībām uz pārdevēja un/vai ražotāju nodrošinātu divu gadu garantiju gadījumā, ja preces neatbilst pirkuma līgumam, tomēr šo tiesību saņemšanu var ietekmēt vairāki faktori. HP ierobežotā garantija nekādā veidā neierobežo un neietekmē patērētāju likumīgās tiesības. Lai iegūtu plašāku informāciju, izmantojiet šo saiti: Patērētāju likumīgā garantija ([www.hp.com/go/eu-legal](http://www.hp.com/go/eu-legal)) vai arī Eiropas Patērētāju tiesību aizsardzības centra tīmekļa vietni ([http://ec.europa.eu/consumers/solving\\_consumer\\_disputes/non-judicial\\_redress/ecc-net/index\\_en.htm](http://ec.europa.eu/consumers/solving_consumer_disputes/non-judicial_redress/ecc-net/index_en.htm)). Patērētājiem ir tiesības izvēlēties, vai pieprasīt servisa nodrošinājumu saskaņā ar HP ierobežoto garantiju, vai arī pārdevēja sniegto divu gadu garantiju.

## Λιθουανία

HP ribotoji garantija yra HP savanoriškai teikiama komercinė garantija. Toliau pateikiami HP bendrovių, teikiančių HP garantiją (gamintojo garantiją) jūsų šalyje, pavadinimai ir adresai:

**Lietuva:** HP Finland Oy, PO Box 515, 02201 Espoo, Finland

HP ribotoji garantija papildomai taikoma kartu su bet kokiomis kitomis įstatymais nustatytais teisėmis į pardavėjo suteikiamą dviejų metų laikotarpio garantiją dėl prekių atitikties pardavimo sutarčiai, tačiau tai, ar jums ši teisė bus suteikiama, gali priklausyti nuo įvairių aplinkybių. HP ribotoji garantija niekaip neapriboja ir neįtakoja įstatymais nustatytų vartotojo teisių. Daugiau informacijos rasite paspaudę šią nuorodą: Teisinė vartotojo garantija ([www.hp.com/go/eu-legal](http://www.hp.com/go/eu-legal)) arba apsilankę Europos vartotojų centro internetinėje svetainėje ([http://ec.europa.eu/consumers/solving\\_consumer\\_disputes/non-judicial\\_redress/ecc-net/index\\_en.htm](http://ec.europa.eu/consumers/solving_consumer_disputes/non-judicial_redress/ecc-net/index_en.htm)). Vartotojai turi teisę prašyti atlikti techninį aptarnavimą pagal HP ribotąją garantiją arba pardavėjo teikiamą dviejų metų įstatymais nustatytą garantiją.

## Εσθονία

HP piiratud garantii on HP poolt vabatahtlikult pakutav kaubanduslik garantii. HP piiratud garantii eest vastutab HP üksus aadressil:

**Eesti:** HP Finland Oy, PO Box 515, 02201 Espoo, Finland

HP piiratud garantii rakendub lisaks seaduses ettenähtud müüjapoolsele kaheaastasele garantiile, juhul kui toode ei vasta müügilepingu tingimustele. Siiski võib esineda asjaolusid, mille puhul teie jaoks need õigused ei pruugi kehtida. HP piiratud garantii ei piira ega mõjuta mingil moel tarbija seadusjärgseid õigusi. Lisateavet leiate järgmiselt lingilt: tarbija õiguslik garantii ([www.hp.com/go/eu-legal](http://www.hp.com/go/eu-legal)) või võite külastada Euroopa tarbijakeskuste veebisaiti ([http://ec.europa.eu/consumers/solving\\_consumer\\_disputes/non-judicial\\_redress/ecc-net/index\\_en.htm](http://ec.europa.eu/consumers/solving_consumer_disputes/non-judicial_redress/ecc-net/index_en.htm)). Tarbijal on õigus valida, kas ta soovib kasutada HP piiratud garantiid või seadusega ette nähtud müüjapoolset kaheaastast garantiid.

## Рωσία

### Срок службы принтера для России

Срок службы данного принтера HP составляет пять лет в нормальных условиях эксплуатации. Срок службы отсчитывается с момента ввода принтера в эксплуатацию. В конце срока службы HP рекомендует посетить веб-сайт нашей службы поддержки по адресу <http://www.hp.com/support> и/или связаться с авторизованным поставщиком услуг HP для получения рекомендаций в отношении дальнейшего безопасного использования принтера.

## Εγγύηση Premium Protection Warranty της HP: Δήλωση περιορισμένης εγγύησης για τα δοχεία γραφίτη LaserJet

Αυτό το προϊόν HP καλύπτεται από εγγύηση ως προς την απουσία ελαττωμάτων στα υλικά και την κατασκευή.

Η παρούσα εγγύηση δεν ισχύει για προϊόντα που (α) έχουν επαναπληρωθεί, ανακαινιστεί, ανακατασκευαστεί ή αλλοιωθεί σκόπιμα με οποιονδήποτε τρόπο, (β) παρουσιάζουν προβλήματα εξαιτίας κακής χρήσης, ακατάλληλης φύλαξης ή λειτουργίας εκτός των δημοσιευμένων περιβαλλοντικών προδιαγραφών για το προϊόν εκτυπωτή ή (γ) παρουσιάζουν σημεία φθοράς λόγω φυσιολογικής χρήσης.

Για να εξυπηρετηθείτε βάσει της εγγύησης, παρακαλούμε επιστρέψτε το προϊόν στο κατάστημα από το οποίο το αγοράσατε (μαζί με μια γραπτή περιγραφή του προβλήματος και δείγματα εκτύπωσης) ή επικοινωνήστε με το τμήμα υποστήριξης πελατών της HP. Η HP, κατά την κρίση της, είτε θα αντικαταστήσει το προϊόν, αν αποδειχτεί ότι είναι ελαττωματικό, είτε θα σας επιστρέψει τα χρήματα της αγοράς.

ΣΤΟ ΒΑΘΜΟ ΠΟΥ ΕΠΙΤΡΕΠΕΤΑΙ ΑΠΟ ΤΗΝ ΤΟΠΙΚΗ ΝΟΜΟΘΕΣΙΑ, Η ΑΝΩΤΕΡΩ ΕΓΓΥΗΣΗ ΕΙΝΑΙ ΑΠΟΚΛΕΙΣΤΙΚΗ ΚΑΙ ΔΕΝ ΓΙΝΕΤΑΙ ΑΝΑΦΟΡΑ, ΕΙΤΕ ΡΗΤΗ ΕΙΤΕ ΣΙΩΠΗΡΗ, ΣΕ ΚΑΜΙΑ ΑΛΛΗ ΓΡΑΠΤΗ Ή ΠΡΟΦΟΡΙΚΗ ΕΓΓΥΗΣΗ Ή ΟΡΟ. ΕΙΔΙΚΟΤΕΡΑ, Η HP ΑΠΟΠΟΙΕΙΤΑΙ ΚΑΘΕ ΣΙΩΠΗΡΗ ΕΓΓΥΗΣΗ Ή ΟΡΟ ΕΜΠΟΡΕΥΣΙΜΟΤΗΤΑΣ, ΙΚΑΝΟΠΟΙΗΤΙΚΗΣ ΠΟΙΟΤΗΤΑΣ ΚΑΙ ΚΑΤΑΛΛΗΛΟΤΗΤΑΣ ΓΙΑ ΣΥΓΚΕΚΡΙΜΕΝΟ ΣΚΟΠΟ.

ΣΤΟ ΒΑΘΜΟ ΠΟΥ ΕΠΙΤΡΕΠΕΤΑΙ ΑΠΟ ΤΗΝ ΤΟΠΙΚΗ ΝΟΜΟΘΕΣΙΑ, Η HP Ή ΟΙ ΠΡΟΜΗΘΕΥΤΕΣ ΤΗΣ ΔΕΝ ΘΑ ΕΙΝΑΙ ΣΕ ΚΑΜΙΑ ΠΕΡΙΠΤΩΣΗ ΥΠΟΛΟΓΟΙ ΓΙΑ ΑΜΕΣΗ, ΕΙΔΙΚΗ, ΠΕΡΙΣΤΑΣΙΑΚΗ, ΠΑΡΕΠΟΜΕΝΗ (ΣΥΜΠΕΡΙΛΑΜΒΑΝΟΜΕΝΟΥ ΤΟΥ ΔΙΑΦΥΓΟΝΤΟΣ ΚΕΡΔΟΥΣ Ή ΤΗΣ ΑΠΩΛΕΙΑΣ ΔΕΔΟΜΕΝΩΝ) Ή ΑΛΛΗ ΖΗΜΙΑ, ΕΙΤΕ ΒΑΣΕΙ ΣΥΜΒΑΣΗΣ, ΑΔΙΚΟΠΡΑΞΙΑΣ Ή ΑΛΛΟΥ.

ΟΙ ΟΡΟΙ ΤΗΣ ΕΓΓΥΗΣΗΣ ΠΟΥ ΠΕΡΙΛΑΜΒΑΝΟΝΤΑΙ ΣΕ ΑΥΤΗΝ ΤΗ ΔΗΛΩΣΗ, ΕΚΤΟΣ ΑΠΟ ΤΟ ΒΑΘΜΟ ΣΤΟΝ ΟΠΟΙΟ ΕΠΙΤΡΕΠΕΤΑΙ ΑΠΟ ΤΟ ΝΟΜΟ, ΔΕΝ ΑΠΟΚΛΕΙΟΥΝ, ΠΕΡΙΟΡΙΖΟΥΝ Ή ΤΡΟΠΟΠΟΙΟΥΝ ΑΛΛΑ ΣΥΜΠΛΗΡΩΝΟΥΝ ΤΑ ΥΠΟΧΡΕΩΤΙΚΑ ΝΟΜΟΘΕΤΙΚΑ ΔΙΚΑΙΩΜΑΤΑ ΠΟΥ ΙΣΧΥΟΥΝ ΓΙΑ ΤΗΝ ΠΩΛΗΣΗ ΤΟΥ ΠΡΟΪΟΝΤΟΣ ΑΥΤΟΥ ΣΕ ΕΣΑΣ.

## Πολιτική της HP για τα αναλώσιμα άλλων κατασκευαστών

Η HP δεν μπορεί να συστήσει τη χρήση δοχείων γραφίτη άλλου κατασκευαστή, είτε αυτά είναι καινούργια είτε ανακατασκευασμένα.

---

 **ΣΗΜΕΙΩΣΗ:** Όσον αφορά τα προϊόντα εκτυπωτών HP, η χρήση δοχείου γραφίτη άλλου κατασκευαστή, καθώς και η αναγόμωση του δοχείου γραφίτη, δεν επηρεάζουν την εγγύηση ή τυχόν συμβάσεις υποστήριξης της HP προς τον πελάτη. Ωστόσο, αν η βλάβη ή η ζημιά του προϊόντος οφείλεται στη χρήση αναγομωμένου δοχείου γραφίτη ή δοχείου γραφίτη άλλου κατασκευαστή, η HP θα εφαρμόσει τις κανονικές της χρεώσεις εργασίας και υλικών για την επισκευή της συγκεκριμένης βλάβης ή ζημιάς.

---

## Τοποθεσία Web της HP για τις απομιμήσεις

Αν έχετε εγκαταστήσει δοχείο γραφίτη της HP και το μήνυμα στον πίνακα ελέγχου δηλώνει ότι το δοχείο δεν είναι αυθεντικό, επισκεφθείτε τη διεύθυνση [www.hp.com/go/anticounterfeit](http://www.hp.com/go/anticounterfeit). Η HP θα σας βοηθήσει να διαπιστώσετε αν το δοχείο είναι αυθεντικό και θα λάβει μέτρα για να επιλύσει το πρόβλημα.

Το δοχείο γραφίτη που αγοράσατε ενδέχεται να μην είναι γνήσιο δοχείο γραφίτη της HP, αν:

- Η σελίδα κατάστασης αναλωσίμων υποδεικνύει την τοποθέτηση αναλωσίμου που δεν κατασκευάζεται από την HP.
- Αντιμετωπίζετε πολλά προβλήματα με το δοχείο.
- Η κασέτα δεν έχει τη συνήθη εμφάνιση (για παράδειγμα, η συσκευασία διαφέρει από τη συσκευασία της HP).

## Αποθηκευμένα δεδομένα στο δοχείο γραφίτη

Τα δοχεία γραφίτη HP που χρησιμοποιούνται με αυτό το προϊόν περιέχουν ένα chip μνήμης που βοηθά στη λειτουργία του προϊόντος.

Επιπλέον, αυτό το chip μνήμης συλλέγει ένα περιορισμένο σύνολο πληροφοριών σχετικά με τη χρήση του προϊόντος, μεταξύ των οποίων και οι εξής: η ημερομηνία της πρώτης τοποθέτησης του δοχείου γραφίτη, η ημερομηνία τελευταίας χρήσης του δοχείου γραφίτη, ο αριθμός των σελίδων που εκτυπώθηκαν με το δοχείο γραφίτη, η κάλυψη σελίδας, οι τρόποι εκτύπωσης που χρησιμοποιήθηκαν, τυχόν σφάλματα που εμφανίστηκαν στην εκτύπωση, καθώς και το μοντέλο του προϊόντος. Αυτές οι πληροφορίες βοηθούν την HP να σχεδιάσει τα μελλοντικά προϊόντα, έτσι ώστε να καλύπτουν τις ανάγκες εκτύπωσης των πελατών της.

Τα δεδομένα που συλλέγονται από το chip μνήμης του δοχείου γραφίτη δεν περιέχουν πληροφορίες που μπορούν να χρησιμοποιηθούν για την αναγνώριση κάποιου πελάτη ή χρήστη του δοχείου γραφίτη ή του συγκεκριμένου προϊόντος.

Η HP συλλέγει δειγματοληπτικά chip μνήμης από τα δοχεία γραφίτη που επιστρέφονται μέσω του προγράμματος δωρεάν επιστροφής και ανακύκλωσης της HP (HP Planet Partners: [www.hp.com/recycle](http://www.hp.com/recycle)). Η HP πραγματοποιεί ανάγνωση και ανάλυση των chip μνήμης αυτού του δείγματος, με στόχο τη βελτίωση των μελλοντικών προϊόντων της. Επίσης, σε αυτά τα δεδομένα μπορεί να έχουν πρόσβαση οι συνεργάτες της HP που βοηθούν στην ανακύκλωση του δοχείου γραφίτη.

Όποιος έχει στην κατοχή του το δοχείο γραφίτη, μπορεί να έχει πρόσβαση στις ανώνυμες πληροφορίες του chip μνήμης.



## Άδεια χρήσης τελικού χρήστη

**ΔΙΑΒΑΣΤΕ ΠΡΟΣΕΚΤΙΚΑ ΠΡΙΝ ΑΠΟ ΤΗ ΧΡΗΣΗ ΑΥΤΟΥ ΤΟΥ ΛΟΓΙΣΜΙΚΟΥ:** Η παρούσα Άδεια Χρήσης Τελικού Χρήστη ('EULA') είναι μια νομική συμφωνία ανάμεσα (α) σε εσάς (είτε ως άτομο είτε ως ενιαία οντότητα) και (β) στην HP Inc. ('HP'), η οποία διέπει τη χρήση που μπορείτε να κάνετε σε οποιοδήποτε Προϊόν λογισμικού εγκαθίσταται ή διατίθεται από την HP για να χρησιμοποιηθεί μαζί με το προϊόν HP ('Προϊόν HP'), το οποίο δεν υπόκειται σε ξεχωριστή άδεια χρήσης ανάμεσα σε εσάς και την HP ή τους προμηθευτές της. Άλλα προγράμματα λογισμικού ενδέχεται να περιέχουν Άδεια Χρήσης Τελικού Χρήστη στην ηλεκτρονική τους τεκμηρίωση. Ως 'Προϊόν λογισμικού' νοείται το λογισμικό υπολογιστών και μπορεί να περιλαμβάνει σχετικά μέσα, έντυπο υλικό και ηλεκτρονική τεκμηρίωση.

Το προϊόν HP ενδέχεται να συνοδεύεται από μια τροποποίηση ή προσθήκη στην παρούσα Άδεια Χρήσης Τελικού Χρήστη.

ΤΑ ΔΙΚΑΙΩΜΑΤΑ ΧΡΗΣΗΣ ΤΟΥ ΠΡΟΪΟΝΤΟΣ ΛΟΓΙΣΜΙΚΟΥ ΠΑΡΕΧΟΝΤΑΙ ΜΟΝΟ ΜΕ ΤΗΝ ΠΡΟΫΠΟΘΕΣΗ ΟΤΙ ΣΥΜΦΩΝΕΙΤΕ ΜΕ ΟΛΟΥΣ ΤΟΥΣ ΟΡΟΥΣ ΚΑΙ ΤΙΣ ΠΡΟΫΠΟΘΕΣΕΙΣ ΤΗΣ ΠΑΡΟΥΣΑΣ ΑΔΕΙΑΣ ΧΡΗΣΗΣ ΤΕΛΙΚΟΥ ΧΡΗΣΤΗ. ΜΕ ΤΗΝ ΕΓΚΑΤΑΣΤΑΣΗ, ΑΝΤΙΓΡΑΦΗ, ΛΗΨΗ Ή ΟΠΟΙΟΔΗΠΟΤΕ ΑΛΛΗ ΧΡΗΣΗ ΤΟΥ ΠΡΟΪΟΝΤΟΣ ΛΟΓΙΣΜΙΚΟΥ, ΣΥΜΦΩΝΕΙΤΕ ΟΤΙ ΔΕΣΜΕΥΕΣΤΕ ΑΠΟ ΤΟΥΣ ΟΡΟΥΣ ΤΗΣ ΠΑΡΟΥΣΑΣ ΑΔΕΙΑΣ ΧΡΗΣΗΣ ΤΕΛΙΚΟΥ ΧΡΗΣΤΗ. ΑΝ ΔΕΝ ΑΠΟΔΕΧΕΣΤΕ ΤΟΥΣ ΟΡΟΥΣ ΤΗΣ ΠΑΡΟΥΣΑΣ ΑΔΕΙΑΣ ΧΡΗΣΗΣ, ΠΡΕΠΕΙ ΟΠΩΣΔΗΠΟΤΕ ΝΑ ΕΠΙΣΤΡΕΨΕΤΕ ΟΛΟΚΛΗΡΟ ΤΟ ΜΗ ΧΡΗΣΙΜΟΠΟΙΗΜΕΝΟ ΠΡΟΪΟΝ (ΥΛΙΚΟ ΚΑΙ ΛΟΓΙΣΜΙΚΟ) ΕΝΤΟΣ 14 ΗΜΕΡΩΝ, ΓΙΑ ΝΑ ΣΑΣ ΕΠΙΣΤΡΑΦΟΥΝ ΤΑ ΧΡΗΜΑΤΑ ΣΑΣ ΣΥΜΦΩΝΑ ΜΕ ΤΗΝ ΠΟΛΙΤΙΚΗ ΕΠΙΣΤΡΟΦΗΣ ΧΡΗΜΑΤΩΝ ΠΟΥ ΙΣΧΥΕΙ ΣΤΟ ΚΑΤΑΣΤΗΜΑ ΑΓΟΡΑΣ.

- 1. ΠΑΡΑΧΩΡΗΣΗ ΑΔΕΙΑΣ ΧΡΗΣΗΣ.** Η HP σάς παραχωρεί τα ακόλουθα δικαιώματα, υπό τον όρο ότι συμμορφώνεστε με όλους τους όρους και τις προϋποθέσεις της παρούσας Άδειας Χρήσης Τελικού Χρήστη:
  - α.** Χρήση. Επιτρέπεται να χρησιμοποιήσετε το Προϊόν λογισμικού σε ένα μόνο υπολογιστή ('Ο υπολογιστής σας'). Αν το Προϊόν λογισμικού παρέχεται σε εσάς μέσω Internet και αρχικά η άδεια του προέβλεπε χρήση σε περισσότερους από έναν υπολογιστές, επιτρέπεται να εγκαταστήσετε και να χρησιμοποιήσετε το Προϊόν λογισμικού μόνο σε αυτούς τους υπολογιστές. Δεν επιτρέπεται να διαχωρίζετε τα συστατικά μέρη του Προϊόντος λογισμικού για να τα χρησιμοποιήσετε σε περισσότερους από έναν υπολογιστές. Δεν έχετε το δικαίωμα να διανέμετε το Προϊόν λογισμικού. Επιτρέπεται να φορτώνετε το Προϊόν λογισμικού στην προσωρινή μνήμη (RAM) του υπολογιστή σας για τους σκοπούς για τους οποίους χρησιμοποιείται το Προϊόν λογισμικού.
  - β.** Αποθήκευση. Μπορείτε να αντιγράψετε το Προϊόν λογισμικού στην τοπική μνήμη ή στη συσκευή αποθήκευσης του προϊόντος HP.
  - γ.** Αντιγραφή. Επιτρέπεται η δημιουργία αρχειοθήκης ή αντιγράφων ασφαλείας του Προϊόντος λογισμικού, με την προϋπόθεση ότι τα αντίγραφα περιέχουν όλες τις αρχικές σημειώσεις κυριότητας του Προϊόντος λογισμικού και ότι γίνεται χρήση μόνο για σκοπούς δημιουργίας αντιγράφων ασφαλείας.
  - δ.** Επιφύλαξη δικαιωμάτων. Η HP και οι προμηθευτές της διατηρούν κάθε δικαίωμα το οποίο δεν παραχωρείται ρητά σε εσάς στα πλαίσια της παρούσας Άδειας Χρήσης Τελικού Χρήστη.
  - ε.** Δωρεάν λογισμικό. Με την επιφύλαξη των όρων και των προϋποθέσεων της παρούσας Άδειας Χρήσης Τελικού Χρήστη, το σύνολο ή οποιοδήποτε μέρος του Προϊόντος λογισμικού που αποτελεί λογισμικό το οποίο δεν ανήκει στην HP ή λογισμικό που παρέχεται με δημόσια άδεια χρήσης από τρίτους κατασκευαστές ('Δωρεάν λογισμικό') παραχωρείται σε εσάς υποκείμενο στους όρους και τις προϋποθέσεις της άδειας χρήσης λογισμικού που συνοδεύει αυτό το Δωρεάν λογισμικό και έχει τη μορφή ξεχωριστής συμφωνίας, άδειας χρήσης εσωκλειόμενης σε πλαστική συσκευασία ή όρων

ηλεκτρονικής άδειας χρήσης που γίνονται δεκτοί κατά τη λήψη. Η χρήση του Δωρεάν λογισμικού από εσάς διέπεται πλήρως από τους όρους και τις προϋποθέσεις αυτής της άδειας χρήσης.

- ζ. Λύση αποκατάστασης. Οποιαδήποτε λύση αποκατάστασης λογισμικού παρέχεται μαζί με/για το Προϊόν HP είτε πρόκειται για λύση που αποθηκεύεται σε σκληρό δίσκο, λύση αποθηκευμένη σε εξωτερικό μέσο (π.χ. δισκέτα, CD ή DVD) είτε για ισοδύναμη λύση που παραδίδεται σε οποιαδήποτε άλλη μορφή, επιτρέπεται να χρησιμοποιηθεί μόνο για την επαναφορά του σκληρού δίσκου του Προϊόντος HP με το οποίο, ή για το οποίο, αγοράστηκε η λύση αποκατάστασης. Η χρήση οποιουδήποτε λογισμικού λειτουργικού συστήματος της Microsoft που περιέχεται σε μια τέτοια λύση αποκατάστασης διέπεται από τη Συμφωνία άδειας χρήσης της Microsoft.
- 2. ΑΝΑΒΑΘΜΙΣΕΙΣ.** Για να χρησιμοποιήσετε ένα Προϊόν λογισμικού που χαρακτηρίζεται ως αναβάθμιση, πρέπει πρώτα να αποκτήσετε άδεια χρήσης για το αρχικό Προϊόν λογισμικού το οποίο η HP θεωρεί ότι δικαιούται αναβάθμιση. Μετά την αναβάθμιση, δεν επιτρέπεται η χρήση του αρχικού Προϊόντος λογισμικού που αποτελούσε τη βάση για την αναβάθμιση. Με τη χρήση του Προϊόντος λογισμικού, συμφωνείτε επίσης ότι η HP επιτρέπεται να αποκτά αυτόματα πρόσβαση στο Προϊόν HP που διαθέτετε κατά τη σύνδεσή του στο Internet για τον έλεγχο της έκδοσης ή της κατάστασης συγκεκριμένων Προϊόντων λογισμικού και μπορεί να πραγματοποιεί αυτόματα λήψη και εγκατάσταση των αναβαθμίσεων ή των ενημερώσεων αυτών των Προϊόντων λογισμικού στο Προϊόν HP που διαθέτετε, για την παροχή νέων εκδόσεων ή ενημερώσεων που απαιτούνται για τη διατήρηση της λειτουργικότητας, της απόδοσης ή της ασφάλειας του Λογισμικού HP και του Προϊόντος HP που διαθέτετε, καθώς και για τη διευκόλυνση της παροχής υποστήριξης ή άλλων υπηρεσιών που παρέχονται σε εσάς. Σε ορισμένες περιπτώσεις και ανάλογα με τον τύπο αναβάθμισης ή ενημέρωσης, θα παρέχονται σε εσάς ειδοποιήσεις (μέσω αναδυόμενου παραθύρου ή άλλων μέσων), στις οποίες μπορεί να ζητείται από εσάς να ξεκινήσετε τη διαδικασία αναβάθμισης ή ενημέρωσης.
- 3. ΠΡΟΣΘΕΤΟ ΛΟΓΙΣΜΙΚΟ.** Η παρούσα Άδεια Χρήσης Τελικού Χρήστη ισχύει για ενημερώσεις ή συμπληρωματικά προγράμματα στο αρχικό Προϊόν λογισμικού που παρέχονται από την HP, εκτός εάν η HP προβλέπει άλλους όρους οι οποίοι συνοδεύουν την ενημέρωση ή το συμπληρωματικό πρόγραμμα. Σε περίπτωση ασυμφωνίας μεταξύ των όρων, υπερισχύουν οι άλλοι όροι.
- 4. ΜΕΤΑΒΙΒΑΣΗ.**
- α.** Σε τρίτους. Ο αρχικός χρήστης του Προϊόντος λογισμικού έχει δικαίωμα να μεταβιβάσει άπαξ το Προϊόν λογισμικού σε κάποιον άλλο τελικό χρήστη. Οποιαδήποτε μεταβίβαση πρέπει να περιλαμβάνει όλα τα επιμέρους στοιχεία, μέσα, έντυπο υλικό, την παρούσα Άδεια Χρήσης Τελικού Χρήστη και, εάν υπάρχει, το Πιστοποιητικό γνησιότητας. Η μεταβίβαση δεν επιτρέπεται να είναι έμμεση, όπως με τη μορφή παρακαταθήκης. Πριν από τη μεταβίβαση, ο τελικός χρήστης που θα παραλάβει το μεταβιβαζόμενο προϊόν πρέπει να συμφωνήσει με όλους τους όρους της Άδειας Χρήσης Τελικού Χρήστη. Με τη μεταβίβαση του Προϊόντος λογισμικού, η δική σας άδεια χρήσης τερματίζεται αυτόματα.
- β.** Περιορισμοί. Δεν επιτρέπεται η ενοικίαση, η μίσθωση ή ο δανεισμός του Προϊόντος λογισμικού ή η εμπορική χρονομεριστική ή υπηρεσιακή χρήση του. Δεν επιτρέπεται η μερική παραχώρηση, η εκχώρηση ή η μεταβίβαση της άδειας χρήσης του Προϊόντος λογισμικού, παρά μόνο με τους τρόπους που αναφέρονται ρητά στην παρούσα Άδεια Χρήσης Τελικού Χρήστη.
- 5. ΙΔΙΟΚΤΗΣΙΑΚΑ ΔΙΚΑΙΩΜΑΤΑ.** Όλα τα δικαιώματα πνευματικής ιδιοκτησίας στο Προϊόν λογισμικού και στην τεκμηρίωση χρήστη ανήκουν στην HP ή στους προμηθευτές της και προστατεύονται από το νόμο, συμπεριλαμβανομένων ενδεικτικά των νόμων περί προστασίας των πνευματικών δικαιωμάτων, εμπορικών μυστικών και κατάθεσης σημάτων που ισχύουν στις Η.Π.Α., καθώς και άλλων νόμων και διεθνών συμβάσεων. Δεν επιτρέπεται η αφαίρεση οποιουδήποτε αναγνωριστικού του προϊόντος ή οποιασδήποτε γνωστοποίησης σχετικά με τα πνευματικά δικαιώματα ή τους περιορισμούς ιδιοκτησίας από το Προϊόν λογισμικού.
- 6. ΠΕΡΙΟΡΙΣΜΟΣ ΣΧΕΤΙΚΑ ΜΕ ΤΗΝ ΑΠΟΣΥΜΠΙΛΗΣΗ.** Δεν επιτρέπεται η αποσυμπίληση ή η εξαγωγή του πηγαίου ή του αντικειμενικού κώδικα του Προϊόντος λογισμικού, παρά μόνο στο βαθμό που το

δικαίωμα αυτό υπαγορεύεται από ισχύοντες νόμους που αντιτίθενται σε αυτόν τον περιορισμό ή προβλέπεται ρητά στην παρούσα Άδεια Χρήσης Τελικού Χρήστη.

**7. ΔΙΑΡΚΕΙΑ ΙΣΧΥΟΣ.** Η παρούσα Άδεια Χρήσης Τελικού Χρήστη ισχύει εκτός εάν τερματιστεί ή απορριφθεί. Η παρούσα Άδεια Χρήσης Τελικού Χρήστη θα τερματιστεί επίσης βάσει των προϋποθέσεων που διατυπώνονται σχετικοί όροι σε άλλο σημείο της Άδειας Χρήσης Τελικού Χρήστη ή σε περίπτωση μη συμμόρφωσης με οποιονδήποτε όρο ή προϋπόθεση της παρούσας Άδειας.

**8. ΣΥΓΚΑΤΑΘΕΣΗ ΓΙΑ ΤΗ ΣΥΛΛΟΓΗ/ΧΡΗΣΗ ΔΕΔΟΜΕΝΩΝ.**

**α.** Η HP θα χρησιμοποιεί cookies και άλλα εργαλεία τεχνολογίας web για τη συλλογή ανώνυμων τεχνικών πληροφοριών που σχετίζονται με το λογισμικό HP και το Προϊόν HP που διαθέτετε. Αυτά τα δεδομένα θα χρησιμοποιούνται για την παροχή των αναβαθμίσεων και της σχετικής υποστήριξης ή άλλων υπηρεσιών που περιγράφονται στην Ενότητα 2. Επίσης, η HP θα συλλέγει προσωπικά στοιχεία, όπως η διεύθυνση πρωτοκόλλου Internet ή άλλες πληροφορίες αποκλειστικής αναγνώρισης που σχετίζονται με το Προϊόν HP που διαθέτετε, καθώς και δεδομένα που παρέχονται από εσάς κατά τη δήλωση του Προϊόντος HP. Εκτός από την παροχή των αναβαθμίσεων και της σχετικής υποστήριξης ή άλλων υπηρεσιών, αυτά τα δεδομένα θα χρησιμοποιούνται για την αποστολή μηνυμάτων εμπορικής προώθησης σε εσάς (σε κάθε περίπτωση, με τη ρητή συγκατάθεσή σας, όταν αυτό απαιτείται από την ισχύουσα νομοθεσία).

Στο βαθμό που επιτρέπεται από την ισχύουσα νομοθεσία, με την αποδοχή αυτών των όρων και των προϋποθέσεων δίνετε τη συγκατάθεσή σας για τη συλλογή και τη χρήση ανώνυμων και προσωπικών δεδομένων από την HP, τις θυγατρικές της και τις συνεργαζόμενες εταιρείες, όπως περιγράφεται στην παρούσα Άδεια Χρήσης Τελικού Χρήστη και όπως περιγράφεται αναλυτικότερα στην πολιτική απορρήτου της HP: [www8.hp.com/us/en/privacy/privacy.html?jumpid=req\\_r1002\\_usen\\_c-001\\_title\\_r0001](http://www8.hp.com/us/en/privacy/privacy.html?jumpid=req_r1002_usen_c-001_title_r0001)

**β.** Συλλογή/χρήση από τρίτους. Ορισμένα προγράμματα λογισμικού που περιλαμβάνονται στο προϊόν HP που διαθέτετε παρέχονται και φέρουν ξεχωριστή άδεια χρήσης από τρίτους κατασκευαστές ('Λογισμικό τρίτων κατασκευαστών'). Το Λογισμικό τρίτων κατασκευαστών ενδέχεται να εγκατασταθεί και να λειτουργεί στο προϊόν HP που διαθέτετε ακόμα και εάν επιλέξετε να μην ενεργοποιήσετε/αγοράσετε αυτό το λογισμικό. Το Λογισμικό τρίτων κατασκευαστών μπορεί να συλλέγει και να μεταδίδει τεχνικές πληροφορίες σχετικά με το σύστημά σας (π.χ. διεύθυνση IP, μοναδικό αναγνωριστικό συσκευής, εγκατεστημένη έκδοση λογισμικού κ.λπ.) και άλλα δεδομένα συστήματος. Αυτές οι πληροφορίες χρησιμοποιούνται από τρίτους για την αναγνώριση των τεχνικών χαρακτηριστικών του συστήματος και για να διασφαλίζεται ότι στο σύστημά σας υπάρχει εγκατεστημένη η πιο πρόσφατη έκδοση του λογισμικού. Εάν δεν θέλετε το Λογισμικό τρίτων κατασκευαστών να συλλέγει αυτές τις τεχνικές πληροφορίες ή να σας στέλνει αυτόματα ενημερωμένες εκδόσεις, θα πρέπει να καταργήσετε την εγκατάσταση του λογισμικού πριν από τη σύνδεση στο Internet.

**9. ΑΠΟΠΟΙΗΣΗ ΕΓΓΥΗΣΕΩΝ.** ΣΤΟ ΜΕΓΙΣΤΟ ΒΑΘΜΟ ΠΟΥ ΕΠΙΤΡΕΠΕΤΑΙ ΑΠΟ ΤΗΝ ΙΣΧΥΟΥΣΑ ΝΟΜΟΘΕΣΙΑ, Η HP ΚΑΙ ΟΙ ΠΡΟΜΗΘΕΥΤΕΣ ΤΗΣ ΠΑΡΕΧΟΥΝ ΤΟ ΠΡΟΪΟΝ ΛΟΓΙΣΜΙΚΟΥ "ΩΣ ΕΧΕΙ", ΜΕ ΟΛΑ ΤΟΥΤΑ ΣΦΑΛΜΑΤΑ, ΚΑΙ ΑΠΟΠΟΙΟΥΝΤΑΙ ΔΙΑ ΤΟΥ ΠΑΡΟΝΤΟΣ ΟΠΟΙΟΝΔΗΠΟΤΕ ΑΛΛΟ ΟΡΟ Ή ΕΓΓΥΗΣΗ, ΡΗΤΗ, ΕΜΜΕΣΗ Ή ΠΡΟΒΛΕΠΟΜΕΝΗ ΑΠΟ ΤΟ ΝΟΜΟ, ΣΥΜΠΕΡΙΛΑΜΒΑΝΟΜΕΝΩΝ ΕΝΔΕΙΚΤΙΚΑ ΕΓΓΥΗΣΕΩΝ ΤΙΤΛΟΥ ΚΑΙ ΜΗ ΠΑΡΑΒΙΑΣΗΣ, ΤΥΧΟΝ ΕΜΜΕΣΩΝ ΕΓΓΥΗΣΕΩΝ, ΥΠΟΧΡΕΩΣΕΩΝ Ή ΟΡΩΝ ΕΜΠΟΡΕΥΣΙΜΟΤΗΤΑΣ, ΙΚΑΝΟΠΟΙΗΤΙΚΗΣ ΠΟΙΟΤΗΤΑΣ Ή ΚΑΤΑΛΛΗΛΟΤΗΤΑΣ ΓΙΑ ΣΥΓΚΕΚΡΙΜΕΝΟ ΣΚΟΠΟ ΚΑΙ ΑΠΟΥΣΙΑΣ ΙΩΝ, ΟΣΩΝ ΑΦΟΡΑ ΤΟ ΠΡΟΪΟΝ ΛΟΓΙΣΜΙΚΟΥ. Σε ορισμένες χώρες/επικράτειες δεν επιτρέπεται η εξαίρεση σιωπηρών εγγυήσεων ή περιορισμών στη διάρκεια σιωπηρών εγγυήσεων. Συνεπώς, η ανωτέρω αποποίηση ενδέχεται να μην ισχύει πλήρως στην περίπτωσή σας.

ΣΤΗΝ ΑΥΣΤΡΑΛΙΑ ΚΑΙ ΤΗ ΝΕΑ ΖΗΛΑΝΔΙΑ, ΤΟ ΛΟΓΙΣΜΙΚΟ ΣΥΝΟΔΕΥΕΤΑΙ ΑΠΟ ΕΓΓΥΗΣΕΙΣ ΤΩΝ ΟΠΟΙΩΝ Η ΕΞΑΙΡΕΣΗ ΔΕΝ ΕΙΝΑΙ ΔΥΝΑΤΗ ΣΥΜΦΩΝΑ ΜΕ ΤΗ ΝΟΜΟΘΕΣΙΑ ΠΕΡΙ ΠΡΟΣΤΑΣΙΑΣ ΚΑΤΑΝΑΛΩΤΩΝ ΤΗΣ ΑΥΣΤΡΑΛΙΑΣ ΚΑΙ ΤΗΣ ΝΕΑΣ ΖΗΛΑΝΔΙΑΣ. ΟΙ ΚΑΤΑΝΑΛΩΤΕΣ ΑΥΣΤΡΑΛΙΑΣ ΕΧΟΥΝ ΔΙΚΑΙΩΜΑ ΑΝΤΙΚΑΤΑΣΤΑΣΗΣ Ή ΕΠΙΣΤΡΟΦΗΣ ΧΡΗΜΑΤΩΝ ΓΙΑ ΣΟΒΑΡΗ ΒΛΑΒΗ ΚΑΙ ΑΠΟΖΗΜΙΩΣΗΣ ΓΙΑ ΑΛΛΗ ΕΥΛΟΓΑ

ΠΡΟΒΛΕΨΙΜΗ ΑΠΩΛΕΙΑ Ή ΖΗΜΙΑ. ΕΠΙΣΗΣ, ΟΙ ΚΑΤΑΝΑΛΩΤΕΣ ΑΥΣΤΡΑΛΙΑΣ ΕΧΟΥΝ ΔΙΚΑΙΩΜΑ ΕΠΙΣΚΕΥΗΣ Ή ΑΝΤΙΚΑΤΑΣΤΑΣΗΣ ΤΟΥ ΛΟΓΙΣΜΙΚΟΥ ΣΕ ΠΕΡΙΠΤΩΣΗ ΜΗ ΑΠΟΔΕΚΤΗΣ ΠΟΙΟΤΗΤΑΣ, ΠΟΥ ΔΕΝ ΣΥΝΙΣΤΑ ΟΜΩΣ ΣΟΒΑΡΗ ΒΛΑΒΗ. ΟΙ ΚΑΤΑΝΑΛΩΤΕΣ ΝΕΑΣ ΖΗΛΑΝΔΙΑΣ ΠΟΥ ΑΓΟΡΑΖΟΥΝ ΑΓΑΘΑ ΓΙΑ ΠΡΟΣΩΠΙΚΗ/ ΟΙΚΙΑΚΗ ΧΡΗΣΗ Ή ΚΑΤΑΝΑΛΩΣΗ ΚΑΙ ΟΧΙ ΓΙΑ ΕΠΑΓΓΕΛΜΑΤΙΚΗ ΧΡΗΣΗ ('ΚΑΤΑΝΑΛΩΤΕΣ ΝΕΑΣ ΖΗΛΑΝΔΙΑΣ') ΕΧΟΥΝ ΔΙΚΑΙΩΜΑ ΕΠΙΣΚΕΥΗΣ, ΑΝΤΙΚΑΤΑΣΤΑΣΗΣ Ή ΕΠΙΣΤΡΟΦΗΣ ΧΡΗΜΑΤΩΝ ΣΕ ΠΕΡΙΠΤΩΣΗ ΒΛΑΒΗΣ ΚΑΙ ΑΠΟΖΗΜΙΩΣΗΣ ΓΙΑ ΑΛΛΗ ΕΥΛΟΓΑ ΠΡΟΒΛΕΨΙΜΗ ΑΠΩΛΕΙΑ Ή ΖΗΜΙΑ.

- 10. ΠΕΡΙΟΡΙΣΜΟΣ ΕΥΘΥΝΗΣ.** Σύμφωνα με την τοπική νομοθεσία, ανεξάρτητα από ζημίες που ενδέχεται να προκύψουν, η συνολική ευθύνη της HP και οποιουδήποτε από τους προμηθευτές της στα πλαίσια της παρούσας Άδειας Χρήσης Τελικού Χρήστη και η αποκλειστική σας αποζημίωση για όλα τα παραπάνω περιορίζονται στο μεγαλύτερο από τα ποσά που καταβάλατε ξεχωριστά για το Προϊόν λογισμικού ή σε 5,00 δολάρια Η.Π.Α. ΣΤΟ ΜΕΓΙΣΤΟ ΒΑΘΜΟ ΠΟΥ ΕΠΙΤΡΕΠΕΤΑΙ ΑΠΟ ΤΗΝ ΙΣΧΥΟΥΣΑ ΝΟΜΟΘΕΣΙΑ, Η HP ΚΑΙ ΟΙ ΠΡΟΜΗΘΕΥΤΕΣ ΤΗΣ ΔΕΝ ΕΙΝΑΙ ΣΕ ΚΑΜΙΑ ΠΕΡΙΠΤΩΣΗ ΥΠΕΥΘΥΝΟΙ ΓΙΑ ΕΙΔΙΚΕΣ, ΤΥΧΑΙΕΣ, ΕΜΜΕΣΕΣ Ή ΣΥΝΕΠΑΚΟΛΟΥΘΕΣ ΖΗΜΙΕΣ (ΣΥΜΠΕΡΙΛΑΜΒΑΝΟΜΕΝΩΝ, ΕΝΔΕΙΚΤΙΚΑ, ΖΗΜΙΩΝ ΑΠΟ ΑΠΩΛΕΙΑ ΕΣΟΔΩΝ Ή ΕΜΠΙΣΤΕΥΤΙΚΩΝ Ή ΑΛΛΩΝ ΠΛΗΡΟΦΟΡΙΩΝ, ΑΠΟ ΔΙΑΚΟΠΗ ΕΡΓΑΣΙΑΣ, ΑΠΟ ΠΡΟΣΩΠΙΚΟ ΤΡΑΥΜΑΤΙΣΜΟ, ΑΠΟ ΠΑΡΑΒΙΑΣΗ ΑΠΟΡΡΗΤΟΥ ΠΟΥ ΠΡΟΚΥΠΤΕΙ ΑΠΟ Ή ΣΧΕΤΙΖΕΤΑΙ ΜΕ ΤΗ ΧΡΗΣΗ Ή ΤΗΝ ΑΔΥΝΑΜΙΑ ΧΡΗΣΗΣ ΤΟΥ ΠΡΟΪΟΝΤΟΣ ΛΟΓΙΣΜΙΚΟΥ) Ή ΑΛΛΕΣ ΖΗΜΙΕΣ ΣΕ ΣΧΕΣΗ ΜΕ ΟΠΟΙΟΔΗΠΟΤΕ ΔΙΑΤΑΞΗ ΤΗΣ ΠΑΡΟΥΣΑΣ ΑΔΕΙΑΣ ΧΡΗΣΗΣ ΤΕΛΙΚΟΥ ΧΡΗΣΤΗ, ΑΚΟΜΗ ΚΑΙ ΑΝ Η HP Ή ΟΠΟΙΟΣΔΗΠΟΤΕ ΠΡΟΜΗΘΕΥΤΗΣ ΕΧΕΙ ΕΝΗΜΕΡΩΘΕΙ ΓΙΑ ΤΟ ΕΝΔΕΧΟΜΕΝΟ ΤΕΤΟΙΩΝ ΖΗΜΙΩΝ ΚΑΙ ΑΚΟΜΗ ΚΑΙ ΑΝ Η ΑΠΟΖΗΜΙΩΣΗ ΔΕΝ ΚΑΛΥΠΤΕΙ ΤΟΝ ΟΥΣΙΑΣΤΙΚΟ ΤΗΣ ΣΚΟΠΟ. Σε ορισμένες χώρες/επικράτειες δεν επιτρέπεται η εξαίρεση ή ο περιορισμός των περιστασιακών ή συνεπακόλουθων ζημιών. Συνεπώς, ο ανωτέρω περιορισμός ή εξαίρεση μπορεί να μην ισχύει στην περίπτωση σας.
- 11. ΠΕΛΑΤΕΣ ΤΗΣ ΚΥΒΕΡΝΗΣΗΣ ΤΩΝ ΗΠΑ.** Σύμφωνα με τον κανονισμό FAR 12.211 και 12.212, το Εμπορικό λογισμικό υπολογιστών, η Τεκμηρίωση λογισμικού υπολογιστών και τα Τεχνικά δεδομένα για εμπορικά στοιχεία παρέχονται στην Κυβέρνηση των ΗΠΑ με την τυπική εμπορική άδεια χρήσης της HP.
- 12. ΣΥΜΜΟΡΦΩΣΗ ΜΕ ΤΟΥΣ ΝΟΜΟΥΣ ΠΕΡΙ ΕΞΑΓΩΓΩΝ.** Πρέπει να συμμορφώσετε με όλους τους νόμους και κανονισμούς των Ηνωμένων Πολιτειών και άλλων χωρών ("Νομοθεσία περί εξαγωγών") για να διασφαλίσετε ότι το Προϊόν λογισμικού (1) δεν εξάγεται, άμεσα ή έμμεσα, κατά παράβαση της Νομοθεσίας περί εξαγωγών ή (2) δεν χρησιμοποιείται για κανένα σκοπό που απαγορεύεται από τη Νομοθεσία περί εξαγωγών, συμπεριλαμβανομένης, ενδεικτικά, της κατασκευής πυρηνικών, χημικών ή βιολογικών όπλων.
- 13. ΔΥΝΑΤΟΤΗΤΑ ΚΑΙ ΠΛΗΡΕΞΟΥΣΙΟΤΗΤΑ ΣΥΝΑΨΗΣ ΣΥΜΒΑΣΗΣ.** Δηλώνετε ότι είστε στη νόμιμη ηλικία ενηλικίωσης που ισχύει στη χώρα διαμονής σας και, εάν ισχύει στην περίπτωση σας, ότι είστε εξουσιοδοτημένος από τον εργοδότη σας να συνάψετε την παρούσα σύμβαση.
- 14. ΙΣΧΥΟΥΣΑ ΝΟΜΟΘΕΣΙΑ.** Η παρούσα Άδεια Χρήσης Τελικού Χρήστη διέπεται από τους νόμους της χώρας όπου έγινε η αγορά του εξοπλισμού.
- 15. ΠΛΗΡΗΣ ΣΥΜΦΩΝΙΑ.** Η παρούσα Άδεια Χρήσης Τελικού Χρήστη (συμπεριλαμβανομένων όλων των προσθηκών ή των τροποποιήσεων της παρούσας Άδειας που περιλαμβάνονται στο Προϊόν HP) συνιστά την πλήρη συμφωνία ανάμεσα σε εσάς και την HP όσον αφορά το Προϊόν λογισμικού και υπερισχύει έναντι όλων των προηγούμενων ή ταυτόχρονων προφορικών ή γραπτών επικοινωνιών, προτάσεων και δηλώσεων σχετικά με το Προϊόν λογισμικού ή οποιοδήποτε άλλο στοιχείο που καλύπτεται από την παρούσα Άδεια Χρήσης Τελικού Χρήστη. Στο βαθμό που οι όροι οποιασδήποτε πολιτικής ή προγράμματος της HP για υπηρεσίες υποστήριξης δεν συμφωνούν με τους όρους της παρούσας Άδειας Χρήσης Τελικού Χρήστη, θα υπερισχύουν οι όροι της παρούσας Άδειας χρήσης.

© Copyright 2015 HP Development Company, L.P.

Οι πληροφορίες που περιέχονται στο παρόν μπορεί να αλλάξουν χωρίς προειδοποίηση. Όλα τα άλλα ονόματα προϊόντων τα οποία αναφέρονται στο παρόν έγγραφο ενδέχεται να είναι εμπορικά σήματα των αντίστοιχων εταιρειών. Στο βαθμό που επιτρέπεται από την ισχύουσα νομοθεσία, οι μόνες εγγυήσεις που παρέχονται για τα προϊόντα και τις υπηρεσίες της HP ορίζονται στις ρητές δηλώσεις εγγύησης που συνοδεύουν τα εν λόγω προϊόντα και τις υπηρεσίες. Κανένα στοιχείο στο παρόν δεν πρέπει να εκληφθεί ως

πρόσθετη εγγύηση. Στο βαθμό που επιτρέπεται από την ισχύουσα νομοθεσία, η HP δεν φέρει ευθύνη για τεχνικά ή συντακτικά σφάλματα ή παραλείψεις του παρόντος.

Πρώτη έκδοση: Αύγουστος 2015

## Εγγύηση σέρβις για επισκευή από τον πελάτη

Τα προϊόντα της HP είναι σχεδιασμένα έτσι ώστε να περιέχουν πολλά εξαρτήματα που ο χρήστης μπορεί να τα επισκευάσει από μόνος του (Customer Self Repair – CSR), έτσι ώστε να ελαχιστοποιείται ο χρόνος επισκευής και να αυξάνεται η ευελιξία στην αντικατάσταση των ελαττωματικών εξαρτημάτων. Εάν κατά τη διάρκεια της περιόδου διάγνωσης, η HP διαπιστώσει ότι η επισκευή μπορεί να γίνει με χρήση ενός εξαρτήματος CSR, θα σας αποστείλει απευθείας το συγκεκριμένο εξάρτημα για να κάνετε την αντικατάσταση. Υπάρχουν δύο κατηγορίες εξαρτημάτων CSR: 1) Εξαρτήματα που ο χρήστης πρέπει να τα επισκευάσει υποχρεωτικά από μόνος του. Εάν ζητήσετε από την HP να αντικαταστήσει τα εξαρτήματα αυτά, θα χρεωθείτε το κόστος αποστολής και εργασίας αυτού του σέρβις. 2) Εξαρτήματα που ο χρήστης μπορεί προαιρετικά να επισκευάσει από μόνος του. Και αυτά τα εξαρτήματα έχουν σχεδιαστεί ώστε ο χρήστης να μπορεί να τα επισκευάζει από μόνος του. Εάν, ωστόσο, επιθυμείτε να τα αντικαταστήσει η HP για λογαριασμό σας, αυτό μπορεί να γίνει χωρίς πρόσθετη χρέωση, ανάλογα με τον τύπο της εγγύησης σέρβις με την οποία καλύπτεται το προϊόν σας.

Με βάση τη διαθεσιμότητα και τη χώρα/περιοχή όπου βρίσκεστε, τα εξαρτήματα CSR θα παραδίδονται την επόμενη εργάσιμη ημέρα. Ανάλογα με τη χώρα/περιοχή όπου βρίσκεστε, μπορεί να προσφέρεται και παράδοση αυθημερόν ή μέσα σε τέσσερις ώρες, με κάποια χρέωση. Εάν χρειάζεστε βοήθεια, μπορείτε να καλέσετε το Κέντρο τεχνικής υποστήριξης της HP και κάποιος τεχνικός θα σας βοηθήσει από το τηλέφωνο. Η HP αναφέρει στα έντυπα που συνοδεύουν κάθε ανταλλακτικό CSR εάν το ελαττωματικό εξάρτημα θα πρέπει να επιστραφεί στην HP. Στις περιπτώσεις που το ελαττωματικό εξάρτημα πρέπει να επιστραφεί στην HP, θα πρέπει να το αποστείλετε στην HP μέσα σε καθορισμένο χρονικό διάστημα, συνήθως πέντε (5) εργάσιμες ημέρες. Το ελαττωματικό εξάρτημα θα πρέπει να επιστραφεί, μαζί με τα σχετικά έντυπα, στο υλικό συσκευασίας αποστολής που παρέχεται. Εάν το ελαττωματικό εξάρτημα δεν επιστραφεί, η HP ενδέχεται να σας χρεώσει για το ανταλλακτικό. Κατά την επισκευή από τον πελάτη, η HP θα πληρώσει τα έξοδα αποστολής και επιστροφής του εξαρτήματος και θα καθορίσει τη μεταφορική εταιρεία ή την εταιρεία κούριερ που θα χρησιμοποιηθεί.

## Υποστήριξη πελατών

---

Λήψη τηλεφωνικής υποστήριξης για τη χώρα/περιοχή σας	Οι αριθμοί τηλεφώνου για κάθε χώρα/περιοχή υπάρχουν στο φυλλάδιο που περιλαμβάνεται στη συσκευασία του προϊόντος σας ή στη διεύθυνση <a href="http://www.hp.com/support/">www.hp.com/support/</a> .
Να έχετε πρόχειρο το όνομα του προϊόντος, τον αριθμό σειράς, την ημερομηνία αγοράς και την περιγραφή του προβλήματος.	
Λήψη διαδικτυακής υποστήριξης 24 ώρες το 24ωρο, λήψη βοηθητικών προγραμμάτων λογισμικού και προγραμμάτων οδήγησης	<a href="http://www.hp.com/support/ljcp1020series">www.hp.com/support/ljcp1020series</a>
Παραγγελία πρόσθετων συμβολαίων υπηρεσιών ή συντήρησης της HP	<a href="http://www.hp.com/go/carepack">www.hp.com/go/carepack</a>
Δηλώστε το προϊόν σας	<a href="http://www.register.hp.com">www.register.hp.com</a>

---





---

# Γ Πρόγραμμα περιβαλλοντικής διαχείρισης προϊόντων

- [Προστασία του περιβάλλοντος](#)
- [Προστασία από το όζον](#)
- [Κατανάλωση ισχύος](#)
- [Κατανάλωση γραφίτη](#)
- [Χρήση χαρτιού](#)
- [Πλαστικά](#)
- [Αναλώσιμα εκτύπωσης HP LaserJet](#)
- [Χαρτί](#)
- [Περιορισμοί υλικών](#)
- [Απόρριψη άχρηστου εξοπλισμού από τους χρήστες \(ΕΕ και Ινδία\)](#)
- [Ανακύκλωση ηλεκτρονικών συσκευών](#)
- [Πληροφορίες ανακύκλωσης υλικού για τη Βραζιλία](#)
- [Χημικές ουσίες](#)
- [Δεδομένα κατανάλωσης ενέργειας προϊόντος σύμφωνα με τον Κανονισμό 1275/2008 της Ευρωπαϊκής Επιτροπής](#)
- [Δήλωση περιορισμού της χρήσης επικίνδυνων ουσιών \(Ινδία\)](#)
- [Δήλωση για τον περιορισμό επικίνδυνων ουσιών \(Τουρκία\)](#)
- [Ανακοίνωση περιορισμού της χρήσης επικίνδυνων ουσιών \(Ουκρανία\)](#)
- [Πίνακας ουσιών \(Κίνα\)](#)
- [Πληροφορίες χρήστη για την ετικέτα οικολογικής σήμανσης SEPA \(Κίνα\)](#)
- [Κανονισμός για την εφαρμογή της ετικέτας πληροφοριών ενέργειας για την Κίνα σε εκτυπωτές, φαξ και αντιγραφικά](#)
- [Φύλλο Δεδομένων Ασφαλείας Υλικού \(MSDS\)](#)
- [EPEAT](#)

- [Περισσότερες πληροφορίες](#)

## Προστασία του περιβάλλοντος

Η HP δεσμεύεται να σας παρέχει ποιοτικά προϊόντα με περιβαλλοντικά υπεύθυνο τρόπο. Αυτό το προϊόν έχει σχεδιαστεί με διάφορα χαρακτηριστικά που ελαχιστοποιούν τις επιπτώσεις στο περιβάλλον.

## Προστασία από το όζον

Οι αερομεταφερόμενες εκπομπές όζοντος αυτού του προϊόντος μετρήθηκαν με μια ευρέως αναγνωρισμένη μέθοδο\* και η HP μπορεί να διαβεβαιώσει ότι, όταν αυτά τα δεδομένα εκπομπών εξεταστούν σε "γενικό πλαίσιο έκθεσης στο γραφείο"', δεν παράγονται αισθητές ποσότητες όζοντος κατά την εκτύπωση που δεν συμμορφώνονται με τα ισχύοντα πρότυπα ή κατευθυντήριες γραμμές για την ποιότητα του αέρα σε εσωτερικούς χώρους.

\* Μέθοδος δοκιμής για τον υπολογισμό των εκπομπών των συσκευών εκτύπωσης στο πλαίσιο της χορήγησης περιβαλλοντικής ετικέτας σε συσκευές γραφείου με λειτουργία εκτύπωσης, RAL-UZ 171 – BAM Ιούλιος, 2012

\*\* Βάσει της συγκέντρωσης όζοντος με εκτύπωση 2 ώρες την ημέρα, σε χώρο 32 κ.μ, με ρυθμό εξαερισμού 0,72 ανανεώσεις αέρα ανά ώρα με τη χρήση αναλωσίμων εκτύπωσης HP

## Κατανάλωση ισχύος

Η κατανάλωση ενέργειας μειώνεται σημαντικά στην κατάσταση ετοιμότητας, αναστολής ή απενεργοποίησης. Έτσι εξοικονομούνται φυσικοί πόροι, αλλά και χρήματα, χωρίς να επηρεάζεται η υψηλή απόδοση της συσκευής. Ο εξοπλισμός εκτύπωσης και απεικόνισης της HP που φέρει το λογότυπο ENERGY STAR® έχει εγκριθεί σύμφωνα με τις προδιαγραφές του φορέα περιβαλλοντικής προστασίας ENERGY STAR των ΗΠΑ για τον εξοπλισμό απεικόνισης. Οι συσκευές απεικόνισης με πιστοποίηση ENERGY STAR φέρουν το παρακάτω σήμα:



Πρόσθετες πληροφορίες για τα μοντέλα των προϊόντων απεικόνισης που πληρούν τις προδιαγραφές ENERGY STAR, μπορείτε να βρείτε στη διεύθυνση:

[www.hp.com/go/energystar](http://www.hp.com/go/energystar)

## Κατανάλωση γραφίτη

Η λειτουργία EconoMode καταναλώνει μικρότερη ποσότητα γραφίτη, πράγμα που ενδέχεται να παρατείνει τη ζωή της κασέτας εκτύπωσης. Η HP δεν συνιστά τη μόνιμη χρήση της λειτουργίας EconoMode. Εάν η λειτουργία EconoMode χρησιμοποιείται συνεχώς, ο γραφίτης ενδέχεται να διαρκέσει περισσότερο από τα μηχανικά μέρη του δοχείου εκτύπωσης. Αν η ποιότητα της εκτύπωσης αρχίσει να υποβαθμίζεται και δεν είναι πλέον αποδεκτή, αντικαταστήστε την κασέτα εκτύπωσης.

## Χρήση χαρτιού

Η δυνατότητα εκτύπωσης διπλής όψης (αυτόματη ή μη αυτόματη) και η λειτουργία εκτύπωσης ανά N (εκτύπωση πολλών σελίδων σε μία σελίδα) αυτής της συσκευής, μειώνει τη χρήση χαρτιού, καθώς και τις ανάγκες σε φυσικούς πόρους που δημιουργούνται.

## Πλαστικά

Όλα τα πλαστικά εξαρτήματα του εκτυπωτή τα οποία έχουν βάρος άνω των 25 γραμμαρίων έχουν σημειωθεί σύμφωνα με τα διεθνή πρότυπα, έτσι ώστε να διευκολύνεται η αναγνώρισή τους για την ανακύκλωση στο τέλος της ωφέλιμης ζωής του εκτυπωτή.

## Αναλώσιμα εκτύπωσης HP LaserJet

Τα αυθεντικά αναλώσιμα HP έχουν σχεδιαστεί με γνώμονα την προστασία του περιβάλλοντος. Η HP διευκολύνει την εξοικονόμηση πόρων και χαρτιού κατά τις εκτυπώσεις. Και όταν τελειώσετε, η ανακύκλωση των προϊόντων μας γίνεται εύκολα και δωρεάν.<sup>1</sup>

Όλες οι κασέτες εκτύπωσης HP που επιστρέφονται μέσω του προγράμματος HP Planet Partners υποβάλλονται σε μια διαδικασία ανακύκλωσης με πολλά στάδια, όπου τα υλικά διαχωρίζονται και καθαρίζονται προκειμένου να χρησιμοποιηθούν ως πρώτη ύλη σε νέες αυθεντικές κασέτες HP και προϊόντα καθημερινής χρήσης. Καμία αυθεντική κασέτα εκτύπωσης HP που επιστρέφεται μέσω του προγράμματος HP Planet Partners δεν αποστέλλεται σε χωματερές και η HP ποτέ δεν αναπληρώνει ή μεταπωλεί τις κασέτες.

**Για να συμμετέχετε στο πρόγραμμα επιστροφής και ανακύκλωσης HP Planet Partners, επισκεφτείτε τη διεύθυνση [www.hp.com/recycle](http://www.hp.com/recycle). Για πληροφορίες σχετικά με τον τρόπο επιστροφής των αναλωσίμων εκτύπωσης HP, επιλέξτε τη χώρα/περιοχή σας. Περιλαμβάνονται επίσης πληροφορίες για το πρόγραμμα σε πολλές γλώσσες σε κάθε νέα συσκευασία κασέτας εκτύπωσης HP LaserJet.**

<sup>1</sup> Η διαθεσιμότητα του προγράμματος ποικίλλει. Για περισσότερες πληροφορίες, επισκεφθείτε τη διεύθυνση [www.hp.com/recycle](http://www.hp.com/recycle).

## Χαρτί

Σε αυτό το προϊόν μπορεί να χρησιμοποιηθεί ανακυκλωμένο χαρτί καθώς και ελαφρύ χαρτί (EcoFFICIENT™), εφόσον το χαρτί συμμορφώνεται με τις οδηγίες που περιλαμβάνονται στο έγγραφο *HP LaserJet Printer Family Print Media Guide* (Οδηγός μέσων εκτύπωσης για τους εκτυπωτές HP LaserJet). Η συσκευή αυτή είναι κατάλληλη για χρήση ανακυκλωμένου χαρτιού ή ελαφριού χαρτιού (EcoFFICIENT™) σύμφωνα με το πρότυπο EN12281:2002.

## Περιορισμοί υλικών

Αυτός ο εκτυπωτής της HP δεν περιέχει πρόσθετο υδράργυρο.

Αυτό το προϊόν της HP δεν περιέχει μπαταρία.

## Απόρριψη άχρηστου εξοπλισμού από τους χρήστες (ΕΕ και Ινδία)



Αυτό το σύμβολο υποδεικνύει ότι το προϊόν δεν πρέπει να απορρίπτεται μαζί με τα υπόλοιπα οικιακά απορρίμματα. Αντίθετα, οφείλετε να προστατεύετε την ανθρώπινη υγεία και το περιβάλλον αποθέτοντας τον άχρηστο εξοπλισμό σε ειδικό χώρο συλλογής για την ανακύκλωση απορριμμάτων ηλεκτρικού και ηλεκτρονικού εξοπλισμού. Για περισσότερες πληροφορίες, επικοινωνήστε με την υπηρεσία αποκομιδής οικιακών απορριμμάτων: [www.hp.com/recycle](http://www.hp.com/recycle).

## Ανακύκλωση ηλεκτρονικών συσκευών

Η HP ενθαρρύνει τους πελάτες της να ανακυκλώνουν τις χρησιμοποιημένες ηλεκτρονικές συσκευές. Για περισσότερες πληροφορίες σχετικά με τα προγράμματα ανακύκλωσης, επισκεφτείτε τη διεύθυνση [www.hp.com/recycle](http://www.hp.com/recycle).

## Πληροφορίες ανακύκλωσης υλικού για τη Βραζιλία



**Não descarte o produto eletrônico em lixo comum**

Este produto eletrônico e seus componentes não devem ser descartados no lixo comum, pois embora estejam em conformidade com padrões mundiais de restrição a substâncias nocivas, podem conter, ainda que em quantidades mínimas, substâncias impactantes ao meio ambiente. Ao final da vida útil deste produto, o usuário deverá entregá-lo à HP. A não observância dessa orientação sujeitará o infrator às sanções previstas em lei.

Após o uso, as pilhas e/ou baterias dos produtos HP deverão ser entregues ao estabelecimento comercial ou rede de assistência técnica autorizada pela HP.

Para maiores informações, inclusive sobre os pontos de recebimento, acesse:

[www.hp.com.br/reciclar](http://www.hp.com.br/reciclar)

## Χημικές ουσίες

Η HP δεσμεύεται να παρέχει στους πελάτες της πληροφορίες σχετικά με τις χημικές ουσίες στα προϊόντα της, όπως είναι απαραίτητο για να πληροί τις νομικές απαιτήσεις όπως το REACH (Κανονισμός ΕΚ Αρ. 1907/2006 του Ευρωπαϊκού Κοινοβουλίου και Συμβουλίου). Μπορείτε να βρείτε μια αναφορά των χημικών πληροφοριών για αυτό το προϊόν στη διεύθυνση: [www.hp.com/go/reach](http://www.hp.com/go/reach).

## Δεδομένα κατανάλωσης ενέργειας προϊόντος σύμφωνα με τον Κανονισμό 1275/2008 της Ευρωπαϊκής Επιτροπής

Σε ό,τι αφορά τα δεδομένα που σχετίζονται με την τροφοδοσία του προϊόντος, συμπεριλαμβανομένης της κατανάλωσης ενέργειας του προϊόντος όταν αυτό είναι συνδεδεμένο σε δίκτυο και σε αναμονή, με όλες τις θύρες ενσύρματης δικτύωσης συνδεδεμένες και όλες τις θύρες ασύρματης δικτύωσης ενεργοποιημένες, ανατρέξτε στην ενότητα P14 "Πρόσθετες πληροφορίες" της Δήλωσης IT ECO του προϊόντος στη διεύθυνση [www.hp.com/hpinfo/globalcitizenship/environment/productdata/itecodesktop-pc.html](http://www.hp.com/hpinfo/globalcitizenship/environment/productdata/itecodesktop-pc.html).

## Δήλωση περιορισμού της χρήσης επικίνδυνων ουσιών (Ινδία)

This product complies with the "India E-waste Rule 2011" and prohibits use of lead, mercury, hexavalent chromium, polybrominated biphenyls or polybrominated diphenyl ethers in concentrations exceeding 0.1 weight % and 0.01 weight % for cadmium, except for the exemptions set in Schedule 2 of the Rule.

## Δήλωση για τον περιορισμό επικίνδυνων ουσιών (Τουρκία)

Türkiye Cumhuriyeti: EEE Yönetmeliğine Uygundur

## Ανακοίνωση περιορισμού της χρήσης επικίνδυνων ουσιών (Ουκρανία)

Обладнання відповідає вимогам Технічного регламенту щодо обмеження використання деяких небезпечних речовин в електричному та електронному обладнанні, затвердженого постановою Кабінету Міністрів України від 3 грудня 2008 № 1057

## Πίνακας ουσιών (Κίνα)

### 产品中有害物质或元素的名称及含量 根据中国《电子信息产品污染控制管理办法》



部件名称	有害物质					
	铅 (Pb)	汞 (Hg)	镉 (Cd)	六价铬 (Cr(VI))	多溴联苯 (PBB)	多溴二苯醚 (PBDE)
打印引擎	X	0	0	0	0	0
控制面板	X	0	0	0	0	0
塑料外壳	0	0	0	0	0	0
格式化板组件	X	0	0	0	0	0
碳粉盒	X	0	0	0	0	0

0609-15

本表格依据 SJ/T 11364 的规定编制。

0: 表示该有害物质在该部件所有均质材料中的含量均在 GB/T 26572 规定的限量要求以下。

X: 表示该有害物质至少在该部件的某一均质材料中的含量超出 GB/T 26572 规定的限量要求。

此表中所有名称中含 “X” 的部件均符合欧盟 RoHS 立法。

注：环保使用期限的参考标识取决于产品正常工作的温度和湿度等条件

## Πληροφορίες χρήστη για την ετικέτα οικολογικής σήμανσης SEPA (Κίνα)

中国环境标识认证产品用户说明

噪声大于 63.0 dB(A)的办公设备不宜放置于办公室内，请在独立的隔离区域使用。

如需长时间使用本产品或打印大量文件，请确保在通风良好的房间内使用。

如您需要确认本产品处于零能耗状态，请按下电源关闭按钮，并将插头从电源插座断开。

您可以使用再生纸，以减少资源耗费。

# Κανονισμός για την εφαρμογή της ετικέτας πληροφοριών ενέργειας για την Κίνα σε εκτυπωτές, φαξ και αντιγραφικά

根据“复印机、打印机和传真机能源效率标识实施规则”，本打印机具有能效标签。根据“复印机、打印机和传真机能效限定值及能效等级”（“GB21521”）决定并计算得出该标签上所示的能效等级和 TEC（典型能耗）值。

## 1. 能效等级

能效等级分为三个等级，等级 1 级能效最高。根据产品类型和打印速度标准决定能效限定值。

## 2. 能效信息

### 2.1 LaserJet 打印机和高性能喷墨打印机

- 典型能耗

典型能耗是正常运行 GB21521 测试方法中指定的时间后的耗电量。此数据表示为每周千瓦时 (kWh)。

标签上所示的能耗数字按涵盖根据 CEL-37 选择的登记装置中所有配置的代表性配置测定而得。因此，本特定产品型号的实际能耗可能与标签上所示的数据不同。

有关规格的详细信息，请参阅 GB21521 标准的当前版本。

## Φύλλο Δεδομένων Ασφαλείας Υλικού (MSDS)

Μπορείτε να λάβετε Φύλλα Δεδομένων Ασφαλείας Υλικού (MSDS) για αναλώσιμα που περιέχουν χημικές ουσίες, όπως για παράδειγμα γραφίτη, από την τοποθεσία Web της HP, στη διεύθυνση: [www.hp.com/go/msds](http://www.hp.com/go/msds).

## EPEAT

Πολλά προϊόντα HP έχουν σχεδιαστεί ώστε να πληρούν τα κριτήρια EPEAT. Το EPEAT είναι μια αναλυτική κλίμακα μέτρησης περιβαλλοντικών χαρακτηριστικών που σας βοηθάει να αναγνωρίζετε τον φιλικό προς το περιβάλλον ηλεκτρονικό εξοπλισμό. Για περισσότερες πληροφορίες σχετικά με το EPEAT, μεταβείτε στη διεύθυνση [www.epeat.net](http://www.epeat.net). Για πληροφορίες σχετικά με τα προϊόντα της HP που έχουν λάβει την πιστοποίηση EPEAT, μεταβείτε στη διεύθυνση [www.hp.com/hpinfo/globalcitizenship/environment/pdf/epeat\\_printers.pdf](http://www.hp.com/hpinfo/globalcitizenship/environment/pdf/epeat_printers.pdf).

## Περισσότερες πληροφορίες

Για περισσότερες πληροφορίες για θέματα σχετικά με το περιβάλλον, ανατρέξτε στα παρακάτω έγγραφα:

- Φύλλο περιβαλλοντικού προφίλ προϊόντος για αυτόν τον εκτυπωτή, καθώς και για πολλά άλλα, σχετικά με αυτόν τον εκτυπωτή, προϊόντα της HP
- Δέσμευση της HP για την προστασία του περιβάλλοντος
- Σύστημα διαχείρισης περιβάλλοντος της HP
- Πρόγραμμα επιστροφής και ανακύκλωσης προϊόντων της HP, η ωφέλιμη διάρκεια ζωής των οποίων έχει λήξει
- Φύλλα Δεδομένων Ασφαλείας Υλικού



Επισκεφθείτε τη διεύθυνση [www.hp.com/go/environment](http://www.hp.com/go/environment).

Επισκεφθείτε επίσης τη διεύθυνση [www.hp.com/recycle](http://www.hp.com/recycle).



---

## Δ Πληροφορίες σχετικά με κανονισμούς

- [Δήλωση συμμόρφωσης \(βασικά μοντέλα\)](#)
- [Δήλωση συμμόρφωσης \(ασύρματα μοντέλα\)](#)
- [Δηλώσεις κανονισμών](#)
- [Πρόσθετες δηλώσεις για προϊόντα ασύρματης λειτουργίας](#)

# Δήλωση συμμόρφωσης (βασικά μοντέλα)

## Δήλωση συμμόρφωσης

σύμφωνα με τα πρότυπα ISO/IEC 17050-1 και EN 17050-1

**Επωνυμία κατασκευαστή:** HP Inc. DoC#: BOISB-1001-00 rel.8.0

**Διεύθυνση κατασκευαστή:** 11311 Chinden Boulevard  
Boise, Idaho 83714-1021, Η.Π.Α.

### δηλώνει ότι το προϊόν

**Όνομασία προϊόντος:** HP LaserJet Professional CP1025 Color

**Ρυθμιστικός αριθμός μοντέλου<sup>2)</sup>** BOISB-1001-00

**Επιλογές προϊόντων:** ΟΛΕΣ ΟΙ ΣΥΣΚΕΥΕΣ

**Κασέτες Εκτύπωσης:** CE310A, CE311A, CE312A, CE313A

### συμμορφώνεται προς τις εξής προδιαγραφές:

**ΑΣΦΑΛΕΙΑ:** IEC 60950-1:2005 +A1:2009 / EN60950-1: 2006 +A11:2009+A1:2010+A12:2011  
IEC 60825-1:2007 / EN 60825-1:2007 (Προϊόν λέιζερ/LED κλάσης 1)  
IEC 62479:2010 / EN62479:2010  
GB4943.1-2011

**ΠΡΟΤΥΠΑ ΗΛΕΚΤΡΟΜΑΓΝΗΤΙΚΗΣ ΣΥΜΒΑΤΟΤΗΤΑΣ (EMC):** CISPR 22: 2008/ EN 55022:2010 - Κλάση B<sup>1)</sup>  
EN 61000-3-2 :2006 +A1:2009 +A2:2009  
EN 61000-3-3 :2008  
EN 55024: 2008  
FCC Τίτλος 47 CFR, Τμήμα 15, Κλάση B / ICES-003, Τεύχος 4  
GB9254-2008, GB17625.1-2003

**ΧΡΗΣΗ ΕΝΕΡΓΕΙΑΣ:** Κανονισμός (ΕΚ) υπ' αρ. 1275/2008  
EN50564:2011, IEC 62301:2011

**Περιορισμός των επικίνδυνων ουσιών (RoHS):** EN 50581:2012

### Συμπληρωματικές πληροφορίες:

Το παρόν προϊόν συμμορφώνεται με τις απαιτήσεις της Οδηγίας 2004/108/ΕΚ περί ηλεκτρομαγνητικής συμβατότητας, της Οδηγίας 2006/95/ΕΚ περί χαμηλής τάσης, της Οδηγίας 2011/65/ΕΚ για τον περιορισμό στη χρήση επικίνδυνων ουσιών στα είδη ηλεκτρικού και ηλεκτρονικού εξοπλισμού και της Οδηγίας 2009/125/ΕΚ περί οικολογικού σχεδιασμού και φέρει την ανάλογη σήμανση CE .

Αυτή η συσκευή πληροί τις απαιτήσεις του Τμήματος 15 των κανονισμών FCC. Η λειτουργία υπόκειται στις παρακάτω δύο συνθήκες: (1) Η παρούσα συσκευή δεν πρέπει να προκαλεί επιβλαβείς παρεμβολές και (2) Η παρούσα συσκευή θα πρέπει να δέχεται τις παρεμβολές που λαμβάνονται, συμπεριλαμβανομένων των παρεμβολών που μπορεί να προκαλέσουν την εσφαλμένη λειτουργία της.

1. Το προϊόν έχει δοκιμαστεί σε τυπική διαμόρφωση με τα συστήματα προσωπικών υπολογιστών της HP.
2. Για ρυθμιστικούς λόγους, σε αυτό το προϊόν έχει εκχωρηθεί ένας ρυθμιστικός αριθμός μοντέλου. Αυτός ο αριθμός δεν πρέπει να συγχέεται με το όνομα του προϊόντος ή με τον αριθμό/τους αριθμούς προϊόντος.

**Σαγκάη, Κίνα**

**1 Νοεμβρίου 2015**

**Για θέματα κανονισμών μόνο:**

Ευρώπη:

HP Deutschland GmbH, HP HQ-TRE, 71025 Boeblingen, Germany

Η.Π.Α.:

HP Inc., 1501 Page Mill Road, Palo Alto 94304, U.S.A. 650-857-1501 [www.hp.eu/certificates](http://www.hp.eu/certificates)

# Δήλωση συμμόρφωσης (ασύρματα μοντέλα)

## Δήλωση συμμόρφωσης

σύμφωνα με τα πρότυπα ISO/IEC 17050-1 και EN 17050-1

**Επωνυμία κατασκευαστή:** HP Inc. DoC#: BOISB-1001-01 rel.9.0

**Διεύθυνση κατασκευαστή:** 11311 Chinden Boulevard  
Boise, Idaho 83714-1021, Η.Π.Α.

### δηλώνει ότι το προϊόν

**Όνομασία προϊόντος:** HP LaserJet Professional CP1025nw Color

**Ρυθμιστικός αριθμός μοντέλου<sup>2)</sup>** BOISB-1001-01

**Επιλογές προϊόντων:** ΟΛΕΣ ΟΙ ΣΥΣΚΕΥΕΣ

**Κασέτες Εκτύπωσης:** CE310A, CE311A, CE312A, CE313A

### συμμορφώνεται προς τις εξής προδιαγραφές:

**ΑΣΦΑΛΕΙΑ:** IEC 60950-1:2005 +A1:2009 / EN60950-1: 2006 +A11:2009 +A1:2010 +A12:2011  
IEC 60825-1:2007 / EN 60825-1:2007 (Προϊόν λέιζερ/LED κλάσης 1)  
IEC 62479:2010 / EN62479:2010  
GB4943.1-2011

**ΠΡΟΤΥΠΑ ΗΛΕΚΤΡΟΜΑΓΝΗΤΙΚΗΣ ΣΥΜΒΑΤΟΤΗΤΑΣ (EMC):** CISPR 22: 2008/ EN 55022:2010 - Κλάση B<sup>1)</sup>  
EN 61000-3-2 :2006 +A1:2009 +A2:2009  
EN 61000-3-3 :2008  
EN 55024:2010  
FCC Τίτλος 47 CFR, Τμήμα 15, Κλάση B / ICES-003, Τεύχος 4  
GB9254-2008, GB17625.1-2003

**ΧΡΗΣΗ ΕΝΕΡΓΕΙΑΣ:** Κανονισμός (ΕΚ) υπ' αρ. 1275/2008  
EN50564:2011, IEC 62301:2011

**Περιορισμός των επικίνδυνων ουσιών (RoHS):** EN 50581:2012

### Συμπληρωματικές πληροφορίες:

Το παρόν προϊόν συμμορφώνεται με τις απαιτήσεις της Οδηγίας 2004/108/ΕΚ περί ηλεκτρομαγνητικής συμβατότητας, της Οδηγίας 2006/95/ΕΚ περί χαμηλής τάσης, της Οδηγίας 2011/65/ΕΚ για τον περιορισμό στη χρήση επικίνδυνων ουσιών στα είδη ηλεκτρικού και ηλεκτρονικού εξοπλισμού και της Οδηγίας 2009/125/ΕΚ περί οικολογικού σχεδιασμού και φέρει την ανάλογη σήμανση CE .

Αυτή η συσκευή πληροί τις απαιτήσεις του Τμήματος 15 των κανονισμών FCC. Η λειτουργία υπόκειται στις παρακάτω δύο συνθήκες: (1) Η παρούσα συσκευή δεν πρέπει να προκαλεί επιβλαβείς παρεμβολές και (2) Η παρούσα συσκευή θα πρέπει να δέχεται τις παρεμβολές που λαμβάνονται, συμπεριλαμβανομένων των παρεμβολών που μπορεί να προκαλέσουν την εσφαλμένη λειτουργία της.

1. Το προϊόν έχει δοκιμαστεί σε τυπική διαμόρφωση με τα συστήματα προσωπικών υπολογιστών της HP.
2. Για ρυθμιστικούς λόγους, σε αυτό το προϊόν έχει εκχωρηθεί ένας ρυθμιστικός αριθμός μοντέλου. Αυτός ο αριθμός δεν πρέπει να συγχέεται με το όνομα του προϊόντος ή με τον αριθμό/τους αριθμούς προϊόντος.

**Σαγκάη, Κίνα**

**1 Νοεμβρίου 2015**

**Για θέματα κανονισμών μόνο:**

Ευρώπη:

HP Deutschland GmbH, HP HQ-TRE, 71025 Boeblingen, Germany

Η.Π.Α.:

HP Inc., 1501 Page Mill Road, Palo Alto 94304, U.S.A. 650-857-1501 [www.hp.eu/certificates](http://www.hp.eu/certificates)

# Δηλώσεις κανονισμών

## Κανονισμοί FCC

Ο εξοπλισμός αυτός έχει υποβληθεί σε δοκιμές και διαπιστώθηκε ότι πληροί τα όρια που ισχύουν για τις ψηφιακές συσκευές Κλάσης Β, που αναφέρονται στο Μέρος 15 των Κανονισμών FCC. Τα όρια αυτά έχουν τεθεί με σκοπό να παρέχουν ικανοποιητική προστασία από τις επιβλαβείς παρεμβολές σε οικιακές εγκαταστάσεις. Η συσκευή αυτή παράγει, χρησιμοποιεί και μπορεί να εκπέμψει ενέργεια ραδιοσυχνότητας. Αν η συσκευή αυτή δεν εγκατασταθεί και δεν χρησιμοποιηθεί σύμφωνα με τις οδηγίες, μπορεί να προκαλέσει επιβλαβείς παρεμβολές στις ραδιοφωνικές επικοινωνίες. Ωστόσο, δεν παρέχονται εγγυήσεις ότι δεν θα προκληθούν παρεμβολές σε κάθε επιμέρους εγκατάσταση. Αν η συσκευή αυτή προκαλέσει επιβλαβείς παρεμβολές στη λήψη ραδιοφωνικών ή τηλεοπτικών σημάτων (γεγονός που μπορείτε να διαπιστώσετε ανάβοντας και σβήνοντας το μηχάνημα), μπορείτε να επιχειρήσετε να εξαλείψετε τις παρεμβολές λαμβάνοντας ένα ή περισσότερα από τα ακόλουθα μέτρα:

- Αλλάξτε τον προσανατολισμό ή τη θέση της κεραίας λήψης.
- Αυξήστε την απόσταση μεταξύ του εκτυπωτή και του δέκτη.
- Συνδέστε τον εκτυπωτή σε μια πρίζα που ανήκει σε διαφορετικό κύκλωμα από εκείνο στο οποίο είναι συνδεδεμένος ο δέκτης.
- Ζητήστε τη συμβουλή του αντιπροσώπου της HP ή ενός τεχνικού έμπειρου στην εγκατάσταση ραδιοφώνων/τηλεοράσεων.

 **ΣΗΜΕΙΩΣΗ:** Τυχόν αλλαγές ή τροποποιήσεις στον εκτυπωτή που δεν είναι ρητώς εγκεκριμένες από την HP, μπορούν να αποτελέσουν αιτία για την ακύρωση της εξουσιοδότησης του χρήστη στο χειρισμό της συσκευής αυτής.

Η χρήση καλωδίου διασύνδεσης με θωράκιση είναι απαραίτητη για τη συμμόρφωση με τα όρια των συσκευών Κλάσης Β, που αναφέρονται στο Μέρος 15 των κανονισμών FCC.

## Καναδάς - Δήλωση συμμόρφωσης ICES-003 του Υπουργείου Βιομηχανίας του Καναδά

CAN ICES-3(B)/NMB-3(B)

### Δήλωση EMC (Κορέα)

B급 기기 (가정용 방송통신기기)	이 기기는 가정용(B급)으로 전자파적합등록을 한 기기로서 주로 가정에서 사용하는 것을 목적으로 하며, 모든 지역에서 사용할 수 있습니다.
-----------------------	--

### Οδηγίες για το καλώδιο τροφοδοσίας

Βεβαιωθείτε ότι η πηγή τροφοδοσίας είναι κατάλληλη για την ονομαστική τάση του προϊόντος. Η ονομαστική τάση αναγράφεται στην ετικέτα του προϊόντος. Το προϊόν χρησιμοποιεί 110-127 Vac ή 220-240 Vac και 50/60 Hz.

Συνδέστε το καλώδιο τροφοδοσίας του προϊόντος σε μια γειωμένη πρίζα AC.

 **ΠΡΟΣΟΧΗ:** Για να αποφευχθεί η πρόκληση βλάβης στο προϊόν, χρησιμοποιείτε μόνο το καλώδιο τροφοδοσίας που παρέχεται με το προϊόν.



## Ασφάλεια laser

Το Κέντρο Συσκευών και Ακτινολογικής Υγιεινής (CDRH) της Διεύθυνσης Τροφίμων και Φαρμάκων των ΗΠΑ (FDA) έχει εφαρμόσει κανονισμούς για προϊόντα που χρησιμοποιούν ακτίνες laser, τα οποία κατασκευάστηκαν από την 1η Αυγούστου 1976 και μετέπειτα. Η συμμόρφωση με τους κανονισμούς αυτούς είναι υποχρεωτική για προϊόντα που πωλούνται στις ΗΠΑ. Η συσκευή είναι πιστοποιημένη ως προϊόν laser "Κλάσης 1", σύμφωνα με το Radiation Performance Standard (Πρότυπο Απόδοσης Ακτινοβολίας) που έχει θεσπίσει το Υπουργείο Υγείας των ΗΠΑ βάσει του Radiation Control for Health and Safety Act του 1968 (Νόμος περί Ελέγχου της Ακτινοβολίας για την Υγεία και την Ασφάλεια). Επειδή η ακτινοβολία που εκπέμπεται μέσα στη συσκευή περιορίζεται εξ ολοκλήρου μέσα στα προστατευτικά περιβλήματα και τα εξωτερικά της καλύμματα, η δέσμη ακτίνων laser δεν μπορεί να διαφύγει προς τα έξω σε καμία φάση της κανονικής λειτουργίας της.

**⚠ ΠΡΟΕΙΔ/ΣΗ!** Η χρήση χειριστηρίων, οι ρυθμίσεις ή η εκτέλεση διαδικασιών εκτός εκείνων που αναφέρονται σε αυτόν τον οδηγό χρήσης, μπορεί να προκαλέσουν την έκθεση του χρήστη σε επικίνδυνη ακτινοβολία.

## Δήλωση laser (Φινλανδία)

### **Luokan 1 laserlaite**

Klass 1 Laser Apparat

HP LaserJet Professional CP1025, CP1025nw, laserkirjoitin on käyttäjän kannalta turvallinen luokan 1 laserlaite. Normaalisissa käytössä kirjoittimen suojakoteloointi estää lasersäteen pääsyn laitteen ulkopuolelle. Laitteen turvallisuusluokka on määritetty standardin EN 60825-1 (2007) mukaisesti.

### **VAROITUS!**

Laitteen käyttäminen muulla kuin käyttöohjeessa mainitulla tavalla saattaa altistaa käyttäjän turvallisuusluokan 1 ylittävälle näkymättömälle lasersäteilylle.

### **WARNING!**

Om apparaten används på annat sätt än i bruksanvisning specificerats, kan användaren utsättas för osynlig laserstrålning, som överskrider gränsen för laserklass 1.

### **HUOLTO**

HP LaserJet Professional CP1025, CP1025nw - kirjoittimen sisällä ei ole käyttäjän huollettavissa olevia kohteita. Laitteen saa avata ja huoltaa ainoastaan sen huoltamiseen koulutettu henkilö. Tällaiseksi huoltotoimenpiteeksi ei katsota väriainekasetin vaihtamista, paperiradan puhdistusta tai muita käyttäjän käsikirjassa lueteltuja, käyttäjän tehtäväksi tarkoitettuja ylläpitotoimia, jotka voidaan suorittaa ilman erikoistyökaluja.

### **VARO!**

Mikäli kirjoittimen suojakotelo avataan, olet alttiina näkymättömälle lasersäteilylle laitteen ollessa toiminnassa. Älä katso säteeseen.

### **WARNING!**

Om laserprinterns skyddshölje öppnas då apparaten är i funktion, utsättas användaren för osynlig laserstrålning. Betrakta ej strålen.

Tiedot laitteessa käytettävän laserdiodin säteilyominaisuuksista: Aallonpituus 775-795 nm Teho 5 m W Luokan 3B laser.

## **Δήλωση GS (Γερμανία)**

Das Gerät ist nicht für die Benutzung im unmittelbaren Gesichtsfeld am Bildschirmarbeitsplatz vorgesehen. Um störende Reflexionen am Bildschirmarbeitsplatz zu vermeiden, darf dieses Produkt nicht im unmittelbaren Gesichtsfeld platziert werden.

Das Gerät ist kein Bildschirmarbeitsplatz gemäß BildscharbV. Bei ungünstigen Lichtverhältnissen (z. B. direkte Sonneneinstrahlung) kann es zu Reflexionen auf dem Display und damit zu Einschränkungen der Lesbarkeit der dargestellten Zeichen kommen.

## **Συμμόρφωση για τις χώρες της Ευρασίας (Λευκορωσία, Καζακστάν, Ρωσία)**



# Πρόσθετες δηλώσεις για προϊόντα ασύρματης λειτουργίας

## Δήλωση συμμόρφωσης με τα πρότυπα της FCC—Ηνωμένες Πολιτείες

### Exposure to radio frequency radiation

**⚠ ΠΡΟΣΟΧΗ:** The radiated output power of this device is far below the FCC radio frequency exposure limits. Nevertheless, the device shall be used in such a manner that the potential for human contact during normal operation is minimized.

In order to avoid the possibility of exceeding the FCC radio frequency exposure limits, human proximity to the antenna shall not be less than 20 cm during normal operation.

This device complies with Part 15 of FCC Rules. Operation is subject to the following two conditions: (1) this device may not cause interference, and (2) this device must accept any interference, including interference that may cause undesired operation of the device.

**⚠ ΠΡΟΣΟΧΗ:** Based on Section 15.21 of the FCC rules, changes of modifications to the operation of this product without the express approval by HP may invalidate its authorized use.

## Δήλωση για την Αυστραλία

This device incorporates a radio-transmitting (wireless) device. For protection against radio transmission exposure, it is recommended that this device be operated no less than 20 cm from the head, neck, or body.

## Δήλωση ANATEL Βραζιλίας

Este equipamento opera em caráter secundário, isto é, não tem direito à proteção contra interferência prejudicial, mesmo de estações do mesmo tipo, e não pode causar interferência a sistemas operando em caráter primário.

## Δηλώσεις για τον Καναδά

**For Indoor Use.** This digital apparatus does not exceed the Class B limits for radio noise emissions from digital apparatus as set out in the radio interference regulations of the Canadian Department of Communications. The internal wireless radio complies with RSS 210 of Industry Canada.

**Pour l'usage d'intérieur.** Le présent appareil numérique n'émet pas de bruits radioélectriques dépassant les limites applicables aux appareils numériques de Classe B prescrites dans le règlement sur le brouillage radioélectrique édicté par le Ministère des Communications du Canada. Le composant RF interne est conforme à la norme CNR-210 d'Industrie Canada.

## Έκθεση σε ακτινοβολία ραδιοσυχνότητων (Καναδάς)

**⚠ ΠΡΟΕΙΔ/ΣΗ!** Έκθεση σε ακτινοβολία ραδιοσυχνότητων. Η ακτινοβολούμενη ισχύς εξόδου αυτής της συσκευής είναι χαμηλότερη από τα όρια που έχει θεσπίσει η υπηρεσία Industry Canada για την έκθεση σε ραδιοσυχνότητες. Ωστόσο, η συσκευή θα πρέπει να χρησιμοποιείται με τρόπο που να ελαχιστοποιεί το ενδεχόμενο επαφής με τον άνθρωπο κατά την κανονική λειτουργία.

Για να αποφεύγεται η πιθανότητα υπέρβασης των ορίων έκθεσης σε ραδιοσυχνότητες της υπηρεσίας Industry Canada, η εγγύτητα των ανθρώπων προς τις κεραίες δεν θα πρέπει να είναι μικρότερη από 20 cm

## Σημείωση για την Ευρωπαϊκή Ένωση

Η τηλεπικοινωνιακή λειτουργία αυτού του προϊόντος επιτρέπεται να χρησιμοποιηθεί στις ακόλουθες χώρες/περιοχές της ΕΕ και της ΕΖΕΣ:

Αυστρία, Βέλγιο, Βουλγαρία, Κύπρος, Δημοκρατία της Τσεχίας, Δανία, Εσθονία, Φινλανδία, Γαλλία, Γερμανία, Ελλάδα, Ουγγαρία, Ισλανδία, Ιρλανδία, Ιταλία, Λετονία, Λιχτενστάιν, Λιθουανία, Λουξεμβούργο, Μάλτα, Ολλανδία, Νορβηγία, Πολωνία, Πορτογαλία, Ρουμανία, Δημοκρατία της Σλοβακίας, Σλοβενία, Ισπανία, Σουηδία, Ελβετία και Ηνωμένο Βασίλειο.

## Σημείωση για τη χρήση στη Ρωσία

Существуют определенные ограничения по использованию беспроводных сетей (стандарта 802.11 b/g) с рабочей частотой 2,4 ГГц: Данное оборудование может использоваться внутри помещений с использованием диапазона частот 2400-2483,5 МГц (каналы 1-13). При использовании внутри помещений максимальная эффективная изотропно-излучаемая мощность (ЭИИМ) должна составлять не более 100мВт.

## Δήλωση για το Μεξικό

Aviso para los usuarios de México

“La operación de este equipo está sujeta a las siguientes dos condiciones: (1) es posible que este equipo o dispositivo no cause interferencia perjudicial y (2) este equipo o dispositivo debe aceptar cualquier interferencia, incluyendo la que pueda causar su operación no deseada.”

Para saber el modelo de la tarjeta inalámbrica utilizada, revise la etiqueta regulatoria de la impresora.

## Δήλωση για την Ταϊβάν

### 低功率電波輻射性電機管理辦法

第十二條 經型式認證合格之低功率射頻電機，非經許可，公司、商號或使用者均不得擅自變更頻率、加大功率或變更原設計之特性及功能。

第十四條 低功率射頻電機之使用不得影響飛航安全及干擾合法通信；經發現有干擾現象時，應立即停用，並改善至無干擾時方得繼續使用。前項合法通信，指依電信法規定作業之無線電通信。低功率射頻電機須忍受合法通信或工業、科學及醫療用電波輻射性電機設備之干擾。

## Δήλωση για την Κορέα

당해 무선설비는 운용 중 전파혼선 가능성이 있음

**Ένδειξη ενσύρματων/ασύρματων τηλεπικοινωνιών Βιετνάμ για εγκεκριμένα προϊόντα τύπου ICTQC**





---

# Ε Αναλώσιμα και εξαρτήματα

- [Παραγγελία ανταλλακτικών, εξαρτημάτων και αναλωσίμων](#)
- [Κωδικοί ειδών](#)

## Παραγγελία ανταλλακτικών, εξαρτημάτων και αναλωσίμων

Γνήσια κασέτα εκτύπωσης HP, τύμπανο απεικόνισης και χαρτί

[www.hp.com/go/suresupply](http://www.hp.com/go/suresupply)

Παραγγελία γνήσιων ανταλλακτικών ή εξαρτημάτων HP

[www.hp.com/buy/parts](http://www.hp.com/buy/parts)

Παραγγελία μέσω αντιπροσώπου συντήρησης ή υποστήριξης

Επικοινωνήστε με έναν εξουσιοδοτημένο αντιπρόσωπο συντήρησης ή τεχνικής υποστήριξης της HP.

## Κωδικοί ειδών

Η ακόλουθη λίστα βοηθητικού εξοπλισμού ήταν ενημερωμένη κατά τη χρονική στιγμή της εκτύπωσης. Οι πληροφορίες για παραγγελίες και η διαθεσιμότητα του βοηθητικού εξοπλισμού μπορεί να αλλάξει κατά τη διάρκεια του κύκλου ζωής του προϊόντος.

## Κεφαλές εκτύπωσης

Στοιχείο	Αριθμός κασέτας	Έγχρωμο	Κωδικός είδους
Κεφαλή εκτύπωσης HP LaserJet	126A	Μαύρο	CE310A
		Κυανό	CE311A
		Κίτρινο	CE312A
		Ματζέντα	CE313A

## Τύμπανα απεικόνισης

Στοιχείο	Περιγραφή	Κωδικός εξαρτήματος
Τύμπανο απεικόνισης	Τύμπανο απεικόνισης	CE314A



**ΣΗΜΕΙΩΣΗ:** Το εγκατεστημένο τύμπανο απεικόνισης του προϊόντος καλύπτεται από την εγγύηση του προϊόντος. Τα ανταλλακτικά τύμπανα απεικόνισης έχουν περιορισμένη εγγύηση ενός έτους, η οποία ξεκινάει από την ημερομηνία εγκατάστασης. Η ημερομηνία εγκατάστασης του τυμπάνου απεικόνισης εμφανίζεται τόσο στη σελίδα διαμόρφωσης, όσο και στη σελίδα κατάστασης αναλωσίμων, όταν το τύμπανο απεικόνισης φτάνει περίπου στο 30% της εκτιμώμενης υπολειπόμενης διάρκειας ζωής του. Η εγγύηση Premium Protection Warranty της HP ισχύει μόνο για τις κασέτες εκτύπωσης του προϊόντος.

## Καλώδια και διασυνδέσεις

Στοιχείο	Περιγραφή	Κωδικός είδους
Καλώδιο εκτυπωτή USB 2.0	Τυπικό καλώδιο A/B μήκους 2 μέτρων	C6518A



# Ευρετήριο

## A

άδεια χρήσης, λογισμικό 147  
ακύρωση  
    εργασία εκτύπωσης 19  
ακύρωση αίτησης για εκτύπωση  
    (Windows) 44  
αλλαγή μεγέθους εγγράφων  
    Mac 19  
    Windows 59  
ανακύκλωση 2, 158  
    ηλεκτρονικές συσκευές 159  
ανακύκλωση αναλωσίμων 77  
ανακύκλωση ηλεκτρονικών  
    συσκευών 159  
ανακύκλωση υλικού, Βραζιλία 160  
αναλώσιμα  
    άλλου κατασκευαστή 144  
    ανακύκλωση 77, 158  
    απομίμηση 77, 145  
    κατάσταση, προβολή με  
        βοηθητικό πρόγραμμα HP 18  
    κωδικοί ειδών 178  
    μήνυμα σφάλματος  
        ακαταλληλότητας 98  
    παραγγελία 177, 178  
αναλώσιμα άλλου κατασκευαστή  
    144  
άνοιγμα προγραμμάτων οδήγησης  
    εκτυπωτή (Windows) 45  
ανοιχτή γραμμή για αντιμετώπιση της  
    απάτης 77  
ανοιχτή γραμμή της HP για  
    αντιμετώπιση της απάτης 77  
αντίγραφα  
    αλλαγή του αριθμού (Windows)  
        45  
αντιμετώπιση προβλημάτων  
    βαθμονόμηση 114  
    εμπλοκές 105

επαναλαμβανόμενα  
    ελαττώματα 118  
    λίστα ελέγχου 91  
    προβλήματα απευθείας  
        σύνδεσης 121  
    προβλήματα δικτύου 121  
    προβλήματα σε Mac 127  
    προβλήματα τροφοδοσίας  
        χαρτιού 105  
αντιστοίχιση χρωμάτων 67  
απεγκατάσταση λογισμικού για  
    Mac 16  
αποθήκευση  
    κασέτες εκτύπωσης 77  
απόρριψη μετά την ολοκλήρωση της  
    διάρκειας ζωής 158  
απόρριψη, μετά την ολοκλήρωση της  
    διάρκειας ζωής 158  
αριθμός μοντέλου 5  
αριθμός σειράς 5  
ασύρματη λειτουργία  
    απενεργοποίηση 28  
ασύρματο δίκτυο  
    ασφάλεια 30  
    εγκατάσταση του προγράμματος  
        οδήγησης 28  
    ρύθμιση παραμέτρων με USB  
        16, 28  
    ρύθμιση παραμέτρων με WPS  
        16, 27  
    ρύθμιση παραμέτρων ad-hoc 31  
    τρόποι επικοινωνίας 29  
    υποδομή 29  
    ad-hoc 29  
ασύρματο δίκτυο υποδομής  
    περιγραφή 30  
ασύρματο δίκτυο ad-hoc  
    περιγραφή 30  
    ρύθμιση παραμέτρων 31

## B

βαθμονόμηση χρωμάτων 114  
βοήθεια  
    επιλογές εκτύπωσης (Windows)  
        45  
βοηθητικό πρόγραμμα HP 18  
Βοηθητικό πρόγραμμα HP, Mac 18  
βοηθητικός εξοπλισμός  
    αριθμοί εξαρτημάτων 178

## Γ

γνήσια αναλώσιμα 77, 145

## Δ

δηλώσεις ασφάλειας 171  
δηλώσεις ασφάλειας λέιζερ 171  
Δήλωση ασφάλειας για τα προϊόντα  
    laser στη Φινλανδία 171  
δήλωση συμμόρφωσης 166, 168  
Δήλωση EMC Κορέας 170  
διαδρομή χαρτιού, αποκατάσταση  
    87  
διάθεση απορριμμάτων 159  
διακοπή αίτησης για εκτύπωση  
    (Windows) 44  
διαφάνειες  
    εκτύπωση σε (Windows) 56  
διαχείριση δικτύου 31  
διεύθυνση IP  
    μη αυτόματη διαμόρφωση 15,  
        26  
δίκτυο  
    απενεργοποίηση ασύρματης  
        λειτουργίας 28  
    διαμόρφωση διεύθυνσης IP 15,  
        26  
    ρυθμίσεις, αλλαγή 31

- ρυθμίσεις, προβολή 31
- υποστηριζόμενα λειτουργικά συστήματα 24
- δίσκοι
  - εμπλοκές, αποκατάσταση 109
  - προσανατολισμός χαρτιού 42
  - χωρητικότητα 42
- δίσκος εισόδου
  - τοποθέτηση μέσω εκτύπωσης 41
  - χωρητικότητα 42
- δοχεία
  - ανακύκλωση 77
- δοχεία γραφίτη
  - άλλου κατασκευαστή 144
  - ανακύκλωση 158
  - εγγύηση 143
  - chip μνήμης 146
- δοχεία εκτύπωσης
  - ανακύκλωση 77
- E**
  - εγγύηση
    - άδεια χρήσης 147
    - δοχεία γραφίτη 143
    - επισκευή από τον πελάτη 152
    - προϊόντος 132
  - εγκατάσταση
    - λογισμικό, ενσύρματα δίκτυα 15, 27
    - λογισμικό, συνδέσεις USB 25
  - ειδικά μέσα εκτύπωσης
    - οδηγίες 34
  - ειδικό χαρτί
    - εκτύπωση σε (Windows) 56
    - οδηγίες 34
  - ειδικό χαρτί για εξώφυλλα
    - εκτύπωση σε (Windows) 58
  - εκτύπωση
    - ρυθμίσεις (Mac) 20
    - ρυθμίσεις (Windows) 45
    - σελίδα διαμόρφωσης 70
    - σελίδα κατάστασης αναλωσίμων 70
    - φυλλαδίων (Windows) 61
    - Mac 19
  - εκτύπωση διπλής όψης
    - προσανατολισμός τοποθέτησης χαρτιού 42
    - Windows 50
- εκτύπωση πολλαπλών σελίδων σε μία σελίδα
  - επιλογή (Windows) 52
- εκτύπωση σε διαβαθμίσεις του γκρι, Windows 55
- εκτύπωση σε δύο όψεις
  - Windows 50
- εκτύπωση n-up (εκτύπωση πολλών σελίδων σε μία σελίδα) 21
- εκτυπωτής
  - καθαρισμός 87
- ελαττώματα, επαναλαμβανόμενα 118
- Έλεγχος άκρων 66
- εμπλοκές
  - αιτίες 105
  - δίσκοι, αποκατάσταση 109
  - εντοπισμός 107
  - θήκη εξόδου, αποκατάσταση 107
  - μηνύματα σφάλματος 98
  - πίσω θύρα, αποκατάσταση 108
- ενέργεια
  - κατανάλωση 130
- ενσωματωμένος διακομιστής Web
  - καρτέλα "Σύστημα" 73
  - καρτέλα Κατάσταση 72
  - καρτέλα Networking (Δίκτυο) 73
  - χρήση 71
- ενσωματωμένος διακομιστής Web (EWS)
  - εκχώρηση κωδικών πρόσβασης 74
- εξαρτήματα
  - παραγγελία 177, 178
- εξώφυλλα
  - εκτύπωση (Mac) 20
- επαναλαμβανόμενα ελαττώματα, αντιμετώπιση προβλημάτων 118
- επιλογές χρώματος
  - ρύθμιση (Windows) 54
- επίλυση
  - προβλήματα απευθείας σύνδεσης 121
  - προβλήματα δικτύου 121
- επίλυση προβλήματος
  - αργή απόκριση 119
  - καμία απόκριση 119
- επίλυση προβλημάτων
  - συνδυασμοί φωτεινών ενδείξεων κατάστασης 95
- επιστολόχαρτο
  - εκτύπωση (Windows) 55
- εργασία εκτύπωσης
  - ακύρωση 19
  - αλλαγή ρυθμίσεων 9
- εργασίες εκτύπωσης 43
- ετικέτες
  - εκτύπωση σε (Windows) 56
- H**
  - ηλεκτρικές προδιαγραφές 130
  - ηλεκτρονική υποστήριξη 153
- Θ**
  - θήκες, έξοδος
    - εμπλοκές, αποκατάσταση 107
- K**
  - καθαρισμός
    - διαδρομή χαρτιού 87, 114
    - εκτυπωτής 87
    - εξωτερικό 87
  - Καλώδιο USB, κωδικός εξαρτήματος 178
  - καρτέλα "Σύστημα", ενσωματωμένος διακομιστής Web 73
  - καρτέλα Κατάσταση, ενσωματωμένος διακομιστής Web 72
  - Καρτέλα Networking (Δίκτυο), ενσωματωμένος διακομιστής Web 73
  - κασέτες
    - άλλου κατασκευαστή 144
    - ανακύκλωση 158
    - εγγύηση 143
  - κασέτες εκτύπωσης
    - αποθήκευση 77
    - μη γνήσιες HP 77, 99
  - κατακόρυφος προσανατολισμός αλλαγή (Windows) 53
  - κατάργηση εγκατάστασης λογισμικού για Mac 16
  - κατάργηση λογισμικού Windows 11
  - κατάσταση
    - βοηθητικό πρόγραμμα HP, Mac 18

κεφαλές  
αποθήκευση 77  
κωδικοί ειδών 178  
κεφαλές εκτύπωσης  
κωδικοί ειδών 178  
κλείδωμα  
προϊόν 74  
κλιμάκωση εγγράφων  
Mac 19  
Windows 59  
κωδικοί ειδών  
κεφαλές εκτύπωσης 178

## **A**

λειτουργικά συστήματα Windows,  
υποστηριζόμενα 8  
λειτουργικά συστήματα, δίκτυα 24  
λογισμικό  
άδεια χρήσης λογισμικού 147  
απεγκατάσταση σε Mac 16  
βοηθητικό πρόγραμμα HP 18  
εγκατάσταση, ενσύρματα  
δίκτυα 15, 27  
εγκατάσταση, συνδέσεις USB 25  
κατάργηση στα Windows 11  
προβλήματα 126  
υποστηριζόμενα λειτουργικά  
συστήματα 14  
υποστηριζόμενα λειτουργικά  
συστήματα Windows 8

## **M**

μεγέθη σελίδων  
κλιμάκωση εγγράφων ώστε να  
ταιριάζουν (Windows) 59  
μεγέθη χαρτιού  
επιλογή 49  
επιλογή μη τυποποιημένου 49  
μέγεθος χαρτιού  
αλλαγή 36  
μέσα εκτύπωσης  
πρώτη σελίδα 20  
σελίδες ανά φύλλο 21  
υποστηριζόμενα 37  
υποστηριζόμενα μεγέθη 37  
μέσο εκτύπωσης  
προσαρμοσμένο μέγεθος,  
ρυθμίσεις Mac 19  
μη γνήσια αναλώσιμα 77, 145

μήνυμα εγκατάστασης  
αναλωσίμων 103  
μήνυμα σφάλματος ακατάλληλων  
αναλωσίμων 98  
μήνυμα σφάλματος επικοινωνίας  
μηχανισμού 102  
μήνυμα σφάλματος κακής  
εκτύπωσης 98  
μήνυμα σφάλματος πολύπλοκης  
σελίδας 103  
μηνύματα προσοχής iii  
μπαταρίες που περιλαμβάνονται  
158

## **O**

οριζόντιος προσανατολισμός  
αλλαγή (Windows) 53  
Ουδέτεροι τόνοι του γκρι 66  
όψη, προϊόν 4

## **P**

παγίδευση 66  
παραγγελία  
αναλώσιμα και εξαρτήματα 178  
αριθμοί εξαρτημάτων για 178  
παραγγελία αναλωσίμων  
τοποθεσίες web 177  
παρεμβολές ασύρματου δικτύου 29  
περιβαλλοντικά χαρακτηριστικά 2  
Περιορισμοί υλικών 158  
πίνακας ελέγχου  
συνδυασμοί φωτεινών ενδείξεων  
κατάστασης 95  
πίσω θύρα  
εμπλοκές 108  
ποιότητα  
ρυθμίσεις εκτύπωσης (Mac) 19  
ποιότητα εκτύπωσης  
βελτίωση 111  
βελτίωση (Windows) 49  
πολλαπλές σελίδες ανά φύλλο  
εκτύπωση (Windows) 52  
πολλές σελίδες ανά φύλλο 21  
προβλήματα έλξης χαρτιού  
επίλυση 105  
πρόγραμμα οδήγησης εκτυπωτή  
ρύθμιση παραμέτρων ασύρματου  
δικτύου 28  
πρόγραμμα φιλικό στο περιβάλλον  
155

προγράμματα οδήγησης  
αλλαγή ρυθμίσεων (Mac) 17  
αλλαγή ρυθμίσεων (Windows)  
10  
αλλαγή τύπου και μεγέθους  
χαρτιού 36  
προρρυθμίσεις (Mac) 20  
ρυθμίσεις (Mac) 20  
ρυθμίσεις (Windows) 45  
προγράμματα οδήγησης εκτυπωτή  
(Windows)  
ρυθμίσεις 45  
προγράμματα οδήγησης εκτυπωτών  
(Mac)  
αλλαγή ρυθμίσεων 17  
ρυθμίσεις 20  
προγράμματα οδήγησης εκτυπωτών  
(Windows)  
αλλαγή ρυθμίσεων 9, 10  
προδιαγραφές  
ηλεκτρικές και θορύβου 130  
περιβάλλον 130  
φυσικές 130  
προδιαγραφές για τα φυσικά  
χαρακτηριστικά του εκτυπωτή  
130  
προδιαγραφές για τη θερμοκρασία  
130  
προδιαγραφές για την υγρασία 130  
προδιαγραφές θορύβου 130  
προδιαγραφές μεγέθους, προϊόν  
130  
προδιαγραφές περιβάλλοντος 130  
προδιαγραφές περιβάλλοντος  
λειτουργίας 130  
προδιαγραφές υψόμετρου 130  
προειδοποιήσεις iii  
προεπιλεγμένες ρυθμίσεις,  
επαναφορά 94  
προϊόν  
λογισμικό για Windows 7  
όψη 4  
προϊόντα χωρίς υδράργυρο 158  
προρρυθμίσεις (Mac) 20  
προσανατολισμός  
αλλαγή (Windows) 53  
χαρτί, κατά την τοποθέτηση 42  
προσανατολισμός σελίδας  
αλλαγή (Windows) 53

προσαρμοσμένες ρυθμίσεις  
εκτύπωσης (Windows) 46  
προτυπωμένο χαρτί  
εκτύπωση (Windows) 55  
πρώτη σελίδα  
χρήση διαφορετικού χαρτιού 20

## P

ρυθμίσεις  
προγράμματα οδήγησης 10  
προγράμματα οδήγησης (Mac)  
17  
προρρυθμίσεις προγράμματος  
οδήγησης (Mac) 20  
ρυθμίσεις καρτέλας Χρώμα 22  
ρυθμίσεις προγράμματος οδήγησης  
Mac  
χαρτί προσαρμοσμένου  
μεγέθους 19  
ρυθμίσεις χαρτιού προσαρμοσμένου  
μεγέθους  
Mac 19  
ρυθμίσεις χρώματος  
προσαρμογή 112

## Σ

σελίδα διαμόρφωσης 70  
σελίδα κατάστασης αναλωσίμων  
70  
εκτύπωση 115  
σελίδα ποιότητας εκτύπωσης  
εκτύπωση 116  
ερμηνεία 116  
σελίδες ανά φύλλο 21  
επιλογή (Windows) 52  
σελίδες πληροφοριών  
σελίδα διαμόρφωσης 70  
σελίδα κατάσταση  
αναλωσίμων 70  
σημειώσεις iii  
σταθεροποιητής γραφίτη  
σφάλματα 103  
συμβάσεις εγγράφων iii  
συμβάσεις, έγγραφο iii  
συμβουλές iii  
Συμμόρφωση για τις χώρες της  
Ευρασίας 172  
συνδέσεις δικτύου 26  
σύνδεση ασύρματου δικτύου 27  
σύνδεση σε ασύρματο δίκτυο 27

σύνδεση στο δίκτυο 26  
σύνδεση USB 25  
συνδεσιμότητα  
επίλυση προβλημάτων 121  
USB 25  
συνδυασμοί φωτεινών ενδείξεων  
95  
συνδυασμοί φωτεινών ενδείξεων  
κατάστασης 95  
συντομεύσεις (Windows)  
δημιουργία 47  
χρήση 46  
σφάλματα  
λογισμικό 126

## T

τείχος προστασίας 27  
τεχνική υποστήριξη  
ηλεκτρονική 153  
τοποθεσία web για τις απάτες 145  
Τοποθεσία web της HP για τις  
απάτες 145  
τοποθεσίες Web  
αναφορές απάτης 77, 145  
παραγγελία αναλωσίμων 177  
υποστήριξη πελατών 153  
Τοποθεσίες Web  
Φύλλο δεδομένων ασφαλείας  
υλικού (MSDS) 162  
τοποθέτηση μέσων εκτύπωσης  
δίσκος εισόδου 41  
τύμπανο απεικόνισης  
αποθήκευση 77  
έλεγχος για βλάβη 117  
τύμπανο απεικόνισης, κωδικός  
εξαρτήματος 178  
τύποι χαρτιού  
αλλαγή 36  
επιλογή 50  
τύπος χαρτιού  
αλλαγή 111

## Υ

υδατογραφήματα  
προσθήκη (Windows) 60  
υποστηριζόμενα λειτουργικά  
συστήματα 14  
υποστηριζόμενα μέσα εκτύπωσης  
37

υποστήριξη  
ηλεκτρονική 153  
υποστήριξη πελατών  
ηλεκτρονική 153  
Υποστήριξη πελατών της HP 153

## Φ

φάκελοι  
προσανατολισμός τοποθέτησης  
42  
φόρμες  
εκτύπωση (Windows) 55  
φύλαξη  
προϊόν 130  
Φύλλο Δεδομένων Ασφαλείας Υλικού  
(MSDS) 162

## X

χαρτί  
εκτύπωση σε προτυπωμένο  
επιστολόχαρτο ή φόρμες  
(Windows) 55  
εμπλοκές 105  
επιλογή 113  
προσανατολισμός τοποθέτησης  
42  
προσαρμοσμένο μέγεθος,  
ρυθμίσεις Mac 19  
πρώτη σελίδα 20  
σελίδες ανά φύλλο 21  
υποστηριζόμενα μεγέθη 37  
χαρτί, ειδικό  
εκτύπωση σε (Windows) 56  
χαρτί, εξώφυλλα  
εκτύπωση σε (Windows) 58  
χαρτί, παραγγελία 178  
χρώμα  
αντιστοιχία 67  
βαθμονόμηση 114  
διαχείριση 63  
εκτυπωμένο χρώμα σε σύγκριση  
με εκείνο που εμφανίζεται στην  
οθόνη 67  
Έλεγχος άκρων 66  
επιλογές ενδιάμεσων τόνων 66  
Ουδέτεροι τόνοι του γκρι 66  
ρύθμιση 64  
χρήση 63

## C

cartridges (κασέτες γραφίτη)  
μη γνήσιες HP 77, 99  
chip μνήμης, δοχείο γραφίτη  
περιγραφή 146

## E

EWS. *Βλέπετε* ενσωματωμένος  
διακομιστής Web

## M

Mac  
αλλαγή μεγέθους εγγράφων 19  
αλλαγή τύπου και μεγέθους  
χαρτιού 19  
βοηθητικό πρόγραμμα HP 18  
εγκατάσταση λογισμικού 14  
κατάργηση εγκατάστασης  
λογισμικού 16  
προβλήματα, αντιμετώπιση 127  
ρυθμίσεις προγράμματος  
οδήγησης 17, 20  
υποστηριζόμενα λειτουργικά  
συστήματα 14

## N

non-HP supplies (μη γνήσια  
αναλώσιμα HP) 77, 99

## S

supplies (αναλώσιμα)  
μη γνήσια HP 77, 99

## T

TCP/IP  
υποστηριζόμενα λειτουργικά  
συστήματα 24

## U

USB  
ρύθμιση παραμέτρων ασύρματου  
δικτύου 16, 28

## W

Windows  
ρυθμίσεις προγράμματος  
οδήγησης 10  
WPS  
ρύθμιση παραμέτρων ασύρματου  
δικτύου 16, 27

