



# HP ELITE AUTOFOCUS WEBCAM GUIA DO USUÁRIO

v1.0.BR  
Part number: 588295-001

© Copyright 2010 Hewlett-Packard Development Company, L.P.

As informações contidas neste documento estão sujeitas a alterações sem aviso prévio.

As únicas garantias para produtos e serviços da HP estão estabelecidas nas declarações expressas que os acompanham. Nada aqui deve ser interpretado como garantia adicional. A HP não se responsabilizará por erros técnicos ou editoriais ou omissões aqui contidos.

### **Registro de produto**

O registro é fácil, rápido e oferece: atualizações por e-mail contendo notificações sobre aperfeiçoamentos de produtos, os alertas de suporte mais recentes e atualizações de drivers específicas dos seus produtos.

Para obter ajuda mais rapidamente, certifique-se de registrar seu novo produto no site **<https://register.hp.com>**

# Índice

Visão geral da webcam .....	1
Visão geral do software .....	2
Requisitos do sistema .....	2
Uso do software Iniciar utilitário para iniciar um bate-papo com vídeo.....	3
Gravação de vídeo .....	5
Tirando fotografia .....	6
Gerenciamento de imagens e vídeos .....	7
Publicação de Vídeos no YouTube .....	7
Aplicação de efeitos a vídeos e imagens.....	8
Uso de máscaras.....	9
Uso de molduras divertidas.....	10
Edição de vídeo .....	11
Uso de sua webcam como monitor de vídeo.....	12
Ajuste das configurações da webcam .....	13
Ajuste das configurações adicionais da webcam.....	14
Detecção e correção de problemas .....	15



# Visão geral da webcam

Parabéns pela aquisição de sua HP Elite Autofocus Webcam. Sua webcam inclui os seguintes recursos:

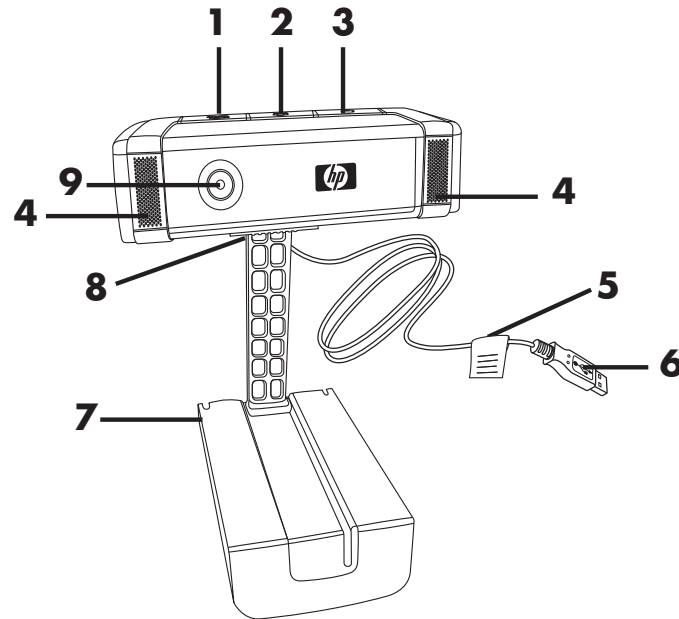

- |                                  |                                       |
|----------------------------------|---------------------------------------|
| 1 Botão Gravar vídeo             | 6 Conector USB                        |
| 2 Botão Bate-papo instantâneo HP | 7 Clipe/suporte ajustável             |
| 3 Botão de Instantâneo           | 8 Controle de proteção de privacidade |
| 4 Microfone integrado            | 9 Lente da câmera                     |
| 5 Etiqueta do produto            |                                       |

Consulte a etiqueta do produto para saber o número do produto e o número de série HP. Estas são informações úteis caso você precise entrar em contato com o suporte técnico.

# Visão geral do software

O CD fornecido com a webcam inclui os seguintes softwares:

- Drivers da webcam. Possibilita que sua webcam funcione com um ótimo desempenho.
- Iniciar utilitário. Ajuda a configurar seu aplicativo de bate-papo para comunicar-se com sua webcam.
- ArcSoft Magic-i™ Visual Effects 2. Permite-lhe aplicar efeitos especiais a seus bate-papos de vídeo quando usado em conjunto com seu aplicativo de mensagens instantâneas (IM).
- ArcSoft WebCam Companion® 3. Permite-lhe gravar e editar vídeos, tirar fotos, usar sua webcam como monitor de vídeo e aplicar uma variedade de efeitos especiais, incluindo máscaras e molduras.

# Requisitos do sistema

Para usar sua webcam com o software fornecido, seu computador deve atender aos seguintes requisitos mínimos do sistema:

- Windows® XP (SP2 ou SP3), Windows Vista® (32 ou 64 bits) ou Windows® 7 (32 ou 64 bits)
- Pentium IV 2,4 GHz ou AMD Athlon equivalente
- 130 MB de espaço livre no disco rígido para a instalação do programa
- 512 MB ou mais de memória RAM DDR
- Monitor colorido de 16 bits, 800 x 600, com suporte a DirectX 3D
- DirectX 9.0c ou superior

# Uso do software Iniciar utilitário para iniciar um bate-papo com vídeo

É possível adicionar vídeo ao vivo aos aplicativos de mensagens instantâneas mais populares (é exigida conexão ISP):

- AOL® Instant Messenger™ (AIM®)
- Windows Live™ Messenger
- Yahoo!® Messenger
- Skype®

- 1 Pressione o botão Bate-papo instantâneo HP  em sua webcam.
- 2 Selecione o aplicativo de mensagem instantânea que deseja utilizar.
- 3 Se solicitado, siga as instruções apresentadas na tela para instalar e configurar o aplicativo de mensagem instantânea.
- 4 Siga as etapas sobre bate-papo com vídeo na documentação do aplicativo de mensagem instantânea.



---

**NOTA:** O Iniciar utilitário é exibido durante a configuração inicial. Na próxima vez que pressionar o botão Bate-papo instantâneo HP, o aplicativo de mensagem instantânea será aberto automaticamente.

Para selecionar um aplicativo de IM diferente após a configuração inicial, abra o menu **Iniciar** e clique em **Todos os Programas > ArcSoft WebCam Companion 3 > Iniciar utilitário**.

---

5 (Opcional) Selecione os efeitos que deseja aplicar:



Ativar e desativar o acompanhamento do rosto.

- Para acompanhar um rosto, clique em **Um**.
- Para acompanhar mais de um rosto, clique em **Um** para selecionar o primeiro e depois clique em **Próximo** para selecionar o próximo rosto.
- Para encontrar o melhor ângulo para uma imagem de grupo, clique em **Vários**.



Ampliar e reduzir o zoom ou deslocar pela imagem.



Adicionar efeitos divertidos a seu vídeo.



Adicionar uma moldura ao rosto na tela.



Decorar seu vídeo com um tema.



Adotar um personagem diferente selecionando um avatar.



Melhorar o brilho e a nitidez do vídeo.



Combinar seu rosto com um modelo de máscara.



---





**SUGESTÃO:** Também é possível abrir o ArcSoft Magic-i Visual Effects clicando duas vezes em **ArcSoft Magic-i Visual Effects**  na Bandeja do sistema do Windows.

---

Para saber mais sobre o uso de efeitos em seu bate-papo, clique em **Ajuda**  no canto superior direito da janela ArcSoft Magic-i Visual Effects.







# Gravação de vídeo

- 1 Execute um dos seguintes procedimentos para abrir o ArcSoft Webcam Companion e entrar no modo de captura:
  - Pressione o botão **Gravar vídeo**  em sua webcam.
  - Clique duas vezes no ícone **WebCam Companion 3**  na área de trabalho do Windows e clique em **Capturar** .
- 2 Clique na guia **Capturas** .
- 3 (Opcional) Clique em **Tela cheia**  para gravar no modo de tela cheia.
- 4 (Opcional) Clique na lista de resolução abaixo dos ícones no canto superior direito e selecione a configuração de resolução que deseja usar para a gravação. A definição padrão é VGA, que oferece melhor desempenho na maioria dos ambientes.

---

**NOTA:** Resoluções mais altas e baixa iluminação podem reduzir a velocidade da taxa de quadros e tornar o vídeo instável. Para obter mais informações sobre problemas de resolução, consulte a seção “Detecção e correção de problemas.”





---

- 5 Pressione o botão **Gravar vídeo**  ou clique em **Gravar vídeo**  para iniciar a gravação.
- 6 Pressione o botão **Gravar vídeo**  novamente ou clique em **Parar gravação**  para interromper a gravação e salvar o vídeo em seu computador.
- 7 Se estiver gravando no modo de tela cheia, clique no **X** no canto superior direito para retornar ao modo de tela parcial.



Para saber mais sobre o uso do ArcSoft WebCam Companion, clique em **Extras** e selecione **Ajuda do aplicativo**.

# Tirando fotografia

- 1 Pressione o botão **Instantâneo**  em sua webcam para abrir o ArcSoft WebCam Companion.
- 2 Execute um dos seguintes procedimentos:
  - Para tirar uma única foto, pressione o botão **Instantâneo**  novamente ou clique em **Tirar foto** .
  - Para tirar uma série de fotos, clique em **Disparar** .

Para saber mais sobre como tirar fotos com o ArcSoft WebCam Companion, clique em **Extras** e selecione **Ajuda do aplicativo**.







---

**SUGESTÃO:** É possível editar, imprimir e compartilhar suas fotos com o software gratuito HP Photosmart Essential. Clique duas vezes no ícone **Fazer Download do HP Photosmart Essential** na área de trabalho do Windows e siga as instruções apresentadas na tela para fazer download e instalar o software. Para obter informações sobre como usar o software, clique no ícone **Ajuda ?** no canto superior direito da janela do Photosmart Essential.

---

# Gerenciamento de imagens e vídeos

Depois de capturar um vídeo ou tirar uma foto, é possível usar os ícones no canto inferior esquerdo da tela Capturar para gerenciar suas fotos e seus vídeos. Clique em qualquer um dos seguintes ícones:

-  Visualizar imagem ou vídeo.
-  Localizar imagem ou vídeo na unidade de disco rígido do seu computador.
-  Enviar uma imagem ou vídeo como anexo de e-mail.
-  Imprimir as imagens selecionadas.
-  Excluir a imagem ou o vídeo selecionado.

Para saber mais sobre o uso do ArcSoft WebCam Companion, clique em **Extras** e selecione **Ajuda do aplicativo**.



# Publicação de Vídeos no YouTube



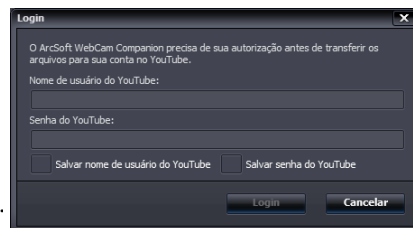

Após gravar um vídeo, siga estas etapas para publicá-lo no YouTube.

- 1 Clique duas vezes no ícone **WebCam Companion 3**  na área de trabalho do Windows.
- 2 Clique em **Editar** .
- 3 Clique no vídeo que deseja publicar.
- 4 Clique em **YouTube** no canto superior direito.
- 5 Efetue login na sua conta no YouTube.
- 6 Siga as instruções na tela para publicar o vídeo.



# Aplicação de efeitos a vídeos e imagens





Muitos dos recursos do ArcSoft Magic-i Visual Effects estão integrados ao ArcSoft WebCam Companion, de modo que possa continuar a tirar proveito dos efeitos utilizados em seu bate-papo com vídeo enquanto captura vídeos e tira fotos.

- 1 Clique duas vezes no ícone **WebCam Companion 3**  na área de trabalho do Windows.
- 2 Clique em **Capturar** .
- 3 Clique na guia **Efeitos** .
- 4 Clique em qualquer um dos ícones no canto inferior esquerdo para aplicar algum efeito.
- 5 Para desativar todos os efeitos, clique em .

Para saber mais sobre o uso de efeitos em seu bate-papo, consulte a seção “Uso do software Iniciar utilitário para iniciar um bate-papo com vídeo.”



# Uso de máscaras

- 1 Clique duas vezes no ícone **WebCam Companion 3**  na área de trabalho do Windows.
- 2 Clique em **Máscara** .
- 3 Selecione a máscara que deseja usar.
- 4 (Opcional) Clique nos ícones acima da imagem de visualização para ajustar a imagem.
- 5 Pressione o botão **Instantâneo**  novamente ou clique em **Tirar foto**  para tirar a fotografia.

Para saber mais sobre o uso de máscaras, clique em **Extras** e selecione **Ajuda do aplicativo**.



# Uso de molduras divertidas

- 1 Clique duas vezes no ícone **WebCam Companion 3**  na área de trabalho do Windows.
- 2 Clique em **Moldura divertida** .
- 3 (Opcional) Clique em **Personalizar**, clique em **Selecionar layout** e selecione um layout, selecione as molduras que deseja usar e clique em **OK**.
- 4 Execute um dos seguintes procedimentos:
  - Pressione o botão **Instantâneo**  ou clique em **Tirar foto**  para tirar a fotografia.
  - Clique em **Iniciar fotografia automática com detecção de pose**  para fazer com que o software detecte uma pose e tire a foto. Para ajustar a sensibilidade à pose, arraste o controle deslizante para acima da moldura da fotografia.



# Edição de vídeo



- 1 Clique duas vezes no ícone **WebCam Companion 3**  na área de trabalho do Windows.
- 2 Clique em **Editar** .
- 3 Clique no vídeo que deseja editar.

Para saber mais sobre funções de edição específicas, clique em **Extras** e selecione **Ajuda do aplicativo**.



# Uso de sua webcam como monitor de vídeo

Com o recurso Monitor, é possível usar sua webcam como uma câmera de segurança. Se a webcam detectar movimentação ou uma face, a atividade será gravada na unidade de disco rígido de seu computador. Além disso, é possível definir o recurso Monitor para que envie um retrato por e-mail ou o publique em um site FTP caso detecte atividade.

- 1 Clique duas vezes no ícone **WebCam Companion 3**  na área de trabalho do Windows.
- 2 Clique em **Monitor** .
- 3 Clique em **Iniciar monitor** para iniciar o monitoramento.
- 4 Clique em **Parar monitor** para interromper o monitoramento e salvar o vídeo em seu computador.

Para saber mais sobre o uso do ArcSoft WebCam Companion, clique em **Extras** e selecione **Ajuda do aplicativo**.



---

**SUGESTÃO:** É possível desativar o recurso de detecção de movimentação ou detecção de face, mas não é possível desativar ambos.

---



# Ajuste das configurações da webcam

É possível ajustar a maioria das configurações da webcam no ArcSoft WebCam Companion.

1 Clique duas vezes no ícone **WebCam Companion 3**  na área de trabalho do Windows.

2 Clique em **Capturar** .

3 Clique no ícone **Configurações da WebCam** .

4 Na guia **Video Proc Amp** execute um dos seguintes procedimentos:

- Para ajustar manualmente alguma configuração, arraste o controle deslizante dessa opção.
- Para permitir que a câmera detecte automaticamente uma definição, assinale a caixa **Autom.** à direita da opção.

5 Clique na guia **Controle da câmera** e execute um dos seguintes procedimentos:

- Para ajustar manualmente o foco, remova a marca da caixa de seleção **Foco automático** e arraste o controle deslizante **Foco**.
- Para ajustar manualmente a exposição, remova a marca da caixa de seleção **Exposição automática** e arraste o controle deslizante **Exposição à luz**.

6 Clique em **OK**.

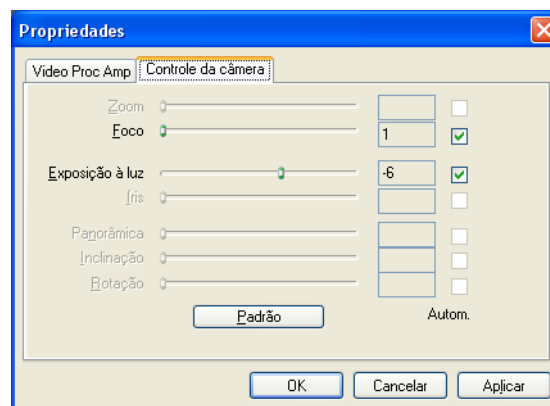
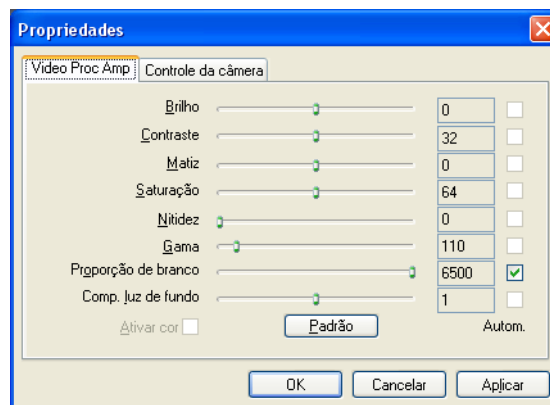

---



**NOTA:** Para restaurar as configurações de fábrica, clique em **Padrão**.







---

Para saber mais sobre a personalização das definições Capturar, Monitor, Moldura divertida e Máscara no ArcSoft WebCam Companion, clique em **Extras** e selecione **Ajuda do Aplicativo**.

# Ajuste das configurações adicionais da webcam

É possível alterar configurações adicionais da webcam no ArcSoft Magic-i Visual Effects.



- 1 Se estiver aberta, feche a janela do **ArcSoft WebCam Companion**.
- 2 Clique duas vezes no ícone **Magic-i Visual Effects**  na área de trabalho do Windows.
- 3 Clique duas vezes em **ArcSoft Magic-i Visual Effects**  na Bandeja do sistema do Windows.
- 4 Na guia **Configurações da Webcam** , execute um dos seguintes procedimentos:



- Clique em **Configuração do sistema** , clique na guia **Privado**, clique em **Carregar imagem**  e depois selecione uma imagem para substituir o vídeo da webcam quando quiser privacidade durante algum bate-papo.
- Clique em **Privado**  para substituir o vídeo da webcam pela imagem selecionada em Configuração do sistema. Quando tiver terminado o bate-papo, clique em **Privado**  novamente para revelar o vídeo, de modo que a webcam esteja pronta para uso novamente.
- Clique em **Silenciar microfone**  para desativar o microfone da webcam durante um bate-papo. Quando tiver terminado o bate-papo, clique em **Silenciar microfone**  novamente para reativar o microfone, de modo que a webcam esteja pronta para uso novamente.
- Remova a marca da caixa **LED ligado** para desativar o LED de status na frente de sua webcam.
- Assinale a caixa **Vídeo Desligado** para desativar o vídeo da webcam durante algum bate-papo. Uma tela em branco substitui o vídeo. Quando tiver terminado o bate-papo, remova a marca para ativar o vídeo, de modo que a webcam esteja pronta para uso novamente.
- Arraste o controle deslizante para alterar definições individuais. Para ver as definições adicionais, arraste a barra de deslocamento na lateral direita da janela do ArcSoft Magic-i Visual Effects.
- Clique em **Perfil atual**, informe um nome e clique em **Salvar**  para armazenar as definições atuais em um perfil de usuário.



Para saber mais sobre a personalização das definições da webcam no ArcSoft Magic-i Visual Effects, clique em **Ajuda**  no canto superior direito.

# Detecção e correção de problemas

Problema	Solução
A imagem está distorcida	Desative o recurso de foco automático e use as definições do software para ajustar o foco manualmente. Consulte a seção "Ajuste das configurações da webcam" para obter informações detalhadas.
O vídeo está instável	<p>Muitos fatores afetam a qualidade do vídeo, incluindo iluminação, velocidade do processador do computador e velocidade da conexão com a Internet. Se o vídeo estiver instável, será necessário escolher uma definição de resolução inferior.</p> <ol style="list-style-type: none"><li>1 Clique duas vezes no ícone <b>WebCam Companion 3</b>  na área de trabalho do Windows.</li><li>2 Clique em <b>Capturar</b> .</li><li>3 Clique na lista de resolução abaixo dos ícones no canto superior direito e selecione uma configuração de resolução mais baixa.</li></ol>
Há linhas que interferem na imagem	Clique com o botão direito do mouse no ícone <b>Button Manager</b>  na Bandeja do sistema do Windows e selecione a configuração apropriada para seu local: <b>60 Hz</b> ou <b>50 Hz</b> . As linhas interferentes deverão desaparecer.
Não quero usar o ArcSoft Magic-i Visual Effects com meu aplicativo de mensagens instantâneas	Abra seu aplicativo de mensagens instantâneas e use as definições de sua preferência para selecionar um dispositivo de vídeo diferente. Consulte a documentação de seu aplicativo de mensagens instantâneas para obter informações detalhadas.
Minha webcam não está conectada a meu aplicativo de mensagens instantâneas	Abra o menu <b>Iniciar</b> e clique em <b>Todos os Programas &gt; ArcSoft WebCam Companion 3 &gt; Iniciar utilitário</b> . Se tiver vários aplicativos de mensagens instantâneas e já tiver configurado todos, selecione um dispositivo de vídeo diferente no programa. Consulte a documentação do aplicativo de mensagens instantâneas para obter informações detalhadas.
Quero desativar o recurso de foco automático	<ol style="list-style-type: none"><li>1 Clique duas vezes no ícone <b>WebCam Companion 3</b> na área de trabalho do Windows e clique em <b>Capturar</b>.</li><li>2 Clique no ícone <b>Configurações da WebCam</b>.</li><li>3 Clique na guia <b>Controle da câmera</b>.</li><li>4 Remova a marca da caixa <b>Foco automático</b>.</li><li>5 Arraste o controle deslizante <b>Foco</b> para ajustar o foco manualmente.</li><li>6 Clique em <b>OK</b> ou <b>Aplicar</b>.</li></ol>

Problema	Solução
Os botões da webcam não estão funcionando corretamente	<ul style="list-style-type: none"> <li>■ Procure na Bandeja do sistema do Windows o ícone <b>HP Button Manager</b> . Se você <i>não</i> vir o ícone do <b>HP Button Manager</b>, abra <b>Meu Computador</b> (Windows XP) ou <b>Computador</b> (Windows Vista ou Windows 7), navegue até a pasta <b>Arquivos de Programa\HP\Button Manager</b> e clique duas vezes no arquivo <b>BM.EXE</b> para reiniciá-lo.</li> <li>■ Em computadores com o Windows XP, verifique se os aplicativos USB Video Device e o WebCam Companion estão sendo executados. Caso estejam, feche ambos e pressione o botão <b>Instantâneo</b> . Para evitar esse problema no futuro, não clique no ícone <b>USB Video Device</b> em <b>Meu computador</b>. Em vez disso, use os aplicativos ArcSoft fornecidos com a webcam.</li> </ul>
Ouço eco ou retorno nos altofalantes	<p><b>Em computadores com Windows XP (visualização clássica):</b></p> <ol style="list-style-type: none"> <li>1 Clique em <b>Iniciar &gt; Painel de controle &gt; Sons e dispositivos de áudio</b>.</li> <li>2 Clique na guia <b>Áudio</b>.</li> <li>3 Em Reprodução de áudio, clique em <b>Volume</b> e arraste o controle deslizante <b>Volume geral</b> para ajustar o volume do altofalante.</li> <li>4 Em Gravação de áudio, clique em <b>Volume</b> e arraste o controle deslizante <b>Microfone</b> para ajustar o volume do microfone.</li> </ol> <p><b>Em computadores com o Windows Vista (Modo de Exibição Clássico) ou com o Windows 7 (modo de exibição de ícones grandes ou ícones pequenos):</b></p> <ol style="list-style-type: none"> <li>1 Abra o menu <b>Iniciar</b> e clique em <b>Painel de Controle &gt; Som</b>.</li> <li>2 Clique na guia <b>Reprodução</b>.</li> <li>3 Selecione o altofalante que está usando e clique em <b>Propriedades</b>.</li> <li>4 Clique na guia <b>Níveis</b> e arraste os controles deslizantes para ajustar o nível da saída.</li> <li>5 Clique na guia <b>Gravação</b>.</li> <li>6 Selecione o microfone que está usando e clique em <b>Propriedades</b>.</li> <li>7 Clique na guia <b>Níveis</b> e arraste os controles deslizantes para ajustar o nível da entrada.</li> </ol>
O áudio da webcam não está sincronizado com o vídeo	Na tela Capturar vídeo, selecione a lista de resolução no canto superior direito e ajuste a resolução do vídeo em <b>640x480</b> para sincronizar o vídeo e o áudio. Após a sincronização do áudio e do vídeo, tente aumentar a resolução para o nível seguinte. Se o problema continuar, volte para a definição de resolução anterior.

<b>Problema</b>	<b>Solução</b>
Estou com problemas para usar a webcam com o SKYPE	<ol style="list-style-type: none"> <li>1 Verifique se há atualizações para garantir que tenha instalada a versão mais recente do SKYPE.</li> <li>2 Verifique as definições de áudio, microfone e vídeo. Essas opções devem estar definidas em <b>USB Video Device</b> (Windows XP) ou <b>HP Elite AF Webcam (AU927AA)</b> (Windows Vista ou Windows 7).</li> </ol>
Vejo uma tela em branco quando executo o SKYPE	Depois de fazer a chamada, certifique-se de que a configuração de vídeo esteja definida como <b>USB Video Device</b> (Windows XP) ou <b>HP Elite AF Webcam (AU927AA)</b> (Windows Vista ou Windows 7).
O microfone da webcam não funciona com o SKYPE	<ol style="list-style-type: none"> <li>1 Na barra de menu, selecione <b>Ligar &gt; Configurações de áudio</b>.</li> <li>2 Certifique-se de que o dispositivo de microfone esteja configurado como <b>USB Video Device</b> (Windows XP) ou <b>HP Elite AF Webcam (AU927AA)</b> (Windows Vista ou Windows 7).</li> <li>3 Arraste o controle deslizante <b>Volume do microfone</b> até <b>Alto</b> para aumentar o nível do volume.</li> <li>4 Clique em <b>Salvar</b>. Tente efetuar a chamada novamente.</li> </ol>
Tenho mais de uma opção de Dispositivo de vídeo USB. Qual devo utilizar?	Você possui mais de um dispositivo de vídeo conectado a seu computador. Experimente selecionar cada opção e tente usar sua webcam. Se a webcam funcionar, você encontrou a opção correta. Se não funcionar, tente outra opção até encontrar a associada à sua webcam.

Ainda precisa de ajuda? Consulte a garantia fornecida com sua webcam para obter informações sobre o site e os números de telefone de suporte.