

HP ProBook – používateľská príručka

© Copyright 2009 Hewlett-Packard
Development Company, L.P.

Bluetooth je ochranná známka príslušného vlastníka a spoločnosť Hewlett-Packard Company ju používa na základe licencie. Intel je ochranná známka spoločnosti Intel Corporation v Spojených štátoch amerických a ďalších krajinách alebo oblastiach. Java je ochranná známka spoločnosti Sun Microsystems, Inc registrovaná v Spojených štátoch amerických. Microsoft, Windows a Windows Vista sú ochranné známky spoločnosti Microsoft Corporation registrované v Spojených štátoch amerických. Logo SD je ochranná známka príslušného vlastníka.

Informácie obsiahnuté v tomto dokumente sa môžu zmeniť bez predchádzajúceho upozornenia. Jediné záruky vzťahujúce sa na produkty a služby spoločnosti HP sú uvedené vo vyhláseniach o výslovnej záruke, ktoré sa dodávajú spolu s produktmi a službami. Žiadne informácie uvedené v tejto príručke nemožno považovať za dodatočnú záruku. Spoločnosť HP nie je zodpovedná za technické ani redakčné chyby či opomenutia v tejto príručke.

Prvé vydanie: September 2009

Katalógové číslo dokumentu: 570781-231

Poznámka k produktu

Táto používateľská príručka popisuje funkcie, ktoré poskytuje väčšina modelov. Váš počítač nemusí poskytovať všetky tieto funkcie.

Bezpečnostné výstražné upozornenie

- ⚠ **VAROVANIE!** Z dôvodu zníženia rizika vzniku poranení spôsobených teplom alebo prehriatia počítača nepokladajte počítač priamo na stehná a nezakrývajte vetracie otvory počítača. Pri práci pokladajte počítač len na tvrdý a rovný povrch. Prúdenie vzduchu nesmú blokovať žiadne predmety, napríklad susediaca voliteľná tlačiareň alebo kus textílie (napríklad vankúše alebo prikrývky). Počas prevádzky tiež zabráňte kontaktu sieťového napájacieho zdroja s pokožkou alebo mäkkým povrchom, ako sú napríklad vankúše alebo prikrývky. Počítač a sieťový napájací zdroj vyhovujú teplotným limitom pre povrchy, s ktorými prichádza do styku používateľ. Uvedené teplotné limity definuje medzinárodná norma pre bezpečnosť zariadení IT (IEC 60950).
-

Obsah

1 Vlastnosti a funkcie

Identifikácia hardvéru	1
Súčasti na hornej strane	1
TouchPad	1
Indikátory	3
Tlačidlá a snímač odtlačkov prstov	5
Klávesy	9
Súčasti na prednej strane	10
Súčasti na pravej strane	11
Súčasti na ľavej strane	13
Súčasti na zadnej strane	14
Súčasti na spodnej strane	16
Súčasti obrazovky	17
Antény pre bezdrôtovú komunikáciu (len niektoré modely)	18
Ďalšie hardvérové súčasti	19
Identifikácia štítkov	19

2 Bezdrôtové zariadenie, modem a lokálna sieť

Používanie bezdrôtových zariadení (len niektoré modely)	21
Identifikácia ikon bezdrôtovej komunikácie a siete	22
Používanie ovládacích prvkov bezdrôtovej komunikácie	22
Používanie tlačidla bezdrôtového rozhrania	22
Používanie softvéru Wireless Assistant (len niektoré modely)	23
Používanie softvéru Správca pripojení HP (len niektoré modely)	23
Používanie ovládacích prvkov operačného systému	24
Používanie zariadenia WLAN (len niektoré modely)	25
Nastavenie siete WLAN	25
Ochrana siete WLAN	25
Pripojenie na sieť WLAN	27
Pripojenie na inú sieť	27
Používanie modulu HP Mobile Broadband (len niektoré modely)	28
Vloženie karty SIM	28
Vybratie karty SIM	29
Používanie bezdrôtového zariadenia Bluetooth	31
Technológia Bluetooth a zdieľanie internetového pripojenia	31
Riešenie problémov s bezdrôtovou sieťou	32
Nedá sa vytvoriť pripojenie na sieť WLAN	32
Nedá sa pripojiť na preferovanú sieť	33
Ikona stavu sieťovej komunikácie sa nezobrazila	33

Aktuálne sieťové bezpečnostné kódy nie sú dostupné	33
Pripojenie na sieť WLAN je veľmi slabé	34
Nedá sa pripojiť k bezdrôtovému smerovaču	34
Použitie modemu (len niektoré modely)	35
Pripojenie modemového kábla	35
Pripojenie adaptéra modemového kábla špecifického pre danú krajinu alebo oblasť	36
Výber nastavenia umiestnenia	36
Zobrazenie aktuálneho výberu umiestnenia	36
Pridanie nových umiestnení počas cestovania	37
Riešenie problémov s pripojením pri cestovaní	38
Pripojenie na lokálnu sieť (LAN)	40

3 Polohovacie zariadenia a klávesnica

Používanie polohovacích zariadení	41
Nastavenie parametrov polohovacieho zariadenia	41
Používanie zariadenia TouchPad	41
Používanie polohovacej páčky (len niektoré modely)	41
Pripojenie externej myši	41
Používanie klávesnice	41
Používanie klávesových skratiek	41
Zobrazenie systémových informácií	42
Aktivácia režimu spánku	43
Prepnutie obrazu na obrazovke	44
Zobrazenie aplikácie Power Assistant	45
Zníženie jasov obrazovky	46
Zvýšenie jasov obrazovky	46
Používanie programu HP QuickLook 3	47
Používanie numerických klávesníc	47
Používanie integrovanej numerickej klávesnice	47
Zapnutie a vypnutie integrovanej numerickej klávesnice	48
Prepínanie funkcií klávesov na integrovanej numerickej klávesnici	48
Používanie integrovanej numerickej klávesnice	48
Používanie voliteľnej externej numerickej klávesnice	49
Čistenie zariadenia TouchPad a klávesnice	50

4 Multimédia

Multimediálne funkcie	51
Nastavenie hlasitosti	51
Multimediálny softvér	52
Prístup k predinštalovanému multimediálnemu softvéru	53
Inštalácia multimediálneho softvéru z disku	53
Zvuk	54
Pripojenie externých zvukových zariadení	54
Kontrola zvukových funkcií	54
Video	56
Pripojenie externého monitora alebo projektora	56
Používanie portu pre externý monitor	56
Používanie portu DisplayPort	56
Optická jednotka (len vybrané modely)	58
Identifikácia optickej jednotky	58

Používanie optických diskov (CD, DVD a BD)	58
Výber správneho disku (disky CD, DVD a BD)	59
Disky CD-R	59
Disky CD-RW	59
Disky DVD±R	59
Disky DVD±RW	59
Disky LightScribe DVD+R	60
Disky Blu-ray Disc (BD)	60
Prehrávanie disku CD, DVD alebo BD	60
Konfigurácia funkcie Automatické prehrávanie	61
Zmena nastavení oblasti jednotky DVD	61
Dodržiavanie upozornenia týkajúceho sa autorských práv	62
Kopírovanie disku CD, DVD alebo BD	62
Vytvorenie (napálenie) disku CD alebo DVD	63
Vybratie optického disku (CD, DVD alebo BD)	64
Riešenie problémov	64
Zásobník pre optický disk sa neotvorí, keď chcete vybrať disk CD, DVD alebo BD	64
Počítač nezistí optickú diskovú jednotku	65
Disk sa neprehrá	66
Disk sa neprehrá automaticky	67
Prehrávanie filmu sa zastavuje, preskakuje alebo je nepravdivé	67
Film na disku sa nezobrazuje na externej obrazovke	67
Proces napaľovania disku sa nezačne alebo sa zastaví pred dokončením	67
Ovládač zariadenia je nutné preinštalovať	68
Získanie najnovších ovládačov zariadení HP	68
Získanie ovládačov zariadení od spoločnosti Microsoft	69
Webová kamera (len niektoré modely)	70
Úprava vlastností webovej kamery	70
Snímanie fotografií vizitiek	71

5 Správa napájania

Nastavenie možností napájania	73
Používanie úsporných režimov napájania	73
Spustenie a ukončenie režimu spánku	73
Spustenie a ukončenie režimu dlhodobého spánku	74
Používanie merača batérie	74
Používanie schém napájania	75
Prezeranie aktuálneho plánu napájania	75
Výber iného plánu napájania	75
Úprava plánov napájania	75
Nastavenie ochranného hesla pri prebudení	75
Používanie aplikácie Power Assistant (len niektoré modely)	76
Spustenie aplikácie Power Assistant	76
Používanie externého sieťového napájacieho zdroja	76
Pripojenie sieťového napájacieho adaptéra	77
Napájanie z batérie	78
Hľadanie informácií o batérii v aplikácii Pomoc a technická podpora	78
Používanie softvéru Battery Check	78

Zobrazenie zostávajúceho stavu nabitia batérie	79
Vloženie alebo vybratie batérie	79
Nabíjanie batérie	80
Dosiahnutie maximálnej výdrže batérie	81
Riadenie nízkeho stavu nabitia batérie	81
Identifikácia nízkeho stavu nabitia batérie	81
Vyriešenie nízkeho stavu nabitia batérie	82
Vyriešenie nízkeho stavu nabitia batérie, keď je k dispozícii externý zdroj napájania	82
Vyriešenie nízkeho stavu nabitia batérie, keď je k dispozícii nabitá batéria	82
Vyriešenie nízkeho stavu nabitia batérie, keď nie je k dispozícii zdroj napájania	82
Vyriešenie nízkeho stavu nabitia batérie, keď počítač nemôže ukončiť režim dlhodobého spánku	82
Kalibrácia batérie	82
Krok 1: Batériu úplne nabite	82
Krok 2: Zrušte režim spánku alebo režim dlhodobého spánku	83
Krok 3: Batériu vybite	84
Krok 4: Batériu úplne nabite	85
Krok 5: Opäť zapnite režim dlhodobého spánku a režim spánku	85
Úspora energie batérie	85
Uloženie batérie	86
Likvidácia použitej batérie	86
Výmena batérie	86
Test sieťového napájacieho adaptéra	87
Vypnutie počítača	87

6 Jednotky

Identifikácia nainštalovaných jednotiek	89
Manipulácia s jednotkami	89
Zvýšenie výkonu pevného disku	91
Používanie programu Defragmentácia disku	91
Používanie programu Čistenie disku	91
Používanie programu HP 3D DriveGuard	92
Identifikácia stavu softvéru HP 3D DriveGuard	92
Používanie softvéru HP 3D DriveGuard	93
Výmena pevného disku v pozícii pre pevný disk	94
Výmena jednotky v inovačnej pozícii	97
Odstránenie ochrannej vložky	97
Výmena pevného disku	97
Výmena optickej jednotky	100

7 Externé zariadenia

Používanie zariadenia USB	103
Pripojenie zariadenia USB	103
Zastavenie a vybratie zariadenia USB	104
Používanie podpory rozhrania USB	104
Používanie zariadenia 1394	105
Pripojenie zariadenia 1394	105

Zastavenie a vybratie zariadenia 1394	105
Používanie sériového zariadenia (len niektoré modely)	106
Používanie externých jednotiek	107
Používanie voliteľných externých zariadení	107
Používanie rozširujúcej základne	108

8 Externé multimediálne karty

Používanie kariet v čítačke multimediálnych kariet	109
Vloženie digitálnej karty	109
Zastavenie a vybratie digitálnej karty	110
Používanie kariet ExpressCard (len niektoré modely)	111
Konfigurácia karty ExpressCard	111
Vloženie karty ExpressCard	111
Zastavenie a vybratie karty ExpressCard	112
Používanie kariet Smart Card (len niektoré modely)	114
Vloženie karty Smart Card	114
Vybranie karty Smart Card	114

9 Pamäťové moduly

Pridanie alebo výmena pamäťového modulu v rozširujúcej zásuvke pamäťového modulu	116
Inovácia pamäťového modulu v zásuvke pre hlavný pamäťový modul	119

10 Zabezpečenie

Ochrana počítača	123
Používanie hesiel	124
Nastavenie hesiel v systéme Windows	124
Nastavenie hesiel v pomôcke Computer Setup	125
Heslo správcu systému BIOS	125
Správa hesla správcu systému BIOS	126
Zadanie hesla správcu systému BIOS	127
Používanie funkcie DriveLock pomôcky Computer Setup	127
Nastavenie hesla funkcie DriveLock	128
Zadávanie hesla funkcie DriveLock	129
Zmena hesla funkcie DriveLock	130
Odstránenie ochrany DriveLock	131
Používanie funkcie Auto DriveLock pomôcky Computer Setup	131
Zadávanie automatického hesla funkcie DriveLock	131
Odstránenie automatickej ochrany DriveLock	132
Používanie funkcií zabezpečenia v pomôcke Computer Setup	133
Zabezpečenie systémových zariadení	133
Zobrazenie systémových informácií pomôcky Computer Setup	134
Používanie systémových identifikačných údajov pomôcky Computer Setup	134
Používanie antivírusového softvéru	135
Používanie softvéru brány firewall	136
Inštalácia dôležitých aktualizácií	137
Používanie nástroja HP ProtectTools Security Manager (len niektoré modely)	138
Inštalácia bezpečnostného lanka	139

11 Aktualizácie softvéru

Aktualizácia softvéru	140
Aktualizácia systému BIOS	142
Určenie verzie systému BIOS	142
Prevzatie aktualizácie systému BIOS	142
Aktualizácia programov a ovládačov	144
12 Zálohovanie a obnovenie	
Zálohovanie údajov	146
Vykonanie obnovenia	148
Používanie nástrojov na obnovenie systému Windows	148
Používanie obnovovacieho nástroja f11	149
Používanie disku DVD s operačným systémom Windows Vista (kupuje sa samostatne)	149
13 Pomôcka Computer Setup	
Spustenie pomôcky Computer Setup	151
Používanie pomôcky Computer Setup	151
Navigácia a výber v pomôcke Computer Setup	151
Obnovenie nastavení od výrobcu v pomôcke Computer Setup	152
Ponuky pomôcky Computer Setup	153
Ponuka File (Súbor)	153
Ponuka Security (Zabezpečenie)	154
Ponuka System Configuration (Konfigurácia systému)	155
14 Spúšťanie systému z viacerých zariadení (MultiBoot)	
Informácie o poradí použitia spúšťacích zariadení	159
Povolenie spúšťacích zariadení v pomôcke Computer Setup	161
Zmeny poradia spúšťacích zariadení	162
Výber predvolieb spúšťania systému z viacerých zariadení (MultiBoot)	163
Nastavenie nového poradia spúšťania v pomôcke Computer Setup	163
Dynamický výber spúšťacieho zariadenia pomocou výzvy F9	164
Nastavenie výzvy funkcie MultiBoot Express	164
Zadanie predvolieb pre funkciu MultiBoot Express	164
15 Správa a tlač	
Používanie riešení správy klientov	165
Konfigurácia a nasadzovanie bitových kópií softvéru	165
Správa a aktualizácia softvéru	166
HP Client Manager for Altiris (len niektoré modely)	166
HP CCM (Client Configuration Manager) (len niektoré modely)	168
HP SSM (System Software Manager)	169
Používanie univerzálneho tlačového ovládača HP	170
Register	171

1 Vlastnosti a funkcie

Identifikácia hardvéru

Súčasti dodávané s počítačom sa líšia v závislosti od krajiny alebo oblasti a modelu. Ilustrácie v tejto kapitole znázorňujú štandardné vybavenie väčšiny modelov počítačov.

Postupnosť krokov na zobrazenie zoznamu hardvéru nainštalovaného v počítači:

1. Vyberte položku **Štart > Počítač > Vlastnosti systému**.
2. Na ľavej table kliknite na položku **Správca zariadení**.

Použitím programu Správca zariadení môžete tiež pridať hardvér alebo upraviť konfigurácie zariadení.

 **POZNÁMKA:** Systém Windows® obsahuje funkciu kontroly používateľských kont na zlepšenie zabezpečenia počítača. Pri vykonávaní úloh, ako je napríklad inštalácia aplikácií, spúšťanie pomôcok alebo zmena nastavení systému Windows, sa môže zobraziť výzva na ich potvrdenie alebo na zadanie hesla. Ďalšie informácie nájdete v aplikácii Pomoc a technická podpora.

Súčasti na hornej strane

TouchPad



Súčasť	Popis
(1) Polohovacia páčka (len niektoré modely)*	Slúži na posúvanie ukazovateľa a na výber alebo aktiváciu položiek na obrazovke.

Súčasť		Popis
(2)	Ľavé tlačidlo polohovacej páčky (len niektoré modely)*	Plní rovnakú funkciu ako ľavé tlačidlo externej myši.
(3)	TouchPad*	Slúži na posúvanie ukazovateľa a na výber alebo aktiváciu položiek na obrazovke.
(4)	Ľavé tlačidlo zariadenia TouchPad*	Plní rovnakú funkciu ako ľavé tlačidlo externej myši.
(5)	Pravé tlačidlo polohovacej páčky (len niektoré modely)*	Plní rovnakú funkciu ako pravé tlačidlo externej myši.
(6)	Posúvacia zóna zariadenia TouchPad	Slúži na posúvanie nahor a nadol.
(7)	Pravé tlačidlo zariadenia TouchPad*	Plní rovnakú funkciu ako pravé tlačidlo externej myši.

*Táto tabuľka obsahuje popis nastavení od výrobcu. Ak chcete zobraziť alebo zmeniť predvoľby polohovacieho zariadenia, vyberte položku **Štart > Ovládací panel > Hardvér a zvuk > Myš**.

Indikátory

 **POZNÁMKA:** Pozrite si obrázok, ktorý sa najviac podobá na váš počítač.

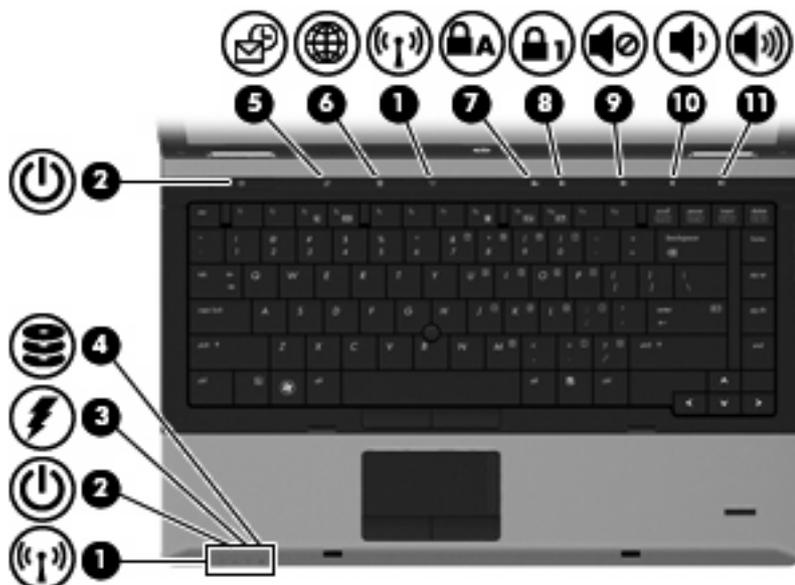

Súčasť	Popis
(1) Indikátory bezdrôtového rozhrania (2)*	<ul style="list-style-type: none">• Modrá farba: Integrované bezdrôtové zariadenie, napríklad zariadenie bezdrôtovej lokálnej siete (WLAN), modul HP Mobile Broadband (len niektoré modely) alebo zariadenie Bluetooth®, je zapnuté.• Žltá farba: Všetky bezdrôtové zariadenia sú vypnuté.
(2) Indikátory napájania (2)†	<ul style="list-style-type: none">• Svieti: Počítač je zapnutý.• Bliká: Počítač je v stave spánku.• Nesvieti: Počítač je vypnutý alebo v režime dlhodobého spánku.
(3) Indikátor batérie	<ul style="list-style-type: none">• Žltá farba: Batéria sa nabíja.• Tyrkysová farba: Batéria je takmer úplne nabitá.• Bliká nažltlo: Batéria, ktorá je jediným zdrojom napájania, dosiahla nízky stav nabitia. Keď batéria dosiahne kritickú úroveň nabitia, indikátor batérie začne rýchlo blikat'.• Nesvieti: Ak je počítač pripojený k externému zdroju napájania, indikátor po úplnom nabití všetkých batérií počítača zhasne. Ak počítač nie je pripojený k externému zdroju napájania, indikátor zostane zhasnutý, až kým batéria nebude takmer vybitá.
(4) Indikátor jednotky	<ul style="list-style-type: none">• Bliká na tyrkysovo: Pevný disk alebo optická jednotka (len niektoré modely) sa práve používa.• Žltá farba: Nástroj HP 3D DriveGuard dočasne zaparkoval pevný disk.

Súčasť	Popis
(5) Indikátor funkcie QuickLook	<ul style="list-style-type: none"> Svieti: Počítač je zapnutý. Nesvieti: Počítač je vypnutý alebo v režime spánku alebo dlhodobého spánku.
(6) Indikátor funkcie QuickWeb	Svieti: Webový prehľadávač sa používa.
(7) Indikátor funkcie caps lock	Svieti: Kláves caps lock je zapnutý.
(8) Indikátor klávesu num lock	Svieti: Funkcia num lock alebo integrovaná numerická klávesnica je zapnutá.
(9) Indikátor stlmenia hlasitosti	<ul style="list-style-type: none"> Tyrkysová farba: Zvuk reproduktorov je zapnutý. Žltá farba: Zvuk reproduktorov je vypnutý.
(10) Indikátor zníženia hlasitosti	Bliká: Tlačidlo zníženia hlasitosti sa používa na zníženie hlasitosti reproduktorov.
(11) Indikátor zvýšenia hlasitosti	Bliká: Tlačidlo zvýšenia hlasitosti sa používa na zvýšenie hlasitosti reproduktorov.

*Tieto dva indikátory bezdrôtového rozhrania zobrazujú rovnaké informácie. Indikátor na tlačidle bezdrôtového rozhrania je viditeľný iba pri otvorenom počítači. Indikátor bezdrôtového rozhrania na prednej časti počítača je viditeľný stále, bez ohľadu na to, či je počítač otvorený alebo zatvorený.

†Tieto dva indikátory napájania zobrazujú rovnaké informácie. Indikátor na tlačidle napájania je viditeľný iba pri otvorenom počítači. Indikátor napájania na prednej časti počítača je viditeľný stále, bez ohľadu na to, či je počítač otvorený alebo zatvorený.



Súčasť	Popis
(1) Indikátory bezdrôtového rozhrania (2)*	<ul style="list-style-type: none"> Modrá farba: Integrované bezdrôtové zariadenie, napríklad zariadenie bezdrôtovej lokálnej siete (WLAN), modul HP Mobile Broadband (len niektoré modely) alebo zariadenie Bluetooth®, je zapnuté. Žltá farba: Všetky bezdrôtové zariadenia sú vypnuté.

Súčasť	Popis
(2) Indikátory napájania (2) [†]	<ul style="list-style-type: none"> • Svieti: Počítač je zapnutý. • Bliká: Počítač je v stave spánku. • Nesvieti: Počítač je vypnutý alebo v režime dlhodobého spánku.
(3) Indikátor batérie	<ul style="list-style-type: none"> • Žltá farba: Batéria sa nabíja. • Tyrkysová farba: Batéria je takmer úplne nabitá. • Bliká nažltlo: Batéria, ktorá je jediným zdrojom napájania, dosiahla nízky stav nabitia. Keď batéria dosiahne kritickú úroveň nabitia, indikátor batérie začne rýchlo blikať. • Nesvieti: Ak je počítač pripojený k externému zdroju napájania, indikátor po úplnom nabití všetkých batérií počítača zhasne. Ak počítač nie je pripojený k externému zdroju napájania, indikátor zostane zhasnutý, až kým batéria nebude takmer vybitá.
(4) Indikátor jednotky	<ul style="list-style-type: none"> • Bliká na tyrkysovo: Pevný disk alebo optická jednotka (len niektoré modely) sa práve používa. • Žltá farba: Nástroj HP 3D DriveGuard dočasne zaparkoval pevný disk.
(5) Indikátor funkcie QuickLook	<ul style="list-style-type: none"> • Svieti: Počítač je zapnutý. • Nesvieti: Počítač je vypnutý alebo v režime spánku alebo dlhodobého spánku.
(6) Indikátor funkcie QuickWeb	Svieti: Webový prehľadávač sa používa.
(7) Indikátor funkcie caps lock	Svieti: Kláves caps lock je zapnutý.
(8) Indikátor klávesu num lock	Svieti: Funkcia num lock alebo integrovaná numerická klávesnica je zapnutá.
(9) Indikátor stlmenia hlasitosti	<ul style="list-style-type: none"> • Tyrkysová farba: Zvuk reproduktorov je zapnutý. • Žltá farba: Zvuk reproduktorov je vypnutý.
(10) Indikátor zníženia hlasitosti	Bliká: Tlačidlo zníženia hlasitosti sa používa na zníženie hlasitosti reproduktorov.
(11) Indikátor zvýšenia hlasitosti	Bliká: Tlačidlo zvýšenia hlasitosti sa používa na zvýšenie hlasitosti reproduktorov.
(12) Indikátor kalkulačky	Svieti: Funkcia kalkulačky systému Windows je zapnutá.

*Tieto dva indikátory bezdrôtového rozhrania zobrazujú rovnaké informácie. Indikátor na tlačidlo bezdrôtového rozhrania je viditeľný iba pri otvorení počítača. Indikátor bezdrôtového rozhrania na prednej časti počítača je viditeľný stále, bez ohľadu na to, či je počítač otvorený alebo zatvorený.

[†]Tieto dva indikátory napájania zobrazujú rovnaké informácie. Indikátor na tlačidlo napájania je viditeľný iba pri otvorení počítača. Indikátor napájania na prednej časti počítača je viditeľný stále, bez ohľadu na to, či je počítač otvorený alebo zatvorený.

Tlačidlá a snímač odtlačkov prstov

 **POZNÁMKA:** Pozrite si obrázok, ktorý sa najviac podobá na váš počítač.

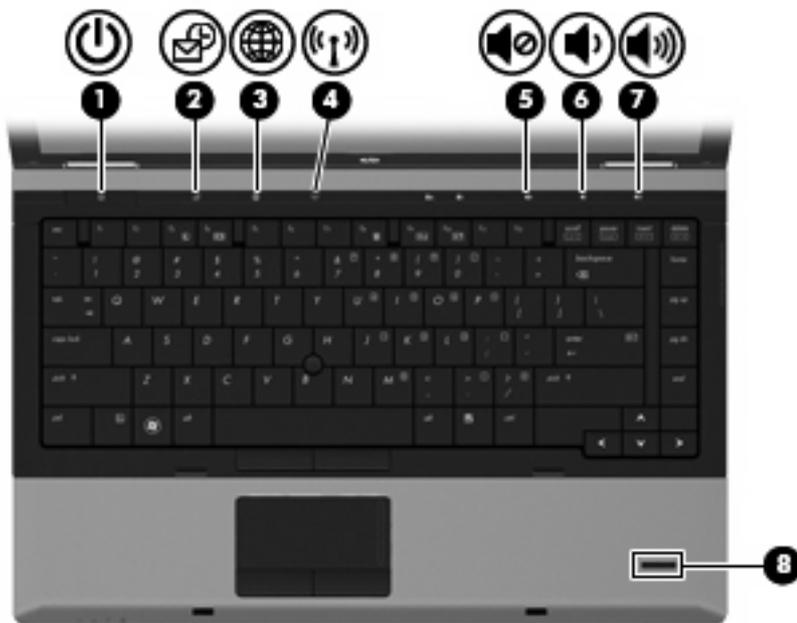

Súčasť	Popis
(1) Tlačidlo napájania	<ul style="list-style-type: none"> Keď je počítač vypnutý, stlačením tohto tlačidla ho zapnete. Keď je počítač zapnutý, stlačením tohto tlačidla ho vypnete. Keď je počítač v stave spánku, krátkym stlačením tohto tlačidla ukončíte stav spánku. Keď je počítač v režime dlhodobého spánku, krátkym stlačením tohto tlačidla ukončíte režim dlhodobého spánku. <p>Ak počítač prestal reagovať a postupy vypínania v systéme Windows nefungujú, počítač vypnete stlačením a podržaním tlačidla napájania aspoň na 5 sekúnd.</p> <p>Ak chcete získať ďalšie informácie o nastaveniach napájania, vyberte položku Štart > Ovládací panel > Systém a údržba > Možnosti napájania.</p>
(2) Tlačidlo funkcie QuickLook	<ul style="list-style-type: none"> Keď je počítač vypnutý, stlačením tohto tlačidla otvoríte program HP QuickLook. Keď je počítač zapnutý, stlačením tohto tlačidla otvoríte program Software Setup. <p>POZNÁMKA: Ak program Software Setup nie je k dispozícii, otvorí sa predvolený webový prehľadávač.</p>
(3) Tlačidlo funkcie QuickWeb	<ul style="list-style-type: none"> Keď je počítač vypnutý, stlačením tohto tlačidla otvoríte program HP QuickWeb. Keď je počítač zapnutý, stlačením tohto tlačidla otvoríte predvolený webový prehľadávač.

Súčasť	Popis	
(4)	Tlačidlo bezdrôtového rozhrania	Zapína alebo vypína funkciu bezdrôtového rozhrania, ale nenadväzuje bezdrôtové spojenie.
(5)	Tlačidlo stlmenia hlasitosti	Slúži na stlmenie a obnovenie zvuku reproduktora.
(6)	Tlačidlo zníženia hlasitosti	Znižuje hlasitosť zvuku počítača.
(7)	Tlačidlo zvýšenia hlasitosti	Zvyšuje hlasitosť zvuku počítača.
(8)	Snímač odtlačkov prstov (len niektoré modely)	Umožňuje prihlásiť sa do systému Windows pomocou odtlačku prsta namiesto prihlasovacieho hesla.



Súčasť	Popis	
(1)	Tlačidlo napájania	<ul style="list-style-type: none"> Keď je počítač vypnutý, stlačením tohto tlačidla ho zapnete. Keď je počítač zapnutý, stlačením tohto tlačidla ho vypnete. Keď je počítač v stave spánku, krátkym stlačením tohto tlačidla ukončíte stav spánku. Keď je počítač v režime dlhodobého spánku, krátkym stlačením tohto tlačidla ukončíte režim dlhodobého spánku. <p>Ak počítač prestal reagovať a postupy vypínania v systéme Windows nefungujú, počítač vypnete stlačením a podržaním tlačidla napájania aspoň na 5 sekúnd.</p> <p>Ak chcete získať ďalšie informácie o nastaveniach napájania, vyberte položku Štart > Ovládací panel > Systém a údržba > Možnosti napájania.</p>

Súčasť	Popis
(2) Tlačidlo funkcie QuickLook	<ul style="list-style-type: none"> Keď je počítač vypnutý, stlačením tohto tlačidla otvoríte program HP QuickLook. Keď je počítač zapnutý, stlačením tohto tlačidla otvoríte program Software Setup. <p>POZNÁMKA: Ak program Software Setup nie je k dispozícii, otvorí sa predvolený webový prehľadávač.</p>
(3) Tlačidlo funkcie QuickWeb	<ul style="list-style-type: none"> Keď je počítač vypnutý, stlačením tohto tlačidla otvoríte program HP QuickWeb. Keď je počítač zapnutý, stlačením tohto tlačidla otvoríte predvolený webový prehľadávač.
(4) Tlačidlo bezdrôtového rozhrania	Zapína alebo vypína funkciu bezdrôtového rozhrania, ale nenadväzuje bezdrôtové spojenie.
(5) Tlačidlo stlmenia hlasitosti	Slúži na stlmenie a obnovenie zvuku reproduktora.
(6) Tlačidlo zníženia hlasitosti	Znižuje hlasitosť zvuku počítača.
(7) Tlačidlo zvýšenia hlasitosti	Zvyšuje hlasitosť zvuku počítača.
(8) Tlačidlo kalkulačky	Slúži na otvorenie funkcie kalkulačky systému Windows.
(9) Snímač odtlačkov prstov (len niektoré modely)	Umožňuje prihlásiť sa do systému Windows pomocou odtlačku prsta namiesto prihlasovacieho hesla.

Klávesy

 **POZNÁMKA:** Pozrite si obrázok, ktorý sa najviac podobá na váš počítač.

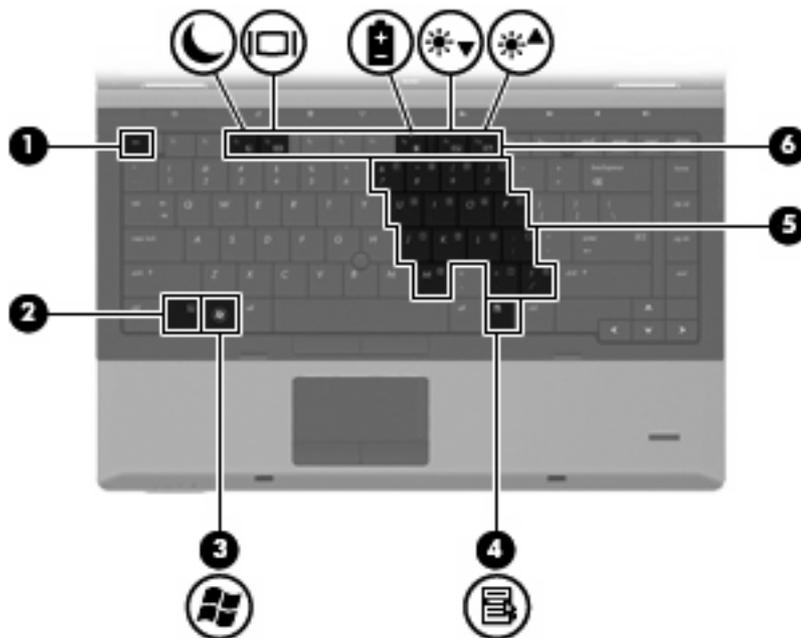

Súčasť	Popis
(1) Kláves <code>esc</code>	Pri stlačení v kombinácii s klávesom <code>fn</code> zobrazuje systémové informácie.
(2) Kláves <code>fn</code>	V kombinácii s funkčným klávesom alebo klávesom <code>esc</code> slúži na spúšťanie často používaných systémových funkcií.
(3) Kláves s logom Windows	Slúži na zobrazenie ponuky Štart systému Windows.
(4) Kláves aplikácií systému Windows	Zobrazuje kontextovú ponuku pre položky pod ukazovateľom.
(5) Integrovaná numerická klávesnica	Môže sa používať ako klávesy na externej numerickej klávesnici.
(6) Funkčné klávesy	Pri stlačení v kombinácii s klávesom <code>fn</code> slúžia na spúšťanie často používaných systémových funkcií.

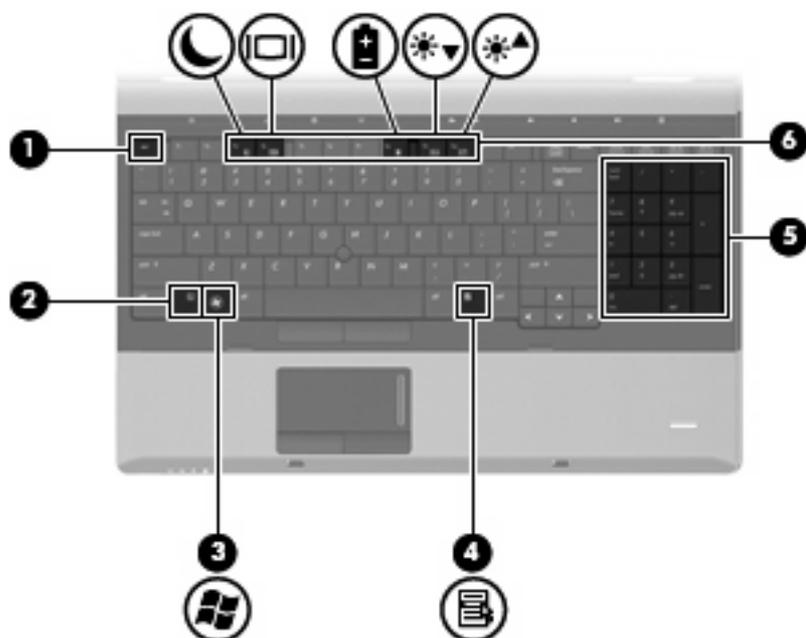

Súčasť	Popis
(1) Kláves <code>esc</code>	Pri stlačení v kombinácii s klávesom <code>fn</code> zobrazuje systémové informácie.
(2) Kláves <code>fn</code>	V kombinácii s funkčným klávesom alebo klávesom <code>esc</code> slúži na spúšťanie často používaných systémových funkcií.
(3) Kláves s logom Windows	Slúži na zobrazenie ponuky Štart systému Windows.
(4) Kláves aplikácií systému Windows	Zobrazuje kontextovú ponuku pre položky pod ukazovateľom.
(5) Integrovaná numerická klávesnica	Môže sa používať ako klávesy na externej numerickej klávesnici.
(6) Funkčné klávesy	Pri stlačení v kombinácii s klávesom <code>fn</code> slúžia na spúšťanie často používaných systémových funkcií.

Súčasti na prednej strane

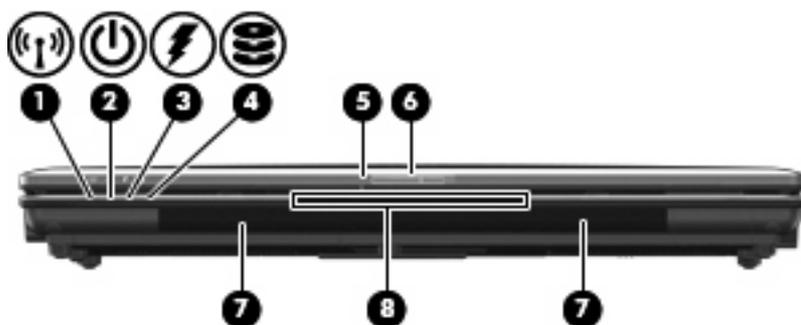

Súčasť	Popis
(1) Indikátor bezdrôtového rozhrania	<ul style="list-style-type: none"> Modrá farba: Integrované bezdrôtové zariadenie, napríklad zariadenie bezdrôtovej lokálnej siete (WLAN), modul HP Mobile Broadband (len niektoré modely) alebo zariadenie Bluetooth®, je zapnuté. Žltá farba: Všetky bezdrôtové zariadenia sú vypnuté.
(2) Indikátor napájania	<ul style="list-style-type: none"> Svieti: Počítač je zapnutý. Bliká: Počítač je v stave spánku. Nesvieti: Počítač je vypnutý alebo v režime dlhodobého spánku.
(3) Indikátor batérie	<ul style="list-style-type: none"> Žltá farba: Batéria sa nabíja. Tyrkysová farba: Batéria je takmer úplne nabitá. Bliká nažltlo: Batéria, ktorá je jediným zdrojom napájania, dosiahla nízky stav nabitia. Keď batéria dosiahne kritickú úroveň nabitia, indikátor batérie začne rýchlo blikať. Nesvieti: Ak je počítač pripojený k externému zdroju napájania, indikátor po úplnom nabití všetkých batérií počítača zhasne. Ak počítač nie je pripojený k externému zdroju napájania, indikátor zostane zhasnutý, až kým batéria nebude takmer vybitá.
(4) Indikátor jednotky	<ul style="list-style-type: none"> Bliká na tyrkysovo: Pevný disk alebo optická jednotka (len niektoré modely) sa práve používa. Žltá farba: Nástroj HP 3D DriveGuard dočasne zaparkoval pevný disk.
(5) Indikátor webovej kamery (len niektoré modely)	Svieti: Webová kamera sa používa.
(6) Uvoľňovacia zarážka obrazovky	Otvára počítač.
(7) Reproduktory (2)	Reprodukovujú zvuk.
(8) Zásuvka pre vizitku	Pridržiava vizitku v takej polohe, aby ju mohla nasnímať webová kamera (len niektoré modely).

Súčasti na pravej strane

 **POZNÁMKA:** Pozrite si obrázok, ktorý sa najviac podobá na váš počítač.

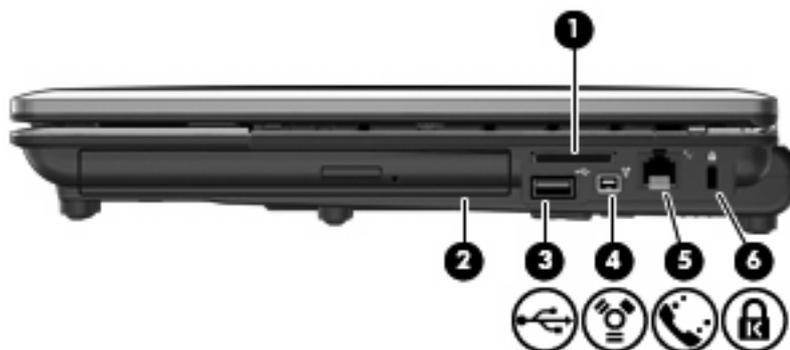

Súčasť	Popis
(1) Čítačka multimediálnych kariet	Podporuje nasledujúce voliteľné formáty digitálnych kariet: <ul style="list-style-type: none"> • Memory Stick • Memory Stick Pro • Memory Stick Duo (vyžaduje sa adaptér) • Memory Stick Duo Pro (vyžaduje sa adaptér) • MultiMediaCard • MultiMediaCard Plus • Pamäťová karta Secure Digital (SD) • Pamäťová karta Secure Digital (SD) High Capacity • Pamäťová karta micro Secure Digital (SD) (vyžaduje sa adaptér) • xD-Picture Card
(2) Inovačná pozícia	Podporuje optickú jednotku alebo pevný disk.
(3) Port USB	Slúži na pripojenie voliteľného zariadenia USB.
(4) Port 1394	Slúži na pripojenie voliteľného zariadenia IEEE 1394 alebo 1394a, ako napríklad videokamery.
(5) Zásuvka RJ-11 (modem)	Slúži na pripojenie kábla modemu.
(6) Otvor pre bezpečnostné lanko	Slúži na pripojenie voliteľného bezpečnostného lanka k počítaču.

POZNÁMKA: Bezpečnostné lanko má odradiť, ale nemusí zabrániť zneužitiu ani krádeži počítača.

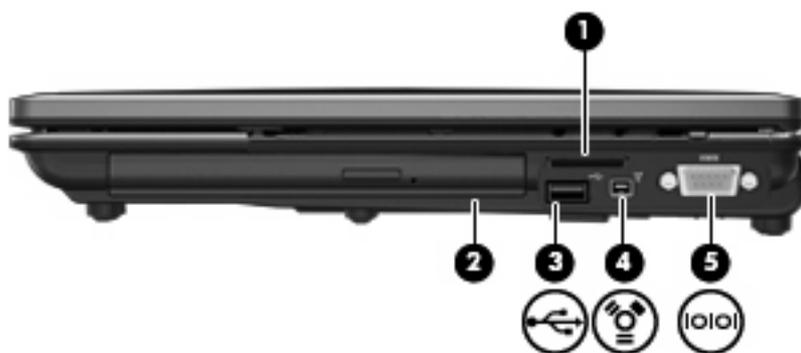

Súčasť	Popis
(1) Čítačka multimediálnych kariet	Podporuje nasledujúce voliteľné formáty digitálnych kariet: <ul style="list-style-type: none"> • Memory Stick • Memory Stick Pro • Memory Stick Duo (vyžaduje sa adaptér)

Súčasť	Popis
	<ul style="list-style-type: none"> • Memory Stick Duo Pro (vyžaduje sa adaptér) • MultiMediaCard • MultiMediaCard Plus • Pamäťová karta Secure Digital (SD) • Pamäťová karta Secure Digital (SD) High Capacity • Pamäťová karta micro Secure Digital (SD) (vyžaduje sa adaptér) • xD-Picture Card
(2) Inovačná pozícia	Podporuje optickú jednotku alebo pevný disk.
(3) Port USB	Slúži na pripojenie voliteľného zariadenia USB.
(4) Port 1394	Slúži na pripojenie voliteľného zariadenia IEEE 1394 alebo 1394a, ako napríklad videokamery.
(5) Sériový port	Slúži na pripojenie voliteľného zariadenia, napríklad sériového modemu, myši alebo tlačiarne.

Súčasti na ľavej strane

 **POZNÁMKA:** Pozrite si obrázok, ktorý sa najviac podobá na váš počítač.

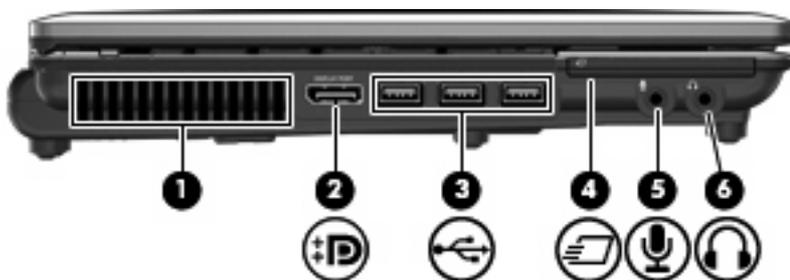

Súčasť	Popis
(1) Vetrací otvor	Umožňuje prúdenie vzduchu na chladenie vnútorných súčastí. POZNÁMKA: Ventilátor počítača sa spúšťa automaticky kvôli chladeniu vnútorných súčastí a zabráneniu prehriatiu. Je normálne, že sa vnútorný ventilátor počas bežných operácií zapína a vypína.
(2) Port pre obrazovku	Slúži na pripojenie voliteľného digitálneho zobrazovacieho zariadenia, ako je napríklad vysokovýkonný monitor alebo projektor.
(3) Porty USB (3)	Slúžia na pripojenie voliteľných zariadení USB.
(4) Zásuvka pre kartu ExpressCard	Podporuje voliteľné karty ExpressCard.

Súčasť	Popis
(5) Zásuvka zvukového vstupu (mikrofón)	Slúži na pripojenie voliteľných slúchadiel s mikrofónom a stereofónneho alebo monofónneho mikrofónu.
(6) Zásuvka zvukového výstupu (slúchadlá)	Reprodukuje zvuk po pripojení k voliteľným napájaným stereofónnym reproduktorm, slúchadlám, minislúchadlám, slúchadlám s mikrofónom alebo zvukovému konektoru televízora.

POZNÁMKA: Keď je do zásuvky pre slúchadlá pripojené nejaké zariadenie, reproduktory počítača sú vypnuté.

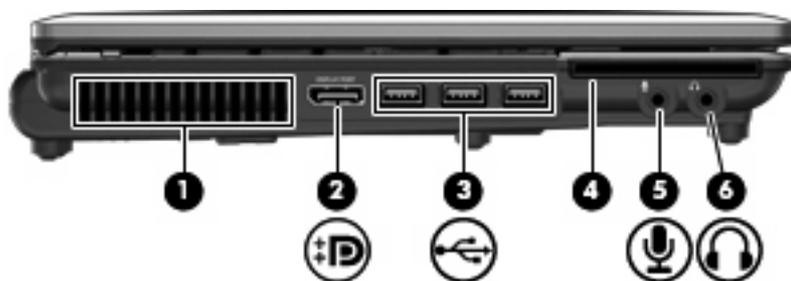

Súčasť	Popis
(1) Vetrací otvor	Umožňuje prúdenie vzduchu na chladenie vnútorných súčastí.
(2) Port pre obrazovku	Slúži na pripojenie voliteľného digitálneho zobrazovacieho zariadenia, ako je napríklad vysokovýkonný monitor alebo projektor.
(3) Porty USB (3)	Slúžia na pripojenie voliteľných zariadení USB.
(4) Čítačka kariet Smart Card	Podporuje voliteľné karty Smart Card a Java™ Card.
(5) Zásuvka zvukového vstupu (mikrofón)	Slúži na pripojenie voliteľných slúchadiel s mikrofónom a stereofónneho alebo monofónneho mikrofónu.
(6) Zásuvka zvukového výstupu (slúchadlá)	Reprodukuje zvuk po pripojení k voliteľným napájaným stereofónnym reproduktorm, slúchadlám, minislúchadlám, slúchadlám s mikrofónom alebo zvukovému konektoru televízora.

POZNÁMKA: Keď je do zásuvky pre slúchadlá pripojené nejaké zariadenie, reproduktory počítača sú vypnuté.

Súčasti na zadnej strane

 **POZNÁMKA:** Pozrite si obrázok, ktorý sa najviac podobá na váš počítač.



Súčasť	Popis
(1) Zásuvka RJ-45 (sieť)	Slúži na pripojenie sieťového kábla.
(2) Port pre externý monitor	Slúži na pripojenie externého monitora VGA alebo projektoru.
(3) Napájací konektor	Slúži na pripojenie sieťového napájacieho adaptéra.



Súčasť	Popis
(1) Otvor pre bezpečnostné lanko	Slúži na pripojenie voliteľného bezpečnostného lanka k počítaču. POZNÁMKA: Bezpečnostné lanko má odradiť, ale nemusí zabrániť zneužitiu ani krádeži počítača.
(2) Zásuvka RJ-11 (modem)	Slúži na pripojenie kábla modemu.
(3) Zásuvka RJ-45 (sieť)	Slúži na pripojenie sieťového kábla.
(4) Port pre externý monitor	Slúži na pripojenie externého monitora VGA alebo projektoru.
(5) Napájací konektor	Slúži na pripojenie sieťového napájacieho adaptéra.

Súčasti na spodnej strane

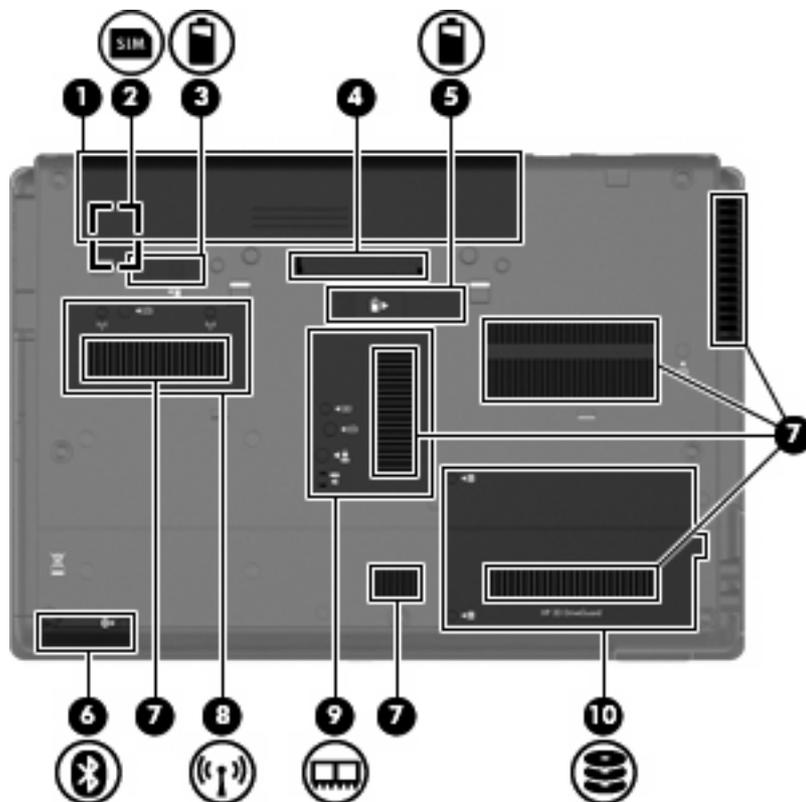

Súčasť	Popis	
(1)	Pozícia pre batériu	Slúži na umiestnenie batérie.
(2)	Zásuvka pre kartu SIM	Obsahuje bezdrôtový modul identity predplatiteľa (SIM) (len niektoré modely). Zásuvka pre kartu SIM sa nachádza vo vnútri pozície pre batériu.
(3)	Uvoľňovacia zarážka batérie	Uvoľňuje batériu z pozície pre batériu.
(4)	Konektor na pripojenie k rozširujúcej základni	Slúži na pripojenie k voliteľnej rozširujúcej základni.
(5)	Konektor pre prídavnú batériu	Slúži na pripojenie voliteľnej prídavnej batérie.
(6)	Priestor pre zariadenie Bluetooth	Obsahuje zariadenie Bluetooth.
(7)	Vetracie otvory (6)	Umožňujú prúdenie vzduchu na chladenie vnútorných súčastí. POZNÁMKA: Ventilátor počítača sa spúšťa automaticky kvôli chladeniu vnútorných súčastí a zabráneniu prehriatia. Je normálne, že sa vnútorný ventilátor počas bežných operácií zapína a vypína.
(8)	Priestor pre modul HP Mobile Broadband	Obsahuje modul HP Mobile Broadband (len niektoré modely).

Súčasť	Popis
	POZNÁMKA: Z dôvodu zabránenia zlyhaniu systému vymieňajte bezdrôtový modul len za bezdrôtový modul schválený na použitie v počítači vládnu inštitúciou upravujúcou používanie bezdrôtových zariadení vo vašej krajine alebo oblasti. Ak sa po vložení modulu zobrazí výstražné hlásenie, vyberte modul, aby sa obnovila funkčnosť počítača, a potom sa prostredníctvom aplikácie Pomoc a technická podpora obráťte na oddelenie technickej podpory.
(9) Priestor pre pamäťový modul	Obsahuje zásuvku pre rozširujúci pamäťový modul.
(10) Pozícia pre pevný disk	Slúži na umiestnenie pevného disku.

Súčasti obrazovky

 **POZNÁMKA:** Váš počítač sa môže mierne líšiť od modelu vyobrazeného v tejto časti.

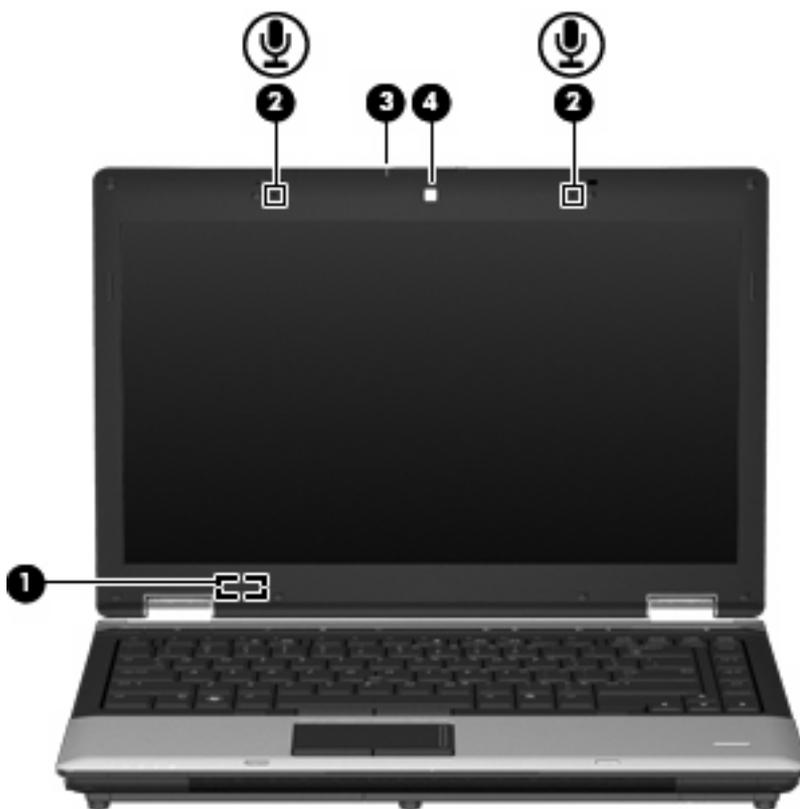

Súčasť	Popis
(1) Interný vypínač obrazovky	Ak zatvoríte obrazovku pri zapnutom napájaní, vypne obrazovku alebo aktivuje režim spánku.
(2) Interné mikrofóny (2)	Nahrávajú zvuk. POZNÁMKA: Ak sa zobrazí ikona mikrofónu vedľa každej zásuvky pre mikrofón, počítač obsahuje interné mikrofóny.

Súčasť	Popis
(3) Indikátor webovej kamery (len niektoré modely)	Svieti: Webová kamera sa používa.
(4) Webová kamera (len niektoré modely)	Slúži na záznam zvuku a videa a na snímanie fotografií.

Antény pre bezdrôtovú komunikáciu (len niektoré modely)

 **POZNÁMKA:** Váš počítač sa môže mierne líšiť od modelu vyobrazeného v tejto časti.

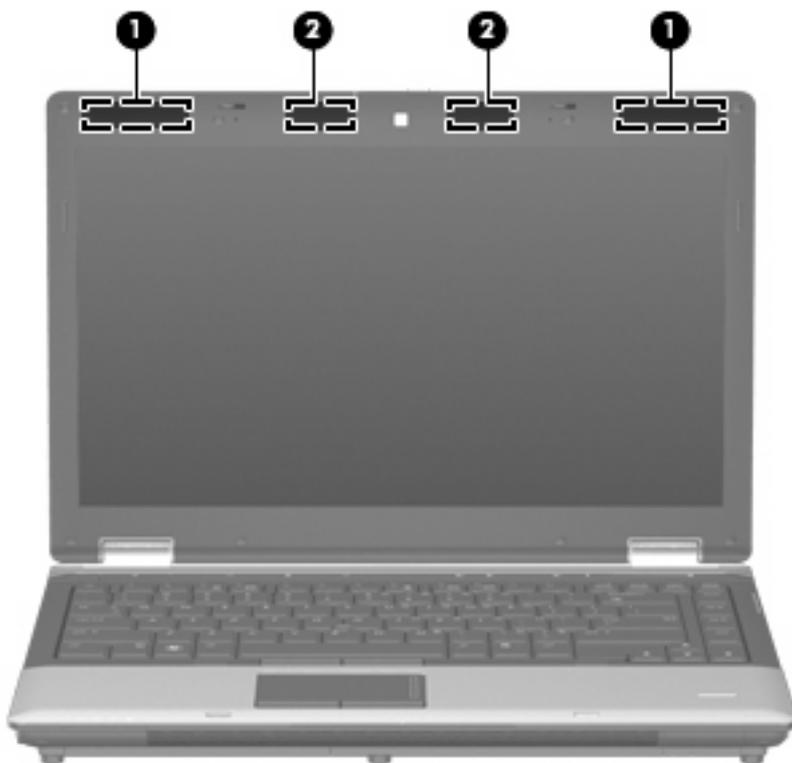

Súčasť	Popis
(1) Antény siete WWAN (2)*	Vysielajú a prijímajú signály bezdrôtovej komunikácie s bezdrôtovými rozľahlými sieťami (WWAN).
(2) Antény siete WLAN (2)*	Vysielajú a prijímajú signály bezdrôtovej komunikácie s bezdrôtovými lokálnymi sieťami (WLAN).

*Antény nie sú viditeľné zvonku počítača. Ak má byť šírenie signálu optimálne, oblasti v tesnej blízkosti antén by mali byť bez prekážok.

Homologizačné upozornenia pre bezdrôtové zariadenia nájdete v sekcii príručky *Homologizačné, bezpečnostné a environmentálne upozornenia*, ktorá sa týka vašej krajiny alebo oblasti. Tieto upozornenia sa nachádzajú v aplikácii Pomoc a technická podpora.

Ďalšie hardvérové súčasti



Súčasť	Popis
(1) Napájací kábel*	Slúži na pripojenie sieťového napájacieho adaptéra do sieťovej elektrickej zásuvky.
(2) Batéria*	Napája počítač, keď nie je pripojený k externému zdroju napájania.
(3) Sieťový napájací adaptér	Konvertuje striedavý prúd na jednosmerný.

*Batérie a napájacie káble sa môžu v jednotlivých krajinách a oblastiach líšiť svojím vzhľadom.

Identifikácia štítkov

Na štítkoch pripevnených k počítaču sú uvedené informácie, ktoré môžete potrebovať pri riešení problémov s počítačom alebo pri cestovaní a používaní počítača v rôznych krajinách alebo oblastiach:

- Servisný štítek – poskytuje dôležité informácie vrátane nasledujúcich:



- Názov produktu (1). Toto je názov produktu pripevnený k prednej časti počítača.
- Sériové číslo (s/n) (2). Toto je alfanumerický identifikátor, ktorý je jedinečný pre každý produkt.
- Číslo súčasti/číslo produktu (p/n) (3). Toto číslo poskytuje špecifické informácie o hardvérových komponentoch produktu. Číslo súčasti pomáha servisnému technikovi určiť, aké komponenty a súčasti sú potrebné.
- Popis modelu (4). Toto je alfanumerický identifikátor, ktorý potrebujete na vyhľadanie dokumentov, ovládačov a podpory pre váš počítač.
- Záručná doba (5). Toto číslo popisuje trvanie (v rokoch) záručnej doby pre tento počítač.

Tieto informácie si pripravte, keď budete kontaktovať oddelenie technickej podpory. Servisný štítok sa nachádza na spodnej strane počítača.

- Certifikát pravosti od spoločnosti Microsoft® – obsahuje kód Product Key systému Windows. Kód Product Key môžete potrebovať pri riešení problémov s operačným systémom alebo pri jeho aktualizácii. Tento certifikát sa nachádza na spodnej strane počítača.
- Homologizačný štítok – obsahuje homologizačné informácie o počítači. Homologizačný štítok sa nachádza vo vnútri pozície pre batériu.
- Certifikačné štítky bezdrôtového zariadenia (len niektoré modely) – obsahujú informácie o voliteľných bezdrôtových zariadeniach a schvaľovacích označeniach pre niektoré krajiny a oblasti, v ktorých bolo schválené použitie týchto zariadení. Voliteľným zariadením môže byť zariadenie na komunikáciu s bezdrôtovou lokálnou sieťou (WLAN) alebo voliteľné zariadenie Bluetooth®. Ak model vášho počítača obsahuje aspoň jedno bezdrôtové zariadenie, súčasťou počítača je najmenej jeden certifikačný štítok. Tieto informácie môžete potrebovať pri cestovaní do zahraničia. Štítky s informáciami o certifikácii bezdrôtových zariadení sa nachádzajú na spodnej strane počítača.
- Štítok SIM (Subscriber Identity Module – modul identity predplatiteľa) (len niektoré modely) – obsahuje kód ICCID (Integrated Circuit Card Identifier – identifikátor karty s integrovaným obvodom) vášho modulu SIM. Tento štítok sa nachádza vo vnútri pozície pre batériu.
- Štítok so sériovým číslom modulu HP Mobile Broadband (len niektoré modely) – obsahuje sériové číslo modulu HP Mobile Broadband. Tento štítok sa nachádza vo vnútri pozície pre batériu.

2 Bezdrôtové zariadenie, modem a lokálna sieť

Používanie bezdrôtových zariadení (len niektoré modely)

Bezdrôtová technológia slúži na prenos údajov rádiovými vlnami namiesto drôtov. Váš počítač môže byť vybavený jedným alebo viacerými týmito bezdrôtovými zariadeniami:

- Zariadenie lokálnej bezdrôtovej siete (WLAN) – pripája počítač k lokálnym bezdrôtovým sieťam (bežne označovaným aj ako siete Wi-Fi, bezdrôtové siete LAN alebo WLAN) vo firmách, doma a na verejných priestranstvách ako sú letiská, reštaurácie, kaviarne, hotely a univerzity. V sieťach WLAN každé mobilné bezdrôtové zariadenie komunikuje s bezdrôtovým smerovačom alebo bezdrôtovým prístupovým bodom.
- Modul HP Mobile Broadband – zariadenie bezdrôtovej rozľahlej siete (WWAN), ktoré poskytuje prístup k údajom na miestach, kde je k dispozícii služba operátora mobilnej siete. Každé mobilné zariadenie v sieti WWAN komunikuje so základňovou stanicou operátora mobilnej siete. Operátori mobilných sietí inštalujú siete základňových staníc (podobne ako bunkové vysielacie v prípade mobilných telefónov) na veľkých územiach, čím poskytujú pokrytie signálom pre celé oblasti alebo dokonca krajiny.
- Zariadenie s technológiou Bluetooth® – slúži na vytvorenie osobnej siete (PAN), ktorá umožňuje pripojenie k iným zariadeniam s technológiou Bluetooth, ako sú počítače, telefóny, tlačiarne, slúchadlá s mikrofónom, reproduktory a fotoaparáty. Každé zariadenie v sieti PAN komunikuje priamo s inými zariadeniami a tieto zariadenia musia byť relatívne blízko seba – zvyčajne do 10 metrov.

Počítače so zariadeniami WLAN podporujú jeden alebo viacero z týchto priemyselných štandardov IEEE:

- 802.11b, najstarší štandard, ktorý podporuje prenosové rýchlosti až do 11 Mb/s a funguje na frekvencii 2,4 GHz.
- 802.11g podporuje prenosové rýchlosti až do 54 Mb/s a funguje na frekvencii 2,4 GHz. Zariadenie WLAN 802.11g je spätne kompatibilné so zariadeniami 802.11b, takže môžu fungovať spoločne v jednej sieti.
- 802.11a podporuje prenosové rýchlosti až do 54 Mb/s a funguje na frekvencii 5 GHz.

 **POZNÁMKA:** Štandard 802.11a nie je kompatibilný so štandardmi 802.11b a 802.11g.

- Štandard 802.11n podporuje prenos údajov s rýchlosťami do 450 Mb/s a môže pracovať pri frekvenciách 2,4 GHz alebo 5 GHz, takže je spätne kompatibilný so štandardmi 802.11a, b aj g.

 **POZNÁMKA:** Špecifikácie siete 802.11n WLAN sú v štádiu konceptu a nie sú konečné. Ak sa budú konečné špecifikácie líšiť od ich konceptu, môže to ovplyvniť možnosť počítača komunikovať s inými zariadeniami siete 802.11n WLAN.

Ďalšie informácie o bezdrôtovej technológii nájdete v informáciách a webových prepojeniach uvedených v aplikácii Pomoc a technická podpora.

Identifikácia ikon bezdrôtovej komunikácie a siete

Ikona	Názov	Popis
	Bezdrôtové (pripojené)	Slúži na identifikáciu umiestnenia indikátorov a tlačidiel bezdrôtovej komunikácie na počítači. Tiež identifikuje softvér Wireless Assistant v počítači a signalizuje, že najmenej jedno bezdrôtové zariadenie je zapnuté.
	Bezdrôtové (odpojené)	Identifikuje softvér Wireless Assistant v počítači a signalizuje, že všetky bezdrôtové zariadenia sú vypnuté.
	Správca pripojení HP	Otvorí program Správca pripojení HP, ktorý umožňuje vytvoriť spojenie so zariadením HP Mobile Broadband (len niektoré modely).
	Stav sieťovej komunikácie (pripojené)	Signalizuje, že bol nainštalovaný najmenej jeden sieťový ovládač a najmenej jedno sieťové zariadenie je pripojené na sieť.
	Stav sieťovej komunikácie (odpojené)	Signalizuje, že bol nainštalovaný najmenej jeden sieťový ovládač, ale žiadne sieťové zariadenie nie je pripojené na sieť.

Používanie ovládacích prvkov bezdrôtovej komunikácie

Bezdrôtové zariadenia v počítači môžete ovládať pomocou týchto prvkov:

- tlačidlom bezdrôtového rozhrania
- softvérom Wireless Assistant (len niektoré modely)
- softvérom Správca pripojení HP (len niektoré modely)
- ovládacími prvkami operačného systému

Používanie tlačidla bezdrôtového rozhrania

Počítač má tlačidlo bezdrôtového rozhrania, najmenej jedno bezdrôtové zariadenie a dva indikátory bezdrôtového rozhrania. Všetky bezdrôtové zariadenia na počítači sú z výroby aktívne, takže indikátor bezdrôtového rozhrania po zapnutí počítača svieti (modro).

Indikátor bezdrôtového rozhrania signalizuje celkový stav napájania bezdrôtových zariadení, nie stav jednotlivých zariadení. Ak indikátor bezdrôtového rozhrania svieti namodro, najmenej jedno bezdrôtové zariadenie je zapnuté. Ak indikátor bezdrôtového rozhrania svieti nažltlo, všetky bezdrôtové zariadenia sú vypnuté.

Keďže bezdrôtové zariadenia sú v predvolenom nastavení od výrobcu aktívne, tlačidlo bezdrôtového rozhrania môžete použiť na súčasné zapnutie alebo vypnutie bezdrôtových zariadení. Jednotlivé bezdrôtové zariadenia môžete ovládať pomocou softvéru Wireless Assistant (len niektoré modely) alebo pomocou pomôcky Computer Setup.

 **POZNÁMKA:** Ak boli bezdrôtové zariadenia deaktivované v pomôcke Computer Setup, tlačidlo bezdrôtového rozhrania nebude fungovať, dokiaľ zariadenia znova neaktivujete.

Používanie softvéru Wireless Assistant (len niektoré modely)

Bezdrôtové zariadenie môžete zapnúť a vypnúť pomocou softvéru Wireless Assistant. Ak bolo bezdrôtové zariadenie deaktivované v pomôcke Computer Setup, musíte ho najprv znova aktivovať v pomôcke Computer Setup a až potom sa bude dať zapnúť a vypnúť v programe Wireless Assistant.

 **POZNÁMKA:** Aktivácia alebo zapnutie bezdrôtového zariadenia automaticky počítač nepripojí na sieť alebo k zariadeniu s aktívnou technológiou Bluetooth.

Ak chcete zobraziť stav bezdrôtových zariadení, nastavte kurzor nad ikonu bezdrôtovej komunikácie v oblasti oznámení úplne vpravo na paneli úloh.

 **POZNÁMKA:** Ak chcete zobraziť ikonu bezdrôtového rozhrania, kliknite na ikonu **Zobraziť skryté ikony** (< alebo <<) v oblasti oznámení.

Ak sa v oblasti oznámení nezobrazuje ikona bezdrôtovej komunikácie, vykonaním nasledujúcich krokov môžete zmeniť vlastnosti softvéru Wireless Assistant:

1. Vyberte položku **Štart > Ovládací panel > Mobilný počítač > Centrum nastavenia mobilných zariadení systému Windows**.
2. Kliknite na ikonu bezdrôtovej komunikácie v okne programu Wireless Assistant, ktoré je umiestnené v ľavom dolnom rohu aplikácie Centrum nastavenia mobilných zariadení systému Windows®.
3. Kliknite na tlačidlo **Vlastnosti**.
4. Začiarknite políčko vedľa ikony **HP Wireless Assistant** v oblasti oznámení.
5. Kliknite na tlačidlo **Použiť**.

Ďalšie informácie nájdete v Pomocníkovi programu Wireless Assistant:

1. Otvorte program Wireless Assistant kliknutím na ikonu bezdrôtovej komunikácie v Centre nastavenia mobilných zariadení.
2. Kliknite na tlačidlo **Pomocník**.

Používanie softvéru Správca pripojení HP (len niektoré modely)

Softvér Správca pripojení HP môžete použiť na pripojenie na sieť WWAN použitím zariadenia HP Mobile Broadband v počítači (len niektoré modely).

Softvér Správca pripojení môžete spustiť kliknutím na ikonu **Správca pripojení** v oblasti oznámení úplne vpravo na paneli úloh.

– alebo –

Vyberte položku **Štart > Všetky programy > HP > HP Connection Manager**.

Bližšie informácie o použití softvéru Správca pripojení nájdete v pomocníkovi tohto softvéru.

Používanie ovládacích prvkov operačného systému

Niektoré operačné systémy umožňujú spravovať aj integrované bezdrôtové zariadenia a bezdrôtové pripojenia. Napríklad systém Windows poskytuje aplikáciu Centrum sietí a zdieľania, ktorá umožňuje nastaviť pripojenie alebo sieť, pripojiť sa na sieť, spravovať bezdrôtové siete a diagnostikovať a opravovať pripojenia.

Softvér Centrum sietí a zdieľania otvoríte kliknutím na položku **Štart > Ovládací panel > Sieť a Internet > Centrum sietí a zdieľania**.

Ďalšie informácie nájdete v aplikácii Pomoc a technická podpora. Kliknite na položku **Štart > Pomoc a technická podpora**.

Používanie zariadenia WLAN (len niektoré modely)

Pomocou zariadenia WLAN môžete pristupovať na bezdrôtovú lokálnu sieť (WLAN), ktorá zahŕňa ďalšie počítače a príslušenstvo prepojené pomocou bezdrôtového smerovača alebo bezdrôtového prístupového bodu.

 **POZNÁMKA:** Pojmy *bezdrôtový smerovač* a *bezdrôtový prístupový bod* sa často používajú synonymne.

- Veľké siete WLAN, napríklad firemné alebo verejné siete WLAN obvykle využívajú bezdrôtové prístupové body, ktoré dokážu obsluhovať veľký počet počítačov a príslušenstva a ktoré dokážu oddeliť dôležité sieťové funkcie.
- Domáca sieť WLAN alebo sieť WLAN malej kancelárie obvykle využíva bezdrôtový smerovač, ktorý umožňuje niekoľkým počítačom komunikujúcim bezdrôtovo a klasicky po kábloch, aby zdieľali internetové pripojenie, tlačiareň a súbory, a to všetko bez nutnosti investície do ďalšieho hardvéru alebo softvéru.

 **POZNÁMKA:** Aby ste v počítači mohli používať zariadenie WLAN, musíte sa pripojiť k infraštruktúre WLAN (je k dispozícii prostredníctvom poskytovateľa služby alebo vo verejnej resp. firemnej sieti).

Nastavenie siete WLAN

Ak chcete nastaviť sieť WLAN a pripájať sa na Internet, sú potrebné nasledovné zariadenia:

- Širokopásmový modem (DSL alebo káblový) **(1)** a služba vysokorýchlostného pripojenia na Internet zakúpená od poskytovateľa internetových služieb (ISP)
- Bezdrôtový smerovač (zakúpený samostatne) **(2)**
- Bezdrôtový počítač **(3)**

Na nasledujúcom obrázku je príklad inštalácie bezdrôtovej siete, ktorá je pripojená na Internet.



Postupne s tým, ako sa bude sieť rozrastať, môžu byť do nej pripájané ďalšie bezdrôtové počítače alebo počítače komunikujúce prostredníctvom káblovej siete, aby mali prístup na Internet.

Informácie o nastavení siete WLAN získate v dokumentácii od výrobcu smerovača alebo od poskytovateľa internetových služieb.

Ochrana siete WLAN

Keďže štandard WLAN bol vytvorený len s obmedzenými možnosťami zabezpečenia, ktoré neumožňujú zabrániť silnejším útokom, je dôležité vedieť, že siete WLAN sú slabo chránené pred dobre známymi a dobre zdokumentovanými bezpečnostnými rizikami.

Siete WLAN na verejných miestach, v tzv. verejných prístupových bodoch, napríklad v kaviarňach a na letiská, často neposkytujú žiadne zabezpečenie. Nové technológie vyvíjané výrobcami bezdrôtových zariadení a poskytovateľmi služieb verejných prístupových bodov zlepšujú zabezpečenie a súkromie

verejných prístupových miest. Ak máte obavy o bezpečnosť svojho počítača vo verejných prístupových bodoch, obmedzujte v nich svoje sieťové aktivity len na neďôležité e-maily a základné surfovanie po Internete.

Ak inštalujete bezdrôtovú sieť WLAN alebo prístupujete na existujúcu sieť WLAN, vždy aktivujte funkcie zabezpečenia, aby ste chránili vašu sieť pred neoprávneným prístupom. Bežnými bezpečnostnými úrovňami sú WPA (Wi-Fi Protected Access – chránený prístup Wi-Fi) a WEP (Wired Equivalent Privacy – ochrana údajov ekvivalentná s káblovým pripojením). Keďže bezdrôtové rádiové signály sa dostávajú aj mimo sieť, nechránené signály môžu prijímať aj iné zariadenia WLAN a môžu sa buď pripojiť na vašu sieť (bez pozvania), alebo zachytávať údaje vysielané cez ňu. Sieť WLAN však môžete chrániť:

- **Používajte bezdrôtový vysielateľ so zabudovaným zabezpečením.**

Mnohé bezdrôtové základňové stanice, brány a smerovače obsahujú zabudované bezpečnostné funkcie, ako napríklad bezpečnostné protokoly bezdrôtovej siete a brány firewall. So správnym bezdrôtovým vysielateľom môžete sieť chrániť pred väčšinou bežných bezdrôtových bezpečnostných rizík.

- **Pracujte za bránou firewall.**

Brána firewall je bariéra, ktorá kontroluje údaje aj žiadosti o údaje, ktoré sú odosielané do vašej siete, a pritom odstraňuje všetky podozrivé položky. Brány firewall sú k dispozícii v mnohých formách, softvérových aj hardvérových. Niektoré siete používajú kombináciu oboch typov.

- **Používajte šifrovanie bezdrôtovej komunikácie.**

Pre vašu sieť WLAN sú k dispozícii rôzne dômyselné šifrovacie protokoly. Vyberte si riešenie, ktoré bude najvhodnejšie na zabezpečenie vašej siete:

- **WEP (Wired Equivalent Privacy – ochrana údajov ekvivalentná s káblovým pripojením)** je protokol zabezpečenia bezdrôtovej siete, ktorý kóduje alebo šifruje všetky údaje prenášané cez sieť pomocou kľúča WEP ešte pred ich vysielaním. Zvyčajne môže priradiť kľúč WEP samotná sieť. Alternatívne môžete nastaviť vlastný kľúč, vygenerovať iný kľúč alebo zvoliť iné rozšírené možnosti. Bez správneho kľúča nebudú môcť ostatní používatelia používať sieť WLAN.
- **WPA (Wi-Fi Protected Access – chránený prístup Wi-Fi)** využíva, podobne ako WEP, bezpečnostné nastavenia na šifrovanie a dešifrovanie údajov, ktoré sa vysielajú cez sieť. Avšak namiesto jedného statického bezpečnostného kľúča na šifrovanie údajov, ako je to v prípade protokolu WEP, protokol WPA používa *protokol TKIP (protokol integrity dočasného kľúča)* na dynamické generovanie nového kľúča pre každý dátový paket. Takisto generuje rôzne súpavy kľúčov pre každý počítač pripojený na sieť.

- **Uzavrite svoju sieť.**

Ak je to možné, zabráňte vysielaniu názvu siete (SSID) bezdrôtovým vysielateľom. Väčšina sietí najprv vysielajú svoj názov, čím oznamuje blízky počítačom, že sieť je k dispozícii. Uzavretím siete zmenšíte pravdepodobnosť, že ostatné počítače budú vedieť o jej existencii.



POZNÁMKA: Ak je vaša sieť uzavretá a názov siete SSID sa nevysiela, budete musieť vedieť alebo si zapamätať názov siete SSID, aby ste mohli pripojiť nové zariadenia na sieť. Zapište si názov siete SSID a uložte ho na bezpečné miesto ešte pred uzavretím siete.

Pripojenie na sieť WLAN

Postup pripojenia na sieť WLAN:

1. Skontrolujte, či je zariadenie WLAN zapnuté. Ak je zapnuté, indikátor bezdrôtového rozhrania svieti. Ak indikátor bezdrôtového rozhrania svieti nažito, stlačte tlačidlo bezdrôtového rozhrania.
2. Vyberte položku **Štart > Pripojiť k**.
3. Vyberte sieť WLAN v zozname a potom, ak sa to vyžaduje, zadajte bezpečnostný kľúč siete.
 - Ak sieť nie je zabezpečená, t. j. hocikto sa môže pripojiť na sieť, zobrazí sa varovanie. Kliknite na položku **Pripojiť**, čím akceptujete varovanie a dokončíte pripojenie.
 - Ak je sieť WLAN zabezpečená, zobrazí sa výzva na zadanie bezpečnostného kľúča siete (bezpečnostného kódu). Zadajte kód a potom kliknutím na tlačidlo **Pripojiť** dokončíte pripojenie.

 **POZNÁMKA:** Ak nie sú uvedené žiadne siete WLAN, nachádzate sa mimo dosahu bezdrôtového smerovača alebo prístupového bodu.

POZNÁMKA: Ak sa nezobrazí sieť, na ktorú sa chcete pripojiť, kliknite na tlačidlo **Vytvoriť pripojenie alebo sieť**. Zobrazí sa zoznam možností. Vyhľadať sieť a pripojiť sa na ňu môžete manuálne alebo môžete vytvoriť nové sieťové pripojenie.

Po vytvorení pripojenia prejdite kurzorom nad ikonu stavu siete v oblasti oznámení úplne vpravo na paneli úloh a skontrolujte názov a stav pripojenia.

 **POZNÁMKA:** Funkčný dosah (ako ďaleko dôjde váš bezdrôtový signál) závisí od implementácie siete WLAN, výrobcu smerovača a miery rušenia spôsobeného ďalšími elektronickými zariadeniami alebo štruktúrnymi bariérami ako sú steny alebo stropy.

Ďalšie informácie o používaní siete WLAN môžete získať z týchto zdrojov:

- Informácie od poskytovateľa internetových služieb a z príručky od výrobcu dodanej s bezdrôtovým smerovačom a inými zariadeniami WLAN
- Informácie a webové prepojenia uvedené v aplikácii Pomoc a technická podpora

Zoznam verejných bezdrôtových sietí WLAN vo vašej oblasti vám poskytne poskytovateľ internetových služieb alebo ich vyhľadajte na webe. Medzi webové lokality, na ktorých sú uvedené zoznamy verejných sietí WLAN patria napríklad Cisco Internet Mobile Office Wireless Locations, Hotspotlist a Geektools. Overte si poplatky a požiadavky na pripojenie pre každú lokalitu verejnej siete WLAN.

Ďalšie informácie o pripojení počítača do firemnej siete WLAN vám poskytne správca siete alebo oddelenie informačných technológií.

Pripojenie na inú sieť

Keď premiestnite počítač do dosahu inej siete WLAN, systém Windows sa pokúsi pripojiť na túto sieť. Ak bude tento pokus úspešný, počítač sa automaticky pripojí na novú sieť. Ak systém Windows nerozpozna novú sieť, vykonajte rovnaký postup ako pri počiatočnom pripojení na sieť WLAN.

Používanie modulu HP Mobile Broadband (len niektoré modely)

Modul HP Mobile Broadband umožňuje počítaču používať bezdrôtové rozľahlé siete (WWAN) na prístup na Internet z viacerých miest a na väčšom území, než je možné použitím sietí WLAN. Modul HP Mobile Broadband vyžaduje poskytovateľa služieb siete (nazýva sa operátor mobilnej siete), ktorým je zvyčajne operátor mobilnej telefónnej siete. Pokrytie signálom siete HP Mobile Broadband je podobné pokrytiu signálom hlasovej služby pre mobilné telefóny.

Pri používaní so službou operátora mobilnej siete vám modul HP Mobile Broadband umožňuje voľný prístup na Internet, odosielanie e-mailov a pripájanie na firemnú sieť, či už ste na cestách alebo mimo dosahu verejných prístupových bodov Wi-Fi.

Spoločnosť HP podporuje nasledujúce technológie:

- Modul HSDPA (High Speed Packet Access – vysokorýchlostný paketový prístup), ktorý poskytuje prístup k sieťam na základe telekomunikačného protokolu GSM (Global System for Mobile Communications – globálny systém mobilnej komunikácie).
- Modul EV-DO (Evolution Data Optimized – optimalizovaný prenos údajov), ktorý poskytuje prístup k sieťam na základe telekomunikačného protokolu CDMA (Code Division Multiple Access – viacnásobný prístup s kódovým delením).

Na aktiváciu mobilnej širokopásmovej služby môže byť potrebné sériové číslo modulu HP Mobile Broadband. Sériové číslo je vytlačené na štítku vo vnútri pozície pre batériu počítača.

Niektorí operátori mobilných sietí vyžadujú použitie karty SIM (modul identity predplatiteľa). Karta SIM obsahuje základné informácie o vás, ako napríklad PIN (osobné identifikačné číslo) a zároveň informácie o sieti. Počítač obsahuje kartu SIM, ktorá je predinštalovaná v priestore pre batériu. Ak karta SIM nie je predinštalovaná, môže sa dodávať v príručke k modulu HP Mobile Broadband dodanej s počítačom alebo ju môže poskytovať operátor mobilnej siete samostatne od počítača.

Informácie o vkladaní a vyberaní karty SIM nájdete v častiach „Vloženie karty SIM“ a „Vybratie karty SIM“.

Informácie o module HP Mobile Broadband a spôsobe aktivácie služby u preferovaného operátora mobilnej siete nájdete v príručke k mobilnému širokopásmovému modulu dodanej s počítačom. Ďalšie informácie získate na webovej lokalite spoločnosti HP na adrese <http://www.hp.com/go/mobilebroadband> (iba USA).

Vloženie karty SIM

- △ **UPOZORNENIE:** Z dôvodu zabránenia poškodeniu konektorov používajte pri vkladaní karty SIM len minimálnu silu.

Vloženie modulu SIM:

1. Vypnite počítač. Ak neviete, či je počítač vypnutý alebo v režime dlhodobého spánku, zapnite ho stlačením tlačidla napájania. Potom počítač vypnite cez operačný systém.
2. Zatvorte obrazovku.
3. Odpojte všetky externé zariadenia pripojené k počítaču.
4. Odpojte napájací kábel zo sieťovej elektrickej zásuvky.

5. Otočte počítač na rovnom povrchu spodnou stranou nahor tak, aby sa pred vami nachádzala pozícia pre batériu.
6. Vyberte batériu.
7. Vložte kartu SIM do zásuvky pre kartu SIM a jemne ju zatlačte do zásuvky, až kým sa riadne neusadí na svojom mieste.

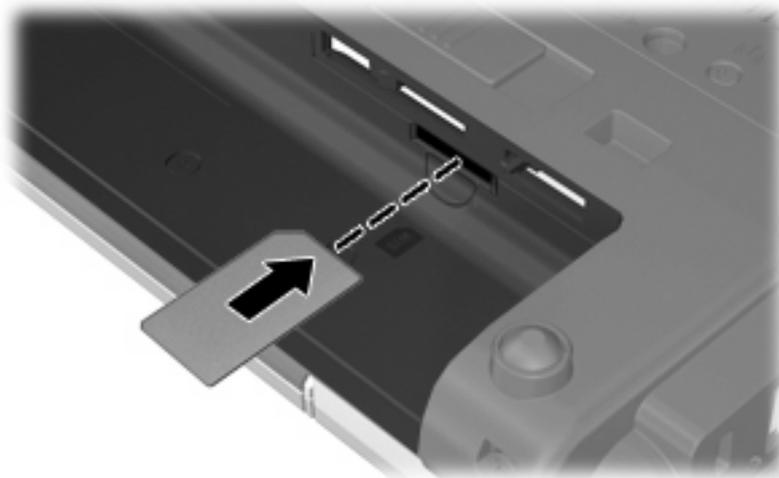

8. Vráťte späť batériu.

 **POZNÁMKA:** Ak batériu nevrátite späť, modul HP Mobile Broadband bude vypnutý.

9. Znova pripojte externé napájanie.
10. Znova pripojte externé zariadenia.
11. Zapnite počítač.

Vybratie karty SIM

Vybratie modulu SIM:

1. Vypnite počítač. Ak neviete, či je počítač vypnutý alebo v režime dlhodobého spánku, zapnite ho stlačením tlačidla napájania. Potom počítač vypnite cez operačný systém.
2. Zatvorte obrazovku.
3. Odpojte všetky externé zariadenia pripojené k počítaču.
4. Odpojte napájací kábel zo sieťovej elektrickej zásuvky.
5. Otočte počítač na rovnom povrchu spodnou stranou nahor tak, aby sa pred vami nachádzala pozícia pre batériu.
6. Vyberte batériu.

7. Zatlačte na modul SIM (1) a potom ho vyberte zo zásuvky (2).

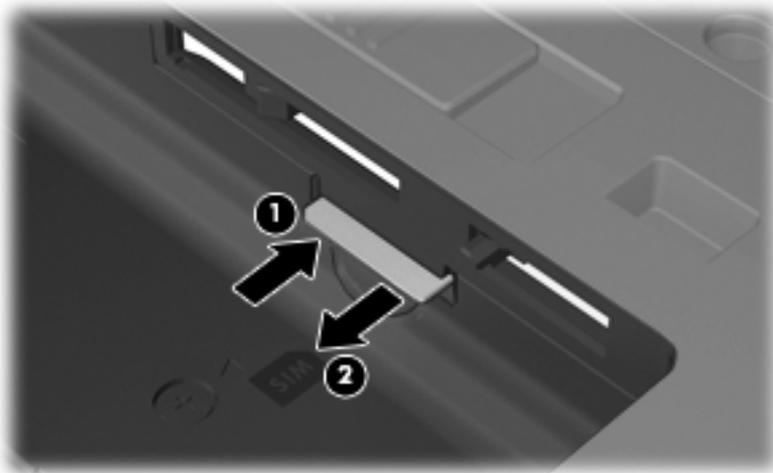

8. Vráťte späť batériu.
9. Znova pripojte externé napájanie.
10. Znova pripojte externé zariadenia.
11. Zapnite počítač.

Používanie bezdrôtového zariadenia Bluetooth

Bezdrôtové zariadenie Bluetooth umožňuje bezdrôtovú komunikáciu na malú vzdialenosť, ktorá nahrádza fyzické pripojenia pomocou káblov, ktorými sa obvykle pripájali tieto zariadenia:

- počítače (stolné, prenosné, PDA)
- telefóny (mobilné, bezdrôtové, inteligentné)
- zobrazovacie zariadenia (tlačiareň, fotoaparát)
- zvukové zariadenia (slúchadlá, reproduktory)

Zariadenia s technológiou Bluetooth poskytujú pripojenie typu peer-to-peer, ktoré umožňuje vytvoriť sieť PAN zariadení s technológiou Bluetooth. Ďalšie informácie o konfigurovaní a používaní zariadení s technológiou Bluetooth nájdete v pomocníkoví softvéru pre zariadenie s technológiou Bluetooth.

Technológia Bluetooth a zdieľanie internetového pripojenia

Spoločnosť HP **neodporúča** nastavenie jedného počítača s technológiou Bluetooth ako hostiteľa a jeho použitie ako brány, cez ktorú sa môžu pripájať na Internet iné počítače. Keď sa pomocou technológie Bluetooth spoja najmenej dva počítače a na jednom z počítačov je zapnutá funkcia zdieľania internetového pripojenia, ostatné počítače sa pravdepodobne nebudú môcť pripojiť na Internet pomocou siete Bluetooth.

Sila technológie Bluetooth spočíva v synchronizácii prenosov údajov medzi počítačom a bezdrôtovými zariadeniami vrátane mobilných telefónov, tlačiarň, fotoaparátov a vreckových počítačov PDA. Nemožnosť konzistentne pripojiť najmenej dva počítače so zdieľaním pripojenia na Internet pomocou technológie Bluetooth je obmedzením tejto technológie a operačného systému Windows®.

Riešenie problémov s bezdrôtovou sieťou

K niektorým možným príčinám problémov s bezdrôtovým pripojením patria aj tieto dôvody:

- Bezdrôtové zariadenie nie je správne nainštalované alebo bolo deaktivované.
- Zlyhal hardvér bezdrôtového zariadenia alebo smerovača.
- Zmenila sa konfigurácia siete (SSID alebo zabezpečenie).
- Bezdrôtové zariadenie zaznamenalo interferenciu s inými zariadeniami.

 **POZNÁMKA:** Bezdrôtové sieťové zariadenia sú súčasťou dodávky len vybraných modelov počítačov. Ak bezdrôtové sieťové pripojenie nie je uvedené v zozname funkcií na boku pôvodného balenia počítača, tak túto funkciu môžete pridať zakúpením bezdrôtového zariadenia na pripojenie na sieť.

Prv, než začnete skúmať možné príčiny a riešenia problémov s pripojením na sieť, skontrolujte, či sú nainštalované ovládače pre všetky bezdrôtové zariadenia.

Na diagnostiku a opravu počítača, ktorý nie je možné pripojiť na požadovanú sieť, použite postupy uvedené v tejto kapitole.

Nedá sa vytvoriť pripojenie na sieť WLAN

Ak máte problém s pripojením na bezdrôtovú sieť WLAN, skontrolujte, či je na počítači správne nainštalované integrované zariadenie WLAN:

 **POZNÁMKA:** Systém Windows obsahuje funkciu kontroly používateľských kont na zlepšenie zabezpečenia počítača. Pri vykonávaní úloh, napríklad pri inštalácii softvéru, spúšťaní pomôcok alebo zmene nastavení systému Windows, sa môže zobrazit' výzva na ich povolenie alebo na zadanie hesla. Ďalšie informácie nájdete v aplikácii Pomoc a technická podpora.

1. Vyberte položku **Štart > Počítač > Vlastnosti systému**.
2. Na ľavej table kliknite na položku **Správca zariadení**.
3. V zozname sieťových adaptérov identifikujte zariadenie WLAN. Výpis pre zariadenie WLAN môže obsahovať výraz *wireless* (bezdrôtové), *wireless LAN* (bezdrôtová sieť LAN), *WLAN* alebo *802.11*.

Ak v zozname nie je uvedené žiadne zariadenie WLAN, buď váš počítač nemá integrované zariadenie WLAN, alebo ovládač pre zariadenie WLAN nie je správne nainštalovaný.

Ďalšie informácie o riešení problémov so sieťami WLAN nájdete vo webových prepojeniach uvedených v aplikácii Pomoc a technická podpora.

Nedá sa pripojiť na preferovanú sieť

Systém Windows môže automaticky opraviť poškodené pripojenie na sieť WLAN:

- Ak sa v oblasti oznámení na paneli úloh úplne vpravo nachádza ikona stavu sieťovej komunikácie, kliknite pravým tlačidlom na ikonu, a potom kliknite v ponuke na položku **Diagnostikovať a opraviť**.

Systém Windows obnoví sieťové zariadenie a pokúsi sa znova pripojiť na jednu z preferovaných sietí.

- Ak je ikona stavu sieťovej komunikácie prekrytá znakom „x“, je nainštalovaný jeden alebo viacero ovládačov siete WLAN alebo LAN, ale počítač nie je pripojený.
- Ak sa v oblasti oznámení nenachádza ikona stavu sieťovej komunikácie, vykonajte tieto kroky:
 1. Kliknite na tlačidlo **Štart** a napíšte **sieť** a **zdieľanie** v poli **Vyhľadať**.
 2. V zozname výsledkov hľadania kliknite na položku **Centrum sietí**.
 3. Na ľavej table kliknite na položku **Diagnostikovať a opraviť**.

Zobrazí sa okno Sieťové pripojenia a systém Windows obnoví sieťové zariadenie a pokúsi sa znova pripojiť na jednu z preferovaných sietí.

Ikona stavu sieťovej komunikácie sa nezobrazila

Ak sa po konfigurácii siete WLAN nezobrazí ikona stavu sieťovej komunikácie v oblasti oznámení, ovládač softvéru buď chýba alebo je poškodený. Môže sa zobraziť hlásenie „Zariadenie sa nenašlo“. Ovládač sa musí preinštalovať.

Ak chcete získať najnovšiu verziu softvéru zariadenia siete WLAN pre váš počítač, postupujte podľa nasledujúcich krokov:

1. Otvorte internetový prehľadávač a prejdite na adresu <http://www.hp.com/support>.
2. Vyberte krajinu alebo oblasť.
3. Kliknite na možnosť na prevzatie softvéru a ovládačov a do vyhľadávacieho poľa zadajte číslo modelu počítača.
4. Stlačte kláves **enter** a potom postupujte podľa pokynov na obrazovke.

 **POZNÁMKA:** Ak ste používané zariadenie siete WLAN zakúpili samostatne, pozrite si webovú lokalitu výrobcu, kde nájdete najnovší softvér.

Aktuálne sieťové bezpečnostné kódy nie sú dostupné

Ak sa pri pripájaní na sieť WLAN zobrazí výzva na zadanie sieťového kľúča alebo názvu siete SSID, sieť je zabezpečená. Pred pripojením na zabezpečenú sieť musíte mať k dispozícii aktuálne kódy.

Názov siete SSID a sieťový kľúč sú alfanumerické kódy, ktoré sa zadávajú do počítača, aby mohol byť identifikovaný v sieti.

- V prípade siete pripojenej k osobnému bezdrôtovému smerovaču si pozrite používateľskú príručku smerovača, kde nájdete pokyny, ako nastaviť rovnaké kódy na smerovači aj na zariadení siete WLAN.
- V prípade súkromnej siete, ako je napríklad sieť v kancelárii alebo vo verejnej internetovej kaviarni, kontaktujte správcu siete a požiadať ho o poskytnutie kódov a po zobrazení výzvy ich zadajte.

Niektoré siete menia pravidelne názov siete SSID alebo sieťové kľúče používané v smerovačoch alebo prístupových bodoch kvôli zvýšeniu bezpečnosti. Preto v súlade s tým musíte zmeniť príslušný kód v počítači.

Ak vám boli pre danú sieť poskytnuté nové kľúče bezdrôtovej siete a nový názov siete SSID a ak ste sa už predtým pripojili na danú sieť, pri opätovnom pripájaní na túto sieť vykonajte nasledujúce kroky:

1. Kliknite na položku **Štart > Sieť > Centrum sietí > Správa bezdrôtových sietí**.

Zobrazí sa zoznam dostupných sietí WLAN. Ak sa nachádzate na mieste prístupového bodu hotspot, kde je aktívnych niekoľko sietí WLAN, zobrazí sa ich viac.

2. Kliknite pravým tlačidlom na sieť a potom kliknite na položku **Vlastnosti**.

 **POZNÁMKA:** Ak sieť, na ktorú sa chcete pripojiť nie je v zozname uvedená, prekonzultujte to so správcom siete, či je smerovač alebo prístupový bod funkčný.

3. Kliknite na kartu **Zabezpečenie** a do poľa **Kľúč zabezpečenia siete** zadajte správne údaje o šifrovaní bezdrôtovej komunikácie.
4. Kliknutím na tlačidlo **OK** uložte tieto nastavenia.

Pripojenie na sieť WLAN je veľmi slabé

Ak signál pripojenia je veľmi slabý alebo ak váš počítač nemôže vytvoriť spojenie so sieťou WLAN, minimalizujte interferenciu s inými zariadeniami takto:

- Počítač presuňte bližšie k bezdrôtovému smerovaču alebo prístupovému bodu.
- Dočasne odpojte ostatné bezdrôtové zariadenia, ako napríklad mikrovlnnú trúbu, bezdrôtový telefón alebo mobilný telefón, aby ste sa uistili, či nespôsobujú rušenie.

Ak sa pripojenie nezlepšilo, skúste zadať zariadeniu, aby opätovne načítalo všetky hodnoty pripojenia:

1. Kliknite na položku **Štart > Sieť > Centrum sietí > Správa bezdrôtových sietí**.

Zobrazí sa zoznam dostupných sietí WLAN. Ak sa nachádzate v mieste verejného prístupového bodu, kde je aktívnych niekoľko sietí WLAN, zobrazí sa ich viac.

2. Kliknite pravým tlačidlom myši na sieť a potom kliknite na položku **Odstrániť sieť**.

Nedá sa pripojiť k bezdrôtovému smerovaču

Ak ste sa pokúsili bezúspešne pripojiť k bezdrôtovému smerovaču, vynulujte bezdrôtový smerovač jeho odpojením od zdroja napájania na 10 až 15 sekúnd.

Ak sa počítač stále nedokáže pripojiť na sieť WLAN, reštartujte bezdrôtový smerovač. Bližšie informácie nájdete v príručke od výrobcu smerovača.

Použitie modemu (len niektoré modely)

Modem musí byť pripojený k analógovej telefónnej linke pomocou 6-žilového modemového kábla RJ-11 (kupuje sa samostatne). V niektorých krajinách alebo oblastiach je nutné použiť aj adaptér modemového kábla špecifický pre danú krajinu alebo oblasť (kupuje sa samostatne). Zásuvky pre systémy digitálnych pobočkových ústrední (PBX) sa môžu podobat' analógovým telefónnym zásuvkám, nie sú však kompatibilné s modemom.

⚠ **VAROVANIE!** Pripojením interného analógového modemu k digitálnej linke môžete spôsobiť trvalé poškodenie modemu. Ak ste modemový kábel omylom pripojili k digitálnej linke, okamžite ho odpojte.

Ak modemový kábel obsahuje obvod na potlačenie šumu (1), ktorý zabraňuje interferencii s televíznym a rozhlasovým signálom, zapojte do počítača ten koniec kábla (2), ktorý sa nachádza bližšie k uvedenému obvodu.



Pripojenie modemového kábla

⚠ **VAROVANIE!** Z dôvodu zníženia rizika úrazu elektrickým prúdom, požiaru a poškodenia zariadenia nezapájajte modemový kábel (kupuje sa samostatne) ani telefónny kábel do zásuvky RJ-45 (sieť).

Pripojenie modemového kábla:

1. Zapojte modemový kábel do modemej zásuvky (1) na počítači.
2. Zapojte modemový kábel do telefónnej zásuvky RJ-11 v stene (2).

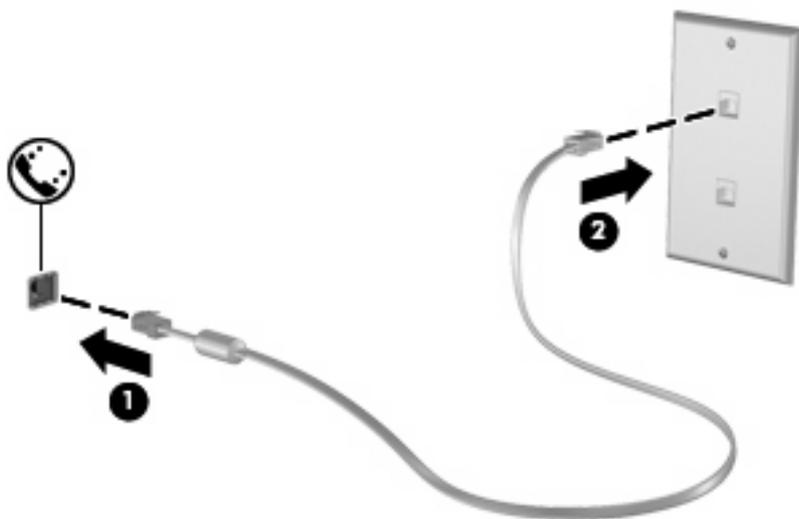

Pripojenie adaptéra modemového kábla špecifického pre danú krajinu alebo oblasť

Telefónne zásuvky sa odlišujú v závislosti od príslušnej krajiny alebo oblasti. Ak chcete používať modem a modemový kábel (kupuje sa samostatne) mimo krajiny alebo oblasti, v ktorej ste si zakúpili počítač, musíte si zaobstarať adaptéra modemového kábla (kupuje sa samostatne) špecifický pre danú krajinu alebo oblasť.

Ak chcete pripojiť modem k analógovej telefónnej linke, ktorá nie je ukončená zásuvkou RJ-11, postupujte podľa nasledujúcich krokov:

1. Zapojte modemový kábel do modemovej zásuvky (1) na počítači.
2. Zapojte modemový kábel do adaptéra modemového kábla špecifického pre danú krajinu alebo oblasť (2).
3. Do telefónnej zásuvky v stene zapojte adaptéra modemového kábla špecifický pre danú krajinu alebo oblasť (3).

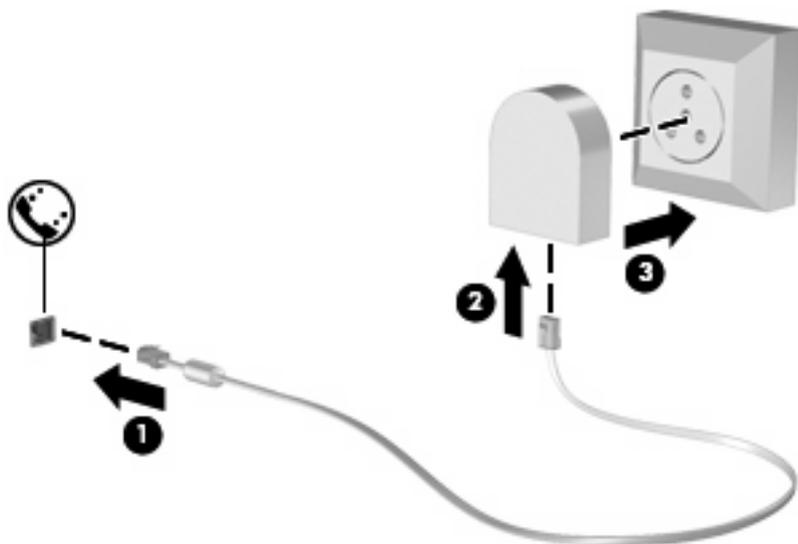

Výber nastavenia umiestnenia

Zobrazenie aktuálneho výberu umiestnenia

Ak chcete zobraziť aktuálne nastavenie umiestnenia pre modem, postupujte podľa nasledujúcich krokov:

1. Vyberte položku **Štart > Ovládací panel**.
2. Kliknite na položku **Hodiny, jazyk a oblasť**.
3. Kliknite na položku **Miestne a jazykové nastavenie**.
4. Vaše umiestnenie sa zobrazí v časti **Umiestnenie**.

Pridanie nových umiestnení počas cestovania

V predvolenom nastavení je jediným nastavením umiestnenia dostupným pre modem nastavenie umiestnenia pre krajinu alebo oblasť, v ktorej ste si zakúpili počítač. Pri cestovaní po rôznych krajinách alebo oblastiach nastavte pre interný modem umiestnenie, ktoré spĺňa prevádzkové štandardy krajiny alebo oblasti, v ktorej používate modem.

Keď pridáte nové nastavenie umiestnenia, počítač ho uloží, takže môžete kedykoľvek prepínať medzi jednotlivými nastaveniami. Môžete pridať viaceré nastavenia umiestnenia pre ľubovoľnú krajinu alebo oblasť.

△ **UPOZORNENIE:** Z dôvodu zabránenia strate nastavení domovskej krajiny alebo oblasti neodstraňujte aktuálne nastavenia krajiny alebo oblasti modemu. Ak chcete umožniť použitie modemu v iných krajinách alebo oblastiach, pričom chcete zachovať konfiguráciu pre domovskú krajinu alebo oblasť, pridajte novú konfiguráciu pre každé umiestnenie, v ktorom budete používať modem.

UPOZORNENIE: Z dôvodu zabránenia konfigurácii modemu takým spôsobom, ktorý porušuje telekomunikačné predpisy a zákony danej krajiny alebo oblasti, ktorú navštevujete, vyberte krajinu alebo oblasť, v ktorej sa nachádza počítač. Ak ne zvolíte správnu krajinu alebo oblasť, modem nemusí fungovať správne.

Ak chcete pridať nastavenie umiestnenia pre modem, postupujte podľa nasledujúcich krokov:

1. Vyberte položku **Štart > Ovládací panel > Hardvér a zvuk > Možnosti telefónu a modemu**.
2. Potom kliknite na kartu **Pravidlá vytáčania**.
3. Kliknite na tlačidlo **Nové**. (Zobrazí sa okno Nové umiestnenie.)
4. Do poľa **Názov umiestnenia** zadajte názov (napríklad „domov“ alebo „práca“) pre nové nastavenie umiestnenia.
5. V rozbaľovacom zozname **Krajina alebo oblasť** vyberte krajinu alebo oblasť. (Ak vyberiete krajinu alebo oblasť, ktorá nie je podporovaná modemom, výber krajiny alebo oblasti sa predvolene nastaví na *USA* alebo *Veľká Británia*.)
6. Zadajte smerové číslo, kód poskytovateľa (ak je potrebný) a číslo na prístup k vonkajšej linke (ak je potrebné).
7. Vedľa položky **Vytáčať s použitím** kliknite na položku **Tónová voľba** alebo **Pulzná voľba**.
8. Kliknutím na tlačidlo **OK** uložte nové nastavenie umiestnenia. (Zobrazí sa okno Možnosti telefónu a modemu.)
9. Vykonaajte niektorý z nasledujúcich krokov:
 - Kliknutím na tlačidlo **OK** potvrdíte aktuálne umiestnenie ako nové nastavenie umiestnenia.
 - Ak chcete ako aktuálne nastavenie umiestnenia vybrať iné nastavenie, vyberte danú možnosť v nastaveniach v zozname **Umiestnenie** a potom kliknite na tlačidlo **OK**.

📝 **POZNÁMKA:** Predchádzajúci postup môžete použiť na pridanie nastavení umiestnení vo vašej vlastnej krajine alebo oblasti, ako aj nastavení v iných krajinách alebo oblastiach. Môžete napríklad pridať nastavenie s názvom „Práca“, ktoré bude obsahovať pravidlá vytáčania pre vonkajšiu linku.

Riešenie problémov s pripojením pri cestovaní

Ak máte problémy s pripojením prostredníctvom modemu počas používania počítača mimo krajiny alebo oblasti, v ktorej ste si zakúpili počítač, môžete skúsiť použiť nasledujúce odporúčania.

- **Skontrolujte typ telefónnej linky.**

Modem vyžaduje analógovú, nie digitálnu telefónnu linku. Linka označená ako PBX je zvyčajne digitálna linka. Telefónna linka označená ako dátová linka, faxová linka, modemová linka alebo štandardná telefónna linka je zvyčajne analógová linka.

- **Skontrolujte pulznú alebo tónovú voľbu.**

Analógová telefónna linka podporuje dva režimy vytáčania: pulzná alebo tónová voľba. Tieto možnosti režimu vytáčania sa vyberajú v nastaveniach v časti Možnosti telefónu a modemu. Výber režimu vytáčania sa musí zhodovať s režimom vytáčania podporovaným telefónnou linkou v danom umiestnení.

Režim vytáčania podporovaný telefónnou linkou zistíte tak, že vytočíte niekoľko číslic na telefóne a počúvate, či zaznejú cvaknutia (pulzy) alebo tóny. Cvaknutia indikujú, že telefónna linka podporuje pulznú voľbu. Tóny indikujú, že telefónna linka podporuje tónovú voľbu.

Ak chcete zmeniť režim vytáčania pre aktuálne nastavenie umiestnenia modemu, postupujte podľa nasledujúcich krokov:

1. Vyberte položku **Štart > Ovládací panel > Hardvér a zvuk > Možnosti telefónu a modemu**.
2. Potom kliknite na kartu **Pravidlá vytáčania**.
3. Vyberte nastavenie umiestnenia modemu.
4. Kliknite na tlačidlo **Upraviť**.
5. Kliknite na položku **Tónová voľba** alebo **Pulzná voľba**.
6. Kliknite dvakrát na tlačidlo **OK**.

- **Skontrolujte vytáčané telefónne číslo a odozvu vzdialeného modemu.**

Vytočte telefónne číslo, skontrolujte odpoveď vzdialeného modemu a potom zaveste.

- **Nastavte modem, aby ignoroval oznamovacie tóny.**

Ak modem prijme oznamovací tón, ktorý nepozná, nevytočí žiadne číslo a zobrazí chybové hlásenie „Nie je oznamovací tón“.

Ak chcete nastaviť modem, aby pred vytočením čísla ignoroval všetky oznamovacie tóny, postupujte podľa nasledujúcich krokov:

1. Vyberte položku **Štart > Ovládací panel > Hardvér a zvuk > Možnosti telefónu a modemu**.
2. Potom kliknite na kartu **Modemy**.
3. Kliknite na výpis pre modem.
4. Kliknite na tlačidlo **Vlastnosti**.
5. Kliknite na položku **Modem**.

6. Zrušte začiarknutie položky **Pred vytáčaním počkať na oznamovací tón.**
7. Kliknite dvakrát na tlačidlo **OK.**

Pripojenie na lokálnu sieť (LAN)

Pripojenie na lokálnu sieť (LAN) vyžaduje 8-žilový sieťový kábel RJ-45 (kupuje sa samostatne). Ak sieťový kábel obsahuje obvod na potlačenie šumu (1), ktorý zabraňuje interferencii s televíznym a rozhlasovým signálom, zapojte do počítača ten koniec kábla (2), ktorý sa nachádza bližšie k uvedenému obvodu.



Pripojenie sieťového kábla:

1. Zapojte sieťový kábel do sieťovej zásuvky (1) na počítači.
2. Druhý koniec kábla zapojte do sieťovej zásuvky v stene (2).



VAROVANIE! Z dôvodu zníženia rizika úrazu elektrickým prúdom, požiaru a poškodenia zariadenia nezapájajte modemový ani telefónny kábel do sieťovej zásuvky RJ-45.

3 Polohovacie zariadenia a klávesnica

Používanie polohovacích zariadení

Nastavenie parametrov polohovacieho zariadenia

Okno Vlastnosti myši v operačnom systéme Windows® použite na prispôsobenie nastavení polohovacích zariadení, napríklad na nastavenie tlačidla, rýchlosť kliknutia a možnosti ukazovateľa.

Okno Vlastnosti myši otvoríte kliknutím na položku **Štart > Ovládací panel > Hardvér a zvuk > Myš**.

Používanie zariadenia TouchPad

Ak chcete posunúť ukazovateľ, posuňte prst cez povrch zariadenia TouchPad v smere, ako má ísť ukazovateľ. Tlačidlá zariadenia TouchPad používajte analogicky ako tlačidlá na externej myši. Ak chcete posúvať hore a dolu pomocou vertikálnej zóny posúvania TouchPad, posuňte prst hore alebo dole cez línie.

 **POZNÁMKA:** Ak zariadenie TouchPad používate na pohyb ukazovateľa a chcete vykonať pohyb v zóne posúvania, musíte najprv zdvihnúť prst preč zo zariadenia TouchPad. Jednoduché presunutie prsta na zónu posúvania zo zariadenia TouchPad nebude aktivovať funkciu posúvania.

Používanie polohovacej páčky (len niektoré modely)

Ak chcete posunúť ukazovateľ na obrazovke, zatlačte na polohovaciu páčku v požadovanom smere. Ľavé a pravé tlačidlo páčkového polohovacieho zariadenia môžete používať rovnakým spôsobom ako ľavé a pravé tlačidlo externej myši.

Pripojenie externej myši

K počítaču môžete pripojiť externú myš USB pomocou jedného z portov USB na počítači. Myš USB môžete k systému pripojiť aj použitím portov na voliteľnej rozširujúcej základni.

Používanie klávesnice

Používanie klávesových skratiek

Klávesové skratky sú kombinácie klávesu **fn (1)** a klávesu **esc (2)** alebo niektorého z funkčných klávesov **(3)**.

Ikony na klávesoch **f3, f4 a f8 až f10** predstavujú funkcie klávesových skratiek. Funkcie a činnosti klávesových skratiek sú popísané v nasledujúcich častiach.

 **POZNÁMKA:** Váš počítač sa môže mierne líšiť od modelu vyobrazeného v tejto časti.

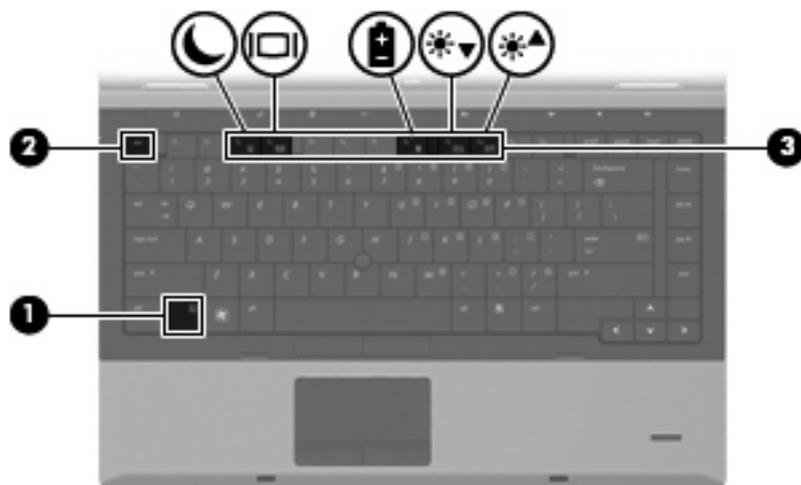

Funkcia	Klávesová skratka
Zobrazenie systémových informácií.	fn+esc
Aktivácia režimu spánku.	fn+f3
Prepnutie obrazu na obrazovke.	fn+f4
Zobrazte aplikáciu Power Assistant.	fn+f8
Zníženie jasov obrazovky.	fn+f9
Zvýšenie jasov obrazovky.	fn+f10

Pri použití klávesovej skratky na klávesnici počítača sa riadte niektorým z týchto postupov:

- Krátko stlačte kláves **fn** a potom krátko stlačte druhý kláves klávesovej skratky.
– alebo –
- Stlačte a podržte kláves **fn**, krátko stlačte druhý kláves klávesovej skratky a potom oba klávesy naraz uvoľnite.

Zobrazenie systémových informácií

Stlačením klávesov **fn+esc** zobrazíte informácie o hardvérových komponentoch systému a číslo verzie systému BIOS.

V systéme Windows **fn+esc** sa verzia systému BIOS zobrazuje ako dátum systému BIOS. V niektorých počítačových modeloch sa dátum systému BIOS zobrazuje v decimálnom formáte. Dátum systému BIOS sa niekedy tiež nazýva číslom verzie systémovej pamäte ROM.

Aktivácia režimu spánku

△ **UPOZORNENIE:** Aby ste znížili riziko straty údajov, pred spustením režimu spánku uložte svoje pracovné súbory.

Režim spánku môžete spustiť stlačením klávesovej skratky **fn+f3**.

Po spustení režimu spánku sa údaje uložia do systémovej pamäte, obrazovka zhasne a šetrí sa energia. Počas režimu spánku blikajú indikátory napájania.

Pred spustením režimu spánku musí byť počítač zapnutý.

📝 **POZNÁMKA:** Ak počas režimu spánku dosiahne batéria kritický stav nabitia, počítač spustí režim dlhodobého spánku a údaje uložené v pamäti sa uložia na pevný disk. Z výroby je pre kritický stav batérie nastavený režim dlhodobého spánku, ale toto nastavenie je možné zmeniť v Možnostiach napájania v Ovládacom paneli systému Windows.

Režim spánku ukončíte stlačením tlačidla krátko stlačte tlačidlo napájania

Funkciu klávesovej skratky **fn+f3** je možné zmeniť. Klávesovú skratku **fn+f3** je napríklad možné nastaviť tak, aby namiesto režimu spánku spustila režim dlhodobého spánku.

📝 **POZNÁMKA:** Stlačenie klávesovej skratky **fn+f3** sa v operačnom systéme Windows označuje aj ako *tlačidlo režimu spánku*.

Prepnutie obrazu na obrazovke

Stlačte klávesovú skratku **fn+f4** na prepnutie obrazu medzi zobrazovacími zariadeniami pripojenými k systému. Ak je, napríklad, k počítaču pripojený monitor, stláčaním klávesovej skratky **fn+f4** sa bude zobrazenie striedavo prepínať na displej počítača, na monitor a na obe zobrazovacie zariadenia naraz.

Väčšina externých monitorov prijíma obrazové informácie z počítača pomocou externého obrazového štandardu VGA. Klávesová skratka **fn+f4** slúži aj na striedanie zobrazenia medzi inými zariadeniami prijímajúcimi obrazové informácie z počítača.

Klávesová skratka **fn+f4** podporuje nasledujúce typy prenosu obrazu s príkladmi podporovaných zariadení:

- LCD (displej počítača),
- externý monitor VGA (väčšina externých monitorov).

Zobrazenie aplikácie Power Assistant

Stlačením klávesovej skratky **fn+f8** otvorte aplikáciu Power Assistant. Aplikácia Power Assistant umožňuje konfigurovať nastavenia systému na optimalizáciu spotreby počítača a nabitia batérie. Aplikácia Power Assistant poskytuje aj nástroje a informácie na pomoc s uskutočňovaním správnych rozhodnutí o správe napájania.

 **POZNÁMKA:** Ak aplikácia Power Assistant nie je nainštalovaná v počítači, stlačením klávesovej skratky **fn+f8** zobrazíte informácie o nabití batérie.

Zníženie jasů obrazovky

Stlačením klávesovej skratky **fn+f9** znížite jas obrazovky. Ak klávesovú skratku podržíte stlačenú, úroveň jasů sa bude postupne znižovať.

Zvýšenie jasů obrazovky

Stlačením klávesovej skratky **fn+f10** zvýšite jas obrazovky. Ak klávesovú skratku podržíte stlačenú, úroveň jasů sa bude postupne zvyšovať.

Používanie programu HP QuickLook 3

Aplikácia QuickLook 3 umožňuje uložiť údaje o kalendári, kontaktoch, doručenej pošte a úlohách aplikácie Microsoft Outlook na pevný disk počítača. Potom, keď je počítač vypnutý, môžete tieto informácie zobrazit' bez čakania na reštartovanie operačného systému stlačením tlačidla QuickLook na počítači.

Pomocou programu QuickLook 3 môžete spravovať kontaktné údaje, udalosti kalendára, e-mailové informácie a úlohy bez reštartovania počítača.

 **POZNÁMKA:** Aplikácia QuickLook 3 nepodporuje stav spánku ani režim dlhodobého spánku v systéme Windows.

Ďalšie informácie o nastavení a používaní programu QuickLook 3 nájdete v pomocníkovi softvéru QuickLook 3.

Používanie numerických klávesníc

Počítač obsahuje buď zabudovanú numerickú klávesnicu, alebo integrovanú numerickú klávesnicu. Počítač podporuje aj voliteľnú externú numerickú klávesnicu alebo voliteľnú externú klávesnicu, ktorej súčasťou je numerická klávesnica.

Pozrite si obrázok, ktorý sa najviac podobá na váš počítač.

Používanie integrovanej numerickej klávesnice

Ak počítač obsahuje zabudovanú numerickú klávesnicu, 15 klávesov na zabudovanej numerickej klávesnici môžete používať podobne ako klávesy na externej numerickej klávesnici. Keď je integrovaná numerická klávesnica zapnutá, každý kláves na nej vykonáva funkciu, ktorá je indikovaná ikonou v pravom hornom rohu daného klávesu.

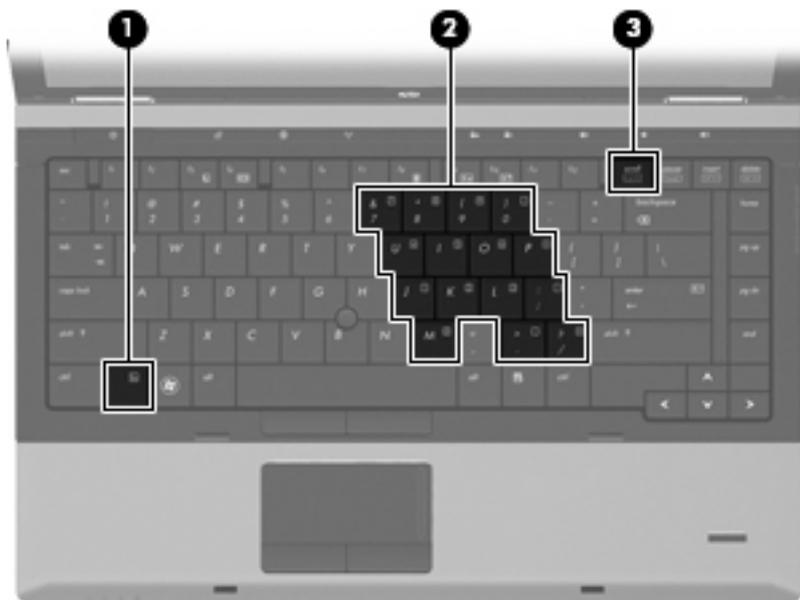

	Súčasť	Popis
(1)	Kláves fn	Pri stlačení v kombinácii s klávesom num lk zapína a vypína integrovanú numerickú klávesnicu.
(2)	Integrovaná numerická klávesnica	Pri stlačení v kombinácii s klávesmi fn a num lk sa dá použiť ako klávesy na externej numerickej klávesnici.
(3)	Kláves num lk	Slúži na prepínanie medzi navigačnými a numerickými funkciami integrovanej numerickej klávesnice. POZNÁMKA: Funkcia numerickej klávesnice, ktorá je aktívna pri vypnutí počítača, bude obnovená pri jeho opätovnom zapnutí.

Zapnutie a vypnutie integrovanej numerickej klávesnice

Na zapnutie integrovanej numerickej klávesnice stlačte klávesovú skratku **fn+num lk**. Opätovným stlačením klávesovej skratky **fn+num lk** priradíte klávesom ich pôvodné funkcie na klávesnici.

 **POZNÁMKA:** Integrovaná numerická klávesnica nebude fungovať, keď je k počítaču pripojená externá klávesnica alebo numerická klávesnica.

Prepínanie funkcií klávesov na integrovanej numerickej klávesnici

Pomocou klávesu **fn** alebo kombinácie klávesov **fn+shift** môžete klávesy integrovanej numerickej klávesnice prepínať medzi štandardným režimom a režimom numerickej klávesnice.

- Ak chcete zmeniť funkciu klávesu numerickej klávesnice tak, aby pracoval ako kláves numerickej klávesnice, postupujte nasledovne: ak je numerická klávesnica vypnutá, stlačte a držte kláves **fn** a zároveň stlačte príslušný kláves numerickej klávesnice.
- Ak je numerická klávesnica zapnutá a chcete jej klávesy dočasne použiť ako štandardné klávesy, postupujte nasledovným spôsobom:
 - Ak chcete písať malé písmená, stlačte a držte kláves **fn**.
 - Ak chcete písať veľké písmená, stlačte a držte klávesy **fn+shift**.

Používanie integrovanej numerickej klávesnice

Ak počítač obsahuje integrovanú numerickú klávesnicu, 17 klávesov na integrovanej numerickej klávesnici môžete používať podobne ako klávesy na externej numerickej klávesnici.



Súčasť	Popis
(1) Kláves num lk	Slúži na prepínanie medzi navigačnými a numerickými funkciami integrovanej numerickej klávesnice. POZNÁMKA: Funkcia numerickej klávesnice, ktorá je aktívna pri vypnutí počítača, bude obnovená pri jeho opätovnom zapnutí.
(2) Integrovaná numerickej klávesnica	Môže sa používať ako klávesy na externej numerickej klávesnici.

Používanie voliteľnej externej numerickej klávesnice

Klávesy na väčšine externých numerických klávesníc vykonávajú rôzne funkcie podľa toho, či je funkcia num lock zapnutá alebo vypnutá. (Funkcia num lock je z výroby vypnutá.) Napríklad:

- Keď je funkcia num lock zapnutá, väčšina klávesov numerickej klávesnice píše čísla.
- Keď je funkcia num lock vypnutá, väčšina klávesov numerickej klávesnice má funkciu klávesov so šípkami, klávesu page down alebo page up.

Keď je funkcia num lock na externej numerickej klávesnici zapnutá, indikátor num lock na počítači svieti. Keď je funkcia num lock na externej numerickej klávesnici vypnutá, indikátor num lock na počítači nesvieti.

Ak chcete funkciu num lock zapnúť alebo vypnúť počas práce na externej numerickej klávesnici:

- ▲ Stlačte kláves num lk na externej numerickej klávesnici, nie na numerickej klávesnici počítača.

Čistenie zariadenia TouchPad a klávesnice

Masnota a nečistoty na zariadení TouchPad môžu spôsobovať poskakovanie ukazovateľa po obrazovke. Ak tomu chcete zabrániť, zariadenie TouchPad čistite mierne navlhčenou handričkou a pri používaní počítača si často umývajte ruky.

⚠ VAROVANIE! Na čistenie klávesnice nepoužívajte vysávač, aby nedošlo k úrazu elektrickým prúdom ani k poškodeniu vnútorných súčastí. Vysávač môže zanechať na povrchu klávesnice nečistoty z domácnosti.

Klávesnicu pravidelne čistite, aby sa neprilepovali klávesy a aby ste odstránili prach, vlákna a čiastočky, ktoré sa môžu zachytiť pod klávesmi. Na uvoľnenie a odstránenie nečistôt okolo klávesov a pod nimi používajte stlačený vzduch.



4 Multimédia

Multimediálne funkcie

Počítač obsahuje multimediálne funkcie, ktoré umožňujú počúvať hudbu a zobrazovať obrázky. Súčasťou počítača môžu byť nasledujúce multimediálne komponenty:

- Optická jednotka na prehrávanie zvukových a video diskov
- Integrované reproduktory na počúvanie hudby
- Integrované mikrofóny na nahrávanie vlastných zvukov
- Integrovaná webová kamera, ktorá umožňuje snímať a zdieľať video
- Predinštalovaný multimediálny softvér, ktorý umožňuje prehrávať a spravovať hudbu, filmy a obrázky



POZNÁMKA: Počítač nemusí obsahovať všetky uvedené súčasti.

Nasledujúce časti vysvetľujú, ako používať multimediálne súčasti počítača.

Nastavenie hlasitosti

Na úpravu hlasitosti môžete použiť niektorý z nasledujúcich ovládacích prvkov:

- Tlačidlá na ovládanie hlasitosti počítača:
 - Ak chcete stlmiť alebo obnoviť hlasitosť, stlačte tlačidlo stlmenia hlasitosti **(1)**.
 - Ak chcete znížiť hlasitosť, stlačte a podržte tlačidlo zníženia hlasitosti **(2)**, až kým sa nedosiahne požadovaná úroveň hlasitosti.

- Ak chcete zvýšiť hlasitosť, stlačte a podržte tlačidlo zvýšenia hlasitosti **(3)**, až kým sa nedosiahne požadovaná úroveň hlasitosti.

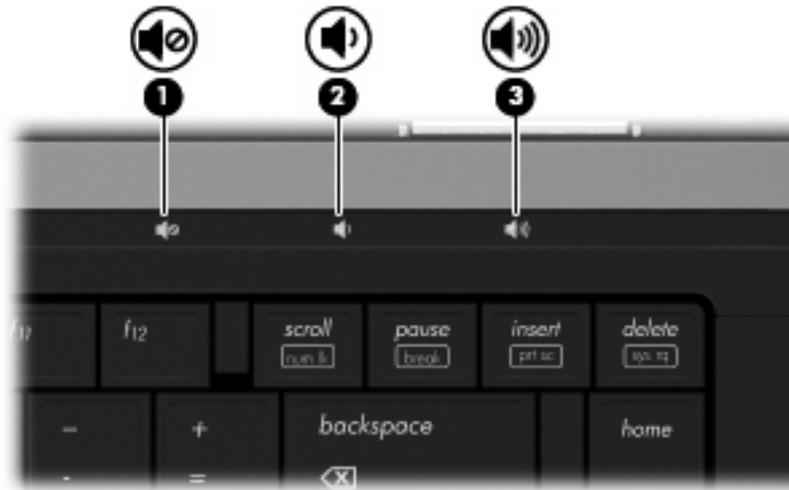

- Ovládací prvok hlasitosti v systéme Windows:
 - Kliknite na ikonu **Hlasitosť** v oblasti oznámení úplne vpravo na paneli úloh.
 - Posunutím jazdca do požadovanej polohy zvýšte alebo znížte hlasitosť. Ak chcete stlmiť hlasitosť, kliknite na ikonu **Stlmiť**.

– alebo –

 - Pravým tlačidlom myši kliknite na ikonu **Hlasitosť** v oblasti oznámení úplne vpravo na paneli úloh a potom kliknite na položku **Otvoriť zmiešavač hlasitosti**.
 - Posunutím jazdca **Hlasitosť** v stĺpci Reproduktery smerom nahor alebo nadol môžete zvýšiť alebo znížiť hlasitosť. Hlasitosť môžete stlmiť aj kliknutím na ikonu **Stlmiť**.

Ak sa ikona Hlasitosť v oblasti oznámení nezobrazila, pridáte ju tam pomocou týchto krokov:

 - Kliknite pravým tlačidlom do oblasti oznámení a potom kliknite na položku **Vlastnosti**.
 - Kliknite na kartu **Oblasť oznámení**.
 - V časti **Systémové ikony** začiarknite políčko **Hlasitosť**.
 - Kliknite na tlačidlo **OK**.
- Ovládací prvok na nastavenie hlasitosti programu:
Hlasitosť môžete nastaviť aj v niektorých programoch.

Multimediálny softvér

Počítač obsahuje predinštalovaný multimediálny softvér, ktorý umožňuje prehrávať hudbu a prezerať obrázky. Nasledujúce časti poskytujú bližšie informácie o predinštalovanom multimediálnom softvéri a inštalácii multimediálneho softvéru z disku.

Prístup k predinštalovanému multimedialnému softvéru

Prístup k predinštalovanému multimedialnému softvéru:

- ▲ Vyberte položku **Štart > Všetky programy** a potom otvorte multimedialny program, ktorý chcete použiť.

 **POZNÁMKA:** Niektoré programy sa môžu nachádzať v podpriechinkoch.

POZNÁMKA: Podrobnosti o používaní softvéru dodaného s počítačom nájdete v pokynoch výrobcu softvéru. Tieto pokyny sa môžu poskytovať so softvérom, na disku alebo na webovej lokalite výrobcu.

Inštalácia multimedialneho softvéru z disku

Postup inštalácie multimedialneho softvéru z disku CD alebo DVD:

1. Vložte disk do optickej jednotky (len niektoré modely) alebo voliteľnej externej optickej jednotky.
2. Keď sa spustí sprievodca inštaláciou, pri inštalácii postupujte podľa pokynov na obrazovke.
3. Po zobrazení výzvy reštartujte počítač.

 **POZNÁMKA:** Ak počítač neobsahuje optickú jednotku, môžete pripojiť externú optickú jednotku (kupuje sa samostatne) k jednému z portov USB na počítači.

Zvuk

Váš počítač umožňuje používať rozličné zvukové funkcie:

- Prehrávanie hudby použitím reproduktorov počítača alebo pripojených externých reproduktorov
- Nahrávanie zvuku použitím interných mikrofónov alebo pripojeného externého mikrofónu
- Preberanie hudby z Internetu
- Vytváranie multimedialných prezentácií použitím zvukov a obrázkov
- Prenášanie zvuku a obrázkov pomocou programov na komunikáciu prostredníctvom okamžitých správ
- Počúvanie internetového rádia (len niektoré modely) alebo prijímanie rozhlasových staníc v pásme FM
- Tvorba alebo „napaľovanie“ diskov audio CD

Pripojenie externých zvukových zariadení

 **VAROVANIE!** Skôr než si nasadíte slúchadlá, minislúchadlá alebo slúchadlá s mikrofónom, nastavte vhodnú hlasitosť, aby sa znížilo riziko poškodenia sluchu. Ďalšie bezpečnostné informácie nájdete v príručke *Homologizačné, bezpečnostné a environmentálne upozornenia*.

Ak chcete pripojiť externé zariadenia, ako napríklad externé reproduktory, slúchadlá alebo mikrofón, pozrite si informácie dodané s daným zariadením. Najlepšie výsledky dosiahnete, ak si zapamätáte nasledujúce tipy:

- Dbajte na to, aby bol kábel zariadenia bezpečne pripojený do správnej zásuvky počítača. (Káblové konektory sú obvykle farebne označené, aby sa zhodovali s príslušnými zásuvkami na počítači.)
- Musíte nainštalovať všetky ovládače, ktoré vyžaduje dané externé zariadenie.

 **POZNÁMKA:** Ovládač je potrebný program, ktorý slúži ako prekladateľ medzi zariadením a programami používajúcimi dané zariadenie.

Kontrola zvukových funkcií

Ak chcete skontrolovať systémový zvuk počítača, postupujte podľa nasledujúcich krokov:

1. Vyberte položku **Štart > Ovládací panel**.
2. Kliknite na položku **Hardvér a zvuk**.
3. Kliknite na položku **Zvuk**.
4. Po otvorení okna Zvuk kliknite na kartu **Zvuky**. V časti **Program** vyberte ľubovoľnú zvukovú udalosť, ako napríklad pípnutie alebo alarm, a potom kliknite na tlačidlo **Testovať**.

Mali by ste počuť zvuk z reproduktorov alebo pripojených slúchadiel.

Ak chcete skontrolovať záznamové funkcie počítača, postupujte podľa nasledujúcich krokov:

1. Vyberte položku **Štart > Všetky programy > Príslušenstvo > Nahrávanie zvuku**.
2. Kliknite na položku **Spustiť nahrávanie** a hovorte do mikrofónu. Uložte súbor na pracovnú plochu.
3. Otvorte program Windows Media Player a prehrajte zvuk.

 **POZNÁMKA:** Najlepšie výsledky pri nahrávaní dosiahnete, ak budete hovoriť priamo do mikrofónu a ak zvuk nahráte v prostredí bez hluku pozadia.

- ▲ Ak chcete potvrdiť alebo zmeniť nastavenia zvuku počítača, kliknite pravým tlačidlom myši na ikonu **Zvuk** na paneli úloh alebo vyberte položku **Štart > Ovládací panel > Zvuk**.

Video

Váš počítač umožňuje používať rozličné funkcie pre video:

- Sledovanie filmov
- Hranie hier cez Internet
- Úprava obrázkov a videí na vytváranie prezentácií
- Pripojenie externých videozariadení

Pripojenie externého monitora alebo projektora

Váš počítač obsahuje port pre externý monitor aj port DisplayPort, ktorý umožňuje pripojiť externé monitory a projektory.

Používanie portu pre externý monitor

Port pre externý monitor pripája externé zobrazovacie zariadenie VGA, napríklad externý monitor VGA alebo projektor VGA, k počítaču. Port pre externý monitor je analógové zobrazovacie rozhranie.

- ▲ Zobrazovacie zariadenie VGA pripojíte tak, že kábel zariadenia zapojíte do portu pre externý monitor.

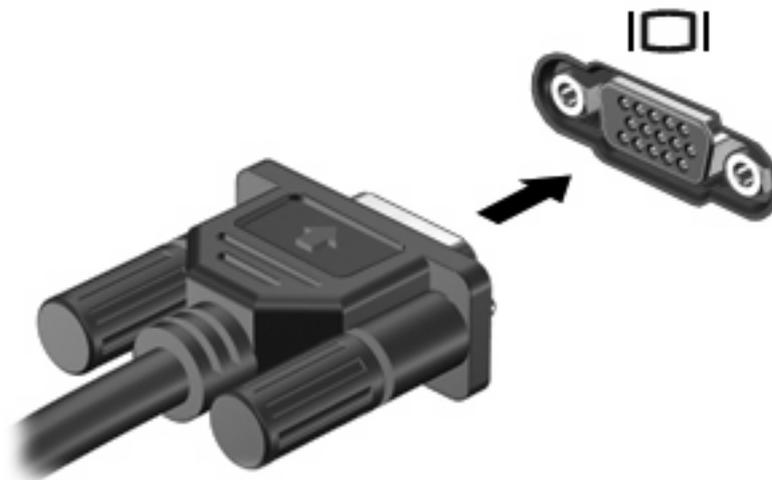

POZNÁMKA: Ak správne pripojené externé zobrazovacie zariadenie nezačne zobrazovať obraz, pomocou klávesovej skratky **fn+f4** prepnete zobrazenie na obrazovku zariadenia. Opakovaným stláčaním klávesovej skratky **fn+f4** môžete prepínať obraz medzi zobrazením na obrazovke počítača a na obrazovke zariadenia.

Používanie portu DisplayPort

Port DisplayPort slúži na pripojenie voliteľného digitálneho zobrazovacieho zariadenia, ako je napríklad vysokovýkonný monitor alebo projektor. Port DisplayPort poskytuje kvalitnejšie zobrazenie než port pre externý monitor VGA a zlepšuje digitálnu pripojiteľnosť.

- ▲ Digitálne zobrazovacie zariadenie pripojíte tak, že kábel zariadenia zapojíte do portu DisplayPort.



 **POZNÁMKA:** Ak správne pripojené externé zobrazovacie zariadenie nezačne zobrazovať obraz, pomocou klávesovej skratky **fn+f4** prepnete zobrazenie na obrazovku zariadenia. Opakovaným stláčaním klávesovej skratky **fn+f4** môžete prepínať obraz medzi zobrazením na obrazovke počítača a na obrazovke zariadenia.

Optická jednotka (len vybrané modely)

Váš počítač môže obsahovať optickú diskovú jednotku, ktorá rozširuje funkcie počítača. Optická jednotka umožňuje čítať dátové disky, prehrávať hudbu a sledovať filmy.

Identifikácia optickej jednotky

▲ Vyberte položku **Štart > Počítač**.

Zobrazí sa zoznam všetkých zariadení nainštalovaných v počítači. Môžete mať jeden z nasledujúcich typov jednotiek:

- Jednotka DVD-ROM
- Jednotka DVD±RW SuperMulti, dvojvrstvá (DL) s technológiou LightScribe

 **POZNÁMKA:** Na dvojvrstvé disky sa dá uložiť viac údajov než na jednovrstvé disky. Avšak dvojvrstvé disky napálené pomocou tejto jednotky nemusia byť kompatibilné s mnohými existujúcimi jednovrstvovými jednotkami DVD a prehrávačmi diskov DVD.

- Jednotka Blu-ray ROM DVD±RW SuperMulti DL

 **POZNÁMKA:** Váš počítač nemusí podporovať všetky tieto jednotky.

Používanie optických diskov (CD, DVD a BD)

Optická jednotka, napríklad DVD-ROM, umožňuje používať optické disky (CD a DVD). Tieto disky umožňujú ukladať údaje, ako napríklad hudbu, fotografie a filmy. Disky DVD majú vyššiu kapacitu ako disky CD.

Vaša optická jednotka môže čítať štandardné disky CD a DVD. Ak máte optickú diskovú jednotku Blu-ray Disc (BD), táto dokáže čítať aj disky BD.

 **POZNÁMKA:** Váš počítač nemusí podporovať všetky uvedené optické jednotky. Môže podporovať aj ďalšie optické jednotky.

Niektoré optické jednotky dokážu aj zapisovať na optické disky, ako je to uvedené v nasledujúcej tabuľke.

Typ optickej jednotky	Zápis na disk CD-RW	Zápis na disk DVD±RW/R	Zápis na disk DVD±RW DL	Zápis označenia na disk LightScribe CD alebo DVD±RW/R
Jednotka DVD-ROM	Nie	Nie	Nie	Nie
Jednotka DVD±RW SuperMulti DL LightScribe*†	Áno	Áno	Áno	Áno
Jednotka Blu-ray ROM DVD ±RW SuperMulti DL*	Áno	Áno	Áno	Nie

*Na dvojvrstvé disky sa dá uložiť viac údajov než na jednovrstvé disky. Avšak dvojvrstvé disky napálené pomocou tejto jednotky nemusia byť kompatibilné s mnohými jednovrstvovými jednotkami DVD a prehrávačmi diskov DVD.

†Disky LightScribe si musíte zakúpiť samostatne. Technológia LightScribe vytvára obrázky v odtieňoch sivej, podobné čiernobielej fotografii.

- △ **UPOZORNENIE:** Z dôvodu zabránenia zhoršeniu kvality zvuku a videa, strate informácií alebo strate funkčnosti prehrávania zvuku alebo videa neaktivujte počas čítania disku CD, DVD alebo BD a zapisovania na disk CD alebo DVD režim spánku ani režim dlhodobého spánku.

Výber správneho disku (disky CD, DVD a BD)

Optická jednotka podporuje optické disky (CD, DVD a BD). Disky CD používané na ukladanie digitálnych údajov sa používajú aj pre komerčné zvukové nahrávky a sú vhodné aj na ukladanie osobných údajov. Disky DVD a BD sa používajú najmä na účely zálohovania filmov, softvéru a údajov. Disky DVD a BD majú rovnakú veľkosť a rovnaký tvar ako disky CD, ale majú oveľa vyššiu pamäťovú kapacitu.

- 📄 **POZNÁMKA:** Optická jednotka vo vašom počítači nemusí podporovať všetky typy optických diskov uvedených v tejto časti.

Disky CD-R

Pomocou diskov CD-R (umožňujú jeden zápis) môžete vytvárať trvalé archívy a zdieľať súbory s prakticky kýmkoľvek. Obvyklé použitie zahŕňa nasledujúce účely:

- Distribúcia veľkých prezentácií
- Zdieľanie skenovaných a digitálnych fotografií, videoklipov a údajov v písomnej forme
- Vytváranie vlastných hudobných diskov CD
- Uchovávanie permanentných archívov počítačových súborov a skenovaných domácich záznamov
- Premiestňovanie súborov z pevného disku, aby sa uvoľnilo miesto na disku

Po zázname údajov sa tieto nedajú vymazať ani prepísať.

Disky CD-RW

Na disk CD-RW (prepisovateľná verzia disku CD) môžete uložiť veľké projekty, ktoré je potrebné často aktualizovať. Obvyklé použitie zahŕňa nasledujúce účely:

- Vývoj a uchovávanie veľkých dokumentov a projektových súborov
- Prenos pracovných súborov
- Týždenné zálohovanie súborov na pevnom disku
- Neustála aktualizácia fotografií, videí, zvukov a údajov

Disky DVD±R

Na prázdne disky DVD±R môžete natrvalo uložiť veľké množstvo údajov. Po zázname údajov sa tieto nedajú vymazať ani prepísať.

Disky DVD±RW

Disky DVD±RW umožňujú vymazať alebo prepísať údaje, ktoré ste na ne predtým uložili. Tento typ disku je ideálny na testovanie zvukových alebo obrazových nahrávok pred ich napálením na disk CD alebo DVD, ktorý neumožňuje prepísanie.

Disky LightScribe DVD+R

Disky LightScribe DVD+R umožňujú zdieľanie a ukladanie údajov, domácich videí a fotografií. Tieto disky dokáže čítať väčšina jednotiek DVD-ROM a videoprehrávačov DVD. Pomocou jednotky podporujúcej technológiu LightScribe a softvéru LightScribe môžete zapísať údaje na disk a potom pridať grafické označenie na vonkajšiu stranu disku.

Disky Blu-ray Disc (BD)

BD je formát optického disku s vysokou hustotou na ukladanie digitálnych údajov vrátane videí s vysokým rozlíšením. Na jednovrstvový disk Blu-ray Disc sa zmestí 25 GB údajov, čo je viac než päťnásobok kapacity jednovrstvého disku DVD s kapacitou 4,7 GB. Na dvojvrstvový disk Blu-ray Disc sa zmestí 50 GB údajov, takmer šesťkrát viac než na dvojvrstvový disk DVD s kapacitou 8,5 GB.

Obvyklé použitie zahŕňa nasledujúce účely:

- Uloženie veľkého množstva údajov
- Prehrávanie a ukladanie videí s vysokým rozlíšením
- Videohry

 **POZNÁMKA:** Blu-ray je nový formát využívajúci nové technológie, preto sa môžu vyskytnúť určité problémy s niektorými diskmi, digitálnym pripojením, kompatibilitou alebo výkonom. Tieto problémy neznamenaajú chybu produktu. Bezchybné prehrávanie nie je zaručené na všetkých systémoch.

Prehrávanie disku CD, DVD alebo BD

1. Zapnite počítač.
2. Stlačením uvoľňovacieho tlačidla **(1)** na prednom paneli jednotky uvoľníte diskový zásobník.
3. Vytiahnite zásobník **(2)**.
4. Disk držte za hrany, aby ste sa nedotýkali jeho rovných plôch, a položte ho na rotačnú časť zásobníka s označenou stranou smerom nahor.

 **POZNÁMKA:** Ak zásobník nie je úplne prístupný, disk opatrne nakloňte a umiestnite ho na rotačnú časť.

5. Disk jemne pritlačte na rotačnú časť zásobníka (3), aby zacvakol na svoje miesto.

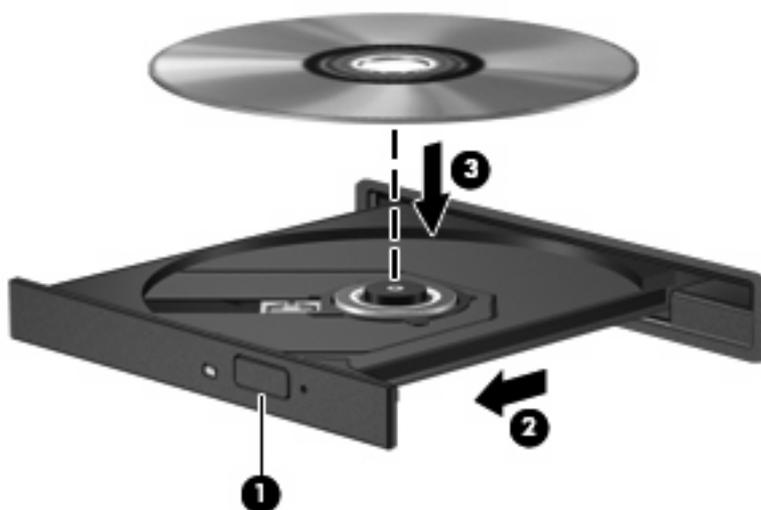

6. Zatvorte diskový zásobník.

Ak ste ešte nenastavili funkciu automatického prehrávania podľa popisu v nasledujúcej časti, otvorí sa dialógové okno funkcie automatického prehrávania. Zobrazí sa výzva na výber spôsobu použitia obsahu média.

 **POZNÁMKA:** Najlepšie výsledky pri prehrávaní disku BD dosiahnete zapojením sieťového napájacieho adaptéra do externého napájacieho zdroja.

Konfigurácia funkcie Automatické prehrávanie

1. Vyberte položku **Štart > Ovládací panel > Prehrávať disky CD alebo iné médiá automaticky**.
2. Skontrolujte, či je začiarknuté políčko **Použiť automatické prehrávanie pre všetky médiá a zariadenia**.
3. Kliknite na položku **Vybrať predvolené** a potom vyberte jednu z dostupných možností pre každý uvedený typ média.
4. Kliknite na tlačidlo **Uložiť**.

 **POZNÁMKA:** Ďalšie informácie o funkcii automatického prehrávania získate výberom položky **Štart > Pomoc a technická podpora**.

Zmena nastavení oblasti jednotky DVD

Väčšina diskov DVD, ktoré obsahujú súbory chránené autorskými právami, obsahuje aj kódy oblastí. Kódy oblastí umožňujú chrániť autorské práva v medzinárodnom rozsahu.

Disk DVD obsahujúci kód oblasti je možné prehrať len v prípade, ak sa nastavenie kódu oblasti jednotky DVD zhoduje s kódom oblasti disku DVD.

 **UPOZORNENIE:** Nastavenie oblasti jednotky DVD je možné zmeniť len päťkrát.

Nastavenie oblasti, ktoré vyberiete po piaty raz, sa stane trvalým nastavením oblasti jednotky DVD.

Zostávajúci počet zmien oblasti je zobrazený na karte Oblasť disku DVD.

Ak chcete zmeniť nastavenia prostredníctvom operačného systému, postupujte nasledovne:

1. Vyberte položku **Štart > Počítač > Vlastnosti systému**.
2. Na ľavej table kliknite na položku **Správca zariadení**.

 **POZNÁMKA:** Systém Windows obsahuje funkciu kontroly používateľských kont na zlepšenie zabezpečenia počítača. Pri vykonávaní úloh, napríklad pri inštalácii softvéru, spúšťaní pomôcok alebo zmene nastavení systému Windows, sa môže zobrazíť výzva na ich povolenie alebo na zadanie hesla. Ďalšie informácie nájdete v aplikácii Pomoc a technická podpora.

3. Kliknite na znamienko plus (+) vedľa položky **Jednotky DVD/CD-ROM**.
4. Pravým tlačidlom kliknite na jednotku DVD, pre ktorú chcete zmeniť nastavenie oblasti, a potom kliknite na položku **Vlastnosti**.
5. Kliknite na kartu **Oblasť disku DVD** a zmeňte nastavenia.
6. Kliknite na tlačidlo **OK**.

Dodržiavanie upozornenia týkajúceho sa autorských práv

Neoprávnené vytváranie kópií produktov chránených autorskými právami (vrátane počítačových programov, filmov, vysielaní a zvukových nahrávok) sa považuje v súlade s príslušnými zákonmi o autorských právach za trestný čin. Nepoužívajte tento počítač na takéto účely.

- △ **UPOZORNENIE:** Z dôvodu ochrany pred stratou údajov alebo poškodením disku dodržiavajte nasledujúce pokyny:

Pred zapisovaním na disk pripojte počítač k spoľahlivému externému zdroju napájania. Na disk nezapisujte, ak je počítač napájaný z batérie.

Pred zapisovaním na disk zatvorte všetky otvorené programy okrem zapisovacieho softvéru, ktorý používate.

Nekopírujte priamo zo zdrojového disku na cieľový disk, ani zo sieťovej jednotky na cieľový disk. Uložte údaje na pevný disk a potom ich napáľte z pevného disku na cieľový disk.

Počas zápisu na disk nepoužívajte klávesnicu počítača a nehýbte s počítačom. Proces zapisovania je citlivý na vibrácie.

-  **POZNÁMKA:** Bližšie informácie o používaní softvéru dodaného s počítačom nájdete v pokynoch od výrobcu softvéru, ktoré sa môžu dodávať na disku, v pomocníkovi softvéru alebo na webovej lokalite výrobcu.
-

Kopírovanie disku CD, DVD alebo BD

1. Vyberte položku **Štart > Všetky programy > Roxio > Creator Business**.
2. Na pravej table kliknite na položku **Copy Disc** (Kopírovať disk).
3. Do optickej jednotky vložte disk, ktorý chcete skopírovať.
4. Kliknite na položku **Copy** (Kopírovať) v pravom dolnom rohu obrazovky.

Program Creator Business prečíta zdrojový disk a skopíruje údaje do dočasného priečinka na pevnom disku.

5. Po zobrazení výzvy vyberte z optickej jednotky zdrojový disk a do jednotky vložte prázdny disk.

Po skopírovaní údajov sa vytvorený disk automaticky vysunie.

Vytvorenie (napálenie) disku CD alebo DVD

Ak je optická jednotka typu CD-RW, DVD-RW alebo DVD±RW, na napálenie údajov a zvukových súborov vrátane hudobných súborov MP3 a WAV môžete použiť napríklad softvér Windows Media Player. Ak chcete napáliť súbory s videom na disk CD alebo DVD, použite program MyDVD.

Pri napaľovaní disku CD alebo DVD dodržiavajte nasledujúce pokyny:

- Pred napálením disku uložte a zatvorte všetky otvorené súbory a ukončíte všetky programy.
- Disky CD-R a DVD-R sú zvyčajne najvhodnejšie na napálenie zvukových súborov, pretože po skopírovaní údajov sa už nedajú zmeniť.
- Keďže niektoré domáce stereosystémy a autorádiá nedokážu prehrávať disky CD-RW, na napaľovanie hudobných diskov CD používajte disky CD-R.
- Disky CD-RW a DVD-RW sú zvyčajne najvhodnejšie na napaľovanie dátových súborov alebo na testovanie nahrávok zvuku a videa predtým, než ich napálite na disk CD alebo DVD, kde ich už nie je možné zmeniť.
- Prehrávače diskov DVD používané v systémoch domácich kín zvyčajne nepodporujú všetky formáty diskov DVD. Zoznam podporovaných formátov nájdete v používateľskej príručke dodanej s prehrávačom diskov DVD.
- Súbor MP3 zaberie menej miesta ako iné hudobné formáty a proces vytvorenia disku MP3 je rovnaký ako pri vytvorení disku s dátovými súbormi. Súbory MP3 môžete prehrávať iba v prehrávačoch súborov MP3 alebo počítačoch s nainštalovaným softvérom na prehrávanie súborov MP3.

Pri napaľovaní disku CD alebo DVD postupujte podľa nasledujúcich krokov:

1. Prevezmite alebo skopírujte zdrojové súbory do priečinka na pevnom disku.
2. Vložte prázdny disk CD alebo DVD do optickej jednotky (len niektoré modely) alebo voliteľnej externej optickej jednotky.
3. Vyberte položku **Štart > Všetky programy** a názov softvéru, ktorý chcete použiť.
4. Vyberte typ disku CD alebo DVD, ktorý chcete vytvoriť – dátový, zvukový alebo video.
5. Kliknite pravým tlačidlom myši na tlačidlo **Štart**, potom na položku **Preskúmať** a prejdite na priečinok so zdrojovými súbormi.
6. Otvorte priečinok a potom presuňte súbory na diskovú jednotku, ktorá obsahuje prázdny optický disk.
7. Spustíte proces napaľovania podľa pokynov v zvolenom programe.

Špecifické pokyny nájdete v pokynoch od výrobcu softvéru. Tieto pokyny sa môžu poskytovať so softvérom, na disku alebo na webovej lokalite výrobcu.

△ **UPOZORNENIE:** Dodržiavajte upozornenie týkajúce sa autorských práv. Neoprávnené vytváranie kópií produktov chránených autorskými právami (vrátane počítačových programov, filmov, vysielaní a zvukových nahrávok) sa považuje v súlade s príslušnými zákonmi o autorských právach za trestný čin. Nepoužívajte tento počítač na takéto účely.

Vybratie optického disku (CD, DVD alebo BD)

1. Stlačením uvoľňovacieho tlačidla (1) na prednom paneli jednotky uvoľníte diskový zásobník (2) a vytiahnete ho opatrne von tak, aby sa úplne vysunul.
2. Uchopte disk (3) za vonkajšiu hranu, jemne zatlačte na rotačnú časť a súčasne vytiahnite disk smerom nahor zo zásobníka. Pri manipulácii s diskom sa dotýkajte jeho hrán, nie povrchu.

 **POZNÁMKA:** Ak zásobník nie je úplne prístupný, disk pri vyberaní opatrne nakloňte.

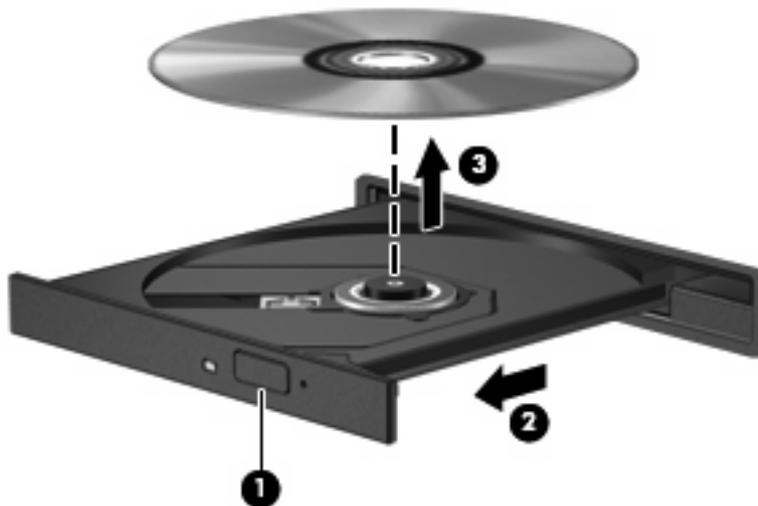

3. Zatvorte diskový zásobník a vložte disk do ochranného obalu.

Riešenie problémov

Nasledujúce časti popisujú viacero bežných problémov a ich riešenia.

Zásobník pre optický disk sa neotvorí, keď chcete vybrať disk CD, DVD alebo BD

1. Zasuňte koniec kancelárskej spinky (1) do uvoľňovacieho otvoru na prednom paneli jednotky.
2. Jemne zatlačte na kancelársku spinku, až kým sa neuvoľní diskový zásobník, a potom zásobník (2) vytiahnite von, aby sa úplne vysunul.

3. Uchopte disk (3) za vonkajšiu hranu, jemne zatlačte na rotačnú časť a súčasne vytiahnite disk smerom nahor zo zásobníka. Pri manipulácii s diskom ho chytajte za jeho hrany, nie za povrch.

 **POZNÁMKA:** Ak zásobník nie je úplne prístupný, disk pri vyberaní opatrne nakloňte.



4. Zatvorte diskový zásobník a disk vložte do ochranného obalu.

Počítač nezistí optickú diskovú jednotku

Ak systém Windows nezistí pripojené zariadenie, softvér ovládača zariadenia možno chýba alebo je poškodený. Ak máte podozrenie, že systém nezistil prítomnosť jednotky DVD/CD-ROM, skontrolujte, či je optická jednotka uvedená v pomôcke Správca zariadení.

1. Vyberte všetky disky z optickej jednotky.
2. Vyberte položku **Štart > Ovládací panel > Systém a údržba > Správca zariadení**. Ak sa zobrazí výzva v dialógovom okne Kontrola používateľských kont, kliknite na tlačidlo **Pokračovať**.
3. V okne Správca zariadení kliknite na znamienko plus (+) vedľa položky **Diskové jednotky** alebo **Jednotky DVD/CD-ROM**, pokiaľ sa už nezobrazuje znamienko mínus (-). Vyhľadajte zoznam optických jednotiek.
4. Kliknutím pravým tlačidlom myši na zoznam optických zariadení môžete vykonať nasledujúce úlohy:
 - Aktualizujte ovládač.
 - Odinštalujte zariadenie.

- Zistenie zmien hardvéru. Systém Windows vyhľadá hardvér nainštalovaný v systéme a nainštaluje všetky potrebné predvolené ovládače.
- Kliknite na položku **Vlastnosti** a skontrolujte, či zariadenie pracuje správne.
 - Kliknutím na položku **Riešenie problémov** opravte problémy.
 - Kliknutím na kartu **Ovládač** môžete aktualizovať, zakázať alebo odinštalovať ovládače tohto zariadenia.

Disk sa neprehrá

- Pred prehrávaním disku CD, DVD alebo BD uložte svoju prácu a ukončíte všetky spustené programy.
- Pred prehrávaním disku CD, DVD alebo BD sa odpojte od Internetu.
- Dbajte na to, aby ste vložili disk správne.
- Dbajte na to, aby bol disk čistý. V prípade potreby vyčistite disk filtrovanou vodou a handričkou nepúšťajúcou vlákna. Disk utierajte zo stredu smerom k vonkajšiemu okraju.
- Skontrolujte, či disk nie je poškriabaný. Ak nájdete škrabance, ošetríte disk pomocou súpravy na opravu optických diskov, ktorú si môžete zakúpiť v mnohých obchodoch s elektronikou.
- Pred prehrávaním disku vypnite režim spánku.

Počas prehrávania disku neaktivujte režim dlhodobého spánku ani režim spánku, inak sa môže zobrazíť hlásenie s otázkou, či chcete pokračovať. Ak sa zobrazí toto hlásenie, kliknite na tlačidlo **Nie**. Po kliknutí na tlačidlo Nie sa počítač môže správať nasledovne:

- Prehrávanie môže pokračovať.

– alebo –

- Okno prehrávania v multimediálnom programe sa môže zavrieť. K prehrávaniu disku v multimediálnom programe sa vrátite stlačením tlačidla **Prehrať**. V ojedinelých prípadoch môže byť potrebné ukončiť program a opätovne ho spustiť.

- Zvýšte množstvo dostupných systémových prostriedkov:

Vypnite externé zariadenia, ako napríklad tlačiarne a skenery. Odpojením týchto zariadení môžete uvoľniť cenné systémové prostriedky a výsledkom bude kvalitnejšie prehrávanie.

Zmeňte vlastnosti farieb pracovnej plochy. Keďže ľudské oko nedokáže jednoducho rozoznať rozdiel medzi farbami s rozlíšením vyšším ako 16 bitov, počas sledovania filmu by ste si nemali všimnúť žiadnu stratu farieb, ak použitím nasledujúceho postupu znížite rozlíšenie systémových farieb na 16-bitové farby:

1. Kliknite pravým tlačidlom myši kdekoľvek na pracovnú plochu mimo ikony a vyberte položku **Prispôbiť > Nastavenie obrazovky**.
2. Nastavte položku **Farby** na hodnotu **Stredné (16-bitové)**.

Disk sa neprehrá automaticky

1. Vyberte položku **Štart > Ovládací panel > Automatické prehrávanie diskov CD a ďalších médií**.
2. Skontrolujte, či je začiarknuté políčko **Použiť automatické prehrávanie pre všetky médiá a zariadenia**.
3. Kliknite na tlačidlo **Uložiť**.

Disk CD, DVD alebo BD by sa mal teraz spustiť automaticky po jeho vložení do optickej jednotky.

Prehrávanie filmu sa zastavuje, preskakuje alebo je nepravidelné

- Vyčistite disk.
- Uvoľnite systémové prostriedky pomocou nasledujúcich odporúčaní:
 - Odpojte sa od Internetu.
 - Zmeňte vlastnosti farieb pracovnej plochy:
 1. Kliknite pravým tlačidlom myši na prázdnu oblasť pracovnej plochy počítača a vyberte položku **Prispôbiť > Nastavenie obrazovky**.
 2. Nastavte položku **Farby** na hodnotu **Stredné (16-bitové)**, ak toto nastavenie ešte nie je vybraté.
 - Odpojte externé zariadenia, ako napríklad tlačiareň, skener, kameru alebo príručné zariadenie.

Film na disku sa nezobrazuje na externej obrazovke

1. Ak sú obrazovka počítača aj externá obrazovka zapnuté, stlačením klávesovej skratky **fn+f4** môžete prepínať medzi týmito dvomi obrazovkami.
2. Nastavte monitor tak, aby externá obrazovka bola hlavnou obrazovkou:
 - a. Kliknite pravým tlačidlom myši na prázdnu oblasť pracovnej plochy počítača a vyberte položku **Prispôbiť > Nastavenie obrazovky**.
 - b. Nastavte hlavnú obrazovku a vedľajšiu obrazovku.

 **POZNÁMKA:** Pri používaní oboch obrazoviek sa obraz z disku DVD nezobrazí na žiadnej obrazovke nastavenej ako vedľajšia obrazovka.

Ak chcete získať informácie o multimedialnej téme, ktorá nie je uvedená v tejto príručke, vyberte položku **Štart > Pomoc a technická podpora**.

Proces napaľovania disku sa nezačne alebo sa zastaví pred dokončením

- Dbajte na to, aby boli zatvorené všetky ostatné programy.
- Vypnite režim spánku a režim dlhodobého spánku.
- Dbajte na to, aby ste používali správny typ disku pre vašu diskovú jednotku. Ďalšie informácie o typoch diskov nájdete v používateľských príručkách.
- Dbajte na to, aby bol disk vložený správne.

- Vyberte pomalšiu rýchlosť zápisu a skúste to znova.
- Ak kopírujete disk, pred pokusom o napálenie obsahu na nový disk uložte údaje na zdrojovom disku na pevný disk a potom napáľajte z pevného disku.
- Znova nainštalujte ovládač zariadenia na napáľovanie diskov umiestnený v kategórii jednotiek DVD/CD-ROM v okne Správca zariadení.

Ovládač zariadenia je nutné preinštalovať

1. Vyberte všetky disky z optickej jednotky.
 2. Kliknite na tlačidlo **Štart** a zadajte príkaz `správca zariadení` do poľa **Vyhľadať**.
Počas písania sa výsledky vyhľadávania zobrazujú na table nad poľom.
 3. Na table s výsledkami kliknite na položku **Správca zariadení**. Ak sa zobrazí výzva v dialógovom okne Kontrola používateľských kont, kliknite na tlačidlo **Pokračovať**.
 4. V okne Správca zariadení kliknite na znamienko plus (+) vedľa typu ovládača, ktorý chcete odinštalovať a znova nainštalovať (napríklad jednotky DVD/CD-ROM, modemy a podobne), pokiaľ sa už nezobrazuje znamienko mínus (-).
 5. Kliknite na ovládač uvedený v zozname a stlačte kláves **delete**. Po zobrazení výzvy potvrdte, že chcete odstrániť ovládač, ale nereštartujte počítač.
Zopakujte postup pre všetky ostatné ovládače, ktoré chcete odstrániť.
 6. V okne Správca zariadení kliknite na ikonu **Zistiť zmeny hardvéru** na paneli s nástrojmi. Systém Windows vyhľadá hardvér nainštalovaný v systéme a nainštaluje predvolené ovládače pre všetok hardvér vyžadujúci ovládače.
-  **POZNÁMKA:** Ak sa zobrazí výzva na reštartovanie počítača, uložte všetky otvorené súbory a potom pokračujte v reštartovaní.
7. V prípade potreby znova otvorte okno Správca zariadení a potom skontrolujte, či znova obsahuje požadované ovládače.
 8. Skúste použiť zariadenie.

Ak odinštalovanie a opätovné nainštalovanie predvolených ovládačov zariadení nevyrieši vzniknutý problém, môže byť potrebné aktualizovať ovládače použitím postupov v nasledujúcej časti.

Získanie najnovších ovládačov zariadení HP

Ak chcete získať ovládače zariadení od spoločnosti HP, postupujte podľa niektorého z nasledujúcich postupov.

Použitie pomôcky HP Update:

1. Vyberte položku **Štart > Všetky programy > HP > HP Update** (Aktualizácia HP).
2. Na úvodnej obrazovke HP kliknite na položku **Settings** (Nastavenia) a vyberte čas, kedy má pomôcka kontrolovať aktualizácie softvéru na webe.
3. Kliknutím na tlačidlo **Ďalej** môžete ihneď skontrolovať aktualizácie softvéru od spoločnosti HP.

Použitie webovej lokality spoločnosti HP:

1. Otvorte internetový prehľadávač, prejdite na adresu <http://www.hp.com/support> a vyberte vašu krajinu alebo oblasť.
2. Kliknite na možnosť na prevzatie softvéru a ovládačov a do poľa pre produkt zadajte číslo modelu počítača.
3. Stlačte kláves **enter** a potom postupujte podľa pokynov na obrazovke.

Získanie ovládačov zariadení od spoločnosti Microsoft

Najnovšie ovládače zariadení pre systém Windows môžete získať použitím služby Microsoft® Update. Túto funkciu systému Windows môžete nastaviť na automatickú kontrolu a inštaláciu aktualizácií ovládačov hardvéru aj operačného systému Windows a iných produktov spoločnosti Microsoft.

Použitie služby Microsoft Update:

1. Otvorte internetový prehľadávač, prejdite na adresu <http://www.microsoft.com> a kliknite na položku **Zabezpečenie a aktualizácie**.
2. Kliknutím na položku **Microsoft Update** (Aktualizácie od spoločnosti Microsoft) môžete získať najnovšie aktualizácie pre operačný systém, softvér a hardvér počítača.
3. Podľa pokynov na obrazovke nainštalujte službu Microsoft Update. Ak sa zobrazí výzva v dialógovom okne Kontrola používateľských kont, kliknite na tlačidlo **Pokračovať**.
4. Kliknite na položku **Zmeniť nastavenia** a vyberte čas, kedy bude služba Microsoft Update kontrolovať aktualizácie operačného systému Windows a ďalších produktov od spoločnosti Microsoft.
5. Ak sa zobrazí výzva, reštartujte počítač.

Webová kamera (len niektoré modely)

Váš počítač môže obsahovať integrovanú webovú kameru, ktorá je umiestnená v hornej časti obrazovky. Pomocou predinštalovaného softvéru môžete použitím webovej kamery nasnímať fotografiu, nahráť video alebo vytvoriť zvukovú nahrávku. Môžete zobraziť ukážku fotografie, videozáznamu alebo zvukového záznamu a uložiť ich na pevný disk počítača.

Ak chcete použiť webovú kameru a softvér HP Webcam, vyberte položku **Štart > Všetky programy > Aplikácie webovej kamery > Webová kamera HP**.

Softvér webovej kamery umožňuje experimentovať s nasledujúcimi funkciami:

- Video – záznam a prehrávanie videa z webovej kamery.
- Zvuk – záznam a prehrávanie zvuku.
- Streaming videa – používa sa so softvérovými riešeniami služby okamžitých správ, ktoré podporujú kamery UVC (Universal Video Class – trieda univerzálneho videa).
- Snímky – snímanie fotografií.
- Business Card Reader – používa sa na konverziu vizitiek do využiteľnej databázy kontaktných údajov.

 **POZNÁMKA:** Informácie o používaní softvéru určeného na použitie s integrovanou webovou kamerou nájdete v pomocníkovi softvéru webovej kamery.

Na dosiahnutie optimálneho výkonu dodržiavajte nasledujúce odporúčania týkajúce sa používania integrovanej webovej kamery:

- Uistite sa, že používate najnovšiu verziu softvéru na používanie okamžitých správ skôr, než začnete videokonverzáciu.
- Webová kamera nemusí fungovať správne pri používaní niektorých sieťových brán firewall.

 **POZNÁMKA:** Ak máte problémy so zobrazením alebo posielaním multimediálnych súborov cez sieť LAN alebo bránu firewall, dočasne vypnite bránu firewall, vykonajte požadovanú úlohu a potom znova zapnite bránu firewall. Ak chcete natrvalo vyriešiť tento problém, podľa potreby upravte konfiguráciu brány firewall a takisto upravte politiky a nastavenia iných systémov na zisťovanie narušenia bezpečnosti systému. Ďalšie informácie získate od správcu siete alebo oddelenia IT.

- Pokiaľ to je možné, jasné zdroje svetla umiestnite za webovú kameru a mimo oblasti záberu.

Úprava vlastností webovej kamery

Vlastnosti webovej kamery môžete upraviť použitím dialógového okna Vlastnosti, ktoré je k dispozícii v rôznych programoch používajúcich integrovanú webovú kameru, zvyčajne v ponuke konfigurácie, nastavení alebo vlastností:

- **Jas** – ovláda množstvo svetla obsiahnutého v obraze. Vyšší jas vytvára svetlejší obraz, nižší jas vytvára tmavší obraz.
- **Kontrast** – ovláda rozdiel medzi svetlejšími a tmavšími oblasťami obrazu. Vyšší kontrast zintenzívňuje obraz, nižší kontrast viac uchováva pôvodný dynamický rozsah a vytvára rovnomernejší obraz.
- **Odtieň** – ovláda ten aspekt farby, ktorý ju odlišuje od inej farby (čím vytvára červenú, zelenú alebo modrú farbu). Odtieň sa odlišuje od sýtosti, ktorá určuje intenzitu odtieňa.

- **Sýtosť** – ovláda intenzitu farby vo finálnom obrázku. Vyššia sýtosť vytvára hrubší obrázok, nižšia sýtosť vytvára jemnejší obrázok.
- **Ostrosť** – ovláda definíciu kontúr obrázka. Vyššia ostrosť vytvára detailnejší obrázok, nižšia ostrosť vytvára jemnejší obrázok.
- **Gama** – ovláda kontrast ovplyvňujúci stredné úrovne sivej alebo poltóny obrázka. Úprava parametra gama obrázka umožňuje meniť hodnoty jasnosti sivých odtieňov strednej úrovne bez výraznej zmeny tieňov a preexponovaných častí. Nižšia hodnota parametra gama mení úrovne sivej na čiernu a tmavé farby mení na ešte tmavšie.

Informácie o použití webovej kamery získate výberom položky **Štart > Pomoc a technická podpora**.

Snímanie fotografií vizitiek

Program HP Business Card Reader môžete použiť na snímanie fotografií vizitiek a exportovanie textu do mnohých typov adresárových programov, ako je napríklad Microsoft® Outlook Contacts.

Nasnímanie fotografie vizitky:

1. Otvorte aplikáciu HP Business Card Reader výberom položky **Štart > Všetky programy > HP > HP Business Card Reader** (Čítačka vizitiek HP).
2. Ak chcete nasnímať jednu vizitku, kliknite na položku **Quick Scan** (Rýchle skenovanie).
– alebo –
Ak chcete nasnímať viac vizitiek, kliknite na položku **Multi Scan** (Skenovanie viacerých).
3. Vložte vizitku do zásuvky pre vizitku v prednej časti počítača **(1)** a posuňte ju doprava **(2)**, aby bola zarovnaná pod webovou kamerou.

 **POZNÁMKA:** Ak časť textu zakrýva zásuvka, otočte vizitku o 180 stupňov tak, aby text smeroval k webovej kamere.

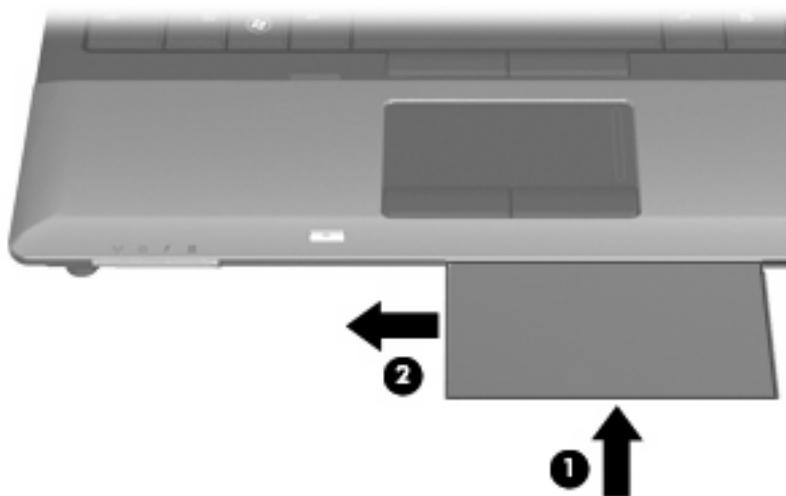

4. Pomaly sklápajte obrazovku (1), až kým nezačne blikať indikátor webovej kamery (2) a kým nezaznie zvuk, čo signalizuje, že webová kamera je teraz zaostrená.

Webová kamera sa zapne a hneď sa spustí proces skenovania. Po nasnímaní obrázka budete počuť zvuk uzávierky fotoaparátu a informácie z vizitky sa automaticky vyplnia do príslušných polí.



5. Ak snímate viacero fotografií vizitiek, vyberte vizitku a vložte inú. Indikátor webovej kamery sa rozsvieti, keď je vizitka zaostrená. Webová kamera potom nasníma fotografiu vizitky a indikátor webovej kamery zhasne.

Zopakujte tento krok pre ďalšie vizitky.

 **POZNÁMKA:** Nepresúvajte ani nezdvíhajte obrazovku, kým nedokončíte snímanie všetkých vizitiek.

6. Po dokončení snímania jednej alebo viacerých fotografií vizitiek vyberte vizitku zo zásuvky a zdvihnite displej.
7. Skontrolujte informácie nasnímané programom Business Card Reader a uistite sa, či sú kompletne.

Ďalšie informácie o používaní programu Business Card Reader nájdete v pomocníkovi tohto softvéru.

5 Správa napájania

Nastavenie možností napájania

Používanie úsporných režimov napájania

Počítač má dva režimy šetrenia energiou, ktoré sú nastavené z výroby: režim spánku a režim dlhodobého spánku.

Pri spustení režimu spánku indikátor napájania bliká a obrazovka zhasne. Pracovné súbory sa uložia do pamäte, čo umožňuje rýchlejší návrat z režimu spánku ako z režimu dlhodobého spánku. Ak je počítač v režime spánku dlhšie obdobie alebo ak počas režimu spánku batéria dosiahne kritický stav nabitia, počítač spustí režim dlhodobého spánku.

Pri spustení režimu dlhodobého spánku sa pracovné súbory uložia do súboru režimu dlhodobého spánku na pevnom disku a počítač sa vypne.

△ **UPOZORNENIE:** Aby nedošlo k zhoršeniu kvality zvuku a videa, strate funkčnosti prehrávania alebo strate údajov, nespúšťajte režim spánku alebo režim dlhodobého spánku počas čítania alebo zapisovania na disk alebo na externú mediálnu kartu.

📝 **POZNÁMKA:** Nemôžete začať sieťové spojenie alebo využívať funkcie počítača, ak je počítač v režime spánku alebo v režime dlhodobého spánku.

POZNÁMKA: Ak program HP 3D DriveGuard zaparkoval pevný disk, počítač neaktivuje režim spánku ani režim dlhodobého spánku, avšak obrazovka sa vypne.

Spustenie a ukončenie režimu spánku

System je z výroby nastavený tak, aby sa režim spánku spustil po 15 bez aktivity pri napájaní z batérie a po 30 bez aktivity pri napájaní z externého zdroja.

Nastavenie napájania a časy je možné zmeniť v aplikácii Možnosti napájania v Ovládacom paneli systému Windows®.

Pri zapnutom počítači môžete režim spánku spustiť týmto spôsobom:

- Zatvorte obrazovku.
- Stlačte klávesovú skratku **fn+f3**.
- Kliknite na tlačidlo **Štart** a potom kliknite na tlačidlo **Napájanie**.
- Kliknite na tlačidlo **Štart** a potom na šípku vedľa tlačidla **Zamknúť** a potom kliknite na tlačidlo **Uspat'**.

Postup ukončenia režimu spánku:

- ▲ Krátko stlačte tlačidlo napájania.

Keď počítač ukončí režim spánku, indikátory napájania sa rozsvietia a obrazovka sa vráti do stavu, kde ste prerušili prácu.

 **POZNÁMKA:** Ak ste nastavili, aby sa pri ukončení režimu spánku vyžadovalo heslo, musíte pred návratom k pôvodnému stavu na obrazovke najprv zadať heslo pre systém Windows.

Spustenie a ukončenie režimu dlhodobého spánku

Systém je z výroby nastavený tak, aby sa režim dlhodobého spánku spustil po 1080 minútach (18 hodinách) bez aktivity pri napájaní z batérie a po 1080 minútach (18 hodinách) bez aktivity pri napájaní z externého zdroja alebo pri dosiahnutí kritického stavu batérie.

Nastavenie napájania a časy je možné zmeniť v aplikácii Možnosti napájania v Ovládacom paneli systému Windows.

Postup spustenia režimu dlhodobého spánku:

1. Kliknite na tlačidlo **Štart** a potom na šípku vedľa tlačidla Zamknúť.
2. Kliknite na tlačidlo **Prepnúť do režimu dlhodobého spánku**.

Postup ukončenia režimu dlhodobého spánku:

- ▲ Krátko stlačte tlačidlo napájania

Indikátory napájania sa rozsvietia a obrazovka sa vráti do stavu, kde ste prerušili prácu.

 **POZNÁMKA:** Ak ste nastavili, aby sa pri ukončení režimu dlhodobého spánku vyžadovalo heslo, musíte pred návratom do pôvodného stavu na obrazovke najprv zadať heslo pre systém Windows.

Používanie merača batérie

Merač batérie je umiestnený na paneli úloh v oblasti oznámení úplne vpravo. Merač batérie umožňuje rýchly prístup k nastaveniam napájania, prezerať zostávajúci stav nabitia a vybrať iný plán napájania.

- Percentá zostávajúceho stavu nabitia batérie a aktuálneho plánu napájania zobrazíte posunutím ukazovateľa nad ikonu merača batérie.
- Pri zmene plánu napájania alebo na získanie prístupu k Možnostiam napájania kliknite na ikonu merača batérie a potom v zozname vyberte príslušnú položku.

Iná ikona merača batérie indikuje, či je počítač napájaný z batérie alebo z externého zdroja napájania. Ikona tiež zobrazuje hlásenie o dosiahnutí kritického stavu nabitia batérie.

Postup skrytia alebo zobrazenia ikony merača batérie:

1. Kliknite pravým tlačidlom na panel úloh a potom kliknite na položku **Vlastnosti**.
2. Kliknite na kartu **Oblasť oznámení**.
3. Pod položkou **Systémové ikony** zrušte začiarknutie políčka **Napájanie**, aby ste skryli ikonu merača batérie alebo políčko **Napájanie** začiarknite, aby ste ju zobrazili.
4. Kliknite na tlačidlo **OK**.

Používanie schém napájania

Plán napájania je súbor systémových nastavení, ktoré rozhodujú, ako počítač využíva energiu. Plán napájania pomáha šetriť energiu a maximalizovať výkon.

Nastavenia plánu napájania môžete zmeniť alebo si vytvoriť svoj vlastný plán napájania.

Prezeranie aktuálneho plánu napájania

- ▲ Ukazovateľ nastavte na ikonu merača batérie na paneli úloh v oblasti oznámení úplne vpravo.
– alebo –
Vyberte položku **Štart > Ovládací panel > Systém a údržba > Možnosti napájania**.

Výber iného plánu napájania

- ▲ Kliknite na ikonu merača batérie v oblasti panela úloh s upozoreniami a potom vyberte plán napájania v zozname.
– alebo –
Vyberte položku **Štart > Ovládací panel > Systém a údržba > Možnosti napájania** a potom vyberte plán napájania v zozname.

Úprava plánov napájania

1. Kliknite na ikonu merača batérie v oblasti oznámení, a potom kliknite položku **Ďalšie možnosti napájania**.
– alebo –
Vyberte položku **Štart > Ovládací panel > Systém a údržba > Možnosti napájania**.
2. Vyberte plán napájania a potom kliknite na tlačidlo **Zmeniť nastavenia plánu**.
3. Podľa potreby zmeňte časové hodnoty položiek **Vypnúť obrazovku** a **Prepnúť počítač do režimu spánku**.
4. Ďalšie nastavenia zmeníte kliknutím na položku **Zmeniť rozšírené nastavenia napájania** a vykonaním požadovaných zmien.

Nastavenie ochranného hesla pri prebudení

Ak chcete nastaviť heslo pre ukončenie režimu spánku alebo režimu dlhodobého spánku, riadte sa týmito krokmi:

1. Vyberte položku **Štart > Ovládací panel > Systém a údržba > Možnosti napájania**.
2. V ľavej časti okna kliknite na položku **Nastavenie požadovania hesla pri prebudení počítača**.
3. Kliknite na položku **Zmeniť momentálne nedostupné nastavenia**.
4. Kliknite na položku **Vyžadovať heslo (odporúča sa)**.
5. Kliknite na tlačidlo **Uložiť zmeny**.

Používanie aplikácie Power Assistant (len niektoré modely)

Aplikácia Power Assistant umožňuje konfigurovať nastavenia systému na optimalizáciu spotreby počítača a nabitia batérie. Aplikácia Power Assistant poskytuje nástroje a informácie na pomoc s uskutočňovaním správnych rozhodnutí o správe napájania:

- Predpovede spotreby elektrickej energie v hypotetických konfiguráciách systému
- Preddefinované profily napájania
- Podrobnosti o používaní a grafy zobrazujúce časové trendy spotreby elektrickej energie

Spustenie aplikácie Power Assistant

Spustenie aplikácie Power Assistant pri spustenom operačnom systéme Windows:

Vyberte položku **Štart > Všetky programy > HP > HP Power Assistant** (Asistent napájania HP).

– alebo –

Stlačte klávesovú skratku **fn+f8**.

Otvorí sa aplikácia Power Assistant a zobrazia sa nasledujúce karty:

- **Nastavenia** – slúži na zobrazenie otváracej stránky, ktorá zobrazuje informácie o nabití batérie a spotrebe elektrickej energie.
- **Predvoľby** – umožňuje nastaviť predvoľby zariadenia.
- **Podrobnosti o používaní** – umožňuje zadať informácie o používaní počítača.
- **Grafy** – slúži na zobrazenie tabuliek a grafov spotreby elektrickej energie.
- **Informácie** – slúži na zobrazenie pomocníka programu Power Assistant a informácií o verzii.

Ďalšie informácie o používaní, konfigurácii a spravovaní aplikácie Power Assistant nájdete v pomocníkovi softvéru Power Assistant.

Používanie externého sieťového napájacieho zdroja

Externé napájanie je možné pomocou týchto zariadení:

VAROVANIE! Z dôvodu zníženia rizika vzniku problémov s bezpečnosťou používajte s počítačom len sieťový napájací adaptér dodaný s počítačom, náhradný adaptér od spoločnosti HP alebo kompatibilný adaptér, ktorý ste si zakúpili ako príslušenstvo od spoločnosti HP.

- Schválený sieťový napájací adaptér
- Voliteľná rozširujúca základňa

Počítač pripojte k externému sieťovému napájaciemu zdroju za týchto okolností:

⚠ **VAROVANIE!** Batériu nenabíjajte, keď ste na palube lietadla.

- Keď nabíjate alebo kalibrujete batériu
- Keď inštalujete alebo modifikujete systémový softvér
- Keď zapisujete údaje na disk CD alebo DVD

Keď počítač odpojíte od externého sieťového napájacieho zdroja, dôjde k týmto udalostiam:

- Batéria sa začne nabíjať.
- Ak je počítač zapnutý, zmení sa vzhľad ikony merača batérie v oblasti oznámení.

Keď počítač odpojíte od externého zdroja napájania, dôjde k týmto udalostiam:

- Počítač sa prepne na napájanie z batérie.
- Jas obrazovky sa automaticky zníži, aby sa šetrila energia batérie. Ak chcete zvýšiť jas obrazovky, stlačte klávesovú skratku **fn+f10** alebo znova pripojte sieťový napájací adaptér.

Pripojenie sieťového napájacieho adaptéra

⚠ **VAROVANIE!** Ak chcete znížiť riziko úrazu elektrickým prúdom alebo poškodenia zariadenia, dodržte tieto pokyny:

Napájací kábel zapájajte do zásuvky so striedavým prúdom, ktorá je neustále ľahko prístupná.

Odpojte počítač od zdroja napájania tak, že vytiahnete napájací kábel z elektrickej zásuvky (nie odpojením napájacieho kábla z počítača).

Ak je napájací kábel počítača ukončený 3-kolíkovou zástrčkou, kábel zapojte do uzemnenej zásuvky pre 3-kolíkové zástrčky. Neodpájajte uzemňovací konektor napájacieho kábla, napríklad pripojením 2-kolíkového adaptéra. Uzemňovací kolík plní z pohľadu bezpečnosti veľmi dôležitú funkciu.

Ak chcete pripojiť počítač k externému sieťovému napájaciemu zdroju, postupujte podľa nasledujúcich krokov:

1. Zapojte sieťový napájací zdroj do napájacieho konektora **(1)** na počítači.
2. Zapojte napájací kábel do sieťového napájacieho zdroja **(2)**.
3. Druhý koniec napájacieho kábla zapojte do elektrickej zásuvky **(3)**.

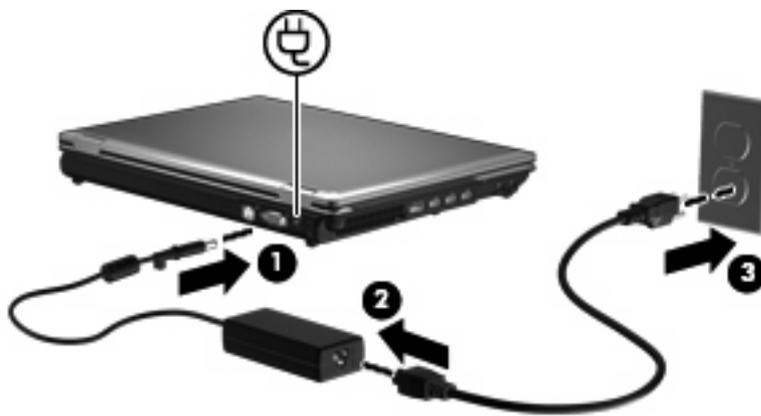

Napájanie z batérie

Ak je nabitá batéria vložená do počítača a ten nie je zapojený do externého zdroja napájania, tak počítač bude napájaný z batérie. Ak je počítač zapojený do externého sieťového napájacieho zdroja, počítač bude napájaný striedavým prúdom.

Ak počítač obsahuje nabitú batériu a je napájaný z externého sieťového napájacieho zdroja pomocou sieťového napájacieho adaptéra, počítač sa prepne na batériový zdroj vtedy, keď dôjde k odpojeniu adaptéra od počítača.

 **POZNÁMKA:** Pri odpojení sieťového napájacieho adaptéra dôjde k zníženiu jasnosti displeja, aby sa šetrila energia batérie. Na zvýšenie jasnosti displeja použijete klávesovú skratku **fn+f10** alebo pripojte adaptér striedavého prúdu.

Podľa toho ako pracujete, batériu môžete držať v počítači alebo ju môžete mať uskladnenú. Ak ju máte v počítači, bude sa vždy po pripojení počítača k zdroju striedavého prúdu nabíjať a zároveň bude chrániť vašu prácu pred výpadkami prúdu. Avšak batéria sa vo vypnutom a od externého zdroja odpojenom počítači pomaly vybíja.

 **VAROVANIE!** Aby ste znížili možné problémy s bezpečnosťou, v počítači používajte len batériu dodávanú s počítačom, náhradnú batériu od HP alebo kompatibilnú batériu, ktorú ste si zakúpili ako príslušenstvo od HP.

Výdrž batérie je rôzna, závisí od nastavenia režimu napájania, bežiacich programov, jasnosti obrazovky, externých zariadení pripojených k počítaču a iných faktorov.

Hľadanie informácií o batérii v aplikácii Pomoc a technická podpora

Aplikácia Pomoc a technická podpora poskytuje nasledujúce nástroje a informácie o batérii:

- Nástroj Battery Check na testovanie výkonu batérie
- Informácie o kalibrácii, správe napájania a správnej starostlivosti a uskladnení na dosiahnutie maximálnej životnosti batérie
- Informácie o typoch batérií, špecifikáciách, životných cykloch a kapacite

Zobrazenie informácií o batérii:

- ▲ Vyberte položku **Štart > Pomoc a technická podpora > Informácie > Plány napájania: Najčastejšie otázky**.

Používanie softvéru Battery Check

Aplikácia Battery Check poskytuje informácie o stave batérie nainštalovanej v počítači.

Spustenie softvéru Battery Check:

1. Pripojte sieťový napájací adaptér k počítaču.

 **POZNÁMKA:** Počítač musí byť pripojený k externému zdroju napájania, inak softvér Battery Check nebude fungovať správne.

2. Vyberte položku **Štart > Pomoc a technická podpora > Riešenie problémov > Power, Thermal and Mechanical** (Napájacie, tepelné a mechanické).
3. Kliknite na kartu **Napájanie** a potom kliknite na položku **Battery Check** (Kontrola batérie).

Program Battery Check preskúma batériu a jej články, aby zistil, či fungujú správne, a potom zobrazí výsledky kontroly.

Zobrazenie zostávajúceho stavu nabitia batérie

- ▲ Ukazovateľ posuňte na ikonu merača batérie na paneli úloh v oblasti oznámení úplne vpravo.
– alebo –

Pozrite si zostávajúci počet minút batérie v aplikácii Centrum nastavenia mobilných zariadení:

- ▲ Kliknite na ikonu merača batérie a potom kliknite položku **Centrum nastavenia mobilných zariadení**.
– alebo –

Vyberte položku **Štart > Ovládací panel > Mobilný počítač > Centrum nastavenia mobilných zariadení**.

Čas indikuje približný, zostávajúci čas batérie, *ak spotreba energie z batérie bude na súčasnej úrovni*. Napríklad zostávajúci čas sa zníži, ak sa bude prehrávať disk DVD a zvýši sa, ak sa zastaví prehrávanie disku DVD.

Vloženie alebo vybratie batérie

- △ **UPOZORNENIE:** Vybratie batérie, ktorá je jediným zdrojom napájania, môže spôsobiť stratu údajov. Ak chcete zabrániť strate údajov, pred vybratím batérie uložte svoju prácu a aktivujte režim dlhodobého spánku alebo vypnite počítač prostredníctvom systému Windows.

Vloženie batérie:

1. Otočte počítač na rovnom povrchu spodnou stranou nahor tak, aby sa pred vami nachádzala pozícia pre batériu.
2. Batériu (1) vložte do pozície pre batériu, až kým nezacvakne na mieste.

Uvoľňovacia zarážka batérie (2) automaticky uzamkne batériu na mieste.

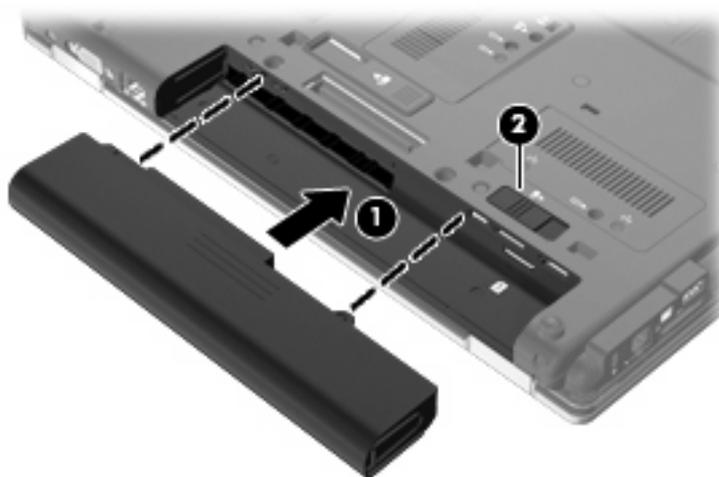

Vybratie batérie:

1. Otočte počítač na rovnom povrchu spodnou stranou nahor tak, aby sa pred vami nachádzala pozícia pre batériu.
2. Posunutím uvoľňovacej zarážky batérie (1) uvoľnite batériu.
3. Batériu vyberte z počítača (2).

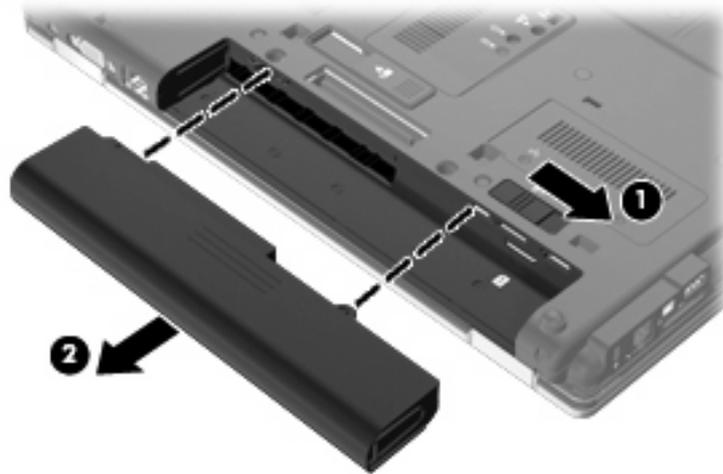

Nabíjanie batérie

VAROVANIE! Batériu nenabíjajte, keď ste na palube lietadla.

Batéria sa nabíja vždy, keď je počítač pripojený k externému napájacímu zdroju pomocou sieťového napájacieho adaptéra, voliteľného napájacieho adaptéra alebo voliteľnej rozširujúcej základne.

Batéria sa nabíja, či je počítač zapnutý alebo vypnutý, ale nabíja sa rýchlejšie, ak je vypnutý.

Nabíjanie môže trvať dlhšie ak je batéria nová, nebola používaná viac ako dva týždne alebo je oveľa teplejšie alebo chladnejšie ako izbová teplota.

Aby ste predĺžili životnosť batérie a optimalizovali presnosť zobrazenia stavu nabitia batérie, dodržiavajte tieto odporúčania:

- Ak nabíjate novú batériu, úplne ju nabite pred zapnutím počítača.
- Batériu nabíjajte, až kým indikátor batérie nezhasne.

POZNÁMKA: Ak je počítač zapnutý počas nabíjania batérie, merač batérie v oblasti oznámení môže ukazovať 100-percentné nabitie ešte pred úplným nabitím batérie.

- Pred opätovným nabitím batérie ju nechajte vybit' pod úroveň 5 percent úplného nabitia normálnym používaním počítača.
- Ak batéria nebola používaná viac ako jeden mesiac alebo aj viac, batériu namiesto jednoduchého nabitia kalibrujte.

Indikátor batérie zobrazuje stav nabitia:

- Žltá farba: Batéria sa nabíja.
- Tyrkysová farba: Batéria je takmer úplne nabitá.
- Bliká nažltlo: Batéria, ktorá je jediným zdrojom napájania, dosiahla nízky stav nabitia. Keď batéria dosiahne kritickú úroveň nabitia, indikátor batérie začne rýchlo blikáť.
- Nesvieti: Ak je počítač pripojený k externému zdroju napájania, indikátor po úplnom nabití všetkých batérií počítača zhasne. Ak počítač nie je pripojený k externému zdroju napájania, indikátor zostane zhasnutý, až kým batéria nebude takmer vybitá.

Dosiahnutie maximálnej výdrže batérie

Výdrž batérie (doba jej vybíjania) sa líši v závislosti od funkcií, ktoré používate počas napájania z batérie. Maximálna výdrž sa postupne skracuje spolu s tým, ako sa prirodzene znižuje energetická kapacita batérie.

Tipy na dosiahnutie maximálnej výdrže batérie:

- Znížte jas obrazovky.
- Skontrolujte nastavenie funkcie **Šetrič energie** v časti Možnosti napájania.
- Vyberte batériu z počítača, keď sa nepoužíva alebo nenabíja.
- Batériu skladujte na chladnom a suchom mieste.

Riadenie nízkeho stavu nabitia batérie

Informácie v tejto časti sú venované výstrahám a reakciám systému nastaveným vo výrobe. Niektoré výstrahy týkajúce sa nízkeho stavu nabitia batérie a reakcie systému je možné zmeniť v okne Možnosti napájania v Ovládacom paneli systému Windows. Nastavenia nastavené pomocou Možností napájania neovplyvňujú indikátory.

Identifikácia nízkeho stavu nabitia batérie

Ak batéria, ktorá je jediným zdrojom napájania počítača, dosiahne nízky stav nabitia, indikátor batérie začne blikáť.

Ak batériu, ktorá je takmer vybitá, nezačnete nabíjať, počítač prejde do režimu kritického stavu batérie a indikátor batérie začne rýchlo blikáť.

Počítač pri kritickom stave nabitia batérie vykoná tieto operácie:

- Ak je zapnutý režim dlhodobého spánku a počítač je zapnutý alebo v stave spánku, počítač prejde do režimu dlhodobého spánku.
- Ak je režim dlhodobého spánku vypnutý a počítač je zapnutý alebo v stave spánku, počítač zostane krátko v stave spánku a potom sa vypne a stratí všetky neuložené údaje.

Vyriešenie nízkeho stavu nabitia batérie

-
- △ **UPOZORNENIE:** Aby sa znížilo riziko straty informácií, keď počítač dosiahne kritický stav nabitia batérie a spustí sa režim dlhodobého spánku, tak nezapájajte zdroj napájania, pokiaľ sa indikátory napájania nevypnú.
-

Vyriešenie nízkeho stavu nabitia batérie, keď je k dispozícii externý zdroj napájania

- ▲ Pripojte jedno z nasledujúcich zariadení:
- Sieťový napájací adaptér
 - Voliteľný rozširujúci produkt alebo rozširujúca základňa
 - Voliteľný napájací adaptér

Vyriešenie nízkeho stavu nabitia batérie, keď je k dispozícii nabitá batéria

1. Vypnite počítač alebo spustite režim dlhodobého spánku.
2. Vyberte vybitú batériu a potom vložte nabitú batériu.
3. Zapnite počítač.

Vyriešenie nízkeho stavu nabitia batérie, keď nie je k dispozícii zdroj napájania

- ▲ Spustite režim dlhodobého spánku.
- alebo –
- Uložte svoju pracovné súbory a počítač vypnite.

Vyriešenie nízkeho stavu nabitia batérie, keď počítač nemôže ukončiť režim dlhodobého spánku

Keď počítač nemá dostatok energie na ukončenie režimu dlhodobého spánku, pokračujte podľa týchto krokov:

1. Vložte nabitú batériu alebo počítač zapojte do externého zdroja napájania.
2. Krátkym stlačením tlačidla napájania ukončíte režim dlhodobého spánku.

Kalibrácia batérie

Batériu kalibrujte za týchto podmienok:

- Keď je zobrazovaný stav nabitia batérie nesprávny
- Keď zaznamenáte značnú zmenu vo výdrži batérie

Aj keď batériu používate často, nemala by byť kalibrovaná viac ako raz za mesiac. Nie je potrebné kalibrovať novú batériu.

Krok 1: Batériu úplne nabite

-
- △ **VAROVANIE!** Batériu nenabíjajte, keď ste na palube lietadla.

- 📖 **POZNÁMKA:** Batéria sa nabíja, či je počítač zapnutý alebo vypnutý, ale nabíja sa rýchlejšie, ak je vypnutý.
-

Postup úplného nabitia batérie:

1. Vložte batériu do počítača.
2. Počítač pripojte k sieťovému napájacímu adaptéru, voliteľnému napájacímu adaptéru, voliteľnému rozširujúcemu zariadeniu alebo voliteľnej rozširujúcej základni a potom adaptér alebo zariadenie zapojte do externého zdroja napájania.

Indikátor napájania na počítači sa rozsvieti.

3. Počítač nechajte zapojený do externého zdroja napájania, až kým sa batéria úplne nenabije.
Indikátor napájania na počítači sa vypne.

Krok 2: Zrušte režim spánku alebo režim dlhodobého spánku

1. Kliknite na ikonu merača batérie v oblasti oznámení a potom kliknite položku **Ďalšie možnosti napájania**.
– alebo –
Vyberte položku **Štart > Ovládací panel > Systém a údržba > Možnosti napájania**.
2. Pod aktuálnym plánom napájania kliknite na tlačidlo **Zmeniť nastavenia plánu**.
3. Zapíšte si nastavenia v položkách **Vypnúť obrazovku** a **Prepnúť počítač do režimu spánku**, ktoré sú uvedené v stĺpci **Z batérie**, takže ich budete môcť po kalibrácii opäť zadať.
4. Zmeňte nastavenie položiek **Vypnúť obrazovku** a **Prepnúť počítač do režimu spánku** na hodnotu **Nikdy**.
5. Kliknite na položku **Zmeniť rozšírené nastavenia napájania**.
6. Kliknite na znak plus vedľa položky **Uspat'** a potom kliknite na znak plus vedľa položky **Prepnúť do režimu dlhodobého spánku po**.
7. Zapíšte si hodnotu nastavenia v položke **Z batérie** pod položkou **Prepnúť do režimu dlhodobého spánku po**, takže ho budete môcť po kalibrácii opäť zadať.
8. Zmeňte nastavenie položky **Z batérie** na hodnotu **Nikdy**.
9. Kliknite na tlačidlo **OK**.
10. Kliknite na tlačidlo **Uložiť zmeny**.

Krok 3: Batériu vybite

Počas vybijania batérie musí byť počítač zapnutý. Batéria sa môže vybiť, či počítač používate alebo nie, ale rýchlejšie sa vybiť pri jeho používaní.

- Ak plánujete nechať počítač bez dozoru počas vybijania, uložte si svoje údaje ešte pred začiatkom procedúry vybijania.
- Ak počítač používate príležitostne počas procedúry vybijania a máte nastavené časy úspory energie, môžu nastať tieto situácie počas procesu vybijania:
 - Monitor sa automaticky nevypne.
 - Rýchlosť pevného disku sa automaticky nezníži počas nečinnosti počítača.
 - Nedôjde k spusteniu režimu dlhodobého spánku vyvolanému systémom.

Postup vybitia batérie:

1. Počítač odpojte od externého zdroja napájania, ale počítač *nevypínajte*.
2. Počítač napájajte z batérie až do jej vybitia. Indikátor batérie začne blikať, keď sa batéria vybiť na nízky stav. Keď sa batéria vybiť, indikátor batérie zhasne a počítač sa vypne.

Krok 4: Batériu úplne nabite

Postup nabitia batérie:

1. Počítač zapojte k externému zdroju napájania a nechajte ho zapojený až do stavu úplného nabitia batérie. Keď sa batéria nabije, indikátor batérie zhasne.
Počítač počas nabíjania môžete používať, ale batéria sa rýchlejšie nabije, keď je počítač vypnutý.
2. Keď je počítač vypnutý, po nabití batérie a zhasnutí indikátora batérie ho zapnite.

Krok 5: Opäť zapnite režim dlhodobého spánku a režim spánku

△ **UPOZORNENIE:** Ak sa po kalibrácii nepovolí zapnutie režimu dlhodobého spánku, môže po dosiahnutí kritického stavu nabitia batérie dôjsť k úplnému vybitiu batérie a k strate údajov.

1. Kliknite na ikonu merača batérie v oblasti oznámení a potom kliknite položku **Ďalšie možnosti napájania**.
– alebo –
Vyberte položku **Štart > Ovládací panel > Systém a údržba > Možnosti napájania**.
2. Pod aktuálnym plánom napájania kliknite na tlačidlo **Zmeniť nastavenia plánu**.
3. Zadajte nastavenia, ktoré ste si poznamenali zo stĺpca **Z batérie**.
4. Kliknite na položku **Zmeniť rozšírené nastavenia napájania**.
5. Kliknite na znak plus vedľa položky **Uspat'** a potom kliknite na znak plus vedľa položky **Prepnúť do režimu dlhodobého spánku po**.
6. Zadajte nastavenie, ktoré ste si poznamenali zo stĺpca **Z batérie**.
7. Kliknite na tlačidlo **OK**.
8. Kliknite na tlačidlo **Uložiť zmeny**.

Úspora energie batérie

- Prostredníctvom položky Možnosti napájania v Ovládacom paneli systému Windows vyberte nastavenia pre úsporné použitie energie.
- Ak nepoužívate bezdrôtové pripojenie a pripojenie k sieti LAN, tak ich vypnite a tiež ukončíte modemové aplikácie.
- Odpojte externé zariadenia, ktoré nie sú zapojené k externému zdroju napájania a ktoré nepoužívate.
- Zastavte, vypnite alebo vyberte nepoužívané externé multimediálne karty.
- Na úpravu jasov obrazovky použite klávesové skratky **fn+f9** a **fn+f10**.
- Ak chcete zanechať svoju prácu na počítači, spustíte režim spánku, režim dlhodobého spánku alebo počítač vypnite.

Uloženie batérie

△ **UPOZORNENIE:** Aby ste predišli poškodeniu batérie, zabráňte jej dlhodobému vystaveniu vysokým teplotám.

Ak sa počítač nebude používať a bude odpojený od externého zdroja napájania dlhšie ako 2 týždne, vyberte z neho batériu a uskladnite ju.

Ak chcete spomaliť vybíjanie uskladnenej batérie, uložte ju na chladné a suché miesto.

📝 **POZNÁMKA:** Uloženú batériu by ste mali kontrolovať každých 6 mesiacov. Ak je kapacita nižšia než 50 percent, batériu pred jej odložením znova nabite.

Ak ste batériu nepoužívali dlhšie než jeden mesiac, začnite ju používať až po kalibrácii.

Likvidácia použitej batérie

⚠️ **VAROVANIE!** Z dôvodu zníženia rizika požiaru alebo popálenín nerozoberajte, nerozbíjajte, neprepichujte ani neskratujte vonkajšie kontakty a nevhadzujte ich do ohňa ani do vody.

Informácie o likvidácii batérií nájdete v príručke *Homologizačné, bezpečnostné a environmentálne upozornenia*.

Výmena batérie

Výdrž batérie je rôzna a závisí od nastavení správy napájania, programov spustených v počítači, jasu obrazovky, externých zariadení pripojených k počítaču a iných faktorov.

Softvér Battery Check oznamuje potrebu výmeny batérie, keď sa niektorý interný článok nabíja správne alebo keď kapacita batérie dosiahne stav „opotrebovania“. Zobrazené hlásenie vás odkáže na webovú lokalitu spoločnosti HP, kde nájdete ďalšie informácie o objednaní náhradnej batérie. Ak sa na batériu môže vzťahovať záruka spoločnosti HP, pokyny zahŕňajú identifikačné číslo záruky.

📝 **POZNÁMKA:** Z dôvodu zaručenia neustálej dostupnosti napájania z batérie spoločnosť HP odporúča zakúpenie novej batérie, keď sa indikátor kapacity batérie zmení na zeleno-žltý.

Test sieťového napájacieho adaptéra

Test sieťového napájacieho adaptéra vykonajte v prípade, ak počítač vykazuje niektorý z nasledujúcich príznakov:

- Počítač sa nezapne, keď je pripojený k sieťovému napájaciemu adaptéru.
- Obrazovka sa nezapne, keď je počítač pripojený k sieťovému napájaciemu adaptéru a externému napájaniu.
- Indikátor napájania nesvieti, keď je počítač pripojený k sieťovému napájaciemu adaptéru.

Test sieťového napájacieho adaptéra:

1. Vyberte batériu z počítača.
2. Zapojte sieťový napájací adaptér do počítača a sieťovej elektrickej zásuvky.
3. Zapnite počítač.
 - Ak sa indikátor napájania **rozsvieti**, sieťový napájací adaptér funguje správne.
 - Ak indikátor napájania zostane **zhasnutý**, sieťový napájací adaptér nefunguje a treba ho vymeniť.

Informácie o získaní náhradného sieťového napájacieho adaptéra získate od oddelenia technickej podpory. Vyberte položku **Štart > Pomoc a technická podpora > Získanie pomoci**.

Vypnutie počítača

△ **UPOZORNENIE:** Pri vypnutí počítača dôjde k strate neuložených informácií.

Príkaz Vypnúť ukončí všetky spustené programy vrátane operačného systému a potom vypne obrazovku a počítač.

Počítač vypnite za týchto podmienok:

- Keď potrebujete vymeniť batériu alebo otvoriť vnútro počítača
- Keď pripájate externé hardvérové zariadenie, ktoré sa nepripája k portu USB
- Ak sa počítač nebude používať a bude odpojený od externého zdroja napájania na dlhší čas

Vypnutie počítača vykonajte pomocou týchto krokov:

📝 **POZNÁMKA:** Ak je počítač v režime spánku alebo v režime dlhodobého spánku, musíte najprv ukončiť tieto režimy, aby bolo možné počítač vypnúť.

1. Uložte si svoje pracovné súbory a ukončíte všetky spustené programy.
2. Kliknite na tlačidlo **Štart** a potom na šípku vedľa tlačidla Zamknúť.
3. Kliknite na tlačidlo **Vypnúť**.

Ak počítač nereaguje a nie je možné použiť postup vypnutia uvedený vyššie, vykonajte tieto núdzové kroky v poradí, v akom sú uvedené:

- Stlačte klávesovú skratku **ctrl+alt+delete** a potom stlačte tlačidlo napájania.
- Stlačte tlačidlo napájania a podržte ho stlačené aspoň 5 sekúnd.
- Počítač odpojte z externého zdroja napájania a vyberte batériu.

6 Jednotky

Identifikácia nainštalovaných jednotiek

Váš počítač obsahuje pevný disk (s rotujúcim diskom) alebo polovodičovú jednotku (SSD) s polovodičovou pamäťou. Keďže nemá žiadne pohyblivé súčasti, SSD negeneruje tak veľa tepla ako pevný disk.

Jednotky nainštalované v počítači zobrazíte výberom položky **Štart > Počítač**.

 **POZNÁMKA:** Systém Windows obsahuje funkciu kontroly používateľských kont na zlepšenie zabezpečenia počítača. Pri vykonávaní úloh, ako je napríklad inštalácia aplikácií, spúšťanie pomôcok alebo zmena nastavení systému Windows, sa môže zobrazit' výzva na ich potvrdenie alebo na zadanie hesla. Ďalšie informácie nájdete v aplikácii Pomoc a technická podpora.

Manipulácia s jednotkami

Jednotky sú krehké súčasti počítača, s ktorými je nutné zaobchádzať opatrne. Pred manipuláciou s jednotkami si pozrite nasledujúce upozornenia. Ďalšie upozornenia sú uvedené v rámci postupov, pre ktoré sú relevantné.

△ **UPOZORNENIE:** V záujme zníženia rizika poškodenia počítača a jednotky alebo straty dát dodržiavajte tieto pokyny:

Pred premiestnením počítača, ktorý je pripojený k externému pevnému disku, aktivujte režim spánku a nechajte vypnúť obrazovku alebo správne odpojte externý pevný disk

Pred manipuláciou s jednotkou vybite statickú energiu tak, že sa dotknete nenatretého kovového povrchu jednotky.

Nedotýkajte sa kolíkov konektorov na vymeniteľnej jednotke alebo na počítači.

Zaobchádzajte s jednotkou opatrne, nesmie spadnúť a nesmú sa na ňu umiestňovať predmety.

Pred vybratím alebo inštaláciou jednotky vypnite počítač. Ak neviete zistiť, či je počítač vypnutý, v režime spánku alebo v režime dlhodobého spánku, zapnite ho a potom ho cez operačný systém vypnite.

Pri vkladaní jednotky do pozície nepoužívajte nadmernú silu.

Nepíšte na klávesnici počítača a nehýbte s počítačom, keď voliteľná optická jednotka zapisuje na disk. Proces zapisovania je citlivý na vibrácie.

Ak je batéria jediným zdrojom napájania, pred zápisom na médium sa uistite, že je dostatočne nabitá.

Nevystavujte jednotku pôsobeniu vlhkosti alebo extrémnym teplotám.

Nevystavujte jednotku kvapalinám. Nestriekajte na jednotku čistiace prostriedky.

Pred vybratím jednotky z pozície, jej prepravou alebo uskladnením z nej vyberte médium.

Ak je nutné jednotku odoslať poštou, použite bublinkovú obálku alebo iné vhodné ochranné balenie a označte ho nálepkou „KREHKÉ“.

Zabráňte pôsobeniu magnetických polí na diskovú jednotku. Medzi bezpečnostné zariadenia vytvárajúce magnetické polia patria napríklad prechodové detekčné zariadenia na letiskách a detektory kovov. Bezpečnostné zariadenia na letiskách, ktoré kontrolujú príručnú batožinu, ako sú napríklad dopravníkové pásy, používajú namiesto magnetického poľa röntgenové žiarenie, ktoré diskovej jednotke neuškodí.

Zvýšenie výkonu pevného disku

Používanie programu Defragmentácia disku

Pri používaní počítača sa súbory na pevnom disku fragmentujú. Program Defragmentácia disku konsoliduje fragmentované súbory a priečinky na pevnom disku, takže systém môže fungovať efektívnejšie.

Softvér Defragmentácia disku funguje po spustení automaticky bez zásahu používateľa. V závislosti od veľkosti pevného disku a počtu fragmentovaných súborov môže trvať viac než hodinu, kým softvér Defragmentácia disku dokončí svoju prácu. Odporúčame spustiť ho v noci alebo v inom čase, kedy nepotrebujete používať počítač.

Spoločnosť HP odporúča defragmentovať pevný disk aspoň raz za mesiac. Program Defragmentácia disku môžete nastaviť tak, aby sa spúšťal každý mesiac, ale počítač môžete defragmentovať manuálne kedykoľvek.

 **POZNÁMKA:** Pre polovodičové jednotky nie je potrebné spúšťať pomôcku Defragmentácia disku.

Použitie programu Defragmentácia disku:

1. Vyberte položku **Štart > Všetky programy > Príslušenstvo > Systémové nástroje > Defragmentácia disku**.
2. Kliknite na tlačidlo **Defragmentovať**.

 **POZNÁMKA:** Systém Windows obsahuje funkciu kontroly používateľských kont na zlepšenie zabezpečenia počítača. Pri vykonávaní úloh, napríklad pri inštalácii softvéru, spúšťaní pomôcok alebo zmene nastavení systému Windows, sa môže zobrazit' výzva na ich povolenie alebo na zadanie hesla. Ďalšie informácie nájdete v aplikácii Pomoc a technická podpora.

Ďalšie informácie nájdete v pomocníkovi softvéru Defragmentácia disku.

Používanie programu Čistenie disku

Program Čistenie disku vyhľadáva na pevnom disku nepotrebné súbory, ktoré môžete bezpečne odstrániť, aby ste uvoľnili priestor na disku a pomohli počítaču efektívnejšie fungovať.

Použitie programu Čistenie disku:

1. Vyberte položku **Štart > Všetky programy > Príslušenstvo > Systémové nástroje > Čistenie disku**.
2. Postupujte podľa pokynov na obrazovke.

Používanie programu HP 3D DriveGuard

Program HP 3D DriveGuard chráni pevný disk jeho zaparkovaním a zastavením vstupno-výstupných operácií v nasledujúcich situáciách:

- Počítač prudšie položíte.
- Pohnete počítačom so zavretým displejom, pričom počítač je napájaný z batérie.

Krátko po týchto udalostiach program HP 3D DriveGuard vráti pevný disk do normálneho operačného stavu.

 **POZNÁMKA:** Keďže polovodičové jednotky (SSD) nemajú pohyblivé súčasti, ochrana pomocou technológie HP 3D DriveGuard nie je potrebná.

POZNÁMKA: Ak inovačná pozícia obsahuje pevný disk, tento je chránený prostredníctvom technológie HP 3D DriveGuard. Pevné disky inštalované do voliteľných rozširujúcich základní alebo pripojené do portov USB nie sú chránené prostredníctvom technológie HP 3D DriveGuard.

Ďalšie informácie nájdete v pomocníku softvéru HP 3D DriveGuard.

Identifikácia stavu softvéru HP 3D DriveGuard

Keď sa pevný disk zaparkuje, indikátor jednotky na počítači zmení svoju farbu na žltú. Pomocou programu Centrum nastavenia mobilných zariadení môžete určiť, či sú jednotky aktuálne chránené alebo zaparkované:

- Ak je softvér zapnutý, ikonu pevného disku prekrýva zelená potvrdzovacia značka.
- Ak je softvér vypnutý, ikonu pevného disku prekrýva červená značka X.
- Ak sú jednotky zaparkované, ikonu pevného disku prekrýva žltý mesiac.

 **POZNÁMKA:** Ikona v Centre nastavenia mobilných zariadení nemusí zobrazovať najaktuálnejší stav jednotky. Aby sa zmeny v stave zobrazili okamžite, musíte zapnúť ikonu v oblasti oznámení.

Postup zapnutia ikony v oblasti oznámení:

1. Vyberte položku **Štart > Ovládací panel > Hardvér a zvuk > HP 3D DriveGuard**.
2. Vedľa riadka **Ikona na paneli úloh** kliknite na položku **Zobrazit'**.
3. Kliknite na tlačidlo **OK**.

Ak program HP 3D DriveGuard zaparkoval pevný disk, počítač sa začne správať takto:

- Počítač nemožno vypnúť.
- Počítač nespustí režim spánku alebo dlhodobého spánku okrem situácie uvedenej v tejto poznámke.

 **POZNÁMKA:** Ak je počítač napájaný z batérie a dosiahne kritický stav nabitia, program HP 3D DriveGuard umožní počítaču spustiť režim dlhodobého spánku.

- Počítač nebude aktivovať batériové výstrahy nastavené na karte **Výstrahy vo vlastnostiach Možností napájania**.

Spoločnosť HP odporúča pred pohybom počítača ho buď vypnúť alebo spustiť režim spánku alebo režim dlhodobého spánku.

Používanie softvéru HP 3D DriveGuard

Softvér HP 3D DriveGuard umožňuje vykonať tieto úlohy:

- Zapnúť alebo vypnúť systém ochrany pevného disku HP 3D DriveGuard.

 **POZNÁMKA:** Povolenie zapnúť alebo vypnúť technológiu HP 3D DriveGuard závisí od určitých používateľských oprávnení. Členovia skupiny Administrators (správcovia) môžu zmeniť oprávnenia pre ostatných používateľov.

- Určiť, či je jednotka v systéme podporovaná.

Pri spustení softvéru alebo zmene nastavení postupujte podľa týchto krokov:

1. V Centre nastavenia mobilných zariadení kliknite na ikonu pevného disku a otvorte okno HP 3D DriveGuard.

– alebo –

Vyberte položku **Štart > Ovládací panel > Hardvér a zvuk > HP 3D DriveGuard**.

Ak sa zobrazí výzva v dialógovom okne Kontrola používateľských kont, kliknite na tlačidlo **Áno**.

2. Kliknite na tlačidlo pre nastavenia, ktoré chcete zmeniť.
3. Kliknite na tlačidlo **OK**.

Výmena pevného disku v pozícii pre pevný disk

△ **UPOZORNENIE:** Zabránenie strate údajov alebo zlyhaniu systému:

Pred vybratím pevného disku z pozície pre pevný disk vypnite počítač. Pevný disk nevyberajte, keď je počítač zapnutý, v režime spánku alebo dlhodobého spánku.

Ak nevíete, či je počítač vypnutý alebo v režime dlhodobého spánku, zapnite ho krátkym stlačením tlačidla napájania. Potom počítač vypnite cez operačný systém.

Vybratie pevného disku:

1. Uložte rozrobenú prácu.
2. Vypnite počítač a zatvorte obrazovku.
3. Odpojte všetky externé hardvérové zariadenia pripojené k počítaču.
4. Odpojte napájací kábel zo sieťovej elektrickej zásuvky.
5. Otočte počítač na rovnom povrchu spodnou stranou nahor tak, aby sa pred vami nachádzala pozícia pre batériu.
6. Vyberte batériu z počítača.
7. Uvoľnite dve skrutky krytu pevného disku (1).
8. Odstráňte kryt pevného disku (2).

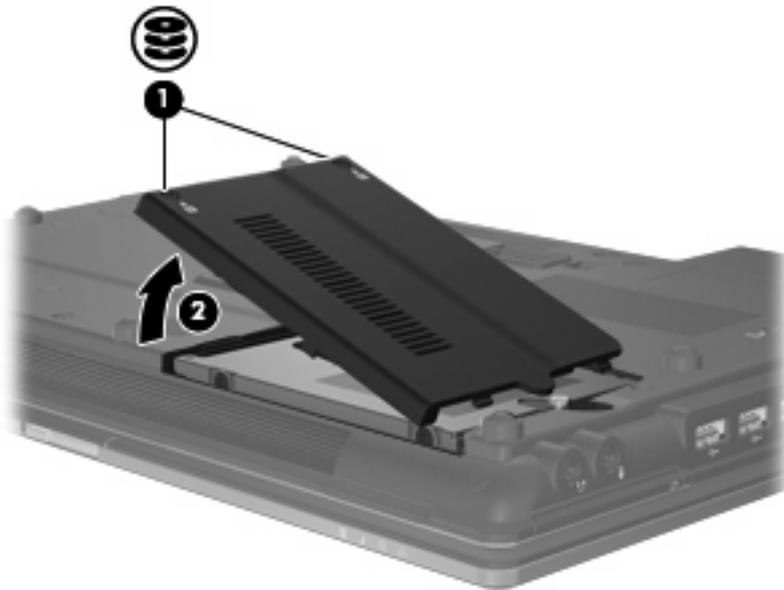

9. Uvoľnite skrutku pevného disku (1).
10. Potiahnutím plošky pevného disku smerom doprava (2) odpojte pevný disk.

11. Vyberte pevný disk (3) zo zásuvky pre pevný disk.

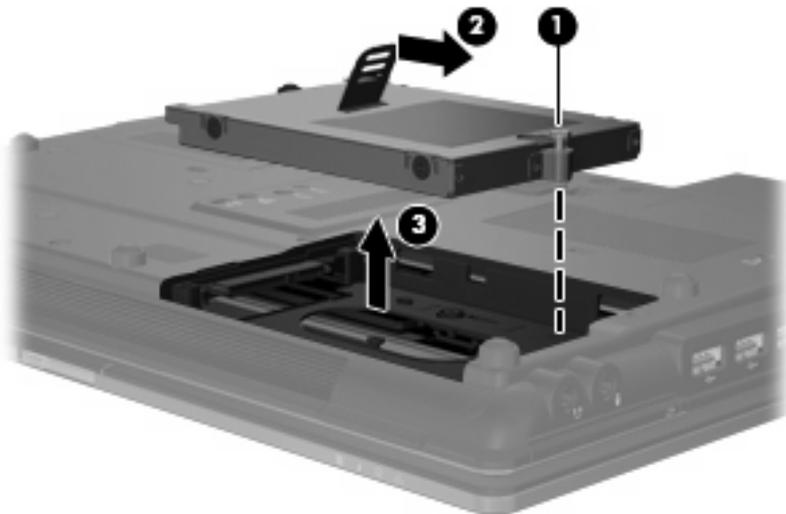

Inštalácia pevného disku:

1. Vložte pevný disk do zásuvky pre pevný disk (1).
2. Potiahnutím zarážky pevného disku (2) doľava pripojte pevný disk.
3. Dotiahnite skrutku pevného disku (3).

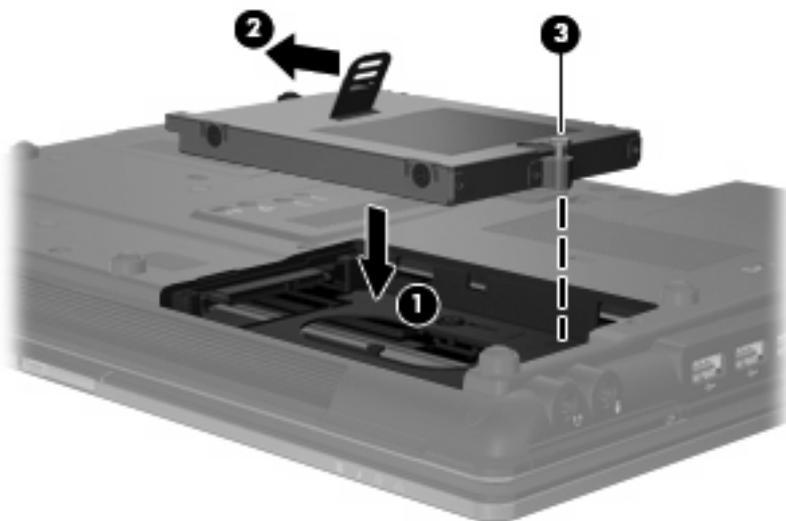

4. Zarovnajte výčnelky (1) na kryte pevného disku s drážkami na počítači.
5. Znova namontujte kryt (2).

6. Dotiahnite skrutky krytu pevného disku (3).

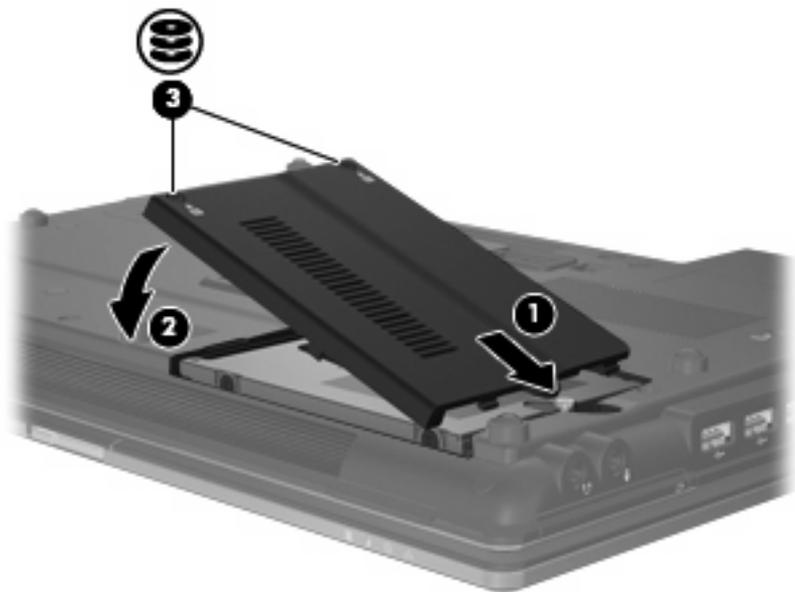

7. Vráťte späť batériu.
8. Prevráťte počítač pravou stranou nahor a potom znova pripojte externé napájanie a externé zariadenia.
9. Zapnite počítač.

Výmena jednotky v inovačnej pozícii

V inovačnej pozícii môže byť pevný disk alebo optická jednotka.

Odstránenie ochrannej vložky

Inovačná pozícia môže obsahovať ochrannú vložku. Pred vložením jednotky do inovačnej pozície musíte vložku vybrať von. Postup vybratia vložky:

1. Uložte svoju prácu.
2. Vypnite počítač a zatvorte obrazovku.
3. Odpojte všetky externé hardvérové zariadenia pripojené k počítaču.
4. Odpojte napájací kábel zo sieťovej elektrickej zásuvky.
5. Otočte počítač na rovnom povrchu spodnou stranou nahor tak, aby sa pred vami nachádzala inovačná pozícia.
6. Uvoľnite skrutku inovačnej pozície (1).
7. Použitím plochého skrutkovača opatrne zatlačte na plôšku, aby sa uvoľnila optická jednotka (2).
8. Vyberte ochrannú vložku (3) z inovačnej pozície.

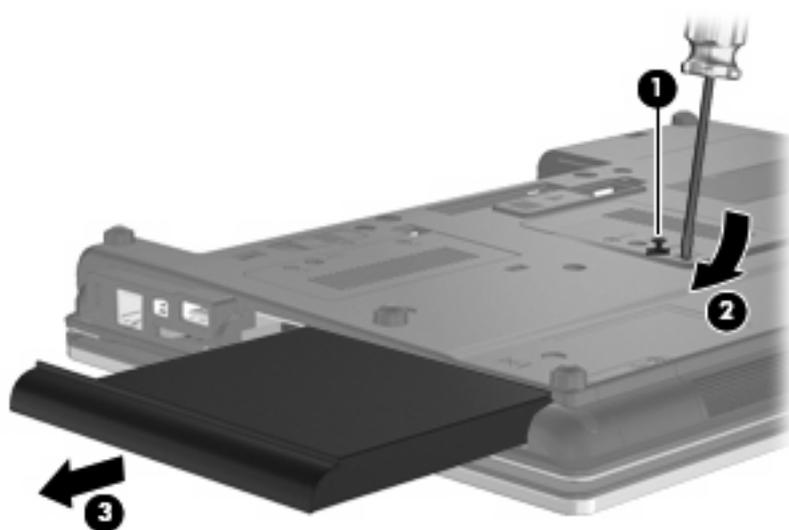

Výmena pevného disku

△ **UPOZORNENIE:** Aby ste predišli strate údajov alebo zlyhaniu systému:

Pred vybratím pevného disku z inovačnej pozície vypnite počítač. Pevný disk nevyberajte, keď je počítač zapnutý, v stave spánku alebo dlhodobého spánku.

Ak neviete určiť, či je počítač vypnutý alebo v režime dlhodobého spánku, zapnite ho stlačením tlačidla napájania. Potom ho cez operačný systém vypnite.

Postup vybratia pevného disku z inovačnej pozície:

1. Uložte svoje pracovné súbory.
2. Vypnite počítač a zatvorte displej.
3. Odpojte všetky externé hardvérové zariadenia pripojené k počítaču.
4. Odpojte napájací kábel z elektrickej zásuvky.
5. Počítač prevráťte na rovnom povrchu tak, aby inovačná pozícia smerovala k vám.
6. Vyberte batériu z počítača.
7. Odstráňte krycie viečka ochranných skrutiek (1) a potom odstráňte štyri skrutky pevného disku (2).

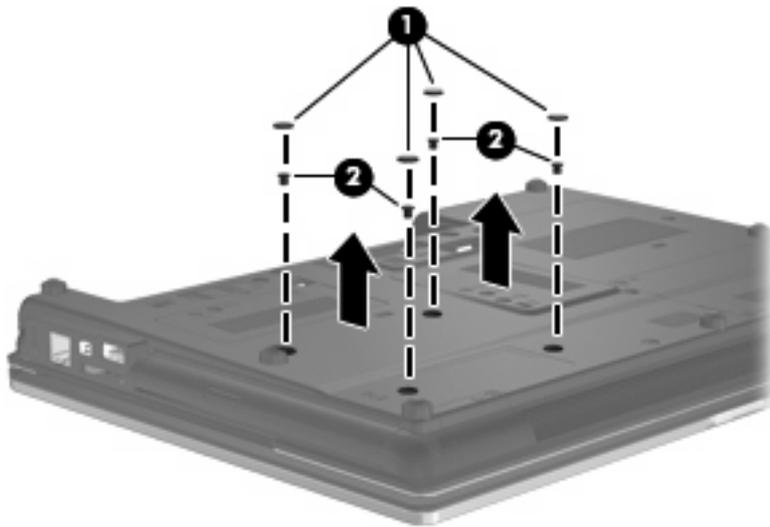

8. Vyberte skrutku inovačnej pozície (1).
9. Pomocou plochého skrutkovača opatrne zatlačte na úchytke, aby ste uvoľnili pevný disk (2).

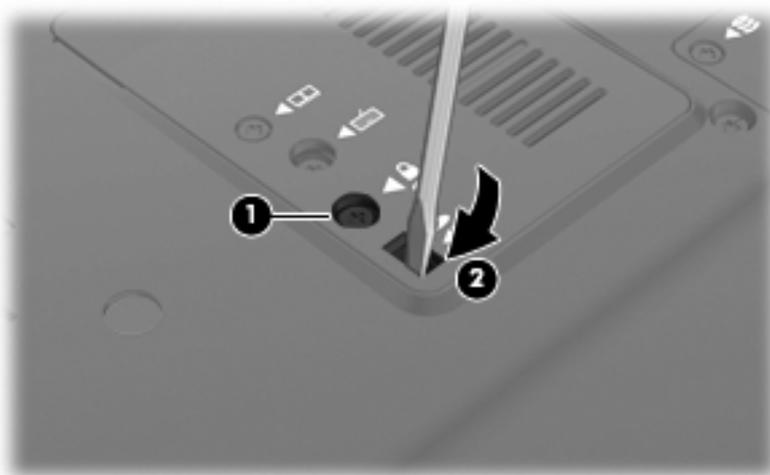

10. Vyberte pevný disk z inovačnej pozície.

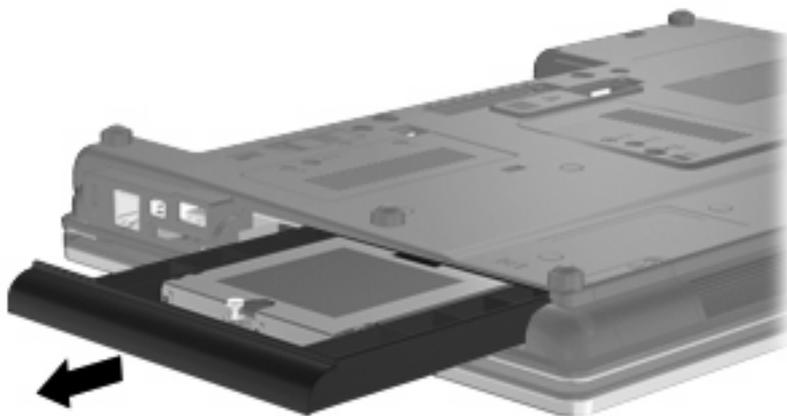

Postup inštalácie pevného disku v inovačnej pozícii:

1. Vložte pevný disk do inovačnej pozície.

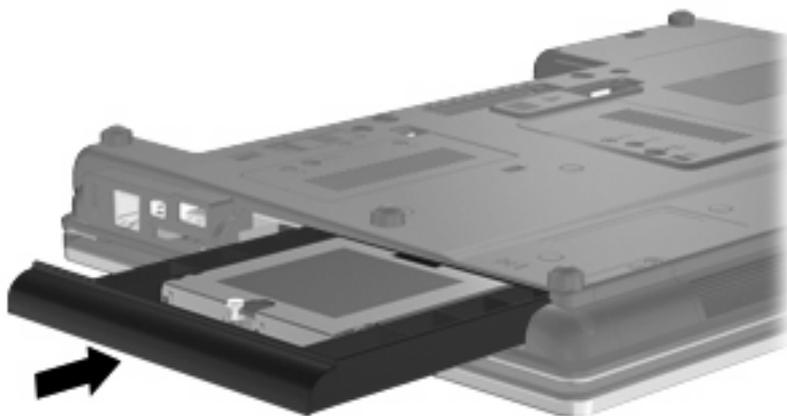

2. Zaskrutkujte skrutku inovačnej pozície.



3. Vráťte späť štyri skrutky pevného disku (1) a potom vráťte späť krycie viečka ochranných skrutiek (2).

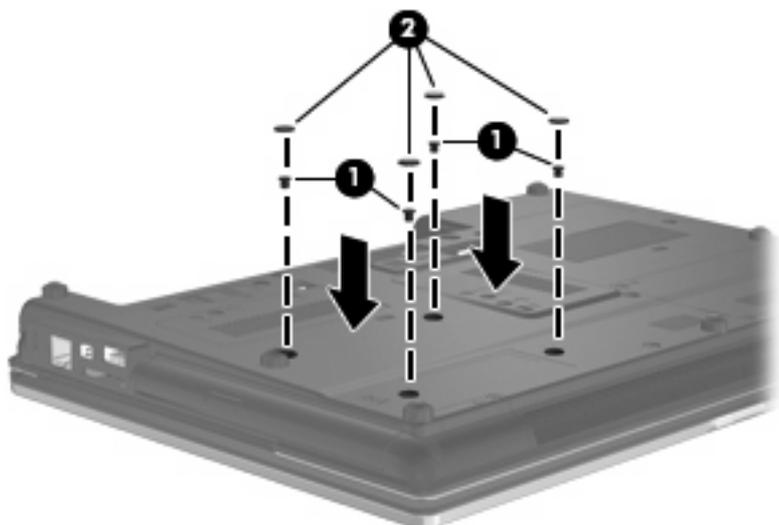

4. Vráťte späť batériu.
5. Prevráťte počítač pravou stranou nahor a potom znova pripojte externé napájanie a externé zariadenia.
6. Zapnite počítač.

Výmena optickej jednotky

△ **UPOZORNENIE:** Aby ste predišli strate údajov alebo zlyhaniu systému:

Pred vybratím optickej jednotky z inovačnej pozície vypnite počítač. Optickú jednotku nevyberajte, keď je počítač v stave spánku alebo dlhodobého spánku.

Ak neviete určiť, či je počítač vypnutý alebo v režime dlhodobého spánku, zapnite ho stlačením tlačidla napájania. Potom ho cez operačný systém vypnite.

Postup vybratia optickej jednotky z inovačnej pozície:

1. Uložte svoje pracovné súbory.
2. Vypnite počítač a zatvorte displej.
3. Odpojte všetky externé hardvérové zariadenia pripojené k počítaču.
4. Odpojte napájací kábel z elektrickej zásuvky.
5. Počítač prevráťte na rovnom povrchu tak, aby inovačná pozícia smerovala k vám.
6. Vyberte batériu z počítača.
7. Vyberte skrutku inovačnej pozície (1).

8. Pomocou plochého skrutkovača opatrne zatlačte na úchytke, aby ste uvoľnili optickú jednotku (2).

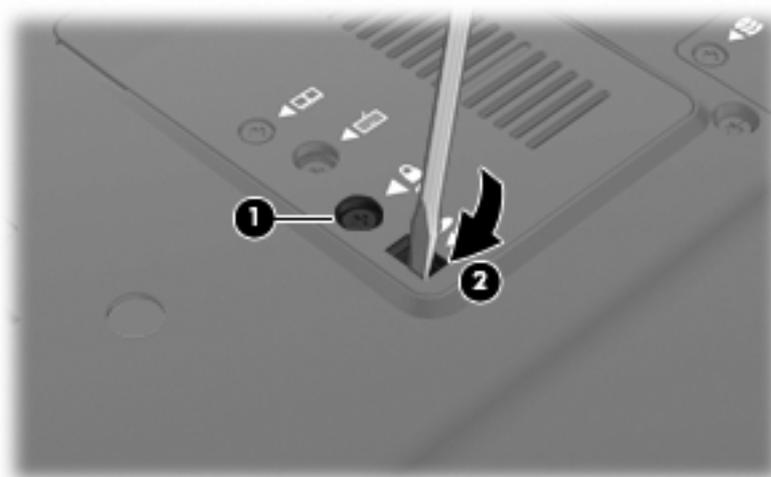

9. Optickú jednotku vyberte z inovačnej pozície.



Postup inštalácie optickej jednotky do inovačnej pozície:

1. Vložte optickú jednotku do inovačnej pozície.



2. Zaskrutkujte skrutku inovačnej pozície.

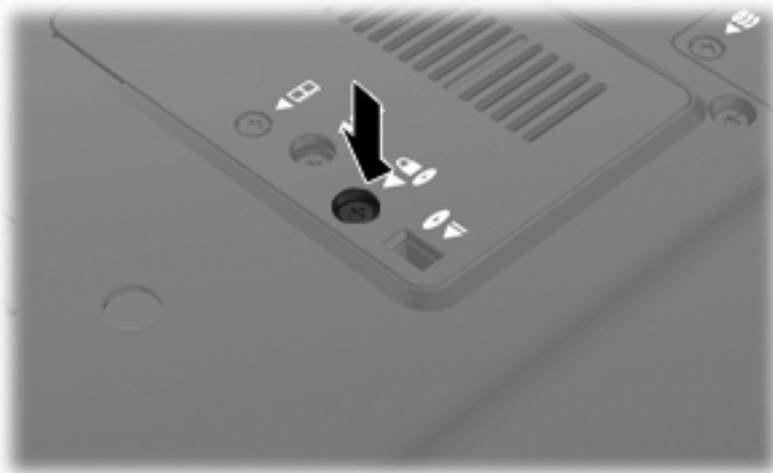

3. Vráťte späť batériu.
4. Prevráťte počítač pravou stranou nahor a potom znova pripojte externé napájanie a externé zariadenia.
5. Zapnite počítač.

7 Externé zariadenia

Používanie zariadenia USB

USB (Universal Serial Bus – univerzálna sériová zbernica) je hardvérové rozhranie, ktoré slúži na pripojenie voliteľného externého zariadenia s rozhraním USB, napríklad klávesnice, myši, jednotky, tlačiarne, skenera alebo rozbočovača USB.

Niektoré zariadenia USB môžu vyžadovať ďalší podporný softvér, ktorý býva zvyčajne priložený k zariadeniu. Ďalšie informácie o softvéri pre konkrétne zariadenie nájdete v pokynoch výrobcu.

Váš model počítača má štyri porty USB, ktoré podporujú zariadenia s rozhraním USB 1.0, USB 1.1 a USB 2.0.

Voliteľná rozširujúca základňa alebo rozbočovač USB poskytujú ďalšie porty USB, ktoré môžete používať s počítačom.

Pripojenie zariadenia USB

△ **UPOZORNENIE:** Aby nedošlo k poškodeniu konektoru USB, používajte len minimálnu silu na pripojenie zariadenia USB.

▲ Zariadenie USB sa pripojí k počítaču tak, že kábel USB zariadenia sa zapojí do portu USB.



Po rozpoznaní zariadenia budete počuť zvuk.

📖 **POZNÁMKA:** Pri prvom pripojení zariadenia USB sa zobrazí hlásenie v oblasti oznámení, ktoré oznamuje, že počítač rozpoznal zariadenie.

Zastavenie a vybratie zariadenia USB

- △ **UPOZORNENIE:** Aby ste predišli strate údajov alebo zlyhaniu systému, zariadenie USB vyberajte až po zastavení jeho činnosti.

UPOZORNENIE: Pri vyberaní zariadenia USB neťahajte za kábel, aby ste nepoškodili konektor USB.

Postup zastavenia a vybratia zariadenia USB:

1. Dvakrát kliknite na ikonu **Bezpečné odstránenie hardvéru** v oblasti oznámení na paneli úloh úplne vpravo.

 **POZNÁMKA:** Ikonu bezpečného odstránenia hardvéru zobrazíte kliknutím na ikonu **Zobraziť skryté ikony** (< alebo <<) v oblasti s upozneniami.

2. Kliknite na názov zariadenia v zozname.

 **POZNÁMKA:** Ak zariadenie USB nie je v zozname, tak ho pred vybratím nemusíte zastavovať.

3. Kliknite na tlačidlo **Zastaviť** a potom na tlačidlo **OK**.
4. Vyberte zariadenie.

Používanie podpory rozhrania USB

Podpora starších zariadení USB (zapnutá od výrobcu) umožňuje vykonávať nasledujúce činnosti:

- Používanie klávesnice USB, myši alebo rozbočovača pripojeného k portu USB na počítači počas spúšťania alebo v programoch systému MS-DOS.
- Štartovanie alebo reštartovanie z voliteľnej externej pozície MultiBay alebo voliteľného spustiteľného zariadenia USB.

Ak chcete vypnúť alebo znova zapnúť podporu starších zariadení USB v pomôcke Computer Setup, postupujte podľa nasledujúcich krokov:

1. Zapnite alebo reštartujte počítač a keď sa v dolnej časti obrazovky zobrazí hlásenie „Press the ESC key for Startup Menu“ (Stlačením klávesu ESC otvorte úvodnú ponuku), stlačte kláves **esc**.
2. Stlačením klávesu **f10** prejdite do aplikácie Computer Setup.
3. Pomocou polohovacieho zariadenia alebo klávesov so šípkami vyberte položku **System Configuration** (Konfigurácia systému) a potom vyberte položku **Device Configurations** (Konfigurácie zariadení).
4. Ak chcete vypnúť podporu starších zariadení USB, kliknite na položku **Disabled** (Vypnuté) vedľa položky **USB legacy support** (Podpora starších zariadení USB). Ak chcete znova zapnúť podporu starších zariadení USB, kliknite na položku **Enabled** (Zapnuté) vedľa položky **USB legacy support** (Podpora starších zariadení USB).
5. Ak chcete uložiť zmeny a ukončiť pomôcku Computer Setup, kliknite na položku **Save** (Uložiť) v ľavom dolnom rohu obrazovky a potom postupujte podľa pokynov na obrazovke.

– alebo –

Pomocou klávesov so šípkami vyberte položku **File** (Súbor) > **Save changes and exit** (Uložiť zmeny a skončiť) a potom postupujte podľa pokynov na obrazovke.

Zmeny sa prejavia po reštartovaní počítača.

Používanie zariadenia 1394

IEEE 1394 je hardvérové rozhranie, ktoré slúži na pripojenie vysokorychlostného multimediálneho alebo pamäťového zariadenia k počítaču. Skenery, digitálne fotoaparáty a digitálne videokamery často vyžadujú pripojenie 1394.

Niektoré zariadenia 1394 môžu vyžadovať doplnkový podporný softvér, ktorý sa zvyčajne dodáva spolu so zariadením. Ďalšie informácie o softvéri k danému zariadeniu nájdete v pokynoch výrobcu.

Port 1394 podporuje tiež zariadenia s rozhraním IEEE 1394a.

Pripojenie zariadenia 1394

△ **UPOZORNENIE:** Pri pripájaní zariadenia 1394 používajte len minimálnu silu, aby ste nepoškodili konektor portu 1394.

▲ Zariadenie 1394 sa pripojí k počítaču tak, že kábel 1394 zariadenia sa zapojí do portu 1394.

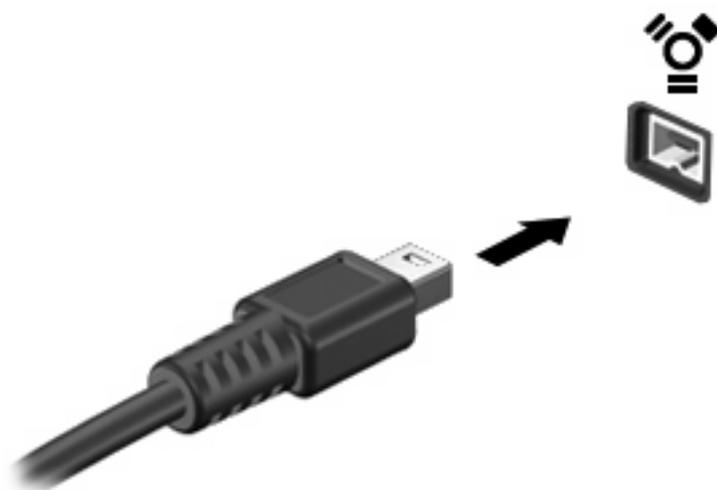

Po rozpoznaní zariadenia budete počuť zvuk.

Zastavenie a vybratie zariadenia 1394

△ **UPOZORNENIE:** Aby ste predišli strate informácií alebo zlyhaniu systému, zariadenie 1394 vyberajte až po zastavení jeho činnosti.

UPOZORNENIE: Pri vyberaní zariadenia 1394 neťahajte za kábel, aby ste nepoškodili konektor 1394.

1. Dvakrát kliknite na ikonu **Bezpečné odstránenie hardvéru** v oblasti oznámení na paneli úloh úplne vpravo.

📄 **POZNÁMKA:** Ikonu bezpečného odstránenia hardvéru zobrazíte kliknutím na ikonu **Zobraziť skryté ikony** (< alebo <<) v oblasti oznámení.

2. Kliknite na názov zariadenia v zozname.

📄 **POZNÁMKA:** Ak zariadenie nie je uvedené, nemusíte ho pred odstránením zastavovať.

3. Kliknite na tlačidlo **Zastaviť** a potom na tlačidlo **OK**.

4. Vyberte zariadenie.

Používanie sériového zariadenia (len niektoré modely)

Niektoré modely počítačov obsahujú sériový port, ktorý slúži na pripojenie voliteľných zariadení, napríklad sériového modemu, myši alebo tlačiarne.

Niektoré sériové zariadenia môžu vyžadovať ďalší podporný softvér, ktorý sa obvyčajne dodáva spolu so zariadením. Ďalšie informácie o softvéri pre príslušné zariadenie nájdete v pokynoch od výrobcu.

- ▲ Ak chcete pripojiť sériové zariadenie, pripojte kábel zariadenia do sériového portu na počítači.

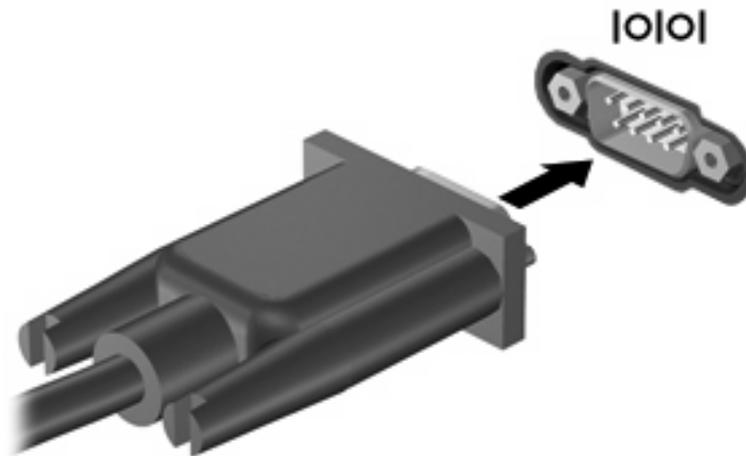

Používanie externých jednotiek

Vymeniteľné externé jednotky rozširujú možnosti ukladania údajov a prístupu k nim. Jednotku USB môžete pripojiť pomocou portu USB na počítači.

Jednotky USB zahŕňajú nasledujúce typy:

- 1,44-megabajtová disketová jednotka
- Modul pevného disku (pevný disk s pripojeným adaptérom)
- Jednotka DVD-ROM
- Kombinovaná jednotka DVD/CD-RW
- Kombinovaná jednotka DVD±RW/CD-RW

Používanie voliteľných externých zariadení

 **POZNÁMKA:** Ďalšie informácie o vyžadovanom softvéri, ovládačoch alebo použiteľných portoch počítača nájdete v pokynoch od výrobcu.

Postup pripojenia externého zariadenia k počítaču:

 **UPOZORNENIE:** Z dôvodu zníženia rizika poškodenia zariadenia pri pripájaní napájaného zariadenia sa uistite, či je zariadenie vypnuté a odpojený sieťový napájací kábel.

1. Pripojte zariadenie k počítaču.
2. Ak pripájate napájané zariadenie, pripojte napájací kábel zariadenia do uzemnenej sieťovej napájacej zásuvky.
3. Zapnite zariadenie.

Pri odpájaní nenapájaného externého zariadenia vypnite zariadenie a potom ho odpojte od počítača. Pri odpájaní napájaného externého zariadenia vypnite zariadenie, odpojte ho od počítača a odpojte sieťový napájací kábel.

Používanie rozširujúcej základne

Konektor rozširujúcej základne slúži na pripojenie počítača k voliteľnej rozširujúcej základni. Voliteľná rozširujúca základňa poskytuje ďalšie porty a konektory, ktoré sa môžu používať s počítačom.

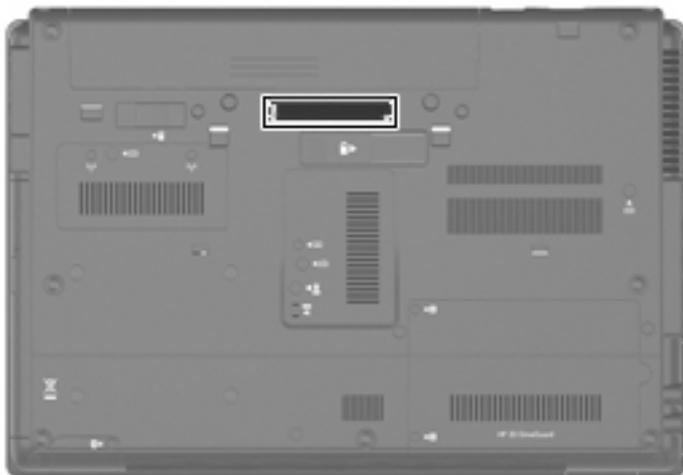

8 Externé multimedialne karty

Používanie kariet v čítačke multimedialnych kariet

Voliteľné digitálne karty umožňujú bezpečné ukladanie a pohodlné zdieľanie údajov. Tieto karty sa často používajú s fotoaparátmi a počítačmi do ruky (PDA) vybavenými digitálnymi médiami, ale tiež s inými počítačmi.

Čítačka multimedialnych kariet podporuje nasledujúce formáty:

- Memory Stick
- Memory Stick Pro
- Memory Stick Duo (vyžaduje sa adaptér)
- Memory Stick Duo Pro (vyžaduje sa adaptér)
- MultiMediaCard
- MultiMediaCard Plus
- Pamäťová karta Secure Digital (SD)
- Pamäťová karta Secure Digital (SD) High Capacity
- Pamäťová karta micro Secure Digital (SD) (vyžaduje sa adaptér)
- xD-Picture Card

Vloženie digitálnej karty

△ **UPOZORNENIE:** Aby nedošlo k poškodeniu konektorov digitálnej karty, používajte len minimálnu silu na vloženie digitálnej karty.

1. Kartu držte otočenú štítkom nahor a s konektormi smerujúcimi k počítaču.

2. Vložte kartu do čítačky multimediálnych kariet a potom zatlačte na kartu, až kým nezacvakne na svoje miesto.

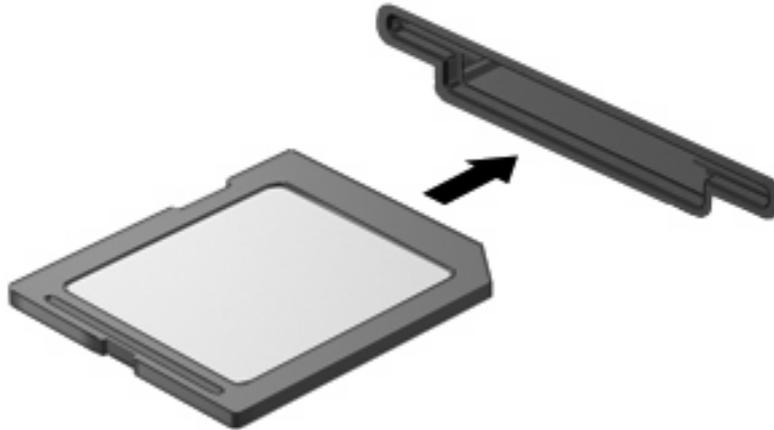

Po rozpoznání zariadenia budete počuť zvuk a zobrazí sa ponuka s dostupnými možnosťami.

Zastavenie a vybratie digitálnej karty

△ **UPOZORNENIE:** Aby ste predišli strate údajov alebo zlyhaniu systému, digitálnu kartu vyberajte až po zastavení jej činnosti.

1. Uložte svoje údaje a zatvorte všetky programy, ktoré súvisia s digitálnou kartou.

📝 **POZNÁMKA:** Ak chcete zastaviť prenos údajov, kliknite na tlačidlo **Zrušiť** v okne operačného systému Kopíruje sa.

2. Zastavte digitálnu kartu:

- a. Dvakrát kliknite na ikonu **Bezpečné odstránenie hardvéru** v oblasti oznámení na paneli úloh úplne vpravo.

📝 **POZNÁMKA:** Ikonu bezpečného odstránenia hardvéru zobrazíte kliknutím na ikonu **Zobrazit' skryté ikony** (< alebo <<) v oblasti oznámení.

- b. Kliknite na názov digitálnej karty v zozname.
- c. Kliknite na tlačidlo **Zastaviť** a potom na tlačidlo **OK**.

3. Zatlačte na digitálnu kartu (1) a potom ju vyberte zo zásuvky (2).

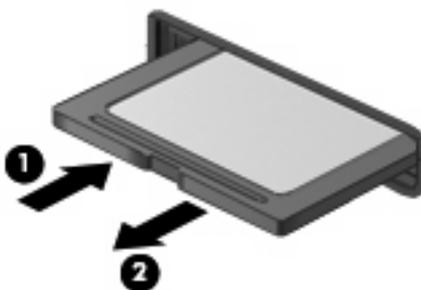

Používanie kariet ExpressCard (len niektoré modely)

Karta ExpressCard je vysokovýkonná karta typu PC Card, ktorá sa vkladá do zásuvky pre karty ExpressCard.

Podobne, ako pri štandardných kartách PC Card, aj karty ExpressCards boli vytvorené tak, aby spĺňali štandardné špecifikácie asociácie PCMCIA (Personal Computer Memory Card International Association).

Konfigurácia karty ExpressCard

Nainštalujte len softvér vyžadovaný pre dané zariadenie. Ak výrobca karty ExpressCard dáva pokyn na inštaláciu ovládačov zariadenia:

- Nainštalujte len ovládače zariadenia určené pre daný operačný systém.
- Neinštalujte iný softvér, ako sú napríklad služby podpory kariet a päťíc alebo aktivátory, ktoré môže výrobca karty ExpressCard tiež poskytovať.

Vloženie karty ExpressCard

△ **UPOZORNENIE:** Aby nedošlo k zničeniu počítača a externých mediálnych kariet, nekladajte kartu PC Card do zásuvky pre kartu ExpressCard.

UPOZORNENIE: Aby nedošlo k poškodeniu konektorov, dodržiavajte tieto pokyny:

Pri vkladaní kariet ExpressCard používajte minimálnu silu.

Neposúvajte, ani neprenášajte počítač s vloženou kartou ExpressCard.

Zásuvka karty ExpressCard môže obsahovať ochrannú vložku. Postup vybratia vložky:

1. Zatlačte na vložku (1) a vyberte ju.
2. Vytiahnite vložku zo zásuvky (2).



Postup vloženia karty ExpressCard:

1. Kartu držte otočenú štítkom nahor a s konektormi smerujúcimi k počítaču.

2. Kartu vložte do zásuvky pre kartu ExpressCard a potom ju zatlačte, až kým sa pevne nezachytí.

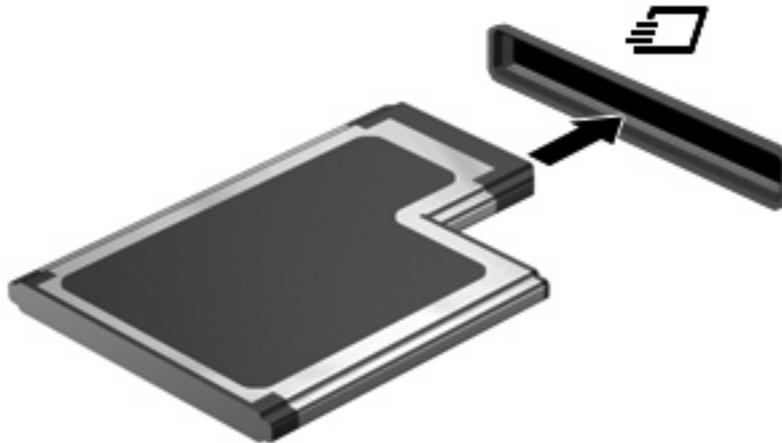

Po rozpoznání zariadenia budete počuť zvuk a zobrazí sa ponuka s možnosťami.

 **POZNÁMKA:** Pri prvom vložení karty ExpressCard sa zobrazí hlásenie v oblasti oznámení, ktoré oznamuje, že zariadenie rozpoznalo kartu.

 **POZNÁMKA:** Vložená karta ExpressCard spotrebúva energiu aj vtedy, keď sa nepoužíva. Ak chcete ušetriť energiu, zastavte alebo vyberte kartu ExpressCard, ktorú nepoužívate.

Zastavenie a vybratie karty ExpressCard

△ **UPOZORNENIE:** Aby ste predišli strate údajov alebo zlyhaniu systému, kartu ExpressCard vyberajte až po zastavení jej činnosti.

1. Uložte svoje údaje a zavrite všetky programy, ktoré súvisia s kartou ExpressCard.

 **POZNÁMKA:** Ak chcete zastaviť prenos údajov, kliknite na tlačidlo **Zrušiť** v okne operačného systému Kopíruje sa.

2. Zastavenie karty ExpressCard:

- a. Dvakrát kliknite na ikonu **Bezpečné odstránenie hardvéru** v oblasti oznámení na paneli úloh úplne vpravo.

 **POZNÁMKA:** Ikonu bezpečného odstránenia hardvéru zobrazíte kliknutím na ikonu **Zobraziť skryté ikony** (< alebo <<) v oblasti oznámení.

- b. Kliknite na názov karty ExpressCard v zozname.
- c. Kliknite na tlačidlo **Zastaviť** a potom na tlačidlo **OK**.

3. Postup pre uvoľnenie a vybratie karty ExpressCard:

- a. Jemne zatlačte na kartu ExpressCard **(1)** a uvoľnite ju.
- b. Vytiahnite kartu ExpressCard zo zásuvky **(2)**.

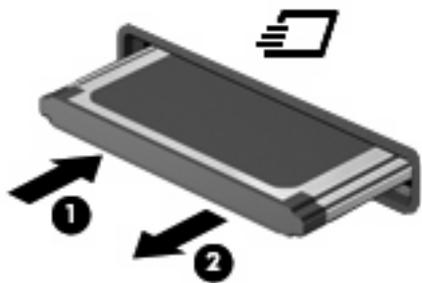

Používanie kariet Smart Card (len niektoré modely)

 **POZNÁMKA:** Pojem *karty Smart Card* sa v tejto kapitole používa na označenie kariet Smart Card a Java™ Card.

Karta Smart Card má veľkosť kreditnej karty a obsahuje mikročip s pamäťou a mikroprocesorom. Podobne ako osobné počítače, aj karty Smart Card majú operačný systém na riadenie vstupu a výstupu a obsahujú bezpečnostné prvky na ochranu pred neoprávneným použitím. Štandardné karty Smart Card sa používajú so zariadeniami na čítanie kariet Smart Card (len niektoré modely).

Na prístup k obsahu mikročipu je potrebné osobné identifikačné číslo (PIN). Ďalšie informácie o bezpečnostných prvkoch kariet Smart Card nájdete v aplikácii Pomoc a technická podpora.

 **POZNÁMKA:** Váš počítač sa môže mierne líšiť od modelu vyobrazeného na obrázkoch v tejto kapitole.

Vloženie karty Smart Card

Postup vloženia karty Smart Card:

1. Kartu Smart Card držte štítkom hore a opatrne ju zasúvajte do zariadenia na čítanie kariet Smart Card, až kým nezapadne na svoje miesto.

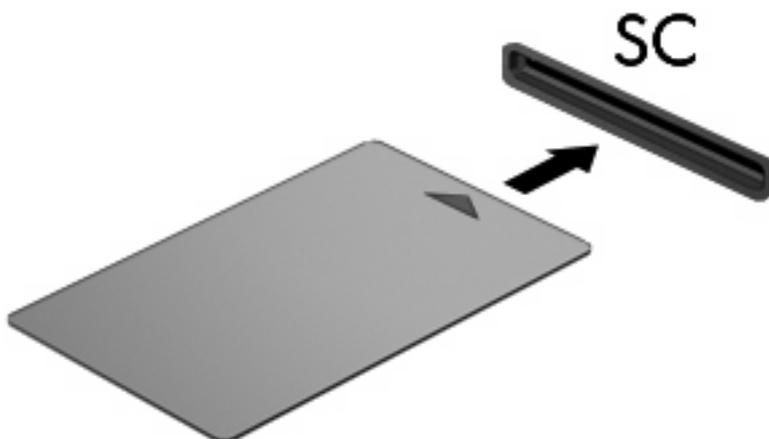

2. Pri prihlasovaní na počítač pomocou osobného identifikačného čísla (PIN) karty Smart Card sa riadte pokynmi na obrazovke.

Vybranie karty Smart Card

Postup vybratia karty Smart Card:

- ▲ Kartu Smart Card chyťte sa hranu a vytiahnite ju zo zariadenia na čítanie kariet Smart Card.

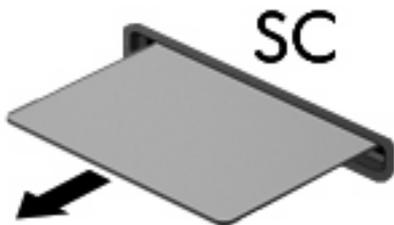

9 Pamäťové moduly

Počítač má dva priestory pamäťových modulov. Primárny priestor pamäťového modulu je umiestnený pod klávesnicou. Priestor pre rozširujúci pamäťový modul sa nachádza na spodnej strane počítača.

Pamäťová kapacita počítača môže byť zvýšená pridaním pamäťového modulu do prázdnej zásuvky rozširujúceho pamäťového modulu alebo rozšírením existujúceho pamäťového modulu v zásuvke pre hlavný pamäťový modul.

-
- △ **VAROVANIE!** V záujme zníženia rizika úrazu elektrickým prúdom a poškodenia zariadenia odpojte pred inštaláciou pamäťového modulu napájací kábel a vyberte všetky batérie.
 - △ **UPOZORNENIE:** Elektrostatický výboj môže poškodiť elektronické súčiastky. Pred začatím pracovného postupu sa dotknite uzemneného kovového objektu, aby ste sa uistili, že ste vybili statickú elektrinu.
-

Pridanie alebo výmena pamäťového modulu v rozširujúcej zásuvke pamäťového modulu

Pri pridávaní alebo výmene pamäťového modulu v rozširujúcej zásuvke sa riadte týmito pokynmi:

1. Uložte svoju prácu.
2. Vypnite počítač a zatvorte displej.
Ak neviete určiť, či je počítač vypnutý alebo v režime dlhodobého spánku, zapnite ho stlačením tlačidla napájania. Potom ho vypnite cez operačný systém.
3. Odpojte všetky externé zariadenia pripojené k počítaču.
4. Kábel napájania odpojte zo sieťovej napájacej zásuvky.
5. Počítač prevráťte a položte na rovný povrch.
6. Vyberte všetky batérie z počítača.
7. Uvoľnite skrutku krytu priestoru pre pamäťový modul **(1)**.
8. Snímte kryt priestoru pamäťového modulu **(2)** z počítača.

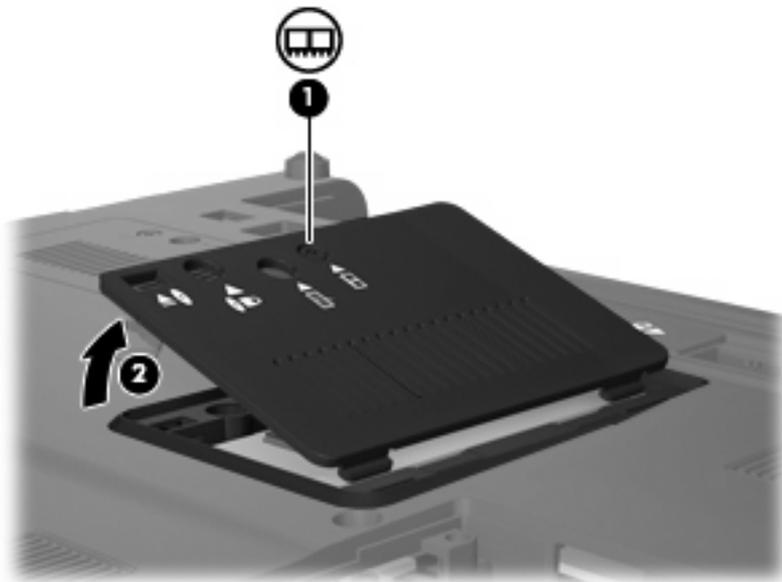

9. Vyberte pamäťový modul:

 **POZNÁMKA:** Ak zásuvka pre rozširujúci pamäťový modul nie je obsadená, preskočte krok 9 a pokračujte krokom 10.

- a. Odtiahnite držiace svorky **(1)** na oboch stranách pamäťového modulu.

Pamäťový modul sa vyzdvihne.

 **UPOZORNENIE:** Aby nedošlo k poškodeniu pamäťového modulu, držte ho len za okraje. Nedotýkajte sa súčastí na pamäťovom module.

- b. Pamäťový modul chytíte za hranu (2) a jemne ho vytiahnete zo zásuvky. Aby ste pamäťový modul po vybratí chránili, vložte ho do elektrostaticky ochranného obalu.

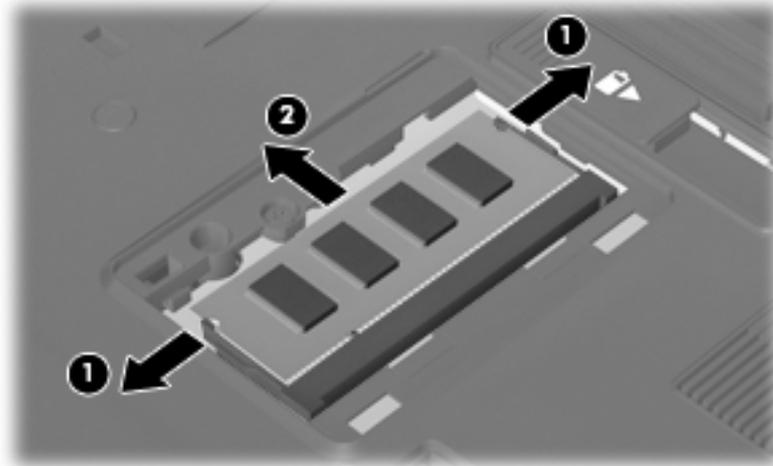

10. Vložte pamäťový modul:

- a. Zarovnajte pamäťový modul tak, aby okraj so zárezmi súhlasil so zárezmi v pamäťovom otvore (1).
- △ **UPOZORNENIE:** Aby nedošlo k poškodeniu pamäťového modulu, držte ho len za okraje. Nedotýkajte sa súčastí na pamäťovom module a neohýbajte ho.
- b. Zasúvajte pamäťový modul (2) do zásuvky pre pamäťový modul pod uhlom 45 stupňov, kým nezapadne na svoje miesto.
- c. Jemne zatlačte pamäťový modul (3) nadol, pričom tlačte naraz na ľavú a pravú stranu pamäťového modulu, až kým sa svorky nezachytia na svoje miesto.

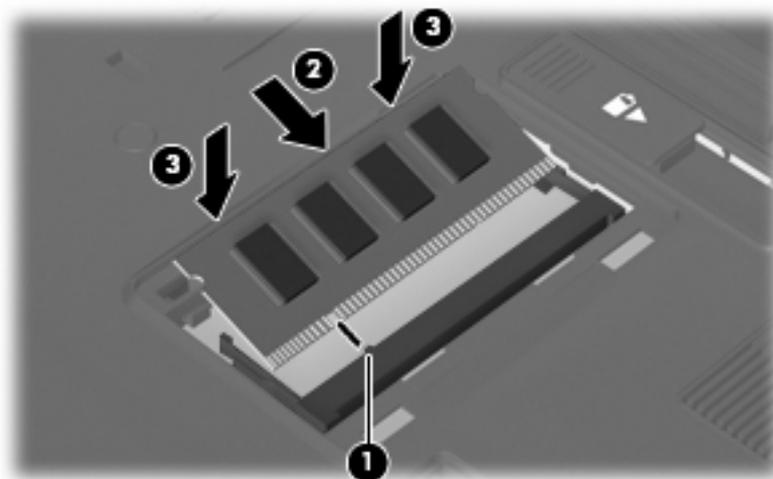

11. Zarovnajte výčnelky (1) krytu priestoru pamäťového modulu so zárezmi na počítači.
12. Zatvorte kryt (2).

13. Dotiahnite skrutku krytu priestoru pre pamäťový modul (3).

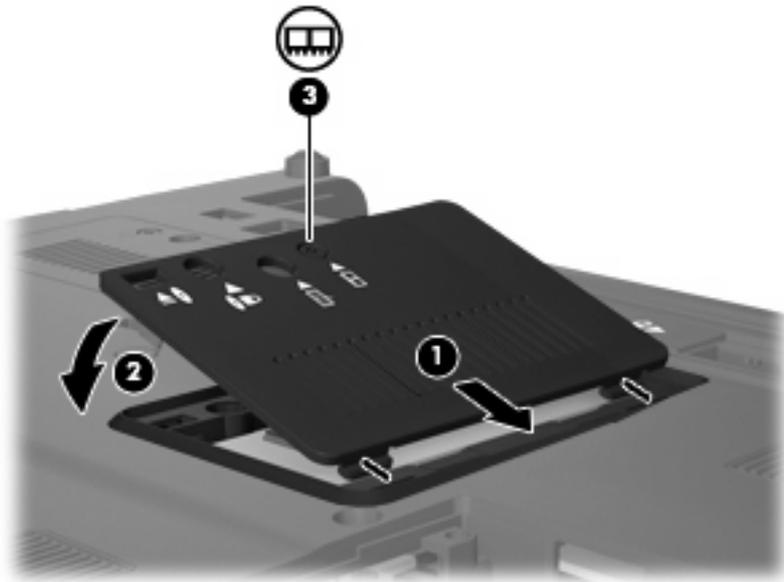

14. Vymeňte batérie.
15. Prevráťte počítač pravou stranou nahor a potom znova pripojte externé napájanie a externé zariadenia.
16. Zapnite počítač.

Inovácia pamäťového modulu v zásuvke pre hlavný pamäťový modul

Pri inovácii pamäťového modulu v zásuvke pre hlavný pamäťový modul sa riadte týmito pokynmi:

1. Uložte svoju prácu.

2. Vypnite počítač.

Ak neviete určiť, či je počítač vypnutý alebo v režime dlhodobého spánku, zapnite ho stlačením tlačidla napájania. Potom ho vypnite cez operačný systém.

3. Odpojte všetky externé zariadenia pripojené k počítaču.

4. Kábel napájania odpojte zo sieťovej napájacej zásuvky.

5. Počítač prevráťte a položte na rovný povrch.

6. Vyberte všetky batérie z počítača.

7. Uvoľnite 3 prístupové skrutky klávesnice.

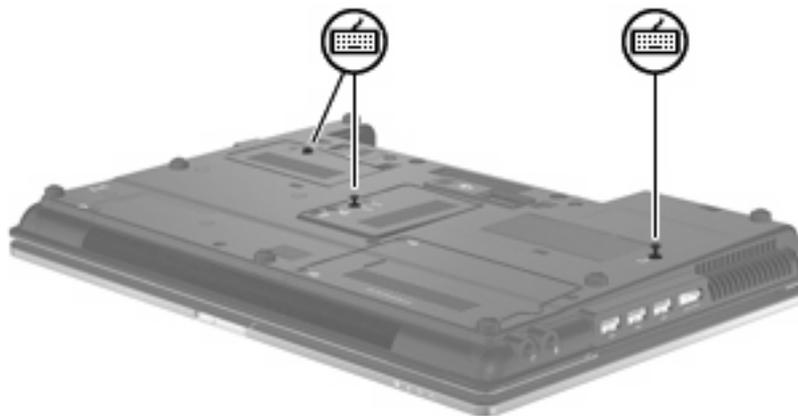

8. Počítač prevráťte a otvorte ho.

9. Posuňte 4 uvoľňovacie zarážky klávesnice **(1)**, aby sa klávesnica uvoľnila.

10. Jemne zdvihnite hornú časť klávesnice (2) a vyklopte klávesnicu až po zápäštnú časť počítača.



11. Vyberte pamäťový modul:

- a. Odtiahnite svorky (1) na oboch stranách pamäťového modulu.

Pamäťový modul sa vyzdvihne.

△ **UPOZORNENIE:** Aby nedošlo k poškodeniu pamäťového modulu, držte ho len za okraje. Nedotýkajte sa súčastí na pamäťovom module.

- b. Pamäťový modul chytíte za hranu (2) a jemne ho vytiahnete zo zásuvky.

Aby ste pamäťový modul po vybratí chránili, vložte ho do elektrostaticky ochranného obalu.

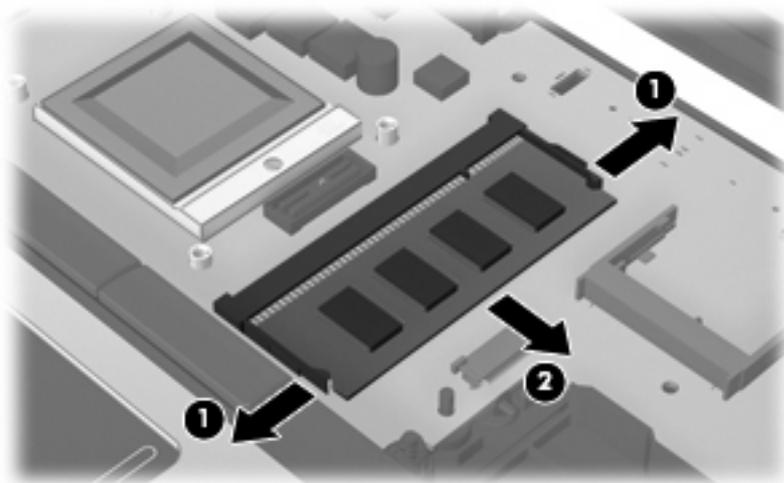

12. Vložte pamäťový modul:

- a. Zarovnajte pamäťový modul tak, aby okraj so zárezmi súhlasil so zárezmi v pamäťovom otvore (1).

△ **UPOZORNENIE:** Aby nedošlo k poškodeniu pamäťového modulu, držte ho len za okraje. Nedotýkajte sa súčastí na pamäťovom module a neohýbajte ho.

- b. Zasúvajte pamäťový modul (2) do zásuvky pre pamäťový modul pod uhlom 45 stupňov, kým nezapadne na svoje miesto.
- c. Jemne zatlačte pamäťový modul (3) nadol, pričom tlačte naraz na ľavú a pravú stranu pamäťového modulu, až kým sa svorky nezachytia na svoje miesto.

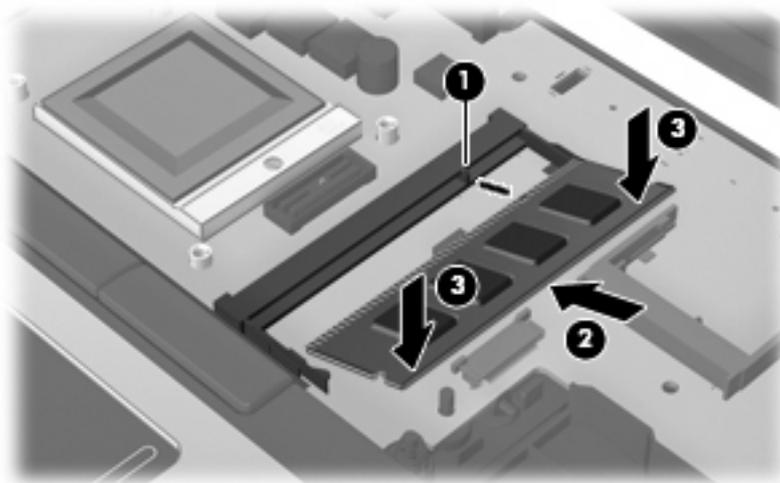

13. Klávesnicu dajte späť (1).

14. Posuňte 4 uvoľňovacie zarážky klávesnice (2), aby sa klávesnica zaistila.



15. Zatvorte kryt.

16. Počítač prevráťte na rovnom povrchu.

17. Zaskrutkujte 3 prístupové skrutky klávesnice.

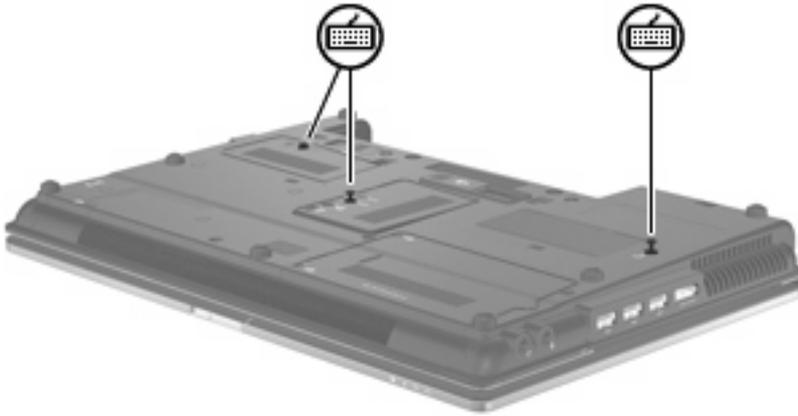

18. Vymeňte batérie.
19. Prevráťte počítač pravou stranou nahor a potom znova pripojte externé napájanie a externé zariadenia.
20. Zapnite počítač.

10 Zabezpečenie

Ochrana počítača

 **POZNÁMKA:** Riešenia zabezpečenia majú preventívny účinok. Nedokážu produkt bezpečne ochrániť pred krádežou alebo nešetnou manipuláciou.

POZNÁMKA: V niektorých krajinách alebo oblastiach tento počítač podporuje službu CompuTrace, čo je zabezpečovacia služba online sledovania a obnovenia. Ak bude počítač odcudzený, služba CompuTrace ho môže sledovať v prípade, že neoprávnený používateľ sa pripojí na internet. Ak chcete používať službu CompuTrace, musíte si ju objednať a zakúpiť si príslušný softvér. Ďalšie informácie o objednávaní softvéru CompuTrace nájdete na webovej lokalite spoločnosti HP na adrese <http://www.hpshopping.com>.

Funkcie zabezpečenia dodávané s počítačom dokážu ochrániť počítač, osobné údaje a ďalšie údaje pred širokou škálou rizík. Spôsob, akým používate počítač determinuje, ktoré funkcie zabezpečenia potrebujete.

Operačný systém Windows® poskytuje určité funkcie zabezpečenia. Doplnkové funkcie zabezpečenia sú uvedené v nasledujúcej tabuľke. Väčšinu týchto doplnkových funkcií zabezpečenia možno konfigurovať v pomôcke Computer Setup.

Typ zneužitia	Bezpečnostný prvok, ktorý sa použije
Neoprávnené používanie počítača	Nástroj HP ProtectTools Security Manager v kombinácii s heslom, kartou Smart Card alebo snímačom odtlačkov prstov
Neoprávnený prístup k pomôcke Computer Setup (f10)	Heslo správcu systému BIOS v pomôcke Computer Setup*
Neoprávnený prístup k obsahu pevného disku	Heslo DriveLock v pomôcke Computer Setup*
Neoprávnené spustenie z optickej jednotky, disketovej jednotky alebo interného sieťového adaptéra	Funkcia zavedenia systému v pomôcke Computer Setup*
Neoprávnený prístup k používateľskému kontu v systéme Windows	Program HP ProtectTools Security Manager
Neoprávnený prístup k údajom	<ul style="list-style-type: none">• Softvér brány firewall• Aktualizácie systému Windows• Nástroj Drive Encryption for HP ProtectTools
Neoprávnený prístup k nastaveniam pomôcky Computer Setup a k ďalším systémovým identifikačným informáciám	Heslo správcu systému BIOS v pomôcke Computer Setup*

Typ zneužitia	Bezpečnostný prvok, ktorý sa použije
Neoprávnené odstránenie počítača	Otvor pre bezpečnostné lanko (použitý spolu s voliteľným bezpečnostným lankom)

*Pomôcka Computer Setup je predinštalovaný obslužný program, ktorý sa môže používať aj v prípade, keď operačný systém nepracuje, alebo ho nie je možné spustiť. Na navigáciu a výber možností v pomôcke Computer Setup môžete použiť buď polohovacie zariadenie (TouchPad, páčkové polohovacie zariadenie alebo myš USB) alebo klávesnicu.

Používanie hesiel

Väčšina funkcií zabezpečenia využíva heslá. Každé nastavené heslo si poznačte a uschovajte ho na bezpečnom mieste, nie však spolu s počítačom. Pri heslách venujte pozornosť týmto záležitostiam:

- Heslo programu Setup a heslo funkcie DriveLock sa nastavujú v pomôcke Computer Setup a sú riadené systémom BIOS.
- Integrované zabezpečovacie heslo, ktoré je heslom nástroja HP ProtectTools Security Manager, môže byť zapnuté v pomôcke Computer Setup, aby poskytlo ochranu hesla pre BIOS ako doplnok k normálnym funkciám nástroja HP ProtectTools. Integrované zabezpečovacie heslo sa používa s voliteľným integrovaným bezpečnostným čipom.
- Heslá pre systém Windows sa nastavujú len v operačnom systéme Windows.
- Ak zabudnete heslo správcu systému BIOS zadané v pomôcke Computer Setup, na prístup k pomôcke môžete použiť nástroj HP SpareKey.
- Ak zabudnete používateľské heslo funkcie DriveLock a aj správcovské heslo funkcie DriveLock nastavené v pomôcke Computer Setup, pevný disk, ktorý bol chránený heslami sa natrvalo uzamkne a nebude ho možné používať.

Môžete použiť rovnaké heslo pre program Computer Setup a pre systém Windows. Môžete tiež použiť rovnaké heslo pre viac ako jednu funkciu pomôcky Computer Setup.

Použite tieto rady pre tvorbu a uchovávanie hesiel:

- Pri tvorbe hesiel sa riadte požiadavkami programu.
- Každé nastavené heslo si poznačte a uschovajte ho na bezpečnom mieste, nie však spolu s počítačom.
- Neuchovávajte si heslá v súbore v počítači.

Nasledujúci zoznam uvádza spolu s popisom funkčnosti bežne používané správcovské heslá systémov Windows a BIOS.

Nastavenie hesiel v systéme Windows

Heslá systému Windows	Funkcia
Správcovské heslo*	Chrání prístup ku kontu na úrovni správcu systému Windows.
Používateľské heslo*	Chrání prístup k používateľskému kontu v systéme Windows.

*Informácie o nastavení správcovského alebo používateľského hesla systému Windows získate výberom položky **Štart > Pomoc a technická podpora**.

Nastavenie hesiel v pomôcke Computer Setup

Heslá správcu systému BIOS	Funkcia
Heslo správcu systému BIOS	Chrání prístup do pomôcky Computer Setup.
Servisné heslo funkcie DriveLock	Chrání prístup k internému pevnému disku chránenému funkciou DriveLock. Používa sa tiež na odstránenie ochrany funkcie DriveLock. Toto heslo sa nastavuje pod položkou DriveLock Passwords (Heslá funkcie DriveLock) počas procesu zapnutia.
Používateľské heslo funkcie DriveLock	Chrání prístup k internému pevnému disku chránenému funkciou DriveLock a nastavuje sa pod položkou DriveLock Passwords (Heslá funkcie DriveLock) počas procesu zapnutia.
Heslo TPM integrovanej bezpečnosti	Keď sa zapne ako heslo správcu systému BIOS, chrání prístup k obsahu počítača, keď sa počítač zapne, reštartuje alebo sa vráti z režimu dlhodobého spánku. Toto heslo a bezpečnostná funkcia vyžaduje voliteľný integrovaný bezpečnostný čip.

Heslo správcu systému BIOS

Heslo správcu systému BIOS pomôcky Computer Setup chrání nastavenia konfigurácie a systémové identifikačné informácie v pomôcke Computer Setup. Po nastavení tohto hesla možno prístup k pomôcke Computer Setup získať a vykonávať v ňom zmeny až po zadaní tohto hesla.

Všimnite si tieto vlastnosti hesla správcu systému BIOS:

- Toto heslo nie je možné zamieňať so správcovským heslom systému Windows, obidve heslá sa však môžu zhodovať.
- Nezobrazuje sa počas svojho nastavovania, zadávania, zmeny ani odstraňovania.
- Pri jeho nastavení a zadaní musia byť použité tie isté klávesy. Ak napríklad heslo správcu systému BIOS nastavené pomocou klávesov s číslami na klávesnici zadáte pomocou klávesov integrovanej numerickej klávesnice, počítač ho nerozpozná.
- Môže pozostávať z ľubovoľnej kombinácie maximálne 32 písmen a čísiel a nerozlišujú sa v ňom malé a veľké písmená, pokiaľ to nenastaví správca.

Správa hesla správcu systému BIOS

Heslo správcu systému BIOS sa nastavuje, mení a odstraňuje v pomôcke Computer Setup.

Postup pri nastavení alebo zmene tohto hesla v pomôcke Computer Setup:

1. Zapnite alebo reštartujte počítač a potom stlačte kláves **esc** pri zobrazenom hlásení „Press the ESC key for Startup Menu“ (Stlačením klávesu ESC zobrazíte štartovaciu ponuku) v spodnej časti obrazovky.
2. Stlačením klávesu **f10** prejdete do nastavenia systému BIOS.
3. Použite polohovacie zariadenie alebo klávesy so šípkami a vyberte položku **Security** (Zabezpečenie) > **Change Password** (Zmeniť heslo) a potom stlačte kláves **enter**.
4. Po výzve napíšte existujúce platné heslo.
5. Po výzve napíšte nové heslo.
6. Po výzve potvrdte nové heslo.
7. Zmeny uložíte a pomôcku Computer Setup ukončíte kliknutím na tlačidlo **Save** (Uložiť) v ľavom dolnom rohu obrazovky a potom sa riadte pokynmi na obrazovke.

– alebo –

Pomocou klávesov so šípkami vyberte položku **File** (Súbor) > **Save changes and exit** (Uložiť zmeny a skončiť), a potom stlačte kláves **enter**.

Zmeny sa prejavia po reštartovaní počítača.

Postup odstránenia hesla v pomôcke Computer Setup:

1. Zapnite alebo reštartujte počítač a potom stlačte kláves **esc** pri zobrazenom hlásení „Press the ESC key for Startup Menu“ (Stlačením klávesu ESC zobrazíte štartovaciu ponuku) v spodnej časti obrazovky.
2. Stlačením klávesu **f10** prejdete do nastavenia systému BIOS.
3. Použite polohovacie zariadenie alebo klávesy so šípkami a vyberte položku **Security** (Zabezpečenie) > **Change Password** (Zmeniť heslo), a potom stlačte kláves **enter**.
4. Po výzve napíšte existujúce platné heslo.
5. Po výzve na zadanie nového hesla nechajte pole prázdne a potom stlačte kláves **enter**.
6. Prečítajte si upozornenie. Pokračujte vybraním možnosti **YES** (ÁNO).
7. Po výzve na opätovné zadanie nového hesla nechajte pole prázdne a potom stlačte kláves **enter**.
8. Zmeny uložíte a pomôcku Computer Setup ukončíte kliknutím na tlačidlo **Save** (Uložiť) v ľavom dolnom rohu obrazovky a potom sa riadte pokynmi na obrazovke.

– alebo –

Pomocou klávesov so šípkami vyberte položku **File** (Súbor) > **Save changes and exit** (Uložiť zmeny a skončiť), a potom stlačte kláves **enter**.

Zmeny sa prejavia po reštartovaní počítača.

Zadanie hesla správcu systému BIOS

Po zobrazení výzvy **BIOS administrator password** (Heslo správcu systému BIOS) zadajte vaše heslo (pomocou rovnakého typu klávesov, ktorý ste použili pri jeho nastavení) a stlačte kláves **enter**. Po troch neúspešných pokusoch o zadanie hesla správcu systému BIOS je nutné reštartovať počítač a znova sa pokúsiť o zadanie hesla.

Používanie funkcie DriveLock pomôcky Computer Setup

- △ **UPOZORNENIE:** Aby nedošlo k znehodnoteniu pevného disku chráneného funkciou DriveLock, zapíšte si používateľské a servisné heslo funkcie DriveLock a uložte ich na bezpečné miesto mimo počítača. Ak zabudnete používateľské aj servisné heslo funkcie DriveLock, pevný disk sa natrvalo uzamkne a nebude ho možné používať.

Funkcia DriveLock zabraňuje neoprávnenému prístupu k obsahu pevného disku. Funkcia DriveLock sa môže použiť len pre interné pevné disky počítača. Po nastavení ochrany jednotky funkciou DriveLock je na prístup k jednotke nutné zadať heslo. Aby bolo možné získať prístup k jednotke pomocou hesiel funkcie DriveLock, jednotka musí byť vložená do počítača alebo rozšíreného replikátora portov.

Ochranu interného pevného disku funkciou DriveLock je možné použiť po nastavení používateľského a servisného hesla v pomôcke Computer Setup. Pred použitím ochrany DriveLock venujte pozornosť týmto informáciám:

- Pri použití ochrany DriveLock je možné získať prístup k pevnému disku len pomocou používateľského alebo servisného hesla.
- Vlastníkom používateľského hesla by mal byť každodenný používateľ chráneného pevného disku. Vlastníkom servisného hesla môže byť správca systému alebo každodenný používateľ.
- Používateľské a servisné heslo sa môžu zhodovať.
- Používateľské alebo servisné heslo môžete zrušiť len po odstránení ochrany pevného disku pomocou funkcie DriveLock. Ochranu jednotky funkciou DriveLock je možné odstrániť len pomocou servisného hesla.

Nastavenie hesla funkcie DriveLock

Postup nastavenia hesla DriveLock v pomôcke Computer Setup:

1. Zapnite počítač a potom stlačte kláves **esc** pri zobrazenom hlásení „Press the ESC key for Startup Menu“ (Stlačením klávesu ESC zobrazíte štartovaciu ponuku) v spodnej časti obrazovky.
2. Stlačením klávesu **f10** prejdete do nastavenia systému BIOS.
3. Použite polohovacie zariadenie alebo klávesy so šípkami a vyberte položku **Security** (Zabezpečenie) > **DriveLock passwords** (Heslá DriveLock) a potom stlačte kláves **enter**.
4. Na výber pevného disku, ktorý sa má chrániť použite polohovacie zariadenie.
– alebo –
Na výber pevného disku, ktorý sa má chrániť použite klávesy so šípkami a potom stlačte kláves **enter**.
5. Prečítajte si upozornenie. Pokračujte vybraním možnosti **YES** (ÁNO).
6. Zadajte svoje heslo správcu do poľa **New password** (Nové heslo) a **Verify new password** (Overiť nové heslo) a stlačte kláves **enter**.
7. Zadajte vaše používateľské heslo do poľa **New password** (Nové heslo) a **Verify new password** (Overiť nové heslo) a stlačte kláves **enter**.
8. Ochranu vybratej jednotky pomocou funkcie DriveLock potvrdíte napísaním textu `DriveLock` do poľa pre potvrdenie a stlačte kláves **enter**.



POZNÁMKA: V potvrdení pre funkciu DriveLock sa rozlišujú veľké a malé písmená.

9. Zmeny uložíte a pomôcku Computer Setup ukončíte kliknutím na tlačidlo **Save** (Uložiť) v ľavom dolnom rohu obrazovky a potom sa riadte pokynmi na obrazovke.
– alebo –
Pomocou klávesov so šípkami vyberte položku **File** (Súbor) > **Save changes and exit** (Uložiť zmeny a skončiť), a potom stlačte kláves **enter**.

Zmeny sa prejavia po reštartovaní počítača.

Zadávanie hesla funkcie DriveLock

Uistite sa, že pevný disk je v počítači (nie vo voliteľnom rozširujúcom zariadení a ani v externej pozícii MutliBay).

Po zobrazení výzvy **DriveLock Password** (Heslo funkcie DriveLock) zadajte vaše používateľské alebo hlavné heslo (pomocou rovnakého typu klávesov, ktoré ste použili pri jeho nastavení) a stlačte kláves [enter](#).

Po dvoch neúspešných pokusoch o zadanie hesla musíte vypnúť počítač a skúsiť to znova.

Zmena hesla funkcie DriveLock

Postup zmeny hesla DriveLock v pomôcke Computer Setup:

1. Zapnite počítač a potom stlačte kláves **esc** pri zobrazenom hlásení „Press the ESC key for Startup Menu“ (Stlačením klávesu ESC zobrazíte štartovaciu ponuku) v spodnej časti obrazovky.
2. Stlačením klávesu **f10** prejdete do nastavenia systému BIOS.
3. Použite polohovacie zariadenie alebo klávesy so šípkami a vyberte položku **Security** (Zabezpečenie) > **DriveLock passwords** (Heslá DriveLock), a potom stlačte kláves **enter**.
4. Na výber interného pevného disku použite polohovacie zariadenie.
– alebo –
Pomocou klávesov so šípkami vyberte interný pevný disk a potom stlačte kláves **enter**.
5. Pomocou polohovacieho zariadenia alebo pomocou klávesov so šípkami vyberte heslo, ktoré chcete zmeniť.
6. Zadajte aktuálne heslo do poľa **Old password** (Staré heslo), potom zadajte nové heslo do poľa **New password** (Nové heslo) a do poľa **Verify new password** (Overiť nové heslo) a potom stlačte kláves **enter**.
7. Zmeny uložíte a pomôcku Computer Setup ukončíte kliknutím na tlačidlo **Save** (Uložiť) v ľavom dolnom rohu obrazovky a potom sa riadte pokynmi na obrazovke.
– alebo –
Pomocou klávesov so šípkami vyberte položku **File** (Súbor) > **Save changes and exit** (Uložiť zmeny a skončiť) a potom stlačte kláves **enter**.

Zmeny sa prejavujú po reštartovaní počítača.

Odstránenie ochrany DriveLock

Postup odstránenia ochrany DriveLock v pomôcke Computer Setup:

1. Zapnite počítač a potom stlačte kláves **esc** pri zobrazenom hlásení „Press the ESC key for Startup Menu“ (Stlačením klávesu ESC zobrazíte štartovaciu ponuku) v spodnej časti obrazovky.
2. Stlačením klávesu **f10** prejdete do nastavenia systému BIOS.
3. Použite polohovacie zariadenie alebo klávesy so šípkami a vyberte položku **Security** (Zabezpečenie) > **DriveLock password** (Heslo DriveLock), a potom stlačte kláves **enter**.
4. Na výber interného pevného disku použite polohovacie zariadenie alebo klávesy so šípkami a potom stlačte kláves **enter**.
5. Pomocou polohovacieho zariadenia alebo klávesov so šípkami vyberte položku **Disable protection** (Vypnúť ochranu).
6. Napište heslo správcu a potom stlačte kláves **enter**.
7. Zmeny uložíte a pomôcku Computer Setup ukončíte kliknutím na tlačidlo **Save** (Uložiť) v ľavom dolnom rohu obrazovky a potom sa riadte pokynmi na obrazovke.

– alebo –

Pomocou klávesov so šípkami vyberte položku **File** (Súbor) > **Save changes and exit** (Uložiť zmeny a skončiť), a potom stlačte kláves **enter**.

Zmeny sa prejavia po reštartovaní počítača.

Používanie funkcie Auto DriveLock pomôcky Computer Setup

Vo viacpoužívateľskom prostredí môžete nastaviť automatické heslo funkcie DriveLock. Pri zapnutom automatickom hesle funkcie DriveLock sa vytvorí náhodné používateľské a správcovské heslo funkcie DriveLock. Keď používateľ použije prihlásenie vo forme hesla, na odomknutie jednotky sa použije rovnaké náhodné používateľské a správcovské heslo.



POZNÁMKA: Pred použitím automatických funkcií DriveLock musíte mať heslo správcu systému BIOS.

Zadávanie automatického hesla funkcie DriveLock

Postup zapnutia automatického hesla funkcie DriveLock v pomôcke Computer Setup:

1. Zapnite alebo reštartujte počítač a potom stlačte kláves **esc** pri zobrazenom hlásení „Press the ESC key for Startup Menu“ (Stlačením klávesu ESC zobrazíte štartovaciu ponuku) v spodnej časti obrazovky.
2. Stlačením klávesu **f10** prejdete do nastavenia systému BIOS.
3. Použite polohovacie zariadenie alebo klávesy so šípkami a vyberte položku **Security** (Zabezpečenie) > **Automatic DriveLock** (Automatické heslo DriveLock), a potom stlačte kláves **enter**.
4. Na výber interného pevného disku použite polohovacie zariadenie alebo klávesy so šípkami a potom stlačte kláves **enter**.

5. Prečítajte si upozornenie. Pokračujte vybraním možností **YES** (ÁNO).
6. Zmeny uložíte a pomôcku Computer Setup ukončíte kliknutím na tlačidlo **Save** (Uložiť) v ľavom dolnom rohu obrazovky a potom sa riadte pokynmi na obrazovke.

– alebo –

Pomocou klávesov so šípkami vyberte položku **File** (Súbor) > **Save changes and exit** (Uložiť zmeny a skončiť) a potom stlačte kláves **enter**.

Odstránenie automatickej ochrany DriveLock

Postup odstránenia ochrany DriveLock v pomôcku Computer Setup:

1. Zapnite alebo reštartujte počítač a potom stlačte kláves **esc** pri zobrazenom hlásení „Press the ESC key for Startup Menu“ (Stlačením klávesu ESC zobrazíte štartovaciu ponuku) v spodnej časti obrazovky.
2. Stlačením klávesu **f10** prejdete do nastavenia systému BIOS.
3. Použite polohovacie zariadenie alebo klávesy so šípkami a vyberte položku **Security** (Zabezpečenie) > **Automatic DriveLock** (Automatické heslo DriveLock), a potom stlačte kláves **enter**.
4. Na výber interného pevného disku použite polohovacie zariadenie alebo klávesy so šípkami a potom stlačte kláves **enter**.
5. Pomocou polohovacieho zariadenia alebo klávesov so šípkami vyberte položku **Disable protection** (Vypnúť ochranu).
6. Zmeny uložíte a pomôcku Computer Setup ukončíte kliknutím na tlačidlo **Save** (Uložiť) v ľavom dolnom rohu obrazovky a potom sa riadte pokynmi na obrazovke.

– alebo –

Pomocou klávesov so šípkami vyberte položku **File** (Súbor) > **Save changes and exit** (Uložiť zmeny a skončiť) a potom stlačte kláves **enter**.

Používanie funkcií zabezpečenia v pomôcke Computer Setup

Zabezpečenie systémových zariadení

Môžete vypnúť alebo zapnúť systémové zariadenia z týchto ponúk pomôcky Computer Setup:

- Boot Options (Možnosti spúšťania systému)
- Device Configurations (Konfigurácie zariadení)
- Built-In Device Options (Možnosti zabudovaných zariadení)
- Port Options (Možnosti portov)

Postup pri vypnutí alebo opätovnom zapnutí systémových zariadení v pomôcke Computer Setup:

1. Zapnite alebo reštartujte počítač a potom stlačte kláves **esc** pri zobrazenom hlásení „Press the ESC key for Startup Menu“ (Stlačením klávesu ESC zobrazíte štartovaciu ponuku) v spodnej časti obrazovky.
2. Stlačením klávesu **f10** prejdete do nastavenia systému BIOS.
3. Pomocou polohovacieho zariadenia alebo klávesov so šípkou vyberte položku **System Configuration** (Konfigurácia systému) > **Boot Options** (Možnosti štartovania) alebo **System Configuration** (Konfigurácia systému) > **Device Configurations** (Konfigurácie zariadení) alebo **System Configuration** (Konfigurácia systému) > **Built-In Device Options** (Možnosti zabudovaných zariadení) alebo **System Configuration** (Konfigurácia systému) > **Port Options** (Možnosti portov).
4. Stlačte kláves **enter**.
5. Možnosť vypnete pomocou polohovacieho zariadenia výberom možnosti **Disabled** (Vypnuté) vedľa danej položky.
– alebo –
Pomocou klávesov so šípkami vyberte možnosť **Disabled** (Vypnuté) vedľa danej položky a potom stlačte kláves **enter**.
6. Možnosť opätovne zapnete pomocou polohovacieho zariadenia výberom možnosti **Enabled** (Zapnuté) vedľa danej položky.
– alebo –
Pomocou klávesov so šípkami vyberte možnosť **Enabled** (Zapnuté) vedľa danej položky a potom stlačte kláves **enter**.
7. Zmeny uložíte a pomôcku Computer Setup ukončíte kliknutím na tlačidlo **Save** (Uložiť) v ľavom dolnom rohu obrazovky a potom sa riadte pokynmi na obrazovke.
– alebo –
Pomocou klávesov so šípkami vyberte položku **File** (Súbor) > **Save changes and exit** (Uložiť zmeny a skončiť) a potom stlačte kláves **enter**.

Zmeny sa prejavujú po reštartovaní počítača.

Zobrazenie systémových informácií pomôcky Computer Setup

Funkcia System Information (Systémové informácie) v pomôcke Computer Setup poskytuje dva typy systémových informácií:

- Identifikačné informácie o modeli počítača a batériách
- Špecifikačné informácie o procesore, pamäti, vyrovnávacej pamäti, systémovej pamäti ROM, revízii videa a verzii radiča klávesnice

Postup pri zobrazení týchto všeobecných systémových informácií v pomôcke Computer Setup:

1. Zapnite alebo reštartujte počítač a potom stlačte kláves **esc** pri zobrazenom hlásení „Press the ESC key for Startup Menu“ (Stlačením klávesu ESC zobrazíte štartovaciu ponuku) v spodnej časti obrazovky.
2. Stlačením klávesu **f10** prejdete do nastavenia systému BIOS.
3. Použite polohovacie zariadenie alebo klávesy so šípkami a vyberte položku **File** (Súbor) > **System Information** (Systémové informácie) a potom stlačte kláves **enter**.

 **POZNÁMKA:** Ak chcete zamedziť nepovolený prístup k týmto informáciám, musíte vytvoriť heslo správcu systému BIOS v pomôcke Computer Setup.

Používanie systémových identifikačných údajov pomôcky Computer Setup

Funkcia System IDs (Systémové identifikačné údaje) v pomôcke Computer Setup umožňuje zobraziť alebo zadať štítok počítačového majetku alebo vlastníctva.

 **POZNÁMKA:** Ak chcete zamedziť nepovolený prístup k týmto informáciám, musíte vytvoriť heslo správcu systému BIOS v pomôcke Computer Setup.

Postup spravovania tejto funkcie v pomôcke Computer Setup:

1. Zapnite alebo reštartujte počítač a potom stlačte kláves **esc** pri zobrazenom hlásení „Press the ESC key for Startup Menu“ (Stlačením klávesu ESC zobrazíte štartovaciu ponuku) v spodnej časti obrazovky.
2. Stlačením klávesu **f10** prejdete do nastavenia systému BIOS.
3. Použite polohovacie zariadenie alebo klávesy so šípkami a vyberte položku **Security** (Zabezpečenie) > **System IDs** (IČ systému) a potom stlačte kláves **enter**.
4. Použite polohovacie zariadenie alebo klávesy so šípkami a vyberte položku **Notebook Asset Tag** (Inventárne číslo) alebo **Notebook Ownership Tag** (Číslo vlastníka) a potom zadajte informácie.
5. Po dokončení stlačte kláves **enter**.
6. Zmeny uložíte a pomôcku Computer Setup ukončíte kliknutím na tlačidlo **Save** (Uložiť) v ľavom dolnom rohu obrazovky a potom sa riadte pokynmi na obrazovke.

– alebo –

Pomocou klávesov so šípkami vyberte položku **File** (Súbor) > **Save changes and exit** (Uložiť zmeny a skončiť) a potom stlačte kláves **enter**.

Zmeny sa prejavia po reštartovaní počítača.

Používanie antivírusového softvéru

Pri používaní počítača na prístup k elektronickej pošte, sieti alebo na internet je počítač vystavený hrozbe počítačových vírusov. Počítačové vírusy môžu znefunkčniť operačný systém, programy alebo obslužné programy, prípadne spôsobiť, že nebudú správne pracovať.

Antivírusový softvér môže zistiť a odstrániť väčšinu vírusov a vo väčšine prípadov dokáže opraviť spôsobené škody. Antivírusový softvér je potrebné pravidelne aktualizovať, aby poskytoval ochranu aj pred najnovšími vírusmi.

Antivírusový program McAfee Total Protection je na počítači buď predinštalovaný alebo predzavedený.

Ak je softvér predinštalovaný, vyberte položku **Štart > Všetky programy > McAfee > Managed Services** (Riadené služby) > **Total Protection** (Celková ochrana).

Ak sa softvér načítava vopred, vyberte položku **Štart > Všetky programy > HP Software Setup** (Inštalácia softvéru od spoločnosti HP) a potom podľa pokynov na obrazovke načítajte softvér **McAfee Total Protection**.

Ďalšie informácie o počítačových vírusoch nájdete po zadaní slova `viruses` (vírusy) do poľa Hľadať v aplikácii Pomoc a technická podpora.

Používanie softvéru brány firewall

Keď používate počítač na prístup na internet, sieť alebo na elektronickú poštu, neoprávnené osoby môžu potenciálne získať prístup k počítaču, k vašim osobným súborom a údajom. Na zabezpečenie ochrany osobných údajov sa odporúča používať predinštalovaný softvér brány firewall. Antivírusový program McAfee Total Protection je na počítači predinštalovaný. Prístup k softvéru získate vybratím položky **Štart > Všetky programy > McAfee > Managing Services** (Služby správy) > **Total Protection** (Celková ochrana).

Brány firewall monitorujú a zaznamenávajú sieťovú aktivitu a všetky prenášané údaje. Ďalšie informácie nájdete v pokynoch výrobcu softvéru. Tieto pokyny sa môžu nachádzať priamo v softvéri, na disku alebo na webovej lokalite výrobcu.

 **POZNÁMKA:** Za určitých okolností môže brána firewall blokovať prístup k internetovým hrám, spôsobovať konflikt pri zdieľaní súborov alebo tlačiarň v sieti, prípadne môže blokovať nepovolené prílohy v elektronickej pošte. Ak chcete dočasne odstrániť tento problém, vypnite bránu firewall, vykonajte požadovanú akciu a potom bránu firewall opätovne zapnite. Problém trvalo vyriešite rekonfiguráciou brány firewall podľa potreby a úpravou nastavení detekčných systémov. Ďalšie informácie vám poskytne správca siete alebo oddelenie informačných technológií.

Inštalácia dôležitých aktualizácií

△ **UPOZORNENIE:** Spoločnosť Microsoft posiela upozornenia na kritické aktualizácie. Aby ste chránili počítač pred bezpečnostnými dierami a počítačovými vírusmi, nainštalujte si všetky kritické (najdôležitejšie) aktualizácie od spoločnosti Microsoft ihneď po prijatí upozornenia.

Aktualizácie operačného systému a iný softvér môžu byť dostupné *po* expedovaní počítača. Pri kontrole, či sú na počítači nainštalované všetky dostupné aktualizácie, sa riadte týmito radami:

- Službu Windows Update spúšťajte každý mesiac, aby ste mali nainštalovaný najnovší softvér od spoločnosti Microsoft.
- Získavajte aktualizácie priebežne po ich vydaní z webovej lokality spoločnosti Microsoft pomocou aktualizáčného prepojenia v aplikácii Pomoc a technická podpora.

Používanie nástroja HP ProtectTools Security Manager (len niektoré modely)

Softvér HP ProtectTools Security Manager je predinštalovaný len v niektorých modeloch počítačov. K tomuto softvéru sa pristupuje cez súčasť Ovládací panel systému Windows. Poskytuje funkcie zabezpečenia, ktoré pomáhajú chrániť pred neoprávneným prístupom k počítaču, sieťam a dôležitým údajom. Ďalšie informácie nájdete v pomocníkovi softvéru HP ProtectTools.

Inštalácia bezpečnostného lanka

 **POZNÁMKA:** Bezpečnostné lanko má odradiť, ale nemusí zabrániť zneužitiu alebo krádeži počítača.

1. Bezpečnostné lanko oviňte okolo pevného objektu.
2. Vložte kľúč (1) do lankového zámku (2).
3. Vložte lankový zámok do otvoru pre lankový zámok na počítači (3) a potom ho uzamknite pomocou kľúča.

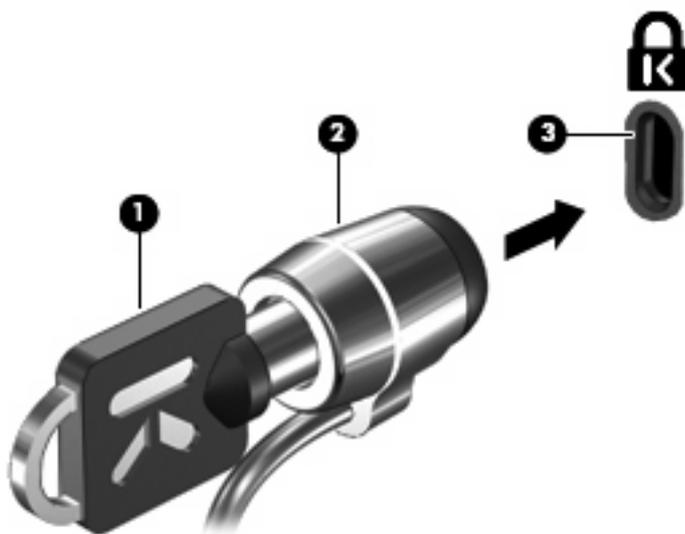

 **POZNÁMKA:** Váš počítač sa môže mierne líšiť od modelu vyobrazeného na obrázku. Umiestnenie otvoru bezpečnostného lanka sa mení v závislosti od modelu počítača.

11 Aktualizácie softvéru

Aktualizácia softvéru

Aktualizované verzie softvéru dodaného s počítačom sú k dispozícii prostredníctvom pomôcky HP Support Assistant alebo na webovej lokalite spoločnosti HP.

Pomôcka HP Support Assistant automaticky kontroluje aktualizácie od spoločnosti HP. Táto pomôcka sa spúšťa v zadanom intervale a poskytuje zoznam upozornení od oddelenia technickej podpory, napríklad vylepšenia zabezpečenia a voliteľné aktualizácie softvéru a ovládačov.

Aktualizácie môžete kedykoľvek skontrolovať manuálne výberom položky **Štart > Pomoc a technická podpora > Údržba** a postupovaním podľa pokynov na obrazovke.

Softvér na webovej lokalite spoločnosti HP je zvyčajne komprimovaný do súborov s názvom *SoftPaq*. Niektoré aktualizácie systému BIOS môžu byť k dispozícii v komprimovanom súbore, ktorý sa nazýva *ROMPaq*.

Niektoré prevzaté balíky obsahujú súbor s názvom *Readme.txt*, ktorý obsahuje informácie o inštalácii a riešení problémov so súborom. (Súbory *Readme.txt* dodávané spolu so súbormi *ROMPaq* sú k dispozícii iba v angličtine.)

Aktualizácie softvéru sa nachádzajú aj na disku CD s názvom *Support Software* (Podporný softvér) (predáva sa samostatne). Tento disk obsahuje aj ovládače zariadení, aktualizácie systému BIOS a pomôcky.

Ak si chcete zakúpiť aktuálnu verziu disku CD s názvom *Support Software* (Podporný softvér) alebo ak si chcete disk CD a jeho ďalšie vydania predplatiť, postupujte podľa nasledujúcich krokov:

1. Otvorte internetový prehľadávač a prejdite na adresu <http://www.hp.com/support>.
2. Vyberte krajinu alebo oblasť.
3. Kliknite na možnosť prevzatia softvéru a ovládačov a do vyhľadávacieho poľa zadajte číslo modelu produktu.
4. Stlačte kláves **enter**.
5. Postupujte podľa pokynov na obrazovke.

Ak chcete aktualizovať softvér použitím disku s názvom *Support Software* (Podporný softvér), postupujte podľa nasledujúcich krokov:

1. Do optickej jednotky vložte disk s názvom *Support Software* (Podporný softvér).
2. Postupujte podľa pokynov na obrazovke.

Ak chcete aktualizovať softvér použitím webovej lokality spoločnosti HP, postupujte podľa nasledujúcich krokov:

1. Identifikujte model počítača, kategóriu produktov a sériu alebo typový rad. Pripravte sa na aktualizáciu systému BIOS identifikovaním verzie BIOS aktuálne nainštalovanej v počítači. Bližšie informácie nájdete v časti „Zistenie verzie systému BIOS“.

Ak je počítač pripojený k sieti, každú inštaláciu aktualizácií softvéru, najmä aktualizácie systému BIOS, konzultujte so správcom siete.

 **POZNÁMKA:** Systém BIOS počítača je uložený v systémovej pamäti ROM. Systém BIOS inicializuje operačný systém, určuje spôsob interakcie počítača s hardvérovými zariadeniami a zabezpečuje prenos údajov medzi hardvérovými zariadeniami vrátane údajov o dátume a čase.

POZNÁMKA: Systém Windows® obsahuje funkciu kontroly používateľských kont na zlepšenie zabezpečenia počítača. Pri vykonávaní úloh, napríklad pri inštalácii softvéru, spúšťaní pomôcok alebo zmene nastavení systému Windows, sa môže zobrazit' výzva na ich povolenie alebo na zadanie hesla. Ďalšie informácie nájdete v aplikácii Pomoc a technická podpora.

2. Otvorte internetový prehľadávač a prejdite na adresu <http://www.hp.com/support>.
3. Vyberte krajinu alebo oblasť.
4. Kliknite na možnosť prevzatia softvéru a ovládačov a do vyhľadávacieho poľa zadajte číslo modelu produktu.
5. Stlačte kláves **enter**.
6. Postupujte podľa pokynov na obrazovke.

Aktualizácia systému BIOS

Pri aktualizácii systému BIOS najprv určite verziu systému BIOS, ktorú máte teraz a potom prevezmite a nainštalujete nový systém BIOS.

Určenie verzie systému BIOS

Informácia o verzii systému BIOS (označovanej tiež ako *dátum pamäte ROM* a *Systém BIOS*) sa môže zobrazíť stlačením klávesov **fn+esc** (ak ste v systéme Windows) alebo pomocou pomôcky Computer Setup.

Postup zobrazenia informácií o systéme BIOS v pomôcke Computer Setup:

1. Zapnite alebo reštartujte počítač a potom stlačte kláves **esc** pri zobrazenom hlásení „Press the ESC key for Startup Menu“ (Stlačte kláves ESC na zobrazenie štartovacej ponuky) v spodnej časti obrazovky.
2. Stlačením klávesu **f10** prejdete do nastavenia systému BIOS.
3. Pomocou polohovacieho zariadenia alebo pomocou klávesov so šípkami vyberte položku **File** (Súbor) > **System Information** (Systémové informácie).
4. Stlačením klávesu **esc** sa vrátite do ponuky **File** (Súbor).
5. Kliknite na tlačidlo **Exit** (Skončiť) v ľavom dolnom rohu obrazovky a riadte sa pokynmi na obrazovke.

– alebo –

Pomocou klávesov so šípkami vyberte položku **File** (Súbor) > **Ignore changes and exit** (Ignorovať zmeny a skončiť), a potom stlačte kláves **enter**.

Prevzatie aktualizácie systému BIOS

- △ **UPOZORNENIE:** Ak chcete zabrániť poškodeniu počítača alebo neúspešnej inštalácii, počítač by mal byť počas preberania a inštalácie aktualizácie systému BIOS pripojený k spoľahlivému externému zdroju napájania pomocou sieťového napájacieho adaptéra. Ak je počítač napájaný z batérie, pripojený k voliteľnému dokovaciemu zariadeniu alebo k voliteľnému zdroju napájania, nepreberajte ani neinštalujte aktualizáciu systému BIOS. Počas preberania a inštalácie dodržiavajte tieto pokyny:

Neodpájajte počítač od zdroja napájania tak, že vytiahnete napájací kábel z elektrickej zásuvky.

Nevypínajte počítač a neaktivujte režim spánku alebo režim dlhodobého spánku.

Nevkladajte, nevyberajte, nepripájajte a neodpájajte žiadne zariadenie, kábel alebo šnúru.

Prevzatie aktualizácie systému BIOS:

- 📄 **POZNÁMKA:** Aktualizácie systému BIOS sú poskytované podľa potreby. Novšie aktualizácie systému BIOS pre váš počítač nemusia byť k dispozícii. Odporúča sa, aby ste kvôli aktualizáciám systému BIOS periodicky kontrolovali webovú lokalitu HP.

1. Otvorte internetový prehľadávač, prejdite na adresu <http://www.hp.com/support> a vyberte vašu krajinu alebo oblasť.
2. Kliknite na možnosť preberania softvéru a ovládačov, vo okne na hľadanie produktu zadajte typ modelu počítača, a potom stlačte kláves **enter**.

3. Kliknite na konkrétny produkt z uvedených modelov.
4. Kliknite na svoj operačný systém.
5. Riadte sa pokynmi na obrazovke na identifikáciu počítača a výber aktualizácie systému BIOS, ktorú chcete prevziať. Poznačte si dátum prevzatia, názov a iné identifikačné údaje. Môžete ich potrebovať na neskoršiu lokalizáciu aktualizácie po jej prevzatí na pevný disk.
6. V oblasti preberania vykonajte tieto kroky:
 - a. Identifikujte aktualizáciu systému BIOS, ktorá je novšia ako verzia systému BIOS, ktorá je aktuálne nainštalovaná na vašom počítači.
 - b. Podľa pokynov na obrazovke prevezmite vybratú aktualizáciu na pevný disk.

Poznamenajte si cestu k umiestneniu prevzatej aktualizácie systému BIOS na pevnom disku. Budete ju potrebovať pri inštalácii aktualizácie.

 **POZNÁMKA:** Ak počítač pripájate k sieti, pred inštaláciou softvérových aktualizácií, najmä aktualizácií systému BIOS, kontaktujte svojho správcu siete.

Postupy inštalácie systému BIOS sa líšia. Postupujte podľa pokynov, ktoré sa zobrazia na obrazovke po dokončení preberania. Ak sa nezobrazia žiadne pokyny, postupujte podľa nasledujúcich krokov:

1. Otvorte program Prieskumník systému Windows výberom položky **Štart > Počítač**.
2. Dvakrát kliknite na označenie pevného disku. Pevný disk je zvyčajne označený ako lokálny disk (C:).
3. Pomocou cesty, ktorú ste si zaznamenali skôr, otvorte priečinok na pevnom disku, ktorý obsahuje aktualizáciu.
4. Dvakrát kliknite na súbor, ktorý má príponu .exe (napríklad *názovsúboru.exe*).

Začne sa inštalácia systému BIOS.

 **POZNÁMKA:** Systém Windows® obsahuje funkciu kontroly používateľských kont na zlepšenie zabezpečenia počítača. Pri vykonávaní úloh, napríklad pri inštalácii softvéru, spúšťaní pomôcok alebo zmene nastavení systému Windows, sa môže zobrazíť výzva na ich povolenie alebo na zadanie hesla. Ďalšie informácie nájdete v aplikácii Pomoc a technická podpora.

5. Inštaláciu dokončíte podľa pokynov na obrazovke.

 **POZNÁMKA:** Po zobrazení hlásenia na obrazovke o úspešnom dokončení inštalácie môžete prevzatý súbor odstrániť z pevného disku.

Aktualizácia programov a ovládačov

1. Otvorte internetový prehľadávač, prejdite na adresu <http://www.hp.com/support> a vyberte vašu krajinu alebo oblasť.
2. Kliknite na možnosť preberania softvéru a ovládačov, vo okne na hľadanie produktu zadajte typ modelu počítača, a potom stlačte kláves **enter**.

– alebo –

Ak potrebujete konkrétny SoftPaq, zadajte číslo SoftPaq do poľa Search (Hľadať) v pravom hornom rohu obrazovky. Potom stlačte kláves **enter** a postupujte podľa zobrazených pokynov. Pokračujte krokom 6.

3. Kliknite na konkrétny produkt z uvedených modelov.
4. Kliknite na svoj operačný systém.
5. Keď sa zobrazí zoznam aktualizácií, kliknite na aktualizáciu, aby sa otvorilo okno s ďalšími informáciami.
6. Kliknite na tlačidlo **Prevziať**.
7. Kliknutím na tlačidlo **Spustiť** môžete nainštalovať aktualizovaný softvér bez prevzatia súboru.

– alebo –

Kliknite na tlačidlo **Uložiť**, ak chcete súbor uložiť na svoj počítač. Ak sa zobrazí výzva, vyberte umiestnenie na pevnom disku.

Po prevzatí súboru prejdite do priečinku s uloženým súborom a dvakrát naň kliknite, aby sa nainštaloval.

8. Ak sa zobrazí výzva, po inštalácii reštartujte počítač.

12 Zálohovanie a obnovenie

Na ochranu údajov pomocou nástroja Centrum zálohovania a obnovenia zálohujte jednotlivé súbory a priečinky alebo celý pevný disk (len niektoré modely) alebo vytvorte body obnovenia systému. V prípade zlyhania systému môžete použiť na obnovenie obsahu počítača predtým zálohované súbory.

Centrum zálohovania a obnovenia poskytuje nasledujúce možnosti:

- Zálohovanie jednotlivých súborov a priečinkov
- Zálohovanie celého pevného disku (len niektoré modely)
- Plánovanie automatického zálohovania (len niektoré modely)
- Tvorba bodov obnovenia systému
- Obnovenie jednotlivých súborov
- Obnovenie počítača do predchádzajúceho stavu
- Obnovenie údajov použitím nástrojov na obnovenie

 **POZNÁMKA:** Podrobné pokyny získate vyhľadáním týchto tém v aplikácii Pomoc a technická podpora.

POZNÁMKA: V prípade nestability systému spoločnosť HP odporúča vytlačiť postupy obnovenia a uložiť ich na neskoršie použitie.

Zálohovanie údajov

Obnovenie po zlyhaní systému bude tak úplná ako najnovšia dostupná záloha. Hneď po inštalácii softvéru by ste mali vytvoriť počiatočnú zálohu. Po pridaní nového softvéru a nových dátových súborov by ste mali pokračovať v pravidelnom zálohovaní systému, aby sa zachovala primerane aktuálna záloha.

Údaje môžete zálohovať na voliteľný externý pevný disk, sieťovú jednotku alebo disky.

Pri zálohovaní zohľadnite nasledujúce poznámky:

- Osobné súbory ukladajte do priečinka Dokumenty a pravidelne ich zálohujte.
- Zálohujte šablóny uložené v príslušných programoch.
- Prispôsobené nastavenia zobrazené v okne, na paneli alebo v ponuke uložte vytvorením snímky obrazovky s nastaveniami. Snímka obrazovky vám môže ušetriť množstvo času, ak budete musieť obnoviť nastavenia.

Vytvorenie snímky obrazovky:

1. Zobrazte obrazovku, ktorú chcete uložiť.
2. Skopírujte snímku obrazovky:

Ak chcete skopírovať samotné aktívne okno, stlačte klávesovú skratku **alt+fn+prt sc**.

Ak chcete skopírovať celú obrazovku, stlačte klávesovú skratku **fn+prt sc**.

3. Otvorte dokument programu na spracovanie textu a vyberte položku **Úpravy > Prilepiť**. Snímka obrazovky sa pridá do dokumentu.
4. Uložte dokument.

- Pri zálohovaní diskov môžete použiť ľubovoľné z nasledujúcich typov diskov (kupujú sa samostatne): CD-R, CD-RW, DVD+R, DVD+R DL, DVD-R, DVD-R DL alebo DVD±RW. Disky, ktoré budete používať, budú závisieť od optickej jednotky nainštalovanej v počítači.

 **POZNÁMKA:** Na disky DVD a dvojvrstvové disky DVD (DL) sa zmestí viac údajov než na disky CD, preto je pri ich použití potrebný menší počet obnovovacích diskov.

- Pri zálohovaní na disky očísľujte každý disk pred jeho vložením do optickej jednotky počítača.

Pri tvorbe zálohy použitím nástroja Centrum zálohovania a obnovenia postupujte podľa nasledujúcich krokov:

 **POZNÁMKA:** Dbajte na to, aby bol počítač pred spustením procesu zálohovania pripojený k sieťovému napájacímu zdroju.

POZNÁMKA: Proces zálohovania môže trvať viac než hodinu v závislosti od veľkosti súborov a rýchlosti počítača.

1. Vyberte položku **Štart > Všetky programy > Údržba > Centrum zálohovania a obnovenia**.
2. Podľa pokynov na obrazovke zálohujte celý počítač (len niektoré modely) alebo súbory.

 **POZNÁMKA:** Systém Windows® obsahuje funkciu kontroly používateľských kont na zlepšenie zabezpečenia počítača. Pri vykonávaní úloh, napríklad pri inštalácii softvéru, spúšťaní pomôcok alebo zmene nastavení systému Windows, sa môže zobrazíť výzva na ich potvrdenie alebo na zadanie hesla. Ďalšie informácie nájdete v aplikácii Pomoc a technická podpora.

Vykonanie obnovenia

Počítač poskytuje pre prípad zlyhania alebo nestability systému nasledujúce nástroje na obnovenie súborov:

- Nástroje na obnovenie systému Windows: Na obnovenie predtým zálohovaných údajov môžete použiť Centrum zálohovania a obnovenia. Na odstránenie problémov, ktoré môžu zabraňovať správne spusteniu systému Windows, môžete použiť aj nástroj Oprava pri spustení systému Windows.
- Nástroje na obnovenie **f11**: Na obnovenie pôvodného bitového obrazu pevného disku môžete použiť nástroj na obnovenie **f11**. Tento bitový obraz obsahuje operačný systém Windows a softvérové programy nainštalované výrobcom.

 **POZNÁMKA:** Ak nemôžete zaviesť systém počítača (spustiť počítač), musíte si kúpiť disk DVD s operačným systémom Windows Vista® a pomocou neho reštartovať počítač a opraviť operačný systém. Ďalšie informácie nájdete v časti „Používanie disku DVD s operačným systémom Windows Vista (kupuje sa samostatne)“ v tejto príručke.

Používanie nástrojov na obnovenie systému Windows

Ak chcete obnoviť predtým zálohované údaje, postupujte podľa nasledujúcich krokov:

1. Kliknite na položku **Štart > Všetky programy > Údržba > Centrum zálohovania a obnovenia**.
2. Podľa pokynov na obrazovke zálohujte celý počítač (len niektoré modely) alebo súbory.

 **POZNÁMKA:** Systém Windows obsahuje funkciu kontroly používateľských kont na zlepšenie zabezpečenia počítača. Pri vykonávaní úloh, napríklad pri inštalácii softvéru, spúšťaní pomôcok alebo zmene nastavení systému Windows, sa môže zobrazíť výzva na ich potvrdenie alebo na zadanie hesla. Ďalšie informácie nájdete v aplikácii Pomoc a technická podpora.

Ak chcete obnoviť údaje použitím nástroja Oprava pri spustení, postupujte podľa nasledujúcich krokov:

 **UPOZORNENIE:** Použitím nástroja Oprava pri spustení sa vymaže celý obsah pevného disku a preformátuje pevný disk. Všetky vytvorené súbory a všetky programy nainštalované v počítači sa natrvalo odstránia. Po dokončení formátovania proces obnovenia systému obnoví operačný systém spolu s ovládačmi, softvérom a pomôckami zo zálohy používanej na obnovenie systému.

1. Ak je to možné, zálohujte všetky osobné súbory.
2. Ak je to možné, skontrolujte prítomnosť oblasti systému Windows a obnovovacej oblasti HP. Tieto oblasti môžete nájsť výberom položky **Štart > Počítač**.

 **POZNÁMKA:** Ak oblasť systému Windows a obnovovacia oblasť HP boli odstránené, budete musieť obnoviť operačný systém a programy použitím disku DVD s operačným systémom Windows Vista a disku *Driver Recovery* (Obnovenie ovládačov) (oba sa kupujú samostatne). Ďalšie informácie nájdete v časti „Používanie disku DVD s operačným systémom Windows Vista (kupuje sa samostatne)“ v tejto príručke.

3. Reštartujte počítač a potom ešte pred načítaním operačného systému Windows stlačte kláves **f8**.
4. Vyberte položku **Opraviť počítač**.
5. Postupujte podľa pokynov na obrazovke.

 **POZNÁMKA:** Ďalšie informácie o obnovení údajov použitím nástrojov systému Windows získate vyhľadaním týchto tém v aplikácii Pomoc a technická podpora.

Používanie obnovovacieho nástroja f11

△ **UPOZORNENIE:** Použitím nástroja f11 sa vymaže celý obsah pevného disku a preformátuje pevný disk. Všetky vytvorené súbory a všetky programy nainštalované v počítači sa natrvalo odstránia. Obnovovací nástroj f11 preinštaluje operačný systém a programy a ovládače od spoločnosti HP, ktoré nainštaloval výrobca. Softvér nenainštalovaný výrobcom počítača musíte preinštalovať sami. Osobné súbory musíte obnoviť zo zálohy.

📝 **POZNÁMKA:** Ak počítač obsahuje polovodičovú jednotku (SSD), nemusí obsahovať obnovovaciu oblasť. Obnovovacie disky boli dodané pre počítače, ktoré nemajú žiadnu oblasť. Na obnovenie operačného systému a softvéru použijete tieto disky. Ak chcete skontrolovať prítomnosť obnovovacej oblasti, vyberte položku **Štart > Počítač**. Ak je táto oblasť prítomná, obnovovacia jednotka HP je uvedená v časti okna pre jednotky pevného disku.

Ak chcete obnoviť pôvodný bitový obraz pevného disku použitím nástroja f11, postupujte podľa nasledujúcich krokov:

1. Ak je to možné, zálohujte všetky osobné súbory.
2. Ak je to možné, skontrolujte, či je dostupná obnovovacia oblasť HP. Túto oblasť môžete nájsť výberom položky **Štart > Počítač**.

📝 **POZNÁMKA:** Ak bola obnovovacia oblasť HP odstránená, musíte obnoviť operačný systém a programy použitím disku DVD s operačným systémom Windows Vista a disku na *Driver Recovery* (Obnovenie ovládačov) (oba sa kupujú samostatne). Ďalšie informácie nájdete v časti „Používanie disku DVD s operačným systémom Windows Vista (kupuje sa samostatne)“ v tejto príručke.

3. Zapnite alebo reštartujte počítač a keď sa v dolnej časti obrazovky zobrazí hlásenie „Press the ESC key for Startup Menu“ (Stlačením klávesu ESC otvoríte úvodnú ponuku), stlačte kláves **esc**.
4. Keď sa na obrazovke zobrazí hlásenie „Press <F11> for recovery“ (Stlačte kláves F11 na obnovenie), stlačte kláves **f11**.
5. Postupujte podľa pokynov na obrazovke.

Používanie disku DVD s operačným systémom Windows Vista (kupuje sa samostatne)

Ak nemôžete zaviesť systém počítača (spustiť počítač), musíte si kúpiť disk DVD s operačným systémom Windows Vista a pomocou neho reštartovať počítač a opraviť operačný systém. Uistite sa, či máte k dispozícii najnovšiu zálohu (uložená na diskoch alebo na externom disku). Disk DVD s operačným systémom Windows Vista si môžete objednať na adrese <http://www.hp.com/support>. Po zvolení krajiny alebo oblasti postupujte podľa pokynov na obrazovke. Disk DVD si môžete objednať aj zatelefonovaním na oddelenie technickej podpory. Kontaktné údaje nájdete v brožúre *Worldwide Telephone Numbers* (Celosvetové telefónne čísla) dodanej s počítačom.

△ **UPOZORNENIE:** Pri použití disku DVD s operačným systémom Windows Vista sa vymaže celý obsah pevného disku a preformátuje sa pevný disk. Všetky vytvorené súbory a všetky programy nainštalované v počítači sa natrvalo odstránia. Po dokončení preformátovania vám proces obnovenia pomôže obnoviť operačný systém spolu s ovládačmi, softvérom a pomôckami.

Pri aktivácii obnovenia použitím disku DVD s operačným systémom Windows Vista postupujte podľa nasledujúcich krokov:

 **POZNÁMKA:** Tento proces trvá niekoľko minút.

1. Ak je to možné, zálohujte všetky osobné súbory.
2. Reštartujte počítač a potom ešte pred načítaním operačného systému Windows vložte do optickej jednotky disk DVD s operačným systémom Windows Vista.
3. Po zobrazení výzvy stlačte ľubovoľný kláves na klávesnici.
4. Postupujte podľa pokynov na obrazovke.
5. Kliknite na tlačidlo **Ďalej**.
6. Vyberte položku **Opraviť počítač**.
7. Postupujte podľa pokynov na obrazovke.

13 Pomôcka Computer Setup

Spustenie pomôcky Computer Setup

Pomôcka Computer Setup je predinštalovaný obslužný program, ktorý sa môže používať aj v prípade, keď operačný systém nepracuje, alebo ho nie je možné spustiť.

 **POZNÁMKA:** Niektoré položky ponuky pomôcky Computer Setup uvedené v tejto príručke nemusia byť vaším počítačom podporované.

POZNÁMKA: Externú klávesnicu alebo myš pripojenú k portu USB je možné v pomôcke Computer Setup použiť len v prípade, ak je zapnutá podpora rozhrania USB.

Postup spustenia pomôcky Computer Setup:

1. Zapnite alebo reštartujte počítač a potom stlačte kláves **esc** pri zobrazenom hlásení „Press the ESC key for Startup Menu“ (Stlačením klávesu ESC zobrazíte štartovaciu ponuku) v spodnej časti obrazovky.
2. Stlačením klávesu **f10** prejdete do nastavenia systému BIOS.

Používanie pomôcky Computer Setup

Navigácia a výber v pomôcke Computer Setup

Prístup k informáciám a nastaveniam v pomôcke Computer Setup získate v ponukách File (Súbor), Security (Zabezpečenie), Diagnostics (Diagnostika) a System Configuration (Konfigurácia systému).

Postup navigácie a výberov v pomôcke Computer Setup:

1. Zapnite alebo reštartujte počítač a potom stlačte kláves **esc** pri zobrazenom hlásení „Press the ESC key for Startup Menu“ (Stlačením klávesu ESC zobrazíte štartovaciu ponuku) v spodnej časti obrazovky.
 - Na výber ponuky alebo položky v ponuke použite kláves tabulátor a klávesy so šípkami a potom stlačte kláves **enter** alebo použite polohovacie zariadenie a kliknite na položku.
 - Kliknutím na šípku nahor alebo šípku nadol v pravom hornom rohu obrazovky alebo pomocou klávesu šípka nahor alebo šípka nadol sa môžete pohybovať hore a dolu.
 - Ak chcete zatvoriť dialógové okná a vrátiť sa na hlavnú obrazovku pomôcky Computer Setup, stlačte kláves **esc** a potom sa riadte pokynmi na obrazovke.

 **POZNÁMKA:** Na navigáciu a výber možností v pomôcke Computer Setup môžete použiť buď polohovacie zariadenie (TouchPad, páčkové polohovacie zariadenie alebo myš USB) alebo klávesnicu.

2. Stlačením klávesu **f10** prejdete do nastavenia systému BIOS.
3. Vyberte si ponuku **File** (Súbor), **Security** (Zabezpečenie), **Diagnostics** (Diagnostika) alebo **System Configuration** (Konfigurácia systému).

Ak chcete ukončiť ponuky pomôcky Computer Setup, vykonajte jeden z nasledujúcich krokov:

- Ponuky pomôcky Computer Setup ukončíte bez uloženia zmien kliknutím na ikonu **Exit** (Skončiť) v ľavom dolnom rohu obrazovky a potom sa riadte pokynmi na obrazovke.

– alebo –

Pomocou klávesu tabulátor a klávesov so šípkami vyberte položku **File** (Súbor) > **Ignore changes and exit** (Ignorovať zmeny a skončiť) a potom stlačte kláves **enter**.

– alebo –

- Zmeny uložíte a ponuky pomôcky Computer Setup ukončíte kliknutím na ikonu **Save** (Uložiť) v ľavom dolnom rohu obrazovky a potom sa riadte pokynmi na obrazovke.

– alebo –

Pomocou klávesu tabulátor a klávesov so šípkami vyberte položku **File** (Súbor) > **Save changes and exit** (Uložiť zmeny a skončiť) a potom stlačte kláves **enter**.

Zmeny sa prejavia po reštartovaní počítača.

Obnovenie nastavení od výrobcu v pomôcke Computer Setup

 **POZNÁMKA:** Obnovenie nastavení od výrobcu nezmení režim pevného disku.

Ak chcete pre všetky nastavenia pomôcky Computer Setup obnoviť hodnoty nastavené výrobcom, použite nasledujúci postup:

1. Zapnite alebo reštartujte počítač a potom stlačte kláves **esc** pri zobrazenom hlásení „Press the ESC key for Startup Menu“ (Stlačením klávesu ESC zobrazíte štartovaciu ponuku) v spodnej časti obrazovky.
2. Stlačením klávesu **f10** prejdete do nastavenia systému BIOS.
3. Pomocou polohovacieho zariadenia alebo pomocou klávesov so šípkami vyberte položku **File** (Súbor) > **Restore defaults** (Obnoviť predvolené nastavenia).
4. Postupujte podľa pokynov na obrazovke.
5. Ak chcete uložiť zmeny a skončiť, kliknite na ikonu **Save** (Uložiť) v ľavom dolnom rohu obrazovky a potom postupujte podľa pokynov na obrazovke.

– alebo –

Pomocou klávesov so šípkou vyberte položku **File** (Súbor) > **Save changes and exit** (Uložiť zmeny a skončiť) a potom stlačte kláves **enter**.

Zmeny sa prejavia po reštartovaní počítača.

 **POZNÁMKA:** Vaše nastavenia hesiel a zabezpečenia sa po obnovení nastavení od výrobcu nezmenia.

Ponuky pomôcky Computer Setup

Prehľad možností pomôcky Computer Setup je k dispozícii v tabuľkách ponúk v tejto časti.

 **POZNÁMKA:** Niektoré položky ponuky pomôcky Computer Setup uvedené v tejto kapitole nemusia byť vašim počítačom podporované.

Ponuka File (Súbor)

Položka	Použitie
System Information (Systémové informácie)	<ul style="list-style-type: none">• Zobrazenie identifikačnej informácie o počítači a batériách v systéme.• Zobrazenie špecifikačnej informácie o procesore, pamäti, vyrovnávacej pamäti, systémovej pamäti ROM, verzii grafického systému a verzii radiča klávesnice.
Set System Date and Time (Nastaviť systémový dátum a čas)	Nastavenie alebo zmena dátumu a času na počítači.
System Diagnostics (Diagnostika systému)	Slúži na zobrazenie nasledujúcich informácií: <ul style="list-style-type: none">• Systémové informácie<ul style="list-style-type: none">◦ Identifikačné informácie o počítači a batériách v systéme.◦ Špecifikačné informácie o procesore, pamäti, vyrovnávacej pamäti, systémovej pamäti ROM, revízii videa a verzii radiča klávesnice.• Start-up Test (Test pri spustení) – slúži na kontrolu systémových komponentov potrebných na spustenie počítača.• Run-In Test (Zábehový test) – slúži na spustenie komplexnej kontroly systémovej pamäte.• Hard Disk Test (Test pevného disku) – slúži na spustenie komplexného automatického testovania ľubovoľného pevného disku v systéme.• Memory Test (Test pamäte) – slúži na spustenie komplexného testu ľubovoľnej pamäte nainštalovanej v počítači.• Battery Test (Test batérie) – slúži na spustenie komplexného testu ľubovoľných batérií nainštalovaných v počítači.• Error Log (Denník chýb) – slúži na zobrazenie súboru denníka, ak sa vyskytli akékoľvek chyby.
Reset BIOS security to factory default (Obnoviť nastavenia zabezpečenia systému BIOS na predvolené nastavenia od výrobcu)	Slúži na obnovenie predvolených nastavení zabezpečenia systému BIOS od výrobcu.
Restore defaults (Obnoviť predvolené nastavenia)	Nahradí nastavenia konfigurácie v pomôcke Computer Setup pôvodnými nastaveniami z výroby. (Režim pevného disku,

Položka	Použitie
	nastavenia hesiel a zabezpečenia sa po obnovení nastavení od výrobcu nezmenia.)
Ignore changes and exit (Ignorovať zmeny a skončiť)	Zruší zmeny nastavení zadané počas aktuálnej relácie. Potom ukončí program a reštartuje počítač.
Save changes and exit (Uložiť zmeny a skončiť)	Uloží zmeny nastavení zadané počas aktuálnej relácie. Potom ukončí program a reštartuje počítač. Zmeny sa prejavia po reštartovaní počítača.

Ponuka Security (Zabezpečenie)

 **POZNÁMKA:** Niektoré položky ponuky pomôcky Computer Setup uvedené v tejto časti nemusia byť vašim počítačom podporované.

Položka	Použitie
Setup BIOS Administrator Password (Nastavenie hesla správcu systému BIOS)	Umožňuje nastaviť heslo správcu systému BIOS.
Password Policy (Pravidlá hesiel) (vyžaduje sa heslo správcu systému BIOS)	Úprava podmienok používania hesiel.
HP SpareKey	Umožňuje povoliť alebo zakázať funkciu HP SpareKey (v predvolenom nastavení povolené).
Always Prompt for HP SpareKey Enrollment (Vždy vyžadovať registráciu kľúča HP SpareKey)	Zapnutie/vypnutie registrácie kľúča HP SpareKey (v predvolenom nastavení povolené).
Fingerprint Reset on Reboot (Vynulovať snímač odtlačkov prstov pri reštarte) (ak je súčasťou)	Vynulovanie/vymazanie vlastníctva snímača odtlačkov prstov (len vybrané modely; predvolene vypnuté).
Change ME Password (Zmeniť heslo ME)	Umožňuje zadať, zmeniť alebo odstrániť heslo správcu systému BIOS.
HP SpareKey Enrollment (Registrácia kľúča HP SpareKey)	Registrácia alebo vynulovanie kľúča HP SpareKey, ktorý je sadou bezpečnostných otázok a odpovedí v prípade, že zabudnete svoje heslo.
DriveLock Passwords (Heslá funkcie DriveLock)	<ul style="list-style-type: none"> Umožňuje povoliť alebo zakázať funkciu DriveLock na ľubovoľnom pevnom disku (v predvolenom nastavení povolené). Umožňuje zmeniť používateľské alebo správckové heslo funkcie DriveLock. <p>POZNÁMKA: Prístup k nastaveniam funkcie DriveLock je možný len v prípade, že program Computer Setup spustíte zapnutím počítača, nie jeho reštartovaním.</p>
Automatic DriveLock (Automatická funkcia DriveLock)	Umožňuje povoliť alebo zakázať podporu automatickej funkcie DriveLock.
TPM Embedded Security (Integrované zabezpečenie TPM)	Umožňuje povoliť alebo zakázať podporu pre integrované zabezpečenie TPM (Trusted Platform Module), ktoré chráni počítač pred nepovoleným prístupom k vlastným funkciám dostupným v programe Embedded Security for ProtectTools. Ďalšie informácie nájdete v Pomocníkovi softvéru ProtectTools.

Položka	Použitie
	POZNÁMKA: Aby ste toto nastavenie mohli zmeniť, potrebujete nastavovacie heslo.
Disk Sanitizer	Nástroj Disk Sanitizer sa používa na zničenie všetkých údajov na primárnom pevnom disku alebo jednotke v inovačnej pozícii. UPOZORNENIE: Ak spustíte nástroj Disk Sanitizer, údaje na vybratej jednotke budú natrvalo zničené.
System IDs (Identifikačné údaje systému)	Používateľovi umožňuje zadať inventárne číslo počítača a označenie vlastníka.

Ponuka System Configuration (Konfigurácia systému)

 **POZNÁMKA:** Niektoré uvedené možnosti systémovej konfigurácie nemusia byť vašim počítačom podporované.

Položka	Použitie
Language (Jazyk)	Umožňuje zmeniť jazyk pomôcky Computer Setup.
Boot Options (Možnosti spúšťania systému)	<ul style="list-style-type: none"> Umožňuje nastaviť čas zdržania štartovacej ponuky (v sekundách). Umožňuje povoliť alebo zakázať funkciu MultiBoot (v predvolenom nastavení povolené). Umožňuje nastaviť oneskorenie kontextového okna pre expresné štartovanie (Express Boot) v sekundách. Umožňuje povoliť alebo zakázať vlastné logo (predvolene vypnuté). Umožňuje povoliť alebo zakázať zobrazenie diagnostickej adresy URL (v predvolenom nastavení povolené). Umožňuje povoliť alebo zakázať štartovanie z jednotky CD-ROM (v predvolenom nastavení zakázané). Umožňuje povoliť alebo zakázať spúšťanie cez kartu SD (v predvolenom nastavení povolené). Umožňuje povoliť alebo zakázať spúšťanie cez disketu (v predvolenom nastavení povolené). Umožňuje povoliť alebo zakázať spúšťanie cez internú sieťovú kartu PXE (v predvolenom nastavení povolené). Umožňuje povoliť alebo zakázať režim štartovania zo zjednoteného rozšíriteľného firmvérového rozhrania (Unified Extensible Firmware Interface, UEFI) (v predvolenom nastavení zakázané). Nastavuje poradie štartovania z klasických zariadení.

Položka	Použitie
Device Configurations (Konfigurácie zariadení)	<ul style="list-style-type: none"> • Zapnutie/vypnutie podpory rozhrania USB (predvolene zapnutá). Pri zapnutí podpora rozhrania USB umožňuje: <ul style="list-style-type: none"> ◦ Použitie klávesnice USB na nastavenie počítača aj bez spusteného operačného systému Windows® ◦ Spustenie zo spúšťačích zariadení USB vrátane pevného disku, disketovej jednotky alebo optickej jednotky pripojenej cez port USB k počítaču • Umožňuje výber režimu paralelného portu: ECP (Enhanced Capabilities Port), štandardný, obojsmerný alebo EPP (Enhanced Parallel Port). • Umožňuje povoliť alebo zakázať ventilátor počas pripojenia do sieťovej elektrickej zásuvky (v predvolenom nastavení zakázané). • Umožňuje povoliť alebo zakázať zabránenie spúšťania údajov (len niektoré modely). Pri zapnutí môže procesor zakázať vykonanie niektorých inštrukcií kódu vírusov, čo pomáha zlepšiť zabezpečenie počítača (v predvolenom nastavení zakázané). • Režim zariadenia SATA (Serial Advanced Technology Attachment). K dispozícii sú tieto možnosti: <ul style="list-style-type: none"> ◦ AHCI (Advanced Host Controller Interface) ◦ IDE (Integrated Drive Electronics) ◦ RAID (len niektoré modely) <p>POZNÁMKA: Dostupnosť týchto možností sa líši podľa jednotlivých modelov počítačov.</p> • Umožňuje povoliť alebo zakázať rýchle nabíjanie sekundárnej batérie (v predvolenom nastavení povolené). • Umožňuje povoliť alebo zakázať funkciu HP QuickLook (v predvolenom nastavení povolené). • Umožňuje povoliť alebo zakázať overovanie pred štartovaním na jednotke HP QuickLook Boot (v predvolenom nastavení povolené). • Umožňuje povoliť alebo zakázať funkciu HP QuickWeb (v predvolenom nastavení povolené). • Umožňuje povoliť alebo zakázať funkciu HP QuickWeb Elevated Security (v predvolenom nastavení zakázané). • Umožňuje povoliť alebo zakázať virtualizačnú technológiu (len vybrané modely; predvolene vypnuté). • Umožňuje povoliť alebo zakázať prebudenie cez USB (v predvolenom nastavení povolené).

Položka	Použitie
Built-In Device Options (Možnosti zabudovaných zariadení)	<ul style="list-style-type: none"> <li data-bbox="876 226 1465 281">• Umožňuje povoliť alebo zakázať stav funkcie Num Lock pri štartovaní (v predvolenom nastavení zakázané). <li data-bbox="876 304 1465 380">• Umožňuje povoliť alebo zakázať funkciu TXT (Intel® Trusted Execution Technology) (len vybrané modely; predvolene vypnuté). <hr/> <ul style="list-style-type: none"> <li data-bbox="876 407 1465 483">• Umožňuje povoliť alebo zakázať tlačidlo stavu bezdrôtovej komunikácie (v predvolenom nastavení povolené). <li data-bbox="876 506 1465 581">• Umožňuje povoliť alebo zakázať rádio integrovaného zariadenia WLAN (len niektoré modely; v predvolenom nastavení povolené). <li data-bbox="876 604 1465 659">• Umožňuje povoliť alebo zakázať radič sieťového rozhrania (LAN) (v predvolenom nastavení povolené). <li data-bbox="876 682 1465 758">• Umožňuje povoliť alebo zakázať rádio integrovaného zariadenia Bluetooth® (v predvolenom nastavení povolené). <li data-bbox="876 781 1465 835">• Umožňuje povoliť alebo zakázať prepínanie sietí LAN/WLAN (v predvolenom nastavení zakázané). <li data-bbox="876 858 1465 968">• Umožňuje povoliť alebo zakázať úsporný režim siete LAN (len niektoré modely). Pri povolení sa šetrí energia vypnutím siete LAN, keď sa nepoužíva (v predvolenom nastavení povolené). <li data-bbox="876 991 1465 1199">• Nastavenie prebudenia podľa stavu siete LAN. Medzi možnosti patrí: <ul style="list-style-type: none"> <li data-bbox="924 1073 1158 1096">◦ Disabled (Vypnuté) <li data-bbox="924 1119 1339 1142">◦ Boot to Network (Štartovanie do siete) <li data-bbox="924 1165 1406 1188">◦ Follow Boot Order (Podľa poradia spúšťania) <li data-bbox="876 1222 1465 1297">• Umožňuje povoliť alebo zakázať zariadenie inovačnej pozície prenosného počítača (v predvolenom nastavení povolené). <li data-bbox="876 1320 1465 1375">• Umožňuje povoliť alebo zakázať monitorovací obvod napájania (v predvolenom nastavení povolené). <li data-bbox="876 1398 1465 1453">• Umožňuje povoliť alebo zakázať zvukové zariadenia (v predvolenom nastavení povolené). <li data-bbox="876 1476 1465 1530">• Umožňuje povoliť alebo zakázať zariadenie na snímanie odtlačkov (v predvolenom nastavení povolené). <li data-bbox="876 1554 1465 1608">• Umožňuje povoliť alebo zakázať modem (v predvolenom nastavení povolené). <li data-bbox="876 1631 1465 1686">• Umožňuje povoliť alebo zakázať mikrofón (v predvolenom nastavení povolené). <li data-bbox="876 1709 1465 1764">• Umožňuje povoliť alebo zakázať interné reproduktory (v predvolenom nastavení povolené).

Položka	Použitie
Port Options (Možnosti portov) (predvolene všetky zapnuté)	<p>POZNÁMKA: Všetky možnosti portov sú predvolene zapnuté.</p> <ul style="list-style-type: none"> • Umožňuje povoliť alebo zakázať sériový port. • Umožňuje povoliť alebo zakázať paralelný port. • Umožňuje povoliť alebo zakázať čítačku médií flash. • Umožňuje povoliť alebo zakázať port USB. <p>UPOZORNENIE: Vypnutie portu USB vypne aj zariadenia MultiBay a zariadenia ExpressCard na replikátore rozšíreného portu.</p> <ul style="list-style-type: none"> • Umožňuje povoliť alebo zakázať port 1394. • Umožňuje povoliť alebo zakázať zásuvku ExpressCard. • Umožňuje povoliť alebo zakázať zásuvku Smart Card. • Umožňuje povoliť alebo zakázať port eSATA.
Set Security Level (Nastavenie bezpečnostnej úrovne)	Zmena, zobrazenie alebo skrytie bezpečnostných úrovní pre všetky položky ponuky systému BIOS.
Restore Security Defaults (Obnovenie predvolených hodnôt zabezpečenia)	Slúži na obnovenie predvolených nastavení zabezpečenia.

14 Spúšťanie systému z viacerých zariadení (MultiBoot)

Informácie o poradí použitia spúšťacích zariadení

Pri štarte počítača sa systém pokúša zaviesť zo zapnutých spúšťacích zariadení. Obslužný program MultiBoot je predvolene zapnutý už z výroby a určuje poradie, podľa ktorého systém vyberá spúšťacie zariadenia. Medzi spúšťacie zariadenia patria optické jednotky, disketové jednotky, karta sieťového rozhrania (NIC), pevné disky a zariadenia USB. Spúšťacie zariadenia obsahujú spúšťateľné médium alebo súbory, ktoré počítač potrebuje na správne spustenie a činnosť.

 **POZNÁMKA:** Niektoré spúšťacie zariadenia je možné zahrnúť do poradia spúšťania až po ich zapnutí v pomôcke Computer Setup.

Z výroby je počítač nastavený tak, aby vybral spúšťacie zariadenie prehľadaním zapnutých spúšťacích zariadení a umiestnení jednotiek v tomto poradí:

 **POZNÁMKA:** Niektoré uvedené spúšťacie zariadenia a pozície jednotiek nemusia byť na vašom počítači podporované.

- Rozširujúca pozícia prenosného počítača
- Interný pevný disk
- Disketová jednotka USB
- USB CD-ROM
- Pevný disk USB
- Ethernet prenosného počítača
- Pamäťová karta Secure Digital (SD)
- Inovačná pozícia rozširujúcej základne
- Externá jednotka SATA

Môžete zmeniť poradie, v ktorom počítač hľadá spúšťacie zariadenie, zmenou poradia spúšťania v pomôcke Computer Setup. Môžete tiež stlačiť kláves **esc** pri zobrazenom hlásení „Press the ESC key for Startup Menu“ (Stlačením klávesu ESC zobrazíte štartovaciu ponuku) v spodnej časti obrazovky, a potom stlačte kláves **f9**. Stlačením klávesu **f9** sa ukáže ponuka, ktorá zobrazí aktuálne spúšťacie zariadenia a umožní vám vybrať si spúšťacie zariadenie. Pomocou nástroja MultiBoot Express tiež môžete nastaviť počítač tak, aby sa pri každom zapnutí alebo reštartovaní počítača zobrazila výzva na zadanie spúšťacej jednotky.

Ak je funkcia MultiBoot zakázaná, počítač použije pevné poradie spúšťania systému, ktoré začína hľadaním spúšťacieho zariadenia v jednotke A. Ak sa nenájde, počítač bude hľadať spúšťacie zariadenie v jednotke C. Medzi zariadenia jednotky A patria optické a disketové jednotky. Medzi zariadenia jednotky C patria optické jednotky a jednotky pevných diskov.

Sieťová karta NIC nemá priradené písmeno jednotky.

 **POZNÁMKA:** Zo zariadenia optickej jednotky (napríklad jednotka CD-ROM) sa v závislosti od formátu môže vykonať spustenie ako z jednotky A alebo ako z jednotky C.

Povolenie spúšťacích zariadení v pomôcke Computer Setup

Počítač sa môže spustiť zo zariadenia USB alebo sieťovej karty len v prípade, ak zariadenie bolo zapnuté ako prvé v pomôcke Computer Setup.

Postup spustenia pomôcky Computer Setup a zapnutia zariadenia USB alebo sieťovej karty ako spúšťacieho zariadenia:

1. Zapnite alebo reštartujte počítač a potom stlačte kláves **esc** pri zobrazenom hlásení „Press the ESC key for Startup Menu“ (Stlačením klávesu ESC zobrazíte štartovaciu ponuku) v spodnej časti obrazovky.
2. Stlačením klávesu **f10** prejdete do nastavenia systému BIOS.
3. Ak chcete zapnúť používanie spúšťacích médií v jednotkách USB alebo v jednotkách vložených do voliteľnej rozširujúcej základne (len niektoré modely), pomocou polohovacieho zariadenia alebo klávesov so šípkami vyberte ponuku **System Configuration** (Konfigurácia systému) > **Device Configurations** (Konfigurácie zariadení). Skontrolujte, či je zapnutá možnosť **Enabled** (Zapnuté) vedľa možnosti **USB legacy support** (Podpora rozhrania USB).

 **POZNÁMKA:** Možnosť USB Port (Port USB) musí byť zapnutá, aby bolo možné použiť podporu rozhrania USB. Možnosť je zapnutá už z výroby. Ak bol port vypnutý, zapnite ho výberom položky **System Configuration** (Konfigurácia systému) > **Port Options** (Možnosti portu), a potom kliknite na možnosť **Enabled** (Zapnuté) vedľa položky **USB Port** (Port USB).

– alebo –

Zariadenie sieťového rozhrania (NIC) zapnete výberom položky **System Configuration** (Konfigurácia systému) > **Boot Options** (Možnosti spúšťania) a potom kliknite na položku **Enabled** (Zapnuté) vedľa možnosti **PXE Internal NIC boot** (Spúšťanie internou kartou sieťového rozhrania (NIC) PXE).

4. Zmeny uložíte a pomôcku Computer Setup ukončíte kliknutím na tlačidlo **Save** (Uložiť) v ľavom dolnom rohu obrazovky a potom sa riadte pokynmi na obrazovke.

– alebo –

Pomocou klávesov so šípkami vyberte položku **File** (Súbor) > **Save changes and exit** (Uložiť zmeny a skončiť), a potom stlačte kláves **enter**.

Zmeny sa prejaví po reštartovaní počítača.

 **POZNÁMKA:** Ak chcete pri spustení pripojiť sieťovú kartu k serveru PXE (Preboot eXecution Environment) alebo RPL (Remote Program Load) bez použitia programu MultiBoot, stlačte kláves **esc** počas zobrazenia hlásenia „Press the ESC key for Startup Menu“ (Stlačením klávesu ESC zobrazíte štartovaciu ponuku) v dolnej časti obrazovky a potom rýchlo stlačte kláves **f12**.

Zmeny poradia spúšťacích zariadení

Pred zmenou poradia spúšťania zvážte nasledovné odporúčania:

- Keď sa počítač reštartuje po zmene poradia spúšťania, počítač sa pokúsi naštartovať pomocou nového poradia.
- Keď existuje viac ako jeden typ spúšťacieho zariadenia, počítač sa pokúsi spustiť pomocou prvého z každého typu spúšťacieho zariadenia (neplatí pre optické zariadenia). Napríklad, ak je počítač pripojený k voliteľnej rozširujúcej základni (len niektoré modely), ktoré má aj jednotku pevného disku, táto jednotka sa ukáže v poradí spúšťania ako pevný disk USB. Ak sa systém pokúsil spustiť z tohto pevného disku USB a zlyhal, nebude sa pokúšať spúšťať systém z jednotky pevného disku v pozícii pre pevný disk. Namiesto toho sa pokúsi o spustenie z iného typu zariadenia uvedeného v poradí spúšťania. Ak sa však používajú dve optické zariadenia a pokus spustiť systém z prvého optického zariadenia zlyhá (zariadenie neobsahuje médium, alebo vložené médium nie je spúšťacím médium), systém sa pokúsi spustiť z druhého optického zariadenia.
- Pri zmene poradia spúšťania sa zmení aj označenie logických jednotiek. Ak napríklad vykonáte spustenie z jednotky CD-ROM s diskom formátovaným ako jednotka C, jednotka CD-ROM sa stane jednotkou s označením C a pevný disk v pozícii pre pevný disk sa stane jednotkou s označením D.
- Počítač sa môže spustiť zo sieťovej karty len v prípade, ak bolo zariadenie zapnuté v ponuke Built-In Device Options (Možnosti zabudovaného zariadenia) pomôcky Computer Setup a ak spúšťanie z tohto zariadenia bolo zapnuté v ponuke Boot Options (Možnosti spúšťania) v pomôcke Computer Setup. Spúšťanie pomocou sieťovej karty neovplyvňuje označenie logických jednotiek, pretože sieťovej karte nie je priradené žiadne písmeno jednotky.
- S jednotkami vo voliteľnej rozširujúcej základni (len niektoré modely) sa pri poradí spúšťania narába ako s externými zariadeniami USB.

Výber predvolieb spúšťania systému z viacerých zariadení (MultiBoot)

Program MultiBoot môžete použiť týmito spôsobmi:

- Zmenou poradia spúšťania v pomôcke Computer Setup môžete nastaviť nové poradie spúšťania, ktoré počítač použije pri každom zapnutí.
- Spúšťacie zariadenie je možné dynamicky vybrať stlačením klávesu **esc**, keď sa pri štartovaní počítača v spodnej časti obrazovky zobrazí hlásenie „Press the ESC key for Startup Menu“ (Stlačením klávesu ESC zobrazíte štartovaciu ponuku), a potom stlačením klávesu **f9**, prejdete do ponuky Boot Device Options (Možnosti spúšťacieho zariadenia).
- Na nastavenie variabilného poradia spúšťania môžete použiť nástroj MultiBoot Express. Táto funkcia zobrazuje výzvu na zadanie spúšťacieho zariadenia pri každom zapnutí počítača.

Nastavenie nového poradia spúšťania v pomôcke Computer Setup

Ak chcete spustiť pomôcku Computer Setup a nastaviť poradie spúšťacích zariadení, ktoré počítač použije pri každom zapnutí alebo reštartovaní, postupujte nasledovne:

1. Zapnite alebo reštartujte počítač a potom stlačte kláves **esc** pri zobrazenom hlásení „Press the ESC key for Startup Menu“ (Stlačením klávesu ESC zobrazíte štartovaciu ponuku) v spodnej časti obrazovky.
2. Stlačením klávesu **f10** prejdete do nastavenia systému BIOS.
3. Pomocou polohovacieho zariadenia alebo klávesov so šípkou vyberte položku **System Configuration** (Konfigurácia systému) > **Boot Options** (Možnosti štartovania). Overte, či je vybratá položka **Enabled** (Povolené) vedľa položky MultiBoot.

 **POZNÁMKA:** Pomôcka MultiBoot je povolená od výroby.

4. Pomocou polohovacieho zariadenia alebo klávesov so šípkami vyberte v zozname zariadenie.
5. Zariadenie v poradí spúšťania presuniete vyššie pomocou polohovacieho zariadenia a kliknutím na šípku nahor vedľa názvu zariadenia alebo stlačením klávesu **+**.

– alebo –

Zariadenie v poradí spúšťania presuniete nižšie pomocou polohovacieho zariadenia a kliknutím na šípku nadol vedľa názvu zariadenia alebo stlačením klávesu **-**.

6. Ak chcete uložiť zmeny a ukončiť pomôcku Computer Setup, kliknite na položku **Save** (Uložiť) v ľavom dolnom rohu obrazovky a potom postupujte podľa pokynov na obrazovke.

– alebo –

Pomocou klávesov so šípkou vyberte položku **File** (Súbor) > **Save changes and exit** (Uložiť zmeny a skončiť) a potom stlačte kláves **enter**.

Zmeny sa prejavujú po reštartovaní počítača.

Dynamický výber spúšťacieho zariadenia pomocou výzvy F9

Postup dynamického výberu spúšťacieho zariadenia pre aktuálnu sekvenciu štartovania:

1. Otvorte ponuku Select Boot Device (Výber spúšťacieho zariadenia) zapnutím alebo reštartovaním počítača a potom stlačením klávesu **esc** počas zobrazeného hlásenia „Press the ESC key for Startup Menu“ (Stlačením klávesu ESC zobrazíte štartovaciu ponuku) v spodnej časti obrazovky.
2. Stlačte kláves **f9**.
3. Pomocou polohovacieho zariadenia alebo klávesov so šípkami vyberte spúšťacie zariadenie a potom stlačte kláves **enter**.

Zmeny sa prejavia okamžite.

Nastavenie výzvy funkcie MultiBoot Express

Postup spustenia pomôcky Computer Setup a nastavenia zobrazenia ponuky programu MultiBoot na výber spúšťacieho zariadenia pri každom spustení alebo reštarte počítača:

1. Zapnite alebo reštartujte počítač a potom stlačte kláves **esc** pri zobrazenom hlásení „Press the ESC key for Startup Menu“ (Stlačením klávesu ESC zobrazíte štartovaciu ponuku) v spodnej časti obrazovky.
2. Stlačením klávesu **f10** prejdete do nastavenia systému BIOS.
3. Pomocou polohovacieho zariadenia alebo klávesov so šípkami vyberte položku **System Configuration** (Konfigurácia systému) > **Boot Options** (Možnosti spúšťania) a potom stlačte kláves **enter**.
4. Do poľa **Express Boot Popup Delay (Sec)** (Oneskorenie kontextovej ponuky expresného štartovania (s)) zadajte čas v sekundách, počas ktorého chcete, aby počítač zobrazoval ponuku štartovacích umiestnení pred použitím predvoleného aktuálneho nastavenia funkcie MultiBoot. (Ak vyberiete hodnotu 0, ponuka umiestnení expresného štartovania sa nezobrazí.)
5. Zmeny uložíte a pomôcku Computer Setup ukončíte kliknutím na tlačidlo **Save** (Uložiť) v ľavom dolnom rohu obrazovky a potom sa riadte pokynmi na obrazovke.

– alebo –

Pomocou klávesov so šípkami vyberte položku **File** (Súbor) > **Save changes and exit** (Uložiť zmeny a skončiť), a potom stlačte kláves **enter**.

Zmeny sa prejavia po reštartovaní počítača.

Zadanie predvolieb pre funkciu MultiBoot Express

Po zobrazení ponuky funkcie Express Boot počas spustenia máte k dispozícii nasledujúce možnosti:

- Ak chcete vybrať spúšťacie zariadenie v ponuke funkcie Express Boot, vyberte pred uplynutím časového limitu požadovanú možnosť a stlačte kláves **enter**.
- Ak nechcete, aby sa použilo predvolené nastavenie programu MultiBoot, stlačte pred uplynutím časového limitu ľubovoľný kláves. Počítač sa spustí až po zadaní spúšťacieho zariadenia a stlačením klávesu **enter**.
- Ak chcete, aby sa počítač spustil podľa aktuálneho nastavenia programu MultiBoot, počkajte na uplynutie časového limitu.

15 Správa a tlač

Používanie riešení správy klientov

Softvér Client Management Solutions poskytuje štandardné riešenia pre správu klientskeho (používateľského) stolného počítača, pracovnej stanice, prenosného počítača a počítača typu tablet v sieťovom prostredí.

Správa klientov obsahuje nasledujúce kľúčové možnosti a funkcie:

- úvodné nasadenie bitového obrazu softvéru,
- vzdialená inštalácia systémového softvéru,
- správa a aktualizácie softvéru,
- aktualizácie pamäte ROM,
- sledovanie a zabezpečenie počítačového majetku (hardvér a softvér nainštalovaný v počítači),
- upozorňovanie na poruchy a obnovenie konkrétnych hardvérových komponentov a systémového softvéru.

 **POZNÁMKA:** Podpora pre konkrétne funkcie popísané v tejto časti sa môže líšiť v závislosti od modelu počítača alebo od verzie riadiaceho softvéru nainštalovaného v počítači.

Konfigurácia a nasadzovanie bitových kópií softvéru

Počítač sa dodáva s predinštalovanou bitovou kópiou systémového softvéru. Predinštalovaná bitová kópia softvéru sa konfiguruje pri prvej inštalácii počítača. Po tejto krátkej konfigurácii je počítač pripravený na používanie.

Prispôbená bitová kópia softvéru môže byť nasadzovaná (distribúovaná) niektorým z nasledujúcich spôsobov:

- inštaláciou doplnkových softvérových aplikácií po nakonfigurovaní predinštalovanej bitovej kópie softvéru,
- pomocou nástrojov na nasadzovanie softvéru, ako je napríklad Altiris Deployment Solutions, aby sa nahradil predinštalovaný softvér prispôbenou bitovou kópiou softvéru,
- pomocou procesu klonovania diskov, aby sa skopíroval obsah jedného pevného disku na druhý.

Použitá metóda nasadenia závisí od procesov a technologického prostredia vašej organizácie.

 **POZNÁMKA:** Pomôcka Computer Setup a ďalšie systémové funkcie poskytujú dodatočnú pomoc pri správe konfigurácie a riešení problémov, správe napájania a pri obnove systémového softvéru.

Správa a aktualizácia softvéru

Spoločnosť HP poskytuje viaceré nástroje na správu a aktualizáciu softvéru na klientských počítačoch.

- HP Client Manager for Altiris (len niektoré modely)

 **POZNÁMKA:** Program HP Client Manager for Altiris a ďalšie informácie o tomto programe získate na webovej lokalite spoločnosti HP <http://www.hp.com>.

- HP CCM (Client Configuration Manager) (len niektoré modely)
- HP SSM (System Software Manager)

HP Client Manager for Altiris (len niektoré modely)

Softvér HP Client Manager for Altiris integruje technológiu Intelligent Manageability so softvérom spoločnosti Altiris. Softvér HP Client Manager for Altiris poskytuje výborné možnosti pre správu hardvéru v rámci zariadení od spoločnosti HP:

- detailné zobrazenia hardvérového inventáru pre správu majetku,
- monitorovanie a diagnostika stavu systému,
- prístup prostredníctvom webu k dôležitým pracovným údajom, ako sú napríklad upozornenia na prehriatie a chyby pamäte,
- vzdialená aktualizácia systémového softvéru, ako sú napríklad ovládače zariadení a systém BIOS.

 **POZNÁMKA:** Ak sa softvér HP Client Manager for Altiris používa v súčinnosti s voliteľným softvérom Altiris Solutions (nutné kúpiť samostatne), je možné získať ďalšie funkcie softvéru.

Ak sa program HP Client Manager for Altiris (nainštalovaný na klientskom počítači) používa spolu so softvérom Altiris Solutions (nainštalovaným na správcovskom počítači), program HP Client Manager for Altiris poskytuje ďalšie funkcie a možnosti centralizovanej správy hardvéru klientských zariadení v týchto oblastiach:

- Inventár a správa majetku
 - Súlad so softvérovými licenciami
 - Sledovanie počítačov a hlásenia
 - Informácie o lízingových zmluvách počítačov a fixné sledovanie majetku
- Nasadzovanie a migrácia systémového softvéru
 - Migrácia v systéme Windows®
 - Nasadzovanie systémov
 - Migrácia používateľských nastavení

- Pomoc a riešenie problémov
 - Správa lístkov pomoci zákazníkom
 - Riešenie problémov na diaľku
 - Odstraňovanie problémov na diaľku
 - Riešenie havarijnej situácie klienta
- Správa softvéru a operácií
 - Nepretržitá správa klientov
 - Nasadzovanie systémového softvéru HP
 - Automatická oprava aplikácií (schopnosť identifikovať a opraviť určité problémy aplikácie)

Softvér Altiris Solutions poskytuje možnosti ľahkej distribúcie softvéru. Program HP Client Manager for Altiris umožňuje komunikáciu so softvérom Altiris Solutions, ktorý sa môže používať na zavedenie nového hardvéru alebo migráciu osobnosti do nového operačného systému pomocou ľahko nasledovateľných sprievodcov. Softvér HP Client Manager for Altiris je k dispozícii na prevzatie z webovej lokality spoločnosti HP.

Ak sa softvér Altiris Solutions používa v spojení so softvérom HP System Software Manager alebo HP Client Manager for Altiris, správcovia môžu aktualizovať systém BIOS a softvér ovládačov zariadení z centrálnej konzoly.

HP CCM (Client Configuration Manager) (len niektoré modely)

Softvér HP CCM (Client Configuration Manager) automatizuje správu softvéru, napríklad operačných systémov, programov, aktualizácií softvéru, obsahu, konfiguračných nastavení tak, aby každý počítač bol udržiavaný v správnej konfigurácii. S týmito automatizovanými riešeniami správy môžete spravovať softvér počítača počas celej jeho životnosti.

Softvér CCM umožňuje vykonanie týchto úloh:

- zhromažďovať hardvérový a softvérový inventár na rôznych platformách,
- vytvárať softvérové balíky a vykonávať dopadovú analýzu pred distribúciou,
- zamerať sa na individuálne počítače, pracovné skupiny alebo celé populácie počítačov pri nasadzovaní a údržbe softvéru a obsahu podľa stanovených zásad,
- poskytovať a spravovať operačné systémy, aplikácie a obsah na distribuovaných počítačoch z akéhokoľvek miesta,
- integrovať softvér CCM so službami pomoci zákazníkom a inými nástrojmi správy systému pre hladké operácie,
- využívať spoločnú infraštruktúru na riadenie softvéru a obsahu na štandardných počítačových zariadeniach v prostredí akejkoľvek siete pre všetkých firemných používateľov,
- škálovať podľa firemných potrieb.

HP SSM (System Software Manager)

Program HP SSM (System Software Manager) umožňuje z diaľky aktualizovať softvér systémovej úrovne na viacerých systémoch naraz. Pri spustení na klientskom počítači program SSM detekuje verzie hardvéru a softvéru a potom aktualizuje určený softvér z centrálného zdroja, resp. súborového skladu. Verzie ovládača, ktoré sú podporované programom SSM sú označené špeciálnou ikonou na preberacej webovej stránke ovládača HP a na disku CD *pre technickú podporu*. Program SSM môžete prevziať a ďalšie informácie o ňom získať na webovej lokalite spoločnosti HP <http://www.hp.com/go/ssm> (len v angličtine).

Používanie univerzálneho tlačového ovládača HP

Univerzálny tlačový ovládač HP pre systém Windows je samostatný inteligentný ovládač, ktorý nahrádza jednotlivé ovládače pre tlačiarne HP v sieti.

 **POZNÁMKA:** Univerzálny tlačový ovládač HP je predinštalovaný len na vybraných modeloch počítača. Univerzálny tlačový ovládač HP môžete prevziať a ďalšie informácie o jeho používaní získať na webovej lokalite spoločnosti HP <http://www.hp.com/go/universalprintdriver> (len v angličtine).

Tlač pomocou univerzálneho tlačového ovládača HP:

1. V ľubovoľnej aplikácii vyberte položku **Súbor > Tlačiť**.
2. V zozname tlačiarní vyberte položku **HP Universal Printing PS**.
3. Kliknite na tlačidlo **Tlačiť**.
4. Zadajte adresu IP tlačiarne alebo sieťovú cestu k tlačiarne.

 **POZNÁMKA:** Ak nemôžete identifikovať adresu IP tlačiarne alebo cestu v sieti, požiadajte o pomoc správcu IT.

5. Začiarknite políčko **Vytvoriť permanentné zobrazenie tejto tlačiarne v priečinku Tlačiarne**.
6. Kliknite na tlačidlo **Tlačiť**.

Register

A

- adaptér modemového kábla
špecifický pre danú krajinu 36
- aktualizácia systému BIOS
inštalácia 143
prevzatie 142
- aktualizácie, softvér 166
- Altiris Deployment Solutions 165
- antény siete WLAN,
identifikácia 18
- antény siete WWAN,
identifikácia 18
- automatické heslo funkcie
DriveLock
vybratie 132
zadanie 131
- automatické prehrávanie 61

B

- batéria
identifikácia 19
kalibrácia 82
likvidácia 86
nabíjanie 80, 82
nízky stav nabitia batérie 81
opätovné nabíjanie 85
uloženie 86
úspora energie 85
vloženie 79
vybratie 79
výmena 86
- BD
kopírovanie 62
prehrávanie 60
vybratie 64
- bezdrôtová sieť (WLAN)
funkčný dosah 27
potrebné vybavenie 25
pripojenie 27

- pripojenie na firemnú sieť
WLAN 27
- pripojenie na verejnú sieť
WLAN 27
zabezpečenie 25
- bezpečnostné zariadenia na
letiskách 90
- bitová kópia, počítač 165
- Blu-ray Disc (BD) 58
- brána firewall 26

C

- CD
kopírovanie 62
prehrávanie 60
vybratie 64
- Centrum zálohovania a
obnovenia 145, 146
- certifikačný štítok bezdrôtového
zariadenia 20
- cestovanie s počítačom 20, 86
- Computer Setup
heslo funkcie DriveLock 127
heslo správcu systému
BIOS 125
nastavenie poradia
spúšťania 163
nastavenie výzvy funkcie
MultiBoot Express 164
navigácia a výber 151
obnovenie nastavení od
výrobca 152
ponuka File (Súbor) 153
ponuka Security
(Zabezpečenie) 154
ponuka System Configuration
(Konfigurácia systému) 155
zabezpečenie zariadenia 133
zapnutie spúšťacích
zariadení 161

Č

- čítačka kariet Smart Card,
identifikácia 14
- čítačka multimediálnych
kariet 12, 109
- čitateľné mediá 73

D

- diagnostika systému 153
- digitálna karta
vloženie 109
vybratie 110
zastavenie 110
- disk DVD s operačným systémom
Windows Vista 149
- disketová jednotka 107
- disk sanitizer 155
- DisplayPort, identifikácia 13, 14
- displej
klávesové skratky jasu
obrazovky 46
obraz, prepnutie 44
- DriveLock, automatická
funkcia 154
- DVD
kopírovanie 62
prehrávanie 60
vybratie 64
zmena nastavenia oblasti 61

E

- energia
úspora 85
- energia z batérie 78
- Execution Disable (Vypnúť
spúšťanie) 156
- externá jednotka 107
- externé zvukové zariadenia,
pripojenie 54

- F**
funkčné klávesy 41
funkčné klávesy, identifikácia 9, 10
- H**
hardvér, identifikácia 1
heslá
 DriveLock 127
 používateľ 124
 správca 124
 správca systému BIOS 125
heslo funkcie DriveLock
 nastavenie 128
 odstránenie 131
 popis 127
 zadanie 129
 zmena 130
heslo správcu systému BIOS 154
hlasitosť, nastavenie 51
homologizačné informácie
 certifikačné štítky bezdrôtových zariadení 20
 homologizačný štítok 20
HP 3D DriveGuard 92
HP Client Configuration Manager 166, 168
HP Client Manager for Altiris 166
HP QuickLook 156
HP SpareKey Enrollment (Registrácia kľúča HP SpareKey) 154
HP System Software Manager 166, 169
- I**
identifikačné údaje systému 155
ikona bezdrôtovej komunikácie 22
ikona programu Správca pripojení 22
ikona stavu siete 22
ikona stavu sieťovej komunikácie 33
ikony
 bezdrôtová komunikácia 22
 Správca pripojení 22
 stav siete 22
 stav sieťovej komunikácie 33
- indikátor batérie 11, 80, 81
indikátor bezdrôtového rozhrania 22
indikátor bezdrôtového rozhrania, identifikácia 3, 4, 11
indikátor funkcie caps lock, identifikácia 4, 5
indikátor funkcie QuickLook, identifikácia 4, 5
indikátor funkcie QuickWeb, identifikácia 4, 5
indikátor jednotky 11, 92
indikátor napájania, identifikácia 3, 5, 11
indikátor webovej kamery, identifikácia 11, 18
indikátory
 batéria 11
 bezdrôtové rozhranie 3, 4, 11
 caps lock 4, 5
 jednotka 11, 92
 lokálna sieť (LAN) 3, 4, 11
 napájanie 3, 5, 11
 QuickLook 4, 5
 QuickWeb 4, 5
 webová kamera 11, 18
informácie o počítači 142
inovačná pozícia
 výmena optickej jednotky 100
 výmena pevného disku 97
inštalácia, počítač 1
integrovaná numerická klávesnica, identifikácia 49
inteligentná karta
 definovaná 114
 vloženie 114
 vybratie 114
interferencia, minimalizácia 34
interné mikrofóny, identifikácia 17
interný vypínač obrazovky 17
- J**
jazyk, zmena v pomôcke Computer Setup 155
jednotka Blu-ray ROM DVD±RW SuperMulti DL 58
jednotka CD 107
jednotka DVD 107
- jednotky
 disketa 107
 DVD-ROM 58
 externý 107
 jednotka DVD±RW SuperMulti DL LightScribe 58
 optická 107
 pevný 95, 107
jednotky, poradie spúšťania systému 155, 159
- K**
kábel, napájací 19
kábel 1394, pripojenie 105
kábel USB, pripojenie 103
káble
 1394 105
 modem 35
 USB 103
kalibrácia batérie 82
karta ExpressCard
 konfigurácia 111
 vloženie 111
 vybratie 112
 vybratie vložky 111
 zastavenie 112
karta Java Card
 definovaná 114
 vloženie 114
 vybratie 114
karta SD 109
kláves aplikácií, Windows 9, 10
kláves aplikácií systému Windows, identifikácia 9, 10
kláves esc, identifikácia 9, 10
kláves fn 41
kláves fn, identifikácia 9, 10, 48
klávesnica, integrovaná
 identifikácia 48
kláves num lk, identifikácia 48, 49
klávesová skratka režimu spánku 43
klávesová skratka systémových informácií 42
klávesové skratky
 popis 41
 používanie 42
 prepnutie obrazu 44
 spustenie režimu spánku 43

- zníženie jasú obrazovky 46
 - zobrazenie systémových informácií 42
 - zvýšenie jasú obrazovky 46
 - klávesové skratky, identifikácia 41
 - klávesové skratky jasú obrazovky 46
 - kláves s logom Windows, identifikácia 9, 10
 - klávesy
 - aplikácie systému Windows 9, 10
 - esc 9, 10
 - fn 9, 10, 48
 - funkčné 9, 10
 - klávesnica 9
 - logo Windows 9, 10
 - numerická klávesnica 10
 - klávesy integrovanej numerickej klávesnice, identifikácia 9, 10
 - kód Product Key 20
 - kódy oblastí, DVD 61
 - konektor, napájací 15
 - konfigurácia kariet ExpressCard 111
 - konfigurácie zariadení 156
 - kontrola zvukových funkcií 54
 - kritický stav nabitia batérie 81
 - kryt priestoru pamäťového modulu
 - vybratie 116
 - výmena 117
- L**
- LAN, pripojenie 40
 - LAN Power Save (Úsporný režim siete LAN) 157
- M**
- McAfee Total Protection 135, 136
 - médium jednotky 73
 - mikrofóny, interné 17
 - minimalizácia interferencie 34
 - modemový kábel
 - adaptér kábla špecifický pre danú krajinu 36
 - obvod na potlačenie šumu 35
 - pripojenie 35
 - monitor, pripojenie 56
- možnosti portov
- čítač flash médií 158
 - paralelný port 158
 - port 1394 158
 - port eSATA 158
 - port USB 158
 - sériový port 158
 - zásuvka pre kartu ExpressCard 158
 - zásuvka pre kartu Smart Card 158
- možnosti spúšťania systému 155
- možnosti zabudovaných zariadení 157
- MultiBoot Express 159, 164
 - MultiMediaCard 109
 - multimediálny softvér, inštalácia 53
 - myš, externá
 - nastavenie parametrov 41
 - pripojenie 41
- N**
- nabíjanie batérií 80, 82
 - nabitie batérie, maximálne 81
 - napájací kábel, identifikácia 19
 - napájací konektor, identifikácia 15
 - napájanie
 - pripojenie 77
 - nasadenie, softvér 165
 - nastavenie bezpečnostnej úrovne 158
 - nastavenie internetového pripojenia 25
 - nastavenie oblasti jednotky DVD 61
 - nastavenie siete WLAN 25
 - názov a číslo produktu, počítač 19
 - nereagujúci systém 87
 - nízky stav nabitia batérie 81
 - numerická klávesnica, externá
 - num lock 49
 - používanie 49
 - numerická klávesnica, integrovaná
 - identifikácia 47
 - num lock, externá numerická klávesnica 49
- O**
- obnovenie pevného disku 149
 - obnovenie použitím nástroja f11 149
 - obnovenie predvolených hodnôt zabezpečenia 158
 - obnovenie predvolených nastavení 153
 - obnovovacia oblasť 149
 - obraz, prepnutie 44
 - obslužný program Setup
 - navigácia a výber 151
 - obnovenie nastavení od výrobcu 152
 - ponuka File (Súbor) 153
 - ponuka Security (Zabezpečenie) 154
 - ponuka System Configuration (Konfigurácia systému) 155
 - obvod na potlačenie šumu
 - modemový kábel 35
 - operačný systém
 - kód Product Key 20
 - štítok s certifikátom pravosti od spoločnosti Microsoft 20
 - optická jednotka 107
 - optický disk
 - používanie 59
 - vybratie 64
 - otvor pre bezpečnostné lanko, identifikácia 12, 15
 - ovládacie prvky bezdrôtovej komunikácie
 - operačný systém 22
 - softvér Wireless Assistant 22
 - tlačidlo 22
 - ovládače zariadení
 - ovládače od spoločnosti HP 68
 - ovládače od spoločnosti Microsoft 69
 - preinštalovanie 68
 - označenie logických jednotiek 162
- P**
- páčkové polohovacie zariadenie
 - používanie 41
 - pevný disk
 - externý 107

- HP 3D DriveGuard 92
 - inštalácia 95
 - podpora rozhrania, USB 151, 156
 - podpora rozhrania USB 151, 156
 - podpora rozhrania USB pre staršie zariadenia 104
 - polohovacie zariadenia
 - nastavenie parametrov 41
 - používanie 41
 - ponuka File (Súbor) 153
 - ponuka Security (Zabezpečenie)
 - Automatic DriveLock (Automatická funkcia DriveLock) 154
 - Disk Sanitizer 154
 - DriveLock 154
 - HP SpareKey 154
 - HP SpareKey Enrollment (Registrácia kľúča HP SpareKey) 154
 - nastavenie hesla správcu systému BIOS 154
 - pravidlá hesiel 154
 - System IDs (Identifikačné údaje systému) 155
 - vynulovanie snímača odtlačkov prstov 154
 - vždy vyžadovať registráciu kľúča HP SpareKey 154
 - zmena hesla 154
 - ponuka System Configuration (Konfigurácia systému) 155
 - poradie spúšťania 155
 - port 1394 105
 - port pre externý monitor 56
 - port pre externý monitor, identifikácia 15
 - port pre monitor, externý 15
 - porty
 - 1394 105
 - externý monitor 15, 56
 - port pre obrazovku 13, 14
 - USB 13, 14, 103
 - porty USB, identifikácia 13, 14, 103
 - posúvacie zóny, TouchPad 2
 - používateľské heslo 124
 - Power Assistant 76
 - pozícia pre batériu 16, 20
 - pozícia pre pevný disk 17
 - pozície
 - batéria 20
 - pevný disk 17
 - primárny pamäťový modul
 - inovácia 119
 - vloženie 121
 - vybratie 120
 - výmena 119
 - pripojenie, externý napájací zdroj 77
 - pripojenie na firemnú sieť WLAN 27
 - pripojenie na sieť LAN 40
 - pripojenie na sieť WLAN 27
 - pripojenie na verejnú sieť WLAN 27
 - problémy s bezdrôtovou sieťou, riešenie problémov 32
 - program Computer Setup 165
 - projektor, pripojenie 56
- R**
- reproduktory, identifikácia 11
 - režim dlhodobého spánku
 - spustenie 74
 - spustený počas kritického stavu nabitia batérie 81
 - ukončenie 74
 - režim paralelného portu 156
 - režim spánku
 - spustenie 73
 - ukončenie 73
 - režim zjednoteného rozšíriteľného firmvérového rozhrania (UEFI) 155
 - riešenie problémov
 - Automatické prehrávanie 67
 - disk sa neprehrá 66
 - externá obrazovka 67
 - napaľovanie disku 67
 - ovládače zariadení 68
 - ovládače zariadení od spoločnosti HP 68
 - ovládače zariadení od spoločnosti Microsoft 69
 - prehrávanie filmu 67
 - zásobník pre optický disk 64
 - zistenie optickej jednotky 65
 - riešenie problémov s bezdrôtovou sieťou 32
 - riešenie problémov s modemom 38
 - RJ-45 (sieť) zásuvka, identifikácia 15
 - rozbočovače 103
 - rozbočovače USB 103
 - rozširujúci pamäťový modul
 - vloženie 117
 - vybratie 116
 - výmena 116
 - rýchle nabíjanie sekundárnej batérie 156
- S**
- sériové číslo, počítač 19
 - server PXE 161
 - servisný štítok 19
 - schémy napájania 75
 - sieťové bezpečnostné kódy
 - sieťový kľúč 33
 - SSID 33
 - sieťový kľúč 33
 - sieťový napájací adaptér
 - identifikácia 19
 - pripojenie 77
 - skratky klávesnice
 - vrátenie 122
 - vybratie 119
 - snímač odtlačkov prstov, identifikácia 5, 7, 8
 - softvér
 - aktualizácia systému BIOS 142
 - aktualizácie 166
 - Čistenie disku 91
 - Defragmentácia disku 91
 - nasadenie 165
 - obnovenie 165
 - softvér na čítanie vizitiek 71
 - softvér Wireless Assistant 23
 - Správca pripojení HP 23
 - softvér Čistenie disku 91
 - softvér Defragmentácia disku 91
 - softvér modemu
 - nastavenie alebo pridanie umiestnenia 36
 - problémy s pripojením pri cestovaní 38

softvér na čítanie vizitiek 71
softvér Správca pripojení HP 23
softvér Wireless Assistant 22, 23
správcovské heslo 124
spúšťacie zariadenia,
zapnutie 161
spúšťacie zariadenie sieťovej karty
NIC 159, 161
spúšťanie sieťovej služby 161
súčasťi
bezdrôtové antény 18
ďalší hardvér 19
hore 1
ľavá strana 13
obrazovka 17
pravá strana 11
predná strana 10
spodná strana 16
zadná strana 14
súčasťi obrazovky 17
systémové informácie 153
systémový dátum a čas 153
systémový ventilátor 156

Š

šifrovanie 26
štítky
Bluetooth 20
certifikácia bezdrôtových
zariadení 20
certifikát pravosti od spoločnosti
Microsoft 20
homologizačný 20
modul HP Mobile
Broadband 20
servisný štítok 19
SIM 20
WLAN 20
štítok Bluetooth 20
štítok s certifikátom pravosti 20
štítok s certifikátom pravosti od
spoločnosti Microsoft 20
štítok WLAN 20

T

teplota 86
teplota batérie 86
tlačidlá
bezdrôtové rozhranie 7
Bezdrôtové rozhranie 8

napájanie 6, 7
QuickLook 6, 8
QuickWeb 6, 8
stlmenie 7, 8
TouchPad 2
zväzok 7, 8
tlačidlá na ovládanie hlasitosti 51
tlačidlo bezdrôtového
rozhrania 22
tlačidlo bezdrôtového rozhrania,
identifikácia 7, 8
tlačidlo funkcie QuickLook,
identifikácia 6, 8
tlačidlo funkcie QuickWeb,
identifikácia 6, 8
tlačidlo napájania, identifikácia 6,
7
tlačidlo stlmenia hlasitosti,
identifikácia 7, 8
tlačidlo zníženia hlasitosti,
identifikácia 7
tlačidlo zvýšenia hlasitosti,
identifikácia 7
TouchPad
identifikácia 2
posúvacie zóny 2
používanie 41
tlačidlá 2
TPM Embedded Security
(Integrované zabezpečenie
TPM) 154
TXT (Intel® Trusted Execution
Technology) 157
typy prenosu obrazu 44

U

údržba
Čistenie disku 91
Defragmentácia disku 91
uloženie batérie 86
upozornenie týkajúce sa
autorských práv 62
úspora, energia 85
uvolňovacia zarážka, batéria 16
uvolňovacia zarážka batérie 16,
79
uvolňovacia zarážka obrazovky,
identifikácia 11

V

vetracie otvory, identifikácia 13,
14, 16
video, nahrávanie 18
virtualizačná technológia 156
vlastnosti webovej kamery,
úprava 70
vloženie pamäťového modulu
primárny 121
rozšírenie 117
výmena primárneho pamäťového
modulu 119
výmena rozširujúceho pamäťového
modulu 116
vypnutie 87
vypnutie počítača 87

W

webová kamera
snímanie vizitiek 71
webové lokality
HP System Software
Manager 169
univerzálny tlačový ovládač
HP 170

Z

zabezpečenie, bezdrôtová
sieť 25
zabezpečenie zariadenia 133
zabudované zariadenie
inovačná pozícia prenosného
počítača 157
interné reproduktory 157
mikrofón 157
modem 157
Power Monitor Circuit
(Monitorovací obvod
napájania) 157
prepínanie sietí LAN/
WLAN 157
radič sieťového rozhrania
(LAN) 157
rádio zariadenia
Bluetooth 157
rádio zariadenia WLAN 157
snímač odtlačkov prstov 157
tlačidlo bezdrôtového
rozhrania 157

- Wake on LAN (Prebudenie podľa stavu siete LAN) 157
- zvukové zariadenia 157
- zapisovateľné médiá 73
- zarážka, na uvoľnenie batérie 16
- zariadenia 1394
 - pripojenie 105
 - zastavenie 105
- zariadenia SATA (Serial Advanced Technology Attachment)
 - AHCI (Advanced Host Controller Interface) 156
 - IDE (Integrated Drive Electronics) 156
- zariadenia USB
 - popis 103
 - pripojenie 103
 - vybratie 104
 - zastavenie 104
- zariadenie siete WLAN 20, 25
- zariadenie s technológiou Bluetooth 21
- zariadenie WLAN 21
- zariadenie WWAN 21
- zásuvka pre vizitku, identifikácia 11
- zásuvka zvukového výstupu (slúchadlá) 14
- zásuvky
 - bezpečnostné lanko 12, 15
 - pamäť 115
 - RJ-45 (sieť) 15
 - vizitka 11
 - zvukový výstup (slúchadlá) 14
- zmena poradia spúšťania 163
- zníženie hlasitosti, identifikácia 8
- zvukové funkcie, kontrola 54
- zvukové zariadenia, pripojenie externých 54
- zvýšenie hlasitosti, identifikácia 8

