

Dizüstü Bilgisayar Kullanıcı Kılavuzu

© Copyright 2010 Hewlett-Packard
Development Company, L.P.

Bluetooth, mülkiyeti marka sahibine ait olan ve Hewlett-Packard Company tarafından lisansla kullanılan bir ticari markadır. Microsoft ve Windows, Microsoft Corporation kuruluşunun ABD'de tescilli ticari markalarıdır. SD Logosu, marka sahibinin ticari markasıdır.

Bu belgede yer alan bilgiler önceden haber verilmeksizin değiştirilebilir. HP ürünleri ve hizmetlerine ilişkin garantiler, bu ürünler ve hizmetlerle birlikte gelen açık garanti beyanlarında belirtilmiştir. Bu belgede yer alan hiçbir şey ek garanti oluşturacak şekilde yorumlanmamalıdır. HP, işbu belgede yer alan teknik hatalardan veya yazım hatalarından ya da eksikliklerden sorumlu tutulamaz.

İkinci Basım: Nisan 2010

Belge Parça Numarası: 593731-142

Ürün bildiri

Bu kullanıcı kılavuzunda çoğu modelde ortak olan özellikler anlatılmaktadır. Bazı özellikler bilgisayarınızda olmayabilir.

Güvenlik uyarısı bildirimi

- △ **UYARI!** Sıcaklıkla bağlantılı yaralanmalar veya bilgisayarın aşırı ısınması olasılığını azaltmak için bilgisayarı doğrudan kucağınıza koymayın veya bilgisayarın havalandırma deliklerinin önünü kapatmayın. Dizüstü bilgisayarı yalnızca sağlam ve düz bir yüzeyde kullanın. Bitişikte duran isteğe bağlı yazıcı gibi sert bir yüzeyin veya yastık, halı ya da giysi gibi yumuşak bir yüzeyin hava akımını engellememesine özen gösterin. Ayrıca AC adaptörünün cilde veya yastık, halı ya da giysi gibi yumuşak yüzeylere temas etmemesine özen gösterin. Bu bilgisayar ve AC adaptörü, International Standard for Safety of Information Technology Equipment (IEC 60950) (Bilgi Teknolojisi Donanımlarının Güvenliği için Uluslararası Standart) tarafından kullanıcının temas edeceği yüzeylerin sıcaklıkları için belirlenmiş sınırlara uygundur.

İçindekiler

1 Özellikler

Donanımı belirleme	1
Bileşenler	2
Üstteki bileşenler	2
Dokunmatik Yüzey	2
Işıklar	3
Düğme ve hoparlörler	4
Tuşlar	5
Sağ taraftaki bileşenler	6
Sol taraftaki bileşenler	7
Alttaki bileşenler	8
Ekran bileşenleri	9
Kablosuz antenleri	9
Ek donanım bileşenleri	11
Etiketler	12

2 Kablosuz, yerel ağ ve modem

Kablosuz aygıtları kullanma	13
Kablosuz ve ağ durumu simgelerini belirleme	14
Kablosuz denetimlerini kullanma	14
Kablosuz işlem tuşunu kullanma	14
HP Wireless Assistant'ı kullanma	15
İşletim sistemi denetimlerini kullanma	15
WLAN kullanma	16
WLAN kurma	16
WLAN'ınızı koruma	17
WLAN'a bağlanma	18
Başka bir ağda gezinme	18
Bluetooth özellikli kablosuz aygıtları kullanma (yalnızca belirli modellerde)	19
Bluetooth ve İnternet Bağlantısı Paylaşımı (ICS)	19
Kablosuz bağlantı sorunlarını giderme	20
WLAN'a bağlanılamıyor	20
Tercih edilen ağa bağlanılamıyor	21
Ağ simgesi görüntülenmiyor	21

Geçerli ağ güvenliği kodları kullanılamıyor	21
WLAN bağlantısı çok zayıf	22
Kablosuz yönlendiriciye bağlanılamıyor	22
Modemi kullanma (yalnızca belirli modellerde)	23
Modem kablosunu bağlama	23
Ülkeye özgü bir modem kablosu adaptörü bağlama	24
Konum ayarı seçme	24
Geçerli konum seçimini görüntüleme	24
Seyahat sırasında yeni konumlar ekleme	25
Seyahatte bağlantı sorunlarını çözme	26
Yerel ağa bağlanma	27

3 İşaret aygıtları ve klavye

Dokunmatik Yüzey'i kullanma	28
Dokunmatik Yüzey'i kapatıp açma	29
Dokunmatik Yüzey hareketlerini kullanma	29
Kaydırma	30
Tutma	30
Döndürme	31
İşaret aygıtı tercihlerini ayarlama	31
Klavyeyi kullanma	32
Dokunmatik Yüzey ve klavyeyi temizleme	34

4 Çoklu ortam

Çoklu ortam özellikleri	35
Çoklu ortam bileşenlerini belirleme	36
Ses düzeyini ayarlama	37
Ortam etkinliği işlevlerini kullanma	38
Ortam etkinliği işlem tuşlarını kullanma	38
Çoklu ortam yazılımı	39
CyberLink PowerDVD yazılımını kullanma	39
Önceden yüklü diğer çoklu ortam yazılımını kullanma	39
Çoklu ortam yazılımını diskten yükleme	39
Ses	40
Harici ses aygıtlarını bağlama	40
Ses işlevlerinizi denetleme	40
Video	41
HDMI aygıtı bağlama (yalnızca belirli modellerde)	42
Sesi HDMI için yapılandırma (yalnızca belirli modellerde)	43
Optik sürücü	43
Web kamerası (yalnızca belirli modellerde)	44
Web kamerası ipuçları	44
Web kamerası özelliklerini ayarlama	45

5 Güç yönetimi

Güç seçeneklerini ayarlama	46
Güç tasarrufu durumlarını kullanma	46
Uyku durumunu başlatma ve bu durumdan çıkma	47
Hazırda Bekletme durumunu başlatma ve bu durumdan çıkma	47
Pil ölçeri kullanma	48
Güç planlarını kullanma	48
Geçerli güç planını görüntüleme	48
Farklı bir güç planı seçme	48
Güç planlarını özelleştirme	48
Yeniden başlatmada parola koruması ayarlama	49
Harici AC gücü kullanma	50
AC adaptörünü bağlama	51
AC adaptörünü sınıama	52
Pil gücünü kullanma	53
Yardım ve Destek'te pil bilgilerini bulma	53
Pil Denetimi'ni kullanma	53
Kalan pil şarjını gösterme	53
Pili takma veya çıkarma	54
Pili şarj etme	55
Pil boşalma süresini en üst düzeye çıkarma	56
Düşük pil düzeylerini yönetme	56
Düşük pil düzeylerini belirleme	56
Düşük pil düzeyini çözümüleme	56
Harici güç varken düşük pil düzeyini çözümüleme	56
Şarj edilmiş pil varken düşük pil düzeyini çözümüleme	57
Herhangi bir güç kaynağı yokken düşük pil düzeyini çözümüleme	57
Bilgisayar Hazırda Bekletme durumundan çıkamadığında düşük pil düzeyini çözümüleme	57
Pili ayarlama	57
Adım 1: Pili tamamen şarj etme	57
Adım 2: Hazırda Bekletme ve Uyku durumlarını devre dışı bırakma	58
Adım 3: Pili şarjını bitirme	59
Adım 4: Pili tamamen yeniden şarj etme	59
Adım 5: Hazırda Bekletme ve Uyku durumlarını yeniden etkinleştirme	60
Güç tasarrufu yapma	60
Pili saklama	60
Kullanılmış pili imha etme	61
Pili değiştirme	61
Grafik modları arasında geçiş yapma (yalnızca belirli modellerde)	62
Bilgisayarı kapatma	63

6 Sürücüler

Sürücülerle işlem yapma	64
Optik sürücü	65
Yüklü optik sürücüyü belirleme	65
Optik diskleri kullanma	66
Doğru diski seçme (CD'ler, DVD'ler ve BD'ler)	67
CD-R diskler	67
CD-RW diskler	67
DVD±R diskler	67
DVD±RW diskler	67
LightScribe DVD+R diskler	68
Blu-ray Disc (BD)	68
CD, DVD veya BD oynatma	68
Otomatik Kullan özelliğini yapılandırma	70
DVD bölge ayarlarını değiştirme	70
Telif hakkı uyarısına uygun hareket etme	71
CD, DVD veya BD'yi kopyalama	71
CD ya da DVD oluşturma veya "yakma"	72
CD, DVD veya BD çıkarma	73
Sürücü ve aygıt sürücüsü sorunlarını giderme	73
CD, DVD veya BD'yi çıkarmak için optik disk tepsisi açılmıyor	73
Disk otomatik olarak yürütülmüyor	74
DVD filmi duruyor, atlıyor veya düzensiz yürütülüyor	74
DVD filmi harici ekranda görüntülenmiyor	75
Disk yakma işlemi başlamıyor veya tamamlanmadan önce duruyor	75
DVD, Windows Media Player uygulamasında oynatıldığında ses ve görüntü yok	75
Aygıt sürücüsü yeniden yüklenmeli	75
En son HP aygıt sürücülerini alma	76
En son Windows aygıt sürücülerini alma	77
Harici sürücülerini kullanma	78
Sabit sürücü performansını artırma	79
Disk Birleştiricisi'ni kullanma	79
Disk Temizleme'yi kullanma	79
Sabit sürücüyü değiştirme	80
7 Harici aygıtlar ve harici ortam kartları	
USB aygıtı kullanma	84
USB aygıtını bağlama	84
USB aygıtını çıkarma	85
Dijital Ortam Yuvası kartlarını kullanma	86
Dijital kartı takma	86
Dijital kartı çıkarma	87
8 Bellek modülü ekleme veya değiştirme	

9 Güvenlik

Bilgisayarı koruma	91
Parolaları kullanma	92
Windows'da parola oluşturma	92
Setup Utility'de parola oluşturma	92
Yönetici parolası	93
Yönetici parolasını yönetme	93
Yönetici parolası girme	94
Açılış parolası	94
Açılış parolasını yönetme	94
Açılış parolasını girme	94
Virüsten koruma yazılımını kullanma	95
Güvenlik duvarı yazılımını kullanma	95
Kritik güvenlik güncelleştirmelerini yükleme	96
İsteğe bağlı güvenlik kablosunu takma	96

Ek A Setup Utility (BIOS)

Setup Utility'yi başlatma	97
Setup Utility'yi kullanma	98
Setup Utility dilini değiştirme	98
Setup Utility'de gezinme ve seçme	98
Sistem bilgilerini görüntüleme	99
Setup Utility'de varsayılan ayarları geri yükleme	99
Setup Utility'den çıkma	100
Setup Utility menüleri	100
Main (Ana) menüsü	100
Security (Güvenlik) menüsü	100
System Configuration (Sistem Yapılandırması) menüsü	101
Diagnostics (Tanılama) menüsü	101

Ek B Yazılım güncelleştirmeleri

BIOS'u güncelleştirme	104
BIOS sürümünü belirleme	104
BIOS güncelleştirmesini indirme	105
Programları ve sürücülerini güncelleştirme	106

Ek C Yedekleme ve kurtarma

Kurtarma diskleri oluşturma	108
Bilgilerinizi yedekleme	109
Windows Yedekleme ve Geri Yükleme'yi kullanma	110
Sistem geri yükleme noktalarını kullanma	111
Geri yükleme noktalarını ne zaman oluşturmalı	111
Sistem geri yükleme noktası oluşturma	111

Önceki bir tarih ve saate geri yükleme	111
Kurtarma işlemi gerçekleştirme	112
Kurtarma disklerinden kurtarma	112
Kurtarma işlemi ayrılmış kurtarma bölümünden uygulama (yalnızca belirli modellerde)	112

Dizin	113
--------------------	------------

1 Özellikler

Donanımı belirleme

Bilgisayarda yüklü donanımların listesini görmek için:

- ▲ **Başlat > Denetim Masası > Sistem ve Güvenlik**'i seçin. Ardından **Sistem** alanında, **Aygıt Yöneticisi**'ni tıklatın.

Ayrıca, Aygıt Yöneticisi'ni kullanarak donanım ekleyebilir veya aygıt yapılandırmalarını değiştirebilirsiniz.

 **NOT:** Windows®, bilgisayarınızın güvenliğini artırmak için Kullanıcı Hesabı Denetimi özelliği içermektedir. Yazılım kurmak, yardımcı program çalıştırmak ya da Windows ayarlarını değiştirmek gibi işlemler için izniniz veya parolanız istenebilir. Daha fazla bilgi için Yardım ve Destek'e başvurun.

Bileşenler

Üstteki bileşenler

Dokunmatik Yüzey

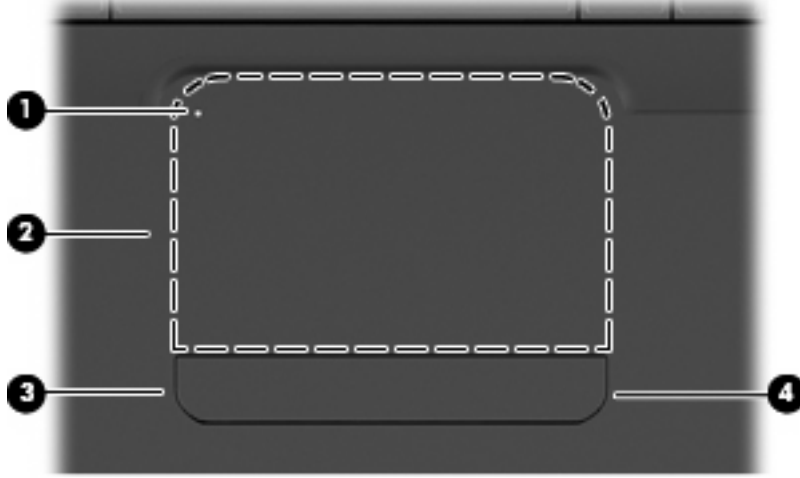

Bileşen	Açıklama
(1) Dokunmatik Yüzey ışığı	<ul style="list-style-type: none">Yanmıyorsa: Dokunmatik Yüzey açıktır.Sarı: Dokunmatik Yüzey kapalıdır.
(2) Dokunmatik Yüzey*	İşaretçiyi hareket ettirir ve ekrandaki öğeleri seçer veya etkinleştirir.
(3) Sol Dokunmatik Yüzey düğmesi*	Dokunmatik Yüzey'in sol tarafını, harici bir farenin sol düğmesi ile gerçekleştirilen işlevleri yerine getirmek için kullanın.
(4) Sağ Dokunmatik Yüzey düğmesi*	Dokunmatik Yüzey'in sağ tarafını, harici bir farenin sağ düğmesi ile gerçekleştirilen işlevleri yerine getirmek için kullanın.

*Bu tablo, fabrika ayarlarını açıklar. İşaret aygıtı tercihlerini görüntülemek ve değiştirmek için, **Başlat > Aygıtlar ve Yazıcılar**'ı tıklatın, bilgisayarınızı temsil eden aygıtı sağ tıklatın, sonra da **Fare ayarları**'nı seçin.

Dokunmatik Yüzey'in sağ kenarı içinde, işaretsiz bir kaydırma alanı vardır. Dokunmatik Yüzey dikey kaydırma alanını kullanarak yukarı ve aşağı kaydırma yapmak için, parmağınızı Dokunmatik Yüzey'in sağ kenarı içinde aşağı veya yukarı kaydırın.

Dokunmatik Yüzey özellikleri hakkında daha fazla bilgi için, bkz. [Dokunmatik Yüzey hareketlerini kullanma sayfa 29](#).

Işıklar

 **NOT:** Bilgisayarınız bu bölümdeki resimden biraz farklı görünebilir.

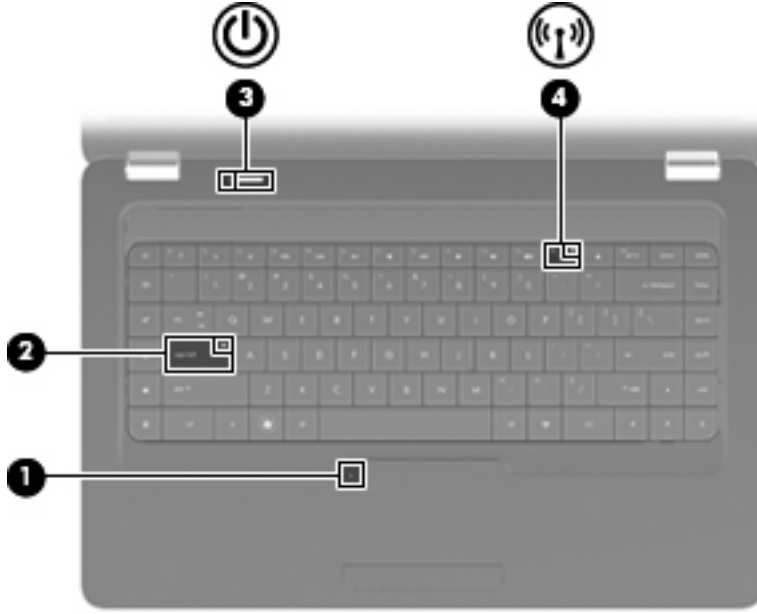

Bileşen	Açıklama
(1) Dokunmatik Yüzey ışığı	<ul style="list-style-type: none">Yanmıyorsa: Dokunmatik Yüzey etkindir.Sarı: Dokunmatik Yüzey devre dışı.
(2) Caps lock ışığı	Yanıyorsa: Caps lock işlevi açıktır.
(3) Güç ışığı	<ul style="list-style-type: none">Yanıyorsa: Bilgisayar açıktır.Yanıp sönüyorsa: Bilgisayar Uyku durumundadır.Yanmıyorsa: Bilgisayar kapalı veya Hazırda Bekletme durumundadır.
(4) Kablosuz ışığı	<ul style="list-style-type: none">Beyaz: Kablosuz yerel ağ (WLAN) aygıtı ve/veya Bluetooth® aygıtı gibi bir tümleşik kablosuz aygıt açıktır.Sarı: Tüm kablosuz aygıtlar kapalıdır.

Düğme ve hoparlörler

 **NOT:** Bilgisayarınız bu bölümdeki resimden biraz farklı görünebilir.



Bileşen	Açıklama
(1) Hoparlör ızgarası	İki tümleşik hoparlör ses üretir.
(2) Güç düğmesi*	<ul style="list-style-type: none">Bilgisayar kapalıyken, bilgisayarı açmak için düğmeye basın.Bilgisayar açıkken, Uyku durumunu başlatmak için düğmeye kısa süreyle basın.Bilgisayar Uyku durumundayken, Uyku durumundan çıkmak için düğmeye kısa süreli basın.Bilgisayar Hazırda Bekletme durumundayken, Hazırda Bekletme durumundan çıkmak için düğmeye kısa süre basın. <p>Bilgisayar yanıt vermiyorsa ve Windows kapatma yordamları etkisizse, bilgisayarı kapatmak için güç düğmesini en az 5 saniye basılı tutun.</p> <p>Güç ayarları hakkında daha fazla bilgi için Başlat > Denetim Masası > Sistem ve Güvenlik > Güç Seçenekleri'ni seçin.</p>

*Bu tablo, fabrika ayarlarını açıklar. Fabrika ayarlarını değiştirme hakkında bilgi almak üzere Yardım ve Destek'i açmak için **f1** tuşuna basın.

Tuşlar

 **NOT:** Bilgisayarınız bu bölümdeki resimden biraz farklı görünebilir.

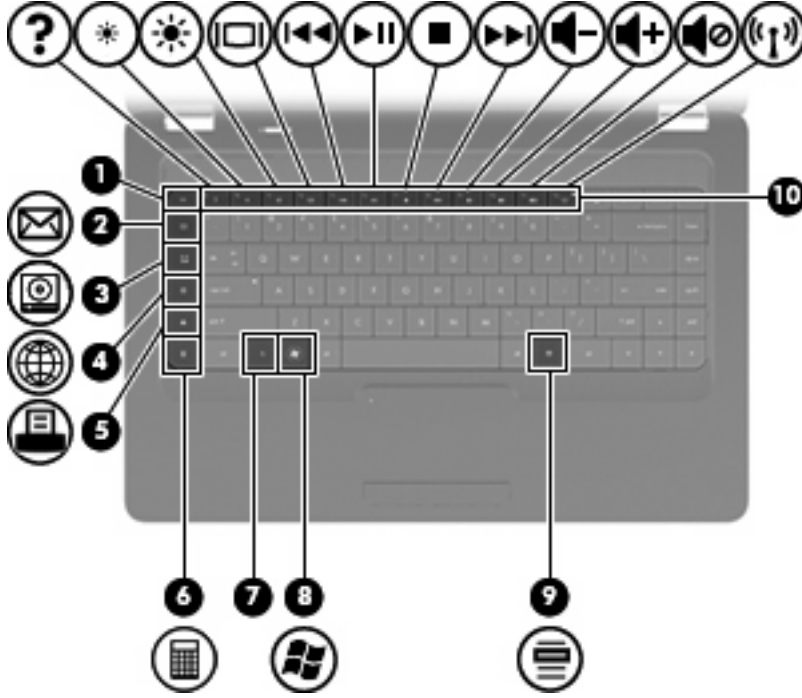

Bileşen	Açıklama
(1) esc tuşu	fn tuşuyla birlikte basıldığında sistem bilgilerini görüntüler.
(2) E-posta gönder tuşu	Varsayılan e-posta istemcinizde yeni bir e-posta açar.
(3) Ortam uygulaması tuşu	CyberLink PowerDVD'yi başlatır.
(4) Web tarayıcısı tuşu	Varsayılan web tarayıcınızı başlatır.
(5) Yazdır tuşu	Geçerli durumda etkin olan belgenizi varsayılan yazıcıya gönderir.
(6) Hesap makinesi tuşu	Hesap makinesi uygulamasını başlatır.
(7) fn tuşu	esc tuşuyla birlikte basıldığında sistem bilgilerini görüntüler.
(8) Windows logosu tuşu	Windows Başlat menüsünü görüntüler.
(9) Windows uygulamaları tuşu	İmlecin konumlandırıldığı yerde, öğeler için bir kısayol menüsü görüntüler.
(10) İşlem tuşları	Sık kullanılan sistem işlemlerini yürütür.

İşlem tuşlarını kullanma hakkında bilgi için bkz. [Klavyeyi kullanma sayfa 32](#).

Sağ taraftaki bileşenler

 **NOT:** Bilgisayarınız bu bölümdeki resimden biraz farklı görünebilir.

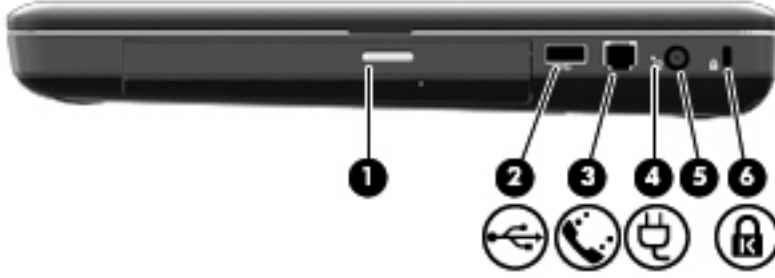

Bileşen	Açıklama
(1) Optik sürücü ışığı	Yanıp sönüyorsa: Optik sürücüye erişildiğini gösterir.
(2) USB bağlantı noktası	İsteğe bağlı bir USB aygıtı bağlar.
(3) RJ-11 (modem) jakı (yalnızca belirli modellerde, yalnızca belirli modellerde etiketli)	Modem kablosunu bağlar.
(4) AC adaptörü ışığı	<ul style="list-style-type: none">Beyaz yanıp sönüyorsa: Bilgisayar uyku durumundadır.Beyaz yanıyorsa: Bilgisayar harici güç kaynağına bağlıdır.Sarı: Bilgisayar şarj ediliyor.Yanmıyorsa: Bilgisayar harici güç kaynağına bağlanmamıştır.
(5) Güç konektörü	AC adaptörünü bağlar.
(6) Güvenlik kablosu yuvası	İsteğe bağlı güvenlik kablosunu bilgisayara bağlar. NOT: Güvenlik kablosu engelleyici olacak şekilde tasarlanmıştır; ancak bilgisayarın hatalı kullanılmasını veya çalınmasını engellemede başarısız olabilir.

Sol taraftaki bileşenler

 **NOT:** Bilgisayarınız bu bölümdeki resimden biraz farklı görünebilir.

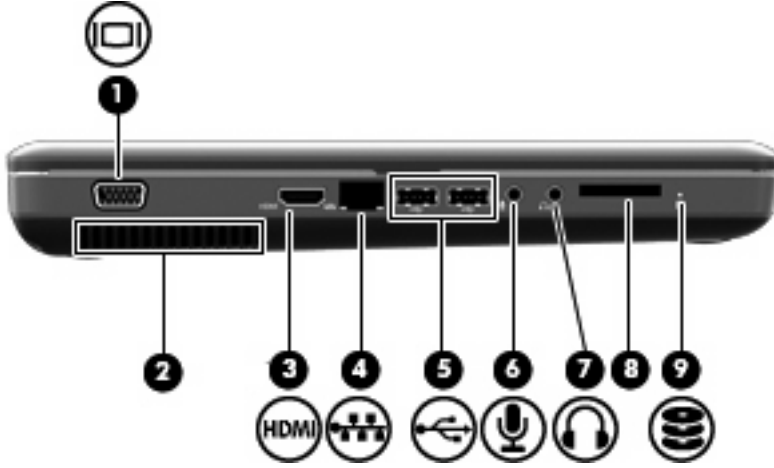

Bileşen	Açıklama
(1) Harici monitör bağlantı noktası (yalnızca belirli modellerde etiketli)	Harici VGA monitörü veya projektörü bağlar.
(2) Havalandırma deliği	Dahili bileşenlerin ısınmaması için hava akımı sağlar. NOT: Bilgisayar fanı otomatik olarak çalışarak dahili bileşenleri soğutur ve aşırı ısınmayı engeller. Dahili fanın normal çalışma sırasında zaman zaman durup yeniden çalışması normaldir.
(3) HDMI bağlantı noktası (yalnızca belirli modellerde)	Yüksek tanımlı televizyon veya herhangi bir uyumlu dijital veya ses bileşeni gibi isteğe bağlı bir video veya ses aygıtı bağlanır.
(4) RJ-45 (ağ) jakı	Ağ kablosu bağlanır.
(5) USB bağlantı noktaları	İsteğe bağlı bir USB aygıtı bağlanır.
(6) Ses giriş (mikrofon) jakı	İsteğe bağlı bir bilgisayar kulaklıklı mikrofonunu, stereo mikrofonu veya mono mikrofonu bağlar.
(7) Ses çıkış (kulaklık) jakı	İsteğe bağlı elektrikli stereo hoparlörlere, kulaklıklara, kulak içi kulaklıklara, mikrofonlu kulaklığa veya televizyon çıkışına bağlandığında ses üretir.
(8) Dijital ortam yuvası (yalnızca belirli modellerde)	Aşağıdaki isteğe bağlı dijital kart biçimlerini destekler: <ul style="list-style-type: none">• Memory Stick (MS)• Memory Stick Pro (MSP)• MultiMediaCard (MMC)• Secure Digital (SD) Bellek Kartı• xD-Picture Kartı (XD)
(9) Sürücü ışığı	Yanıyorsa: Sabit sürücü kullanılıyor.

Alttaki bileşenler

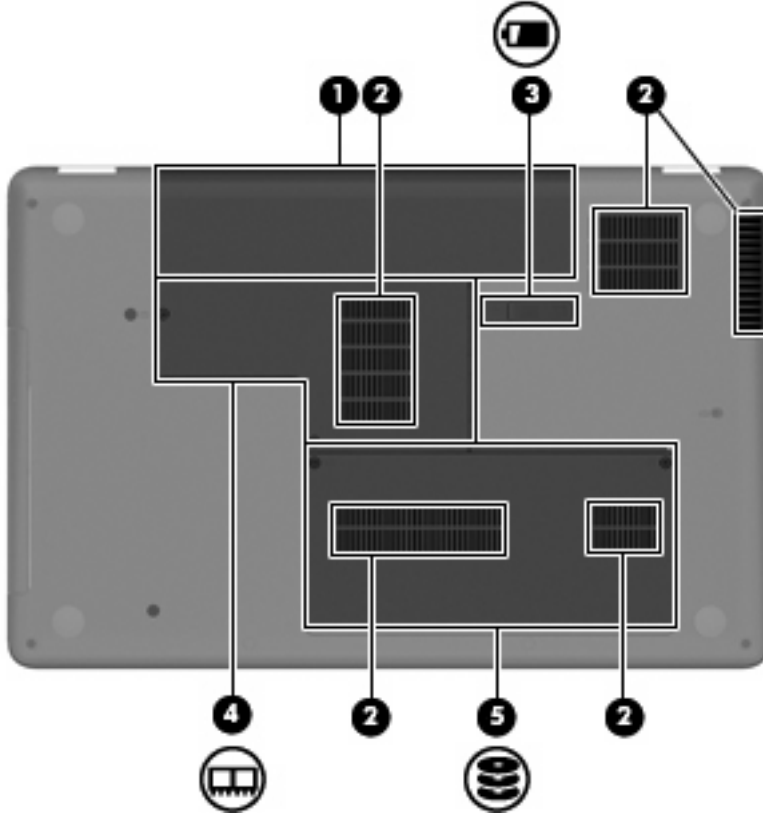

Bileşen	Açıklama
(1) Pili yuvası	Pili barındırır.
(2) Havalandırma delikleri (4)	Dahili bileşenlerin soğutulması için hava akımı sağlar. NOT: Bilgisayar fanı otomatik olarak çalışarak dahili bileşenleri soğutur ve aşırı ısınmayı engeller. Dahili fanın normal çalışma sırasında zaman zaman durup yeniden çalışması normaldir.
(3) Pili çıkarma mandalı	Pili yuvasından çıkarır.
(4) Bellek modülü bölmesi	İki bellek modülü yuvası içerir.
(5) Sabit sürücü yuvası	Sabit sürücüyü barındırır.

Ekran bileşenleri



Bileşen	Açıklama
(1) Dahili mikrofon (yalnızca belirli modellerde)	Ses kaydeder.
(2) Web kamerası (yalnızca belirli modellerde)	Video ve ses kaydı yapar, fotoğraf çeker.
(3) Web kamerası ışığı (yalnızca belirli modellerde)	Yanıyorsa: Web kamerası kullanılıyordur.

Kablosuz antenleri

Bilgisayar modelinizde, bir veya daha fazla kablosuz ağıta sinyal gönderen ve bunlardan sinyal alan iki anten vardır. Bu antenler bilgisayarın dışından görünmez.



 **NOT:** En iyi iletimi saęlamak için antenlerin yakın çevresinde (önceki resimde gösterilen şekilde) engel bulunmamasına dikkat edin.

Kablosuz yasal düzenleme bildirimlerini görmek için *Yasal Düzenleme, Güvenlik ve Çevre Bildirimleri*'nin ülkenizle veya bölgenizle ilgili bölümüne bakın. Bu bildirimler Yardım ve Destek'te yer almaktadır.

Ek donanım bileşenleri



Bileşen	Açıklama
(1) Güç kablosu*	AC adaptörünün AC prizine bağlanmasını sağlar.
(2) AC adaptörü	AC gücünü, DC gücüne dönüştürür.
(3) Pil*	Bilgisayarın, harici güce takılı olmadığında çalışmasını sağlar.

*Pil ve güç kablolarının görünümü ülkeye/bölgeye göre farklılık gösterir.

Etiketler

Bilgisayara yapıştırılan etiketler, sistem sorunlarını giderirken veya bilgisayarla uluslararası yolculuk yaparken gerek duyabileceğiniz bilgileri sağlar.

NOT: Teknik desteğe başvururken bu bilgileri hazır bulundurduğunuzdan emin olun.

- Servis etiketi—Bilgisayarın seri numarasını, ürün numarasını, garanti bilgilerini ve model numarasını sağlar. Bu etiket bilgisayarınızın altına yapıştırılmıştır.



- Microsoft® Orijinallik Sertifikası—Windows Ürün Anahtarı'nı içerir. İşletim sisteminizi güncelleştirmek veya ortaya çıkan sorunları gidermek için Ürün Anahtarı'na gereksinim duyabilirsiniz. Bu sertifika, bilgisayarın altına yapıştırılmıştır.
- Yasal düzenleme etiketi—Bilgisayar hakkındaki yasal düzenleme bilgilerini sağlar. Yasal düzenleme bilgileri etiketi, pil yuvasının iç tarafına yapıştırılmıştır.
- Modem onay etiketi (yalnızca belirli modellerde)—Modem hakkındaki yasal düzenleme bilgilerini sağlar ve modem kullanımının onaylandığı bazı ülkelere veya bölgelere gerekli görülen, aracı tarafından verilen onay işaretlerini listeler. Uluslararası yolculuk yaparken bu bilgilere gereksinim duyabilirsiniz. Modem onay etiketi, sabit sürücü yuvasının iç kısmına yapıştırılmıştır.
- Kablosuz sertifikası etiketi veya etiketleri—İsteğe bağlı olarak kullanılacak kablosuz aygıtlarla ilgili bilgileri ve aygıtın kullanılmasının onaylandığı bazı ülkelere veya bölgelere yönelik onay işaretlerini sağlar. İsteğe bağlı aygıt, bir kablosuz yerel ağ (WLAN) aygıtı veya isteğe bağlı bir Bluetooth® aygıtı olabilir. Bilgisayarınızda bir veya daha çok kablosuz aygıt varsa, bilgisayarınızla birlikte bir veya daha çok sertifika etiketi de verilir. Uluslararası yolculuk yaparken bu bilgilere gereksinim duyabilirsiniz. Kablosuz sertifikası etiketleri Bellek Modülü bölmesinin iç tarafına yapıştırılmıştır.

2 Kablosuz, yerel ağ ve modem

Kablosuz aygıtları kullanma

Kablosuz teknolojisi, verileri kablo yerine radyo dalgalarıyla aktarır. Bilgisayarınızda aşağıdaki kablosuz aygıtlardan biri veya birkaçı bulunuyor olabilir:

- Kablosuz yerel ağ (WLAN) aygıtı—Bilgisayarı şirketlerdeki, evinizdeki ve havaalanı, restoran, kafe, otel, üniversite gibi kamuya açık alanlardaki kablosuz yerel ağlara (genel olarak Wi-Fi ağları, kablosuz LAN veya WLAN olarak adlandırılır) bağlar. WLAN içinde her mobil kablosuz aygıt bir kablosuz yönlendiriciyle veya kablosuz erişim noktasıyla iletişim kurar.
- Bluetooth® aygıtı (yalnızca belirli modellerde)—Bilgisayar, telefon, yazıcı, kulaklık, hoparlör ve kamera gibi Bluetooth özelliğine sahip diğer aygıtlara bağlamak için kişisel alan ağı (PAN) oluşturur. PAN'da, her aygıt diğer aygıtlarla doğrudan iletişim kurar ve aygıtların nispeten birbirine yakın, genelde birbirleri ile 10 metre (yaklaşık 33 ft) mesafe içinde olmaları gerekir.

WLAN aygıtlarına sahip olan bilgisayarlar, aşağıdaki IEEE endüstri standartlarından bir veya daha fazlasını destekler:







- 802.11b, birinci popüler standart, en fazla 11 Mb/sn veri hızını destekler ve 2,4 GHz frekansında çalışır.
- 802.11g, en fazla 54 Mb/sn veri hızını destekler ve 2,4 GHz frekansında çalışır. 802.11g WLAN aygıtının 802.11b aygıtlarla geriye doğru uyumluluğu vardır; böylece aynı ağda çalışabilirler.
- 802.11a, en fazla 54 Mb/sn veri hızını destekler ve 5 GHz frekansında çalışır.

 **NOT:** 802.11a, 802.11b ve 802.11g ile uyumlu değildir.

- 802.11n, en fazla 450 Mb/sn veri hızını destekler ve 2,4 GHz ya da 5 GHz'de çalışabilir, 802.11n'nin 802.11a, b ve g ile geriye doğru uyumluluğu vardır.

Kablosuz teknolojisi hakkında daha fazla bilgi için Yardım ve Destek'te sağlanan bilgilere ve Web sitesi bağlantılarına başvurun.

Kablosuz ve ağ durumu simgelerini belirleme

Simge	Adı	Açıklama
	Kablosuz (bağlı)	Bilgisayardaki kablosuz ışığının ve kablosuz işlem tuşunun (f12) yerini belirler. Ayrıca bilgisayardaki HP Wireless Assistant yazılımını belirler ve bir ya da daha fazla kablosuz aygıtın açık olduğunu gösterir.
	Kablosuz (bağlı değil)	Bilgisayardaki HP Wireless Assistant yazılımını belirler ve tüm kablosuz aygıtların kapalı olduğunu gösterir.
	Kablolu ağ (bağlı)	Bir veya daha fazla ağ sürücüsünün yüklü olduğunu ve bir veya daha fazla ağ aygıtının kablolu bir ağa bağlı olduğunu gösterir.
	Kablolu ağ (devre dışı/bağlı değil)	Bir veya daha fazla ağ sürücüsünün yüklü olduğunu ancak bağlı hiçbir aygıt olmadığını (veya tüm ağ aygıtlarının Windows Denetim Masası'ndan devre dışı bırakıldığını) gösterir.
	Ağ (bağlı)	Bir veya daha fazla ağ sürücüsünün yüklü olduğunu ve bir veya daha fazla ağ aygıtının kablosuz bir ağa bağlı olduğunu gösterir.
	Ağ (bağlı değil)	Bir veya daha fazla ağ sürücüsünün yüklü olduğunu ve kullanılabilir kablosuz bağlantılar bulunduğunu, ancak kablosuz bir ağa bağlı ağ aygıtı olmadığını gösterir.
	Ağ (devre dışı/bağlı değil)	Bir veya daha fazla ağ sürücüsünün yüklü olduğunu, ancak kullanılabilir kablosuz bağlantı olmadığını (veya tüm kablosuz ağ aygıtlarının kablosuz işlem tuşu [f12] veya HP Wireless Assistant tarafından kapatıldığını) gösterir.

Kablosuz denetimlerini kullanma

Bu özellikleri kullanarak bilgisayarınızdaki kablosuz aygıtları denetleyebilirsiniz:

- Kablosuz işlem tuşu (f12)
- HP Wireless Assistant yazılımı
- İşletim sistemi denetimleri

Kablosuz işlem tuşunu kullanma

Bilgisayarın bir kablosuz işlem tuşu (f12), bir ya da daha fazla kablosuz aygıtı ve bir kablosuz ışığı bulunur. Bilgisayarınızdaki tüm kablosuz aygıtlar, bilgisayarınızı açtığınızda kablosuz ışığı (beyaz) yanacak şekilde, fabrikada etkinleştirilmiştir.

Kablosuz ışığı, genel olarak kablosuz aygıtlarınızın güç durumunu belirtir, aygıtların ayrı ayrı durumunu belirtmez. Kablosuz ışığı beyazsa, en az bir kablosuz aygıt açıktır. Kablosuz ışığı kapalıysa tüm kablosuz aygıtlar kapalıdır.

Kablosuz aygıtlar fabrikada etkinleştirildiğinden, tüm kablosuz aygıtları aynı anda açmak veya kapatmak için kablosuz işlem tuşunu (f12) kullanabilirsiniz. Kablosuz aygıtlar, HP Wireless Assistant üzerinden ayrı ayrı denetlenebilir.

HP Wireless Assistant'ı kullanma

Kablosuz aygıt, HP Wireless Assistant kullanılarak açılıp kapatılabilir. Kablosuz aygıt, Setup Utility'de devre dışı bırakıldıysa, Wireless Assistant kullanılarak açılabilmesi veya kapatılabilmesi için önce Setup Utility'de etkinleştirilmesi gerekir.

 **NOT:** Kablosuz aygıtın etkinleştirilmesi veya açılması, bilgisayarın otomatik olarak bir ağa ya da Bluetooth özellikli aygıtı bağlanmasını sağlamaz.

Kablosuz aygıtların durumunu görüntülemek için **Gizli simgeleri göster** simgesini (bildirim alanının sol tarafındaki ok) tıklatın, sonra da fare işaretçisini kablosuz simgesinin üzerine getirin.

Kablosuz simgesi bildirim alanında görüntülenmiyorsa, Wireless Assistant özelliklerini değiştirmek için aşağıdaki adımları tamamlayın:

1. **Başlat > Denetim Masası > Donanım ve Ses > Windows Mobility Center'**ı seçin.
2. Windows Mobility Center'ın alt satırında bulunan Wireless Assistant döşemesindeki kablosuz simgesini tıklatın. Wireless Assistant açılır.
3. **Özellikler'**i tıklatın.
4. Bildirim alanındaki **HP Wireless Assistant** simgesinin yanındaki onay kutusunu işaretleyin.
5. **Uygula'**yı tıklatın.
6. **Kapat'**ı tıklatın.

Daha fazla bilgi için Wireless Assistant yazılım Yardımı'na bakın:

1. Windows Mobility Center'daki kablosuz simgesini tıklatarak Wireless Assistant'ı açın.
2. **Yardım** düğmesini tıklatın.

İşletim sistemi denetimlerini kullanma

Bazı işletim sistemleri, tümleşik kablosuz aygıtları ve kablosuz bağlantıyı yönetmek için bir yol sağlar. Örneğin Windows, bağlantı veya ağ kurmanızı, ağa bağlanmanızı, kablosuz ağları yönetmenizi ve ağ sorunlarını tanılayıp onarmanızı sağlayan Ağ ve Paylaşım Merkezi'ni sağlar.

Ağ ve Paylaşım Merkezi'ne erişmek için, **Başlat > Denetim Masası > Ağ ve İnternet > Ağ ve Paylaşım Merkezi'**ni seçin.

Daha fazla bilgi için, **Başlat > Yardım ve Destek'**i seçin.

WLAN kullanma

WLAN aygıtıyla, kablosuz yönlendirici veya kablosuz erişim noktası aracılığıyla bağlanan başka bilgisayarlar ve aksesuarlardan oluşan kablosuz yerel ağa (WLAN) erişebilirsiniz.

NOT: *Kablosuz yönlendirici ve kablosuz erişim noktası* terimleri genellikle birbirinin yerine kullanılır.

- Kuruluş WLAN'ı veya genel WLAN gibi büyük ölçekli bir WLAN, genellikle çok sayıda bilgisayar ve donatıyı barındırabilen ve kritik ağ işlevlerini ayırabilen kablosuz erişim noktaları kullanır.
- Ev veya küçük ofis WLAN'ı genellikle, birkaç kablosuz ve kablolu bilgisayarın ek donanım veya yazılım gerektirmeden Internet bağlantısını, yazıcıyı ve dosyaları paylaşmasına olanak tanıyan kablosuz bir yönlendirici kullanır.

Bilgisayarınızda WLAN aygıtını kullanmak için bir WLAN altyapısına (servis sağlayıcısı veya genel veya kurumsal bir ağ aracılığıyla sağlanır) bağlanmanız gerekir.

WLAN kurma

WLAN kurmak ve Internet'e bağlanmak için aşağıdaki donanıma ihtiyacınız vardır:

- Geniş bantlı bir modem (DSL veya kablo) **(1)** ve bir Internet servis sağlayıcısından (ISS) satın alınan yüksek hızlı Internet servisi
- Kablosuz yönlendirici (ayrıca satın alınır) **(2)**
- Kablosuz bilgisayar **(3)**

Aşağıdaki şekilde, Internet'e bağlı bir kablosuz ağ kurulumu örneği gösterilmiştir.

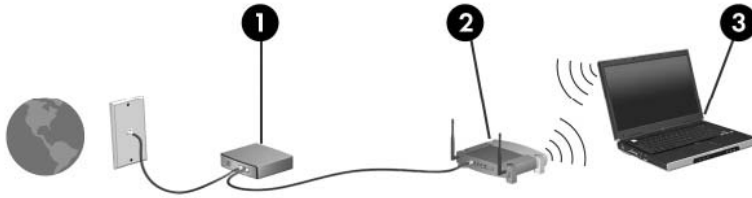

Ağınız büyüdükçe, Internet'e erişmesi için ağa kablosuz ve kablolu başka bilgisayarlar bağlanabilir.

WLAN ağınıza kurma konusunda yardım için yönlendiricinizin üreticisi veya ISS'niz tarafından verilen bilgilere başvurun.

WLAN'ınızı koruma

WLAN standardı güvenlik yeteneđi sınırlı olarak tasarlandıđından, temel olarak güçlü saldırılar yerine sıradan izinsiz girişlere önlem alır. Bu nedenle WLAN ağlarının bilenen ve belgelenmiş güvenlik açıkları bulunduđunun unutulmaması önemlidir.

Kafe ve havaalanları gibi herkese açık alanlardaki WLAN'lar veya "erişim noktaları" güvenli olamayabilir. Kablosuz üreticileri ve erişim noktası servis sağlayıcıları, herkese açık ortamları daha güvenli ve anonim hale getirmek için yeni teknolojiler geliştirmektedir. Herhangi bir erişim noktasında bilgisayarınızın güvenliđinden endişe ediyorsanız, işlemlerinizi önemli olmayan e-postalarla ve İnternet'te basit bir gezinmeyle sınırlandırın.

WLAN kurarken veya mevcut bir WLAN'a erişirken, ađınızı yetkisiz erişimden korumak için daima güvenlik özelliklerini etkinleştirin. Sık kullanılan güvenlik düzeyleri Wi-Fi Korumalı Erişim (WPA)-Kişisel ve Kabloluya Eşdeđer Gizlilik'tir (WEP). Kablosuz radyo sinyalleri ađın dışında hareket ettiđi için, diđer WLAN aygıtları korunmayan sinyalleri alabilir ve ađınıza bađlanabilir (davetsiz) ya da ađınız üzerinden gönderilen bilgileri yakalayabilir. Buna karşı WLAN'ı korumak için önlem alabilirsiniz:

- **Yerleşik güvenlik içeren kablosuz verici kullanma**

Çođu kablosuz baz istasyonu, ađ geçidi veya yönlendirici kablosuz güvenlik protokolleri ve güvenlik duvarları gibi yerleşik güvenlik özellikleri sağlar. Doğru kablosuz vericisiyle ađınızı çođu kablosuz güvenlik risklerinden koruyabilirsiniz.

- **Güvenlik duvarının arkasında çalışın**

Güvenlik duvarı, hem verileri hem de ađınıza gönderilen veri isteklerini denetleyen ve şüpheli öğeleri devre dışı bırakan engeldir. Güvenlik duvarları hem yazılım hem de donanım olmak üzere çeşitli şekillerde bulunabilir. Bazı ađlar her iki türün de birleşimini kullanır.

- **Kablosuz şifrelemesi kullanma**

WLAN'ınız için çeşitli karmaşık şifreleme iletişim kuralları vardır:

- **Kabloluya Eşdeđer Gizlilik (WEP)**, tüm ađ verilerini WEP anahtarı kullanılarak iletilmeden önce kodlayıp şifreleyen kablosuz bir güvenlik protokolüdür. Genellikle ađın WEP anahtarı atamasına izin verebilirsiniz. Alternatif olarak kendi anahtarınızı oluşturabilir, farklı bir anahtar üretebilir veya başka gelişmiş seçenekler belirleyebilirsiniz. Doğru anahtar olmadan diđerleri WLAN'ı kullanamaz.
- **WPA (Wi-Fi Korumalı Erişim)**, WEP gibi, ađ üzerinden iletilen verileri şifrelemek ve bu verilerin şifresini çözmek için güvenlik ayarlarını kullanır. Ancak WEP'te olduđu gibi şifreler için tek bir statik güvenlik anahtarı kullanmak yerine WPA, her paket için dinamik olarak yeni bir anahtar oluşturmak üzere "geçici anahtar tümleştirme protokolü" (TKIP) kullanır. Ayrıca ađdaki her bilgisayar için farklı anahtar dizileri de oluşturur.

WLAN'a bağlanma

WLAN'a bağlanmak için aşağıdaki adımları uygulayın:

1. WLAN aygıtının açık olduğundan emin olun (kablolu ışığı beyazdır). Kablosuz ışığı sarıysa, kablosuz işlem tuşuna (f12) basın.
2. Görev çubuğunun en sağında yer alan bildirim alanındaki ağ simgesini tıklatın.
3. Listedeki WLAN'ınızı seçin.
4. **Bağlan**'ı tıklatın.

Ağ, güvenliği etkinleştirilmiş bir WLAN ise, bir güvenlik kodu olan ağ güvenlik anahtarını girmeniz istenir. Kodu girin, sonra da bağlantıyı tamamlamak için **Tamam**'ı tıklatın.

 **NOT:** Listede herhangi bir WLAN yoksa, kablosuz yönlendirici aralığının veya erişim noktasının dışındasınız demektir.

NOT: Bağlanmak istediğiniz ağı görmüyorsanız, **Ağ ve Paylaşım Merkezi'ni Aç**'ı tıklatın, sonra da **Yeni bağlantı veya ağ kurun**'u tıklatın. Bir seçenek listesi görüntülenir. Ağı elle arayıp bulduğunuz ağa bağlanmayı ya da yeni bir ağ bağlantısı oluşturmayı seçebilirsiniz.

Bağlantı yapıldıktan sonra bağlantının adını ve durumunu doğrulamak için fare işaretçisini görev çubuğunun en sağındaki bildirim alanında bulunan ağ simgesinin üzerine getirin.

 **NOT:** İşlevsel uzaklık (kablosuz sinyallerinin gidebildiği mesafe), WLAN uygulamasına, yönlendirici üreticisine ve diğer elektronik aygıtlardan veya duvar ya da zemin gibi yapısal engellerden kaynaklanabilecek girişime bağlıdır.

WLAN kullanma ile ilgili daha fazla bilgi için şu kaynaklara başvurabilirsiniz:

- ISS'nizin verdiği bilgiler, kablosuz yönlendiricinizin ve diğer WLAN donanımınızın kullanım kılavuzları
- Yardım ve Destek'te sağlanan bilgiler ve Web sitesi bağlantıları

Civardaki herkese açık WLAN'ların listesi için ISS'nize başvurun veya Web'de arama yapın. Herkese açık WLAN'ları listeleyen Web siteleri arasında Cisco Internet Mobile Office Wireless Locations, Hotspotlist ve Geekttools bulunur. Herkese açık her WLAN konumuyla ilgili maliyet ve bağlantı gereksinimlerini denetleyin.

Başka bir ağda gezinme

Bilgisayarınızı başka bir WLAN aralığına götürdüğünüzde, Windows o ağa bağlanmayı dener. Deneme başarılı olursa, bilgisayarınız otomatik olarak yeni ağa bağlanır. Windows yeni ağı tanımazsa, WLAN'a bağlanmak için başlangıçta kullandığınız yordamın aynısını izleyin.

Bluetooth özellikli kablosuz aygıtları kullanma (yalnızca belirli modellerde)

Bluetooth özellikli aygıt, geleneksel olarak aşağıdaki gibi elektronik aygıtları bağlayan fiziksel kablo bağlantılarının yerini alan kısa mesafeli kablosuz iletişim sağlar:

- Bilgisayarlar (masaüstü, dizüstü, PDA)
- Telefonlar (cep, kablosuz, akıllı telefon)
- Görüntüleme aygıtları (yazıcı, kamera)
- Ses aygıtları (kulaklık, hoparlörler)

Bluetooth aygıtları, Bluetooth aygıtlarından oluşan bir kişisel alan ağı (PAN) oluşturmanızı sağlayan eşler arası özelliğini sağlar. Bluetooth aygıtlarını yapılandırma ve kullanma hakkında bilgi için Bluetooth yazılım Yardımı'na bakın.

Bluetooth ve İnternet Bağlantısı Paylaşımı (ICS)

HP, Bluetooth özellikli bir bilgisayarın ana bilgisayar olarak ayarlanmasını ve diğer bilgisayarların İnternet'e bağlanabilmesi için bu bilgisayarın ağ geçidi olarak kullanılmasını **önermez**. Bluetooth kullanılarak iki veya daha fazla bilgisayar bağlandığında ve bilgisayarlardan birinde İnternet Bağlantısı Paylaşımı (ICS) etkinleştirildiğinde, diğer bilgisayarlar Bluetooth ağını kullanarak İnternet'e bağlanamayabilir.

Bluetooth'un en güçlü özelliği, bilgisayarınızla cep telefonları, yazıcılar, kameralar ve PDA'lar gibi kablosuz aygıtlar arasında bilgi aktarımlarını eşitlemesidir. Bluetooth'un ve Windows işletim sisteminin sınırlı olduğu noktaysa, iki veya daha fazla bilgisayarı Bluetooth üzerinden İnternet paylaşmak üzere tutarlı bağlayamamasıdır.

Kablosuz bağlantı sorunlarını giderme

Kablosuz bağlantı sorunlarının bazı olası nedenleri arasında şunlar yer alır:

- Ağ yapılandırması (SSID veya güvenlik) değiştirilmiştir.
- Kablosuz aygıt doğru şekilde yüklenmemiş veya devre dışı bırakılmıştır.
- Kablosuz aygıt veya yönlendirici donanımı arızalanmıştır.
- Kablosuz aygıt başka aygıtların parazitiyle karşılaşmıştır.

 **NOT:** Kablosuz ağ iletişim aygıtları yalnızca belirli bilgisayar modellerine dahil edilmiştir. Kablosuz ağ iletişimi, orijinal bilgisayar paketinin yanındaki özellik listesinde yer almıyorsa, kablosuz ağ iletişim aygıtı satın alarak bilgisayarınıza kablosuz ağ iletişimi özelliği ekleyebilirsiniz.

Ağ bağlantısı sorununuza yönelik olası çözümlerin sıralaması üzerinde çalışmadan önce, tüm kablosuz aygıtlar için ağ sürücülerinin yüklü olduğundan emin olun.

Kullanmak istediğiniz ağa bağlanmayan bilgisayarı tanılamak ve onarmak için bu bölümdeki yordamları kullanın.

WLAN'a bağlanılamıyor

WLAN'a bağlantıda sorun yaşıyorsanız, tümleşik WLAN aygıtının bilgisayarınıza düzgün şekilde yüklendiğinden emin olun:

 **NOT:** Windows, bilgisayarınızın güvenliğini artırmak için Kullanıcı Hesabı Denetimi özelliğini içerir. Yazılım yükleme, yardımcı programları çalıştırma veya Windows ayarlarını değiştirme gibi görevler için izniniz veya parolanız sorulabilir. Daha fazla bilgi için Yardım ve Destek'e bakın.

1. **Başlat > Denetim Masası > Sistem ve Güvenlik**'i seçin.
2. **Sistem** alanında, **Aygıt Yöneticisi**'ni tıklatın.
3. Listeyi, tüm bağdaştırıcıları gösterecek şekilde genişletmek için, **Ağ bağdaştırıcıları**'nın yanındaki oku tıklatın.
4. Ağ bağdaştırıcıları listesinden WLAN aygıtını bulun. WLAN aygıtı listesi, *kablosuz, kablosuz LAN, WLAN, Wi-Fi* veya *802.11* terimini içerebilir.

Listede herhangi bir WLAN aygıtı yer almıyorsa, bilgisayarınızda tümleşik bir WLAN aygıtı yoktur ya da WLAN aygıtının sürücüsü bilgisayarınıza düzgün şekilde yüklenmemiştir.

WLAN ile ilgili sorunları giderme hakkında daha fazla bilgi için Yardım ve Destek'te sağlanan Web sitesi bağlantılarına başvurun.

Tercih edilen ağı bağlanılamıyor

Windows, bozuk bir WLAN bağlantısını otomatik olarak onarabilir:

- Görev çubuğunun en sağındaki bildirim alanında bir ağ simgesi varsa, simgeyi sağ tıklayın, ardından **Sorunları gider**'i tıklayın.

Windows ağ aygıtınızı sıfırlar ve tercih edilen ağlardan birine yeniden bağlanmayı dener.

- Bildirim alanında bir ağ simgesi yoksa, aşağıdaki adımları uygulayın:
 1. **Başlat > Denetim Masası > Ağ ve İnternet > Ağ ve Paylaşım Merkezi**'ni seçin.
 2. **Sorunları gider**'i tıklayın, sonra da onarmak istediğiniz ağı seçin.

Ağ simgesi görüntülenmiyor

WLAN'ı yapılandırdıktan sonra bildirim alanında ağ simgesi görüntülenmezse, yazılım sürücüsü eksik veya bozuktur. Bir Windows "Aygıt Bulunamadı" hata mesajı da görüntülenebilir. Sürücü yeniden yüklenmelidir.

Kullandığınız WLAN aygıtı ayrı olarak satın alındıysa en son yazılım için üreticinin Web sitesine bakın.

Bilgisayarınız için olan WLAN aygıt yazılımının en son sürümünü almak için aşağıdaki adımları izleyin:

1. Web tarayıcınızı açın, sonra da <http://www.hp.com/support> adresine gidin.
2. Ülkenizi veya bölgenizi seçin.
3. Yazılım ve sürücü indirme seçeneğini tıklayıp arama kutusuna bilgisayar modelinizin numarasını girin.
4. **enter** tuşuna basın ve ekrandaki yönergeleri izleyin.

 **NOT:** Kullandığınız WLAN aygıtı ayrı olarak satın alındıysa en son yazılım için üreticinin Web sitesine bakın.

Geçerli ağ güvenliği kodları kullanılamıyor

WLAN'a bağlanırken ağ anahtarı veya adı (SSID) isteniyorsa, ağ güvenlik korumalıdır. Güvenli bir ağa bağlanabilmek için geçerli kodları bilmeniz gerekir. SSID ve ağ anahtarı, bilgisayarınızı ağa tanıtmak için bilgisayarınıza girdiğiniz alfasayısal kodlardır.

- Kişisel kablosuz yönlendiricinize bağlı bir ağa yönelik olarak, hem yönlendiricide hem de WLAN aygıtında aynı kodları ayarlamakla ilgili yönergeler için yönlendirici kullanım kılavuzunuza bakın.
- Ofisteki ya da kamuya açık bir İnternet kafedeki ağ gibi özel bir ağ söz konusu olduğunda, kodları almak için ağ yöneticisiyle görüşün ve istendiğinde bu kodları girin.

Bazı ağlar, güvenliği artırmak için yönlendiricilerinde veya erişim noktalarında kullanılan SSID veya ağ anahtarlarını düzenli aralıklarla değiştirir. Bilgisayarınızdaki ilgili kodu uygun şekilde değiştirmeniz gerekir.

Ağ için yeni kablosuz ağ anahtarları ve SSID verilmişse ve siz önceden bu ağa bağlandıysanız, söz konusu ağa bağlanmak için aşağıdaki adımları izleyin:

1. **Başlat > Denetim Masası > Ağ ve İnternet > Ağ ve Paylaşım Merkezi**'ni seçin.

2. Sol bölmede **Kablosuz ağları yönet**'i tıklayın.

Kullanılabilir WLAN'ları gösteren bir liste görüntülenir. Birkaç WLAN'ın etkin olduğu bir erişim noktasındaysanız, birkaç ağ görüntülenir.

3. Listeden ağı seçin, ağı sağ tıklayın, sonra da **Özellikler**'i tıklayın.

 **NOT:** İstedığınız ağ listede yer almıyorsa, yönlendirici veya erişim noktasının çalıştığından emin olmak için ağ yöneticinizle görüşün.

4. **Güvenlik** sekmesini tıklayın ve **Ağ güvenlik anahtarı** kutusuna doğru kablosuz şifreleme verilerini girin.

5. Bu ayarları kaydetmek için **Tamam**'ı tıklayın.

WLAN bağlantısı çok zayıf

Bağlantı çok zayıfsa veya bilgisayarınız WLAN'a bağlanamıyorsa, aşağıdaki açıklandığı şekilde diğer aygıtların parazitlerini en aza düşürün:

- Bilgisayarınızı kablosuz yönlendirici veya erişim noktasına yaklaştırın.
- Diğer kablosuz aygıtlarının parazit oluşturmadığından emin olmak için mikrodalga, kablosuz telefon veya cep telefonu gibi aygıtların bağlantısını geçici olarak kesin.

Bağlantı düzelmezse, aygıtı tüm bağlantı değerlerini yeniden kurması için sıkıştırma deneyin.

1. **Başlat > Denetim Masası > Ağ ve İnternet > Ağ ve Paylaşım Merkezi**'ni seçin.

2. Sol bölmede **Kablosuz ağları yönet**'i tıklayın.

Kullanılabilir WLAN'ları gösteren bir liste görüntülenir. Birkaç WLAN'ın etkin olduğu bir erişim noktasındaysanız, birkaç ağ görüntülenir.

3. Bir ağı tıklayın, sonra da **Kaldır**'i tıklayın.

Kablosuz yönlendiriciye bağlanılamıyor

Kablosuz yönlendiriciye bağlanmayı deniyorsanız ve başarısız oluyorsanız, yönlendiricinin gücünü 10 - 15 saniye keserek kablosuz yönlendiriciyi sıfırlayın.

Bilgisayar gene de WLAN ile bağlantı kuramıyorsa kablosuz yönlendiriciyi yeniden başlatın. Ayrıntılar için, yönlendirici üreticisinin yönergelerine bakın.

Modemi kullanma (yalnızca belirli modellerde)

Modemin, 6 iğneli RJ-11 modem kablosu (yalnızca belirli modellerde bulunur) kullanılarak analog bir telefon hattına bağlanması gerekir. Bazı ülkelerde, ülkeye özel modem kablosu adaptörü de (yalnızca belirli modellerde bulunur) gerekebilir. Dijital PBX sistemlerinin jakları analog telefon jaklarına benzeyebilir, ancak modemle uyumlu değildir.

⚠ **UYARI!** Dahili analog modemi dijital hatta bağlamak modeme kalıcı zarar verebilir. Yanlışlıkla dijital bir hatta bağlarsanız, modem kablosunu derhal çıkarın.

Modem kablosu, TV ve radyo yayınlarıyla etkileşimi önleyen parazit giderme devresi (1) içeriyorsa, kablunun devre ucunu (2) bilgisayara doğru yönlendirin.



Modem kablosunu bağlama

⚠ **UYARI!** Elektrik çarpması, yangın veya donanımın hasar görmesi riskini azaltmak için, RJ-45 (ağ) jakına modem (yalnızca belirli modellerde bulunur) veya telefon kablosu takmayın.

Modem kablosunu bağlamak için:

1. Modem kablosunu bilgisayardaki modem jakına (1) takın.
2. Modem kablosunu RJ-11 telefon duvar prizine (2) takın.

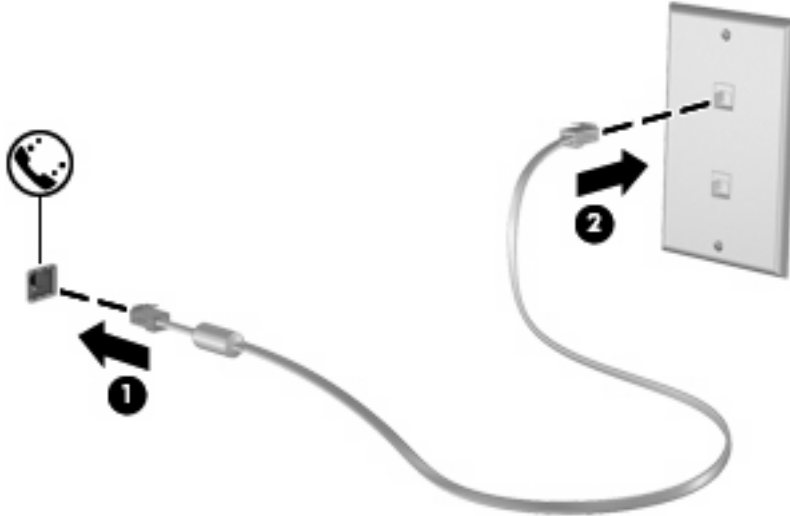

Ülkeye özgü bir modem kablosu adaptörü bağlama

Telefon jakları ülkeye göre değişir. Modemi ve modem kablosunu (yalnızca belirli modellerde bulunur) bilgisayarını satın aldığınız ülkenin dışında kullanmak için, gideceğiniz ülkeye özgü bir modem kablosu adaptörü (yalnızca belirli modellerde bulunur) edinmeniz gerekir.

Modemi RJ-11 telefon jakı olmayan bir analog telefon hattına bağlamak için şu adımları izleyin:

1. Modem kablosunu bilgisayardaki modem jakına **(1)** takın.
2. Modem kablosunu ülkeye özgü modem kablosu adaptörüne **(2)** takın.
3. Ülkeye özgü modem kablosu adaptörünü **(3)** telefon duvar prizine takın.

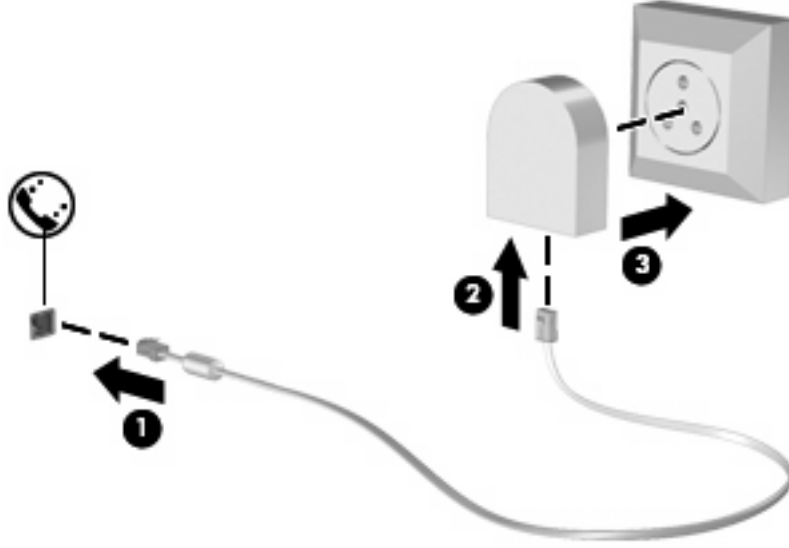

Konum ayarı seçme

Geçerli konum seçimini görüntüleme

Modemin geçerli konum ayarını görüntülemek için şu adımları izleyin:

1. **Başlat > Denetim Masası'nı** seçin.
2. **Saat, Dil ve Bölge'yi** tıklayın.
3. **Bölge ve Dil'i** tıklayın.
4. Konumunuzu görüntülemek için **Konum** sekmesini tıklayın.

Seyahat sırasında yeni konumlar ekleme

Varsayılan olarak, modemde kullanılabilen tek konum ayarı, bilgisayarı satın aldığınız ülkeye ilişkin konum ayarıdır. Farklı ülkelere seyahatiniz sırasında, dahili modeminiz için, modemi kullanmakta olduğunuz ülkenin çalışma standartlarını karşılayan bir konum ayarı belirleyin.

Yeni konum ayarları eklendikçe bunlar bilgisayar tarafından kaydedilir ve bu sayede istediğiniz zaman ayarlar arasında geçiş yapabilirsiniz. Herhangi bir ülke için birden fazla konum ayarı ekleyebilirsiniz.

△ **DİKKAT:** Kendi ülke ayarlarınızın kaybolmasını önlemek için, geçerli modem ülke ayarlarınızı silmeyin. Kendi ülkenize ilişkin yapılandırmayı korurken başka ülkelerde de modem kullanabilmek için, modemi kullanacağınız her konum için yeni bir yapılandırma ekleyin.

DİKKAT: Modemin, ziyaret ettiğiniz ülkenin telekomünikasyon düzenlemelerine ve yasalarına aykırı bir şekilde yapılandırılmasını önlemek için bilgisayarın bulunduğu ülkeyi seçin. Doğru ülke seçimi yapılmazsa modem düzgün çalışmayabilir.

Modem için bir konum ayarı eklemek üzere şu adımları izleyin:

1. **Başlat > Aygıtlar ve Yazıcılar**'ı seçin.
2. Bilgisayarınızı temsil eden aygıtı sağ tıklayın, sonra da **Modem ayarları**'nı tıklayın.

 **NOT:** Arama Kuralları sekmesini görüntülemeyen önce ilk (geçerli) konum alan kodunuzu ayarlamanız gerekir. Bir konum ayarınız yoksa, Modem ayarlarını tıklattığınızda konumu girmeniz istenecektir.
3. **Arama Kuralları** sekmesini tıklayın.
4. **Yeni**'yi tıklayın. Yeni Konum penceresi görüntülenir.
5. **Konum adı** kutusuna yeni konum ayarı için "ev" veya "iş" gibi bir ad girin.
6. Açılan **Ülke/bölge** listesinden bir ülke veya bölge seçin. (Modemin desteklemediği bir ülke veya bölge seçerseniz, Ülke/bölge seçimi için varsayılan olarak ABD veya İngiltere görüntülenir.)
7. Alan kodunu, operatör kodunu (gerekliyse) ve dış hatta erişmek için kullanılan numarayı (gerekliyse) girin.
8. **Arama şekli**'nin yanındaki **Tonlu arama** veya **Darbeli arama**'yı tıklayın.
9. Yeni konum ayarınızı kaydetmek için **Tamam**'ı tıklayın. Telefon ve Modem penceresi görüntülenir.
10. Aşağıdakilerden birini yapın:
 - Yeni konum ayarınızı geçerli konum olarak belirlemek için **Tamam**'ı tıklayın.
 - Geçerli konum ayarı olarak başka bir konum ayarını seçmek için Konum listesindeki ayarlardan tercihinizi seçin, sonra da **Tamam**'ı tıklayın.

 **NOT:** Önceki yordamı kullanarak hem kendi ülkenizdeki hem de başka ülkelerdeki konumlar için konum ayarları ekleyebilirsiniz. Örneğin, bir dış hatta erişmek için çevirme kurallarını içeren "İş" adlı bir ayar ekleyebilirsiniz.

Seyahatte bağlantı sorunlarını çözme

Bilgisayarı, satın aldığınız ülkenin dışında kullanırken modem bağlantısı sorunlarıyla karşılaşırsanız aşağıdaki önerileri deneyin.

- **Telefon hattı türünü denetleyin.**

Modem, dijital değil, analog bir telefon hattı gerektirir. PBX olarak tanımlanan hat genellikle dijital bir hattır. Veri hattı, faks aygıtı hattı, modem hattı veya standart telefon hattı olarak tanımlanan telefon hattı genellikle analog bir hattır.

- **Darbeli arama veya tonlu arama özelliğini denetleyin.**

Bir analog telefon hattı iki arama çevirme modundan birini destekler: darbeli arama veya tonlu arama. Bu çevirme modu seçenekleri Telefon ve Modem ayarlarından seçilir. Seçili çevirme modu seçeneği, konumunuzdaki telefon hattının desteklediği çevirme moduyla eşleşmelidir.

Telefon hattının desteklediği çevirme modunu belirlemek için, telefonda birkaç rakam çevirin ve tık seslerinin mi (darbeler), tonların mı duyulduğunu saptayın. Tık sesleri, telefon hattının darbeli aramayı desteklediğini gösterir. Tonlar, telefon hattının tonlu aramayı desteklediğini gösterir.

Geçerli modem konum ayarınızdaki çevirme modunu değiştirmek için şu adımları izleyin:

1. **Başlat > Aygıtlar ve Yazıcılar'**ı seçin.
2. Bilgisayarınızı temsil eden aygıtı sağ tıklayın, sonra da **Modem ayarları'**nı tıklayın.
3. **Arama Kuralları** sekmesini tıklayın.
4. Modem konum ayarınızı seçin.
5. **Düzenle'**yi tıklayın.
6. **Tonlu arama** veya **Darbeli arama'**ı tıklayın.
7. İki kez **Tamam'**ı tıklayın.

- **Aradığınız telefon numarasını ve uzak modemin yanıtını denetleyin.**

Bir telefon numarası çevirin, uzak modemin yanıt verdiğiinden emin olun ve sonra telefonu kapatın.

- **Modemi, çevir seslerini göz ardı edecek şekilde ayarlayın.**

Modem, tanımadığı bir çevir sesi alırsa arama yapmaz ve "Çevir Sesi Yok" hata mesajını verir.

Modemi, arama yapmadan önce tüm çevir sinyallerini göz ardı edecek şekilde ayarlamak için şu adımları izleyin:

1. **Başlat > Aygıtlar ve Yazıcılar'**ı seçin.
2. Bilgisayarınızı temsil eden aygıtı sağ tıklayın, sonra da **Modem ayarları'**nı tıklayın.
3. **Modemler** sekmesini tıklayın.
4. Modem listesini tıklayın.
5. **Özellikler'**i tıklayın.
6. **Modem'**i tıklayın.

7. Numarayı çevirmeden önce çevir sesini bekle onay kutusundaki işareti kaldırın.
8. İki kez Tamam'ı tıkladın.

Yerel ağa bağlanma

Yerel ağa (LAN) bağlanmak için 8 uçlu RJ-45 ağ kablosu (ayrıca satın alınır) gereklidir. Ağ kablosu, TV ve radyo yayınlarıyla etkileşimi önleyen parazit giderme devresi (1) içeriyorsa, kablonun devre ucunu (2) bilgisayara doğru yönlendirin.



Ağ kablosunu bağlamak için:

1. Ağ kablosunu bilgisayardaki ağ jakına (1) takın.
2. Kablonun diğer ucunu ağ duvar jakına (2) takın.

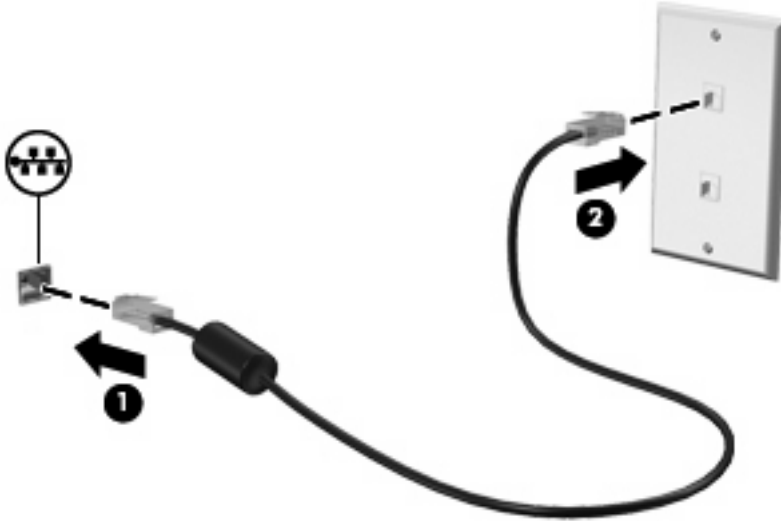

⚠ UYARI! Elektrik çarpması, yangın veya donanımın hasar görmesi riskini azaltmak için, RJ-45 (ağ) jakına modem veya telefon kablosu takmayın.

3 İşaret aygıtları ve klavye

Dokunmatik Yüzey'i kullanma

Aşağıdaki resim ve tabloda, bilgisayar Dokunmatik Yüzey'i açıklanmıştır.

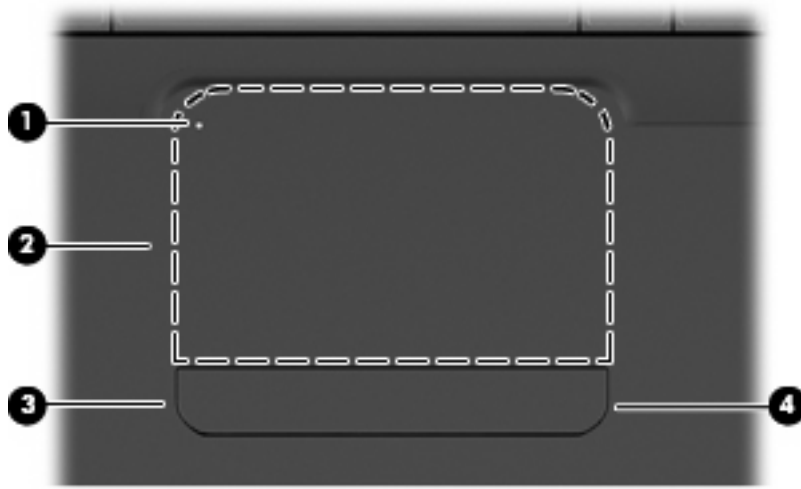

Bileşen	Açıklama
(1) Dokunmatik Yüzey kapalı göstergesi	Yandığında, Dokunmatik Yüzey'in kapatıldığını gösterir.
(2) Dokunmatik Yüzey alanı	İşaretçiyi hareket ettirip ekrandaki öğeleri seçer veya etkinleştirir.
(3) Sol Dokunmatik Yüzey düğmesi	Harici fare üzerindeki sol düğme gibi işlev görür.
(4) Sağ Dokunmatik Yüzey düğmesi	Harici fare üzerindeki sağ düğme gibi işlev görür.

Dokunmatik Yüzey'i kapatıp açma

Dokunmatik Yüzey alanı etkinken, ışık yanmaz. Dokunmatik Yüzey'i açıp kapamak için, Dokunmatik Yüzey kapalı göstergesine hızla çift dokununuz.

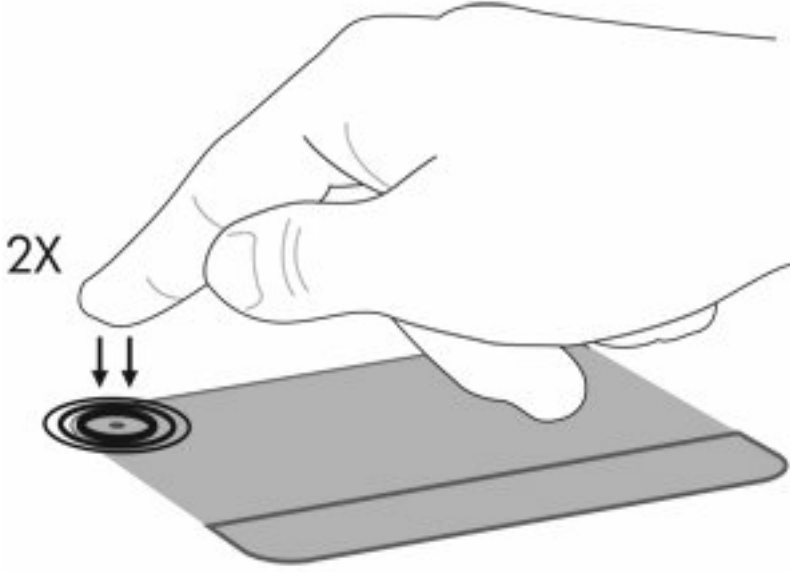

İşaretçiyi hareket ettirmek için, parmağınızı Dokunmatik Yüzey'de işaretçinin gitmesini istediğiniz yöne doğru kaydırın. Dokunmatik Yüzey sol ve sağ düğmelerini, harici bir faredeki karşılık gelen düğmeler gibi kullanın. Dokunmatik Yüzey kaydırma alanını kullanarak dikey kaydırma yapmak için, parmağınızı Dokunmatik Yüzey'in sağ kenarı boyunca aşağı veya yukarı kaydırın.

NOT: İşaretçiyi hareket ettirmek için Dokunmatik Yüzey'i kullanıyorsanız, kaydırma alanına hareket ettirmeden önce parmağınızı Dokunmatik Yüzey'den kaldırmalısınız. Parmağınızı Dokunmatik Yüzey'den kaydırma alanına kaydırmak kaydırma işlevini etkinleştirmeyecektir.

Dokunmatik Yüzey hareketlerini kullanma

Dokunmatik Yüzey, çeşitli Dokunmatik Yüzey hareketlerini destekler. Dokunmatik Yüzey hareketlerini etkinleştirmek için, iki parmağınızı Dokunmatik Yüzey'e aşağıdaki kısımlarda anlatıldığı şekilde yerleştirin.

Hareketleri etkinleştirmek veya devre dışı bırakmak için, görev çubuğunun en sağında, bildirim alanındaki **Synaptics** simgesini çift tıklatın, sonra da **Hareketleri devre dışı bırak**'ı işaretleyin veya temizleyin. Belirli bir hareketi etkinleştirmek veya devre dışı bırakmak için, **Denetim Masası > Donanım ve Ses > Fare > Aygıt ayarları > Ayarlar**'ı seçin, sonra da etkinleştirmek veya devre dışı bırakmak istediğiniz hareketin yanındaki onay kutusunu işaretleyin veya temizleyin.

Kaydırma

Kaydırma, bir sayfa ya da resimde yukarı veya aşağı hareket ederken yararlıdır. Kaydırmak için, Dokunmatik Yüzey'e iki parmağınızı yerleştirin ve parmaklarınızı yukarı, aşağı, sola ya da sağa doğru sürükleyin.

 **NOT:** Parmaklarınızın hızı, kaydırma hızını belirler.

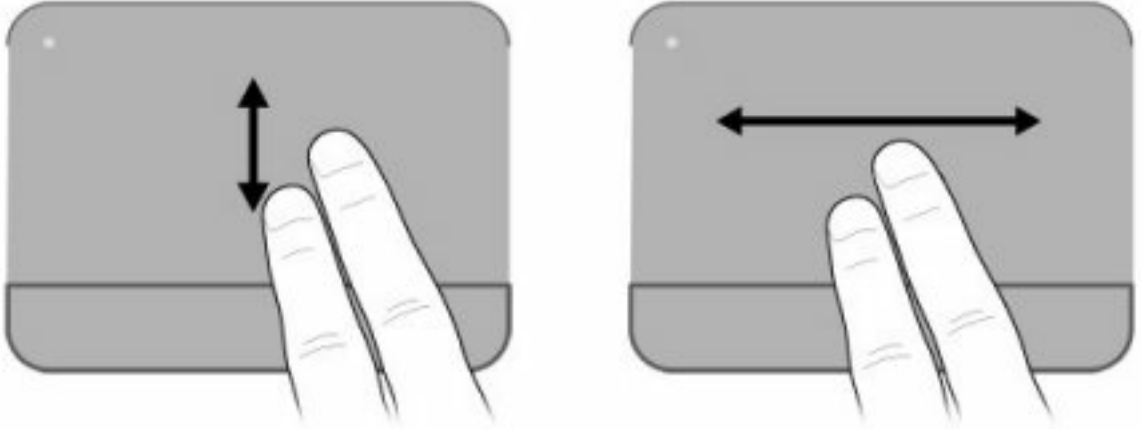

Tutma

Tutma, PDF, resim ve fotoğraf gibi öğelere yakınlaştırma yapmayı veya bu öğelerden uzaklaştırma yapmayı sağlar.

Tutmak için:

- Dokunmatik Yüzey'de bir arada tuttuğunuz iki parmağınızı birbirlerinden ayırarak, yakınlaşık öğenin boyutunu büyütebilirsiniz.
- Dokunmatik Yüzey'de birbirinden ayrı tuttuğunuz iki parmağınızı bir araya getirerek, uzaklaşık öğenin boyutunu küçültebilirsiniz.

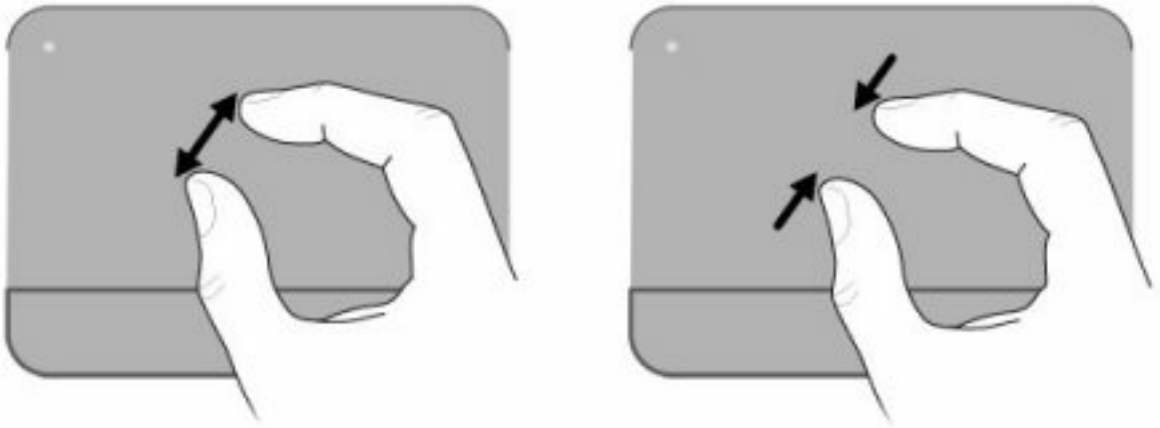

Döndürme

Döndürme, fotoğraf ve sayfa gibi öğeleri döndürmenize olanak sağlar. Döndürmek için, başparmağınızı Dokunmatik Yüzey'e yerleştirin ve işaret parmağınızı başparmağınızın etrafında yarım daire çizecek şekilde hareket ettirin.

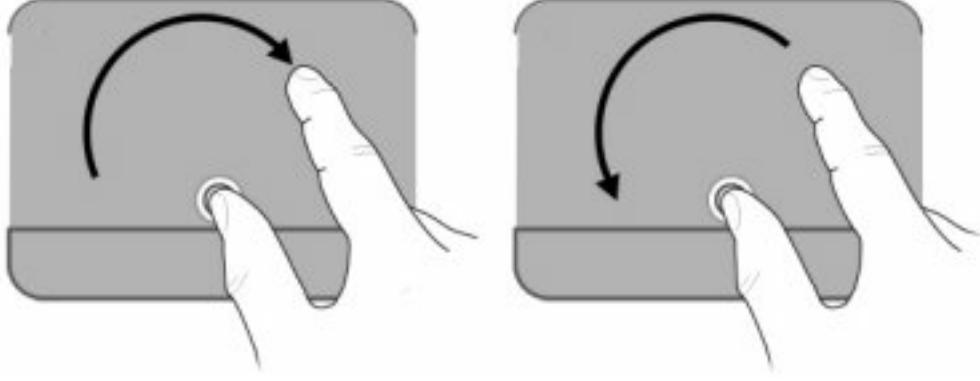

İşaret aygıtı tercihlerini ayarlama

İşaret aygıtlarının ayarlarını (örneğin, düğme yapılandırması, tıklatma hızı ve işaretçi seçenekleri) özelleştirmek için Windows Fare Özellikleri'ni kullanın.

Fare Özellikleri'ne erişmek için, **Başlat > Aygıtlar ve Yazıcılar**'ı seçin. Ardından, bilgisayarınızı temsil eden aygıtı sağ tıklayın ve **Fare ayarları**'nı seçin.

Klavyeyi kullanma





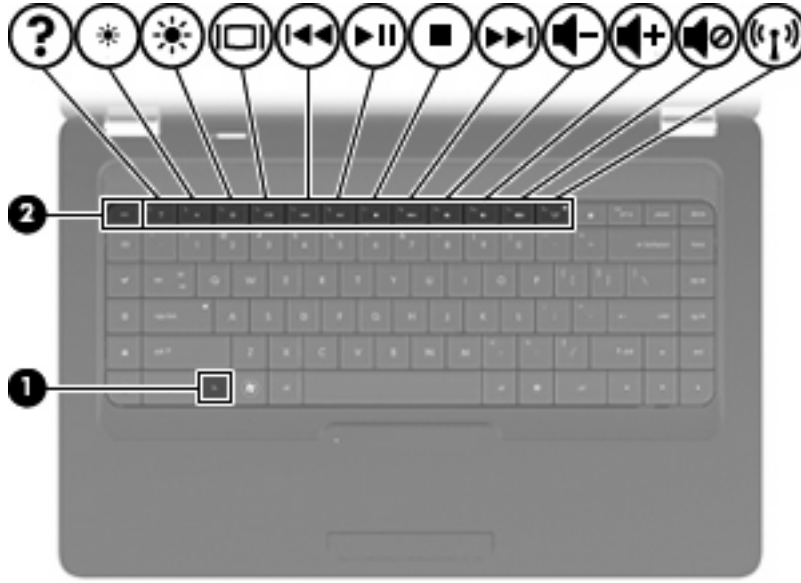

f1 – f12 arasındaki tuşlar üzerinde bulunan simgeler, işlem tuşu işlevlerini gösterir.

NOT: Kullandığınız programa bağlı olarak, **fn** ve işlem tuşlarından birine basmak, programın içinde belirli bir kısayol menüsü açar.

İşlem tuşu özelliği, fabrikada etkinleştirilmiştir. Bu özelliği Setup Utility'de devre dışı bırakırsanız, atanan işlevi etkinleştirmek için **fn** tuşu ile işlem tuşlarından birine basmanız gerekir (bkz. [Setup Utility \(BIOS\) sayfa 97](#)).



İşlev	İşlem tuşu veya kısayol tuşu
fn+esc	Sistem donanım bileşenleri ve BIOS (temel giriş çıkış sistemi) sürüm numarası hakkındaki bilgileri görüntülemek için, fn+esc (1) ve (2) tuşlarına basın.
?	Windows işletim sisteminiz ve bilgisayarınız hakkında bilgiler, sorulara yanıtlar, eğitmenler ve bilgisayarınıza yönelik güncelleştirmeler sağlayan Yardım ve Destek'i açmak için f1 tuşuna basın. Yardım ve Destek ayrıca, bilgisayar işlevselliği denetimleri, otomatik ve etkileşimli sorun giderme, onarım çözümleri, sistem kurtarma yordamları ve destek bağlantıları sağlar.
☀	Ekran parlaklığı düzeyini derece derece azaltmak için f2 tuşunu basılı tutun.
☀	Ekran parlaklığı düzeyini derece derece artırmak için f3 tuşunu basılı tutun.
🖥	Ekran görüntüsünü bilgisayara bağlı görüntü aygıtları arasında değiştirmek için f4 tuşuna basın. Örneğin, bilgisayara bir monitör takılıysa, bu tuşa basıldığında ekran görüntüsü bilgisayar ekranında, monitörde ve hem bilgisayar ekranı hem de monitörde görüntülenme arasında geçiş yapar. Çoğu harici monitör, video bilgilerini harici VGA video standardını kullanarak bilgisayardan alır. f4 tuşu, bilgisayardan video bilgileri alan diğer aygıtlara görüntü verilmesini sağlar.
⏮	CD'deki önceki şarkıyı veya DVD veya BD'deki önceki bölümü yürütmek için f5 tuşuna basın.
⏸	Ses CD'sindeki bir şarkıyı veya DVD veya BD'deki bir bölümü yürütmek, duraklatmak veya sürdürmek için, f6 tuşuna basın.

İşlev	İşlem tuşu veya kısayol tuşu
	Bir CD, DVD veya BD'den ses yürütülmesini durdurmak için f7 tuşuna basın.
	Ses CD'sindeki sonraki şarkıyı veya DVD veya BD'deki sonraki bölümü yürütmek için f8 tuşuna basın.
	Hoparlör ses düzeyini derece derece azaltmak için f9 tuşunu basılı tutun.
	Hoparlör ses düzeyini derece derece artırmak için f10 tuşunu basılı tutun.
	Hoparlör sesini kapatmak veya geri açmak için f11 tuşuna basın.
	Kablosuz özelliğini açmak veya kapamak için f12 tuşuna basın. NOT: Bu tuş, kablosuz bağlantı kurmaz. Kablosuz bağlantı kurmak için kablosuz bir ağın da kurulmuş olması gerekir.

Uygulama hızlı başlatma tuşlarının kullanılması hakkında bilgi almak için [Tuşlar sayfa 5](#) içinde (2) ila (6) arasındaki bölüme bakın.

Dokunmatik Yüzey ve klavyeyi temizleme

Dokunmatik Yüzey'deki kir ve yağ, işaretçinin ekranda atlayarak hareket etmesine neden olur. Bunu önlemek için, Dokunmatik Yüzey'i nemli bir bezle temizleyin ve bilgisayarı kullanırken sık sık ellerinizi yıkayın.

⚠ UYARI! Elektrik çarpması veya dahili bileşenlerin hasar görmesi riskini azaltmak için, klavyeyi elektrikli süpürge ucu ile temizlemeyin. Elektrikli süpürge, klavye yüzeyinde evsel atık bırakabilir.

Tuşların yapışmasını önlemek ve arkalarına hapsolabilecek toz, pamuk ve parçacıkları gidermek için klavyeyi düzenli olarak temizleyin. Püskürtme uzantılı bir sıkıştırılmış hava kabı, tozları havalandırmak ve gidermek için tuşların çevresine ve altına hava püskürtmek üzere kullanılabilir.



4 Çoklu ortam

Çoklu ortam özellikleri

Film izleyebilmeniz, müzik dinleyebilmeniz ve resim görüntüleyebilmeniz için bilgisayarınızda çoklu ortam özellikleri bulunur. Bilgisayarınızda aşağıdaki çoklu ortam bileşenleri olabilir:

- Ses ve video disklerini yürütmek için optik sürücü
- Müzik dinlemek için tümleşik hoparlörler
- Kendi yapacağınız ses kayıtları için tümleşik mikrofon
- Ses ve video çekmenize olanak tanıyan tümleşik web kamerası
- Müzik, film ve resimleri yönetmenizi ve yürütmenizi sağlayan önceden yüklenmiş çoklu ortam yazılımı
- Çoklu ortam görevlerine hızla erişmenizi sağlayan çoklu ortam işlem tuşları

 **NOT:** Listelenen bileşenlerin tümü bilgisayarınızda olmayabilir.

Çoklu ortam bileşenlerini belirleme

 **NOT:** Bilgisayarınız bu bölümdeki resimden biraz farklı görünebilir.

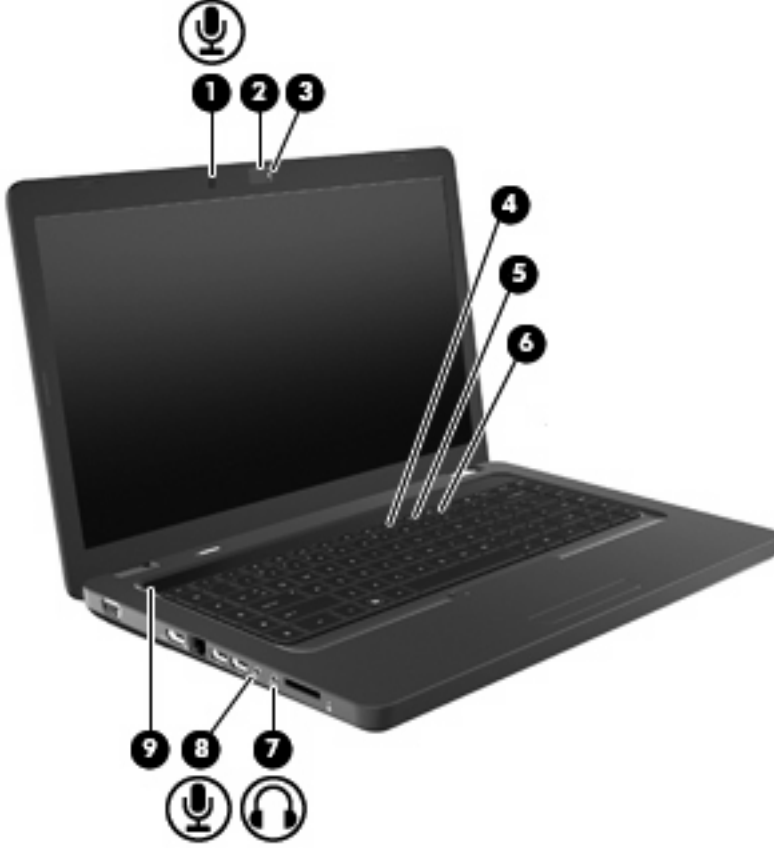

Bileşen	Açıklama
(1) Dahili mikrofon	Ses kaydeder.
(2) Web kamerası (yalnızca belirli modellerde)	Video ve ses kaydı yapar, fotoğraf çeker.
(3) Web kamerası ışığı (yalnızca belirli modellerde)	Beyaz: Web kamerası kullanılıyordur.
(4) Ses düzeyini azaltma işlem tuşu (f9)	Hoparlör sesini azaltır.
(5) Ses düzeyini artırma işlem tuşu (f10)	Hoparlör sesini artırır.
(6) Ses düzeyini kapatma işlem tuşu (f11)	Hoparlör sesini kapatıp yeniden açar.
(7) Ses çıkışı (kulaklık) jakı	İsteğe bağlı elektrik sağlayan stereo hoparlörlere, kulaklıklara, kulak içi kulaklıklara, mikrofonlu kulaklığa veya televizyon çıkışına bağlandığında ses üretir. UYARI! Zarar görme riskini azaltmak için, kulaklıkları, kulak içi kulaklıkları veya mikrofonlu kulaklığı takmadan önce sesi ayarlayın. Ek güvenlik bilgileri için <i>Yasal Düzenleme, Güvenlik ve Çevre Bildirimleri</i> 'ne bakın. NOT: Kulaklık jakına bir aygıt bağlandığında bilgisayar hoparlörleri devre dışı kalır.

Bileşen	Açıklama
(8) Ses giriş (mikrofon) jakı	İsteğe bağlı bir bilgisayar kulaklıklılı mikrofon, stereo mikrofon veya mono mikrofon bağlanır.
(9) Hoparlör ızgarası	İki tümleşik hoparlör ses üretir.

Ses düzeyini ayarlama

Aşağıdaki denetim birimlerini kullanarak ses düzeyini ayarlayabilirsiniz:

- İşlem tuşları:
 - Hoparlör sesini kapatmak veya geri açmak için **f11** tuşuna basın.
 - Hoparlör sesini derece derece azaltmak için **f9** tuşunu basılı tutun.
 - Hoparlör sesini derece derece artırmak için **f10** tuşunu basılı tutun.
- Windows ses düzeyi denetimi:
 - a. Görev çubuğunun en sağında yer alan bildirim alanındaki Hoparlörler simgesini tıklatın.
 - b. Kaydırıcıyı yukarıya veya aşağıya sürükleyerek ses düzeyini artırın veya azaltın. Sesi düzeyini kapatmak için Hoparlör Sesini Kapat simgesini tıklatın.

– veya –

- a. Bildirim alanındaki Hoparlörler simgesini sağ tıklatın ve **Ses Düzeyi Karıştırıcısını Aç**'i tıklatın.
- b. Hoparlörler sütununda kaydırıcıyı yukarı veya aşağı doğru hareket ettirerek ses düzeyini artırabilir veya azaltabilirsiniz. Sesi, Hoparlör Sesini Kapat simgesini tıklatarak da kapatabilirsiniz.

Hoparlörler simgesi bildirim alanında görüntülenmiyorsa, simgeyi bildirim alanına yerleştirmek için şu adımları izleyin:

- a. Gizli simgeleri göster simgesini (bildirim alanının sol tarafındaki ok) sağ tıklatın.
 - b. **Bildirim simgelerini özelleştir**'i tıklatın.
 - c. **Davranışlar** altında Ses Düzeyi simgesi için **Simge ve bildirimleri göster**'i tıklatın.
 - d. **Tamam**'i tıklatın.
- Program ses denetimi:

Ses düzeyi bazı programların içinden ayarlanabilir.

Ortam etkinliđi iřlevlerini kullanma

Ortam etkinliđi iřlem tuřları, optik sűrűcűdeki ses CD'sinin, DVD'nin veya BD'nin (Blue-ray Disc) yűrűtűlmesini denetler.

Ortam etkinliđi iřlem tuřlarını kullanma



Herhangi bir Ses CD'si, DVD veya BD yűrűtűlműyorsa, diski yűrűtmek iin **f6 (2)** tuřuna basın.

Bir ses CD'si, DVD veya BD yűrűtűlűrken, ařađıdaki iřlem tuřlarını kullanın:

- Diski yűrűtmeyi duraklatmak veya sűrdűrmek iin **f6 (2)** tuřuna basın.
- Diski yűrűtmeyi durdurmak iin **f7 (3)** tuřuna basın.
- Ses CD'sindeki űnceki řarkıyı ya da DVD veya BD'deki űnceki bűlűmű yűrűtmek iin, **f5 (1)** tuřuna basın.
- Ses CD'sindeki sonraki řarkıyı ya da DVD veya BD'deki sonraki bűlűmű yűrűtmek iin, **f8 (4)** tuřuna basın.

Çoklu ortam yazılımı

Film izleyebilmeniz, müzik dinleyebilmeniz ve resim görüntüleyebilmeniz için bilgisayarınızda önceden yüklenmiş çoklu ortam yazılımı bulunur. Aşağıdaki bölümlerde CyberLink PowerDVD ve önceden yüklü diğer çoklu ortam yazılımları hakkında ayrıntılar verilmektedir.

CyberLink PowerDVD yazılımını kullanma

CyberLink PowerDVD, bilgisayarınızı mobil bir eğlence merkezine dönüştürür. CyberLink PowerDVD ile müziğin ve DVD filmlerin keyfini çıkarabilirsiniz.

CyberLink PowerDVD'yi başlatmak için, **Başlat > Tüm Programlar > CyberLink PowerDVD**'yi seçin.

CyberLink PowerDVD'yi kullanma hakkında bilgiler için yazılım Yardımı'na bakın.

Önceden yüklü diğer çoklu ortam yazılımını kullanma

Önceden yüklü diğer çoklu ortam yazılımını bulma:

- ▲ **Başlat > Tüm Programlar**'ı seçin ve kullanmak istediğiniz çoklu ortam programını açın. Örneğin, Windows Media Player kullanarak bir ses CD'sini çalmak istiyorsanız, **Windows Media Player**'i tıklayın.

 **NOT:** Bazı programlar alt klasörlerde bulunabilir.

Çoklu ortam yazılımını diskten yükleme

CD'den veya DVD'den çoklu ortam yazılımı yüklemek için şu adımları izleyin:

1. Diski optik sürücüye yerleştirin.
2. Yükleme sihirbazı açıldığında ekrandaki yönergeleri izleyin.
3. İstenirse bilgisayarı yeniden başlatın.

 **NOT:** Bilgisayarla birlikte verilen yazılımı kullanma hakkındaki ayrıntılar için, yazılım üreticisinin, diskte, yazılım yardımında veya üreticinin Web sitesinde sağlanmış olabilecek yönergelerine başvurun.

Ses

Bilgisayarınızla çeşitli ses özelliklerini kullanabilirsiniz:

- Bilgisayar hoparlörlerinden ve/veya bağlı harici hoparlörlerden müzik çalabilirsiniz.
- Dahili mikrofonları kullanarak ses kaydı yapabilir veya harici mikrofon bağlayabilirsiniz.
- İnternet'ten müzik indirebilirsiniz.
- Sesleri ve görüntüleri kullanarak çoklu ortam sunuları oluşturabilirsiniz.
- Anında mesaj programlarıyla ses ve görüntüleri iletebilirsiniz.
- Radyo programlarını akış halinde alabilir (yalnızca belirli modellerde) veya FM radyo sinyallerini alabilirsiniz.
- Ses CD'leri oluşturabilir veya "yakabilirsiniz".

Harici ses aygıtlarını bağlama

⚠ UYARI! Zarar görme riskini azaltmak için, kulaklıkları, kulakiçi kulaklıkları veya mikrofonlu kulaklığı takmadan önce sesi ayarlayın. Ek güvenlik bilgileri için *Yasal Düzenleme, Güvenlik ve Çevre Bildirimleri*'ne bakın.

Harici hoparlörler, kulaklık veya mikrofon gibi harici aygıtları bağlamak için aygıtla birlikte verilen bilgilere başvurun. En iyi sonucu elde etmek için aşağıdaki ipuçlarını unutmayın:

- Aygıt kablusunun bilgisayardaki doğru jake sıkıca bağlandığından emin olun. Normal olarak kablo konektörleri, bilgisayarda kendilerine karşılık gelen jaklarla aynı renk kodundadır.
- Harici aygıt için gereken sürücüler yüklediğinizden emin olun.

📝 NOT: Sürücü, aygıtla bu aygıtı kullanan program arasında çevirmen gibi işlev gören bir programdır.

Ses işlevlerinizi denetleme

Bilgisayarınızdaki sistem sesini denetlemek için şu adımları izleyin:

1. **Başlat > Denetim Masası**'ni seçin.
2. **Donanım ve Ses**'i tıklatın.
3. **Ses**'i tıklatın.
4. Ses penceresi açıldığında **Sesler** sekmesini tıklatın. Program Olayları'nın altından bip veya uyarı gibi bir ses olayını seçip, sonra da **Sına** düğmesini tıklatın.

Hoparlörlerden veya bağlı kulaklıklardan ses duymanız gerekir.

Bilgisayarınızdaki kayıt işlevlerini denetlemek için şu adımları izleyin:

1. **Başlat > Tüm Programlar > Aksesuarlar > Ses Kaydedici**'yi seçin.
2. **Kaydı Başlat**'ı tıklatıp mikrofona konuşun. Dosyayı masaüstüne kaydedin.
3. Windows Media Player veya CyberLink PowerDVD'yi açın, sonra da sesi yürütün.

 **NOT:** Kayıtta en iyi sonucu elde etmek için mikrofona doğrudan konuşun ve arka planda ses olmayan bir ortamda kayıt yapın.

Bilgisayarınızın ses ayarlarını onaylamak veya değiştirmek için, **Başlat > Denetim Masası > Donanım ve Ses > Ses**'i seçin.

Video

Bilgisayarınızla çeşitli video özelliklerini kullanabilirsiniz:

- Film izleyebilirsiniz.
- İnternet üzerinden oyun oynayabilirsiniz.
- Sunu hazırlamak için resimleri ve videoları düzenleyebilirsiniz.
- Harici video aygıtlarını bağlayabilirsiniz.

HDMI aygıtı bağlama (yalnızca belirli modellerde)

Belirli bilgisayar modelleri HDMI (Yüksek Tanımlı Çoklu Ortam Arabirimi) bağlantı noktası içerir. HDMI bağlantı noktası bilgisayarı yüksek tanımlı televizyon, herhangi bir uyumlu dijital veya ses bileşeni gibi isteğe bağlı bir video veya ses aygıtına bağlar.

Bilgisayar, aynı anda bilgisayar ekranındaki veya desteklenen başka bir harici ekrandaki görüntüyü desteklerken, HDMI bağlantı noktasına bağlı bir HDMI aygıtını destekleyebilir.

NOT: Video sinyallerini HDMI bağlantı noktası ile iletmek için, çoğu elektronik mağazasında bulunabilen bir HDMI kablosu (ayrı olarak satılır) gerekir.

Video veya ses aygıtını HDMI bağlantı noktasına bağlamak için:

1. HDMI kablosunun bir ucunu bilgisayardaki HDMI bağlantı noktasına bağlayın.

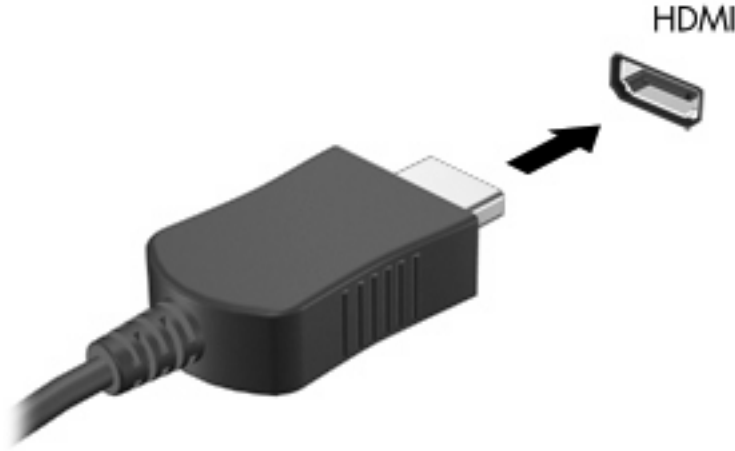

2. Kablonun diğer ucunu, aygıt üreticisinin yönergelerine uygun olarak video aygıtına bağlayın.
3. Görüntüyü bilgisayara bağlı görüntü aygıtları arasında değiştirmek için bilgisayardaki **f4** tuşuna basın.

Sesi HDMI için yapılandırma (yalnızca belirli modellerde)

HDMI sesini yapılandırmak için önce yüksek tanımlı TV gibi bir ses veya video aygıtını bilgisayarınızdaki HDMI bağlantı noktasına bağlayın. Sonra varsayılan ses oynatma aygıtını aşağıdaki gibi yapılandırın:

1. Görev çubuğunun en sağındaki bildirim alanında yer alan Hoparlörler simgesini sağ tıklayın ve sonra **Kayıttan yürütme aygıtları**'nı tıklayın.
2. Yürütme sekmesinde, **Dijital Çıkış**'ı veya **Dijital Çıkış Aygıtı (HDMI)** öğesini tıklayın.
3. **Varsayılan Yap**'ı, sonra da **Tamam**'i tıklayın.

Sesi bilgisayar hoparlörlerine döndürmek için şu adımları izleyin:

1. Görev çubuğunun en sağındaki bildirim alanında yer alan Hoparlörler simgesini sağ tıklayın ve sonra **Kayıttan yürütme aygıtları**'nı tıklayın.
2. Yürütme sekmesinde, **Hoparlörler**'i tıklayın.
3. **Varsayılan Yap**'ı, sonra da **Tamam**'i tıklayın.

Optik sürücü

DVD-ROM sürücü gibi bir optik sürücü, optik diskleri (CD'ler ve DVD'ler) yürütür. Bu disklerde, müzik, fotoğraf ve film gibi bilgiler depolanır. CD'lere kıyasla DVD'lerin depolama kapasitesi daha yüksektir.

Optik sürücünüz standart CD ve DVD diskleri okuyabilir. Optik sürücünüz Blu-ray Disc ROM Sürücü ise Blu-ray disklerini de okuyabilir.

Optik sürücüyü kullanma hakkında bilgiler için bkz. [Optik sürücü sayfa 65](#).

Web kamerası (yalnızca belirli modellerde)

Bilgisayarınızda ekranın üstünde tümleşik bir web kamerası bulunuyor olabilir. Web kamerası, görüntü kaydetmenizi ve paylaşmanızı sağlayan bir girdi aygıtıdır. Yüklü olarak gelen CyberLink YouCam yazılımı, web kamerası deneyimini zenginleştiren yeni özellikler içerir.

Web kamerasını ve CyberLink YouCam yazılımını kullanmak için **Başlat > Tüm Programlar > CyberLink YouCam > CyberLink YouCam**'i seçin.

 **NOT:** YouCam yazılımına ilk kez erişim sağladığınızda yazılım yüklenirken kısa bir süre için gecikme yaşayabilirsiniz.

Web kamerası yazılımı olarak YouCam'i kullanarak aşağıdaki özellikleri deneyebilirsiniz:

- Video—Web kamerası videosunu kaydedebilir ve oynatabilirsiniz. Yazılım arabirimindeki simgeyi kullanarak videoları YouTube sitesine yükleyebilir veya e-posta ile gönderebilirsiniz.
- Video akışı—Hızlı mesaj programınızı açtığınızda, YouCam grafik efektleri eklemenize izin veren bir yüzen araç çubuğu görüntüler.
- Özel efektler—Anlık görüntü ve videolarınıza çerçeve, filtre ve yüz ifadesi ekler.
- Anlık görüntüler—Tek bir çerçeve veya art arda hızlı bir şekilde "patlayan" Web kamerası görüntüleri alır.
- Bağlan—Yazılım arabirimindeki simgeyi kullanarak fotoğrafları ve videoları e-posta ile gönderebilirsiniz.

 **NOT:** Web kamerası yazılımını kullanma hakkındaki ayrıntılar için yazılım üreticisinin yazılımla birlikte, diskte ya da üreticinin Web sitesinde sağlanmış olabilecek yönergelerine başvurun.

Web kamerası ipuçları

Optimum performans için, Web kamerasını kullanırken aşağıdaki yönergeleri gözetin:

- Bir video görüşmesi başlatmadan önce anlık mesaj programının en son sürümünün yüklü olduğundan emin olun.
- Web kamerası bazı ağ güvenlik duvarları nedeniyle düzgün çalışmayabilir.

 **NOT:** Çoklu ortam dosyalarının başka bir yerel ağda bulunan ya da ağ güvenlik duvarınızın dışında kalan birine gönderilmesinde veya görüntülenmesinde sorun yaşıyorsanız, güvenlik duvarını geçici olarak devre dışı bırakın, gerçekleştirmek istediğiniz görevi gerçekleştirin ve ardından güvenlik duvarını yeniden etkinleştirin. Sorunu kalıcı olarak çözmek için güvenlik duvarını gereken şekilde yeniden yapılandırın ve diğer izinsiz erişim algılama sistemlerinin ayarlarını ve kurallarını değiştirin.

 **UYARI!** Güvenlik duvarı devre dışı bırakıldığında, güvenlik geçici olarak tehlikeye girer.

Web kamerası özelliklerini ayarlama

Web kamerası özelliklerini ayarlamak için, tümleşik kamerayı kullanan çeşitli programlardan, genellikle yapılandırma, ayarlar veya özellikler menüsünden erişilebilen Özellikler iletişim kutusunu kullanabilirsiniz:

- **Parlaklık**—Görüntüye katılan ışık miktarını denetler. Parlaklık ayarının yükseltilmesi, daha parlak bir görüntü oluşturur; parlaklık ayarının azaltılması, daha karanlık bir görüntü oluşturur.
- **Karşıtlık**—Görüntüdeki açık ve koyu alanlar arasındaki farkları denetler. Karşıtlık ayarı yükseltildiğinde, görüntü yoğunlaşır; karşıtlık ayarının azaltılması, orijinal bilgilerin dinamik aralığını daha fazla korur, ancak daha donuk bir görüntü oluşturur.
- **Ton**—Rengin, onu diğer renklerden ayıran yanını denetler (rengin kırmızı, yeşil veya mavi olması). Ton, tonun yoğunluğunu ölçen doygunluktan farklıdır.
- **Doygunluk**—Son görüntüde rengin kuvvetini denetler. Doygunluk ayarının yükseltilmesi, daha belirgin bir görüntü oluşturur; doygunluk ayarının azaltılması, daha soluk bir görüntü oluşturur.
- **Netlik**—Görüntüde kenarların tanımını denetler. Netlik ayarının yükseltilmesi, daha vurgulu bir görüntü oluşturur; netlik ayarının azaltılması, daha yumuşak bir görüntü oluşturur.
- **Gama**—Görüntünün orta tonlarını veya orta düzey grilerini etkileyen karşıtlığı denetler. Bir görüntünün gama ayarı, gölgeleri ve vurguları fazla değiştirmeden gri tonların orta aralığının parlaklık değerlerini değiştirmenize olanak verir. Düşük gama ayarı grilerin siyah görünmesine ve koyu renklerin daha da koyu görünmesine neden olur.
- **Arka Işık Düzeltmesi**—Arka ışığın çok fazla olması nedeniyle nesnenin çizgili veya siluet halinde görüldüğü durumları düzeltir.

Web kamerasını kullanma hakkında bilgi için **Başlat > Yardım ve Destek**'i seçin.

5 Güç yönetimi

Güç seçeneklerini ayarlama

Güç tasarrufu durumlarını kullanma

Bilgisayarda, fabrikada etkinleştirilen iki güç tasarrufu durumu bulunur: Uyku ve Hazırda Bekletme.

Uyku durumu başlatıldığında, güç ışıkları yanıp söner ve ekran temizlenir. Uyku durumundan, Hazırda Bekletme durumundan çıktığınızdan daha hızlı çıkmanıza olanak tanımak için çalışmanız belleğe kaydedilir. Bilgisayar uzun bir süre Uyku durumunda kalır veya pil Uyku durumundayken kritik pil düzeyine ulaşırsa bilgisayar Hazırda Bekletme durumunu başlatır.

Hazırda Bekletme durumu başlatıldığında, önce çalışmalarınız sabit sürücüdeki bir hazırda bekletme durumu dosyasına kaydedilir, ardından bilgisayar kapatılır.

- △ **DİKKAT:** Olası ses ve görüntü bozulmalarını, ses çalma veya görüntü gösterme işlevlerindeki kayıpları ya da bilgi kayıplarını engellemek için diske veya harici ortam kartına yazma ya da bunlardan okuma yaparken Uyku veya Hazırda Bekletme durumunu başlatmayın.
- 📝 **NOT:** Bilgisayar Uyku veya Hazırda Bekletme durumundayken, hiçbir türden ağ bağlantısı başlatamaz veya bilgisayar işlevi gerçekleştiremezsiniz.

Uyku durumunu başlatma ve bu durumdan çıkma

Sistem fabrikada, pil gücü ile çalışırken 15 dakika işlem yapılmadığında ve harici güç ile çalışırken 30 dakika işlem yapılmadığında Uyku durumunu başlatacak şekilde ayarlanmıştır.

Güç ayarları ve zaman aşımaları, Windows® Denetim Masası'ndaki Güç Seçenekleri kullanılarak değiştirilebilir.

Bilgisayar açıkken aşağıdaki yollardan biriyle Uyku durumunu başlatabilirsiniz:

- Güç düğmesine kısa süre basın.
- Ekranı kapatın.
- **Başlat'**ı tıklatın ve Kapat düğmesinin yanındaki oku tıklatın, ardından **Uyku**'yu tıklatın.

Aşağıdakilerden birini yaparak Uyku durumundan çıkabilirsiniz:

- Güç düğmesine kısa süre basın.
- Ekran kapalıysa, açın.
- Klavyede bir tuşa ya da uzaktan kumandada bir düğmeye basın.
- Dokunmatik Yüzey'i etkinleştirin.

Bilgisayar Uyku durumundan çıktığında güç ışıkları yanar ve çalışmanız, bıraktığınız şekliyle ekrana gelir.

 **NOT:** Yeniden başlatma sırasında bir parola istenmesini ayarladıysanız, çalışmanız ekrana gelmeden önce bir Windows parolası girmeniz istenir.

Hazırda Bekletme durumunu başlatma ve bu durumdan çıkma

Sistem fabrikada, hem pil gücü hem de harici güç ile çalışırken 1.080 dakika (18 saat) işlem yapılmadığında veya pil kritik pil düzeyine geldiğinde Hazırda Bekletme durumunu başlatacak şekilde ayarlanmıştır.

Güç ayarları ve zaman aşımaları, Windows Denetim Masası'ndaki Güç Seçenekleri kullanılarak değiştirilebilir.

Hazırda bekletme durumunu başlatmak için:

- ▲ **Başlat'**ı tıklatın ve Kapat düğmesinin yanındaki oku tıklatın, ardından **Hazırda Beklet'**i tıklatın.

Hazırda Bekletme durumundan çıkmak için:

- ▲ Güç düğmesine kısa süre basın.

Güç ışıkları yanar ve çalışmanız, bıraktığınız şekliyle ekrana gelir.

 **NOT:** Uyanma sırasında bir parola istenmesini ayarladıysanız, çalışmanız ekrana gelmeden önce bir Windows parolası girmeniz istenir.

Pil ölçeri kullanma

Pil ölçer, görev çubuğunun en sağındaki bildirim alanında yer alır. Pil ölçer, güç ayarlarına hızlıca erişmenize, kalan pil şarjını görüntülemenize ve farklı bir güç planı seçmenize olanak tanır.

- Kalan pil şarjının yüzdesini ve geçerli güç planını görüntülemek için işaretçiyi pil ölçer simgesinin üzerine getirin.
- Güç Seçenekleri'ne erişmek veya güç planını değiştirmek için pil ölçeri tıklatın ve listeden bir öğe seçin.

Farklı pil ölçer simgeleri, bilgisayarın pille veya harici güç kaynağıyla çalışma durumunu gösterir. Simge ayrıca, pil düşük pil düzeyine, kritik pil düzeyine veya yedek pil düzeyine eriştiğinde bir mesaj görüntüler.

Pil ölçer simgesini gizlemek veya görüntülemek için:

1. Gizli simgeleri göster simgesini (bildirim alanının sol tarafındaki ok) sağ tıklatın.
2. **Bildirim simgelerini özelleştir**'i tıklatın.
3. Davranışlar altında, Güç simgesi için **Simgeleri ve bildirimleri göster**'i tıklatın.
4. **Tamam**'i tıklatın.

Güç planlarını kullanma

Güç planı, bilgisayarın nasıl güç kullandığını yöneten bir sistem ayarları topluluğudur. Güç planları, güç tasarrufu yapmanıza veya performansı en üst düzeye çıkarmanıza yardım eder.

Güç planı ayarlarını değiştirebilir veya kendi güç planınızı oluşturabilirsiniz.

Geçerli güç planını görüntüleme

- ▲ Görev çubuğunun en sağındaki bildirim alanında yer alan pil ölçer simgesini tıklatın.

– veya –

Başlat > Denetim Masası > Sistem ve Güvenlik > Güç Seçenekleri'ni seçin.

Farklı bir güç planı seçme

- ▲ Bildirim alanındaki pil ölçer simgesini sağ tıklatın ve listeden bir güç planı seçin.

– veya –

Başlat > Denetim Masası > Sistem ve Güvenlik > Güç Seçenekleri'ni seçin, ardından listeden bir güç planı seçin.

Güç planlarını özelleştirme

1. Bildirim alanındaki pil ölçer simgesini tıklatın, sonra da **Diğer güç seçenekleri**'ni tıklatın.

– veya –

Başlat > Denetim Masası > Sistem ve Güvenlik > Güç Seçenekleri'ni seçin.

2. Bir güç planı seçip **Plan ayarlarını değiştir**'i tıklatın.

3. Ayarları gereken şekilde deęiřtirin.
4. Ek ayarları deęiřtirmek için, **Geliřmiř g¼c ayarlarını deęiřtir**'i tıklatın, sonra da deęiřikliklerinizi yapın.

Yeniden bařlatmada parola koruması ayarlama

Bilgisayarı, Uyku veya Hazırda Bekletme durumundan ıktıęında bir parola soracak řekilde ayarlamak için ařaęıdaki adımları uygulayın:

1. **Bařlat > Denetim Masası > Sistem ve G¼venlik > G¼c Seenekleri**'ni sein.
2. Sol b¼lmedeki **Uyanırken parola iste**'yi tıklatın.
3. **Kullanılmayan ayarları deęiřtir**'i sein.
4. **Parola sor (önerilir)** seeneęini tıklatın.
5. **Deęiřiklikleri kaydet**'i tıklatın.

Harici AC gücü kullanma

Harici AC gücü aşağıdaki aygıtlardan birinden sağlanır:

⚠ **UYARI!** Olası güvenlik sorunlarını azaltmak için, yalnızca bilgisayarla birlikte verilen AC adaptörünü, HP tarafından sağlanan yedek AC adaptörünü veya HP kaynağından satın alınan uyumlu bir AC adaptörünü kullanın.

- Onaylı AC adaptörü
- İsteğe bağlı genişletme ürünü

Bilgisayarı aşağıdaki koşullardan biri geçerli olduğunda harici AC gücüne bağlayın:

⚠ **UYARI!** Bilgisayarın pilini uçakta şarj etmeyin.

- Pil şarj ederken veya ayarlarken
- Sistem yazılımını yüklerken veya değiştirirken
- CD veya DVD'ye bilgi yazarken

Bilgisayarı harici AC gücüne bağladığınızda aşağıdaki olaylar gerçekleşir:

- Pil şarj olmaya başlar.
- Bilgisayar açıksa, bildirim alanındaki pil ölçer simgesi görüntülenir.

Bilgisayar bağlantısını harici AC gücünden kestiğinizde aşağıdaki olaylar gerçekleşir:

- Bilgisayar pil gücüne geçer.
- Ekran parlaklığı otomatik olarak pil ömrü tasarrufu yapacak şekilde düşürülür. Ekran parlaklığını artırmak için, **F3** tuşuna basın veya AC adaptörünü yeniden bağlayın.

AC adaptörünü bağlama

⚠ **UYARI!** Elektrik çarpması veya donanımın zarar görmesi riskini azaltmak için:

Güç kablosunu her zaman erişebileceğiniz bir AC prize takın.

Bilgisayara giden elektriği, güç kablosunu AC prizinden çekerek kesin (güç kablosunu bilgisayardan çekerek değil).

Güç kablosunda 3 uçlu bir fiş varsa, kabloyu 3 uçlu prize (topraklı) takın. Güç kablosunun topraklama ucunu iptal etmeyin (örneğin 2 uçlu bir adaptör takarak). Topraklama ucu önemli bir güvenlik unsurudur.

Bilgisayarı AC güç kaynağına bağlamak için:

1. AC adaptörünü bilgisayarın üzerindeki güç konektörüne **(1)** bağlayın.
2. Güç kablosunu AC adaptörüne takın **(2)**.
3. Güç kablosunun diğer ucunu AC prize takın **(3)**.



AC adaptörünü sınıma

AC adaptörüne bağılyken bilgisayar ařağıdaki belirtilerden birini gösteriyorsa AC adaptörünü sınıayın:

- Bilgisayar açılmıyor.
- Ekran açılmaz.
- Güç ışığı söner.

AC adaptörünü sınıamak için:

1. Pili bilgisayardan çıkarın.
 - a. Bilgisayarı ve ekranı kapatın.
 - b. Bilgisayarı düz bir yüzeyde ters çevirin.
 - c. Pilin serbest kalması için çıkarma mandalını (1) kaydırın.
 - d. Pili (2) yukarı doğru döndürün ve bilgisayardan çıkarın (3).

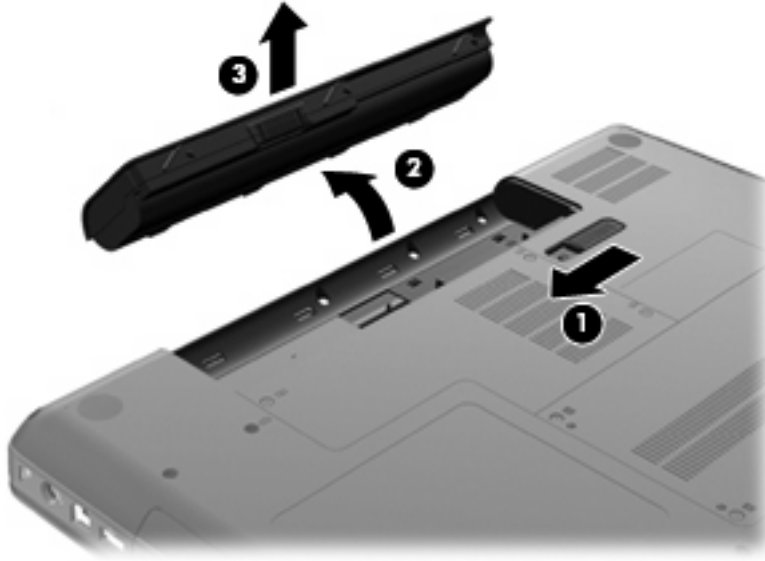

2. AC adaptörünü bilgisayara bağlayın ve ardından adaptörü bir AC prizine takın.
3. Bilgisayarı açın.
 - Güç ışığı yanarsa AC adaptörü doğru çalışıyordu.
 - Güç ışığı yanmazsa, AC adaptörü çalışmıyordu ve değıştirilmesi gerekir.
Yeni bir AC güç adaptörü edinmeye ilişkin bilgi için teknik desteğe başvurun.

Pil gücünü kullanma

Bilgisayarda şarjlı bir pil varsa ve bilgisayar harici güce bağlı değilse pil gücüyle çalışır. Bilgisayarda şarjlı bir pil varsa ve bilgisayar harici AC gücüne bağlıysa, AC gücüyle çalışır.

Bilgisayarda şarj edilmiş bir pil varsa ve AC adaptörü üzerinden sağlanan harici AC gücüyle çalışıyorsa, AC adaptörünün bilgisayarla bağlantısının kesilmesi durumunda bilgisayar pil gücüne geçer.

 **NOT:** AC gücünü çıkardığınızda, pil tasarrufu yapmak için ekran parlaklığı azalır. Ekran parlaklığını artırmak için, **F3** tuşuna basın veya AC adaptörünü yeniden bağlayın.

Çalışma yöntemine bağlı olarak pili bilgisayarda bırakabilir veya saklayabilirsiniz. Bilgisayar AC gücüyle çalışırken pili bilgisayarda bırakmak, pilin şarj edilmesini ve güç kesintisi durumunda çalışmalarınızın korunmasını da sağlar. Ancak, bilgisayardaki pil, bilgisayar kapalı olduğunda ve harici güç kaynağı bağlantısı kesildiğinde zaman içinde boşalır.

 **UYARI!** Olası güvenlik sorunlarını azaltmak için, yalnızca bilgisayarla birlikte verilen pili, HP tarafından sağlanan yedek pili veya HP'den satın alınan uyumlu pili kullanın.

Bilgisayarın pil ömrü güç yönetimi ayarları, bilgisayarda çalıştırılan programlar, ekran parlaklığı, bilgisayara takılı harici aygıtlar ve diğer etkenlere bağlı olarak değişir.

Yardım ve Destek'te pil bilgilerini bulma

Yardım ve Destek Eğitim Merkezi'nin pil bilgileri bölümünde aşağıdaki araçlar ve bilgiler yer almaktadır:

- Pil performansını sınamak üzere Pil Denetimi aracı
- Ayarlama, güç yönetimi ve pil ömrünü en üst düzeye çıkarmak için düzgün bakım ve depolama hakkında bilgiler
- Pil türleri, özellikler, kullanım ömürleri ve kapasite hakkında bilgiler

Pil bilgilerine erişmek için:

 **Başlat > Yardım ve Destek > Öğrenme Merkezi > HP Güç ve Pil Öğrenme Merkezi**'ni seçin.

Pil Denetimi'ni kullanma

Total Care Advisor'ın (Toplam Bakım Danışmanı) bir parçası olan Pil Denetimi, bilgisayarda takılı olan pilin durumu hakkında bilgi verir.

Pil Denetimi'ni çalıştırmak için:

1. AC adaptörünü bilgisayara takın.

 **NOT:** Pil Denetimi'nin doğru şekilde çalışması için bilgisayar harici güç kaynağına bağlanmalıdır.

2. **Başlat > Yardım ve Destek > Sorun giderme araçları > Pil Denetimi**'ni seçin.

Pil Denetimi, doğru şekilde çalışıp çalışmadıklarını görmek için pili ve hücrelerini inceler ve ardından inceleme sonuçlarını rapor eder.

Kalan pil şarjını gösterme

 İşaretçiyi görev çubuğunun en sağındaki bildirim alanındaki pil ölçer simgesinin üzerine getirin.

Pili takma veya çıkarma

△ **DİKKAT:** Kullanılabilir tek güç kaynağı durumunda olan pili çıkarmak bilgi kaybına neden olabilir. Bilgi kaybını önlemek için Hazırda Bekletme durumunu başlatın veya pili çıkarmadan önce Windows üzerinden bilgisayarı kapatın.

Pili takmak için:

1. Ekranı indirin.
2. Bilgisayarı düz bir yüzeyde ters çevirin.
3. Pili, pil yuvasına (1) takın, sonra da yerine oturana kadar aşağı doğru döndürün (2).
Pil çıkarma mandalı (3) otomatik olarak pili yerine kilitletler.

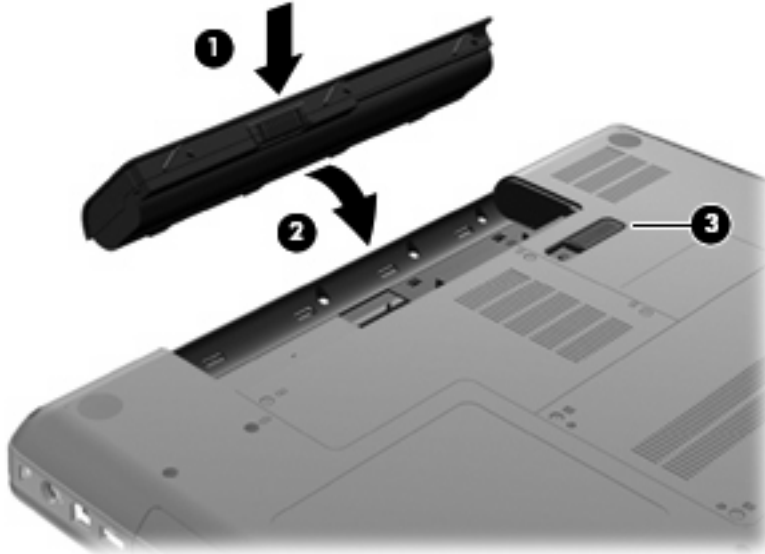

Pili çıkarmak için:

1. Bilgisayarı kapatın ve ekranı indirin.
2. Bilgisayarı düz bir yüzeyde ters çevirin.
3. Pilin serbest kalması için çıkarma mandalını (1) kaydırın.

4. Pili (2) yukarı doğru döndürün, sonra da bilgisayardan çıkarın (3).

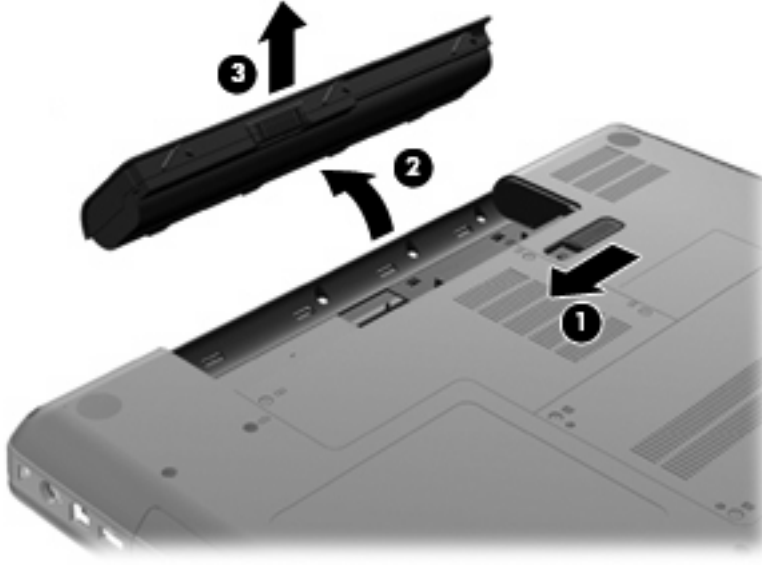

Pili şarj etme

⚠ **UYARI!** Bilgisayarın pilini uçakta şarj etmeyin.

Bilgisayar bir AC adaptörü, isteğe bağlı güç adaptörü veya isteğe bağlı genişletme ürünü ile harici güce bağlandığında, pil şarj edilir.

Pil, bilgisayar kullanımda olsun ya da olmasın şarj edilir; ancak, bilgisayar kapalıyken daha hızlı şarj edilir.

Pil yeniyse, iki hafta veya daha uzun bir süre kullanılmamışsa ya da normal oda sıcaklığından çok daha sıcak veya soğuk durumda ise şarj işlemi gecikebilir.

Pilin ömrünü uzatmak ve pil şarj göstergelerinin doğruluk oranını artırmak için aşağıdaki önerileri uygulayın:

- Yeni bir pil şarj ediyorsanız, pil tümüyle şarj olmadıkça bilgisayarı açmayın.
- Pili, AC adaptörü ışığı sönene kadar şarj edin.

📝 **NOT:** Pil şarj edilirken bilgisayar açıksa, bildirim alanındaki pil ölçer, pil tamamen şarj edilmeden yüzde 100 gösterebilir.

- Pili şarj etmeden önce, normal kullanım sonucunda tam şarjın yüzde 5'in altına kadar bitmesini sağlayın.
- Pil 1 ay veya daha uzun süre kullanılmamışsa, pili şarj etmenin yanı sıra, ayarlamayı da unutmayın.

AC adaptörü ışığı, şarj durumunu aşağıdaki gibi görüntüler:

- Yanıyorsa: Pil şarj ediliyor.
- Yanıp sönyorsa: Pilin düzeyi düşüktür veya bitmek üzeredir ve şarj olmamaktadır.
- Yanmıyorsa: Pil tamamen şarj edilmiştir, kullanımdadır ya da takılmamıştır.

Pil boşalma süresini en üst düzeye çıkarma

Pil boşalma süresi, pil gücü ile çalışırken kullandığınız özelliklere göre değişir. Pil depolama kapasitesi doğal olarak azaldıkça maksimum boşalma süresi dereceli olarak azalır.

Pil boşalma süresini en üst düzeye çıkarmak için ipuçları:

- Ekranın parlaklığını azaltın.
- Güç Seçenekleri'ndeki Güç tasarrufu ayarını denetleyin.
- Kullanılmadığında ya da şarj edilmediğinde pili bilgisayardan çıkarın.
- Pili serin ve kuru bir yerde saklayın.

Düşük pil düzeylerini yönetme

Bu bölümdeki bilgiler fabrikada ayarlanmış uyarıları ve sistem yanıtlarını açıklamaktadır. Bazı düşük pil düzeyi uyarıları ve sistem yanıtları Windows Denetim Masası'ndaki Güç Seçenekleri penceresi kullanılarak değiştirilebilir. Güç Seçenekleri penceresi kullanılarak ayarlanan tercihler ışıkları etkilemez.

Düşük pil düzeylerini belirleme

Bilgisayarın kullanabileceği tek güç kaynağı olan pil düşük pil düzeyine geldiğinde, AC adaptörü ışığı yanıp söner.

Düşük pil düzeyine çözüm bulunmazsa, bilgisayar kritik pil düzeyine girer ve AC adaptörü ışığı yanıp sönmeye devam eder.

Bilgisayar kritik bir pil düzeyi için aşağıdaki eylemleri gerçekleştirir:

- Hazırda Bekletme etkinse ve bilgisayar açıksa veya Uyku durumundaysa, bilgisayar Hazırda Bekletme'yi başlatır.
- Hazırda Bekletme durumu devre dışıysa ve bilgisayar açıksa veya Uyku durumundaysa, bilgisayar kısa bir süre Uyku durumunda kalıp kapatılır ve kaydedilmemiş bilgileriniz kaybedilir.

Düşük pil düzeyini çözümleme

△ **DİKKAT:** Bilgisayar kritik düzeyde düşük pil düzeyine geldiyse ve Hazırda Bekletme durumunu başlattıysa, bilgilerin kaybolması riskini azaltmak için güç ışıkları kapanıncaya kadar gücü geri yüklemeyin.

Harici güç varken düşük pil düzeyini çözümleme

▲ Aşağıdaki aygıtlardan birini bağlayın:

- AC adaptörü
- İsteğe bağlı genişletme ürünü veya yerleştirme aygıtı
- İsteğe bağlı güç adaptörü

Şarj edilmiş pil varken düşük pil düzeyini çözümüleme

1. Bilgisayarı kapatın veya Hazırda Bekletme durumunu başlatın.
2. Şarjı biten pili çıkarın ve şarj edilmiş bir pil takın.
3. Bilgisayarı açın.

Herhangi bir güç kaynağı yokken düşük pil düzeyini çözümüleme

- ▲ Hazırda Bekletme durumunu başlatın.
– veya –
Çalışmanızı kaydedip bilgisayarı kapatın.

Bilgisayar Hazırda Bekletme durumundan çıkamadığında düşük pil düzeyini çözümüleme

Bilgisayarda Hazırda Bekletme durumundan çıkmak için yeterli güç bulunmadığında aşağıdaki adımları uygulayın:

1. Şarjlı bir pil takın veya bilgisayarı harici güç kaynağına bağlayın.
2. Güç düğmesine basarak Hazırda Bekletme durumundan çıkın.

Pili ayarlama

Pili aşağıdaki durumlarda ayarlayın:

- Pil şarj göstergesi doğru görünmediğinde
- Pil çalışma süresinde önemli bir değişiklik gözlemlediğinizde

Pil yoğun şekilde kullanılsa bile, ayda bir defadan çok ayarlama gereksiniminin doğmaması gerekir. Yeni pilin de ayarlanması gerekmez.

Adım 1: Pili tamamen şarj etme

⚠ **UYARI!** Bilgisayarın pilini uçakta şarj etmeyin.

📖 **NOT:** Pil, bilgisayar kullanımında olsun ya da olmasın şarj edilir; ancak, bilgisayar kapalıyken daha hızlı şarj edilir.

Pili tamamen şarj etmek için:

1. Pili bilgisayara takın.
2. Bilgisayarı bir AC adaptörüne, isteğe bağlı bir güç adaptörüne veya isteğe bağlı bir genişletme ürününe; adaptörü ya da aygıtı ise harici güç kaynağına bağlayın.

Bilgisayarın AC adaptörü ışığı yanar.

3. Pil tamamıyla şarj edilene kadar bilgisayarı harici güç kaynağına bağlı durumda bırakın.

Bilgisayarın AC adaptörü ışığı, pil tam şarj olduğunda söner.

Adım 2: Hazırda Bekletme ve Uyku durumlarını devre dışı bırakma

1. Bildirim alanındaki pil ölçer simgesini sağ tıklayın ve **Diğer güç seçenekleri**'ni tıklayın.
– veya –
Başlat > Denetim Masası > Sistem ve Güvenlik > Güç Seçenekleri'ni seçin.
2. Geçerli güç planında, **Plan ayarlarını değiştir**'i tıklayın.
3. Ayarlama sonrasında bu ayarları sıfırlayabilmek için, Pilde sütununda listelenen **Ekranı kapat** ayarlarını kaydedin.
4. **Ekranı kapat** ayarlarını **Hiçbir Zaman** olarak değiştirin.
5. **Gelişmiş güç ayarlarını değiştir**'i tıklayın.
6. **Uyku** seçeneğinin yanındaki artı işaretini tıklayın ve **Hazırda beklemeden önce geçecek süre**'nin yanındaki artı işaretini tıklayın.
7. Ayarlardan sonra sıfırlayabilmemiz için **Hazırda beklemeden önce geçecek süre** altındaki **Pilde** ayarını kaydedin.
8. **Pilde** ayarını **Hiçbir Zaman** olarak değiştirin.
9. **Tamam**'i tıklayın.
10. **Değişiklikleri kaydet**'i tıklayın.

Adım 3: Pilin şarjını bitirme

Pilin şarjı bitirilirken bilgisayarın açık kalması gerekir. Pilin şarjı, bilgisayar kullanılsa da kullanılmasa da bitebilir; ancak, siz bilgisayarı kullanırken daha hızlı bitecektir.

- Şarj bitirme işlemi sırasında bilgisayarın başında durmamayı düşünüyorsanız, şarj bitirme yordamına başlamadan önce çalışmalarınızı kaydedin.
- Şarj bitirme yordamı sırasında bilgisayarınızı zaman zaman kullanıyorsanız ve güç tasarrufu zaman aşımını ayarladıysanız, şarj bitirme işlemi sırasında sisteminizin aşağıdaki performansı göstermesini bekleyebilirsiniz:
 - Ekran otomatik olarak kapatılmaz.
 - Bilgisayar boşa kaldığında, sabit sürücü hızı azalmaz.
 - Sistem tarafından başlatılan Hazırda Bekletme durumu gerçekleşmez.

Pil şarjını bitirmek için:

1. Bilgisayarı harici güç kaynağından çıkarın, ancak bilgisayarı *kapatmayın*.
2. Pil şarjı bitene kadar bilgisayarı pil gücüyle çalıştırın. Pilin şarjı, düşük pil düzeyine gelecek şekilde bitmişse, AC adaptörü ışığı yanıp sönmeye başlar. Pilin şarjı bitirildiğinde, AC adaptörü ışığı söner ve bilgisayar kapatılır.

Adım 4: Pili tamamen yeniden şarj etme

Pili yeniden şarj etmek için:

1. Pil tamamıyla yeniden şarj edilene kadar bilgisayarı harici güç kaynağına bağlı durumda bırakın. Pil yeniden şarj edildiğinde, bilgisayardaki AC adaptörü ışığı söner.

Pil yeniden şarj edilirken bilgisayarı kullanabilirsiniz, ancak bilgisayar kapalı olduğunda pil daha hızlı şekilde şarj edilecektir.
2. Bilgisayar kapalıysa, pil tamamıyla şarj edildiğinde ve AC adaptörü ışığı söndüğünde bilgisayarı açın.

Adım 5: Hazırda Bekletme ve Uyku durumlarını yeniden etkinleştirme

△ **DİKKAT:** Ayarlamadan sonra Hazırda Bekletme durumunun yeniden etkinleştirilmemesi, pil şarjının tamamen bitmesine ve bilgisayar kritik pil düzeyine ulaşırca bilgi kaybına neden olur.

1. Bildirim alanındaki pil ölçer simgesini sağ tıklayın ve **Diğer güç seçenekleri**'ni tıklayın.
– veya –
Başlat > Denetim Masası > Sistem ve Güvenlik > Güç Seçenekleri'ni seçin.
2. Geçerli güç planında, **Plan ayarlarını değiştir**'i tıklayın.
3. Pilde sütunundaki öğeler için kaydettiğiniz ayarları yeniden girin.
4. **Gelişmiş güç ayarlarını değiştir**'i tıklayın.
5. Önce **Uyku** seçeneğinin yanındaki artı işaretini, sonra da **Hazırda beklemeyen önce geçecek süre** seçeneğinin yanındaki artı işaretini tıklayın.
6. Pilde için kaydettiğiniz ayarı yeniden girin.
7. **Tamam**'i tıklayın.
8. **Değişiklikleri kaydet**'i tıklayın.

Güç tasarrufu yapma

- Windows Denetim Masası'nda **Sistem ve Güvenlik** altında bulunan Güç Seçenekleri arasında güç tasarrufu güç planını seçin.
- Kullanmadığınız zamanlarda modem uygulamalarınızdan çıkın ve kablosuz ve yerel ağ (LAN) bağlantılarını kapatın.
- Kullanmadığınız durumlarda harici güç kaynağına takılı olmayan harici aygıtları çıkarın.
- Kullanmadığınız harici ortam kartlarını durdurun, devre dışı bırakın veya çıkarın.
- Ekran parlaklığını ihtiyacınıza göre ayarlamak için **f2** ve **f3** işlem tuşlarını kullanın.
- Çalışmanızın başından ayrılacaksanız, Uyku veya Hazırda Bekletme durumunu başlatın ya da bilgisayarı kapatın.

Pili saklama

△ **DİKKAT:** Pillerin hasar görmemesi için uzun süre yüksek sıcaklıklara maruz bırakmayın.

Bilgisayar iki haftadan daha uzun süre kullanılmayacak ve harici güçten çıkarılacaksa, pili çıkarın ve ayrı bir yerde saklayın.

Pili, şarj ömrünü uzatmak için serin ve kuru bir yerde saklayın.

📝 **NOT:** Saklanan pil altı ayda bir kontrol edilmelidir. Kapasitesi yüzde 50'nin altındaysa saklamaya devam etmeden önce pili şarj edin.

Bir ay veya daha uzun süre saklanmış pili kullanmadan önce ayarlayın.

Kullanılmış pili imha etme

- ⚠ **UYARI!** Yangın veya yanık riskini azaltmak için pili sökmeyin, ezmeyin, delmeyin, temas noktalarına kısa devre yaptırmayın, suya veya ateşe atmayın.

Ek bilgiler için, bu bilgisayarla birlikte verilen *Yasal Düzenleme, Güvenlik ve Çevre Bildirimleri*'ne bakın.

Pili değiştirme

Bilgisayarın pil ömrü güç yönetimi ayarları, bilgisayarda çalıştırılan programlar, ekran parlaklığı, bilgisayara takılı harici aygıtlar ve diğer etkenlere bağlı olarak değişir.

Dahili bir hücre düzgün şarj edilmiyorsa veya pil depolama kapasitesi düşük bir duruma geldiyse Pil Denetimi size bildirir. Değiştirilecek pili sipariş etmeniz için bir mesaj sizi HP Web sitesine yönlendirir. Pilin HP garantisi kapsamında olması durumunda yönergelere garanti kimliği de dahil edilir.

- 📝 **NOT:** Gerektiğinde pil ile çalıştırabileceğinizden emin olmak için HP, depolama kapasitesi yeşilden sarıya döndüğünde yeni bir pil satın almanızı önerir.

Grafik modları arasında geçiş yapma (yalnızca belirli modellerde)

Belirli bilgisayarlar geçiş yapılabilen grafiklere ve iki grafik işleme moduna sahiptir. AC gücünden pil gücüne geçtiğinizde, bilgisayar pil ömrünü korumak için yüksek performans modu kullanımından güç tasarrufu modu kullanımına geçebilir. Benzer şekilde, pil gücünden AC gücüne geçtiğinizde, bilgisayar yüksek performans moduna geri dönebilir.

 **NOT:** Bazı durumlarda, bilgisayarın performansını optimize etmek için, sistem mod değiştirmenize izin vermez veya geçiş yapmanızı isteyebilir. Geçişten önce tüm programların kapatılması da gerekebilir.

NOT: HDMI yalnızca belirli modellerde kullanılabilir. Modeliniz HDMI'yı yalnızca yüksek performans modunda veya hem yüksek performans modunda hem de güç tasarrufu modunda destekleyebilir. Modeliniz HDMI'yı yalnızca yüksek performans modunda destekliyorsa, sistem, HDMI kullanımı sırasında yüksek performans moduna geçmenizi hatırlatacaktır.

AC ile pil gücü arasında geçiş yaptığınızda, bilgisayarın grafik modları arasında geçiş yapmak üzere olduğu uyarısı alırsınız. Tercih etmeniz halinde, aynı grafik modunu kullanmaya devam etmeyi seçebilirsiniz. Bilgisayar modlar arası geçiş yaparken, ekran birkaç saniye boş kalır. Geçiş tamamlandığında, bildirim alanında bir bildirim belirir ve ekran görüntüsü yeniden belirir.

 **NOT:** Belirli bilgisayar modelleri tablet modundayken, grafik modları arasında geçiş yaptığınızda ekran yönü sıfırlanır.

Hangi grafik modunu kullandığınızı belirlemek için:

- ▲ Masaüstünde boş bir alanı sağ tıklayın, sonra da **Geçişli Grafikleri Yapılandır'**ı veya **ATI PowerXpress™'i Yapılandır'**ı tıklayın.

Bilgisayarı kapatma

△ **DİKKAT:** Bilgisayar kapatıldığında kaydedilmeyen bilgiler kaybedilir.

Kapat komutu, işletim sistemi dahil tüm açık programları, sonra da ekranı ve bilgisayarı kapatır.

Bilgisayarı aşağıdaki koşullardan birinde kapatın:

- Pili değiştirmeniz veya bilgisayarın bileşenlerine erişmeniz gerektiğinde
- USB bağlantı noktasına bağlanmayan bir harici donanım aygıtına bağlarken
- Bilgisayar uzun bir süre için kullanılmayacak olduğunda ve harici güç bağlantısı kesildiğinde

Bilgisayarı güç düğmesiyle kapatabilirsiniz, ancak tavsiye edilen yordam, Windows'un Kapat komutunu kullanmanızdır.

Bilgisayarı kapatmak için:

📝 **NOT:** Bilgisayar Uyku veya Hazırda Bekletme durumundaysa, kapatabilmek için önce Uyku veya Hazırda Bekletme durumundan çıkmanız gerekir.

1. Çalışmalarınızı kaydedin ve tüm açık programları kapatın.
2. **Başlat'**ı tıklatın.
3. **Kapat'**ı tıklatın.

Bilgisayar yanıt vermiyorsa ve yukarıdaki kapatma yordamlarını kullanamıyorsanız, aşağıdaki acil durum yordamlarını verilen sırada uygulamayı deneyin:

- **ctrl+alt+delete** tuş birleşimine basın ve **Güç** düğmesini tıklatın.
- Güç düğmesini en az 5 saniye basılı tutun.
- Bilgisayarın harici güç bağlantısını kesin, sonra da pili çıkarın.

6 Sürücüler

Sürücülerle işlem yapma

Sürücüler, dikkatle kullanılması gereken hassas bilgisayar bileşenleridir. Sürücülerle çalışmadan önce aşağıdaki noktaları dikkate alın. Diğer önlemler ilgili yordamlara eklenmiştir.

△ **DİKKAT:** Bilgisayarın veya sürücülerin zarar görmesi ya da veri kaybı riskini azaltmak için aşağıdaki önlemleri alın:

Harici sabit sürücüye bağlı bir bilgisayarı taşımadan önce Uyku durumunu başlatıp ekranın temizlenmesini bekleyin veya harici sürücüyü doğru biçimde çıkarın.

Sürücüyle çalışmadan önce, sürücünün boyasız metal yüzeyine dokunarak statik elektriği boşaltın.

Çıkarılabilir sürücünün veya bilgisayarın üzerindeki konektör pimlerine dokunmayın.

Sürücüyü dikkatli taşıyın; düşürmeyin veya üzerine eşya koymayın.

Sürücüyü çıkarıp takmadan önce, bilgisayarı kapatın. Bilgisayarınızın kapalı mı yoksa Uyku veya Hazırda Bekletme durumunda mı olduğundan emin değilseniz, bilgisayarı açın ve işletim sisteminden kapatın.

Sürücüyü sürücü yuvasına yerleştirirken fazla zorlamayın.

Harici bir sabit sürücünün, hub gibi bir harici aygıt üzerindeki USB bağlantı noktasına değil, bilgisayar üzerindeki bir USB bağlantı noktasına bağlanması gerekir.

Optik sürücü diske yazarken, bilgisayar klavyesini kullanarak bilgi girmeyin veya bilgisayarı yerinden oynatmayın. Yazma işlemi titreşime duyarlıdır.

Pil tek güç kaynağıysa, bir ortama yazdırmadan önce pil şarjının yeterli olduğundan emin olun.

Sürücüyü aşırı ısıcağa veya neme maruz bırakmayın.

Sürücüye sıvı dökülmesini engelleyin. Sürücüye temizleme ürünleri püskürtmeyin.

Sürücüyü yuvasından çıkarmadan, yolculukta yanınıza almadan, başka bir yere taşımadan veya daha sonra kullanmak üzere bir yere saklamadan önce, sürücüde bulunan ortamı çıkarın.

Sürücü postayla gönderilecekse, sürücüyü köpüklü bir pakete veya başka bir uygun koruyucu pakete koyun ve üzerine "KIRILACAK EŞYA" yazın.

Sürücüyü manyetik alanlara maruz bırakmayın. Manyetik alana sahip güvenlik aygıtlarına örnek olarak, havaalanlarında içinden geçilmesi gereken aygıtlar ve üst aramasında kullanılan el aygıtları verilebilir. Valiz ve çantaları kontrol eden taşıyıcı bant türünden havaalanı güvenlik aygıtları, genellikle manyetik alan yerine sabit sürücüye hasar vermeyen X ışınları kullanır.

Optik sürücü

Bilgisayarınız, işlevselliğini artıran bir optik sürücü içerir. Özelliklerini görmek için, bilgisayarınızda ne tür bir aygıtın bulunduğunu belirleyin. Optik sürücü, veri disklerini okumanıza, müzik çalmanıza ve film izlemenize olanak sağlar. Bilgisayarınızda Blu-ray Disc ROM Sürücü varsa, diskten yüksek tanımlı video da izleyebilirsiniz.

Yüklü optik sürücüyü belirleme

▲ **Başlat > Bilgisayar'**ı seçin.

Optik sürücünüz dahil olmak üzere bilgisayarınızdaki tüm aygıtların listesini görürsünüz. Bilgisayarınızda aşağıdaki sürücü türlerinden biri olabilir:

- Çift Katman (DL) destekli DVD±RW/R ve CD-RW Combo Sürücü
- Çift Katman (DL) destekli LightScribe DVD±RW/R ve CD-RW Combo Sürücü
- Süper Çoklu DVD±R/RW Çift Katman (DL) destekli Blu-ray Disc ROM Sürücü
- Süper Çoklu DVD±R/RW Çift Katman (DL) destekli LightScribe Blu-ray Disc ROM Sürücü

 **NOT:** Yukarıda listelenen bazı sürücüler bilgisayarınız tarafından desteklenmeyebilir.

Optik diskleri kullanma

DVD-ROM sürücü gibi bir optik sürücü, optik diskleri (CD'ler ve DVD'ler) destekler. Bu disklerde, müzik, fotoğraf ve film gibi bilgiler depolanır. CD'lere kıyasla DVD'lerin depolama kapasitesi daha yüksektir.

Optik sürücünüz standart CD ve DVD diskleri okuyabilir. Optik sürücünüz Blu-ray Disc ROM Sürücü ise Blu-ray disklerini de okuyabilir.

 **NOT:** Listelenen bazı optik sürücüler bilgisayarınız tarafından desteklenmeyebilir. Listelenen sürücülerin tümü bilgisayarınız tarafından desteklenmeyebilir.

Bazı optik sürücüler aşağıdaki tabloda belirtilen optik disklere de yazabilir.

Optik sürücü türü	CD-RW diskine yazma	DVD±RW/R ortamına yazma	DVD+RW DL ortamına yazma	LightScribe CD veya DVD±RW/R ortamına etiket yazma
DVD±RW ve CD-RW Süper Çoklu Çift Katmanlı Combo Sürücü	Evet	Evet	Evet	Hayır
LightScribe destekli DVD±RW ve CD-RW Süper Çoklu DL Combo Sürücü	Evet	Evet	Evet	Evet
Blu-ray ROM DVD±R/RW Süper Çoklu Çift Katmanlı Sürücü	Evet	Evet	Evet	Hayır
LightScribe DVD±R/RW Süper Çoklu DL Sürücülü Blu-ray ROM	Evet	Evet	Evet	Evet

 **DİKKAT:** Olası ses ve görüntü bozulmalarını, bilgi kaybını, ses çalma veya görüntü gösterme işlevlerindeki kayıpları engellemek için CD'ye veya DVD'ye yazarken veya bunlardan okurken Uyku ve Hazırda Bekletme durumunu başlatmayın.

Doğru diski seçme (CD'ler, DVD'ler ve BD'ler)

Optik sürücü optik diskleri (CD'ler, DVD'ler ve BD'ler) destekler. Dijital verilerin depolanması için kullanılan CD'ler ticari ses kayıtları için de kullanılırlar ve kişisel depolama ihtiyaçlarınız için uygundur. DVD ve BD'ler öncelikle film, yazılım ve veri yedeklemek amacıyla kullanılır. DVD ve BD'ler, CD'lerle aynı biçim faktörüne sahiptir, ancak çok daha büyük bir depolama kapasitesi sağlar.

 **NOT:** Bilgisayarınızdaki optik sürücü, bu bölümde sözü edilen optik disk türlerinin tümünü desteklemeyebilir.

CD-R diskler

CD-R (bir kez yazılabilen) diskler, verilerin, gerektiğinde paylaşılacak kalıcı bir kopyasını oluşturmak için yaygın şekilde kullanılırlar. Bunlar genellikle şu amaçlar için kullanılır:

- Büyük sunuları dağıtma
- Taranmış ya da dijital fotoğrafları, video klipleri ve yazılı verileri paylaşma
- Kendi müzik CD'lerinizi oluşturma
- Bilgisayar dosyalarının ve taranmış ev kayıtlarının kalıcı arşivlerini oluşturma
- Disk alanı açmak için sabit sürücünüzdeki dosyaları aktarma

Veriler kaydedildikten sonra silinemez veya üzerine yazılamaz.

CD-RW diskler

CD-RW diskleri (CD'nin yeniden yazılabilir biçimi) sıklıkla güncelleştirilmesi gereken büyük projeleri depolamak için kullanılır. Bunlar genellikle şu amaçlar için kullanılır:

- Büyük belgeleri ve proje dosyalarını oluşturma ve muhafaza etme
- İşle ilgili dosyaları taşıma
- Sabit sürücüdeki dosyaları haftalık olarak yedekleme
- Fotoğrafları, videoları, ses dosyalarını ve verileri sürekli güncelleştirme

DVD±R diskler

Büyük miktarlardaki bilgileri kalıcı olarak depolamak için DVD±R diskler kullanılır. Veriler kaydedildikten sonra silinemez veya üzerine yazılamaz.

DVD±RW diskler

Önceden kaydettiğiniz verileri silmek veya bunların üzerine yazabilmek istiyorsanız DVD±RW diskler kullanılır. Bu tür diskler, ses ya da video kayıtlarını değiştirilemeyen CD veya DVD'lere yakmadan önce sınamak için idealdir.

LightScribe DVD+R diskler

Verileri, ev videolarını ve fotoğrafları paylaşmak ve depolamak için LightScribe DVD+R diskler kullanın. Bu diskler, çoğu DVD-ROM sürücü ve DVD video oynatıcı tarafından okunabilir. LightScribe özellikli bir sürücü ve LightScribe yazılımı ile, verileri disklere yazabilir ve diskin üstüne bir tasarımcı etiketi ekleyebilirsiniz.

Blu-ray Disc (BD)

BD, yüksek tanımlı video dahil dijital bilgilerin depolanması için yüksek yoğunluklu bir optik disk biçimidir. Tek katmanlı BD, 4,7 GB boyutundaki tek katmanlı DVD'nin beş katından fazla, 25 GB depolayabilir. Çift katmanlı BD, 8,5 GB boyutundaki çift katmanlı DVD'nin neredeyse 6 katı kadar, yani 50 GB depolayabilir.

Bunlar genellikle şu amaçlar için kullanılır:

- Büyük miktarlardaki verilerin depolanması
- Yüksek tanımlı video oynatma ve depolama
- Video oyunları

 **NOT:** Blu-ray yeni teknolojiler içeren yeni bir biçim olduğundan, belirli disk, dijital bağlantı, uyumluluk ve/veya performans sorunları açığa çıkabilir ve bunlar ürün kusuru oluşturmazlar. Tüm sistemlerde kusursuz oynatma garanti edilmez.

CD, DVD veya BD oynatma

1. Bilgisayarı açın.
2. Disk tepsisini serbest bırakmak için sürücü çerçevesindeki serbest bırakma düğmesine **(1)** basın.
3. Tepsiyi dışarı çekin **(2)**.
4. Diski, düz yüzeylerine dokunmadan kenarlarından tutun ve etiketli tarafı yukarı gelecek şekilde tepsi göbeğinin üzerine getirin.

 **NOT:** Tepsiye tam olarak erişilemiyorsa diski eğik tutarak göbeğin üzerine getirin.

5. Disk (3) yerine oturana dek hafifçe tepsi göbeğine bastırın.

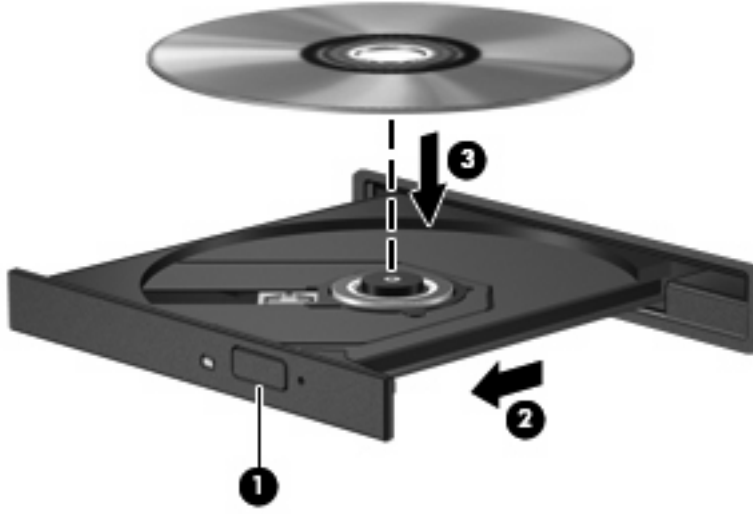

6. Disk tepsisini kapatın.

Otomatik Kullan ögesini aşağıdaki bölümde anlatıldığı gibi henüz yapılandırmadıysanız Otomatik Kullan iletişim kutusu açılır. Ortam içeriğini nasıl kullanmak istediğiniz sorulur.

NOT: En iyi sonucu elde etmek için BD oynatırken AC adaptörünün harici güç kaynağına bağlı olmasına dikkat edin.

Otomatik Kullan özelliğini yapılandırma

1. **Başlat > Varsayılan Programlar > Otomatik Kullan ayarlarını değiştir**'i seçin.
2. **Tüm ortam ve aygıtlar için Otomatik Kullan'ı kullan** onay kutusunun seçili olduğunu doğrulayın.
3. **Varsayılan seç**'i tıklatın ve listelenen her ortam türü için mevcut seçenekleri belirtin.

 **NOT:** DVD'leri yürütmek için CyberLink PowerDVD'yi seçin.

4. **Kaydet**'i tıklatın.

 **NOT:** Otomatik Kullan hakkında daha fazla bilgi için bkz. Yardım ve Destek.

DVD bölge ayarlarını değiştirme

Telif hakkına sahip dosyalar içeren birçok DVD aynı zamanda bölge kodlarını da içerir. Bölge kodları, telif haklarının dünya çapında korunmasına yardımcı olur.

Bölge kodu olan DVD'yi oynatabilmek için, DVD'deki bölge kodunun DVD sürücünüzün bölge ayarıyla eşleşmesi gerekir.

△ **DİKKAT:** DVD sürücünüzün bölge ayarı yalnızca 5 kez değiştirilebilir.

Beşinci kez seçtiğiniz ülke/bölge ayarı, DVD sürücüsünde kalıcı bölge ayarı haline gelir.

Kalan bölge değişikliği sayısı DVD Region (DVD Bölgesi) sekmesinde görüntülenir.

Ayarları işletim sisteminden değiştirmek için:

1. **Başlat > Denetim Masası > Sistem ve Güvenlik**'i seçin. Ardından, Sistem alanında, **Aygıt Yöneticisi**'ni tıklatın.

 **NOT:** Windows, bilgisayarınızın güvenliğini artırmak için Kullanıcı Hesabı Denetimi özelliği içermektedir. Yazılım kurmak, yardımcı program çalıştırmak ya da Windows ayarlarını değiştirmek gibi işlemler için izniniz veya parolanız istenebilir. Daha fazla bilgi için Yardım ve Destek'e başvurun.

2. Listeyi, tüm yüklü sürücülerini gösterecek şekilde genişletmek için, **DVD/CD-ROM sürücülerini**'nin yanındaki oku tıklatın.
3. Bölge ayarlarını değiştirmek istediğiniz DVD sürücüsünü sağ tıklatın ve ardından **Özellikler**'i tıklatın.
4. DVD Bölgesi sekmesini tıklatıp ayarları değiştirin.
5. **Tamam**'i tıklatın.

Telif hakkı uyarısına uygun hareket etme

Bilgisayar programı, film, yayın ve ses kaydı da dahil olmak üzere telif hakkıyla korunan malzemelerin izinsiz kopyalarını çıkarmak, geçerli telif hakkı yasaları çerçevesinde suç olarak kabul edilir. Bu bilgisayar bu tür amaçlar doğrultusunda kullanılmamalıdır.

△ **DİKKAT:** Bilgi kaybını veya diskin hasar görmesini önlemek için, aşağıdaki yönergeleri izleyin:

Bir diske yazmadan önce, bilgisayarı güvenilir bir harici güç kaynağına bağlayın. Bilgisayar pil gücüyle çalışıyorsa diske kayıt yapmayın.

Bir diske yazmadan önce, kullandığınız disk yazılımı haricinde tüm açık programları kapatın.

Kaynak diskten hedef diske veya ağ sürücüsünden hedef sürücüye doğrudan kopyalama yapmayın. Bilgileri sabit sürücünüze kaydedin, ardından sabit sürücünüzden hedef diske yakın.

Bilgisayar diske yazarken bilgisayar klavyesini kullanmayın ya da bilgisayarı taşımayın. Kayıt işlemi titreşime duyarlıdır.

📄 **NOT:** Bilgisayarla birlikte verilen yazılımı kullanma hakkındaki ayrıntılar için, yazılım üreticisinin, diskte, yazılım yardımında veya üreticinin Web sitesinde sağlanmış olabilecek yönergelerine başvurun.

CD, DVD veya BD'yi kopyalama

1. **Başlat > Tüm Programlar > CyberLink DVD Suites > Power2Go** öğelerini seçin.

2. Kopyalamak istediğiniz diski optik sürücüye yerleştirin.

3. Ekranın sağ alt tarafındaki **Kopyala** düğmesini tıklatın.

Power2Go kaynak diski okur ve verileri sabit sürücünüzde geçici bir klasöre kopyalar.

4. Komut isteminde kaynak diski optik sürücüden çıkarın ve sürücüye boş bir disk yerleştirin.

Bilgiler kopyalandıktan sonra, oluşturduğunuz disk otomatik olarak çıkarılır.

CD ya da DVD oluřturma veya "yakma"

 **NOT:** Telif hakkı uyarısına uyun. Bilgisayar programı, film, yayın ve ses kaydı da dahil olmak üzere telif hakkıyla korunan malzemelerin izinsiz kopyalarını çıkarmak, geçerli telif hakkı yasaları çerçevesinde suç olarak kabul edilir. Bu bilgisayar bu tür amaçlar doğrultusunda kullanılmamalıdır.

Bilgisayarınızda bir CD-RW, DVD-RW ya da DVD±RW optik sürücü varsa, MP3 ve WAV müzik dosyaları dahil olmak üzere veri, video ve ses dosyalarını bu ortamlara yakmak için Windows Media Player ya da CyberLink Power2Go gibi bir yazılımı kullanabilirsiniz.

CD veya DVD yakarken aşağıdaki yönergeleri izleyin:

- Disk yakmadan önce açık dosyaları ve tüm programları kapatın.
- Ses dosyalarını yazmak için en iyi ortamlar, bilgiler kopyalandıktan sonra değiştirilemediğinden CD-R veya DVD-R ortamlarıdır.

 **NOT:** CyberLink Power2Go ile ses DVD'si oluřturamazsınız.

- Bazı ev ve araba stereo aygıtları CD-RW'leri çalmadığından müzik CD'leri yazmak için CD-R'leri kullanın.
- CD-RW veya DVD-RW, genellikle veri dosyalarını veya ses ya da video kayıtlarını değiştirilemeyen CD veya DVD'lere yazmadan önce test etmek amacıyla yazmak için kullanılır.
- Ev sistemlerinde kullanılan DVD oynatıcılar genellikle tüm DVD biçimlerini desteklemez. Desteklenen DVD biçimlerinin listesi için DVD oynatıcınızla birlikte verilen kullanıcı kılavuzuna başvurun.
- MP3 dosyaları diğer müzik dosyası biçimlerine göre daha az yer kaplar ve MP3 diski oluřturma işlemi, veri dosyası oluřturma işlemiyle aynıdır. MP3 dosyaları yalnızca MP3 çalarlarda ya da MP3 yazılımı kurulu olan bilgisayarlarda çalınabilir.

CD veya DVD yazmak için aşağıdaki adımları izleyin:

1. Kaynak dosyaları sabit sürücünüzdeki bir klasöre kopyalayın veya indirin.
2. Optik sürücüye boş bir CD ya da DVD yerleřtirin.
3. **Başlat > Tüm Programlar**'ı, sonra da kullanmak istediğiniz yazılımın adını seçin.

 **NOT:** Bazı programlar alt klasörlerde bulunabilir.

4. Oluřturmak istediğiniz disk türünü seçin—veri, ses veya video.
5. **Başlat**'ı sağ tıklatın, **Windows Gezgini'ni Aç**'ı tıklatın, sonra da kaynak dosyalarınızın saklandığı klasöre gidin.
6. Klasörü açın ve dosyaları boş optik diskin olduđu optik sürücüye sürükleyin.
7. Seçtiğiniz program tarafından belirtildiği biçimde yazma işlemi başlatın.

Özel yönergeler için yazılımla birlikte diskte, ya da üreticinin Web sitesinde çevrimiçi olarak sağlanmış olabilecek, yazılım üreticisinin yönergelerine başvurun.

CD, DVD veya BD çıkarma

1. Disk tepsisini serbest bırakmak için sürücü çerçevesi üzerindeki sürücü serbest bırakma düğmesine **(1)** basın ve durana kadar tepsiyi **(2)** hafifçe dışarı çekin.
2. Diski **(3)**, dış kenarlarını kaldırırken tepsi göbeğine hafifçe bastırarak tepside çıkarın. Diski kenarlarından tutun ve düz yüzeylere dokunmaktan kaçının.

 **NOT:** Tepsiye tamamen erişilemiyorsa disk eğik tutarak çıkarın.

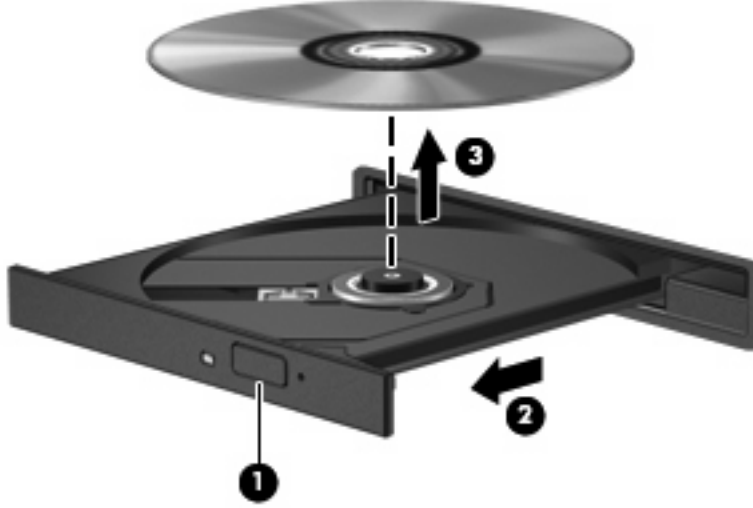

3. Disk tepsisini kapatın, sonra da disk koruyucu bir kutuya yerleştirin.

Sürücü ve aygıt sürücüsü sorunlarını giderme

Aşağıdaki bölümlerde bazı genel sorunlar ile bunların çözümleri anlatılmaktadır.

CD, DVD veya BD'yi çıkarmak için optik disk tepsi açılmıyor

1. Sürücünün ön çerçevesindeki çıkarma deliğine düzleştirdiğiniz bir ataşı **(1)** sokun.
2. Disk tepsi serbest kalana kadar atacı hafifçe bastırın ve sonra tepsiyi **(2)** durana kadar dışarı çekin.

3. Diski (3), dış kenarlarını kaldırırken tepsi göbeğine hafifçe bastırarak tepside çıkarın. Diski kenarlarından tutun ve düz yüzeylere dokunmaktan kaçının.

 **NOT:** Tepsiye tamamen erişilemiyorsa diski eğik tutarak çıkarın.

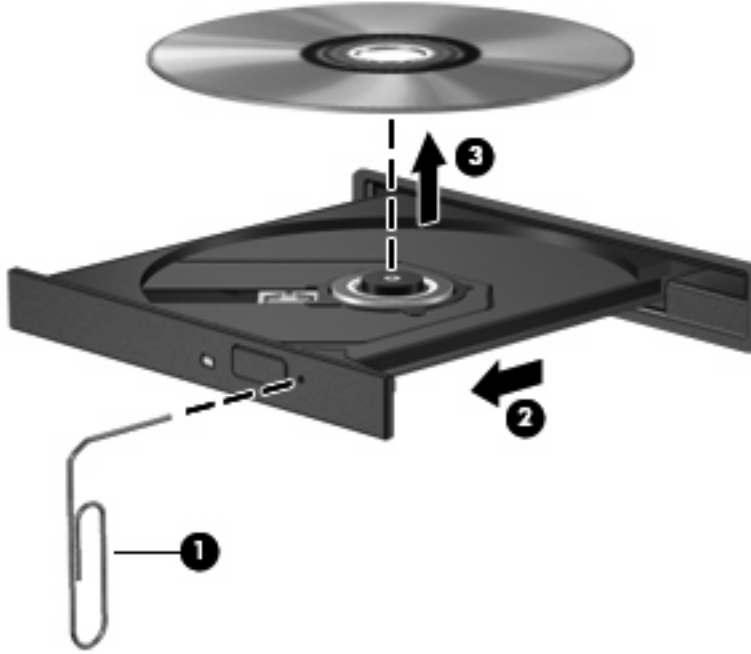

4. Disk tepsisini kapatın, sonra da diski koruyucu bir kutuya yerleştirin.

Disk otomatik olarak yürütülüyor

1. **Başlat > Varsayılan Programlar > Otomatik Kullan Ayarları'nı Değiştir**'i tıklayın.
2. **Tüm ortam ve aygıtlar için Otomatik Kullan**'ı kullan onay kutusunun seçili olduğunu doğrulayın.
3. **Kaydet**'i tıklayın.

Şimdi artık CD, DVD veya BD optik sürücüyü yerleştirildiğinde otomatik olarak başlayacaktır.

DVD filmi duruyor, atlıyor veya düzensiz yürütülüyor

- Diski temizleyin.
- Aşağıdaki önerileri deneyerek sistem kaynaklarından tasarruf edin:
 - İnternet'ten çıkın.
 - Masaüstü rengi özelliklerini değiştirin:
 1. Masaüstünde boş bir alanı sağ tıklayın, sonra da **Ekran çözünürlüğü**'nü seçin.
 2. **Gelişmiş Seçenekler > Monitör** sekmesini seçin.
 3. Bu ayar zaten seçili değilse, **Yüksek Renk (16 bit)**'i seçin.

4. **Tamam**'ı tıkkatın.

- Yazıcı, tarayıcı, kamera veya el aygıtları gibi harici aygıtların bağlantısını kesin.

DVD filmi harici ekranda görüntülenmiyor

1. Hem bilgisayar ekranı, hem de harici bir ekran kullanılıyorsa ekranlar arasında geçiş yapmak için bir veya iki kez **f4** tuşuna basın.
2. Harici ekranı birincil yapmak için monitör ayarlarını yapılandırın:
 - a. Masaüstünde boş bir alanı sağ tıkkatın, sonra da **Ekrana çözünürlüğü**'nü seçin.
 - b. Birincil ve ikincil ekranları belirleyin.

 **NOT:** İki ekran kullanıldığında DVD görüntüsü ikincil ekran olarak belirtilmiş ekranda görüntülenmez.

Bu kılavuzda söz edilmeyen çoklu ortam sorusu hakkında bilgi almak için **Başlat > Yardım ve Destek**'e gidin.

Disk yakma işlemi başlamıyor veya tamamlanmadan önce duruyor

- Diğer tüm programların kapalı olduğundan emin olun.
- Uyku ve Hazırda Bekletme durumunu kapatın.
- Sürücünüze için uygun olan doğru türde disk kullandığınızdan emin olun (bkz. [Doğru diski seçme \(CD'ler, DVD'ler ve BD'ler\) sayfa 67](#)).
- Diskin doğru yerleştirildiğinden emin olun.
- Daha yavaş bir yazma hızı seçip yeniden deneyin.
- Disk kopyaluyorsanız içeriği yeni diske yakmayı denemeden önce kaynak diskteki bilgileri sabit sürücünüze kaydedin ve sonra yakma işlemi sabit sürücünüzden yapın.
- Aygıt Yöneticisi'nde DVD/CD-ROM sürücülerini kategorisinde bulunan disk yakma aygıtı sürücüsünü yeniden yükleyin.

DVD, Windows Media Player uygulamasında oynatıldığında ses ve görüntü yok

DVD yürütmek için CyberLink PowerDVD kullanın. CyberLink PowerDVD bilgisayara yüklüdür ve ayrıca <http://www.hp.com> adresindeki HP Web sitesinden de edinilebilir.

Aygıt sürücüsü yeniden yüklenmeli

1. Optik sürücüde disk varsa çıkarın.
2. **Başlat > Denetim Masası > Sistem ve Güvenlik**'i seçin. Ardından, Sistem alanında, **Aygıt Yöneticisi**'ni tıkkatın.
3. Aygıt Yöneticisi penceresinde kaldırmak ve yeniden yüklemek istediğiniz sürücü türünün (örneğin, DVD/CD-ROM'lar, Modemler vb.) yanındaki oku tıkkatın.

4. Listelenen aygıtı sağ tıklatın, sonra da **Kaldır**'ı tıklatın. Komut isteminde aygıtı silmek istediğinizi onaylayın ancak bilgisayarı yeniden başlatmayın. Silmek istediğiniz başka sürücüler varsa işlemi yineleyin.
5. Aygıt Yöneticisi penceresinde **İşlem**'i tıklatın, sonra da **Donanım değişikliklerini tara**'yı tıklatın. Windows takılı donanımları sistemde tarar ve sürücüye ihtiyacı olan aygıtlara varsayılan sürücüleri yükler.

 **NOT:** Bilgisayarı yeniden başlatmanız istenirse, açık olan tüm dosyaları kaydedin ve bilgisayarı yeniden başlatın.

6. Gerekirse Aygıt Yöneticisi'ni yeniden açın ve sürücülerin bir kez daha listelendiğini doğrulayın.
7. Aygıtınızı kullanmayı deneyin.

Aygıt sürücülerini kaldırıp yeniden yüklemek sorunu çözmezse, aşağıdaki bölümlerdeki yordamları kullanarak sürücülerini güncelleştirmeniz gerekebilir.

En son HP aygıt sürücülerini alma

1. İnternet tarayıcınızı açıp <http://www.hp.com/support> adresine gidin, sonra da ülkenizi veya bölgenizi seçin.
2. Yazılım ve sürücü indirme seçeneğini tıklatın, arama kutusuna bilgisayar modelinizin numarasını girin, sonra da **enter** tuşuna bakın.
– veya –
Belirli bir SoftPaq paketi arıyorsanız, Arama kutusuna SoftPaq numarasını girin ve **enter** tuşuna basıp verilen yönergeleri izleyin. 6. adıma geçin.
3. Listelenen modeller arasından kendi modelinizi seçin.
4. Windows 7 işletim sistemini tıklatın.
5. Sürücülerin listesi görüntülendiğinde ek bilgilerin olduğu pencereyi açmak için güncelleştirilmiş bir sürücüyü tıklatın.
6. Güncelleştirilmiş sürücüyü yüklemek için **Şimdi yükle**'yi tıklatın.

 **NOT:** Bazı konumlarda sürücüyü indirip daha sonra yüklemeniz mümkündür. Bunu yapmak için, **Yalnızca indir**'i tıklatıp dosyayı bilgisayarınıza kaydedin. Komut isteminde **Kaydet**'i tıklatın, sonra da sabit sürücünüzde bir depolama alanı belirleyin. Dosya indirildikten sonra dosyanın bulunduğu klasöre gidip yüklemek için dosyayı çift tıklatın.

7. İstenirse, yükleme tamamlandıktan sonra bilgisayarı yeniden başlatın, sonra da aygıtın çalıştığını doğrulayın.

En son Windows aygıt sürücülerini alma

Windows Update'i kullanarak en son Windows aygıt sürücülerini alabilirsiniz. Bu özellik, Windows işletim sistemi ve diğer Microsoft ürünleri güncelleştirmelerini otomatik olarak denetlemek ve yüklemek üzere ayarlanabilir.

Windows Update'i kullanmak için:

1. **Başlat > Tüm Programlar > Windows Update'i** tıklatın.

 **NOT:** Windows Update'i daha önce ayarlamadıysanız, güncelleştirmeleri denetleyebilmeniz için ayarları girmeniz istenecektir.

2. **Güncelleştirmeleri denetle**'yi tıklatın.
3. Ekranda görüntülenen yönergeleri izleyin.

Harici sürücülerini kullanma

Çıkarılabilir harici sürücüler, bilgi depolama ve bilgiye erişme seçeneklerinizi artırır. Bir USB sürücüsünü bilgisayardaki USB bağlantı noktasına veya isteğe bağlı bir genişletme ürününe bağlayarak ekleyebilirsiniz.

USB sürücü türleri arasında şunlar bulunur:

- 1,44 MB disk sürücü
- Sabit sürücü modülü (adaptör bağlı bir sabit sürücü)
- DVD-ROM Sürücü
- DVD/CD-RW Combo Sürücü
- DVD±RW ve CD-RW Combo Sürücü

 **NOT:** Gerekli yazılım ve sürücüler hakkında daha fazla bilgi almak veya hangi bilgisayar bağlantı noktasının kullanılacağını öğrenmek için, üreticinin yönergelerine bakın.

Bilgisayara harici bir sürücü bağlamak için:

△ **DİKKAT:** Elektrikli bir sürücü bağlarken donanımın hasar görmesi riskini azaltmak için, AC güç kablosunun çıkarılmış olduğundan emin olun.

1. Sürücüyü bilgisayara bağlayın.
2. Güçle çalışan bir sürücü bağlıyorsanız sürücünün güç kablosunu topraklı bir AC prize takın.

Elektrikli bir sürücünün bağlantısını kesmek için, sürücüyü bilgisayardan ayırın, sonra da AC güç kablosunu çıkarın.

Sabit sürücü performansını artırma

Disk Birleştiricisi'ni kullanma

Bilgisayar kullanıldıkça, sabit sürücüdeki dosyalar parçalanır. Disk Birleştiricisi, sabit sürücüdeki parçalanmış dosyaları ve klasörleri birleştirerek sistemin daha verimli çalışmasını sağlar.

Disk Birleştiricisi, başlatıldıktan sonra denetimimize gerek olmadan çalışır. Disk Birleştiricisi'nin tamamlanması sabit sürücünüzün boyutuna ve parçalanmış dosya sayısına bağlı olarak bir saatten fazla zaman alabilir. Uygulamayı geceleyin ya da bilgisayarı kullanmaya ihtiyacınızın olmadığı bir zaman çalıştırmak isteyebilirsiniz.

HP, sabit sürücünüzü en geç ayda bir birleştirmenizi önerir. Disk Birleştiricisi'ni aylık programlayabilirsiniz ama bilgisayarınızı istediğiniz zaman elle de birleştirebilirsiniz.

Disk Birleştiricisi'ni çalıştırmak için:

1. **Başlat > Tüm Programlar > Donatılar > Sistem Araçları > Disk Birleştiricisi'ni seçin.**
2. **Diski birleştir'i** tıklatın.

 **NOT:** Windows®, bilgisayarınızın güvenliğini artırmak üzere Kullanıcı Hesabı Denetimi özelliği içermektedir. Yazılım kurmak, yardımcı program çalıştırmak ya da Windows ayarlarını değiştirmek gibi işlemler için izniniz veya parolanız istenebilir. Daha fazla bilgi için Yardım ve Destek'e başvurun.

Daha fazla bilgi için Disk Birleştiricisi yazılım Yardımı'na baş vurun.

Disk Temizleme'yi kullanma

Disk Temizleme, disk alanı boşaltmak için güvenli şekilde silebileceğiniz gereksiz dosyaları sabit sürücüde arar ve bilgisayarın daha verimli çalışmasına yardımcı olur.

Disk Temizleme'yi çalıştırmak için:

1. **Başlat > Tüm Programlar > Donatılar > Sistem Araçları > Disk Temizleme'yi seçin.**
2. Ekrandaki yönergeleri izleyin.

Sabit sürücüyü deęiřtirme

△ **DİKKAT:** Bilgi kaybını veya sistemin yanıt vermiyor duruma gelmesini önlemek için:

Sabit sürücüyü yuvasından çıkarmadan önce bilgisayarı kapatın. Sabit sürücüyü bilgisayar açıkken, Uyku veya Hazırda Bekletme durumundayken çıkarmayın.

Bilgisayarın kapalı mı, yoksa Hazırda Bekletme durumunda mı olduğundan emin değilseniz güç düğmesine basarak bilgisayarı açın. Ardından bilgisayarı işletim sisteminden kapatın.

Sabit sürücüyü çıkarmak için:

1. Çalışmanızı kaydedin.
2. Bilgisayarı ve ekranı kapatın.
3. Bilgisayara bağlı olan tüm harici aygıtların bağlantısını kesin.
4. Güç kablosunu AC prizinden çıkarın.
5. Bilgisayarı düz bir yüzeyde ters çevirin.
6. Pili bilgisayardan çıkarın.
7. Sabit sürücü yuvası size bakacak şekilde, sabit sürücü kapağının vidalarını gevşetin.
8. Sabit sürücü kapağını bilgisayardan kaldırıp çıkarın (1).

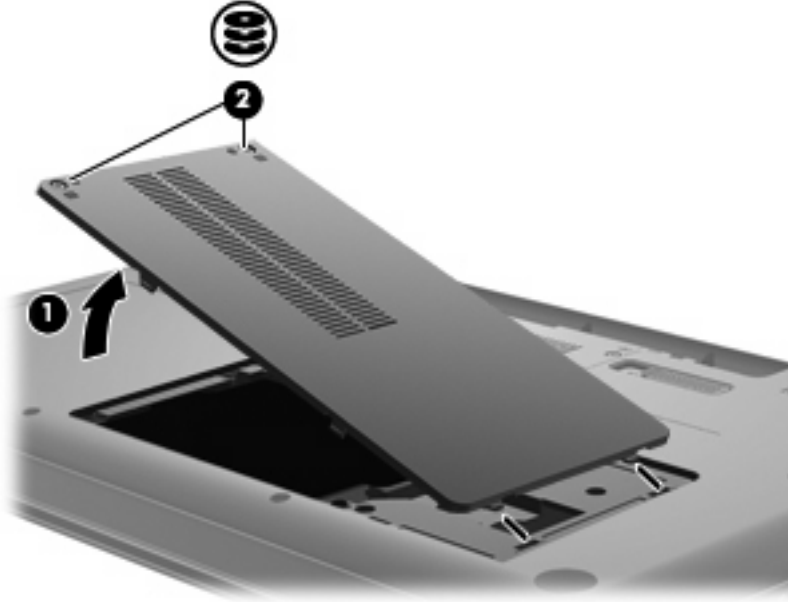

9. Sabit sürücü vidalarını çıkarın.

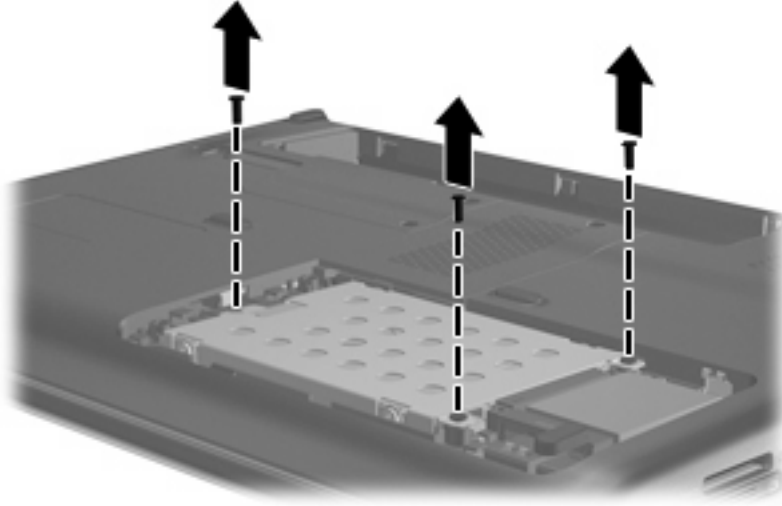

10. Sabit sürücü mandalını (3) yukarı çekip sabit sürücü kablosunu anakarttan ayırın (4), ardından sabit sürücüyü bilgisayardan dışarı doğru çıkarın.

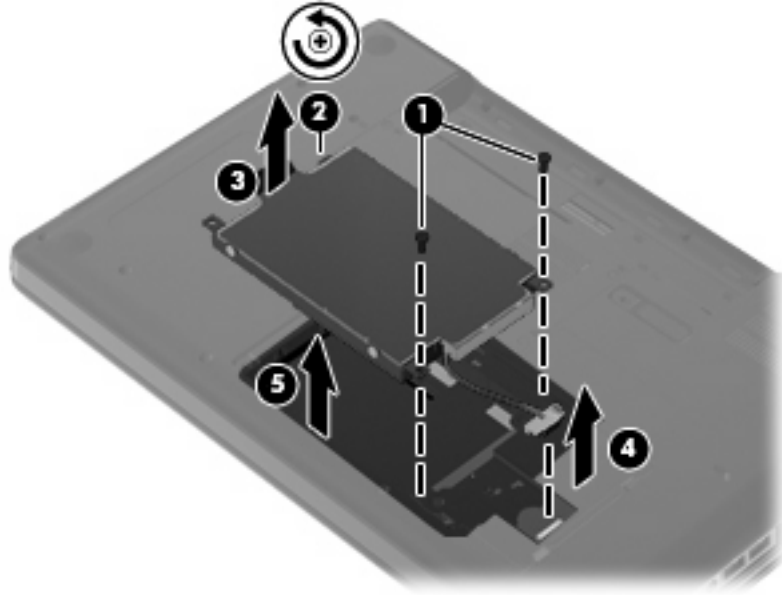

Sabit sürücü takmak için:

1. Sabit sürücü kablosunu anakarta (4) bağlayın, sabit sürücüyü sabit sürücü yuvasına takın (1), sonra da sabit sürücü mandalını aşağı bastırarak (2) sürücünün sıkıca yerine oturduğundan emin olun.

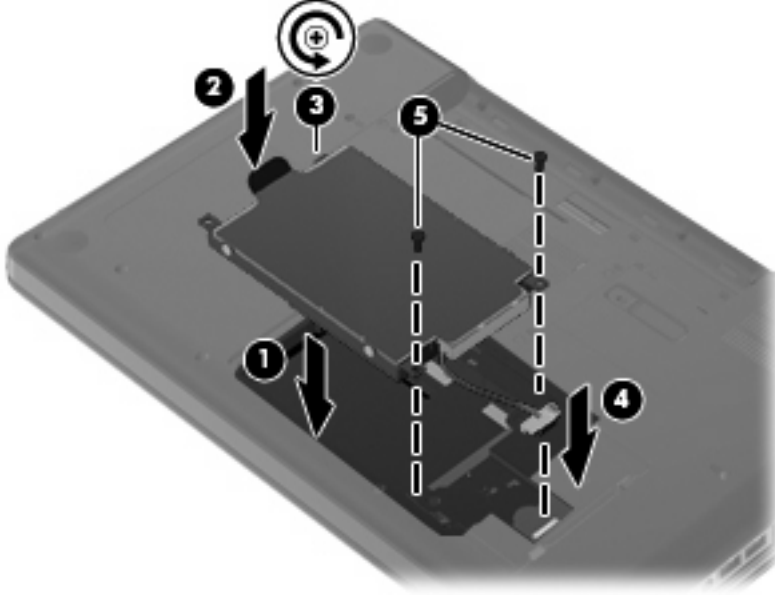

2. Sabit sürücü vidalarını yerlerine takın.

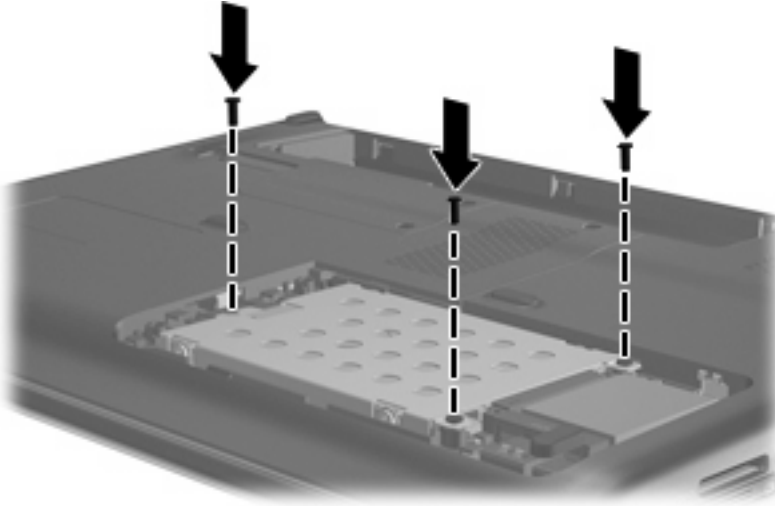

3. Sabit sürücü kapağındaki çıkıntıları (1) bilgisayardaki yuvalarla aynı hizaya getirin.
4. Kapağı kapatın (2).

5. Sabit sürücü kapağının vidalarını sıkın (3).

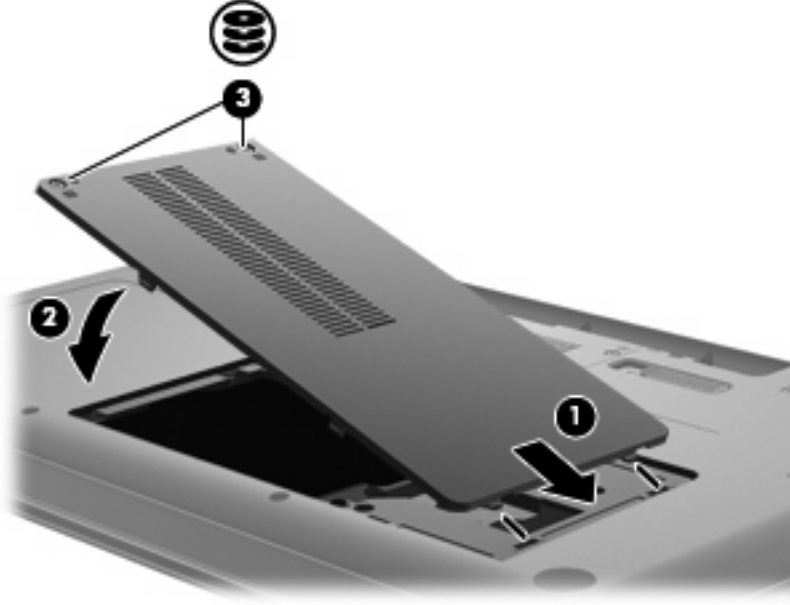

6. Pili yerleştirin.
7. Bilgisayarı yukarı çevirin.
8. Bilgisayar gücünü yeniden bağlayın.
9. Varsa harici aygıtları yeniden bağlayın.

7 Harici aygıtlar ve harici ortam kartları

USB aygıtı kullanma

USB bağlantı noktası, USB klavye, fare, sürücü, yazıcı, tarayıcı veya hub gibi isteğe bağlı bir harici aygıtı, bilgisayara veya isteğe bağlı bir genişletme ürününe bağlar.

Bazı USB aygıtları için, genelde aygıtla birlikte gelen ek destek yazılımları gerekebilir. Aygıtta özgü yazılımlar hakkında daha fazla bilgi için, aygıt üreticisinin yönergelerine bakın.

Bilgisayarda USB 1.0, USB 1.1 ve USB 2.0 aygıtlarını destekleyen bir USB bağlantı noktası vardır. Daha fazla USB bağlantı noktası eklemek için, isteğe bağlı bir hub veya genişletme ürünü ekleyin.

USB aygıtını bağlama

△ **DİKKAT:** USB konektörünün hasar görmesini önlemek için, USB aygıtını bağlarken çok az güç uygulayın.

▲ Bir USB aygıtını bilgisayara bağlamak için, aygıtın USB kablosunu USB bağlantı noktasına takın.



Aygıt algılandığında bir ses duyacaksınız.

📄 **NOT:** USB aygıtını ilk kez bağladığınızda görev çubuğunun en sağındaki bildirim alanında "Aygıt sürücüsü yazılımı yükleniyor" mesajı görüntülenir.

USB aygıtını çıkarma

- △ **DİKKAT:** Bilgi kaybını veya sistemin yanıt vermiyor duruma gelmesini önlemek amacıyla USB aygıtını güvenli şekilde kaldırmak için aşağıdaki yordamı kullanın.

DİKKAT: USB konektörünün hasar görmesini önlemek için, USB aygıtını çıkarırken kablodan çekmeyin.

USB aygıtını çıkarmak için:

1. Görev çubuğunun en sağındaki bildirim alanında bulunan **Donanımı Güvenle Kaldır ve Medyayı Çıkar** simgesini tıklatın.

 **NOT:** Donanımı Güvenle Kaldır ve Medyayı Çıkar simgesini görüntülemek için **Gizli simgeleri göster** simgesini (bildirim alanının solundaki ok) tıklatın.

2. Listedeki aygıt adını tıklatın.

 **NOT:** Aygıtı çıkarmanın güvenli olduğuna dair bir bildirim görüntülenir.

3. Aygıtı çıkarın.

Dijital Ortam Yuvası kartlarını kullanma

İsteğe bağlı dijital kartlar, güvenli veri depolama ve kolay veri paylaşımı sağlar. Bu kartlar, diğer bilgisayarlarla olduğu gibi çoğunlukla dijital ortam donanımlı kameralarda ve PDA'larda kullanılmaktadır.

Dijital Ortam Yuvası aşağıdaki dijital kart biçimlerini destekler:

- Memory Stick (MS)
- Memory Stick Pro (MSP)
- MultiMediaCard (MMC)
- Secure Digital (SD) Bellek Kartı
- xD-Picture Kartı (XD)

Dijital kartı takma

△ **DİKKAT:** Dijital kartın veya bilgisayarın hasar görmesini önlemek için Dijital Ortam Yuvası'na hiçbir türde adaptör takmayın.

DİKKAT: Dijital kart konektörlerinin zarar görmesini önlemek için dijital kartı takarken çok hafif güç uygulayın.

1. Dijital kartı, etiketi üste gelecek ve konektörler bilgisayara dönük olacak şekilde tutun.
2. Kartı, Dijital Ortam Yuvası'na yerleştirip sıkıca yerine oturana kadar içeri doğru itin.

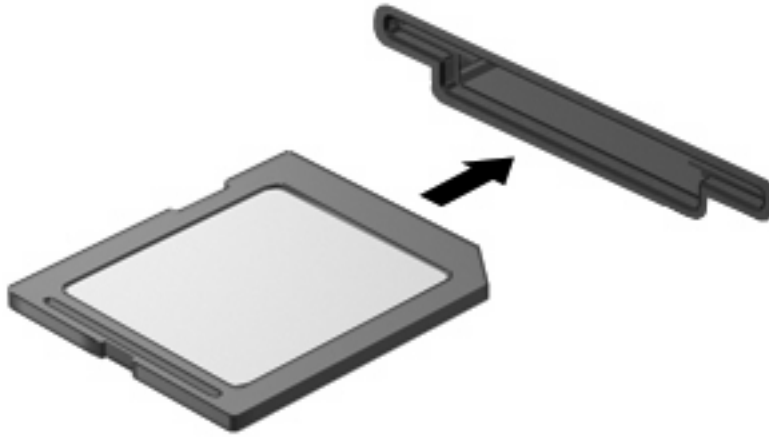

Aygıt algılandığında bir ses duyarsınız ve bir seçenek menüsü görüntülenebilir.

Dijital kartı çıkarma

△ **DİKKAT:** Veri kaybını veya sistemin yanıt vermiyor duruma gelmesini önlemek amacıyla dijital kartı güvenli şekilde çıkarmak için aşağıdaki yordamı kullanın.

Bilgilerinizi kaydedin ve dijital kartla ilişkili tüm programları kapatın.

📝 **NOT:** Bir veri aktarımını durdurmak için, işletim sisteminin Kopyalanıyor penceresinde **İptal**'i tıklayın.

Dijital kartı çıkarmak için:

1. Görev çubuğunun en sağındaki bildirim alanında bulunan **Donanımı Güvenle Kaldır ve Medyayı Çıkar** simgesini tıklayın.

📝 **NOT:** Donanımı Güvenle Kaldır ve Medyayı Çıkar simgesini görüntülemek için **Gizli simgeleri göster** simgesini (bildirim alanının sol tarafındaki ok) tıklayın.

2. Listedeki dijital kartın adını tıklayın.

📝 **NOT:** Donanım aygıtını çıkarmanın güvenli olduğuna dair bir bildirim görüntülenir.

3. Dijital karta (1) bastırın ve kartı yuvadan (2) çıkarın.

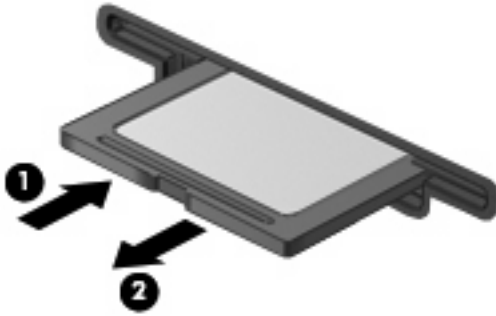

8 Bellek modülü ekleme veya deęiřtirme

Bilgisayarın alt kısmında bir bellek modülü bölmesi yer alır. Bilgisayarın bellek kapasitesi, boş genişletme bellek modülü yuvasına bir bellek modülü ekleyerek ya da birincil bellek modülü yuvasındaki mevcut bellek modülünü yükselterek artırılabilir.

- ⚠ **UYARI!** Elektrik çarpması veya donanımın hasar görmesi riskini azaltmak için bellek modülünü takmadan önce güç kablosunu fiřten çıkarın ve tüm pilleri çıkarın.
- ⚠ **DİKKAT:** Elektrostatik deřarj (ESD) elektronik bileřenlerde hasara yol açabilir. Yordamlara başlamadan önce, topraklı bir metal nesneye dokunarak statik enerjinizi boşalttıęınızdan emin olun.
- 📖 **NOT:** İkinci bir bellek modülü eklerken çift kanallı bir yapılandırma kullanmak için, her iki bellek modülünün de aynı boyutta olduęundan emin olun.

Bellek modülünü eklemek veya deęiřtirmek için:

1. Çalışmanızı kaydedin.
2. Bilgisayarı ve ekranı kapatın.

Bilgisayarın kapalı mı, yoksa Hazırda Bekletme durumunda mı olduęundan emin deęilseniz, güç düğmesine basıp bilgisayarı açın. Ardından bilgisayarı iřletim sisteminden kapatın.
3. Bilgisayara baęlı olan tüm harici aygıtların baęlantısını kesin.
4. Güç kablosunu AC prizinden çıkarın.
5. Bilgisayarı düz bir yüzeyde ters çevirin.
6. Pili bilgisayardan çıkarın.
7. Bellek modülü bölmesi vidalarını gevřetin (1).

8. Bellek modülü bölmesinin kapağını (2) kaldırıp bilgisayardan çıkarın.

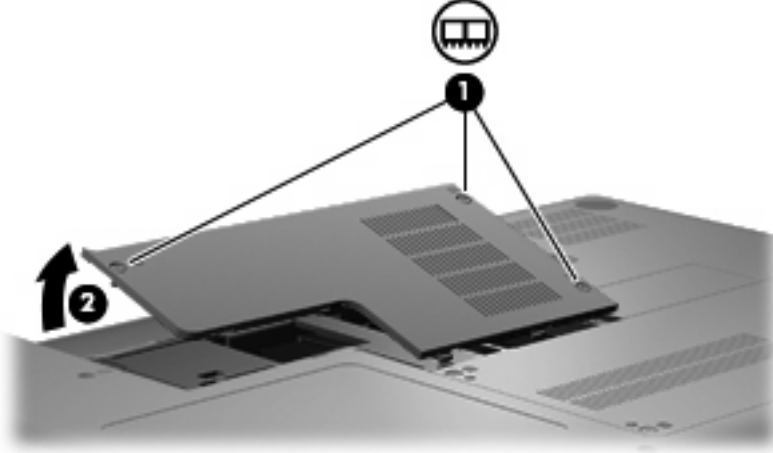

9. Bellek modülünü değiştiriyorsanız, varolan bellek modülünü çıkarın:

- a. Bellek modülünün her iki tarafındaki tutma klipslerini (1) dışarı doğru çekin.

Bellek modülü yukarı kalkar.

△ **DİKKAT:** Bellek modülünün hasar görmemesi için yalnızca kenarlarından tutun. Bellek modülündeki bileşenlere dokunmayın.

- b. Bellek modülünü kenarından (2) tutup modülü bellek modülü yuvasından yavaşça çekerek çıkarın.

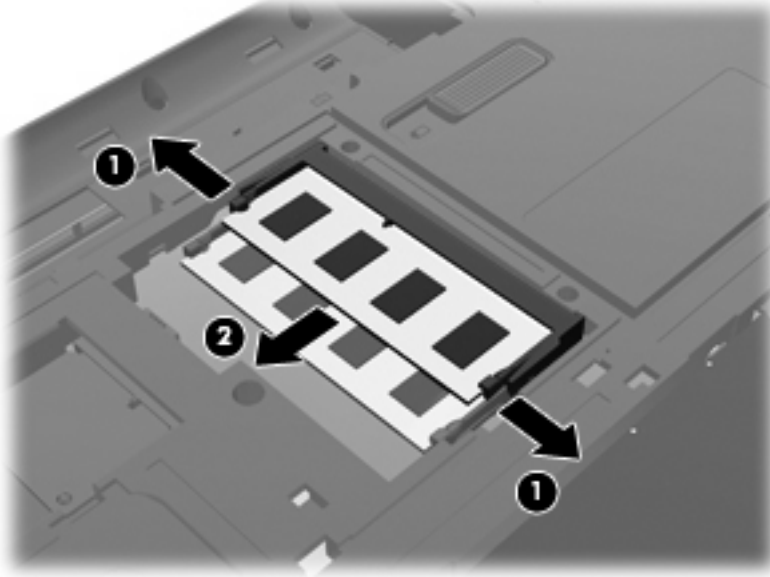

- c. Çıkarılan bellek modülünü korumak için elektrostatik korumalı bir kaptaki saklayın.

10. Yeni bellek modülü takma:

△ **DİKKAT:** Bellek modülünün hasar görmemesi için yalnızca kenarlarından tutun. Bellek modülündeki bileşenlere dokunmayın ve bellek modülünü bükmeyin.

- a. Bellek modülünün çentikli kenarını **(1)** bellek modülü yuvasındaki şeritle aynı hizaya getirin.
- b. Bellek modülünü, bölmenin yüzeyiyle 45 derece açı yapacak şekilde, yerine oturana kadar bellek modülü yuvasına itin **(2)**.
- c. Bellek modülünün sol ve sağ kenarlarına basınç uygulayarak bellek modülünü **(3)** klipsler yerine oturana kadar hafifçe bastırın.

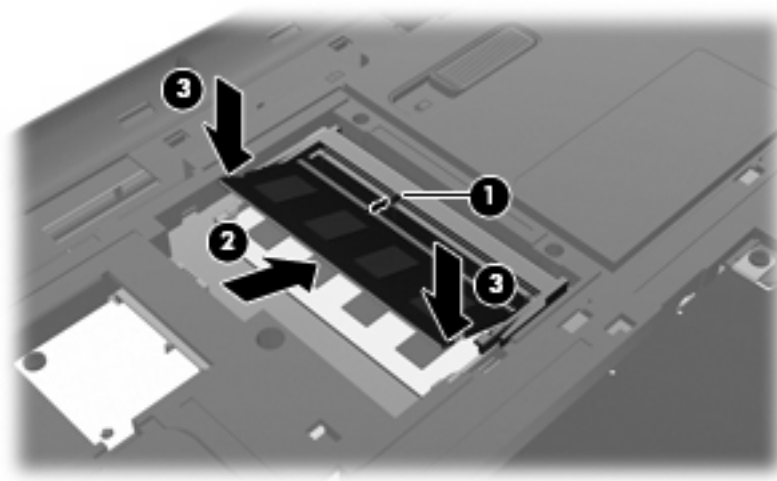

11. Bellek modülü bölmesinin kapağının üstündeki sekmeyi **(1)**, bilgisayardaki çentikle hizalayın.
12. Kapağı kapatın **(2)**.
13. Bellek modülü bölmesi vidalarını sıkıştırın **(3)**.

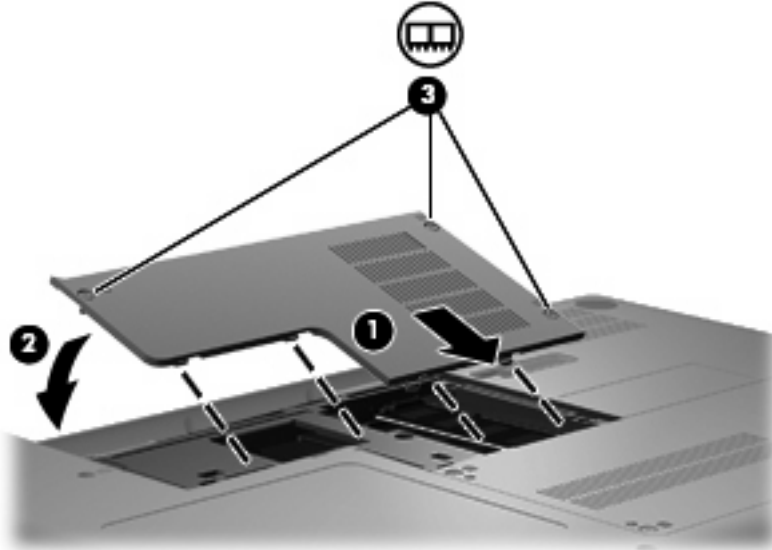

14. Pili yerleştirin.
15. Bilgisayarı yan yatırın ve harici güç ile harici aygıtların bağlantısını tekrar takın.
16. Bilgisayarı açın.

9 Güvenlik

Bilgisayarı koruma

Windows işletim sistemi ve Windows olmayan Setup Utility tarafından sağlanan standart güvenlik özellikleri kişisel ayarlarınızı ve verilerinizi birçok tehlikeye karşı korur.

Aşağıdaki özellikleri kullanmak için bu bölümdeki yordamları izleyin:

- Parolalar
- Virüsten koruma yazılımı
- Güvenlik duvarı yazılımı
- Kritik güvenlik güncelleştirmeleri
- İsteğe bağlı güvenlik kablosu

 **NOT:** Güvenlik çözümleri caydırıcı olacak şekilde tasarlanmıştır; ancak, bilgisayarın kötü kullanılmasını veya çalınmasını engelleyemeyebilir ya da yazılım saldırılarını caydırmada başarısız olabilir.

NOT: Bilgisayarınızı servise göndermeden önce tüm parolaları ve parmak izi ayarlarını kaldırın.

Bilgisayar riski	Güvenlik özelliği
Bilgisayarın yetkisiz kullanımı	Açılış parolası
Bilgisayar virüsleri	Norton Internet Security yazılımı
Verilere yetkisiz erişim	<ul style="list-style-type: none">• Güvenlik duvarı yazılımı• Windows güncelleştirmeleri
Setup Utility, BIOS ayarları ve diğer sistem kimlik bilgilerine yetkisiz erişim	Yönetici parolası
Bilgisayar için geçerli ve gelecek tehditler	Microsoft'tan kritik güvenlik güncelleştirmeleri
Windows kullanıcı hesabına yetkisiz erişim	Kullanıcı parolası
Bilgisayarın izinsiz olarak yerinden kaldırılması	Güvenlik kablosu yuvası (isteğe bağlı bir güvenlik kablosuyla kullanılır)

Parolaları kullanma

Parola, bilgisayar bilgilerinizi güvenli hale getirmek için seçtiğiniz bir grup karakterdir. Bilgi erişiminizi nasıl denetlemek istediğinize bağlı olarak çeşitli parola türleri oluşturulabilir. Parolalar Windows'da veya bilgisayarda önceden yüklenmiş Windows dışı Setup Utility'de oluşturulabilir.

△ **DİKKAT:** Bilgisayara erişiminizin kilitlenmesini önlemek için oluşturduğunuz bütün parolaları kaydedin. Çoğu parola oluşturulurken, değiştirilirken veya silinirken görüntülenmediğinden, her parolayı anında kaydetmek ve güvenli bir yerde saklamak gerekir.

Aynı parolayı bir Setup Utility özelliği ve bir Windows güvenlik özelliği için kullanabilirsiniz. Aynı parolayı birden fazla Setup Utility özelliği için de kullanabilirsiniz.

Setup Utility'de bir parola oluştururken aşağıdaki yönergeleri kullanabilirsiniz:

- Parola sekiz adet harf ve sayıya kadar herhangi bir bileşim olabilir ve büyük küçük harf duyarlıdır.
- Parola Setup Utility'de oluşturulmuşsa, Setup Utility komut isteminde girilmesi gerekir. Parola Windows'da oluşturulduysa, parolayı bir Windows komut istemine girmeniz gerekir.

Parola oluşturmak ve kaydetmek için aşağıdaki ipuçlarını kullanın:

- Parola oluştururken, program tarafından belirlenen gereksinimleri takip edin.
- Parolalarınızı yazın ve bilgisayardan uzakta güvenli bir yerde saklayın.
- Parolaları bilgisayarda bir dosyada saklamayın.
- Adınızı veya yabancı biri tarafından kolaylıkla keşfedilebilecek diğer kişisel bilgilerinizi kullanmayın.

Aşağıdaki bölümde Windows ve Setup Utility'deki parolalar ve işlevleri listelenmektedir. Ekran koruyucu parolaları gibi Windows parolaları hakkında ek bilgi için **Başlat > Yardım ve Destek**'i seçin.

Windows'da parola oluşturma

Parola	İşlev
Yönetici parolası	Bilgisayar içeriğine yönetici düzeyinde erişimi korur. NOT: Bu parola Setup Utility içeriğine erişmek için kullanılamaz.
Kullanıcı parolası	Windows kullanıcı hesabına erişimi korur. Bilgisayar içeriğine erişimi de korur ve Uyku veya Hazırda Bekletme durumundan çıkarken girilmesi gerekir.

Setup Utility'de parola oluşturma

Parola	İşlev
Yönetici parolası*	<ul style="list-style-type: none">● Setup Utility'ye erişimi korur.● Oluşturulduktan sonra, parolayı Setup Utility'ye her eriştiğinizde girmeniz gerekir. DİKKAT: Yönetici parolanızı unutursanız, Setup Utility'ye erişemezsiniz.

Parola	İşlev
Açılış parolası*	<ul style="list-style-type: none">Bilgisayarın içindekilere erişimi korur.Parola oluşturulduktan sonra, bilgisayarı her açtığınızda veya yeniden başlattığınızda ya da Hazırda Bekletme'den çıktığınızda parolayı girmeniz gerekir. <p>DİKKAT: Açılış parolanızı unutursanız bilgisayarı açamaz veya yeniden başlatamaz ya da Hazırda Bekletme'den çıkamazsınız.</p>

*Bu parolaların her biriyle ilgili ayrıntılı bilgi için aşağıdaki konulara bakın.

Yönetici parolası

Yönetici parolanız yapılandırma ayarlarınızı ve Setup Utility'deki sistem kimlik bilgilerini korur. Bu parola oluşturduktan sonra, Setup Utility'ye her erişiminizde girmelisiniz.

Yönetici parolanız Windows'da oluşturduğunuz yönetici parolası yerine kullanılamaz ve oluşturulurken, değiştirilken veya silinirken gösterilmez. Parolanızı kaydettiğinizden ve güvenli bir yerde sakladığınızdan emin olun.

Yönetici parolasını yönetme

Bu parolayı oluşturmak, değiştirmek veya silmek için şu adımları izleyin:

- Bilgisayarı açarak veya yeniden başlatarak Setup Utility'yi açın. Ekranın sol alt köşesinde "Press the ESC key for Startup Menu" (Başlangıç Menüsü için ESC tuşuna basın) mesajı görüntülenirken **f10** tuşuna basın.
–veya–
Bilgisayarı açarak veya yeniden başlatarak Setup Utility'yi açın. Ekranın sol alt köşesinde "Press the ESC key for Startup Menu" (Başlangıç Menüsü için ESC tuşuna basın) mesajı görüntülenirken **esc** tuşuna basın. Startup Menu (Başlangıç Menüsü) mesajı görüntülendiğinde **f10** tuşuna basın.
- Security > Set Administrator Password**'ü (Güvenlik > Yönetici Parolası Oluştur) seçmek için ok tuşlarını kullanın ve sonra **enter** tuşuna basın.
 - Bir yönetici parolası oluşturmak için, **Enter New Password** (Yeni Parola Gir) ve **Confirm New Password** (Yeni Parolayı Doğrula) alanlarına parolanızı girin, sonra da **enter** tuşuna basın.
 - Yönetici parolasını değiştirmek için, geçerli parolanızı **Enter Current Password** (Geçerli Parolayı Gir) alanına girin, **Enter New Password** (Yeni Parola Gir) ve **Confirm New Password** (Yeni Parolayı Doğrula) alanlarına yeni bir parola girin, sonra da **enter** tuşuna basın.
 - Yönetici parolasını silmek için, geçerli parolanızı **Enter Password** (Parola Gir) alanına girin, sonra da dört kez **enter** tuşuna basın.
- Değişikliklerinizi kaydedip Setup Utility'den çıkmak için, okları kullanarak **Exit > Exit Saving Changes**'i (Çık > Değişiklikleri Kaydederek Çık) seçin.

Değişiklikleriniz bilgisayar yeniden başlatılınca etkinleşir.

Yönetici parolası girme

Enter Password (Parola Gir) isteminde, yönetici parolanızı girin, sonra da **enter** tuşuna basın. Yönetici parolasını ardarda üç kez hatalı girerseniz, bilgisayarınızı yeniden başlatmanız ve tekrar denemeniz gerekir.

Açılış parolası

Açılış parolanız bilgisayarın izinsiz kullanılmasını önler. Parola oluşturulduktan sonra, bilgisayarı her açtığınızda veya yeniden başlattığınızda ya da Hazırda Bekletme'den çıktığınızda parolayı girmeniz gerekir. Açılış parolası oluşturulurken, girilirken, değiştirilirken veya silinirken görüntülenmez.

Açılış parolasını yönetme

Bu parolayı oluşturmak, değiştirmek veya silmek için şu adımları izleyin:

1. Bilgisayarı açarak veya yeniden başlatarak Setup Utility'yi açın. Ekranın sol alt köşesinde "Press the ESC key for Startup Menu" (Başlangıç Menüsü için ESC tuşuna basın) mesajı görüntülenirken **f10** tuşuna basın.

–veya–

Bilgisayarı açarak veya yeniden başlatarak Setup Utility'yi açın. Ekranın sol alt köşesinde "Press the ESC key for Startup Menu" (Başlangıç Menüsü için ESC tuşuna basın) mesajı görüntülenirken **esc** tuşuna basın. Startup Menu (Başlangıç Menüsü) mesajı görüntülendiğinde **f10** tuşuna basın.

2. **Security > Set Power-On Password**'ü (Güvenlik > Açılış Parolası Oluştur) seçmek için ok tuşlarını kullanın ve sonra **enter** tuşuna basın.
 - Bir açılış parolası oluşturmak için, **Enter New Password** (Yeni Parola Gir) ve **Confirm New Password** (Yeni Parolayı Doğrula) alanlarına parolanızı girin, sonra da **enter** tuşuna basın.
 - Açılış parolasını değiştirmek için, geçerli parolanızı **Enter Current Password** (Geçerli Parolayı Gir) alanına girin, **Enter New Password** (Yeni Parola Gir) ve **Confirm New Password** (Yeni Parolayı Doğrula) alanlarına yeni bir parola girin, sonra da **enter** tuşuna basın.
 - Açılış parolasını silmek için, geçerli parolanızı **Enter Current Password** (Geçerli Parolayı Gir) alanına yazın, sonra da dört kez **enter** tuşuna basın.
3. Değişikliklerinizi kaydedip Setup Utility'den çıkmak için, okları kullanarak **Exit > Exit Saving Changes**'i (Çık > Değişiklikleri Kaydederek Çık) seçin.

Değişiklikleriniz bilgisayar yeniden başlatılınca etkinleşir.

Açılış parolasını girme

Enter Password (Parola Gir) isteminde, parolanızı girin, sonra da **enter** tuşuna basın. Parolayı ardarda üç kez hatalı girerseniz, bilgisayarınızı yeniden başlatmanız ve tekrar denemeniz gerekir.

Virüsten koruma yazılımını kullanma

Bilgisayarı, e-posta alma ve gönderme, ağa veya Internet'e erişme amaçlarıyla kullandığınızda, bilgisayar virüslerinden etkilenmeye açık hale getirirsiniz. Bilgisayar virüsleri işletim sistemini, programları veya yardımcı programları devre dışı bırakabilir ya da bunların olağandışı şekilde çalışmasına yol açabilir.

Virüsten koruma yazılımı çoğu virüsü bulabilir, onları yok eder ve çoğu durumda neden oldukları hasarları onarabilirler. Yeni keşfedilen virüslere karşı sürekli koruma sağlamak için virüsten koruma yazılımının güncel tutulması gerekir.

Virüsten koruma programı olan Norton Internet Security önceden bilgisayara yüklenmiştir. Yazılıma 60 günlük ücretsiz güncelleştirmeler dahildir. 60 gün sonunda uzatılmış güncelleştirme hizmetini satın alarak bilgisayarınızı yeni virüslere karşı korumanız önemle önerilir. Norton Internet Security yazılımını kullanma ve güncelleştirme ile uzatılmış güncelleştirme hizmeti hakkındaki yönergeler programın içinde bulunur. Norton Internet Security programını görüntülemek ve erişmek için **Başlat > Tüm Programlar > Norton Internet Security**'yi seçin.

Virüsler hakkında daha fazla bilgi için Yardım ve Destek'te Ara kutusuna `virüsler` yazın.

Güvenlik duvarı yazılımını kullanma

Bilgisayarı e-posta alma ve gönderme, ağa veya Internet'e erişme amaçlarıyla kullanırken, yetkisiz kişilerin bilgisayara, kişisel dosyalarınıza ve hakkınızdaki bilgilere erişim sağlama olasılığı vardır. Gizliliğinizi korumak için, bilgisayara önceden yüklenen güvenlik duvarı yazılımını kullanın.

Ağda oturma açma ve ağdaki işlemleri bildirme ve gelen ve giden tüm trafiğin otomatik olarak izlenmesi güvenlik duvarı özelliklerine dahildir. Daha fazla bilgi için güvenlik duvarı kullanıcı kılavuzuna bakın veya güvenlik duvarı üreticisine başvurun.

 **NOT:** Bazı durumlarda güvenlik duvarı Internet oyunlarına erişimi, ağda yazıcıyı ve dosya paylaşımını veya normal e-posta eklerini engelleyebilir. Bu sorunu geçici olarak çözmek için güvenlik duvarını devre dışı bırakın, istediğiniz işlemi gerçekleştirin ve sonra güvenlik duvarını yeniden etkinleştirin. Sorunu kalıcı olarak çözmek için güvenlik duvarını yeniden yapılandırın.

Kritik güvenlik gncelleřtirmelerini ykleme

△ **DİKKAT:** Microsoft nemli gncellemelere iliřkin uyarılar gnderir. Bilgisayarınızı gvenlik ihlallerinden ve bilgisayar virslerinden korumak iin Microsoft'tan uyarı gelir gelmez tm nemli gncelleřtirmelerini ykleyin.

İřletim sistemi ve diđer yazılım gncelleřtirmeleri bilgisayarınız size verildikten sonra hazırlanmıř olabilir. Hazır olan gncelleřtirmelerin tmnn bilgisayara yklenmesi iin ařađıdaki kılavuzu izleyin:

- Bilgisayarınızı kurar kurmaz Windows Update'i alıřtırın. **Bařlat > Tm Programlar > Windows Update**'deki gncelleřtirme bađlantısını kullanın.
- Bundan sonra Windows Update'i her ay alıřtırın.
- Windows ve diđer Microsoft programları iin gncelleřtirmeleri, yayımlanır yayımlanmaz Microsoft Web sitesinden ve Yardım ve Destek gncelleřtirme bađlantısı zerinden alabilirsiniz.

İsteđe bađlı gvenlik kablosunu takma

📌 **NOT:** Gvenlik kablosu caydırıcı olacak řekilde tasarlanmıřtır; ancak bilgisayarın kt kullanılmasını veya alınmasını engelleyemeyebilir.

1. Gvenlik kablosunu sađlam bir cisimin evresinden dolařtırın.
2. Anahtarı (1) kablo kilidine (2) takın.
3. Kablo kilidini bilgisayardaki gvenlik kablosu yuvasına takın (3) ve kablo kilidini anahtarla kilitleyin.

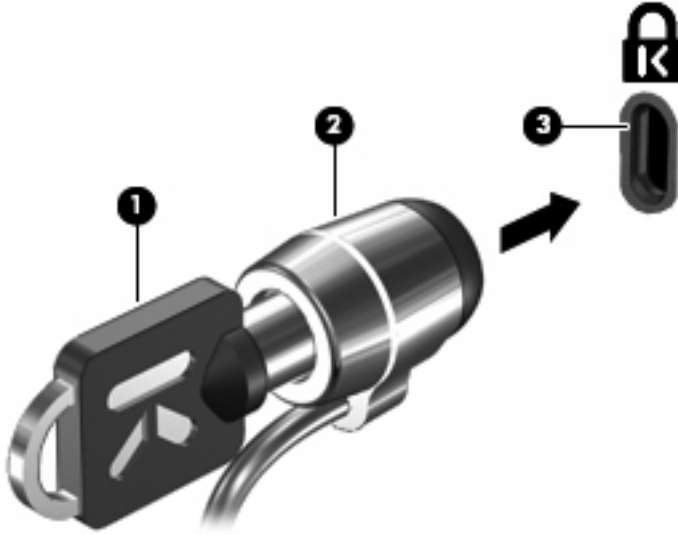

📌 **NOT:** Gvenlik kablosu yuvasının yeri bilgisayar modeline gre deđiřir.

A Setup Utility (BIOS)

Setup Utility'yi başlatma

Setup Utility, Windows işletim sisteminiz çalışmadığında bile kullanılabilen ROM tabanlı bir bilgi ve özelleştirme yardımcı programdır.

Yardımcı program bilgisayar hakkındaki bilgileri rapor edip başlatma, güvenlik ve diğer tercihler için ayar sağlar.

Setup Utility'yi başlatmak için:

- ▲ Bilgisayarı açarak veya yeniden başlatarak Setup Utility'yi açın. Ekranın sol alt köşesinde “Press the ESC key for Startup Menu” (Başlangıç Menüsü için ESC tuşuna basın) mesajı görüntülenirken **f10** tuşuna basın.

–veya–

1. Bilgisayarı açarak veya yeniden başlatarak Setup Utility'yi açın. Ekranın sol alt köşesinde “Press the ESC key for Startup Menu” (Başlangıç Menüsü için ESC tuşuna basın) mesajı görüntülenirken **esc** tuşuna basın.
2. Startup Menu (Başlangıç Menüsü) görüntülendiğinde **f10** tuşuna basın.

Setup Utility'yi kullanma

Setup Utility dilini deęiřtirme

Ařaęıdaki yordamda, Setup Utility dilinin nasıl deęiřtirileceęi anlatılmaktadır. Setup Utility açık deęilse adım 1 ile bařlayın. Setup Utility halihazırda alıřıyorsa adım 2 ile bařlayın.

1. Bilgisayarı aarak veya yeniden bařlatarak Setup Utility'yi aın. Ekranın sol alt kşesinde “Press the ESC key for Startup Menu” (Bařlangı Menüsü iin ESC tuřuna basın) mesajı grntlenirken **f10** tuřuna basın.

–veya–

Bilgisayarı aarak veya yeniden bařlatarak Setup Utility'yi aın. Ekranın sol alt kşesinde “Press the ESC key for Startup Menu” (Bařlangı Menüsü iin ESC tuřuna basın) mesajı grntlenirken **esc** tuřuna basın. Startup Menu (Bařlangı Menüsü) mesajı grntlendięinde **f10** tuřuna basın.

2. **System Configuration > Language**'i (Sistem Yapılandırması > Dil) semek iin ok tuřlarını kullanın, sonra da **enter** tuřuna basın.
3. Dili semek iin ok tuřlarını kullanın ve sonra **enter** tuřuna basın.
4. Dilinizin seili olduęu bir onay mesajı grntlendięinde **enter** tuřuna basın.
5. Yaptıęınız deęiřiklięi kaydedip Setup Utility'den ıkmak iin, ok tuřlarını kullanarak **Exit > Exit Saving Changes**'i (ık > Deęiřiklikleri Kaydederek ık) sein, sonra da **enter** tuřuna basın.

Deęiřiklięiniz hemen geerli olur.

Setup Utility'de gezinme ve seme

Setup Utility Windows tabanlı olmadıęından Dokunmatik Yzey'i desteklemez. Gezinme ve seme iřlemleri, tuřlara basılarak yapılır.

- Men veya men oęesi semek iin ok tuřlarını kullanın.
- Bir listede bulunan bir oęeyi semek veya Enable/Disable (Etkinleřtir/Devre Dıřı Bırak) alanı gibi alanlarda geiř yapmak iin, ok tuřlarını veya **f5** ve **f6**'yı kullanın.
- Oęe semek iin **enter** tuřuna basın.
- Metin kutusunu kapatmak veya men ekranına dnmek iin **esc** tuřuna basın.
- Setup Utility aıkken ek gezinme ve seme bilgilerini grntlemek iin **f1** tuřuna basın.

Sistem bilgilerini görüntüleme

Aşağıdaki yordamda Setup Utility'de sistem bilgilerinin nasıl görüntüleneceği anlatılmaktadır. Setup Utility açık değilse adım 1 ile başlayın. Setup Utility açıksa adım 2 ile başlayın.

1. Bilgisayarı açarak veya yeniden başlatarak Setup Utility'yi açın. Ekranın sol alt köşesinde "Press the ESC key for Startup Menu" (Başlangıç Menüsü için ESC tuşuna basın) mesajı görüntülenirken **f10** tuşuna basın.

–veya–

Bilgisayarı açarak veya yeniden başlatarak Setup Utility'yi açın. Ekranın sol alt köşesinde "Press the ESC key for Startup Menu" (Başlangıç Menüsü için ESC tuşuna basın) mesajı görüntülenirken **esc** tuşuna basın. Startup Menu (Başlangıç Menüsü) mesajı görüntülendiğinde **f10** tuşuna basın.
2. **Main** (Ana) menüsünü seçin. Sistem saati ve tarihi gibi sistem bilgileri ve bilgisayarın kimlik bilgileri görüntülenir.
3. Ayarları değiştirmeden Setup Utility'den çıkmak için, ok tuşlarını kullanarak **Exit > Exit Discarding Changes**'i (Çık > Değişiklikleri Kaydetmeden Çık) seçin, sonra da **enter** tuşuna basın.

Setup Utility'de varsayılan ayarları geri yükleme

Aşağıdaki yordamda Setup Utility varsayılan ayarlarının nasıl geri yükleneceği anlatılmaktadır. Setup Utility açık değilse adım 1 ile başlayın. Setup Utility halihazırda çalışıyorsa adım 2 ile başlayın.

1. Bilgisayarı açarak veya yeniden başlatarak Setup Utility'yi açın. Ekranın sol alt köşesinde "Press the ESC key for Startup Menu" (Başlangıç Menüsü için ESC tuşuna basın) mesajı görüntülenirken **f10** tuşuna basın.

–veya–

Bilgisayarı açarak veya yeniden başlatarak Setup Utility'yi açın. Ekranın sol alt köşesinde "Press the ESC key for Startup Menu" (Başlangıç Menüsü için ESC tuşuna basın) mesajı görüntülenirken **esc** tuşuna basın. Startup Menu (Başlangıç Menüsü) mesajı görüntülendiğinde **f10** tuşuna basın.
2. **Exit > Load Setup Defaults**'u (Çıkış > Kurulum Varsayılanlarını Yükle) seçmek için ok tuşlarını kullanın ve sonra **enter** tuşuna basın.
3. Setup Confirmation (Kurulum Onayı) görüntülendiğinde **enter** tuşuna basın.
4. Yaptığınız değişikliği kaydedip Setup Utility'den çıkmak için, ok tuşlarını kullanarak **Exit > Exit Saving Changes**'i (Çık > Değişiklikleri Kaydederek Çık) seçin, sonra da **enter** tuşuna basın.

Setup Utility varsayılan ayarları bilgisayar yeniden başlatılınca etkinleşir.

 **NOT:** Varsayılan fabrika ayarlarını geri yüklediğinizde parola, güvenlik ve dil ayarlarınız değişmez.

Setup Utility'den çıkma

Setup Utility'den değişiklikleri kaydederek veya kaydetmeden çıkabilirsiniz.

- Setup Utility'den çıkmak ve geçerli oturumdaki değişikliklerinizi kaydetmek için:

Setup Utility menüleri görünmüyorsa menü ekranına dönmek için **esc** tuşuna basın. **Exit > Exit Saving Changes**'i (Çıkış > Değişiklikleri Kaydederek Çık) seçmek için ok tuşlarını kullanın, sonra da **enter** tuşuna basın.

- Setup Utility'den geçerli oturumdaki değişikliklerinizi kaydetmeden çıkmak için:

Setup Utility menüleri görünmüyorsa menü ekranına dönmek için **esc** tuşuna basın. **Exit > Exit Discarding Changes**'i (Çıkış > Değişiklikleri Kaydetmeden Çık) seçmek için ok tuşlarını kullanın, sonra da **enter** tuşuna basın.

Her iki seçimden sonra bilgisayar yeniden Windows'da başlar.

Setup Utility menüleri

Bu bölümde yer alan menü tabloları Setup Utility seçeneklerine genel bakış sağlamaktadır.

 **NOT:** Bu bölümde listelenen bazı Setup Utility menü öğeleri bilgisayarınız tarafından desteklenmeyebilir.

Main (Ana) menüsü

Seçim	Yapılacak iş
System information (Sistem bilgileri)	<ul style="list-style-type: none">• Sistem saatini ve tarihini görüntüleme ve değiştirme.• Bilgisayar hakkındaki kimlik bilgilerini görüntüleme.• İşlemci, bellek boyutu, sistem BIOS'u ve klavye denetleyicisi sürümüyle (yalnızca belirli modellerde) ilgili özellik bilgilerini görüntüleme.

Security (Güvenlik) menüsü

Seçim	Yapılacak iş
Administrator Password (Yönetici Parolası)	Yönetici parolasını girme, değiştirme veya silme.
Power-On Password (Açılış Parolası)	Açılış parolasını girme, değiştirme veya silme.

System Configuration (Sistem Yapılandırması) menüsü

Seçim	Yapılacak iş
Language (Dil)	Setup Utility'nin dilini değiştirme.
Button Sound (Düğme Sesi) (yalnızca belirli modellerde)	Düğme basma sesini etkinleştirme/devre dışı bırakma.
Virtualization Technology (Sanallaştırma Teknolojisi) (yalnızca belirli modellerde)	Virtualization Technology (Sanallaştırma Teknolojisi)'ni etkinleştirme/devre dışı bırakma.
Processor C6 State (C6 İşlemci Durumu) (yalnızca belirli modellerde)	İşlemci durumunu etkinleştirme/devre dışı bırakma.
LAN Power Saving (Ağ Güç Tasarrufu) (yalnızca belirli modellerde)	Ağ Güç Tasarrufu'nu etkinleştirme/devre dışı bırakma. Etkinleştirildiğinde bilgisayar DC modundayken güç tasarrufu sağlar.
Card Reader/1394 Power Saving (Kart Okuyucu/1394 Güç Tasarrufu) (yalnızca belirli modellerde)	Kart Okuyucu/1394 Güç Tasarrufu'nu etkinleştirme/devre dışı bırakma.
Fan Always On (Fan Her Zaman Açık)	Fan Her Zaman Açık özelliğini etkinleştirme/devre dışı bırakma. Etkinleştirildiğinde bilgisayar fanı her zaman açık olur.
İşlem Tuşu Modu	İşlem Tuşu Modu'nu etkinleştirme/devre dışı bırakma.
Boot Options (Önyükleme Seçenekleri)	Aşağıdaki önyükleme seçeneklerini ayarlayın: <ul style="list-style-type: none">• POST Hotkey Delay (sec.) [POST Kısayol Tuşu Gecikmesi (san.)] —Setup Utility'nin f10 ve f12 işlevleri için gecikme süresini 5 saniyelik aralıklarla (0, 5, 10, 15, 20) ayarlama.• CD-ROM Boot (CD-ROM'dan Önyükleme)—CD-ROM'dan önyüklemeyi etkinleştirme/devre dışı bırakma.• Floppy Boot (Disketten Önyükleme)—Disketten önyüklemeyi etkinleştirme/devre dışı bırakma.• Internal Network Adapter Boot (Dahili Ağ Adaptöründen Önyükleme)—Dahili ağ adaptöründen önyüklemeyi etkinleştirme/devre dışı bırakma.• Boot Order (Önyükleme Sırası)—Aşağıdakiler için önyükleme sırasını belirleyin:<ul style="list-style-type: none">◦ Notebook Hard Drive (Dizüstü Bilgisayar Sabit Sürücüsü)◦ Internal CD/DVD ROM Drive (Dahili CD/DVD ROM Sürücü)◦ USB Diskette on Key/USB Hard Disk (USB Disket Çubuğu/USB Sabit Disk)◦ USB CD/DVD ROM Drive (USB CD/DVD ROM Sürücü)◦ USB Floppy (USB Disketi)◦ Network Adapter (Ağ Bağdaştırıcısı)

Diagnostics (Tanılama) menüsü

Seçim	Yapılacak iş
Hard Disk Self-Test (Sabit Disk Otomatik Sınaması)	Sabit sürücüde kapsamlı bir otomatik sınama çalıştırın.

Seçim	Yapılacak iş
	NOT: Bu menü seçeneği, iki sabit sürücülü modellerde Primary Hard Disk Self-Test (Birincil Sabit Disk Otomatik Sınaması) olarak adlandırılır.
Secondary Hard Disk Self-Test (İkincil Sabit Disk Otomatik Sınaması) (yalnızca belirli modellerde)	İkincil sabit diskte kapsamlı bir otomatik sinama yapın.
Memory Test (Bellek Sınaması)	Sistem belleğinde tanılama sinaması yapın.

B Yazılım gncelleřtirmeleri

Bilgisayarınızla verilen yazılımın gncelleřtirilmiř srmleri HP Web sitesinde bulunabilir.

HP Web sitesindeki yazılımların ve BIOS gncelleřtirmelerinin çoęu *SoftPaq* adı verilen sıkıřtırılmıř dosyalar iinde yer alır.

Yklenecek paketlerin bazılarında, dosya ykleme ve sorun giderme ile ilgili bilgiler ieren Readme.txt (Benioku.txt) adında bir dosya bulunur.

Yazılımı gncelleřtirmek iin řu adımları izleyin:

1. Bilgisayarınızın modelini, rn kategorisini ve serisini veya rn ailesini belirleyin. Bilgisayarda ykl bulunan BIOS srmn belirleyerek sistem BIOS'u gncelleřtirmesi iin hazır olun.

Bilgisayarınız bir aęa baęlıysa, yazılım gncelleřtirmelerini, zellikle sistem BIOS'u gncelleřtirmesini yklemeden nce aę yneticinize danıřın.

 **NOT:** Bilgisayar sistemi BIOS'u sistem ROM'unda saklanır. BIOS, iřletim sistemini bařlatır, bilgisayarın donanım aygıtlarıyla nasıl etkileřim kuracaęını belirler, donanım aygıtları arasında veri aktarımı (saat ve gn bilgileri dahil) yapılmasını saęlar.

NOT: Windows, bilgisayarınızın gvenlięini artırmak iin Kullanıcı Hesabı Denetimi zellięi iermektedir. Yazılım kurmak, yardımcı program alıřtırmak ya da Windows ayarlarını deęiřtirmek gibi iřlemler iin izniniz veya parolanız istenebilir. Daha fazla bilgi iin Yardım ve Destek'e bařvurun.

2. Gncelleřtirmeler iin <http://www.hp.com> adresindeki HP Web sitesini ziyaret edin.
3. Gncelleřtirmeleri ykleyin.

BIOS'u gncelleřtirme

BIOS'u gncelleřtirmek iin nce mevcut BIOS srmnz belirleyin, sonra da yeni BIOS'u indirip ykleyin.

BIOS srmn belirleme

Varolan BIOS gncelleřtirmeleri arasında, bilgisayarda ykl olandan daha yeni BIOS srmleri olup olmadıęını belirlemek iin ykl olan sistem BIOS'unun srmn bilmeniz gerekir.

BIOS srm bilgisi (*ROM tarihi ve Sistem BIOS'u* olarak da bilinir) **fn+esc** tuřlarına basılarak (Windows'daysanız) veya Setup Utility aılarak grntlenebilir.

Setup Utility'yi kullanarak BIOS bilgilerini grntlemek iin:

1. Bilgisayarı aarak veya yeniden bařlatarak Setup Utility'yi aın. Ekranın sol alt křesinde "Press the ESC key for Startup Menu" (Bařlangı Mens iin ESC tuřuna basın) mesajı grntlenirken **f10** tuřuna basın.
2. Setup Utility sistem bilgilerini grntleyerek aılmazsa, **Main** (Ana) mensn semek iin ok tuřlarını kullanın.

Main (Ana) mens seildięinde BIOS ve dięer sistem bilgileri grntlenir.

3. Setup Utility'den ıkmak zere ok tuřlarını kullanarak **Exit > Exit Discarding Changes'**i (ık > Deęiřiklikleri Kaydetmeden ık) sein, sonra da **enter** tuřuna basın.

BIOS güncelleştirmesini indirme

- △ **DİKKAT:** Bilgisayara zarar vermektten veya başarısız bir yükleme yapmaktan kaçınmak için, BIOS güncelleştirmesini ancak bilgisayar AC adaptörüyle güvenilir bir harici güç kaynağına bağlı olduğunda yükleyin ve kurun. Bilgisayar pille çalışırken veya isteğe bağlı bir güç kaynağına bağlıyken BIOS güncelleştirmesi indirip yüklemeyin. İndirme ve yükleme sırasında şu yönergeleri izleyin:

Güç kablosunu AC prizinden çıkararak bilgisayara giden elektriği kesmeyin.

Bilgisayarı kapatmayın, Uyku ya da Hazırda Bekletme durumunu başlatmayın.

Aygıt veya kablo takmayın, çıkarmayın, bağlamayın, bağlantısını kesmeyin.

BIOS güncelleştirmesini indirmek için:

1. HP Web sitesinde bilgisayarınıza uygun yazılımların yer aldığı sayfaya gidin:
Başlat > Yardım ve Destek > Bakım > Yazılım Güncelleştirmeleri'ni seçin.
2. Bilgisayarınızı tanımlamak ve indirmek istediğiniz BIOS güncelleştirmesine erişmek için ekranda görüntülenen yönergeleri izleyin.
3. İndirme alanında şu adımları izleyin:
 - a. Bilgisayarınızda yüklü bulunan BIOS sürümünden daha yeni olan BIOS güncelleştirmesini belirleyin. Tarih, ad veya diğer tanımlayıcı bilgileri not alın. Güncelleştirme sabit sürücünüze yükledikten sonra, güncelleştirmenin konumunu belirlemek için bu bilgilere gerek duyabilirsiniz.
 - b. Seçiminizi sabit sürücünüze indirmek için ekrandaki yönergeleri izleyin.
BIOS güncelleştirmesinin sabit sürücünüze indirileceği konumun yolunu not edin.
Güncelleştirmeyi yüklemeye hazır olduğunuzda bu yola erişmeniz gerekecektir.

 **NOT:** Bilgisayarınızı bir ağa bağlarsanız, herhangi bir yazılım güncelleştirmesi, özellikle sistem BIOS'u güncelleştirmesini yüklemeye hazır olduğunuzda bu yola erişmeniz gerekecektir.

BIOS yükleme yordamları farklı olabilir. İndirme işlemi tamamlandıktan sonra ekranda görüntülenen yönergeleri izleyin. Hiçbir yönerge görüntülenmezse şu adımları izleyin:

1. **Başlat > Bilgisayar**'ı seçerek Windows Gezgini'ni açın.
2. Sabit sürücü harfini çift tıklatın. Sabit sürücü ataması genellikle Yerel Disk (C:) sürücüsüdür.
3. Daha önce kaydettiğiniz sabit sürücü yolunu kullanarak, sabit sürücünüzde güncelleştirmenin bulunduğu klasörü açın.
4. Uzantısı .exe olan dosyayı (örneğin *dosyaadi.exe*) çift tıklatın.
BIOS yüklemesi başlar.
5. Ekranda görünen yönergeleri uygulayarak yüklemeyi tamamlayın.
BIOS başarıyla güncelleştirildikten sonra, sistem otomatik olarak kapanır.

 **NOT:** Ekranda görüntülenen bir mesajla yükleme işleminin başarıyla tamamlandığı bildirildikten sonra, indirilen dosyayı sabit sürücünüzden silebilirsiniz.

Programları ve sürücülerini güncelleştirme

BIOS güncelleştirme dışında bir yazılım indirmek ve yüklemek için şu adımları izleyin:

HP Web sitesini kullanmak için:

1. Web tarayıcınızı açıp <http://www.hp.com/support> adresine gidin, sonra da ülkenizi veya bölgenizi seçin.
2. Yazılım ve sürücü indirme seçeneğini tıklattığınızda, Arama kutusuna bilgisayar modelinizin numarasını girin, sonra da **enter** tuşuna bakın.

– veya –

Belirli bir SoftPaq paketi arıyorsanız, Arama kutusuna SoftPaq numarasını girin ve **enter** tuşuna basıp verilen yönergeleri izleyin. 6. adıma geçin.

3. Listelenen modeller arasından kendi modelinizi seçin.
4. İşletim sisteminizi seçin.
5. Sürücülerin listesi görüntülediğinde ek bilgilerin olduğu pencereyi açmak için güncellenmiş bir sürücüyü tıklattığınızda.
6. Güncellenen sürücüyü yüklemek için **Şimdi yükle**'yi tıklattığınızda.

 **NOT:** Bazı konumlarda sürücüyü indirip daha sonra yüklemeniz mümkündür. Bunu yapmak için, **Yalnızca indir**'i tıklattığınızda dosyayı bilgisayarınıza kaydedin. Komut isteminde **Kaydet**'i tıklattığınızda, sonra da sabit sürücünüzde bir depolama alanı belirleyin. Dosya indirildikten sonra dosyanın bulunduğu klasöre gidip yüklemek için dosyayı çift tıklattığınızda.

7. Yükleme tamamlandıktan sonra bilgisayarı yeniden başlatmanız istenirse başlatın ve aygıtın çalıştığını doğrulayın.

C Yedekleme ve kurtarma

Sistem arızasından sonraki kurtarma, en güncel yedeklemenizle aynı ölçüde tam olacaktır. HP yazılım kurulumunun hemen ardından kurtarma diskleri oluşturmanızı önerir. Yeni yazılım ve veri dosyaları ekledikçe, mümkün olduğunca en son durumun yedeklemesini bulundurmak için sisteminizi düzenli olarak yedeklemeye devam etmelisiniz.

İşletim sistemi ve HP Recovery Manager yazılımı tarafından sağlanan araçlar, sistem hatası durumunda bilgilerinizi korumak ve geri yüklemek üzere aşağıdaki görevlerde size yardımcı olmak için tasarlanmıştır.

- Bir kurtarma diski takımı oluşturma (Recovery Manager yazılımı özelliği). Kurtarma diskleri, sistem hatası veya kararsızlığı durumunda bilgisayarınızı başlatmak (önyükleme yapmak), işletim sistemi ve yazılım programlarını fabrika ayarlarına döndürmek için kullanılır.
- Önemli sistem dosyalarınızı korumak için bilgilerinizi düzenli aralıklarla yedekleme.
- Sistem geri yükleme noktaları oluşturma (işletim sistemi özelliği). Sistem geri yükleme noktaları, bilgisayarın daha önceki durumunu geri yükleyerek bilgisayarınızdaki istenmeyen değişiklikleri geri çevirmenizi sağlar.
- Bir program veya sürücüyü kurtarma (Recovery Manager yazılımı özelliği). Bu özellikle tüm sistem kurtarmasını gerçekleştirmeden bir programı veya sürücüyü yeniden yükleyebilmenize yardımcı olunur.
- Tam sistem kurtarma (Recovery Manager yazılımı özelliği). Sistem hatası veya kararsızlığı durumunda Recovery Manager ile bilgisayarın fabrika görüntüsünü tam olarak kurtarabilirsiniz. Recovery Manager, sabit sürücüdeki ayrılmış kurtarma bölümünden (yalnızca belirli modellerde) veya oluşturduğunuz kurtarma disklerinden çalışır.

 **NOT:** Bilgisayarınızda katı hal sürücü (solid-state drive - SSD) varsa, kurtarma bölümünüz olmayabilir. Kurtarma bölümü olmayan bilgisayarlar için kurtarma diskleri eklenmiştir. İşletim sisteminizi ve yazılımınızı kurtarmak için bu diskleri kullanın. Kurtarma bölümünün olup olmadığını kontrol etmek için, **Başlat > Bilgisayar'**ı seçin. Bölüm varsa, pencerenin Sabit Sürücüler bölümünde bir HP Kurtarma sürücüsü listelenir.

Kurtarma diskleri oluřturma

HP, önemli sistem hatası veya kararsızlığı ile karşılaşmanız durumunda sisteminizi orijinal fabrika durumuna geri getirebilmeniz için kurtarma diskleri oluřturmanızı önerir. Bu diskleri bilgisayarını ilk kez kurduktan sonra oluřturun.

Bu diskleri özenli kullanın ve güvenli bir yerde saklayın. Yazılım, yalnızca bir kurtarma diski seti oluřturulmasına izin verir.

 **NOT:** Bilgisayarınızda dahili bir optik sürücü yoksa, isteğe baėlı bir harici optik sürücü (ayrıca satın alınır) kullanarak kurtarma diskleri oluřturabilir veya bilgisayarınız için kurtarma disklerini HP Web sitesinden satın alabilirsiniz.

NOT: Harici sabit sürücünün, hub gibi bir harici aygıt üzerindeki USB baėlantı noktasına deėil, bilgisayar üzerindeki bir USB baėlantı noktasına baėlanması gerekir.

Kurtarma disklerini oluřturmadan önce ařaėıdaki yönergelere dikkat edin:

- Yüksek kalitede DVD-R, DVD+R, BD-R (yazılabilir Blu-ray) veya CD-R diskler kullanmanız gerekir. Tüm bu diskler ayrıca satın alınır. CD'lere kıyasla DVD'lerin ve BD'lerin depolama kapasitesi çok daha yüksektir. CD kullanırsanız, 20 kadarı gerekebilir, oysa sadece birkaç DVD veya BD yeterlidir.

 **NOT:** CD-RW, DVD±RW, çift katmanlı DVD±RW ve BD-RE (yeniden yazılabilir Blu-ray) diskler gibi okuma-yazma yapılabilen diskler, Recovery Manager yazılımıyla uyumlu deėildir.

- Bu iřlem sırasında bilgisayarın AC gücüne baėlı olması gerekir.
- Her bilgisayar için yalnızca bir kurtarma diski seti oluřturulabilir.
- Optik sürücüye yerleřtirmeden önce her diski numaralandırın.
- Gerekirse, kurtarma disklerini oluřturmayı tamamlamadan önce programdan çıkabilirsiniz. Recovery Manager'ı sonraki açılıřınızda disk oluřturma iřlemine devam etmeniz istenir.

Bir kurtarma diski seti oluřturmak için:

1. **Bařlat > Tüm Programlar > Recovery Manager > Recovery Disk Creation'**ı (Kurtarma Diski Oluřturma) seėin.
2. Ekranda görüntülenen yönergeleri izleyin.

Bilgilerinizi yedekleme

Yeni yazılım ve veri dosyalarını ekledikçe, mümkün olduğunca en son durumun yedeklemesini bulundurmak için sisteminizi düzenli olarak yedeklemelisiniz. Sisteminizi aşağıdaki zamanlarda yedekleyin:

- Planlanmış zamanlarda düzenli olarak

 **NOT:** Bilgilerinizi düzenli olarak yedeklemek için anımsatıcılar ayarlayın.

- Bilgisayar onarılmadan veya geri yüklenmeden önce
- Donanım veya yazılım eklemekten veya bunlarda değişiklik yapmadan önce

Yedeklerken aşağıdaki noktalara dikkat edin:

- Windows Sistem Geri Yükleme özelliğini kullanarak sistem geri yükleme noktaları oluşturun ve bunları düzenli olarak diske kopyalayın.
- Kişisel dosyalarınızı Belgeler kitaplığında saklayın ve bu klasörü düzenli olarak yedekleyin.
- İlgili programlarında saklanan şablonları yedekleyin.
- Ayarlarınızın ekran görüntülerini alarak pencerelerdeki, araç veya menü çubuklarındaki özelleştirilmiş ayarları kaydedin. Tercihlerinizi sıfırlamanız gerektiğinde ekran görüntüsü size zaman kazandırabilir.

Ekranı kopyalayıp sözcük işlemci belgesine yapıştırmak için şu adımları izleyin:

1. Ekranı görüntüleyin.

2. Ekranı kopyalayın:

Yalnızca etkin pencereyi kopyalamak için **alt+prt sc** tuşlarına basın.

Tüm ekranı kopyalamak için **prt sc** tuşuna basın.

3. Sözcük işlemci belgesi için ve **Düzen > Yapıştır**'ı seçin.

4. Belgeyi kaydedin.

- Bilgilerinizi isteğe bağlı bir harici sürücüye, ağ sürücüsüne veya disklere yedekleyebilirsiniz.
- Disklere yedeklerken, aşağıdaki disk türlerinden birisini kullanın (ayrıca satın alınır): CD-R, CD-RW, DVD+R, DVD-R veya DVD±RW. Kullandığınız diskler bilgisayarda yüklü olan optik sürücü türüne bağlıdır.

 **NOT:** DVD'ler CD'lerden daha fazla bilgi saklanabildiğinden, yedekleme için bunların kullanılması, gerekli disk sayısını azaltır.

- Disklere yedeklerken, bilgisayarın optik sürücüsüne yerleştirmeden önce her diski numaralayın.

Windows Yedekleme ve Geri Yükleme'yi kullanma

Windows Yedekleme ve Geri Yükleme'yi kullanarak bir yedekleme oluşturmak için aşağıdaki adımları izleyin:

 **NOT:** Yedeklemeye başlamadan önce bilgisayarın AC gücüne bağlı olduğundan emin olun.

NOT: Yedekleme işlemi, dosya boyutuna ve bilgisayarın hızına bağlı olarak bir saatten uzun sürebilir.

1. **Başlat > Tüm Programlar > Bakım > Yedekleme ve Geri Yükleme'**yi seçin.
2. Bir yedekleme ayarlamak ve oluşturmak için ekrandaki yönergeleri izleyin.

 **NOT:** Windows, bilgisayarınızın güvenliğini artırmak için Kullanıcı Hesabı Denetimi özelliği içermektedir. Yazılım kurmak, yardımcı program çalıştırmak ya da Windows ayarlarını değiştirmek gibi işlemler için izniniz veya parolanız istenebilir. Daha fazla bilgi için Yardım ve Destek'e başvurun.

Sistem geri yükleme noktalarını kullanma

Sisteminizi yedeklediğinizde, sistem kurtarma noktası oluşturursunuz. Sistem geri yükleme noktası, sabit sürücünüzün belirli bir zamandaki anlık görüntüsünü kaydedip adlandırmanıza olanak sağlar. Daha sonra, sisteminizde sonradan yaptığınız değişiklikleri geri çevirmek isterseniz o noktaya geri yükleyebilirsiniz.

 **NOT:** Önceki bir geri yükleme noktasına dönmek, son geri yükleme noktasından sonra kaydedilen veri dosyalarını ya da oluşturulan e-postaları etkilemez.

Sistem dosyalarınıza ve ayarlarınıza daha fazla koruma sağlamak için ek geri yükleme noktaları da oluşturabilirsiniz.

Geri yükleme noktalarını ne zaman oluşturmalı

- Yazılım veya donanım eklemeyen, kapsamlı değişiklik yapmadan önce.
- Sistem en iyi şekilde performans gösterirken düzenli aralıklarla.

 **NOT:** Kurtarma noktasına geri döndükten sonra fikir değiştirirseniz kurtarmayı geri çevirebilirsiniz.

Sistem geri yükleme noktası oluşturma

1. **Başlat > Denetim Masası > Sistem ve Güvenlik > Sistem**'i seçin.
2. Sol bölmede, **Sistem Koruma**'yı tıklatın.
3. **Sistem Koruma** sekmesini tıklatın.
4. **Koruma Ayarları** altında, geri yükleme noktası oluşturmak istediğiniz diski seçin.
5. **Oluştur**'u tıklatın.
6. Ekranda görüntülenen yönergeleri izleyin.

Önceki bir tarih ve saate geri yükleme

Bilgisayarın en iyi çalıştığı bir zamana ait geri yükleme noktasına (önceki bir tarih ve saatte oluşturulan) dönmek için şu adımları izleyin:

1. **Başlat > Denetim Masası > Sistem ve Güvenlik > Sistem**'i seçin.
2. Sol bölmede, **Sistem koruma**'yı tıklatın.
3. **Sistem Koruma** sekmesini tıklatın.
4. **Sistem Geri Yükleme**'yi tıklatın.
5. Ekranda görüntülenen yönergeleri izleyin.

Kurtarma işlemi gerçekleştirme

 **NOT:** Yalnızca daha önce yedeklediğiniz dosyaları kurtarabilirsiniz. HP, bilgisayarınızı kurar kurmaz, bir kurtarma diski seti oluşturmak (sürücünün tamamını yedeklemek) için, HP Recovery Manager'ı kullanmanızı önerir.

Sistem hatası veya kararsızlığı durumunda Recovery Manager yazılımı sistemi onarmanıza veya geri yüklemenize olanak sağlar. Recovery Manager, sabit sürücüdeki ayrılmış bir kurtarma bölümünden (yalnızca belirli modellerde) veya kurtarma disklerinden çalışır. Ancak, bilgisayarınızda katı hal sürücü (solid-state drive - SSD) varsa, kurtarma bölümünüz olmayabilir. Durum buysa, kurtarma diskleri bilgisayarınızla birlikte verilmiştir. İşletim sisteminizi ve yazılımınızı kurtarmak için bu diskleri kullanın.

 **NOT:** Windows işletim sisteminde, Sistem Geri Yükleme gibi yerleşik onarım özellikleri vardır. Bu özellikleri henüz denemediyse, Recovery Manager programını kullanmadan önce bunları deneyin.

NOT: Recovery Manager, yalnızca fabrikada önceden yüklenmiş yazılımı kurtarır. Bu bilgisayarla birlikte verilmeyen yazılım, üreticinin Web sitesinden indirilmeli ya da üreticinin sağladığı disklerden yeniden yüklenmelidir.

Kurtarma disklerinden kurtarma

Sistemi kurtarma disklerinden geri yüklemek için:

1. Tüm kişisel dosyaları yedekleyin.
2. Birinci kurtarma diskini bilgisayarın optik sürücüye yerleştirin ve bilgisayarı yeniden başlatın.
3. Ekranda görüntülenen yönergeleri izleyin.

Kurtarma işlemi ayrılmış kurtarma bölümünden uygulama (yalnızca belirli modellerde)

 **NOT:** SSD'li bilgisayarlarda bir kurtarma bölümü olmayabilir. Bilgisayarınızda kurtarma bölümü yoksa, bu yordamı kullanarak kurtarmanız mümkün olmayacaktır. Kurtarma bölümü olmayan bilgisayarlar için kurtarma diskleri eklenmiştir. İşletim sisteminizi ve yazılımınızı kurtarmak için bu diskleri kullanın.

Bazı modellerde, Başlat düğmesi veya **f11** tuşuna basılarak erişilen sabit sürücüdeki bölümden bir kurtarma gerçekleştirilebilir. Bu, bilgisayarı varsayılan durumuna geri yükler.

Sistemi bölümden geri yüklemek için şu adımları izleyin:

1. Recovery Manager'a şu yollardan birini kullanarak erişin:
 - **Başlat > Tüm Programlar > Recovery Manager > Recovery Manager**'ı seçin.
– veya –
 - Bilgisayarı açın veya yeniden başlatın ve ekranın altında "Press the ESC key for Startup Menu" (Başlangıç Menüsü için ESC tuşuna basın) mesajı görüntülendiğinde **esc** tuşuna basın. Ardından, ekranda "Press <F11> for recovery" (Kurtarma için f11 tuşuna basın) mesajı görüntülenirken **f11** tuşuna basın.
2. **Recovery Manager** penceresindeki **System Recovery**'yi (Sistem Kurtarma) tıklayın.
3. Ekranda görüntülenen yönergeleri izleyin.

Dizin

Simgeler / Sayısal öğeler

1394 Power Saving (1394 Güç Tasarrufu) 101

A

AC adaptörü ışığı 55, 56
AC adaptörü ışığı, belirleme 6
AC adaptörü, bağlama 51
AC adaptörü, belirleme 11
AC adaptörü, sınama 52
açılış parolası
 girme 94
 oluşturma 94
 yönetme 94
açılış parolasını girme 94
açılış parolasını yönetme 94
ağ anahtarı 21
ağ güvenliği kodları
 ağ anahtarı 21
 SSID 21
ağ kablosu
 bağlama 27
 parazit giderme devresi 27
ağ simgeleri 14, 21
antenler 9
aygıt sürücüleri
 HP sürücüler 76
 Windows sürücüleri 77

B

bağlama, harici güç kaynağı 51
bağlantı noktaları
 harici monitör 7
 HDMI 7, 42
 USB 6, 7, 84
bakım
 Disk Birleştiricisi 79
 Disk Temizleme 79
BD
 çıkarma 73

kopyalama 71
 oynatma 68
bellek
 bellek modülleri ekleme 88
 bellek modüllerini
 değiştirme 88
 bellek modüllerini
 yükseltme 88
bellek modülü
 değiştirme 88
 ekleme 88
 kaldırma 89
 takma 89
 yükseltme 88
bellek modülü bölmesi,
 belirleme 8
bellek modülü bölmesinin kapağı
 değiştirme 90
 kaldırma 89
bellek sınaması 102
bileşenler
 alttaki 8
 ek donanım 11
 ekran 9
 sağ taraftaki 6
 sol taraftaki 7
 üstteki 2
bilgisayarı kapatma 63
bilgisayarla seyahat etme
 kablosuz sertifikası
 etiketleri 12
 modem onay etiketi 12
BIOS, güncelleştirme 104
Blu-ray ROM DVD±R/RW Süper
 Çoklu Çift Katmanlı Sürücü 66
Bluetooth aygıtı 13, 19
Bluetooth etiketi 12
bölge kodları, DVD 70

bölmeler
 bellek modülü 8

C

caps lock ışığı, belirleme 3
Card Reader Power Saving (Kart Okuyucu Güç Tasarrufu) 101
CD
 çıkarma 73
 kopyalama 71
 oynatma 68
 yazma 72
CD sürücü 78
CyberLink PowerDVD 39

Ç

çoklu ortam bileşenleri,
 belirleme 36
çoklu ortam yazılımı 39
çoklu ortam yazılımı, yükleme 39

D

dahili dijital çift dizili mikrofon,
 belirleme 36
dahili mikrofonlar, belirleme 9
desteklenen diskler 108
Diagnostics (Tanılama)
 menüsü 101
dijital kart
 çıkarma 87
 durdurma 87
 takma 86
 tanımlanmış 86
Dijital Ortam Yuvası, belirleme 7
dil desteği 101
Disk Birleştiricisi yazılımı 79
disk performansı 79
disk sürücü 78
Disk Temizleme yazılımı 79

Dokunmatik Yüzey
belirleme 2
düğmeler 2, 28
kapalı göstergesi 28
Dokunmatik Yüzey alanı
belirleme 28
Dokunmatik Yüzey düğmesi,
belirleme 2
Dokunmatik Yüzey kapalı
göstergesi, belirleme 28
düğme sesi 101
düğmeler
Dokunmatik Yüzey 2
Dokunmatik Yüzey kapalı
göstergesi 28
Dokunmatik Yüzey sağ/sol 28
güç 4
düşük pil düzeyi 56
DVD
bölge ayarını değiştirme 70
çıkarma 73
kopyalama 71
oynatma 68
yazma 72
DVD bölge ayarları 70
DVD sürücü 78
DVD±RW ve CD-RW Süper Çoklu
Çift Katmanlı Combo Sürücü 66

E
esc tuşu, belirleme 5
etiketler
Bluetooth 12
kablosuz sertifikası 12
Microsoft Orijinallik
Sertifikası 12
modem onay 12
servis etiketi 12
WLAN 12
yasal düzenleme 12

F
f11 112
fan her zaman açık 101
fare, harici
tercihleri ayarlama 31
fn tuşu, belirleme 5

G
geçişli grafik 62
genel WLAN bağlantısı 18

geri yükleme noktaları 111
grafik modları, geçiş yapma 62
güç
bağlama 51
tasarruf 60
güç düğmesi, belirleme 4
güç ışığı, belirleme 3
güç kablosu, belirleme 11
güç konektörü, belirleme 6
güvenlik
özellikler 91
parolalar 92
güvenlik duvarı 17
güvenlik duvarı yazılımı 95
güvenlik kablosu 96
güvenlik kablosu yuvası,
belirleme 6
güvenlik, kablosuz 17

H
harici monitör bağlantı noktası,
belirleme 7
harici ses aygıtları, bağlama 40
harici sürücü 78
havaalanı güvenlik aygıtları 64
havalandırma delikleri,
belirleme 7, 8
Hazırda bekletme
başlatma 47
çıkma 47
kritik pil düzeyinde
başlatılmıştır 56
HDMI
bağlama 42
HDMI bağlantı noktası 42
HDMI bağlantı noktası,
belirleme 7
hoparlörler 37
hoparlörler, belirleme 4
hub'lar 84

I
Internet bağlantısı kurma 16
ışıklar
caps lock 3
Dokunmatik Yüzey 2
Dokunmatik Yüzey kapalı
göstergesi 28
güç 3, 6
kablosuz 3

optik sürücü 6
web kamerası 9
web kamerası ışığı 9

i
ikincil sabit disk otomatik
sınaması 102
işaret aygıtları
tercihleri ayarlama 31
işlem tuşları
belirleme 5
hoparlör ses düzeyini kapatma/
geri açma 37
ortam denetimi 38
ses düzeyini artırma 36
ses düzeyini azaltma 36
sesi kapatma 36
işlem tuşu modu 101
işletim sistemi
Microsoft Orijinallik Sertifikası
etiketi 12
Ürün Anahtarı 12

J
jaklar
RJ-11 (modem) 6
RJ-45 (ağ) 7
ses çıkış (kulaklık) 36
ses giriş (mikrofon) 37

K
kablo, güç 11
kablolar
güvenlik 96
LAN 27
modem 23
USB 84
kablosuz ağ (WLAN)
açıklaması 13
bağlanma 18
çalışılabilen uzaklık 18
genel WLAN bağlantısı 18
gerekli donanım 16
güvenlik 17
şirket WLAN bağlantısı 18
kablosuz antenleri 9
kablosuz aygıtlar, türler 13
kablosuz denetimleri
düğme 14
işletim sistemi 14
Wireless Assistant yazılımı 14

- kablosuz ışığı 14
 - kablosuz ışığı, belirleme 3
 - kablosuz işlem tuşu
 - kullanma 14
 - yerini belirleme 14
 - kablosuz sertifikası etiketi 12
 - kablosuz simgesi 14
 - kapatma 63
 - katı hal sürücü (SDD) 107, 112
 - konektör, güç 6
 - kritik güncelleştirmeler, yazılım 96
 - kritik pil düzeyi 56
 - kulakıçi kulaklıklar 36
 - kulaklık (ses çıkışı) jakı 36
 - kulaklıklar 36
 - kurtarma bölümü 107
 - kurtarma diskleri 107, 108
 - kurtarma disklerinden kurtarma 112
 - kurtarma işlemi
 - gerçekleştirme 112
 - kurtarma işlemini ayrılmış kurtarma bölümünden uygulama 112
 - kurtarma, sistem 112
- L**
- LAN Power Saving (Ağ Güç Tasarrufu) 101
 - LightScribe destekli DVD±RW ve CD-RW Süper Çoklu DL Combo Sürücü 66
 - LightScribe DVD±R/RW Süper Çoklu DL Sürücülü Blu-ray ROM 66
- M**
- Main (Ana) menüsü 100
 - mandal, pil çıkarma 8
 - Microsoft Orijinallik Sertifikası etiketi 12
 - mikrofon, dahili 36
 - modem kablosu
 - bağlama 23
 - parazit giderme devresi 23
 - ülkeye özgü kablo adaptörü 24
 - modem onay etiketi 12
 - modem yazılımı
 - konum belirleme/ekleme 24
 - seyahatte bağlantı sorunları 26
 - monitör bağlantı noktası, harici 7
- O**
- okunabilir ortam 46
 - optik disk
 - çıkarma 73
 - oynatma 68
 - optik sürücü
 - kullanma 65
 - optik sürücü ışığı, belirleme 6
 - Orijinallik Sertifikası etiketi 12
 - ortam etkinliği işlem tuşları 38
 - Otomatik Kullan 70
- Ö**
- önyükleme seçenekleri 101
 - önyükleme sırası 101
- P**
- parazit giderme devresi
 - ağ kablosu 27
 - modem kablosu 23
 - parazit, en aza düşürme 22
 - paraziti en aza düşürme 22
 - parolalar
 - açılış 94
 - Setup Utility'de oluşturulmuş 92
 - Windows'da oluşturma 92
 - yönetici 93
 - pil
 - atma 61
 - ayarlama 57
 - boşalıyor 56
 - değiştirme 61
 - düşük pil düzeyleri 56
 - güç tasarrufu 60
 - kaldırma 54
 - saklama 60
 - şarj etme 55, 57
 - takma 54
 - yeniden şarj etme 59
 - pil çıkarma mandalı 54
 - pil çıkarma mandalı, belirleme 8
 - Pil Denetimi 53
 - pil gücü 53
 - pil saklama 60
 - pil sıcaklığı 60
 - pil şarj etme 57
 - pil yuvası 12
 - pil yuvası, belirleme 8
 - pil, belirleme 11
 - pili ayarlama 57
 - pilleri şarj etme 55
 - Processor C6 State (C6 İşlemci Durumu) 101
 - programı veya sürücüyü kurtarma 107
 - programlar, güncelleştirme 106
- R**
- Recovery Manager 107, 112
 - RJ-11 (modem) jakı, belirleme 6
 - RJ-45 (ağ) jakı, belirleme 7
- S**
- sabit disk otomatik sınaması 101
 - sabit sürücü
 - çıkarma 80
 - değiştirme 80
 - takma 82
 - sabit sürücü yuvası, belirleme 8
 - Security (Güvenlik) menüsü 100
 - seri numarası, bilgisayar 12
 - servis etiketi 12
 - ses aygıtları, harici bağlama 40
 - ses çıkışı (kulaklık) jakı 36
 - ses düzeyi, ayarlama 37
 - ses giriş (mikrofon) jakı 37
 - ses işlevleri, denetleme 40
 - ses işlevlerini denetleme 40
 - ses özellikleri 40
 - sesi düzeyini artırma işlem tuşu 36
 - sesi düzeyini azaltma işlem tuşu 36
 - sesi düzeyini kapatma işlem tuşu 36
 - Setup Utility dilini değiştirme 98
 - Setup Utility, oluşturulmuş parolalar 92
 - Setup Utility'de gezinme 98
 - Setup Utility'de seçme 98
 - Setup Utility'den çıkma 100
 - Setup Utility'yi başlatma 97
 - Setup Utility'yi kullanma 98
 - sıcaklık 60

simgeler
ağ 14, 21
kablolu ağ 14
kablosuz 14
sistem arızası veya kararsızlığı 107
sistem bilgileri 100
sistem bilgilerini görüntüleme 99
sistem geri yükleme noktaları 107, 111
sistem geri yüklemeyi kullanma 111
sistem kurtarma 112
sorun giderme
disk oynatma 74
disk yakma 75
DVD filmi oynatma 74
harici ekran 75
HP aygıt sürücülerini 76
kablosuz bağlantı sorunları 20
modem 26
optik disk tepsisi 73
sürücü ve aygıt sürücüsü sorunları 73
Windows aygıt sürücülerini 77
sorunlar, çözme 20, 73
sürücü ortamı 46
sürücüler
bakımı 64
önyüklemeye sırası 101
System Configuration (Sistem Yapılandırması) menüsü 101

S

şifreleme 17
şirket WLAN bağlantısı 18

T

tam sistem kurtarma işlemi 107
tasarruf, güç 60
telif hakkı uyarısı 71
tuşlar
esc 5
fn 5
işlem 5
Windows logosu 5
Windows uygulamaları 5
tümleşik web kamerası ışığı, belirleme 9

tümleşik web kamerası, belirleme 9

U

USB aygıtları
açıklama 84
bağlama 84
çıkarma 85
USB bağlantı noktaları, belirleme 84
USB bağlantı noktası, belirleme 6, 7
USB hub'ları 84
USB kablosu, bağlama 84
uygulamalar tuşu, Windows 5
Uyku
başlatma 47
çıkma 47

Ü

ülkeye özgü modem kablosu adaptörü 24
ürün adı ve numarası, bilgisayar 12
Ürün Anahtarı 12

V

varsayılan ayarları geri yükleme 99
video, kullanma 41
Virtualization Technology (Sanallaştırma Teknolojisi) 101
virüsten koruma yazılımı 95

W

web kamerası
ipuçları 44
kullanma 44
özellikleri ayarlama 45
web kamerası ışığı 36
web kamerası özelliklerini ayarlama 45
Windows logosu tuşu, belirleme 5
Windows uygulamaları tuşu, belirleme 5
Windows, parola oluşturma 92
Wireless Assistant yazılımı 14, 15
WLAN aygıtı 12
WLAN etiketi 12

WLAN kurulumu 16
WLAN'a bağlanma 18

Y

yanıt vermeyen sistem 63
yasal düzenleme bilgileri
kablosuz sertifikası etiketleri 12
modem onay etiketi 12
yasal düzenleme etiketi 12
yazılabilir ortam 46
yazılım
çoklu ortam 39
Disk Birleştiricisi 79
Disk Temizleme 79
güvenlik duvarı 95
kritik güncelleştirmeler 96
takma 39
virüsten koruma 95
Windows Media Player 39
Wireless Assistant 15
yedekleme
kişisel dosyalar 109
özelleştirilmiş pencere, araç çubuğu ve menü çubuğu ayarları 109
şablonlar 109
yerel ağ (LAN)
kablo bağlama 27
kablo gerekli 27
yönetici parolası
girme 94
oluşturma 93
yönetme 93
yönetici parolası girme 94
yönetici parolasını yönetme 93
yuvalar
bellek modülü 8
Dijital Ortam 7
güvenlik kablosu 6
pil 8, 12
sabit sürücü 8
yüksek tanımlı aygıtlar, bağlama 42

