

# Ръководство за потребителя за преносим компютър

© Copyright 2010 Hewlett-Packard  
Development Company, L.P.

Bluetooth е търговска марка, собственост на своя притежател и използвана от Hewlett-Packard Company с лицензия. Microsoft и Windows са регистрирани в САЩ търговски марки на Microsoft Corporation. Емблемата SD е търговска марка на съответния си собственик.

Информацията, която се съдържа тук, подлежи на промяна без предизвестие. Единствените гаранции за продуктите и услугите на HP са изрично изложени в гаранционните карти, придружаващи въпросните продукти и услуги. Нищо от споменатото тук не следва да се тълкува и приема като допълнителна гаранция. HP не носи отговорност за технически или редакторски грешки или пропуски в настоящия документ.

Първо издание: април 2010 г.

Номенклатурен номер на документа:  
610896–261

### **Бележка за продукта**

Това ръководство за потребителя описва функции, които са общи за повечето модели. Вашият компютър може да не разполага с някои от функциите.

## Предупредителна бележка за безопасност

---

- ⚠ **ПРЕДУПРЕЖДЕНИЕ!** За да намалите вероятността от нараняване, причинено от нагряване, както и вероятността от прегряване на компютъра, не поставяйте компютъра директно в скута си и не препречвайте вентилационните му отвори. Използвайте компютъра само върху твърда и равна повърхност. Не позволявайте друга твърда повърхност, като допълнителен съседен принтер, или мека повърхност, като възглавници, килими или платове, да блокира въздушния поток. Също така не позволявайте по време на работа променливотоковият адаптер да докосва кожата или мека повърхност (например, възглавници, килими или платове). Компютърът и променливотоковият адаптер отговарят на ограниченията за температура на достъпните за потребителя повърхности, установени от International Standard for Safety of Information Technology Equipment (Международния стандарт за безопасност на изчислителната техника) (IEC 60950).



---

# Съдържание

## 1 Функции

Идентифициране на хардуера .....	1
Компоненти .....	2
Горни компоненти .....	2
Тъчпад .....	2
Индикатори .....	3
Бутон и високоговорители .....	4
Клавиши .....	5
Десни компоненти .....	6
Леви компоненти .....	7
Долни компоненти .....	8
Компоненти на дисплея .....	9
Анени за безжична връзка .....	9
Допълнителни хардуерни компоненти .....	11
Етикети .....	12

## 2 Безжична връзка, локална мрежа и модем

Използване на безжични устройства .....	13
Идентифициране на иконите за състояние на безжичната връзка и мрежата .....	14
Използване на управленията за безжични връзки .....	14
Използване на функционалния клавиш за безжична връзка .....	14
Използване на HP Wireless Assistant .....	15
Използване на управлението на операционната система .....	15
Използване на WLAN мрежа .....	16
Конфигуриране на WLAN .....	16
Защита на вашата WLAN .....	17
Свързване към WLAN .....	18
Роуминг в друга мрежа .....	18
Използване на Bluetooth безжични устройства (само при някои модели) .....	19
Bluetooth и споделянето на интернет връзка .....	19
Отстраняване на неизправности при проблеми с безжичната връзка .....	20
Не може да се установи връзка с WLAN .....	20
Не може да се установи връзка с предпочитана мрежа .....	21
Иконата на мрежата не се показва .....	21

Текущите кодове за защита на мрежата са недостъпни .....	21
Връзката с WLAN е много слаба .....	22
Не може да се установи връзка с безжичния маршрутизатор .....	22
Използване на модема (само при някои модели) .....	23
Свързване на кабел за модем .....	23
Свързване на специфичен за страната преходник за кабел за модем .....	24
Избор на настройка за местоположение .....	24
Преглед на текущо избраното местоположение .....	24
Добавяне на нови местоположения при пътуване .....	25
Разрешаване на проблеми с връзката по време на пътуване .....	27
Свързване към локална мрежа .....	28

### 3 Посочващи устройства и клавиатура

Използване на тъчпада .....	29
Включване и изключване на тъчпада .....	30
Използване на движения на тъчпада .....	30
Превъртане .....	31
Жестове с пръсти .....	31
Завъртане .....	32
Настройка на предпочитанията за посочващите устройства .....	32
Използване на клавиатурата .....	32
Почистване на тъчпада и клавиатурата .....	35

### 4 Мултимедия

Мултимедийни възможности .....	36
Идентифициране на мултимедийните компоненти .....	37
Регулиране на силата на звука .....	38
Използване на функциите за управление на мултимедия .....	40
Използване на функционалните клавиши за мултимедийни операции .....	40
Мултимедийен софтуер .....	41
Използване на софтуера CyberLink PowerDVD .....	41
Използване на друг предварително инсталиран мултимедийен софтуер .....	41
Инсталиране на мултимедийен софтуер от диск .....	41
Аудио .....	42
Свързване на външни аудиоустройства .....	42
Проверка на аудиофункциите .....	42
Видео .....	43
Свързване на HDMI устройство (само при някои модели) .....	44
Конфигуриране на аудио за HDMI (само при някои модели) .....	45
Оптично устройство .....	46
Уеб камера (само при някои модели) .....	47
Съвети за уеб камерата .....	47
Коригиране на параметрите на уеб камерата .....	48

## 5 Управление на захранването

Настройка на опциите на захранването .....	49
Използване на режимите за икономия на енергия .....	49
Влизане и излизане от режим на заспиване .....	50
Влизане и излизане от режим на хибернация .....	50
Използване на индикатора на батерията .....	51
Използване на планове за захранване .....	51
Показване на текущия план за захранване .....	51
Избор на различен план за захранване .....	51
Персонализиране на плановете за захранване .....	52
Задаване на защита с парола при събуждане .....	52
Използване на външно променливотоково захранване .....	53
Свързване на променливотоковия адаптер .....	54
Проверка на променливотоков адаптер .....	55
Използване на захранването от батерията .....	56
Намиране на информация за батерията в "Помощ и поддръжка" .....	56
Използване на функцията за проверка на батерията .....	56
Показване на оставащия заряд на батерията .....	57
Поставяне или изваждане на батерията .....	57
Зареждане на батерия .....	58
Максимално увеличаване на времето за разреждане на батерията .....	59
Мерки при ниски нива на батерията .....	59
Идентифициране на ниските нива на батерията .....	59
Решаване на проблем с ниско ниво на батерията .....	60
Решаване на проблем с ниско ниво на батерията, когато има външно захранване .....	60
Решаване на проблем с ниско ниво на батерията, когато има на разположение заредена батерия .....	60
Решаване на проблем с ниско ниво на батерията, когато няма на разположение източник на захранване .....	60
Решаване на проблем с ниско ниво на батерията, когато компютърът не може да излезе от хибернация .....	60
Калибриране на батерия .....	60
Стъпка 1: Пълно зареждане на батерията .....	60
Стъпка 2: Забраняване на хибернация и заспиване .....	61
Стъпка 3: Разреждане на батерията .....	62
Стъпка 4: Повторно пълно зареждане на батерията .....	62
Стъпка 5: Разрешаване на хибернация и заспиване .....	63
Съхраняване на мощността на батерията .....	63
Съхранение на батерия .....	63
Изхвърляне на използвана батерия .....	64
Замяна на батерията .....	64
Превключване между графични режими (само при някои модели) .....	65
Изключване на компютъра .....	66

## 6 Дискови устройства

Боравене с дисковите устройства .....	67
Оптично устройство .....	69
Идентифициране на инсталираното оптично устройство .....	69
Използване на оптични дискове .....	70
Избор на правилния диск (CD, DVD и BD дискове) .....	71
CD-R дискове .....	71
CD-RW дискове .....	71
DVD±R дискове .....	71
DVD±RW дискове .....	71
LightScribe DVD+R дискове .....	72
Blu-ray диск (BD) .....	72
Възпроизвеждане на CD, DVD или BD дискове .....	72
Конфигуриране на AutoPlay .....	74
Промяна на настройките за DVD регион .....	74
Съобразяване с предупреждението за авторски права .....	75
Копиране на CD, DVD или BD .....	75
Записване или „изпичане“ на CD или DVD .....	76
Изваждане на CD, DVD или BD дискове .....	77
Отстраняване на проблеми с драйвери на устройства и дискови устройства .....	77
Поставката за оптичния диск не се отваря за изваждане на CD, DVD или BD диск .....	77
Дискът не се възпроизвежда автоматично .....	78
Филм на DVD спира, пропуска или се възпроизвежда неравномерно .....	78
Филм на DVD не се вижда на външния дисплей .....	79
Процесът на запис на диск не започва или спира, преди да е приключил .....	79
DVD диск, който се възпроизвежда в Windows Media Player, няма звук или картина .....	79
Драйвер за устройство трябва да се инсталира отново .....	80
Получаване на последните драйвери за устройства на HP .....	80
Получаване на най-новите драйвери за устройства на Windows .....	82
Използване на външни устройства .....	83
Ускоряване производителността на твърдия диск .....	84
Използване на програмата за дефрагментиране на диска .....	84
Използване на програмата за почистване на диска .....	84
Смяна на твърдия диск .....	85

## 7 Външни устройства и външни мултимедийни карти

Използване на USB устройство .....	88
Свързване на USB устройство .....	88
Премахване на USB устройство .....	89
Използване на карти за слота за цифров носител .....	90
Поставяне на цифровата карта .....	90
Изваждане на цифрова карта .....	91



## 8 Добавяне или замяна на модул с памет

## 9 Защита

Защита на компютъра .....	96
Използване на пароли .....	97
Задаване на пароли в Windows .....	97
Задаване на пароли в Setup Utility .....	98
Администраторска парола .....	98
Управление на администраторска парола .....	99
Въвеждане на администраторска парола .....	99
Парола при включване .....	99
Управление на парола при включване .....	100
Въвеждане на парола при включване .....	100
Използване на антивирусен софтуер .....	101
Използване на защитна стена .....	101
Инсталиране на важни актуализации за защита .....	102
Инсталиране на допълнителен кабел за защита .....	102

## Приложение A Setup Utility (BIOS)

Стартиране на Setup Utility .....	103
Използване на Setup Utility .....	104
Промяна на езика на Setup Utility .....	104
Навигация и избор в Setup Utility .....	104
Показване на системна информация .....	105
Възстановяване на настройките по подразбиране в Setup Utility .....	105
Изход от Setup Utility .....	106
Менюта на Setup Utility .....	106
Меню "Main" (Главно) .....	106
Меню "Security" (Защита) .....	106
Меню "System configuration" (Системна конфигурация) .....	107
Меню "Diagnostics" (Диагностика) .....	108

## Приложение B Актуализации на софтуер

Актуализиране на BIOS .....	110
Определяне на версията на BIOS .....	110
Изтегляне на актуализация на BIOS .....	111
Актуализиране на програми и драйвери .....	113

## Приложение C Архивиране и възстановяване

Създаване на дискове за възстановяване .....	115
Архивиране на информацията .....	116
Използване на функцията за архивиране и възстановяване в Windows .....	117
Използване на точки за възстановяване на системата .....	118

Кога се създават точки за възстановяване .....	118
Създайте точка за възстановяване на системата .....	118
Възстановяване до предишна дата и час .....	118
Извършване на възстановяване .....	119
Възстановяване от дисковете за възстановяване .....	119
Възстановяване от заделения дял за възстановяване (само при някои модели) ...	119
<b>Азбучен указател .....</b>	<b>121</b>

---

# 1 Функции

## Идентифициране на хардуера

За да видите списък на хардуера, инсталиран в компютъра:

- ▲ Изберете **Старт > Контролен панел > Система и защита**. След това в областта **Система** щракнете върху **Диспечер на устройства**.

Можете да добавяте хардуер или да промените конфигурациите на устройствата от "Диспечер на устройства".

---

 **ЗАБЕЛЕЖКА:** Windows® включва функцията за управление на потребителските акаунти за подобряване на защитата на вашия компютър. Може да се покаже подкана за разрешение или парола за задачи, като инсталиране на софтуер, стартиране на помощни програми или промяна на настройките на Windows. Вж. "Помощ и поддръжка" за повече информация.

---

# Компоненти

## Горни компоненти

### Тъчпад

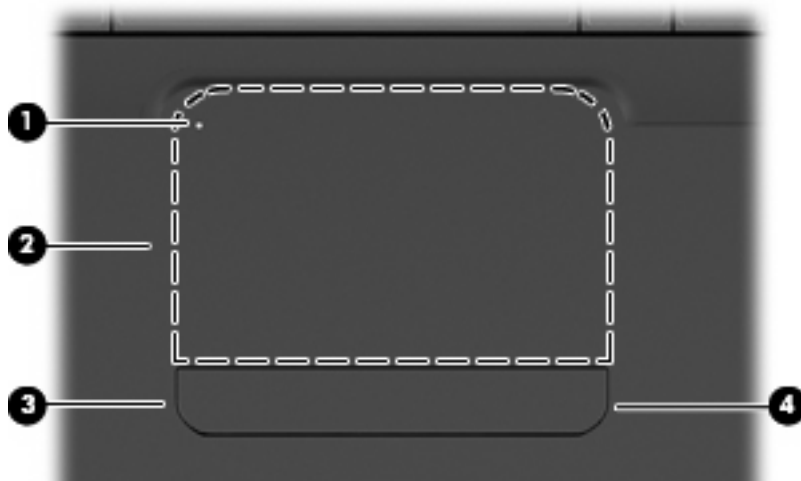

Компонент	Описание
(1) Индикатор на тъчпада	<ul style="list-style-type: none"><li>Изкл.: Тъчпадът е включен.</li><li>Жълто: Тъчпадът е изключен.</li></ul>
(2) Тъчпад*	Придвижва показалеца и избира или активира елементи на екрана.
(3) Ляв бутон на тъчпада*	Натиснете лявата страна на бутона на тъчпада, за да изпълните функции, извършвани чрез левия бутон на външна мишка.
(4) Десен бутон на тъчпада*	Натиснете дясната страна на бутона на тъчпада, за да изпълните функции, извършвани чрез десния бутон на външна мишка.

\*В тази таблица са описани фабричните настройки. За преглед или промяна на предпочитанията за посочващите устройства изберете **Старт > Устройства и принтери**, щракнете с десния бутон върху устройството, което представлява компютъра, а след това изберете **Настройки на мишката**.

Има неотбелязана зона за превъртане в десния край на тъчпада. За да превъртате нагоре и надолу с помощта на вертикалната зона за превъртане върху тъчпада, плъзгайте пръст нагоре или надолу в десния край на тъчпада.

За повече информация относно функциите на тъчпада вж. [Използване на движения на тъчпада на страница 30](#).

## Индикатори

 **ЗАБЕЛЕЖКА:** Вашият компютър може да изглежда малко по-различно от илюстрацията в този раздел.

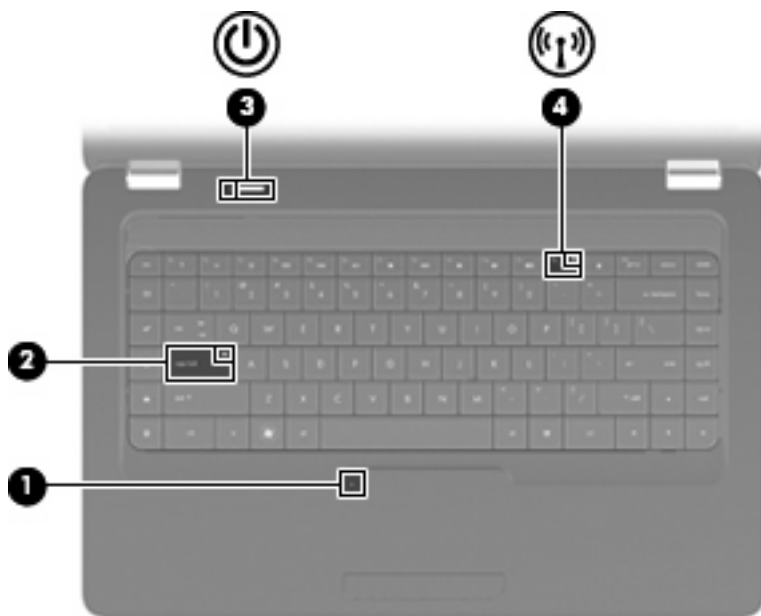

Компонент	Описание
(1) Индикатор на тъчпада	<ul style="list-style-type: none"><li>• Изкл.: Тъчпадът е разрешен.</li><li>• Жълт: тъчпадът е изключен.</li></ul>
(2) Индикатор Caps Lock	Свети: включен е клавиш Caps Lock.
(3) Индикатор за захранване	<ul style="list-style-type: none"><li>• Свети: компютърът е включен.</li><li>• Мига: компютърът е в състояние на заспиване.</li><li>• Изключен: компютърът е изключен или в хибернация.</li></ul>
(4) Индикатор на безжична връзка	<ul style="list-style-type: none"><li>• Бяло: Вградено безжично устройство, като безжично LAN (WLAN) устройство и/или Bluetooth® устройство, е включено.</li><li>• Жълт: всички безжични устройства са изключени.</li></ul>

## Бутон и високоговорители

 **ЗАБЕЛЕЖКА:** Вашият компютър може да изглежда малко по-различно от илюстрацията в този раздел.



Компонент	Описание
(1) Решетка на високоговорител	Възпроизвеждане на звук от два вградени високоговорителя.
(2) Бутон за захранване*	<ul style="list-style-type: none"><li>• Когато компютърът е изключен, натиснете бутона, за да включите компютъра.</li><li>• Когато компютърът е включен, натиснете бързо бутона, за да влезете в режим на заспиване.</li><li>• Когато компютърът е в състояние на заспиване, натиснете бутона бързо, за да излезете от състоянието на заспиване.</li><li>• Когато компютърът е в хибернация, натиснете бутона бързо, за да излезете от хибернация.</li></ul> <p>Ако компютърът е блокирал и изключването на Windows не действа, натиснете и задръжте бутона за захранването най-малко за 5 секунди, за да изключите компютъра.</p> <p>За да научите повече за настройките на захранването, изберете <b>Старт &gt; Контролен панел &gt; Система и защита &gt; Опции за захранване</b>.</p>

\*В тази таблица са описани фабричните настройки. За информация за промяната на фабричните настройки натиснете **f1**, за да отворите "Помощ и поддръжка".

## Клавиши

 **ЗАБЕЛЕЖКА:** Вашият компютър може да изглежда малко по-различно от илюстрацията в този раздел.

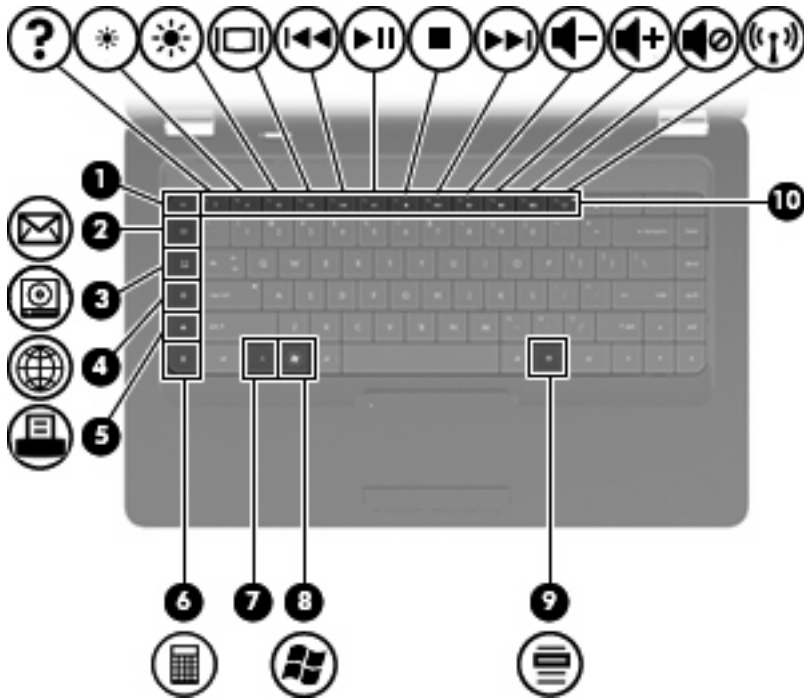

Компонент	Описание
(1) Клавиш <i>esc</i>	Показва системна информация, когато бъде натиснат заедно с клавиша <i>fn</i> .
(2) Клавиш за изпращане на електронна поща	Отваряне на нов имейл в клиента за електронна поща по подразбиране.
(3) Клавиш за мултимедийно приложение	Стартиране на CyberLink PowerDVD.
(4) Клавиш за уеб браузър	Стартиране на уеб браузъра по подразбиране.
(5) Клавиш за печат	Изпращане на текущия документ към принтера по подразбиране.
(6) Клавиш за калкулатор	Стартиране на приложението за калкулатор.
(7) Клавиш <i>fn</i>	Показване на системна информация, когато бутонът е натиснат в комбинация с клавиша <i>esc</i> .
(8) Клавиш с емблемата на Windows	Показва менюто "Старт" на Windows.
(9) Клавиш за приложения на Windows	Показване на меню с преки пътища за елементите, над които е позициониран курсорът.
(10) Функционални клавиши	Изпълняване на често използвани функции на системата.

Вж. [Използване на клавиатурата на страница 32](#) за информация относно използването на функционални клавиши.

## Десни компоненти

 **ЗАБЕЛЕЖКА:** Вашият компютър може да изглежда малко по-различно от илюстрацията в този раздел.

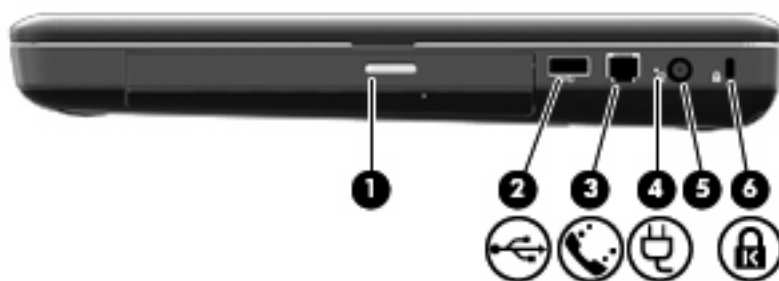

Компонент	Описание
(1) Индикатор за оптичното устройство	Мига: оптично устройство се ползва.
(2) USB порт	Свързване на допълнително USB устройство.
(3) Жак RJ-11 (модем) (само при някои модели)	Свързване на кабел за модем.
(4) Индикатор на променливотоковия адаптер	<ul style="list-style-type: none"><li>Мига в бяло: Компютърът е в режим на заспиване.</li><li>Вкл. бяло: Компютърът е свързан към външно захранване.</li><li>Жълто: Компютърът се зарежда.</li><li>Изключен: компютърът не е свързан към външно захранване.</li></ul>
(5) Извод за захранване	Свързване на променливотоков адаптер.
(6) Слот за защитния кабел	За свързване на допълнителен защитен кабел към компютъра. <b>ЗАБЕЛЕЖКА:</b> Защитният кабел служи за възпрепятстване, но той не може да предпази компютъра от злоупотреба или кражба.



## Леви компоненти

 **ЗАБЕЛЕЖКА:** Вашият компютър може да изглежда малко по-различно от илюстрацията в този раздел.

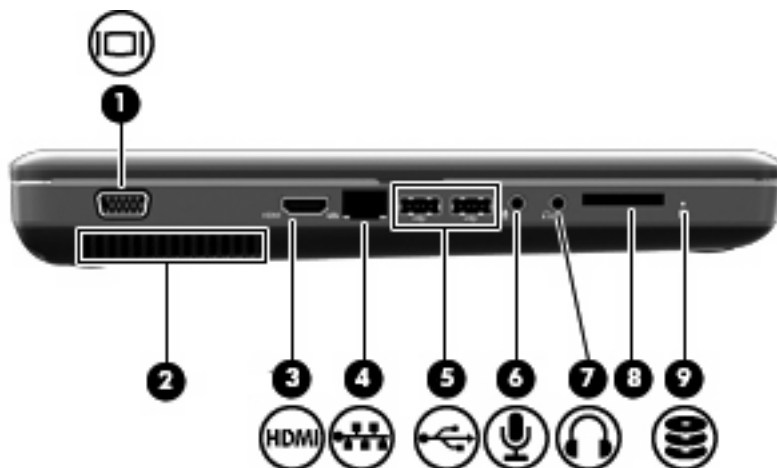

Компонент	Описание
(1) Порт за външен монитор	Свързва външен VGA монитор или проектор.
(2) Вентилационен отвор	Позволява поток на въздуха за охлаждане на вътрешните компоненти. <b>ЗАБЕЛЕЖКА:</b> Вентилаторът на компютъра се включва автоматично за охлаждане на вътрешните компоненти и предотвратяване на прегряване. Нормално е вътрешният вентилатор да се включва и изключва при нормална работа.
(3) HDMI порт (само при някои модели)	Свързва допълнително видео- или аудиоустройство като телевизор с висока разделителна способност или друг съвместим цифров или аудиокомпонент.
(4) Жак RJ-45 (мрежа)	Свързва мрежов кабел.
(5) USB портове	Свързва допълнително USB устройство.
(6) Жак за аудиовход (за микрофон)	Свързване на допълнителен компютърен микрофон за слушалки, стерео микрофон или моно микрофон.
(7) Жак за аудиоизход (за слушалки)	Възпроизвеждане на звук, когато са свързани допълнителни стерео високоговорители, слушалки, "тапи" или телевизионно аудио.
(8) Слот за цифров носител (само при някои модели)	Поддържа на следните допълнителни формати за цифрови карти с памет: <ul style="list-style-type: none"><li>• Memory Stick (MS)</li><li>• Memory Stick Pro (MSP)</li><li>• MultiMediaCard (MMC)</li><li>• Карта с памет Secure Digital (SD)</li><li>• xD-Picture Card (XD)</li></ul>
(9) Индикатор за дисково устройство	Вкл.: Твърдият диск се използва.

## Долни компоненти

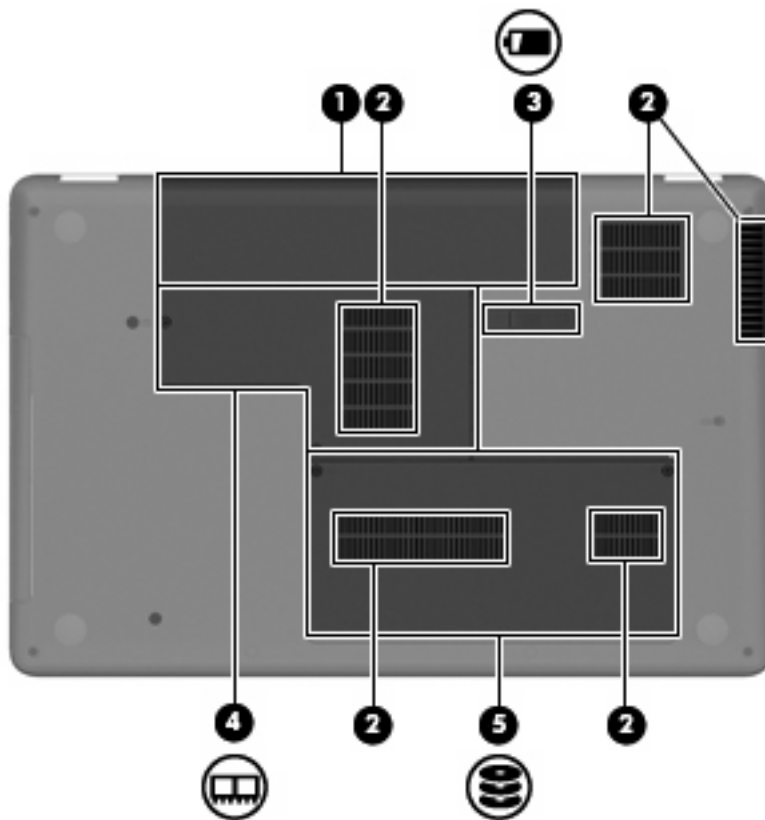

Компонент	Описание
(1) Отделение за батерията	Съдържа батерията.
(2) Вентилационни отвори (4)	Позволяване на въздушния поток да охлажда вътрешните компоненти. <b>ЗАБЕЛЕЖКА:</b> Вентилаторът на компютъра се включва автоматично за охлаждане на вътрешните компоненти и предотвратяване на прегряване. Нормално е вътрешният вентилатор да се включва и изключва при нормална работа.
(3) Ключ за освобождаване на батерията	Освобождава батерията от отделението за батерията.
(4) Отделение за модул с памет	Съдържа двата слота за модули с памет.
(5) Отделение за твърд диск	Съдържа твърдия диск.

## Компоненти на дисплея



Компонент	Описание
(1) Вътрешен микрофон (означен само при някои модели)	Запис на звук.
(2) Уеб камера (само при някои модели)	Създаване на звукозаписи, видеозаписи и снимки.
(3) Индикатор на уеб камерата (само при някои модели)	Вкл.: Уеб камерата се използва.

## Анени за безжична връзка

Моделът на компютъра разполага с две антени, които изпращат и получават сигнали от едно или повече безжични устройства. Антените не се виждат отвън.

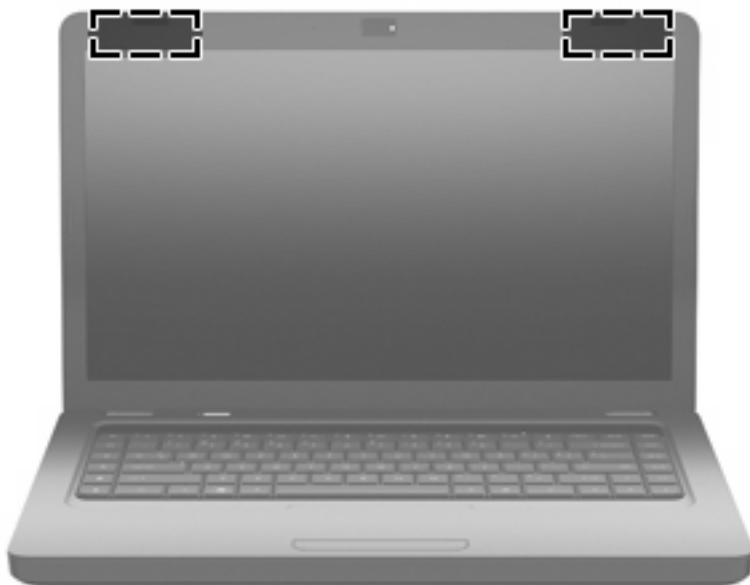

 **ЗАБЕЛЕЖКА:** За да имате най-добра връзка, не трябва да има препятствия в непосредствена близост до антените (показано на предишната илюстрация).

За да видите декларациите за нормативните разпоредби, вижте раздела *Декларации за нормативните разпоредби, безопасността и околната среда*, който се отнася за вашата страна или регион. Тези декларации се намират в "Помощ и поддръжка".

## Допълнителни хардуерни компоненти



Компонент	Описание
(1) Захранващ кабел*	Свързване на променливотоков адаптер към електрически контакт.
(2) Променливотоков адаптер	Преобразува променливотоково в постояннотоково захранване.
(3) Батерия*	Захранва компютъра, когато компютърът не е включен към външно захранване.

\*Батериите и захранващите кабели изглеждат различно в различните региони и страни.

## Етикети

Залепените за компютъра етикети дават информация, която може да ви бъде необходима, когато отстранявате проблеми със системата или пътувате в чужбина с компютъра.

 **ЗАБЕЛЕЖКА:** Уверете се, че разполагате с тази информация, когато се обръщате към отдела за техническа поддръжка.

- Сервизен етикет – Предоставя серийния номер, номера на продукт, информация за гаранцията и номера на модела на компютъра. Етикетът е залепен отдолу на компютъра.

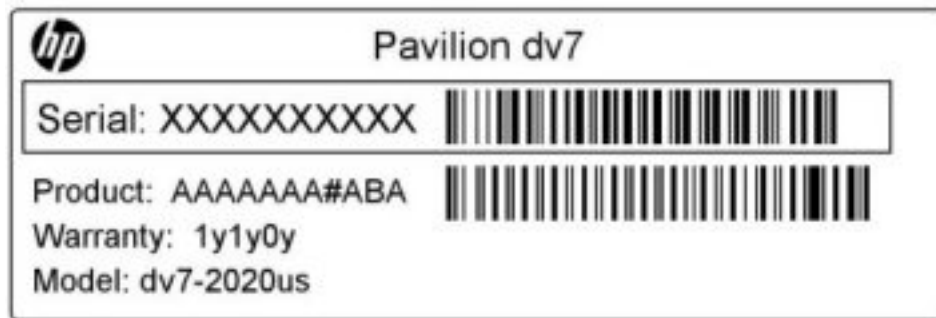

- Сертификат за автентичност на Microsoft® – Включва продуктивния ключ за Windows. Продуктивният ключ може да ви потрѐбва при актуализиране или отстраняване на неизправности с операционната система. Сертификатът е залепен отдолу на компютъра.
- Нормативен етикет – Предоставя нормативна информация за компютъра. Нормативният етикет е залепен в отделението за батерия.
- Етикет за одобрение на модема (само при някои модели) – Дава нормативна информация за модема и изброява маркировките за одобрение от органите, необходими в някои страни или региони, в които модемът е одобрен за ползване. Тази информация може да ви потрѐбва, когато пътувате в чужбина. Етикетът за одобрение на модема е залепен в отделението за твърдия диск.
- Етикет/и със сертификация на безжично устройство – Предоставя информация за допълнителните безжични устройства и маркировките за одобрение в някои страни или региони, в които устройствата са одобрени за използване. Дадено допълнително устройство може да е устройство за безжична локална мрежа (WLAN) или допълнително Bluetooth® устройство. Ако вашият модел компютър включва едно или повече безжични устройства, то един или повече етикети за сертификация ще са включени към компютъра. Тази информация може да ви потрѐбва, когато пътувате в чужбина. Етикетите със сертификати за безжично устройство са залепени в отделението на модула с памет.

## 2 Безжична връзка, локална мрежа и модем

### Използване на безжични устройства

С безжичните технологии данните се прехвърлят по радиовълни, вместо по кабели. Вашият компютър може да е оборудван с едно или повече от следните безжични устройства:

- Устройство за безжична локална мрежа (WLAN) – свързва компютъра към безжични локални мрежи (наричани най-често Wi-Fi мрежи, безжични LAN или WLAN) във фирмените офиси, в дома и на обществени места като летища, ресторанти, кафенета, хотели и университети. В една WLAN всяко мобилно безжично устройство се свързва с безжичен маршрутизатор или безжична точка за достъп.
- Bluetooth® устройство (само при някои модели) – Създава персонална мрежа (PAN) за свързване с други Bluetooth-съвместими устройства като компютри, телефони, принтери, слушалки, високоговорители и камери. При персоналната мрежа всяко устройство се свързва директно с други устройства, като те трябва да са сравнително близо едно до друго – обикновено в рамките на 10 метра (около 33 фута).

Компютрите с WLAN устройства поддържат един или повече от следните IEEE индустриални стандарти:







- 802.11b, първият популярен стандарт, поддържа скорости за пренос на данни до 11 Mbps и работи на честота 2,4 GHz.
- 802.11g поддържа скорости за пренос на данни до 54 Mbps и работи на честота 2,4 GHz. Едно 802.11g WLAN устройство е съвместимо с 802.11b устройствата, за да могат да работят в една и съща мрежа.
- 802.11a поддържа скорости за пренос на данни до 54 Mbps и работи на честота 5 GHz.

 **ЗАБЕЛЕЖКА:** 802.11a не е съвместим с 802.11b и 802.11g.

- 802.11n поддържа скорости за пренос на данни до 450 Mbps и може да работи на честота 2,4 GHz или 5 GHz, като по този начин е съвместим с 802.11a, b и g.

За повече информация относно технологията за безжична връзка вж. информацията и връзките към уеб сайтове в "Помощ и поддръжка".

## Идентифициране на иконите за състояние на безжичната връзка и мрежата

Икона	Име	Описание
	Безжична връзка (свързана)	Идентифицира местоположението на индикатора за безжична връзка, както и функционалния клавиш за безжична връзка (f12) на компютъра. Също така служи и за идентифициране на софтуера HP Wireless Assistant на компютъра и показва, че са включени едно или повече безжични устройства.
	Безжична връзка (не е свързана)	Идентифицира софтуера HP Wireless Assistant на компютъра и показва, че са изключени всички безжични устройства.
	Кабелна мрежа (свързана)	Указва, че са инсталирани един или повече мрежови драйвера и че към дадена кабелна мрежа са свързани едно или повече мрежови устройства.
	Кабелна мрежа (забранена/изключена)	Указва, че са инсталирани един или повече мрежови драйвера, но няма свързани мрежови устройства (или всички мрежови устройства са забранени от контролния панел на Windows).
	Мрежа (свързана)	Указва, че са инсталирани един или повече мрежови драйвера и че към дадена безжична мрежа са свързани едно или повече мрежови устройства.
	Мрежа (изключена)	Указва, че са инсталирани един или повече мрежови драйвера и че са достъпни безжични връзки, но няма никакви мрежови устройства, свързани към безжична мрежа.
	Мрежа (забранена/изключена)	Указва, че са инсталирани един или повече мрежови драйвера, но няма налични безжични връзки (или всички безжични мрежови устройства са изключени от функционалния клавиш за безжична връзка [f12] или HP Wireless Assistant).

## Използване на управленията за безжични връзки

Можете да управлявате безжичните устройства в компютъра със следните функции:

- Функционален клавиш за безжична връзка (f12)
- Софтуер HP Wireless Assistant
- Управлението на операционната система

## Използване на функционалния клавиш за безжична връзка

Компютърът разполага с функционален клавиш за безжична връзка (f12), едно или повече безжични устройства, както и с индикатор за безжична връзка. Всички безжични устройства на компютъра са разрешени според фабричните настройки, така че индикаторът за безжична връзка е включен (бял), когато включите компютъра.

Индикаторът за безжична връзка указва цялостното състояние на безжичните устройства, а не състоянието на отделни устройства. Ако индикаторът за безжична връзка свети в бяло, това означава, че поне едно от безжичните устройства е включено. Ако индикаторът свети в жълто, то всички безжични устройства са изключени.



Тъй като безжичните устройства са разрешени според фабричните настройки, може да използвате функционалния клавиш за безжична връзка (f12), за да включвате или изключвате всички безжични устройства едновременно. Отделните безжични устройства могат да се управляват чрез софтуера HP Wireless Assistant.

## Използване на HP Wireless Assistant

С помощта на софтуера HP Wireless Assistant може да се включва или изключва дадено безжично устройство. Ако дадено безжично устройство е забранено от Setup Utility, то трябва да се разреши отново от Setup Utility, преди да може да се включва или изключва с помощта на Wireless Assistant.

 **ЗАБЕЛЕЖКА:** Разрешаването или включването на безжично устройство не свързва автоматично компютъра с мрежа или съвместимо с Bluetooth устройство.

За да видите състоянието на безжичните устройства, щракнете върху иконата **Покажи скритите икони** (стрелката най-вляво на областта за уведомяване), след което поставете показалеца на мишката върху иконата за безжична връзка.

Ако иконата за безжична мрежа не се показва в областта за уведомяване, извършете следните стъпки, за да промените свойствата на Wireless Assistant:

1. Изберете **Старт > Контролен панел > Хардуер и звук > Център за мобилност на Windows**.
2. Щракнете върху иконата в карето на Wireless Assistant, което се намира в долния ред на Центъра за мобилност на Windows. Wireless Assistant ще се отвори.
3. Щракнете върху **Свойства**.
4. Поставете отметка в квадратчето до **Икона на HP Wireless Assistant в областта за уведомяване**.
5. Щракнете върху **Приложи**.
6. Щракнете върху **Затвори**.

За допълнителна информация вж. помощта на софтуера Wireless Assistant:

1. Отворете Wireless Assistant, като щракнете двукратно върху иконата за безжична връзка в центъра за мобилност на Windows.
2. Щракнете върху бутона **Помощ**.

## Използване на управлението на операционната система

Някои операционни системи предлагат и начин за управление на интегрираните безжични устройства и безжичните връзки. Например, Windows предоставя "Център за мрежи и споделяне", който ви позволява да настроите връзка или мрежа, да се свържете към мрежа, да управлявате безжичните мрежи, както и да установявате и решавате проблеми с мрежата.

За достъп до "Център за мрежи и споделяне" изберете **Старт > Контролен панел > Мрежа и интернет > Център за мрежи и споделяне**.

За повече информация изберете **Старт > Помощ и поддръжка**.

## Използване на WLAN мрежа

С едно WLAN устройство можете да се свързвате с безжична локална мрежа (WLAN), която се състои от други компютри и допълнителни устройства, свързани с безжичен маршрутизатор или безжична точка за достъп.

 **ЗАБЕЛЕЖКА:** Понятията *безжичен маршрутизатор* и *безжична точка за достъп* често се ползват, за да обозначат едно и също нещо.

- Една голяма WLAN – например фирмена или обществена WLAN – обикновено ползват безжични точки за достъп, които могат да обслужват голям брой компютри и допълнителни устройства и могат да разпределят критичните мрежови функции.
- Една WLAN в дома или малкия офис обикновено ползва безжичен маршрутизатор, който позволява на няколко безжично или кабелно свързани компютъра да ползват една връзка с интернет, принтер и файлове, без да има нужда от допълнителен хардуер или софтуер.

За да ползвате едно WLAN устройство в компютъра, трябва да се свържете към WLAN инфраструктура (осигурена от доставчик на услуги или обществена или фирмена мрежа).

## Конфигуриране на WLAN

За да конфигурирате WLAN и да се свържете с интернет, имате нужда от:

- Широколентов модем (DSL или кабелен) **(1)** и услуга за високоскоростен интернет, закупена от интернет доставчик
- Безжичен маршрутизатор (закупува се отделно) **(2)**
- Компютър с безжична връзка **(3)**

На долната илюстрация е даден пример за инсталиране на безжична мрежа, свързана с интернет.

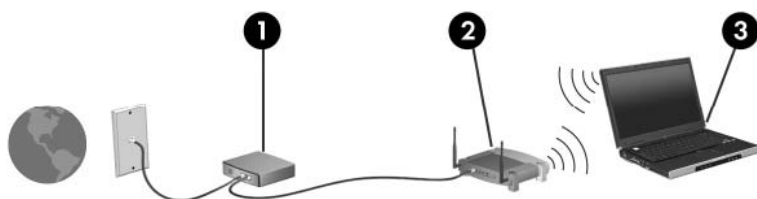

С разширяването на мрежата могат да се включват допълнително компютри с безжична и кабелна връзка към мрежата за достъп до интернет.

За помощ при конфигурирането на WLAN вижте информацията, осигурена от производителя на маршрутизатора или интернет доставчика.

## Защита на вашата WLAN

Тъй като стандартът за WLAN беше проектиран само с основни възможности за защита – общо взето за предотвратяване на случайно подслушване, но не и по-мощни форми на атака – важно е да се знае, че безжичните локални мрежи са уязвими за добре познати и добре документирани слабости в защитата.

WLAN мрежите на обществени места, или "горещи точки", като например кафенета или летища, може да не предоставят никаква защита. Разработчиците на безжични технологии и доставчиците на услуги за "горещи точки" разработват нови технологии, които правят обществената среда по-безопасна и анонимна. Ако сте притеснени за защитата на компютъра в дадена "гореща точка", ограничете вашата работа в мрежата, като изпращате маловажни имейли или сърфирате на обикновени места в интернет.

Когато конфигурирате WLAN или влизате в съществуваща WLAN, винаги включвайте функциите за защита, за да защитите своята мрежа от неразрешен достъп. Стандартните нива за защита са Wi-Fi Protected Access (WPA)-Personal и Wired Equivalent Privacy (WEP). Тъй като радиосигналите достигат извън мрежата, други WLAN устройства могат да уловят незащитените сигнали и да се свържат с вашата мрежа (неканени) или да снемат информацията, която се изпраща по нея. Вие обаче можете да вземете мерки, за да защитите своята WLAN:

- **Използвайте безжичен предавател с вградена защита**

Много безжични базови станции, шлюзове или маршрутизатори осигуряват вградени функции за защита, каквито са протоколите за безжична защита и защитните стени. С подходящия безжичен предавател можете да защитите своята мрежа от най-често срещаните рискове за безжичната сигурност.

- **Работете зад защитна стена**

Защитната стена е бариера, която проверява както данните, така и заявките за данни, които се изпращат към вашата мрежа, и отхвърля всички подозрителни такива. Защитни стени се предлагат в най-различни разновидности – както софтуерни, така и хардуерни. Някои мрежи ползват комбинации от двата типа.

- **Използвайте шифроване на безжичната връзка**

За WLAN мрежите са налични много видове усложнени протоколи за шифроване:

- **Wired Equivalent Privacy (WEP)** е протокол за защита на безжична връзка, който кодира или шифрова всички данни по мрежата, преди те да бъдат излъчени, с помощта на WEP ключ. Обикновено можете да позволите на мрежата да зададе WEP ключа. Друг вариант е да зададете свой собствен ключ, да генерирате различен такъв или да изберете други разширени опции. Без да имат точния ключ, други лица няма да могат да ползват вашата WLAN.
- **WPA (Wi-Fi Protected Access)** подобно на WEP ползва настройки за защита за шифроване и дешифриране на данните, предавани по мрежата. Вместо да ползва един фиксиран ключ за защита при шифроването като WEP обаче, WPA ползва "temporal key integrity protocol" (протокол за временна цялост на ключа) (TKIP) за динамично генериране на нов ключ за всеки един пакет. Той също така генерира различен набор от ключове за всеки компютър в мрежата.

## Свързване към WLAN

За да се свържете с WLAN, извършете следните стъпки:

1. Уверете се, че WLAN устройството е включено (индикаторът за безжична връзка свети в бяло). Ако индикаторът свети в жълто, натиснете функционалния клавиш за безжична връзка (f12).
2. Щракнете върху иконата на мрежата в областта за уведомяване най-вдясно на лентата на задачите.
3. Изберете WLAN мрежа от списъка.
4. Щракнете върху **Свържи се**.

Ако мрежата е защитена WLAN мрежа, ще се покаже съобщение да въведете ключ за защита на мрежа, който представлява код за защита. Въведете кода, след което щракнете върху бутона **ОК**, за да завършите връзката.

 **ЗАБЕЛЕЖКА:** Ако няма изброени безжични мрежи WLAN, значи сте извън обхвата на безжичния маршрутизатор или точката за достъп.

**ЗАБЕЛЕЖКА:** Ако не виждате мрежата, към която искате да се свържете, щракнете върху **Отвори центъра за мрежи и споделяне**, след което щракнете върху **Настройка на нова връзка или мрежа**. Ще се покаже списък с опции. Можете да изберете ръчно да потърсите и да се свържете към мрежа или да създадете нова връзка с мрежата.

След като връзката е създадена, поставете показалеца на мишката върху иконата на мрежата в областта за уведомяване най-вдясно на лентата на задачите, за да проверите името и състоянието на връзката.

 **ЗАБЕЛЕЖКА:** Функционалният обхват (разстоянието, на което достигат безжичните сигнали) зависи от реализацията на WLAN, производителя на маршрутизатора и смущенията от други електронни устройства или конструктивни препятствия като стени и подове.

Повече информация за използването на WLAN може да се намери от следните източници:

- Информация от вашия интернет доставчик и ръководствата за потребителя към вашия безжичен маршрутизатор и другото WLAN оборудване
- Информация и връзки към уеб сайтове, предоставени в "Помощ и поддръжка"

За списък с WLAN мрежи в близост се свържете с вашия интернет доставчик или потърсете в интернет. Уеб сайтовете със списъци на обществени WLAN мрежи включват тези на Cisco Internet Mobile Office Wireless Locations, Hotspotlist и Geektools. Проверете таксите и изискванията за свързване за всяка една обществена WLAN мрежа.

## Роуминг в друга мрежа

Когато преместите компютъра в обхвата на друга WLAN, Windows ще се опита да се свърже с тази мрежа. Ако опитът бъде успешен, компютърът автоматично се свързва с новата мрежа. Ако Windows не разпознае новата мрежа, извършете същата процедура, която сте ползвали първоначално за връзка със своята WLAN.

## Използване на Bluetooth безжични устройства (само при някои модели)

Едно Bluetooth устройство осигурява безжични комуникации на къси разстояния, които заместват физическите кабелни връзки, с които обикновено се свързват електронни устройства като:

- Компютри (настолни, преносими, джобни)
- Телефони (клетъчни, безжични, смартфони)
- Устройства за изображения (принтер, камера)
- Аудиоустройства (слушалка, високоговорители)

Bluetooth устройствата предоставят възможност за свързване "от точка до точка", което ви позволява да настроите персонална мрежа (PAN) от Bluetooth устройства. За информация как да конфигурирате и използвате Bluetooth устройства прегледайте помощта на софтуера за Bluetooth.

### Bluetooth и споделянето на интернет връзка

HP **не** препоръчва конфигурирането на един компютър с Bluetooth като хост и използването му като шлюз, през който други компютри могат да се свързват с интернет. Когато два или повече компютъра са свързани по Bluetooth и споделянето на интернет връзка е разрешено на един от компютрите, е възможно други компютри да се свържат с интернет по Bluetooth мрежата.

Силата на Bluetooth е в синхронизирането на информация между компютъра и безжичните устройства от рода на клетъчните телефони, принтерите, камерите и джобните компютри. Невъзможността стабилно да се свържат два или повече компютъра, които да споделят интернет връзка по Bluetooth, е ограничение на Bluetooth и операционната система Windows.

# Отстраняване на неизправности при проблеми с безжичната връзка

Някои от възможните причини за проблеми с безжичните връзки включват:

- Конфигурацията на мрежата (SSID или защитата) е била променена.
- Безжичното устройство не е правилно инсталирано или е изключено.
- Отказ в безжичното устройство или хардуера на маршрутизатора.
- Безжичното устройство се смущава от други устройства.

---

 **ЗАБЕЛЕЖКА:** Устройствата за безжична мрежова връзка се включват само към избрани модели компютри. Ако безжичната мрежа не е дадена в списъка с функциите на оригиналната опаковка на компютъра, можете да добавите възможност за безжична мрежова връзка, като купите безжично мрежово устройство.

---

Преди да преминете по цялата поредица от възможни решения на вашия проблем с мрежовите връзки, уверете се, че драйверите на всички безжични устройства са инсталирани.

Използвайте процедурите в тази глава за диагностика и поправка на компютър, който не се свързва с желаната от вас мрежа.

## Не може да се установи връзка с WLAN

Ако имате проблем при свързването с WLAN, проверете дали вграденото WLAN устройство е правилно инсталирано в компютъра:

---

 **ЗАБЕЛЕЖКА:** Windows включва функцията за управление на потребителските акаунти за подобряване на защитата на вашия компютър. Може да получите искане за разрешение или парола за операции като инсталиране на софтуер, стартиране на помощни програми или промяна на настройките на Windows. Вж. "Помощ и поддръжка" за повече информация.

---

1. Изберете **Старт > Контролен панел > Система и защита**.
2. В областта **Система**, щракнете върху **Диспечер на устройства**.
3. Щракнете върху стрелката до **Мрежови карти**, за да разширите списъка и да се покажат всички карти.
4. Определете WLAN устройството от списъка с мрежови карти. Списъкът с WLAN устройства може да включва термините *безжична връзка*, *безжична LAN*, *WLAN*, *Wi-Fi* или *802.11*.

Ако в списъка няма WLAN устройство, или компютърът няма вградено WLAN устройство, или драйверът за WLAN устройството не е правилно инсталиран.

За повече информация относно отстраняване на неизправности при WLAN мрежи, вж. връзките към уеб сайтове в "Помощ и поддръжка".

## Не може да се установи връзка с предпочитана мрежа

Windows може автоматично да поправи развалена WLAN връзка:

- Ако в областта за уведомяване най-вдясно на лентата със задачите има икона на мрежа, щракнете с десния бутон на мишката върху нея, след което щракнете върху **Отстраняване на проблеми**.

Windows нулира мрежовото устройство и се опитва да се свърже с една от предпочитаните мрежи.

- Ако иконата на мрежа не се показва в областта за уведомяване, извършете следните стъпки:
  1. Изберете **Старт > Контролен панел > Мрежа и интернет > Център за мрежи и споделяне**.
  2. Щракнете върху **Отстраняване на проблеми**, а след това изберете мрежата, която желаете да поправите.

## Иконата на мрежата не се показва

Ако иконата на мрежата не се показва в областта за уведомяване, след като сте конфигурирали WLAN мрежа, драйверът на софтуера липсва или е повреден. Също така може да се покаже съобщението на Windows за грешка "Устройството не е намерено". Драйверът трябва да се инсталира отново.

Ако WLAN устройството, което използвате, е закупено отделно, направете справка с уеб сайта на производителя за най-новия софтуер.

За да получите последната версия на софтуера за WLAN устройството за вашия компютър, извършете следните стъпки:

1. Отворете интернет браузъра, след което посетете <http://www.hp.com/support>.
2. Изберете вашата страна или регион.
3. Щракнете върху опциите за изтегляне на софтуер и драйвери, след което въведете номера на модела на компютъра в прозореца за търсене.
4. Натиснете **enter** и следвайте указанията на екрана.

---

 **ЗАБЕЛЕЖКА:** Ако WLAN устройството, което използвате, е закупено отделно, направете справка с уеб сайта на производителя за най-новия софтуер.

---

## Текущите кодове за защита на мрежата са недостъпни

Ако се покаже подкана за ключ на мрежата или име (SSID) при свързването към WLAN мрежа, това означава, че мрежата е защитена. Трябва да притежавате текущите кодове, за да установите връзка към защитена мрежа. SSID и ключът на мрежата са буквено-цифрени кодове, които въвеждате в компютъра, за да идентифицирате компютъра към мрежата.

- За мрежа, свързана с вашия личен безжичен маршрутизатор, вижте ръководството за потребителя на маршрутизатора за указания за въвеждането на едни и същи кодове в маршрутизатора и WLAN устройството.
- За частна мрежа, каквито са мрежите в офис или обществена стая за чат в интернет, се обърнете към мрежовия администратор, за да получите кодовете, когато получите искане за това.

Някои мрежи редовно сменят SSID или мрежовите ключове в своите маршрутизатори или точки за достъп с цел подобряване на сигурността. Трябва да смените съответния код в компютъра.

Ако получите нови ключове и SSID за безжична мрежа и ако преди това сте се свързали с тази мрежа, извършете следните стъпки, за да се свържете с мрежата:

1. Изберете **Старт > Контролен панел > Мрежа и интернет > Център за мрежи и споделяне**.

2. В левия прозорец щракнете върху **Управление на безжични мрежи**.

Показва се списък с наличните WLAN мрежи. Ако се намирате в "гореща точка", където са активни няколко WLAN мрежи, те ще се покажат.

3. Изберете мрежата в списъка, щракнете с десния бутон на мишката върху мрежата, след което щракнете върху **Свойства**.

 **ЗАБЕЛЕЖКА:** Ако мрежата, която желаете, не се показва в списъка, проверете при мрежовия администратор дали маршрутизаторът или точката за достъп работи.

4. Щракнете върху раздела **Защита** и въведете точните данни за защита на безжичната мрежа в полето **Ключ за защита на мрежата**.

5. Щракнете върху **ОК** за запаметяване на промените.

## Връзката с WLAN е много слаба

Ако връзката е много слаба или ако компютърът не може да направи връзката с WLAN, сведете до минимум смущенията от други устройства по следния начин:

- Преместете компютъра по-близо до безжичния маршрутизатор или точка за достъп.
- Временно изключете устройствата от рода на микровълнови фурни, безжични телефони или клетъчни телефони, за да бъдете сигурни, че други безжични устройства не създават смущения.

Ако връзката не се подобри, опитайте форсирано да накарате устройството да установи отново всички стойности на връзката:

1. Изберете **Старт > Контролен панел > Мрежа и интернет > Център за мрежи и споделяне**.

2. В левия прозорец щракнете върху **Управление на безжични мрежи**.

Показва се списък с наличните WLAN мрежи. Ако се намирате в "гореща точка", където са активни няколко WLAN мрежи, те ще се покажат.

3. Щракнете върху дадена мрежа, а след това щракнете върху **Премахни**.

## Не може да се установи връзка с безжичния маршрутизатор

Ако се опитвате неуспешно да се свържете с безжичния маршрутизатор, нулирайте безжичния маршрутизатор с изключване на захранването от маршрутизатора за 10 до 15 секунди.

Ако компютърът пак не може да направи връзката с WLAN, рестартирайте безжичния маршрутизатор. За повече подробности вижте указанията на производителя на безжичния маршрутизатор.



## Използване на модема (само при някои модели)

Модемът трябва да е свързан към аналогова телефонна линия с помощта на 6-щифтов RJ-11 кабел за модем (включен с някои модели). В някои страни се изисква също специфичен за страната преходник за кабел за модем (предоставя се с някои модели). Жаковете за цифрови PBX системи може да приличат на аналоговите телефонни жакове, но не са съвместими с модема.

⚠ **ПРЕДУПРЕЖДЕНИЕ!** Свързването на вътрешния аналогов модем към цифрова линия може да повреди модема за постоянно. Незабавно изключете кабела на модема, ако случайно сте го свързали към цифрова линия.

Ако кабелът за модема съдържа схема за намаляване на смущенията (1) от телевизионни и радио приемници, ориентирайте края на кабела със схемата (2) към компютъра.



## Свързване на кабел за модем

⚠ **ПРЕДУПРЕЖДЕНИЕ!** За да намалите риска от електрически удар, пожар или повреда на оборудването, не включвайте кабел на модем (включен с някои модели) или телефонен кабел в RJ-45 жак (мрежов).

Свързване на кабел за модем:

1. Включете кабела за модема в жака за модем (1) на компютъра.
2. Включете кабела за модема в RJ-11 телефонния жак (розетка) (2).

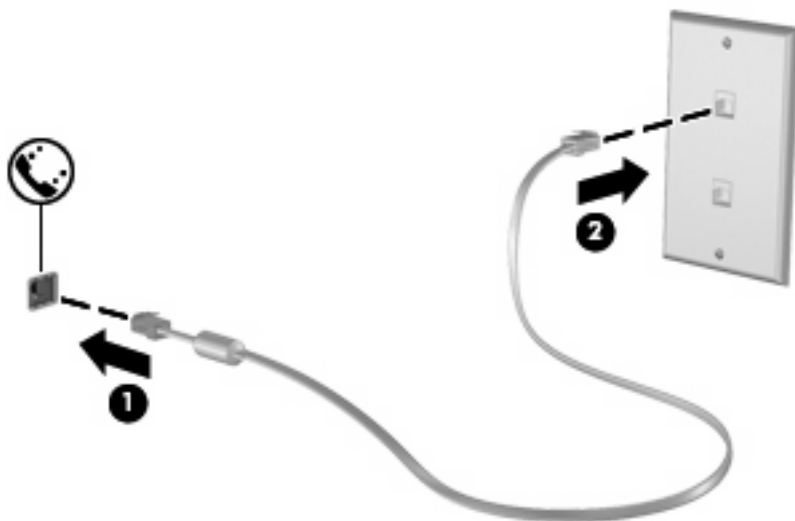

## Свързване на специфичен за страната преходник за кабел за модем

Телефонните жакове варират според страната. За да използвате модема и кабела за модема (предоставя се с някои модели) извън страната или региона, където е закупен компютърът, трябва да се сдобие с специфичен за страната преходник за кабел за модем (предоставя се с някои модели).

За да свържете модема с аналогова телефонна линия без RJ-11 телефонен жак, следвайте тези стъпки:

1. Включете кабела за модема в жака за модем **(1)** на компютъра.
2. Включете кабела на модема в специфичния за страната преходник за кабел за модем **(2)**.
3. Включете специфичния за страната преходник за кабел за модем **(3)** в телефонния жак (розетка).

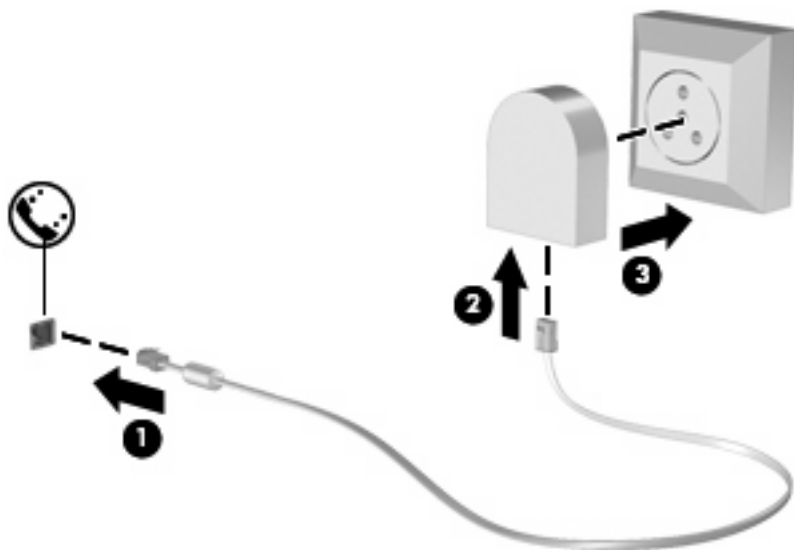

## Избор на настройка за местоположение

### Преглед на текущо избраното местоположение

За да прегледате настройките на текущото местоположение за модема, изпълнете следните стъпки:

1. Изберете **Старт > Контролен панел**.
2. Щракнете върху **Часовник, език и регион**.
3. Щракнете върху **Регион и език**.
4. Щракнете върху раздела **Местоположение**, за да се покаже вашето местоположение.

## Добавяне на нови местоположения при пътуване

По подразбиране единствената достъпна настройка за местоположение на модема е настройката за страната, от която сте закупили компютъра. Докато пътувате в различни страни, задайте вътрешния модем за настройка за местоположение, която отговаря на действащите стандарти в страната, в която използвате модема.

Когато добавяте нови настройки за местоположение, те се записват на компютъра, така че да можете да превключвате между настройките по всяко време. Можете да добавяте много настройки за местоположение за всяка страна.

△ **ВНИМАНИЕ:** За да предотвратите загуба на настройките за вашата страна, не изтривайте текущите настройки на модема. За да разрешите употребата на модема в други страни, докато запазвате конфигурацията на настройките за вашата страна, добавете нова конфигурация за всяко място, на което ще използвате модема.

**ВНИМАНИЕ:** За да предотвратите конфигурирането на модема по начин, който нарушава телекомуникационните разпоредби и закони на посещаваната страна, изберете страната, където се намира компютърът. Възможно е модемът да не работи правилно, ако не бъде избрана правилната страна.

За да добавите настройка за местоположение на модема, изпълнете следните стъпки:

1. Изберете **Старт > Устройства и принтери**.
  2. Щракнете с десния бутон върху устройството, което представлява вашия компютър, след което щракнете върху **Настройки на модема**.
- 
-  **ЗАБЕЛЕЖКА:** Трябва да зададете първоначален (текущ) регионален код на местоположението, преди да можете да видите раздела "Правила за набиране". Ако нямате настройка за местоположение, тогава ще получите подкана да въведете местоположението, когато щракнете върху настройките на модема.
- 
3. Щракнете върху раздела **Правила за набиране**.
  4. Щракнете върху **Създаване**. Ще се отвори прозорецът за ново местоположение.
  5. В полето **Име на местоположението** въведете име (като например "дом" или "работа") за новата настройка за местоположение.
  6. Изберете дадена страна или регион от падащия списък **Страна/регион**. (Ако сте избрали страна или регион, който не се поддържа от модема, по подразбиране ще се покаже изборът на страна/регион за USA или UK.)
  7. Въведете регионалния код, кода на оператора (ако е необходимо) и номера за достъп до външна линия (ако е необходимо).
  8. До **Набиране чрез** щракнете върху **Тонално** или **Импулсно**.

9. Щракнете върху **ОК**, за да запишете новата настройка за местоположение. Ще се отвори прозорецът "Телефон и модем".
10. Извършете едно от следните действия:
  - За да зададете новата настройка за местоположение като текущото местоположение, щракнете върху бутона **ОК**.
  - За да изберете друга настройка за местоположение като текущата настройка за местоположение, изберете предпочитанията си от настройките в списъка "Местоположение", след което щракнете върху бутона **ОК**.



---

**ЗАБЕЛЕЖКА:** Можете да използвате предишната процедура, за да добавите настройки за местоположение за места, намиращи се във вашата страна, както и в други страни. Например, можете да добавите настройка с име "Работа", която да включва правила за намиране за достъп до външна линия.

---

## Разрешаване на проблеми с връзката по време на пътуване

Ако имате проблеми с връзката на модема, когато използвате компютъра извън страната, от която сте го закупили, опитайте долните предложения.

- **Проверете вида на телефонната линия.**

Модемът изисква аналогова, а не цифрова телефонна линия. Линия, описана като РВХ, обикновено е цифрова. Телефонна линия, описана като линия за данни, линия на факс апарат или стандартна телефонна линия, обикновено е аналогова.

- **Проверете за импулсно или тонално набиране.**

Аналоговата телефонна линия поддържа един от двата режима за набиране: импулсно или тонално набиране. Тези опции на режима за набиране се избират в настройките на "Телефон и модем". Избраната опция на режима за набиране трябва да съвпада с режима за набиране, поддържан от телефонната линия в съответното местоположение.

За да определите поддържаения режим на набиране от телефонната линия, наберете няколко цифри на телефона, след което слушайте за щраквания (импулси) или тонове. Щракванията указват, че телефонната линия поддържа импулсно набиране. Тоновите указват, че телефонната линия поддържа тонално набиране.

За да промените режима за набиране в настройката на текущото местоположение на модема, изпълнете следните стъпки:

1. Изберете **Старт > Устройства и принтери**.
2. Щракнете с десния бутон върху устройството, което представлява вашия компютър, след което щракнете върху **Настройки на модема**.
3. Щракнете върху раздела **Правила за набиране**.
4. Изберете настройката за местоположение на модема.
5. Щракнете върху **Редактиране**.
6. Щракнете върху **Тонално** или **Импулсно**.
7. Щракнете два пъти върху **ОК**.

- **Проверете набрания телефонен номер и отговора на отдалечения модем.**

Наберете телефонен номер, уверете се, че има отговор от отдалечения модем, след което затворете.

- **Задайте на модема да игнорира сигналите за набиране.**

Ако модемът получава свободен сигнал, който не разпознава, той няма да набере и ще покаже съобщение за грешка "Липсва тон при набиране".

За да настроите модема, така че да игнорира всички свободни сигнали преди набиране, изпълнете следните стъпки:

1. Изберете **Старт > Устройства и принтери**.
2. Щракнете с десния бутон върху устройството, което представлява вашия компютър, след което щракнете върху **Настройки на модема**.
3. Щракнете върху раздела **Модеми**.

- Щракнете върху списъка за модема.
- Щракнете върху **Свойства**.
- Щракнете върху **Модем**.
- Махнете отметката от квадратчето за **Изчаквай тон "свободно" преди набиране**.
- Щракнете два пъти върху **ОК**.

## Свързване към локална мрежа

Свързването към локалната мрежа (LAN) изисква 8-цифтов, RJ-45 мрежов кабел (закупува се отделно). Ако мрежовият кабел съдържа схема за намаляване на смущенията (1) от телевизионни и радио приемници, ориентирайте края на кабела със схемата (2) към компютъра.



За да свържете мрежовия кабел:

- Включете мрежовия кабел в мрежовия жак (1) на компютъра.
- Включете другия край на кабела в мрежовия жак на стената (розетката) (2).



**⚠ ПРЕДУПРЕЖДЕНИЕ!** За да намалите риска от електрически удар, пожар или повреда на оборудването, не включвайте модемен или телефонен кабел в RJ-45 (мрежов) жак.

## 3 Посочващи устройства и клавиатура

### Използване на тъчпада

В следната илюстрация и таблица е описана същността на тъчпада на компютъра.

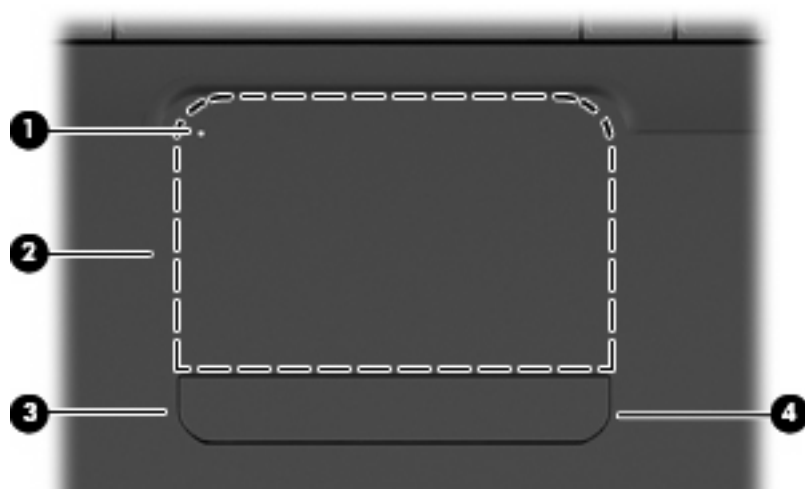

Компонент	Описание
(1) Индикатор за изключване на тъчпада	Указване, че тъчпадът е изключен, когато индикаторът е включен.
(2) Зона на тъчпада	Преместване на показалеца и избор или активиране на елементи на екрана.
(3) Ляв бутон на тъчпада	Функциониране като левия бутон на външна мишка.
(4) Десен бутон на тъчпада	Функциониране като десния бутон на външна мишка.

## Включване и изключване на тъчпада

Когато зоната на тъчпада е активна, индикаторът е изключен. За да включите или изключите тъчпада, бързо натиснете двукратно индикатора за изключване на тъчпада.

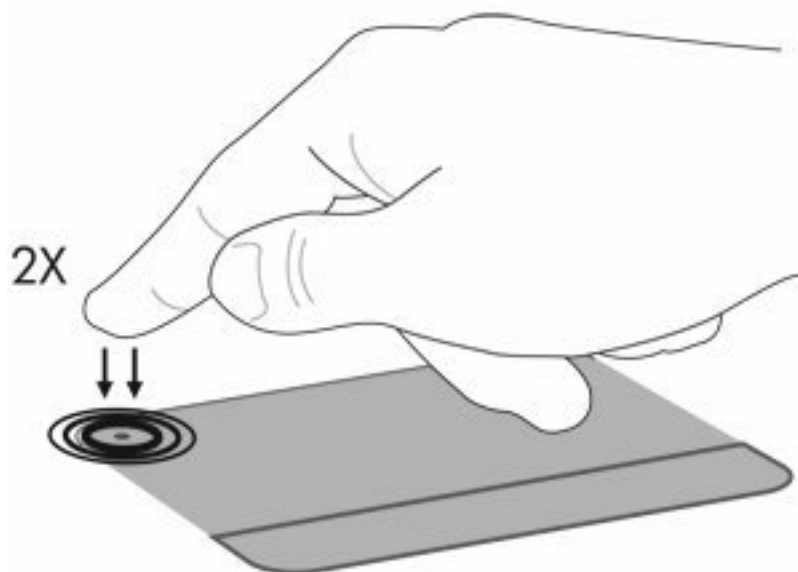

За да преместите показалеца, плъзнете пръст по повърхността на тъчпада в посоката, в която искате показалецът да се премести. Използвайте левия и десния бутон на тъчпада като съответните бутони на външна мишка. За да превъртате нагоре и надолу с помощта на зоната за превъртане на тъчпада, плъзнете пръста си вертикално по продължение на десния край на тъчпада.

 **ЗАБЕЛЕЖКА:** Ако използвате тъчпада за преместване на показалеца, трябва да вдигнете пръста от тъчпада, преди да го преместите върху зоната за превъртане. Простото плъзгане на пръст от тъчпада към зоната за превъртане няма да задейства функцията за превъртане.

## Използване на движения на тъчпада

Тъчпадът поддържа множество движения на тъчпада. За да активирате движенията на тъчпада, поставете два пръста върху него, както е описано в последващите раздели.

За да разрешите или забраните движенията, щракнете двукратно върху иконата **Synaptics** в областта за уведомяване най-вдясно на лентата на задачите, след което поставете отметка или премахнете отметката от **Забраняване на движенията**. За да разрешите или забраните конкретно движение, изберете **Контролен панел > Хардуер и звук > Мишка > Настройки на устройства > Настройки**, след което поставете отметка или премахнете отметката от квадратчето до движението, което искате да разрешите или забраните.



## Превъртане

Превъртането е удобно за придвижване нагоре или надолу в дадена страница или изображение. За да превъртате, поставете два пръста върху тъчпада, след което ги плъзнете по тъчпада в посока нагоре, надолу, наляво или надясно.

 **ЗАБЕЛЕЖКА:** Скоростта на превъртане зависи от скоростта на пръстите.

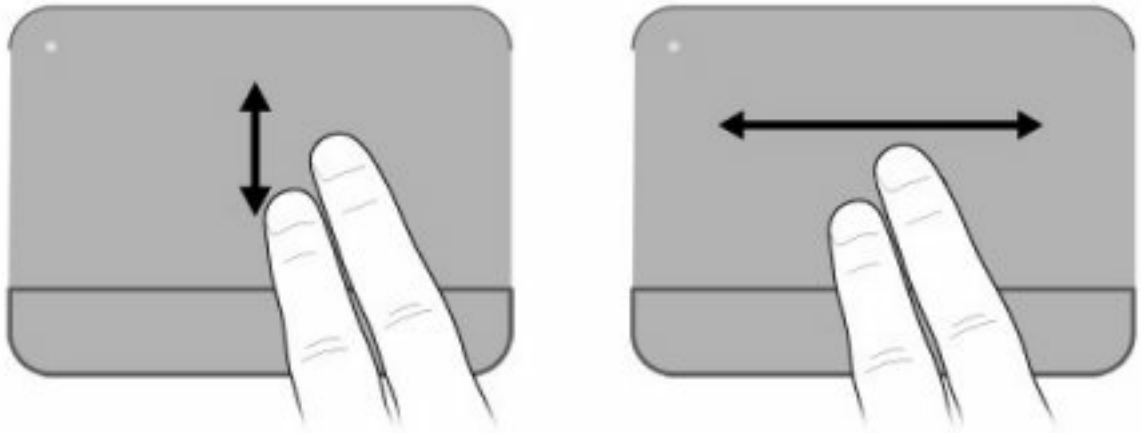

## Жестове с пръсти

Жестовите с пръсти позволяват да увеличите или намалите дадени елементи, като например PDF файлове, изображения и снимки.

Жестове с пръсти:

- Увеличете, като на тъчпада едновременно поставите два пръста близо един до друг, след което ги раздалечете, за да увеличите размера на обекта.
- Намалете, като на тъчпада едновременно поставите два пръста отдалечено един от друг, след което ги приближете, за да намалите размера на обекта.

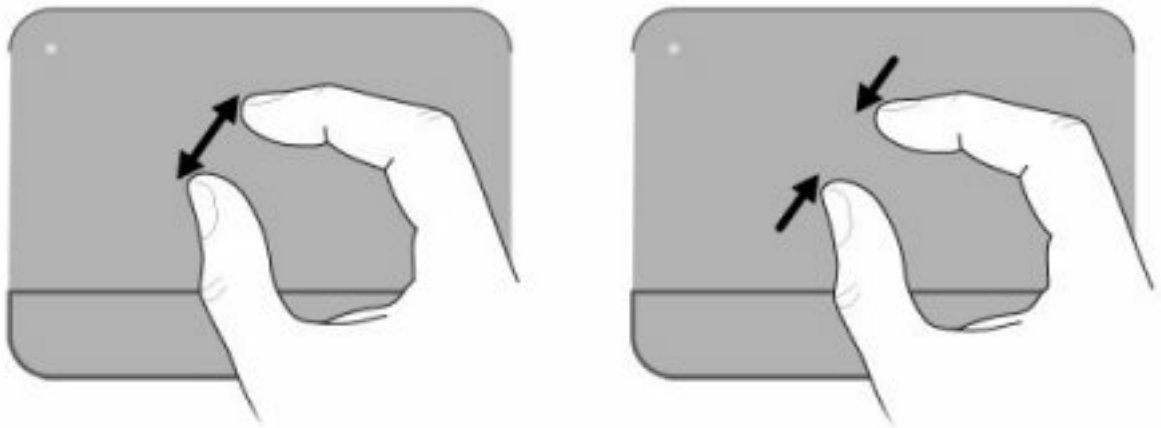

## Завъртане

Завъртането позволява да завъртате елементи, като например снимки и страници. За да завъртите, на тъчпада поставете палеца си като отправна точка, след което преместете показалеца си с кръгообразно движение около палеца.

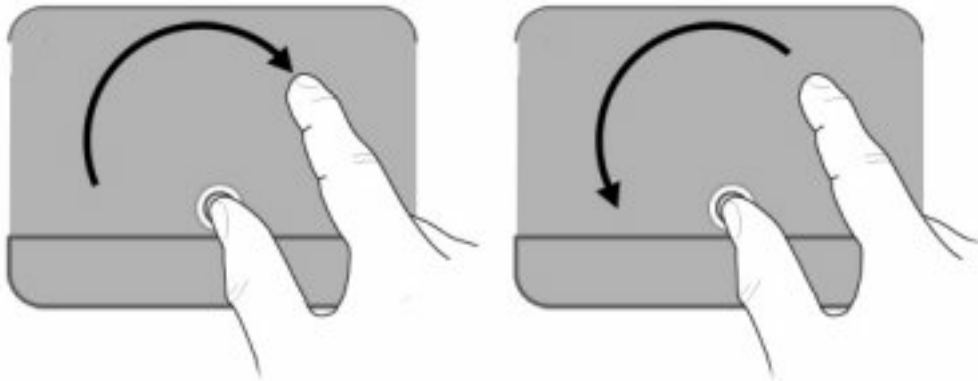

## Настройка на предпочитанията за посочващите устройства

Използвайте свойствата на мишката в Windows, за да промените настройките за посочващите устройства като конфигурацията на бутоните, скоростта на щракване и опциите на показалеца.

За достъп до свойствата на мишката изберете **Старт > Устройства и принтери**. След това щракнете с десния бутон на мишката върху устройството, представляващо компютъра, след което изберете **Настройки на мишката**.







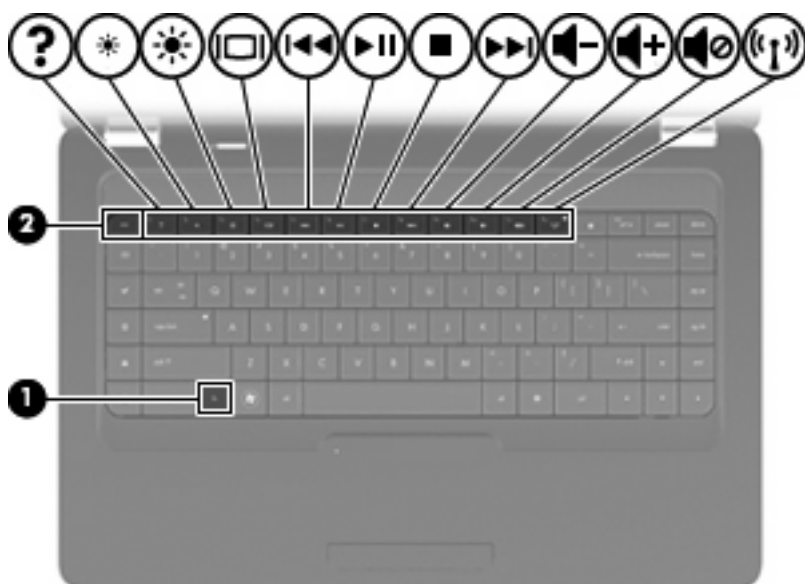

## Използване на клавиатурата



Иконите на клавишите от **f1** до **f12** представляват функциите на функционалните клавиши.

 **ЗАБЕЛЕЖКА:** В зависимост от програмата, която използвате, натискането на клавиша **fn** и някой от функционалните клавиши отваря дадено меню с пряк път в тази програма.

Функционалните клавиши са разрешени по подразбиране. Ако забраните тази функция в Setup Utility, ще трябва да натискате клавиша **fn** и даден функционален клавиш, за да активирате назначената функция (вж. [Setup Utility \(BIOS\) на страница 103](#)).



Функция	Функционален клавиш или клавишна комбинация
fn + esc	Натиснете клавишите <b>fn + esc</b> (1) и (2), за да се покаже информация за системните хардуерни компоненти и номера на версията на BIOS (основна система за вход-изход).
	Натиснете <b>f1</b> , за да отворите "Помощ и поддръжка", където се предоставя информация за операционната система Windows, за компютъра, отговори на въпроси и уроци, както и за актуализации на компютъра. "Помощ и поддръжка" също така предоставя проверки за функционалността на компютъра, автоматизирано и интерактивно отстраняване на неизправности, решения за поправка, процедури за възстановяване на системата, както и връзки към отделите за поддръжка.
	Натиснете и задръжте <b>f2</b> , за да намалите постепенно нивото на яркост на дисплея.
	Натиснете и задръжте <b>f3</b> , за да увеличите постепенно нивото на яркост на дисплея.
	Натиснете <b>f4</b> за превключване на изображението на екрана между дисплейните устройства, свързани към компютъра. Например, ако даден монитор е включен към компютъра, натискането на този клавиш превключва изображението на екрана от дисплея на компютъра към дисплея на монитора, за да се показва едновременно и на компютъра, и на монитора.  Повечето външни монитори получават видеоинформация от компютъра с помощта на видеостандарта за външен VGA формат. Клавишът <b>f4</b> може също така да превключва изображенията между други устройства, получаващи видеоинформация от компютъра.
	Натиснете <b>f5</b> за възпроизвеждане на предишен запис на компактдиск или предишен раздел на DVD или BD диск
	Натиснете <b>f6</b> за възпроизвеждане, поставяне в пауза или възобновяване на запис на аудио компактдиск или раздел на DVD или BD диск.
	Натиснете <b>f7</b> за спиране на възпроизвеждането на аудио на CD, DVD или BD дискове.
	Натиснете <b>f8</b> за възпроизвеждане на следващ запис на аудио компактдиск или следващ раздел на DVD или BD диск.
	Натиснете и задръжте <b>f9</b> , за да намалите постепенно силата на звука на високоговорителя.

Функция	Функционален клавиш или клавишна комбинация
	Натиснете и задръжте <b>f10</b> , за да увеличите постепенно силата на звука на високоговорителя.
	Натиснете <b>f11</b> за изключване или възстановяване на звука на високоговорителя.
	Натиснете <b>f12</b> за включване и изключване на функцията за безжична връзка. <b>ЗАБЕЛЕЖКА:</b> Клавишът не установява безжична връзка. За да установите безжична връзка, най-напред трябва да има настроена безжична мрежа.

Вж. елементите от (2) до (6) в [Клавиши на страница 5](#) за информация относно използването на клавишите за бързо стартиране на приложения.

## Почистване на тъчпада и клавиатурата

Замърсяване и омазняване на тъчпада може да доведе до скачане на показалеца по екрана. За да избегнете това, почистете тъчпада с влажна кърпа и редовно мийте ръцете си, когато използвате компютъра.

- ⚠ **ПРЕДУПРЕЖДЕНИЕ!** За да намалите опасността от токов удар или повреда на вътрешните компоненти, не използвайте приставка на прахосмукачка за почистване на клавиатурата. Прахосмукачката може да остави битови замърсявания върху повърхността на клавиатурата.

Почиствайте клавиатурата редовно, за да предотвратявате залепване на клавишите и да отстранявате евентуално попадналите под клавишите пращинки, власинки и други частици. Флакон със сгъстен въздух с удължител може да се използва за издухване на замърсяванията около и под клавишите.



---

# 4 Мултимедия

## Мултимедийни възможности

Вашият компютър има мултимедийни възможности, които ви позволяват да слушате музика, да гледате филми и да разглеждате снимки. Компютърът може да включва следните мултимедийни компоненти:

- Оптично устройство за възпроизвеждане на аудио- и видеодискове
- Вградени високоговорители за слушане на музика
- Вграден микрофон, за да правите свои записи
- Вградена уеб камера, която ви позволява да записвате звук и видео
- Предварително инсталиран мултимедиен софтуер, който ви позволява ви гледате, слушате и организирате своята музика, филми и снимки
- Мултимедийни функционални клавиши, позволяващи бърз достъп до мултимедийни задачи

---

 **ЗАБЕЛЕЖКА:** Вашият компютър може да не включва всички изброени компоненти.

---

## Идентифициране на мултимедийните компоненти

 **ЗАБЕЛЕЖКА:** Вашият компютър може да изглежда малко по-различно от илюстрацията в този раздел.

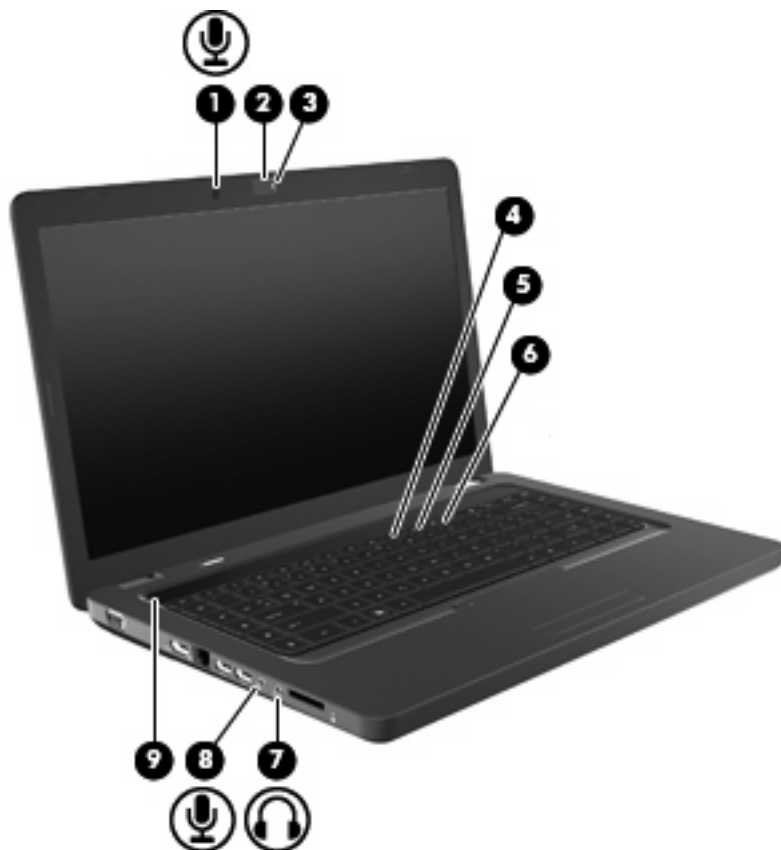

Компонент	Описание
(1) Вътрешен микрофон	Запис на звук.
(2) Уеб камера (само при някои модели)	Създаване на звукозаписи, видеозаписи и снимки.
(3) Индикатор на уеб камерата (само при някои модели)	Бяло: Уеб камерата се използва.
(4) Функционален клавиш за намаляване на звука (f9)	Намаляване на звука на високоговорителя.
(5) Функционален клавиш за увеличаване на звука (f10)	Увеличаване на звука на високоговорителя.
(6) Функционален клавиш за изключване на звука (f11)	Изключване и възстановяване на звука на високоговорителите.
(7) Гнездо на аудиоизхода (за слушалки)	Възпроизвежда звук, когато е свързан към допълнителни захранени стерео високоговорители, слушалки, слушалка с микрофон или аудиовход на телевизор.

Компонент	Описание
	<p><b>ПРЕДУПРЕЖДЕНИЕ!</b> За да намалите опасността от нараняване, регулирайте силата на звука, преди да слагате слушалки, „тапи“ или слушалки с микрофон. За допълнителна информация за безопасност вижте <i>Бележки за нормативните разпоредби, безопасността и околната среда</i>.</p> <p><b>ЗАБЕЛЕЖКА:</b> Когато устройство се включи в жака за слушалки, високоговорителите на компютъра се изключват.</p>
(8) Гнездо на аудиовхода (за микрофон)	За включване на допълнителен микрофон от слушалки с микрофон, стереогрупа микрофони или монофоничен микрофон.
(9) Решетка на високоговорител	Възпроизвеждане на звук от два вградени високоговорителя.

## Регулиране на силата на звука

Можете да регулирате силата по следните начини:

- **Функционални клавиши:**
  - Натиснете **f11** за изключване или възстановяване на звука на високоговорителя.
  - Натиснете и задръжте **f9**, за да намалите постепенно звука на високоговорителя.
  - Натиснете и задръжте **f10**, за да увеличите постепенно звука на високоговорителя.
- **Управление на силата на звука в Windows:**
  - a. Щракнете върху иконата на високоговорителите в областта за уведомяване най-вдясно на лентата на задачите.
  - b. Увеличете или намалете силата на звука, като движите плъзгача нагоре и надолу. Щракнете върху иконата "Спри звука на високоговорителите", за да изключите изцяло звука.

– или –

  - a. Щракнете с десния бутон на мишката върху иконата "Високоговорители" в областта за уведомяване, след което щракнете върху **Отвори миксера за сила на звука**.
  - b. В колоната "Високоговорители" можете да увеличите или намалете силата на звука, като премествате плъзгача нагоре или надолу. Можете да изключите звука и като щракнете върху иконата "Спри звука на високоговорителите".

Ако иконата за високоговорителите не се показва в областта за уведомяване, извършете следните стъпки, за да я добавите:

- a. Щракнете с десния бутон върху иконата "Покажи скритите икони" (стрелката в лявата страна на областта за уведомяване).
- b. Щракнете върху **Персонализиране на иконите за уведомяване**.



- c. В **Поведения** изберете **Показване на икони и известия** за иконата за силата на звука.
- d. Щракнете върху бутона **ОК**.
- Управление на силата на звука в програма:  
Силата на звука може да се регулира и в някои програми.

## Използване на функциите за управление на мултимедия

Функционалните клавиши за мултимедийни операции управляват изпълнението на аудио CD, DVD и BD дискове, поставени в оптичното устройство.

### Използване на функционалните клавиши за мултимедийни операции



Когато даден CD, DVD или BD диск не започва да се възпроизвежда, натиснете **f6 (2)**, за да пуснете диска.

Когато даден аудио CD, DVD или BD диск се възпроизвежда, използвайте следните функционални клавиши:

- За пауза или за възобновяване на възпроизвеждането на диска натиснете **f6 (2)**.
- За спиране на диска натиснете **f7 (3)**.
- За възпроизвеждане на предишната песен на аудио компактдиск или предишния раздел на DVD или BD диск натиснете **f5 (1)**.
- За възпроизвеждане на следващата песен на аудио компактдиск или следващия раздел на DVD или BD диск натиснете **f8 (4)**.

## Мултимедиен софтуер

Компютърът включва предварително инсталиран мултимедиен софтуер, който позволява да възпроизведате музика, да гледате филми и да преглеждате картини. Следващите раздели предлагат подробности относно CyberLink PowerDVD и друг предварително инсталиран мултимедиен софтуер.

### Използване на софтуера CyberLink PowerDVD

CyberLink PowerDVD превръща компютъра в мобилен център за забавление. С CyberLink PowerDVD можете да се забавлявате с музика и филми на DVD.

За да стартирате CyberLink PowerDVD, изберете **Старт > Всички програми > CyberLink PowerDVD**.

За информация относно използването на CyberLink PowerDVD вж. помощта към софтуера.

### Използване на друг предварително инсталиран мултимедиен софтуер

За да намерите другия предварително инсталиран мултимедиен софтуер:

- ▲ Изберете **Старт > Всички програми** и след това отворете мултимедийната програма, която желаете да ползвате. Например, ако искате да ползвате Windows Media Player за слушане на аудио компактдиск, щракнете върху **Windows Media Player**.

---

 **ЗАБЕЛЕЖКА:** Някои програми може да се намират в подпапки.

---

### Инсталиране на мултимедиен софтуер от диск

За да инсталирате мултимедиен софтуер от компактдиск или DVD, извършете следните стъпки:

1. Поставете диска в оптичното устройство.
2. Когато се появи съветникът за инсталацията, следвайте указанията на екрана.
3. Рестартирайте компютъра, ако получите указание за това.

---

 **ЗАБЕЛЕЖКА:** За подробности относно използването на софтуера, предоставен заедно с компютъра, вж. указанията на производителя на софтуера, които може да са предоставени на диск, в помощта на софтуера или на уеб сайта на производителя.

---

# Аудио

Вашият компютър ви позволява да ползвате най-различни звукови възможности:

- Възпроизвеждане на музика с помощта на високоговорителите на компютъра и/или със свързани външни високоговорители
- Запис на звук с помощта на вътрешен микрофон или свързан външен микрофон.
- Изтегляне на музика от интернет.
- Създаване на мултимедийни презентации с помощта на аудио и изображения.
- Предаване на звук и изображение с програми за незабавни съобщения.
- Предаване на радио програми (само при някои модели) и приемане на FM радио сигнали.
- Създаване или запис на аудио компактдискове.

## Свързване на външни аудиоустройства

 **ПРЕДУПРЕЖДЕНИЕ!** За да намалите опасността от нараняване, регулирайте силата на звука, преди да слагате слушалки, „тапи“ или слушалки с микрофон. За допълнителна информация за безопасност вижте *Бележки за нормативните разпоредби, безопасността и околната среда*.

За да свържете външни устройства като външни високоговорители, слушалки или микрофон, вижте информацията към устройството. За да постигнете най-добри резултати, запомнете следните съвети:

- Уверете се, че кабелът на устройството е добре свързан към правилния жак на компютъра. Кабелните конектори обикновено имат съответните цветове, които отговарят на жаковете на компютъра.
- Трябва да инсталирате всички необходими на външното устройство драйвери.

 **ЗАБЕЛЕЖКА:** Драйверът е необходима програма, която действа като преводач между устройството и програмите, които ползват устройството.

## Проверка на аудиофункциите

За да проверите звуците на системата на вашия компютър, извършете следните стъпки:

1. Изберете **Старт > Контролен панел**.
2. Щракнете върху **Хардуер и звук**.
3. Щракнете върху **Звук**.
4. Когато се отвори прозорецът за звук, щракнете върху раздела **Звуци**. Под "Програмни събития" изберете дадено звуково събитие, като например звуков сигнал или аларма, след което щракнете върху бутона **Тестване**.

Трябва да чуете звук през високоговорителите или през свързаните слушалки.

За да проверите функциите за запис на компютъра, извършете следните стъпки:

1. Изберете **Старт > Всички програми > Принадлежности > Звукозапис**.
2. Щракнете върху **Стартирай записване** и говорете в микрофона. Запишете файла на работния плот.
3. Отворете Windows Media Player или CyberLink PowerDVD и възпроизведете звука.

---

 **ЗАБЕЛЕЖКА:** За да постигнете най-добри резултати, когато записвате, говорете право към микрофона и записвайте звука в среда без фонов шум.

---

За да потвърдите или промените настройките за аудио на компютъра, изберете **Старт > Контролен панел > Хардуер и звук > Звук**.

## Видео

Вашият компютър позволява да ползвате най-различни възможности за видео:

- Гледане на филми.
- Играене на игри в интернет.
- Редактиране на картини и видео за създаване на презентации.
- Свързване на външни видеоустройства.

## Свързване на HDMI устройство (само при някои модели)

Избрани модели компютри имат HDMI (High Definition Multimedia Interface) порт. HDMI портът служи за свързване на компютъра с допълнително видео- или аудиоустройство – например телевизор с висока разделителна способност или съвместим цифров или аудиокомпонент.

Компютърът може да поддържа едно HDMI устройство, свързано към HDMI порта, като едновременно поддържа изображение на дисплея на компютъра или друг поддържан външен дисплей.

 **ЗАБЕЛЕЖКА:** За да предавате видеосигнали по HDMI порта, ще ви трябва HDMI кабел (купува се отделно), който се предлага в повечето магазини за електроника.

За да свържете видео- или аудиоустройство към HDMI порта:

1. Свържете единия край HDMI кабела към HDMI порта на компютъра.

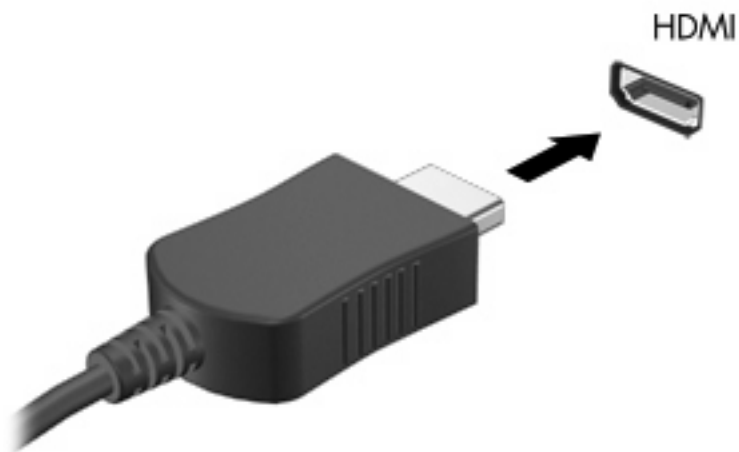

2. Свържете другия край на кабела към видеоустройството по указанията на неговия производител.
3. Натиснете **f4** на компютъра, за да прехвърлите изображението между дисплейните устройства, свързани към компютъра.

## Конфигуриране на аудио за HDMI (само при някои модели)

За да конфигурирате HDMI аудио, най-напред свържете аудио- или видеоустройството, като например високодетайлен телевизор, към HDMI порта на компютъра. След това конфигурирате устройството по подразбиране за аудиовъзпроизвеждане по следния начин:

1. Щракнете с десния бутон върху иконата "Високоговорители" в областта за уведомяване най-вдясно на лентата на задачите, след което щракнете върху **Устройства за възпроизвеждане**.
2. В раздела "Възпроизвеждане" щракнете върху **Цифров изход** или върху **Устройство с цифров изход – HDMI**.
3. Щракнете върху **Направи по подразбиране**, след което върху **ОК**.

За да върнете аудио обрата към високоговорители, извършете следните стъпки:

1. Щракнете с десния бутон върху иконата "Високоговорители" в областта за уведомяване най-вдясно на лентата на задачите, след което щракнете върху **Устройства за възпроизвеждане**.
2. В раздела "Възпроизвеждане" щракнете върху **Високоговорители**.
3. Щракнете върху **Направи по подразбиране**, след което върху **ОК**.

## Оптично устройство

Оптичните устройства, като например DVD-ROM устройство, изпълнява оптични дискове (CD и DVD). Тези дискове съхраняват информация, като например музика, снимки и филми. DVD дисковете имат по-голям капацитет за съхранение от компактдисковете.

Оптичното устройство може да чете стандартни CD и DVD дискове. Ако оптичното устройство е Blu-ray дисково устройство, то може да чете и BD дискове.

За информация относно възстановяването оптичното устройство вж. [Оптично устройство на страница 69](#).



## Уеб камера (само при някои модели)

Вашият компютър може да има вградена уеб камера, която се намира в горната част на дисплея. Уеб камерата е входно устройство, което ви позволява да заснемате и споделяте видео. Предварително инсталираният софтуер CyberLink YouCam осигурява нови функции, които разширяват възможностите на уеб камерата.

За да ползвате уеб камерата и софтуера CyberLink YouCam, изберете **Старт > Всички програми > CyberLink YouCam > CyberLink YouCam**.

---

 **ЗАБЕЛЕЖКА:** При първото ползване на софтуера YouCam може да усетите леко забавяне, докато софтуерът се зарежда.

---

Използването на YouCam като софтуер за уеб камера позволява използване на следните функции:

- Видео – Запис и възпроизвеждане на видео от уеб камерата. Можете също да изпращате по електронната поща или да качвате видеоклипове в YouTube, като използвате иконата в софтуерния интерфейс.
- Видеоизлъчване – когато отворите своята програма за моментални съобщения, YouCam показва плаваща лента с инструменти, от която можете да добавяте графични ефекти.
- Специални ефекти – добавяте рамки, филтри и емотикони към своите снимки и видеозаписи.
- Снимки – заснемане на един кадър или поредица бързи снимки с уеб камерата.
- Свързване – изпращане на снимки и видео чрез електронната поща с помощта на съответната икона в софтуерния интерфейс.

---

 **ЗАБЕЛЕЖКА:** За подробности относно използването на софтуера за уеб камера вж. инструкциите на производителя на софтуера, които може да са предоставени заедно със самия софтуер, на диск или на уеб сайта на производителя.

---

## Съвети за уеб камерата

За оптимална работа спазвайте следните указания, когато ползвате уеб камерата:

- Погрижете се да имате последната версия на програма за моментални съобщения, преди да започвате видеоразговор.
- Уеб камерата може да не работи добре през някои защитни стени на мрежите.

---

 **ЗАБЕЛЕЖКА:** Ако имате затруднения с прегледа или изпращането на мултимедийни файлове на потребители в друга локална мрежа или извън вашата мрежова защитна стена, временно забранете защитната стена, изпълнете съответната задача, след което отново разрешете защитната стена. За да разрешите проблема за постоянно, конфигурирайте защитната стена отново и променете правилата и настройките на другите системи за откриване на проникване.

 **ПРЕДУПРЕЖДЕНИЕ!** Защитата временно е намалена, когато защитната стена е изключена.

---

## Коригиране на параметрите на уеб камерата

Можете да коригирате параметрите на уеб камерата от диалоговия прозорец Properties (Свойства), който може да се отваря от различни програми, които ползват вградената камера – обикновено от менютата за конфигурация, настройки или свойства:

- **Brightness** (Яркост) – регулира количеството светлина в изображението. По-висока настройка за яркостта прави изображението по-ярко, по-ниска настройка за яркостта прави изображението по-тъмно.
- **Contrast** (Контраст) – регулира разликата между по-светлите и по-тъмните области на изображението. По-високата настройка за контраста засилва изображението; по-ниската настройка за контраста запазва по-голяма част от динамичния диапазон на оригиналното изображение, но изображението изглежда по-убито.
- **Hue** (Тон) – регулира параметъра, който отличава един цвят от друг (какво прави един цвят червен, зелен или син). Има разлика между тона и наситеността, която измерва интензивността на тона.
- **Saturation** (Наситеност) – регулира силата на цвета в окончателното изображение. По-висока настройка за наситеността прави изображението по-крещящо, по-ниска настройка на яркостта прави изображението по-пастелно.
- **Sharpness** (Острота) – регулира изразителността на контурите в едно изображение. По-висока настройка за остротата прави изображението по-отчетливо, по-ниска настройка на яркостта прави изображението по-меко.
- **Gamma** (Гама) – регулира контраста на сивите тонове от средния диапазон – или полутоновете – в едно изображение. Коригирането на гамата на едно изображение позволява да промените стойностите за яркостта на средния диапазон на сивите тонове, без да променят драстично ниския и високия диапазон (сенките и отблясъците). По-ниска настройка за гамата прави сивите тонове да изглеждат черни, а тъмните цветове – още по-тъмни.
- **Backlight Comp** (Компенсирание на фоновото осветяване) – Компенсира в случаите, в които обект с голямо количество фонов светлина в противен случай ще е неясен поради щриховки или ще се показва като силует.

За информация за използването на уеб камерата изберете **Старт > Помощ и поддръжка**.

---

# 5 Управление на захранването

## Настройка на опциите на захранването

### Използване на режимите за икономия на енергия

Компютърът има два режима за икономия на енергия, които са фабрично разрешени: заспиване и хибернация.

Когато компютърът влезе в режим на заспиване, индикаторите на захранването мигат и екранът изгасва. Работните ви файлове се съхраняват в паметта, поради което можете да излезете от заспиване по-бързо, отколкото от хибернация. Ако компютърът остане в състояние на заспиване продължително време или ако батерията стигне критично ниво, докато компютърът е в състояние на заспиване, компютърът влиза в хибернация.

Когато се влиза в хибернация, вашата работа до момента се записва във файла на спящия режим на твърдия диск и компютърът се изключва.

- 
- △ **ВНИМАНИЕ:** За да предотвратите евентуално влошаване на качеството на звука или картината, загуба на функции при възпроизвеждане на аудио или видео или загуба на информация, не влизайте в режим на заспиване или хибернация, докато четете или записвате диск или външна мултимедийна карта.
  - 📝 **ЗАБЕЛЕЖКА:** Не можете да установите никаква мрежова връзка, нито да използвате която и да е от функциите на компютъра, докато компютърът е в състояние на заспиване или хибернация.

## Влизане и излизане от режим на заспиване

Системата е фабрично настроена да влиза в режим на заспиване след 15 минути бездействие, когато работи на батерия, и след 30 минути бездействие, когато работи с външно захранване.

Настройките и периодите за захранването могат да се променят от опциите на захранването в контролния панел на Windows®.

Докато компютърът е включен, можете да влезете в режим на заспиване по един от следните начини:

- Кратко натискане на бутона на захранването.
- Затворете дисплея.
- Щракнете върху **Старт**, после върху стрелката до бутона за изключване, след което щракнете върху **Заспиване**.

Можете да излезете от заспиване по някой от следните начини:

- Кратко натискане на бутона на захранването.
- Ако дисплеят е затворен, отворете го.
- Натиснете произволен клавиш на клавиатурата или бутон на дистанционното управление.
- Използвайте тъчпада.

Когато компютърът излезе от режим на заспиване, индикаторите на захранването светват и работата ви продължава от екрана, който е бил на компютъра, когато сте я прекъснали.

---

 **ЗАБЕЛЕЖКА:** Ако сте избрали компютърът да иска парола при събуждане, трябва да въведете своята парола за Windows, преди да се върнете към работния екран.

---

## Влизане и излизане от режим на хибернация

Системата е фабрично настроена да влиза в хибернация след 1080 минути (18 часа) бездействие, когато работи на батерия и с външно захранване, или когато зарядът на батерията достигне критично ниво.

Настройките и периодите за захранването могат да се променят от опциите на захранването в контролния панел на Windows.

За да влезете в хибернация:

- ▲ Щракнете върху **Старт**, след това върху стрелката до бутона за изключване, след което щракнете върху **Хибернация**.

За да излезете от хибернация:

- ▲ Кратко натискане на бутона на захранването.

Индикаторите на захранването светват и работата ви продължава от екрана, който е бил на компютъра, когато сте я прекъснали.

---

 **ЗАБЕЛЕЖКА:** Ако сте избрали компютърът да иска парола при събуждане, трябва да въведете своята парола за Windows, преди да се върнете към работния екран.

---

## Използване на индикатора на батерията

Индикаторът на батерията се намира в областта за уведомяване най-вдясно на лентата на задачите. Индикаторът на батерията ви позволява бързо да влизате в настройките на захранването, да виждате оставащия заряд на батерията и да избирате друг план за захранване.

- За да се покаже процентът оставащ заряд на батерията и текущият план за захранване, придвижете показалеца върху иконата на индикатора на батерията.
- За да влезете в опциите на захранването или да промените плана за захранване, щракнете върху иконата на индикатора на батерията и изберете елемент от списъка.

Различните икони на индикатора на батерията показват дали компютърът работи на батерия или на външно захранване. Иконата също така показва съобщение, ако батерията достигне ниско ниво, критично ниво или резервно ниво.

За да скриете или да покажете иконата на индикатора на батерията:

1. Щракнете с десния бутон върху иконата "Покажи скритите икони" (стрелката в лявата страна на областта за уведомяване).
2. Щракнете върху **Персонализиране на иконите за уведомяване**.
3. Под "Поведения" изберете **Показване на икони и известия** за иконата за захранването.
4. Щракнете върху бутона **ОК**.

## Използване на планове за захранване

Един план за захранване е сбор от системни настройки, които управляват начина, по който компютърът използва захранването. Плановете за захранване могат да ви помогнат да правите икономия на енергия или да увеличавате производителността.

Можете да промените настройките на плана за захранване или да създадете свой план за захранване.

### Показване на текущия план за захранване

- ▲ Щракнете върху индикатора на батерията в областта за уведомяване, най-вдясно на лентата на задачите.

– или –

Изберете **Старт > Контролен панел > System and Security** (Система и защита) > **Power Options** (Опции за захранването).

### Избор на различен план за захранване

- ▲ Щракнете върху иконата на индикатора на батерията в областта за уведомяване и след това изберете плана за захранване от списъка.

– или –

Изберете **Старт > Контролен панел > Система и защита > Опции за захранване**, след което изберете план за захранване от списъка.

## Персонализиране на плановете за хранване

1. Щракнете върху иконата на индикатора на батерията в областта за уведомяване и след това щракнете върху **Още опции за консумацията**.  
  
– или –  
  
Изберете **Старт > Контролен панел > Система и защита > Опции за хранване**.
2. Изберете план за хранване, а след това щракнете върху **Промяна на настройките за плана**.
3. Променете настройките по необходимия за вас начин.
4. За да промените допълнителните настройки, щракнете върху **Промяна на допълнителни настройки на хранването**, след което направете желаните промени.

## Задаване на защита с парола при събуждане

За да зададете компютърът да иска парола, когато излиза от режим на заспиване или хибернация, извършете следните стъпки:

1. Изберете **Старт > Контролен панел > Система и защита > Опции за хранване**.
2. В лявото каре щракнете върху **Изискване на парола при събуждане**.
3. Щракнете върху **Промяна на настройки, които в момента не са на разположение**.
4. Щракнете върху **Изисквай парола (препоръчва се)**.
5. Щракнете върху **Записване на промените**.

# Използване на външно променливотоково захранване

Външно променливотоково захранване се подава с едно от следните устройства:

△ **ПРЕДУПРЕЖДЕНИЕ!** За да избегнете потенциални опасности, използвайте само променливотоковия адаптер към компютъра, резервен променливотоков адаптер от HP или съвместим променливотоков адаптер, закупен от HP.

- Одобрен променливотоков адаптер
- Допълнително устройство за разширение

Включете компютъра във външно променливотоково захранване при някои от следните обстоятелства:

△ **ПРЕДУПРЕЖДЕНИЕ!** Не зареждайте батерията на компютъра, когато сте на борда на самолет.

- Когато зареждате или калибрирате батерия
- Когато инсталирате или промените системен софтуер
- Когато записвате информация на CD или DVD

Когато включите компютъра във външно променливотоково захранване, ще се случат следните неща:

- Батерията започва да се зарежда.
- Ако компютърът е включен, иконата на индикатора на батерията в областта за уведомяване ще се промени.

Когато изключите външното променливотоково захранване, ще се случат следните неща:

- Компютърът ще мине на захранване от батерията.
- Яркостта на дисплея автоматично ще се намали, за да се съхрани зарядът на батерията. За да увеличите яркостта на дисплея, натиснете **f3** или свържете отново променливотоковия адаптер.

## Свързване на променливотоковия адаптер

**⚠ ПРЕДУПРЕЖДЕНИЕ!** За да намалите опасността от токов удар или повреда на оборудването:

Включвайте захранващия кабел към контакт, който е лесно достъпен по всяко време.

Изключвайте захранването на компютъра чрез изваждане на захранващия кабел от контакта (а не от самия компютър).

Ако към захранващия кабел е предоставен накрайник с 3 полюса, включвайте го в заземен контакт с 3 полюса. Не деактивирайте заземяващото краче на захранващия кабел, например чрез използване на адаптер с 2 полюса. Заземяващото краче е важен фактор за безопасността.

За да свържете компютъра с външно мрежово захранване:

1. Включете променливотоковия адаптер в извода за захранване **(1)** на компютъра.
2. Включете захранващия кабел в променливотоковия адаптер **(2)**.
3. Включете другия край на захранващия кабел в електрически контакт **(3)**.

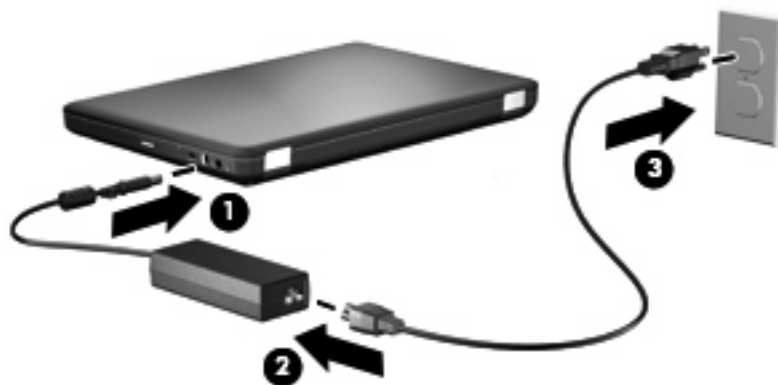



## Проверка на променливотоков адаптер

Проверете променливотоковия адаптер, ако компютърът проявява някой от следните симптоми, когато е включен в променливотоково захранване:

- Компютърът не се включва.
- Дисплеят не иска да се включи.
- Индикаторът на захранването не свети.

За да проверите променливотоковия адаптер:

1. Извадете батерията от компютъра.
  - a. Изключете компютъра и затворете дисплея.
  - b. Обърнете компютъра с дъното нагоре на хоризонтална повърхност.
  - c. Плъзнете ключа за освобождаване на батерията (1), за да освободите батерията.
  - d. Извъртете батерията (2) нагоре и я извадете от компютъра (3).

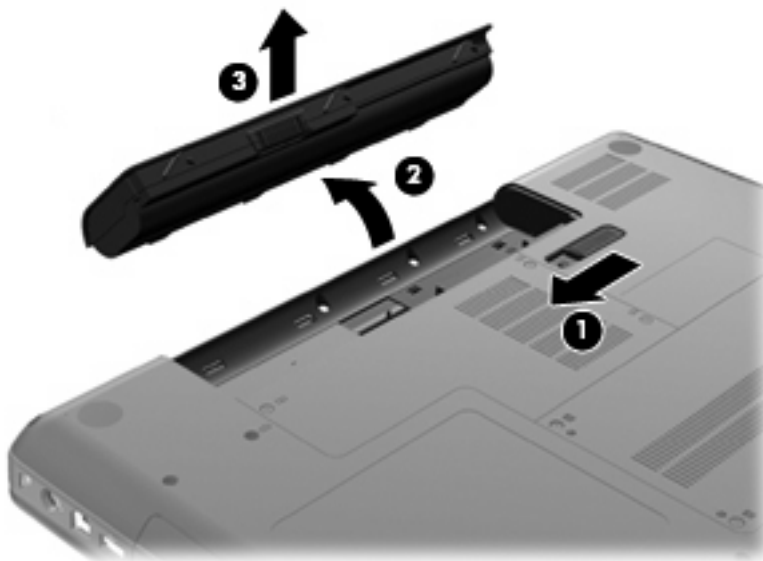

2. Свържете променливотоковия адаптер с компютъра и след това го включете в електрически контакт.
3. Включете компютъра.
  - Ако индикаторът за захранване се включи, това означава, че променливотоковият адаптер функционира правилно.
  - Ако индикаторът за захранване остане изключен, това означава, че променливотоковият адаптер не функционира и трябва да се смени.

Свържете се с отдела за техническа поддръжка за информация за това откъде можете да получите резервен променливотоков адаптер.

## Използване на захранването от батерията

Когато в компютъра има заредена батерия и той не е включен към външно захранване, компютърът работи на захранване от батерията. Когато в компютъра има заредена батерия и той е включен към външно променливотоково захранване, компютърът работи с помощта на външното захранване.

Ако в компютъра има заредена батерия и той работи на външно променливотоково захранване, подавано от променливотоковия адаптер, компютърът минава на захранване от батерията, ако променливотоковият адаптер бъде изключен от компютъра.

 **ЗАБЕЛЕЖКА:** Яркостта на дисплея се намалява, за да се пести зарядът на батерията, когато изключите променливотоковото захранване. За да увеличите яркостта на дисплея, натиснете **f3** или свържете отново променливотоковия адаптер.

Можете да държите батерия в компютъра или да я съхранявате отвън в зависимост от това как работите. Когато държите батерията в компютъра, докато компютърът е включен в променливотоковото захранване, батерията се зарежда и също така опазва работата ви в случай на отпадане на захранването. Батерията в компютъра обаче бавно се разрежда, когато компютърът е изключен и не е свързан с външно захранване.

 **ПРЕДУПРЕЖДЕНИЕ!** За да намалите евентуалните проблеми с безопасността, използвайте само батерията към компютъра, резервна батерия, получена от HP, или съвместима батерия, закупена от HP.

Продължителността на работата на батерията се различава в зависимост от настройките за управление на захранването, програмите, които работят в компютъра, свързаните към компютъра външни устройства и други фактори.

## Намиране на информация за батерията в "Помощ и поддръжка"

Разделът с информация за батерията в центъра за обучение на "Помощ и поддръжка" предлага следните инструменти и информация:

- Инструмент за проверка на батерията
- Информация за калибрирането, управлението на захранването и правилното поддържане и съхранение за максимално увеличаване на живота на батерията
- Информация за типовете батерии, техните технически данни, срокове за експлоатация и капацитет

За да достъп до информация за батерията:

- ▲ Изберете **Старт > Помощ и поддръжка > Център за обучение > Център за обучение по захранването и батериите на HP**.

## Използване на функцията за проверка на батерията

Функцията за проверка на батерията, част от „Съветника за цялостно обслужване“, дава информация за състоянието на инсталираната в компютъра батерия.

За да стартирате функцията за проверка на батерията:

1. Свържете променливотоковия адаптер с компютъра.

 **ЗАБЕЛЕЖКА:** Компютърът трябва да бъде свързан с външно захранване, за да може функцията за проверка на батерията да работи както трябва.

2. Изберете **Старт > Помощ и поддръжка > Инструменти за отстраняване на неизправности > Проверка на батерията**.

Функцията за проверка на батерията проверява батерията и нейните клетки, за да разбере дали работят правилно, и след това отчита резултатите от проверката.

## Показване на оставащия заряд на батерията

- ▲ Придвигнете показалеца върху иконата на индикатора на батерията в областта за уведомяване, най-вдясно на лентата на задачите.

## Поставяне или изваждане на батерията

- △ **ВНИМАНИЕ:** Изваждането на батерия, която е единствен източник на захранване, може да доведе до загуба на информация. За да предотвратите загуба на информация, влезте в хибернация или изключете компютъра от Windows, преди да изваждате батерията.

За да поставите батерията:

1. Затворете дисплея.
2. Обърнете компютъра с дъното нагоре на хоризонтална повърхност.
3. Поставете батерията в отделението за батерия (1), след което я завъртете надолу, докато щракне на място (2).

Ключът за освобождаване на батерията (3) автоматично фиксира батерията на място.

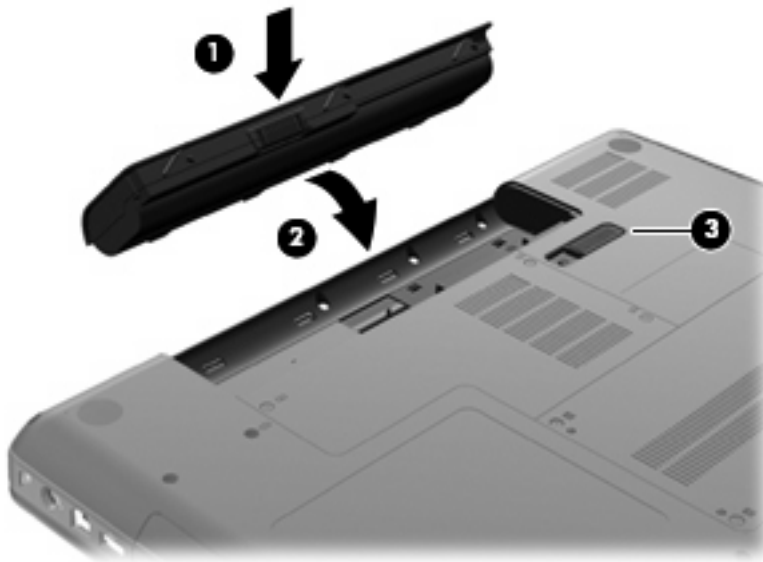

За да извадите батерията:

1. Изключете компютъра и затворете дисплея.
2. Обърнете компютъра с дъното нагоре на хоризонтална повърхност.
3. Плъзнете ключа за освобождаване на батерията (1), за да освободите батерията.
4. Завъртете батерията (2) нагоре, след което я премахнете от компютъра (3).

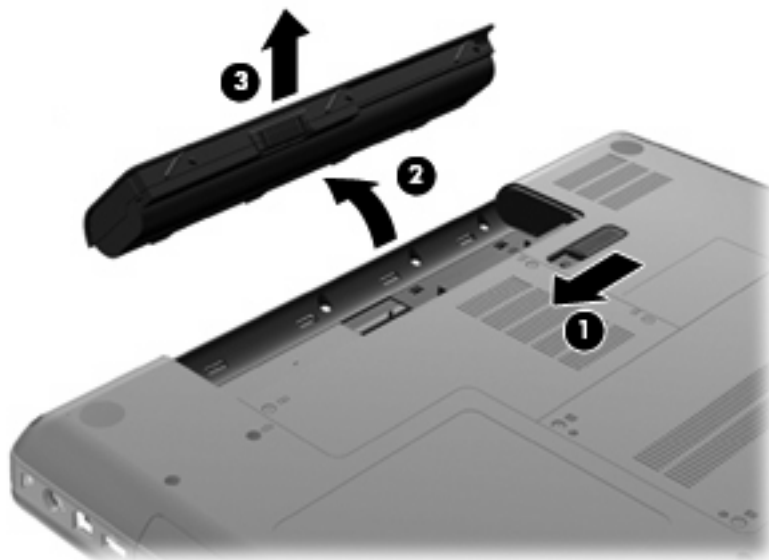

## Зареждане на батерия

**⚠ ПРЕДУПРЕЖДЕНИЕ!** Не зареждайте батерията на компютъра, когато сте на борда на самолет.

Батерията се зарежда, когато компютърът е включен във външно захранване с променливотоковия адаптер, допълнителен захранващ адаптер или допълнително устройство за разширение.

Батерията се зарежда независимо от това дали компютърът е изключен или работи, но се зарежда по-бързо, когато компютърът е изключен.

Зареждането може да отнеме по-дълго време, ако батерията е нова, не е била използвана две седмици или повече или е много по-студена или топла от стайната температура.

За да удължите живота на батерията и да подобрите точността на показването на заряда на батерията, спазвайте тези препоръки:

- Ако зареждате нова батерия, заредете я напълно, преди да включите компютъра.
- Заредете батерията, докато индикаторът за променливотоковия адаптер изгасне.

**📝 ЗАБЕЛЕЖКА:** Ако компютърът е включен, докато батерията се зарежда, индикаторът на батерията в областта за уведомяване може да покаже 100 процента заряд, преди батерията да бъде напълно заредена.

- Оставете батерията да се разрежи под 5 процента от пълния заряд с нормална работа, преди да я зареждате.
- Ако батерията не е била използвана в продължение на месец или повече, калибрирайте батерията, вместо само да я зареждате.

Индикаторът за променливотоковия адаптер показва състоянието на заряда:

- Свети: Батерията се зарежда.
- Мига: Батерията е достигнала ниско или критично ниво и не се зарежда.
- Изключен: Батерията е напълно заредена, използва се или не е поставена.

## Максимално увеличаване на времето за разреждане на батерията

Времето за разреждане на батерията варира според функциите, които ползвате, докато компютърът работи на захранване от батерията. Максималното време за разреждане постепенно се съкращава, тъй като капацитетът на батерията естествено намалява.

Съвети за максимално увеличаване на времето за разреждане на батерията:

- Намалете яркостта на дисплея.
- Проверете настройката "Икономия на енергия" в опциите за захранване.
- Извадете батерията от компютъра, когато не се ползва или зарежда.
- Съхранявайте батерията на хладно и сухо място.

## Мерки при ниски нива на батерията

Информацията в този раздел описва фабрично настроените предупреждения и реакциите на системата. Някои от предупрежденията за ниско ниво на батерията и реакциите на системата могат да се променят от "Опции за захранване" в контролния панел на Windows. Предпочитанията, зададени с "Опции за захранване", не влияят на индикаторите.

## Идентифициране на ниските нива на батерията

Когато батерия, която е единствен източник на захранване за компютъра, достигне ниско ниво, индикаторът за променливотоковия адаптер започва да мига.

Ако батерията не се зареди при ниско ниво на заряда, компютърът ще въведе критично ниво и индикаторът на променливотоковия адаптер ще продължи да мига.

Компютърът извършва следните действия при критично ниво на батерията:

- Ако е режимът на хibernация е разрешен и компютърът е включен или е в състояние на заспиване, компютърът ще инициира режим на хibernация.
- Ако режимът на хibernация е забранен и компютърът е включен или е в състояние на заспиване, компютърът остава за кратко време в състояние на заспиване, след което се изключва и всяка незаписана информация се изгубва.

## Решаване на проблем с ниско ниво на батерията

- △ **ВНИМАНИЕ:** За да намалите опасността от загуба на информация, когато компютърът достигне ниско ниво на батерията и влезе в хибернация, не включвайте отново захранването, докато индикаторите на захранването не изгаснат.

### Решаване на проблем с ниско ниво на батерията, когато има външно захранване

- ▲ Свържете едно от следните устройства:
- Мрежов адаптер
  - Допълнително устройство за разширение или устройство за скачване
  - Допълнителен захранващ адаптер

### Решаване на проблем с ниско ниво на батерията, когато има на разположение заредена батерия

1. Изключете компютъра или влезте в хибернация.
2. Извадете разредената батерия и след това поставете заредена батерия.
3. Включете компютъра.

### Решаване на проблем с ниско ниво на батерията, когато няма на разположение източник на захранване

- ▲ Влезте в хибернация.
- или –
- Запишете работните файлове и изключете компютъра.

### Решаване на проблем с ниско ниво на батерията, когато компютърът не може да излезе от хибернация

Когато компютърът няма достатъчно захранване, за да излезе от хибернация, изпълнете следните стъпки:

1. Поставете заредена батерия или включете компютъра към външно захранване.
2. Излезте от режима на хибернация, като натиснете бутона за захранването.

## Калибриране на батерия

Калибрирайте батерия в следните случаи:

- Когато показаните стойности за заряда на батерията изглеждат неточни
- Когато забележите значителна промяна във времето на работа на батерията

Дори ако една батерия се използва интензивно, тя не следва да се калибрира повече от веднъж месечно. Също така не е необходимо да калибрирате нова батерия.

### Стъпка 1: Пълно зареждане на батерията

- △ **ПРЕДУПРЕЖДЕНИЕ!** Не зареждайте батерията на компютъра, когато сте на борда на самолет.

 **ЗАБЕЛЕЖКА:** Батерията се зарежда независимо от това дали компютърът е изключен, или работи, но се зарежда по-бързо, когато компютърът е изключен.

---

За да заредите напълно батерията:

1. Поставете батерията в компютъра.
2. Свържете компютъра към променливотоковия адаптер, допълнителен захранващ адаптер или допълнително устройство за разширение и след това включете адаптера или устройството във външно захранване.

Индикаторът за променливотоковия адаптер на компютъра се включва.

3. Оставете компютъра включен към външно захранване, докато батерията се зареди напълно.

Индикаторът за променливотоковия адаптер на компютъра изгасва, след като батерията е напълно заредена.

## Стъпка 2: Забраняване на хибернация и заспиване

1. Щракнете върху иконата на индикатора на батерията в областта за уведомяване и след това щракнете върху **Още опции за консумацията**.  
– или –  
Изберете **Старт > Контролен панел > Система и защита > Опции за захранване**.
2. Под текущия план за захранване щракнете върху **Промяна на настройките за плана**.
3. Запишете настройките на **Изключване на дисплея** от списъка в колоната "На батерия", така че да можете да ги възстановите след калибрирането.
4. Променете настройките на **Изключване на дисплея** на **Никога**.
5. Щракнете върху **Промяна на допълнителни настройки на захранването**.
6. Щракнете върху знака плюс до **Заспиване**, а след това щракнете върху знака плюс до **Хибернация след**.
7. Запишете си настройката за **На батерия** под **Хибернация след**, за да можете да я върнете след калибрирането.
8. Променете настройката **На батерия** на **Никога**.
9. Щракнете върху бутона **ОК**.
10. Щракнете върху **Записване на промените**.

### Стъпка 3: Разреждане на батерията

Компютърът трябва да остане включен, докато батерията се разрежда. Батерията може да се разреди и като не използвате компютъра, но ще се разреди по-бързо, докато го използвате.

- Ако имате намерение да оставите компютъра без надзор, докато трае разреждането, запишете своята информация, преди да започнете процедурата за разреждане.
- Ако използвате компютъра от време на време, докато трае разреждането, и сте задали периоди на изчакване за икономия на енергия, очаквайте следното поведение от системата, докато трае разреждането:
  - Мониторът няма да се изключва автоматично.
  - Скоростта на твърдия диск няма да намалява автоматично, когато компютърът не се използва.
  - Системата няма да влиза в хибернация.

За да разределите батерия:

1. Изключете компютъра от източника на външно захранване, но *не* изключвайте компютъра.
2. Оставете компютъра да работи на батерия, докато тя се разреди. Индикаторът за променливотоков адаптер започва да мига, когато батерията се разреди до ниско ниво. Когато батерията се разреди, индикаторът за променливотоков адаптер изгасва и компютърът се изключва.

### Стъпка 4: Повторно пълно зареждане на батерията

За да заредите отново батерията:

1. Включете компютъра към външно захранване и поддържайте външното захранване, докато батерията се зареди напълно. Когато батерията се зареди, индикаторът за променливотоков адаптер на компютъра изгасва.

Можете да използвате компютъра, докато батерията се зарежда, но батерията ще се зареди по-бързо, ако компютърът е изключен.

2. Ако компютърът е изключен, включете го, когато батерията е напълно заредена и индикаторът за променливотоков адаптер е изгаснал.



## Стъпка 5: Разрешаване на хибернация и заспиване

△ **ВНИМАНИЕ:** Ако не разрешите отново хибернация след калибриране, батерията може да се разрези напълно и да изгубите информация, ако компютърът стигне критично ниво на батерията.

1. Щракнете върху иконата на индикатора на батерията в областта за уведомяване и след това щракнете върху **Още опции за консумацията**.  
– или –  
Изберете **Старт > Контролен панел > Система и защита > Опции за захранване**.
2. Под текущия план за захранване щракнете върху **Промяна на настройките за плана**.
3. Въведете предварително записаните настройки в колоната "На батерия".
4. Щракнете върху **Промяна на допълнителни настройки на захранването**.
5. Щракнете върху знака плюс до **Заспиване**, а след това щракнете върху знака плюс до **Хибернация след**.
6. Въведете предварително записаната настройка за "На батерия".
7. Щракнете върху бутона **ОК**.
8. Щракнете върху **Записване на промените**.

## Съхраняване на мощността на батерията

- Изберете план за захранване за икономия на енергия чрез опциите за захранване в **Система и защита** в "Контролен панел" на Windows.
- Изключете безжичните и мрежовите връзки и затворете приложенията за модем, когато не ги използвате.
- Изключете външните устройства, които не са включени в източник на външно захранване, когато не ги използвате.
- Спрете, забранете или извадете всички външни мултимедийни карти, които не използвате.
- Използвайте функционалните клавиши **f2** и **f3** за регулиране яркостта на екрана, ако това е необходимо.
- Ако сте приключили работата си, инициирайте режим на заспиване или хибернация, или изключете компютъра.

## Съхранение на батерия

△ **ВНИМАНИЕ:** За да предотвратите повреда на батерия, не я излагайте на високи температури продължително време.

Ако компютърът няма да се използва и ще бъде изключен от външното захранване за повече от две седмици, извадете батерията и я съхранявайте отделно.

За да удължите заряда на оставена на съхранение батерия, съхранявайте я на хладно и сухо място.

---

 **ЗАБЕЛЕЖКА:** Оставената на съхранение батерия трябва да се проверява на всеки шест месеца. Ако капацитетът е по-малко от 50%, заредете отново батерията, преди да я подготвите за съхранение.

---

Калибрирайте батерията, преди да я ползвате, ако е била оставена на съхранение месец или повече.

## Изхвърляне на използвана батерия

 **ПРЕДУПРЕЖДЕНИЕ!** За да намалите опасността от пожар или изгаряния, не разглобявайте, не трошете и не пробивайте батерията; не давайте накъсо външните контакти; не изхвърляйте в огън или вода.

---

За допълнителна информация, вж. *Декларации за нормативните разпоредби, безопасността и околната среда*, предоставени с компютъра.

## Замяна на батерията

Продължителността на работата на батерията се различава в зависимост от настройките за управление на захранването, програмите, които работят в компютъра, свързаните към компютъра външни устройства и други фактори.

Функцията за проверката на батерията ще ви уведоми, че трябва да смените батерията, когато дадена вътрешна клетка не се зарежда правилно или когато капацитетът за съхранение на батерията достигне слабо състояние. Ще се покаже съобщение с връзка към уеб сайта на HP за допълнителна информация за поръчка на батерия за смяна. Ако батерията е в гаранция на HP, инструкциите включват ИД на гаранция.

 **ЗАБЕЛЕЖКА:** За да бъдете сигурни, че винаги ще можете да ползвате захранване от батерията, когато ви е необходимо, HP препоръчва да закупите нова батерия, когато индикаторът на капацитета за съхранение стане жълтозелен.

---

## Превключване между графични режими (само при някои модели)

Някои компютри са оборудвани с графики за превключване и разполагат с два режима за обработка на графики. Когато превключвате от променливотоково захранване на захранване от батерията, компютърът може да превключи от режим на висока производителност в режим за пестене на енергия, за да съхрани живота на батерията. По подобен начин, когато превключвате от захранване от батерията на променливотоково захранване, компютърът може да превключи обратно в режим на висока производителност.

---

 **ЗАБЕЛЕЖКА:** В някои случаи, за да се оптимизира производителността на компютъра, системата не позволява превключване на режимите или е възможно да отправи запитване за това. Също така може да е необходимо да затворите всички програми преди превключването.

**ЗАБЕЛЕЖКА:** HDMI (само при някои модели) работи единствено в режим на висока производителност. Ако използвате режим на пестене на енергия, не можете да използвате HDMI.

Когато превключвате между променливотоково захранване и захранване от батерията, ще бъдете уведомени, преди компютърът да превключи графичните режими. Ако предпочитате, можете да изберете да продължите, като използвате същия графичен режим. Докато компютърът превключва режимите, екранът става празен за няколко секунди. Когато превключването завърши, в областта за уведомяване ще се покаже съобщение, след което изображението на екрана се появява отново.

---

 **ЗАБЕЛЕЖКА:** Когато някои модели компютри са в "плосък" режим, ориентацията на екрана се нулира при превключване между графичните режими.

За да определите кой графичен режим използвате в момента:

- ▲ Щракнете с десния бутон върху работния плот, след което изберете **Конфигуриране на графиките за превключване** или **Конфигуриране на ATI PowerXpress™**.

## Изключване на компютъра

△ **ВНИМАНИЕ:** Незапаметената информация ще се изгуби, когато компютърът се изключи.

Командата за изключване затваря всички отворени програми заедно с операционната система, след което изключва дисплея и компютъра.

Изключете компютъра при някои от следните обстоятелства:

- Когато трябва да смените батерията или ви трябва достъп до компоненти вътре в компютъра
- Когато сте свързали външно хардуерно устройство, което не е свързано към USB порт
- Когато компютърът няма да бъде използван и ще бъде изключен от външно захранване за дълго време

Въпреки че можете да изключите компютъра от бутона за захранването, препоръчителната процедура е да използвате командата за изключване на Windows.

За да изключите компютъра:

📝 **ЗАБЕЛЕЖКА:** Ако компютърът е в състояние на заспиване или в хибернация, трябва първо да излезете от режима на заспиване или хибернация, преди да можете да изключите компютъра.

1. Запаметете всички работни файлове и затворете всички отворени програми.
2. Щракнете върху **Старт**.
3. Щракнете върху **Shut down** (Изключване).

Ако компютърът е блокирал и не можете да използвате горните процедури за изключване, опитайте следните аварийни процедури в дадената последователност:

- Натиснете **ctrl+alt+delete**, след това щракнете върху бутона **Power** (Захранване).
- Натиснете и задръжте бутона за захранване поне за 5 секунди.
- Изключете компютъра от външното захранване, след което извадете батерията.

---

## 6 Дискови устройства

### Боравене с дисковите устройства

Дисковите устройства са крехки компютърни компоненти, които изискват внимателно отношение. Запознайте се със следните предупреждения, преди да боравите с дисковите устройства. Допълнителни предупреждения са включени към процедурите, за които се отнасят.

---

△ **ВНИМАНИЕ:** За да намалите опасността от повреда на компютъра, повреда на дисково устройство или загуба на информация, взимайте следните предпазни мерки:

Преди да преместите даден компютър, който е свързан към външен твърд диск, инициирайте режим на заспиване и изчакайте екранът да се изчисти или изключете твърдия диск правилно.

Преди да боравите с дисково устройство, разредете статичното електричество с докосване на небоядисана метална повърхност на устройството.

Не докосвайте контактите на изводите на сменяем диск или на компютъра.

Трябва да боравите внимателно с дисковото устройство; не го изпускайте и не слагайте предмети върху него.

Преди да извадите или поставите твърд диск, първо изключете компютъра. Ако не сте сигурни дали компютърът е изключен, когато е в състояние на заспиване или на хибернация, го включете, след което го изключете чрез операционната система.

Не вкарвайте дисково устройство в гнездото със сила.

Даден външен твърд диск трябва да бъде свързан към USB порт на компютъра, а не към USB порт на външно устройство, като например концентратор.

Не въвеждайте информация с помощта на клавишите и не местете компютъра, докато оптичното устройство записва на диск. Процесът на записване е чувствителен към вибрации.

Когато батерията е единственият източник на захранване, батерията трябва да бъде достатъчно заредена, преди да се записва върху носител.

Избягвайте излагането на дисково устройство на много висока или много ниска температура или влажност.

Избягвайте излагането на дисково устройство на течности. Не пръскайте дисковото устройство с почистващи препарати.

Изваждайте носителя от дисково устройство, преди да изваждате устройството от отделението за устройството или да пътувате с дисково устройство, да го транспортирате или съхранявате.

Ако устройство трябва да се изпрати по пощата, поставете го в специална мехуреста торбичка или друга защитна опаковка и го надпишете „ЧУПЛИВО“.

Избягвайте излагането на запаметяващо устройство на магнитни полета. Някои от охранителните устройства, които създават магнитни полета, включват проходните детектори на летищата и ръчните металотърсачи. Охранителните устройства на летищата, които проверяват ръчния багаж, каквито са лентовите транспортьори, ползват рентгенови лъчи, а не магнитни полета и затова няма да повредят едно дисково устройство.

---

## Оптично устройство

Компютърът включва оптично устройство, което разширява функционалността му. Определете какви устройства са инсталирани на компютъра, за да разберете възможностите му. Оптичното устройство позволява да четете дискове с данни, да възпроизвеждате музика, както и да гледате филми. Ако компютърът включва устройство за Blu-ray дискове, можете да гледате и високодетаилно видео от диск.

### Идентифициране на инсталираното оптично устройство

▲ Изберете **Старт > Компютър**.

Ще видите списък с всички устройства, инсталирани на вашия компютър, включително вашето оптично устройство. Може да имате един от следните видове устройства:

- Комбинирано устройство DVD±RW/R и CD-RW с поддръжане на двуслойни дискове (DL)
- Комбинирано устройство LightScribe DVD±RW/R и CD-RW с поддръжане на двуслойни дискове (DL)
- Blu-ray Disc ROM устройство, поддържащо двуслойни SuperMulti DVD±R/RW дискове
- LightScribe Blu-ray Disc ROM устройство, поддържащо двуслойни SuperMulti DVD±R/RW дискове

---

 **ЗАБЕЛЕЖКА:** Някои от изброените по-горе оптични устройства може да не се поддържат от вашия компютър.

---

## Използване на оптични дискове

Оптичните устройства, като например DVD-ROM устройство, поддържат оптични дискове (CD и DVD). Тези дискове съхраняват информация, като например музика, снимки и филми. DVD дисковете имат по-голям капацитет за съхранение от компактдисковете.

Оптичното устройство може да чете стандартни CD и DVD дискове. Ако оптичното устройство е Blu-ray дисково устройство, то може да чете и BD дискове.

 **ЗАБЕЛЕЖКА:** Някои от изброените оптични устройства може да не се поддържат от вашия компютър. Изброените устройства не са непременно всички поддържани оптични устройства.

Някои оптични устройства могат да записват също и на оптични дискове като описаните в следната таблица.

Тип оптично устройство	Запис върху CD-RW	Запис върху DVD $\pm$ RW/R дискове	Запис върху двуслойни (DL) DVD +RW дискове	Запис на етикети върху LightScribe компактдискове или DVD $\pm$ RW/R дискове
Комбинирано устройство DVD $\pm$ RW и CD-RW SuperMulti DL с поддържане на двуслойни дискове	Да	Да	Да	Не
Комбинирано устройство DVD $\pm$ RW/R и CD-RW SuperMulti DL с LightScribe и поддържане на двуслойни дискове (DL)	Да	Да	Да	Да
Blu-ray ROM DVD $\pm$ R/RW SuperMulti DL устройство с поддържане на двуслойни дискове	Да	Да	Да	Не
Blu-ray ROM с LightScribe DVD $\pm$ R/RW SuperMulti DL устройство с поддържане на двуслойни дискове (DL)	Да	Да	Да	Да

 **ВНИМАНИЕ:** За да предотвратите евентуално влошаване на качеството на звука или картината, загуба на информация или загуба на функции при възпроизвеждане на аудио или видео, не влизайте в режим на заспиване или хибернация, докато четете или записвате върху CD или DVD диск.



## Избор на правилния диск (CD, DVD и BD дискове)

Оптичните устройства поддържат оптични дискове (CD, DVD и BD дискове). Компактдискове, използвани за съхранение на цифрови данни, също се използват за търговски аудиозаписи и са подходящи за личните ви нужди за съхранение. DVD и BD дисковете се използват предимно за филми, софтуер и за архивиране на данни. DVD и BD дисковете имат същите конструктивни елементи като компактдисковете, но разполагат с по-голям капацитет за съхранение.

 **ЗАБЕЛЕЖКА:** Оптичното устройство на съответния компютър може да не поддържа всички типове оптични устройства, описани в този раздел.

### CD-R дискове

CD-R дисковете (за еднократен запис) са масово използвани за създаване на постоянни копия на данни, които може да се споделят при необходимост. Обикновеното използване включва следното:

- Разпространение на големи презентации
- Споделяне на сканирани и цифрови снимки, видеоклипове и записани данни
- Правене на собствени музикални компактдискове
- Поддържане на постоянни архиви на компютърни файлове и сканирани домашни документи
- Разтоварване на файлове от твърдия диск за освобождаване на дисково пространство

След като данните бъдат записани, те могат да бъдат изтривани или презаписвани.

### CD-RW дискове

Използвайте CD-RW дискове (презаписваемата версия на компактдискове), за да съхранявате големи проекти, които се актуализират често. Обикновеното използване включва следното:

- Разработка и поддържане на големи документи и проектни файлове
- Пренасяне на работни файлове
- Седмично архивиране на файловете от твърдия диск
- Постоянно актуализиране на видео, аудио и данни

### DVD±R дискове

Използвайте празни DVD±R дискове за постоянно съхранение на голямо количество информация. След като данните са записани, те не могат да се изтриват или презаписват.

### DVD±RW дискове

Използвайте DVD±RW дискове, ако искате да изтривате или презаписвате данни, съхранени по-рано. Този тип дискове е идеален за тестване на аудио- и видеозаписи, преди да ги запишете на CD или DVD диск, който не може да бъде променен.

## LightScribe DVD+R дискове

Използвайте LightScribe DVD+R дискове за споделяне и съхранение на данни, домашно видео и снимки. Тези дискове може да се четат от повечето DVD-ROM устройства и DVD видео плейъри. С помощта на LightScribe устройство и LightScribe софтуер можете да записвате данни на диска, след което да добавите дизайнерски етикет на външната страна на диска.

## Blu-ray диск (BD)

BD е силно компресиран формат на оптичен диск за съхранение на цифрова информация, включително на високодетаилно видео. Еднослойният BD диск може да съхрани 25 ГБ – над пет пъти размера на еднослоен DVD диск от 4,7 ГБ. Двуслойният BD диск може да съхрани 50 ГБ – почти 6 пъти размера на двуслоен DVD диск от 8,5 ГБ.

Типичните приложения включват:

- Съхраняване на големи количества данни
- Съхраняване и възпроизвеждане на видео с висока разделителна способност
- Видеоигри

---

 **ЗАБЕЛЕЖКА:** Тъй като Blu-ray е нов формат, съдържащ нови технологии, може да възникнат проблеми с определени дискове, цифрови връзки, съвместимост и/или изпълнение, които не представляват дефекти в продукта. Не е гарантирано безупречното възпроизвеждане при всички системи.

---

## Възпроизвеждане на CD, DVD или BD дискове

1. Включете компютъра.
2. Натиснете бутона за освобождаване **(1)** на лицевия панел на устройството, за да освободите поставката за диска.
3. Издърпайте поставката **(2)**.
4. Хванете диска за ръбовете, като внимавате да не докосвате гладките му повърхности, и го поставете с надписите нагоре на шпиндела на поставката.

---

 **ЗАБЕЛЕЖКА:** Ако поставката не се отваря докрай, наклонете внимателно диска, за да можете да го поставите на шпиндела.

---

5. Внимателно натиснете диска (3) към шпиндела на поставката, докато дискът щракне на място.

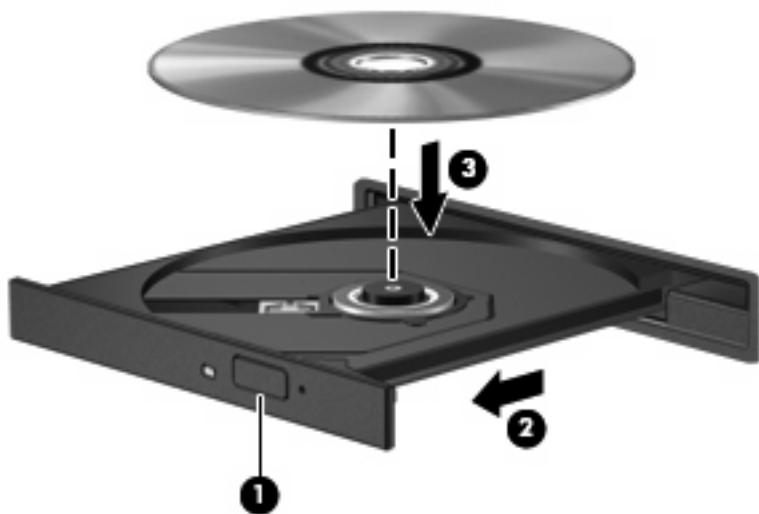

6. Затворете поставката за диска.

Ако още не сте конфигурирали AutoPlay, както е описано в следващия раздел, ще се отвори диалоговият прозорец за автоматично изпълнение. Той ще поиска от вас да изберете как желаете да използвате съдържанието на носителя.

 **ЗАБЕЛЕЖКА:** За постигане на най-добър резултат променливотоковият адаптер трябва да бъде включен във външен захранващ източник, когато възпроизвеждате BD.

## Конфигуриране на AutoPlay

1. Изберете **Старт > Програми по подразбиране > Промени настройките на AutoPlay**.
2. Проверете дали полето за отметка **Използвай AutoPlay за всички носители и устройства** е избрано.
3. Щракнете върху **Избор по подразбиране** и след това изберете една от предлаганите опции за всеки избран тип носител.

 **ЗАБЕЛЕЖКА:** Изберете програмата CyberLink PowerDVD, за да възпроизвеждате DVD дискове.

4. Щракнете върху **Запиши**.

 **ЗАБЕЛЕЖКА:** За допълнителна информация относно функцията за автоматично изпълнение вж. "Проверка на батерията".

## Промяна на настройките за DVD регион

Повечето DVD дискове, които съдържат защитени с авторски права файлове, съдържат и код на регион. Кодовете на регионите помагат за защитата на авторските права по света.

Можете да пуснете един DVD диск с код на регион само ако кодът на региона на DVD диска съответства на настройката за региона на вашето DVD устройство.

 **ВНИМАНИЕ:** Настройките на региона на вашето DVD устройство могат да се сменят само 5 пъти.

Настройката за регион, която изберете на петия път, става постоянна настройка за региона на DVD устройството.

Оставащият брой смени на региона се показва на раздела "DVD регион".

За да промените настройките от операционната система:

1. Изберете **Старт > Контролен панел > Система и защита**. След това в системната област щракнете върху **Диспечер на устройства**.

 **ЗАБЕЛЕЖКА:** Windows включва функцията за управление на потребителските акаунти за подобряване на защитата на компютъра. Може да се покаже подкана за разрешение или парола за задачи, като инсталиране на софтуер, стартиране на помощни програми или промяна на настройките на Windows. Вж. "Помощ и поддръжка" за повече информация.

2. Щракнете върху стрелката до **DVD/CD-ROM устройства**, за да разширите списъка, така че да се покажат всички инсталирани устройства.
3. Щракнете с десния бутон върху DVD устройството, за което искате да промените настройките за региона, а след това щракнете върху **Properties** (Свойства).
4. Щракнете върху раздела "DVD регион", след което променете настройките.
5. Щракнете върху бутона **ОК**.

## Съобразяване с предупреждението за авторски права

По действащите закони за авторско право е углавно престъпление да се правят неразрешени копия на защитени с авторско право материали, включително компютърни програми, филми, радио- и телевизионни програми и звукозаписи. Не ползвайте този компютър за такива цели.

△ **ВНИМАНИЕ:** За да избегнете загуба на информация или повреда на диска, спазвайте следните указания:

Преди да записвате върху диск, свържете компютъра с надежден външен източник на хранване. Не записвайте върху диск, докато компютърът работи на хранване от батерията.

Преди да записвате върху диск, затворете всички отворени програми, освен софтуера за запис върху диска, който използвате.

Не копирайте директно от диска източник в диска за запис или от мрежово устройство в диска за запис. Запишете информацията на твърдия диск, след което запишете от твърдия диск на диска за запис.

Не използвайте клавиатурата на компютъра и не местете компютъра, докато дискът се записва. Процесът на запис е чувствителен към вибрации.

📝 **ЗАБЕЛЕЖКА:** За подробности относно използването на софтуера, предоставен заедно с компютъра, вж. указанията на производителя на софтуера, които може да са предоставени на диск, в помощта на софтуера или на уеб сайта на производителя.

## Копиране на CD, DVD или BD

1. Изберете **Старт > Всички програми > CyberLink DVD Suites > Power2Go**.
2. В оптичното устройство поставете диска, който искате да копирате.
3. Щракнете върху **Копиране** в долната дясна част на екрана.

Power2Go прочита диска източник и копира данните във временна папка на твърдия диск.

4. Когато се покаже подкана, извадете диска източник от оптичното устройство и поставете празен диск.

След като се копира информацията, дискът, който сте създали, ще се извади автоматично.

## Записване или „изпичане“ на CD или DVD

 **ЗАБЕЛЕЖКА:** Съобразявайте се с предупреждението за авторски права. По действащите закони за авторско право е углавно престъпление да се правят неразрешени копия на защитени с авторско право материали, включително компютърни програми, филми, радио- и телевизионни програми и звукозаписи. Не ползвайте този компютър за такива цели.

Ако компютърът включва CD-RW, DVD-RW или DVD±RW оптично устройство, можете да използвате софтуер, като например Windows Media Player или CyberLink Power2Go, за да записвате данни и аудио- и видеофайлове, включително MP3 и WAV музикални файлове.

Спазвайте следните указания, когато записвате CD или DVD:

- Преди запис на даден диск запишете и затворете всички отворени файлове, както и всички програми.
- Един CD-R или DVD-R диск обикновено е най-добър за записване на аудиофайлове, защото след като информацията се копира, тя не може да се променя.

 **ЗАБЕЛЕЖКА:** Не можете да създадете аудио DVD със CyberLink Power2Go.

- Тъй като някои домашни и автомобилни стереоуредби не възпроизвеждат CD-RW дискове, ползвайте CD-R дискове за запис на музикални компактдискове.
- Един CD-RW или DVD-RW диск обикновено е най-добър за запис на файлове с данни или за изпробване на аудио- или видеозаписи, преди да ги запишете на CD или DVD диск, който не може да се променя.
- DVD плейърите, използвани в домашните системи, обикновено не поддържат всички DVD формати. Вижте ръководството за потребителя към вашия DVD плейър за списък с поддържаните формати.
- MP3 файловете използват по-малко място от други музикални формати и процесът на създаване на MP3 диск е същият като процеса на създаване на файл с данни. MP3 файловете могат да се възпроизвеждат само на MP3 плейъри или на компютри с инсталиран софтуер за възпроизвеждане на MP3 файлове.

За да запишете CD или DVD диск, извършете следните стъпки:

1. Изтеглете или копирайте изходните файлове в папка на твърдия диск.
2. Поставете празен CD или DVD диск в оптичното устройство.
3. Изберете **Старт > Всички програми** и след това изберете името на софтуера, който искате да ползвате.

 **ЗАБЕЛЕЖКА:** Някои програми може да се намират в подпапки.

4. Изберете вида диск, който искате да създадете – за данни, аудио или видео.
5. Щракнете с десния бутон върху **Старт**, щракнете върху **Отвори Windows Explorer**, след което навигирайте до папката, където са съхранени файловете източници.
6. Отворете папката и плъзнете файловете в устройството, в което се намира празният диск.
7. Започнете процедурата за записване по указанията на програмата, която сте избрали.

За конкретни инструкции вж. инструкциите на производителя на софтуера, които може да са предоставени заедно със самия софтуер, на диск или на уеб сайта на производителя.

## Изваждане на CD, DVD или BD дискове

1. Натиснете бутона за освобождаване **(1)** на лицевия панел на устройството, за да освободите поставката на диска, след което леко издърпайте поставката **(2)**, докато спре.
2. Извадете диска **(3)** от поставката, като леко го натискате към шпиндела, докато повдигате краищата на диска. Дръжте оптичния диск за краищата, като внимавате да не докосвате гладките му повърхности.

 **ЗАБЕЛЕЖКА:** Ако поставката не е отворена докрай, наклонете диска внимателно, докато го изваждате.

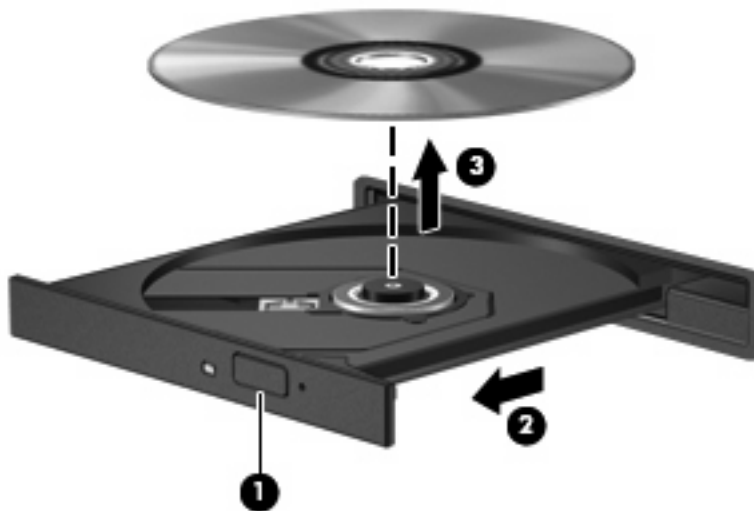

3. Затворете поставката на диска, след което поставете диска в защитна кутия.

## Отстраняване на проблеми с драйвери на устройства и дискови устройства

В долните раздели са описани няколко често срещани проблема и техните решения.

### Поставката за оптичния диск не се отваря за изваждане на CD, DVD или BD диск

1. Вкарайте края на кламер **(1)** в отвора за механично освобождаване в лицевия панел на устройството.
2. Натиснете леко навътре с кламера, докато поставката на диска се освободи, и след това я издърпайте навън **(2)**, докато спре.

3. Извадете диска (3) от поставката, като леко го натискате към шпиндела, докато повдигате краищата на диска. Дръжте оптичния диск за краищата, като внимавате да не докосвате гладките му повърхности.

 **ЗАБЕЛЕЖКА:** Ако поставката не е отворена докрай, наклонете диска внимателно, докато го изваждате.

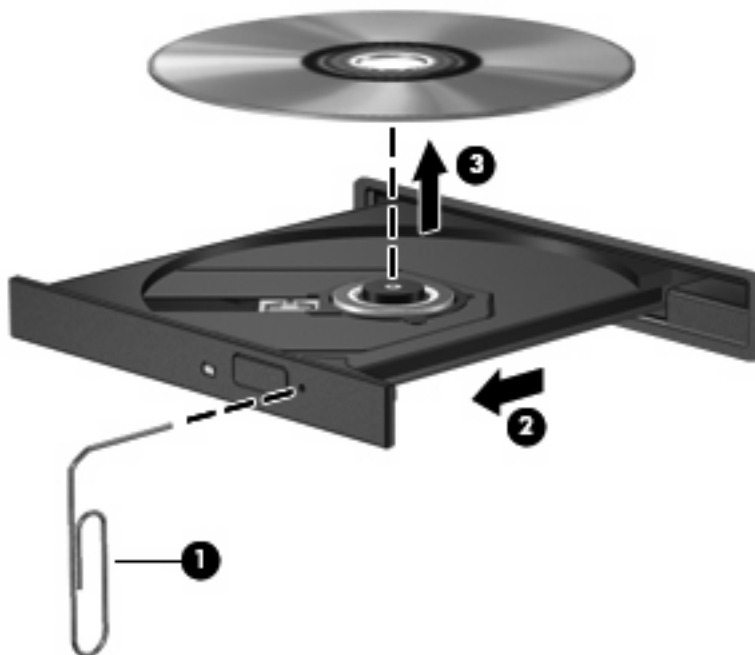

4. Затворете поставката на диска, след което поставете диска в защитна кутия.

## Дискът не се възпроизвежда автоматично

1. Щракнете върху **Старт > Програми по подразбиране > Промени настройките на AutoPlay**.
2. Проверете дали полето за отметка **Използвай AutoPlay за всички носители и устройства** е избрано.
3. Щракнете върху **Запиши**.

Сега CD, DVD или BD дисковете трябва да се стартират автоматично при поставянето им в оптичното устройство.

## Филм на DVD спира, пропуска или се възпроизвежда неравномерно

- Почистете диска.
- Съхранявайте системните ресурси, като опитате някое от следните предложения:
  - Излезте от интернет.
  - Променете свойствата на цвета на работния плот:
    1. Щракнете с десния бутон на мишката върху работния плот, след което изберете **Разделителна способност на екрана**.



2. Изберете **Разширени настройки** > раздел **Монитор**.
  3. Изберете **Богат цвят (16 бита)**, ако тази настройка вече не е избрана.
  4. Щракнете върху бутона **ОК**.
- Изключете външните устройства, каквито са принтерът, скенерът, камерата или портативното устройство.

## Филм на DVD не се вижда на външния дисплей

1. Ако дисплеят на компютъра и външният дисплей са включени, натиснете **f4** един или няколко пъти за превключване между двата дисплея.
2. Конфигурирайте настройките на монитора, за да направите външния дисплей основен:
  - a. Щракнете с десния бутон на мишката върху работния плот, след което изберете **Разделителна способност на екрана**.
  - b. Посочете основен дисплей и втори дисплей.

 **ЗАБЕЛЕЖКА:** Когато ползвате и двата дисплея, изображението от DVD няма да се появи на дисплей, който е избран като втори.

За да получите информация за въпрос по мултимедията, който не е включен в това ръководство, изберете **Старт > Помощ и поддръжка**.

## Процесът на запис на диск не започва или спира, преди да е приключил

- Всички други програми трябва да бъдат затворени.
- Изключете режимите на заспиване и хибернация.
- Уверете се, че използвате правилния за устройството диск (вж. [Избор на правилния диск \(CD, DVD и BD дискове\) на страница 71](#)).
- Уверете се, че дискът е поставен правилно.
- Изберете по-бавна скорост на запис и опитайте пак.
- Ако копирате диск, запишете информацията от диска източник на твърдия диск, преди да се опитате да запишете съдържанието на нов диск, след което запишете от твърдия диск.
- Инсталирайте отново драйвера на устройството за запис на дискове, разположен в категорията за DVD/CD-ROM устройства в "Диспечер на устройства".

## DVD диск, който се възпроизвежда в Windows Media Player, няма звук или картина

Използвайте програмата CyberLink PowerDVD, за да възпроизведате DVD дискове. Приложението CyberLink PowerDVD е инсталирано на компютъра и е достъпно на уеб сайта на HP на адрес <http://www.hp.com>.

## Драйвер за устройство трябва да се инсталира отново

1. Извадете диска от оптичното устройство.
2. Изберете **Старт > Контролен панел > Система и защита**. След това в системната област щракнете върху **Диспечер на устройства**.
3. В прозореца "Диспечер на устройства" щракнете върху стрелката до вида на драйвера, който искате да деинсталирате, а след това да преинсталирате (например DVD/CD-ROM, модеми и т.н.).
4. Щракнете с десния бутон върху списъка с устройствата, след което щракнете върху **Деинсталирай**. Когато се покаже подкана, потвърдете, че искате да изтриете устройството, но не рестартирате компютъра. Повторете същото за всички драйвери, които искате да изтриете.
5. В прозореца "Диспечер на устройствата" щракнете върху **Действие**, след което върху **Сканиране за хардуерни промени**. Windows ще сканира системата за инсталиран хардуер и ще инсталира драйвери по подразбиране за всички устройства, които изискват такива.



**ЗАБЕЛЕЖКА:** Ако получите искане за рестартиране на компютъра, запишете всички отворени файлове и след това рестартирайте.

6. Отворете отново диспечера на устройства, ако е необходимо, и проверете дали драйверите са изброени отново.
7. Опитайте да ползвате устройството.

Ако деинсталирането и повторното инсталиране на драйвери за устройство не разреши проблема, може да се наложи да актуализирате драйверите с помощта на процедурите в следните раздели.

## Получаване на последните драйвери за устройства на HP

1. Отворете интернет браузъра и отидете на сайта <http://www.hp.com/support>, след което изберете държавата или региона си.
2. Щракнете върху опциите за изтегляне на софтуер и драйвери, въведете номера на модела на компютъра в полето за търсене, след което натиснете **enter**.

– или –

Ако искате конкретен SoftPaq, въведете номера на SoftPaq в полето за търсене, натиснете **enter** и следвайте инструкциите. Преминете към стъпка 6.

3. Щракнете върху вашия продукт от изброените модели.
4. Щракнете върху операционната система Windows 7.
5. Когато се покаже списъкът с драйверите, щракнете върху някой от актуализираните драйвери, за да отворите прозорец с допълнителна информация.
6. Щракнете върху **Инсталиране сега**, за да инсталирате актуализирания драйвер.

---

 **ЗАБЕЛЕЖКА:** В някои местоположения е възможно да изтеглите драйвера и да го инсталирате по-късно. За да направите това, щракнете върху **Само изтегли**, за да запишете файла на компютъра си. Когато получите подкана, щракнете върху **Запиши**, след което изберете място за съхранение на твърдия диск. Когато файлът се изтегли, навигирайте до папката за съхранение на файла, след което щракнете двукратно върху файла за инсталиране.

---

7. Ако получите указание за това, рестартирайте компютъра след приключването на инсталацията и след това проверете работата на устройството.

## Получаване на най-новите драйвери за устройства на Windows

Можете да получите най-новите драйвери за устройства на Windows, като използвате функцията за актуализиране на Windows. Тази функция на Windows може да се зададе автоматично да проверява и инсталира актуализации за операционната система Windows и други продукти на Microsoft.

За да използвате функцията за актуализиране на Windows:

1. Щракнете върху **Старт > Всички програми > Windows Update**.

 **ЗАБЕЛЕЖКА:** Ако преди това не сте настроили функцията за актуализиране на Windows, тогава ще получите подкана да въведете настройките, преди да можете да проверите за актуализации.

---

2. Щракнете върху **Проверка за актуализации**.
3. Следвайте указанията на екрана.

## Използване на външни устройства

Сменяемите външни дискови устройства разширяват вашите възможности за съхраняване и достъп до информация. Можете да добавите USB устройство, като го свържете към USB порт на компютъра или на допълнителен продукт за разширение.

USB устройствата включват следните типове:

- 1,44 МБ флопидисково устройство
- Модул на твърд диск (твърд диск със свързан адаптер)
- DVD-ROM устройство
- Комбинирано устройство DVD/CD-RW
- Комбинирано устройство DVD±RW и CD-RW

 **ЗАБЕЛЕЖКА:** За повече информация за необходимия софтуер и драйвери или за да разберете кой порт на компютъра да ползвате, вижте указанията на производителя.

За да свържете външно устройство към компютъра:

△ **ВНИМАНИЕ:** За да намалите опасността от повреда на оборудването, когато свързвате захранено устройство, захранващият кабел на променливотоковото захранване трябва да бъде изключен.

1. Свържете устройството с компютъра.
2. Ако свързвате захранено устройство, включете захранващия кабел на устройството в заземен електрически контакт.

За да изключите захранено устройство, изключете го от компютъра и след това включете захранващия кабел на променливотоковото захранване.

# Ускоряване производителността на твърдия диск

## Използване на програмата за дефрагментиране на диска

Докато използвате компютъра, файловете на твърдия диск се фрагментират. Програмата за дефрагментиране на диска консолидира фрагментираните файлове и папки на твърдия диск по такъв начин, че системата да може да работи по-ефективно.

След като стартирате програмата за дефрагментиране на диска, тя ще работи без да е необходимо вашето внимание. В зависимост от размера на твърдия диск и броя на фрагментираните файлове, на програмата за дефрагментиране на диска може да отнеме повече от час, за да завърши процеса. Можете да зададете да се изпълни през нощта или по друго време, когато не е необходимо да работите на компютъра.

HP препоръчва дефрагментиране на твърдия диск поне веднъж месечно. Можете да зададете програмата за дефрагментиране на диска да се изпълнява по график всеки месец, но можете и да дефрагментирате компютъра ръчно по всяко време.

За да стартирате програмата за дефрагментиране на диска:

1. Изберете **Старт > Всички програми > Принадлежности > Системни инструменти > Програма за дефрагментиране на диска**.
2. Щракнете върху **Дефрагментиране на диска**.

---

 **ЗАБЕЛЕЖКА:** Windows® включва функцията за управление на потребителските акаунти за подобряване на защитата на вашия компютър. Може да се покаже подкана за разрешение или парола за задачи като инсталиране на софтуер, стартиране на помощни програми или промяна на настройките на Windows. Вж. "Помощ и поддръжка" за допълнителна информация.

---

За допълнителна информация вж. помощта на софтуера на програмата за дефрагментиране на диска.

## Използване на програмата за почистване на диска

Програмата за почистване на диск търси в твърдия диск за ненужни файлове, които спокойно можете да изтриете, за да освободите място на диска и да помогнете на компютъра да работи по-ефективно.

За да стартирате програмата за почистване на диск:

1. Изберете **Старт > Всички програми > Принадлежности > Системни инструменти > Почистване на диска**.
2. Следвайте указанията на екрана.

## Смяна на твърдия диск

△ **ВНИМАНИЕ:** За да предотвратите загуба на информация или блокиране на системата:

Изключете компютъра, преди да извадите твърдия диск от отделението за твърд диск. Не премахвайте твърдия диск, докато компютърът е включен или е в режим на заспиване или хибернация.

Ако не сте сигурни дали компютърът е изключен или е в режим на хибернация, го включете чрез натискане на бутона за захранване. След това изключете компютъра от операционната система.

За да извадите твърдия диск:

1. Запазете работата си.
2. Изключете компютъра и затворете дисплея.
3. Изключете всички външни устройства, свързани към компютъра.
4. Изключете захранващия кабел от променливотоковия контакт.
5. Обърнете компютъра на обратно на равна повърхност.
6. Извадете батерията от компютъра.
7. С лице към отделението за твърд диск развийте винтовете на капака на твърдия диск (1).
8. Повдигнете и извадете капака на твърдия диск (2) от компютъра (3).

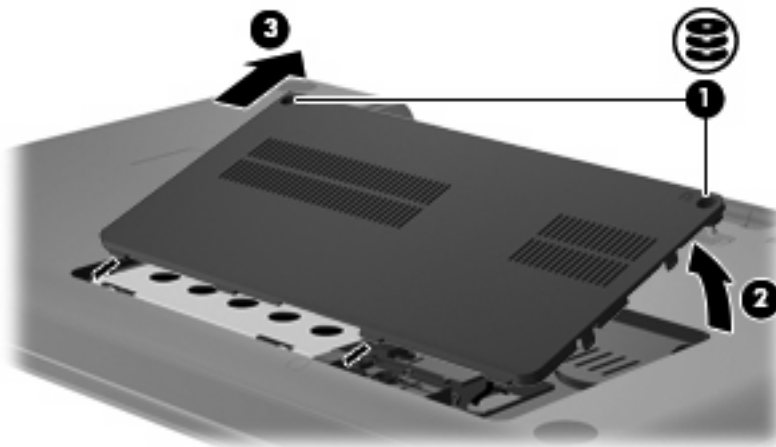

9. Издърпайте палеца на твърдия диск нагоре (3), разкачете кабела на твърдия диск от дънната платка (1), след което извадете твърдия диск от компютъра (2).

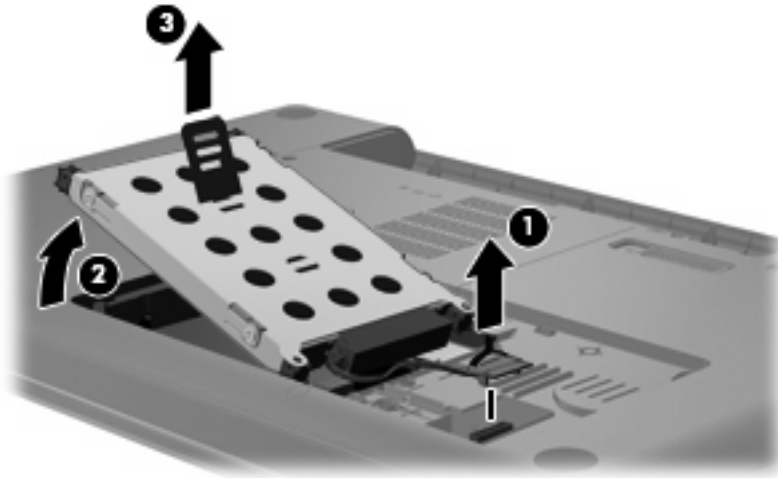

За да инсталирате твърд диск:

1. Свържете кабела на твърдия диск към дънната платка (3), поставете твърдия диск в отделението за твърд диск (2), след което натиснете надолу палеца на твърдия диск (1), за да сте сигурни, че дисковото устройство е здраво захванато.

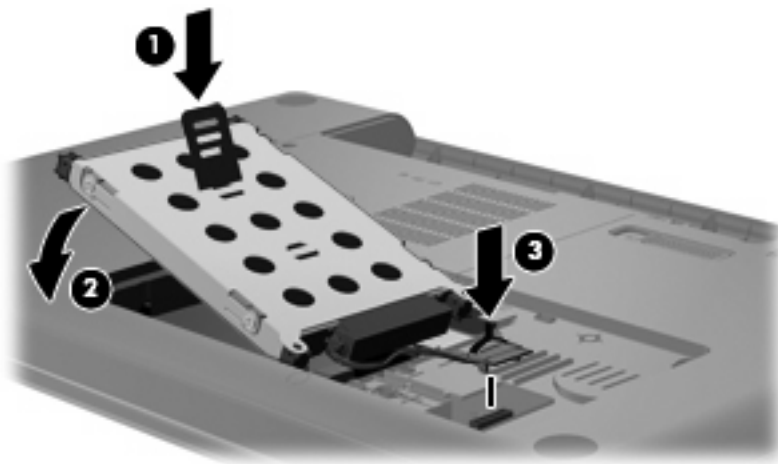

2. Подравнете пластинките (1) на капака на твърдия диск с прорезите на компютъра.
3. Затворете капака (2).



4. Затегнете винтовете на капака на твърдия диск (3).

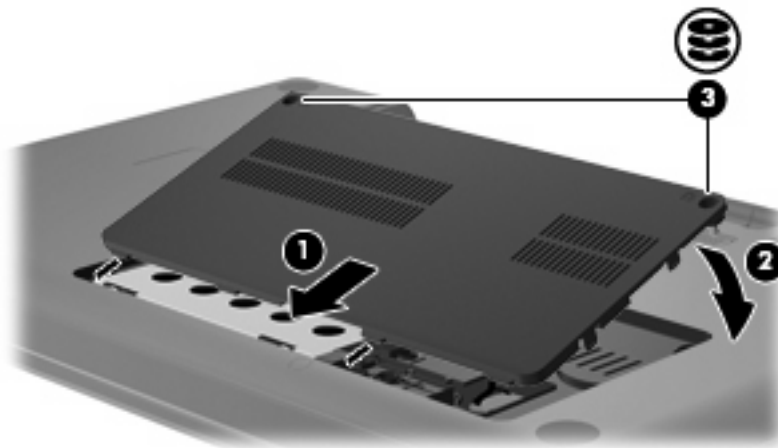

5. Поставете обратно батерията.
6. Обърнете компютъра в нормалното състояние.
7. Свържете отново захранването към компютъра.
8. Свържете отново всички външни устройства.

---

## 7 Външни устройства и външни мултимедийни карти

### Използване на USB устройство

Даден USB порт свързва допълнително външно устройство (като например USB клавиатура, мишка, устройство, принтер, скенер или концентратор) към компютъра или към допълнително устройство за разширение.

Някои USB устройства може да имат нужда от допълнителен софтуер, който обикновено е включен към устройството. За повече информация за специфичния за устройството софтуер вижте указанията на производителя.

Компютърът разполага с USB порт, който поддържа USB 1.0, USB 1.1 и USB 2.0 устройства. За да добавите повече USB портове, свържете допълнителен разклонител или устройство за разширение.

### Свързване на USB устройство

△ **ВНИМАНИЕ:** За да предотвратите повреда на USB извод, използвайте минимална сила, за да свържете USB устройство.

▲ За да свържете USB устройство с компютъра, свържете USB кабела за устройството към USB порт.



Ще чуете звук, когато устройството е разпознато.

 **ЗАБЕЛЕЖКА:** Когато за пръв път свързвате USB устройство, в областта за уведомявания в най-дясната страна на лентата на задачите ще се покаже съобщение "Инсталиране на софтуер за драйвер на устройството".

## Премахване на USB устройство

△ **ВНИМАНИЕ:** За да предотвратите загуба на информация или блокиране на системата, използвайте следната процедура за безопасно премахване на USB устройство.

**ВНИМАНИЕ:** За да предотвратите повреда на USB извод, не дърпайте кабела при изваждане на USB устройство.

За да премахнете USB устройство:

1. Щракнете върху иконата **Безопасно премахване на хардуер и изваждане на носителя** в областта за уведомяване вдясно на лентата на задачите.

 **ЗАБЕЛЕЖКА:** За да се покаже иконата за безопасно премахване на хардуер и изваждане на носителя, щракнете върху иконата **Покажи скритите икони** (стрелката най-вляво на областта за уведомяване).

2. Щракнете върху името на устройството в списъка.

 **ЗАБЕЛЕЖКА:** Ще получите съобщение, че е безопасно да премахнете устройството.

3. Извадете устройството.

## Използване на карти за слота за цифров носител

Допълнителните цифрови карти осигуряват защитено съхранение и удобно споделяне на данни. Тези карти често се използват с цифрови фотоапарати и джобни компютри, както и с други компютри.

Слотът за цифров носител поддържа следните формати за цифрови карти:

- Memory Stick (MS)
- Memory Stick Pro (MSP)
- MultiMediaCard (MMC)
- Карта с памет Secure Digital (SD)
- xD-Picture Card (XD)

### Поставяне на цифровата карта

△ **ВНИМАНИЕ:** За да предотвратите евентуални повреди на цифровата карта или компютъра, не поставяйте какъвто и да е тип адаптер в слота за цифров носител.

**ВНИМАНИЕ:** За да предотвратите повреда на конекторите на цифровата карта, използвайте минимална сила за поставяне на цифровата карта.

1. Дръжте цифровата карта с етикета нагоре и конекторите – обърнати към компютъра.
2. Поставете картата в слота за цифров носител, след което натиснете картата навътре, докато тя щракне на място.

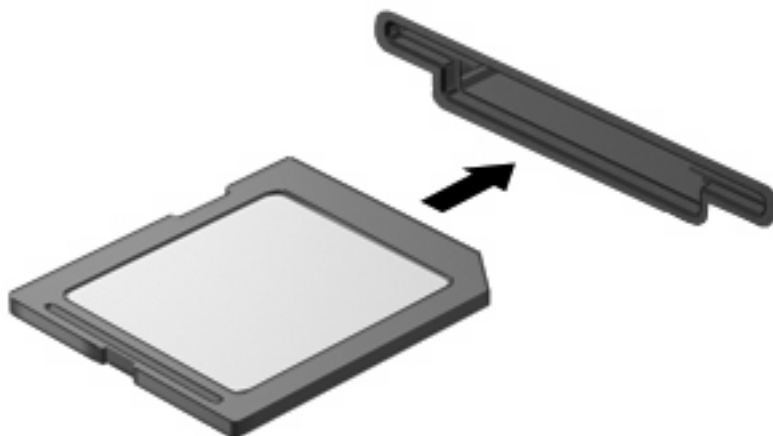

Ще чуete звук, когато устройството бъде открито, при което може да се покаже меню с опции.

## Изваждане на цифрова карта

- △ **ВНИМАНИЕ:** За да предотвратите загуба на данни или блокиране на системата, използвайте следната процедура за безопасно изваждане на цифрова карта.

Запишете информацията и затворете всички програми, свързани с цифровата карта.

- 📝 **ЗАБЕЛЕЖКА:** За да спрете прехвърлянето на данни, щракнете върху **Отказ** в прозореца за копиране на операционната система.

За да извадите цифрова карта:

1. Щракнете върху иконата **Безопасно премахване на хардуер и изваждане на носителя** в областта за уведомяване вдясно на лентата на задачите.

- 📝 **ЗАБЕЛЕЖКА:** За да се покаже иконата за безопасно премахване на хардуер и изваждане на носителя, щракнете върху иконата **Покажи скритите икони** (стрелката най-вляво на областта за уведомяване).

2. Щракнете върху името на цифровата карта в списъка.

- 📝 **ЗАБЕЛЕЖКА:** Ще получите съобщение, че е безопасно да премахнете хардуерното устройство.

3. Натиснете цифровата карта навътре (1), след което я извадете от слота (2).

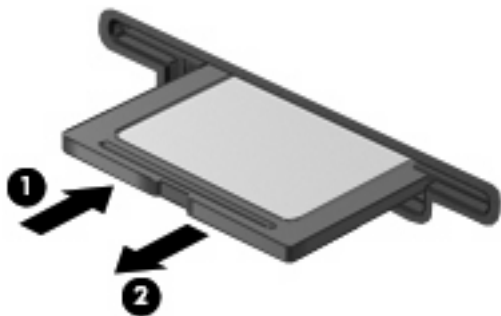

## 8 Добавяне или замяна на модул с памет

Компютърът има едно отделение за разширение на паметта, което се намира в дъното на компютъра. Капацитетът на паметта на компютъра може да се увеличи, като се добави модул с памет в празен разширителен слот за модул с памет или с поставяне на по-голям модул с памет в основен слот за модул с памет.

- ⚠ **ПРЕДУПРЕЖДЕНИЕ!** За да намалите опасността от токов удар и повреда на оборудването, изключете захранващия кабел и извадете всички батерии, преди да инсталирате модул с памет.
- ⚠ **ВНИМАНИЕ:** Електростатичен разряд (ESD) може да повреди електронните компоненти. Преди да започнете каквато и да е процедура, се уверете, че сте се разредили от статично електричество, като докоснете заземен метален предмет.
- 📝 **ЗАБЕЛЕЖКА:** За да ползвате двуканална конфигурация при добавяне на втори модул с памет, двата модула с памет трябва да бъдат с един и същ размер.

За да добавите или смените модул с памет:

1. Запишете работните файлове.
2. Изключете компютъра и затворете дисплея.  
  
Ако не сте сигурни дали компютърът е изключен, или е в хибернация, включете компютъра с натискане на бутона за захранване. След това изключете компютъра от операционната система.
3. Изключете всички външни устройства, свързани с компютъра.
4. Извадете захранващия кабел от електрическия контакт.
5. Обърнете компютъра с дъното нагоре на хоризонтална повърхност.
6. Извадете батерията от компютъра.
7. Отвийте винтовете на отделението за модула с памет (1).

8. Вдигнете капака на отделението за модул с памет (2) и го извадете от компютъра.

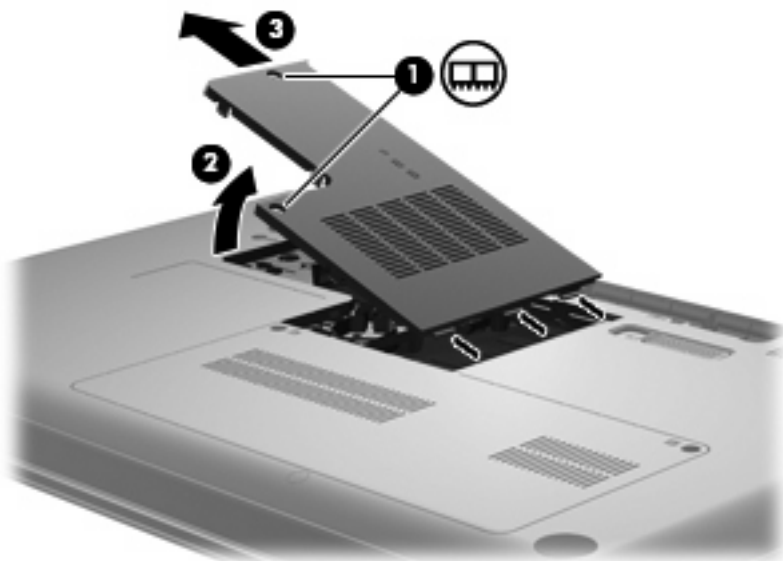

9. Ако сменяте модул с памет, извадете предишния модул с памет:

- a. Дръпнете навън скобите за задържане (1) от всяка страна на модула с памет.

Модулът с памет се накланя нагоре.

△ **ВНИМАНИЕ:** За да предотвратите повреда на модул с памет, дръжте модула с памет само за краищата. Не докосвайте компонентите на модула с памет.

- b. Хванете края на модула с памет (2) и леко издърпайте модула от слота.

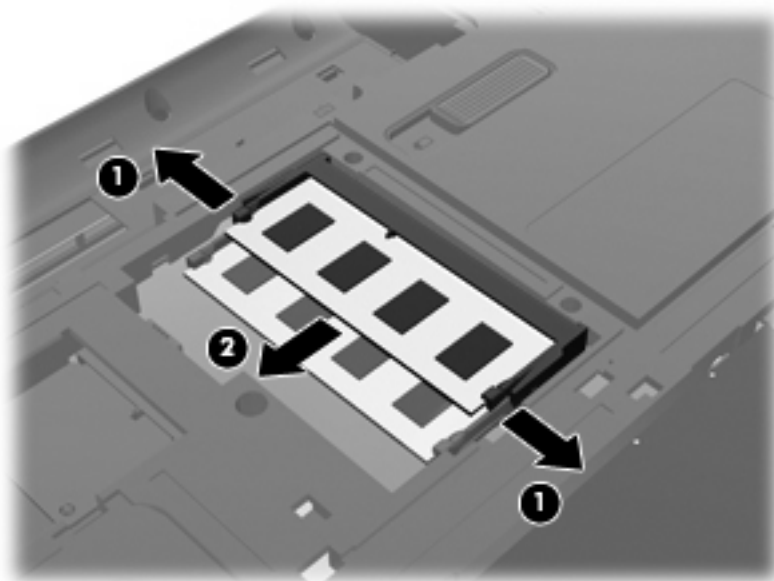

- c. За да защитите модула с памет след премахването, го поставете в електростатичен плик.

10. Поставете нов модул с памет:

△ **ВНИМАНИЕ:** За да предотвратите повреда на модул с памет, дръжте модула с памет само за краищата. Не докосвайте компонентите на модула с памет и не огъвайте модула с памет.

- a. Изравнете белязания край (1) на модула с памет с езичето в слота за модул с памет.
- b. Като държите модула с памет под ъгъл от 45 градуса спрямо повърхността на отделението за модул с памет, натиснете модула (2) в слота за модул с памет, докато влезе на място.
- c. Леко натиснете модула с памет (3) надолу, като натискате и левия, и десния край на модула, докато скобите за задържане щракнат на място.

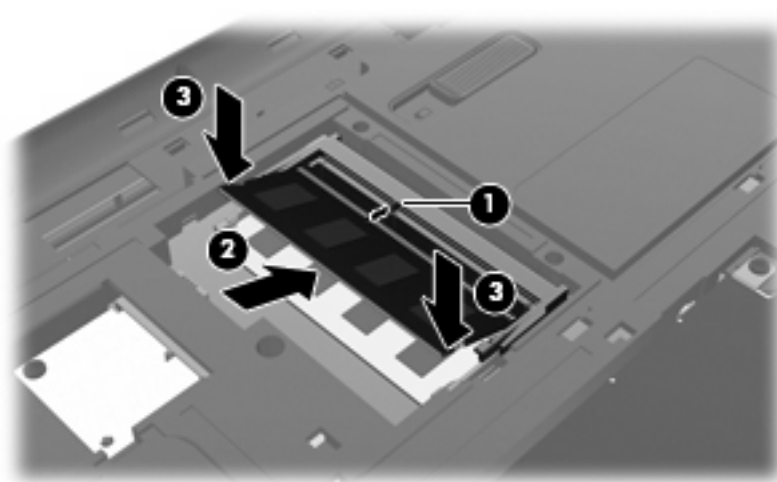

11. Изравнете езика (1) на капака на отделението за модул с памет с жлеба на компютъра.
12. Затворете капака (2).
13. Завийте винтовете на отделението за модул с памет (3).

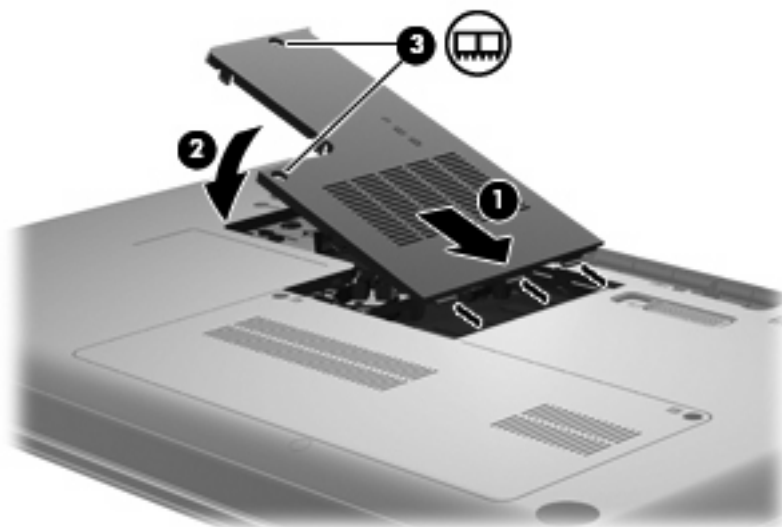

14. Поставете отново батерията.



15. Завъртете компютъра с дясната страна нагоре и свържете отново външното захранване и външните устройства.
16. Включете компютъра.

# 9 Защита

## Защита на компютъра

Стандартните функции за защита, предоставени от операционната система Windows и помощната програма Setup Utility, която не е на Windows, могат да защитят личните ви настройки и данни от редица рискове.

Следвайте процедурите в тази глава за използване на следните функции:

- Пароли
- Антивирусен софтуер
- Защитна стена
- Критично важни актуализации за защита
- Допълнителен кабел за защита

 **ЗАБЕЛЕЖКА:** Решенията за защита са предназначени да функционират като предпазна мярка, но те може да не спрат софтуерни атаки или да попречат на неправилна употреба или кражба на компютъра.

**ЗАБЕЛЕЖКА:** Преди да изпратите компютъра за поправка, премахнете всички настройки за пароли.

Риск за компютъра	Функция за защита
Неоторизирана употреба на компютъра	Парола при включване
Компютърни вируси	Софтуер Norton Internet Security
Неоторизиран достъп до данни	<ul style="list-style-type: none"><li>• Защитна стена</li><li>• Актуализации на Windows</li></ul>
Неоторизиран достъп до "Setup Utility", настройките на BIOS и друга идентификационна информация за системата	Администраторска парола
Текущи или бъдещи заплахи за компютъра	Важни актуализации за защитата от Microsoft
Неоторизиран достъп до потребителски акаунт на Windows	Потребителска парола
Неоторизирано премахване на компютъра	Слот за кабел за защита (използван с допълнителен кабел за защита)

## Използване на пароли

Паролата е група от символи, които сте избрали за защита на вашата компютърна информация. Могат да бъдат зададени няколко вида пароли в зависимост от това как искате да управлявате достъпа до информация. Паролите могат да бъдат зададени в Windows или в предварително инсталираната на компютъра помощна програма Setup Utility, която не е на Windows.

△ **ВНИМАНИЕ:** За да не бъдете блокирани от компютъра, записвайте всяка парола, която задавате. Тъй като повечето пароли не се показват, както са зададени, променени или изтрити, е задължително незабавно да записвате всяка парола и да я съхранявате на сигурно място.

Можете да използвате една и съща парола както за функциите на Setup Utility, така и за функциите за защита на Windows. Можете също да използвате една и съща парола за повече от една функция на Setup Utility.

Използвайте следните указания, когато задавате парола в дадена помощна програма за настройка:

- Парола може да бъде всяка комбинация от максимум осем букви и цифри, като главните и малки букви имат значение.
- Ако паролата е зададена в Setup Utility, ще трябва да въведете паролата при подкана от Setup Utility. Ако паролата е зададена в Windows, ще трябва да въведете паролата при подкана от Windows.

Използвайте следните съвети за създаване и записване на пароли:

- Когато създавате пароли, следвайте изискванията, зададени от програмата.
- Записвайте паролите и ги съхранявайте на сигурно място, далеч от компютъра.
- Не съхранявайте пароли във файл в компютъра.
- Не използвайте собственото си име или други лични данни, които могат да бъдат лесно открити от външно лице.

В следващите раздели са показани пароли на Windows и Setup Utility и се описват техните функции. За допълнителна информация относно паролите на Windows, например пароли за скрийнсейвър, изберете **Старт > Помощ и поддръжка**.

## Задаване на пароли в Windows

Парола	Функция
Администраторска парола	Защитава достъпа до съдържанието на компютъра с администраторско ниво. <b>ЗАБЕЛЕЖКА:</b> Тази парола не може да бъде използвана за достъп до съдържанието на Setup Utility.
Потребителска парола	Защитава достъпа до потребителски акаунт на Windows. Защитава също достъпа до съдържанието на компютъра и трябва да бъде въведена, когато излизате от режим на заспиване или хибернация.

## Задаване на пароли в Setup Utility

Парола	Функция
Администраторска парола*	<ul style="list-style-type: none"><li>• Защишава достъпа до Setup Utility.</li><li>• След като е зададена, трябва да въведете паролата всеки път, когато използвате Setup Utility.</li></ul> <p><b>ВНИМАНИЕ:</b> Ако забравите администраторската си парола, няма да разполагате с достъп до Setup Utility.</p>
Парола при включване*	<ul style="list-style-type: none"><li>• Защишава достъпа до съдържанието на компютъра.</li><li>• След като е зададена, трябва да въведете паролата всеки път, когато включвате компютъра, рестартирате компютъра или излизате от режим на хибернация.</li></ul> <p><b>ВНИМАНИЕ:</b> Ако забравите паролата при включване, няма да можете да включите или рестартирате компютъра, както и да излезете от режим на хибернация.</p>

\*За подробности относно всяка от тези пароли вж. следните теми.

### Администраторска парола

Администраторската парола защитава настройките за конфигуриране и идентификационната информация за системата в Setup Utility. След като тази парола е зададена, тя трябва да бъде въведена всеки път, когато използвате Setup Utility.

Администраторската парола не може да се замени с администраторската парола, зададена в Windows, а също така тя не се показва, като се зададе, въведе, промени или изтрие. Не забравяйте да запишете паролата и да я съхраните на сигурно място.

## Управление на администраторска парола

За да зададете, промените или изтриете тази парола, изпълнете следните стъпки:

1. Отворете Setup Utility, като включите компютъра или го рестартирате. Когато съобщението "Press the ESC key for Startup Menu" (Натиснете клавиша ESC за началното меню) се покаже в долния ляв ъгъл на екрана, натиснете клавиша **F10**.

– или –

Отворете Setup Utility, като включите компютъра или го рестартирате. Когато съобщението "Press the ESC key for Startup Menu" (Натиснете клавиша ESC за началното меню) се покаже в долния ляв ъгъл на екрана, натиснете клавиша **esc**. Когато се покаже началното меню, натиснете **F10**.

2. Използвайте клавишите със стрелки, за да изберете **Security (Защита) > Set Administrator Password (Задаване на администраторска парола)**, след което натиснете клавиша **enter**.
  - За да зададете администраторска парола, въведете паролата в полетата **Enter New Password (Въвеждане на нова парола)** и **Confirm New Password (Потвърждаване на новата парола)**, след което натиснете клавиша **enter**.
  - За да промените дадена администраторска парола, въведете текущата паролата в полето **Enter Current Password (Въвеждане на текущата парола)**, въведете нова парола в полетата **Enter New Password (Въвеждане на нова парола)** и **Confirm New Password (Потвърждаване на новата парола)**, след което натиснете клавиша **enter**.
  - За да изтриете дадена администраторска парола, въведете текущата паролата в полето **Enter Password (Въвеждане на парола)**, след което натиснете клавиша **enter** четири пъти.
3. За да запишете промените и да излезете от Setup Utility, използвайте клавишите със стрелки за избиране на **Exit (Изход) > Exit Saving Changes (Изход и записване на промените)**.

Промените ще влязат в сила, когато рестартирате компютъра.

## Въвеждане на администраторска парола

При подкана **Enter Password (Въвеждане на парола)** въведете администраторската парола, след което натиснете **enter**. След три неуспешни опита да въведете администраторската парола трябва да рестартирате компютъра и да опитате отново.

## Парола при включване

Паролата при включване предотвратява неупълномощено използване на компютъра. След като е зададена, трябва да въвеждате паролата всеки път, когато включвате компютъра, рестартирате компютъра или излизате от режим на хибернация. Парола при включване не се показва при задаване, въвеждане, смяна или изтриване.

## Управление на парола при включване

За да зададете, промените или изтриете тази парола, изпълнете следните стъпки:

1. Отворете Setup Utility, като включите компютъра или го рестартирате. Когато съобщението "Press the ESC key for Startup Menu" (Натиснете клавиша ESC за началното меню) се покаже в долния ляв ъгъл на екрана, натиснете клавиша **f10**.

– или –

Отворете Setup Utility, като включите компютъра или го рестартирате. Когато съобщението "Press the ESC key for Startup Menu" (Натиснете клавиша ESC за началното меню) се покаже в долния ляв ъгъл на екрана, натиснете клавиша **esc**. Когато се покаже началното меню, натиснете **f10**.

2. Използвайте клавишите със стрелки, за да изберете **Security (Защита) > Set Power-On Password (Задаване на парола при включване)**, след което натиснете клавиша **enter**.
  - За да зададете парола при включване, въведете паролата в полетата **Enter New Password (Въвеждане на нова парола)** и **Confirm New Password (Потвърждаване на новата парола)**, след което натиснете **enter**.
  - За да промените дадена парола при включване, въведете текущата паролата в полето **Enter Current Password (Въвеждане на текущата парола)**, въведете нова парола в полетата **Enter New Password (Въвеждане на нова парола)** и **Confirm New Password (Потвърждаване на новата парола)**, след което натиснете **enter**.
  - За да изтриете дадена парола при включване, въведете текущата паролата в полето **Enter Password (Въвеждане на парола)**, след което натиснете клавиша **enter** четири пъти.
3. За да запишете промените и да излезете от Setup Utility, използвайте клавишите със стрелки за избиране на **Exit (Изход) > Exit Saving Changes (Изход и записване на промените)**.

Промените ще влязат в сила, когато рестартирате компютъра.

## Въвеждане на парола при включване

При подкана **Enter Password (Въвеждане на парола)** въведете паролата, след което натиснете **enter**. След три неуспешни опита да въведете паролата трябва да рестартирате компютъра и да опитате отново.

## Използване на антивирусен софтуер

Когато използвате компютъра за електронна поща, свързвате се с мрежа или интернет, вие го излагате на опасност от компютърни вируси. Компютърните вируси могат да блокират операционната система, програмите или помощните програми, както и да попречат на нормалната им работа.

Антивирусният софтуер може да открие повечето вируси, да ги унищожи, а в много от случаите и да поправи причинените от тях вреди. За да осигури постоянна защита срещу новооткрити вируси, антивирусният софтуер трябва да се поддържа актуализиран.

Антивирусната програма Norton Internet Security е предварително инсталирана на компютъра. Софтуерът включва 60 дни безплатни актуализации. Силно се препоръчва да защитавате компютъра срещу новите вируси и след 60-те дни, като закупите удължаване на услугата за актуализация. С програмата са предоставени инструкции за използване и актуализиране на софтуера Norton Internet Security, както и за закупуване на услуга за удължена актуализация. За да прегледате и влезете в Norton Internet Security, изберете **Старт > Всички програми > Norton Internet Security**.

За повече информация относно компютърни вируси въведете **вируси** в полето за търсене в "Помощ и поддръжка".

## Използване на защитна стена

Когато използвате компютъра за електронна поща, мрежов или интернет достъп, неупълномощени лица могат да получат достъп до компютъра, личните ви файлове и информация за вас. Използвайте предварително инсталираната на компютъра защитна стена, за да защитите поверителността си.

Функциите на защитната стена включват регистриране и отчитане на дейност в мрежата, автоматично следене на целия входящ и изходящ трафик. Вж. ръководството за защитната стена или се свържете с производителя ѝ за допълнителна информация.

---

 **ЗАБЕЛЕЖКА:** При определени обстоятелства защитната стена може да блокира достъпа ви до игри в интернет, да попречи на споделянето на принтери или файлове в мрежа или да блокира оторизирани прикачени файлове към електронните съобщения. За да отстраните временно този проблем, забранете защитната стена, изпълнете желаната задача, след което отново разрешете защитната стена. За да отстраните проблема за постоянно, конфигурирайте защитната стена отново.

---

## Инсталиране на важни актуализации за защита

△ **ВНИМАНИЕ:** Microsoft изпраща уведомления относно важните актуализации. За да предпазите компютъра от пробиви в защитата и компютърни вируси, инсталирайте всички важни актуализации от Microsoft възможно най-бързо, след като получите уведомление.

Актуализациите за операционната система и друг софтуер ще бъдат достъпни, след като компютърът бъде доставен. За да бъдете сигурни, че всички налични актуализации са инсталирани на компютъра, спазвайте следните напътствия:

- Изпълнете актуализацията на Windows възможно най-бързо, след като настроите компютъра. Използвайте връзката за актуализации в **Старт > Всички програми > Windows Update**.
- След това изпълнявайте ежемесечно актуализацията на Windows.
- Получавайте актуализации за Windows, както и за други програми на Microsoft, веднага след издаването им, от уеб сайта на Microsoft и от връзката за актуализации в "Помощ и поддръжка".

## Инсталиране на допълнителен кабел за защита

📖 **ЗАБЕЛЕЖКА:** Защитният кабел е предназначен да работи като предпазна мярка, но той може да не предпази компютъра от неправилна употреба или кражба.

1. Направете примка със защитния кабел около защитен обект.
2. Поставете ключа (1) в ключалката на кабела (2).
3. Поставете ключалката на кабела в слота за кабел за защита на компютъра (3), след което заключете ключалката на кабела с ключа.

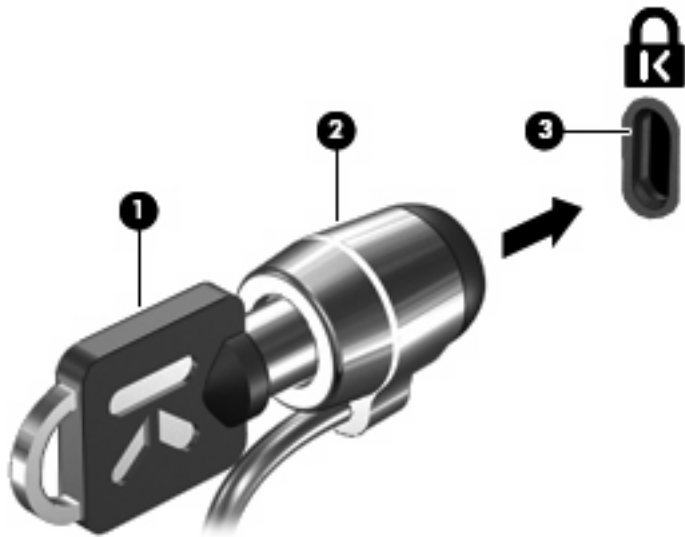

📖 **ЗАБЕЛЕЖКА:** Местоположението на слота за защитен кабел е различно според модела на компютъра.



---

# A Setup Utility (BIOS)

## Стартиране на Setup Utility

Setup Utility е помощна програма за персонализиране и ROM-базирана информация, която може да бъде използвана дори когато операционната система Windows не работи.

Помощната програма отчита информация за компютъра и предоставя настройки за стартиране, защита и други предпочитания.

За да стартирате Setup Utility:

- ▲ Отворете Setup Utility, като включите компютъра или го рестартирате. Когато съобщението "Press the ESC key for Startup Menu" (Натиснете клавиша ESC за началното меню) се покаже в долния ляв ъгъл на екрана, натиснете клавиша **f10**.

– или –

1. Отворете Setup Utility, като включите компютъра или го рестартирате. Когато съобщението "Press the ESC key for Startup Menu" (Натиснете клавиша ESC за началното меню) се покаже в долния ляв ъгъл на екрана, натиснете клавиша **esc**.
2. Когато се покаже началното меню, натиснете **f10**.

# Използване на Setup Utility

## Промяна на езика на Setup Utility

В процедурата по-долу е обяснено как да промените езика на Setup Utility. Ако помощната програма Setup Utility не е включена, започнете от стъпка 1. Ако помощната програма Setup Utility е включена, започнете от стъпка 2.

1. Отворете Setup Utility, като включите компютъра или го рестартирате. Когато съобщението "Press the ESC key for Startup Menu" (Натиснете клавиша ESC за началното меню) се покаже в долния ляв ъгъл на екрана, натиснете клавиша **f10**.

– или –

Отворете Setup Utility, като включите компютъра или го рестартирате. Когато съобщението "Press the ESC key for Startup Menu" (Натиснете клавиша ESC за началното меню) се покаже в долния ляв ъгъл на екрана, натиснете клавиша **esc**. Когато се покаже началното меню, натиснете **f10**.

2. Използвайте клавишите със стрелки, за да изберете **System Configuration** (Системна конфигурация) > **Language** (Език), след което натиснете клавиша **enter**.
3. Използвайте клавишите със стрелки, за да изберете език, след което натиснете клавиша **enter**.
4. Когато се появи прозорец за потвърждение с избрания език, натиснете клавиша **enter**.
5. За да запишете промяната и да излезете от Setup Utility, използвайте клавишите със стрелки за избиране на **Exit** (Изход) > **Exit Saving Changes** (Изход и записване на промените), след което натиснете клавиша **enter**.

Промяната ще се влезе в сила незабавно.

## Навигация и избор в Setup Utility

Тъй като помощната програма Setup Utility не е базирана на Windows, тя не поддържа тъчпада. Навигацията и изборът се изпълняват с помощта на клавиши.

- За да изберете меню или елемент от меню, използвайте клавишите със стрелки.
- За да изберете елемент в даден списък или да превключите поле, например поле за разрешаване/забраняване, използвайте клавишите със стрелки или **f5** и **f6**.
- За да изберете елемент, натиснете **enter**.
- За да изберете текстово поле или да се върнете в показаното меню, натиснете **esc**.
- За да покажете допълнителна информация относно навигирането и избирането, докато помощната програма Setup Utility е отворена, натиснете клавиша **f1**.

## Показване на системна информация

В процедурата по-долу е обяснено как можете да покажете системна информация в Setup Utility. Ако помощната програма Setup Utility не е отворена, започнете от стъпка 1. Ако помощната програма Setup Utility е отворена, започнете от стъпка 2.

1. Отворете Setup Utility, като включите компютъра или го рестартирате. Когато съобщението "Press the ESC key for Startup Menu" (Натиснете клавиша ESC за началното меню) се покаже в долния ляв ъгъл на екрана, натиснете клавиша **f10**.

– или –

Отворете Setup Utility, като включите компютъра или го рестартирате. Когато съобщението "Press the ESC key for Startup Menu" (Натиснете клавиша ESC за началното меню) се покаже в долния ляв ъгъл на екрана, натиснете клавиша **esc**. Когато се покаже началното меню, натиснете **f10**.

2. Изберете менюто **Main** (Главно). Ще се покаже системна информация като системните дата и час, както и идентификационна информация относно компютъра.
3. За да излезете от Setup Utility, без да промените настройки, използвайте клавишите със стрелки, за да изберете **Exit** (Изход) > **Exit Discarding Changes** (Изход и отхвърляне на промените), след което натиснете клавиша **enter**.

## Възстановяване на настройките по подразбиране в Setup Utility

В процедурата по-долу е обяснено как да възстановите настройките по подразбиране в Setup Utility. Ако помощната програма Setup Utility не е включена, започнете от стъпка 1. Ако помощната програма Setup Utility е включена, започнете от стъпка 2.

1. Отворете Setup Utility, като включите компютъра или го рестартирате. Когато съобщението "Press the ESC key for Startup Menu" (Натиснете клавиша ESC за началното меню) се покаже в долния ляв ъгъл на екрана, натиснете клавиша **f10**.

– или –

Отворете Setup Utility, като включите компютъра или го рестартирате. Когато съобщението "Press the ESC key for Startup Menu" (Натиснете клавиша ESC за началното меню) се покаже в долния ляв ъгъл на екрана, натиснете клавиша **esc**. Когато се покаже началното меню, натиснете **f10**.

2. Използвайте клавишите със стрелки, за да изберете **Exit** (Изход) > **Load Setup Defaults** (Зареждане на настройките по подразбиране), след което натиснете клавиша **enter**.
3. Когато се покаже потвърждение за настройка, натиснете клавиша **enter**.
4. За да запишете промяната и да излезете от Setup Utility, използвайте клавишите със стрелки за избиране на **Exit** (Изход) > **Exit Saving Changes** (Изход и записване на промените), след което натиснете клавиша **enter**.

Настройките по подразбиране в Setup Utility ще влязат в сила след рестартиране на компютъра.

---

 **ЗАБЕЛЕЖКА:** Настройките за парола, защита и език няма да се променят, когато възстановите фабричните настройки по подразбиране.

---

## Изход от Setup Utility

Можете да излезете от Setup Utility, като запишете промените, или без да ги запишете.

- За да излезете от Setup Utility и да запишете промените от текущата сесия:

Ако менютата в Setup Utility не са видими, натиснете клавиша **esc**, за да се върнете на дисплея на менюто. След това използвайте клавишите със стрелки, за да изберете **Exit** (Изход) > **Exit Saving Changes** (Изход и записване на промените), след което натиснете клавиша **enter**.

- За да излезете от Setup Utility, без да запишете промените от текущата сесия:

Ако менютата в Setup Utility не са видими, натиснете клавиша **esc**, за да се върнете на дисплея на менюто. След това използвайте клавишите със стрелки, за да изберете **Exit** (Изход) > **Exit Discarding Changes** (Изход и отхвърляне на промените), след което натиснете клавиша **enter**.

След който и да е избор компютърът ще рестартира Windows.

## Менюта на Setup Utility

В таблиците с менютата в този раздел е предоставен общ преглед на опциите на Setup Utility.

 **ЗАБЕЛЕЖКА:** Някои от елементите на менютата на Setup Utility, показани в тази глава, може да не се поддържат от компютъра.

### Меню "Main" (Главно)

Избор	За да...
System information (Информация за системата)	<ul style="list-style-type: none"><li>• Видите и промените системните дата и час.</li><li>• Прегледате идентификационната информация за компютъра.</li><li>• Прегледате информация за спецификациите относно процесора, размера на паметта, системата BIOS и версията на контролера на клавиатурата (само при определени модели).</li></ul>

### Меню "Security" (Защита)

Избор	За да...
Administrator Password (Администраторска парола)	Въведете, промените или изтриете дадена администраторска парола
Power-On Password (Парола при включване на захранването)	Въведете, промените или изтриете дадена парола парола при включване

## Меню "System configuration" (Системна конфигурация)

Избор	За да...
Language (Език)	Промяна на езика на Setup Utility.
Button Sound (Звук на бутон) (само при някои модели)	Разрешите/забраните почукващите звуци на тактилните бутони.
Virtualization Technology (Технология за виртуализация) (само при някои модели)	Разрешите/забраните технологията за виртуализация на процесора.
Processor C6 State (Състояние на процесора C6) (само при някои модели)	Разрешаване/забраняване на състоянието на процесора.
LAN Power Saving (Икономия на енергията за LAN мрежата) (само при някои модели)	Разрешите/забраните икономия на енергията за LAN мрежата. Когато тази функция е разрешена, тя пести енергия, докато компютърът е работи в правотоков режим.
Card Reader/1394 Power Saving (Четец на карти/1394 икономия на енергия) (само при някои модели)	Разрешите/забраните четец на карти/1394 икономия на енергията.
Fan Always On (Винаги включен вентилатор)	Разрешите/забраните опцията за винаги включен вентилатор. Когато тази опция е разрешена, вентилаторът на компютъра ще бъде винаги включен.
Action Key Mode (Режим на функционални клавиши)	Разрешаване/забраняване на режима на функционални клавиши.
Boot Options (Опции за зареждане)	<p>Зададете следните опции за зареждане:</p> <ul style="list-style-type: none"><li>• POST Hotkey Delay (sec.) (Забавяне за натискане на клавиш за POST (сек.)) – Задаване на забавяне за функциите на клавишите <b>f10</b> и <b>f12</b> на Setup Utility на интервали от по 5 секунди (0, 5, 10, 15, 20).</li><li>• Зареждане от компактдиск – Разрешаване/забраняване на зареждане от компактдиск.</li><li>• Зареждане от дискета – Разрешаване/забраняване на зареждане от дискета.</li><li>• Зареждане от вътрешна мрежова карта – Разрешаване/забраняване на зареждане от вътрешната мрежова карта.</li><li>• Ред на зареждане – Задаване на ред за зареждане за:<ul style="list-style-type: none"><li>◦ Твърд диск на преносим компютър</li><li>◦ Вътрешно CD/DVD ROM устройство</li><li>◦ USB дискета на ключ/USB твърд диск</li><li>◦ USB CD/DVD ROM устройство</li><li>◦ USB флопидисково устройство</li><li>◦ Мрежова карта</li></ul></li></ul>

## Меню "Diagnostics" (Диагностика)

Избор	За да...
Hard Disk Self Test (Автотест на твърдия диск)	Изпълните подробен автотест на твърдия диск. <b>ЗАБЕЛЕЖКА:</b> На модели с два твърди диска тази опция от менюто се нарича <b>Primary Hard Disk Self Test</b> (Автотест на главния твърд диск).
Secondary Hard Disk Self Test (Автотест на вторичния твърд диск) (само при някои модели)	Изпълните подробен автотест на вторичния твърд диск.
Memory Test (Тест на паметта)	Изпълните диагностичен тест на системната памет.

---

# В Актуализации на софтуер

Актуализирани версии на предоставения с компютъра софтуер може да са налични на уеб сайта на HP.

По-голямата част от софтуера и актуализациите на BIOS на уеб сайта на HP са пакетирани в компресирани файлове, наречени *SoftPaks*.

Някои пакети за изтегляне съдържат файл, наречен "Readme.txt", който съдържа информация за инсталирането на файла и отстраняването на неизправности, свързани с него.

За актуализиране на софтуера изпълнете следните стъпки:

1. Определете модела на компютъра, продуктовата категория и серията или продуктовата фамилия. Подгответе се за актуализиране на BIOS, като определите версията на BIOS, инсталирана в момента на компютъра.

Ако компютърът е свързан в мрежа, консултирайте се с мрежовия администратор, преди да инсталирате каквито и да е софтуерни актуализации, особено актуализации на BIOS.

 **ЗАБЕЛЕЖКА:** BIOS на компютъра се съхранява в системната ROM памет. BIOS стартира операционната система, определя как компютърът да взаимодейства с хардуерните устройства и осигурява обмена на данни между хардуерните устройства, включително часа и датата.

**ЗАБЕЛЕЖКА:** Windows включва функцията за управление на потребителските акаунти за подобряване на защитата на компютъра. Може да се покаже подкана за разрешение или парола за задачи, като инсталиране на софтуер, стартиране на помощни програми или промяна на настройките на Windows. Вж. "Помощ и поддръжка" за повече информация.

2. Прегледайте актуализациите на уеб сайта на HP на адрес <http://www.hp.com>.
3. Инсталирайте актуализациите.

# Актуализиране на BIOS

За да актуализирате BIOS, първо определете с каква версия на BIOS разполагате в момента, след което изтеглете и инсталирайте нов BIOS.

## Определяне на версията на BIOS

За да определите дали наличните актуализации на BIOS съдържат по-нови версии от тези, които в момента са инсталирани на компютъра, трябва да знаете версията на инсталираната в момента система BIOS.

Информацията за версията на BIOS (BIOS се нарича също и *дата на ROM* и *системен BIOS*) може да се покаже чрез натискане на клавишите **fn + esc** (ако сте в Windows) или чрез отваряне на Setup Utility.

За да използвате Setup Utility за показване на информацията за BIOS:

1. Отворете Setup Utility, като включите компютъра или го рестартирате. Когато съобщението "Press the ESC key for Startup Menu" (Натиснете клавиша ESC за началното меню) се покаже в долния ляв ъгъл на екрана, натиснете клавиша **f10**.
2. Ако Setup Utility не се отвори, като показва системната информация, използвайте клавишите със стрелките, за да изберете менюто **Main** (Главно).

Когато главното меню е избрано, се показва информация за BIOS, както и друга системна информация.

3. За да излезете от Setup Utility, използвайте клавишите със стрелки, за да изберете **Exit** (Изход) > **Exit Discarding Changes** (Изход и отхвърляне на промените), след което натиснете клавиша **enter**.



## Изтегляне на актуализация на BIOS

- △ **ВНИМАНИЕ:** За да предотвратите повреда на компютъра или неуспешно инсталиране, изтеглете и инсталирайте актуализация на BIOS само когато компютърът е свързан към надеждно външно захранване с променливотоков адаптер. Не изтегляйте и не инсталирайте актуализация на BIOS, докато компютърът работи на захранване от батерията или е свързан към допълнителен захранващ източник. По време на изтеглянето и инсталирането следвайте тези инструкции:

Не изключвайте захранването на компютъра, като изваждате захранващия кабел от контакта на електрозахранването.

Не изключвайте компютъра и не инициирайте режим на заспиване или хибернация.

Не поставяйте, не премахвайте, не свързвайте и не изключвайте устройства или кабели.

За да изтеглите актуализация на BIOS:

1. Прегледайте страницата в уеб сайта на HP, която предоставя софтуер за компютъра:  
Изберете **Старт > Помощ и поддръжка > Поддържане > Актуализации на софтуер**.
2. Следвайте инструкциите на екрана, за да определите компютъра и да получите достъп до актуализацията на BIOS, която искате да изтеглите.
3. В областта за изтегляне направете следното:
  - a. Определете актуализацията на BIOS, която е по-нова от версията на BIOS, инсталирана на компютъра в момента. Отбележете си датата, името или друг идентификатор. Възможно е тази информация да ви трябва, за да намерите актуализацията по-късно, след като я изтеглите на твърдия диск.
  - b. Следвайте инструкциите на екрана, за да изтеглите избория от вас файл на твърдия диск.  
  
Отбележете пътя към местоположението на твърдия диск, където ще се изтегли актуализацията на BIOS. Ще трябва да навигирате до това местоположение, когато сте готови да инсталирате актуализацията.

 **ЗАБЕЛЕЖКА:** Ако компютърът е свързан в мрежа, консултирайте се с мрежовия администратор, преди да инсталирате каквито и да е софтуерни актуализации, особено актуализации на системния BIOS.

Процедурите за инсталиране на BIOS са различни. Следвайте инструкциите, показвани на екрана, след като изтеглянето завърши. Ако не се покажат инструкции, следвайте посочените стъпки:

1. Отворете Windows Explorer, като изберете **Старт > Компютър**.
2. Щракнете двукратно върху обозначението на твърдия диск. Обикновено обозначението на твърдия диск е "Локален диск (C:)".
3. Като използвате записания по-рано път на твърдия диск, отворете папката на твърдия диск, където се намира актуализацията.
4. Щракнете двукратно върху файла, който има разширение .exe (например *име\_на\_файл.exe*).

Инсталирането на BIOS започва.

5. Завършете инсталирането, като следвате инструкциите на екрана.

Системата се изключва автоматично след успешното актуализиране на BIOS.

---

 **ЗАБЕЛЕЖКА:** След като се появи съобщение на екрана за успешно инсталиране, можете да изтриете изтегления файл от твърдия диск.

---

## Актуализиране на програми и драйвери

За да изтеглите и инсталирате софтуер, различен от актуализацията на BIOS, направете следното:

За да използвате уеб сайта на HP:

1. Отворете уеб браузъра и отидете на сайта <http://www.hp.com/support>, след което изберете държавата или региона си.
2. Щракнете върху опциите за изтегляне на софтуер и драйвери, въведете номера на модела на компютъра в полето за търсене, след което натиснете **enter**.

– или –

Ако искате конкретен SoftPaq, въведете номера на SoftPaq в полето за търсене, натиснете **enter**, след което изпълнете предоставените инструкции. Преминете към стъпка 6.

3. Щракнете върху вашия продукт от показаните в списъка модели.
4. Изберете вашата операционна система.
5. Когато се покаже списъкът с драйвери, щракнете върху актуализиран драйвер, за да отворите прозорец, който съдържа допълнителна информация.
6. Щракнете върху **Инсталирай сега**, за да инсталирате актуализирания драйвер.

---

 **ЗАБЕЛЕЖКА:** В някои местоположения е възможното да изтеглите драйвера и да го инсталирате по-късно. За да направите това, щракнете върху **Само изтегли**, за да запишете файла на компютъра си. Когато получите подкана, щракнете върху **Запиши**, след което изберете място за съхранение на твърдия диск. Когато файлът се изтегли, навигирайте до папката за съхранение на файла, след което щракнете двукратно върху файла за инсталиране.

---

7. Ако получите подкана за това, рестартирайте компютъра след завършване на инсталирането, след което проверете дали устройството работи.

---

## С Архивиране и възстановяване

Възстановяването след системна грешка е на базата на най-последното архивиране. HP препоръчва да създадете дискове за възстановяване незабавно след настройването на софтуера. При добавяне на нов софтуер и файлове, с времето трябва да продължавате да архивирате системата с цел поддържане на сравнително актуален архив.

Инструментите, предлагани от операционната система и софтуера HP Recovery Manager, служат, за да ви помогнат при следните операции за защита на информацията в случай на отказ на системата:

- Създаване на комплект дискове за възстановяване (функция на Recovery Manager). Дисковете за възстановяване се използват за първоначално стартиране (зареждане) на компютъра и възстановяване на операционната система и софтуера до фабричните настройки в случай на повреда или нестабилност на системата.
- Редовно архивиране на информацията за защита на важните системни файлове.
- Създаване на точките за възстановяване на системата (функция на операционната система). Точките за възстановяване на системата ви позволяват да върнете нежелани промени в компютъра, като възстановите компютъра към състоянието му в предишен момент.
- Възстановяване на програма или драйвер (функция на софтуера Recovery Manager). Тази функция ви помага да преинсталирате програма или драйвер, без да извършвате пълно възстановяване на системата.
- Извършване на пълно възстановяване на системата (функция на софтуера Recovery Manager). С Recovery Manager можете да възстановите пълното фабрично съдържание в случай на повреда или нестабилност на системата. Recovery Manager работи от заделен дял за възстановяване (само при някои модели) на твърдия диск или от създадените от вас дискове за възстановяване.



**ЗАБЕЛЕЖКА:** Ако компютърът включва полупроводников диск (SSD), е възможно да не разполагате с дял за възстановяване. За компютри, които не разполагат с подобен дял, са предоставени дискове за възстановяване. Използвайте тези дискове за възстановяване на операционната система и софтуера. За да проверите за наличието на дял за възстановяване, изберете **Старт > Компютър**. Ако дялът е наличен, в раздела на прозореца за твърди дискове ще се покаже дисково устройство за възстановяване на HP.

---

## Създаване на дискове за възстановяване

HP препоръчва да създадете дискове за възстановяване, за да сте сигурни, че можете да възстановите системата до първоначалното ѝ фабрично състояние, в случай че тя откаже или стане нестабилна. Създайте тези дискове след първоначалното настройване на компютъра.

Работете внимателно с дисковете и ги пазете на безопасно място. Софтуерът позволява създаване само на един комплект дискове за възстановяване.

 **ЗАБЕЛЕЖКА:** Ако компютърът не включва вътрешно оптично устройство, можете да използвате допълнително външно оптично устройство (закупува се отделно) за създаване на дискове за възстановяване, или можете да закупите дискове за възстановяване за компютъра от уеб сайта на HP.

**ЗАБЕЛЕЖКА:** Външният твърд диск трябва да бъде свързан към USB порт на компютъра, а не към USB порт на външно устройство, като например концентратор.

Имайте предвид следните указания, преди да създадете дисковете за възстановяване:

- Ще ви трябват висококачествени DVD-R, DVD+R, BD-R (записваеми Blu-ray), или CD-R дискове. Всички тези дискове се закупуват отделно. DVD и BD дисковете имат много по-голям капацитет от компактдисковете. Ако използвате компактдискове, може да се изискват до 20 носителя, докато при използване на DVD и BD дискове ще са необходими само няколко.

 **ЗАБЕЛЕЖКА:** Презаписваемите дискове (като CD-RW, DVD±RW, двуслойни DVD±RW и BD-RE (презаписваеми Blu-ray дискове)) не са съвместими със софтуера Recovery Manager.

- Компютърът трябва да бъде свързан с мрежовото захранване по време на тази процедура.
- За всеки компютър може да се създаде само по един комплект дискове за възстановяване.
- Номерируйте всеки диск, преди да го поставите в оптичното устройство.
- Ако е необходимо, можете да излезете от програмата, преди да сте приключили със създаването на дисковете за възстановяване. Следващия път, когато отворите Recovery Manager, ще получите подкана да продължите с процедурата по създаването на дисковете.

За да създадете комплект от дискове за възстановяване:

1. Изберете **Старт > Всички програми > Recovery Manager > Recovery Disk Creation**.
2. Следвайте указанията на екрана.

# Архивиране на информацията

При добавяне на нов софтуер и файлове, с времето трябва да архивирате системата с цел поддържане на сравнително актуален архив. Архивирайте системата при следните случаи:

- По редовен график

---

 **ЗАБЕЛЕЖКА:** Задайте напомнания за периодично архивиране на информацията.

---

- Преди компютърът да се ремонтира или възстановява
- Преди да добавяте или промените хардуер или софтуер

Обърнете внимание на следната информация, когато архивирате:

- Създавайте точки за възстановяване на системата с помощта на функцията на Windows "Възстановяване на системата" и периодично ги копирайте на диск.
- Съхранявайте личните си файлове в библиотеката "Документи" и периодично архивирайте тази библиотека.
- Архивирайте шаблоните, съхранени в съответните им програми.
- Запишете персонализираните настройки за прозорец, лента с инструменти или лента с менюта, като направите снимка на екрана на съответните настройки. Снимката от екрана може да ви спести време, ако трябва да нулирате своите предпочитания.

За да копирате екрана и да го вмъкнете в документ на текстообработваща програма, следвайте тези стъпки:

1. Покажете екрана.
2. Копирайте екрана:  
  
За да копирате само активния прозорец, натиснете клавишите **alt + prt sc**.  
  
За да копирате целия екран, натиснете клавиша **prt sc**.
3. Отворете документ на текстообработваща програма, а след това изберете **Редактиране > Постави**.
4. Запишете документа.

- Можете да архивирате вашата информация на външен твърд диск, мрежово устройство, или на дискове (по избор).
- При архивиране върху дискове използвайте някой от следните типове дискове (закупуват се отделно): CD-R, CD-RW, DVD+R, DVD-R, или DVD±RW. Дисковете, които ще използвате, зависят от типа на инсталираното в компютъра оптично устройство.

---

 **ЗАБЕЛЕЖКА:** DVD дисковете съхраняват повече информация, отколкото компактдисковете, така че с тяхна помощ можете да намалите броя на необходимите дискове за възстановяване.

---

- При архивиране върху дискове номерирайте всеки диск, преди да го поставите в оптичното устройство на компютъра.

## Използване на функцията за архивиране и възстановяване в Windows

За създаване на архивно копие с помощта на функцията за архивиране и възстановяване в Windows изпълнете следните стъпки:

---

 **ЗАБЕЛЕЖКА:** Уверете се, че компютърът е свързан към променливотоково захранване, преди да започнете процеса на архивиране.

**ЗАБЕЛЕЖКА:** Процесът на архивиране може да отнеме над един час в зависимост от размера на файловете и скоростта на компютъра.

---

1. Изберете **Старт > Всички програми > Поддържане > Архивиране и възстановяване**.
2. Следвайте инструкциите на екрана, за да настроите и създадете архив.

---

 **ЗАБЕЛЕЖКА:** Windows включва функцията за управление на потребителските акаунти за подобряване на защитата на компютъра. Може да се покаже подкана за разрешение или парола за задачи, като инсталиране на софтуер, стартиране на помощни програми или промяна на настройките на Windows. Вж. "Помощ и поддръжка" за повече информация.

---

## Използване на точки за възстановяване на системата

Когато архивирате своята система, вие създавате точка за възстановяване на системата. Това ви позволява да запазите моментното състояние на своя твърд диск в конкретен момент. След това можете да възстановите тази точка, ако желаете да върнете направените по-късно промени в системата.

---

 **ЗАБЕЛЕЖКА:** Възстановяването до предишна точка за възстановяване не влияе на запазените файлове с данни или съобщенията по електронната поща, създадени след последната точка за възстановяване.

---

Можете също така да създадете допълнителни точки за възстановяване за допълнителна защита на вашите системни файлове и настройки.

### Кога се създават точки за възстановяване

- Преди да добавяте или да промените основно софтуер или хардуер
- Периодично, когато системата работи оптимално

---

 **ЗАБЕЛЕЖКА:** Ако върнете системата на определена точка за възстановяване и след това размислите, можете отново да я върнете в предишното състояние.

---

### Създайте точка за възстановяване на системата

1. Изберете **Старт > Контролен панел > Система и защита > Система**.
2. В лявата част на прозореца щракнете върху **Защита на системата**.
3. Щракнете върху раздела **Защита на системата**.
4. Под **Настройки за защита** изберете диска, за който искате да създадете точка на възстановяване.
5. Щракнете върху **Създай**.
6. Следвайте указанията на екрана.

### Възстановяване до предишна дата и час

За да се върнете до определена точка на възстановяване (създадена на предишна дата и час), когато компютърът е работил най-добре, извършете следните стъпки:

1. Изберете **Старт > Контролен панел > Система и защита > Система**.
2. В лявата част на прозореца щракнете върху **Защита на системата**.
3. Щракнете върху раздела **Защита на системата**.
4. Щракнете върху **Възстановяване на системата**.
5. Следвайте указанията на екрана.



## Извършване на възстановяване

 **ЗАБЕЛЕЖКА:** Можете да възстановявате само файлове, които сте архивирали преди това. HP препоръчва да използвате HP Recovery Manager, за да създадете набор от дискове за възстановяване (резервно копие на целия твърд диск), веднага след като конфигурирате компютъра.

Софтуерът Recovery Manager позволява да поправите или възстановите системата в случай на повреда или нестабилност. Recovery Manager ще използва дисковете за възстановяване или заделения дял за възстановяване (само при някои модели) на твърдия диск. Ако обаче компютърът включва полупроводников диск (SSD), е възможно да не разполагате с дял за възстановяване. В този случай дисковете за възстановяване са включени към компютъра. Използвайте тези дискове за възстановяване на операционната система и софтуера.

 **ЗАБЕЛЕЖКА:** Windows има свои собствени функции за възстановяване, например "Възстановяване на системата". Ако все още не сте използвали тези функции, изпробвайте ги, преди да използвате Recovery Manager.

**ЗАБЕЛЕЖКА:** Recovery Manager възстановява само фабрично инсталирания софтуер. Софтуер, който не е предоставен с компютъра, трябва да се инсталира повторно от диска, предоставен от производителя, или да се изтегли от уеб сайта на производителя.

## Възстановяване от дисковете за възстановяване

За да възстановите системата от дисковете за възстановяване:

1. Архивирайте всички лични файлове.
2. Поставете първия диск за възстановяване в оптичното дисково устройство и рестартирайте компютъра.
3. Следвайте указанията на екрана.

## Възстановяване от заделения дял за възстановяване (само при някои модели)

 **ЗАБЕЛЕЖКА:** Възможно е компютрите с SSD да не разполагат с дял за възстановяване. Ако компютърът не разполага с дял за възстановяване, няма да имате възможност за възстановяване при следване на тази процедура. За компютри, които не разполагат с подобен дял, са предоставени дискове за възстановяване. Използвайте тези дискове за възстановяване на операционната система и софтуера.

При някои модели можете да изпълните възстановяване от дяла на твърдия диск, достъпът до който се осъществява чрез натискане на бутона "Старт" или чрез клавиша **f11**. Това действие възстановява компютъра в неговите фабрични настройки.

За да възстановите системата от дела за възстановяване, извършете следните стъпки:

1. Отворете Recovery Manager по един от следните начини:
  - Изберете **Старт > Всички програми > Recovery Manager > Recovery Manager**.
  - или –
  - Включете или рестартирайте компютъра, след което натиснете клавиша **esc**, докато най-долу на екрана е показано съобщението "Press the ESC key for Startup"

Menu" (Натиснете клавиша ESC за началното меню). След това натиснете клавиша **f11**, докато на екрана е показано съобщението "Press <F11> for recovery" (Натиснете клавиша F11 за възстановяване).

2. Щракнете върху **Възстановяване на системата** в прозореца **Recovery Manager**.
3. Следвайте указанията на екрана.

# Азбучен указател

## Символи/Числено означение

1394 икономия на енергията 107

## А

автотест на вторичния твърд диск 108  
автотест на твърдия диск 108  
администраторска парола  
въвеждане 99  
създаване 99  
управление 99  
антени 9  
антени за безжична връзка 9  
антивирусен софтуер 101  
архивиране  
лични файлове 116  
персонализирани настройки на прозорец, лента с инструменти и лента с менюта 116  
шаблони 116  
аудиоустройства, свързване  
външни 42  
аудиофункции, проверка 42

## Б

батерия  
зареждане 58, 60  
изваждане 57  
изхвърляне 64  
калибриране 60  
ниски нива на батерията 59  
поставяне 57, 64  
презареждане 62  
разреждане 59  
съхранение 63  
съхраняване на заряда на батерията 63  
батерия, идентифициране 11

безжична локална мрежа (WLAN)  
описание 13  
безжична мрежа (WLAN)  
връзка с обществена WLAN 18  
връзка с фирмена WLAN 18  
защита 17  
необходимо оборудване 16  
свързване 18  
функционален диапазон 18  
безжични устройства,  
типове 13  
блокиране на системата 66  
бутон за захранване,  
идентифициране 4  
бутони  
захранване 4  
индикатор за изключване на тъчпада 29  
тъчпад 2  
тъчпад ляв/десен 29  
бутон на тъчпада,  
идентифициране 2

## В

важни актуализации,  
софтуер 102  
вградена уеб камера,  
идентифициране 9  
вентилационни отвори,  
идентифициране 7, 8  
видео, използване 43  
винаги включен  
вентилатор 107  
високоговорители 38  
високоговорители,  
идентифициране 4  
връзка с обществена WLAN 18  
връзка с фирмена WLAN 18

въвеждане на администраторска парола 99  
въвеждане на парола при включване 100  
възстановяване, система 119  
възстановяване на настройките по подразбиране 105  
възстановяване на програма или драйвер 114  
възстановяване от дисковете за възстановяване 119  
възстановяване от заделения дял за възстановяване 119  
външни аудиоустройства,  
свързване 42  
външно дисково устройство 83  
вътрешен цифров двуканален микрофон,  
идентифициране 37  
вътрешни микрофони,  
идентифициране 9

## Г

графични режими,  
превключване 65

## Д

дискетно устройство 83  
дискове за  
възстановяване 114, 115  
дискови носители 49  
дискови устройства  
грижи 67  
ред на зареждане 107  
драйвери за устройства  
драйвери за Windows 82  
драйвери на HP 80  
дял за възстановяване 114

- Е**
- езикова поддръжка 107
  - етикет за Bluetooth 12
  - етикет за WLAN 12
  - етикет за одобрение на модема 12
  - етикети
    - Bluetooth 12
    - WLAN 12
    - одобрение на модема 12
    - сервизен етикет 12
    - сертификат за автентичност на Microsoft 12
    - сертификация на безжично устройство 12
  - етикет със сертификат за автентичност 12
  - етикет със сертификат за автентичност на Microsoft 12
  - етикет със сертификация на безжично устройство 12
- Ж**
- жак RJ-45 (мрежа), идентифициране 7
  - жак за аудиовход (за микрофон) 38
  - жак за аудиоизход (за слушалки) 37
  - жак за слушалки (аудиоизход) 37
  - жакове
    - RJ-11 (модем) 6
    - RJ-45 (мрежа) 7
    - аудиовход (микрофон) 38
    - аудиоизход (слушалки) 37
- З**
- зареждане на батерии 58, 60
  - заряд
    - съхраняване 63
  - заспиване
    - влизане 50
    - излизане 50
  - захранване
    - свързване 54
  - захранване от батерията 56
  - захранващ кабел, идентифициране 11
- защита
- пароли 97
  - функции 96
- защита, безжична 17
- защитна стена 17
  - звук на бутона 107
  - звукови възможности 42
  - зона на тъчпада
    - идентифициране 29
- И**
- избор в Setup Utility 104
  - извод, захранване 6
  - извод за захранване, идентифициране 6
  - извършване на възстановяване 119
  - изключване 66
  - изключване на звука, функционален клавиш 37
  - изключване на компютъра 66
  - използване на Setup Utility 104
  - използване на възстановяване на системата 118
  - изход от Setup Utility 106
  - икона за безжична връзка 14
  - икони
    - безжична връзка 14
    - кабелна мрежа 14
    - мрежа 14, 21
  - икони на мрежа 14, 21
  - икономия на енергията за LAN мрежата 107
  - икономия на енергията за четец на карти 107
  - име и номер на продукт, компютър 12
  - индикатор за безжична връзка 14
  - индикатор за безжична връзка, идентифициране 3
  - индикатор за главни букви, идентифициране 3
  - индикатор за захранване, идентифициране 3
  - индикатор за изключване на тъчпада, идентифициране 29
  - индикатор за оптично устройство, идентифициране 6
- индикатор за променливотоков адаптер 58, 59
- индикатори
- безжична връзка 3
  - главни букви 3
  - захранване 3, 6
  - индикатор за изключване на тъчпада 29
  - индикатор на уеб камерата 9
  - оптично устройство 6
  - тъчпад 2
  - уеб камера 9
- индикатор на вградена уеб камера, идентифициране 9
- индикатор на променливотоковия адаптер, идентифициране 6
- индикатор на уеб камерата 37
- информация за системата 106
- К**
- кабел, захранващ 11
  - кабел за защита 102
  - кабел за модем
    - свързване 23
    - специфичен за страната преходник за кабел 24
    - схема за понижаване на смущенията 23
  - кабели
    - LAN 28
    - USB 88
    - защита 102
    - модем 23
  - калибриране на батерия 60
  - капак на отделение за модул с памет
    - изваждане 93
    - поставяне 94
  - клавиш esc, идентифициране 5
  - клавиш fn, идентифициране 5
  - клавиш за приложения, Windows 5
  - клавиш за приложения на Windows, идентифициране 5
  - клавиши
    - esc 5
    - fn 5
    - емблема на Windows 5

приложения на Windows 5  
функционални 5  
клавиш с емблемата на Windows,  
идентифициране 5  
ключ за освобождаване на  
батерията 57  
ключ за освобождаване на  
батерията,  
идентифициране 8  
кодове за защита на мрежата  
SSID 21  
мрежов ключ 21  
кодове на региони, DVD 74  
комбинирано устройство DVD  
±RW/R и CD-RW SuperMulti DL  
с LightScribe и поддържане на  
двуслойни дискове (DL) 70  
комбинирано устройство DVD  
±RW и CD-RW SuperMulti DL с  
поддържане на двуслойни  
дискове 70  
компоненти  
дисплей 9  
допълнителен хардуер 11  
отгоре 2  
отдолу 8  
отдясно 6  
отляво 7  
конфигуриране на WLAN 16  
концентратори 88  
коригиране на параметрите на  
уеб камерата 48  
критично ниво на батерията 59

## Л

локална мрежа (LAN)  
необходим кабел 28  
свързване на кабел 28

## М

меню  
"Diagnostics" (Диагностика  
) 108  
меню "Main" (Главно) 106  
меню "Security" (Защита) 106  
меню "System  
configuration" (Системна  
конфигурация) 107  
микрофон, вътрешен 37

мишка, външна  
задаване на  
предпочитания 32  
модул с памет  
добавяне 92  
изваждане 93  
надстройка 92  
поставяне 92, 93  
монитор, порт, външен 7  
мрежов кабел  
свързване 28  
схема за понижаване на  
смущенията 28  
мрежов ключ 21  
мултимедиен софтуер 41  
мултимедиен софтуер,  
инсталиране 41  
мултимедийни компоненти,  
идентифициране 37

## Н

навигация в Setup Utility 104  
намаляване на звука,  
функционален клавиш 37  
настройка на връзката с  
интернет 16  
настройки за DVD регион 74  
ниско ниво на батерията 59  
нормативна информация  
етикет за одобрение на  
модема 12  
етикети със сертификация на  
безжично устройство 12  
носител за запис 49  
носител за четене 49

## О

операционна система  
етикет със сертификат за  
автентичност на  
Microsoft 12  
продуктов ключ 12  
оптичен диск  
възпроизвеждане 72  
изваждане 77  
оптично устройство  
използване 69  
опции за зареждане 107  
отделение за батерията,  
идентифициране 8

отделение за модул с памет,  
идентифициране 8  
отделение за твърд диск,  
идентифициране 8  
отделения  
батерия 8  
модул с памет 8  
твърд диск 8  
отстраняване на неизправности  
възпроизвеждане на диск 78  
възпроизвеждане на филм на  
DVD 78  
външен дисплей 79  
драйвери за устройства на  
Windows 82  
драйвери за устройство от  
HP 80  
записване на диск 79  
модем 27  
поставка за оптичен диск 77  
проблеми с безжичната  
връзка 20  
проблеми с драйвери на  
устройства и дискови  
устройства 77  
охранителни устройства на  
летищата 68

## П

памет  
добавяне на модули с  
памет 92  
замяна на модули с  
памет 92  
надстройване на модули с  
памет 92  
парола при включване  
въвеждане 100  
създаване 100  
управление 100  
пароли  
администратор 98  
включване 99  
задаване в Setup Utility 98  
зададени в Windows 97  
повреда или нестабилност на  
системата 114

поддръжка  
    програма за дефрагментиране на диска 84  
    програма за почистване на диск 84  
поддържани дискове 115  
показване на системна информация 105  
полупроводников диск (SSD) 114, 119  
порт за външен монитор, идентифициране 7  
портове  
    HDMI 7, 44  
    USB 6, 7, 88  
    външен монитор 7  
посочващи устройства  
    настройка на предпочитанията 32  
превключване, графики 65  
предупреждение за авторски права 75  
проблеми, разрешаване 20, 77  
проверка на  
    аудиофункциите 42  
    проверка на батерията 56  
    програми, актуализиране 113  
    продуктов ключ 12  
    производителност на диска 84  
    променливотоков адаптер, идентифициране 11  
    променливотоков адаптер, проверка 55  
    променливотоков адаптер, свързване 54  
промяна на езика на Setup Utility 104  
пълно възстановяване на системата 114  
пътуване с компютъра  
    етикет за одобрение на модема 12  
    етикети със сертификация на безжично устройство 12

## **P**

ред на зареждане 107  
режим на функционални клавиши 107

резервно копиране 116

## **C**

свеждане до минимум на смущенията 22  
свързване, външно  
    захранване 54  
свързване към WLAN 18  
сервизен етикет 12  
сериен номер, компютър 12  
сила на звука, регулиране 38  
система, възстановяване 119  
слот за защитен кабел, идентифициране 6  
слот за цифров носител, идентифициране 7  
слотове  
    защитен кабел 6  
    модул с памет 8  
    цифров носител 7  
слушалки 37  
слушалки „тапи“ 37  
смущения, свеждане до минимум 22  
софтуер  
    Windows Media Player 41  
    Wireless Assistant 15  
    антивирусен 101  
    важни актуализации 102  
    защитна стена 101  
    инсталиране 41  
    мултимедия 41  
    програма за дефрагментиране на диска 84  
    програма за почистване на диск 84  
софтуер Wireless Assistant 14, 15  
софтуер за защитна стена 101  
софтуер на модем  
    настройване/добавяне на местоположение 24  
    проблеми с връзката по време на пътуване 27  
софтуер на програмата за дефрагментиране на диска 84  
софтуер на програмата за почистване на диск 84

специфичен за страната  
    преходник за кабел за модем 24  
стартиране на Setup Utility 103  
схема за понижаване на смущенията  
    кабел за модем 23  
    мрежов кабел 28  
състояние на процесора C6 107  
съхранение на батерия 63  
съхраняване, заряд 63

## **T**

твърд диск  
    изваждане 85  
    инсталиране 86  
    смяна 85  
температура 63  
температура на батерията 63  
Тест на паметта 108  
технология за виртуализация 107  
точки за възстановяване 118  
точки за възстановяване на системата 114, 118  
тъчпад  
    бутони 2, 29  
    идентифициране 2  
    индикатор за изключване 29

## **У**

увеличаване на звука, функционален клавиш 37  
уеб камера  
    използване 47  
    коригиране на параметрите 48  
    съвети 47  
управление на администраторска парола 99  
управление на безжични връзки  
    бутон 14  
    операционна система 14  
    софтуер Wireless Assistant 14  
управление на парола при включване 100

устройства с висока  
разделителна способност,  
свързване 44

## Ф

фиксатор, освобождаване на  
батерията 8

функционален клавиш за  
безжична връзка  
използване 14

местоположение 14

функционални клавиши

звук, изключване 37

идентифициране 5

изключване/възстановяване

на звука на

високоговорителя 38

намаляване на звука 37

увеличаване на звука 37

управление на

мултимедия 40

функционални клавиши за

мултимедийни операции 40

## Х

хибернация

влизване 50

излизане 50

реакция при критично ниво на  
батерията 59

## Ц

цифрова карта

дефиниране 90

изваждане 91

поставяне 90

спиране 91

цифров двуканален микрофон,  
идентифициране 37

## Ш

шифроване 17

## А

AutoPlay 74

## В

BD

възпроизвеждане 72

изваждане 77

копиране 75

BIOS, актуализиране 110

Bluetooth устройство 13, 19

Blu-ray ROM DVD±R/RW

SuperMulti DL устройство с  
поддържане на двуслойни  
дискове 70

Blu-ray ROM с LightScribe DVD±R/  
RW SuperMulti DL устройство с  
поддържане на двуслойни  
дискове (DL) 70

## С

CD

възпроизвеждане 72

записване 76

изваждане 77

копиране 75

CD устройство 83

CyberLink PowerDVD 41

## D

DVD

възпроизвеждане 72

записване 76

изваждане 77

копиране 75

промяна на настройката за  
региона 74

DVD устройство 83

## F

f11 119

## H

HDMI

свързване 44

HDMI порт 44

HDMI порт, идентифициране 7

## R

Recovery Manager 114, 119

RJ-11 (модем) жак,

идентифициране 6

## S

Setup Utility, задаване на  
пароли 98

## U

USB кабел, свързване 88

USB концентратори 88

USB порт, идентифициране 6,  
7

USB портове,  
идентифициране 88

USB устройства

описание 88

премахване 89

свързване 88

## W

Windows, пароли, зададени  
в 97

WLAN устройство 12

