

HP EliteBook 2740p Vodič za korisnike

© Copyright 2010 Hewlett-Packard
Development Company, L.P.

Bluetooth je žig kompanije koja ga poseduje, a kompanija Hewlett-Packard ga koristi sa licencom. Intel je žig korporacije Intel registrovan u SAD i u drugim zemljama/regionima. Java je žig kompanije Sun Microsystems, Inc. registrovan u SAD. Microsoft, Windows i Windows Vista su žigovi korporacije Microsoft registrovani u SAD. SD logotip je žig kompanije koja ga poseduje.

Ovde sadržane informacije podložne su promenama bez prethodne najave. Jedine garancije za proizvode i usluge kompanije HP istaknute su u izričitim garancijama koje se dobijaju uz takve proizvode i usluge. Ništa što je ovde navedeno ne bi trebalo protumačiti kao dodatnu garanciju. Kompanija HP neće odgovarati za ovde sadržane tehničke ili izdavačke greške.

Prvo izdanje: Februar 2010.

Broj dela dokumenta: 599105-E31

Obaveštenje o proizvodu

Ovaj vodič za korisnika opisuje funkcije koje su dostupne kod većine modela. Neke funkcije možda nisu dostupne na vašem računaru.

Bezbednosno upozorenje

-
- △ **UPOZORENJE!** Da biste umanjili mogućnost nastanka toplotnih povreda ili pregrevanja računara, nemojte držati računar direktno na svom krilu niti blokirati ventilacione otvore za protok vazduha na računaru. Koristite računar samo na čvrstoj, ravnoj površini. Ne dozvolite da druga čvrsta površina, poput priključenog štampača, ili meka površina, poput jastuka, tepiha ili odeće, blokiraju protok vazduha. Takođe ne dozvolite da adapter za naizmjeničnu struju tokom rada dođe u kontakt sa kožom ili nekom mekanom površinom poput jastuka, tepiha ili odeće. Računar i adapter za naizmjeničnu struju usklađeni su sa ograničenjima temperature površina kojima korisnik može da pristupi, a koje propisuje International Standard for Safety of Information Technology Equipment (Međunarodni standard za bezbednost informatičke opreme) (IEC 60950).
-

Sadržaj

1	Funkcije	1
	Upoznavanje hardvera	1
	Komponente sa gornje strane	1
	Pokazivački uređaji	1
	Lampice	3
	Dugmad i prekidači	4
	Tasteri	5
	Komponente sa prednje strane	6
	Komponente sa desne strane	7
	Komponente sa leve strane	8
	Komponente sa zadnje strane	9
	Komponente sa donje strane	10
	Ekran	11
	Antene bežične veze (samo odabrani modeli)	12
	Dodatne hardverske komponente	13
	Identifikovanje nalepnica	13
2	Korišćenje tablet računara	15
	Komponente ekrana tablet računara	15
	Rotiranje ekrana	16
	Režim tablet računara	16
	Notebook režim	18
3	Umrežavanje	20
	Upotreba bežičnih uređaja (samo kod pojedinih modela)	20
	Upoznavanje sa ikonama bežične veze i mrežnog povezivanja	21
	Korišćenje kontrola bežične veze	21
	Korišćenje dugmeta bežične veze	21
	Korišćenje softvera Wireless Assistant (Asistent bežične veze) (samo na pojednim modelima)	22
	Korišćenje programa HP Connection Manager (HP upravljač vezama) (samo na pojednim modelima)	22
	Korišćenje kontrola operativnog sistema	23
	Korišćenje WLAN mreže	24

Podešavanje WLAN mreže	24
Zaštita WLAN mreže	24
Povezivanje sa WLAN-om	26
Prenos na drugu mrežu	26
Korišćenje opcije HP Mobile Broadband (samo na pojedinim modelima)	27
Umetanje SIM-a	27
Uklanjanje SIM-a	28
Upotreba Bluetooth bežičnih uređaja (samo kod pojedinih modela)	30
Bluetooth i deljenje Internet veze (ICS)	30
Rešavanje problema bežične veze	31
Ne uspostavlja se WLAN veza	31
Ne uspostavlja se veza sa željenom mrežom	32
Ikona statusa mreže nije prikazana	32
Važeći kodovi mrežne bezbednosti nisu dostupni	33
WLAN veza je veoma slaba	33
Ne uspostavlja se veza sa bežičnom mrežnom skretnicom	34
Upotreba modema (samo kod pojedinih modela)	35
Povezivanje modemskog kabla	35
Povezivanje lokalnom standardu prilagođenog adaptera za modemski kabl	35
Izbor lokacije u podešavanjima	36
Prikaz trenutno izabrane lokacije	36
Dodavanje novih lokacija kada ste na putu	37
Rešavanje problema s povezivanjem na putovanju	38
Povezivanje na lokalnu mrežu (LAN)	40

4 Pokazivački uređaji, dodirni ekran i tastatura 41

Upotreba pokazivačkih uređaja	41
Podešavanje željenih opcija pokazivačkog uređaja	41
Korišćenje dodirne table	41
Uključivanje i isključivanje TouchPad (Dodirne table)	41
Korišćenje pokreta na TouchPad (Dodirne table)	41
Pomeranje	42
Umanjivanje primicanjem prstiju/zumiranje	42
Laki udarac pomoću tri prsta	43
Podešavanje željenih postavki dodirne table	44
Korišćenje pokazivačke palice	44
Povezivanje spoljnog miša	44
Korišćenje pera	44
Identifikovanje komponenti olovke	44
Držanje olovke	44
Izvršavanje klikova mišem pomoću olovke	45
Izvršavanje drugih procedura pomoću olovke	45
Osetljivost na pritisak	45

Kalibracija olovke	46
Korišćenje držača olovke	46
Podešavanje željenih postavki olovke	47
Upotreba dodirne table (samo kod pojedinih modela)	47
Tapkanje (ili kliktanje)	47
Nagli pokreti	47
Prevlačenje	48
Pomeranje	49
Okretanje	49
Primicanje prstiju	50
Podešavanje željenih opcija ekrana osjetljivog na dodir	51
Korišćenje postavki dodirnog ekrana	52
Korišćenje tastature	53
Korišćenje lampice tastature	53
Upotreba interventnih tastera	55
Prikazivanje informacija o sistemu	55
Pokretanje stanja spavanja	57
Prebacivanje slike na ekranu	57
Omogućavanje/onemogućavanje dodirne table	57
Pregledanje informacija o punjenju baterije	58
Smanjivanje svetline ekrana	58
Pojačavanje svetline ekrana	58
Aktiviranje senzora za svetlo u ambijentu	58
Korišćenje dugmadi HP Quick Launch (Brzo pokretanje)	59
Otvaranje kontrolne table dugmadi za brzo pokretanje	60
Korišćenje HP QuickLook	60
Korišćenje programa HP QuickWeb	60
Korišćenje ugrađene numeričke tastature	60
Korišćenje ugrađene numeričke tastature	60
Omogućavanje i onemogućavanje ugrađene numeričke tastature	60
Prebacivanje funkcija tastera na ugrađenoj numeričkoj tastaturi	61
Korišćenje dodatne spoljne numeričke tastature	61
5 Multimedija	62
Funkcije multimedije	62
Podešavanje volumena	62
Multimedijalni softver	64
Pristupanje vašem ranije instaliranom softveru multimedije	64
Instaliranje vašeg unapred učitano softvera	64
Instaliranje multimedijaskog softvera sa diska	65
Audio	66
Povezivanje spoljnih audio uređaja	66
Provera audio funkcija	66

Video	68
Povezivanje spoljnog monitora ili projektora	68
Korišćenje porta za spoljni monitor	68
Web kamera	69
Saveti o web kameri	69
Podešavanje svojstava web kamere	70
Fotografisanje snimaka vizit karti	70
6 Upravljanje napajanjem	73
Podešavanje opcija napajanja	73
Korišćenje stanja za uštedu energije	73
Pokretanje stanja spavanja i izlazak iz njega	73
Pokretanje hibernacije i izlazak iz nje	74
Korišćenje merača baterije	74
Korišćenje planova napajanja	75
Razmatranje tekućeg plana napajanja	75
Izbor različitog plana napajanja	75
Određivanje planova napajanja	75
Zadavanje lozinke pri buđenju	75
Korišćenje spoljnog napajanja naizmjeničnom strujom	77
Priključivanje adaptera naizmjenične struje	77
Korišćenje napajanja sa baterije	78
Pronalaženje informacija o bateriji u odeljku Help and Support (Pomoć i Podrška)	78
Korišćenje Battery Check-a (Provera baterije)	79
Prikaz preostale napunjenosti baterije	79
Umetanje ili uklanjanje baterije	79
Punjenje baterije	80
Maksimalno povećanje vremena pražnjenja baterije	81
Upravljanje slabim nivoima baterije	81
Identifikacija slabog nivoa baterije	81
Otklanjanje slabog nivoa baterije	83
Otklanjanje niskog nivoa baterije kada ima spoljnog napajanja	83
Otklanjanje niskog nivoa baterije kada postoji napunjena baterija ...	83
Otklanjanje niskog nivoa baterije kada nema izvora napajanja	83
Otklanjanje niskog nivoa baterije kada računar ne može izaći iz hibernacije	83
Kalibrisanje baterije	83
1. korak: Napunite bateriju u potpunosti	83
2. korak: Onemogućite hibernaciju i stanje spavanja	84
3. korak: Ispraznite bateriju	85
4. korak: Napunite bateriju u potpunosti	86
5. korak: Ponovo omogućite stanje hibernacije i stanje spavanja	86
Čuvanje napajanja baterije	86
Skladištenje baterije	87

Odlaganje iskorišćene baterije	87
Zamena baterije	87
Isprobavanje adaptera za naizmjeničnu struju	88
Isključivanje računara	88
7 Disk jedinice	90
Identifikovanje instaliranih disk jedinica	90
Rukovanje disk jedinicama	90
Poboljšanje performansi čvrstog diska	92
Korišćenje softvera Defragmentator diska	92
Upotreba Disk Cleanup-a (Čišćenje diska)	92
Korišćenje HP 3D DriveGuard	93
Prepoznavanje statusa HP 3D DriveGuard	93
Korišćenje softvera HP 3D DriveGuard	94
Zamena čvrstog diska u ležištu čvrstog diska	95
8 Spoljašnji uređaji	99
Korišćenje USB uređaja	99
Priključivanje USB uređaja	99
Zaustavljanje i uklanjanje uređaja USB	99
Korišćenje podrške za USB na starijim operativnim sistemima	100
Korišćenje uređaja 1394	101
Povezivanje uređaja 1394	101
Zaustavljanje i uklanjanje uređaja 1394	101
Korišćenje spoljnih disk jedinica	102
Korišćenje opcionalnih spoljnih uređaja	102
Korišćenje konektora za postolje	103
9 Spoljašnje medijske kartice	104
Korišćenje kartica čitača za medijske kartice	104
Umetanje digitalne kartice	104
Zaustavljanje i uklanjanje digitalne kartice	105
Korišćenje ExpressCards kartica (samo na izabranim modelima)	106
Konfigurisanje ExpressCard kartice	106
Umetanje ExpressCard kartice	106
Zaustavljanje i uklanjanje ExpressCard kartice	107
Korišćenje pametnih kartica (samo kod pojedinih modela)	109
Umetanje pametne kartice	109
Uklanjanje pametne kartice	110
10 Memorijski moduli	111
Dodavanje ili vraćanje memorijskih modula	112

11 Bezbednost	115
Zaštita računara	115
Korišćenje lozinki	116
Postavljanje lozinki u Windows-u	116
Zadavanje lozinki u softveru Computer Setup (Konfiguracija računara)*	117
BIOS lozinka administratora	117
Upravljanje BIOS lozinkom administratora	118
Unošenje BIOS lozinke administratora	119
Korišćenje opcije DriveLock u softveru Computer Setup (Konfiguracija računara)	119
Zadavanje DriveLock lozinke	120
Unošenje DriveLock lozinke	121
Promena DriveLock lozinke	122
Uklanjanje DriveLock zaštite	123
Korišćenje opcije Auto DriveLock u softveru Computer Setup (Konfiguracija računara) ..	123
Unos Automatic DriveLock lozinke	123
Uklanjanje Automatic DriveLock zaštite	124
Korišćenje bezbednosnih funkcija softvera Computer Setup (Konfiguracija računara)	125
Obezbeđivanje sistemskih uređaja	125
Pregledanje sistemskih informacija softvera Computer Setup (Konfiguracija računara) ..	126
Korišćenje ID-a softvera Computer Setup (Konfiguracija računara)	126
Korišćenje antivirusnog softvera	128
Korišćenje softvera zaštitnog zida	129
Instaliranje kritičnih ispravki	130
Korišćenje softvera HP ProtectTools Security Manager (samo na pojedinim modelima)	131
Instaliranje bezbednosnog kabla	132
12 Ažuriranja softvera	133
Ažuriranje softvera	133
Ažuriranje BIOS-a	135
Utvrdživanje verzije BIOS-a	135
Preuzimanje ispravke za BIOS	136
Ažuriranje programa i upravljačkih programa	138
13 Izrada rezervnih kopija i oporavak	139
Izrada rezervnih kopija vaših podataka	140
Vršenje oporavka	142
Korišćenje alatki za oporavak operativnog sistema Windows	142
Korišćenje alatke f11	143
Korišćenje DVD-a sa operativnim sistemom Windows Vista (koji se kupuje zasebno) ...	143
14 Computer Setup (Konfiguracija računara)	145
Pokretanje programa Computer Setup (Konfiguracija računara)	145
Korišćenje programa Computer Setup (Konfiguracija računara)	145

Pregled i biranje opcija programa Computer Setup	145
Vraćanje fabričkih podešavanja u programu Computer Setup	146
Meniji programa Computer Setup (Konfiguracija računara)	147
Meni „File“ (Datoteka)	147
Meni „Security“ (Bezbednost)	148
Meni „System Configuration“ (Konfiguracija sistema)	149
15 MultiBoot (Višestruko pokretanje)	154
O redosledu pokretanja uređaja	154
Omogućavanje redosleda pokretanja u softveru Computer Setup	156
Razmatranje promena redosleda pokretanja	157
Biranje željenih opcija za MultiBoot (Višestruko pokretanje)	158
Podešavanje novog redosleda pokretanja u softveru Computer Setup (Konfiguracija računara)	158
Dinamično biranje redosleda pokretanja uređaja korišćenjem odzivnika F9	159
Podešavanje odzivnika MultiBoot Express (Ekspresno višestruko pokretanje)	159
Unošenje željenih opcija za MultiBoot Express (Ekspresno višestruko pokretanje)	160
16 Upravljanje i štampanje	161
Korišćenje softvera Client Management Solutions (Rešenja za upravljanje od strane klijenta)	161
Konfigurisanje i primena slike softvera	161
Upravljanje softverom i ažuriranje	162
Softver HP Client Manager for Altiris (Upravljač od strane klijenta za Altiris) (samo na pojedinim modelima)	162
Softver HP CCM (Client Configuration Manager) (Upravljač za konfiguraciju od strane klijenta) (samo na pojedinim modelima)	164
HP SSM (System Software Manager) (Upravljač za sistemski softver)	165
Korišćenje Intel Active Management Technology (Tehnologija aktivnog upravljanja) (samo na odabranim modelima)	166
Omogućavanje iAMT rešenja	166
Korišćenje menija MEBx uslužnog program za podešavanje	166
Korišćenje programa HP Universal Print Driver (samo na odabranim modelima)	168
17 Uputstva za čišćenje	169
Proizvodi za čišćenje	169
Procedure za čišćenje	170
Čišćenje ekrana	170
Čišćenje stranica i poklopca	170
Čišćenje dodirne table i tastature	170
Čišćenje olovke tablet računara i držača olovke	170
Indeks	171

1 Funkcije

Upoznavanje hardvera

Za pregled liste hardvera ugrađenog na računar pratite ove korake:

1. Izaberite **Start > Computer (Računar) > System properties (Svojstva sistema)**.
2. U levom oknu kliknite **Device Manager (Upravljač uređajima)**.

Pomoću softvera Device Manager (Upravljač uređajima) možete takođe dodati hardver ili modifikovati konfiguracije uređaja.

 **NAPOMENA:** Windows® sadrži funkciju User Account Control (Kontrola korisničkog naloga) radi veće bezbednosti vašeg računara. Možda ćete biti upitani za dozvolu ili lozinku za obavljanje zadataka kao što su instaliranje softvera, pokretanje uslužnih programa ili promena postavki operativnog sistema Windows. Pogledajte Pomoć i podršku za dodatna obaveštenja.

Komponente sa gornje strane

Pokazivački uređaji

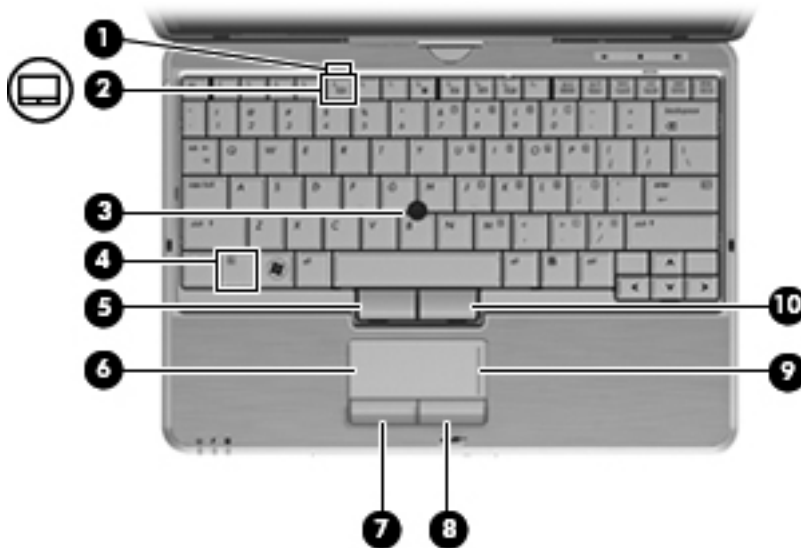

Komponenta	Opis
(1) Lampica dodirne table	<ul style="list-style-type: none">• Isključena: Dodirna tabla je omogućena.• Žuta: Dodirna tabla je onemogućena.

Komponenta	Opis
(2) Kontrola za uključivanje i isključivanje dodirne table	Omogućava/onemogućava dodirnu tablu kada se pritisne u kombinaciji sa tasterom fn .
(3) Pokazivačka palica*	Pomera pokazivač miša i bira ili aktivira stavke na ekranu.
(4) taster fn	Omogućava/onemogućava dodirnu tablu kada se pritisne u kombinaciji sa tasterom f5 .
(5) Levo dugme pokazivačke palice*	Funkcioniše kao levo dugme na spoljnom mišu.
(6) Dodirna tabla*	Pomera pokazivač miša i bira ili aktivira stavke na ekranu.
(7) Levo dugme dodirne table*	Funkcioniše kao levo dugme na spoljnom mišu.
(8) Desno dugme dodirne table*	Funkcioniše kao desno dugme na spoljnom mišu.
(9) Zona za pomeranje na dodirnoj tabli	Vrši pomeranje nagore ili nadole.
(10) Desno dugme pokazivačke palice*	Funkcioniše kao desno dugme na spoljnom mišu.

*Ova tabela opisuje fabrička podešavanja. Da biste pregledali ili promenili željene opcije pokazivačkog uređaja, izaberite **Start > Control Panel** (Kontrolna tabla) > **Hardware and Sound** (Hardver i zvuk) > **Mouse** (Miš).

Lampice

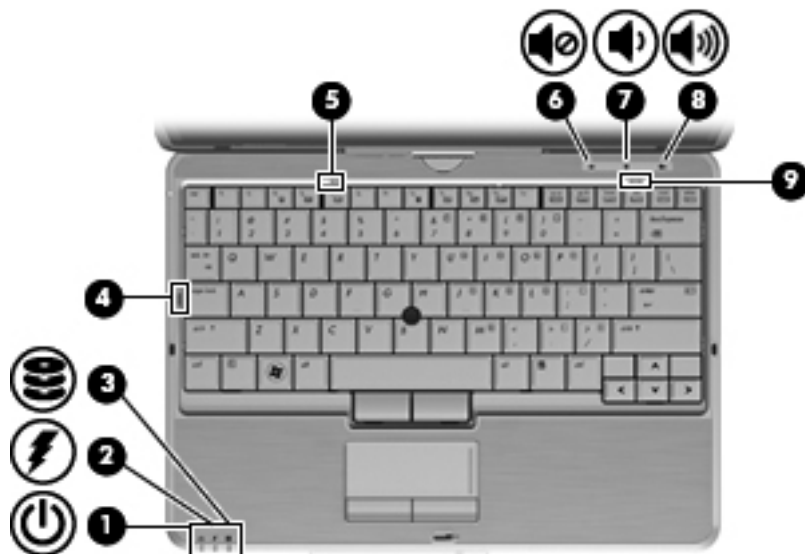

Komponenta	Opis
(1) Lampica napajanja	<ul style="list-style-type: none"> Uključena: računar je uključen. Trepće: Računar je u stanju spavanja. Isključena: računar je isključen ili u stanju hibernacije.
(2) Lampica baterije	<ul style="list-style-type: none"> Žuta: baterija se puni. Tirkizna: Baterija je skoro sasvim napunjena. Trepće žuto: baterija, koja je jedini dostupni izvor napajanja, dostigla je nizak nivo. Kada baterija dostigne kritični nivo, lampica baterije počinje da trepće ubrzano. Isključena: ako je računar priključen na spoljni izvor napajanja, lampica se isključuje kada se sve baterije računara sasvim napune. Ako računar nije priključen na spoljni izvor napajanja, lampica ostaje isključena sve dok baterija ne dostigne nizak nivo.
(3) Lampica disk jedinice	<ul style="list-style-type: none"> Trepće tirkizno: Pristupa se čvrstom disku. Žuta: HP 3D DriveGuard je privremeno zaustavio unutrašnji čvrsti disk.
(4) Lampica tastera „caps lock“	Uključena: taster „caps lock“ je uključen.
(5) Lampica dodirne table	<ul style="list-style-type: none"> Isključena: Dodirna tabla je omogućena. Žuta: Dodirna tabla je onemogućena.
(6) Lampica isključivanja zvuka	<ul style="list-style-type: none"> Tirkizna: Zvuk računara je uključen. Žuta: Zvuk računara je isključen.
(7) Lampica smanjenja jačine zvuka	Trepće: Dugme za smanjivanje jačine zvuka se koristi za smanjivanje jačine zvučnika.

Komponenta	Opis
(8) Lampica povećanja jačine zvuka	Trepće: Dugme za povećavanje jačine zvuka se koristi za povećanje jačine zvučnika.
(9) Lampica tastera „num lock“	Uključena: Taster „num lock“ je pritisnut ili je omogućena ugrađena numerička tastatura.

Dugmad i prekidači



Komponenta	Opis
(1) Interni prekidač za ekran	Isključuje ekran ako je on zatvoren dok je napajanje uključeno.
(2) Dugme za privremeno isključenje zvuka	Isključuje i uključuje zvučnike.
(3) Dugme za smanjivanje jačine zvuka	Smanjuje jačinu zvuka računara.
(4) Dugme za povećavanje jačine zvuka	Povećava jačinu zvuka računara.

Tasteri

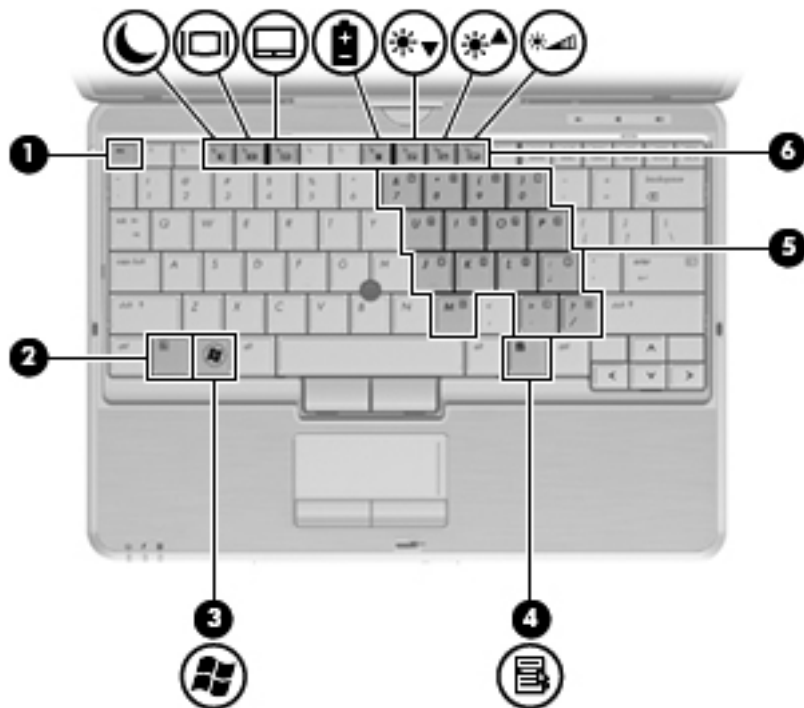

Komponenta	Opis
(1) <code>esc</code> taster	Prikazuje informacije o sistemu kad se pritisne u kombinaciji s tasterom <code>fn</code> .
(2) taster <code>fn</code>	Kada se pritisne u kombinaciji sa funkcijskim tasterom ili tasterom <code>esc</code> , izvršava često korišćene funkcije sistema.
(3) Taster sa Windows logotipom	Prikazuje Windows Start meni.
(4) taster za Windows aplikacije	Prikazuje priručni meni za stavke ispod pokazivača miša.
(5) Tasteri ugrađene numeričke tastature	Mogu da se koriste kao tasteri spoljne numeričke tastature.
(6) Funkcijski tasteri	Kada se pritisnu u kombinaciji sa tasterom <code>fn</code> , izvršavaju funkcije sistema koje se često koriste.

Komponente sa prednje strane

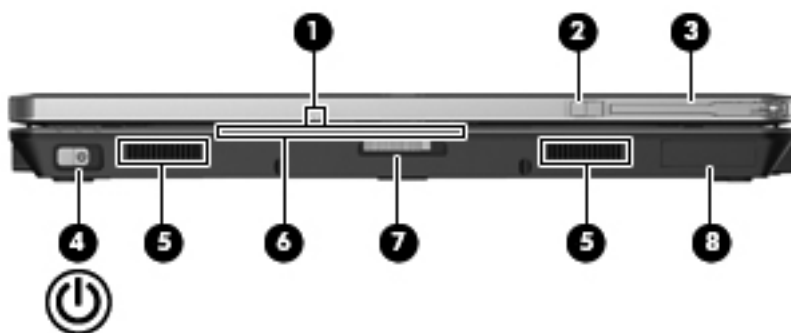

Komponenta	Opis
(1) Lampica Web kamere	Uključena: Web kamera se koristi.
(2) Dugme spoljašnje WWAN antene	Otvora spoljašnju antenu bežične regionalne mreže (WWAN).
(3) Spoljašnja WWAN antena	Šalje i prima bežične signale da bi se uspostavila veza sa WWAN mrežama.
(4) Prekidač za napajanje	<ul style="list-style-type: none"> Kada je računar isključen, pomerite prekidač udesno da biste uključili računar. Kada je računar uključen, pomerite prekidač udesno da biste isključili računar. Kada je računar u režimu spavanja, pomerite prekidač udesno nakratko da bi računar napustio režim spavanja. Dok je računar u režimu hibernacije, pomerite prekidač udesno nakratko da bi računar napustio režim hibernacije. <p>Ako je računar prestao da se odaziva i procedure za isključivanje sistema Windows ne mogu da se koriste, pomerite udesno i držite prekidač za napajanje najmanje 5 sekundi da biste isključili računar.</p> <p>Da biste saznali više o podešavanjima napajanja, izaberite stavke Start > Control Panel(Kontrolna tabla) > System and Maintenance (Sistem i održavanje) > Power Options (Opcije napajanja).</p>
(5) Zvučnici (2)	Emituje zvuk.
(6) Slot za vizit karte	Drži vizit kartu u takvoj poziciji da Web kamera može da je kadira.
(7) Reza za otpuštanje ekrana	Otvora računar.
(8) odeljak za Bluetooth®	Sadrži opcionalni Bluetooth uređaj.

Komponente sa desne strane

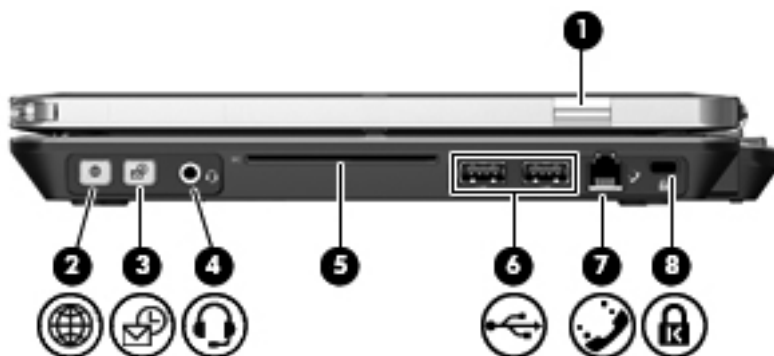

Komponenta	Opis
(1) HP Fingerprint Sensor (čitač otiska prsta)	Omogućava prijavu u Windows pomoću otiska prsta umesto lozinke za prijavljivanje.
(2) Dugme QuickWeb	<ul style="list-style-type: none"> Kada je računar isključen, pritisnite dugme da otvorite HP QuickWeb. Kada je računar uključen, pritisnite dugme da otvorite podrazumevani Web pregledač.
(3) Dugme QuickLook	<ul style="list-style-type: none"> Kada je računar isključen, pritisnite dugme da otvorite HP QuickLook. Kad je računar uključen, kratko pritisnite ovo dugme da biste otvorili Software Setup (Konfigurisanje softvera). <p>NAPOMENA: Ako Software Setup (Konfigurisanje softvera) nije dostupan, otvara se podrazumevani Web pregledač.</p>
(4) Konektor za audio-izlaz (slušalice)/konektor za audio-ulaz (mikrofon)	<p>Proizvode zvuk kada su povezane sa dodatnim stereo zvučnicima sa napajanjem, slušalicama, „bubicama“, slušalicama s mikrofonom ili audio izlazom televizora. Takođe povezuje opcionalni mikrofon u okviru slušalica sa mikrofonom.</p> <p>NAPOMENA: Kada je uređaj spojen na utikač za slušalice, zvučnici računara su isključeni.</p>
(5) Čitač pametnih kartica	Podržava opcionalne pametne kartice i Java™ kartice.
(6) USB portovi (2)	Povezuju opcionalne USB uređaje.
(7) RJ-11 (modemski) konektor	Povezuje modemski kabl.
(8) Slot za bezbednosni kabl	<p>Priključuje opcionalni bezbednosni kabl u računar.</p> <p>NAPOMENA: Bezbednosni kabl osmišljen je kao mera odvraćanja, ali ne može da spreči grubo rukovanje ili krađu računara.</p>

Komponente sa leve strane

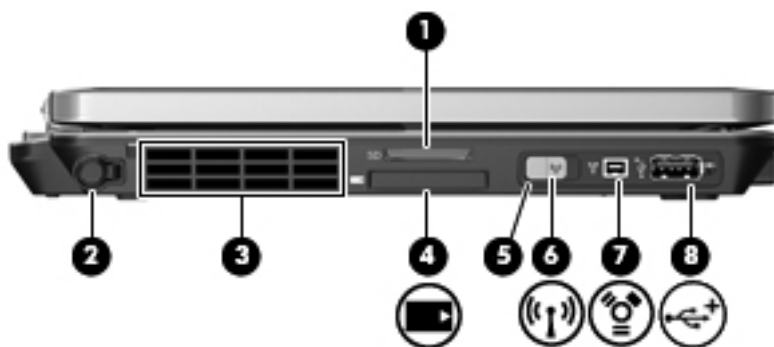

Komponenta	Opis
(1) Čitač medijskih kartica	Podržava sledeće opcionalne formate digitalnih kartica: <ul style="list-style-type: none">Secure Digital (SD) memorijska karticaMultiMediaCard (MMC)
(2) Držač pera	Skladišti pero za digitalizaciju.
(3) Ventilacioni otvor	Omogućava protok vazduha radi hlađenja unutrašnjih komponenti. NAPOMENA: Ventilator u računaru se automatski uključuje kako bi hladio unutrašnje komponente i sprečio pregrevanje. Normalno je da se unutrašnji ventilator uključuje i isključuje tokom normalnog rada.
(4) Utor za ExpressCard (samo na određenim modelima)	Podržava opcionalne ExpressCard kartice.
(5) Lampica bežične veze	<ul style="list-style-type: none">Plava: uključen je integrisani bežični uređaj, kao što je bežični LAN uređaj (WLAN), HP Mobile Broadband Modul i/ili Bluetooth® uređaj.Žuta: svi bežični uređaji su isključeni.
(6) Prekidač bežične veze	Uključuje ili isključuje funkciju bežične veze, ali je ne kreira. NAPOMENA: Da bi se uspostavila bežična veza, mora biti podešena bežična mreža.
(7) port 1394	Povezuje dodatni IEEE 1394 ili 1394a uređaj, kao što je kamkorder.
(8) USB port sa napajanjem	Pružna napajanje USB uređaju, poput opcionalnog spoljnog MultiBay uređaja, ako se koristi sa USB kablom za napajanje.

Komponente sa zadnje strane

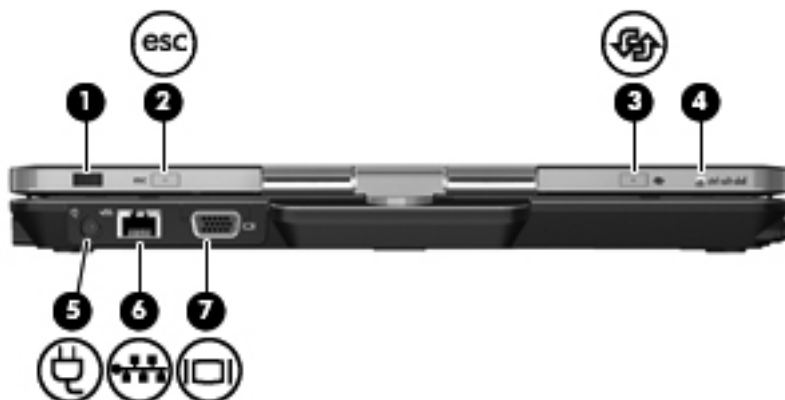

Komponenta	Opis
(1) Džojstik	<p>U režimu tablet računara, funkcioniše kao taster Enter i strelice nagore i nadole na standardnoj tastaturi.</p> <ul style="list-style-type: none"> • Pritisnite ka unutra da biste uneli komandu. • Rotirajte nagore da biste se pomerili nagore. • Rotirajte nadole da biste se pomerili nadole.
(2) esc taster	U režimu tablet računara omogućava vam da izađete iz aplikacije ili da je napustite.
(3) Dugme za rotiranje	U režimu tablet računara prebacuje sliku između položenog i uspravnog položaja.
(4) ctrl+alt+del taster	<p>U režimu tablet računara:</p> <ul style="list-style-type: none"> • Dok je Windows pokrenut, pritisnite taster perom da biste uneli ctrl+alt+del komandu.* • Dok je pokrenut uslužni program Computer Setup (Konfiguracija računara), pritisnite taster perom da biste uneli komandu za uspostavljanje početnih vrednosti. Uspostavljaju se početne vrednosti računara i sve nesačuvane informacije se gube. Funkcija uspostavljanja početnih vrednosti može se koristiti za vraćanje funkcionalnosti u stanje kada je sistem prestao da se odaziva.
(5) Konektor za napajanje	Povezuje adapter za naizmeničnu struju.
(6) RJ-45 (mrežni) konektor	Povezuje mrežni kabl.
(7) Port za spoljni monitor	Povezuje spoljni VGA monitor ili projektor.

*Radi zaštite vašeg rada i sistema, komanda „ctrl+alt+delete“ ne može biti uneta pomoću tastera **ctrl**, **alt** i **del** na ekranskoj tastaturi.

Komponente sa donje strane

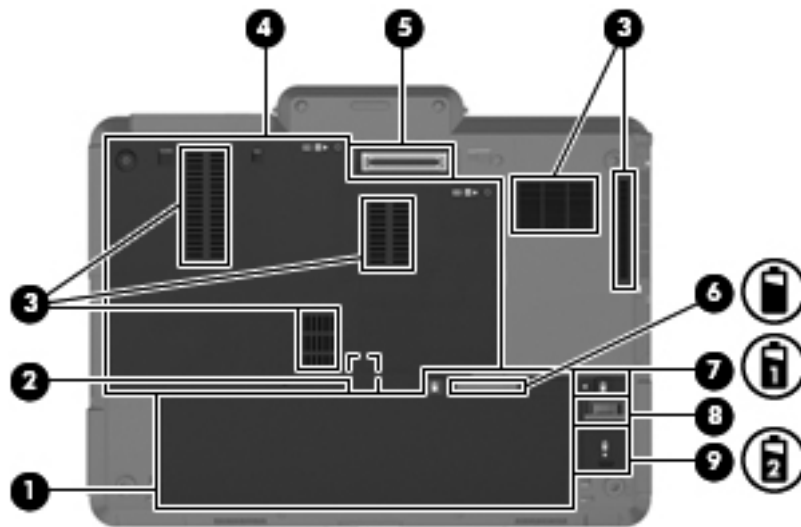

Komponenta	Opis
(1) Ležište za bateriju	Sadrži bateriju i modul za identifikaciju pretplatnika (SIM).
(2) slot za SIM	Sadrži modul za identifikaciju bežičnog pretplatnika (SIM) (samo odabrani modeli). Utor za SIM nalazi se unutar ležišta baterije.
(3) Ventilacioni otvori (5)	Omogućavaju protok vazduha radi hlađenja unutrašnjih komponenti. NAPOMENA: Ventilator u računaru se automatski uključuje kako bi hladio unutrašnje komponente i sprečio pregrevanje. Normalno je da se unutrašnji ventilator uključuje i isključuje tokom normalnog rada.
(4) Ležište za čvrsti disk	sadrži čvrsti disk, slotove za memorijski modul, WLAN modul (samo izabrani modeli) i WWAN modul (samo izabrani modeli).
(5) Konektor uređaja za povezivanje	Povezuje opcionalno postolje za povezivanje.
(6) Indikator nivoa napunjenosti	Prikazuje približno preostalo punjenje baterije.
(7) Reza za otpuštanje baterije	Otpušta bateriju iz ležišta za bateriju.
(8) Konektor za pomoćnu bateriju	Povezuje dodatnu pomoćnu bateriju.
(9) Vratanca pomoćnog konektora za bateriju	Otvara se da bi se video konektor za pomoćnu bateriju.

Ekran

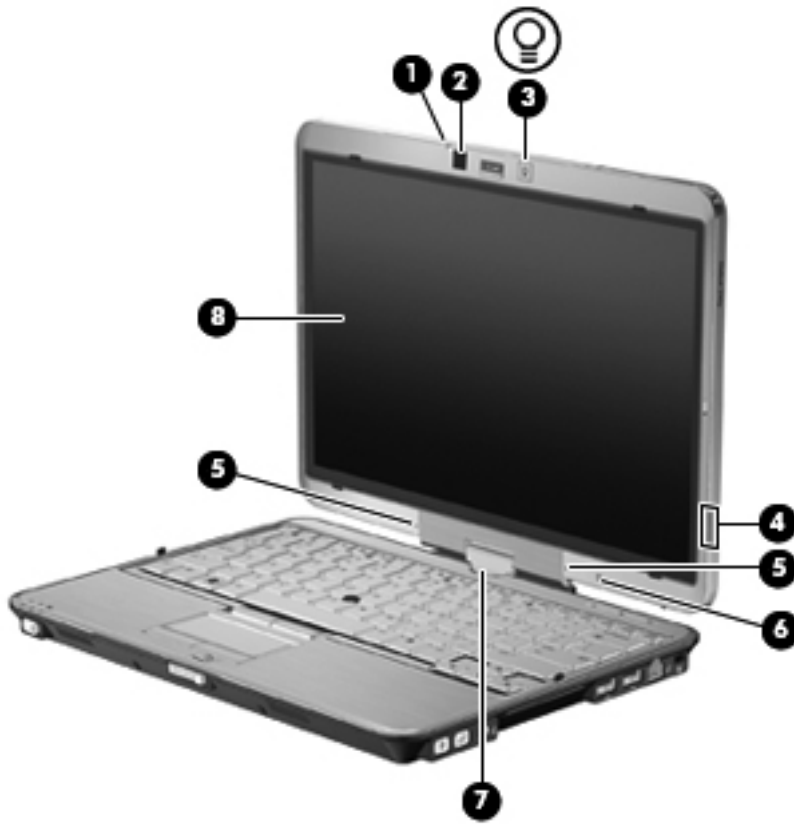

Komponenta	Opis
(1) Lampica Web kamere	Uključena: Web kamera se koristi.
(2) Web kamera	Pravi audio i video snimke, kao i fotografije.
(3) Dugme svetla tastature	Otvara i uključuje svetlo tastature.
(4) HP Fingerprint Sensor	Omogućava prijavu u Windows pomoću otiska prsta umesto lozinke za prijavljivanje.
(5) Unutrašnji mikrofoni (2)	Snima i prenosi zvuk za video konferencije i Voice over IP (VoIP).
(6) Senzor svetla u ambijentu	Automatski prilagođava osvetljenje ekrana u zavisnosti od svetlosnih uslova u vašem okruženju.
(7) Šarka za promenu položaja ekrana	Postepeno prikazuje ekran i pretvara računar iz tradicionalnog notebook režima u režim tablet računara ili obratno.
(8) Dodirni ekran	Omogućava vam da izvršavate određene radnje na ekranu prstima.

Antene bežične veze (samo odabrani modeli)

Antene šalju i primaju signale od jednog ili od više bežičnih uređaja. Te antene se ne vide na spoljašnjoj strani računara.

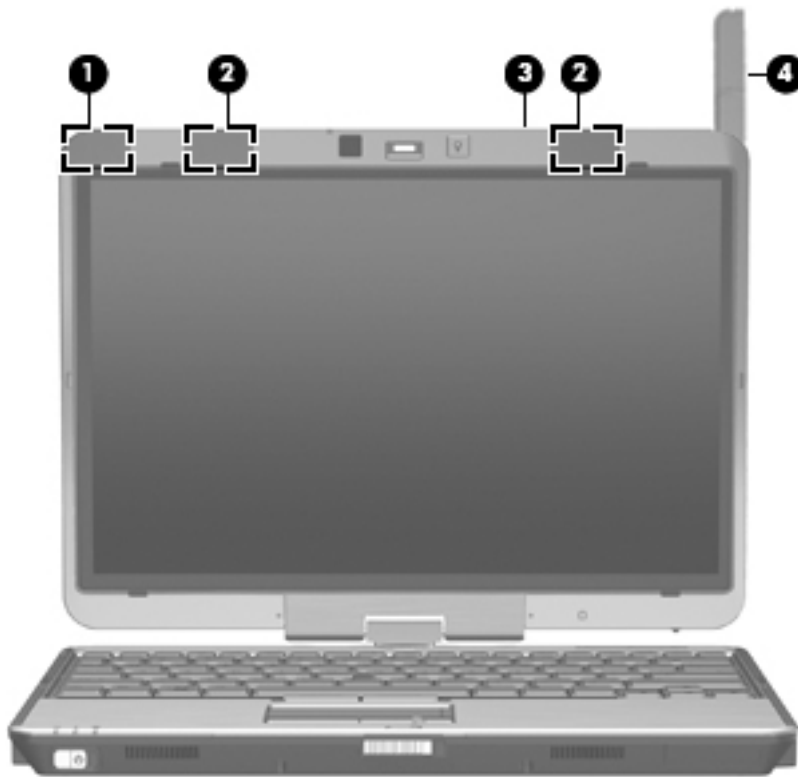

Komponenta	Opis
(1) WWAN antena (1)*	Šalje i prima bežične signale radi komuniciranja sa regionalnim bežičnim mrežama (WWAN).
(2) WLAN antene (2)*	Šalju i primaju bežične signale radi komunikacije sa bežičnim lokalnim mrežama (WLAN).
(3) Dugme spoljašnje WWAN antene**	Pritisnite da biste otvorili spoljašnju WWAN antenu.
(4) Spoljašnja WWAN antena**	Šalje i prima bežične signale da bi se uspostavila veza sa WWAN mrežama.

*Antene se ne vide na spoljašnjoj strani računara. Za optimalan prenos, uklonite sve prepreke u neposrednoj blizini antena.

**Pre povezivanja sa WWAN mrežom, pritisnite dugme WWAN antene da biste otvorili spoljašnju WWAN antenu u vertikalnom položaju. Spoljašnja WWAN antena omogućava vam da se povežete sa WWAN mrežom, a zatim sa Internetom, pomoću integrisanog HP Mobile Broadband modula i usluge od podržanog operatera mobilne mreže. Nemojte da zatvarate spoljašnju WWAN antenu ako ste povezani sa WWAN mrežom.

Obaveštenja o uredbama koje se tiču bežične veze potražite u odeljku *Regulatory, Safety and Environmental Notices* (Obaveštenja o uredbama, bezbednosti i zaštiti životne sredine) koji se odnosi na vašu zemlju ili region. Ova obaveštenja se nalaze u pomoći i podršci.

Dodatne hardverske komponente



Komponenta	Opis
(1) Kabl za napajanje*	Povezuje adapter za naizmjeničnu struju sa utičnicom za naizmjeničnu struju.
(2) Adapter za naizmjeničnu struju	Pretvara naizmjeničnu u jednosmernu struju.
(3) Baterija*	Napaja računar kada nije ukopčan u spoljašnji izvor napajanja.

*Izgled baterija i kablja za napajanje razlikuje se u zavisnosti od zemlje ili regiona.

Identifikovanje nalepnica

Nalepnice pričvršćene na računar pružaju informacije koje će vam možda biti potrebne pri rešavanju problema na sistemu ili kad računar nosite na međunarodna putovanja.

- Inventarska oznaka—Obezbeđuje važne informacije, uključujući i sledeće:

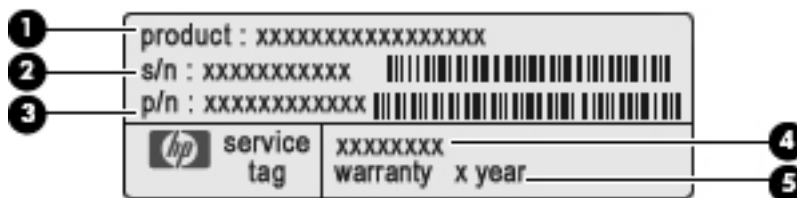

- Ime proizvoda (1). Ovo je naziv proizvoda, istaknut na prednjoj strani vašeg prenosivog računara.
- Serijski broj (s/n) (2). Ovo je alfanumerički broj koji je jedinstven za svaki proizvod.
- Broj dela/Broj proizvoda (p/n) (3). Ovaj broj nosi posebnu informaciju o hardverskim komponentama proizvoda. Broj dela pomaže serviseru da utvrdi koje komponente i delovi su potrebni.
- Opis modela (4). Ovo je broj koji koristite da pronađete dokumente, upravljačke programe i podršku za svoj računar.
- Garantni rok (5). Opisuje trajanje garantnog perioda za ovaj računar.

Neka vam ove informacije budu pri ruci kad se obraćate službi za tehničku podršku. Nalepnica inventarske oznake nalazi se na donjem delu računara.

- Microsoft® sertifikat o autentičnosti—sadrži Windows ključ proizvoda. Šifra proizvoda vam može zatrebati da biste ažurirali operativni sistem ili rešili probleme u vezi sa njim. Ovaj sertifikat se nalazi na donjem delu računara.
- Nalepnica o propisima—pruža informacije o propisima vezanim za računar. Nalepnica o propisima je pričvršćena na donjem delu računara.
- Nalepnica odobrenja za upotrebu modema—Sadrži informacije o propisima u vezi sa modemom i listu oznaka odobrenja od nadležnih institucija neophodnih u nekim zemljama/regionima u kojima je ovaj modem odobren za upotrebu. Ove informacije vam mogu zatrebati pri putovanju u inostranstvo. Nalepnica odobrenja za upotrebu modema nalazi se unutar odeljka memorijskih modula.
- Nalepnica(e) o sertifikatima za bežičnu vezu (samo na pojedinim modelima)—Pruža informacije o dodatnim uređajima za bežičnu vezu kao i oznake odobrenja za korišćenje nekih zemalja/regiona u kojima su ti uređaji odobreni za upotrebu. Opcionalni uređaj može biti bežični uređaj za lokalnu mrežu (WLAN) ili opcionalni Bluetooth uređaj. Ako model vašeg računara sadrži jedan ili više uređaja bežične veze, uz računar ste dobili i jednu ili više nalepnica o sertifikatima. Ove informacije vam mogu zatrebati pri putovanju u inostranstvo. Nalepnice sertifikata bežične veze su pričvršćene na donjem delu računara.
- SIM (subscriber identity module) nalepnica (samo na odabranim modelima)—sadrži ICCID (Integrated Circuit Card Identifier) vašeg SIM. Ova nalepnica nalazi se unutar ležišta baterije.
- Nalepnica sa serijskim brojem za HP Mobile Broadband modul (samo na odabranim modelima)—sadrži serijski broj vašeg HP Mobile Broadband modula. Ova nalepnica nalazi se unutar ležišta baterije.

2 Korišćenje tablet računara

Komponente ekrana tablet računara

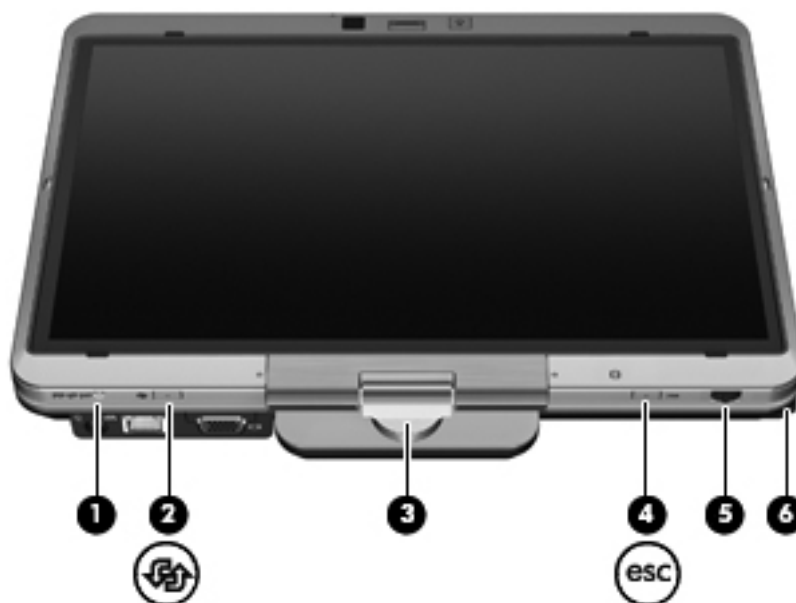

Komponenta	Opis
(1) ctrl+alt+del taster*	<ul style="list-style-type: none">Dok je Windows pokrenut, pritisnite taster perom da biste uneli ctrl+alt+delete komandu.†Dok je pokrenut uslužni program Computer Setup (Konfiguracija računara), pritisnite taster perom da biste uneli komandu za uspostavljanje početnih vrednosti. Uspostavljaju se početne vrednosti računara i sve nesačuvane informacije se gube. Funkcija uspostavljanja početnih vrednosti može se koristiti za vraćanje funkcionalnosti u stanje kada je sistem prestao da se odaziva.
(2) Dugme za rotiranje	Menja položaj slike iz položenog u uspravni.
(3) Šarka za promenu položaja ekrana	Postepeno prikazuje ekran i pretvara računar iz tradicionalnog notebook režima u režim tablet računara ili obratno.
(4) esc taster	Omogućava vam da izađete iz programa ili da ga napustite.

(5) Džojstik*	Funkcioniše kao taster Enter i strelice nagore i nadole na standardnoj tastaturi: <ul style="list-style-type: none"> • Pritisnite da biste uneli komandu. • Rotirajte nagore da biste se pomerili nagore. • Rotirajte nadole da biste se pomerili nadole.
(6) Držač pera	Skladišti pero za digitalizaciju.

*Ova tabela opisuje podrazumevana podešavanja. Za informacije o promeni funkcija **ctrl+alt+del** dugmeta i džojstika izaberite **Start > Control Panel** (Kontrolna tabla) > **Hardware and Sound** (Hardver i zvuk) > **Tablet PC Settings** (Postavke Tablet računara).

*Radi zaštite vašeg rada i sistema, komanda „ctrl+alt+delete“ ne može biti uneta pomoću tastera **ctrl**, **alt**, i **del** na ekranskoj tastaturi.

Rotiranje ekrana

Ekran računara može da se okrene iz tradicionalnog notebook režima u režim tablet računara.

 **NAPOMENA:** Kada je računar usidren u notebook režimu ili režimu tablet računara, ekran se neće okretati.

Režim tablet računara

Promena računara iz notebook režima u režim tablet računara:

1. Pomerite rezu za otpuštanje ekrana da biste otpustili ekran **(1)**, a zatim otvorite ekran računara **(2)**.



2. Okrenite prikaz ekrana u smeru kazaljke na satu dok ne legne na mesto okrenut od tastature.



3. Nagnite ekran računara nadole ka tastaturi dok ne legne na mesto.



U režimu tablet računara ekran se automatski okreće iz uspravnog u položeni položaj dok se okreće.

 **NAPOMENA:** Ako su antene na računaru blizu tela, one mogu onemogućiti automatsko okretanje ekrana.

Notebook režim

Promena računara iz režima tablet računara u notebook režim:

1. Pomerite rezu za otpuštanje ekrana (1).
2. Otvorite ekran računara (2).



3. Okrenite prikaz ekrana u smeru suprotnom od kazaljke na satu dok ne legne na mesto okrenut od tastature.



 **NAPOMENA:** Da biste sprečili nedostatak odziva prilikom uključivanja računara, uverite se da je baterija pričvršćena.

3 Umrežavanje

Upotreba bežičnih uređaja (samo kod pojedinih modela)

Bežična tehnologija prenosi podatke putem radiotalasa umesto putem žica. Vaš računar može biti opremljen jednim ili više od sledećih bežičnih uređaja:

- Uređaj lokalne bežične mreže (WLAN) – povezuje računar sa bežičnim lokalnim mrežama (koje se obično nazivaju Wi-Fi mreže, bežične LAN mreže ili WLAN mreže) u kancelarijama, kod kuće i na javnim mestima poput aerodroma, restorana, kafea, hotela i univerziteta. U okviru WLAN mreže svaki mobilni bežični uređaj komunicira sa bežičnim ruterom ili sa bežičnom pristupnom tačkom.
- HP Mobile Broadband modul—Uređaj bežične regionalne mreže (WWAN) koji pruža pristup informacijama gde god je dostupna usluga operatora mobilne mreže. U okviru WWAN (regionalne bežične mreže) svaki mobilni bežični uređaj komunicira sa baznom stanicom operatera mobilne mreže. Operateri mobilne mreže postavljaju mrežu baznih stanica (slično antenama mobilne telefonije) po velikim geografskim oblastima, obezbeđujući efikasnu pokrivenost kroz cele okruge, regione, pa čak i države.
- Bluetooth uređaj— Kreira ličnu mrežu (personal area network, PAN) radi povezivanja sa drugim uređajima koji imaju omogućen Bluetooth, poput računara, telefona, štampača, slušalica, zvučnika i kamera. U okviru PAN-a (lične mreže), svaki uređaj komunicira direktno sa drugim uređajima, pri čemu uređaji moraju biti međusobno relativno blizu postavljeni — obično na udaljenosti ne većoj od 10 metara.

Računari sa WLAN uređajima podržava jedan ili više od sledećih IEEE industrijskih standarda:

- 802.11b, prvi popularni standard, podržava brzine prenosa podataka do 11 Mbit/s i radi na frekvenciji od 2,4 GHz.
- 802.11g podržava brzine prenosa podataka do 54 Mbit/s i radi na frekvenciji od 2,4 GHz. Uređaj 802.11g WLAN je kompatibilan sa prethodnim 802.11b uređajima, tako da oni mogu da rade na istoj mreži.
- 802.11a podržava brzine prenosa podataka do 54 Mbit/s i radi na frekvenciji od 5 GHz.







NAPOMENA: 802.11a nije kompatibilan sa 802.11b i 802.11g.

- 802.11n podržava brzine prenosa podataka do 450 Mbit/s i može da radi na frekvenciji od 2,4 GHz ili 5 GHz, što ga čini kompatibilnim sa prethodnicima 802.11a, b, i g.

Za više informacija o bežičnoj tehnologiji pogledajte informacije i Web lokacije navedene u okviru stavke Help and Support (Pomoć i podrška).

Upoznavanje sa ikonama bežične veze i mrežnog povezivanja

Ikona	Ime	Opis
	Bežična veza (uspostavljena)	Označava položaj lampica i dugmadi bežične veze na računaru. Takođe identifikuje softver Wireless Assistant (Asistent bežične veze) na računaru i pokazuje da jedan ili više bežičnih uređaja radi.
	Bežična veza (prekinuta)	Identifikuje softver Wireless Assistant (Asistent bežične veze) na računaru i pokazuje da su svi bežični uređaji isključeni.
	HP Connection Manager (Upravljač za uspostavljanje veze)	Otvora HP Connection Manager (Program za upravljanje vezama), koji vam omogućava da se povežete sa uređajem HP Mobile Broadband (samo na pojedinim modelima).
	Status mreže (uspostavljena)	Prikazuje da su jedan ili više mrežnih upravljačkih programa instalirani i da je jedan ili više mrežnih uređaja povezano na mrežu.
	Status mreže (prekinuta)	Prikazuje da su jedan ili više mrežnih upravljačkih programa instalirani ali da nijedan mrežni uređaj nije povezan na mrežu.

Korišćenje kontrola bežične veze

Pomoću sledećih funkcija možete kontrolisati bežične uređaje na računaru:

- Dugme bežične veze ili prekidač (u ovom vodiču pominje se kao dugme bežične veze)
- Softver Wireless Assistant (Asistent bežične veze) (samo na pojedinim modelima)
- Softver HP Connection Manager (Program za upravljanje vezama) (samo na pojedinim modelima)
- Kontrole operativnog sistema

Korišćenje dugmeta bežične veze

Računar ima dugme bežične veze, jedan ili više uređaja bežične veze i jednu ili dve lampice, u zavisnosti od modela. Svi bežični uređaji na računaru su fabrički omogućeni, tako da lampica bežične veze svetli (plava boja) kada uključite računar.

Lampica bežične veze prikazuje ukupno stanje napajanja vaših bežičnih uređaja, a ne pojedinačni status uređaja. Ako je lampica bežične veze plava, najmanje jedan bežični uređaj je uključen. Ako je lampica bežične veze žuta, isključeni su svi bežični uređaji.

 **NAPOMENA:** Na nekim modelima, kada su isključeni svi uređaji bežične veze, lampica bežične veze svetli žutom bojom.

Pošto su uređaji bežične veze fabrički omogućeni, pomoću dugmeta bežične veze možete ih istovremeno uključivati i isključivati. Uređaji bežične veze mogu se zasebno kontrolisati kroz softver Wireless Assistant (Asistent bežične veze) (samo na pojedinim modelima), ili pomoću programa Computer Setup (Konfiguracija računara).

 **NAPOMENA:** Ako su uređaji bežične veze onemogućeni u programu Computer Setup (Konfiguracija računara), dugme bežične veze neće raditi dok ponovo ne omogućite rad tih uređaja.

Korišćenje softvera Wireless Assistant (Asistent bežične veze) (samo na pojedinim modelima)

Pomoću softvera Wireless Assistant (Asistent bežične veze), bežični uređaj može se uključiti ili isključiti. Ako je bežični uređaj onemogućen u programu Computer Setup (Konfiguracija računara), mora se u istom programu omogućiti da bi mogao da se uključuje ili isključuje softverom Wireless Assistant (Asistent bežične veze).

 **NAPOMENA:** Omogućavanje ili uključivanje uređaja bežične veze ne povezuje računar automatski sa mrežom ili uređajem sa omogućenim Bluetooth uređajem.

Da biste videli stanje bežičnog uređaja, postavite kursor preko ikone bežične veze u sistemskoj traci poslova, krajnje desno na traci zadataka.

Ako ikona bežične veze nije prikazana u sistemskoj traci poslova, preduzmite sledeće korake da biste promenili svojstva softvera Wireless Assistant (Asistent bežične veze):

1. Izaberite stavke **Start > Control Panel** (Kontrolna tabla) > **Mobile PC** (Mobilni računar) > **Windows Mobility Center** (Windows centar za mobilnost).
2. Kliknite na ikonu bežične veze na pločici softvera Wireless Assistant (Asistent bežične veze), koja se nalazi u donjem levom uglu programa Windows Mobility Center (Windows Centar za mobilnost).
3. Kliknite na dugme **Properties** (Svojstva).
4. Potvrdite izbor u polju za potvrdu pored ikone **HP Wireless Assistant** (HP asistent bežične veze) na sistemskoj traci poslova.
5. Kliknite na dugme **Apply** (Primeni).

Više informacija potražite u pomoći za softver Wireless Assistant (Asistent bežične veze):

1. Otvorite Wireless Assistant (Asistent bežične veze) klikom na ikonu bežične veze u okviru opcije Windows Mobility Center (Windows Centar za mobilnost).
2. Kliknite na dugme **Help** (Pomoć).

Korišćenje programa HP Connection Manager (HP upravljač vezama) (samo na pojedinim modelima)

Možete koristiti HP Connection Manager (Program za upravljanje vezama) za povezivanje sa WWAN mrežama pomoću uređaja HP Mobile Broadband u vašem računaru (samo na pojedinim modelima).

Da biste pokrenuli Connection Manager (Upravljač za uspostavljanje veze), kliknite na ikonu **Connection Manager** (Upravljač za uspostavljanje veze), u polju za obaveštenja, krajnje desno na traci zadataka.

– ili –

Izaberite **Start > All Programs** (Svi programi) > **HP > HP Connection Manager** (HP Program za upravljanje vezama).

Više detalja o korišćenju programa Connection Manager (Upravljač vezama) naći ćete u meniju Help (Pomoć) ovog programa.

Korišćenje kontrola operativnog sistema

Neki operativni sistemi takođe nude mogućnost upravljanja integrisanim bežičnim uređajima i bežičnom vezom. Na primer, Windows obezbeđuje Network and Sharing Center (Centar za mrežu i deljenje), koji omogućuje podešavanje veze ili mreže, povezivanje sa mrežom, upravljanje bežičnim mrežama i dijagnostiku i rešavanje problema na mreži.

Za pristup programu Network and Sharing Center (Centar za mrežu i deljenje) izaberite **Start > Control Panel** (Kontrolna tabla) > **Network and Internet** (Mreža i internet) > **Network and Sharing Center** (Centar za mrežu i deljenje).

Dodatna obaveštenja naći ćete u meniju Help and Support (Pomoć i podrška) operativnog sistema Windows. Izaberite **Start > Help and Support** (Start > Pomoć i podrška).

Korišćenje WLAN mreže

Pomoću WLAN uređaja možete pristupiti bežičnoj lokalnoj mreži (WLAN), sačinjenoj od drugih računara i dodatne opreme, koji su povezani preko bežične skretnice ili bežične pristupne tačke.

NAPOMENA: Pojmovi *wireless router* (bežični ruter) i *wireless access point* (bežična pristupna tačka) često se mešaju.

- Velike WLAN, poput korporacijskih ili javnih WLAN, obično koriste bežične pristupne tačke koje mogu da prihvate veliki broj računara i pribora, izdvajajući pri tom važne funkcije mreže.
- Kućna WLAN, ili u maloj kancelariji, obično koristi bežični bežičnu skretnicu, koja omogućava da nekoliko bežičnih i ožičenih računara dele Internet vezu, štampač, kao i datoteke, bez potrebe za dodatnim hardverom ili softverom.

Da biste koristili WLAN uređaj na računaru, morate se povezati sa WLAN infrastrukturom (koju obezbeđuju dobavljač usluga, javna ili poslovna mreža).

Podešavanje WLAN mreže

Za podešavanje WLAN mreže i povezivanje sa Internetom treba vam sledeća oprema:

- Modem širokog propusnog opsega (DSL ili kablovski) **(1)** i Internet velike brzine kupljen od dobavljača Internet usluga (ISP)
- Bežični ruter (kupuje se zasebno) **(2)**
- Računar sa bežičnom vezom **(3)**

Donja slika pokazuje primer instalacije bežične mreže povezane na Internet.

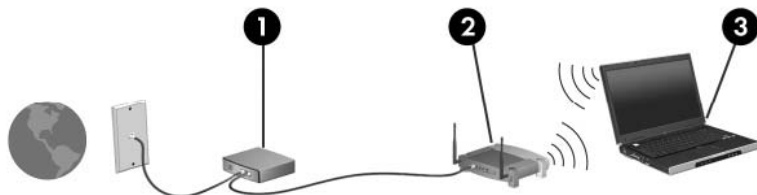

Kako vaša mreža raste, dodatni bežični i ožičeni računari mogu se povezivati na mrežu kako bi pristupili Internetu.

Za pomoć pri podešavanju WLAN mreže pogledajte informacije koje ste dobili od proizvođača rutera ili od dobavljača Internet usluga.

Zaštita WLAN mreže

Kako je WLAN standard projektovan sa vrlo ograničenim bezbednosnim mogućnostima — više da osujeti poglede sa strane nego da se odbrani od ozbiljnih vidova napada — veoma je važno da razumete da je WLAN podložan dobro znanim i dokumentovanim bezbednosnim slabostima.

WLAN mreže u javnim područjima, ili "vruće tačke", poput kafića i aerodroma, možda ne pružaju nikakvu bezbednost. Proizvođači bežičnih uređaja i dobavljači hotspot usluga razvijaju nove tehnologije koje poboljšavaju bezbednost i privatnost javnog okruženja. Ako ste zabrinuti za bezbednost računara na hotspotu, ograničite aktivnosti na mreži na nevažnu elektronsku poštu i osnovno surfovanje Internetom.

Kada podešavate WLAN ili pristupate postojećoj WLAN mreži, uvek omogućite bezbednosne funkcije da biste zaštitili mrežu od neovlašćenog pristupa. Uobičajeni nivoi zaštite su Wi-Fi Protected Access (WPA) i Wired Equivalent Privacy (WEP) (standard šifrovanja). Budući da bežični radio signali putuju i van mreže, drugi WLAN uređaji mogu da prime nezaštićene signale i povežu se na vašu mrežu (nepozvani) ili da uhvate informacije koje se preko nje šalju. Međutim, možete preduzeti mere predostrožnosti u cilju zaštite WLAN mreže:

- **Koristite bežični predajnik sa ugrađenim bezbednosnim funkcijama**

Mnoge bazne stanice bežične veze, mrežni prolazi, i skretnice pružaju ugrađene bezbednosne funkcije poput bezbednosnih protokola bežične veze i zaštitnog zida. Sa odgovarajućim bežičnim predajnikom, možete da zaštitite mrežu od najčešćih bezbednosnih rizika bežične veze.

- **Rad iza zaštitnog zida**

Zaštitni zid je barijera koja proverava i podatke i zahteve za podacima koji su poslani vašoj mreži, pri čemu odbacuje sve sumnjive stavke. Zaštitni zidovi su dostupni u mnogo varijanti, kako softverski tako i hardverski. Neke mreže koriste kombinaciju oba tipa.

- **Korišćenje šifrovanja bežične veze**

Na raspolaganju vam stoji širok izbor detaljnih protokola za šifrovanje za WLAN. Pronađite rešenje koje najbolje odgovara potrebama bezbednosti vaše mreže:

- **Wired Equivalent Privacy (WEP)** je bezbednosni protokol bežične veze koji šifrjuje sve mrežne podatke pre njihovog slanja koristeći WEP ključ. Dodelu WEP ključa obično možete da prepustite mreži. Osim toga, možete da postavite vlastiti ključ, generišete neki drugi ili odaberete druge napredne opcije. Bez odgovarajućeg ključa, drugi neće moći da koriste WLAN.
- **WPA (Wi-Fi Protected Access)**, kao i WEP, koristi bezbednosna podešavanja da šifrjuje i dešifrjuje podatke koji se prenose preko mreže. Ipak, umesto korišćenja jednog statičkog ključa za šifrovanje kao što radi WEP, WPA koristi *temporal key integrity protocol* (TKIP, privremeni protokol valjanosti ključa) kako bi dinamično generisao novi ključ za svaki paket. Takođe generiše različite komplete ključeva za svaki računar na mreži.

- **Zatvaranje mreže**

Ako je moguće, sprečite emitovanje imena mreže (SSID) preko bežičnog predajnika. Većina mreža u početku emituje ime, što govori svakom računaru u blizini da je mreža dostupna. Zatvaranjem mreže, manja je verovatnoća da će drugi računari znati da vaša mreža postoji.

 **NAPOMENA:** Ako je vaša mreža zatvorena a SSID nije objavljen, morate znati ili zapamtiti SSID da biste povezali nove uređaje na mrežu. Zapišite SSID i uskladištite ga na bezbednom mestu pre zatvaranja mreže.

Povezivanje sa WLAN-om

Da biste se povezali na WLAN mrežu, sledite ove korake:

1. Uverite se da je WLAN uređaj uključen. Ako je uključen, lampica bežične veze je plava. Ako je lampica bežične veze žuta, pritisnite dugme bežične veze.

 **NAPOMENA:** Na nekim modelima, kada su isključeni svi uređaji bežične veze, lampica bežične veze svetli žutom bojom.

2. Izaberite **Start > Connect to** (Poveži se sa).

3. Izaberite vašu WLAN sa liste i po potrebi unesite mrežni bezbednosni ključ.

- Ako mreža nije obezbeđena, što znači da svako može da joj pristupi, prikazuje se upozorenje. Kliknite **Connect Anyway** (Ipak se poveži) da biste prihvatili upozorenje i uspostavili vezu.
- Ako je mreža WLAN sa omogućenom bezbednošću, od vas se zahteva da unesete mrežni bezbednosni ključ koji predstavlja bezbednosni kôd. Unesite kod, i kliknite **Connect** (Poveži se) da uspostavite vezu.

 **NAPOMENA:** Ako nije naveden nijedan WLAN, nalazite se van dometa bežičnog rutera ili pristupne tačke.

NAPOMENA: Ako ne vidite mrežu na koju želite da se povežete, kliknite **Set up a connection or network** (Podesi vezu ili mrežu). Prikazuje se lista sa opcijama. Imate izbor manuelne pretrage i povezivanja na mrežu ili kreiranja nove mrežne veze.

Nakon uspostavljanja veze, postavite kursor miša preko ikone statusa mreže u sistemskoj traci poslova, krajnje desno na traci zadataka, da biste potvrdili ime i status veze.

 **NAPOMENA:** Funkcionalni domet (daljina prenosa bežičnih signala) zavisi od primene WLAN-a, proizvođača rutera i od smetnji drugih električnih uređaja ili prepreka poput zidova ili podova.

Više informacija o korišćenju WLAN-a dostupno je putem sledećih resursa:

- Informacije od ISP-a i uputstva proizvođača koja ste dobili uz bežični ruter i drugu WLAN opremu
- Informacije i veze ka Web lokacijama obezbeđene kroz meni „Help and Support“ (Pomoć i podrška)

Za listu javnih WLAN-ova u blizini obratite se ISP-u ili pretražite Web. Među Web lokacije koje navode javne WLAN-ove spadaju Cisco Internet Mobile Office Wireless Locations, Hotspotlist i Geektools. Na lokaciji svakog javnog WLAN-a proverite cenu i preduslove za povezivanje.

Za dodatne informacije o povezivanju vašeg računara na poslovnu WLAN obratite se administratoru vaše mreže ili IT odeljenju.

Prenos na drugu mrežu

Kada premestite računar u domet drugog WLAN-a, Windows pokušava da se poveže sa tom mrežom. Ako je pokušaj uspešan, računar se automatski povezuje sa novom mrežom. Ako Windows ne prepoznaje novu mrežu, pratite istu proceduru koju ste koristili pri početnom povezivanju na WLAN.

Korišćenje opcije HP Mobile Broadband (samo na pojedinim modelima)

HP Mobile Broadband omogućava računaru da koristi regionalne bežične mreže (WWAN) za pristup internetu sa više mesta i kroz šire oblasti nego što je moguće korišćenjem WLAN. Za korišćenje modula HP Mobile Broadband potreban je dobavljač mrežne usluge (poznat pod nazivom *operater mobilne mreže*), koji je najčešće i operater mreže mobilne telefonije. Pokrivenost za HP Mobile Broadband je slična pokrivenosti signalom za mobilnu telefoniju.

Kada se koristi sa uslugom operatera mobilne mreže, HP Mobile Broadband vam pruža slobodu stalne veze sa Internetom, slanja e-pošte ili povezivanja sa poslovnom mrežom, bilo da ste na putu ili van dometa Wi-Fi hotspotova.

HP podržava sledeće tehnologije:

- HSPA (High Speed Packet Access) modul, koji obezbeđuje pristup mrežama na osnovu telekomunikacijskog standarda GSM (globalni sistem za mobilne komunikacije)
- EV-DO (Evolution Data Optimized), koji pruža pristup mrežama na osnovu telekomunikacijskog standarda (CDMA) (code division multiple access)

Možda će vam trebati serijski broj modula HP Mobile Broadband da aktivirate uslugu mobilne veze širokog propusnog opsega. Serijski broj je odštampan na nalepnici unutar ležišta za bateriju na vašem računaru.

Neki operateri mobilnih mreža zahtevaju korišćenje modula za identifikaciju pretplatnika (SIM). SIM sadrži osnovne informacije o vama, poput ličnog identifikacionog broja (PIN), kao i informacije o mreži. Neki računari sadrže SIM koji je već instaliran u ležištu za baterije. Ako SIM nije prethodno instaliran, možda je dostavljen u okviru informacija o modulu HP Mobile Broadband koji ste dobili uz računar, ili vam tu informaciju može pružiti operater mobilne mreže nezavisno od računara.

Za informacije o umetanju i uklanjanju SIM pogledajte odeljke „Inserting a SIM“ („Umetanje SIM-a“) i „Removing a SIM“ („Uklanjanje SIM-a“) u ovom poglavlju.

Za informacije o modulu HP Mobile Broadband i načinu aktiviranja usluge preko željenog operatera mobilne mreže pogledajte informacije o mobilnoj vezi širokog propusnog opsega koje ste dobili uz računar. Za dodatne informacije posetite HP Web lokaciju na adresi <http://www.hp.com/go/mobilebroadband> (samo u SAD).

Umetanje SIM-a

△ **OPREZ:** Da biste izbegli oštećenja konektora, koristite minimalnu silu pri umetanju SIM-a.

Da umetnete SIM:

1. Isključite računar. Ukoliko niste sigurni da li je računar isključen ili je u stanju hibernacije, uključite računar pomeranjem prekidača za napajanje udesno. Zatim isključite računar kroz operativni sistem.
2. Zatvorite ekran.
3. Iskopčajte sve spoljne uređaje spojene sa računarem.
4. Iskopčajte kabl za napajanje iz utičnice naizmjenične struje.
5. Okrenite računar naopako na ravnoj površini, tako da ležište za bateriju bude okrenuto ka vama.

6. Uklonite bateriju.
7. Umetnite SIM u njegov utor i blago gurnite SIM u utor dok čvrsto ne legne.

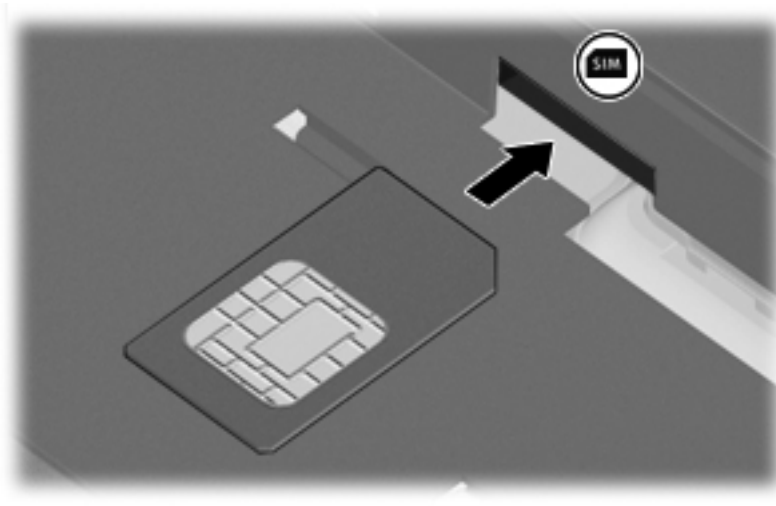

8. Zamenite bateriju.



NAPOMENA: HP Mobile Broadband će biti onemogućen ako baterija nije vraćena.

9. Okrenite računar sa desnom stranom na gore i onda ponovo spojite spoljno napajanje i spoljašnje uređaje.
10. Uključite računar.

Uklanjanje SIM-a

Da biste uklonili SIM:

1. Isključite računar. Ukoliko niste sigurni da li je računar isključen ili je u stanju hibernacije, uključite računar pomeranjem prekidača za napajanje udesno. Zatim isključite računar kroz operativni sistem.
2. Zatvorite ekran.
3. Iskopčajte sve spoljne uređaje spojene sa računarom.
4. Iskopčajte kabl za napajanje iz utičnice naizmjenične struje.
5. Okrenite računar naopako na ravnoj površini, tako da ležište za bateriju bude okrenuto ka vama.
6. Uklonite bateriju.

7. Pritisnite SIM (1) i uklonite ga iz utora (2).

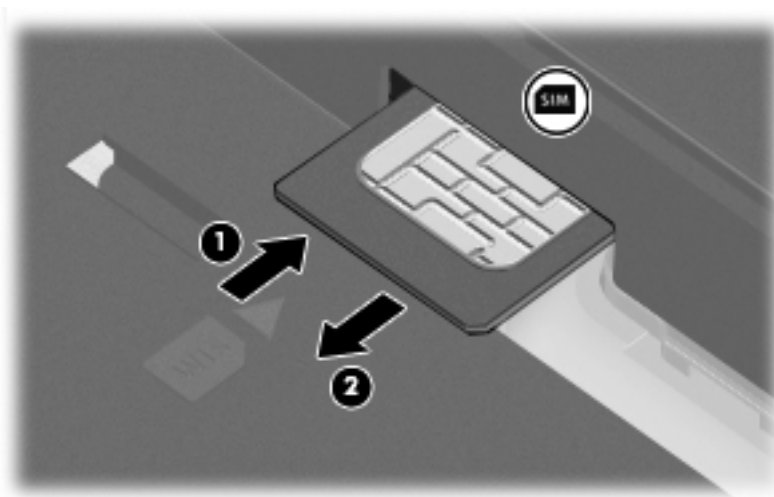

8. Zamenite bateriju.
9. Okrenite računar sa desnom stranom na gore i onda ponovo spojite spoljno napajanje i spoljašnje uređaje.
10. Uključite računar.

Upotreba Bluetooth bežičnih uređaja (samo kod pojedinih modela)

Bluetooth uređaj pruža bežičnu komunikaciju kratkog dometa koja zamenjuje kablove koji tradicionalno povezuju električne uređaje poput sledećih:

- Računari (stoni, notebook, PDA)
- Telefoni (mobilni, bežični, pametni telefoni)
- Uređaji za obradu slika (štampač, kamera)
- Audio uređaji (slušalice, zvučnici)

Bluetooth uređaji obezbeđuju peer-to-peer mogućnost koja vam omogućava uspostavljanje lične mreže (PAN) Bluetooth uređaja. Informacije o konfigurisanju i upotrebi Bluetooth uređaja potražite u pomoći za Bluetooth softver.

Bluetooth i deljenje Internet veze (ICS)

HP **ne** preporučuje postavljanje računara sa Bluetooth vezom kao domaćina i njegovo korišćenje za mrežni prolaz preko kojeg se drugi računari mogu povezati sa Internetom. Kada su dva ili više računara povezani preko Bluetooth veze, a ICS veza omogućena na jednom od njih, drugi računari možda neće moći da se povežu na Internet preko Bluetooth mreže.

Snaga Bluetooth veze je u sinhronizovanom prenosu informacija između računara i bežičnih uređaja, uključujući mobilne telefone, štampače, kamere i PDA računare. Nemogućnost trajnog povezivanja dva ili više računara tako da dele pristup Internetu preko Bluetooth veze predstavlja ograničenje tog standarda i operativnog sistema Windows.

Rešavanje problema bežične veze

Neki od mogućih uzroka za probleme bežične veze su sledeći:

- Bežični uređaj nije pravilno instaliran ili je onemogućen.
- Bežični uređaj ili hardver skretnice nisu ispunili svoju ulogu.
- Konfiguracija mreže (SSID ili bezbednost) je promenjena.
- Bežični uređaj trpi ometanje od drugih uređaja.

 **NAPOMENA:** Bežični mrežni uređaji dostavljaju se samo uz pojedine modele računara. Ako bežično mrežno povezivanje nije navedeno u spisku funkcija na strani originalnog pakovanja računara, ovu funkciju možete dodati kupovinom bežičnog mrežnog uređaja.

Pre traženja mogućih rešenja za vaš problem mrežne veze, uverite se da su upravljački programi instalirani za sve bežične uređaje.

Koristite procedure iz ovog poglavlja za dijagnostiku i popravku računara koji se ne povezuje na željenu mrežu.

Ne uspostavlja se WLAN veza

Ako imate problema sa povezivanjem na WLAN, proverite da li je integrisani WLAN uređaj pravilno instaliran na vašem računaru.

 **NAPOMENA:** Windows ima funkciju User Account Control (Kontrola korisničkog naloga) kako bi se poboljšala bezbednost vašeg računara. Možda će se od vas tražiti dozvola ili lozinka za obavljanje zadataka kao što su instaliranje softvera, pokretanje uslužnih programa ili promena postavki Windows-a. Dodatna obaveštenja naći ćete u meniju Help and Support (Pomoć i podrška) operativnog sistema Windows.

1. Izaberite **Start > Computer (Računar) > System properties (Svojstva sistema)**.
2. U levom oknu kliknite **Device Manager (Upravljač uređajima)**.
3. Prepoznajte WLAN uređaj sa liste mrežnih adaptera. Lista WLAN uređaja može da sadrži termine *wireless* (bežični), *wireless LAN* (bežična LAN), *WLAN* ili *802.11*.

Ako nijedan WLAN uređaj nije naveden, onda vaš računar ili nema integrisan WLAN uređaj, ili upravljački program WLAN uređaja nije pravilno instaliran.

Za više informacija o rešavanju problema sa WLAN pogledajte mrežne lokacije navedene u meniju Help and Support (Pomoć i podrška).

Ne uspostavlja se veza sa željenom mrežom

Windows može automatski da popravi neispravnu WLAN vezu:

- Ako je prikazana ikona statusa mreže u sistemskoj traci poslova, krajnje desno na traci zadataka, desnim tasterom miša kliknite na tu ikonu, a onda kliknite na **Diagnose and repair** (Dijagnoza i popravka).

Windows iznova podešava vaš mrežni uređaj i pokušava da se ponovo poveže na jednu od omiljenih mreža.

- Ako iznad ikone statusa mreže stoji "x", jedan ili više upravljačkih programa za WLAN ili LAN su instalirani ali računar nije povezan.
- Ako nema ikone statusa mreže u sistemskoj traci poslova, pratite ove korake:

1. Kliknite **Start** i unesite `network and sharing` (mreža i deljenje) u polje **Start Search** (Započni pretragu).
2. Sa liste rezultata pretrage, kliknite **Network and Sharing Center** (Centar za mrežu i deljenje).
3. U levom oknu, kliknite na **Diagnose and repair** (Dijagnoza i popravka).

Prikazuje se prozor mreže, a Windows iznova podešava vaš mrežni uređaj i pokušava da se ponovo poveže na jednu od omiljenih mreža.

Ikona statusa mreže nije prikazana

Ako nema ikone mreže u sistemskoj traci poslova nakon konfiguracije WLAN, upravljački program softvera nedostaje ili je neispravan. Poruka operativnog sistema Windows „Device not Found“ („Uređaj nije pronađen“) takođe može da se prikaže. Upravljački program mora ponovo da se instalira.

Da biste nabavili najnoviju verziju softvera za WLAN uređaj na vašem računaru, postupite na sledeći način:

1. Otvorite svoj Internet pregledač i idite na adresu <http://www.hp.com/support>.
2. Odaberite svoju zemlju ili region.
3. Kliknite na opciju za preuzimanje softvera i upravljačkih programa, a zatim u polje za pretragu upišite broj modela svog računara.
4. Pritisnite `enter`, i pratite uputstva sa ekrana.

 **NAPOMENA:** Ako je WLAN uređaj koji koristite kupljen zasebno, proverite proizvođačevu Web lokaciju za najnoviji softver.

Važeći kodovi mrežne bezbednosti nisu dostupni

Ako se od vas traži mrežni ključ ili SSID pri povezivanju na WLAN, mreža je bezbednosno zaštićena. Morate posedovati važeće kodove da bi ostvarili vezu sa obezbeđenom mrežom. SSID i mrežni ključ su alfanumerički kodovi koje unosite u vaš računar da biste ga identifikovali pred mrežom.

- Za mrežu povezanu na vašu ličnu bežičnu mrežnu skretnicu potražite u vodiču za korisnika skretnice obaveštenja o podešavanju istih kodova na skretnici i WLAN uređaju.
- Za privatnu mrežu, poput kancelarijske ili javne sobe za časkanje, obratite se administratoru mreže da biste nabavili kodove, koje zatim unesite po zahtevu.

U cilju poboljšanja bezbednosti, neke mreže redovno menjaju SSID ili mrežne ključeve na svojim mrežnim skretnicama ili pristupnim tačkama. Prema tome i vi morate promeniti odgovarajući ključ na vašem računaru.

Ako ste dobili nove ključeve bežične mreže i SSID za mrežu, a ranije ste se povezivali sa tom mrežom, pratite dole navedene korake da biste uspostavili vezu sa mrežom:

1. Izaberite **Start > Network (Mreža) > Network and Sharing Center (Centar za mrežu i deljenje) > Manage wireless networks (Upravljanje bežičnim mrežama)**.

Lista sa dostupnim WLAN mrežama se prikazuje. Ako ste na vrućoj tački sa nekoliko aktivnih WLAN mreža, nekoliko njih će biti prikazano.

2. Desni klik na mrežu i kliknite na **Properties (Svojstva)**.

 **NAPOMENA:** Ako željena mreža nije navedena, proverite sa administratorom mreže da biste bili sigurni da mrežna skretnica ili pristupna tačka rade.

3. Kliknite na karticu **Security (Bezbednost)**, a zatim unesite ispravnu šifru bežične veze u polje **Network security key (Mrežni bezbednosni ključ)**.
4. Kliknite na **OK (U redu)** da sačuvate ove postavke.

WLAN veza je veoma slaba

Ako je veza veoma slaba, ili ako vaš računar ne može da se poveže sa WLAN mrežom, umanjite ometanje od drugih uređaja, na sledeći način:

- Pomerite računar bliže bežičnoj mrežnoj skretnici ili pristupnoj tački.
- Privremeno isključite druge bežične uređaje poput mikrotalasne rerne, bežičnog ili mobilnog telefona da biste bili sigurni da oni ne izazivaju ometanja.

Ako se veza ne popravi, pokušajte da prisilite uređaj da ponovo uspostavi sve vrednosti veze:

1. Izaberite **Start > Network (Mreža) > Network and Sharing Center (Centar za mrežu i deljenje) > Manage wireless networks (Upravljanje bežičnim mrežama)**.

Lista sa dostupnim WLAN mrežama se prikazuje. Ako ste na vrućoj tački sa nekoliko aktivnih WLAN mreža, nekoliko njih će biti prikazano.

2. Desni klik na mrežu i kliknite na **Remove network (Ukloni mrežu)**.

Ne uspostavlja se veza sa bežičnom mrežnom skretnicom

Ako pokušavate da se povežete sa bežičnom mrežnom skretnicom i ne uspevate, uspostavite početne vrednosti mrežne skretnice iskopčavanjem kabla za napajanje skretnice na 10 do 15 sekundi.

Ako računar i dalje ne može da ostvari vezu sa WLAN mrežom, ponovo pokrenite bežičnu mrežnu skretnicu. Za detalje pogledajte uputstva proizvođača.

Upotreba modema (samo kod pojedinih modela)

Modem mora biti priključen na analognu telefonsku liniju pomoću šestopinskog modemskog kabla RJ-11 (koji se dobija samo uz pojedine modele). U nekim zemljama/regionima, potreban je i adapter modemskog kabla specifičan za tu zemlju/region. Utikači za digitalne PBX sisteme mogu da podsećaju na analogne telefonske utikače, ali nisu kompatibilni sa modemom.

⚠ **UPOZORENJE!** Povezivanjem internog analognog modema na digitalnu liniju možete trajno oštetiti modem. Ako ga slučajno povežete na digitalnu liniju, odmah iskopčajte modemski kabl.

Ako modemski kabl ima strujno kolo za smanjivanje šumova (1), koje sprečava smetnje od TV i radio prijema, usmerite kraj kabla sa strujnim kolom (2) ka računaru.

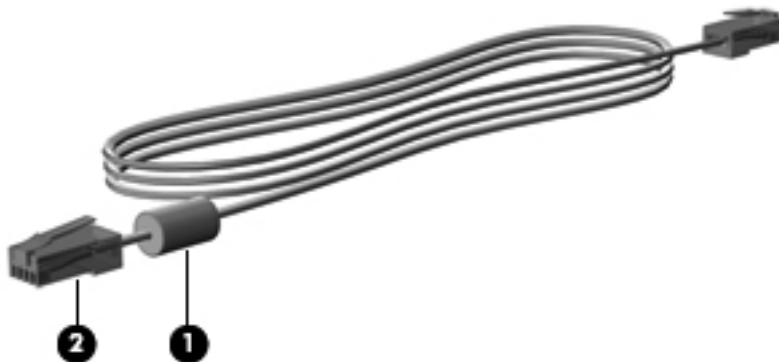

Povezivanje modemskog kabla

⚠ **UPOZORENJE!** Da biste umanjili rizik od električnog udara, požara ili oštećivanja opreme, nemojte da priključujete modemski kabl (koji se dobija samo uz pojedine modele) ili telefonski kabl u (mrežni) utikač RJ-45.

Da biste povezali modemski kabl:

1. Priključite modemski kabl u modemski utikač (1) na računaru.
2. Priključite modemski kabl u zidnu telefonsku utičnicu RJ-11 (2).



Povezivanje lokalnom standardu prilagođenog adaptera za modemski kabl

Telefonske utičnice razlikuju se od zemlje do zemlje. Da biste modem i modemski kabl (koji se dobija samo uz pojedine modele) koristili izvan zemlje/regiona gde ste kupili računar, morati nabaviti lokalnom standardu prilagođen adapter za modemski kabl (koji se dobija samo uz pojedine modele).

Da biste povezali modem na analognu telefonsku liniju koja nema telefonski konektor RJ-11, postupite na sledeći način:

1. Priključite modemske kabl u modemske utikač (1) na računaru.
2. Priključite modemske kabl u lokalnom standardu prilagođen adapter za modemske kabl (2).
3. Priključite lokalnom standardu prilagođen adapter za modemske kabl (3) u telefonsku zidnu utičnicu.

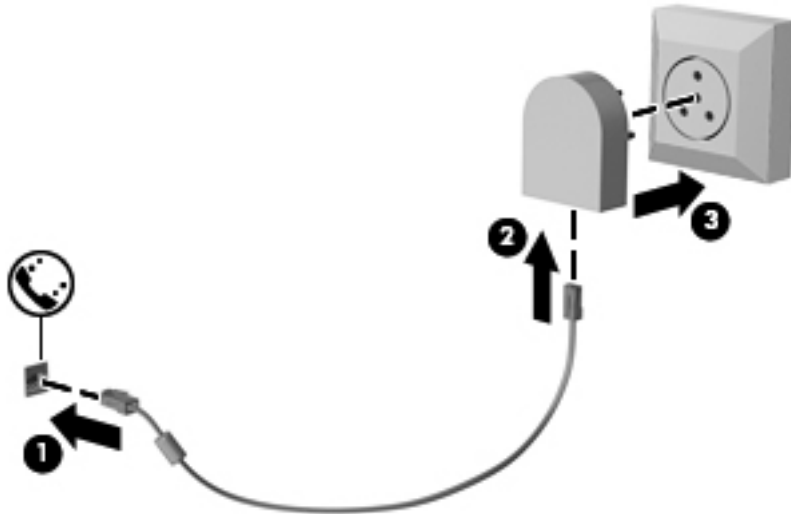

Izbor lokacije u podešavanjima

Prikaz trenutno izabrane lokacije

Da biste prikazali trenutno izabranu lokaciju u podešavanjima modema, postupite na sledeći način:

1. Izaberite **Start > Control Panel** (Kontrolna tabla).
2. Kliknite na **Clock, Language, and Region** (Časovnik, jezik i region).
3. Kliknite na **Regional and Language Options** (Opcije regiona i jezika).
4. Vaša lokacija je prikazana pod lokacijama.

Dodavanje novih lokacija kada ste na putu

Prema podrazumevanim podešavanjima, jedina podešena lokacija dostupna modemu jeste lokacija zemlje/regiona gde ste kupili računar. Kad putujete u druge zemlje/regione, podesite interni modem na izbor lokacije koji zadovoljava standarde funkcionisanja u zemlji/regionu gde koristite modem.

Kad dodajete nove postavke lokacije, računar ih čuva tako da u svakom trenutku možete da prelazite s jednog na drugo. Za svaku zemlju/region možete dodati više podešavanja lokacija.

△ **OPREZ:** Da biste sprečili gubitak postavki za vašu zemlju/region, nemojte da brišete važeće modemske postavke zemlje/regiona. Da biste mogli da koristite modem u drugim zemljama/regionima, čuvajući konfiguraciju prilagođenu vašoj zemlji/regionu, dodajte novu konfiguraciju za svaku lokaciju u kojoj ćete koristiti modem.

OPREZ: Da biste izbegli konfigurisanje modema na način koji bi bio u suprotnosti s telekomunikacionim propisima i zakonima zemlje/regiona gde ste došli, izaberite zemlju/region gde se računar nalazi. Ukoliko nije izabrana prava zemlja/region, modem možda neće pravilno funkcionisati.

Da biste dodali lokaciju u podešavanjima modema, postupite na sledeći način:

1. Izaberite **Start > Control Panel** (Kontrolna tabla) > **Hardware and Sound** (Hardver i zvuk) > **Phone and Modem Options** (Opcije telefona i modema).
2. Kliknite na karticu **Dialing Rules** (Pravila pozivanja).
3. Kliknite na **New** (Novo). (Prikazaće se prozor New Location (Nova lokacija).)
4. U okviru **Location name** (Naziv lokacije) otkucajte naziv (na primer „kuća“ ili „posao“) za novu postavku lokacije.
5. Odaberite zemlju/region iz padajuće liste **Country/region** (Zemlja/region). (Ako odaberete zemlju/region koje modem ne podržava, biće prikazane podrazumevane vrednosti za *USA* ili *UK*.)
6. Unesite poštanski broj, broj za međunarodne pozive (ako je neophodno) i broj za izlaznu liniju (ako je neophodno).
7. Tamo gde piše **Dial using** (Način biranja), kliknite na **Tone** (Tonsko) ili **Pulse** (Pulsno).
8. Kliknite na **OK** da biste sačuvali nove postavke lokacije. (Prikazaće se prozor Phone and Modem (Telefon i modem).)
9. Učinite jedno od sledećeg:
 - Da biste nove postavke lokacije postavili kao trenutnu lokaciju, kliknite na **OK**.
 - Da biste postavili neku drugu postavku lokacije kao trenutnu lokaciju, izaberite odgovarajuću stavku u postavkama na listi **Location** (Lokacija), a zatim kliknite na **OK**.

📝 **NAPOMENA:** Navedenu proceduru možete iskoristiti da dodajete postavke lokacije za mesta unutar vaše zemlje/regiona, kao i za druge zemlje/regione. Na primer, mogli bi da dodate postavku pod nazivom „Posao“ u koje spadaju pravila pozivanja za pristupanje izlaznoj liniji.

Rešavanje problema s povezivanjem na putovanju

Ako imate problema s povezivanjem modema dok koristite računar izvan zemlje/regiona gde ste ga kupili, isprobajte sledeće predloge:

- **Check the telephone line type** (Proverite tip telefonske linije).

Za modem je potrebna analogna, a ne digitalna telefonska linija. Linija pod nazivom PBX obično je digitalna. Telefonska linija koja se naziva data-linija, faks-linija, modemska linija ili standardna telefonska linija obično je analogna.

- **Check for pulse or tone dialing** (Proverite da li je biranje pulsno ili tonsko).

Analogna telefonska linija podržava jedan od dva načina pozivanja: pulsno ili tonsko pozivanje. Ove opcije načina pozivanja biraju se u postavkama u prozoru Phone and Modem (Telefon i modem). Opcija za način pozivanja koju izaberete mora biti u skladu s načinom pozivanja koji podržava telefonska linija na mestu gde se nalazite.

Da biste odredili koji način pozivanja telefonska linija podržava, otkucajte nekoliko brojeva na telefonu, a zatim obratite pažnju da li se čuju klikovi (puls) ili tonovi. Klikovi pokazuju da telefonska linija podržava pulsno biranje. Tonovi pokazuju da telefonska linija podržava tonsko biranje.

Da biste promenili način pozivanja u trenutno važećim postavkama lokacije za modem, postupite na sledeći način:

1. Izaberite **Start > Control Panel** (Kontrolna tabla) > **Hardware and Sound** (Hardver i zvuk) > **Phone and Modem Options** (Opcije telefona i modema).
2. Kliknite na karticu **Dialing Rules** (Pravila pozivanja).
3. Izaberite postavke modema za vašu lokaciju.
4. Kliknite na **Edit** (Izmeni).
5. Kliknite na **Tone** (Tonsko biranje) ili na **Pulse** (Pulsno biranje).
6. Kliknite na **OK** dvaput.

- **Check the telephone number you are dialing and the response of the remote modem** (Proverite telefonski broj koji pozivate i odgovor udaljenog modema).

Pozovite telefonski broj, proverite da li dobijate odgovor od udaljenog modema, i zatim prekinite vezu.

- **Set the modem to ignore dial tones** (Podesite modem da zanemari pozivne tonove).

Ako modem primi pozivni ton koji ne prepoznaje, neće pozivati i prikazaće poruku o grešci „Nema pozivnog tona“.

Da biste podesili modem da zanemari sve pozivne tonove pre pozivanja, postupite na sledeći način:

1. Izaberite **Start > Control Panel** (Kontrolna tabla) > **Hardware and Sound** (Hardver i zvuk) > **Phone and Modem Options** (Opcije telefona i modema).
2. Kliknite na karticu **Modems** (Modemi).
3. Kliknite na spisak modema.

4. Kliknite na dugme **Properties** (Svojstva).
5. Kliknite na **Modem**.
6. Označite polje za potvrdu **Wait for dial tone before dialing** (Čekaj na pozivni ton pre pozivanja).
7. Kliknite na **OK** dvaput.

Povezivanje na lokalnu mrežu (LAN)

Za povezivanje na lokalnu mrežu (LAN) potreban je osmopinski mrežni kabl RJ-45 (koji se kupuje zasebno). Ako mrežni kabl ima strujno kolo za smanjivanje šumova (1) koje sprečava smetnje TV i radio prijema, usmerite kraj kabla sa strujnim kolom (2) ka računaru.



Da biste povezali mrežni kabl:

1. Priključite mrežni kabl u mrežni konektor (1) na računaru.
2. Drugi kraj kabla priključite u mrežni zidni konektor (2).



⚠ **UPOZORENJE!** Da biste umanjili rizik od električnog udara, požara ili oštećivanja opreme, nemojte da priključujete modemski ili telefonski kabl u (mrežni) konektor RJ-45.

4 Pokazivački uređaji, dodirni ekran i tastatura

Upotreba pokazivačkih uređaja

Podešavanje željenih opcija pokazivačkog uređaja

Upotrebite Mouse Properties (Svojstva miša) u Windows-u da prilagodite postavke za pokazivačke uređaje, poput konfigurisanja dugmadi, brzine klika i opcije pokazivača.

Da biste pristupili svojstvima miša, izaberite stavke **Start > Control Panel** (Kontrolna tabla) > **Hardware and Sound** (Hardver i zvuk) > **Mouse** (Miš).

Korišćenje dodirne table

Za pomeranje pokazivača dodirnite i pređite prstom preko površine dodirne table u željenom smeru. Upotreba dugmadi na dodirnoj tabli je ista kao i kod odgovarajućih tastera na spoljnom mišu. Za pomeranje nagore i nadole preko vertikalne zone za pomeranje dodirne table pređite prstom preko linija nadole ili nagore.

 **NAPOMENA:** Ako koristite dodirnu tablu za pomeranje pokazivača, morate podići prst sa dodirne table pre prelaska na zonu za pomeranje. Jednostavno prevlačenje prsta sa dodirne table na zonu za pomeranje neće aktivirati funkciju pomeranja.

Uključivanje i isključivanje TouchPad (Dodirne table)

Dodirna tabla je uključena u fabrici. Kada je aktivna zona TouchPad (Dodirne table), indikator je isključen.

Da biste uključili i isključili dodirnu tablu, pritisnite i držite **fn+f5** funkcijske tastere.

Korišćenje pokreta na TouchPad (Dodirne table)

Dodirna tabla podržava razne pokrete dodirne table koji olakšavaju rad sa slikama ili stranicama teksta i čine ga zabavnim. Da biste aktivirali pokrete TouchPad (Dodirne table), postavite dva prsta na TouchPad (Dodirnu tablu) kao što opisuju sledeći odeljci.

 **NAPOMENA:** Možete se pomerati i umanjivati primicanjem prstiju bilo gde na površini dodirne table.

Pokreti TouchPad (Dodirne table) opisani u ovom odeljku, omogućeni su u fabrici. Da bi onemogućili ili ponovo omogućili ove pokrete:

1. Dvoklik na ikonu **Synaptics** u oblasti za obaveštenja, krajnje desno na traci zadataka, a onda klik na karticu **Device Settings** (Postavke uređaja).
2. Izaberite uređaj, a onda kliknite **Settings** (Postavke)
3. Izaberite pokrete koje želite da onemogućite ili ponovo omogućite.
4. Kliknite na dugme **Apply** (Primeni), a zatim kliknite na dugme **OK** (U redu).

 **NAPOMENA:** Vaš računar podržava i funkcije TouchPad (Dodirne table) koje su fabrički onemogućene. Da biste pregledali i omogućili ove funkcije, kliknite na ikonu **Synaptics** u oblasti za obaveštenja, krajnje desno na traci zadataka, a onda klik na karticu **Device Settings** (Postavke uređaja). Izaberite uređaj, a onda kliknite **Settings** (Postavke)

Pomeranje

Pomeranje je korisno pri kretanju na gore ili na dole na stranici ili slici. Za pomeranje, postavite dva prsta na TouchPad (Dodirnu tablu) i vucite ih preko nje pokretom na gore, dole, levo ili desno.

 **NAPOMENA:** Brzina pomeranja zavisi od brzine prsta.

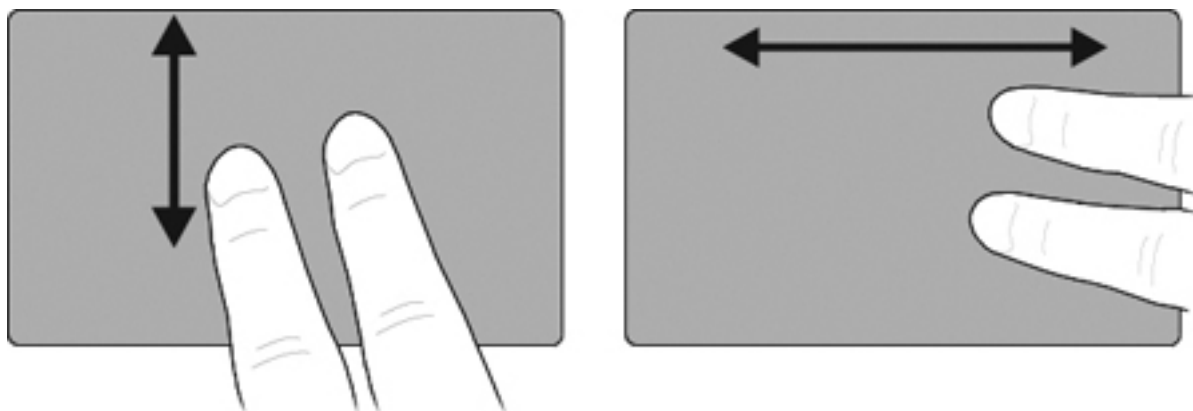

Umanjivanje primicanjem prstiju/zumiranje

Primicanjem prstiju/zumiranjem možete da umanjujete ili uvećavate predmete poput PDF-a, slika ili teksta.

- Uvećajte držeći dva prsta zajedno na TouchPad (Dodirnoj tabli), a onda razdvojte prste da bi uvećali veličinu objekta.
- Umanjite držeći dva prsta odvojeno na TouchPad (Dodirnoj tabli), a onda spojite prste da bi smanjili veličinu objekta.

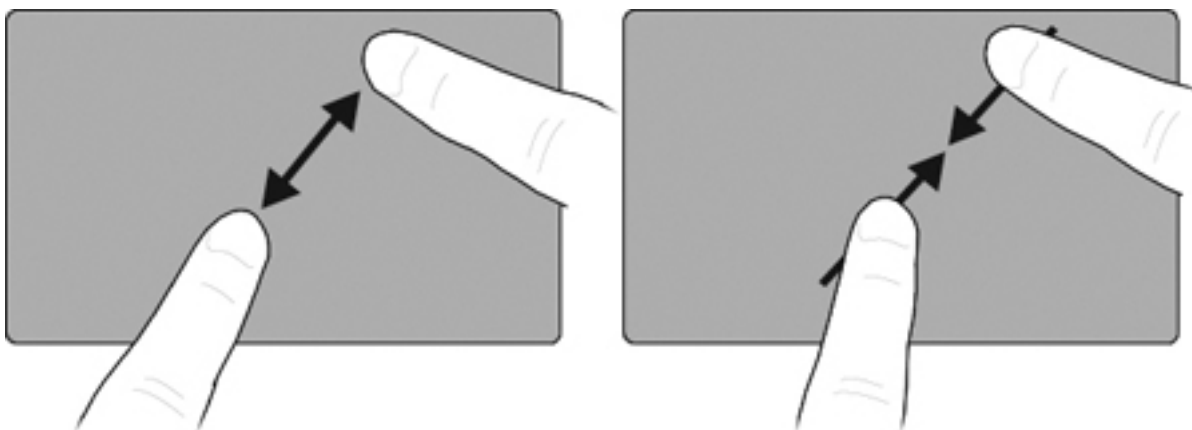

Laki udarac pomoću tri prsta

Laki udarac pomoću tri prsta omogućava vam da pregledate Internet ili da se pomerate kroz fotografije u prozoru prikazivača fotografija. Ovaj pokret možete da koristite za ulaz u režim projekcije slajdova ili izlaz iz nje, kao i za reprodukovanje ili pauziranje u određenim multimedijalnim aplikacijama.

Korišćenje lakog udarca pomoću tri prsta za navigaciju:

1. Postavite tri prsta, blago odvojenih, na dodirnu tablu.
2. Pomerite prste pravim, neprekidnim pokretom u željenom pravcu, prelazeći sa jedne strane dodirne table na suprotnu.
3. Pomerite prste nadesno ili nalevo da biste menjali stranice u prikazu fotografije ili u prozoru Internet pregledača, a zatim podignite prste.

Da biste laki udarac pomoću tri prsta koristili za režim projekcije slajdova, pomerite prste vertikalno.

- Pomerite prst nagore da biste pokrenuli režim projekcije slajdova.
- Pomerite prst nadole da biste napustili režim projekcije slajdova.

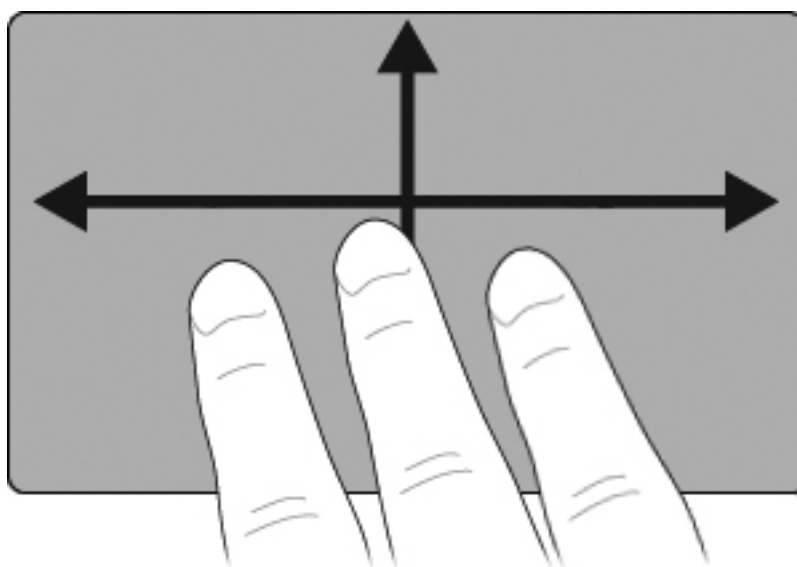

Podešavanje željenih postavki dodirne table

Pomeranje, umanjivanje primicanjem prstiju i laki udarci omogućeni su u fabrici. Vaš računar možda podržava i dodatne pokrete TouchPad (Dodirne table) koje su fabrički onemogućene.

Da biste onemogućili ili ponovo omogućili pokrete dodirne table, odnosno da biste istražili druge pokrete dodirne table:

1. Dvoklik na ikonu **Synaptics** u oblasti za obaveštenja, krajnje desno na traci zadataka, a onda klik na karticu **Device Settings** (Postavke uređaja).
2. Izaberite uređaj, a onda kliknite **Settings** (Postavke)
3. Izaberite pokrete koje želite da onemogućite ili ponovo omogućite.
4. Kliknite na dugme **Apply** (Primeni), a zatim kliknite na dugme **OK** (U redu).

Korišćenje pokazivačke palice

Pritisnite pokazivačku palicu u pravcu u kojem želite da pomerite pokazivač na ekranu. Levo i desno dugme pokazivačke palice koristite kao što bi koristili levo i desno dugme na spoljnom mišu.

Povezivanje spoljnog miša

Spoljni USB miš možete povezati sa računarom preko jednog od USB portova na računaru. USB miš takođe može da se poveže na sistem korišćenjem porta na opcionalnom uređaju za proširenje.

Korišćenje pera

Olovkom možete pisati u programima prilagođenim za olovku kao što je Tablet PC Input Panel, u svim Microsoft Office aplikacijama i u većini drugih Windows programa i uslužnih programa. Informacije koje upišete na ekranu pomoću olovke mogu se zvesti, pretražiti i deliti u većini Windows programa.

Identifikovanje komponenti olovke

Olovka vrši interakciju sa Tablet računarom kada god se vrh **(1)** ili gumica **(3)** olovke nalazi na 1,27 cm (0,5 inča) od ekrana. Dugme olovke **(2)** emulira funkcije desnog tastera spoljašnjeg miša.

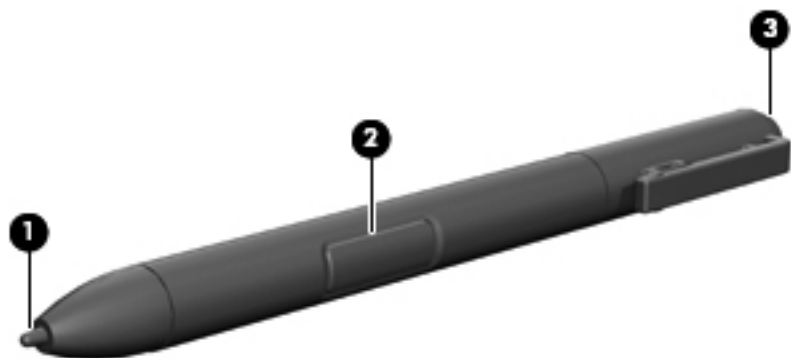

Držanje olovke

Držite olovku kao da pišete standardnim perom ili olovkom. Postavite olovku u ruku tako da slučajno ne pritisnete dugme olovke.

Dok nadgledate pokrete olovkom, fokusirajte se na pokazivač, a ne na vrh olovke.

Izvršavanje klikova mišem pomoću olovke

- ▲ Da biste izabrali stavku na ekranu kao što biste to uradili levim tasterom spoljašnjeg miša, tapnite na stavku vrhom olovke.
- ▲ Da biste kliknuli dvaput na stavku na ekranu kao što biste to uradili levim tasterom spoljašnjeg miša, tapnite dvaput na stavku vrhom olovke.
- ▲ Da biste izabrali stavku kao što biste to uradili desnim tasterom spoljašnjeg miša, pritisnite i držite dugme olovke, a zatim tapnite na stavku vrhom olovke.

Izvršavanje drugih procedura pomoću olovke

Pored emuliranja klikova mišem, olovka se može koristiti za sledeće zadatke:

- Da biste prikazali lokaciju pokazivača, držite vrh olovke odmah iznad neke lokacije na ekranu Tablet računara bez dodirivanja ekrana vrhom olovke.
- Da biste prikazali opcije menija srodne stavci na ekranu, tapnite na ekran vrhom olovke.
- Da biste pisali olovkom, pišite po ekranu vrhom olovke.
- Da biste pritisnuli dugme koje se aktivira olovkom, tapnite na dugme vrhom olovke.
- Da biste obrisali pomoću olovke, držite stranu olovke sa gumicom i pomerite gumicu iznad teksta koji želite da izbrišete.

Osetljivost na pritisak

Olovka Tablet računara opremljena je funkcijom osetljivosti na pritisak. Ovo znači da olovkom možete da manipulišete da biste kreirali linije različite debljine, u zavisnosti od pritiska koji koristite dok pišete.

 **NAPOMENA:** Ova funkcija je dostupna samo ako je omogućen Tablet PC Input Panel softver.

Kalibracija olovke

Olovka može da funkcioniše sa podrazumevanom kalibracijom koju je podesio drugi korisnik. Međutim, HP preporučuje da olovku koristite samo dok je kalibrisana na ličnom rukopisu i pokretima miša. kalibracija optimizuje performanse olovke za sve korisnike i posebno za levoruke korisnike.

Da biste kalibrisali olovku:

1. Izaberite **Start > Control Panel** (Kontrolna tabla) > **Hardware and Sound** (Hardver i zvuk) > **Tablet PC Settings** (Postavke Tablet računara).
2. Na dnu kartice **General** (Opšte postavke) tapnite na dugme **Calibrate** (Kalibriši).
3. Sledite uputstva sa ekrana.
 - Tapnite olovkom tačno u centar svakog označivača kalibracije. Označivači kalibracije prikazani su na ekranu kao znakovi plus (+).
 - Obavezno kalibrišite olovku za upotrebu u položenom i uspravnom položaju.

 **NAPOMENA:** Informacije o svim postavkama u prozoru „Postavke Tablet računara“ možete prikazati tako što ćete u gornjem desnom uglu prozora kliknuti na dugme „Pomoć“ i izabrati postavku.

Korišćenje držača olovke

Da biste uklonili olovku iz držača olovke na računaru, pritisnite olovku ka unutra da biste je izvadili.

Da biste zaštitili olovku kada je ne koristite, umetnite je, prvo vrh, u držač olovke na računaru.

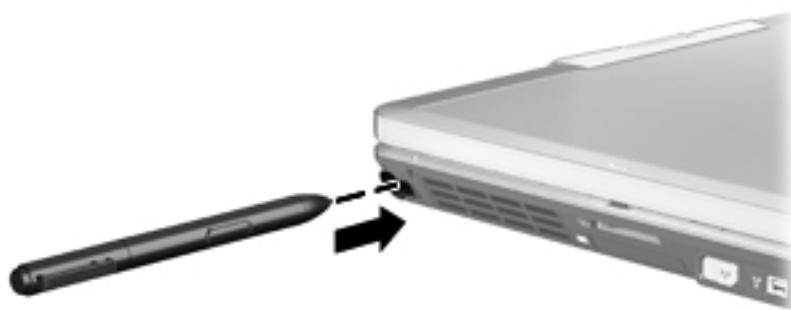

Podešavanje željenih postavki olovke

Željene postavke olovke podešavaju se u prozoru „Postavke Tablet računara“ operativnog sistema. Željene postavke uključuju podešavanje lokacije menija na ekranu za desnoruke ili levoruke korisnike, kalibrisanje ekrana za korišćenje olovke i optimizaciju prepoznavanja rukopisa.

Da biste pristupili željenim postavkama olovke:

- ▲ Izaberite **Start > Control Panel** (Kontrolna tabla) > **Hardware and Sound** (Hardver i zvuk) > **Tablet PC Settings** (Postavke Tablet računara).

Opcije olovke podešavaju se u prozoru „Olovka i dodir“. Opcije uključuju postavke brzine za dvostruko tapkanje, kao i pritiskanje i držanje olovke, opcije pokazivača olovke i postavke lakog udarca.

Da biste pristupili opcijama olovke:

- ▲ Izaberite **Start > Control Panel** (Kontrolna tabla) > **Hardware and Sound** (Hardver i zvuk) > **Pen and Input Devices** (Olovka i uređaji za unos).

Željene postavke i opcije koje podesite u prozoru „Postavke Tablet računara“ i „Olovka i dodir“ specifične su za olovku i Tablet računar. Željene postavke pokazivačkih uređaja, kao što su brzina pokazivača, brzina klika i tragovi miša, podešavaju se u prozoru „Svojstva miša“. Ove željene opcije odnose se na sve pokazivačke uređaje u sistemu.

Da biste pristupili svojstvima miša:

- ▲ Izaberite **Start > Control Panel** (Kontrolna tabla) > **Hardware and Sound** (Hardver i zvuk) > **Mouse** (Miš).

Upotreba dodirne table (samo kod pojedinih modela)

Na nekim modelima računara možete prstima da izvede određene radnje na dodirnoj tabli.

 **NAPOMENA:** Uputstva u ovom odeljku zasnivaju se na fabričkim postavkama. Da promenite postavke za poznate klikove i nagle pokrete, izaberite **Start > Control Panel** (Kontrolna tabla) > **Hardware and Sound** (Hardver i zvuk) > **Pen and Touch** (Olovka i dodir).

NAPOMENA: Ako olovka dodirne ekran kada je dodirni ekran aktivan, onemogućić će sve unose dodirom. Da biste nastavili unos dodirom, sklonite olovku i prste sa dodirnog ekrana, a zatim prstom ponovo uspostavite vezu sa ekranom.

NAPOMENA: Može se desiti da svi pokreti nisu prihvaćeni od svih programa.

Tapkanje (ili kliktanje)

Tapnite ili dvotapnite stavku na ekranu kao što biste kliknuli ili dvokliknuli koristeći TouchPad (Dodirnu tablu) ili spoljni miš. Tapnite i zadržite stavku da vidite kontekstualni meni kao što bi uradili sa desnim dugmetom na TouchPad (Dodirnoj tabli).

 **NAPOMENA:** Morate da tapnete i zadržite vaš prst dok se ne pojavi krug oko oblasti koju dodirujete i onda se pojavljuje kontekstualni meni.

Nagli pokreti

Dodirnite ekran lakim, brzim pokretom na gore, dole, levo ili desno da bi se kretali kroz ekrane ili brzo pomerili kroz dokumenta.

 **NAPOMENA:** Da bi laki udarac radio, traka za pomeranje mora biti vidljiva u aktivnom prozoru.

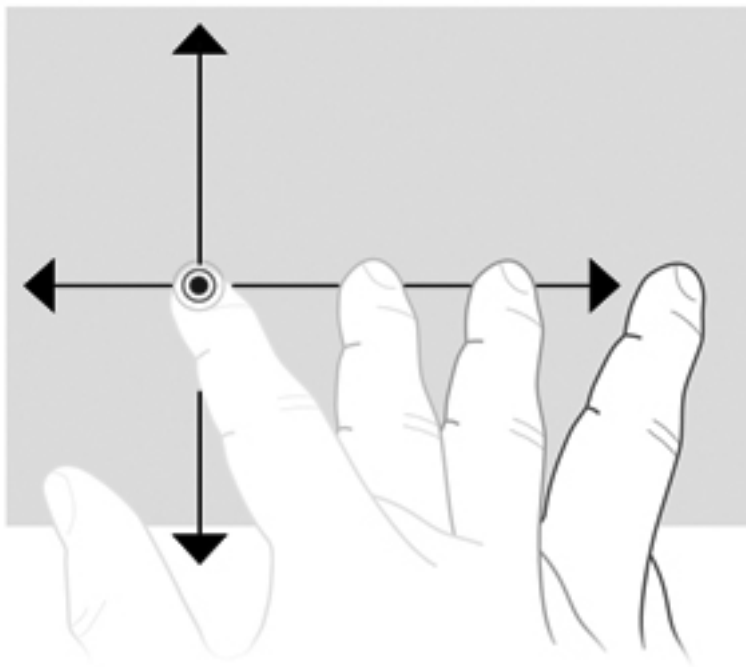

Prevlačenje

Pritisnite prstom stavku na ekranu i pomerite prst da prevučete stavku na novu lokaciju. Ovim pokretom takođe možete polako da se pomerate kroz dokumenta.

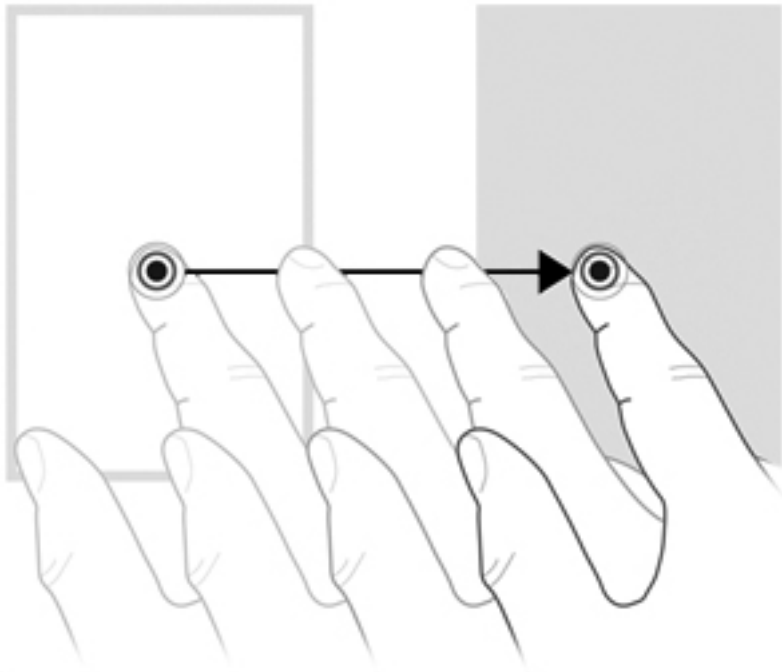

Pomeranje

Pomeranje je korisno pri kretanju na gore ili na dole na stranici ili slici. Za pomeranje, postavite dva prsta na ekran i vucite ih preko njega pokretom na gore, dole, levo ili desno.

 **NAPOMENA:** Brzina pomeranja zavisi od brzine prsta.

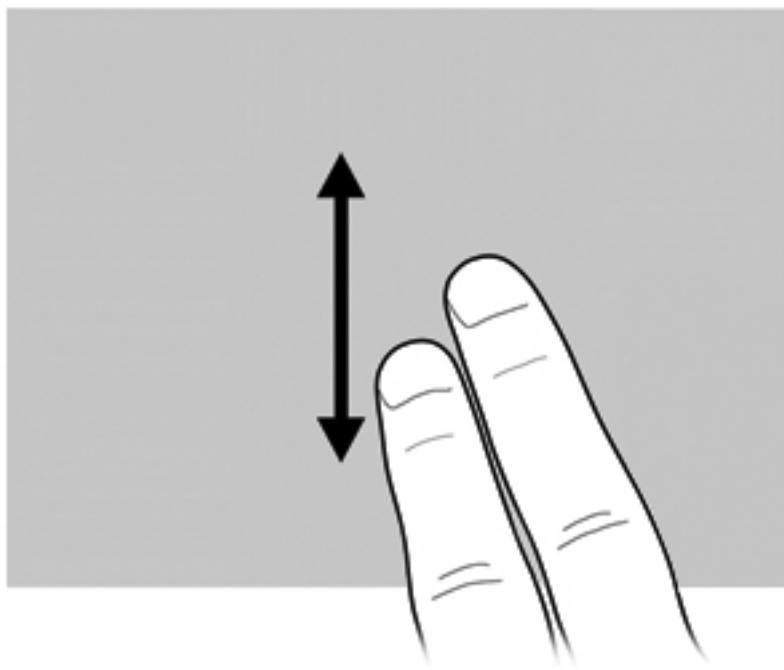

Okretanje

Okretanjem možete da rotirate predmete poput fotografija i stranica. Da biste okretali, postavite palac na ekran a onda polukružno pokrećite kažiprst oko vašeg palca.

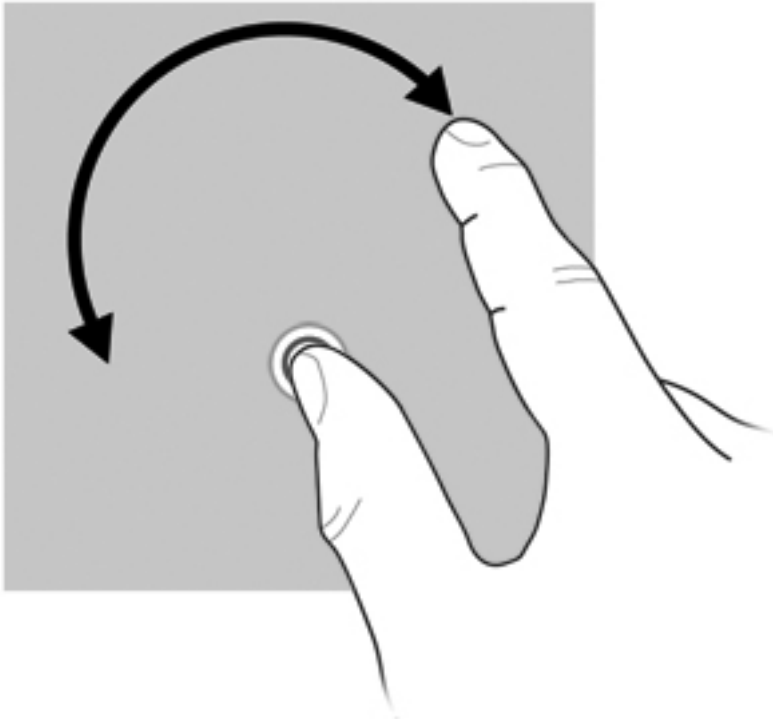

Primicanje prstiju

Primicanjem prstiju možete da umanjujete ili uvećavate predmete poput PDF-a, slika i fotografija

Primicanje:

- Umanjite držeći dva prsta razdvojeno na ekranu a onda spojte prste da bi umanjili veličinu objekta.

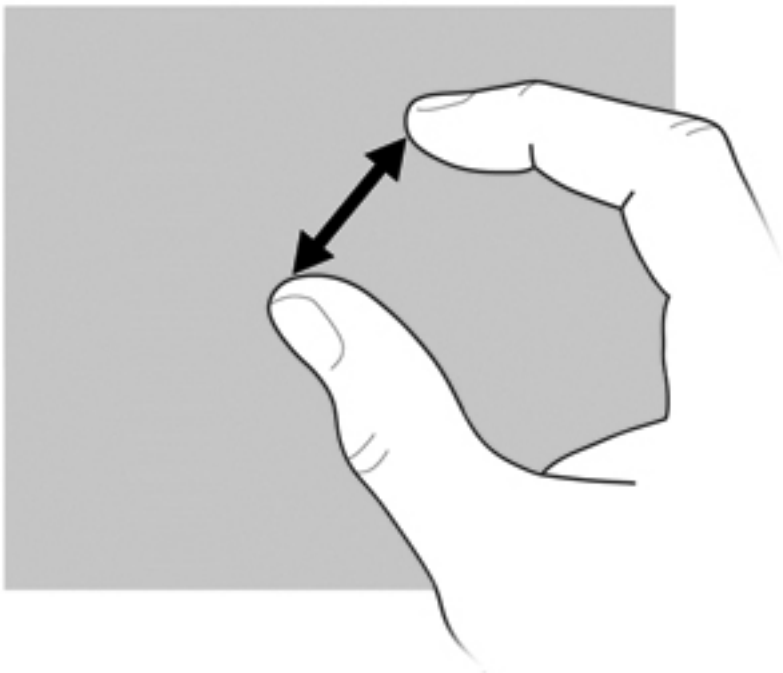

- Uvećajte držeći dva prsta zajedno na ekranu a onda razdvojte prste da bi uvećali veličinu objekta.

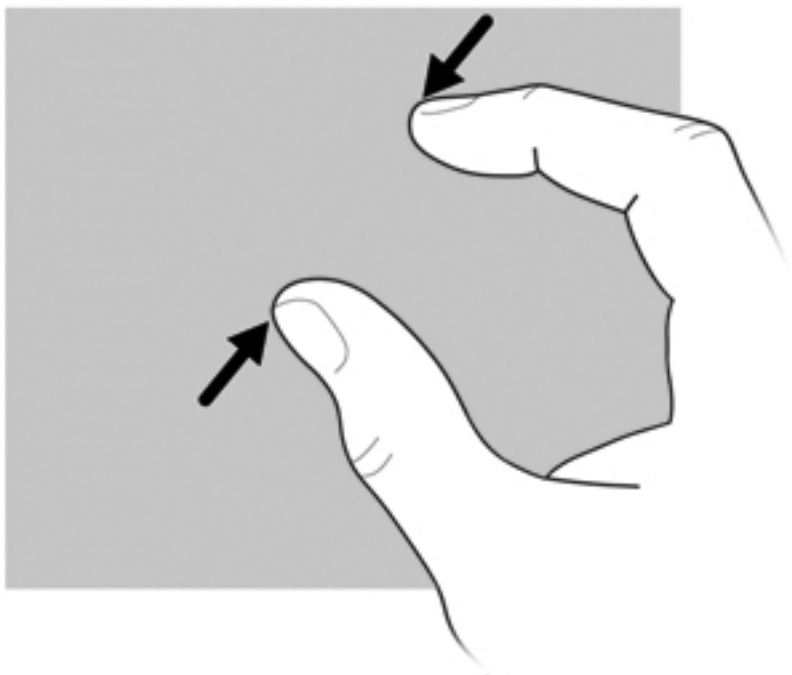

Podešavanje željenih opcija ekrana osjetljivog na dodir

- ▲ Da promenite željene opcije za dodirni ekran, izaberite **Start > Control Panel** (Kontrolna tabla) > **Hardware and Sound** (Hardver i zvuk) > **Pen and Touch** (Olovka i dodir). Ove željene opcije su specifične za ekran osjetljiv na dodir i računar.
- ▲ Da podesite željene opcije dodirnog ekrana za levoruke ili desnoruke korisnike, izaberite **Start > Control Panel** (Kontrolna tabla) > **Hardware and Sound** (Hardver i zvuk) > **Tablet PC Settings** (Postavke za Tablet PC) > karticu **Other** (Drugo). Ove željene opcije su specifične za ekran osjetljiv na dodir i računar.
- ▲ Za podešavanje željenih opcija pokazivačkog uređaja kao što su brzina pokazivača, brzina klika i tragovi miša, izaberite **Start > Devices and Printers** (Uređaji i štampači). Onda, kliknite desnim tasterom na uređaj koji predstavlja vaš računar i izaberite **Mouse settings** (Podešavanja miša). Ove željene opcije odnose se na sve pokazivačke uređaje u sistemu.

Za promenu ili probu kliknite na postavke:

1. Izaberite **Start > Control Panel** (Kontrolna tabla) > **Hardware and Sound** (Hardver i zvuk) > **Pen and Touch** (Olovka i dodir) > **Pen Options** (Opcije olovke).
2. Pod **Pen Actions** (Radnje olovke), izaberite radnju i onda kliknite **Settings** (Postavke).
3. Nakon bilo kakvih promena ili isprobavanja postavki, kliknite **OK**.

Promena ili kreiranje dodeljenih zadataka naglih pokreta:

1. Izaberite **Start > Control Panel** (Kontrolna tabla) > **Hardware and Sound** (Hardver i zvuk) > **Pen and Touch** (Olovka i dodir) > **Flicks** (Laki udarci).
2. Kliknite **Navigational flicks and editing flicks** (Nagli pokreti za navigaciju i uređivanje) i onda kliknite **Customize** (Prilagodi).
3. Sledite uputstva na ekranu da biste promenili ili kreirali dodeljene zadatke naglih pokreta.
4. Kliknite na dugme **OK** (U redu).

Korišćenje postavki dodirnog ekrana

Koristite postavke dodirnog ekrana da biste promenili sledeće funkcije ili uspostavili njihove početne vrednosti:

- Pritisni i drži da bi kliknuo desnim tasterom miša (ovo funkcioniše kao klik desnim tasterom miša)
- Omogući/onemogući dodir
- Omogući/onemogući olovku
- Omogući/onemogući zvuk dodira
- Omogući/onemogući pokrete
- Kalibriši (postavke olovke i dodira)
- Arbitraža olovke/dodira
 - Automatski režim: Režimi unosa za olovku i dodir omogućeni su istovremeno.
 - Režim dvostrukog tapkanja: Režim unosa za olovku je omogućen, a dodir je u početku onemogućen.

 **NAPOMENA:** Da biste omogućili dodir dok se nalazite u režimu dvostrukog tapkanja, prstom tapnite dvaput na dodirni ekran. Ako se olovka približi dodirnom ekranu, dodir je ponovo onemogućen. Zatim morate prstom da tapnete dvaput na dodirni ekran da biste ponovo omogućili dodir.

Da biste pristupili postavkama dodirnog ekrana:

1. Izaberite **Start > Control Panel** (Kontrolna tabla) > **Hardware and Sound** (Hardver i zvuk) > **Touch Settings** (Postavke dodira).

-ili-

Kliknite na ikonu **Q meni** na sistemskoj traci poslova na desnoj strani trake zadataka, a zatim izaberite stavku **Touch Settings** (Postavke dodira).

2. U prozoru „Postavke dodira“ potvrdite izbor u polju za potvrdu pored funkcije da biste je omogućili ili pritisnite i držite funkcije kao što su „Kalibriši“, „Podrazumevano“, „U redu“, „Otkazi“ i „Primeni“ da biste ih aktivirali.

 **NAPOMENA:** Ako je u polju za potvrdu funkcije već potvrđen izbor, funkcija je omogućena. Da biste onemogućili funkciju, kliknite na polje za potvrdu da biste opozvali izbor.

3. Da biste zatvorili prozor „Postavke dodira“, kliknite ili pritisnite i držite dugme **U redu**.

Korišćenje tastature

Korišćenje lampice tastature

Lampica tastature osvetljava tastaturu računara u mračnim uslovima.

- ▲ Da biste otvorili i uključili lampicu tastature, pritisnite dugme lampice tastature.



- ▲ Da biste isključili i zatvorili lampicu tastature, lagano pritisnite dugme lampice tastature dok ne legne na mesto.



Upotreba interventnih tastera

Interventni tasteri su kombinacija **fn** tastera (1) i bilo tastera **esc** (2) ili jednog od funkcijskih tastera (3).

Ikone na tasterima od **f3** do **f5** i od **f8** do **f11** predstavljaju funkcije interventnih tastera. Funkcije i procedure interventnih tastera razmotrene su u sledećim odeljcima.

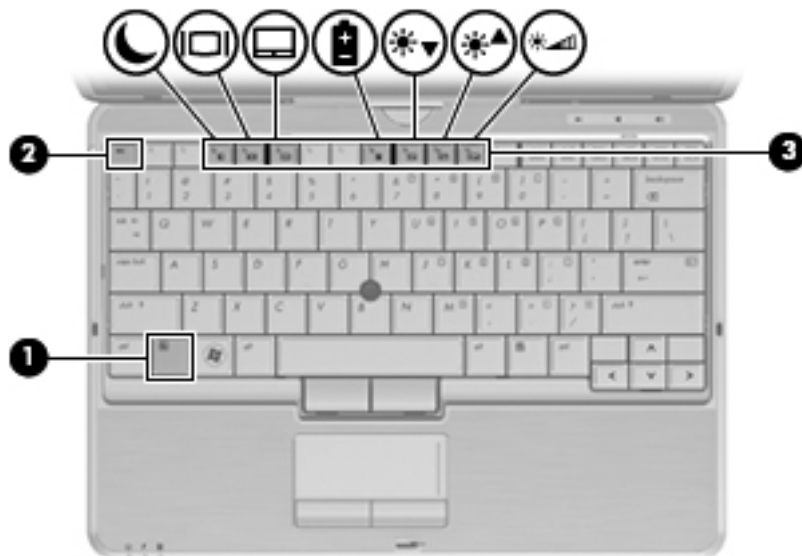

Funkcija	Interventni taster
Prikaz informacija o sistemu.	fn+esc
Pokretanje stanja spavanja.	fn+f3
Prebaci sliku na ekranu.	fn+f4
Omogući/onemogući dodirnu tablu.	fn+f5
Prikaži informacije o bateriji.	fn+f8
Umanjenje svetline ekrana.	fn+f9
Povećanje svetline ekrana.	fn+f10
Aktiviraj senzor za osvetljenje ambijenta.	fn+f11

Da biste koristili komandu interventnog tastera na tastaturi računara sledite neke od ovih koraka:

- Kratko pritisnite taster **fn**, a zatim kratko pritisnite drugi taster komande interventnog tastera.
– ili –
- Pritisnite i držite taster **fn**, kratko pritisnite drugi taster komande interventnog tastera, a zatim otpustite oba tastera u isto vreme.

Prikazivanje informacija o sistemu

Pritisnite **fn+esc** za prikaz informacija o sistemskim komponentama hardvera i broju verzije sistemskog BIOS-a.

U Windows `fn+esc` prikazu, verzija BIOS sistema (basic input-output system) (osnovni sistem za ulaz-izlaz) je prikazana kao datum BIOS-a. Na nekim modelima računara, datum BIOS-a je prikazan kao decimalni broj. Datum BIOS-a se ponekad naziva broj systemske ROM verzije.

Pokretanje stanja spavanja

△ **OPREZ:** Kako biste smanjili rizik od gubitka informacija, sačuvajte svoj rad pre pokretanja stanja spavanja.

Pritisnite **fn+f3** da započnete Sleep (Stanje spavanja).

Kada je započeto stanje spavanja, vaši podaci se snimaju u sistemsku memoriju, ekran se gasi, a napajanje je sačuvano. Dok je računar u Sleep (Stanje spavanja) režimu, indikator napajanja trepće.

Računar mora biti uključen pre pokretanja stanja spavanja.

📖 **NAPOMENA:** Ako baterija padne na kritičan nivo dok traje Sleep (Stanje spavanja), računar započinje Hibernation (Hibernacija) i podaci koji su sačuvani u memoriji snimaju se na čvrsti disk. Po fabričkim podešavanjima, računar započinje Hibernation (Hibernacija) kada baterija padne na kritičan nivo, ali se ova podešavanja mogu izmeniti kroz Power Options (Opcije napajanja) u Windows Control Panel (Kontrolna tabla).

Za izlazak iz stanja spavanja, nakratko pomerite prekidač za napajanje udesno.

Funkcija **fn+f3** interventnog tastera može se promeniti. Na primer, možete da podesite **fn+f3** interventni taster da započne Hibernation (Hibernacija) umesto Sleep (Stanje spavanja).

📖 **NAPOMENA:** U svim prozorima Windows operativnog sistema, reference za *dugme sleep (stanje spavanja)* odnose se na **fn+f3** interventni taster.

Prebacivanje slike na ekranu

Pritisnite **fn+f4** za prebacivanje slike između ekrana povezanih na sistem. Na primer, ako je monitor povezan sa računarem, pritiskom na **fn+f4** menjate sliku između ekrana računara i monitora za simultan prikaz na oba uređaja.

Većina spoljnih monitora prima video informacije od računara preko spoljnog VGA video standarda. Interventni taster **fn+f4** takođe menja sliku između drugih uređaja koji primaju video informacije od računara.

Sledeće vrste video prenosa, sa primerima uređaja koji ih koriste, su podržane od **fn+f4** interventnog tastera:

- LCD (ekran računara)
- Spoljni VGA (većina spoljnih monitora)
- HDMI (televizije, kamkorderi, DVD plejeri, video rekorderi, i kartice za snimanje video zapisa sa HDMI portovima)
- Kompozitni video (televizije, kamkorderi, DVD plejeri, video rekorderi, i kartice za snimanje video zapisa sa utikačima za kompozitni video)

📖 **NAPOMENA:** Kompozitni video uređaji mogu biti povezani na sistem samo preko dodatnog postolja za povezivanje.

Omogućavanje/onemogućavanje dodirne table

Pritisnite kombinaciju tastera **fn+f5** da biste omogućili ili onemogućili dodirnu tablu.

Pregledanje informacija o punjenju baterije

Pritisnite **fn+f8** za prikaz informacija o punjenju za sve instalirane baterije. Prikaz označava baterije koje se pune i prijavljuje nivo preostale napunjenosti u svakoj bateriji.

Smanjivanje svetline ekrana

Pritisnite taster **fn+f9** da biste smanjili svetlinu ekrana. Zadržite interventni taster da biste postepeno smanjivali osvetljenje.

Pojačavanje svetline ekrana

Pritisnite taster **fn+f10** da biste povećali svetlinu ekrana. Zadržite interventni taster da biste postepeno povećavali nivo osvetljenja.

Aktiviranje senzora za svetlo u ambijentu

Pritisnite **fn+f11** da aktivirate ili deaktivirate senzor svetla u ambijentu.

Korišćenje dugmadi HP Quick Launch (Brzo pokretanje)

Dugmad HP Quick Launch (Brzo pokretanje) vam daju mogućnost brzog otvaranja programa, datoteka ili Web lokacija koje često koristite. Možete da upotrebite fabričke postavke, koje su opisane u sledećoj tabeli. Ili možete da reprogramirate dugmad otvaranjem menija Q u kontrolnoj tabli dugmadi za brzo pokretanje.

Dugmad za brzo pokretanje uključuju dugme „QuickWeb“ (1) i dugme „QuickLook“ (2).

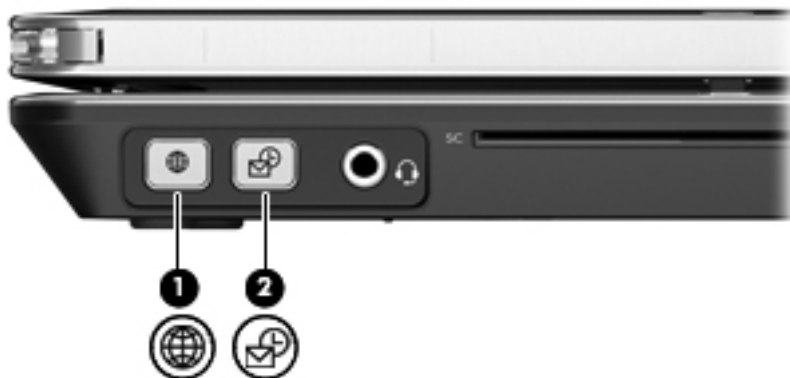

Sledeća tabela opisuje fabričke postavke dugmadi za brzo pokretanje.

 **NAPOMENA:** Funkcije dugmadi se razlikuju, u zavisnosti od softvera instaliranog na vaš računar.

Komponenta	Opis
(1) Dugme QuickWeb	<ul style="list-style-type: none">• Kada je računar isključen, pritisnite dugme da otvorite HP QuickWeb.• Kada je računar uključen, pritisnite dugme da otvorite podrazumevani Web pregledač.
(2) Dugme QuickLook	<ul style="list-style-type: none">• Kada je računar isključen, pritisnite dugme da otvorite HP QuickLook.• Kad je računar uključen, kratko pritisnite ovo dugme da biste otvorili Software Setup (Konfigurisanje softvera). <p>NAPOMENA: Ako Software Setup (Konfigurisanje softvera) nije dostupan, otvara se podrazumevani Web pregledač.</p>

Otvaranje kontrolne table dugmadi za brzo pokretanje

Možete da otvorite kontrolnu tablu programa HP Quick Launch (Brzo pokretanje) na neki od sledećih načina:

- Izaberite **Start > Control Panel** (Kontrolna tabla) > **Hardware and Sound** (Hardver i zvuk) > **Quick Launch Buttons** (Dugmad za brzo pokretanje).
- Dvokliknite na ikonu **HP Quick Launch Buttons** (Dugmad programa HP Quick Launch) na sistemskoj traci zadataka, krajnje desno na traci zadataka.
- Desni klik na ikonu **HP Quick Launch Buttons** (Dugmad HP Quick Launch) u sistemskoj traci zadataka, i klik na **Adjust HP Quick Launch Buttons Properties** (Prilagodi svojstva za dugmad HP Quick Launch).

 **NAPOMENA:** Na nekim modelima, prikazuje se ikona na radnoj površini.

Korišćenje HP QuickLook

Program QuickLook 3 vam daje mogućnost čuvanja kalendara, kontaktnih informacija, poštanskog sandučeta i zadataka programa Microsoft Outlook na čvrstom disku vašeg računara. Tako, kada je računar isključen ili je u stanju hibernacije, možete da pritisnete dugme QuickLook na računaru kako bi videli ove informacije bez čekanja da se ponovo pokrene operativni sistem.

Koristite QuickLook 3 da organizujete kontaktne informacije, događaje u kalendaru, podatke e-pošte i zadatke bez ponovnog pokretanja vašeg računara.

 **NAPOMENA:** QuickLook 3 ne podržava stanje spavanja u operativnom sistemu Windows.

Za više informacija o podešavanju i korišćenju programa QuickLook 3, pogledajte pomoć za QuickLook 3 softver.

Korišćenje programa HP QuickWeb

HP QuickWeb softver je okruženje odmah po uključivanju, koje je razdvojeno od vašeg operativnog sistema Windows. QuickWeb vam dozvoljava veoma brz pristup Web pregledaču bez potrebe za pokretanjem Windows-a. Za više informacija o podešavanju i korišćenju programa QuickWeb, pogledajte njegov softver pomoći.

Korišćenje ugrađene numeričke tastature

Korišćenje ugrađene numeričke tastature

15 tastera ugrađene numeričke tastature mogu se koristiti kao tasteri na spoljašnjoj tastaturi. Kada je ugrađena numerička tastatura uključena, svaki taster na tastaturi izvodi funkciju označenu ikonom na gornjem desnom uglu tastera.

Omogućavanje i onemogućavanje ugrađene numeričke tastature

Pritisnite **fn+num lk** da biste omogućili ugrađenu numeričku tastaturu. Pritisnite **fn+num lk** ponovo da biste tastere vratili na njihove standardne funkcije.



NAPOMENA: Ugrađena numerička tastatura neće funkcionisati dok su spoljna tastatura ili numerička tastatura povezane na računar.

Prebacivanje funkcija tastera na ugrađenoj numeričkoj tastaturi

Možete privremeno da menjate funkcije tastera na ugrađenoj numeričkoj tastaturi između njihovih standardnih funkcija i funkcija na tastaturi korišćenjem tastera **fn** ili kombinacije **fn+shift** tastera.

- Da promenite funkciju tastera na funkciju tastature dok je ona ugašena, pritisnite i držite taster **fn** dok pritisnete taster na tastaturi.
- Da biste koristili tastere tastature kao standardne tastere dok je tastatura uključena:
 - Pritisnite i držite taster **fn** da bi kucali malim slovima.
 - Pritisnite i držite **fn+shift** da bi kucali velikim slovima.

Korišćenje dodatne spoljne numeričke tastature

Tasteri na većini spoljnih numeričkih tastatura funkcionišu različito prema tome da li je num lock uključen ili isključen. (Num lock je fabrički isključen.) Na primer:

- Kada je num lock uključen, većina tastatura piše brojeve.
- Kada je num lock isključen, većina tastera na tastaturama funkcionišu kao strelice, ili tasteri gornje ili donje stranice.

Kada je num lock na spoljnoj tastaturi uključen, num lock lampica na računaru je uključena. Kada je num lock na spoljnoj tastaturi isključen, num lock lampica na računaru je isključena.

Za uključivanje ili isključivanje num lock na spoljnoj tastaturi u toku rada:

- ▲ Pritisnite **num lk** taster na spoljnoj tastaturi, ne na računaru.

5 Multimedija

Funkcije multimedije

Računar ima multimedijalne funkcije pomoću kojih možete slušati muziku, gledati filmove i prikazivati fotografije. Računar može da obuhvata sledeće multimedijalne komponente:

- Optičku disk jedinicu za reprodukciju audio i video diskova.
- Integrisane zvučnike za slušanje muzike
- Integrisani mikrofoni za beleženje vaših audio snimaka
- Integrisanu web kameru kojom možete da snimate i razmenite video snimke
- Ranije instalirani multimedijalni softver kojim možete da reprodukujete i organizujete svoju muziku, filmove i fotografije
- Interventni tasteri pružaju brz pristup multimedijalnim zadacima

 **NAPOMENA:** Vaš računar možda nema sve navedene komponente.

Sledeći odeljci daju objašnjenja za identifikovanje i korišćenje multimedijalnih komponenti na računaru.

Podešavanje volumena

Možete podesiti jačinu zvuka korišćenjem sledećih kontrola:

- Dugmad za podešavanje jačine zvuka na računaru:
 - Da bi isključili ili obnovili zvuk, pritisnite dugme mute (privremeno isključi) **(1)**.
 - Da smanjite jačinu zvuka, pritisnite i držite dugme za smanjenje jačine zvuka **(2)** dok ne dostignete željeni nivo jačine.

- Da povećate jačinu zvuka, pritisnite i držite dugme za povećanje jačine zvuka (**3**) dok ne dostignete željeni nivo jačine.

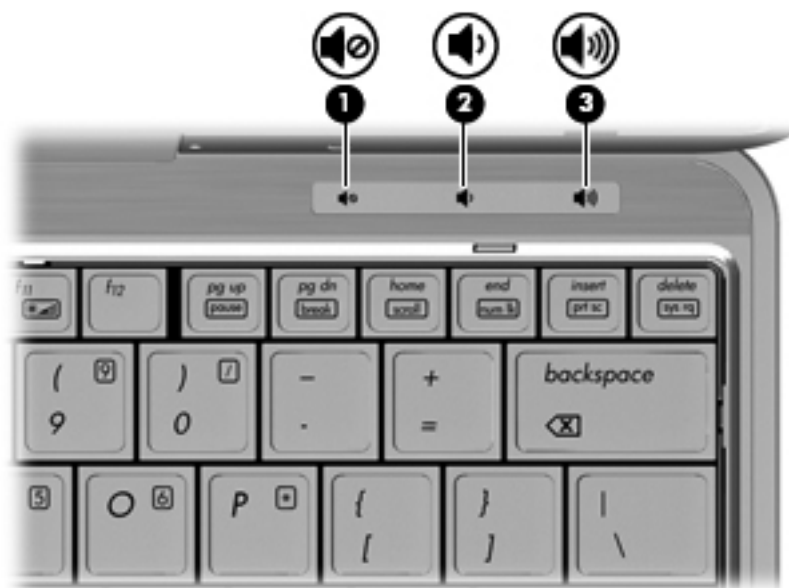

- Windows kontrola jačine zvuka:
 - Kliknite na ikonu **Volume** (Jačina zvuka) u oblasti za obaveštenja, krajnje desno na traci zadataka.
 - Pojačajte ili smanjite jačinu zvuka pomeranjem klizača gore ili dole. Kliknite na ikonu **Mute** (Isključi zvuk) da bi isključili zvuk.

– ili –

- Desni klik na ikonu **Volume** (Jačina zvuka) u sistemskoj traci poslova i onda kliknite na **Open Volume Mixer** (Otvori Volume Mixer).
- U koloni Speakers (Zvučnici), možete da povećate ili smanjite jačinu zvuka pomeranjem klizača **Volume** (Jačina zvuka) gore ili dole. Takođe možete isključiti zvuk klikom na ikonu **Mute** (Isključi zvuk).

Ukoliko ikona Volume (Jačina zvuka) nije prikazana u oblasti za obaveštenja, pratite ove korake da bi je dodali:

- Desni klik u sistemsku traku poslova i kliknite na **Properties** (Svojstva).
- Kliknite na karticu **Notification Area** (Sistemska traka poslova).
- Pod ikonama sistema, izaberite polje za potvrdu **Volume** (Jačina zvuka).
- Kliknite na dugme **OK** (U redu).

- Kontrola jačine zvuka programa:

Jačinu zvuka je moguće prilagoditi i u okviru nekih programa.

Multimedijalni softver

 **NAPOMENA:** Da biste koristili optičke diskove (CD-ove i DVD-ove), morate da koristite opcionalnu bazu proširenja ili opcionalni spoljašnju optičku disk jedinicu (obe se kupuju odvojeno).

Računar sadrži ranije instaliran softver multimedije. Neki modeli računara takođe sadrže dodatni softver multimedije na optičkom disku.

U zavisnosti od hardvera i softvera dostavljenog uz računar, mogu biti podržani sledeći multimedijalni zadaci:

- Reprodukovanje digitalnih medijuma, uključujući audio i video CD diskove, audio i video DVD diskove i Internet radio
- Kreiranje ili kopiranje CD-a sa podacima
- Kreiranje, uređivanje i narezivanje audio CD-a
- Kreiranje, uređivanje i narezivanje video zapisa ili filma na DVD ili video CD

△ **OPREZ:** Da bi sprečili gubitak informacija ili oštećenja diska, pogledajte sledeće smernice:

Pre narezivanja na disk, uključite računar u postojan spoljni izvor napajanja. Ne narezujte disk dok računar radi na baterije.

Pre narezivanja diska, zatvorite sve otvorene programe osim disk softvera koji koristite.

Nemojte kopirati direktno sa izvornog diska na ciljni disk ili sa mrežne disk jedinice na ciljni disk. Sačuvajte informacije sa izvornog ili mrežnog diska na vaš čvrsti disk, a onda ih kopirajte sa vašeg čvrstog diska na ciljni disk.

Ne kucajte na tastaturi i ne pomerajte računar dok računar piše na disk. Proces narezivanja je osetljiv na vibracije.

 **NAPOMENA:** Za detalje o korišćenju softvera koji dobijate sa računarem pogledajte uputstvo proizvođača softvera, koje može biti na disku, kao datoteke Pomoći na mreži ili na Web lokaciji proizvođača.

Pristupanje vašem ranije instaliranom softveru multimedije

Pristupanje već instaliranom softveru multimedije:

- ▲ Izaberite stavke **Start > All Programs** (Svi Programi), a zatim otvorite multimedijalni program koji želite da koristite.

 **NAPOMENA:** Neki programi se mogu nalaziti u potfasciklama.

 **NAPOMENA:** Za detalje o korišćenju softvera koji dobijate sa računarem pogledajte uputstvo proizvođača softvera. Ova uputstva mogu biti dostavljena uz softver, na disku ili na Web lokaciji proizvođača.

Instaliranje vašeg unapred učitano softvera

Za instaliranje unapred učitano softvera sa vašeg čvrstog diska, izaberite **Start > All Programs** (Svi programi) > **HP Software Setup** (Podešavanje HP softvera), a onda pratite uputstva sa ekrana.

Instaliranje multimedijskog softvera sa diska

1. Ubacite disk u optičku disk jedinicu.
2. Kada se otvori čarobnjak za instalaciju, pratite uputstva na ekranu.
3. Ako se od vas to zatraži, ponovo pokrenite računar.

Audio

Vaš računar omogućava vam korišćenje raznih audio funkcija:

- Puštajte muziku korišćenjem zvučnika na vašem računaru i/ili povezanih spoljnih zvučnika
- Snimajte zvuk korišćenjem ugrađenih mikrofona ili povezivanjem spoljnog mikrofona
- Preuzmite muziku sa Interneta
- Kreiranje multimedijalnih prezentacija korišćenjem zvuka i slika
- Slanje zvuka i slika preko programa za trenutno slanje poruka
- Slušanje radio programa brzog protoka (samo pojedini modeli) ili prijem FM radio signala
- Kreiranje ili „narezivanje“ audio CD-a

Povezivanje spoljnih audio uređaja

 **UPOZORENJE!** Da biste smanjili rizik od povrede, prilagodite jačinu zvuka pre stavljanja slušalica, bubica ili slušalica sa mikrofonom. Dodatne informacije o bezbednosti potražite u odeljku *Regulatory, Safety and Environmental Notices* (Obaveštenja o uredbama, bezbednosti i zaštiti životne sredine).

Za povezivanje spoljnih uređaja poput spoljnih zvučnika, slušalica ili mikrofona, proverite informacije koje su dostavljene uz uređaj. Da biste postigli najbolje rezultate, upamtite sledeće savete:

- Proverite da li je kabl uređaja čvrsto spojen sa odgovarajućim utikačem na vašem računaru. (Konektori kablova su obično označeni istom bojom kao odgovarajući utikači na računaru.)
- Uverite se da ste instalirali sve upravljačke programe potrebne za rad spoljnog uređaja.

 **NAPOMENA:** Upravljački program je neophodan program koji radi kao prevodilac između uređaja i programa koji koriste uređaj.

Provera audio funkcija

Da bi proverili sistemski zvuk na računaru, sledite ove korake:

1. Izaberite **Start > Control Panel** (Kontrolna tabla).
2. Izaberite stavku **Hardware and Sound** (Hardver i zvuk).
3. Izaberite stavku **Sound** (Zvuk).
4. Kada se otvori prozor „Sound“ (Zvuk), izaberite karticu **Sounds** (Zvukovi). U okviru **Program Events** (Programski događaji) izaberite bilo koji zvučni događaj, na primer zvučni signal ili alarm, a zatim kliknite na dugme **Test** (Testiraj).

Trebalo bi da čujete zvuk kroz zvučnike ili povezane slušalice.

Da biste proverili funkcije snimanja na računaru, sledite ove korake:

1. Izaberite stavke **Start > All Programs** (Svi programi) > **Accessories** (Pribor) > **Sound Recorder** (Snimač zvuka).
2. Kliknite na **Start Recording** (Počni snimanje) i pričajte u mikrofona. Snimite datoteku na radnu površinu.
3. Otvorite Windows Media Player i reprodukujte zvuk.

 **NAPOMENA:** Za najbolje rezultate pri snimanju, govorite direktno u mikrofona i snimajte zvuk sa podešavanjem bez okolne buke.

- ▲ Za potvrdu ili izmenu audio postavki na vašem računaru, desni klik na ikonu **Sound** (Zvuk) na traci zadataka ili izaberite **Start > Control Panel** (Kontrolna tabla) > **Audio**.

Video

Računar omogućava upotrebu različitih video funkcija:

- Gledanje filmova
- Igranje igara preko Interneta
- Uređivanje slika i video zapisa radi kreiranja prezentacija
- Povezivanje spoljnih video uređaja

Povezivanje spoljnog monitora ili projektor

Vaš računar ima port za spoljni monitor koji vam dozvoljava povezivanje spoljnih monitora i projektor.

Korišćenje porta za spoljni monitor

Port spoljnog monitora povezuje dodatni uređaj za prikaz poput spoljnog monitora ili projektor, sa računarom.

- ▲ Da bi povezali uređaj za prikaz, povežite kabl uređaja sa portom spoljnog monitora.

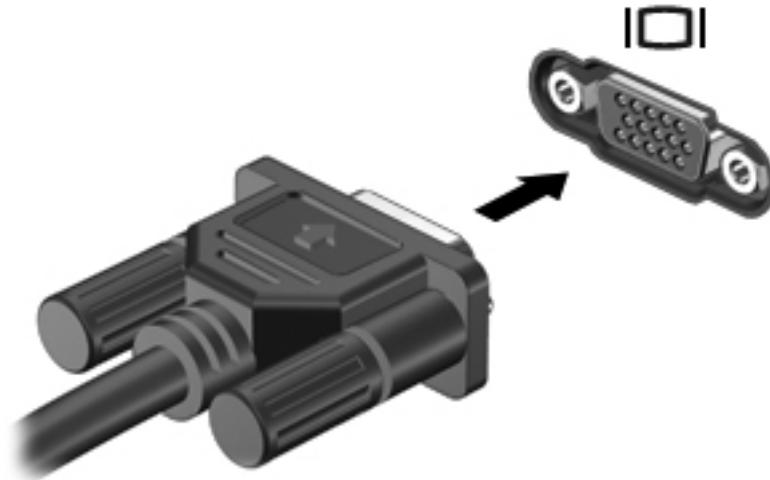

NAPOMENA: Ukoliko pravilno povezani spoljni uređaj za prikaz ne prikazuje sliku, pritisnite **fn+f4** da bi preneli sliku na uređaj. Ponovno pritiskanje **fn+f4** menja sliku između ekrana računara i uređaja.

Web kamera

 **NAPOMENA:** Ovaj odeljak opisuje funkcije koje su dostupne kod većine modela. Neke funkcije možda nisu dostupne na vašem računaru.

Računar sadrži integrisanu Web kameru koja se nalazi na vrhu ekrana. Uz ranije instalirani softver, možete da koristite web kameru za snimanje fotografija, video zapisa ili audio snimaka. Možete da pregledate fotografije, video zapise ili audio snimke i da ih sačuvate na čvrstom disku vašeg računara.

Za pristup Web kameri i softveru HP Webcam, izaberite **Start > All Programs (Svi programi) > HP > HP Webcam (HP Webcam)**.

Softver Web kamere daje vam mogućnost da eksperimentišete sa sledećim funkcijama:

- Video—Snimanje i reprodukcija video snimka sa web kamere.
- Audio—Snimanje i reprodukcija audio snimka.
- Strim video—Koristite uz softver za trenutnu razmenu poruka koji podržava UVC (Universal Video Class) kamere.
- Brz snimak—Snimajte fotografije.
- HP Business Card Reader (Čitač vizit karti) (samo odabrani modeli)—Upotrebite ovu opciju da bi od vizit karti stvorili korisnu bazu podataka kontaktnih informacija.

Saveti o web kameri

U cilju postizanja optimalnih performansi, pratite sledeća uputstva dok koristite web kameru:

- Proverite imate li najnoviju verziju programa za trenutno slanje - primanje poruka pre počinjanja video konverzacije.
- Web kamera možda neće odgovarajuće raditi kroz neke zaštitne zidove na mreži.

 **NAPOMENA:** Ukoliko imate problema da pregledate ili pošaljete datoteke nekome na drugoj lokalnoj mreži ili van zaštitnog zida vaše mreže, privremeno onemogućite zaštitni zid, obavite zadatak koji ste želeli, a onda opet omogućite zaštitni zid. Da bi trajno rešili problem, iznova podesite zaštitni zid po potrebi, i prilagodite uslove i podešavanja drugih sistema zaštite od upada. Za dodatne informacije obratite se administratoru vaše mreže ili IT odeljenju.

- Kada god je to moguće, postavite jake izvore svetlosti iza kamere i van kadra.

 **NAPOMENA:** Za detalje o korišćenju vaše web kamere, kliknite na meni **Help (Pomoć)** u softveru pomoći za web kameru.

Podešavanje svojstava web kamere

Možete podesiti svojstva web kamere korišćenjem Properties (Svojstva) okvira za dijalog, koji je dostupan iz raznih programa koji koriste ugrađenu kameru, obično iz konfiguracije, postavki ili menija svojstava:

- **Brightness** (Svetlina)—Kontroliše količinu svetlosti koja je uključena u sliku. Viša podešavanja za svetlinu daju svetliju sliku; niža daju tamniju sliku.
- **Contrast** (Kontrast)—Kontroliše razliku između svetlijih i tamnijih područja na slici. Viša vrednost kontrasta daje intenzivniju sliku; niži kontrast zadržava više od originalnog dinamičkog raspona informacije ali vodi ka ravnijoj slici.
- **Hue** (Nijansa)—Kontroliše odnos boja i razliku među njima (šta čini boju crvenom, zelenom, ili plavom). Nijansa (Hue) se razlikuje od zasićenja (saturation), koje meri jačinu nijanse.
- **Saturation** (Zasićenje)—Kontroliše jačinu boja u finalnoj slici. Viša podešavanja za zasićenje daju jasniju sliku; niža daju nežniju sliku.
- **Sharpness** (Oštrina)—Kontroliše definiciju ivica u slici. Viša podešavanja za oštrinu daju definisaniju sliku; niža daju mekšu sliku.
- **Gamma**—Kontroliše kontrast koji utiče na srednje sivu i srednje tonove slike. Gamma podešavanjima slike možemo da promenimo vrednost svetline srednjih tonova sive bez značajne promene senki i svetlih površina. Niža gamma vrednost čini sivu crnom, a crnu još tamnijom.

Za informacije o korišćenju web kamere, izaberite **Start > Help and Support** (Pomoć i podrška).

Fotografisanje snimaka vizit karti

Web kameru sa programom HP Business Card Reader (Čitač vizit karti) možete da iskoristite da snimate slike vizit karti i da izvezete tekst u mnoge vrste softvera adresara, kao što je Microsoft® Outlook Contacts.

Snimanje slike vizit karte:

1. Otvorite HP Business Card Reader tako što ćete izabrati **Start > All Programs** (Svi programi) > **HP > HP Business Card Reader**.
2. Za snimanje slike jedne vizit karte, izaberite **Single Scan** (Jedno skeniranje).

– ili –

Za snimanje slika više vizit karti, izaberite **Multi Scan** (Višestruko skeniranje).

Otvora se prozor za pregled.

3. Umetnite vizit kartu u utor za vizit karte na prednjoj strani računara (1) i provucite kartu na desno (2) da bi je centralizovali ispod Web kamere.

 **NAPOMENA:** Ako utor zaklanja bilo kakav tekst, rotirajte kartu za 180 stepeni, tako da tekst gleda u Web kameru.

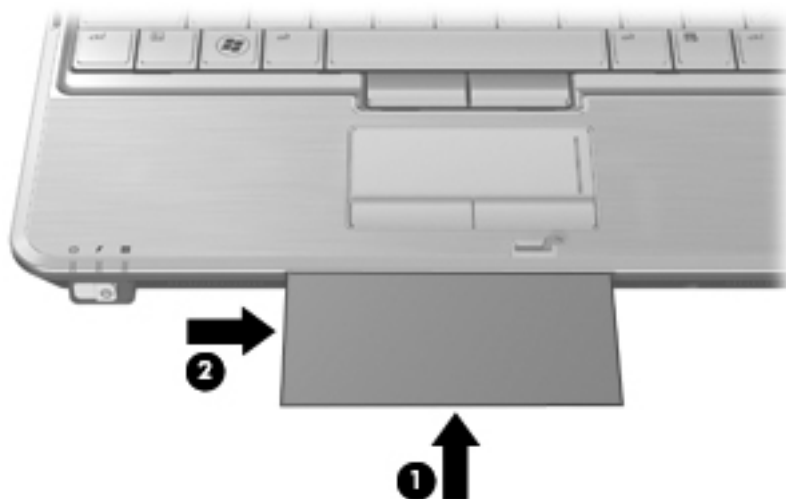

4. Polako spustite ekran (1) dok lampica Web kamere (2) ne prestane da treperi i dok ne čujete zvuk.



Web kamera snima sliku vizit karte a lampica Web kamere se isključuje.

5. Ako snimate više slika vizit karti, uklonite vizit kartu i umetnite drugu. Svetlo Web kamere se pali kada je vizit karta u fokusu. Web kamera tada snima sliku vizit karte a lampica Web kamere se isključuje.

Ponovite ovaj korak za dodatne vizit karte.

 **NAPOMENA:** Nemojte pomerati ni podizati ekran dok ne završite sa snimanjem svih vizit karti.

6. Kada završite sa snimanjem slika jedne ili više vizit karti, uklonite vizit kartu iz utora i podignite ekran.
7. Ako ste snimili informacije samo sa jedne vizit karte, pregledajte informacije koje je snimio HP Business Card Reader da biste se uverili da su potpune.

-ili-

Ako ste snimili informacije sa više vizit karti, zatvorite prozor „Kačenje karti i prepoznavanje“, a zatim pregledajte informacije koje je snimio HP Business Card Reader da biste se uverili da su potpune.

Za više informacija o korišćenju programa HP Business Card Reader (Čitač vizit karti), pogledajte njegov meni Help (Pomoć).

6 Upravljanje napajanjem

Podešavanje opcija napajanja

Korišćenje stanja za uštedu energije

Računar ima dva fabrički omogućena stanja za uštedu energije: Stanje spavanja i hibernacija.

Kada se uključi stanje spavanja, indikator napajanja trepne a monitor se ugasi. Ono što ste radili sačuvano je u memoriji. Izlazak iz stanja spavanja je brži od izlaska iz režima hibernacije. Ako je računar u stanju spavanja duži period ili ako je baterija blizu kritičnog nivoa dok traje stanje spavanja, računar započinje režim hibernacije.

Pri pokretanju hibernacije, ono što ste uradili čuva se u datoteci hibernacije na čvrstom disku, a računar se isključuje.

△ **OPREZ:** Da biste sprečili moguće gubitke kvaliteta audio i video zapisa, gubitak mogućnosti reprodukcije audio ili video zapisa ili gubitak informacija, ne pokrećite stanje spavanja ili hibernaciju dok čitate sa diska ili spoljne medijske kartice odnosno dok upisujete na njih.

📝 **NAPOMENA:** Dok je računar u stanju spavanja ili u hibernaciji, ne može se započeti mrežno povezivanje niti izvesti ikakva funkcija računara.

NAPOMENA: Kada HP 3D DriveGuard zaustavi disk jedinicu, računar neće započeti stanje spavanja ili hibernaciju i ekran će se isključiti.

Pokretanje stanja spavanja i izlazak iz njega

Sistem je fabrički podešen da započne stanje spavanja posle 15 minuta neaktivnosti kada radi na baterije i 30 minuta neaktivnosti kada radi na spoljno napajanje.

Podešavanja napajanja i vremenska ograničenja moguće je promeniti u operativnom sistemu Windows, u okviru stavki: Control Panel (Kontrolna tabla), Power Options (Opcije napajanja).

Ako je računar uključen, stanje spavanja možete pokrenuti na neki od sledećih načina:

- Pritisnite **fn+f3**.
- Kliknite na **Start**, a zatim kliknite na dugme **Power** (Napajanje).
- Kliknite na **Start**, kliknite na strelicu pored dugmeta Lock (Zaključaj), a zatim kliknite na **Sleep** (Stanje spavanja).

Da biste izašli iz stanja spavanja:

- ▲ Nakratko pomerite prekidač za napajanje udesno.

Kada računar izlazi iz stanja spavanja, lampica napajanja se pali a Vaš rad se vraća na ekran tamo gde ste prekinuli.

 **NAPOMENA:** Ukoliko ste postavili lozinku koja se zahteva pri izlasku računara iz stanja spavanja, morate uneti lozinku za Windows da bi se sadržaji na kojima ste radili vratili na ekran.

Pokretanje hibernacije i izlazak iz nje

Sistem je fabrički podešen da započne stanje hibernacije posle 1080 minuta (18 sati) neaktivnosti kada radi na baterije, 1080 minuta (18 sati) neaktivnosti kada radi na spoljno napajanje, ili kada baterija padne na kritičan nivo.

Podešavanja napajanja i vremenska ograničenja moguće je promeniti u operativnom sistemu Windows, u okviru stavki: Control Panel (Kontrolna tabla), Power Options (Opcije napajanja).

Da započnete režim hibernacije:

1. Kliknite **Start**, a zatim kliknite na strelicu do dugmeta Lock (Zaključaj).
2. Kliknite **Hibernate** (Hibernacija).

Da biste izašli iz hibernacije:

- ▲ Nakratko pomerite prekidač za napajanje udesno.

Lampica napajanja se pali i vaš rad se vraća na ekran tamo gde ste prestali sa radom.

 **NAPOMENA:** Ukoliko ste postavili lozinku koja se zahteva pri izlasku računara iz režima hibernacije, morate uneti lozinku za Windows da bi se sadržaji na kojima ste radili vratili na ekran.

Korišćenje merača baterije

Merač baterije se nalazi u obaveštajnom području, na desnom kraju trake zadataka. Merač baterija omogućava brz pristup podešavanju napajanja, daje pregled preostale napunjenosti baterije i odabira drugačiji energetske plan.

- Da bi se dobio prikaz procenta preostale napunjenosti baterije i tekućeg energetske plana, pomeriti pokazivač preko ikone merača baterije.
- Da bi pristupili opcijama napajanja ili da bi izmenili energetske plan, kliknuti na ikonu merača baterije i selektovati stavku sa liste.

Različite ikone merača baterije pokazuju da li računar radi na bateriju ili spoljnje napajanje. Ikona takođe daje poruku da li je baterija dostigla kritičan nivo.

Sakrivanje ili prikazivanje ikone merača baterije:

1. Desni klik na traku zadataka, a zatim kliknuti **Properties** (Svojstva).
2. Kliknite na karticu **Notification Area** (Polje za obaveštavanje).
3. Kod **System icons** (Ikona sistema), obrisati polje za potvrdu **Power** (Napajanje) kako bi sakrili ikonu merača baterije ili selektovali **Power** (Napajanje) i prikazali ikonu merača baterije.
4. Kliknite na **OK**.

Korišćenje planova napajanja

Plan napajanja je skup sistemskih podešavanja koji pokazuje kako računar koristi napajanje. Planovi napajanja vam mogu pomoći da sačuvate napajanje ili dovedete performansu do maksimuma.

Možete izmeniti podešavanje plana napajanja ili napraviti vlastiti plan.

Razmatranje tekućeg plana napajanja

- ▲ Pomeriti pokazivač preko ikone merača baterije u obaveštajnom području na krajnjoj desnoj strani trake zadataka.

– ili –

Izaberite **Start > Control Panel** (Kontrolna tabla) > **System and Maintenance** (Sistem i održavanje) > **Power Options** (Opcije napajanja).

Izbor različitog plana napajanja

- ▲ Kliknuti na ikonu merača baterije u obaveštajnom području, a zatim selektovati plan napajanja sa liste.

– ili –

Izaberite **Start > Control Panel** (Kontrolna tabla) > **System and Maintenance** (Sistem i održavanje) > **Power Options** (Opcije napajanja) a zatim izaberite plan napajanja sa liste.

Određivanje planova napajanja

1. Kliknuti na ikonu merača baterije u obaveštajnom području, a zatim kliknuti **More power options** (Više opcija napajanja).

– ili –

Izaberite **Start > Control Panel** (Kontrolna tabla) > **System and Maintenance** (Sistem i održavanje) > **Power Options** (Opcije napajanja).

2. Izabrati plan napajanja, a zatim kliknuti na **Change plan settings** (Podešavanje plana promene).
3. Promenite **Turn off the display** (Isključiti prikaz) i **Put the computer to sleep** (Staviti računar u stanje spavanja) na stanje prekida, ako je potrebno.
4. Za promenu dodatnih podešavanja, kliknuti na **Change advanced power settings** (Promenu podešavanja napajanja) i izvršite izmene.

Zadavanje lozinke pri buđenju

Da biste podesili računar da traži lozinku pri izlasku iz stanja spavanja ili hibernacije, pratite ove korake:

1. Izaberite stavke **Start > Control Panel** (Kontrolna tabla) > **System and Maintenance** (Sistem i održavanje) > **Power Options** (Opcije napajanja).
2. U levom oknu izaberite stavku **Require a password on wakeup** (Zahtevaj lozinku po buđenju računara).

3. Izaberite stavku **Change Settings that are currently unavailable** (Promenite postavke koje trenutno nisu dostupne).
4. Izaberite stavku **Require a password (recommended)** (Zahtevaj lozinku (preporučeno)).
5. Kliknite na dugme **Save changes** (Sačuvaj promene).

Korišćenje spoljnog napajanja naizmjeničnom strujom

Napajanje spoljnom naizmjeničnom strujom se vrši preko jednog od sledećih uređaja:

△ **UPOZORENJE!** Da bi se smanjili mogući problemi u vezi bezbednosti, koristiti samo adapter naizmjenične struje za računar, a zamenu adaptera naizmjenične struje dostavlja HP, dok se podudaran adapter naizmjenične struje nabavlja od HP.

- Odobren adapter naizmjenične struje
- Opcioni reducioni uređaj ili ekspanzioni proizvod

Priključiti računar za spoljno napajanje naizmjeničnom strujom pod jednim od sledećih uslova:

△ **UPOZORENJE!** Zabranjeno punjenje baterije računara dok ste u avionu.

- Kada punite ili baždarite bateriju
- Kada instalirate ili menjate softver sistem
- Kada unosite informacije na CD ili DVD

Kada se računar priključuje na spoljni izvor naizmjenične struje, pojavljuje se sledeće:

- Baterija počinje da se puni.
- Ako je računar uključen, ikonica za merenje baterije menja prikaz.

Kada se isključi spoljne napajanje naizmjeničnom strujom, javlja se sledeće:

- Računar se uključuje na napajanje preko baterije.
- Jasnoća prikaza se automatski smanjuje kako bi se produžila trajnost baterije. Da bi se povećala jasnoća na displeju, pritisnuti **fn+f10** hotki ili ponovo priključiti adapter naizmjenične struje.

Priključivanje adaptera naizmjenične struje

△ **UPOZORENJE!** Da bi se smanjio rizik od električnog udara ili oštećenja opreme:

Utaknite kabl za napajanje u utičnicu za naizmjeničnu struju kojoj se uvek može lako pristupiti.

Isključite napajanje računara izvlačenjem kabla za napajanje iz utičnice za naizmjeničnu struju (ne izvlačenjem kabla za napajanje iz računara).

Ako postoji utikač na kablu za napajanje sa 3-pinskim dodatkom, uključiti kabl u 3-pinski izlaz za uzemljenje. Nemojte da onemogućavate pin za uzemljenje kabla za napajanje, na primer dodavanjem 2-pinskog adaptera. Pin za uzemljenje ima važnu zaštitnu ulogu.

Za povezivanje računara sa spoljnim napajanjem naizmjeničnom strujom:

1. Ukopčajte adapter za naizmjeničnu struju u konektor za napajanje **(1)** na računaru.
2. Ukopčajte kabl za napajanje u adapter za naizmjeničnu struju **(2)**.

3. Ukopčajte drugi kraj kabla za napajanje u utičnicu za naizmjeničnu struju (3).



Korišćenje napajanja sa baterije

Kada je napunjena baterija u računaru i kada računar nije uključen u struju, računar se pokreće pomoću baterije. Kada je računar uključen na spoljno napajanje naizmjeničnom strujom, računar se pokreće izvorom naizmjenične struje.

Ako se računar sadrži napunjenu bateriju i pokreće se pomoću spoljnog izvora napajanja preko adaptera za naizmjeničnu struju, u slučaju da se adapter za naizmjeničnu struju isključi računar će se automatski prebaciti na napajanje iz baterije.

NAPOMENA: Kada se adapter za naizmjeničnu struju isključi, jasnoća prikaza se smanjuje kako bi se produžila trajnost baterije. Da bi se povećala jasnoća na ekranu, pritisnite prečicu na tastaturi **fn +f10** ili ponovo priključiti adapter naizmjenične struje.

Možete čuvati bateriju u računaru ili u skladištu, u zavisnosti od vašeg načina rada. Pri radu računara na naizmjeničnu struju držite bateriju u računaru, tako je punjeći i ujedno štiteći vaš rad u slučaju nestanka struje. Kako god, kada je računar isključen iz spoljnog izvora za naizmjeničnu struju baterija u računaru se lagano prazni.

UPOZORENJE! Da bi se smanjili mogući problemi u vezi bezbednosti, koristite samo bateriju dostavljenu uz računar, zamenu baterije dostavlja HP, dok se kompatibilna baterija nabavlja od HP.

Radni vek baterije za računar varira, zaviseći od podešavanja upravljanja napajanjem, pokrenutih programa na računaru, jasnoće prikaza na ekranu, povezanih spoljnih uređaja, kao i drugih faktora.

Pronalaženje informacija o bateriji u odeljku Help and Support (Pomoć i Podrška)

Poglavlje o informacijama o bateriji pri Centru za učenje podrške i pomoći daje sledeće alate i informacije:

- Alat za proveru baterije u pogledu provere performanse baterije
- Informacije o baždarenju, upravljanju napajanja, odgovarajućem održavanju i skladištenju kako bi se trajnost baterije produžila do maksimuma
- Informacije o vrstama baterije, specifikacijama, ciklusima trajnosti i kapacitetu

Pristupanje informacijama o bateriji:

- ▲ Izaberite **Start > Help and Support** (Pomoć i podrška) > **Learning centers** (Centri za obuku). Kada se otvori HP Support Assistant (Pomoćnik za HP podršku) pomerite na informacije o bateriji.

Korišćenje Battery Check-a (Provera baterije)

Battery Check (Provera baterije) pruža informacije o statusu baterije instalirane u računar.

Pokretanje Battery Check-a (Provera baterije):

1. Povežite adapter za naizmeničnu struju sa računarom.

 **NAPOMENA:** Računar mora biti povezan sa spoljnim napajanjem kako bi Battery Check (Provera baterije) odgovarajuće funkcionisao.

2. Izaberite **Start > Help and Support** (Pomoć i podrška) > **Troubleshoot** (Rešavanje problema) > **Power, Thermal and Mechanical** (Napajanje, termičko i mehaničko) > **Battery Check** (Provera baterije).

Battery Check (Provera baterije) ispituje bateriju i njene ćelije da li rade odgovarajuće, a onda izveštava o rezultatima pregleda.

Prikaz preostale napunjenosti baterije

- ▲ Pomeriti pokazivač preko ikone merača baterije do kraja desno od taskbara.

– ili –

Pogledati procenjeni broj preostalih minuta napunjenosti baterije u Windows centru za mobilnost:

- ▲ Kliknite na ikonu merača baterije, a zatim **Windows Mobility Center** (Windows centar za mobilnost).

– ili –

Izaberite **Start > Control Panel** (Kontrolna tabla) > **Mobile PC** (Prenosivi računar) > **Windows Mobility Center** (Windows centar za mobilnost).

Prikazano vreme pokazuje približno vreme rada preostale baterije *ako baterija nastavi da daje struju kao do tada*. Na primer, preostalo vreme će se skratiti kada radi DVD, a povećaće se kada DVD prestane sa radom.

Umetanje ili uklanjanje baterije

- △ **OPREZ:** Uklanjanje baterije koja je jedini izvor napajanja može dovesti do gubitka podataka. Da bi sprečili gubitak podataka, sačuvajte svoj rad i započnite stanje hibernacije ili ugasi računar kroz Windows pre uklanjanja baterije.

Da biste umetnuli bateriju:

1. Okrenite računar naopako na ravnoj površini, tako da ležište za bateriju bude okrenuto ka vama.
2. Poravnajte tabove **(1)** na bateriji sa oznakama na odeljku za baterije.

3. Gurnite bateriju (2) u odeljak za baterije tako da legne u predviđeno ležište.



Da biste uklonili bateriju:

1. Okrenite računar naopako na ravnoj površini, tako da ležište za bateriju bude okrenuto ka vama.
2. Pomerite rezu za otpuštanje baterije (1) kako bi oslobodili bateriju.
3. Okrenite bateriju uvis (2) i izvucite bateriju iz računara (3).



Punjenje baterije

⚠ **UPOZORENJE!** Zabranjeno je puniti bateriju kompjutera kada ste u avionu.

Baterija se puni uvek kada je kompjuter uključen u struju preko adaptera naizmjenične struje, opcionog adaptera za struju, opcionog ekspanzionog proizvoda ili opcionalnog reducir uređaja.

Baterija se puni bez obzira da li je kompjuter isključen ili se koristi, mada se brže puni kada je isključen.

Punjenje duže traje ako je baterija nova, ako se nije koristila dve sedmice ili duže, ili je mnogo toplija ili hladnija od sobne temperature.

Da bi se produžila trajnost baterije ili povećala preciznost prikaza punjenja baterije, potrebno je voditi računa o sledećim predlozima:

- Ako puniti novu bateriju, napunite je potpuno pre nego što uključite kompjuter.
- Puniti bateriju sve dok se ne isključi svetlo na bateriji.



NAPOMENA: Ako je kompjuter uključen dok se baterija puni, merač baterije može pokazati 100% punjenja i pre nego što se baterija potpuno ne napuni.

- Baterija treba da se isprazni do ispod 5% uobičajenim korišćenjem pre nego što se ponovo napuni.
- Ako se baterija ne koristi mesec dana ili duže, baždariti bateriju, a ne puniti je.

Svetlo na bateriji prikazuje da se baterija puni:

- Uključeno: Baterija se puni.
- Svetlucanje: Baterija se skoro ispraznila, na kritičnom je nivou i ne puni se.
- Isključeno: Baterija je potpuno napunjena, u upotrebi je ili nije instalirana.

Maksimalno povećanje vremena pražnjenja baterije

Vreme pražnjenja baterije varira u zavisnosti od funkcija koje koristite dok radite na napajanje iz baterije. Maksimalno vreme pražnjenja se postepeno smanjuje, kako kapacitet baterije prirodno opada.

Saveti za maksimalno povećanje vremena pražnjenja baterije:

- Smanjite osvetljenje ekrana.
- Označite podešavanje **Power saver** (Štednja energije) u Power Options (Opcije napajanja).
- Uklonite bateriju iz računara kada nije u upotrebi ili na punjenju.
- Bateriju čuvajte na hladnom i suvom mestu.

Upravljanje slabim nivoima baterije

Informacija u ovom poglavlju opisuje upozorenja i sistemske odzive podeene u fabrici. Neka upozorenja o slaboj bateriji i sistemskim odzivima se mogu izmeniti pomoću opcije za napajanje na kontrolnoj ploči Windows-a. Svetlost ne utiče na opciju napajanja.

Identifikacija slabog nivoa baterije

Kada je baterija jedini izvor napajanja računara i kada dođe do niskog nivoa, lampica baterije svetluca.

Ukoliko baterija koja je pri kraju nije dopunjena, računar ulazi u kritični nivo baterije i lampica baterije ubrzano trepće.

Računar preduzima sledeće radnje za kritični nivo baterije:

- Ako je omogućena hibernacija a računar uključen ili u stanju spavanja, računar započinje sa hibernacijom.
- Ako je hibernacija onemogućena, a računar uključen ili u stanju spavanja, računar nakratko ostaje u stanju spavanja, a onda se isključuje i sve nesačuvane informacije se gube.

Otklanjanje slabog nivoa baterije

- △ **OPREZ:** Da bi se smanjio rizik gubitka informacija kada računar dostigne kritični nivo baterije i započne sa hibernacijom, nemojte ponovo uključivati napajanje sve dok se lampica za napajanje ne isključi.
-

Otklanjanje niskog nivoa baterije kada ima spoljnog napajanja

- ▲ Priključiti jedan od sledećih uređaja:
- adapter za naizmeničnu struju
 - opciono ekspanzioni proizvod ili reducir uređaj
 - opciono adapter za napajanje

Otklanjanje niskog nivoa baterije kada postoji napunjena baterija

1. Isključiti računar ili započeti sa hibernacijom.
2. Izvući ispražnjenu bateriju, a zatim ubaciti napunjenu.
3. Uključite računar.

Otklanjanje niskog nivoa baterije kada nema izvora napajanja

- ▲ Započeti hibernaciju.
- ili –
- Zapamtiti svoj rad i isključiti računar.

Otklanjanje niskog nivoa baterije kada računar ne može izaći iz hibernacije

Kada računar nema dovoljno napajanja da izađe iz hibernacije, preduzeti sledeće:

1. Ubaciti napunjenu bateriju ili priključiti računar na spoljne napajanje.
2. Izađite iz režima hibernacije kratkim pomeranjem prekidača za napajanje udesno.

Kalibrisanje baterije

Kalibrišite bateriju pod sledećim uslovima:

- Kada indikator nivoa baterije izgleda netačno
- Kada primetite znatnu promenu u trajanju baterije

Čak i ako se baterija intenzivno koristi, ne bi je trebalo kalibrisati češće od jednom mesečno. Pored toga, nije neophodno kalibrisati novu bateriju.

1. korak: Napunite bateriju u potpunosti

- △ **UPOZORENJE!** Nemojte puniti bateriju računara dok ste u avionu.

- 📖 **NAPOMENA:** Baterija se puni bez obzira na to da li je računar isključen ili se koristi, ali se puni brže ako je računar isključen.
-

Da napunite bateriju u potpunosti:

1. Umetnite bateriju u računar.
2. Povežite računar sa adapterom za naizmeničnu struju, opcionalnim adapterom za napajanje, opcionalnim proizvodom za proširenje ili opcionalnom baznom stanicom, a zatim priključite adapter ili uređaj u spoljno napajanje.

Lampica baterije na računaru se uključuje.

3. Ostavite računar priključen u spoljno napajanje dok se baterija potpuno ne napuni.

Lampica baterije na računaru se isključuje.

2. korak: Onemogućite hibernaciju i stanje spavanja

1. Kliknite na ikonu merača baterije u sistemskoj traci poslova a onda **More power options** (Više opcija napajanja).

– ili –

Izaberite stavke **Start > Control Panel** (Kontrolna tabla) > **System and Maintenance** (Sistem i održavanje) > **Power Options** (Opcije napajanja).

2. U okviru trenutnog plana napajanja izaberite stavku **Change plan settings** (Promeni postavke plana).
3. Snimite postavke **Turn off the display** (Isključi ekran) i **Put the computer to sleep** (Uvedi računar u stanje spavanja) navedene u koloni **On battery** (Na bateriju) tako da možete ponovo da ih podesite nakon kalibracije.
4. Promenite postavke **Turn off the display** (Isključi ekran) i **Put the computer to sleep** (Uvedi računar u stanje spavanja) u **Never** (Nikada).
5. Izaberite stavku **Change advanced power settings** (Promenite više opcija za postavke napajanja).
6. Kliknite na znak plus pored stavke **Sleep** (Stanje spavanja), a zatim kliknite na znak plus pored stavke **Hibernate after** (Stanje hibernacije nakon).
7. Snimite podešavanje **On battery** (Na baterije) u okviru stavke **Hibernate after** (Stanje hibernacije nakon) da biste mogli da uspostavite njegove početne vrednosti nakon kalibracije.
8. Promenite podešavanje **On battery** (Na baterije) na vrednost **Never** (Nikada).
9. Kliknite na dugme **OK** (U redu).
10. Kliknite na dugme **Save changes** (Sačuvaj promene).

3. korak: Ispraznite bateriju

Računar mora ostati uključen dok se baterija prazni. Baterija se može isprazniti bez obzira na to da li koristite računar ili ne, ali će se isprazniti brže ako ga koristite.

- Ukoliko planirate da ostavite računar bez nadzora dok traje pražnjenje, sačuvajte informacije pre početka procedure pražnjenja.
- Ako povremeno koristite računar u toku procedure pražnjenja, a zadali ste vremenska ograničenja za uštedu energije, očekujte sledeće performanse sistema tokom procesa pražnjenja:
 - Monitor se neće automatski isključiti.
 - Brzina čvrstog diska se neće automatski smanjiti kada je računar u stanju mirovanja.
 - Sistem neće pokrenuti hibernaciju.

Da biste ispraznili bateriju:

1. Isključite računar sa spoljnog izvora napajanja, ali *nemojte* isključiti računar.
2. Koristite računar na napajanje sa baterije dok se ona ne isprazni. Lampica baterije počinje da trepće kada se baterija isprazni do niskog nivoa. Kada se baterija isprazni, lampica baterije i računar se isključuju.

4. korak: Napunite bateriju u potpunosti

Da biste napunili bateriju:

1. Povežite računar sa spoljnim napajanjem i održavajte to napajanje sve dok se baterija ne napuni. Kada se baterija napuni, lampica baterije na računaru se isključuje.

Možete da koristite računar u toku punjenja baterije, ali će se ona brže napuniti ako je računar isključen.

2. Ako je računar isključen, uključite ga kada se baterija napuni, a lampica baterije isključi.

5. korak: Ponovo omogućite stanje hibernacije i stanje spavanja

△ **OPREZ:** Ako ponovo ne omogućite stanje hibernacije nakon kalibrisanja, može doći do potpunog pražnjenja baterije i gubitka informacija ako računar dostigne kritičan nivo baterije.

1. Kliknite na ikonu merača baterije u sistemskoj traci poslova a onda **More power options** (Više opcija napajanja).
– ili –
Izaberite stavke **Start > Control Panel** (Kontrolna tabla) > **System and Maintenance** (Sistem i održavanje) > **Power Options** (Opcije napajanja).
2. U okviru trenutnog plana napajanja izaberite stavku **Change plan settings** (Promeni postavke plana).
3. Ponovo unesite podešavanja koja ste snimili za stavke u koloni **On battery** (Na baterije).
4. Izaberite stavku **Change advanced power settings** (Promenite više opcija za postavke napajanja).
5. Kliknite na znak plus pored stavke **Sleep** (Stanje spavanja), a zatim kliknite na znak plus pored stavke **Hibernate after** (Stanje hibernacije nakon).
6. Ponovo unesite podešavanje koje ste snimili za kolonu **On battery** (Na baterije).
7. Kliknite na dugme **OK** (U redu).
8. Kliknite na dugme **Save changes** (Sačuvaj promene).

Čuvanje napajanja baterije

- Odabrali podešavanje male snage preko opcija snage u kontrolnom panelu Windows-a.
- Isključiti bežičnu i domaću mrežu (LAN) i izaći iz modema kada ga ne koristite.
- Isključiti spoljne uređaje koji nisu priključeni u spoljni izvor energije kada ih ne koristite.
- Zaustavite, isključite ili skinite sve spoljne medija kartice koje ne koristite.
- Upotrebiti prečice na tastaturi **fn+f9** i **fn+f10** kako bi podesili jasnoću ekrana po potrebi.
- Ako prestajete sa radom, započnite stanje spavanja ili hibernaciju ili isključite računar.

Skladištenje baterije

- △ **OPREZ:** Da bi izbegli oštećenja baterije, nemojte je izlagati visokim temperaturama tokom dužih vremenskih perioda.

Ako računar neće biti u upotrebi više od dve nedelje i za to vreme će biti isključen sa napajanja, uklonite bateriju i posebno je uskladištite.

Da biste produžili punjenje uskladištene baterije, stavite je na hladno i suvo mesto.

- 📄 **NAPOMENA:** Uskladištena baterija bi trebala da se proveri svakih 6 meseci. Ako je kapacitet baterije manji od 50 %, dopunite je pre vraćanja u skladište.

Ako je baterija bila u skladištu mesec dana ili više, kalibrišite je pre korišćenja.

Odlaganje iskorišćene baterije

- △ **UPOZORENJE!** Da biste smanjili rizik od požara ili opekotina, nemojte rastavljati, lomiti ili bušiti bateriju; kratko spajati spoljašnje kontakte na bateriji; ili bacati bateriju u vatru ili vodu. Nemojte bateriju izlagati temperaturama iznad 60°C (140°F). Zamenite bateriju samo baterijom odobrenom za ovaj računar.

Informacije o odlaganju baterija potražite u odeljku *Regulatory, Safety and Environmental Notices* (Obaveštenja o uredbama, bezbednosti i zaštiti životne sredine).

Zamena baterije

Trajanje računarskih baterija zavisi od postavki upravljanja napajanjem, uključenih programa, jačine osvetljenja ekrana, spoljnih uređaja povezanih na računar i od drugih faktora.

Battery Check (Provera baterije) vas obaveštava da zamenite bateriju kada se unutrašnja ćelija ne puni propisno, ili kada kapacitet baterije dostigne "slabo" stanje. Poruka vas upućuje na HP Web lokaciju za više informacija o naručivanju zamenske baterije. Ako je baterija eventualno pokrivena HP garancijom, instrukcije sadrže garantni ID kod.

- 📄 **NAPOMENA:** Kako bi bili sigurni da ćete uvek imati napajanje sa baterije kada vam zatreba, HP preporučuje kupovinu nove baterije kada se indikator kapaciteta pretvori u zeleno-žuto.

Isprobavanje adaptera za naizmeničnu struju

Isprobajte adapter za naizmeničnu struju ukoliko računar ispoljava neke od sledećih simptoma:

- Računar se ne uključuje kada je povezan sa adapterom naizmenične struje.
- Ekran se ne uključuje a računar je povezan sa adapterom naizmenične struje i spoljnim napajanjem.
- Lampica napajanja je ugašena a računar je povezan sa adapterom naizmenične struje.

Za probu adaptera za naizmeničnu struju:

1. Uklonite bateriju iz računara.
2. Povežite adapter za naizmeničnu struju u računar i u utičnicu za naizmeničnu struju
3. Uključite računar.
 - Ako se lampica napajanja **uključ**i, adapter za naizmeničnu struju radi odgovarajuće.
 - Ako lampica napajanja ostane **isključena**, adapter za naizmeničnu struju ne radi i treba ga zameniti.

Kontaktirajte tehničku podršku za informacije o nabavljanju zamene adaptera za naizmeničnu struju. Izaberite **Start > Help and Support** (Pomoć i podrška) > **Get assistance** (Dobijanje pomoći).

Isključivanje računara

△ **OPREZ:** Nesačuvane informacije biće izgubljene kada se računar isključ

Komanda Shut Down (Isključi) zatvara sve otvorene programe, uključujući operativni sistem, a zatim isključuje ekran i računar.

Isključite računar pod bilo kojim od sledećih uslova:

- Kada treba da zamenite bateriju ili da pristupite komponentama unutar računara
- Kada povezujete uređaj spoljnog hardvera koji se ne povezuje preko USB konektora
- Kad će računar biti van upotrebe i isključen sa spoljnog napajanja tokom dužeg vremenskog perioda

Za isključivanje računara, pratite ove korake:

📄 **NAPOMENA:** Ako je računar u stanju spavanja ili hibernacije, prvo morate izaći iz njih i tek onda je isključivanje moguće.

1. Sačuvajte ono što ste uradili i zatvorite sve otvorene programe.
2. Kliknite **Start**, a zatim kliknite na strelicu do dugmeta Lock (Zaključaj).
3. Kliknite na **Shut down** (Isključi se).

Ukoliko se sistem ne odaziva i ne možete da koristite prethodne procedure za isključivanje, isprobajte sledeće procedure za hitne slučajeve po datom redosledu:

- Pritisnite **ctrl+alt+delete**, a onda kliknite dugme **Power** (Napajanje).
- Pomerite i držite prekidač za napajanje najmanje 5 sekundi.
- Isključite računar iz spoljnog napajanja i uklonite bateriju.

7 Disk jedinice

Identifikovanje instaliranih disk jedinica

Vaš računar sadrži čvrsti disk (sa rotirajućim diskom) ili solid-state uređaj (SSD) sa solid-state memorijom. Kako nema pokretnih delova, SSD ne stvara toliko toplote kao čvrsti disk.

Da biste prikazali instalirane disk jedinice na računaru, izaberite stavke **Start > Computer** (Računar).

 **NAPOMENA:** Windows ima funkciju User Account Control (Kontrola korisničkog naloga) kako bi se poboljšala bezbednost vašeg računara. Od vas će možda biti zatražena dozvola ili lozinka za zadatke kao što su instalacija aplikacija, pokretanje uslužnih programa ili promena postavki sistema Windows. Pogledajte Pomoć i podršku za dodatna obaveštenja.

Rukovanje disk jedinicama

Disk jedinice su osetljive računarske komponente i sa njima se mora pažljivo rukovati. Pročitajte sledeća upozorenja pre rukovanja disk jedinicama. Dodatna upozorenja su uključena u procedure na koje se odnose.

△ **OPREZ:** Da biste smanjili rizik od oštećenja računara, disk jedinice ili gubitka informacija, pridržavajte se ovih mera predostrožnosti:

Pre pomeranja računara ili spoljašnjeg čvrstog diska sa jednog mesta na drugo, započnite stanje spavanja i dozvolite ekranu da se ugasi.

Pre rukovanja disk jedinicom, ispraznite statički elektricitet dodirivanjem neobojene metalne površine na disk jedinici.

Nemojte da dodirujete pinove konektora na prenosnoj disk jedinici ili na računaru.

Disk jedinicom rukujte sa pažnjom; nemojte je ispustiti niti stavljati predmete na nju.

Pre uklanjanja ili umetanja disk jedinice, isključite računar. Ako niste sigurni da li je računar isključen ili u stanju hibernacije, uključite ga i onda isključite kroz operativni sistem.

Ne koristite prekomernu silu pri umetanju disk jedinice u njeno ležište u računaru.

Nemojte kucati na tastaturi ili pomerati računar dok optička disk jedinica narezuje disk. Proces narezivanja osetljiv je na vibracije.

U situaciji gde je baterija jedini izvor napajanja, proverite da li je baterija dovoljno puna pre narezivanja na medijum.

Izbegavajte izlaganje disk jedinice visokoj ili niskoj temperaturi ili velikoj vlazi.

Disk jedinica ne sme biti izložena tečnostima. Ne prskajte disk jedinicu proizvodima za čišćenje.

Izvadite medijum iz disk jedinice pre njenog vađenja iz ležišta u računaru, putovanja, slanja poštom ili skladištenja.

Ukoliko morate da pošaljete disk jedinicu poštom, spakujte je u zaštitnu ambalažu i označite paket sa "LOMLJIVO".

Izbegavajte izlaganje disk jedinice magnetnim poljima. U bezbednosne uređaje sa magnetnim poljima spadaju i aerodromske bezbednosne kapije i ručni bezbednosni skeneri. Bezbednosni uređaji na aerodromu koji proveravaju prtljag, kao što su pokretne trake, koriste rendgen umesto magnetnih polja i neće oštetiti disk jedinicu.

Poboljšanje performansi čvrstog diska

Korišćenje softvera Defragmentator diska

Tokom upotrebe računara, datoteke na čvrstom disku mogu postati izdeljene. Defragmentator diska konsoliduje izdeljene datoteke i fascikle na čvrstom disku pa tako sistem može da radi efikasnije.

Pokretanje softvera Defragmentator diska:

1. Izaberite **Start > All Programs** (Svi programi) > **Accessories** (Pribor) > **System Tools** (Sistemske alati) > **Disk Defragmenter** (Defragmentator diska).
2. Kliknite na **Defragment now** (Defragmentiraj sada).

 **NAPOMENA:** Windows ima funkciju User Account Control (Kontrola korisničkog naloga) kako bi se poboljšala bezbednost vašeg računara. Od vas će možda biti zatražena dozvola ili lozinka za zadatke kao što su instalacija aplikacija, pokretanje uslužnih programa ili promena postavki sistema Windows. Za više informacija pogledajte Windows online Help (Pomoć za Windows na mreži).

Za više informacija, pristupite softveru Help (Pomoć) programa Defragmentator diska na Internetu.

Upotreba Disk Cleanup-a (Čišćenje diska)

Disk Cleanup (Čišćenje diska) je softver koji pretražuje čvrsti disk za nepotrebne datotekama koje bezbedno možete da obrišete kako bi oslobodili prostor na disku i pomogli računaru da radi efikasnije.

Pokretanje Disk Cleanup-a (Čišćenje diska):

1. Izaberite **Start > All Programs** (Svi programi) > **Accessories** (Pribor) > **System Tools** (Sistemske alati) > **Disk Cleanup** (Čišćenje diska).
2. Pratite uputstva na ekranu.

Korišćenje HP 3D DriveGuard

HP 3D DriveGuard štiti čvrsti disk parkiranjem i zaustavljanjem ulaznih/izlaznih zahteva pod nekom od sledećih okolnosti:

- Ispustili ste računar.
- Pomerate računar sa zatvorenim ekranom dok računar radi na baterijsko napajanje.

Nedugo nakon kraja jednog od ovih događaja, HP 3D DriveGuard vraća čvrsti disk u normalan rad.

 **NAPOMENA:** Čvrsti diskovi u opcionalnom uređaju za proširenje su povezani na USB port i nisu zaštićeni opcijom HP 3D DriveGuard.

Za više informacija pogledajte pomoć na Internetu za HP 3D DriveGuard.

Prepoznavanje statusa HP 3D DriveGuard

Lampica disk jedinice na računaru menja se u žutu boju da pokaže kako je disk jedinica parkirana. Da biste utvrdili jesu li disk jedinice trenutno zaštićene ili je disk jedinica parkirana, koristite Mobility Center (Centar za mobilnost):

- Ako je softver omogućen, zeleni znak je postavljen preko ikone čvrstog diska.
- Ako je softver omogućen, crveno X je postavljeno preko ikone čvrstog diska.
- Ako su disk jedinice parkirane, žuti mesec je postavljen preko ikone čvrstog diska.

 **NAPOMENA:** Ikona u okviru Mobility Center (Centar za mobilnost) možda ne prikazuje najnoviji status disk jedinice. Za trenutna ažuriranja nakon promene u statusu, morate da omogućite ikonu u sistemskoj traci poslova.

Da biste omogućili ikonu u sistemskoj traci poslova:

1. Izaberite **Start > Control Panel** (Kontrolna tabla) > **Hardware and Sound** (Hardver i zvuk) > **HP 3D DriveGuard**.
2. Pod **Icon in System Tray** (Ikone u sistemskoj paleti), kliknite **Show** (Prikaži).
3. Kliknite na dugme **Apply** (Primeni).

Ako je HP 3D DriveGuard parkirao disk jedinicu, računar će se ponašati na sledeće načine:

- Računar neće da se isključi.
- Računar neće da započne stanje spavanja ili hibernaciju, osim kako je opisano u sledećoj Napomeni.

 **NAPOMENA:** Ako računar radi na bateriju i dostigne kritičan nivo baterije, HP 3D DriveGuard dozvoljava računaru da započne hibernaciju.

- Računar neće aktivirati alarme za bateriju podešene pod karticom alarma u svojstvima opcija napajanja.

Pre pomeranja računara, HP preporučuje da ga isključite ili da započnete stanje spavanja ili stanje hibernacije.

Korišćenje softvera HP 3D DriveGuard

Softver HP 3D DriveGuard omogućava vam izvođenje sledećih zadataka:

- Omogućite i onemogućite HP 3D DriveGuard.



NAPOMENA: U zavisnosti od vaših korisničkih privilegija, možda nećete moći da omogućite ili onemogućite HP 3D DriveGuard. Dodatno, članovi grupe administratora mogu da izmene privilegije za korisnike koji nisu administratori.

- Utvrdite da li je disk jedinica u sistemu podržana.

Da biste otvorili softver i izmenili postavke, pratite ove korake:

1. U Mobility Center (Centar za mobilnost), kliknite na ikonu čvrstog diska da otvorite prozor HP 3D DriveGuard.

– ili –

Izaberite **Start > Control Panel** (Kontrolna tabla) > **Hardware and Sound** (Hardver i zvuk) > **HP 3D DriveGuard**.

2. Za izmenu postavki kliknite odgovarajuće dugme.
3. Kliknite na dugme **OK** (U redu).

Zamena čvrstog diska u ležištu čvrstog diska

△ **OPREZ:** Da bi sprečili gubitak informacija ili sistem bez odziva:

Isključite računar pre uklanjanja čvrstog diska iz ležišta čvrstog diska. Nemojte uklanjati čvrsti disk dok računar radi ili je u stanju spavanja ili hibernaciji.

Ukoliko niste sigurni da li je računar isključen ili je u stanju hibernacije, uključite računar pomeranjem prekidača za napajanje udesno. Zatim isključite računar kroz operativni sistem.

Uklanjanje čvrstog diska:

1. Sačuvajte svoj rad.
2. Isključite računar i sklopite ekran.
3. Iskopčajte sve spoljne hardverske uređaje spojene sa računarom.
4. Iskopčajte kabl za napajanje iz utičnice naizmjenične struje.
5. Okrenite računar naopako na ravnoj površini, tako da ležište čvrstog diska bude okrenuto prema vama.
6. Uklonite bateriju iz računara.
7. Odvrnite 3 šrafa na poklopcu čvrstog diska (1).
8. Uklonite poklopac čvrstog diska (2).

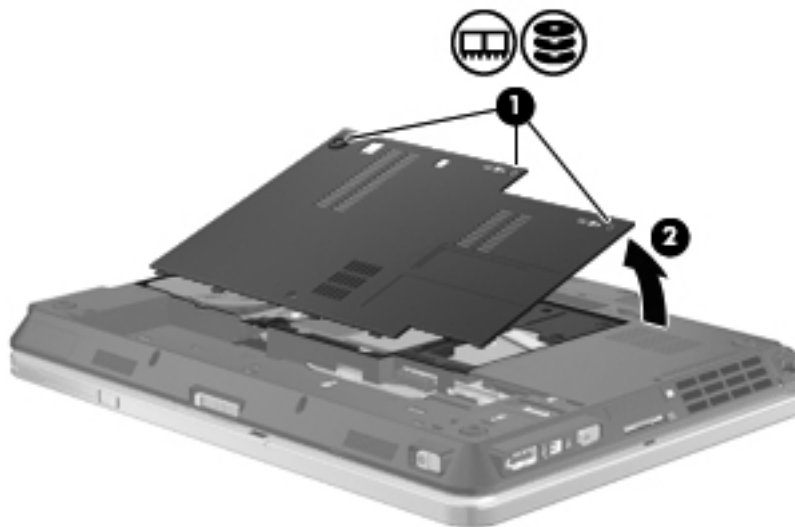

9. Uklonite 2 zavrtnja čvrstog diska (1).

10. Uklonite poklopac čvrstog diska (2).

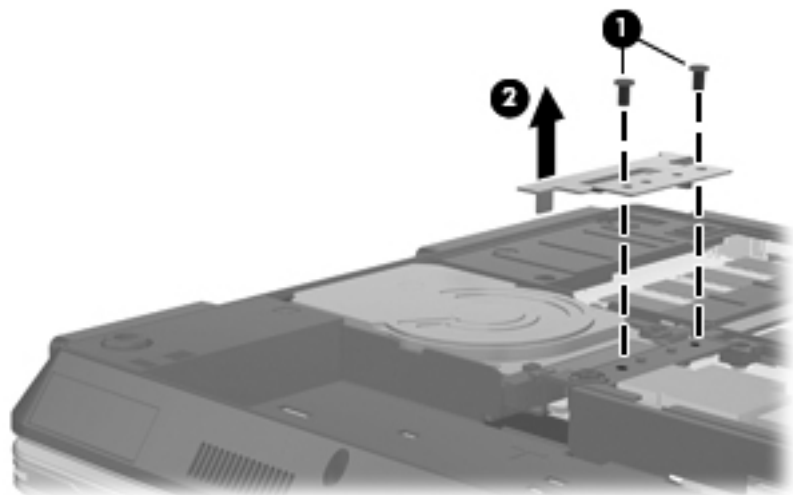

11. Uхватite nožicu na čvrstom disku i povucite nagore (1) dok se čvrsti disk ne bude nalazio pod uglom od 45 stepeni.
12. Kada je čvrsti disk pod uglom od 45 stepeni, povucite ga unapred (2) dok se njegov zadnji deo ne odvoji od zadnje ivice računara.
13. Podignite čvrsti disk (3) izvan ležišta.

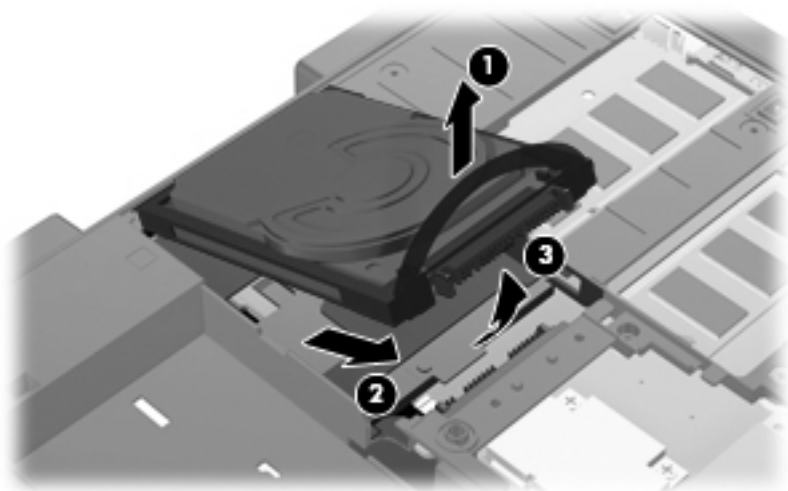

Instaliranje čvrstog diska:

1. Umetnite zadnji deo čvrstog diska pod uglom od 45 stepeni u zadnji deo ležišta čvrstog diska (1).

2. Spustite prednji deo čvrstog diska u konektor sistemske table (2), a zatim pritisnite nadole (3) da biste povezali čvrsti disk.

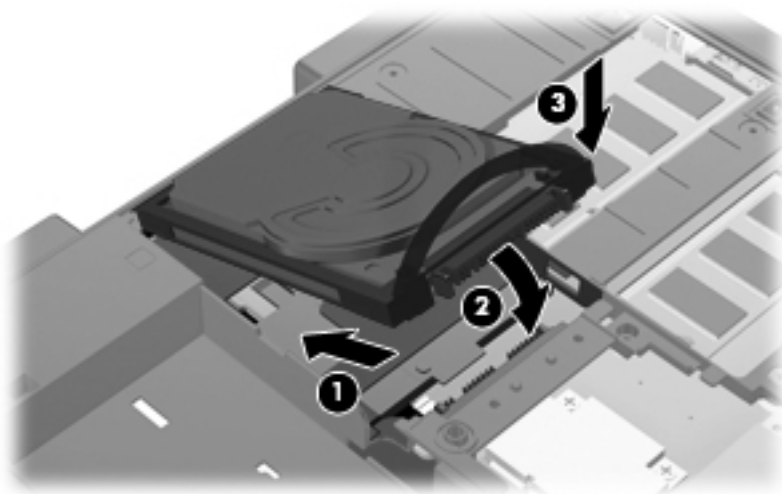

3. Vratite poklopac čvrstog diska (1).
4. Zamenite 2 zavrtnja čvrstog diska (2).

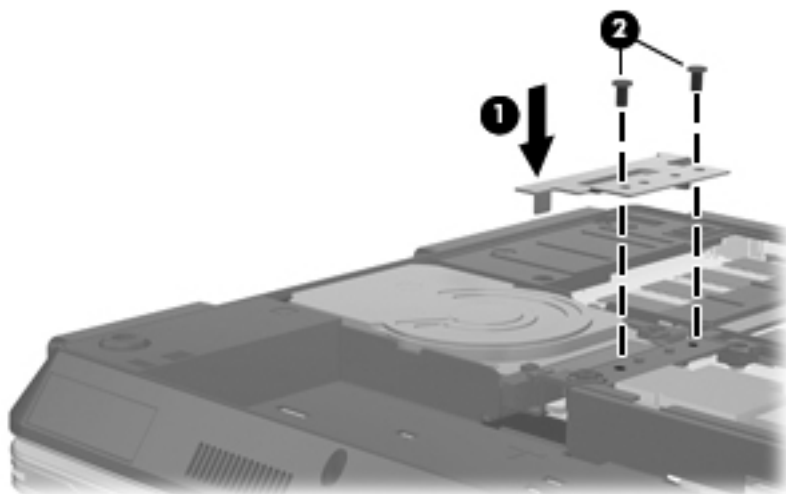

5. Poravnajte nožice (1) na poklopcu čvrstog diska sa urezima na računaru.
6. Zatvorite poklopac (2).

7. Stegnite 3 šrafa na poklopcu čvrstog diska (3).

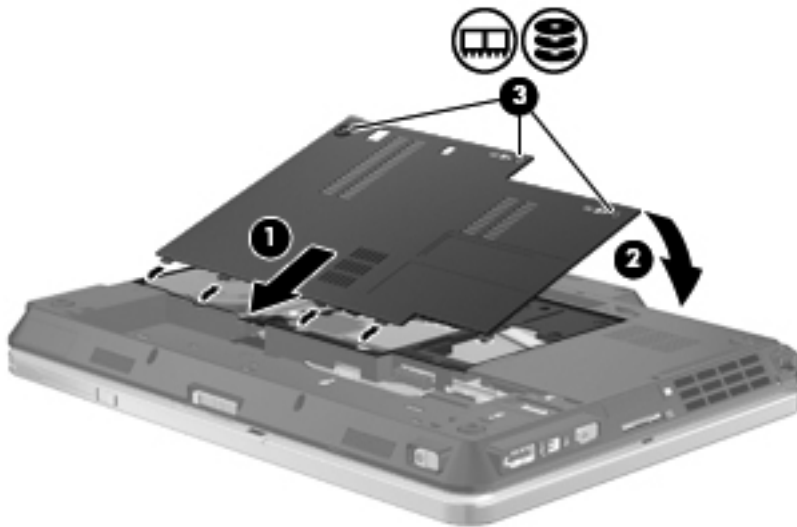

8. Zamenite bateriju.
9. Okrenite računar sa desnom stranom na gore i onda ponovo spojite spoljno napajanje i spoljašnje uređaje.
10. Uključite računar.

8 Spoljašnji uređaji

Korišćenje USB uređaja

Universal Serial Bus (USB) je hardverski interfejs koji se može koristiti za povezivanje opcionalnog spoljašnjeg uređaja, poput USB tastature, miša, disk jedinice, štampača, skenera ili čvorišta.

Nekim USB uređajima možda treba dodatni softver za podršku koji se obično dostavlja uz uređaj. Više informacija o specifičnom softveru uređaja možete saznati iz uputstva proizvođača.

Model računara ima tri USB porta koji podržavaju USB 1.0, USB 1.1 i USB 2.0 uređaje. USB čvorište pruža dodatne USB portove koji se mogu koristiti sa računaram.

Priključivanje USB uređaja

△ **OPREZ:** Da bi sprečili oštećenje USB konektora, koristite minimalnu silu da bi priključili USB uređaj.

▲ Da bi se priključio USB uređaj na računar, spojite USB kabl za uređaj na USB otvor.



Čućete zvučni signal kada se otkrije uređaj.

📄 **NAPOMENA:** Kada prvi put povežete USB uređaj, prikazuje se poruka u polju za obaveštenja koja vam daje do znanja da je računar prepoznao uređaj.

Zaustavljanje i uklanjanje uređaja USB

△ **OPREZ:** Da bi se sprečio gubitak informacija ili sistema koji ne reaguje, zaustavite USB uređaj pre nego što ga skinete.

OPREZ: Da bi sprečili oštećenje na USB konektoru, ne smete izvlačiti kabl kako bi skinuli uređaj USB.

Zaustavljanje i uklanjanje uređaja USB:

1. Kliknite dvaput na ikonu **Safely Remove Hardware** (Bezbedno uklanjanje hardvera) u obaveštajnom području na krajnjoj desnoj strani trake zadataka.

 **NAPOMENA:** Da bi prikazali ikonu za bezbedno uklanjanje hardvera, kliknite na ikonu **Show Hidden Icons** (< ili <<) u obaveštajnoj zoni.

2. Kliknite na naziv uređaja na listi.

 **NAPOMENA:** Ako USB uređaj nije upisan, ne morate zaustaviti uređaj pre nego što ga uklonite.

3. Kliknite na **Stop**, a zatim **OK**.
4. Uklonite uređaj.

Korišćenje podrške za USB na starijim operativnim sistemima

USB podrška za starije operativne sisteme (omogućena u fabrici) dozvoljava sledeće radnje:

- Korišćenje USB tastature, miša ili čvorišta povezanog na USB port na računaru tokom pokretanja ili u programu ili uslužnom programu zasnovanom na MS-DOS
- Pokretanje ili ponovno pokretanje sa opcionalnog dodatnog MultiBay uređaja ili sa opcionalnog uređaja za ponovno pokretanje preko USB-a

Za onemogućavanje ili omogućavanje podrške za USB na starijim operativnim sistemima kroz Computer Setup (Konfiguracija računara), pratite ove korake:

1. Uključite ili ponovo pokrenite računar, a zatim pritisnite taster **esc** dok je na dnu ekrana prikazana poruka "Press the ESC key for Startup Menu" („Pritisnite taster ESC da dođete do menija Startup“).
2. Pritisnite **f10** da biste ušli u BIOS Setup (Podešavanja BIOS-a).
3. Pomoću pokazivačkog uređaja ili tastera sa strelicama izaberite **System Configuration** (Konfiguracija sistema), i tada izaberite **Device Configurations** (Konfiguracije uređaja).
4. Za onemogućavanje podrške za USB na starijim operativnim sistemima, opozovite izbor u polju za potvrdu pored **USB legacy support** (Podrška za USB na starijim operativnim sistemima). Za ponovno omogućavanje podrške za USB na starijim operativnim sistemima, opozovite izbor u polju za potvrdu pored **USB legacy support** (Podrška za USB na starijim operativnim sistemima).
5. Da biste sačuvali vaše izmene i izašli iz konfiguracije računara, kliknite na ikonu **Save** (Sačuvaj) u donjem levom uglu ekrana i zatim pratite uputstva sa ekrana.

– ili –

Pomoću strelica izaberite **File** (Datoteka) > **Save Changes and Exit** (Sačuvaj promene i izađi), zatim pratite uputstva sa ekrana.

Promene stupaju na snagu nakon ponovnog pokretanja računara.

Korišćenje uređaja 1394

IEEE 1394 je hardverski interfejs koji povezuje multimediju visoke brzine ili uređaj za skladištenje podataka sa računarom. Skeneri, digitalne kamere i digitalni kamkorderi često zahtevaju vezu 1394.

Neki 1394 uređaji možda zahtevaju dodatnu softversku podršku, koja se obično dobija uz uređaj. Za više informacija o specifičnom softveru uređaja, pogledajte proizvođačeve instrukcije.

1394 port takođe podržava uređaje tipa 1394 IEEE.

Povezivanje uređaja 1394

△ **OPREZ:** Da bi sprečili oštećenja port konektora za 1394, koristite minimalnu silu da bi povezali 1394 uređaj.

▲ Za povezivanje 1394 uređaja na računar, povežite kabl 1394 uređaja na 1394 port.

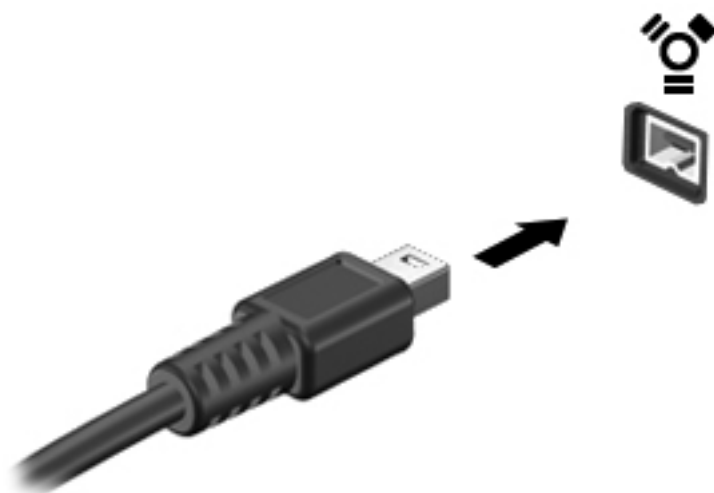

Čućete zvuk kada uređaj bude bio otkriven.

Zaustavljanje i uklanjanje uređaja 1394

△ **OPREZ:** Da sprečite gubitak podataka ili sistem bez odziva, zaustavite uređaj 1394 pre nego što ga uklonite.

OPREZ: Da bi sprečili oštećenje 1394 konektora, nemojte čupati kabl da bi uklonili 1394 uređaj.

1. Dvokliknite na ikonu **Safely Remove Hardware** (Bezbedno ukloni hardver) u sistemskoj traci poslova, krajnje desno na traci zadataka.

📄 **NAPOMENA:** Za prikaz ikone Safely Remove Hardware (Bezbedno ukloni hardver), kliknite ikonu **Show Hidden Icons** (Prikaži skrivene ikone) (< ili <<) u sistemskoj traci poslova.

2. Kliknite na ime uređaja na listi.

📄 **NAPOMENA:** Ako uređaj nije naveden, ne morate da zaustavite uređaj pre nego što ga uklonite.

3. Kliknite **Stop** (Zaustavi), a onda **OK**.

4. Uklonite uređaj.

Korišćenje spoljnih disk jedinica

Spoljne disk jedinice sa mogućnošću uklanjanja povećavaju vaše mogućnosti čuvanja i pristupa informacijama. USB disk može se dodati povezivanjem na USB port na računaru.

USB uređaji uključuju sledeće tipove:

- 1,44 MB disketnu jedinicu
- Modul čvrstog diska (čvrsti disk sa dodatim adapterom)
- DVD-ROM jedinica
- DVD/CD-RW Combo jedinica
- DVD±RW/CD-RW Combo disk jedinica

Korišćenje opcionalnih spoljnih uređaja

 **NAPOMENA:** Ako želite više informacija o potrebnom softveru i upravljačkim programima ili da biste saznali koji računarski port treba da koristite, pogledajte uputstva proizvođača.

Za povezivanje spoljašnjeg uređaja na računar:

△ **OPREZ:** Da biste smanjili rizik od oštećenja opreme pri povezivanju uređaja sa napajanjem, uverite se da je uređaj isključen, a kabl za naizmenničnu struku iskopčan.

1. Povežite uređaj sa računarom.
2. Ukoliko povezujete uređaj sa napajanjem, ukopčajte kabl za napajanje uređaja u uzemljenu utičnicu za naizmenničnu struju.
3. Uključite uređaj.

Da biste iskopčali spoljni uređaj bez napajanja, isključite uređaj i onda ga iskopčajte iz računara. Da iskopčate spoljni uređaj sa napajanjem, isključite uređaj, iskopčajte ga iz računara a onda iskopčajte kabl napajanja naizmenničnom strujom.

Korišćenje konektora za postolje

Konektor za postolje povezuje računar sa opcionalnim uređajem za priključenje. Opcionalni uređaj za priključenje pruža dodatne portove koji se mogu koristiti sa računarom.

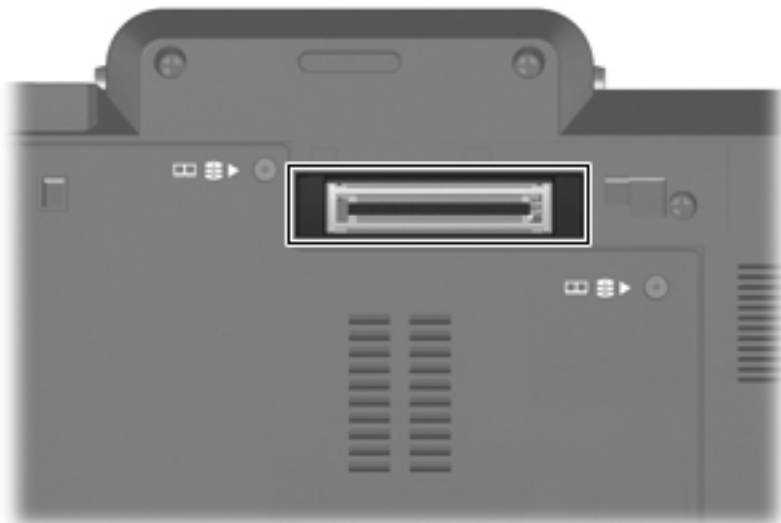

9 Spoljašnje medijske kartice

Korišćenje kartica čitača za medijske kartice

Opcionalne digitalne kartice obezbeđuju bezbedno skladište za podatke i dobar način za deljenje podataka. Ove kartice se često koriste sa medijski opremljenim digitalnim kamerama i PDA uređajima kao i sa drugim računarima.

Slot za Digital Media prihvata sledeće formate digitalnih kartica:

- MultiMediaCard (MMC)
- Secure Digital (SD) memorijska kartica

Umetanje digitalne kartice

△ **OPREZ:** Da izbegnete oštećenja digitalne kartice ili računara, ne ubacujte adapter u čitač za SD kartice.

OPREZ: Da biste sprečili oštećenja na konektorima digitalne kartice, umećite je sa minimalnom silom.

1. Držite digitalnu karticu sa oznakom nagore, a konektorima okrenutim prema računaru.
2. Umetnite karticu u čitač medijskih kartica i onda je pritisnite dok čvrsto ne legne.

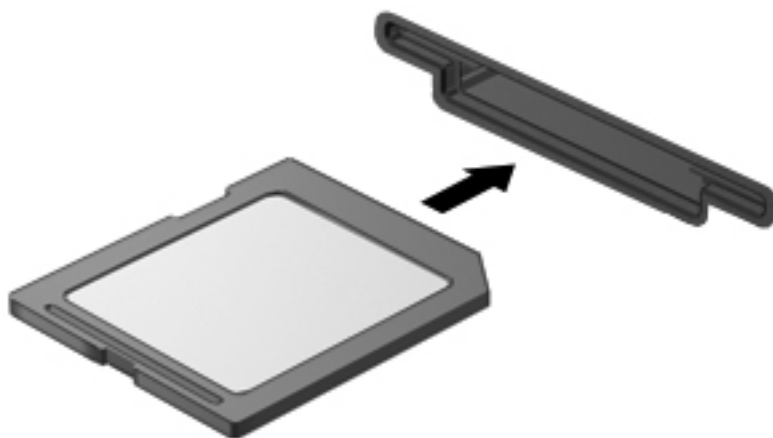

Čućete zvuk kada uređaj bude otkriven, a može se prikazati meni sa dostupnim opcijama.

Zaustavljanje i uklanjanje digitalne kartice

△ **OPREZ:** Da sprečite gubitak podataka ili sistem bez odziva, zaustavite digitalnu karticu pre nego što je uklonite.

1. Sačuvajte informacije i zatvorite sve programe koji su u vezi sa digitalnom karticom.

📝 **NAPOMENA:** Da biste zaustavili prenos podataka, kliknite na dugme **Cancel** (Otkazi) u prozoru za kopiranje operativnog sistema.

2. Zaustavljanje digitalne kartice:

a. Dvokliknite na ikonu **Safely Remove Hardware** (Bezbedno ukloni hardver) u sistemskoj traci poslova, krajnje desno na traci zadataka.

📝 **NAPOMENA:** Za prikaz ikone Safely Remove Hardware (Bezbedno ukloni hardver), kliknite ikonu **Show Hidden Icons** (Prikaži skrivene ikone) (< ili <<) u sistemskoj traci poslova.

b. Kliknite na ime digitalne kartice na listi.

c. Kliknite **Stop** (Zaustavi), a onda **OK**.

3. Pritisnite digitalnu karticu **(1)**, a zatim je uklonite iz utora **(2)**.

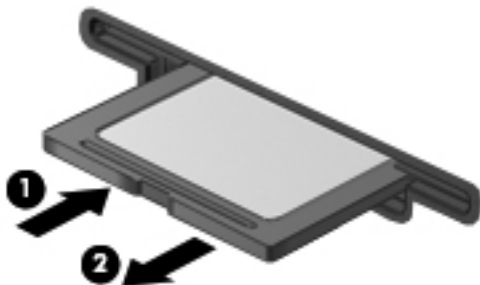

Korišćenje ExpressCards kartica (samo na izabranim modelima)

ExpressCard je PC kartica visokih performansi koja se umeće u utor za ExpressCard.

Kao i standardne PC kartice, ExpressCard kartice su dizajnirane da zadovolje specifikacije Međunarodne asocijacije za memorijske kartice personalnih računara (PCMCIA).

Konfigurisanje ExpressCard kartice

Instalirajte samo softver koji je potreban za vaš uređaj. Ako ste od proizvođača ExpressCard kartice dobili uputstvo da instalirate upravljačke programe uređaja:

- Instalirajte samo upravljačke programe uređaja za vaš operativni sistem.
- Nemojte instalirati drugi softver, poput servisa za kartice, servisa za priključke ili omogućivače, koje dostavlja proizvođač ExpressCard kartica.

Umetanje ExpressCard kartice

△ **OPREZ:** Da biste izbegli oštećenja računara i spoljnih medijskih kartica, ne ubacujte PC karticu u slot za ExpressCard.

OPREZ: Da biste sprečili oštećenja konektora:

Koristite minimalnu silu pri umetanju ExpressCard kartice.

Nemojte pomerati ili transportovati računar dok se koristi ExpressCard kartica.

Utor za ExpressCard može da sadrži zaštitni umetak. Da biste uklonili umetak:

1. Pritisnite umetak (1) da bi ga odbravili.
2. Povucite umetak iz utora (2).

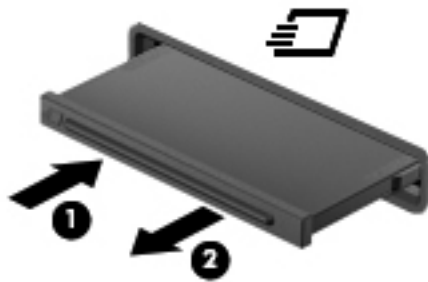

Umetanje ExpressCard kartice:

1. Držite karticu sa oznakom na gore a konektorima prema računaru.

2. Umetnite karticu u utor za ExpressCard i onda je pritisnite dok čvrsto ne nalegne.

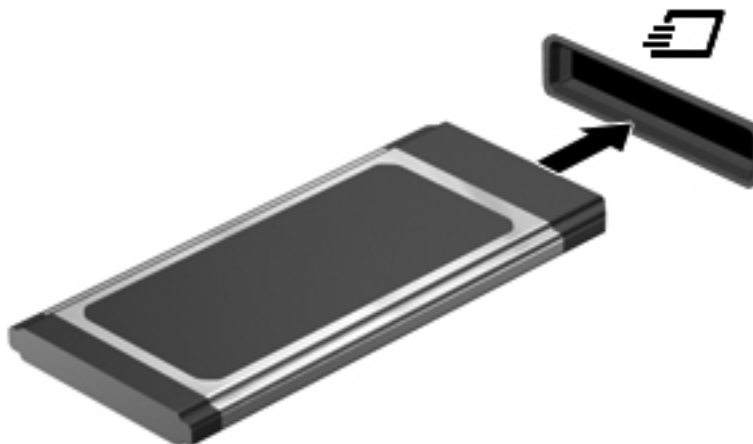

Čućete zvuk kada uređaj bude otkriven, a može se prikazati meni sa opcijama.

 **NAPOMENA:** Kada prvi put umetnete ExpressCard, prikazuje se poruka u polju za obaveštenja koja vam daje do znanja da je računar prepoznao uređaj.

 **NAPOMENA:** Umetnuta ExpressCard kartica koristi napajanje čak i kada je u stanju mirovanja. Radi čuvanja napajanja, zaustavite ili uklonite ExpressCard karticu kada se ne koristi.

Zaustavljanje i uklanjanje ExpressCard kartice

△ **OPREZ:** Da sprečite gubitak podataka ili sistem bez odziva, zaustavite ExpressCard karticu pre nego što je uklonite.

1. Sačuvajte podatke i zatvorite sve programe koji su u vezi sa ExpressCard karticom.

 **NAPOMENA:** Da biste zaustavili prenos podataka, kliknite na dugme **Cancel** (Otkazi) u prozoru za kopiranje operativnog sistema.

2. Zaustavite ExpressCard karticu:

- a. Dvokliknite na ikonu **Safely Remove Hardware** (Bezbedno ukloni hardver) u sistemskoj traci poslova, krajnje desno na traci zadataka.

 **NAPOMENA:** Za prikaz ikone Safely Remove Hardware (Bezbedno ukloni hardver), kliknite ikonu **Show Hidden Icons** (Prikaži skrivene ikone) (< ili <<) u sistemskoj traci poslova.

- b. Kliknite na ime ExpressCard kartice na listi.

- c. Kliknite **Stop** (Zaustavi), a onda **OK**.

3. Otpustite i uklonite ExpressCard karticu:

- a. Nežno pritisnite na ExpressCard karticu **(1)** da bi je odbravili.

- b. Povucite ExpressCard karticu iz utora **(2)**.

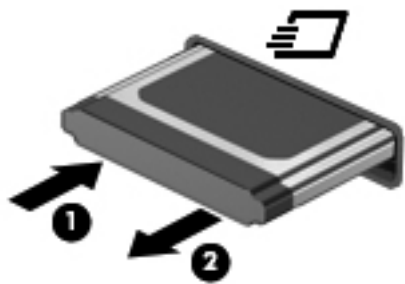

Korišćenje pametnih kartica (samo kod pojedinih modela)

 **NAPOMENA:** Termin *pametna kartica* se kroz ovo poglavlje koristi i odnosi se na pametne kartice i Java™ kartice.

Pametna kartica je pribor veličine kreditne kartice koji sadrži mikročip sa memorijom i mikroprocesorom. Kao i računari, pametna kartica ima operativni sistem koji upravlja ulazom i izlazom, i on sadrži bezbednosne funkcije koje štite od neovlašćenog pristupa. Pametne kartice industrijskog standarda koriste se sa čitačem pametnih kartica (samo na izabranim modelima).

Potreban je PIN za dobijanje pristupa sadržajima mikročipa. Za više informacija o bezbednosnim funkcijama pametne kartice, pogledajte Help and Support (Pomoć i podrška).

 **NAPOMENA:** Vaš računar se može donekle razlikovati od ilustracija u ovom poglavlju.

Umetanje pametne kartice

Za umetanje pametne kartice:

1. Držeći pametnu karticu sa oznakom na gore, nežno uvucite karticu u čitač pametnih kartica dok kartica ne legne na mesto.

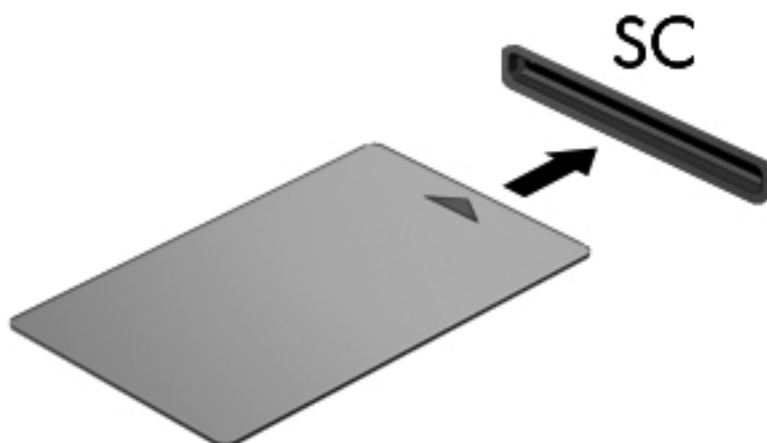

2. Pratite uputstva sa ekrana za prijavljivanje na računar korišćenjem PIN-a pametne kartice.

Uklanjanje pametne kartice

Za uklanjanje pametne kartice:

- ▲ Stegnite ivicu pametne kartice i povucite je van čitača pametnih kartica.

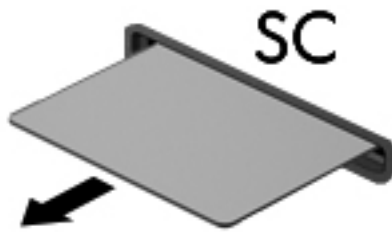

10 Memorijski moduli

Računar ima jedan odeljak za memorijski modul koji se nalazi na dnu računara.

Kapacitet memorije na računaru može se povećati dodavanjem memorijskog modula u slobodan utor za proširenje memorije ili nadogradnjom postojećeg memorijskog modula u utoru memorijskog modula.

-
- △ **UPOZORENJE!** Da biste umanjili rizik od strujnog udara i oštećenja opreme, iskopčajte kabl za napajanje i uklonite sve baterije pre instaliranja memorijskog modula.
 - △ **OPREZ:** Elektrostatičko pražnjenje (ESD) može da ošteti elektronske komponente. Pre započinjanja bilo kakve procedure, dodirnite uzemljeni metalni predmet da bi bili sigurni da ste se oslobodili statičkog elektriciteta.
-

Dodavanje ili vraćanje memorijskih modula

Za dodavanje ili vraćanje memorijskog modula u utor memorijskog modula, pratite ove korake:

1. Sačuvajte svoj rad.
2. Isključite računar i sklopite ekran.
Ukoliko niste sigurni da li je računar isključen ili je u stanju hibernacije, uključite računar pomeranjem prekidača za napajanje udesno. Zatim isključite računar kroz operativni sistem.
3. Iskopčajte sve spoljne uređaje spojene sa računarem.
4. Iskopčajte kabl za napajanje iz utičnice naizmjenične struje.
5. Na ravnoj površini okrenite računar naopako.
6. Uklonite sve baterije iz računara.
7. Odvrnite 3 šrafa na poklopcu odeljka za čvrsti disk (1).
8. Podignite i uklonite poklopac odeljka za čvrsti disk od računara (2).

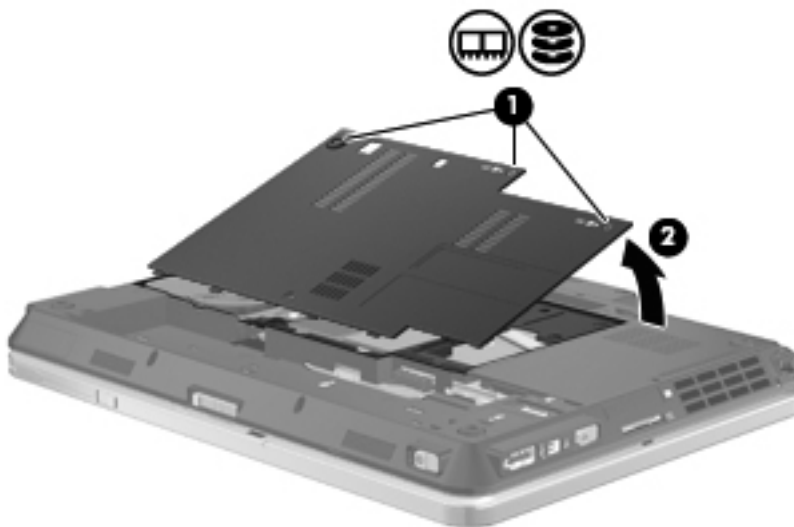

9. Ako vršite zamenu memorijskog modula, uklonite postojeći memorijski modul:

- a. Povucite nožice (1) na svakoj strani memorijskog modula.

Memorijski modul se izdiže.

△ **OPREZ:** Da biste sprečili oštećenja memorijskog modula, držite ga samo za ivice. Ne dodirujte komponente memorijskog modula.

- b. Prihvatite ivicu memorijskog modula (2) i nežno ga izvadite iz utora memorijskog modula.

Da biste zaštitili memorijski modul nakon uklanjanja, čuvajte ga u kutiji bezbednoj od elektrostatičkog pražnjenja.

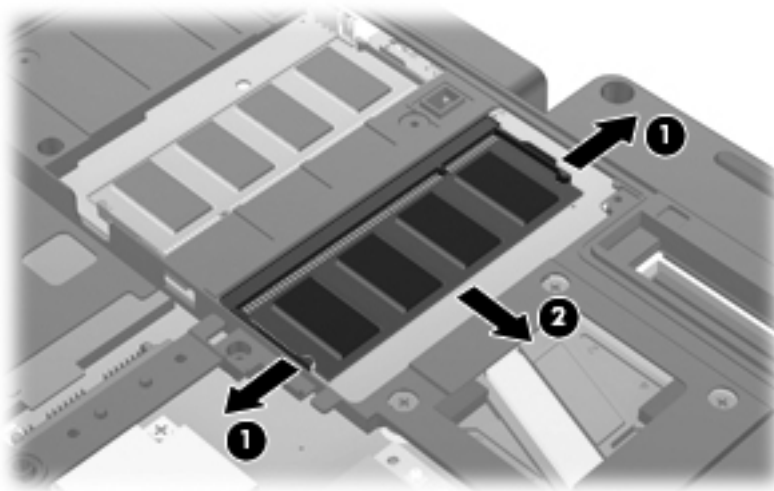

10. Umetnite memorijski modul:

 **NAPOMENA:** Ako umećete memorijski modul, a oba slota memorijskog modula su prazna, obavezno umetnite memorijski modul u primarni slot memorijskog modula.

- a. Poravnajte narezanu ivicu (1) memorijskog modula sa nožicom na utoru memorijskog modula.

△ **OPREZ:** Da biste sprečili oštećenja memorijskog modula, držite ga samo za ivice. Ne dodirujte komponente na memorijskom modulu i nemojte da ga savijate.

- b. Držeći memorijski modul pod uglom od 45 stepeni prema površini odeljka memorijskog modula, pritisnite modul (2) u utor memorijskog modula dok ne legne u mesto.
- c. Nežno pritisnite memorijski modul (3) nadole, ravnomerno primenjujući pritisak na levu i desnu ivicu memorijskog modula, dok nožice ne legnu na mesto.

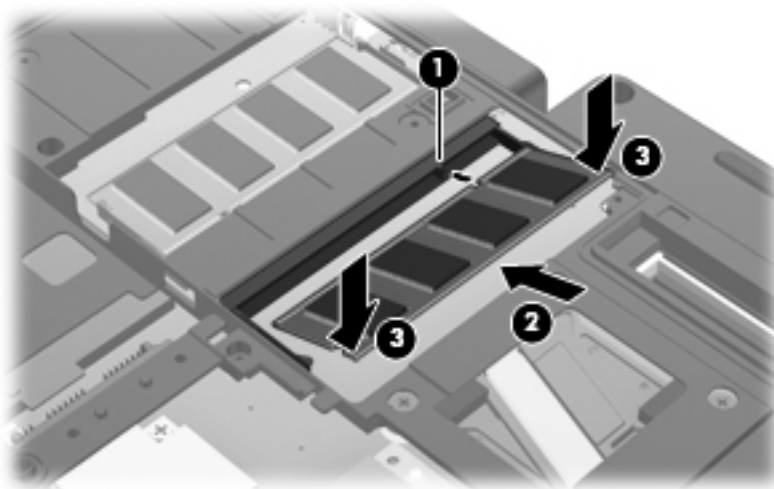

11. Poravnajte nožice (1) na poklopcu odeljka za čvrsti disk sa urezima na računaru.

12. Zatvorite poklopac (2).
13. Stegnite 3 šrafa na odeljku za čvrsti disk (3).

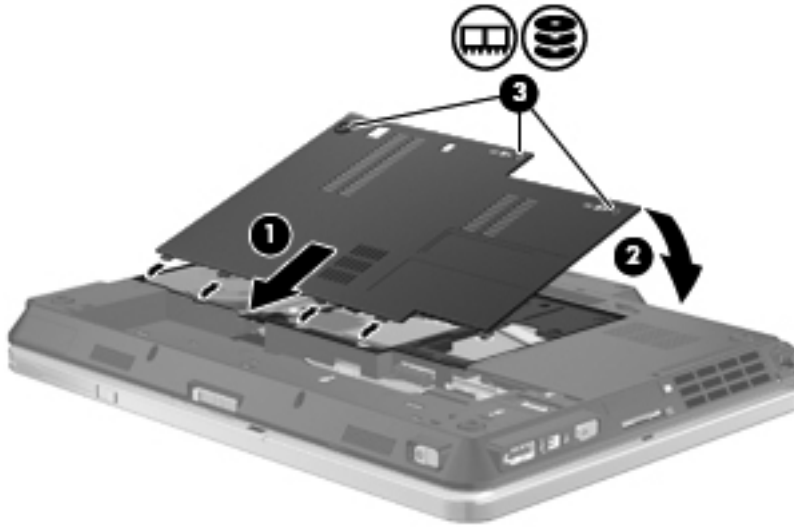

14. Zamenite baterije.
15. Okrenite računar sa desnom stranom na gore i onda ponovo spojite spoljno napajanje i spoljašnje uređaje.
16. Uključite računar.

11 Bezbednost

Zaštita računara

 **NAPOMENA:** Bezbednosna rešenja su projektovana da deluju kao mere odvracanja. Ove mere odvracanja ne mogu da spreče nepravilno rukovanje proizvodom ili krađu.

NAPOMENA: Vaš računar podržava CompuTrace, bezbednosnu uslugu za praćenje i obnavljanje na mreži koja je dostupna u pojedinim zemljama/regionima. Ako je računar ukraden, CompuTrace može da prati računar ukoliko neovlašćeni korisnik pristupa Internetu. Morate da kupite softver i da se pretplatite na uslugu kako bi koristili CompuTrace. Za informacije o naručivanju softvera CompuTrace, idite na Web lokaciju HP-a na <http://www.hpshopping.com>.

Bezbednosne funkcije koje pruža vaš računar mogu da zaštite sam računar, podatke lične prirode i ostale podatke od različitih rizika. Od načina na koji koristite računar zavisi koje bezbednosne funkcije trebate da koristite.

Operativni sistem Windows nudi određene bezbednosne funkcije. Dodatne bezbednosne funkcije navedene su u sledećoj tabeli. Većina ovih dodatnih bezbednosnih funkcija može se konfigurisati u uslužnom programu za podešavanje računara (koji se odavde naziva Computer Setup (Konfiguracija računara)).

Zaštita od	Koristite ovu bezbednosnu funkciju
Neovlašćeno korišćenje računara	HP ProtectTools Security Manager, u kombinaciji sa lozinkom, pametnom karticom i/ili čitačem otiska prsta
Neovlašćen pristup softveru Computer Setup (Konfiguracija računara) (f10)	BIOS lozinka administratora u softveru Computer Setup (Konfiguracija računara)
Neovlašćen pristup sadržajima čvrstog diska	Lozinka za DriveLock u softveru Computer Setup (Konfiguracija računara)*
Neovlašćeno pokretanje sa optičke disk jedinice, diskete ili sa internog mrežnog adaptera	Funkcija za opcije pokretanja u softveru Computer Setup (Konfiguracija računara)*
Neovlašćen pristup Windows korisničkom nalogu	HP ProtectTools Security Manager
Neovlašćen pristup podacima	<ul style="list-style-type: none">• Softver zaštitnog zida• Windows ispravke• Šifrovanje disk jedinice za HP ProtectTools
Neautorizovan pristup do postavki softvera Computer Setup (Konfiguracija računara) i drugih informacija za identifikaciju sistema	BIOS lozinka administratora u softveru Computer Setup (Konfiguracija računara)*

Zaštita od	Koristite ovu bezbednosnu funkciju
Neautorizovano uklanjanje računara	Slot bezbednosnog kabla (koristi se sa dodatnim bezbednosnim kablom)

*Softver Computer Setup (Konfiguracija računara) je ranije instalirani uslužni program zasnovan na ROM-u koji može da se koristi čak i kada operativni sistem ne radi ili neće da se učita. Možete da koristite pokazivački uređaj (TouchPad (Dodirna tabla), pokazivačku palicu ili USB miš) ili tastaturu da bi se kretali kroz i vršili izbor u softveru Computer Setup (Konfiguracija računara).

Korišćenje lozinki

Većina bezbednosnih funkcija koristi lozinke. Kada god podesite lozinku, zapišite je i sačuvajte na bezbednom mestu dalje od računara. Imajte na umu sledeće pri postavljanju lozinki:

- Lozinke za Setup i DriveLock postavljene su u softveru Computer Setup (Konfiguracija računara) i njima upravlja sistemski BIOS.
- Ugrađena bezbednosna lozinka, koja je lozinka za HP ProtectTools Security Manager, može biti omogućena u softveru Computer Setup (Konfiguracija računara) kako bi pružila zaštitu BIOS lozinkom dodatno na njihove normalne HP ProtectTools funkcije. Ugrađena bezbednosna lozinka koristi se sa opcionalnim ugrađenim bezbednosnim čipom.
- Windows lozinke se podešavaju samo u operativnom sistemu Windows.
- Ako zaboravite BIOS lozinku administratora podešenu u softveru Computer Setup (Konfiguracija računara), možete preko HP SpareKey da pristupite uslužnom programu.
- Ako zaboravite i korisničku DriveLock lozinku i glavnu DriveLock lozinku podešene u softveru Computer Setup (Konfiguracija računara), čvrsti disk koji je zaštićen lozinkama trajno je zaključan i ne može se više koristiti.

Možete koristiti istu lozinku za softver Computer Setup (Konfiguracija računara) i za Windows bezbednosnu opciju. Takođe možete koristiti istu lozinku za nekoliko funkcija softvera Computer Setup (Konfiguracija računara).

Koristite sledeće savete pri kreiranju i čuvanju lozinki:

- Pri kreiranju lozinki, pratite zahteve koje postavlja program.
- Zapišite svoje lozinke i uskladištite ih na sigurnom mestu dalje od računara.
- Nemojte čuvati lozinke u datoteci na računaru.

Sledeća tabela navodi često korišćene Windows i BIOS lozinke administratora i opisuje njihove funkcije.

Postavljanje lozinki u Windows-u

Windows lozinke	Funkcija
Administratorska lozinka*	Obezbeđuje pristup Windows nalogu na nivou administratora.

Windows lozinke	Funkcija
Lozinka korisnika*	Štiti pristup Windows korisničkom nalogu.

*Za uputstva o podešavanju Windows lozinke administratora ili Windows lozinke korisnika, izaberite **Start > Help and Support** (Pomoć i podrška).

Zadavanje lozinke u softveru Computer Setup (Konfiguracija računara)*

BIOS lozinke administratora	Funkcija
BIOS lozinka administratora	Obezbeđuje pristup softveru Computer Setup (Konfiguracija računara).
DriveLock glavna lozinka	Obezbeđuje pristup internom čvrstom disku koji štiti DriveLock. Koristi se i za uklanjanje DriveLock zaštite. Ova lozinka je zadata pod DriveLock lozinkama tokom procesa omogućavanja.
DriveLock lozinka korisnika	Obezbeđuje pristup internom čvrstom disku koji štiti DriveLock, i zadata je pod DriveLock lozinkama tokom procesa omogućavanja.
TPM ugrađena bezbednosna lozinka	Kada je omogućena kao BIOS lozinka administratora, obezbeđuje pristup sadržajima računara kada se računar uključuje, ponovo pokreće ili napušta stanje hibernacije. Ova lozinka zahteva opcionalni ugrađeni bezbednosni čip koji podržava ovu bezbednosnu funkciju.

BIOS lozinka administratora

Administratorske lozinke podešene u Computer Setup (Konfiguracija računara) obezbeđuju konfiguracijske postavke i identifikujuću informaciju sistema u softveru Computer Setup (Konfiguracija računara). Nakon podešavanja ove lozinke, ona mora biti uneta za pristup softveru Computer Setup (Konfiguracija računara) i radi izmena u njemu.

Imajte na umu sledeće karakteristike BIOS lozinke administratora:

- Nije zamenljiva administratorskom lozinkom za Windows i obratno, iako obe lozinke mogu da budu identične.
- Ne prikazuje se kada se definiše, unosi, menja ili briše.
- Mora da se definiše i unosi korišćenjem istih tastera. Na primer, BIOS administratorska lozinka definisana cifarskim tasterima na centralnom delu tastature neće biti prepoznata ako je potom unesete koristeći cifarske tastere na ugrađenoj numeričkoj tastaturi.
- Može da sadrži bilo koju kombinaciju od najviše 32 slova i broja i ne razlikuje velika i mala slova osim ako to naredi podesi administrator.

Upravljanje BIOS lozinkom administratora

BIOS lozinka administratora se zadaje, menja i briše u softveru Computer Setup (Konfiguracija računara).

Da zadate ili promenite ovu lozinku u softveru Computer Setup (Konfiguracija računara), pratite ove korake:

1. Uključite ili ponovo pokrenite računar, a zatim pritisnite taster **esc** dok je na dnu ekrana prikazana poruka "Press the ESC key for Startup Menu" („Pritisnite taster ESC da dođete do menija Startup“).
2. Pritisnite **f10** da biste ušli u BIOS Setup (Podešavanja BIOS-a).
3. Koristite pokazivački uređaj ili tastere sa strelicom da izaberete **Security** (Bezbednost) > **Change Password** (Promeni lozinku), a onda pritisnite **enter**.
4. Kada se to zatraži, unesite vašu važeću lozinku.
5. Kada se to zatraži, unesite vašu novu lozinku.
6. Kada se to zatraži, ponovo unesite vašu novu lozinku da biste potvrdili.
7. Da biste sačuvali vaše izmene i izašli iz konfiguracije računara, kliknite na ikonu **Save** (Sačuvaj) u donjem levom uglu ekrana i zatim pratite uputstva sa ekrana.

– ili –

Pomoću strelica izaberite **File** (Datoteka) > **Save Changes and Exit** (Sačuvaj promene i izađi), a zatim pritisnite **enter**.

Promene stupaju na snagu nakon ponovnog pokretanja računara.

Da izbrišete ovu lozinku u softveru Computer Setup (Konfiguracija računara), pratite ove korake:

1. Uključite ili ponovo pokrenite računar, a zatim pritisnite taster **esc** dok je na dnu ekrana prikazana poruka "Press the ESC key for Startup Menu" („Pritisnite taster ESC da dođete do menija Startup“).
2. Pritisnite **f10** da biste ušli u BIOS Setup (Podešavanja BIOS-a).
3. Koristite pokazivački uređaj ili tastere sa strelicom da izaberete **Security** (Bezbednost) > **Change Password** (Promeni lozinku), a onda pritisnite **enter**.
4. Kada se to zatraži, unesite vašu važeću lozinku.
5. Kada se zatraži nova lozinka, ostavite prazno polje i pritisnite **enter**.
6. Pročitajte upozorenje. Da nastavite, izaberite **YES** (DA).
7. Kada se zatraži da ponovo unesete novu lozinku, ostavite prazno polje i tada pritisnite **enter**.
8. Da biste sačuvali vaše izmene i izašli iz konfiguracije računara, kliknite na ikonu **Save** (Sačuvaj) u donjem levom uglu ekrana i zatim pratite uputstva sa ekrana.

– ili –

Pomoću strelica izaberite **File** (Datoteka) > **Save Changes and Exit** (Sačuvaj promene i izađi), a zatim pritisnite **enter**.

Promene stupaju na snagu nakon ponovnog pokretanja računara.

Unošenje BIOS lozinke administratora

U odzivnik **BIOS administrator password** (BIOS lozinka administratora), unesite vašu lozinku (korišćenjem istih tastera koje ste koristili pri zadavanju lozinke), i tada pritisnite **enter**. Posle 3 neuspela pokušaja da unesete BIOS lozinku administratora, morate ponovo pokrenuti sistem računara i probati ponovo.

Korišćenje opcije DriveLock u softveru Computer Setup (Konfiguracija računara)

-
- △ **OPREZ:** Da biste sprečili da čvrsti disk zaštićen DriveLock funkcijom postane trajno neupotrebljiv, zabeležite DriveLock korisničku lozinku i DriveLock glavnu lozinku na bezbednom mestu dalje od vašeg računara. Ukoliko zaboravite obe DriveLock lozinke, čvrsti disk će biti trajno zaključan i neće više moći da se koristi.
-

DriveLock zaštita sprečava neovlašćen pristup sadržajima čvrstog diska. DriveLock se može primeniti samo na interne čvrste diskove računara. Nakon primenjivanja DriveLock zaštite na disk jedinicu, za pristup disk jedinici mora se uneti lozinka. Disk jedinica mora biti umetnuta u računar ili u naprednu kopiju porta kako bi mu se pristupilo lozinkama DriveLock zaštite.

Da bi se DriveLock zaštita primenila na interni čvrsti disk, moraju se zadati korisnička i glavna lozinka u softveru Computer Setup (Konfiguracija računara). Imajte sledeće na umu povodom korišćenja DriveLock zaštite:

- Nakon primenjivanja DriveLock zaštite na čvrsti disk, njemu se može pristupiti samo unošenjem korisničke ili unošenjem glavne lozinke.
- Vlasnik korisničke lozinke treba da bude svakodnevni korisnik zaštićenog čvrstog diska. Vlasnik glavne lozinke može da bude svakodnevni korisnik ili administrator sistema.
- Korisnička i glavna lozinka mogu da budu identične.
- Možete da izbrišete korisničku lozinku ili glavnu lozinku samo uklaňanjem DriveLock zaštite sa disk jedinice. DriveLock zaštita može se ukloniti sa disk jedinice samo sa glavnom lozinkom.

Zadavanje DriveLock lozinke

Da zadate DriveLock lozinku u softveru Computer Setup (Konfiguracija računara), pratite ove korake:

1. Uključite računar, a zatim pritisnite taster **esc** dok je na dnu ekrana prikazana poruka "Press the ESC key for Startup Menu" („Pritisnite taster ESC da dođete do menija Startup“).
2. Pritisnite **f10** da biste ušli u BIOS Setup (Podešavanja BIOS-a).
3. Koristite pokazivački uređaj ili tastere sa strelicom da izaberete **Security** (Bezbednost) > **DriveLock Password** (DriveLock lozinka), a onda pritisnite **enter**.
4. Koristite pokazivački uređaj da kliknete na čvrsti disk koji želite da zaštitite.
– ili –
Pomoću tastera sa strelicom izaberite čvrsti disk koji želite da zaštitite, a zatim pritisnite **enter**.
5. Pročitajte upozorenje. Da nastavite, izaberite **YES** (DA).
6. Unesite vašu glavnu lozinku u polja **New password** (Nova lozinka) i **Verify new password** (Potvrdi novu lozinku), a zatim pritisnite **enter**.
7. Unesite vašu korisničku lozinku u polja **New password** (Nova lozinka) i **Verify new password** (Potvrdi novu lozinku), a zatim pritisnite **enter**.
8. Da biste potvrdili DriveLock zaštitu za čvrsti disk koji ste izabrali, unesite DriveLock u polje za potvrđivanje, a zatim pritisnite **enter**.



NAPOMENA: Potvrđivanje za DriveLock raspoznaje velika i mala slova.

9. Da biste sačuvali vaše izmene i izašli iz konfiguracije računara, kliknite na ikonu **Save** (Sačuvaj) u donjem levom uglu ekrana i zatim pratite uputstva sa ekrana.
– ili –
Pomoću strelica izaberite **File** (Datoteka) > **Save Changes and Exit** (Sačuvaj promene i izađi), a zatim pritisnite **enter**.

Promene stupaju na snagu kada se računar ponovo pokrene.

Unošenje DriveLock lozinke

Proverite da li je čvrsti disk umetnut u računar (ne u opcionalni uređaj za proširenje ili u spoljašnji MultiBay).

U odzivnik **DriveLock Password** (DriveLock lozinka), unesite vašu korisničku ili glavnu lozinku (korišćenjem istih tastera koje ste koristili pri zadavanju lozinke), i tada pritisnite [enter](#).

Posle dva neuspela pokušaja da unesete lozinku, morate ponovo pokrenuti sistem računara i probati iznova.

Promena DriveLock lozinke

Da promenite DriveLock lozinku u softveru Computer Setup (Konfiguracija računara), pratite ove korake:

1. Uključite računar, a zatim pritisnite taster **esc** dok je na dnu ekrana prikazana poruka “Press the ESC key for Startup Menu” („Pritisnite taster ESC da dođete do menija Startup“).
2. Pritisnite **f10** da biste ušli u BIOS Setup (Podešavanja BIOS-a).
3. Koristite pokazivački uređaj ili tastere sa strelicom da izaberete **Security** (Bezbednost) > **DriveLock Password** (DriveLock lozinka), a onda pritisnite **enter**.
4. Preko pokazivačkog uređaja izaberite interni čvrsti disk.
– ili –
Pomoću tastera sa strelicom izaberite interni čvrsti disk, a zatim pritisnite **enter**.
5. Preko pokazivačkog uređaja ili tastera sa strelicom izaberite lozinku koju želite da promenite.
6. Unesite vašu važeću lozinku u polje **Old password** (Stara lozinka), unesite vašu novu lozinku u polja **New password** (Nova lozinka) i **Verify new password** (Potvrdi novu lozinku), a onda pritisnite **enter**.
7. Da biste sačuvali vaše izmene i izašli iz konfiguracije računara, kliknite na ikonu **Save** (Sačuvaj) u donjem levom uglu ekrana i zatim pratite uputstva sa ekrana.
– ili –
Pomoću strelica izaberite **File** (Datoteka) > **Save Changes and Exit** (Sačuvaj promene i izađi), a zatim pritisnite **enter**.

Promene stupaju na snagu kada se računar ponovo pokrene.

Uklanjanje DriveLock zaštite

Da uklonite DriveLock zaštitu u softveru Computer Setup (Konfiguracija računara), pratite ove korake:

1. Uključite računar, a zatim pritisnite taster **esc** dok je na dnu ekrana prikazana poruka "Press the ESC key for Startup Menu" („Pritisnite taster ESC da dođete do menija Startup“).
2. Pritisnite **f10** da biste ušli u BIOS Setup (Podešavanja BIOS-a).
3. Koristite pokazivački uređaj ili tastere sa strelicom da izaberete **Security** (Bezbednost) > **DriveLock Password** (DriveLock lozinka), a onda pritisnite **enter**.
4. Pomoću pokazivačkog uređaja ili tastera sa strelicom izaberite interni čvrsti disk, a zatim pritisnite **enter**.
5. Pomoću pokazivačkog uređaja ili tastera sa strelicama izaberite **Disable protection** (Onemogućiti zaštitu).
6. Unesite vašu glavnu lozinku, a zatim pritisnite **enter**.
7. Da biste sačuvali vaše izmene i izašli iz konfiguracije računara, kliknite na ikonu **Save** (Sačuvaj) u donjem levom uglu ekrana i zatim pratite uputstva sa ekrana.

– ili –

Pomoću strelica izaberite **File** (Datoteka) > **Save Changes and Exit** (Sačuvaj promene i izađi), a zatim pritisnite **enter**.

Promene stupaju na snagu kada se računar ponovo pokrene.

Korišćenje opcije Auto DriveLock u softveru Computer Setup (Konfiguracija računara)

U okruženju sa višestrukim korisnicima, možete da podesite Automatic DriveLock lozinku. Kada je Automatic DriveLock lozinka omogućena, za vas će biti kreirane proizvoljne DriveLock korisnička i glavna lozinka. Kada bilo koji korisnik prođe proveru lozinke, ista proizvoljna korisnička i glavna DriveLock lozinka će biti korišćene za otključavanje disk jedinice.



NAPOMENA: Morate imati BIOS lozinku administratora pre pristupanja funkcijama Automatic DriveLock.

Unos Automatic DriveLock lozinke

Da omogućite Automatic DriveLock lozinku u softveru Computer Setup (Konfiguracija računara), pratite ove korake:

1. Uključite ili ponovo pokrenite računar, a zatim pritisnite taster **esc** dok je na dnu ekrana prikazana poruka "Press the ESC key for Startup Menu" („Pritisnite taster ESC da dođete do menija Startup“).
2. Pritisnite **f10** da biste ušli u BIOS Setup (Podešavanja BIOS-a).
3. Koristite pokazivački uređaj ili tastere sa strelicom da izaberete **Security** (Bezbednost) > **Automatic DriveLock**, a onda pritisnite **enter**.
4. Pomoću pokazivačkog uređaja ili tastera sa strelicom izaberite interni čvrsti disk, a zatim pritisnite **enter**.

5. Pročitajte upozorenje. Da nastavite, izaberite **YES** (DA).
6. Da biste sačuvali vaše izmene i izašli iz konfiguracije računara, kliknite na ikonu **Save** (Sačuvaj) u donjem levom uglu ekrana i zatim pratite uputstva sa ekrana.

– ili –

Pomoću strelica izaberite **File** (Datoteka) > **Save Changes and Exit** (Sačuvaj promene i izađi), a zatim pritisnite **enter**.

Uklanjanje Automatic DriveLock zaštite

Da uklonite DriveLock zaštitu u softveru Computer Setup (Konfiguracija računara), pratite ove korake:

1. Uključite ili ponovo pokrenite računar, a zatim pritisnite taster **esc** dok je na dnu ekrana prikazana poruka "Press the ESC key for Startup Menu" („Pritisnite taster ESC da dođete do menija Startup“).
2. Pritisnite **f10** da biste ušli u BIOS Setup (Podešavanja BIOS-a).
3. Koristite pokazivački uređaj ili tastere sa strelicom da izaberete **Security** (Bezbednost) > **Automatic DriveLock**, a onda pritisnite **enter**.
4. Pomoću pokazivačkog uređaja ili tastera sa strelicom izaberite interni čvrsti disk, a zatim pritisnite **enter**.
5. Pomoću pokazivačkog uređaja ili tastera sa strelicama izaberite **Disable protection** (Onemogućiti zaštitu).
6. Da biste sačuvali vaše izmene i izašli iz konfiguracije računara, kliknite na ikonu **Save** (Sačuvaj) u donjem levom uglu ekrana i zatim pratite uputstva sa ekrana.

– ili –

Pomoću strelica izaberite **File** (Datoteka) > **Save Changes and Exit** (Sačuvaj promene i izađi), a zatim pritisnite **enter**.

Korišćenje bezbednosnih funkcija softvera Computer Setup (Konfiguracija računara)

Obezbeđivanje sistemskih uređaja

U sledećim menijima softvera Computer Setup (Konfiguracija računara) možete da onemogućite ili da omogućite sistemske uređaje:

- Opcije pokretanja računara
- Konfiguracije uređaja
- Ugrađene opcije uređaja
- Opcije porta

Za onemogućavanje ili omogućavanje sistemskih uređaja u Computer Setup (Konfiguracija računara), pratite ove korake:

1. Uključite ili ponovo pokrenite računar, a zatim pritisnite taster **esc** dok je na dnu ekrana prikazana poruka "Press the ESC key for Startup Menu" („Pritisnite taster ESC da dođete do menija Startup“).
2. Pritisnite **f10** da biste ušli u BIOS Setup (Podešavanja BIOS-a).
3. Koristite pokazivački uređaj ili tastere sa strelicama da biste izabrali **System Configuration** (Konfiguracija sistema) > **Boot Options** (Opcije pokretanja) ili **System Configuration** (Konfiguracija sistema) > **Device Configurations** (konfiguracija uređaja) ili **System Configuration** (Konfiguracija sistema) > **Built-In Device Options** (Ugrađene opcije uređaja) ili **System Configuration** (Konfiguracija sistema) > **Port Options** (Opcije porta).
4. Pritisnite taster **enter**.
5. Da onemogućite opciju, pokazivačkim uređajem opozovite izbor u polju za potvrdu pored opcije.
– ili –
Koristite tastere sa strelicama da biste izabrali opciju, a zatim pritisnite taster **enter**.
6. Da ponovo omogućite opciju, pokazivačkim uređajem opozovite izbor u polju za potvrdu pored opcije.
– ili –
Koristite tastere sa strelicama da biste izabrali opciju, a zatim pritisnite taster **enter**.
7. Da biste sačuvali vaše izmene i izašli iz konfiguracije računara, kliknite na ikonu **Save** (Sačuvaj) u donjem levom uglu ekrana i zatim pratite uputstva sa ekrana.
– ili –
Pomoću strelica izaberite **File** (Datoteka) > **Save Changes and Exit** (Sačuvaj promene i izađi), a zatim pritisnite **enter**.

Promene stupaju na snagu kada se računar ponovo pokrene.

Pregledanje sistemskih informacija softvera Computer Setup (Konfiguracija računara)

Funkcija sistemskih informacija softvera Computer Setup (Konfiguracija računara) pruža dve vrste sistemskih informacija:

- Identifikujuće informacije o modelu računara i baterijama
- Specifikujuće informacije o procesoru, keš memoriji, memoriji, ROM-u, video reviziji i reviziji kontrolera tastature

Za pregledanje ovih opštih sistemskih informacija u Computer Setup (Konfiguracija računara), pratite ove korake:

1. Uključite ili ponovo pokrenite računar, a zatim pritisnite taster **esc** dok je na dnu ekrana prikazana poruka "Press the ESC key for Startup Menu" („Pritisnite taster ESC da dođete do menija Startup“).
2. Pritisnite **f10** da biste ušli u BIOS Setup (Podešavanja BIOS-a).
3. Koristite pokazivački uređaj ili tastere sa strelicom da izaberete **File** (Datoteka) > **System Information** (Sistemske informacije), a onda pritisnite **enter**.

 **NAPOMENA:** Da sprečite neovlašćen pristup ovim informacijama, morate da kreirate BIOS lozinku administratora u softveru Computer Setup (Konfiguracija računara).

Korišćenje ID-a softvera Computer Setup (Konfiguracija računara)

Funkcija sistemskog ID-a u softveru Computer Setup (Konfiguracija računara) dozvoljava vam da prikazete ili da unesete oznaku sredstava računara ili oznaku vlasništva.

 **NAPOMENA:** Da sprečite neovlašćen pristup ovim informacijama, morate da kreirate BIOS lozinku administratora u softveru Computer Setup (Konfiguracija računara).

Da upravljate ovom funkcijom u softveru Computer Setup (Konfiguracija računara), pratite ove korake:

1. Uključite ili ponovo pokrenite računar, a zatim pritisnite taster **esc** dok je na dnu ekrana prikazana poruka "Press the ESC key for Startup Menu" („Pritisnite taster ESC da dođete do menija Startup“).
2. Pritisnite **f10** da biste ušli u BIOS Setup (Podešavanja BIOS-a).
3. Koristite pokazivački uređaj ili tastere sa strelicom da izaberete **Security** (Bezbednost) > **System IDs** (Sistemske ID-ovi), a onda pritisnite **enter**.
4. Koristite pokazivački uređaj ili tastere sa strelicom da izaberete **Notebook Asset Tag** (Oznaka sredstava prenosnog računara) ili **Notebook Ownership Tag** (Oznaka vlasništva prenosnog računara), i tada unesite informaciju.
5. Pritisnite **enter** kada završite.
6. Da biste sačuvali vaše izmene i izašli iz konfiguracije računara, kliknite na ikonu **Save** (Sačuvaj) u donjem levom uglu ekrana i zatim pratite uputstva sa ekrana.

– ili –

Pomoću strelica izaberite **File** (Datoteka) > **Save Changes and Exit** (Sačuvaj promene i izađi), a zatim pritisnite **enter**.

Promene stupaju na snagu kada se računar ponovo pokrene.

Korišćenje antivirusnog softvera

Kada računar koristite pristup e-pošti, povezivanje sa mrežom ili pristup Internetu, izlažete ga računarskim virusima. Računarski virusi mogu da onemoguće rad operativnog sistema, aplikacija ili uslužnih programa ili da prouzrokuju njihovo neispravno funkcionisanje.

Antivirusni softver može da otkrije najveći broj virusa, uništi ih i, u većini slučajeva, popravi oštećenja koja su izazvali. Antivirusni softver se mora redovno ažurirati da bi se obezbedila stalna zaštita od novootkrivenih virusa.

Antivirusni softver McAfee Total Protection je ili ranije instaliran ili već učitano na računar.

Ako je antivirusni softver ranije instaliran, izaberite **Start > All Programs** (Svi programi) > **McAfee > Managed Services** (Upravljanje uslugama) > **Total Protection** (Totalna zaštita).

Ako je softver ranije učitano, izaberite **Start > All Programs** (Svi programi) > **HP Software Setup** (Podešavanje HP softvera), a zatim pratite uputstva sa ekrana da bi učitali softver **McAfee Total Protection**.

Za više informacija o računarskim virusima otkucajte termin `viruses` (virusi) u polju za pretragu u okviru pomoći i podrške.

Korišćenje softvera zaštitnog zida

Kada računar koristite za e-poštu, povezivanje sa mrežom ili pristup Internetu, postoji mogućnost da neovlašćene osobe dobiju pristup informacijama o vama, računaru i vašim datotekama. Koristite softver zaštitnog zida koji je unapred instaliran na računaru da biste zaštitili svoju privatnost. Antivirusni softver McAfee Total Protection je ranije instaliran na računar. Da biste pristupili softveru, izaberite **Start > All Programs** (Svi programi) > **McAfee > Managing Services** (Upravljanje usluge) > **Total Protection** (Totalna zaštita).

Funkcije zaštitnog zida obuhvataju vođenje evidencije i prijavljivanje mrežnih aktivnosti, kao i automatsko nadgledanje celokupnog dolaznog i odlaznog saobraćaja. Za više informacija, pogledajte instrukcije proizvođača softvera. Ova uputstva mogu biti dostavljena uz softver, na disku ili na Web lokaciji proizvođača.

 **NAPOMENA:** Pod nekim okolnostima zaštitni zid može da blokira pristup igrama na Internetu, ometa rad štampača ili deljenje datoteka na mreži ili da blokira ovlašćene priloge e-pošte. Da biste privremeno rešili problem, onemogućite zaštitni zid, izvršite željeni zadatak, a zatim ponovo omogućite zaštitni zid. Da bi trajno rešili problem, iznova podesite zaštitni zid po potrebi, i prilagodite uslove i podešavanja drugih sistema zaštite od upada. Za dodatne informacije obratite se administratoru vaše mreže ili IT odeljenju.

Instaliranje kritičnih ispravki

△ **OPREZ:** Microsoft šalje upozorenja o kritičnim ispravkama. Da bi zaštitili računar od bezbednosnih rupa i računarskih virusa, instalirajte sve kritične ispravke korporacije Microsoft odmah nakon prijema upozorenja.

Ažuriranja operativnog sistema i drugog softvera su možda postala dostupna *nakon* slanja računara. Da biste bili sigurni da su na računaru instalirane sve dostupne ispravke, pogledajte ove smernice:

- Pokrenite Windows Update jednom mesečno da biste instalirali najnoviji softver Microsofta.
- Pribavite ažuriranja, odmah po objavljivanju, sa Microsoft Web lokacije i preko veze za ažuriranje u Help and Support (Pomoć i podrška).

Korišćenje softvera HP ProtectTools Security Manager (samo na pojedinim modelima)

Softver HP ProtectTools Security Manager je ranije instaliran na odabranim modelima računara. Ovom softveru može se pristupiti kroz Kontrolnu tablu Windows-a. Njegove bezbednosne funkcije pomažu u zaštiti od neovlašćenog pristupa računaru, mrežama i presudnim podacima. Za više informacija pogledajte pomoć na Internetu za HP ProtectTools.

Instaliranje bezbednosnog kabela

 **NAPOMENA:** Bezbednosni kabl je dizajniran da služi za odvratanje, ali ne može sprečiti pogrešno rukovanje ili krađu.

1. Omotajte bezbednosni kabl oko osiguranog predmeta.
2. Umetnite ključ (1) u bravu kabela (2).
3. Ukopčajte klin kabela u utor bezbednosnog kabela na računaru (3), i onda ključem zaključajte bravu kabela.

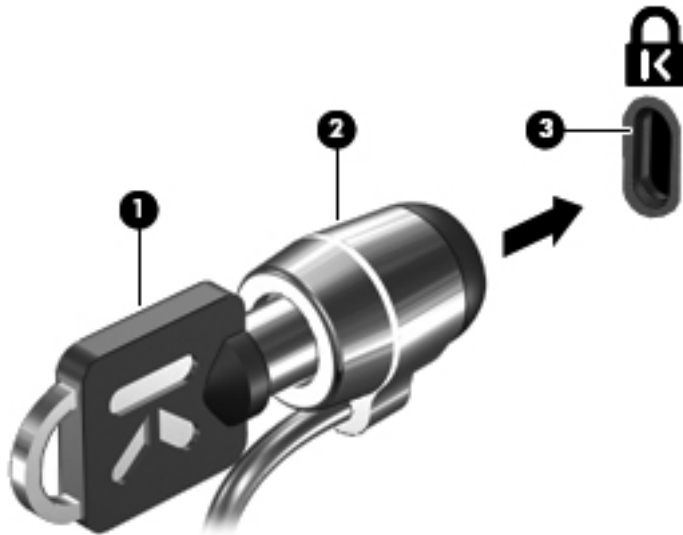

 **NAPOMENA:** Položaj utora bezbednosnog kabela na računaru varira u zavisnosti od modela.

12 Ažuriranja softvera

Ažuriranje softvera

Ažurne verzije softvera koji ste dobili uz računar možete preuzeti ili pomoću HP-ovog uslužnog programa za ažuriranje softvera (HP Software Update) ili na HP-ovoj Web-lokaciji.

Uslužni program za ažuriranje softvera automatski proverava da li kod HP-a postoje ažurnije verzije softvera. Taj uslužni program pokreće se svakih trideset dana i daje vam spisak obaveštenja o dostupnim unapređenjima kao što su bezbednosna poboljšanja i opcionalne ažurne verzije softvera i upravljačkih programa.

Možete ručno u svakom trenutku da proverite da li ima ažuriranja tako što ćete izabrati **Start > Help and Support** (Pomoć i podrška) > **Software Drivers, and BIOS updates** (Upravljački programi softvera i BOS ažuriranja) a zatim pratite uputstva na ekranu.

Većina softvera na HP-ovoj Web-lokaciji nalazi se u obliku komprimovanih datoteka koje se zovu *SoftPaqs*. Neke ažurne verzije BIOS-a mogu biti u komprimovanim datotekama koje se zovu *ROMPaqs*.

U nekim paketima za preuzimanje nalazi se datoteka pod imenom Readme.txt, koja sadrži informacije o instaliranju datoteke i rešavanju problema. Datoteke pod nazivom Readme.txt koje se nalaze na ROMPaq-ovima sadrže samo tekst na engleskom.)

Takođe možete ažurirati softver uz pomoć diska *Support Software* (Softver za podršku) (koji se kupuje zasebno). Na tom disku nalaze se upravljački programi, ažurne verzije BIOS-a i uslužni programi.

Da biste kupili najnoviji disk *Support Software* (Softver za podršku) ili se pretplatili na najnoviju i buduće verzije tog diska, postupite na sledeći način:

1. Otvorite vaš Internet pregledač i idite na <http://www.hp.com/support>.
2. Odaberite svoju zemlju ili region.
3. Kliknite na opciju za preuzimanje softvera i upravljačkih programa, a zatim u okvir proizvoda upišite broj modela svog računara.
4. Pritisnite taster [enter](#).
5. Pratite uputstva na ekranu.

Da biste ažurirali softver uz pomoć diska *Support Software* (Softver za podršku), postupite na sledeći način:

1. Umetnite disk *Softver za podršku* u optičku disk jedinicu.
2. Pratite uputstva na ekranu.

Da biste ažurirali softver uz pomoć HP-ove Web lokacije, postupite na sledeći način:

1. Identifikujte model svog računara, kategoriju proizvoda i seriju ili porodicu. Pripremite ažuriranje sistemskog BIOS-a tako što ćete identifikovati verziju BIOS-a koja vam je trenutno instalirana na računaru. Detaljnija objašnjenja naći ćete u odeljku „Determining the BIOS version“ („Utvrđivanje verzije BIOS-a“).

Ako je računar povezan na mrežu, konsultujte administratora mreže pre instaliranja bilo kakvih softverskih ispravki, a naročito pre ažuriranja sistemskog BIOS-a.

 **NAPOMENA:** Sistemski BIOS računara nalazi se na sistemskom ROM-u. BIOS pokreće operativni sistem, određuje kako računar komunicira sa hardverskim uređajima i obezbeđuje protok podataka između hardverskih uređaja, uključujući vreme i datum.

NAPOMENA: Windows ima funkciju User Account Control (Kontrola korisničkog naloga) kako bi se poboljšala bezbednost vašeg računara. Od vas će možda biti zatražena dozvola ili lozinka za zadatke kao što su instalacija aplikacija, pokretanje uslužnih programa ili promena postavki sistema Windows. Pogledajte Pomoć i podršku za dodatna obaveštenja.

2. Otvorite vaš Internet pregledač i idite na <http://www.hp.com/support>.
3. Odaberite svoju zemlju ili region.
4. Kliknite na opciju za preuzimanje softvera i upravljačkih programa, a zatim u okvir proizvoda upišite broj modela svog računara.
5. Pritisnite taster [enter](#).
6. Pratite uputstva na ekranu.

Ažuriranje BIOS-a

Da biste ažurirali BIOS, najpre odredite koju verziju BIOS-a trenutno imate, a zatim preuzmite i instalirajte novi BIOS.

Utvrđivanje verzije BIOS-a

Informaciju o verziji BIOS-a (koji se još naziva i *ROM date* (ROM datum) i *System BIOS* (Sistemski BIOS)) možete prikazati tako što ćete da pritisnete **fn+esc** (ako ste već u operativnom sistemu Windows) ili pomoću programa Computer Setup.

Da biste pomoću programa Computer Setup (Podešavanje računara) prikazali podatke o BIOS-u, postupite na sledeći način:

1. Uključite ili ponovo pokrenite računar, a zatim pritisnite taster **esc** dok je na dnu ekrana prikazana poruka "Press the ESC key for Startup Menu" („Pritisnite taster ESC da dođete do menija Startup“).
2. Pritisnite **f10** da biste ušli u BIOS Setup (Podešavanja BIOS-a).
3. Pomoću pokazivačkog uređaja ili strelica izaberite meni **File > System Information** (Datoteka > Informacije o sistemu).
4. Pritisnite taster **esc** da se vratite u meni **File** (Datoteka).
5. Kliknite na ikonu **Exit** (Izlaz) u donjem levom uglu ekrana, i sledite uputstva na ekranu.

– ili –

Pomoću strelica izaberite **File > Ignore Changes and Exit** (Datoteka > Zanemari promene i izađi), a zatim pritisnite **enter**.

Preuzimanje ispravke za BIOS

△ **OPREZ:** Da biste predupredili oštećivanje računara ili neuspešnu instalaciju, preuzmite i instalirajte ažurnu verziju BIOS-a samo kada je računar povezan na pouzdan spoljašnji izvor napajanja pomoću adaptera za naizmeničnu struju. Nemojte da preuzimate ili instalirate ažurnu verziju BIOS-a dok se računar napaja sa baterije, dok je povezan sa opcionalnom baznom stanicom ili je povezan na opcionalni izvor napajanja. Tokom preuzimanja i instalacije, pratite ove smernice:

Nemojte prekidati dovod struje u računar iskopčavanjem kabla za napajanje iz utičnice za naizmeničnu struju.

Nemojte da isključujete računar ili da ga uvodite u stanje spavanja ili hibernacije.

Nemojte umetati, uklanjati, povezivati ili iskopčavati bilo koji uređaj, kabl ili žicu.

Da biste preuzeli ažurnu verziju BIOS-a:

📄 **NAPOMENA:** Ažuriranja BIOS-a objavljuju se prema potrebi. Ažurnija verzija BIOS-a ne mora biti dostupna za vaš računar. Preporučuje se da povremeno proveravate da li na HP-ovoj Web lokaciji ima dostupnih ažurnih verzija BIOS-a.

1. Otvorite vaš Internet pregledač, idite na lokaciju <http://www.hp.com/support>, a zatim odaberite vašu zemlju/region.
2. Kliknite na opciju za preuzimanje softvera i upravljačkih programa, u okvir proizvoda upišite broj modela svog računara, a zatim pritisnite taster **enter**.
3. Na listi modela kliknite na proizvod koji vi imate.
4. Kliknite na operativni sistem koji imate.
5. Sledite uputstva na ekranu da biste pristupili ažurnoj verziji BIOS-a koju želite da preuzmete. Zabeležite datum, naziv i druge podatke po kojima možete prepoznati preuzeti paket. Ti podaci mogu vam zatrebati da kasnije pronađete tu ispravku, kada je preuzmete na čvrsti disk.
6. U oblasti za preuzimanje, učinite sledeće:
 - a. Identifikujte ažurnu verziju BIOS-a koja je novija od trenutno instalirane na vašem računaru.
 - b. Sledite uputstva na ekranu da biste preuzeli svoj izbor na čvrsti disk.

Zapišite putanju do lokacije na čvrstom disku gde će ispravka za BIOS biti preuzeta. Biće potrebno da tom putanjom pristupite datoteci kada budete spremni da instalirate ažurnu verziju.

📄 **NAPOMENA:** Ako povezujete računar sa mrežom, konsultujte administratora mreže pre instaliranja bilo kakvih softverskih ispravki, a naročito pre ažuriranja sistemskog BIOS-a.

Procedure instaliranja BIOS-a se razlikuju. Sledite sva uputstva koja su prikazana na ekranu po završetku preuzimanja. Ako nisu prikazana nikakva uputstva, sledite ove korake:

1. Otvorite Windows Explorer tako što ćete izabrati **Start > Computer** (Start > Računar).
2. Kliknite dvaput na oznaku svog čvrstog diska. Oznaka čvrstog diska obično je „Local Disk (C:)“ (Lokalni disk (C:)).
3. Koristeći putanju na čvrstom disku koju ste ranije zabeležili, otvorite fasciklu na čvrstom disku u kojoj se nalazi ispravka.

4. Kliknite dvaput na datoteku koja ima oznaku tipa datoteke „.exe“ (na primer, *imedatoteke.exe*).
Započinite instaliranje BIOS-a.
5. Kompletirajte instalaciju prateći uputstva na ekranu.



NAPOMENA: Kad se na ekranu pojavi poruka o uspešnom instaliranju, možete da obrišete preuzetu datoteku sa vašeg čvrstog diska.

Ažuriranje programa i upravljačkih programa

1. Otvorite vaš Internet pregledač, idite na lokaciju <http://www.hp.com/support>, a zatim odaberite vašu zemlju/region.
2. Kliknite na opciju za preuzimanje softvera i upravljačkih programa, u okvir proizvoda upišite broj modela svog računara, a zatim pritisnite taster **enter**.

– ili –

Ako želite neki određeni SoftPak, upišite njegov broj u okvir za pretraživanje, u gornjem desnom uglu ekrana. Zatim pritisnite taster **enter**, i sledite uputstva koja dobijete. Pređite na korak 6.

3. Na listi modela kliknite na proizvod koji vi imate.
4. Kliknite na operativni sistem koji imate.
5. Dok je prikazan spisak ažurnih verzija, kliknite na jednu od njih da biste otvorili prozor sa dodatnim obaveštenjima.
6. Kliknite na **Download** (Preuzmi).
7. Kliknite na **Run** (Pokreni) da instalirate ažurnu verziju upravljačkog programa bez preuzimanja datoteke.

– ili –

Kliknite na **Save** (Sačuvaj) da sačuvate tu datoteku na vašem računaru. Kada bude zatraženo, odaberite mesto čuvanja na vašem čvrstom disku.

Nakon preuzimanja datoteke, idite u fasciklu u kojoj ste sačuvali datoteku i dvokliknite na datoteku da biste instalirali ažurnu verziju.

8. Ako se to zatraži, ponovo pokrenite vaš računar po završetku instalacije.

13 Izrada rezervnih kopija i oporavak

Radi zaštite vaših podataka, koristite Backup and Restore Center (Centar za rezervne kopije i vraćanje u prethodno stanje) da izradite rezervne kopije pojedinačnih datoteka i fascikli, rezervnu kopiju celog vašeg čvrstog diska (samo na pojedinim modelima) ili da napravite tačke za oporavak sistema. U slučaju sistemskog kvara, uz pomoć rezervnih kopija datoteka možete povratiti sadržaj svog računara.

Backup and Restore Center (Centar za rezervne kopije i vraćanje u prethodno stanje) pruža sledeće mogućnosti:

- Izrada rezervnih kopija pojedinačnih datoteka i fascikli
- Izrada rezervne kopije celog čvrstog diska (samo kod određenih modela)
- Zakazivanje automatske izrade rezervnih kopija (samo na pojedinim modelima)
- Izrada tačaka za oporavak sistema
- Oporavak pojedinačnih datoteka
- Vraćanje računara u prethodno stanje
- Oporavak podataka korišćenjem alatki za oporavak

 **NAPOMENA:** Detaljna uputstva naći ćete pretragom ovih tema u meniju Help and Support (Pomoć i podrška).

NAPOMENA: U slučaju nestabilnosti sistema, HP preporučuje da odštampate procedure za vršenje oporavka i sačuvate ih za kasniju upotrebu.

Izrada rezervnih kopija vaših podataka

Oporavak posle sistemskog kvara zavisiće od vaših poslednjih rezervnih kopija. Početne rezervne kopije trebalo bi da izradite odmah posle podešavanja softvera. Uporedo sa dodavanjem novih softvera i datoteka trebalo bi da nastavite da u stalnim vremenskim razmacima izrađujete rezervne kopije, kako biste uvek imali što novije rezervne kopije.

Rezervnu kopiju vaših podataka možete smestiti na dodatni spoljašnji čvrsti disk, na mrežnu disk jedinicu ili na diskove.

Prilikom izrade rezervnih kopija obratite pažnju na sledeće:

- Smestite lične datoteke u fasciklu Dokumenti i redovno izrađujte njene rezervne kopije.
- Redovno izrađujte rezervne kopije predložaka sačuvanih u odgovarajućim programima.
- Sačuvajte prilagođene postavke u prozoru, na traci s alatkama ili traci menija tako što ćete napraviti snimak ekrana vaših postavki. Snimak ekrana vam može uštedeti vreme ako budete morali iznova da podešavate svoje izbore.

Da biste načinili snimak ekrana:

1. Prikažite ekran koji želite da sačuvate.
2. Kopirajte ekranski prikaz:

Da biste kopirali samo aktivni prozor, pritisnite **alt+fn+prt sc**.

Da biste kopirali ceo ekran, pritisnite **fn+prt sc**.

3. Otvorite dokument za obradu teksta, a zatim izaberite **Edit > Paste** (Uredi > Nalepi).

Slika ekrana je smeštena u dokument.

4. Sačuvajte dokument.

- Kada izrađujete rezervne kopije na diskovima, upotrebite bilo koji od sledećih tipova diskova (koji se kupuju zasebno): CD-R, CD-RW, DVD+R, DVD+R DL, DVD-R, DVD-R DL, ili DVD±RW. Diskovi koje koristite zavisiće od vrste optičkog uređaja koji je ugrađen u računar.

 **NAPOMENA:** Pošto na DVD-ove i DVD-ove sa podrškom za dvostruki sloj (double-layer, DL) staje više podataka nego na CD-ove, njihovim korišćenjem smanjicete broj potrebnih diskova za oporavak.

- Kada izrađujete rezervne kopije na diskovima, označite brojem svaki disk pre nego što ga stavite u optički uređaj računara.

Da biste izradili rezervne kopije pomoću programa Backup and Restore Center (Centar za rezervne kopije i vraćanje u prethodno stanje), postupite na sledeći način:

 **NAPOMENA:** Proverite da li je računar povezan na naizmeničnu struju pre nego što započnete proces izrade rezervnih kopija.

NAPOMENA: Proces izrade rezervnih kopija može trajati više od sat vremena, u zavisnosti od veličine datoteka i brzine računara.

1. Izaberite **Start > All Programs** (Svi programi) > **Maintenance** (Održavanje) > **Backup and Restore**.
2. Sledite uputstva na ekranu da biste izradili rezervnu kopiju celog računara (samo na određenim modelima) ili svojih datoteka.

 **NAPOMENA:** Windows ima funkciju User Account Control (Kontrola korisničkog naloga) kako bi se poboljšala bezbednost vašeg računara. Možda će se od vas tražiti dozvola ili lozinka za obavljanje zadataka kao što su instaliranje softvera, pokretanje uslužnih programa ili promena postavki Windows-a. Pogledajte Pomoć i podršku za dodatna obaveštenja.

Vršenje oporavka

U slučaju sistemskog kvara ili nestabilnosti, računar nudi sledeće alatke za oporavak datoteka:

- Alatke za oporavak operativnog sistema Windows: Podatke čije ste rezervne kopije prethodno izradili možete povratiti korišćenjem programa Backup and Restore Center (Centar za rezervne kopije i vraćanje u prethodno stanje). Takođe programom Windows Startup Repair možete da razrešite probleme usled kojih se operativni sistem Windows možda ne pokreće pravilno.
- Alatka za oporavak **f11**: Pomoću alatke za oporavak **f11** možete povratiti originalnu sliku čvrstog diska. Ta slika sadrži operativni sistem Windows i fabrički instaliran softver.

 **NAPOMENA:** Ako ne uspevate da pokrenete svoj računar, morate da kupite DVD Operativni sistem Windows Vista® da iznova pokrenete računar i popravite operativni sistem. Dodatna obaveštenja naći ćete u odeljku ovog vodiča pod naslovom „Korišćenje DVD-a sa operativnim sistemom Windows Vista (koji se kupuje zasebno)“.

Korišćenje alatki za oporavak operativnog sistema Windows

Da biste povratili podatke čije ste rezervne kopije prethodno izradili, postupite na sledeći način:

1. Izaberite **Start > All Programs** (Svi programi) > **Maintenance** (Održavanje) > **Backup and Restore**.
2. Sledite uputstva na ekranu da biste izradili rezervnu kopiju celog računara (samo na pojedinim modelima) ili svojih datoteka.

 **NAPOMENA:** Windows ima funkciju User Account Control (Kontrola korisničkog naloga) kako bi se poboljšala bezbednost vašeg računara. Možda će se od vas tražiti dozvola ili lozinka za obavljanje zadataka kao što su instaliranje softvera, pokretanje uslužnih programa ili promena postavki Windows-a. Pogledajte Pomoć i podršku za dodatna obaveštenja.

Da biste povratili svoje podatke pomoću programa Startup Repair, postupite na sledeći način:

 **OPREZ:** Korišćenjem programa Startup Repair potpuno se briše sadržaj čvrstog diska i čvrsti disk se iznova formatira. Sve datoteke koje ste napravili i sav instalirani softver su trajno uklonjeni sa računara. Kada se ponovno formatiranje završi, proces oporavka će iz rezervnih kopija namenjenih oporavku da vrati operativni sistem, kao i upravljačke programe, softver i uslužne programe.

1. Ako je moguće, napravite rezervne kopije svih ličnih datoteka.
2. Ako je moguće, proverite da li postoje Windows particija HP-ova particija za oporavak. Da pronađete ove particije, izaberite **Start > Computer** (Računar).

 **NAPOMENA:** Ako su Windows particija i HP-ova particija za oporavak bile izbrisane, morate da oporavite svoj operativni sistem i programe korišćenjem DVD-a Operativni sistem Windows Vista i diska *Oporavak upravljačkih programa* (koji se kupuju zasebno). Dodatna obaveštenja naći ćete u odeljku ovog vodiča pod naslovom „Korišćenje DVD-a sa operativnim sistemom Windows Vista (koji se kupuje zasebno)“.

3. Ponovo pokrenite računar i pritisnite taster **f8** pre učitavanja operativnog sistema Windows.
4. Izaberite stavku **Popravka računara**.
5. Pratite uputstva na ekranu.

 **NAPOMENA:** Dodatna obaveštenja o oporavku podataka pomoću alatki operativnog sistema Windows naći ćete pretragom ovih tema u meniju Help and Support (Pomoć i podrška).

Korišćenje alatke f11

- △ **OPREZ:** Korišćenjem alatke **f11** potpuno se briše sadržaj čvrstog diska i čvrsti disk se iznova formatira. Sve datoteke koje ste napravili i sav instalirani softver su trajno uklonjeni sa računara. Alatka za oporavak **f11** reinstalira operativni sistem i fabrički instalirane HP-ove programe i upravljačke programe. Softver koji nije fabrički instaliran mora se reinstalirati.

Da biste povratili originalnu sliku čvrstog diska korišćenjem alatke **f11**, postupite na sledeći način:

1. Ako je moguće, napravite rezervne kopije svih ličnih datoteka.
2. Ako je moguće, proverite da li postoji HP-ova particija za oporavak na čvrstom disku. Da pronađete ovu particiju, izaberite **Start > Computer** (Računar).

 **NAPOMENA:** Ako je HP-ova particija za oporavak bila izbrisana, morate da oporavite svoj operativni sistem i programe korišćenjem DVD-a Operativni sistem Windows Vista i diska *Oporavak upravljačkih programa* (koji se kupuju zasebno). Dodatna obaveštenja naći ćete u odeljku ovog vodiča pod naslovom „Korišćenje DVD-a sa operativnim sistemom Windows Vista (koji se kupuje zasebno)“.

3. Uključite ili ponovo pokrenite računar, a zatim pritisnite taster **esc** dok je na dnu ekrana prikazana poruka „Press the ESC key for Startup Menu“ („Pritisnite taster ESC da dođete do menija Startup“).
4. Pritisnite taster **f11** dok je na ekranu prikazana poruka „Press <F11> for recovery“ („Pritisnite F11 za oporavak“).
5. Pratite uputstva na ekranu.

Korišćenje DVD-a sa operativnim sistemom Windows Vista (koji se kupuje zasebno)

Ako ne uspevate da pokrenete svoj računar, morate da kupite DVD Operativni sistem Windows Vista da iznova pokrenete računar i popravite operativni sistem. Neka vam najnovije rezervne kopije (sačuvane na diskovima ili na spoljašnjem čvrstom disku) budu pri ruci. Da biste naručili DVD sa operativnim sistemom Windows Vista, idite na <http://www.hp.com/support>, izaberite svoju zemlju/region, i pratite uputstva na ekranu. Ovaj DVD takođe možete naručiti i preko službe za tehničku podršku. U knjižici *Worldwide Telephone Numbers* (Telefonski brojevi širom sveta), koju ste dobili uz računar, potražite obaveštenja o kontaktu.

- △ **OPREZ:** Korišćenjem DVD-a sa operativnim sistemom Windows Vista potpuno se briše sadržaj čvrstog diska i čvrsti disk se iznova formatira. Sve datoteke koje ste napravili i sav instalirani softver su trajno uklonjeni sa računara. Kada se ponovno formatiranje završi, proces oporavka će vam pomoći da oporavite operativni sistem, kao i upravljačke programe, softver i uslužne programe.

Da biste pokrenuli oporavak pomoću DVD-a sa operativnim sistemom Windows Vista, postupite na sledeći način:

 **NAPOMENA:** Ovaj proces traje nekoliko minuta.

1. Ako je moguće, napravite rezervne kopije svih ličnih datoteka.
2. Ponovo pokrenite računar, a zatim umetnite DVD sa operativnim sistemom Windows Vista u optičku disk jedinicu pre nego što se pokrene operativni sistem Windows.
3. Kada se to odzivnikom zatraži, pritisnite bilo koji taster.

4. Pratite uputstva na ekranu.
5. Kliknite na dugme **Next** (Dalje).
6. Izaberite stavku **Popravka računara**.
7. Pratite uputstva na ekranu.

14 Computer Setup (Konfiguracija računara)

Pokretanje programa Computer Setup (Konfiguracija računara)

Computer Setup je unapred instalirani uslužni program zasnovan na ROM-u koji se može koristiti kada operativni sistem ne radi ili neće da se učita.

 **NAPOMENA:** Neke od stavki menija programa Computer Setup date u ovom vodiču vaš računar možda ne podržava.

NAPOMENA: Eksterna tastatura ili miš priključeni na USB port mogu se koristiti sa programom Computer Setup samo ako je omogućena podrška za stare USB uređaje.

Da biste pokrenuli Computer Setup, pratite sledeće korake:

1. Uključite ili ponovo pokrenite računar, a zatim pritisnite taster **esc** dok je na dnu monitora prikazana poruka „Press the ESC key for Startup Menu“ (Pritisnite taster ESC da biste otvorili meni za pokretanje).
2. Pritisnite taster **f10** da biste otvorili BIOS Setup (Podešavanje BIOS-a).

Korišćenje programa Computer Setup (Konfiguracija računara)

Pregled i biranje opcija programa Computer Setup

Informacijama i postavkama u softveru Computer Setup (Podešavanje računara) može se pristupiti iz menija Datoteke, Bezbednosti i iz menija za konfiguraciju sistema.

Da biste pregledali i izabrali neku od opcija programa Computer Setup, pratite ove korake:

1. Uključite ili ponovo pokrenite računar, pa pritisnite taster **esc** dok je na dnu monitora prikazana poruka „Press the ESC key for Startup Menu“ (Pritisnite taster ESC da biste otvorili meni za pokretanje).
 - Za izbor menija ili stavke u meniju, koristite taster **tab** i tastere sa strelicama, i zatim pritisnite **enter**, ili upotrebite pokazivački uređaj da kliknete na stavku.
 - Da biste se pomerali na gore i na dole, kliknite na strelicu nadole na desnoj strani ekrana ili koristite tastere sa strelicom na gore ili na dole.
 - Da biste zatvorili otvorene dijaloge i vratili se na glavni ekran programa Computer Setup, pritisnite **esc**, a zatim pratite uputstva na ekranu.

 **NAPOMENA:** Možete koristiti pokazivač (TouchPad, palicu pokazivača ili USB miš) ili tastaturu za pregled menija i biranje opcija programa Computer Setup.

2. Pritisnite taster **f10** da biste otvorili BIOS Setup (Podešavanje BIOS-a).
3. Izaberite meni **File** (Datoteka), **Security** (Bezbednost) ili **System Configuration** (Konfiguracija sistema).

Da biste izašli iz menija programa Computer Setup, izaberite jednu od sledećih metoda:

- Za izlazak iz menija programa Computer Setup bez čuvanja promena kliknite na ikonu **Exit** (Izlaz) u donjem levom uglu ekrana i pratite uputstva na ekranu.
 - ili –
 - Koristite taster **tab** i tastere sa strelicom da izaberete **File** (Datoteka) > **Ignore Changes and Exit** (Zanemari promene i izađi), a onda pritisnite **enter**.
 - ili –
- Za čuvanje promena i izlaz iz menija programa Computer Setup kliknite na ikonu **Save** (Sačuvaj) u donjem levom uglu ekrana i pratite uputstva na ekranu.
 - ili –
 - Koristite taster **tab** i tastere sa strelicom da izaberete **File** (Datoteka) > **Save Changes and Exit** (Sačuvaj promene i izađi), a onda pritisnite **enter**.

Vaše promene stupaju na snagu kada ponovo pokrenete računar.

Vraćanje fabričkih podešavanja u programu Computer Setup

 **NAPOMENA:** Vraćanje podrazumevanih podešavanja neće promeniti režim rada čvrstog diska.

Za vraćanje svih podešavanja u uslužnom programu Computer Setup na vrednosti koje su fabrički podešene pratite sledeće korake:

1. Uključite ili ponovo pokrenite računar, a zatim pritisnite taster **esc** dok je na dnu ekrana prikazana poruka „Press the ESC key for Startup Menu“ (Pritisnite taster ESC da biste otvorili meni za pokretanje).
2. Pritisnite taster **f10** da biste otvorili BIOS Setup (Podešavanje BIOS-a).

3. Pomoću pokazivačkog uređaja ili strelica izaberite meni **File > Restore Defaults** (Datoteka > Vrați podrazumevane vrednosti).
4. Pratite uputstva na ekranu.
5. Da biste sačuvali vaše izmene i izašli, kliknite na ikonu **Save** (Sačuvaj) u donjem levom uglu ekrana i zatim pratite uputstva sa ekrana.

– ili –

Pomoću strelica izaberite **File** (Datoteka) > **Save Changes and Exit** (Sačuvaj promene i izađi), a zatim pritisnite **enter**.

Vaše promene stupaju na snagu kada ponovo pokrenete računar.

 **NAPOMENA:** Vaša podešavanja lozinke i bezbednosna podešavanja nisu promenjena kada vratite sistem na fabrička podešavanja.

Meniji programa Computer Setup (Konfiguracija računara)

Tabele sa menijima u ovom odeljku daju pregled opcija u uslužnom programu Computer Setup.

 **NAPOMENA:** Neke od stavki menija programa Computer Setup date u ovom odeljku vaš računar možda ne podržava.

Meni „File“ (Datoteka)

Izaberite	Za sledeće radnje:
System Information (Informacije o sistemu)	<ul style="list-style-type: none">• Pregledajte identifikacione informacije za računar i baterije u sistemu.• Pregledajte tehničke informacije za procesor, keš memoriju i veličinu memorije, sistemski ROM, video reviziju i verziju upravljača tastature.
Set System Date and Time (Podesi datum i vreme sistema)	Podesite ili promenite datum i vreme na računaru.

Izaberite	Za sledeće radnje:
Dijagnostika sistema	<p>Prikazuje sledeće informacije:</p> <ul style="list-style-type: none"> • Informacije o sistemu <ul style="list-style-type: none"> ◦ Identifikujuću informaciju za računar i baterije u sistemu. ◦ Specifikujuće informacije o procesoru, veličini keš memorije i memorije, sistemskom ROM-u, video reviziji i verziji kontrolera tastature • Test pokretanja—Proverava komponente sistema potrebne za pokretanje računara. • Run-In test—Pokreće iscrpnu proveru sistemske memorije. • Test čvrstog diska—Pokreće iscrpno samotestiranje na svim čvrstim diskovima u sistemu. • Test memorije—Pokreće iscrpnu proveru sve memorije instalirane u računar. • Test baterije—Pokreće iscrpnu proveru svih baterija instaliranih u računar. • Evidencija greški—Prikazuje datoteku sa evidencijom ukoliko su se desile neke greške.
Vrati podrazumevane vrednosti	Zamenite konfiguraciona podešavanja u uslužnom programu Computer Setup originalnim fabričkim podešavanjima. (Režim čvrstog diska, podešavanja lozinke i bezbednosna podešavanja nisu promenjena kada vratite sistem na fabrička podešavanja.)
Podesite BIOS bezbednost na fabričke podrazumevane postavke	Vratite BIOS bezbednost na fabričke podrazumevane postavke.
Zanemarite promene i izađite	Otkazite promene koje su unete u toku trenutne sesije. Zatim izađite i ponovo pokrenite sistem računara.
Sačuvajte promene i izađite	Sačuvajte sve promene koje su unete u toku trenutne sesije. Zatim izađite i ponovo pokrenite sistem računara. Vaše promene stupaju na snagu kada ponovo pokrenete računar.

Meni „Security“ (Bezbednost)



NAPOMENA: Neke od stavki menija u ovom odeljku vaš računar možda ne podržava.

Izaberite	Za sledeće radnje:
Setup BIOS Administrator Password (Administratorska lozinka za Setup BIOS)	Podesite administratorsku lozinku za BIOS
Upravljanje korisnicima > Kreiraj novi BIOS korisnički nalog (zahteva BIOS administratorsku lozinku)	<ul style="list-style-type: none"> • Izaberite sa liste korisnika BIOS-a. • Izaberite sa liste korisnika ProtectTools.
Password Policy (Smernice za lozinke) (zahteva administratorsku lozinku za BIOS)	Promenite kriterijume smernica za lozinku.

Izaberite	Za sledeće radnje:
HP SpareKey	Omogućite/onemogućite HP SpareKey (omogućeno po podrazumevanoj vrednosti).
Always Prompt for HP SpareKey Enrollment (Uvek zatražite HP SpareKey upisnicu)	Omogućite/onemogućite HP SpareKey upisnicu (omogućeno po podrazumevanoj vrednosti).
Uspostavljanje početnih vrednosti čitača otiska prsta pri ponovnom pokretanju (ako postoji)	Poništite/obrišite vlasništvo čitača otisaka prstiju (izaberite samo modele; onemogućeno po podrazumevanoj vrednosti).
Change Password (Promeni lozinku)	Unesite, promenite ili izbrišite administratorsku lozinku za BIOS.
HP SpareKey Enrollment (HP SpareKey upisnica)	Upišite ili poništite HP SpareKey koji predstavlja skup bezbednosnih pitanja i odgovora koji se koriste ako zaboravite svoju lozinku.
Protiv krađe > AT-p	Omogući/onemogući zaštitu protiv krađe.
DriveLock lozinka	<ul style="list-style-type: none"> • Omogućite/onemogućite DriveLock na svim čvrstim diskovima računara (omogućeno po podrazumevanoj vrednosti) • Promenite DriveLock korisničku lozinku ili master lozinku. <p>NAPOMENA: DriveLock podešavanjima možete pristupiti samo kada pristupite uslužnom programu Computer Setup prilikom uključivanja (ali ne i ponovnog pokretanja) računara.</p>
Automatic DriveLock	Omogući/onemogući Automatic DriveLock podršku.
TPM Embedded Security (TPM ugrađena bezbednost)	Omogućite/onemogućite podršku za Trusted Platform Module (TPM) Embedded Security, koja štiti računar od neovlašćenog pristupa privatnim funkcijama koje su dostupne u opciji Embedded Security za ProtectTools. Za više informacija pogledajte Pomoć za ProtectTools softver.
Čistač diska	<p>Pokrenite čistač diska da uništite sve postojeće podatke na glavnom čvrstom disku ili na disk jedinici u ležištu za nadogradnju.</p> <p>OPREZ: Ako pokrenete čistač diska, podaci na izabranoj disk jedinici su trajno uništeni.</p>
System IDs	Unesite broj za praćenje računara koji je odredio korisnik i oznaku vlasništva.

Meni „System Configuration“ (Konfiguracija sistema)

 **NAPOMENA:** Neke od opcija menija „System Configuration“ (Konfiguracija sistema) u ovom odeljku vaš računar možda ne podržava.

Izaberite	Za sledeće radnje:
Language (Jezik)	Promenite jezik u uslužnom programu Computer Setup.

Izaberite	Za sledeće radnje:
Boot Options (Opcije za ponovno pokretanje)	<ul style="list-style-type: none"> • Podesite odlaganje (u sekundama) za meni pokretanja. • Podesite odlaganje (u sekundama) za Multiboot Express popup. • Omogući/onemogući prilagođeni logotip (onemogućeno po podrazumevanim vrednostima). • Omogući/onemogući dijagnostičku URL adresu ekrana (omogućeno po podrazumevanim vrednostima). • Omogući/onemogući pokretanje sa CD-ROM-a (omogućeno po podrazumevanim vrednostima). • Omogući/onemogući pokretanje sa SD kartice (omogućeno po podrazumevanim vrednostima). • Omogućite/onemogućite pokretanje sistema sa diskete (omogućeno po podrazumevanoj vrednosti). • Omogući/onemogući pokretanje sa PXE unutrašnjeg NIC-a (omogućeno po podrazumevanim vrednostima). • Omogući/onemogući mod za pokretanje Unified Extensible Firmware Interface (UEFI) (onemogućeno po podrazumevanim vrednostima). • Podesi redosled pokretanja za starije uređaje.
Device Configurations (Konfiguracije uređaja)	<ul style="list-style-type: none"> • Omogućite/onemogućite podršku za stare USB uređaje (omogućeno po podrazumevanoj vrednosti). Kada je omogućena, podrška za stare USB uređaje omogućava sledeće: <ul style="list-style-type: none"> ◦ Korišćenje USB tastature u Computer Setup (Konfiguracija računara) čak i kada operativni sistem Windows ne radi. ◦ Pokrećite sa USB uređaja za pokretanje, uključujući čvrsti disk, disketu ili optičku disk jedinicu povezanu na USB port na računaru. • Omogući/onemogući uvek uključen ventilator kada je računar ukopčan u utičnicu naizmernične struje (omogućeno po podrazumevanim vrednostima). • Omogući/onemogući Sprečavanje izvršenja podataka (samo na odabranim modelima) Kada je omogućeno, procesor može da onemogući izvršenje koda nekih virusa, što pospešuje bezbednost računara (onemogućeno po podrazumevanim vrednostima). • Izaberite SATA (Serial Advanced Technology Attachment) mod uređaja. Dostupne su sledeće opcije: <ul style="list-style-type: none"> ◦ AHCI (Advanced Host Controller Interface) ◦ IDE (Integrated Drive Electronics) ◦ RAID (Redundant Array of Independent Disks) (samo na odabranim modelima)

NAPOMENA: Dostupnost ovih opcija razlikuje se po modelima računara.

- Omogućite/onemogućite brzo punjenje sekundarne baterije (omogućeno po podrazumevanoj vrednosti).
 - Omogući/onemogući HP QuickLook (omogućeno po podrazumevanim vrednostima).
 - Omogući/onemogući autorizaciju pre pokretanja na HP QuickLook pokretanju (omogućeno po podrazumevanim vrednostima).
 - Omogući/onemogući HP QuickWeb (omogućeno po podrazumevanim vrednostima).
 - Omogući/onemogući HP QuickWeb Write Protect (onemogućeno po podrazumevanim vrednostima).
 - Omogući/onemogući tehnologiju virtuelizacije (samo na odabranim modelima; onemogućeno po podrazumevanim vrednostima).
 - Omogući/onemogući TXT (Intel Trusted Execution Technology) (samo na odabranim modelima; onemogućeno po podrazumevanim vrednostima).
 - Omogući/onemogući Multi Core CPU (omogućeno po podrazumevanim vrednostima).
 - Omogući/onemogući Intel HT tehnologiju (omogućeno po podrazumevanim vrednostima).
 - Omogući/onemogući Buđenje na USB (omogućeno po podrazumevanim vrednostima).
 - Omogući/onemogući Num lock stanje pri pokretanju (onemogućeno po podrazumevanim vrednostima).
-

Izaberite	Za sledeće radnje:
Built-In Device Options (Opcije ugrađenih uređaja)	<ul style="list-style-type: none">• Omogućite/onemogućite stanje dugmeta za bežično povezivanje (omogućeno po podrazumevanoj vrednosti).• Omogućiti/onemogućiti ugrađeni radio WWAN uređaja (samo na odabranim modelima; omogućeno po podrazumevanim vrednostima).• Omogućiti/onemogućiti ugrađeni radio WLAN uređaja (samo na odabranim modelima; omogućeno po podrazumevanim vrednostima).• Omogućiti/onemogućiti ugrađeni radio Bluetooth uređaja (omogućeno po podrazumevanim vrednostima).• Omogućiti/onemogućiti upravljač interfejsom mreže (omogućeno po podrazumevanim vrednostima).• Omogućiti/onemogućiti LAN/WLAN prebacivanje (onemogućeno po podrazumevanim vrednostima).• Podesite stanje opcije „wake on LAN“. Opcije uključuju sledeće:<ul style="list-style-type: none">◦ Onemogućeno◦ Pokretanje na mrežu◦ Prati redosled pokretanja sistema• Omogućiti/onemogućiti senzor svetla u ambijentu.• Omogućite/onemogućite uređaj za otiske prstiju (omogućeno po podrazumevanoj vrednosti).• Omogućiti/onemogućiti ugrađenu kameru (omogućeno po podrazumevanim vrednostima).• Omogućiti/onemogućiti instalaciju napajanja monitora (omogućeno po podrazumevanim vrednostima).• Omogućiti/onemogućiti audio uređaj (omogućeno po podrazumevanim vrednostima).• Omogućite/onemogućite modem (omogućeno po podrazumevanoj vrednosti).• Omogućiti/onemogućiti mikروفon (omogućeno po podrazumevanim vrednostima).• Omogućiti/onemogućiti interne zvučnike (omogućeno po podrazumevanim vrednostima).

Izaberite	Za sledeće radnje:
Opcije porta	<p>NAPOMENA: Sve opcije portova su omogućene po podrazumevanoj vrednosti.</p> <ul style="list-style-type: none"> • Omogućite/onemogućite čitač fleš medijuma. • Omogućite/onemogućite USB port. <p>OPREZ: Onemogućavanjem USB porta takođe se onemogućavaju MultiBay uređaji i ExpressCard uređaji u replikatoru naprednih portova.</p> <ul style="list-style-type: none"> • Omogućite/onemogućite 1394 port. • Omogućite/onemogućite utor za ExpressCard. • Omogućite/onemogućite slot za pametnu karticu. • Omogućite/onemogućite eSATA port.
AMT opcije	<p>NAPOMENA: Sve AMT opcije su podrazumevano onemogućene.</p> <ul style="list-style-type: none"> • Omogućite/onemogućite dosađivanje firmvera. • Omogućite/onemogućite odzivnik za podešavanje AMT-a (Ctrl-P). • Omogućite/onemogućite podršku za nabavljanje USB ključa. • Omogućite/onemogućite opoziv konfigurisanja AMT-a na sledećem pokretanju. • Mod izmene odabranog terminala. <ul style="list-style-type: none"> ◦ ANSI ◦ VT100 • Omogućite/onemogućite podršku Progress Event za firmver. • Omogućite/onemogućite započinjanje Intel CIRA.
Set Security Level (Podesi nivo bezbednosti)	Promenite, prikažite ili sakrite nivoe bezbednosti za sve stavke u meniju BIOS-a.
Restore Security Defaults (Vrati podrazumevana podešavanja za bezbednost)	Vratite podrazumevana podešavanja za bezbednost.

15 MultiBoot (Višestruko pokretanje)

O redosledu pokretanja uređaja

Kako se računar počinje sa radom, sistem pokušava da se pokrene sa uređaja omogućenih za pokretanje. Uslužni program MultiBoot (Višestruko pokretanje), koji je fabrički omogućen, kontroliše redosled kojim sistem bira uređaj za pokretanje. Uređaji za pokretanje mogu da uključuju optičke disk jedinice, diskete, mrežnu kartu interfejsa (NIC), čvrsti disk i USB uređaje. Uređaji za pokretanje sadrže medij za pokretanje ili datoteke koje su računaru potrebne da započne i održi normalan rad.

 **NAPOMENA:** Neki uređaji za pokretanje moraju da se omoguće u softveru Computer Setup (Konfiguracija računara) pre uključivanja u redosled pokretanja.

Po fabričkim postavkama računar bira uređaj za pokretanje pretražujući omogućene uređaje za pokretanje i lokacije ležišta disk jedinica po sledećem redosledu:

 **NAPOMENA:** Moguće je da neki od uređaja za pokretanje i lokacija ležišta disk jedinica nisu podržani na vašem računaru.

- MultiBay (Višestruko ležište) prenosnog računara
- Unutrašnji čvrsti disk
- USB disk
- USB CD-ROM
- USB čvrsti disk
- Ethernet prenosnog računara
- Secure Digital (SD) memorijska kartica
- MultiBay bazna stanica
- Spoljašnji SATA čvrsti disk

Možete da promenite redosled po kom računar traži uređaj za pokretanje promenom redosleda u softveru Computer Setup (Konfiguracija računara). Možete takođe da pritisnete taster **esc** dok je na dnu ekrana prikazana poruka "Press the ESC key for Startup Menu" („Pritisnite taster ESC da dođete do menija Startup“) i da onda pritisnete **f9**. Pritiskanjem **f9** prikazuje se meni koji prikazuje trenutni redosled uređaja i dozvoljava vam da izaberete uređaj za pokretanje. Ili, možete da upotrebite MultiBoot Express da podesite računar da odzivnikom zatraži lokaciju za pokretanje svaki put kada se računar uključuje ili ponovo pokreće.

Ako je MultiBoot onemogućen, računar koristi fiksni redosled pokretanja koji podrazumeva prvo pretragu za uređajem za pokretanje u disk jedinici A. Ako ga nema, računar traži uređaj za pokretanje

u disk jedinici C. Uređaji za pokretanje disk jedinice A podrazumevaju optičke diskove i diskete. Uređaji za pokretanje disk jedinice C podrazumevaju optičke diskove i čvrste diskove.

NIC uređaj nema određeno slovo disk jedinice.

 **NAPOMENA:** Optička disk jedinica (poput CD-ROM-a) može da bude i A i C disk jedinica, u zavisnosti od formata CD-a za pokretanje.

Sledeća lista opisuje fabričku postavku redosleda pokretanja po kojem su slova A i C dodeljena kada je MultiBoot (Višestruko pokretanje) onemogućen. (Stvarni redosled zavisi od konfiguracije).

- Redosled pokretanja za uređaje za pokretanje disk jedinice A:
 1. Optička disk jedinica u opcionalnom postolju za povezivanje ili u opcionalnom spoljašnjem MultiBay (Višestruko ležište) koja sadrži disk formatiran kao disk jedinica A
 2. Optička disk jedinica u unutrašnjem MultiBay (Višestruko ležište) koja sadrži disk formatiran kao disk jedinica A
 3. Disketa u opcionalnom postolju za povezivanje ili u opcionalnom spoljašnjem MultiBay (Višestruko ležište)
- Redosled pokretanja za uređaje za pokretanje disk jedinice C:
 1. Optička disk jedinica u opcionalnom postolju za povezivanje ili u opcionalnom spoljašnjem MultiBay (Višestruko ležište) koja sadrži disk formatiran kao disk jedinica C
 2. Optička disk jedinica u unutrašnjem MultiBay (Višestruko ležište) koja sadrži disk formatiran kao disk jedinica C
 3. Čvrsti disk u ležištu čvrstog diska u računaru
 4. Čvrsti disk u opcionalnom postolju za povezivanje ili u opcionalnom spoljašnjem MultiBay (Višestruko ležište)

 **NAPOMENA:** Obzirom da nijedno slovo nije dodeljeno za NIC, promena redosleda pokretanja za NIC ne utiče na slova disk jedinica drugih uređaja.

Omogućavanje redosleda pokretanja u softveru Computer Setup

Računar će se pokrenuti sa USB uređaja ili sa NIC uređaja samo ako je uređaj prvo bio omogućen u softveru Computer Setup (Konfiguracija računara).

Da biste pokrenuli softver Computer Setup (Konfiguracija računara) i omogućili USB uređaj ili NIC uređaj kao uređaj za pokretanje, pratite ove korake:

1. Uključite ili ponovo pokrenite računar, a zatim pritisnite taster **esc** dok je na dnu ekrana prikazana poruka "Press the ESC key for Startup Menu" („Pritisnite taster ESC da dođete do menija Startup“).
2. Pritisnite **f10** da biste ušli u BIOS Setup (Podešavanja BIOS-a).
3. Da biste omogućili medije za pokretanje sistema u USB uređajima ili uređajima umetnutim u dodatni uređaj za priključivanje (samo na izabranim modelima), koristite pokazivački uređaj ili tastere sa strelicama da biste odabrali **System Configuration** (Konfiguracija sistema) > **Device Configurations** (Konfiguracija uređaja) . Uverite se da je opcija **Enabled** (Omogućeno) izabrana do **USB legacy support** (USB podrška za starije sisteme).

 **NAPOMENA:** Opcije porta za USB moraju biti omogućene da bi se koristila USB podrška za starije sisteme. One su omogućene u fabrici. Ako port postane onemogućen, ponovo ga omogućite izborom **System Configuration** (Konfiguracija sistema) > **Port Options** (Opcije porta), i klikom na **Enabled** (Omogućeno) do **USB Port**.

– ili –

Da biste omogućili NIC uređaj, izaberite **System Configuration** (Konfiguracija sistema) > **Boot Options** (Opcije pokretanja), i zatim kliknite **Enabled** (Omogućeno) do **PXE Internal NIC boot** (PXE unutrašnje NIC pokretanje).

4. Da biste sačuvali vaše izmene i izašli iz Computer Setup (Konfiguracija računara), kliknite **Save** (Sačuvaj) u donjem levom uglu ekrana i zatim pratite uputstva sa ekrana.

– ili –

Pomoću strelica izaberite **File** (Datoteka) > **Save changes and exit** (Sačuvaj promene i izađi), a zatim pritisnite **enter**.

Pomene stupaju na snagu kada se računar ponovo pokrene.

 **NAPOMENA:** Da biste NIC povezali sa Preboot eXecution Environment (PXE) ili sa Remote Program Load (RPL) serverom bez korišćenja opcije MultiBoot, pritisnite **esc** dok je poruka "Press the ESC key for Startup Menu" („Pritisnite taster ESC da dođete do menija Startup“) prikazana na dnu ekrana, i tada brzo pritisnite **f12**.

Razmatranje promena redosleda pokretanja

Pre menjanja redosleda pokretanja, obratite pažnju na sledeće:

- Kada se računar ponovo pokreće nakon što je izmenjen redosled pokretanja, računar pokušava da započne sa radom koristeći novi redosled.
- Ukoliko je prisutno više vrsta uređaja za pokretanje, računar pokušava da se pokrene koristeći prvi od svake vrste uređaja za pokretanje (osim za optičke uređaje). Na primer, ako je računar povezan na opcionalno postolje za povezivanje (samo odabrani modeli) koje sadrži čvrsti disk, ovaj čvrsti disk će biti prikazan u redosledu pokretanja kao USB čvrsti disk. Ako sistem pokušava da se pokrene sa USB čvrstog diska i ne uspe, neće pokušati da se pokrene sa čvrstog diska u ležištu čvrstog diska. Umesto toga, pokušaće da se pokrene sa sledeće vrste uređaja u redosledu pokretanja. Kako bilo, ako postoje dva optička uređaja, a prvi nije za pokretanje (bilo zato što ne sadrži medijum ili zato što medijum nije disk za pokretanje), sistem će pokušati da se pokrene sa drugog optičkog uređaja.
- Promena redosleda pokretanja takođe menja logičke oznake disk jedinica. Na primer, ako pokrećete sa CD-ROM disk jedinice sa diskom formatiranim kao C, ta CD-ROM disk jedinica postaje disk jedinica C a čvrsti disk u ležištu čvrstog diska postaje disk jedinica D.
- Računar će se pokrenuti sa NIC uređaja samo ako je uređaj bio omogućen u meniju opcija ugrađenih uređaja softvera Computer Setup (Konfiguracija računara) i ako je pokretanje sa uređaja bilo omogućeno u opcijama pokretanja menija Computer Setup (Konfiguracija računara). Pokretanje sa NIC uređaja ne utiče na logičke oznake disk jedinica jer ni jedno slovo nije određeno za NIC.
- Disk jedinice u opcionalnom postolju za povezivanje (samo na odabranim modelima) se u redosledu pokretanja tretiraju kao spoljašnji USB uređaji.

Biranje željenih opcija za MultiBoot (Višestruko pokretanje)

MultiBoot (Višestruko pokretanje) možete da koristite na sledeće načine:

- Da podesite novi redosled pokretanja koji računar koristi svaki put kada se uključuje, promenom redosleda pokretanja u softveru Computer Setup (Konfiguracija računara).
- Radi dinamičnog izbora redosleda pokretanja, izaberite **esc** dok je na dnu ekrana prikazana poruka "Press the ESC key for Startup Menu" („Pritisnite taster ESC da dođete do menija Startup“), i tada pritisnite **f9** da biste ušli u meni opcija uređaja za pokretanje.
- Za korišćenje MultiBoot Express radi podešavanja promenljivih redosleda pokretanja. Ova funkcija od vas odzivnikom traži uređaj za pokretanje svaki put kada se računar uključuje ili ponovo pokreće.

Podešavanje novog redosleda pokretanja u softveru Computer Setup (Konfiguracija računara)

Da biste pokrenuli softver Computer Setup (Konfiguracija računara) i podesili redosled pokretanja uređaja koji računar koristi svaki put kada se uključuje ili ponovo pokreće, pratite ove korake:

1. Uključite ili ponovo pokrenite računar, a zatim pritisnite taster **esc** dok je na dnu ekrana prikazana poruka "Press the ESC key for Startup Menu" („Pritisnite taster ESC da dođete do menija Startup“).
2. Pritisnite **f10** da biste ušli u BIOS Setup (Podešavanja BIOS-a).
3. Koristite pokazivački uređaj ili tastere sa strelicom da izaberete listu **Legacy Boot Order** (Redosled pokretanja za starije uređaje), a onda pritisnite **enter**.
4. Da biste uređaj pomerili na gore na redosledu pokretanja, pomoću pokazivačkog uređaja kliknite na strelicu nagore ili pritisnite taster **+**.

– ili –

Da biste uređaj pomerili na dole na redosledu pokretanja, kliknite na strelicu nadole ili pritisnite taster **-**.

5. Da biste sačuvali vaše izmene i izašli iz konfiguracije računara, kliknite na ikonu **Save** (Sačuvaj) u donjem levom uglu ekrana i zatim pratite uputstva sa ekrana.

– ili –

Pomoću strelica izaberite **File** (Datoteka) > **Save Changes and Exit** (Sačuvaj promene i izađi), a zatim pritisnite **enter**.

Pomene stupaju na snagu kada se računar ponovo pokrene.

Dinamično biranje redosleda pokretanja uređaja korišćenjem odzivnika F9

Za dinamično biranje redosleda pokretanja uređaja za trenutnu sekvencu pokretanja, pratite ove korake:

1. Uključite ili ponovo pokrenite računar, a zatim pritisnite taster **esc** dok je na dnu ekrana prikazana poruka "Press the ESC key for Startup Menu" („Pritisnite taster ESC da dođete do menija Startup“).
2. Otvorite meni „Opcije uređaja za pokretanje“ tako što ćete pritisnuti taster **f9**.
3. Pomoću pokazivačkog uređaja ili tastera sa strelicom izaberite uređaj za pokretanje, a zatim pritisnite **enter**.

Vaše promene se odmah primenjuju.

Podešavanje odzivnika MultiBoot Express (Ekspresno višestruko pokretanje)

Da pokrenete Computer Setup (Konfiguracija računara) i da podesite računar da prikazuje meni sa lokacijom MultiBoot (Višestruko pokretanje) svaki put kada se računar uključuje ili ponovo pokreće, pratite ove korake:

1. Uključite ili ponovo pokrenite računar, a zatim pritisnite taster **esc** dok je na dnu ekrana prikazana poruka "Press the ESC key for Startup Menu" („Pritisnite taster ESC da dođete do menija Startup“).
2. Pritisnite **f10** da biste ušli u BIOS Setup (Podešavanja BIOS-a).
3. Koristite pokazivački uređaj ili tastere sa strelicom da izaberete **System Configuration** (Konfiguracija sistema) > **Boot Options** (Opcije pokretanja), a onda pritisnite **enter**.
4. U polju **MultiBoot Express Popup Delay (Sec)** (Odlaganje u sekundama za MultiBoot Express Popup), odredite trajanje (u sekundama) prikaza menija lokacija za pokretanje, pre nego što računar pristupi podrazumevanoj postavci za trenutnu MultiBoot postavku. (Kada je izabrana 0, nije prikazan meni sa lokacijama pokretanja opcije MultiBoot Express (Ekspresno višestruko pokretanje)).
5. Da biste sačuvali vaše izmene i izašli iz konfiguracije računara, kliknite na ikonu **Save** (Sačuvaj) u donjem levom uglu ekrana i zatim pratite uputstva sa ekrana.

– ili –

Pomoću strelica izaberite **File** (Datoteka) > **Save Changes and Exit** (Sačuvaj promene i izađi), a zatim pritisnite **enter**.

Pomene stupaju na snagu kada se računar ponovo pokrene.

Unošenje željenih opcija za MultiBoot Express (Ekspresno višestruko pokretanje)

Kada se tokom pokretanja otvori meni ekspresnog pokretanja, imate sledeće izbore:

- Da odredite uređaj za pokretanje iz menija ekspresnog pokretanja, izaberite svoje željene opcije u okviru dodeljenog vremena i zatim pritisnite [enter](#).
- Da sprečite da računar trenutnu postavku za MultiBoot (Višestruko pokretanje) prihvati kao podrazumevanu, pritisnite bilo koji taster pre isteka dodeljenog vremena. Računar se neće pokrenuti dok ne odredite uređaj za pokretanje i pritisnete [enter](#).
- Da biste dozvolili računaru da započne rad prema trenutnim postavkama za MultiBoot (Višestruko pokretanje), sačekajte da istekne dodeljeno vreme.

16 Upravljanje i štampanje

Korišćenje softvera Client Management Solutions (Rešenja za upravljanje od strane klijenta)

Softver Client Management Solutions (Rešenja za upravljanje od strane klijenta) pruža standardizovana rešenja za upravljanje radnom površinom klijenta (korisnika), radne stanice, prenosnog računara i tablet računara u umreženom okruženju.

Upravljanje od strane klijenta uključuje sledeće mogućnosti i funkcije od značaja:

- Raspoređivanje početne slike softvera
- Udaljeno instaliranje sistemskog softvera
- Upravljanje softverom i ažuriranje
- ROM ažuriranja
- Praćenje i bezbednost sredstava računara (hardver računara i instalirani softver)
- Pogrešno obaveštenje i oporavak određenih sistemskih softvera i komponenti hardvera

 **NAPOMENA:** Podrška za posebne funkcije koje su opisane u ovom odeljku može da se razlikuje, u zavisnosti od modela računara i/ili verzije instaliranog softvera za upravljanje.

Konfigurisanje i primena slike softvera

Računar se isporučuje sa ranije instaliranom slikom sistemskog softvera. Slika početnog softvera je konfigurisana tokom prvobitnog podešavanja računara. Nakon što se desi kratko "raspakivanje" softvera, računar je spreman za upotrebu.

Prilagođena slika softvera može se primeniti (raspodeliti) na jedan od sledećih načina:

- Instaliranje dodatnih softverskih aplikacija nakon raspakivanja ranije instalirane slike softvera
- Korišćenje alata za raspoređivanje softvera, kao što je Altiris Deployment Solutions (Altiris rešenja za raspoređivanje), radi zamene ranije instaliranog softvera prilagođenom slikom softvera
- Korišćenje procesa za kloniranje diska radi kopiranja sadržaja sa jednog čvrstog diska na drugi

Metod koji koristite za raspoređivanje zavisi od tehnološkog okruženja i procesa vaše organizacije.

 **NAPOMENA:** Uslužni program Computer Setup (Konfiguracija računara) obezbeđuje dodatnu pomoć pri upravljanju i rešavanju problema konfiguracije, kod upravljanja napajanjem i pri oporavku sistemskog softvera.

Upravljanje softverom i ažuriranje

HP obezbeđuje nekoliko alata za upravljanje i ažuriranje softvera na računarima klijenta:

- Softver HP Client Manager for Altiris (Upravljač od strane klijenta za Altiris) (samo na pojedinim modelima)

 **NAPOMENA:** Da biste preuzeli softver HP Client Manager for Altiris (Upravljač od strane klijenta za Altiris) ili da pribavite više informacija o njemu, pogledajte Web lokaciju HP-a na <http://www.hp.com>.

- Softver HP CCM (Client Configuration Manager) (Upravljač za konfiguraciju od strane klijenta) (samo na pojedinim modelima)
- HP SSM (System Software Manager) (Upravljač za sistemski softver)

Softver HP Client Manager for Altiris (Upravljač od strane klijenta za Altiris) (samo na pojedinim modelima)

Softver HP Client Manager for Altiris (Upravljač od strane klijenta za Altiris) objedinjuje tehnologiju inteligentne upravljivosti sa softverom Altiris. Softver HP Client Manager for Altiris (Upravljač od strane klijenta za Altiris) pruža nadmoćne sposobnosti upravljanja hardverom za HP uređaje:

- Detaljni pregledi popisom hardvera radi upravljanja sredstvima
- System Checkup monitoring i dijagnostika
- Prijavlivanje poslovno bitnih detalja (toplotna upozorenja i memorijski podsetnici) preko Web-a
- Udaljeno ažuriranje sistemskog softvera poput upravljačkih programa uređaja i sistemskog BIOS-a

 **NAPOMENA:** Dodatna funkcionalnost može se dodati kada se HP Client Manager for Altiris (Upravljač od strane klijenta za Altiris) koristi sa opcionalnim softverom Altiris Solutions (kupuje se posebno).

Kada se HP Client Manager for Altiris (Upravljač od strane klijenta za Altiris) (instaliran na računaru klijenta) koristi zajedno sa softverom Altiris Solutions (instaliran na računaru administratora), onda HP Client Manager for Altiris pruža pojačanu funkcionalnost upravljanja i hardverski centralizovano upravljanje uređajima klijenta za sledeće oblasti IT životnog ciklusa:

- Upravljanje popisom i sredstvima
 - Usaglašenost softverske licence
 - Praćenje i izveštavanje računara
 - Informacija o ugovoru o zakupu računara i praćenju fiksnih sredstava
- Raspoređivanje i premeštanje sistemskog softvera
 - Premeštanje Windowsa
 - Raspoređivanje sistema
 - Premeštanje osobenosti (ličnih postavki korisnika)

- Služba za pomoć i razrešavanje problema
 - Raspolaganje kuponima službe za pomoć
 - Rešavanje problema na daljinu
 - Razrešavanje problema na daljinu
 - Oporavak klijenta posle katastrofe
- Upravljanje softverom i operacijama
 - Tekuće upravljanje od strane klijenta
 - Raspoređivanje sistemskog softvera HP-a
 - Samoisceljivanje aplikacije (sposobnost prepoznavanja i popravke određenih problema aplikacije)

Softver Altiris Solutions pruža mogućnosti za distribuciju softvera koje se lako koriste. Softver HP Client Manager for Altiris (Upravljač od strane klijenta za Altiris) omogućava komunikaciju sa softverom Altiris Solutions, koji se može koristiti radi raspoređivanja novog hardvera ili radi premeštanja osobnosti na novi operativni sistem i to korišćenjem čarobnjaka kojeg je lako pratiti. Softver HP Client Manager for Altiris (Upravljač od strane klijenta za Altiris) je dostupan za preuzimanje sa Web lokacije HP-a.

Kada se softver Altiris Solutions koristi u vezi sa HP System Software Manager (Upravljač sistemskog softvera) ili sa HP Client Manager for Altiris (Upravljač od strane klijenta za Altiris), administratori takođe mogu da ažuriraju sistemski BIOS i upravljačke programe uređaja sa centralne konzole.

Softver HP CCM (Client Configuration Manager) (Upravljač za konfiguraciju od strane klijenta) (samo na pojedinim modelima)

Softver HP CCM (Client Configuration Manager) (Upravljač za konfiguraciju od strane klijenta) automatizuje upravljanje softverom poput operativnih sistema, programa, ažurnih verzija softvera i postavkama sadržaja i konfiguracije kako bi se osiguralo da svaki računar radi u ispravnoj konfiguraciji. Sa ovim automatizovanim rešenjima za upravljanje, možete upravljati softverom kroz ceo životni vek računara.

CCM vam omogućava izvođenje sledećih zadataka:

- Prikupljajte popise hardvera i softvera kroz celu višestruku platformu
- Pripremite softverski paket i sprovedite analizu uticaja pre distribucije
- Ciljajte pojedinačne računare, radne grupe ili cele skupine računara zbog raspoređivanja i održavanja softvera i sadržaja u skladu sa smernicama
- Pripremite i upravljajte operativnim sistemima, aplikacijama i sadržajem na distribuiranim računarima sa bilo koje lokacije
- Integrišite CCM sa službama za pomoć i drugim alatkama za upravljanje sistemom i drugim operacijama koje nisu spojene
- Podstaknite zajedničku infrastrukturu na upravljanje softverom i sadržajem na standardnim računarskim uređajima u bilo kojoj mreži i za sve korisnike preduzeća
- Procenite potrebe radi ispunjenja zahteva preduzeća

HP SSM (System Software Manager) (Upravljač za sistemski softver)

HP SSM (System Software Manager) (Upravljač za sistemski softver) vam dozvoljava da simultano ažurirate sistemski softver na višestrukim sistemima. Kada se izvrši na računaru klijenta, SSM otkriva verzije hardvera i softvera, i zatim ažurira označeni softver iz centralnog depoa, koji je poznat kao skladište datoteka. Verzije upravljačkih programa podržane od SSM-a obeležene su posebnom ikonom na Web lokaciji HP-a za preuzimanje upravljačkih programa na CD-u *Support Software* (Pomoćni softver). Da biste preuzeli uslužni program SSM ili da pribavite više informacija o njemu, pogledajte Web lokaciju HP-a na <http://www.hp.com/go/ssm> (samo na engleskom).

Korišćenje Intel Active Management Technology (Tehnologija aktivnog upravljanja) (samo na odabranim modelima)

Intel® Active Management Technology (iAMT) (Tehnologija aktivnog upravljanja) dozvoljava otkrivanje, popravku i zaštitu umreženih računarskih sredstava. Uz iAMT, računarima se može upravljati bez obzira jesu li uključeni ili isključeni. Rešenje iAMT je dostupno na računarima sa Intel Centrino® with vPro mobilnom tehnologijom.

Funkcije iAMT uključuju:

- Informaciju o popisu hardvera
- Obaveštenje o događaju
- Upravljanje napajanjem
- Dijagnoza i popravka na daljinu
- Izolacija i oporavak na bazi hardvera—ograničite ili isključite pristup računara mreži ukoliko se otkrije aktivnost koja liči na virus

Omogućavanje iAMT rešenja

Konfigurisanje iAMT postavki:

 **NAPOMENA:** Odzivnik `ctrl-p` je vidljiv samo ako je opcija odzivnika u AMT Setup Prompt (AMT podešavanje odzivnika) omogućena u softveru Computer Setup (Konfiguracija računara).

1. Uključite ili ponovo pokrenite računar.
2. Pre pokretanja Windowsa, pritisnite `ctrl-p`.

 **NAPOMENA:** Ako ne pritisnete `ctrl-p` u pravo vreme, morate da ponovite korake 1 i 2 da biste pristupili MEBx uslužnom programu za podešavanje.

3. Unesite ME lozinku. Fabrička postavka za lozinku je `admin`.

Otvora se MEBx uslužni program za podešavanje. Koristite tastere sa strelicom za navigaciju.

4. Izaberite da konfigurirate Intel ME, iAMT ili da promenite lozinku za Intel ME.
5. Nakon sprovođenja vaših izbora, izaberite **Exit** (Izlaz) da biste zatvorili MEBx uslužni program za podešavanje.

Korišćenje menija MEBx uslužnog program za podešavanje

 **NAPOMENA:** Za više informacija o iAMT, idite na Web lokacija Intel-a na <http://www.intel.com>, i tražite iAMT.

Intel ME konfiguracija

Izaberite	Da biste uradili sledeće
Intel ME kontrola stanja	Onemogućiti/omogućiti mašinu za upravljanje.

Izaberite	Da biste uradili sledeće
Intel ME lokalno ažuriranje firmvera	Onemogućiti/omogućiti lokalno upravljanje za ažuriranje firmvera.
LAN kontroler	Onemogućiti/omogućiti integrisani kontroler mreže.
Intel ME kontrola funkcija	Omogućiti AMT ili ni jedan.
Intel ME kontrola napajanja	Konfigurirati smernice napajanja mašine za upravljanje.

iAMT konfiguracija

Izaberite	Da biste uradili sledeće
Ime domaćina	Dodelite računaru ime domaćina
TCP/IP	Onemogućiti/omogućiti mrežni interfejs ili DHCP (Dodeljuje IP adrese ako je DHCP bio onemogućen) ili promeni ime domena.
Pripremni model	Odredite iAMT model za preduzeće ili malu firmu.
Podešavanje i konfiguracija	Podesite opcije za kontrolu konfiguracije AMT-a na daljinu.
Odjavljivanje pripreme	Vratite konfiguraciju AMT-a na podrazumevane fabričke postavke.
SOL/IDE-R	Omogućite kontrolu pokretanja na daljinu sa IDE diskete ili CD-ROM-a i odredite korisničko ime i lozinku.
Smernice za lozinku	Podesite opcije za kontrolu zahteva za mrežnu lozinku i MEBx lozinku.
Ažurna verzija bezbednog firmvera	Omogućite ili onemogućite ažuriranje firmvera na daljinu.
Podesite PRTC	Podesite časovnik realnog vremena.
Vremenski okvir za stanje mirovanja	Podesite vremenski okvir.

Promenite Intel ME lozinku

Izaberite	Da biste uradili sledeće
Promeni ME lozinku	Promeni lozinku.

NAPOMENA: Podrazumevana lozinka je **admin**.

Korišćenje programa HP Universal Print Driver (samo na odabranim modelima)

HP Universal Print Driver (Univerzalni upravljački program za štampu) serije za Windows je jedan upravljački program koji zamenjuje pojedinačne upravljačke programe za umrežene HP štampače.

 **NAPOMENA:** HP Universal Print Driver (Univerzalni upravljački program za štampu) je ranije instaliran samo na odabranim modelima računara. Da biste preuzeli HP Universal Print Driver (Univerzalni upravljački program za štampu) ili da pribavite više informacija o njegovom korišćenju, pogledajte Web lokaciju HP-a na <http://www.hp.com/go/universalprintdriver> (samo na engleskom).

Da biste štampali uz korišćenje HP Universal Print Driver (Univerzalni upravljački program za štampu):

1. Izaberite **File** (Datoteka) > **Print** (Štampa) iz bilo koje aplikacije.
2. Izaberite **HP Universal Printing PS** (Univerzalno štampanje) sa liste svih štampača.
3. Kliknite na **Print** (Štampa).
4. Unesite IP adresu štampača i putanju do njega.

 **NAPOMENA:** Ako ne možete da prepoznate IP adresu štampača na mrežnoj putanji, obratite se vašem IT administratoru za pomoć.

5. Izaberite polje za potvrdu **Make a permanent instance of this printer in my Printers folder** (Navedi ovaj štampač za stalno u fascikli Moji štampači).
6. Kliknite na **Print** (Štampa).

17 Uputstva za čišćenje

Ovo poglavlje obezbeđuje najbolje prakse i preporuke za bezbedno čišćenje i dezinfekciju notebook ili tablet računara.

Proizvodi za čišćenje

Koristite sledeće proizvode da biste bezbedno očistili i dezinfikovali notebook ili tablet računar.

- Dimetil benzil amonijum hlorid 0,3 procenata maksimalne koncentracije (na primer, jednokratne maramice za uništavanje bacila. Postoji nekoliko različitih brendova koji proizvode te maramice.)
- Tečnost za čišćenje stakla bez alkohola
- Voda sa blagim rastvorom sapuna
- Suva mikrofiber krpa ili krpa od jelenske kože (anti-statička krpa bez ulja)
- Anti-statičke krpice

△ **OPREZ:** Izbegavajte sledeće proizvode za čišćenje:

Jaki aromatični rastvarači, kao što su aceton, amonijum hlorid, metilen hlorid i hidrougljenici mogu trajno oštetiti površinu notebook ili tablet računara.

Vlakneni materijali kao što su papirni ubrusi mogu izgrebati notebook ili tablet računar. Vremenom se čestice prašine i sredstva za čišćenje talože u ogrebotinama.

Procedure za čišćenje

Sledite procedure u ovom odeljku da biste bezbedno očistili notebook ili tablet računar.

- ⚠ **UPOZORENJE!** Da biste sprečili električni udar ili oštećenje komponenti, ne pokušavajte da očistite notebook ili tablet računar dok je uključen. Pre čišćenja notebook ili tablet računara, isključite napajanje računara tako što ćete isključiti računar, prekinuti vezu sa spoljnim napajanjem i isključiti sve uključene spoljne uređaje.
- ⚠ **OPREZ:** Ne prskajte sredstva za čišćenje ili tečnost direktno na površinu notebook ili tablet računara. Tečnost koja se prska po površini može trajno oštetiti unutrašnje komponente.

Čišćenje ekrana

Nežno obrišite ekran pomoću meke, glatke krpe navlažene sredstvom za čišćenje stakla *bez alkohola*. Uverite se da je ekran suv pre zatvaranja poklopca ekrana.

Čišćenje stranica i poklopca

Da biste očistili i dezinfikovali stranice i poklopac, koristite mekanu mikrofiber krpu ili krpu od jelenske kože navlaženu nekim od prethodno navedenih rastvora ili koristite prihvatljivu jednokratnu maramicu za uništavanje bacila.

- 📝 **NAPOMENA:** Prilikom čišćenja poklopca notebook računara, koristite kruže pokrete da biste lakše uklonili prljavštinu i prašinu.

Čišćenje dodirne table i tastature

- ⚠ **OPREZ:** Prilikom čišćenja dodirne table i tastature, ne dozvolite da tečnost kaplje između tastera. Tečnost može trajno oštetiti unutrašnje komponente.
 - Da biste očistili i dezinfikovali dodirnu tablu i tastaturu, koristite mekanu mikrofiber krpu ili krpu od jelenske kože navlaženu nekim od prethodno navedenih rastvora ili koristite prihvatljivu jednokratnu maramicu za uništavanje bacila.
 - Da biste sprečili da tasteri budu lepljivi i da biste uklonili prašinu, dlačice i čestice ispod tastera, koristite bočicu komprimovanog vazduha sa cevčicom.
- ⚠ **UPOZORENJE!** Da biste umanjili rizik od strujnog udara ili oštećivanja unutrašnjih komponenti, nemojte koristiti nastavke usisivača kada čistite tastaturu. Na površinu tastature usisivač može da nanese prljavštinu koja u njemu ostaje posle čišćenja domaćinstva.

Čišćenje olovke tablet računara i držača olovke

Pomoću nekog od prethodno navedenih sredstava za čišćenje, navlažite meku mikrofiber krpu ili krpu od jelenske kože ili koristite prihvatljivu jednokratnu maramicu za uništavanje bacila:

- Da biste očistili olovku, trljajte olovku gore-dole da biste lakše uklonili prljavštinu i prašinu.
 - Da biste očistili držač olovke, koristite kružni pokret oko otvora držača olovke.
- ⚠ **OPREZ:** U držač olovke nemojte stavljati nikakvu tečnost ili materijal osim olovke tablet računara. Držač olovke nije odvojen od nekih unutrašnjih elektronskih komponenti tablet računara.

Indeks

Simboli/brojevi

1394 kabl, povezivanje 101

W

WWAN antena, spoljašnja 6, 12

WWAN antene,
identifikovanje 12

WWAN uređaj 20, 27

Web kamera

fotografisanje snimaka vizit

karti 70

identifikovanje 11

korišćenje 69

saveti 69

Web lokacije

HP System Software Manager
(Upravljač za sistemski
softver) 165

HP Universal Print Driver
(Univerzalni upravljački
program za štampu) 168

Intel Centrino Pro 166

Intel Pro tehnologija za
AMT 166

WLAN antene, identifikovanje 12

WLAN nalepnica 14

WLAN uređaj 14, 20, 24

A

Adapter za naizmeničnu struju
identifikovanje 13
povezivanje 77

administratorska lozinka 116

administratorska lozinka za
BIOS 148

Altiris Deployment Solutions (Altiris
rešenja za raspoređivanje) 161

AMT opcije

dosađivanje firmvera 153

mod izmene terminala 153

Odzivnik za podešavanje AMT-
a (Ctrl-P) 153

opoziv konfigurisanja AMT-a na
sledecem pokretanju 153

podrška Progress Event za
firmver 153

Podrška za nabavljanje USB
ključa 153

započnite Intel CIRA 153

antene

WWAN 12

WLAN 12

spoljašnji WWAN 12

antene za bežičnu vezu 12

audio funkcije, provera 66

audio uređaji, povezivanje
spoljnih 66

Automatic DriveLock lozinka

uklanjanje 124

unos 123

ažuriranje BIOS-a

instaliranje 136

preuzimanje 136

B

Backup and Restore Center
(Centar za rezervne kopije i
vraćanje u prethodno
stanje) 139, 140

baterija

identifikovanje 13

kalibrisanje 83

napajanje čuvanja 86

odlaganje 87

punjenje 80, 83, 86

skladištenje 87

slabi nivoi baterije 81

uklanjanje 79

umetanje 79

vraćanje 87

Bezbednosni meni

Automatic DriveLock 149

DriveLock 149

uspostavljanje početnih
vrednosti čitača otiska
prsta 149

bezbednosni uređaji na

aerodromu 91

bezbednost uređaja 125

bezbednost, bežična veza 24

bežična mreža (WLAN)

bezbednost 24

funkcionalni domet 26

javna WLAN veza 26

korišćenje 24

opisana 20

poslovna WLAN veza 26

potrebna oprema 24

povezivanje 26

bežični uređaji

lokacija 10

tipovi 20

Bluetooth nalepnica 14

Bluetooth uređaj 20, 30

boot Options (Opcije za pokretanje
sistema) 150

brzo punjenje sekundarne
baterije 151

built-in device options (opcije
ugrađenih uređaja) 152

C

CD

piše se na 64

zaštita 64

CD jedinica 102

Computer Setup

kretanje i biranje 145

meni „File“ (Datoteka) 147

- meni „System Configuration“ (Konfiguracija sistema) 149
- meni „Security“ (Bezbednost) 148
- vraćanje fabričkih podešavanja 146
- Computer Setup (Konfiguracija računara)
 - bezbednost uređaja 125
 - BIOS lozinka
 - administratora 117
 - DriveLock lozinka 119
 - omogućavanje uređaja za pokretanje 156
 - podešavanje odzivnika za MultiBoot Express (Ekspresno višestruko pokretanje) 159
 - podešavanje redosleda pokretanja 158
- ctrl+alt+del taster 9, 15

Č

- čistač diska 149
- čišćenje
 - Dodirna tabla 170
 - držač olovke 170
 - ekran 170
 - olovka tablet računara 170
 - stranice i poklopac 170
 - tastatura 170
- Čitač medijskih kartica, identifikovanje 8
- čitač otisaka prstiju 7, 11
- čitač otisaka prstiju, identifikovanje 7, 11
- čitač pametnih kartica, upoznavanje 7
- čitljivi medijumi 73
- čvrsti disk
 - HP 3D DriveGuard 93
 - instaliranje 96
 - spoljna 102
 - vraćanje 95

Ć

- ćuvanje, napajanje 86

D

- datum i vreme sistema 147
- device configurations (Konfiguracije uređaja) 150

- digitalna kartica
 - uklanjanje 105
 - umetanje 104
 - zaustavljanje 105
- dijagnostika sistema 148
- Disk Cleanup (Čišćenje diska) softver 92
- disk jedinice
 - čvrste 95, 96, 102
 - disketa 102
 - održavanje 90
 - optičke 102
 - spoljna 102
 - Pogledajte takođe* čvrsti disk; optička disk jedinica
- disk jedinice, redosled pokretanja 154
- disketna jedinica 102
- diskovi, redosled pokretanja sistema 150
- Dodirna tabla
 - čišćenje 170
 - dugmad 2
 - identifikovanje 2
 - korišćenje 41
 - omogućavanje/onemogućavanje 57
 - pokreti 41
 - zona za pomeranje 2
- dodirni ekran
 - identifikovanje 11
 - izvođenje radnji na ekranu 47
 - korišćenje 47
 - podešavanja 52
 - željene opcije 51
- DriveLock lozinka
 - opis 119
 - promena 122
 - uklanjanje 123
 - unos 121
 - zadavanje 120
- DriveLock Password (DriveLock lozinka) 149
- DriveLock, automatski 149
- držač olovke
 - čišćenje 170
 - korišćenje 46
- držač pera
 - identifikovanje 8, 16

- dugmad

- QuickWeb 7, 59
- QuickLook 7, 59
- Brzo pokretanje 59
- ctrl+alt+del 9, 15
- Dodirna tabla 2
- esc 9, 15
- isključenje zvuka 4, 62
- pokazivačka palica 2
- povećavanje jačine zvuka 4
- rotiranje 9, 15
- smanjivanje jačine zvuka 4
- spoljašnja WWAN
 - antena 6, 12
 - svetlo tastature 11
- dugmad pokazivačke palice, identifikovanje 2
- dugmad za brzo pokretanje 59
- dugmad za jačinu zvuka 62
- dugme QuickWeb, identifikovanje 7, 59
- dugme QuickLook, identifikovanje 7, 59
- dugme WWAN antene, spoljašnja 12
- dugme bežične veze 21
- dugme spoljašnje WWAN antene, identifikacija 6
- dugme svetla tastature, identifikovanje 11
- dugme za isključenje zvuka, identifikovanje 4, 62
- dugme za povećavanje jačine zvuka, upoznavanje 4
- dugme za rotiranje 9, 15
- dugme za smanjivanje jačine zvuka, upoznavanje 4
- DVD
 - piše se na 64
 - zaštita 64
- DVD jedinica 102
- DVD sa operativnim sistemom Windows Vista 143

Dž

- džojstik 9, 16

E

- ExpressCard
 - konfigurisanje 106

- uklanjanje 107
- uklanjanje umetka 106
- umetanje 106
- zaustavljanje 107
- ekran
 - čišćenje 170
 - interventni tasteri za svetlinu ekrana 58
 - notebook režim 18
 - okretanje 16
 - režim tablet računara 16
 - slika, prebacivanje 57
- energija
 - povezivanje 77
- esc taster 9, 15
- esc taster, identifikovanje 5
- F**
- funkcijski tasteri
 - identifikovanje 5
 - korišćenje 55
- H**
- HDMI 57
- Hibernacija
 - iniciranje u toku kritičnog nivoa baterije 82
 - izlazak 74
 - pokretanje 74
- HP QuickLook 151
- HP 3D DriveGuard 93
- HP System Software Manager (Upravljač za sistemski softver) 162, 165
- HP SpareKey upisnica 149
- HP Universal Print Driver (Univerzalni upravljački program za štampu), korišćenje 168
- I**
- IEEE 1394 port, identifikacija 8
- ikona bežične veze 21
- Ikona Connection Manager (Program za upravljanje vezama) 21
- ikona statusa mreže 21, 32
- ikone
 - bežična veza 21
 - Connection Manager (Program za upravljanje vezama) 21
 - status mreže 21, 32
- ime i broj proizvoda, računar 13
- indikator nivoa napunjenosti, identifikacija 10
- informacije o odredbama
 - nalepnica o odredbama 14
 - nalepnica odobrenja za upotrebu modema 14
 - nalepnice sertifikata bežične veze 14
- informacije o računaru 135
- informacije o sistemu 147
- Intel Centrino Pro tehnologija 166
- Intel HT tehnologija 151
- interni prekidač za ekran, identifikovanje 4
- interventni taster za informacije o sistemu 55
- Interventni taster za stanje spavanja 57
- interventni tasteri
 - informacija o punjenju baterije 58
 - korišćenje 55
 - omogućavanje/onemogućavanje dodirne table 57
 - opis 55
 - pokretanje stanja spavanja 57
 - povećavanje svetline ekrana 58
 - prikazivanje informacija o sistemu 55
 - promena slike na ekranu 57
 - senzor svetla u ambijentu 58
 - smanjivanje svetline ekrana 58
- interventni tasteri za svetlinu ekrana 58
- interventni tasteri, identifikovanje 55
- inventarska oznaka 13
- isključuje se 88
- isključivanje 88
- isključivanje računara 88
- ispravke, softver 162
- Izvršenje Onemogućiti 150
- J**
- Java kartica
 - definisana 109
 - uklanjanje 110
 - umetanje 109
- javna WLAN veza 26
- jedinica čvrstog diska
 - HP 3D DriveGuard 93
 - instaliranje 96
 - vraćanje 95
- jezik, menjanje u uslužnom programu Computer Setup 149
- K**
- kabl za napajanje, identifikovanje 13
- kabl, napajanje 13
- kablovi
 - 1394 101
 - LAN 40
 - modem 35
 - USB 99
- kalibrisanje baterije 83
- klikovi
 - isprobavanje 51
 - promena postavki 51
- Ključ proizvoda 14
- kodovi mrežne bezbednosti
 - mrežni ključ 33
 - SSID 33
- kombinovani konektor za audio-izlaz (slušalice), identifikovanje 7
- kombinovani konektor za audio-ulaz (mikrofon), identifikovanje 7
- kombinovani konektor za slušalice (audio-izlaz) 7
- komponente
 - dodatni hardver 13
 - donja strana 10
 - ekran 11
 - prednje 6
 - sa desne strane 7
 - sa gornje strane 1
 - sa leve strane 8
 - zadnje 9
- komponente ekrana tablet računara 15
- kompozitni video 57

- konektor za mikrofona (audio-
ulaz) 7
- konektor za napajanje,
identifikovanje 9
- konektor za pomoćnu bateriju,
identifikovanje 10
- konektor za postolje
identifikovanje 10
korišćenje 103
- konektor, napajanje 9
- konektori
 - audio-izlaz (slušalice) 7
 - audio-ulaz (mikrofon) 7
 - RJ-11 (modemski) 7
 - RJ-45 (mrežni) 9
- konfigurisanje ExpressCards
kartica 106
- Kontrola za uključivanje i
isključivanje dodirne table 2
- kontrola bežične veze
 - dugme 21
 - operativni sistem 21
 - Softver Wireless Assistant
(Asistent bežične veze) 21
- Kontrolna tabla dugmadi za brzo
pokretanje 59
- korišćenje web kamere 69
- kritičan nivo baterije 82
- L**
- laki udarac dodirne table 43
- laki udarci
 - kreiranje dodeljenih
zadataka 52
 - promena dodeljenih
zadataka 52
- lampica Web kamere,
identifikovanje 6, 11
- lampica baterije 3, 80, 81
- lampica bežične veze,
identifikovanje 8, 21
- lampica disk jedinice
identifikovanje 3
status 93
- Lampica dodirne table 1, 3
- lampica isključivanja zvuka,
identifikovanje 3
- lampica napajanja,
identifikovanje 3
- lampica povećanja jačine,
identifikovanje 4
- lampica smanjenja jačine zvuka,
identifikovanje 3
- lampica tastera „caps lock“,
identifikovanje 3
- lampica tastera „num lock“,
identifikovanje 4
- lampice
 - Web kamera 6, 11
 - baterija 3
 - bežična veza 8
 - caps lock 3
 - disk jedinica 3, 93
 - Dodirna tabla 1, 3
 - energija 3
 - isključivanje zvuka 3
 - isključivanje zvuka 3
 - num lock 4
 - povećavanje jačine zvuka 4
 - smanjivanje jačine zvuka 3
 - tastatura 53
- ležišta
 - baterija 10, 14
 - čvrsti disk 10
- ležište za baterije 14
- ležište za bateriju 10
- ležište za čvrsti disk,
identifikovanje 10
- logičke oznake disk jedinica 157
- lokalna mreža (LAN)
 - kabl za povezivanje 40
 - potreban kabl 40
- lokalnom standardu prilagođen
adapter za modemski kabl 35
- lozinka korisnika 117
- lozinke
 - administrator 116
 - BIOS administratorske 117
 - DriveLock 119
 - korisnik 117
- M**
- McAfee Total Protection 128, 129
- medijumi disk jedinice 73
- memorijski modul
 - nadogradnja 112
 - uklanjanje 112
 - umetanje 113
 - vraćanje 112
- meni „File“ (Datoteka) 147
- meni „System Configuration“
(Konfiguracija sistema) 149
- meni „Security“ (Bezbednost)
 - always Prompt for HP
SpareKey Enrollment (Uvek
zatražite HP SpareKey
upisnicu) 149
 - change Password (promeni
lozinku) 149
 - Disk Sanitizer 149
 - HP SpareKey 149
 - HP SpareKey Enrollment (HP
SpareKey upisnica) 149
 - podešavanje administratorske
lozinke za BIOS 148
 - System IDs 149
 - smernice za lozinku 148
- menjanje redosleda
pokretanja 158
- Microsoft Certificate of Authenticity
(Nalepnica sertifikata o
autentičnosti kompanije
Microsoft) 14
- mikrofon, unutrašnji 11
- miš, spoljni
 - podešavanje željenih
opcija 41
 - povezivanje 44
- modemski kabl
 - lokalnom standardu prilagođen
adapter za kabl 35
 - povezivanje 35
 - strujno kolo za smanjivanje
šumova 35
- modemski softver
 - podešavanje/dodavanje
lokacije 36
 - problemi s povezivanjem na
putovanju 38
- Modul HP Mobile Broadband 27
- monitor, povezivanje 68
- mrežni kabl
 - povezivanje 40
 - strujno kolo za smanjivanje
šumova 40
- mrežni ključ 33
- Multi Core CPU 151
- MultiBoot Express (Ekspresno
višestruko pokretanje) 154, 159

N

nalepnica odobrenja za upotrebu modema 14
nalepnica sertifikata bežične veze 14
nalepnica sertifikata o autentičnosti 14
nalepnice
WLAN 14
Bluetooth 14
inventarska oznaka 13
Microsoft certifikat o autentičnosti 14
Modul HP Mobile Broadband 14
odobrenje za upotrebu modema 14
odredbe 14
sertifikat bežične veze 14
SIM 14
napajanje
čuvanje 86
napajanje iz baterije 78
napunjenost baterije
informacija 58
maksimalno povećanje 81
NIC uređaj za
pokretanje 154, 156
num lock, spoljna tastatura 61

O

odeljak za Bluetooth, identifikacija 6
odeljak za čvrsti disk
šrafovi, uklanjanje 112
održavanje
Defragmentator diska 92
Disk Cleanup (Čišćenje diska) 92
olovka
čišćenje 170
identifikovanje 44
kalibrisanje 46
korišćenje 44
podešavanje željenih opcija 47
ometanje, umanjivanje 33
opcije porta
eSATA port 153
Slot za pametnu karticu 153

opcije portova
1394 port 153
čitač fleš medijuma 153
USB port 153
utor za ExpressCard 153
opcionalna baza proširenja 64
opcionalna optička disk jedinica 64
operativni sistem
Ključ proizvoda 14
Microsoft Certificate of Authenticity (Nalepnica sertifikata o autentičnosti kompanije Microsoft) 14
oporavak čvrstog diska 143
oporavak pomoću alatke f11 143
optička disk jedinica
zaštita 64
optički disk
piše se na 64

P

PXE server 156
pametna kartica
definisana 109
uklanjanje 110
umetanje 109
particija za oporavak 143
planovi napajanja 75
podešavanja dodirnog ekrana 52
podešavanje WLAN mreže 24
Podešavanje Internet veze 24
podešavanje, računar 1
podrška za stare uređaje, USB 145, 150
podrška za stare USB uređaje 145, 150
podrška za USB na starijim operativnim sistemima 100
pokazivačka palica
identifikovanje 2
korišćenje 44
pokazivački uređaji
korišćenje 44
podešavanje željenih opcija 41
pokret dodirnog ekrana za okretanje 49
pokret dodirnog ekrana za pomeranje 49

pokret dodirnog ekrana za umanjivanje primicanjem prstiju 50
pokret dodirnog ekrana za uvećanje 50
pokret pomeranja na TouchPad (Dodirnoj tabli) 42
pokret umanjivanja primicanjem prstiju na TouchPad (Dodirnoj tabli) 42
pokret uvećanja na TouchPad (Dodirnoj tabli) 42
Pokretanje preko mrežne usluge 156
pokreti dodirnog ekrana
laki udarci 47
okretanje 49
pomeranje 49
prevlačenje 48
tapkanje 47
umanjivanje primicanjem prstiju 50
uvećanje 50
Pokreti na TouchPad (Dodirnoj tabli)
laki udarac pomoću tri prsta 43
pomeranje 42
umanjivanje primicanjem prstiju 42
uvećanje 42
port 1394
identifikovanje 8
korišćenje 101
port za monitor, spoljni 9
port za spoljni monitor
identifikovanje 9
povezivanje 68
portovi
1394 8, 101
spoljni monitor 9, 68
USB 7, 99
poslovna WLAN veza 26
povezivanje sa WLAN-om 26
povezivanje sa LAN 40
povezivanje, spoljno napajanje 77
prekidač bežične veze, identifikovanje 8

prekidač za ekran,
 identifikovanje 4
prekidač za napajanje,
 identifikovanje 6
prekidači
 bežična veza 8
 energija 6
 unutrašnji ekran 4
procedure za čišćenje 170
proizvodi za čišćenje 169
projektor, povezivanje 68
Protiv krađe 149
provera audio funkcija 66
punjenje baterija 80, 83
putovanje sa računarom
 nalepnica odobrenja za
 upotrebu modema 14

R

raspoređivanje, softver 161
redosled pokretanja sistema 150
restore security defaults (vrati
 podrazumevana podešavanja za
 bezbednost) 153
rešavanje problema 31
rešavanje problema s
 modemom 38
reza za otpuštanje baterije 79
reza za otpuštanje baterije,
 identifikovanje 10
reza za otpuštanje ekrana,
 identifikovanje 6
reza za otpuštanje,
 baterija 10, 79
reza, otpuštanje baterije 10
RJ-11 (modemski) konektor,
 identifikovanje 7
RJ-45 (mrežni) konektor,
 identifikovanje 9

S

system IDs 149
SATA (Serial Advanced
 Technology Attachment)
 uređaji 150

SATA (Serial Advanced
 Technology Attachment) uređaji.
 AHCI (Advanced Host
 Controller Interface) 150
 IDE (Integrated Drive
 Electronics) 150
saveti, web kamera 69
senzor svetla u ambijentu
 identifikovanje 11
 interventni taster 58
serijski broj, računar 13
set security level (podesi nivo
 bezbednosti) 153
SIM
 uklanjanje 28
 umetanje 27
sistem koji se ne odaziva 88
skladištenje baterije 87
slab nivo baterije 81
slika na ekranu, prebacivanje 57
slika, računar 161
slot za SIM, identifikovan 10
slot za vizit karte 6
slotovi
 Čitač medijskih kartica 8
 čitač pametnih kartica 7
 ExpressCard 8
 memorija 111
 memorijski modul 10
 sigurnosni kabl 7
 SIM 10
 vizit karte 6
SoftPak-ovi, preuzimanje 138
softver
 Wireless Assistant (Asistent
 bežične veze) 22
 ažuriranje BIOS-a 136
 ažuriranje programa i
 upravljačkih programa 138
 čitač vizit karti 70
 Defragmentator diska 92
 Disk Cleanup (Čišćenje
 diska) 92
 HP Connection Manager
 (Upravljač za uspostavljanje
 veze) 22
 ispravke 162
 oporavak 161
 raspoređivanje 161

Softver Wireless Assistant
 (Asistent bežične veze) 21, 22
softver čitača vizit karti 70
Softver Defragmentator diska 92
Softver HP Client Configuration
 Manager (Upravljač za
 konfiguraciju od strane
 klijenta) 162, 164
Softver HP Client Manager for
 Altiris (Upravljač od strane
 klijenta za Altiris) 162
Softver HP Connection Manager
 (Program za upravljanje
 vezama) 22
spoljna disk jedinica 102
spoljni audio uređaji,
 povezivanje 66
Stanje spavanja
 izlazak 73
 pokretanje 73
strujno kolo za smanjivanje
 šumova
 modemski kabl 35
 mrežni kabl 40
svetlo isključenja zvuka,
 identifikacija 4, 62
svetlo tastature, identifikacija 53
svojstva web kamere,
 podešavanje 70

Š

šarka za promenu položaja
 ekrana 11, 15
šarkica za menjanje položaja
 ekrana, identifikacija 11, 15
šifrovanje 25

T

TXT (IntelTrusted Execution
 Technology) 151
tastatura, čišćenje 170
tastatura, spoljna
 korišćenje 61
 num lock 61
tastatura, ugrađena
 korišćenje 60
 omogućavanje i
 onemogućavanje 60
 prebacivanje funkcija
 tastera 61

taster fn
 identifikovanje 5
 korišćenje 2, 55
Taster sa Windows logotipom,
 identifikovanje 5
taster za Windows aplikacije,
 identifikovanje 5
taster za aplikacije, Windows 5
tasteri
 Windows aplikacije 5
 Windows logotip 5
 esc 5
 fn 5
 funkcijski 5
 tastatura 5
tasteri na tastaturi,
 identifikovanje 5
Tehnologija aktivnog upravljanja,
 Intel 166
Tehnologija virtuelizacije 151
temperatura 87
temperatura baterije 87
tipovi video prenosa 57
TPM Embedded Security (TPM
 ugrađena bezbednost) 149

U

ugrađeni uređaj
 audio uređaji 152
 Instalacija napajanja
 monitora 152
 interni zvučnici 152
 LAN/WLAN prebacivanje 152
 mikrofon 152
 radio WWAN uređaja 152
 radio WLAN uređaja 152
 radio Bluetooth uređaja 152
 Senzor svetla u
 ambijentu 152
 ugrađena kamera 152
 Upravljač interfejsom mreže
 (LAN) 152
ugrađeni uređaji
 Wake on LAN 152
 čitača otisaka prstiju 152
 dugme za bežično
 povezivanje 152
 modem 152
umanjivanje ometanja 33

umetanje memorijskog
 modula 113
Unified Extensible Firmware
 Interface (UEFI) mod 150
Univerzalni upravljački program za
 štampu, korišćenje 168
unutrašnji mikrofon,
 identifikovanje 11
upisivi medijumi 73
upravljanje korisnicima 148
uputstva za čišćenje 169
uređaji 1394
 povezivanje 101
 zaustavljanje 101
uređaji za pokretanje,
 omogućavanje 156
USB čvorišta 99
USB kabl, priključivanje 99
USB port, identifikacija 99
USB port, sa napajanjem 8
USB portovi, identifikovanje 7
USB uređaji
 opis 99
 priključivanje 99
 uklanjanje 99
 zaustavljanje 99
Uslužni program Computer
 Setup 161
uslužni program za podešavanje
 kretanje i biranje 145
 meni „File“ (Datoteka) 147
 meni „System Configuration“
 (Konfiguracija sistema) 149
 meni „Security“
 (Bezbednost) 148
 vraćanje fabričkih
 podešavanja 146
utičnice 99
utor za bezbednosni kabl,
 identifikovanje 7
Utor za ExpressCard 8

V

ventilacioni otvori,
 identifikovanje 8, 10
ventilator sistema 150
volumen, podešavanje 62
vrati fabričke postavke 148

Z

zamena memorijskog
 modula 112
zaštitni zid 25
zona za pomeranje, dodirna
 tabla 2
zvučnici, identifikovanje 6

