

Prenosný počítač HP ProBook

Používateľská príručka

© Copyright 2010 Hewlett-Packard Development Company, L.P.

Bluetooth je ochranná známka príslušného vlastníka a spoločnosť Hewlett-Packard Company ju používa na základe licencie. Intel je ochranná známka spoločnosti Intel Corporation v USA a ďalších krajinách alebo regiónoch. Java je ochranná známka spoločnosti Sun Microsystems, Inc., Microsoft a Windows sú ochranné známky spoločnosti Microsoft Corporation registrované v USA. Logo SD je ochranná známka príslušného vlastníka.

Informácie obsiahnuté v tomto dokumente sa môžu zmeniť bez predchádzajúceho upozornenia. Jediné záruky vzťahujúce sa na produkty a služby spoločnosti HP sú uvedené v prehláseniach o výslovnej záruke, ktoré sa dodávajú spolu s produktmi a službami. Žiadne informácie uvedené v tejto príručke nemožno považovať za dodatočnú záruku. Spoločnosť HP nie je zodpovedná za technické alebo redakčné chyby či vynechaný text v tejto príručke.

Prvé vydanie: marec 2010

Katalógové číslo dokumentu: 598086-232

Poznámka k produktu

Táto používateľská príručka popisuje funkcie, ktoré poskytuje väčšina modelov. Váš počítač nemusí poskytovať všetky tieto funkcie.

V dôsledku rýchleho vývoja produktov sa mohol obsah používateľských príručiek (týkajúci sa hardvéru a softvéru) nachádzajúcich sa na pevnom disku alebo disku CD postupne aktualizovať. Navštívte webovú lokalitu <http://www.hp.com/support>, vyberte svoju krajinu/región a podľa pokynov na obrazovke vyhľadajte najnovšie používateľské príručky pre váš produkt.

Bezpečnostné výstražné upozornenie

- ⚠ **VAROVANIE!** V záujme zníženia zranenia spôsobeného teplom alebo prehriatia počítača, nekladte si počítač na kolená ani neblokujte jeho vetracie otvory. Pri práci počítač dávajte len na tvrdý a rovný povrch. Prúdenie vzduchu nesmú blokovať žiadne predmety, ako sú blízko umiestnená tlačiareň alebo kus textílie (napríklad prikrývka alebo ošatenie). Takisto nedovoľte, aby sa sieťový napájací adaptér počas prevádzky dotýkal pokožky alebo mäkkého povrchu (napríklad prikrývky alebo ošatenia). Počítač a sieťový napájací adaptér vyhovujú teplotným limitom pre povrchy, s ktorými prichádza používateľ do styku. Uvedené teplotné limity sú definované medzinárodným štandardom pre bezpečnosť zariadení IT (International Standard for Safety of Information Technology Equipment (IEC 60950)).

Obsah

1 Vlastnosti a funkcie	1
Identifikácia hardvéru	1
Súčasti na vrchnej strane	1
TouchPad	1
Indikátory	3
Tlačidlá, reproduktory, vypínače a snímač odtlačkov prstov (len vybrané modely)	4
Klávesy	6
Súčasti na prednej strane	7
Súčasti na pravej strane	8
Súčasti na ľavej strane	9
Súčasti na spodnej strane	11
Obrazovka	11
Antény pre bezdrôtovú komunikáciu (len vybrané modely)	12
Ďalšie hardvérové súčasti	14
Identifikácia štítkov	14
2 Bezdrôtové pripojenie, modem a lokálna sieť	16
Používanie bezdrôtových zariadení (len vybrané modely)	16
Identifikácia ikon bezdrôtovej komunikácie a siete	17
Používanie ovládacích prvkov bezdrôtovej komunikácie	17
Používanie tlačidla bezdrôtovej komunikácie	18
Používanie softvéru Wireless Assistant (len vybrané modely)	18
Používanie softvéru Správca pripojení HP (len vybrané modely)	19
Používanie ovládacích prvkov operačného systému	19
Používanie siete WLAN	20
Nastavenie siete WLAN	20
Ochrana siete WLAN	20
Pripojenie na sieť WLAN	21
Pripojenie na inú sieť	22
Používanie mobilného širokopásmového pripojenia HP (len vybrané modely)	23
Vloženie karty SIM	23
Vybratie karty SIM	24
Používanie bezdrôtových zariadení Bluetooth (len vybrané modely)	26

Technológia Bluetooth a zdieľanie internetového pripojenia	26
Riešenie problémov s bezdrôtovým pripojením	27
Nedá sa vytvoriť pripojenie na sieť WLAN	27
Nedá sa pripojiť na preferovanú sieť	28
Ikona sieťového pripojenia sa nezobrazila	28
Aktuálne sieťové bezpečnostné kódy nie sú dostupné	28
Pripojenie na sieť WLAN je veľmi slabé	29
Nedá sa pripojiť k bezdrôtovému smerovaču	29
Používanie modemu (len vybrané modely)	30
Pripojenie modemového kábla	30
Pripojenie adaptéra modemového kábla špecifického pre príslušnú krajinu alebo región	31
Výber umiestnenia	31
Zobrazenie aktuálneho výberu umiestnenia	31
Pridávanie nových umiestnení pri cestovaní	32
Riešenie problémov s pripojením pri cestovaní	33
Pripojenie k sieti LAN	35
3 Ukazovacie zariadenia a klávesnica	36
Používanie ukazovacích zariadení	36
Nastavenie parametrov ukazovacieho zariadenia	36
Používanie zariadenia TouchPad	36
Zapnutie a vypnutie zariadenia TouchPad	36
Navigácia	36
Vyberanie	37
Používanie dotykových gest zariadenia TouchPad	38
Posúvanie	39
Stiahnutie/priblíženie	39
Otáčanie	39
Rýchle pohyby tromi prstami	40
Pripojenie externej myši	41
Používanie klávesnice	41
Používanie klávesových skratiek	41
Zobrazenie systémových informácií	42
Spustenie režimu spánku	42
Zníženie jasov obrazovky	42
Zvýšenie jasov obrazovky	43
Prepnutie obrazu	43
Otvorenie predvolenej e-mailovej aplikácie	43
Otvorenie predvoleného webového prehľadávača	43
Stlmenie zvuku reproduktora	43
Zoslabenie zvuku reproduktora	43
Zosilnenie zvuku reproduktora	43

Prehratie predchádzajúcej stopy alebo sekcie zvukového disku CD alebo disku DVD	44
Prehratie, pozastavenie alebo pokračovanie prehrávania zvukového disku CD alebo disku DVD	44
Prehratie nasledujúcej stopy alebo sekcie zvukového disku CD alebo disku DVD	44
Používanie programu QuickLook	45
Používanie programu QuickWeb	46
Používanie integrovanej numerickej klávesnice	47
Zapnutie a vypnutie integrovanej numerickej klávesnice	47
Prepnutie funkcií klávesov integrovanej numerickej klávesnice	47
Používanie voliteľnej externej numerickej klávesnice	48
Čistenie zariadenia TouchPad a klávesnice	49
4 Multimédia	50
Multimediálne funkcie	50
Identifikácia multimediálnych súčastí	50
Nastavenie hlasitosti	51
Multimediálny softvér	53
Otvorenie predinštalovaného multimediálneho softvéru	53
Používanie multimediálneho softvéru	53
Inštalácia multimediálneho softvéru z disku	54
Zvuk	55
Pripojenie externých zvukových zariadení	55
Kontrola zvukových funkcií	56
Video	57
Pripojenie externého monitora alebo projektora	57
Používanie portu pre externý monitor	57
Používanie portu HDMI	57
Konfigurovanie zvuku pre rozhranie HDMI	58
Optická jednotka (len vybrané modely)	59
Identifikácia nainštalovanej optickej jednotky	59
Používanie optických diskov (CD, DVD a BD)	59
Výber správneho disku (disky CD, DVD a BD)	59
Disky CD-R	60
Disky CD-RW	60
Disky DVD±R	60
Disky DVD±RW	60
Disky LightScribe DVD+R	60
Disky Blu-ray (BD)	60
Prehrávanie disku CD, DVD alebo BD	61
Konfigurácia funkcie Automatické prehrávanie	62
Zmena nastavení regiónu pre disk DVD	62
Dodržiavanie upozornenia týkajúceho sa autorských práv	62

Kopírovanie disku CD alebo DVD	63
Vytvorenie (napálenie) disku CD, DVD alebo BD	63
Vybratie optického disku (CD, DVD alebo BD)	64
Riešenie problémov	64
Podávač optického disku sa neotvorí, keď chcete vybrať disk CD, DVD alebo BD	64
Počítač nerozpoznáva optickú jednotku	65
Ochrana pred prerušením prehrávania	66
Disk sa neprehrá	66
Disk sa automaticky neprehráva	67
Film sa zastavuje, preskakuje alebo sa trhane prehráva	67
Film sa nezobrazuje na externom displeji	68
Proces napájania disku sa nezačne alebo sa zastaví pred dokončením	68
Ovládač zariadenia je nutné preinštalovať	68
Získanie najnovších ovládačov zariadenia HP	69
Získanie ovládačov zariadení spoločnosti Microsoft	69
Webová kamera	71
Tipy na používanie webovej kamery	71
Úprava vlastností webovej kamery	72
5 Správa napájania	73
Nastavenie možností napájania	73
Používanie úsporných režimov napájania	73
Spustenie a ukončenie režimu spánku	73
Spustenie a ukončenie režimu dlhodobého spánku	74
Používanie merača batérie	74
Používanie schém napájania	74
Prezeranie aktuálneho plánu napájania	75
Výber iného plánu napájania	75
Úprava plánov napájania	75
Nastavenie ochranného hesla pri prebudení	75
Používanie externého sieťového napájacieho zdroja	76
Pripojenie sieťového napájacieho adaptéra	76
Napájanie z batérie	77
Nájdienie informácií o batérii v aplikácii Pomoc a technická podpora	78
Používanie softvéru Kontrola stavu batérie	78
Zobrazenie zostávajúceho stavu nabitia batérie	78
Vloženie alebo vybratie batérie	79
Nabíjanie batérie	80
Maximalizovanie doby vybitia batérie	81
Riadenie nízkeho stavu nabitia batérie	81
Identifikácia nízkeho stavu nabitia batérie	81
Vyriešenie nízkeho stavu nabitia batérie	81

Vyriešenie nízkeho stavu nabitia batérie, keď je k dispozícii externý zdroj napájania	81
Vyriešenie nízkeho stavu nabitia batérie, keď je k dispozícii nabitá batéria	82
Vyriešenie nízkeho stavu nabitia batérie, keď nie je k dispozícii zdroj napájania	82
Vyriešenie nízkeho stavu nabitia batérie, keď počítač nemôže ukončiť režim dlhodobého spánku	82
Kalibrácia batérie	82
Krok 1: Batériu úplne nabite	82
Krok 2: Zrušte režim spánku alebo režim dlhodobého spánku	83
Krok 3: Batériu vybite	83
Krok 4: Batériu úplne nabite	84
Krok 5: Opäť zapnite režim dlhodobého spánku a režim spánku	84
Úspora energie batérie	84
Uloženie batérie	85
Likvidácia použitej batérie	85
Výmena batérie	85
Test sieťového napájacieho adaptéra	86
Vypnutie počítača	86

6 Jednotky 88

Identifikácia nainštalovaných jednotiek	88
Manipulácia s jednotkami	88
Zlepšenie výkonu pevného disku	90
Používanie programu Defragmentácia disku	90
Používanie programu Čistenie disku	90
Používanie programu HP 3D DriveGuard	91
Identifikácia stavu programu HP 3D DriveGuard	91
Používanie softvéru HP 3D DriveGuard	92
Používanie externých jednotiek	93
Používanie voliteľných externých zariadení	93
Výmena pevného disku	94

7 Externé zariadenia 108

Používanie zariadenia USB	108
Pripojenie zariadenia USB	108
Odstránenie zariadenia USB	108
Používanie podpory rozhrania USB	109
Používanie zariadenia eSATA	110
Pripojenie zariadenia eSATA	110
Odstránenie zariadenia eSATA	110
Používanie externých jednotiek	111
Používanie voliteľných externých zariadení	111

8 Externé multimediálne karty	112
Používanie čítača mediálnych kariet	112
Vloženie digitálnej karty	112
Vybratie digitálnej karty	113
Používanie kariet ExpressCard (len vybrané modely)	114
Konfigurácia karty ExpressCard	114
Vloženie karty ExpressCard	114
Vybratie karty ExpressCard	115
9 Pamäťové moduly	117
Pridanie alebo výmena pamäťových modulov	118
10 Zabezpečenie	129
Ochrana počítača	129
Používanie hesiel	130
Nastavenie hesiel v systéme Windows	130
Nastavenie hesiel v programe Computer Setup	131
Heslo správcu systému BIOS	131
Správa hesla správcu systému BIOS	132
Zadanie hesla správcu systému BIOS	133
Používanie funkcie DriveLock programu Computer Setup	133
Nastavenie hesla funkcie DriveLock	134
Zadávanie hesla funkcie DriveLock	135
Zmena hesla funkcie DriveLock	136
Odstránenie ochrany DriveLock	137
Používanie funkcie Auto DriveLock programu Computer Setup	137
Zadávanie automatického hesla funkcie DriveLock	137
Odstránenie automatickej ochrany DriveLock	138
Používanie funkcií zabezpečenia v programe Computer Setup	139
Zabezpečenie systémových zariadení	139
Zobrazenie systémových informácií programu Computer Setup	140
Používanie systémových identifikačných údajov programu Computer Setup	140
Používanie antivírusového softvéru	141
Používanie softvéru brány firewall	142
Inštalácia dôležitých aktualizácií	143
Používanie nástroja HP ProtectTools Security Manager (len vybrané modely)	144
Inštalácia bezpečnostného lanka	145
11 Aktualizácie softvéru	146
Aktualizácia softvéru	146
Aktualizácia systému BIOS	148
Zistenie verzie systému BIOS	148
Prevzatie aktualizácie systému BIOS	149

Aktualizácia programov a ovládačov	151
Používanie programu SoftPaq Download Manager	152
12 Zálohovanie a obnovenie	153
Zálohovanie údajov	154
Vykonanie obnovy	156
Používanie nástrojov na obnovu systému Windows	156
Používanie nástroja f11	157
Používanie disku DVD s operačným systémom Windows 7 (kupuje sa samostatne)	157
13 Program Computer Setup	159
Spustenie programu Computer Setup	159
Používanie programu Computer Setup	159
Navigácia a výber v programe Computer Setup	159
Obnovenie nastavení z výroby v programe Computer Setup	160
Ponuky programu Computer Setup	161
Ponuka File (Súbor)	161
Ponuka Security (Zabezpečenie)	162
Ponuka System Configuration (Konfigurácia systému)	163
14 Zavádzanie viacerých systémov	168
Informácie o poradí spúšťacích zariadení	168
Povolenie spúšťacích zariadení v programe Computer Setup	170
Zmeny poradia spúšťacích zariadení	171
Výber predvolieb zavádzania viacerých systémov	172
Nastavenie nového poradia spúšťania v programe Computer Setup	172
Dynamický výber spúšťacieho zariadenia pomocou výzvy F9	173
Nastavenie výzvy funkcie MultiBoot Express	173
Zadanie nastavení pre funkciu MultiBoot Express	174
15 Správa a tlač	175
Používanie riešení správy klientov	175
Konfigurácia a nasadzovanie bitových kópií softvéru	175
Správa a aktualizácia softvéru	176
HP Client Manager for Altiris (len vybrané modely)	176
HP Client Configuration Manager (CCM) (len vybrané modely)	178
HP System Software Manager (SSM)	179
Register	180

1 Vlastnosti a funkcie

Identifikácia hardvéru

Postup krokov na zobrazenie zoznamu hardvéru nainštalovaného v počítači:

1. Vyberte ponuku **Štart > Počítač > Vlastnosti systému**.
2. V ľavej časti okna kliknite na položku **Správca zariadení**.

Takisto môžete pridať hardvér alebo modifikovať konfigurácie zariadení pomocou Správca zariadení.

 **POZNÁMKA:** Systém Windows® obsahuje funkciu Kontrola používateľských kont, ktorá zvyšuje bezpečnosť počítača. Môže sa objaviť výzva na zadanie povolenia alebo hesla pre úlohy, ako sú inštalácia softvéru, spúšťanie pomôcok alebo zmena nastavení systému Windows. Ďalšie informácie nájdete v aplikácii Pomoc a technická podpora systému Windows.

Súčasti na vrchnej strane

TouchPad

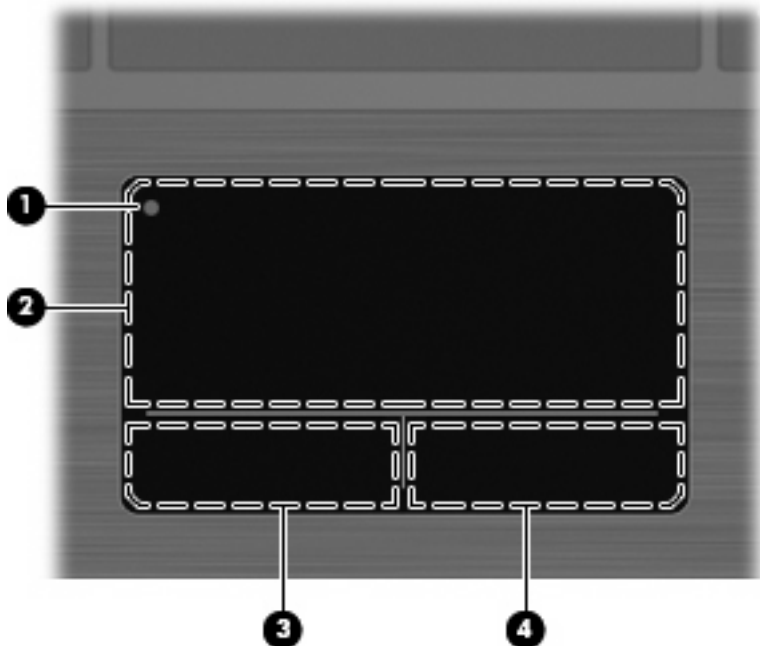

Súčasť	Popis
(1) Indikátor vypnutia zariadenia TouchPad	Ak chcete zapnúť alebo vypnúť zónu zariadenia TouchPad, dvakrát rýchlo ťuknite na indikátor vypnutia zariadenia TouchPad. POZNÁMKA: Keď je zóna zariadenia TouchPad aktívna, indikátor nesvieti.
(2) Zóna zariadenia TouchPad*	Slúži na posúvanie ukazovateľa a na výber alebo aktiváciu položiek na obrazovke.
(3) Ľavé tlačidlo zariadenia TouchPad*	Plní rovnakú funkciu ako ľavé tlačidlo na externej myši.
(4) Pravé tlačidlo zariadenia TouchPad*	Plní rovnakú funkciu ako pravé tlačidlo na externej myši.

*Táto tabuľka obsahuje popis nastavení od výrobcu. Ak chcete zobraziť alebo zmeniť predvoľby polohovacieho zariadenia, vyberte ponuku **Štart > Ovládací panel > Hardvér a zvuk > Myš**.

Indikátory

 **POZNÁMKA:** Riadte sa obrázkom, ktorý najlepšie zodpovedá vašmu počítaču.

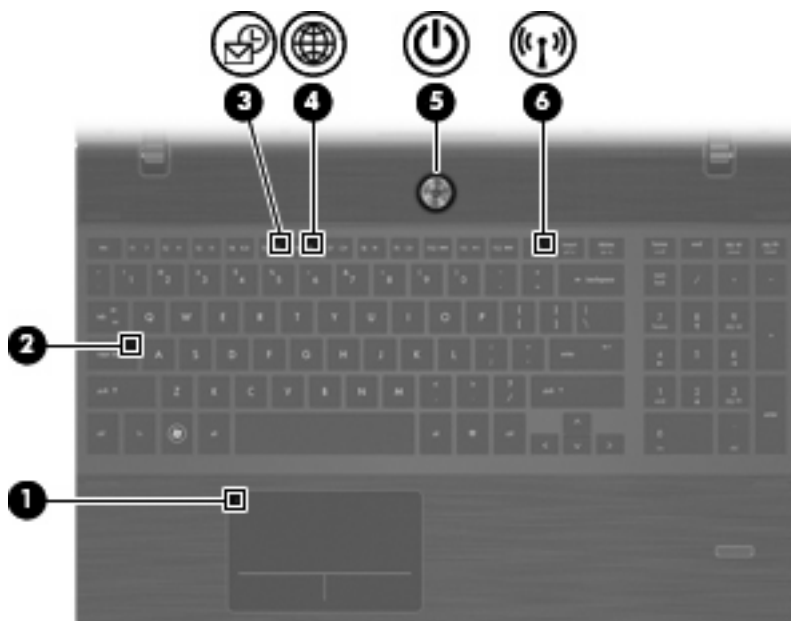
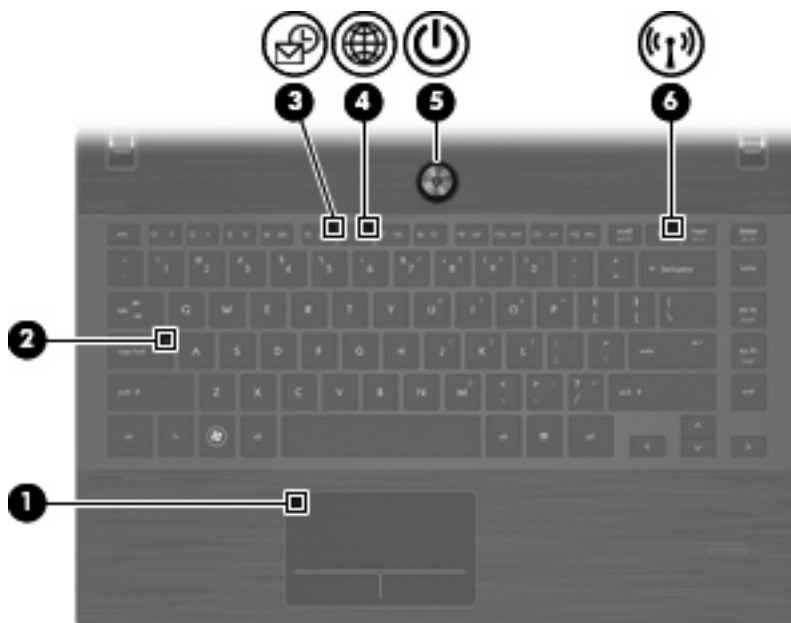

Súčasť	Popis
(1) Indikátor vypnutia zariadenia TouchPad	<ul style="list-style-type: none">Jantárová: Zariadenie TouchPad je vypnuté.Nesvieti: Zariadenie TouchPad je zapnuté.
(2) Indikátor klávesu caps lock	Svieti: Kláves caps lock je zapnutý.
(3) Indikátor funkcie HP QuickLook	Bliká: Prebieha otváranie alebo zatváranie funkcie QuickLook.
(4) Indikátor funkcie HP QuickWeb	Bliká: Prebieha otváranie alebo zatváranie webového prehľadávača.

Súčasť	Popis
(5) Indikátor napájania	<ul style="list-style-type: none"> • Svetí: Počítač je zapnutý. • Bliká: Počítač je v režime spánku. • Nesvieti: Počítač je vypnutý alebo v režime dlhodobého spánku.
(6) Indikátor bezdrôtovej komunikácie	<ul style="list-style-type: none"> • Biela: Integrované zariadenie na bezdrôtovú komunikáciu, ako napríklad zariadenie na komunikáciu s bezdrôtovou lokálnou sieťou (WLAN) alebo zariadenie Bluetooth® je zapnuté. • Jantárová: Všetky bezdrôtové zariadenia sú vypnuté.

Tlačidlá, reproduktory, vypínače a snímač odtlačkov prstov (len vybrané modely)

 **POZNÁMKA:** Váš počítač sa môže mierne líšiť od modelu vyobrazeného v tejto časti.

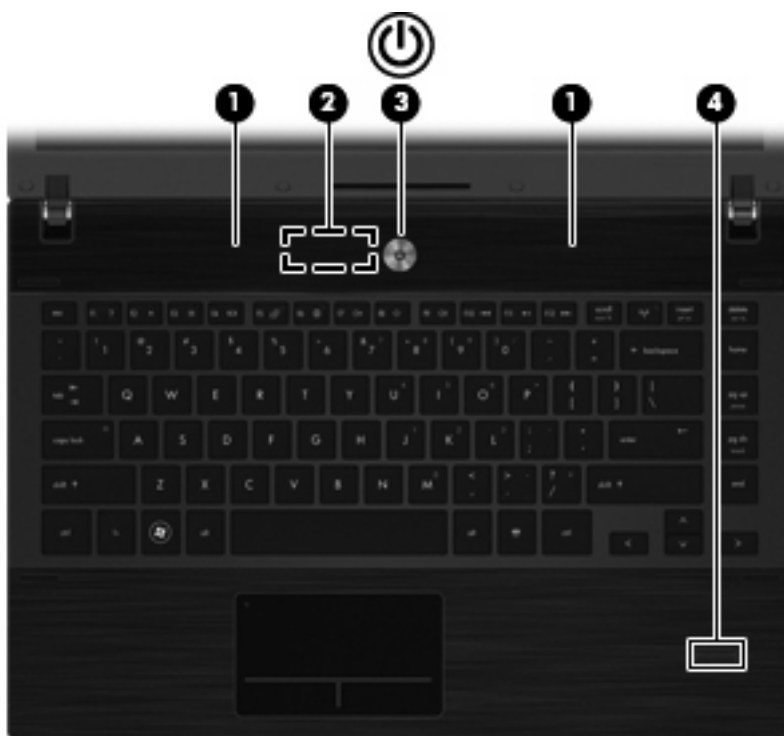

Súčasť	Popis
(1) Reproduktory (2)	Vytvárajú zvuk.
(2) Interný vypínač displeja	Slúži na vypnutie displeja, ak displej zatvoríte, kým je počítač zapnutý.

Súčasť	Popis
(3) Tlačidlo napájania	<ul style="list-style-type: none"><li data-bbox="842 226 1442 247">• Ak je počítač vypnutý, stlačením tohto tlačidla ho zapnete.<li data-bbox="842 277 1442 298">• Ak je počítač zapnutý, stlačením tohto tlačidla ho vypnete.<li data-bbox="842 327 1417 382">• Ak je počítač v režime spánku, krátkym stlačením tohto tlačidla tento režim ukončíte.<li data-bbox="842 411 1465 466">• Ak je počítač v režime dlhodobého spánku, krátkym stlačením tlačidla tento režim ukončíte. <p data-bbox="842 487 1417 562">Ak počítač prestal reagovať a postupy vypínania v systéme Windows nefungujú, počítač vypnete stlačením a podržaním tlačidla napájania aspoň na 5 sekúnd.</p> <p data-bbox="842 592 1465 659">Ak chcete získať ďalšie informácie o nastaveniach napájania a ich zmene, vyberte ponuku Štart > Ovládací panel > Systém a údržba > Možnosti napájania.</p>
(4) Snímač odtlačkov prstov (len vybrané modely)	Umožňuje použiť odtlačky prstov namiesto hesla na prihlásenie sa do systému Windows.

Klávesy

 **POZNÁMKA:** Pozrite si obrázok, ktorý sa najviac podobá na váš počítač.

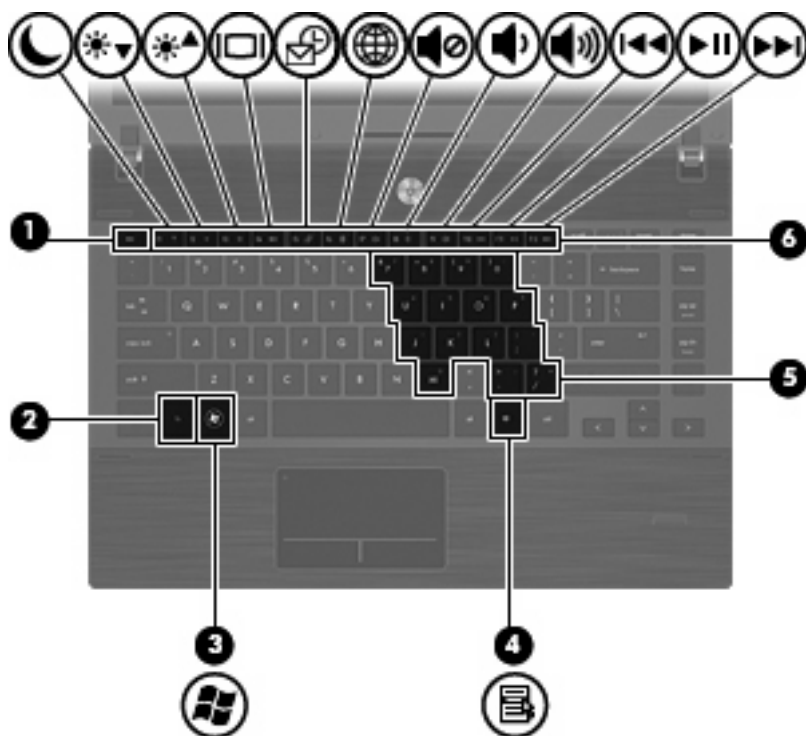

Súčasť	Popis
(1) Kláves <code>esc</code>	Pri stlačení v kombinácii s klávesom <code>fn</code> zobrazuje systémové informácie.
(2) Kláves <code>fn</code>	Pri stlačení v kombinácii s funkčným klávesom alebo klávesom <code>esc</code> slúži na spúšťanie často používaných systémových funkcií.
(3) Kláves s logom Windows	Slúži na zobrazenie ponuky Štart systému Windows.
(4) Kláves aplikácií systému Windows	Slúži na zobrazenie ponuky skratiek pre položky pod kurzorom.
(5) Klávesy integrovanej numerickej klávesnice	Pri stlačení v kombinácii s klávesmi <code>fn</code> a <code>num lk</code> sa dajú použiť ako klávesy na externej numerickej klávesnici.
(6) Funkčné klávesy	Pri stlačení v kombinácii s klávesom <code>fn</code> slúžia na spúšťanie často používaných systémových funkcií.

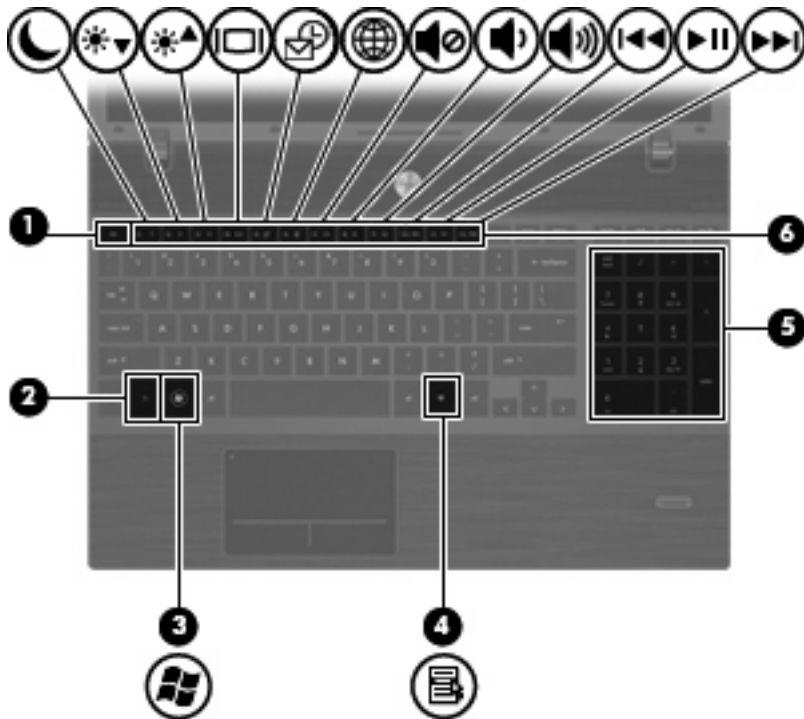

Súčasť	Popis
(1) Kláves esc	Pri stlačení v kombinácii s klávesom fn zobrazuje systémové informácie.
(2) Kláves fn	Pri stlačení v kombinácii s funkčným klávesom alebo klávesom esc slúži na spúšťanie často používaných systémových funkcií.
(3) Kláves s logom Windows	Slúži na zobrazenie ponuky Štart systému Windows.
(4) Kláves aplikácií systému Windows	Zobrazuje kontextovú ponuku pre položky pod ukazovateľom.
(5) Klávesy integrovanej numerickej klávesnice	Môžu sa používať ako klávesy na externej numerickej klávesnici.
(6) Funkčné klávesy	Pri stlačení v kombinácii s klávesom fn slúžia na spúšťanie často používaných systémových funkcií.

Súčasti na prednej strane



Súčasť	Popis
(1) Indikátor jednotky	<ul style="list-style-type: none"> Bliká nabiele: Prebieha prístup na pevný alebo optický disk. Jantárová: Nástroj HP 3D DriveGuard dočasne zaparkoval pevný disk.

Súčasť	Popis
(2) Čítač multimediálnych kariet	Podporuje nasledujúce voliteľné formáty digitálnych kariet: <ul style="list-style-type: none"> • Pamäťový čip Memory Stick • Pamäťový čip Memory Stick Duo (vyžaduje sa adaptér) • Pamäťový čip Memory Stick Pro (vyžaduje sa adaptér) • MultiMediaCard (MMC) • Secure Digital (SD) • xD-Picture Card (XD) • xD-Picture Card (XD) typ H • xD-Picture Card (XD) typ M
(3) Zásuvka zvukového výstupu (slúchadlá)	Vytvára zvuk po pripojení voliteľných napájaných stereofónnych reproduktorov, slúchadiel, slúchadiel do uší, slúchadiel s mikrofónom alebo televízora. POZNÁMKA: Keď je zariadenie pripojené do zásuvky pre slúchadlá, reproduktory počítača sú vypnuté.
(4) Zásuvka zvukového vstupu (mikrofón)	Slúži na pripojenie voliteľných slúchadiel s mikrofónom a stereofónneho alebo monofónneho mikrofónu.

Súčasti na pravej strane

 **POZNÁMKA:** Riadte sa obrázkom, ktorý najlepšie zodpovedá vášmu počítaču.

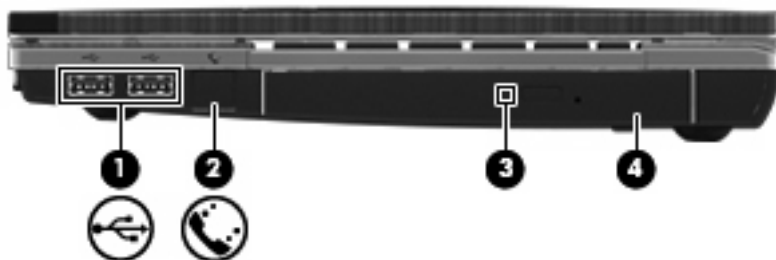

Súčasť	Popis
(1) Porty USB (2)	Slúžia na pripojenie voliteľných zariadení USB.
(2) Zásuvka RJ-11 (modem) (len vybrané modely)	Slúži na pripojenie modemového kábla.
(3) Indikátor optickej jednotky (len vybrané modely)	Bliká: Prebieha prístup na optický disk.
(4) Optická jednotka (len vybrané modely)	Číta optické disky a pri vybraných modeloch tiež na optické disky aj zapisuje.

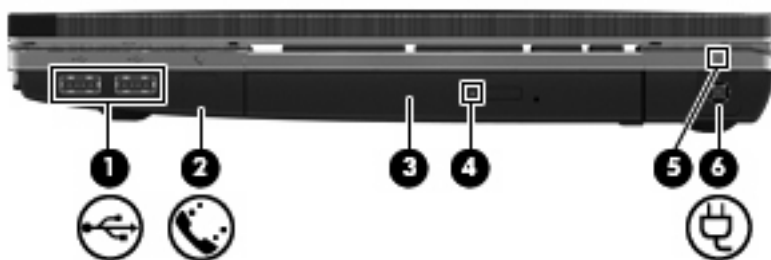

Súčasť	Popis
(1) Porty USB (2)	Slúžia na pripojenie voliteľných zariadení USB.
(2) Zásuvka RJ-11 (modem) (len vybrané modely)	Slúži na pripojenie modemového kábla.
(3) Optická jednotka (len vybrané modely)	Číta optické disky a pri vybraných modeloch tiež na optické disky aj zapisuje.
(4) Indikátor optickej jednotky (len vybrané modely)	Bliká: Prebieha prístup na optický disk.
(5) Indikátor sieťového napájacieho adaptéra	<ul style="list-style-type: none"> Svieti: počítač je pripojený k externému zdroju napájania a batéria sa nabíja. Nesvieti: počítač nie je pripojený k externému zdroju napájania.
(6) Napájací konektor	Slúži na pripojenie sieťového napájacieho adaptéra.

Súčasti na ľavej strane

 **POZNÁMKA:** Riadte sa obrázkom, ktorý najlepšie zodpovedá vašmu počítaču.

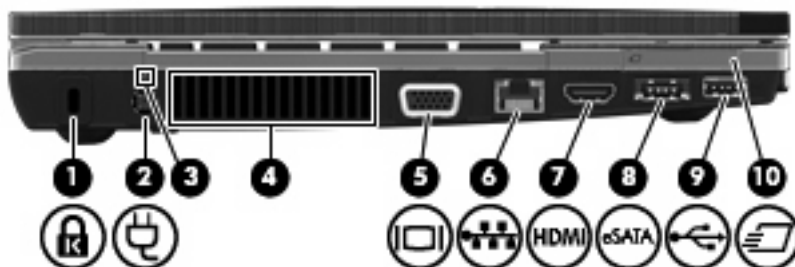

Súčasť	Popis
(1) Otvor pre bezpečnostné lanko	Slúži na pripojenie voliteľného bezpečnostného lanka k počítaču. POZNÁMKA: Bezpečnostné lanko má odradiť, ale nemusí zabrániť zneužitiu alebo krádeži počítača.
(2) Napájací konektor	Slúži na pripojenie sieťového napájacieho adaptéra.
(3) Indikátor sieťového napájacieho adaptéra	<ul style="list-style-type: none"> Svieti: počítač je pripojený k externému zdroju napájania a batéria sa nabíja. Nesvieti: počítač nie je pripojený k externému zdroju napájania.

Súčasť	Popis
(4) Vetrací otvor	Umožňuje prúdenie vzduchu, ktoré ochladzuje vnútorné súčasti. POZNÁMKA: Ventilátor počítača sa spúšťa automaticky kvôli chladeniu vnútorných súčastí a zabráneniu prehriatia. Je normálne, že sa vnútorný ventilátor počas bežných operácií zapína a vypína.
(5) Port pre externý monitor	Slúži na pripojenie externého monitoru VGA alebo projektoru.
(6) Konektor RJ-45 (sieťový)	Slúži na pripojenie sieťového kábla.
(7) Port HDMI	Slúži na pripojenie voliteľného zariadenia HDMI.
(8) Kombinovaný port eSATA/USB	Slúži na pripojenie voliteľného zariadenia USB alebo súčastí eSATA s vysokým výkonom, ako napríklad externý pevný disk eSATA.
(9) Port USB	Slúži na pripojenie voliteľného zariadenia USB.
(10) Zásuvka pre kartu ExpressCard	Slúži na použitie voliteľných kariet ExpressCard.

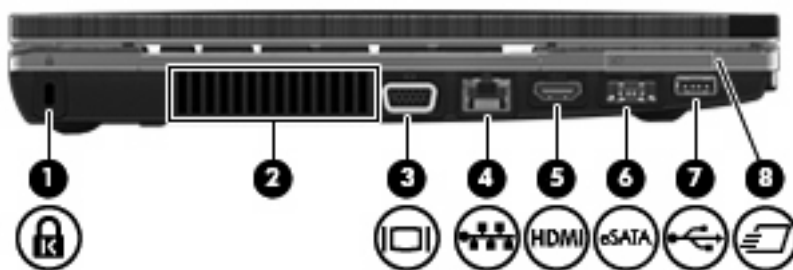

Súčasť	Popis
(1) Otvor pre bezpečnostné lanko	Slúži na pripojenie voliteľného bezpečnostného lanka k počítaču. POZNÁMKA: Bezpečnostné lanko má odradiť, ale nemusí zabrániť zneužitiu alebo krádeži počítača.
(2) Vetrací otvor	Umožňuje prúdenie vzduchu, ktoré ochladzuje vnútorné súčasti. POZNÁMKA: Ventilátor počítača sa spúšťa automaticky kvôli chladeniu vnútorných súčastí a zabráneniu prehriatia. Je normálne, že sa vnútorný ventilátor počas bežných operácií zapína a vypína.
(3) Port pre externý monitor	Slúži na pripojenie externého monitoru VGA alebo projektoru.
(4) Konektor RJ-45 (sieťový)	Slúži na pripojenie sieťového kábla.
(5) Port HDMI	Slúži na pripojenie voliteľného zariadenia HDMI.
(6) Kombinovaný port eSATA/USB	Slúži na pripojenie voliteľného zariadenia USB alebo súčastí eSATA s vysokým výkonom, ako napríklad externý pevný disk eSATA.
(7) Port USB	Slúži na pripojenie voliteľného zariadenia USB.
(8) Zásuvka pre kartu ExpressCard	Slúži na použitie voliteľných kariet ExpressCard.

Súčasti na spodnej strane

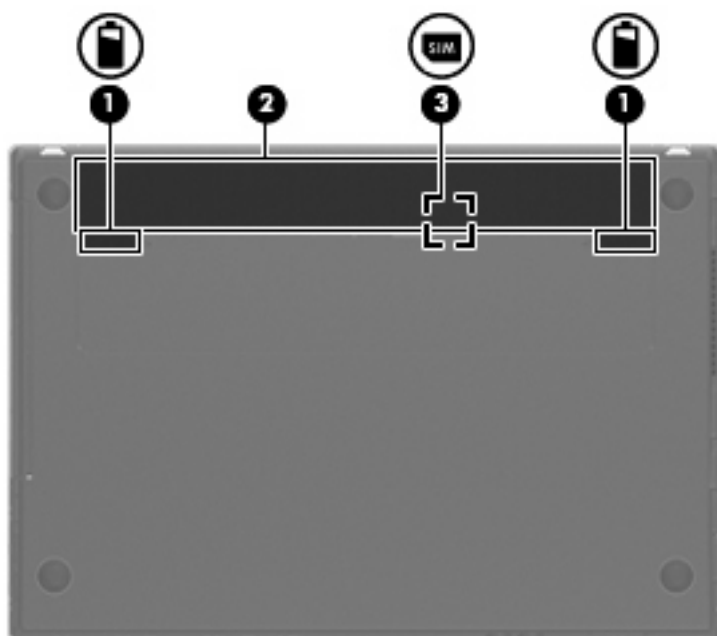

Súčasť	Popis
(1) Uvoľňovacie zarážky batérie (2)	Slúžia na uvoľnenie batérie z pozície pre batériu.
(2) Pozícia pre batériu	Slúži na umiestnenie batérie.
(3) Zásuvka pre kartu SIM (len vybrané modely)	Obsahuje bezdrôtový modul SIM (subscriber identity module). Zásuvka SIM sa nachádza vo vnútri pozície pre batériu.

Obrazovka

 **POZNÁMKA:** Váš počítač sa môže mierne líšiť od modelu vyobrazeného v tejto časti.



Súčasť	Popis
(1) Interný vypínač obrazovky	Vypína obrazovku, keď ju zavriete počas zapnutého napájania.
(2) Vnútorý mikrofón	Nahráva zvuk.
(3) Indikátor webovej kamery (len niektoré modely)	Svieti: Webová kamera sa používa.
(4) Webová kamera (len vybrané modely)	Zaznamenáva video a vytvára fotografie.

Antény pre bezdrôtovú komunikáciu (len vybrané modely)

Antény zabezpečujú vysielanie a prijímanie signálov z jedného alebo viacerých bezdrôtových zariadení. Tieto antény nie sú z vonkajšej strany počítača viditeľné.

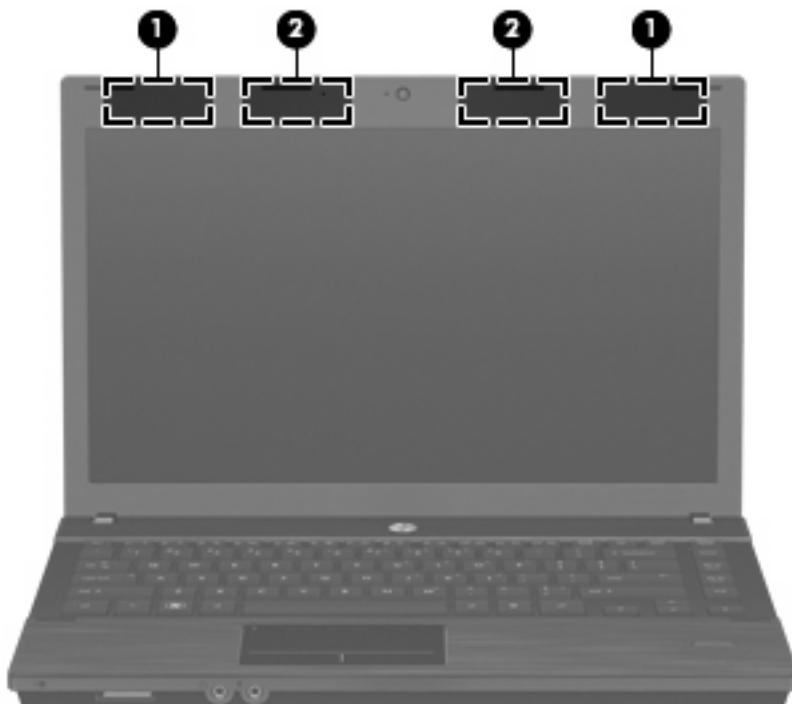

Súčasť	Popis
(1) Antény WWAN (2)*	Odosielajú a prijímajú bezdrôtové signály na komunikáciu s bezdrôtovými rozľahlými sieťami (siete WWAN).
(2) Antény WLAN (2)*	Vysielajú a prijímajú signály bezdrôtového rozhrania pri komunikácii s bezdrôtovými lokálnymi sieťami (siete WLAN).

*Tieto antény nie sú z vonkajšej strany počítača viditeľné. S cieľom zabezpečiť optimálne šírenie signálu sa v tesnej blízkosti antén nesmú nachádzať žiadne prekážky.

Regulačné upozornenia pre bezdrôtové zariadenia nájdete v sekcii príručky *Homologizačné, bezpečnostné a environmentálne upozornenia*, ktorá sa týka vašej krajiny alebo regiónu. Tieto upozornenia sa nachádzajú v aplikácii Pomoc a technická podpora.

Ďalšie hardvérové súčasti

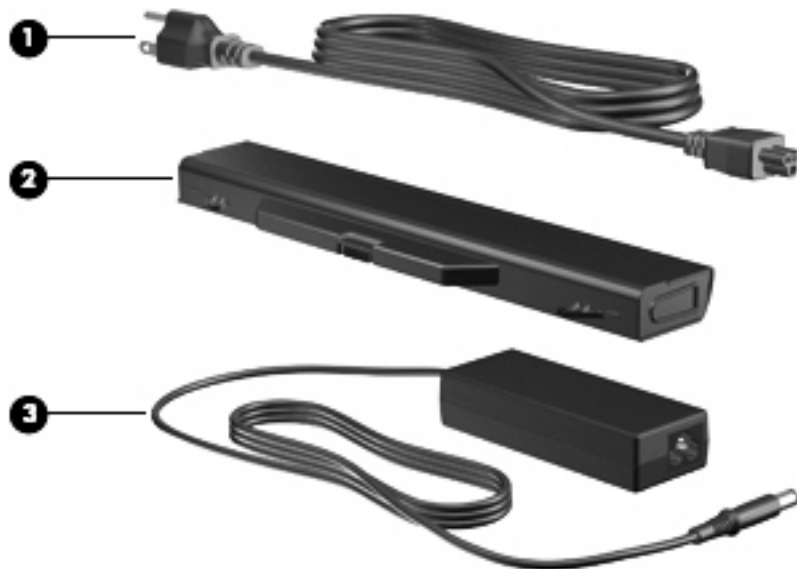

Súčasť	Popis
(1) Napájací kábel*	Pripája adaptér striedavého prúdu do elektrickej zásuvky.
(2) Batéria*	Napája počítač, keď nie je pripojený k externému zdroju napájania.
(3) Sieťový napájací adaptér	Mení striedavý prúd na jednosmerný.

*Batérie a napájacie káble sa môžu v jednotlivých krajinách alebo regiónoch od seba líšiť.

Identifikácia štítkov

Na štítkoch pripevnených k počítaču sú uvedené informácie, ktoré môžete potrebovať pri riešení problémov s počítačom alebo pri cestovaní a používaní počítača v rôznych krajinách alebo oblastiach:

- Servisný štítok – poskytuje dôležité informácie vrátane nasledujúcich:

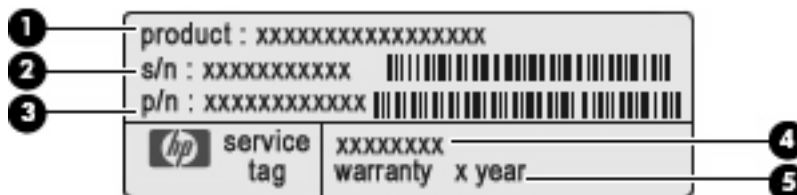

- Názov produktu (1). Toto je názov produktu pripevnený k prednej časti prenosného počítača.
- Sériové číslo (s/n) (2). Toto je alfanumerické číslo, ktoré je jedinečné pre každý produkt.
- Číslo súčasti/číslo produktu (p/n) (3). Toto číslo poskytuje špecifické informácie o hardvérových súčastiach produktu. Číslo súčasti pomáha servisnému technikovi určiť, aké komponenty a súčasti sú potrebné.
- Popis modelu (4). Toto je číslo, ktoré potrebujete na vyhľadanie dokumentov, ovládačov a podpory pre váš prenosný počítač.
- Záručná doba (5). Popisuje trvanie záručnej doby pre tento počítač.

Tieto údaje si nachystajte, keď budete kontaktovať oddelenie technickej podpory. Servisný štítok sa nachádza na spodnej strane počítača.

- Certifikát pravosti od spoločnosti Microsoft® – obsahuje kód Product Key systému Windows. Kód Product Key môžete potrebovať pri riešení problémov s operačným systémom alebo pri jeho aktualizácii. Tento certifikát sa nachádza na spodnej strane počítača.
- Regulačný štítok sa nachádza na spodnej strane počítača. Regulačný štítok – obsahuje regulačné informácie o počítači.
- Homologizačný štítok modemu – obsahuje regulačné informácie o modeme a uvádza značky príslušných úradov, ktoré sa vyžadujú v niektorých krajinách/regiónoch z tých, pre ktoré bol modem schválený. Tieto informácie môžete potrebovať pri cestovaní do zahraničia. Homologizačný štítok modemu sa nachádza na spodnej strane počítača.
- Štítky s informáciami o certifikácii bezdrôtových zariadení (len vybrané modely) – obsahujú informácie o voliteľných bezdrôtových zariadeniach a označenia schválenia pre niektoré krajiny, v ktorých bolo použitie týchto zariadení schválené. Voliteľným zariadením môže byť zariadenie WLAN alebo Bluetooth. Ak model vášho počítača obsahuje aspoň jedno bezdrôtové zariadenie, súčasťou počítača je najmenej jeden certifikačný štítok. Tieto informácie môžete potrebovať pri ceste do zahraničia. Štítky s informáciami o certifikácii bezdrôtových zariadení sa nachádzajú na spodnej strane počítača.
- Štítok SIM (subscriber identity module) (len vybrané modely) – obsahuje kód ICCID (Integrated Circuit Card Identifier) pre modul SIM. Tento štítok sa nachádza vo vnútri pozície pre batériu.
- Štítok so sériovým číslom modulu HP Mobile Broadband (len vybrané modely) – obsahuje sériové číslo modulu HP Mobile Broadband. Tento štítok je pripevnený na spodnej strane počítača.

2 Bezdrôtové pripojenie, modem a lokálna sieť

Používanie bezdrôtových zariadení (len vybrané modely)

Bezdrôtová technológia slúži na prenos údajov rádiovými vlnami namiesto drôtov. Váš počítač môže byť vybavený jedným alebo viacerými týmito bezdrôtovými zariadeniami:

- Zariadenie bezdrôtovej lokálnej siete (WLAN) – pripája počítač k bezdrôtovým lokálnym sieťam (bežne označovaným aj ako siete Wi-Fi, bezdrôtové siete LAN alebo siete WLAN) vo firmách, domácnostiach a na verejných priestranstvách, ako sú letiská, reštaurácie, kaviarne, hotely a univerzity. V sieťach WLAN každé mobilné bezdrôtové zariadenie komunikuje s bezdrôtovým smerovačom alebo bezdrôtovým prístupovým bodom.
- Modul HP Mobile Broadband – zariadenie bezdrôtovej rozľahlej siete (WWAN), ktoré poskytuje prístup k údajom na miestach, kde je k dispozícii služba operátora mobilnej siete. Každé mobilné zariadenie v sieti WWAN komunikuje so základňovou stanicou operátora mobilnej siete. Operátori mobilných sietí inštalujú siete základňových staníc (podobne ako bunkové vysielacie v prípade mobilných telefónov) na veľkých územiach, čím poskytujú pokrytie signálom pre celé oblasti alebo dokonca krajiny.
- Zariadenie Bluetooth – vytvára personálnu sieť (PAN) a umožňuje pripojenie k iným zariadeniam s rozhraním Bluetooth, napríklad k počítačom, telefónom, tlačiarňam, slúchadlám, reproduktorm a fotoaparátom. V sieti PAN každé zariadenie komunikuje priamo s inými zariadeniami a zariadenia musia byť relatívne blízko seba – zvyčajne do 10 metrov (približne 33 stôp).

Počítače so zariadeniami WLAN podporujú jeden alebo viacero z týchto priemyselných štandardov IEEE:

- 802.11b, najstarší štandard, ktorý podporuje prenosové rýchlosti až do 11 MB/s a funguje na frekvencii 2,4 GHz.
- 802.11g podporuje prenosové rýchlosti až do 54 MB/s a funguje na frekvencii 2,4 GHz. Zariadenie WLAN 802.11g je spätne kompatibilné so zariadeniami 802.11b, takže môžu fungovať spoločne v jednej sieti.
- 802.11a podporuje prenosové rýchlosti až do 54 MB/s a funguje na frekvencii 5 GHz.











POZNÁMKA: Štandard 802.11a nie je kompatibilný so štandardmi 802.11b a 802.11g.

- Štandard 802.11n podporuje prenos údajov s rýchlosťami do 450 MB/s a môže pracovať pri frekvenciách 2,4 GHz alebo 5 GHz, takže je spätne kompatibilný so štandardmi 802.11a, b aj g.

 **POZNÁMKA:** Špecifikácie siete 802.11n WLAN sú v štádiu konceptu a nie sú konečné. Ak sa budú konečné špecifikácie líšiť od ich konceptu, môže to ovplyvniť možnosť počítača komunikovať s inými zariadeniami siete 802.11n WLAN.

Ďalšie informácie o bezdrôtovej technológii nájdete v informáciách a webových prepojeniach uvedených v aplikácii Pomoc a technická podpora.

Identifikácia ikon bezdrôtovej komunikácie a siete

Ikona	Názov	Popis
	Bezdrôtové pripojenie (pripojené)	Slúži na identifikáciu umiestnenia indikátorov a tlačidiel bezdrôtovej komunikácie na počítači. Tiež identifikuje softvér Wireless Assistant v počítači a signalizuje, že najmenej jedno bezdrôtové zariadenie je zapnuté.
	Bezdrôtové pripojenie (odpojené)	Identifikuje softvér Wireless Assistant v počítači a signalizuje, že všetky bezdrôtové zariadenia sú vypnuté.
	Správca pripojení HP	Otvorí program Správca pripojení HP, ktorý umožňuje vytvoriť spojenie so zariadením mobilného širokopásmového pripojenia HP (len vybrané modely).
	Drôtová sieť (pripojené)	Signalizuje, že bol nainštalovaný najmenej jeden sieťový ovládač a najmenej jedno sieťové zariadenie je pripojené na sieť.
	Sieť (pripojené)	Signalizuje, že bol nainštalovaný najmenej jeden sieťový ovládač, najmenej jedno sieťové zariadenie je pripojené k bezdrôtovej sieti a najmenej jedno sieťové zariadenie môže byť pripojené ku káblovej sieti.
	Sieť (odpojené)	Signalizuje, že je nainštalovaný jeden alebo viacero sieťových ovládačov a k dispozícii sú bezdrôtové pripojenia, ale k drôtovej alebo bezdrôtovej sieti nie sú pripojené žiadne sieťové zariadenia.
	Sieť (deaktivované/ odpojené)	Signalizuje, že je nainštalovaný jeden alebo viacero sieťových ovládačov, nie sú k dispozícii žiadne bezdrôtové pripojenia alebo všetky bezdrôtové sieťové zariadenia sú vypnuté tlačidlom bezdrôtovej komunikácie alebo programom Wireless Assistant a žiadne sieťové zariadenia nie sú pripojené k drôtovej sieti.
	Drôtová sieť (deaktivované/ odpojené)	Signalizuje, že je nainštalovaný jeden alebo viacero sieťových ovládačov, všetky sieťové zariadenia alebo bezdrôtové zariadenia sú vypnuté v Ovládacom paneli systému Windows a žiadne sieťové zariadenia nie sú pripojené ku káblovej sieti.

Používanie ovládacích prvkov bezdrôtovej komunikácie

Bezdrôtové zariadenia v počítači môžete ovládať pomocou týchto prvkov:

- tlačidlom alebo vypínačom bezdrôtovej komunikácie (v tejto príručke označovaným ako tlačidlo bezdrôtovej komunikácie),
- softvérom Wireless Assistant (len vybrané modely),
- softvérom Správca pripojení HP (len vybrané modely),
- ovládacími prvkami operačného systému.

Používanie tlačidla bezdrôtovej komunikácie

Počítač má tlačidlo bezdrôtovej komunikácie, jedno alebo viacero bezdrôtových zariadení a jeden alebo dva indikátory bezdrôtovej komunikácie – v závislosti od modelu. Všetky bezdrôtové zariadenia v počítači sú v predvolenom nastavení od výrobcu aktívne, takže indikátor bezdrôtovej komunikácie po zapnutí počítača svieti (nabielo).

Indikátor bezdrôtovej komunikácie signalizuje celkový stav napájania bezdrôtových zariadení, nie stav jednotlivých zariadení. Ak indikátor bezdrôtovej komunikácie svieti nabielo, najmenej jedno bezdrôtové zariadenie je zapnuté. Ak indikátor bezdrôtovej komunikácie nesvieti, všetky bezdrôtové zariadenia sú vypnuté.

Keďže bezdrôtové zariadenia sú v predvolenom nastavení od výrobcu aktívne, tlačidlo bezdrôtovej komunikácie môžete použiť na súčasné zapnutie alebo vypnutie bezdrôtových zariadení. Jednotlivé bezdrôtové zariadenia môžete ovládať pomocou softvéru Wireless Assistant (len vybrané modely) alebo pomocou programu Computer Setup.

 **POZNÁMKA:** Ak boli bezdrôtové zariadenia vypnuté v programe Computer Setup, tlačidlo bezdrôtovej komunikácie nebude fungovať, kým zariadenia znova neaktivujete.

Používanie softvéru Wireless Assistant (len vybrané modely)

Bezdrôtové zariadenie môžete zapnúť a vypnúť pomocou softvéru Wireless Assistant. Ak bolo bezdrôtové zariadenie deaktivované v programe Computer Setup, musíte ho najprv znova aktivovať v programe Computer Setup a až potom sa bude dať zapnúť a vypnúť v programe Wireless Assistant.

 **POZNÁMKA:** Aktivácia alebo zapnutie bezdrôtového zariadenia automaticky počítač nepripojí na sieť alebo k zariadeniu s aktívnou technológiou Bluetooth.

Ak chcete zobraziť stav bezdrôtových zariadení, kliknite na ikonu **Zobraziť skryté ikony** (na šípku v ľavej časti oblasti oznámení) a umiestnite kurzor nad ikonu bezdrôtového pripojenia.

Ak sa v oblasti oznámení nezobrazuje ikona bezdrôtovej komunikácie, vykonaním nasledujúcich krokov môžete zmeniť vlastnosti softvéru Wireless Assistant:

1. Vyberte ponuku **Štart > Ovládací panel > Hardvér a zvuk > Centrum nastavenia mobilných zariadení**.
2. Kliknite na ikonu bezdrôtovej komunikácie v sekcii programu Wireless Assistant, ktorá sa nachádza v dolnom riadku Centra nastavenia mobilných zariadení.
3. Kliknite na tlačidlo **Vlastnosti**.
4. Začiarknite políčko vedľa ikony **HP Wireless Assistant** v oblasti oznámení.
5. Kliknite na tlačidlo **Použiť**.
6. Kliknite na tlačidlo **Zavrieť**.

Ďalšie informácie nájdete v Pomocníkovi programu Wireless Assistant:

1. Otvorte program Wireless Assistant kliknutím na ikonu bezdrôtovej komunikácie v Centre nastavenia mobilných zariadení.
2. Kliknite na tlačidlo **Pomocník**.

Používanie softvéru Správca pripojení HP (len vybrané modely)

Softvér Správca pripojení HP môžete použiť na pripojenie na sieť WWAN použitím zariadenia mobilného širokopásmového pripojenia HP v počítači (len vybrané modely).

Softvér Správca pripojení môžete spustiť kliknutím na ikonu **Správca pripojení** v oblasti oznámení úplne vpravo na paneli úloh.

– alebo –

Vyberte ponuku **Štart > Všetky programy > HP > HP Connection Manager**.

Bližšie informácie o použití softvéru Správca pripojení nájdete v pomocníkovi tohto softvéru.

Používanie ovládacích prvkov operačného systému

Niektoré operačné systémy tiež ponúkajú spôsoby na spravovanie integrovaných bezdrôtových zariadení a bezdrôtového pripojenia. Systém Windows má napríklad program Centrum sietí, ktorý umožňuje nastaviť pripojenie alebo sieť, pripojiť sa k sieti, spravovať bezdrôtové siete, diagnostikovať a opravovať problémy so sieťou.

Centrum sietí otvoríte vybratím ponuky **Štart > Ovládací panel > Sieť a Internet > Centrum sietí**.

Ďalšie informácie nájdete v aplikácii Pomoc a technická podpora systému Windows. Vyberte ponuku **Štart > Pomoc a technická podpora**.

Používanie siete WLAN

Zariadenie WLAN umožňuje prístup k sieti WLAN, ktorá zahŕňa ďalšie počítače a príslušenstvo prepojené pomocou bezdrôtového smerovača alebo bezdrôtového prístupového bodu.

POZNÁMKA: Pojmy *bezdrôtový smerovač* a *bezdrôtový prístupový bod* sa často používajú synonymne.

- Veľké siete WLAN, napríklad firemné alebo verejné siete WLAN, obvykle využívajú bezdrôtové prístupové body, ktoré dokážu obsluhovať veľký počet počítačov a príslušenstva a ktoré dokážu oddeliť dôležité sieťové funkcie.
- Domáca sieť WLAN alebo sieť WLAN malej kancelárie obvykle využíva bezdrôtový smerovač, ktorý umožňuje niekoľkým počítačom komunikujúcim bezdrôtovo a prostredníctvom káblov, aby zdieľali internetové pripojenie, tlačiareň a súbory, a to všetko bez nutnosti investície do ďalšieho hardvéru alebo softvéru.

Ak chcete v počítači používať zariadenie siete WLAN, musíte sa pripojiť k infraštruktúre siete WLAN (k dispozícii prostredníctvom poskytovateľa služby alebo vo verejnej, resp. firemnej sieti).

Nastavenie siete WLAN

Ak chcete nastaviť sieť WLAN a pripájať sa na Internet, sú potrebné nasledovné zariadenia:

- Širokopásmový modem (DSL alebo káblový) **(1)** a služba vysokorychlostného pripojenia na Internet zakúpená od poskytovateľa internetových služieb (ISP)
- Bezdrôtový smerovač (zakúpený samostatne) **(2)**
- Bezdrôtový počítač **(3)**

Na obrázku uvedenom nižšie je príklad inštalácie bezdrôtovej siete, ktorá je pripojená na Internet.

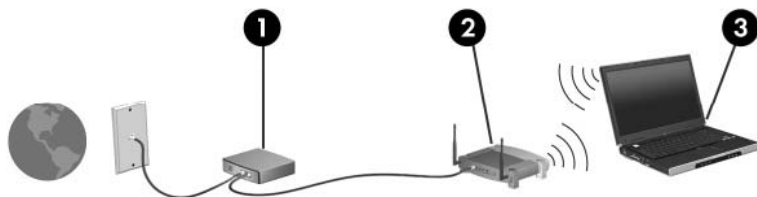

Postupne, ako sa bude sieť rozrastať, môžu sa do nej pripojiť ďalšie bezdrôtové počítače alebo počítače komunikujúce prostredníctvom káblvej siete, aby mali prístup na Internet.

Informácie o nastavení siete WLAN získate v dokumentácii od výrobcu smerovača alebo od poskytovateľa internetových služieb.

Ochrana siete WLAN

Keďže štandard WLAN bol vytvorený len s obmedzenými možnosťami zabezpečenia, ktoré neumožňujú zabrániť silnejším útokom, je dôležité vedieť, že siete WLAN sú slabo chránené pred dobre známymi a dobre zdokumentovanými bezpečnostnými rizikami.

Siete WLAN na verejných miestach, v tzv. verejných prístupových bodoch, napríklad v kaviarňach a na letiskách, často neposkytujú žiadne zabezpečenie. Nové technológie vyvíjané výrobcami bezdrôtových zariadení a poskytovateľmi služieb verejných prístupových bodov zlepšujú zabezpečenie a súkromie verejných prístupových miest. Ak máte obavy o bezpečnosť svojho počítača vo verejných prístupových

bodoch, obmedzte v nich svoje sieťové aktivity len na e-maily s nízkou úrovňou dôležitosti a surfovanie na Internete.

Ak inštalujete bezdrôtovú sieť WLAN alebo prístupujete na existujúcu sieť WLAN, vždy aktivujte funkcie zabezpečenia, aby ste chránili vašu sieť pred neoprávneným prístupom. Bežnými bezpečnostnými úrovňami sú WPA (Wi-Fi Protected Access – chránený prístup Wi-Fi) a WEP (Wired Equivalent Privacy – ochrana údajov ekvivalentná s káblovým pripojením). Keďže bezdrôtové rádiové signály sa dostávajú aj mimo sieť, nechránené signály môžu prijímať aj iné zariadenia WLAN a môžu sa buď pripojiť na vašu sieť (bez pozvania), alebo zachytávať údaje vysielané cez ňu. Sieť WLAN však môžete chrániť:

- **Používajte bezdrôtový vysielateľ so zabudovaným zabezpečením**

Mnohé bezdrôtové základňové stanice, brány a smerovače obsahujú zabudované bezpečnostné funkcie, ako napríklad bezpečnostné protokoly bezdrôtovej siete a brány firewall. So správnym bezdrôtovým vysielateľom môžete sieť chrániť pred väčšinou bežných bezdrôtových bezpečnostných rizík.

- **Zapnite bránu firewall**

Brána firewall je bariéra, ktorá kontroluje údaje aj žiadosti o údaje, ktoré sú odosielané do vašej siete, a pritom odstraňuje všetky podozrivé položky. Brány firewall sú k dispozícii v mnohých formách, softvérových aj hardvérových. Niektoré siete používajú kombináciu oboch typov.

- **Používajte šifrovanie bezdrôtovej komunikácie**

Pre vašu sieť WLAN sú k dispozícii rôzne dômyselné šifrovacie protokoly. Vyberte si riešenie, ktoré bude najvhodnejšie na zabezpečenie vašej siete:

- **WEP (Wired Equivalent Privacy – ochrana údajov ekvivalentná s káblovým pripojením)** je protokol zabezpečenia bezdrôtovej siete, ktorý kóduje alebo šifruje všetky údaje prenášané cez sieť pomocou kľúča WEP ešte pred ich vysielaním. Zvyčajne môže priradiť kľúč WEP samotná sieť. Alternatívne môžete nastaviť vlastný kľúč, vygenerovať iný kľúč alebo zvoliť iné rozšírené možnosti. Bez správneho kľúča nebudú môcť ostatní používatelia používať sieť WLAN.
- **WPA (Wi-Fi Protected Access – chránený prístup Wi-Fi)** využíva, podobne ako WEP, bezpečnostné nastavenia na šifrovanie a dešifrovanie údajov, ktoré sa vysielajú cez sieť. Namiesto jedného statického bezpečnostného kľúča na šifrovanie údajov, ako je to v prípade protokolu WEP, však protokol WPA používa *protokol TKIP (protokol integrity dočasného kľúča)* na dynamické generovanie nového kľúča pre každý dátový paket. Takisto generuje rôzne súpavy kľúčov pre každý počítač pripojený na sieť.

Pripojenie na sieť WLAN

Postup pripojenia na sieť WLAN:

1. Uistite sa, či je zariadenie WLAN zapnuté. Ak je zapnuté, indikátor bezdrôtovej komunikácie svieti (nabiele). Ak je indikátor bezdrôtovej komunikácie vypnutý (jantárový), stlačte tlačidlo bezdrôtovej komunikácie.
2. Kliknite na ikonu sieťového pripojenia na paneli úloh v oblasti oznámení úplne vpravo.
3. Vyberte sieť WLAN zo zoznamu.
4. Kliknite na položku **Pripojiť**.

Ak je sieť zabezpečenou sieťou WLAN, objaví sa výzva na zadanie bezpečnostného kľúča (bezpečnostného kódu). Napíšte kód a potom kliknite na tlačidlo **OK**, aby ste dokončili pripojenie.

 **POZNÁMKA:** Ak v zozname nie sú uvedené žiadne siete WLAN, ste mimo dosahu bezdrôtového smerovača alebo prístupového bodu.

POZNÁMKA: Ak sieť, ku ktorej sa chcete pripojiť nie je viditeľná, kliknite na položku **Otvoriť Centrum sietí** a potom kliknite na položku **Nastaviť nové pripojenie alebo sieť**. Zobrazí sa zoznam možností. Môžete si vybrať, či chcete sieť ručne vyhľadať a pripojiť sa k nej alebo nastaviť nové sieťové pripojenie.

Po nadviazaní pripojenia umiestnite ukazovateľ myši nad ikonu sieťového pripojenia v oblasti oznámení na paneli úloh úplne vpravo a skontrolujte názov a stav pripojenia.

 **POZNÁMKA:** Funkčný dosah (ako ďaleko dôjde váš bezdrôtový signál) závisí od implementácie siete WLAN, výrobcu smerovača a miery rušenia spôsobeného ďalšími elektronickými zariadeniami alebo štruktúrnymi bariérami, ako sú steny alebo stropy.

Ďalšie informácie o používaní siete WLAN môžete získať z týchto zdrojov:

- Informácie od poskytovateľa internetových služieb a z príručky od výrobcu dodanej s bezdrôtovým smerovačom a inými zariadeniami WLAN
- Informácie a webové prepojenia uvedené v aplikácii Pomoc a technická podpora

Zoznam verejných bezdrôtových sietí WLAN vo vašej oblasti vám poskytne poskytovateľ internetových služieb alebo ich vyhľadajte na webe. Medzi webové lokality, na ktorých sú uvedené zoznamy verejných sietí WLAN, patria napríklad Cisco Internet Mobile Office Wireless Locations, Hotspotlist a Geektools. Overte si poplatky a požiadavky na pripojenie pre každú lokalitu verejnej siete WLAN.

Ďalšie informácie o pripojení počítača do firemnej siete WLAN vám poskytne správca siete alebo oddelenie informačných technológií.

Pripojenie na inú sieť

Keď premiestnite počítač do dosahu inej siete WLAN, systém Windows sa pokúsi pripojiť na túto sieť. Ak bude tento pokus úspešný, počítač sa automaticky pripojí na novú sieť. Ak systém Windows nerozpozna novú sieť, vykonajte rovnaký postup ako pri počiatočnom pripojení na sieť WLAN.

Používanie mobilného širokopásmového pripojenia HP (len vybrané modely)

Modul HP Mobile Broadband umožňuje počítaču používať bezdrôtové rozľahlé siete (WWAN) na prístup na Internet z viacerých miest a cez väčšie oblasti než použitím sietí WLAN. Modul HP Mobile Broadband vyžaduje poskytovateľa služieb siete (nazýva sa *operátor mobilnej siete*), ktorým je zvyčajne operátor mobilnej telefónnej siete. Pokrytie signálom siete HP Mobile Broadband je podobné pokrytiu signálom hlasovej služby pre mobilné telefóny.

Pri používaní so službou operátora mobilnej siete vám modul HP Mobile Broadband umožňuje voľný prístup na Internet, odosielanie e-mailov a pripájanie na firemnú sieť, či už ste na cestách alebo mimo dosahu verejných prístupových bodov Wi-Fi.

Spoločnosť HP podporuje nasledujúce technológie:

- Modul HSDPA (High Speed Packet Access – vysokorýchlostný paketový prístup), ktorý poskytuje prístup k sieťam na základe telekomunikačného protokolu GSM (Global System for Mobile Communications – globálny systém mobilnej komunikácie).
- Modul EV-DO (Evolution Data Optimized – optimalizovaný prenos údajov), ktorý poskytuje prístup k sieťam na základe telekomunikačného protokolu CDMA (Code Division Multiple Access – viacnásobný prístup s kódovým delením).

Na aktiváciu mobilnej širokopásmovej služby môže byť potrebné sériové číslo modulu HP Mobile Broadband. Sériové číslo je vytlačené na štítku vo vnútri pozície pre batériu počítača.

Niektorí operátori mobilnej siete vyžadujú použitie kariet SIM. Karta SIM obsahuje základné informácie o vás, napríklad kód PIN, ako aj informácie o sieti. Niektoré počítače obsahujú kartu SIM, ktorá je predinštalovaná v pozícii pre batériu. Ak karta SIM nie je predinštalovaná, môže byť súčasťou informácií o mobilnom širokopásmovom pripojení HP dodaných s počítačom alebo vám ju operátor mobilnej siete môže poskytnúť osobitne.

Informácie o vkladaní a vyberaní karty SIM nájdete v častiach Vloženie karty SIM a Vybratie karty SIM v tejto kapitole.

Informácie o module HP Mobile Broadband a spôsobe aktivácie služby u preferovaného operátora mobilnej siete nájdete v príručke k mobilnému širokopásmovému modulu dodanej s počítačom. Ďalšie informácie nájdete na webovej lokalite spoločnosti HP na adrese <http://www.hp.com/go/mobilebroadband> (iba USA).

Vloženie karty SIM

△ **UPOZORNENIE:** Pri vkladaní karty SIM používajte len minimálnu silu, aby ste nepoškodili konektory.

Postup vloženia karty SIM:

1. Vypnite počítač. Ak neviete určiť, či je počítač vypnutý alebo v režime dlhodobého spánku, zapnite ho stlačením tlačidla napájania. Potom ho cez operačný systém vypnite.
2. Zatvorte displej.
3. Odpojte všetky externé zariadenia pripojené k počítaču.
4. Z elektrickej zásuvky vyťahnite napájací kábel.
5. Počítač prevráťte na rovnom povrchu tak, aby pozícia pre batériu smerovala k vám.

6. Vyberte batériu.
7. Kartu SIM vložte do zásuvky SIM a jemne ju zatlačte do zásuvky, až kým sa pevne nezaistí.

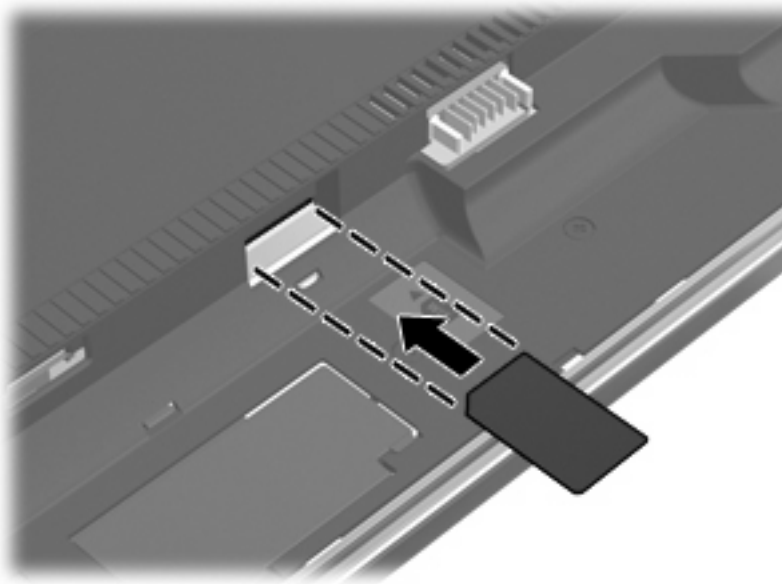

8. Vložte batériu.

 **POZNÁMKA:** Ak batériu nevrátite späť, služba mobilného širokopásmového pripojenia HP bude vypnutá.

9. Počítač obráťte pravou stranou nahor a potom opätovne pripojte externé napájanie a externé zariadenia.
10. Zapnite počítač.

Vybratie karty SIM

Postup vybratia karty SIM:

1. Vypnite počítač. Ak neviete určiť, či je počítač vypnutý alebo v režime dlhodobého spánku, zapnite ho stlačením tlačidla napájania. Potom ho cez operačný systém vypnite.
2. Zatvorte displej.
3. Odpojte všetky externé zariadenia pripojené k počítaču.
4. Z elektrickej zásuvky vyťahnite napájací kábel.
5. Počítač prevráťte na rovnom povrchu tak, aby pozícia pre batériu smerovala k vám.
6. Vyberte batériu.

7. Zatlačte na kartu SIM (1) a potom ju vyberte zo zásuvky (2).

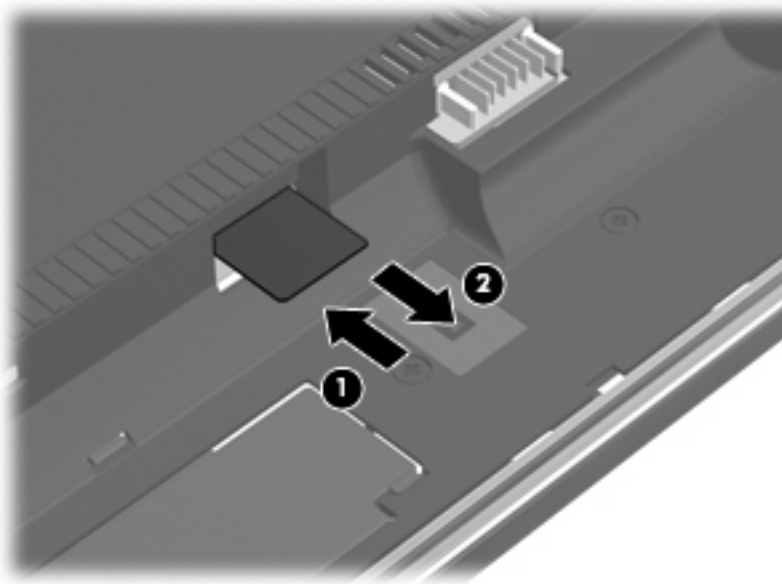

8. Vložte batériu.
9. Počítač obráťte pravou stranou nahor a potom opätovne pripojte externé napájanie a externé zariadenia.
10. Zapnite počítač.

Používanie bezdrôtových zariadení Bluetooth (len vybrané modely)

Zariadenie Bluetooth poskytuje bezdrôtovú komunikáciu na krátku vzdialenosť. Nahrádza tak tradičné pripájanie napríklad týchto elektronických zariadení prostredníctvom káblov:

- počítače (stolné, prenosné, PDA),
- telefóny (mobilné, bezdrôtové, intelligentné),
- zobrazovacie zariadenia (tlačiareň, fotoaparát),
- zvukové zariadenia (slúchadlá, reproduktory).

Zariadenia s technológiou Bluetooth poskytujú pripojenie typu peer-to-peer, ktoré umožňuje vytvoriť sieť PAN zariadení s technológiou Bluetooth. Ďalšie informácie o konfigurovaní a používaní zariadení s technológiou Bluetooth nájdete v pomocníkovi softvéru pre zariadenie s technológiou Bluetooth.

Technológia Bluetooth a zdieľanie internetového pripojenia

Spoločnosť HP **neodporúča** nastavenie jedného počítača s technológiou Bluetooth ako hostiteľa a jeho použitie ako brány, cez ktorú sa môžu pripájať na Internet iné počítače. Keď sa pomocou technológie Bluetooth spoja najmenej dva počítače a na jednom z počítačov je zapnutá funkcia zdieľania internetového pripojenia, ostatné počítače sa pravdepodobne nebudú môcť pripojiť na Internet pomocou siete Bluetooth.

Ťažiskom technológie Bluetooth je synchronizácia prenosov informácií medzi počítačom a bezdrôtovými zariadeniami vrátane mobilných telefónov, tlačiarň, fotoaparátov a zariadení PDA. Obmedzením technológie Bluetooth a operačného systému Windows je nemožnosť natrvalo pripojiť dva alebo viacero počítačov a prostredníctvom technológie Bluetooth zdieľať Internet.

Riešenie problémov s bezdrôtovým pripojením

K niektorým možným príčinám problémov s bezdrôtovým pripojením patria aj tieto dôvody:

- Bezdrôtové zariadenie nie je správne nainštalované alebo bolo deaktivované.
- Zlyhal hardvér bezdrôtového zariadenia alebo smerovača.
- Zmenila sa konfigurácia siete (SSID alebo zabezpečenie).
- Bezdrôtové zariadenie zaznamenalo interferenciu s inými zariadeniami.

 **POZNÁMKA:** Bezdrôtové sieťové zariadenia sú súčasťou dodávky len vybraných modelov počítačov. Ak bezdrôtové sieťové pripojenie nie je uvedené v zozname funkcií na boku pôvodného balenia počítača, tak túto funkciu môžete pridať zakúpením bezdrôtového zariadenia na pripojenie na sieť.

Prv než začnete skúmať možné príčiny a riešenia problémov s pripojením na sieť, skontrolujte, či sú nainštalované ovládače pre všetky bezdrôtové zariadenia.

Na diagnostiku a opravu počítača, ktorý nie je možné pripojiť na požadovanú sieť, použite postupy uvedené v tejto kapitole.

Nedá sa vytvoriť pripojenie na sieť WLAN

Ak máte problém s pripojením na bezdrôtovú sieť WLAN, skontrolujte, či je v počítači správne nainštalované integrované zariadenie WLAN:

 **POZNÁMKA:** Systém Windows obsahuje funkciu kontroly používateľských kont na zlepšenie zabezpečenia počítača. Pri vykonávaní úloh, napríklad pri inštalácii softvéru, spúšťaní pomôcok alebo zmene nastavení systému Windows, sa môže zobraziť výzva na ich potvrdenie alebo na zadanie hesla. Ďalšie informácie nájdete v aplikácii Pomoc a technická podpora systému Windows.

1. Vyberte ponuku **Štart > Ovládací panel > Systém a zabezpečenie**.
2. V oblasti **Systém** kliknite na položku **Správca zariadení**.
3. Kliknite na šípku vedľa položky **Sieťové adaptéry**, aby ste zobrazili všetky adaptéry.
4. Identifikujte zariadenie WLAN v zozname sieťových adaptérov. Výpis pre zariadenie WLAN môže obsahovať výraz *wireless* (bezdrôtové pripojenie), *wireless LAN* (bezdrôtová sieť LAN), *WLAN*, *Wi-Fi* alebo *802.11*.

Ak v zozname nie je uvedené žiadne zariadenie WLAN, buď váš počítač nemá integrované zariadenie WLAN, alebo ovládač pre zariadenie WLAN nie je správne nainštalovaný.

Ďalšie informácie o riešení problémov so sieťami WLAN nájdete vo webových prepojeniach uvedených v aplikácii Pomoc a technická podpora.

Nedá sa pripojiť na preferovanú sieť

System Windows môže automaticky opraviť poškodené pripojenie na sieť WLAN:

- Ak v oblasti oznámení na paneli úloh úplne vpravo je ikona sieťového pripojenia, kliknite pravým tlačidlom na ikonu a potom kliknite na položku **Riešiť problémy**.

System Windows obnoví sieťové zariadenie a pokúsi sa znova pripojiť na jednu z preferovaných sietí.

- Ak sa v oblasti oznámení nenachádza ikona sieťového pripojenia, postupujte podľa týchto krokov:
 1. Vyberte ponuku **Štart > Ovládací panel > Sieť a Internet > Centrum sietí**.
 2. Kliknite na položku **Riešenie problémov** a vyberte sieť, ktorú chcete opraviť.

Ikona sieťového pripojenia sa nezobrazila

Ak sa po konfigurácii siete WLAN v oblasti oznámení nezobrazí ikona stavu siete, softvérový ovládač buď chýba, alebo je poškodený. Môže sa zobrazíť aj hlásenie systému Windows Zariadenie sa nenašlo. Ovládač musíte preinštalovať.

Ak chcete získať najnovšiu verziu softvéru zariadenia siete WLAN pre váš počítač, postupujte podľa nasledujúcich krokov:

1. Otvorte internetový prehľadávač a prejdite na adresu <http://www.hp.com/support>.
2. Vyberte krajinu alebo oblasť.
3. Kliknite na možnosť preberania softvéru a ovládačov a potom do vyhľadávacieho poľa napíšte číslo modelu počítača.
4. Stlačte kláves **enter** a potom postupujte podľa pokynov na obrazovke.

 **POZNÁMKA:** Ak ste používané zariadenie siete WLAN zakúpili samostatne, pozrite si webovú lokalitu výrobcu, kde nájdete najnovší softvér.

Aktuálne sieťové bezpečnostné kódy nie sú dostupné

Ak sa počas pripájania k sieti WLAN objaví výzva na zadanie sieťového kľúča alebo názvu SSID, sieť je zabezpečená. Na pripojenie k zabezpečenej sieti potrebujete platné kódy. Názov SSID a sieťový kľúč sú alfanumerické kódy, ktorých zadaním identifikujete váš počítač v sieti.

- V prípade siete pripojenej k osobnému bezdrôtovému smerovaču si pozrite používateľskú príručku smerovača, kde nájdete pokyny, ako nastaviť rovnaké kódy na smerovači aj na zariadení siete WLAN.
- V prípade súkromnej siete, ako je napríklad sieť v kancelárii alebo vo verejnej internetovej kaviarni, kontaktujte správcu siete a požiadať ho o poskytnutie kódov a po zobrazení výzvy ich zadajte.

Niektoré siete menia pravidelne názov siete SSID alebo sieťové kľúče používané v smerovačoch alebo prístupových bodoch kvôli zvýšeniu bezpečnosti. Preto v súlade s tým musíte zmeniť príslušný kód v počítači.

Ak vám boli poskytnuté nové kódy pre bezdrôtovú sieť a názov SSID siete a predtým ste sa už pripájali k tejto sieti, vykonajte tieto kroky a pripojte sa k sieti:

1. Vyberte ponuku **Štart > Ovládací panel > Sieť a Internet > Centrum sietí**.

2. Kliknite na položku **Správa bezdrôtových sietí** na ľavom paneli.

Zobrazí sa zoznam s dostupnými sieťami WLAN. Ak sa nachádzate na mieste s viacerými aktívnymi sieťami WLAN, zobrazí sa ich viacero.

3. Pravým tlačidlom kliknite na sieť zo zoznamu a potom vyberte položku **Vlastnosti**.

 **POZNÁMKA:** Ak požadovaná sieť nie je v zozname uvedená, overte u správcu siete, či je smerovač alebo prístupový bod v prevádzke.

4. Kliknite na kartu **Zabezpečenie** a do poľa **Kľúč zabezpečenia siete** zadajte správne údaje o šifrovaní bezdrôtovej komunikácie.

5. Nastavenia uložte kliknutím na tlačidlo **OK**.

Pripojenie na sieť WLAN je veľmi slabé

Ak signál pripojenia je veľmi slabý alebo ak váš počítač nemôže vytvoriť spojenie so sieťou WLAN, minimalizujte interferenciu s inými zariadeniami takto:

- Počítač presuňte bližšie k bezdrôtovému smerovaču alebo prístupovému bodu.
- Dočasne odpojte ostatné bezdrôtové zariadenia, ako napríklad mikrovlnnú rúru, bezdrôtový telefón alebo mobilný telefón, aby ste sa uistili, či nespôsobujú rušenie.

Ak sa pripojenie nezlepšilo, skúste zadať zariadeniu, aby opätovne načítalo všetky hodnoty pripojenia:

1. Vyberte ponuku **Štart > Ovládací panel > Sieť a Internet > Centrum sietí**.

2. Kliknite na položku **Správa bezdrôtových sietí** na ľavom paneli.

Zobrazí sa zoznam s dostupnými sieťami WLAN. Ak sa nachádzate na mieste s viacerými aktívnymi sieťami WLAN, zobrazí sa ich viacero.

3. Kliknite na sieť a potom kliknite na položku **Odstrániť**.

Nedá sa pripojiť k bezdrôtovému smerovaču

Ak ste sa pokúsili bezúspešne pripojiť k bezdrôtovému smerovaču, vynulujte bezdrôtový smerovač jeho odpojením od zdroja napájania na 10 až 15 sekúnd.

Ak sa počítač stále nedokáže pripojiť na sieť WLAN, reštartujte bezdrôtový smerovač. Bližšie informácie nájdete v príručke od výrobcu smerovača.

Používanie modemu (len vybrané modely)

Modem musí byť pripojený k analógovej telefónnej linke pomocou 6-koľkového modemového kábla s konektorom RJ-11 (v balení len pre vybrané modely). V niektorých krajinách alebo regiónoch sa vyžaduje tiež adaptér modemového kábla špecifický pre príslušnú krajinu alebo región (v balení len pre vybrané modely). Konektory pre systémy digitálnej pobočkovej ústredne sa môžu podobáť na analógové telefónne konektory, nie sú však s modемом kompatibilné.

⚠ **VAROVANIE!** Pripojenie interného analógového modemu k digitálnej telefónnej linke môže modem natrvalo poškodiť. Ak modemový kábel omylom pripojíte k digitálnej telefónnej linke, okamžite ho odpojte.

Ak modemový kábel obsahuje obvod na potlačenie šumu **(1)**, ktorý zabraňuje interferencii s televíznym a rozhlasovým signálom, zapojte do počítača ten koniec kábla **(2)**, ktorý sa nachádza bližšie k uvedenému obvodu.



Pripojenie modemového kábla

⚠ **VAROVANIE!** Z dôvodu zníženia rizika úrazu elektrickým prúdom, požiaru alebo poškodenia zariadenia nezapájajte modemový kábel (v balení len pre vybrané modely) ani telefónny kábel do sieťového konektora RJ-45.

Pripojenie modemového kábla:

1. Zapojte modemový kábel do konektora pre modem **(1)** na počítači.
2. Zapojte modemový kábel do telefónnej zásuvky v stene RJ-11 **(2)**.

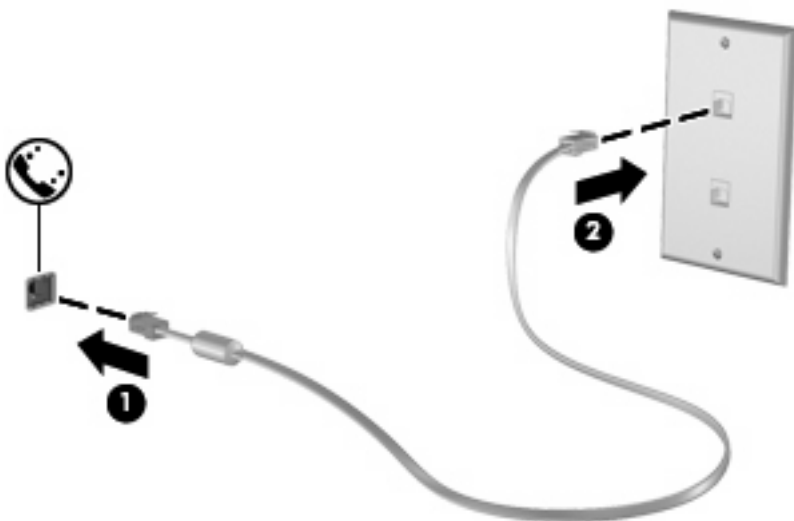

Pripojenie adaptéra modemového kábla špecifického pre príslušnú krajinu alebo región

Telefónne zásuvky sa odlišujú v závislosti od krajiny alebo regiónu. Ak chcete používať modem a modemový kábel (v balení len pre vybrané modely) mimo krajiny alebo regiónu, kde ste si zakúpili počítač, je nutné zaobstarať si adaptér modemového kábla (v balení len pre vybrané modely) špecifický pre príslušnú krajinu alebo región.

Ak chcete pripojiť modem k analógovej telefónnej linke, ktorá nemá telefónny konektor RJ-11, postupujte takto:

1. Zapojte modemový kábel do konektora pre modem **(1)** na počítači.
2. Zapojte modemový kábel do adaptéra modemového kábla špecifického pre príslušnú krajinu alebo región **(2)**.
3. Zapojte adaptér modemového kábla špecifický pre príslušnú krajinu alebo región **(3)** do telefónnej zásuvky v stene.

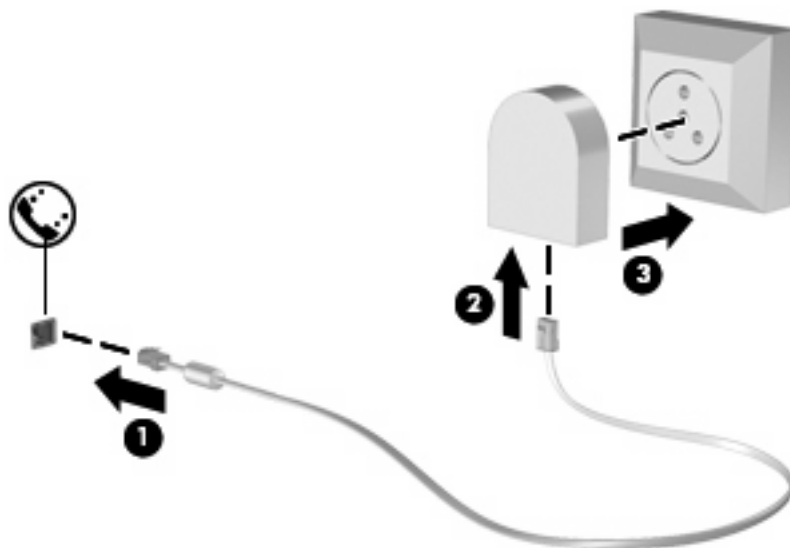

Výber umiestnenia

Zobrazenie aktuálneho výberu umiestnenia

Pri zobrazení aktuálneho výberu umiestnenia modemu postupujte takto:

1. Vyberte ponuku **Štart > Ovládací panel**.
2. Kliknite na položku **Hodiny, jazyk a oblasť**.
3. Kliknite na položku **Miestne a jazykové nastavenie**.
4. Kliknutím na kartu **Umiestnenie** zobrazte svoje umiestnenie.

Pridávanie nových umiestnení pri cestovaní

Predvolene má modem k dispozícii jediný výber umiestnenia, a to pre krajinu alebo región, kde ste počítač zakúpili. Pri cestách do zahraničia nastavte interný modem na výber umiestnenia, ktoré spĺňa prevádzkové štandardy krajiny alebo regiónu, kde modem používate.

Keď pridáte nové výbery umiestnenia, počítač ich uloží, aby ste medzi nimi mohli kedykoľvek prepínať. Pre ľubovoľnú krajinu alebo región môžete pridať viaceré výbery umiestnenia.

△ **UPOZORNENIE:** Ak chcete predísť strate nastavení pre vlastnú krajinu alebo región, neodstráňte aktuálne nastavenia krajiny ani regiónu modemu. Ak chcete umožniť používanie modemu v iných krajinách alebo regiónoch a zachovať konfiguráciu pre svoju vlastnú krajinu alebo región, pridajte novú konfiguráciu pre každé umiestnenie, kde budete modem používať.

UPOZORNENIE: Ak sa chcete vyhnúť konfigurácii modemu, ktorá porušuje predpisy a zákony o telekomunikáciách krajiny alebo regiónu, ktorý ste navštívili, vyberte krajinu alebo región, kde sa počítač nachádza. Ak nevyberiete správnu krajinu alebo región, modem nemusí fungovať správne.

Pri pridávaní výberu umiestnenia modemu postupujte takto:

1. Vyberte ponuku **Štart > Zariadenia a tlačiarne**.
2. Kliknite pravým tlačidlom myši na zariadenie, ktoré predstavuje váš počítač, a kliknite na položku **Nastavenie modemu**.

 **POZNÁMKA:** Skôr než budeme môcť zobrazíť kartu Pravidlá vytáčania, musíte nastaviť úvodné (aktuálne) smerové číslo umiestnenia. Ak nie je nastavené umiestnenie, po kliknutí na položku Nastavenie modemu sa zobrazí výzva na zadanie umiestnenia.

3. Kliknite na kartu **Pravidlá vytáčania**.
4. Kliknite na tlačidlo **Nové**. (Zobrazí sa okno Nové umiestnenie.)
5. Do poľa **Názov umiestnenia** zadajte názov (napríklad „doma“ alebo „práca“) nového výberu umiestnenia.
6. V rozbaľovacom zozname **Krajina/región** vyberte krajinu alebo región. (Ak vyberiete krajinu alebo región, ktorý modem nepodporuje, v zozname Krajina/región sa predvolene zobrazí výber *USA* alebo *Spojené kráľovstvo*.)
7. Zadajte smerové číslo, predvoľbu operátora (v prípade potreby) a číslo na prístup k vonkajšej linke (v prípade potreby).
8. Vedľa položky **Vytáčať s použitím** kliknite na možnosť **Tónová voľba** alebo **Pulzná voľba**.
9. Nový výber umiestnenia uložte kliknutím na tlačidlo **OK**. (Zobrazí sa okno Telefón a modem.)
10. Vykonajte jeden z týchto krokov:
 - Ak chcete nastaviť nový výber umiestnenia ako aktuálne umiestnenie, kliknite na tlačidlo **OK**.
 - Ak chcete vybrať iné umiestnenie ako aktuálny výber umiestnenia, vyberte svoju predvoľbu v zozname **Umiestnenie** a kliknite na tlačidlo **OK**.

 **POZNÁMKA:** Predchádzajúci postup môžete používať na pridávanie výberov umiestnení vo vlastnej krajine alebo regióne a aj v iných krajinách alebo regiónoch. Môžete napríklad pridať nastavenie s názvom Práca, ktoré zahŕňa pravidlá vytáčania na prístup k vonkajšej linke.

Riešenie problémov s pripojením pri cestovaní

Ak sa vyskytnú problémy s pripojením modemu mimo krajiny alebo regiónu, kde ste ho kúpili, skúste tieto možnosti riešenia:

- **Skontrolujte typ telefónnej linky.**

Modem vyžaduje analógovú telefónnu linku, nie digitálnu. Linka označená ako linka pobočkovej ústredne je zvyčajne digitálna linka. Telefónna linka označená ako údajová linka, faxová linka, modemová linka alebo štandardná telefónna linka je zvyčajne analógová.

- **Skontrolujte pulznú alebo tónovú voľbu.**

Analógová telefónna linka podporuje jeden z dvoch režimov vytáčania: pulznú voľbu alebo tónovú voľbu. Tieto možnosti režimu vytáčania sa vyberajú v nastaveniach Telefón a modem. Výber režimu vytáčania sa musí zhodovať s režimom vytáčania podporovaným telefónnou linkou v príslušnej lokalite.

Ak chcete zistiť režim vytáčania podporovaný telefónnou linkou, vytočte na telefóne niekoľko čísiel a potom počúvajte, či sa ozvú kliknutia (pulzy) alebo tóny. Kliknutia naznačujú, že telefónna linka podporuje pulznú voľbu. Tóny naznačujú, že telefónna linka podporuje tónovú voľbu.

Zmenu režimu vytáčania v aktuálnom výbere umiestnenia modemu vykonajte takto:

1. Vyberte ponuku **Štart > Zariadenia a tlačiarne**.
 2. Kliknite pravým tlačidlom myši na zariadenie, ktoré predstavuje váš počítač, a kliknite na položku **Nastavenie modemu**.
 3. Kliknite na kartu **Pravidlá vytáčania**.
 4. Vyberte umiestnenie modemu.
 5. Kliknite na položku **Upraviť**.
 6. Kliknite na možnosť **Tónová voľba** alebo **Pulzná voľba**.
 7. Dvakrát kliknite na tlačidlo **OK**.
- **Skontrolujte vytáčané telefónne číslo a odpoveď vzdialeného modemu.**

Vytočte telefónne číslo, počkajte, či vzdialený modem odpovie, a potom zaveste.

- **Nastavte modem, aby ignoroval oznamovacie tóny.**

Ak modem prijme oznamovací tón, ktorý nepozná, nepokračuje vo vytáčaní a zobrazí chybové hlásenie Nie je oznamovací tón.

Ak chcete nastaviť modem tak, aby pred vytáčaním ignoroval všetky oznamovacie tóny, postupujte takto:

1. Vyberte ponuku **Štart > Zariadenia a tlačiarne**.
2. Kliknite pravým tlačidlom myši na zariadenie, ktoré predstavuje váš počítač, a kliknite na položku **Nastavenie modemu**.
3. Kliknite na kartu **Modemy**.
4. Kliknite na položku pre príslušný modem.
5. Kliknite na položku **Vlastnosti**.

6. Kliknite na položku **Modem**.
7. Zrušte začiarknutie políčka **Pred vytáčaním počkať na oznamovací tón**.
8. Dvakrát kliknite na tlačidlo **OK**.

Pripojenie k sieti LAN

Pripojenie k sieti LAN vyžaduje 8-kolíkový sieťový kábel RJ-45 (nutné zakúpiť osobitne). Ak sieťový kábel obsahuje obvod na potlačenie šumu (1), ktorý zabraňuje interferencii s televíznym a rozhlasovým signálom, zapojte do počítača ten koniec kábla (2), ktorý sa nachádza bližšie k uvedenému obvodu.



Pripojenie sieťového kábla:

1. Zapojte sieťový kábel do sieťového konektora (1) na počítači.
2. Druhý koniec kábla zapojte do zásuvky pre sieť v stene (2).

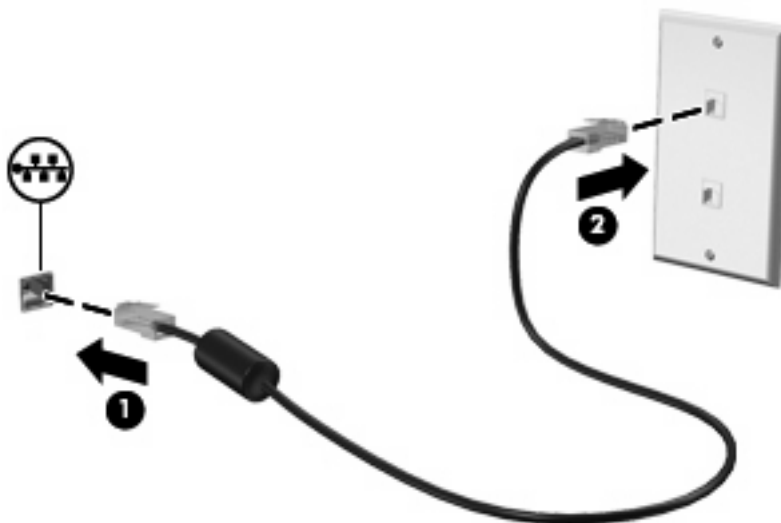

VAROVANIE! Z dôvodu zníženia rizika úrazu elektrickým prúdom, požiaru alebo poškodenia zariadenia nezapájajte modemový ani telefónny kábel do sieťového konektora RJ-45.

3 Ukazovacie zariadenia a klávesnica

Používanie ukazovacích zariadení

Nastavenie parametrov ukazovacieho zariadenia

Ak chcete prispôbiť nastavenie ukazovacích zariadení, napríklad konfiguráciu tlačidla, rýchlosť kliknutia a možnosti ukazovateľa, použite okno vlastností myši v operačnom systéme Windows.

Okno Myš – vlastnosti otvoríte kliknutím na ponuku **Štart > Ovládací panel > Hardvér a zvuk > Myš**.

Používanie zariadenia TouchPad

Zapnutie a vypnutie zariadenia TouchPad

Zariadenie TouchPad je v predvolenom nastavení od výrobcu zapnuté. Keď je zóna zariadenia TouchPad aktívna, indikátor nesvieti.

Ak chcete zapnúť alebo vypnúť zariadenie TouchPad, dvakrát rýchlo ťuknite na indikátor vypnutia zariadenia TouchPad.

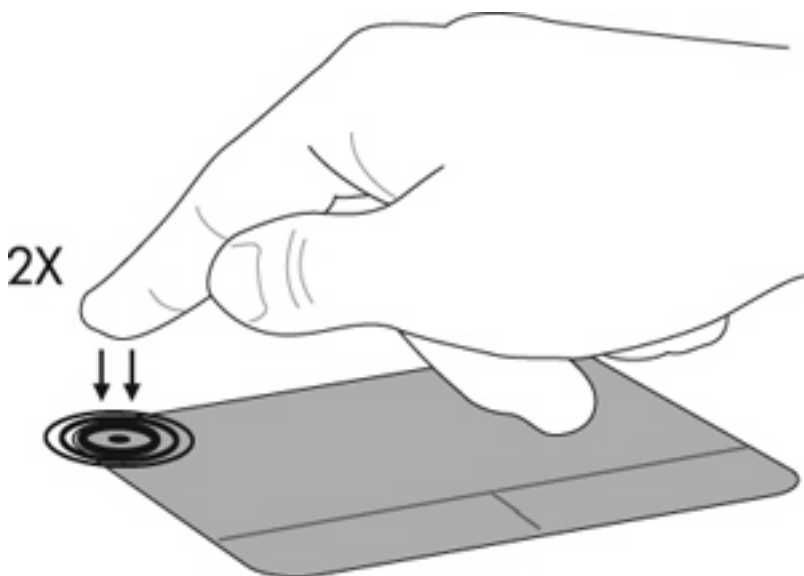

Navigácia

Ak chcete posunúť ukazovateľ, položte prst na zariadenie TouchPad a posúvajte ho v tom smere, akým sa má pohybovať ukazovateľ. Ľavé a pravé tlačidlo zariadenia TouchPad používajte analogicky ako

tlačidlá na externej myši. Ak sa chcete pomocou zariadenia TouchPad posúvať nahor a nadol, položte prst na zariadenie TouchPad a posúvajte ho smerom nahor alebo nadol.

 **POZNÁMKA:** Ak zariadenie TouchPad používate na pohyb ukazovateľa, musíte pred posúvaním najskôr zdvihnúť prst z povrchu zariadenia TouchPad.

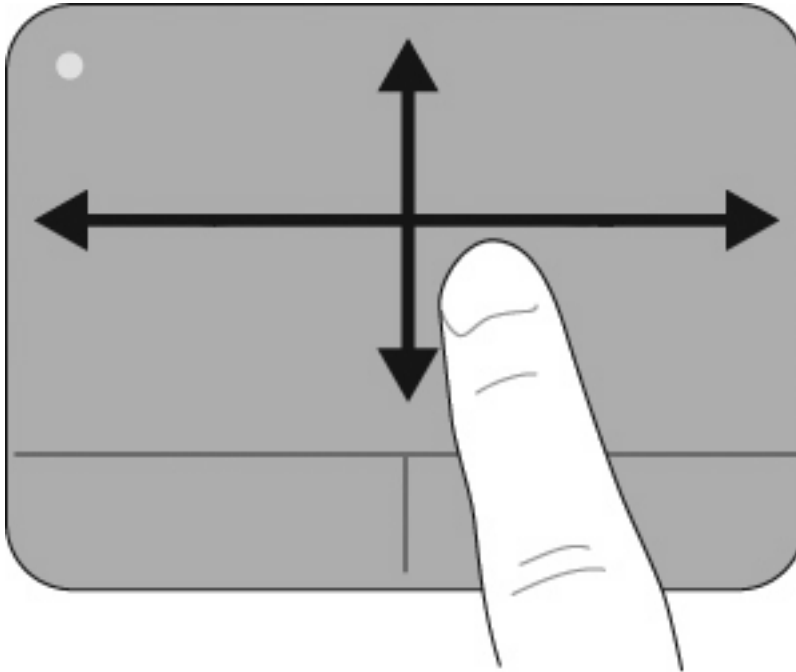

Vyberanie

Ľavé a pravé tlačidlo zariadenia TouchPad používajte analogicky ako tlačidlá na externej myši.

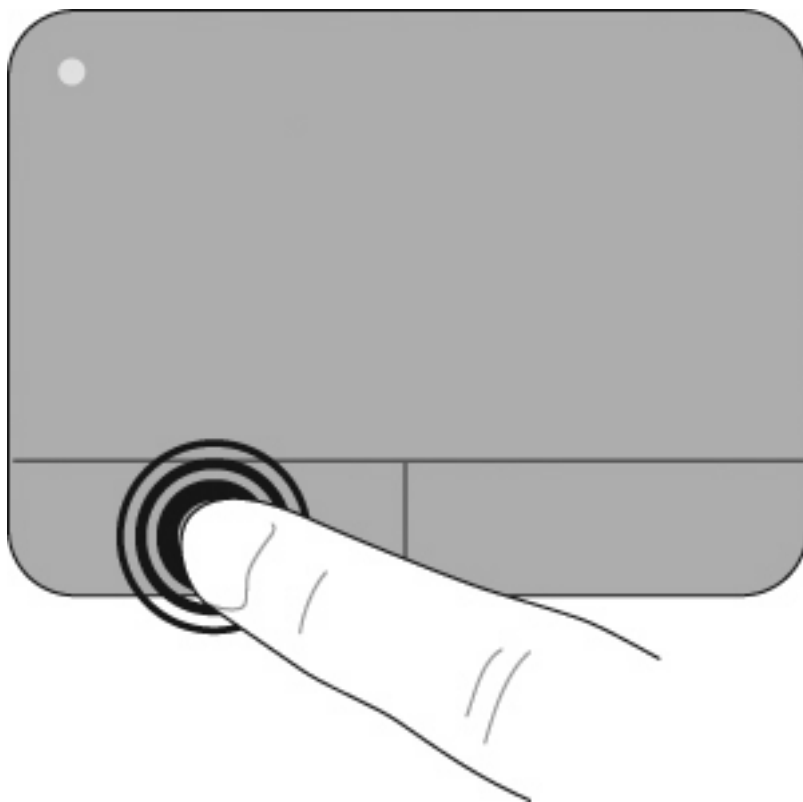

Používanie dotykových gest zariadenia TouchPad

Zariadenie TouchPad podporuje rôzne dotykové gestá. Ak chcete aktivovať dotykové gestá zariadenia TouchPad, súčasne umiestnite dva alebo tri prsty na povrch zariadenia TouchPad tak, ako je to uvedené v nasledujúcich častiach.

 **POZNÁMKA:** Po zariadení TouchPad sa môžete ľubovoľne posúvať a používať gesto stiahnutia. Gesto otočenia musíte vykonať v rámci zóny zariadenia TouchPad.

Gestá zariadenia TouchPad opísané v tejto časti sú v predvolenom nastavení od výrobcu zapnuté. Ak chcete vypnúť alebo opätovne zapnúť tieto gestá, postupujte takto:

1. V oblasti oznámení dvakrát kliknite na ikonu **Synaptics** celkom vpravo na paneli úloh a potom kliknite na kartu **Nastavenie zariadenia**.
2. Vyberte zariadenie a potom kliknite na položku **Nastavenia**.
3. Vyberte dotykové gesto, ktoré chcete vypnúť alebo opätovne zapnúť.
4. Kliknite na tlačidlo **Použiť** a potom na tlačidlo **OK**.

 **POZNÁMKA:** Váš počítač podporuje tiež ďalšie funkcie zariadenia TouchPad, ktoré sú v predvolenom nastavení od výrobcu vypnuté. Ak chcete zobrazíť a zapnúť tieto funkcie, v oblasti oznámení kliknite na ikonu **Synaptics** celkom vpravo na paneli úloh a potom kliknite na kartu **Nastavenie zariadenia**. Vyberte zariadenie a potom kliknite na položku **Nastavenia**.

Posúvanie

Posúvanie je užitočné pre posúvanie nahor alebo nadol na strane alebo na obrázku. Ak chcete posúvať, umiestnite dva prsty mierne vzdialené od seba na povrch zariadenia TouchPad a presúvajte ich smerom nahor, nadol, doľava alebo doprava.

 **POZNÁMKA:** Rýchlosť posúvania je určená pohybom prstov.

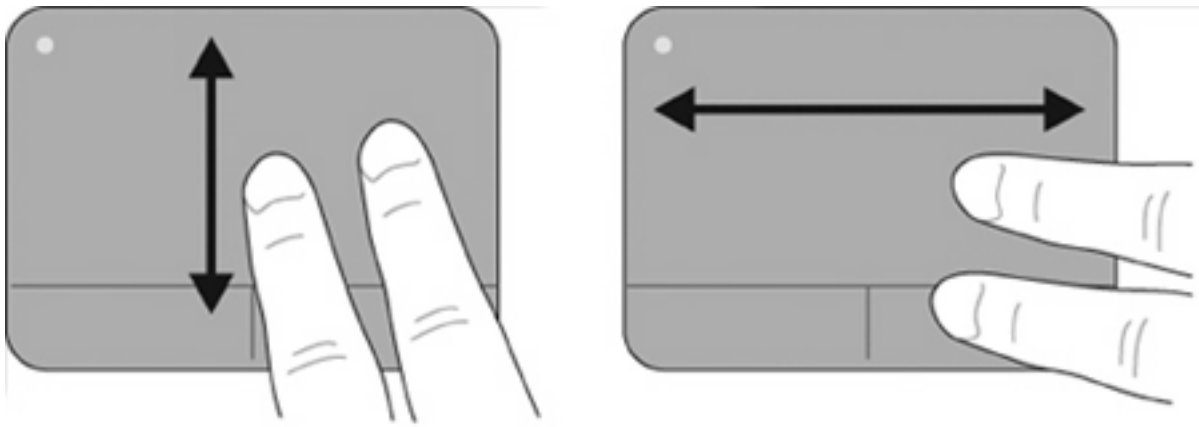

Stiahnutie/priblíženie

Stiahnutie umožňuje zväčšiť alebo zmenšiť položky ako sú súbory PDF, obrázky a fotografie.

Postup stiahnutia:

- Ak chcete objekt priblížiť, umiestnite na povrch zariadenia TouchPad dva prsty vedľa seba a potom postupne zväčšujte vzdialenosť medzi nimi. Zväčšíte tak veľkosť objektu.
- Ak chcete objekt oddialiť, umiestnite na povrch zariadenia TouchPad dva prsty vzdialené od seba a potom postupne zmenšujte vzdialenosť medzi nimi. Zmenšíte tak veľkosť objektu.

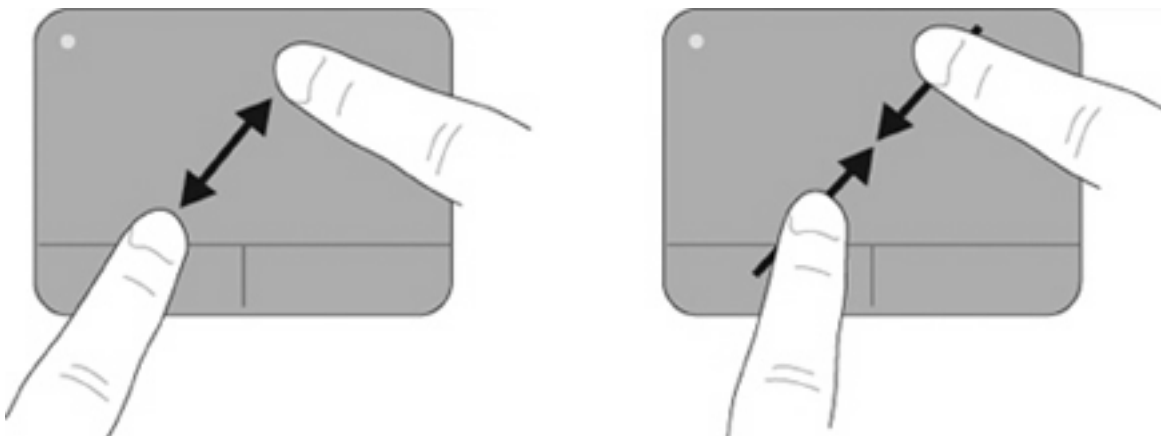

Otáčanie

Otáčanie umožňuje otáčať položky ako sú fotografie a strany. Ak chcete otáčať, ukotvite ľavý ukazovák v zóne zariadenia TouchPad. Pravým ukazovák sa pohybujte okolo ukotveného ľavého ukazováka vo forme oblúka. Postupujte pritom od pozície 12:00 h do pozície 15:00 h. Ak chcete zmeniť smer otáčania, pravým ukazovák sa pohybujte v smere od pozície 15:00 h do pozície 12:00 h.

 **POZNÁMKA:** Otáčanie musíte vykonať v rámci zóny zariadenia TouchPad.

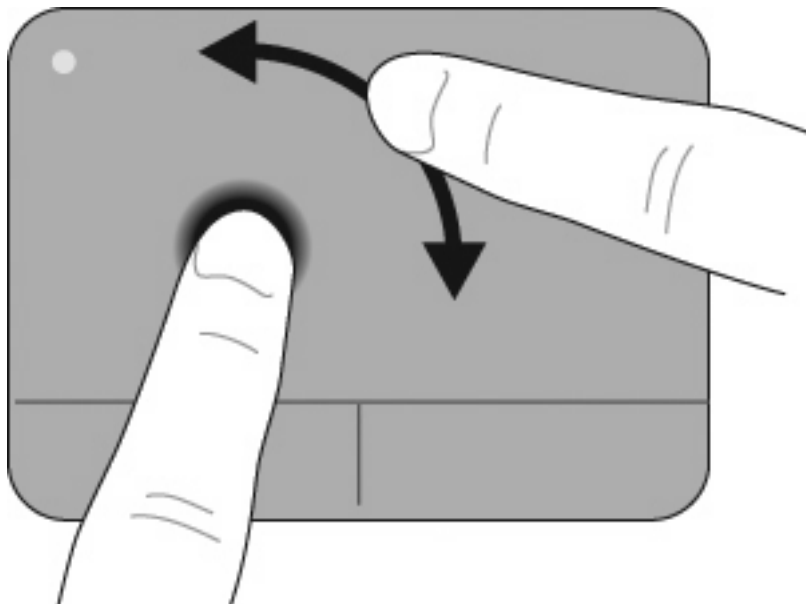

Rýchle pohyby tromi prstami

Rýchle pohyby tromi prstami umožňujú rozšíriť navigáciu a ovládanie aplikácií o rýchle stránkovanie v dokumentoch, fotografiách, prezentáciách a iných súboroch.

Tri mierne vzdialené prsty umiestnite na povrch zariadenia TouchPad. Rýchlo pohybujte tromi prstami na zariadení TouchPad lineárnym, kontinuálnym pohybom (doprava – ďalšia strana, doľava – predchádzajúca strana, nahor – spustenie alebo prehratie prezentácie, nadol – zastavenie alebo ukončenie prezentácie).

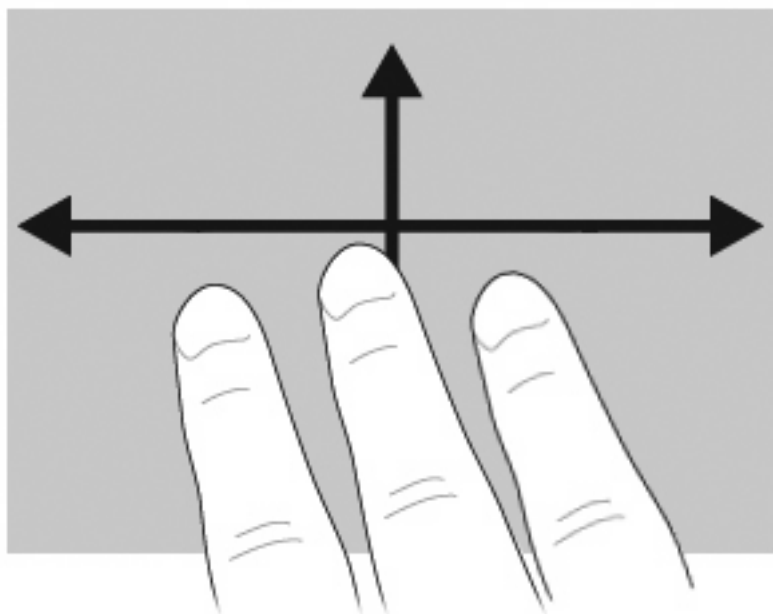

Pripojenie externej myši

K počítaču môžete pripojiť externú myš USB pomocou jedného z portov USB na počítači. Zariadenie USB možno pridať pripojením príslušného zariadenia k portu USB v počítači alebo vo voliteľnej rozširujúcej základni (len vybrané modely).

Používanie klávesnice

Používanie klávesových skratiek

Klávesové skratky sú kombinácie stlačenia klávesu **fn** (1) a klávesu **esc** (2) alebo niektorého z funkčných klávesov (3).

Ikony na klávesoch **f1** až **f12** predstavujú funkcie klávesových skratiek. Funkcie a činnosti klávesových skratiek sú uvedené v nasledujúcich častiach.

 **POZNÁMKA:** Váš počítač sa môže mierne líšiť od modelu vyobrazeného v tejto časti.

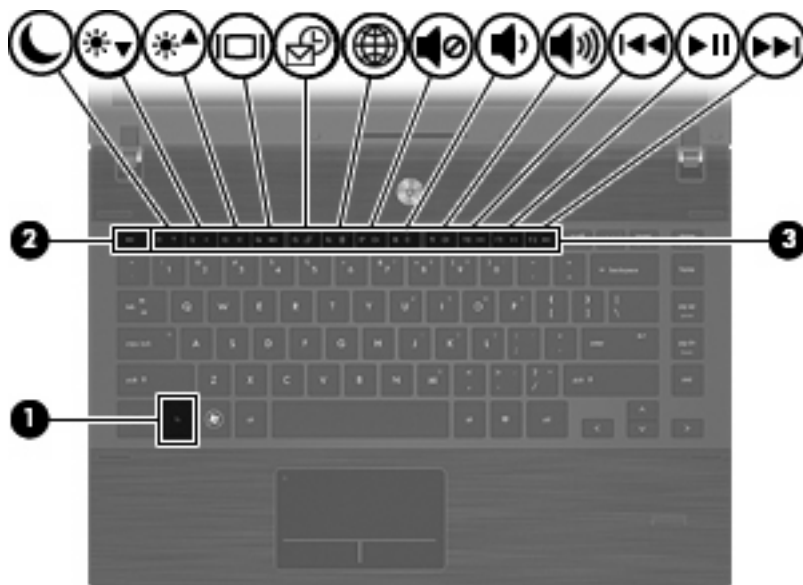

Funkcia	Klávesová skratka
Zobrazenie systémových informácií.	fn+esc
Spustenie režimu spánku	fn+f1
Zníženie jasů obrazovky	fn+f2
Zvýšenie jasů obrazovky	fn+f3
Prepnutie obrazu	fn+f4
Otvorenie predvolenej e-mailovej aplikácie.	fn+f5
Otvorenie predvoleného webového prehľadávača.	fn+f6
Stlmenie zvuku reproduktora.	fn+f7
Zoslabenie zvuku reproduktora.	fn+f8
Zosilnenie zvuku reproduktora.	fn+f9

Funkcia	Klávesová skratka
Prehratie predchádzajúcej stopy.	fn+f10
Prehratie, pozastavenie alebo pokračovanie prehrávania disku CD, DVD alebo BD.	fn+f11
Prehratie ďalšej stopy.	fn+f12

Pri použití klávesovej skratky na klávesnici počítača sa riadíte niektorým z týchto postupov:

- Krátko stlačte kláves **fn** a potom krátko stlačte druhý kláves klávesovej skratky.
– alebo –
- Stlačte a podržte kláves **fn**, krátko stlačte druhý kláves klávesovej skratky a potom oba klávesy naraz uvoľnite.

Zobrazenie systémových informácií

Stlačením klávesov **fn+esc** zobrazíte informácie o hardvérových komponentoch systému a číslo verzie systému BIOS.

V systéme Windows **fn+esc** sa verzia systému BIOS zobrazuje ako dátum systému BIOS. V niektorých počítačových modeloch sa dátum systému BIOS zobrazuje v decimálnom formáte. Dátum systému BIOS sa niekedy tiež nazýva číslom verzie systémovej pamäte ROM.

Spustenie režimu spánku

- △ **UPOZORNENIE:** Pred spustením režimu spánku uložte svoje pracovné súbory, aby ste znížili riziko straty údajov.

Režim spánku môžete spustiť stlačením klávesovej skratky **fn+f1**.

Po spustení režimu spánku sa údaje uložia do systémovej pamäte, obrazovka zhasne a šetrí sa energia. Počas režimu spánku blikajú indikátory napájania. Pred spustením režimu spánku musí byť počítač zapnutý.

- 📝 **POZNÁMKA:** Ak počas režimu spánku dosiahne batéria kritický stav nabitia, počítač spustí režim dlhodobého spánku a údaje uložené v pamäti sa uložia na pevný disk. Z výroby je pre kritický stav batérie nastavený režim dlhodobého spánku, ale toto nastavenie je možné zmeniť v časti Možnosti napájania v okne Ovládací panel systému Windows.

Režim spánku ukončíte krátkym stlačením tlačidla napájania.

Funkcia klávesovej skratky **fn+f1** sa dá zmeniť. Klávesovú skratku **fn+f1** je napríklad možné nastaviť tak, aby namiesto režimu spánku spustila režim dlhodobého spánku.

- 📝 **POZNÁMKA:** Stlačenie klávesovej skratky **fn+f1** sa v operačnom systéme Windows označuje aj ako tlačidlo režimu spánku.

Zníženie jas obrazovky

Stlačením klávesovej skratky **fn+f2** znížite jas obrazovky. Ak klávesovú skratku podržíte stlačenú, úroveň jas sa bude postupne znižovať.

Zvýšenie jasu obrazovky

Stlačením klávesovej skratky **fn+f3** zvýšite jas obrazovky. Ak klávesovú skratku podržíte stlačenú, úroveň jasu sa bude postupne zvyšovať.

Prepnutie obrazu

Stlačte klávesovú skratku **fn+f4** na prepnutie obrazu medzi zobrazovacími zariadeniami pripojenými k systému. Ak je, napríklad, k počítaču pripojený monitor, stláčaním klávesovej skratky **fn+f4** sa bude zobrazenie striedavo prepínať na displej počítača, na monitor a na obe zobrazovacie zariadenia naraz.

Väčšina externých monitorov prijíma obrazové informácie z počítača pomocou externého obrazového štandardu VGA. Klávesová skratka **fn+f4** slúži aj na striedanie zobrazenia medzi inými zariadeniami prijímajúcimi obrazové informácie z počítača.

Klávesová skratka **fn+f4** podporuje nasledujúce typy prenosu obrazu s príkladmi podporovaných zariadení:

- LCD (displej počítača),
- externý VGA monitor (väčšina externých monitorov),
- HDMI (televízory, videokamery, prehrávače DVD, videorekordéry a snímacie grafické karty s portami HDMI),
- kompozitné video (televízory, videokamery, prehrávače DVD, videorekordéry a snímacie grafické karty so vstupnými konektormi pre kompozitné video).

 **POZNÁMKA:** Zariadenia na spracovanie kompozitného videa je možné pripojiť k systému len pomocou voliteľnej rozširujúcej základne.

Otvorenie predvolenej e-mailovej aplikácie

Ak chcete otvoriť predvolenú e-mailovú aplikáciu, stlačte klávesovú skratku **fn+f5**.

Otvorenie predvoleného webového prehľadávača

Ak chcete otvoriť predvolený webový prehľadávač, stlačte klávesovú skratku **fn+f6**.

Stlmenie zvuku reproduktora

Stlačením klávesovej skratky **fn+f7** stlmíte zvuk reproduktora. Ak klávesovú skratku ešte raz stlačíte, úroveň zvuku reproduktora sa obnoví.

Zoslabenie zvuku reproduktora

Stlačením klávesovej skratky **fn+f8** znížite hlasitosť reproduktora. Ak klávesovú skratku podržíte stlačenú, úroveň hlasitosti reproduktora sa bude postupne znižovať.

Zosilnenie zvuku reproduktora

Stlačením klávesovej skratky **fn+f9** zvýšite hlasitosť reproduktora. Ak klávesovú skratku podržíte stlačenú, úroveň hlasitosti reproduktora sa bude postupne zvyšovať.

Prehratie predchádzajúcej stopy alebo sekcie zvukového disku CD alebo disku DVD

Ak počas prehrávania zvukového disku CD alebo DVD stlačíte klávesovú skratku **fn+f10**, prehráte predchádzajúcu stopu disku CD alebo sekciu disku DVD.

Prehratie, pozastavenie alebo pokračovanie prehrávania zvukového disku CD alebo disku DVD

Klávesová skratka **fn+f11** funguje, len ak je vložený zvukový disk CD alebo disk DVD.

- Ak sa zvukový disk CD alebo DVD neprehráva, stlačením klávesovej skratky **fn+f11** sa začne prehrávanie alebo sa bude pokračovať v prehrávaní.
- Ak sa zvukový disk CD alebo DVD prehráva, stlačením klávesovej skratky **fn+f11** sa prehrávanie preruší.

Prehratie nasledujúcej stopy alebo sekcie zvukového disku CD alebo disku DVD

Ak počas prehrávania zvukového disku CD alebo DVD stlačíte klávesovú skratku **fn+f12**, prehráte nasledujúcu stopu disku CD alebo sekciu disku DVD.

Používanie programu QuickLook

Aplikácia QuickLook umožňuje uložiť údaje o kalendári, kontaktoch, doručenej pošte a úlohách aplikácie Microsoft Outlook na pevný disk počítača.

- ▲ Ak chcete spustiť program QuickLook, keď je počítač vypnutý alebo v režime dlhodobého spánku, stlačte kláves **f5**. Takto môžete zobraziť príslušné informácie bez toho, aby ste museli čakať, kým sa reštartuje operačný systém.

 **POZNÁMKA:** Stlačenie klávesu **f5** nebude fungovať, keď je počítač zapnutý alebo v režime spánku.

Pomocou programu QuickLook môžete spravovať kontaktné údaje, udalosti kalendára, e-mailové informácie a úlohy bez reštartovania počítača.

Program HP DayStart tvorí súčasť programu QuickLook a umožňuje okamžite pracovať, kým sa spúšťa systém Windows. Zobrazuje podrobnosti o dôležitých stretnutiach a konferenčných hovoroch spolu s informáciami o stave nabitia batérie. Ďalšie informácie nájdete v pomocníkoch programov QuickLook a DayStart.

Používanie programu QuickWeb

QuickWeb je okamžité prostredie nezávislé od operačného systému Windows. Umožňuje rýchly prístup k webovému prehľadávaču bez spustenia systému Windows.

- ▲ Ak chcete spustiť program QuickWeb vo svojom počítači, stlačte kláves **f6**, keď je počítač vypnutý alebo v režime dlhodobého spánku.



POZNÁMKA: Stlačenie klávesu **f6** nebude fungovať, keď je počítač zapnutý alebo v režime spánku.

Používanie integrovanej numerickej klávesnice

15 klávesov integrovanej numerickej klávesnice sa môže použiť ako klávesy na externej klávesnici. Ak je integrovaná numerická klávesnica zapnutá, každý kláves na klávesnici vykonáva funkciu zobrazenú v pravom hornom rohu klávesu.

Zapnutie a vypnutie integrovanej numerickej klávesnice

Na zapnutie integrovanej numerickej klávesnice stlačte klávesovú skratku **fn+num lk**. Opätovným stlačením klávesovej skratky **fn+num lk** vrátite klávesom ich štandardnú funkciu.

 **POZNÁMKA:** Počas pripojenia externej klávesnice alebo numerickej klávesnice k počítaču nie je integrovaná numerická klávesnica funkčná.

Prepnutie funkcií klávesov integrovanej numerickej klávesnice

Dočasne je možné meniť štandardné a číselné funkcie klávesov na integrovanej numerickej klávesnici pomocou klávesu **fn** alebo kombinácie klávesov **fn+shift**.

- Ak je numerická klávesnica vypnutá, zmenu funkcie klávesu numerickej klávesnice vykonáte stlačením a držaním klávesu **fn** pri súčasnom stlačení klávesu numerickej klávesnice.
- Postup dočasného použitia klávesov numerickej klávesnice ako štandardných klávesov pri zapnutej numerickej klávesnici:
 - Stlačte a držte kláves **fn**, aby ste mohli písať malými písmenami.
 - Stlačte a držte kláves **fn+shift**, aby ste mohli písať veľkými písmenami.

Používanie voliteľnej externej numerickej klávesnice

Klávesy na väčšine externých numerických klávesníc vykonávajú rôzne funkcie podľa toho, či je funkcia num lock zapnutá alebo vypnutá. (Funkcia num lock je z výroby vypnutá.) Napríklad:

- Keď je funkcia num lock zapnutá, väčšina klávesov numerickej klávesnice píše čísla.
- Keď je funkcia num lock vypnutá, väčšina klávesov numerickej klávesnice má funkciu klávesov so šípkami, klávesu page down alebo page up.

Keď je funkcia num lock na externej numerickej klávesnici zapnutá, indikátor num lock na počítači svieti. Keď je funkcia num lock na externej numerickej klávesnici vypnutá, indikátor num lock na počítači nesvieti.

Ak chcete funkciu num lock zapnúť alebo vypnúť počas práce na externej numerickej klávesnici:

- ▲ Stlačte kláves **num lk** na externej numerickej klávesnici, nie na numerickej klávesnici počítača.

Čistenie zariadenia TouchPad a klávesnice

Masnota a nečistoty na zariadení TouchPad môžu spôsobovať poskakovanie ukazovateľa po obrazovke. Ak tomu chcete zabrániť, zariadenie TouchPad čistite mierne navlhčenou handričkou a pri používaní počítača si často umývajte ruky.

- ⚠ **VAROVANIE!** Na čistenie klávesnice nepoužívajte vysávač, aby nedošlo k úrazu elektrickým prúdom ani k poškodeniu vnútorných súčastí. Vysávač môže zanechať na povrchu klávesnice nečistoty z domácnosti.

Klávesnicu pravidelne čistite, aby sa neprilepovali klávesy a aby ste odstránili prach, vlákna a čiastočky, ktoré sa môžu zachytiť pod klávesmi. Na uvoľnenie a odstránenie nečistôt okolo klávesov a pod nimi používajte stlačený vzduch.



4 Multimédia

Multimediálne funkcie

Počítač obsahuje multimediálne funkcie, ktoré umožňujú počúvať hudbu, sledovať filmy a zobrazovať obrázky. Počítač môže obsahovať nasledujúce multimediálne súčasti:

- Optická jednotka na prehrávanie zvukových a video diskov
- Integrované reproduktory na počúvanie hudby
- Integrovaný mikrofón na nahrávanie vlastných zvukov
- Integrovaná webová kamera, ktorá umožňuje snímať a zdieľať video
- Predinštalovaný multimediálny softvér, ktorý umožňuje prehrávať a spravovať hudbu, filmy a obrázky
- Klávesové skratky, ktoré poskytujú rýchly prístup k multimediálnym úlohám

 **POZNÁMKA:** Počítač nemusí obsahovať všetky uvedené súčasti.

Nasledujúce časti vysvetľujú, ako identifikovať a používať multimediálne súčasti počítača.

Identifikácia multimediálnych súčastí

Nasledujúci obrázok a nasledujúca tabuľka popisujú multimediálne funkcie počítača.

 **POZNÁMKA:** Váš počítač sa môže mierne líšiť od modelu vyobrazeného v tejto časti.



Súčasť	Popis
(1) Vnútorný mikrofón	Zaznamenáva zvuk.
(2) Webová kamera	Zaznamenáva video a vytvára fotografie.
(3) Reprodukory (2)	Vytvárajú zvuk.
(4) Konektor zvukového výstupu (pre slúchadlá)	Reprodukuje zvuk po pripojení k voliteľným napájaným stereofónnym reproduktorom, slúchadlám, minislúchadlám, slúchadlám s mikrofónom alebo zvukovému konektoru televízora. POZNÁMKA: Keď je do zásuvky pre slúchadlá pripojené nejaké zariadenie, reproduktory počítača sú vypnuté.
(5) Konektor zvukového vstupu (pre mikrofón)	Slúži na pripojenie voliteľných slúchadiel s mikrofónom a stereofónneho alebo monofónneho mikrofónu.

Nastavenie hlasitosti

Na nastavenie hlasitosti môžete použiť niektorý z nasledujúcich ovládacích prvkov:

- Klávesy na ovládanie hlasitosti počítača:
 - Ak chcete stlmiť alebo obnoviť hlasitosť, stlačte a podržte kláves **fn (1)** a potom stlačte kláves stlmenia **f7 (2)**.
 - Ak chcete znížiť hlasitosť, stlačte a podržte kláves **fn (1)** a potom stláčajte kláves zníženia hlasitosti **f8 (3)** dovtedy, kým nedosiahnete požadovanú úroveň hlasitosti.

- Ak chcete zvýšiť hlasitosť, stlačte a podržte kláves **fn (1)** a potom stláčajte kláves zvýšenia hlasitosti **f9 (4)** dovtedy, kým nedosiahnete požadovanú úroveň hlasitosti.

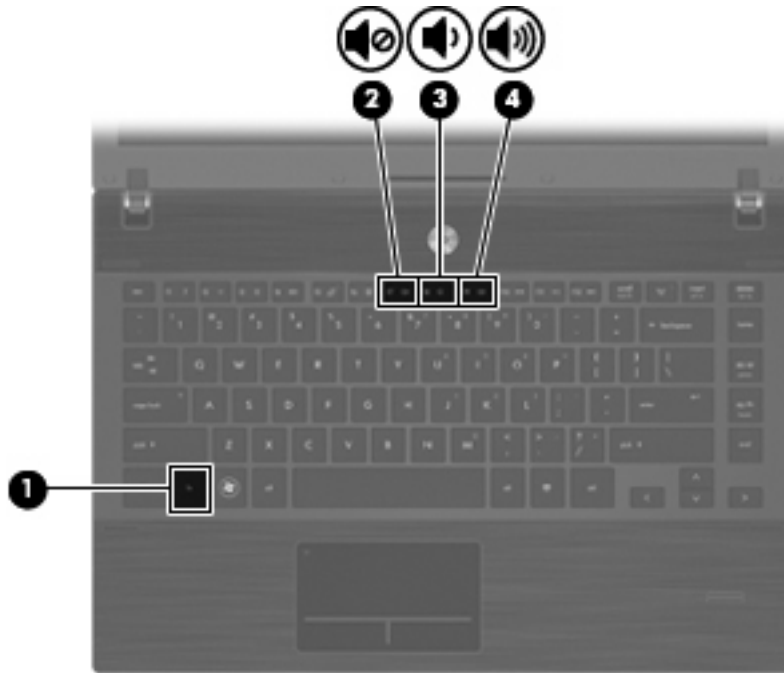

- Ovládanie hlasitosti v systéme Windows:
 - Kliknite na ikonu **Hlasitosť** v oblasti oznámení na paneli úloh úplne vpravo.
 - Posunutím posúvača do požadovanej polohy zvýšte alebo znížte hlasitosť. Ak chcete stlmiť hlasitosť, kliknite na ikonu **Stlmiť**.

– alebo –

 - Kliknite pravým tlačidlom na ikonu **Hlasitosť** v oblasti oznámení a potom kliknite na položku **Open Volume Mixer** (Otvoriť zmiešavač hlasitosti).
 - Posunutím posúvača **Hlasitosť** v stĺpci Reprodukčnosť smerom nahor alebo nadol môžete zvýšiť alebo znížiť hlasitosť. Hlasitosť tiež môžete stlmiť kliknutím na ikonu **Stlmiť**.

Ak sa ikona Hlasitosť v oblasti oznámení nezobrazila, pridáte ju tam pomocou týchto krokov:

 - Kliknite pravým tlačidlom myši na oblasť oznámení a potom kliknite na položku **Vlastnosti**.
 - Kliknite na kartu **Oblasť oznámení**.
 - V časti Systémové ikony začiarknite políčko **Hlasitosť**.
 - Kliknite na tlačidlo **OK**.
- Ovládanie hlasitosti v programe:

Hlasitosť je možné nastaviť aj v niektorých programoch.

Multimediálny softvér

Počítač sa dodáva s predinštalovaným multimediálnym softvérom. Niektoré modely počítačov tiež obsahujú doplnkový multimediálny softvér na optickom disku.

V závislosti od hardvéru a softvéru nainštalovaného v počítači môžu byť podporované tieto multimediálne úlohy:

- Prehrávanie digitálnych médií vrátane zvukových diskov a videodiskov CD, diskov DVD a BD a internetového rádia
- Vytváranie alebo kopírovanie dátových diskov CD
- Vytváranie, upravovanie a napaľovanie zvukových diskov CD
- Vytváranie, upravovanie a napaľovanie videa alebo filmu na disk DVD alebo videodisk CD

△ **UPOZORNENIE:** V záujme ochrany pred stratou dát alebo poškodením disku dodržiavajte tieto pokyny:

Pred zápisom na disk počítač pripojte k spoľahlivému externému zdroju napájania. Nezapíste na disk, keď je počítač napájaný z batérie.

Pred zápisom na disk zatvorte všetky otvorené programy okrem softvéru, pomocou ktorého zapisujete na disk.

Nekopírujte priamo zo zdrojového disku na cieľový disk ani zo sieťovej jednotky na cieľový disk. Namiesto toho kopírujte zo zdrojového disku alebo sieťovej jednotky na pevný disk a potom kopírujte z pevného disku na cieľový disk.

Nepoužívajte klávesnicu počítača a ani ním nehýbte počas zápisu na disk. Proces zápisu je citlivý na vibrácie.

📖 **POZNÁMKA:** Informácie o používaní softvéru priloženom k počítaču nájdete v dokumentácii od výrobcu, ktorá by mala byť na disku, napríklad v súboroch Pomocníka online alebo na webovej stránke výrobcu softvéru.

Otvorenie predinštalovaného multimediálneho softvéru

1. Vyberte ponuku **Štart > Všetky programy**.
2. Kliknite na program, ktorý chcete otvoriť.

Používanie multimediálneho softvéru

1. Vyberte ponuku **Štart > Všetky programy** a potom vyberte multimediálny program, ktorý chcete používať. Napríklad, ak chcete použiť prehrávač Windows Media Player na prehratie zvukového disku CD, kliknite na položku **prehrávač Windows Media Player**.

📖 **POZNÁMKA:** Niektoré programy môžu byť umiestnené v podpriechkoch.

2. Vložte mediálny disk, napríklad zvukový disk CD, do optickej jednotky.
3. Postupujte podľa pokynov na obrazovke.

– alebo –

1. Vložte mediálny disk, napríklad zvukový disk CD, do optickej jednotky.
Objaví sa dialógové okno Automaticky prehrať.
2. Kliknite na multimedialnú úlohu v zozname úloh.

Inštalácia multimedialneho softvéru z disku

1. Vložte disk do optickej jednotky.
2. Po otvorení sprievodcu inštaláciou sa riadte pokynmi na obrazovke.
3. Ak sa objaví výzva, tak počítač reštartujte.

Zvuk

Váš počítač umožňuje používať rozličné zvukové funkcie:

- Prehrávanie hudby použitím reproduktorov počítača alebo pripojených externých reproduktorov
- Nahrávanie zvuku použitím interného mikrofónu alebo pripojeného externého mikrofónu
- Preberanie hudby z Internetu
- Vytváranie multimediálnych prezentácií použitím zvukov a obrázkov
- Prenášanie zvuku a obrázkov pomocou programov na komunikáciu prostredníctvom okamžitých správ
- Počúvanie internetového rádia (len vybrané modely) alebo prijímanie rozhlasových staníc v pásme FM
- Tvorba alebo napaľovanie zvukových diskov CD (len vybrané modely)

Pripojenie externých zvukových zariadení

VAROVANIE! Skôr než si nasadíte slúchadlá, minislúchadlá alebo slúchadlá s mikrofónom, nastavte vhodnú hlasitosť, aby sa znížilo riziko poškodenia sluchu. Ďalšie bezpečnostné informácie nájdete v časti *Homologizačné, bezpečnostné a environmentálne upozornenia*.

Ak chcete pripojiť externé zariadenia, ako napríklad externé reproduktory, slúchadlá alebo mikrofón, pozrite si informácie dodané s daným zariadením. Najlepšie výsledky dosiahnete, ak si zapamätáte nasledujúce tipy:

- Dbajte na to, aby bol kábel zariadenia bezpečne pripojený do správnej zásuvky počítača. (Káblové konektory sú obvykle farebne označené, aby sa zhodovali s príslušnými zásuvkami na počítači.)
- Musíte nainštalovať všetky ovládače, ktoré vyžaduje dané externé zariadenie.

POZNÁMKA: Ovládač je potrebný program, ktorý slúži ako prekladač medzi zariadením a programami používajúcimi dané zariadenie.

Kontrola zvukových funkcií

Ak chcete skontrolovať systémový zvuk počítača, postupujte podľa nasledujúcich krokov:

1. Na paneli úloh kliknite pravým tlačidlom myši na ikonu Hlasitosť a potom vyberte položku **Zvuky**.

– alebo –

Vyberte ponuku **Štart > Ovládací panel > Hardvér a zvuk > Zvuk**.

2. Keď sa otvorí okno Zvuk, kliknite na kartu **Zvuky**. V časti **Udalosti programov** vyberte zvukový efekt, napríklad pípnutie alebo alarm, a potom kliknite na tlačidlo **Testovať**.

Mali by ste počuť zvuk z reproduktorov alebo pripojených slúchadiel.

Ak chcete skontrolovať záznamové funkcie počítača, postupujte podľa nasledujúcich krokov:

1. Vyberte ponuku **Štart > Všetky programy > Príslušenstvo > Nahrávanie zvuku**.
2. Kliknite na tlačidlo **Spustiť nahrávanie** a hovorte do mikrofónu. Súbor uložte.
3. Otvorte program Windows Media Player a prehrajte zvuk.

 **POZNÁMKA:** Najlepšie výsledky pri nahrávaní dosiahnete, ak budete hovoriť priamo do mikrofónu a nahráte zvuk v prostredí bez hluku pozadia.

- ▲ Nastavenia zvuku potvrdíte alebo zmeníte výberom ponuky **Štart > Ovládací panel > Hardvér a zvuk > Zvuk**.

Video

Váš počítač umožňuje používať rozličné funkcie pre video:

- Sledovanie filmov
- Hranie hier cez Internet
- Úprava obrázkov a videí na vytváranie prezentácií
- Pripojenie externých videozariadení

Pripojenie externého monitora alebo projektoru

Počítač je vybavený portom pre externý monitor, ktorý umožňuje pripojiť externé monitory a projektory.

Používanie portu pre externý monitor

Port pre externý monitor slúži na pripojenie externého zobrazovacieho zariadenia, napríklad externého monitora alebo projektoru, k počítaču.

- ▲ Zobrazovacie zariadenie sa pripojí k počítaču tak, že kábel zariadenia sa zapojí do portu pre externý monitor.

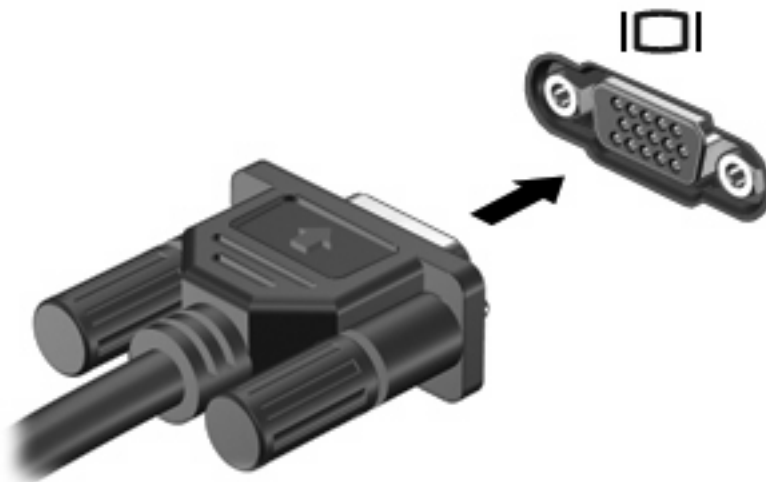

 **POZNÁMKA:** Ak správne pripojené externé zobrazovacie zariadenie nezačne zobrazovať obraz, pomocou klávesovej skratky **fn+f4** prepnete zobrazovanie na zariadenie. Opakované stlačenie klávesovej skratky **fn+f4** prepína obraz medzi zobrazením na displeji počítača a na zariadení.

Používanie portu HDMI

Vybrané modely počítačov obsahujú aj port HDMI (High Definition Multimedia Interface). Port HDMI slúži na pripojenie počítača k voliteľnému obrazovému alebo zvukovému zariadeniu, napríklad k televízoru s vysokým rozlíšením alebo k inému kompatibilnému digitálnemu alebo zvukovému komponentu.

Počítač môže podporovať jedno zariadenie HDMI pripojené k portu HDMI a súčasne podporovať obraz na displeji počítača alebo na inom podporovanom externom zobrazovacom zariadení.

 **POZNÁMKA:** Na prenos obrazového signálu cez port HDMI potrebujete kábel HDMI (zakúpený samostatne), ktorý si môžete zabezpečiť u väčšiny predajcov elektroniky.

Postup pripojenia obrazového alebo zvukového zariadenia k portu HDMI:

1. Zapojte koniec kábla HDMI do portu HDMI na počítači.

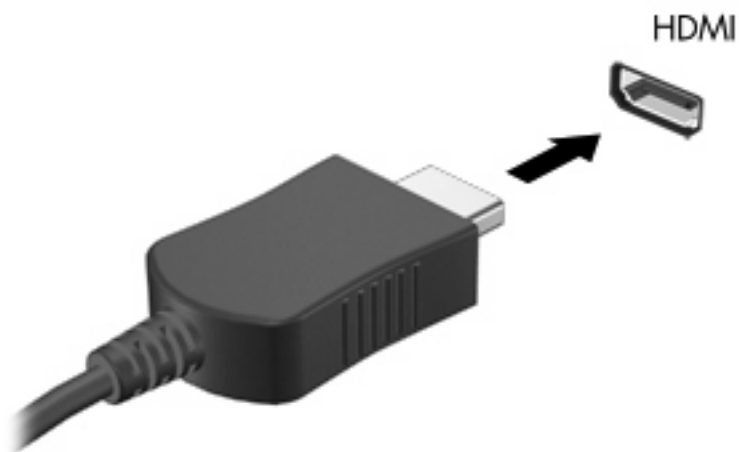

2. Druhý koniec kábla pripojte do obrazového zariadenia podľa pokynov od výrobcu.
3. Stlačte klávesovú skratku **fn+f4** na prepnutie obrazu medzi zobrazovacími zariadeniami pripojenými k počítaču.

Konfigurovanie zvuku pre rozhranie HDMI

Ak chcete konfigurovať zvuk HDMI, najprv pripojte zvukové zariadenie alebo videozariadenie (napríklad televízny prijímač HDTV) do portu HDMI na počítači. Potom nakonfigurujte predvolené zariadenie na prehrávanie zvuku nasledovne:

1. Pravým tlačidlom myši kliknite na ikonu **Reproduktor** v oblasti oznámení úplne vpravo na paneli úloh a potom kliknite na položku **Prehrávacie zariadenia**.
2. Na karte **Prehrávanie** kliknite buď na položku **Digitálny výstup**, alebo **Digitálne výstupné zariadenie (HDMI)**.
3. Kliknite na položku **Predvoliť** a potom kliknite na tlačidlo **OK**.

Ak chcete prehrávanie zvuku prepnúť späť na reproduktory počítača, postupujte podľa nasledujúcich krokov:

1. Pravým tlačidlom myši kliknite na ikonu **Reproduktor** v oblasti oznámení úplne vpravo na paneli úloh a potom kliknite na položku **Prehrávacie zariadenia**.
2. Na karte **Prehrávanie** kliknite na položku **Reproduktory**.
3. Kliknite na položku **Predvoliť** a potom kliknite na tlačidlo **OK**.

Optická jednotka (len vybrané modely)

V závislosti od typu optickej jednotky a softvéru nainštalovaného v počítači slúži optická jednotka na prehrávanie, kopírovanie a vytváranie diskov CD, DVD a BD.

Identifikácia nainštalovanej optickej jednotky

▲ Vyberte ponuku **Štart > Počítač**.

Používanie optických diskov (CD, DVD a BD)

Optická jednotka, napríklad DVD-ROM, podporuje optické disky (CD a DVD). Tieto disky uchovávajú údaje, napríklad hudbu, fotografie a filmy. Disky DVD majú väčšiu kapacitu na ukladanie údajov ako disky CD.

Vaša optická jednotka môže čítať štandardné disky CD a DVD. Ak máte optickú diskovú jednotku Blu-ray Disc (BD), táto dokáže čítať aj disky BD.

 **POZNÁMKA:** Váš počítač nemusí podporovať všetky uvedené optické jednotky. Môže podporovať aj ďalšie optické jednotky.

Niektoré optické jednotky môžu aj zapisovať na optické disky, ako je uvedené v tejto tabuľke.

Typ optickej jednotky	Zápis na disk CD-RW	Zápis na disky DVD±R W/R	Zápis na disky DVD ±R DL	Zápis štítku na disk LightScribe CD alebo DVD±RW/R	Zápis na disk BD R/RE
Jednotka DVD-ROM	Nie	Nie	Nie	Nie	Nie
Jednotka DVD±R SuperMulti DL LightScribe*†	Áno	Áno	Áno	Áno	Nie
Jednotka Blu-ray ROM DVD±R SuperMulti DL*	Áno	Áno	Áno	Nie	Nie
Jednotka Blu-ray R/RE DVD+/-RW SuperMulti DL*	Áno	Áno	Áno	Nie	Áno

*Dvovrstvové disky poskytujú viac ukladacieho priestoru ako jednovrstvové disky. Dvovrstvové disky napálené touto jednotkou však nemusia byť kompatibilné s mnohými jednovrstvovými jednotkami a prehrávačmi DVD.

†Disky LightScribe je nutné zakúpiť samostatne. Technológia LightScribe vytvára sivý obrázok podobný čiernobielej fotografii.

△ **UPOZORNENIE:** S cieľom zabrániť zhoršeniu kvality zvuku a videa alebo strate údajov alebo funkčnosti prehrávania nespúšťajte režim spánku alebo režim dlhodobého spánku počas čítania ani zapisovania na disky CD, DVD alebo BD.

Výber správneho disku (disky CD, DVD a BD)

Optické jednotky umožňujú používať optické disky (CD, DVD a BD). Disky CD sa používajú na uchovávanie digitálnych údajov a používajú sa aj na komerčné zvukové nahrávky. Sú vhodné na ukladanie osobných údajov a nahrávok. Disky DVD a BD sa používajú predovšetkým na filmy, softvér

a zálohovanie údajov. Disky DVD a BD majú rovnaký formát ako disky CD, ale majú oveľa väčšiu ukladaciu kapacitu.

 **POZNÁMKA:** Optická jednotka vo vašom počítači nemusí podporovať všetky typy optických diskov uvedených v tejto časti.

Disky CD-R

Pomocou diskov CD-R (umožňujú jeden zápis) môžete vytvárať trvalé archívy a zdieľať súbory s prakticky kýmkoľvek. Obvyklé použitie zahŕňa nasledujúce účely:

- Distribúcia veľkých prezentácií
- Zdieľanie skenovaných a digitálnych fotografií, videoklipov a údajov v písomnej forme
- Vytváranie vlastných hudobných diskov CD
- Uchovávanie permanentných archívov počítačových súborov a skenovaných domácich záznamov
- Premiestňovanie súborov z pevného disku, aby sa uvoľnilo miesto na disku

Po zázname údajov sa tieto nedajú vymazať ani prepísať.

Disky CD-RW

Na disk CD-RW (prepisovateľná verzia disku CD) môžete uložiť veľké projekty, ktoré je potrebné často aktualizovať. Obvyklé použitie zahŕňa nasledujúce účely:

- Vývoj a uchovávanie veľkých dokumentov a projektových súborov
- Prenos pracovných súborov
- Týždenné zálohovanie súborov na pevnom disku
- Neustála aktualizácia fotografií, videí, zvukov a údajov

Disky DVD±R

Na prázdne disky DVD±R môžete natrvalo uložiť veľké množstvo údajov. Po zázname údajov sa tieto nedajú vymazať ani prepísať.

Disky DVD±RW

Disky DVD±RW použite, ak chcete vymazávať alebo prepisovať údaje, ktoré ste nahrali predtým. Tento typ disku je ideálny na testovanie zvukových nahrávok a videonahrávok prv, než ich napálite na disk CD alebo DVD, kde ich už nie je možné zmeniť.

Disky LightScribe DVD+R

Disky LightScribe DVD+R použite na zdieľanie a uloženie údajov, domáceho videa a fotografií. Tieto disky sú pri čítaní kompatibilné s väčšinou jednotiek DVD-ROM a video prehrávačov DVD. Pomocou jednotky s podporou funkcie LightScribe a softvéru LightScribe môžete zapisovať údaje na disk a potom pridať vytvorený štítok na vonkajší povrch disku.

Disky Blu-ray (BD)

BD je formát optického disku s vysokou hustotou na uloženie digitálnych údajov vrátane videí s vysokým rozlíšením. Na disk Blu-ray s jednou vrstvou je možné uložiť 25 GB, okolo päťkrát viac ako pri

jednovrstvovom disku DVD s kapacitou 4,7 GB. Na disk Blu-ray s dvojitou vrstvou je možné uložiť 50 GB, takmer šesťkrát viac ako pri dvojvrstvovom disku DVD s kapacitou 8,5 GB.

Obvyklé použitie zahŕňa nasledujúce účely:

- Uloženie veľkého množstva údajov
- Uloženie a prehrávanie videa s vysokým rozlíšením
- Videohry

 **POZNÁMKA:** Blu-ray je nový formát využívajúci nové technológie, preto sa môžu vyskytnúť určité problémy s niektorými diskami, digitálnym pripojením, kompatibilitou alebo výkonom. Tieto problémy neznamenajú chybu produktu. Bezchybné prehrávanie nie je zaručené na všetkých systémoch.

Prehrávanie disku CD, DVD alebo BD

1. Zapnite počítač.
2. Stlačením uvoľňovacieho tlačidla **(1)** na prednom paneli jednotky uvoľníte podávač disku.
3. Vytiahnite podávač **(2)**.
4. Disk držte za hrany, aby ste sa nedotýkali jeho rovných plôch, a položte ho na rotačnú časť podávača označenou stranou smerom nahor.

 **POZNÁMKA:** Ak podávač nie je úplne prístupný, disk opatrne nakloňte a umiestnite ho na rotačnú časť.

5. Disk jemne pritlačte na rotačnú časť podávača **(3)**, aby zacvakol na svoje miesto.

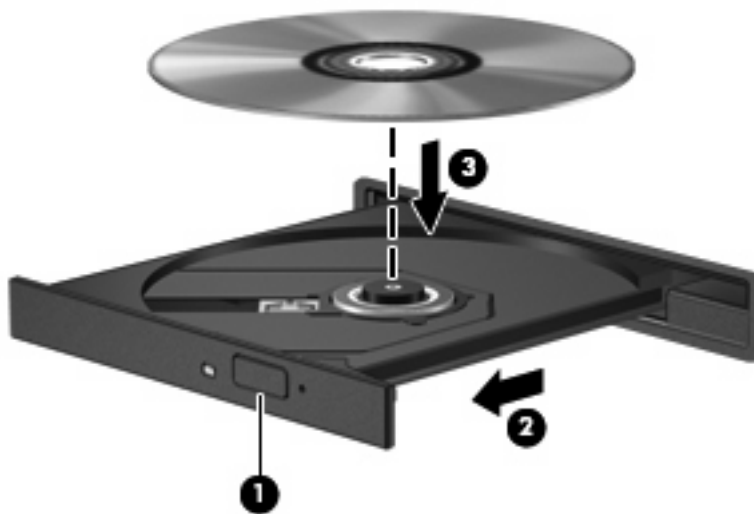

6. Zatvorte podávač disku.

Ak ste ešte nenastavili funkciu Automatické prehrávanie podľa popisu v nasledujúcej časti, otvorí sa dialógové okno funkcie automatického prehrávania. Zobrazí sa výzva na výber spôsobu použitia obsahu média.

 **POZNÁMKA:** Najlepšie výsledky pri prehrávaní disku BD dosiahnete zapojením sieťového napájacieho adaptéra do externého napájacieho zdroja.

Konfigurácia funkcie Automatické prehrávanie

1. Vyberte ponuku **Štart > Ovládací panel > Prehrávať disky CD alebo iné médiá automaticky**.
2. Skontrolujte, či je začiarknuté políčko **Použiť automatické prehrávanie pre všetky médiá a zariadenia**.
3. Kliknite na položku **Vybrať predvolené** a potom vyberte jednu z dostupných možností pre každý uvedený typ média.

 **POZNÁMKA:** Vyberte program WinDVD na prehrávanie diskov DVD.

4. Kliknite na tlačidlo **Uložiť**.

 **POZNÁMKA:** Ďalšie informácie o funkcii Automatické prehrávanie získate výberom ponuky **Štart > Pomoc a technická podpora**.

Zmena nastavení regiónu pre disk DVD

Väčšina diskov DVD obsahuje súbory chránené autorským zákonom a tiež kódy regiónu. Kódy regiónu pomáhajú chrániť autorské práva na medzinárodnej úrovni.

Disk DVD obsahujúci kód regiónu je možné prehrať len v prípade, ak sa nastavenie kódu regiónu jednotky DVD zhoduje s kódom regiónu disku DVD.

△ **UPOZORNENIE:** Nastavenie regiónu na jednotke DVD je možné zmeniť len päťkrát.

Piata zmena regiónu na jednotke DVD je trvalá.

Počet zostávajúcich zmien regiónu je zobrazený na karte **Oblasť disku DVD**.

Postup zmeny nastavenia pomocou operačného systému:

1. Vyberte ponuku **Štart > Počítač > Systémové vlastnosti**.
2. V ľavej časti okna kliknite na položku **Správca zariadení**.

 **POZNÁMKA:** Systém Windows obsahuje funkciu Kontrola používateľských kont, ktorá zvyšuje bezpečnosť počítača. Môže sa objaviť výzva na zadanie povolenia alebo hesla pre úlohy, ako sú inštalácia softvéru, spúšťanie pomôcok alebo zmena nastavení systému Windows. Ďalšie informácie nájdete v aplikácii Pomoc a technická podpora systému Windows.

3. Kliknite na znak plus (+) vedľa položky **Jednotky DVD-ROM a CD-ROM**.
4. Pravým tlačidlom kliknite na jednotku DVD, pre ktorú chcete zmeniť nastavenie regiónu, a potom kliknite na položku **Vlastnosti**.
5. Vykonajte potrebné zmeny na karte **Oblasť disku DVD**.
6. Kliknite na tlačidlo **OK**.

Dodržiavanie upozornenia týkajúceho sa autorských práv

Neoprávnené vytváranie kópií produktov chránených autorským právom vrátane počítačových programov, filmov, vysielaní a zvukových nahrávok sa v súlade s príslušnými zákonmi o autorských právach považuje za trestný čin. Nepoužívajte tento počítač na takéto účely.

Kopírovanie disku CD alebo DVD

1. Vyberte ponuku **Štart > Všetky programy > ArcSoft > Creator Business**.

 **POZNÁMKA:** Ak ste program ArcSoft spustili prvýkrát, musíte najskôr prijať licenčnú zmluvu, aby ste mohli tento proces dokončiť.

2. Na pravej table kliknite na položku **Copy Disc** (Kopírovať disk).
3. Do optickej jednotky vložte disk, ktorý chcete skopírovať.
4. Kliknite na položku **Copy** (Kopírovať) v pravom dolnom rohu obrazovky.

Program Creator Business prečíta zdrojový disk a skopíruje údaje do dočasného priečinka na pevnom disku.

5. Po zobrazení výzvy vyberte z optickej jednotky zdrojový disk a do jednotky vložte prázdny disk.
Po skopírovaní údajov sa vytvorený disk automaticky vysunie.

Vytvorenie (napálenie) disku CD, DVD alebo BD

△ **UPOZORNENIE:** Dodržiavajte upozornenie týkajúce sa autorských práv. Neoprávnené vytváranie kópií produktov chránených autorskými právami (vrátane počítačových programov, filmov, vysielaní a zvukových nahrávok) sa považuje v súlade s príslušnými zákonmi o autorských právach za trestný čin. Nepoužívajte tento počítač na takéto účely.

Ak je optická jednotka typu CD-RW, DVD-RW alebo DVD±RW, na napálenie údajov a zvukových súborov vrátane hudobných súborov MP3 a WAV môžete použiť napríklad softvér Windows Media Player.

Pri napaľovaní na disky CD, DVD alebo BD dodržiavajte tieto pokyny:

- Pred napaľením disku uložte a zatvorte všetky otvorené súbory a ukončíte všetky programy.
- Disky CD-R a DVD-R sú zvyčajne najvhodnejšie na napálenie zvukových súborov, pretože po skopírovaní údajov sa už nedajú zmeniť.
- Keďže niektoré domáce stereosystémy a autorádiá nedokážu prehrávať disky CD-RW, na napaľovanie hudobných diskov CD používajte disky CD-R.
- Disky CD-RW a DVD-RW sú zvyčajne najvhodnejšie na napaľovanie dátových súborov alebo na testovanie nahrávok zvuku a videa predtým, než ich napálite na disk CD alebo DVD, kde ich už nie je možné zmeniť.
- Prehrávače diskov DVD používané v systémoch domácich kín zvyčajne nepodporujú všetky formáty diskov DVD. Zoznam podporovaných formátov nájdete v používateľskej príručke dodanej s prehrávačom diskov DVD.
- Súbor MP3 zaberie menej miesta ako iné hudobné formáty a proces vytvorenia disku MP3 je rovnaký ako pri vytvorení disku s dátovými súbormi. Súbory MP3 môžete prehrávať iba v prehrávačoch súborov MP3 alebo počítačoch s nainštalovaným softvérom na prehrávanie súborov MP3.

Postup napálenia disku CD, DVD alebo BD:

1. Prevezmite alebo skopírujte zdrojové súbory do priečinka na pevnom disku.
2. Vložte prázdny disk do optickej jednotky.

3. Vyberte ponuku **Štart > Všetky programy** a názov softvéru, ktorý chcete použiť.
4. Vyberte typ disku, ktorý chcete vytvoriť – údajový, zvukový alebo videodisk.
5. Kliknite pravým tlačidlom na ponuku **Štart**, kliknite na položku **Otvoriť program Windows Prieskumník** a prejdite do priečinka, kde sú uložené zdrojové súbory.
6. Otvorte priečinok a presuňte súbory na jednotku, v ktorej je prázdny disk.
7. Spustíte proces napaľovania podľa pokynov v zvolenom programe.

Podrobnejšie informácie nájdete v pokynoch výrobcu softvéru. Tieto pokyny sa môžu nachádzať priamo v softvéri, na disku alebo na webovej lokalite výrobcu.

Vybratie optického disku (CD, DVD alebo BD)

1. Stlačením uvoľňovacieho tlačidla (1) na prednom paneli jednotky uvoľníte diskový zásobník (2) a vytiahnete ho opatrne von tak, aby sa úplne vysunul.
2. Uchopte disk (3) za vonkajšiu hranu, jemne zatlačte na rotačnú časť a súčasne vytiahnite disk smerom nahor zo zásobníka. Pri manipulácii s diskom sa dotýkajte jeho hrán, nie povrchu.

 **POZNÁMKA:** Ak zásobník nie je úplne prístupný, disk pri vyberaní opatrne nakloňte.



3. Zatvorte diskový zásobník a vložte disk do ochranného obalu.

Riešenie problémov

Nasledujúce časti popisujú viacero bežných problémov a ich riešenia.

Podávač optického disku sa neotvorí, keď chcete vybrať disk CD, DVD alebo BD

1. Zasuňte koniec kancelárskej sponky (1) do uvoľňovacieho otvoru na prednom paneli jednotky.
2. Jemne zatlačte na kancelársku sponku, až kým sa neuvoľní podávač disku, a potom podávač (2) vytiahnite von, aby sa úplne vysunul.

3. Uchopte disk (3) za vonkajšiu hranu, jemne zatlačte na rotačnú časť a súčasne vytiahnite disk smerom nahor z podávača. Pri manipulácii s diskom ho chytajte za jeho hrany, nie za povrch.

 **POZNÁMKA:** Ak podávač nie je úplne prístupný, disk pri vyberaní opatrne nakloňte.

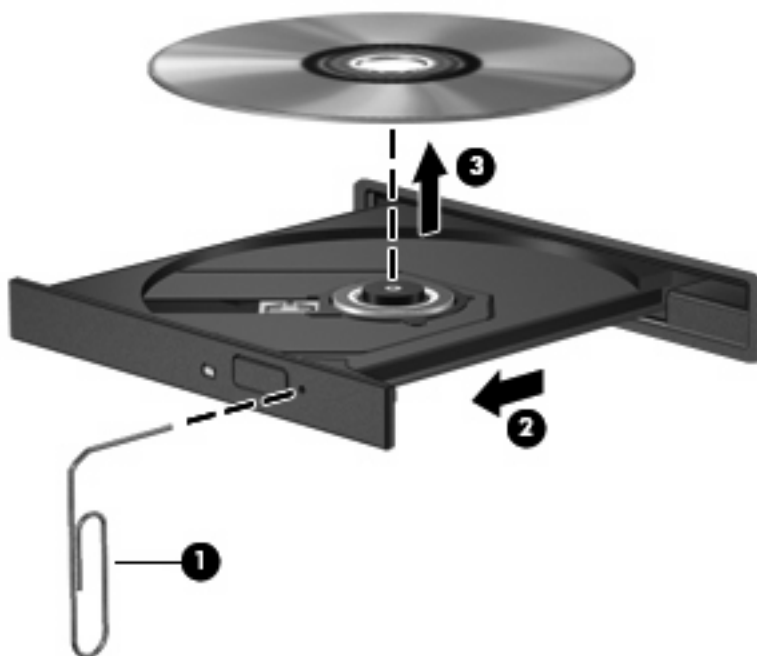

4. Zatvorte podávač disku a disk vložte do ochranného obalu.

Počítač nerozpoznáva optickú jednotku

Ak systém Windows nerozpoznáva pripojené zariadenie, chýba alebo je poškodený ovládač zariadenia. Ak máte podozrenie, že sa nerozpoznáva jednotka DVD/CD-ROM, skontrolujte, či je optická jednotka uvedená v pomôcke Správca zariadení.

1. Vyberte disk z optickej jednotky.
2. Vyberte ponuku **Štart > Ovládací panel > Systém a údržba > Správca zariadení**. Ak sa zobrazí výzva funkcie Kontrola používateľských kont, kliknite na tlačidlo **Pokračovať**.
3. V okne funkcie Správca zariadení kliknite na znak plus (+) vedľa položky **Diskové jednotky** alebo **Jednotky DVD-ROM a CD-ROM**, pokiaľ tam už nie je znak mínus (-). Nájdite položku pre optickú jednotku.
4. Pravým tlačidlom kliknite na uvedené optické zariadenie, aby ste mohli vykonať tieto úlohy:
 - Aktualizovať ovládač.
 - Odinštalovať zariadenie.

- Skenovať zmeny hardvéru. Systém Windows skenuje nainštalovaný hardvér a nainštaluje požadované predvolené ovládače.
- Kliknutím na položku **Vlastnosti** si môžete pozrieť, či zariadenie funguje správne.
 - Kliknite na položku **Riešenie problémov**, ak chcete opraviť problémy.
 - Ak chcete aktualizovať, vypnúť alebo odinštalovať ovládače pre toto zariadenie, kliknite na kartu **Ovládač**.

Ochrana pred prerušením prehrávania

Zníženie pravdepodobnosti prerušenia prehrávania:

- Pred prehrávaním disku CD, DVD alebo BD uložte svoje pracovné súbory a ukončíte všetky spustené programy.
- Nepripájajte ani neodpájate hardvér počas prehrávania disku.

Počas prehrávania disku neaktivujte režim dlhodobého spánku ani režim spánku. Inak sa môže objaviť výstražné hlásenie, či chcete pokračovať. Keď sa toto hlásenie objaví, kliknite na tlačidlo **Nie**. Po kliknutí na tlačidlo Nie sa počítač môže správať týmto spôsobom:

- Prehrávanie bude pokračovať.
– alebo –
- Okno prehrávania v multimediálnom programe sa zatvorí. K opätovnému prehrávaniu disku CD, DVD alebo BD sa vrátite tak, že v multimediálnom programe kliknete na tlačidlo **Prehrať** a znova spustíte disk. V ojedinelých prípadoch môže byť potrebné program najskôr ukončiť a potom opätovne spustiť.

Disk sa neprehrá

- Pred prehrávaním disku CD, DVD alebo BD uložte svoju prácu a ukončíte všetky spustené programy.
- Pred prehrávaním disku CD, DVD alebo BD sa odpojte od Internetu.
- Dbajte na to, aby ste vložili disk správne.
- Dbajte na to, aby bol disk čistý. V prípade potreby vyčistite disk filtrovanou vodou a handričkou nepúšťajúcou vlákna. Disk utierajte od stredu smerom k vonkajšiemu okraju.
- Skontrolujte, či disk nie je poškriabaný. Ak nájdete škrabance, ošetrte disk pomocou súpravy na opravu optických diskov, ktorú si môžete zakúpiť v mnohých obchodoch s elektronikou.
- Pred prehrávaním disku vypnite režim spánku.

Počas prehrávania disku neaktivujte režim dlhodobého spánku ani režim spánku, inak sa môže zobrazíť hlásenie s otázkou, či chcete pokračovať. Ak sa zobrazí toto hlásenie, kliknite na tlačidlo **Nie**. Po kliknutí na tlačidlo Nie sa počítač môže správať nasledovne:

- Prehrávanie bude pokračovať.

– alebo –

- Okno prehrávania v multimedialnom programe sa zatvorí. K opútočnému prehrávaniu disku v multimedialnom programe sa vrátite tak, že kliknete na tlačidlo **Prehrať**. V ojedinelých prípadoch môže byť potrebné program najskôr ukončiť a potom opätovne spustiť.
- Zvýšte množstvo dostupných systémových prostriedkov:

Vypnite externé zariadenia, ako sú tlačiarne a skenery. Odpojením týchto zariadení sa uvoľnia dôležité systémové zdroje, čo sa prejaví v lepšom výkone pri prehrávaní.

Zmeňte vlastnosti farieb na pracovnej ploche. Pretože ľudské oko nedokáže rozoznať rozdiely medzi farbami nad úrovňou 16 bitov, pri sledovaní filmu v nastavenom 16-bitovom farebnom režime by ste nemali zaznamenať stratu farieb:

1. Kliknite pravým tlačidlom myši kdekoľvek na pracovnú plochu mimo ikony a vyberte položku **Prispôbiť > Nastavenie obrazovky**.
2. Nastavte položku **Farby** na hodnotu **Stredné (16-bitové)**.

Disk sa automaticky neprehráva

1. Vyberte ponuku **Štart > Ovládací panel > Automaticky prehrávať disky CD a ďalšie médiá**.
2. Potvrďte začiarknutie políčka **Použiť automatické prehrávanie pre všetky médiá a zariadenia**.
3. Kliknite na tlačidlo **Uložiť**.

Disk CD, DVD alebo BD by sa mal teraz spustiť automaticky po jeho vložení do optickej jednotky.

Film sa zastavuje, preskakuje alebo sa trhane prehráva

- Vyčistite disk.
- Uvoľnite systémové prostriedky pomocou nasledujúcich odporúčaní:
 - Odpojte sa od Internetu.
 - Zmeňte vlastnosti farieb pracovnej plochy:
 1. Pravým tlačidlom myši kliknite na prázdnu oblasť pracovnej plochy a vyberte položku **Prispôbiť > Nastavenie obrazovky**.
 2. Nastavte položku **Farby** na hodnotu **Stredné (16-bitové)**, ak toto nastavenie ešte nie je vybraté.
 - Odpojte externé zariadenia, ako napríklad tlačiareň, skener, kameru alebo príručné zariadenie.

Film sa nezobrazuje na externom displeji

1. Ak je zapnutý displej počítača aj externý displej, opakovaným stláčaním kombinácie klávesov **fn+f4** sa prepína obraz medzi oboma displejmi.
2. Nastavte monitor tak, aby externá obrazovka bola hlavnou obrazovkou:
 - a. Pravým tlačidlom myši kliknite na prázdnu oblasť pracovnej plochy a vyberte možnosť **Prispôbiť > Nastavenie obrazovky**.
 - b. Nastavte hlavnú obrazovku a vedľajšiu obrazovku.

 **POZNÁMKA:** Pri používaní oboch obrazoviek sa obraz z disku DVD nezobrazí na žiadnej obrazovke nastavenej ako vedľajšia obrazovka.

Ak chcete získať informácie o multimedialnej téme, ktorá nie je uvedená v tejto príručke, vyberte ponuku **Štart > Pomoc a technická podpora**.

Proces napaľovania disku sa nezačne alebo sa zastaví pred dokončením

- Dbajte na to, aby boli zatvorené všetky ostatné programy.
- Vypnite režim spánku a režim dlhodobého spánku.
- Dbajte na to, aby ste používali správny typ disku pre vašu diskovú jednotku. Ďalšie informácie o typoch diskov nájdete v používateľských príručkách.
- Dbajte na to, aby bol disk vložený správne.
- Vyberte pomalšiu rýchlosť zápisu a skúste to znova.
- Ak kopírujete disk, pred pokusom o napálenie obsahu na nový disk uložte údaje na zdrojovom disku na pevný disk a potom napaľujte z pevného disku.
- Znova nainštalujte ovládač zariadenia na napaľovanie diskov umiestnený v kategórii jednotiek DVD/CD-ROM v okne Správca zariadení.

Ovládač zariadenia je nutné preinštalovať

1. Vyberte všetky disky z optickej jednotky.
2. Kliknite na ponuku **Štart** a do poľa **Vyhľadať** zadajte text `správca zariadení`.

Počas zadávania sa výsledky vyhľadávania budú zobrazovať v zozname na table nad týmto poľom.
3. Na table s výsledkami kliknite na položku **Správca zariadení**. Ak sa zobrazí výzva v dialógovom okne Kontrola používateľských kont, kliknite na tlačidlo **Pokračovať**.
4. V okne Správca zariadení kliknite na znak plus (+) vedľa typu ovládača, ktorý chcete odinštalovať a preinštalovať (napríklad jednotky DVD-ROM, modemy a pod.), pokiaľ tam už nie je znak mínus (-).
5. V zozname kliknite na ovládač a stlačte kláves **delete**. Keď sa zobrazí výzva, potvrdte, že chcete ovládač odstrániť, ale nereštartujte počítač.

Postup zopakujte pre všetky ovládače, ktoré chcete odstrániť.

6. V okne Správca zariadení kliknite na ikonu **Zistiť zmeny hardvéru** na paneli s nástrojmi. Systém Windows vyhľadá hardvér nainštalovaný v systéme a nainštaluje predvolené ovládače pre všetok hardvér vyžadujúci ovládače.

 **POZNÁMKA:** Ak sa objaví výzva na reštartovanie počítača, uložte všetky otvorené súbory a potom reštartujte počítač.

7. V prípade potreby znova otvorte okno Správca zariadení a potom skontrolujte, či znova obsahuje požadované ovládače.
8. Skúste použiť zariadenie.

Ak odinštalovanie a opätovné nainštalovanie predvolených ovládačov zariadení nevyrieši vzniknutý problém, môže byť potrebné aktualizovať ovládače použitím postupov v nasledujúcej časti.

Získanie najnovších ovládačov zariadenia HP

Ak chcete získať ovládače zariadení od spoločnosti HP, postupujte podľa niektorého z nasledujúcich postupov.

Postup použitia pomôcky HP Update:

1. Vyberte ponuku **Štart > Všetky programy > HP > HP Update**.
2. Na úvodnej obrazovke HP kliknite na položku **Nastavenia** a vyberte čas, kedy má pomôcka kontrolovať aktualizácie softvéru na webe.
3. Kliknutím na tlačidlo **Ďalej** môžete ihneď skontrolovať aktualizácie softvéru od spoločnosti HP.

Použitie webovej lokality spoločnosti HP:

1. Otvorte internetový prehľadávač, prejdite na webovú lokalitu <http://www.hp.com/support> a vyberte svoju krajinu alebo región.
2. Kliknite na možnosť na prevzatie softvéru a ovládačov a do poľa pre produkt zadajte číslo modelu počítača.
3. Stlačte kláves **enter** a potom postupujte podľa pokynov na obrazovke.

Získanie ovládačov zariadení spoločnosti Microsoft

Najnovšie ovládače zariadení pre systém Windows môžete získať použitím služby Microsoft® Update. Túto funkciu systému Windows môžete nastaviť na automatickú kontrolu a inštaláciu aktualizácií ovládačov hardvéru aj operačného systému Windows a iných produktov spoločnosti Microsoft.

Použitie služby Microsoft Update:

1. Otvorte internetový prehľadávač, prejdite na webovú lokalitu <http://www.microsoft.com> a kliknite na položku **Zabezpečenie a aktualizácie**.
2. Kliknutím na položku **Microsoft Update** získate najnovšie aktualizácie pre operačný systém, programy a hardvér.
3. Podľa pokynov na obrazovke nainštalujte aktualizácie zo služby Microsoft Update. Ak sa zobrazí výzva funkcie Kontrola používateľských kont, kliknite na tlačidlo **Pokračovať**.

4. Kliknite na položku **Zmeniť nastavenie** a vyberte čas, kedy má služba Microsoft Update kontrolovať aktualizácie pre operačný systém Windows a iné produkty spoločnosti Microsoft.
5. Ak sa zobrazí výzva, reštartujte počítač.

Webová kamera

 **POZNÁMKA:** Táto časť popisuje funkcie, ktoré poskytuje väčšina modelov. Niektoré funkcie na vašom počítači nemusí byť k dispozícii.

Váš počítač obsahuje integrovanú webovú kameru, ktorá je umiestnená v hornej časti displeja. Pomocou predinštalovaného softvéru môžete použitím webovej kamery nasnímať fotografiu, nahráť video alebo vytvoriť zvukovú nahrávku. Môžete zobrazit' ukážku fotografie, videozáznamu alebo zvukového záznamu a uložit' ich na pevný disk počítača.

Ak chcete otvoriť webovú kameru a softvér, vyberte ponuku **Štart > Všetky programy > ArcSoft TotalMedia Suite > WebCam Companion**.

Softvér webovej kamery umožňuje experimentovať s nasledujúcimi funkciami:

- Video – záznam a prehrávanie videa z webovej kamery.
- Zvuk – záznam a prehrávanie zvuku.
- Streaming videa – používa sa so softvérovými riešeniami služby okamžitých správ, ktoré podporujú kamery UVC (Universal Video Class – trieda univerzálneho videa).
- Snímky – snímanie fotografií.
- Program HP Business Card Reader (len vybrané modely) – umožňuje transformovať vizitky na praktickú databázu kontaktných informácií.

Tipy na používanie webovej kamery

Na dosiahnutie optimálneho výkonu dodržiavajte nasledujúce odporúčania týkajúce sa používania webovej kamery:

- Pred začatím videokonverzácie sa uistite, či používate najnovšiu verziu softvéru na komunikáciu prostredníctvom okamžitých správ.
- Webová kamera nemusí fungovať správne pri použití niektorých sieťových brán firewall.

 **POZNÁMKA:** Ak máte problémy so zobrazením alebo posielaním multimediálnych súborov cez sieť LAN alebo bránu firewall, dočasne vypnite bránu firewall, vykonajte požadovanú úlohu a potom znova zapnite bránu firewall. Ak chcete natrvalo vyriešiť tento problém, podľa potreby upravte konfiguráciu brány firewall a takisto upravte politiky a nastavenia iných systémov na zisťovanie narušenia bezpečnosti systému. Ďalšie informácie získate od správcu siete alebo oddelenia IT.

- Pokiaľ to je možné, jasné zdroje svetla umiestnite za webovú kameru a mimo oblasti záberu.

 **POZNÁMKA:** Ďalšie informácie o použití webovej kamery získate kliknutím na položku **Pomocník** v pomocníkovi softvéru webovej kamery.

Úprava vlastností webovej kamery

Vlastnosti webovej kamery môžete upraviť použitím dialógového okna Vlastnosti, ktoré je k dispozícii v rôznych programoch používajúcich integrovanú webovú kameru, zvyčajne v ponuke konfigurácie, nastavení alebo vlastností:

- **Jas** – ovláda množstvo svetla obsiahnutého v obraze. Vyšší jas vytvára svetlejší obraz, nižší jas vytvára tmavší obraz.
- **Kontrast** – ovláda rozdiel medzi svetlejšími a tmavšími oblasťami obrazu. Vyšší kontrast zintenzívňuje obraz, nižší kontrast viac udržiava pôvodný dynamický rozsah informácií, ale spôsobuje menej výrazný obraz.
- **Odtieň** – ovláda ten aspekt farby, ktorý ju odlišuje od inej farby (čím vytvára červenú, zelenú alebo modrú farbu). Odtieň sa odlišuje od sýtosti, ktorá určuje intenzitu odtieňa.
- **Sýtosť** – ovláda intenzitu farby vo finálnom obrázku. Vyššia sýtosť vytvára hrubší obrázok, nižšia sýtosť vytvára jemnejší obrázok.
- **Ostrosť** – ovláda definíciu kontúr obrázka. Vyššia ostrosť vytvára detailnejší obrázok, nižšia ostrosť vytvára jemnejší obrázok.
- **Gama** – ovláda kontrast ovplyvňujúci stredné úrovne sivej alebo poltóny obrázka. Úprava parametra gama obrázka umožňuje meniť hodnoty jasú sivých odtieňov strednej úrovne bez výraznej zmeny tieňov a preexponovaných častí. Nižšia hodnota parametra gama mení úrovne sivej na čiernu a tmavé farby mení na ešte tmavšie.

Informácie o použití webovej kamery získate výberom ponuky **Štart > Pomoc a technická podpora**.

5 Správa napájania

Nastavenie možností napájania

Používanie úsporných režimov napájania

Počítač má dva režimy šetrenia energiou, ktoré sú nastavené z výroby: režim spánku a režim dlhodobého spánku.

Pri spustení režimu spánku indikátory napájania blikajú a obrazovka zhasne. Pracovné súbory sa uložia do pamäte. Ukončenie režimu spánku je rýchlejšie ako ukončenie režimu dlhodobého spánku. Ak je počítač v režime spánku dlhšie obdobie alebo ak počas režimu spánku batéria dosiahne kritický stav nabitia, počítač spustí režim dlhodobého spánku.

Pri spustení režimu dlhodobého spánku sa pracovné súbory uložia do súboru režimu dlhodobého spánku na pevnom disku a počítač sa vypne.

△ **UPOZORNENIE:** Aby nedošlo k zhoršeniu kvality zvuku a videa, strate funkčnosti prehrávania alebo strate údajov, nespúšťajte režim spánku alebo režim dlhodobého spánku počas čítania alebo zapisovania na disk alebo na externú mediálnu kartu.

📝 **POZNÁMKA:** Nemôžete začať sieťové spojenie alebo využívať funkcie počítača, ak je počítač v režime spánku alebo v režime dlhodobého spánku.

POZNÁMKA: Ak program HP 3D DriveGuard zaparkoval pevný disk, počítač nespustí režim spánku ani režim dlhodobého spánku, avšak obrazovka sa vypne.

Spustenie a ukončenie režimu spánku

System je z výroby nastavený tak, aby sa režim spánku spustil po 15 bez aktivity pri napájaní z batérie a po 30 minútach bez aktivity pri napájaní z externého zdroja.

Nastavenie napájania a časy je možné zmeniť v aplikácii Možnosti napájania v Ovládacom paneli systému Windows.

Pri zapnutom počítači môžete režim spánku spustiť týmto spôsobom:

- Kliknite na ponuku **Štart** a potom kliknite na tlačidlo **Napájanie**.
- Kliknite na ponuku **Štart** a potom na šípku vedľa tlačidla Zamknúť a potom kliknite na tlačidlo **Uspať**.

Postup ukončenia režimu spánku:

- ▲ Krátko stlačte tlačidlo napájania.

Keď počítač ukončí režim spánku, indikátory napájania sa rozsvietia a obrazovka sa vráti do stavu, kde ste prerušili prácu.

 **POZNÁMKA:** Ak ste nastavili, aby sa pri ukončení režimu spánku vyžadovalo heslo, musíte pred návratom k pôvodnému stavu na obrazovke najprv zadať heslo pre systém Windows.

Spustenie a ukončenie režimu dlhodobého spánku

Systém je z výroby nastavený tak, aby sa režim dlhodobého spánku spustil po 1 080 min. (18 hod.) bez aktivity pri napájaní z batérie a po 1080 min. (18 hod.) minútach bez aktivity pri napájaní z externého zdroja alebo pri dosiahnutí kritického stavu batérie.

Nastavenie napájania a časy je možné zmeniť v aplikácii Možnosti napájania v Ovládacom paneli systému Windows.

Postup spustenia režimu dlhodobého spánku:

1. Kliknite na ponuku **Štart** a potom na šípku vedľa tlačidla Zamknúť.
2. Kliknite na tlačidlo **Prepnúť do režimu dlhodobého spánku**.

Postup ukončenia režimu dlhodobého spánku:

- ▲ Krátko stlačte tlačidlo napájania.

Indikátory napájania sa rozsvietia a obrazovka sa vráti do stavu, kde ste prerušili prácu.

 **POZNÁMKA:** Ak ste nastavili, aby sa pri ukončení režimu dlhodobého spánku vyžadovalo heslo, musíte pred návratom do pôvodného stavu na obrazovke najprv zadať heslo pre systém Windows.

Používanie merača batérie

Merač batérie je umiestnený na paneli úloh v oblasti oznámení úplne vpravo. Merač batérie umožňuje rýchly prístup k nastaveniam napájania, prezerať zostávajúci stav nabitia a vybrať iný plán napájania.

- Percentá zostávajúceho stavu nabitia batérie a aktuálneho plánu napájania zobrazíte posunutím ukazovateľa nad ikonu merača batérie.
- Pri zmene plánu napájania alebo na získanie prístupu k Možnostiam napájania kliknite na ikonu merača batérie a potom zo zoznamu vyberte príslušnú položku.

Iná ikona merača batérie indikuje, či je počítač napájaný z batérie alebo z externého zdroja napájania. Ikona tiež zobrazuje hlásenie o dosiahnutí kritického stavu nabitia batérie.

Postup skrytia alebo zobrazenia ikony merača batérie:

1. Kliknite pravým tlačidlom na panel úloh a potom kliknite na položku **Vlastnosti**.
2. Kliknite na kartu **Oblasť oznámení**.
3. Pod položkou **Systémové ikony** zrušte začiarknutie políčka **Napájanie**, aby ste skryli ikonu merača batérie alebo políčko **Napájanie** začiarknite, aby ste ju zobrazili.
4. Kliknite na tlačidlo **OK**.

Používanie schém napájania

Plán napájania je súbor systémových nastavení, ktoré rozhodujú, ako počítač využíva energiu. Plán napájania pomáha šetriť energiu a maximalizovať výkon.

Nastavenia plánu napájania môžete zmeniť alebo si vytvoriť svoj vlastný plán napájania.

Prezeranie aktuálneho plánu napájania

- ▲ Ukazovateľ nastavte na ikonu merača batérie na paneli úloh v oblasti oznámení úplne vpravo.
– alebo –

Vyberte položku **Štart > Ovládací panel > Systém a údržba > Možnosti napájania**.

Výber iného plánu napájania

- ▲ Kliknite na ikonu merača batérie v oblasti panela úloh s upozorneniami a potom vyberte plán napájania zo zoznamu.

– alebo –

Vyberte položku **Štart > Ovládací panel > Systém a údržba > Možnosti napájania** a potom vyberte plán napájania zo zoznamu.

Úprava plánov napájania

1. Kliknite na ikonu merača batérie v oblasti oznámení, a potom kliknite položku **Ďalšie možnosti napájania**.
– alebo –
Vyberte položku **Štart > Ovládací panel > Systém a údržba > Možnosti napájania**.
2. Vyberte plán napájania a potom kliknite na tlačidlo **Zmeniť nastavenia plánu**.
3. Podľa potreby zmeňte časové hodnoty položiek **Vypnúť obrazovku** a **Prepnúť počítač do režimu spánku**.
4. Ďalšie nastavenia zmeníte kliknutím na položku **Zmeniť rozšírené nastavenia napájania** a vykonaním požadovaných zmien.

Nastavenie ochranného hesla pri prebudení

Ak chcete nastaviť heslo pre ukončenie režimu spánku alebo režimu dlhodobého spánku, riad'te sa týmito krokmi:

1. Vyberte ponuku **Štart > Ovládací panel > Systém a údržba > Možnosti napájania**.
2. V ľavej časti okna kliknite na položku **Nastavenie požadovania hesla pri prebudení počítača**.
3. Kliknite na položku **Zmeniť momentálne nedostupné nastavenia**.
4. Kliknite na položku **Vyžadovať heslo (odporúča sa)**.
5. Kliknite na tlačidlo **Uložiť zmeny**.

Používanie externého sieťového napájacieho zdroja

Externé napájanie je možné pomocou týchto zariadení:

⚠ **VAROVANIE!** Aby ste znížili možné problémy s bezpečnosťou, v počítači používajte len sieťový napájací adaptér dodávaný s počítačom, náhradný adaptér od HP alebo kompatibilný adaptér, ktorý ste si zakúpili ako príslušenstvo od HP.

- Schválený sieťový napájací adaptér
- Voliteľná rozširujúca základňa

Počítač pripojte k externému sieťovému napájacíemu zdroju za týchto okolností:

⚠ **VAROVANIE!** Batériu nenabíjajte, keď ste na palube lietadla.

- Keď nabíjate alebo kalibrujete batériu
- Keď inštalujete alebo modifikujete systémový softvér
- Keď zapisujete údaje na disk CD, DVD alebo BD

Keď počítač odpojíte od externého sieťového napájacieho zdroja, dôjde k týmto udalostiam:

- Batéria sa začne nabíjať.
- Ak je počítač zapnutý, zmení sa vzhľad ikony stavu batérie v oblasti oznámení.

Keď počítač odpojíte od externého zdroja napájania, dôjde k týmto udalostiam:

- Počítač sa prepne na napájanie z batérie.
- Jas displeja sa automaticky zníži, aby sa šetrila energia batérie. Na zvýšenie jasu displeja stlačte klávesovú skratku **fn+f3** alebo pripojte sieťový napájací adaptér.

Pripojenie sieťového napájacieho adaptéra

⚠ **VAROVANIE!** Ak chcete znížiť riziko úrazu elektrickým prúdom alebo poškodenia zariadenia, dodržte tieto pokyny:

Napájací kábel zapájajte do sieťovej elektrickej zásuvky, ktorá je neustále ľahko prístupná.

Odpojte počítač od zdroja napájania tak, že vytiahnete napájací kábel z elektrickej zásuvky (nie odpojením napájacieho kábla z počítača).

Ak je napájací kábel počítača ukončený 3-kolíkovou zástrčkou, kábel zapojte do uzemnenej zásuvky pre 3-kolíkové zástrčky. Neodpájajte uzemňovací konektor napájacieho kábla napríklad pripojením 2-kolíkového adaptéra. Uzemňovací kolík plní z hľadiska bezpečnosti veľmi dôležitú funkciu.

Ak chcete pripojiť počítač k externému sieťovému napájacíemu zdroju, postupujte nasledovne:

1. Zapojte sieťový napájací adaptér do napájacieho konektora **(1)** na počítači.
2. Zapojte napájací kábel do sieťového napájacieho adaptéra **(2)**.

3. Druhý koniec napájacieho kábla zapojte do elektrickej zásuvky (3).

 **POZNÁMKA:** Váš počítač sa môže mierne líšiť od modelu vyobrazeného v tejto časti.

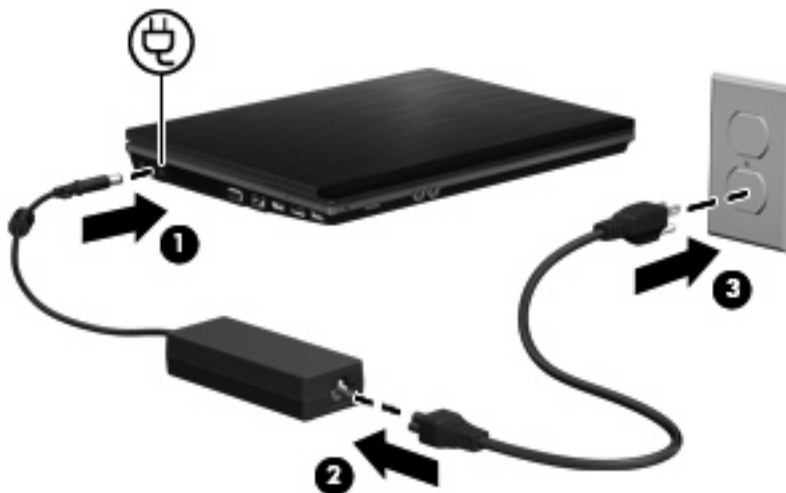

Napájanie z batérie

Ak je nabitá batéria vložená do počítača a ten nie je zapojený do externého zdroja napájania, tak počítač bude napájaný z batérie. Ak je počítač zapojený do externého zdroja striedavého prúdu, tak počítač bude napájaný striedavým prúdom.

Ak počítač obsahuje nabitú batériu a je napájaný z externého zdroja striedavého prúdu pomocou adaptéru striedavého prúdu, počítač sa prepne na batériový zdroj vtedy, keď dôjde k odpojeniu adaptéra od počítača.

 **POZNÁMKA:** Pri odpojení adaptéru striedavého prúdu dôjde k zníženiu jasnosti displeja, aby sa šetrila energia batérie. Na zvýšenie jasnosti displeja použijete klávesovú skratku **fn+f3** alebo pripojte adaptér striedavého prúdu.

Podľa toho ako pracujete, batériu môžete držať v počítači alebo ju môžete mať uskladnenú. Ak ju máte v počítači, bude sa vždy po pripojení počítača k zdroju striedavého prúdu nabíjať a zároveň bude chrániť vašu prácu pred výpadkami prúdu. Avšak batéria sa vo vypnutom a od externého zdroja odpojenom počítači pomaly vybíja.

 **VAROVANIE!** Aby ste znížili možné problémy s bezpečnosťou, v počítači používajte len batériu dodávanú s počítačom, náhradnú batériu od HP alebo kompatibilnú batériu, ktorú ste si zakúpili ako príslušenstvo od HP.

Výdrž batérie je rôzna, závisí od nastavenia režimu napájania, bežiacich programov, jasnosti obrazovky, externých zariadení pripojených k počítaču a iných faktorov.

Nájdenie informácií o batérii v aplikácii Pomoc a technická podpora

Časť Informácie o batérii vo výukovom centre aplikácie Pomoc a technická podpora obsahuje tieto nástroje a informácie:

- Nástroj Kontrola stavu batérie na testovanie výkonu batérie
- Informácie o kalibrácii, riadení napájania a informácie o správnej starostlivosti a uskladnení na maximalizáciu životnosti batérie
- Informácie o typoch batérií, špecifikáciách, životných cykloch a kapacite

Postup získania informácií o batérii:

- ▲ Vyberte ponuku **Štart > Pomoc a technická podpora > Centrá výuky**. Keď sa otvorí program HP Support Assistant (Asistent podpory HP), presuňte sa na informácie o batérii.

Používanie softvéru Kontrola stavu batérie

Softvér Kontrola stavu batérie poskytuje informácie o stave batérie nainštalovanej v počítači.

Spustenie softvéru Kontrola stavu batérie:

1. Pripojte sieťový napájací adaptér k počítaču.



POZNÁMKA: Počítač musí byť pripojený k externému zdroju napájania, inak softvér Kontrola stavu batérie nebude fungovať správne.

2. Vyberte ponuku **Štart > Pomoc a technická podpora > Riešenie problémov > Napájanie, tepelné a mechanické problémy** a kliknite na kartu **Napájanie**.

Program Kontrola stavu batérie preskúma batériu a jej články, aby zistil, či fungujú správne, a potom zobrazí výsledky kontroly.

Zobrazenie zostávajúceho stavu nabitia batérie

- ▲ Ukazovateľ posuňte na ikonu merača batérie na paneli úloh v oblasti oznámení úplne vpravo.
– alebo –

Pozrite si zostávajúci počet minút batérie v aplikácii Centrum nastavenia mobilných zariadení:

- ▲ Kliknite na ikonu merača batérie a potom kliknite položku **Centrum nastavenia mobilných zariadení**.

– alebo –

Vyberte položku **Štart > Ovládací panel > Mobilný počítač > Centrum nastavenia mobilných zariadení**.

Čas indikuje približný, zostávajúci čas batérie, *ak spotreba energie z batérie bude na súčasnej úrovni*. Napríklad zostávajúci čas sa zníži, ak sa bude prehrávať disk DVD a zvýši sa, ak sa zastaví prehrávanie disku DVD.

Vloženie alebo vybratie batérie

- △ **UPOZORNENIE:** Vybratie batérie, ktorá je jediným zdrojom napájania, môže spôsobiť stratu údajov. Ak chcete zabrániť strate údajov, pred vybratím batérie uložte pracovné súbory a aktivujte režim dlhodobého spánku alebo vypnite počítač prostredníctvom systému Windows.

Postup vloženia batérie:

1. Počítač prevráťte na rovnom povrchu tak, aby pozícia pre batériu smerovala k vám.
2. Batériu vložte do pozície pre batériu **(1)**, až kým nezapadne na svoje miesto.
Uvoľňovacie zarážky batérie **(2)** automaticky prichytia batériu na svoje miesto.

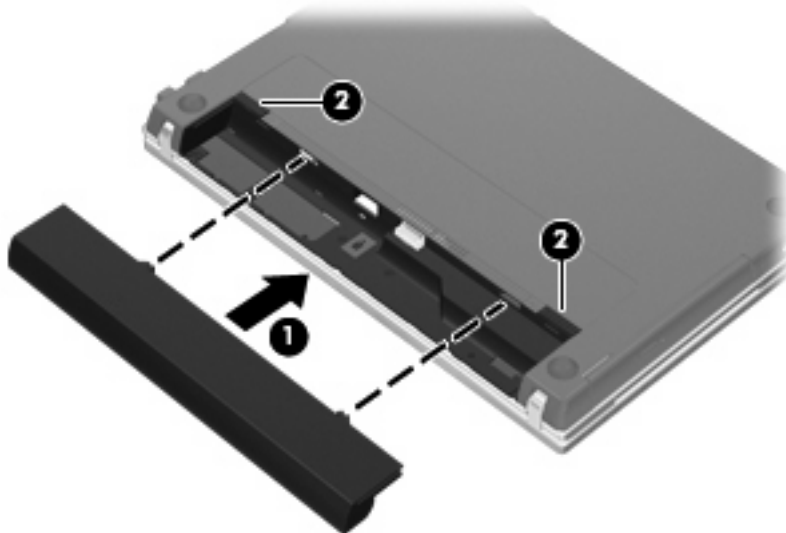

Postup vybratia batérie:

1. Počítač prevráťte na rovnom povrchu tak, aby pozícia pre batériu smerovala k vám.
2. Posunutím uvoľňovacích zarážok batérie **(1)** uvoľníte batériu.

3. Vyberte batériu (2).

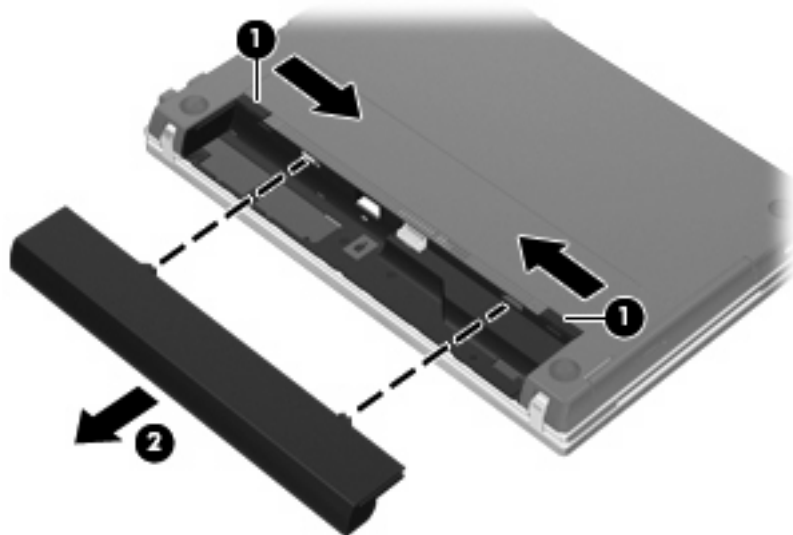

Nabíjanie batérie

⚠ **VAROVANIE!** Batériu nenabíjajte, keď ste na palube lietadla.

Batéria sa nabíja vždy, keď je počítač pripojený k externému zdroju napájania pomocou adaptéru striedavého prúdu, voliteľného adaptéru napájania, voliteľného rozširujúceho produktu alebo voliteľného stolného zariadenia.

Batéria sa nabíja, či je počítač zapnutý alebo vypnutý, ale nabíja sa rýchlejšie, ak je vypnutý.

Nabíjanie môže trvať dlhšie ak je batéria nová, nebola používaná viac ako dva týždne alebo je oveľa teplejšie alebo chladnejšie ako izbová teplota.

Aby ste predĺžili životnosť batérie a optimalizovali presnosť zobrazenia stavu nabitia batérie, dodržiavajte tieto odporúčania:

- Ak nabíjate novú batériu, úplne ju nabite pred zapnutím počítača.
- Batériu nabíjajte, až kým indikátor batérie nezhasne.

📝 **POZNÁMKA:** Ak je počítač zapnutý počas nabíjania batérie, merač batérie v oblasti oznámení môže ukazovať 100 percentné nabitie ešte pred úplným nabitím batérie.

- Pred opätovným nabitím batérie ju nechajte vybiť pod úroveň 5 percent úplného nabitia normálnym používaním počítača.
- Ak batéria nebola používaná viac ako jeden mesiac alebo aj viac, batériu namiesto jednoduchého nabitia kalibrujte.

Indikátor batérie zobrazuje stav nabitia:

- Svetí: Batéria sa nabíja.
- Bliká: Batéria dosiahla nízky alebo kritický stav nabitia a nenabíja sa.
- Nesvieti: Batéria je úplne nabitá, používa sa, alebo nie je nainštalovaná.

Maximalizovanie doby vybitia batérie

Výdrž batérie (doba jej vybíjania) sa líši v závislosti od funkcií, ktoré používate počas napájania z batérie. Maximálna výdrž sa postupne skracuje spolu s tým, ako sa prirodzene znižuje energetická kapacita batérie.

Tipy na dosiahnutie maximálnej výdrže batérie:

- Znížte jas obrazovky.
- Skontrolujte nastavenie funkcie **Šetrič energie** v časti Možnosti napájania.
- Vyberte batériu z počítača, keď sa nepoužíva alebo nenabíja.
- Batériu skladujte na chladnom a suchom mieste.

Riadenie nízkeho stavu nabitia batérie

Informácie v tejto časti sú venované výstrahám a reakciám systému nastaveným vo výrobe. Niektoré výstrahy týkajúce sa nízkeho stavu nabitia batérie a reakcie systému je možné zmeniť v okne Možnosti napájania v Ovládacom paneli systému Windows. Nastavenia nastavené pomocou Možností napájania neovplyvňujú indikátory.

Identifikácia nízkeho stavu nabitia batérie

Ak batéria, ktorá je jediným zdrojom napájania počítača, dosiahne nízky stav nabitia, indikátor batérie začne blikať.

Ak batériu, ktorá je takmer vybitá, nezačnete nabíjať, počítač prejde do režimu kritického stavu batérie a indikátor batérie začne rýchlo blikať.

Počítač pri kritickom stave nabitia batérie vykoná tieto operácie:

- Ak je zapnutý režim dlhodobého spánku a počítač je zapnutý alebo v stave spánku, počítač prejde do režimu dlhodobého spánku.
- Ak je režim dlhodobého spánku vypnutý a počítač je zapnutý alebo v stave spánku, počítač zostane krátko v stave spánku a potom sa vypne a stratí všetky neuložené údaje.

Vyriešenie nízkeho stavu nabitia batérie

- △ **UPOZORNENIE:** Aby sa znížilo riziko straty informácií, keď počítač dosiahne kritický stav nabitia batérie a spustí sa režim dlhodobého spánku, tak nezapájajte zdroj napájania, pokiaľ sa indikátory napájania nevypnú.

Vyriešenie nízkeho stavu nabitia batérie, keď je k dispozícii externý zdroj napájania

- ▲ Pripojte jedno z nasledujúcich zariadení:
- Sieťový napájací adaptér
 - Voliteľný rozširujúci produkt alebo rozširujúca základňa
 - Voliteľný napájací adaptér

Vyriešenie nízkeho stavu nabitia batérie, keď je k dispozícii nabitá batéria

1. Vypnite počítač alebo spustite režim dlhodobého spánku.
2. Vyberte vybitú batériu a potom vložte nabitú batériu.
3. Zapnite počítač.

Vyriešenie nízkeho stavu nabitia batérie, keď nie je k dispozícii zdroj napájania

- ▲ Spustite režim dlhodobého spánku.
– alebo –
Uložte svoju pracovné súbory a počítač vypnite.

Vyriešenie nízkeho stavu nabitia batérie, keď počítač nemôže ukončiť režim dlhodobého spánku

Keď počítač nemá dostatok energie na ukončenie režimu dlhodobého spánku, pokračujte podľa týchto krokov:

1. Vložte nabitú batériu alebo počítač zapojte do externého zdroja napájania.
2. Krátkym stlačením tlačidla napájania ukončíte režim dlhodobého spánku.

Kalibrácia batérie

Batériu kalibrujte za týchto podmienok:

- Keď je zobrazovaný stav nabitia batérie nesprávny
- Keď zaznamenáte značnú zmenu vo výdrži batérie

Aj keď batériu používate často, nemala by byť kalibrovaná viac ako raz za mesiac. Nie je potrebné kalibrovať novú batériu.

Krok 1: Batériu úplne nabite

 **VAROVANIE!** Batériu nenabíjajte, keď ste na palube lietadla.

 **POZNÁMKA:** Batéria sa nabíja, či je počítač zapnutý alebo vypnutý, ale nabíja sa rýchlejšie, ak je vypnutý.

Postup úplného nabitia batérie:

1. Vložte batériu do počítača.
2. Počítač pripojte k sieťovému napájacímu adaptéru, voliteľnému napájacímu adaptéru, voliteľnému rozširujúcemu zariadeniu alebo voliteľnej rozširujúcej základni a potom adaptér alebo zariadenie zapojte do externého zdroja napájania.

Indikátor napájania na počítači sa rozsvieti.

3. Počítač nechajte zapojený do externého zdroja napájania, až kým sa batéria úplne nenabije.

Indikátor napájania na počítači sa vypne.

Krok 2: Zrušte režim spánku alebo režim dlhodobého spánku

1. Kliknite na ikonu stavu batérie v oblasti oznámení a potom kliknite na položku **Ďalšie možnosti napájania**.
– alebo –
Vyberte ponuku **Štart > Ovládací panel > Systém a zabezpečenie > Možnosti napájania**.
2. V časti aktuálny plán napájania kliknite na tlačidlo **Zmeniť nastavenia plánu**.
3. Zapište si nastavenia v položkách **Vypnúť obrazovku** a **Prepnúť počítač do režimu spánku**, ktoré sú uvedené v stĺpci **Z batérie**, takže ich budete môcť po kalibrácii opäť zadať.
4. Zmeňte nastavenie položiek **Vypnúť obrazovku** a **Prepnúť počítač do režimu spánku** na hodnotu **Nikdy**.
5. Kliknite na položku **Zmeniť rozšírené nastavenia napájania**.
6. Kliknite na znak plus (+) vedľa položky **Uspat'** a potom kliknite na znak plus (+) vedľa položky **Prejsť na dlhodobý spánok po**.
7. Zapište si nastavenie v položke **Z batérie** pod položkou **Prepnúť do režimu dlhodobého spánku po**, takže ho budete môcť po kalibrácii opäť zadať.
8. Zmeňte nastavenie položky **Z batérie** na hodnotu **Nikdy**.
9. Kliknite na tlačidlo **OK**.
10. Kliknite na tlačidlo **Uložiť zmeny**.

Krok 3: Batériu vybite

Počas vybijania batérie musí byť počítač zapnutý. Batéria sa môže vybiť, či počítač používate alebo nie, ale rýchlejšie sa vybije pri jeho používaní.

- Ak plánujete nechať počítač bez dozoru počas vybijania, uložte si svoje údaje ešte pred začiatkom procesu vybijania.
- Ak počítač používate príležitostne počas procesu vybijania a máte nastavené časy úspory energie, môžu nastať tieto situácie počas procesu vybijania:
 - Monitor sa automaticky nevypne.
 - Rýchlosť pevného disku sa automaticky nezníži počas nečinnosti počítača.
 - Nedôjde k spusteniu režimu dlhodobého spánku vyvolanému systémom.

Postup vybitia batérie:

1. Počítač odpojte od externého zdroja napájania, ale počítač *nevypínajte*.
2. Počítač napájajte z batérie až do jej vybitia. Indikátor stavu batérie začne blikať, keď sa batéria vybije na nízky stav. Keď sa batéria vybije, indikátor stavu batérie zhasne a počítač sa vypne.

Krok 4: Batériu úplne nabite

Postup nabitia batérie:

1. Počítač zapojte k externému zdroju napájania a nechajte ho zapojený až do stavu úplného nabitia batérie. Keď sa batéria nabije, indikátor stavu batérie zhasne.

Počítač počas nabíjania môžete používať, ale batéria sa rýchlejšie nabije, keď je počítač vypnutý.

2. Keď je počítač vypnutý, po nabití batérie a zhasnutí indikátora stavu batérie ho zapnite.

Krok 5: Opäť zapnite režim dlhodobého spánku a režim spánku

△ **UPOZORNENIE:** Ak sa po kalibrácii nepovolí zapnutie režimu dlhodobého spánku, môže po dosiahnutí kritického stavu nabitia batérie dôjsť k úplnému vybitiu batérie a k strate údajov.

1. Kliknite na ikonu stavu batérie v oblasti oznámení a potom kliknite na položku **Ďalšie možnosti napájania**.

– alebo –

Vyberte ponuku **Štart > Ovládací panel > Systém a zabezpečenie > Možnosti napájania**.

2. Pod aktuálnym plánom napájania kliknite na tlačidlo **Zmeniť nastavenia plánu**.

3. Zadajte nastavenia, ktoré ste si poznamenali zo stĺpca **Z batérie**.

– alebo –

Kliknite na položku **Obnoviť predvolené nastavenia pre tento plán** a riadte sa pokynmi na obrazovke.



POZNÁMKA: Ak obnovíte predvolené nastavenia, vynechajte kroky 4 až 8.

4. Kliknite na položku **Zmeniť rozšírené nastavenia napájania**.
5. Kliknite na znak plus (+) vedľa položky **Uspat'** a potom kliknite na znak plus (+) vedľa položky **Prejsť na dlhodobý spánok po**.
6. Zadajte nastavenie, ktoré ste si poznamenali zo stĺpca **Z batérie**.
7. Kliknite na tlačidlo **OK**.
8. Kliknite na tlačidlo **Uložiť zmeny**.

Úspora energie batérie

- Prostredníctvom položky Možnosti napájania v Ovládacom paneli systému Windows vyberte nastavenia pre úsporné použitie energie.
- Ak nepoužívate bezdrôtové pripojenie a pripojenie k sieti LAN, tak ich vypnite a tiež ukončíte modemové aplikácie.
- Odpojte externé zariadenia, ktoré nie sú zapojené k externému zdroju napájania a ktoré nepoužívate.
- Zastavte, vypnite alebo vyberte nepoužívané externé multimedialne karty.

- Na úpravu jasov obrazovky použite klávesové skratky **fn+f2** a **fn+f3**.
- Ak chcete zanechať svoju prácu na počítači, spustíte režim spánku, režim dlhodobého spánku alebo počítač vypnete.

Uloženie batérie

△ **UPOZORNENIE:** Aby ste predišli poškodeniu batérie, zabráňte jej dlhodobému vystaveniu vysokým teplotám.

Ak sa počítač nebude používať a bude odpojený od externého zdroja napájania dlhšie ako 2 týždne, vyberte z neho batériu a uskladnite ju.

Ak chcete spomaliť vybijanie uskladnenej batérie, uložte ju na chladné a suché miesto.

📝 **POZNÁMKA:** Uskladnená batéria by sa mala kontrolovať každých šesť mesiacov. Ak kapacita klesne pod 50 percent, pred ďalším skladovaním ju nabite.

Ak ste batériu nepoužívali dlhšie než jeden mesiac, začnite ju používať až po kalibrácii.

Likvidácia použitej batérie

△ **VAROVANIE!** Aby ste predišli riziku požiaru alebo popálenia, batériu nerozoberajte, nerozbičajte ani neprepichujte, neskratujte jej elektrické obvody a nevhadzujte ju do ohňa ani vody. Batériu nevystavujte teplotám nad 60 °C (140 °F). Batériu nahraďte len batériou schválenou pre tento počítač.

Informácie o likvidácii batérií nájdete v časti *Homologizačné, bezpečnostné a environmentálne upozornenia*.

Výmena batérie

Výdrž batérie je rôzna a závisí od nastavení správy napájania, programov spustených v počítači, jasov obrazovky, externých zariadení pripojených k počítaču a iných faktorov.

Softvér Kontrola stavu batérie oznamuje potrebu výmeny batérie, keď sa niektorý interný článok nabíja správne alebo keď kapacita batérie dosiahne stav opotrebovania. Zobrazené hlásenie vás odkáže na webovú lokalitu spoločnosti HP, kde nájdete ďalšie informácie o objednaní náhradnej batérie. Ak sa na batériu môže vzťahovať záruka spoločnosti HP, pokyny zahŕňajú identifikačné číslo záruky.

📝 **POZNÁMKA:** Z dôvodu zaručenia neustálej dostupnosti napájania z batérie spoločnosť HP odporúča zakúpenie novej batérie, keď sa indikátor kapacity batérie zmení na zelenožltý.

Test sieťového napájacieho adaptéra

Test sieťového napájacieho adaptéra vykonajte v prípade, ak počítač vykazuje niektorý z nasledujúcich príznakov:

- Počítač sa nezapne, keď je pripojený k sieťovému napájaciemu adaptéru.
- Displej sa nezapne, keď je počítač pripojený k sieťovému napájaciemu adaptéru a externému zdroju napájania.
- Indikátor napájania nesvieti, keď je počítač pripojený k sieťovému napájaciemu adaptéru.

Test sieťového napájacieho adaptéra:

1. Vyberte batériu z počítača.
2. Pripojte sieťový napájací adaptér k počítaču a k elektrickej zásuvke.
3. Zapnite počítač.
 - Ak sa indikátor napájania **rozsvieti**, sieťový napájací adaptér funguje správne.
 - Ak indikátor napájania zostane **zhasnutý**, sieťový napájací adaptér nefunguje a treba ho vymeniť.

Informácie o možnostiach výmeny sieťového napájacieho adaptéra získate kontaktovaním technickej podpory. Vyberte ponuku **Štart > Pomoc a technická podpora > Získať pomoc**.

Vypnutie počítača

△ **UPOZORNENIE:** Pri vypnutí počítača dôjde k strate neuložených informácií.

Príkaz Vypnúť ukončí všetky otvorené programy vrátane operačného systému a potom vypne displej a počítač.

Počítač vypnite v týchto situáciách:

- Keď potrebujete vymeniť batériu alebo otvoriť vnútro počítača.
- Keď pripájate externé zariadenie, ktoré sa nepripája k portu USB.
- Ak sa počítač nebude používať a bude odpojený od externého zdroja napájania na dlhší čas.

I keď počítač môžete vypnúť pomocou tlačidla napájania, odporúčaný postup je použiť príkaz Vypnúť v systéme Windows.

Vypnutie počítača vykonajte pomocou týchto krokov:

📖 **POZNÁMKA:** Ak je počítač v režime spánku alebo v režime dlhodobého spánku, musíte najprv ukončiť tieto režimy, aby bolo možné počítač vypnúť.

1. Uložte si svoje pracovné súbory a ukončíte všetky spustené programy.
2. Vyberte ponuku **Štart**.
3. Kliknite na položku **Vypnúť**.

Ak počítač nereaguje a nie je možné použiť postup vypnutia uvedený vyššie, vykonajte tieto núdzové kroky v poradí, v akom sú uvedené:

- Stlačte a držte tlačidlo napájania aspoň 5 sekúnd.
- Počítač odpojte z externého zdroja napájania a vyberte batériu.

6 Jednotky

Identifikácia nainštalovaných jednotiek

Jednotky nainštalované v počítači zobrazíte vybratím ponuky **Štart > Počítač**.

 **POZNÁMKA:** Systém Windows obsahuje funkciu Kontrola používateľských kont, ktorá zvyšuje bezpečnosť počítača. Môže sa objaviť výzva na zadanie povolenia alebo hesla pre úlohy, ako sú inštalácia softvéru, spúšťanie pomôcok alebo zmena nastavení systému Windows. Ďalšie informácie nájdete v aplikácii Pomoc a technická podpora systému Windows.

Manipulácia s jednotkami

Jednotky sú krehké súčasti počítača, s ktorými je nutné zaobchádzať opatrne. Pred manipuláciou s jednotkami si pozrite nasledujúce upozornenia. Ďalšie upozornenia sú uvedené v rámci postupov, pre ktoré sú relevantné.

△ **UPOZORNENIE:** V záujme zníženia rizika poškodenia počítača a jednotky alebo straty dát dodržiavajte tieto pokyny:

Pred premiestnením počítača, ktorý je pripojený k externému pevnému disku, spustíte režim spánku a nechajte vypnúť obrazovku alebo správne odpojte externý pevný disk.

Pred manipuláciou s jednotkou vybite statickú energiu tak, že sa dotknete nenatretého kovového povrchu jednotky.

Nedotýkajte sa kolíkov konektorov na vymeniteľnej jednotke alebo na počítači.

Zaochádzajte s jednotkou opatrne, nesmie spadnúť a nesmú sa na ňu umiestňovať predmety.

Pred vybratím alebo inštaláciou jednotky vypnite počítač. Ak neviete zistiť, či je počítač vypnutý alebo v režime dlhodobého spánku, zapnite ho a potom ho cez operačný systém vypnite.

Pri vkladaní jednotky do pozície nepoužívajte nadmernú silu.

Počas zápisu na disk optickou jednotkou (len vybrané modely) nepíšte na klávesnici počítača a ani počítač nepresúvajte. Proces zápisu je citlivý na vibrácie.

Ak je batéria jediným zdrojom napájania, pred zápisom na médium sa uistite, že je dostatočne nabitá.

Nevystavujte jednotku pôsobeniu vlhkosti alebo extrémnym teplotám.

Nevystavujte jednotku kvapalinám. Nestriekajte na jednotku čistiace prostriedky.

Pred vybratím jednotky z pozície, jej prepravou alebo uskladnením z nej vyberte médium.

Ak je nutné jednotku odoslať poštou, použite bublinkovú obálku alebo iné vhodné ochranné balenie a označte ho nálepkou KREHKÉ.

Zabráňte pôsobeniu magnetických polí na jednotku. Medzi bezpečnostné zariadenia šíriace magnetické pole patria napríklad prechodové zariadenia na letiskách a detektory kovov. Bezpečnostné zariadenia na letiskách, ktoré kontrolujú príručnú batožinu, ako sú napríklad bežiacie pásy, používajú namiesto magnetického poľa röntgenové žiarenie, ktoré jednotke pevného disku neuškodí.

Zlepšenie výkonu pevného disku

Používanie programu Defragmentácia disku

Pri používaní počítača sa súbory na pevnom disku fragmentujú. Program Defragmentácia disku konsoliduje fragmentované súbory a priečinky na pevnom disku, takže systém môže fungovať efektívnejšie.

Po spustení programu Defragmentácia disku tento funguje automaticky. Podľa veľkosti pevného disku a počtu fragmentovaných súborov môže proces trvať viac ako hodinu. Program môžete nastaviť, aby bežal v noci alebo keď nepotrebuje pracovať s počítačom.

Spoločnosť HP odporúča defragmentovať pevný disk aspoň raz za mesiac. Program Defragmentácia disku môžete nastaviť, aby sa spustil raz za mesiac, ale môžete ho spustiť aj kedykoľvek.

Použitie programu Defragmentácia disku:

1. Vyberte ponuku **Štart > Všetky programy > Príslušenstvo > Systémové nástroje > Defragmentácia disku**.
2. Kliknite na tlačidlo **Defragmentovať**.

 **POZNÁMKA:** Systém Windows obsahuje funkciu Kontrola používateľských kont, ktorá zvyšuje bezpečnosť počítača. Môže sa objaviť výzva na zadanie povolenia alebo hesla pre úlohy, ako sú inštalácia softvéru, spúšťanie pomôcok alebo zmena nastavení systému Windows. Ďalšie informácie nájdete v aplikácii Pomoc a technická podpora systému Windows.

Ďalšie informácie nájdete v Pomocníkovi programu Defragmentácia disku.

Používanie programu Čistenie disku

Program Čistenie disku vyhľadáva na pevnom disku nepotrebné súbory, ktoré môžete bezpečne odstrániť, aby ste uvoľnili priestor na disku a pomohli počítaču efektívnejšie fungovať.

Použitie programu Čistenie disku:

1. Vyberte ponuku **Štart > Všetky programy > Príslušenstvo > Systémové nástroje > Čistenie disku**.
2. Postupujte podľa pokynov na obrazovke.

Používanie programu HP 3D DriveGuard

Program HP 3D DriveGuard chráni pevný disk jeho zaparkovaním a zastavením vstupno-výstupných operácií pri týchto situáciách:

- Počítač prudšie položíte.
- Pohnete počítačom so zavretým displejom, pričom počítač je napájaný z batérie.

Krátko po týchto udalostiach program HP 3D DriveGuard vráti pevný disk do normálneho operačného stavu.

 **POZNÁMKA:** Pevné disky vo voliteľnej rozširujúcej základni alebo pripojené k portu USB nie sú chránené programom HP 3D DriveGuard.

Ďalšie informácie nájdete v Pomocníkovi softvéru HP 3D DriveGuard.

Identifikácia stavu programu HP 3D DriveGuard

Indikátor jednotky na počítači začne svietiť jantárovou farbou, ktorá indikuje zaparkovanie jednotky. Pomocou Centra nastavenia mobilných zariadení môžete zistiť, či je jednotka aktuálne chránená alebo či je zaparkovaná:

- Ak je softvér zapnutý, zelený znak začiarknutia prekrýva ikonu pevného disku.
- Ak je softvér vypnutý, červený znak X prekrýva ikonu pevného disku.
- Ak sú jednotky zaparkované, žltý mesiac prekrýva ikonu pevného disku.

 **POZNÁMKA:** Ikona v Centre nastavenia mobilných zariadení nemusí zobrazovať najaktuálnejší stav jednotky. Aby sa zmeny v stave zobrazili okamžite, musíte zapnúť ikonu v oblasti oznámení.

Postup zapnutia ikony v oblasti oznámení:

1. Vyberte ponuku **Štart > Ovládací panel > Hardvér a zvuk > HP 3D DriveGuard**.
2. V časti **Ikona v oznamovacej oblasti** kliknite na možnosť **Zobraziť**.
3. Kliknite na tlačidlo **Použiť**.

Ak program HP 3D DriveGuard zaparkoval pevný disk, počítač sa začne správať takto:

- Počítač nemožno vypnúť.
- Počítač nespustí režim spánku alebo dlhodobého spánku okrem situácie uvedenej v tejto poznámke.

 **POZNÁMKA:** Ak je počítač napájaný z batérie a dosiahne kritický stav nabitia, program HP 3D DriveGuard umožní počítaču spustiť režim dlhodobého spánku.

- Počítač neaktivuje upozornenia batérie nastavené na karte signalizácií vo vlastnostiach Možnosti napájania.

Spoločnosť HP odporúča pred pohybom počítača ho buď vypnúť, alebo spustiť režim spánku, alebo režim dlhodobého spánku.

Používanie softvéru HP 3D DriveGuard

Softvér HP 3D DriveGuard umožňuje vykonať tieto úlohy:

- Zapnúť alebo vypnúť systém ochrany pevného disku HP 3D DriveGuard.



POZNÁMKA: Možnosť zapnutia alebo vypnutia systému ochrany pevného disku HP 3D DriveGuard závisí od práv používateľa. Navyše členovia skupiny správcov systému môžu zmeniť práva pre používateľov, ktorí nie sú správcami.

- Určiť, či je jednotka v systéme podporovaná.

Pri spustení softvéru alebo zmene nastavení postupujte podľa týchto krokov:

1. V Centre nastavenia mobilných zariadení kliknite na ikonu pevného disku a otvorte okno HP 3D DriveGuard.

– alebo –

Vyberte ponuku **Štart > Ovládací panel > Hardvér a zvuk > HP 3D DriveGuard**.

2. Kliknite na tlačidlo pre nastavenia, ktoré chcete zmeniť.
3. Kliknite na tlačidlo **OK**.

Používanie externých jednotiek

Vymeniteľné externé jednotky rozširujú možnosti pre ukladanie a prístup k údajom. Zariadenie USB možno pridať pripojením príslušného zariadenia k portu USB v počítači alebo vo voliteľnej rozširujúcej základni (len vybrané modely).

K jednotkám USB patria tieto typy:

- 1,44-megabajtová disketová jednotka
- Modul pevného disku (pevný disk s pripojeným adaptérom)
- Jednotka DVD-ROM
- Jednotka DVD+/-RW SuperMulti LightScribe s dvojitou vrstvou
- Jednotka Blu-ray ROM DVD+/-RW SuperMulti Double-Layer LightScribe

Používanie voliteľných externých zariadení

 **POZNÁMKA:** Ďalšie informácie o vyžadovanom softvéri, ovládačoch alebo použiteľných portoch počítača nájdete v pokynoch od výrobcu.

Postup pripojenia externého zariadenia k počítaču:

 **UPOZORNENIE:** Z dôvodu zníženia rizika poškodenia zariadenia pri pripájaní napájaného zariadenia skontrolujte, či je zariadenie vypnuté a či je sieťový napájací kábel odpojený.

1. Pripojte zariadenie k počítaču.
2. Ak pripájate napájané zariadenie, pripojte napájací kábel zariadenia k uzemnenej elektrickej zásuvke so striedavým prúdom.
3. Zapnite zariadenie.

Pri odpájaní nenapájaného externého zariadenia zariadenie vypnite a potom ho odpojte od počítača. Pri odpájaní napájaného externého zariadenia zariadenie vypnite, odpojte ho od počítača a odpojte sieťový napájací kábel.

Výmena pevného disku

△ **UPOZORNENIE:** Aby ste predišli strate údajov alebo zlyhaniu systému:

Pred vybratím pevného disku z pozície pre pevný disk vypnite počítač. Pevný disk nevyberajte, keď je počítač zapnutý, v režime spánku alebo dlhodobého spánku.

Ak neviete určiť, či je počítač vypnutý alebo v režime dlhodobého spánku, zapnite ho stlačením tlačidla napájania. Potom ho cez operačný systém vypnite.

Postup vybratia pevného disku:

1. Uložte svoje pracovné súbory.
2. Vypnite počítač a zatvorte displej.
3. Odpojte všetky externé zariadenia pripojené k počítaču.
4. Odpojte napájací kábel.
5. Otočte počítač na rovnom povrchu spodnou stranou nahor tak, aby sa pred vami nachádzala pozícia pre batériu.
6. Vyberte batériu z počítača.

7. Vyberte skrutky z miesta pre batériu.

 **POZNÁMKA:** Riadte sa obrázkom, ktorý najlepšie zodpovedá vášmu počítaču.

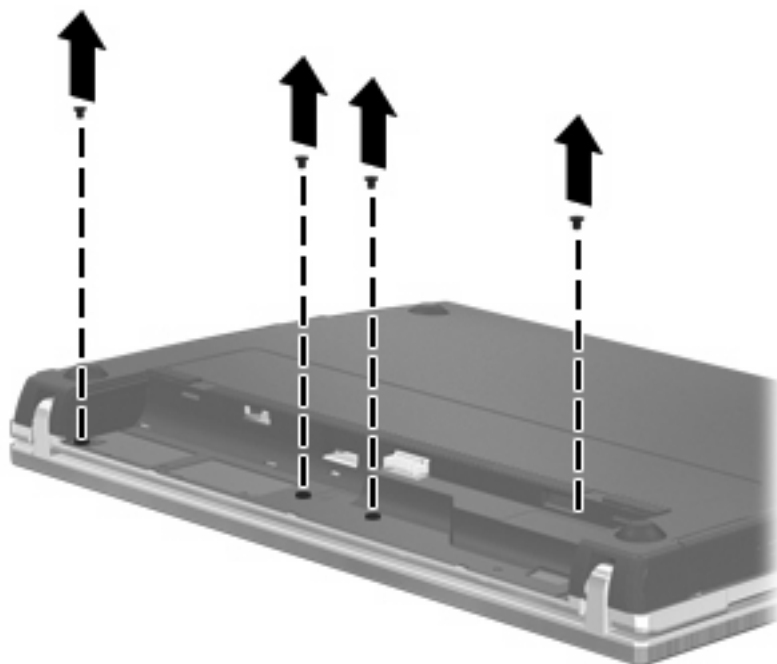
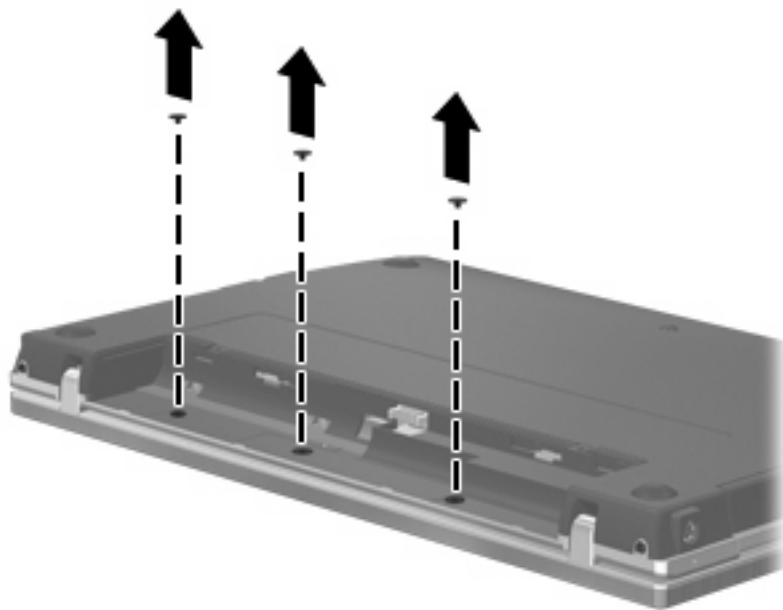

8. Odstráňte dva kryty skrutiek (1) a skrutky (2) zo zadnej strany počítača.

 **POZNÁMKA:** Na niektorých modeloch nie je potrebné odstraňovať žiadne kryty skrutiek ani skrutky.

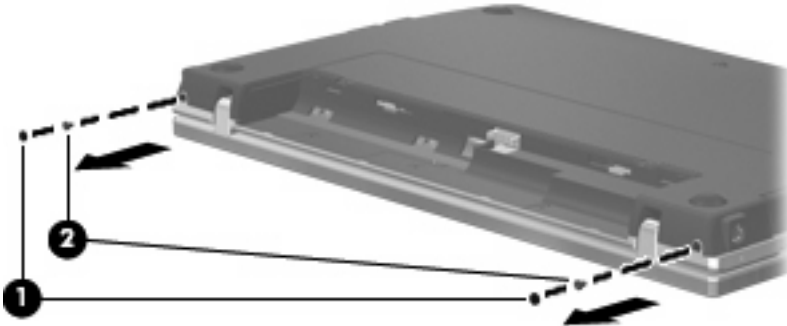

9. Otočte počítač stranou s displejom nahor a potom otvorte počítač najviac, ako sa dá.

△ **UPOZORNENIE:** Počítač otvárajte primeranou silou, pokiaľ to dovoľia pánty displeja. Neprimerane široké otvorenie poškodí displej.

10. Posuňte kryt vypínačov rovno dozadu smerom k displeju (1) a potom kryt vypínačov vyberte (2).

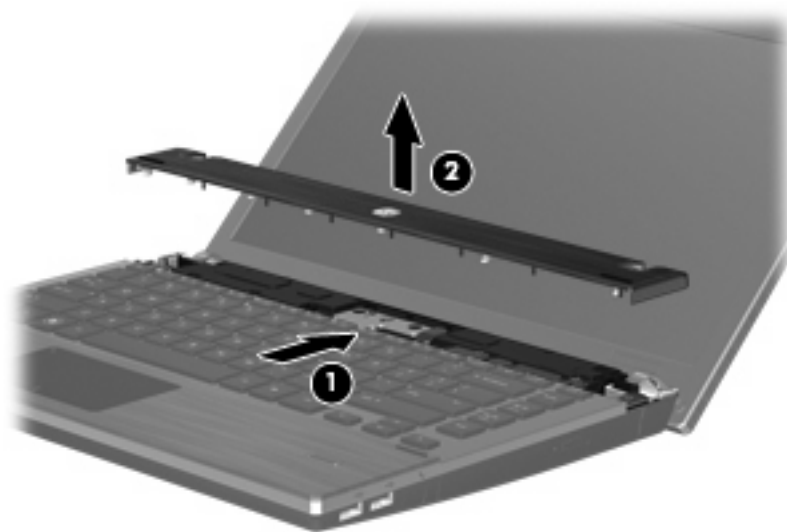

11. Vyberte skrutky z klávesnice.

 **POZNÁMKA:** Riadte sa obrázkom, ktorý najlepšie zodpovedá vášmu počítaču.

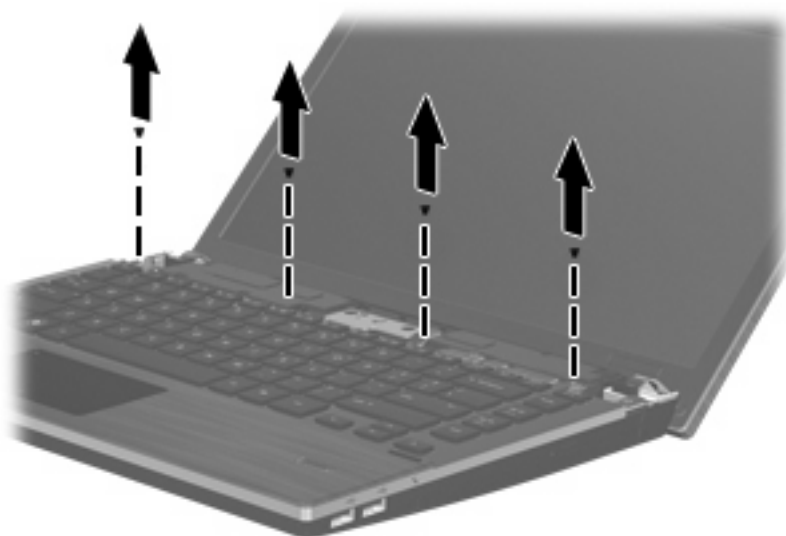
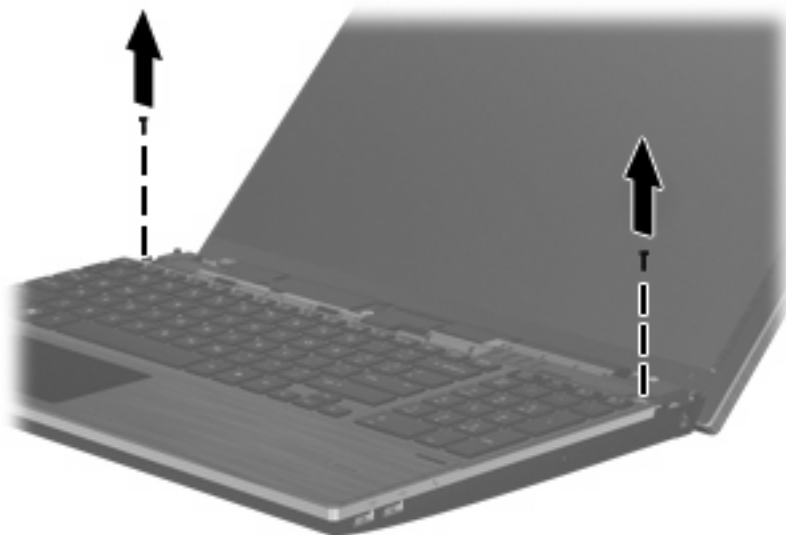

12. Posuňte klávesnicu dozadu smerom k displeju (1) a potom ju otočte dopredu (2), aby ste získali prístup ku káblovému konektoru klávesnice.

 **POZNÁMKA:** Riadte sa obrázkom, ktorý najlepšie zodpovedá vášmu počítaču.



△ **UPOZORNENIE:** Neroztrhnite kábel klávesnice.

– alebo –

Posuňte klávesnicu dozadu smerom k displeju (1) a potom ju otočte doprava (2), aby ste získali prístup ku káblovému konektoru klávesnice.

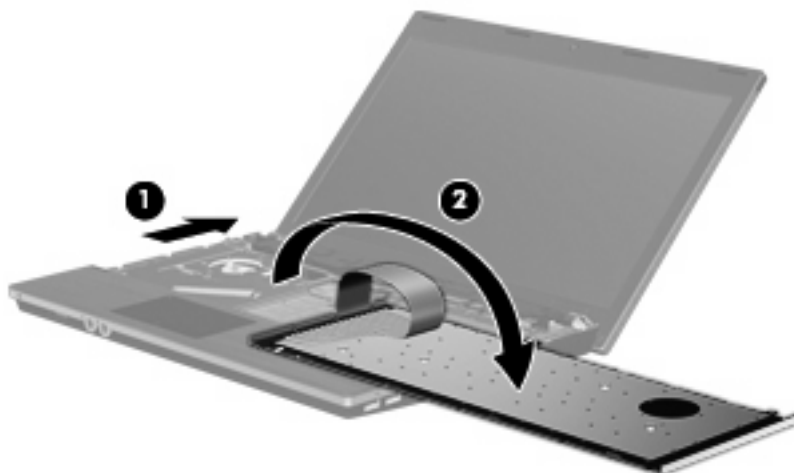

△ **UPOZORNENIE:** Neroztrhnite kábel klávesnice.

13. Uvoľnite konektor ZIF (1), ku ktorému je pripojený kábel klávesnice (2), odpojte kábel klávesnice (2) zo systémovej dosky jeho potiahnutím nahor a potom z počítača odstráňte klávesnicu (3).

 **POZNÁMKA:** Riadte sa obrázkom, ktorý najlepšie zodpovedá vášmu počítaču.

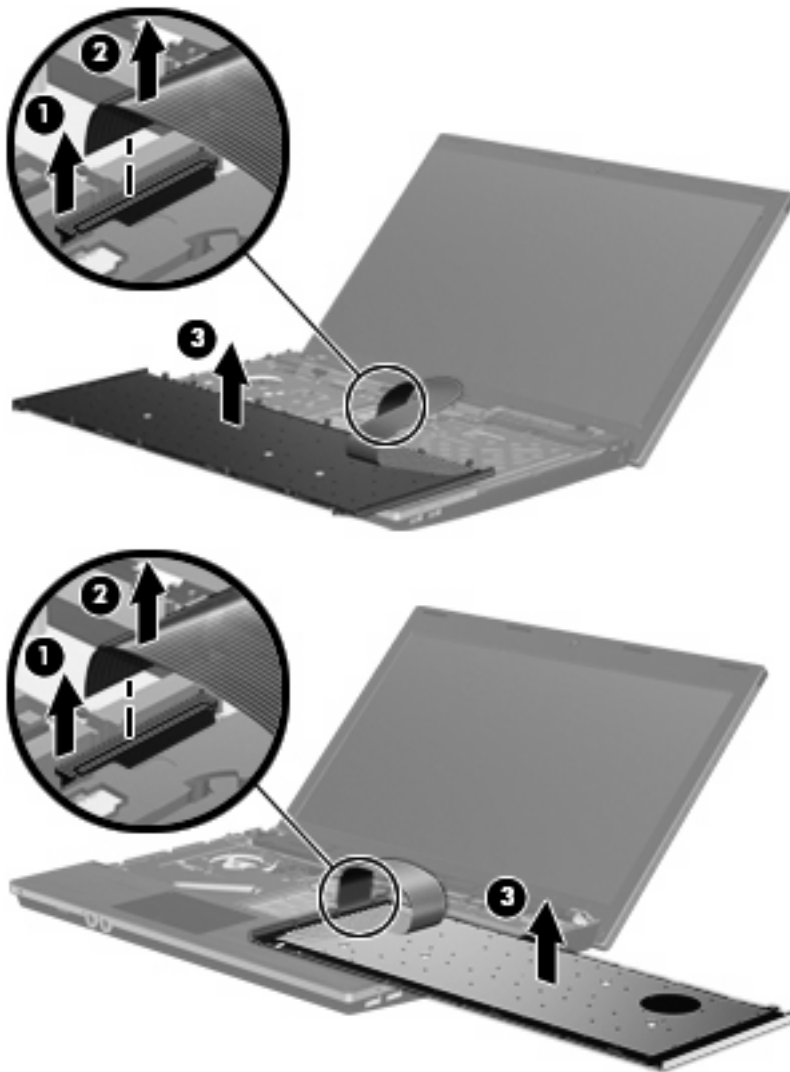

14. Vyberte skrutky z opierky zápästí.

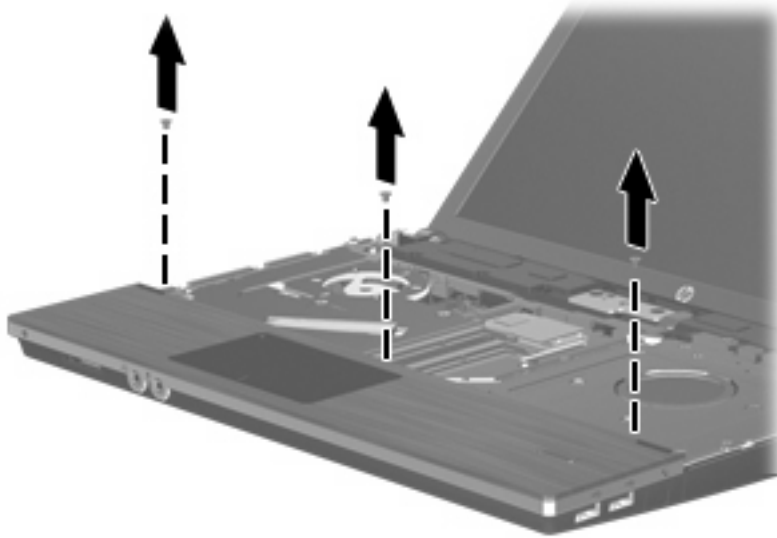

15. Posuňte opierku zápästí doprava, kým sa neodpojí od krytu základne (1), a potom položte opierku zápästí na počítač (2).

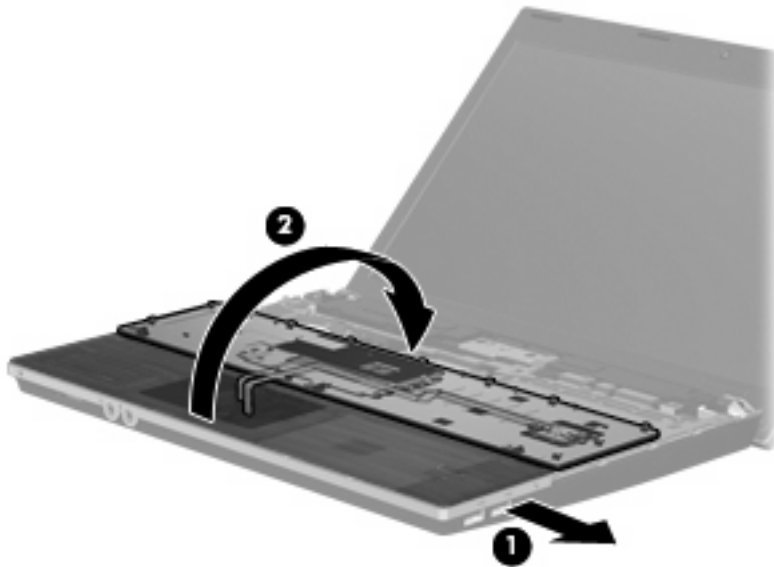

16. Vyberte dve skrutky pevného disku (1) a uvoľnite držiacu skrutku (2), ktorá slúži na zabezpečenie pevného disku.
17. Pomocou mylarovej plôšky (3) na pevnom disku posuňte pevný disk doprava, aby sa odpojil od systémovej dosky.

18. Vyberte pevný disk (4) z pozície pre pevný disk.

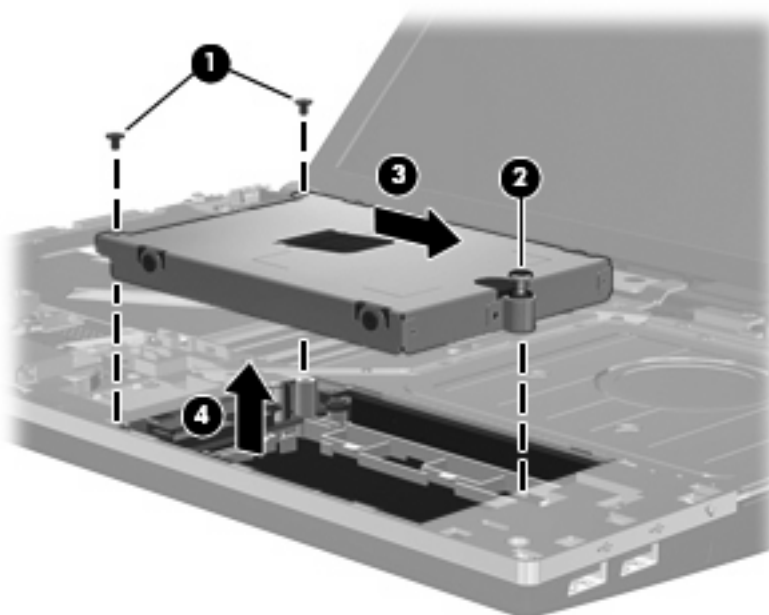

Postup inštalácie pevného disku:

1. Vložte pevný disk do pozície pre pevný disk (1).
2. Pomocou mylarovej plôšky (2) na pevnom disku posuňte pevný disk doľava, aby sa pripojil k systémovej doske.
3. Vráťte späť dve skrutky pevného disku (3) a potom upevnite držiacu skrutku (4), aby sa pevný disk pripojil k počítaču.

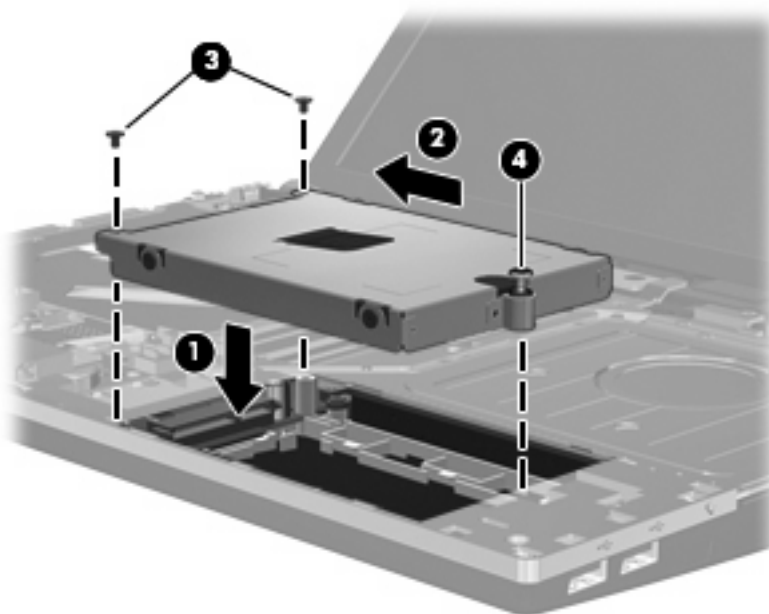

4. Prevráťte opierku zápästí (1), položte ju na priestor pre opierku zápästí a potom ju posuňte doľava, aby ste ju pripojili ku krytu základne (2).



5. Vráťte skrutky späť do opierky zápästí.

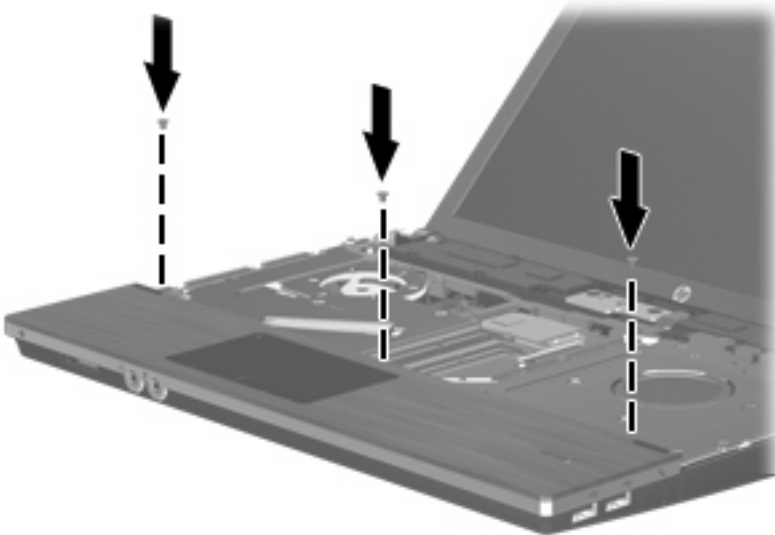

6. Položte klávesnicu hornou stranou nadol na opierku zápästí počítača (1).

7. Zasuňte kábel klávesnice (2) do konektora ZIF (3) na systémovej doske a potom zabezpečte konektor.

 **POZNÁMKA:** Riadte sa obrázkom, ktorý najlepšie zodpovedá vášmu počítaču.

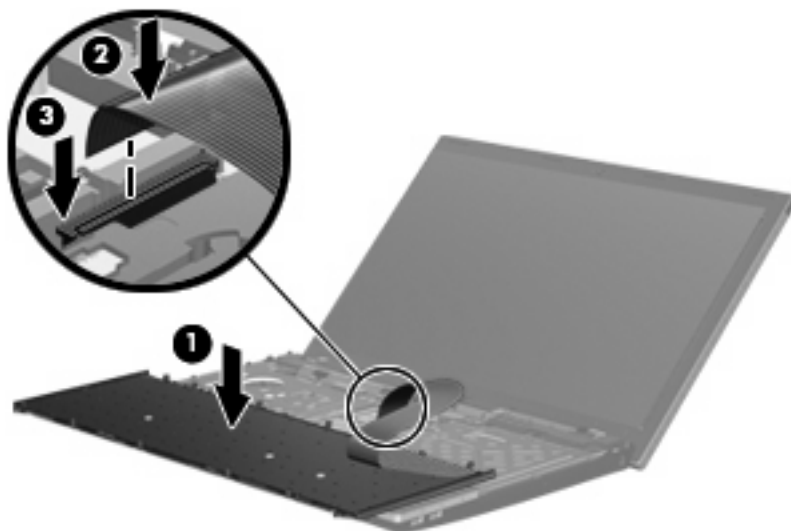

8. Prevráťte klávesnicu (1) do priestoru pre klávesnicu a potom zasuňte klávesnicu (2) na pôvodné miesto.

 **POZNÁMKA:** Riadťe sa obrázkom, ktorý najlepšie zodpovedá vášmu počítaču.

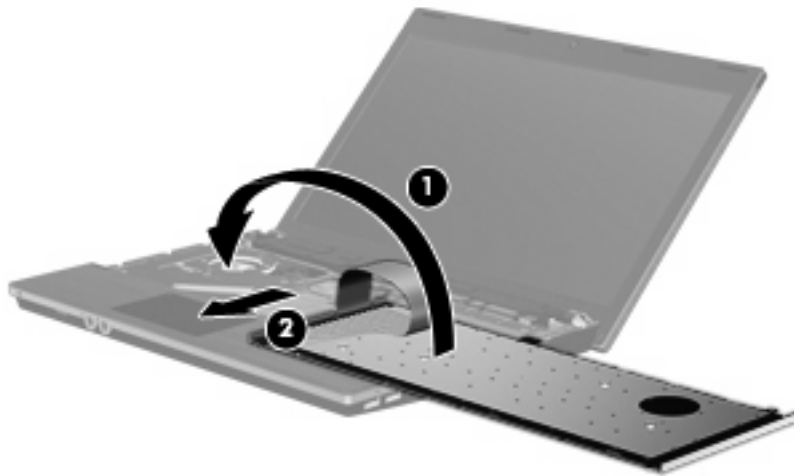
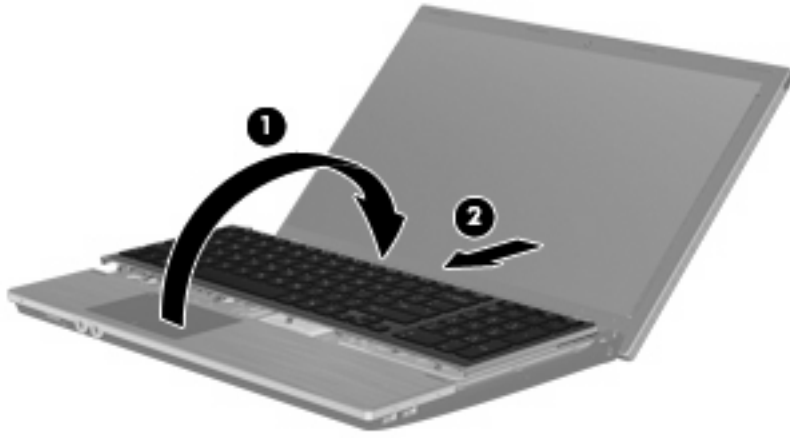

9. Vráťte skrutky späť do klávesnice.

 **POZNÁMKA:** Riadte sa obrázkom, ktorý najlepšie zodpovedá vášmu počítaču.

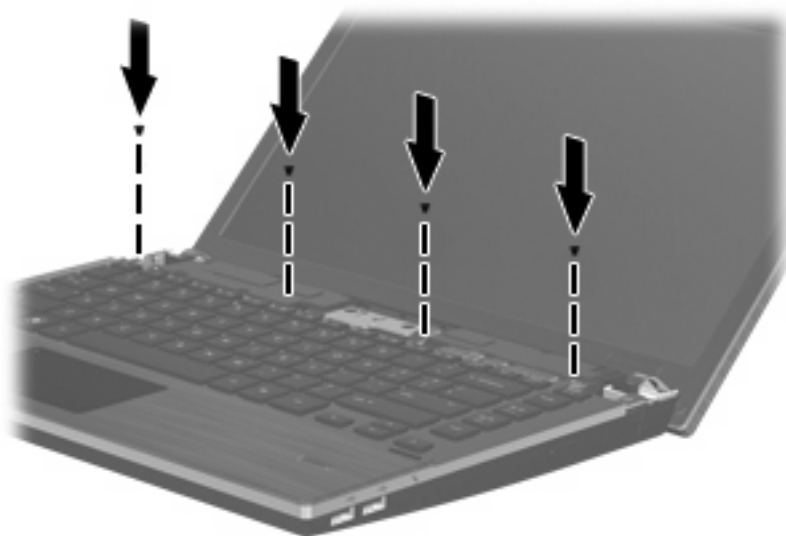
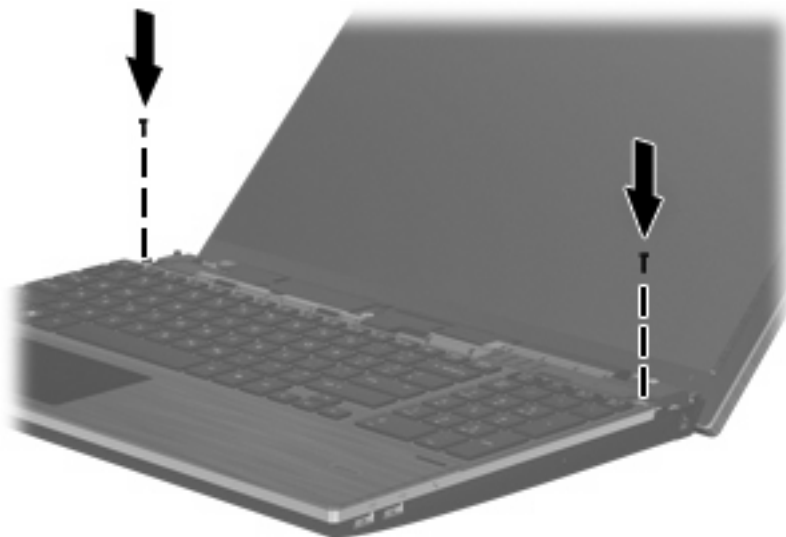

10. Položte kryt vypínačov na hornú časť priestoru na kryt vypínačov (1) a posuňte kryt vypínačov (2) na miesto.

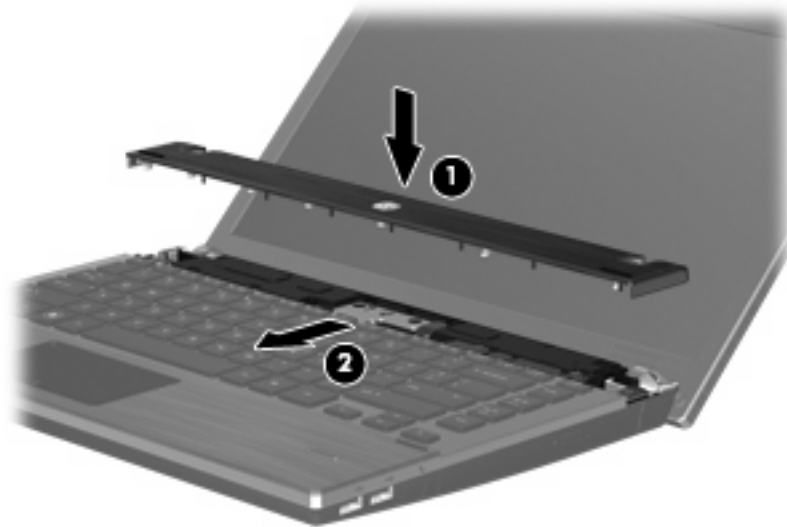

11. Zatvorte obrazovku počítača.
12. Počítač prevráťte na rovnom povrchu tak, aby pozícia pre batériu smerovala k vám.
13. Vráťte dve skrutky (1) a ich kryty (2) na zadnú stranu počítača.

 **POZNÁMKA:** V niektorých modeloch sa nemusia vrátiť žiadne skrutky ani kryty skrutiek.

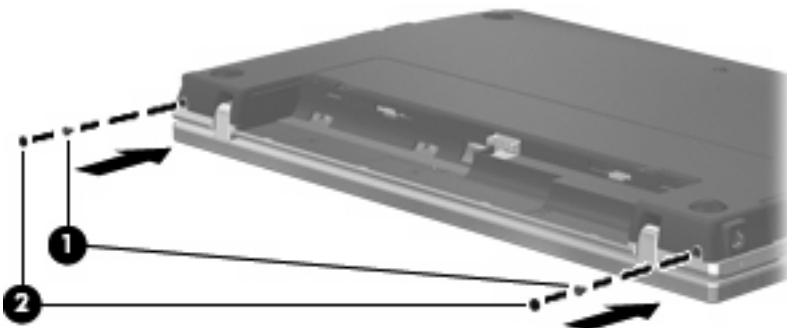

14. Vráťte skrutky späť do priestoru pre batériu.

 **POZNÁMKA:** Riadte sa obrázkom, ktorý najlepšie zodpovedá vášmu počítaču.

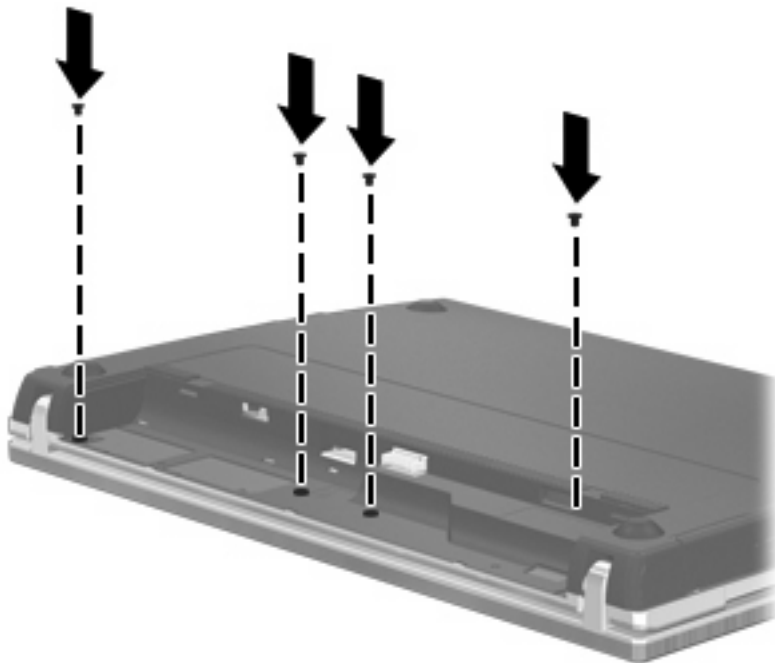
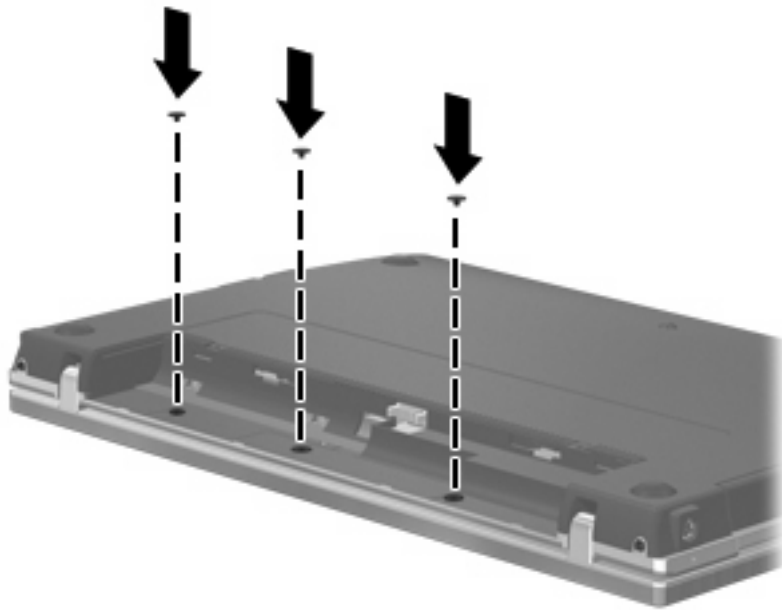

15. Vráťte späť batériu.

16. Počítač obráťte pravou stranou nahor a potom opätovne pripojte externé napájanie a externé zariadenia.

17. Zapnite počítač.

7 Externé zariadenia

Používanie zariadenia USB

USB (Universal Serial Bus – univerzálna sériová zbernica) je hardvérové rozhranie, ktoré slúži na pripojenie voliteľného externého zariadenia s rozhraním USB, napríklad klávesnice, myši, jednotky, tlačiarne, skenera alebo rozbočovača USB.

Niektoré zariadenia USB môžu vyžadovať ďalší podporný softvér, ktorý býva zvyčajne priložený k zariadeniu. Ďalšie informácie o softvéri pre konkrétne zariadenie nájdete v pokynoch výrobcu.

Váš model počítača má 4 porty USB, ktoré podporujú zariadenia s rozhraním USB 1.0, USB 1.1 a USB 2.0. Rozbočovač USB poskytuje ďalšie porty USB, ktoré možno používať s počítačom.

Pripojenie zariadenia USB

△ **UPOZORNENIE:** Aby nedošlo k poškodeniu konektoru USB, používajte len minimálnu silu na pripojenie zariadenia USB.

▲ Zariadenie USB sa pripojí k počítaču tak, že kábel USB zariadenia sa zapojí do portu USB.



Po rozpoznání zariadenia budete počuť zvuk.

📄 **POZNÁMKA:** Pri prvom pripojení zariadenia USB sa zobrazí hlásenie v oblasti oznámení, ktoré oznamuje, že počítač rozpoznal zariadenie.

Odstránenie zariadenia USB

△ **UPOZORNENIE:** S cieľom zabrániť strate údajov alebo vzniku nereagujúceho systému, použite tento postup na bezpečné odstránenie zariadenia USB.

UPOZORNENIE: Pri vyberaní zariadenia USB neťahajte za kábel, aby ste nepoškodili konektor USB.

Postup odstránenia zariadenia USB:

1. Kliknite na ikonu **Bezpečne odstrániť hardvér a vysunúť médiá** v oblasti oznámení na paneli úloh úplne vpravo.

 **POZNÁMKA:** Ikonu Bezpečne odstrániť hardvér a vysunúť médiá zobrazíte kliknutím na ikonu **Zobrazit' skryté ikony** (šípka na ľavej strane oblasti oznámení).

2. Kliknite na názov zariadenia v zozname.
Objaví sa oznámenie, že môžete bezpečne odstrániť zariadenie.
3. Vyberte zariadenie.

Používanie podpory rozhrania USB

Podpora rozhrania USB (predvolene zapnutá) umožňuje tieto činnosti:

- Používanie klávesnice USB, myši alebo rozbočovača pripojeného k portu USB na počítači počas spúšťania alebo v programoch systému MS-DOS.
- Štartovanie alebo reštartovanie z voliteľnej externej pozície MultiBay alebo voliteľného spustiteľného zariadenia USB.

Podpora rozhrania USB je zapnutá už z výroby. Postup vypnutia alebo zapnutia podpory rozhrania USB:

1. Spustíte program Computer Setup zapnutím alebo reštartovaním počítača a počas zobrazenia hlásenia F10=ROM Based Setup v ľavom dolnom rohu obrazovky stlačte kláves **f10**.
2. Pomocou klávesov so šípkami vyberte **System Configuration** (Konfigurácia systému) > **Device configurations** (Konfigurácie zariadení) a potom stlačte kláves **enter**.
3. Pomocou klávesov so šípkami zapnite alebo vypnite podporu rozhrania USB a potom stlačte kláves **f10**.
4. Ak chcete uložiť predvoľby a ukončiť program Computer Setup, použijete klávesy so šípkami a vyberte položku **File** (Súbor) > **Save changes and exit** (Uložiť zmeny a skončiť). Potom postupujte podľa pokynov na obrazovke.

Nastavené predvoľby sa prejavujú po reštartovaní počítača.

Používanie zariadenia eSATA

Port eSATA slúži na pripojenie voliteľnej súčasti eSATA s vysokým výkonom, ako je napríklad externý pevný disk eSATA.

Niektoré zariadenia eSATA môžu vyžadovať ďalší podporný softvér, ktorý sa obvyčajne dodáva spolu so zariadením. Ďalšie informácie o softvéri pre príslušné zariadenie nájdete v pokynoch od výrobcu softvéru. Tieto pokyny sa môžu poskytovať so softvérom, na disku alebo na webovej lokalite výrobcu.

 **POZNÁMKA:** Port eSATA podporuje tiež voliteľné zariadenia USB.

Pripojenie zariadenia eSATA

△ **UPOZORNENIE:** Na pripojenie zariadenia eSATA používajte len minimálnu silu, aby nedošlo k poškodeniu konektora portu eSATA.

▲ Zariadenie eSATA pripojíte k počítaču tak, že kábel zariadenia eSATA zapojíte do portu eSATA.

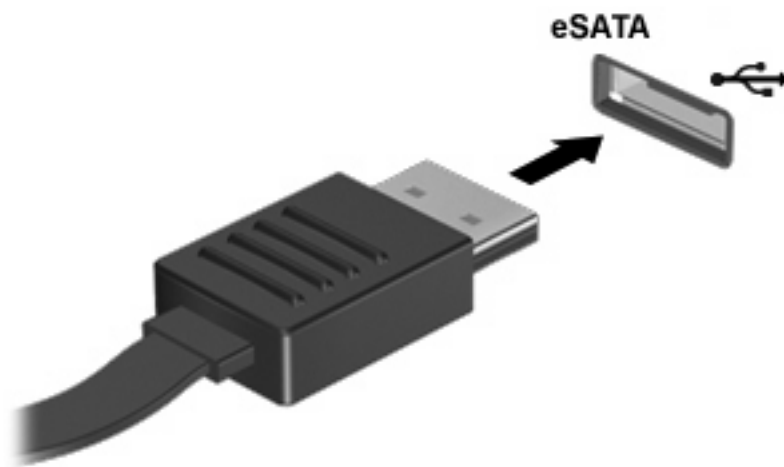

Po rozpoznaní zariadenia budete počuť zvuk.

Odstránenie zariadenia eSATA

△ **UPOZORNENIE:** S cieľom zabrániť strate údajov alebo vzniku nereagujúceho systému, použijete tento postup na bezpečné odstránenie zariadenia eSATA.

UPOZORNENIE: Pri odstraňovaní zariadenia eSATA neťahajte za kábel, aby ste nepoškodili konektor eSATA.

Postup odstránenia zariadenia eSATA:

1. Kliknite na ikonu **Bezpečne odstrániť hardvér a vysunúť médiá** v oblasti oznámení na paneli úloh úplne vpravo.

 **POZNÁMKA:** Ikonu Bezpečne odstrániť hardvér a vysunúť médiá zobrazíte kliknutím na ikonu **Zobraziť skryté ikony** (šípka na ľavej strane oblasti oznámení).

2. Kliknite na názov zariadenia v zozname.

Objaví sa oznámenie, že môžete bezpečne odstrániť zariadenie.

3. Odstráňte zariadenie.

Používanie externých jednotiek

Vymeniteľné externé jednotky rozširujú možnosti pre ukladanie a prístup k údajom. Jednotku USB môžete pridať jej pripojením k portu USB na počítači.

Jednotky USB zahŕňajú nasledujúce typy:

- 1,44-megabajtová disketová jednotka
- Modul pevného disku (pevný disk s pripojeným adaptérom)
- Jednotka DVD-ROM
- Jednotka DVD+/-RW SuperMulti DL LightScribe
- Jednotka Blu-ray ROM DVD+/-RW SuperMulti DL LightScribe

Používanie voliteľných externých zariadení

 **POZNÁMKA:** Ďalšie informácie o vyžadovanom softvéri, ovládačoch alebo použiteľných portoch počítača nájdete v pokynoch od výrobcu.

Postup pripojenia externého zariadenia k počítaču:

 **UPOZORNENIE:** Z dôvodu zníženia rizika poškodenia zariadenia pri pripájaní napájaného zariadenia skontrolujte, či je zariadenie vypnuté a či je sieťový napájací kábel odpojený.

1. Pripojte zariadenie k počítaču.
2. Ak pripájate napájané zariadenie, pripojte napájací kábel zariadenia k uzemnenej elektrickej zásuvke so striedavým prúdom.
3. Zapnite zariadenie.

Pri odpájaní nenapájaného externého zariadenia zariadenie vypnite a potom ho odpojte od počítača. Pri odpájaní napájaného externého zariadenia zariadenie vypnite, odpojte ho od počítača a odpojte sieťový napájací kábel.

8 Externé multimedialne karty

Používanie čítača mediálnych kariet

Voliteľné digitálne karty umožňujú bezpečné ukladanie a pohodlné zdieľanie údajov. Tieto karty sa často používajú s kamerami vybavenými digitálnymi médiami, zariadeniami PDA, ako aj s inými počítačmi.

Zásuvka pre digitálne médiá podporuje nasledujúce formáty digitálnych kariet:

- Pamäťový čip Memory Stick
- Pamäťový čip Memory Stick Duo (vyžaduje sa adaptér)
- Pamäťový čip Memory Stick Pro (vyžaduje sa adaptér)
- MultiMediaCard (MMC)
- Secure Digital (SD)
- xD-Picture (XD)
- xD-Picture (XD) typ H
- xD-Picture (XD) typ M

Vloženie digitálnej karty

△ **UPOZORNENIE:** Do čítača kariet SD nekladajte žiadny typ adaptéra, aby ste nepoškodili digitálnu kartu alebo počítač.

UPOZORNENIE: Aby nedošlo k poškodeniu konektorov digitálnej karty, používajte len minimálnu silu na vloženie digitálnej karty.

1. Kartu držte otočenú štítkom nahor a konektormi smerujúcimi k počítaču.

2. Vložte kartu do čítača mediálnych kariet a potom zatlačte na kartu, až kým nezapadne na svoje miesto.

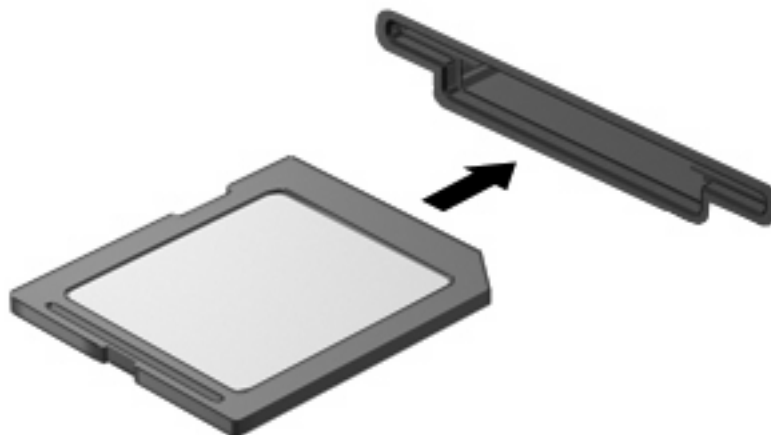

Po rozpoznaní zariadenia budete počuť zvuk a zobrazí sa ponuka s dostupnými možnosťami.

Vybratie digitálnej karty

- △ **UPOZORNENIE:** S cieľom predísť strate údajov alebo zlyhaniu systému použite tento postup na bezpečné vybratie digitálnej karty.

Uložte svoje údaje a zatvorte všetky programy, ktoré súvisia s digitálnou kartou.

- 📄 **POZNÁMKA:** Ak chcete zastaviť prenos údajov, kliknite na tlačidlo **Zrušiť** v okne operačného systému Kopíruje sa.

Postup vybratia digitálnej karty:

1. Kliknite na ikonu **Bezpečne odstrániť hardvér a vysunúť médiá** v oblasti oznámení na paneli úloh úplne vpravo.

- 📄 **POZNÁMKA:** Ikonu Bezpečne odstrániť hardvér a vysunúť médiá zobrazíte kliknutím na ikonu **Zobraziť skryté ikony** (šípka na ľavej strane oblasti oznámení).

2. Kliknite na názov digitálnej karty v zozname.

- 📄 **POZNÁMKA:** Objaví sa oznámenie, že môžete bezpečne odstrániť hardvérové zariadenie.

3. Pri vyberaní karty zatlačte na kartu **(1)** a potom ju vyberte zo zásuvky **(2)**.

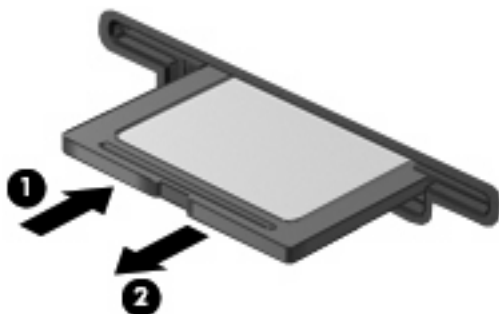

Používanie kariet ExpressCard (len vybrané modely)

Karta ExpressCard je vysokovýkonná karta typu PC Card, ktorá sa vkladá do zásuvky pre karty ExpressCard.

Podobne ako pri štandardných kartách PC Card aj karty ExpressCards boli vytvorené tak, aby spĺňali štandardné špecifikácie asociácie PCMCIA (Personal Computer Memory Card International Association).

Konfigurácia karty ExpressCard

Nainštalujte len softvér vyžadovaný pre dané zariadenie. Ak výrobca karty ExpressCard dáva pokyn na inštaláciu ovládačov zariadenia:

- Nainštalujte len ovládače zariadenia určené pre daný operačný systém.
- Neinštalujte iný softvér, ako sú napríklad služby podpory kariet a soкетов alebo aktivátory, ktoré môže výrobca karty ExpressCard tiež poskytovať.

Vloženie karty ExpressCard

△ **UPOZORNENIE:** Aby nedošlo k zničeniu počítača a externých mediálnych kariet, nekladajte kartu PC Card do zásuvky pre kartu ExpressCard.

UPOZORNENIE: Aby nedošlo k poškodeniu konektorov, dodržiavajte tieto pokyny:

Pri vkladaní kariet ExpressCard používajte minimálnu silu.

Neposúvajte ani neprenášajte počítač s vloženou kartou ExpressCard.

Zásuvka karty ExpressCard môže obsahovať ochrannú vložku. Postup vybratia vložky:

1. Zatlačte na vložku (1) a vyberte ju.
2. Vytiahnite vložku zo zásuvky (2).



Postup vloženia karty ExpressCard:

1. Kartu držte otočenú štítkom nahor a konektormi smerujúcimi k počítaču.

2. Kartu vložte do zásuvky pre kartu ExpressCard a potom ju zatlačte, až kým sa pevne nezachytí.

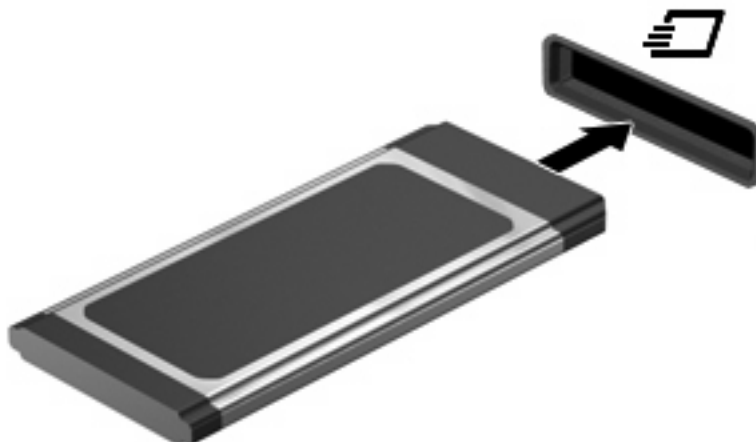

Po rozpoznaní zariadenia budete počuť zvuk a zobrazí sa ponuka s možnosťami.

 **POZNÁMKA:** Pri prvom vložení karty ExpressCard sa zobrazí hlásenie v oblasti oznámení, ktoré oznamuje, že zariadenie rozpoznalo kartu.

 **POZNÁMKA:** Vložená karta ExpressCard spotrebúva energiu aj vtedy, keď sa nepoužíva. Ak chcete ušetriť energiu, zastavte alebo vyberte kartu ExpressCard, ktorú nepoužívate.

Vybratie karty ExpressCard

△ **UPOZORNENIE:** S cieľom predísť strate údajov alebo zlyhaniu systému použite tento postup na bezpečné vybratie karty ExpressCard.

Uložte svoje údaje a zavrite všetky programy, ktoré súvisia s kartou ExpressCard.

 **POZNÁMKA:** Ak chcete zastaviť prenos údajov, kliknite na tlačidlo **Zrušiť** v okne operačného systému Kopíruje sa.

Postup vybratia karty ExpressCard:

1. Kliknite na ikonu **Bezpečne odstrániť hardvér a vysunúť médiá** v oblasti oznámení na paneli úloh úplne vpravo.

 **POZNÁMKA:** Ikonu Bezpečne odstrániť hardvér a vysunúť médiá zobrazíte kliknutím na ikonu **Zobraziť skryté ikony** (šípka na ľavej strane oblasti oznámení).

2. Kliknite na názov karty ExpressCard v zozname.

 **POZNÁMKA:** Objaví sa oznámenie, že môžete bezpečne odstrániť hardvérové zariadenie.

3. Postup pre uvoľnenie a vybratie karty ExpressCard:

- a. Jemne zatlačte na kartu ExpressCard **(1)** a uvoľnite ju.
- b. Vytiahnite kartu ExpressCard zo zásuvky **(2)**.

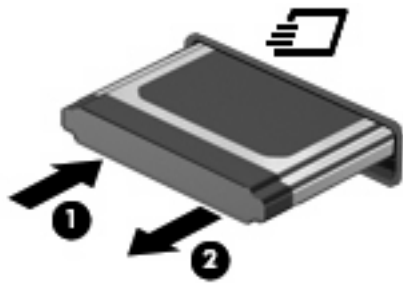

9 Pamäťové moduly

Počítač obsahuje jeden priestor pre pamäťový modul, ktorý sa nachádza pod klávesnicou. Pamäťovú kapacitu počítača môžete zväčšiť pridaním pamäťového modulu do prázdnej zásuvky pre rozširujúci pamäťový modul alebo inováciou existujúceho pamäťového modulu v zásuvke pre hlavný pamäťový modul.

Všetky pamäťové moduly nainštalované v počítači musia byť rovnakého typu. Pri zvyšovaní kapacity pamäte skontrolujte, či sú moduly, ktoré chcete použiť, rovnaké ako moduly, ktoré sú už nainštalované v počítači.

-
- ⚠ **VAROVANIE!** Z dôvodu zníženia rizika úrazu elektrickým prúdom a poškodenia zariadenia odpojte pred inštaláciou pamäťového modulu napájací kábel a vyberte všetky batérie.
 - ⚠ **UPOZORNENIE:** Elektronické súčiastky môže poškodiť elektrostatický výboj. Pred začatím každého pracovného postupu sa dotknite uzemneného kovového predmetu, aby ste sa uistili, že ste vybili statickú elektrinu.
 - 📝 **POZNÁMKA:** Ak chcete pri pridávaní druhého pamäťového modulu použiť dvojkanálovú konfiguráciu, skontrolujte, či sú oba pamäťové moduly rovnakej veľkosti a typu.
-

Pridanie alebo výmena pamäťových modulov

Pridanie alebo výmena pamäťového modulu:

1. Uložte svoju prácu.
2. Vypnite počítač a zatvorte displej.

Ak nevíete, či je počítač vypnutý alebo v režime dlhodobého spánku, zapnite ho krátkym stlačením tlačidla napájania. Potom ho cez operačný systém vypnite.

3. Odpojte všetky externé zariadenia pripojené k počítaču.
4. Odpojte napájací kábel.
5. Otočte počítač na rovnom povrchu spodnou stranou nahor tak, aby sa pred vami nachádzala pozícia pre batériu.
6. Vyberte batériu z počítača.

7. Vyberte skrutky z miesta pre batériu.

 **POZNÁMKA:** Pozrite si obrázok, ktorý sa najviac podobá na váš počítač.

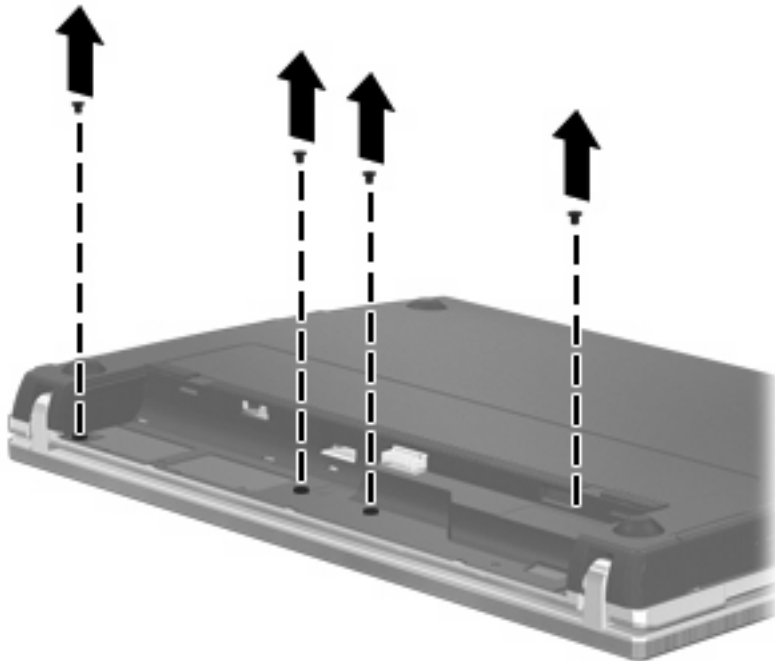
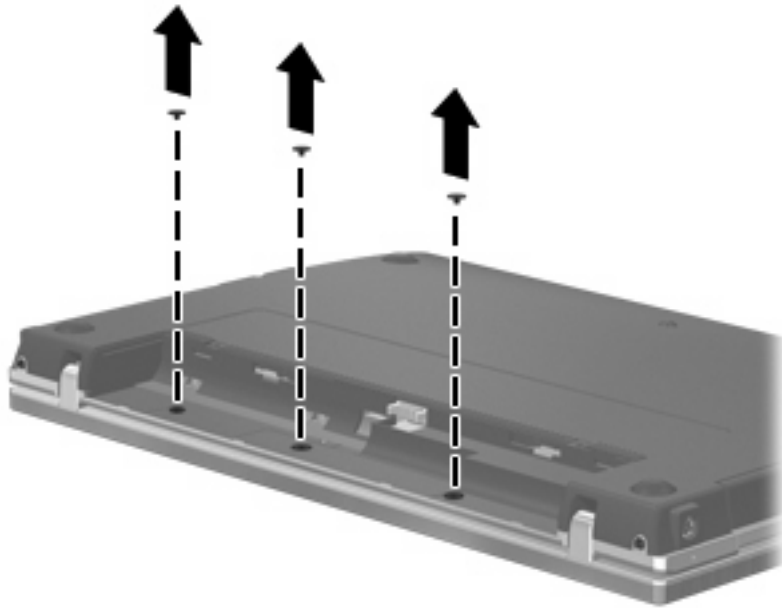

8. Odstráňte dva kryty skrutiek (1) a skrutky (2) zo zadnej strany počítača.

 **POZNÁMKA:** Na niektorých modeloch nie je potrebné odstraňovať žiadne kryty skrutiek ani skrutky.

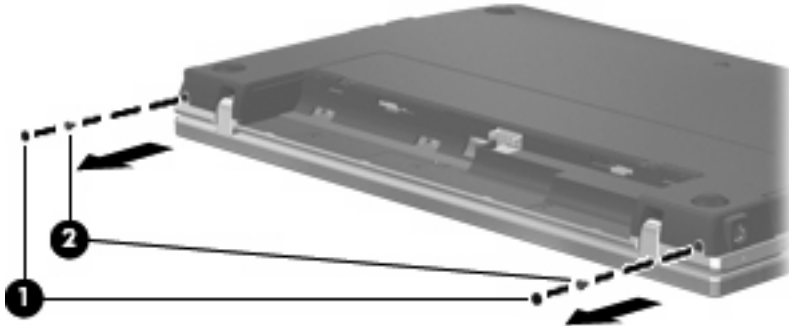

9. Otočte počítač stranou s displejom nahor a potom otvorte počítač najviac, ako sa dá.

△ **UPOZORNENIE:** Počítač otvárajte primeranou silou, pokiaľ to dovoľia pánty displeja. Neprimerane široké otvorenie poškodí displej.

10. Posuňte kryt vypínačov rovno dozadu smerom k displeju (1) a potom kryt vypínačov vyberte (2).

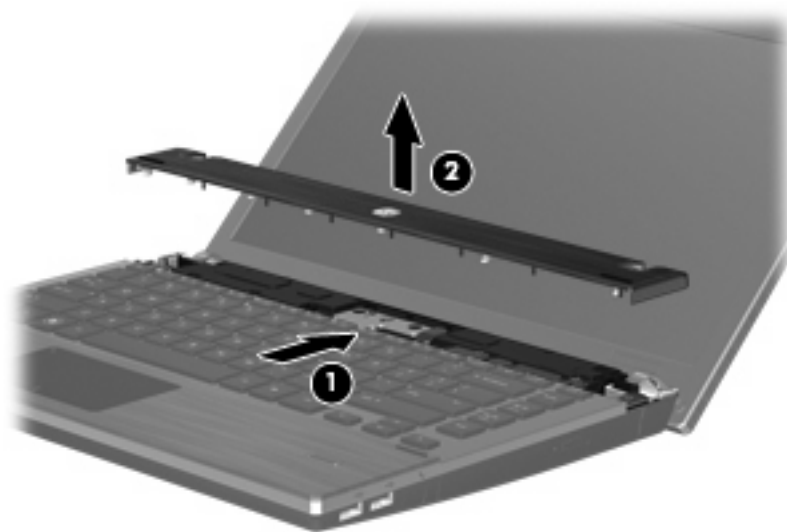

11. Vyberte skrutky z klávesnice.

 **POZNÁMKA:** Riadte sa obrázkom, ktorý najlepšie zodpovedá vášmu počítaču.

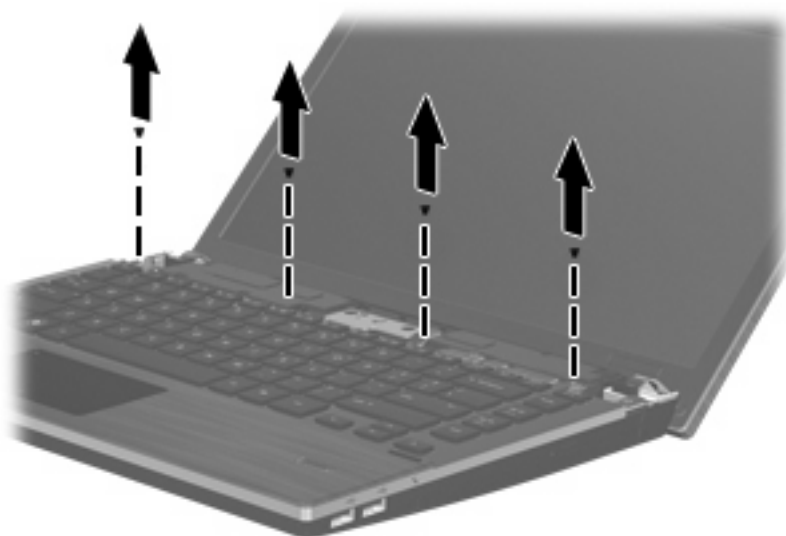
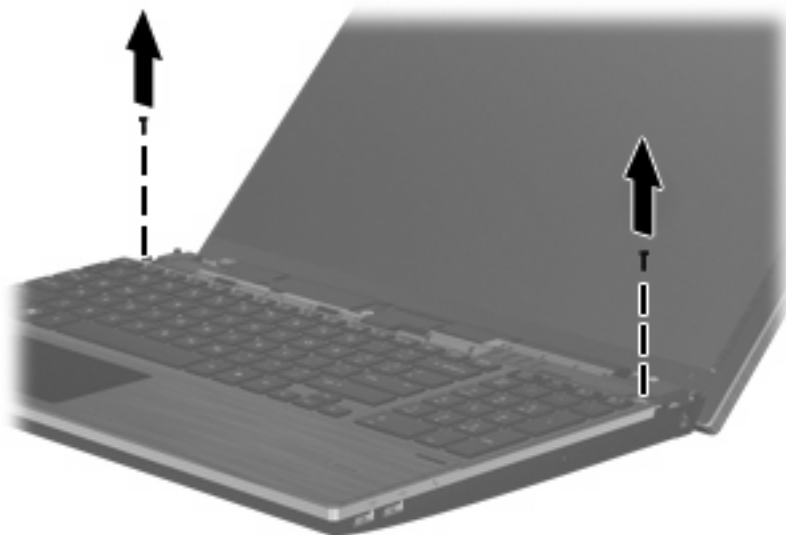

12. Posuňte klávesnicu dozadu smerom k displeju (1) a potom ju otočte dopredu (2), aby ste získali prístup ku káblovému konektoru klávesnice.

 **POZNÁMKA:** Riadte sa obrázkom, ktorý najlepšie zodpovedá vášmu počítaču.



△ **UPOZORNENIE:** Neroztrhnite kábel klávesnice.

– alebo –

Posuňte klávesnicu dozadu smerom k displeju (1) a potom ju otočte doprava (2), aby ste získali prístup ku konektoru klávesnice.

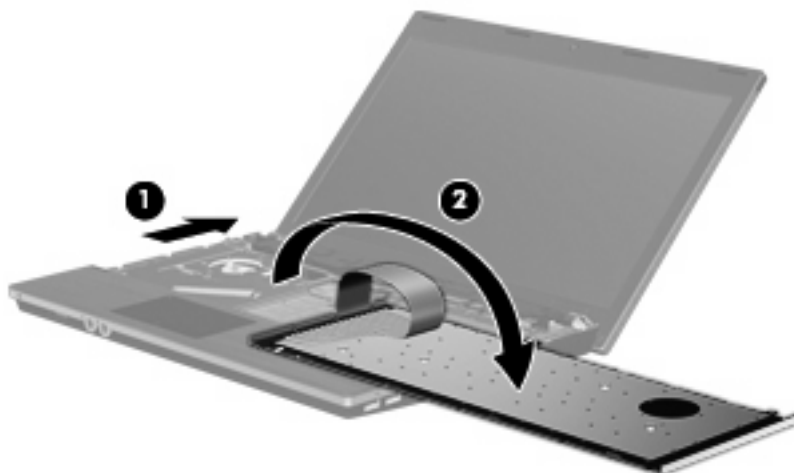

△ **UPOZORNENIE:** Neroztrhnite kábel klávesnice.

13. Ak vymieňate pamäťový modul, vyberte existujúci pamäťový modul:

△ **UPOZORNENIE:** Pamäťový modul chytajte len za hrany, aby nedošlo k jeho poškodeniu. Nedotýkajte sa súčiastok na pamäťovom module.

- a. Potiahnite prídržné svorky (1) na oboch stranách pamäťového modulu smerom od seba. Pamäťový modul sa vyklopí nahor.

- b. Uchopte pamäťový modul (2) za okraj a opatrne ho vytiahnite zo zásuvky pre pamäťový modul.

Pamäťový modul po jeho vybratí vložte do obalu, ktorý ho ochráni pred poškodením statickou elektrinou.

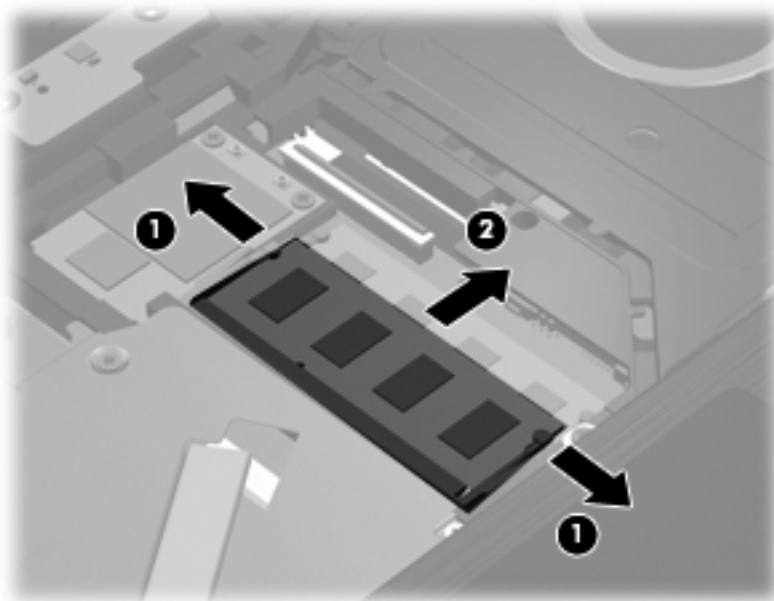

14. Vložte nový pamäťový modul:

△ **UPOZORNENIE:** Pamäťový modul chytajte len za hrany, aby nedošlo k jeho poškodeniu. Nedotýkajte sa súčiastok na pamäťovom module.

- a. Zarovnajte pamäťový modul tak, aby okraj so zárezmi súhlasil s výčnelkom v zásuvke pre pamäťový modul (1).
- b. Zasuňte pamäťový modul (2) do priestoru pre pamäťový modul pod uhlom 45 stupňov, aby zacvakol na svoje miesto v zásuvke pre pamäťový modul.

△ **UPOZORNENIE:** Pamäťový modul neohýňajte, aby nedošlo k jeho poškodeniu.

- c. Jemne zatlačte na ľavý a pravý okraj pamäťového modulu (3), až kým pridrčné svorky nezacvaknú na svoje miesto.

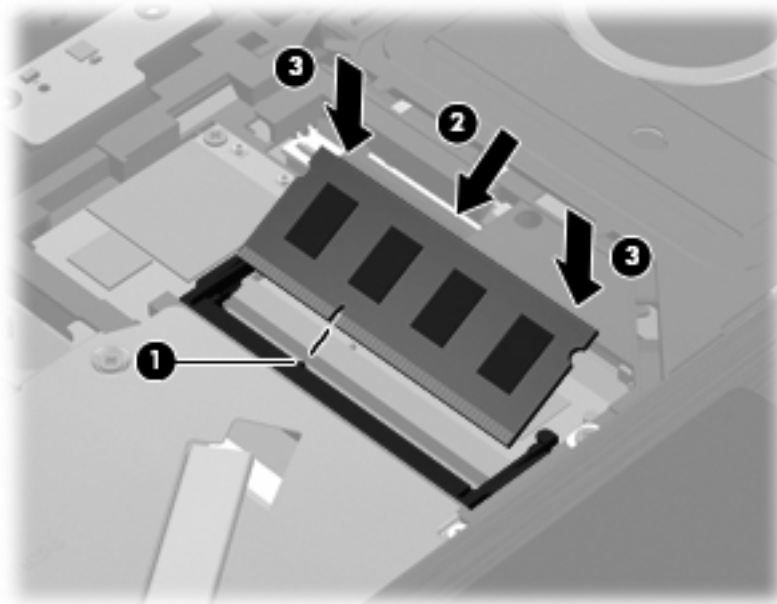

15. Prevráťte klávesnicu (1) do priestoru pre klávesnicu a potom ju zasuňte (2) na miesto.

 **POZNÁMKA:** Riadte sa obrázkom, ktorý najlepšie zodpovedá vášmu počítaču.

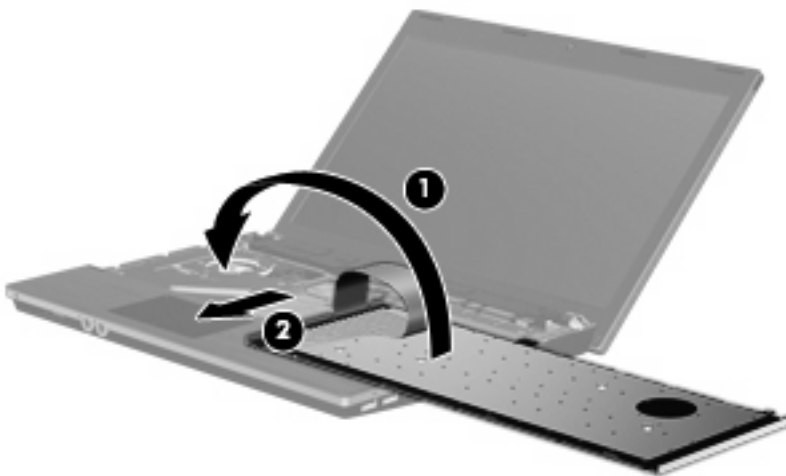

16. Vráťte skrutky späť do klávesnice.

 **POZNÁMKA:** Pozrite si obrázok, ktorý sa najviac podobá na váš počítač.

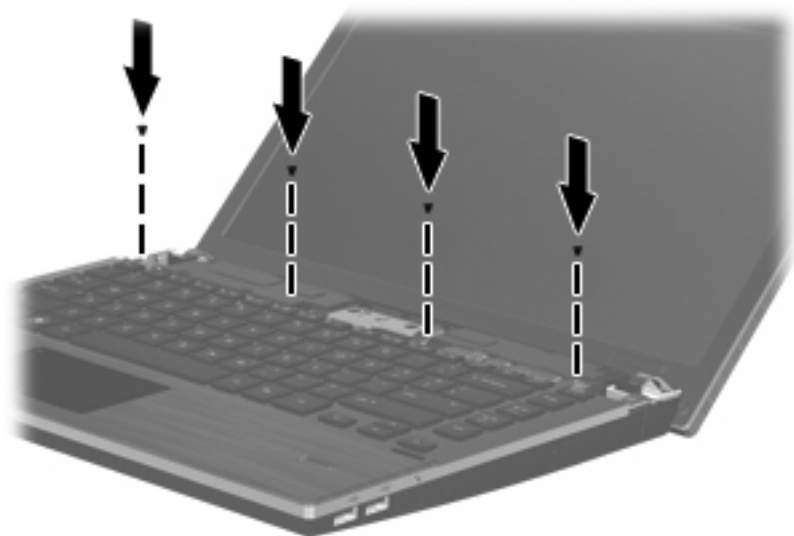
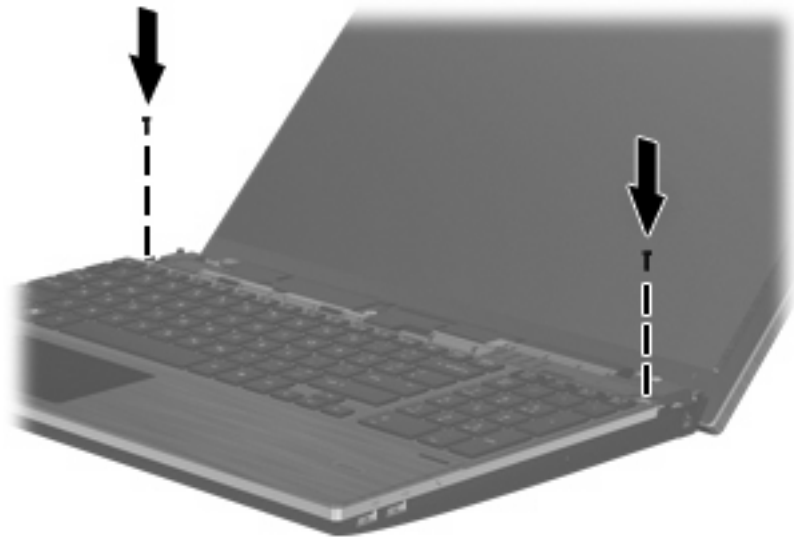

17. Položte kryt vypínačov na hornú časť priestoru na kryt vypínačov (1) a posuňte kryt vypínačov (2) na miesto.

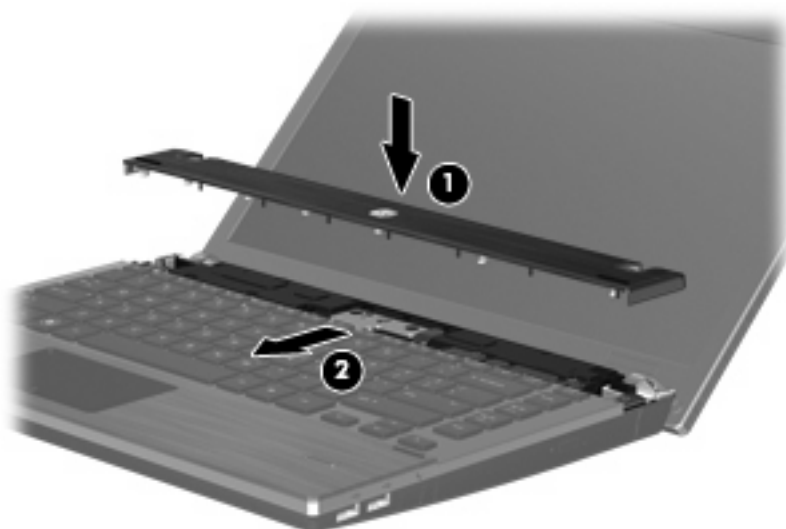

18. Zatvorte obrazovku počítača.
19. Počítač prevráťte na rovnom povrchu tak, aby pozícia pre batériu smerovala k vám.
20. Vráťte dve skrutky (1) a ich kryty (2) na zadnú stranu počítača.

 **POZNÁMKA:** V niektorých modeloch sa nemusia vrátiť žiadne skrutky ani kryty skrutiek.

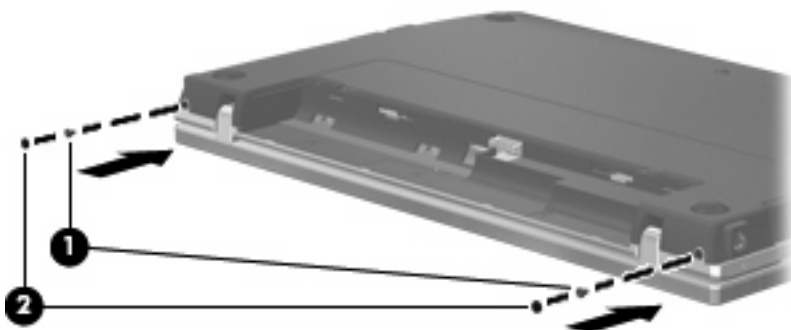

21. Vráťte skrutky späť do priestoru pre batériu.

 **POZNÁMKA:** Pozrite si obrázok, ktorý sa najviac podobá na váš počítač.

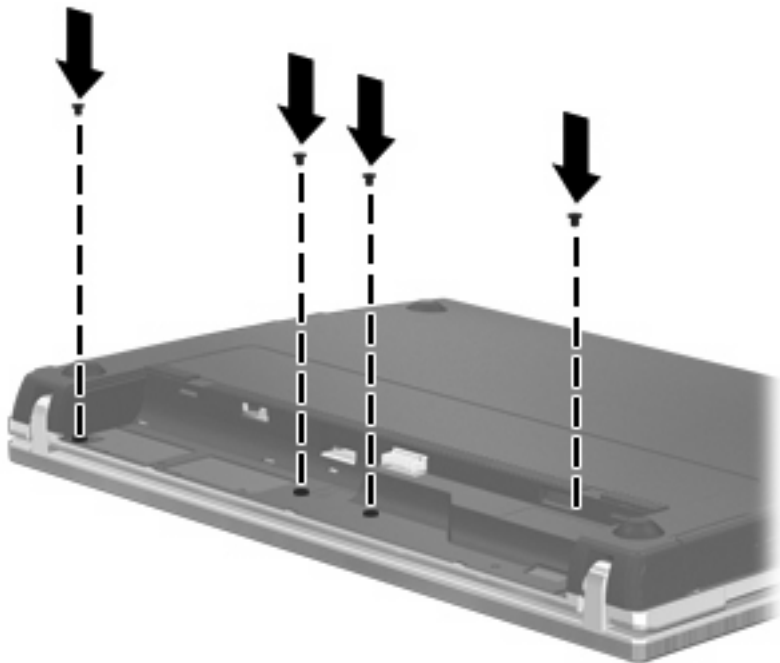
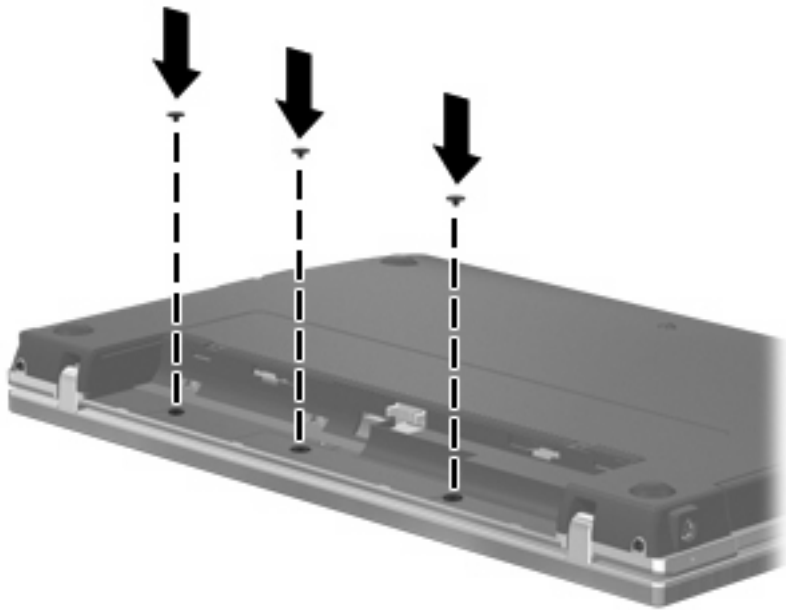

22. Vráťte späť batériu.

23. Počítač obráťte pravou stranou nahor a potom opätovne pripojte externé napájanie a externé zariadenia.

24. Zapnite počítač.

10 Zabezpečenie

Ochrana počítača

 **POZNÁMKA:** Riešenia zabezpečenia majú preventívny účinok. Nedokážu produkt bezpečne ochrániť pred krádežou alebo nešetrou manipuláciou.

POZNÁMKA: Váš počítač podporuje službu CompuTrace, službu online sledovania a obnovy založenú na zabezpečení, ktorá je dostupná vo vybraných krajinách alebo regiónoch. Ak bude počítač odcudzený, služba CompuTrace ho môže sledovať v prípade, že sa neoprávnený používateľ pripojí na Internet. Ak chcete používať službu CompuTrace, musíte si ju objednať a zakúpiť si príslušný softvér. Ďalšie informácie o objednávaní softvéru CompuTrace nájdete na webovej lokalite spoločnosti HP na adrese <http://www.hpshopping.com>.

Funkcie zabezpečenia dodávané s počítačom dokážu ochrániť počítač, osobné údaje a ďalšie údaje pred širokou škálou rizík. Spôsob, akým používate počítač, determinuje, ktoré funkcie zabezpečenia potrebujete.

Operačný systém Windows poskytuje určité bezpečnostné funkcie. Ďalšie bezpečnostné funkcie sú uvedené v nasledujúcej tabuľke. Väčšinu z týchto dodatočných bezpečnostných funkcií možno konfigurovať v obslužnom programe Computer Setup (ďalej označovanom ako program Computer Setup).

Typ zneužitia	Bezpečnostný prvok, ktorý sa použije
Neoprávnené používanie počítača	Program HP ProtectTools Security Manager v kombinácii s heslom, funkciou rozpoznania tváre, kartou Smart Card (len vybrané modely) alebo snímačom odtlačkov prstov (len vybrané modely)
Neoprávnený prístup k obslužnému programu Computer Setup (f10)	Heslo správcu systému BIOS v programe Computer Setup*
Neoprávnený prístup k obsahu pevného disku	Heslo DriveLock v programe Computer Setup*
Neoprávnené spustenie z optickej jednotky, disketovej jednotky alebo interného sieťového adaptéra	Funkcia zavedenia systému v programe Computer Setup*
Neoprávnený prístup k používateľskému kontu v systéme Windows	Program HP ProtectTools Security Manager
Neoprávnený prístup k údajom	<ul style="list-style-type: none">• Softvér brány firewall• Aktualizácie systému Windows• Drive encryption for HP ProtectTools
Neoprávnený prístup k nastaveniam programu Computer Setup a k ďalším systémovým identifikačným informáciám	Heslo správcu systému BIOS v programe Computer Setup*

Typ zneužitia	Bezpečnostný prvok, ktorý sa použije
Neoprávnené odstránenie počítača	Otvor pre bezpečnostné lanko (použitý spolu s voliteľným bezpečnostným lankom)

*Program Computer Setup je predinštalovaný obslužný program, ktorý sa môže používať aj v prípade, keď operačný systém nepracuje alebo ho nie je možné spustiť. Na navigáciu a výber možností v programe Computer Setup môžete použiť buď ukazovacie zariadenie (TouchPad, páčkové ukazovacie zariadenie alebo myš USB), alebo klávesnicu.

Používanie hesiel

Väčšina funkcií zabezpečenia využíva heslá. Každé nastavené heslo si poznačte a uschovajte ho na bezpečnom mieste, nie však spolu s počítačom. Pri heslách venujte pozornosť týmto záležitostiam:

- Heslo programu Setup a heslo funkcie DriveLock sa nastavujú v programe Computer Setup a sú riadené systémom BIOS.
- Integrované zabezpečovacie heslo, ktoré je heslom nástroja HP ProtectTools Security Manager, môže byť zapnuté v programe Computer Setup, aby poskytlo ochranu hesla pre systém BIOS ako doplnok k normálnym funkciám nástroja HP ProtectTools. Integrované zabezpečovacie heslo sa používa s voliteľným integrovaným bezpečnostným čipom.
- Heslá pre systém Windows sa nastavujú len v operačnom systéme Windows.
- Ak zabudnete heslo správcu systému BIOS zadané v programe Computer Setup, na prístup k pomôčke môžete použiť nástroj HP SpareKey.
- Ak zabudnete používateľské heslo funkcie DriveLock a aj správcovské heslo funkcie DriveLock nastavené v programe Computer Setup, pevný disk, ktorý bol chránený heslami, sa natrvalo uzamkne a nebude ho možné používať.

Môžete použiť rovnaké heslo pre program Computer Setup a pre systém Windows. Môžete tiež použiť rovnaké heslo pre viac ako jednu funkciu programu Computer Setup.

Použite tieto rady pre tvorbu a uchovávanie hesiel:

- Pri tvorbe hesiel sa riadte požiadavkami programu.
- Každé nastavené heslo si poznačte a uschovajte ho na bezpečnom mieste, nie však spolu s počítačom.
- Neuchovávajte si heslá v súbore v počítači.

Nasledujúci zoznam uvádza spolu s popisom funkčnosti bežne používané správcovské heslá systémov Windows a BIOS.

Nastavenie hesiel v systéme Windows

Heslá systému Windows	Funkcia
Správcovské heslo*	Chráni prístup ku kontu na úrovni správcu systému Windows.
Používateľské heslo*	Chráni prístup k používateľskému kontu v systéme Windows.

*Informácie o nastavení správcovského alebo používateľského hesla systému Windows získate výberom ponuky **Štart > Pomoc a technická podpora**.

Nastavenie hesiel v programe Computer Setup

Heslá správcu systému BIOS	Funkcia
Heslo správcu systému BIOS	Chrání prístup do programu Computer Setup.
Servisné heslo funkcie DriveLock	Chrání prístup k internému pevnému disku chránenému funkciou DriveLock. Používa sa tiež na odstránenie ochrany funkcie DriveLock. Toto heslo sa nastavuje v časti DriveLock Passwords (Heslá funkcie DriveLock) počas procesu zapnutia.
Používateľské heslo funkcie DriveLock	Chrání prístup k internému pevnému disku chránenému funkciou DriveLock a nastavuje sa v časti DriveLock Passwords (Heslá funkcie DriveLock) počas procesu zapnutia.

Heslo správcu systému BIOS

Heslo správcu systému BIOS programu Computer Setup chrání nastavenia konfigurácie a systémové identifikačné informácie v programe Computer Setup. Po nastavení tohto hesla možno prístup k programu Computer Setup získať a vykonávať v ňom zmeny až po zadaní tohto hesla.

Všimnite si tieto vlastnosti hesla správcu systému BIOS:

- Toto heslo nie je možné zamieňať so správcovským heslom systému Windows, obidve heslá sa však môžu zhodovať.
- Nezobrazuje sa počas svojho nastavovania, zadávania, zmeny ani odstraňovania.
- Pri jeho nastavení a zadaní musia byť použité tie isté klávesy. Ak napríklad heslo správcu systému BIOS nastavené pomocou klávesov s číslami na klávesnici zadáte pomocou klávesov integrovanej numerickej klávesnice, počítač ho nerozpozná.
- Môže pozostávať z ľubovoľnej kombinácie maximálne 32 písmen a čísl. V hesle sa nerozlišujú malé a veľké písmená, ak to nebolo určené správcom.

Správa hesla správcu systému BIOS

Heslo správcu systému BIOS sa nastavuje, mení a odstraňuje v programe Computer Setup.

Postup pri nastavení alebo zmene tohto hesla v programe Computer Setup:

1. Zapnite alebo reštartujte počítač a potom stlačte kláves **esc** pri zobrazenom hlásení Press the ESC key for Startup Menu (Stlačením klávesu ESC zobrazíte štartovaciu ponuku) v spodnej časti obrazovky.
2. Stlačením klávesu **f10** prejdete do nastavenia systému BIOS.
3. Použite ukazovacie zariadenie alebo klávesy so šípkami a vyberte položku **Security** (Zabezpečenie) > **Change Password** (Zmeniť heslo) a potom stlačte kláves **enter**.
4. Po výzve napíšte existujúce platné heslo.
5. Po výzve napíšte nové heslo.
6. Po výzve potvrdte nové heslo.
7. Ak chcete uložiť zmeny a ukončiť program Computer Setup, kliknite na ikonu **Save** (Uložiť) v ľavom dolnom rohu obrazovky a postupujte podľa pokynov na obrazovke.

– alebo –

Pomocou klávesov so šípkami vyberte položku **File** (Súbor) > **Save Changes and Exit** (Uložiť zmeny a skončiť) a potom stlačte kláves **enter**.

Zmeny sa prejavia po reštartovaní počítača.

Postup odstránenia hesla v programe Computer Setup:

1. Zapnite alebo reštartujte počítač a potom stlačte kláves **esc** pri zobrazenom hlásení Press the ESC key for Startup Menu (Stlačením klávesu ESC zobrazíte štartovaciu ponuku) v spodnej časti obrazovky.
2. Stlačením klávesu **f10** prejdete do nastavenia systému BIOS.
3. Použite ukazovacie zariadenie alebo klávesy so šípkami a vyberte položku **Security** (Zabezpečenie) > **Change Password** (Zmeniť heslo) a potom stlačte kláves **enter**.
4. Po výzve napíšte existujúce platné heslo.
5. Po výzve na zadanie nového hesla nechajte pole prázdne a potom stlačte kláves **enter**.
6. Prečítajte si upozornenie. Pokračujte vybraním možnosti **YES** (ÁNO).
7. Po výzve na opätovné zadanie nového hesla nechajte pole prázdne a potom stlačte kláves **enter**.
8. Ak chcete uložiť zmeny a ukončiť program Computer Setup, kliknite na ikonu **Save** (Uložiť) v ľavom dolnom rohu obrazovky a postupujte podľa pokynov na obrazovke.

– alebo –

Pomocou klávesov so šípkami vyberte položku **File** (Súbor) > **Save Changes and Exit** (Uložiť zmeny a skončiť) a potom stlačte kláves **enter**.

Zmeny sa prejavia po reštartovaní počítača.

Zadanie hesla správcu systému BIOS

Po zobrazení výzvy **BIOS administrator password** (Heslo správcu systému BIOS) zadajte heslo (použite rovnaké klávesy ako pri nastavovaní hesla) a potom stlačte kláves **enter**. Po troch neúspešných pokusoch o zadanie hesla správcu systému BIOS je nutné reštartovať počítač a znova sa pokúsiť zadať heslo.

Používanie funkcie DriveLock programu Computer Setup

△ **UPOZORNENIE:** Aby nedošlo k znehodnoteniu pevného disku chráneného funkciou DriveLock, zapíšte si používateľské a servisné heslo funkcie DriveLock a uložte ich na bezpečné miesto mimo počítača. Ak zabudnete používateľské aj servisné heslo funkcie DriveLock, pevný disk sa natrvalo uzamkne a nebude ho možné používať.

Funkcia DriveLock zabraňuje neoprávnenému prístupu k obsahu pevného disku. Funkcia DriveLock sa môže použiť len pre interné pevné disky počítača. Po nastavení ochrany jednotky funkciou DriveLock je na prístup k jednotke nutné zadať heslo. Aby bolo možné získať prístup k jednotke pomocou hesiel funkcie DriveLock, jednotka musí byť vložená do počítača alebo rozšíreného replikátora portov.

Ochranu interného pevného disku funkciou DriveLock je možné použiť po nastavení používateľského a servisného hesla v programe Computer Setup. Pred použitím ochrany DriveLock venujte pozornosť týmto informáciám:

- Pri použití ochrany DriveLock je možné získať prístup k pevnému disku len pomocou používateľského alebo servisného hesla.
- Vlastníkom používateľského hesla by mal byť každodenný používateľ chráneného pevného disku. Vlastníkom servisného hesla môže byť správca systému alebo každodenný používateľ.
- Používateľské a servisné heslo sa môžu zhodovať.
- Používateľské alebo servisné heslo môžete zrušiť len po odstránení ochrany pevného disku pomocou funkcie DriveLock. Ochranu jednotky funkciou DriveLock je možné odstrániť len pomocou servisného hesla.

Nastavenie hesla funkcie DriveLock

Postup nastavenia hesla DriveLock v programe Computer Setup:

1. Zapnite počítač a potom stlačte kláves **esc** pri zobrazenom hlásení Press the ESC key for Startup Menu (Stlačením klávesu ESC zobrazíte štartovaciu ponuku) v spodnej časti obrazovky.
2. Stlačením klávesu **f10** prejdete do nastavenia systému BIOS.
3. Pomocou ukazovacieho zariadenia alebo klávesov so šípkami vyberte položku **Security** (Zabezpečenie) > **DriveLock Password** (Heslo funkcie DriveLock) a potom stlačte kláves **enter**.
4. Na výber pevného disku, ktorý sa má chrániť, použite ukazovacie zariadenie.

– alebo –

Na výber pevného disku, ktorý sa má chrániť, použite klávesy so šípkami a potom stlačte kláves **enter**.

5. Prečítajte si upozornenie. Pokračujte vybraním možnosti **YES** (ÁNO).
6. Zadať svoje heslo správcu do poľa **New password** (Nové heslo) a **Verify new password** (Overiť nové heslo) a stlačte kláves **enter**.
7. Zadať vaše používateľské heslo do poľa **New password** (Nové heslo) a **Verify new password** (Overiť nové heslo) a stlačte kláves **enter**.
8. Ochranu vybratej jednotky pomocou funkcie DriveLock potvrdíte napísaním textu `DriveLock` do poľa pre potvrdenie a stlačte kláves **enter**.



POZNÁMKA: V potvrdení pre funkciu DriveLock sa rozlišujú veľké a malé písmená.

9. Ak chcete uložiť zmeny a ukončiť program Computer Setup, kliknite na ikonu **Save** (Uložiť) v ľavom dolnom rohu obrazovky a postupujte podľa pokynov na obrazovke.

– alebo –

Pomocou klávesov so šípkami vyberte položku **File** (Súbor) > **Save Changes and Exit** (Uložiť zmeny a skončiť) a potom stlačte kláves **enter**.

Zmeny sa prejavia po reštartovaní počítača.

Zadávanie hesla funkcie DriveLock

Uistite sa, že pevný disk je v počítači (nie vo voliteľnom rozširujúcom zariadení a ani v externej pozícii MultiBay).

Po zobrazení výzvy **DriveLock Password** (Heslo funkcie DriveLock) zadajte vaše používateľské alebo hlavné heslo (pomocou rovnakého typu klávesov, ktoré ste použili pri jeho nastavení) a stlačte kláves [enter](#).

Po dvoch nesprávnych pokusoch o zadanie hesla je nutné vypnúť počítač a znova sa pokúsiť zadať heslo.

Zmena hesla funkcie DriveLock

Postup zmeny hesla DriveLock v programe Computer Setup:

1. Zapnite počítač a potom stlačte kláves **esc** pri zobrazenom hlásení Press the ESC key for Startup Menu (Stlačením klávesu ESC zobrazíte štartovaciu ponuku) v spodnej časti obrazovky.
2. Stlačením klávesu **f10** prejdete do nastavenia systému BIOS.
3. Pomocou ukazovacieho zariadenia alebo klávesov so šípkami vyberte položku **Security** (Zabezpečenie) > **DriveLock Password** (Heslo funkcie DriveLock) a potom stlačte kláves **enter**.
4. Na výber interného pevného disku použite ukazovacie zariadenie.
– alebo –
Pomocou klávesov so šípkami vyberte interný pevný disk a potom stlačte kláves **enter**.
5. Pomocou ukazovacieho zariadenia alebo pomocou klávesov so šípkami vyberte heslo, ktoré chcete zmeniť.
6. Zadajte aktuálne heslo do poľa **Old password** (Staré heslo), potom zadajte nové heslo do poľa **New password** (Nové heslo) a do poľa **Verify new password** (Overiť nové heslo) a potom stlačte kláves **enter**.
7. Ak chcete uložiť zmeny a ukončiť program Computer Setup, kliknite na ikonu **Save** (Uložiť) v ľavom dolnom rohu obrazovky a postupujte podľa pokynov na obrazovke.
– alebo –
Pomocou klávesov so šípkami vyberte položku **File** (Súbor) > **Save Changes and Exit** (Uložiť zmeny a skončiť) a potom stlačte kláves **enter**.

Zmeny sa prejavujú po reštartovaní počítača.

Odstránenie ochrany DriveLock

Postup odstránenia ochrany DriveLock v programe Computer Setup:

1. Zapnite počítač a potom stlačte kláves **esc** pri zobrazenom hlásení Press the ESC key for Startup Menu (Stlačením klávesu ESC zobrazíte štartovaciu ponuku) v spodnej časti obrazovky.
2. Stlačením klávesu **f10** prejdete do nastavenia systému BIOS.
3. Pomocou ukazovacieho zariadenia alebo klávesov so šípkami vyberte položku **Security** (Zabezpečenie) > **DriveLock Password** (Heslo funkcie DriveLock) a potom stlačte kláves **enter**.
4. Na výber interného pevného disku použijete ukazovacie zariadenie alebo klávesy so šípkami a potom stlačte kláves **enter**.
5. Pomocou ukazovacieho zariadenia alebo klávesov so šípkami vyberte položku **Disable protection** (Vypnúť ochranu).
6. Napište heslo správcu a potom stlačte kláves **enter**.
7. Ak chcete uložiť zmeny a ukončiť program Computer Setup, kliknite na ikonu **Save** (Uložiť) v ľavom dolnom rohu obrazovky a postupujte podľa pokynov na obrazovke.

– alebo –

Pomocou klávesov so šípkami vyberte položku **File** (Súbor) > **Save Changes and Exit** (Uložiť zmeny a skončiť) a potom stlačte kláves **enter**.

Zmeny sa prejavia po reštartovaní počítača.

Používanie funkcie Auto DriveLock programu Computer Setup

Vo viacpoužívateľskom prostredí môžete nastaviť automatické heslo funkcie DriveLock. Pri zapnutom automatickom hesle funkcie DriveLock sa vytvorí náhodné používateľské a správcovské heslo funkcie DriveLock. Keď používateľ použije prihlásenie vo forme hesla, na odomknutie jednotky sa použije rovnaké náhodné používateľské a správcovské heslo.



POZNÁMKA: Pred použitím automatických funkcií DriveLock musíte mať heslo správcu systému BIOS.

Zadávanie automatického hesla funkcie DriveLock

Postup zapnutia automatického hesla funkcie DriveLock v programe Computer Setup:

1. Zapnite alebo reštartujte počítač a potom stlačte kláves **esc** pri zobrazenom hlásení Press the ESC key for Startup Menu (Stlačením klávesu ESC zobrazíte štartovaciu ponuku) v spodnej časti obrazovky.
2. Stlačením klávesu **f10** prejdete do nastavenia systému BIOS.
3. Použite ukazovacie zariadenie alebo klávesy so šípkami a vyberte položku **Security** (Zabezpečenie) > **Automatic DriveLock** (Automatické heslo DriveLock) a potom stlačte kláves **enter**.
4. Na výber interného pevného disku použijete ukazovacie zariadenie alebo klávesy so šípkami a potom stlačte kláves **enter**.

5. Prečítajte si upozornenie. Pokračujte vybraním možností **YES** (ÁNO).
6. Ak chcete uložiť zmeny a ukončiť program Computer Setup, kliknite na ikonu **Save** (Uložiť) v ľavom dolnom rohu obrazovky a postupujte podľa pokynov na obrazovke.

– alebo –

Pomocou klávesov so šípkami vyberte položku **File** (Súbor) > **Save Changes and Exit** (Uložiť zmeny a skončiť) a potom stlačte kláves **enter**.

Odstránenie automatickej ochrany DriveLock

Postup odstránenia ochrany DriveLock v programe Computer Setup:

1. Zapnite alebo reštartujte počítač a potom stlačte kláves **esc** pri zobrazenom hlásení Press the ESC key for Startup Menu (Stlačením klávesu ESC zobrazíte štartovaciu ponuku) v spodnej časti obrazovky.
2. Stlačením klávesu **f10** prejdete do nastavenia systému BIOS.
3. Použite ukazovacie zariadenie alebo klávesy so šípkami a vyberte položku **Security** (Zabezpečenie) > **Automatic DriveLock** (Automatické heslo DriveLock) a potom stlačte kláves **enter**.
4. Na výber interného pevného disku použite ukazovacie zariadenie alebo klávesy so šípkami a potom stlačte kláves **enter**.
5. Pomocou ukazovacieho zariadenia alebo klávesov so šípkami vyberte položku **Disable protection** (Vypnúť ochranu).
6. Ak chcete uložiť zmeny a ukončiť program Computer Setup, kliknite na ikonu **Save** (Uložiť) v ľavom dolnom rohu obrazovky a postupujte podľa pokynov na obrazovke.

– alebo –

Pomocou klávesov so šípkami vyberte položku **File** (Súbor) > **Save Changes and Exit** (Uložiť zmeny a skončiť) a potom stlačte kláves **enter**.

Používanie funkcií zabezpečenia v programe Computer Setup

Zabezpečenie systémových zariadení

Môžete vypnúť alebo zapnúť systémové zariadenia z týchto ponúk programu Computer Setup:

- Boot Options (Možnosti spúšťania systému)
- Device Configurations (Konfigurácie zariadení)
- Built-In Device Options (Možnosti zabudovaných zariadení)
- Port Options (Možnosti portov)

Postup pri vypnutí alebo opätovnom zapnutí systémových zariadení v programe Computer Setup:

1. Zapnite alebo reštartujte počítač a potom stlačte kláves **esc** pri zobrazenom hlásení Press the ESC key for Startup Menu (Stlačením klávesu ESC zobrazíte štartovaciu ponuku) v spodnej časti obrazovky.
2. Stlačením klávesu **f10** prejdete do nastavenia systému BIOS.
3. Pomocou ukazovacieho zariadenia alebo klávesov so šípkami vyberte položku **System Configuration** (Konfigurácia systému) > **Boot Options** (Možnosti spustenia), **System Configuration** (Konfigurácia systému) > **Device Configurations** (Konfigurácie zariadenia), **System Configuration** (Konfigurácia systému) > **Built-In Device Options** (Možnosti zabudovaného zariadenia) alebo **System Configuration** (Konfigurácia systému) > **Port Options** (Možnosti portu).
4. Stlačte kláves **enter**.
5. Ak chcete možnosť vypnúť, použite ukazovacie zariadenie a zrušte začiarknutie políčka vedľa príslušnej možnosti.
– alebo –
Pomocou klávesov so šípkami vyberte možnosť a potom stlačte kláves **enter**.
6. Ak chcete možnosť opätovne zapnúť, použite ukazovacie zariadenie a začiarknite políčko vedľa príslušnej možnosti.
– alebo –
Pomocou klávesov so šípkami vyberte možnosť a potom stlačte kláves **enter**.
7. Ak chcete uložiť zmeny a ukončiť program Computer Setup, kliknite na ikonu **Save** (Uložiť) v ľavom dolnom rohu obrazovky a postupujte podľa pokynov na obrazovke.
– alebo –
Pomocou klávesov so šípkami vyberte položku **File** (Súbor) > **Save Changes and Exit** (Uložiť zmeny a skončiť) a potom stlačte kláves **enter**.

Zmeny sa prejavia po reštartovaní počítača.

Zobrazenie systémových informácií programu Computer Setup

Funkcia System Information (Systémové informácie) v programe Computer Setup poskytuje dva typy systémových informácií:

- Identifikačné informácie o modeli počítača a batériách
- Špecifikačné informácie o procesore, vyrovnávacej pamäti, pamäti, systémovej pamäti ROM, revízii videa a verzii radiča klávesnice.

Postup pri zobrazení týchto všeobecných systémových informácií v programe Computer Setup:

1. Zapnite alebo reštartujte počítač a potom stlačte kláves **esc** pri zobrazenom hlásení Press the ESC key for Startup Menu (Stlačením klávesu ESC zobrazíte štartovaciu ponuku) v spodnej časti obrazovky.
2. Stlačením klávesu **f10** prejdete do nastavenia systému BIOS.
3. Použite ukazovacie zariadenie alebo klávesy so šípkami a vyberte položku **File** (Súbor) > **System Information** (Systémové informácie) a potom stlačte kláves **enter**.

 **POZNÁMKA:** Ak chcete zamedziť nepovolený prístup k týmto informáciám, musíte vytvoriť heslo správcu systému BIOS v programe Computer Setup.

Používanie systémových identifikačných údajov programu Computer Setup

Funkcia System IDs (Identifikácie systému) v programe Computer Setup umožňuje zobraziť alebo zadať štítok počítačového majetku alebo vlastníctva.

 **POZNÁMKA:** Ak chcete zamedziť nepovolený prístup k týmto informáciám, musíte vytvoriť heslo správcu systému BIOS v programe Computer Setup.

Postup spravovania tejto funkcie v programe Computer Setup:

1. Zapnite alebo reštartujte počítač a potom stlačte kláves **esc** pri zobrazenom hlásení Press the ESC key for Startup Menu (Stlačením klávesu ESC zobrazíte štartovaciu ponuku) v spodnej časti obrazovky.
2. Stlačením klávesu **f10** prejdete do nastavenia systému BIOS.
3. Použite ukazovacie zariadenie alebo klávesy so šípkami a vyberte položku **Security** (Zabezpečenie) > **System IDs** (Identifikácie systému) a potom stlačte kláves **enter**.
4. Použite ukazovacie zariadenie alebo klávesy so šípkami a vyberte položku **Notebook Asset Tag** (Inventárne číslo) alebo **Notebook Ownership Tag** (Číslo vlastníka) a potom zadajte informácie.
5. Po dokončení stlačte kláves **enter**.
6. Ak chcete uložiť zmeny a ukončiť program Computer Setup, kliknite na ikonu **Save** (Uložiť) v ľavom dolnom rohu obrazovky a postupujte podľa pokynov na obrazovke.

– alebo –

Pomocou klávesov so šípkami vyberte položku **File** (Súbor) > **Save Changes and Exit** (Uložiť zmeny a skončiť) a potom stlačte kláves **enter**.

Zmeny sa prejavujú po reštartovaní počítača.

Používanie antivírusového softvéru

Pri používaní počítača na prístup k elektronickej pošte, sieti alebo na Internet je počítač vystavený hrozbe počítačových vírusov. Počítačové vírusy môžu znefunkčniť operačný systém, programy alebo obslužné programy, prípadne spôsobiť, že nebudú správne pracovať.

Antivírusový softvér môže zistiť a odstrániť väčšinu vírusov a vo väčšine prípadov dokáže opraviť spôsobené škody. Antivírusový softvér je potrebné pravidelne aktualizovať, aby poskytoval ochranu aj pred najnovšími vírusmi.

Antivírusový program McAfee Total Protection je na počítači buď predinštalovaný, alebo predzavedený.

Ak je softvér predinštalovaný, vyberte ponuku **Štart > Všetky programy > McAfee > Managed Services** (Riadené služby) > **Total Protection** (Celková ochrana).

Ak je softvér predzavedený, vyberte ponuku **Štart > Všetky programy > HP Software Setup** a potom sa pri zavedení softvéru **McAfee Total Protection** riadte pokynmi na obrazovke.

Ďalšie informácie o počítačových vírusoch nájdete po zadaní slova `viruses` (vírusy) do poľa Hľadať v aplikácii Pomoc a technická podpora.

Používanie softvéru brány firewall

Keď používate počítač na prístup na Internet, sieť alebo na elektronickú poštu, neoprávnené osoby môžu potenciálne získať prístup k počítaču, k vašim osobným súborom a údajom. Na zabezpečenie ochrany osobných údajov sa odporúča používať predinštalovaný softvér brány firewall. Antivírusový program McAfee Total Protection je na počítači predinštalovaný. Prístup k softvéru získate vybratím ponuky **Štart > Všetky programy > McAfee > Managing Services** (Služby správy) > **Total Protection** (Celková ochrana).

Brány firewall monitorujú a zaznamenávajú sieťovú aktivitu a všetky prenášané údaje. Ďalšie informácie nájdete v pokynoch výrobcu softvéru. Tieto pokyny sa môžu nachádzať priamo v softvéri, na disku alebo na webovej lokalite výrobcu.

 **POZNÁMKA:** Za určitých okolností môže brána firewall blokovať prístup k internetovým hrám, spôsobovať konflikt pri zdieľaní súborov alebo tlačiarň v sieti, prípadne môže blokovať nepovolené prílohy v elektronickej pošte. Ak chcete dočasne odstrániť tento problém, vypnite bránu firewall, vykonajte požadovanú akciu a potom bránu firewall opätovne zapnite. Problém trvalo vyriešite rekonfiguráciou brány firewall podľa potreby a úpravou nastavení detekčných systémov. Ďalšie informácie vám poskytne správca siete alebo oddelenie informačných technológií.

Inštalácia dôležitých aktualizácií

△ **UPOZORNENIE:** Spoločnosť Microsoft posiela upozornenia na kritické aktualizácie. Aby ste chránili počítač pred bezpečnostnými dierami a počítačovými vírusmi, nainštalujte si všetky kritické (najdôležitejšie) aktualizácie od spoločnosti Microsoft ihneď po prijatí upozornenia.

Aktualizácie operačného systému a iný softvér môžu byť dostupné *po* expedovaní počítača. Pri kontrole, či sú na počítači nainštalované všetky dostupné aktualizácie, sa riadte týmito radami:

- Službu Windows Update spúšťajte každý mesiac, aby ste mali nainštalovaný najnovší softvér od spoločnosti Microsoft.
- Získavajte aktualizácie priebežne po ich vydaní z webovej lokality spoločnosti Microsoft pomocou aktualizáčného prepojenia v aplikácii Pomoc a technická podpora.

Používanie nástroja HP ProtectTools Security Manager (len vybrané modely)

Softvér HP ProtectTools Security Manager je predinštalovaný na vybraných modeloch počítačov. K softvéru sa pristupuje cez ovládací panel systému Windows. Jeho súčasťou sú funkcie zabezpečenia, ktoré sú určené na ochranu pred neoprávneným prístupom k počítaču, kritickým údajom a na sieť. Ďalšie informácie nájdete v Pomocníkovi online programu HP ProtectTools.

Inštalácia bezpečnostného lanka

 **POZNÁMKA:** Bezpečnostné lanko má odradiť, ale nemusí zabrániť zneužitiu alebo krádeži počítača.

1. Bezpečnostné lanko oviňte okolo pevného objektu.
2. Vložte kľúč (1) do lankového zámku (2).
3. Vložte lankový zámok do otvoru pre lankový zámok na počítači (3) a potom ho uzamknite pomocou kľúča.

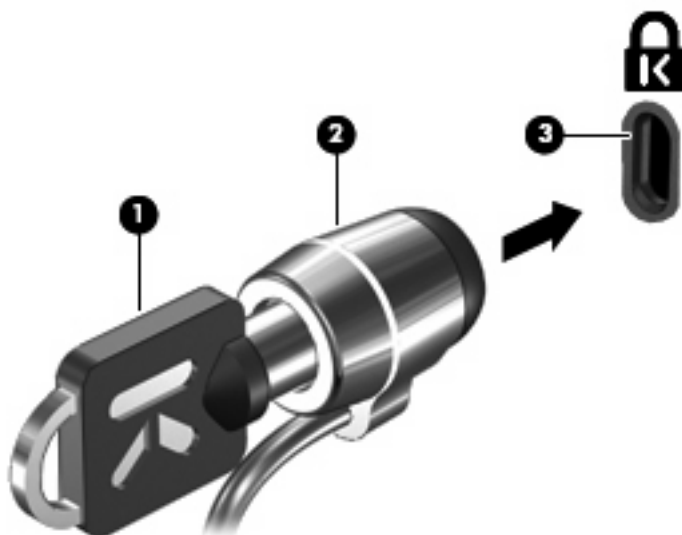

 **POZNÁMKA:** Umiestnenie otvoru pre bezpečnostné lanko sa odlišuje v závislosti od modelu počítača.

11 Aktualizácie softvéru

Aktualizácia softvéru

Aktualizované verzie softvéru dodaného s počítačom sú k dispozícii prostredníctvom pomôcky HP Assistant alebo na webovej lokalite spoločnosti HP.

Pomôcka HP Assistant automaticky kontroluje aktualizácie od spoločnosti HP. Táto pomôcka sa spúšťa v zadanom intervale a poskytuje zoznam upozornení od oddelenia technickej podpory, napríklad vylepšenia zabezpečenia a voliteľné aktualizácie softvéru a ovládačov.

Aktualizácie môžete kedykoľvek skontrolovať manuálne výberom ponuky **Štart > Pomoc a technická podpora > Udržiavať**. Potom postupujte podľa pokynov na obrazovke.

Softvér na webovej lokalite spoločnosti HP je zvyčajne komprimovaný do súborov s názvom *SoftPaq*. Niektoré aktualizácie systému BIOS môžu byť k dispozícii v komprimovanom súbore, ktorý sa nazýva *ROMPaq*.

Niektoré prevzaté balíky obsahujú súbor s názvom *Readme.txt*, ktorý obsahuje informácie o inštalácii a riešení problémov so súborom. (Súbory *Readme.txt* dodávané spolu so súbormi *ROMPaq* sú k dispozícii iba v angličtine.)

K aktualizáciám softvéru môžete pristupovať aj tak, že získate disk *Support Software* (Podporný softvér) (nutné zakúpiť samostatne). Tento disk obsahuje ovládače zariadení, aktualizácie systému BIOS a pomôcky.

Ak chcete zakúpiť aktuálny disk *Support Software* (Podporný softvér), prípadne prihlásenie na odber, ktoré poskytuje aktuálnu aj budúce verzie disku, postupujte takto:

1. Otvorte webový prehľadávač a prejdite na lokalitu <http://www.hp.com/support>.
2. Vyberte svoju krajinu alebo región.
3. Kliknite na možnosť preberania softvéru a ovládačov a potom v produktovom okne napíšte typ modelu počítača.
4. Stlačte kláves **enter**.
5. Postupujte podľa pokynov na obrazovke.

Ak chcete aktualizovať softvér pomocou disku *Support Software* (Podporný softvér), postupujte takto:

1. Vložte disk *Support Software* (Podporný softvér) do optickej jednotky.
2. Postupujte podľa pokynov na obrazovke.

Ak chcete aktualizovať softvér pomocou webovej lokality spoločnosti HP, postupujte podľa nasledujúcich krokov:

1. Identifikujte model počítača, kategóriu produktov a sériu alebo typový rad. Pripravte sa na aktualizáciu systému BIOS identifikovaním verzie BIOS aktuálne nainštalovanej v počítači. Bližšie informácie nájdete v časti Zistenie verzie systému BIOS.

Ak je počítač pripojený k sieti, každú inštaláciu aktualizácií softvéru, najmä aktualizácie systému BIOS, konzultujte so správcom siete.

 **POZNÁMKA:** Systém BIOS počítača je uložený v systémovej pamäti ROM. Systém BIOS inicializuje operačný systém, určuje spôsob interakcie počítača s hardvérovými zariadeniami a zabezpečuje prenos údajov medzi hardvérovými zariadeniami vrátane údajov o dátume a čase.

POZNÁMKA: Systém Windows obsahuje funkciu Kontrola používateľských kont, ktorá zvyšuje bezpečnosť počítača. Môže sa objaviť výzva na zadanie povolenia alebo hesla pre úlohy, ako sú inštalácia softvéru, spúšťanie pomôcok alebo zmena nastavení systému Windows. Ďalšie informácie nájdete v aplikácii Pomoc a technická podpora systému Windows.

2. Otvorte webový prehľadávač a prejdite na lokalitu <http://www.hp.com/support>.
3. Vyberte svoju krajinu alebo región.
4. Kliknite na možnosť preberania softvéru a ovládačov a potom v produktovom okne napíšte typ modelu počítača.
5. Stlačte kláves **enter**.
6. Postupujte podľa pokynov na obrazovke.

Aktualizácia systému BIOS

Pri aktualizácii systému BIOS najprv určite verziu systému BIOS, ktorú máte teraz, a potom prevezmite a nainštalujte nový systém BIOS.

Zistenie verzie systému BIOS

Informácie o verzii systému BIOS (označované aj ako *dátum pamäte ROM* a *Systém BIOS*) môžete zobrazit' stlačením kombinácie klávesov **fn+esc** (ak už je spustený systém Windows) alebo pomocou programu Computer Setup.

Postup zobrazenia informácií o systéme BIOS pomocou programu Computer Setup:

1. Zapnite alebo reštartujte počítač a potom počas zobrazenia hlásenia Press the ESC key for Startup Menu (Stlačením klávesu ESC spustíte štartovaciu ponuku) v spodnej časti obrazovky stlačte kláves **esc**.
2. Stlačením klávesu **f10** prejdete do nastavenia systému BIOS.
3. Pomocou ukazovacieho zariadenia alebo klávesov so šípkami vyberte položky **File** (Súbor) > **System Information** (Systémové informácie).
4. Stlačením klávesu **esc** sa vrátite do ponuky **File** (Súbor).
5. Kliknite na tlačidlo **Exit** (Skončiť) v ľavom dolnom rohu obrazovky a potom postupujte podľa pokynov na obrazovke.

– alebo –

Pomocou klávesov so šípkami vyberte položku **File** (Súbor) > **Ignore changes and exit** (Ignorovať zmeny a skončiť) a potom stlačte kláves **enter**.

Prevzatie aktualizácie systému BIOS

- △ **UPOZORNENIE:** Ak chcete zabrániť poškodeniu počítača alebo neúspešnej inštalácii, aktualizáciu systému BIOS prevezmite a nainštalujte, len keď je počítač pripojený k spoľahlivému externému zdroju napájania pomocou sieťového napájacieho adaptéra. Ak je počítač napájaný z batérie, pripojený k voliteľnej rozširujúcej základni alebo k voliteľnému zdroju napájania, nepreberajte ani neinštalujte aktualizáciu systému BIOS. Počas preberania a inštalácie dodržiavajte tieto pokyny:

Neodpájajte počítač od zdroja napájania tak, že vytiahnete napájací kábel z elektrickej zásuvky.

Nevypínajte počítač a neaktivujte režim spánku alebo režim dlhodobého spánku.

Nevkladajte, nevyberajte, nepripájajte a neodpájajte žiadne zariadenie, kábel alebo šnúru.

Prevzatie aktualizácie systému BIOS:

- 📄 **POZNÁMKA:** Aktualizácie systému BIOS sú poskytované podľa potreby. Novšie aktualizácie systému BIOS pre váš počítač nemusia byť k dispozícii. Odporúča sa, aby ste kvôli aktualizáciám systému BIOS periodicky kontrolovali webovú lokalitu HP.

1. Otvorte internetový prehľadávač, prejdite na webovú lokalitu <http://www.hp.com/support> a vyberte svoju krajinu alebo región.
2. Kliknite na možnosť preberania softvéru a ovládačov, v produktovom okne napíšte typ modelu počítača, a potom stlačte kláves **enter**.
3. Kliknite na konkrétny produkt z uvedených modelov.
4. Kliknite na svoj operačný systém.
5. Riadte sa pokynmi na obrazovke na identifikáciu počítača a výber aktualizácie systému BIOS, ktorú chcete prevziať. Poznačte si dátum prevzatia, názov a iné identifikačné údaje. Môžete ich potrebovať na neskoršiu lokalizáciu aktualizácie po jej prevzatí na pevný disk.
6. V oblasti preberania vykonajte tieto kroky:
 - a. Identifikujte aktualizáciu systému BIOS, ktorá je novšia ako verzia systému BIOS, ktorá je aktuálne nainštalovaná vo vašom počítači.
 - b. Pri prevzatí výberu na pevný disk sa riadte pokynmi na obrazovke.

Poznamenajte si cestu k umiestneniu prevzatej aktualizácie systému BIOS na pevnom disku. Budete ju potrebovať pri inštalácii aktualizácie.

- 📄 **POZNÁMKA:** Ak počítač pripájate k sieti, pred inštaláciou softvérových aktualizácií, najmä aktualizácií systému BIOS, kontaktujte svojho správcu siete.

Postup inštalácie systému BIOS je rôzny. Riadte sa pokynmi zobrazenými na obrazovke po dokončení prevzatia. Ak sa nezobrazili žiadne pokyny, vykonajte tieto kroky:

1. Otvorte program Prieskumník systému Windows výberom ponuky **Štart > Počítač**.
2. Dvakrát kliknite na označenie pevného disku. Pevný disk je zvyčajne označený ako lokálny disk (C:).
3. Pomocou cesty, ktorú ste si zaznamenali skôr, otvorte priečinok na pevnom disku, ktorý obsahuje aktualizáciu.
4. Dvakrát kliknite na súbor, ktorý má príponu **.exe** (napríklad *názovsúboru.exe*).

Začne sa inštalácia systému BIOS.

 **POZNÁMKA:** Systém Windows obsahuje funkciu Kontrola používateľských kont, ktorá zvyšuje bezpečnosť počítača. Môže sa objaviť výzva na zadanie povolenia alebo hesla pre úlohy, ako sú inštalácia softvéru, spúšťanie pomôcok alebo zmena nastavení systému Windows. Ďalšie informácie nájdete v aplikácii Pomoc a technická podpora systému Windows.

5. Pri dokončení inštalácie sa riadte pokynmi na obrazovke.

 **POZNÁMKA:** Po správe o úspešnej inštalácii môžete prevzatý súbor z pevného disku vymazať.

Aktualizácia programov a ovládačov

1. Otvorte internetový prehľadávač, prejdite na webovú lokalitu <http://www.hp.com/support> a vyberte svoju krajinu alebo región.
2. Kliknite na možnosť preberania softvéru a ovládačov, v produktovom okne napíšte typ modelu počítača, a potom stlačte kláves **enter**.

– alebo –

Ak potrebujete konkrétny súbor SoftPak, zadajte číslo súboru SoftPak do poľa **Hľadať** v pravom hornom rohu obrazovky. Potom stlačte kláves **enter** a postupujte podľa zobrazených pokynov. Pokračujte krokom 6.

3. Kliknite na konkrétny produkt z uvedených modelov.
4. Kliknite na svoj operačný systém.
5. Keď sa zobrazí zoznam aktualizácií, kliknite na aktualizáciu, aby sa otvorilo okno s ďalšími informáciami.
6. Kliknite na tlačidlo **Prevziať**.
7. Kliknutím na tlačidlo **Spustiť** môžete nainštalovať aktualizovaný softvér bez prevzatia súboru.

– alebo –

Kliknite na tlačidlo **Uložiť**, ak chcete súbor uložiť na svoj počítač. Ak sa objaví výzva, vyberte umiestnenie na pevnom disku.

Po prevzatí súboru prejdite do priečinka s uloženým súborom a dvakrát naň kliknite, aby sa nainštalovala aktualizácia.

8. Ak sa objaví výzva, po inštalácii reštartujte počítač.

Používanie programu SoftPaq Download Manager

HP SoftPaq Download Manager (SDM) je nástroj, ktorý poskytuje rýchly prístup k informáciám o súboroch SoftPaq pre firemné počítače HP bez potreby čísla súboru SoftPaq. Pomocou tohto nástroja môžete ľahko vyhľadať balíky SoftPaq a potom ich prevziať a rozbaľiť.

Program SoftPaq Download Manager funguje z lokality HP FTP tak, že načíta a preberie databázový súbor obsahujúci číslo modelu počítača a údajov SoftPaq. Program SoftPaq Download Manager umožňuje špecifikovať jeden alebo viacero modelov počítača, aby bolo možné určiť, ktoré balíky SoftPaqs sú dostupné na prevzatie.

Program SoftPaq Download Manager skontroluje existenciu aktualizácií databázy a softvéru na lokalite HP FTP. Ak aktualizácie existujú, preberú a nainštalujú sa automaticky.

SoftPaq Download Manager je k dispozícii na webovej lokalite spoločnosti HP. Ak chcete použiť program SoftPaq Download Manager na prevzatie súborov SoftPaq, musíte najprv prevziať a nainštalovať tento program. Prejdite na webovú lokalitu spoločnosti HP na adrese <http://www.hp.com/go/sdm> a podľa pokynov prevezmite a nainštalujete program SoftPaq Download Manager.

Postup preberania balíkov SoftPaq:

1. Vyberte ponuku **Štart > Všetky programy > HP Software Setup > HP SoftPaq Download Manager**.
2. Keď sa program SoftPaq Download Manager spustí po prvý raz, objaví sa okno s otázkou, či chcete zobrazíť softvér len pre tento počítač alebo pre všetky podporované modely. Vyberte možnosť **Zobraziť softvér pre všetky podporované modely**. Ak ste program HP SoftPaq Download Manager použili už predtým, prejdite na krok 3.
 - a. Vyberte svoj filter operačného systému a jazyka v okne Možnosti konfigurácie. Filtr obmedzuje počet možností, ktoré sú uvedené v table Produktový katalóg. Ak napríklad zvolíte vo filtri operačných systémov iba systém Windows 7 Professional, v katalógu produktov sa zobrazí iba operačný systém Windows 7 Professional.
 - b. Ak chcete pridať iný operačný systém, zmeňte nastavenie filtra v okne Možnosti konfigurácie. Ďalšie informácie nájdete v Pomocníkovi softvéru HP SoftPaq Download Manager.
3. Na ľavej table kliknite na znamienko plus (+), čím rozbaľíte zoznam modelov, a potom vyberte modely produktov, ktoré chcete aktualizovať.
4. Kliknite na možnosť **Nájsť dostupné balíky SoftPaq**, aby ste pre vybraný počítač prevzali zoznam dostupných balíkov SoftPaq.
5. Vyberte si zo zoznamu dostupných balíkov SoftPaq a ak je veľa balíkov SoftPaq na prevzatie, potom kliknite na možnosť **Len prevziať**, pretože výber balíkov SoftPaq a rýchlosť internetového pripojenia určuje trvanie procesu preberania.

Ak chcete prevziať iba jeden alebo dva súbory SoftPaq a máte vysokorychlostné internetové pripojenie, kliknite na položku **Prevziať a rozbaľiť**.

6. Kliknutím pravým tlačidlom myši na položku **Inštalovať balík SoftPaq** v softvéri SoftPaq Download Manager nainštalujete vybrané súbory SoftPaq do počítača.

12 Zálohovanie a obnovenie

Ak chcete chrániť svoje údaje, použite program Zálohovanie a obnovenie systému Windows a zálohujte jednotlivé súbory a priečinky, zálohujte celý pevný disk (len vybrané modely), vytvorte disky na opravu systému (len vybrané modely) alebo vytvorte body obnovenia systému. Záložné súbory môžete použiť v prípade zlyhania systému na obnovenie obsahu počítača.

Program Zálohovanie a obnovenie systému Windows poskytuje nasledujúce možnosti:

- Vytvorenie disku na opravu systému (len vybrané modely)
- Zálohovanie individuálnych súborov a priečinkov
- Vytvorenie obrazu systému (len vybrané modely)
- Plánovanie automatického zálohovania (len vybrané modely)
- Vytvorenie bodov obnovenia systému
- Obnovenie individuálnych súborov
- Vrátenie počítača do predchádzajúceho stavu
- Obnovenie informácií pomocou obnovovacích nástrojov

 **POZNÁMKA:** Ak chcete získať podrobné pokyny, vyhľadajte tieto témy v aplikácii Pomoc a technická podpora.

POZNÁMKA: V prípade systémovej nestability spoločnosť HP odporúča, aby ste si vytlačili postupy obnovenia a uložili ich pre neskoršie použitie.

Zálohovanie údajov

Obnova po zlyhaní systému bude tak úplná ako najnovšia dostupná záloha. Mali by ste vytvoriť disky na opravu systému (len vybrané modely) a svoju prvotnú zálohu ihneď po inštalácii softvéru. Po pridaní nového softvéru a nových údajových súborov by ste mali pokračovať v pravidelnom zálohovaní systému, aby sa zachovala primerane aktuálna záloha. Disky na opravu systému (len vybrané modely) sa používajú v prípade zlyhania alebo nestability systému na spustenie (zavedenie) počítača. Vaša prvotná záloha a nasledujúce zálohy umožňujú obnoviť údaje a nastavenie v prípade zlyhania.

Údaje môžete zálohovať na voliteľný externý pevný disk, sieťovú jednotku alebo disky.

Pri zálohovaní zohľadnite nasledujúce poznámky:

- Osobné súbory ukladajte do priečinka Dokumenty a tento priečinok pravidelne zálohujte.
- Zálohujte šablóny uložené v príslušných programoch.
- Prispôsobené nastavenia zobrazené v okne, na paneli alebo v ponuke uložte vytvorením snímky obrazovky s nastaveniami. Snímka obrazovky vám môže ušetriť množstvo času, ak budete musieť obnoviť nastavenia.

Vytvorenie snímky obrazovky:

1. Zobrazte obrazovku, ktorú chcete uložiť.
2. Skopírujte snímku obrazovky:

Ak chcete skopírovať samotné aktívne okno, stlačte klávesovú skratku **alt+fn+prt sc**.

Ak chcete skopírovať celú obrazovku, stlačte klávesovú skratku **fn+prt sc**.

3. Otvorte dokument programu na spracovanie textu a vyberte položku **Úpravy > Prilepiť**.
Snímka obrazovky sa pridá do dokumentu.
4. Uložte dokument.

- Pri zálohovaní diskov môžete použiť ľubovoľné z nasledujúcich typov diskov (kupujú sa samostatne): CD-R, CD-RW, DVD+R, DVD+R DL, DVD-R, DVD-R DL alebo DVD±RW. Disky, ktoré budete používať, budú závisieť od optickej jednotky nainštalovanej v počítači.

 **POZNÁMKA:** Na disky DVD a dvojitvrstvé disky DVD (DL) sa zmestí viac údajov než na disky CD, preto je pri ich použití potrebný menší počet obnovovacích diskov.

- Pri zálohovaní na disky očísľujte každý disk pred jeho vložením do optickej jednotky počítača.

Ak chcete vytvoriť zálohu pomocou programu Zálohovanie a obnovenie, postupujte podľa nasledujúcich krokov:

 **POZNÁMKA:** Dbajte na to, aby bol počítač pred spustením procesu zálohovania pripojený k sieťovému napájaciemu zdroju.

POZNÁMKA: Proces zálohovania môže trvať viac než hodinu v závislosti od veľkosti súborov a rýchlosti počítača.

1. Vyberte ponuku **Štart > Všetky programy > Údržba > Zálohovanie a obnovenie**.
2. Postupujte podľa pokynov na obrazovke a nastavte svoju zálohu, vytvorte obraz systému (len vybrané modely) alebo vytvorte disk na opravu systému (len vybrané modely).

 **POZNÁMKA:** Systém Windows obsahuje funkciu Kontrola používateľských kont, ktorá zvyšuje bezpečnosť počítača. Môže sa objaviť výzva na zadanie povolenia alebo hesla pre úlohy, ako sú inštalácia softvéru, spúšťanie pomôcok alebo zmena nastavení systému Windows. Ďalšie informácie nájdete v aplikácii Pomoc a technická podpora systému Windows.

Vykonanie obnovy

Počítač poskytuje pre prípad zlyhania alebo nestability systému nasledujúce nástroje na obnovenie súborov:

- Obnovovacie nástroje systému Windows: môžete použiť program Zálohovanie a obnovenie systému Windows a obnoviť informácie, ktoré ste predtým záložovali. Môžete tiež použiť funkciu Oprava pri spustení systému Windows a opraviť problémy, ktoré zabraňujú správne spusteniu systému Windows.
- Nástroje na obnovu f11: Na obnovu pôvodného bitového obrazu pevného disku môžete použiť nástroj na obnovu f11. Tento bitový obraz obsahuje operačný systém Windows a softvérové programy nainštalované výrobcom.

 **POZNÁMKA:** Ak nie je možné spustiť počítač a nie je možné použiť predtým vytvorené disky na opravu systému (len vybrané modely), na opätovné spustenie a opravu operačného systému je potrebné zakúpiť disk DVD s operačným systémom Windows 7. Ďalšie informácie nájdete v tejto príručke v časti Používanie disku DVD s operačným systémom Windows 7 (kupuje sa samostatne).

Používanie nástrojov na obnovu systému Windows

Ak chcete obnoviť predtým zálohované údaje, postupujte podľa nasledujúcich krokov:

1. Vyberte ponuku **Štart > Všetky programy > Údržba > Zálohovanie a obnovenie**.
2. Postupujte podľa pokynov na obrazovke a obnovte nastavenie systému, počítač (len vybrané modely) alebo svoje súbory.

 **POZNÁMKA:** Systém Windows obsahuje funkciu Kontrola používateľských kont, ktorá zvyšuje bezpečnosť počítača. Môže sa objaviť výzva na zadanie povolenia alebo hesla pre úlohy, ako sú inštalácia softvéru, spúšťanie pomôcok alebo zmena nastavení systému Windows. Ďalšie informácie nájdete v aplikácii Pomoc a technická podpora systému Windows.

Ak chcete obnoviť údaje použitím nástroja Oprava pri spustení, postupujte podľa nasledujúcich krokov:

 **UPOZORNENIE:** Použitím nástroja Oprava pri spustení sa vymaže celý obsah pevného disku a preformátuje pevný disk. Všetky vytvorené súbory a všetky programy nainštalované v počítači sa natrvalo odstránia. Po dokončení formátovania proces obnovenia systému obnoví operačný systém spolu s ovládačmi, softvérom a pomôckami zo zálohy používanej na obnovenie systému.

1. Ak je to možné, zálohujte všetky osobné súbory.
2. Ak je to možné, skontrolujte, či existuje oblasť systému Windows a obnovovacia oblasť HP Recovery.

Ak chcete nájsť oblasť systému Windows, vyberte ponuku **Štart > Počítač**.

Ak chcete nájsť obnovovaciu oblasť HP Recovery, vyberte ponuku **Štart**, kliknite pravým tlačidlom myši na položku **Počítač**, kliknite na položku **Spravovať** a potom kliknite na položku **Správa diskov**.

 **POZNÁMKA:** Ak oblasť systému Windows a obnovovacia oblasť HP Recovery nie sú uvedené v zozname, je potrebné obnoviť operačný systém a programy pomocou disku Windows 7 operating system DVD (Disk DVD s operačným systémom Windows 7) a disku *Driver Recovery* (Obnovenie ovládačov) (oba je nutné zakúpiť samostatne). Ďalšie informácie nájdete v tejto príručke v časti Používanie disku DVD s operačným systémom Windows 7 (kupuje sa samostatne).

3. Ak oblasť systému Windows a oblasť HP Recovery sú uvedené v zozname, reštartujte počítač a potom pred načítaním operačného systému Windows stlačte kláves **f8**.
4. Vyberte možnosť **Oprava pri spustení systému**.
5. Postupujte podľa pokynov na obrazovke.

 **POZNÁMKA:** Ďalšie informácie o obnovení údajov použitím nástrojov systému Windows získate vyhľadáním týchto tém v aplikácii Pomoc a technická podpora.

Používanie nástroja f11

- △ **UPOZORNENIE:** Použitím nástroja **f11** sa vymaže celý obsah pevného disku a preformátuje pevný disk. Všetky vytvorené súbory a všetky programy nainštalované v počítači sa natrvalo odstránia. Obnovovací nástroj **f11** preinštaluje operačný systém a programy a ovládače od spoločnosti HP, ktoré nainštaloval výrobca. Softvér nainštalovaný výrobcom počítača musíte preinštalovať sami.

Ak chcete obnoviť pôvodný bitový obraz pevného disku použitím nástroja **f11**, postupujte podľa nasledujúcich krokov:

1. Ak je to možné, zálohujte všetky osobné súbory.
2. Ak je to možné, skontrolujte existenciu oblasti HP Recovery. Vyberte ponuku **Štart**, kliknite pravým tlačidlom myši na položku **Počítač**, kliknite na položku **Spravovať** a potom kliknite na položku **Správa diskov**.

 **POZNÁMKA:** Ak oblasť HP Recovery nie je uvedená v zozname, je potrebné obnoviť operačný systém a programy pomocou disku DVD s operačným systémom Windows 7 a disku *Obnovenie ovládačov* (obidva sa kupujú samostatne). Ďalšie informácie nájdete v tejto príručke v časti Používanie disku DVD s operačným systémom Windows 7 (kupuje sa samostatne).

3. Ak je oblasť HP Recovery uvedená v zozname, reštartujte počítač a potom počas zobrazenia hlásenia Press the ESC key for Startup Menu (Stlačením klávesu ESC spustíte ponuku Štart) v spodnej časti obrazovky stlačte kláves **esc**.
4. Keď sa na obrazovke zobrazí hlásenie Press <F11> for recovery (Stlačte kláves F11 na obnovenie), stlačte kláves **f11**.
5. Postupujte podľa pokynov na obrazovke.

Používanie disku DVD s operačným systémom Windows 7 (kupuje sa samostatne)

Ak nie je možné spustiť počítač a nie je možné použiť predtým vytvorené disky na opravu systému (len vybrané modely), na opätovné spustenie a opravu operačného systému je potrebné zakúpiť disk DVD s operačným systémom Windows 7. Zaistite, aby bola najnovšia záloha (uložená na diskoch alebo na externej jednotke) ľahko prístupná. Ak chcete objednať disk Windows 7 operating system DVD (Disk DVD s operačným systémom Windows 7), prejdite na webovú lokalitu <http://www.hp.com/support>, vyberte svoju krajinu alebo región a postupujte podľa pokynov na obrazovke. Disk DVD si možno objednať aj zavolaním technickej podpory. Kontaktné informácie nájdete v brožúre *Telefónne čísla vo svete*, ktorá je priložená k počítaču.

- △ **UPOZORNENIE:** Pri použití disku DVD s operačným systémom Windows 7 úplne vymažete obsah pevného disku a naformátujete ho. Všetky vytvorené súbory a všetok softvér nainštalovaný v počítači sa natrvalo odstránia. Po dokončení preformátovania vám proces obnovenia pomôže s obnovením operačného systému, ovládačov, softvéru a pomôcok.

Postup spustenia obnovenia pomocou disku DVD s operačným systémom Windows 7:

 **POZNÁMKA:** Tento proces trvá niekoľko minút.

1. Ak je to možné, zálohujte všetky osobné súbory.
2. Počítač reštartujte a potom pred načítaním operačného systému vložte disk DVD s operačným systémom Windows 7 do optickej jednotky.
3. Po zobrazení výzvy stlačte ľubovoľný kláves na klávesnici.
4. Postupujte podľa pokynov na obrazovke.
5. Kliknite na tlačidlo **Ďalej**.
6. Vyberte položku **Opraviť počítač**.
7. Postupujte podľa pokynov na obrazovke.

13 Program Computer Setup

Spustenie programu Computer Setup

Program Computer Setup je predinštalovaný obslužný program, ktorý sa môže používať aj v prípade, keď operačný systém nepracuje alebo ho nie je možné spustiť.

 **POZNÁMKA:** Niektoré položky ponuky programu Computer Setup uvedené v tejto príručke nemusia byť vaším počítačom podporované.

POZNÁMKA: Externú klávesnicu alebo myš pripojenú k portu USB je možné v programe Computer Setup použiť len v prípade, ak je zapnutá podpora rozhrania USB.

Postup spustenia programu Computer Setup:

1. Zapnite alebo reštartujte počítač a potom stlačte kláves **esc** pri zobrazenom hlásení Press the ESC key for Startup Menu (Stlačením klávesu ESC zobrazíte štartovaciu ponuku) v spodnej časti obrazovky.
2. Stlačením klávesu **f10** prejdete do nastavenia systému BIOS.

Používanie programu Computer Setup

Navigácia a výber v programe Computer Setup

Prístup k informáciám a nastaveniam v programe Computer Setup získate v ponukách File (Súbor), Security (Zabezpečenie), Diagnostics (Diagnostika) a System Configuration (Konfigurácia systému).

Postup navigácie a výberov v programe Computer Setup:

1. Zapnite alebo reštartujte počítač a potom stlačte kláves **esc** pri zobrazenom hlásení Press the ESC key for Startup Menu (Stlačením klávesu ESC zobrazíte štartovaciu ponuku) v spodnej časti obrazovky.
 - Ak chcete vybrať ponuku alebo položku ponuky, na klávesnici použite tabulátor a klávesy so šípkami a potom stlačte kláves **enter** alebo pomocou ukazovacieho zariadenia kliknite na príslušnú položku.
 - Kliknutím na šípku nahor alebo šípku nadol v pravom hornom rohu obrazovky alebo pomocou klávesu šípka nahor alebo šípka nadol sa môžete pohybovať hore a dolu.
 - Ak chcete zatvoriť dialógové okná a vrátiť sa na hlavnú obrazovku programu Computer Setup, stlačte kláves **esc** a potom sa riadte pokynmi na obrazovke.

 **POZNÁMKA:** Na navigáciu a výber možností v programe Computer Setup môžete použiť buď ukazovacie zariadenie (TouchPad, páčkové ukazovacie zariadenie alebo myš USB), alebo klávesnicu.

2. Stlačením klávesu **f10** prejdete do nastavenia systému BIOS.
3. Vyberte ponuku **File** (Súbor), **Security** (Zabezpečenie) alebo **System Configuration** (Konfigurácia systému).

Ak chcete ukončiť ponuky programu Computer Setup, vykonajte jeden z nasledujúcich krokov:

- Ponuky programu Computer Setup ukončíte bez uloženia zmien kliknutím na ikonu **Exit** (Skončiť) v ľavom dolnom rohu obrazovky a potom sa riadte pokynmi na obrazovke.

– alebo –

Pomocou tabulátora a klávesov so šípkami vyberte položku **File** (Súbor) > **Ignore Changes and Exit** (Ignorovať zmeny a skončiť) a potom stlačte kláves **enter**.

– alebo –

- Zmeny uložíte a ponuky programu Computer Setup ukončíte kliknutím na ikonu **Save** (Uložiť) v ľavom dolnom rohu obrazovky a potom sa riadte pokynmi na obrazovke.

– alebo –

Pomocou tabulátora a klávesov so šípkami vyberte položky **File** (Súbor) > **Save Changes and Exit** (Uložiť zmeny a skončiť) a potom stlačte kláves **enter**.

Zmeny sa prejavia po reštartovaní počítača.

Obnovenie nastavení z výroby v programe Computer Setup

 **POZNÁMKA:** Obnovenie nastavení z výroby nezmení režim pevného disku.

Ak chcete pre všetky nastavenia programu Computer Setup obnoviť hodnoty nastavené výrobcom, použite nasledujúci postup:

1. Zapnite alebo reštartujte počítač a potom stlačte kláves **esc** pri zobrazenom hlásení Press the ESC key for Startup Menu (Stlačením klávesu ESC zobrazíte štartovaciu ponuku) v spodnej časti obrazovky.
2. Stlačením klávesu **f10** prejdete do nastavenia systému BIOS.
3. Pomocou ukazovacieho zariadenia alebo klávesov so šípkami vyberte položky **File** (Súbor) > **Restore Defaults** (Obnoviť predvolené).
4. Postupujte podľa pokynov na obrazovke.
5. Ak chcete uložiť zmeny a skončiť, kliknite na ikonu **Save** (Uložiť) v ľavom dolnom rohu obrazovky a potom postupujte podľa pokynov na obrazovke.

– alebo –

Pomocou klávesov so šípkami vyberte položku **File** (Súbor) > **Save Changes and Exit** (Uložiť zmeny a skončiť) a potom stlačte kláves **enter**.

Zmeny sa prejavia po reštartovaní počítača.

 **POZNÁMKA:** Vaše nastavenia hesiel a zabezpečenia sa po obnovení nastavení z výroby nezmenia.

Ponuky programu Computer Setup

Prehľad možností programu Computer Setup je k dispozícii v tabuľkách ponúk v tejto časti.

 **POZNÁMKA:** Niektoré položky ponuky programu Computer Setup uvedené v tejto kapitole nemusia byť vaším počítačom podporované.

Ponuka File (Súbor)

Položka	Použitie
System Information (Systémové informácie)	<ul style="list-style-type: none">• Zobrazí identifikačné informácie o počítači a batériách v systéme.• Zobrazí špecifikačné informácie o procesore, pamäti, vyrovnávacej pamäti, systémovej pamäti ROM, verzii grafického systému a verzii radiča klávesnice.
Set System Date and Time (Nastaviť systémový dátum a čas)	Nastaví alebo zmení dátum a čas v počítači.
System Diagnostics (Diagnostika systému)	Zobrazuje tieto informácie: <ul style="list-style-type: none">• System Information (Systémové informácie)<ul style="list-style-type: none">◦ Identifikačné informácie o počítači a batériách v systéme.◦ Špecifikačné údaje o procesore, veľkosti hlavnej a vyrovnávacej pamäte, systémovej pamäti ROM, revízii videa a verzii radiča klávesnice.• Start-up Test (Test pri spustení) – kontroluje súčasti systému potrebné pri spustení počítača.• Run-In Test (Úplný Test) – spustí kompletnú kontrolu systémovej pamäte.• Hard Disk Test (Test pevného disku) – spustí kompletný automatický test pevného disku.• Memory Test (Test pamäte) – spustí kompletný test všetkých pamätí nainštalovaných v počítači.• Battery Test (Test batérie) – spustí kompletný test všetkých batérií nainštalovaných v počítači.• Error Log (Denník chýb) – slúži na zobrazenie súboru denníka, ak sa vyskytli akékoľvek chyby.
Restore Defaults (Obnoviť predvolené)	Nahradí nastavenia konfigurácie v programe Computer Setup pôvodnými nastaveniami z výroby. (Režim pevného disku, nastavenia hesiel a zabezpečenia sa po obnovení nastavení z výroby nezmenia.)
Reset BIOS security to factory default (Obnoviť predvolené nastavenia zabezpečenia systému BIOS od výrobcu)	Obnovuje nastavenie zabezpečenia systému BIOS na výrobcom predvolené nastavenia.

Položka	Použitie
Ignore Changes and Exit (Ignorovať zmeny a skončiť)	Zruší zmeny nastavení zadané počas aktuálnej relácie. Potom ukončí program a reštartuje počítač.
Save Changes and Exit (Uložiť zmeny a skončiť)	Uloží zmeny nastavení zadané počas aktuálnej relácie. Potom ukončí program a reštartuje počítač. Zmeny sa prejavia po reštartovaní počítača.

Ponuka Security (Zabezpečenie)

 **POZNÁMKA:** Niektoré položky ponuky programu Computer Setup uvedené v tejto časti nemusia byť vašim počítačom podporované.

Položka	Použitie
Setup BIOS Administrator Password (Nastavenie hesla správcu systému BIOS)	Umožňuje nastaviť heslo správcu systému BIOS.
User Management (Správa používateľov) > Create a New BIOS User Account (Vytvoriť nové používateľské konto systému BIOS) (vyžaduje sa heslo správcu systému BIOS)	<ul style="list-style-type: none"> • Vyberte zo zoznamu používateľov systému BIOS. • Vyberte zo zoznamu používateľov funkcie ProtectTools.
Password Policy (Pravidlá hesiel) (vyžaduje sa heslo správcu systému BIOS)	Upravuje podmienky používania hesiel.
HP SpareKey	Zapnutie/vypnutie funkcie HP SpareKey (predvolene zapnuté).
Always Prompt for HP SpareKey Enrollment (Vždy vyžadovať registráciu kľúča HP SpareKey)	Zapnutie/vypnutie registrácie kľúča HP SpareKey (predvolene zapnuté).
Fingerprint Reset on Reboot (Obnovenie nastavenia snímača odtlačkov prstov pri reštarte) (ak je k dispozícii)	Vynulovanie/vymazanie vlastníctva snímača odtlačkov prstov (len vybrané modely), (predvolene vypnuté).
Change ME Password (Zmeniť heslo ME)	Umožňuje zadať, zmeniť alebo odstrániť heslo správcu systému BIOS.
HP SpareKey Enrollment (Registrácia kľúča HP SpareKey)	Registrácia alebo vynulovanie kľúča HP SpareKey, ktorý je sadou bezpečnostných otázok a odpovedí, v prípade, že zabudnete svoje heslo.
Anti Theft (Proti krádeži) > AT-p (Ochrana proti krádeži) (len vybrané modely)	Umožňuje zapnúť alebo vypnúť funkciu ochrany proti krádeži.
DriveLock Password (Heslo funkcie DriveLock)	<ul style="list-style-type: none"> • Zapnutie/vypnutie funkcie DriveLock na ľubovoľnom pevnom disku (predvolene zapnuté). • Umožňuje zmeniť používateľské alebo správckovské heslo funkcie DriveLock. <p>POZNÁMKA: Prístup k nastaveniam funkcie DriveLock je možný len v prípade, že program Computer Setup spustíte zapnutím počítača, nie jeho reštartovaním.</p>
Automatic DriveLock (Automatické uzamknutie jednotky)	Zapnutie/vypnutie automatickej podpory funkcie DriveLock (predvolene vypnuté).

Položka	Použitie
Disk Sanitizer (Čistič disku)	Nástroj Disk Sanitizer (Čistič disku) sa používa na zničenie všetkých údajov na primárnom pevnom disku alebo na jednotke v rozširujúcej pozícii. UPOZORNENIE: Ak spustíte nástroj Disk Sanitizer (Čistič disku), údaje na vybranej jednotke budú natrvalo zničené.
System IDs (Identifikácie systému)	Používateľovi umožňuje zadať inventárne číslo počítača a označenie vlastníka.

Ponuka System Configuration (Konfigurácia systému)

 **POZNÁMKA:** Niektoré uvedené možnosti systémovej konfigurácie nemusia byť vaším počítačom podporované.

Položka	Použitie
Language (Jazyk)	Umožňuje zmeniť jazyk programu Computer Setup.
Boot Options (Možnosti spúšťania)	<ul style="list-style-type: none"> Nastavenie oneskorenia ponuky po spustení (v sekundách). Nastavenie oneskorenia rýchleho multispúšťania v sekundách. Zapnutie/vypnutie vlastného loga (predvolene vypnuté). Zapnutie/vypnutie zobrazenia diagnostickej adresy URL (predvolene zapnuté). Zapnutie/vypnutie spustenia systému z disku CD-ROM (predvolene zapnuté). Zapnutie/vypnutie spustenia z karty SD (predvolene zapnuté). Zapnutie/vypnutie spúšťania cez disketu (predvolene zapnuté). Zapnutie/vypnutie spustenia interného zariadenia sieťovej karty PXE (predvolene zapnuté). Zapnutie/vypnutie režimu spúšťania UEFI (Unified Extensible Firmware Interface) (predvolene vypnuté). Nastavenie poradia spúšťania starších zariadení.

Položka	Použitie
Device Configurations (Konfigurácie zariadení)	<ul style="list-style-type: none">• Zapnutie/vypnutie podpory rozhrania USB (predvolene zapnutá). Pri zapnutí podpora rozhrania USB umožňuje:<ul style="list-style-type: none">◦ Použiť v programe Computer Setup klávesnicu USB, hoci nie je spustený operačný systém Windows.◦ Spustenie zo spustiteľných zariadení USB vrátane pevného disku, diskiet alebo optickej jednotky pripojenej cez port USB k počítaču.• Výber režimu paralelného portu: ECP (Enhanced Capabilities Port), štandardný, obojsmerný alebo EPP (Enhanced Parallel Port).• Zapnutie/vypnutie funkcie ventilátor vždy zapnutý pri napájaní z elektrickej siete (predvolene zapnuté).• Zapnutie/vypnutie funkcie zabránenia spúšťania údajov (len vybrané modely). Ak je funkcia zapnutá, procesor môže zakázať vykonanie niektorých vírusových kódov, čo zvyšuje bezpečnosť počítača (predvolene zapnuté).• Výber režimu zariadenia SATA (Serial Advanced Technology Attachment). K dispozícii sú tieto možnosti:<ul style="list-style-type: none">◦ AHCI (Advanced Host Controller Interface)◦ IDE (Integrated Drive Electronics)◦ RAID (Redundant Array of Independent Disks) (len vybrané modely)

Položka	Použitie
	POZNÁMKA: Dostupnosť týchto možností závisí od modelu počítača.
	<ul style="list-style-type: none">• Zapnutie/vypnutie rýchleho nabíjania sekundárnej batérie (predvolene zapnuté).• Zapnutie/vypnutie funkcie HP QuickLook (predvolene zapnuté).• Zapnutie/vypnutie funkcie overovania pred spustením pri spustení programu HP QuickLook (predvolene zapnuté).• Zapnutie/vypnutie funkcie HP QuickWeb (predvolene zapnuté).• Zapnutie/vypnutie funkcie HP QuickWeb na ochranu proti zápisu (predvolene vypnuté).• Zapnutie/vypnutie virtualizačnej technológie (len vybrané modely) (predvolene vypnuté).• Zapnutie/vypnutie technológie Intel TXT (Intel Trusted Execution Technology) (len vybrané modely) (predvolene vypnuté).• Zapnutie/vypnutie funkcie viacjadrového procesora (predvolene zapnuté).• Zapnutie/vypnutie technológie Intel HT (predvolene zapnuté).• Zapnutie/vypnutie funkcie prebudenia cez rozhranie USB (predvolene zapnuté).• Zapnutie/vypnutie stavu Num lock (predvolene vypnuté).

Položka	Použitie
Built-In Device Options (Možnosti zabudovaných zariadení)	<ul style="list-style-type: none"> • Zapnutie/vypnutie tlačidla stavu bezdrôtovej komunikácie (predvolene zapnuté). • Zapnutie/vypnutie integrovaného zariadenia WWAN (len vybrané modely) (predvolene zapnuté). • Zapnutie/vypnutie integrovaného zariadenia WLAN (predvolene zapnuté). • Zapnutie/vypnutie integrovaného zariadenia Bluetooth (predvolene zapnuté). • Zapnutie/vypnutie radiča sieťového rozhrania (LAN) (predvolene zapnuté). • Zapnutie/vypnutie prepínania sietí LAN/WLAN (predvolene vypnuté). • Nastavenie prebudenia podľa stavu siete LAN. Medzi možnosti patrí: <ul style="list-style-type: none"> ◦ Disabled (Vypnuté) ◦ Boot to Network (Spúšťanie cez sieť) (predvolené nastavenie) ◦ Follow Boot Order (Podľa poradia spúšťania) • Zapnutie/vypnutie senzora okolitého osvetlenia (predvolene zapnuté). • Zapnutie/vypnutie zariadenia inovačnej pozície prenosného počítača (predvolene zapnuté). • Zapnutie/vypnutie zariadenia na snímanie odtlačkov (predvolene zapnuté). • Zapnutie/vypnutie integrovanej kamery (predvolene zapnuté). • Zapnutie/vypnutie obvodu monitorovania napájania (predvolene zapnuté). • Zapnutie/vypnutie zvukového zariadenia (predvolene zapnuté). • Zapnutie/vypnutie modemu (predvolene zapnuté). • Zapnutie/vypnutie mikrofónu (predvolene zapnuté). • Zapnutie/vypnutie integrovaných reproduktorov (predvolene zapnuté).

Položka	Použitie
Port Options (Možnosti portov)	<p>POZNÁMKA: Všetky možnosti portov sú predvolene zapnuté.</p> <ul style="list-style-type: none"> • Zapnutie/vypnutie sériového portu (len vybrané modely). • Zapnutie/vypnutie paralelného portu (len vybrané modely). • Zapnutie/vypnutie čítača flash médií. • Zapnutie/vypnutie portu USB. <p>UPOZORNENIE: Vypnutie portu USB vypne aj zariadenia MultiBay a zariadenia ExpressCard na replikátore rozšíreného portu.</p> <ul style="list-style-type: none"> • Zapnutie/vypnutie portu 1394 (len vybrané modely). • Zapnutie/vypnutie zásuvky ExpressCard. • Zapnutie/vypnutie portu eSATA.
AMT Options (Možnosti AMT) (len vybrané modely)	<p>POZNÁMKA: Všetky možnosti AMT sú predvolene vypnuté.</p> <ul style="list-style-type: none"> • Zapnutie/vypnutie úrovne podrobností pri aktualizácii firmvéru. • Zapnutie/vypnutie výzvy na nastavenie AMT (Ctrl-P). • Zapnutie/vypnutie podpory poskytovania kľúčov USB. • Zapnutie/vypnutie nekonfigurovania AMT pri nasledujúcom spustení. • Výber režimu emulácie terminálu. Možnosti zahŕňajú: <ul style="list-style-type: none"> ◦ ANSI (predvolené nastavenie) ◦ VT100 • Zapnutie/vypnutie podpory udalostí priebehu aktualizácie firmvéru. • Zapnutie/vypnutie spustenia funkcie Intel CIRA.
Set Security Level (Nastavenie bezpečnostnej úrovne)	Zmena, zobrazenie alebo skrytie bezpečnostných úrovní pre všetky položky ponuky systému BIOS.
Restore Security Defaults (Obnovenie predvolených hodnôt zabezpečenia)	Slúži na obnovenie predvolených nastavení zabezpečenia.

14 Zavádzanie viacerých systémov

Informácie o poradí spúšťacích zariadení

Pri štarte počítača sa systém pokúša zaviesť zo zapnutých spúšťacích zariadení. Obslužný program MultiBoot je predvolene zapnutý už z výroby a určuje poradie, podľa ktorého systém vyberá spúšťacie zariadenia. Medzi spúšťacie zariadenia patria optické jednotky, disketové jednotky, karta sieťového rozhrania (NIC), pevné disky a zariadenia USB. Spúšťacie zariadenia obsahujú spúšťateľné médium alebo súbory, ktoré počítač potrebuje na správne spustenie a činnosť.

 **POZNÁMKA:** Niektoré spúšťacie zariadenia je možné zahrnúť do poradia spúšťania až po ich zapnutí v programe Computer Setup.

Z výroby je počítač nastavený tak, aby vybral spúšťacie zariadenie prehľadaním zapnutých spúšťacích zariadení a umiestnení jednotiek v tomto poradí:

 **POZNÁMKA:** Niektoré uvedené spúšťacie zariadenia a pozície jednotiek nemusia byť na vašom počítači podporované.

- Inovačná pozícia prenosného počítača
- Interný pevný disk
- Disketová jednotka USB
- USB CD-ROM
- Pevný disk USB
- Ethernet prenosného počítača
- Pamäťová karta Secure Digital (SD)
- Rozširujúca pozícia pre rozširujúcu základňu
- Externá jednotka SATA

Môžete zmeniť poradie, v ktorom počítač hľadá spúšťacie zariadenie, zmenou poradia spúšťania v programe Computer Setup. Môžete tiež stlačiť kláves **esc** počas hlásenia Press the ESC key for Startup Menu (Stlačením klávesu ESC spustíte štartovaciu ponuku) zobrazeného v dolnej časti obrazovky a potom stlačiť kláves **f9**. Stlačením klávesu **f9** sa zobrazí ponuka, ktorá ukáže aktuálne spúšťacie zariadenia a umožní vám vybrať spúšťacie zariadenie. Pomocou funkcie MultiBoot Express tiež môžete nastaviť počítač tak, aby sa pri každom zapnutí alebo reštartovaní počítača zobrazila výzva na zadanie spúšťacej jednotky.

Ak je program MultiBoot vypnutý, počítač použije pevné poradie spúšťania systému, ktoré začína hľadaním spúšťacieho zariadenia v jednotke A. Ak sa nenájde, počítač hľadá spúšťacie zariadenie

v jednotke C. Medzi zariadenia jednotky A patria optické a disketové jednotky. Medzi zariadenia jednotky C patria optické jednotky a jednotky pevných diskov.

Sieťová karta nemá priradené písmeno jednotky.

 **POZNÁMKA:** Zo zariadenia optickej jednotky (napr. jednotka CD-ROM) sa v závislosti od formátu môže vykonať spustenie ako z jednotky A alebo C.

Nasledujúci zoznam uvádza nastavenie z výroby pre poradie spúšťania, v akom sú písmená A a C priradené jednotkám pri vypnutí programu MultiBoot. (Skutočné poradie sa mení v závislosti od konfigurácie.)

- Poradie spúšťania pre zariadenia jednotky A:
 1. Optická jednotka vo voliteľnej rozširujúcej základni alebo v externej pozícii MultiBay, ktorá obsahuje disk formátovaný ako jednotka A
 2. Optická jednotka v internej pozícii MultiBay (len vybrané modely) obsahujúca disk formátovaný ako jednotka A
 3. Disketová jednotka vo voliteľnej rozširujúcej základni alebo v externej pozícii MultiBay
- Poradie spúšťania pre zariadenia jednotky C:
 1. Optická jednotka vo voliteľnej rozširujúcej základni alebo v externej pozícii MultiBay, ktorá obsahuje disk formátovaný ako jednotka C
 2. Optická jednotka v internej pozícii MultiBay (len vybrané modely) obsahujúca disk formátovaný ako jednotka C
 3. Pevný disk v pozícii pre jednotku pevného disku počítača
 4. Jednotka pevného disku vo voliteľnej rozširujúcej základni alebo v externej pozícii MultiBay

 **POZNÁMKA:** Keďže sieťovej karte nie je priradené žiadne písmeno jednotky, zmena poradia spúšťania zo sieťovej karty neovplyvňuje priradenie písmen jednotiek ostatných zariadení.

Povolenie spúšťacích zariadení v programe Computer Setup

Počítač sa môže spustiť zo zariadenia USB alebo sieťovej karty len v prípade, ak zariadenie bolo zapnuté ako prvé v programe Computer Setup.

Postup spustenia programu Computer Setup a zapnutia zariadenia USB alebo sieťovej karty ako spúšťacieho zariadenia:

1. Zapnite alebo reštartujte počítač a potom stlačte kláves **esc** pri zobrazenom hlásení Press the ESC key for Startup Menu (Stlačením klávesu ESC zobrazíte štartovaciu ponuku) v spodnej časti obrazovky.
2. Stlačením klávesu **f10** prejdete do nastavenia systému BIOS.
3. Ak chcete v jednotkách USB alebo v jednotkách vložených do voliteľnej rozširujúcej základne (len vybrané modely) zapnúť spustiteľné médiá, použite ukazovacie zariadenie alebo klávesy so šípkami a vyberte položku **System Configuration** (Konfigurácia systému) > **Device Configurations** (Konfigurácie zariadenia). Skontrolujte, či je vybraná podpora rozhrania USB pre staršie zariadenia.

 **POZNÁMKA:** Ak chcete používať podporu rozhrania USB pre staršie zariadenia, musí byť zapnutá možnosť USB Port (Port USB). Možnosť je v predvolenom nastavení od výrobcu aktívna. Ak sa port deaktivuje, opätovne ho zapnite výberom položky **System Configuration** (Konfigurácia systému) > **Port Options** (Možnosti portu) a **USB Port** (Port USB).

– alebo –

Ak chcete aktivovať zariadenie sieťovej karty, vyberte položku **System Configuration** (Konfigurácia systému) > **Boot Options** (Možnosti spúšťania) a **PXE Internal NIC boot** (Spustenie interného zariadenia sieťovej karty PXE).

4. Ak chcete uložiť zmeny a ukončiť program Computer Setup, kliknite na ikonu **Save** (Uložiť) v ľavom dolnom rohu obrazovky a postupujte podľa pokynov na obrazovke.

– alebo –

Pomocou klávesov so šípkami vyberte položku **File** (Súbor) > **Save Changes and Exit** (Uložiť zmeny a skončiť) a potom stlačte kláves **enter**.

Zmeny sa prejavia po reštartovaní počítača.

 **POZNÁMKA:** Ak chcete pri spustení pripojiť sieťovú kartu k serveru PXE (Preboot eXecution Environment) alebo RPL (Remote Program Load) bez použitia programu MultiBoot, stlačte kláves **esc** počas zobrazenia hlásenia Press the ESC key for Startup Menu (Stlačením klávesu ESC zobrazíte štartovaciu ponuku) v dolnej časti obrazovky a potom rýchlo stlačte kláves **f12**.

Zmeny poradia spúšťacích zariadení

Pred zmenou poradia spúšťania zvážte nasledovné odporúčania:

- Keď sa počítač reštartuje po zmene poradia spúšťania, počítač sa pokúsi naštartovať pomocou nového poradia.
- V prípade viac ako jedného spúšťacieho zariadenia sa počítač pokúsi o spustenie pomocou prvého z každého typu spúšťacieho zariadenia (okrem optických zariadení). Ak je napríklad počítač pripojený k voliteľnej rozširujúcej základni (len vybrané modely) obsahujúcej pevný disk, tento pevný disk sa v poradí spúšťania zobrazí ako pevný disk USB. Ak sa systém pokúsi o spustenie z tohto pevného disku USB a zlyhá, nepokúsi sa o spustenie z pevného disku v pozícii pre pevný disk. Namiesto toho sa pokúsi o spustenie z ďalšieho typu zariadenia v poradí spúšťania. Ak sa však v prípade dvoch optických zariadení nespustí prvé optické zariadenie (pretože neobsahuje médium alebo médium nie je spúšťacím diskom), systém sa pokúsi o spustenie z druhého optického zariadenia.
- Pri zmene poradia spúšťania sa zmení aj označenie logických jednotiek. Ak napríklad vykonáte spustenie z jednotky CD-ROM s diskom formátovaným ako jednotka C, jednotka CD-ROM sa stane jednotkou s označením C a pevný disk v pozícii pre pevný disk sa stane jednotkou s označením D.
- Počítač sa môže spustiť zo sieťovej karty len v prípade, ak bolo zariadenie zapnuté v ponuke Built-In Device Options (Možnosti zabudovaného zariadenia) programu Computer Setup a ak spúšťanie z tohto zariadenia bolo zapnuté v ponuke Boot Options (Možnosti spúšťania) v programe Computer Setup. Spúšťanie pomocou sieťovej karty neovplyvňuje označenie logických jednotiek, pretože sieťovej karte nie je priradené žiadne písmeno jednotky.
- S jednotkami vo voliteľnej rozširujúcej základni (len vybrané modely) sa pri poradí spúšťania narába ako s externými zariadeniami USB.

Výber predvolieb zavádzania viacerých systémov

Program MultiBoot môžete použiť týmito spôsobmi:

- Zmenou poradia spúšťania v programe Computer Setup môžete nastaviť nové poradie spúšťania, ktoré počítač použije pri každom zapnutí.
- Spúšťacie zariadenie je možné dynamicky vybrať stlačením klávesu **esc**, keď sa pri štartovaní počítača v spodnej časti obrazovky zobrazí hlásenie Press the ESC key for Startup Menu (Stlačením klávesu ESC zobrazíte štartovaciu ponuku), a potom stlačením klávesu **f9** prejdete do ponuky Boot Device Options (Možnosti spúšťacieho zariadenia).
- Na nastavenie variabilného poradia spúšťania môžete použiť nástroj MultiBoot Express. Táto funkcia zobrazuje výzvu na zadanie spúšťacieho zariadenia pri každom zapnutí počítača.

Nastavenie nového poradia spúšťania v programe Computer Setup

Ak chcete spustiť program Computer Setup a nastaviť poradie spúšťacích zariadení, ktoré počítač použije pri každom zapnutí alebo reštartovaní, postupujte nasledovne:

1. Zapnite alebo reštartujte počítač a potom stlačte kláves **esc** pri zobrazenom hlásení Press the ESC key for Startup Menu (Stlačením klávesu ESC zobrazíte štartovaciu ponuku) v spodnej časti obrazovky.
2. Stlačením klávesu **f10** prejdete do nastavenia systému BIOS.
3. Pomocou ukazovacieho zariadenia alebo klávesov so šípkami vyberte zoznam Legacy Boot Order (Poradie spúšťania starších zariadení) a potom stlačte kláves **enter**.
4. Ak chcete zariadenie v poradí spúšťania presunúť nahor, pomocou ukazovacieho zariadenia kliknite na šípku nahor alebo stlačte kláves **+**.

– alebo –

Ak chcete zariadenie v poradí spúšťania presunúť nadol, kliknite na šípku nadol alebo stlačte kláves **-**.

5. Ak chcete uložiť zmeny a ukončiť program Computer Setup, kliknite na ikonu **Save** (Uložiť) v ľavom dolnom rohu obrazovky a postupujte podľa pokynov na obrazovke.

– alebo –

Pomocou klávesov so šípkami vyberte položku **File** (Súbor) > **Save Changes and Exit** (Uložiť zmeny a skončiť) a potom stlačte kláves **enter**.

Zmeny sa prejavujú po reštartovaní počítača.

Dynamický výber spúšťacieho zariadenia pomocou výzvy F9

Postup dynamického výberu spúšťacieho zariadenia pre aktuálnu sekvenciu štartovania:

1. Zapnite alebo reštartujte počítač a potom počas zobrazenia hlásenia Press the ESC key for Startup Menu (Stlačením klávesu ESC spustíte štartovaciu ponuku) v dolnej časti obrazovky stlačte kláves **esc**.
2. Stlačením tlačidla **f9** otvorte ponuku Boot Device Options (Možnosti spúšťacieho zariadenia).
3. Pomocou ukazovacieho zariadenia alebo klávesov so šípkami vyberte spúšťacie zariadenie a potom stlačte kláves **enter**.

Zmeny sa prejavujú okamžite.

Nastavenie výzvy funkcie MultiBoot Express

Postup spustenia programu Computer Setup a nastavenia zobrazenia ponuky programu MultiBoot na výber spúšťacieho zariadenia pri každom spustení alebo reštarte počítača:

1. Zapnite alebo reštartujte počítač a potom stlačte kláves **esc** pri zobrazenom hlásení Press the ESC key for Startup Menu (Stlačením klávesu ESC zobrazíte štartovaciu ponuku) v spodnej časti obrazovky.
2. Stlačením klávesu **f10** prejdete do nastavenia systému BIOS.
3. Pomocou ukazovacieho zariadenia alebo klávesov so šípkami vyberte položku **System Configuration** (Konfigurácia systému) > **Boot Options** (Možnosti spúšťania) a potom stlačte kláves **enter**.
4. V poli **Express Boot Popup Delay (Sec)** (Časový limit zobrazenia ponuky funkcie MultiBoot Express) vyberte časový interval (v sekundách) zobrazenia ponuky s umiestneniami spúšťacích jednotiek. Po uplynutí zadanej doby sa systém spustí podľa aktuálneho nastavenia programu MultiBoot. (Keď je vybraná možnosť 0, ponuka umiestnenia spustenia Express Boot nie je zobrazená.)
5. Ak chcete uložiť zmeny a ukončiť program Computer Setup, kliknite na ikonu **Save** (Uložiť) v ľavom dolnom rohu obrazovky a postupujte podľa pokynov na obrazovke.

– alebo –

Pomocou klávesov so šípkami vyberte položku **File** (Súbor) > **Save Changes and Exit** (Uložiť zmeny a skončiť) a potom stlačte kláves **enter**.

Zmeny sa prejavujú po reštartovaní počítača.

Zadanie nastavení pre funkciu MultiBoot Express

Po zobrazení ponuky funkcie Express Boot počas spustenia máte k dispozícii nasledujúce možnosti:

- Ak chcete vybrať spúšťacie zariadenie v ponuke funkcie Express Boot, vyberte pred uplynutím časového limitu požadovanú možnosť a stlačte kláves **enter**.
- Ak nechcete, aby sa použilo predvolené nastavenie programu MultiBoot, stlačte pred uplynutím časového limitu ľubovoľný kláves. Počítač sa spustí až po zadaní spúšťacieho zariadenia a stlačení klávesu **enter**.
- Ak chcete, aby sa počítač spustil podľa aktuálneho nastavenia programu MultiBoot, počkajte na uplynutie časového limitu.

15 Správa a tlač

Používanie riešení správy klientov

Softvér Client Management Solutions (Riešenia správy klientov) poskytuje štandardné riešenia pre správu klientskeho (používateľského) stolného počítača, pracovnej stanice, prenosného počítača a počítača typu tablet v sieťovom prostredí.

Správa klientov obsahuje nasledujúce kľúčové možnosti a funkcie:

- úvodné nasadenie bitového obrazu softvéru,
- vzdialená inštalácia systémového softvéru,
- správa a aktualizácie softvéru,
- aktualizácie pamäte ROM,
- sledovanie a zabezpečenie počítačového majetku (hardvér a softvér nainštalovaný v počítači),
- upozorňovanie na poruchy a obnovenie konkrétnych hardvérových komponentov a systémového softvéru.

 **POZNÁMKA:** Podpora pre konkrétne funkcie popísané v tejto časti sa môže líšiť v závislosti od modelu počítača alebo od verzie riadiaceho softvéru nainštalovaného v počítači.

Konfigurácia a nasadzovanie bitových kópií softvéru

Počítač sa dodáva s predinštalovanou bitovou kópiou systémového softvéru. Predinštalovaná bitová kópia softvéru sa konfiguruje pri prvej inštalácii počítača. Po tejto krátkej konfigurácii je počítač pripravený na používanie.

Prispôbená bitová kópia softvéru môže byť nasadzovaná (distribovaná) niektorým z nasledujúcich spôsobov:

- inštaláciou doplnkových softvérových aplikácií po nakonfigurovaní predinštalovanej bitovej kópie softvéru,
- pomocou nástrojov na nasadzovanie softvéru, ako je napríklad Altiris Deployment Solutions, aby sa nahradil predinštalovaný softvér prispôbenou bitovou kópiou softvéru,
- pomocou procesu klonovania diskov, aby sa skopíroval obsah jedného pevného disku na druhý.

Použitá metóda nasadenia závisí od procesov a technologického prostredia vašej organizácie.

 **POZNÁMKA:** Program Computer Setup a ďalšie systémové funkcie poskytujú dodatočnú pomoc pri správe konfigurácie a riešení problémov, správe napájania a pri obnove systémového softvéru.

Správa a aktualizácia softvéru

Spoločnosť HP poskytuje viaceré nástroje na správu a aktualizáciu softvéru na klientských počítačoch.

- HP Client Manager for Altiris (len vybrané modely)

 **POZNÁMKA:** Program HP Client Manager for Altiris a ďalšie informácie o tomto programe získate na webovej lokalite spoločnosti HP <http://www.hp.com>.

- HP Client Configuration Manager (CCM) (len vybrané modely)
- HP System Software Manager (SSM)

HP Client Manager for Altiris (len vybrané modely)

Softvér HP Client Manager for Altiris integruje technológiu Intelligent Manageability so softvérom spoločnosti Altiris. Softvér HP Client Manager for Altiris poskytuje výborné možnosti pre správu hardvéru v rámci zariadení od spoločnosti HP:

- detailné zobrazenia hardvérového inventáru pre správu majetku,
- monitorovanie a diagnostika stavu systému,
- zaznamenávanie podrobností rozhodujúcich z hľadiska obchodu, ako napríklad upozornenia na tepelné problémy a problémy s pamäťou, dostupné na Webe,
- vzdialená aktualizácia systémového softvéru, napríklad ovládačov zariadení a systému BIOS.

 **POZNÁMKA:** Ak sa softvér HP Client Manager for Altiris používa v súčinnosti s voliteľným softvérom Altiris Solutions (nutné kúpiť samostatne), je možné získať ďalšie funkcie softvéru.

Ak sa program HP Client Manager for Altiris (nainštalovaný na klientskom počítači) používa spolu so softvérom Altiris Solutions (nainštalovaným na správcovskom počítači), program HP Client Manager for Altiris poskytuje ďalšie funkcie a možnosti centralizovanej správy hardvéru klientských zariadení v týchto oblastiach:

- Inventár a správa majetku
 - Súlad so softvérovými licenciami
 - Sledovanie počítačov a hlásenia
 - Informácie o lízingových zmluvách počítačov a fixné sledovanie majetku
- Nasadzovanie a migrácia systémového softvéru
 - Migrácia systému Windows
 - Nasadzovanie systémov
 - Migrácia používateľských nastavení

- Pomoc a riešenie problémov
 - Správa lístkov pomoci zákazníkom
 - Riešenie problémov na diaľku
 - Odstraňovanie problémov na diaľku
 - Riešenie havarijnej situácie klienta
- Správa softvéru a operácií
 - Nepretržitá správa klientov
 - Nasadzovanie systémového softvéru HP
 - Automatická oprava aplikácií (schopnosť identifikovať a opraviť určité problémy aplikácie)

Softvér Altiris Solutions poskytuje možnosti ľahkej distribúcie softvéru. Program HP Client Manager for Altiris umožňuje komunikáciu so softvérom Altiris Solutions, ktorý sa môže používať na zavedenie nového hardvéru alebo migráciu osobnosti do nového operačného systému pomocou ľahko nasledovateľných sprievodcov. Softvér HP Client Manager for Altiris je k dispozícii na prevzatie z webovej lokality spoločnosti HP.

Ak sa softvér Altiris Solutions používa v spojení so softvérom HP System Software Manager alebo HP Client Manager for Altiris, správcovia môžu aktualizovať systém BIOS a softvér ovládačov zariadení z centrálnej konzoly.

HP Client Configuration Manager (CCM) (len vybrané modely)

Softvér HP CCM automatizuje správu softvéru, napríklad operačných systémov, programov, aktualizácií softvéru, obsahu a konfiguračných nastavení tak, aby bol každý počítač udržiavaný v správnej konfigurácii. S týmito automatizovanými riešeniami správy môžete počas celého životného cyklu počítača riadiť jeho softvér.

Softvér CCM umožňuje vykonanie týchto úloh:

- zhromažďovať hardvérový a softvérový inventár na rôznych platformách,
- vytvárať softvérové balíky a vykonávať dopadovú analýzu pred distribúciou,
- zamerať sa na individuálne počítače, pracovné skupiny alebo celé populácie počítačov pri nasadzovaní a údržbe softvéru a obsahu podľa stanovených zásad,
- poskytovať a spravovať operačné systémy, aplikácie a obsah na distribuovaných počítačoch z akéhokoľvek miesta,
- integrovať softvér CCM so službami pomoci zákazníkom a inými nástrojmi správy systému pre hladké operácie,
- využívať spoločnú infraštruktúru na riadenie softvéru a obsahu na štandardných počítačových zariadeniach v prostredí akejkoľvek siete pre všetkých firemných používateľov,
- škálovať podľa firemných potrieb.

HP System Software Manager (SSM)

Softvér HP SSM umožňuje vzdialenú aktualizáciu softvéru na systémovej úrovni vo viacerých systémoch súčasne. Pri spustení na klientskom počítači program SSM zisťuje verzie hardvéru a softvéru a potom aktualizuje určený softvér z centrálného zdroja, resp. súborového skladu. Verzie ovládačov podporované v softvéri SSM sú na webovej lokalite spoločnosti HP určenej na preberanie ovládačov a na disku CD *Support Software* (Podporný softvér) označené špeciálnou ikonou. Program SSM môžete prevziať a ďalšie informácie o ňom získať na webovej lokalite spoločnosti HP <http://www.hp.com/go/ssm> (len v angličtine).

Register

- A**
- adaptér modemového kábla
 - špecifický pre príslušnú krajinu alebo región 31
 - aktualizácia systému BIOS
 - inštalácia 149
 - prevzatie 149
 - aktualizácie, softvér 176
 - Altiris Deployment Solutions 175
 - antény
 - WLAN 13
 - WWAN 13
 - antény pre bezdrôtovú komunikáciu 12
 - antény WLAN, identifikácia 13
 - antény WWAN, identifikácia 13
 - Anti Theft 162
 - automatické heslo funkcie
 - DriveLock
 - vybratie 138
 - zadanie 137
 - automatické prehrávanie 62
- B**
- balíky SoftPak, preberanie 152
 - batéria
 - kalibrácia 82
 - likvidácia 85
 - nabíjanie 80, 82
 - nízky stav nabitia batérie 81
 - opätovné nabíjanie 84
 - uloženie 85
 - úspora energie 84
 - vloženie 79
 - vybratie 79
 - výmena 85
 - batéria, identifikácia 14
 - BD
 - prehrávanie 61, 66
 - vybratie 64
 - bezdrôtová rozľahlá sieť (WWAN) 23
 - bezdrôtová sieť (WLAN)
 - funkčný dosah 22
 - popis 16
 - potrebné vybavenie 20
 - používanie 20
 - pripojenie 21
 - pripojenie na firemnú sieť WLAN 21
 - pripojenie na verejnú sieť WLAN 21
 - zabezpečenie 20
 - bezdrôtové zariadenia, typy 16
 - bezpečnostné zariadenia na letiskách 89
 - bitová kópia, počítač 175
 - Bluetooth
 - štítok 15
 - zariadenie 16
 - Blu-ray (BD) 59
 - brána firewall 21
- C**
- CD
 - kopírovanie 63
 - ochrana 53
 - prehrávanie 61, 66
 - vybratie 64
 - zápis na 53
 - cestovanie s počítačom
 - homologizačný štítok modemu 15
 - Computer Setup
 - heslo funkcie DriveLock 133
 - heslo správcu systému BIOS 131
 - nastavenie poradia spúšťania 172
 - nastavenie výzvy funkcie MultiBoot Express 173
 - navigácia a výber 159
 - obnovenie nastavení z výroby 160
 - ponuka File (Súbor) 161
 - ponuka Security (Zabezpečenie) 162
 - ponuka System Configuration (Konfigurácia systému) 163
 - zabezpečenie zariadenia 139
 - zapnutie spúšťacích zariadení 170
- Č**
- čistič disku 163
 - čítač multimediálnych kariet, identifikácia 8
 - čitateľné médiá 73
- D**
- DayStart
 - identifikácia 45
 - digitálna karta
 - vloženie 112
 - vybratie 113
 - zastavenie 113
 - disk DVD s operačným systémom Windows 7 157
 - disketová jednotka 93, 111
 - displej
 - klávesové skratky jasu obrazovky 42
 - obraz, prepnutie 43
 - DriveLock, automaticky 162
 - DVD
 - kopírovanie 63
 - ochrana 53
 - prehrávanie 61, 66
 - vybratie 64

- zápis na 53
 - zmena nastavenia regiónu 62
- E**
- energia
 - úspora 84
 - energia z batérie 77
 - Execution Prevention, zapnutá 164
 - externá jednotka 93, 111
 - externé zvukové zariadenia, pripojenie 55
- F**
- funkčné klávesy, identifikácia 6, 7, 41
- G**
- gestá
 - TouchPad 38
- H**
- hardvér, identifikácia 1
 - heslá
 - DriveLock 133
 - používateľ 130
 - správca 130
 - správca systému BIOS 131
 - heslo funkcie DriveLock
 - nastavenie 134
 - odstránenie 137
 - popis 133
 - zadanie 135
 - zmena 136
 - heslo správcu systému BIOS 162
 - hlasitosť
 - klávesová skratka stlmenia 51
 - klávesové skratky 51
 - hlasitosť, nastavenie 51
 - homologizačný štítok modemu 15
 - HP 3D DriveGuard 91
 - HP Client Configuration Manager 176, 178
 - HP Client Manager for Altiris 176
 - HP QuickLook 165
 - HP SpareKey Enrollment (Registrácia kľúča HP SpareKey) 162
- I**
- HP System Software Manager 176, 179
- I**
- ikona aplikácie Connection Manager 17
 - ikona bezdrôtovej komunikácie 17
 - ikona sieťového pripojenia 28
 - ikona stavu siete 17
 - ikony
 - bezdrôtová komunikácia 17
 - Connection Manager 17
 - sieť 28
 - stav siete 17
 - indikátor, jednotka 91
 - indikátor batérie 80, 81
 - indikátor bezdrôtovej komunikácie 17
 - indikátor funkcie QuickLook, identifikácia 3
 - indikátor funkcie QuickWeb, identifikácia 3
 - indikátor jednotky, identifikácia 7
 - indikátor klávesu caps lock, identifikácia 3
 - indikátor napájania, identifikácia 4
 - indikátor optickej jednotky, identifikácia 8, 9
 - indikátor sieťového napájacieho adaptéra, identifikácia 9
 - indikátor TouchPad, identifikácia 2, 3
 - indikátor webovej kamery, identifikácia 12
 - indikátory
 - caps lock 3
 - jednotka 7
 - napájanie 4
 - optická jednotka 8, 9
 - QuickLook 3
 - QuickWeb 3
 - sieťový napájací adaptér 9
 - TouchPad 2, 3
 - webová kamera 12
 - informácie o počítači 148
 - inštalácia, počítač 1
 - interferencia, minimalizácia 29
- J**
- interný vypínač obrazovky, identifikácia 12
- J**
- jazyk, zmena v programe Computer Setup 163
 - jednotka Blu-ray R/RE DVD+/-RW SuperMulti DL 59
 - jednotka Blu-ray ROM DVD±R SuperMulti DL 59
 - jednotka CD 93, 111
 - jednotka DVD 93, 111
 - jednotka pevného disku
 - externý 93
 - HP 3D DriveGuard 91
 - inštalácia 101
 - výmena 94
 - jednotky
 - disketa 93, 111
 - DVD-ROM 59
 - externý 93, 111
 - jednotka Blu-ray R/RE DVD+/-RW SuperMulti DL 59
 - jednotka Blu-ray ROM DVD±R SuperMulti DL 59
 - jednotka DVD±R SuperMulti DL LightScribe 59
 - optická 111
 - optické 8, 9, 93
 - pevné 93, 101, 111
 - pevný 94
 - poradie spúšťania 163, 168
 - starostlivosť 88
 - Pozri tiež* pevný disk, optická jednotka
- K**
- kábel
 - LAN 35
 - modem 30
 - kábel, napájací 14
 - kábel eSATA, pripojenie 110
 - kábel USB, pripojenie 108
 - káble
 - eSATA 110
 - USB 108
 - kalibrácia batérie 82
 - karta ExpressCard
 - konfigurácia 114
 - vloženie 114

- vybratie 115
- vybratie vložky 114
- zastavenie 115
- karta SIM
 - vloženie 23
- kláves aplikácií, Windows 6, 7
- kláves aplikácií systému Windows,
 - identifikácia 6, 7
- kláves esc, identifikácia 6, 7
- kláves fn 41
- kláves fn, identifikácia 6, 7
- klávesnica
 - vybratie 98, 122
- klávesová skratka e-mailovej
 - aplikácie 43
- klávesová skratka spustenia režimu
 - spánku 42
- klávesová skratka stlmenia 51
- klávesová skratka webového
 - prehľadávača 43
- klávesové skratky
 - otvorenie predvolenej e-mailovej aplikácie 43
 - otvorenie webového
 - prehľadávača 43
 - ovládacie prvky zvukového
 - disku CD alebo DVD 44
 - popis 41
 - používanie 42
 - prepnutie obrazu 43
 - spustenie režimu spánku 42
 - stlmenie hlasitosti 51
 - stlmenie zvuku
 - reproduktora 43
 - zníženie hlasitosti
 - reproduktora 43
 - zníženie jasú obrazovky 42
 - zobrazenie systémových
 - informácií 42
 - zvýšenie hlasitosti
 - reproduktora 43
 - zvýšenie jasú obrazovky 43
- klávesové skratky,
 - identifikácia 41
- klávesové skratky jasú
 - obrazovky 42
- kláves s logom Windows,
 - identifikácia 6, 7
- klávesy
 - aplikácie systému Windows 6, 7
 - esc 6, 7
 - fn 6, 7
 - funkčné 6, 7
 - integrovaná numerická
 - klávesnica 6
 - logo Windows 6
 - Logo Windows 7
 - numerická klávesnica 7
- klávesy integrovanej numerickej
 - klávesnice, identifikácia 6, 7
- klávesy numerickej klávesnice,
 - identifikácia 7
- kód Product Key 15
- kódy regiónu, DVD 62
- kompozitné video 43
- konektor, napájanie 9
- konektor pre slúchadlá (zvukový
 - výstup) 51
- konektor RJ-45 (sieťový),
 - identifikácia 10
- konektor sieťového napájania,
 - identifikácia 9
- konektory
 - RJ-11 (modem) 8, 9
 - RJ-45 (sieťový) 10
 - vstup zvuku (pre mikrofón) 51
 - výstup zvuku (pre
 - slúchadlá) 51
- konfigurácia kariet
 - ExpressCard 114
- konfigurácie zariadení 164
- kontrola zvukových funkcií 56
- kritický stav nabitia batérie 81
- kryt vypínačov
 - vybratie 96, 120
- L**
- LAN, pripojenie 35
- lokálna sieť LAN
 - pripojenie kábla 35
 - vyžaduje sa kábel 35
- M**
- McAfee Total Protection 141, 142
- mediálne ovládacie prvky,
 - klávesové skratky 44
- médium jednotky 73
- mikrofón, vnútorný 51
- minimalizácia interferencie 29
- modemový kábel
 - adaptér pre kábel špecifický pre
 - príslušnú krajinu alebo
 - región 31
 - obvod na potlačenie šumu 30
 - pripojenie 30
- modul HP Mobile
 - Broadband 23
- monitor, pripojenie 57
- možnosti AMT
 - nekonfigurovanie AMT pri
 - nasledujúcom spustení 167
 - podpora poskytovania kľúčov
 - USB 167
 - podpora udalostí priebehu
 - aktualizácie firmvéru 167
 - režim emulácie terminálu 167
 - spustenie Intel CIRA 167
 - úroveň podrobností pri
 - aktualizácii firmvéru 167
 - výzva na nastavenie AMT
 - (Ctrl-P) 167
- možnosti portov
 - čítač flash médií 167
 - paralelný port 167
 - port 1394 167
 - port eSATA 167
 - port USB 167
 - sériový port 167
 - zásuvka pre kartu
 - ExpressCard 167
- možnosti spúšťania 163
- možnosti zabudovaných
 - zariadení 166
- MultiBoot Express 168, 173
- multimediálne súčasti,
 - identifikácia 50
- multimediálny softvér
 - používanie 53
- myš, externá
 - nastavenie parametrov 36
 - pripojenie 41
- N**
- nabíjanie batérie,
 - maximalizovanie 81
- nabíjanie batérií 80, 82

- napájací kábel, identifikácia 14
 - napájanie
 - pripojenie 76
 - nasadenie, softvér 175
 - nastavenia regiónu DVD 62
 - nastavenie bezpečnostnej úrovne 167
 - nastavenie internetového pripojenia 20
 - nastavenie siete WLAN 20
 - navigácia
 - TouchPad 36
 - názov a číslo produktu, počítač 14
 - nereagujúci systém 86
 - nízky stav nabitia batérie 81
 - numerická klávesnica 6, 7
 - numerická klávesnica, externá
 - num lock 48
 - používanie 48
 - numerická klávesnica, integrovaná
 - používanie 47
 - prepnutie funkcií klávesov 47
 - zapnutie a vypnutie 47
 - num lock, externá numerická klávesnica 48
- O**
- obnovenie
 - nastavenia z výroby 161
 - pevný disk 157
 - predvolené hodnoty zabezpečenia 167
 - obnovenie pevného disku 157
 - obnovovacia oblasť 157
 - obnovovací nástroj f11 157
 - obraz, prepnutie 43
 - obslužný program Setup
 - navigácia a výber 159
 - obnovenie nastavení z výroby 160
 - ponuka File (Súbor) 161
 - ponuka Security (Zabezpečenie) 162
 - ponuka System Configuration (Konfigurácia systému) 163
 - obvod na potlačenie šumu
 - modemový kábel 30
 - sieťový kábel 35
 - ochrana prehrávania 66
- operačný systém
 - Kód Product Key 15
 - štítko s certifikátom pravosti od spoločnosti Microsoft 15
 - optická jednotka
 - ochrana 53
 - prehrávanie 66
 - optická jednotka, identifikácia 8, 9
 - optický disk
 - používanie 59
 - vybratie 64
 - zápis na 53
 - otáčanie
 - spôsoby ovládania zariadenia TouchPad 39
 - otvor pre bezpečnostné lanko, identifikácia 9, 10
 - ovládacie prvky bezdrôtovej komunikácie
 - operačný systém 17
 - softvér Connection Manager 17
 - softvér Wireless Assistant 17
 - tlačidlo 17
 - ovládače zariadení
 - ovládače HP 69
 - ovládače Microsoft 69
 - preinštalovanie 68
 - označenie logických jednotiek 171
- P**
- pamäťový modul
 - odstránenie 122
 - výmena 118
 - pevný disk
 - externý 93, 111
 - HP 3D DriveGuard 91
 - inštalácia 101
 - výmena 94
 - podpora rozhrania, USB 159, 164
 - podpora rozhrania USB 109, 159, 164
 - ponuka File (Súbor) 161
 - ponuka Security (Zabezpečenie) Automatic DriveLock (Automatické uzamknutie jednotky) 162
 - DriveLock 162
 - HP SpareKey 162
 - HP SpareKey Enrollment (Registrácia kľúča HP SpareKey) 162
 - identifikácie, systém 163
 - nastavenie hesla správcu systému BIOS 162
 - obnovenie snímača odtlačkov prstov 162
 - pravidlá hesiel 162
 - vždy vyžadovať registráciu kľúča HP SpareKey 162
 - zmena hesla 162
 - ponuka System Configuration (Konfigurácia systému) 163
 - poradie spúšťania 163
 - port eSATA, identifikácia 10
 - port HDMI 43, 57
 - port pre externý monitor 57
 - port pre externý monitor, identifikácia 10
 - port pre monitor, externý 10
 - porty
 - eSATA 10, 110
 - externý monitor 10, 57
 - HDMI 10, 57
 - USB 8, 9, 10, 108
 - porty USB, identifikácia 8, 9, 10, 108
 - posúvanie
 - spôsoby ovládania zariadenia TouchPad 39
 - používanie webovej kamery 71
 - používateľské heslo 130
 - pozícia pre batériu 11, 15
 - pozície
 - batéria 11, 15
 - pripojenie, externý napájací zdroj 76
 - pripojenie k sieti LAN 35
 - pripojenie na firemnú sieť WLAN 21
 - pripojenie na sieť WLAN 21
 - pripojenie na verejnú sieť WLAN 21
 - problémy s bezdrôtovou sieťou, riešenie problémov 27
 - program Computer Setup 175

programy
 používanie multimédií 53
projektor, pripojenie 57

Q

QuickLook
 používanie 45
QuickWeb
 používanie 46

R

regulačné informácie
 homologizačný štítok
 modemu 15
 regulačný štítok 15
 štítky s informáciami o certifikácii
 bezdrôtových zariadení 15
reproduktory, identifikácia 4, 51
režim dlhodobého spánku
 spustenie 74
 spustený počas kritického stavu
 nabitia batérie 81
 ukončenie 74
režim paralelného portu 164
režim spánku
 spustenie 73
 ukončenie 73
režim UEFI (Unified Extensible
 Firmware Interface) 163
riešenie problémov
 automatické prehrávanie 67
 disk sa neprehrá 66
 externý displej 68
 modem 33
 napaľovanie disku 68
 ovládače zariadení 68
 ovládače zariadení spoločnosti
 HP 69
 ovládače zariadení spoločnosti
 Microsoft 69
 podávač optického disku 64
 prehrávanie filmu 67
 problémy s bezdrôtovou
 sieťou 27
 rozpoznanie optickej
 jednotky 65
rozdávzače 108
rozdávzače USB 108
rýchle nabíjanie sekundárnej
 batérie 165

rýchly pohyb
 tri prsty 40

S

sériové číslo, počítač 14
server PXE 170
servisný štítok 14
schémy napájania 74
sieťové bezpečnostné kódy
 sieťový kľúč 28
 SSID 28
sieťový kábel
 obvod na potlačenie šumu 35
 pripojenie 35
sieťový kľúč 28
sieťový napájací adaptér
 identifikácia 14
 pripojenie 76
SIM
 vybratie 24
slúchadlá 51
slúchadlá do uší 51
snímač odtlačkov prstov,
 identifikácia 5
SoftPaqs, preberanie 151
softvér
 aktualizácia programov a
 ovládačov 151
 aktualizácia systému
 BIOS 149
 aktualizácie 176
 Čistenie disku 90
 Defragmentácia disku 90
 nasadenie 175
 obnovenie 175
 používanie 53
 softvér Wireless Assistant 18
 Správca pripojení HP 19
softvér Čistenie disku 90
softvér Defragmentácia disku 90
softvér modemu
 nastavenie/pridanie
 umiestnenia 31
 problémy s pripojením pri
 cestovaní 33
softvér Správca pripojení HP 19
softvér Wireless Assistant 17, 18
správcovské heslo 130
spúšťače zariadenia,
 zapnutie 170

spúšťače zariadenie sieťovej
 karty 170
spúšťače zariadenie sieťovej karty
 NIC 168
spúšťanie sieťovej služby 170
stiahnutie alebo priblíženie
 spôsoby ovládania zariadenia
 TouchPad 39

súčasti

 ďalší hardvér 14
 hore 1
 ľavostranné 9
 obrazovka 11
 pravá strana 8
 predné 7
 spodné 11
systém
 dátum a čas 161
 diagnostika 161
 identifikácie 163
 informácie 161
 ventilátor 164
systémové informácie
 klávesová skratka 42

Š

šifrovanie 21
štítky
 Bluetooth 15
 certifikácia bezdrôtových
 zariadení 15
 certifikát pravosti od spoločnosti
 Microsoft 15
 karta SIM 15
 Modul HP Mobile
 Broadband 15
 regulačný 15
 servisný štítok 14
 schválenie modemu 15
 WLAN 15
štítok s certifikátom pravosti 15
štítok s certifikátom pravosti od
 spoločnosti Microsoft 15
štítok s informáciami o certifikácii
 bezdrôtových zariadení 15
štítok WLAN 15

T

technológia Intel HT 165
teplota 85

- teplota batérie 85
 - typy, webová kamera 71
 - tlačidlá
 - napájanie 5
 - tlačidlo bezdrôtovej komunikácie 17
 - tlačidlo napájania, identifikácia 5
 - TouchPad
 - gestá 38
 - identifikácia 2
 - navigácia 36
 - otáčanie 39
 - posúvanie 39
 - používanie 36
 - rýchle pohyby tromi prstami 40
 - stiahnutie alebo priblíženie 39
 - výbery 37
 - zapnutie a vypnutie 36
 - tvorba zálohy 154
 - TXT (Trusted Execution Technology) 165
 - typy prenosu obrazu 43
- U**
- údržba
 - Čistenie disku 90
 - Defragmentácia disku 90
 - ukazovacie zariadenia
 - nastavenie parametrov 36
 - uloženie batérie 85
 - upozornenie týkajúce sa autorských práv 62
 - úspora, energia 84
 - uvoľňovacie záložky, batéria 11, 79
 - uvoľňovacie záložky batérie 79
 - uvoľňovacie záložky batérie, identifikácia 11, 79
- V**
- vetracie otvory, identifikácia 10
 - viacjadrový procesor 165
 - Virtualization Technology (Virtualizačná technológia) 165
 - vlastnosti webovej kamery, úprava 72
 - vnútorný mikrofón, identifikácia 12, 51
 - vnútorný vypínač displeja, identifikácia 4
 - vstupný zvukový konektor (mikrofón), identifikácia 51
 - výbery
 - TouchPad 37
 - vypnutie 86
 - vypnutie počítača 86
 - výstupný zvukový konektor, identifikácia 51
- W**
- webová kamera
 - identifikácia 12, 51
 - používanie 71
 - typy 71
 - webové lokality
 - HP System Software Manager 179
- Z**
- zabezpečenie, bezdrôtová sieť 20
 - zabezpečenie zariadenia 139
 - zabudované zariadenie
 - integrovaná kamera 166
 - interné reproduktory 166
 - mikrofón 166
 - modem 166
 - obvod monitorovania napájania 166
 - prepínanie siete LAN/WLAN 166
 - radič sieťového rozhrania (LAN) 166
 - senzor okolitého osvetlenia 166
 - snímač odtlačkov prstov 166
 - tlačidlo bezdrôtovej komunikácie 166
 - Wake on LAN (Prebudenie podľa stavu siete LAN) 166
 - zariadenie Bluetooth 166
 - zariadenie WLAN 166
 - zariadenie WWAN 166
 - zvukové zariadenie 166
 - zálohovanie a obnovenie 153, 154
 - zálohovanie súborov 154
 - zapisovateľné médiá 73
 - zapnuté a vypnuté zariadenie TouchPad 36
 - záložky, na uvoľnenie batérie 11
 - zariadenia eSATA
 - popis 110
 - pripojenie 110
 - vybratie 110
 - zariadenia SATA (Serial Advanced Technology Attachment)
 - AHCI (Advanced Host Controller Interface) 164
 - IDE (Integrated Drive Electronics) 164
 - zariadenia USB
 - popis 108
 - pripojenie 108
 - vybratie 108
 - zariadenie Bluetooth 26
 - zariadenie WLAN 15, 16, 20
 - zariadenie WWAN 16, 23
 - zásuvka pre kartu ExpressCard, identifikácia 10
 - zásuvka pre kartu SIM, identifikácia 11
 - zásuvka pre mikrofón (zvukový vstup) 8
 - zásuvka pre slúchadlá (zvukový výstup) 8
 - zásuvka RJ-11 (modem), identifikácia 8, 9
 - zásuvka zvukového vstupu (mikrofón), identifikácia 8
 - zásuvka zvukového výstupu (slúchadlá), identifikácia 8
 - zásuvky
 - bezpečnostné lanko 9, 10
 - karta ExpressCard 10
 - karta SIM 11
 - pamäť 117
 - zvukový vstup (mikrofón) 8
 - zvukový výstup (slúchadlá) 8
 - zmena poradia spúšťania 172
 - zvuk, konfigurácia 58
 - zvukové funkcie, kontrola 56
 - zvukové zariadenia, pripojenie externých 55

