

Guida per l'utente HP EliteBook

© Copyright 2010 Hewlett-Packard
Development Company, L.P.

Bluetooth è un marchio del rispettivo proprietario usato da Hewlett-Packard Company su licenza. Intel è un marchio di Intel Corporation negli Stati Uniti e/o in altri paesi. Java è un marchio statunitense di Sun Microsystems, Inc. Microsoft e Windows e Windows Vista sono marchi registrati negli USA di Microsoft Corporation. Il logo SD è un marchio del rispettivo proprietario.

Le informazioni contenute in questo documento sono soggette a modifiche senza preavviso. Le sole garanzie per i prodotti e i servizi HP sono definite nelle norme esplicite di garanzia che accompagnano tali prodotti e servizi. Nulla di quanto contenuto nel presente documento va interpretato come costituente una garanzia aggiuntiva. HP non risponde di eventuali errori tecnici ed editoriali o di omissioni presenti in questo documento.

Prima edizione: Gennaio 2010

Numero di parte documento: 590177-061

Avviso per il prodotto

In questa guida per l'utente vengono descritte le funzionalità comuni nella maggior parte di modelli. Alcune funzionalità potrebbero non essere disponibili sul computer.

Avviso di sicurezza

- ⚠ **AVVERTENZA!** Per ridurre il rischio di scottature o di surriscaldamento del computer, non tenere il computer direttamente in grembo e non ostruire le prese d'aria. Usare il computer solo su una superficie rigida e piana. Impedire che una superficie rigida, come una stampante adiacente, o morbida, come un cuscino, un tappeto o un tessuto, blocchi la circolazione dell'aria. Impedire inoltre che l'adattatore CA sia a contatto con la pelle o con una superficie morbida, come un cuscino, un tappeto o un tessuto durante l'uso del computer. Il computer e l'adattatore CA sono conformi con i limiti termici previsti per le superfici accessibili dall'utente, così come definiti dalla norma internazionale per la sicurezza delle apparecchiature informatiche (IEC 60950).
-

Sommario

1 Funzionalità

Identificazione hardware	1
Componenti della parte superiore	2
Dispositivi di puntamento	2
Spie	3
Pulsanti, interruttori e lettore di impronte digitali	5
Tasti	6
Componenti della parte anteriore del computer	7
Componenti della parte destra	8
Componenti della parte sinistra	9
Componenti della parte posteriore	9
Componenti della parte inferiore	10
Display	11
Antenne wireless (solo in determinati modelli)	12
Ulteriori componenti hardware	13
Identificazione delle etichette	13

2 Rete LAN, modem e wireless

Utilizzo dei dispositivi wireless (solo in determinati modelli)	15
Identificazione delle icone di rete e wireless	16
Utilizzo dei controlli wireless	16
Utilizzo del pulsante wireless	16
Utilizzo del software Wireless Assistant (solo in determinati modelli)	17
Utilizzo di HP Connection Manager (solo in determinati modelli)	17
Utilizzo dei controlli del sistema operativo	18
Utilizzo di una rete WLAN	19
Configurazione di una WLAN	19
Protezione della rete WLAN	19
Collegamento a una WLAN	20
Roaming su un'altra rete	21
Utilizzo di HP Mobile Broadband (solo in determinati modelli)	22
Inserimento di una scheda SIM	22
Rimozione di un modulo SIM	23
Utilizzo dei dispositivi wireless Bluetooth (solo in determinati modelli)	25

Bluetooth e Condivisione connessione Internet (ICS)	25
Risoluzione dei problemi di connessione wireless	26
Non è possibile creare una connessione WLAN	26
Non è possibile stabilire il collegamento alla rete preferita	27
L'icona di rete non viene visualizzata	27
I codici correnti di protezione della rete non sono disponibili	27
La connessione WLAN è molto debole	28
Non si riesce a connettersi a un router WLAN	28
Utilizzo del modem (solo in determinati modelli)	29
Collegamento del cavo del modem	29
Collegamento di un adattatore per cavo modem specifico per il paese	30
Selezione di un'impostazione di località	30
Visualizzazione della selezione della località corrente	31
Aggiunta di nuove località durante i viaggi	32
Soluzione dei problemi di connessione all'estero	33
Collegamento a una rete LAN (Local Area Network)	35

3 Dispositivi di puntamento e tastiera

Uso dei dispositivi di puntamento	36
Impostazione delle preferenze dei dispositivi di puntamento	36
Utilizzo del TouchPad	36
Uso dello stick di puntamento	36
Collegamento di un mouse esterno	36
Utilizzo della tastiera	36
Uso dei tasti di scelta rapida	36
Visualizzazione delle informazioni di sistema	37
Attivazione dello stato di sospensione	38
Commutazione dell'immagine su schermo	39
Visualizzazione delle informazioni sulla carica della batteria	40
Diminuzione della luminosità dello schermo	41
Aumento della luminosità dello schermo	41
Attivazione del sensore di luce ambientale	41
Utilizzo dei pulsanti HP Quick Launch	42
Apertura del pannello di controllo HP Quick Launch Buttons (pulsanti HP Quick Launch)	43
Utilizzo di HP QuickLook	44
Utilizzo di HP QuickWeb	45
Uso del tastierino numerico integrato	45
Uso di un tastierino numerico esterno opzionale	45
Pulizia di TouchPad e tastiera	46

4 Applicazioni e supporti multimediali

Funzionalità multimediali	47
Regolazione del volume	47

Software multimediale	49
Accesso al software multimediale preinstallato	49
Installazione dei software multimediali precaricati	49
Installazione di software multimediale da un disco	50
Audio	51
Collegamento di dispositivi audio esterni	51
Controllo delle funzionalità audio	52
Video	53
Collegamento di un proiettore o monitor esterno	53
Uso della porta per monitor esterno	53
Uso della porta di visualizzazione	53
Uso del display DreamColor (solo in determinati modelli)	54
Unità ottica (solo in determinati modelli)	55
Identificazione dell'unità ottica installata	55
Utilizzo dei dischi ottici (CD, DVD e BD)	55
Selezione del disco corretto (CD, DVD e BD)	55
Dischi CD-R	56
Dischi CD-RW	56
Dischi DVD±R	56
Dischi DVD±RW	57
Dischi LightScribe DVD+R	57
Dischi Blu-ray (BD)	57
Riproduzione di CD, DVD o BD	57
Configurazione di AutoPlay	58
Modifica delle impostazioni della regione per i DVD	58
Rispetto delle norme sul copyright	59
Copia di DVD, CD o BD	59
Creazione (masterizzazione) di un CD, DVD o BD	59
Rimozione di un disco ottico (CD, DVD o BD)	60
Risoluzione dei problemi	61
Il vassoio del disco ottico non si apre e non consente la rimozione del CD, DVD o BD	61
Il computer non riconosce l'unità ottica	62
Il disco non viene riprodotto	63
Il disco non viene riprodotto automaticamente	64
Il film si interrompe, viene riprodotto in modo casuale o vengono saltate delle scene	64
Il film non è visibile sul display esterno	64
La masterizzazione di un disco non si avvia, oppure si arresta prima del completamento	64
Occorre reinstallare un driver del dispositivo	65
Come ottenere i driver più recenti del dispositivo HP	65
Download di driver per dispositivo Microsoft	65
Webcam	67

Suggerimenti per la webcam	68
Regolazione delle proprietà della fotocamera	68
Acquisizione di biglietti da visita	69

5 Risparmio energia

Impostazione delle opzioni di risparmio energia	71
Uso delle modalità di risparmio energia	71
Attivazione o disattivazione dello stato di sospensione	71
Attivazione o disattivazione dello stato di ibernazione	72
Utilizzo del misuratore di alimentazione	72
Uso delle combinazioni per il risparmio di energia	73
Visualizzazione della corrente combinazione per il risparmio di energia	73
Selezione di una diversa combinazione per il risparmio di energia	73
Personalizzazione delle combinazioni per il risparmio di energia	73
Configurazione della protezione mediante password alla riattivazione	74
Uso dell'alimentazione CA esterna	75
Collegamento dell'adattatore CA	75
Uso dell'alimentazione a batteria	76
Individuare le informazioni sulla batteria in Guida e supporto tecnico	77
Uso del controllo della batteria	77
Visualizzazione della carica residua della batteria	77
Inserimento o rimozione della batteria	78
Caricamento della batteria	79
Ottimizzazione dell'autonomia della batteria	80
Gestione dei livelli di batteria scarica	80
Identificazione dei livelli di batteria scarica	80
Risoluzione del livello di batteria scarica	81
Risoluzione di un livello di batteria scarica quando è disponibile l'alimentazione esterna	81
Risoluzione di un livello di batteria scarica quando è disponibile una batteria carica	81
Risoluzione di un livello di batteria scarica quando non è disponibile una fonte di alimentazione	81
Risoluzione di un livello di batteria scarica quando non è possibile uscire dalla modalità sospensione (XP)/ibernazione (Vista)	81
Calibrazione della batteria	81
Passo 1: caricare completamente la batteria	81
Passo 2: disattivare gli stati di ibernazione e sospensione	82
Passo 3: scaricare la batteria	83
Passo 4: ricaricare completamente la batteria	84
Passo 5: riattivare gli stati di ibernazione e sospensione	84
Risparmio della batteria	84
Conservazione della batteria	85
Smaltimento della batteria usata	85

Sostituzione della batteria	85
Test dell'adattatore CA	86
Arresto del computer	86

6 Unità

Identificazione delle unità installate	88
Manipolazione delle unità	88
Ottimizzazione delle prestazioni dell'unità disco rigido	90
Uso dell'Utilità di deframmentazione dischi	90
Uso di Pulizia disco	90
Utilizzo di HP 3D DriveGuard	91
Identificazione dello stato di HP 3D DriveGuard	91
Utilizzo del software di HP 3D DriveGuard	92
Sostituzione dell'unità disco rigido nel relativo alloggiamento	93
Sostituzione di un'unità nell'alloggiamento di espansione	96
Sostituzione di un'unità disco rigido	96
Sostituzione di un'unità ottica	99

7 Dispositivi esterni

Utilizzo di un dispositivo USB	102
Collegamento di un dispositivo USB	102
Disattivazione e rimozione di un dispositivo USB	103
Utilizzo del supporto USB Legacy	103
Uso di un dispositivo 1394	104
Collegamento di un dispositivo 1394	104
Disattivazione e rimozione di un dispositivo 1394	104
Utilizzo di un dispositivo eSATA	105
Collegamento di un dispositivo eSATA	105
Disattivazione e rimozione di un dispositivo eSATA	105
Uso di unità esterne	107
Utilizzo di dispositivi esterni opzionali	107
Uso del connettore di aggancio	108

8 Schede di memoria esterne

Utilizzo di schede del lettore di schede di memoria	109
Inserimento di schede digitali	109
Disattivazione e rimozione di una scheda digitale	110
Uso di ExpressCard (solo in determinati modelli)	111
Configurazione di una scheda ExpressCard	111
Inserimento di una scheda ExpressCard	111
Disattivazione e rimozione di una scheda ExpressCard	112
Uso di Smart Card (solo in determinati modelli)	113
Inserimento di una smart card	113

Rimozione di una smart card	114
-----------------------------------	-----

9 Moduli di memoria

Aggiunta o sostituzione di un modulo di memoria in uno slot di espansione	116
Espansione di un modulo di memoria nello slot del modulo della memoria principale	119

10 Protezione

Protezione del computer	123
Utilizzo di password	124
Impostazione delle password in Windows	124
Impostazione delle password in Impostazione del computer	125
Password amministratore del BIOS	125
Gestione di una password amministratore del BIOS	126
Immissione di una password amministratore del BIOS	127
Utilizzo della password DriveLock di Impostazione del computer	127
Impostazione di una password DriveLock	128
Immissione di una password DriveLock	129
Modifica di una password DriveLock	130
Rimozione della protezione DriveLock	131
Utilizzo della password DriveLock automatica di Impostazione del computer	131
Immissione di una password DriveLock automatica	131
Rimozione della protezione DriveLock automatica	132
Uso delle funzionalità di protezione in Impostazione del computer	133
Protezione dei dispositivi di sistema	133
Visualizzazione delle informazioni di sistema relative a Impostazione del computer	134
Utilizzo degli ID di sistema in Impostazione del computer	134
Uso di software antivirus	135
Uso di software firewall	136
Installazione degli aggiornamenti più importanti	137
Uso di HP ProtectTools Security Manager (solo in determinati modelli)	138
Installazione di un cavo di sicurezza	139

11 Aggiornamenti del software

Aggiornamento del software	140
Aggiornamento del BIOS	142
Determinazione della versione del BIOS	142
Download di un espansione del BIOS	143
Aggiornamento delle applicazioni e dei driver	145
Utilizzo di SoftPaq Download Manager	146

12 Backup e ripristino

Backup delle informazioni	148
Esecuzione di un ripristino	150

Utilizzo degli strumenti di ripristino di Windows	150
Utilizzo di f11	151
Utilizzo di un DVD del sistema operativo Windows 7 (da acquistare separatamente)	151
13 Impostazione del computer	
Avvio di Impostazione del computer	153
Utilizzo di Impostazione del computer	153
Spostamento e selezione in Impostazione del computer	153
Ripristino delle impostazioni predefinite in Impostazione del computer	154
Menu di Impostazione del computer	155
Menu File	155
Menu Security (Protezione)	156
Menu System Configuration (Configurazione sistema)	157
14 MultiBoot	
Informazioni sull'ordine dei dispositivi di avvio	162
Abilitazione dei dispositivi di avvio in Impostazione del computer	164
Modifica dell'ordine di avvio	165
Scelta delle preferenze di MultiBoot	166
Impostazione di un nuovo ordine di avvio con Impostazione del computer	166
Scelta dinamica di un dispositivo di avvio tramite prompt F9	167
Impostazione del prompt di MultiBoot Express	167
Impostazione delle preferenze di MultiBoot Express	168
15 Gestione e stampa	
Uso di Client Management Solutions	169
Configurazione e installazione di un'immagine software	169
Gestione e espansione del software	170
HP Client Manager per Altiris (solo in determinati modelli)	170
HP CCM (Client Configuration Manager) (solo in determinati modelli)	172
HP SSM (System Software Manager)	173
Uso di Intel Active Management Technology (solo su alcuni modelli)	174
Attivazione della soluzione iAMT	174
Uso dei menu dell'utility di configurazione MEBx	174
Uso di HP Universal Print Driver (solo in determinati modelli)	176
Indice analitico	177

1 Funzionalità

Identificazione hardware

Per visualizzare l'elenco dei componenti hardware installati nel computer, eseguire la procedura riportata di seguito:

1. Selezionare **Start > Computer > Proprietà del sistema**.
2. Nel riquadro di sinistra, fare clic su **Gestione dispositivi**.

In Gestione dispositivi è anche possibile aggiungere componenti hardware o modificare le configurazioni dei dispositivi.

 **NOTA:** In Windows® è disponibile la funzionalità Controllo account utente per migliorare la protezione del computer. È possibile che per determinate attività, quali installazione di applicazioni software, esecuzione di utility o modifica delle impostazioni di Windows, venga richiesta l'autorizzazione dell'utente o l'immissione di una password. Per ulteriori informazioni, consultare Guida e supporto tecnico di Windows.

Componenti della parte superiore

Dispositivi di puntamento

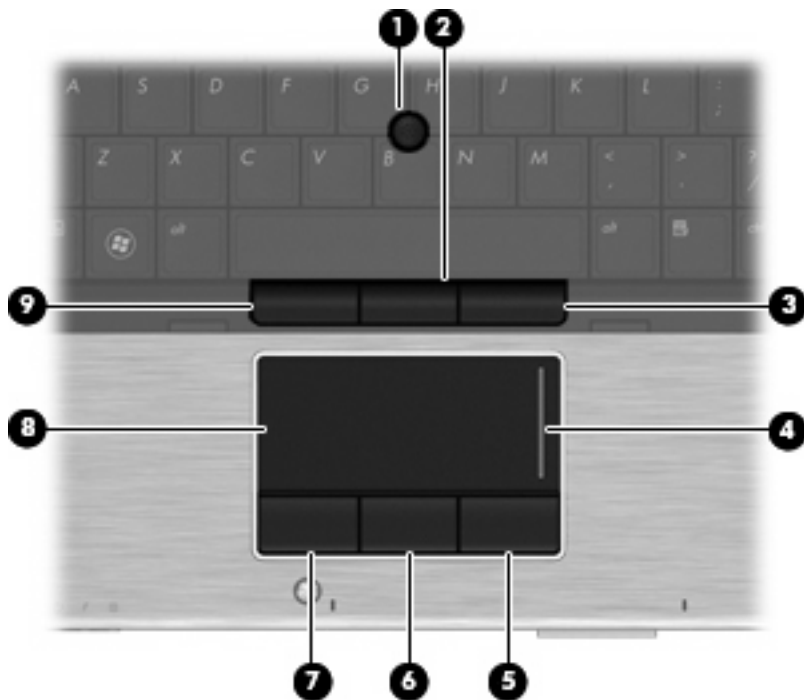

Componente	Descrizione
(1) Stick di puntamento*	Consente di spostare il puntatore e di selezionare o attivare gli elementi sullo schermo.
(2) Pulsante centrale dello stick di puntamento*	Ha la stessa funzione del pulsante centrale di un mouse esterno.
(3) Pulsante destro dello stick di puntamento*	Ha la stessa funzione del pulsante destro di un mouse esterno.
(4) Zona di scorrimento del TouchPad	Scorre in alto e in basso.
(5) Pulsante destro del TouchPad*	Ha la stessa funzione del pulsante destro di un mouse esterno.
(6) Pulsante centrale del TouchPad*	Ha la stessa funzione del pulsante centrale di un mouse esterno.
(7) Pulsante sinistro del TouchPad*	Ha la stessa funzione del pulsante sinistro di un mouse esterno.
(8) TouchPad*	Consente di spostare il puntatore e di selezionare o attivare gli elementi sullo schermo.
(9) Pulsante sinistro dello stick di puntamento*	Ha la stessa funzione del pulsante sinistro di un mouse esterno.

*Questa tabella descrive le impostazioni predefinite. Per visualizzare o modificare le preferenze dei dispositivi di puntamento, selezionare **Start > Pannello di controllo > Hardware e suoni > Mouse**.

Spie

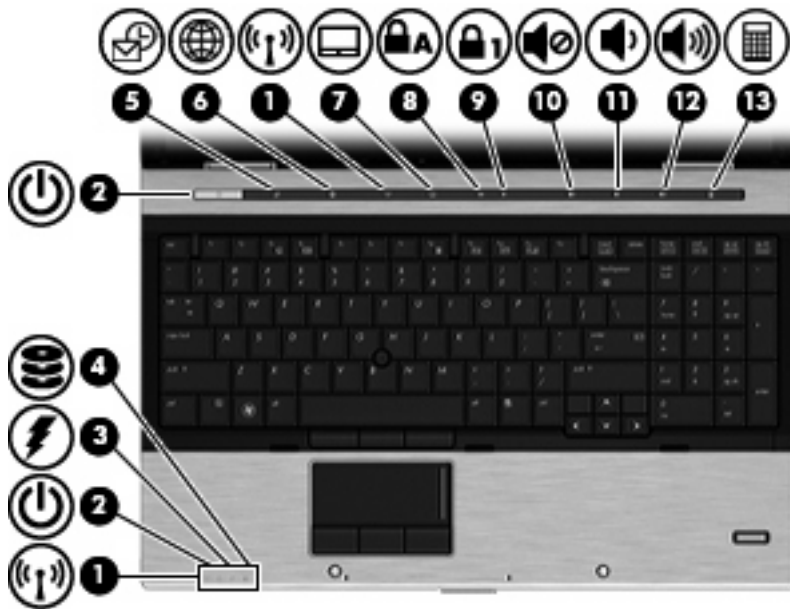

Componente	Descrizione
(1) Spie wireless (2) [†]	<ul style="list-style-type: none"> • Blu: un dispositivo wireless integrato, come un dispositivo WLAN (Wireless Local Area Network) e/o un dispositivo Bluetooth®, è attivo. • Gialla: tutti i dispositivi wireless sono disattivati.
(2) Spie di alimentazione (2) [*]	<ul style="list-style-type: none"> • Accesa: il computer è acceso. • Lampeggiante: il computer è in modalità di sospensione. • Spenta: il computer è spento o in stato di sospensione.
(3) Spia della batteria	<ul style="list-style-type: none"> • Gialla: una batteria è in fase di carica. • Azzurra: una batteria è quasi completamente carica. • Gialla lampeggiante: una batteria, unica fonte di alimentazione corrente del computer, ha raggiunto una condizione di basso livello di carica. Se si raggiunge un livello di carica critico, la spia inizia a lampeggiare rapidamente. • Spenta: se il computer è collegato a una fonte di alimentazione esterna, la spia si spegne quando tutte le batterie nel computer sono completamente cariche. Se il computer non è collegato a una fonte di alimentazione esterna, la spia resta spenta finché non si raggiunge una condizione di basso livello di carica della batteria.
(4) Spia dell'unità	<ul style="list-style-type: none"> • Azzurra lampeggiante: è in corso l'accesso all'unità disco rigido o all'unità ottica. • Gialla: HP 3D DriveGuard ha messo temporaneamente in attesa l'unità disco rigido.
(5) Spia QuickLook	<ul style="list-style-type: none"> • Accesa: il computer è acceso. • Spenta: il computer è spento o in modalità di sospensione o ibernazione.

Componente	Descrizione
(6) Spia HP QuickWeb	<ul style="list-style-type: none"> • Accesa: il browser Web è in uso.
(7) Spia del TouchPad	<ul style="list-style-type: none"> • Blu: il TouchPad è acceso. • Gialla: il TouchPad è spento.
(8) Spia bloc maiusc	Accesa: bloc maiusc è attivato.
(9) Spia bloc num	Accesa: la modalità blocco numerico è attivata.
(10) Spia di disattivazione del volume	<ul style="list-style-type: none"> • Accesa: l'audio del computer è attivato. • Gialla: l'audio del computer è disattivato.
(11) Spia di diminuzione del volume	Lampeggiante: si sta utilizzando l'area di scorrimento del volume per diminuire il volume dell'altoparlante.
(12) Spia di aumento del volume	Lampeggiante: si sta utilizzando l'area di scorrimento del volume per aumentare il volume dell'altoparlante.
(13) Spia calcolatrice	<ul style="list-style-type: none"> • Accesa: la calcolatrice di Windows è attiva. • Lampeggiante: la calcolatrice di Windows è in uso.

*Le due spie di alimentazione hanno la stessa funzione. Quella sul pulsante di alimentazione è visibile solo quando il computer è aperto; l'altra, sulla parte anteriore, è visibile anche quando il computer è chiuso.

†Le due spie wireless hanno la stessa funzione. Quella sul pulsante wireless è visibile solo quando il computer è aperto, l'altra, sulla parte anteriore, è visibile anche quando il computer è chiuso.

Pulsanti, interruttori e lettore di impronte digitali

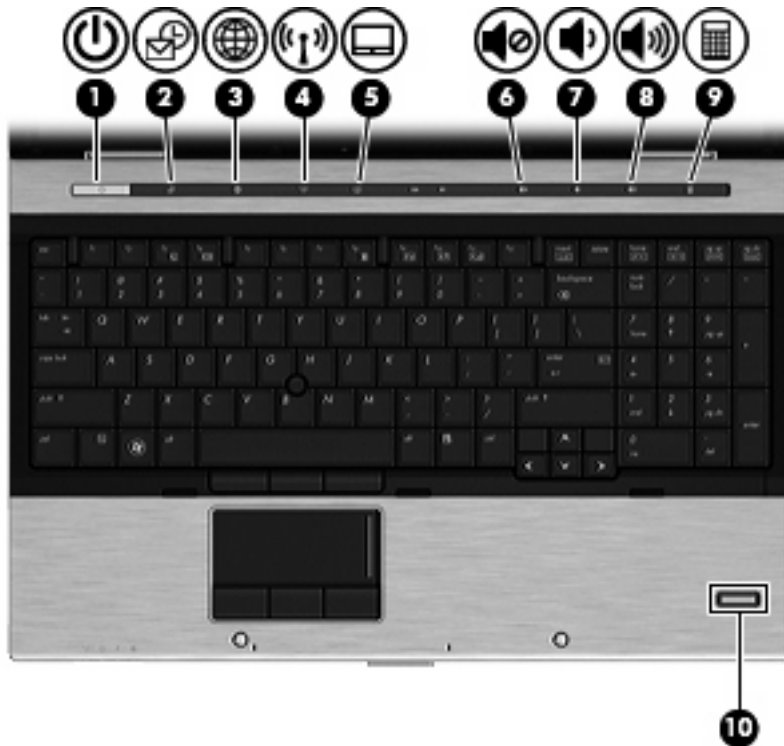

Componente	Descrizione
(1) Pulsante di alimentazione	<ul style="list-style-type: none"> Se il computer è spento, premere il pulsante per accenderlo. Se il computer è acceso, premere il pulsante per spegnere il computer. Se il computer è in stato di sospensione, premere brevemente il pulsante per disattivare questo stato. Se il computer è in stato di ibernazione, premere brevemente il pulsante per disattivare questo stato. <p>Se il computer non risponde ed è impossibile utilizzare le procedure di spegnimento di Windows, tenere premuto il pulsante di alimentazione per almeno 5 secondi per spegnere il sistema.</p> <p>Per ulteriori informazioni sulle impostazioni di alimentazione, selezionare Start > Pannello di controllo > Prestazioni e manutenzione > Opzioni risparmio energia.</p>
(2) Pulsante QuickLook	<ul style="list-style-type: none"> Quando il computer è spento, premere il pulsante per avviare HP QuickLook. Quando il computer è acceso, premere il pulsante per avviare Impostazione software. <p>NOTA: Se Impostazione software non è disponibile, si apre il browser Web predefinito.</p>

Componente	Descrizione
(3) Pulsante QuickWeb	<ul style="list-style-type: none"> Quando il computer è spento, premere il pulsante per avviare HP QuickWeb. Quando il computer è acceso, premere il pulsante per aprire il browser Web predefinito.
(4) Pulsante wireless	Attiva/disattiva la funzionalità wireless, ma non stabilisce una connessione wireless.
(5) Pulsante TouchPad	Attiva/disattiva il TouchPad.
(6) Pulsante di disattivazione del volume	Consente di disattivare e ripristinare l'audio dell'altoparlante.
(7) Pulsante Diminuzione volume	Diminuisce il volume del computer.
(8) Pulsante Aumento volume	Aumenta il volume del computer.
(9) Pulsante calcolatrice	Attiva la funzione calcolatrice di Windows.
(10) Lettore di impronte digitali	Consente l'accesso a Windows mediante il riconoscimento delle impronte digitali, anziché mediante password di accesso.

Tasti

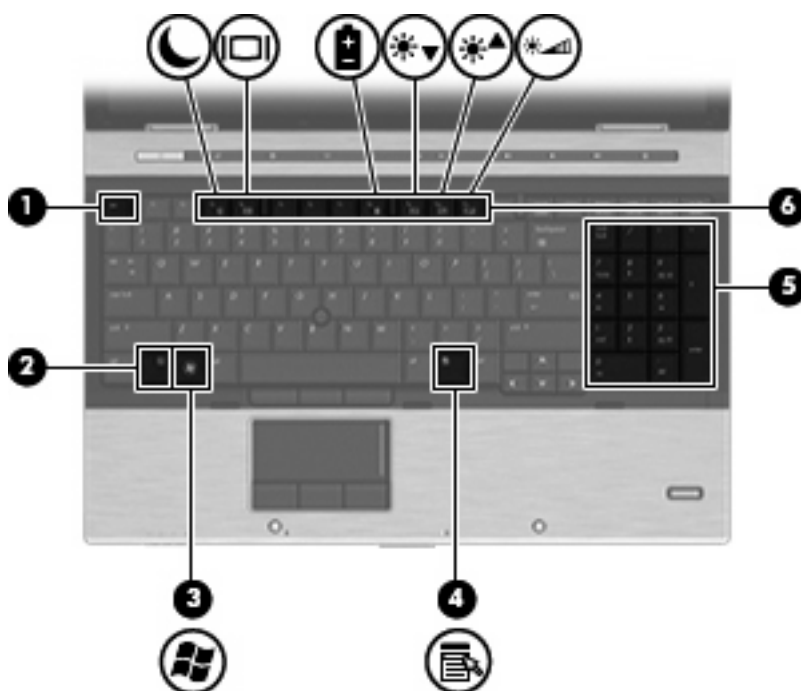

Componente	Descrizione
(1) Tasto esc	Quando premuto in combinazione con il tasto fn , visualizza le informazioni di sistema.
(2) Tasto fn	Esegue le funzioni di sistema utilizzate più di frequente quando premuto in combinazione con un tasto funzione o con il tasto esc .
(3) Tasto del logo Windows	Visualizza il menu Start di Windows.

Componente	Descrizione
(4) Tasto applicazione Windows	Visualizza un menu di scelta rapida per gli elementi accanto al puntatore.
(5) Tasti del tastierino numerico integrato	Possono essere utilizzati come i tasti di un tastierino numerico esterno.
(6) Tasti funzione	Eseguono le funzioni di sistema utilizzate più di frequente quando premuti in combinazione con il tasto fn .

Componenti della parte anteriore del computer

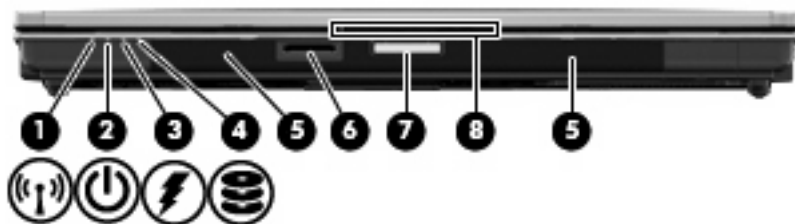

Componente	Descrizione
(1) Spia wireless	<ul style="list-style-type: none"> • Blu: Un dispositivo wireless integrato, come un dispositivo WLAN, il modulo HP Mobile Broadband (solo in determinati modelli) e/o un dispositivo Bluetooth, è attivo. • Gialla: tutti i dispositivi wireless sono disattivati.
(2) Spia di alimentazione	<ul style="list-style-type: none"> • Accesa: il computer è acceso. • Lampeggiante: il computer è in modalità di sospensione. • Spenta: il computer è spento o in stato di sospensione.
(3) Spia della batteria	<ul style="list-style-type: none"> • Gialla: una batteria è in fase di carica. • Blu: una batteria è quasi completamente carica. • Gialla lampeggiante: una batteria, unica fonte di alimentazione corrente del computer, ha raggiunto un livello di batteria in esaurimento. Se si raggiunge un livello di batteria quasi scarica la spia inizia a lampeggiare rapidamente. • Spenta: se il computer è collegato a una fonte di alimentazione esterna, la spia si spegne quando tutte le batterie nel computer sono completamente cariche. Se il computer non è collegato ad una fonte di alimentazione esterna, la spia resta spenta finché non si raggiunge un livello di batteria in esaurimento.
(4) Spia dell'unità	<ul style="list-style-type: none"> • Azzurra lampeggiante: è in corso l'accesso all'unità disco rigido o all'unità ottica. • Gialla: HP 3D DriveGuard ha messo temporaneamente in attesa l'unità disco rigido.
(5) Altoparlanti (2)	Producono il suono.

Componente	Descrizione
(6) Lettore schede di memoria	Supporta i seguenti formati di schede digitali opzionali: <ul style="list-style-type: none"> • Memory Stick • Memory Stick Duo (richiesto adattatore) • Memory Stick Pro (richiesto adattatore) • MultiMediaCard • Scheda di memoria SD (Secure Digital) • Scheda xD-Picture Card • Scheda xD-Picture Card Tipo H • Scheda xD-Picture Card Tipo M
(7) Pulsante di rilascio del display	Consente di aprire il computer.
(8) Slot per biglietti da visita	Mantiene in posizione i biglietti da visita in modo che la webcam possa catturare un'immagine.

Componenti della parte destra



Componente	Descrizione
(1) Lettore di smart card	Supporta smart card e Java™ card opzionali.
(2) Alloggiamento di espansione	Supporta un'unità ottica o disco rigido.
(3) Porte USB 3.0 SuperSpeed (2)	Consentono di collegare dispositivi USB opzionali e trasferire i dati a velocità maggiori rispetto ai dispositivi USB 2.0.
(4) Jack RJ-45 (rete)	Consente di collegare un cavo di rete.
(5) Jack RJ-11 (modem)	Consente di collegare il cavo del modem.
(6) Attacco per cavo di sicurezza	Consente di collegare al computer un cavo di sicurezza opzionale.

NOTA: Il cavo di sicurezza è progettato per fungere da deterrente, ma potrebbe non essere sufficiente per prevenire il furto o la manomissione del computer.

Componenti della parte sinistra



Componente	Descrizione
(1) Porte USB (3)	Consentono di collegare dispositivi USB opzionali.
(2) Presa d'aria	Consente il raffreddamento dei componenti interni. NOTA: La ventola del computer si attiva automaticamente per raffreddare i componenti interni ed evitarne il surriscaldamento. È normale che la ventola interna si attivi e si disattivi periodicamente durante il normale utilizzo del computer.
(3) Porta di visualizzazione	Consente di collegare un dispositivo di visualizzazione digitale opzionale, ad esempio un proiettore o un monitor ad alte prestazioni.
(4) Porta eSATA	Consente di collegare un componente eSATA ad alte prestazioni, ad esempio un'unità disco rigido esterna eSATA.
(5) Porta 1394	Consente di collegare un dispositivo opzionale conforme allo standard IEEE 1394 o 1394a, ad esempio una videocamera.
(6) Jack di ingresso audio (microfono)	Consente di collegare un microfono opzionale con auricolare per computer, un microfono mono o un microfono stereo.
(7) Jack di uscita audio (cuffie)	Produce il suono quando si collegano altoparlanti stereo alimentati, cuffie, auricolari, una cuffia con microfono oppure l'audio di un televisore. NOTA: Quando un dispositivo è collegato al jack per cuffie, gli altoparlanti del computer vengono disattivati.
(8) Slot per ExpressCard	Supporta schede ExpressCard opzionali.

Componenti della parte posteriore



La presa d'aria consente il raffreddamento dei componenti interni mediante un flusso d'aria.

NOTA: La ventola del computer si attiva automaticamente per raffreddare i componenti interni ed evitarne il surriscaldamento. È normale che la ventola interna si accenda e si spenga durante il funzionamento del computer.

Componente	Descrizione
(1) Porta per monitor esterno	Consente di collegare un proiettore o un monitor VGA esterno.
(2) Connettore di alimentazione	Consente di collegare un adattatore CA.

Componenti della parte inferiore

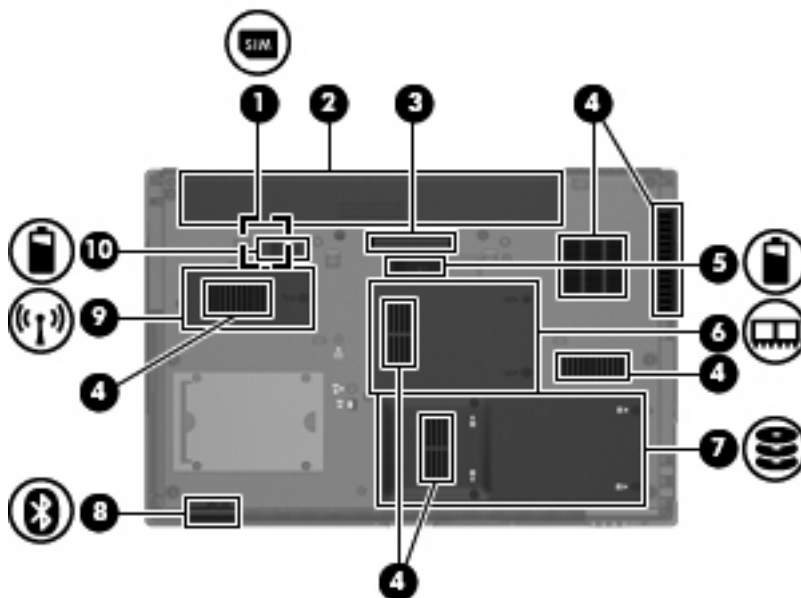

Componente	Descrizione
(1) Slot per SIM	Contiene un modulo SIM (Subscriber Identity Module) wireless (solo in determinati modelli). Lo slot per SIM si trova all'interno dell'alloggiamento della batteria.
(2) Alloggiamento della batteria	Contiene la batteria.
(3) Connettore di aggancio	Consente di collegare un dispositivo di aggancio opzionale.
(4) Prese d'aria (6)	Consentono il raffreddamento dei componenti interni. NOTA: La ventola del computer si attiva automaticamente per raffreddare i componenti interni ed evitarne il surriscaldamento. È normale che la ventola interna si attivi e disattivi periodicamente durante il normale utilizzo del computer.
(5) Connettore della batteria accessoria	Consente di collegare una batteria accessoria opzionale.
(6) Scomparto dei moduli di memoria	Contiene due slot per il modulo della memoria di espansione.
(7) Alloggiamento dell'unità disco fisso	Contiene l'unità disco fisso.
(8) Scomparto Bluetooth	Contiene un dispositivo Bluetooth.

Componente	Descrizione
(9) Scomparto modulo wireless	Contiene un modulo HP Mobile Broadband. NOTA: Per evitare il blocco del sistema, sostituire il modulo wireless solo con un modulo omologato per il computer dall'ente che regola l'uso delle trasmissioni radio nel proprio paese o regione. Se si sostituisce il modulo e compare un messaggio di avviso, rimuovere il modulo per ripristinare la normale funzionalità del computer e rivolgersi all'assistenza tecnica tramite Guida e supporto tecnico.
(10) Levetta di rilascio della batteria	Rilascia la batteria dal relativo alloggiamento.

Display



Componente	Descrizione
(1) Interruttore display interno	Spegne il display se viene chiuso mentre il computer è acceso.
(2) Microfoni interni (2)	Registrano il suono.
(3) Spia della webcam	Accesa: la webcam è in uso.
(4) Webcam	Consente di registrare audio e video e scattare fotografie.
(5) Luce della tastiera	Illumina la tastiera in condizioni di scarsa luminosità, quando si preme il relativo pulsante.
(6) Pulsante luce della tastiera	Accende la luce della tastiera.
(7) Sensore di luce ambientale	Regola automaticamente la luminosità del display in base alle condizioni di luce ambientale.

Antenne wireless (solo in determinati modelli)

Le antenne inviano e ricevono segnali da uno o più dispositivi wireless. Queste antenne non sono visibili dall'esterno del computer.

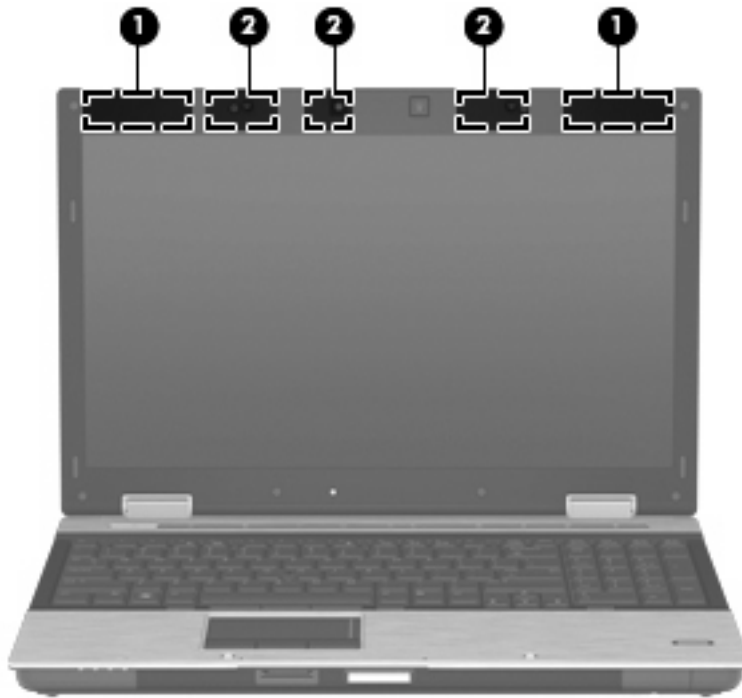

Componente	Descrizione
(1) Antenne WWAN (2)*	Inviano e ricevono i segnali wireless per comunicare con reti WWAN (wireless wide area network)
(2) Antenne WLAN (2)*	Inviano e ricevono i segnali wireless per comunicare con reti WLAN (wireless local area network)

*Le antenne non sono visibili dall'esterno del computer. Per consentire una trasmissione ottimale, evitare di ostruire l'area intorno all'antenna.

Per conoscere gli avvisi sulla conformità wireless, consultare la sezione *Normative e avvisi di sicurezza e ambientali* relativa al proprio paese o regione. Queste normative si trovano in Guida e supporto tecnico.

Ulteriori componenti hardware



Componente	Descrizione
(1) Cavo di alimentazione*	Consente di collegare un adattatore CA a una presa elettrica.
(2) Batteria*	Alimenta il computer quando non è collegato a una fonte di alimentazione esterna.
(3) Adattatore CA	Converte l'alimentazione CA in alimentazione CC.
(4) Cavo modem (solo in determinati modelli)*	Consente di collegare il modem interno a un jack telefonico RJ-11 oppure a un adattatore per modem specifico del paese/regione.
(5) Adattatore per modem specifico per il paese/ regione (solo in determinati modelli)*	Consente di collegare il cavo per modem a un jack telefonico non di tipo RJ-11.

*L'aspetto dei cavi per modem, batterie, adattatori per cavo modem e alimentazione varia in base al paese/regione.

Identificazione delle etichette

Le etichette apposte sul computer forniscono le informazioni necessarie per la risoluzione dei problemi relativi al sistema o per l'uso del computer all'estero:

- Etichetta di identificazione: fornisce importanti informazioni compresi:



- Nome del prodotto (1). Il nome del prodotto incollato sulla parte anteriore del computer.
- Numero di serie (s/n) (2). Codice composto da caratteri alfanumerici, univoco per ciascun prodotto.
- Numero di parte/Numero di prodotto (p/n) (3). Questo numero fornisce informazioni specifiche sui componenti hardware del prodotto. Il numero di parte consente ai tecnici dell'assistenza di stabilire le parti e i componenti necessari.

- Descrizione modello **(4)**. Identificativo alfanumerico utilizzato per individuare documenti, driver e informazioni di supporto per il computer.
- Periodo di garanzia **(5)**. Questo numero indica la durata (in anni) del periodo di garanzia del computer.

Quando si contatta l'assistenza tecnica, assicurarsi di avere queste informazioni a portata di mano. L'etichetta di identificazione è incollata sul lato inferiore del computer.

- Certificato di autenticità Microsoft®: contiene il codice "Product Key" di Windows. Questo codice potrebbe essere necessario per aggiornare il sistema operativo o risolvere eventuali problemi ad esso relativi. Il certificato è incollato sulla parte inferiore del computer.
- Etichetta delle normative: fornisce informazioni sulle normative che riguardano il computer. L'etichetta delle normative è incollata all'interno dell'alloggiamento della batteria.
- Etichetta delle omologazioni del modem: contiene informazioni sulle normative riguardanti il modem ed elenca i marchi richiesti da alcuni dei paesi/regioni in cui l'uso del modem è stato omologato. Queste informazioni possono essere necessarie quando ci si trova all'estero. L'etichetta è incollata all'interno dello scomparto dei moduli di memoria.
- Etichette con le approvazioni wireless (solo alcuni modelli): contengono informazioni sui dispositivi wireless opzionali e i marchi di approvazione di alcuni dei paesi o regioni in cui l'uso di tali dispositivi è stato omologato. Un dispositivo opzionale può essere un dispositivo WLAN o Bluetooth. Se il modello di computer comprende uno o più dispositivi wireless, le etichette di certificazione sono incluse nel computer. Queste informazioni possono essere necessarie quando ci si trova all'estero. Le etichette con le approvazioni wireless sono applicate sul fondo del computer.
- Etichetta SIM (Subscriber Identity Module) (solo in determinati modelli): fornisce l'ICCID (Integrated Circuit Card Identifier) della SIM. L'etichetta si trova all'interno dell'alloggiamento della batteria.
- Etichetta numero di serie modulo HP Mobile Broadband (solo in determinati modelli): fornisce il numero di serie del modulo HP Mobile Broadband. L'etichetta si trova all'interno dell'alloggiamento della batteria.

2 Rete LAN, modem e wireless

Utilizzo dei dispositivi wireless (solo in determinati modelli)

La tecnologia wireless consente il trasferimento di dati tramite onde radio e non via cavo. Il computer potrebbe essere dotato di una o più dei seguenti dispositivi wireless:

- Dispositivo WLAN: connette il computer a una rete locale senza fili (comunemente detta rete Wi-Fi, wireless LAN o WLAN) all'interno di un'azienda o di un'abitazione e in posti pubblici come aeroporti, ristoranti, caffè, alberghi e università. In una WLAN, ogni dispositivo mobile wireless comunica con un router wireless o un punto di accesso wireless.
- Modulo HP Mobile Broadband: un dispositivo wireless WWAN (wide area network) che fornisce accesso ai dati ove sia disponibile il servizio di un gestore di rete mobile. In una WWAN, ogni dispositivo mobile comunica con la stazione base di un gestore di rete mobile. I gestori di reti mobili installano reti di stazioni base (simili ai ripetitori per i telefoni cellulari) in vaste aree geografiche, coprendo in modo efficace persino interi stati.
- Dispositivo Bluetooth: crea una rete PAN (Personal Area Network) per collegarsi ad altri dispositivi Bluetooth, come computer, telefoni, stampanti, auricolari, altoparlanti e fotocamere. In una PAN, ogni dispositivo comunica direttamente con gli altri dispositivi, che devono essere relativamente vicini, in genere entro 10 metri l'uno dall'altro.

I computer con dispositivi WLAN supportano uno o più dei seguenti standard IEEE del settore:

- 802.11b, il primo standard più diffuso, supporta una velocità di trasmissione dei dati massima di 11 Mbps a una frequenza di 2,4 GHz.
- Lo standard 802.11g supporta una velocità di trasmissione massima di 54 Mbps a una frequenza di 2,4 GHz. Un dispositivo WLAN 802.11g è compatibile con i dispositivi 802.11b ed è, quindi, possibile far coesistere in una rete i due standard.
- Lo standard 802.11a supporta una velocità di trasmissione massima di 54 Mbps a una frequenza di 5 GHz.









 **NOTA:** 802.11a non è compatibile con gli standard 802.11b e 802.11g.

- Lo standard 802.11n supporta velocità di trasmissione fino a 450 Mbps ed è in grado di operare a una frequenza di 2,4 GHz o 5 GHz, garantendo la compatibilità con gli standard 802.11a, b e g.

 **NOTA:** Le specifiche per lo standard 802.11n WLAN non sono ancora definitive. Se le specifiche finali differiranno dalle specifiche provvisorie, potrebbero verificarsi conseguenze sulla capacità del computer di comunicare con altri dispositivi WLAN 802.11n.

Per ulteriori informazioni sulla tecnologia wireless, consultare le informazioni e i collegamenti ai siti Web presenti in Guida e supporto tecnico.

Identificazione delle icone di rete e wireless

Icona	Nome	Descrizione
	Wireless (collegato)	Identifica la posizione delle spie wireless e dei pulsanti wireless sul computer. Identifica, inoltre, il software Wireless Assistant sul computer e indica che uno o più dispositivi wireless sono accesi.
	Wireless (scollegato)	Identifica il software Wireless Assistant sul computer e indica che tutti i dispositivi wireless sono spenti.
	HP Connection Manager	Apri HP Connection Manager, che consente di creare una connessione con un dispositivo HP Mobile Broadband (solo in determinati modelli).
	Rete cablata (collegata)	Indica che sono installati uno o più driver di rete e che uno o più dispositivi di rete sono connessi alla rete.
	Rete (collegata)	Indica che sono installati uno o più driver di rete, che uno o più dispositivi di rete sono collegati a una rete wireless e che uno o più dispositivi di rete possono essere collegati a una rete cablata.
	Rete (disconnessa)	Indica che uno o più driver di rete sono installati e che le connessioni wireless sono disponibili, ma che nessun dispositivo di rete è collegato a una rete wireless o cablata.
	Rete (disattivata/disconnessa)	Indica che uno o più driver di rete sono installati, che non sono disponibili connessioni wireless o che tutti i dispositivi di rete wireless sono disattivati dal pulsante wireless o da Wireless Assistant e che nessun dispositivo di rete è collegato a una rete cablata.
	Rete cablata (disattivata/disconnessa)	Indica che uno o più driver di rete sono installati, che tutti i dispositivi di rete o tutti i dispositivi wireless sono disattivati nel Pannello di controllo di Windows e che nessun dispositivo di rete è collegato a una rete cablata.

Utilizzo dei controlli wireless

I dispositivi wireless di cui è dotato il computer possono essere controllati in uno dei seguenti modi:

- Pulsante wireless o dispositivo di attivazione wireless (indicato in questa guida come "pulsante wireless")
- Software Wireless Assistant (solo in determinati modelli)
- Software HP Connection Manager (solo in determinati modelli)
- Controlli del sistema operativo

Utilizzo del pulsante wireless

Il computer è dotato di un pulsante wireless, di uno o più dispositivi wireless e di una o due spie wireless, in base al modello. Per impostazione predefinita, tutti i dispositivi wireless del computer sono abilitati e la spia wireless si accende (di colore blu) quando si accende il computer.

La spia wireless indica lo stato di alimentazione complessivo dei dispositivi wireless, non quello dei singoli dispositivi. Se la spia è di colore blu, è acceso almeno un dispositivo wireless. Se la spia è spenta, tutti i dispositivi wireless sono spenti.

 **NOTA:** In alcuni modelli, la spia wireless è di color ambra quando tutti i dispositivi wireless sono spenti.

Poiché per impostazione predefinita tutti i dispositivi wireless del computer sono abilitati, è possibile utilizzare il pulsante wireless per accendere o spegnere simultaneamente i dispositivi wireless. È possibile controllare i singoli dispositivi wireless tramite il software Wireless Assistant (solo in determinati modelli) o Impostazione del computer.

 **NOTA:** Se i dispositivi wireless vengono disabilitati da Impostazione del computer, il pulsante wireless non funzionerà finché i dispositivi non verranno riabilitati.

Utilizzo del software Wireless Assistant (solo in determinati modelli)

Un dispositivo wireless può essere acceso o spento mediante il software Wireless Assistant. Se un dispositivo wireless viene disabilitato da Impostazione del computer, è necessario riabilitarlo da Impostazione del computer prima di poterlo accendere o spegnere in Wireless Assistant.

 **NOTA:** L'abilitazione o l'accensione di un dispositivo wireless non implicano la connessione automatica del computer a una rete o a un dispositivo compatibile con Bluetooth.

Per visualizzare lo stato dei dispositivi wireless, fare clic sull'icona **Mostra icone nascoste**, la freccia a sinistra dell'area di notifica e posizionare il cursore sull'icona wireless.

Se l'icona wireless non appare nell'area di notifica, eseguire le procedure seguenti per cambiare le proprietà di Wireless Assistant:

1. Fare clic su **Start > Pannello di controllo > Hardware e suoni > Centro PC portatile Windows**.
2. Fare clic sull'icona wireless nel pannello di Wireless Assistant, posizionato nell'ultima riga del Centro PC portatile Windows.
3. Fare clic su **Proprietà**.
4. Selezionare la casella di controllo vicino all'**icona HP Wireless Assistant nell'area di notifica**.
5. Fare clic su **Applica**.
6. Fare clic su **Chiudi**.

Per ulteriori informazioni, vedere la Guida in linea di Wireless Assistant:

1. Aprire Wireless Assistant con un clic sull'icona wireless nel Centro PC portatile Windows.
2. Fare clic sul pulsante **Guida**.

Utilizzo di HP Connection Manager (solo in determinati modelli)

È possibile utilizzare HP Connection Manager per collegarsi alle WWAN mediante il dispositivo HP Mobile Broadband nel computer (solo in determinati modelli).

Per avviare Connection Manager, fare clic sull'icona **Connection Manager** nell'area di notifica all'estrema destra della barra delle applicazioni.

oppure

Selezionare **Start > Tutti i programmi > HP > HP Connection Manager**.

Per ulteriori informazioni sull'uso di Connection Manager, consultare la Guida di Connection Manager.

Utilizzo dei controlli del sistema operativo

È possibile gestire dispositivi wireless integrati e connessioni wireless anche utilizzando alcuni sistemi operativi. Ad esempio, Centro connessioni di rete e condivisione di Windows consente di configurare una connessione o rete, collegarsi a una rete, gestire reti wireless, diagnosticare e riparare i problemi di rete.

Per accedere a Centro connessioni di rete e condivisione, selezionare **Start > Pannello di controllo > Rete e Internet > Centro connessioni di rete e condivisione**.

Per ulteriori informazioni, consultare Guida e supporto tecnico. Selezionare **Start > Guida e supporto tecnico**.

Utilizzo di una rete WLAN

Con un dispositivo WLAN, è possibile accedere a una rete WLAN, composta da altri computer e accessori collegati tra loro mediante un router o un punto di accesso wireless.

 **NOTA:** Le espressioni *router wireless* e *punto di accesso wireless* vengono spesso utilizzate in modo intercambiabile.

- Una rete WLAN su vasta scala, come una WLAN aziendale o pubblica, in genere utilizza punti di accesso wireless con spazio sufficiente per un elevato numero di computer e accessori e può separare funzioni di rete critiche.
- Una WLAN domestica o di un piccolo ufficio in genere utilizza un router wireless, che consente a numerosi computer wireless e cablati di condividere connessione Internet, stampante e file senza ricorrere a ulteriori componenti hardware e software.

Per utilizzare il dispositivo WLAN del computer, è necessario effettuare la connessione all'infrastruttura WLAN (offerta da un fornitore di servizi o una rete pubblica o aziendale).

Configurazione di una WLAN

Per installare una WLAN e collegarsi a Internet, è necessario disporre delle seguenti apparecchiature:

- Un modem a banda larga (DSL o via cavo) **(1)** e un servizio Internet ad alta velocità fornito a pagamento da un provider Internet (ISP)
- Un router wireless (da acquistare separatamente) **(2)**
- Il computer wireless **(3)**

L'illustrazione seguente mostra un esempio di rete wireless connessa a Internet.

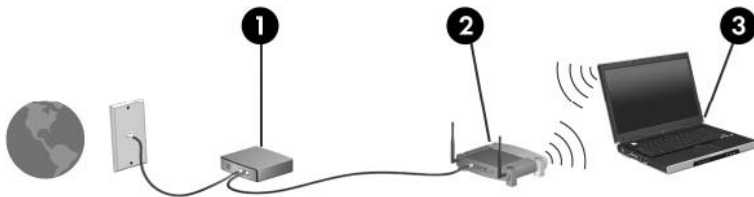

Successivamente, alla rete si potranno collegare ulteriori computer wireless e cablati per l'accesso a Internet.

Per istruzioni sulla configurazione della WLAN, consultare le informazioni fornite dal produttore del router o dal proprio ISP.

Protezione della rete WLAN

Poiché lo standard WLAN è stato progettato con funzionalità di protezione limitate, adatte ad evitare attacchi da parte di malintenzionati occasionali e poco esperti piuttosto che a resistere a forme di attacco più evolute, è fondamentale acquisire la consapevolezza che le reti WLAN sono vulnerabili a causa di alcuni punti deboli ben noti e documentati.

Le reti WLAN in aree pubbliche, o "hotspot", come bar e aeroporti, potrebbero non garantire alcun tipo di protezione. Alcune nuove tecnologie in grado di garantire protezione e anonimato in ambienti pubblici sono in continuo sviluppo e perfezionamento presso i produttori di dispositivi wireless e i fornitori di servizi tramite hotspot. Chi preferisce non esporre il proprio computer a minacce di varia natura durante

la connessione a un hotspot, è opportuno che si limiti all'invio di messaggi di posta elettronica e all'esplorazione del Web, senza eseguire operazioni di particolare rilevanza.

Quando si imposta una rete WLAN o si accede a una WLAN esistente, abilitare sempre le funzionalità di protezione per proteggere la rete dall'accesso non autorizzato. I livelli di protezione comuni sono Wi-Fi Protected Access (WPA) e Wired Equivalent Privacy (WEP). Poiché i segnali radio wireless superano i confini della rete locale, altri dispositivi WLAN possono intercettare i segnali non protetti e connettersi alla rete locale (come ospiti indesiderati) o carpire le informazioni che viaggiano sulla rete. Tuttavia, è possibile prendere delle precauzioni per proteggere la rete WLAN:

- **Utilizzare un trasmettitore wireless con protezione integrata**

Molte stazioni base, gateway e router wireless sono dotati di funzionalità di protezione integrate, come protocolli e firewall di protezione wireless. Con il trasmettitore wireless corretto, è possibile proteggere la rete dai rischi di protezione wireless più comuni.

- **Utilizzare un firewall**

Un firewall è una barriera che controlla i dati e le richieste di dati che vengono inviati alla rete, scartando gli eventuali dati sospetti. Sul mercato sono disponibili firewall di vari tipi, sia software che hardware. Su alcune reti si utilizzano entrambi i tipi in combinazione.

- **Utilizzare la crittografia wireless**

Sono disponibili molti protocolli di crittografia sofisticati per le reti WLAN. È possibile scegliere la soluzione che meglio si adatta alla protezione della propria rete:

- **WEP (Wired Equivalent Privacy)** è un protocollo di protezione wireless che codifica o crittografa tutti i dati della rete prima di trasmetterli utilizzando una chiave WEP. In genere è possibile consentire alla rete di assegnare la chiave WEP. In alternativa è possibile impostare una chiave personalizzata, generare un'altra chiave o scegliere tra altre opzioni avanzate. Senza la chiave corretta, nessuno potrà utilizzare la rete WLAN.
- **WPA (Wi-Fi Protected Access)**, come il protocollo WEP, utilizza impostazioni di protezione per la crittografia e decrittografia dei dati trasmessi sulla rete. Tuttavia, invece di utilizzare una chiave statica per la crittografia come accade in WEP, WPA utilizza un *protocollo TKIP* (Temporal Key Integrity Protocol) per la generazione dinamica di una nuova chiave per ciascun pacchetto. Il protocollo genera anche una serie di chiavi diversa per ciascun computer.

Collegamento a una WLAN

Per collegarsi alla WLAN, seguire le istruzioni riportate di seguito:

1. Verificare che il dispositivo WLAN sia acceso. Se è acceso, la spia wireless è illuminata (blu). Se la spia è spenta, premere il pulsante wireless.

 **NOTA:** In alcuni modelli, la spia wireless è di colore giallo quando tutti i dispositivi wireless sono spenti.

2. Fare clic sull'icona di rete nell'area di notifica (all'estrema destra della barra delle applicazioni).
3. Nell'elenco, selezionare la WLAN.
4. Fare clic su **Connetti**.

Se la rete è una WLAN protetta, verrà richiesto di immettere una chiave di protezione della rete, ovvero un codice di protezione. Digitare il codice e fare clic su **OK** per completare la connessione.

 **NOTA:** Se non è visualizzata alcuna rete WLAN, il computer non è compreso nel raggio d'azione di un router wireless o di un punto di accesso.

NOTA: Se la rete a cui collegarsi non è visibile, fare clic su **Apri Centro connessioni di rete e condivisione**, quindi su **Set up a new connection or network** (Imposta una nuova connessione o rete). Viene visualizzato un elenco di opzioni. È possibile eseguire una ricerca manuale e la connessione a una rete o la creazione di una nuova connessione di rete.

Dopo la connessione, posizionare il puntatore del mouse sull'icona dello stato della rete nell'area di notifica, nella sezione più a destra della barra delle applicazioni, per verificare il nome e lo stato della connessione.

 **NOTA:** La portata funzionale delle connessioni WLAN (vale a dire, la distanza coperta dai segnali wireless) varia a seconda dello standard WLAN, del produttore del router e dell'interferenza dovuta ad altri dispositivi elettronici o a barriere strutturali come pareti e pavimenti.

Ulteriori informazioni sull'utilizzo di una WLAN sono disponibili tramite le seguenti risorse:

- Informazioni fornite dall'ISP e le istruzioni del produttore fornite con il router wireless e altre apparecchiature WLAN
- Informazioni e collegamenti ai siti Web accessibili selezionando Guida e supporto tecnico

Per un elenco di WLAN pubbliche presenti nella propria area, contattare il provider Internet o cercare nel Web. Tra i siti Web che forniscono un elenco di WLAN pubbliche vi sono Cisco Internet Mobile Office Wireless Locations, Hotspotlist e Geekttools. Per il costo e i requisiti di connessione, contattare l'hotspot WLAN.

Per ulteriori informazioni sul collegamento del computer alla WLAN aziendale, contattare l'amministratore di rete o l'ufficio servizi informatici.

Roaming su un'altra rete

Quando il computer entra nel raggio d'azione di un'altra rete WLAN, Windows tenta di connettersi a tale rete. Se il tentativo ha esito positivo, il computer verrà automaticamente connesso alla nuova rete. Se Windows non riconosce la nuova rete, seguire la medesima procedura adottata per la connessione alla propria rete WLAN.

Utilizzo di HP Mobile Broadband (solo in determinati modelli)

HP Mobile Broadband consente al computer di utilizzare reti WWAN (wireless wide area network) per accedere a Internet da più punti e su aree geografiche più estese rispetto alle WLAN. L'uso di HP Mobile Broadband richiede un fornitore di servizi di rete (definito *gestore di rete mobile*), che in molti casi corrisponde a un gestore di telefonia mobile. La copertura di HP Mobile Broadband è simile a quella della linea voce mobile.

Se utilizzato con un servizio di gestore di rete mobile, HP Mobile Broadband offre la libertà di restare connessi a Internet, inviare e-mail o connettersi alla rete aziendale anche in viaggio o lontano dalla portata degli hotspot Wi-Fi.

HP supporta le tecnologie elencate di seguito:

- HSPA (High Speed Packet Access) fornisce l'accesso alle reti basate sullo standard GSM (Global System for Mobile Communications) per le telecomunicazioni.
- EV-DO (Evolution Data Optimized), che fornisce l'accesso alle reti basate sullo standard CDMA (Code Division Multiple Access) per le telecomunicazioni.

Per attivare il servizio mobile a banda larga può essere necessario il numero di serie del modulo HP Mobile Broadband, stampato su un'etichetta all'interno dell'alloggiamento delle batterie del computer.

Alcuni gestori di rete mobile richiedono l'uso di una scheda SIM (subscriber identity module). Una scheda SIM contiene informazioni di base sull'utente, ad esempio il PIN, nonché informazioni sulla rete. Alcuni computer contengono una SIM preinstallata nell'alloggiamento della batteria. Se la scheda SIM non è preinstallata, può essere fornita con le informazioni di HP Mobile Broadband fornite con il computer oppure dal gestore di rete mobile separatamente dal computer.

Per informazioni su inserimento e rimozione del modulo SIM, consultare le sezioni "Inserimento di un modulo SIM" e "Rimozione di un modulo SIM" in questo capitolo.

Per informazioni su HP Mobile Broadband e su come attivare il servizio con il gestore di rete mobile preferito, vedere le informazioni sul modulo mobile a banda larga fornite con il computer. Per ulteriori informazioni, visitare il sito Web di HP all'indirizzo: <http://www.hp.com/go/mobilebroadband> (Solo USA).

Inserimento di una scheda SIM

△ **ATTENZIONE:** Per evitare di danneggiare i connettori, esercitare una forza minima quando si inserisce un modulo SIM.

Per inserire un modulo SIM, seguire le istruzioni riportate di seguito:

1. Arrestare il computer. Se non si è certi che il computer sia effettivamente spento o in stato di ibernazione, accenderlo premendo il pulsante di alimentazione, quindi spegnerlo attraverso il sistema operativo.
2. Chiudere il display.
3. Scollegare tutti i dispositivi esterni collegati al computer.
4. Scollegare il cavo di alimentazione dalla presa elettrica CA.
5. Capovolgere il computer su una superficie piana con l'alloggiamento della batteria rivolto verso di sé.

6. Rimuovere la batteria.
7. Inserire il modulo SIM nello slot, quindi spingere con delicatezza il modulo fino al suo completo inserimento.

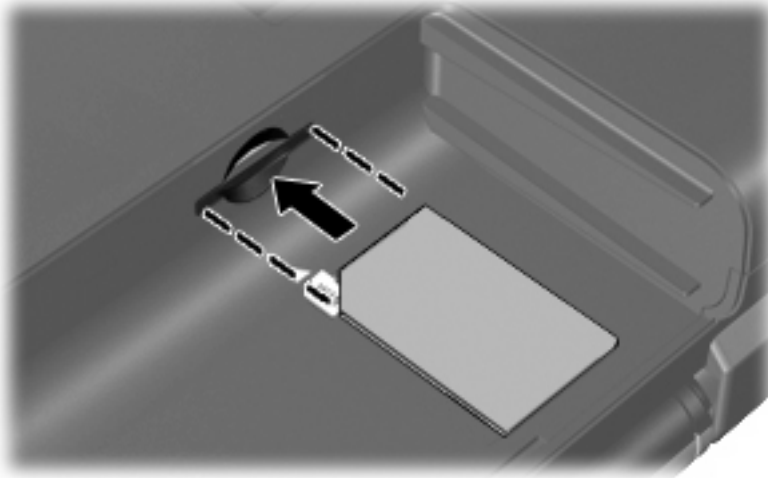

8. Installare nuovamente la batteria.

 **NOTA:** Il modulo HP Mobile Broadband è disabilitato finché non si riposiziona la batteria.

9. Ricollegare il computer all'alimentazione esterna.
10. Ricollegare i dispositivi esterni.
11. Accendere il computer.

Rimozione di un modulo SIM

Per rimuovere un modulo SIM, seguire le istruzioni riportate di seguito:

1. Spegnerlo il computer. Se non si è certi che il computer sia effettivamente spento o in stato di ibernazione, accenderlo premendo il pulsante di alimentazione, quindi spegnerlo attraverso il sistema operativo.
2. Chiudere il display.
3. Scollegare tutti i dispositivi esterni collegati al computer.
4. Scollegare il cavo di alimentazione dalla presa elettrica CA.
5. Capovolgere il computer su una superficie piana con l'alloggiamento della batteria rivolto verso di sé.
6. Rimuovere la batteria.

7. Premere sul modulo SIM (1), quindi estrarlo dallo slot (2).

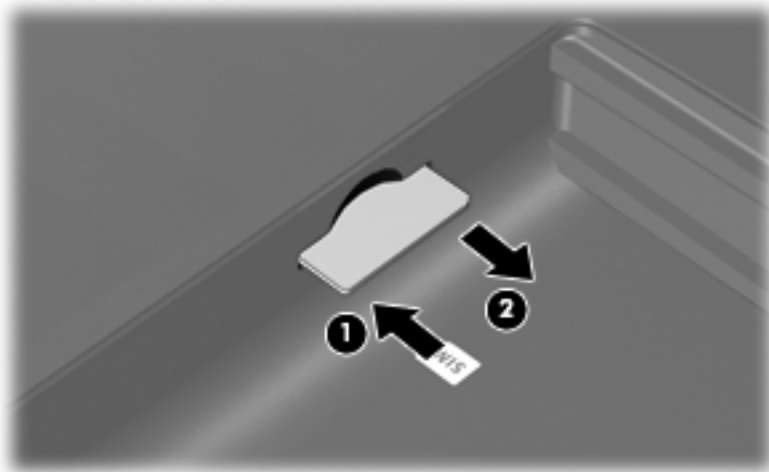

8. Installare nuovamente la batteria.
9. Ricollegare il computer all'alimentazione esterna.
10. Ricollegare i dispositivi esterni.
11. Accendere il computer.

Utilizzo dei dispositivi wireless Bluetooth (solo in determinati modelli)

Un dispositivo Bluetooth consente di stabilire comunicazioni wireless a corto raggio che sostituiscono i cavi fisici tradizionalmente utilizzati per collegare i dispositivi elettronici, ad esempio:

- Computer (desktop, notebook, palmari)
- Telefoni (cellulari, cordless, intelligenti)
- Dispositivi di imaging (stampanti, fotocamere)
- Dispositivi audio (cuffie auricolari con microfono, altoparlanti)

I dispositivi Bluetooth sono dotati di una funzionalità peer-to-peer che consente di configurare una rete PAN (Personal Area Network) di dispositivi Bluetooth. Per informazioni sulle modalità di configurazione e utilizzo dei dispositivi Bluetooth, consultare la guida relativa al software Bluetooth.

Bluetooth e Condivisione connessione Internet (ICS)

Non è consigliabile impostare un computer con Bluetooth come host e utilizzarlo come gateway per consentire ad altri computer di connettersi a Internet. Quando due o più computer si connettono tramite Bluetooth e su uno dei computer è attivata la funzione Condivisione connessione Internet (ICS), gli altri computer potrebbero non essere in grado di connettersi a Internet utilizzando la rete Bluetooth.

La caratteristica principale di Bluetooth è la capacità di sincronizzare i trasferimenti di informazioni tra computer e dispositivi wireless come telefoni cellulari, stampanti, telecamere e PDA. L'impossibilità di connettere due o più computer in modo che condividano la connessione Internet tramite Bluetooth è un limite di Bluetooth e del sistema operativo Windows.

Risoluzione dei problemi di connessione wireless

Le seguenti sono alcune delle possibili cause per il mancato funzionamento delle connessioni wireless:

- Il dispositivo wireless non viene installato in modo corretto o è disabilitato.
- L'hardware del dispositivo o del router wireless è guasto.
- La configurazione della rete (SSID o protezione) è stata modificata.
- Il dispositivo wireless subisce interferenze di altri dispositivi.

 **NOTA:** I dispositivi di rete wireless sono inclusi solo in alcuni modelli di computer. Se la connessione in rete wireless non è inclusa nell'elenco delle funzionalità riportato sul lato dell'imballaggio originale del computer, è possibile aggiungere funzionalità di connessione wireless al computer acquistando un apposito dispositivo di rete wireless.

Prima di esaminare le possibili soluzioni al problema di connessione in rete che si è verificato, accertarsi che siano stati installati i driver di tutti i dispositivi wireless.

Per diagnosticare e risolvere i problemi di un computer che non si connette alla rete che si intende utilizzare, attenersi alle procedure riportate in questo capitolo.

Non è possibile creare una connessione WLAN

In caso di problemi di connessione a una rete WLAN, verificare che il dispositivo WLAN integrato sia installato correttamente nel computer:

 **NOTA:** Per il miglioramento della protezione del computer in Windows viene fornita la funzionalità Controllo account utente. È possibile che per determinate attività, quali installazione di software, esecuzione di utility o modifica delle impostazioni di Windows, venga richiesta l'autorizzazione dell'utente o l'immissione di una password. Per ulteriori informazioni, consultare Guida e supporto tecnico di Windows.

1. Selezionare **Start > Pannello di controllo > System and Security** (Sistema e sicurezza).
2. Quindi, nell'area **Sistema**, fare clic su **Gestione dispositivi**.
3. Fare clic sulla freccia vicino a **Schede di rete** per espandere l'elenco e visualizzare tutte le schede.
4. Identificare il dispositivo WLAN nell'elenco Schede di rete. Il nome di un dispositivo WLAN può includere il termine *wireless*, *LAN wireless*, *WLAN*, *Wi-Fi* o *802.11*.

Se non viene visualizzato alcun dispositivo WLAN, il computer non è dotato di un dispositivo WLAN integrato oppure il driver del dispositivo non è stato installato correttamente nel computer.

Per ulteriori informazioni sulla risoluzione dei problemi con le reti WLAN, utilizzare i collegamenti ai siti Web contenuti in Guida e supporto tecnico.

Non è possibile stabilire il collegamento alla rete preferita

Windows è in grado di riparare automaticamente una connessione WLAN danneggiata:

- Se nell'area di notifica è presente un'icona di rete, nella parte destra della barra delle applicazioni, fare clic con il pulsante destro del mouse sull'icona, quindi fare clic sulla voce **Troubleshoot problems** (Risoluzione problemi).

Windows ripristina il dispositivo di rete e tenta di riconnettersi a una delle reti preferite.

- Se nell'area di notifica non è visualizzata alcuna icona di rete, eseguire la procedura riportata di seguito:
 1. Selezionare **Start > Pannello di controllo > Rete e Internet > Centro connessioni di rete e condivisione**.
 2. Fare clic su **Troubleshoot problems** (Risoluzione problemi) e selezionare la rete da riparare.

L'icona di rete non viene visualizzata

Se dopo la configurazione della rete WLAN l'icona di rete non viene visualizzata nell'area di notifica, il driver software manca o è stato danneggiato. È possibile che venga anche visualizzato un messaggio Windows di driver non trovato. È necessario installare di nuovo il driver.

Per ottenere la versione più recente del software per il dispositivo WLAN del computer, attenersi alla procedura seguente:

1. Avviare il browser Internet e passare a <http://www.hp.com/support>.
2. Selezionare il proprio paese/regione.
3. Fare clic sull'opzione per scaricare software e driver, quindi digitare il numero di modello del computer nella casella di ricerca.
4. Premere **Invio** e seguire le istruzioni visualizzate sullo schermo.

 **NOTA:** Se il dispositivo WLAN utilizzato è stato acquistato separatamente, consultare il sito Web del produttore per ottenere il software più aggiornato.

I codici correnti di protezione della rete non sono disponibili

Se per l'accesso a una rete WLAN viene richiesta una chiave di rete o un nome (SSID), la rete è protetta. Per connettersi a una rete protetta, è necessario disporre dei codici correnti. SSID e chiave di rete sono codici alfanumerici che si immettono nel computer al fine di identificarlo sulla rete.

- Per una rete connessa al router wireless personale, leggere le istruzioni per la configurazione di codici identici su router e dispositivo WLAN riportate nella guida per l'utente del router.
- Per una rete privata, ad esempio la rete di un ufficio o di una chat room Internet pubblica, rivolgersi all'amministratore della rete per ottenere i codici, quindi immetterli quando richiesto.

Gli amministratori di alcune reti modificano i SSID o i codici di rete utilizzati dai router o dai punti di accesso a scadenze regolari, per aumentare il livello di protezione. È necessario modificare il codice del computer in modo che corrisponda.

Se vengono fornite nuove chiavi e SSID della rete wireless e se in precedenza si è già eseguito almeno un accesso corretto a tale rete, seguire la procedura di connessione alla rete seguente:

1. Selezionare **Start > Pannello di controllo > Rete e Internet > Centro connessioni di rete e condivisione**.

2. Fare clic su **Gestione reti wireless** nel riquadro di sinistra.

Viene visualizzato un elenco con tutte le reti WLAN disponibili. Se si è connessi a un hotspot con più WLAN attive, verranno visualizzate più reti WLAN.

3. Selezionare la rete dall'elenco, fare clic con il pulsante destro del mouse sulla rete, quindi fare clic su **Proprietà**.

 **NOTA:** Se la rete desiderata non è presente nell'elenco, rivolgersi all'amministratore della rete per accertarsi che il router o il punto di accesso funzioni regolarmente.

4. Fare clic sulla scheda **Protezione** e immettere i dati di crittografia wireless corretti nel campo **Chiave di protezione di rete**.

5. Fare clic su **OK** per salvare le modifiche.

La connessione WLAN è molto debole

Se la connessione è molto debole oppure se il computer non riesce a eseguire la connessione a una rete WLAN, ridurre le interferenze provocate da altri dispositivi nei seguenti modi:

- Avvicinare il computer al router wireless o al punto di accesso.
- Accertarsi che altri dispositivi wireless non interferiscano, disconnettendo temporaneamente apparecchiature wireless quali forni a microonde, telefoni senza fili o telefoni cellulari.

Se la qualità della connessione non migliora, provare a forzare il ripristino di tutti i valori di connessione:

1. Selezionare **Start > Pannello di controllo > Rete e Internet > Centro connessioni di rete e condivisione**.

2. Fare clic su **Gestione reti wireless** nel riquadro di sinistra.

Viene visualizzato un elenco con tutte le reti WLAN disponibili. Se si è connessi a un hotspot con più WLAN attive, verranno visualizzate più reti WLAN.

3. Selezionare una rete, quindi fare clic su **Rimuovi**.

Non si riesce a connettersi a un router WLAN

Se non si riesce a connettersi al router wireless, ripristinare il router wireless spegnendolo per circa 15 secondi.

Se il computer ancora non riesce a stabilire una connessione soddisfacente alla rete WLAN, riavviare il router wireless. Per informazioni, consultare le istruzioni del produttore del router.

Utilizzo del modem (solo in determinati modelli)

Il modem deve essere collegato a una linea telefonica analogica mediante un cavo per modem RJ-11 a 6 pin (fornito solo in determinati modelli). In alcuni paesi è necessario utilizzare un adattatore per cavo modem specifico (fornito solo in determinati modelli). I jack per sistemi PBX digitali possono essere simili ai jack telefonici analogici, ma non sono compatibili con i modem.

⚠ **AVVERTENZA!** Se si collega il modem analogico interno a una linea digitale, si rischia di provocare danni permanenti al modem. Scollegare immediatamente il modem se è stato collegato per errore a una linea digitale.

Se il cavo per modem include un circuito di soppressione del rumore (1), che annulla le interferenze di ricezione TV e radio, orientare l'estremità del cavo dove si trova il circuito (2) verso il computer.



Collegamento del cavo del modem

⚠ **AVVERTENZA!** Per ridurre il rischio di scosse elettriche, incendi o danni all'apparecchiatura, non inserire un cavo per modem (fornito solo in determinati modelli) o telefonico nel jack di rete RJ-45.

Per collegare un cavo del modem:

1. Inserire il cavo del modem nel relativo jack (1) del computer.
2. Collegare l'altra estremità del cavo al jack telefonico RJ-11 a muro (2).

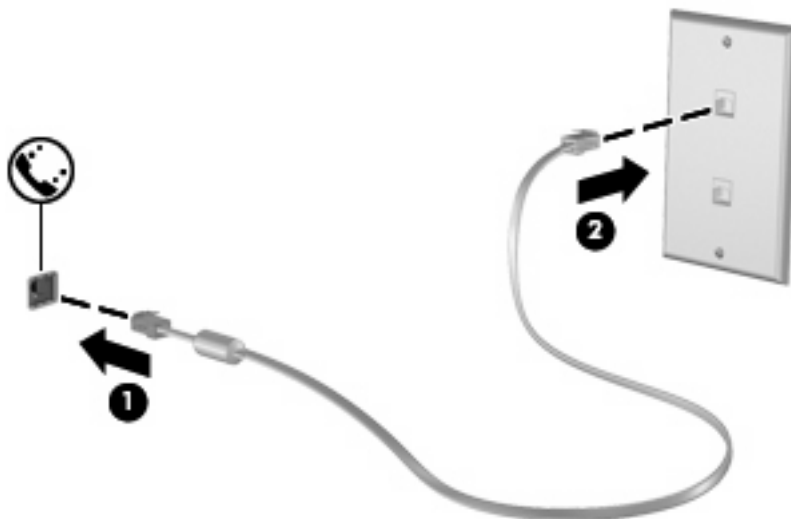

Collegamento di un adattatore per cavo modem specifico per il paese

I jack telefonici variano da paese a paese. Per usare il modem e il relativo cavo (fornito solo in determinati modelli) al di fuori del paese in cui il computer è stato acquistato, è necessario procurarsi un adattatore per cavo modem specifico (fornito solo in determinati modelli).

Per collegare il modem a una linea telefonica analogica che non dispone di un jack RJ-11, attenersi alle istruzioni riportate di seguito:

1. Inserire il cavo del modem nel relativo jack **(1)** del computer.
2. Inserire il cavo per modem nell'adattatore per cavo modem specifico per il paese **(2)**.
3. Collegare l'adattatore per cavo modem specifico per il paese **(3)** al jack telefonico a muro.

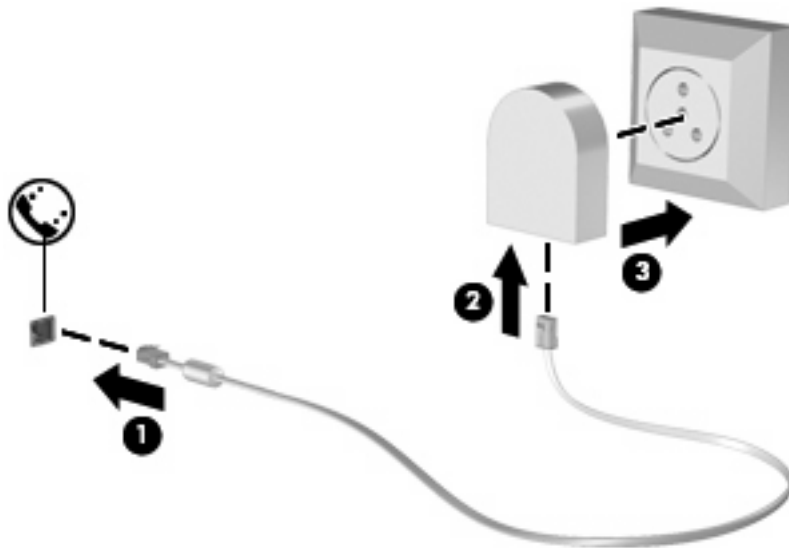

Selezione di un'impostazione di località

Visualizzazione della selezione della località corrente

Per visualizzare l'impostazione della località corrente per il modem, seguire questa procedura:

1. Selezionare **Start > Pannello di controllo**.
2. Fare clic su **Orologio, lingua e opzioni internazionali**.
3. Fare clic su **Opzioni internazionali e della lingua**.
4. Fare clic sulla scheda **Posizione** per visualizzare la propria località.

Aggiunta di nuove località durante i viaggi

Per impostazione predefinita, l'unica impostazione di località disponibile per il modem è quella relativa al paese in cui è stato acquistato il computer. Ogni volta che si viaggia all'estero, è necessario definire un'impostazione di località per il modem interno che soddisfi gli standard operativi del paese in cui si utilizza il modem.

Quando si aggiungono nuove impostazioni di località, queste vengono salvate dal computer e potranno quindi essere utilizzate in qualsiasi momento in futuro. Per ogni paese è possibile aggiungere più impostazioni di località.

△ **ATTENZIONE:** Per evitare di perdere le impostazioni relative al proprio paese, non cancellare le impostazioni correnti del paese per il modem. Per consentire l'uso del modem in altri paesi senza eliminare la configurazione relativa al proprio paese, aggiungere una nuova configurazione per ogni località in cui si utilizzerà il modem.

ATTENZIONE: Per evitare di configurare il modem secondo una modalità che viola le norme e le leggi sulle telecomunicazioni del paese visitato, selezionare il paese in cui ci si trova. Il modem potrebbe non funzionare adeguatamente se non viene selezionato il paese corretto.

Per aggiungere un'impostazione di località per il modem, seguire questa procedura:

1. Selezionare **Start > Devices and Printers (Dispositivi e stampanti)**.
2. Fare clic con il pulsante destro del mouse sul dispositivo che rappresenta il computer, quindi fare clic su **Impostazioni modem**.

 **NOTA:** È necessario configurare un prefisso della località iniziale (corrente) prima di poter vedere la scheda Regole di composizione. Se non è configurata alcuna località, viene richiesto di specificarla quando si fa clic su Impostazioni modem.

3. Fare clic sulla scheda **Regole di composizione**.
4. Fare clic su **Nuova**. (viene visualizzata la finestra Nuova località).
5. Immettere un nome (casa, lavoro, ecc.) per l'impostazione della nuova località nella casella **Nome località**.
6. Selezionare il paese dall'elenco a discesa **Paese**. Se si seleziona un paese non supportato dal modem, viene visualizzata la selezione predefinita, ovvero *USA* o *Regno Unito*.
7. Specificare l'indicativo di località, il codice gestore (se necessario) e il numero per accedere a una linea esterna (se necessario).
8. Accanto a **Composizione**, fare clic su **A frequenza** o **A impulsi**.
9. Fare clic su **OK** per salvare l'impostazione della nuova località. Viene visualizzata la finestra Telefono e modem.
10. Seguire una delle procedure indicate di seguito:
 - Per impostare la nuova località come impostazione corrente, fare clic su **OK**.
 - Per selezionare un'altra località come impostazione corrente, selezionare la preferenza dall'elenco **Località**, quindi selezionare **OK**.

 **NOTA:** La procedura precedente può essere utilizzata per aggiungere impostazioni di località per luoghi nel proprio e in altri paesi. Ad esempio, si può aggiungere la voce "Lavoro" che includa le regole di composizione per l'accesso a una linea esterna.

Soluzione dei problemi di connessione all'estero

Se si verificano problemi di connessione via modem quando si utilizza il computer fuori dal paese in cui è stato acquistato, procedere come segue:

- **Controllare il tipo di linea telefonica.**

Il modem richiede una linea telefonica analogica, non digitale. Una linea descritta come PBX è generalmente una linea digitale. Una linea telefonica descritta come linea dati, linea per apparecchi fax, linea modem o linea telefonica standard è, normalmente, una linea analogica.

- **Controllare la composizione a impulsi o a frequenza.**

Una linea telefonica analogica supporta una delle due modalità di composizione: composizione a impulsi o a frequenza. Tali opzioni della modalità di composizione vengono selezionate nelle impostazioni Telefono e modem. L'opzione della modalità di composizione selezionata deve corrispondere a quella supportata dalla linea telefonica nella propria località.

Per stabilire la modalità di composizione supportata da una linea telefonica, premere qualche tasto del telefono e verificare se si sentono degli scatti (impulsi) o dei toni (frequenza). Gli scatti indicano che la linea telefonica supporta la composizione a impulsi. I toni indicano che la linea telefonica supporta la composizione a frequenza.

Per modificare la modalità di composizione nell'impostazione di località corrente, seguire la procedura indicata:

1. Selezionare **Start > Devices and Printers (Dispositivi e stampanti)**.
 2. Fare clic con il pulsante destro del mouse sul dispositivo che rappresenta il computer, quindi fare clic su **Impostazioni modem**.
 3. Fare clic sulla scheda **Regole di composizione**.
 4. Selezionare l'impostazione di località del modem.
 5. Fare clic su **Modifica**.
 6. Fare clic su **A frequenza** o su **A impulsi**.
 7. Fare clic su **OK** due volte.
- **Verificare il numero che si intende chiamare e la risposta del modem remoto.**

Comporre un numero di telefono, attendere la risposta del modem remoto, quindi riagganciare.

- **Impostare il modem in modo da ignorare i segnali di linea.**

Se il modem riceve un segnale di linea che non riconosce, non viene effettuata la composizione e viene visualizzato il messaggio di errore "Segnale di linea assente".

Per impostare il modem in modo da ignorare tutti i segnali di linea prima della composizione, seguire la procedura indicata:

1. Selezionare **Start > Devices and Printers (Dispositivi e stampanti)**.
2. Fare clic con il pulsante destro del mouse sul dispositivo che rappresenta il computer, quindi fare clic su **Impostazioni modem**.
3. Fare clic sulla scheda **Modem**.

4. Fare clic sul modem nell'elenco.
5. Fare clic su **Proprietà**.
6. Fare clic su **Modem**.
7. Deselezionare la casella di controllo **Attendi il segnale prima di comporre il numero**.
8. Fare clic su **OK** due volte.

Collegamento a una rete LAN (Local Area Network)

Il collegamento a una rete locale (LAN) richiede un cavo di rete RJ-45 a 8 pin (da acquistare separatamente). Se il cavo di rete dispone di un circuito di soppressione del rumore (1), che annulla le interferenze di ricezione TV e radio, orientare l'estremità del cavo con il circuito (2) verso il computer.



Per collegare il cavo di rete:

1. Inserire il cavo di rete nel relativo jack (1) del computer.
2. Collegare l'altra estremità del cavo a un jack di rete a muro (2).

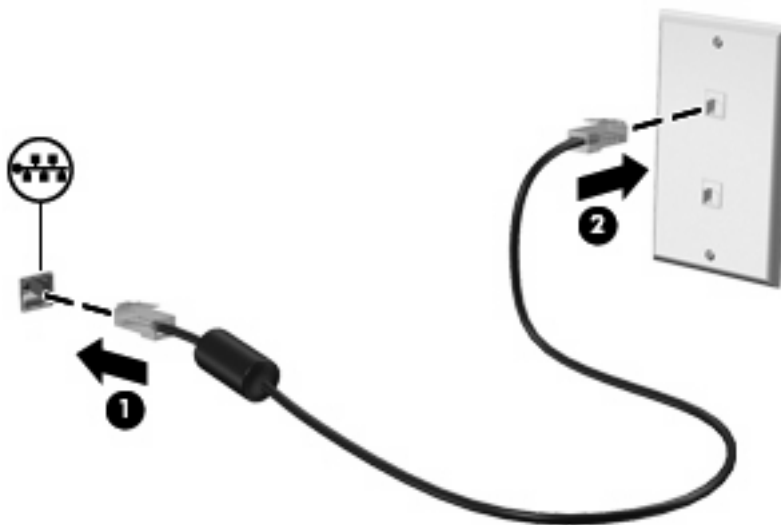

⚠ AVVERTENZA! Per ridurre il rischio di scosse elettriche, incendi o danni all'apparecchiatura, non inserire un cavo per modem o telefonico nel jack di rete RJ-45.

3 Dispositivi di puntamento e tastiera

Uso dei dispositivi di puntamento

Impostazione delle preferenze dei dispositivi di puntamento

Utilizzare l'opzione per le proprietà del mouse in Windows per personalizzare le impostazioni per i dispositivi di puntamento, ad esempio configurazione dei pulsanti, velocità di clic e opzioni del puntatore.

Per accedere alla finestra delle proprietà del mouse, selezionare **Start > Pannello di controllo > Hardware e suoni > Mouse**.

Utilizzo del TouchPad

Per spostare il puntatore, muovere un dito sulla superficie del TouchPad nella direzione in cui si desidera spostare il puntatore. Utilizzare i pulsanti del TouchPad come i corrispondenti pulsanti di un mouse esterno. Per spostarsi in alto o in basso utilizzando la zona di scorrimento verticale del TouchPad, muovere un dito rispettivamente in alto o in basso attraverso le righe.

 **NOTA:** Quando si utilizza il TouchPad per spostare il puntatore, è necessario sollevare il dito dal TouchPad prima di toccare la zona di scorrimento. Se si fa semplicemente scorrere un dito dal TouchPad alla zona di scorrimento senza sollevarlo, la funzione di scorrimento non viene attivata.

Uso dello stick di puntamento

Per spostare il puntatore sullo schermo, premere lo stick di puntamento nella direzione desiderata. Utilizzare i pulsanti sinistro e destro dello stick di puntamento come i corrispondenti pulsanti di un mouse esterno.

Collegamento di un mouse esterno

È possibile collegare al computer un mouse USB esterno utilizzando una delle porte USB del computer. Un mouse USB può essere collegato al sistema tramite le porte di un dispositivo di aggancio opzionale.

Utilizzo della tastiera

Uso dei tasti di scelta rapida

I tasti di scelta rapida sono combinazioni del tasto **fn** (1) con il tasto **esc** (2) o con uno dei tasti funzione (3).

Le icone riportate sui tasti **f3**, **f4** e da **f8** a **f11** ne indicano le funzioni. Tali funzioni e le procedure relative ai tasti di scelta rapida sono descritte nelle sezioni successive.



Funzione	Tasto di scelta rapida
Visualizzazione delle informazioni di sistema	<code>fn+esc</code>
Attivare lo stato di sospensione	<code>fn+f3</code>
Commutazione delle immagini su schermo.	<code>fn+f4</code>
Visualizzazione delle informazioni sulla batteria	<code>fn+f8</code>
Diminuzione della luminosità dello schermo	<code>fn+f9</code>
Aumento della luminosità dello schermo	<code>fn+f10</code>
Attivazione del sensore di luce ambientale	<code>fn+f11</code>

Per usare un comando di scelta rapida sulla tastiera del computer, attenersi a una delle seguenti procedure:

- Premere brevemente il tasto `fn` e quindi il secondo tasto del comando di scelta rapida.
oppure
- Tenendo premuto il tasto `fn`, premere brevemente il secondo tasto del comando di scelta rapida e quindi rilasciare entrambi i tasti simultaneamente.

Visualizzazione delle informazioni di sistema

Premere `fn+esc` per visualizzare le informazioni sui componenti hardware del sistema e il numero di versione del BIOS di sistema.

Nella schermata Windows visualizzata con `fn+esc`, la versione del BIOS di sistema viene visualizzata come data BIOS. In alcuni modelli di computer, tale data è visualizzata in formato decimale. In alcuni casi, questa data è anche definita come numero di versione della ROM di sistema.

Attivazione dello stato di sospensione

△ **ATTENZIONE:** Per ridurre il rischio di perdita dei dati, salvare il lavoro prima di attivare lo stato di sospensione.

Per attivare lo stato di sospensione premere **fn+f3**.

Quando si attiva lo stato di sospensione, le informazioni vengono memorizzate nella memoria di sistema, lo schermo si oscura e il consumo energetico viene ridotto. Se il computer è in stato di sospensione, le spie di alimentazione lampeggiano.

Per attivare lo stato di sospensione, è necessario che il computer sia acceso.

📝 **NOTA:** Se si verifica un problema di livello di batteria quasi scarica mentre il computer è in stato di sospensione, verrà attivato lo stato di ibernazione e i dati memorizzati nella memoria verranno salvati sul disco rigido. L'impostazione predefinita per l'azione di un livello di batteria quasi scarica è lo stato di ibernazione, ma è possibile modificare questa impostazione utilizzando Opzioni risparmio energia nel Pannello di controllo.

Per disattivare lo stato di sospensione, premere brevemente il pulsante di alimentazione.

La funzione dei tasti di scelta rapida **fn+f3** può essere modificata. Ad esempio, è possibile impostare il tasto di scelta rapida **fn+f3** per attivare lo stato di ibernazione anziché quello di sospensione.

📝 **NOTA:** In qualsiasi finestra del sistema operativo Windows, il termine *pulsante di sospensione* si riferisce ai tasti di scelta rapida **fn+f3**.

Commutazione dell'immagine su schermo

Premere **fn+f4** per commutare la visualizzazione dell'immagine su schermo tra i dispositivi di visualizzazione collegati al sistema. Ad esempio, se un monitor è collegato al computer e si preme **fn+f4**, la visualizzazione dell'immagine viene alternata tra lo schermo del computer, il monitor esterno ed entrambi i dispositivi simultaneamente.

La maggior parte dei monitor esterni riceve le informazioni video dal computer mediante lo standard video VGA esterno. I tasti di scelta rapida **fn+f4** permettono anche di alternare la visualizzazione delle immagini tra altri dispositivi che ricevono informazioni video dal computer.

I tasti di scelta rapida **fn+f4** supportano i seguenti tipi di trasmissione video (con esempi di dispositivi che li utilizzano):

- LCD (display del computer)
- VGA esterno (la maggior parte dei monitor esterni)
- HDMI (televisori, videocamere, lettori DVD, videoregistratori e schede di cattura video con porte HDMI)
- Video composito (televisori, videocamere, lettori DVD, videoregistratori e schede di cattura video con jack di ingresso video composito)

 **NOTA:** I dispositivi video composito sono collegabili al sistema soltanto utilizzando un dispositivo di aggancio opzionale.

Visualizzazione delle informazioni sulla carica della batteria

Premere **fn+f8** per visualizzare le informazioni sulla carica di tutte le batterie installate. Il display indica quali batterie sono in carica e visualizza la quantità di carica residua in ogni batteria.

Diminuzione della luminosità dello schermo

Premere **fn+f9** per ridurre la luminosità dello schermo. Per una riduzione graduale, tenere premuti i due tasti di scelta rapida.

Aumento della luminosità dello schermo

Premere **fn+f10** per aumentare la luminosità dello schermo. Per un aumento graduale, tenere premuti i due tasti di scelta rapida.

Attivazione del sensore di luce ambientale

Premere **fn+f11** per attivare e disattivare il sensore di luce ambientale.

Utilizzo dei pulsanti HP Quick Launch

I pulsanti HP Quick Launch Buttons consentono di aprire rapidamente i programmi, file o siti Web utilizzati con maggiore frequenza. È possibile utilizzare le impostazioni predefinite, descritte nella tabella seguente, oppure riprogrammare i pulsanti aprendo il Q Menu nel pannello di controllo dei pulsanti Quick Launch.

I pulsanti Quick Launch Buttons comprendono il pulsante QuickLook **(1)**, il pulsante QuickWeb **(2)** e il pulsante calcolatrice **(3)**.



La tabella seguente descrive le impostazioni predefinite dei pulsanti Quick Launch.

 **NOTA:** Le funzioni dei pulsanti variano a seconda del software installato sul computer.

Componente	Descrizione
(1) Pulsante QuickLook	<ul style="list-style-type: none">Se il computer è spento, premendo il pulsante QuickLook si avvia HP QuickLook.Se il computer è acceso, premendo il pulsante QuickLook si avvia Impostazione software. Se Impostazione software non è disponibile, viene avviato il client di posta elettronica predefinito.
(2) Pulsante QuickWeb	<ul style="list-style-type: none">Se il computer è spento, premendo il pulsante QuickWeb si avvia QuickWeb.Se il computer è acceso, premendo il pulsante QuickWeb si avvia il browser Web predefinito.
(3) Pulsante calcolatrice	Avvia la calcolatrice di Windows.

Apertura del pannello di controllo HP Quick Launch Buttons (pulsanti HP Quick Launch)

È possibile aprire il pannello di controllo di HP Quick Launch Buttons (pulsanti HP Quick Launch) con uno dei seguenti metodi:

- Selezionare **Start > Pannello di controllo > Hardware e suoni > Quick Launch Buttons** (pulsanti Quick Launch).
- Fare doppio clic sull'icona **HP Quick Launch Buttons** (pulsanti HP Quick Launch) nell'area di notifica situata nella parte destra della barra delle applicazioni.
- Fare clic con il pulsante destro del mouse sull'icona **HP Quick Launch Buttons** (pulsanti HP Quick Launch) nell'area di notifica e fare clic su **Imposta le proprietà del software HP Quick Launch Buttons** (pulsanti HP Quick Launch).

 **NOTA:** In alcuni modelli, è possibile che venga visualizzata un'icona sul desktop.

Utilizzo di HP QuickLook

QuickLook consente di salvare informazioni del calendario, dei contatti, dell'e-mail e delle attività da Microsoft Outlook nell'unità disco rigido del computer. Quando il computer è spento, è possibile visualizzare queste informazioni premendo il pulsante QuickLook del computer senza attendere il riavvio del sistema operativo.

Utilizzare QuickLook per gestire le informazioni sui contatti eventi del calendario, informazioni relative alle e-mail e attività senza riavviare il computer.

Per ulteriori informazioni sull'impostazione e uso di QuickLook, consultare la Guida di QuickLook.

Utilizzo di HP QuickWeb

QuickWeb è un ambiente istantaneo separato dal sistema operativo Windows che consente di accedere rapidamente a un browser Web senza dover avviare Windows. Per informazioni sull'impostazione e uso di QuickWeb, consultare la Guida di QuickWeb.

Uso del tastierino numerico integrato

Uso di un tastierino numerico esterno opzionale

La funzione dei tasti della maggior parte dei tastierini numerici esterni cambia a seconda che sia attiva o meno la modalità bloc num. (Per impostazione predefinita, la modalità bloc num è disattivata) Ad esempio:

- Quando la modalità bloc num è attiva, la maggior parte dei tasti del tastierino consente di digitare dei numeri.
- Quando la modalità bloc num è disattivata, la maggior parte dei tasti del tastierino ha la stessa funzione dei tasti freccia, Pag su o Pag giù.

Quando la modalità bloc num viene attivata su un tastierino esterno, la spia bloc num del computer si accende. Quando la modalità bloc num viene disattivata su un tastierino esterno, la spia bloc num del computer si spegne.

Per abilitare o disabilitare la modalità bloc num su una tastiera esterna:

- ▲ Premere il tasto **bloc num** della tastiera esterna e non quello della tastiera del computer.

Pulizia di TouchPad e tastiera

Sporco e grasso presenti sul TouchPad possono provocare il movimento incontrollato del puntatore sullo schermo. Per evitare tale inconveniente, pulire il TouchPad con un panno umido e lavarsi spesso le mani quando si usa il computer.

⚠ **AVVERTENZA!** Per ridurre il rischio di scosse elettriche o danni ai componenti interni, non utilizzare un aspirapolvere per pulire la tastiera. L'aspirapolvere può depositare ulteriore sporcizia sulla superficie della tastiera.

Pulire la tastiera regolarmente per evitare che i tasti si blocchino e per rimuovere polvere, lanugine e particelle che possono infiltrarsi tra i tasti. Per rimuovere la sporcizia è possibile utilizzare una bomboletta di aria compressa con un ugello a cannuccia per meglio indirizzare il getto d'aria intorno e sotto i tasti.



4 Applicazioni e supporti multimediali

Funzionalità multimediali

Il computer dispone di funzionalità multimediali che consentono di guardare filmati, ascoltare musica e visualizzare immagini. Il computer può disporre dei seguenti componenti multimediali:

- Unità ottica per la riproduzione di dischi audio e video
- Altoparlanti integrati per l'ascolto della musica
- Microfono integrato per la registrazione di audio
- Webcam integrata che consente di catturare e condividere video
- Software multimediale preinstallato che consente di riprodurre e gestire musica, filmati e immagini
- Tasti di scelta rapida che consentono un accesso rapido alle attività multimediali

 **NOTA:** Il computer potrebbe non comprendere tutti i componenti elencati.

La sezione seguente illustra come identificare e utilizzare i componenti multimediali inclusi con il computer.

Regolazione del volume

Per regolare il volume, utilizzare i seguenti controlli:

- Pulsanti del volume del computer:
 - Per disattivare o ripristinare il volume, premere il pulsante di disattivazione **(1)**.
 - Per diminuire il volume, tenere premuto o toccare il pulsante di diminuzione volume **(2)** fino a raggiungere il livello desiderato.

- Per aumentare il volume, tenere premuto o toccare il pulsante di aumento volume **(3)** fino a raggiungere il livello desiderato.

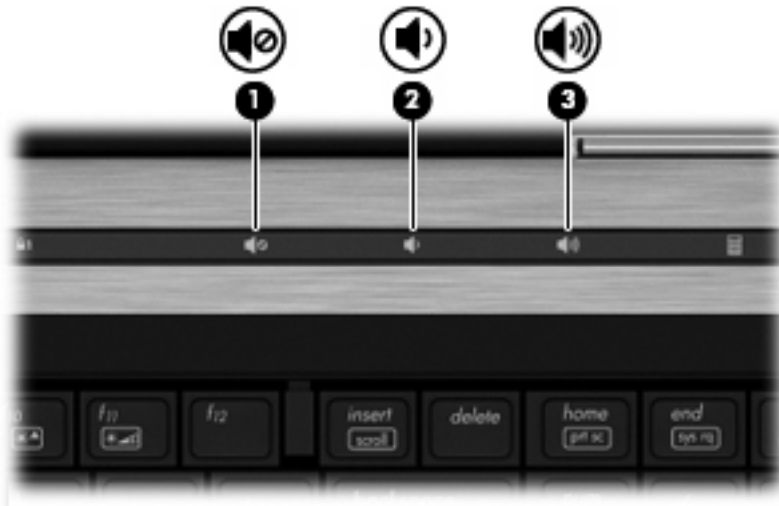

- Controllo del volume di Windows:
 - a. Fare clic sull'icona **Altoparlanti** nell'area di notifica situata nella parte destra della barra delle applicazioni.
 - b. Aumentare o diminuire il volume spostando il dispositivo di scorrimento verso l'alto o verso il basso. Fare clic sull'icona di **Disattivazione altoparlanti** per azzerare il volume.

oppure

- a. Fare clic con il pulsante destro del mouse sull'icona **Altoparlanti** nell'area di notifica, quindi scegliere **Apri mixer volume**.
- b. Nella colonna Altoparlanti, è possibile aumentare o diminuire il volume spostando il dispositivo di scorrimento **Volume** verso l'alto o verso il basso. È anche possibile azzerare il volume facendo clic sull'icona **Disattivazione altoparlanti**.

Se l'icona **Altoparlanti** non è visualizzata nell'area di notifica, eseguire la procedura riportata di seguito per visualizzarla.

- a. Fare clic con il pulsante destro del mouse sull'icona **Mostra icone nascoste** (la freccia a sinistra dell'area di notifica).
 - b. Fare clic su **Personalizza icone di notifica**.
 - c. In **Comportamenti**, selezionare **Show icons and notifications** (Mostra icone e notifiche) per l'icona del volume.
 - d. Fare clic su **OK**.
- Controllo del volume del programma:
La regolazione del volume può anche essere effettuata direttamente in alcuni programmi.

Software multimediale

Il computer è dotato di software multimediale preinstallato. Per alcuni modelli di computer è inoltre disponibile un disco ottico contenente ulteriori applicazioni software multimediali.

Le attività multimediali supportate variano a seconda dell'hardware e del software in dotazione con il computer. Di seguito è riportato un elenco delle attività multimediali che possono essere eseguite dal computer:

- Riproduzione dei dati digitali contenuti su supporti quali CD audio e video, DVD audio e video e canali radio su Internet.
- Creazione o copia di CD di dati.
- Creazione, modifica e masterizzazione di CD audio.
- Creazione, modifica e masterizzazione di un video o di un film su un DVD o su un CD video.

△ **ATTENZIONE:** Per evitare perdita di dati o danni al disco, seguire le istruzioni riportate di seguito:

Prima di scrivere su un disco, collegare il computer ad una fonte di alimentazione esterna affidabile. Non scrivere su un disco quando il computer è alimentato a batteria.

Prima di scrivere su un disco, chiudere tutti i programmi aperti eccetto il software per CD o DVD in uso.

Evitare di copiare i dati direttamente da un disco di origine a un disco di destinazione o da un'unità di rete a un disco di destinazione. È infatti preferibile eseguire la copia dei dati prima da un disco di origine o da un'unità di rete sull'unità disco rigido del computer e quindi da questa sul disco di destinazione.

Non utilizzare la tastiera e non spostare il computer durante la scrittura dei dati su un disco. Il processo di scrittura è sensibile alle vibrazioni.

 **NOTA:** Per ulteriori informazioni sull'utilizzo del software in dotazione con il computer, consultare le istruzioni fornite dal produttore del software e rese disponibili su un disco, nella Guida in linea o sul sito Web del produttore.

Accesso al software multimediale preinstallato

Per accedere al software multimediale preinstallato:

- ▲ Selezionare **Start > Tutti i programmi**, quindi aprire il programma multimediale che si desidera utilizzare.

 **NOTA:** Alcuni programmi possono trovarsi in sottocartelle.

 **NOTA:** Per ulteriori informazioni sul software fornito con il computer, consultare le istruzioni del produttore del software disponibili nel software stesso, su disco o sul sito Web del produttore del software.

Installazione dei software multimediali precaricati

Per installare software precaricato sull'unità disco rigido, selezionare **Start > Tutti i programmi > Impostazione software HP**, quindi seguire le istruzioni sullo schermo.

Installazione di software multimediale da un disco

1. Inserire il disco nell'unità ottica.
2. Quando viene visualizzata l'Installazione guidata, seguire le istruzioni sullo schermo.
3. Se richiesto dal sistema, riavviare il computer.

Audio

Il computer consente di utilizzare una serie di funzionalità audio:

- Riprodurre musica tramite gli altoparlanti del computer e/o altoparlanti esterni collegati
- Registrare il suono mediante il microfono interno o collegando un microfono esterno
- Scaricare musica da Internet
- Creare presentazioni multimediali con suono e immagini
- Trasmettere audio e immagini con i programmi di messaggistica istantanea
- Ascoltare programmi radio in streaming (solo in determinati modelli) o ricevere segnali radio FM
- Creare o “masterizzare” CD audio (solo in determinati modelli)

Collegamento di dispositivi audio esterni

⚠ AVVERTENZA! Per ridurre il rischio di lesioni dell'apparato uditivo, regolare il volume prima di indossare le cuffie o l'auricolare. Per ulteriori informazioni sulle normative e gli avvisi di sicurezza, consultare *Normative e avvisi di sicurezza e ambientali*.

Per collegare dispositivi esterni, quali altoparlanti, cuffie o un microfono, consultare le informazioni fornite con il dispositivo. Per ottenere i migliori risultati, tenere presente i suggerimenti seguenti:

- Accertarsi che il cavo del dispositivo sia connesso al jack corretto sul computer. I connettori dei cavi sono in genere colorati per assicurare le corrette corrispondenze sul computer.
- Accertarsi di installare i driver richiesti dal dispositivo esterno.

📄 NOTA: Il driver è un programma richiesto che funge da convertitore tra il dispositivo e i programmi che lo utilizzano.

Controllo delle funzionalità audio

Per controllare il sistema audio del computer, effettuare le seguenti operazioni:

1. Fare clic con il pulsante destro del mouse sull'icona del volume nella barra delle applicazioni e selezionare **Suoni**.

oppure

Fare clic su **Start > Pannello di controllo > Hardware e suoni > Suono**.

2. Quando viene visualizzata la finestra Suono, fare clic sulla scheda **Suoni**. In **Eventi**, selezionare un suono, ad esempio un beep o un allarme e fare clic sul pulsante **Prova**.

Gli altoparlanti o la cuffia collegata emettono un suono.

Per controllare le funzionalità di registrazione del computer, effettuare le seguenti operazioni:

1. Selezionare **Start > Tutti i programmi > Accessori > Registratore di suoni**.
2. Fare clic su **Inizia registrazione** e parlare nel microfono. Salvare il file sul desktop.
3. Aprire Windows Media Player e riprodurre il suono.

 **NOTA:** Per ottenere i migliori risultati durante la registrazione, parlare direttamente nel microfono e registrare il suono in una stanza senza rumori di fondo.

Per confermare o modificare le impostazioni audio del computer, selezionare **Start > Pannello di controllo > Hardware e suoni > Suono**.

Video

Il computer consente di utilizzare una serie di funzionalità video:

- Guardare i film
- Giocare su Internet
- Modificare immagini e video per creare presentazioni
- Collegare dispositivi video esterni

Collegamento di un proiettore o monitor esterno

Il computer dispone di una porta per monitor esterno e di una porta di visualizzazione che consente di collegare proiettori e monitor esterni.

Uso della porta per monitor esterno

La porta per monitor esterno consente di collegare al computer un dispositivo di visualizzazione esterno, ad esempio un monitor esterno o un proiettore.

- ▲ Per collegare un dispositivo di visualizzazione, connettere il cavo di collegamento alla porta per monitor esterno.

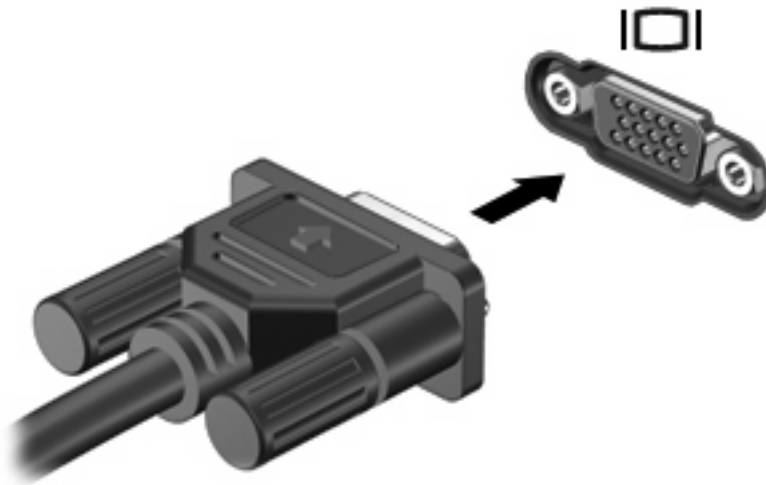

 **NOTA:** Se su un dispositivo di visualizzazione esterno correttamente collegato non viene visualizzata alcuna immagine, premere **fn+f4** per commutare la visualizzazione. Premere **fn+f4** ripetutamente per alternare la visualizzazione dell'immagine su schermo tra il display del computer e il dispositivo.

Uso della porta di visualizzazione

La porta di visualizzazione consente di collegare un dispositivo di visualizzazione digitale, ad esempio un proiettore o un monitor ad alte prestazioni. La porta di visualizzazione consente di ottenere alte prestazioni sulla porta per monitor esterno VGA e ottimizza la connettività digitale.

- ▲ Per collegare un dispositivo di visualizzazione digitale, collegare il cavo del dispositivo alla porta di visualizzazione.



 **NOTA:** Se su un dispositivo di visualizzazione esterno correttamente collegato non viene visualizzata alcuna immagine, premere **fn+f4** per trasferire l'immagine al dispositivo. La pressione ripetuta di **fn+f4** commuta l'immagine dallo schermo del computer al dispositivo.

- ▲ Per scollegare un dispositivo di visualizzazione digitale, premere il pulsante di rilascio.

Uso del display DreamColor (solo in determinati modelli)

Nei modelli di computer con il display HP DreamColor è preinstallato il software HP Mobile Display Assistant. È possibile utilizzare questo programma per regolare le impostazioni di colore del display, come lo spazio colore preimpostato, la temperatura di colore/punto bianco e luminanza/luminosità.

- ▲ Per accedere a Mobile Display Assistant, fare clic sull'icona Mobile Display Assistant nell'area di notifica, all'estrema destra della barra delle applicazioni o selezionare **Start > Tutti i programmi > HP > Mobile Display Assistant**.

Per ulteriori informazioni sull'utilizzo di Mobile Display Assistant, consultare la Guida del software.

Unità ottica (solo in determinati modelli)

L'unità ottica consente di riprodurre, copiare e creare CD o DVD, a seconda del tipo di unità utilizzata e del software installato sul computer.

Identificazione dell'unità ottica installata

▲ Selezionare **Start > Computer**.

Utilizzo dei dischi ottici (CD, DVD e BD)

Un'unità ottica, ad esempio un'unità DVD-ROM, supporta dischi ottici (CD e DVD). Questi dischi consentono di archiviare informazioni come musica, foto e film. I DVD hanno una capacità di archiviazione maggiore rispetto ai CD.

Un'unità ottica può leggere CD e DVD standard. Se l'unità ottica è Blu-ray Disc (BD), sarà possibile leggere anche dischi BD.

 **NOTA:** Alcune delle unità ottiche elencate potrebbero non essere supportate dal computer in uso. Le unità elencate non sono necessariamente tutte le unità ottiche supportate.

Alcune unità ottiche possono anche scrivere sui dischi ottici, come descritto nella tabella seguente.

Tipo di unità ottica	Scrittura su CD-RW	Scrittura su DVD±RW/R	Scrittura su DVD±R DL	Scrittura dell'etichetta su CD o DVD ±RW/R LightScribe	Scrittura su dischi BD R/RE
Unità DVD-ROM	No	No	No	No	No
Unità DVD±R SuperMulti DL LightScribe*†	Sì	Sì	Sì	Sì	No
Unità Blu-ray ROM DVD±R SuperMulti DL*	Sì	Sì	Sì	No	No
Unità Blu-ray R/RE DVD+/-RW SuperMulti DL*	Sì	Sì	Sì	No	Sì

*I dischi double-layer possono contenere una maggiore quantità di dati rispetto ai dischi single-layer. Tuttavia, i dischi double-layer masterizzati con questa unità potrebbero non essere compatibili con molti lettori e unità DVD single-layer.

†I dischi LightScribe devono essere acquistati separatamente. LightScribe crea un'immagine in scala di grigi simile a una fotografia in bianco e nero.

△ **ATTENZIONE:** Per evitare il possibile degrado di audio e video, la perdita di dati o l'interruzione della riproduzione audio o video, non attivare lo stato di sospensione o di ibernazione quando è in corso la riproduzione di un CD, DVD o BD o la scrittura su un CD o DVD.

Selezione del disco corretto (CD, DVD e BD)

L'unità ottica supporta i dischi ottici (CD, DVD e BD). I CD, utilizzati per memorizzare dati digitali, consentono anche registrazioni di audio commerciale e sono ideali per le necessità di archiviazione personali. DVD e BD vengono soprattutto utilizzati per registrare film, software e backup di dati. DVD e

BD hanno le stesse dimensioni dei CD, ma possono contenere una quantità di dati maggiore a quella di un CD.

 **NOTA:** L'unità ottica del computer in uso potrebbe non supportare tutti i tipi di dischi ottici descritti in questa sezione.

Dischi CD-R

Utilizzare i dischi CD-R (una sola scrittura) per creare archivi permanenti e condividere file, virtualmente, con chiunque. Gli impieghi tipici includono:

- Distribuzione di presentazioni di grandi dimensioni
- Condivisione di foto digitali, videoclip e dati.
- Creazione di CD musicali
- Conservazione di archivi permanenti di file e record acquisiti tramite scanner
- Spostamento di file dall'unità disco rigido per liberare spazio

Dopo la registrazione, non è possibile cancellare o sovrascrivere i dati.

Dischi CD-RW

Utilizzare i dischi CD-RW (versione riscrivibile dei CD) per archiviare progetti di grandi dimensioni da aggiornare frequentemente. Gli impieghi tipici includono:

- Sviluppo e mantenimento di documenti e file di progetti di grandi dimensioni
- Trasporto di file di lavoro
- Esecuzione di backup regolari dei file dell'unità disco rigido
- Aggiornamento continuo di foto, video, audio e dati

Dischi DVD±R

Utilizzare i dischi vergini DVD±R per memorizzare in modo permanente grandi quantità di informazioni. Dopo la registrazione, non è possibile cancellare o sovrascrivere i dati.

Dischi DVD±RW

Utilizzare i dischi DVD±RW per poter cancellare o sovrascrivere dati salvati in precedenza. Questo tipo di disco è ideale per provare registrazioni audio o video prima della masterizzazione su CD o DVD che non sarà possibile modificare in seguito.

Dischi LightScribe DVD+R

Utilizzare i dischi LightScribe DVD+R per condividere e memorizzare dati, home video e foto. Questi dischi possono essere letti dalla maggior parte delle unità DVD-ROM e dai lettori video DVD. Con un'unità LightScribe-compatibile e software LightScribe, è possibile scrivere dati, quindi aggiungere un'etichetta sul disco.

Dischi Blu-ray (BD)

BD è un formato per dischi ottici ad alta densità, ideale per la memorizzazione di grandi quantità di dati, compreso video ad alta definizione. Un disco Blu-ray single-layer può contenere 25 GB, oltre cinque volte la quantità di dati di un DVD single-layer da 4,7 GB. Un disco Blu-ray dual-layer può contenere 50 GB, quasi sei volte la quantità di dati di un DVD dual-layer da 8,5 GB.

Gli impieghi tipici includono:

- Memorizzazione di grandi quantità di dati
- Archiviazione e riproduzione di video ad alta definizione
- Videogiochi

Il computer può disporre di un'unità BD ROM o BD R/RE. BD ROM è un formato di sola lettura, mentre i formati BD R/RE consentono di scrivere sui BD.

 **NOTA:** Poiché Blu-ray è un nuovo formato contenente nuove tecnologie, si potranno verificare problemi di compatibilità e/o prestazioni con determinati dischi e connessioni digitali. Ciò non costituisce un difetto del prodotto. Non è garantita una riproduzione perfetta su tutti i sistemi.

Riproduzione di CD, DVD o BD

1. Accendere il computer.
2. Premere il pulsante di rilascio **(1)** sul frontalino dell'unità per aprire il vassoio.
3. Estrarre il vassoio **(2)**.
4. Tenere il disco per il bordo in modo da non toccarne la superficie, quindi posizionarlo con l'etichetta rivolta verso l'alto sul perno centrale del vassoio.

 **NOTA:** Se parte del vassoio è coperta dall'unità, inclinare con cautela il disco in modo da posizionarlo correttamente sul perno centrale.

5. Premere delicatamente il disco (3) sul perno centrale del vassoio fino a che non risulta correttamente posizionato.

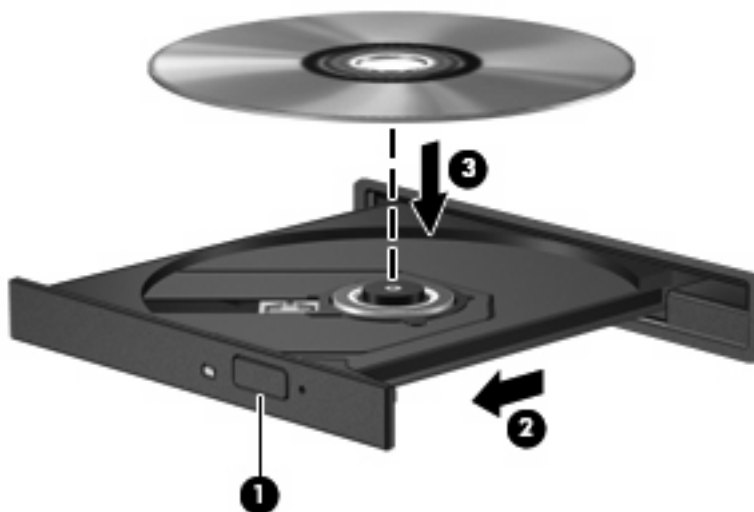

6. Chiudere il vassoio del disco.

Se non è ancora stato configurato AutoPlay, come descritto nella sezione seguente, viene visualizzata la finestra di dialogo AutoPlay, in cui viene richiesto di scegliere il modo in cui utilizzare i dati multimediali contenuti sul disco.

 **NOTA:** Per ottenere i migliori risultati, verificare che l'adattatore CA sia collegato a una fonte di alimentazione esterna durante la riproduzione di BD.

Configurazione di AutoPlay

1. Selezionare **Start > Programmi predefiniti > Change AutoPlay settings (Modifica impostazioni di riproduzione automatica)**.
2. Verificare che la casella di controllo **Utilizza AutoPlay per tutti i supporti e tutti i dispositivi** sia selezionata.
3. Fare clic su **Scegliere un'impostazione predefinita**, quindi selezionare una delle opzioni disponibili per ciascun tipo di supporto elencato.

 **NOTA:** Scegliere WinDVD per riprodurre i DVD.

4. Fare clic su **Salva**.

 **NOTA:** Per ulteriori informazioni su AutoPlay, consultare Guida e supporto tecnico.

Modifica delle impostazioni della regione per i DVD

La maggior parte dei DVD contenenti file protetti da copyright prevede anche dei codici regione, che consentono una protezione internazionale del copyright.

È possibile riprodurre un DVD contenente un codice regione solo se tale codice corrisponde alle impostazioni della regione dell'unità DVD.

△ **ATTENZIONE:** L'impostazione della regione dell'unità DVD può essere modificata solo 5 volte.

L'impostazione selezionata per la quinta volta diventa permanente.

Il numero di modifiche della regione ancora possibili è visualizzato nella scheda Regione DVD.

Per modificare le impostazioni nel sistema operativo, seguire le istruzioni riportate di seguito:

1. Selezionare **Start > Computer > Proprietà del sistema**.
2. Nel riquadro di sinistra, fare clic su **Gestione dispositivi**.

 **NOTA:** In Windows è disponibile la funzionalità Controllo account utente per migliorare la protezione del computer. È possibile che per determinate attività, quali installazione di applicazioni software, esecuzione di utility o modifica delle impostazioni di Windows, venga richiesta l'autorizzazione dell'utente o l'immissione di una password. Per ulteriori informazioni, consultare Guida e supporto tecnico di Windows.

3. Fare clic sul segno (+) accanto a **Unità DVD/CD-ROM**.
4. Fare clic con il pulsante destro del mouse sull'unità DVD di cui si intende modificare le impostazioni della regione, quindi fare clic su **Proprietà**.
5. Apportare le modifiche desiderate nella scheda **Regione DVD**.
6. Fare clic su **OK**.

Rispetto delle norme sul copyright

In base alle leggi vigenti sul copyright, è un reato eseguire copie non autorizzate di materiale protetto da copyright, tra cui programmi informatici, film, trasmissioni e registrazioni audio. Il computer non deve essere utilizzato per questi scopi.

Copia di DVD, CD o BD

1. Selezionare **Start > Tutti i programmi > Roxio > Creator Business**.

 **NOTA:** Se si usa Roxio per la prima volta, è necessario accettare la licenza del programma prima di poter completare questo processo.

2. Nel riquadro di destra, fare clic su **Copy Disc** (Copia disco).
3. Inserire il disco da copiare nell'unità ottica.
4. Fare clic su **Copy Disc** (Copia disco) all'estremità destra dello schermo.

Creator Business legge il disco di origine e copia i dati in una cartella temporanea sull'unità disco rigido.

5. Quando richiesto, rimuovere il disco sorgente dall'unità ottica e inserire un disco vergine.

Dopo la copia dei dati, il disco viene espulso automaticamente.

Creazione (masterizzazione) di un CD, DVD o BD

△ **ATTENZIONE:** Rispettare le norme sul copyright. In base alle leggi vigenti sul copyright, è un reato eseguire copie non autorizzate di materiale protetto da copyright, tra cui programmi informatici, film, trasmissioni e registrazioni audio. Il computer non deve essere utilizzato per questi scopi.

Se l'unità ottica è di tipo CD-RW, DVD-RW o DVD±RW, è possibile utilizzare Windows Media Player per masterizzare file di dati e audio, compresi file musicali MP3 e WAV.

Quando si masterizza un CD, un DVD o un BD osservare le indicazioni riportate di seguito:

- Prima di masterizzare un disco, salvare e chiudere eventuali file e chiudere tutti i programmi.
- I dischi CD-R o DVD-R sono adatti per masterizzare i file audio in quanto dopo la copia, non è possibile modificare i dati.
- Poiché alcuni modelli di stereo domestici e per auto non sono in grado di riprodurre i CD-RW, utilizzare dischi CD-R per masterizzare CD musicali.
- I dischi CD-RW o DVD-RW sono più adatti per masterizzare file di dati o per provare registrazioni audio o video prima della masterizzazione definitiva su CD o DVD che non sarà possibile modificare in seguito.
- I lettori DVD utilizzati nei sistemi domestici spesso non supportano tutti i formati di DVD. Per un elenco dei formati supportati, consultare il manuale dell'utente fornito con il lettore DVD.
- I file MP3 utilizzano uno spazio inferiore rispetto ad altri formati di file musicali e il processo di creazione dei dischi MP3 è uguale a quello per la masterizzazione di un file dati. I file MP3 possono essere riprodotti solo da lettori MP3 o su computer con software MP3 installato.

Per masterizzare CD, DVD o BD attenersi alle indicazioni seguenti:

1. Scaricare o copiare i file di origine in una cartella sull'unità disco rigido.
2. Inserire un disco vuoto nell'unità ottica.
3. Selezionare **Start > Tutti i programmi** e il nome del programma da utilizzare.
4. Selezionare il tipo di disco da creare: dati, audio o video.
5. Fare clic con il pulsante destro del mouse su **Start**, fare clic su **Apri Esplora risorse** e selezionare la cartella contenente i file di origine.
6. Aprire la cartella e trascinare i file sull'unità contenente il disco vuoto.
7. Avviare il processo di masterizzazione come indicato dal programma selezionato.

Per istruzioni specifiche, consultare le istruzioni fornite dal produttore del software. Le istruzioni possono essere fornite con il software, su disco o sul sito Web del produttore.

Rimozione di un disco ottico (CD, DVD o BD)

1. Premere il pulsante di rilascio **(1)** sul frontalino dell'unità per rilasciare il vassoio, quindi estrarre delicatamente quest'ultimo **(2)** fino a quando non si ferma.

2. Rimuovere il disco **(3)** dal vassoio premendo delicatamente sul perno centrale mentre si solleva il disco afferrandolo per il bordo. Tenere il disco per il bordo ed evitare di toccare la superficie.

 **NOTA:** Se parte del vassoio è coperta dall'unità, inclinare con cautela il disco mentre lo si rimuove.

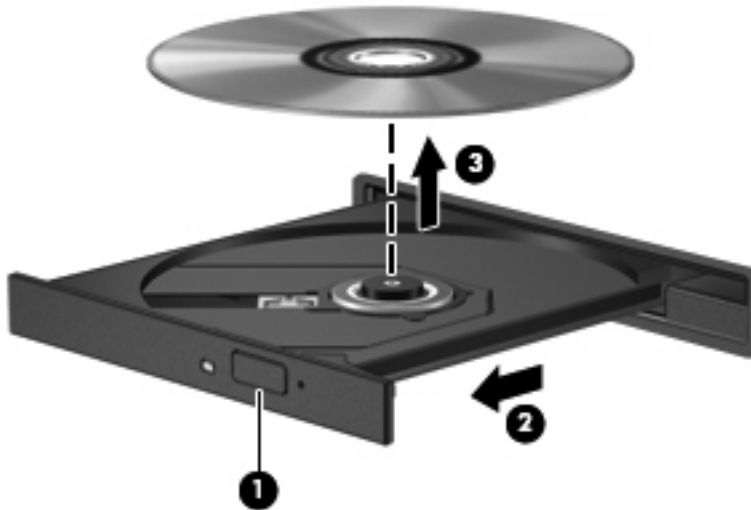

3. Chiudere il vassoio del disco e riporre il disco nell'apposita custodia.

Risoluzione dei problemi

Le sezioni seguenti descrivono diversi problemi comuni e le relative soluzioni.

Il vassoio del disco ottico non si apre e non consente la rimozione del CD, DVD o BD

1. Inserire l'estremità di un fermaglio **(1)** nel foro di rilascio sul frontalino dell'unità.
2. Premere delicatamente sul fermaglio fino a rilasciare il vassoio, quindi estrarre quest'ultimo **(2)** fino a quando non si ferma.

3. Rimuovere il disco (3) dal vassoio premendo delicatamente sul perno centrale mentre si solleva il disco afferrandolo per il bordo. Tenere il disco per il bordo ed evitare di toccare la superficie.

 **NOTA:** Se parte del vassoio è coperta dall'unità, inclinare con cautela il disco mentre lo si rimuove.

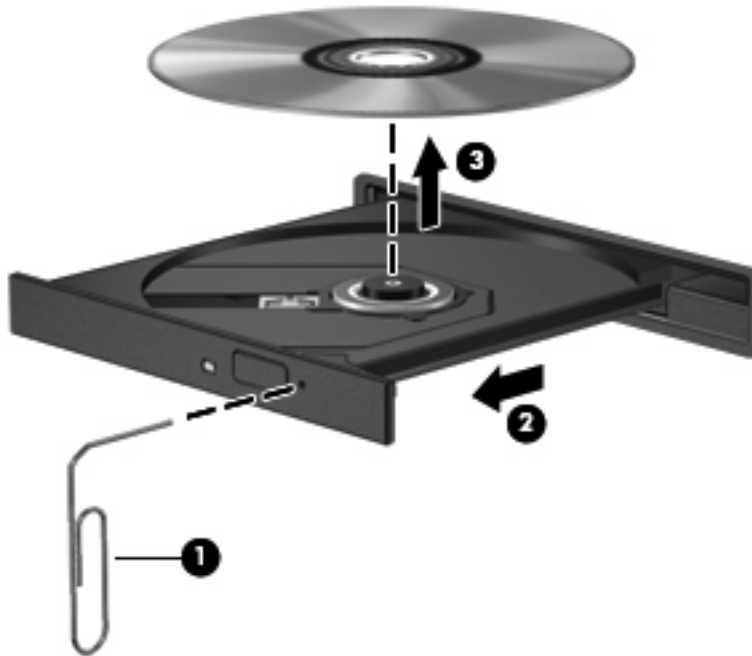

4. Chiudere il vassoio del disco e riporre il disco nell'apposita custodia.

Il computer non riconosce l'unità ottica

Se Windows non rileva un dispositivo collegato, il software del driver del dispositivo potrebbe essere danneggiato o assente. Se si pensa che l'unità DVD/CD-ROM non venga rilevata, verificare che l'unità ottica sia elencata in Gestione dispositivi.

1. Rimuovere eventuali dischi dall'unità ottica.
2. Selezionare **Start > Pannello di controllo > System and Security** (Sistema e sicurezza). Quindi, nell'area **Sistema**, fare clic su **Gestione dispositivi**.
3. Nella finestra di Gestione dispositivi, fare clic sul segno più (+) vicino a **Unità DVD/CD-ROM**, a meno che non sia già visualizzato il segno meno (-). Cercare nell'elenco delle unità ottiche.
4. Fare clic con il pulsante destro del mouse sull'elenco delle unità ottiche ed eseguire le operazioni seguenti:
 - Aggiornare il software del driver
 - Disabilitare
 - Disinstallare

- Cercare modifiche hardware. Viene avviata la ricerca nel sistema dell'hardware installato, quindi vengono installati i driver richiesti.
- Fare clic su **Proprietà** per controllare se il dispositivo funziona correttamente.
 - La finestra Proprietà fornisce informazioni sul dispositivo per la risoluzione dei problemi.
 - Fare clic sulla scheda **Driver** per aggiornare, disattivare o disinstallare i driver del dispositivo.

Il disco non viene riprodotto

- Salvare il lavoro e chiudere tutti i programmi aperti prima di avviare la riproduzione di un CD, DVD o BD.
- Prima di riprodurre un CD, DVD o BD, disconnettersi da Internet.
- Accertarsi di aver inserito correttamente il disco.
- Verificare che il disco sia pulito. Se necessario, pulire il disco con acqua distillata e un panno privo di lanugine. Pulire spostando il panno dal centro del disco verso il bordo esterno.
- Controllare che sul disco non siano presenti graffi. Se sono presenti graffi, trattare il disco con un apposito kit di riparazione disponibile presso i negozi di materiale elettronico.
- Prima di riprodurre il disco, disattivare la modalità di sospensione.

Non avviare la modalità ibernazione o sospensione durante la riproduzione di un disco. In caso contrario, è possibile che venga visualizzato un messaggio di avviso che richiede se si desidera continuare. Se questo messaggio viene visualizzato, fare clic su **No**. Dopo aver fatto clic su No, il computer potrebbe comportarsi in uno dei modi indicati di seguito:

- La riproduzione riprende normalmente

oppure

- La finestra di riproduzione dell'applicazione multimediale potrebbe chiudersi. Per tornare alla riproduzione del disco, fare clic sul pulsante **Riproduci** nel programma multimediale per riavviare il disco. In alcuni casi, può essere necessario uscire dal programma e riavviarlo.

- Aumentare le risorse del sistema:

Spegnere i dispositivi esterni, come stampanti e scanner. La loro disconnessione consente di liberare risorse di sistema e di ottenere migliori prestazioni durante la riproduzione.

Modificare le proprietà di colore del desktop. Poiché l'occhio umano non è in grado di percepire con facilità la differenza dei colori oltre 16 bit, non dovrebbero notarsi sensibili diminuzioni della qualità durante la visione di un film se si diminuisce la risoluzione dei colori a 16 bit, come indicato:

1. Fare clic con il pulsante destro ovunque sul desktop, eccetto che su un'icona e selezionare **Screen Resolution** (Risoluzione schermo).
2. Fare clic su **Impostazioni avanzate > scheda Monitor**.
3. Impostare Colori su **65.536 colori (16 bit)**, se questa impostazione non è già selezionata.
4. Fare clic su **OK**.

Il disco non viene riprodotto automaticamente

1. Selezionare **Start > Programmi predefiniti > Change AutoPlay settings (Modifica impostazioni di riproduzione automatica)**.
2. Verificare che la casella di controllo **Utilizza AutoPlay per tutti i supporti e tutti i dispositivi** sia selezionata.
3. Fare clic su **Salva**.

CD, DVD e BD dovrebbero a questo punto avviarsi automaticamente quando vengono inseriti nell'unità ottica.

Il film si interrompe, viene riprodotto in modo casuale o vengono saltate delle scene

- Pulire il disco.
- Limitare l'utilizzo delle risorse del sistema seguendo i suggerimenti indicati:
 - Disconnettersi da Internet.
 - Modificare le proprietà di colore del desktop:
 1. Fare clic con il pulsante destro del mouse in un'area vuota sul desktop e selezionare **Screen Resolution** (Risoluzione schermo).
 2. Fare clic su **Impostazioni avanzate > scheda Monitor**.
 3. Impostare Colori su **65.536 colori (16 bit)**, se questa impostazione non è già selezionata.
 4. Fare clic su **OK**.
 - Scollegare i dispositivi esterni, ad esempio stampante, scanner, fotocamera o dispositivi portatili.

Il film non è visibile sul display esterno

1. Se i display del computer ed esterno sono entrambi accesi, premere **fn+f4** una o più volte per commutare tra i due dispositivi di visualizzazione.
2. Configurare le impostazioni del monitor per rendere principale il display esterno:
 - a. Fare clic con il pulsante destro del mouse in un'area vuota sul desktop e selezionare **Screen Resolution** (Risoluzione schermo).
 - b. Specificare un display principale e uno secondario.

 **NOTA:** Se si utilizzano entrambi i display, l'immagine del DVD non appare sul display configurato come secondario.

Per informazioni su domande relative alla multimedialità non presenti in questa guida, selezionare **Start > Guida e supporto tecnico**.

La masterizzazione di un disco non si avvia, oppure si arresta prima del completamento

- Verificare che tutti gli altri programmi siano chiusi.
- Disattivare le modalità di sospensione e ibernazione.

- Accertarsi di utilizzare il tipo corretto di disco per l'unità. Per ulteriori informazioni sui tipi di dischi, consultare le guide per l'utente.
- Verificare che il disco sia inserito correttamente.
- Selezionare una velocità di scrittura inferiore e riprovare.
- Se si copia un disco, salvare i dati del disco di origine sull'unità disco rigido prima di avviare la masterizzazione su un nuovo disco, quindi masterizzare dal disco rigido.
- Reinstallare il dispositivo di masterizzazione nella categoria Unità DVD/CD-ROM in Gestione dispositivi.

Occorre reinstallare un driver del dispositivo

1. Rimuovere eventuali dischi dall'unità ottica.
2. Selezionare **Start > Pannello di controllo > System and Security (Sistema e sicurezza) > Gestione dispositivi**.
3. Nella finestra di Gestione dispositivi, fare clic sul segno più (+) vicino al tipo di driver da disinstallare e reinstallare (ad esempio, DVD/CD-ROM, Modem e così via) a meno che non sia già visualizzato il segno meno (-).
4. Fare clic con il pulsante destro del mouse sul dispositivo, quindi fare clic su **Disinstalla**. Quando richiesto, confermare l'eliminazione del dispositivo, ma non riavviare il computer. Ripetere questa procedura per altri driver da eliminare.
5. Nella finestra di Gestione dispositivi, fare clic su **Azione**, quindi su **Rileva modifiche hardware**. Viene avviata la ricerca nel sistema dell'hardware installato, quindi vengono installati i driver predefiniti per tutti i dispositivi che lo richiedono.

 **NOTA:** Se viene richiesto di riavviare il computer, salvare tutti i file aperti, quindi riavviare.

6. Se necessario, riaprire Gestione dispositivi e verificare che driver siano elencati.
7. Provare a utilizzare il dispositivo.

Se la disinstallazione e la successiva reinstallazione dei driver del dispositivo non hanno contribuito a risolvere il problema, potrebbe essere necessario aggiornare i driver seguendo le procedure indicate nella sezione seguente.

Come ottenere i driver più recenti del dispositivo HP

Per utilizzare il sito Web HP per ottenere i driver dei dispositivi HP:

1. Avviare il browser Internet e passare a <http://www.hp.com/support> e selezionare il proprio paese/regione.
2. Fare clic sull'opzione per scaricare software e driver, quindi digitare il numero di modello del computer nella casella prodotto.
3. Premere **Invio** e seguire le istruzioni visualizzate sullo schermo.

Download di driver per dispositivo Microsoft

È possibile ottenere i driver del dispositivo Windows più recenti mediante Windows Update. È possibile impostare questa funzione per la ricerca e l'installazione automatiche degli aggiornamenti per i driver hardware, per il sistema operativo Windows e altri prodotti Microsoft.

Per utilizzare Windows Update:

1. Selezionare **Start > Tutti i programmi > Windows Update**.



NOTA: Se Windows Update non è stato configurato in precedenza, viene richiesto di specificare le impostazioni prima di poter controllare gli aggiornamenti.

2. Fare clic su **Controlla aggiornamenti**.
3. Seguire le istruzioni visualizzate.

Webcam

 **NOTA:** In questa sezione vengono descritte le funzionalità comuni nella maggior parte di modelli. Alcune funzionalità potrebbero non essere disponibili sul computer.

Il computer è fornito di una webcam integrata, situata nella parte superiore del display. Con il software preinstallato, è possibile utilizzare la webcam per scattare fotografie, registrare video o effettuare una registrazione audio. È possibile visualizzare le foto, la registrazione video o ascoltare l'audio in anteprima e salvare sull'unità disco rigido del computer.

Per accedere alla webcam e al software HP Webcam, selezionare **Start > Tutti i programmi > HP > HP Webcam**.

Il software della webcam consente di sperimentare le funzioni seguenti:

- Video: registrazione e riproduzione del video della webcam.
- Audio: registrazione e riproduzione dell'audio.
- Streaming video: utilizzare con un software per messaggistica immediata che supporti fotocamere UVC (Universal Video Class).
- Istantanee: scattare fotografie.
- HP Business Card Reader (solo in determinati modelli): utilizzarlo per trasformare i biglietti da visita in un database contenente informazioni di contatto.

Suggerimenti per la webcam

Per un uso ottimale della webcam, seguire le istruzioni riportate di seguito:

- Prima di avviare una conversazione video, verificare di disporre della versione più recente del programma per messaggistica immediata.
- La webcam potrebbe non funzionare correttamente con determinati firewall di rete.

 **NOTA:** Se si verificano problemi durante la visualizzazione o l'invio di video a un utente di un'altra rete LAN o all'esterno del firewall di rete, disattivare temporaneamente il firewall, eseguire l'operazione desiderata, quindi riattivare il firewall. Per risolvere definitivamente il problema, riconfigurare il firewall in base alle esigenze, quindi adeguare criteri e impostazioni di altri sistemi di rilevamento intrusioni. Per ulteriori informazioni, rivolgersi all'amministratore di rete o al reparto IT.

- Se possibile, posizionare sorgenti luminose dietro la webcam ed esternamente all'area dell'immagine.

 **NOTA:** Per informazioni sull'uso della webcam, consultare la guida del software della webcam.

Regolazione delle proprietà della fotocamera

È possibile regolare le proprietà della webcam tramite la finestra di dialogo delle proprietà, accessibile da applicazioni diverse che utilizzano la webcam integrata, in genere attraverso i menu relativi a configurazione, impostazioni o proprietà:

- **Luminosità:** controlla la quantità di luce dell'immagine. L'immagine risulterà più o meno chiara a seconda del livello di impostazione della luminosità.
- **Contrasto:** controlla la differenza tra le aree più chiare e quelle più scure nell'immagine. L'immagine risulterà più o meno intensa a seconda del livello di impostazione del contrasto.
- **Tonalità:** controlla l'aspetto che distingue un colore da un altro, ovvero l'aspetto che caratterizza il colore specifico. La tonalità è diversa dalla saturazione, che misura l'intensità della tonalità stessa.
- **Saturazione:** controlla l'intensità del colore dell'immagine finale. L'immagine risulterà più o meno vivida a seconda del livello di impostazione della saturazione.
- **Nitidezza:** controlla la definizione dei bordi dell'immagine. L'immagine risulterà più o meno definita a seconda del livello di impostazione della nitidezza.
- **Gamma:** controlla il contrasto dei grigi intermedi o dei mezzitoni di un'immagine. La regolazione della gamma di un'immagine consente di modificare i valori di luminosità dei mezzitoni di grigio senza alterare significativamente le ombre e le luci. Se il livello di impostazione relativo alla gamma è basso, la luminosità dei grigi e dei colori scuri diminuisce.

Per informazioni sull'utilizzo della webcam, selezionare **Start > Guida e supporto tecnico**.

Acquisizione di biglietti da visita

È possibile utilizzare la webcam con il programma HP Business Card Reader per acquisire immagini di biglietti da visita ed esportarne il testo in vari tipi di software di rubrica, ad esempio i Contatti di Microsoft® Outlook.

Per acquisire un'immagine di biglietto da visita:

1. Selezionare **Start > Tutti i programmi > HP > HP Business Card Reader**.
2. Per acquisire un biglietto da visita, fare clic su **Single Scan** (Scansione singola).
oppure

Per acquisire più biglietti da visita, selezionare **Multi Scan** (Scansioni multiple).

Viene visualizzata la finestra di anteprima.

3. Inserire un biglietto da visita nell'apposito slot nella parte anteriore del computer **(1)** e spingere il biglietto verso destra **(2)** per centrarlo sotto la webcam.

 **NOTA:** Se il testo è oscurato dallo slot, ruotare il biglietto di 180 gradi con il testo davanti alla webcam.

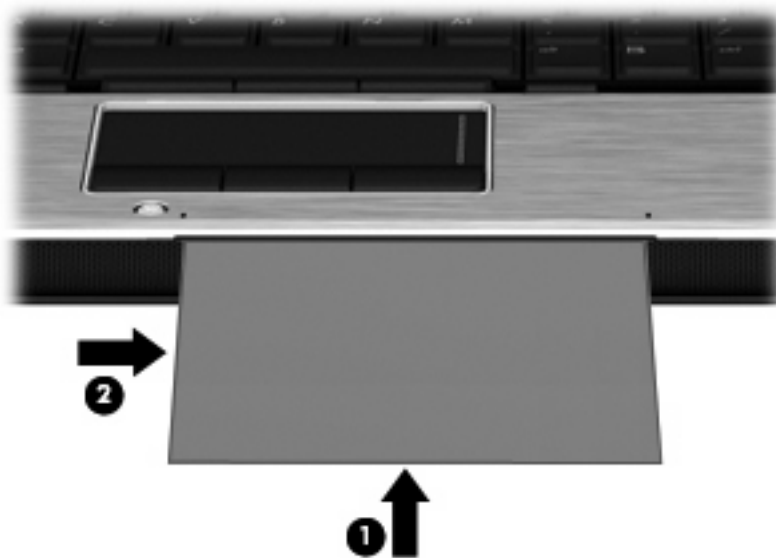

4. Abbassare lentamente il display (1) finché la spia della webcam (2) lampeggia e non viene emesso un segnale acustico che indica la messa a fuoco della webcam.

La webcam si accende e il processo di acquisizione si avvia immediatamente. È possibile udire il suono dell'otturatore quando viene acquisita l'immagine e i dati del biglietto vengono automaticamente inseriti nei campi.



5. Se si esegue l'acquisizione di più immagini di biglietti da visita, rimuovere il primo e inserirne un altro. La spia della webcam si spegne quando il biglietto è a fuoco. La webcam acquisisce l'immagine del biglietto da visita e la spia della webcam si spegne.

Ripetere questo passaggio per ogni biglietto da visita aggiuntivo.

 **NOTA:** Non spostare o sollevare il display fino al termine dell'acquisizione di tutti i biglietti da visita.

6. Al termine dell'acquisizione, rimuovere il biglietto da visita dallo slot e sollevare il display.
7. Controllare i dati acquisiti con Business Card Reader per verificarne la completezza.

Per ulteriori informazioni sull'utilizzo di Business Card Reader, consultare la Guida del software.

5 Risparmio energia

Impostazione delle opzioni di risparmio energia

Uso delle modalità di risparmio energia

Per impostazione predefinita, sul computer sono attivate due modalità di risparmio energia: Sospensione e Ibernazione.

Quando è stato attivato lo stato di sospensione, le spie di alimentazione lampeggiano e lo schermo si oscura. I dati correnti vengono salvati in memoria. Lo stato di sospensione viene disattivato più rapidamente rispetto allo stato di ibernazione. Se il computer è impostato sullo stato di sospensione per un periodo prolungato oppure se si verifica un livello di batteria in esaurimento mentre il computer è impostato sullo stato di sospensione, verrà attivato lo stato di ibernazione.

Attivando lo stato di ibernazione, i dati correnti vengono salvati in un file di ibernazione creato nell'unità disco rigido e il computer si arresta.

△ **ATTENZIONE:** Per evitare il possibile deterioramento della qualità audio e video, l'interruzione della riproduzione audio o video o la perdita di informazioni, non attivare lo stato di sospensione o di ibernazione quando è in corso la riproduzione o la scrittura di un CD, di un DVD o di una scheda di memoria esterna.

📝 **NOTA:** Quando sono attivati gli stati di sospensione e ibernazione, non è possibile eseguire alcun tipo di connessione di rete o funzione del computer.

NOTA: Quando HP 3D DriveGuard mette le testine dell'unità disco in posizione di parcheggio, il computer non attiva lo stato di sospensione o di ibernazione e il display si spegne.

Attivazione o disattivazione dello stato di sospensione

Per impostazione predefinita, il sistema attiva lo stato di sospensione dopo 15 minuti di inattività quando il computer è alimentato a batteria e dopo 30 minuti di inattività quando è collegato a una fonte di alimentazione esterna.

Le impostazioni di alimentazione e i timeout possono essere modificati nella finestra Opzioni risparmio energia nel Pannello di controllo di Windows.

Con il computer acceso, è possibile attivare lo stato di sospensione in uno dei seguenti modi:

- Premere **fn+f3**.
- Fare clic con il pulsante destro del mouse **Start**, quindi fare clic sul pulsante di **alimentazione**.
- Fare clic su **Start**, quindi sulla freccia accanto al pulsante di blocco, quindi fare clic su **Sospensione**.

Per disattivare lo stato di sospensione:

- ▲ Premere brevemente il pulsante di alimentazione..

Quando il computer disattiva lo stato di sospensione, le spie di alimentazione si accendono e sullo schermo appare ciò che era visualizzato al momento dell'attivazione dello stato di sospensione.

 **NOTA:** Se è stata impostata la richiesta di una password quando lo stato di sospensione viene disattivato, è necessario immettere la propria password di Windows prima che sullo schermo appaiano i propri dati.

Attivazione o disattivazione dello stato di ibernazione

Per impostazione predefinita, il sistema attiva lo stato di ibernazione dopo 1080 minuti (18 ore) di inattività quando il computer è alimentato a batteria e dopo 1080 minuti (18 ore) di inattività quando è collegato a una fonte di alimentazione esterna o quando ha raggiunto un livello di batteria quasi scarica.

Le impostazioni di alimentazione e i timeout possono essere modificati nella finestra Opzioni risparmio energia, accessibile mediante il Pannello di controllo di Windows.

Per attivare lo stato di ibernazione:

1. Fare clic su **Start**, quindi sulla freccia accanto al pulsante di blocco.
2. Fare clic su **Metti in ibernazione**.

Per disattivare lo stato di ibernazione:

- ▲ Premere brevemente il pulsante di alimentazione.

Le spie di alimentazione si accendono e sullo schermo appare ciò che era visualizzato al momento dell'attivazione dello stato di ibernazione.

 **NOTA:** Se è stata impostata la richiesta di una password quando lo stato di ibernazione viene disattivato, è necessario immettere la propria password di Windows prima che sullo schermo appaiano i propri dati.

Utilizzo del misuratore di alimentazione

Il misuratore di alimentazione si trova nell'area di notifica, situata nella parte destra della barra delle applicazioni, e consente di accedere rapidamente alle impostazioni di alimentazione, visualizzare la carica residua della batteria, nonché selezionare una diversa combinazione per il risparmio di energia.

- Per visualizzare la percentuale di carica residua della batteria e la combinazione per il risparmio di energia corrente, spostare il puntatore sull'icona del misuratore di alimentazione.
- Per accedere alle Opzioni risparmio energia o per modificare la combinazione per il risparmio di energia, fare clic sull'icona del misuratore di alimentazione e selezionare un elemento dall'elenco.

Icone di forma diversa indicano se il computer è alimentato dalla batteria o è collegato all'alimentazione esterna. L'icona visualizza inoltre un messaggio se la batteria ha raggiunto un livello di batteria quasi scarica.

Per nascondere o visualizzare l'icona del misuratore di alimentazione:

1. Fare clic sulla barra delle applicazioni con il pulsante destro del mouse, quindi fare clic su **Proprietà**.
2. Fare clic sulla scheda **Area di notifica**.

3. Nella sezione **Icone di sistema**, deselezionare la casella di controllo **Alimentazione** per nascondere l'icona del misuratore di alimentazione oppure selezionare la casella di controllo **Alimentazione** per visualizzarla.
4. Fare clic su **OK**.

Uso delle combinazioni per il risparmio di energia

Una combinazione per il risparmio di energia è una raccolta di impostazioni del sistema che permette di gestire la modalità di consumo energetico del computer. Tali combinazioni contribuiscono a ridurre il consumo energetico o a massimizzare le prestazioni.

È possibile modificare le impostazioni relative alle combinazioni per il risparmio di energia oppure creare nuove combinazioni personalizzate.

Visualizzazione della corrente combinazione per il risparmio di energia

- ▲ Spostare il puntatore sull'icona del misuratore di alimentazione nell'area di notifica situata nella parte destra della barra delle applicazioni.

oppure

Selezionare **Start > Pannello di controllo > Sistema e manutenzione > Opzioni risparmio energia**.

Selezione di una diversa combinazione per il risparmio di energia

- ▲ Fare clic sull'icona Misuratore di alimentazione nell'area di notifica, quindi selezionare una combinazione per il risparmio di energia dall'elenco.

oppure

Selezionare **Start > Pannello di controllo > Sistema e manutenzione > Opzioni risparmio energia** e selezionare una combinazione per il risparmio di energia dall'elenco.

Personalizzazione delle combinazioni per il risparmio di energia

1. Fare clic sull'icona del misuratore di alimentazione nell'area di notifica, quindi su **Altre opzioni di risparmio energia**.

oppure

Selezionare **Start > Pannello di controllo > Sistema e manutenzione > Opzioni risparmio energia**.

2. Selezionare una combinazione per il risparmio di energia, quindi fare clic su **Modifica impostazioni combinazione**.
3. Modificare le impostazioni di timeout in **Disattiva schermo** e **Sospensione computer** secondo le necessità.
4. Per modificare le impostazioni aggiuntive, fare clic su **Cambia impostazioni avanzate risparmio energia** e apportare le modifiche desiderate.

Configurazione della protezione mediante password alla riattivazione

Per impostare la richiesta di una password quando il computer esce dalle modalità di sospensione o ibernazione, eseguire la procedura riportata di seguito:

1. Selezionare **Start > Pannello di controllo > Sistema e manutenzione > Opzioni risparmio energia**.
2. Nel riquadro di sinistra, fare clic su **Password necessaria alla riattivazione**.
3. Fare clic su **Change Settings that are currently unavailable** (Cambia impostazioni attualmente non disponibili).
4. Fare clic su **Richiedi password (opzione consigliata)**.
5. Fare clic su **Salva cambiamenti**.

Uso dell'alimentazione CA esterna

L'alimentazione CA esterna è fornita da uno dei seguenti dispositivi:

△ **AVVERTENZA!** Per ridurre potenziali problemi di sicurezza, usare con il computer solo l'adattatore CA in dotazione, un adattatore CA sostitutivo fornito da HP o un adattatore CA compatibile acquistato come accessorio da HP.

- Adattatore CA approvato
- Dispositivo di aggancio opzionale

Collegare il computer all'alimentazione CA esterna se si verificano le seguenti condizioni:

△ **AVVERTENZA!** Non caricare la batteria del computer quando ci si trova a bordo di un aeroplano.

- Durante il caricamento o la calibrazione di una batteria
- Durante l'installazione o la modifica del software di sistema
- Durante la scrittura di dati su un CD o un DVD

Durante il collegamento del computer all'alimentazione CA esterna si verificano le seguenti condizioni:

- Inizia il caricamento della batteria.
- Se il computer è acceso, l'icona del misuratore di alimentazione nell'area di notifica cambia aspetto.

Quando si scollega l'alimentazione CA esterna si verificano le seguenti condizioni:

- Il computer passa all'alimentazione a batteria.
- La luminosità del display viene automaticamente ridotta per prolungare la durata della batteria. Per aumentare la luminosità del display, premere il tasto di scelta rapida **fn+f10** oppure ricollegare l'adattatore CA.

Collegamento dell'adattatore CA

△ **AVVERTENZA!** Per ridurre il rischio di scosse elettriche o di danni all'apparecchiatura:

Collegare il cavo di alimentazione ad una presa CA facilmente accessibile in ogni momento.

Per interrompere l'alimentazione del computer, anziché scollegare il cavo di alimentazione dal computer, scollegare il cavo di alimentazione dalla presa CA.

Se la spina del cavo di alimentazione è tripolare, inserirla in una presa dello stesso tipo, provvista del terminale di messa a terra. Non escludere il contatto di messa a terra del cavo di alimentazione (collegando, ad esempio, un adattatore bipolare) in quanto svolge un'importante funzione di sicurezza.

Per collegare il computer all'alimentazione CA esterna, seguire le istruzioni riportate di seguito:

1. Inserire l'adattatore CA nel connettore di alimentazione **(1)** del computer.
2. Inserire il cavo di alimentazione nell'adattatore CA **(2)**.

3. Inserire l'altra estremità del cavo di alimentazione in una presa elettrica CA (3).

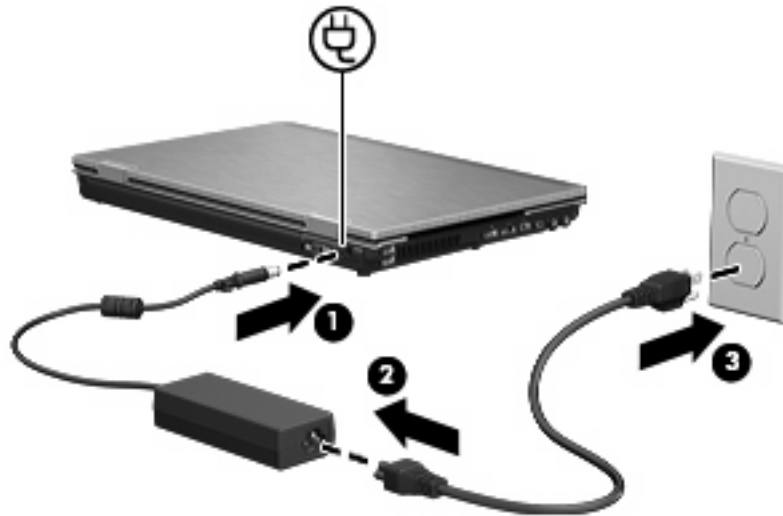

Uso dell'alimentazione a batteria

Quando contiene una batteria carica e non è collegato a una fonte di alimentazione esterna, il computer funziona a batteria. Quando è collegato ad una fonte di alimentazione CA esterna, il computer funziona con alimentazione CA.

Se contiene una batteria carica ed è collegato all'alimentazione CA esterna tramite l'adattatore CA, quando l'adattatore CA viene scollegato il computer passa all'alimentazione a batteria.

 **NOTA:** La luminosità del display viene ridotta per risparmiare la batteria quando si scollega l'alimentazione CA. Per aumentare la luminosità del display, premere il tasto di scelta rapida **fn+f10** oppure ricollegare l'adattatore CA.

In base al modo di utilizzo scelto, l'utente può decidere di lasciare la batteria all'interno del computer oppure di conservarla separatamente. Se viene lasciata all'interno del computer, la batteria viene caricata ogni volta che il computer viene collegato all'alimentazione CA. Questa scelta protegge il lavoro in caso di interruzione di corrente. Tuttavia, se lasciata nel computer, la batteria si scarica lentamente quando il computer è spento e scollegato da una fonte di alimentazione esterna.

 **AVVERTENZA!** Per ridurre potenziali rischi, usare solo la batteria fornita con il computer, una batteria sostitutiva fornita da HP o una batteria compatibile acquistata come accessorio da HP.

La durata della batteria del computer varia a seconda delle impostazioni di gestione dell'alimentazione, dei programmi in esecuzione sul computer, della luminosità del display, dei dispositivi esterni collegati al computer e di altri fattori.

Individuare le informazioni sulla batteria in Guida e supporto tecnico

La sezione Informazioni sulla batteria in Guida e supporto tecnico fornisce gli strumenti e le informazioni riportate di seguito:

- Controllo batteria HP, per il controllo delle prestazioni della batteria
- Informazioni su calibrazione, gestione alimentazione e corretta manutenzione e conservazione per prolungare la durata della batteria
- Informazioni su tipi, specifiche tecniche, cicli di vita e capacità della batteria

Per accedere a Informazioni sulla batteria:

- ▲ Selezionare **Start > Guida e supporto tecnico > Centri apprendimento**. Scorrere sulle informazioni della batteria quando si apre HP Support Assistant.

Uso del controllo della batteria

Controllo batteria fornisce informazioni sullo stato della batteria installata nel computer.

Per eseguire il controllo della batteria:

1. Collegare l'adattatore CA al computer.

 **NOTA:** Per il corretto funzionamento del controllo della batteria, il computer deve essere collegato all'alimentazione esterna.

2. Selezionare **Start > Guida e supporto tecnico > Risoluzione dei problemi > Power, Thermal and Mechanical (Meccanici, termici e di alimentazione)**, quindi fare clic sulla scheda **Power (Alimentazione)**.

Controllo batteria esamina la batteria e le relative celle per verificarne il corretto funzionamento, quindi riporta i risultati del controllo.

Visualizzazione della carica residua della batteria

- ▲ Spostare il puntatore sull'icona del misuratore di alimentazione nell'area di notifica situata nella parte destra della barra delle applicazioni.

oppure

Visualizzare il numero di minuti di carica residua previsto nel Centro PC portatile Windows:

- ▲ Fare clic sull'icona del misuratore di alimentazione, quindi fare clic su **Centro PC portatile Windows**.

oppure

Selezionare **Start > Pannello di controllo > PC portatile > Centro PC portatile Windows**.

Il tempo segnala indicativamente l'autonomia di funzionamento ancora disponibile a *condizione che la batteria continui ad erogare lo stesso livello di energia*: il tempo residuo infatti diminuirà se, ad esempio, viene avviata la riproduzione di un DVD e aumenterà se invece viene interrotta un'eventuale riproduzione in corso.

Inserimento o rimozione della batteria

△ **ATTENZIONE:** La rimozione di una batteria che costituisce l'unica fonte di alimentazione può provocare la perdita di dati. Per evitare la perdita di dati, salvare il lavoro e avviare la modalità di ibernazione o spegnere il computer da Windows prima di rimuovere la batteria stessa.

Per inserire la batteria:

1. Capovolgere il computer su una superficie piana con l'alloggiamento della batteria rivolto verso di sé.
2. Inserire la batteria nel relativo alloggiamento (1) fino a che non risulta perfettamente inserita.

La levetta di rilascio della batteria (2) blocca automaticamente la batteria stessa.

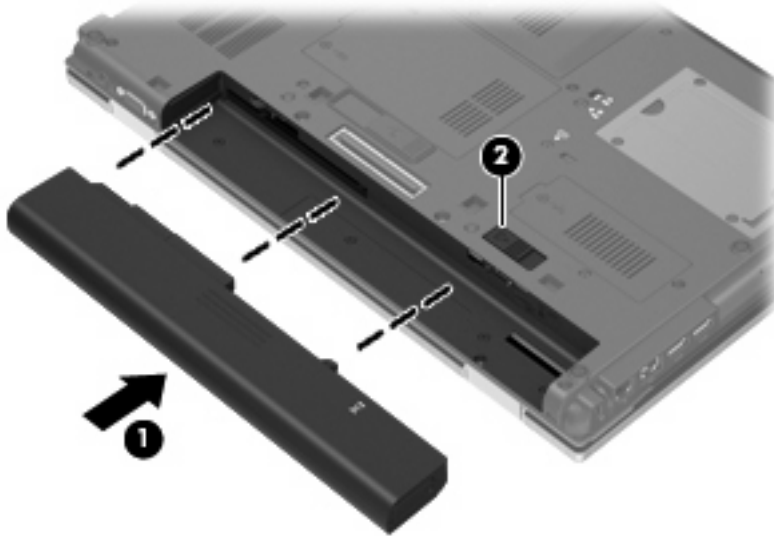

Per rimuovere la batteria:

1. Capovolgere il computer su una superficie piana con l'alloggiamento della batteria rivolto verso di sé.
2. Spostare all'indietro la levetta di rilascio della batteria (1) per sganciarla.

3. Rimuovere la batteria (2).

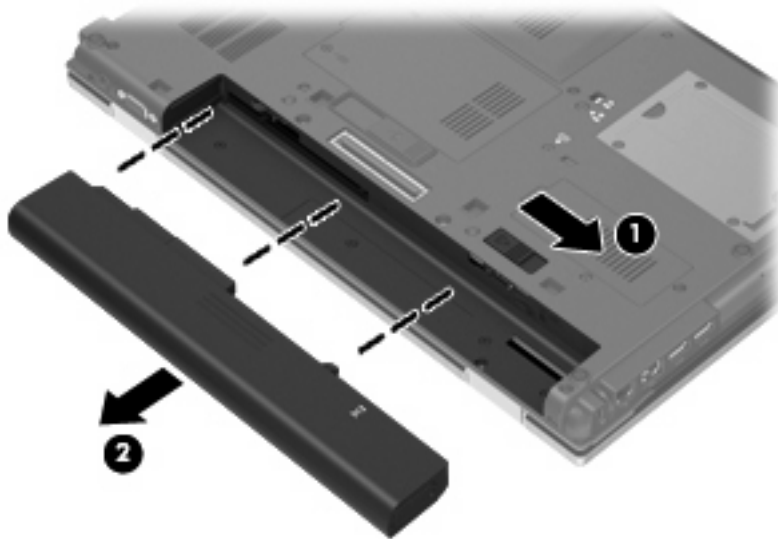

Caricamento della batteria

⚠ AVVERTENZA! Non caricare la batteria del computer quando ci si trova a bordo di un aeroplano.

Una batteria è in carica ogni volta che il computer viene collegato all'alimentazione esterna tramite un adattatore CA, un adattatore di alimentazione opzionale, un prodotto di espansione opzionale o un dispositivo di aggancio opzionale.

La batteria si carica indipendentemente dal fatto che il computer sia spento o in uso. Tuttavia, nel primo caso, il caricamento avviene più rapidamente.

Il tempo di ricarica può risultare più lungo se la batteria è nuova, è rimasta inutilizzata per più di due settimane o la temperatura della stessa è molto superiore o inferiore alla temperatura ambiente.

Per prolungare la durata della batteria e ottimizzare la precisione delle indicazioni del livello di carica, tenere presente le seguenti indicazioni.

- Se si carica una batteria nuova, assicurarsi di caricarla completamente prima di accendere il computer.
- Caricare la batteria finché la spia non si spegne.

📄 NOTA: Se il computer è acceso durante la ricarica, il misuratore di alimentazione nell'area di notifica può indicare una carica pari al 100% prima che la batteria sia completamente caricata.

- Prima di ricaricare la batteria, lasciarla scaricare al di sotto del 5% della carica completa mediante un uso normale della stessa.
- Se la batteria è rimasta inutilizzata per un mese o più, è necessario calibrarla anziché limitarsi a caricarla.

La spia della batteria visualizza lo stato della carica nel modo seguente:

- **Accesa:** la batteria è in fase di carica.
- **Lampeggiante:** la batteria ha raggiunto un livello di batteria in esaurimento o un livello di batteria quasi scarica e non sono disponibili fonti di alimentazione per caricarla.
- **Spenta:** la batteria è completamente carica, in uso o non inserita.

Ottimizzazione dell'autonomia della batteria

L'autonomia della batteria varia in base alle funzionalità impiegate durante l'uso a batteria. L'autonomia della batteria diminuisce gradualmente con la degradazione naturale della capacità di carica.

Suggerimenti per ottimizzare l'autonomia della batteria:

- Diminuire la luminosità del display.
- Controllare l'impostazione **Risparmio di energia** in Opzioni risparmio di energia.
- Rimuovere la batteria dal computer se non viene utilizzata o caricata.
- Conservare la batteria in un luogo fresco e asciutto.

Gestione dei livelli di batteria scarica

Le informazioni contenute in questa sezione descrivono gli avvisi e le risposte del sistema predefiniti e inerenti i livelli di batteria scarica. Alcuni di essi possono essere modificati nella finestra Opzioni risparmio energia del Pannello di controllo di Windows. Le preferenze impostate nella finestra di dialogo Opzioni di risparmio energia non influiscono sul funzionamento delle spie.

Identificazione dei livelli di batteria scarica

Quando una batteria che costituisce la sola fonte di alimentazione del computer raggiunge un livello di batteria scarica, la spia della batteria lampeggia.

Se un livello di batteria in esaurimento non viene risolto, si verifica un livello di batteria quasi scarica e la spia della batteria lampeggia più rapidamente.

Se si verifica un problema di livello di batteria quasi scarica, il computer effettua le seguenti operazioni:

- Se la modalità di ibernazione è abilitata e il computer è acceso o in modalità di sospensione, il sistema avvia la modalità di ibernazione.
- Se la modalità di ibernazione è disabilitata e il computer è acceso o in modalità di sospensione, rimane in questa modalità per un breve periodo, quindi si spegne e i dati non salvati andranno perduti.

Risoluzione del livello di batteria scarica

- △ **ATTENZIONE:** Per ridurre il rischio di perdita di dati quando si raggiunge un livello di batteria quasi scarica e la modalità di sospensione (XP)/ibernazione (Vista) è stata avviata, non ripristinare l'alimentazione fino a che le spie di alimentazione non si spengono.

Risoluzione di un livello di batteria scarica quando è disponibile l'alimentazione esterna

- ▲ Collegare uno dei seguenti dispositivi:
- Adattatore CA
 - Prodotto di espansione o dispositivo di aggancio opzionale
 - Adattatore di alimentazione opzionale

Risoluzione di un livello di batteria scarica quando è disponibile una batteria carica

1. Spegnerne il computer o avviare la modalità di sospensione (XP)/ibernazione (Vista).
2. Rimuovere la batteria scarica, quindi inserirne una carica.
3. Accendere il computer.

Risoluzione di un livello di batteria scarica quando non è disponibile una fonte di alimentazione

- ▲ Avviare la modalità di sospensione (XP)/ibernazione (Vista).
oppure
Salvare il lavoro e spegnere il computer.

Risoluzione di un livello di batteria scarica quando non è possibile uscire dalla modalità sospensione (XP)/ibernazione (Vista)

Quando l'alimentazione del computer è insufficiente a uscire dalla modalità sospensione (XP)/ibernazione (Vista), eseguire la procedura riportata di seguito:

1. Inserire una batteria carica o collegare il computer all'alimentazione esterna.
2. Uscire dall'ibernazione premendo brevemente il pulsante di alimentazione

Calibrazione della batteria

Eseguire tale operazione se si verificano le seguenti condizioni:

- Le indicazioni relative al livello di carica della batteria non sembrano precise.
- Si osserva un cambiamento significativo della normale durata della batteria.

Anche se la batteria viene usata intensamente, non dovrebbe essere necessario calibrarla più di una volta al mese. Non è altresì necessario eseguire la calibrazione per una batteria nuova.

Passo 1: caricare completamente la batteria

- △ **AVVERTENZA!** Non caricare la batteria del computer quando ci si trova a bordo di un aeroplano.
- 📖 **NOTA:** La batteria si carica indipendentemente dal fatto che il computer sia spento o in uso. Tuttavia, nel primo caso, il caricamento avviene più rapidamente.

Per caricare completamente la batteria:

1. Inserire la batteria nel computer.
2. Collegare il computer a un adattatore CA, a un adattatore di alimentazione opzionale, a un prodotto di espansione opzionale o a un dispositivo di aggancio opzionale. Quindi, collegare l'adattatore o il dispositivo all'alimentazione esterna.

La spia della batteria del computer si accende.

3. Lasciare il computer collegato all'alimentazione esterna fino a quando la batteria non è completamente carica.

La spia della batteria del computer si spegne.

Passo 2: disattivare gli stati di ibernazione e sospensione

1. Fare clic sull'icona del misuratore di alimentazione nell'area di notifica, quindi su **Altre opzioni di risparmio energia**.

oppure

Selezionare **Start > Pannello di controllo > System and Security (Sistema e sicurezza) > Power Options (Opzioni risparmio energia)**.

2. Nella combinazione per il risparmio di energia corrente, fare clic su **Modifica impostazioni combinazione**.
3. Prendere nota delle impostazioni **Disattivazione schermo** e **Sospensione computer** elencate nella colonna **Alimentazione a batteria**, in modo da poterle ripristinare dopo la calibrazione.
4. Modificare il valore indicato per le impostazioni **Disattivazione schermo** e **Sospensione computer** in **Mai**.
5. Fare clic su **Cambia impostazioni avanzate risparmio energia**.
6. Fare clic sul segno più accanto a **Sospensione**, quindi fare clic sul segno (+) più accanto a **Metti in stato di ibernazione dopo**.
7. Prendere nota dell'impostazione **Alimentazione a batteria** in **Metti in stato di ibernazione dopo** in modo da poterla ripristinare dopo la calibrazione.
8. Modificare l'impostazione di **Alimentazione a batteria** su **Mai**.
9. Fare clic su **OK**.
10. Fare clic su **Salva cambiamenti**.

Passo 3: scaricare la batteria

Il computer deve rimanere acceso durante lo scaricamento della batteria. Lo scaricamento avviene indipendentemente che si utilizzi il computer o meno, ma nel primo caso risulta più veloce.

- Se si prevede di non utilizzare il computer durante lo scaricamento, salvare il lavoro prima di iniziare la procedura.
- Se il computer viene utilizzato occasionalmente durante lo scaricamento e sono stati impostati dei timeout per il risparmio di energia, si verificheranno le seguenti situazioni:
 - Il monitor non si spegnerà automaticamente.
 - La velocità dell'unità disco rigido non diminuirà automaticamente quando il computer è inattivo.
 - Il sistema non attiverà automaticamente lo stato di ibernazione.

Per scaricare una batteria:

1. Scollegare il computer dalla fonte di alimentazione esterna, ma *non* arrestarlo.
2. Alimentare il computer a batteria fino a quando quest'ultima non è scarica. La spia della batteria inizia a lampeggiare quando la batteria ha raggiunto un livello di batteria in esaurimento e infine si spegne, insieme al computer, quando la batteria è scarica.

Passo 4: ricaricare completamente la batteria

Per ricaricare la batteria:

1. Tenere collegato il computer all'alimentazione esterna fino a quando la batteria non è stata completamente ricaricata. Quando la batteria è stata completamente ricaricata, la spia sul computer si spegne.

Il computer può essere utilizzato durante la ricarica, ma quest'ultima avviene più rapidamente se il computer è spento.

2. Se il computer è spento, riaccenderlo quando la batteria è completamente carica e la spia della batteria si spegne.

Passo 5: riattivare gli stati di ibernazione e sospensione

△ **ATTENZIONE:** La mancata riattivazione dello stato di ibernazione dopo la calibrazione può comportare lo scaricamento completo della batteria e la perdita di dati se il computer raggiunge un livello di batteria quasi scarica.

1. Fare clic sull'icona del misuratore di alimentazione nell'area di notifica, quindi su **Altre opzioni di risparmio energia**.

oppure

Selezionare **Start > Pannello di controllo > System and Security (Sistema e sicurezza) > Power Options (Opzioni risparmio energia)**.

2. Nella combinazione per il risparmio di energia corrente, fare clic su **Modifica impostazioni combinazione**.
3. Utilizzare le impostazioni precedentemente annotate per ripristinare la configurazione della colonna **Alimentazione a batteria**.

oppure

Fare clic su **Ripristina impostazioni predefinite per questa combinazione** e seguire le istruzioni visualizzate.



NOTA: Se si ripristinano le impostazioni predefinite, ignorare i passaggi da 4 a 8.

4. Fare clic su **Cambia impostazioni avanzate risparmio energia**.
5. Fare clic sul segno più accanto a **Sospensione**, quindi fare clic sul segno (+) più accanto a **Metti in stato di ibernazione dopo**.
6. Utilizzare l'impostazione precedentemente annotata per **Alimentazione a batteria**.
7. Fare clic su **OK**.
8. Fare clic su **Salva cambiamenti**.

Risparmio della batteria

- Selezionare le impostazioni di basso consumo energetico in Opzioni risparmio energia nel Pannello di controllo.
- Disattivare le connessioni wireless e alla rete LAN e chiudere le applicazioni modem quando queste non sono in uso.

- Scollegare i dispositivi esterni che non sono collegati a una fonte di alimentazione esterna quando non sono in uso.
- Disattivare o rimuovere qualsiasi scheda di memoria esterna opzionale non utilizzata.
- Usare i tasti di scelta rapida **fn+f9** e **fn+f10** per regolare la luminosità dello schermo secondo le necessità correnti.
- Se si smette di utilizzare il computer, arrestarlo oppure attivare lo stato di sospensione o ibernazione o arrestare il sistema.

Conservazione della batteria

△ **ATTENZIONE:** Per evitare di danneggiare la batteria, non esporla a temperature elevate per lunghi periodi.

Se un computer resta inutilizzato e scollegato dall'alimentazione esterna per più di due settimane, rimuovere la batteria e conservarla separatamente.

Per prolungarne la carica, conservare la batteria in un luogo fresco e asciutto.

📄 **NOTA:** Controllare la batteria rimossa dal computer ogni sei mesi. Se la capacità è inferiore al 50%, ricaricarla prima di riporla.

Calibrare una batteria prima di utilizzarla se è stata conservata per un mese o più.

Smaltimento della batteria usata

△ **AVVERTENZA!** Per ridurre il rischio di incendi o di lesioni, non smontare, frantumare o perforare le batterie esaurite, non cortocircuitarne i contatti esterni e non smaltirle gettandole nell'acqua o nel fuoco. Non esporre la batteria a temperature superiori a 60° C. Per la sostituzione della batteria in dotazione, utilizzare esclusivamente batterie approvate per l'uso con questo computer.

Per informazioni sullo smaltimento delle batterie, consultare il documento *Normative e avvisi di sicurezza e ambientali*.

Sostituzione della batteria

La durata della batteria del computer varia a seconda delle impostazioni di gestione dell'alimentazione, dei programmi in esecuzione sul computer, della luminosità del display, dei dispositivi esterni collegati al computer e di altri fattori.

Controllo batteria notifica la necessità di sostituire la batteria quando una cella interna non si ricarica in modo corretto, oppure quando la capacità della batteria ha raggiunto una condizione "insufficiente". Un messaggio rimanda al sito Web di HP per ulteriori informazioni sull'ordinazione di una batteria sostitutiva. Se la batteria è coperta da garanzia HP, le istruzioni comprendono l'ID garanzia.

📄 **NOTA:** Per disporre di una batteria sempre carica quando serve, HP consiglia di acquistare una nuova batteria quando l'indicatore della capacità diventa giallo-verde.

Test dell'adattatore CA

Eseguire un test dell'adattatore CA se il computer mostra uno dei sintomi seguenti:

- Il computer non si accende quando è collegato all'adattatore CA.
- Il display non si accende quando il computer è collegato all'adattatore CA e all'alimentazione esterna.
- La spia di alimentazione è spenta quando il computer è collegato all'adattatore CA.

Per eseguire il test dell'adattatore CA:

1. Rimuovere la batteria dal computer.
2. Collegare l'adattatore CA al computer e a una presa CA.
3. Accendere il computer.
 - Se la spia di alimentazione si **accende**, l'adattatore CA funziona correttamente.
 - Se la spia di alimentazione resta **spenta**, l'adattatore CA non funziona e deve essere sostituito.

Per informazioni su come ottenere un adattatore CA sostitutivo, rivolgersi al supporto tecnico HP. Selezionare **Start > Guida e supporto tecnico > Get assistance** (Richiedi assistenza).

Arresto del computer

△ **ATTENZIONE:** Quando si arresta il computer, i dati non salvati andranno persi.

Il comando Arresta il sistema chiude tutti i programmi aperti, compreso il sistema operativo, spegnendo quindi il display e il computer.

Spegnere il computer se si verificano le seguenti condizioni:

- Quando è necessario sostituire la batteria o accedere ai componenti interni del computer
- Quando si collega un dispositivo hardware esterno che non si collega a una porta USB
- Quando il computer resta inutilizzato e scollegato dall'alimentazione esterna per un periodo prolungato

Sebbene sia possibile spegnere il computer mediante il pulsante di alimentazione, si consiglia di utilizzare il comando Arresta il sistema di Windows.

Per spegnere il computer, procedere come indicato di seguito:

📝 **NOTA:** Se è stato attivato lo stato di sospensione o di ibernazione, affinché sia possibile arrestare il computer è necessario prima disattivare tali stati.

1. Salvare il lavoro e chiudere tutte le applicazioni aperte.
2. Fare clic su **Start**.
3. Fare clic su **Arresta il sistema**.

Se il computer non risponde e non è possibile utilizzare le procedure di arresto sopra riportate, provare le seguenti procedure di emergenza nell'ordine indicato:

- Tenere premuto il pulsante di alimentazione per almeno 5 secondi.
- Scollegare il computer dall'alimentazione esterna e rimuovere la batteria.

6 Unità

Identificazione delle unità installate

Il computer contiene un'unità disco rigido (con un disco rotante) o un'unità a stato solido (SSD) con memoria a stato solido. Poiché non sono presenti parti in movimento, l'unità SSD non genera calore come i dischi rigidi.

Per visualizzare le unità installate sul computer, selezionare **Start > Computer**.

 **NOTA:** In Windows è disponibile la funzionalità Controllo account utente per migliorare la protezione del computer. È possibile che per determinate attività, quali installazione di applicazioni software, esecuzione di utility o modifica delle impostazioni di Windows, venga richiesta l'autorizzazione dell'utente o l'immissione di una password. Per ulteriori informazioni, consultare Guida e supporto tecnico di Windows.

Manipolazione delle unità

Le unità sono componenti delicati del computer e devono essere trattate con cura. Prima di maneggiare un'unità, consultare le precauzioni d'uso seguenti. Altre sono incluse nelle procedure operative ad esse relative.

△ **ATTENZIONE:** Per ridurre il rischio di danni al computer o a un'unità oppure di perdita di informazioni, adottare le precauzioni elencate di seguito.

Prima di spostare un computer o un'unità disco rigido esterna, attivare lo stato di sospensione e attendere che lo schermo si oscuri.

Prima di maneggiare un'unità, scaricare l'elettricità statica toccando la superficie di metallo non verniciato dell'unità.

Non toccare i piedini dei connettori delle unità rimovibili o del computer.

Maneggiare con cautela le unità. Fare attenzione a non farle cadere e a non posizionare oggetti sopra di esse.

Arrestare sempre il computer prima di rimuovere o inserire un'unità. Se non si è certi che il computer sia effettivamente spento o in stato di ibernazione, accenderlo, quindi arrestarlo attraverso il sistema operativo.

Non esercitare una forza eccessiva quando si inserisce un'unità nel relativo alloggiamento.

Non utilizzare la tastiera e non spostare il computer durante la scrittura dei dati su un disco da parte dell'unità ottica. Il processo di scrittura è sensibile alle vibrazioni.

Se la batteria è la sola fonte di alimentazione, assicurarsi che sia sufficientemente carica prima di avviare la scrittura su un supporto.

Evitare di esporre un'unità a temperature o livelli di umidità estremi.

Evitare di esporre un'unità a contatto con sostanze liquide. Non spruzzare prodotti detergenti sull'unità.

Prima di trasportare, spedire, conservare o rimuovere un'unità dal suo alloggiamento, rimuovere l'eventuale supporto inserito nella stessa.

In caso di spedizione, riporre l'unità in una busta imbottita con bolle d'aria o in altro imballaggio adeguatamente protetto, applicando l'etichetta "FRAGILE" sulla confezione.

Non esporre un'unità a campi magnetici. Dispositivi di sicurezza che generano campi magnetici sono, ad esempio, le barriere di controllo e i rilevatori portatili utilizzati negli aeroporti. I dispositivi di sicurezza aeroportuali per la verifica del bagaglio a mano, come i nastri trasportatori, utilizzano generalmente i raggi X anziché i campi magnetici, per cui non danneggiano le unità.

Ottimizzazione delle prestazioni dell'unità disco rigido

Uso dell'Utilità di deframmentazione dischi

Quando si utilizza il computer, i file presenti sull'unità disco rigido vengono frammentati. L'Utilità di deframmentazione dischi consolida i file e le cartelle frammentati sull'unità disco rigido in modo da garantire un funzionamento più efficiente del sistema.

Dopo l'avvio, l'Utilità di deframmentazione dischi prosegue senza richiedere alcun controllo da parte dell'utente. A seconda delle dimensioni del disco rigido e del numero di file frammentati, la procedura può richiedere oltre un'ora prima del completamento. È possibile impostarla in modo da eseguirla durante la notte o quando non occorre accedere al computer.

HP consiglia di deframmentare il disco rigido almeno una volta al mese. È possibile impostare l'utilità di deframmentazione in modo da avviarla una volta al mese, ma è anche possibile deframmentare il computer manualmente in qualsiasi momento.

Per eseguire l'Utilità di deframmentazione dischi:

1. Selezionare **Start > Tutti i programmi > Accessori > Utilità di sistema > Utilità di deframmentazione dischi**.
2. Fare clic su **Defragment disk** (Deframmenta disco).

 **NOTA:** In Windows è disponibile la funzionalità Controllo account utente per migliorare la protezione del computer. È possibile che per determinate attività, quali installazione di applicazioni software, esecuzione di utility o modifica delle impostazioni di Windows, venga richiesta l'autorizzazione dell'utente o l'immissione di una password. Per ulteriori informazioni, consultare Guida e supporto tecnico di Windows.

Per ulteriori informazioni, accedere alla Guida dell'Utilità di deframmentazione dischi.

Uso di Pulizia disco

Pulizia disco ricerca sull'unità disco rigido file non necessari che possono essere eliminati in completa sicurezza per liberare spazio su disco e permettere al computer di funzionare in modo più efficiente.

Per eseguire Pulizia disco:

1. Selezionare **Start > Tutti i programmi > Accessori > Utilità di sistema > Pulizia disco**.
2. Seguire le istruzioni visualizzate.

Utilizzo di HP 3D DriveGuard

HP 3D DriveGuard protegge l'unità disco rigido mettendola in attesa e sospendendo le richieste I/O se si verifica una delle seguenti condizioni:

- Il computer cade inavvertitamente.
- Il computer viene spostato con il display chiuso mentre è alimentato a batteria.

Poco tempo dopo il verificarsi di tali evenienze, HP 3D DriveGuard ripristina il normale funzionamento del disco rigido.

 **NOTA:** Se l'alloggiamento di espansione contiene un'unità disco rigido, quest'ultima è protetta da HP 3D DriveGuard. Le unità disco rigido installate nei dispositivi di aggancio opzionali o collegate alle porte USB non sono protette da HP 3D DriveGuard.

Poiché le unità a stato solido non contengono parti in movimento, la protezione fornita da HP 3D DriveGuard non è necessaria.

Per ulteriori informazioni, consultare la Guida di HP 3D DriveGuard.

Identificazione dello stato di HP 3D DriveGuard

La spia dell'unità disco del computer diventa gialla per segnalare che le testine dell'unità sono in posizione di parcheggio. Per determinare se le unità sono protette o le testine in posizione di parcheggio, selezionare **Start > Pannello di controllo > Hardware e suoni > Centro PC portatile Windows**.

- Se il software è abilitato, sull'icona dell'unità disco rigido verrà visualizzato un segno di spunta verde.
- Se il software è disattivato, sull'icona dell'unità disco rigido viene visualizzata una riga diagonale bianca.
- Se le unità sono in attesa, sull'icona del disco rigido verrà visualizzata una luna gialla.

 **NOTA:** L'icona in Centro PC portatile potrebbe non indicare lo stato più aggiornato dell'unità. Per aggiornamenti immediati in seguito ad un cambio di stato, sarà necessario abilitare l'icona dell'area di notifica.

Per abilitare l'icona dell'area di notifica:

1. Selezionare **Start > Pannello di controllo > Hardware e suoni > HP 3D DriveGuard**.

 **NOTA:** Se richiesto da Controllo account utente, fare clic su **Sì**.

2. Nella riga **Icona nella barra delle applicazioni**, fare clic su **Mostra**.
3. Fare clic su **OK**.

Se HP 3D DriveGuard ha messo l'unità in attesa, il comportamento del computer sarà il seguente:

- Il computer non si arresta.
- Il computer non attiverà gli stati di sospensione o ibernazione, salvo nei casi elencati nella seguente Nota.

 **NOTA:** Se il computer è alimentato dalla batteria e raggiunge un livello di batteria quasi scarica, HP 3D DriveGuard consentirà al computer di attivare lo stato di ibernazione.

HP consiglia di spegnere il computer o attivare lo stato di sospensione o ibernazione prima di spostarlo.

Utilizzo del software di HP 3D DriveGuard

Il software HP 3D DriveGuard consente di eseguire le seguenti attività:

- Abilitare e disabilitare HP 3D DriveGuard.

 **NOTA:** L'autorizzazione per abilitare o disabilitare HP 3D DriveGuard dipende dai privilegi dell'utente. I membri del gruppo amministratori possono modificare i privilegi degli utenti non amministratori.

- Determinare se un'unità nel sistema è supportata.

Per avviare il software e modificare le impostazioni, eseguire la procedura riportata di seguito:

1. In Centro PC portatile fare clic sull'icona dell'unità disco rigido per aprire la finestra di HP 3D DriveGuard.

oppure

Selezionare **Start > Pannello di controllo > Hardware e suoni > HP 3D DriveGuard**.

 **NOTA:** Se richiesto da Controllo account utente, fare clic su **Sì**.

2. Fare clic sul pulsante appropriato per modificare le impostazioni.
3. Fare clic su **OK**.

Sostituzione dell'unità disco rigido nel relativo alloggiamento

△ **ATTENZIONE:** Per evitare la perdita di dati o il blocco del sistema, osservare le precauzioni riportate di seguito.

Arrestare il computer prima di rimuovere l'unità disco rigido dal relativo alloggiamento. Non rimuovere tale unità se il computer è acceso oppure in stato di sospensione o di ibernazione.

Se non si è certi che il computer sia effettivamente spento o in stato di sospensione, accenderlo premendo il pulsante di alimentazione, quindi arrestarlo attraverso il sistema operativo.

Per rimuovere un'unità disco rigido, seguire le istruzioni riportate di seguito:

1. Salvare il lavoro.
2. Spegnerne il computer e chiudere il display.
3. Scollegare tutti i dispositivi hardware esterni collegati al computer.
4. Scollegare il cavo di alimentazione dalla presa elettrica CA.
5. Capovolgere il computer su una superficie piana con l'alloggiamento dell'unità disco rigido rivolto verso di sé.
6. Rimuovere la batteria dal computer.
7. Allentare le viti del coperchio dell'unità disco rigido (1).
8. Rimuovere il coperchio dell'unità disco rigido (2).

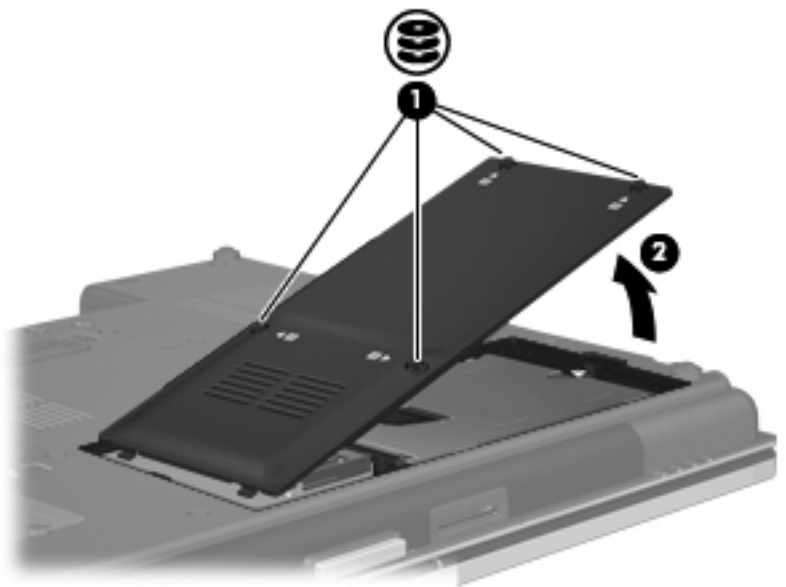

9. Allentare la vite del coperchio dell'unità disco rigido (1).
10. Tirare verso destra la linguetta dell'unità (2) in modo da sbloccare quest'ultima.

11. Rimuovere l'unità disco rigido (3) dall'alloggiamento dell'unità disco rigido.

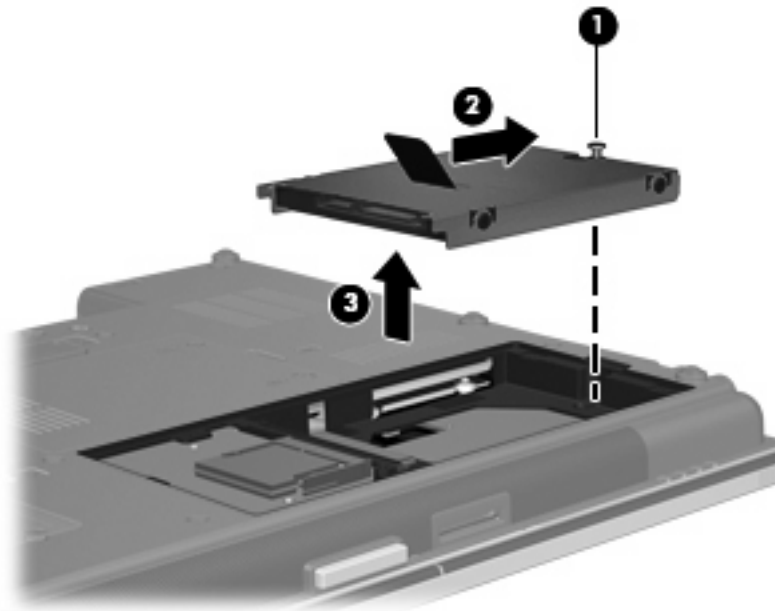

Per installare un'unità disco rigido, seguire le istruzioni riportate di seguito:

1. Inserire l'unità disco rigido nel relativo alloggiamento (1).
2. Tirare verso sinistra la linguetta dell'unità (2) in modo da collegare l'unità.
3. Stringere la vite dell'unità disco rigido (3).

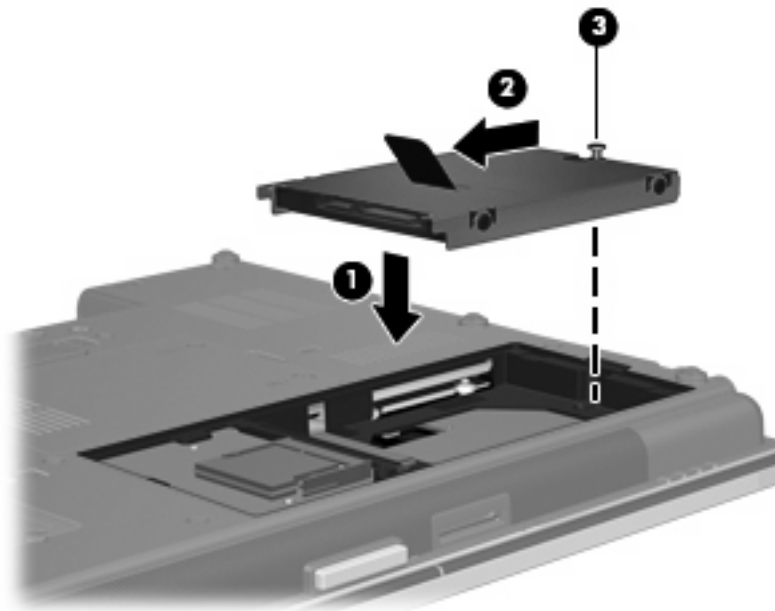

4. Allineare le linguette (1) del coperchio dell'unità disco rigido agli incavi sul computer.
5. Riposizionare il coperchio (2).

6. Stringere le viti del coperchio dell'unità disco rigido (3).

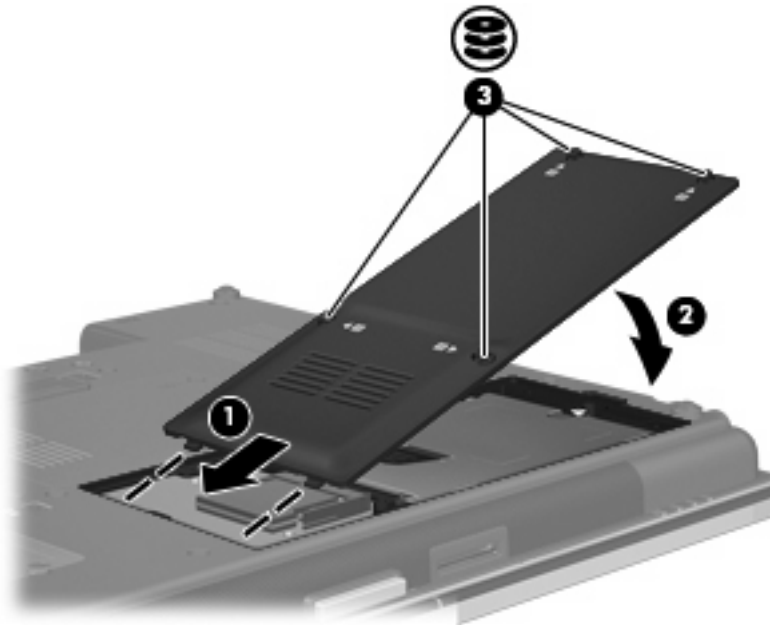

7. Installare nuovamente la batteria.
8. Riportare il computer nella posizione normale e ricollegare l'alimentazione e i dispositivi esterni.
9. Accendere il computer.

Sostituzione di un'unità nell'alloggiamento di espansione

Nell'alloggiamento di espansione è possibile inserire un'unità disco rigido o un'unità ottica.

Sostituzione di un'unità disco rigido

△ **ATTENZIONE:** Per evitare la perdita di dati o il blocco del sistema, osservare le precauzioni riportate di seguito.

Spegnere il computer prima di rimuovere l'unità disco rigido dall'alloggiamento di espansione. Non rimuovere tale unità se il computer è acceso oppure in stato di sospensione o di ibernazione.

Se non si è certi che il computer sia effettivamente spento o in stato di ibernazione, accenderlo premendo il pulsante di alimentazione, quindi spegnerlo attraverso il sistema operativo.

Per rimuovere un'unità disco rigido dall'alloggiamento di espansione, seguire le istruzioni riportate di seguito:

1. Salvare il lavoro.
2. Spegnerne il computer e chiudere il display.
3. Scollegare tutti i dispositivi hardware esterni collegati al computer.
4. Scollegare il cavo di alimentazione dalla presa elettrica CA.
5. Capovolgere il computer su una superficie piana con l'alloggiamento di espansione rivolto verso di sé.
6. Rimuovere la batteria dal computer.
7. Rimuovere i coperchi di protezione delle viti (1), quindi rimuovere le viti dell'unità disco rigido (2) dall'alloggiamento di espansione.

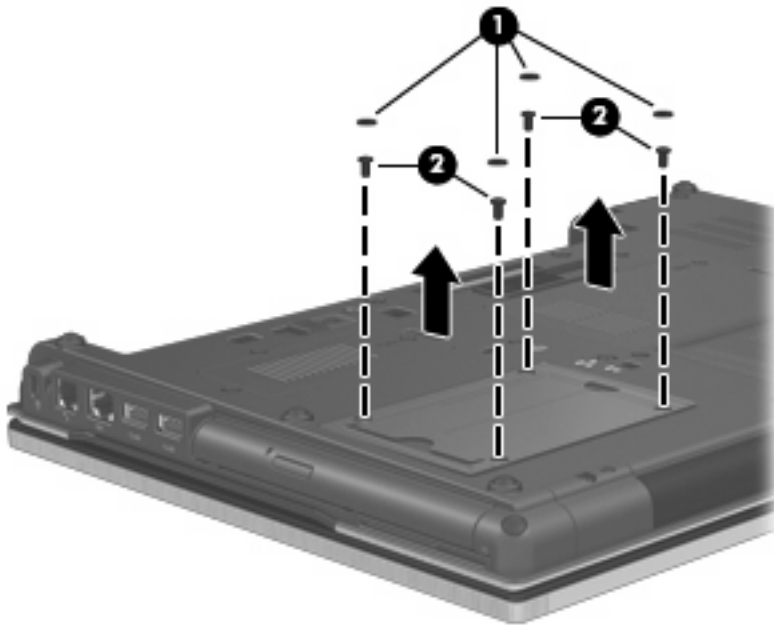

8. Allentare la vite del coperchio dell'alloggiamento di espansione (1).

9. Utilizzando un cacciavite a lama piatta, spingere delicatamente la linguetta per rilasciare l'unità disco rigido (2).

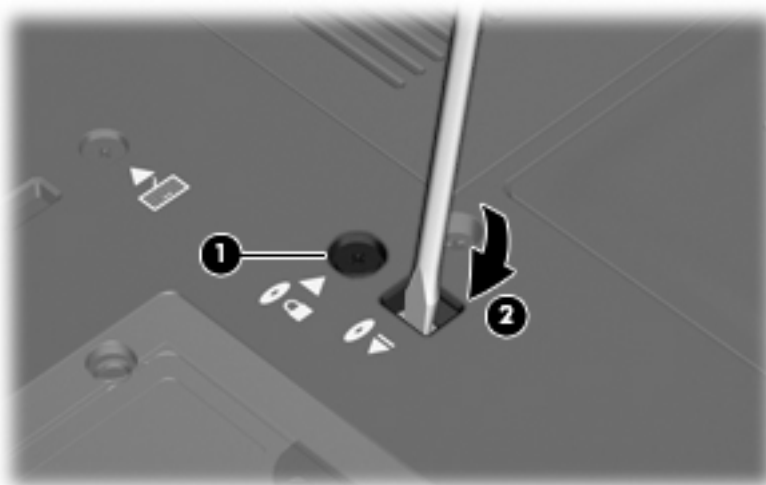

10. Rimuovere l'unità disco rigido dall'alloggiamento di espansione.

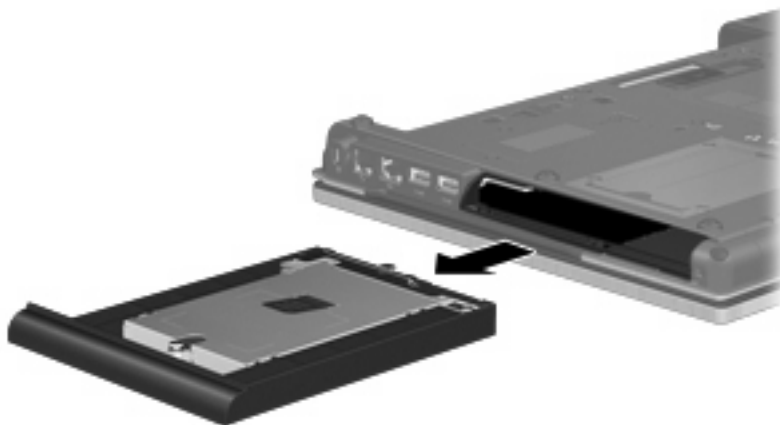

Per installare un'unità disco rigido nell'alloggiamento di espansione:

1. Inserire l'unità disco rigido nell'alloggiamento di espansione.

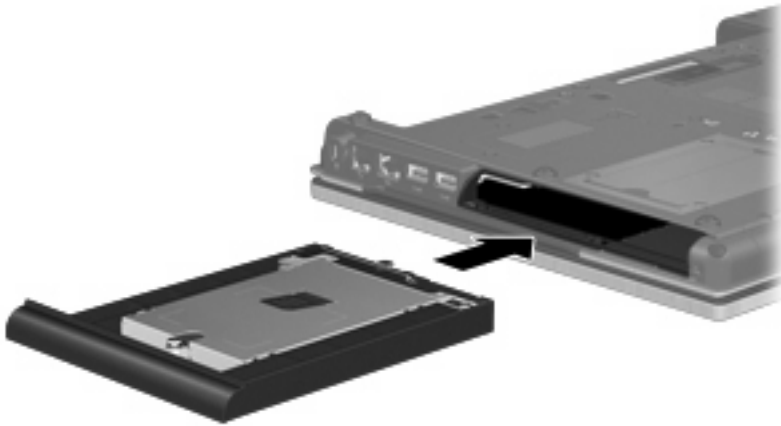

2. Serrare la vite del coperchio dell'alloggiamento di espansione.

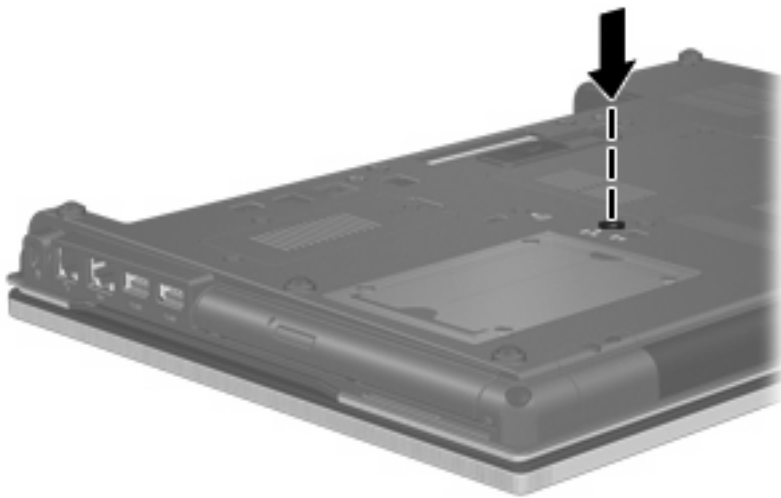

3. Reinserrire le viti dell'unità disco rigido (1), quindi riposizionare i coperchi di protezione delle viti (2).

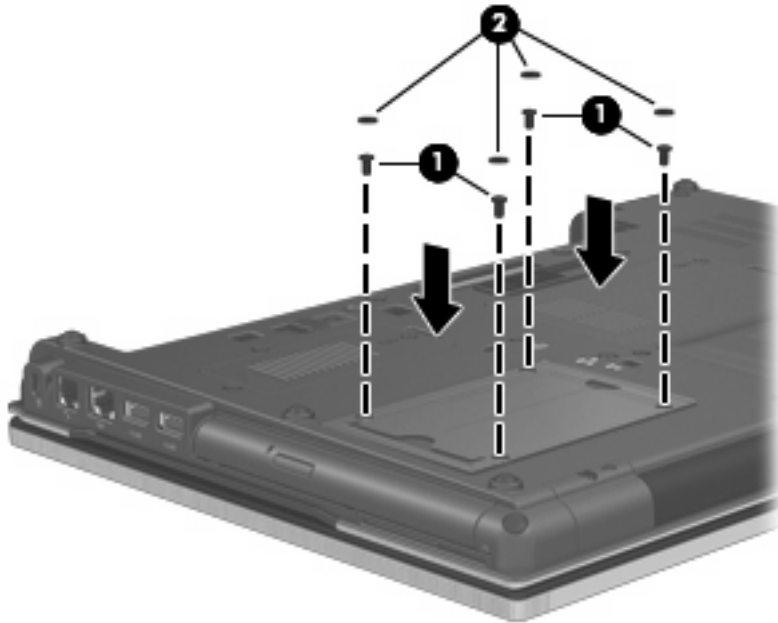

4. Installare nuovamente la batteria.
5. Riportare il computer nella posizione normale e ricollegare l'alimentazione e i dispositivi esterni.
6. Accendere il computer.

Sostituzione di un'unità ottica

△ **ATTENZIONE:** Per evitare la perdita di dati o il blocco del sistema, osservare le precauzioni riportate di seguito.

Spegnere il computer prima di rimuovere l'unità ottica dall'alloggiamento di espansione. Non rimuovere tale unità se il computer è acceso oppure in stato di sospensione o di ibernazione.

Se non si è certi che il computer sia effettivamente spento o in stato di ibernazione, accenderlo premendo il pulsante di alimentazione, quindi spegnerlo attraverso il sistema operativo.

Per rimuovere un'unità ottica dall'alloggiamento di espansione:

1. Salvare il lavoro.
2. Spegner il computer e chiudere il display.
3. Scollegare tutti i dispositivi hardware esterni collegati al computer.
4. Scollegare il cavo di alimentazione dalla presa elettrica CA.
5. Capovolgere il computer su una superficie piana con l'alloggiamento di espansione rivolto verso di sé.
6. Rimuovere la batteria dal computer.
7. Allentare la vite del coperchio dell'alloggiamento di espansione (1).

8. Utilizzando un cacciavite a lama piatta, spingere delicatamente la linguetta per rilasciare l'unità ottica (2).

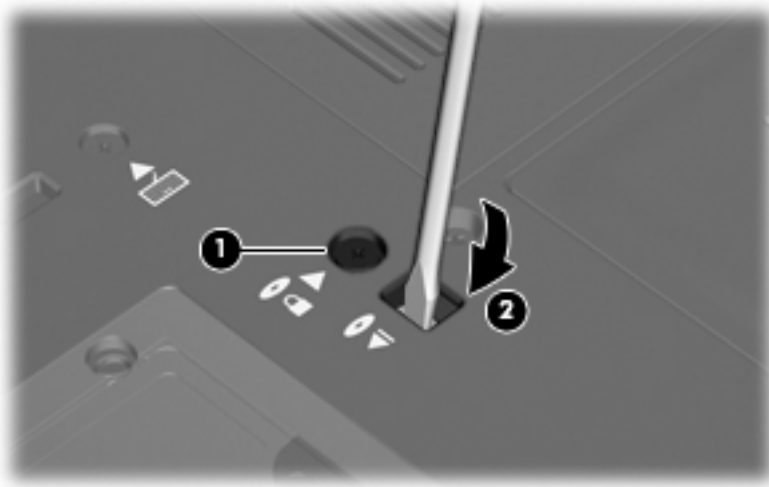

9. Rimuovere l'unità ottica dall'alloggiamento di espansione.



Per installare un'unità ottica nell'alloggiamento di espansione:

1. Inserire l'unità ottica nell'alloggiamento di espansione.



2. Serrare la vite del coperchio dell'alloggiamento di espansione.

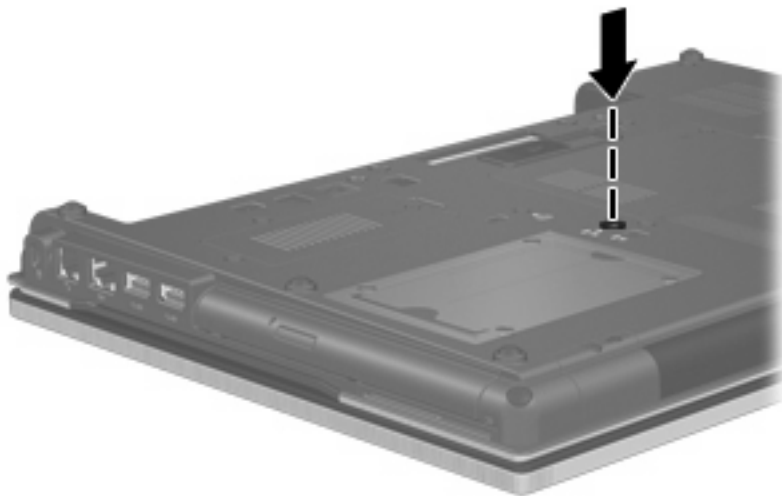

3. Installare nuovamente la batteria.
4. Riportare il computer nella posizione normale e ricollegare l'alimentazione e i dispositivi esterni.
5. Accendere il computer.

7 Dispositivi esterni

Utilizzo di un dispositivo USB

USB (Universal Serial Bus) è un'interfaccia hardware che può essere utilizzata per collegare a un prodotto di espansione opzionale un dispositivo esterno opzionale, come ad esempio una tastiera, un mouse, un'unità disco, una stampante, uno scanner o un hub USB.

Alcuni dispositivi USB possono richiedere del software di supporto aggiuntivo, in genere fornito con il dispositivo. Per ulteriori informazioni sul software specifico del dispositivo, fare riferimento alle indicazioni del produttore.

Il modello di computer è dotato di 5 porte USB, che supportano dispositivi USB 1.0, USB 1.1, USB 2.0 e USB 3.0. Grazie a un hub USB è possibile estendere il numero di porte USB del computer.

Collegamento di un dispositivo USB

△ **ATTENZIONE:** Per evitare di danneggiare un connettore USB, esercitare una forza minima quando si collega un dispositivo USB.

▲ Per collegare un dispositivo USB al computer, connettere il cavo USB del dispositivo alla porta USB.



Verrà emesso un segnale acustico quando il dispositivo è stato rilevato.

📄 **NOTA:** Quando si collega un dispositivo USB per la prima volta, viene visualizzato un messaggio nell'area di notifica per indicare il riconoscimento del dispositivo.

Disattivazione e rimozione di un dispositivo USB

△ **ATTENZIONE:** Per evitare la perdita di dati o il blocco del sistema, disattivare il dispositivo USB prima di rimuoverlo.

ATTENZIONE: Per evitare di danneggiare un connettore USB, non tirare il cavo per rimuovere il dispositivo USB.

Per disattivare e rimuovere un dispositivo USB:

1. Fare doppio clic sull'icona **Rimozione sicura dell'hardware** nell'area di notifica situata nella parte destra della barra delle applicazioni.

 **NOTA:** Per visualizzare l'icona Rimozione sicura dell'hardware, fare clic sull'icona **Mostra icone nascoste** (< o <<) nell'area di notifica.

2. Fare clic sul nome del dispositivo nell'elenco.

 **NOTA:** Se il dispositivo USB non è presente nell'elenco, significa che non è necessario disattivarlo prima di procedere alla rimozione.

3. Fare clic su **Disattiva**, quindi su **OK**.
4. Rimuovere il dispositivo.

Utilizzo del supporto USB Legacy

Il supporto USB legacy (abilitato dal produttore) consente le azioni seguenti:

- Utilizzo di tastiera, mouse, hub USB collegato a una porta USB del computer durante l'avvio o in un'applicazione o utility basata su MS-DOS.
- Avvio o riavvio da un MultiBay esterno opzionale o da un dispositivo USB avviabile.

Per disabilitare o abilitare di nuovo il supporto USB legacy in Impostazione del computer:

1. Accendere o riavviare il computer, premere **esc** quando nella parte inferiore dello schermo viene visualizzato il messaggio "Premere il tasto ESC per il menu Avvio".
2. Premere **f10** per accedere all'utility di configurazione BIOS.
3. Utilizzare un dispositivo di puntamento o i tasti freccia per selezionare **Configurazione sistema**, quindi selezionare **Configurazioni dispositivi**.
4. Per disabilitare il supporto USB legacy, fare clic su **Disabled (Disattivato)** vicino a **USB legacy support (Supporto USB legacy)**. Per riabilitare il supporto USB legacy, fare clic su **Enabled (Attivato)** vicino a **USB legacy support (Supporto USB legacy)**.
5. Per salvare le modifiche e uscire da Impostazione del computer, selezionare **Save (Salva)** nell'angolo inferiore sinistro dello schermo, quindi seguire le istruzioni visualizzate.

oppure

Utilizzare i tasti freccia per selezionare **File > Salva le modifiche ed esci** e seguire le istruzioni visualizzate.

Le modifiche diventeranno effettive al successivo riavvio del computer.

Uso di un dispositivo 1394

L'interfaccia hardware IEEE 1394 consente di collegare al computer dispositivi multimediali o di archiviazione dati ad alta velocità. Gli scanner, le fotocamere digitali e le videocamere richiedono in genere un collegamento 1394.

Alcuni dispositivi 1394 possono richiedere del software di supporto aggiuntivo, in genere fornito con il dispositivo. Per ulteriori informazioni sul software specifico del dispositivo, fare riferimento alle indicazioni del produttore.

La porta 1394 supporta anche dispositivi IEEE 1394a.

Collegamento di un dispositivo 1394

△ **ATTENZIONE:** Per evitare di danneggiare un connettore della porta 1394, esercitare una forza minima durante il collegamento di un dispositivo 1394.

- ▲ Per collegare un dispositivo 1394 al computer, connettere il cavo 1394 del dispositivo alla porta 1394.

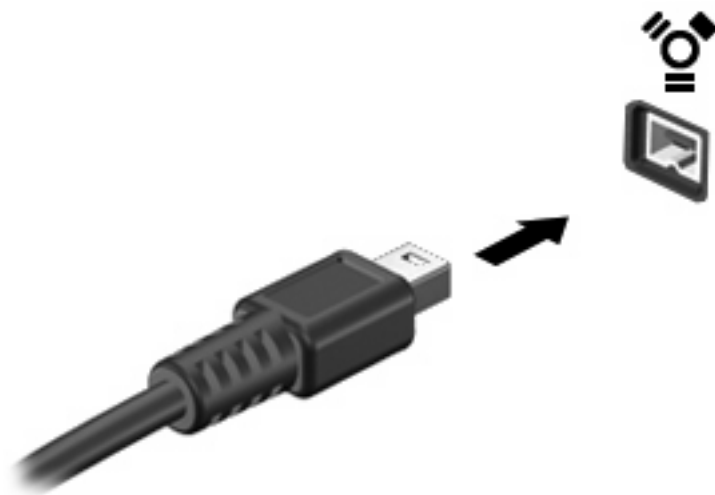

Verrà emesso un segnale acustico quando il dispositivo è stato rilevato.

Disattivazione e rimozione di un dispositivo 1394

△ **ATTENZIONE:** Per evitare la perdita di dati o il blocco del sistema, disattivare il dispositivo 1394 prima di rimuoverlo.

ATTENZIONE: Per evitare di danneggiare un connettore 1394, non tirare il cavo per rimuovere il dispositivo 1394.

1. Fare doppio clic sull'icona **Rimozione sicura dell'hardware** nell'area di notifica situata nella parte destra della barra delle applicazioni.

📄 **NOTA:** Per visualizzare l'icona Rimozione sicura dell'hardware, fare clic sull'icona **Mostra icone nascoste** (< o <<) nell'area di notifica.

2. Fare clic sul nome del dispositivo nell'elenco.

📄 **NOTA:** Se il dispositivo non è incluso nell'elenco, significa che non è necessario disattivarlo prima di procedere alla rimozione.

3. Fare clic su **Disattiva**, quindi su **OK**.
4. Rimuovere il dispositivo.

Utilizzo di un dispositivo eSATA

Una porta eSATA consente di collegare un componente eSATA ad alte prestazioni opzionale, ad esempio un'unità disco rigido esterno eSATA.

Alcuni dispositivi eSATA possono richiedere software di supporto aggiuntivo, in genere fornito con il dispositivo. Per ulteriori informazioni sul software specifico del dispositivo, consultare le indicazioni del produttore. Le istruzioni possono essere fornite con il software, su disco o sul sito Web del produttore.

Collegamento di un dispositivo eSATA

- △ **ATTENZIONE:** Per evitare di danneggiare un connettore della porta eSATA, esercitare una forza minima quando si collega un dispositivo eSATA.
- ▲ Per collegare un dispositivo eSATA al computer, connettere il cavo eSATA del dispositivo alla porta eSATA.

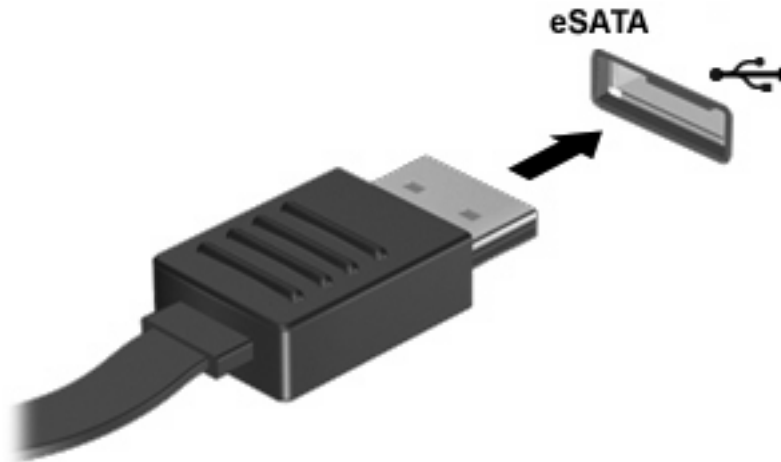

Verrà emesso un segnale sonoro per indicare che è stato rilevato un dispositivo.

Disattivazione e rimozione di un dispositivo eSATA

- △ **ATTENZIONE:** Per evitare la perdita di dati o il blocco del sistema, disattivare il dispositivo eSATA prima di rimuoverlo.

ATTENZIONE: Per evitare di danneggiare un connettore eSATA, non tirare il cavo per rimuovere il dispositivo.

1. Fare doppio clic sull'icona **Rimozione sicura dell'hardware** nell'area di notifica situata nella parte destra della barra delle applicazioni.

 **NOTA:** Per visualizzare l'icona Rimozione sicura dell'hardware, fare clic sull'icona **Mostra icone nascoste** (< o <<) nell'area di notifica.

2. Fare clic sul nome del dispositivo nell'elenco.

 **NOTA:** Se il dispositivo non è presente nell'elenco, significa che non è necessario disattivarlo prima di procedere alla rimozione.

3. Fare clic su **Disattiva**, quindi su **OK**.
4. Rimuovere il dispositivo.

Uso di unità esterne

Le unità esterne rimovibili espandono le opzioni di memorizzazione e accesso alle informazioni. Un'unità USB può essere aggiunta collegandola a una porta USB del computer.

Le unità USB comprendono i tipi seguenti:

- Unità disco floppy da 1,44 MB
- Modulo unità disco rigido (un'unità disco rigido con un adattatore)
- Unità DVD-ROM
- Unità combinata DVD/CD-RW
- Unità combinata DVD±RW/CD-RW

Utilizzo di dispositivi esterni opzionali

 **NOTA:** Per ulteriori informazioni relative al software e ai driver o per informazioni sulla porta del computer da utilizzare, fare riferimento alle indicazioni del produttore.

Per collegare un dispositivo esterno al computer, seguire le istruzioni riportate di seguito:

 **ATTENZIONE:** Per ridurre il rischio di danneggiare l'apparecchiatura durante la connessione di un dispositivo, accertarsi che il dispositivo sia spento e che il cavo di alimentazione CA sia scollegato.

1. Collegare il dispositivo al computer.
2. Se si collega un dispositivo alimentato, collegare il cavo di alimentazione a una presa CA provvista del terminale di messa a terra.
3. Accendere il dispositivo.

Per scollegare un dispositivo esterno non alimentato, spegnere il dispositivo, quindi scollegarlo dal computer. Per scollegare un dispositivo esterno alimentato, spegnere il dispositivo, quindi scollegarlo dal computer e scollegare il cavo di alimentazione CA.

Uso del connettore di aggancio

Il connettore di aggancio consente di collegare il computer a un dispositivo di aggancio opzionale. I dispositivi di aggancio consentono di estendere il numero di porte e di connettori del computer.

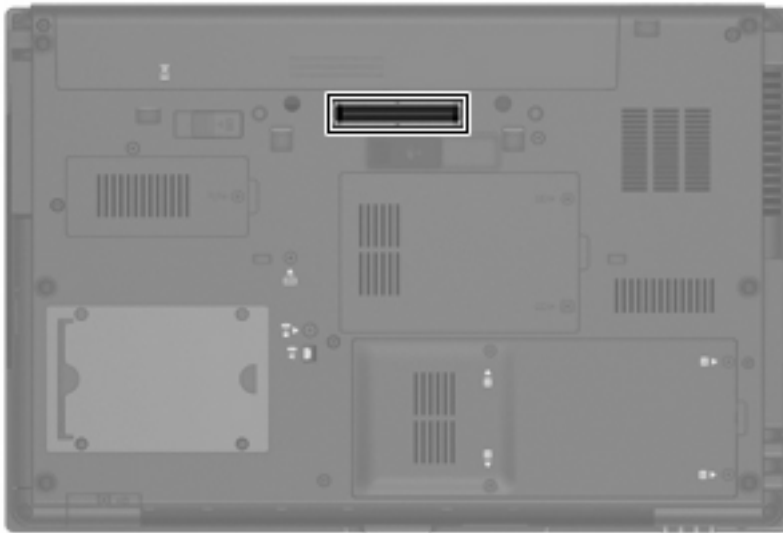

8 Schede di memoria esterne

Utilizzo di schede del lettore di schede di memoria

Le schede digitali opzionali permettono un'archiviazione sicura e una facile condivisione dei dati. Queste schede vengono spesso usate nei palmari, nelle fotocamere digitali e negli altri computer.

Lo slot per supporti digitali supporta i seguenti formati di schede digitali:

- Memory Stick (MS)
- Memory Stick Pro (MSP)
- MultiMediaCard (MMC)
- Secure Digital Input/Output (SD I/O)
- Scheda di memoria SD (Secure Digital)
- xD-Picture Card (XD)
- xD-Picture Card (XD) Tipo H
- xD-Picture Card (XD) Tipo M

Inserimento di schede digitali

△ **ATTENZIONE:** Per evitare di danneggiare la scheda digitale o il computer, non inserire alcun tipo di adattatore nel lettore di schede SD.

ATTENZIONE: Per evitare di danneggiare i connettori, esercitare una forza minima quando si inserisce una scheda digitale.

1. Tenere la scheda con l'etichetta rivolta verso l'alto e i connettori rivolti verso il computer.

2. Inserire la scheda nel lettore di schede di memoria, quindi spingerla fino al suo completo inserimento.

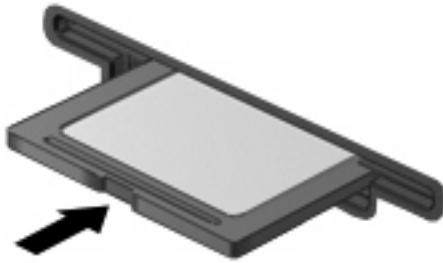

Verrà emesso un segnale acustico quando il dispositivo è stato rilevato e apparirà un menu con le opzioni disponibili.

Disattivazione e rimozione di una scheda digitale

△ **ATTENZIONE:** Per evitare la perdita di dati o il blocco del sistema, disattivare la scheda digitale prima di rimuoverla.

1. Salvare le informazioni e chiudere tutti i programmi associati alla scheda digitale.

📄 **NOTA:** Per interrompere un trasferimento di dati, fare clic su **Annulla** nella finestra di copia del sistema operativo.

2. Per disattivare la scheda digitale, seguire le istruzioni riportate di seguito:

- a. Fare doppio clic sull'icona **Rimozione sicura dell'hardware** nell'area di notifica situata nella parte destra della barra delle applicazioni.

📄 **NOTA:** Per visualizzare l'icona Rimozione sicura dell'hardware, fare clic sull'icona **Mostra icone nascoste** (< o <<) nell'area di notifica.

- b. Fare clic sul nome della scheda digitale nell'elenco.

- c. Fare clic su **Disattiva**, quindi su **OK**.

3. Premere sulla scheda digitale (1), quindi estrarla dallo slot (2).

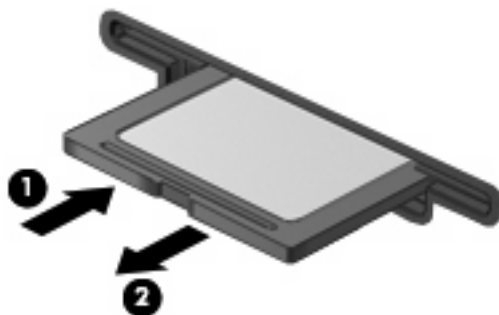

Uso di ExpressCard (solo in determinati modelli)

La scheda ExpressCard è una PC Card in grado di fornire prestazioni elevate. Tale scheda deve essere inserita nello slot ExpressCard.

Come le schede PC standard, le schede ExpressCard sono state progettate in conformità alle specifiche PCMCIA (Personal Computer Memory Card International Association).

Configurazione di una scheda ExpressCard

Installare unicamente il software richiesto per il dispositivo utilizzato. Se le istruzioni del produttore dell'ExpressCard richiedono l'installazione dei driver del dispositivo, tenere presente le seguenti indicazioni:

- Installare unicamente i driver del dispositivo relativi al sistema operativo utilizzato.
- Non installare altro software, come servizi per schede e socket o attivatori, fornito dal produttore della ExpressCard.

Inserimento di una scheda ExpressCard

△ **ATTENZIONE:** Per evitare di danneggiare il computer e le schede di memoria esterne, non inserire una scheda PC Card in uno slot ExpressCard.

ATTENZIONE: Per evitare di danneggiare i connettori, tenere presente le seguenti indicazioni:

Esercitare una forza minima quando si inserisce una scheda ExpressCard.

Non spostare o trasportare il computer quando è in uso una scheda ExpressCard.

Lo slot ExpressCard può contenere un inserto protettivo. Per rimuovere l'inserto, seguire le istruzioni riportate di seguito:

1. Premere sull'inserto (1) per sbloccarlo.
2. Estrarre l'inserto dallo slot (2).



Per inserire una scheda ExpressCard, seguire le istruzioni riportate di seguito:

1. Tenere la scheda con l'etichetta rivolta verso l'alto e i connettori rivolti verso il computer.

2. Inserire la scheda ExpressCard nello slot e premere fino al suo completo inserimento.

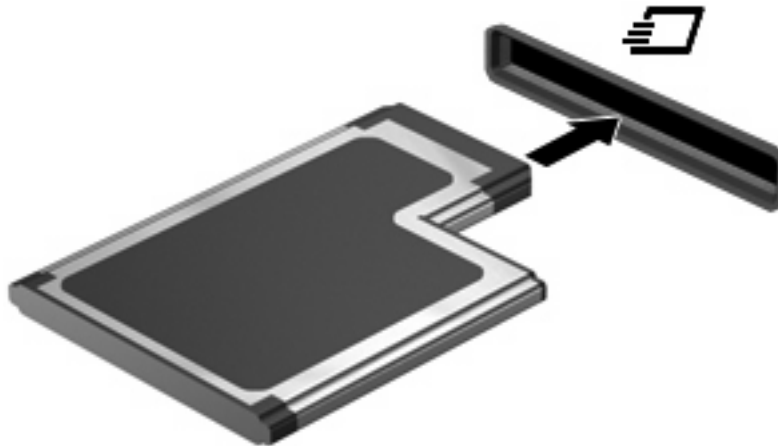

Verrà emesso un segnale acustico quando il dispositivo è stato rilevato e apparirà un menu con le opzioni.

 **NOTA:** Quando si collega una scheda ExpressCard per la prima volta, viene visualizzato un messaggio nell'area di notifica per indicarne il riconoscimento.

 **NOTA:** Una scheda ExpressCard inserita nel relativo slot consuma energia anche quando non viene utilizzata. Per ridurre il consumo energetico, disattivare o rimuovere la scheda ExpressCard quando non è in uso.

Disattivazione e rimozione di una scheda ExpressCard

 **ATTENZIONE:** Per evitare la perdita di dati o il blocco del sistema, disattivare la scheda ExpressCard prima di rimuoverla.

1. Salvare le informazioni e chiudere tutti i programmi associati alla scheda ExpressCard.

 **NOTA:** Per interrompere un trasferimento di dati, fare clic su **Annulla** nella finestra di copia del sistema operativo.

2. Disattivazione della scheda ExpressCard

- a. Fare doppio clic sull'icona **Rimozione sicura dell'hardware** nell'area di notifica situata nella parte destra della barra delle applicazioni.

 **NOTA:** Per visualizzare l'icona Rimozione sicura dell'hardware, fare clic sull'icona **Mostra icone nascoste** (< o <<) nell'area di notifica.

- b. Fare clic sul nome della scheda ExpressCard nell'elenco.
- c. Fare clic su **Disattiva**, quindi su **OK**.

3. Rilascio e rimozione della scheda ExpressCard

- a. Premere sulla scheda ExpressCard **(1)** per sbloccarla.
- b. Estrarre la scheda ExpressCard dallo slot **(2)**.

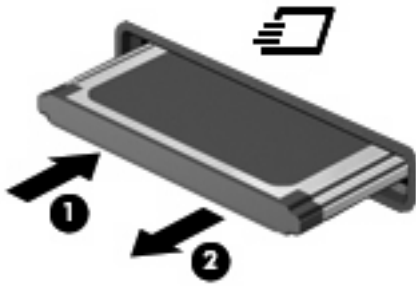

Uso di Smart Card (solo in determinati modelli)

 **NOTA:** L'espressione *smart card* viene utilizzata in tutto questo capitolo in riferimento alle smart card e alle Java™ Card.

Una smart card è un accessorio delle dimensioni di una carta di credito che include un microchip contenente una memoria e un microprocessore. Come i computer, le smart card possiedono un sistema operativo in grado di gestire input e output e includono funzioni di protezione per una protezione efficace contro intromissioni indesiderate. Le smart card formato standard vengono utilizzate con il lettore di smart card (solo in determinati modelli).

Per accedere al contenuto del microchip, è necessario un PIN. Per ulteriori informazioni sulle funzioni di sicurezza delle Smart Card, consultare la Guida e supporto tecnico.

 **NOTA:** Il computer in uso potrebbe risultare leggermente diverso da quello raffigurato nelle illustrazioni in questo capitolo.

Inserimento di una smart card

Per inserire una smart card:

1. Tenendo la smart card con l'etichetta rivolta verso l'alto, spingere con delicatezza la card nel lettore di smart card fino al suo completo inserimento.

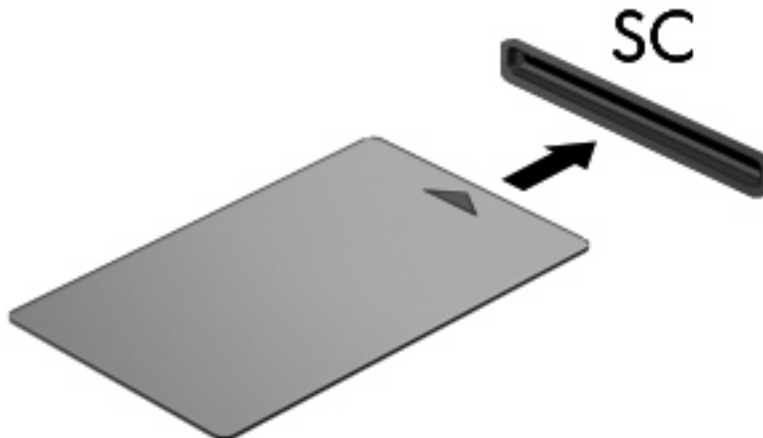

2. Seguire le istruzioni visualizzate per effettuare l'accesso al computer utilizzando il PIN della smart card.

Rimozione di una smart card

Per rimuovere una smart card:

- ▲ Afferrare la smart card per il bordo ed estrarla dal lettore di smart card.

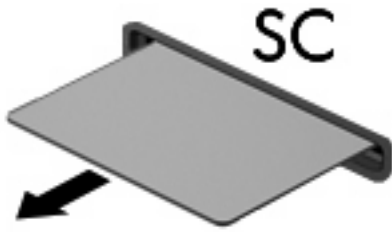

9 Moduli di memoria

Il computer dispone di due scomparti per i moduli di memoria. Lo scomparto di memoria principale è situato sotto la tastiera. Lo scomparto del modulo di espansione di memoria è situato sulla parte inferiore del computer.

La capacità di memoria del computer può essere espansa aggiungendo un modulo di memoria nello slot di espansione di memoria vacante oppure espandendo il modulo di memoria presente nello slot del modulo di memoria principale.

-
- △ **AVVERTENZA!** Per ridurre il rischio di scosse elettriche e danni all'apparecchiatura, scollegare il cavo di alimentazione e rimuovere tutte le batterie prima di installare un modulo di memoria.
 - △ **ATTENZIONE:** Le scariche elettrostatiche possono danneggiare i componenti elettronici. Prima di iniziare qualsiasi procedura, toccare un oggetto metallico collegato a massa per essere certi di scaricare a terra tutta l'elettricità statica.
-

Aggiunta o sostituzione di un modulo di memoria in uno slot di espansione

Per aggiungere o sostituire un modulo di memoria nello slot del modulo della memoria di espansione, eseguire le istruzioni riportate di seguito:

1. Salvare il lavoro.
2. Arrestare il computer e chiudere il display.

Se non si è certi che il computer sia effettivamente spento o in stato di ibernazione, accenderlo premendo il pulsante di alimentazione, quindi spegnerlo attraverso il sistema operativo.
3. Scollegare tutti i dispositivi esterni collegati al computer.
4. Scollegare il cavo di alimentazione dalla presa elettrica CA.
5. Capovolgere il computer su una superficie piana.
6. Rimuovere tutte le batterie dal computer.
7. Allentare le viti del coperchio dello scomparto dei moduli di memoria **(1)**.
8. Sollevare dal computer il coperchio dello scomparto dei moduli di memoria **(2)**.

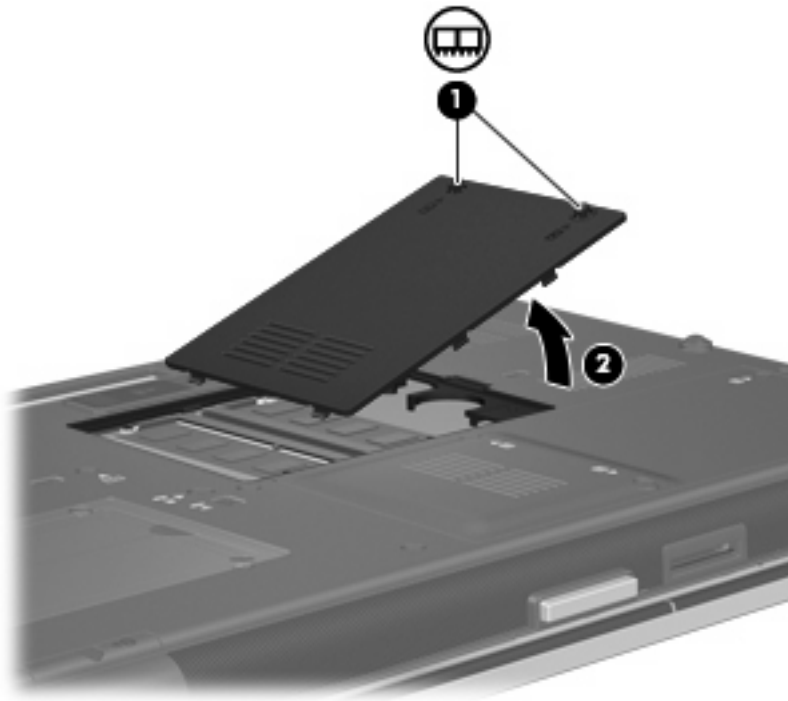

9. Per rimuovere il modulo di memoria, seguire le istruzioni riportate di seguito:

 **NOTA:** Se lo slot del modulo di memoria di espansione è vuoto, ignorare il passo 9 e procedere al passo 10.

- a. Rilasciare i gancetti di fissaggio **(1)** sui due lati del modulo di memoria.

Il modulo di memoria si inclinerà verso l'alto.

△ **ATTENZIONE:** Per non danneggiare il modulo di memoria, fare attenzione ad afferrarlo solo per i bordi. Non toccare i componenti presenti sul modulo di memoria.

- b. Afferrare il modulo per il bordo **(2)** ed estrarlo delicatamente dallo slot.

Per proteggere un modulo di memoria dopo averlo rimosso, conservarlo in un contenitore antistatico.

 **NOTA:** In base alla configurazione di memoria del computer, il connettore DIMM di sinistra può essere vuoto.

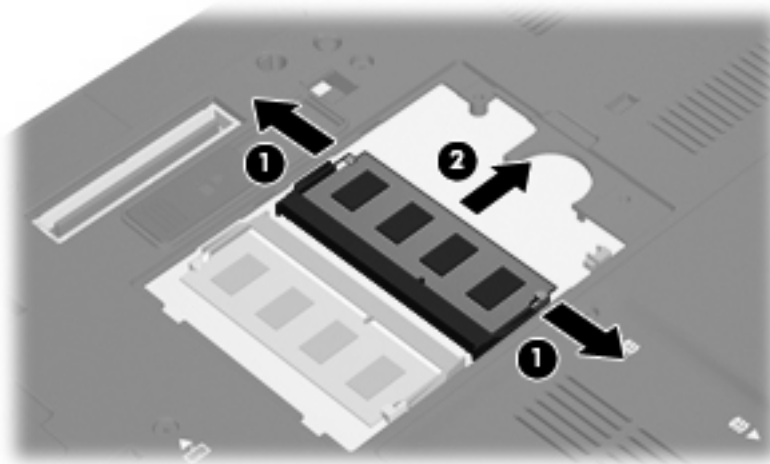

10. Per inserire un modulo di memoria, seguire le istruzioni riportate di seguito:

- a. Allineare l'estremità scanalata **(1)** del modulo con l'apposita sporgenza dello slot.

△ **ATTENZIONE:** Per non danneggiare il modulo di memoria, fare attenzione ad afferrarlo solo per i bordi. Non toccare i componenti del modulo di memoria e non piegarlo.

- b. Tenendo il modulo inclinato di 45 gradi rispetto alla superficie dello scomparto della memoria, spingerlo nello slot **(2)** fino a che non risulta perfettamente inserito nello stesso.

- c. Facendo attenzione a esercitare la stessa pressione su entrambi i bordi destro e sinistro del modulo di memoria, spingerlo con delicatezza verso il basso (3) fino a far scattare i gancetti di fissaggio.

 **NOTA:** In base alla configurazione di memoria del computer, il connettore DIMM di sinistra può essere vuoto.

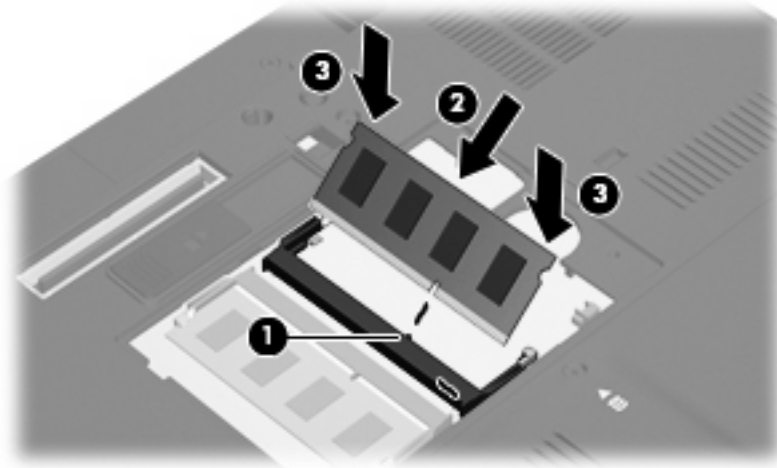

11. Allineare le linguette (1) del coperchio dello scomparto agli incavi sul computer.
12. Chiudere il coperchio (2).
13. Stringere le viti del coperchio dello scomparto del modulo di memoria (3).

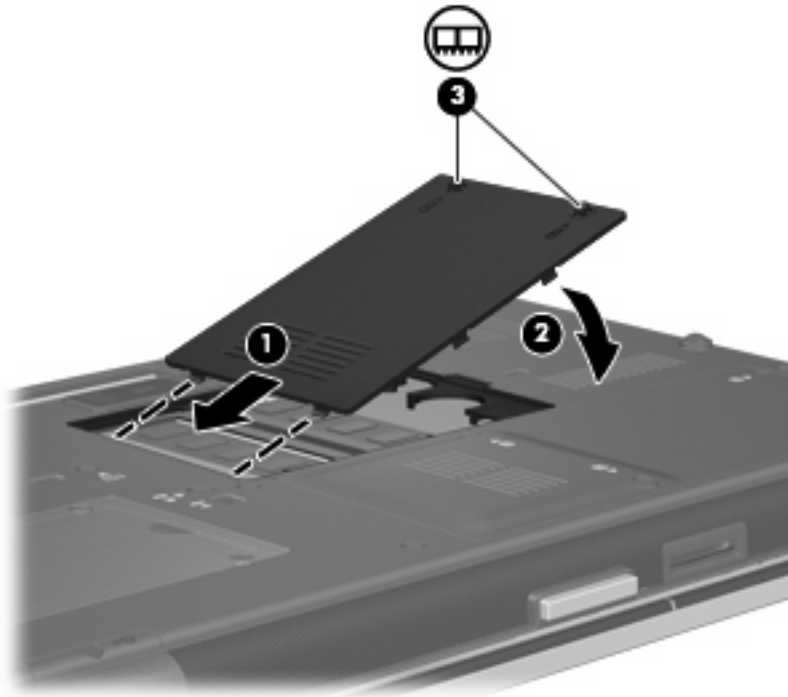

14. Installare nuovamente la batteria.

15. Riportare il computer nella posizione normale e ricollegare l'alimentazione e i dispositivi esterni.
16. Accendere il computer.

Espansione di un modulo di memoria nello slot del modulo della memoria principale

Per aggiornare un modulo di memoria nello slot del modulo della memoria principale, eseguire le istruzioni riportate di seguito:

1. Salvare il lavoro.
2. Spegnerne il computer.

Se non si è certi che il computer sia effettivamente spento o in stato di ibernazione, accenderlo premendo il pulsante di alimentazione, quindi arrestarlo attraverso il sistema operativo.

3. Scollegare tutti i dispositivi esterni collegati al computer.
4. Scollegare il cavo di alimentazione dalla presa elettrica CA.
5. Capovolgere il computer su una superficie piana.
6. Rimuovere tutte le batterie dal computer.
7. Allentare le 3 viti della tastiera.

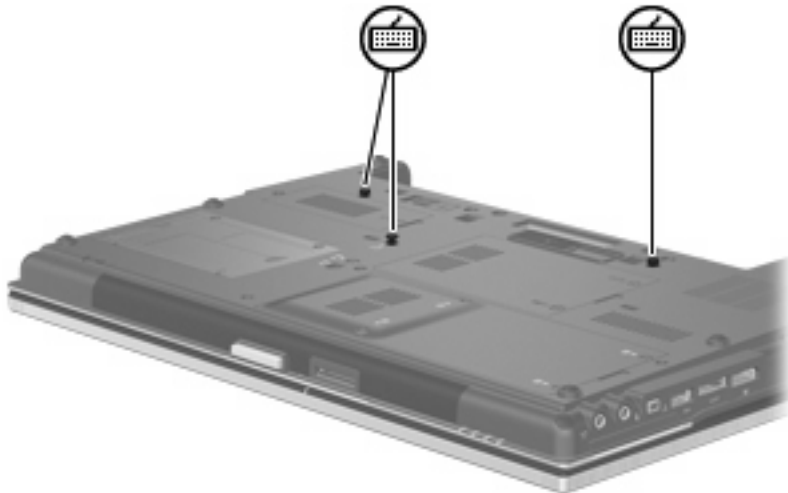

8. Capovolgere il computer e aprirlo.
9. Spostare all'indietro le 4 levette di rilascio della tastiera (1) per sganciarla.

10. Sollevare delicatamente il bordo superiore della tastiera (2) e inclinare la tastiera fino a posizionarla sui poggiapolsi del computer.



11. Per rimuovere il modulo di memoria, seguire le istruzioni riportate di seguito:

- a. Rilasciare i gancetti di fissaggio (1) sui due lati del modulo di memoria.

Il modulo di memoria si inclinerà verso l'alto.

△ **ATTENZIONE:** Per non danneggiare il modulo di memoria, fare attenzione ad afferrarlo solo per i bordi. Non toccare i componenti presenti sul modulo di memoria.

- b. Afferrare il modulo per il bordo (2) ed estrarlo delicatamente dallo slot.

Per proteggere un modulo di memoria dopo averlo rimosso, conservarlo in un contenitore antistatico.

📄 **NOTA:** In base alla configurazione di memoria del computer, il connettore DIMM sul fondo può essere vuoto.

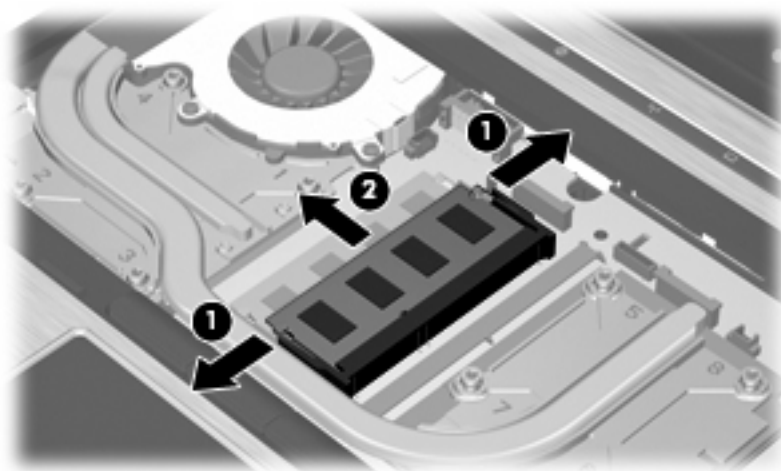

12. Per inserire un modulo di memoria, seguire le istruzioni riportate di seguito:

a. Allineare l'estremità scanalata (1) del modulo con l'apposita sporgenza dello slot.

△ **ATTENZIONE:** Per non danneggiare il modulo di memoria, fare attenzione ad afferrarlo solo per i bordi. Non toccare i componenti del modulo di memoria e non piegarlo.

b. Tenendo il modulo inclinato di 45 gradi rispetto alla superficie dello scomparto della memoria, spingerlo nello slot (2) fino a che non risulta perfettamente inserito nello stesso.

c. Facendo attenzione a esercitare la stessa pressione su entrambi i bordi destro e sinistro del modulo di memoria, spingerlo con delicatezza verso il basso (3) fino a far scattare i gancetti di fissaggio.

📄 **NOTA:** In base alla configurazione di memoria del computer, il connettore DIMM sul fondo può essere vuoto.

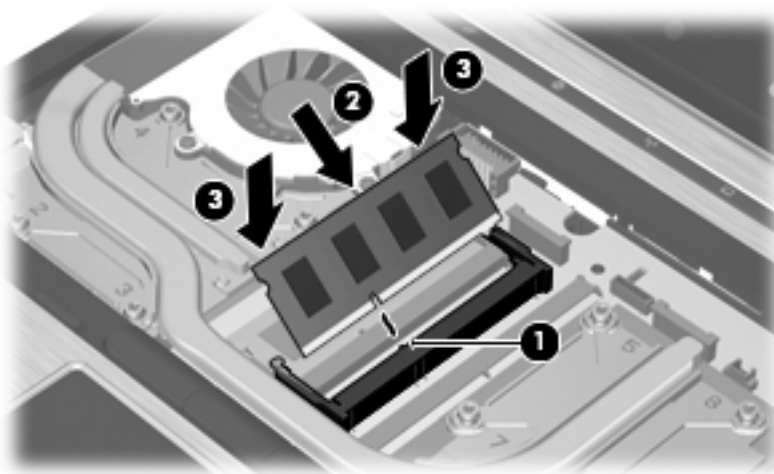

13. Riposizionare la tastiera (1).

14. Spostare all'indietro le 4 levette di rilascio della tastiera (2) per bloccarla.



15. Chiudere il coperchio.

16. Capovolgere il computer su una superficie piana.

17. Stringere le 3 viti della tastiera.

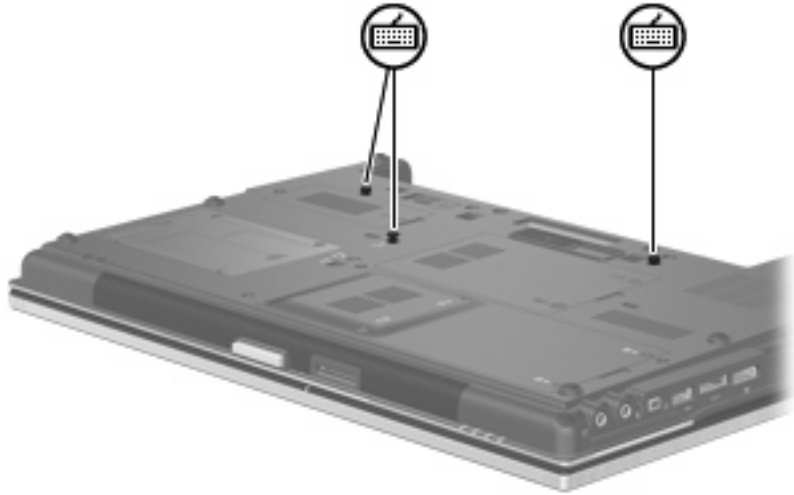

18. Installare nuovamente la batteria.
19. Riportare il computer nella posizione normale e ricollegare l'alimentazione e i dispositivi esterni.
20. Accendere il computer.

10 Protezione

Protezione del computer

 **NOTA:** Le soluzioni di protezione sono concepite come deterrenti. Non possono tuttavia impedire un uso improprio o il furto del prodotto.

NOTA: Il computer in uso supporta CompuTrace, un servizio di rintracciamento e recupero basato sulla protezione online, disponibile in determinate regioni. In caso di furto del computer, CompuTrace è in grado di rintracciarlo se l'utente non autorizzato effettua l'accesso a Internet. CompuTrace è un software a pagamento e per utilizzarlo è necessario iscriversi al servizio. Per informazioni sull'ordinazione del software CompuTrace, visitare il sito Web di HP: <http://www.hpshopping.com>.

Le funzioni di protezione fornite con il computer consentono di proteggere il computer, le informazioni personali e i dati da vari rischi. Le funzioni di protezione necessarie variano in base alle modalità d'uso del computer.

Il sistema operativo Windows offre alcune funzioni di protezione. Ulteriori funzioni di protezione sono elencate nella tabella riportata di seguito. La maggior parte di queste ulteriori funzioni di protezione è configurabile nell'utility Impostazione del computer (in seguito indicata come Impostazione del computer).

Per proteggersi da	Utilizzare questa funzione di protezione
Uso non autorizzato del computer	HP ProtectTools Security Manager, in combinazione con una password, smart card e/o lettore di impronte digitali
Accesso non autorizzato a Impostazione del computer (f10)	Password amministratore del BIOS in Impostazione del computer*
Accesso non autorizzato al contenuto di un'unità disco rigido	Password DriveLock in Impostazione del computer*
Avvio non autorizzato da un'unità ottica, da un'unità dischetto o da un adattatore di rete interno	Funzione relativa alle opzioni di avvio in Impostazione del computer*
Accesso non autorizzato a un account utente Windows	HP ProtectTools Security Manager
Accesso non autorizzato ai dati	<ul style="list-style-type: none">• Software firewall• Aggiornamenti di Windows• Drive encryption per HP ProtectTools
Accesso non autorizzato alle impostazioni di Impostazione del computer e alle altre informazioni di identificazione del sistema	Password amministratore del BIOS in Impostazione del computer*

Per proteggersi da	Utilizzare questa funzione di protezione
Rimozione non autorizzata del computer	Attacco per cavo di sicurezza (da utilizzare con un cavo di sicurezza opzionale)

*Impostazione del computer è un'utility preinstallata, caricata nella ROM, cui è possibile accedere anche quando il sistema operativo non funziona o non viene caricato. È possibile utilizzare un dispositivo di puntamento (TouchPad, stick di puntamento o mouse USB) oppure la tastiera per passare da un menu all'altro ed effettuare le selezioni in Impostazione del computer.

Utilizzo di password

Molte funzioni di protezione utilizzano password. Quando si imposta una password, annotarla e riporla in un luogo sicuro lontano dal computer. Di seguito sono riportate alcune considerazioni sulle password:

- Le password di configurazione e DriveLock vengono definite in Impostazione del computer e gestite dal BIOS del sistema.
- La password di protezione incorporata, che è una password di HP ProtectTools Security Manager, può essere abilitata in Impostazione del computer per disporre, oltre che delle normali funzioni di HP ProtectTools, anche della protezione del BIOS mediante password. La password di protezione incorporata viene utilizzata con il chip di protezione incorporata opzionale.
- Le password di Windows sono impostate solo nel sistema operativo Windows.
- Se si dimentica la password amministratore del BIOS definita in Impostazione del computer, sarà possibile utilizzare HP SpareKey per accedere all'utility.
- Se si dimentica la password utente DriveLock e la password principale di DriveLock definite in Impostazione del computer, l'unità disco rigido protetta dalle password risulterà bloccata in modo permanente e non potrà più essere utilizzata.

È possibile utilizzare la stessa password per una funzione di Impostazione del computer e per una funzione di protezione Windows. È inoltre possibile utilizzare la stessa password per più funzioni di Impostazione del computer.

Per creare e salvare password, utilizzare i seguenti suggerimenti:

- Quando si creano password, rispettare i requisiti stabiliti dal programma.
- Annotare le password e conservarle in un luogo sicuro, lontano dal computer.
- Non memorizzare le password in un file sul computer.

Nelle tabelle seguenti vengono elencate le password di Windows e di amministratore BIOS del computer più utilizzate e ne vengono descritte le funzioni.

Impostazione delle password in Windows

Password di Windows	Funzione
Password amministratore*	Protegge l'accesso a un account a livello di amministratore Windows.
Password utente*	Protegge l'accesso a un account utente Windows.

*Per informazioni sull'impostazione di una password di amministratore per Windows, selezionare **Start > Guida e supporto tecnico**.

Impostazione delle password in Impostazione del computer

Password dell'amministratore BIOS	Funzione
Password amministratore del BIOS	Protegge l'accesso a Impostazione del computer.
Password principale DriveLock	Protegge l'accesso all'unità disco rigido interna protetta da DriveLock. Viene inoltre utilizzata per rimuovere la protezione DriveLock. Questa password viene impostata in Password DriveLock durante il processo di attivazione.
Password utente DriveLock	Protegge l'accesso all'unità disco rigido interna protetta da DriveLock e viene impostata in Password DriveLock durante il processo di attivazione.
Password di protezione incorporata TPM	Se abilitata come password amministratore del BIOS; protegge l'accesso al contenuto del computer quando il computer viene acceso o riavviato oppure viene disattivato lo stato di ibernazione. Questa password richiede il chip di protezione incorporata opzionale per supportare la funzione di protezione.

Password amministratore del BIOS

La password amministratore del BIOS in Impostazione del computer protegge le impostazioni di configurazione e le informazioni di identificazione del sistema in Impostazione del computer. Dopo aver impostato la password, è necessario immetterla per poter accedere a Impostazione del computer e utilizzare l'utility per apportare modifiche.

Tenere presenti le seguenti caratteristiche della password amministratore del BIOS:

- Non è intercambiabile con la password di amministratore di Windows, sebbene possano essere identiche.
- Non viene visualizzata quando viene impostata, immessa, modificata o cancellata.
- Deve essere impostata e immessa utilizzando gli stessi tasti. Ad esempio, una password amministratore del BIOS definita con i tasti numerici della tastiera non verrà riconosciuta se in seguito viene immessa utilizzando i tasti numerici del tastierino numerico incorporato.
- Può includere qualsiasi combinazione fino a 32 lettere e numeri e non è sensibile alla differenza tra maiuscole e minuscole, a meno che non venga stabilito diversamente dall'amministratore.

Gestione di una password amministratore del BIOS

La password amministratore del BIOS può essere impostata, modificata ed eliminata in Impostazione del computer.

Per configurare o modificare questa password in Impostazione del computer, seguire le istruzioni riportate di seguito:

1. Accendere o riavviare il computer, quindi premere **esc** quando viene visualizzato il messaggio "Press the ESC key for Startup Menu" (Premere il tasto ESC per il menu di avvio) nella parte inferiore dello schermo.
2. Per accedere alla configurazione del BIOS, premere **f10**.
3. Utilizzare un dispositivo di puntamento oppure i tasti freccia per selezionare **Security** (Protezione) > **Change Password** (Modifica password), quindi premere **invio**.
4. Quando richiesto, digitare la password corrente.
5. Quando richiesto, digitare la nuova password.
6. Quando richiesto, digitare ancora la nuova password per confermarla.
7. Per salvare le modifiche apportate e uscire da Impostazione del computer, fare clic su **Save** (Salva) nell'angolo inferiore sinistro dello schermo, quindi seguire le istruzioni visualizzate.

oppure

Usare i tasti freccia per selezionare **File > Save changes and exit** (Salva le modifiche ed esci), quindi premere **invio**.

Le modifiche diventeranno effettive al successivo riavvio del computer.

Per eliminare questa password in Impostazione del computer, seguire le istruzioni riportate di seguito:

1. Accendere o riavviare il computer, quindi premere **esc** quando viene visualizzato il messaggio "Press the ESC key for Startup Menu" (Premere il tasto ESC per il menu di avvio) nella parte inferiore dello schermo.
2. Per accedere alla configurazione del BIOS, premere **f10**.
3. Utilizzare un dispositivo di puntamento oppure i tasti freccia per selezionare **Security** (Protezione) > **Change Password** (Modifica password), quindi premere **invio**.
4. Quando richiesto, digitare la password corrente.
5. Quando viene richiesta la nuova password, lasciare il campo vuoto, quindi premere **invio**.
6. Leggere il messaggio di avvertenza. Per continuare, selezionare **Yes (Si)**.
7. Quando viene richiesto di reimmettere la nuova password, lasciare il campo vuoto, quindi premere **invio**.
8. Per salvare le modifiche apportate e uscire da Impostazione del computer, fare clic su **Save** (Salva) nell'angolo inferiore sinistro dello schermo, quindi seguire le istruzioni visualizzate.

oppure

Usare i tasti freccia per selezionare **File > Save changes and exit** (Salva le modifiche ed esci), quindi premere **invio**.

Le modifiche diventeranno effettive al successivo riavvio del computer.

Immissione di una password amministratore del BIOS

Alla richiesta di immissione della **password amministratore BIOS**, immettere questa password (utilizzando gli stessi tasti premuti per impostarla), quindi premere **Invio**. Dopo tre tentativi di immissione falliti, è necessario riavviare il computer e ripetere l'operazione.

Utilizzo della password DriveLock di Impostazione del computer

△ **ATTENZIONE:** Per evitare che l'unità disco rigido protetta da DriveLock diventi inutilizzabile in modo permanente, salvare la password utente DriveLock e la password principale DriveLock in un luogo sicuro, lontano dal computer. Se si dimenticano entrambe le password DriveLock, l'unità disco rigido risulterà protetta in modo permanente e non potrà più essere utilizzata.

La protezione DriveLock impedisce l'accesso non autorizzato al contenuto dell'unità disco rigido e può essere applicata solo alle unità disco rigido del computer. Dopo l'impostazione di tale protezione, per accedere all'unità sarà necessario immettere una password. L'unità deve trovarsi nel computer o in un replicatore avanzato, altrimenti non sarà possibile accedervi utilizzando le password DriveLock.

Per applicare DriveLock a un'unità disco interna, è necessario impostare una password utente e una password principale in Impostazione del computer. Di seguito sono riportate alcune considerazioni sull'utilizzo della protezione DriveLock.

- Dopo aver applicato una protezione DriveLock a un'unità disco rigido, è possibile accedere a quest'ultima solo inserendo la password utente oppure la password principale.
- Il titolare della password utente sarà l'utente che utilizza regolarmente l'unità disco rigido protetta. Il titolare della password principale sarà l'amministratore del sistema o l'utente abituale.
- La password utente e la password principale possono essere identiche.
- È possibile cancellare una password utente o principale solo rimuovendo la protezione DriveLock dall'unità. Tale protezione può essere rimossa dall'unità solo con la password principale.

Impostazione di una password DriveLock

Per configurare una password DriveLock in Impostazione del computer, seguire le istruzioni riportate di seguito:

1. Accendere il computer, quindi premere **esc** quando viene visualizzato il messaggio “Press the ESC key for Startup Menu” (Premere il tasto ESC per il menu di avvio) nella parte inferiore dello schermo.
2. Per accedere alla configurazione del BIOS, premere **f10**.
3. Utilizzare un dispositivo di puntamento oppure i tasti freccia per selezionare **Security** (Protezione) > **DriveLock passwords** (Password DriveLock), quindi premere **invio**.
4. Utilizzare un dispositivo di puntamento per fare clic sull'unità disco rigido che si desidera proteggere.

oppure

Utilizzare i tasti freccia per selezionare l'unità disco rigido da proteggere, quindi premere **invio**.

5. Leggere il messaggio di avvertenza. Per continuare, selezionare **Yes (Si)**.
6. Immettere la password principale nei campi **New password** (Nuova password) e **Verify new password** (Verifica la nuova password), quindi premere **invio**.
7. Immettere la password utente nei campi **New password** (Password nuova) e **Verify new password** (Verifica la nuova password), quindi premere **invio**.
8. Per confermare la protezione DriveLock sull'unità selezionata, immettere **DriveLock** nel campo di conferma e premere **invio**.



NOTA: Per la conferma DriveLock viene fatta distinzione tra maiuscole e minuscole.

9. Per salvare le modifiche apportate e uscire da Impostazione del computer, fare clic su **Save** (Salva) nell'angolo inferiore sinistro dello schermo, quindi seguire le istruzioni visualizzate.

oppure

Usare i tasti freccia per selezionare **File > Save changes and exit** (Salva le modifiche ed esci), quindi premere **invio**.

Le modifiche diventeranno effettive al successivo riavvio del computer.

Immissione di una password DriveLock

Assicurarsi che l'unità disco rigido sia inserita nel computer (non in un dispositivo di aggancio opzionale o in un MultiBay esterno).

Alla richiesta della **password di DriveLock**, digitare la password utente o la password master (mediante gli stessi tasti utilizzati per impostarla), quindi premere [invio](#).

Dopo due tentativi di immissione non corretti, è necessario riavviare il computer e riprovare.

Modifica di una password DriveLock

Per modificare una password DriveLock in Impostazione del computer, seguire le istruzioni riportate di seguito:

1. Accendere il computer, quindi premere **esc** quando viene visualizzato il messaggio “Press the ESC key for Startup Menu” (Premere il tasto ESC per il menu di avvio) nella parte inferiore dello schermo.
2. Per accedere alla configurazione del BIOS, premere **f10**.
3. Utilizzare un dispositivo di puntamento oppure i tasti freccia per selezionare **Security** (Protezione) > **DriveLock passwords** (Password DriveLock), quindi premere **invio**.
4. Utilizzare un dispositivo di puntamento per selezionare un'unità disco rigido interna.

oppure

Utilizzare i tasti freccia per selezionare un'unità disco rigido interna, quindi premere **invio**.

5. Utilizzare un dispositivo di puntamento oppure i tasti freccia per selezionare la password da modificare.
6. Immettere la password corrente nel campo **Old password** (Password vecchia) e quella nuova nei campi **New password** (Nuova password) e **Verify new password** (Verifica la nuova password) quindi premere **invio**.
7. Per salvare le modifiche apportate e uscire da Impostazione del computer, fare clic su **Save** (Salva) nell'angolo inferiore sinistro dello schermo, quindi seguire le istruzioni visualizzate.

oppure

Usare i tasti freccia per selezionare **File > Save changes and exit** (Salva le modifiche ed esci), quindi premere **invio**.

Le modifiche diventeranno effettive al successivo riavvio del computer.

Rimozione della protezione DriveLock

Per rimuovere la protezione DriveLock in Impostazione del computer, seguire le istruzioni riportate di seguito:

1. Accendere il computer, quindi premere **esc** quando viene visualizzato il messaggio "Press the ESC key for Startup Menu" (Premere il tasto ESC per il menu di avvio) nella parte inferiore dello schermo.
2. Per accedere alla configurazione del BIOS, premere **f10**.
3. Utilizzare un dispositivo di puntamento oppure i tasti freccia per selezionare **Security** (Protezione) > **DriveLock password** (Password DriveLock), quindi premere **invio**.
4. Utilizzare un dispositivo di puntamento oppure i tasti freccia per selezionare un'unità disco rigido interna, quindi premere **invio**.
5. Utilizzare un dispositivo di puntamento oppure i tasti freccia per selezionare **Disable protection** (Disabilita protezione).
6. Immettere la propria password principale, quindi premere **invio**.
7. Per salvare le modifiche apportate e uscire da Impostazione del computer, fare clic su **Save** (Salva) nell'angolo inferiore sinistro dello schermo, quindi seguire le istruzioni visualizzate.

oppure

Usare i tasti freccia per selezionare **File > Save changes and exit** (Salva le modifiche ed esci), quindi premere **invio**.

Le modifiche diventeranno effettive al successivo riavvio del computer.

Utilizzo della password DriveLock automatica di Impostazione del computer

In un ambiente con più utenti, è possibile impostare una password DriveLock automatica. Quando viene abilitata la password DriveLock automatica, verranno create una password utente e una password principale DriveLock casuali. Quando un utente inserisce le proprie credenziali, verranno utilizzate le stesse password utente e password principale DriveLock casuali per sbloccare l'unità.

 **NOTA:** Per accedere alle funzioni di password DriveLock automatica è necessario disporre di una password amministratore del BIOS.

Immissione di una password DriveLock automatica

Per abilitare una password DriveLock automatica in Impostazione del computer, seguire le istruzioni riportate di seguito:

1. Accendere o riavviare il computer, quindi premere **esc** quando viene visualizzato il messaggio "Press the ESC key for Startup Menu" (Premere il tasto ESC per il menu di avvio) nella parte inferiore dello schermo.
2. Per accedere alla configurazione del BIOS, premere **f10**.
3. Utilizzare un dispositivo di puntamento oppure i tasti freccia per selezionare **Security** (Protezione) > **Automatic DriveLock** (DriveLock automatica), quindi premere **invio**.
4. Utilizzare un dispositivo di puntamento oppure i tasti freccia per selezionare un'unità disco rigido interna, quindi premere **invio**.

5. Leggere il messaggio di avvertenza. Per continuare, selezionare **Yes (Sì)**.
6. Per salvare le modifiche apportate e uscire da Impostazione del computer, fare clic su **Save** (Salva) nell'angolo inferiore sinistro dello schermo, quindi seguire le istruzioni visualizzate.

oppure

Usare i tasti freccia per selezionare **File > Save changes and exit** (Salva le modifiche ed esci), quindi premere [invio](#).

Rimozione della protezione DriveLock automatica

Per rimuovere la protezione DriveLock in Impostazione del computer, seguire le istruzioni riportate di seguito:

1. Accendere o riavviare il computer, quindi premere [esc](#) quando viene visualizzato il messaggio "Press the ESC key for Startup Menu" (Premere il tasto ESC per il menu di avvio) nella parte inferiore dello schermo.
2. Per accedere alla configurazione del BIOS, premere [f10](#).
3. Utilizzare un dispositivo di puntamento oppure i tasti freccia per selezionare **Security** (Protezione) > **Automatic DriveLock** (DriveLock automatica), quindi premere [invio](#).
4. Utilizzare un dispositivo di puntamento oppure i tasti freccia per selezionare un'unità disco rigido interna, quindi premere [invio](#).
5. Utilizzare un dispositivo di puntamento oppure i tasti freccia per selezionare **Disable protection** (Disabilita protezione).
6. Per salvare le modifiche apportate e uscire da Impostazione del computer, fare clic su **Save** (Salva) nell'angolo inferiore sinistro dello schermo, quindi seguire le istruzioni visualizzate.

oppure

Usare i tasti freccia per selezionare **File > Save changes and exit** (Salva le modifiche ed esci), quindi premere [invio](#).

Uso delle funzionalità di protezione in Impostazione del computer

Protezione dei dispositivi di sistema

È possibile disabilitare o abilitare i dispositivi di sistema dai seguenti menu in Impostazione del computer:

- Boot Options (Opzioni di avvio)
- Devices Configuration (Configurazioni periferiche)
- Built-in Devices Options (Opzioni periferiche integrate)
- Opzioni porta

Per disabilitare o abilitare di nuovo i dispositivi di sistema in Impostazione del computer, seguire le istruzioni riportate di seguito:

1. Accendere o riavviare il computer, quindi premere **esc** quando viene visualizzato il messaggio "Press the ESC key for Startup Menu" (Premere il tasto ESC per il menu di avvio) nella parte inferiore dello schermo.
2. Per accedere alla configurazione del BIOS, premere **f10**.
3. Utilizzare un dispositivo di puntamento o i tasti freccia per selezionare **System Configuration (Configurazione di sistema) > Boot Options (Opzioni di avvio)** o **System Configuration > Device Configurations (Configurazioni periferica)** o **System Configuration > Built-In Device Options (Opzioni periferiche integrate)** o **System Configuration > Port Options (Opzioni porta)**.
4. Premere **invio**.
5. Per disabilitare un'opzione, utilizzare un dispositivo di puntamento per fare clic su **Disabled** (Disabilitato) accanto all'opzione.

oppure

Utilizzare i tasti freccia per selezionare **Disabled** (Disabilitato) accanto all'opzione, quindi premere **invio**.

6. Per abilitare nuovamente un'opzione, utilizzare un dispositivo di puntamento per fare clic su **Enabled** (Abilitato) accanto all'opzione.

oppure

Utilizzare i tasti freccia per selezionare **Enabled** (Abilitato) accanto all'opzione, quindi premere **invio**.

7. Per salvare le modifiche apportate e uscire da Impostazione del computer, fare clic su **Save** (Salva) nell'angolo inferiore sinistro dello schermo, quindi seguire le istruzioni visualizzate.

oppure

Usare i tasti freccia per selezionare **File > Save changes and exit** (Salva le modifiche ed esci), quindi premere **invio**.

Le modifiche diventeranno effettive al successivo riavvio del computer.

Visualizzazione delle informazioni di sistema relative a Impostazione del computer

La funzione System Information (Informazioni di sistema) in Impostazione del computer fornisce due tipi di informazioni:

- Informazioni di identificazione sul modello del computer e sulle batterie.
- Informazioni specifiche su processore, cache, memoria, ROM, revisione video e revisione del controller della tastiera.

Per visualizzare le informazioni generali sul sistema in Impostazione del computer, seguire le istruzioni riportate di seguito:

1. Accendere o riavviare il computer, quindi premere **esc** quando viene visualizzato il messaggio "Press the ESC key for Startup Menu" (Premere il tasto ESC per il menu di avvio) nella parte inferiore dello schermo.
2. Per accedere alla configurazione del BIOS, premere **f10**.
3. Utilizzare un dispositivo di puntamento oppure i tasti freccia per selezionare **File > System Information** (Informazioni del sistema), quindi premere **invio**.

 **NOTA:** Per impedire l'accesso non autorizzato a queste informazioni, occorre definire una password amministratore del BIOS in Impostazione del computer.

Utilizzo degli ID di sistema in Impostazione del computer

La funzione relativa agli ID di sistema in Impostazione del computer consente di visualizzare o inserire i contrassegni di risorsa e di proprietà del computer.

 **NOTA:** Per impedire l'accesso non autorizzato a queste informazioni, occorre definire una password amministratore del BIOS in Impostazione del computer.

Per gestire questa funzione in Impostazione del computer, seguire le istruzioni riportate di seguito:

1. Accendere o riavviare il computer, quindi premere **esc** quando viene visualizzato il messaggio "Press the ESC key for Startup Menu" (Premere il tasto ESC per il menu di avvio) nella parte inferiore dello schermo.
2. Per accedere alla configurazione del BIOS, premere **f10**.
3. Utilizzare un dispositivo di puntamento oppure i tasti freccia per selezionare **Security** (Protezione) > **System IDs** (ID sistema), quindi premere **invio**.
4. Utilizzare un dispositivo di puntamento oppure i tasti freccia per selezionare **Notebook Asset Tag** (Contrassegno risorsa notebook) o **Notebook Ownership Tag** (Contrassegno proprietario notebook), quindi immettere le informazioni.
5. Al termine, premere **invio**.
6. Per salvare le modifiche apportate e uscire da Impostazione del computer, fare clic su **Save** (Salva) nell'angolo inferiore sinistro dello schermo, quindi seguire le istruzioni visualizzate.

oppure

Usare i tasti freccia per selezionare **File > Save changes and exit** (Salva le modifiche ed esci), quindi premere **invio**.

Le modifiche diventeranno effettive al successivo riavvio del computer.

Uso di software antivirus

Se si utilizza il computer per accedere alla posta elettronica, a una rete LAN o a Internet, lo si espone a virus informatici che possono danneggiare sistema operativo, programmi o utility oppure provocarne un funzionamento anomalo.

I software antivirus sono in grado di rilevare la maggior parte dei virus e di eliminarli, riparando spesso qualsiasi danno che questi possono aver causato. Per proteggere il sistema dai virus più recenti, occorre mantenere aggiornato il software antivirus.

Il software antivirus McAfee Total Protection è preinstallato o precaricato sul computer.

Se il software antivirus è preinstallato, selezionare **Start > Tutti i programmi > McAfee > Managed Services** (Servizi gestiti) > **Total Protection** (Protezione totale).

Se il software antivirus è precaricato, selezionare **Start > Tutti i programmi > HP Software Setup** (Installazione software HP), quindi seguire le istruzioni visualizzate sullo schermo per caricare il software **McAfee Total Protection**.

Per ulteriori informazioni sui virus informatici, digitare `virus` nel campo Cerca della Guida e supporto tecnico.

Uso di software firewall

Quando si utilizza il computer per accedere alla posta elettronica o a Internet, persone non autorizzate potrebbero accedere al computer, ai file personali o alle informazioni relative all'utente. Per proteggere la riservatezza dei dati, utilizzare il software firewall preinstallato sul computer. Il software antivirus McAfee Total Protection è preinstallato sul computer. Per accedere al software, selezionare **Start > Tutti i programmi > McAfee > Managing Services** (Servizi di gestione) > **Total Protection** (Protezione totale).

Le funzioni firewall includono la registrazione e la segnalazione di attività in rete e il monitoraggio automatico di tutto il traffico in entrata e in uscita. Per ulteriori informazioni, vedere le istruzioni fornite dal produttore del software. È possibile che tali istruzioni siano state fornite con il software su disco oppure siano disponibili sul sito Web del produttore del dispositivo.

 **NOTA:** In alcuni casi, un firewall può bloccare l'accesso a giochi su Internet, interferire con la condivisione di stampanti o file in rete, oppure bloccare gli allegati ai messaggi di posta elettronica autorizzati. Per risolvere temporaneamente il problema, disattivare il firewall, eseguire l'operazione desiderata quindi riattivare il firewall. Per risolvere il problema in via definitiva, riconfigurare il firewall secondo le necessità e regolare i criteri e le impostazioni degli altri sistemi di rilevamento delle intrusioni. Per ulteriori informazioni, contattare l'amministratore di rete o l'ufficio servizi informatici.

Installazione degli aggiornamenti più importanti

△ **ATTENZIONE:** Microsoft invia avvisi relativi agli aggiornamenti critici. Per proteggere il computer da violazioni della protezione e da virus informatici, installare tutti gli aggiornamenti critici in linea Microsoft non appena si riceve un avviso.

È possibile che aggiornamenti del sistema operativo e ad altre applicazioni software siano diventati disponibili *dopo* la spedizione del computer. Per essere sicuri che tutti gli aggiornamenti disponibili siano installati sul computer, seguire le istruzioni riportate di seguito:

- Eseguire Windows Update una volta al mese per installare il software più aggiornato reso disponibile da Microsoft.
- Questi aggiornamenti, quando vengono rilasciati, possono essere ottenuti dal sito Web di Microsoft e tramite il collegamento per gli aggiornamenti nella Guida e supporto tecnico.

Uso di HP ProtectTools Security Manager (solo in determinati modelli)

Il software HP ProtectTools Security Manager è preinstallato su determinati modelli di computer. A questo software è possibile accedere attraverso il Pannello di controllo di Windows. Il software fornisce funzioni di protezione create per proteggere il computer, le reti e i dati critici da accessi non autorizzati. Per ulteriori informazioni, vedere la Guida in linea di HP ProtectTools.

Installazione di un cavo di sicurezza

 **NOTA:** Un cavo di sicurezza server come deterrente, ma non può impedire un uso improprio o il furto del computer.

1. Avvolgere il cavo intorno ad un oggetto fisso.
2. Inserire la chiave (1) nel lucchetto (2).
3. Inserire il lucchetto nell'apposito attacco sul computer (3) e bloccarlo con la chiave corrispondente.

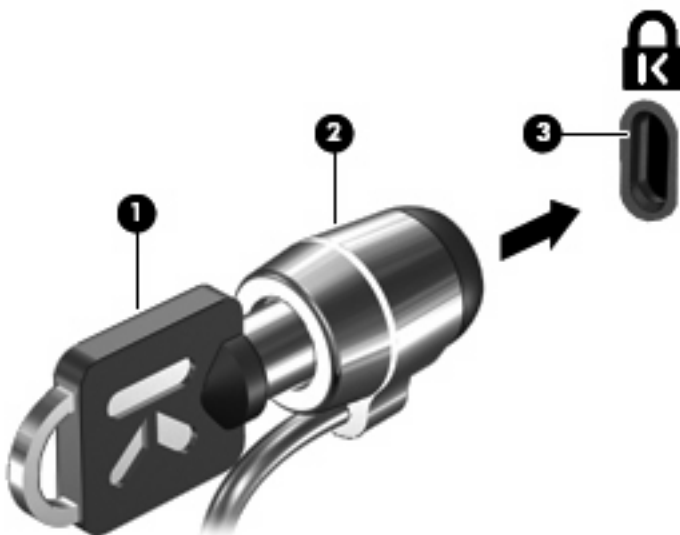

 **NOTA:** La posizione dell'attacco per il cavo di sicurezza varia in base al modello.

11 Aggiornamenti del software

Aggiornamento del software

Versioni aggiornate del software fornito con il computer sono disponibili mediante l'utility HP Assistant o sul sito Web HP.

HP Assistant controlla automaticamente la presenza di aggiornamenti da HP. L'utility viene eseguita a intervalli specificati e fornisce un elenco di avvisi di supporto, come i miglioramenti inerenti alla protezione e gli aggiornamenti di driver e software opzionali.

In qualsiasi momento è possibile verificare manualmente la presenza di aggiornamenti selezionando **Start > Guida e supporto tecnico > Maintain** (Manutenzione) e seguendo le istruzioni visualizzate sullo schermo.

La maggior parte del software disponibile sul sito Web HP è contenuto in file compressi denominati *SoftPaq*. Alcuni aggiornamenti del BIOS possono essere forniti in file compressi denominati *ROMPaq*.

Alcuni pacchetti da scaricare contengono un file denominato *Readme.txt*, che contiene informazioni sull'installazione e la risoluzione dei problemi associati al file compresso. (i file *Readme.txt* inclusi nei *ROMPaq* sono esclusivamente in lingua inglese).

È possibile accedere agli aggiornamenti software anche utilizzando il disco *Support Software* (acquistabile separatamente). Questo disco include i driver dei dispositivi, gli aggiornamenti del BIOS e alcune utility.

Per acquistare il disco *Support Software* corrente o un abbonamento che fornisce sia la versione corrente che quelle future del disco, attenersi alla procedura indicata:

1. Avviare il browser Internet e passare a <http://www.hp.com/support>.
2. Selezionare il paese o la regione.
3. Fare clic sull'opzione per scaricare software e driver, quindi digitare il numero di modello del computer nella casella prodotto.
4. Premere *Invio*.
5. Seguire le istruzioni visualizzate.

Per aggiornare il software mediante il disco *Support Software*, attenersi alla procedura indicata:

1. Inserire il disco del *Support Software* nell'unità ottica.
2. Seguire le istruzioni visualizzate.

Per aggiornare il software tramite il sito Web HP, attenersi alla procedura indicata:

1. Identificare il modello del computer, la categoria del prodotto, il numero di serie o la famiglia. Predisporre un'espansione del BIOS di sistema identificando innanzitutto la versione BIOS correntemente installata sul computer. Per informazioni, consultare la sezione "Determinazione della versione del BIOS".

Se il computer è collegato a una rete, consultare l'amministratore di rete prima di installare gli aggiornamenti del software, in particolare quelli del BIOS.

 **NOTA:** Il BIOS è memorizzato nella ROM di sistema del computer. Il BIOS inizializza il sistema operativo, determina il modo in cui il computer interagisce con i dispositivi hardware e fornisce informazioni per il trasferimento di dati tra i dispositivi, incluse le indicazioni di data e ora.

NOTA: In Windows è disponibile la funzionalità Controllo account utente per migliorare la protezione del computer. È possibile che per determinate attività, quali installazione di applicazioni software, esecuzione di utility o modifica delle impostazioni di Windows, venga richiesta l'autorizzazione dell'utente o l'immissione di una password. Per ulteriori informazioni, consultare Guida e supporto tecnico di Windows.

2. Avviare il browser Internet e passare a <http://www.hp.com/support>.
3. Selezionare il paese o la regione.
4. Fare clic sull'opzione per scaricare software e driver, quindi digitare il numero di modello del computer nella casella prodotto.
5. Premere **Invio**.
6. Seguire le istruzioni visualizzate.

Aggiornamento del BIOS

Per aggiornare il BIOS, verificare prima la versione del BIOS di cui si dispone, quindi scaricare e installare il nuovo BIOS.

Determinazione della versione del BIOS

Le informazioni sulla versione del BIOS (denominate anche *data ROM* e *BIOS di sistema*) possono essere visualizzate premendo **fn+esc** (se Windows è in esecuzione) o tramite Impostazione del computer.

Per utilizzare Impostazione del computer per visualizzare le informazioni sul BIOS, eseguire la procedura riportata di seguito:

1. Accendere o riavviare il computer, premere **esc** quando nella parte inferiore dello schermo viene visualizzato il messaggio "Press the ESC key for Startup Menu" (Premere il tasto ESC per il menu Avvio).
2. Premere **f10** per accedere all'utility di BIOS Setup.
3. Utilizzare un dispositivo di puntamento o i tasti freccia per selezionare **File > System Information** (Informazioni di sistema).
4. Premere **esc** per tornare al menu **File**.
5. Fare clic su **Exit (Esci)** nell'angolo inferiore a sinistra dello schermo, quindi seguire le istruzioni visualizzate.

oppure

Utilizzare i tasti freccia per selezionare **File > Ignore changes and exit** (Ignorare le modifiche ed uscire?) e quindi premere **Invio**.

Download di un espansione del BIOS

△ **ATTENZIONE:** Per evitare danni al computer o errori di installazione, scaricare e installare un espansione del BIOS solo quando il computer è collegato all'alimentazione esterna tramite l'adattatore CA. Non scaricare né installare l'espansione del BIOS se il computer è alimentato dalla batteria, agganciato a un dispositivo di aggancio opzionale o collegato a una fonte di alimentazione opzionale. Durante il download e l'installazione, attenersi alle istruzioni riportate di seguito:

Non interrompere l'alimentazione del computer scollegando il cavo di alimentazione dalla presa CA.

Non arrestare il computer, né attivare lo stato di sospensione o di ibernazione.

Non inserire, rimuovere, collegare o scollegare dispositivi o cavi.

Per scaricare un espansione del BIOS, seguire le istruzioni riportate di seguito:

📄 **NOTA:** Gli aggiornamenti del BIOS vengono pubblicati quando necessario. È possibile che per il computer in uso non sia disponibile un espansione più recente del BIOS. Si consiglia di verificare periodicamente la disponibilità di aggiornamenti del BIOS sul sito Web HP.

1. Avviare il browser Internet e passare a <http://www.hp.com/support> e selezionare il proprio paese/regione.
2. Fare clic sull'opzione Download di driver e software, digitare il numero di modello del computer nel campo del prodotto, infine premere **invio**.
3. Fare clic sul prodotto specifico tra i modelli elencati.
4. Selezionare il proprio sistema operativo.
5. Seguire le istruzioni visualizzate per accedere all'espansione del BIOS da scaricare. Annotare la data di download, il nome o altro identificativo. Queste informazioni potrebbero essere necessarie in seguito per individuare l'espansione dopo averlo scaricato nell'unità disco rigido.
6. Nell'area di download, effettuare le seguenti operazioni:
 - a. Identificare l'espansione del BIOS più recente rispetto alla versione del BIOS installata nel computer.
 - b. Seguire le istruzioni visualizzate per scaricare nel disco rigido il pacchetto selezionato.

Annotare il percorso relativo alla posizione del disco rigido in cui verrà scaricato l'espansione del BIOS. Sarà infatti necessario accedere a tale posizione per installare l'espansione.

📄 **NOTA:** Se si collega il computer a una rete, consultare l'amministratore di rete prima di installare gli aggiornamenti del software, in particolare quelli del BIOS.

Le procedure di installazione del BIOS possono variare. Al termine del download, seguire le istruzioni visualizzate. Se non vengono visualizzate istruzioni, procedere nel modo indicato di seguito:

1. Aprire Esplora risorse di Windows selezionando **Start > My Computer** (Risorse del computer).
2. Fare doppio clic sull'unità disco rigido (in genere Disco locale C).
3. Seguire il percorso annotato in precedenza per accedere alla cartella del disco rigido in cui è memorizzato l'espansione.
4. Fare doppio clic sul file con estensione **.exe** (ad esempio, *nomefile.exe*).

Viene avviata l'installazione del BIOS.

 **NOTA:** In Windows è disponibile la funzionalità Controllo account utente per migliorare la protezione del computer. È possibile che per determinate attività, quali installazione di applicazioni software, esecuzione di utility o modifica delle impostazioni di Windows, venga richiesta l'autorizzazione dell'utente o l'immissione di una password. Per ulteriori informazioni, consultare Guida e supporto tecnico di Windows.

5. Completare l'installazione seguendo le istruzioni visualizzate.

 **NOTA:** Quando viene visualizzato il messaggio di completamento dell'installazione, è possibile eliminare il file scaricato dall'unità disco rigido.

Aggiornamento delle applicazioni e dei driver

1. Avviare il browser Internet e passare a <http://www.hp.com/support> e selezionare il proprio paese/ regione.
2. Fare clic sull'opzione Download di driver e software, digitare il numero di modello del computer nel campo Prodotto, infine premere **invio**.

oppure

Se si cerca un SoftPak specifico, immettere il numero di SoftPak nel campo di **ricerca** nella parte superiore destra dello schermo. Premere **Invio** e seguire le istruzioni visualizzate. Passare al punto 6.

3. Fare clic sul prodotto specifico tra i modelli elencati.
4. Selezionare il proprio sistema operativo.
5. Quando viene visualizzato l'elenco degli aggiornamenti, fare clic su uno degli aggiornamenti per aprire una finestra contenente ulteriori informazioni.
6. Fare clic su **Scarica**.
7. Fare clic su **Run (Esegui)** per installare il software aggiornato senza scaricare il file.

oppure

Fare clic su **Salva** per salvare il file sul computer. Quando richiesto, selezionare una cartella sull'unità disco rigido.

Dopo aver scaricato il file, selezionare la cartella in cui è stato salvato e fare doppio clic sul file per installare l'espansione.

8. Se richiesto, riavviare il computer al termine dell'installazione.

Utilizzo di SoftPaq Download Manager

HP SoftPaq Download Manager (SDM) è uno strumento che fornisce rapido accesso alle informazioni sui SoftPaq per i computer business HP senza richiede il numero di SoftPaq. Questo strumento consente di cercare i SoftPaq con facilità, scaricarli ed estrarli.

SoftPaq Download Manager legge e scarica, dal sito FTP HP, un file di database pubblicato contenente informazioni su SoftPaq e modello di computer. SoftPaq Download Manager consente di specificare uno o più modelli di computer per determinare quali SoftPaq sono disponibili per il download.

SoftPaq Download Manager controlla sul sito FTP HP gli aggiornamenti a database e software. Se sono disponibili aggiornamenti, questi vengono scaricati e applicati automaticamente.

SoftPaq Download Manager è disponibile dal sito Web di HP. Per utilizzare SoftPaq Download Manager per scaricare i SoftPaq, occorre prima scaricare e installare il programma. Nel sito Web di HP <http://www.hp.com/go/sdm> seguire le istruzioni per scaricare e installare SoftPaq Download Manager.

Per scaricare i SoftPaq:

1. Selezionare **Start > Tutti i programmi > Impostazione software HP > HP SoftPaq Download Manager**
2. Quando si avvia SoftPaq Download Manager per la prima volta, viene chiesto se si desidera visualizzare solo il software per il computer in uso o il software per tutti i modelli supportati. Selezionare **Show software for all supported models** (Mostra software per tutti i modelli supportati). Se è già stato utilizzato HP SoftPaq Download Manager in precedenza, andare al Passo 3.
 - a. Selezionare sistema operativo e filtri lingua nella finestra Configuration Options (Opzioni di configurazione). I filtri limitano il numero di opzioni elencate nel riquadro Product Catalog (Catalogo prodotti). Ad esempio, se si seleziona solo Windows 7 Professional nel filtro del sistema operativo, il solo sistema operativo visualizzato in Product Catalog sarà Windows 7 Professional.
 - b. Per aggiungere altri sistemi operativi, modificare le impostazioni di filtro nella finestra Configuration Options. Per ulteriori informazioni, vedere la Guida del software HP SoftPaq Download Manager.
3. Nel riquadro di sinistra, fare clic sul segno più (+) per espandere l'elenco modelli, quindi selezionare il modello o i modelli dei prodotti da aggiornare.
4. Fare clic su **Find Available SoftPaqs** (Trova SoftPaq disponibili) per scaricare un elenco di SoftPaq disponibili per il computer selezionato.
5. Selezionare dall'elenco di SoftPaq disponibili, quindi fare clic su **Download Only** (Solo download) se sono presenti più SoftPaq da scaricare, in quanto la selezione dei SoftPaq e la velocità di connessione a Internet determinano la durata del processo di download.

Se si desidera scaricare solo uno o due SoftPaq e si dispone di una connessione a Internet ad alta velocità, fare clic su **Download & Unpack** (Scarica ed estrai).
6. Fare clic con il pulsante destro del mouse su **Install SoftPaq** (Installa SoftPaq) in SoftPaq Download Manager per installare i SoftPaq selezionati sul computer.

12 Backup e ripristino

Per proteggere le informazioni, utilizzare Backup e ripristino di Windows per effettuare il backup di singoli file e cartelle o dell'intero disco rigido (solo in determinati modelli), creare dischi di ripristino del sistema (solo in determinati modelli), oppure creare punti di ripristino del sistema. In caso di problemi con il sistema, sarà possibile utilizzare i file di backup per ripristinare l'intero contenuto del computer.

In Backup e ripristino di Windows sono disponibili le opzioni seguenti:

- Creazione di un disco di riparazione del sistema (solo in determinati modelli)
- Backup di singoli file e cartelle
- Creazione di un'immagine del sistema (solo in determinati modelli)
- Pianificazione backup automatici (solo in determinati modelli)
- Creazione di punti di ripristino di sistema
- Ripristino di file singoli
- Ripristino del computer a uno stato precedente
- Ripristino delle informazioni utilizzando gli strumenti di ripristino

 **NOTA:** Per informazioni dettagliate, cercare questi argomenti in Guida e supporto tecnico.

NOTA: In caso di instabilità del sistema, HP consiglia di stampare le procedure di ripristino e salvarle per un successivo utilizzo.

Backup delle informazioni

Il ripristino dopo un errore del sistema è completo come il backup più recente. È necessario creare dischi di riparazione del sistema (solo in determinati modelli) e il backup iniziale subito dopo l'installazione del software. Aggiungendo nuovi software e file dati, continuare a effettuare regolarmente il backup del sistema per mantenere un backup sempre aggiornato. I dischi di riparazione del sistema (solo in determinati modelli) vengono utilizzati per avviare il computer e riparare il sistema operativo in caso di instabilità o guasto del sistema. I backup iniziale e successivi consentono di ripristinare dati e impostazioni in caso di guasti.

È possibile effettuare il backup dei dati su un'unità disco rigido esterna, un'unità di rete o dischi.

Quando si effettua il backup, tenere presente quanto segue:

- Memorizzare i file personali nella cartella Documenti ed eseguire periodicamente il backup di questi file.
- Eseguire il backup dei modelli memorizzati nei relativi programmi associati.
- Creare una screenshot delle impostazioni personalizzate di una finestra, una barra degli strumenti o una barra dei menu. La creazione di una screenshot può risultare molto utile quando fosse necessario reimpostare le preferenze.

Per creare una screenshot:

1. Visualizzare la schermata che si desidera salvare.

2. Copiare l'immagine della schermata:

Per copiare solo la finestra attiva, premere **alt+fn+prt sc**.

Per copiare l'intera schermata, premere **fn+prt sc**.

3. Aprire un documento di elaborazione di testo e selezionare **Modifica > Incolla**.

L'immagine della schermata viene aggiunta al documento.

4. Salvare il documento.

- Quando si effettua il backup su disco, utilizzare uno dei seguenti tipi di disco (da acquistare separatamente): CD-R, CD-RW, DVD+R, DVD+R DL, DVD-R, DVD-R DL o DVD±RW. I dischi utilizzati dipendono dal tipo di unità ottica installata nel computer.

 **NOTA:** Poiché i DVD contengono più informazioni dei CD, i DVD e i DVD con supporto double-layer (DL) riducono il numero di dischi richiesti.

- Quando si effettua il backup su disco, si raccomanda di etichettare i dischi prima di inserirli nell'unità ottica del computer.

Per creare un backup con Backup e ripristino, procedere nel modo seguente:

 **NOTA:** Prima dell'avvio del processo di backup, verificare che il computer sia connesso all'alimentazione CA.

NOTA: Questo processo può richiedere più di un'ora, a seconda della dimensione del file e della velocità del computer.

1. Selezionare **Start > Tutti i programmi > Maintenance (Manutenzione) > Backup e ripristino**.
2. Seguire le istruzioni visualizzate sullo schermo per configurare il backup, creare un'immagine del sistema (solo in determinati modelli), oppure creare un disco di riparazione del sistema (solo in determinati modelli).

 **NOTA:** In Windows è disponibile la funzionalità Controllo account utente per migliorare la protezione del computer. È possibile che per determinate attività, quali installazione di applicazioni software, esecuzione di utility o modifica delle impostazioni di Windows, venga richiesta l'autorizzazione dell'utente o l'immissione di una password. Per ulteriori informazioni, consultare [Guida e supporto tecnico di Windows](#).

Esecuzione di un ripristino

In caso di guasto o instabilità del sistema, il computer offre gli strumenti seguenti per ripristinare i propri file.

- Strumenti di ripristino di Windows: È possibile utilizzare Backup e ripristino di Windows per ripristinare i dati di cui è stato effettuato il backup in precedenza. È inoltre possibile utilizzare lo strumento di riparazione di avvio di Windows per risolvere problemi che potrebbero impedire il corretto avvio di Windows.
- Strumenti di ripristino **f11**: è possibile utilizzare gli strumenti di ripristino **f11** per ripristinare l'immagine dell'unità disco rigido originale. L'immagine comprende il sistema operativo Windows e i programmi installati in fabbrica.

 **NOTA:** Se non è possibile avviare il computer né utilizzare i dischi di riparazione del sistema creati in precedenza (solo in determinati modelli), è necessario acquistare un DVD con il sistema operativo Windows 7 per riavviare il computer e riparare il sistema operativo. Per ulteriori informazioni, consultare la sezione "Utilizzo del DVD del sistema operativo Windows 7 (da acquistare separatamente)" in questa guida.

Utilizzo degli strumenti di ripristino di Windows

Per ripristinare le informazioni per cui è stato eseguito il backup, procedere come segue:

1. Selezionare **Start > Tutti i programmi > Maintenance (Manutenzione) > Backup e ripristino**.
2. Seguire le istruzioni visualizzate sullo schermo per ripristinare le impostazioni di sistema, il computer (solo in determinati modelli) o i file.

 **NOTA:** In Windows è disponibile la funzionalità Controllo account utente per migliorare la protezione del computer. È possibile che per determinate attività, quali installazione di applicazioni software, esecuzione di utility o modifica delle impostazioni di Windows, venga richiesta l'autorizzazione dell'utente o l'immissione di una password. Per ulteriori informazioni, consultare Guida e supporto tecnico di Windows.

Per ripristinare le informazioni mediante la riparazione di avvio, procedere come segue:

 **ATTENZIONE:** L'utilizzo della riparazione di avvio cancella completamente i contenuti dell'unità disco rigido che verrà formattata. Tutti i file creati e qualsiasi software installato sul computer verranno rimossi in modo permanente. Al termine della formattazione, il processo di ripristino guiderà al ripristino di sistema operativo, nonché di driver, software e utility dal backup.

1. Se possibile, eseguire il backup di tutti i file personali.
2. Se possibile, verificare la presenza delle partizioni Windows e HP Recovery.

Per individuare la partizione Windows, selezionare **Start > Computer**.

Per individuare la partizione HP Recovery, selezionare **Start**, fare clic con il pulsante destro del mouse su **Computer**, fare clic su **Gestisci**, quindi su **Gestione disco**.

 **NOTA:** Se le partizioni Windows e HP Recovery non sono elencate, sarà necessario ripristinare il sistema operativo e i programmi mediante il DVD del sistema operativo Windows 7 e il disco *Driver Recovery* (da acquistare separatamente). Per ulteriori informazioni, consultare la sezione "Utilizzo del DVD del sistema operativo Windows 7 (da acquistare separatamente)" in questa guida.

3. Se le partizioni Windows e HP Recovery sono elencate, riavviare il computer, quindi premere **f8** prima del caricamento del sistema operativo Windows.

4. Selezionare **Strumento di ripristino all'avvio**.
5. Seguire le istruzioni visualizzate.

 **NOTA:** Per informazioni dettagliate sul recupero dei dati mediante gli strumenti di Windows, cercare questi argomenti in Guida e supporto tecnico.

Utilizzo di f11

△ **ATTENZIONE:** L'utilizzo di **f11** cancella completamente i contenuti dell'unità disco rigido che verrà formattata. Tutti i file creati e qualsiasi software installato sul computer verranno rimossi in modo permanente. Lo strumento di ripristino **f11** reinstalla sistema operativo, programmi e driver HP installati in fabbrica. Il software non installato in fabbrica dovrà essere reinstallato.

Per ripristinare l'immagine dell'unità disco rigido originale con **f11**, seguire le istruzioni riportate di seguito:

1. Se possibile, eseguire il backup di tutti i file personali.
2. Se possibile, verificare la presenza della partizione HP Recovery: Selezionare **Start**, fare clic con il pulsante destro del mouse su **Computer**, fare clic su **Gestisci**, quindi su **Gestione disco**.

 **NOTA:** Se la partizione HP Recovery non è elencata, sarà necessario ripristinare il sistema operativo e i programmi mediante il DVD del sistema operativo Windows 7 e il disco *Driver Recovery* (da acquistare separatamente). Per ulteriori informazioni, consultare la sezione "Utilizzo del DVD del sistema operativo Windows 7 (da acquistare separatamente)" in questa guida.

3. Se la partizione HP Recovery è elencata, riavviare il computer, premere **esc** quando nella parte inferiore dello schermo viene visualizzato il messaggio "Press the ESC key for Startup Menu" (Premere il tasto ESC per il menu Avvio).
4. Premere **f11** quando viene visualizzato sullo schermo il messaggio "Press <F11> for recovery" (Premere F11 per il ripristino).
5. Seguire le istruzioni visualizzate.

Utilizzo di un DVD del sistema operativo Windows 7 (da acquistare separatamente)

Se non è possibile avviare il computer né utilizzare i dischi di riparazione del sistema creati in precedenza (solo in determinati modelli), è necessario acquistare un DVD con il sistema operativo Windows 7 per riavviare il computer e riparare il sistema operativo. Accertarsi che il backup più recente, memorizzato su dischi di ripristino o su unità esterna, sia facilmente accessibile. Per ordinare un DVD con il sistema operativo Windows 7, visitare <http://www.hp.com/support>, selezionare il proprio paese o regione e seguire le istruzioni sullo schermo. È inoltre possibile ordinare il DVD rivolgendosi al supporto tecnico. Per informazioni di contatto, consultare l'opuscolo *Worldwide Telephone Numbers* (Numeri di telefono internazionali) fornito con il computer.

△ **ATTENZIONE:** Utilizzando il DVD del sistema operativo Windows 7 il contenuto del disco rigido verrà completamente eliminato e l'unità verrà formattata. Tutti i file creati e qualsiasi software installato sul computer verranno rimossi in modo permanente. Al termine della formattazione, il processo di ripristino guiderà al ripristino di sistema operativo, nonché di driver, software e utility.

Per avviare il ripristino con il DVD del sistema operativo Windows 7, effettuare le seguenti operazioni:

 **NOTA:** Questo processo richiede alcuni minuti.

1. Se possibile, eseguire il backup di tutti i file personali.
2. Riavviare il computer e, prima del caricamento del sistema operativo Windows, inserire il DVD del sistema operativo Windows 7 nell'unità ottica.
3. Quando richiesto, premere un tasto qualsiasi della tastiera.
4. Seguire le istruzioni visualizzate.
5. Fare clic su **Avanti**.
6. Selezionare **Ripristina il computer**.
7. Seguire le istruzioni visualizzate.

13 Impostazione del computer

Avvio di Impostazione del computer

Impostazione del computer è un'utility preinstallata, caricata nella ROM, a cui è possibile accedere anche quando il sistema operativo non funziona o non viene caricato.

 **NOTA:** è possibile che alcune delle voci di menu di Impostazione del computer elencate in questa guida non siano supportate dal computer in uso.

NOTA: con Impostazione del computer è possibile utilizzare una tastiera esterna o un mouse collegati a una porta USB solo se è attivato il supporto USB Legacy.

Per avviare Impostazione del computer, seguire le istruzioni riportate di seguito:

1. Accendere o riavviare il computer, quindi premere **esc** quando viene visualizzato il messaggio "Press the ESC key for Startup Menu" (Premere il tasto ESC per il menu di avvio) nella parte inferiore dello schermo.
2. Per accedere alla configurazione del BIOS, premere **f10**.

Utilizzo di Impostazione del computer

Spostamento e selezione in Impostazione del computer

È possibile accedere alle informazioni e alle opzioni di configurazione di Impostazione del computer dai menu File, Security (Sicurezza), Diagnostics (Diagnostica) e System Configuration (Configurazione del sistema).

Per spostarsi da un menu all'altro ed effettuare le selezioni in Impostazione del computer, seguire le istruzioni riportate di seguito:

1. Accendere o riavviare il computer, quindi premere **esc** quando viene visualizzato il messaggio "Press the ESC key for Startup Menu" (Premere il tasto ESC per il menu di avvio) nella parte inferiore dello schermo.
 - Per selezionare un menu o una voce di menu, utilizzare il tasto tab e i tasti freccia della tastiera, quindi premere **Invio**, oppure utilizzare un dispositivo di puntamento per fare clic sulla voce.
 - Per scorrere verso l'alto e verso il basso, fare clic sulla freccia in su o in giù nell'angolo superiore destro dello schermo oppure utilizzare i tasti freccia Su e Giù.
 - Per chiudere le finestre di dialogo e tornare alla schermata principale di Impostazione del computer, premere **esc**, quindi seguire le istruzioni visualizzate.

 **NOTA:** è possibile utilizzare un dispositivo di puntamento (TouchPad, stick di puntamento o mouse USB) oppure la tastiera per passare da un menu all'altro ed effettuare le selezioni in Impostazione del computer.

2. Per accedere alla configurazione del BIOS, premere **f10**.
3. Selezionare il menu **File, Security** (Protezione), **Diagnostics** (Diagnostica) o **System Configuration** (Configurazione del sistema).

Per uscire dai menu di Impostazione del computer, attenersi a una delle seguenti procedure:

- Per uscire dai menu di Impostazione del computer senza salvare le modifiche apportate, fare clic sull'icona **Exit** (Esci) nell'angolo inferiore sinistro dello schermo, quindi seguire le istruzioni visualizzate.

oppure

Utilizzare il tasto TAB e i tasti freccia per selezionare **File > Ignore changes and exit** (Ignora le modifiche ed esci), quindi premere **invio**.

oppure

- Per salvare le modifiche apportate e uscire dai menu di Impostazione del computer, fare clic sull'icona **Save** (Salva) nell'angolo inferiore sinistro dello schermo, quindi seguire le istruzioni visualizzate.

oppure

Utilizzare il tasto TAB e i tasti freccia per selezionare **File > Save changes and exit** (Salva le modifiche ed esci), quindi premere **invio**.

Le modifiche diventeranno effettive al successivo riavvio del computer.

Ripristino delle impostazioni predefinite in Impostazione del computer

 **NOTA:** Il ripristino delle impostazioni predefinite non implica modifiche della modalità unità disco rigido.

Per ripristinare tutte le impostazioni predefinite di Impostazione del computer, seguire le istruzioni riportate di seguito:

1. Accendere o riavviare il computer, quindi premere **esc** quando viene visualizzato il messaggio "Press the ESC key for Startup Menu" (Premere il tasto ESC per il menu di avvio) nella parte inferiore dello schermo.
2. Per accedere alla configurazione del BIOS, premere **f10**.
3. Utilizzare un dispositivo di puntamento oppure i tasti freccia per selezionare **File > Restore defaults** (Ripristina i default).
4. Seguire le istruzioni visualizzate.
5. Per salvare le modifiche e uscire, selezionare **Save (Salva)** nell'angolo inferiore sinistro dello schermo, quindi seguire le istruzioni visualizzate.

oppure

Utilizzare i tasti freccia per selezionare **File > Save changes and exit (Salva le modifiche ed esci)**, quindi premere **invio**.

Le modifiche diventeranno effettive al successivo riavvio del computer.

 **NOTA:** le impostazioni relative alle password e alla protezione non vengono modificate quando si ripristinano le impostazioni predefinite.

Menu di Impostazione del computer

Le tabelle riepilogative dei menu, riportate più avanti in questa sezione, descrivono le opzioni di Impostazione del computer.

 **NOTA:** è possibile che alcune delle voci di menu di Impostazione del computer elencate in questo capitolo non siano supportate dal computer in uso.

Menu File

Selezionare	Per
System Information (Informazioni di sistema)	<ul style="list-style-type: none">• Visualizzare le informazioni di identificazione del computer e delle batterie nel sistema.• Visualizzare informazioni specifiche relative al processore, alle dimensioni della cache e della memoria, alla ROM di sistema, alla revisione video e alla versione del controller della tastiera (solo in determinati modelli).
Set System Date and Time (Impostazione data e ora del sistema)	Impostare o modificare la data e l'ora sul computer.
System Diagnostics (Diagnostica di sistema)	Visualizza le informazioni seguenti: <ul style="list-style-type: none">• System Information (Informazioni di sistema)<ul style="list-style-type: none">◦ Informazioni di identificazione del computer e delle batterie nel sistema.◦ Informazioni specifiche relative al processore, alle dimensioni della cache e della memoria, alla ROM di sistema, alla revisione video e alla versione del controller della tastiera.• Start-up Test (Test di avvio): verifica i componenti di sistema necessari per avviare il computer.• Run-In Test (Test di esecuzione): esegue un controllo completo sulla memoria di sistema.• Hard Disk Test (Test disco rigido): esegue un autotest completo delle unità disco rigido del sistema.• Memory Test (Test memoria): esegue un test completo sulla memoria installata nel computer.• Battery Test (Test batteria): esegue un test completo sulle batterie installate nel computer.• Error Log (Log errori): visualizza un file log nel caso si siano verificati errori.

Selezionare	Per
Restore defaults (Ripristina i default)	Sostituire le impostazioni di configurazione in Impostazione del computer con le impostazioni predefinite. La modalità unità disco rigido, le impostazioni relative alle password e alla protezione non vengono modificate quando si ripristinano le impostazioni predefinite.
Reset BIOS security to factory default (Ripristina impostazioni predefinite protezione BIOS)	Ripristinare le impostazioni predefinite di protezione BIOS ai valori predefiniti.
Ignore changes and exit (Ignora le modifiche ed esci)	Annullare le modifiche immesse durante la sessione corrente, chiudere l'utility e riavviare il computer.
Save changes and exit (Salva le modifiche ed esci)	Salvare le modifiche immesse durante la sessione corrente, chiudere l'utility e riavviare il computer. Le modifiche diventeranno effettive al successivo riavvio del computer.

Menu Security (Protezione)

 **NOTA:** è possibile che alcune delle voci di menu di Impostazione del computer elencate in questa sezione non siano supportate dal computer in uso.

Selezionare	Per
Administrator Tools (Strumenti amministratore)	
Setup BIOS Administrator Password (Impostare la password di amministratore BIOS)	Impostare una password di amministratore BIOS.
User Management (Gestione utente, richiede una password amministratore BIOS)	
Create New BIOS User Account (Crea nuovo account utente BIOS)	<ul style="list-style-type: none"> Selezionare da un elenco di utenti BIOS. Selezionare da un elenco di utenti ProtectTools.
Password Policy (Criteri password) (richiede l'utilizzo di una password di amministratore BIOS)	Modificare i criteri delle password.
HP SpareKey	Abilitare/disabilitare HP SpareKey (abilitato per impostazione predefinita).
Always Prompt for HP SpareKey Enrollment (Richiedi sempre registrazione HP SpareKey)	Abilitare/disabilitare la registrazione HP SpareKey (abilitata per impostazione predefinita).
Fingerprint Reset on Reboot (Ripristino lettore impronte digitali all'avvio, se presente)	Reimpostare/cancellare la proprietà del lettore di impronte digitali (solo in determinati modelli; disabilitata per impostazione predefinita).
User Tools (Strumenti utente)	
Change password (Cambia password)	Immettere, modificare o eliminare una password amministratore del BIOS.
HP SpareKey Enrollment (Registrazione HP SpareKey)	Registrare o reimpostare HP SpareKey, un gruppo di domande e risposte di sicurezza utilizzate nel caso in cui si dimenticasse la password.
Anti Theft (Antifurto)	
AT-p	Abilitare/disabilitare la protezione antifurto.

Selezionare	Per
DriveLock Password (Password DriveLock)	<ul style="list-style-type: none"> • Abilitare/disabilitare DriveLock su tutte le unità disco rigido del computer (abilitato per impostazione predefinita). • Modificare una password utente o principale DriveLock. <p>NOTA: le impostazioni DriveLock sono accessibili solo quando si accede a Impostazione del computer all'accensione (e non al riavvio) del computer.</p>
Automatic DriveLock	Abilitare/disabilitare il supporto DriveLock automatico.
TPM Embedded Security (TPM Protezione integrata)	<p>Abilitare/disabilitare il supporto per TPM (Trusted Platform Module) Protezione integrata, che protegge il computer dall'accesso non autorizzato alle funzioni di proprietario disponibili in Protezione integrata di ProtectTools. Per ulteriori informazioni, consultare la Guida di ProtectTools.</p> <p>NOTA: per modificare questa impostazione, è necessario disporre di una password di configurazione.</p>
Disk Sanitizer	<p>Eeguire Disk Sanitizer per eliminare tutti i dati esistenti sull'unità disco rigido principale o sull'unità nell'alloggiamento di espansione.</p> <p>ATTENZIONE: Se si esegue Disk Sanitizer, i dati sull'unità selezionata verranno cancellati in modo permanente.</p>
System IDs (ID sistema)	Immettere un numero di identificazione della risorsa e il contrassegno della proprietà del computer definiti dall'utente.

Menu System Configuration (Configurazione sistema)

 **NOTA:** alcune delle opzioni di configurazione del sistema potrebbero non essere supportate dal computer in uso.

Selezionare	Per
Language (Lingua)	Cambiare la lingua di Impostazione del computer.

Selezionare	Per
Boot Options (Opzioni di avvio)	<ul style="list-style-type: none"> • Impostare un ritardo del menu di avvio (in secondi). • Impostare il ritardo Multiboot Express Boot Popup. • Abilitare/disabilitare Custom Logo (Logo personalizzato) (disabilitato per impostazione predefinita). • Abilitare/disabilitare Display Diagnostic URL (Mostra URL diagnostica; abilitato per impostazione predefinita). • Abilitare/disabilitare l'avvio da CD-ROM (disabilitato per impostazione predefinita). • Abilitare/disabilitare SD Card Boot (Avvio da scheda SD) (abilitato per impostazione predefinita). • Abilitare/disabilitare Floppy Boot (Avvio da floppy) (abilitato per impostazione predefinita). • Abilitare/disabilitare PXE Internal NIC Boot (Avvio PXE da NIC interna) (abilitato per impostazione predefinita). • Abilitare/disabilitare la modalità di avvio Unified Extensible Firmware Interface (UEFI) (disabilitata per impostazione predefinita). • Impostare la sequenza di avvio legacy.
Device Configurations (Configurazioni periferiche)	<ul style="list-style-type: none"> • Abilitare/disabilitare il supporto USB Legacy (abilitato per impostazione predefinita). Se l'opzione è selezionata, il supporto USB Legacy consente di effettuare le seguenti operazioni: <ul style="list-style-type: none"> ◦ Utilizzare una tastiera USB in Impostazione del computer anche se il sistema operativo Windows non è in esecuzione. ◦ Avviare dai dispositivi di avvio USB, comprese unità disco rigido, unità dischetti o unità ottica collegate tramite porta USB al computer. • Selezionare una modalità per la porta parallela, vale a dire ECP (Enhanced Capabilities Port), standard, bidirezionale o EPP (Enhanced Parallel Port). • Abilitare/disabilitare il funzionamento continuo della ventola se connesso alla presa CA (abilitato per impostazione predefinita). • Abilitare/disabilitare la Prevenzione esecuzione dati (solo in determinati modelli). Se l'opzione è selezionata, il processore può disattivare l'esecuzione del codice di alcuni virus, contribuendo a migliorare la protezione del computer (disabilitata per impostazione predefinita). • Modalità dispositivo SATA (Serial Advanced Technology Attachment). Sono disponibili le seguenti opzioni: <ul style="list-style-type: none"> ◦ AHCI (Advanced Host Controller Interface) ◦ IDE (Integrated Drive Electronics) ◦ RAID (Redundant Array of Independent Disks) (solo in determinati modelli)

Selezionare	Per
	NOTA: La disponibilità di queste opzioni varia in base al modello di computer.
	<ul style="list-style-type: none">• Abilitare/disabilitare la carica rapida della batteria secondaria (abilitato per impostazione predefinita).• Abilitare/disabilitare HP QuickLook (abilitato per impostazione predefinita).• Abilitare/disabilitare l'autenticazione preavvio su HP QuickLook Boot (abilitato per impostazione predefinita).• Abilitare/disabilitare HP QuickWeb (abilitato per impostazione predefinita).• Abilitare/disabilitare HP QuickWeb Write Protect (disabilitato per impostazione predefinita).• Abilitare/disabilitare la tecnologia di virtualizzazione (solo in determinati modelli; disabilitato per impostazione predefinita).• Abilitare/disabilitare TXT (Intel Trusted Execution Technology) (solo su determinati modelli; disabilitato per impostazione predefinita).• Multi Core CPU (abilitato per impostazione predefinita).• Intel HT Technology (abilitato per impostazione predefinita).• Abilitare/disabilitare Wake on USB (abilitato per impostazione predefinita).• Abilitare/disabilitare Stato Bloc Num all'avvio (disabilitato per impostazione predefinita).

Selezionare	Per
Built-In Device Options (Opzioni periferiche integrate)	<ul style="list-style-type: none">• Abilitare/disabilitare lo stato pulsante wireless (abilitato per impostazione predefinita).• Abilitare/disabilitare il radio dispositivo WLAN integrato (solo in determinati modelli; abilitato per impostazione predefinita).• Abilitare/disabilitare il radio dispositivo Bluetooth integrato (abilitato per impostazione predefinita).• Abilitare/disabilitare controller interfaccia di rete (NIC LAN) (abilitato per impostazione predefinita).• Abilitare/disabilitare la commutazione LAN/WLAN (disabilitata per impostazione predefinita).• Impostare lo stato Wake on LAN. Le opzioni disponibili sono elencate di seguito:<ul style="list-style-type: none">◦ Disabilitato◦ Boot to Network (Avvia su rete)◦ Segui sequenza di avvio• Abilitare/disabilitare il sensore di luce ambientale.• Abilitare/disabilitare lo Slot espansione notebook (abilitato per impostazione predefinita).• Abilitare/disabilitare il lettore di impronte digitali (abilitato per impostazione predefinita).• Abilitare/disabilitare la fotocamera integrata (abilitata per impostazione predefinita).• Abilitare/disabilitare Power Monitor Circuit (abilitato per impostazione predefinita).• Abilitare/disabilitare il dispositivo audio (abilitato per impostazione predefinita).• Abilitare/disabilitare un dispositivo modem (abilitato per impostazione predefinita).• Abilitare/disabilitare il microfono (abilitato per impostazione predefinita).• Abilitare/disabilitare gli altoparlanti interni (abilitati per impostazione predefinita).

Selezionare	Per
Port Options (Opzioni porta)	<p>NOTA: tutte le opzioni porta sono abilitate per impostazione predefinita.</p> <ul style="list-style-type: none"> • Abilitare/disabilitare la porta seriale. • Abilitare/disabilitare la porta parallela. • Abilitare/disabilitare il lettore di supporti flash. • Abilitare/disabilitare la porta USB. <p>ATTENZIONE: disabilitando la porta USB, vengono disabilitati anche i dispositivi MultiBay ed ExpressCard del replicatore avanzato.</p> <ul style="list-style-type: none"> • Abilitare/disabilitare la porta 1394. • Abilitare/disabilitare lo slot ExpressCard. • Abilitare/disabilitare lo slot Smart Card. • Abilitare/disabilitare la porta eSATA.
AMT Options (Opzioni AMT)	<ul style="list-style-type: none"> • Abilitare/disabilitare il dettaglio firmware. • Abilitare/disabilitare il prompt impostazione AMT (Ctrl-P) • Abilitare/disabilitare il supporto provisioning chiave USB. • Abilitare/disabilitare annullamento configurazione AMT all'avvio successivo • Selezionare la modalità di emulazione del terminale. <ul style="list-style-type: none"> ◦ ANSI ◦ VT100 • Abilitare/disabilitare il supporto avanzamento evento firmware. • Abilitare/disabilitare Initiate Intel CIRA.
Set Security Level (Impostazione livello di protezione)	Modificare, visualizzare o nascondere i livelli di protezione per tutte le voci del menu BIOS.
Restore Security Defaults (Ripristina protezione predefinita)	Ripristinare le impostazioni di protezione predefinite.

14 MultiBoot

Informazioni sull'ordine dei dispositivi di avvio

Quando il computer viene acceso, il sistema tenta di avviarsi dai dispositivi di avvio abilitati. L'utility MultiBoot, abilitata per impostazione predefinita, controlla l'ordine nel quale il sistema seleziona un dispositivo di avvio. I dispositivi di avvio comprendono le unità ottiche, le unità a dischetti, le schede di rete interne, le unità disco rigido e i dispositivi USB. I dispositivi di avvio contengono supporti avviabili o file che permettono l'avvio e il funzionamento corretti del computer.

 **NOTA:** Alcuni dispositivi di avvio devono essere abilitati in Impostazione del computer per poter essere inclusi nell'ordine di avvio.

Per impostazione predefinita, il computer seleziona il dispositivo di avvio cercando i dispositivi di avvio abilitati e le posizioni dell'alloggiamento dell'unità nel seguente ordine:

 **NOTA:** È possibile che alcuni dispositivi di avvio e alcune posizioni dell'alloggiamento dell'unità elencati non siano supportate dal computer in uso.

- MultiBay del notebook
- Unità disco rigido interno
- Unità a dischetti USB
- CD-ROM USB
- Disco rigido USB
- Ethernet del notebook
- Secure Digital (SD) Memory Card
- MultiBay per la base di aggancio
- Unità SATA esterna

È possibile modificare l'ordine nel quale il computer cerca un dispositivo di avvio, modificando l'ordine di avvio in Impostazione del computer. È possibile inoltre premere **esc** mentre viene visualizzato il messaggio "Press the ESC key for Startup Menu" ("Premere il tasto esc per visualizzare il menu di avvio") in fondo alla schermata, quindi premere **f9**. Premendo **f9** viene visualizzato un menu che riporta i dispositivi di avvio correnti e consente di selezionarne uno. È anche possibile utilizzare MultiBoot Express per impostare il computer affinché richieda un'unità di avvio ogni volta che si avvia o si riavvia il computer.

Se MultiBoot è disabilitato, il computer segue un ordine di avvio fisso che consiste innanzitutto nella ricerca di un dispositivo di avvio dell'unità A. Nel caso in cui la ricerca non produca alcun risultato, il

computer cerca un dispositivo di avvio dell'unità C. Sono dispositivi di avvio dell'unità A le unità ottiche e le unità a dischetti. Sono dispositivi di avvio dell'unità C le unità ottiche e le unità disco rigido.

Alla scheda NIC non è assegnata una lettera di unità.

 **NOTA:** Un'unità ottica (come un'unità CD-ROM) può avviarsi sia come unità A sia come unità C, a seconda del formato del CD di avvio.

Nel seguente elenco viene descritto l'ordine di avvio predefinito in base al quale vengono assegnate le lettere A e C delle unità quando MultiBoot è disabilitato (l'ordine effettivo varia a seconda del tipo di configurazione).

- Ordine di avvio per i dispositivi di avvio dell'unità A:
 1. Un'unità ottica in un dispositivo di aggancio opzionale o in un MultiBay esterno opzionale contenente un disco formattato come unità A
 2. Un'unità ottica nel MultiBay interno (solo in determinati modelli) contenente un disco formattato come unità A
 3. Un'unità a dischetti in un dispositivo di aggancio opzionale o in un MultiBay esterno opzionale
- Ordine di avvio per i dispositivi di avvio dell'unità C:
 1. Un'unità ottica in un dispositivo di aggancio opzionale o in un MultiBay esterno opzionale contenente un disco formattato come unità C
 2. Un'unità ottica nel MultiBay interno (solo in determinati modelli) contenente un disco formattato come unità C
 3. Un'unità disco rigido nell'alloggiamento del disco rigido del computer
 4. Un'unità disco rigido in un dispositivo di aggancio opzionale o in un MultiBay esterno opzionale

 **NOTA:** Poiché alla scheda NIC non è associata una lettera di unità, la modifica dell'ordine di avvio di una NIC non modifica l'assegnazione delle lettere alle altre unità.

Abilitazione dei dispositivi di avvio in Impostazione del computer

Il computer può essere avviato da un dispositivo USB o da una scheda NIC solo se sono stati abilitati in Impostazione del computer.

Per avviare Impostazione del computer e abilitare un dispositivo USB o una scheda di rete come dispositivo di avvio, attenersi alle seguenti istruzioni:

1. Accendere o riavviare il computer, quindi premere **esc** mentre viene visualizzato il messaggio "Press the ESC key for Startup Menu" ("Premere il tasto esc per visualizzare il menu di avvio") in fondo alla schermata.
2. Premere **f10** per accedere alla configurazione del BIOS.
3. Per abilitare i supporti avviabili nelle unità USB o nelle unità inserite in un dispositivo di aggancio opzionale (solo in determinati modelli), utilizzare un dispositivo di puntamento o i tasti freccia per selezionare **System Configuration (Configurazione di sistema) > Devices Configuration (Configurazioni periferiche)**. Verificare che **Enabled (Abilitato)** sia selezionato accanto a **Legacy USB Support (Supporto USB legacy)**.

 **NOTA:** Per poter utilizzare il supporto USB Legacy, è necessario abilitare l'opzione porta USB. È abilitato per impostazione predefinita. Se la porta si disabilita, riabilitarla selezionando **System Configuration (Configurazione di sistema) > Port Options (Opzioni porta)**, quindi facendo clic su **Enabled (Abilitato)** accanto a **USB Port (Porta USB)**.

oppure

Per abilitare una scheda di rete, selezionare **Configurazione di sistema > Opzioni di avvio**, quindi fare clic su **Abilitato** accanto a **PXE Internal NIC boot (Avvio da scheda di rete interna PXE)**.

4. Per salvare le modifiche e uscire da Impostazione del computer, fare clic su **Salva** nell'angolo inferiore sinistro della schermata, quindi seguire le istruzioni visualizzate.

oppure

Usare i tasti freccia per selezionare **File > Salva le modifiche ed esci**, quindi premere **invio**.

Le modifiche diventeranno effettive al successivo riavvio del computer.

 **NOTA:** Per collegare una scheda di rete a un server PXE (Preboot eXecution Environment) o RPL (Remote Program Load) senza utilizzare MultiBoot, premere **esc** mentre viene visualizzato il messaggio "Press the ESC key for Startup Menu" ("Premere il tasto esc per visualizzare il menu di avvio") in fondo alla schermata, quindi premere rapidamente **f12**.

Modifica dell'ordine di avvio

Prima di modificare l'ordine di avvio, considerare quanto segue:

- Quando viene riavviato dopo la modifica dell'ordine di avvio, il computer tenta di avviarsi utilizzando il nuovo ordine.
- In presenza di più tipi di dispositivi di avvio, il computer tenta di avviarsi utilizzando la prima unità di ciascun tipo (a eccezione dei dispositivi ottici). Ad esempio, se il computer è collegato a un dispositivo di aggancio opzionale (solo in determinati modelli) che contiene un'unità disco rigido, questa verrà riportata nell'ordine di avvio come unità disco rigido USB. Se il tentativo di avvio da questa unità disco rigido USB non riesce, il sistema non tenterà l'avvio dall'unità disco rigido nell'alloggiamento, ma dal tipo di dispositivo successivo nell'ordine di avvio. Se tuttavia vi sono due dispositivi ottici e non è possibile eseguire l'avvio dal primo (perché non contiene supporti o il supporto non è un disco d'avvio), il sistema cercherà di avviarsi dal secondo dispositivo ottico.
- La modifica dell'ordine di avvio cambia anche le designazioni logiche delle unità. Ad esempio, se si esegue l'avvio da un'unità CD-ROM con un disco formattato come unità C, quel CD-ROM diventa l'unità C e l'unità disco rigido nel relativo alloggiamento diventa l'unità D.
- Il computer può essere avviato da una scheda di rete solo se questa è stata abilitata nel menu Built-in Devices Options (Opzioni periferiche integrate) di Impostazione del computer e se l'avvio dalla scheda è stato abilitato nel menu Boot Options (Opzioni di avvio) di Impostazione del computer. Questo tipo di avvio non influisce sulle designazioni logiche delle unità, dal momento che alla scheda di rete non viene assegnata una lettera di unità.
- Le unità in un dispositivo di aggancio opzionale (solo in determinati modelli) vengono considerate come dispositivi USB esterni nell'ordine di avvio.

Scelta delle preferenze di MultiBoot

È possibile utilizzare MultiBoot nei seguenti modi:

- Per impostare un nuovo ordine di avvio che il computer utilizzerà a ogni accensione, modificandolo nell'Impostazione del computer.
- Per scegliere il dispositivo di avvio dinamicamente, premere **esc** mentre viene visualizzato il messaggio "Press the ESC key for Startup Menu" ("Premere il tasto esc per visualizzare il menu di avvio") in fondo alla schermata, quindi premere **f9** per accedere al menu Boot Device Options (Opzioni del dispositivo di avvio).
- Per impostare ordini di avvio variabili mediante MultiBoot Express. Questa funzione richiede all'utente di specificare il dispositivo di avvio ad ogni avvio o riavvio del computer.

Impostazione di un nuovo ordine di avvio con Impostazione del computer

Per avviare Impostazione del computer e impostare l'ordine di avvio che il computer utilizzerà ogni volta che viene acceso o riavviato, attenersi alle seguenti istruzioni:

1. Accendere o riavviare il computer, quindi premere **esc** mentre viene visualizzato il messaggio "Press the ESC key for Startup Menu" ("Premere il tasto esc per visualizzare il menu di avvio") in fondo alla schermata.
2. Premere **f10** per accedere alla configurazione del BIOS.
3. Utilizzare un dispositivo di puntamento o i tasti freccia per selezionare **System Configuration (Configurazione di sistema) > Boot Options (Opzioni di avvio) > Boot Order (Ordine di avvio)**. Confermare che **Enabled (Abilitato)** sia selezionato vicino a **MultiBoot**.



NOTA: MultiBoot non è abilitato per impostazione predefinita.

4. Usare un dispositivo di puntamento o i tasti freccia per selezionare un dispositivo dall'elenco.
5. Per spostare il dispositivo verso l'alto nell'ordine di avvio, utilizzare un dispositivo di puntamento per fare clic sul segno più (+) o premere il tasto **+**.

oppure

Per spostare il dispositivo verso il basso nell'ordine di avvio, fare clic sul segno meno (-) o premere il tasto **-**.

6. Per salvare le modifiche e uscire da Impostazione del computer, selezionare **Save (Salva)** nell'angolo inferiore sinistro dello schermo, quindi seguire le istruzioni visualizzate.

oppure

Utilizzare i tasti freccia per selezionare **File > Save changes and exit (Salva le modifiche ed esci)**, quindi premere **Invio**.

Le modifiche diventeranno effettive al successivo riavvio del computer.

Scelta dinamica di un dispositivo di avvio tramite prompt F9

Per scegliere dinamicamente un dispositivo di avvio per la sequenza di avvio corrente, attenersi alle istruzioni riportate di seguito:

1. Aprire il menu Select Boot Device (Seleziona dispositivo di avvio) accendendo o riavviando il computer, quindi premere **esc** mentre viene visualizzato il messaggio "Press the ESC key for Startup Menu" ("Premere il tasto esc per visualizzare il menu di avvio") in fondo alla schermata.
2. Premere **f9**.
3. Usare un dispositivo di puntamento o i tasti freccia per selezionare un dispositivo di avvio e premere **invio**.

Le modifiche vengono applicate immediatamente.

Impostazione del prompt di MultiBoot Express

Per avviare Impostazione del computer e impostare il computer in modo da visualizzare il menu della sequenza di avvio MultiBoot ad ogni avvio o riavvio del computer, attenersi alle istruzioni riportate di seguito:

1. Accendere o riavviare il computer, quindi premere **esc** mentre viene visualizzato il messaggio "Press the ESC key for Startup Menu" ("Premere il tasto esc per visualizzare il menu di avvio") in fondo alla schermata.
2. Premere **f10** per accedere alla configurazione del BIOS.
3. Utilizzare un dispositivo di puntamento o i tasti freccia per selezionare **Configurazione di sistema > Opzioni di avvio**, quindi premere **invio**.
4. Nel campo **Ritardo (sec.) avvio veloce**, immettere la durata in secondi del tempo di visualizzazione del menu delle posizioni di avvio prima che il computer passi automaticamente all'impostazione corrente di MultiBoot (quando si seleziona 0, il menu delle posizioni di avvio veloce non viene visualizzato).
5. Per salvare le modifiche e uscire da Impostazione del computer, fare clic su **Salva** nell'angolo inferiore sinistro della schermata, quindi seguire le istruzioni visualizzate.

oppure

Usare i tasti freccia per selezionare **File > Salva le modifiche ed esci**, quindi premere **invio**.

Le modifiche diventeranno effettive al successivo riavvio del computer.

Impostazione delle preferenze di MultiBoot Express

Quando viene visualizzato il menu Express Boot (Avvio veloce) durante l'avvio, sono disponibili le seguenti opzioni:

- Per specificare un dispositivo di avvio dal menu Express Boot (Avvio veloce), selezionare la preferenza entro l'intervallo di tempo stabilito, quindi premere [invio](#).
- Per evitare che il computer passi automaticamente all'impostazione corrente di MultiBoot, premere un tasto qualsiasi entro l'intervallo di tempo stabilito. Il computer non si avvierà fino a quando non si seleziona un dispositivo di avvio e si preme [invio](#).
- Per avviare il computer in base all'impostazione corrente di MultiBoot, attendere che trascorra l'intervallo di tempo stabilito.

15 Gestione e stampa

Uso di Client Management Solutions

Il software Client Management Solutions fornisce soluzioni standardizzate per la gestione di PC, stazioni di lavoro, notebook e tablet PC client (dei singoli utenti) in un ambiente di rete.

La gestione client include le seguenti caratteristiche e funzioni principali:

- Installazione iniziale dell'immagine software
- Installazione remota del software di sistema
- Gestione e aggiornamenti del software
- Aggiornamenti della memoria ROM
- Rilevamento e sicurezza delle risorse di elaborazione (l'hardware e il software installati sul computer)
- Notifica degli errori e recupero di determinati componenti software e hardware di sistema

 **NOTA:** il supporto delle specifiche funzioni descritte in questa sezione può variare a seconda del modello del computer e/o della versione del software di gestione installato.

Configurazione e installazione di un'immagine software

Il computer viene fornito con un'immagine del software di sistema preinstallata, che viene configurata durante la preparazione in fabbrica del computer. Una volta completato un breve processo di prima configurazione (definito "unbundling"), il computer è pronto all'uso.

È possibile installare (distribuire) un'immagine software personalizzata in uno dei modi seguenti:

- Installazione delle applicazioni software aggiuntive dopo la prima configurazione ("unbundling") dell'immagine software preinstallata
- Utilizzo di strumenti di installazione software, ad esempio Altiris Deployment Solutions, per sostituire il software preinstallato con un'immagine software personalizzata
- Utilizzo di un processo di duplicazione dischi per copiare il contenuto da un disco rigido a un altro

Il metodo di installazione utilizzato dipende dall'ambiente e dai processi tecnologici in uso.

 **NOTA:** l'utility Impostazione del computer e altre funzionalità del sistema forniscono ulteriore assistenza per il ripristino del software di sistema, la gestione della configurazione, la risoluzione dei problemi, il risparmio energetico e il ripristino del software di sistema.

Gestione e espansione del software

HP fornisce diversi strumenti per la gestione e l'espansione del software sui computer client:

- HP Client Manager per Altiris (solo in determinati modelli)

 **NOTA:** per scaricare HP Client Manager per Altiris o per ottenere ulteriori informazioni su di esso, visitare il sito Web HP all'indirizzo <http://www.hp.com>.

- HP CCM (Client Configuration Manager) (solo in determinati modelli)
- HP SSM (System Software Manager)

HP Client Manager per Altiris (solo in determinati modelli)

HP Client Manager per Altiris integra la tecnologia Intelligent Manageability nel software Altiris. HP Client Manager per Altiris fornisce funzionalità superiori di gestione hardware per dispositivi HP:

- Visualizzazioni dettagliate dell'inventario hardware per la gestione delle risorse
- Funzione System Checkup di monitoraggio e diagnostica
- Report accessibili dal Web per dettagli di importanza critica come gli avvisi termici e le avvertenze sulla memoria
- Aggiornamento remoto di componenti software di sistema, quali i driver dei dispositivi e il BIOS di sistema

 **NOTA:** altre funzionalità possono essere aggiunte se HP Client Manager per Altiris viene usato con altre applicazioni software Altiris Solutions opzionali (acquistabili separatamente).

Quando si utilizza HP Client Manager per Altiris (installato in un computer client) con il software Altiris Solutions (installato in un computer di amministratore), HP Client Manager per Altiris offre maggiori funzionalità gestionali e gestione hardware centralizzata dei dispositivi client per le seguenti aree relative al ciclo di vita delle risorse IT:

- Gestione dell'inventario e delle risorse
 - Conformità delle licenze software
 - Rilevamento e reporting dei computer
 - Informazioni sui contratti di noleggio dei computer e di rilevamento delle risorse fisse
- Installazione e migrazione del software di sistema
 - Migrazione a Windows
 - Installazione del sistema
 - Migrazione delle impostazioni personali degli utenti

- Help desk e risoluzione dei problemi
 - Gestione delle segnalazioni all'help desk
 - Individuazione remota dei problemi
 - Risoluzione remota dei problemi
 - Disaster recovery dei client
- Gestione del software e delle operazioni
 - Gestione continua dei client
 - Installazione del software di sistema HP
 - Autoriparazione delle applicazioni (capacità di identificare e riparare determinati problemi delle applicazioni)

Il software Altiris Solutions offre funzionalità di distribuzione del software di facile utilizzo. HP Client Manager per Altiris permette di effettuare le comunicazioni con il software Altiris Solutions, utilizzabile per completare una nuova distribuzione hardware o una migrazione delle personalità verso un nuovo sistema operativo utilizzando procedure guidate di facile esecuzione. HP Client Manager per Altiris può essere scaricato dal sito Web HP.

Utilizzando il software Altiris Solutions insieme a HP System Software Manager o a HP Client Manager per Altiris, gli amministratori possono anche aggiornare il BIOS del sistema e il software per i driver dei dispositivi da una console centrale.

HP CCM (Client Configuration Manager) (solo in determinati modelli)

HP CCM (Client Configuration Manager) automatizza la gestione di sistemi operativi, programmi, aggiornamenti del software, contenuti e impostazioni di configurazione, garantendo il mantenimento della configurazione corretta di ogni computer. Queste soluzioni di gestione automatizzate consentono di gestire il software nel corso del ciclo di vita del computer.

CCM consente di effettuare le seguenti attività:

- Effettuare l'inventario hardware e software su più piattaforme
- Preparare un pacchetto software ed effettuarne l'analisi dell'impatto prima di distribuirlo
- Installare e gestire il software per singoli computer, gruppi di lavoro o intere popolazioni di computer a seconda di specifici criteri
- Fornire e gestire sistemi operativi, applicazioni e contenuti su computer da qualunque posizione
- Integrare CCM con gli help desk e altri strumenti di gestione del sistema in modo da garantire un'esecuzione delle operazioni priva di problemi
- Sfruttare un'infrastruttura comune per la gestione di software e contenuti su dispositivi di elaborazione standard su qualunque rete per tutti gli utenti di un'impresa
- Sfruttare la scalabilità per soddisfare le esigenze aziendali

HP SSM (System Software Manager)

HP SSM (System Software Manager) consente l'espansione remoto del software a livello di sistema su più sistemi contemporaneamente. Quando viene eseguito in un computer client, SSM rileva le versioni dell'hardware e del software, quindi aggiorna il software designato da un archivio centrale, noto come "file store" (archivio dei file). Le versioni dei driver supportate da SSM sono contrassegnate da un'icona speciale sul sito Web per il download dei driver HP e sul CD *Support Software*. Per scaricare l'utility SSM o per ottenere ulteriori informazioni su SSM, visitare il sito Web HP all'indirizzo <http://www.hp.com/go/ssm> (solo in lingua inglese).

Uso di Intel Active Management Technology (solo su alcuni modelli)

Intel® Active Management Technology (iAMT) consente di rilevare, riparare e proteggere le risorse di rete del computer. Grazie a iAMT è possibile gestire il computer anche quando è spento. La tecnologia iAMT è disponibile sui computer con Intel Centrino® con tecnologia vPro mobile.

iAMT offre, tra le altre, le seguenti caratteristiche:

- Informazioni sull'inventario hardware
- Notifica di eventi
- Risparmio energia
- Diagnosi e riparazione remote
- Isolamento e recupero basati sull'hardware: limitazione o negazione dell'accesso alla rete in caso di rilevamento di attività assimilabile a virus

Attivazione della soluzione iAMT

Per configurare le impostazioni iAMT:

 **NOTA:** Il prompt **ctrl+p** è visibile solo se l'opzione AMT Setup Prompt (Prompt impostazione AMT) è abilitata in Impostazione del computer.

1. Accendere o riavviare il computer.
2. Prima dell'avvio di Windows, premere **ctrl+p**.

 **NOTA:** Se non si preme **ctrl+p** al momento appropriato, occorre ripetere i passi 1 e 2 per accedere all'utility di configurazione MEBx.

3. Immettere la password ME. Per impostazione predefinita, la password è **admin**.
Viene avviata l'utility di configurazione MEBx. Utilizzare i tasti freccia per spostarsi.
4. Scegliere di configurare ME, configurare iAMT, oppure modificare la password Intel ME.
5. Dopo aver effettuato le selezioni, selezionare **Esci (Exit)** per chiudere l'utility di configurazione MEBx.

Uso dei menu dell'utility di configurazione MEBx

 **NOTA:** ulteriori informazioni su iAMT sono disponibili sul sito Web Intel all'indirizzo <http://www.intel.com>.

Configurazione Intel ME

Opzione	Operazione
Controllo di stato Intel ME	Disabilita/abilita il modulo di gestione.
Aggiornamento locale firmware Intel ME	Disabilita/abilita la gestione locale degli aggiornamenti del firmware.
Controller LAN	Disabilita/abilita il controller di rete integrato.

Opzione	Operazione
Controllo funzionalità Intel ME	Abilita AMT o nessuno.
Controllo alimentazione Intel ME	Configura i criteri di alimentazione del modulo di gestione.

Configurazione di iAMT

Opzione	Operazione
Nome host	Assegna un nome di host al computer.
TCP/IP	Disabilita/abilita l'interfaccia di rete o DHCP (assegna un indirizzo IP se DHCP è stato disattivato) o modifica il nome di dominio.
Modello di provisioning	Assegna il modello iAMT Enterprise o Small Business.
Impostazione e configurazione	Imposta le opzioni per il controllo della configurazione remota di AMT.
Annulla provisioning	Reimposta la configurazione di fabbrica di AMT.
SOL/IDE-R	Abilita il controllo per l'avvio remoto dal dischetto IDE o dal CD-ROM e assegnare un nome utente e una password.
Criterio password	Imposta le opzioni per controllare i requisiti per la password di rete e la password MEBx.
Aggiornamento firmware sicuro	Abilita o disabilita l'espansione remoto del firmware.
Imposta TR	Imposta l'orologio in tempo reale.
Timeout idle	Imposta un valore di timeout.

Modifica password Intel ME

Opzione	Operazione
Modifica password ME	Modifica la password di ME.

NOTA: la password predefinita è **admin**.

Uso di HP Universal Print Driver (solo in determinati modelli)

HP Universal Print Driver Series for Windows è un driver intelligente unico che sostituisce i singoli driver per le stampanti di rete HP.

 **NOTA:** HP Universal Print Driver è preinstallato solo in determinati modelli di computer. Per scaricare HP Universal Print Driver o per ottenere ulteriori informazioni sul suo utilizzo, visitare il sito Web HP all'indirizzo <http://www.hp.com/go/universalprintdriver> (solo in lingua inglese).

Per stampare mediante HP Universal Print Driver:

1. Selezionare **File > Stampa** in qualunque applicazione.
2. Selezionare **HP Universal Printing PS** dall'elenco di stampanti.
3. Fare clic su **Stampa**.
4. Immettere l'indirizzo IP o il percorso di rete della stampante.

 **NOTA:** se non è possibile identificare l'indirizzo IP o il percorso di rete della stampante, rivolgersi all'amministratore IT.

5. Selezionare la casella di controllo **Crea un'istanza permanente di questa stampante nella cartella Stampanti**.
6. Fare clic su **Stampa**.

Indice analitico

Simboli/Numerici

- 1394, collegamento del cavo 104
- 1394, dispositivi
 - disattivazione 104
- 1394, porta
 - identificazione 9
- 1394, porte 104

A

- Active Management Technology, Intel 174
- adattatore CA
 - collegamento 75
 - identificazione 13
- adattatore cavo modem specifico per paese/regione, identificazione 13
- adattatore per cavo modem specifico per il paese 30
- aeroporti, dispositivi di sicurezza 89
- aggancio, connettore 108
- Aggiornamenti, software 170
- alimentazione
 - collegamento 75
 - risparmio 84
- alimentazione, identificazione connettore 10
- alimentazione, identificazione pulsante 5
- alimentazione, identificazione spie 3, 7
- alloggiamenti
 - batteria 14
 - unità disco rigido 10
- alloggiamento di espansione
 - sostituzione di un'unità disco rigido 96
 - sostituzione di un'unità ottica 99

- Altiris Deployment Solutions 169
- altoparlante, identificazione 7
- AMT, opzioni
 - annullamento configurazione AMT all'avvio successivo 161
 - dettaglio firmware 161
 - Initiate Intel CIRA 161
 - modalità di emulazione del terminale 161
 - prompt impostazione AMT (Ctrl-P) 161
 - supporto avanzamento evento del firmware 161
 - supporto provisioning chiave USB 161
- antenne
 - WLAN 12
 - WWAN 12
- Anti Theft (Antifurto) 156
- applicazione, tasto di Windows 7
- audio, collegamento dispositivi esterni 51
- audio, controllo funzionalità 52
- AutoPlay 58
- avvio dei servizi di rete 164
- avvio, opzioni 158
- avvio, ordine 158

B

- backup dei file 148
- backup e ripristino 147, 148
- batteria
 - calibrazione 81
 - caricamento 79, 81
 - conservazione 85
 - inserimento 78
 - livelli di batteria scarica 80
 - ricaricamento 84
 - rimozione 78

- risparmio di energia 84
- smaltimento 85
- sostituzione 85
- batteria, alimentazione 76
- batteria, alloggiamento 10, 14
- batteria, identificazione 13
- batteria, levetta di rilascio 11, 78
- batteria, ottimizzazione carica 80
- batteria, spia 7, 79, 80
- batteria, temperatura 85
- BD

- BD
 - copia 59
 - creazione 59
 - rimozione 60, 61
 - riproduzione 57
- biglietti da visita, identificazione slot 8
- biglietti da visita, software lettura 69
- bloc maiusc, identificazione spia 4
- bloc num, identificazione spia 4
- bloc num, tastierino esterno 45
- Blu-ray R/RE DVD+/-RW SuperMulti DL, unità 55
- Blu-ray ROM DVD±R SuperMulti DL, unità 55
- Bluetooth
 - dispositivo 15
 - etichetta 14
- Bluetooth, dispositivo 25
- Built-In Device Options (Opzioni periferiche integrate) 160

C

- calibrazione batteria 81
- carica rapida della batteria secondaria 159
- caricamento batterie 79, 81

- cavi
 - 1394 104
 - eSATA 105
 - USB 102
 - cavo
 - LAN 35
 - modem 29
 - cavo di alimentazione 13
 - cavo di alimentazione, identificazione 13
 - cavo di rete
 - circuito soppressione del rumore 35
 - collegamento 35
 - cavo di sicurezza, identificazione attacco 8
 - CD
 - copia 59
 - creazione 59
 - protezione 49
 - rimozione 60, 61
 - riproduzione 57
 - scrittura 49
 - CD, unità 107
 - certificato di autenticità, etichetta 14
 - chiave di rete 27
 - circuito soppressione del rumore
 - cavo di rete 35
 - modem, cavo 29
 - codici di protezione della rete
 - chiave di rete 27
 - SSID 27
 - codici regione dei DVD 58
 - collegamento a una LAN 35
 - collegamento a una WLAN 20
 - collegamento a una WLAN aziendale 20
 - collegamento a una WLAN pubblica 20
 - collegamento, alimentazione esterna 75
 - combinazioni per il risparmio di energia 73
 - componenti
 - display 11
 - parte anteriore 7
 - parte destra 8
 - parte inferiore 10
 - parte posteriore 9
 - parte sinistra 9
 - parte superiore 2
 - software aggiuntivo 13
 - configurazione di
 - ExpressCard 111
 - configurazione WLAN 19
 - configurazione, computer 1
 - Connection Manager, icona 16
 - connettore, alimentazione 10
 - conservazione batteria 85
 - controllo funzionalità audio 52
 - coperchio dello scomparto dei moduli di memoria
 - chiusura 118
 - rimozione 116
 - CPU multicore 159
 - creazione di un backup 148
 - crittografia 20
 - cuffie (uscita audio), jack 9
- D**
- designazioni logiche delle unità 165
 - Device Configurations (Configurazioni periferiche) 158
 - disattivazione del volume, identificazione spia 4
 - disattivazione del volume, pulsante identificazione 6
 - disattivazione esecuzione 158
 - dischetti, unità 107
 - Disco Blu-ray (BD) 55
 - disco ottico
 - scrittura 49
 - disco rigido, unità
 - sostituzione 93
 - disk sanitizer 157
 - display
 - commutazione dell'immagine 39
 - tasti di scelta rapida per la luminosità dello schermo 41
 - display interno, identificazione interruttore 11
 - display, identificazione pulsante di rilascio 8
 - dispositivi 1394
 - collegamento 104
 - dispositivi di avvio, abilitazione 164
 - dispositivi di puntamento
 - impostazione delle preferenze 36
 - uso 36
 - dispositivi, driver
 - driver HP 65
 - driver Microsoft 65
 - reinstallazione 65
 - dispositivo di avvio, scheda di rete interna 162
 - dispositivo di avvio, scheda di rete interna (NIC) 164
 - dispositivo integrato
 - altoparlanti interni 160
 - commutazione LAN/WLAN 160
 - controller interfaccia di rete (LAN) 160
 - dispositivi audio 160
 - dispositivo radio Bluetooth 160
 - dispositivo WLAN integrato 160
 - fotocamera integrata 160
 - impronte digitali, lettore 160
 - microfono 160
 - modem 160
 - Power Monitor Circuit 160
 - sensore di luce ambientale 160
 - slot espansione notebook 160
 - Wake on LAN 160
 - wireless, pulsante 160
 - DriveLock automatico 157
 - DVD
 - copia 59
 - creazione 59
 - modifica delle impostazioni della regione 58
 - protezione 49
 - rimozione 60, 61
 - riproduzione 57
 - scrittura 49
 - DVD, impostazioni della regione 58
 - DVD, unità 107
- E**
- eSATA, collegamento del cavo 105

- eSATA, dispositivi
 - collegamento 105
 - descrizione 105
 - disattivazione 105
 - rimozione 105
- eSATA, identificazione porta 9
- espansione del BIOS
 - download 143
 - installazione 143
- espansione, alloggiamento
 - identificazione 8
- esterna, unità 107
- esterni, collegamento dispositivi
 - audio 51
- esterno, identificazione porta
 - monitor 10
- esterno, porta monitor 53
- etichetta di identificazione 13
- etichette
 - approvazioni wireless 14
 - Bluetooth 14
 - certificato di autenticità
 - Microsoft 14
 - etichetta di identificazione 13
 - modulo HP Mobile
 - Broadband 14
 - normative 14
 - omologazione modem 14
 - SIM 14
 - WLAN 14
- ExpressCard
 - configurazione 111
 - disattivazione 112
 - inserimento 111
 - rimozione 112
 - rimozione dell'inserito
 - protettivo 111
- ExpressCard, identificazione
 - slot 9

F

- f11, ripristino 151
- File, menu 155
- firewall 20
- fn, tasto
 - identificazione 6
- funzione, tasti
 - identificazione 7

H

- HDMI 39
- HP 3D DriveGuard 91
- HP Client Configuration
 - Manager 170, 172
- HP Client Manager per
 - Altiris 170
- HP Connection Manager,
 - software 17
- HP Mobile Broadband,
 - modulo 22
- HP QuickLook 159
- HP System Software
 - Manager 170, 173
- HP Universal Print Driver,
 - uso 176
- hub 102

I

- icone
 - Connection Manager 16
 - rete 27
 - stato della rete 16
 - wireless 16
- IEEE 1394, porta
 - identificazione 9
- Immagine, computer 169
- impostazione connessione a
 - Internet 19
- Impostazione del computer
 - abilitazione, dispositivi di
 - avvio 164
 - impostazione del prompt di
 - MultiBoot Express 167
 - impostazione ordine di
 - avvio 166
 - menu File 155
 - menu Security 156
 - menu System
 - Configuration 157
 - password amministratore del
 - BIOS 125
 - password DriveLock 127
 - protezione dei dispositivi 133
 - ripristino delle impostazioni
 - predefinite 154
 - spostamento e selezione 153
- Impostazione del computer,
 - utility 169
- informazioni di sistema 155

- informazioni di sistema, tasto di
 - scelta rapida 37
- informazioni sul computer 142
- informazioni sulla carica della
 - batteria 40
- ingresso audio (microfono),
 - identificazione jack 9
- inserimento di un modulo di
 - memoria
 - espansione 117
 - principale 121
- Installazione, software 169
- Intel HT Technology 159
- interferenze, riduzione 28

J

- jack
 - ingresso audio (microfono) 9
 - RJ-11 (modem) 8
 - RJ-45 (rete) 8
 - uscita audio (cuffie) 9
- jack RJ-11 (modem),
 - identificazione 8
- jack RJ-45 (rete),
 - identificazione 8
- Java card
 - definizione 113
 - inserimento 113
 - rimozione 114

L

- LAN, collegamento 35
- Language (Lingua), modifica in
 - Impostazione del computer 157
- lettore di impronte digitali,
 - identificazione 6
- levetta di rilascio batteria 11
- livello di batteria quasi scarica 80
- livello di batteria scarica 80
- luce della tastiera,
 - identificazione 11

M

- manutenzione
 - pulizia disco 90
 - Utilità di deframmentazione
 - dischi 90
- McAfee Total Protection 135,
 - 136
- menu Security (Sicurezza)
 - criteri password 156

- Disk Sanitizer 157
- HP SpareKey 156
- HP SpareKey, registrazione 156
- imposta la password di amministratore BIOS 156
- modifica password 156
- richiedi sempre registrazione HP SpareKey 156
- System IDs (ID sistema) 157
- menu Sicurezza
 - DriveLock 157
- microfono (ingresso audio), jack 9
- microfono interno, identificazione 11
- Microsoft, etichetta certificato di autenticità 14
- modalità di sospensione (XP)/ ibernazione (Vista)
 - avvio durante un livello di batteria quasi scarica 80
- modem, adattatore per cavo, identificazione 13
- modem, cavo
 - adattatore per cavo specifico per il paese 30
 - circuito soppressione del rumore 29
 - collegamento 29
 - identificazione 13
- modem, etichetta omologazioni 14
- modem, software
 - impostazione/aggiunta di località 30
 - problemi di connessione all'estero 33
- modifica ordine di avvio 166
- modulo della memoria di espansione
 - chiusura 116
 - inserimento 117
 - rimozione 116
- modulo della memoria principale
 - espansione 119
 - inserimento 121
 - rimozione 120
- monitor esterno, porta 10, 53
- monitor, collegamento 53

- mouse esterno
 - collegamento 36
 - impostazione delle preferenze 36
- MultiBoot Express 162, 167
- multimediale, software
 - accesso 49

N

- nome e numero di prodotto, computer 13
- normative
 - etichetta normative 14
 - etichette approvazioni wireless 14
 - modem, etichetta omologazioni 14
- norme sul copyright 59
- numero di serie, computer 13

O

- opzioni porta
 - lettore di supporti flash 161
 - porta parallela 161
 - porta seriale 161
 - porta USB 161
 - Slot ExpressCard 161
 - Smart Card, slot 161
- ottica, unità 107
- ottico, disco
 - rimozione 60
 - uso 55

P

- parallela, modalità porta 158
- password
 - amministratore 124
 - amministratore BIOS 125
 - DriveLock 127
 - utente 124
- password amministratore 124
- password amministratore del BIOS 156
- password DriveLock
 - descrizione 127
 - immissione 129
 - impostazione 128
 - modifica 130
 - rimozione 131

- password DriveLock automatica
 - immissione 131
 - rimozione 132
- password utente 124
- Port Options (opzioni porta)
 - porta 1394 161
- porta di visualizzazione, identificazione 9
- porta, opzioni
 - porta eSATA 161
- porte
 - 1394 9, 104
 - eSATA 9, 105
 - monitor esterno 10, 53
 - porta di visualizzazione 9
 - USB 8, 9, 102
- prese d'aria, identificazione 9, 10
- principale, modulo di memoria sostituzione 119
- Product Key 14
- proiettore, collegamento 53
- protezione dei dispositivi 133
- protezione, wireless 19
- pulsanti
 - alimentazione 5
 - disattivazione audio 6
 - disattivazione del volume 47
 - luce della tastiera 11
 - Quick Launch 42
 - QuickLook 5, 42
 - QuickWeb 6, 42
 - rilascio del display 8
 - stick di puntamento 2
 - TouchPad 2, 6
 - volume 6
 - wireless 6
- PXE, server 164

Q

- Quick Launch Buttons
 - pannello di controllo 42
- QuickLook, identificazione spia 3
- QuickLook, pulsante
 - identificazione 5
- QuickWeb, identificazione spia 4
- QuickWeb, pulsante
 - identificazione 6

R

registrazione HP SpareKey 156

Restore Security Defaults

(Ripristina protezione predefinita) 161

rete locale (LAN)

cavo richiesto 35

collegamento del cavo 35

rete wireless (WLAN)

collegamento 20

collegamento a una WLAN

aziendale 20

collegamento a una WLAN

pubblica 20

portata funzionale 21

rete, icona 27

rete, icona di stato 16

riduzione delle interferenze 28

rilascio, levetta della batteria 11, 78

ripristinare le impostazioni

predefinite 156

ripristino

unità disco rigido 151

ripristino partizione 151

risoluzione dei problemi

AutoPlay 64

display esterno 64

driver dispositivi HP 65

driver dispositivi Microsoft 65

modem 33

riconoscimento unità ottica 62

riproduzione film 64

vassoio disco ottico 61

risoluzione problemi

disco non riprodotto 63

driver dispositivi 65

masterizzazione disco 64

risparmio di energia 84

S

SATA (Serial Advanced Technology Attachment), dispositivi

AHCI (Advanced Host Controller Interface) 158

IDE (Integrated Drive Electronics) 158

scheda digitale

disattivazione 110

inserimento 109

rimozione 110

schede di memoria, identificazione

lettore 8

schermo, commutazione

dell'immagine 39

Security, menu

Automatic DriveLock 157

ripristino lettore impronte

digitali 156

sensore di luce ambientale

identificazione 11

tasto di scelta rapida 41

Set Security Level (Impostazione

livello di protezione) 161

SIM

inserimento 22

rimozione 23

sistema che non risponde 86

sistema operativo

Microsoft, etichetta certificato di autenticità 14

Product Key 14

sistema, data e ora 155

sistema, diagnostica 155

Siti Web

HP System Software

Manager 173

HP Universal Print Driver 176

Intel Centrino Pro 174

Tecnologia Intel Pro per

AMT 174

slot

biglietti da visita 8

cavo di sicurezza 8

ExpressCard 9

lettore di smart card 8

memoria 115

smart card

definizione 113

inserimento 113

rimozione 114

smart card, identificazione

lettore 8

SoftPaq, download 145, 146

Software

aggiornamenti 170

installazione 169

ripristino 169

software

espansione del BIOS 143

espansione delle applicazioni e dei driver 145

HP Connection Manager 17

lettura di biglietti da visita 69

pulizia disco 90

Utilità di deframmentazione

dischi 90

Wireless Assistant 17

software pulizia disco 90

software Utilità di

deframmentazione dischi 90

software Wireless Assistant 17

sospensione

attivazione 71

disattivazione 71

sospensione, tasto di scelta

rapida 38

sostituzione

modulo di espansione di

memoria 116

modulo di memoria

principale 119

spegnimento 86

spegnimento computer 86

spia, unità 91

spie

alimentazione 3, 7

aumento del volume 4

azzeramento volume 4

batteria 7

bloc maiusc 4

bloc num 4

diminuzione del volume 4

disattivazione del volume 4

QuickLook 3

QuickWeb 4

rete locale (LAN) 7

tastiera 11

TouchPad 4

unità 7

webcam 11

wireless 3, 7

stato di ibernazione

attivazione 72

disattivazione 72

stick di puntamento

identificazione 2

uso 36

- stick di puntamento, identificazione pulsanti 2
 - suggerimenti, webcam 68
 - supporti leggibili 71
 - supporti per unità 71
 - supporti scrivibili 71
 - supporto legacy, USB 153, 158
 - supporto USB Legacy 153, 158
 - System Configuration, menu 157
 - System IDs (ID sistema) 157
- T**
- tasti
 - applicazione di Windows 7
 - esc 6
 - fn 6
 - funzione 7
 - logo di Windows 6
 - tastierino 7
 - tasti di scelta rapida
 - attivazione dello stato di sospensione 38
 - aumento della luminosità dello schermo 41
 - commutazione dell'immagine su schermo 39
 - descrizione 36
 - diminuzione della luminosità dello schermo 41
 - informazioni sulla carica della batteria 40
 - sensore di luce ambientale 41
 - uso 37
 - visualizzazione delle informazioni di sistema 37
 - tasti di scelta rapida per la luminosità dello schermo 41
 - tasti di scelta rapida, identificazione 36
 - tasti funzione 36
 - tastiera, identificazione pulsante luce 11
 - tastierino esterno
 - bloc num 45
 - uso 45
 - tastierino, identificazione tasti 7
 - tasto applicazione di Windows, identificazione 7
 - tasto del logo di Windows, identificazione 6
 - tasto esc, identificazione 6
 - tecnologia di virtualizzazione 159
 - Tecnologia Intel Centrino Pro 174
 - temperatura 85
 - tipi di trasmissione video 39
 - TouchPad
 - identificazione 2
 - uso 36
 - TouchPad, identificazione pulsante 6
 - TouchPad, identificazione pulsanti 2
 - TouchPad, identificazione spia 4
 - TouchPad, identificazione zona di scorrimento 2
 - TPM Embedded Security (TPM Protezione integrata) 157
 - trasporto del computer
 - modem, etichetta omologazioni 14
 - TXT (IntelTrusted Execution Technology) 159
- U**
- Unified Extensible Firmware Interface (UEFI), modalità 158
 - Unità
 - disco rigido 94
 - unità
 - dischetto 107
 - disco rigido 93, 107
 - DVD-ROM 55
 - esterna 107
 - ottica 107
 - precauzioni d'uso 88
 - unità Blu-ray R/RE DVD+/-RW SuperMulti DL 55
 - unità Blu-ray ROM DVD±R SuperMulti DL 55
 - unità DVD±R SuperMulti DL LightScribe 55
 - Vedere anche* unità disco rigido, unità ottica
 - Unità disco rigido
 - installazione 94
 - unità disco rigido
 - esterna 107
 - HP 3D DriveGuard 91
 - sostituzione 93
 - unità disco rigido, alloggiamento 10
 - unità disco rigido, ripristino 151
 - unità ottica
 - protezione 49
 - unità, ordine di avvio 158, 162
 - unità, spia 7, 91
 - Universal Print Driver, uso 176
 - USB legacy, supporto 103
 - USB, collegamento del cavo 102
 - USB, dispositivi
 - collegamento 102
 - descrizione 102
 - disattivazione 103
 - rimozione 103
 - USB, hub 102
 - USB, identificazione delle porte 102
 - USB, identificazione porte 8, 9
 - uscita audio (cuffie), identificazione jack 9
 - uso della webcam 67
 - utente, gestione 156
 - utility di installazione
 - menu File 155
 - menu Security 156
 - menu System Configuration 157
 - ripristino delle impostazioni predefinite 154
 - spostamento e selezione 153
- V**
- ventola del sistema 158
 - video composito 39
 - viti della tastiera
 - chiusura 122
 - rimozione 119
 - volume, identificazione pulsante di aumento 6
 - volume, identificazione pulsante diminuzione 6
 - volume, identificazione spia
 - aumento 4
 - volume, identificazione spia diminuzione 4
 - volume, identificazione spia disattivazione 4
 - volume, pulsante di disattivazione
 - identificazione 6

volume, pulsanti 47
volume, regolazione 47

W

webcam
 acquisizione di biglietti da
 visita 69
 identificazione 11
 suggerimenti 68
 uso 67
webcam, identificazione spia 11
webcam, regolazione
 proprietà 68
Windows 7, DVD sistema
 operativo 151
Wireless Assistant, software 16
wireless wide area network
 (WWAN) 22
wireless, antenne 12
wireless, controlli
 pulsante 16
 sistema operativo 16
 software Connection
 Manager 16
 software Wireless
 Assistant 16
wireless, etichetta
 approvazioni 14
wireless, icona 16
wireless, pulsante
 identificazione 6
wireless, rete (WLAN)
 componenti necessari 19
 descrizione 15
 protezione 19
 uso 19
wireless, spia
 identificazione 3, 7
wireless, tipi dispositivi 15
WLAN, dispositivo 14, 15, 19
WLAN, etichetta 14
WLAN, identificazione
 antenne 12
WWAN, dispositivo 15, 22
WWAN, identificazione
 antenne 12

Z

zona di scorrimento, TouchPad 2

