

HP Deskjet 1000 J110 series



Isi

1	Bagaimana saya?	3
2	Mengenal HP Printer	
	Bagian-bagian printer	5
	Tombol Hidup	5
3	Mencetak	
	Mencetak dokumen	7
	Mencetak foto	8
	Mencetak amplop	9
	Tip mencetak dengan lancar	10
5	Bekerja dengan kartrid	
	Memeriksa perkiraan level tinta	23
	Memesan bahan pakai tinta	23
	Mengganti kartrid	24
	Menggunakan mode satu kartrid	27
	Informasi jaminan kartrid	27
6	Mengatasi masalah	
	Meningkatkan kualitas cetak	29
	Mengeluarkan kertas macet	30
	Tidak dapat mencetak	32
	Dukungan HP	37
7	Informasi Teknis	
	Pemberitahuan	41
	Spesifikasi	41
	Program penanganan produk ramah lingkungan	43
	Pemberitahuan resmi	46
	Indeks	49

1 Bagaimana saya?

Mempelajari cara menggunakan HP Printer

- "[Bagian-bagian printer](#)" pada halaman 5
- "[Memuatkan media](#)" pada halaman 17
- "[Mengganti kartrid](#)" pada halaman 24
- "[Mengeluarkan kertas macet](#)" pada halaman 30

2 Mengenal HP Printer

- [Bagian-bagian printer](#)
- [Tombol Hidup](#)

Bagian-bagian printer

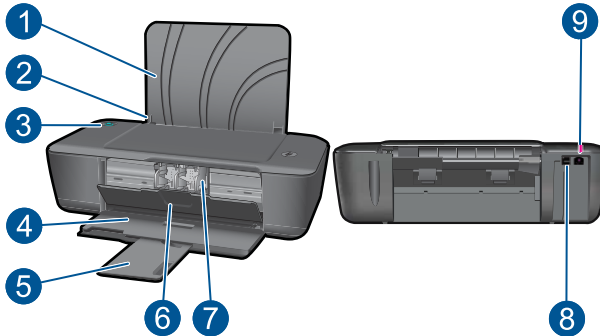

1	Baki masukan
2	Pemandu lebar kertas
3	Tombol Hidup: Menghidupkan atau mematikan produk. Dalam keadaan mati, produk masih dialiri sedikit daya. Untuk benar-benar menghilangkan daya, matikan produk lalu cabut kabel kord daya.
4	Baki keluaran
5	Pemanjang baki keluaran (juga disebut pemanjang baki)
6	Pintu kartrid
7	Kartrid cetak
8	Rongga USB
9	Sambungan daya: Gunakan hanya dengan adaptor daya yang disediakan oleh HP

Tombol Hidup



- Ketika produk dihidupkan, lampu tombol **Hidup** akan menyala.
- Saat produk memproses pekerjaan, lampu tombol **Hidup** akan berkedip.
- Jika lampu tombol **Hidup** berkedip sangat cepat, printer dalam keadaan galat yang dapat diatasi dengan mengikuti pesan pada layar. Jika Anda tidak melihat pesan apapun pada layar, cobalah mencetak dokumen untuk memunculkan pesan pada layar.
- Jika Anda sudah mengeluarkan kertas macet atau printer kehabisan kertas, Anda harus menekan tombol **Hidup** untuk melanjutkan pencetakan.

3 Mencetak

Pilih pekerjaan cetak untuk melanjutkan.



“[Mencetak dokumen](#)” pada halaman 7



“[Mencetak foto](#)” pada halaman 8



“[Mencetak amplop](#)” pada halaman 9

Mencetak dokumen

Mencetak dari aplikasi perangkat lunak

1. Pastikan baki keluaran dalam keadaan terbuka.
2. Pastikan Anda telah memuatkan kertas ke dalam baki masukan.



3. Dari aplikasi perangkat lunak Anda, klik tombol **Print (Cetak)**.
4. Pastikan produk ini merupakan printer yang dipilih.
5. Klik tombol untuk membuka kotak dialog **Properties** (Properti).
Tergantung pada aplikasi perangkat lunak Anda, nama tombol ini biasanya adalah **Properties** (Properti), **Options** (Pilihan), **Printer Setup** (Atur Printer), **Printer**, atau **Preferences** (Preferensi).

6. Pilih opsi yang sesuai.
 - Pada tab **Layout (Tata Letak)** pilih orientasi **Portrait (Tegak)** atau **Landscape (Mendatar)**.
 - Pada tab **Paper/Quality (Kertas/Kualitas)** pilih jenis kertas dan kualitas cetak yang sesuai dari daftar turun-bawah **Media**.
 - Klik **Advanced (Lanjutan)** untuk memilih ukuran kertas yang sesuai dari daftar **Paper/Output (Kertas/Keluaran)**.
7. Klik **OK** untuk menutup kotak dialog **Properties (Properti)**.
8. Klik **Print (Cetak)** atau **OK** untuk mulai mencetak.

 **Catatan** Anda tidak hanya dapat mencetak pada satu sisi kertas melainkan keduanya. Klik tombol **Advanced (Lanjutan)** pada **Paper/Quality (Kertas/Kualitas)** atau tab **Layout (Tata Letak)**. Dari menu turun-bawah **Pages to Print (Halaman yang akan dicetak)**, pilih **Print Odd Pages Only (Cetak Halaman Ganjil Saja)**. Klik **OK** untuk mencetak. Setelah halaman bernomor ganjil dokumen selesai dicetak, keluarkan dokumen itu dari baki keluaran. Muatkan kembali kertas pada baki masukan dengan sisi kosong menghadap ke atas. Kembali ke menu turun-bawah **Pages to Print (Halaman yang akan dicetak)**, kemudian pilih **Print Even Pages Only (Cetak Halaman Genap Saja)**. Klik **OK** untuk mencetak.

Mencetak foto

Mencetak foto di atas kertas foto

1. Pastikan baki keluaran dalam keadaan terbuka.
2. Keluarkan semua kertas dari baki masukan, kemudian muatkan kertas foto dengan muka cetak menghadap ke atas.

 **Catatan** Jika kertas foto yang Anda gunakan memiliki tab perforasi, muatkan kertas foto agar tab perforasi tersebut menghadap ke atas.

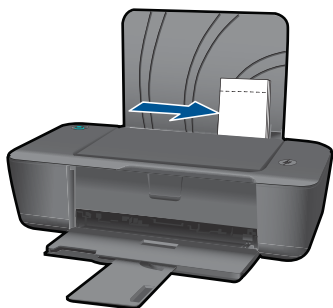

3. Pada menu **File** di dalam perangkat lunak aplikasi, klik **Print (Cetak)**.
4. Pastikan produk ini merupakan printer yang dipilih.

5. Klik tombol untuk membuka kotak dialog **Properties** (Properti).
Tergantung pada aplikasi perangkat lunak Anda, nama tombol ini biasanya adalah **Properties** (Properti), **Options** (Pilihan), **Printer Setup** (Atur Printer), **Printer**, atau **Preferences** (Preferensi).
6. Klik tab **Paper/Quality (Kertas/Kualitas)**.
7. Pilih opsi yang sesuai.
 - Pada tab **Layout (Tata Letak)** pilih orientasi **Portrait (Tegak)** atau **Landscape (Mendatar)**.
 - Pada tab **Paper/Quality (Kertas/Kualitas)** pilih jenis kertas dan kualitas cetak yang sesuai dari daftar turun-bawah **Media**.
 - Klik **Advanced (Lanjutan)** untuk memilih ukuran kertas yang sesuai dari daftar **Paper/Output (Kertas/Keluaran)**.

 **Catatan** Untuk resolusi dpi maksimum, arahkan ke tab **Paper/Quality (Kertas/Kualitas)** dan pilih **Photo Paper, Best Quality (Kertas Foto, Kualitas Terbaik)** dari daftar turun-bawah **Media**. Pastikan Anda mencetak dalam warna. Kemudian arahkan ke tab **Advanced (Lanjutan)** dan pilih **Yes (Ya)** dari daftar turun-bawah **Print in Max DPI (Cetak dalam DPI Maks)**. Untuk informasi lebih lanjut, lihat "[Mencetak menggunakan dpi maksimum](#)" pada halaman 12.

8. Klik **OK** untuk kembali ke kotak dialog **Properties** (Properti).
9. Klik **OK**, lalu klik **Print** (Cetak) atau **OK** di kotak dialog **Print** (Cetak).

 **Catatan** Jangan tinggalkan kertas foto yang tidak digunakan dalam baki masukan. Kertas tersebut dapat mengerut, sehingga menurunkan kualitas cetak. Kertas foto harus rata sebelum digunakan untuk mencetak.

Mencetak amplop

Anda dapat memuat satu atau beberapa amplop ke baki masukan HP Printer. Jangan menggunakan amplop mengilat atau yang bertulisan timbul atau amplop yang memiliki jepitan atau jendela.

 **Catatan** Untuk rincian khusus mengenai bagaimana memformat teks untuk dicetak di atas amplop, baca file bantuan pada aplikasi pengolah kata Anda. Untuk mendapatkan hasil terbaik, pertimbangkan menggunakan stiker untuk alamat pengirim pada amplop.

Untuk mencetak amplop

1. Pastikan baki keluaran dalam keadaan terbuka.
2. Geser pemandu kertas ke ujung kiri.
3. Tempatkan amplop pada samping kanan baki. Sisi yang akan dicetak harus menghadap ke atas. Tutup amplop harus di posisi samping kiri.
4. Dorong amplop ke dalam printer sampai berhenti.
5. Geser pemandu kertas dengan kuat menghadap tepi amplop.

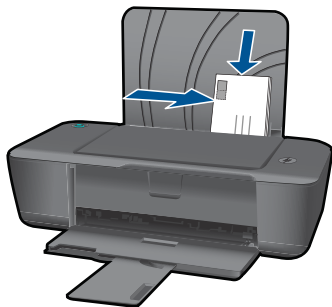

6. Klik tombol untuk membuka kotak dialog **Properties** (Properti).
Tergantung pada aplikasi perangkat lunak Anda, nama tombol ini biasanya adalah **Properties** (Properti), **Options** (Pilihan), **Printer Setup** (Atur Printer), **Printer**, atau **Preferences** (Preferensi).
7. Pilih opsi yang sesuai.
 - Pada tab **Paper/Quality** (Kertas/Kualitas), pilih jenis **Plain paper** (Kertas polos).
 - Klik tombol **Advanced** (Lanjutan), kemudian pilih ukuran amplop yang sesuai dari menu turun-bawah **Paper Size** (Ukuran Kertas).
8. Klik **OK**, lalu klik **Print** (Cetak) atau **OK** di kotak dialog **Print** (Cetak).

Tip mencetak dengan lancar

Agar dapat mencetak dengan lancar, kartrid HP harus berfungsi dengan benar dengan tinta yang memadai, kertas harus dimuatkan sebagaimana mestinya, dan produk harus memiliki pengaturan yang benar.

Tip untuk kartrid

- Gunakan kartrid tinta HP yang asli.
- Pasang keduanya, kartrid hitam dan triwarna dengan benar.
Untuk informasi lebih lanjut, lihat [“Mengganti kartrid”](#) pada halaman 24.
- Periksa perkiraan level tinta dalam kartrid untuk memastikan tersedianya cukup tinta.
Untuk informasi lebih lanjut, lihat [“Memeriksa perkiraan level tinta”](#) pada halaman 23.
- Untuk informasi lebih lanjut, lihat [“Meningkatkan kualitas cetak”](#) pada halaman 29.

Tip memuatkan kertas

- Muatkan tumpukan kertas (bukan hanya satu lembar). Semua kertas dalam tumpukan harus memiliki ukuran dan jenis yang sama agar tidak macet.
- Muatkan kertas dengan sisi yang akan dicetak menghadap ke atas.
- Pastikan kertas dimuat di baki masukan dengan rata dan ujung-ujungnya tidak terlipat atau sobek.
- Atur pemandu lebar kertas pada baki masukan untuk menyesuaikan secara tepat dengan seluruh kertas. Pastikan pemandu lebar kertas tidak menyebabkan kertas di baki masukan tertekuk.
- Untuk informasi lebih lanjut, lihat [“Memuatkan media”](#) pada halaman 17.

Tip pengaturan printer

- Pada tab **Paper/Quality** (Kertas/Kualitas) pengandar cetak, pilih jenis kertas dan kualitas cetak yang sesuai dari menu turun-bawah **Media**.
- Klik tombol **Advanced** (Lanjutan), kemudian pilih **Paper Size** (Ukuran Kertas) yang sesuai dari menu turun-bawah **Paper/Output** (Kertas/Keluaran).
- Klik ikon desktop HP Printer untuk membuka Perangkat lunak printer. Dalam Perangkat lunak printer, klik **Printer Actions** (Aksi Printer), kemudian klik **Set Preferences** (Atur preferensi) untuk mengakses pengandar cetak.

 **Catatan** Anda juga dapat mengakses Perangkat lunak printer dengan mengklik **Start (Mulai) > Programs (Program) > HP > HP Deskjet 1000 J110 series > HP Deskjet 1000 J110 series**

Catatan

- Kartrid tinta HP asli dirancang dan diuji dengan printer dan kertas HP agar menghasilkan kualitas cetak terbaik meskipun pencetakan dilakukan berkali-kali.

 **Catatan** HP tidak dapat menjamin kualitas dan keandalan persediaan non-HP. Servis atau perbaikan produk yang diperlukan akibat penggunaan persediaan non-HP tidak tercakup dalam jaminan.

Jika Anda yakin telah membeli kartrid tinta HP yang asli, kunjungi:

www.hp.com/go/anticounterfeit

- Peringatan dan indikator level tinta memberi perkiraan hanya untuk tujuan perencanaan.

 **Catatan** Saat Anda menerima pesan peringatan bahwa tinta hampir habis, sediakan kartrid pengganti untuk menghindari kemungkinan penundaan pencetakan. Anda tidak perlu mengganti kartrid, kecuali kualitas cetaknya sudah sangat rendah.

Untuk informasi lebih lanjut, lihat "[Memeriksa perkiraan level tinta](#)" pada halaman 23.

- Anda tidak hanya dapat mencetak pada satu sisi kertas melainkan keduanya.

 **Catatan** Klik tombol **Advanced** (Lanjutan) pada **Paper/Quality** (Kertas/Kualitas) atau tab **Layout** (Tata Letak). Dari menu turun-bawah **Pages to Print** (Halaman yang akan dicetak), pilih **Print Odd Pages Only (Cetak Halaman Ganjil Saja)**. Klik **OK** untuk mencetak. Setelah halaman bernomor ganjil dokumen selesai dicetak, keluarkan dokumen itu dari baki keluaran. Muatkan kembali kertas pada baki masukan dengan sisi kosong menghadap ke atas. Kembali ke menu turun-bawah **Pages to Print** (Halaman yang akan dicetak), kemudian pilih **Print Even Pages Only** (Cetak Halaman Genap Saja). Klik **OK** untuk mencetak.

- Mencetak hanya menggunakan tinta hitam

 **Catatan** Jika Anda ingin mencetak dokumen hitam putih dengan menggunakan tinta hitam saja, klik tombol **Advanced** (Lanjutan). Dari menu turun-bawah **Print in Grayscale** (Cetak dalam Skala Abu-abu), pilih **Black Ink Only** (Tinta Hitam Saja), kemudian klik tombol **OK**. Jika Anda melihat **Black and White** (Hitam Putih) sebagai satu-satunya pilihan pada tab **Paper/Quality** (Kertas/Kualitas) atau tab **Layout** (Tata Letak), pilih opsi itu.

 [Klik di sini untuk daring dan mendapatkan informasi lebih lanjut.](#)

Mencetak menggunakan dpi maksimum

Gunakan mode titik per inci (dpi) maksimum untuk mencetak gambar yang tajam dan berkualitas tinggi pada kertas foto.

Lihat spesifikasi teknis untuk resolusi cetak mode dpi maksimum.

Mencetak dengan dpi maksimum lebih lama dari mencetak dengan pengaturan lain dan membutuhkan ruang diska yang besar.

Untuk mencetak dalam mode dpi maksimum

1. Pastikan Anda telah memuatkan kertas foto ke dalam baki masukan.
2. Pada menu **File** di dalam perangkat lunak aplikasi, klik **Print** (Cetak).
3. Pastikan produk ini merupakan printer yang dipilih.
4. Klik tombol untuk membuka kotak dialog **Properties** (Properti).
Tergantung pada aplikasi perangkat lunak Anda, nama tombol ini biasanya adalah **Properties** (Properti), **Options** (Pilihan), **Printer Setup** (Atur Printer), **Printer**, atau **Preferences** (Preferensi).
5. Klik tab **Paper/Quality** (Kertas/Kualitas).
6. Dalam daftar turun-bawah **Media**, klik **Photo Paper, Best Quality (Kertas Foto, Kualitas Terbaik)**.

 **Catatan** **Photo Paper, Best Quality (Kertas Foto, Kualitas Terbaik)** harus dipilih dari daftar turun-bawah **Media** pada tab **Paper/Quality (Kertas/Kualitas)** untuk mengaktifkan pencetakan dalam DPI maksimum.

7. Klik tombol **Advanced (Lanjutan)**.

8. Di area **Printer Features (Fitur Printer)**, pilih **Yes (Ya)** dari daftar turun-bawah **Print in Max DPI (Cetak dalam DPI Maks)**.
9. Pilih **Paper Size (Ukuran Kertas)** dari menu turun-bawah **Paper/Output (Kertas/ Keluaran)**.
10. Klik **OK** untuk menutup pilihan lanjutan.
11. Konfirmasikan **Orientation (Orientasi)** pada tab **Layout (Tata Letak)**, kemudian klik **OK** untuk mencetak.

4 Dasar-dasar mengenai kertas

Anda dapat memuatkan berbagai jenis dan ukuran kertas ke dalam HP Printer, termasuk kertas surat atau A4, kertas foto, transparansi, dan amplop.

Bagian ini berisi topik berikut:

[“Memuatkan media”](#) pada halaman 17

Kertas-kertas yang disarankan untuk pencetakan

Jika Anda ingin kualitas cetak terbaik, HP merekomendasikan untuk menggunakan kertas HP yang khusus dirancang untuk jenis proyek yang dicetak.

Tergantung pada negara/wilayah Anda, beberapa jenis kertas ini mungkin tidak tersedia.

ColorLok

HP merekomendasikan kertas biasa dengan logo ColorLok untuk pencetakan dan penyalinan dokumen sehari-hari. Semua kertas dengan logo ColorLok telah diuji secara independen agar memenuhi kehandalan dan kualitas cetak standar tinggi, dan menghasilkan dokumen dengan warna-warna segar, lebih hidup, hitam lebih tebal, juga lebih cepat kering dari kertas biasa. Cari kertas berlogo ColorLok dengan berbagai bobot dan ukuran dari pabrik kertas terkemuka.



HP Advanced Photo Paper

Kertas foto tebal ini memberi hasil cetak yang cepat kering untuk penanganan mudah tanpa noda. Kertas ini tahan air, noda, sidik jari dan kelembapan. Cetakan Anda akan terlihat setara dengan hasil cetak di toko cuci-cetak foto. Kertas ini tersedia dalam berbagai ukuran, termasuk A4; 8,5 x 11 inci; 10 x 15 cm (dengan atau tanpa tab), dan 13 x 18 cm, dan dua hasil cetak - mengkilap atau cukup mengkilap. Kertas ini bebas asam untuk dokumen tahan lama.

HP Everyday Photo Paper

Cetak foto-foto berwarna setiap hari dengan biaya murah menggunakan kertas yang didesain untuk pencetakan foto sehari-hari. Untuk penanganan praktis, kertas foto yang harganya terjangkau ini mengering dengan cepat. Dapatkan gambar-gambar yang tajam dan segar saat Anda menggunakan kertas ini dengan printer inkjet apapun. Kertas ini tersedia dengan lapisan semi-mengkilap dengan berbagai ukuran, termasuk A4; 8,5 x

11 inci; dan 10 x 15 cm (dengan atau tanpa label). Untuk foto yang tahan lama, kertas ini bebas asam.

Kertas Brosur HP atau Kertas Inkjet Superior HP

Untuk penggunaan 2-sisi, kertas-kertas ini memiliki lapisan mengkilap atau lapisan biasa pada kedua sisinya. Kertas-kertas tersebut merupakan pilihan terbaik untuk hasil cetak setara fotografi dan gambar-gambar perkantoran untuk sampul laporan, presentasi khusus, brosur, surat-menyurat, dan kalender.

Kertas Presentasi Premium HP atau Kertas Profesional HP

Kertas-kertas ini adalah kertas dua-sisi yang tidak mengkilap dan sempurna untuk presentasi, proposal, laporan, dan buletin. Produk kertas ini berkelas untuk rasa dan tampilan yang mengesankan.

Kertas Inkjet Putih Terang HP

Kertas Inkjet Putih Terang HP menghasilkan warna-warna yang sangat kontras dan teks yang tajam. Jenis kertas ini cukup tebal untuk pencetakan dua sisi dan tidak tembus pandang, cocok untuk buletin, laporan, dan flyer. Kertas ini dilengkapi dengan Teknologi ColorLok untuk mengurangi noda, mempertebal warna hitam, dan menghidupkan warna-warna.

Kertas Cetak HP

Kertas Cetak HP adalah kertas multifungsi yang bermutu tinggi. Kertas ini menghasilkan dokumen yang terlihat dan terasa lebih substansial dibandingkan dokumen yang dicetak pada kertas multiguna standar atau kertas salin. Kertas ini dilengkapi dengan Teknologi ColorLok untuk mengurangi noda, mempertebal warna hitam, dan menghidupkan warna-warna. Kertas ini bebas asam agar dokumen tahan lama.

Kertas Kantor HP

Kertas Kantor HP merupakan kertas multifungsi bermutu tinggi. Kertas ini cocok untuk penyalinan, draft, memo, dan dokumen keseharian lainnya. Kertas ini dilengkapi dengan Teknologi ColorLok untuk mengurangi noda, mempertebal warna hitam, dan menghidupkan warna-warna. Kertas ini bebas asam agar dokumen tahan lama.

HP Iron-on Transfers

HP Iron-on Transfers (untuk kain berwarna atau untuk kain putih atau terang) adalah solusi ideal untuk membuat kaos buatan dari foto digital Anda.

HP Premium Inkjet Transparency Film

HP Premium Inkjet Transparency Film membuat presentasi berwarna Anda menjadi cerah dan semakin menarik. Film ini mudah digunakan, cepat kering dan tidak luntur.

HP Photo Value Pack

HP Photo Value Packs merupakan kemasan praktis untuk kartrid HP dan HP Advanced Photo Paper asli yang dapat menghemat waktu Anda serta menjamin hasil cetak foto-foto profesional dengan harga sewajarnya melalui HP Printer. Tinta asli HP dan HP Advanced Photo Paper telah didesain untuk saling mendukung, sehingga foto-foto Anda jadi tahan lama dan gambarnya hidup, meskipun pencetakan dilakukan terus menerus.

Seluruh foto liburan atau berbagai hasil cetak Anda sangat menarik jika dicetak dan dikirim.

 **Catatan** Saat ini, sebagian situs Web HP hanya tersedia dalam bahasa Inggris.

Untuk memesan kertas HP dan persediaan lain, kunjungi www.hp.com/buy/supplies. Jika diminta, pilih negara/wilayah Anda, ikuti petunjuk untuk memilih produk, lalu klik salah satu link belanja pada halaman web.

Memuatkan media

- ▲ Pilih ukuran kertas untuk melanjutkan.

Memuatkan kertas ukuran penuh

- Mengangkat baki masukan
 - Angkat baki masukan.

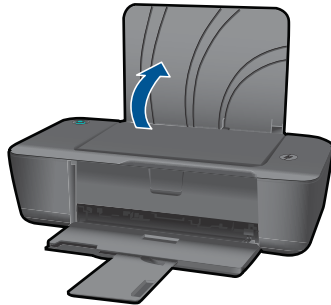

- Menurunkan baki keluaran
 - Turunkan baki keluaran dan tarik keluar pemanjang baki.

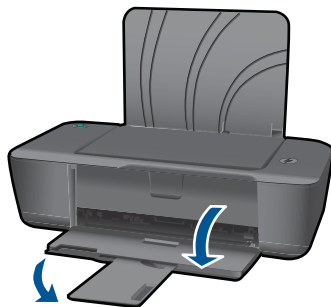

- Menggeser pemandu lebar kertas ke kiri
 - Geser pemandu lebar kertas ke kiri.

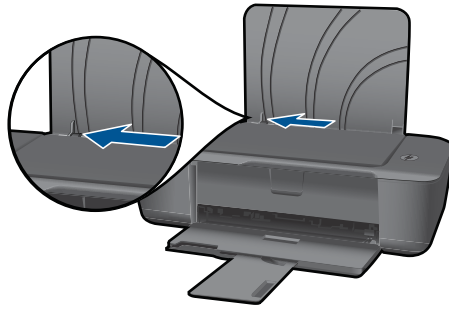

d. Muatkan kertas.

- Masukkan tumpukan kertas pada baki masukan dengan tepi yang pendek ke arah depan dan muka cetak ke arah atas.

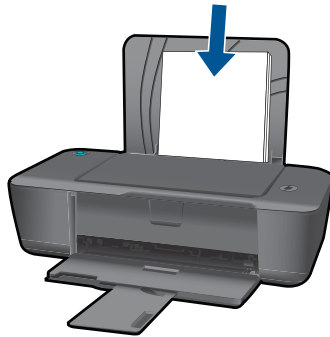

- Dorong tumpukan kertas ke depan sampai berhenti.
- Geser pemandu lebar kertas ke kanan sampai berhenti di tepi kertas.



Memuatkan kertas ukuran kecil

- a. Mengangkat baki masukan
- Angkat baki masukan.

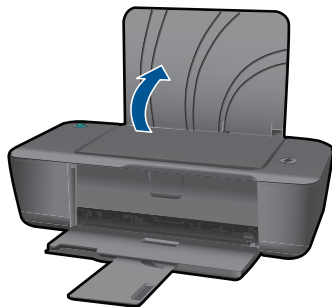

b. Menurunkan baki keluaran

- Turunkan baki keluaran dan tarik keluar pemanjang baki.

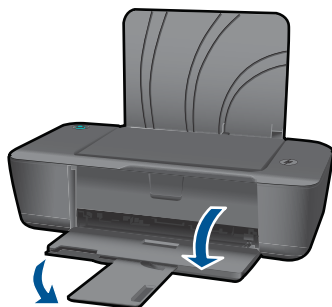

c. Geser pemandu lebar kertas ke kiri.

- Geser pemandu lebar kertas ke kiri.

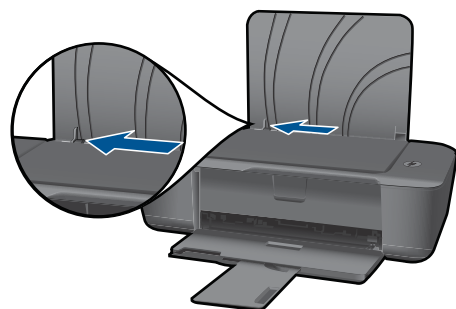

d. Muatkan kertas.

- Masukkan tumpukan kertas foto dengan tepi yang pendek ke arah bawah dan muka cetak ke arah atas.
- Dorong tumpukan kertas ke depan sampai berhenti.

 **Catatan** Jika kertas foto yang Anda gunakan memiliki tab perforasi, muatkan kertas foto agar tab perforasi tersebut menghadap ke atas.

- Geser pemandu lebar kertas ke kanan sampai berhenti di tepi kertas.

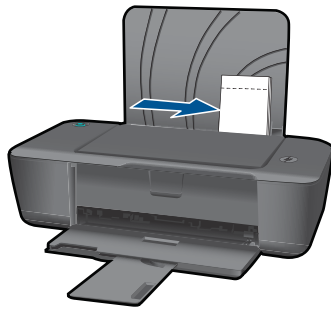
**Memuatkan amplop**

- a. Mengangkat baki masukan
- Angkat baki masukan.

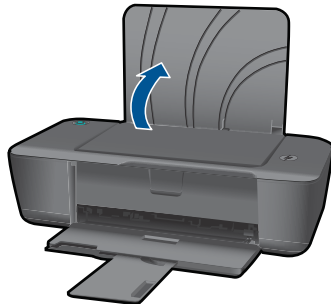

- b. Menurunkan baki keluaran
- Turunkan baki keluaran dan tarik keluar pemanjang baki.

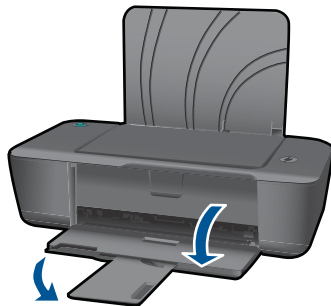

- c. Geser pemandu lebar kertas ke kiri.
- Geser pemandu lebar kertas ke kiri.

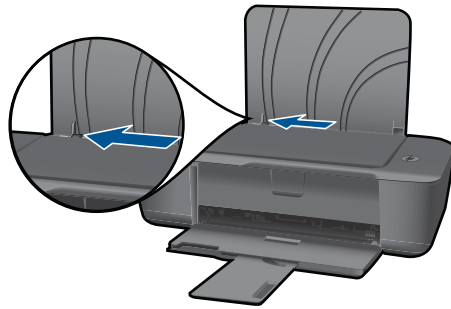

- Keluarkan semua kertas dari baki masukan utama.
- d. Muatkan amplop.**
 - Masukkan satu atau beberapa amplop ke ujung kanan baki masukan. Sisi yang akan dicetak harus menghadap ke atas. Tutup amplop harus terletak di sisi kiri dan menghadap ke bawah.
 - Dorong tumpukan amplop ke bawah sampai berhenti.
 - Dorong pemandu lebar kertas ke arah kanan sampai menyentuh ujung tumpukan amplop.

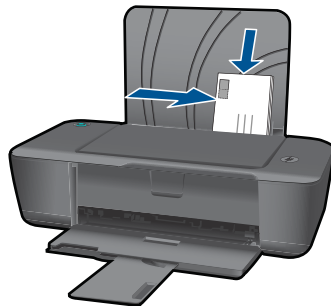

5 Bekerja dengan kartrid

- [Memeriksa perkiraan level tinta](#)
- [Memesan bahan pakai tinta](#)
- [Mengganti kartrid](#)
- [Menggunakan mode satu kartrid](#)
- [Informasi jaminan kartrid](#)

Memeriksa perkiraan level tinta

Anda dapat memeriksa dengan mudah level persediaan tinta untuk menentukan berapa lama lagi perlu mengganti kartrid. Level persediaan tinta menunjukkan kisaran jumlah tinta yang tersisa dalam kartrid.

Untuk memeriksa level tinta dari Perangkat lunak printer

1. Klik ikon desktop HP Printer untuk membuka Perangkat lunak printer.



Catatan Anda juga dapat mengakses Perangkat lunak printer dengan mengklik **Start (Mulai) > Programs (Program) > HP > HP Deskjet 1000 J110 series > HP Deskjet 1000 J110 series**

2. Dalam Perangkat lunak printer, klik ikon **Estimated Ink Levels** (Perkiraan Level Tinta).



Catatan Jika Anda memasang kartrij yang diisi atau diproduksi ulang, atau kartrij yang telah digunakan pada printer lain, indikator tingkat tinta mungkin tidak akan akurat atau tidak tersedia.

Catatan Peringatan dan indikator tingkat tinta memberikan perkiraan hanya untuk tujuan perencanaan. Saat Anda menerima pesan peringatan tinta tinggal sedikit, pertimbangkan untuk menyediakan kartrij pengganti untuk menghindari kemungkinan penundaan pencetakan. Anda tidak perlu menunggu untuk mengganti kartrij sampai kualitas cetak tidak dapat diterima.

Catatan Tinta dari kartrij digunakan dalam proses pencetakan dalam sejumlah cara yang berbeda, termasuk proses inialisasi, yang mempersiapkan produk dan kartrij untuk pencetakan, dan dalam pembersihan kepala cetak, yang menjaga nosel cetak tetap bersih dan tinta mengalir lancar. Selain itu, sedikit sisa tinta akan tertinggal dalam kartrij setelah habis digunakan. Untuk mendapatkan informasi lebih lanjut, baca www.hp.com/go/inkusage.

Memesan bahan pakai tinta

Sebelum memesan kartrid, temukan nomor kartrid yang benar.

Menemukan nomor kartrid pada printer

- ▲ Nomor kartrid terletak di bagian dalam pintu kartrid.

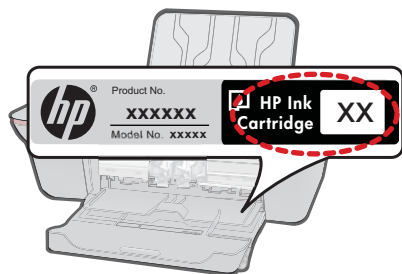

Menemukan nomor kartrid pada Perangkat lunak printer

1. Klik ikon desktop HP Printer untuk membuka Perangkat lunak printer.

 **Catatan** Anda juga dapat mengakses Perangkat lunak printer dengan mengklik **Start (Mulai) > Programs (Program) > HP > HP Deskjet 1000 J110 series > HP Deskjet 1000 J110 series**

2. Dalam Perangkat lunak printer, klik **Shop For Supplies Online** (Belanja Bahan Pakai Daring). Nomor kartrid yang benar secara otomatis akan ditampilkan saat Anda menggunakan tautan ini.

Untuk memesan pasokan asli HP bagi HP Printer, kunjungi www.hp.com/buy/supplies. Jika diminta, pilih negara/wilayah Anda, ikuti petunjuk untuk memilih produk, dan klik salah satu pautan belanja pada halaman web.

 **Catatan** Pemesanan kartrid secara tersambung tidak selalu tersedia di setiap negara/wilayah. Jika pemesanan cara tersambung tidak tersedia di negara/wilayah Anda, Anda masih dapat melihat informasi bahan pakai dan mencetaknya untuk referensi pada saat belanja di penjual HP setempat.

Topik terkait

[“Memilih kartrid yang benar”](#) pada halaman 24

Memilih kartrid yang benar

HP merekomendasikan penggunaan kartrid HP asli. Kartrid HP asli dirancang dan diuji dengan printer HP agar menghasilkan kualitas cetak terbaik meskipun pencetakan dilakukan berkali-kali.

Topik terkait

[“Memesan bahan pakai tinta”](#) pada halaman 23

Mengganti kartrid

Untuk mengganti kartrid

1. Periksa daya.
2. Muatkan kertas.

3. Keluarkan kartrid.
 - a. Buka pintu kartrid.

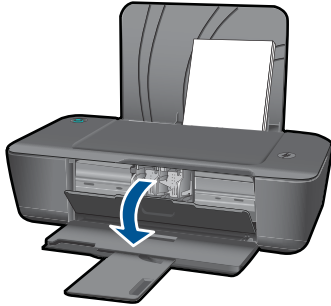

Tunggu sampai kereta cetak bergerak ke tengah produk.

- b. Tekan ke bawah untuk melepas kartrid, lalu keluarkan dari slot.

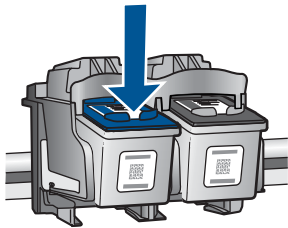

4. Masukkan kartrid baru.
 - a. Keluarkan kartrid dari kemasan.



- b. Lepas pita plastik menggunakan tab tarik merah muda.

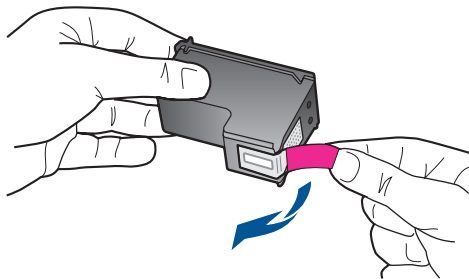

- c. Dorong kartrid ke dalam slot sampai terdengar bunyik 'klik' dan masuk dengan pas.

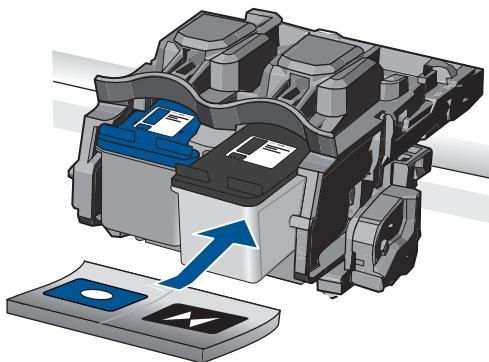

- d. Tutup pintu kartrid.

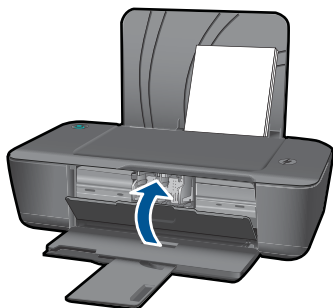

 **Catatan** Saat Anda mencetak dokumen dengan kartrid baru yang sudah terpasang, printer HP akan memerintahkan Anda untuk menyelaraskan kartrid. Ikuti petunjuk pada layar untuk menyelesaikan penyelarasan kartrid. Menyelaraskan kartrid akan memastikan hasil cetak bermutu tinggi.

Topik terkait

- [“Memilih kartrid yang benar”](#) pada halaman 24
- [“Memesan bahan pakai tinta”](#) pada halaman 23

Menggunakan mode satu kartrid

Gunakan mode satu kartrid untuk mengoperasikan HP Printer hanya dengan satu kartrid cetak. Mode satu kartrid akan diaktifkan jika kartrid cetak dikeluarkan dari keretanya. Dalam mode satu kartrid, produk hanya dapat mencetak pekerjaan dari komputer.

 **Catatan** Jika HP Printer beroperasi dalam mode satu kartrid, sebuah pesan akan ditampilkan pada layar. Jika muncul pesan dan dua kartrid cetak terpasang dalam produk, pastikan helai pita plastik pelindung telah dilepaskan dari setiap kartrid cetak. Jika pita plastik menutupi kontak kartrid cetak, produk tidak dapat mendeteksi bahwa kartrid cetak sudah terpasang.

Keluar dari mode satu kartrid

Pasang dua kartrid cetak dalam HP Printer untuk keluar dari mode satu kartrid.

Topik terkait

[“Mengganti kartrid”](#) pada halaman 24

Informasi jaminan kartrid

Jaminan kartrid HP berlaku jika produk digunakan dalam perangkat pencetakan HP yang sesuai. Jaminan ini tidak mencakup produk tinta HP yang sudah diisi ulang, diproduksi kembali, diperbaru, disalahgunakan, atau dimodifikasi.

Kurun waktu jaminan produk berlaku selama tinta HP belum habis dan belum mencapai batas akhir tanggal berlaku. Tanggal akhir jaminan, dalam format YYYY/MM/DD, dapat dilihat pada produk seperti ditunjukkan:

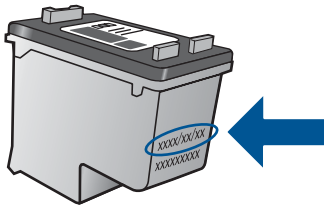

Untuk mendapatkan salinan Pernyataan Jaminan Terbatas HP, lihat dokumentasi cetak yang disertakan dengan produk.

6 Mengatasi masalah

Bagian ini berisi topik berikut:

- [Meningkatkan kualitas cetak](#)
- [Mengeluarkan kertas macet](#)
- [Tidak dapat mencetak](#)
- [Dukungan HP](#)



[Klik di sini untuk daring dan mendapatkan informasi lebih lanjut.](#)

Meningkatkan kualitas cetak

1. Pastikan Anda menggunakan kartrid HP yang asli
2. Periksa properti cetak untuk memastikan jenis kertas dan kualitas cetak yang sesuai sudah terpilih dari daftar turun-bawah **Media**. Dalam Perangkat lunak printer, klik **Printer Actions** (Aksi Printer), kemudian klik **Set Preferences** (Atur Preferensi) untuk mengakses properti cetak.
3. Periksa perkiraan level tinta untuk memastikan apakah tinta pada kartrid hampir habis. Untuk informasi lebih lanjut, lihat "[Memeriksa perkiraan level tinta](#)" pada halaman 23. Jika tinta pada kartrid cetak hampir habis, cobalah menggantinya.
4. Menyelaraskan kartrid printer

Untuk menyetel kartrid dari Perangkat lunak printer



Catatan Menyetel kartrid akan memastikan hasil cetak bermutu tinggi. Saat Anda mencetak dokumen dengan kartrid baru yang sudah terpasang, HP Printer akan memerintahkan Anda untuk menyetel kartrid.

- a. Muatkan kertas putih berukuran letter atau A4 ke dalam baki masukan.
 - b. Dalam Perangkat lunak printer, klik **Printer Actions** (Aksi Printer), kemudian klik **Maintenance Tasks** (Tugas Perawatan) untuk mengakses **Printer Toolbox** (Kotak Alat Printer).
 - c. Jendela **Printer Toolbox** (Kotak Alat Printer) akan terbuka.
 - d. Klik tab **Align Ink Cartridges** (Selaraskan Kartrid Tinta). Produk akan mencetak lembar penyetelan.
5. Cetak halaman diagnostik jika tinta kartrid masih memadai.

Untuk mencetak halaman diagnostik

- a. Muatkan kertas putih berukuran letter atau A4 ke dalam baki masukan.
- b. Dalam Perangkat lunak printer, klik **Printer Actions** (Aksi Printer), kemudian klik **Maintenance Tasks** (Tugas Perawatan) untuk mengakses **Printer Toolbox** (Kotak Alat Printer).
- c. Klik **Print Diagnostic Information** (Cetak Informasi Diagnostik) untuk mencetak halaman diagnostik. Perhatikan kotak biru, magenta, kuning, dan hitam pada halaman diagnostik. Jika Anda melihat garis-garis belang pada kotak hitam dan

kotak warna, atau tidak ada tinta pada bagian tertentu dari kotak, bersihkan kartrid-kartrid itu secara otomatis

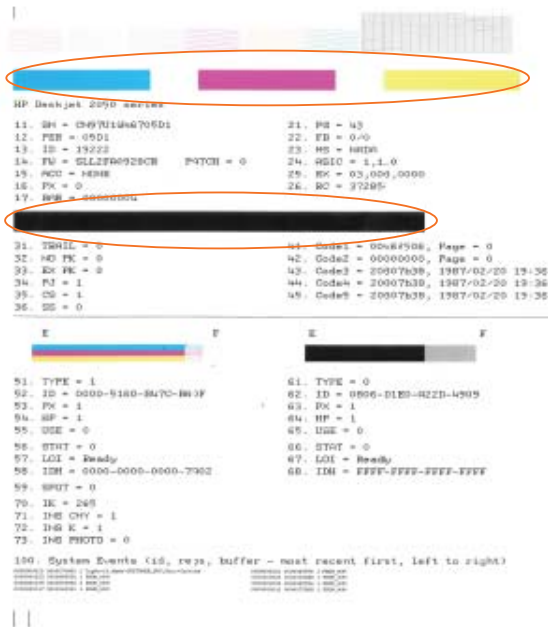

6. Bersihkan kartrid cetak secara otomatis, jika halaman diagnostik menunjukkan garis-garis belang atau ada bagian yang hilang dari kotak hitam dan kotak warna.

Untuk membersihkan kartrid secara otomatis

- a. Muatkan kertas putih berukuran letter atau A4 ke dalam baki masukan.
- b. Dalam Perangkat lunak printer, klik **Printer Actions** (Aksi Printer), kemudian klik **Maintenance Tasks** (Tugas Perawatan) untuk mengakses **Printer Toolbox** (Kotak Alat Printer).
- c. Klik **Clean Ink Cartridges** (Bersihkan Kartrid Tinta). Ikuti petunjuk pada layar.

Jika solusi di atas tidak mengatasi masalah, [klik di sini untuk pemecahan lebih lanjut secara daring](#).

Mengeluarkan kertas macet

Keluarkan kertas macet.

Untuk mengeluarkan kertas macet

- ▲ Menemukan kertas macet

Baki masukan

Jika kertas macet terletak di dekat baki masukan belakang, tarik kertas secara perlahan hingga keluar dari baki masukan.



Baki keluaran

- Jika kertas macet terletak di dekat baki keluaran depan, tarik kertas secara perlahan hingga keluar dari baki keluaran.

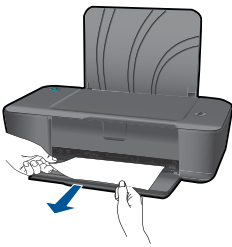

- Anda mungkin harus membuka pintu kereta dan mendorong kereta cetak ke kanan untuk meraih kertas macet.



Bagian dalam printer

- Jika kertas macet terletak di bagian dalam printer, buka pintu pembersihan yang terletak di bagian dasar printer. Tekan tab pada kedua sisi pintu pembersihan itu.

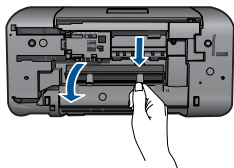

- Keluarkan kertas macet.

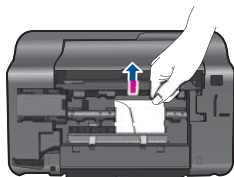

- Tutup pintu pembersihan. Dorong pintu secara perlahan ke arah printer sampai kedua kuncinya masuk dengan pas.

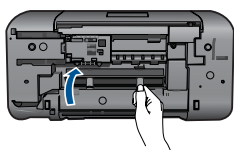

Tekan tombol **Daya** untuk melanjutkan pencetakan

Jika solusi di atas tidak mengatasi masalah, [klik di sini untuk pemecahan lebih lanjut secara daring](#).

Mencegah kertas macet

- Jangan mengisi baki masukan terlalu penuh.
- Ambil kertas yang telah selesai dicetak dari baki keluaran.
- Pastikan kertas dimuat di baki masukan dengan rata dan ujung-ujungnya tidak terlipat atau sobek.
- Jangan campur berbagai jenis kertas dan ukuran kertas pada baki masukan; seluruh tumpukan kertas di baki masukan harus sama ukuran dan jenisnya.
- Atur pemandu lebar kertas pada baki masukan untuk menyesuaikan secara tepat dengan seluruh kertas. Pastikan pemandu lebar kertas tidak menyebabkan kertas di baki masukan tertekuk.
- Jangan mendorong kertas terlalu jauh ke depan pada baki masukan.

Jika solusi di atas tidak mengatasi masalah, [klik di sini untuk pemecahan lebih lanjut secara daring](#).

Tidak dapat mencetak

Pastikan printer sudah dihidupkan dan tidak ada kertas dalam baki. Jika Anda masih tidak dapat mencetak, cobalah langkah berikut secara berurutan:

1. Periksa dan atasi setiap pesan galat.
2. Cabut dan sambungkan kembali kabel USB.
3. Periksa apakah produk tidak dihentikan sementara atau dalam keadaan luring.

Untuk memeriksa apakah produk tidak dihentikan sementara atau dalam keadaan luring

 **Catatan** HP menyediakan Utilitas Printer Diagnostic yang dapat memperbaiki masalah ini secara otomatis.

 [Klik di sini untuk daring dan mendapatkan informasi lebih lanjut](#). Bila tidak, ikuti langkah-langkah di bawah ini.

- a. Tergantung pada sistem operasi Anda, lakukan salah satu hal berikut:
 - **Windows 7:** Dari menu **Mulai Windows**, klik **Devices and Printers** (Perangkat dan Printer). Klik kanan ikon produk lalu pilih **See what's printing** (Apa yang dicetak) untuk membuka antrian cetak.
 - **Windows Vista:** Dari menu **Mulai Windows**, klik **Control Panel** (Panel Kontrol), kemudian klik **Printers** (Printer). Klik dua kali ikon produk untuk membuka antrian cetak.
 - **Windows XP:** Dari menu **Start (Mulai) Windows**, klik **Control Panel** (Panel Kontrol), kemudian klik **Printers and Faxes** (Printer dan Faks). Klik dua kali ikon produk untuk membuka antrian cetak.
 - b. Pada menu **Printer**, pastikan tidak ada tanda centang di sebelah **Pause Printing** (Jedakan Pencetakan) atau **Use Printer Offline** (Gunakan Printer Tidak Terhubung).
 - c. Jika Anda telah membuat perubahan, coba cetak kembali.
4. Periksa apakah produk telah disetel sebagai printer standar.

Untuk memeriksa apakah produk telah disetel sebagai printer standar

 **Catatan** HP menyediakan Utilitas Printer Diagnostic yang dapat memperbaiki masalah ini secara otomatis.

 [Klik di sini untuk daring dan mendapatkan informasi lebih lanjut](#). Bila tidak, ikuti langkah-langkah di bawah ini.

- a. Tergantung pada sistem operasi Anda, lakukan salah satu hal berikut:
 - **Windows 7:** Dari menu **Mulai Windows**, klik **Devices and Printers** (Perangkat dan Printer).
 - **Windows Vista:** Dari menu **Mulai Windows**, klik **Control Panel** (Panel Kontrol), kemudian klik **Printers** (Printer).
 - **Windows XP:** Dari menu **Start (Mulai) Windows**, klik **Control Panel** (Panel Kontrol), kemudian klik **Printers and Faxes** (Printer dan Faks).
- b. Pastikan produk yang benar sudah disetel sebagai printer standar. Printer standar memiliki tanda centang dalam lingkaran hitam atau hijau di sebelahnya.

- c. Jika produk yang salah sudah disetel sebagai printer standar, klik kanan produk yang benar dan pilih **Set as Default Printer** (Setel sebagai Printer Standar).
 - d. Coba gunakan kembali produk Anda itu.
5. Inisiasi ulang penampung cetak.

Untuk menginisiasi ulang penampung cetak



Catatan HP menyediakan Utilitas Printer Diagnostic yang dapat memperbaiki masalah ini secara otomatis.



[Klik di sini untuk daring dan mendapatkan informasi lebih lanjut.](#) Bila tidak, ikuti langkah-langkah di bawah ini.

- a. Tergantung pada sistem operasi Anda, lakukan salah satu hal berikut:

Windows 7

- Dari menu **Mulai** Windows, klik **Control Panel** (Panel Kontrol), **System and Security** (Sistem dan Keamanan), kemudian **Administrative Tools** (Alat Bantu Administratif).
- Klik dua kali **Services** (Layanan).
- Klik kanan **Print Spooler** (Penampung Cetak), kemudian klik **Properties** (Properti).
- Pada tab **General** (Umum), di sebelah **Startup type** (Jenis inisiasi), pastikan **Automatic** (Otomatis) sudah terpilih.
- Jika layanan belum berjalan, dalam **Service status** (Status layanan), klik **Mulai**, kemudian klik **OK**.

Windows Vista

- Dari menu **Mulai** Windows, klik **Control Panel** (Panel Kontrol), **System and Maintenance** (Sistem dan Perawatan), kemudian **Administrative Tools** (Alat Bantu Administratif).
- Klik dua kali **Services** (Layanan).
- Klik kanan **Print Spooler Service** (Layanan Penampung Cetak), kemudian klik **Properties** (Properti).
- Pada tab **General** (Umum), di sebelah **Startup type** (Jenis inisiasi), pastikan **Automatic** (Otomatis) sudah terpilih.
- Jika layanan belum berjalan, dalam **Service status** (Status layanan), klik **Mulai**, kemudian klik **OK**.

Windows XP

- Dari menu **Start** (Mulai) Windows, klik kanan **My Computer** (Komputerku).
- Klik **Manage** (Kelola), kemudian klik **Services and Applications** (Layanan dan Aplikasi).

- Klik dua kali **Services** (Layanan), kemudian pilih **Print Spooler** (Penampung Cetak).
 - Klik kanan **Print Spooler** (Penampung Cetak), kemudian klik **Restart** (Hidupkan Ulang) untuk menginisiasi ulang layanan.
- b. Pastikan produk yang benar sudah disetel sebagai printer standar. Printer standar memiliki tanda centang dalam lingkaran hitam atau hijau di sebelahnya.
 - c. Jika produk yang salah sudah disetel sebagai printer standar, klik kanan produk yang benar dan pilih **Set as Default Printer** (Setel sebagai Printer Standar).
 - d. Coba gunakan kembali produk Anda itu.
6. Inisiasi ulang komputer.
 7. Hapus antrian cetak

Untuk menghapus antrian cetak

 **Catatan** HP menyediakan Utilitas Printer Diagnostic yang dapat memperbaiki masalah ini secara otomatis.



[Klik di sini untuk daring dan mendapatkan informasi lebih lanjut.](#) Bila tidak, ikuti langkah-langkah di bawah ini.

- a. Tergantung pada sistem operasi Anda, lakukan salah satu hal berikut:
 - **Windows 7:** Dari menu **Mulai** Windows, klik **Devices and Printers** (Perangkat dan Printer). Klik kanan ikon produk lalu pilih **See what's printing** (Apa yang dicetak) untuk membuka antrian cetak.
 - **Windows Vista:** Dari menu **Mulai** Windows, klik **Control Panel** (Panel Kontrol), kemudian klik **Printers** (Printer). Klik dua kali ikon produk untuk membuka antrian cetak.
 - **Windows XP:** Dari menu **Start** (Mulai) Windows, klik **Control Panel** (Panel Kontrol), kemudian klik **Printers and Faxes** (Printer dan Faks). Klik dua kali ikon produk untuk membuka antrian cetak.
 - b. Pada menu **Printer**, klik **Cancel all documents** (Batalkan semua dokumen) atau **Purge Print Document** (Keluarkan Dokumen Cetak), lalu klik **Yes** (Ya) untuk mengonfirmasikan.
 - c. Jika masih ada dokumen dalam antrian, hidupkan ulang komputer dan coba mencetak kembali setelah komputer dihidupkan ulang.
 - d. Periksa kembali antrian cetak untuk memastikan telah bersih, kemudian coba cetak kembali.
Jika antrian cetak belum bersih, atau jika telah bersih tapi pekerjaan masih gagal untuk dicetak, lanjutkan ke solusi berikutnya.
8. Menyetel ulang printer

Untuk menyetel ulang printer

- a. Matikan produk.
- b. Cabut kabel kord daya.
- c. Tunggu beberapa saat, kemudian hubungkan kembali kabel kord daya.
- d. Nyalakan produk.

Jika solusi di atas tidak mengatasi masalah, [Klik di sini untuk pemecahan lebih lanjut secara daring.](#)

Membersihkan kereta cetak

Keluarkan setiap benda yang menghalangi kereta cetak seperti kertas.

 **Catatan** Jangan gunakan alat atau perangkat lainnya untuk mengeluarkan kertas macet. Hati-hatilah setiap kali mengeluarkan kertas macet dari bagian dalam produk.

 [Klik di sini untuk daring dan mendapatkan informasi lebih lanjut.](#)

Kartrid cetak mungkin rusak

Untuk memastikan apakah satu kartrid telah rusak, lakukan langkah berikut:

1. Keluarkan kartrid tinta hitam, lalu tutup pintunya.
2. Cobalah mencetak dokumen.
3. Jika Anda mendapatkan lagi pesan yang menyatakan bahwa kartrid masih rusak dan lampu tombol **Hidup** berkedip dengan cepat, kartrid triwarna harus diganti. Jika lampu **Hidup** tidak berkedip, ganti kartrid hitam.
4. Tutup pintu kartrid.
5. Cobalah mencetak dokumen.
6. Jika Anda masih melihat pesan galat bahwa kartrid rusak, ganti kartrid tinta hitam.

Menyiapkan baki

Membuka baki keluaran

- ▲ Baki keluaran harus terbuka untuk mulai mencetak.

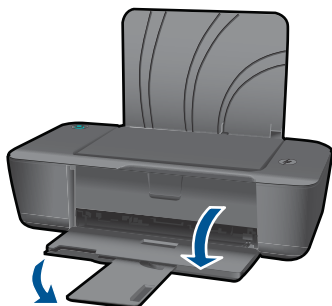

Menutup pintu kartrid

- ▲ Pintu kartrid harus ditutup untuk mulai mencetak.

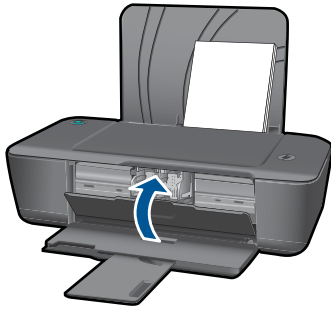

 [Klik di sini untuk daring dan mendapatkan informasi lebih lanjut.](#)

Dukungan HP

- [Mendaftarkan produk](#)
- [Proses dukungan](#)
- [Dukungan HP melalui telepon](#)
- [Pilihan jaminan tambahan](#)

Mendaftarkan produk

Dengan menyediakan waktu sejenak untuk mendaftar produk, Anda dapat menikmati layanan dengan lebih cepat, dukungan yang lebih efisien, dan info dukungan produk. Jika Anda tidak mendaftar printer sewaktu menginstal perangkat lunak, Anda dapat mendaftarkannya sekarang melalui <http://www.register.hp.com>.

Proses dukungan

Jika Anda mengalami masalah, ikuti langkah-langkah ini:

1. Periksa dokumentasi yang disertakan dengan produk.
2. Kunjungi situs web dukungan daring HP melalui www.hp.com/support. Dukungan daring HP tersedia untuk semua pelanggan HP. Situs ini adalah sumber tercepat untuk informasi produk mutakhir dan bantuan pakar serta mencakup fitur berikut ini:
 - Akses cepat ke para spesialis dukungan daring yang berkompeten
 - Pembaruan perangkat lunak dan pengandar untuk produk
 - Informasi produk dan pemecahan masalah yang penting untuk masalah-masalah umum
 - Pembaruan produk proaktif, peringatan dukungan, dan kawat berita HP tersedia jika Anda mendaftar produk
3. Hubungi dukungan HP. Pilihan dan ketersediaan dukungan berbeda-beda tergantung produk, negara/wilayah, dan bahasa.

Dukungan HP melalui telepon

Pilihan dan ketersediaan dukungan telepon berbeda-beda sesuai produk, negara/wilayah, dan bahasa.

Bagian ini berisi topik berikut:

- [Jangka waktu dukungan telepon](#)
- [Menelepon](#)
- [Nomor telepon dukungan](#)
- [Setelah jangka waktu dukungan telepon](#)

Jangka waktu dukungan telepon

Dukungan telepon satu tahun tersedia di Amerika Utara, Asia Pasifik, dan Amerika Latin (termasuk Meksiko). Untuk menentukan durasi dukungan telepon di Eropa, Timur Tengah, dan Afrika, silakan lihat www.hp.com/support. Biaya standar perusahaan telepon dikenakan untuk panggilan ini.

Menelepon

Hubungi dukungan HP saat Anda berada di depan komputer dan produk. Persiapkan informasi yang akan diberikan berikut ini:

- Nama produk (HP Deskjet 1000 J110 series)
- Nomor model (terletak di bagian dalam pintu kartrid)

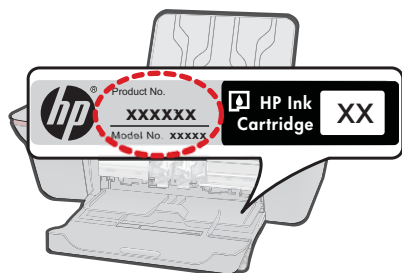

- Nomor seri (terdapat di bagian belakang atau dasar produk)
- Pesan yang ditampilkan pada saat masalah terjadi
- Jawablah pertanyaan ini:
 - Apakah masalah ini pernah terjadi sebelumnya?
 - Dapatkah Anda mengulanginya?
 - Apakah Anda menambahkan perangkat keras atau perangkat lunak baru pada komputer tidak lama sebelum masalah ini mulai timbul?
 - Apakah terjadi peristiwa lain sebelum masalah ini muncul (seperti hujan petir, produk dipindahkan dan lainnya)?

Nomor telepon dukungan

Untuk daftar nomor telepon dukungan HP terbaru dan informasi biaya panggilan, lihat www.hp.com/support.

Setelah jangka waktu dukungan telepon

Setelah jangka waktu dukungan telepon, bantuan tersedia dari HP dengan biaya tambahan. Bantuan juga tersedia pada situs Web dukungan online HP: www.hp.com/

[support](#). Hubungi penyalur HP Anda atau panggil nomor telepon dukungan untuk negara/wilayah Anda untuk mengetahui lebih banyak tentang pilihan dukungan.

Pilihan jaminan tambahan

Tersedia program perpanjangan layanan untuk HP Printer dengan tambahan biaya. Kunjungi www.hp.com/support, pilih negara/wilayah dan bahasa Anda, kemudian temukan area layanan dan jaminan untuk informasi tentang program perpanjangan layanan tersebut.

7 Informasi Teknis

Spesifikasi teknis dan informasi peraturan internasional HP Printer disediakan pada bagian ini. Untuk spesifikasi tambahan, baca dokumentasi tercetak yang disertakan dengan HP Printer.

Bagian ini berisi topik berikut:

- [Pemberitahuan](#)
- [Spesifikasi](#)
- [Program penanganan produk ramah lingkungan](#)
- [Pemberitahuan resmi](#)

Pemberitahuan

Pemberitahuan Hewlett-Packard Company

Informasi yang terkandung dalam dokumen ini dapat berubah tanpa pemberitahuan.

Hak Cipta dilindungi Undang-Undang. Dilarang memperbanyak, mengadaptasi, atau menerjemahkan bahan ini tanpa izin tertulis dari Hewlett-Packard, kecuali sebagaimana yang diperbolehkan menurut hukum hak cipta. Jaminan yang diberikan untuk produk dan layanan HP hanya meliputi jaminan yang ditetapkan dalam pernyataan jaminan tersurat yang disertakan pada masing-masing produk dan layanan. Dokumen ini tidak memberikan jaminan tambahan apa pun. HP tidak bertanggung jawab atas segala ketidaklengkapan atau kesalahan teknis atau editorial dalam dokumen ini.

© 2009 Hewlett-Packard Development Company, L.P.

Microsoft, Windows, Windows XP, dan Windows Vista adalah merek dagang Microsoft Corporation yang terdaftar di AS.

Windows 7 adalah merek dagang terdaftar atau merek dagang Microsoft Corporation di Amerika Serikat dan/atau negara-negara lain.

Intel dan Pentium adalah merek dagang atau merek dagang terdaftar Intel Corporation atau anak perusahaannya di Amerika Serikat dan negara-negara lain.

Spesifikasi

Spesifikasi teknis untuk HP Printer disediakan di bagian ini. Untuk spesifikasi produk yang lengkap, lihat Lembar Data Produk di www.hp.com/support.

Persyaratan sistem

Persyaratan perangkat lunak dan sistem terdapat pada file Readme.

Untuk informasi mengenai peluncuran dan dukungan sistem operasi, kunjungi situs Web dukungan online HP di www.hp.com/support.

Spesifikasi lingkungan

- Perkiraan suhu pengoperasian yang direkomendasikan: 15 °C s.d 32 °C (59 °F s.d 90 °F)
- Perkiraan suhu pengoperasian yang diperbolehkan: 5 °C s.d 40 °C (41 °F s.d 104 °F)
- Kelembaban: 15% s.d 80% RH tanpa pengembunan; 28 °C titik embun maksimum
- Perkiraan suhu non-pengoperasian (Penyimpanan): -40 °C s.d 60 °C (-40 °F s.d 140 °F)
- Bila terdapat medan elektromagnetik tinggi, hasil dari HP Printer mungkin akan sedikit terganggu
- HP merekomendasikan penggunaan kabel USB yang panjangnya lebih pendek dari atau sama dengan 3 m untuk meminimalkan gangguan yang disebabkan oleh medan elektromagnetik yang tinggi

Kapasitas baki masukan

Lembar kertas polos (80 g/m² [20 pon]): Hingga 50

Amplop: Hingga 5

Kartu indeks: Hingga 20

Lembar kertas foto: Hingga 20

Kapasitas baki keluaran

Lembar kertas polos (80 g/m² [20 pon]): Hingga 30

Amplop: Hingga 5

Kartu indeks: Hingga 10

Lembar kertas foto: Hingga 10

Ukuran kertas

Untuk daftar lengkap ukuran media yang didukung, lihat perangkat lunak printer.

Berat kertas

Kertas Polos: 64 s.d 90 g/m² (16 s.d 24 pon)

Amplop: 75 s.d 90 g/m² (20 s.d 24 pon)

Kartu: Hingga 200 g/m² (indeks maksimal 110 lb)

Kertas Foto: Hingga 280 g/m² (75 pon)

Spesifikasi cetak

- Kecepatan cetak bervariasi tergantung pada kompleksitas dokumen
- Metode: termal inkjet dengan tetes sesuai kebutuhan
- Bahasa: PCL3 GUI

Resolusi cetak

Mode draft

- Masukan Warna/Render Hitam: 300x300dpi
- Keluaran (Hitam/Warna): Otomatis

Mode normal

- Masukan Warna/Render Hitam: 600x300dpi
- Keluaran (Hitam/Warna): Otomatis

Mode polos terbaik

- Masukan Warna/Render Hitam: 600x600dpi
- Keluaran: 600x1200dpi (Hitam), Otomatis (Warna)

Mode foto terbaik

- Masukan Warna/Render Hitam: 600x600dpi
- Keluaran (Hitam/Warna): Otomatis

Mode DPI Maks

- Masukan Warna/Render Hitam: 1200x1200dpi
- Keluaran: Otomatis (Hitam), 4800x1200 dpi dioptimalkan (Warna)

Spesifikasi daya

0957-2286

- Tegangan masuk: 100-240Vac (+/- 10%)
- Frekuensi masuk: 50/60 Hz (+/- 3Hz)

0957-2290

- Tegangan masuk: 200-240Vac (+/- 10%)
- Frekuensi masuk: 50/60 Hz (+/- 3Hz)



Catatan Gunakan hanya dengan adaptor daya yang disediakan oleh HP.

Imbal hasil kartrid

Kunjungi www.hp.com/go/learnaboutsupplies untuk informasi lebih lanjut tentang perkiraan imbal hasil kartrid.

Informasi akustik

Jika Anda memiliki akses Internet, Anda bisa mendapatkan informasi akustik dari situs Web HP. Kunjungi: www.hp.com/support.

Program penanganan produk ramah lingkungan

Hewlett-Packard berkomitmen menyediakan produk berkualitas dengan cara yang ramah lingkungan. Produk ini didesain untuk dapat didaur ulang. Jumlah material yang digunakan diupayakan seminimum mungkin namun fungsionalitas dan keandalannya tetap terjamin. Material yang berbeda didesain agar dapat dipisahkan dengan mudah. Pengencang dan sambungan mudah ditemukan, dijangkau dan dilepas dengan menggunakan perkakas biasa. Komponen penting didesain agar mudah dijangkau dengan cepat sehingga pembongkaran dan perbaikan menjadi efisien.

Untuk informasi lebih lanjut, kunjungi situs Web Kepedulian HP terhadap Lingkungan di:

www.hp.com/hpinfo/globalcitizenship/environment/index.html

Bagian ini berisi topik berikut:

- [Tip Ramah Lingkungan](#)
- [Penggunaan kertas](#)
- [Plastik](#)
- [Lembar data keamanan bahan](#)
- [Program daur ulang](#)
- [Program daur ulang persediaan HP inkjet](#)
- [Pemakaian daya](#)
- [Disposal of waste equipment by users in private households in the European Union](#)
- [Bahan Kimia](#)

Tip Ramah Lingkungan

HP berkewajiban untuk membantu konsumen mengurangi jejak-jejak kakinya pada lingkungan. HP telah memberikan Tip Ramah Lingkungan berikut untuk membantu Anda memperhatikan cara menilai dan mengurangi dampak dari pilihan-pilihan pencetakan yang ada. Untuk fitur tambahan selain fitur-fitur khusus pada produk ini, kunjungi situs Web HP Eco Solutions (Solusi Ramah Lingkungan HP) untuk informasi lebih lanjut tentang program-program lingkungan HP.

www.hp.com/hpinfo/globalcitizenship/environment/

Fitur-fitur ramah lingkungan produk

- **Informasi Hemat Energi:** Untuk memastikan status kualifikasi ENERGY STAR® produk ini, lihat www.hp.com/go/energystar.
- **Recycled Materials (Material Daur Ulang):** Untuk informasi lebih lanjut mengenai pendaur-ulangan produk HP, silakan kunjungi: www.hp.com/hpinfo/globalcitizenship/environment/recycle/

Penggunaan kertas

Produk ini telah sesuai untuk penggunaan kertas daur ulang menurut DIN 19309 dan EN 12281:2002.

Plastik

Bahan plastik melebihi 25 gram ditandai dengan standar internasional yang meningkatkan kemampuan untuk mengenali plastik untuk tujuan daur ulang di akhir masa pakai produk.

Lembar data keamanan bahan

Material safety data sheet (lembar data keamanan bahan) (MSDS) dapat diperoleh dari situs Web HP, di:

www.hp.com/go/msds

Program daur ulang

HP menawarkan semakin banyak program pengembalian produk dan daur ulang di banyak negara/wilayah dan juga bermitra dengan beberapa pusat daur ulang elektronik terbesar di seluruh dunia. HP juga menghemat sumber daya dengan memperbaiki dan menjual kembali sebagian produk yang paling populer. Untuk informasi lebih lanjut tentang daur ulang produk HP, silakan kunjungi:

www.hp.com/hpinfo/globalcitizenship/environment/recycle/

Program daur ulang persediaan HP inkjet

HP berkomitmen dalam menjaga kelestarian lingkungan. Program Daur Ulang Persediaan HP Inkjet tersedia di banyak negara/wilayah dan memungkinkan Anda mendaur ulang kartrij cetak tanpa biaya. Untuk informasi lebih lanjut, kunjungi situs Web HP di:

www.hp.com/hpinfo/globalcitizenship/environment/recycle/

Pemakaian daya

Perangkat pencetakan dan pencitraan Hewlett-Packard yang ditandai dengan logo ENERGY STAR® telah memenuhi kualifikasi spesifikasi ENERGY STAR Badan Perlindungan Lingkungan (EPA) A.S untuk perangkat pencitraan. Tanda berikut ini akan muncul pada produk-produk pencitraan yang memenuhi kualifikasi ENERGY STAR:



Informasi tambahan mengenai model produk pencitraan berkualifikasi ENERGY STAR terdapat di:

www.hp.com/go/energystar

untuk menyediakan informasi mengenai bahan kimia yang terkandung dalam produk kepada pelanggan kami. Laporan informasi bahan kimia untuk produk ini dapat ditemukan di: www.hp.com/go/reach.

Pemberitahuan resmi

HP Printer memenuhi persyaratan produk dari badan hukum di negara/wilayah Anda.

Bagian ini berisi topik berikut:

- [Nomor identifikasi model resmi](#)
- [FCC statement](#)
- [Notice to users in Korea](#)
- [VCCI \(Class B\) compliance statement for users in Japan](#)
- [Notice to users in Japan about the power cord](#)
- [HP Deskjet 1000 J110 series declaration of conformity](#)

Nomor identifikasi model resmi

Untuk tujuan identifikasi resmi, produk Anda memiliki Nomor Model Resmi. Nomor Model Resmi untuk produk Anda adalah VCVR-1003. Nomor resmi ini berbeda dengan nama pemasaran (HP Deskjet 1000 J110 series, dsb.) atau nomor produk (CH340-64001, dsb.).

FCC statement

FCC statement

The United States Federal Communications Commission (in 47 CFR 15.105) has specified that the following notice be brought to the attention of users of this product.

This equipment has been tested and found to comply with the limits for a Class B digital device, pursuant to Part 15 of the FCC Rules. These limits are designed to provide reasonable protection against harmful interference in a residential installation. This equipment generates, uses and can radiate radio frequency energy and, if not installed and used in accordance with the instructions, may cause harmful interference to radio communications. However, there is no guarantee that interference will not occur in a particular installation. If this equipment does cause harmful interference to radio or television reception, which can be determined by turning the equipment off and on, the user is encouraged to try to correct the interference by one or more of the following measures:

- Reorient the receiving antenna.
- Increase the separation between the equipment and the receiver.
- Connect the equipment into an outlet on a circuit different from that to which the receiver is connected.
- Consult the dealer or an experienced radio/TV technician for help.

For further information, contact:

Manager of Corporate Product Regulations
Hewlett-Packard Company
3000 Hanover Street
Palo Alto, Ca 94304
(650) 857-1501

Modifications (part 15.21)

The FCC requires the user to be notified that any changes or modifications made to this device that are not expressly approved by HP may void the user's authority to operate the equipment.

This device complies with Part 15 of the FCC Rules. Operation is subject to the following two conditions: (1) this device may not cause harmful interference, and (2) this device must accept any interference received, including interference that may cause undesired operation.

Notice to users in Korea

B 급 기기 (가정용 방송통신기기)	이 기기는 가정용(B급)으로 전자파적합등록을 한 기기로서 주로 가정에서 사용하는 것을 목적으로 하며, 모든 지역에서 사용할 수 있습니다.
------------------------	--

VCCI (Class B) compliance statement for users in Japan

<p>この装置は、クラスB情報技術装置です。この装置は、家庭環境で使用することを目的としていますが、この装置がラジオやテレビジョン受信機に近接して使用されると、受信障害を引き起こすことがあります。取扱説明書に従って正しい取り扱いをして下さい。</p> <p style="text-align: right;">VCCI-B</p>
--

Notice to users in Japan about the power cord

<p>製品には、同梱された電源コードをお使い下さい。 同梱された電源コードは、他の製品では使用出来ません。</p>

HP Deskjet 1000 J110 series declaration of conformity



DECLARATION OF CONFORMITY

according to ISO/IEC 17050-1 and EN 17050-1

DoC #: VCVRA-1003-01

Supplier's Name: Hewlett-Packard Company
Supplier's Address: SE 34th Street, Vancouver, WA 98683-8906, USA

declares, that the product

Product Name and Model: HP Deskjet 1000 Printer J110
Regulatory Model Number:¹⁾ VCVRA-1003
Product Options: All
Power Adapter: 0957-2286
 0957-2290 (China and India only)

conforms to the following Product Specifications and Regulations:

EMC: Class B
 CISPR 22:2005 + A1:2005 + A2:2006 / EN 55022:2006 + A1:2007
 CISPR 24:1997 +A1:2001 +A2:2002 / EN 55024:1998 +A1:2001 +A2:2003
 IEC 61000-3-2: 2005 / EN 61000-3-2:2006
 IEC 61000-3-3: 1994 + A1:2001 / EN 61000-3-3:1995 +A1:2001 + A2:2005
 FCC CFR 47 Part 15 / ICES-003, issue 4

Safety:

IEC 60950-1:2005 / EN 60950-1:2006
 IEC 60825-1:1993 +A1:1997 +A2:2001 / EN 60825-1:1994 +A1:2002 +A2:2001
 IEC 62311: 2007 / EN 62311:2008

Energy Use:

Regulation (EC) No. 1275/2008
 ENERGY STAR® Qualified Imaging Equipment Operational Mode (OM) Test Procedure

This device complies with part 15 of the FCC Rules. Operation is subject to the following two conditions:
 (1) This device may not cause harmful interference, and (2) this device must accept any interference received,
 including interference that may cause undesired operation.

The product herewith complies with the requirements of the Low Voltage Directive 2006/95/EC, the EMC Directive 2004/108/EC, the EuP Directive 2005/32/EC and the European Council Recommendation 1999/519/EC on the limitation of Electromagnetic fields to the general public, and carries the **CE** marking accordingly.

Additional Information:

- 1) This product is assigned a Regulatory Model Number which stays with the regulatory aspects of the design.
 The Regulatory Model Number is the main product identifier in the regulatory documentation and test reports,
 this number should not be confused with the marketing name or the product numbers.

November 11, 2009
 Vancouver, WA

Local contact for regulatory topics only:

EMEA: Hewlett-Packard GmbH, HQ-TRE, Herrenberger Strasse 140, 71034 Boeblingen, Germany
 U.S.: Hewlett-Packard, 3000 Hanover St., Palo Alto 94304, U.S.A. 650-857-1501

www.hp.com/go/certificates

Indeks

C

cetak
spesifikasi 42

D

daur ulang
kartrij tinta 44
dukungan melalui telepon 37
dukungan pelanggan
jaminan 39

I

informasi hukum
nomor identifikasi model
resmi 46
informasi teknis
persyaratan sistem 41
spesifikasi cetak 42
spesifikasi lingkungan 41

J

jaminan 39
jangka waktu dukungan telepon
jangka waktu untuk
dukungan 38

K

kertas
jenis yang disarankan 15

L

lingkungan
Program penanganan
produk ramah
lingkungan 43
spesifikasi lingkungan 41

P

pemberitahuan resmi 46
persyaratan sistem 41
proses dukungan 37

S

setelah jangka waktu
dukungan 38

