

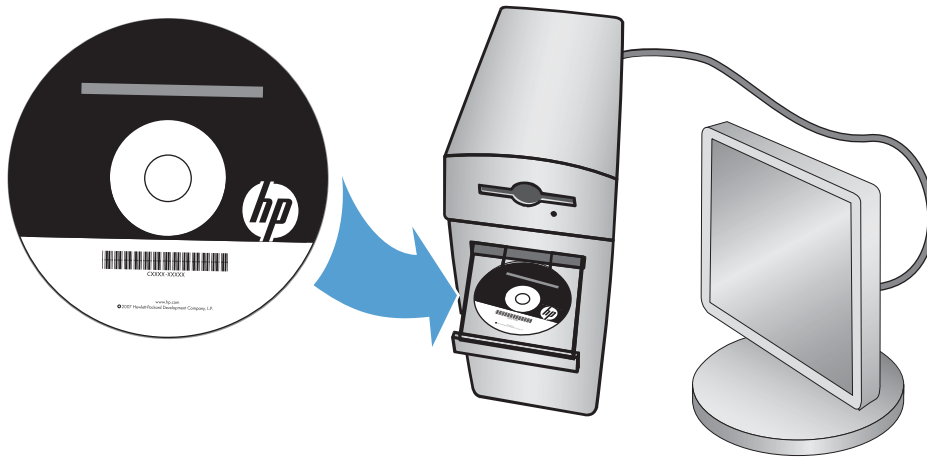

HP LASERJET ENTERPRISE M4555

MFP-SERIE

Software-Installationshandbuch





HP LaserJet Enterprise M4555 MFP- Serie

Software-Installationshandbuch

Copyright und Lizenz

© 2011 Copyright Hewlett-Packard
Development Company, L.P.

Die Vervielfältigung, Adaption oder
Übersetzung ist ohne vorherige schriftliche
Genehmigung nur im Rahmen des
Urheberrechts zulässig.

Die in diesem Dokument enthaltenen
Informationen können ohne
Vorankündigung geändert werden.

Für HP Produkte und Dienste gelten nur die
Gewährleistungen, die in den
ausdrücklichen
Gewährleistungserklärungen des jeweiligen
Produkts bzw. Dienstes aufgeführt sind.
Dieses Dokument gibt keine weiteren
Gewährleistungen. HP haftet nicht für
technische oder redaktionelle Fehler oder
Auslassungen in diesem Dokument.

Teilenummer: CE502-90999

Edition 1, 10/2011

Marken

Microsoft®, Windows®, Windows® XP und
Windows Vista® sind in den USA
eingetragene Marken der Microsoft
Corporation.

Inhaltsverzeichnis

1 Softwareinstallation	1
Netzwerkinstallation	1
Konfigurieren der IP-Adresse	1
Installieren der Software	2
USB-Softwareinstallation	3
Druckertreiber-Optionen für Windows	5
2 Konfigurieren von digitalen Sendefunktionen für Netzwerkprodukte	7
Installieren des HP PC-Treibers zum Senden von Faxnachrichten (nur für Windows-Fax und Faxmodelle)	7
Konfigurieren der grundlegenden E-Mail-Einstellungen mit dem HP Assistenten zum Einrichten der Funktion "In E-Mail scannen"	8
Einrichten eines freigegebenen Netzwerkordners mit dem HP Assistenten zum Einrichten der Funktion "In Ordner speichern"	8
Aktivieren der Funktionen zum digitalen Senden mit dem integrierten HP Webserver	8
Verwenden des integrierten HP Webservers zum Festlegen von Schnelleinstellungen	9
Verwenden des integrierten HP Webservers zur Konfiguration von E-Mail-Einstellungen	10

1 Softwareinstallation

Netzwerkinstallation

Verbinden Sie mehrere Computer über eine Netzwerkverbindung mit dem Gerät.

Konfigurieren der IP-Adresse

1. Stellen Sie sicher, dass das Gerät eingeschaltet ist und auf dem Bedienfeld die Nachricht **Bereit** angezeigt wird.
2. Schließen Sie das Netzkabel an das Gerät und das Netzwerk an.

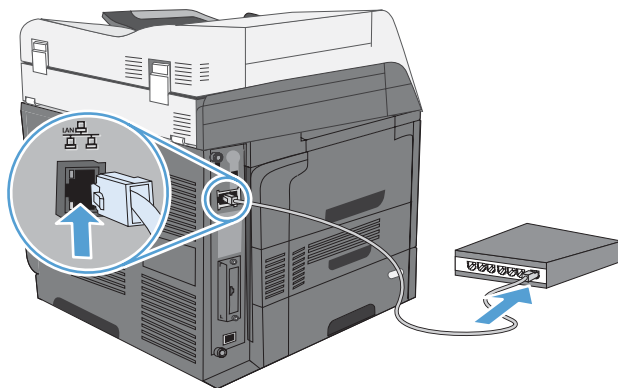

3. Warten Sie 60 Sekunden, bevor Sie fortfahren. In dieser Zeit erkennt das Netzwerk das Gerät und weist ihm eine IP-Adresse oder einen Hostnamen zu.
4. Berühren Sie auf dem Bedienfeld des Geräts die Schaltfläche **Netzwerkadresse**, um die IP-Adresse oder den Hostnamen des Geräts zu ermitteln.

Wenn die Schaltfläche **Netzwerkadresse** nicht angezeigt wird, erhalten Sie Informationen zur IP-Adresse und zum Hostnamen durch Drucken einer Konfigurationsseite.

- a. Blättern Sie im Bedienfeld zur Schaltfläche **Administration**, und berühren Sie sie.
- b. Öffnen Sie die folgenden Menüs:
 - **Berichte**
 - **Konfigurations-/Statusseiten**
 - **Konfigurationsseiten**
- c. Berühren Sie die Schaltfläche **Anzeigen**, um die Informationen auf dem Bedienfeld anzuzeigen, oder berühren Sie die Schaltfläche **Drucken**, um die Seiten zu drucken.

- d. Suchen Sie die IP-Adresse auf der Seite für Jetdirect.

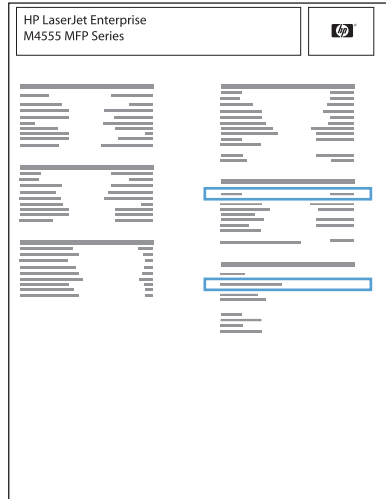

5. **IPv4:** Wenn die IP-Adresse 0.0.0.0, 192.0.0.192 oder 169.254.x.x lautet, müssen Sie sie manuell konfigurieren. Andernfalls war die Netzwerkkonfiguration erfolgreich.

IPv6: Wenn die IP-Adresse mit "fe80:" beginnt, ist das Gerät für den Druck bereit. Konfigurieren Sie andernfalls die IP-Adresse manuell.

Installieren der Software

Windows

1. Beenden Sie alle Programme auf dem Computer.
2. Installieren Sie die Software von der CD.
3. Befolgen Sie die Anweisungen auf dem Bildschirm.
4. Wählen Sie die Option **Verbindung über drahtgebundenes Netzwerk** aus, wenn Sie dazu aufgefordert werden.
5. Wählen Sie aus der Liste der verfügbaren Drucker den Drucker mit der richtigen IP-Adresse aus.
6. Am Ende der Installation klicken Sie auf die Schaltfläche **Fertig stellen** oder auf **Weitere Optionen**, um weitere Software zu installieren oder Funktionen zum digitalen Senden für das Produkt zu konfigurieren.
 - Installieren Sie den HP PC-Treiber zum Senden von Faxnachrichten, um Faxe vom Computer aus senden zu können. (Nur bei Faxmodellen)
 - Konfigurieren Sie die grundlegenden E-Mail-Einstellungen mit dem HP Assistenten zum Einrichten der Funktion "In E-Mail scannen".
 - Richten Sie mit dem Assistenten zum Einrichten der Funktion "Senden an Ordner" neue freigegebene Ordner im Netzwerk ein, in denen gescannte Dateien gespeichert werden können.
7. Drucken Sie eine Seite aus einem beliebigen Programm, um sicherzustellen, dass die Software richtig installiert wurde.

Mac

1. Beenden Sie alle Programme auf dem Computer.
2. Installieren Sie die Software von der CD.
3. Klicken Sie auf das Gerätesymbol, und befolgen Sie die Anweisungen auf dem Bildschirm.
4. Wenn die Installation abgeschlossen ist, klicken Sie auf die Schaltfläche **Schließen**.
5. Öffnen Sie auf dem Computer das Apple-Menü , klicken Sie auf das Menü **Systemeinstellungen** und anschließend auf das Symbol **Drucken und Faxen**.
6. Klicken Sie auf das Pluszeichen (+).

Standardmäßig nutzt Mac OS X die Bonjour-Methode, um den Treiber zu ermitteln und das Gerät zum Drucker-Einblendmenü hinzuzufügen. Diese Methode ist in den meisten Fällen die geeignete Auswahl. Wenn Mac OS X den HP Druckertreiber nicht finden kann, wird eine Fehlermeldung angezeigt. Installieren Sie die Software neu.

Wenn Sie das Gerät in einem großen Netzwerk anschließen, müssen Sie statt der Bonjour-Methode möglicherweise die IP-Druck-Option für die Verbindung nutzen. Führen Sie die folgenden Schritte aus:

- a. Klicken Sie auf die Schaltfläche **IP-Drucker**.
 - b. Wählen Sie in der Dropdown-Liste **Protokoll** die Option **HP Jetdirect-Socket** aus. Geben Sie die IP-Adresse oder den Hostnamen für das Gerät ein. Wenn noch kein Modell ausgewählt ist, wählen Sie aus der Dropdown-Liste **Druckverwendung** das Gerätemodell aus.
7. Führen Sie die folgenden Schritte aus, damit das Gerät das installierte Zubehör erkennt:

Mac OS X 10.4

1. Klicken Sie im Apple-Menü  auf das Menü **Systemeinstellungen** und anschließend auf das Symbol **Drucken und Faxen**.
2. Klicken Sie auf die Schaltfläche **Druckereinrichtung**.
3. Klicken Sie auf das Menü **Installierbare Optionen**.
4. Konfigurieren Sie die installierten Optionen.

Mac OS X 10.5 und 10.6

1. Klicken Sie im Apple-Menü  auf das Menü **Systemeinstellungen** und anschließend auf das Symbol **Drucken und Faxen**.
2. Wählen Sie links im Fenster das Gerät aus.
3. Klicken Sie auf die Schaltfläche **Optionen und Verbrauchsmaterial**.
4. Klicken Sie auf die Registerkarte **Treiber**.
5. Konfigurieren Sie die installierten Optionen.

HINWEIS: Für Mac OS X 10.5 und 10.6 sollten während der Installation die installierten Optionen automatisch konfiguriert werden.

8. Drucken Sie eine Seite aus einem beliebigen Programm, um sicherzustellen, dass die Software richtig installiert wurde.

USB-Softwareinstallation

Verbinden Sie einen einzelnen Computer über ein USB-Kabel mit dem Gerät.

Dieses Produkt unterstützt eine USB 2.0-Verbindung. Sie benötigen für den Anschluss ein USB-Kabel mit einem Typ-A- und einem Typ-B-Stecker und einer Höchstlänge von 2 m.

- △ **ACHTUNG:** Schließen Sie das USB-Kabel erst an, wenn Sie während der Installation dazu aufgefordert werden.

Windows

1. Beenden Sie alle laufenden Programme auf dem Computer.
2. Installieren Sie die Software von der CD, und befolgen Sie die Anweisungen auf dem Bildschirm.
3. Wählen Sie, wenn Sie dazu aufgefordert werden, die Option **Direkte Verbindung zu diesem Computer mit einem USB-Kabel** aus, und klicken Sie auf die Schaltfläche **Weiter**.
4. Wenn Sie von der Software dazu aufgefordert werden, schließen Sie das USB-Kabel am Gerät und an Ihrem Computer an.

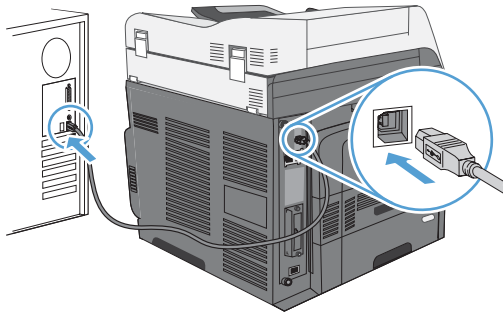

5. Am Ende der Installation klicken Sie auf die Schaltfläche **Fertig stellen** oder auf **Weitere Optionen**, um weitere Software zu installieren.
6. Drucken Sie eine Seite aus einem beliebigen Programm, um sicherzustellen, dass die Software richtig installiert wurde.

- 📄 **HINWEIS:** Wenn die Installation fehlgeschlagen ist, müssen Sie die Software erst deinstallieren und dann neu installieren.

Mac

1. Installieren Sie die Software von der CD.
2. Klicken Sie auf das Gerätesymbol, und befolgen Sie die Anweisungen auf dem Bildschirm.
3. Klicken Sie auf die Schaltfläche **Schließen**.

4. Wenn Sie von der Software dazu aufgefordert werden, schließen Sie das USB-Kabel am Gerät und an Ihrem Computer an.

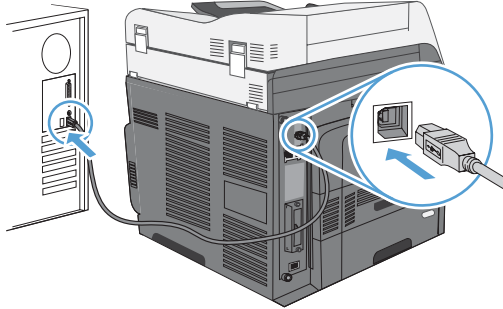

5. Drucken Sie eine Seite aus einem beliebigen Programm, um sicherzustellen, dass die Software richtig installiert wurde.

 **HINWEIS:** Wenn die Installation fehlgeschlagen ist, müssen Sie die Software erst deinstallieren und dann neu installieren.

Druckertreiber-Optionen für Windows

Druckertreiber bieten Zugriff auf die Gerätefunktionen und ermöglichen die Kommunikation zwischen Computer und Gerät (über eine Druckersprache).

HP PCL 6-Treiber

- Als Standardtreiber im Lieferumfang enthalten. Dieser Treiber wird automatisch installiert, wenn Sie keinen anderen auswählen.
- Empfohlen für alle Windows-Umgebungen
- Bietet für die meisten Benutzer die bestmögliche Geschwindigkeit, Druckqualität und Unterstützung von Druckerfunktionen
- Optimale Integration mit der Windows-GDI (Graphic Device Interface) zur Leistungsverbesserung
- Möglicherweise nicht vollständig kompatibel mit Software von Fremdherstellern oder angepassten Programmen, die auf PCL 5 basieren

HP UPD PS-Treiber

- Empfohlen für das Drucken in Adobe®-Programmen oder anderen grafikintensiven Anwendungen
- Unterstützt das Drucken über Postscript-Emulation und Postscript Flash-Schriftarten

HP UPD PCL 5

- Für allgemeine Bürodruckaufgaben in Windows-Umgebungen empfohlen
- Kompatibel mit früheren PCL-Versionen und älteren HP LaserJet-Geräten
- Beste Wahl für das Drucken in Verbindung mit Drittanbieter- oder kundenspezifischen Softwareprogrammen
- Beste Wahl für gemischte Umgebungen, in denen die Verwendung von PCL 5 erforderlich ist (UNIX, Linux, Mainframe)
- Für den Einsatz in Unternehmensumgebungen auf Windows-Basis ausgelegt, ermöglicht die Verwendung eines einzigen Treibers für verschiedene Druckermodelle
- Bevorzugte Verwendung beim Drucken auf unterschiedlichen Druckermodellen von einem mobilen Windows-Computer aus

HP UPD PCL 6

- Dieser Treiber wird für das Drucken in reinen Windows-Umgebungen empfohlen.
 - Bietet für die meisten Benutzer die bestmögliche Druckgeschwindigkeit, Druckqualität und Unterstützung von Druckerfunktionen
 - Optimale Integration mit der Windows-GDI (Graphic Device Interface) zur Leistungsverbesserung
 - Der Treiber ist möglicherweise nicht vollständig kompatibel mit Lösungen anderer Hersteller oder angepassten Lösungen, die auf PCL 5 basieren.
-

2 Konfigurieren von digitalen Sendefunktionen für Netzwerkprodukte

Digitale Sendefunktionen ermöglichen Folgendes:

- Senden von gescannten Dateien direkt an E-Mail-Empfänger.
- Faxen von Dokumenten über die interne Faxzubehörkarte, LAN-Fax oder ein Internet-Faxkonto.
- Archivieren von gescannten Dokumenten in einem freigegebenen Netzwerkordner.

Weitere Informationen finden Sie unter www.hp.com/go/dss.

Installieren des HP PC-Treibers zum Senden von Faxnachrichten (nur für Windows-Fax und Faxmodelle)

Falls Sie den Faxsendetreiber nicht bereits während der Softwareinstallation installiert haben, können Sie dies nun nachholen. Der Faxsendetreiber dient zum Versenden von Faxmitteilungen vom Computer über das HP Gerät mit aktiviertem Fax.

 **HINWEIS:** Der Treiber funktioniert mit HP Analog Fax Accessory 500. Mit LAN oder Internet-Faxdiensten funktioniert er nicht.

1. Legen Sie die Software-CD ein.
2. Klicken Sie im Hauptbildschirm auf die Schaltfläche **Dokumentation und Support**, dann auf die Schaltfläche **Spezielle Treiber** und anschließend auf die Option **HP PC-Faxsendetreiber**.

Wenn die Software-CD bereits in den Computer eingelegt ist und der Bildschirm **Weitere Optionen** angezeigt wird, klicken Sie auf die Schaltfläche **Dokumentation und Support**, dann auf die Schaltfläche **Spezielle Treiber** und anschließend auf die Option **HP PC-Faxsendetreiber**.

3. Befolgen Sie die Bildschirmanweisungen.

Weitere Informationen finden Sie unter www.hp.com/go/mfpfaxdriver.

Konfigurieren der grundlegenden E-Mail-Einstellungen mit dem HP Assistenten zum Einrichten der Funktion "In E-Mail scannen"

Konfigurieren Sie die Grundeinstellungen der Funktion "In E-Mail scannen" wie folgt. Verwenden Sie den integrierten HP Webserver für eine erweiterte Produkteinrichtung.

1. Legen Sie die Software-CD ein.
2. Klicken Sie im Hauptbildschirm auf die Schaltfläche **Dokumentation und Support**, dann auf die Schaltfläche **Konfigurieren des Geräts** und anschließend auf die Option **HP Assistent zum Einrichten der Funktion "In E-Mail scannen"**.

Wenn die Software-CD bereits in den Computer eingelegt ist und der Bildschirm **Weitere Optionen** angezeigt wird, klicken Sie auf die Schaltfläche **Dokumentation und Support**, dann auf die Schaltfläche **Konfigurieren des Geräts** und anschließend auf die Option **HP Assistent zum Einrichten der Funktion "In E-Mail scannen"**.

3. Befolgen Sie die Bildschirmanweisungen.

Weitere Informationen finden Sie unter www.hp.com/go/scansetup.

Einrichten eines freigegebenen Netzwerkordners mit dem HP Assistenten zum Einrichten der Funktion "In Ordner speichern"

Gehen Sie dazu wie folgt vor. Nachdem Sie den Ordner eingerichtet haben, können Sie Dokumente scannen und als Dateien in diesem Ordner speichern.

1. Legen Sie die Software-CD ein.
2. Klicken Sie im Hauptbildschirm auf die Schaltfläche **Dokumentation und Support**, dann auf die Schaltfläche **Konfigurieren des Geräts** und anschließend auf die Option **HP Assistent zum Einrichten der Funktion "Senden an Ordner"**.

Wenn die Software-CD bereits in den Computer eingelegt ist und der Bildschirm **Weitere Optionen** angezeigt wird, klicken Sie auf die Schaltfläche **Dokumentation und Support**, dann auf die Schaltfläche **Konfigurieren des Geräts** und anschließend auf die Option **HP Assistent zum Einrichten der Funktion "Senden an Ordner"**.

3. Befolgen Sie die Bildschirmanweisungen.

Weitere Informationen finden Sie unter www.hp.com/go/scansetup.

Aktivieren der Funktionen zum digitalen Senden mit dem integrierten HP Webserver

Einige dieser Funktionen werden erst dann am Bedienfeld des Geräts angezeigt, nachdem sie mit dem integrierten HP Webserver aktiviert wurden.

 **HINWEIS:** Ausführliche Informationen zum integrierten HP Webserver erhalten Sie auf jeder Seite im integrierten HP Webserver oben rechts über den Link **Hilfe**.

1. Öffnen Sie eine Webseite und geben Sie in der Adresszeile die IP-Adresse ein.
2. Klicken Sie im geöffneten HP Webserver auf die Registerkarte **Scannen/Digitales Senden**.

3. Wenn Sie die Funktion [E-Mail](#) nicht bereits mit dem HP Assistenten zum Einrichten der Funktion "In E-Mail scannen" eingerichtet haben, können Sie dies mithilfe des integrierten HP Webservers tun.
 - a. Klicken Sie auf die Verknüpfung **Einrichten von E-Mail**.
 - b. Aktivieren Sie das Kontrollkästchen **Aktivieren der Funktion "An E-Mail senden"**.
 - c. Klicken Sie unten auf der Seite auf **Übernehmen**.
4. Aktivieren Sie die Funktion [In Netzwerkordner speichern](#).
 - a. Klicken Sie auf die Verknüpfung **Einrichtung von "In Netzwerkordner speichern"**.
 - b. Aktivieren Sie das Kontrollkästchen **In Netzwerkordner speichern**.
 - c. Klicken Sie unten auf der Seite auf **Übernehmen**.
5. Aktivieren Sie die Funktion [In USB-Laufwerk speichern](#).
 - a. Klicken Sie auf die Verknüpfung **Einrichtung: In USB-Laufwerk speichern**.
 - b. Aktivieren Sie das Kontrollkästchen **Aktivieren der Funktion "Auf USB-Gerät speichern"**.
 - c. Klicken Sie unten auf der Seite auf **Übernehmen**.

Verwenden des integrierten HP Webservers zum Festlegen von Schnelleinstellungen

Schnelleinstellungen sind Verknüpfungen, die Sie für die Funktionen Scannen in E-Mail, Speichern auf Netzwerkordner und Speichern auf USB konfigurieren können. Diese Aufgaben werden in der Liste [Schnelleinstellungen](#) des Bedienfelds des Geräts oder auf dem Home-Bildschirm angezeigt.

 **HINWEIS:** Ausführliche Informationen zum integrierten HP Webserver erhalten Sie auf jeder Seite im integrierten HP Webserver oben rechts über den Link **Hilfe**.

Gehen Sie wie folgt vor, um Schnelleinstellungen für die Funktion [In Netzwerkordner speichern](#) einzurichten.

1. Öffnen Sie eine Webseite und geben Sie in der Adresszeile die IP-Adresse ein.
2. Wenn der integrierte HP Webserver geöffnet wird, klicken Sie auf die Registerkarte **Scannen/ Digitales Senden** und dann auf den Link **Einrichtung von "In Netzwerkordner speichern"**.
3. Markieren Sie das Kontrollkästchen **In Netzwerkordner speichern**, um die Funktion zu aktivieren.
4. Klicken Sie im Bereich **Schnelleinstellungen** auf die Schaltfläche **Hinzufügen**.
5. Geben Sie im nächsten Bildschirm einen Namen und eine Beschreibung für die Schnelleinstellung ein, und geben Sie die Position an, auf der die Schnelleinstellung auf dem Bedienfeld angezeigt werden soll. Klicken Sie auf die Schaltfläche **Weiter**.
6. Wählen Sie im nächsten Bildschirm den Typ des zu verwendenden Ordners für die Schnelleinstellung aus, und klicken Sie anschließend auf die Schaltfläche **Weiter**.
7. Gehen Sie weiter die Bildschirme durch und wählen Sie die Standardoptionen aus, die für die Schnelleinstellung gelten sollen.
8. Überprüfen Sie im Bildschirm **Übersicht** die Einstellungen und klicken Sie dann auf die Schaltfläche **Fertig stellen**.

Verwenden des integrierten HP Webservers zur Konfiguration von E-Mail-Einstellungen

 **HINWEIS:** Sie können auch die Option **HP Assistent zum Einrichten der Funktion "In E-Mail scannen"** auf der CD verwenden, um die grundlegenden E-Mail-Einstellungen zu konfigurieren. Verwenden Sie den integrierten HP Webserver zur Konfiguration von erweiterten Optionen.

HINWEIS: Ausführliche Informationen zum integrierten HP Webserver erhalten Sie auf jeder Seite im integrierten HP Webserver oben rechts über den Link **Hilfe**.

1. Öffnen Sie eine Webseite und geben Sie in der Adresszeile die IP-Adresse ein.
2. Wenn der integrierte HP Webserver geöffnet wird, klicken Sie auf die Registerkarte **Scannen/ Digitales Senden** und dann auf den Link **Einrichten von E-Mail**.
3. Markieren Sie das Kontrollkästchen **E-Mail**, um die Funktion zu aktivieren.
4. Wählen Sie den zu verwendenden Postausgangsserver aus, oder klicken Sie auf die Schaltfläche **Hinzufügen**, um der Liste einen anderen Server hinzuzufügen.

 **HINWEIS:** Wenn Sie den Namen des Postausgangsservers nicht kennen, können Sie Ihr E-Mail-Programm öffnen und ihn in den Konfigurationseinstellungen für ausgehende Mails nachschlagen.

5. Konfigurieren Sie im Bereich **Adress- und Nachrichtefeld-Steuerung** die Standardeinstellung für die Absenderadresse.
6. Die Konfiguration der anderen Einstellungen ist optional.
7. Wenn Sie fertig sind, klicken Sie auf die Schaltfläche **Einstellungen speichern**.



CE502-90999

