



OFFICEJET 7500A

사용 설명서







# HP Officejet 7500A (E910) e- All-in-One

사용 설명서

## 저작권 정보

© 2010 Copyright Hewlett-Packard Development Company, L.P.

## Hewlett-Packard Company

### 고지 사항

이 문서에 포함된 정보는 별도의 통보 없이 변경될 수 있습니다.

All rights reserved. 저작권법에 의해 허용되는 경우를 제외하고 Hewlett-Packard의 사전 서면 동의 없이 본 자료를 복제, 개작, 번역할 수 없습니다.

HP 제품과 서비스의 유일한 보증은 그러한 제품과 서비스에 동봉되어 있는 명시적인 보증서에서 설명되어 있습니다. 이곳에서 설명하는 내용을 추가 보증으로 해석해서는 안 됩니다. HP는 이곳에 포함된 기술적 또는 편집상의 오류나 누락에 대해서는 책임을 지지 않습니다.

### 통지

Microsoft® Windows®, Windows® XP, Windows Vista® 및 Windows® 7은 Microsoft Corporation의 미국 등록 상표입니다.

ENERGY STAR® 및 ENERGY STAR® 상표는 미국 등록 상표입니다.

### 안전 정보



화재나 감전으로 인한 부상의 위험을 줄이기 위해 본 제품을 사용할 때는 반드시 기본 안전 주의사항을 따르십시오.

1. 본 프린터와 함께 제공되는 설명서에 있는 모든 지침을 읽고 숙지하십시오.
2. 제품에 표시된 모든 경고 및 지시 사항을 준수하십시오.
3. 청소하기 전에 벽면의 콘센트에서 본 제품의 플러그를 뽑으십시오.
4. 본 제품을 물이나 몸이 젖은 상태에서 설치 또는 사용하지 마십시오.
5. 흔들리지 않는 안정된 곳에 제품을 설치하십시오.
6. 전원 코드가 발에 밟히거나 걸리지 않으며 선이 손상되지 않을 안전한 장소에 제품을 설치하십시오.
7. 제품이 정상적으로 작동하지 않을 경우 문제 해결을 참조하십시오.
8. 프린터 내부에는 사용자가 수리할 수 있는 부품이 없습니다. 전문 서비스 직원의 서비스를 받으십시오.

---

# 목차

## 1 시작하기

장애인을 위한 옵션.....	10
환경 보호 도움말(Eco-Tip).....	11
프린터 부품 이해.....	11
전면 보기.....	11
인쇄 소모품 영역.....	12
후면도.....	12
프린터 제어판 사용.....	13
버튼과 표시등 개요.....	13
제어판 디스플레이 아이콘.....	14
프린터 설정 변경.....	15
모드 선택.....	15
프린터 설정 변경.....	15
프린터 모델 번호 찾기.....	16
HP 디지털 솔루션.....	16
인쇄 용지 선택.....	16
인쇄 및 복사를 위해 권장되는 용지.....	17
권장 인화지.....	18
용지 선택 및 사용에 관한 팁.....	19
원본을 스캐너 글라스에 놓기.....	19
자동 문서 공급기(ADF)에 원본 넣기.....	20
용지 넣기.....	21
표준 크기 용지 넣기.....	22
봉투 넣기.....	23
카드 및 사진 용지 넣기.....	24
투명 필름 넣기.....	25
사용자 지정 크기 용지 넣기.....	25
메모리 카드 삽입.....	26
프린터 유지보수.....	27
스캐너 글라스 청소.....	27
외부 청소.....	28
자동 문서 공급기(ADF) 청소.....	28
프린터를 끕니다.....	32

## 2 인쇄

문서 인쇄.....	33
문서 인쇄(Windows).....	34
문서 인쇄(Mac OS X).....	34
브로셔 인쇄.....	34
브로셔 인쇄(Windows).....	34
브로셔 인쇄(Mac OS X).....	35

봉투에 인쇄.....	35
봉투에 인쇄 (Windows).....	35
봉투에 인쇄 (Mac OS X).....	36
사진 인쇄.....	36
인화지에 사진 인쇄 (Windows).....	36
인화지에 사진 인쇄 (Mac OS X).....	37
메모리 장치에서 사진 인쇄 .....	37
DPOF 사진 인쇄.....	38
특수 용지나 사용자 지정 크기 용지에 인쇄.....	38
특수 또는 사용자 지정 크기 용지에 인쇄 (Mac OS X).....	39
사용자 정의 크기 설정 (Mac OS X).....	39
경계선 없는 문서 인쇄.....	39
경계선 없는 문서 인쇄 (Windows).....	40
경계선 없는 문서 인쇄 (Mac OS X).....	40
<b>3 스캔</b>	
원본 스캔.....	42
컴퓨터로 스캔 보내기.....	43
메모리 카드로 스캔 보내기.....	43
큰 원본(A3 또는 27.94 x 43.18 cm) 스캔.....	44
웹스캔을 사용한 스캔.....	45
편집 가능한 텍스트로 문서 스캔.....	45
<b>4 복사</b>	
문서 복사.....	47
복사 설정 변경.....	48
<b>5 팩스</b>	
팩스 보내기.....	49
표준 팩스 전송.....	50
컴퓨터에서 표준 팩스 보내기.....	50
전화에서 수동으로 팩스 보내기.....	51
모니터 다이얼을 사용하여 팩스 보내기.....	52
메모리에서 팩스 보내기.....	53
팩스를 나중에 보내도록 예약.....	53
여러 수신자에게 팩스 보내기.....	54
오류 수정 모드로 팩스 보내기.....	55

- 팩스 받기..... 55
  - 수동으로 팩스 받기..... 56
  - 팩스 백업 설정..... 56
  - 메모리에서 수신 팩스 다시 인쇄..... 57
  - 팩스 폴링하여 받기..... 57
  - 다른 번호로 팩스 전달..... 58
  - 수신 팩스의 용지 크기 설정..... 59
  - 수신 팩스에 자동 축소 설정..... 59
  - 불필요한 팩스 번호 차단..... 59
    - 정크 팩스 목록에 번호 추가..... 60
    - 정크 팩스 목록에서 번호 제거..... 60
    - 정크 팩스 보고서 인쇄..... 61
  - 컴퓨터로 팩스 받기(PC로 팩스 받기 및 Mac으로 팩스 받기)..... 61
    - PC로 팩스 받기 및 Mac으로 팩스 받기 요구사항..... 61
    - PC로 팩스 보내기 및 Mac으로 팩스 보내기 활성화..... 62
    - PC로 팩스 보내기 또는 Mac으로 팩스 보내기 설정 수정..... 62
- 단축 다이얼 항목 설정..... 63
  - 단축 다이얼 항목 설정 및 변경..... 63
  - 그룹 단축 다이얼 항목 설정 및 변경..... 64
  - 단축 다이얼 항목 삭제..... 65
  - 단축 다이얼 항목 목록 인쇄..... 65
- 팩스 설정 변경..... 65
  - 팩스 머리글 구성..... 65
  - 응답 모드 설정(자동 응답)..... 66
  - 응답 전 벨 횟수 설정..... 66
  - 다른 벨소리에 대한 응답 벨소리 패턴 변경..... 66
  - 전화 거는 방식 설정..... 67
  - 재다이얼 옵션 설정..... 68
  - 팩스 속도 설정..... 68
  - 팩스 소리 크기 설정..... 69
- 팩스 및 디지털 전화 서비스..... 69
- 인터넷 프로토콜을 통한 팩스 전송..... 69
- 보고서 사용..... 70
  - 팩스 확인 보고서 인쇄..... 71
  - 팩스 오류 보고서 인쇄..... 72
  - 팩스 로그 인쇄 및 보기..... 72
  - 팩스 기록 삭제..... 72
  - 마지막 팩스 작업의 자세한 내용 인쇄..... 73
  - 발신자 ID 보고서 인쇄..... 73
  - 호출 기록 보기..... 73

**6 Web**

- HP Apps..... 74
- Marketsplash by HP..... 75

**7 잉크 카트리지 사용**

- 잉크 카트리지 및 프린트헤드에 대한 정보..... 76

예상되는 잉크량 확인.....	77
잉크 카트리지 교체.....	77
인쇄 소모품 보관.....	80
사용 정보 수집.....	80

## 8 문제 해결

HP 지원.....	82
전자 지원 이용.....	83
HP 전화 지원.....	83
전화하기 전에 다음을 확인하십시오.....	84
전화 지원 기간.....	84
전화 지원 번호.....	85
전화 지원 기간 이후.....	87
일반적인 문제 해결 팁 및 리소스.....	87
인쇄 문제 해결.....	88
프린터가 비정상적으로 종료되는 경우.....	88
정렬 실패.....	88
프린터가 인쇄하는 데 오랜 시간이 걸립니다.....	88
페이지 일부가 누락되거나 잘못된 페이지가 인쇄된 경우.....	89
인쇄 문제 해결.....	89
봉투가 제대로 인쇄되지 않은 경우.....	90
경계선 없는 인쇄.....	90
인쇄하려고 할 때 프린터가 응답하지 않거나 인쇄가 되지 않습니다.....	91
프린터에서 의미 없는 문자가 인쇄됨.....	94
페이지 순서.....	95
여백이 예상대로 인쇄되지 않은 경우.....	95
문자열이나 그래픽이 페이지 가장자리에서 잘린 경우.....	97
인쇄 중 빈 페이지가 나온 경우.....	98
입력 용지함에서 용지가 인출되지 않는 경우.....	100
인쇄 품질 문제 해결.....	102
색상이 잘못 되거나 부정확하거나 번진 경우.....	102
텍스트나 그래픽에 잉크가 완전히 채워지지 않는 경우.....	106
출력물에서 경계선 없는 인쇄의 하단 부근이 가로로 비틀어지는 경우.....	108
출력물에 가로 줄무늬나 선이 있는 경우.....	109
출력물에서 색상이 바랜 것처럼 나타나거나 선명하지 않은 경우.....	111
인쇄 결과가 흐릿한 경우.....	112
세로 줄.....	114
출력물이 기울어지거나 비뚤어진 경우.....	114
용지 뒷면의 잉크 자국.....	115
상태가 좋지 않은 검정색 텍스트.....	116
인쇄 속도가 느립니다.....	117
프린트헤드 유지보수.....	118
프린트헤드 청소.....	118
프린트헤드 정렬.....	119
인쇄 품질 보고서를 인쇄하고 평가합니다.....	119
프린트헤드 유지보수 강화.....	125
고급 잉크 카트리지 유지보수.....	130



용지 공급 문제.....	132
복사 문제 해결.....	134
복사본이 나오지 않는 경우.....	135
복사본에 아무것도 없는 경우.....	135
문서가 누락되거나 흐린 경우.....	135
크기가 줄어드는 경우.....	136
복사 품질이 떨어지는 경우.....	136
복사 결함이 눈에 띄는 경우.....	136
페이지 절반이 인쇄되고 용지가 배출됩니다.....	137
용지가 일치하지 않음.....	137
사본 <b>A3/11x17</b> 애니메이션이 표시되지 않습니다.....	137
스캔 문제 해결.....	138
스캐너가 아무 작업도 수행하지 않습니다.....	138
스캔에 시간이 너무 오래 걸립니다.....	138
문서의 일부분이 스캔되지 않거나 텍스트가 누락되었습니다.....	139
텍스트를 편집할 수 없습니다.....	139
오류 메시지가 나타나는 경우.....	140
스캔 이미지 품질이 나쁜 경우.....	140
스캔 결함이 눈에 띄는 경우.....	141
스캔 <b>A3/11x17</b> 애니메이션이 표시되지 않습니다.....	142
팩스 문제 해결.....	142
팩스 테스트 실패.....	142
<b>HP 웹 사이트 및 서비스를 사용하여 문제를 해결합니다.....</b>	<b>155</b>
<b>HP 웹 서비스를 통한 문제 해결.....</b>	<b>155</b>
<b>HP 웹 사이트를 통한 문제 해결.....</b>	<b>156</b>
사진(메모리 카드) 문제 해결.....	156
프린터가 메모리 카드를 읽을 수 없습니다.....	156
프린터가 메모리 카드의 사진을 읽을 수 없습니다.....	157
유선(Ethernet) 네트워크 문제를 해결합니다.....	157
일반적인 네트워크 문제 해결.....	157
생성한 네트워크 포트가 프린터 IP 주소와 일치하지 않는 경우(Windows).....	157
무선 문제 해결.....	158
기본적인 무선 문제해결.....	158
고급 무선 문제해결.....	159
단계 1: 컴퓨터가 네트워크에 연결되어 있는지 확인.....	159
단계 2: 프린터가 네트워크에 연결되어 있는지 확인합니다.....	160
단계 3: 방화벽 소프트웨어가 통신을 차단하는지 확인.....	161
단계 4: 프린터가 온라인이고 준비 상태인지 확인합니다.....	162
단계 5: 프린터의 무선 버전이 기본 프린터 드라이버로 설정되어 있는지 확인(Windows 만 해당).....	162
단계 6: HP 네트워크 장치 지원 서비스가 실행 중인지 확인(Windows 만 해당).....	163
단계 7: 무선 액세스 포인트(WAP)에 하드웨어 주소를 추가하는 방법.....	163
프린터로 작업하기 위해 방화벽을 구성합니다.....	164
프린터 관리 문제 해결.....	166
<b>EWS</b> 를 열 수 없습니다.....	<b>166</b>

설치 문제 해결.....	167
하드웨어 설치 제안.....	167
하드웨어 팁.....	167
잉크 카트리지를 제대로 설치했는지 확인합니다.....	168
<b>HP 소프트웨어 설치 제안</b> .....	168
네트워크 문제 해결.....	169
프린터 상태 보고서 이해.....	170
네트워크 구성 페이지 이해.....	171
걸림 제거.....	173
용지 걸림 제거.....	173
용지 걸림 방지.....	175

## **A 기술 정보**

보증 정보.....	176
<b>Hewlett-Packard 제한 보증 조항</b> .....	177
잉크 카트리지 보증 정보.....	177
프린터 사양.....	179
실제 사양.....	179
프린터 기능 및 용량.....	179
프로세서 및 메모리 사양.....	180
시스템 요구사항.....	180
네트워크 프로토콜 사양.....	180
내장 웹 서버 사양.....	181
용지 사양.....	181
지원되는 용지 사양 정보.....	181
최소 여백 설정.....	185
<b>양면 인쇄 지침</b> .....	186
인쇄 해상도.....	186
복사 사양.....	186
팩스 사양.....	187
스캔 사양.....	188
<b>HP 웹 사이트 사양</b> .....	188
운영 환경.....	188
전기 사양.....	188
<b>AE(Acoustic Emission) 사양</b> .....	188
메모리 카드 사양.....	189

형식 승인 정보.....	190
FCC 규정.....	191
한국 사용자에게 대한 고지 사항.....	191
일본 사용자를 위한 VCCI(Class B) 호환 규정.....	191
전원 코드 정보에 대해 일본 사용자에게 고지.....	192
Germany 독일의 경우 소음 방출 관련 진술문.....	192
LED 표시 상태.....	192
독일 주변 장치 하우스링 광택.....	192
미국 전화망 사용자에게 대한 통지: FCC 요구 사항.....	193
캐나다 전화망 사용자에게 대한 통지.....	193
유럽 경제 특구 사용자에게 대한 통지 사항.....	195
독일 전화망 사용자에게 대한 통지.....	195
호주 유선 팩스 진술서.....	195
무선 제품에 대한 형식 승인 정보.....	195
전자파 노출.....	196
브라질 사용자에게 대한 통지.....	196
캐나다 사용자에게 대한 통지.....	196
대만 사용자에게 대한 통지.....	196
유럽 연합 (EU) 정기 통지.....	197
형식 승인 모델 번호.....	197
준수 선언.....	198
환경 보호 프로그램.....	199
용지 사용.....	199
플라스틱.....	199
물질안전보건자료.....	199
재활용 프로그램.....	199
HP inkjet 소모품 재활용 프로그램.....	199
EU 국가/지역 내 일반 사용자에게 의한 폐장비 처리.....	200
전원 소비.....	201
화학 물질.....	201
RoHS 통지 (중국만 해당).....	201
타사 라이선스.....	202
HP Officejet 7500A (E910) e-All-in-One.....	202

**B HP 소모품 및 부속품**

인쇄 소모품 온라인 주문.....	208
소모품.....	208
잉크 카트리지.....	208
HP 용지.....	209

## C 추가 팩스 설정

팩스 기능 설치(병렬 전화 시스템).....	210
집이나 사무실에 적합한 팩스 설정 선택.....	211
사례 A: 별도의 팩스 회선(음성 전화를 받지 않음).....	213
사례 B: DSL 로 프린터 설정.....	214
사례 C: PBX 전화 시스템 또는 ISDN 회선으로 프린터를 설치.....	215
사례 D: 동일 회선에서 다른 벨소리 서비스를 사용하여 팩스 전송.....	216
사례 E: 공유 음성/팩스 회선.....	217
사례 F: 음성/팩스 회선과 음성 메일 공유.....	218
사례 G: 컴퓨터 모뎀과 공유되는 팩스 회선(음성 전화 받지 않음).....	219
컴퓨터 전화 접속 모뎀으로 프린터를 설정.....	220
컴퓨터 DSL/ADSL 모뎀을 사용하여 프린터 설정.....	221
사례 H: 컴퓨터 모뎀과 음성/팩스 회선 공유.....	222
컴퓨터 전화 접속 모뎀과 음성/팩스 공유.....	222
컴퓨터 DSL/ADSL 모뎀과 음성/팩스 공유.....	224
사례 I: 자동 응답기와 음성/팩스 회선 공유.....	226
사례 J: 컴퓨터 모뎀 및 자동 응답기와 음성/팩스 회선 공유.....	227
컴퓨터 전화 접속 모뎀 및 자동 응답기와 음성/팩스 회선 공유.....	227
컴퓨터 DSL/ADSL 모뎀 및 자동 응답기와 음성/팩스 회선 공유.....	230
사례 K: 컴퓨터 전화 접속 모뎀 및 음성 메일과 음성/팩스 회선 공유.....	231
직렬 팩스 설정.....	233
팩스 설정 테스트.....	234

## D 네트워크 설정

기본 네트워크 설정 변경.....	235
네트워크 설정 보기 및 인쇄.....	235
무선 라디오를 켜고 끕니다.....	235
고급 네트워크 설정 변경.....	235
링크 속도 설정.....	236
IP 설정 보기.....	236
IP 설정 변경.....	236
네트워크 설정 재설정.....	236
무선 통신용 프린터 설치.....	237
무선 설정 마법사를 사용하여 무선 통신을 설정하려면.....	237
802.11 무선 네트워크 설정 이해.....	238
무선 연결 테스트.....	239
연결 방식 변경.....	239
무선 네트워크 보안 지침.....	239
WAP 에 하드웨어 주소를 추가하려면.....	239
기타 지침.....	239
무선 네트워크의 간섭 제거에 대한 지침.....	240
HP 소프트웨어 제거 및 재설치.....	240

## E 프린터 관리 도구

HP 프린터 소프트웨어(Windows).....	242
HP 유틸리티 (Mac OS X).....	242

목차

내장 웹 서버.....	242
쿠키 정보.....	243
내장 웹 서버를 여는 방법.....	243
색인.....	251

# 1 시작하기

이 설명서는 프린터 사용 방법과 인쇄 문제 해결 방법에 대한 자세한 정보를 제공합니다.

- [장애인을 위한 옵션](#)
- [환경 보호 도움말\(Eco-Tip\)](#)
- [프린터 부품 이해](#)
- [프린터 제어판 사용](#)
- [프린터 모델 번호 찾기](#)
- [HP 디지털 솔루션](#)
- [인쇄 용지 선택](#)
- [원본을 스캐너 글라스에 놓기](#)
- [자동 문서 공급기\(ADF\)에 원본 넣기](#)
- [용지 넣기](#)
- [메모리 카드 삽입](#)
- [프린터 유지보수](#)
- [프린터를 끕니다](#)

---

 **참고** Windows XP Starter Edition, Windows Vista Starter Edition 또는 Windows 7 Starter Edition 을 실행하는 컴퓨터에서 프린터를 사용하는 경우 일부 기능을 사용하지 못할 수도 있습니다. 자세한 내용은 [운영 체제 호환성](#) 을 참조하십시오.

---

## 장애인을 위한 옵션

이 프린터에는 장애가 있는 사용자를 위한 다양한 편의 기능이 있습니다.

### 시각 장애

프린터와 함께 제공되는 HP 소프트웨어는 시각 장애인이나 시력이 좋지 않은 사용자도 운영 체제의 필요한 옵션과 기능을 사용하여 손쉽게 액세스 가능합니다. 이 소프트웨어는 화면 읽기 프로그램, 브라우징 점자식 읽기 프로그램, 음성-텍스트 전환 응용 프로그램 등 시각 장애인에게 도움이 되는 대부분의 기술도 지원합니다. 색맹 사용자는 HP 소프트웨어 및 프린터 제어판에 사용된 유색 버튼과 탭에 해당하는 동작을 표현한 간단한 텍스트나 아이콘 레이블을 붙일 수 있습니다.

### 이동 장애

지체 장애가 있는 사용자는 자판 명령을 통하여 HP 소프트웨어 기능을 실행할 수 있습니다. 또한 HP 소프트웨어는 고정키, 토크키, 필터키 및 마우스키와 같은 Windows 내게 필요한 옵션도 지원합니다. 프린터에는 도어, 버튼, 용지함, 용지 조정대 등이 적은 힘으로도 쉽게 작동할 수 있게 고안되었습니다.

### 지원

이 프린터의 내게 필요한 옵션과 제품 접근성에 대한 HP의 공약을 자세히 알려면 HP 웹 사이트 [www.hp.com/accessibility](http://www.hp.com/accessibility) 를 방문하십시오.

Mac OS X의 액세스 가능성 정보에 대해서는 애플 웹사이트([www.apple.com/accessibility](http://www.apple.com/accessibility))에서 찾아보십시오.

## 환경 보호 도움말(Eco-Tip)

HP는 고객들이 환경 파괴를 줄일 수 있도록 지원할 것을 약속합니다. HP에서는 아래와 같은 환경 보호 도움말(Eco-Tip)을 제공해 고객들이 인쇄 관련 선택으로 인한 영향을 평가하고 이를 줄일 수 있도록 지원하고 있습니다. 이 프린터의 구체적인 기능 외에도 HP의 환경 정책에 대한 자세한 내용은 HP Eco Solutions 웹 사이트를 참조하시기 바랍니다.

[www.hp.com/hpinfo/globalcitizenship/environment/](http://www.hp.com/hpinfo/globalcitizenship/environment/)

- **에너지 절약 정보:** 이 프린터의 ENERGY STAR® 자격 상태를 확인하려면 [전원 소비](#)를 참조하십시오.
- **재활용 제품:** HP 제품의 재활용 관련 정보는 다음 웹 사이트를 참조하십시오.

[www.hp.com/hpinfo/globalcitizenship/environment/recycle/](http://www.hp.com/hpinfo/globalcitizenship/environment/recycle/)를 참조하십시오.

## 프린터 부품 이해

이 단원에서는 다음 항목을 다룹니다.

- [전면 보기](#)
- [인쇄 소모품 영역](#)
- [후면도](#)

### 전면 보기

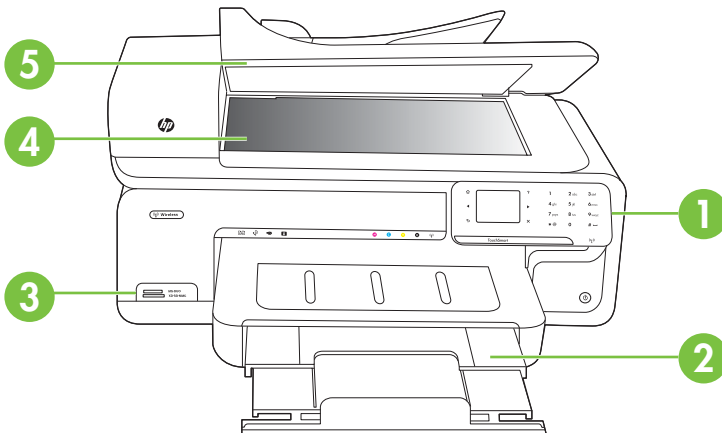

1	제어판
2	기본 용지함
3	메모리 카드 슬롯
4	스캐너 글라스
5	자동 문서 공급기

인쇄 소모품 영역

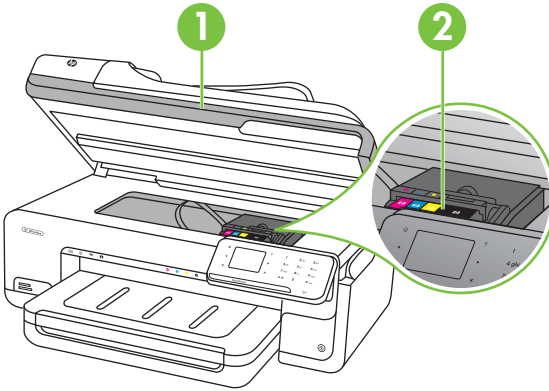

1	카트리지 액세스 도어
2	잉크 카트리지

후면도

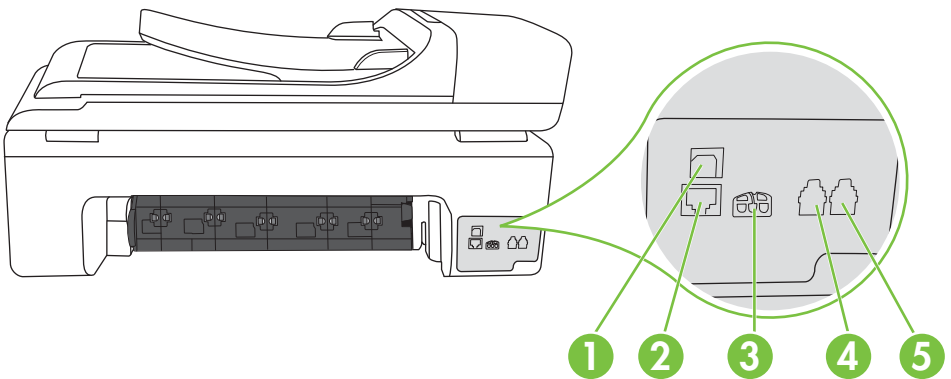

1	범용 직렬 버스(USB) 포트
2	Ethernet 포트



(계속)

3	전원 입력
4	1-LINE(팩스)
5	2-EXT(전화)

## 프린터 제어판 사용

이 단원에서는 다음 항목을 다룹니다.

- 버튼과 표시등 개요
- 제어판 디스플레이 아이콘
- 프린터 설정 변경

### 버튼과 표시등 개요

다음 그림과 관련 표는 프린터 제어판 기능을 간략히 설명합니다.

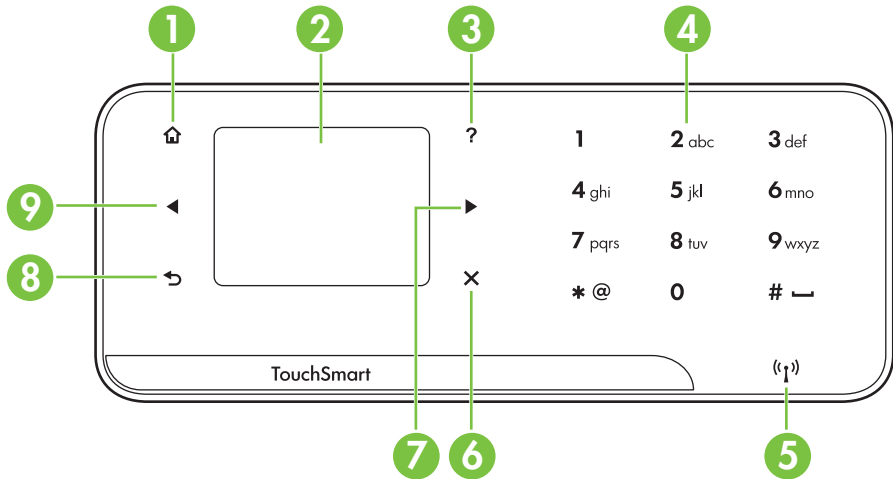

레이블	이름 및 설명
1	<b>홈:</b> 이 버튼을 누르면 다른 화면에서 초기 화면으로 돌아갑니다.
2	<b>컬러 디스플레이:</b> 컬러 디스플레이에서 이 아이콘을 누르면 프린터 기능이 선택됩니다.
3	<b>Help(도움말):</b> 도움말 화면을 엽니다.
4	<b>키패드:</b> 숫자와 텍스트를 입력하려면 키패드를 사용합니다.
5	<b>무선 표시등:</b> 무선 라디오가 켜져 있으면 이 표시등도 켜져 있습니다.
6	<b>취소:</b> 작업을 중지하거나 화면을 종료하거나 설정을 종료합니다.
7	<b>오른쪽 화살표:</b> 화면에서 설정을 탐색합니다.
8	<b>후면:</b> 이 버튼을 누르면 이전 화면으로 돌아갑니다.

레이블	이름 및 설명
9	왼쪽 화살표: 화면에서 설정을 탐색합니다.

## 제어판 디스플레이 아이콘

아이콘	용도
	유선 네트워크 연결이 있음을 보여줍니다.
	무선 네트워크 연결이 있음을 보여줍니다. 신호 강도는 곡선의 수로 표시됩니다. 이것은 인프라 모드를 위한 것입니다. 자세한 내용은 무선 통신용 프린터 설정을 참조하십시오.
	잉크량을 포함하여 잉크 카트리지에 관한 정보를 볼 수 있는 화면이 표시됩니다. 잉크 카트리지의 점검이 필요할 때 이 아이콘의 테두리가 빨간색으로 변합니다. <b>참고</b> 잉크량 경고 및 표시기에서는 계획된 작업만을 위한 남은 잉크량을 알려줍니다. 디스플레이에 잉크량 부족 경고 메시지가 나타나면 인쇄가 지연되지 않도록 교체용 잉크 카트리지를 준비하십시오. 카트리지를 교체하라는 메시지가 표시될 때까지는 카트리지를 교체할 필요가 없습니다.
	복사하거나 다른 옵션을 선택할 수 있는 화면이 표시됩니다.
	팩스를 전송하거나 팩스 설정을 선택할 수 있는 화면이 표시됩니다.
	스캔하거나 스캔 설정을 변경할 수 있는 화면이 표시됩니다.
	옵션을 선택하는 사진 화면이 표시됩니다.
	보고서를 생성하고, 팩스 및 기타 유지 보수 설정을 변경하고, 도움말 화면에 액세스하는 데 필요한 설정 화면이 표시됩니다. 도움말 화면에서 항목을 선택하면 컴퓨터 화면에 도움말 창이 열립니다.
	옵션을 선택하는 네트워크 화면이 표시됩니다.

## 프린터 설정 변경

제어판을 이용해 프린터의 모드와 설정을 변경하거나 보고서를 인쇄하거나 프린터 관련 도움말을 확인할 수 있습니다.



 **추가 정보** 프린터를 컴퓨터에 연결할 경우, HP 프린터 소프트웨어, HP Utility (Mac OS X), EWS 등과 같이 컴퓨터에서 사용할 수 있는 HP 소프트웨어 도구로도 프린터 설정을 변경할 수 있습니다. 이러한 도구에 대한 자세한 내용은 [프린터 관리 도구](#)를 참조하십시오.

이 단원에서는 다음 항목을 다룹니다.

- [모드 선택](#)
- [프린터 설정 변경](#)

### 모드 선택



제어판 디스플레이의 초기 화면에 프린터에 사용 가능한 모드가 표시됩니다.

모드를 선택하려면 왼쪽 화살표  또는 오른쪽 화살표 를 눌러 사용 가능한 모드를 확인한 다음, 아이콘을 눌러 원하는 모드를 선택합니다. 제어판 디스플레이에 표시되는 지침을 따라 작업을 완료합니다. 작업을 마치면 제어판 디스플레이가 초기 화면으로 돌아갑니다.

이 단원에서는 다음 항목을 다룹니다.

- [다른 모드를 선택하려면](#)
- [모드 설정을 변경하려면](#)

### 다른 모드를 선택하려면

 (뒤로) 버튼을 눌러 주 메뉴로 돌아갑니다. 왼쪽 화살표  또는 오른쪽 화살표 를 눌러 사용 가능한 모드로 스크롤한 다음, 아이콘을 눌러 사용하려는 모드를 선택합니다.

### 모드 설정을 변경하려면

1. 모드를 선택한 후, 화살표 버튼을 눌러 선택할 수 있는 설정을 확인한 다음, 변경하려는 설정을 누릅니다.
2. 디스플레이에 표시되는 지침을 따라 설정을 변경한 다음, **완료**를 누릅니다.



 **참고**  (뒤로) 버튼을 눌러 주 메뉴로 돌아갑니다.

### 프린터 설정 변경

프린터 설정을 변경하거나 보고서를 인쇄하려면 설정 화면에 들어있는 옵션을 이용합니다.

1. 오른쪽 화살표 를 누른 다음, **설정**을 누릅니다.
2. 화살표를 눌러 화면을 스크롤합니다.
3. 화면 항목을 눌러 화면이나 옵션을 선택합니다.

---

 **참고** 뒤로 를 누르면 이전 화면으로 돌아갑니다.

---

## 프린터 모델 번호 찾기

프린터 앞면에 표시된 모델 이름 외에 이 프린터에는 특정 모델 번호가 있습니다. 해당 프린터에 적용되는 지원을 받고 적합한 소모품과 액세서리를 확인할 때 이 번호를 사용하십시오.

모델 번호는 잉크 카트리지에 있는 부위 근처 프린터 내부에 있는 라벨에 인쇄되어 있습니다.

## HP 디지털 솔루션

프린터에는 작업을 단순화하고 간편화할 수 있는 디지털 솔루션 옵션들이 포함됩니다.

### 컴퓨터에 스캔

프린터를 사용하여 프린터 제어판의 버튼을 누르고 컴퓨터로 직접 문서를 스캔하거나 이메일 첨부 파일로 해당 문서를 비즈니스 파트너와 공유할 수 있습니다.

자세한 내용은 [스캔](#)을 참조하십시오.

### HP 디지털 팩스(PC로 팩스 받기 및 Mac으로 팩스 받기)

용지 사이에 잘못 놓인 중요한 팩스를 분실하지 않도록 합니다.

PC로 팩스 받기 및 Mac으로 팩스 받기 수신을 사용하여 컴퓨터로 직접 팩스를 자동 수신하여 저장합니다. PC로 팩스 받기 및 Mac으로 팩스 받기를 사용하면 팩스 디지털 사본을 쉽게 저장할 수 있으며 대용량 용지 파일을 취급하는데 번거로움도 없합니다.

또한 팩스 인쇄를 함께 꺼서 용지 소비 및 폐기를 줄이고 용지 및 잉크 비용을 줄일 수 있습니다.

자세한 내용은 [컴퓨터로 팩스 받기\(PC로 팩스 받기 및 Mac으로 팩스 받기\)](#)을 참조하십시오.

## 인쇄 용지 선택

이 프린터는 거의 모든 종류의 사무 용지에 적합하도록 설계되었습니다. 용지를 대량 구매하기 전에 다양한 종류의 인쇄 용지를 테스트해 보는 것이 좋습니다.

다. 최적의 인쇄 품질을 얻으려면 HP 용지를 사용하십시오. HP 웹 사이트 [www.hp.com](http://www.hp.com) 을 방문하여 HP 용지에 대한 자세한 정보를 얻으십시오.



HP 는 일상 문서의 인쇄 및 복사에 ColorLok 로고가 있는 일반 용지를 사용할 것을 권장합니다. ColorLok 로고가 있는 모든 용지는 개별 테스트를 거쳤기 때문에 신뢰성 및 인쇄 품질에 관한 표준에 부합하고 컬러는 선명하고 생동감 있고 검정색은 보다 짙은 문서를 만들어 내며 일반 용지보다 더 빨리 마릅니다. ColorLok 로고가 있는 용지는 주요 용지 제조업체에서 다양한 무게와 크기별로 선보이고 있습니다.

이 단원에서는 다음 항목을 다룹니다.

- 인쇄 및 복사를 위해 권장되는 용지
- 권장 인화지
- 용지 선택 및 사용에 관한 팁

### 인쇄 및 복사를 위해 권장되는 용지

최고 품질의 인쇄 결과를 원한다면 각 인쇄 작업에 적합하게 설계된 HP 용지의 사용을 권장합니다.

국가/지역에 따라 일부 용지를 사용하지 못할 수 있습니다.

HP 브로셔 용지 HP 고급 잉크젯 용지	이 용지는 양면에 광택 또는 무광 코팅이 되어 있어 양면을 사용할 수 있습니다. 사진에 가까운 재생이 필요한 경우나 보고서 표지, 특수한 프레젠테이션, 브로셔, 광고지 및 달력 등의 업무용 그래픽에 적합한 용지입니다.
HP 순백색 잉크젯 용지	HP 순백색 잉크젯 용지를 사용하면 색상이 뚜렷하고 문자열이 선명하게 인쇄됩니다. 불투명도가 높아 양면에 컬러 인쇄를 해도 비치지 않으므로 뉴스레터, 보고서, 플라이어 등에 적합합니다. 보다 낮은 침투성, 보다 짙은 검정 및 선명한 컬러 등을 보장하는 ColorLok 기술을 적용했습니다.
HP 인쇄 용지	HP 인쇄 용지는 고품질 다기능 용지입니다. 모양과 느낌이 표준 다기능 용지나 복사 용지에 인쇄된 문서보다 훨씬 우수한 문서를 생성합니다. ColorLok 기술을 바탕으로 번짐 없이 더욱 진한 검정색과 생생한 컬러를 표현할 수 있습니다. 문서를 장기 보존하는 중성지입니다.
HP 사무 용지	HP 사무 용지는 고품질 다기능 용지입니다. 복사본, 초안, 메모 및 기타 일상 문서에 적합합니다. ColorLok 기술을 바탕으로 번짐 없이 더욱 진한 검정색과 생생한 컬러를 표현할 수 있습니다. 문서를 장기 보존하는 중성지입니다.
HP 사무용 재활용 용지	HP 사무용 재활용 용지는 고품질 다기능 용지로 재활용 섬유질을 30% 함유하고 있습니다. ColorLok 기술을 바탕으로 번짐 없이 더욱 진한 검정색과 생생한 컬러를 표현할 수 있습니다. 문서를 장기 보존하는 중성지입니다.
HP 고급 프레젠테이션 용지 HP 전문 용지	이 용지들은 양면 무광 처리가 되어 있는 무거운 용지로서 프리젠테이션, 제안서, 보고서 및 뉴스레터에 적합합니다. 인상적인 모양과 질감을 주는 견고한 중량지입니다.
HP 프리미엄 잉크젯 투명 필름	HP 고급 잉크젯 투명 필름을 사용하면 컬러 프레젠테이션을 할 때 보다 선명하고 강한 인상을 줍니다. 이 필름은 사용과 취급이 간편하며 얼룩지지 않고 빨리 건조됩니다.

(계속)

HP 고급 인화지	이 두꺼운 인화지는 얼룩을 방지하고 손쉽게 다룰 수 있도록 잉크가 즉시 건조되는 것이 특징입니다. 이 용지는 방수성과 방습성이 있으며 얼룩과 지문이 묻지 않습니다. 모양과 느낌이 사진관에서 인화한 사진에 버금가는 인쇄물을 얻을 수 있습니다. <b>A4, 20 x 28cm, 10 x 15cm, 13 x 18cm</b> 등 여러 가지 크기와 광택 또는 소프트 광택(새틴 무광) 등 두 가지 마감 처리 종류가 있습니다. 문서를 장기 보존하는 중성지입니다.
HP Everyday 포토	일반 사진 인쇄용으로 제작한 용지를 사용해 화려한 일상 스냅샷을 저렴하게 인쇄해보십시오. 이 저렴한 인화지는 빨리 마르기 때문에 다루기가 쉽습니다. 이 용지를 잉크젯 프린터와 함께 사용하면 보다 선명한 이미지를 얻을 수 있습니다. 반광택 처리를 했고 크기는 <b>22 x 28 cm, A4 및 10 x 15 cm</b> 가 있습니다. 보다 오래 가는 문서를 만들 수 있도록 산성을 뺐습니다.
HP 전사 용지	HP 전사 용지(색상 천 또는 밝은 색 천이나 흰색 천용)는 디지털 사진을 전사하여 티셔츠를 만들 때 적합합니다.

HP 용지와 기타 소모품을 주문하려면 [www.hp.com/buy/supplies](http://www.hp.com/buy/supplies) 로 이동하십시오. 메시지가 나타나면 국가/지역을 선택하고 지시에 따라 프린터를 선택한 다음 페이지의 쇼핑 링크 중 하나를 누릅니다.

 **참고** 현재 사이트의 일부분은 영어로만 되어 있습니다.

### HP Photo Value Packs:

HP Photo Value Packs 에는 정품 HP 카트리지와 HP 고급 인화지가 들어 있어서 HP 프린터로 저렴한 전문 사진을 인쇄할 때 시간을 절약하고 추후 작업이 가능합니다. 정품 HP 잉크와 HP 고급 인화지는 함께 사용할 경우 사진이 오래 가고 인쇄할 때마다 생동감 있는 컬러를 보장할 수 있도록 제작되었습니다. 휴가 때 찍은 재미 있는 사진이나 여러 인쇄물을 인쇄해 공유하기에 적합합니다.

## 권장 인화지

최고 품질의 인쇄 결과를 원한다면 각 인쇄 작업에 적합하게 설계된 HP 용지의 사용을 권장합니다.

국가/지역에 따라 일부 용지를 사용하지 못할 수 있습니다.

### HP 고급 인화지

이 두꺼운 인화지는 얼룩을 방지하고 손쉽게 다룰 수 있도록 잉크가 즉시 건조되는 것이 특징입니다. 이 용지는 방수성과 방습성이 있으며 얼룩과 지문이 묻지 않습니다. 모양과 느낌이 사진관에서 인화한 사진에 버금가는 인쇄물을 얻을 수 있습니다. **A4, 22 x 28cm, 10 x 15cm, 13 x 18cm** 등의 다양한 크기와 광택 처리 또는 소프트 광택 처리(새틴 광택)의 두가지 방식을 사용할 수 있습니다. 문서를 장기 보존하는 중성지입니다.

### HP Everyday 포토

간단한 사진 인쇄용으로 설계된 용지를 사용하여 저비용으로 색이 풍부한 일상 스냅샷을 인쇄합니다. 이 합리적 가격의 포토 용지는 빠르게 건조되어 손쉽게 다룰 수 있습니다. 이 용지를 잉크젯 프린터와 함께 사용하면 선명하고 생생한 이미지를 얻을 수 있습니다. 반광택 처리를 했고 크기는 **20 x 28cm, A4, 10 x 15cm 및 10 x 15cm** 가 있습니다. 보다 오래 가는 문서를 만들 수 있도록 산성을 뺐습니다.

## HP Photo Value Packs

HP Photo Value Packs에는 정품 HP 카트리지와 HP 고급 인화지가 들어있어서 HP 프린터로 저렴한 전문 사진을 인쇄할 때 시간을 절약하고 추측 작업이 가능합니다. 정품 HP 잉크와 HP 고급 인화지는 함께 사용할 경우 사진이 오래 가고 인쇄할 때마다 생동감 있는 컬러를 보장할 수 있도록 제작되었습니다. 휴가 때 찍은 재미 있는 사진이나 여러 인쇄물을 인쇄해 공유하기에 적합합니다.

HP 용지와 기타 소모품을 주문하려면 [www.hp.com/buy/supplies](http://www.hp.com/buy/supplies) 로 이동하십시오. 메시지가 나타나면 국가/지역을 선택하고 지시에 따라 프린터를 선택한 다음 페이지의 쇼핑 링크 중 하나를 누릅니다.

---

 **참고** 현재 사이트의 일부는 영어로만 되어 있습니다.

---

## 용지 선택 및 사용에 관한 팁

최상의 결과를 얻으려면 다음 지침을 따르십시오.

- 항상 프린터 사양에 맞는 용지를 사용합니다. 자세한 내용은 [용지 사양](#)을 참조하십시오.
- 용지함이나 자동 문서 공급기(ADF)에 용지를 넣을 때에는 한 번에 한 종류만 넣어야 합니다.
- 용지함과 ADF에 용지를 넣을 때 용지를 올바르게 넣었는지 확인하십시오. 자세한 내용은 [용지 넣기](#) 또는 [자동 문서 공급기\(ADF\)에 원본 넣기](#)를 참조하십시오.
- 용지함이나 ADF에 용지를 너무 많이 넣지 마십시오. 자세한 내용은 [용지 사양](#)을 참조하십시오.
- 용지 걸림, 불량 인쇄, 기타 인쇄 문제를 방지하려면 용지함이나 ADF에 다음과 같은 용지를 넣지 마십시오.
  - 여러 규격이 섞여있는 용지
  - 손상되었거나 말려있거나 구겨진 용지
  - 잘렸거나 구멍이 뚫린 용지
  - 너무 두껍거나 엠보싱이 있거나 잉크를 잘 흡수하지 못하는 용지
  - 너무 가볍거나 쉽게 늘어나는 용지
  - 스테이플이나 클립이 있는 용지

---

 **참고** 이러한 지침에 부합하지 않는 페이지를 포함한 자료를 스캔 또는 복사하거나 팩스로 보내려면 스캐너 글라스 이용하십시오. 자세한 내용은 [원본을 스캐너 글라스에 놓기](#)을 참조하십시오.

---

## 원본을 스캐너 글라스에 놓기

리갈 크기의 원본을 글라스에 놓아서 복사, 스캔하거나 팩스로 보낼 수 있습니다.

---

 **참고** 글라스와 덮개 안쪽이 깨끗하지 않은 경우 여러 가지 특수 기능이 제대로 작동하지 않습니다. 자세한 내용은 [프린터 유지보수](#)을 참조하십시오.

---

### 원본을 스캐너 글라스에 놓으려면

다음 절차에 따라 스캐너 글라스에 원본을 넣습니다.

1. 스캐너 덮개를 들어 올립니다.
2. 용지의 인쇄면을 아래로 하여 넣습니다.

---

 **추가 정보** 원본을 넣는 방법에 대한 자세한 내용은 글라스의 테두리를 따라 표시되어 있는 지침을 참조하십시오.

---

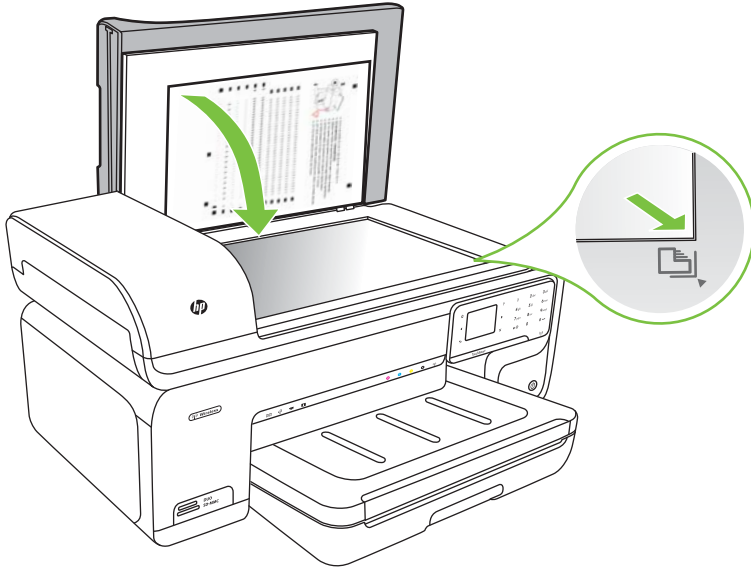



3. 덮개를 닫습니다.

## 자동 문서 공급기(ADF)에 원본 넣기

용지를 자동 문서 공급기 용지함에 넣으면 낱장이나 여러 페이지로 된 단면 A4 또는 레터 크기 문서를 복사, 스캔 또는 팩스 전송할 수 있습니다.

---

 **주의** ADF에는 사진을 넣지 마십시오. 사진이 손상될 수 있습니다.

 **참고** ADF를 사용하면 리갈 크기 문서를 스캔하거나 복사하거나 팩스 전송할 수 없습니다.

**참고** 페이지에 맞추기 복사 기능과 같은 일부 기능은 ADF에 원본을 넣을 때 작동하지 않을 수 있습니다. 원본을 글라스 위에 놓아야 합니다.

---



문서 공급기 용지함에는 최대 35장까지 일반 용지를 넣을 수 있습니다.

### 문서 공급기에 원본을 넣으려면

다음 절차에 따라 문서를 자동 문서 공급기에 넣습니다.

1. 인쇄면이 위로 오도록 원본을 문서 공급기 용지함에 넣습니다. 문서의 상단 모서리가 먼저 들어가도록 페이지를 넣습니다. 경고음이 들리거나 넣은 용지가 감지되었음을 나타내는 메시지가 디스플레이에 표시될 때까지 자동 문서 공급기에 용지를 밀어 넣습니다.

 **추가 정보** 자동 문서 공급기에 원본을 넣는 방법에 대한 자세한 내용은 문서 공급기 용지함에 새겨진 그림을 참조하십시오.

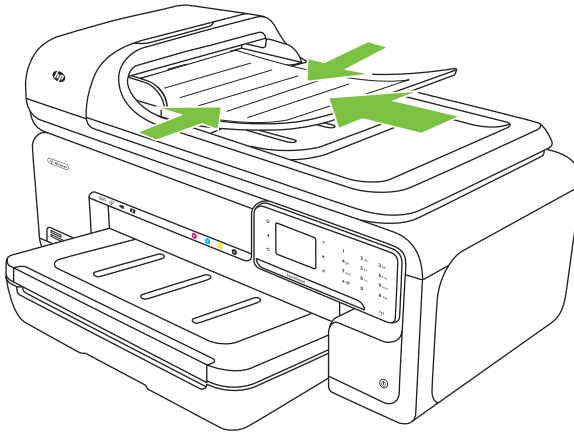

2. 너비 조정기가 용지의 왼쪽과 오른쪽 가장자리에서 멈출 때까지 안으로 밀어 넣습니다.

 **참고** 프린터의 덮개를 들어 올리기 전에 문서 공급기 용지함에서 원본을 모두 빼내십시오.

## 용지 넣기

이 단원에서는 프린터에 용지를 넣는 방법에 대해 설명합니다.

이 단원에서는 다음 항목을 다룹니다.

- 표준 크기 용지 넣기
- 봉투 넣기
- 카드 및 사진 용지 넣기
- 투명 필름 넣기
- 사용자 지정 크기 용지 넣기

## 표준 크기 용지 넣기

### 용지를 넣으려면

다음 지침에 따라 표준 용지를 넣습니다.

1. 출력 용지함을 들어 올립니다.
2. 용지 폭 가이드를 최대한 멀리 밀어냅니다.

---

 **참고** 대형 용지를 삽입하려면 입력 용지함을 당겨서 확장시킵니다.

---

3. 인쇄할 면을 아래로 하여 기본 용지함 오른쪽에 맞춰 용지를 넣습니다. 용지가 용지함 오른쪽과 뒤쪽 끝부분에 맞춰 정렬되도록 하고 용지함에 표시된 선을 넘지 않도록 합니다.

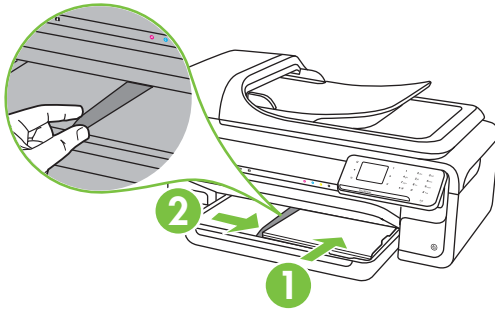

---

 **참고** 프린터가 인쇄하는 동안에는 용지를 넣지 마십시오.

---

4. 공급하는 용지 크기에 맞게 용지함의 용지 조정대를 밀어 조절합니다.
5. 출력 용지함을 내립니다.
6. 용지함 받침대를 잡아당깁니다.

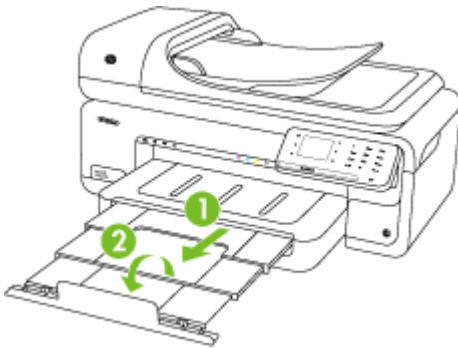

---

 **참고** A3/11 x 17 크기 이상의 용지를 인쇄할 때, 출력 용지함 받침대를 최대한 넓히고 용지 멈춤대를 조정하십시오.

---

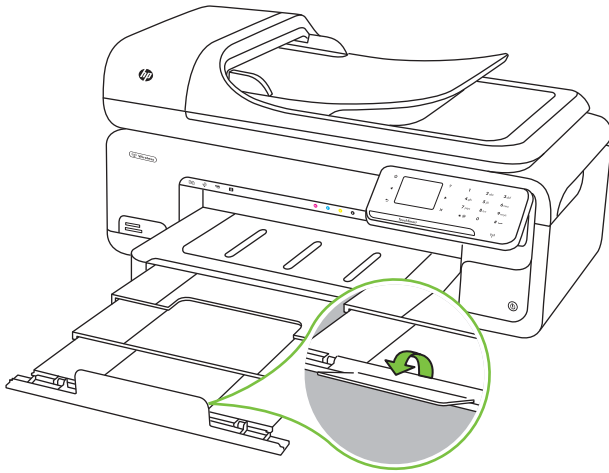

## 봉투 넣기

### 봉투를 넣으려면

다음 지침에 따라 봉투를 넣습니다.

1. 출력 용지함을 들어 올립니다.
2. 용지 폭 가이드를 최대한 멀리 밀어냅니다.

---

 **참고** 대형 용지를 삽입하려면 입력 용지함을 당겨서 확장시킵니다.

---

3. 그림에 따라 봉투를 넣습니다. 봉투 묶음이 용지함에 표시된 선을 넘지 않도록 합니다.

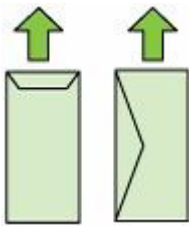



---

 **참고** 프린터가 인쇄하는 동안에는 용지를 넣지 마십시오.

---

4. 공급하는 용지 크기에 맞게 용지함의 용지 조정대를 밀어 조절합니다.

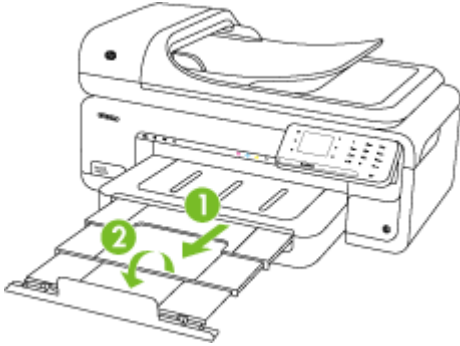
- 출력 용지함을 내립니다.
- 용지함 받침대를 잡아당깁니다.



### 카드 및 사진 용지 넣기

#### 카드 및 사진 용지를 넣으려면

다음 지침에 따라 사진 용지를 넣습니다.

- 출력 용지함을 들어 올립니다.
- 용지 폭 가이드를 최대한 멀리 밀어냅니다.

 **참고** 대형 용지를 삽입하려면 입력 용지함을 당겨서 확장시킵니다.

- 인쇄할 면을 아래로 하여 기본 용지함 오른쪽에 맞춰 용지를 넣습니다. 용지가 용지함 오른쪽과 뒤쪽 끝부분에 맞춰 정렬되도록 하고 용지함에 표시된 선을 넘지 않도록 합니다. 가장자리를 따라 탭이 있는 사진 용지일 경우, 탭이 프린터 앞쪽을 향하도록 해야 합니다.

 **참고** 프린터가 인쇄하는 동안에는 용지를 넣지 마십시오.

- 공급하는 용지 크기에 맞게 용지함의 용지 조정대를 밀어 조절합니다.
- 출력 용지함을 내립니다.
- 용지함 받침대를 잡아당깁니다.

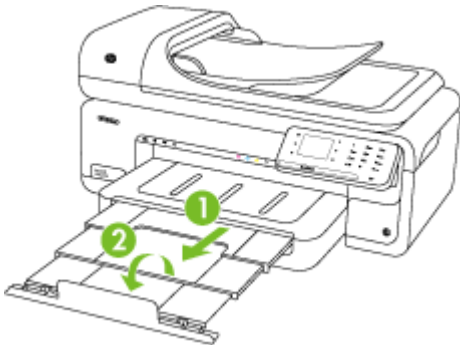

## 투명 필름 넣기

### 투명 필름을 넣으려면

다음 지침에 따라 투명 필름을 넣습니다.

1. 출력 용지함을 들어 올립니다.
2. 용지 폭 가이드를 최대한 멀리 밀어냅니다.

---

 **참고** 대형 용지를 삽입하려면 입력 용지함을 당겨서 확장시킵니다.

---

3. 거친 면 또는 인쇄할 면을 아래로 하여 기본 용지함 오른쪽에 맞춰 투명 필름을 넣습니다. 접촉면이 프린터 뒤를 향하게 하고 투명 필름 묶음을 용지함의 오른쪽과 뒤 가장자리와 맞춥니다. 또 묶음이 용지함에 표시된 선을 넘지 않도록 합니다.

---

 **참고** 프린터가 인쇄하는 동안에는 용지를 넣지 마십시오.

---

4. 공급하는 용지 크기에 맞게 용지함의 용지 조정대를 밀어 조절합니다.
5. 출력 용지함을 내립니다.
6. 용지함 받침대를 잡아당깁니다.

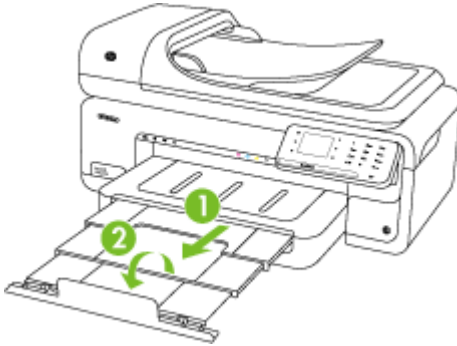

## 사용자 지정 크기 용지 넣기

### 카드 및 사진 용지를 넣으려면

다음 지침에 따라 사용자 지정 크기 용지를 넣습니다.

---

△ **주의** 프린터에서 지원하는 사용자 지정 크기 용지만 사용합니다. 자세한 내용은 [용지 사양](#)을 참조하십시오.

---

1. 출력 용지함을 들어 올립니다.
2. 용지 폭 가이드를 최대한 멀리 밀어냅니다.

---

 **참고** 대형 용지를 삽입하려면 입력 용지함을 당겨서 확장시킵니다.

---

3. 인쇄할 면을 아래로 하여 기본 용지함 오른쪽에 맞춰 용지를 넣습니다. 용지가 용지함 오른쪽과 뒤쪽 끝부분에 맞춰 정렬되도록 하고 용지함에 표시된 선을 넘지 않도록 합니다.

---

 **참고** 프린터가 인쇄하는 동안에는 용지를 넣지 마십시오.

---

4. 공급하는 용지 크기에 맞게 용지함의 용지 조정대를 밀어 조절합니다.
5. 출력 용지함을 내립니다.
6. 용지함 받침대를 잡아당깁니다.

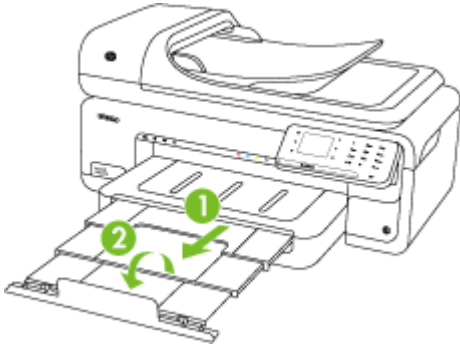

## 메모리 카드 삽입

디지털 카메라의 메모리 카드에 사진을 저장하는 경우 프린터에 메모리 카드를 넣어 사진을 인쇄하거나 저장할 수 있습니다.

- △ **주의** 액세스 중인 메모리 카드를 제거할 경우 카드에 있는 파일이 손상될 수 있습니다. 사진 표시등이 깜박이지 않을 때만 카드를 안전하게 꺼낼 수 있습니다. 메모리 카드를 한 번에 여러 장 삽입하지 마십시오. 이 경우에도 메모리 카드의 파일이 손상될 수 있습니다.

 **참고** 이 프린터는 암호화 된 메모리 카드를 지원하지 않습니다.

---

지원되는 메모리 카드에 대한 자세한 내용은 [메모리 카드 사양](#)을 참조하십시오.

### 메모리 카드를 삽입하려면

1. 레이블이 위쪽을 향하고 접점이 프린터를 향하도록 메모리 카드를 잡습니다.
2. 메모리 카드를 해당 메모리 카드 슬롯에 삽입합니다.

 **참고** 프린터에 메모리 카드를 두 개 이상 끼울 수 없습니다.

---

## 프린터 유지보수

이 단원에서는 프린터의 작동 상태를 최상으로 유지하는 방법에 대해 설명합니다. 필요에 따라 다음의 유지보수 절차를 수행하십시오.

- 스캐너 글라스 청소
- 외부 청소
- 자동 문서 공급기(ADF) 청소

### 스캐너 글라스 청소

---

 **참고** 스캐너 글라스, 스캐너 덮개 안쪽 또는 스캐너 프레임의 오물이나 먼지는 성능을 느리게 하고 스캔 품질을 저하시키고 특정 페이지 크기로 복사본을 맞추는 등 특수 기능의 정확도에 영향을 미칠 수 있습니다.

---

스캐너 글라스를 청소하려면

1. 프린터를 끕니다. 자세한 내용은 프린터를 끕니다를 참조하십시오.
2. 스캐너 덮개를 들어 올립니다.

3. 부드러운 유리 세제를 뿌린 부드럽고 보풀 없는 천을 사용하여 글라스를 청소합니다. 글라스는 보풀이 없는 부드럽고 마른 천으로 습기를 닦아냅니다.

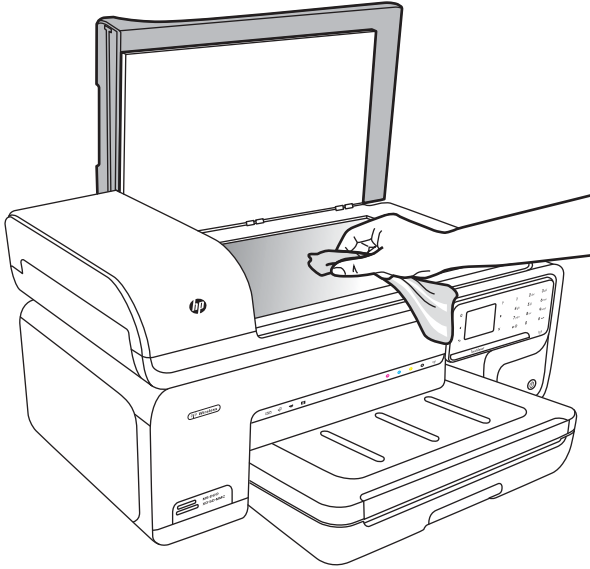

---

△ 주의 유리 세제만 사용하여 스캐너 글라스를 청소합니다. 연마재, 아세톤, 벤젠 및 사염화탄소 등은 사용하지 마십시오. 이런 약품을 사용하면 스캐너 글라스가 손상될 수 있습니다. 이소프로필 알코올은 글라스에 줄무늬를 남길 수 있으므로 사용하지 마십시오.

주의 유리 세제를 글라스에 직접 뿌리지 마십시오. 유리 세제를 너무 많이 뿌리면 세제가 글라스 아래로 흘러 스캐너가 손상될 수 있습니다.

---

4. 스캐너 덮개를 닫고 프린터를 켵니다.

## 외부 청소

---

△ 경고 프린터를 청소하기 전에 전원을 끄고 전기 소켓에서 전원 코드를 뽑습니다. 자세한 내용은 [프린터를 끄니다](#)을 참조하십시오.

---

부드럽고 보풀이 없는 젖은 천으로 케이스에 묻은 먼지, 얼룩 및 때를 닦습니다. 프린터 외부는 청소할 필요가 없습니다. 프린터 제어판뿐 아니라, 프린터 내부에 액체가 들어가지 않게 하십시오.

## 자동 문서 공급기(ADF) 청소

자동 문서 공급기가 여러 장의 문서를 공급하거나 일반 용지를 공급하지 못하는 경우에는 롤러와 분리기 패드를 직접 청소할 수 있습니다. 자동 문서 공급기 덮개를 들어 자동 문서 공급기 안쪽에 있는 공급 어셈블리에 접근하여 롤러 또는 분리기 패드를 청소하고 덮개를 닫습니다.



스캔했거나 팩스 전송한 문서에 줄무늬나 얼룩이 나타나면 ADF 안에 있는 플라스틱 스트립을 청소하십시오.

#### 롤러 또는 분리기 패드를 청소하려면

1. 문서 공급기 용지함에서 원본을 모두 꺼냅니다.
2. 자동 문서 공급기 덮개(1)를 엽니다.  
그러면 롤러(2)와 분리기 패드(3)에 쉽게 액세스할 수 있습니다.

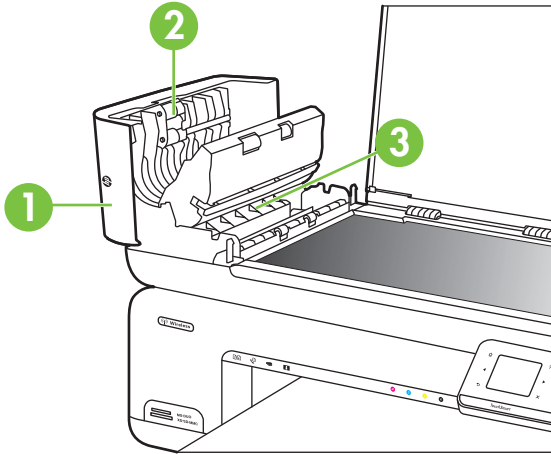

1	자동 문서 공급기 덮개
2	롤러
3	분리기 패드

3. 깨끗하고 보풀이 없는 헝겊에 증류수를 약간 적신 다음 헝겊을 비틀어 물을 짜냅니다.
4. 적신 헝겊으로 롤러 또는 분리기 패드의 잔류물을 닦아냅니다.

 **참고** 증류수를 사용하여 잔류물이 제거되지 않으면 소독용 알코올을 사용해보십시오.

5. 자동 문서 공급기 덮개를 닫습니다.

### 자동 문서 공급기 내의 플라스틱 스트립을 청소하려면

다음 지침에 따라 ADF 내부의 플라스틱 스트립을 청소합니다.

1. 프린터 전원을 끄고 전원 코드를 뽑습니다. 자세한 내용은 프린터를 끄니다를 참조하십시오.

 **참고** 프린터의 코드를 뽑아둔 기간이 오래될 경우 날짜 및 시간이 지워질 수 있습니다. 전원 코드를 다시 연결했을 때 날짜와 시간을 재설정해야 합니다.

2. 자동 문서 공급기의 덮개를 끝까지 올린 다음 조심스럽게 당겨 잠금 고리를 풉니다.

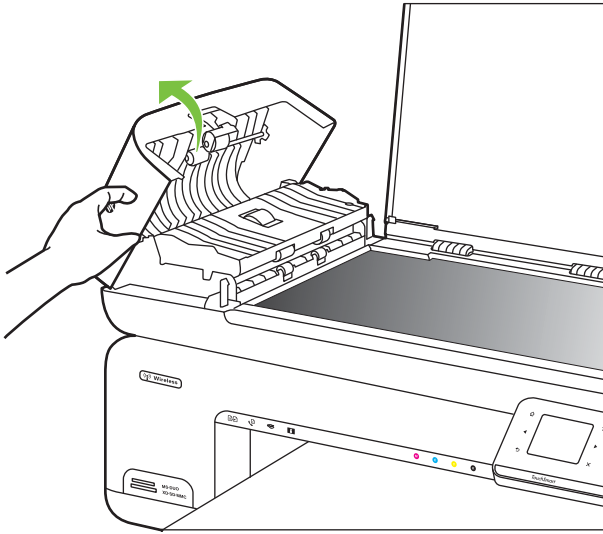

3. 자동 문서 공급기 덮개가 수직이 될 때까지 들어 올립니다.

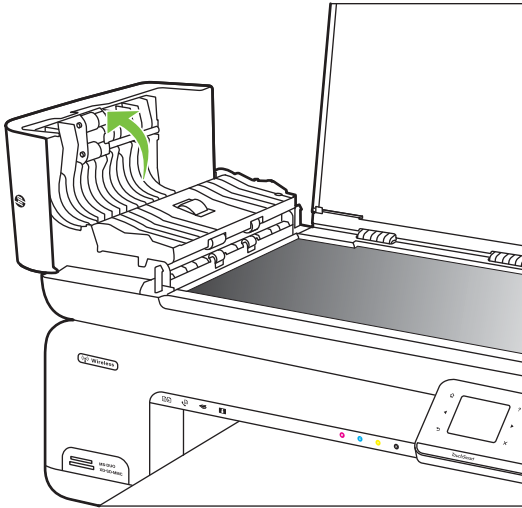

4. 자동 문서 공급기를 들어 올립니다.

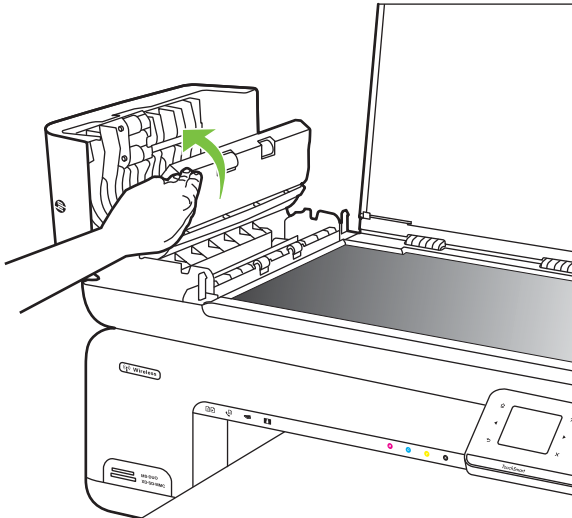

5. 비연마용 유리 세제를 살짝 축인 부드러운 천이나 스폰지로 플라스틱 스트립을 청소합니다.

---

△ **주의** 연마재나 아세톤, 벤젠, 사염화탄소 등은 사용하지 마십시오. 이런 약품을 사용하면 플라스틱 스트립이 손상될 수 있습니다. 세제를 플라스틱 스트립에 직접 바르거나 뿌리지 마십시오. 액체가 안으로 스며들어 프린터를 손상시킬 수 있습니다.

---

6. 플라스틱 스트립이 빠지지 않도록 자동 문서 공급기를 조심스럽게 아래로 내린 다음 자동 문서 공급기 덮개를 닫습니다.
7. 전원 코드의 플러그를 꽂고 프린터를 켭니다.

---

 **참고** 플라스틱 스트립을 청소한 후에도 먼지나 선이 나타나는 경우에는 플라스틱 스트립을 교체하십시오. 자세한 내용은 [www.hp.com/support](http://www.hp.com/support) 를 참조하십시오.

---







## 프린터를 끕니다

프린터에 있는  (전원) 버튼을 눌러 프린터를 끕니다. 전원 코드를 뽑거나 전원 스트립을 끄기 전에 전원 표시등이 꺼질 때까지 기다리십시오. 프린터를 올바르게 끄지 않으면 인쇄 캐리지가 올바른 위치로 복귀되지 않아 잉크 카트리지와 인쇄 품질 문제가 발생할 수 있습니다.

## 2 인쇄

대부분의 인쇄 설정은 소프트웨어 응용 프로그램에서 자동으로 처리됩니다. 출력 품질을 변경하거나, 특정 종류의 용지나 필름에 인쇄하거나, 특수 기능을 사용하려는 경우에만 설정을 수동으로 변경하십시오. 문서에 가장 적합한 인쇄 용지를 선택하는 방법은 [인쇄 용지 선택](#)을 참조하십시오.

계속하려면 인쇄 작업을 선택하십시오.

	<a href="#">문서 인쇄</a>
	<a href="#">브로셔 인쇄</a>
	<a href="#">봉투에 인쇄</a>
	<a href="#">사진 인쇄</a>
	<a href="#">특수 용지나 사용자 지정 크기 용지에 인쇄</a>
	<a href="#">경계선 없는 문서 인쇄</a>

### 문서 인쇄

 **참고** 특정 용지를 사용할 경우, 용지의 양면에 인쇄를 할 수 있습니다 ("양면 인쇄" 혹은 "이중 인쇄"라고 칭함). 자세한 내용은 [양면 인쇄](#)을 참조하십시오.

**참고** HP의 ePrint 기능을 사용하여 어디서든 인쇄할 수 있습니다. 자세한 내용은 [HP ePrint](#)을 참조하십시오.

운영 체제에 해당하는 지침을 따르십시오.

- [문서 인쇄\(Windows\)](#)
- [문서 인쇄\(Mac OS X\)](#)

### 문서 인쇄(Windows)

1. 트레이에 용지를 로드합니다. 자세한 내용은 [용지 넣기](#)을 참조하십시오.
2. 소프트웨어 응용 프로그램의 **파일** 메뉴에서 **인쇄**를 누릅니다.
3. 사용하려는 프린터를 선택했는지 확인합니다.
4. 설정을 변경하려면 옵션을 클릭하여 프린터 **속성** 대화 상자를 엽니다.  
소프트웨어 응용 프로그램에 따라 이 옵션의 이름은 **등록 정보**, **옵션**, **프린터 설정**, **프린터** 또는 **환경 설정**이 됩니다.
5. 레이아웃 탭에서 용지 방향을 변경하고, **용지/품질** 탭에서 용지 공급, 용지 종류, 용지 크기 및 품질 설정을 변경합니다. 흑백으로 인쇄하려면 **고급** 탭을 클릭한 다음, **회색조로 인쇄** 옵션을 변경합니다.
6. **OK** 를 클릭합니다.
7. **인쇄** 또는 **OK** 을 눌러 인쇄를 시작합니다.

### 문서 인쇄(Mac OS X)

1. 트레이에 용지를 로드합니다. 자세한 내용은 [용지 넣기](#)을 참조하십시오.
2. 소프트웨어 응용 프로그램의 **파일** 메뉴에서 **인쇄**를 클릭합니다.
3. 사용하려는 프린터를 선택했는지 확인합니다.
4. 팝업 메뉴에 들어있는 옵션에서 프로젝트에 적합하게 인쇄 설정을 변경합니다.  

---

 **참고** 인쇄 대화 상자를 확장하고 이런 옵션에 액세스하려면 **프린터** 선택 옆의 파란색 공개 삼각형을 클릭합니다.

---
5. **인쇄**를 눌러 인쇄를 시작합니다.

## 브로셔 인쇄

---

 **참고** HP의 ePrint 기능을 사용하여 어디서든 인쇄할 수 있습니다. 자세한 내용은 [HP ePrint](#)을 참조하십시오.

---

운영 체제에 해당하는 지침을 따르십시오.

- [브로셔 인쇄\(Windows\)](#)
- [브로셔 인쇄\(Mac OS X\)](#)

### 브로셔 인쇄(Windows)

---

 **참고** 모든 인쇄 작업에 대한 인쇄 설정을 지정하려면 프린터와 함께 제공되는 HP 소프트웨어에서 변경해야 합니다. HP 소프트웨어에 대한 자세한 내용은 [프린터 관리 도구](#)을 참조하십시오.

---

1. 트레이에 용지를 로드합니다. 자세한 내용은 [용지 넣기](#)을 참조하십시오.
2. 소프트웨어 응용 프로그램의 **파일** 메뉴에서 **인쇄**를 누릅니다.
3. 사용하려는 프린터를 선택했는지 확인합니다.

4. 설정을 변경하려면 옵션을 클릭하여 프린터 속성 대화 상자를 엽니다. 소프트웨어 응용 프로그램에 따라 이 옵션의 이름은 **등록 정보**, **옵션**, **프린터 설정**, **프린터** 또는 **환경 설정**이 됩니다.
5. 레이아웃 탭에서 용지 방향을 변경하고, **용지/품질** 탭에서 용지 공급, 용지 종류, 용지 크기 및 품질 설정을 변경합니다. 흑백으로 인쇄하려면 **고급** 탭을 클릭한 다음, **회색조로 인쇄** 옵션을 변경합니다.
6. **OK** 를 클릭합니다.
7. **인쇄** 또는 **확인**을 눌러 인쇄를 시작합니다.

## 브로셔 인쇄(Mac OS X)

1. 트레이에 용지를 로드합니다. 자세한 내용은 **용지 넣기**을 참조하십시오.
2. 소프트웨어 응용 프로그램의 **파일** 메뉴에서 **인쇄**를 클릭합니다.
3. 사용하려는 프린터를 선택했는지 확인합니다.
4. 팝업 메뉴(용지 방향 설정 아래에 있음)에서 **용지 종류/품질**을 클릭한 후 다음 설정을 선택합니다.
  - **용지 종류:** 적합한 브로셔 용지 종류
  - **품질:** **표준** 또는 **최상**

---

 **참고** 이런 옵션에 액세스하려면 **프린터** 선택 옆의 파란색 공개 삼각형을 클릭합니다.

---
5. 원하는 기타 인쇄 설정을 선택한 다음 **인쇄**를 눌러 인쇄를 시작합니다.

## 봉투에 인쇄

봉투를 선택할 경우, 표면이 너무 매끄럽거나, 접착제가 발라져 있거나, 결쇠, 또는 창이 있는 봉투는 사용하지 마십시오. 또한 가장자리가 두껍고 불규칙하거나 말려 있는 카드 및 봉투나 표면이 구겨지거나 찢어지거나 손상된 봉투도 사용하지 마십시오.

봉투의 접합 부분이 잘 붙어있는지 그리고 접힌 부분이 깨끗하게 처리되었는지 확인합니다.

---

 **참고** 봉투에 인쇄하는 방법은 사용 중인 소프트웨어 프로그램의 설명서를 참조하십시오.

---

운영 체제에 해당하는 지침을 따르십시오.

- **봉투에 인쇄 (Windows)**
- **봉투에 인쇄 (Mac OS X)**

## 봉투에 인쇄 (Windows)

1. 트레이에 봉투를 로드합니다. 자세한 내용은 **용지 넣기**을 참조하십시오.
2. 소프트웨어 응용 프로그램의 **파일** 메뉴에서 **인쇄**를 누릅니다.
3. 사용하려는 프린터를 선택했는지 확인합니다.

4. 설정을 변경하려면 옵션을 클릭하여 프린터 **속성** 대화 상자를 엽니다. 소프트웨어 응용 프로그램에 따라 이 옵션의 이름은 **등록 정보, 옵션, 프린터 설정, 프린터** 또는 **환경 설정**이 됩니다.
5. 레이아웃 탭에서 방향을 **가로**로 바꿉니다.
6. **용지/품질** 탭을 클릭한 다음, **용지 크기** 드롭다운 목록에서 알맞은 봉투 유형을 선택합니다.

---

 **추가 정보** 이 대화상자에 있는 다른 탭의 기능을 이용해 인쇄 작업에 대한 다른 옵션도 변경할 수 있습니다.

---

7. **OK** 를 클릭한 다음 **인쇄** 또는 **OK** 를 클릭해 인쇄를 시작합니다.

### 봉투에 인쇄(Mac OS X)

1. 트레이에 봉투를 로드합니다. 자세한 내용은 **용지 넣기**을 참조하십시오.
2. 소프트웨어 응용 프로그램의 **파일** 메뉴에서 **인쇄**를 클릭합니다.
3. 사용하려는 프린터를 선택했는지 확인합니다.
4. **용지 크기** 팝업 메뉴에서 적절한 봉투 크기를 클릭합니다.
5. **용지 방향** 옵션을 선택합니다.

---

 **참고** 이런 옵션에 액세스하려면 **프린터** 선택 옆의 파란색 공개 삼각형을 클릭합니다.

---

6. 원하는 기타 인쇄 설정을 선택한 다음 **인쇄**를 눌러 인쇄를 시작합니다.

## 사진 인쇄

사용하지 않은 인화지를 입력 용지함에 넣어 두지 마십시오. 용지가 휘어서 인쇄 품질이 저하될 수 있습니다. 인쇄하기 전에 인화지는 펴져 있어야 합니다.

운영 체제에 해당하는 지침을 따르십시오.

- [인화지에 사진 인쇄 \(Windows\)](#)
- [인화지에 사진 인쇄 \(Mac OS X\)](#)
- [메모리 장치에서 사진 인쇄](#)
- [DPOF 사진 인쇄](#)

### 인화지에 사진 인쇄 (Windows)

1. 트레이에 용지를 로드합니다. 자세한 내용은 **용지 넣기**을 참조하십시오.
2. 소프트웨어 응용 프로그램의 **파일** 메뉴에서 **인쇄**를 누릅니다.
3. 사용하려는 프린터를 선택했는지 확인합니다.
4. 설정을 변경하려면 옵션을 클릭하여 프린터 **속성** 대화 상자를 엽니다. 소프트웨어 응용 프로그램에 따라 이 옵션의 이름은 **등록 정보, 옵션, 프린터 설정, 프린터** 또는 **환경 설정**이 됩니다.



5. 사진을 흑백으로 인쇄하려면 **고급** 탭을 클릭한 다음, **회색조로 인쇄** 옵션을 변경합니다.
6. **OK** 를 클릭한 다음 **인쇄** 또는 **OK** 를 클릭해 인쇄를 시작합니다.

## 인화지에 사진 인쇄 (Mac OS X)

1. 트레이에 용지를 로드합니다. 자세한 내용은 용지 넣기을 참조하십시오.
2. 소프트웨어 응용 프로그램의 **파일** 메뉴에서 **인쇄**를 클릭합니다.
3. 사용하려는 프린터를 선택했는지 확인합니다.
4. 팝업 메뉴(**용지 방향** 설정 아래에 있음)에서 **용지 종류/품질**을 선택한 후 다음 설정을 클릭합니다.
  - **용지 종류**: 적합한 인화지 유형
  - **품질**: **Best(최상)** 또는 **Maximum dpi(최대 dpi)**

 **참고** 이런 옵션에 액세스하려면 **프린터** 선택 옆의 파란색 공개 삼각형을 클릭합니다.

5. 해당 **Photo Fix** 옵션을 선택합니다.
  - **깨짐**: 이미지에 HP Real Life 기술을 적용하지 않습니다.
  - **기본**: 이미지의 초점을 자동으로 맞추고 이미지 선명도를 조정합니다.
6. 사진을 흑백으로 인쇄하려면 **Color** 팝업 메뉴에서 **Grayscale** 을 클릭한 후 다음 옵션 중 하나를 선택합니다.
  - **고품질**: 사용 가능한 모든 색상을 이용하여 사진을 그레이스케일로 인쇄합니다. 부드럽고 자연스러운 회색 음영을 제공합니다.
  - **검정색 잉크 인쇄만 해당**: 검정색 잉크를 사용하여 그레이스케일로 인쇄합니다. 검은색 점의 다양한 패턴을 사용해 회색 음영을 인쇄하며 이로 인해 거친 이미지를 얻을 수 있습니다.
7. 원하는 기타 인쇄 설정을 선택한 다음 **인쇄**를 눌러 인쇄를 시작합니다.

## 메모리 장치에서 사진 인쇄

**사진 선택** 기능은 메모리 카드에 **DPOF** 콘텐츠가 없을 경우에만 이용할 수 있습니다.

### 선택한 사진을 인쇄하려면

1. 메모리 카드를 프린터의 알맞은 슬롯에 삽입합니다. **사진 화면**가 제어판 디스플레이에 나타납니다.
2. **보기 및 인쇄**를 누릅니다. 사진들이 표시됩니다.
3. 다음 중 하나를 수행합니다.
  - a. **모두 선택**을 누릅니다.
  - b. **설정**을 눌러 레이아웃, 용지 종류 또는 날짜 자동 삽입을 변경한 다음, **완료**를 선택합니다.

- c. **인쇄**를 누릅니다. 미리 보기 화면이 나타납니다. 이 화면에서 설정을 조정하거나 사진을 더 추가할 수 있는 옵션이 있습니다. **오른쪽** 및 **왼쪽** 화살표를 눌러 모든 사진을 미리 봅니다.
- d. **인쇄**를 눌러 메모리 카드에 있는 모든 사진을 인쇄합니다.  
또는
  - a. 인쇄할 사진을 누릅니다. 사진이 확대되고 여러 가지 편집 옵션이 제공됩니다.
    - **위쪽** 및 **아래쪽** 화살표를 눌러 인쇄할 복사본의 수를 지정합니다.
    - **전체 화면** 아이콘을 눌러 화면이 차도록 사진을 확대합니다.
    - **편집**을 눌러 회전, 자르기 및 적목 현상 제거와 같이, 인쇄 전에 사진에 대한 변경 작업을 합니다.
  - b. 사진 변경 작업을 마치면 **완료**를 누릅니다. 선택한 사진의 미리 보기 이미지가 나타납니다.
  - c. 다음 옵션 중 하나를 누릅니다.
    - **사진 추가**를 눌러 더 많은 사진을 선택하고 편집합니다.
    - **설정**을 눌러 레이아웃, 용지 종류 및 날짜 자동 삽입과 같은 사진 인쇄 방식을 변경한 다음, **완료**를 선택합니다.
    - **인쇄**를 눌러 선택한 사진을 인쇄합니다.

## DPOF 사진 인쇄

카메라 선택 사진이란 사용자가 디지털 카메라에서 인쇄하려고 표시한 사진을 말합니다. 사용하는 카메라에 따라 카메라는 페이지 레이아웃, 매수, 회전 및 기타 인쇄 설정을 식별할 수 있습니다.

프린터는 DPOF(Digital Print Order Format) 파일 형식 1.1을 지원하므로 인쇄할 사진을 다시 선택할 필요가 없습니다.

카메라에서 선택한 사진을 인쇄할 때는 프린터 인쇄 설정이 적용되지 않습니다. 페이지 레이아웃과 매수에 대한 DPOF 설정이 프린터 설정에 우선합니다.

 **참고** 모든 디지털 카메라에서 인쇄할 사진을 표시할 수 있는 것은 아닙니다. 카메라가 DPOF 파일 형식 1.1을 지원하는지 확인하려면 디지털 카메라에 제공되는 문서를 참조하십시오.

### DPOF 표준을 사용하여 카메라에서 선택한 사진을 인쇄하려면

1. 메모리 카드를 프린터의 알맞은 슬롯에 삽입합니다.
2. 메시지가 나타나면 다음 작업 중 하나를 실행합니다.
  - **OK**를 눌러 DPOF 태그가 지정된 사진을 전부 인쇄합니다.  
DPOF 태그가 지정된 사진이 모두 인쇄됩니다.
  - **아니오**를 눌러 DPOF 인쇄를 무시합니다.

## 특수 용지나 사용자 지정 크기 용지에 인쇄

응용 프로그램이 사용자 지정 크기 용지를 지원하는 경우 문서를 인쇄하기 전에 응용 프로그램에서 용지 크기를 설정합니다. 그렇지 않으면 프린터 드라이

버에서 크기를 설정합니다. 기존 문서를 사용자 지정 크기 용지에 올바르게 인쇄하려면 형식을 변경해야 합니다.

프린터에서 지원하는 사용자 지정 크기 용지만 사용합니다. 자세한 내용은 용지 사양을 참조하십시오.

---

 **참고** 특정 용지를 사용할 경우, 용지의 양면에 인쇄를 할 수 있습니다 ("양면 인쇄" 혹은 "이중 인쇄"라고 칭함). 자세한 내용은 양면 인쇄를 참조하십시오.

---

운영 체제에 해당하는 지침을 따르십시오.

- 특수 또는 사용자 지정 크기 용지에 인쇄(Mac OS X)
- 사용자 정의 크기 설정 (Mac OS X)

### 특수 또는 사용자 지정 크기 용지에 인쇄(Mac OS X)

---

 **참고** 사용자 지정 크기 용지에 인쇄를 하려면, 먼저 프린터와 함께 제공되는 HP 소프트웨어에서 사용자 지정 크기를 설정해야 합니다. 자세한 내용은 사용자 정의 크기 설정 (Mac OS X)을 참조하십시오.

---

1. 트레이에 해당 용지를 로드합니다. 자세한 내용은 용지 넣기를 참조하십시오.
2. 소프트웨어 응용 프로그램의 **파일** 메뉴에서 **인쇄**를 클릭합니다.
3. 사용하려는 프린터를 선택했는지 확인합니다.
4. **대상 용지 크기**에서 **용지 크기에 맞춤** 탭을 클릭하고 사용자 정의 크기를 선택합니다.  
원하는 기타 인쇄 설정을 선택한 다음 **인쇄**를 눌러 인쇄를 시작합니다.

### 사용자 정의 크기 설정 (Mac OS X)

1. 소프트웨어 응용 프로그램의 **파일** 메뉴에서 **인쇄**를 클릭합니다.
2. **형식** 팝업 메뉴에서 원하는 프린터를 선택합니다.
3. **용지 크기** 팝업 메뉴에서 **사용자 지정 크기 관리**를 선택합니다.
4. 화면 왼쪽에 있는 **+**를 클릭하고 **Untitled** 를 더블클릭한 다음 새로운 사용자 정의 크기의 이름을 입력합니다.
5. 사용자 지정하려는 경우 **너비** 및 **높이** 상자에 치수를 입력하고 여백을 설정합니다.
6. **OK** 를 클릭합니다.

### 경계선 없는 문서 인쇄

경계선 없는 인쇄를 사용하면 특정 인쇄지 종류와 다양한 표준 용지 크기의 가장자리에 인쇄할 수 있습니다.

---

 **참고** 경계선 없는 인쇄를 하려면, 먼저 소프트웨어에서 파일을 열고 이미지 크기를 지정합니다. 크기가 이미지를 인쇄할 용지 크기와 일치해야 합니다.

**참고** 경계선 없는 인쇄를 지원하지 않는 응용 프로그램도 있습니다.

---

운영 체제에 해당하는 지침을 따르십시오.

- 경계선 없는 문서 인쇄(Windows)
- 경계선 없는 문서 인쇄(Mac OS X)

### 경계선 없는 문서 인쇄(Windows)

1. 트레이에 용지를 로드합니다. 자세한 내용은 용지 넣기을 참조하십시오.
2. 소프트웨어 응용 프로그램의 **파일** 메뉴에서 **인쇄**를 누릅니다.
3. 사용하려는 프린터를 선택했는지 확인합니다.
4. 설정을 변경하려면 옵션을 클릭하여 프린터 **속성** 대화 상자를 엽니다. 소프트웨어 응용 프로그램에 따라 이 옵션의 이름은 **등록 정보**, **옵션**, **프린터 설정**, **프린터** 또는 **환경 설정**이 됩니다.
5. **고급** 탭을 클릭합니다.
6. **여백 없는 인쇄** 옵션에서 **여백 없이 인쇄**를 클릭합니다.
7. **용지/품질** 탭을 클릭합니다. **용지** 드롭다운 목록에서 적당한 용지 종류를 선택합니다.
8. **OK** 를 클릭한 다음 **인쇄** 또는 **OK** 를 클릭해 인쇄를 시작합니다.

### 경계선 없는 문서 인쇄(Mac OS X)

 **참고** 경계선 없는 인쇄를 사용하려면 다음 지침을 따르십시오.

**Mac OS 10.6.** **용지 종류/품질**에서 **경계선 없이 인쇄** 확인란을 선택하고 필요에 따라 **경계선 없이 확장** 설정을 조절합니다.

---

1. 용지함에 용지를 넣습니다. 자세한 내용은 용지 넣기를 참조하십시오.
2. 소프트웨어 응용 프로그램의 **파일** 메뉴에서 **인쇄**를 클릭합니다.
3. 사용하려는 프린터를 선택했는지 확인합니다.
4. 팝업 메뉴(**용지 방향** 설정 아래에 있음)에서 **용지 종류/품질**을 선택한 후 다음 설정을 클릭합니다.
  - **용지 종류:** 적합한 용지 종류
  - **품질:** **고품질** 또는 **최대 dpi**

 **참고** 이런 옵션에 액세스하려면 **프린터** 선택 옆의 파란색 공개 삼각형을 클릭합니다.

---

5. 필요하다면, 해당 **사진 수정** 옵션을 선택합니다.
  - **꺼짐:** 이미지에 HP Real Life 기술을 적용하지 않습니다.
  - **기본:** 이미지의 초점을 자동으로 맞추고 이미지 선명도를 조정합니다.
6. 원하는 기타 인쇄 설정을 선택한 다음 **인쇄**를 눌러 인쇄를 시작합니다.

## HP ePrint

HP ePrint 로 언제 어디서나 핸드폰, 넷북, 다른 이동 장치에 연결된 전자 메일에서 인쇄를 할 수 있습니다. 이동 장치 서비스 및 프린터 웹 서비스를 사용하여 프린터가 바로 옆에 있든지 멀리 있든지 간에 문서를 인쇄할 수 있습니다.

HP ePrint 서비스를 사용하려면 다음 구성 요소가 필요합니다.

- 인터넷에 연결된 HP ePrint 지원 프린터(Ethernet 케이블 또는 무선 연결 사용)
- 전자 메일 기능을 정상적으로 수행하는 장치

프린터 웹 서비스를 설정하고 사용하려면 프린터 제어판의 지침을 따르십시오. 자세한 내용은 [www.hp.com/go/ePrintCenter](http://www.hp.com/go/ePrintCenter) 를 참조하십시오.

## 양면 인쇄

특정 용지를 사용할 경우, 용지의 양면에 인쇄를 할 수 있습니다 ("양면 인쇄" 혹은 "이중 인쇄"라고 칭함).

먼저 홀수 페이지를 인쇄한 다음 페이지를 넘겨 짝수 페이지를 인쇄하는 방식으로 수동 양면 인쇄를 수행할 수 있습니다.

자세한 내용은 [양면 인쇄 지침](#)을 참조하십시오.

## 3 스캔

프린터 제어판을 사용하여 문서, 사진, 및 기타 원본을 스캔하고 다양한 대상(예를 들어, 컴퓨터에 있는 한 폴더)으로 보낼 수 있습니다. 프린터와 함께 받은 HP 소프트웨어나 TWAIN 지원 또는 WIA 지원 프로그램을 통해서도 이러한 원본을 스캔할 수 있습니다.

문서를 스캔할 때 HP 소프트웨어를 사용하여 검색, 복사, 붙여넣기, 편집 등이 가능한 형식으로 문서를 스캔할 수 있습니다.

---

 **참고** 일부 스캔 기능은 HP 소프트웨어를 설치한 후에 사용할 수 있습니다.

 **추가 정보** 스캔하는 데 문제가 있으면 [스캔 문제 해결](#)을 참조하십시오.

---

이 단원에서는 다음 항목을 다룹니다.

- [원본 스캔](#)
- [큰 원본\(A3 또는 27.94 x 43.18 cm\) 스캔](#)
- [웹스캐너를 사용한 스캔](#)
- [편집 가능한 텍스트로 문서 스캔](#)

### 원본 스캔

이 단원에서는 다음 항목을 다룹니다.

---

 **참고** 프린터와 컴퓨터를 연결하고 켜야 합니다.

**참고** HP 프린터 소프트웨어를 사용하여 프린터 제어판이나 컴퓨터에서 원본을 스캔하는 경우, 프린터와 함께 제공되는 HP 소프트웨어도 컴퓨터에 설치하고 작동시킨 후 스캔 작업을 해야 합니다.

**참고** 경계선 없는 원본을 스캔하고 있다면 원본을 ADF가 아닌 스캐너 유리 위에 올려 놓습니다.

---

- [컴퓨터로 스캔 보내기](#)
- [메모리 카드로 스캔 보내기](#)

## 컴퓨터로 스캔 보내기

프린터 제어판에서 컴퓨터로 원본을 스캔하여 보내려면

다음 절차에 따라 제어판에서 스캔합니다.

1. 유리의 전면 오른쪽 모서리나 ADF 에 원본의 인쇄면이 아래로 가도록 놓습니다. 자세한 내용은 원본을 스캐너 글라스에 놓기 또는 자동 문서 공급기 (ADF)에 원본 넣기을 참조하십시오.
2. 스캔을 누른 다음 컴퓨터를 선택합니다.

---

 **참고** Windows 사용자: 사용자 컴퓨터가 대상 목록에 나타나지 않을 경우 대상 컴퓨터에서 HP 소프트웨어의 스캔 기능을 다시 시작해야 합니다.

---

3. 문서 종류를 눌러 저장할 문서의 종류를 선택합니다. 필요한 경우 스캔 옵션을 변경합니다.
4. 스캔 시작을 누릅니다.

HP 프린터 소프트웨어에서 원본을 스캔하려면

1. 유리의 전면 오른쪽 모서리나 ADF 에 원본의 인쇄면이 아래로 가도록 놓습니다. 자세한 내용은 원본을 스캐너 글라스에 놓기 또는 자동 문서 공급기 (ADF)에 원본 넣기을 참조하십시오.
2. 컴퓨터에서 HP 스캔 소프트웨어를 엽니다.
  - **Windows:** 컴퓨터 바탕화면에서 시작을 클릭하고, 프로그램 또는 모든 프로그램을 선택하고, HP 프린터의 폴더를 선택한 다음 HP 스캔을 선택합니다.
  - **Mac OS X:** 도크에서 HP 유틸리티 아이콘을 클릭하고, 애플리케이션을 클릭한 다음 HP 스캔 3 을 더블클릭합니다.
3. 스캔을 시작하려면 스캔을 클릭합니다.

---

 **참고** 자세한 내용은 스캐닝 소프트웨어와 함께 제공되는 온라인 도움말을 참조하십시오.

---

## 메모리 카드로 스캔 보내기

프린터 제어판에서 컴퓨터로 원본을 스캔하여 보내려면

다음 절차에 따라 원본을 메모리 카드로 스캔합니다.

1. 유리의 전면 오른쪽 모서리나 ADF 에 원본의 인쇄면이 아래로 가도록 놓습니다. 자세한 내용은 원본을 스캐너 글라스에 놓기 또는 자동 문서 공급기 (ADF)에 원본 넣기을 참조하십시오.
2. 메모리 카드를 삽입합니다. 자세한 내용은 메모리 카드 삽입을 참조하십시오.
3. 스캔을 누른 다음 메모리 장치를 선택합니다.

4. 문서 종류를 눌러 저장할 문서의 종류를 선택합니다. 필요한 경우 스캔 옵션을 변경합니다.
5. 스캔 시작을 누릅니다.

## 큰 원본(A3 또는 27.94 x 43.18 cm) 스캔

문서를 두 부분으로 스캔하면 스캐너 글라스보다 큰 문서를 스캔할 수 있습니다. 두 부분을 스캔한 후, 프린터가 이 두 부분을 함께 연결하여 단일 파일로 저장합니다.

 **참고** B 크기 스캔을 위한 TIFF 흑백과 PDF 흑백이 지원되지 않습니다.  
큰 원본의 최소 위쪽 및 아래쪽 여백은 6mm 를 넘지 않아야 합니다.

### 프린터 제어판에서 원본을 스캔하려면

다음 지침에 따라 큰 문서를 스캔하십시오.

1. 스캔을 누른 다음 **메모리 장치**를 선택합니다.
2. 문서 종류를 눌러 저장할 문서의 종류를 선택합니다. 필요한 경우 스캔 옵션을 변경합니다.
3. 용지 크기를 누르고 **A3** 또는 **원장(Ledger)(27.94X43.18cm)**을 선택하여 원본 문서 크기를 선택합니다.
4. 스캔 파일 이름을 변경하거나 출력 품질을 변경하려면 **설정**을 누릅니다.
5. **스캔 시작**을 선택하여 스캔 글라스 위에 A3/11x17 원본을 놓는 방법을 보여 주는 애니메이션을 로드합니다.  
애니메이션에 따라 원본을 놓은 다음 스캔을 선택합니다.

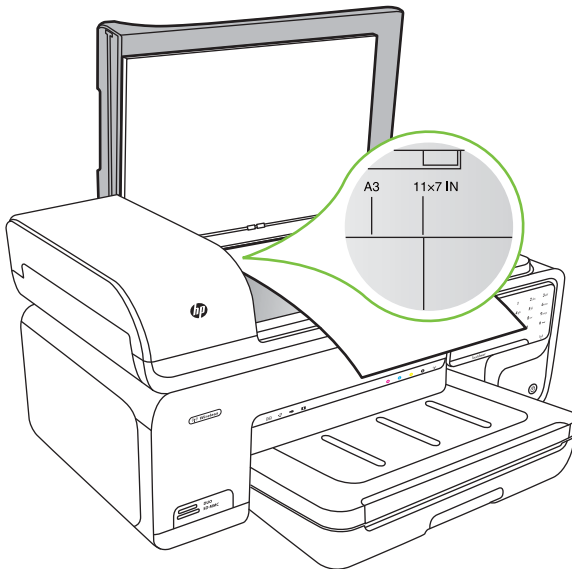



6. 메시지가 나타나면 **계속**을 선택합니다.
7. 애니메이션에 따라 용지를 돌린 다음 **스캔**을 선택합니다. 프린터에서 두 복사본을 한 문서로 합칩니다.

#### ArcSoft 에서 원본을 스캔하려면(Windows 만 해당)

1. 유리의 후면 오른쪽 또는 왼쪽 모서리에 원본을 인쇄면이 아래로 향하게 놓습니다. 자세한 내용은 원본을 스캐너 글라스에 놓기를 참조하십시오.
2. 컴퓨터에서 스캔 소프트웨어를 엽니다.  
컴퓨터 바탕화면에서 **시작**을 클릭하고, **프로그램** 또는 **모든 프로그램**을 선택하고, **HP** 프린터의 폴더를 선택한 다음 **HP 스캔**을 선택합니다.
3. **원본 크기**를 눌러 원본 문서 크기를 선택한 다음 **A3** 또는 **27.94X43.18cm**를 선택합니다.

## 웹스캔을 사용한 스캔

웹스캔은 웹 브라우저를 사용하여 프린터에서 컴퓨터로 사진과 문서를 스캔할 수 있게 해주는 내장형 웹 서버의 기능입니다. 컴퓨터에 프린터 소프트웨어를 설치하지 않았더라도 이 기능을 사용할 수 있습니다.

---

 **참고** 웹스캔은 큰 문서의 스캔 기능을 지원하지 않습니다.

내장 웹 서버에 대한 자세한 내용은 내장 웹 서버를 참조하십시오.

---

#### 웹스캔을 사용하여 스캔하려면

1. 유리의 전면 오른쪽 모서리나 ADF 에 원본의 인쇄면이 아래로 가도록 놓습니다. 자세한 내용은 스캐너 글라스에 원본 놓기 또는 원본을 스캐너 글라스에 놓기 또는 자동 문서 공급기(ADF)에 원본 놓기를 참조하십시오.
2. 내장 웹 서버(embedded Web server)를 엽니다. 자세한 내용은 내장 웹 서버를 참조하십시오.
3. 스캔 탭을 클릭하고 왼쪽 창에서 **웹스캔**을 클릭하고 옵션을 선택한 다음, **스캔 시작**을 클릭합니다.

## 편집 가능한 텍스트로 문서 스캔

문서를 스캔할 때 **HP** 소프트웨어를 사용하여 검색, 복사, 붙여넣기, 편집 등이 가능한 형식으로 문서를 스캔할 수 있습니다. 그러면 편지, 신문 발췌 및 기타 많은 문서를 편집할 수 있습니다.

소프트웨어가 문서를 성공적으로 전환하려면 다음을 수행합니다.

- **스캐너 유리 또는 ADF 창이 깨끗한지 확인합니다.**

문서를 스캔할 때 스캐너 유리 또는 ADF 창에 얼룩이나 먼지도 스캔될 수 있으며, 소프트웨어가 문서를 편집 가능한 텍스트로 전환하는 데 방해가 될 수 있습니다.

- **문서를 제대로 넣었는지 확인하십시오.**

ADF 에서 편집 가능한 텍스트로서 문서를 스캔할 때 원본을 ADF 에 인쇄면 이 위로 가도록 넣어야 합니다. 스캐너 유리에서 스캔할 때 인쇄면이 스캐너 유리의 오른쪽 모서리에 오도록 원본을 놓아야 합니다. 또한 문서가 기울지 않았는지 확인합니다. 자세한 내용은 원본을 스캐너 글라스에 놓기 또는 자동 문서 공급기(ADF)에 원본 넣기를 참조하십시오.

- **문서의 텍스트가 선명한 확인합니다.**

문서를 편집 가능한 텍스트로 전환하려면 원본이 선명하고 고품질이어야 합니다. 다음 조건에 해당되는 경우 문서가 성공적으로 전환되지 않을 수 있습니다.

- 원본의 텍스트가 희미하거나 구겨져 있습니다.
- 텍스트가 너무 작습니다.
- 문서 구조가 너무 복잡합니다.
- 텍스트 간 공간이 좁습니다. 예를 들어, 소프트웨어가 전환한 텍스트에 누락되거나 조합된 문자가 있는 경우 "rn"이 "m"으로 나타날 수 있습니다.
- 배경색 위에 텍스트가 있습니다. 배경색이 있는 경우 전경에 있는 이미 지들이 너무 많이 혼합될 수 있습니다.

## 4 복사

다양한 종류와 크기의 용지에 고품질 컬러 및 그레이스케일로 복사할 수 있습니다.

 **참고** 팩스가 도착할 때 문서를 복사 중인 경우 팩스는 복사 작업을 마칠 때까지 프린터 메모리에 저장됩니다. 이를 통해 메모리에 저장되는 팩스 페이지 수를 줄일 수 있습니다.

 **추가 정보** 문서를 스캔하는 데 문제가 있으면 [복사 문제 해결](#)을 참조하십시오.

이 단원에서는 다음 항목을 다룹니다.

- [문서 복사](#)
- [복사 설정 변경](#)

### 문서 복사

프린터 제어판에서 고품질의 복사본을 만들 수 있습니다.

#### 문서를 복사하려면

1. 주 용지함에 용지를 넣었는지 확인합니다.
2. 유리의 전면 오른쪽 모서리나 ADF에 원본의 인쇄면이 아래로 가도록 놓습니다. 자세한 내용은 [원본을 스캐너 글라스에 놓기](#) 또는 [자동 문서 공급기\(ADF\)에 원본 넣기](#)를 참조하십시오.

 **참고** 사진을 복사하는 경우 스캐너 유리 가장자리에 있는 아이콘에서 보듯이 스캐너 유리 위에 인쇄면이 아래로 가도록 사진을 놓습니다.

3. 복사를 누릅니다.
4. 해당되는 추가 설정을 모두 변경합니다. 자세한 내용은 [복사 설정 변경](#)을 참조하십시오.
5. 복사 작업을 시작하려면 다음 중 하나를 누릅니다.
  - **흑백 시작**: 흑백 복사 작업 선택 시.
  - **컬러 시작**: 컬러 복사 작업 선택 시.

 **참고** 컬러 원본일 경우, **흑백** 기능을 선택하면 컬러 원본을 흑백으로 복사하고 **컬러** 기능을 선택하면 완전 컬러로 복사합니다.

#### 큰 원본(A3 또는 27.94 x 43.18 cm) 복사

문서를 두 부분으로 스캔한 다음 프린터에서 스캔한 이미지를 한 장의 용지에 인쇄하면 스캐너 글라스보다 큰 문서를 복사할 수 있습니다.

 **참고** 큰 원본의 최소 위쪽 및 아래쪽 여백은 6mm를 넘지 않아야 합니다.

1. 주 용지함에 A3 또는 27.94 x 43.18cm 용지를 넣었는지 확인합니다.
2. 복사를 누릅니다.
3. 복사 화면의 A3/11x17 확인란을 누른 다음 **설정**을 선택하여 다른 복사 설정을 변경합니다.
4. **흑백**을 선택하여 흑백으로 복사하거나 **컬러**를 선택하여 컬러로 복사합니다.
5. 원본 크기를 선택합니다.
6. 애니메이션에 따라 원본을 넣은 다음 **스캔**을 선택합니다.
7. 메시지가 나타나면 **계속**을 선택합니다.
8. 애니메이션에 따라 원본을 돌린 다음 **스캔**을 선택합니다. 프린터에서 두 복사본을 한 문서로 합치고 미리 보기를 표시합니다.
9. **복사**를 눌러 복사본을 인쇄합니다.

## 복사 설정 변경

다음과 같은 항목을 포함해 프린터 제어판에서 이용할 수 있는 여러 설정을 통해 복사 작업을 사용자 정의할 수 있습니다.

- 복사 매수
- 복사 용지 크기
- 복사 용지 종류
- 복사 속도 또는 품질
- Lighter/Darker 설정
- 여러 용지 크기에 맞게 원본의 크기 조정

단일 복사 작업일 경우 이러한 설정을 이용할 수 있고, 그렇지 않으면 향후 작업을 위해 기본 설정으로 저장할 수 있습니다.

### 단일 작업의 복사 설정을 변경하려면

1. **복사**를 누릅니다.
2. 변경할 복사 기능 설정을 선택합니다.
3. **흑백 시작** 또는 **컬러 시작**을 누릅니다.

### 이후 작업을 위해 현재 설정을 기본값으로 저장하는 방법

1. **복사**를 누릅니다.
2. 복사 기능 설정을 변경하고 **설정**을 누릅니다.
3. 아래쪽 화살표 ▼를 누른 다음 **새 기본값으로 설정**을 선택합니다.
4. **예, 기본값을 변경합니다.**를 누른 다음 **완료**를 선택합니다.

## 5 팩스

프린터를 사용하여 팩스를 송수신할 수 있으며 컬러 팩스도 가능합니다. 나중에 보낼 팩스를 예약하고 단축 다이얼을 설정하여 자주 사용하는 번호로 빠르고 쉽게 팩스를 보낼 수 있습니다. 프린터 제어판에서 보내는 팩스에 대한 밝기 및 어둡기 사이의 대비와 해상도를 비롯한 여러 가지 팩스 옵션을 설정할 수도 있습니다.

 **참고** 팩스 작업을 시작하려면, 먼저 프린터를 팩스 작업에 맞게 설정했는지 확인하십시오. 초기 설정 과정에서 프린터와 함께 제공되는 **HP** 소프트웨어나 제어판을 사용하여 이 작업을 이미 수행했을 수도 있습니다. 제어판에서 팩스 설정 검사를 실행하여 팩스가 올바르게 설정되었는지 확인할 수 있습니다. 팩스 검사에 대한 자세한 내용은 팩스 설정 테스트를 참조하십시오.

 **추가 정보** 문서를 스캔하는 데 문제가 있으면 팩스 문제 해결을 참조하십시오.

이 단원에서는 다음 항목을 다룹니다.

- 팩스 보내기
- 팩스 받기
- 단축 다이얼 항목 설정
- 팩스 설정 변경
- 팩스 및 디지털 전화 서비스
- 인터넷 프로토콜을 통한 팩스 전송
- 보고서 사용

### 팩스 보내기

여러 가지 방법으로 팩스를 보낼 수 있습니다. 프린터 제어판을 사용하여 흑백 또는 컬러 팩스를 보낼 수 있습니다. 연결된 전화에서 팩스를 수동으로 보낼 수도 있습니다. 그러면 팩스를 보내기 전에 수신자와 통화할 수 있습니다.

이 단원에서는 다음 항목을 다룹니다.

- 표준 팩스 전송
- 컴퓨터에서 표준 팩스 보내기
- 전화에서 수동으로 팩스 보내기
- 모니터 다이얼을 사용하여 팩스 보내기
- 메모리에서 팩스 보내기
- 팩스를 나중에 보내도록 예약
- 여러 수신자에게 팩스 보내기
- 오류 수정 모드로 팩스 보내기

### 표준 팩스 전송

프린터 제어판을 사용하여 한 페이지나 여러 페이지의 흑백 또는 컬러 팩스를 쉽게 보낼 수 있습니다.

 **참고** 팩스가 성공적으로 전송되었음을 확인하는 인쇄 메시지가 필요하면 팩스를 보내기 전에 팩스 전송 확인 기능을 사용합니다.

 **추가 정보** 전화나 모니터 다이얼을 사용하여 수동으로 팩스를 전송할 수도 있습니다. 이 기능을 사용하여 다이얼 속도를 제어할 수 있습니다. 전화 요금을 전화 카드로 지불하기 위해 전화를 거는 동안 톤 메시지를 확인해야 하는 경우에도 이 기능이 유용합니다.

#### 프린터 제어판에서 표준 팩스를 보내려면

1. 유리의 전면 오른쪽 모서리나 ADF 에 원본의 인쇄면이 아래로 가도록 놓습니다. 자세한 내용은 원본을 스캐너 글라스에 놓기 또는 자동 문서 공급기 (ADF)에 원본 넣기를 참조하십시오.
2. 팩스를 누릅니다.
3. 키패드를 사용하여 팩스 번호를 입력합니다.

 **추가 정보** 입력할 팩스 번호에 대기 시간을 추가하려면 디스플레이에 대시(-)가 나타날 때까지 \*을 반복해서 누릅니다.

4. **흑백 시작 또는 컬러 시작**을 누릅니다.  
프린터에서 자동 문서 공급기에 넣은 원본을 감지한 경우, 입력한 번호로 문서를 전송합니다.

 **추가 정보** 수신인이 수신한 팩스 품질에 문제가 있다고 알려주면 팩스의 해상도나 대비를 조절해볼 수 있습니다.

### 컴퓨터에서 표준 팩스 보내기

복사본을 인쇄하여 프린터에서 팩스로 보내지 않고 컴퓨터에 있는 문서를 직접 팩스로 보낼 수 있습니다.

 **참고** 이 방법으로 컴퓨터에서 보낸 팩스는 인터넷 연결이나 컴퓨터 모뎀이 아니라 프린터의 팩스 연결 기능을 사용합니다. 따라서 프린터가 작동 중인 전화 회선에 연결되어 있고 팩스 기능이 설정되어 올바르게 작동 중인지 확인하십시오.

이 기능을 사용하려면 프린터와 함께 제공된 HP 소프트웨어 CD 에 있는 설치 프로그램을 사용하여 프린터 소프트웨어를 설치해야 합니다.

#### Windows

1. 팩스를 보낼 컴퓨터에서 문서를 엽니다.
2. 소프트웨어 응용 프로그램의 파일 메뉴에서 인쇄를 누릅니다.

3. 사용하려는 프린터를 선택했는지 확인합니다.

---

 **추가 정보** 이름에 “팩스”가 있는 프린터를 선택합니다.

---

4. (흑백 팩스나 컬러 팩스로 문서 보내기와 같이) 설정을 변경하려면 프린터 속성 대화 상자를 여는 옵션을 클릭합니다. 소프트웨어 응용 프로그램에 따라 이 옵션의 이름은 **등록 정보**, **옵션**, **프린터 설정**, **프린터** 또는 **환경 설정**이 됩니다.
5. 설정을 변경한 후에는 **OK** 를 클릭합니다.
6. **인쇄** 또는 **OK** 를 클릭합니다.
7. 받는 사람의 팩스 번호와 기타 정보를 입력하고 팩스에 대한 추가 설정을 변경한 다음, **팩스 보내기**를 클릭합니다. 프린터에서 팩스 번호로 접속하고 문서를 팩스로 보내기 시작합니다.

### Mac OS X

1. 팩스를 보낼 컴퓨터에서 문서를 엽니다.
2. 소프트웨어 응용 프로그램의 **파일** 메뉴에서 **인쇄**를 클릭합니다.
3. 사용하려는 프린터를 선택했는지 확인합니다.

---

 **추가 정보** 이름에 “(팩스)”가 있는 프린터를 선택합니다.

---

4. **용지 방향** 설정 아래의 팝업 메뉴에서 **팩스 수신자**를 선택합니다.

---

 **참고** 팝업 메뉴를 보려면 **프린터 선택** 옆의 파란색 공개 삼각형을 클릭합니다.

---

5. 표시되는 입력란에 팩스 번호와 기타 정보를 입력한 다음, **받는 사람에 추가**를 클릭합니다.
6. **팩스 모드** 및 기타 원하는 팩스 옵션을 선택한 다음 **지금 팩스 전송**을 클릭합니다. 프린터에서 팩스 번호로 접속하고 문서를 팩스로 보내기 시작합니다.

### 전화에서 수동으로 팩스 보내기

팩스를 수동으로 보내면 팩스를 보내기 전에 수신자에게 전화를 걸어 통화할 수 있습니다. 이 기능은 팩스를 보내기 전에 수신자에게 팩스를 보낸다는 것을 알리고자 할 경우 유용합니다. 팩스를 수동으로 보내면 전화기의 송수화기를 통해 다이얼 톤, 전화 메시지 또는 여러 다른 소리를 들을 수 있습니다. 따라서 전화 카드를 사용하여 팩스를 보내기가 편리합니다.

수신자가 팩스기를 어떻게 설정했는지에 따라 수신자가 전화에 응답하거나 팩스기가 전화를 받을 수 있습니다. 사람이 전화를 받으면 팩스를 보내기 전에 수

신자와 대화할 수 있습니다. 팩스기가 전화에 응답하면 수신 팩스기에서 팩스 톤이 들릴 때 팩스기로 직접 팩스를 보낼 수 있습니다.

**내선 전화기에서 수동으로 팩스를 보내려면**

1. 유리의 전면 오른쪽 모서리나 ADF 에 원본의 인쇄면이 아래로 가도록 놓습니다. 자세한 내용은 원본을 스캐너 글라스에 놓기 또는 자동 문서 공급기 (ADF)에 원본 넣기를 참조하십시오.
2. 팩스를 누릅니다.
3. 프린터에 연결된 전화기의 키패드를 사용하여 전화를 겁니다.

---

 **참고** 수동으로 팩스를 보낼 때는 프린터의 제어판에 있는 키패드를 사용하지 마십시오. 수신자의 번호로 전화를 걸려면 전화기의 키패드를 사용하십시오.

---

4. 수신자가 전화를 받으면 팩스를 보내기 전에 수신자와 통화를 할 수 있습니다.

---

 **참고** 팩스기가 전화에 응답하면 수신 팩스기에서 팩스 톤이 들립니다. 다음 단계로 진행하여 팩스를 전송합니다.

---

5. 팩스를 보낼 준비가 되면 **흑백 시작** 또는 **컬러 시작**을 누릅니다.

---

 **참고** 메시지에 따라 **팩스 보내기**를 선택합니다.

---

팩스를 보내기 전에 수신자와 통화를 하는 경우 수신자에게 팩스 신호음이 들리면 수신 팩스기에서 **시작**을 누르라고 알려줍니다.

팩스를 전송하는 동안 전화 회선은 무음 상태가 됩니다. 이 때 전화를 끊을 수 있습니다. 하지만 수신자와 계속 통화하고 싶은 경우 팩스 전송이 완료될 때까지 연결 상태를 유지합니다.

**모니터 다이얼을 사용하여 팩스 보내기**

모니터 다이얼을 사용하면 일반 전화기에서 전화를 거는 것처럼 프린터 제어판에서 전화를 걸 수 있습니다. 모니터 다이얼을 사용하여 팩스를 보내면 프린터의 스피커를 통해 다이얼 톤, 전화 메시지 또는 여러 다른 소리를 들을 수 있습니다. 이 기능을 사용하여 다이얼 속도를 제어하고 전화를 거는 동안 메시지에 응답할 수 있습니다.

---

 **추가 정보** 전화 카드를 사용하여 PIN 을 빠르게 입력하지 않으면 프린터에서 팩스 톤을 너무 빨리 보내기 시작하여 전화 카드 서비스에서 PIN 을 인식하지 못할 수도 있습니다. 이런 경우에는 단축 다이얼 항목을 만들어 전화 카드의 PIN 을 저장할 수 있습니다.

---



 **참고** 볼륨이 켜져 있는지 확인하십시오. 켜져 있지 않으면 다이얼 톤이 들리지 않습니다.

---



### 프린터 제어판에서 모니터 다이얼을 사용하여 팩스를 보내려면

1. 원본을 넣습니다. 자세한 내용은 원본을 스캐너 글라스에 놓기 또는 자동 문서 공급기(ADF)에 원본 넣기를 참조하십시오.
2. 팩스를 누르고 **흑백 시작** 또는 **컬러 시작**을 누릅니다.  
프린터에서 자동 문서 공급기에 넣은 원본을 감지한 경우, 발신음이 들립니다.
3. 다이얼 톤을 들었으면 프린터 제어판의 키패드를 사용하여 번호를 입력합니다.
4. 메시지가 나타나는 경우 지시를 따르십시오.

 **추가 정보** 전화 카드를 사용하여 팩스를 보내고 단축 다이얼을 사용하여 전화 카드 PIN을 저장한 경우, PIN을 입력하라는 메시지가 표시되면  (단축 다이얼)을 눌러 PIN을 저장한 단축 다이얼 항목을 선택합니다.



수신 팩스기가 응답하면 팩스가 보내집니다.

### 메모리에서 팩스 보내기

흑백 팩스를 메모리로 스캔한 다음 메모리에서 팩스를 보낼 수 있습니다. 이 기능은 걸려고 하는 팩스 번호가 통화 중이거나 일시적으로 사용할 수 없는 경우 유용합니다. 이 프린터는 원본을 메모리에 스캔하고 수신하는 팩스기에 연결할 수 있게 될 때 팩스를 보냅니다. 이 프린터에서 페이지를 메모리로 스캔한 후에는 문서 공급기 용지함 또는 스캐너 유리에서 원본을 즉시 빼낼 수 있습니다.

 **참고** 흑백 팩스만을 메모리에서 전송할 수 있습니다.

### 메모리에서 팩스를 보내려면

1. 원본을 넣습니다. 자세한 내용은 원본을 스캐너 글라스에 놓기 또는 자동 문서 공급기(ADF)에 원본 넣기를 참조하십시오.
2. 팩스를 누르고 **팩스 설정**을 누릅니다.
3. 스캔 및 팩스를 누릅니다.
4. 키패드를 사용하여 팩스 번호를 입력하고  을 눌러 단축 다이얼을 선택하거나  (호출 기록)을 눌러 이전의 발신 또는 수신 번호를 선택합니다.
5. **팩스 시작**을 누릅니다.  
프린터는 원본을 메모리로 스캔하여 수신측 팩스기를 사용할 수 있게 되면 팩스를 보냅니다.

### 팩스를 나중에 보내도록 예약

24시간 이내에 보낼 흑백 팩스를 예약해둘 수 있습니다. 이렇게 하면 전화 사용량이 적거나 통화료가 저렴한 늦은 밤 시간 등에 흑백 팩스를 보낼 수 있습니다. 이 프린터는 지정된 시간에 팩스를 자동으로 보냅니다.



한 번에 하나의 팩스만을 보내도록 예약할 수 있습니다. 팩스가 예약된 상태에서 계속해서 정상적으로 팩스를 보낼 수 있습니다.

---

 **참고** 팩스를 흑백으로만 보낼 수 있습니다.

---

**프린터 제어판에서 팩스를 예약하려면**

1. 원본을 넣습니다. 자세한 내용은 원본을 스캐너 글라스에 놓기 또는 자동 문서 공급기(ADF)에 원본 넣기를 참조하십시오.
2. 팩스를 누르고 **팩스 설정**을 누릅니다.
3. **나중에 팩스 보내기**를 누릅니다.
4. 숫자 키패드를 사용하여 전송 시간을 입력하고 **AM** 또는 **PM** 을 누른 다음 **완료**를 선택합니다.
5. 키패드를 사용하여 팩스 번호를 입력하고  을 눌러 단축 다이얼을 선택하거나  (호출 기록)을 눌러 이전의 발신 또는 수신 번호를 선택합니다.
6. **팩스 시작**을 누릅니다.  
프린터에서 모든 페이지를 스캔하고 예약된 시간이 디스플레이에 표시됩니다. 팩스는 예약된 시간에 전송됩니다.

**예약된 팩스를 취소하려면**

1. 디스플레이에서 **나중에 팩스 보내기** 메시지를 누릅니다.  
- 또는 -  
**팩스**를 누르고 **팩스 설정**을 선택합니다.
2. **예약된 팩스 취소**를 누릅니다.

**여러 수신자에게 팩스 보내기**

개별 단축 다이얼 항목을 그룹 단축 다이얼 항목으로 묶어서 한 번에 여러 수신자에게 팩스를 보낼 수 있습니다.

**그룹 단축 다이얼을 사용하여 여러 수신자에게 팩스를 보내려면**

1. 원본을 넣습니다. 자세한 내용은 원본을 스캐너 글라스에 놓기 또는 자동 문서 공급기(ADF)에 원본 넣기를 참조하십시오.
2. **팩스**와  (단축 다이얼 아이콘)을 눌러 단축 다이얼을 선택한 다음 팩스를 보낼 그룹을 선택합니다.
3. **흑백 시작**을 누릅니다.  
프린터에서 자동 문서 공급기에 넣은 원본을 감지한 경우, 그룹 단축 다이얼 항목의 각 번호로 이 문서를 전송합니다.

---

 **참고** 메그룹 단축 다이얼 항목을 사용하여 흑백 문서만 팩스로 보낼 수 있습니다. 프린터에서 메모리로 팩스를 스캔한 다음 첫 번째 번호로 전화를 겁니다. 전화 연결이 되면 장치에서 팩스를 보내고 다음 번호로 전화를 겁니다. 해당 번호가 사용 중이거나 응답하지 않는 경우 이 프린터는 **사용 중인 경우 재다이얼 및 응답이 없는 경우 재다이얼** 설정을 따릅니다. 연결되지 않으면 다음 번호로 전화를 걸게 되며 오류 보고서가 생성됩니다.

---



## 오류 수정 모드로 팩스 보내기

**오류 수정 모드(ECM)**는 전송 중에 발생하는 오류를 검색하고 오류가 있는 부분을 다시 전송해줄 것을 자동으로 요청함으로써 전화 회선 불량으로 인한 데이터 손실을 예방합니다. 전화 회선이 양호할 때는 전화 요금에 아무런 영향이 없으며, 오히려 요금이 절감될 수도 있습니다. 불량 전화 회선에서는 **ECM**으로 인해 전송 시간과 전화 요금이 늘지만, 데이터를 훨씬 안정적으로 보냅니다. 기본 설정은 **켜기**입니다. **ECM**으로 인해 전화 요금이 상당히 증가하거나 요금을 줄이는 대신 품질 불량을 받아들일 수 있는 경우에만 **ECM**을 끄십시오.

**ECM** 설정을 끄기 전에 다음을 고려합니다. **ECM**을 끌 경우

- 보내고 받는 팩스의 품질과 전송 속도에 영향을 미칩니다.
- **팩스 속도**가 **중간**으로 자동 설정됩니다.
- 팩스가 더 이상 컬러로 송수신되지 않습니다.

제어판에서 **ECM** 설정을 변경하려면

1. 홈 화면에서 오른쪽 화살표 를 누른 다음 **설정**을 선택합니다.
2. **팩스 설정**을 누른 다음 **고급 팩스 설정**을 선택합니다.
3. 아래쪽 화살표 를 누른 다음 **오류 수정 모드**를 선택합니다.
4. **켜기** 또는 **끄기**를 선택합니다.

## 팩스 받기

팩스를 자동 또는 수동으로 수신할 수 있습니다. **자동 수신** 옵션을 끄면 팩스를 수동으로 받아야 합니다. **자동 수신** 옵션을 켜면(기본 설정) **응답 전 벨 횟수** 설정으로 지정한 횟수만큼 벨이 울린 후 프린터가 자동으로 수신 전화에 응답하고 팩스를 받습니다. (기본 **응답 전 벨 횟수** 설정은 5회입니다.)

프린터의 용지 설정이 리갈로 지정되어 있지 않을 때 리갈 크기 또는 더 큰 크기의 팩스를 받으면 프린터가 용지함에 넣은 용지 크기에 맞춰 팩스 크기를 축소합니다. **자동 축소** 기능을 해제한 경우 프린터는 이 팩스를 두 페이지에 인쇄합니다.

---

 **참고** 팩스가 도착할 때 문서를 복사 중인 경우 팩스는 복사 작업을 마칠 때까지 프린터 메모리에 저장됩니다. 이를 통해 메모리에 저장되는 팩스 페이지 수를 줄일 수 있습니다.

---

- 수동으로 팩스 받기
- 팩스 백업 설정
- 메모리에서 수신 팩스 다시 인쇄
- 팩스 폴링하여 받기
- 다른 번호로 팩스 전달
- 수신 팩스의 용지 크기 설정
- 수신 팩스에 자동 축소 설정
- 불필요한 팩스 번호 차단
- 컴퓨터로 팩스 받기(PC로 팩스 받기 및 Mac으로 팩스 받기)

## 수동으로 팩스 받기

통화하는 도중에 연결된 상태에서 상대방이 팩스를 보낼 수 있습니다. 이를 수동 팩스 보내기라고도 합니다. 이 단원의 지침에 따라 수동 팩스를 받습니다.

 **참고** 송수화기를 들고 대화하거나 팩스 신호가 나는지 확인할 수 있습니다.

다음과 같은 전화기에서 수동으로 팩스를 받을 수 있습니다.

- 프린터(2-EXT 포트)에 직접 연결된 전화기
- 같은 전화 회선에 있지만 프린터에 직접 연결되어 있지 않은 전화기

### 팩스를 수동으로 받는 방법

1. 프린터가 켜져 있고 기본 용지함에 용지를 넣었는지 확인합니다.
2. 문서 공급기 용지함에서 원본을 제거합니다.
3. 프린터가 응답하기 전에 수신 전화에 먼저 응답하려면 **응답 전 벨 횡수** 설정을 높은 숫자로 설정합니다. 또는 프린터에서 걸려오는 전화에 자동으로 응답하지 않도록 **자동 수신** 설정을 해제합니다.
4. 현재 송신자의 전화에 연결되어 있으면 송신자에게 송신 팩스기의 **시작**을 누르라고 알려줍니다.
5. 송신 팩스기의 팩스 신호음이 들리면 다음을 수행합니다.
  - a. 팩스를 누르고 **흑백 시작** 또는 **컬러 시작**을 선택합니다.
  - b. 프린터에서 팩스 수신을 시작하면 전화를 끊거나 통화를 계속할 수 있습니다. 팩스를 전송하는 동안 전화 회선은 무음 상태입니다.

## 팩스 백업 설정

환경 설정과 보안 요구 사항에 따라 수신한 팩스를 모두 저장하거나, 프린터에 오류가 발생한 동안 수신한 팩스만 저장하거나, 수신한 팩스를 모두 저장하지 않도록 프린터를 설정할 수 있습니다.

다음 팩스 백업 모드를 이용할 수 있습니다.

<b>켜기</b>	<p>기본 설정입니다. 팩스 백업이 <b>켜기</b>인 경우 프린터가 수신한 팩스를 모두 메모리에 저장합니다. 이렇게 하면 최근에 인쇄된 팩스가 아직 메모리에 저장되어 있는 경우 그 중 최대 8개까지 다시 인쇄할 수 있습니다.</p> <p><b>참고</b> 프린터 메모리 용량이 적을 때는 새 팩스를 수신할 때 인쇄된 팩스 중 가장 오래된 것부터 덮어씁니다. 메모리가 인쇄되지 않은 팩스로 가득 차게 되면 프린터가 수신 팩스 호출에 대한 응답을 중지합니다.</p> <p><b>참고</b> 컬러 사진과 같이 크기가 너무 큰 팩스를 수신한 경우에는 메모리 제한 때문에 메모리에 저장되지 않을 수 있습니다.</p>
<b>오류 시에만</b>	<p>(예를 들어, 프린터에서 용지를 다 쓴 경우) 프린터가 팩스를 인쇄하지 못하는 오류가 있을 때만 메모리에 팩스를 저장하도록 합니다. 사용 가능한 메모리가 남아 있는 한 프린터는 수신 팩스를 계속 저장합니다. (메모리가 가득 차게 되면 프린터가 수신 팩스 호출에 대한 응답을 중지합니다.) 오류 상태가 해결되면 메모리에 저장된 팩스가 자동으로 인쇄된 다음 메모리에서 삭제됩니다.</p>
<b>끄기</b>	<p>팩스가 전혀 메모리에 저장되지 않습니다. 예를 들어, 보안을 위해 팩스 백업을 끄고 싶을 때가 있을 것입니다. 프린터에서 인쇄하지 못하게 되는 오</p>

(계속)

류가 발생하는 경우(예: 프린터 용지 부족) 프린터는 수신 팩스 호출에 대한 응답을 중지합니다.

 **참고** 팩스 백업을 사용하고 프린터를 끄면 프린터가 오류 상태에 있었던 동안 수신했을 수 있는 인쇄되지 않은 모든 팩스를 포함하여, 메모리에 저장된 모든 팩스가 삭제됩니다. 발신자에게 연락하여 인쇄되지 않은 팩스를 다시 보내달라고 요청해야 합니다. 수신한 팩스 목록의 경우 **팩스 로그**를 인쇄합니다. 프린터가 꺼지면 **팩스 로그**가 지워지지 않습니다.

**프린터 제어판에서 팩스 백업을 설정하려면**

1. 오른쪽 화살표 를 누른 다음 **설정**을 선택합니다.
2. **팩스 설정**을 누른 다음 **고급 팩스 설정**을 선택합니다.
3. **팩스 수신 백업**을 누릅니다.
4. 사용 가능한 옵션 중 하나를 누릅니다.

## 메모리에서 수신 팩스 다시 인쇄

팩스 백업 모드를 **켜기**로 설정하면 프린터에 오류 조건이 있는지에 상관 없이 수신되는 팩스를 메모리에 저장합니다.

 **참고** 메모리가 가득 찬 후, 새 팩스가 수신될 때 가장 오래된 것부터 인쇄된 팩스를 덮어씁니다. 저장된 모든 팩스가 인쇄되지 않은 경우에는 메모리에서 팩스를 인쇄하거나 삭제할 때까지는 프린터가 어떤 팩스 호출도 받지 않습니다. 보안 또는 개인 정보 보호의 목적으로 메모리에 있는 팩스를 삭제하고 싶을 때도 있을 것입니다.

메모리에 있는 팩스의 크기에 따라 아직 메모리에서 인쇄되지 않은 최근 수신 팩스를 최대 8개까지 다시 인쇄할 수 있습니다. 예를 들어, 마지막 인쇄한 사본을 분실했을 때 팩스를 다시 인쇄해야 할 수 있습니다.

**프린터 제어판에서 메모리의 팩스를 다시 인쇄하려면**

1. 주 용지함에 용지를 넣었는지 확인합니다.
2. 오른쪽 화살표 를 누른 다음 **설정**을 선택합니다.
3. **도구**를 누르고 **메모리의 팩스 다시 인쇄**를 선택합니다.  
가장 최근에 받은 팩스가 먼저 인쇄되는 식으로 받은 순서와 반대로 팩스가 인쇄됩니다.
4. 메모리에 있는 팩스를 다시 인쇄하던 작업을 중지하려면 **X**(취소 버튼)을 누릅니다.

## 팩스 폴링하여 받기

프린터에서는 폴링을 통해 다른 팩스기에 대기열에 있는 팩스를 보내도록 요청할 수 있습니다. **폴링하여 받기** 기능을 사용하면 프린터에서 지정된 팩스기에 전화를 걸어 팩스를 보내도록 요청합니다. 지정된 팩스기는 폴링 설정되어 있고 팩스를 보낼 준비가 되어 있어야 합니다.

 **참고** 프린터는 폴링 패스 코드를 지원하지 않습니다. 폴링 패스 코드는 수신하는 팩스에서 프린터에 패스 코드를 제공하도록 하는 보안 기능입니다. 팩스를 받으려면 프린터에 패스 코드를 제공(폴링)합니다. 폴링 중인 프린터에 패스 코드 설정이 없어야 합니다(또는 기본 패스 코드가 변경되지 않아야 함). 그렇지 않으면 프린터에서 팩스를 받을 수 없습니다.

프린터 제어판에서 팩스를 받도록 폴링을 설정하려면



1. 팩스를 누르고 **팩스 설정**을 선택합니다.
2. 폴링하여 받기를 누릅니다.
3. 다른 팩스기의 팩스 번호를 입력합니다.
4. **팩스 시작**을 누릅니다.

### 다른 번호로 팩스 전달

팩스를 다른 팩스 번호로 전달하도록 프린터를 설정할 수 있습니다. 수신된 컬러 팩스는 흑백으로 전달됩니다.

전달하는 번호가 수신 가능한 번호인지 확인해 보는 것이 좋습니다. 검사 팩스를 보내 팩스기가 전달되는 팩스를 받을 수 있는지 확인해 보십시오.

프린터 제어판에서 팩스를 전달하려면

1. 오른쪽 화살표 를 누른 다음 **설정**을 선택합니다.
2. **팩스 설정**을 누른 다음 **고급 팩스 설정**을 선택합니다.
3. 아래쪽 화살표 를 누른 다음 **팩스 전달**을 선택합니다.
4. 팩스를 인쇄하고 전달하려면 **꺼짐(인쇄 및 전달)**을 누르고, 팩스를 전달하려면 **꺼짐(전달)**을 선택합니다.

 **참고** 프린터가 지정된 팩스기로 팩스를 전달할 수 없는 경우(예: 팩스기가 꺼지지 않은 경우) 프린터는 팩스를 인쇄합니다. 수신된 팩스에 대한 오류 보고서를 인쇄하도록 프린터를 설정하면 프린터에서 오류 보고서도 인쇄합니다.

5. 메시지가 표시되면 전달된 팩스를 받도록 지정된 팩스기의 번호를 입력한 다음 **완료**를 누릅니다. 시작 날짜, 시작 시간, 종료 날짜, 종료 시간의 각 프롬프트에 대해 이를 반복합니다.
6. 팩스 전달 기능이 작동됩니다. **OK**를 눌러 확인합니다.  
팩스 전달이 설정되어 있을 때 프린터의 전원이 꺼지면 **팩스 전달** 설정과 전화 번호가 저장됩니다. 프린터 전원이 복원될 때 **팩스 전달** 설정은 여전히 꺼짐입니다.

 **참고** **팩스 전달** 메뉴에서 **꺼짐**을 선택하여 팩스 전달을 취소할 수 있습니다.

## 수신 팩스의 용지 크기 설정

수신된 팩스에 대해 용지 크기를 선택할 수 있습니다. 기본 용지함에 있는 용지와 같은 크기의 용지를 선택해야 합니다. 레터, A3, A4 또는 리갈 용지에만 팩스를 인쇄할 수 있습니다.

 **참고** 팩스를 수신할 때 기본 용지함에 잘못된 크기의 용지가 있는 경우 팩스가 인쇄되지 않고 디스플레이에 오류 메시지가 나타납니다. 레터 또는 A4 용지를 넣은 다음 **OK(확인)**을 눌러 팩스를 인쇄합니다.

프린터 제어판에서 수신 팩스의 용지 크기를 설정하려면

1. 오른쪽 화살표 ►를 누른 다음 **설정**을 선택합니다.
2. **팩스 설정**을 누른 다음 **기본 팩스 설정**을 선택합니다.
3. **팩스 용지 크기**를 누르고 옵션을 선택합니다.

## 수신 팩스에 자동 축소 설정

**자동 축소** 설정은 프린터에서 기본 용지 크기보다 큰 팩스를 받았을 경우 처리 방법을 지정합니다. 이 설정은 기본적으로 켜져 있어 가능한 경우에 수신 팩스의 이미지가 한 페이지에 맞게 축소됩니다. 이 기능이 꺼져 있는 경우 첫 페이지에 다 들어가지 않는 정보는 두 번째 페이지에 인쇄됩니다. **자동 축소**는 리갈 크기 팩스 및 레터 크기 용지를 기본 용지함에 넣은 경우에 유용합니다.

A4/레터 크기보다 큰 팩스를 수신하고 A4/레터 크기 용지가 주 용지함에 있을 때 자동 축소가 유용합니다.

프린터 제어판에서 자동 축소를 설정하려면

1. 오른쪽 화살표 ►를 누른 다음 **설정**을 선택합니다.
2. **팩스 설정**을 누른 다음 **고급 팩스 설정**을 선택합니다.
3. **자동 축소**를 누른 다음 **켜기** 또는 **끄기**를 선택합니다.

## 불필요한 팩스 번호 차단

전화 사업자를 통해 호출 ID 서비스에 가입하면 특정 팩스 번호를 차단하여 그 번호로부터 수신되는 팩스를 프린터에서 인쇄하지 않도록 할 수 있습니다. 수신 팩스 호출이 수신될 때 프린터는 불필요한 팩스 번호 목록과 수신 번호를 비교하여 해당 호출을 차단해야 하는지 결정합니다. 그 번호가 차단 팩스 번호 목록에 있는 번호와 일치하면 팩스가 인쇄되지 않습니다. (차단할 수 있는 최대 팩스 번호 수는 모델마다 다릅니다.)

 **참고** 이 기능이 모든 국가/지역에서 지원되는 것은 아닙니다. 해당 국가/지역에서 지원되지 않으면 **정크 팩스 차단기**가 **기본 팩스 설정** 메뉴에 나타나지 않습니다.

**참고** 전화 번호가 발신자 ID 목록에 추가되어 있지 않는 경우, 발신자 ID 서비스는 전화사업자를 통해 그 번호를 수신하지 않습니다.

---

- 정크 팩스 목록에 번호 추가
- 정크 팩스 목록에서 번호 제거
- 정크 팩스 보고서 인쇄

#### 정크 팩스 목록에 번호 추가

특정 번호를 정크 팩스 목록에 추가하여 차단할 수 있습니다.

#### 정크 팩스 목록에 번호를 추가하려면

1. 오른쪽 화살표 ▶를 누른 다음 **설정**을 선택합니다.
2. **팩스 설정**을 누른 다음 **기본 팩스 설정**을 선택합니다.
3. 아래쪽 화살표 ▼를 누른 다음 **정크 팩스 차단기**를 선택합니다.
4. 정크 팩스를 차단하려면 **호출 ID**가 필요하다는 메시지가 나타납니다. **OK**를 눌러 계속합니다.
5. **번호 추가**를 누릅니다.
6. **호출 ID 목록**에서 차단할 팩스 번호를 선택하려면 **호출 ID 기록**에서 **선택하십시오**를 누릅니다.  
또는  
차단할 팩스 번호를 수동으로 입력하려면 **새 번호를 입력하십시오**를 선택합니다.
7. 차단할 팩스 번호를 입력한 다음 **완료**를 누릅니다.

---

 **참고** 수신된 팩스의 팩스 머리말에 표시되는 팩스 번호가 아니라 제어판 디스플레이에 표시되는 팩스 번호를 입력해야 합니다. 두 번호가 다를 수 있습니다.

---

#### 정크 팩스 목록에서 번호 제거

팩스 번호를 더 이상 차단하지 않으려면 정크 팩스 목록에서 해당 번호를 제거할 수 있습니다.

#### 정크 팩스 목록에서 번호를 제거하려면

1. 오른쪽 화살표 ▶를 누른 다음 **설정**을 선택합니다.
2. **팩스 설정**을 누른 다음 **기본 팩스 설정**을 선택합니다.
3. 아래쪽 화살표 ▼를 누른 다음 **정크 팩스 차단기**를 선택합니다.
4. **번호 제거**를 누릅니다.
5. 제거할 번호를 누른 다음 **OK**를 선택합니다.



## 정크 팩스 보고서 인쇄

다음 절차를 사용하여 차단된 정크 팩스 번호의 목록을 인쇄합니다.

### 정크 팩스 보고서를 인쇄하려면

1. 오른쪽 화살표 ▶를 누른 다음 **설정**을 선택합니다.
2. **팩스 설정**을 누른 다음 **기본 팩스 설정**을 선택합니다.
3. 아래쪽 화살표 ▼를 누른 다음 **정크 팩스 차단기**를 선택합니다.
4. **보고서 인쇄**를 누른 다음 **정크 팩스 목록**을 선택합니다.

## 컴퓨터로 팩스 받기(PC로 팩스 받기 및 Mac으로 팩스 받기)

PC로 팩스 받기 및 Mac으로 팩스 받기 수신을 사용하여 컴퓨터로 직접 팩스를 자동 수신하여 저장할 수 있습니다. PC로 팩스 받기 및 Mac으로 팩스 받기를 사용하면 팩스 디지털 사본을 쉽게 저장할 수 있으며 대용량 용지 파일을 취급하는데 번거로움도 없앱니다.

수신된 팩스가 TIFF(Tagged Image File Format)로 저장됩니다. 팩스를 수신하면 팩스가 저장되는 폴더에 대한 링크와 함께 화면 알림이 나타납니다.

파일 이름은 XXXX\_YYYYYYYY\_ZZZZZ.tif(X: 전송자 정보, Y: 날짜, Z: 팩스 수신 시간)와 같습니다.

---

 **참고** PC로 팩스 받기와 Mac으로 팩스 받기는 흑백 팩스 수신만 지원합니다. 컬러 팩스는 컴퓨터에 저장되는 대신 인쇄됩니다.

---

이 섹션에는 다음 내용을 다룹니다.

- [PC로 팩스 받기 및 Mac으로 팩스 받기 요구사항](#)
- [PC로 팩스 보내기 및 Mac으로 팩스 보내기 활성화](#)
- [PC로 팩스 보내기 또는 Mac으로 팩스 보내기 설정 수정](#)

### PC로 팩스 받기 및 Mac으로 팩스 받기 요구사항

- PC로 팩스 받거나 Mac으로 팩스 받기 기능을 활성화한 관리자 컴퓨터를 항상 켜 놓아야 합니다. PC로 팩스 받기 또는 Mac으로 팩스 받기 관리자 컴퓨터 역할을 할 수 있는 컴퓨터는 한 대뿐입니다.
- 대상 폴더의 컴퓨터나 서버를 항상 켜 놓아야 합니다. 대상 컴퓨터도 켜 놓아야 하는데, 컴퓨터가 휴면 또는 최대 절전 모드일 경우 팩스를 저장할 수 없습니다.
- 입력 용지함에 용지를 놓아야 합니다.

**PC 로 팩스 보내기 및 Mac 으로 팩스 보내기 활성화**

Windows 를 실행하는 컴퓨터에서 디지털 팩스 설정 마법사를 사용하여 팩스를 PC 로 활성화합니다. Macintosh 컴퓨터에서 HP 유틸리티를 사용할 수 있습니다.

**PC 로 팩스 받기를 설정하려면(Windows)**

1. HP 프린터 소프트웨어를 엽니다. 자세한 내용은 HP 프린터 소프트웨어 (Windows)을 참조하십시오.
2. **팩스 작업**을 더블클릭한 다음 **디지털 팩스 설정 마법사**를 더블클릭합니다.
3. 화면 지침을 따릅니다.

**Fax to Mac 을 설정하려면 (Mac OS X)**

1. HP 유틸리티를 엽니다. 자세한 내용은 HP 유틸리티 (Mac OS X)을 참조하십시오.
2. 도구 모음에서 **응용 프로그램** 아이콘을 클릭합니다.
3. **HP Setup Assistant** 를 더블클릭하고 화면 지시에 따릅니다.

**PC 로 팩스 보내기 또는 Mac 으로 팩스 보내기 설정 수정**

디지털 팩스 설정 마법사를 통해 언제든지 컴퓨터의 PC 로 팩스 받기 설정을 업데이트할 수 있습니다. Mac 으로 팩스 받기 설정은 HP 유틸리티에서 업데이트할 수 있습니다.

Fax to PC 또는 Fax to Mac 을 해제하고 프린터 제어판에서 팩스 인쇄를 비활성화할 수 있습니다.

**프린터 제어판에서 설정을 수정하려면**

1.  (오른쪽 화살표)를 누른 다음 **설정**을 선택합니다.
2. **팩스 설정**을 누르고 **기본 팩스 설정**을 누른 다음 **PC 로 팩스 받기**를 누릅니다.
3. 변경할 설정을 선택합니다. 다음 설정을 변경할 수 있습니다.
  - **PC 호스트 네임 보기:** Fax to PC 또는 Fax to Mac 을 관리하기 위해 설정한 컴퓨터 이름을 볼 수 있습니다.
  - **Turn Off:** Fax to PC 또는 Fax to Mac 를 해제합니다.

 **참고** 컴퓨터의 HP 소프트웨어에서 Fax to PC 또는 Fax to Mac 을 설정합니다.

- **팩스 인쇄 사용 안 함:** 이 옵션을 선택하면 수신되자마자 팩스가 인쇄됩니다. 인쇄를 끈 경우에도 컬러 팩스가 인쇄됩니다.

### HP 소프트웨어에서 설정을 변경하려면(Windows)

1. HP 프린터 소프트웨어를 엽니다. 자세한 내용은 [HP 프린터 소프트웨어 \(Windows\)](#)을 참조하십시오.
2. 팩스 작업을 더블클릭한 다음 **디지털 팩스 설정 마법사**를 더블클릭합니다.
3. 화면 지침을 따릅니다.

### HP 소프트웨어에서 설정을 변경하려면(Mac OS X)

1. HP 유틸리티를 엽니다. 자세한 내용은 [HP 유틸리티 \(Mac OS X\)](#)을 참조하십시오.
2. 도구 모음에서 **응용 프로그램** 아이콘을 클릭합니다.
3. **HP Setup Assistant**를 더블클릭하고 화면 지시에 따릅니다.

### PC로 팩스 보내기 또는 Mac으로 팩스 보내기 해제

1.  (오른쪽 화살표)를 누른 다음 **설정**을 선택합니다.
2. **팩스 설정**을 누르고 **기본 팩스 설정**을 누른 다음 **PC로 팩스 받기**를 누릅니다.
3. **끄기**를 선택합니다.

## 단축 다이얼 항목 설정

자주 사용하는 팩스 번호를 단축 다이얼 항목으로 설정할 수 있습니다. 그러면 프린터 제어판에서 신속하게 번호를 입력할 수 있습니다.

 **추가 정보** 프린터 제어판에서 단축 다이얼 항목을 작성하고 관리하는 기능에 더하여 프린터와 함께 제공된 **HP 소프트웨어 및 프린터의 내장 웹 서버 (EWS)** 같이 컴퓨터에서 사용할 수 있는 툴을 사용할 수 있습니다. 자세한 내용은 [프린터 관리 도구](#)를 참조하십시오.

이 섹션에는 다음 내용을 다룹니다.

- [단축 다이얼 항목 설정 및 변경](#)
- [그룹 단축 다이얼 항목 설정 및 변경](#)
- [단축 다이얼 항목 삭제](#)
- [단축 다이얼 항목 목록 인쇄](#)

### 단축 다이얼 항목 설정 및 변경

팩스 번호를 단축 다이얼 항목으로 저장할 수 있습니다.

#### 단축 다이얼 항목을 설정하려면

1. 프린터 제어판에서 오른쪽 화살표 를 누른 다음 **설정**을 누릅니다.
2. **팩스 설정**을 누른 다음 **단축 다이얼 설정**을 선택합니다.
3. **단축 다이얼 추가/편집**을 누른 다음 사용하지 않은 항목 번호를 누릅니다.

4. 팩스 번호를 입력한 다음 다음을 누릅니다.

---

 **참고** 대기 시간, 또는 지역 번호, PBX 시스템 외부 번호에 대한 액세스 코드(보통 9 또는 0), 또는 장거리 전화 번호 같은 기타 필수 번호를 반드시 포함하십시오.

---

5. 단축 다이얼 항목의 이름을 입력한 다음 완료를 누릅니다.

**단축 다이얼 항목을 변경하려면**

1. 프린터 제어판에서 오른쪽 화살표 ►를 누른 다음 설정을 누릅니다.
2. 팩스 설정을 누른 다음 단축 다이얼 설정을 선택합니다.
3. 단축 다이얼 추가/편집을 누른 다음 변경하려는 단축 다이얼 항목을 누릅니다.
4. 팩스 번호를 변경하려면 새 번호를 입력한 다음 다음을 누릅니다.

---

 **참고** 대기 시간, 또는 지역 번호, PBX 시스템 외부 번호에 대한 액세스 코드(보통 9 또는 0), 또는 장거리 전화 번호 같은 기타 필수 번호를 반드시 포함하십시오.

---

5. 단축 다이얼 항목의 이름을 변경하려면 새 이름을 입력한 다음 완료를 누릅니다.

**그룹 단축 다이얼 항목 설정 및 변경**

팩스 번호 그룹을 그룹 단축 다이얼 항목으로 저장할 수 있습니다.

**그룹 단축 다이얼 항목을 설정하려면**

---

 **참고** 그룹 단축 다이얼 항목을 생성하려면 최소 하나의 단축 다이얼 항목을 이미 생성했어야 합니다.

---

1. 프린터 제어판에서 오른쪽 화살표 ►를 누른 다음 설정을 누릅니다.
2. 팩스 설정을 누른 다음 단축 다이얼 설정을 선택합니다.
3. 그룹 단축 다이얼을 누른 다음 사용하지 않은 항목 번호를 누릅니다.
4. 그룹 단축 다이얼 항목에 포함할 단축 다이얼 항목을 누른 다음 확인을 누릅니다.
5. 단축 다이얼 항목의 이름을 입력한 다음 완료를 누릅니다.

**그룹 단축 다이얼 항목을 변경하려면**

1. 프린터 제어판에서 오른쪽 화살표 ►를 누른 다음 설정을 누릅니다.
2. 팩스 설정을 누른 다음 단축 다이얼 설정을 선택합니다.
3. 그룹 단축 다이얼을 선택한 다음 변경할 항목을 누릅니다.
4. 그룹에서 단축 다이얼 항목을 추가 또는 제거하려면 포함한 단축 다이얼 항목이나 제거할 항목을 누른 다음 확인을 누릅니다.
5. 그룹 단축 다이얼 항목의 이름을 변경하려면 새 이름을 입력한 다음 완료를 누릅니다.

## 단축 다이얼 항목 삭제

단축 다이얼 항목 또는 그룹 단축 다이얼 항목을 삭제하려면 다음 절차를 수행합니다.

1. 프린터 제어판에서 오른쪽 화살표 ▶를 누른 다음 **설정**을 누릅니다.
2. **팩스 설정**을 누른 다음 **단축 다이얼 설정**을 선택합니다.
3. **단축 다이얼 삭제**를 누르고 삭제할 항목을 누른 다음 **예**를 눌러 확인합니다.

 **참고** 그룹 단축 다이얼 항목을 삭제해도 해당 개별 단축 다이얼 항목은 삭제되지 않습니다.

---

## 단축 다이얼 항목 목록 인쇄

설정된 모든 단축 다이얼 항목 목록을 인쇄하려면 다음 절차를 수행합니다.

1. 트레이에 용지를 로드합니다. 자세한 내용은 용지 넣기를 참조하십시오.
2. 프린터 제어판에서 오른쪽 화살표 ▶를 누른 다음 **설정**을 누릅니다.
3. **팩스 설정**을 누른 다음 **단축 다이얼 설정**을 선택합니다.
4. **단축 다이얼 목록 인쇄**를 누릅니다.

## 팩스 설정 변경

프린터에 동봉된 사용 설명서의 단계를 완료한 후 다음 단계를 사용하여 초기 설정을 변경하거나 팩스를 보낼 다른 옵션을 구성하십시오.

- 팩스 머리글 구성
- 응답 모드 설정(자동 응답)
- 응답 전 벨 횟수 설정
- 다른 벨소리에 대한 응답 벨소리 패턴 변경
- 전화 거는 방식 설정
- 재다이얼 옵션 설정
- 팩스 속도 설정
- 팩스 소리 크기 설정

## 팩스 머리글 구성

보내는 모든 팩스 상단의 팩스 머리글에는 보내는 사람의 이름과 팩스 번호가 인쇄됩니다. 프린터와 함께 제공되는 HP 소프트웨어를 사용하여 팩스 머리글을 설정하는 것이 좋습니다. 또한 여기서 설명하는 것처럼 프린터 제어판에서 팩스 머리글을 설정할 수도 있습니다.

 **참고** 일부 국가/지역에서는 팩스 머리글 정보가 법적 요구사항입니다.

---

팩스 머리글을 설정하거나 변경하려면

1. 오른쪽 화살표 ▶를 누른 다음 **설정**을 선택합니다.
2. **팩스 설정**을 누른 다음 **기본 팩스 설정**을 선택합니다.

3. 팩스 머리글을 누릅니다.
4. 개인 또는 회사 이름을 입력한 다음 **완료**를 누릅니다.
5. 팩스 번호를 입력한 다음 **완료**를 누릅니다.

### 응답 모드 설정(자동 응답)

자동 모드는 프린터가 걸려오는 전화에 응답할지 결정합니다.

- 프린터가 팩스에 **자동으로** 응답하게 하려면 **자동 수신** 설정을 켭니다. 그러면 프린터가 걸려오는 모든 전화와 팩스에 응답합니다.
- **자동 수신** 설정을 끄면 팩스를 **수동으로** 받습니다. 걸려오는 팩스 전화에 직접 응답해야 합니다. 그렇지 않으면 프린터가 팩스를 받지 않습니다.

#### 응답 모드를 설정하려면

1. 오른쪽 화살표 ▶를 누른 다음 **설정**을 선택합니다.
2. **팩스 설정**을 누른 다음 **기본 팩스 설정**을 선택합니다.
3. **자동 수신**을 누른 다음 **켜기** 또는 **끄기**를 선택합니다.  
**자동 수신**이 **켜짐**일 때는 프린터가 전화에 자동으로 응답합니다. **자동 수신**이 **꺼짐**일 때는 프린터가 전화에 응답하지 않습니다.

### 응답 전 벨 횟수 설정

**자동 수신** 설정을 켜 경우 걸려오는 전화에 자동으로 응답하기 전에 울려야 하는 벨 횟수를 지정할 수 있습니다.

프린터와 같은 전화 회선에 자동 응답기가 있는 경우 프린터보다 먼저 자동 응답기가 응답하기를 원하므로 **응답 전 벨 횟수** 설정이 중요합니다. 이렇게 하려면 프린터의 응답 전 벨 횟수가 자동 응답기의 응답 전 벨 횟수보다 많아야 합니다.

예를 들어 자동 응답기의 벨 횟수를 낮게 설정하고 프린터가 최대 벨 횟수에서 응답하도록 설정합니다. (최대 벨 횟수는 국가/지역마다 다릅니다.) 이렇게 설정하면 자동 응답기는 전화에 응답하고 프린터는 회선을 모니터합니다. 프린터가 팩스 신호를 감지하면 팩스를 받습니다. 전화가 음성 전화인 경우 자동 응답기는 수신 메시지를 녹음합니다.

#### 응답 전 벨 횟수를 설정하려면

1. 오른쪽 화살표 ▶를 누른 다음 **설정**을 선택합니다.
2. **팩스 설정**을 누른 다음 **기본 팩스 설정**을 선택합니다.
3. **수신 신호음**을 누릅니다.
4. 위쪽 화살표 ▲ 또는 아래쪽 화살표 ▼를 눌러 신호음 횟수를 변경합니다.
5. **완료**를 눌러 설정을 적용합니다.

### 다른 벨소리에 대한 응답 벨소리 패턴 변경

많은 전화 회사에서는 전화선 한 개에서 여러 개의 전화 번호를 사용할 수 있도록 다른 벨소리 기능을 제공합니다. 이 서비스에 가입하면 전화 번호별로 벨소리 패턴이 달라집니다. 특정 벨소리 패턴으로 걸려 오는 전화에 응답하도록 프린터를 설정할 수 있습니다.

다른 벨소리를 사용하는 전화선에 프린터를 연결한 경우 전화 회사에 요청하여 음성 전화와 팩스 전화에 각각 다른 벨소리 패턴을 지정하십시오. 팩스 번호에는 이중 또는 삼중 벨소리를 사용하는 것이 좋습니다. 프린터가 지정한 벨소리 패턴을 감지하면 전화에 응답하고 팩스를 수신합니다.

---

 **추가 정보** 또한, 프린터 제어판에서 벨소리 패턴 감지 기능을 사용하여 따로 벨소리를 설정할 수도 있습니다. 이 기능을 통해 프린터는 걸려오는 전화의 벨소리 패턴을 인식하고 기록하여, 이 통화를 기준으로 전화회사가 팩스 전화에 할당된 다른 벨소리 패턴을 자동으로 판단합니다.

---

다른 벨소리 서비스에 가입하지 않은 경우 기본 벨소리 패턴인 **모든 벨소리**를 사용합니다.

---

 **참고** 대표 전화 번호의 수화기가 잘못 놓여져 있으면 프린터가 팩스를 받지 못합니다.

---

#### 다른 벨소리 패턴으로 변경하려면

1. 프린터가 자동으로 팩스 전화에 응답하도록 설정되어 있는지 확인합니다.
2. 오른쪽 화살표 를 누른 다음 **설정**을 선택합니다.
3. **팩스 설정**을 누른 다음 **고급 팩스 설정**을 선택합니다.
4. **다른 벨소리**를 누릅니다.
5. 같은 전화 회선에 여러 번호가 있지 않는 한 이 설정을 변경하면 안 된다는 메시지가 나타납니다. **예**를 눌러 계속합니다.
6. 다음 중 하나를 수행합니다:
  - 전화회사가 팩스 통화에 할당된 벨소리 패턴을 누릅니다.  
-또는-
  - **벨소리 패턴 감지**를 누른 다음 프린터 제어판에 있는 지침을 따릅니다.

---

 **참고** 벨소리 패턴 감지 기능이 벨소리 패턴을 감지하지 못하거나 끝나기 전에 이 기능을 취소했다면, 벨소리 패턴은 자동으로 **모든 벨소리**로 설정됩니다.

**참고** 내부 및 외부 통화에 다른 벨소리 패턴이 할당된 PBX 전화를 사용하는 경우 외부 번호에서 팩스 번호를 걸어야 합니다.

---

## 전화 거는 방식 설정

이 절차를 사용하여 전자식 전화 걸기 또는 기계식 전화 걸기 모드를 설정합니다. 공장 출하시 기본값은 **전자식**입니다. 전화선이 전자식 전화 걸기를 사용할 수 없는 경우가 아니면 설정을 변경하지 마십시오.

---

 **참고** 기계식 전화 걸기 옵션은 모든 국가/지역에서 사용할 수 있는 것은 아닙니다.

---

**전화 거는 방식을 설정하려면**

1. 오른쪽 화살표 ►를 누른 다음 **설정**을 선택합니다.
2. **팩스 설정**을 누른 다음 **기본 팩스 설정**을 선택합니다.
3. 아래쪽 화살표 ▼를 누른 다음 **다이얼 종류**를 선택합니다.
4. **전자식 전화 걸기** 또는 **기계식 전화 걸기**를 눌러 선택합니다.

**재다이얼 옵션 설정**

수신하는 팩스 기기가 응답하지 않거나 통화 중이어서 팩스를 보낼 수 없으면 이 프린터는 통화 중 재다이얼, 무응답 시 재다이얼 옵션에 따라 재다이얼을 시도합니다. 다음 절차를 사용하여 옵션을 설정하거나 해제하십시오.

- **사용 시 재다이얼:** 이 옵션이 켜져 있으면 프린터가 통화 중 신호를 받는 경우 자동으로 다시 겁니다. 이 옵션의 설정 기본값은 켜짐입니다.
- **응답이 없을 때 재다이얼:** 이 옵션이 켜져 있으면 수신 중인 팩스기가 응답이 없는 경우 프린터가 자동으로 다시 겁니다. 이 옵션의 설정 기본값은 꺼짐입니다.

**재다이얼 옵션을 설정하려면**

1. 오른쪽 화살표 ►를 누른 다음 **설정**을 선택합니다.
2. **팩스 설정**을 누른 다음 **고급 팩스 설정**을 선택합니다.
3. **적당한 사용 시 재다이얼** 또는 **응답이 없을 때 재다이얼** 옵션을 눌러 선택합니다.

**팩스 속도 설정**

팩스를 주고 받을 때 프린터와 다른 팩스기 사이의 통신에 사용하는 팩스 속도를 설정할 수 있습니다.

다음 중 하나를 사용하는 경우 팩스 속도를 느린 속도로 설정해야 합니다.

- 인터넷 전화 서비스
- PBX 시스템
- 인터넷 프로토콜을 통한 팩스 전송(FoIP)
- ISDN(종합 정보 통신망) 서비스

팩스를 수신 및 전송할 때 문제가 발생하면, **팩스 속도**를 낮춰 보십시오. 다음 표는 사용 가능한 팩스 속도 설정을 나타냅니다.

팩스 속도 설정	팩스 속도
고속	v.34(33600 보드)
중간	v.17(14400 보드)
느림	v.29(9600 보드)



#### 팩스 속도를 설정하려면

1. 오른쪽 화살표 ►를 누른 다음 **설정**을 선택합니다.
2. **팩스 설정**을 누른 다음 **고급 팩스 설정**을 누릅니다.
3. 아래쪽 화살표 ▼를 누른 다음 **팩스 속도**를 선택합니다.
4. 속도를 선택합니다.

#### 팩스 소리 크기 설정

이 절차를 이용해 팩스 소리 크기를 높이거나 줄입니다.

#### 팩스 소리 크기를 설정하려면

1. 오른쪽 화살표 ►를 누른 다음 **설정**을 선택합니다.
2. **팩스 설정**을 누른 다음 **기본 팩스 설정**을 선택합니다.
3. 아래쪽 화살표 ▼를 누른 다음 **팩스 소리 볼륨**을 선택합니다.
4. 작게, 크게 또는 꺼짐을 눌러 선택합니다.

### 팩스 및 디지털 전화 서비스

많은 전화회사가 다음과 같은 디지털 전화 서비스를 고객에게 제공합니다.

- **DSL**: 전화 회사를 통한 **DSL(디지털 가입자 회선)** 서비스 (국가/지역에 따라 **DSL**을 **ADSL**이라고도 함)
- **PBX**: **PBX(사설 교환기)** 전화 시스템
- **ISDN**: **ISDN(종합 정보 통신망)** 시스템.
- **FoIP**: 인터넷을 사용하여 프린터로 팩스를 보내고 받을 수 있는 저렴한 전화 서비스. 이 방법을 인터넷 프로토콜을 통한 팩스 전송(**FoIP**)이라고 합니다. 자세한 내용은 **인터넷 프로토콜을 통한 팩스 전송**을 참조하십시오.

**HP** 프린터는 기존 아날로그 전화 서비스에서 사용하도록 특별히 설계되었습니다. 디지털 전화 환경(예를 들어, **DSL/ADSL**, **PBX**, 또는 **ISDN**)의 고객인 경우 프린터를 팩스 기능으로 설정할 때 디지털-아날로그 필터 또는 컨버터를 사용할 필요가 있을 수 있습니다.

---

 **참고** **HP**가 해당 프린터가 모든 디지털 서비스 회선 또는 제공업체와, 모든 디지털 환경에서, 또는 모든 디지털-아날로그 컨버터와 호환된다고 보장하지 않습니다. 제공되는 회선 서비스를 기준으로 올바른 설정 옵션에 대해 전화회사와 직접 논의하는 것이 좋습니다.

---

### 인터넷 프로토콜을 통한 팩스 전송

인터넷을 사용하여 프린터로 팩스를 보내고 받을 수 있는 저렴한 전화 서비스에 가입할 수 있습니다. 이 방법을 인터넷 프로토콜을 통한 팩스 전송(**FoIP**)이라고 합니다.

다음과 같은 경우에 아마 FoIP 서비스를 사용하고 계실 것입니다(전화 회사에서 제공하는 경우).

- 팩스 번호와 함께 특수 액세스 코드로 전화 거는 경우
- 인터넷에 연결되어 있고 팩스 연결을 위한 아날로그 전화 포트가 있는 IP 변환기가 있는 경우

 **참고** 프린터에서 "1-LINE"이라는 레이블이 붙은 포트에 전화선을 연결해야만 팩스를 송수신할 수 있습니다. 즉, 인터넷 연결은 팩스 연결을 위한 일반적인 아날로그 전화 잭을 제공하는 변환기 상자나 전화 회사를 통해서 이루어져야 합니다.

 **추가 정보** 인터넷 프로토콜 전화 시스템상의 기존 팩스 전송에 대한 지원이 제한적인 경우가 종종 있습니다. 팩스 전송에 문제가 있으면 더 느리게 팩스 전송하거나 오류 수정 모드(ECM)를 비활성화하십시오. 하지만 ECM 을 끄면 컬러 팩스를 송수신할 수 없습니다. (팩스 속도 변경에 대한 자세한 내용은 팩스 속도 설정을 참조하십시오. ECM 사용에 대한 자세한 내용은 오류 수정 모드로 팩스 보내기를 참조하십시오.

인터넷 팩스 전송에 관해 궁금한 점이 있으시면 인터넷 팩스 서비스 지원 부서나 가까운 서비스 제공업체로 문의해 자세한 지원을 받으시기 바랍니다.

## 보고서 사용

보내고 받는 각각의 팩스에 대해 오류 보고서와 확인 보고서를 자동으로 인쇄하도록 프린터를 설정할 수 있습니다. 또한 필요에 따라 시스템 보고서를 수동으로 인쇄할 수 있으며, 이런 보고서는 프린터에 대한 유용한 시스템 정보를 제공합니다.

기본적으로, 프린터는 팩스 송수신에 문제가 있는 경우에만 보고서를 인쇄하도록 설정됩니다. 각 작업 후에 팩스를 올바르게 전송했는지 여부를 표시하는 확인 메시지가 제어판 디스플레이에 잠깐 나타납니다.

 **참고** 보고서를 읽기가 어렵다면 제어판이나 HP 소프트웨어(Windows) 또는 HP 유틸리티(Mac OS X)를 통해 잉크량을 확인합니다. 자세한 내용은 프린터 관리 도구를 참조하십시오.

**참고** 잉크 부족 경고 및 표시등은 잉크 교체가 필요함을 사전에 알리기 위한 목적으로만 표시됩니다. 잉크 부족 경고 메시지를 받으면 인쇄 지연 가능성이 없도록 카트리지를 교체해 보십시오. 인쇄 품질이 수용할 수 없게 될 때까지 잉크 카트리지를 교체할 필요는 없습니다.

**참고** 프린트헤드와 잉크 카트리지가 상태가 양호한지 그리고 올바르게 장착되었는지 확인합니다. 자세한 내용은 잉크 카트리지를 사용을 참조하십시오.

이 단원에서는 다음 항목을 다룹니다.

- 팩스 확인 보고서 인쇄
- 팩스 오류 보고서 인쇄
- 팩스 로그 인쇄 및 보기

- 팩스 기록 삭제
- 마지막 팩스 작업의 자세한 내용 인쇄
- 발신자 ID 보고서 인쇄
- 호출 기록 보기



## 팩스 확인 보고서 인쇄

팩스 전송을 확인하는 인쇄 메시지가 필요하면 팩스를 보내기 **전에** 팩스 전송 확인 기능을 사용합니다. **켜짐(팩스 전송)** 또는 **켜짐(전송 & 수신)**을 선택합니다.

팩스 전송 확인 기본 설정은 **끄기**입니다. 이는 팩스를 보내거나 받을 때마다 확인 보고서를 인쇄하지 않는다는 뜻입니다. 각 전송 작업 후에 팩스가 성공적으로 전송되었는지를 나타내는 확인 메시지가 디스플레이에 잠시 표시됩니다.

 **참고** **켜짐(팩스 전송)** 또는 **전송 및 수신**을 선택할 경우, 그리고 팩스를 스캔해 메모리에서 전송할 경우 팩스 전송 확인(Fax Sent Confirmation) 보고서에 팩스 첫 페이지 이미지를 포함시킬 수 있습니다.

### 팩스 전송 확인 기능을 사용하려면

1. 오른쪽 화살표 를 누른 다음 **설정**을 선택합니다.
2. **팩스 설정**을 누르고 아래쪽 화살표 를 누른 다음, **팩스 보고서**를 선택합니다.
3. **팩스 확인**을 누릅니다.
4. 다음 옵션 중 하나를 눌러 선택합니다.

<b>Off(꺼짐)</b>	팩스를 성공적으로 전송 및 수신할 때 팩스 확인 보고서를 인쇄하지 않습니다. 기본 설정은 이와 같습니다.
<b>켜짐(팩스 전송)</b>	팩스를 전송할 때마다 팩스 확인 보고서를 인쇄합니다.
<b>켜짐(팩스 수신)</b>	팩스를 수신할 때마다 팩스 확인 보고서를 인쇄합니다.
<b>전송&amp; 수신</b>	팩스를 전송 및 수신할 때마다 팩스 확인 보고서를 인쇄합니다.

### 보고서에 팩스 이미지를 포함시키려면

1. 오른쪽 화살표 를 누른 다음 **설정**을 선택합니다.
2. **보고서 인쇄**를 누른 다음 **팩스 확인**을 선택합니다.
3. **켜짐(팩스 전송)** 또는 **켜짐(전송 & 수신)**을 누릅니다.
4. **이미지를 통한 팩스 확인**을 누릅니다.

## 팩스 오류 보고서 인쇄

전송 또는 수신 중에 오류가 발생할 때 보고서를 자동으로 인쇄하도록 프린터를 구성할 수 있습니다.

팩스 오류 보고서를 자동으로 인쇄하도록 프린터를 설정하려면

1. 오른쪽 화살표 ►를 누른 다음 **설정**을 선택합니다.
2. **팩스 설정**을 누르고 아래쪽 화살표 ▼를 누른 다음, **팩스 보고서**를 선택합니다.
3. **팩스 오류 보고서**를 누릅니다.
4. 다음 중 하나를 눌러 선택합니다.

켜짐(전송 & 수신)	팩스 오류가 발생할 때마다 인쇄합니다. 기본 설정은 이와 같습니다.
Off(꺼짐)	팩스 오류 보고서가 인쇄되지 않습니다.
켜짐(팩스 전송)	전송 오류가 발생할 때마다 인쇄합니다.
켜짐(팩스 수신)	수신 오류가 발생할 때마다 인쇄합니다.

## 팩스 로그 인쇄 및 보기

프린터에서 송수신한 팩스의 로그를 인쇄할 수 있습니다.

프린터 제어판에서 팩스 로그를 인쇄하려면

1. 오른쪽 화살표 ►를 누른 다음 **설정**을 선택합니다.
2. **팩스 설정**을 누르고 아래쪽 화살표 ▼를 누른 다음, **팩스 보고서**를 선택합니다.
3. **팩스 로그**를 누릅니다.

## 팩스 기록 삭제

팩스 기록을 지우려면 다음 단계를 수행하십시오.

 **참고** 팩스 로그를 지우면 또한 메모리에 저장된 모든 팩스가 삭제됩니다.



프린터 제어판에서 팩스 기록을 지우려면

1. 오른쪽 화살표 ►를 누른 다음 **설정**을 선택합니다.
2. **도구**를 누릅니다.
3. 아래쪽 화살표 ▼를 누른 다음 **팩스 로그 삭제**를 선택합니다.

## 마지막 팩스 작업의 자세한 내용 인쇄

마지막 팩스 작업 보고서에는 마지막 팩스 작업에 대한 자세한 내용이 인쇄됩니다. 자세한 내용으로는 팩스 번호, 페이지 수, 팩스 상태 등이 있습니다.

마지막 팩스 작업 보고서를 인쇄하려면

1. 오른쪽 화살표 를 누른 다음 **설정**을 선택합니다.
2. **팩스 설정**을 누르고 아래쪽 화살표 를 누른 다음, **팩스 보고서**를 선택합니다.
3. **마지막 작업**을 누릅니다.

## 발신자 ID 보고서 인쇄

다음 절차를 사용하여 발신자 ID 팩스 번호 목록을 인쇄합니다.

발신자 ID 보고서를 인쇄하려면

1. 오른쪽 화살표 를 누른 다음 **설정**을 선택합니다.
2. **팩스 설정**을 누르고 아래쪽 화살표 를 누른 다음, **팩스 보고서**를 선택합니다.
3. 아래쪽 화살표 를 누른 다음 **호출 ID 보고서**를 선택합니다.

## 호출 기록 보기



프린터에 있는 모든 호출 기록을 보기 위해서는 다음 절차를 수행하십시오.

---

 **참고** 호출 기록은 인쇄되지 않습니다. 프린터 제어판 디스플레이에서만 호출 기록을 볼 수 있습니다.

---

호출 기록을 보려면

1. 오른쪽 화살표 를 누른 다음 **팩스**를 선택합니다.
2.  (호출 기록)을 누릅니다.

---

## 6 Web

이 프린터는 컴퓨터를 사용하지 않고도 인터넷에 신속하게 액세스하고, 문서를 받아서 더 간편하고 더 빠르게 인쇄할 수 있도록 하는 혁신적인 웹 사용 가능 솔루션을 제공합니다. 또한 웹 서비스(**Marketsplash by HP**)를 사용하여 전문가급 마케팅 자료를 작성하여 인쇄할 수 있습니다.

---

 **참고** 이러한 웹 기능을 사용하려면, (**Ethernet** 케이블 또는 무선 연결을 통해) 프린터를 인터넷에 연결해야 합니다. **USB** 케이블을 사용하여 프린터를 연결한 경우 이러한 웹 기능을 사용할 수 없습니다.

**참고** 이러한 솔루션에 더하여 이동 장치에서 원격으로 프린터로 인쇄 작업을 보낼 수 있습니다. **HP ePrint** 라는 이 서비스로 언제 어디서나 핸드폰, 넷북, 다른 이동 장치에 연결된 전자 메일에서 인쇄를 할 수 있습니다. 자세한 내용은 **HP ePrint** 을 참조하십시오.

---

이 섹션에는 다음 내용을 다룹니다.

- [HP Apps](#)
- [Marketsplash by HP](#)

### HP Apps

**HP Apps** 는 컴퓨터 없이 비즈니스 정보를 액세스, 저장 및 인쇄하는 빠르고 쉬운 방법을 제공합니다. **HP Apps** 를 사용하여 비즈니스 양식, 뉴스, 보관 등 웹에 저장된 콘텐츠를 프린터 제어판 디스플레이에서 바로 이용할 수 있습니다.

**HP Apps** 를 사용하려면, (**Ethernet** 케이블 또는 무선 연결을 통해) 프린터를 인터넷에 연결해야 합니다. 이 서비스를 설정하고 사용하려면 프린터 제어판의 지침을 따르십시오.

새로운 응용 프로그램이 주기적으로 추가되고 사용자가 선택하여 프린터 제어판으로 다운로드하여 사용할 수 있습니다.

자세한 내용은 [www.hp.com/go/ePrintCenter](http://www.hp.com/go/ePrintCenter) 를 참조하십시오.

---

 **참고** 내장 웹 서버의 시스템 요구 사항에 대한 자세한 내용은 **HP 웹 사이트 사양**을 참조하십시오.

---

## Marketsplash by HP

전문가 수준의 마케팅 자료를 만들고 인쇄할 수 있는 온라인 HP 도구를 사용하여 사업을 성장시켜 보십시오. **Marketsplash** 를 이용하면 다음과 같은 일을 할 수 있습니다.

- 전문가 수준의 브로셔, 전단지, 명함 등을 쉽고 빠르게 작성합니다. 상을 받은 비즈니스 그래픽 디자이너가 제작한 수천 가지 사용자 정의 가능 템플릿 중에서 선택합니다.
- 다양한 인쇄 옵션을 사용하여 원하는 대로 얻을 수 있습니다. 빠른 고품질의 결과를 위해서는 프린터에 인쇄하십시오. **HP** 및 파트너의 기타 옵션은 온라인에서 이용할 수 있습니다. 인쇄 비용을 최소화하면서 전문가급 품질을 얻으십시오.
- 마케팅 자료를 모든 컴퓨터와 프린터(일부 모델만 해당)의 제어판 디스플레이에서 직접 사용할 수 있는 **Marketsplash** 계정에 손쉽게 액세스할 수 있고 관리할 수 있도록 보관합니다.

시작하려면 프린터와 함께 제공되는 **HP** 프린터 소프트웨어에 있는

**Marketsplash by HP** 를 선택합니다. 또는 자세한 내용은 [marketsplash.com](http://marketsplash.com) 을 방문하십시오.

---

 **참고** 내장 웹 서버의 시스템 요구 사항에 대한 자세한 내용은 [HP 웹 사이트 사양](#)을 참조하십시오.

**참고** 일부 국가/지역 및 언어에서만 **Marketsplash** 도구 및 서비스를 이용할 수 있습니다. 최신 정보는 [marketsplash.com](http://marketsplash.com) 을 방문하시기 바랍니다.

---

# 7 잉크 카트리지 사용

프린터에서 최상의 인쇄 품질을 얻으려면 몇 가지 간단한 유지 보수 절차를 수행해야 합니다. 이 단원에서는 잉크 카트리지의 취급에 대해 설명하고 잉크 카트리지의 교체, 프린트헤드의 정렬 및 청소에 대한 지침을 제공합니다.

☞ **추가 정보** 스캔하는 데 문제가 있으면 [인쇄 품질 문제 해결](#)을 참조하십시오.

이 단원에서는 다음 항목을 다룹니다.

- [잉크 카트리지 및 프린트헤드에 대한 정보](#)
- [예상되는 잉크량 확인](#)
- [잉크 카트리지 교체](#)
- [인쇄 소모품 보관](#)
- [사용 정보 수집](#)

## 잉크 카트리지 및 프린트헤드에 대한 정보

다음 추가 정보는 HP 잉크 카트리지를 유지 관리하고 일관된 인쇄 품질을 유지하는 데 도움이 됩니다.

- 이 사용 설명서의 지침은 잉크 카트리지 교체에 관한 것이며 최초 설치에 관한 내용이 아닙니다.
- 잉크 카트리지를 교체해야 하는 경우에 오래된 카트리지를 제거하기 전에 새 잉크 카트리지를 설치할 준비가 될 때까지 기다리십시오.

△ **주의** 오래된 잉크 카트리지를 제거하기 전에 새 잉크 카트리지를 사용할 수 있을 때까지 기다리십시오. 잉크 카트리지를 프린터 밖에 너무 오래 두지 마십시오. 프린터 및 잉크 카트리지 모두가 손상될 수 있습니다.

- 모든 잉크 카트리지는 사용하기 전까지 원래의 밀봉 포장 안에 보관하십시오.
- 잉크 카트리지를 동일한 방향 패키지 보관용 선반에 또는 상자에서 빼 놓았다면 라벨이 아래로 가도록 보관합니다.
- 프린터는 반드시 정상적으로 끄십시오. 자세한 내용은 [프린터를 끄니다](#)을 참조하십시오.
- 잉크 카트리지를 실온(15~35°C)에 보관하십시오.
- 인쇄 품질이 허용할 수 없는 수준으로 떨어질 때까지는 카트리지를 교체할 필요가 없지만, 인쇄 품질이 현저하게 저하된 경우 이는 하나 이상의 카트리지 고갈된 결과일 수 있습니다. 프린트헤드가 막혀 이런 문제가 발생할 수도 있습니다. 카트리지에 남아 있는 잉크 양을 확인하고 프린트헤드를 청소하는 등의 방법으로 문제를 해결할 수 있습니다. 프린트헤드를 청소할 때 잉크가 약간 사용됩니다.



- 불필요하게 프린트헤드를 청소하지 마십시오. 잉크가 낭비되어 카트리지가 수명이 단축됩니다.
- 잉크 카트리지를 주의해서 취급하십시오. 설치 중에 잉크 카트리지를 떨어뜨리거나, 흔들거나, 거칠게 다룰 경우 일시적인 인쇄 문제가 발생할 수 있습니다.
- 프린터를 옮길 때에는 프린터에서 잉크가 새거나 프린터에 다른 손상이 나타나지 않도록 다음과 같이 하십시오.
  - 전원을 눌러 프린터의 전원을 꺼야 합니다. 서비스 스테이션에서 프린트헤드 어셈블리는 프린터의 오른쪽에 멈춰있어야 합니다. 자세한 내용은 [프린터를 끕니다](#)을 참조하십시오.
  - 모든 잉크 카트리지와 프린트헤드를 설치해두었는지 확인합니다.
  - 프린터는 수평으로 놓고 운송해야 합니다. 옆으로 놓거나, 뒤로, 앞으로, 뒤집어 놓지 말아야 합니다.

#### 관련 항목

- [예상되는 잉크량 확인](#)
- [프린트헤드 유지보수](#)

## 예상되는 잉크량 확인

프린터 소프트웨어나 내장된 웹 서버에서 잉크량을 확인할 수 있습니다. 이 도구 사용에 대한 내용은 [프린터 관리 도구](#)를 참조하십시오. 프린터 상태 페이지를 인쇄해도 이 같은 정보를 확인할 수 있습니다([프린터 상태 보고서 이해](#) 참조).

 **참고** 잉크 부족 경고 및 표시등은 잉크 교체가 필요함을 사전에 알리기 위한 목적으로만 표시됩니다. 잉크 부족 경고 메시지를 받으면 인쇄 지연 가능성이 없도록 카트리지 교체를 고려해 보십시오. 인쇄 품질이 저하되지 않는 동안에는 카트리지를 교체할 필요가 없습니다.

**참고** 리필 또는 재가공 카트리지가나 다른 프린터에서 사용했던 카트리지를 설치한 경우, 잉크 잔량 표시기가 부정확했거나 표시기를 사용할 수 없었을 수 있습니다.

**참고** 카트리지의 잉크는 인쇄하기 위해 프린터와 카트리지를 준비하는 초기화 프로세스, 인쇄 노즐을 깨끗이 유지하고 잉크 흐름을 부드럽게 하는 프린트헤드 서비스 작업 등 인쇄 프로세스에서 여러 방식으로 사용됩니다. 또한 사용 후에는 카트리지에 일부 잉크가 남아있기도 합니다. 자세한 내용은 [www.hp.com/go/inkusage](http://www.hp.com/go/inkusage) 를 참조하십시오.

## 잉크 카트리지 교체

 **참고** 사용한 잉크 소모품 재활용에 대한 내용은 [HP inkjet 소모품 재활용 프로그램](#)을 참조하십시오.

프린터를 위한 교체용 잉크 카트리지가 없는 경우 [인쇄 소모품 온라인 주문](#)을 방문하십시오.

**참고** 현재 HP 웹 사이트의 몇몇 부분은 영어로만 되어 있습니다.

**주의** 오래된 잉크 카트리지를 제거하기 전에 새 잉크 카트리지를 사용할 수 있을 때까지 기다리십시오. 잉크 카트리지를 프린터 밖에 너무 오래 두지 마십시오. 프린터 및 잉크 카트리지가 모두 손상될 수 있습니다.

### 잉크 카트리지를 교체하려면

다음 절차에 따라 잉크 카트리지를 교체합니다.

1. 프린터의 전원이 켜져 있는지 확인합니다.
2. 잉크 카트리지 액세스 덮개를 엽니다.

**참고** 진행하기 전에 인쇄 캐리지가 멈출 때까지 기다립니다.

3. 잉크 카트리지 앞쪽 탭을 눌러 잉크 카트리지를 분리한 다음 슬롯에서 꺼냅니다.

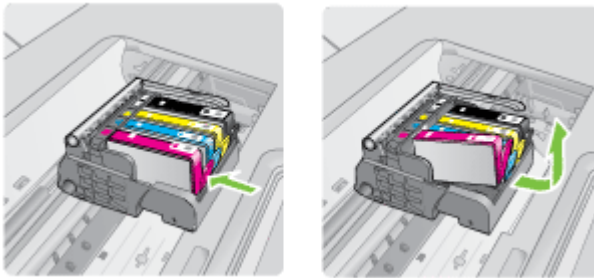

4. 오렌지색 당김 탭을 똑바로 당겨 새 잉크 카트리지 포장을 벗기고 잉크 카트리지에서 비닐 포장을 벗깁니다.

**참고** 카트리지를 프린터에 설치하기 전에 잉크 카트리지의 플라스틱 포장을 제거해야 합니다. 그렇지 않으면 인쇄에 실패할 수 있습니다.

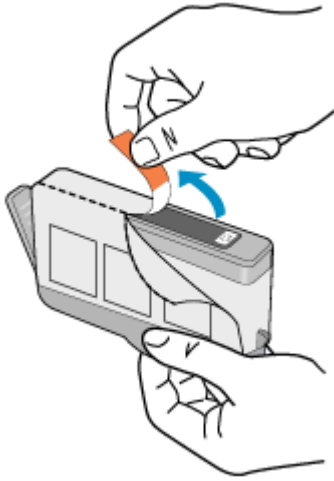

5. 오렌지색 마개를 비틀어서 떼어냅니다.

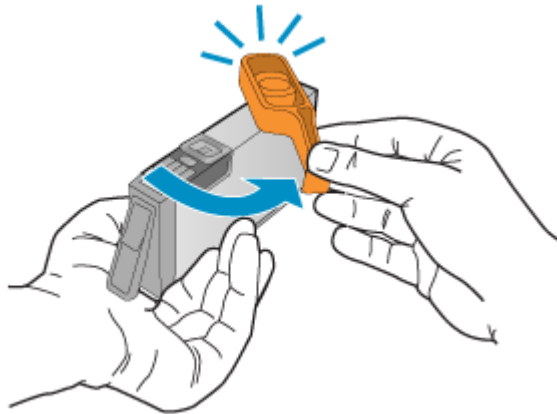

---

**참고** 플라스틱 탭을 완전히 벗겨내고 라벨이 약간 찢어져야 통풍구가 드러납니다.

---

6. 요긴한 컬러 아이콘을 사용하여 딸깍 소리가 나며 확실히 들어갈 때까지 빈 슬롯에 잉크 카트리지를 밀어 넣습니다.

**주의** 잉크 카트리지를 설치하기 위해 인쇄 캐리지의 걸쇠 손잡이를 들어올리지 마십시오. 잉크 카트리지가 잘못 놓여지고 인쇄 문제가 나타날 수 있습니다. 잉크 카트리지를 제대로 설치하려면 걸쇠를 내려 두어야 합니다.

---

설치하는 잉크 카트리지와 같은 아이콘과 컬러의 슬롯에 잉크 카트리지를 놓아야 합니다.

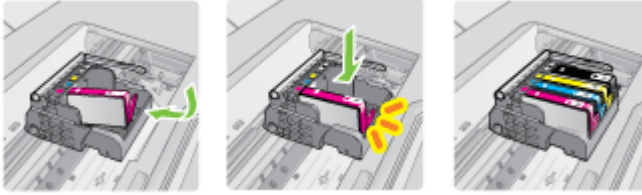

7. 교체하는 각 잉크 카트리지에 대해 단계3에서 6까지를 반복합니다.
8. 잉크 카트리지 액세스 덮개를 닫습니다.

#### 관련 항목

[인쇄 소모품 온라인 주문](#)

## 인쇄 소모품 보관

잉크 카트리지는 오랫동안 프린터에 남겨 둘 수 있습니다. 그러나 잉크 카트리지를 최적의 상태로 유지하려면 프린터를 정상적으로 꺼야 합니다. 자세한 내용은 [프린터를 끄니다](#)를 참조하십시오.

## 사용 정보 수집

이 프린터와 함께 사용하는 HP 카트리지는 프린터 작동을 돕는 메모리 칩이 들어있습니다.

그 외에도, 이 메모리 칩이 프린터 사용과 관련해 한정된 정보를 수집하는데, 여기에는 다음과 같은 사항이 포함됩니다. 카트리지를 처음 장착한 날짜, 카트리지를 마지막으로 사용한 날짜, 카트리지로 인쇄한 매수, 페이지 적용 범위, 사용한 인쇄 모드, 발생한 인쇄 오류, 프린터 모델 이 정보는 HP 가 향후 고객의 인쇄 요건에 맞는 프린터를 설계하는 데 유용하게 사용될 것입니다.

카트리지 메모리 칩에서 수집한 데이터에는 카트리지 또는 프린터 고객이나 사용자를 식별하는 데 사용할 수 있는 정보는 들어있지 않습니다.

HP 는 HP 무료 반품 및 재활용 프로그램으로 반송한 카트리지에서부터 메모리 칩 샘플링을 수집합니다(HP Planet Partners: [www.hp.com/recycle](http://www.hp.com/recycle)). 이 샘플링에서 구한 메모리 칩을 판독하고 연구해 향후 HP 프린터 개선에 이용할 것입니다. 이 카트리지 재활용을 지원하는 HP 파트너들도 이 데이터를 확인할 수 있습니다.

카트리지를 소유하고 있는 제3자는 메모리 칩의 익명 정보만 확인할 수 있습니다. 이 정보를 확인할 수 없도록 하려면, 칩을 작동 불가로 설정하면 됩니다. 하지만 메모리 칩을 작동 불가로 설정하면 HP 프린터에서 해당 카트리지를 사용할 수 없습니다.

이와 같은 익명 정보에 대해 걱정이 될 경우, 프린터 사용 정보를 수집할 수 있는 메모리 칩 기능을 해제해 이 정보를 확인하지 못하도록 하면 됩니다.

#### 사용 정보 수집을 해제하려면

1. 프린터 제어판에서 오른쪽 화살표 를 누른 다음 **설정**을 누릅니다.
2. **환경 설정**을 선택한 다음 **카트리지 칩 정보**를 누릅니다.
3. **OK**을 눌러 사용 정보 수집을 해제합니다.

---

 **참고** 프린터 사용 정보를 수집할 수 있는 메모리 칩 기능을 해제해도 HP 프린터에서 카트리지를 계속 사용할 수는 있습니다.

---

## 8 문제 해결

이 단원의 정보는 일반적인 문제에 대한 해결책을 제시합니다. 프린터가 제대로 작동하지 않고 그러한 방법으로 문제가 해결되지 않으면 다음 지원 서비스 중 하나를 사용하여 지원을 받으시기 바랍니다.

이 단원에서는 다음 항목을 다룹니다.

- [HP 지원](#)
- [일반적인 문제 해결 팁 및 리소스](#)
- [인쇄 문제 해결](#)
- [인쇄 문제 해결](#)
- [인쇄 품질 문제 해결](#)
- [용지 공급 문제](#)
- [복사 문제 해결](#)
- [스캔 문제 해결](#)
- [팩스 문제 해결](#)
- [HP 웹 사이트 및 서비스를 사용하여 문제를 해결합니다](#)
- [사진\(메모리 카드\) 문제 해결](#)
- [유선\(Ethernet\) 네트워크 문제를 해결합니다](#)
- [무선 문제 해결](#)
- [프린터로 작업하기 위해 방화벽을 구성합니다](#)
- [프린터 관리 문제 해결](#)
- [설치 문제 해결](#)
- [프린터 상태 보고서 이해](#)
- [네트워크 구성 페이지 이해](#)
- [걸림 제거](#)

### HP 지원

문제가 발생하면 다음 단계를 따르십시오

1. 프린터와 함께 제공된 설명서를 확인하십시오.
2. HP 온라인 지원 웹사이트 [www.hp.com/support](http://www.hp.com/support) 를 방문하십시오. HP 온라인 지원 서비스는 HP 고객이면 누구나 이용할 수 있습니다. 다음 기능을 포함한 최신 제품 정보와 전문적인 지원을 받을 수 있는 가장 빠른 방법입니다.
  - 자격을 갖춘 온라인 지원 전문가에게 신속한 액세스
  - HP 프린터와 관련된 소프트웨어 및 드라이버 업데이트
  - 일반적인 문제에 대한 문제 해결 정보
  - HP 프린터 등록 시 제공되는 적극적인 프린터 업데이트, 지원 알림, HP 뉴스그램

자세한 내용은 전자 지원 이용을 참조하십시오.

3. HP 지원 센터에 문의합니다. 지원 옵션과 사용 가능 여부는 프린터, 국가/지역, 언어에 따라 다릅니다. 자세한 내용은 [HP 전화 지원](#)을 참조하십시오.

## 전자 지원 이용

지원 및 보증 정보를 보려면 HP 웹 사이트([www.hp.com/support](http://www.hp.com/support))를 방문하십시오. 메시지가 표시되면 해당 국가/지역을 선택한 다음 **HP 연락처**를 눌러 기술 지원 요청을 위한 정보를 문의하십시오.

이 웹사이트에서는 기술 지원, 드라이버, 소모품, 주문 정보 및 다음과 같은 기타 옵션도 제공합니다.

- 온라인 지원 페이지로 액세스합니다.
- HP 에 질문에 대한 답을 요구하는 전자 메일 메시지를 보냅니다.
- 온라인 채팅을 통해 HP 기술자와 상담합니다.
- HP 소프트웨어 업데이트를 확인합니다.

HP 프린터 소프트웨어(Windows) 또는 HP 유틸리티 (Mac OS X)로부터 지원을 받을 수 있는데, 일반적인 인쇄 문제에 대한 쉬운 단계별 해결책을 제시 받을 수 있습니다. 자세한 내용은 [프린터 관리 도구](#)를 참조하십시오.

지원 옵션과 사용 가능 여부는 프린터, 국가/지역, 언어에 따라 다릅니다.

## HP 전화 지원

여기에 기재되어 있는 지원 전화 번호와 관련 비용은 게시와 동시에 유효하며 육로 라인에서 이루어지는 통화에만 적용됩니다. 이동 전화기에 적용되는 요금은 다를 수 있습니다.

최신 HP 지원 전화 번호와 통화 비용 정보는 [www.hp.com/support](http://www.hp.com/support)에서 확인하십시오.

보증 기간 중에는 한국 HP 서비스 센터에서 무상으로 지원받을 수 있습니다.

 **참고** HP는 Linux 인쇄에 대해서는 전화 지원을 제공하지 않습니다. 모든 지원은 다음 웹사이트 <https://launchpad.net/hplip>에서 온라인으로 제공됩니다. 지원 프로세스를 시작하려면 **Ask a question(질문하기)**을 클릭하십시오.

HPLIP 웹 사이트는 Windows 또는 Mac OS X에 대한 지원을 제공하지 않습니다. 이러한 운영 체제를 사용하는 경우 [www.hp.com/support](http://www.hp.com/support)를 참조하십시오.

이 단원에서는 다음 항목을 다룹니다.

- [전화하기 전에 다음을 확인하십시오](#)
- [전화 지원 기간](#)
- [전화 지원 번호](#)
- [전화 지원 기간 이후](#)

**전화하기 전에 다음을 확인하십시오**

컴퓨터 및 프린터를 준비한 상태에서 HP 지원 센터에 문의합니다. 다음 정보를 제공할 준비를 합니다.

- 모델 번호(자세한 내용은 프린터 모델 번호 찾기 참조)
- 일련 번호(프린터 뒷면 또는 맨 아래에 있음)
- 문제 발생 시 나타난 메시지
- 다음 질문에 답할 수 있어야 합니다.
  - 전에도 이러한 문제가 발생했습니까?
  - 다시 작성할 수 있습니까?
  - 이러한 문제가 발생한 시점에 컴퓨터에 새 하드웨어나 소프트웨어를 추가했습니까?
  - 이러한 상황이 전에도 발생했습니까(예: 뇌우 또는 프린터 이동)?

**전화 지원 기간**

북미, 아시아 태평양 지역, 멕시코를 포함한 라틴 아메리카 지역에서는 일 년 간의 전화 지원이 제공됩니다.



## 전화 지원 번호

많은 지역에서, HP 는 보증 기간 중에 전화 지원 서비스를 제공합니다. 하지만, 일부 지역에서는 유료 전화 서비스를 제공합니다.

최신 지원 전화 번호 목록은 [www.hp.com/support](http://www.hp.com/support) 를 참조하십시오.



[www.hp.com/support](http://www.hp.com/support)

Africa (English speaking)	+27 11 2345872
Afrique (francophone)	+33 1 4993 9230
021 672 280	الجزائر
Algérie	021 67 22 80
Argentina (Buenos Aires)	54-11-4708-1600
Argentina	0-800-555-5000
Australia	1300 721 147
Australia (out-of-warranty)	1902 910 910
Österreich	+43 0820 87 4417 doppelter Ortstarif
17212049	البحرين
België	+32 078 600 019 Peak Hours: 0,05€ p/m Low Hours: 0,27 € p/m
Belgique	+32 078 600 020 Peak Hours: 0,05€ p/m Low Hours: 0,27 €/m
Brasil (Sao Paulo)	55-11-4004-7751
Brasil	0-800-709-7751
Canada	1-(800)-474-6836 (1-800 hp invent)
Central America & The Caribbean	<a href="http://www.hp.com/la/soporte">www.hp.com/la/soporte</a>
Chile	800-360-999
中国	1068687980
中国	800-810-3888
Colombia (Bogotá)	571-606-9191
Colombia	01-8000-51-4746-8368
Costa Rica	0-800-011-1046
Česká republika	810 222 222 1.53 CZN/min
Danmark	+45 70 202 845 Opkald: 0,145 (kr. pr. min.) Pr. min. man-lør 08.00-19.30: 0,25 Pr. min. øvrige tidspunkter: 0,125
Ecuador (Andinatel)	1-999-119 ☎
Ecuador (Pacifitel)	800-711-2884 1-800-225-528 ☎ 800-711-2884
(02) 6910602	مصر
El Salvador	800-6160
España	+34 902 010 059 0,94 € p/m
France	+33 0969 320 435
Deutschland	+49 01805 652 180 0,14 €/Min aus dem deutschen Festnetz - bei Anrufen aus Mobilfunknetzen können andere Preise gelten
Ελλάδα	801-11-75400
Κύπρος	+800 9 2654
Guatemala	1-800-711-2884
香港特別行政區	(852) 2802 4098
India	1-800-425-7737
India	91-80-28526900
Indonesia	+62 (21) 350 3408
+971 4 224 9189	العراق
+971 4 224 9189	الكويت
+971 4 224 9189	لبنان
+971 4 224 9189	قطر
+971 4 224 9189	اليمن
Ireland	+353 1890 923 902 Calls cost Cost 5.1 cent peak / 1.3 cent off-peak per minute
Italia	+39 848 800 871 costo telefonico locale
Jamaica	1-800-711-2884
日本	0570-000511

日本	03-3335-9800
0800 222 47	الأردن
한국	1588-3003
Luxembourg (Français)	+352 900 40 006 0.15 €/min
Luxemburg (Deutsch)	+352 900 40 007 0.15 €/Min
Madagascar	262 262 51 21 21
Magyarország	06 40 200 629 7,2 HUF/perc vezetékes telefonra
Malaysia	1800 88 8588
Mauritius	262 262 210 404
México (Ciudad de México)	55-5258-9922
México	01-800-472-68368
Maroc	0801 005 010
Nederland	+31 0900 2020 165 0.10 €/Min
New Zealand	0800 441 147
Nigeria	(01) 271 2320
Norge	+47 815 62 070 starter på 0,59 Kr per min., deretter 0,39 Kr per min. Fra mobiltelefon gjelder mobiltelfontakster.
24791773	عُمان
Panamá	1-800-711-2884
Paraguay	009 800 54 1 0006
Perú	0-800-10111
Philippines	2 867 3551
Polska	(22) 583 43 73 Koszt połączenia:- z tel. stacjonarnego jak za 1 impuls wg taryfy operatora, - z tel. komórkowego wg taryfy operatora.
Portugal	+351 808 201 492 Custo: 8 cêntimos no primeiro minuto e 3 cêntimos restantes minutos
Puerto Rico	1-877-232-0589
República Dominicana	1-800-711-2884
Reunion	0820 890 323
România	0801 033 390 (021 204 7090)
Россия (Москва)	495 777 3284
Россия (Санкт-Петербург)	812 332 4240
800 897 1415	السعودية
Singapore	+65 6272 5300
Slovenská republika	0850 111 256
South Africa (RSA)	0860 104 771
Suomi	+358 0 203 66 767
Sverige	+46 077 120 4765 0,23 kr/min
Switzerland	+41 0848 672 672 0,08 CHF/min.
臺灣	02-8722-8000
ไทย	+66 (2) 353 9000
071 891 391	تونس
Trinidad & Tobago	1-800-711-2884
Tunisie	23 926 000
Türkiye (İstanbul, Ankara, İzmir & Bursa)	0(212) 444 0307 Yerel numara: 444 0307
Україна	(044) 230-51-06
600 54 47 47	الإمارات العربية المتحدة
United Kingdom	0844 369 0369 0.50 £ p/m
United States	1-(800)-474-6836
Uruguay	0004-054-177
Venezuela (Caracas)	58-212-278-8666
Venezuela	0-800-474-68368
Việt Nam	+84 88234530

## 전화 지원 기간 이후

전화 지원 기간이 지난 경우에는 추가 비용을 지불하면 HP 서비스를 이용할 수 있습니다. HP 온라인 지원 웹 사이트에서 도움을 줄 수도 있습니다.

[www.hp.com/support](http://www.hp.com/support) 에서 도움을 제공할 수도 있습니다. 지원 옵션에 대한 자세한 내용은 HP 대리점에 문의하거나 해당 국가/지역의 지원 전화 번호로 문의하십시오.

## 일반적인 문제 해결 팁 및 리소스

 **참고** 다음 절차에서는 대부분 HP 소프트웨어가 필요합니다. HP 소프트웨어를 설치하지 않았다면, 프린터와 함께 제공 받은 HP 소프트웨어 CD 를 사용해 설치하거나 HP 지원 웹사이트([www.hp.com/support](http://www.hp.com/support))에서 소프트웨어를 다운 받을 수 있습니다.

인쇄 문제를 해결하려면 다음 방법을 시도해 보십시오.

- 용지 걸림 문제는 용지 걸림 제거를 참조하십시오.
- 용지 기울어짐, 용지 급지 문제 등의 용지 공급 문제의 경우 용지 공급 문제를 참조하십시오.
- 전원 표시등이 켜져 있고 깜박이지 않습니다. 프린터를 처음으로 켤 때는 잉크 카트리지가 설치된 후 초기화될 때까지 약 12분이 소요됩니다.
- 전원 코드와 기타 케이블이 프린터에 제대로 연결되어 작동합니다. 프린터가 정상적인 교류 전류(AC) 전원 소켓에 제대로 연결되어 켜져 있는지 확인합니다. 전압 요구 사항은 전기 사양을 참조하십시오.
- 입력 용지함에 용지를 올바르게 넣었는지 및 프린터에 걸린 용지가 없는지 확인합니다.
- 모든 포장 테이프와 재료를 제거합니다.
- 프린터가 현재 또는 기본 프린터로 설정되어 있습니다. Windows 의 경우 프린터 폴더에서 해당 장치를 기본 프린터로 설정합니다. Mac OS X 일 경우, 시스템 환경 설정의 인쇄 & 팩스 섹션에서 기본값으로 설정합니다. 자세한 내용은 컴퓨터 설명서를 참조하십시오.
- Windows 를 실행하는 컴퓨터를 사용하는 경우 인쇄 일시중지가 선택되지 않습니다.
- 작업을 수행할 때 프로그램을 너무 많이 실행하지 않도록 합니다. 작업을 다시 시도하기 전에 사용하지 않는 프로그램은 닫거나 컴퓨터를 다시 시작합니다.

### 문제 해결 주제

- 인쇄 문제 해결
- 인쇄 문제 해결
- 인쇄 품질 문제 해결
- 용지 공급 문제
- 복사 문제 해결
- 스캔 문제 해결

- 팩스 문제 해결
- 유선(Ethernet) 네트워크 문제를 해결합니다
- 무선 문제 해결
- 프린터 관리 문제 해결
- 설치 문제 해결

## 인쇄 문제 해결

이 단원에서는 다음 항목을 다룹니다.

- 프린터가 비정상적으로 종료되는 경우
- 정렬 실패
- 프린터가 인쇄하는 데 오랜 시간이 걸립니다
- 페이지 일부가 누락되거나 잘못된 페이지가 인쇄된 경우

### 프린터가 비정상적으로 종료되는 경우

#### 전원 및 전원 연결 확인

프린터가 정상적인 교류 전류(AC) 전원 소켓에 제대로 연결되어 있는지 확인합니다. 전압 요구 사항은 전기 사양을 참조하십시오.

### 정렬 실패

정렬 페이지가 일부만 인쇄된 경우, 또는 얇거나 흰색 줄무늬가 있는 경우 프린트헤드를 청소합니다.

정렬 프로세스에 실패할 경우, 입력 용지함에 사용하지 않은 일반 흰색 용지를 넣었는지 확인합니다. 잉크 카트리지를 정렬할 때 입력 용지함에 색지가 들어 있으면 정렬에 실패합니다.

그래도 정렬이 실패하면 센서 또는 잉크 카트리지에 결함이 있을 수 있습니다. HP 지원 센터에 문의하십시오. [www.hp.com/support](http://www.hp.com/support) 을 참조하십시오. 국가/지역을 물어보면 적합하게 선택한 다음 **HP 연락처**를 눌러 기술 지원을 위한 연락처 정보를 얻을 수 있습니다.

### 프린터가 인쇄하는 데 오랜 시간이 걸립니다

#### 시스템 구성 및 시스템 자원 확인

컴퓨터가 프린터의 최소 시스템 요구 사항을 충족하는지 확인합니다. 자세한 내용은 시스템 요구사항을 참조하십시오.

#### HP 소프트웨어 설정 확인

높은 인쇄 품질을 선택하면 인쇄 속도가 떨어집니다. 인쇄 속도를 높이려면 프린터 드라이버에서 다른 인쇄 설정을 선택합니다. 자세한 내용은 인쇄를 참조하십시오.

### 카트리지 잉크량 확인

카트리지에 잉크가 전혀 없는 경우 프린트헤드의 과열을 방지하기 위해 프린터가 느려질 수 있습니다.

## 페이지 일부가 누락되거나 잘못된 페이지가 인쇄된 경우

### 잉크 카트리지 확인

잉크 카트리지를 올바르게 장착했는지 그리고 잉크 카트리지에 잉크가 부족하지 않은지 확인합니다. 자세한 내용은 예상되는 잉크량 확인을 참조하십시오.

### 여백 설정 확인

문서의 여백 설정이 프린터의 인쇄 가능 영역을 초과하지 않는지 확인하십시오. 자세한 내용은 최소 여백 설정을 참조하십시오.

### 컬러 인쇄 설정 확인

프린터 드라이버에서 그레이스케일로 인쇄가 선택되어 있지 않은지 확인합니다.

### 프린터 위치 및 USB 케이블 길이 확인

높은 전자기장(예를 들어, USB 케이블에 의해 생성된 전자기장)에서는 출력물에 약간의 왜곡이 있을 수 있습니다. 전자기장 소스에서 프린터를 떼어 놓으십시오. 또한 이러한 전자기장의 효과를 최소화하기 위해 길이가 3미터(9.8피트) 미만인 USB 케이블을 사용하는 것이 좋습니다.

## 인쇄 문제 해결

이 단원에서는 다음 인쇄 문제를 해결합니다.

- 봉투가 제대로 인쇄되지 않은 경우
- 경계선 없는 인쇄
- 인쇄하려고 할 때 프린터가 응답하지 않거나 인쇄가 되지 않습니다
- 프린터에서 의미 없는 문자가 인쇄됨
- 페이지 순서
- 여백이 예상대로 인쇄되지 않은 경우
- 문자열이나 그래픽이 페이지 가장자리에서 잘린 경우
- 인쇄 중 빈 페이지가 나온 경우
- 입력 용지함에서 용지가 인출되지 않는 경우

### 봉투가 제대로 인쇄되지 않은 경우

다음 해결책에 따라 문제를 해결해 보십시오. 해결책은 가능성이 가장 높은 것부터 순서대로 정렬되어 있습니다. 첫 번째 해결책으로 문제를 해결하지 못하면 문제를 해결할 때까지 남은 해결책을 계속 시도해 보십시오.

- 해결책 1: 봉투 더미를 올바르게 넣습니다
- 해결책 2: 봉투 종류를 점검합니다
- 해결책 3: 용지 걸림을 피하려면 봉투 덮개 부분을 접어 넣으십시오

#### 해결책 1: 봉투 더미를 올바르게 넣습니다

**해결책:** 아래 이미지에 따라 봉투를 입력 용지함에 넣습니다.

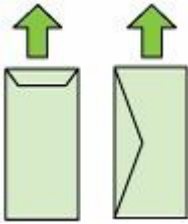

봉투를 넣기 전에 입력 용지함에서 용지를 모두 제거했는지 확인합니다.

**원인:** 봉투 더미를 잘못 넣었습니다.

이 해결책으로 문제를 해결하지 못하면 다음 해결책을 시도해 보십시오.

#### 해결책 2: 봉투 종류를 점검합니다

**해결책:** 광택이 있거나 울퉁불퉁한 봉투 또는 걸쇠나 창이 있는 봉투는 사용하지 마십시오.

**원인:** 잘못된 봉투 종류를 넣었습니다.

이 해결책으로 문제를 해결하지 못하면 다음 해결책을 시도해 보십시오.

#### 해결책 3: 용지 걸림을 피하려면 봉투 덮개 부분을 접어 넣으십시오

**해결책:** 용지가 걸리지 않게 하려면 봉투 뚜껑을 봉투 안쪽으로 접어 넣으십시오.

**원인:** 봉투 덮개 부분이 롤러에 걸렸을 수 있습니다.

### 경계선 없는 인쇄

- 경계선 없는 인쇄 시 예상치 못한 결과가 발생한 경우

## 경계선 없는 인쇄 시 예상치 못한 결과가 발생한 경우

**해결책:** 프린터와 함께 제공된 사진 이미지 소프트웨어에서 이미지를 인쇄해 보십시오.

**원인:** HP 이외의 소프트웨어 응용프로그램에서 경계선 없는 이미지를 인쇄할 경우 예상치 못한 결과가 발생합니다.

---

## 인쇄하려고 할 때 프린터가 응답하지 않거나 인쇄가 되지 않습니다

다음 해결책에 따라 문제를 해결해 보십시오. 해결책은 가능성이 가장 높은 것부터 순서대로 정렬되어 있습니다. 첫 번째 해결책으로 문제를 해결하지 못한 경우 문제를 해결할 때까지 남은 해결책을 계속 시도해 보십시오.

- 해결책 1: 프린터를 켭니다.
- 해결책 2: 용지를 용지함에 넣습니다
- 해결책 3: 올바른 프린터를 선택합니다
- 해결책 4: 프린터 드라이버 상태를 확인합니다
- 해결책 5: 프린터가 현재 작업을 완료할 때까지 기다립니다
- 해결책 6: 취소된 모든 인쇄 작업을 대기열에서 제거합니다
- 해결책 7: 용지 걸림을 제거합니다
- 해결책 8: 인쇄 캐리지가 자연스럽게 움직일 수 있어야 합니다
- 해결책 9: 프린터와 컴퓨터의 연결을 확인합니다
- 해결책 10: 프린터를 다시 시작합니다

### 해결책 1: 프린터를 켭니다.

**해결책:** 프린터의 **전원** 표시등을 확인합니다. 불이 들어오지 않으면 프린터가 꺼진 상태입니다. 전원 코드가 프린터에 확실히 연결되어 있고 전원 콘센트에 꽂혀 있는지 확인합니다. **전원** 버튼을 눌러 프린터를 켭니다.

**원인:** 프린터 전원이 꺼졌습니다.

이 해결책으로 문제를 해결하지 못하면 다음 해결책을 시도해 보십시오.

---

### 해결책 2: 용지를 용지함에 넣습니다

**해결책:** 입력 용지함에 용지를 넣습니다.

자세한 내용은 다음을 참조하십시오.

용지 넣기

**원인:** 프린터에 용지가 없습니다.

이 해결책으로 문제를 해결하지 못하면 다음 해결책을 시도해 보십시오.

---

**해결책 3: 올바른 프린터를 선택합니다**

**해결책:** 소프트웨어 응용 프로그램에서 올바른 프린터를 선택했는지 확인합니다.

---

**※ 추가 정보** 이 프린터를 기본 프린터로 설정하면 여러 소프트웨어 응용 프로그램의 **파일** 메뉴에서 **인쇄**를 선택했을 때 해당 프린터가 자동으로 선택되도록 할 수 있습니다.

---

**원인:** 해당 프린터는 선택한 프린터가 아니었습니다.

이 해결책으로 문제를 해결하지 못하면 다음 해결책을 시도해 보십시오.

---

**해결책 4: 프린터 드라이버 상태를 확인합니다**

**해결책:** 프린터 드라이버 상태가 **오프라인** 또는 **인쇄 정지**로 변경되었을 수 있습니다.

프린터 드라이버 상태를 확인하기 위해

- **Windows:** HP 프린터 소프트웨어에서 **프린터 작업**을 클릭한 다음 **인쇄 내용 확인**을 클릭합니다.
- **Mac OS:** 시스템 **환경설정**을 열고 **인쇄 및 팩스**를 클릭합니다. 프린터의 인쇄 대기열을 엽니다.

**원인:** 프린터 드라이버의 상태가 변경되었습니다.

이 해결책으로 문제를 해결하지 못하면 다음 해결책을 시도해 보십시오.

---

**해결책 5: 프린터가 현재 작업을 완료할 때까지 기다립니다**

**해결책:** 프린터가 복사 또는 스캔 등의 다른 작업을 수행하고 있는 중이면 프린터에서 현재 작업을 완료할 때까지 인쇄 작업이 지연됩니다.

일부 문서는 인쇄하는 데 시간이 오래 걸리는 경우도 있습니다. 인쇄 작업을 프린터로 보낸 후 몇 분이 지나도 인쇄가 되지 않으면 프린터 제어판에 오류가 있는지 확인하십시오.

**원인:** 프린터가 다른 작업을 수행하고 있었습니다.

이 해결책으로 문제를 해결하지 못하면 다음 해결책을 시도해 보십시오.

---

**해결책 6: 취소된 모든 인쇄 작업을 대기열에서 제거합니다**

**해결책:** 취소된 후에도 인쇄 작업이 대기열에 남아 있을 수 있습니다. 취소된 인쇄 작업이 대기열을 막고 있어 다음 인쇄 작업이 실행되지 않습니다.



컴퓨터에서 프린터 폴더를 열어 취소된 작업이 인쇄 대기열에 남아있는지 확인합니다. 대기열에서 작업을 삭제해 봅니다. 인쇄 작업이 대기열에 남아 있는 경우 다음 중 하나 또는 모두를 시도합니다.

- 프린터가 **USB** 케이블로 연결된 경우 프린터에서 케이블을 분리하고 컴퓨터를 다시 시작한 다음 **USB** 케이블을 프린터에 다시 연결합니다.
- 프린터를 종료하고 컴퓨터를 다시 시작한 다음 프린터를 다시 시작합니다.

**원인:** 삭제된 인쇄 작업이 대기열에 있었습니다.

이 해결책으로 문제를 해결하지 못하면 다음 해결책을 시도해 보십시오.

---

#### 해결책 7: 용지 걸림을 제거합니다

**해결책:** 걸린 용지를 제거하고 프린터에 남아 있는 찢어진 용지를 꺼냅니다.

자세한 내용은 다음을 참조하십시오.

##### 걸림 제거

**원인:** 프린터에 용지가 걸렸습니다.

이 해결책으로 문제를 해결하지 못하면 다음 해결책을 시도해 보십시오.

---

#### 해결책 8: 인쇄 캐리지가 자연스럽게 움직일 수 있어야 합니다

**해결책:** 전원 케이블을 뽑아두지 않은 경우에는 케이블을 분리합니다. 잉크 카트리지가 프린터 한 쪽 끝에서 다른 쪽 끝으로 자유롭게 움직이는지 확인합니다. 무언가에 걸리면 억지로 움직이려 하지 마십시오.

△ **주의** 잉크 카트리지를 억지로 움직이지 않도록 주의하십시오. 캐리지가 막힐 때 억지로 움직이면 프린터가 손상됩니다.

---

**원인:** 인쇄 캐리지가 멈추었습니다.

이 해결책으로 문제를 해결하지 못하면 다음 해결책을 시도해 보십시오.

---

#### 해결책 9: 프린터와 컴퓨터의 연결을 확인합니다

**해결책:** 프린터와 컴퓨터의 연결을 확인합니다. **USB** 케이블이 프린터 뒷면의 **USB** 포트에 제대로 꽂혀 있는지 확인합니다. **USB** 케이블의 다른 쪽 끝이 컴퓨터의 **USB** 포트에 꽂혀 있는지 확인합니다. 케이블이 연결되었으면 프린터를 껐다가 다시 켭니다. 프린터가 컴퓨터에 유선 네트워크를 통해 연결되어 있는 경우에는 각각의 연결이 작동하고 프린터가 켜져있는지 확인합니다.

제대로 연결되어 있는데도 프린터에 인쇄 작업을 보내고 몇 분이 지나도 인쇄가 되지 않으면 프린터의 상태를 확인하십시오.

프린터의 상태를 점검하려면 다음 절차를 수행합니다.

**Windows**

1. 컴퓨터 바탕화면에서 **시작**을 클릭하고 **설정**을 선택한 다음 **프린터** 또는 **프린터 및 팩스**를 클릭합니다.  
-또는-  
**시작**, **제어판**을 차례로 클릭한 다음 **프린터**를 두 번 클릭합니다.
2. 자세히 보기에 컴퓨터의 프린터가 표시되어 있지 않다면 **보기** 메뉴를 클릭한 다음 **자세히**를 클릭합니다.
3. 프린터 상태에 따라 다음 중 하나를 수행합니다.
  - a. 프린터가 **오프라인**인 경우, 프린터를 마우스 오른쪽 버튼으로 클릭하고 **온라인에서 프린터 사용**을 클릭합니다.
  - b. 프린터가 **일시정지** 상태인 경우, 프린터를 마우스 오른쪽 버튼으로 클릭해 **인쇄 재개**를 클릭합니다.
4. 네트워크를 통해 프린터를 사용해 보십시오.

**Mac OS X**

1. 도크에서 **시스템 환경 설정**을 클릭한 다음 **인쇄 및 팩스**를 클릭합니다.
2. 프린터를 선택한 다음 **인쇄 대기열**을 클릭합니다.
3. 대화 상자에 **작업 중지**가 나타나면 **작업 시작**을 클릭합니다.

**원인:** 컴퓨터가 프린터와 통신하지 않았습니다.

이 해결책으로 문제를 해결하지 못하면 다음 해결책을 시도해 보십시오.

**해결책 10: 프린터를 다시 시작합니다**

**해결책:**

1. 프린터를 끕니다. 자세한 내용은 프린터를 끕니다를 참조하십시오.
2. 전원 코드를 분리합니다. 전원 코드를 다시 꽂은 다음 **전원** 버튼을 눌러 프린터를 켵니다.

**원인:** 프린터에 오류가 발생했습니다.

**프린터에서 의미 없는 문자가 인쇄됨**

다음 해결책에 따라 문제를 해결해 보십시오. 해결책은 가능성이 가장 높은 것부터 순서대로 정렬되어 있습니다. 첫 번째 해결책으로 문제를 해결하지 못하면 문제를 해결할 때까지 남은 해결책을 계속 시도해 보십시오.

- 해결책 1: 프린터를 다시 시작합니다
- 해결책 2: 이전에 저장했던 문서 버전을 인쇄합니다

### 해결책 1: 프린터를 다시 시작합니다

**해결책:** 프린터와 컴퓨터를 60초 정도 껐다가 모두 다시 켜서 인쇄해 보십시오. 자세한 내용은 [프린터를 끕니다](#)를 참조하십시오.

**원인:** 프린터에 사용할 수 있는 메모리가 없었습니다.

이 해결책으로 문제를 해결하지 못하면 다음 해결책을 시도해 보십시오.

---

### 해결책 2: 이전에 저장했던 문서 버전을 인쇄합니다

**해결책:** 동일한 소프트웨어 응용 프로그램에서 다른 문서를 인쇄해 보십시오. 인쇄가 되면 손상되지 않은 문서의 이전 저장 버전을 인쇄해 보십시오.

**원인:** 문서가 손상되었습니다.

---

## 페이지 순서

다음 해결책에 따라 문제를 해결해 보십시오.

- [문서의 페이지가 잘못된 순서로 인쇄됨](#)

### 문서의 페이지가 잘못된 순서로 인쇄됨

**해결책:** 문서를 역순으로 인쇄합니다. 문서 인쇄가 끝나면 페이지가 올바른 순서로 놓입니다.

**원인:** 인쇄 설정이 문서의 첫 페이지를 먼저 인쇄하도록 되어 있었습니다. 이렇게 설정하면 프린터에 용지가 공급되는 방식에 따라 첫 번째 페이지가 인쇄면이 위로 향한 상태로 인쇄물의 맨 아래에 놓이게 됩니다.

---

## 여백이 예상대로 인쇄되지 않은 경우

다음 해결책에 따라 문제를 해결해 보십시오. 해결책은 가능성이 가장 높은 것부터 순서대로 정렬되어 있습니다. 첫 번째 해결책으로 문제를 해결하지 못하면 문제를 해결할 때까지 남은 해결책을 계속 시도해 보십시오.

- [해결책 1: 프린터 여백을 확인합니다](#)
- [해결책 2: 용지 크기 설정을 점검합니다](#)
- [해결책 3: 용지 더미를 올바르게 놓습니다](#)

### 해결책 1: 프린터 여백을 확인합니다

**해결책:** 프린터 여백을 확인합니다.

문서의 여백 설정이 프린터의 인쇄 가능 영역을 초과하지 않는지 확인하십시오.

**여백 설정을 확인하려면**

1. 인쇄 작업을 프린터로 보내기 전에 미리 봅니다.  
대부분의 소프트웨어 응용 프로그램에서는 **파일** 메뉴와 **인쇄 미리 보기**를 차례로 누릅니다.
2. 여백을 확인합니다.  
프린터에서는 소프트웨어 응용 프로그램에 설정된 여백이 프린터의 최소 여백보다 크면 응용 프로그램의 여백을 사용합니다. 소프트웨어 응용 프로그램의 여백 설정에 관한 자세한 내용은 소프트웨어와 함께 제공되는 설명서를 참조하십시오.
3. 여백이 만족스럽지 않으면 인쇄 작업을 취소한 다음 소프트웨어 응용 프로그램에서 여백을 조정합니다.

---

 **참고** 27.94 x 43.18 cm 페이지의 여백, 상단 및 하단의 여백이 레터 크기 페이지보다 큼니다.

---

**원인:** 소프트웨어 응용 프로그램에서 여백이 제대로 설정되지 않았습니다. 이 해결책으로 문제를 해결하지 못하면 다음 해결책을 시도해 보십시오.

---

**해결책 2: 용지 크기 설정을 점검합니다**

**해결책:** 프로젝트에 맞는 용지 크기 설정을 선택했는지 확인합니다. 입력 용지함에 올바른 크기의 용지를 넣었는지 확인합니다.

**원인:** 용지 크기가 인쇄하고 있던 프로젝트에 적합하지 않게 설정되었을 수 있습니다.

이 해결책으로 문제를 해결하지 못하면 다음 해결책을 시도해 보십시오.

---

**해결책 3: 용지 더미를 올바르게 넣습니다**

**해결책:** 입력 용지함에서 용지 더미를 꺼내고 용지를 다시 넣은 다음 용지 너비 고정대를 용지의 가장자리에 닿을 때까지 안쪽으로 밀어 넣습니다.

자세한 내용은 다음을 참조하십시오.

용지 넣기

**원인:** 용지 조정대가 올바른 위치에 있지 않았습니다.

---

## 문자열이나 그래픽이 페이지 가장자리에서 잘린 경우

다음 해결책에 따라 문제를 해결해 보십시오. 해결책은 가능성이 가장 높은 것부터 순서대로 정렬되어 있습니다. 첫 번째 해결책으로 문제를 해결하지 못하면 문제를 해결할 때까지 남은 해결책을 계속 시도해 보십시오.

- 해결책 1: 여백 설정을 확인합니다
- 해결책 2: 제품 레이아웃을 확인합니다
- 해결책 3: 용지 더미를 제대로 넣습니다
- 해결책 4: 경계선 있는 인쇄를 시도합니다

### 해결책 1: 여백 설정을 확인합니다

**해결책:** 프린터 여백을 확인합니다.

문서의 여백 설정이 프린터의 인쇄 가능 영역을 초과하지 않는지 확인하십시오.

#### 여백 설정을 확인하려면

1. 인쇄 작업을 프린터로 보내기 전에 미리 봅니다.  
대부분의 소프트웨어 응용 프로그램에서는 **파일** 메뉴와 **인쇄 미리 보기**를 차례로 누릅니다.
2. 여백을 확인합니다.  
프린터에서는 소프트웨어 응용 프로그램에 설정된 여백이 프린터의 최소 여백보다 크면 응용 프로그램의 여백을 사용합니다. 소프트웨어 응용 프로그램의 여백 설정에 관한 자세한 내용은 소프트웨어와 함께 제공되는 설명서를 참조하십시오.
3. 여백이 만족스럽지 않으면 인쇄 작업을 취소한 다음 소프트웨어 응용 프로그램에서 여백을 조정합니다.

**원인:** 소프트웨어 응용 프로그램에서 여백이 제대로 설정되지 않았습니다. 이 해결책으로 문제를 해결하지 못하면 다음 해결책을 시도해 보십시오.

---

### 해결책 2: 제품 레이아웃을 확인합니다

**해결책:** 인쇄할 문서의 레이아웃이 프린터에서 지원하는 용지 크기에 맞는 지 확인하십시오.

#### 인쇄 레이아웃을 미리 보려면

1. 용지함에 올바른 크기의 용지를 넣습니다.
2. 인쇄 작업을 프린터로 보내기 전에 미리 봅니다.  
대부분의 소프트웨어 응용 프로그램에서는 **파일** 메뉴와 **인쇄 미리 보기**를 차례로 누릅니다.

- 3. 문서의 그래픽을 확인하여 현재 크기가 프린터의 인쇄 가능 영역 안에 맞도록 합니다.
- 4. 그래픽이 페이지의 인쇄 가능 영역에 맞지 않으면 인쇄 작업을 취소합니다.

※ **추가 정보** 일부 소프트웨어 응용 프로그램에서는 현재 선택한 용지 크기에 맞추어 문서 크기를 조정할 수 있습니다. 또한 인쇄 **등록 정보** 대화상자에서 문서 크기를 조정할 수 있습니다.

**원인:** 인쇄하고 있던 문서의 크기가 용지함의 용지 크기보다 컸습니다. 이 해결책으로 문제를 해결하지 못하면 다음 해결책을 시도해 보십시오.

**해결책 3: 용지 더미를 제대로 넣습니다**

**해결책:** 용지를 잘못 공급하면 문서의 일부가 잘릴 수 있습니다.

입력 용지함에서 용지 더미를 꺼낸 다음 다시 넣습니다.

자세한 내용은 다음을 참조하십시오.

용지 넣기

**원인:** 용지를 잘못 넣었습니다.

이 해결책으로 문제를 해결하지 못하면 다음 해결책을 시도해 보십시오.

**해결책 4: 경계선 있는 인쇄를 시도합니다**

**해결책:** 경계선 없음 옵션을 끄고 경계선 있는 인쇄를 시도합니다.

자세한 내용은 다음을 참조하십시오.

경계선 없는 문서 인쇄

**원인:** 경계선 없는 인쇄가 활성화되었습니다. **경계선 없음** 옵션을 설정해서 인쇄 사진 크기가 커졌고 페이지의 인쇄 가능 영역에 맞도록 중앙에 위치되었습니다. 디지털 사진 및 인쇄하는 용지의 상대적 크기에 따라 이미지의 일부 영역이 잘릴 수 있습니다.

**인쇄 중 빈 페이지가 나온 경우**

다음 해결책에 따라 문제를 해결해 보십시오. 해결책은 가능성이 가장 높은 것부터 순서대로 정렬되어 있습니다. 첫 번째 해결책으로 문제를 해결하지 못하면 문제를 해결할 때까지 남은 해결책을 계속 시도해 보십시오.

- 해결책 1: 문서 끝부분에 있는 추가 페이지 또는 라인을 모두 제거합니다
- 해결책 2: 용지를 용지함에 넣습니다
- 해결책 3: 잉크량 확인
- 해결책 4: 프린트헤드 청소
- 해결책 5: 용지를 용지함에 넣습니다

#### 해결책 1: 문서 끝부분에 있는 추가 페이지 또는 라인을 모두 제거합니다

**해결책:** 소프트웨어 응용 프로그램에서 문서 파일을 열고 문서 끝 부분의 선이나 빈 페이지를 제거합니다.

**원인:** 인쇄하고 있던 문서에 빈 페이지가 있었습니다.

이 해결책으로 문제를 해결하지 못하면 다음 해결책을 시도해 보십시오.

---

#### 해결책 2: 용지를 용지함에 넣습니다

**해결책:** 프린터에 용지가 몇 장 남지 않은 경우 용지함에 용지를 더 넣으십시오. 입력 용지함에 용지가 많이 있으면 용지를 꺼내서 용지 더미를 평평한 면에 대고 간추린 다음 입력 용지함에 다시 넣습니다.

자세한 내용은 다음을 참조하십시오.

용지 넣기

**원인:** 프린터에 용지가 두 장이 공급되었습니다.

---

#### 해결책 3: 잉크량 확인

**해결책:** 잉크 카트리지에 잉크가 부족할 수 있습니다.

**원인:** 잉크량이 너무 부족합니다.

---

#### 해결책 4: 프린트헤드 청소

**해결책:** 프린트헤드 청소 절차를 수행합니다. 자세한 내용은 프린트헤드 청소를 참조하십시오. 프린터가 올바르게 꺼지지 않았다면 프린트헤드를 청소해야 할 수도 있습니다.

 **참고** 프린터에 있는 **전원** 버튼을 눌러 프린터를 끕니다. 전원 코드를 뽑거나 전원 스트립을 끄기 전에 **전원** 표시등이 꺼질 때까지 기다리십시오. 프린터를 올바르게 끄지 않으면 인쇄 캐리지가 올바른 위치로 복귀되지 않아 잉크 카트리지 및 인쇄 품질 문제가 발생할 수 있습니다.

---

**원인:** 프린트헤드가 막혔습니다.

---

#### 해결책 5: 용지를 용지함에 넣습니다

**해결책:** 프린터에 용지가 몇 장 남지 않은 경우 용지함에 용지를 더 넣으십시오. 입력 용지함에 용지가 많이 있으면 용지를 꺼내서 용지 더미를 평평한 면에 대고 간추린 다음 입력 용지함에 다시 넣습니다.

자세한 내용은 다음을 참조하십시오.

용지 넣기

**원인:** 프린터에 용지가 두 장이 공급되었습니다.

---

## 입력 용지함에서 용지가 인출되지 않는 경우

다음 해결책에 따라 문제를 해결해 보십시오. 해결책은 가능성이 가장 높은 것부터 순서대로 정렬되어 있습니다. 첫 번째 해결책으로 문제를 해결하지 못하면 문제를 해결할 때까지 남은 해결책을 계속 시도해 보십시오.

- 해결책 1: 프린터를 다시 시작합니다
- 해결책 2: 용지를 제대로 넣었는지 확인합니다
- 해결책 3: 인쇄 설정을 확인합니다
- 해결책 4: 롤러를 청소합니다
- 해결책 5: 용지가 걸렸는지 확인합니다
- 해결책 6: 프린터를 수리합니다

### 해결책 1: 프린터를 다시 시작합니다

**해결책:** 프린터를 끈 다음 전원 코드를 뽑습니다. 전원 코드를 다시 꽂은 다음 **전원** 버튼을 눌러 프린터를 켵니다.

**원인:** 프린터에 오류가 발생했습니다.

이 해결책으로 문제를 해결하지 못하면 다음 해결책을 시도해 보십시오.

---

### 해결책 2: 용지를 제대로 넣었는지 확인합니다

**해결책:** 입력 용지함에 용지를 제대로 넣었는지 확인합니다.

자세한 내용은 다음을 참조하십시오.

용지 넣기

**원인:** 용지가 제대로 놓여 있지 않습니다.

이 해결책으로 문제를 해결하지 못하면 다음 해결책을 시도해 보십시오.

---

### 해결책 3: 인쇄 설정을 확인합니다

**해결책:** 인쇄 설정을 확인합니다.

- 입력 용지함에 넣은 용지 종류와 일치하도록 용지 종류 설정을 확인합니다.
- 인쇄 품질 설정을 점검하고 너무 낮게 설정되지 않았는지 확인하십시오. **고품질** 또는 **최대 dpi** 와 같이 높은 인쇄 품질 설정으로 이미지를 인쇄합니다.

**원인:** 용지 종류 또는 인쇄 품질 설정이 올바르지 않았습니다.

이 해결책으로 문제를 해결하지 못하면 다음 해결책을 시도해 보십시오.

---



#### 해결책 4: 롤러를 청소합니다

**해결책:** 롤러를 청소합니다.

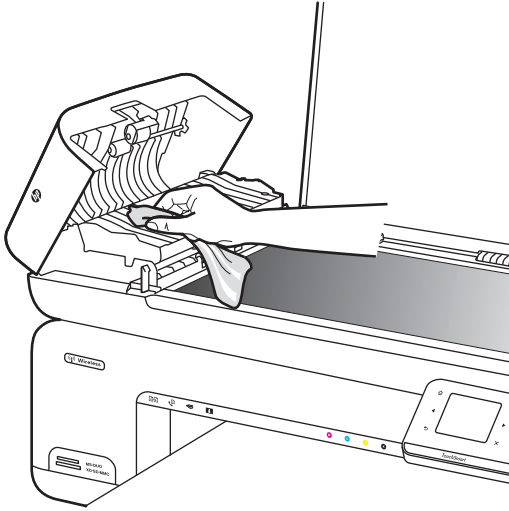

다음의 물품이 준비되어 있는지 확인하십시오.

- 보푸라기 없는 천 또는 부스러지거나 섬유가 남지 않는 부드러운 소재.
- 증류수, 여과수 또는 생수(수돗물은 오염 물질이 포함되어 있어 잉크 카트리지가 손상될 수 있습니다.)

**원인:** 롤러가 더러워졌으며 청소가 필요합니다.

이 해결책으로 문제를 해결하지 못하면 다음 해결책을 시도해 보십시오.

---

#### 해결책 5: 용지가 걸렸는지 확인합니다

**해결책:** 프린터 전면에 용지 잔해가 없는지 확인합니다. 찾아낸 잔해가 있으면 빼냅니다.

△ **주의** 프린터 앞면에서 용지 걸림을 제거하려 하면 인쇄 메커니즘이 손상될 수 있습니다. 항상 후면 액세스 패널을 통해서 보고 걸린 용지를 제거하십시오.

**원인:** 용지 잔해가 있더라도 센서가 감지하지 못할 수도 있습니다.

---

#### 해결책 6: 프린터를 수리합니다

**해결책:** 이전 해결책에 나온 단계를 모두 완료한 경우에는 HP 고객 지원에 수리를 요청하십시오.

웹사이트 가기: [www.hp.com/support](http://www.hp.com/support).

국가/지역을 물어보면 적합하게 선택한 다음 **HP 연락처**를 눌러 기술 지원을 위한 연락처 정보를 얻을 수 있습니다.

**원인:** 프린터를 수리해야 합니다.

## 인쇄 품질 문제 해결

이 단원에서는 다음과 같은 인쇄 품질 문제를 해결합니다.

- 색상이 잘못 되거나 부정확하거나 번진 경우
- 텍스트나 그래픽에 잉크가 완전히 채워지지 않는 경우
- 출력물에서 경계선 없는 인쇄의 하단 부근이 가로로 비틀어지는 경우
- 출력물에 가로 줄무늬나 선이 있는 경우
- 출력물에서 색상이 바랜 것처럼 나타나거나 선명하지 않은 경우
- 인쇄 결과가 흐릿한 경우
- 세로 줄
- 출력물이 기울어지거나 비뚤어진 경우
- 용지 뒷면의 잉크 자국
- 상태가 좋지 않은 검정색 텍스트
- 인쇄 속도가 느립니다
- 프린트헤드 유지보수

### 색상이 잘못 되거나 부정확하거나 번진 경우

출력물에 다음 중 하나의 인쇄 품질 문제가 있는 경우에는 이 단원의 해결책을 시도해 보십시오.

- 색상이 잘못 된 경우  
예를 들어 초록색이 출력물에서는 파란색이 되었습니다.
- 색상이 서로 합쳐지거나 페이지에서 번진 것처럼 보입니다. 선명하며 경계가 뚜렷하게 보이는 대신 경계선이 지저분하게 보일 수 있습니다.

색상이 잘못 나타나거나 부정확하거나 서로 섞여 있으면 다음 해결책을 시도해 보십시오.

- 해결책 1: 정품 HP 잉크 카트리지를 사용하고 있는지 확인합니다
- 해결책 2: 용지함에 넣은 용지를 확인합니다
- 해결책 3: 용지 종류 확인
- 해결책 4: 잉크량 확인
- 해결책 5: 인쇄 설정을 확인합니다
- 해결책 6: 프린트 헤드 정렬
- 해결책 7: 프린트헤드 청소
- 해결책 8: HP 고객지원에 문의

**해결책 1: 정품 HP 잉크 카트리지를 사용하고 있는지 확인합니다**

**해결책:** 정품 HP 잉크 카트리지를 사용하고 있는지 확인합니다.

HP 는 정품 HP 잉크 카트리지를 사용할 것을 권장합니다. 정품 HP 잉크 카트리지는 HP 프린터를 사용해 설계하고 시험을 거쳤기 때문에 오래 사용해도 우수한 인쇄물을 제공합니다.

---

 **참고** HP 는 HP 제품이 아닌 소모품의 품질이나 신뢰성을 보장할 수 없습니다. HP 제품이 아닌 소모품을 사용함으로써 발생한 프린터 서비스나 수리에 대해서는 무상 보증 수리를 받을 수 없습니다.

정품 HP 잉크 카트리지를 구매한 경우에는 다음 사이트로 이동하십시오.  
[www.hp.com/go/anticounterfeit](http://www.hp.com/go/anticounterfeit)

---

**원인:** HP 제품이 아닌 잉크 카트리지를 사용했습니다.

이 해결책으로 문제를 해결하지 못하면 다음 해결책을 시도해 보십시오.

---

### 해결책 2: 용지함에 넣은 용지를 확인합니다

**해결책:** 용지를 제대로 넣었으며 구겨지거나 너무 두껍지 않은지 확인합니다.

- 인쇄하려는 면을 아래로 하여 용지를 넣습니다. 예를 들어, 광택 인화지를 넣는 경우 광택면이 아래로 가게 하여 용지를 넣으십시오.
- 용지가 용지함에 평평하게 놓여 있고 주름이 생기지 않았는지 확인합니다. 인쇄 도중 용지가 프린트헤드에 너무 가까우면 잉크가 번질 수 있습니다. 용지가 들뜨거나, 주름이 생겼거나, 봉투처럼 매우 두꺼운 경우에 이런 현상이 생깁니다.

자세한 내용은 다음을 참조하십시오.

#### 용지 넣기

**원인:** 용지를 잘못 넣었거나 용지가 구겨졌거나 너무 두껍습니다.

이 해결책으로 문제를 해결하지 못하면 다음 해결책을 시도해 보십시오.

---

### 해결책 3: 용지 종류 확인

**해결책:** HP 는 HP 용지를 사용하거나 프린터에 적합한 다른 용지 종류를 사용할 것을 권장합니다.

인쇄하는 용지가 항상 평평하도록 해야 합니다. 최상의 품질을 얻으려면 HP 고급 인화지를 사용하십시오.

특수 용지는 서늘하고 건조한 장소의 평평한 면에 원래 포장에 넣은 상태로 재밀봉 가능한 플라스틱 백 안에 보관하십시오. 인쇄할 준비가 되면 바로 사용할 용지만 꺼내십시오. 인쇄가 끝났을 때는 사용하지 않은 인화지를 플라스틱 백에 다시 넣으십시오. 이렇게 하면 인화지가 말리지 않습니다.

---

 **참고** 이 문제는 잉크 소모품의 문제가 아닙니다. 따라서 잉크 카트리지 또는 프린트헤드를 교체할 필요가 없습니다.

---

자세한 내용은 다음을 참조하십시오.

인쇄 용지 선택

**원인:** 용지함에 잘못된 종류의 용지가 들어 있습니다.

이 해결책으로 문제를 해결하지 못하면 다음 해결책을 시도해 보십시오.

---

**해결책 4: 잉크량 확인**

**해결책:** 잉크 카트리지에 남아 있는 잉크 잔량을 확인합니다.

 **참고** 잉크 부족 경고 및 표시등은 잉크 교체가 필요함을 사전에 알리기 위한 목적으로만 표시됩니다. 잉크 부족 경고 메시지를 받으면 인쇄 지연 가능성이 없도록 카트리지 교체를 고려해 보십시오. 인쇄 품질이 수용할 수 없게 될 때까지 잉크 카트리지를 교체할 필요는 없습니다.

---

자세한 내용은 다음을 참조하십시오.

예상되는 잉크량 확인

**원인:** 잉크 카트리지에 잉크가 부족했을 수 있습니다.

이 해결책으로 문제를 해결하지 못하면 다음 해결책을 시도해 보십시오.

---

**해결책 5: 인쇄 설정을 확인합니다**

**해결책:** 인쇄 설정을 확인합니다.

- 색상 설정이 잘못되지 않았는지 인쇄 설정을 확인합니다. 예를 들면, 문서가 그레이스케일 인쇄로 설정되지 않았는지 확인합니다. 그렇지 않으면 채도, 밝기, 색조와 같은 고급 컬러 설정이 색상의 느낌을 수정하도록 설정되어 있는지 확인합니다.
  - 프린터에 넣은 용지 종류와 일치하도록 인쇄 품질 설정을 확인합니다. 색상이 서로 합쳐지는 경우에는 낮은 인쇄 품질 설정을 선택해야 할 수 있습니다. 고품질 사진을 인쇄하며 **HP** 고급 인쇄지와 같은 용지를 용지함에 넣은 경우에는 더 높은 설정을 선택하십시오.
- 

 **참고** 일부 컴퓨터 화면에서는 용지에 인쇄된 색상과 표시되는 색상이 다를 수 있습니다. 이 경우에는 프린터, 인쇄 설정 또는 잉크 카트리지에 이상이 없는 것입니다. 더 이상 문제 해결이 필요하지 않습니다.

---

자세한 내용은 다음을 참조하십시오.

인쇄 용지 선택

**원인:** 인쇄 설정이 올바르지 않았습니다.

이 해결책으로 문제를 해결하지 못하면 다음 해결책을 시도해 보십시오.

---

## 해결책 6: 프린트 헤드 정렬

**해결책:** 프린트헤드를 정렬합니다.

프린터를 정렬하면 탁월한 인쇄 품질을 보장하는 데 도움이 될 수 있습니다.  
자세한 내용은 다음을 참조하십시오.

### 프린트헤드 정렬

**원인:** 프린터를 정렬해야 했습니다.

이 해결책으로 문제를 해결하지 못하면 다음 해결책을 시도해 보십시오.

---

## 해결책 7: 프린트헤드 청소

**해결책:** 다음과 같은 잠재적인 문제를 확인한 다음 프린트헤드를 청소합니다.

- 잉크 카트리지에 있는 오렌지색 풀 탭을 점검합니다. 완전히 분리되었는지 확인합니다.
- 잉크 카트리지를 모두 제대로 끼워넣었는지 확인합니다.
- **전원** 버튼을 사용하여 프린터의 전원을 꺼야 합니다. 그래야 프린터가 프린트헤드를 보호할 수 있습니다.

프린트헤드를 청소한 후에 인쇄 품질 보고서를 인쇄합니다. 인쇄 품질 문제가 여전히 남아있는지 확인하기 위해 인쇄 품질 보고서를 평가합니다.

자세한 내용은 다음을 참조하십시오.

- 프린트헤드 유지보수
- 인쇄 품질 보고서를 인쇄하고 평가합니다

**원인:** 프린트헤드를 청소해야 했습니다.

이 해결책으로 문제를 해결하지 못하면 다음 해결책을 시도해 보십시오.

---

## 해결책 8: HP 고객지원에 문의

**해결책:** HP 지원 센터에 서비스를 요청하십시오.

웹사이트 가기: [www.hp.com/support](http://www.hp.com/support).

국가/지역을 물어보면 적합하게 선택한 다음 **HP 연락처**를 눌러 기술 지원을 위한 연락처 정보를 얻을 수 있습니다.

**원인:** 프린트헤드에 문제가 있었습니다.

---

## 텍스트나 그래픽에 잉크가 완전히 채워지지 않는 경우

잉크가 텍스트 또는 이미지를 완전히 채우지 못해 몇 부분이 누락되거나 빈 것처럼 나타나는 경우에는 다음 해결책을 시도해 보십시오.

- 해결책 1: 정품 HP 잉크 카트리지를 사용하고 있는지 확인합니다.
- 해결책 2: 잉크량 확인
- 해결책 3: 인쇄 설정을 확인합니다.
- 해결책 4: 용지 종류 확인
- 해결책 5: 프린트헤드 청소
- 해결책 6: HP 고객지원에 문의

### 해결책 1: 정품 HP 잉크 카트리지를 사용하고 있는지 확인합니다

**해결책:** 정품 HP 잉크 카트리지를 사용하고 있는지 확인합니다.

HP 는 정품 HP 잉크 카트리지를 사용할 것을 권장합니다. 정품 HP 잉크 카트리지는 HP 프린터를 사용해 설계하고 시험을 거쳤기 때문에 오래 사용해도 우수한 인쇄물을 제공합니다.

 **참고** HP 는 HP 제품이 아닌 소모품의 품질이나 신뢰성을 보장할 수 없습니다. HP 제품이 아닌 소모품을 사용함으로써 발생한 프린터 서비스나 수리에 대해서는 무상 보증 수리를 받을 수 없습니다.

정품 HP 잉크 카트리지를 구매한 경우에는 다음 사이트로 이동하십시오.

[www.hp.com/go/anticounterfeit](http://www.hp.com/go/anticounterfeit)

**원인:** HP 제품이 아닌 잉크 카트리지를 사용했습니다.

이 해결책으로 문제를 해결하지 못하면 다음 해결책을 시도해 보십시오.

### 해결책 2: 잉크량 확인

**해결책:** 잉크 카트리지에 남아 있는 잉크 잔량을 확인합니다.

 **참고** 잉크 부족 경고 및 표시등은 잉크 교체가 필요함을 사전에 알리기 위한 목적으로만 표시됩니다. 잉크 부족 경고 메시지를 받으면 인쇄 지연 가능성이 없도록 카트리지 교체를 고려해 보십시오. 인쇄 품질이 수용할 수 없게 될 때까지 잉크 카트리지를 교체할 필요는 없습니다.

자세한 내용은 다음을 참조하십시오.

예상되는 잉크량 확인

**원인:** 잉크 카트리지에 잉크가 부족했을 수 있습니다.

이 해결책으로 문제를 해결하지 못하면 다음 해결책을 시도해 보십시오.

### 해결책 3: 인쇄 설정을 확인합니다

**해결책:** 인쇄 설정을 확인합니다.

- 입력 용지함에 넣은 용지 종류와 일치하도록 용지 종류 설정을 확인합니다.
- 인쇄 품질 설정을 점검하고 너무 낮게 설정되지 않았는지 확인하십시오. **고품질** 또는 **최대 dpi** 와 같이 높은 인쇄 품질 설정으로 이미지를 인쇄합니다.

**원인:** 용지 종류 또는 인쇄 품질 설정이 올바르지 않았습니다.

이 해결책으로 문제를 해결하지 못하면 다음 해결책을 시도해 보십시오.

---

### 해결책 4: 용지 종류 확인

**해결책:** HP 는 HP 용지를 사용하거나 프린터에 적합한 다른 용지 종류를 사용할 것을 권장합니다.

인쇄하는 용지가 항상 평평하도록 해야 합니다. 최상의 품질을 얻으려면 HP 고급 인화지를 사용하십시오.

특수 용지는 서늘하고 건조한 장소의 평평한 면에 원래 포장에 넣은 상태로 재밀봉 가능한 플라스틱 백 안에 보관하십시오. 인쇄할 준비가 되면 바로 사용할 용지만 꺼내십시오. 인쇄가 끝났을 때는 사용하지 않은 인화지를 플라스틱 백에 다시 넣으십시오. 이렇게 하면 인화지가 말리지 않습니다.

자세한 내용은 다음을 참조하십시오.

인쇄 용지 선택

**원인:** 용지함에 잘못된 종류의 용지가 들어 있습니다.

이 해결책으로 문제를 해결하지 못하면 다음 해결책을 시도해 보십시오.

---

### 해결책 5: 프린트헤드 청소

**해결책:** 이전 해결책으로 문제를 해결하지 못한 경우에는 프린트헤드를 청소해보십시오.

프린트헤드를 청소한 후에 인쇄 품질 보고서를 인쇄합니다. 인쇄 품질 문제가 여전히 남아있는지 확인하기 위해 인쇄 품질 보고서를 평가합니다.

자세한 내용은 다음을 참조하십시오.

- 프린트헤드 유지보수
- 인쇄 품질 보고서를 인쇄하고 평가합니다

**원인:** 프린트헤드를 청소해야 했습니다.

이 해결책으로 문제를 해결하지 못하면 다음 해결책을 시도해 보십시오.

---

**해결책 6: HP 고객지원에 문의**

**해결책:** HP 지원 센터에 서비스를 요청하십시오.

웹사이트 가기: [www.hp.com/support](http://www.hp.com/support).

국가/지역을 물어보면 적합하게 선택한 다음 **HP 연락처**를 눌러 기술 지원을 위한 연락처 정보를 얻을 수 있습니다.

**원인:** 프린트헤드에 문제가 있었습니다.

---

**출력물에서 경계선 없는 인쇄의 하단 부근이 가로로 비틀어지는 경우**

경계선 없는 출력물의 하단에 흐린 띠나 라인이 있으면 다음 해결책을 시도해 보십시오.

---

 **참고** 이 문제는 잉크 소모품의 문제가 아닙니다. 따라서 잉크 카트리지가 또는 프린트헤드를 교체할 필요가 없습니다.

---

- 해결책 1: 용지 종류 확인
- 해결책 2: 더 높은 인쇄 품질 설정 사용
- 해결책 3: 이미지 회전

**해결책 1: 용지 종류 확인**

**해결책:** HP 는 HP 용지를 사용하거나 프린터에 적합한 다른 용지 종류를 사용할 것을 권장합니다.

인쇄하는 용지가 항상 평평하도록 해야 합니다. 최상의 품질을 얻으려면 HP 고급 인쇄지를 사용하십시오.

사진 용지는 서늘하고 건조한 장소의 평평한 면에 원래 포장에 넣은 상태로 재밀봉 가능한 플라스틱 백 안에 보관하십시오. 인쇄할 준비가 되면 바로 사용할 용지만 꺼내십시오. 인쇄가 끝났을 때는 사용하지 않은 인쇄지를 플라스틱 백에 다시 넣으십시오. 이렇게 하면 인쇄지가 말리지 않습니다.

자세한 내용은 다음을 참조하십시오.

인쇄 용지 선택

**원인:** 용지함에 잘못된 종류의 용지가 들어 있습니다.

이 해결책으로 문제를 해결하지 못하면 다음 해결책을 시도해 보십시오.

---

**해결책 2: 더 높은 인쇄 품질 설정 사용**

**해결책:** 인쇄 품질 설정을 점검하고 너무 낮게 설정되지 않았는지 확인하십시오.

**고품질** 또는 **최대 dpi** 와 같이 높은 인쇄 품질 설정으로 이미지를 인쇄합니다.

**원인:** 인쇄 품질 설정이 너무 낮게 설정되었습니다.



이 해결책으로 문제를 해결하지 못하면 다음 해결책을 시도해 보십시오.

---

### 해결책 3: 이미지 회전

**해결책:** 문제가 지속되면 HP 소프트웨어나 다른 소프트웨어 응용 프로그램을 사용하여 이미지를 180도 회전시켜 이미지의 연한 파란색, 회색 또는 갈색 색조가 페이지의 하단에 인쇄되지 않도록 하십시오.

**원인:** 균일한 밝은색 영역에서는 결함이 더욱 두드러져 보이므로 이미지 회전이 도움이 될 수 있습니다.

---

## 출력물에 가로 줄무늬나 선이 있는 경우

가로 줄무늬는 용지가 프린터를 통과하여 이동하는 방향과 직각인 줄무늬입니다.

출력물의 페이지 가로폭에 걸쳐 선이나 줄무늬, 표시가 있는 경우에는 다음 해결책을 시도해 보십시오.

- [해결책 1: 용지를 제대로 넣었는지 확인합니다](#)
- [해결책 2: 인쇄 설정 확인](#)
- [해결책 3: 잉크량 확인](#)
- [해결책 4: 프린트 헤드 정렬](#)
- [해결책 5: 프린트헤드 청소](#)
- [해결책 6: HP 고객지원에 문의](#)

### 해결책 1: 용지를 제대로 넣었는지 확인합니다

**해결책:** 입력 용지함에 용지를 제대로 넣었는지 확인합니다.

자세한 내용은 다음을 참조하십시오.

[용지 넣기](#)

**원인:** 용지가 제대로 놓여 있지 않습니다.

이 해결책으로 문제를 해결하지 못하면 다음 해결책을 시도해 보십시오.

---

### 해결책 2: 인쇄 설정 확인

**해결책:** 인쇄 품질 설정을 점검하고 너무 낮게 설정되지 않았는지 확인하십시오.

**고품질** 또는 **최대 dpi** 와 같이 높은 인쇄 품질 설정으로 이미지를 인쇄합니다.

용지 설정을 확인합니다. 선택한 용지가 프린터에 넣은 용지와 일치하는지 확인합니다.

**원인:** 프린터의 인쇄 품질이 너무 낮게 설정되어 있었습니다.

이 해결책으로 문제를 해결하지 못하면 다음 해결책을 시도해 보십시오.

---

### 해결책 3: 잉크량 확인

**해결책:** 잉크 카트리지에 남아 있는 잉크 잔량을 확인합니다.

 **참고** 잉크 부족 경고 및 표시등은 잉크 교체가 필요함을 사전에 알리기 위한 목적으로만 표시됩니다. 잉크 부족 경고 메시지를 받으면 인쇄 지연 가능성이 없도록 카트리지 교체를 고려해 보십시오. 인쇄 품질이 수용할 수 없게 될 때까지 잉크 카트리지를 교체할 필요는 없습니다.

---

자세한 내용은 다음을 참조하십시오.

예상되는 잉크량 확인

**원인:** 잉크 카트리지에 잉크가 부족했을 수 있습니다.

이 해결책으로 문제를 해결하지 못하면 다음 해결책을 시도해 보십시오.

---

### 해결책 4: 프린트 헤드 정렬

**해결책:** 프린트헤드를 정렬합니다.

프린터를 정렬하면 탁월한 인쇄 품질을 보장하는 데 도움이 될 수 있습니다.

자세한 내용은 다음을 참조하십시오.

프린트헤드 정렬

**원인:** 프린터를 정렬해야 했습니다.

이 해결책으로 문제를 해결하지 못하면 다음 해결책을 시도해 보십시오.

---

### 해결책 5: 프린트헤드 청소

**해결책:** 다음과 같은 잠재적인 문제를 확인한 다음 프린트헤드를 청소합니다.

프린트헤드를 청소한 후에 인쇄 품질 보고서를 인쇄합니다. 인쇄 품질 문제가 여전히 남아있는지 확인하기 위해 인쇄 품질 보고서를 평가합니다.

자세한 내용은 다음을 참조하십시오.

- 프린트헤드 유지보수
- 인쇄 품질 보고서를 인쇄하고 평가합니다

**원인:** 프린트헤드를 청소해야 했습니다.

이 해결책으로 문제를 해결하지 못하면 다음 해결책을 시도해 보십시오.

---

## 해결책 6: HP 고객지원에 문의

**해결책:** HP 지원 센터에 서비스를 요청하십시오.

웹사이트 가기: [www.hp.com/support](http://www.hp.com/support).

국가/지역을 물어보면 적합하게 선택한 다음 **HP 연락처**를 눌러 기술 지원을 위한 연락처 정보를 얻을 수 있습니다.

**원인:** 프린트헤드에 문제가 있었습니다.

---

## 출력물에서 색상이 바랜 것처럼 나타나거나 선명하지 않은 경우

출력물의 색상이 예상만큼 밝고 강렬하지 않은 경우에는 다음 해결책을 시도해 보십시오.

- [해결책 1: 인쇄 설정을 확인합니다](#)
- [해결책 2: 용지 종류 확인](#)
- [해결책 3: 잉크량 확인](#)
- [해결책 4: 프린트헤드 청소](#)
- [해결책 5: HP 고객지원에 문의](#)

### 해결책 1: 인쇄 설정을 확인합니다

**해결책:** 인쇄 설정을 확인합니다.

- 입력 용지함에 넣은 용지 종류와 일치하도록 용지 종류 설정을 확인합니다.
- 인쇄 품질 설정을 점검하고 너무 낮게 설정되지 않았는지 확인하십시오. **고품질** 또는 **최대 dpi** 와 같이 높은 인쇄 품질 설정으로 이미지를 인쇄합니다.

**원인:** 용지 종류 또는 인쇄 품질 설정이 올바르지 않았습니다.

이 해결책으로 문제를 해결하지 못하면 다음 해결책을 시도해 보십시오.

---

### 해결책 2: 용지 종류 확인

**해결책:** HP 는 HP 용지를 사용하거나 프린터에 적합한 다른 용지 종류를 사용할 것을 권장합니다.

인쇄하는 용지가 항상 평평하도록 해야 합니다. 최상의 품질을 얻으려면 HP 고급 인화지를 사용하십시오.

특수 용지는 서늘하고 건조한 장소의 평평한 면에 원래 포장에 넣은 상태로 재밀봉 가능한 플라스틱 백 안에 보관하십시오. 인쇄할 준비가 되면 바로 사용할 용지만 꺼내십시오. 인쇄가 끝났을 때는 사용하지 않은 인화지를 플라스틱 백에 다시 넣으십시오. 이렇게 하면 인화지가 말리지 않습니다.

자세한 내용은 다음을 참조하십시오.

[인쇄 용지 선택](#)

**원인:** 용지함에 잘못된 종류의 용지가 들어 있습니다.

이 해결책으로 문제를 해결하지 못하면 다음 해결책을 시도해 보십시오.

---

### 해결책 3: 잉크량 확인

**해결책:** 잉크 카트리지에 남아 있는 잉크 잔량을 확인합니다.

 **참고** 잉크 부족 경고 및 표시등은 잉크 교체가 필요함을 사전에 알리기 위한 목적으로만 표시됩니다. 잉크 부족 경고 메시지를 받으면 인쇄 지연 가능성이 없도록 카트리지 교체를 고려해 보십시오. 인쇄 품질이 수용할 수 없게 될 때까지 잉크 카트리지를 교체할 필요는 없습니다.

---

자세한 내용은 다음을 참조하십시오.

#### 예상되는 잉크량 확인

**원인:** 잉크 카트리지에 잉크가 부족했을 수 있습니다.

이 해결책으로 문제를 해결하지 못하면 다음 해결책을 시도해 보십시오.

---

### 해결책 4: 프린트헤드 청소

**해결책:** 이전 해결책으로 문제를 해결하지 못한 경우에는 프린트헤드를 청소해보십시오.

프린트헤드를 청소한 후에 인쇄 품질 보고서를 인쇄합니다. 인쇄 품질 문제가 여전히 남아있는지 확인하기 위해 인쇄 품질 보고서를 평가합니다.

자세한 내용은 다음을 참조하십시오.

- 프린트헤드 유지보수
- 인쇄 품질 보고서를 인쇄하고 평가합니다

**원인:** 프린트헤드를 청소해야 했습니다.

이 해결책으로 문제를 해결하지 못하면 다음 해결책을 시도해 보십시오.

---

### 해결책 5: HP 고객센터에 문의

**해결책:** HP 지원 센터에 서비스를 요청하십시오.

웹사이트 가기: [www.hp.com/support](http://www.hp.com/support).

국가/지역을 물어보면 적합하게 선택한 다음 **HP 연락처**를 눌러 기술 지원을 위한 연락처 정보를 얻을 수 있습니다.

**원인:** 프린트헤드에 문제가 있었습니다

---

## 인쇄 결과가 흐릿한 경우

출력물이 선명하거나 깨끗하지 않으면 다음 해결책을 시도해보십시오.

---

 **참고** 이 문제는 잉크 소모품의 문제가 아닙니다. 따라서 잉크 카트리지 또는 프린트헤드를 교체할 필요가 없습니다.

 **추가 정보** 이 단원의 해결책을 검토한 후 HP 웹 사이트로 이동하여 문제 해결 도움말이 추가로 있는지 확인합니다. 자세한 내용은 다음 웹 사이트를 방문하십시오. [www.hp.com/support](http://www.hp.com/support).

---

- 해결책 1: 인쇄 설정을 확인합니다
- 해결책 2: 더 뛰어난 이미지 품질 사용
- 해결책 3: 더 작은 크기의 이미지를 인쇄합니다
- 해결책 4: 프린트 헤드 정렬

#### 해결책 1: 인쇄 설정을 확인합니다

**해결책:** 인쇄 설정을 확인합니다.

- 입력 용지함에 넣은 용지 종류와 일치하도록 용지 종류 설정을 확인합니다.
- 인쇄 품질 설정을 점검하고 너무 낮게 설정되지 않았는지 확인하십시오. **고품질** 또는 **최대 dpi** 와 같이 높은 인쇄 품질 설정으로 이미지를 인쇄합니다.

**원인:** 용지 종류 또는 인쇄 품질 설정이 올바르지 않았습니다.

이 해결책으로 문제를 해결하지 못하면 다음 해결책을 시도해 보십시오.

---

#### 해결책 2: 더 뛰어난 이미지 품질 사용

**해결책:** 더 뛰어난 이미지 해상도를 사용하십시오.

사진 또는 그래픽을 인쇄할 때 해상도가 너무 낮으면 번지거나 흐릿하게 보입니다.

디지털 사진 또는 래스터 그래픽의 크기를 조정하면, 인쇄할 때 번지거나 흐릿하게 보일 수 있습니다.

**원인:** 이미지 해상도가 너무 낮았습니다.

이 해결책으로 문제를 해결하지 못하면 다음 해결책을 시도해 보십시오.

---

#### 해결책 3: 더 작은 크기의 이미지를 인쇄합니다

**해결책:** 이미지의 크기를 줄인 다음 인쇄해 보십시오.

사진 또는 그래픽을 인쇄할 때 인쇄 크기가 너무 크면 번지거나 흐릿하게 보입니다.

디지털 사진 또는 래스터 그래픽의 크기를 조정하면, 인쇄할 때 번지거나 흐릿하게 보일 수 있습니다.

**원인:** 이미지가 더 큰 크기로 인쇄되었습니다.

이 해결책으로 문제를 해결하지 못하면 다음 해결책을 시도해 보십시오.

**해결책 4: 프린트 헤드 정렬**

**해결책:** 프린트헤드를 정렬합니다.

프린터를 정렬하면 탁월한 인쇄 품질을 보장하는 데 도움이 될 수 있습니다.

자세한 내용은 다음을 참조하십시오.

프린트헤드 정렬

**원인:** 프린터를 정렬해야 했습니다.

**세로 줄**

- 출력물에 세로 줄무늬가 있는 경우

**출력물에 세로 줄무늬가 있는 경우**

세로 줄무늬는 용지가 프린터를 통과하여 이동하는 방향과 나란한 줄무늬입니다.

**해결책:** HP 는 HP 용지를 사용하거나 프린터에 적합한 다른 용지 종류를 사용할 것을 권장합니다.

인쇄하는 용지가 항상 평평하도록 해야 합니다. 최상의 품질을 얻으려면 HP 고급 인쇄지를 사용하십시오.

특수 용지는 서늘하고 건조한 장소의 평평한 면에 원래 포장에 넣은 상태로 재밀봉 가능한 플라스틱 백 안에 보관하십시오. 인쇄할 준비가 되면 바로 사용할 용지만 꺼내십시오. 인쇄가 끝났을 때는 사용하지 않은 사진 용지를 플라스틱 백에 다시 넣으십시오. 이렇게 하면 사진 용지가 말리지 않습니다.

 **참고** 이 문제는 잉크 소모품의 문제가 아닙니다. 따라서 잉크 카트리지가 또는 프린트헤드를 교체할 필요가 없습니다.

자세한 내용은 다음을 참조하십시오.

인쇄 용지 선택

**원인:** 용지함에 잘못된 종류의 용지가 들어 있습니다.

**출력물이 기울어지거나 비뚤어진 경우**

출력물이 페이지에 곧게 나타나지 않는 경우에는 다음 해결책을 시도해 보십시오.

- 해결책 1: 용지를 제대로 넣었는지 확인합니다
- 해결책 2: 용지 종류를 한 가지만 넣었는지 확인합니다
- 해결책 3: 뒷면 액세스 패널이 제대로 설치되어 있는지 확인합니다

### 해결책 1: 용지를 제대로 넣었는지 확인합니다

**해결책:** 입력 용지함에 용지를 제대로 넣었는지 확인합니다.

자세한 내용은 다음을 참조하십시오.

#### 용지 넣기

**원인:** 용지가 제대로 놓여 있지 않습니다.

이 해결책으로 문제를 해결하지 못하면 다음 해결책을 시도해 보십시오.

---

### 해결책 2: 용지 종류를 한 가지만 넣었는지 확인합니다

**해결책:** 한 번에 한 종류의 용지만 넣습니다.

**원인:** 두 가지 종류 이상의 용지가 입력 용지함에 들어 있었습니다.

이 해결책으로 문제를 해결하지 못하면 다음 해결책을 시도해 보십시오.

---

### 해결책 3: 뒷면 액세스 패널이 제대로 설치되어 있는지 확인합니다

**해결책:** 후면 덮개가 제대로 설치되어 있는지 확인합니다.

용지 걸림을 없애기 위해 후면 덮개를 제거한 경우에는 덮개를 교체하십시오. 덮개가 제자리에 고정될 때까지 앞쪽으로 가볍게 밀니다.

**원인:** 후면 덮개가 제대로 설치되지 않았습니다.

---

## 용지 뒷면의 잉크 자국

출력물 뒤쪽에 잉크가 번져 있는 경우에는 다음 해결책을 시도해 보십시오.

- [해결책 1: 일반 용지에 인쇄합니다](#)
- [해결책 2: 잉크가 마를 때까지 기다립니다](#)

### 해결책 1: 일반 용지에 인쇄합니다

**해결책:** 일반 용지 한 장 또는 여러 장을 인쇄하여 프린터의 과다한 잉크를 흡수하도록 합니다.

**일반 용지를 사용하여 과다한 잉크를 제거하려면**

1. 용지함에 일반 용지를 여러 장 넣습니다.
2. 5분 동안 기다립니다.
3. 텍스트가 없거나 조금만 있는 문서를 인쇄합니다.
4. 용지 뒷면에 잉크가 있는지 확인합니다. 용지 뒷면에 아직도 잉크가 있으면 일반 용지로 다른 페이지를 인쇄해 봅니다.

**원인:** 프린터 안쪽에 누적된 잉크가 인쇄시 용지 뒷면에 남아 있는 것입니다.

이 해결책으로 문제를 해결하지 못하면 다음 해결책을 시도해 보십시오.

---

**해결책 2: 잉크가 마를 때까지 기다립니다**

**해결책:** 프린터 안쪽에 있는 잉크가 마를 때까지 30분 이상 기다린 후 인쇄 작업을 다시 시도합니다.

**원인:** 프린터에 과다한 잉크가 있으면 말릴 필요가 있습니다.

---

**상태가 좋지 않은 검정색 텍스트**

출력물의 텍스트가 선명하지 않거나 가장자리가 고르지 않으면 다음 해결책을 시도해 보십시오.

- 해결책 1: 다시 인쇄를 시도하기 전에 잠시 기다리십시오
- 해결책 2: TrueType 또는 OpenType 글꼴을 사용합니다
- 해결책 3: 프린트 헤드 정렬
- 해결책 4: 프린트헤드 청소

**해결책 1: 다시 인쇄를 시도하기 전에 잠시 기다리십시오**

**해결책:** 검정 카트리지가 새 것이면 자동으로 문제를 해결할 시간을 주어야 합니다. 몇 시간 후면 흑백 인쇄 품질이 좋아지기 시작할 것입니다. 기다릴 시간이 없다면 프린트헤드를 청소를 해도 되지만 잉크를 더 많이 사용하게 되며 자동 수리가 완료되기 전에 상태가 나쁜 흑백 문자열이 다시 발생할 수도 있습니다.

**원인:** 자동 수리를 수행하면 대부분 흑백 인쇄 품질 문제는 해결됩니다.

---

**해결책 2: TrueType 또는 OpenType 글꼴을 사용합니다**

**해결책:** 트루타입 또는 오픈타입 글꼴을 사용하면 프린터에서 글꼴이 매끄럽게 인쇄됩니다. 글꼴을 선택할 때 트루타입 또는 오픈타입 아이콘을 찾으십시오.



**원인:** 글꼴이 사용자 정의되었습니다.

일부 소프트웨어 응용 프로그램에서는 확대하거나 인쇄할 때 가장자리가 고르지 않은 사용자 정의 글꼴을 제공합니다. 또한 비트맵 문자열을 인쇄하려는 경우 확대하거나 인쇄할 때 가장자리가 고르지 않게 될 수 있습니다.

이 해결책으로 문제를 해결하지 못하면 다음 해결책을 시도해 보십시오.

---



### 해결책 3: 프린트 헤드 정렬

**해결책:** 프린트헤드를 정렬합니다.

프린터를 정렬하면 탁월한 인쇄 품질을 보장하는 데 도움이 될 수 있습니다.  
자세한 내용은 다음을 참조하십시오.

#### 프린트헤드 정렬

**원인:** 프린터를 정렬해야 했습니다.

이 해결책으로 문제를 해결하지 못하면 다음 해결책을 시도해 보십시오.

---

### 해결책 4: 프린트헤드 청소

**해결책:** 이전 해결책으로 문제를 해결하지 못한 경우에는 프린트헤드를 청소해보십시오.

프린트헤드를 청소한 후에 인쇄 품질 보고서를 인쇄합니다. 인쇄 품질 문제가 여전히 남아있는지 확인하기 위해 인쇄 품질 보고서를 평가합니다.

자세한 내용은 다음을 참조하십시오.

- 프린트헤드 유지보수
- 인쇄 품질 보고서를 인쇄하고 평가합니다

**원인:** 프린트헤드를 청소해야 했습니다.

---

## 인쇄 속도가 느립니다

프린터가 매우 느리게 인쇄되면 다음 해결책을 시도해보십시오.

- 해결책 1: 더 낮은 인쇄 품질 설정을 사용하십시오
- 해결책 2: 잉크량 확인
- 해결책 3: HP 고객지원에 문의

### 해결책 1: 더 낮은 인쇄 품질 설정을 사용하십시오

**해결책:** 인쇄 품질 설정을 확인합니다. **최상** 및 **최대 dpi** 는 최고의 품질을 제공하지만 **보통** 이나 **드래프트**보다 느립니다. **드래프트**는 인쇄 속도가 가장 빠릅니다.

**원인:** 인쇄 품질이 높게 설정되었습니다.

이 해결책으로 문제를 해결하지 못하면 다음 해결책을 시도해 보십시오.

---

### 해결책 2: 잉크량 확인

**해결책:** 잉크 카트리지에 남아 있는 잉크 잔량을 확인합니다.

---

**참고** 잉크 부족 경고 및 표시등은 잉크 교체가 필요함을 사전에 알리기 위한 목적으로만 표시됩니다. 잉크 부족 경고 메시지를 받으면 인쇄 지연 가능성이 없도록 카트리지를 교체해 보십시오. 인쇄 품질이 수용할 수 없게 될 때까지 잉크 카트리지를 교체할 필요는 없습니다.

---

자세한 내용은 다음을 참조하십시오.

예상되는 잉크량 확인

**원인:** 잉크 카트리지에 잉크가 부족했을 수 있습니다. 잉크가 부족하면 프린트헤드가 과열될 수 있습니다. 프린트헤드가 과열되면 프린터 속도가 느려져 프린트헤드를 식힙니다.

이 해결책으로 문제를 해결하지 못하면 다음 해결책을 시도해 보십시오.

---

**해결책 3: HP 고객센터에 문의**

**해결책:** HP 지원 센터에 서비스를 요청하십시오.

웹사이트 가기: [www.hp.com/support](http://www.hp.com/support).

국가/지역을 물어보면 적합하게 선택한 다음 **HP 연락처**를 눌러 기술 지원을 위한 연락처 정보를 얻을 수 있습니다.

**원인:** 프린터에 문제가 있었습니다.

---

**프린트헤드 유지보수**

인쇄가 제대로 안되는 경우 프린트헤드에 문제가 있을 수 있습니다. 인쇄 품질 문제를 해결하기 위해 진행하도록 지시 받은 경우에만 다음 단원의 절차를 실시해야 합니다.

정렬 및 청소 절차를 불필요하게 실시하면 잉크가 낭비되고 카트리지 수명이 줄어들 수 있습니다.

이 단원은 다음과 같은 항목으로 구성되어 있습니다.

- 프린트헤드 청소
- 프린트헤드 정렬
- 인쇄 품질 보고서를 인쇄하고 평가합니다
- 프린트헤드 유지보수 강화
- 고급 잉크 카트리지 유지보수

**프린트헤드 청소**

출력물에 줄무늬가 있거나 부정확한 부분이 있거나 색상이 누락된 경우에는 프린트헤드를 청소해야 할 수 있습니다.

청소는 총 두 단계로 이루어집니다. 각 단계는 2분 정도 걸리며 용지 하나를 사용하고 늘어난 잉크량을 사용합니다. 각 단계가 끝나면 인쇄한 페이지의 품질을 검토합니다. 인쇄 품질이 나쁜 경우에만 다음 청소 단계를 시작해야 합니다.

두 단계의 청소를 모두 완료한 후에도 인쇄 품질이 나쁜 경우에는 프린터를 정렬해 보십시오. 청소와 정렬 후에도 인쇄 품질 문제가 계속되면 HP 고객 지원 센터로 연락하십시오.

 **참고** 프린트헤드를 청소하면 잉크가 소모되므로 필요한 경우에만 청소합니다. 청소 과정은 수 분 정도 소요 됩니다. 이 과정에서 약간의 소음이 발생할 수 있습니다. 프린트헤드를 청소하기 전에 용지를 넣었는지 확인합니다. 자세한 내용은 [용지 넣기](#)를 참조하십시오.

프린터를 올바르게 끄지 않으면 인쇄 품질 문제가 발생할 수 있습니다. 자세한 내용은 [프린터를 끄니다](#)를 참조하십시오.

#### 제어판에서 프린트헤드를 청소하려면

1. 사용하지 않은 일반 흰색 레터, A4 또는 리갈 용지를 기본 용지함에 넣습니다.
2. 오른쪽 화살표 를 누른 다음 **설정**을 선택합니다.
3. 도구를 누른 다음 **프린트헤드 청소**를 선택합니다.

#### 프린트헤드 정렬

최초 설치시 프린터에서 프린트헤드를 자동으로 정렬합니다.

프린터 상태 페이지의 색 블록에 줄무늬나 흰색 선이 표시되거나 출력물에 인쇄 품질 문제가 있으면 이 기능을 사용할 수 있습니다.

#### 제어판에서 프린터헤드를 정렬하려면

1. 사용하지 않은 일반 흰색 레터, A4 또는 리갈 용지를 기본 용지함에 넣습니다.
2. 프린터 제어판에서 오른쪽 화살표 를 누른 다음 **설정**을 누릅니다.
3. 도구를 누른 다음 **프린터 정렬**을 선택합니다.

#### 인쇄 품질 보고서를 인쇄하고 평가합니다

인쇄 품질 문제는 많은 것이 원인이 될 수 있습니다. 소프트웨어 설정, 품질이 떨어지는 이미지 파일, 인쇄 시스템 자체 등이 원인이 될 수 있습니다. 인쇄물의 품질에 만족하지 못한다면 인쇄 품질 진단 페이지를 통해 인쇄 시스템이 제대로 작동하는지 확인할 수 있습니다.

이 단원은 다음과 같은 항목으로 구성되어 있습니다.

- [인쇄 품질 보고서를 인쇄하려면](#)
- [인쇄 품질 진단 페이지를 평가하려면](#)

#### 인쇄 품질 보고서를 인쇄하려면

**제어판:** **설정**을 누르고, **보고서 인쇄**를 선택한 다음, **프린터 상태** 또는 **자체 검사**를 선택하고, **OK**를 클릭합니다.



### 인쇄 품질 진단 페이지를 평가하려면

이 단원은 다음과 같은 항목으로 구성되어 있습니다.

- 잉크 잔량
- 양호한 컬러 막대
- 바 색상이 어지럽거나 바랬거나 줄무늬가 불규칙하게 나타난 경우
- 바에 흰색 줄무늬가 규칙적으로 나타난 경우
- 바 색상이 균일하지 않은 경우
- 큰 검정색 글꼴 텍스트
- 정렬 무늬
- 결함이 없는 경우

### 잉크 잔량

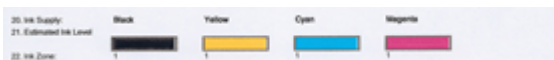

- ▲ 라인 21에 있는 잉크량을 확인합니다. 막대 잔량 표시기가 낮으면 해당 잉크 카트리지를 교체해야 할 수도 있습니다.

**참고** 잉크 부족 경고 및 표시등은 계획된 작업만을 위한 남은 잉크량을 알려줍니다. 잉크 경고 메시지를 받으면 인쇄 지연 가능성이 없도록 잉크 카트리지를 교체해 보십시오. 인쇄 품질이 수용할 수 없게 될 때까지 잉크 카트리지를 교체할 필요는 없습니다.

### 양호한 컬러 막대



양호한 컬러 바의 예	7개 컬러 바가 모두 짙고 끝 부분이 선명하며 페이지 전체에 걸쳐 균일하게 퍼져 있으면 프린터가 올바르게 작동하고 있는 것입니다.
-------------	--

- ▲ 페이지 중간에 있는 컬러 바를 보십시오. 컬러 바가 7개 있을 것입니다. 컬러 바의 끝 부분이 선명해야 합니다. 색이 짙어야 합니다(흰색이나 기타 색상의 줄무늬가 없어야 함). 컬러 전체가 균일해야 합니다. 이 바는 다음과 같이 프린터 잉크 카트리지와 대응됩니다.

항목	카트리지 색상
1	검정색 잉크 카트리지
2	시안색 잉크 카트리지
3	마젠타색 잉크 카트리지
4	노란색 잉크 카트리지

바 색상이 어지럽거나 바랬거나 줄무늬가 불규칙하게 나타난 경우



상태가 나쁜 컬러 바의 예	상단 바에 불규칙한 줄무늬가 나타나거나 색이 바랜 경우.
----------------	---------------------------------



상태가 나쁜 컬러 바의 예	상단 검정 바 한쪽 끝이 어지러워진 경우.
----------------	-------------------------

어지러워졌거나 불규칙한 줄무늬가 나타나거나 색이 바랜 바가 있다면 다음 절차를 따릅니다.

1. 잉크 카트리지에 잉크가 있는지 확인합니다.
2. 줄무늬가 있는 바에 해당하는 카트리지를 분리해 잉크가 제대로 흘러 나오는지 확인합니다. 자세한 내용은 [잉크 카트리지 교체](#)을 참조하십시오.
3. 카트리지를 다시 장착하고 모든 카트리지에 제대로 장착되었는지 확인합니다. 자세한 내용은 [잉크 카트리지 교체](#)을 참조하십시오.
4. 프린트헤드를 청소합니다. 자세한 내용은 [프린트헤드 청소](#)를 참조하십시오.
5. 인쇄 품질 진단 보고서를 다시 인쇄해 봅니다. 그래도 문제는 발생하지만 청소를 하면 될 것 같다면 다시 청소합니다.
6. 청소를 해도 문제가 해결되지 않으면 어지러워진 바에 해당하는 카트리지를 교체하십시오.
7. 잉크 카트리지를 교체해도 소용이 없으면 프린트헤드에 문제가 있는 것일 수 있으므로 HP 에 문의하십시오.

**인쇄 품질 진단 보고서에서 바가 어지러워지는 문제 방지:**

- 잉크 카트리지를 프린터에서 빼낸 상태로 너무 오래 열어 두지 마십시오.
- 이전 잉크 카트리지를 빼내기 전에 새 카트리지를 설치할 준비가 될 때까지 기다립니다.

**바에 흰색 줄무늬가 규칙적으로 나타난 경우**

규칙적으로 흰색 줄무늬가 나타난 컬러 바가 있으면 다음 절차를 따릅니다.

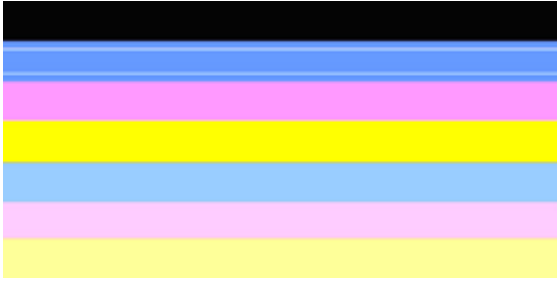

흰색 줄무늬	인쇄 품질 바에 흰색 줄무늬가 있습니다.
--------	------------------------

1. 인쇄 품질 진단 보고서에 **PHA TTOE = 0** 이라고 적혀 있으면 프린터를 정렬합니다. 자세한 내용은 [프린트헤드 정렬](#)을 참조하십시오.
2. "PHA TTOE 이 0이 아니거나" 정렬을 해도 소용이 없으면 프린트헤드를 청소하십시오. 자세한 내용은 [프린트헤드 청소](#)을 참조하십시오.
3. 또 다른 인쇄 품질 진단 보고서를 인쇄하십시오. 그래도 줄무늬가 있으며 더 심해진 것 같다면 다시 청소해 보십시오. 줄무늬가 더 심해졌다면 프린트헤드를 교체해야 할 수도 있으므로 HP 에 문의하십시오.

**바 색상이 균일하지 않은 경우**

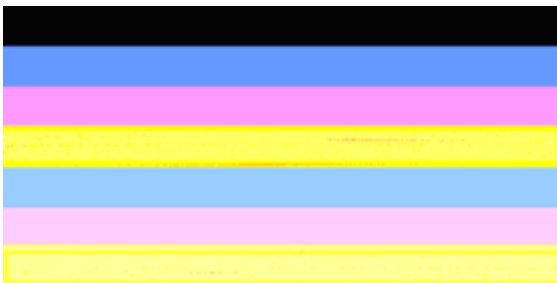

인쇄 품질 바 색상이 균일하지 않음	바에 좀 더 밝거나 어두운 부분이 있습니다.
---------------------	--------------------------

색상이 균일하지 않은 바가 있으면 다음 절차를 따릅니다.

1. 최근에 프린터를 너무 높은 곳으로 옮겼다면 프린트헤드를 청소해 보십시오.
2. 최근에 프린터를 옮긴 적이 없다면 또 다른 인쇄 품질 진단 보고서를 인쇄해 보십시오. 이렇게 하는 것이 프린트헤드를 청소하는 것보다 잉크 사용량이 적지만 아무 소용이 없다면 청소를 해 보아야 합니다.
3. 인쇄 품질 진단 보고서를 다시 인쇄해 봅니다. 색상이 좋아진 것 같다면 계속 청소를 합니다. 색상이 나빠졌다면 프린트헤드를 교체해야 할 수도 있으므로 HP 에 문의하십시오.

### 큰 검정색 글꼴 텍스트

색 블록 위의 큰 문자열을 보십시오. **I ABCDEFG abcdefg** 형태가 선명하고 깨끗해야 합니다. 형태가 울퉁불퉁하다면 프린터를 정렬해 보십시오. 줄무늬가 나타나거나 잉크가 번진 경우 프린트헤드를 청소하십시오.

## I ABCDEFG abcdefg

상태가 좋은 큰 글꼴 형태의 예	문자가 선명하면 프린터가 올바르게 작동하고 있는 것입니다.
-------------------	----------------------------------

## I ABCDEFG abcdefg

상태가 좋지 않은 큰 글꼴 형태의 예	선이 울퉁불퉁하다면 프린터를 정렬합니다.
----------------------	------------------------

## I ABCDEFG abcdefg

상태가 좋지 않은 큰 글꼴 형태의 예	문자가 번지면 프린트헤드를 닦아보고 용지가 말리지 않는지 확인합니다. 용지가 말리는 것을 피하려면 용지를 재활용 봉지에 담아 평평하게 놔두어야 합니다.
----------------------	--

## I ABCDEFG abcdefg

상태가 좋지 않은 큰 글꼴 형태의 예	문자의 한 쪽 끝이 어지러워졌다면 프린트헤드를 청소하십시오. 새 검정색 카트리지를 장착하자마자 이러한 결함이 발생하면 프린터의 자동 수리 방식이 하루 안에 문제를 해결하기 때문에 프린트헤드를 청소하는 것보다 잉크 사용량이 적습니다.
----------------------	---



## 정렬 무늬

컬러 바와 큰 글꼴 형태의 상태가 좋아 보이면 그리고 잉크 카트리지가 비어있지 않다면 컬러 바 바로 위에 있는 정렬 무늬를 살펴봅니다.

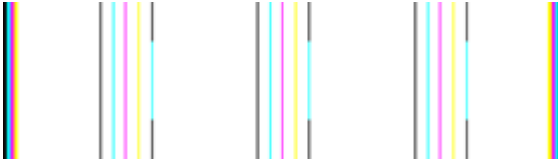

양호한 정렬 무늬의 예 선이 직선입니다.

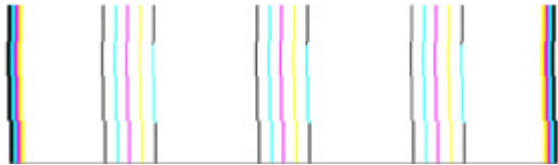

상태가 좋지 않은 정렬 무늬의 예 선이 울퉁불퉁하다면 프린터를 정렬합니다. 효과가 없으면 HP 로 문의하십시오.

## 결함이 없는 경우

인쇄 품질 보고서에 아무 결함이 없으면 인쇄 시스템이 제대로 작동합니다. 제대로 작동하고 있으므로 소모품을 교체하거나 프린터 서비스를 받을 필요가 없습니다. 여전히 인쇄 품질에 문제가 있으면 다음 사항들을 확인해 보십시오.

- 용지를 점검합니다.
- 인쇄 설정을 확인합니다.
- 이미지 해상도가 충분한지 확인합니다.
- 출력물 가장자리에 띠가 나타나면 HP 소프트웨어나 다른 소프트웨어 응용 프로그램을 사용하여 이미지를 180도 회전시킵니다. 인쇄를 마치면 문제가 사라질 수 있습니다.

## 프린트헤드 유지보수 강화

△ 경고 프린트헤드 문제 오류 메시지에 대한 절차의 일환으로서만 프린트헤드를 다시 설치합니다.

**프린트헤드를 재설치하려면**

1. 프린터의 전원이 켜져 있는지 확인합니다.
2. 잉크 카트리지 덮개를 엽니다.

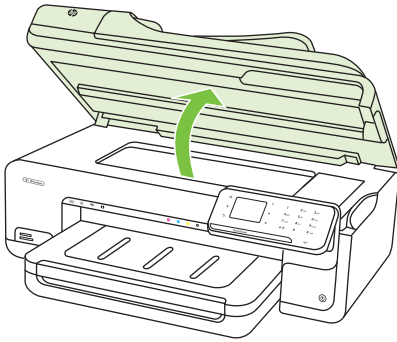

3. 잉크 카트리지를 모두 제거하고 잉크 개방부가 위쪽을 향하도록 용지 한 장 위에 카트리지를 놓습니다.

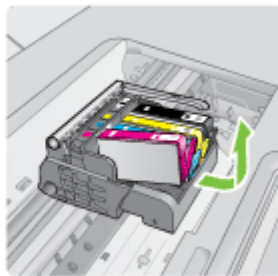
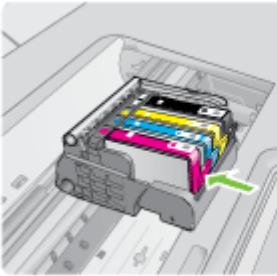

4. 잉크 카트리지에 있는 래치 핸들을 들어올립니다.



5. 끝까지 들어올려서 프린트헤드를 분리합니다.

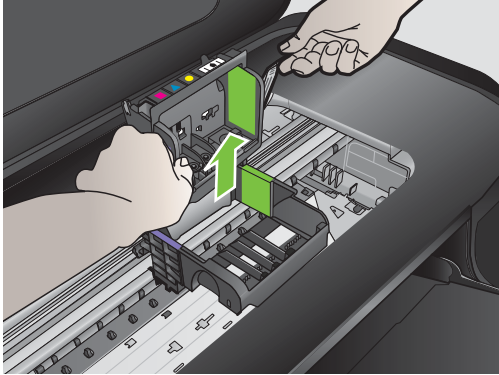

6. 프린트헤드를 청소합니다.

프린트헤드에는 청소가 필요한 부분이 세 곳 있습니다. 잉크 노즐 양쪽의 플라스틱 램프, 노즐과 전기 접촉부 사이의 모서리와 전기 접촉부

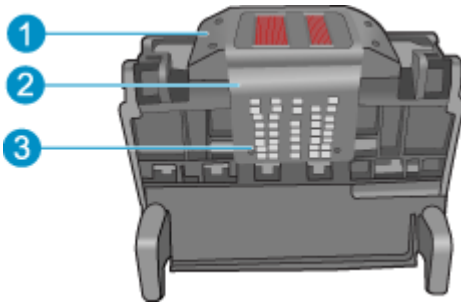

1	노즐 쪽의 플라스틱 램프
2	노즐과 접촉부 사이의 모서리
3	전기 접촉부

△ 주의 손가락이 아닌 면봉으로만 노즐과 전기 접촉부를 만집니다.

**프린트헤드를 청소하려면**

- a. 깨끗하고 보풀없는 천을 살짝 적셔 아래쪽에서 위쪽으로 전기 접촉부를 닦아냅니다. 노즐과 전기 접촉부 사이의 모서리를 지나치지 마십시오. 새 잉크가 천에 보이지 않을 때까지 청소합니다.

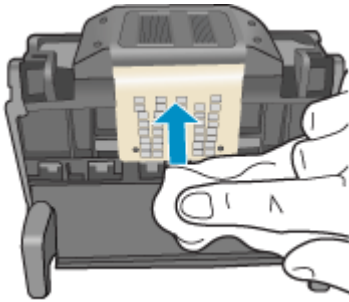

- b. 깨끗하고 보풀없는 천을 살짝 적셔 노즐과 접촉부 사이의 모서리에 쌓인 잉크나 이물질을 닦아냅니다.

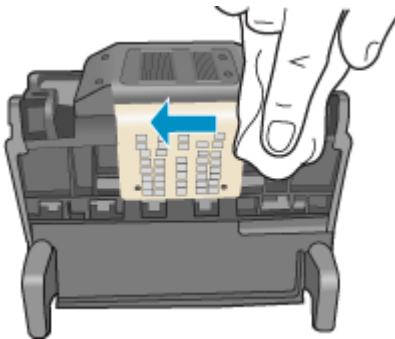

- c. 깨끗하고 보풀없는 천을 살짝 적셔 노즐 양쪽의 플라스틱 램프를 닦아냅니다. 노즐에서부터 닦아냅니다.

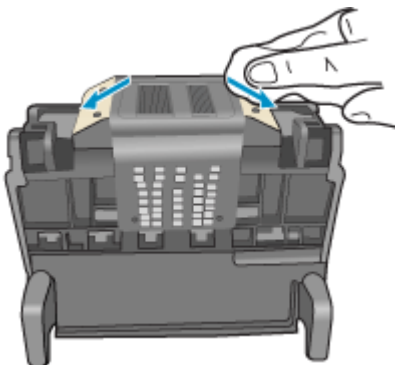

- d. 다음 단계를 진행하기 전에 보풀없는 마른 천으로 먼저 청소한 구역을 닦아냅니다.
7. 프린터 내부의 전기 접촉부를 청소합니다.

**프린터의 전기 접촉부를 청소하려면**

- a. 깨끗하고 보풀없는 천을 생수 또는 여과수로 살짝 적십니다.
- b. 천으로 아래에서 위쪽으로 닦아 프린터의 전기 접촉부를 청소합니다. 필요한 만큼 깨끗한 천을 사용합니다. 천에 잉크가 묻어 나오지 않을 때까지 청소합니다.

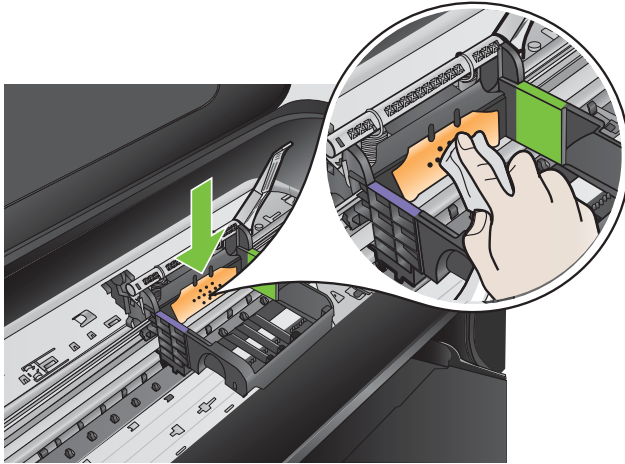

- c. 다음 단계를 진행하기 전에 보풀없는 마른 천으로 먼저 청소한 구역을 닦아냅니다.
8. 걸쇠 손잡이를 올렸는지 확인한 후 프린트헤드를 다시 삽입합니다.

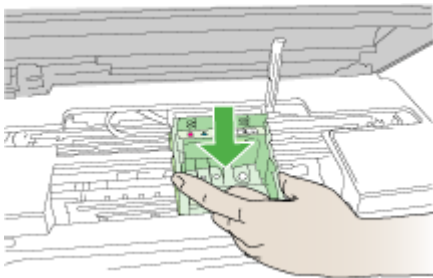

**9. 걸쇠 손잡이를 조심스럽게 내립니다.**

 **참고** 잉크 카트리지를 다시 삽입하기 전에 걸쇠 손잡이를 내려야 합니다. 걸쇠 손잡이를 올려두면 잉크 카트리지가 제대로 설치되지 않아 인쇄 문제가 발생할 수 있습니다. 잉크 카트리지를 제대로 설치하려면 걸쇠를 내려 두어야 합니다.

**10. 요긴한 컬러 아이콘을 사용하여 딸깍 소리가 나며 확실히 들어갈 때까지 빈 슬롯에 잉크 카트리지를 밀어 넣습니다.**

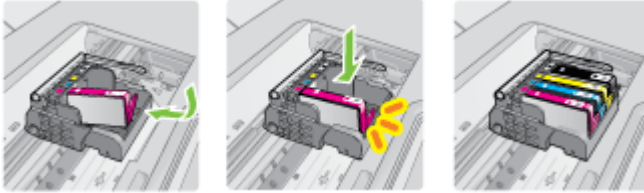

**11. 잉크 카트리지 덮개를 닫습니다.**

**고급 잉크 카트리지 유지보수**

이 단원은 다음과 같은 항목으로 구성되어 있습니다.

- 잉크 카트리지의 센서 창을 청소합니다.

**잉크 카트리지의 센서 창을 청소합니다.**

문제가 해결되지 않으면 인쇄를 계속할 수는 있지만 잉크 시스템 작동이 바뀔 수 있습니다.

**△ 주의** 청소 절차는 몇 분만 걸려야 합니다. 지침에 표시될 때 잉크 카트리지를 프린터에 재설치하도록 하십시오. 잉크 카트리지를 프린터 밖에 너무 오래 두면 잉크 카트리지가 손상될 수 있습니다.

**잉크 카트리지의 센서 창을 청소하려면**

1. 청소 절차에 사용할 면봉이나 보푸라기 없는 천을 모읍니다.
2. 프린터의 전원이 켜져 있는지 확인합니다.
3. 덮개가 제자리에 잠길 때까지 프린터 전면 오른쪽에서 잉크 카트리지 액세스 덮개를 들어올려서 엽니다.

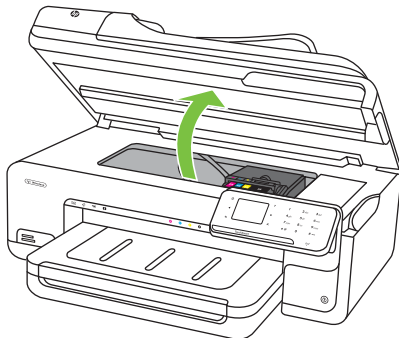

인쇄 캐리지가 프린터 중앙으로 이동합니다.

 **참고** 진행하기 전에 인쇄 캐리지가 멈출 때까지 기다립니다.

4. 잉크 카트리지를 모두 제거하고 잉크 개방부가 위쪽을 향하도록 용지 한 장 위에 카트리지를 놓습니다.

#### 잉크 카트리지를 제거하려면

- a. 잉크 카트리지 탭을 눌러 잉크 카트리지를 분리한 다음 슬롯에서 꺼냅니다.

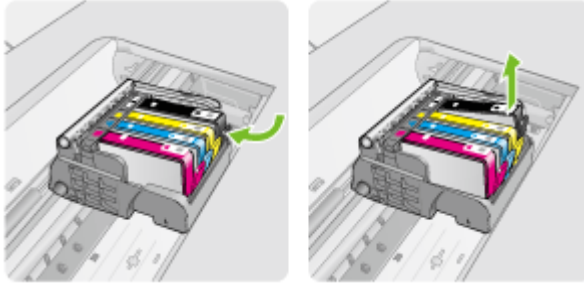

- b. 잉크 개방부가 위쪽을 향하도록 용지 한 장 위에 잉크 카트리지를 놓습니다.

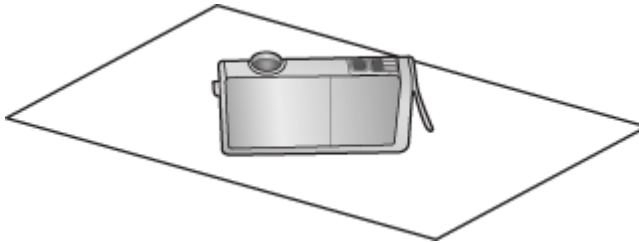

- c. 잉크 카트리지마다 a 및 b 단계를 반복합니다.

5. 잉크 카트리지가 마른 면봉이나 보푸라기 없는 천으로 센서 창을 닦습니다.  
센서 창은 잉크 카트리지 하단의 구리 또는 금색 금속 접촉부 옆에 있는 투명한 플라스틱 영역입니다. 금속 접촉부는 건드리지 마십시오.

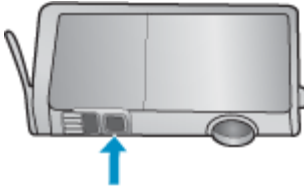

6. 각 잉크 카트리지를 해당 슬롯에 설치합니다. 탭이 제자리에 들어갈 때까지 아래로 누릅니다.  
각 잉크 카트리지의 색상 및 아이콘을 해당 슬롯의 색상과 아이콘에 맞춥니다.

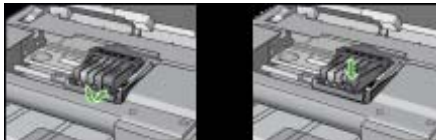

7. 잉크 카트리지 액세스 덮개를 닫고 오류가 해결되었는지 확인합니다.
8. 오류 메시지가 계속 나타나면 프린터를 껐다 다시 켵니다.

## 용지 공급 문제

### 프린터나 용지함에서 지원되지 않는 용지

해당 프린터 및 사용 중인 입력함에서 지원하는 용지만 사용합니다. 자세한 내용은 [용지 사양](#)을 참조하십시오.

### 용지함에서 용지를 들어 올리지 못하는 경우

- 용지함에 용지가 있는지 확인합니다. 자세한 내용은 [용지 넣기](#)를 참조하십시오. 용지함에 넣기 전에 용지에 바람을 씹니다.
- 용지 조정대가 적재된 용지 크기에 맞게 올바른 표시선에 설정되었는지 확인합니다. 조정대가 용지 더미에 잘 맞고 너무 빈틈이 없지는 않도록 합니다.
- 용지함의 용지가 휘어지지 않았는지 확인합니다. 휘어 있는 방향과 반대 방향으로 용지를 구부려 펴십시오.



- 특수 용지를 사용하는 경우 용지함이 완전히 넣어졌는지 확인하십시오. 소량으로만 사용할 수 있는 특수 용지를 사용하는 경우 특수 용지가 용지함에 채워지도록 같은 크기의 다른 용지 위에 놓도록 하십시오. (용지함이 가득차면 일부 용지는 더 쉽게 공급됩니다.)
- 두꺼운 특수 용지(예: 브로셔 용지)를 사용하는 경우 용지가 용지함의 1/4에서 3/4을 차지하도록 넣습니다. 필요한 경우 스택 높이가 이 범위를 벗어나지 않도록 동일한 크기의 다른 용지 위에 해당 용지를 놓습니다.

#### 용지가 제대로 배출되지 않음

- 출력 용지함 받침대를 충분히 펴지 않으면 인쇄된 페이지가 프린터에서 떨어집니다.

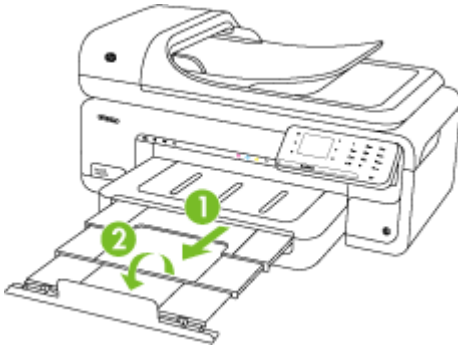

 **참고** A3/11 x 17 크기 이상의 용지를 인쇄할 때, 출력 용지함 받침대를 최대한 넓히고 용지 멈춤대를 조정하십시오.

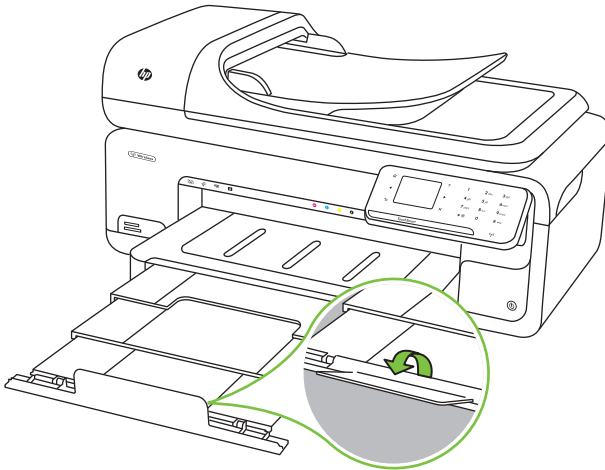

- 출력함에 용지가 너무 많으면 용지를 제거하십시오. 용지함에 넣을 수 있는 용지의 수는 제한되어 있습니다.

#### 페이지가 기울어지는 경우

- 용지함에 넣은 용지가 용지 조정대에 정렬되어 있는지 확인합니다. 필요한 경우, 프린터에서 용지함을 닫겨 빼내고 용지 조정대가 제대로 정렬되어 있는지 확인하면서 용지를 올바르게 다시 넣습니다.
- 인쇄하지 않을 때만 용지를 프린터에 넣습니다.

#### 여러 장의 용지가 급지되는 경우

- 용지함에 넣기 전에 용지에 바람을 뿜습니다.
- 용지 조정대가 적재된 용지 크기에 맞게 올바른 표시선에 설정되었는지 확인합니다. 조정대가 용지 더미에 잘 맞고 너무 빈틈이 없지는 않도록 합니다.
- 용지함에 용지가 과다 적재되지 않았는지 확인합니다.
- 특수 용지를 사용하는 경우 용지함이 완전히 넣어졌는지 확인하십시오. 소량으로만 사용할 수 있는 특수 용지를 사용하는 경우 특수 용지가 용지함에 채워지도록 같은 크기의 다른 용지 위에 놓도록 하십시오. (용지함이 가득차면 일부 용지는 더 쉽게 공급됩니다.)
- 두꺼운 특수 용지(예: 브로셔 용지)를 사용하는 경우 용지가 용지함의 1/4에서 3/4을 차지하도록 넣습니다. 필요한 경우 스택 높이가 이 범위를 벗어나지 않도록 동일한 크기의 다른 용지 위에 해당 용지를 놓습니다.
- 최적의 성능과 효율성을 원한다면 HP 용지를 사용하십시오.

## 복사 문제 해결

다음 항목이 도움이 되지 않을 경우 HP 지원에 대한 정보는 [HP 지원](#)을 참조하십시오.

- [복사본이 나오지 않는 경우](#)
- [복사본에 아무것도 없는 경우](#)
- [문서가 누락되거나 흐린 경우](#)
- [크기가 줄어드는 경우](#)
- [복사 품질이 떨어지는 경우](#)
- [복사 결함이 눈에 띄는 경우](#)
- [페이지 절반이 인쇄되고 용지가 배출됩니다](#)
- [용지가 일치하지 않음](#)
- [사본 A3/11x17 애니메이션이 표시되지 않습니다](#)

### 복사본이 나오지 않는 경우

- **전원을 확인하십시오**  
전원 코드가 안전하게 연결되었으며 프린터 전원이 켜져 있는지 확인하십시오.
- **프린터 상태 확인**
  - 프린터가 다른 작업을 수행하고 있을 수 있습니다. 작업 상태에 대한 내용은 제어판 디스플레이를 확인하십시오. 처리 중인 작업이 끝날 때까지 기다리십시오.
  - 프린터에 용지가 걸려 있을 수 있습니다. 걸림 여부를 확인합니다. 용지 걸림 제거를 참조하십시오.
- **용지함 확인**  
용지가 들어 있는지 확인합니다. 자세한 내용은 용지 넣기를 참조하십시오.

### 복사본에 아무것도 없는 경우

- **용지 확인**  
용지가 hp의 용지 사양에 맞지 않을 수 있습니다(예를 들면 용지에 습기가 많거나 표면이 너무 거친 경우). 자세한 내용은 용지 사양를 참조하십시오.
- **설정 확인**  
대비 설정이 너무 밝게 설정되었을 수 있습니다. 프린터 제어판에서 **복사**를 누르고, **밝게/어둡게**를 누른 다음 화살표를 사용하여 복사본을 어둡게 만듭니다.
- **용지함 확인**  
ADF에서 복사하는 경우 원본을 제대로 넣었는지 확인하십시오. 자세한 내용은 자동 문서 공급기(ADF)에 원본 넣기를 참조하십시오.

### 문서가 누락되거나 흐린 경우

- **용지 확인**  
용지가 hp의 용지 사양에 맞지 않을 수 있습니다(예를 들면 용지에 습기가 많거나 표면이 너무 거친 경우). 자세한 내용은 용지 사양를 참조하십시오.
- **설정 확인**  
고속의 품질 설정(초안 품질의 복사본 생성)으로 인쇄하면 문서가 누락되거나 흐려질 수 있습니다. **보통** 또는 **고품질** 설정으로 변경합니다.

- **원본 확인**

- 복사의 정확도는 원본의 품질과 크기에 따라 달라집니다. 복사 화면에서 복사의 밝기를 조정합니다. 원본이 너무 밝으면 대비를 조정해도 복사가 보완되지 않을 수 있습니다.
- 컬러 배경이 있으면 전경의 이미지가 배경과 혼합되거나 배경이 다른 음영으로 나타날 수 있습니다.
- 경계선 없는 원본을 복사하고 있다면 원본을 ADF 가 아닌 스캐너 글라스 위에 올려 놓습니다. 자세한 내용은 원본을 스캐너 글라스에 놓기를 참조하십시오.
- 사진을 복사하는 경우 스캔 베드의 아이콘이 지시하는 대로 스캐너 유리 위에 놓습니다.

### 크기가 줄어드는 경우

- 스캔한 이미지를 축소하기 위해 프린터 제어판에서 축소/확대 또는 기타 복사 기능을 설정했을 수 있습니다. 복사 작업의 설정을 확인하여 정상 크기에 맞는 지 확인합니다.
- HP 소프트웨어 설정이 스캔한 이미지를 축소하도록 설정되었을 수 있습니다. 필요하면 설정을 변경합니다. 자세한 내용은 HP 소프트웨어에 대한 화면 도움말을 참조하십시오.

### 복사 품질이 떨어지는 경우

- **복사 품질을 개선하는 단계 수행**
  - 고품질 원본을 사용합니다.
  - 용지를 정확하게 넣습니다. 용지를 잘못 넣으면 기울어져 이미지가 명확하게 나타나지 않을 수 있습니다. 자세한 내용은 용지 사양을 참조하십시오.
  - 운반용 용지를 사용하거나 만들어 원본을 보호합니다.
- **프린터 확인**
  - 스캐너 덮개를 제대로 닫지 않았을 수 있습니다.
  - 스캐너 유리나 덮개 뒷판을 청소해야 할 수도 있습니다. 자세한 내용은 프린터 유지보수를 참조하십시오.
  - 자동 문서 공급 장치(ADF) 청소가 필요할 수 있습니다. 자세한 내용은 프린터 유지보수를 참조하십시오.

### 복사 결함이 눈에 띄는 경우

- **세로의 흰색 띠 또는 흐린 띠**  
용지가 hp 의 용지 사양에 맞지 않을 수 있습니다(예를 들면 용지에 습기가 많거나 표면이 너무 거친 경우). 자세한 내용은 용지 사양을 참조하십시오.
- **너무 밝거나 어두움**  
대비와 복사 품질 설정을 조정해 보십시오.

- **원하지 않는 선**  
스캐너 유리나 덮개 뒷판 또는 프레임을 청소해야 할 수도 있습니다. 자세한 내용은 프린터 유지보수를 참조하십시오.
- **검은 점 또는 줄무늬**  
잉크, 접착제, 수정액, 또는 불필요한 물질이 스캐너 유리나 덮개 뒷판에 있을 수 있습니다. 프린터를 청소하십시오. 자세한 내용은 프린터 유지보수를 참조하십시오.
- **사본이 비스듬하거나 기울어짐**  
자동 문서 공급 장치(ADF)를 사용하는 경우 다음 사항을 점검합니다.
  - ADF 입력 용지함이 가득 차지 않도록 하십시오.
  - ADF 너비 조정대가 용지 측면에 밀착되는지 확인하십시오.
- **명확하지 않은 텍스트**
  - 대비와 복사 품질 설정을 조정해 보십시오.
  - 기본 향상 설정이 작업에 적합하지 않을 수 있습니다. 필요할 경우 설정을 확인하고 변경하여 텍스트나 사진을 향상시키십시오. 자세한 내용은 복사 설정 변경을 참조하십시오.
- **텍스트나 그래픽이 불완전하게 채워짐**  
대비와 복사 품질 설정을 조정해 보십시오.
- **커다란 검은색 서체가 거칠게 보이는 경우(매끄럽지 않음)**  
기본 향상 설정이 작업에 적합하지 않을 수 있습니다. 필요할 경우 설정을 확인하고 변경하여 텍스트나 사진을 향상시키십시오. 자세한 내용은 복사 설정 변경을 참조하십시오.
- **밝은 회색에서 중간 회색 부분에 수평 입자나 흰색 띠**  
기본 향상 설정이 작업에 적합하지 않을 수 있습니다. 필요할 경우 설정을 확인하고 변경하여 텍스트나 사진을 향상시키십시오. 자세한 내용은 복사 설정 변경을 참조하십시오.

페이지 절반이 인쇄되고 용지가 배출됩니다

#### 잉크 카트리지 확인

잉크 카트리지를 올바르게 장착했는지 그리고 잉크 카트리지에 잉크가 부족하지 않은지 확인합니다. 자세한 내용은 프린터 관리 도구 또는 예상되는 잉크량 확인을 참조하십시오.

HP는 HP 이외의 잉크 카트리지에 대해 품질을 보장하지 않습니다.

용지가 일치하지 않음

#### 설정 확인

용지 크기 및 종류가 제어판의 설정과 일치하는지 확인합니다.

사본 A3/11x17 애니메이션이 표시되지 않습니다

복사 화면에서 A3/11x17 상자를 눌렀는지 확인합니다.

## 스캔 문제 해결

다음 항목이 도움이 되지 않을 경우 HP 지원에 대한 정보는 [HP 지원](#)을 참조하십시오.

 **참고** 컴퓨터에서 스캔을 시작하는 경우 문제 해결 정보는 소프트웨어 도움말을 참조하십시오.

- [스캐너가 아무 작업도 수행하지 않습니다](#)
- [스캔에 시간이 너무 오래 걸립니다](#)
- [문서의 일부분이 스캔되지 않거나 텍스트가 누락되었습니다](#)
- [텍스트를 편집할 수 없습니다](#)
- [오류 메시지가 나타나는 경우](#)
- [스캔 이미지 품질이 나쁜 경우](#)
- [스캔 결함이 눈에 띄는 경우](#)
- [스캔 A3/11x17 애니메이션이 표시되지 않습니다](#)

### 스캐너가 아무 작업도 수행하지 않습니다

- **원본 확인**  
스캐너 유리 위에 원본이 올바르게 놓여 있는지 확인합니다. 자세한 내용은 [원본을 스캐너 글라스에 놓기](#)을 참조하십시오.
- **프린터 확인**  
일정 기간 작동하지 않은 후 프린터가 절전 모드에서 전환되는 중일 수 있으며, 이 때 작업이 잠시 지연됩니다. 프린터에 시작 화면이 표시될 때까지 기다려주십시오.
- **HP 소프트웨어 확인**  
프린터와 함께 제공된 HP 소프트웨어가 제대로 설치되었는지 확인합니다.

### 스캔에 시간이 너무 오래 걸립니다

- **설정 확인**
  - 해상도를 너무 높게 설정하면 스캔 작업에 시간이 오래 걸리고 파일 크기가 더 커집니다. 스캔이나 복사할 때 좋은 결과를 얻으려면 필요 이상 높은 해상도를 사용하지 마십시오. 해상도를 낮추면 더 빠르게 스캔할 수 있습니다.
  - TWAIN 을 통해 이미지를 가져오는 경우 흑백으로 원본을 스캔하도록 설정을 변경할 수 있습니다. TWAIN 프로그램에 대한 자세한 내용은 화면 도움말을 참조하십시오.
- **프린터 상태 확인**  
스캔을 시작하기 전에 인쇄 또는 복사 작업을 전송한 경우 스캐너가 사용 중이 아닐 때 스캔이 시작됩니다. 그러나 인쇄와 스캔 과정은 메모리를 공유하기 때문에 스캔이 느려질 수 있습니다.

## 문서의 일부분이 스캔되지 않거나 텍스트가 누락되었습니다

### • 원본 확인

- 원본이 올바르게 놓여 있는지 확인합니다. 자세한 내용은 원본을 스캐너 글라스에 놓기를 참조하십시오.
- 경계선 없는 원본을 복사하고 있다면 원본을 ADF가 아닌 스캐너 글라스 위에 올려 놓습니다. 자세한 내용은 원본을 스캐너 글라스에 놓기를 참조하십시오.
- 배경색이 있으면 원래의 이미지가 배경에 번질 수 있습니다. 원본을 스캔하기 전에 설정을 조정하거나 원본을 스캔한 후 이미지 향상을 수행하십시오.

### • 설정 확인

- 입력 용지 크기가 스캔하는 원본에 비해 충분히 큰지 확인하십시오.
- 프린터와 함께 제공된 HP 소프트웨어를 사용하고 있다면, HP 소프트웨어에서 기본 설정이 시도하려는 작업 외 특정 작업을 자동 수행하도록 설정되어 있을 수 있습니다. 등록정보를 변경하려면 HP 소프트웨어 화면 도움말을 참조하십시오.
- 그림 스캔 옵션을 선택했다면, HP 소프트웨어가 자동으로 이미지를 자릅니다. 하지만, 페이지 전체를 스캔하려면, 다음 절차를 따릅니다.  
**Windows:** HP 소프트웨어에서 **스캐너 작업**을 클릭하고 **스캔 속성**을 클릭한 다음 **전체 유리 스캔**을 선택합니다.  
**Mac OS X:** HP 소프트웨어에서 **스캔**, **그림 스캔 프로파일**, **프로파일 설정**을 차례로 클릭해 **자르기 확인란**을 선택해제합니다.

## 텍스트를 편집할 수 없습니다

### • 설정 확인

- 원본을 스캔할 때 편집 가능한 텍스트를 작성하는 문서 유형을 선택해야 합니다. 그림으로 분류된 문자는 문자로 변환할 수 없습니다.
- 별도의 OCR(광학식 문자 판독) 프로그램을 사용하는 경우 OCR 프로그램이 OCR 과제를 수행하지 않는 워드프로세싱 프로그램에 연결되어 있을 수 있습니다. 자세한 내용은 OCR 프로그램과 함께 제공된 설명서를 참조하십시오.
- 스캔 중인 문서에 사용되는 언어와 일치하는 OCR 언어를 선택했는지 확인합니다. 자세한 내용은 OCR 프로그램과 함께 제공된 설명서를 참조하십시오.

### • 원본 확인

- ADF에서 편집 가능한 텍스트로서 문서를 스캔할 때 원본을 ADF에 인쇄면이 위로 가도록 놓아야 합니다. 스캐너 유리에서 스캔할 때 인쇄면이 스캐너 유리의 오른쪽 모서리에 오도록 원본을 놓아야 합니다. 또한 문서가 기울지 않았는지 확인합니다. 자세한 내용은 원본을 스캐너 글라스에 놓기 또는 자동 문서 공급기(ADF)에 원본 놓기를 참조하십시오.
- 소프트웨어에서 너무 촘촘한 텍스트는 인식되지 않을 수 있습니다. 예를 들어, 소프트웨어가 전환한 텍스트에 누락되거나 조합된 문자가 있는 경우 "rn"이 "m"으로 나타날 수 있습니다.

- 소프트웨어의 정확도는 원본의 이미지 품질, 텍스트 크기 및 구조와 스캔 자체의 품질에 따라 다릅니다. 원본 이미지의 품질이 양호한지 확인합니다.
- 배경색이 있는 경우 전경에 있는 이미지들이 너무 많이 혼합될 수 있습니다.

### 오류 메시지가 나타나는 경우

**"TWAIN 소스를 활성화할 수 없음" 또는 "이미지를 가져오는 동안 오류가 발생했습니다."**

- 디지털 카메라 또는 다른 스캐너 같은 다른 장치에서 이미지를 얻는 경우 나머지 장치가 TWAIN 지원이 되는지 확인합니다. TWAIN 지원이 되지 않는 장치는 HP 소프트웨어로 작동하지 않습니다.
- USB 케이블을 컴퓨터 뒷면의 올바른 포트에 연결했는지 확인하십시오.
- 올바른 TWAIN 소스가 선택되었는지를 확인하십시오. 소프트웨어에서 파일 메뉴의 스캐너 선택을 선택하여 TWAIN 소스를 확인하십시오.

### 스캔 이미지 품질이 나쁜 경우

**원본이 2차 생성 사진 또는 그림입니다**

신문이나 잡지의 사진과 같이 다시 인쇄한 사진은 원본 사진의 작은 잉크 도트를 사용하여 인쇄되므로 품질이 감소됩니다. 잉크 점은 이미지를 스캔하거나 인쇄할 때 또는 이미지가 화면에 나타날 때 탐지될 수 있는 원하지 않는 패턴을 형성합니다. 다음의 권장 사항을 따른 후에도 문제가 해결되지 않으면 더 좋은 품질의 원본을 사용해야 합니다.

- 무늬를 제거하려면 스캔 후에 이미지의 크기를 축소해 보십시오.
- 스캔한 이미지를 인쇄해서 품질이 더 좋은지 살펴봅니다.
- 해상도 및 색상 설정이 스캔 작업 유형에 적합인지 확인합니다.

**양면 원본 뒷면의 텍스트나 이미지가 스캔에 나타납니다**

양면 원본은 너무 얇거나 너무 투명한 용지에 원본이 인쇄된 경우 뒷면의 텍스트나 이미지가 "번질" 수 있습니다.

**비스듬하게(비뚤어지게) 스캔되는 경우**

원본을 잘못 놓았을 수 있습니다. 스캐너 글라스에 원본을 놓을 때 용지 가이드를 사용해야 합니다. 자세한 내용은 원본을 스캐너 글라스에 놓기를 참조하십시오.

**인쇄할 때 이미지 품질이 더 좋아집니다**

화면에 나타나는 이미지가 항상 스캔 품질을 정확하게 재현하는 것은 아닙니다.

- 컴퓨터 모니터에서 더 많은 수의 색상(또는 회색 수준)을 사용하도록 설정을 조정해 보십시오. Windows 컴퓨터에서는 일반적으로 Windows 제어판에서 디스플레이를 열어 조정합니다.
- 해상도와 컬러 설정을 조정해 보십시오.



### 스캔한 이미지에 얼룩, 선, 흰색 수직 줄무늬, 기타 다른 결함이 표시

- 스캐너 유리에 이물질이 묻어 있으면 스캔한 이미지의 선명도가 떨어집니다. 청소 지침은 프린터 유지보수를 참조하십시오.
- 원본의 결함이며 스캔 과정의 결과가 아닐 수 있습니다.

### 그래픽이 원본과 다르게 보임

그래픽 설정이 현재 스캔 작업 유형에 적합하지 않을 수 있습니다. 그래픽 설정을 변경해 보십시오.

### 스캔 품질을 개선하는 단계 수행

- 고품질 원본을 사용합니다.
- 용지를 정확하게 넣습니다. 스캐너 글라스에 용지를 잘못 놓으면 기울어져 이미지가 명확하게 나타나지 않을 수 있습니다. 자세한 내용은 원본을 스캐너 글라스에 놓기를 참조하십시오.
- 스캔 페이지의 사용 계획에 따라 소프트웨어 설정을 조정합니다.
- 운반용 용지를 사용하거나 만들어 원본을 보호합니다.
- 스캐너 유리를 닦습니다. 자세한 내용은 스캐너 글라스 청소를 참조하십시오.

### 스캔 결함이 눈에 띄는 경우

#### • 빈 페이지

원본 문서가 올바르게 놓여 있는지 확인합니다. 평판 스캐너에 스캐너 글라스의 오른쪽 아래 모서리에 문서의 왼쪽 상단 모서리가 오도록 하여 원본 앞면을 아래로 놓습니다.

#### • 너무 밝거나 어두움

- 설정을 조정해 보십시오. 올바른 해상도 및 컬러 설정을 사용하십시오.
- 원본 이미지가 너무 밝거나 어둡거나 컬러 용지에 인쇄되었을 수 있습니다.

#### • 불필요한 선

잉크, 접착제, 수정액, 또는 불필요한 물질이 스캐너 유리 위에 있을 수 있습니다. 스캐너 유리를 닦아 봅니다. 자세한 내용은 프린터 유지보수를 참조하십시오.

#### • 검은색 점이나 줄무늬

- 잉크, 접착제, 수정액 또는 불필요한 물질이 스캐너 유리 위에 있거나, 스캐너 유리가 더러워 졌거나 긁혔거나, 덮개 뒷판이 더러워졌을 수 있습니다. 스캐너 유리나 덮개 뒷판을 닦아 보십시오. 자세한 내용은 프린터 유지보수를 참조하십시오. 청소해도 문제가 해결되지 않으면 스캐너 유리나 덮개 뒷판을 교체해야 합니다.
- 원본의 결함이며 스캔 과정의 결과가 아닐 수 있습니다.

• **명확하지 않은 텍스트**

설정을 조정해 보십시오. 해상도와 컬러 설정이 올바른지 확인하십시오.

• **크기가 줄어드는 경우**

HP 소프트웨어 설정이 스캔한 이미지를 축소하도록 설정되었을 수 있습니다. 설정 변경에 대한 자세한 내용은 HP 소프트웨어 도움말을 참조하십시오.

**스캔 A3/11x17 애니메이션이 표시되지 않습니다**

스캔 화면에서 A3/11x17 상자를 눌렀는지 확인합니다.

**팩스 문제 해결**

이 단원에서는 프린터에 대한 팩스 설치 문제 해결 정보를 제공합니다. 프린터가 올바르게 팩스 설정되지 않으면 팩스를 송수신할 때 문제가 있을 수 있습니다.

팩스 작업에 문제가 있으면 팩스 테스트 보고서를 인쇄하여 프린터 상태를 확인합니다. 프린터가 올바르게 팩스 설정되지 않으면 이 테스트가 실패합니다. 프린터의 팩스 설정을 완료한 후 이 테스트를 실시합니다. 자세한 내용은 팩스 설정 테스트를 참조하십시오.

테스트가 실패하면 문제 해결 방법에 대해 보고서를 참조하십시오. 자세한 내용은 팩스 테스트 실패를 참조하십시오.

- 팩스 테스트 실패
- 디스플레이에 전화 오프 훅이 항상 표시됨
- 프린터의 팩스 송수신 작업에 문제가 있습니다
- 프린터의 수동 팩스 송신에 문제가 있습니다
- 프린터가 팩스를 받을 수 없지만 팩스를 보낼 수 있습니다
- 프린터가 팩스를 보낼 수 없지만 팩스를 받을 수 있습니다
- 팩스 톤이 자동 응답기에 녹음됩니다
- 프린터와 함께 제공된 전화 코드의 길이가 충분하지 않습니다
- 컬러 팩스가 인쇄되지 않는 경우
- 컴퓨터로 팩스를 받을 수 없는 경우(Fax to PC 및 Fax to Mac)

**팩스 테스트 실패**

팩스 테스트를 실행하고 테스트가 실패하면 보고서에서 오류에 대한 기본적 정보를 검토하십시오. 자세한 내용은 보고서를 검토하여 어떤 테스트 부분이 실패했는지 확인하고 이 부분의 해당 항목으로 이동하여 해결을 시도하십시오.

이 단원에서는 다음 항목을 다룹니다.

- "팩스 하드웨어 테스트"에 실패했습니다
- "활성 전화 잭에 연결된 팩스" 테스트에 실패했습니다
- "팩스의 올바른 포트에 연결된 전화 코드" 테스트에 실패했습니다
- "팩스에 올바른 종류의 전화 코드 사용" 테스트에 실패했습니다

- "다이얼 톤 감지" 테스트에 실패했습니다
- "팩스 회선 상태" 테스트에 실패했습니다

#### "팩스 하드웨어 테스트"에 실패했습니다

##### 해결책:

- 프린터 제어판에 있는 **전원** 버튼을 사용하여 프린터를 끄고 프린터 뒷면에서 전원 코드를 뽑습니다. 몇 초 후에 전원 코드를 다시 꽂은 다음 전원을 켭니다. 검사를 다시 실행합니다. 또 다시 검사에 실패하면 이 단원에서 문제 해결 정보를 계속 검토하십시오.
- 팩스 전송 또는 수신을 테스트 합니다. 팩스를 성공적으로 보내거나 받을 수 있으면 문제가 없는 것입니다.
- **팩스 설치 마법사 (Windows)** 또는 **HP Setup Assitant (Mac OS X)**에서 검사를 실행하는 동안 프린터에서 팩스 수신이나 복사와 같은 다른 작업을 수행하면 안 됩니다. 디스플레이에 프린터가 작업 중이라는 메시지가 나타나는지 확인합니다. 작동 중이면 끝날 때까지 기다렸다가 유휴 상태가 되면 검사를 실행하십시오.
- 프린터와 함께 제공된 전화 코드를 사용하는지 확인합니다. 제공된 전화 코드를 사용하여 벽면의 전화 잭을 프린터에 연결하지 않을 경우 팩스를 보내거나 받지 못할 수 있습니다. 프린터와 함께 제공된 전화 코드를 연결한 후 팩스 검사를 다시 실행합니다.
- 전화 분할기를 사용하는 경우 팩스 작업에 문제가 생길 수 있습니다. (분할기는 벽면의 전화 잭에 꽂는 2코드 커넥터입니다.) 분할기를 제거하고 프린터를 전화 잭에 바로 연결해 보십시오.

발견된 모든 문제를 해결한 후 팩스 검사를 다시 실행하여 검사가 통과되고 프린터에서 팩스 작업을 할 수 있는지 확인하십시오. **팩스 하드웨어 검사**에 계속 실패하고 팩스 작업에 문제가 있으면 **HP**에 지원을 요청하십시오.

[www.hp.com/support](http://www.hp.com/support) 을 참조하십시오. 국가/지역을 물어보면 적합하게 선택한 다음 **HP 연락처**를 눌러 기술 지원을 위한 연락처 정보를 얻을 수 있습니다.

#### "활성 전화 잭에 연결된 팩스" 테스트에 실패했습니다

##### 해결책:

- 벽면의 전화 잭과 프린터 사이의 연결을 확인하여 전화 코드가 단단히 연결되도록 합니다.
- 프린터와 함께 제공된 전화 코드를 사용하는지 확인합니다. 제공된 전화 코드를 사용하여 벽면의 전화 잭을 프린터에 연결하지 않을 경우 팩스를 보내거나 받지 못할 수 있습니다. 프린터와 함께 제공된 전화 코드를 연결한 후 팩스 검사를 다시 실행합니다.

- 프린터를 전화 소켓에 올바르게 연결했는지 확인하십시오. 프린터와 함께 상자에 제공된 전화 코드를 사용하여 한 끝은 벽면의 전화 잭에 연결하고 다른 한 끝은 프린터 뒷면의 **1-LINE** 포트에 연결합니다. 프린터의 팩스 설정에 대한 자세한 내용은 추가 팩스 설정을 참조하십시오.
- 전화 분할기를 사용하는 경우 팩스 작업에 문제가 생길 수 있습니다. (분할기는 벽면의 전화 잭에 꽂는 2코드 커넥터입니다.) 분할기를 제거하고 프린터를 전화 잭에 바로 연결해 보십시오.
- 프린터에 사용 중인 전화 잭에 정상적인 전화와 전화 코드를 연결하고 다이얼 톤을 확인합니다. 다이얼 톤이 들리지 않으면 전화 회사에 연락하여 회선을 점검하십시오.
- 팩스 전송 또는 수신을 테스트 합니다. 팩스를 성공적으로 보내거나 받을 수 있으면 문제가 없는 것입니다.

발견된 모든 문제를 해결한 후 팩스 검사를 다시 실행하여 검사가 통과되고 프린터에서 팩스 작업을 할 수 있는지 확인하십시오.

**"팩스의 올바른 포트에 연결된 전화 코드" 테스트에 실패했습니다**

**해결책:** 전화 코드를 올바른 포트에 꽂습니다.

1. 프린터와 함께 상자에 제공된 전화 코드를 사용하여 한 끝은 벽면의 전화 잭에 연결하고 다른 한 끝은 프린터 뒷면의 **1-LINE** 포트에 연결합니다.

 **참고** 2-EXT 포트를 사용하여 전화 잭에 연결하는 경우, 팩스를 보내거나 받을 수 없습니다. 2-EXT 포트는 자동 응답기와 같은 기타 장비를 연결할 때만 사용해야 합니다.

그림 8-1 프린터의 뒷 부분



1	전화 잭
2	프린터와 함께 상자로 제공된 전화 코드를 사용하여 "1-LINE" 포트에 연결

2. 전화 코드를 1-LINE 포트에 연결한 후 팩스 검사를 다시 실행하여 검사에 통과하고 프린터에서 팩스를 사용할 수 있는지 확인하십시오.
3. 팩스 전송 또는 수신을 테스트 합니다.
  - 프린터와 함께 제공된 전화 코드를 사용하는지 확인합니다. 제공된 전화 코드를 사용하여 벽면의 전화 잭을 프린터에 연결하지 않을 경우 팩스를 보내거나 받지 못할 수 있습니다. 프린터와 함께 제공된 전화 코드를 연결한 후 팩스 검사를 다시 실행합니다.
  - 전화 분할기를 사용하는 경우 팩스 작업에 문제가 생길 수 있습니다. (분할기는 벽면의 전화 잭에 꽂는 2코드 커넥터입니다.) 분할기를 제거하고 프린터를 전화 잭에 바로 연결해 보십시오.

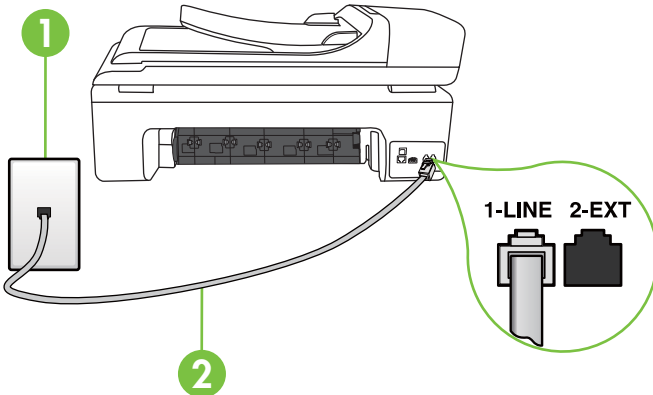
### "팩스에 올바른 종류의 전화 코드 사용" 테스트에 실패했습니다

#### 해결책:

- 프린터와 함께 상자에 들어 있는 전화 코드를 사용하여 벽면의 전화 잭에 연결했는지 확인합니다. 전화 코드의 한 쪽 끝은 프린터 뒷면의 1-LINE 포트에 연결하고 다른 한 쪽 끝은 벽면의 전화 잭에 연결합니다.

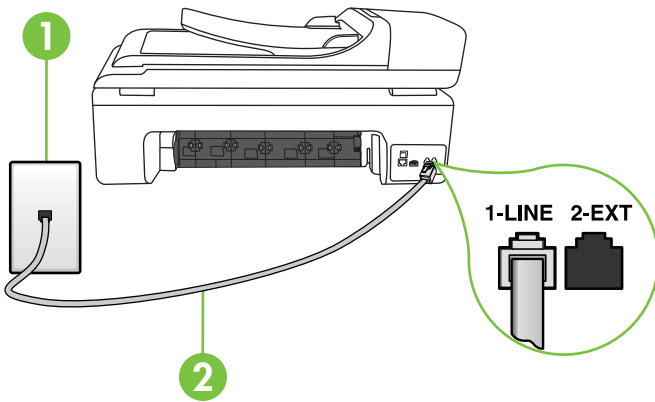

1	전화 잭
2	프린터와 함께 상자로 제공된 전화 코드를 사용하여 "1-LINE" 포트에 연결

프린터와 함께 제공된 전화 코드의 길이가 충분하지 않으면 결함기를 사용하여 길이를 연장할 수 있습니다. 전화 부속품을 취급하는 전파사에서 결함기를 구입할 수 있습니다. 또 다른 전화 코드가 필요합니다. 가정이나 사무실에서 일반적으로 사용되는 표준 전화 코드를 쓸 수 있습니다.

- 벽면의 전화 잭과 프린터 사이의 연결을 확인하여 전화 코드가 단단히 연결되도록 합니다.

- 프린터와 함께 제공된 전화 코드를 사용하는지 확인합니다. 제공된 전화 코드를 사용하여 벽면의 전화 잭을 프린터에 연결하지 않을 경우 팩스를 보내거나 받지 못할 수 있습니다. 프린터와 함께 제공된 전화 코드를 연결한 후 팩스 검사를 다시 실행합니다.
- 전화 분할기를 사용하는 경우 팩스 작업에 문제가 생길 수 있습니다. (분할기는 벽면의 전화 잭에 꽂는 2코드 커넥터입니다.) 분할기를 제거하고 프린터를 전화 잭에 바로 연결해 보십시오.

### "다이얼 톤 감지" 테스트에 실패했습니다

#### 해결책:

- 프린터와 동일한 전화 회선을 사용하는 기타 장비에서 검사에 실패했을 수 있습니다. 다른 장비가 문제를 일으키는지 알아보려면 전화 회선에서 모든 연결 장비를 분리하고 검사를 다시 실행하십시오. **다이얼 톤 감지 검사**가 다른 장비 없이 통과되는 경우 하나 이상의 장비가 문제를 일으키는 것입니다. 한 번에 하나씩 다시 추가하고 어떤 장비가 문제를 일으키는 지 확인될 때까지 그 때마다 테스트를 다시 실행하십시오.
- 프린터에 사용 중인 전화 잭에 정상적인 전화와 전화 코드를 연결하고 다이얼 톤을 확인합니다. 다이얼 톤이 들리지 않으면 전화 회사에 연락하여 회선을 점검하십시오.
- 프린터를 전화 소켓에 올바르게 연결했는지 확인하십시오. 프린터와 함께 상자에 제공된 전화 코드를 사용하여 한 끝은 벽면의 전화 잭에 연결하고 다른 한 끝은 프린터 뒷면의 **1-LINE** 포트에 연결합니다.
- 전화 분할기를 사용하는 경우 팩스 작업에 문제가 생길 수 있습니다. (분할기는 벽면의 전화 잭에 꽂는 2코드 커넥터입니다.) 분할기를 제거하고 프린터를 전화 잭에 바로 연결해 보십시오.
- 일부 **PBX** 시스템에서처럼 전화 시스템이 표준 다이얼 톤을 사용하지 않는 경우, 이것이 검사 실패의 원인일 수 있습니다. 그래도 팩스를 보내거나 받는 데는 문제가 없습니다. 테스트 팩스를 보내거나 받아봅니다.
- 국가/지역 설정이 해당 국가/지역에 맞게 설정되었는지 확인하십시오. 국가/지역 설정이 설정되지 않았거나 잘못 설정되어 있으면 테스트가 실패하고 팩스를 보내고 받는 데 문제가 생길 수 있습니다.
- 프린터를 아날로그 전화선에 연결했는지 확인합니다. 그렇지 않을 경우 팩스를 보내고 받을 수 없습니다. 전화선이 디지털인지 확인하려면 일반 아날로그 전화를 전화선에 연결하고 다이얼 톤을 들어 보십시오. 정상적인 다이얼 톤이 들리지 않으면 디지털 전화용으로 설정된 전화선입니다. 프린터를 아날로그 전화 회선에 연결해서 팩스를 보내거나 받아봅니다.
- 프린터와 함께 제공된 전화 코드를 사용하는지 확인합니다. 제공된 전화 코드를 사용하여 벽면의 전화 잭을 프린터에 연결하지 않을 경우 팩스를 보내거나 받지 못할 수 있습니다. 프린터와 함께 제공된 전화 코드를 연결한 후 팩스 검사를 다시 실행합니다.

발견된 모든 문제를 해결한 후 팩스 검사를 다시 실행하여 검사가 통과되고 프린터에서 팩스 작업을 할 수 있는지 확인하십시오. **다이얼 톤 감지** 검사에 계속 실패하면 전화 회사에 연락하여 전화 회선을 점검하십시오.

---

### "팩스 회선 상태" 테스트에 실패했습니다

#### 해결책:

- 프린터를 아날로그 전화선에 연결했는지 확인합니다. 그렇지 않을 경우 팩스를 보내고 받을 수 없습니다. 전화선이 디지털인지 확인하려면 일반 아날로그 전화를 전화선에 연결하고 다이얼 톤을 들어 보십시오. 정상적인 다이얼 톤이 들리지 않으면 디지털 전화용으로 설정된 전화선입니다. 프린터를 아날로그 전화 회선에 연결해서 팩스를 보내거나 받아봅니다.
- 벽면의 전화 잭과 프린터 사이의 연결을 확인하여 전화 코드가 단단히 연결되도록 합니다.
- 프린터를 전화 소켓에 올바르게 연결했는지 확인하십시오. 프린터와 함께 상자에 제공된 전화 코드를 사용하여 한 끝은 벽면의 전화 잭에 연결하고 다른 한 끝은 프린터 뒷면의 **1-LINE** 포트에 연결합니다.
- 프린터와 동일한 전화 회선을 사용하는 기타 장비에서 검사에 실패했을 수 있습니다. 다른 장비가 문제를 일으키는지 알아보려면 전화 회선에서 모든 연결 장비를 분리하고 검사를 다시 실행하십시오.
  - **팩스 회선 상태** 검사가 다른 장비 없이 통과되는 경우 하나 이상의 장비가 문제를 일으키는 것입니다. 한 번에 하나씩 다시 추가하고 어떤 장비가 문제를 일으키는지 확인될 때까지 그 때마다 테스트를 다시 실행하십시오.
  - 다른 장비가 없는 경우 **팩스 회선 상태** 검사에 실패하면 프린터를 작동 중인 전화 회선에 연결하고 이 단원에서 문제 해결 정보를 계속 검토하십시오.
- 전화 분할기를 사용하는 경우 팩스 작업에 문제가 생길 수 있습니다. (분할기는 벽면의 전화 잭에 꽂는 2코드 커넥터입니다). 분할기를 제거하고 프린터를 전화 잭에 바로 연결해 보십시오.
- 프린터와 함께 제공된 전화 코드를 사용하는지 확인합니다. 제공된 전화 코드를 사용하여 벽면의 전화 잭을 프린터에 연결하지 않을 경우 팩스를 보내거나 받지 못할 수 있습니다. 프린터와 함께 제공된 전화 코드를 연결한 후 팩스 검사를 다시 실행합니다.

발견된 모든 문제를 해결한 후 팩스 검사를 다시 실행하여 검사가 통과되고 프린터에서 팩스 작업을 할 수 있는지 확인하십시오. **팩스 회선 조건** 검사가 계속 실패하고 팩스 작업에 문제가 있으면 전화 회사에 연락하여 전화 회선을 점검하십시오.

---

### 디스플레이에 전화 오프 훅이 항상 표시됨

**해결책:** 잘못된 종류의 전화 코드를 사용하고 있습니다. 프린터와 함께 제공된 전화 코드를 사용하여 프린터를 전화 회선에 연결했는지 확인하십시오

오. 프린터와 함께 제공된 전화 코드의 길이가 충분하지 않으면 결합기를 사용하여 길이를 연장할 수 있습니다. 전화 부속품을 취급하는 전파사에서 결합기를 구입할 수 있습니다. 또 다른 전화 코드가 필요합니다. 가정이나 사무실에서 일반적으로 사용되는 표준 전화 코드를 쓸 수 있습니다.

---

**해결책:** 프린터와 동일한 전화 회선을 사용하는 다른 장비에서 사용 중일 수 있습니다. 구내 전화(같은 전화 회선을 사용하지만 프린터에 연결되어 있지 않은 전화) 또는 기타 장비가 사용 중이거나 수화기가 내려져 있지 않은지 확인하십시오. 예를 들어 내선 전화의 수화기가 내려져 있거나 컴퓨터 다이얼업 모뎀을 사용해서 전자 메일을 보내거나 인터넷에 액세스하는 경우 프린터에서 팩스 기능을 사용할 수 없습니다.

---

#### 프린터의 팩스 송수신 작업에 문제가 있습니다

**해결책:** 프린터의 전원이 켜져 있는지 확인합니다. 프린터의 디스플레이를 확인합니다. 디스플레이에 아무 것도 표시되지 않고 **전원** 표시등이 꺼져 있으면 프린터가 꺼진 것입니다. 전원 코드가 프린터에 확실히 연결되어 있고 전원 콘센트에 꽂혀 있는지 확인합니다. **전원** 버튼을 눌러 프린터를 켵니다. 프린터를 켜 후에는 팩스를 보내거나 받기 전에 5분간 기다리는 것이 좋습니다. 전원이 켜진 후에 초기화될 때까지는 프린터가 팩스를 보내거나 받을 수 없습니다.

---

**해결책:** Fax to PC 또는 Fax to Mac 이 활성화 되어 있다면, 팩스 메모리(프린터 메모리로 제한)가 꽉 찼을 경우 팩스를 주고 받을 수 없습니다.

---

**해결책:**

- 프린터와 함께 상자에 들어 있는 전화 코드를 사용하여 벽면의 전화 잭에 연결했는지 확인합니다. 아래 그림과 같이 전화 코드의 한 쪽 끝은 프



린터 뒷면의 1-LINE 포트에 연결하고 다른 한 쪽 끝은 벽면의 전화 잭에 연결합니다.

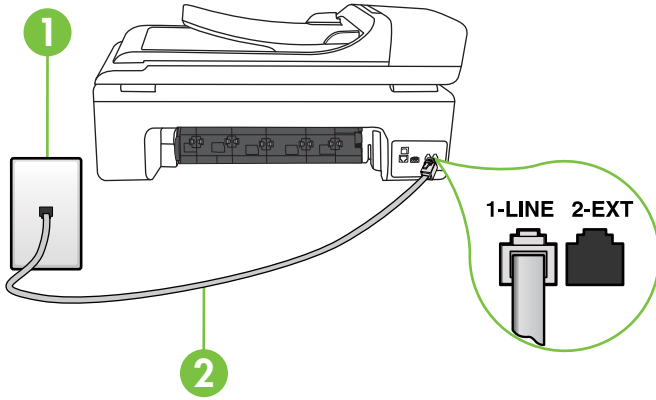

1	전화 잭
2	프린터와 함께 상자로 제공된 전화 코드를 사용하여 "1-LINE" 포트에 연결

프린터와 함께 제공된 전화 코드의 길이가 충분하지 않으면 결합기를 사용하여 길이를 연장할 수 있습니다. 전화 부속품을 취급하는 전파사에서 결합기를 구입할 수 있습니다. 또 다른 전화 코드가 필요합니다. 가정이나 사무실에서 일반적으로 사용되는 표준 전화 코드를 쓸 수 있습니다.

- 프린터에 사용 중인 전화 잭에 정상적인 전화와 전화 코드를 연결하고 다이얼 톤을 확인합니다. 다이얼 톤이 들리지 않으면 전화 회사에 서비스를 요청하십시오.
- 프린터와 동일한 전화 회선을 사용하는 다른 장비에서 사용 중일 수 있습니다. 예를 들어 내선 전화의 수화기가 내려져 있거나 컴퓨터 다이얼업 모뎀을 사용해서 전자 메일을 보내거나 인터넷에 액세스하는 경우 프린터에서 팩스 기능을 사용할 수 없습니다.
- 다른 과정에서 오류가 발생했는지 확인합니다. 디스플레이나 컴퓨터에 문제와 이 해결 방법에 대한 정보를 제공하는 오류 메시지가 나타나는지 확인합니다. 오류가 있을 경우 해당 오류를 해결해야 프린터에서 팩스를 보내거나 받을 수 있습니다.
- 전화 회선 연결부에 소음이 많을 수 있습니다. 음질이 떨어지는(소음) 전화선을 사용하면 팩스 전송 문제가 발생할 수 있습니다. 전화를 벽면의 전화 잭에 연결하여 잡음이나 소음이 있는지 들어봐서 전화선 음질을 확인합니다. 소음이 들리면 **오류 수정 모드(ECM)** 기능을 끄고 팩스를 다시 보내봅니다. 자세한 내용은 오류 수정 모드로 팩스 보내기를 참조하십시오.
- 디지털 가입자 회선(DSL) 서비스를 사용하는 경우 DSL 필터가 제대로 연결되어 있어야 팩스를 전송할 수 있습니다. 자세한 내용은 사례 B: DSL로 프린터 설정을 참조하십시오.

- 프린터가 디지털 전화용으로 설정된 전화 잭에 연결되지 않았는지 확인합니다. 전화선이 디지털인지 확인하려면 일반 아날로그 전화를 전화선에 연결하고 다이얼 톤을 들어 보십시오. 정상적인 다이얼 톤이 들리지 않으면 디지털 전화용으로 설정된 전화선입니다.
- **PBX(사설 교환기)** 또는 **ISDN(종합 정보 통신망)** 컨버터/터미널 어댑터를 사용하는 경우, 필요에 따라 프린터를 올바른 포트에 연결했고 터미널 어댑터를 해당 국가/지역에 적합한 올바른 스위치 유형으로 설정했는지 확인하십시오. 자세한 내용은 **사례 C: PBX 전화 시스템 또는 ISDN 회선으로 프린터를 설치**를 참조하십시오.
- 프린터가 **DSL** 서비스와 같은 전화선을 공유하는 경우 **DSL** 모뎀이 적절하게 접지되어 있지 않을 수 있습니다. **DSL** 모뎀이 올바르게 접지되지 않으면 전화 회선에 잡음이 생길 수 있습니다. 음질이 떨어지는(소음) 전화선을 사용하면 팩스 전송 문제가 발생할 수 있습니다. 전화를 벽면의 전화 잭에 연결하고 잡음이나 소음이 있는지 확인하여 전화 회선의 음질을 확인할 수 있습니다. 소음이 들리면 **DSL** 모뎀을 끄고 최소 15분 동안 전원을 완전히 차단하십시오. **DSL** 모뎀을 다시 켜고 다이얼 톤을 다시 들어보십시오.

---

 **참고** 나중에 전화 회선에서 다시 잡음이 들릴 수 있습니다. 프린터가 팩스 전송 및 수신을 중단하면 이 과정을 반복하십시오.

---

여전히 전화 회선에서 잡음이 들리면 전화 회사에 연락하십시오. **DSL** 모뎀을 끄는 것에 대한 정보는 **DSL** 공급업체에 연락하면 얻을 수 있습니다.

- 전화 분할기를 사용하는 경우 팩스 작업에 문제가 생길 수 있습니다. (분할기는 벽면의 전화 잭에 꽂는 2코드 커넥터입니다). 분할기를 제거하고 프린터를 전화 잭에 바로 연결해 보십시오.

---

## 프린터의 수동 팩스 송신에 문제가 있습니다

### 해결책:

 **참고** 이 해결 방법은 프린터와 함께 상자에 2개 선 전화 코드가 포함된 국가/지역에만 해당되며 다음 국가가 포함됩니다. 아르헨티나, 오스트레일리아, 브라질, 캐나다, 칠레, 중국, 콜롬비아, 그리스, 인도, 인도네시아, 아일랜드, 일본, 대한민국, 라틴 아메리카, 말레이시아, 멕시코, 필리핀, 폴란드, 포르투갈, 러시아, 사우디 아라비아, 싱가포르, 스페인, 대만, 태국, 미국, 베네주엘라 및 베트남.

---

- 팩스 전화를 시작하는 데 사용하는 전화가 프린터에 직접 연결되어 있어야 합니다. 팩스를 수동으로 보내려면 전화기가 아래 그림과 같이 프린터의 2-EXT 포트에 직접 연결되어 있어야 합니다.

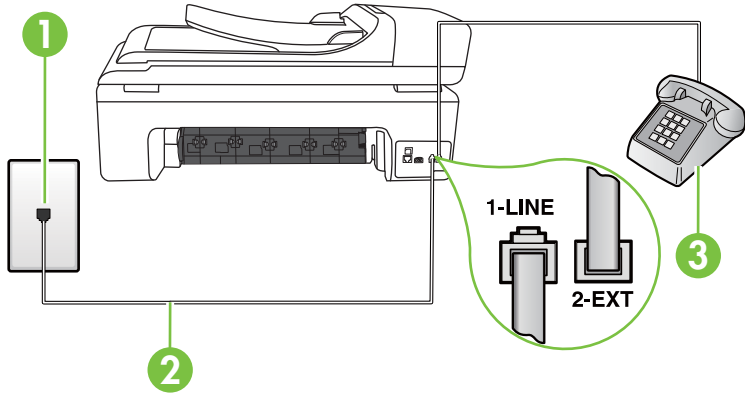

1	전화 잭
2	프린터와 함께 상자로 제공된 전화 코드를 사용하여 "1-LINE" 포트에 연결
3	전화

- 프린터에 직접 연결된 전화에서 팩스를 수동으로 보내는 경우 전화기의 키패드를 사용하여 팩스를 보내야 합니다. 프린터 제어판에 있는 키패드는 사용할 수 없습니다.

 **참고** 직렬 전화 시스템을 사용하는 경우, 전화를 벽면 플러그가 연결된 프린터 케이블 상단에 직접 연결하십시오.

## 프린터가 팩스를 받을 수 없지만 팩스를 보낼 수 있습니다

### 해결책:

- 다른 벨소리 서비스를 사용하지 않는 경우 프린터의 **다른 벨소리** 기능이 **모든 벨소리**로 설정되어 있는지 확인합니다. 자세한 내용은 **다른 벨소리에 대한 응답 벨소리 패턴 변경**을 참조하십시오.
- **자동 수신**이 **끄기**로 설정된 경우 팩스를 수동으로 받아야 합니다. 그렇지 않으면 프린터가 팩스를 받지 못합니다. 팩스 수동 수신에 대한 내용은 **수동으로 팩스 받기**을 참조하십시오.
- 팩스 전화와 같은 전화 번호로 음성 메일 서비스를 사용하는 경우 자동 이 아닌 수동으로 팩스를 받아야 합니다. 즉, 걸려오는 팩스 전화를 직접 받아야 합니다. 음성 메일 서비스를 사용하는 경우 프린터 설정은 **사례 F: 음성/팩스 회선과 음성 메일 공유**을 참조하십시오. 팩스 수동 수신에 대한 내용은 **수동으로 팩스 받기**을 참조하십시오.

- 컴퓨터 다이얼업 모뎀에서 프린터와 동일한 전화 회선을 사용하는 경우 모뎀과 함께 제공된 소프트웨어가 팩스를 자동으로 수신하도록 설정되지 않았는지 확인합니다. 자동으로 팩스를 받도록 설정된 모뎀은 전화 회선을 통제하여 팩스를 모두 수신하므로 프린터가 팩스 전화를 받지 못하도록 합니다.
- 자동 응답기가 프린터에 사용하는 전화 회선을 같이 사용하는 경우 다음 중 한 가지 문제가 발생할 수 있습니다.
  - 자동 응답기가 프린터에서 올바르게 설정되지 않았을 수 있습니다.
  - 발신 메시지가 너무 길거나 발신음이 너무 커서 프린터에서 팩스 신호를 감지하지 못해 송신 팩스기와 연결이 끊어졌습니다.
  - 자동 응답기에서 발신 메시지를 보낸 후 프린터가 팩스 벨소리를 감지할 수 있는 충분한 시간이 없었을 수 있습니다. 이 문제는 디지털 자동 응답기에서 발생하는 일반적인 현상입니다.

다음 조치를 취하면 이러한 문제를 해결할 수 있습니다 .

- 팩스 전화와 동일한 전화 회선으로 자동 응답기를 사용하는 경우 사례 1: 자동 응답기와 음성/팩스 회선 공유에서 설명한 대로 자동 응답기를 프린터에 직접 연결해 보십시오.
- 자동으로 팩스를 수신하도록 프린터를 설정했는지 확인합니다. 프린터가 팩스를 자동 수신하도록 설정하는 내용은 팩스 받기를 참조하십시오.
- 응답 전 벨 횟수 설정을 자동 응답기의 벨 횟수보다 많이 설정했는지 확인하십시오. 자세한 내용은 응답 전 벨 횟수 설정을 참조하십시오.
- 자동 응답기를 해제한 다음 팩스를 받아보십시오. 자동 응답기가 없는 상태에서 팩스 전송이 제대로 되면 자동 응답기에서 문제를 일으키고 있는 것입니다.
- 자동 응답기를 다시 연결하고 발신 메시지를 녹음합니다. 약 10초간 지속하여 메시지를 녹음하십시오. 메시지를 녹음할 때에는 천천히 작은 목소리로 말합니다. 음성 메시지 끝에는 5초 이상 공백을 남깁니다. 이 공백을 녹음할 때에는 배경 잡음이 없어야 합니다. 다시 팩스를 받아 봅니다.

---

 **참고** 일부 디지털 자동 응답기는 발신 메시지 끝에 여유음 녹음을 할 수 없습니다. 발신 메시지를 다시 재생하여 확인합니다.

---

- 프린터가 자동 응답기, 컴퓨터 다이얼업 모뎀 또는 다중 포트 전환기와 같은 전화 장치와 동일한 전화 회선을 사용하는 경우 팩스 신호가 작아질 수 있습니다. 분할기를 사용하거나 추가 케이블을 연결하여 전화의 길이를 연장한 경우에도 신호가 작아질 수 있습니다. 팩스 신호가 작아지면 팩스를 수신하는 동안 문제가 발생할 수 있습니다.  
다른 장비가 문제를 일으키는지 알아보려면 프린터를 제외한 모든 장비를 전화 회선에서 분리한 다음 팩스 받기를 시도해 보십시오. 다른 장비 없이 팩스를 성공적으로 수신할 수 있는 경우 하나 이상의 장비가 문제를 일으키는 것입니다. 한 번에 하나씩 다시 추가하고 어떤 장비가 문제를 일으키는지 확인될 때까지 매년 팩스를 수신해 보십시오.
- 팩스 전화 번호의 벨소리 패턴이 다른 경우(전화 회사를 통해서 다른 벨소리 서비스 사용), 프린터의 **다른 벨소리** 기능이 일치하는지 확인하십시오. 자세한 내용은 다른 벨소리에 대한 응답 벨소리 패턴 변경을 참조하십시오.

## 프린터가 팩스를 보낼 수 없지만 팩스를 받을 수 있습니다

### 해결책:

- 프린터의 다이얼 속도가 너무 빠르거나 너무 이릅니다. 연속된 번호 사이에 어느 정도의 대기 시간을 삽입해야 할 수 있습니다. 예를 들어, 전화를 걸기 전에 외부 회선에 액세스해야 하는 경우에는 액세스 번호 뒤에 대기 시간을 넣으십시오. 번호가 95555555이며 여기서 9가 외부 회선 액세스 번호인 경우 다음과 같이 대기 시간을 넣습니다: 9-555-5555. 입력할 팩스 번호에 일시 중지를 넣으려면 디스플레이에 대시(-)가 나타날 때까지 **스페이스(#)**를 반복해서 누릅니다.  
모니터 다이얼링을 사용하여 팩스를 보낼 수도 있습니다. 그러면 다이얼링 중에 전화 회선의 소리를 들을 수 있습니다. 다이얼링하는 대로 바로 응답하도록 다이얼링 및 응답 속도를 설정할 수 있습니다. 자세한 내용은 모니터 다이얼을 사용하여 팩스 보내기를 참조하십시오.
- 팩스를 보낼 때 입력한 번호가 올바른 형식이 아니거나 수신 팩스기에 문제가 있습니다. 이 내용을 확인하려면 전화에서 팩스 번호를 건 다음 팩스 벨소리를 들어봅니다. 팩스 신호음이 들리지 않는다면 수신 팩스기가 꺼져 있거나 연결되지 않은 상태이거나 혹은 음성 메일 서비스가 수신자의 전화 회선을 간섭하는 상태일 수 있습니다. 수신 팩스기에 문제가 있는지 수신자에게 확인을 요청할 수도 있습니다.

## 팩스 톤이 자동 응답기에 녹음됩니다

### 해결책:

- 팩스 전화와 동일한 전화 회선으로 자동 응답기를 사용하는 경우 사례 1: 자동 응답기와 음성/팩스 회선 공유에서 설명한 대로 자동 응답기를 프린터에 직접 연결해 보십시오. 권장 사항대로 응답기를 연결하지 않은 경우 팩스 신호가 자동 응답기에 녹음될 수 있습니다.
- 프린터가 팩스 자동 수신으로 설정되어 있고 **응답 전 벨 횟수** 설정이 올바른지 확인합니다. 이렇게 하려면 프린터의 응답 전 벨 횟수가 자동 응답기의 응답 전 벨 횟수보다 많아야 합니다. 자동 응답기와 프린터의 응답 전 벨 횟수가 같은 횟수로 설정되어 있으면 두 장치가 모두 전화에 응답하므로 자동 응답기에 팩스 신호가 녹음됩니다.
- 자동 응답기의 벨 횟수를 적게 설정하고 지원되는 최대 벨 횟수가 울리면 프린터가 응답하도록 설정합니다. (최대 벨 횟수는 국가/지역마다 다릅니다.) 이렇게 설정하면 자동 응답기는 전화에 응답하고 프린터는 회선을 모니터합니다. 프린터가 팩스 신호를 감지하면 팩스를 받습니다. 전화가 음성 전화인 경우 자동 응답기는 수신 메시지를 녹음합니다. 자세한 내용은 응답 전 벨 횟수 설정을 참조하십시오.

## 프린터와 함께 제공된 전화 코드의 길이가 충분하지 않습니다

**해결책:** 프린터와 함께 제공된 전화 코드의 길이가 충분하지 않으면 결합기를 사용하여 길이를 연장할 수 있습니다. 전화 부속품을 취급하는 전파사에서 결합기를 구입할 수 있습니다. 또 다른 전화 코드가 필요합니다. 가정이나 사무실에서 일반적으로 사용되는 표준 전화 코드를 쓸 수 있습니다.

※ **추가 정보** 프린터에 2선 전화 코드 어댑터가 함께 제공된 경우 4선 전화 코드를 사용하여 길이를 확장할 수 있습니다. 2선 전화 코드 어댑터 사용에 대한 내용은 해당 어댑터와 함께 제공되는 설명서를 참조하십시오.

### 전화 코드를 확장하려면

1. 프린터와 함께 상자에 제공된 전화 코드를 사용하여 한 끝은 커플러에 연결하고 다른 한 끝은 프린터 뒷면의 **1-LINE** 포트에 연결합니다.
2. 다른 전화 코드를 커플러의 열기 포트와 벽면의 전화 잭에 연결합니다.

## 컬러 팩스가 인쇄되지 않는 경우

**원인:** 수신 팩스 인쇄 옵션이 꺼져 있습니다.

**해결책:** 컬러 팩스를 인쇄하려면 프린터의 제어판에서 수신 팩스 인쇄 옵션이 켜졌는지 확인합니다.

### 컴퓨터로 팩스를 받을 수 없는 경우(Fax to PC 및 Fax to Mac)

PC 로 팩스 전송 또는 MAC 으로 팩스 전송을 설정한 경우 그리고 프린터가 USB 케이블로 컴퓨터에 연결된 경우 다음을 점검합니다.

**원인:** 팩스를 수신하도록 설정된 컴퓨터가 꺼져 있습니다.

**해결책:** 팩스를 수신하도록 설정된 컴퓨터 스위치가 항상 켜져 있도록 합니다.

---

**원인:** 서로 다른 컴퓨터에 설정 및 팩스 수신이 구성되어 있으며, 이 컴퓨터 중 하나가 꺼져 있습니다.

**해결책:** 팩스를 수신하는 컴퓨터가 설정에 사용된 컴퓨터와 다른 경우, 두 대의 컴퓨터 모두 항상 켜져 있어야 합니다.

---

**원인:** Fax to PC 또는 Fax to Mac 이 활성화 되어있지 않거나 컴퓨터가 팩스를 수신할 수 있도록 구성되지 않았습니다.

**해결책:** PC 로 팩스 보내기 또는 Mac 으로 팩스 보내기를 활성화 하고 컴퓨터가 팩스를 수신할 수 있도록 구성되어 있는지 확인합니다.

---

## HP 웹 사이트 및 서비스를 사용하여 문제를 해결합니다

이 단원에서는 HP 웹 사이트 및 서비스를 사용하여 공통 문제에 대한 해결책을 제공합니다.

- [HP 웹 서비스를 통한 문제 해결](#)
- [HP 웹 사이트를 통한 문제 해결](#)

### HP 웹 서비스를 통한 문제 해결

프린터 제어판에서 HP Apps 또는 기타 웹 서비스를 사용하는 데 문제가 있으면 다음을 점검합니다.

- 프린터가 인터넷에 연결되어 있는지 확인합니다.

 **참고** 프린터의 웹 기능을 사용하려면, (Ethernet 케이블 또는 무선 연결을 통해) 프린터를 인터넷에 연결해야 합니다. USB 케이블을 사용하여 프린터를 연결한 경우 이러한 웹 기능을 사용할 수 없습니다.

---

- 네트워크 허브, 스위치 또는 라우터가 켜져 있으며 제대로 작동하는지 확인합니다.
- 이더넷 케이블을 사용하여 프린터를 연결하는 경우 프린터를 네트워크에 연결하기 위해 전화 코드 또는 크로스오버 케이블을 사용하여 프린터를 연결하지 않는지 그리고 이더넷 케이블이 프린터에 안전하게 연결되어 있는지 확인합니다. 자세한 내용은 [유선\(Ethernet\) 네트워크 문제를 해결합니다](#)를 참조하십시오.
- 무선 연결을 사용하여 프린터를 연결하는 경우 무선 네트워크가 제대로 작동하는지 확인합니다. 자세한 내용은 [무선 문제 해결](#)을 참조하십시오.

## HP 웹 사이트를 통한 문제 해결

컴퓨터에서 HP 웹 사이트를 사용하는 데 문제가 있으면 다음을 점검합니다.

- 컴퓨터가 네트워크에 연결되었는지 확인합니다.
- 웹 브라우저가 시스템 최소 사양에 부합하는지 확인합니다. 자세한 내용은 [HP 웹 사이트 사양](#)을 참조하십시오.
- 웹 브라우저에서 프록시 설정을 이용해 인터넷에 접속할 경우, 이러한 설정을 해제해 보십시오. 자세한 내용은 웹 브라우저와 함께 제공 받은 설명서를 참조하십시오.

## 사진(메모리 카드) 문제 해결

다음 항목이 도움이 되지 않을 경우 HP 지원에 대한 정보는 [문제 해결](#) 를 참조하십시오.

 **참고** 컴퓨터에서 메모리 카드 작업을 시작하는 경우 문제 해결 정보는 소프트웨어 도움말을 참조하십시오.

- [프린터가 메모리 카드를 읽을 수 없습니다](#)
- [프린터가 메모리 카드의 사진을 읽을 수 없습니다](#)

## 프린터가 메모리 카드를 읽을 수 없습니다

- **메모리 카드 확인**
  - 메모리 카드가 지원되는 종류인지 확인합니다. 자세한 내용은 [메모리 카드 삽입](#)을 참조하십시오.
  - 일부 메모리 카드에는 사용 방법을 제어하는 스위치가 있습니다. 메모리를 읽을 수 있도록 스위치가 설정되어 있는지 확인합니다.
  - 메모리 카드 끝에 먼지 또는 구멍을 막거나 금속 접촉면을 손상시키는 물체가 있는지 검사합니다. 보풀 없는 천과 소량의 이소프로필 알코올을 사용하여 접촉면을 청소하십시오.
  - 다른 장치에서 테스트하여 메모리 카드가 제대로 작동하는지 확인하십시오.
- **메모리 카드 슬롯 확인**
  - 메모리 카드를 올바른 슬롯에 완전히 삽입했는지 확인합니다. 자세한 내용은 [메모리 카드 삽입](#)을 참조하십시오.
  - 메모리 카드를 제거하고(표시등이 깜박이지 않을 때) 회중 전등이 비어 있는 슬롯을 비춥니다. 작은 내부 핀이 굽어 있는지 확인합니다. 컴퓨터가 꺼져 있을 때 속 들어간 가는 볼펜 끝을 사용하여 약간 굽은 핀을 똑바르게 할 수 있습니다. 다른 핀에 닿을 정도로 핀이 굽은 경우 메모리 카드 판독기를 교체하거나 프린터 서비스를 받습니다. 자세한 내용은 [문제 해결](#)을 참조하십시오.
  - 슬롯에는 한 번에 한 메모리 카드만 삽입해야 합니다. 둘 이상의 메모리 카드를 삽입하는 경우 제어판 디스플레이에 오류 메시지가 나타납니다.



프린터가 메모리 카드의 사진을 읽을 수 없습니다

### 메모리 카드 확인

메모리 카드가 손상되었을 수 있습니다.

## 유선(Ethernet) 네트워크 문제를 해결합니다

프린터를 유선(Ethernet) 네트워크에 연결할 수 없다면 다음 중 하나를 수행합니다.

 **참고** 다음 중 하나를 수정한 후 설치 프로그램을 다시 실행합니다.

- 일반적인 네트워크 문제 해결
- 생성한 네트워크 포트가 프린터 IP 주소와 일치하지 않는 경우(Windows)

### 일반적인 네트워크 문제 해결

프린터와 함께 제공된 HP 소프트웨어를 설치할 수 없는 경우 다음을 확인하십시오.

- 컴퓨터와 프린터를 연결하는 모든 케이블이 확실하게 연결되었는지 확인합니다.
- 네트워크가 작동하고 네트워크 허브가 켜져 있는지 확인합니다.
- **Windows** 를 실행하는 컴퓨터에서는 바이러스 검사 프로그램, 스파이웨어 검사 프로그램 및 방화벽을 포함한 모든 응용 프로그램을 닫고 사용을 해제합니다.
- 프린터를 사용 중인 컴퓨터와 동일한 서브넷에 프린터를 설치했는지 확인합니다.

설치 프로그램이 프린터를 찾지 못하는 경우 네트워크 구성 페이지를 인쇄하고 설치 프로그램에 수동으로 IP 주소를 입력합니다. 자세한 내용은 네트워크 구성 페이지 이해를 참조하십시오.

정적 IP 주소를 프린터에 할당하는 것은 바람직하지 않지만 정적 IP 주소를 할당함으로써 개인 방화벽 충돌 같은 일부 설치 문제를 해결할 수 있습니다.

### 생성한 네트워크 포트가 프린터 IP 주소와 일치하지 않는 경우(Windows)

**Windows** 를 실행하는 컴퓨터를 사용하는 경우 프린터 드라이버에서 만든 네트워크 포트가 프린터의 IP 주소와 일치하는지 확인합니다.

1. 프린터의 네트워크 구성 페이지를 인쇄합니다.
2. 컴퓨터 바탕화면에서 **시작**을 클릭하고 **설정**을 선택한 다음 **프린터 또는 팩스**를 클릭합니다.  
또는  
**시작**, **제어판**을 차례로 클릭한 다음 **프린터**를 두 번 클릭합니다.
3. 프린터 아이콘을 마우스 오른쪽 버튼으로 클릭하고 **속성**을 클릭한 다음 **포트** 탭을 클릭합니다.
4. 프린터의 TCP/IP 포트를 선택한 다음 **포트 구성**을 클릭합니다.

5. 대화 상자에 나열된 IP 주소를 확인하고 이 IP 주소가 네트워크 구성 페이지에 나열된 IP 주소와 일치하는지 확인합니다. IP 주소가 서로 다르면 이 대화 상자의 IP 주소를 변경하여 네트워크 구성 페이지의 IP 주소와 일치시킵니다.
6. **OK** 을 두 번 클릭해서 설정을 저장하고 대화 상자를 닫습니다.

## 무선 문제 해결

무선 설정 및 HP 소프트웨어 설치 후에도 프린터가 네트워크와 통신할 수 없다면 아래 나와있는 작업을 순서대로 수행해 봅니다.

- 기본적인 무선 문제해결
- 고급 무선 문제해결

### 기본적인 무선 문제해결

다음 절차를 나와있는 순서대로 수행하십시오.

---

 **참고** 무선 연결을 처음으로 설정하는 것이며 함께 들어있는 HP 소프트웨어를 사용하고 있다면 USB 케이블을 프린터와 컴퓨터에 연결했는지 확인합니다.

---

#### 1단계 - 무선(802.11) 표시등에 불이 켜지는지 확인합니다.

프린터의 무선 버튼 근처에 있는 파란색 표시등이 켜져 있지 않으면 무선 기능이 꺼져 있는 것일 수 있습니다. 무선을 켜려면, 오른쪽 화살표  를 누르고, **네트워크, 무선, 무선 라디오**를 차례로 누른 다음 **예**를 선택합니다.

---

 **참고** 프린터가 Ethernet 네트워킹을 지원할 경우, Ethernet 케이블이 프린터에 연결되지 않았는지 확인합니다. Ethernet 케이블에 연결되어 있으면 프린터의 무선 기능이 꺼집니다.

---

#### 2단계 - 무선 네트워크의 구성요소들을 다시 시작합니다

라우터와 프린터를 끈 다음 이 순서로 다시 켭니다. 먼저 라우터를 켜 다음 프린터를 켭니다. 여전히 연결할 수 없으면 라우터, 프린터 및 컴퓨터를 끕니다. 전원을 껐다가 다시 켜면 네트워크 통신 문제가 복구되는 경우도 있습니다.

#### 3단계 - 무선 네트워크 검사를 실행합니다.

무선 네트워크에 문제가 있는 경우 무선 네트워크 테스트를 실행합니다. 무선 네트워크 테스트 페이지를 인쇄하려면, 오른쪽 화살표  를 누르고, **네트워크, 무선**을 차례로 누른 다음 **무선 네트워크 테스트**를 선택합니다. 문제가 발견되면 테스트 보고서에는 문제 해결에 도움이 될 만한 권장 사항이 함께 인쇄됩니다.

## 고급 무선 문제해결

기본 문제해결 단원에서 제시한 내용을 시도해봤지만 프린터를 무선 네트워크에 연결할 수 없다면 다음 제안 사항을 나와있는 순서대로 시도해 봅니다.

- 단계 1: 컴퓨터가 네트워크에 연결되어 있는지 확인
- 단계 2: 프린터가 네트워크에 연결되어 있는지 확인합니다
- 단계 3: 방화벽 소프트웨어가 통신을 차단하는지 확인
- 단계 4: 프린터가 온라인이고 준비 상태인지 확인합니다
- 단계 5: 프린터의 무선 버전이 기본 프린터 드라이버로 설정되어 있는지 확인(Windows 만 해당)
- 단계 6: HP 네트워크 장치 지원 서비스가 실행 중인지 확인(Windows 만 해당)
- 단계 7: 무선 액세스 포인트(WAP)에 하드웨어 주소를 추가하는 방법

### 단계 1: 컴퓨터가 네트워크에 연결되어 있는지 확인

#### 유선(Ethernet)네트워크 연결을 확인하려면

- ▲ 대부분 컴퓨터에는 포트 옆에 표시등이 있으며 이 포트를 통해 Ethernet 케이블로 라우터를 컴퓨터와 연결합니다. 보통 표시등이 두 개가 있는데, 그 중 하나는 켜지고 다른 하나는 깜박입니다. 컴퓨터에 표시등이 있다면 표시등에 불이 켜지는지 확인합니다. 표시등이 켜지지 않으면 Ethernet 케이블을 컴퓨터와 라우터에 다시 연결합니다. 그래도 표시등에 불이 켜지지 않으면 라우터, Ethernet 케이블 또는 컴퓨터에 문제가 있는 것일 수 있습니다.

 **참고** Macintosh 컴퓨터에는 표시등이 없습니다. Macintosh 컴퓨터에서 이더넷 연결을 확인하려면 도크에서 **시스템 환경설정**을 클릭한 다음 **네트워크**를 클릭합니다. 이더넷 연결이 올바르게 작동하는 경우 연결 목록에 IP 주소 및 다른 상태 정보와 함께 **내장 이더넷**이 나타납니다. 연결 목록에 **내장 이더넷**이 나타나지 않을 경우 라우터, 이더넷 케이블 또는 컴퓨터에 문제가 있을 수 있습니다. 자세한 내용은 해당 창에서 도움말을 클릭하십시오.

### 무선 연결로 변경하려면

1. 컴퓨터의 무선 기능이 켜져 있는지 확인합니다. 자세한 내용은 컴퓨터와 함께 제공된 설명서를 참조하십시오.
2. 고유 네트워크 이름(SSID)을 사용하지 않으면 무선 컴퓨터가 사용자 것이 아닌 근처의 네트워크에 연결될 가능성이 있습니다.  
다음 단계를 통해 사용자의 컴퓨터가 사용자 네트워크에 연결되어 있는지 확인할 수 있습니다.

#### Windows

- a. 컴퓨터 바탕화면에서 **시작**을 클릭하고, **제어판**을 클릭하고, **네트워크 연결**을 선택한 다음 **네트워크 상태 보기**를 클릭한 다음 **과제를** 클릭합니다.  
또는  
**시작**, **설정**, **제어판**을 차례로 선택하고 **네트워크 연결**을 두 번 누르고 **보기** 메뉴를 클릭한 다음 **자세히**를 선택합니다.  
다음 단계를 계속할 동안 네트워크 대화 상자를 열어둡니다.
- b. 무선 라우터에서 전원 코드를 분리합니다. 컴퓨터 상태가 **연결 안 됨**으로 변경됩니다.
- c. 무선 라우터에 전원 코드를 다시 연결합니다. 연결 상태가 **연결됨**으로 변경됩니다.

#### Mac OS X

- ▲ 화면 상단의 메뉴 막대에서 **AirPort** 아이콘을 클릭하면 메뉴가 나타납니다. 이 메뉴에서 **AirPort** 가 켜져 있는지, 컴퓨터가 어떤 무선 네트워크에 연결되어 있는지 확인할 수 있습니다.

 **참고** AirPort 연결에 대한 자세한 내용을 보려면 도크에서 **시스템 환경설정**을 클릭한 다음 **네트워크**를 클릭하십시오. 무선 연결이 올바르게 작동하는 경우 연결 목록의 **AirPort** 옆에 녹색 점이 표시됩니다. 자세한 내용은 해당 창에서 도움말을 클릭하십시오.

컴퓨터를 네트워크에 연결할 수 없는 경우 라우터나 컴퓨터의 하드웨어 문제일 수 있기 때문에 네트워크를 설치한 사람이나 라우터 제조업자에게 문의하십시오.

인터넷에 접속이 가능하고 **Windows** 를 실행하는 컴퓨터를 사용하고 있을 경우, 네트워크 설정에 관한 도움말을 보려면 **HP Network Assistant([www.hp.com/sbs/wireless/tools-setup.html?jumpid=reg\\_R1002\\_USEN](http://www.hp.com/sbs/wireless/tools-setup.html?jumpid=reg_R1002_USEN))**에 액세스합니다. (이 웹사이트는 영어로만 되어 있습니다.)

### 단계 2: 프린터가 네트워크에 연결되어 있는지 확인합니다

프린터가 컴퓨터와 동일한 네트워크에 연결되지 않은 경우 네트워크를 통해 프린터를 사용할 수 없습니다. 다음 부분에 설명된 단계에 따라 프린터가 해당 네트워크에 제대로 연결되었는지 확인합니다.

 **참고** 무선 라우터나 **Apple AirPort** 기지국이 감춰진 **SSID** 를 사용하고 있다면 프린터가 네트워크를 자동으로 감지하지 못합니다.

답변: 프린터가 네트워크에 있는지 확인합니다.

1. 프린터가 Ethernet 네트워킹을 지원하고 Ethernet 네트워크에 연결되어 있으면 프린터 뒷면에 Ethernet 케이블이 꽂혀 있지 않은지 확인합니다. Ethernet 케이블이 뒷면에 꽂혀 있으면 무선 연결을 사용할 수 없습니다.
2. 프린터가 무선 네트워크에 연결되어 있으면 프린터의 무선 구성 페이지를 인쇄합니다. 자세한 내용은 네트워크 구성 페이지 이해를 참조하십시오.  
▲ 페이지를 인쇄한 후 네트워크 상태와 URL 을 점검합니다.

네트워크 상태	<ul style="list-style-type: none"><li>• 네트워크 상태가 "준비됨"인 경우 프린터가 네트워크에 제대로 연결된 것입니다.</li><li>• 네트워크 상태가 오프라인으로 표시되면 프린터는 네트워크에 연결되어 있지 않습니다. 이 단원의 시작 부분에 있는 지침에 따라 무선 네트워크 테스트를 실행하고 권장 사항을 수행합니다.</li></ul>
URL	여기에 나타나는 URL 은 프린터가 라우터로 지정된 네트워크의 주소입니다. 내장 웹 서버에 연결하려면 이 URL 이 필요합니다.

**B: EWS 에 액세스할 수 있는지 확인합니다.**

- ▲ 컴퓨터와 프린터에 네트워크 연결을 설정한 다음, 장치의 EWS(내장 웹 서버)에 액세스하여 컴퓨터와 프린터가 동일한 네트워크에 있는지 확인할 수 있습니다. 자세한 내용은 내장 웹 서버를 참조하십시오.

#### EWS 에 액세스하려면

- a. 컴퓨터에서 일반적으로 인터넷 접속에 사용하는 웹 브라우저(예: Internet Explorer 또는 Safari)를 엽니다. 주소 상자에 네트워크 구성 페이지에 있는 프린터의 URL 을 입력합니다(예: <http://192.168.1.101>).

 **참고** 브라우저에서 프록시 서버를 사용하는 경우에는 이를 비활성화 상태로 만들어야만 EWS 에 액세스할 수 있습니다.

- b. EWS 에 액세스할 수 있는 경우 네트워크 설정이 잘 됐는지 확인하려면 네트워크를 통해 프린터를 사용(예: 인쇄)해 보십시오.
- c. EWS 에 액세스할 수 없거나 네트워크를 통한 프린터 사용에 여전히 문제가 있는 경우 방화벽과 관련된 다음 부분을 계속하십시오.

#### 단계 3: 방화벽 소프트웨어가 통신을 차단하는지 확인

컴퓨터와 프린터가 동일한 네트워크에 연결되었는데도 EWS 에 액세스할 수 없는 경우 방화벽 보안 소프트웨어에서 통신을 차단하고 있을 수 있습니다. 컴퓨터에서 실행 중인 방화벽 보안 소프트웨어를 잠시 종료한 다음 EWS 에 다시 액세스해 보십시오. EWS 에 액세스할 수 있으면 프린터를 사용하여 인쇄를 수행해 보십시오.

EWS 에 액세스하여 방화벽이 꺼진 상태에서 프린터를 사용하려면 방화벽 설정을 다시 구성하여 컴퓨터와 이 네트워크를 통해 서로 통신할 수 있도록 해야 할

필요가 있습니다. 자세한 내용은 프린터로 작업하기 위해 방화벽을 구성합니다를 참조하십시오.

EWS에 액세스할 수는 있지만 방화벽이 꺼진 상태에서도 프린터를 사용할 수 없다면 방화벽 소프트웨어가 프린터를 인식할 수 있도록 해보십시오.

#### 단계 4: 프린터가 온라인이고 준비 상태인지 확인합니다

HP 소프트웨어가 설치되어 있는 경우 프린터를 사용하지 않고도 컴퓨터에서 프린터가 일지 중지 또는 오프라인 상태인지 확인할 수 있습니다.

프린터의 상태를 점검하려면 다음 절차를 수행합니다.

#### Windows

1. 컴퓨터 바탕화면에서 **시작**을 클릭하고 **설정**을 선택한 다음 **프린터 또는 프린터 및 팩스**를 클릭합니다.  
-또는-  
**시작**, **제어판**을 차례로 클릭한 다음 **프린터**를 두 번 클릭합니다.
2. 자세히 보기에 컴퓨터의 프린터가 표시되어 있지 않다면 **보기** 메뉴를 클릭한 다음 **자세히**를 클릭합니다.
3. 프린터 상태에 따라 다음 중 하나를 수행합니다.
  - a. 프린터가 **오프라인**인 경우, 프린터를 마우스 오른쪽 버튼으로 클릭하고 **온라인에서 프린터 사용**을 클릭합니다.
  - b. 프린터가 **일시정지** 상태인 경우, 프린터를 마우스 오른쪽 버튼으로 클릭해 **인쇄 재개**를 클릭합니다.
4. 네트워크를 통해 프린터를 사용해 보십시오.

#### Mac OS X

1. 도크에서 **시스템 환경 설정**을 클릭한 다음 **인쇄 및 팩스**를 클릭합니다.
2. 프린터를 선택한 다음 **인쇄 대기열**을 클릭합니다.
3. 대화 상자에 **작업 중지**가 나타나면 **작업 시작**을 클릭합니다.

위의 단계를 수행한 후에 프린터를 사용할 수 있지만 프린터를 계속 사용할 때 이런 증상이 지속되는 경우 방화벽이 방해하는 것일 수 있습니다. 여전히 네트워크를 통해 프린터를 사용할 수 없는 경우 다음 부분에서 추가 문제해결 도움 말을 계속하십시오.

#### 단계 5: 프린터의 무선 버전이 기본 프린터 드라이버로 설정되어 있는지 확인(Windows만 해당)

HP 소프트웨어를 다시 설치하는 경우, 설치 프로그램에서 **프린터** 또는 **프린터 및 팩스** 폴더 내에 두 번째 프린터 드라이버 버전을 생성할 수 있습니다. 프린

터로 인쇄하거나 연결할 때 문제가 발생하는 경우 올바른 프린터 드라이버 버전이 기본 프린터로 설정되었는지 확인하십시오.

1. 컴퓨터 바탕화면에서 **시작**을 클릭하고 **설정**을 선택한 다음 **프린터 또는 팩스**를 클릭합니다.  
-또는-  
**시작**, **제어판**을 차례로 클릭한 다음 **프린터**를 두 번 클릭합니다.
2. **Printers** 또는 **Printers and Faxes** 폴더에 프린터 드라이버 버전을 무선으로 연결했는지 확인합니다.
  - a. 프린터 아이콘을 마우스 오른쪽 버튼으로 클릭한 다음 **속성**, **문서 기본값** 또는 **인쇄 기본 설정**을 클릭합니다.
  - b. **포트** 탭에서 목록에 체크 표시가 있는 포트가 있는지 살펴봅니다. 무선으로 연결한 프린터 드라이버 버전은 체크 표시 옆에 포트 설명으로서 **표준 TCP/IP 포트**가 명시되어 있습니다.
3. 무선으로 연결한 프린터 드라이버의 버전에 대한 프린터 아이콘을 마우스 오른쪽 버튼으로 클릭한 다음 **기본 프린터로 설정**을 클릭합니다.

---

 **참고** 프린터에 대한 폴더에 아이콘이 두 개 이상 있을 경우, 무선으로 연결한 프린터 드라이버에 대한 프린터 아이콘을 마우스 오른쪽 버튼으로 클릭하고 **기본 프린터로 설정**을 클릭합니다.

---

## 단계 6: HP 네트워크 장치 지원 서비스가 실행 중인지 확인(Windows 만 해당)

### HP 네트워크 장치 지원 서비스를 다시 시작하려면

1. 현재 인쇄 대기열에 있는 모든 인쇄 작업을 삭제합니다.
2. 컴퓨터 바탕 화면에서 **내 컴퓨터** 또는 **컴퓨터**를 마우스 오른쪽 버튼으로 클릭한 다음 **관리**를 클릭합니다.
3. **서비스 및 애플리케이션**을 두 번 누른 다음 **서비스**를 클릭합니다.
4. 서비스 목록을 아래로 스크롤하여 **HP 네트워크 장치 지원**을 마우스 오른쪽 버튼으로 클릭한 다음 **다시 시작**을 클릭합니다.
5. 서비스를 다시 시작한 후 네트워크를 통해 프린터를 다시 사용해 보십시오.

네트워크를 통해 프린터를 사용할 수 있으면 네트워크 설정이 제대로 된 것입니다.

여전히 네트워크를 통해 프린터를 사용할 수 없거나 네트워크를 통해 프린터를 사용하기 위해 이 단계를 주기적으로 수행해야한다면 방화벽이 방해하는 것일 수 있습니다.

여전히 작동하지 않으면 네트워크 구성 또는 라우터와 관련된 문제일 수 있습니다. 네트워크를 설치한 사람 또는 라우터 제조업체에게 문의하십시오.

## 단계 7: 무선 액세스 포인트(WAP)에 하드웨어 주소를 추가하는 방법

MAC 필터링은 WAP(무선 액세스 포인트)가 장치의 MAC 주소("하드웨어 주소"라고도 함) 목록과 함께 구성되는 보안 기능입니다. 장치는 WAP 를 통해 네트워크에 대한 액세스 권한을 부여 받게 됩니다. WAP 는 네트워크에 접근을 시도하는 장치의 하드웨어 주소가 없으면 해당 장치의 접근을 거부합니다. WAP

가 MAC 주소를 필터링하는 경우 프린터의 MAC 주소는 허용된 MAC 주소의 WAP 목록에 추가되어야 합니다.

- 네트워크 구성 페이지를 인쇄합니다. 자세한 내용은 [네트워크 구성 페이지 이해](#)를 참조하십시오.
- WAP 구성 유틸리티를 연 다음 프린터의 하드웨어 주소를 허용된 MAC 주소 목록에 추가합니다.

## 프린터로 작업하기 위해 방화벽을 구성합니다

컴퓨터에서 실행하고 있는 보안 소프트웨어인 개인용 방화벽이 프린터와 사용자 컴퓨터 간의 네트워크 통신을 차단할 수 있습니다.

다음과 같은 문제가 있을 경우

- HP 소프트웨어 설치 시 프린터를 찾을 수 없는 경우
- 인쇄를 할 수 없거나 인쇄 작업이 대기열에 막혀 있거나 프린터가 오프라인 상태가 되는 경우
- 스캔 통신 오류 또는 스캐너 사용중 메시지
- 컴퓨터에서 프린터 상태를 볼 수 없는 경우

방화벽이 네트워크 상에서 프린터가 발견되었을 때 이를 컴퓨터에 알리는 것을 방해할지 모릅니다. 프린터가 네트워크 상에 있지만 HP 소프트웨어를 설치하는 과정에서 프린터를 찾을 수 없거나, HP 소프트웨어를 제대로 설치했으나 문제가 발생하는 경우 다음을 수행해 보십시오.

1. **Windows** 를 실행하는 컴퓨터를 사용하는 경우, 방화벽 구성 유틸리티에 있는 로컬 서브넷(경우에 따라 "범위"나 "영역"일 수 있음)에서 컴퓨터를 트러스트할 옵션을 찾습니다. 로컬 서브넷에 있는 모든 컴퓨터를 신뢰하면 집이나 사무실에 있는 컴퓨터와 장치가 서로 통신을 할 수 있고 이와 동시에 인터넷으로부터 보호를 받게 됩니다. 이렇게 하면 매우 손쉽게 문제를 해결할 수 있습니다.
2. 로컬 컴퓨터에 있는 컴퓨터를 신뢰할 수 있다는 옵션이 없는 경우, 방화벽의 허용 포트 목록에 입력 UDP 포트 427을 추가합니다.

 **참고** 모든 방화벽에서 입력 포트와 출력 포트를 서로 구별해야 하는 것은 아니지만 그래야 하는 방화벽도 있습니다.

또 한 가지 일반적인 문제는 방화벽이 HP 소프트웨어를 신뢰하지 않아 네트워크에 액세스할 수 없는 경우입니다. 이 문제는 HP 소프트웨어 설치 시 나타나 는 방화벽 대화 상자 중 단 하나에라도 "차단"을 선택했을 경우 발생합니다.

이러한 상황이 발생하고, Windows 를 실행하는 컴퓨터를 사용하고 있다면 다음 프로그램이 방화벽의 신뢰할 수 있는 애플리케이션 목록에 있는지 확인합니다. 누락한 애플리케이션이 있으면 추가합니다.

- **hpqkygrp.exe**, C:\program files\HP\digital imaging\bin 에 있음
- **hpqscnvw.exe**, C:\program files\HP\digital imaging\bin 에 있음  
또는  
**hpiscnapp.exe**, C:\program files\HP\digital imaging\bin 에 있음



- **hpqste08.exe**, C:\program files\HP\digital imaging\bin 에 있음
- **hpqtra08.exe**, C:\program files\HP\digital imaging\bin 에 있음
- **hpqthb08.exe**, C:\program files\HP\digital imaging\bin 에 있음

 **참고** 방화벽 포트 설정을 구성하는 방법과 "신뢰할 수 있는" 목록에 HP 파일을 추가하는 방법은 방화벽 설명서를 참조하십시오.

일부 방화벽은 사용 해제한 후에도 계속해서 간섭을 일으킬 수 있습니다. Windows 를 실행하는 컴퓨터에서 위에서 설명한 대로 방화벽을 구성한 후에도 문제가 계속 발생하는 경우, 네트워크에서 프린터를 사용하기 위해서는 방화벽 소프트웨어를 제거해야 할 수 있습니다.

### 고급 방화벽 정보

프린터에서는 다음과 같은 포트도 사용하며 방화벽 구성 시 이를 개방해야 할 수도 있습니다. 입력 포트(UDP)는 컴퓨터 상의 대상 포트이며 출력 포트(TCP)는 프린터 상의 대상 포트입니다.

- **입력 (UDP) 포트:** 137, 138, 161, 427
- **출력 (TCP) 포트:** 137, 139, 427, 9100, 9220, 9500

다음과 같은 기능에 포트를 사용합니다.

#### 인쇄

- **UDP 포트:** 427, 137, 161
- **TCP 포트:** 9100

#### 포토 카드 업로드

- **UDP 포트:** 137, 138, 427
- **TCP 포트:** 139

#### 스캔 중

- **UDP 포트:** 427
- **TCP 포트:** 9220, 9500

#### HP 프린터 상태

**UDP 포트:** 161

#### 팩스

- **UDP 포트:** 427
- **TCP 포트:** 9220

#### HP 프린터 설치

**UDP 포트:** 427

## 프린터 관리 문제 해결

이 단원에서는 프린터 관리와 관련된 일반적 문제에 대한 해결책을 제시합니다. 이 단원에서는 다음 항목을 다룹니다.

- **EWS** 를 열 수 없습니다

---

 **참고** EWS 를 사용하려면, **Ethernet** 또는 무선 연결을 통해 프린터를 네트워크에 연결해야 합니다. 프린터를 **USB** 케이블로 컴퓨터에 연결할 경우에는 **EWS** 를 사용할 수 없습니다.

---

### EWS 를 열 수 없습니다

#### 네트워크 설정 확인

- 전화선 또는 크로스오버 케이블을 사용하여 네트워크에 프린터를 연결했는지 확인합니다.
- 네트워크 케이블이 프린터에 제대로 연결되어 있는지 확인합니다.
- 네트워크 허브, 스위치 또는 라우터가 켜져 있으며 제대로 작동하는지 확인합니다.

#### 컴퓨터 점검

컴퓨터가 네트워크에 연결되었는지 확인합니다.

---

 **참고** EWS 를 사용하려면, **Ethernet** 또는 무선 연결을 통해 프린터를 네트워크에 연결해야 합니다. 프린터를 **USB** 케이블로 컴퓨터에 연결할 경우에는 **EWS** 를 사용할 수 없습니다.

---

#### 웹 브라우저 점검

- 웹 브라우저의 최소 시스템 요구사항을 만족하는지 확인합니다. 자세한 내용은 시스템 요구사항을 참조하십시오.
- 웹 브라우저에서 프록시 설정을 이용해 인터넷에 접속할 경우, 이러한 설정을 해제해 보십시오. 자세한 내용은 웹 브라우저와 함께 제공 받은 설명서를 참조하십시오.
- **JavaScript** 및 쿠키가 웹 브라우저에서 활성화되는지 확인합니다. 자세한 내용은 웹 브라우저와 함께 제공 받은 설명서를 참조하십시오.

#### 프린터 IP 주소 확인

- 프린터의 IP 주소를 확인하려면 네트워크 구성 페이지를 인쇄해 IP 주소를 받아야 합니다. **오른쪽 화살표**를 누르고, **설정, 네트워크, 인쇄 네트워크 설정**을 차례로 선택합니다.
- 명령행에서 IP 주소를 사용하여 프린터를 **Ping** 합니다.  
예를 들어, IP 주소가 123.123.123.123이면 **MS-DOS** 프롬프트에 다음과 같이 입력합니다.

C:\Ping 123.123.123.123

- 터미널(애플리케이션 > 유틸리티 폴더에서 사용 가능)을 열고 다음을 입력합니다. **ping 123,123,123**
- 네트워크 유틸리티(애플리케이션 > 유틸리티 폴더에서 사용 가능)를 열고 **Ping** 탭을 클릭합니다.

응답이 표시되면 IP 주소가 올바른 것입니다. 타임아웃 응답이 표시되면 IP 주소가 틀린 것입니다.

## 설치 문제 해결

다음 항목이 도움이 되지 않을 경우 HP 지원에 대한 정보는 [문제 해결](#) 를 참조하십시오.

- [하드웨어 설치 제안](#)
- [HP 소프트웨어 설치 제안](#)
- [네트워크 문제 해결](#)

### 하드웨어 설치 제안

이 단원에서는 다음 항목을 다룹니다.

- [하드웨어 팁](#)
- [잉크 카트리지를 제대로 설치했는지 확인합니다](#)

### 하드웨어 팁

#### 프린터 확인

- 프린터 내/외부에 있는 모든 포장 테이프 및 포장재를 제거했는지 확인합니다.
- 프린터에 용지가 있는지 확인합니다.
- 켜져 있어야 하는 준비 표시들을 제외하고 어떠한 표시등도 켜져 있거나 깜박이지 않도록 합니다. 주의 표시등이 깜박이는 경우 프린터 제어판의 메시지를 확인합니다.

#### 하드웨어 연결 점검

- 사용 중인 모든 코드와 케이블이 제대로 작동하는지 확인합니다.
- 전원 코드가 프린터와 전원 콘센트에 안전하게 연결되어 있는지 확인합니다.

#### 프린트헤드 및 잉크 카트리지를 점검

- 프린트헤드와 모든 잉크 카트리지가 색으로 구분되어 있는 슬롯에 올바르게 장착했는지 확인합니다. 카트리지를 아래로 세게 눌러 제대로 장착되도록 합니다. 모두 장착하지 않으면 프린터가 올바르게 작동하지 않습니다.
- 모든 걸쇠와 커버가 제대로 닫혔는지 확인합니다.

**잉크 카트리지를 제대로 설치했는지 확인합니다**

1. 프린터의 전원이 켜져 있는지 확인합니다.
2. 덮개가 제자리에 잠길 때까지 프린터 전면 오른쪽에서 잉크 카트리지 액세스 덮개를 들어올려서 엽니다.

---

 **참고** 진행하기 전에 인쇄 캐리지가 멈출 때까지 기다립니다.

---

3. 잉크 카트리지가 올바른 슬롯에 설치되어 있는지 확인합니다.  
잉크 카트리지의 색상 및 아이콘을 색상과 아이콘이 같은 슬롯에 맞춥니다.
4. 잉크 카트리지 위쪽으로 손가락을 움직여 제대로 장착되지 않은 카트리지를 찾습니다.
5. 위쪽으로 올라와 있는 카트리지를 누릅니다.  
딸깍 소리를 내며 제자리에 들어가야 합니다.
6. 잉크 카트리지가 올라와 있으며 아래로 눌러 제자리에 넣을 수 있는 경우에는 잉크 카트리지 액세스 덮개를 닫고 오류가 사라졌는지 확인합니다.
  - 오류가 사라진 경우에는 문제 해결을 여기에서 중지합니다. 오류가 해결되었습니다.
  - 오류가 사라지지 않는 경우에는 다음 단계를 진행합니다.
  - 올라온 잉크 카트리지가 없는 경우에는 다음 단계를 진행합니다.
7. 오류에 표시된 잉크 카트리지를 찾은 다음 잉크 카트리지의 탭을 눌러 슬롯에서 카트리지를 분리합니다.
8. 잉크 카트리지를 제자리에 눌러 끼웁니다.  
잉크 카트리지가 제대로 들어가면 탭에서 딸깍하는 소리가 나야 합니다. 잉크 카트리지에 딸깍하는 소리가 나지 않으면 탭을 다시 조정해야 할 수 있습니다.
9. 슬롯에서 잉크 카트리지를 제거합니다.
10. 잉크 카트리지에서 바깥쪽으로 탭을 부드럽게 구부립니다.

---

△ **주의** 바깥쪽으로 1.27 cm 이상 탭을 구부리지 않도록 주의하십시오.

---

11. 잉크 카트리지를 다시 설치합니다.  
이제 딸깍 소리를 내며 제자리에 들어가야 합니다.
12. 잉크 카트리지 액세스 덮개를 닫고 오류가 사라졌는지 확인합니다.
13. 오류가 계속 나타나면 프린터를 껐다 다시 켭니다.

**HP 소프트웨어 설치 제안**

**컴퓨터 시스템 점검**

- 지원되는 운영 체제 중 하나가 컴퓨터에서 실행되고 있는지 확인합니다.
- 컴퓨터가 최소 시스템 요구 사항을 충족하는지 확인합니다.

- **Windows** 장치 관리자에서 **USB** 드라이버가 비활성화되어 있지 않은지 확인하십시오.
- **Windows** 를 실행하는 컴퓨터에서 프린터를 검색하지 못하는 경우 설치 제거 유틸리티 (설치 CD 의 **util\cccluninstall.bat**)를 실행하여 프린터 드라이버를 삭제합니다. 컴퓨터를 재시작하고 프린터 드라이버를 다시 설치합니다.

#### 설치 사전 준비 확인

- 운영 체제에 맞는 올바른 **HP** 소프트웨어가 있는 설치 **CD** 를 사용해야 합니다.
- **HP** 소프트웨어를 설치하기 전에 다른 프로그램을 모두 종료해야 합니다.
- 입력한 **CD-ROM** 드라이브 경로를 컴퓨터에서 인식하지 못하는 경우 올바른 드라이브 문자를 지정했는지 확인합니다.
- 컴퓨터가 **CD-ROM** 에 있는 설치 **CD** 를 인식할 수 없는 경우, 설치 **CD** 가 손상되었는지 검사합니다. 프린터 드라이버는 **HP** 웹 사이트에서 다운로드할 수 있습니다([www.hp.com/support](http://www.hp.com/support)).

---

 **참고** 문제를 해결한 후 설치 프로그램을 다시 실행합니다.

---

## 네트워크 문제 해결

### 일반적인 네트워크 문제 해결

- **HP** 소프트웨어를 설치할 수 없는 경우 다음을 확인하십시오.
  - 컴퓨터와 프린터를 연결하는 모든 케이블이 확실하게 연결되었는지 확인합니다.
  - 네트워크가 작동하고 네트워크 허브가 켜져 있는지 확인합니다.
  - **Windows** 를 실행하는 컴퓨터에서는 바이러스 검사 프로그램, 스파이웨어 검사 프로그램 및 방화벽을 포함한 모든 응용 프로그램을 닫고 사용을 해제합니다.
  - 프린터를 사용하게 될 컴퓨터와 동일한 서브넷에 프린터를 설치했는지 확인합니다.
  - 설치 프로그램이 프린터를 찾지 못하는 경우 네트워크 구성 페이지를 인쇄하고 설치 프로그램에 수동으로 **IP** 주소를 입력합니다. 자세한 내용은 [네트워크 구성 페이지 이해](#)를 참조하십시오.
- **Windows** 를 실행하는 컴퓨터를 사용하는 경우 프린터 드라이버에서 만든 네트워크 포트가 프린터의 **IP** 주소와 일치하는지 확인합니다.
  - 프린터의 네트워크 구성 페이지를 인쇄합니다.
  - **시작**을 클릭한 다음 **프린터** 또는 **프린터 및 팩스**를 클릭합니다.  
-또는-  
**시작**, **제어판**을 차례로 클릭한 다음 **프린터**를 두 번 클릭합니다.
  - 프린터 아이콘을 마우스 오른쪽 버튼으로 클릭하고 **속성**을 클릭한 다음 **포트** 탭을 클릭합니다.
  - 프린터의 **TCP/IP** 포트를 선택한 다음 **포트 구성**을 클릭합니다.

- 대화 상자에 나열된 IP 주소를 확인하고 이 IP 주소가 네트워크 구성 페이지에 나열된 IP 주소와 일치하는지 확인합니다. IP 주소가 서로 다르면 이 대화 상자의 IP 주소를 변경하여 네트워크 구성 페이지의 IP 주소와 일치시킵니다.
- **확인**을 두 번 클릭해서 설정을 저장하고 대화 상자를 닫습니다.

#### 유선 네트워크 연결 문제

- 프린터 제어판의 **네트워크** 표시등이 켜져 있지 않으면 "일반적인 네트워크 문제 해결" 조건을 모두 만족하는지 확인하십시오.
- 정적 IP 주소를 프린터에 할당하는 것은 바람직하지 않지만 정적 IP 주소를 할당함으로써 개인 방화벽 충돌 같은 일부 설치 문제를 해결할 수 있습니다.

#### 프린터의 네트워크 설정을 재설정하려면

1. 오른쪽 화살표 ▶를 누르고 **네트워크**, **네트워크 기본값 복원**을 차례로 누른 다음 **예**를 선택합니다. 네트워크 기본값이 복원되었다는 메시지가 나타납니다.
2. 오른쪽 화살표 ▶를 누르고 **보고서**를 누른 다음 **네트워크 구성 페이지 인쇄**를 선택하여 네트워크 구성 페이지를 인쇄하고 네트워크 설정이 재설정되었는지 확인합니다.

## 프린터 상태 보고서 이해

프린터 상태 보고서를 사용하여 다음을 수행합니다.

- 현재 프린터 정보 및 잉크 카트리지 상태 확인
- 문제 해결 도움말

프린터 상태 보고서는 최근 이벤트에 대한 로그도 또한 포함합니다.

HP 에 문의해야 하는 경우에는 문의 전에 프린터 상태 보고서를 인쇄해두는 것이 유용할 수 있습니다.

## 프린터 상태 보고서



1. **프린터 정보:** 프린터 정보(프린터 이름, 모델 번호, 일련 번호, 펌웨어 버전 번호), 용지함에 인쇄한 페이지 수를 표시합니다.
2. **잉크 전달 시스템 정보:** 잉크량과 같은 잉크 카트리지 관련 정보를 보여줍니다.

 **참고** 잉크 부족 경고 및 표시등은 잉크 교체가 필요함을 사전에 알리기 위한 목적으로만 표시됩니다. 잉크 부족 경고 메시지를 받으면 인쇄 지연 가능성이 없도록 카트리지 교체를 고려해 보십시오. 인쇄 품질이 수용할 수 없게 될 때까지 잉크 카트리지를 교체할 필요는 없습니다.

3. **추가 지원:** 프린터 관련 추가 정보 확인 방법과 문제 진단 방법을 알려줍니다.

프린터 상태 보고서를 인쇄하려면

▲ 설정을 누르고 보고서, 프린터 상태 보고서를 차례로 선택한 다음.

## 네트워크 구성 페이지 이해

프린터를 네트워크에 연결했다면, 네트워크 구성 페이지를 인쇄해 프린터의 네트워크 설정을 확인할 수 있습니다. 네트워크 구성 페이지를 통해 네트워크 연

결 문제도 해결할 수 있습니다. HP 에 문의해야 하는 경우에는 문의 전에 이 페이지를 인쇄해 두는 것이 유용합니다.

## 네트워크 구성 페이지

HP Network Configuration Page		
<b>General Information</b>		
1	Network Status	Offline
	Active Connection Type	None
	URL for Embedded Web Server	http://10.0.0.0
	Firmware Version	ENG_12.40000000
	Hostname	HP80211P
	Serial Number	917804712462026
	Active Password	Not Set
<b>802.3 Wired</b>		
2	Hardware Address (MAC)	02:00:0C:07:0F
	Link Configuration	None
<b>802.11 Wireless</b>		
3	Hardware Address (MAC)	02:00:0C:07:0F
	Status	Disconnected
	Communication Mode	Ad-hoc
	Network Name (SSID)	HP-essence-80211P
<b>Port 802B</b>		
	Status	Enabled
<b>mDNS</b>		
4	Status	Enabled
	Service Name	OfficePrintHome (80211P)
<b>SLP</b>		
5	Status	Enabled
<b>Microsoft Web Services</b>		
	WS Discovery	Enabled
	WS Print	Enabled

- 1. 일반 정보:** 네트워크의 현재 상태 및 연결 유형에 대한 정보와 EWS의 URL 같은 기타 정보를 표시합니다.
- 2. 802.3 Wired:** IP 주소, 서브넷 마스크, 기본 게이트웨이는 물론 프린터의 하드웨어 주소 같은 능동 유선 네트워크 연결에 대한 정보를 표시합니다.
- 3. 802.11 Wireless:** IP 주소, 통신 모드, 네트워크 이름, 인증 유형 및 신호 강도 같은 능동 무선 네트워크 연결에 대한 정보를 표시합니다.
- 4. mDNS:** 활성 mDNS(다중 도메인 이름 시스템) 연결에 대한 정보를 표시합니다. 일반적으로 mDNS 서비스는 일반 DNS 서버가 사용되지 않는 IP 주소 및 이름 분석(UDP 포트 5353 사용)을 위한 소규모 네트워크에서 사용됩니다.
- 5. SLP:** 현재 서비스 위치 프로토콜(SLP) 연결에 대한 정보를 표시합니다. SLP는 프린터 관리용 네트워크 관리 응용 프로그램이 사용합니다. 프린터는 IP 네트워크에서 SNMPv1 프로토콜을 지원합니다.

프린터 제어판에서 네트워크 구성 페이지를 인쇄하려면

설정을 누르고 보고서, 네트워크 구성 페이지를 차례로 선택한 다음.



## 걸림 제거

가끔 작업 중 용지 걸림이 생깁니다. 걸림을 줄이기 위해 다음 조치를 취해 보십시오.

- 사양에 맞는 용지로 인쇄하고 있는지 확인합니다. 자세한 내용은 용지 사양을 참조하십시오.
- 구김, 접힘, 손상이 없는 용지로 인쇄하고 있는지 확인합니다.
- 프린터가 깨끗한지 확인합니다. 자세한 내용은 프린터 유지보수을 참조하십시오.
- 용지함을 올바르게 넣었으며 꼭 차지 않았는지 확인합니다. 자세한 내용은 용지 넣기을 참조하십시오.

이 단원에서는 다음 항목을 다룹니다.

- 용지 걸림 제거
- 용지 걸림 방지

### 용지 걸림 제거

기본 용지함에 용지를 넣은 경우 후면 덮개에서 용지 걸림을 제거해야 할 수 있습니다.

자동 문서 공급 장치(ADF)에도 용지가 걸릴 수 있습니다. 여러 공동 작업 시 용지가 ADF에 걸릴 수 있습니다.

- ADF 용지함에 용지를 너무 많이 넣은 경우, ADF에 넣을 수 있는 최대 용지 매수에 대한 정보는 원본을 스캐너 글라스에 놓기을 참조하십시오.
- 프린터용으로 너무 두껍거나 너무 얇은 용지 사용.
- 프린터에 용지를 공급하는 중 ADF 용지함에 용지를 추가하려는 경우.

#### 후면 덮개에서 용지 걸림을 제거하려면

다음 단계에 따라 용지 걸림을 제거합니다.

1. 후면 도어의 왼쪽에 있는 탭을 눌러 도어를 폼니다. 프린터에서 덮개를 빼내 제거합니다.

---

△ **주의** 프린터 앞면에서 용지 걸림을 제거하려 하면 인쇄 메커니즘이 손상될 수 있습니다. 항상 후면 덮개를 통해서 보고 용지 걸림을 제거하십시오.

---

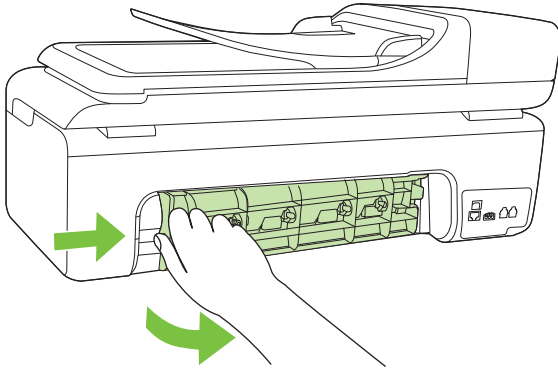

2. 롤러에서 부드럽게 용지를 잡아당깁니다.

△ 주의 롤러에서 용지를 제거하다 용지가 찢어진 경우 롤러와 휠에 종이 조각이 프린터에 남아 있지 않은지 확인합니다. 프린터에서 모든 종이 조각을 제거하지 않으면 용지 걸림이 발생할 수 있습니다.

3. 후면 덮개를 제자리에 놓습니다. 덮개가 제자리에 고정될 때까지 앞쪽으로 가볍게 미십시오.

4. **OK** 를 눌러 현재 작업을 계속합니다.

자동 문서 공급기(ADF)에 걸린 용지를 제거하려면

1. ADF 덮개를 들어올립니다.

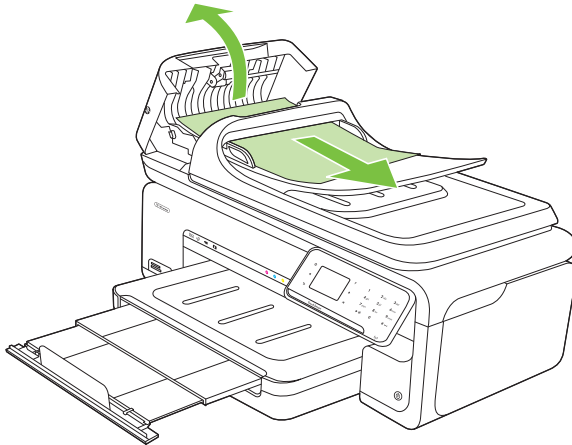

2. 롤러에서 부드럽게 용지를 잡아당깁니다.

---

△ **주의** 롤러에서 용지를 제거하다 용지가 찢어진 경우 롤러와 휠에 종이 조각이 프린터에 남아 있지 않은지 확인합니다. 프린터에서 모든 종이 조각을 제거하지 않으면 용지 걸림이 발생할 수 있습니다.

---

3. ADF 덮개를 닫습니다.

## 용지 걸림 방지

용지 걸림을 방지하려면 다음 지침을 따르십시오.

- 자주 출력 용지함에서 인쇄된 용지를 꺼냅니다.
- 사용하지 않은 모든 용지는 다시 봉합할 수 있는 봉투에 편평하게 보관하여 용지가 말리거나 주름지지 않도록 합니다.
- 용지가 용지함에 편평하게 놓여 있으며 가장자리가 휘거나 찢어지지 않았는지 확인합니다.
- 용지함에 다른 용지 종류나 용지 크기를 함께 넣지 마십시오. 용지함에는 같은 크기 및 종류의 용지만 넣어야 합니다.
- 모든 용지에 잘 맞도록 입력 용지함의 용지 너비 고정대를 조정합니다. 용지 너비 고정대로 인해 용지함의 용지가 휘지 않도록 합니다.
- 용지를 용지함 안으로 너무 깊이 밀어 넣지 마십시오.
- 프린터에 권장되는 용지 종류를 사용하십시오. 자세한 내용은 [용지 사양](#)을 참조하십시오.

---

 **참고** 습기가 차면 용지가 말려 용지 걸림이 발생할 수 있습니다.

---

---

# A 기술 정보

이 단원에서는 다음 항목을 다룹니다.

- [보증 정보](#)
- [프린터 사양](#)
- [형식 승인 정보](#)
- [환경 보호 프로그램](#)
- [타사 라이선스](#)

## 보증 정보

이 단원에서는 다음 항목을 다룹니다.

- [Hewlett-Packard 제한 보증 조항](#)
- [잉크 카트리지 보증 정보](#)

## Hewlett-Packard 제한 보증 조항

HP 제품	제한 보증 기간
소프트웨어 미디어	90일
프린터	1년
프린트 또는 잉크 카트리지	HP 잉크가 고갈되는 날 또는 카트리지 결면의 "보증 만료일" 중 먼저 도달하는 시점까지에 해당됩니다. 리필, 재생산, 개조, 오용, 포장에 손상된 HP 잉크 제품에는 이 보증이 적용되지 않습니다.
프린트헤드(고객에게 교체 가능한 프린트헤드가 있는 제품에만 해당)	1년
부속품	90일

### A. 제한 보증 범위

- HP는 HP 하드웨어와 부속품 구입일로부터 상기 기간 동안 그 재료나 제조 과정에 결함이 없을 것임을 최종 사용자에게 보증합니다.
- 소프트웨어 제품의 경우 HP의 제한 보증은 프로그램 명령 실행에 실패한 경우에만 적용됩니다. HP는 특정 제품의 작동이 중단되거나 오류가 발생하지 않을 것임을 보증하지 않습니다.
- HP 제한 보증은 제품을 올바르게 사용한 경우에 일어난 결함에만 적용되며 다음과 같은 경우로 인해 일어난 결함에는 적용되지 않습니다.
  - 부적절한 유지보수 및 개조
  - HP에서 제공하지 않거나 지원하지 않는 소프트웨어, 용지, 부품 및 소모품 사용
  - 제품 사양에 맞지 않는 작동 환경
  - 무단 개조 및 오용
- HP 프린터 제품의 경우 비 HP 카트리지 또는 리필 카트리지를 사용하더라도 고객에 대한 보증 또는 고객과 체결한 임의의 HP 지원 계약에는 영향을 없습니다. 하지만 프린터 고장 또는 손상의 원인이 비 HP 또는 리필 카트리지 또는 사용 기간이 지난 잉크 카트리지에 있는 경우에는 HP는 해당 프린터의 고장 또는 손상을 수리하는 데 소요된 시간 및 수리를 위해 사용한 부품에 대해 표준 요금을 부과합니다.
- HP는 보증 기간 중에 이러한 결함을 통지 받는 경우 제품 결함을 확인하고 재량에 따라 수리하거나 교체해 줍니다.
- HP 보증 대상에 속하는 결함 제품에 대한 수리나 교체가 불가능한 경우, 결함을 통지 받은 후 적절한 시일 내에 제품 구입가를 환불해 줍니다.
- 고객이 결함이 있는 제품을 HP에 반품하기 전에는 HP는 제품을 수리, 교체, 환불해야 할 의무가 없습니다.
- 교체용 제품은 신제품이거나 신제품과 성능이 동등한 제품일 수 있습니다.
- HP 제품에는 기능면에서 새 제품과 동일한 재활용 부품, 구성 요소, 재료 등이 사용될 수 있습니다.
- HP 제한 보증서는 HP 제품이 공식 유통되는 모든 국가/지역에서 유효합니다. 방문 서비스와 같은 기타 보증 서비스에 대한 계약은 HP 지정 수입업체나 HP를 통해 제품이 유통되는 국가/지역에 위치한 HP 지정 서비스 업체에서 제공됩니다.

### B. 보증 제한

현지법이 허용하는 범위 안에서, HP 또는 HP 협력업체는 명시적이든 또는 묵시적이든 제품의 상품성, 품질 만족도, 특정 목적에 대한 적합성 등에 대해 어떠한 보증 또는 조건도 제시하지 않습니다.

### C. 책임 제한

- 현지법이 허용하는 범위에서 본 보증 조항에 명시된 배상은 고객에게 제공되는 유일하고도 독점적인 배상입니다.
- 현지법에서 허용하는 경우, 상기 조항을 제외하고는 어떠한 경우에도 HP나 HP 협력업체는 계약이나 불법 행위를 비롯한 기타 어떠한 원인으로 인해 발생한 데이터 상실, 직간접적, 특수적, 부수적, 결과적 (이익이나 데이터의 손실 포함) 피해를 포함한 기타 피해에 대해 아무런 책임이 없습니다.

### D. 지역법

- 본 보증서를 통해 고객에게 특정 법적 권리가 부여됩니다. 이 밖에도, 고객은 주 (미국), 성 (캐나다), 기타 국가/지역의 관련법에 따라 다른 권리를 보유할 수 있습니다.
- 본 보증서가 현지법과 상충되는 경우, 해당 현지법에 맞게 수정될 수 있습니다. 이러한 현지법에 따라 본 보증서의 책임 배제 및 기타 제한 조항이 고객에게 적용되지 않을 수도 있습니다. 예를 들어, 미국의 일부 주와 캐나다의 성을 비롯한 기타 국가/지역에서는 다음 조항이 적용될 수 있습니다.
  - 본 보증서의 책임 배제 및 기타 제한 조항으로 인해 고객의 법적 권리가 제한될 수 없습니다(예: 영국).
  - 그렇지 않으면, 해당 제조업체가 규정한 책임 배제 및 기타 제한 조항의 효력이 상실됩니다.
  - 또는, 또는, 고객에게 보증 권리를 추가로 부여하거나 제조업체의 책임 배제 조항이 적용되는 묵시적 보증 기간을 지정하거나 묵시적 보증 기간을 제한할 수 있습니다.
- 법적으로 허용하지 않으면 본 보증서의 관련 조항은 고객에 대한 HP 제품 판매와 관련된 필수 법적 권리를 배제, 제한, 수정할 수 없으며 오히려 보증 조항으로 추가됩니다.

### 잉크 카트리지 보증 정보

HP 카트리지 보증은 제품을 지정된 HP 인쇄 장치에 사용하는 경우에 적용됩니다. 이 보증은 리필되었거나 재생되었거나 재정비 또는 잘못 사용되었거나 조작된 HP 잉크 제품에는 적용되지 않습니다.

보증 기간 중에는 HP 잉크가 다 떨어지지 않고 보증 만료일에 도달하지 않는 한 제품이 보증됩니다. 보증 만료 날짜(YYYY/MM 형식)는 제품에 다음과 같이 표시됩니다.

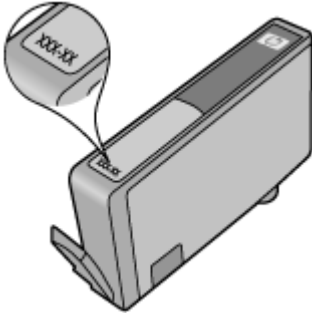

## 프린터 사양

이 단원에서는 다음 항목을 다룹니다.

- [실제 사양](#)
- [프린터 기능 및 용량](#)
- [프로세서 및 메모리 사양](#)
- [시스템 요구사항](#)
- [네트워크 프로토콜 사양](#)
- [내장 웹 서버 사양](#)
- [용지 사양](#)
- [인쇄 해상도](#)
- [복사 사양](#)
- [팩스 사양](#)
- [스캔 사양](#)
- [HP 웹 사이트 사양](#)
- [운영 환경](#)
- [전기 사양](#)
- [AE\(Acoustic Emission\) 사양](#)
- [메모리 카드 사양](#)

### 실제 사양

크기(가로 X 세로 X 높이)  
603 x 292 x 287.6mm

프린터 중량(인쇄 소모품 제외)  
12kg

### 프린터 기능 및 용량

기능	용량
연결 장치	<ul style="list-style-type: none"> <li>• USB 2.0-호환 고속 장치</li> <li>• 유선(Ethernet) 네트워크</li> <li>• 무선 802.11n</li> </ul>
잉크 카트리지	네 가지 잉크 카트리지(검정색, 노란색, 마젠타색, 시안색)
공급 수율	추정 잉크 카트리지 잔량에 대한 자세한 내용은 <a href="http://www.hp.com/pageyield/">www.hp.com/pageyield/</a> 를 방문하십시오.
프린터 언어	HP PCL 3 GUI
최대 인쇄 한도	월별 최대 7000페이지
프린터 제어판 언어 지원 사용 가능한 언어는 국가/지역에 따라 다릅니다.	불가리아어, 크로아티아어, 체코어, 덴마크어, 네덜란드어, 영어, 핀란드어, 프랑스어, 독일어, 그리스어, 헝가리어, 이탈리아어, 일본어, 한국어, 노르웨이어, 폴란드어, 포르투갈어, 루마니아어, 러시아어, 중국어(간체), 슬로바키아어,

(계속)

기능	용량
	슬로베니아어, 스페인어, 스웨덴어, 중국어(번체), 터키어.

**프로세서 및 메모리 사양**

프로세서: 192 MHz ARM9 코어

Memory(메모리): 128MB DDR1

**시스템 요구사항**

 **참고** 지원되는 운영 체제와 시스템 요구 사항에 대한 최신 정보를 얻으려면 [www.hp.com/support](http://www.hp.com/support) 를 방문하십시오.

**운영 체제 호환성**

- Windows XP Service Pack 2, Windows Vista, Windows 7
- Mac OS X(v10.5, v10.6)
- Linux(자세한 내용은 <http://hplipopensource.com/hplip-web/index.html> 를 참조).

**시스템 요구사항**

- Microsoft Windows XP(32 비트) 서비스 팩 2: Intel Pentium II , Celeron® 또는 호환 프로세서, 233MHz 이상, 128MB RAM, 750MB 하드 디스크 공간, CD-ROM/DVD 드라이브 또는 인터넷 연결, USB 포트
- Microsoft Windows Vista: 800MHz 32 비트(x86) 또는 64비트(x64) 프로세서, 512MB RAM, 2.0GB 하드 디스크 공간, CD-ROM/DVD 드라이브 또는 인터넷 연결, USB 포트
- Microsoft Windows 7: 1GHz 32 비트(x86) 또는 64비트(x64) 프로세서, 1GB(32 비트) 또는 2GB(64 비트) RAM, 1.5GB 하드 디스크 공간, CD-ROM/DVD 드라이브 또는 인터넷 연결, USB 포트
- Mac OS X(v10.5.6, v10.6): PowerPC G4, G5, 또는 Intel Core 프로세서, 300MB 여유 하드 디스크 공간

**네트워크 프로토콜 사양****네트워크 운영 체제 호환성**

- Windows XP(32 비트)(Professional 및 Home Editions), Windows Vista 32 비트와 64 비트(Ultimate Edition, Enterprise Edition 및 Business Edition), Windows 7(32 비트와 64비트)
- Windows Small Business Server 2003 32 비트 및 64비트, Windows 2003 Server 32 비트 및 64비트, Windows 2003 Server R2 32 비트 및 64비트(Standard Edition, Enterprise Edition)
- Windows Small Business Server 2008 64 비트, Windows 2008 Server 32 비트 및 64 비트, Windows 2008 Server R2 64 비트(Standard Edition, Enterprise Edition)
- Citrix XenDesktop 4
- Citrix XenServer 5.5
- Mac OS X v10.5, v10.6
- Microsoft Windows 2003 Server Terminal Services
- Citrix Presentation Server 4.0 이 설치된 Microsoft Windows 2003 Server Terminal Services



- Citrix Presentation Server 4.5 이 설치된 Microsoft Windows 2003 Server Terminal Services
- Citrix XenApp 5.0 이 설치된 Microsoft Windows 2003 Server Terminal Services
- Feature Release 3 이 있는 Citrix Metaframe XP 가 설치된 Microsoft Windows 2003 Server Terminal Services
- Microsoft Windows 2003 Small Business Server Terminal Services
- Microsoft Windows Server 2008 Terminal Services
- Microsoft Windows Small Business Server 2008 Terminal Services
- Citrix XenApp 5.0 이 설치된 Microsoft Windows 2008 Server Terminal Services
- Novell Netware 6.5, Open Enterprise Server 2

#### 호환되는 네트워크 프로토콜

TCP/IP

#### 네트워크 관리

내장 웹 서버

기능

네트워크 장치를 원격으로 구성하고 관리하는 기능

### 내장 웹 서버 사양

#### 요구 사항

- TCP/IP 기반 네트워크(IPX/SPX 기반 네트워크는 지원되지 않음)
- 웹 브라우저(Microsoft Internet Explorer 7.0 이상, Opera 8.0 이상, Mozilla Firefox 1.0 이상, Safari 1.2 이상, 또는 Google Chrome)
- 네트워크 연결(USB 케이블을 사용하여 컴퓨터에 직접 연결된 내장 웹 서버는 사용할 수 없음)
- 인터넷 연결(일부 기능에 필요)

---

 **참고** 인터넷에 연결하지 않고도 내장 웹 서버를 열 수 있습니다. 하지만 일부 기능은 사용할 수 없습니다.

---

- 프린터는 방화벽 내에 있어야 합니다.

### 용지 사양

지원되는 용지 크기 정보 및 지원되는 용지 종류 및 무게 정보 표를 사용하여 프린터에 사용할 올바른 용지를 결정하고 용지에 어떤 용지를 사용할지 결정합니다. 프린터에서 사용하는 인쇄 여백에 대한 내용은 최소 여백 설정 단원을 참조하고, 양면 인쇄 시 따라야 하는 지침은 양면 인쇄 지침 단원을 참조하십시오.

#### 지원되는 용지 사양 정보

항상 프린터 드라이버에서 올바른 용지 종류 설정을 이용하고 그에 맞게 용지함을 구성합니다. HP 는 대량으로 용지를 구입하기 전에 용지에 시험 인쇄를 해 볼 것을 권장합니다.

- 지원되는 용지 크기 정보
- 지원되는 용지 종류 및 무게 정보

## 지원되는 용지 크기 정보

용지 크기	기본 용지함	ADF
<b>표준 용지 크기</b>		
U.S. 레터(216 x 279 mm) 또한 경계선 없는 인쇄 지원.	✓	✓
U.S. 리갈(216 x 356 mm)	✓	✓
A4(210 x 297mm) 또한 경계선 없는 인쇄 지원.	✓	✓
U.S. Executive(184 x 267 mm)	✓	✓
B5(JIS)(182 x 257mm) 또한 경계선 없는 인쇄 지원.	✓	✓
B5(ISO)(176 x 250mm)	✓	
A5(148 x 210mm) 또한 경계선 없는 인쇄 지원.	✓	
A6(105 x 148mm) 또한 경계선 없는 인쇄 지원.	✓	
HV(101 x 180mm) 또한 경계선 없는 인쇄 지원.	✓	
13 x 18cm 또한 경계선 없는 인쇄 지원.	✓	
<b>B 규격</b>		
27.94 x 35 cm 또한 경계선 없는 인쇄 지원.	✓	
30.48 x 30.48 cm 또한 경계선 없는 인쇄 지원.	✓	
B4 (JIS) (257 x 364 mm)	✓	
타블로이드(27.94 x 43.18cm) 또한 경계선 없는 인쇄 지원.	✓	
Super B(33.02 x 48.26cm) 또한 경계선 없는 인쇄 지원.	✓	
A3(297 x 420mm) 또한 경계선 없는 인쇄 지원.	✓	
A3+(330 x 483mm) 또한 경계선 없는 인쇄 지원.	✓	
<b>봉투</b>		

(계속)

용지 크기	기본 용지함	ADF
U.S. #10 봉투(105 x 241mm)	✓	
C6 봉투(114 x 162 mm)	✓	
일본 봉투 Chou #3(120 x 235 mm)	✓	
일본 봉투 Chou #4(90 x 205 mm)	✓	
일본 봉투 Kaku #2(240 x 332 mm)	✓	
Monarch 봉투 (98.42 x 190.5 mm )	✓	
카드 봉투(111 x 162 mm)	✓	
No. 6 3/4 봉투 (91 x 165 mm)	✓	
<b>카드</b>		
색인 카드(76.2 x 127 mm)	✓	
색인 카드(102 x 152 mm)	✓	
색인 카드(127 x 203 mm)	✓	
<b>포토 용지</b>		
3 x 5(76.2 x 180mm) 또한 경계선 없는 인쇄 지원.		
4 x 6(102 x 152 mm) 또한 경계선 없는 인쇄 지원.	✓	
5 x 7(13 x 18cm) 또한 경계선 없는 인쇄 지원.	✓	
8 x 10(20.32 x 25.40 cm) 또한 경계선 없는 인쇄 지원.	✓	
10 x 15 cm 또한 경계선 없는 인쇄 지원.	✓	
10 x 15cm 탭 또한 경계선 없는 인쇄 지원.	✓	
Photo L(89 x 127 mm) 또한 경계선 없는 인쇄 지원.	✓	
2L(178 x 127 mm) 또한 경계선 없는 인쇄 지원.	✓	
4 x 6 탭(102 x 152mm) 또한 경계선 없는 인쇄 지원.	✓	

(계속)

용지 크기	기본 용지함	ADF
캐비넷 크기(120 x 165 mm) 또한 경계선 없는 인쇄 지원.	✓	
<b>기타 용지</b>		
Ofuku hagaki**(200 x 148mm)	✓	
Hagaki**(100 x 148mm) 또한 경계선 없는 인쇄 지원.	✓	
가로 76.2 ~ 330.2mm, 세로 127 ~ 1,117mm 의 사용자 지정 크기 용지 Windows 에서는 사용자 크기 용지가 지원되지 않음.	✓	✓

\*\* 이 프린터에서는 일본 우정 공사의 일반 및 잉크젯 엽서만 사용할 수 있습니다. 일본 우정 공사의 포도 엽서는 사용할 수 없습니다.

#### 지원되는 용지 종류 및 무게 정보

위치	종류	무게	용량
입력 용지함	용지	60 ~ 105g/m <sup>2</sup> (7.26 ~ 12.7 kg 본드지)	최대 150매의 일반 용지 (15 mm 높이)
	투명 필름		최대 55매 (15 mm 높이)
	인화지	280g/m <sup>2</sup> (34kg 본드지)	최대 40매 (12 mm 높이)
	레이블		최대 40매 (8mm 높이)
	봉투	75 ~ 90 g/m <sup>2</sup> (9.07 ~ 10.88 kg 본드지 봉투)	최대 15매 (8mm 높이)
	카드	최대 200 g/m <sup>2</sup> (49.90 kg 색인)	최대 40매 (8mm 높이)
출력 용지함	지원되는 모든 용지		일반 용지 최대 100장 (텍스트 인쇄)
자동 문서 공급기	Paper(용지)	60 ~ 75g/m <sup>2</sup>	35매

## 최소 여백 설정

문서 여백은 세로 방향에서 이 여백 설정 이상이어야 합니다.

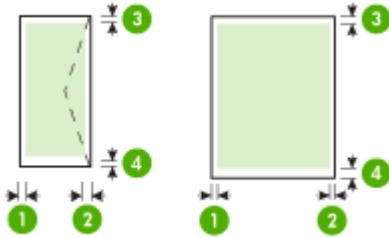

용지	(1) 왼쪽 여백	(2) 오른쪽 여백	(3) 위쪽 여백	(4) 아래쪽 여백*
U.S. 레터 U.S. Legal A4 U.S. Executive U.S. Statement B5 A5 카드 맞춤 크기 용지 포토 용지	3.0mm	3.0mm	3.0mm	3.0mm
11x14in. 타블로이드 12x12in. 타블로이드 B4(JIS) 타블로이드 타블로이드 Super B 타블로이드 A3 타블로이드 A3+(330x483mm) 타블로이드	5.0mm	5.0mm	20mm	20mm
봉투	3.0mm	3.0mm	3.0mm	14.3mm

 **참고** 오직 Mac OS X 만 사용자 정의 용지 크기를 지원합니다.

**양면 인쇄 지침**

- 항상 프린터 사양에 맞는 용지를 사용합니다. 자세한 내용은 용지 사양을 참조하십시오.
- 투명 필름, 봉투, 인화지, 광택 용지 또는 7.3 kg 본드지(60 g/m<sup>2</sup>)보다 가볍거나 12.7 kg 본드지(105 g/m<sup>2</sup>)보다 무거운 용지의 양면에는 인쇄하지 마십시오. 이러한 용지에서 양면 인쇄를 하면 용지 걸림 현상이 발생합니다.
- 페이지 양면에 인쇄할 때 여러 종류의 용지는 구체적 방향을 설정해야 합니다. 여기에는 레터헤드, 미리 인쇄된 용지 및 워터마크와 펀치 구멍이 있는 용지가 포함됩니다. **Windows**를 실행하는 컴퓨터에서 인쇄하는 경우 프린터는 용지의 첫 번째 면을 먼저 인쇄합니다. 인쇄면이 아래쪽을 향하도록 용지를 공급하십시오.

**인쇄 해상도**

**흑백 인쇄 해상도**

컴퓨터에서 인쇄할 때 최대 1200 x 600dpi 렌더링 흑백

**흑백 인쇄 해상도**

HP 인화지를 사용하여 1200 입력 dpi, 4800 x 1200 최적 dpi 까지 컬러 인쇄. 인화지에는 다음이 포함됩니다.

- HP 프리미엄 플러스 포토
- HP 프리미엄 포토
- HP 고급 포토

**복사 사양**

- 디지털 이미지 처리
- ADF 입력 용지함 용량: 일반 용지 35장
- 디지털 줌: 25-400%(모델에 따라 다름)
- 페이지에 맞추기, 사용자 정의 크기, ID 사본
- 복사 속도는 문서의 복잡한 정도에 따라 다름
- ID 복사
- 데이터 정렬 복사 최대 8페이지

기본 용지함에 있는 용지에 따라 선택할 용지 종류 설정을 결정하려면 다음 표를 참조하십시오.

용지 종류	프린터 제어판 설정
일반 용지	일반 용지
HP 순백색 용지	일반 용지
HP 최고급 프리젠테이션 용지, 무광택	고속 표준 무광택
기타 잉크젯 용지	고속 표준 무광택
HP 최고급 인화지	고급 인화지
HP 고급 인화지	고급 인화지
HP 고급 인화지	고급 인화지
HP 일반 인화지, 반광택	일반 인화지
HP 일반 인화지, 무광택	고속 표준 무광택

(계속)

용지 종류	프린터 제어판 설정
기타 인화지	포토용지
HP 고급 잉크젯 투명 필름	투명 필름
HP 전사 용지	고속 표준 무광택
HP 포토 카드	고급 인화지
기타 특수 용지	고속 표준 무광택
광택 카드	고급 인화지
HP 무광택 카드	고속 표준 무광택
HP 브로셔 및 전단지 용지, 광택	브로셔 광택지
HP 브로셔 및 전단지 용지, 무광택	브로셔 무광택지
기타 광택 브로셔 용지	브로셔 광택지
기타 무광택 브로셔 용지	브로셔 무광택지

### 팩스 사양

- 고급 흑백 및 컬러 팩스 기능
- 최대 99 단축 다이얼(모델에 따라 다름)
- 최대 100페이지 메모리(표준 해상도에서 ITU-T 테스트 이미지 #1을 기준으로 하며 모델에 따라 다름). 페이지 내용이 복잡하거나 해상도가 높을수록 더 많은 시간과 메모리가 소모됩니다. 또한, 복사와 같은 다른 프린터 기능은 메모리에 저장할 수 있는 페이지 수에 영향을 미칠 수 있습니다.
- 수동 팩스 송신 및 수신
- 사용 중인 경우 최대 5회까지 자동 재다이얼(모델에 따라 다름)
- 확인 및 작업 보고서
- 오류 수정 모드를 사용한 CCITT/ITU 그룹 3 팩스
- 33.6 Kbps 전송
- 33.6 Kbps 에서 페이지당 3초의 속도(표준 해상도에서 ITU-T 테스트 이미지 #1 기준) 페이지 내용이 복잡하거나 해상도가 높을수록 더 많은 시간과 메모리가 소모됩니다
- 벨소리 감지 및 팩스/자동 응답기 자동 전환
- 정크 팩스 차단기
- 디지털 팩스
  - PC 또는 네트워크로 직접 팩스 보관
  - PC 에서 직접 팩스 전송
- 용지가 없을 때 팩스를 유지하는 비휘발성 팩스 메모리

	사진(dpi)	매우 정밀(dpi)	정밀(dpi)	표준(dpi)
흑백	196 X 203 (8 비트 그레이스케일)	300 x 300	196 x 203	196 x 98
컬러	300 x 300	200 x 200	200 x 200	200 x 200

### 스캔 사양

- 통합된 OCR 소프트웨어는 스캔한 텍스트를 편집 가능 텍스트로 자동 변환합니다
- 스캔 속도는 문서의 복잡한 정도에 따라 다릅니다
- Twain 호환 인터페이스
- 해상도: 4800 x 4800ppi 광학
- 컬러: 24비트(RGB 3 색), 8비트 그레이스케일(256가지 회색)
- 유리 기준 최대 스캔 크기: 216 x 355.6mm
- 메모리 카드에 스캔
- PDF 및 JPEG 용 이메일로 스캔
- PC 및 네트워크 폴더로 스캔

### HP 웹 사이트 사양

이 프린터에 사용할 수 있는 웹 지원 기능은 다음과 같습니다.

- [HP Apps](#)
- [Marketsplash by HP](#)
- [HP ePrint](#)

#### 요구 사항

- 웹 브라우저(Microsoft Internet Explorer 6.0 이상, Mozilla Firefox 2.0 이상, Safari 3.2.3 이상, 또는 Google Chrome 3.0), Adobe Flash 플러그인(버전 10 이상) 포함
- 인터넷 연결

### 운영 환경

#### 작동 환경

작동 온도: 5° - 40°C

작동 온도 권장: 15°~32° C

권장 상대 습도: 20% - 80% 비응축

#### 보관 환경

보관 온도: -40° - 60°C

보관 상대 습도: 60°C 의 온도에서 최대 90% 비응축

### 전기 사양

#### 전원 공급 장치

범용 전원 어댑터(외부)

#### 전원 요구 사항

입력 전압: 100 - 240 VAC(± 10%), 50/60 Hz(± 3Hz)

출력 전압: 1,560 mA 에서 32Vdc

#### 전원 소비

인쇄의 경우 28.4와트(고속 절약 모드), 복사의 경우 32.5와트(고속 절약 모드)

### AE(Acoustic Emission) 사양

Print in Draft 모드, ISO 7779 에 따른 소음 수준

#### 음압(근처 위치)

LpAm 56 (dBA)



음도 수준

LwAd 7.0 (BA)

### 메모리 카드 사양

- 메모리 카드의 최대 권장 파일 수: 1,000
- 개별 파일의 최대 권장 크기: 최대 12메가픽셀, 최대 **8 MB**
- 최대 권장 메모리 카드 크기: **8 GB**(솔리드 스테이트일 경우)

---

 **참고** 메모리 카드에서 최대 권장 사양에 이르면 프린터의 성능이 예상보다 떨어집니다.

---

### 지원되는 메모리 카드 종류

- Secure Digital
- High Capacity Secure Digital
- Memory Stick
- MultiMediaCard (MMC)
- xD-Picture Card

## 형식 승인 정보

프린터는 해당 국가/지역의 관리 기관 제품 요구 사항을 충족시킵니다.  
이 단원에서는 다음 항목을 다룹니다.

- FCC 규정
- 한국 사용자에게 대한 고지 사항
- 일본 사용자를 위한 VCCI(Class B) 호환 규정
- 전원 코드 정보에 대해 일본 사용자에게 고지
- Germany 독일의 경우 소음 방출 관련 기술문
- LED 표시 상태
- 독일 주변 장치 하우징 광택
- 미국 전화망 사용자에게 대한 통지: FCC 요구 사항
- 캐나다 전화망 사용자에게 대한 통지
- 유럽 경제 특구 사용자에게 대한 통지 사항
- 독일 전화망 사용자에게 대한 통지
- 호주 유선 팩스 기술서
- 무선 제품에 대한 형식 승인 정보
- 형식 승인 모델 번호
- 준수 선언

## FCC 규정

### FCC statement

The United States Federal Communications Commission (in 47 CFR 15.105) has specified that the following notice be brought to the attention of users of this product.

This equipment has been tested and found to comply with the limits for a Class B digital device, pursuant to Part 15 of the FCC Rules. These limits are designed to provide reasonable protection against harmful interference in a residential installation. This equipment generates, uses and can radiate radio frequency energy and, if not installed and used in accordance with the instructions, may cause harmful interference to radio communications. However, there is no guarantee that interference will not occur in a particular installation. If this equipment does cause harmful interference to radio or television reception, which can be determined by turning the equipment off and on, the user is encouraged to try to correct the interference by one or more of the following measures:

- Reorient the receiving antenna.
- Increase the separation between the equipment and the receiver.
- Connect the equipment into an outlet on a circuit different from that to which the receiver is connected.
- Consult the dealer or an experienced radio/TV technician for help.

For further information, contact:

Manager of Corporate Product Regulations  
Hewlett-Packard Company  
3000 Hanover Street  
Palo Alto, Ca 94304  
(650) 857-1501

Modifications (part 15.21)

The FCC requires the user to be notified that any changes or modifications made to this device that are not expressly approved by HP may void the user's authority to operate the equipment.

This device complies with Part 15 of the FCC Rules. Operation is subject to the following two conditions: (1) this device may not cause harmful interference, and (2) this device must accept any interference received, including interference that may cause undesired operation.

## 한국 사용자에게 대한 고지 사항

### 사용자 안내문(B급 기기)

이 기기는 비업무용으로 전자파 적합 등록을 받은 기기로서, 주거지역에서는 물론 모든 지역에서 사용할 수 있습니다.

## 일본 사용자를 위한 VCCI(Class B) 호환 규정

この装置は、クラスB情報技術装置です。この装置は、家庭環境で使用することを目的としていますが、この装置がラジオやテレビジョン受信機に近接して使用されると、受信障害を引き起こすことがあります。取扱説明書に従って正しい取り扱いをして下さい。

VCCI-B

## 전원 코드 정보에 대해 일본 사용자에게 고지

製品には、同梱された電源コードをお使い下さい。  
同梱された電源コードは、他の製品では使用出来ません。

## Germany 독일의 경우 소음 방출 관련 진술문

### **Geräuschemission**

LpA < 70 dB am Arbeitsplatz im Normalbetrieb nach DIN 45635 T. 19

## LED 표시 상태

### **LED indicator statement**

The display LEDs meet the requirements of EN 60825-1.

## 독일 주변 장치 하우징 광택

Das Gerät ist nicht für die Benutzung im unmittelbaren Gesichtsfeld am Bildschirmarbeitsplatz vorgesehen. Um störende Reflexionen am Bildschirmarbeitsplatz zu vermeiden, darf dieses Produkt nicht im unmittelbaren Gesichtsfeld platziert werden.

### Notice to users of the U.S. telephone network: FCC requirements

This equipment complies with FCC rules, Part 68. On this equipment is a label that contains, among other information, the FCC Registration Number and Ringer Equivalent Number (REN) for this equipment. If requested, provide this information to your telephone company.

An FCC compliant telephone cord and modular plug is provided with this equipment. This equipment is designed to be connected to the telephone network or premises wiring using a compatible modular jack which is Part 68 compliant. This equipment connects to the telephone network through the following standard network interface jack: USOC RJ-11C.

The REN is useful to determine the quantity of devices you may connect to your telephone line and still have all of those devices ring when your number is called. Too many devices on one line might result in failure to ring in response to an incoming call. In most, but not all, areas the sum of the RENs of all devices should not exceed five (5). To be certain of the number of devices you may connect to your line, as determined by the REN, you should call your local telephone company to determine the maximum REN for your calling area.

If this equipment causes harm to the telephone network, your telephone company might discontinue your service temporarily. If possible, they will notify you in advance. If advance notice is not practical, you will be notified as soon as possible. You will also be advised of your right to file a complaint with the FCC. Your telephone company might make changes in its facilities, equipment, operations, or procedures that could affect the proper operation of your equipment. If they do, you will be given advance notice so you will have the opportunity to maintain uninterrupted service. If you experience trouble with this equipment, please contact the manufacturer, or look elsewhere in this manual, for warranty or repair information. Your telephone company might ask you to disconnect this equipment from the network until the problem has been corrected or until you are sure that the equipment is not malfunctioning.

This equipment may not be used on coin service provided by the telephone company.

Connection to party lines is subject to state tariffs. Contact your state public utility commission, public service commission, or corporation commission for more information.

This equipment includes automatic dialing capability. When programming and/or making test calls to emergency numbers:

- Remain on the line and explain to the dispatcher the reason for the call.
- Perform such activities in the off-peak hours, such as early morning or late evening.



**Note** The FCC hearing aid compatibility rules for telephones are not applicable to this equipment.

The Telephone Consumer Protection Act of 1991 makes it unlawful for any person to use a computer or other electronic device, including fax machines, to send any message unless such message clearly contains in a margin at the top or bottom of each transmitted page or on the first page of transmission, the date and time it is sent and an identification of the business, other entity, or other individual sending the message and the telephone number of the sending machine or such business, other entity, or individual. (The telephone number provided might not be a 900 number or any other number for which charges exceed local or long-distance transmission charges.) In order to program this information into your fax machine, you should complete the steps described in the software.

## 캐나다 전화망 사용자에게 대한 통지

**Note à l'attention des utilisateurs du réseau téléphonique canadien/Notice to users of the Canadian telephone network**

Cet appareil est conforme aux spécifications techniques des équipements terminaux d'Industrie Canada. Le numéro d'enregistrement atteste de la conformité de l'appareil. L'abréviation IC qui précède le numéro d'enregistrement indique que l'enregistrement a été effectué dans le cadre d'une Déclaration de conformité stipulant que les spécifications techniques d'Industrie Canada ont été respectées. Néanmoins, cette abréviation ne signifie en aucun cas que l'appareil a été validé par Industrie Canada.

Pour leur propre sécurité, les utilisateurs doivent s'assurer que les prises électriques reliées à la terre de la source d'alimentation, des lignes téléphoniques et du circuit métallique d'alimentation en eau sont, le cas échéant, branchées les unes aux autres. Cette précaution est particulièrement importante dans les zones rurales.



**Remarque** Le numéro REN (Ringer Equivalence Number) attribué à chaque appareil terminal fournit une indication sur le nombre maximal de terminaux qui peuvent être connectés à une interface téléphonique. La terminaison d'une interface peut se composer de n'importe quelle combinaison d'appareils, à condition que le total des numéros REN ne dépasse pas 5.

Basé sur les résultats de tests FCC Partie 68, le numéro REN de ce produit est 0.0B.

This equipment meets the applicable Industry Canada Terminal Equipment Technical Specifications. This is confirmed by the registration number. The abbreviation IC before the registration number signifies that registration was performed based on a Declaration of Conformity indicating that Industry Canada technical specifications were met. It does not imply that Industry Canada approved the equipment.

Users should ensure for their own protection that the electrical ground connections of the power utility, telephone lines and internal metallic water pipe system, if present, are connected together. This precaution might be particularly important in rural areas.



**Note** The REN (Ringer Equivalence Number) assigned to each terminal device provides an indication of the maximum number of terminals allowed to be connected to a telephone interface. The termination on an interface might consist of any combination of devices subject only to the requirement that the sum of the Ringer Equivalence Numbers of all the devices does not exceed 5.

The REN for this product is 0.0B, based on FCC Part 68 test results.

## 유럽 경제 특구 사용자에게 대한 통지 사항

### Notice to users in the European Economic Area



This product is designed to be connected to the analog Switched Telecommunication Networks (PSTN) of the European Economic Area (EEA) countries/regions.

Network compatibility depends on customer selected settings, which must be reset to use the equipment on a telephone network in a country/region other than where the product was purchased. Contact the vendor or Hewlett-Packard Company if additional product support is necessary.

This equipment has been certified by the manufacturer in accordance with Directive 1999/5/EC (annex II) for Pan-European single-terminal connection to the public switched telephone network (PSTN). However, due to differences between the individual PSTNs provided in different countries, the approval does not, of itself, give an unconditional assurance of successful operation on every PSTN network termination point.

In the event of problems, you should contact your equipment supplier in the first instance.

This equipment is designed for DTMF tone dialing and loop disconnect dialing. In the unlikely event of problems with loop disconnect dialing, it is recommended to use this equipment only with the DTMF tone dial setting.

## 독일 전화망 사용자에게 대한 통지

### Hinweis für Benutzer des deutschen Telefonnetzwerks

Dieses HP-Fax ist nur für den Anschluss eines analogen Public Switched Telephone Network (PSTN) gedacht. Schließen Sie den TAE N-Telefonstecker, der im Lieferumfang des HP All-in-One enthalten ist, an die Wandsteckdose (TAE 6) Code N an. Dieses HP-Fax kann als einzelnes Gerät und/oder in Verbindung (mit seriellem Anschluss) mit anderen zugelassenen Endgeräten verwendet werden.

## 호주 유선 팩스 진술서

In Australia, the HP device must be connected to Telecommunication Network through a line cord which meets the requirements of the Technical Standard AS/ACIF S008.

## 무선 제품에 대한 형식 승인 정보

이 단원에서는 무선 제품과 관련하여 다음 규정 사항 정보를 제공합니다.

- [전자파 노출](#)
- [브라질 사용자에게 대한 통지](#)
- [캐나다 사용자에게 대한 통지](#)

- 대만 사용자에게 대한 통지
- 유럽 연합 (EU) 정기 통지

**전자파 노출**

**Exposure to radio frequency radiation**

 **Caution** The radiated output power of this device is far below the FCC radio frequency exposure limits. Nevertheless, the device shall be used in such a manner that the potential for human contact during normal operation is minimized. This product and any attached external antenna, if supported, shall be placed in such a manner to minimize the potential for human contact during normal operation. In order to avoid the possibility of exceeding the FCC radio frequency exposure limits, human proximity to the antenna shall not be less than 20 cm (8 inches) during normal operation.

**브라질 사용자에게 대한 통지**

**Aviso aos usuários no Brasil**

Este equipamento opera em caráter secundário, isto é, não tem direito à proteção contra interferência prejudicial, mesmo de estações do mesmo tipo, e não pode causar interferência a sistemas operando em caráter primário. (Res.ANATEL 282/2001).

**캐나다 사용자에게 대한 통지**

**Notice to users in Canada/Note à l'attention des utilisateurs canadiens**

**For Indoor Use.** This digital apparatus does not exceed the Class B limits for radio noise emissions from the digital apparatus set out in the Radio Interference Regulations of the Canadian Department of Communications. The internal wireless radio complies with RSS 210 and RSS GEN of Industry Canada.

**Utiliser à l'intérieur.** Le présent appareil numérique n'émet pas de bruit radioélectrique dépassant les limites applicables aux appareils numériques de la classe B prescrites dans le Règlement sur le brouillage radioélectrique édicté par le ministère des Communications du Canada. Le composant RF interne est conforme a la norme RSS-210 and RSS GEN d'Industrie Canada.

**대만 사용자에게 대한 통지**

**低功率電波輻射性電機管理辦法**

**第十二條**  
經型式認證合格之低功率射頻電機，非經許可，公司、商號或使用者均不得擅自變更頻  
率、加大功率或變更設計之特性及功能。

**第十四條**  
低功率射頻電機之使用不得影響飛航安全及干擾合法通信；經發現有干擾現象時，應立  
即停用，並改善至無干擾時方得繼續使用。  
前項合法通信，指依電信法規定作業之無線電通信。低功率射頻電機須忍受合法通信或  
工業、科學及醫藥用電波輻射性電機設備之干擾。



## 유럽 연합 (EU) 정기 통지

### European Union Regulatory Notice

Products bearing the CE marking comply with the following EU Directives:

- Low Voltage Directive 2006/95/EC
- EMC Directive 2004/108/EC

CE compliance of this product is valid only if powered with the correct CE-marked AC adapter provided by HP.

If this product has telecommunications functionality, it also complies with the essential requirements of the following EU Directive:

- R&TTE Directive 1999/5/EC

Compliance with these directives implies conformity to harmonized European standards (European Norms) that are listed in the EU Declaration of Conformity issued by HP for this product or product family. This compliance is indicated by the following conformity marking placed on the product.



The wireless telecommunications functionality of this product may be used in the following EU and EFTA countries:

Austria, Belgium, Bulgaria, Cyprus, Czech Republic, Denmark, Estonia, Finland, France, Germany, Greece, Hungary, Iceland, Ireland, Italy, Latvia, Liechtenstein, Lithuania, Luxembourg, Malta, Netherlands, Norway, Poland, Portugal, Romania, Slovak Republic, Slovenia, Spain, Sweden, Switzerland and United Kingdom.

#### Products with 2.4-GHz wireless LAN devices

##### France

For 2.4 GHz Wireless LAN operation of this product certain restrictions apply: This product may be used indoor for the entire 2400-2483.5 MHz frequency band (channels 1-13). For outdoor use, only 2400-2454 MHz frequency band (channels 1-9) may be used. For the latest requirements, see <http://www.art-telecom.fr>.



##### Italy

License required for use. Verify with your dealer or directly with the General Direction for Frequency Planning and Management (Direzione Generale Pianificazione e Gestione Frequenze).

## 형식 승인 모델 번호

규제 식별을 위해 제품에 규제 모델 번호가 할당되어 있습니다. 제품의 규정 모델 번호는 SNPRC-1005-01 입니다. 이 규정 번호를 판매 번호(HP Officejet 7500A (E910) Wide Format e-All-in-One) 또는 제품 번호와 혼동하지 마십시오.

준수 선언

		<b>DECLARATION OF CONFORMITY</b> according to ISO/IEC 17050-1 and EN 17050-1
<b>Supplier's Name:</b>	Hewlett-Packard Company	DoC#: SNPRC-1005-01-B
<b>Supplier's Address:</b>	138, Depot Road, #02-01, #04-01 Singapore 109683	
<b>declares, that the product</b>		
<b>Product Name and Model:</b>	HP Officejet 7500A Wide Format e-All-in-One Printer	
<b>Regulatory Model Number:<sup>1)</sup></b>	SNPRC-1005-01	
<b>Product Options:</b>	All	
<b>Radio Module</b>	SDGOB-0892	
<b>Power adaptor:</b>	0957-2271	
<b>conforms to the following Product Specifications and Regulations:</b>		
<b>SAFETY:</b>	IEC60950-1:2005 (2nd Edition) / EN60950-1:2006 EN 62311:2008	
<b>EMC:</b>	CISPR 22:2005 + A1:2005/EN55022:2006 + A1:2007 Class B EN 55024:1998 +A1:2001 + A2:2003 EN 61000-3-2:2006 EN 61000-3-3:1995 +A1: 2001 + A2:2005 FCC CFR 47, Part 15 Class B / ICES-003, Issue 4 Class B ETSI EN301 489-1 V1.8.1:2008-04, ETSI EN301 489-17 V1.3.2:2008-04	
<b>Telecom:</b>	TBR 21: 1998 <sup>3)</sup> FCC Rules and Regulations 47CFR Part 68 TIA-968-A-1+A-2+A-3+A-4+A-5 Telecommunications – Telephone Terminal Equipment CS-03, Part I, Issue 9, Feb 2005 EN 300 328 V1.7.1:2006	
<b>Energy Use:</b>	Regulation (EC) No. 1275/2008 ENERGY STAR ® Qualified Imaging Equipment Operational Mode (OM) Test Procedure Regulation (EC) No. 278/2009 Test Method for Calculating the Energy Efficiency of Single-Voltage External Ac-Dc and Ac-Ac Power Supplies	
<b>Supplementary Information:</b>		
<ol style="list-style-type: none"> <li>1. This product is assigned a Regulatory Model Number which stays with the regulatory aspects of the design. The Regulatory Model Number is the main product identifier in the regulatory documentation and test reports, this number should not be confused with the marketing name or the product numbers.</li> <li>2. This product complies with the requirements of the Low Voltage Directive 2006/95/EC, the EMC Directive 2004/108/EC, the EuP Directive 2005/32/EC &amp; the R&amp;TTE Directive 99/5/EC and carries the  marking accordingly. In addition, it complies with the WEEE Directive 2002/96/EC and RoHS Directive 2002/95/EC.</li> <li>3. This product complies with TBR21:1998, except clause 4.7.1 (DC characteristic), which complies with ES 203 021-3, clause 4.7.1.</li> <li>4. This Device complies with Part 15 of the FCC Rules. Operation is subject to the following two Conditions: (1) This device may not cause harmful interference, and (2) this device must accept any interference received, including interference that may cause undesired operation.</li> <li>5. The product was tested in a typical configuration.</li> </ol>		
		<hr/> <b>Yik Hou Meng</b> <b>Product Regulations Manager</b> <b>Customer Assurance, Business Printing Division</b>
<b>Singapore</b> <b>3 March 2010</b>		
<b>Local contact for regulatory topics only:</b> EMEA: Hewlett-Packard GmbH, HQ-TRE, Herrenberger Strasse 140, 71034 Boeblingen, Germany <a href="http://www.hp.com/go/certificates">www.hp.com/go/certificates</a> USA : Hewlett-Packard, 3000 Hanover St., Palo Alto 94304, U.S.A. 650-857-1501		

## 환경 보호 프로그램

Hewlett-Packard 는 환경에 안전한 방식으로 고품질의 제품을 제공하기 위해 노력하고 있습니다. 이 제품은 재활용을 고려하여 설계되었습니다. 최소한의 자재로 확실한 기능과 안정성을 보장합니다. 각각의 자재는 쉽게 분리되도록 설계하였습니다. 나사 및 기타 연결 부품의 경우 일반적인 도구를 사용하여 쉽게 찾고, 사용하고, 제거할 수 있습니다. 우선 순위가 높은 부품들은 효율적인 분해 및 수리를 위해 신속하게 접근할 수 있도록 설계되었습니다.

자세한 정보는 HP 의 환경 보존 공약 웹 사이트를 방문하십시오.

[www.hp.com/hpinfo/globalcitizenship/environment/index.html](http://www.hp.com/hpinfo/globalcitizenship/environment/index.html)

이 단원에서는 다음 항목을 다룹니다.

- [용지 사용](#)
- [플라스틱](#)
- [물질안전보건자료](#)
- [재활용 프로그램](#)
- [HP inkjet 소모품 재활용 프로그램](#)
- [EU 국가/지역 내 일반 사용자에게 의한 폐장비 처리](#)
- [전원 소비](#)
- [화학 물질](#)
- [RoHS 통지 \(중국만 해당\)](#)

### 용지 사용

이 프린터는 DIN 19309 및 EN 12281:2002 에 따라 재활용지를 사용할 수 있도록 제조되었습니다.

### 플라스틱

제품 수명이 끝날 때 재활용할 수 있는 플라스틱을 쉽게 식별하기 위한 국제 표준에 따라 25그램 이상의 플라스틱 부품은 별도로 표시됩니다.

### 물질안전보건자료

물질안전보건자료(MSDS)는 다음의 HP 웹 사이트를 참조하십시오.

[www.hp.com/go/msds](http://www.hp.com/go/msds)

### 재활용 프로그램

HP 는 세계 각처의 대규모 전자 제품 재활용 센터와 함께 여러 국가/지역에서 많은 제품 반환 및 재활용 프로그램을 제공하고 있습니다. HP 는 인기 있는 제품 중 일부를 다시 판매함으로써 자원을 보호하는 데 앞장서고 있습니다. HP 제품 재활용에 대한 자세한 내용은 다음 웹 사이트를 방문하십시오.

[www.hp.com/hpinfo/globalcitizenship/environment/recycle/](http://www.hp.com/hpinfo/globalcitizenship/environment/recycle/)

### HP inkjet 소모품 재활용 프로그램

HP 는 환경 보호에 앞장서고 있습니다. HP inkjet 소모품 재활용 프로그램은 많은 국가/지역에서 시행되고 있으며 중고 잉크 카트리지와 잉크 카트리지를 무료로 재활용할 수 있습니다. 자세한 내용은 다음 웹 사이트를 방문하십시오.

[www.hp.com/hpinfo/globalcitizenship/environment/recycle/](http://www.hp.com/hpinfo/globalcitizenship/environment/recycle/)

# EU 국가/지역 내 일반 사용자에게 의한 폐장비 처리



English	<p><b>Disposal of Waste Equipment by Users in Private Households in the European Union</b> This symbol on the product or on its packaging indicates that this product must not be disposed of with your other household waste. Instead, it is your responsibility to dispose of your waste equipment by handing it over to a designated collection point for the recycling of waste electrical and electronic equipment. The separate collection and recycling of your waste equipment of the kind disposed will help to conserve natural resources and ensure that it is recycled in a manner that protects human health and the environment. For more information about where you can drop off your waste equipment for recycling, please contact your local city office, your household waste disposal service or the shop where you purchased the product.</p>
Français	<p><b>Evacuation des équipements usagés par les utilisateurs dans les foyers privés au sein de l'Union européenne</b> La présence de ce symbole sur le produit ou sur son emballage indique que ce produit ne doit pas être traité avec ses déchets courants. Au contraire, vous êtes responsable de l'évacuation de vos équipements usagés et, à cet effet, vous êtes tenu de les remettre à un point de collecte agréé pour le recyclage des équipements électriques et électroniques usagés. Le tri, l'évacuation et le recyclage séparés de vos équipements usagés permettent de préserver les ressources naturelles et de s'assurer que ces équipements sont recyclés dans le respect de la santé humaine et de l'environnement. Pour plus d'informations sur les lieux de collecte des équipements usagés, veuillez contacter votre mairie, votre service de traitement des déchets ménagers ou le magasin où vous avez acheté le produit.</p>
Deutsch	<p><b>Entsorgung von Benutzern in privaten Haushalten in der EU</b> Dieses Symbol auf dem Produkt oder dessen Verpackung gibt an, dass das Produkt nicht zusammen mit dem Restmüll entsorgt werden darf. Es obliegt daher Ihrer Verantwortung, das Gerät an einer entsprechenden Stelle für die Entsorgung oder Wiederverwertung von Elektrogeräten aller Art abzugeben (z.B. ein Wertstoffhof). Die separate Sammlung und das Recycling Ihrer alten Elektrogeräte trägt zum Schutz der Umwelt bei und gewährleistet, dass sie auf eine Art und Weise recycelt werden, die keine Gefährdung für die Gesundheit des Menschen und der Umwelt darstellt. Weitere Informationen darüber, wo Sie alte Elektrogeräte zum Recyceln abgeben können, erhalten Sie bei den örtlichen Behörden, Wertstoffhöfen oder dort, wo Sie das Gerät erworben haben.</p>
Italiano	<p><b>Smaltimento di apparecchiature da rottamare da parte di privati nell'Unione Europea</b> Questo simbolo che appare sul prodotto o sulla confezione indica che il prodotto non deve essere smaltito assieme agli altri rifiuti domestici. Gli utenti devono provvedere allo smaltimento delle apparecchiature da rottamare portandole al luogo di raccolta indicato per il riciclaggio delle apparecchiature elettriche ed elettroniche. Lo raccolta e il riciclaggio separati delle apparecchiature da rottamare in fase di smaltimento favoriscono la conservazione delle risorse naturali e garantiscono che tali apparecchiature vengano trattate nel rispetto dell'ambiente e della salute della salute. Per ulteriori informazioni sui punti di raccolta delle apparecchiature da rottamare, contattare il proprio comune di residenza, il servizio di smaltimento dei rifiuti locale o il negozio presso il quale è stato acquistato il prodotto.</p>
Español	<p><b>Eliminación de residuos de aparatos eléctricos y electrónicos por parte de usuarios domésticos en la Unión Europea</b> Este símbolo en el producto o en el embalaje indica que no se puede desachar el producto junto con los residuos domésticos. Por el contrario, si debe eliminar este tipo de residuos, es responsabilidad del usuario entregarlos en un punto de recogida designado de reciclado de aparatos electrónicos y eléctricos. El reciclaje y la recogida por separado de estos residuos en el momento de la eliminación ayudará a preservar recursos naturales y a garantizar que el reciclaje preserve la salud y el medio ambiente. Si desea información adicional sobre los lugares donde puede dejar estos residuos para su reciclado, póngase en contacto con las autoridades locales de su ciudad, con el servicio de gestión de residuos domésticos o con la tienda donde adquirió el producto.</p>
Česky	<p><b>Likvidace vysloužilého zařízení zůstatků v domácnosti v zemích EU</b> Toto znáčka na produktu nebo na jeho obalu označuje, že tento produkt nesmí být likvidován společným vývozem do běžného domovního odpadu. Odpovědné za to, že vysloužilý zařízení bude předáno k recyklaci, můžete být vyžadováni, když přinesete použitý výrobek na určený místo recyklace. Ukládání vysloužilého zařízení samostatným způsobem a recyklaci neprovede zachování přírodních zdrojů a zajišťuje, že recyklace proběhne způsobem chránícím lidské zdraví a životní prostředí. Další informace o tom, kam můžete vysloužilý zařízení předat k recyklaci, můžete získat od úřadů místní samosprávy, od společnosti provádějící svoz a likvidaci domovního odpadu nebo v obchodě, kde jste produkt získali.</p>
Dansk	<p><b>Bortskaffelse af affaldsudrust til brugere i private husholdninger i EU</b> Dette symbol på produktet eller på dets emballage indikerer, at produktet ikke må bortskaffes sammen med andet husholdningsaffald. I stedet er det dit ansvar at bortskaffe affaldsudrust ved at aflevere den til et udspecificeret opsamlingspunkt med henblik på genbrug af elektrisk og elektronisk affaldsudrust. Den separate indsamling og genbrug af dit affaldsudrust på indsamlingspunktet for bortskaffelse er med til at bevare naturlige ressourcer og sikre, at genbrug finder sted på en måde, der beskytter menneskers helbreds samt miljøet og vil ikke medføre risiko for mennesker eller miljøet. Yderligere informationer om, hvor du kan aflevere dit affaldsudrust til genbrug, får du hos butikken, som har solgt produktet, eller hos den forenede, hvor du købte produktet.</p>
Nederlands	<p><b>Afvoer van afgedankte apparatuur door gebruikers in particuliere huishoudens in de Europese Unie</b> Dit symbool op het product of de verpakking geeft aan dat dit product niet mag worden afgevoerd met het huishoudelijk afval. Het is u verantwoordelijk voor de afgedankte apparatuur of de leveren op een aangewezen inzamelpunt voor de verwerking van afgedankte elektrische en elektronische apparatuur. De gescheiden verzameling en vervoer van uw afgedankte apparatuur draagt bij tot het behoud van natuurlijke hulpbronnen en garandeert dat de afgedankte apparatuur op een wijze die de volksgezondheid en het milieu beschermt. Voor meer informatie over waar u uw afgedankte apparatuur kunt inleveren voor recycling kunt u contact opnemen met het gemeentehuis in uw woonplaats, de reinigingsdienst of de winkel waar u het product hebt aangekocht.</p>
Eesti	<p><b>Erakorraldamist kasutatavate kõrvaldatavate seadmete käsitlemine Euroopa Liidus</b> Kui tootel või toote pakendamisel on see sümbol, ei tohi seda tootele viisita olmejäätmete hulka. Tase kohus on viia torbetuks muulatud seade selleks ettenähtud elektr- ja elektroonika-seadmete väliseemalduslaht. Liikvelisise seadmete eraldi kogumise ja käsitlamine aitab säilitada loodusvarasid ning tagada, et käsitlemine toimub inimeste tervisele ja keskkonnale ohult. Lisateave selle kohta, kuhu toote liigereadme seadme käsitlemiseks viia, saate leida kohalikele omavalitsustele, olmejäätmete utiliseerimispunktide või kauplustele, kust te seadme ostsite.</p>
Suomi	<p><b>Hävitettävien laitteiden käsittely kotitalouksissa Euroopan unionin alueella</b> Tämä huultelmä on tuotteen tai sen pakkausainteen symboli, joka osoittaa, ette laite ei saa hävitettää kotitalouden jätteenä. Käytännön velvollisuus on hulellä sitä silmä, että hävitettävä laite tuultetaan sillelle, ja elektronilaitteiden keräilykeskukseen. Hävitettävien laitteiden erillinen keräily ja käsitelyt säätää luonnonvarojen säilymistä, ja se varmistaa, ette hävitettävä laite käsitellään ihmisille, kalle ja ympäristölle turvallisella tavalla, jolla suojella ihmisten terveyttä ja ympäristöä. Saat tarvittavista laitteistajasta lisätieto käsitelystä paikallisesta ympäristö-, jätetalous- tai koulutusvirastoista.</p>
Ελληνικά	<p><b>Απόρριψη χρηστών συσκευών στην Ευρωπαϊκή Ένωση</b> Το παρόν σύμβολο στον εξοπλισμό ή στη συσκευασία του υποδεικνύει ότι το προϊόν αυτό δεν πρέπει να πεταχτεί μαζί με άλλα οικιακά απόρριπτα. Αντίθετα, ευθύνεται οσών ανα τον απόρριψη τις χρηστές συσκευές σε μια καθιερωμένη περιοχή συλλογής απόρριπτων για την ανακύκλωση άχρηστου ηλεκτρικού και ηλεκτρονικού εξοπλισμού. Η χωριστή συλλογή και ανακύκλωση των χρηστών συσκευών θα συμβάλει στη διατήρηση των φυσικών πόρων και θα ανακυκλωθούν με τρόπο ήλιο, ώστε να προστατευτεί η υγεία των ανθρώπων και το περιβάλλον. Για περισσότερες πληροφορίες σχετικά με το πού μπορείτε να απορριψετε τις χρηστές συσκευές για ανακύκλωση, επικοινωνήστε με τις κατά τόπους αρμόδιες αρχές ή με το κατάστημα από το οποίο αγοράσατε το προϊόν.</p>
Magyar	<p><b>A hulladékok nyakozése a magánháztartásokban az Európai Unióban</b> Ez a szimbólum, amely a termék vagy annak csomagolásán van feltüntetve, azt jelzi, hogy a termék nem kezelhető együtt az egyéb háztartási hulladékokkal. Az Ön felelős, hogy a lezúrt hulladékokkal együtt kijelölt gyűjtőhelyre, amely az elektronikus hulladékokhoz és az elektronikus készülékek elhelyezésére szolgáló logisztika. A hulladékokat elkülönítetten gyűjtés és újrahasználatba hozzászól a természeti erőforrások megőrzéséhez, egyúttal azt is biztosítja, hogy a hulladék újrahasználatra és elnevezésre és a környezetet nem ártalmas módon történik. Ha tisztázni szeretne kapni azokról a helyszínről, ahol kezelheti újrahasználatra a hulladékokat, forduljon a helyi önkormányzatához, a háztartási hulladék begyűjtésével foglalkozó vállalatához vagy a termék forgalmazójához.</p>
Latvian	<p><b>Lietuviu atbrivinos nos nedergimierietim Eiropas Savienības privātosās mājāsaimniecībā</b> Šis simbols uz ierīces vai tās iepakojuma norāda, ka šis ierīci nedrīkst izveikt kopā ar parastiem mājāsaimniecības atkritumiem. Jūs esat atbildīgs par atbrivinos no nedergimierietim, lo nepasūtāt atbrivinos no nedergimierietim uz citu vietu. Speciāla nedergimierietim elektro un elektroniskā aparātāja atbrivinosi pārstrāde palīdz nodrošināt dabas resursus un nodrošina labāku atbrivinosi pārstrādi, lai sagādātu cilvēku veselību un apdrošinātu vidi. Lai iegūtu papildu informāciju par to, kur atbrivinosi pārstrādi var nodrošināt nedergimierietim, lūdz, sazināties ar vietējo pašvaldību, mājāsaimniecības atkritumu savākšanas dienestu vai veikalu, kurā iegādājāties šo ierīci.</p>
Polki	<p><b>Użytkowania przerezu zerby użytkowników domowych w Unii Europejskiej</b> Symbol ten umieszczone na produkcie lub opakowaniu oznacza, że tego produktu nie należy wyrzucać razem z innymi odpadami domowymi. Użytkownik jest odpowiedzialny za dostarczenie zużytego sprzętu do wyznaczonego punktu gromadzenia zużytych urządzeń elektrycznych i elektronicznych. Gromadzenie i recykling tego typu odpadów przyczynia się do oszczędzenia zasobów naturalnych i jest bezszkodny dla zdrowia i środowiska naturalnego. Dalsze informacje na temat sposobu użycia zużytych urządzeń można uzyskać z odpowiednich władz lokalnych, w przedsiębiorstwie zajmującym się usuwaniem odpadów lub w miejscu zakupu produktu.</p>
Português	<p><b>Descarte de equipamentos por usuários em residências da União Europeia</b> Este símbolo no produto ou no embalagem indica que o produto não pode ser descartado junto com o lixo doméstico. No entanto, é sua responsabilidade levar os equipamentos a serem descartados em um ponto de coleta designado para o reciclagem de equipamentos eletro-eletrônicos. A coleta separada e o reciclagem dos equipamentos no momento do descarte ajudam na conservação dos recursos naturais e garantem que os equipamentos serão reciclados de forma a proteger a saúde das pessoas e o meio ambiente. Para obter mais informações sobre onde descartar equipamentos para reciclagem, entre em contato com o escritório local de seu cidade, o serviço de limpeza pública de seu bairro ou a loja em que adquiriu o produto.</p>
Slovenščina	<p><b>Postop posevitevov v krajnih Europejske unije pri vyhadzovanju zariadenia v domocem používajúci od odpadu</b> Tento symbol na produkte alebo na jeho obale znamená, že nesmie by vyhadzaný s iným komunálnym odpadom. Namiesto toho máte povinnos odovzdať toto zariadenie v zbernom mieste, kde sa zberezuje recyklácie elektrických o elektronicznych zariadení. Separovaný zber a recyklácia zariadenia užreho na odhod potome chráni prírodné zdroje a zabezpečí takú zberezuje recyklácie, ktorú budú ľudia mohli používať. Dalsie informácie o zariadeniach alebo o recyklácii získate na miestnom zbernom úrade, vo firme zabezpečujúcej zber vášho komunálneho odpadu alebo v predajni, kde ste produkt kúpili.</p>
Словенски	<p><b>Равнање з odpadno опремо в gospodinjstvu znotraj Evropske unije</b> To znak na izdelku ali embalaži izdelka pomeni, da izdelka ne smete izločati z drugim gospodinjstvenim odpadki. Odpadno opremo ste dolžni odnesti na določen zbirni mestu za recikliranje odpadne elektrčne in elektronske opreme. Z ločenim zbiranjem in recikliranjem odpadne opreme ob odaganju boste pomagali ohraniti naravno in viri zalogovani, da bo odpadna oprema reciklirano tako, da se varuje zdravje ljudi in okolje. Več informacij o mestih, kjer lahko oddate odpadno opremo za recikliranje, lahko dobite na občini, v komunalnem podjetju ali trgovini, kjer ste izdelka kupili.</p>
Српски	<p><b>Kassering av förbrukningsmaterial, för hem- och privatnärvarandare i EU</b> Produkt eller förbrukningsmaterial med detta symbol har inte klassats med vanlig hushållsaffall. I stället har du ansvar för att produkten lämnas till en behörig återvinningstjänst eller handteras av en behörig elektrisk eller elektronisk miljö och hälsoskyddsbemyndighet. Den separat samlade och återvinna av ditt använda utrustning hjälper till att skydda naturliga resurser och säkerställa att återvinning sker på ett sätt som inte utgör en risk för människors hälsa eller miljön när produkter skrotas från rätt ställe. Kommunala myndigheter, sophäntningsföretag eller butiker där varan köptes kan ge mer information om var du lämnar kasserade produkter för återvinning.</p>

## 전원 소비

ENERGY STAR® 로고가 표시된 Hewlett-Packard 인쇄 및 이미징 장비는 이미징 장비에 대한 미국 환경 보호국(EPA)의 ENERGY STAR 규정에 부합합니다. ENERGY STAR에 부합하는 이미지 제품에는 다음과 같은 마크가 있습니다.



Energy Star는 U.S. EPA의 등록 서비스 마크입니다. HP는 Energy Star 협력 업체로서 본 제품을 Energy Star의 에너지 효율 지침에 부합하도록 설계했습니다.

기타 ENERGY STAR에 부합하는 이미지 제품 모델 정보는 다음 웹 사이트에서 찾아볼 수 있습니다.

[www.hp.com/go/energystar](http://www.hp.com/go/energystar)

## 화학 물질

HP는 REACH (유럽 의회 및 위원회의 EC 규정 No 1907/2006)와 같은 법률 요건을 준수하기 위해 필요에 따라 HP 제품의 화학 물질에 대한 정보를 고객에게 충실히 제공하고 있습니다. 이 제품에 대한 화학 물질 정보를 기록한 보고서는 다음 URL에서 볼 수 있습니다. [www.hp.com/go/reach](http://www.hp.com/go/reach)

## RoHS 통지 (중국만 해당)

### 독성 및 유해 물질 표

有毒有害物质表						
根据中国《电子信息产品污染控制管理办法》						
零件描述	有毒有害物质和元素					
	铅	汞	镉	六价格	多溴联苯	多溴联苯醚
外壳和托盘*	0	0	0	0	0	0
电线*	0	0	0	0	0	0
印刷电路板*	X	0	0	0	0	0
打印系统*	X	0	0	0	0	0
显示器*	X	0	0	0	0	0
喷墨打印机墨盒*	0	0	0	0	0	0
驱动光盘*	X	0	0	0	0	0
扫描仪*	X	X	0	0	0	0
网络配件*	X	0	0	0	0	0
电池板*	X	0	0	0	0	0
自动双面打印系统*	0	0	0	0	0	0
外部电源*	X	0	0	0	0	0

0: 指此部件的所有均一材料中包含的这种有毒有害物质, 含量低于SJ/T11363-2006的限制  
X: 指此部件使用的均一材料中至少有一种包含的这种有毒有害物质, 含量高于SJ/T11363-2006的限制  
注: 环保使用期限的参考标识取决于产品正常工作的温度和湿度等条件  
\*以上只适用于使用这些部件的产品

## 타사 라이선스

이 단원에서는 다음 항목을 다룹니다.

- HP Officejet 7500A (E910) e-All-in-One

### HP Officejet 7500A (E910) e-All-in-One

#### LICENSE.aes-pubdom--crypto

```
/* rijndael-alg-fst.c
```

```
*
```

```
* @version 3.0 (December 2000)
```

```
*
```

```
* Optimised ANSI C code for the Rijndael cipher (now AES)
```

```
*
```

```
* @author Vincent Rijmen <vincent.rijmen@esat.kuleuven.ac.be>
```

```
* @author Antoon Bosselaers <antoon.bosselaers@esat.kuleuven.ac.be>
```

```
* @author Paulo Barreto <paulo.barreto@terra.com.br>
```

```
*
```

```
* This code is hereby placed in the public domain.
```

```
*
```

```
* THIS SOFTWARE IS PROVIDED BY THE AUTHORS "AS IS" AND ANY EXPRESS
```

```
* OR IMPLIED WARRANTIES, INCLUDING, BUT NOT LIMITED TO, THE IMPLIED
```

```
* WARRANTIES OF MERCHANTABILITY AND FITNESS FOR A PARTICULAR  
PURPOSE
```

```
* ARE DISCLAIMED. IN NO EVENT SHALL THE AUTHORS OR CONTRIBUTORS BE
```

```
* LIABLE FOR ANY DIRECT, INDIRECT, INCIDENTAL, SPECIAL, EXEMPLARY, OR
```

```
* CONSEQUENTIAL DAMAGES (INCLUDING, BUT NOT LIMITED TO,  
PROCUREMENT OF
```

```
* SUBSTITUTE GOODS OR SERVICES; LOSS OF USE, DATA, OR PROFITS; OR
```

```
* BUSINESS INTERRUPTION) HOWEVER CAUSED AND ON ANY THEORY OF  
LIABILITY,
```

```
* WHETHER IN CONTRACT, STRICT LIABILITY, OR TORT (INCLUDING  
NEGLIGENCE
```

```
* OR OTHERWISE) ARISING IN ANY WAY OUT OF THE USE OF THIS SOFTWARE,
```

```
* EVEN IF ADVISED OF THE POSSIBILITY OF SUCH DAMAGE.
```

```
*/
```

#### LICENSE.expat-mit--expat

Copyright (c) 1998, 1999, 2000 Thai Open Source Software Center Ltd

Permission is hereby granted, free of charge, to any person obtaining a copy of this software and associated documentation files (the "Software"), to deal in the Software without restriction, including without limitation the rights to use, copy, modify, merge, publish, distribute, sublicense, and/or sell copies of the Software, and to permit persons to whom the Software is furnished to do so, subject to the following conditions:

The above copyright notice and this permission notice shall be included in all copies or substantial portions of the Software.

THE SOFTWARE IS PROVIDED "AS IS", WITHOUT WARRANTY OF ANY KIND, EXPRESS OR IMPLIED, INCLUDING BUT NOT LIMITED TO THE WARRANTIES OF MERCHANTABILITY, FITNESS FOR A PARTICULAR PURPOSE AND NONINFRINGEMENT. IN NO EVENT SHALL THE AUTHORS OR COPYRIGHT HOLDERS BE LIABLE FOR ANY CLAIM, DAMAGES OR OTHER LIABILITY, WHETHER IN AN ACTION OF CONTRACT, TORT OR OTHERWISE, ARISING FROM, OUT OF OR IN CONNECTION WITH THE SOFTWARE OR THE USE OR OTHER DEALINGS IN THE SOFTWARE.

#### **LICENSE.open\_ssl--open\_ssl**

Copyright (C) 1995-1998 Eric Young (eay@cryptsoft.com)

All rights reserved.

This package is an SSL implementation written by Eric Young (eay@cryptsoft.com).

The implementation was written so as to conform with Netscapes SSL.

This library is free for commercial and non-commercial use as long as the following conditions are aheared to. The following conditions apply to all code found in this distribution, be it the RC4, RSA, lhash, DES, etc., code; not just the SSL code. The SSL documentation included with this distribution is covered by the same copyright terms except that the holder is Tim Hudson (tjh@cryptsoft.com).

Copyright remains Eric Young's, and as such any Copyright notices in the code are not to be removed.

If this package is used in a product, Eric Young should be given attribution as the author of the parts of the library used.

This can be in the form of a textual message at program startup or in documentation (online or textual) provided with the package.

Redistribution and use in source and binary forms, with or without modification, are permitted provided that the following conditions are met:

1. Redistributions of source code must retain the copyright notice, this list of conditions and the following disclaimer.
2. Redistributions in binary form must reproduce the above copyright notice, this list of conditions and the following disclaimer in the documentation and/or other materials provided with the distribution.
3. All advertising materials mentioning features or use of this software must display the following acknowledgement:

"This product includes cryptographic software written by Eric Young (eay@cryptsoft.com)" The word 'cryptographic' can be left out if the rouines from the library being used are not cryptographic related :-).

4. If you include any Windows specific code (or a derivative thereof) from the apps directory (application code) you must include an acknowledgement: "This product includes software written by Tim Hudson (tjh@cryptsoft.com)"

THIS SOFTWARE IS PROVIDED BY ERIC YOUNG ``AS IS" AND ANY EXPRESS OR IMPLIED WARRANTIES, INCLUDING, BUT NOT LIMITED TO, THE IMPLIED WARRANTIES OF MERCHANTABILITY AND FITNESS FOR A PARTICULAR PURPOSE ARE DISCLAIMED. IN NO EVENT SHALL THE AUTHOR OR CONTRIBUTORS BE LIABLE FOR ANY DIRECT, INDIRECT, INCIDENTAL, SPECIAL, EXEMPLARY, OR CONSEQUENTIAL DAMAGES (INCLUDING, BUT NOT LIMITED TO, PROCUREMENT OF SUBSTITUTE GOODS OR SERVICES; LOSS OF USE, DATA, OR PROFITS; OR BUSINESS INTERRUPTION) HOWEVER CAUSED AND ON ANY THEORY OF LIABILITY, WHETHER IN CONTRACT, STRICT LIABILITY, OR

TORT (INCLUDING NEGLIGENCE OR OTHERWISE) ARISING IN ANY WAY OUT OF THE USE OF THIS SOFTWARE, EVEN IF ADVISED OF THE POSSIBILITY OF SUCH DAMAGE.

The licence and distribution terms for any publically available version or derivative of this code cannot be changed. i.e. this code cannot simply be copied and put under another distribution licence [including the GNU Public Licence.]

=====  
==

Copyright (c) 1998-2001 The OpenSSL Project. All rights reserved.

Redistribution and use in source and binary forms, with or without modification, are permitted provided that the following conditions are met:

1. Redistributions of source code must retain the above copyright notice, this list of conditions and the following disclaimer.
2. Redistributions in binary form must reproduce the above copyright notice, this list of conditions and the following disclaimer in the documentation and/or other materials provided with the distribution.
3. All advertising materials mentioning features or use of this software must display the following acknowledgment:  
"This product includes software developed by the OpenSSL Project for use in the OpenSSL Toolkit. (<http://www.openssl.org/>)"
4. The names "OpenSSL Toolkit" and "OpenSSL Project" must not be used to endorse or promote products derived from this software without prior written permission. For written permission, please contact [openssl-core@openssl.org](mailto:openssl-core@openssl.org).
5. Products derived from this software may not be called "OpenSSL" nor may "OpenSSL" appear in their names without prior written permission of the OpenSSL Project.
6. Redistributions of any form whatsoever must retain the following acknowledgment:  
"This product includes software developed by the OpenSSL Project for use in the OpenSSL Toolkit (<http://www.openssl.org/>)"

THIS SOFTWARE IS PROVIDED BY THE OpenSSL PROJECT ``AS IS" AND ANY EXPRESSED OR IMPLIED WARRANTIES, INCLUDING, BUT NOT LIMITED TO, THE IMPLIED WARRANTIES OF MERCHANTABILITY AND FITNESS FOR A PARTICULAR PURPOSE ARE DISCLAIMED. IN NO EVENT SHALL THE OpenSSL PROJECT OR ITS CONTRIBUTORS BE LIABLE FOR ANY DIRECT, INDIRECT, INCIDENTAL, SPECIAL, EXEMPLARY, OR CONSEQUENTIAL DAMAGES (INCLUDING, BUT NOT LIMITED TO, PROCUREMENT OF SUBSTITUTE GOODS OR SERVICES; LOSS OF USE, DATA, OR PROFITS; OR BUSINESS INTERRUPTION) HOWEVER CAUSED AND ON ANY THEORY OF LIABILITY, WHETHER IN CONTRACT, STRICT LIABILITY, OR TORT (INCLUDING NEGLIGENCE OR OTHERWISE) ARISING IN ANY WAY OUT OF THE USE OF THIS SOFTWARE, EVEN IF ADVISED OF THE POSSIBILITY OF SUCH DAMAGE.

=====  
==

This product includes cryptographic software written by Eric Young ([ey@cryptsoft.com](mailto:ey@cryptsoft.com)).  
This product includes software written by Tim Hudson ([tjh@cryptsoft.com](mailto:tjh@cryptsoft.com)).

=====  
==



Copyright (c) 1998-2006 The OpenSSL Project. All rights reserved.

Redistribution and use in source and binary forms, with or without modification, are permitted provided that the following conditions are met:

1. Redistributions of source code must retain the above copyright notice, this list of conditions and the following disclaimer.
2. Redistributions in binary form must reproduce the above copyright notice, this list of conditions and the following disclaimer in the documentation and/or other materials provided with the distribution.
3. All advertising materials mentioning features or use of this software must display the following acknowledgment:  
"This product includes software developed by the OpenSSL Project for use in the OpenSSL Toolkit. (<http://www.openssl.org/>)"
4. The names "OpenSSL Toolkit" and "OpenSSL Project" must not be used to endorse or promote products derived from this software without prior written permission. For written permission, please contact [openssl-core@openssl.org](mailto:openssl-core@openssl.org).
5. Products derived from this software may not be called "OpenSSL" nor may "OpenSSL" appear in their names without prior written permission of the OpenSSL Project.
6. Redistributions of any form whatsoever must retain the following acknowledgment:  
"This product includes software developed by the OpenSSL Project for use in the OpenSSL Toolkit (<http://www.openssl.org/>)"

THIS SOFTWARE IS PROVIDED BY THE OpenSSL PROJECT ``AS IS" AND ANY EXPRESSED OR IMPLIED WARRANTIES, INCLUDING, BUT NOT LIMITED TO, THE IMPLIED WARRANTIES OF MERCHANTABILITY AND FITNESS FOR A PARTICULAR PURPOSE ARE DISCLAIMED. IN NO EVENT SHALL THE OpenSSL PROJECT OR ITS CONTRIBUTORS BE LIABLE FOR ANY DIRECT, INDIRECT, INCIDENTAL, SPECIAL, EXEMPLARY, OR CONSEQUENTIAL DAMAGES (INCLUDING, BUT NOT LIMITED TO, PROCUREMENT OF SUBSTITUTE GOODS OR SERVICES; LOSS OF USE, DATA, OR PROFITS; OR BUSINESS INTERRUPTION) HOWEVER CAUSED AND ON ANY THEORY OF LIABILITY, WHETHER IN CONTRACT, STRICT LIABILITY, OR TORT (INCLUDING NEGLIGENCE OR OTHERWISE) ARISING IN ANY WAY OUT OF THE USE OF THIS SOFTWARE, EVEN IF ADVISED OF THE POSSIBILITY OF SUCH DAMAGE.

=====  
==

This product includes cryptographic software written by Eric Young ([eay@cryptsoft.com](mailto:eay@cryptsoft.com)).  
This product includes software written by Tim Hudson ([tjh@cryptsoft.com](mailto:tjh@cryptsoft.com)).

=====  
==

Copyright 2002 Sun Microsystems, Inc. ALL RIGHTS RESERVED.

ECC cipher suite support in OpenSSL originally developed by SUN MICROSYSTEMS, INC., and contributed to the OpenSSL project.

**LICENSE.sha2-bsd--nos\_crypto**

/\* FIPS 180-2 SHA-224/256/384/512 implementation

\* Last update: 02/02/2007

\* Issue date: 04/30/2005

\*

\* Copyright (C) 2005, 2007 Olivier Gay <olivier.gay@a3.epfl.ch>

\* All rights reserved.

\*

\* Redistribution and use in source and binary forms, with or without

\* modification, are permitted provided that the following conditions

\* are met:

\* 1. Redistributions of source code must retain the above copyright

\* notice, this list of conditions and the following disclaimer.

\* 2. Redistributions in binary form must reproduce the above copyright

\* notice, this list of conditions and the following disclaimer in the

\* documentation and/or other materials provided with the distribution.

\* 3. Neither the name of the project nor the names of its contributors

\* may be used to endorse or promote products derived from this software

\* without specific prior written permission.

\*

\* THIS SOFTWARE IS PROVIDED BY THE PROJECT AND CONTRIBUTORS ``AS IS''  
AND

\* ANY EXPRESS OR IMPLIED WARRANTIES, INCLUDING, BUT NOT LIMITED TO,  
THE

\* IMPLIED WARRANTIES OF MERCHANTABILITY AND FITNESS FOR A  
PARTICULAR PURPOSE

\* ARE DISCLAIMED. IN NO EVENT SHALL THE PROJECT OR CONTRIBUTORS BE  
LIABLE

\* FOR ANY DIRECT, INDIRECT, INCIDENTAL, SPECIAL, EXEMPLARY, OR  
CONSEQUENTIAL

\* DAMAGES (INCLUDING, BUT NOT LIMITED TO, PROCUREMENT OF SUBSTITUTE  
GOODS

\* OR SERVICES; LOSS OF USE, DATA, OR PROFITS; OR BUSINESS  
INTERRUPTION)

\* HOWEVER CAUSED AND ON ANY THEORY OF LIABILITY, WHETHER IN  
CONTRACT, STRICT

\* LIABILITY, OR TORT (INCLUDING NEGLIGENCE OR OTHERWISE) ARISING IN  
ANY WAY

\* OUT OF THE USE OF THIS SOFTWARE, EVEN IF ADVISED OF THE POSSIBILITY  
OF

\* SUCH DAMAGE.

\*/

### **LICENSE.zlib--zlib**

zlib.h -- interface of the 'zlib' general purpose compression library

version 1.2.3, July 18th, 2005

Copyright (C) 1995-2005 Jean-loup Gailly and Mark Adler

This software is provided 'as-is', without any express or implied warranty. In no event will the authors be held liable for any damages arising from the use of this software.

Permission is granted to anyone to use this software for any purpose, including commercial applications, and to alter it and redistribute it freely, subject to the following restrictions:

1. The origin of this software must not be misrepresented; you must not claim that you wrote the original software. If you use this software in a product, an acknowledgment in the product documentation would be appreciated but is not required.
2. Altered source versions must be plainly marked as such, and must not be misrepresented as being the original software.
3. This notice may not be removed or altered from any source distribution.

Jean-loup Gailly Mark Adler

jloup@gzip.org madler@alumni.caltech.edu

The data format used by the zlib library is described by RFCs (Request for Comments) 1950 to 1952 in the files <http://www.ietf.org/rfc/rfc1950.txt> (zlib format), [rfc1951.txt](#) (deflate format) and [rfc1952.txt](#) (gzip format).

## B HP 소모품 및 부속품

이 단원에서는 본 프린터에 사용되는 HP 소모품 및 액세서리에 관한 정보를 제공합니다. 해당 정보는 변경될 수 있으며, 최신 업데이트를 받으려면 HP 웹 사이트 ([www.hpshopping.com](http://www.hpshopping.com))를 방문하십시오. 웹 사이트를 통해 구매할 수도 있습니다.

이 단원에서는 다음 항목을 다룹니다.

- [인쇄 소모품 온라인 주문](#)
- [소모품](#)

### 인쇄 소모품 온라인 주문

소모품을 온라인 주문하거나 인쇄 가능한 쇼핑 목록을 작성하려면 프린터와 함께 제공된 HP 소프트웨어를 열고 **쇼핑**을 클릭합니다. **소모품 온라인 쇼핑**을 선택합니다. HP 소프트웨어는 고객 동의하에 모델 번호, 일련 번호, 잉크 잔량 등의 프린터 정보를 업로드합니다. 프린터에서 사용 중인 HP 소모품이 미리 선택되어 있습니다. 주문 수량을 변경하거나 품목을 추가 또는 제거한 다음 목록을 인쇄하거나 HP 스토어 또는 온라인 상점에서 소모품을 구입할 수 있습니다(옵션은 국가/지역별로 다름). 카트리리지 정보 및 온라인 쇼핑으로 연결되는 링크는 잉크 경고 메시지에도 표시됩니다.

[www.hp.com/buy/supplies](http://www.hp.com/buy/supplies) 를 방문하여 온라인으로 주문할 수도 있습니다. 메시지가 나타나면 해당 국가/지역을 선택하고 지시에 따라 프린터를 선택한 다음 필요한 소모품을 선택합니다.

 **참고** 일부 국가/지역에서는 온라인으로 잉크 카트리지를 주문할 수 없습니다. 그러나 대부분의 국가에서는 전화를 통해 정보를 얻거나 지역 상점에서 쇼핑 목록을 인쇄하여 정보를 얻을 수 있습니다. 또한 [www.hp.com/buy/supplies](http://www.hp.com/buy/supplies) 페이지 상단에 있는 '구입 방법'을 선택하여 해당 국가의 HP 제품 구매 방법에 대한 내용을 제공받을 수 있습니다.

### 소모품

이 단원에서는 다음 항목을 다룹니다.

- [잉크 카트리리지](#)
- [HP 용지](#)

#### 잉크 카트리리지

일부 국가/지역에서는 온라인으로 잉크 카트리지를 주문할 수 없습니다. 그러나 대부분의 국가에서는 전화를 통해 정보를 얻거나 지역 상점에서 쇼핑 목록을 인쇄하여 정보를 얻을 수 있습니다. 또한 [www.hp.com/buy/supplies](http://www.hp.com/buy/supplies) 페이지 상단에 있는 '구입 방법'을 선택하여 해당 국가의 HP 제품 구매 방법에 대한 내용을 제공받을 수 있습니다.

다음 위치에 잉크 카트리리지 번호가 있습니다.

- 내장 웹 서버에서 **툴** 탭, 그런 다음 **제품 정보** 아래 **잉크 게이지**를 클릭합니다. 자세한 내용은 [내장 웹 서버](#)를 참조하십시오.
- 교체하는 잉크 카트리리지의 레이블
- 프린터 상태 페이지에서 ([프린터 상태 보고서 이해](#) 참조).

 **참고** 잉크 부족 경고 및 표시등은 계획된 작업만을 위한 남은 잉크량을 알려줍니다. 디스플레이에 잉크량 부족 경고 메시지가 나타나면 인쇄가 지연되지 않도록 교체용 잉크 카트리지를 준비하십시오. 카트리지를 교체하라는 메시지가 표시될 때까지는 카트리지를 교체할 필요가 없습니다.

## HP 용지

HP 고급 용지와 같은 용지를 주문하려면 [www.hp.com](http://www.hp.com) 으로 이동하십시오.



HP 는 일상적인 문서를 인쇄할 때에는 ColorLok 로고가 있는 일반 용지를 사용할 것을 권장합니다. ColorLok 로고가 있는 용지는 모두 개별 테스트를 거쳐 높은 신뢰성 및 인쇄 품질 규격에 부합하며 일반 용지에 비해 더 선명한 컬러 및 더 짙은 검정 및 보다 빠른 건조 등을 보장합니다. ColorLok 로고가 있는 용지는 주요 용지 제조업체에서 다양한 무게와 크기별로 선보이고 있습니다.

# C 추가 팩스 설정

사용 설명서에 있는 모든 단계를 완료한 후 이 단원의 지시 사항에 따라 팩스 설정을 완료하십시오. 나중에 사용할 수 있도록 사용 설명서를 보관하십시오.

이 단원에서는 동일한 전화 회선에 있는 장비 및 서비스에서 팩스 전송을 성공적으로 할 수 있도록 프린터를 설치하는 방법이 나와 있습니다.

 **추가 정보** 팩스 설치 마법사(Windows) 또는 HP Setup Assistant(Mac)를 사용하여 응답 모드 및 팩스 머리글 정보와 같은 중요한 일부 팩스 설정을 신속하게 설정할 수도 있습니다. 프린터와 함께 설치한 HP 소프트웨어를 통해 이 도구에 액세스할 수 있습니다. 도구 실행 후, 이 단원에 있는 절차에 따라 팩스 설정을 완료합니다.

이 단원에서는 다음 항목을 다룹니다.

- [팩스 기능 설치\(병렬 전화 시스템\)](#)
- [직렬 팩스 설정](#)
- [팩스 설정 테스트](#)

## 팩스 기능 설치(병렬 전화 시스템)

팩스 작업을 위해 프린터를 설정하기 전에 해당 국가/지역에서 사용하고 있는 전화 시스템의 종류를 확인하십시오. 팩스 설정 지침은 직렬 전화 시스템과 병렬 전화 시스템 중 어느 것을 사용하는가에 따라 달라집니다.

- 위 표에 기재된 국가/지역이 보이지 않으면 직렬 전화 시스템을 사용하는 중일 수 있습니다. 직렬식 전화 시스템에서는 공유 전화 장비(모뎀, 전화 및 자동 응답기)의 커넥터 유형을 프린터의 "2-EXT" 포트에 물리적으로 연결할 수 없습니다. 대신에 모든 장비를 전화 잭에 연결해야 합니다.

 **참고** 직렬식 전화 시스템을 사용하는 일부 국가/지역에서 프린터와 함께 제공되는 전화 코드에 추가 벽면 플러그가 연결되어 있을 수 있습니다. 이렇게 하면 프린터에 코드를 연결하는 벽면 잭에 다른 통신 장치를 연결할 수 있습니다. 함께 들어있는 전화 코드를 자기 국가/지역에 맞는 어댑터에 연결해야 할 수도 있습니다.

- 위 표에 기재된 지역/국가의 경우 병렬식 전화 시스템일 수 있습니다. 병렬식 전화 시스템에서는 프린터 뒷면의 "2-EXT" 포트를 사용하여 공유 전화 장비를 전화선에 연결할 수 있습니다.

 **참고** 병렬 전화 시스템을 사용하고 있으면 프린터와 함께 제공된 2개 선 전화 코드를 사용하여 프린터를 벽면의 전화 잭에 연결하는 것이 좋습니다.

**표 C-1 병렬 전화 시스템을 사용하는 국가/지역**

아르헨티나	오스트레일리아	브라질
캐나다	칠레	중국
콜롬비아	그리스	인도
인도네시아	아일랜드	일본
한국	라틴 아메리카	말레이시아

병렬 전화 시스템을 사용하는 국가/지역 (계속)

멕시코	필리핀	폴란드
포르투갈	러시아	사우디아라비아
싱가포르	스페인	대만
태국	미국	베네수엘라
베트남		

가지고 있는 전화 시스템이 어떤 종류(직렬 또는 병렬)인지 잘 모를 경우 전화 회사에 확인하십시오.

이 단원에서는 다음 항목을 다룹니다.

- 집이나 사무실에 적합한 팩스 설정 선택
- 사례 A: 별도의 팩스 회선(음성 전화를 받지 않음)
- 사례 B: DSL 로 프린터 설정
- 사례 C: PBX 전화 시스템 또는 ISDN 회선으로 프린터를 설치
- 사례 D: 동일 회선에서 다른 벨소리 서비스를 사용하여 팩스 전송
- 사례 E: 공유 음성/팩스 회선
- 사례 F: 음성/팩스 회선과 음성 메일 공유
- 사례 G: 컴퓨터 모뎀과 공유되는 팩스 회선(음성 전화 받지 않음)
- 사례 H: 컴퓨터 모뎀과 음성/팩스 회선 공유
- 사례 I: 자동 응답기와 음성/팩스 회선 공유
- 사례 J: 컴퓨터 모뎀 및 자동 응답기와 음성/팩스 회선 공유
- 사례 K: 컴퓨터 전화 접속 모뎀 및 음성 메일과 음성/팩스 회선 공유

**집이나 사무실에 적합한 팩스 설정 선택**

팩스를 성공적으로 전송하려면 어떤 종류의 장비 및 서비스(해당되는 경우)가 프린터와 동일한 전화 회선을 공유하는지 알아야 합니다. 일부 기존 사무 장비를 프린터에 직접 연결해야 하고, 또한 일부 설정을 변경해야 성공적으로 팩스를 전송할 수 있는 경우가 있을 수 있기 때문에 이 점은 중요합니다.

1. 전화 시스템이 직렬인지 병렬인지 확인합니다(팩스 기능 설치(병렬 전화 시스템) 참조).
  - a. 직렬 전화 시스템 — 직렬 팩스 설정을 참조하십시오.
  - b. 병렬 전화 시스템 — 2단계로 넘어갑니다.
2. 팩스 라인을 공유하는 장비와 서비스 조합을 선택합니다.
  - **DSL:** 전화 회사를 통한 DSL(디지털 가입자 회선) 서비스 (국가/지역에 따라 DSL 을 ADSL 이라고도 함)
  - **PBX:** PBX(사설 교환기) 전화 시스템 또는 ISDN(종합 정보 통신망) 시스템
  - **다른 벨소리 서비스:** 전화 회사에서 제공하는 다른 벨소리 서비스는 전화 번호마다 각기 다른 벨소리를 제공합니다.
  - **음성 전화:** 프린터에서 팩스 전화 시 사용하는 번호와 같은 전화 번호로 음성 전화를 수신할 수 있습니다.

- 컴퓨터 전화 접속 모뎀: 컴퓨터 전화 접속 모뎀이 프린터와 같은 전화선을 사용했습니다. 다음 어느 질문에라도 답변이 "예"이면 컴퓨터 전화 접속 모뎀을 사용하고 있는 것입니다.
    - 전화 접속 연결을 통해 컴퓨터 소프트웨어 응용 프로그램에서 팩스를 직접 송신 및 수신합니까?
    - 전화 접속 연결을 통해 컴퓨터에서 전자 메일 메시지를 주고 받습니까?
    - 전화 접속 연결을 통해 컴퓨터에서 인터넷에 액세스합니까?
  - 자동 응답기: 프린터에서 팩스 전화 시 사용하는 번호와 같은 전화 번호로 음성 전화에 응답하는 자동 응답기.
  - 음성 메일 서비스: 프린터에서 팩스 전화 시 사용하는 것과 같은 번호로 전화 업체를 통해 음성 전화 가입.
3. 다음 표에서 집이나 사무실 환경에 적용할 수 있는 장비와 서비스의 조합을 선택하십시오. 그런 다음 권장 팩스 설정을 확인하십시오. 다음 단원에서는 각 사례의 단계별 지침을 설명합니다.

 **참고** 이 단원에서 해당 가정이나 사무실 설정이 설명되지 않은 경우 일반 아날로그 전화의 경우처럼 프린터를 설정하십시오. 상자에 제공된 전화 코드를 사용하여 한 끝은 벽면의 전화 잭에 연결하고 다른 한 끝은 프린터 뒷면의 1-LINE 포트에 연결합니다. 다른 전화 코드를 사용하면 팩스를 주고 받을 때 문제가 발생할 수 있습니다. 함께 들어있는 전화 코드를 자기 국가/지역에 맞는 어댑터에 연결해야 할 수도 있습니다.

팩스 회선을 공유하는 다른 장비/서비스							권장되는 팩스 설정
DSL	PBX	특수 벨소리 서비스	음성 전화	컴퓨터 전화 접속 모뎀	응답기	음성 메일 서비스	
							사례 A: 별도의 팩스 회선(음성 전화를 받지 않음)
✓							사례 B: DSL 로 프린터 설정
	✓						사례 C: PBX 전화 시스템 또는 ISDN 회선으로 프린터를 설치
		✓					사례 D: 동일 회선에서 다른 벨소리 서비스를 사용하여 팩스 전송
			✓				사례 E: 공유 음성/팩스 회선
			✓			✓	사례 F: 음성/팩스 회선과 음성 메일 공유
				✓			사례 G: 컴퓨터 모뎀과 공유되는 팩스 회선(음성 전화 받지 않음)



(계속)

팩스 회선을 공유하는 다른 장비/서비스							권장되는 팩스 설정
DSL	PBX	특수 벨소리 서비스	음성 전화	컴퓨터 전화 접속 모뎀	응답기	음성 메일 서비스	
			✓	✓			사례 H: 컴퓨터 모뎀과 음성/팩스 회선 공유
			✓		✓		사례 I: 자동 응답기와 음성/팩스 회선 공유
			✓	✓	✓		사례 J: 컴퓨터 모뎀 및 자동 응답기와 음성/팩스 회선 공유
			✓	✓		✓	사례 K: 컴퓨터 전화 접속 모뎀 및 음성 메일과 음성/팩스 회선 공유

### 사례 A: 별도의 팩스 회선(음성 전화를 받지 않음)

음성 전화를 수신하지 않는 별도의 전화 회선이 있고 이 전화 회선에 다른 장비를 연결하지 않은 경우 이 단원에 설명된 대로 프린터를 설정합니다.

### 프린터의 뒷 부분

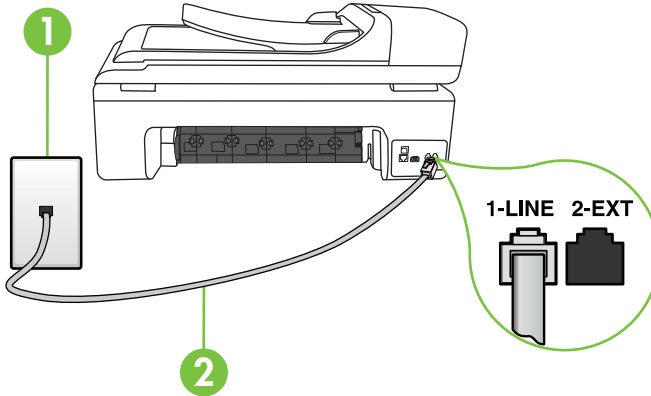

1	전화 잭
2	1-LINE 포트에 연결된 프린터와 함께 상자에 제공된 전화 코드 사용 함께 들어있는 전화 코드를 자기 국가/지역에 맞는 어댑터에 연결해야 할 수도 있습니다.

**별도의 팩스 회선으로 프린터를 설정하려면**

1. 프린터와 함께 상자에 제공된 전화 코드를 사용하여 한 끝은 벽면의 전화 잭에 연결하고 다른 한 끝은 프린터 뒷면의 **1-LINE** 포트에 연결합니다.

 **참고** 함께 들어있는 전화 코드를 자기 국가/지역에 맞는 어댑터에 연결해야 할 수도 있습니다.

제공된 코드를 사용하여 벽면의 전화 잭을 프린터에 연결하지 않을 경우 팩스 작업을 성공적으로 진행하지 못할 수 있습니다. 이 특수 전화 코드는 가정이나 사무실에서 일반적으로 사용되는 전화 코드와 다릅니다.

2. 자동 수신 설정을 켭니다.
3. (옵션)응답 전 벨 횟수 설정을 최저 설정값(2회)으로 변경합니다.
4. 팩스 테스트를 실행합니다.

전화 벨이 울리면 프린터가 **응답 전 벨 횟수** 설정에서 설정한 벨 횟수만큼 울린 후 자동으로 응답합니다. 프린터가 송신 팩스기로 팩스 수신 신호를 내보내기 시작하고 팩스를 수신합니다.

**사례 B: DSL 로 프린터 설정**

전화 회사를 통해 DSL 서비스를 사용하고, 프린터에 어떠한 장비도 연결하지 않은 경우 이 단원의 지침을 사용하여 전화 잭과 프린터 사이를 **DSL 필터**를 연결합니다. DSL 필터는 프린터와 인터페이스하는 디지털 신호를 제거하여 프린터가 전화 회선과 올바르게 통신할 수 있습니다. (국가/지역에 따라 DSL 을 ADSL 이라고도 함)

 **참고** DSL 회선이 있지만 DSL 필터를 연결하지 않은 경우 프린터에서 팩스를 주고 받을 수 없습니다.

**프린터의 뒷 부분**

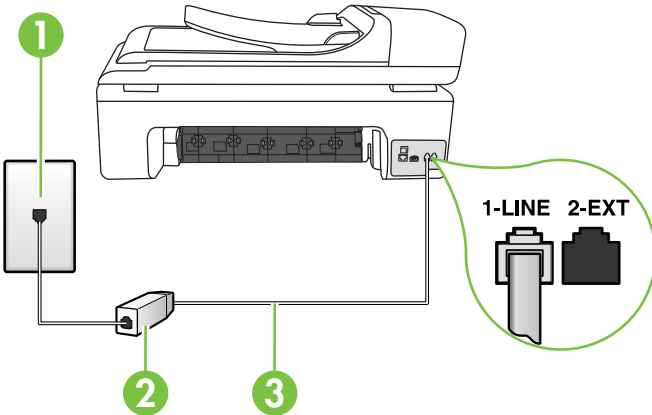

1	전화 잭
2	DSL 공급업체가 제공하는 DSL (또는 ADSL) 필터 및 코드
3	1-LINE 포트에 연결된 프린터와 함께 상자에 제공된 전화 코드 사용 함께 들어있는 전화 코드를 자기 국가/지역에 맞는 어댑터에 연결해야 할 수도 있습니다.

## DSL 로 프린터를 설정하려면

1. DSL 공급업체에게 DSL 필터를 요청합니다.
2. 프린터와 함께 상자에 제공된 전화 코드를 사용하여 한 끝은 DSL 필터의 열린 포트에 연결하고 다른 한 끝은 프린터 뒷면의 1-LINE 포트에 연결합니다.

 **참고** 함께 들어있는 전화 코드를 자기 국가/지역에 맞는 어댑터에 연결해야 할 수도 있습니다.

제공된 코드를 사용하여 DSL 필터에서 프린터로 연결하지 않을 경우 팩스를 성공적으로 전송할 수 없습니다. 이 특수 전화 코드는 가정이나 사무실에서 일반적으로 사용되는 전화 코드와 다릅니다.

전화 코드는 한 개만 들어있기 때문에 이 설정을 위해 추가 전원 코드가 필요할 수도 있습니다.

3. DSL 필터의 추가 전화 코드를 전화 잭에 연결합니다.
4. 팩스 테스트를 실행합니다.

옵션 장비와 함께 프린터를 설치하는 데 문제가 발생하면 가까운 서비스 제공업체나 공급업체로 문의해 자세한 지원을 받으시기 바랍니다.

## 사례 C: PBX 전화 시스템 또는 ISDN 회선으로 프린터를 설치

PBX 전화 시스템 또는 ISDN 변환기/터미널 어댑터를 사용하고 있는 경우 다음 작업을 수행해야 합니다.

- PBX 또는 ISDN 변환기/터미널 어댑터를 사용하는 경우 프린터를 팩스 및 전화용으로 지정된 포트에 연결합니다. 또한 가능한 경우 터미널 어댑터를 해당 국가/지역에 맞는 스위치 종류로 설정했는지 확인합니다.

 **참고** 일부 ISDN 시스템에서는 특정 전화 장치에 맞게 포트를 구성할 수 있습니다. 예를 들어 하나의 포트를 전화와 Group 3 팩스에 할당하고 다른 포트는 다목적으로 할당할 수 있습니다. ISDN 변환기의 팩스/전화 포트에 연결하는 경우 문제가 발생하면 다목적용으로 지정된 포트를 사용해보십시오. 이 포트는 "multi-combi" 또는 이와 유사한 이름으로 표기되어 있습니다.

- PBX 전화 시스템을 사용하는 경우 호출 대기 톤을 "꺼짐"으로 설정하십시오.

 **참고** 많은 디지털 PBX 시스템에는 기본적으로 "꺼짐"으로 설정된 통화 대기 신호가 포함됩니다. 통화 대기 신호는 모든 팩스 전송과 인터페이스하여 프린터에서 팩스를 보내거나 받을 수 없습니다. 통화 대기 신호를 끄는 방법에 대한 지침은 PBX 전화 시스템과 함께 제공되는 설명서를 참조하십시오.

- PBX 전화 시스템을 사용하고 있는 경우 팩스 번호를 누르기 전에 외부 회선 번호로 전화합니다.
- 제공된 코드를 사용하여 전화 잭과 프린터를 연결하는지 확인합니다. 그렇지 않을 경우 팩스를 성공적으로 전송하지 못할 수 있습니다. 이 특수 전화 코드는 가정이나 사무실에서 일반적으로 사용되는 전화 코드와 다릅니다. 제공된 전화 코드가 너무 짧은 경우 지역 전화사에서 커플러를 구매하여 길이를 연장할 수 있습니다. 함께 들어있는 전화 코드를 자기 국가/지역에 맞는 어댑터에 연결해야 할 수도 있습니다.

옵션 장비와 함께 프린터를 설치하는 데 문제가 발생하면 가까운 서비스 제공업체나 공급업체로 문의해 자세한 지원을 받으시기 바랍니다.

**사례 D: 동일 회선에서 다른 벨소리 서비스를 사용하여 팩스 전송**

전화 회사에서 제공하는 서비스로, 각각 다른 벨소리 패턴을 사용하여 한 개의 전화 회선에서 여러 개의 전화 번호를 사용할 수 있도록 하는 다른 벨소리 서비스에 가입한 경우 이 단원에서 설명한 대로 프린터를 설정합니다.

**프린터의 뒷 부분**

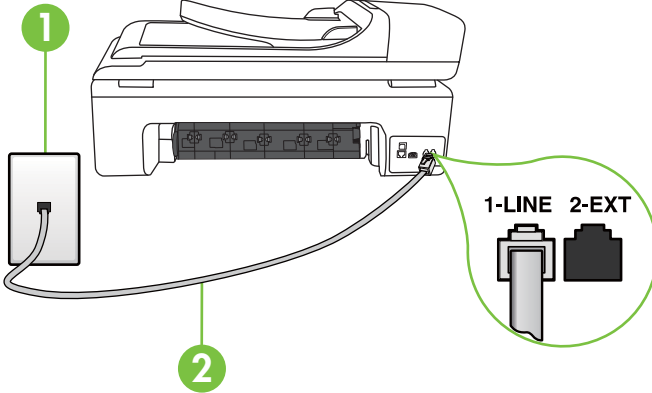

1	전화 잭
2	1-LINE 포트에 연결된 프린터와 함께 상자에 제공된 전화 코드 사용 함께 들어있는 전화 코드를 자기 국가/지역에 맞는 어댑터에 연결해야 할 수도 있습니다.

**다른 벨소리 서비스로 프린터를 설정하려면**

1. 프린터와 함께 상자에 제공된 전화 코드를 사용하여 한 끝은 벽면의 전화 잭에 연결하고 다른 한 끝은 프린터 뒷면의 1-LINE 포트에 연결합니다.

**참고** 함께 들어있는 전화 코드를 자기 국가/지역에 맞는 어댑터에 연결해야 할 수도 있습니다.

제공된 코드를 사용하여 벽면의 전화 잭을 프린터에 연결하지 않을 경우 팩스 작업을 성공적으로 진행하지 못할 수 있습니다. 이 특수 전화 코드는 가정이나 사무실에서 일반적으로 사용되는 전화 코드와 다릅니다.

2. 자동 수신 설정을 켭니다.
3. 전화 회사가 팩스 번호에 할당한 패턴과 일치하도록 **다른 벨소리**를 변경합니다.

**참고** 기본적으로 프린터는 모든 벨소리 패턴에 응답하도록 설정됩니다. 팩스 번호에 지정된 벨소리 패턴에 일치하는 **다른 벨소리**로 설정하지 않은 경우 프린터가 음성 전화와 팩스 전화 모두에 응답하거나, 또는 전혀 응답하지 않을 수 있습니다.

**추가 정보** 또한, 프린터 제어판에서 벨소리 패턴 감지 기능을 사용하여 따로 벨소리를 설정할 수도 있습니다. 이 기능을 통해 프린터는 걸려오는 전화의 벨소리 패턴을 인식하고 기록하여, 이 통화를 기준으로 전화회사가 팩스 전화에 할당한 다른 벨소리 패턴을 자동으로 판단합니다. 자세한 내용은 다른 벨소리에 대한 응답 벨소리 패턴 변경을 참조하십시오.

4. (옵션)응답 전 벨 횟수 설정을 최저 설정값(2회)으로 변경합니다.

5. 팩스 테스트를 실행합니다.

프린터가 선택한 벨 횟수(응답 전 벨 횟수 설정) 만큼 울린 후 선택한 벨소리 패턴(다른 벨소리 설정)의 걸려오는 전화에 자동으로 응답합니다. 프린터가 송신 팩스기로 팩스 수신 신호를 내보내기 시작하고 팩스를 수신합니다.

옵션 장비와 함께 프린터를 설치하는 데 문제가 발생하면 가까운 서비스 제공업체나 공급업체로 문의해 자세한 지원을 받으시기 바랍니다.

#### 사례 E: 공유 음성/팩스 회선

같은 전화 번호로 음성 전화와 팩스 전화를 모두 받고 이 전화선에 다른 사무 장비(또는 음성 메일)가 연결되어 있지 않을 경우 이 단원에 설명된 대로 프린터를 설정합니다.

#### 프린터의 뒷 부분

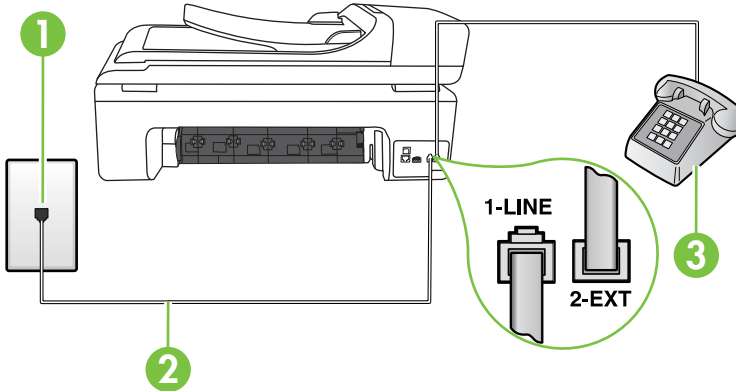

1	전화 잭
2	1-LINE 포트에 연결된 프린터와 함께 상자에 제공된 전화 코드 사용 함께 들어있는 전화 코드를 자기 국가/지역에 맞는 어댑터에 연결해야 할 수도 있습니다.
3	전화(옵션)

### 공유 음성/팩스 회선으로 프린터를 설정하려면

1. 프린터와 함께 상자에 제공된 전화 코드를 사용하여 한 끝은 벽면의 전화 잭에 연결하고 다른 한 끝은 프린터 뒷면의 1-LINE 포트에 연결합니다.

 **참고** 함께 들어있는 전화 코드를 자기 국가/지역에 맞는 어댑터에 연결해야 할 수도 있습니다.

제공된 코드를 사용하여 벽면의 전화 잭을 프린터에 연결하지 않을 경우 팩스 작업을 성공적으로 진행하지 못할 수 있습니다. 이 특수 전화 코드는 가정이나 사무실에서 일반적으로 사용되는 전화 코드와 다릅니다.

2. 다음 중 하나를 수행합니다.

- 병렬 형태의 전화 시스템을 사용하는 경우 프린터 뒷면에서 2-EXT 포트의 흰색 플러그를 뽑고 이 포트에 전화를 연결합니다.
- 직렬 전화 시스템을 사용한 경우, 전화를 벽면 플러그가 연결된 프린터 케이블 상단에 직접 연결할 수 있습니다.

3. 이제 프린터가 전화에 자동 또는 수동으로 응답할지를 결정해야 합니다.

- 프린터가 전화에 **자동**으로 응답하도록 제품을 설정하면 걸려오는 모든 전화를 응답하고 팩스를 수신합니다. 이 경우에 프린터가 팩스와 음성 전화를 구별할 수 없습니다. 음성 전화라고 생각하는 경우 프린터가 전화에 응답하기 전에 전화에 응답해야 합니다. 프린터가 전화에 자동으로 응답하도록 설정하려면 **자동 수신** 설정을 끕니다.
- 프린터가 **수동**으로 팩스를 받도록 설정하면 사용자가 걸려오는 팩스 전화에 직접 응답해야 하며 그렇지 않으면 프린터가 팩스를 받을 수 없습니다. 프린터가 전화에 수동으로 응답하도록 설정하려면 **자동 수신** 설정을 끕니다.

4. 팩스 테스트를 실행합니다.

프린터보다 먼저 전화를 받은 경우 송신 팩스기에서 팩스 신호가 들리면 팩스 전화에 수동으로 응답해야 합니다.

옵션 장비와 함께 프린터를 설치하는 데 문제가 발생하면 가까운 서비스 제공업체나 공급업체로 문의해 자세한 지원을 받으시기 바랍니다.

### 사례 F: 음성/팩스 회선과 음성 메일 공유

같은 전화 번호로 음성 전화와 팩스 전화를 모두 받으며 전화 회사의 음성 메일 서비스에 가입한 경우 이 단원에 설명된 대로 프린터를 설정합니다.

 **참고** 팩스 전화에 사용하는 것과 같은 전화 번호로 음성 메일 서비스를 사용하면 팩스를 자동으로 수신할 수 없습니다. 따라서 팩스를 수동으로 수신해야 합니다. 즉, 걸려오는 팩스 전화에 직접 응답해야 합니다. 그렇지 않고 팩스를 자동으로 수신하고 싶으면 전화 회사에 연락하여 다른 벨소리 서비스에 가입하거나 팩스용 전화 회선을 별도로 신청하십시오.

## 프린터의 뒷 부분

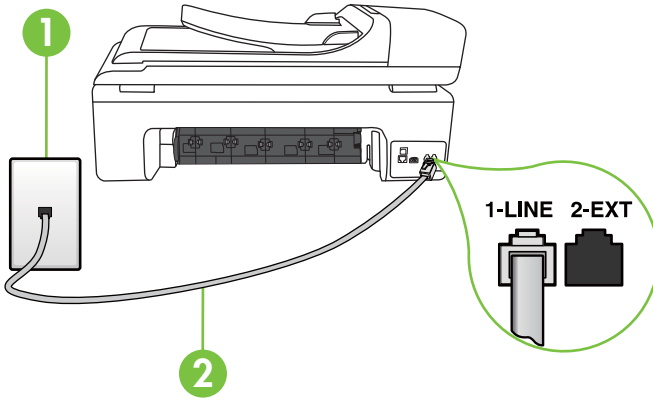

1	전화 잭
2	프린터와 함께 상자로 제공된 전화 코드를 사용하여 "1-LINE" 포트에 연결 함께 들어있는 전화 코드를 자기 국가/지역에 맞는 어댑터에 연결해야 할 수도 있습니다.

### 음성 메일에서 프린터를 설정하려면

1. 프린터와 함께 상자에 제공된 전화 코드를 사용하여 한 끝은 벽면의 전화 잭에 연결하고 다른 한 끝은 프린터 뒷면의 1-LINE 포트에 연결합니다.  
함께 들어있는 전화 코드를 자기 국가/지역에 맞는 어댑터에 연결해야 할 수도 있습니다.

**참고** 함께 들어있는 전화 코드를 자기 국가/지역에 맞는 어댑터에 연결해야 할 수도 있습니다.

제공된 코드를 사용하여 벽면의 전화 잭을 프린터에 연결하지 않을 경우 팩스 작업을 성공적으로 진행하지 못할 수 있습니다. 이 특수 전화 코드는 가정이나 사무실에서 일반적으로 사용되는 전화 코드와 다릅니다.

2. 자동 수신 설정을 끕니다.
3. 팩스 테스트를 실행합니다.

걸려오는 팩스 전화에 직접 응답해야 합니다. 그렇지 않으면 프린터가 이 팩스를 받을 수 없습니다. 음성 메일에서 회선을 픽업하기 전에 수동 팩스를 시작해야 합니다.

옵션 장비와 함께 프린터를 설치하는 데 문제가 발생하면 가까운 서비스 제공업체나 공급업체로 문의해 자세한 지원을 받으시기 바랍니다.

### 사례 G: 컴퓨터 모뎀과 공유되는 팩스 회선(음성 전화 받지 않음)

음성 전화를 받지 않는 팩스 회선이 있고 또한 이 회선에 컴퓨터 모뎀이 연결되어 있는 경우 이 단원에 설명된 대로 프린터를 설정합니다.

**참고** 컴퓨터 전화 접속 모뎀이 있는 경우 컴퓨터 전화 접속 모뎀은 프린터와 전화 회선을 공유합니다. 모뎀과 프린터를 동시에 사용할 수 없습니다. 예를 들어, 컴퓨터 전화 접속 모뎀을 사용해서 전자 메일을 보내거나 인터넷에 액세스하는 동안 팩스 작업에 프린터를 사용할 수 없습니다.

- 컴퓨터 전화 접속 모뎀으로 프린터를 설정
- 컴퓨터 DSL/ADSL 모뎀을 사용하여 프린터 설정

**컴퓨터 전화 접속 모뎀으로 프린터를 설정**

팩스를 보내고 컴퓨터 전화 접속 모뎀을 위해 같은 전화 회선을 사용하는 경우 다음 지침에 따라 프린터를 설정하십시오.

**프린터의 뒷 부분**

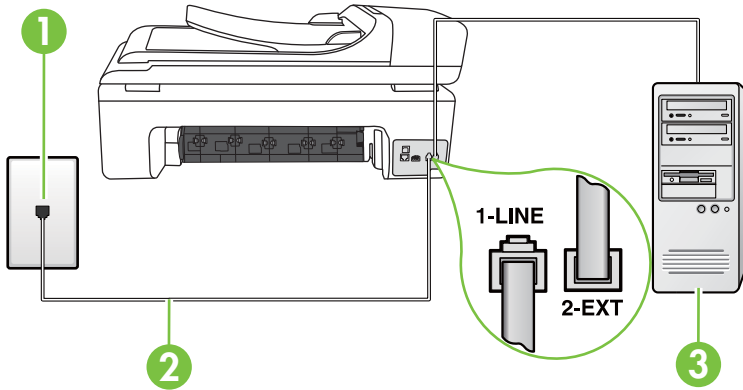

1	전화 잭
2	프린터와 함께 상자로 제공된 전화 코드를 사용하여 "1-LINE" 포트에 연결 함께 들어있는 전화 코드를 자기 국가/지역에 맞는 어댑터에 연결해야 할 수도 있습니다.
3	모뎀이 있는 컴퓨터

**컴퓨터 전화 접속 모뎀으로 프린터를 설정하려면**

1. 프린터 뒷면의 2-EXT 포트에서 흰색 플러그를 뽑습니다.
2. 컴퓨터의 뒷면(컴퓨터 전화 접속 모뎀)과 벽면의 전화 잭을 연결하는 전화 코드를 찾습니다. 벽면의 전화 잭에서 이 코드를 뽑은 다음 프린터 뒷면의 2-EXT 포트에 끼웁니다.
3. 프린터와 함께 상자에 제공된 전화 코드를 사용하여 한 끝은 벽면의 전화 잭에 연결하고 다른 한 끝은 프린터 뒷면의 1-LINE 포트에 연결합니다.

**참고** 함께 들어있는 전화 코드를 자기 국가/지역에 맞는 어댑터에 연결해야 할 수도 있습니다.

제공된 코드를 사용하여 벽면의 전화 잭을 프린터에 연결하지 않을 경우 팩스 작업을 성공적으로 진행하지 못할 수 있습니다. 이 특수 전화 코드는 가정이나 사무실에서 일반적으로 사용되는 전화 코드와 다릅니다.



4. 컴퓨터에서 팩스를 자동으로 수신하도록 모뎀 소프트웨어가 설정된 경우 이 설정을 해제하십시오.

 **참고** 모뎀 소프트웨어의 자동 팩스 수신 설정을 해제하지 않을 경우 프린터에서 팩스를 받을 수 없습니다.

5. 자동 수신 설정을 켭니다.  
 6. (옵션)응답 전 벨 횟수 설정을 최저 설정값(2회)으로 변경합니다.  
 7. 팩스 테스트를 실행합니다.

전화 벨이 울리면 프린터가 **응답 전 벨 횟수** 설정에서 설정한 벨 횟수만큼 울린 후 자동으로 응답합니다. 프린터가 송신 팩스기로 팩스 수신 신호를 내보내기 시작하고 팩스를 수신합니다.

옵션 장비와 함께 프린터를 설치하는 데 문제가 발생하면 가까운 서비스 제공업체나 공급업체로 문의해 자세한 지원을 받으시기 바랍니다.

**컴퓨터 DSL/ADSL 모뎀을 사용하여 프린터 설정**

DSL 회선이 있고 전화 회선을 사용하여 팩스를 전송하는 경우 다음 지침에 따라 팩스를 설정하십시오.

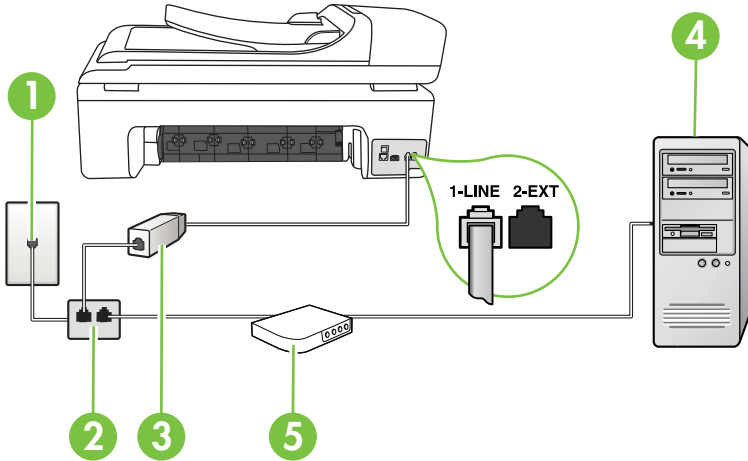

1	전화 잭
2	병렬식 분배기
3	DSL/ADSL 필터 프린터와 함께 제공된 전화 잭의 한 끝을 사용하여 프린터 뒷면의 1-LINE 포트에 연결합니다. 코드의 다른 끝을 DSL/ADSL 필터에 연결합니다. 함께 들어있는 전화 코드를 자기 국가/지역에 맞는 어댑터에 연결해야 할 수도 있습니다.
4	컴퓨터
5	컴퓨터 DSL/ADSL 모뎀

 **참고** 병렬 분배기를 구입할 필요가 있습니다. 병렬 분배기 전면에는 RJ-11 포트가 하나 있으며 후면에는 두 개가 있습니다. 2라인 전화 분배기, 직렬 분배기, 전후면에 각각 하나씩 플러그가 있는 병렬 분배기는 사용하지 마십시오.

## 병렬 분배기의 예



### 컴퓨터 전화 접속 모뎀으로 프린터를 설정하려면

1. DSL 공급업체에게 DSL 필터를 요청합니다.
2. 프린터와 함께 상자에 제공된 전화 코드를 사용하여 한 끝은 DSL 필터에 연결하고 다른 한 끝은 프린터 뒷면의 1-LINE 포트에 연결합니다.

 **참고** 함께 들어있는 전화 코드를 자기 국가/지역에 맞는 어댑터에 연결해야 할 수도 있습니다.

제공된 코드를 사용하여 DSL 필터에서 프린터 뒷면으로 연결하지 않을 경우 팩스를 성공적으로 전송할 수 없습니다. 이 특수 전화 코드는 가정이나 사무실에서 일반적으로 사용되는 전화 코드와 다릅니다.

3. DSL 필터를 병렬 분배기에 연결합니다.
4. DSL 모뎀을 병렬 분배기에 연결합니다.
5. 병렬 분배기를 벽면 잭에 연결합니다.
6. 팩스 테스트를 실행합니다.

전화 벨이 울리면 프린터가 **응답 전 벨 횡수** 설정에서 설정한 벨 횡수만큼 울린 후 자동으로 응답합니다. 프린터가 송신 팩스기로 팩스 수신 신호를 내보내기 시작하고 팩스를 수신합니다.

옵션 장비와 함께 프린터를 설치하는 데 문제가 발생하면 가까운 서비스 제공업체나 공급업체로 문의해 자세한 지원을 받으시기 바랍니다.

## 사례 H: 컴퓨터 모뎀과 음성/팩스 회선 공유

컴퓨터에 있는 전화 포트 수에 따라 컴퓨터에서 프린터를 설정하는 방법은 두 가지가 있습니다. 시작하기 전에 컴퓨터에 전화 포트가 하나인지 둘인지 확인하십시오.

 **참고** 컴퓨터에 전화 포트가 하나밖에 없는 경우에는 병렬 분배기(커플러)를 구입해야 합니다. (병렬 분배기 전면에는 RJ-11 포트가 하나 있으며 후면에는 두 개가 있습니다. 2라인 전화 분배기, 직렬 분배기, 전후면에 각각 하나씩 플러그가 있는 병렬 분배기는 사용하지 마십시오.)

- 컴퓨터 전화 접속 모뎀과 음성/팩스 공유
- 컴퓨터 DSL/ADSL 모뎀과 음성/팩스 공유

### 컴퓨터 전화 접속 모뎀과 음성/팩스 공유

팩스와 전화 통화에 전화 회선을 사용하는 경우 다음 지침을 사용하여 팩스를 설정하십시오.

컴퓨터에 있는 전화 포트 수에 따라 컴퓨터에서 프린터를 설정하는 방법은 두 가지가 있습니다. 시작하기 전에 컴퓨터에 전화 포트가 하나인지 둘인지 확인하십시오.

**참고** 컴퓨터에 전화 포트가 하나밖에 없는 경우에는 병렬 분배기(커플러)를 구입해야 합니다. (병렬 분배기 전면에는 RJ-11 포트가 하나 있으며 후면에는 두 개가 있습니다. 2라인 전화 분배기, 직렬 분배기, 전후면에 각각 하나씩 플러그가 있는 병렬 분배기는 사용하지 마십시오.)

### 병렬 분배기의 예



전화 포트가 두 개인 컴퓨터와 동일한 전화선에 프린터를 설정하려면

### 프린터의 뒷 부분

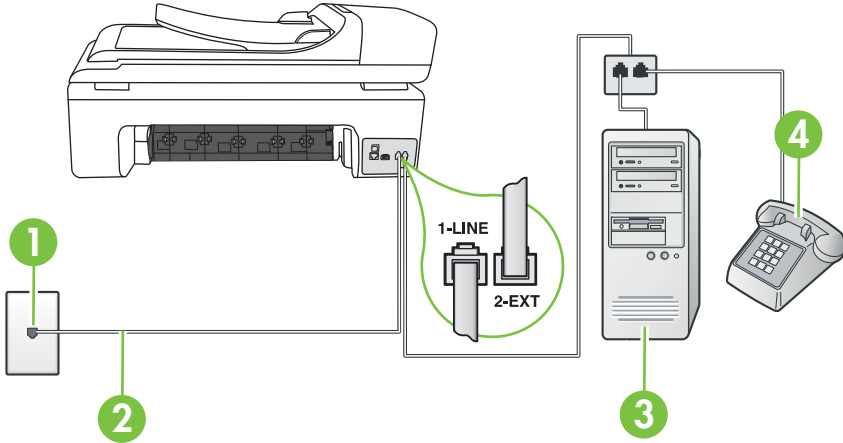

1	전화 잭
2	1-LINE 포트에 연결된 프린터와 함께 상자에 제공된 전화 코드를 사용합니다. 함께 들어있는 전화 코드를 자기 국가/지역에 맞는 어댑터에 연결해야 할 수도 있습니다.
3	모뎀이 있는 컴퓨터
4	전화

1. 프린터 뒷면의 2-EXT 포트에서 흰색 플러그를 뽑습니다.
2. 컴퓨터의 뒷면(컴퓨터 전화 접속 모뎀)과 벽면의 전화 잭을 연결하는 전화 코드를 찾습니다. 벽면의 전화 잭에서 이 코드를 뽑은 다음 프린터 뒷면의 2-EXT 포트에 끼웁니다.
3. 컴퓨터 전화 접속 모뎀 뒷면의 "OUT" 포트에 전화를 연결합니다.

- 프린터와 함께 상자에 제공된 전화 코드를 사용하여 한 끝은 벽면의 전화 잭에 연결하고 다른 한 끝은 프린터 뒷면의 **1-LINE** 포트에 연결합니다.

**참고** 함께 들어있는 전화 코드를 자기 국가/지역에 맞는 어댑터에 연결해야 할 수도 있습니다.

제공된 코드를 사용하여 벽면의 전화 잭을 프린터에 연결하지 않을 경우 팩스 작업을 성공적으로 진행하지 못할 수 있습니다. 이 특수 전화 코드는 가정이나 사무실에서 일반적으로 사용되는 전화 코드와 다릅니다.

- 컴퓨터에서 팩스를 자동으로 수신하도록 모뎀 소프트웨어가 설정된 경우 이 설정을 해제하십시오.

**참고** 모뎀 소프트웨어의 자동 팩스 수신 설정을 해제하지 않을 경우 프린터에서 팩스를 받을 수 없습니다.

- 이제 프린터가 전화에 자동 또는 수동으로 응답할지를 결정해야 합니다.
  - 프린터가 전화에 **자동**으로 응답하도록 제품을 설정하면 걸려오는 모든 전화를 응답하고 팩스를 수신합니다. 이 경우에 프린터가 팩스와 음성 전화를 구별할 수 없습니다. 음성 전화라고 생각하는 경우 프린터가 전화에 응답하기 전에 전화에 응답해야 합니다. 프린터가 전화에 자동으로 응답하도록 설정하려면 **자동 수신** 설정을 끕니다.
  - 프린터가 **수동**으로 팩스를 받도록 설정하면 사용자가 걸려오는 팩스 전화에 직접 응답해야 하며 그렇지 않으면 프린터가 팩스를 받을 수 없습니다. 프린터가 전화에 수동으로 응답하도록 설정하려면 **자동 수신** 설정을 끕니다.

**7. 팩스 테스트를 실행합니다.**

프린터보다 먼저 전화를 받은 경우 송신 팩스기에서 팩스 신호가 들리면 팩스 전화에 수동으로 응답해야 합니다.

음성, 팩스 및 컴퓨터 전화 접속 모뎀에 전화 회선을 사용하는 경우 다음 지침에 따라 팩스를 설정하십시오.

옵션 장비와 함께 프린터를 설치하는 데 문제가 발생하면 가까운 서비스 제공업체나 공급업체로 문의해 자세한 지원을 받으시기 바랍니다.

**컴퓨터 DSL/ADSL 모뎀과 음성/팩스 공유**

컴퓨터에 DSL/ADSL 모뎀이 있는 경우 다음 지침 사용

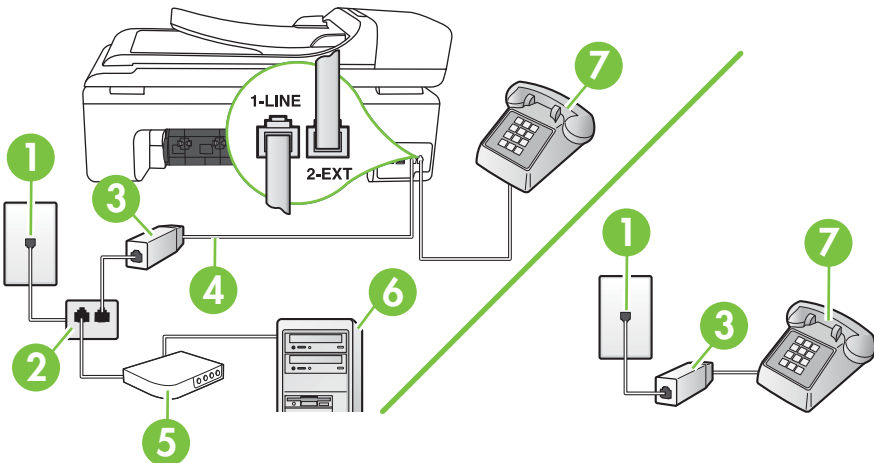

1	전화 잭
2	병렬식 분배기
3	DSL/ADSL 필터
4	프린터와 함께 제공되는 전화 코드 함께 들어있는 전화 코드를 자기 국가/지역에 맞는 어댑터에 연결해야 할 수도 있습니다.
5	DSL/ADSL 모뎀
6	컴퓨터
7	전화

 **참고** 병렬 분배기를 구입할 필요가 있습니다. 병렬 분배기 전면에는 RJ-11 포트가 하나 있으며 후면에는 두 개가 있습니다. 2라인 전화 분배기, 직렬 분배기, 전후면에 각각 하나씩 플러그가 있는 병렬 분배기는 사용하지 마십시오.

### 병렬 분배기의 예



#### 컴퓨터 전화 접속 모뎀으로 프린터를 설정하려면

1. DSL 공급업체에게 DSL 필터를 요청합니다.

 **참고** DSL 서비스를 사용하는 같은 전화 번호를 공유하는 주택/사무실에 있는 다른 전화는 음성 통화할 때 소음 발생을 피하기 위해 추가 DSL 필터에 연결해야 합니다.

2. 프린터와 함께 상자에 제공된 전화 코드를 사용하여 한 끝은 DSL 필터에 연결하고 다른 한 끝은 프린터 뒷면의 1-LINE 포트에 연결합니다.

 **참고** 함께 들어있는 전화 코드를 자기 국가/지역에 맞는 어댑터에 연결해야 할 수도 있습니다.

제공된 코드를 사용하여 DSL 필터에서 프린터로 연결하지 않을 경우 팩스를 성공적으로 전송할 수 없습니다. 이 특수 전화 코드는 가정이나 사무실에서 일반적으로 사용되는 전화 코드와 다릅니다.

3. 병렬 형태의 전화 시스템을 사용하는 경우 프린터 뒷면에서 2-EXT 포트의 흰색 플러그를 뽑고 이 포트에 전화를 연결합니다.

4. DSL 필터를 병렬 분배기에 연결합니다.

5. DSL 모뎀을 병렬 분배기에 연결합니다.

6. 병렬 분배기를 벽면 잭에 연결합니다.

7. 팩스 테스트를 실행합니다.

전화 벨이 울리면 프린터가 **응답 전 벨 횟수** 설정에서 설정한 벨 횟수만큼 울린 후 자동으로 응답합니다. 프린터가 송신 팩스기로 팩스 수신 신호를 내보내기 시작하고 팩스를 수신합니다.

옵션 장비와 함께 프린터를 설치하는 데 문제가 발생하면 가까운 서비스 제공업체나 공급업체로 문의해 자세한 지원을 받으시기 바랍니다.

**사례 1: 자동 응답기와 음성/팩스 회선 공유**

같은 전화 번호로 음성 전화와 팩스 전화를 모두 받고 이 전화 번호의 음성 전화에 응답하는 자동 응답기가 있는 경우 이 단원에 설명된 대로 프린터를 설정합니다.

프린터의 뒷 부분

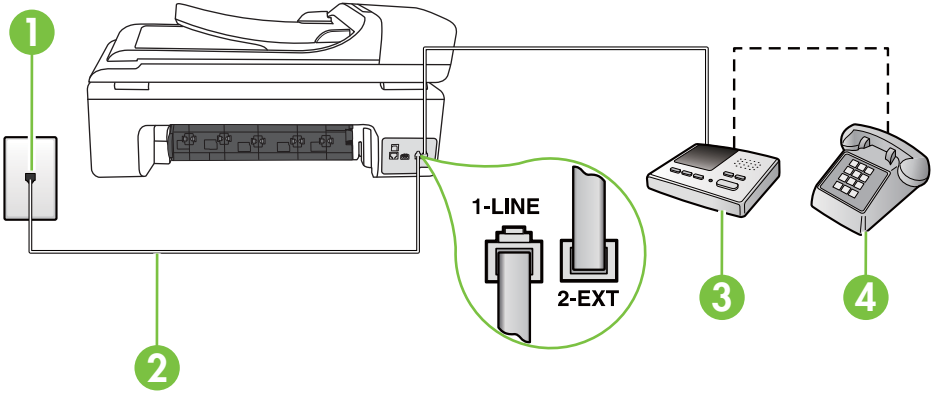

1	전화 잭
2	제공된 전화 코드를 사용하여 프린터 뒷면의 1-LINE 포트에 연결 함께 들어있는 전화 코드를 자기 국가/지역에 맞는 어댑터에 연결해야 할 수도 있습니다.
3	응답기
4	전화(음선)

**자동 응답기가 있는 공유 음성/팩스 라인에서 프린터를 설정하려면**

1. 프린터 뒷면의 2-EXT 포트에서 흰색 플러그를 뽑습니다.
2. 벽면의 전화 잭에서 자동 응답기를 뺀 다음 프린터 뒷면의 2-EXT 포트에 연결합니다.

**참고** 프린터에 직접 자동 응답기를 연결하지 않은 경우 송신 팩스기에서 나는 팩스 발신음이 자동 응답기에 녹음될 수 있고 프린터로 팩스를 받지 않을 수 없습니다.

3. 프린터와 함께 상자에 제공된 전화 코드를 사용하여 한 끝은 벽면의 전화 잭에 연결하고 다른 한 끝은 프린터 뒷면의 1-LINE 포트에 연결합니다.

**참고** 함께 들어있는 전화 코드를 자기 국가/지역에 맞는 어댑터에 연결해야 할 수도 있습니다.

제공된 코드를 사용하여 벽면의 전화 잭을 프린터에 연결하지 않을 경우 팩스 작업을 성공적으로 진행하지 못할 수 있습니다. 이 특수 전화 코드는 가정이나 사무실에서 일반적으로 사용되는 전화 코드와 다릅니다.

4. (옵션) 자동 응답기에 전화기가 내장되지 않은 경우 편의상 자동 응답기의 "OUT" 포트에 전화를 연결할 수 있습니다.

 **참고** 자동 응답기 때문에 외부 전화가 연결되지 않으면 병렬 분배기(커플러라고도 함)를 사용하여 프린터에 자동 응답기와 전화를 모두 연결합니다. 이 연결에는 표준 전화 코드를 사용할 수 있습니다.

5. 자동 수신 설정을 켭니다.  
6. 울리는 벨 횟수가 얼마 되지 않아 자동 응답기에서 응답하도록 설정합니다.  
7. 프린터의 **응답 전 벨 횟수** 설정을 프린터에 지원되는 최대 벨 횟수로 변경합니다. (최대 벨 횟수는 국가/지역마다 다릅니다.)  
8. 팩스 테스트를 실행합니다.

전화 벨이 울리면 자동 응답기는 설정한 벨 횟수만큼 울린 후 사용자가 녹음한 인사말을 재생합니다. 이때 프린터는 팩스 신호음을 "감지"하며 전화를 모니터링합니다. 걸려오는 전화 신호가 감지되면 프린터에서 팩스 수신 신호를 내보내고 팩스를 받습니다. 팩스 신호가 없다면 프린터가 회선 모니터링을 중지하고 자동 응답기가 음성 메시지를 녹음할 수 있습니다.

옵션 장비와 함께 프린터를 설치하는 데 문제가 발생하면 가까운 서비스 제공업체나 공급업체로 문의해 자세한 지원을 받으시기 바랍니다.

#### 사례 J: 컴퓨터 모뎀 및 자동 응답기와 음성/팩스 회선 공유

같은 전화 번호로 음성 전화와 팩스 전화를 모두 받고 이 전화 회선에 컴퓨터 모뎀 및 자동 응답기도 연결되어 있는 경우 이 단원에 설명된 대로 프린터를 설정합니다.

 **참고** 컴퓨터 전화 접속 모뎀이 프린터와 전화선을 공유하기 때문에 모뎀과 프린터를 동시에 사용할 수 없습니다. 예를 들어, 컴퓨터 전화 접속 모뎀을 사용해서 전자 메일을 보내거나 인터넷에 액세스하는 동안 팩스 작업에 프린터를 사용할 수 없습니다.

- 컴퓨터 전화 접속 모뎀 및 자동 응답기와 음성/팩스 회선 공유
- 컴퓨터 DSL/ADSL 모뎀 및 자동 응답기와 음성/팩스 회선 공유

#### 컴퓨터 전화 접속 모뎀 및 자동 응답기와 음성/팩스 회선 공유

컴퓨터에 있는 전화 포트 수에 따라 컴퓨터에서 프린터를 설정하는 방법은 두 가지가 있습니다. 시작하기 전에 컴퓨터에 전화 포트가 하나인지 둘인지 확인하십시오.

 **참고** 컴퓨터에 전화 포트가 한 개이면 아래와 같은 병렬 분배기(커플러라고도 함)를 구입해야 합니다 (병렬 분배기 전면에는 RJ-11 포트가 하나 있으며 후면에는 두 개가 있습니다. 2라인 전화 분배기, 직렬 분배기, 전후면에 각각 하나씩 플러그가 있는 병렬 분배기는 사용하지 마십시오.)

#### 병렬 분배기의 예



전화 포트가 두 개인 컴퓨터와 동일한 전화선에 프린터를 설정하려면

프린터의 뒷 부분

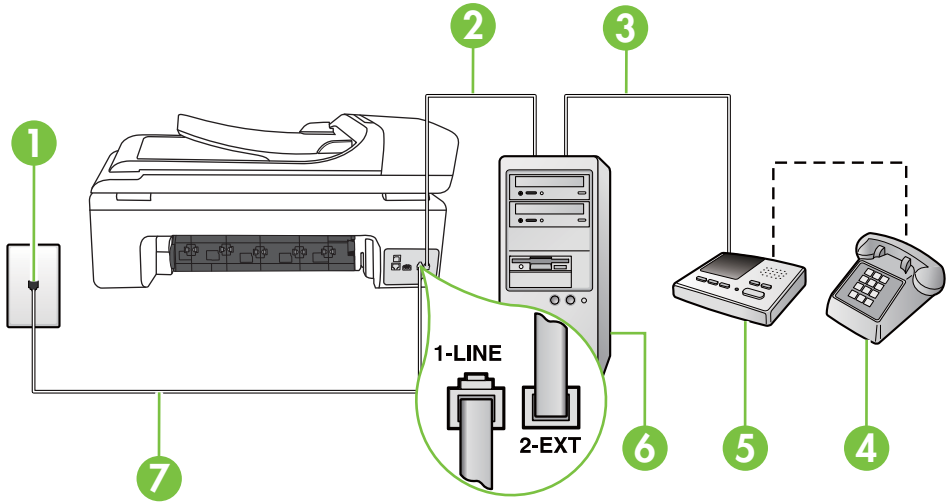

1	전화 잭
2	컴퓨터의 "IN" 전화 포트
3	컴퓨터의 "OUT" 전화 포트
4	전화(옵션)
5	응답기
6	모뎀이 있는 컴퓨터
7	1-LINE 포트에 연결된 프린터와 함께 상자에 제공된 전화 코드를 사용합니다. 함께 들어있는 전화 코드를 자기 국가/지역에 맞는 어댑터에 연결해야 할 수도 있습니다.

1. 프린터 뒷면의 2-EXT 포트에서 흰색 플러그를 뽑습니다.
2. 컴퓨터의 뒷면(컴퓨터 전화 접속 모뎀)과 벽면의 전화 잭을 연결하는 전화 코드를 찾습니다. 벽면의 전화 잭에서 이 코드를 뽑은 다음 프린터 뒷면의 2-EXT 포트에 끼웁니다.
3. 전화 잭에서 자동 응답기 플러그를 뽑은 다음 컴퓨터 뒷면의 "OUT" 포트에 연결합니다(컴퓨터 다이얼업 모뎀).



4. 프린터와 함께 상자에 제공된 전화 코드를 사용하여 한 끝은 벽면의 전화 잭에 연결하고 다른 한 끝은 프린터 뒷면의 **1-LINE** 포트에 연결합니다.

---

 **참고** 함께 들어있는 전화 코드를 자기 국가/지역에 맞는 어댑터에 연결해야 할 수도 있습니다.

제공된 코드를 사용하여 벽면의 전화 잭을 프린터에 연결하지 않을 경우 팩스 작업을 성공적으로 진행하지 못할 수 있습니다. 이 특수 전화 코드는 가정이나 사무실에서 일반적으로 사용되는 전화 코드와 다릅니다.

---

5. (옵션) 자동 응답기에 전화기가 내장되지 않은 경우 편의상 자동 응답기의 **"OUT"** 포트에 전화를 연결할 수 있습니다.

---

 **참고** 자동 응답기 때문에 외부 전화가 연결되지 않으면 병렬 분배기(커플러라고도 함)를 사용하여 프린터에 자동 응답기와 전화를 모두 연결합니다. 이 연결에는 표준 전화 코드를 사용할 수 있습니다.

---

6. 컴퓨터에서 팩스를 자동으로 수신하도록 모뎀 소프트웨어가 설정된 경우 이 설정을 해제하십시오.

---

 **참고** 모뎀 소프트웨어의 자동 팩스 수신 설정을 해제하지 않을 경우 프린터에서 팩스를 받을 수 없습니다.

---

7. 자동 수신 설정을 켭니다.

8. 울리는 벨 횟수가 얼마 되지 않아 자동 응답기에서 응답하도록 설정합니다.

9. 프린터의 **응답 전 벨 횟수** 설정을 제품이 지원하는 최대값으로 설정합니다. (최대 벨 횟수는 국가/지역마다 다릅니다.)

10. 팩스 테스트를 실행합니다.

전화 벨이 울리면 자동 응답기는 설정한 벨 횟수만큼 울린 후 사용자가 녹음한 인사말을 재생합니다. 이때 프린터는 팩스 신호음을 "감지"하며 전화를 모니터링합니다. 걸려오는 전화 신호가 감지되면 프린터에서 팩스 수신 신호를 내보내고 팩스를 받습니다. 팩스 신호가 없다면 프린터가 회선 모니터링을 중지하고 자동 응답기가 음성 메시지를 녹음할 수 있습니다.

옵션 장비와 함께 프린터를 설치하는 데 문제가 발생하면 가까운 서비스 제공업체나 공급업체로 문의해 자세한 지원을 받으시기 바랍니다.

컴퓨터 DSL/ADSL 모뎀 및 자동 응답기와 음성/팩스 회선 공유

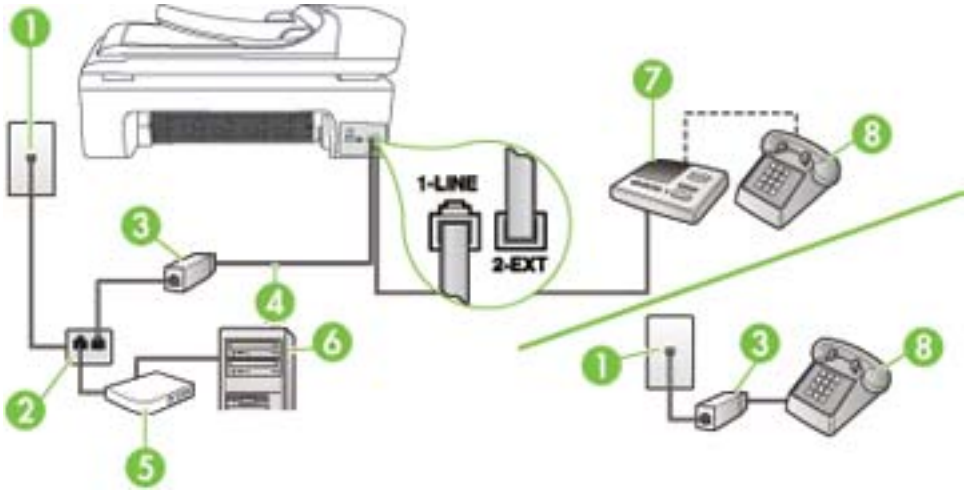

1	전화 잭
2	병렬식 분배기
3	DSL/ADSL 필터
4	프린터와 함께 제공되는 전화 코드가 프린터 뒷면에 있는 1-LINE 포트에 연결 함께 들어있는 전화 코드를 자기 국가/지역에 맞는 어댑터에 연결해야 할 수도 있습니다.
5	DSL/ADSL 모뎀
6	컴퓨터
7	응답기
8	전화(음선)

**참고** 병렬 분할기를 구매해야 합니다. 병렬 분배기 전면에는 RJ-11 포트가 하나 있으며 후면에는 두 개가 있습니다. 2라인 전화 분배기, 직렬 분배기, 전후면에 각각 하나씩 플러그가 있는 병렬 분배기는 사용하지 마십시오.



## 컴퓨터 전화 접속 모뎀으로 프린터를 설정하려면

### 1. DSL/ADSL 공급업체에게 DSL/ADSL 필터를 요청합니다.

 **참고** DSL/ADSL 서비스를 사용하는 같은 전화 번호를 공유하는 자택/사무실에 있는 다른 전화는 추가 DSL/ADSL 필터에 연결해야 합니다. 그렇지 않으면 음성 통화할 때 소음이 발생합니다.

### 2. 프린터와 함께 상자에 제공된 전화 코드를 사용하여 한 끝은 DSL/ADSL 필터에 연결하고 다른 한 끝은 프린터 뒷면의 1-LINE 포트에 연결합니다.

 **참고** 함께 들어있는 전화 코드를 자기 국가/지역에 맞는 어댑터에 연결해야 할 수도 있습니다.

제공된 코드를 사용하여 DSL/ADSL 필터에서 프린터로 연결하지 않을 경우 팩스를 성공적으로 전송할 수 없습니다. 이 특수 전화 코드는 가정이나 사무실에서 일반적으로 사용되는 전화 코드와 다릅니다.

### 3. DSL/ADSL 필터를 분배기에 연결합니다.

### 4. 벽면의 전화 잭에서 자동 응답기를 뺀 다음 프린터 뒷면의 2-EXT 포트에 연결합니다.

 **참고** 프린터에 직접 자동 응답기를 연결하지 않은 경우 송신 팩스기에서 나는 팩스 발신음이 자동 응답기에 녹음될 수 있고 프린터로 팩스를 받지 않을 수 있습니다.

### 5. DSL 모뎀을 병렬 분배기에 연결합니다.

### 6. 병렬 분배기를 벽면 잭에 연결합니다.

### 7. 울리는 벨 횟수가 얼마 되지 않아 자동 응답기에서 응답하도록 설정합니다.

### 8. 프린터의 응답 전 벨 횟수 설정을 프린터에 지원되는 최대 벨 횟수로 변경합니다.

 **참고** 최대 벨 횟수는 국가/지역마다 다릅니다.

### 9. 팩스 테스트를 실행합니다.

전화 벨이 울리면 자동 응답기는 설정한 벨 횟수만큼 울린 후 사용자가 녹음한 인사말을 재생합니다. 이때 프린터는 팩스 신호음을 "감지"하며 전화를 모니터링합니다. 걸려오는 전화 신호가 감지되면 프린터에서 팩스 수신 신호를 내보내고 팩스를 받습니다. 팩스 신호가 없다면 프린터가 회선 모니터링을 중지하고 자동 응답기가 음성 메시지를 녹음할 수 있습니다.

전화, 팩스에 동일한 전화 회선을 사용하고 컴퓨터 DSL 모뎀이 있는 경우 다음 지침에 따라 팩스를 설정하십시오.

옵션 장비와 함께 프린터를 설치하는 데 문제가 발생하면 가까운 서비스 제공업체나 공급업체로 문의해 자세한 지원을 받으시기 바랍니다.

## 사례 K: 컴퓨터 전화 접속 모뎀 및 음성 메일과 음성/팩스 회선 공유

같은 전화 번호로 음성 전화와 팩스 전화를 모두 받고 같은 전화 회선에서 컴퓨터 전화 접속 모뎀을 사용하며 전화 회사의 음성 메일 서비스에 가입한 경우 이 단원에 설명된 대로 프린터를 설정합니다.

**참고** 팩스 전화에 사용하는 것과 같은 전화 번호로 음성 메일 서비스를 사용하면 팩스를 자동으로 수신할 수 없습니다. 따라서 팩스를 수동으로 수신해야 합니다. 즉, 걸려오는 팩스 전화에 직접 응답해야 합니다. 그렇지 않고 팩스를 자동으로 수신하고 싶으면 전화 회사에 연락하여 다른 벨소리 서비스에 가입하거나 팩스용 전화 회선을 별도로 신청하십시오.

컴퓨터 전화 접속 모뎀이 프린터와 전화선을 공유하기 때문에 모뎀과 프린터를 동시에 사용할 수 없습니다. 예를 들어, 컴퓨터 전화 접속 모뎀을 사용해서 전자 메일을 보내거나 인터넷에 액세스하면 팩스 작업에 프린터를 사용할 수 없습니다.

컴퓨터에 있는 전화 포트 수에 따라 컴퓨터에서 프린터를 설정하는 방법은 두 가지가 있습니다. 시작하기 전에 컴퓨터에 전화 포트가 하나인지 둘인지 확인하십시오.

- 컴퓨터에 전화 포트가 한 개이면 아래와 같은 병렬 분배기(커플러라고도 함)를 구입해야 합니다 (병렬 분배기 전면에는 RJ-11 포트가 하나 있으며 후면에는 두 개가 있습니다. 2라인 전화 분배기, 직렬 분배기, 전후면에 각각 하나씩 플러그가 있는 병렬 분배기는 사용하지 마십시오.)

### 병렬 분배기의 예



- 컴퓨터에 전화 포트가 두 개인 경우에는 아래 설명에 따라 프린터를 설정합니다.

### 프린터의 뒷 부분

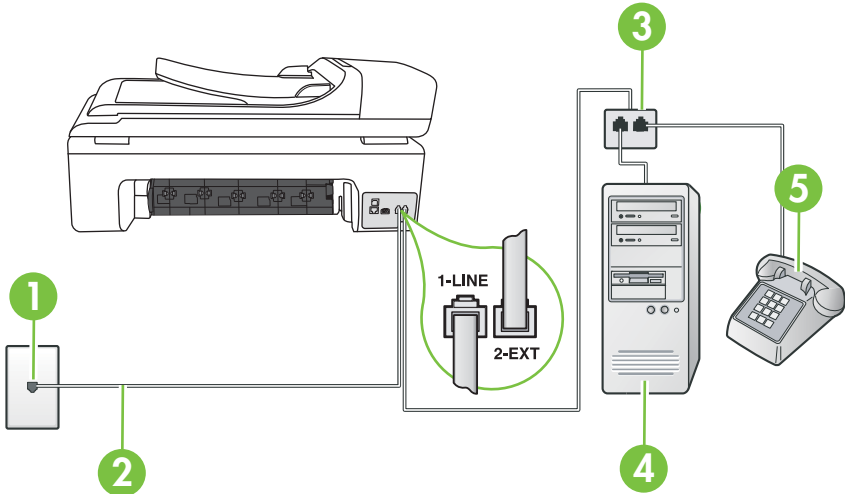

1	전화 잭
2	1-LINE 포트에 연결된 프린터와 함께 상자에 제공된 전화 코드 사용 함께 들어있는 전화 코드를 자기 국가/지역에 맞는 어댑터에 연결해야 할 수도 있습니다.
3	병렬식 분배기

4	모뎀이 있는 컴퓨터
5	전화

**전화 포트가 두 개인 컴퓨터와 동일한 전화선에 프린터를 설정하려면**

1. 프린터 뒷면의 2-EXT 포트에서 흰색 플러그를 뽑습니다.
2. 컴퓨터의 뒷면(컴퓨터 전화 접속 모뎀)과 벽면의 전화 잭을 연결하는 전화 코드를 찾습니다. 벽면의 전화 잭에서 이 코드를 뽑은 다음 프린터 뒷면의 2-EXT 포트에 끼웁니다.
3. 컴퓨터 전화 접속 모뎀 뒷면의 "OUT" 포트에 전화를 연결합니다.
4. 프린터와 함께 상자에 제공된 전화 코드를 사용하여 한 끝은 벽면의 전화 잭에 연결하고 다른 한 끝은 프린터 뒷면의 1-LINE 포트에 연결합니다.

 **참고** 함께 들어있는 전화 코드를 자기 국가/지역에 맞는 어댑터에 연결해야 할 수도 있습니다.

제공된 코드를 사용하여 벽면의 전화 잭을 프린터에 연결하지 않을 경우 팩스 작업을 성공적으로 진행하지 못할 수 있습니다. 이 특수 전화 코드는 가정이나 사무실에서 일반적으로 사용되는 전화 코드와 다릅니다.

5. 컴퓨터에서 팩스를 자동으로 수신하도록 모뎀 소프트웨어가 설정된 경우 이 설정을 해제하십시오.

 **참고** 모뎀 소프트웨어의 자동 팩스 수신 설정을 해제하지 않을 경우 프린터에서 팩스를 받을 수 없습니다.

6. 자동 수신 설정을 끕니다.
7. 팩스 테스트를 실행합니다.

걸려오는 팩스 전화에 직접 응답해야 합니다. 그렇지 않으면 프린터가 이 팩스를 받을 수 없습니다.

옵션 장비와 함께 프린터를 설치하는 데 문제가 발생하면 가까운 서비스 제공업체나 공급업체로 문의해 자세한 지원을 받으시기 바랍니다.

## 직렬 팩스 설정

직렬 전화 시스템을 사용하여 팩스를 사용하도록 프린터를 설정하는 방법에 대한 자세한 내용은 해당 국가/지역의 팩스 구성 웹 사이트를 참조하십시오.

오스트리아	<a href="http://www.hp.com/at/faxconfig">www.hp.com/at/faxconfig</a>
독일	<a href="http://www.hp.com/de/faxconfig">www.hp.com/de/faxconfig</a>
스위스(프랑스어)	<a href="http://www.hp.com/ch/fr/faxconfig">www.hp.com/ch/fr/faxconfig</a>
스위스(독일어)	<a href="http://www.hp.com/ch/de/faxconfig">www.hp.com/ch/de/faxconfig</a>
영국	<a href="http://www.hp.com/uk/faxconfig">www.hp.com/uk/faxconfig</a>
핀란드	<a href="http://www.hp.fi/faxconfig">www.hp.fi/faxconfig</a>
덴마크	<a href="http://www.hp.dk/faxconfig">www.hp.dk/faxconfig</a>
스웨덴	<a href="http://www.hp.se/faxconfig">www.hp.se/faxconfig</a>
노르웨이	<a href="http://www.hp.no/faxconfig">www.hp.no/faxconfig</a>

(계속)

네덜란드	<a href="http://www.hp.nl/faxconfig">www.hp.nl/faxconfig</a>
벨기에(네덜란드어)	<a href="http://www.hp.be/nl/faxconfig">www.hp.be/nl/faxconfig</a>
벨기에(프랑스어)	<a href="http://www.hp.be/fr/faxconfig">www.hp.be/fr/faxconfig</a>
포르투갈	<a href="http://www.hp.pt/faxconfig">www.hp.pt/faxconfig</a>
스페인	<a href="http://www.hp.es/faxconfig">www.hp.es/faxconfig</a>
프랑스	<a href="http://www.hp.com/fr/faxconfig">www.hp.com/fr/faxconfig</a>
아일랜드	<a href="http://www.hp.com/ie/faxconfig">www.hp.com/ie/faxconfig</a>
이탈리아	<a href="http://www.hp.com/it/faxconfig">www.hp.com/it/faxconfig</a>

## 팩스 설정 테스트

팩스 설정을 테스트하여 프린터 상태를 확인하고 팩스 작업에 맞게 올바르게 설정되었는지 확인할 수 있습니다. 프린터의 팩스 설정을 완료한 후 이 테스트를 실시합니다. 이 테스트는 다음을 수행합니다.

- 팩스 하드웨어 테스트
- 프린터에 올바른 유형의 전화 코드가 연결되어 있는지 확인합니다.
- 전화 코드가 올바른 포트에 연결되어 있는지 확인
- 발신음 확인
- 활성 회선 확인
- 회선 연결 상태 테스트

프린터의 검사 결과에 대한 보고서를 인쇄합니다. 테스트에서 오류가 발견되면 문제 해결 방법에 대해 보고서를 참조하여 테스트를 다시 실행하십시오.

### 프린터 제어판을 통해 팩스 설정을 테스트하려면

1. 가정 또는 사무실 설정 지침에 따라 프린터의 팩스 기능을 설정합니다.
2. 테스트를 시작하기 전에 잉크 카트리지가 설치되어 있는지, 입력 용지함에 전체 크기 용지를 넣었는지 확인합니다.
3. 프린터 제어판에서 오른쪽 화살표 를 누른 다음 **설정**을 선택합니다.
4. **도구**를 선택하고 **팩스 검사 실행**을 선택합니다.  
검사 상태가 디스플레이에 나타나고 프린터에서 보고서가 인쇄됩니다.
5. 보고서를 검토합니다.
  - 테스트를 통과했지만 팩스 송/수신에 여전히 문제가 발생하면 보고서의 팩스 설정 항목에서 해당 설정이 올바른지 확인하십시오. 팩스 설정이 비어 있거나 잘못된 경우 팩스 작업에 문제가 있을 수 있습니다.
  - 테스트에 실패하면 발견되는 모든 문제 해결 방법에 대한 자세한 내용을 보고서에서 검토하십시오.

# D 네트워크 설정

다음 부분에서 설명하는 것처럼 프린터 제어판을 통해 프린터에 대한 네트워크 설정을 관리할 수 있습니다. 프린터의 기존 네트워크 연결을 사용하여 웹 브라우저를 통해 액세스하는 구성 및 상태 도구인 **EWS(embedded Web server)**에서 추가적인 고급 설정을 사용할 수 있습니다. 자세한 내용은 [내장 웹 서버](#)를 참조하십시오.

이 단원에서는 다음 항목을 다룹니다.

- [기본 네트워크 설정 변경](#)
- [고급 네트워크 설정 변경](#)
- [무선 통신용 프린터 설치](#)
- [HP 소프트웨어 제거 및 재설치](#)

## 기본 네트워크 설정 변경

제어판 옵션을 통해 무선 연결을 설정 및 관리할 수 있고 여러 다양한 네트워크 관리 작업을 수행할 수 있습니다. 이러한 네트워크 관리 작업에는 네트워크 설정 확인, 네트워크 기본값 복원, 무선 라디오 켜기/끄기, 네트워크 설정 변경 등이 있습니다.

이 단원에서는 다음 항목을 다룹니다.

- [네트워크 설정 보기 및 인쇄](#)
- [무선 라디오를 켜고 끕니다](#)

### 네트워크 설정 보기 및 인쇄

프린터 제어판이나 네트워크 도구 상자에서 네트워크 설정 요약을 표시할 수 있습니다. IP 주소, 링크 속도, DNS 및 mDNS 등과 같은 중요한 네트워크 설정이 모두 나열되어 있는 더 자세한 네트워크 구성 페이지를 인쇄할 수 있습니다. 네트워크 설정에 대한 자세한 내용은 [네트워크 구성 페이지 이해](#)를 참조하십시오.

### 무선 라디오를 켜고 끕니다

무선 라디오는 프린터 앞면의 파란색 표시등이 표시된 대로 기본적으로 켜져 있습니다. 무선 네트워크에 연결된 상태를 유지하려면 통신이 켜져 있어야 합니다. 그러나 프린터가 유선 네트워크에 연결되어 있거나 USB 로 연결된 경우 통신이 사용되지 않습니다. 이 경우 무선 통신을 꺼둘 수도 있습니다.

1. 오른쪽 화살표 ▶를 누른 다음 **네트워크**를 선택합니다.
2. **무선**을 누르고, **무선 라디오**를 선택한 다음 **켜기**를 선택하여 라디오를 켜거나 **끄기**를 선택하여 라디오를 끕니다.

## 고급 네트워크 설정 변경

고급 네트워크 설정은 사용자 편의를 위해 제공됩니다. 그러나 고급 사용자가 아니라면 이 설정을 변경해서는 안 됩니다. 고급 설정에는 **링크 속도**와 **IP 설정** 및 **기본 게이트웨이**가 있습니다.

이 단원에서는 다음 항목을 다룹니다.

- [링크 속도 설정](#)
- [IP 설정 보기](#)
- [IP 설정 변경](#)
- [네트워크 설정 재설정](#)

## 링크 속도 설정

네트워크에서 전송되는 데이터의 속도를 변경할 수 있습니다. 기본값은 **자동**입니다.

1. 오른쪽 화살표 ▶를 누른 다음 **네트워크**를 선택합니다.
2. **고급 설정**을 선택한 다음 **링크 속도**를 선택합니다.
3. 네트워크 하드웨어와 일치하는 링크 속도 옆의 번호를 누릅니다.
  - 1. **자동**
  - 2. **10-Full**
  - 3. **10-Half**
  - 4. **100-Full**
  - 5. **100-Half**

## IP 설정 보기

프린터의 IP 주소를 보려면:

- 네트워크 구성 페이지를 인쇄합니다. 자세한 내용은 [네트워크 구성 페이지 이해](#)를 참조하십시오.
- 또는 네트워크 도구 상자(Windows)를 열어 **네트워크 설정** 탭을 클릭하고 **유선** 또는 **무선** 탭(현재 연결에 따라 달라짐)을 클릭한 다음 **IP 설정**을 클릭합니다.

## IP 설정 변경

IP 설정에 대한 기본 IP 설정값은 IP 설정이 자동으로 설정되는 **자동**입니다. 그러나 고급 사용자인 경우에는 IP 주소, 서브넷 마스크 또는 기본 게이트웨이 같은 설정을 수동으로 변경할 수 있습니다.

---

△ 주의 IP 주소를 수동으로 지정할 때 주의하십시오. 설치 중 유효하지 않은 IP 주소를 입력한 경우 네트워크 구성요소를 프린터와 연결할 수 없습니다.

---

1. 오른쪽 화살표 ▶를 누른 다음 **네트워크**를 선택합니다.
2. **고급 설정**을 선택한 다음 **IP 설정**을 선택합니다.
3. IP 주소 변경 시 네트워크에서 프린터를 제거하는 경고 메시지가 나타납니다. **OK**를 눌러 계속합니다.
4. **자동**이 기본적으로 선택됩니다. 설정을 수동으로 변경하려면 **수동**을 누릅니다.
5. 다음과 같이 IP 설정을 누릅니다.
  - **IP 주소**
  - **서브넷 마스크**
  - **기본 게이트웨이**
6. 변경 사항을 입력한 다음 **완료**를 누릅니다.

## 네트워크 설정 재설정

1. 오른쪽 화살표 ▶를 누른 다음 **네트워크**를 선택합니다.
2. **네트워크 기본값 복원**을 누른 다음 **예**를 선택합니다.

---

📖 참고 네트워크 구성 페이지를 인쇄하고 네트워크 설정이 다시 설정되었는지 확인합니다. 자세한 내용은 [네트워크 구성 페이지 이해](#)를 참조하십시오.

기본적으로 네트워크 이름(SSID)은 "hpsetup"이며 통신 모드는 "ad hoc"입니다.

---



## 무선 통신용 프린터 설치

무선 통신용 프린터를 설정할 수 있습니다.

 **참고** 문제가 발견되면 [무선 문제 해결](#)을 참조하십시오.

프린터가 네트워크 케이블을 통해 네트워크에 연결되어 있지 않은지 확인합니다. 전송 장치에 802.11 기능이 내장되거나 802.11 무선 카드가 설치되어 있어야 합니다.

이 기능을 사용하는 프린터와 컴퓨터는 같은 서브넷에 있어야 합니다.

HP 소프트웨어를 설치하기 전에 네트워크의 설정을 확인할 수도 있습니다. 시스템 관리자로부터 정보를 구하거나 다음 작업을 이행합니다.

- 네트워크의 무선 액세스 포인트(WAP) 또는 컴퓨터의 네트워크 카드 구성 유틸리티에서 네트워크 이름 또는 서비스 세트 식별자(SSID) 및 통신 모드(인프라스트럭처 또는 애드훅)를 확인합니다.
- 사용자의 네트워크가 사용하는 암호화 유형(예: **Wired Equivalent Privacy(WEP)**)을 확인합니다.
- 무선 장치의 보안 암호 또는 암호화 키를 확인합니다.

이 단원에서는 다음 항목을 다룹니다.

- [무선 설정 마법사를 사용하여 무선 통신을 설정하려면](#)
- [802.11 무선 네트워크 설정 이해](#)
- [무선 연결 테스트](#)
- [연결 방식 변경](#)
- [무선 네트워크 보안 지침](#)
- [무선 네트워크의 간섭 제거에 대한 지침](#)

### 무선 설정 마법사를 사용하여 무선 통신을 설정하려면

무선 설치 마법사를 이용하면 프린터의 무선 연결(인프라 및 ad hoc 연결 모두)을 쉽게 설정 및 관리할 수 있습니다.

 **참고** 인프라 네트워크에 연결하려면 무선 네트워크를 설정하여 실행해야 합니다.

1. 프린터 하드웨어를 설정합니다. 프린터와 함께 제공되는 시작 설명서 또는 설정 포스터를 참조하십시오.
2. 프린터 제어판에서 오른쪽 화살표 를 누른 다음 **네트워크**를 선택합니다.
3. **무선**을 누르고, **무선 설정 마법사**를 선택한 다음 **OK**를 누릅니다.
4. 화면의 지시에 따라 설정을 완료합니다.

 **참고** 네트워크 이름(SSID)과 WPA 키 또는 WEP 암호를 찾을 수 없다면, 네트워크 관리자나 무선 네트워크 설치자에게 문의하십시오.

**참고** ad hoc 연결을 사용하여 프린터를 연결하려면 컴퓨터를 네트워크 이름(SSID) "hpsetup"에 연결합니다. 이 네트워크 이름은 프린터에 의해 생성되는 기본 애드훅 네트워크입니다.

프린터가 이전에 다른 네트워크용으로 구성되었다면, 네트워크 기본값을 복원해 프린터가 "hpsetup"을 사용할 수 있도록 하면 됩니다. 네트워크 기본값을 복원하려면 다음 절차를 이행합니다.

## 802.11 무선 네트워크 설정 이해

### 네트워크 이름(SSID)

기본적으로 프린터가 무선 네트워크 이름 또는 "hpsetup"이라는 SSID 를 찾습니다. 네트워크에 다른 SSID 가 있을 수 있습니다.

### 통신 모드

두 가지 통신 모드 옵션이 있습니다.

- **임시: Ad hoc** 네트워크에서는 프린터가 Ad hoc 통신 모드로 설정되고 WAP 를 사용하지 않고 다른 무선 장치와 직접 통신합니다.  
애드혹 네트워크에 있는 장치의 필수 요건:
  - 802.11 호환 장치여야 합니다.
  - 통신 모드로 애드혹을 사용해야 합니다.
  - 같은 네트워크 이름(SSID)을 가져야 합니다.
  - 같은 서브넷 및 같은 채널에 있어야 합니다.
  - 같은 802.11 보안 설정을 사용해야 합니다.
- **인프라(권장 사항):** 인프라 네트워크에서는 프린터가 인프라 통신 모드로 설정되고, 유선 또는 무선 장치든 네트워크의 다른 장치와 WAP 를 통해 통신합니다. WAP 는 보통 소규모 네트워크에서 라우터 또는 게이트웨이 역할을 합니다.

### 보안 설정

- **네트워크 인증:** 공장 출하시 프린터의 기본 설정은 'Open'이며, 이 설정은 인증이나 암호화를 위한 보안 프로토콜이 필요하지 않습니다. 사용할 수 있는 다른 값으로는 'OpenThenShared,' 'Shared,' 'WPA-PSK' (Wi-Fi® Protected Access Pre-Shared Key) 가 있습니다.

WPA 는 기존 및 향후 Wi-Fi 네트워크의 무선 원격 데이터 보호 및 액세스 제어 수준을 향상시킵니다. 또한 802.11 표준의 원래 기본 보안 메커니즘인 WEP 의 알려진 모든 취약점을 차단합니다.

WPA2 는 WPA 보안의 2세대이며 승인된 사용자만이 무선 네트워크를 액세스할 수 있도록 하는 높은 수준의 보증을 기업용 및 고객용 Wi-Fi 사용자에게 제공합니다.

- **데이터 암호화:**
  - WEP(Wired Equivalent Privacy)는 무선 장치 간에 무선으로 전송하는 데이터를 암호화하여 보안을 제공합니다. WEP 를 사용하는 네트워크에 있는 장치는 WEP 키를 사용하여 데이터를 인코딩합니다. 네트워크에 WEP 가 사용되면 사용할 WEP 키를 알아야 합니다.

---

 **참고** 공유 WEP 키 암호화가 지원되지 않습니다.

---

- WPA 는 암호화를 위해 TKIP(Temporal Key Integrity Protocol)를 사용하고 오늘날 사용 가능한 표준 EAP(Extensible Authentication Protocol) 유형 중 하나로 802.1X 인증을 채택하고 있습니다.
- WPA2 는 새로운 암호화 스키마인 고급 암호화 표준(AES)을 제공합니다. AES 는 Counter Cipher-Clock Chaining Mode(CCM)에 정의되고 Independent Basic Service Set(IBSS)를 지원하여 ad hoc 모드에서 사용되는 클라이언트 워크스테이션 간에 보안을 사용할 수 있게 합니다.

## 무선 연결 테스트

프린터의 무선 연결 정보는 무선 테스트 페이지를 인쇄해 참고하십시오. 무선 테스트 페이지에는 프린터의 상태, MAC 주소, IP 주소 등이 적혀 있습니다. 프린터를 네트워크에 연결했다면, 테스트 페이지에 네트워크 설정 세부 정보도 표시됩니다.

- ▲ **프린터 제어판:** 오른쪽 화살표 ▶를 누르고, **네트워크**, **무선**을 차례로 선택한 다음 **무선 네트워크 테스트**를 선택합니다.

## 연결 방식 변경

### 연결 방법을 변경하려면(Windows)

 **참고** 무선 연결로 변경하는 경우 이더넷 케이블이 프린터에 연결되지 않았는지 확인합니다. Ethernet 케이블에 연결되어 있으면 프린터의 무선 기능이 꺼집니다.

1. 컴퓨터 바탕화면에서 **시작**을 클릭하고, **프로그램** 또는 **모든 프로그램**을 선택하고, **HP**를 클릭하고, 프린터 이름을 선택한 다음 **새 프린터 연결**을 클릭합니다.
2. 화면 지침을 따릅니다.

### 연결 방법을 변경하려면(Mac OS X)

1. HP 유틸리티를 엽니다. 자세한 내용은 [HP 유틸리티 \(Mac OS X\)](#)을 참조하십시오.
2. 도구 모음에서 **응용 프로그램** 아이콘을 클릭합니다.
3. **HP Setup Assistant**를 더블클릭하고 화면 지침에 따릅니다.

## 무선 네트워크 보안 지침

이 단원에서는 다음 항목을 다룹니다.

- [WAP에 하드웨어 주소를 추가하려면](#)
- [기타 지침](#)

### WAP에 하드웨어 주소를 추가하려면

MAC 필터링은 WAP가 장치의 MAC 주소("하드웨어 주소"라고도 함) 목록과 함께 구성되는 보안 기능입니다. 장치는 WAP를 통해 네트워크에 대한 액세스 권한을 부여 받게 됩니다.

WAP는 네트워크에 접근을 시도하는 장치의 하드웨어 주소가 없으면 해당 장치의 접근을 거부합니다.

WAP가 MAC 주소를 필터링하는 경우 프린터의 MAC 주소는 허용된 MAC 주소의 WAP 목록에 추가되어야 합니다.

1. 네트워크 구성 페이지를 인쇄합니다. 네트워크 구성 페이지에 대한 내용은 [네트워크 구성 페이지 이해](#)를 참조하십시오.
2. WAP 구성 유틸리티를 연 다음 프린터의 하드웨어 주소를 허용된 MAC 주소 목록에 추가합니다.

### 기타 지침

무선 네트워크를 보안을 유지하려면 다음의 지침을 따르십시오.

- 임의의 최소 20자로 암호를 사용합니다. WPA 암호로 최대 64자를 사용할 수 있습니다.
- 일반적인 단어나 문구, 간단한 문자 배열(예: 모두 1로 구성된 경우) 및 개인적으로 확인할 수 있는 정보를 암호로 사용하지 마십시오. 대문자, 소문자, 숫자 및 허용된 다른 문자 부호와 같은 특수 문자로 구성된 무작위의 문자열을 사용합니다.
- 정기적으로 암호를 변경합니다.

- 액세스 포인트 또는 무선 라우터에 관리자로 액세스하기 위해 제조업체에서 제공하는 기본 암호를 변경합니다. 일부 라우터에서는 관리자 이름도 변경할 수 있습니다.
- 가능하면 무선으로 관리자 액세스할 수 있는 기능을 끕니다. 이렇게 하면 구성을 변경할 때 유선 **Ethernet** 연결로 라우터를 연결해야 합니다.
- 가능하면 라우터에서 인터넷으로 액세스할 수 있는 원격 관리자 액세스 기능을 끕니다. **Remote Desktop**을 사용하여 라우터와 함께 구동 중인 컴퓨터에 암호화된 연결을 사용할 수 있으며 인터넷을 통해 로컬 컴퓨터에 액세스하여 구성을 변경할 수 있습니다.
- 제삼자의 무선 통신에 실수로 연결되지 않게 하기 위해 무선 순위 없이 자동으로 네트워크에 연결하는 설정을 끕니다. **Windows XP**에는 이 기능이 기본적으로 해제되어 있습니다.

### 무선 네트워크의 간섭 제거에 대한 지침

다음은 무선 네트워크의 간섭 가능성을 줄이기 위한 요령입니다.

- 무선 장치를 보관 캐비닛과 같은 큰 금속 물체 또는 기타 전자기 장치(전자레인지 및 무선 전화) 가까이에 두지 마십시오. 이러한 물체는 라디오 신호를 방해할 수 있습니다.
- 무선 장치를 큰 석조 구조물 또는 기타 건축 구조물 근처에 두지 마십시오. 이러한 물체는 라디오 신호를 흡수하여 신호 강도를 떨어뜨릴 수 있습니다.
- 인프라스트럭처 네트워크의 경우 **WAP**가 네트워크의 무선 장치들 중 가장 중앙에 위치하도록 합니다.
- 네트워크의 모든 무선 장치 사이의 간격을 일정하게 유지합니다.

## HP 소프트웨어 제거 및 재설치

설치가 불안정하거나 소프트웨어 설치 화면에 지시가 있기 전에 컴퓨터에 **USB** 케이블을 연결한 경우 프린터와 함께 제공된 **HP** 소프트웨어를 제거하고 다시 설치해야 할 수 있습니다. 컴퓨터에서 단순히 프린터 응용 프로그램 파일만 삭제해서는 안 됩니다. **HP** 소프트웨어를 설치할 때 제공된 제거 유틸리티를 사용하여 올바르게 제거해야 합니다.

### Windows 컴퓨터에서 소프트웨어를 제거하는 방법 1

1. 컴퓨터에서 프린터를 분리합니다. **HP** 소프트웨어를 다시 설치한 후에야 컴퓨터에 프린터를 연결하십시오.
2. 컴퓨터 바탕화면에서 **시작**을 클릭하고, **프로그램** 또는 **모든 프로그램**을 선택하고, **HP**를 클릭하고, 프린터 이름을 선택한 다음 **제거**를 클릭합니다.
3. 화면 지침을 따릅니다.
4. 공유 파일을 제거하는지 여부를 묻는 질문이 나오면 **아니오**를 클릭합니다. 파일을 삭제하면 이 파일을 사용하는 기타 프로그램이 작동하지 않을 수 있습니다.
5. 컴퓨터를 다시 시작합니다.
6. **HP** 소프트웨어를 다시 설치하려면 **HP** 소프트웨어 **CD**를 컴퓨터의 **CD** 드라이브에 넣고 화면 지시에 따릅니다.
7. **HP** 소프트웨어에서 컴퓨터에 연결하라는 메시지를 표시할 때 프린터를 연결합니다.
8. **전원** 버튼을 눌러 프린터를 켭니다. 프린터를 연결하여 켜 다음 모든 **Plug and Play** 이벤트가 완료될 때까지 몇 분 기다려야 합니다.
9. 화면 지침을 따릅니다.

## Windows 컴퓨터에서 소프트웨어를 제거하는 방법 2

 **참고** 이 방법은 Windows 시작 메뉴에서 제거를 사용할 수 없을 때 사용합니다.

1. 컴퓨터 바탕화면에서 시작을 클릭하여 설정을 선택하고, 제어판을 클릭한 다음 프로그램 추가/제거를 클릭합니다.  
-또는-  
시작, 제어판을 차례로 클릭한 다음 프로그램 및 기능을 두 번 클릭합니다.
2. 프린터 이름을 선택한 다음 변경/제거 또는 삭제/변경을 클릭합니다.  
화면 지침을 따릅니다.
3. 컴퓨터에서 프린터를 분리합니다.
4. 컴퓨터를 다시 시작합니다.

 **참고** 컴퓨터를 다시 시작하기 전에 프린터를 분리하는 것이 중요합니다. HP 소프트웨어를 다시 설치한 후에야 컴퓨터에 프린터를 연결하십시오.

5. 컴퓨터의 CD 드라이브에 HP 소프트웨어 CD를 넣은 다음 설치 프로그램을 시작합니다.
6. 화면 지침을 따릅니다.

### Mac 컴퓨터에서 소프트웨어를 제거하는 방법 1

1. HP 유틸리티를 엽니다. 자세한 내용은 [HP Utility 열기](#)를 참조하십시오.
2. 도구 모음에서 응용 프로그램 아이콘을 클릭합니다.
3. HP 설치 제거 관리자를 두 번 누릅니다.  
화면 지침을 따릅니다.
4. HP 소프트웨어를 제거한 후에 컴퓨터를 다시 시작하십시오.
5. HP 소프트웨어를 다시 설치하려면 HP 소프트웨어 CD를 컴퓨터의 CD 드라이브에 넣습니다.
6. 바탕화면에서 CD를 연 다음 HP 설치 마법사를 더블클릭합니다.
7. 화면 지침을 따릅니다.

### Mac 컴퓨터에서 소프트웨어를 제거하는 방법 2

1. 찾기를 열고, 응용 프로그램을 선택하고, HP를 선택한 다음 프린터 모델을 선택합니다.
2. HP 설치 제거 관리자를 두 번 누릅니다.
3. 화면 지침을 따릅니다.

# E 프린터 관리 도구

이 단원에서는 다음 항목을 다룹니다.

- [HP 프린터 소프트웨어\(Windows\)](#)
- [HP 유틸리티 \(Mac OS X\)](#)
- [내장 웹 서버](#)

## HP 프린터 소프트웨어(Windows)

프린터와 함께 제공된 HP 소프트웨어는 프린터의 유지보수 정보를 제공합니다.

 **참고** 컴퓨터가 시스템 요구사항을 충족한다면 HP 소프트웨어 CD에서 HP 프린터 소프트웨어를 설치할 수 있습니다.

### HP 소프트웨어 열기

컴퓨터 바탕화면에서 **시작**을 클릭하고, **프로그램** 또는 **모든 프로그램**을 선택하고, **HP**를 선택한 다음 해당 HP 프린터를 클릭합니다.

## HP 유틸리티 (Mac OS X)

HP 유틸리티에는 인쇄 설정을 구성하고 프린터를 보정하고 온라인으로 소모품을 주문하고 웹 사이트 지원 정보를 찾기 위한 도구가 들어 있습니다.

 **참고** Macintosh에서 선택한 프린터에 따라 HP 유틸리티에서 사용할 수 있는 기능이 다릅니다.

잉크 잔량 경고 및 표시기는 잉크 교체가 필요함을 사전에 알리기 위한 목적으로만 표시됩니다. 잉크 경고 메시지를 받으면 인쇄 지연 가능성이 없도록 잉크 카트리지를 교체를 고려해 보십시오. 인쇄 품질이 수용할 수 없게 될 때까지 잉크 카트리지를 교체할 필요는 없습니다.

 **추가 정보** HP 유틸리티가 열리면 도크의 HP 유틸리티 아이콘 위에 마우스를 놓은 다음 선택하여 도크 메뉴 바로 가기로 액세스할 수 있습니다.

### HP Utility 열기

#### HP 유틸리티를 열려면

▲ 도크에서 HP 유틸리티 아이콘을 누릅니다.

 **참고** 도크에 아이콘이 나타나지 않으면 메뉴 표시줄 오른쪽에 있는 스포트라이트 아이콘을 누르고 입력란에 HP 유틸리티를 입력한 다음 **HP 유틸리티** 항목을 클릭합니다.

## 내장 웹 서버

프린터가 네트워크에 연결되어 있으면 내장 웹 서버를 사용하여 상태 정보를 보거나 설정을 변경하거나 컴퓨터에서 장치를 관리할 수 있습니다.

---

 **참고** 내장 웹 서버의 시스템 요구 사항에 대한 자세한 내용은 [내장 웹 서버 사양](#)을 참조하십시오.

일부 설정을 보거나 변경하려면 암호가 필요할 수 있습니다.

인터넷에 연결하지 않고도 내장 웹 서버를 열어 사용할 수 있습니다. 하지만 일부 기능은 사용할 수 없습니다.

---

이 단원에서는 다음 항목을 다룹니다.

- [쿠키 정보](#)
- [내장 웹 서버를 여는 방법](#)

## 쿠키 정보

내장 웹 서버는 사용자가 탐색할 때 하드 디스크에 아주 작은 텍스트 파일(쿠키)을 보관합니다. 이 파일을 통해 내장 웹 서버는 다음번에 사용자가 방문할 때 컴퓨터를 인식할 수 있습니다. 예를 들어, 사용자가 EWS 언어를 구성했을 경우 쿠키를 통해 선택한 언어를 기억할 수 있어서 다음번에 EWS 에 액세스할 때 해당 언어로 페이지가 표시됩니다. 각 세션 끝에 일부 쿠키(예: 선택한 언어를 저장하는 쿠키)가 삭제되더라도 나머지(예: 고객 특정 환경설정을 저장하는 쿠키)는 수동으로 삭제하기 전까지 컴퓨터에 저장됩니다.

쿠키를 모두 수용하도록 브라우저를 구성하거나 쿠키를 제공할 때마다 알려주도록 구성해 쿠키별로 수용하거나 거부할 것을 결정할 수 있습니다. 또한 브라우저에서 불필요한 쿠키를 제거할 수도 있습니다.

---

 **참고** 프린터에 따라 쿠키를 비활성화하면 또한 다음 기능 중 하나 이상을 사용할 수 없습니다.

- 애플리케이션을 종료한 시점부터 시작(설정 마법사를 사용할 경우 특히 유용함)
- EWS 브라우저 언어 설정 저장
- EWS 홈 페이지 맞춤

개인정보 및 쿠키 설정을 변경하는 방법과 쿠키를 확인하거나 삭제하는 방법 등에 관한 정보는 웹 브라우저 설명서를 참고하십시오.

---

## 내장 웹 서버를 여는 방법

 **참고** 프린터는 네트워크 상에 존재해야 하며 IP 주소가 있어야 합니다. 프린터의 IP 주소와 호스트 이름은 상태 보고서에 기재되어 있습니다. 자세한 내용은 [네트워크 구성 페이지 이해](#)을 참조하십시오. .

컴퓨터가 지원하는 웹 브라우저에서 프린터에 할당된 IP 주소나 호스트 이름을 입력합니다.

예를 들어 IP 주소가 123.123.123.123이라면 웹 브라우저에 다음과 같이 입력합니다:  
`http://123.123.123.123.`

---

 **추가 정보** 내장 웹 서버를 연 다음 이를 책갈피에 추가하면 나중에 신속하게 이동할 수 있습니다.

**추가 정보** Macintosh 컴퓨터에서 Safari 를 사용중이라면, 오픈북 툴바 버튼을 클릭해서 EWS 를 열 수 있습니다.(브라우저 창 위쪽에 위치), **컬렉션(Collections)** 리스트의 **Bonjour** 를 클릭하고, 프린터 이름을 선택합니다.

---

---

# F 사용 방법

- [시작하기](#)
- [인쇄](#)
- [스캔](#)
- [복사](#)
- [팩스](#)
- [잉크 카트리지 사용](#)
- [문제 해결](#)



# G 오류(Windows)

다음 목록은 컴퓨터 화면(Windows)에서 볼 수 있는 몇 가지 오류와 그 수정 방법을 나타냅니다.

- [팩스 메모리 꽉 참](#)
- [프린터 분리](#)
- [잉크 경고](#)
- [프린트 헤드 문제](#)
- [카트리지가 문제](#)
- [용지가 맞지 않습니다](#)
- [잉크 카트리지를 이동할 수 없음](#)
- [Paper Jam\(용지 걸림\)](#)
- [프린터에 용지가 없음](#)
- [프린터 오프라인](#)
- [프린터 일시 정지](#)
- [문서 인쇄 실패](#)
- [일반 프린터 오류](#)
- [도어 또는 덮개가 열려 있음](#)
- [이전에 사용한 잉크 카트리지 설치](#)

## 팩스 메모리 꽉 참

Backup Fax Reception 또는 HP Digital Fax (Fax to PC 또는 Fax to Mac)가 활성화된 상태에서 제품에 문제가 생기면(예: 용지 걸림), 문제가 해결될 때까지 제품이 수신 팩스를 메모리에 저장합니다. 하지만, 제품 메모리가 아직 인쇄하지 않았거나 컴퓨터로 전송한 팩스로 가득 찼을 수도 있습니다.

이 문제를 해결하려면 제품에서 발생한 문제를 모두 해결해야 합니다.

자세한 내용은 [팩스 문제 해결](#)을 참조하십시오.

## 프린터 분리

컴퓨터가 프린터와 통신할 수 없는 이유는 다음과 같은 경우입니다.

- 프린터가 꺼져 있습니다.
- USB 케이블 또는 네트워크(이더넷) 케이블 등 프린터를 연결한 케이블을 분리했습니다.
- 프린터를 무선 네트워크에 연결했다면, 무선 연결이 끊긴 것입니다.

이 문제를 해결하려면 다음과 같이 해봅니다.

- 제품이 켜져 있는지 그리고  (Power) 표시등이 켜졌는지 확인합니다.
- 전원 코드와 기타 케이블이 프린터에 제대로 연결되어 작동하는지 확인합니다.
- 전원 코드가 정상적인 교류 전류(AC) 전원 소켓에 제대로 연결되어 있는지 확인합니다.

- 제품이 네트워크에 연결되어 있다면 네트워크가 올바르게 작동하고 있는지 확인합니다. 자세한 내용은 [유선\(Ethernet\) 네트워크 문제를 해결합니다](#)를 참조하십시오.
- 제품이 무선 네트워크에 연결되어 있다면 무선 네트워크가 올바르게 작동하고 있는지 확인합니다. 자세한 내용은 [무선 문제 해결](#)을 참조하십시오.

## 잉크 경고

잉크 카트리지에 잉크량 부족 메시지가 나타납니다.

잉크량 경고 및 표시기에서는 계획된 작업만을 위한 남은 잉크량을 알려줍니다. 디스플레이에 잉크량 부족 경고 메시지가 나타나면 인쇄가 지연되지 않도록 교체용 잉크 카트리지를 준비하십시오. 인쇄 품질이 그대로로 괜찮으면 잉크 카트리지를 교체할 필요가 없습니다.

잉크 카트리지 교체 방법은 [잉크 카트리지 교체](#)를 참조하십시오.

잉크 카트리지 주문 방법은 [HP 소모품 및 부속품](#)를 참조하십시오.

사용한 잉크 소모품 재활용에 대한 내용은 [HP inkjet 소모품 재활용 프로그램](#)을 참조하십시오.

---

 **참고** 카트리지에서 나오는 잉크는 프린터와 카트리지의 인쇄 준비를 하는 초기화 프로세스를 포함한 인쇄 프로세스에서 여러 가지 다양한 방법으로 사용됩니다. 또한 사용 후에는 카트리지에 일부 잉크가 남아있기도 합니다. 자세한 내용은 [www.hp.com/go/inkusage](http://www.hp.com/go/inkusage)를 참조하십시오.

---

## 프린트 헤드 문제

메시지에서 확인된 프린트헤드가 분실되어 감지되지 않거나 프린터에 올바르게 설치되지 않았습니니다.

이 문제를 해결하려면 다음과 같이 해봅니다. 해결책은 가능성이 가장 높은 것부터 순서대로 정렬되어 있습니다. 첫 번째 해결책으로 문제를 해결하지 못하면 문제를 해결할 때까지 남은 해결책을 계속 시도해 보십시오.

- [해결책 1: 프린터를 껐다가 다시 켜기](#)
- [해결책 2: 전기 접촉부를 청소합니다](#)
- [해결책 3: 프린트헤드 교체](#)

### 해결책 1: 프린터를 껐다가 다시 켜기

프린터를 껐다가 다시 켜십시오.

문제가 해결되지 않으면 다음과 같이 하십시오.

### 해결책 2: 전기 접촉부를 청소합니다

프린트헤드의 전기 접촉부를 닦습니다. 자세한 내용은 [프린트헤드 유지보수 강화](#)를 참조하십시오.

문제가 해결되지 않으면 다음과 같이 하십시오.

### 해결책 3: 프린트헤드 교체

프린트헤드를 교체합니다. 자세한 내용은 [HP 소모품 및 부속품](#)을 참조하십시오.

---

 **참고** 프린트헤드의 품질보증 기간이 아직 남아있다면 [HP 지원센터](#)로 문의해 서비스나 교체 서비스를 받으시기 바랍니다. 프린트헤드 보증 정보는 [HP 지원](#)을 참조하십시오.

---

카트리지가 교체 후에도 문제가 해결되지 않으면 HP 지원 센터로 문의하십시오. 자세한 내용은 [HP 지원을 참조](#)하십시오.

## 카트리지가 문제

메시지에 있는 잉크 카트리지가 없거나 손상되었거나 프린터의 잘못된 슬롯에 장착했습니다.

---

 **참고** 메시지에서 호환되지 않는 카트리지로 확인된 경우 해당 프린터의 카트리지 구매 방법에 관한 정보는 [HP 소모품 및 부속품](#)을 참조하십시오.

---

이 문제를 해결하려면 다음과 같이 해봅니다. 해결책은 가능성이 가장 높은 것부터 순서대로 정렬되어 있습니다. 첫 번째 해결책으로 문제를 해결하지 못하면 문제를 해결할 때까지 남은 해결책을 계속 시도해 보십시오.

- [해결책 1: 프린터를 껐다가 다시 켜기](#)
- [제대로 설치합니다](#)
- [해결책 3: 전기 접촉부를 청소합니다](#)
- [해결책 4: 잉크 카트리지를 교체합니다](#)

### 해결책 1: 프린터를 껐다가 다시 켜기

프린터를 껐다가 다시 켜십시오.

문제가 해결되지 않으면 다음과 같이 하십시오.

### 제대로 설치합니다

모든 잉크 카트리지를 제대로 설치했는지 확인합니다.

1. 프린터의 전원이 켜져 있는지 확인합니다.
2. 잉크 카트리지 액세스 덮개를 엽니다.

---

 **참고** 진행하기 전에 인쇄 캐리지가 멈출 때까지 기다립니다.

---

3. 잉크 카트리지 앞쪽 탭을 눌러 잉크 카트리지를 분리한 다음 슬롯에서 꺼냅니다.
4. 잉크 카트리지가 슬롯에 단단히 고정될 때까지 잉크 카트리지를 빈 슬롯에 밀어 넣습니다.

---

 **주의** 잉크 카트리지를 설치하기 위해 인쇄 캐리지의 걸쇠 손잡이를 들어올리지 마십시오. 잉크 카트리지가 잘못 놓여지고 인쇄 문제가 나타날 수 있습니다. 잉크 카트리지를 제대로 설치하려면 걸쇠를 내려 두어야 합니다.

---

5. 잉크 카트리지 액세스 덮개를 닫고 오류 메시지가 사라졌는지 확인합니다. 문제가 해결되지 않으면 다음과 같이 하십시오.

### 해결책 3: 전기 접촉부를 청소합니다

잉크 카트리지의 전기 접촉부를 닦습니다.

1. 잉크 카트리지 액세스 덮개를 열고 잉크 카트리지가 멈출 때까지 기다립니다.
2. 카트리지를 빼서 노즐 플레이트가 위로 향하게 종이 위에 놓습니다.
3. 면봉이나, 보풀 없이 카트리지에 달라붙지 않는 부드러운 재료를 증류수에 담근 다음 짜서 대부분 수분을 제거합니다. 면봉은 살짝만 축축해야 합니다.
4. 잉크 카트리지 점점 청소 노즐을 만지지 마십시오.
5. 깨끗한 새 면봉으로 전기 접촉부를 건조시킵니다.
6. 잉크 카트리지를 다시 끼운 다음 잉크 카트리지 액세스 덮개를 닫습니다.

문제가 해결되지 않으면 다음과 같이 하십시오.

#### 해결책 4: 잉크 카트리지를 교체합니다

해당 잉크 카트리지를 교체합니다. 자세한 내용은 [HP 소모품 및 부속품](#)을 참조하십시오.

 **참고** 카트리지의 품질보증 기간이 아직 남아있다면 HP 지원센터로 문의해 서비스나 교체 서비스를 받으시기 바랍니다. 잉크 카트리지 보증 정보는 잉크 카트리지 보증 정보를 참조하십시오. 카트리지 교체 후에도 문제가 해결되지 않으면 HP 지원 센터로 문의하십시오. 자세한 내용은 [HP 지원](#)을 참조하십시오.

## 용지가 맞지 않습니다

프린터 드라이버에서 선택한 용지 크기나 종류가 프린터에 넣은 용지와 일치하지 않습니다.

이 문제를 해결하려면 다음 중 하나를 해봅니다.

- 프린터에 올바른 용지를 넣은 다음 확인을 누릅니다. 자세한 내용은 [용지 넣기](#)을 참조하십시오.
- 제어판에서 **X**(취소) 버튼을 누르고 프린터 드라이버에서 다른 용지 크기를 선택한 다음 문서를 다시 인쇄해 봅니다.

## 잉크 카트리지를 이동할 수 없음

무언가 잉크 카트리지 크래들을 막고 있는 것입니다(잉크 카트리지를 고정하고 있는 부분).

장애물을 제거하려면  (전원) 버튼을 눌러 제품 전원을 끄고 용지가 걸려있지 않은지 확인합니다.

자세한 내용은 [걸림 제거](#)를 참조하십시오.

## Paper Jam(용지 걸림)

프린터에 용지가 걸렸습니다.

걸린 용지를 제거하려면 다음을 확인합니다.

- 사양에 부합하고 구겨지거나 접혔거나 손상되지 않은 용지를 넣었는지 확인합니다. 자세한 내용은 [용지 사양](#)을 참조하십시오.
- 프린터가 깨끗한지 확인합니다. 자세한 내용은 [프린터 유지보수](#)을 참조하십시오.
- 용지함이 올바르게 장착되어 있는지, 또 용지가 너무 가득 들어 있는 것은 아닌지 확인합니다. 자세한 내용은 [용지 넣기](#)을 참조하십시오.

걸린 용지를 제거하는 방법과 용지 걸림을 피할 수 있는 방법은 [걸림 제거](#)를 참조하십시오.

## 프린터에 용지가 없음

기본 용지함에 용지가 없습니다. 용지를 넣고 **OK(확인)**를 누릅니다.

자세한 내용은 [용지 넣기](#)을 참조하십시오.

## 프린터 오프라인

프린터가 현재 오프라인 상태입니다. 오프라인에서는 프린터를 사용할 수 없습니다. 프린터의 상태를 변경하려면 다음 절차를 수행합니다.

1. 시작을 클릭하고 **설정 > 프린터** 또는 **프린터 및 팩스**를 클릭합니다.  
-또는-  
시작, 제어판을 차례로 클릭한 다음 **프린터**를 두 번 클릭합니다.
2. 대화상자에 있는 프린터가 **상세정보** 보기에 나타나지 않는다면 **보기** 메뉴를 클릭한 다음 **상세정보**를 클릭합니다.
3. 프린터가 **오프라인**인 경우, 프린터를 마우스 오른쪽 버튼으로 클릭하고 **온라인에서 프린터 사용**을 클릭합니다.
4. 프린터를 다시 사용해봅니다.

## 프린터 일시 정지

프린터가 현재 오프라인 일시정지 상태입니다. 일시정지 상태에서는 대기열에 새로운 작업을 추가할 수는 있어도 인쇄할 수는 없습니다.

프린터의 상태를 변경하려면 다음 절차를 수행합니다.

1. 시작을 클릭하고 **설정 > 프린터** 또는 **프린터 및 팩스**를 클릭합니다.  
-또는-  
시작, 제어판을 차례로 클릭한 다음 **프린터**를 두 번 클릭합니다.
2. 대화상자에 있는 프린터가 **상세정보** 보기에 나타나지 않는다면 **보기** 메뉴를 클릭한 다음 **상세정보**를 클릭합니다.
3. 프린터가 **일시정지** 상태인 경우, 프린터를 마우스 오른쪽 버튼으로 클릭해 **인쇄 재개**를 클릭합니다.
4. 프린터를 다시 사용해봅니다.



## 문서 인쇄 실패

인쇄 시스템에서 문제가 생기면 프린터가 문서를 인쇄할 수 없습니다.

인쇄 문제 해결 방법은 [인쇄 문제 해결](#)을 참조하십시오.

## 일반 프린터 오류

프린터에 문제가 있습니다. 보통, 다음 절차에 따라 문제를 해결합니다.

1.  (전원) 버튼을 눌러 프린터를 끕니다.
2. 전원 코드를 뽑은 다음 다시 연결합니다.
3.  (전원) 버튼을 눌러 프린터를 켭니다.

그래도 문제가 해결되지 않으면, 메시지에 적혀 있는 오류 코드를 기록한 후 HP 지원 센터에 문의합니다. 지원 문의 방법은 [HP 지원](#)을 참조하십시오.

## 도어 또는 덮개가 열려 있음

프린터에서 문서를 인쇄하려면 모든 도어와 덮개가 닫힌 상태여야 합니다.

- ※ **추가 정보** 완전하게 닫히면 대부분 도어 및 덮개가 짚박하고 제자리로 돌아갑니다. 모든 도어와 덮개를 안전하게 닫은 후에도 문제가 지속되면 HP 지원에 문의하십시오. 자세한 내용은 [HP 지원](#)을 참조하십시오.

## 이전에 사용한 잉크 카트리지 설치

메시지에서 확인된 잉크 카트리지는 다른 프린터에서 이미 사용했습니다.

다른 프린터에서 잉크 카트리지를 사용할 수 있지만 장시간 동안 카트리지를 프린터 밖에 두면 문서의 인쇄 품질에 영향이 있을 수 있습니다. 또한 다른 프린터에서 사용한 잉크 카트리지를 사용하면 잉크량 표시기가 부정확하거나 사용할 수 없습니다.

인쇄 품질이 만족스럽지 않으면, 프린트헤드를 청소해보십시오. 자세한 내용은 [프린트헤드 청소](#)를 참조하십시오.

---

 **참고** 카트리지의 잉크는 인쇄하기 위해 프린터와 카트리지를 준비하는 초기화 프로세스, 인쇄 노즐을 깨끗이 유지하고 잉크 흐름을 부드럽게 하는 프린트헤드 서비스 작업 등 인쇄 프로세스에서 여러 방식으로 사용됩니다. 또한 사용 후에는 카트리지에 일부 잉크가 남아있기도 합니다. 자세한 내용은 [www.hp.com/go/inkusage](http://www.hp.com/go/inkusage) 를 참조하십시오.

---

잉크 카트리지 취급 방법은 [인쇄 소모품 보관](#)을 참조하십시오.

# 색인

## A

ADF(자동 문서 공급기)  
원본 놓기 20  
ADSL, 팩스 설정  
병렬 전화 시스템 214

## D

DOC 198  
DSL, 팩스 설정  
병렬 전화 시스템 214

## E

ECM, 참조 오류 수정 모드  
EWS, 참조 내장 웹 서버

## F

FoIP 69

## H

Help(도움말) 14  
Hewlett-Packard Company 고지  
사항 3  
HP 소프트웨어  
Mac OS X 에서 제거 241  
Windows 에서 제거 240  
HP 소프트웨어 제거  
Mac OS X 241  
Windows 240  
HP 유틸리티 (Mac OS X)  
열기 242

## I

IP 설정 236  
IP 주소  
프린터 확인 166  
ISDN 회선, 팩스로 설정  
병렬 전화 시스템 215

## M

Mac OS  
경계선 없는 인쇄 40  
사용자 지정 크기 용지  
39  
사진 인쇄 37  
인쇄 설정 34

## Mac OS X

HP 소프트웨어 제거 241  
HP 유틸리티 242  
MMC 메모리 카드  
삽입 26

## O

OCR  
문제 해결 139  
스캔한 문서 편집 45

## P

PBX 시스템, 팩스로 설정  
병렬 전화 시스템 215  
PCL 3 지원 179

## S

Secure Digital 메모리 카드  
삽입 26

## T

TWAIN  
소스를 활성화할 수 없음  
140

## U

USB 연결  
사양 179  
포트, 위치 12  
포트, 찾기 11

## V

volume  
팩스 소리 69

## W

Windows  
HP 소프트웨어 제거 240  
경계선 없음 40  
브로셔 인쇄 34  
사진 인쇄 36  
시스템 요구사항 180  
인쇄 설정 34

## X

xD-Picture 메모리 카드  
삽입 26

## ㅎ

가입자 식별 코드 65  
걸림  
용지 173, 175  
제거 173  
피해야 할 용지 19  
검은색 점이나 줄무늬, 문제 해  
결  
스캔 141  
검은 점 또는 줄무늬, 문제 해결  
복사 137  
경계선 없는 인쇄  
Mac OS 40  
Windows 40  
고객 지원  
전자 83  
구성  
방화벽 164  
그래픽  
복사가 불완전하게 채워짐  
137  
원본 스캔과 다르게 보임  
141  
글라스, 스캐너  
원본 놓기 19  
찾기 11  
청소 27  
기계식 전화 걸기 67  
기본 설정  
복사 48  
기술 정보  
메모리 카드 사양 189  
복사 사양 186  
스캔 사양 188  
팩스 사양 187  
기울어짐, 문제 해결  
print 134  
복사 137  
스캔 140  
내장 웹 서버  
문제 해결, 열 수 없음 166  
시스템 요구사항 181

- 열기 243
- 웹스캔 45
- 정보 242
- 날기
  - 사진 24, 25
  - 용지함 22, 23
- 네트워크
  - IP 설정 236
  - 고급 설정 235
  - 링크 속도 236
  - 무선 설정 171, 238
  - 무선 통신 설치 237
  - 문제를 해결 169
  - 설정, 변경 235
  - 설정 보기 및 인쇄 235
  - 시스템 요구사항 181
  - 운영 체제 지원 180
  - 지원되는 프로토콜 181
  - 커백터 그림 12
- 네트워크 포트
  - address(주소) 157
- 누락 또는 잘못된 정보, 문제 해결 89
- 다른 벨소리
  - 변경 66
  - 병렬 전화 시스템 216
- 다시 인쇄
  - 메모리에 저장된 팩스 57
- 다이얼 톤 테스트, 실패 146
- 단축 다이얼
  - 팩스 송신 50
- 뒷면 액세스 패널
  - 걸림 제거 173
- 드라이버
  - 보증 177
- 디지털 카메라
  - 메모리 카드 끼우기 26
  - 연결 38
- 라디오 간섭
  - 제거 240
- 로그, 팩스
  - 인쇄 72
- 링크 속도, 설정 236
- 링크 지우기
  - 팩스 기록 72
- 맞춤 크기 용지
  - 지원되는 크기 184
- 머리글, 팩스 65
- 메모리
  - 팩스 다시 인쇄 57
  - 팩스 저장 56
- 메모리 카드
  - DPOF 파일 인쇄 38

- 문제 해결 156
- 사양 189
- 삽입 26
- 파일 인쇄 37
- 모니터 다이얼 52, 54
- 모델 번호 171
- 모뎀
  - 팩스 및 음성 메일과 공유(병렬 전화 시스템) 231
  - 팩스 및 음성 회선과 공유(병렬 전화 시스템) 222
  - 팩스 및 자동 응답기와 공유(병렬 전화 시스템) 227
  - 팩스와 공유(병렬 전화 시스템) 219
- 무선 간섭
  - 형식 승인 정보 195
- 무선 연결 아이콘 14
- 무선 테스트 보고서
  - 인쇄 239
- 무선 통신
  - 간섭 제거 240
  - 고급 무선 문제해결 159
  - 기본적인 무선 문제해결 158
  - 마법사 237
  - 보안 239
  - 설정 238
  - 설치 237
  - 통신, 끄기 235
  - 형식 승인 정보 195
- 문자열
  - 고르지 않음 116
  - 부드러운 글꼴 116
  - 의미 없는 문자 94
  - 잘림 97
  - 채워지지 않음 106
- 문제
  - 인쇄 89
- 문제해결
  - 인쇄 품질 102
- 문제 해결
  - HP 소프트웨어 설치 제안 168
  - 걸림, 용지 175
  - 기울어진 사본 137
  - 내장 웹 서버 166
  - 네트워크 구성 페이지 171
  - 네트워크 문제 해결 169
  - 누락 또는 잘못된 정보 89
  - 메모리 카드 156
  - 무선 문제 158
  - 복사 134

- 복사 품질 136
- 설치 문제 167
- 스캔 138
- 스캔 품질 140
- 여러 장의 용지 급지 134
- 용지 공급 문제 132
- 용지함에서 용지를 들어 올리지 못하는 경우 132
- 유선 네트워크 157
- 인쇄 88, 89
- 인쇄 느낌 88
- 일반적인 네트워크 문제 해결 157
- 자동 응답기 154
- 전원 88
- 팁 87
- 팩스 142
- 팩스 다이얼 톤 테스트 실패 146
- 팩스 받기 148, 151
- 팩스 송신 148, 150, 153
- 팩스 잭 테스트, 실패 143
- 팩스 전화 코드 연결 테스트 실패 144
- 팩스 전화 코드 종류 테스트 실패 145
- 팩스 테스트 142
- 팩스 하드웨어 테스트 실패 143
- 팩스 회선 테스트 실패 147
- 페이지 기울어짐 134
- 프린터 상태 보고서 170
- 하드웨어 설치 제안 167
- 밝은 이미지, 문제 해결
  - 복사 136
  - 스캔 141
- 방화벽
  - configure 164
- 버튼, 제어판 13
- 병렬 전화 시스템
  - DSL 설정 214
  - ISDN 설정 215
  - PBX 설정 215
  - 공유 회선 설정 217
  - 국가/지역 210
  - 다른 벨소리 설정 216
  - 모뎀 및 음성 메일 설정 231
  - 모뎀 및 자동 응답기 설정 227
  - 모뎀 설정 219
  - 별도의 회선 설정 213



## 색인

- 설정 유형 211
  - 음성 회선 설정과 모뎀 공유 222
  - 자동 응답기 설정 226
  - 보고서
    - 무선 테스트 239
    - 오류, 팩스 72
    - 인쇄 품질 119
    - 진단 119
    - 팩스 테스트 실패 142
    - 프린트헤드 118
    - 확인, 팩스 71
  - 보관 환경 사양 188
  - 보기
    - 네트워크 설정 235
  - 보드 속도 68
  - 보안
    - 무선 설정 238
    - 무선 통신 239
  - 보증 177
  - 복사
    - 문제 해결 134
    - 사양 186
    - 설정 48
    - 품질 136
  - 복사본에 입자 또는 흰색 띠, 문제 해결 137
  - 복사 설정
    - 복사 48
  - 복사시 세로 띠, 문제 해결 136
  - 복사시 흐린 띠, 문제 해결 136
  - 봉투
    - 용지함 지원 184
    - 지원되는 크기 182
  - 봉투 넣기 23
  - 봉투 인쇄
    - Mac OS 36
  - 부속품
    - 보증 177
    - 프린터 상태 보고서 171
  - 불필요한 팩스 모드 59
  - 브로셔 인쇄
    - 인쇄 35
  - 빈 페이지, 문제 해결
    - 복사 135
    - 스캔 141
  - 사양
    - 네트워크 프로토콜 181
    - 물리적 179
    - 보관 환경 188
    - 시스템 요구사항 180
  - 용지 181
  - 음향 방출 188
  - 작동 환경 188
  - 전기 188
  - 프로세서 및 메모리 180
  - 사용자 지정 크기 용지
    - Mac OS 39
    - 인쇄 38
  - 사진
    - DPOF 파일에서 인쇄 38
    - 메모리 카드 끼우기 26
    - 메모리 카드 문제 해결 157
    - 메모리 카드에서 인쇄 37
  - 사진 인쇄
    - Mac OS 37
    - Windows 36
  - 사진 화면 14
  - 상태
    - 네트워크 구성 페이지 171
    - 프린터 상태 보고서 171
  - 상태 아이콘 14
  - 색
    - 흐린 111
  - 선
    - 복사, 문제 해결 137
    - 스캔, 문제 해결 141
  - 설정
    - DSL(병렬 전화 시스템) 214
    - ISDN 회선(병렬 전화 시스템) 215
    - PBX 시스템(병렬 전화 시스템) 215
    - 공유 전화선(병렬 전화 시스템) 217
    - 네트워크 235
    - 다른 벨소리 66
    - 다른 벨소리(병렬 전화 시스템) 216
    - 별도의 팩스 회선(병렬 전화 시스템) 213
    - 복사 48
    - 속도, 팩스 68
    - 음성 메일(병렬 전화 시스템) 218
    - 음성 메일 및 컴퓨터 모뎀(병렬 전화 시스템) 231
    - 자동 응답기(병렬 전화 시스템) 226
    - 자동 응답기 및 모뎀(병렬 전화 시스템) 227
  - 컴퓨터 모뎀(병렬 전화 시스템) 219
  - 컴퓨터 모뎀 및 음성 메일(병렬 전화 시스템) 231
  - 컴퓨터 모뎀 및 음성 회선(병렬 전화 시스템) 222
  - 컴퓨터 모뎀 및 자동 응답기(병렬 전화 시스템) 227
  - 팩스, 병렬 전화 시스템 210
  - 팩스 시나리오 211
  - 팩스 테스트 234
- 설치
    - HP 소프트웨어 설치 제안 168
    - 문제 해결 167
    - 하드웨어 설치 제안 167
  - 소모품
    - 수율 179
    - 프린터 상태 보고서 171
  - 소모품 사용
    - 온라인 주문 208
  - 소음 정보 188
  - 소프트웨어
    - OCR 45
    - 보증 177
    - 웹스캔 45
  - 속도
    - 스캐너 문제 해결 138
    - 인쇄 문제 해결 88
  - 수동으로 팩스 보내기
    - 보내기 51
  - 수동 팩스 받기
    - 받기 56
  - 수동 팩스 보내기
    - 보내기 52
  - 스캐너 글라스
    - 원본 놓기 19
    - 찾기 11
    - 청소 27
  - 스캔
    - OCR 45
    - 느림 138
    - 문제 해결 138
    - 스캔 사양 188
    - 스캔 화면 14
    - 오류 메시지 140
    - 웹스캔에서 45
    - 품질 140
    - 프린터 제어판에서 42
  - 스캔 보내기
    - 문제 해결 138
  - 스캔의 줄무늬, 문제 해결 141

- 스캔 전송
  - OCR 용 45
- 스캔 화면 14
- 습도 적정 범위 188
- 시스템 요구사항 180
- 어두운 이미지, 문제 해결
  - 복사 136
  - 스캔 141
- 언어, 프린터 179
- 여러 장의 용지 급지, 문제 해결 134
- 여백
  - 문자열이나 그래픽 잘림 97
  - 설정, 사양 185
  - 잘못된 95
- 연결 유형
  - 변경 239
- 오류 메시지
  - TWAIN 소스를 활성화할 수 없음 140
- 오류 보고서, 팩스 72
- 오류 수정 모드 55
- 오른쪽 탐색 13, 14
- 온도 적정 범위 188
- 올바른 포트 테스트, 팩스 144
- 옵션
  - 크기, 팩스 69
- 용량
  - ADF 21
  - 용지함 184
- 용지
  - ADF 용량 21
  - 걸림 173, 175
  - 걸림 제거 173
  - 공급 문제 해결 132
  - 공급 오류 100
  - 사양 181
  - 사용자 지정 크기로 인쇄 38
  - 선택 19
  - 용지함 넣기 21
  - 주문 209
  - 지원되는 종류 및 무게 184
  - 지원되는 크기 182
  - 크기, 팩스용으로 설정 59
  - 페이지 기울어짐 134
- 용지 공급 문제, 문제 해결 132
- 용지 넣기 22
- 용지함
  - 걸림 제거 173
- 공급 문제 해결 132
- 용량 184
- 용지 가이드 모습 11
- 용지 넣기 21
- 지원되는 용지 종류 및 무게 184
- 지원되는 용지 크기 182
- 찾기 11
- 원본
  - 스캔 42
- 월별 페이지 수(최대 인쇄 한도) 179
- 웹 사이트
  - 고객 지원 83
  - 소모품 및 부속품 주문 208
  - 소모품 수율 데이터 시트 179
  - 이용 기회 확대 정보 11
  - 환경 프로그램 199
- 웹스캔 45
- 유지보수
  - 인쇄 품질 보고서 119
  - 잉크량 확인 77
  - 잉크 카트리지 130
  - 잉크 카트리지 교체 77
  - 진단 페이지 119
  - 프린트헤드 118
  - 프린트헤드 정렬 119
  - 프린트헤드 청소 118
- 음성 메일
  - 팩스 및 컴퓨터 모뎀과 함께 설치(병렬 전화 시스템) 231
  - 팩스와 함께 설치(병렬 전화 시스템) 218
- 음압 188
- 음향 방출 188
- 응답 벨소리 패턴
  - 변경 66
  - 병렬 전화 시스템 216
- 응답 전 벨 횟수 66
- 인쇄
  - DPOF 파일의 사진 38
  - 경계선 없는 인쇄 실패 91
  - 느림 88
  - 느림, 문제 해결 117
  - 마지막 팩스의 자세한 내용 73
  - 메모리 카드에 있는 사진 37
  - 문제 해결 88, 89
  - 반대 순서 95
- 봉투가 제대로 인쇄되지 않은 경우 90
- 빈 페이지 98
- 세로 줄무늬 114
- 의미 없는 문자 94
- 인쇄가 되지 않음 91
- 인쇄 품질 보고서 119
- 잘못된 여백 95, 97
- 진단 페이지 119
- 출력물 비틀어짐 108
- 팩스 57
- 팩스 로그 72
- 팩스 보고서 70
- 품질, 문제 해결 102, 106, 109, 112
- 흐림 111
- 인쇄 느림, 문제 해결 88
- 인쇄 설정
  - 인쇄 품질 102
- 인쇄 캐리지 액세스 덮개, 위치 12
- 인쇄 품질
  - 잉크 번짐 102
- 인쇄 품질 보고서 119
- 인터넷 프로토콜
  - 팩스, 사용 69
- 인화지
  - 지원되는 크기 183
- 일련 번호 171
- 잉크
  - 부족 98
  - 용지 뒷면의 잉크 자국 115
  - 잉크량, 확인 77
  - 잉크량 아이콘 14
  - 잉크 번짐 102
  - 잉크 카트리지
    - 교체 77
    - 보증 177
    - 부품번호 208
    - 수율 179
  - 온라인 주문 208
  - 위치 12
  - 잉크량 확인 77
  - 잉크 부족 98
  - 지원 179
  - 추가 정보 76
- 잉크 카트리지 교체 77
- 잉크 카트리지 덮개, 위치 12
- 잉크 카트리지 래치, 위치 12
- 자동 문서 공급기((ADF)
  - 급지 문제, 문제 해결 28
  - 청소 28

- 자동 문서 공급기(ADF)
  - 급지 문제, 문제 해결 28
  - 용량 21
  - 원본 넣기 20
  - 청소 28
- 자동 응답기
  - 팩스 및 모뎀으로 설치 227
  - 팩스와 함께 설치(병렬 전화 시스템) 226
  - 팩스 톤이 녹음됨 154
- 자동 팩스 축소 59
- 작동 환경 사양 188
- 장애인을 위한 옵션 10
- 재다이얼 옵션, 설정 68
- 재활용
  - 잉크 카트리지가 199
- 팩 테스트, 팩스 143
- 저장
  - 메모리에 저장된 팩스 56
- 전기 사양 188
- 전압 사양 188
- 전원
  - 문제 해결 88
  - 사양 188
- 전원 입력, 위치 12
- 전자식 전화 걸기 67
- 전화, 팩스
  - 받기 56
  - 보내기 51
  - 보내기, 51
- 전화 거는 방식, 설정 67
- 전화선, 응답 벨소리 패턴 66
- 전화 책, 팩스 143
- 전화 접속 모뎀
  - 팩스 및 음성 메일과 공유(병렬 전화 시스템) 231
  - 팩스 및 음성 회선과 공유(병렬 전화 시스템) 222
  - 팩스 및 자동 응답기와 공유(병렬 전화 시스템) 227
  - 팩스와 공유(병렬 전화 시스템) 219
- 전화 지원 83
- 전화 지원 기간
  - 지원 기간 84
- 전화 코드
  - 올바른 종류 테스트 실패 145
  - 올바른 포트에 연결된 테스트 실패 144
  - 확장 154
- 점, 문제 해결
  - 스캔 141
- 점 또는 줄무늬, 문제 해결
  - 복사 137
- 제어판
  - 버튼 13
  - 상태 아이콘 14
  - 표시등 13
- 준수 선언(DOC) 198
- 줄무늬, 문제 해결
  - 복사 137
  - 스캔 141
- 지원 82
- 지원 기간 이후 87
- 지원되는 운영 체제 180
- 직렬 전화 시스템
  - 국가/지역 210
  - 설정 유형 211
- 진단 페이지 119
- 차단 팩스 번호
  - 설치 59
- 청소
  - 스캐너 글라스 27
  - 외관 28
  - 자동 문서 공급기 28
  - 프린트헤드 118
  - 최대 인쇄 한도 179
- 출력 용지함
  - 지원되는 용지 184
  - 찾기 11
- 취소
  - 예약된 팩스 54
- 카드
  - 용지함 지원 184
  - 지원되는 크기 183
- 카드 넣기 24, 25
- 카메라
  - 메모리 카드 끼우기 26
- 카트리지가 . 참조 잉크 카트리지가
- 커넥터, 위치 12
- 컬러 복사 47
- 컬러 텍스트 및 OCR 45
- 컴퓨터 모뎀
  - 팩스 및 음성 메일과 공유(병렬 전화 시스템) 231
  - 팩스 및 음성 회선과 공유(병렬 전화 시스템) 222
  - 팩스 및 자동 응답기와 공유(병렬 전화 시스템) 227
  - 팩스와 공유(병렬 전화 시스템) 219
- 크기
  - 복사 문제 해결 136
  - 스캔, 문제 해결 142
- 테스트, 팩스
  - 다이얼 톤, 실패 146
  - 설정 234
  - 실패 142
  - 전화 책 143
  - 팩스 전화 코드 종류 테스트 실패 145
  - 팩스 회선 상태 147
  - 포트 연결, 실패 144
  - 하드웨어, 실패 143
- 텍스트
  - 명확하지 않은 스캔 142
  - 복사가 명확하지 않음, 문제 해결 137
  - 복사가 불완전하게 채워짐 137
  - 복사본의 거칠음 137
  - 스캔에서 누락, 문제 해결 139
  - 스캔 후에 편집할 수 없음, 문제 해결 139
- 통신, 끄기 235
- 투명 필름 넣기 25
- 팩스
  - DSL, 설정(병렬 전화 시스템) 214
  - ISDN 회선, 설정(병렬 전화 시스템) 215
  - PBX 시스템, 설정(병렬 전화 시스템) 215
  - 공유 전화선 설정(병렬 전화 시스템) 217
  - 기록, 삭제 72
  - 다른 벨소리, 패턴 변경 66
  - 다른 벨소리 설정(병렬 전화 시스템) 216
  - 다시 인쇄 57
  - 다이얼 톤 테스트, 실패 146
  - 로그, 인쇄 72
  - 마지막 팩스 작업의 자세한 내용 인쇄 73
  - 머리글 65
  - 모니터 다이얼 52, 54
  - 모뎀, 공유(병렬 전화 시스템) 219
  - 모뎀과 음성 회선, 공유(병렬 전화 시스템) 222
  - 모뎀 및 음성 메일, 공유(병렬 전화 시스템) 231

- 문제 해결 142
- 받기 55
- 번호 차단 59
- 별도의 회선 설정(병렬 전화 시스템) 213
- 병렬 전화 시스템 210
- 보고서 70
- 보내기 49
- 사양 187
- 설정, 변경 65
- 설정 유형 211
- 설정 테스트 234
- 소리 크기 69
- 속도 68
- 송신, 문제 해결 148, 150, 153
- 수동 받기 56
- 수신, 문제 해결 148, 151
- 예약 53
- 오류 보고서 72
- 오류 수정 모드 55
- 용지 크기 59
- 음성 메일, 설정(병렬 전화 시스템) 218
- 응답 모드 66
- 응답 전 벨 횡수 66
- 인터넷 프로토콜, 통한 69
- 자동 응답 66
- 자동 응답기, 설정(병렬 전화 시스템) 226
- 자동 응답기 문제 해결 154
- 자동 응답기 및 모뎀, 공유(병렬 전화 시스템) 227
- 재다이얼 옵션 68
- 적 테스트, 실패 143
- 전달 58
- 전화 거는 방식, 설정 67
- 전화 코드가 너무 짧음 154
- 전화 코드 연결 테스트, 실패 144
- 전화 코드 종류 테스트, 실패 145
- 축소 59
- 테스트 오류 142
- 팩스 및 자동 응답기, 공유(병렬 전화 시스템) 227
- 팩스 백업 56
- 폴링하여 받기 57
- 확인 보고서 71
- 회선 상태 테스트, 실패 147

- 팩스 동보 송신 보내기 54
- 팩스 받기
  - 문제 해결 148, 151
  - 번호 차단 59
  - 수동으로 56
  - 응답 전 벨 횡수 66
  - 자동으로 55
  - 자동 응답 모드 66
  - 전달 58
  - 폴링 57
- 팩스 백업 56
- 팩스 보내기
  - 모니터 다이얼 52, 54
  - 수동으로 51
- 팩스 송신
  - 문제 해결 148, 150, 153
  - 표준 팩스 50
- 팩스 예약 53
- 팩스 전달 58
- 팩스 전송
  - 메모리에서 53
  - 예약 53
- 팩스 축소 59
- 팩스 폴링하여 받기 57
- 팩스 화면 14
- 편집
  - OCR 프로그램의 텍스트 45
- 포트, 사양 179
- 표시등, 제어판 13
- 품질, 문제 해결
  - 복사 136
  - 스캔 140
- 품질이 나쁜 출력물 102
- 프로세서 사양 180
- 프린터
  - 응답 없음 91
- 프린터 드라이버
  - 보증 177
- 프린터 상태 보고서
  - 정보 170
- 프린터 소프트웨어(Windows)
  - 열기 242
  - 정보 242
- 프린터 제어판
  - 네트워크 설정 235
  - 스캔 원본 위치 42
  - 찾기 11
  - 팩스 송신 50
- 프린트헤드
  - 부품번호 208

- 온라인 주문 208
- 청소 118
- 프린트헤드, 정렬 119
- 프린트헤드 정렬 119
- 하드웨어, 팩스 설정 테스트 143
- 헤드 118
- 형식 승인 모델 번호 197
- 형식 승인 정보 190, 195
- 확인 보고서, 팩스 71
- 환경 사양 188
- 환경 지속성 프로그램 199
- 회선 상태 테스트, 팩스 147
- 후면 액세스 패널
  - 걸림 제거 173
- 후면 패널
  - 그림 12
- 흐린 복사본 135
- 흑백 페이지
  - 복사 47
  - 팩스 49
- 흰색 띠, 문제 해결
  - 복사 136
- 흰색 띠 또는 줄무늬, 문제 해결
  - 복사 137
  - 스캔 141



© 2010 Hewlett-Packard Development Company, L.P.

[www.hp.com/support](http://www.hp.com/support)