



MFP LASERJET ENTERPRISE SÉRIE M4555

Guide d'utilisation





MFP LaserJet Enterprise série M4555

Guide d'utilisation

Copyright et licence

© 2017 Copyright HP Development Company, L.P.

Il est interdit de reproduire, adapter ou traduire ce manuel sans autorisation expresse par écrit, sauf dans les cas permis par les lois régissant les droits d'auteur.

Les informations contenues dans ce document sont susceptibles d'être modifiées sans préavis.

Les seules garanties des produits et services HP sont exposées dans les clauses expresses de garantie fournies avec les produits ou services concernés. Le contenu de ce document ne constitue en aucun cas une garantie supplémentaire. HP ne peut être tenu responsable des éventuelles erreurs techniques ou éditoriales de ce document.

Edition 2, 8/2019

Marques

Intel® Core™ est une marque déposée de Intel Corporation aux Etats-Unis et ailleurs.

Microsoft®, Windows®, Windows® XP et Windows Vista® sont des marques déposées de Microsoft Corporation aux Etats-Unis.

ENERGY STAR® et la marque ENERGY STAR® sont des marques déposées aux Etats-Unis.

Conventions utilisées dans ce guide

 **ASTUCE :** Les astuces fournissent des conseils et permettent de gagner du temps.

 **REMARQUE :** Ces remarques fournissent des informations importantes pour maîtriser un concept ou exécuter une tâche.

 **ATTENTION :** Ces commentaires vous présentent des procédures à suivre pour éviter de perdre des données ou d'endommager le produit.

 **AVERTISSEMENT !** Les avertissements vous indiquent des procédures spécifiques à suivre pour éviter de vous blesser, de perdre des données importantes ou d'endommager gravement le produit.

Sommaire

1 Informations de base sur le produit	1
Comparaison des produits	2
Caractéristiques environnementales	4
Fonctions d'accessibilité	5
Vues du produit	6
Vue avant	6
M4555 MFP	6
M4555f MFP	7
M4555fskm MFP	9
Vue face arrière	10
Ports d'interface	11
Emplacement des numéros de série et de modèle	11
Disposition du panneau de commande	12
Système d'aide du panneau de commande	13
Navigation via l'écran tactile	14
Boutons de l'écran tactile	16
2 Menus du panneau de commande	17
Menus du panneau de commande	18
Menu Administration	20
Menu Rapports	20
Menu Paramètres généraux	21
Menu Paramètres de copie	24
Menu Paramètres de numérisation/envoi numérique	27
Menu Paramètres de télécopie	29
Menu Paramètres Ouvrir à partir du périphérique USB	34
Menu Paramètres d'impression	34
Menu Options d'impression	35
Menu Paramètres d'affichage	36
Menu Gestion des consommables	38
Menu Gestion des bacs	39

Menu Paramètres agrafeuse/réceptacle	39
Menu Paramètres réseau	40
Menu Dépannage	43
Menu Maintenance du périphérique	46
Menu Sauvegarder/restaurer	46
Menu Etalonnage/nettoyage	46
Menu Mise à niveau du micrologiciel USB	47
Menu Service	47

3 Logiciels pour Windows 49

Systèmes d'exploitation Windows compatibles	50
Pilotes d'imprimante pris en charge sous Windows	51
Sélection du bon pilote d'impression pour Windows	52
HP Universal Print Driver (UPD)	53
Modes d'installation du pilote UPD	53
Priorité des paramètres d'impression	54
Modification des paramètres d'impression pour Windows	55
Modification des paramètres de tâches d'impression jusqu'à la fermeture du logiciel	55
Modification des paramètres par défaut de tâches d'impression	55
Modification des paramètres de configuration du produit	55
Suppression du logiciel sous Windows	57
Utilitaires pris en charge sous Windows	58
HP Web Jetadmin	58
Serveur Web intégré HP	58
Logiciel pour les autres systèmes d'exploitation	59

4 Utilisation du produit sous Mac 61

Logiciel pour Mac	62
Systèmes d'exploitation pris en charge sous Mac	62
Pilotes d'impression pris en charge pour Mac	62
Installation du logiciel sur les systèmes d'exploitation Mac	62
Installation du logiciel sur des ordinateurs Mac connectés directement au produit	62
Installation du logiciel sur des ordinateurs Mac sur un réseau câblé	63
Configurer l'adresse IP	63
Installer le logiciel	65
Suppression du logiciel pour les systèmes d'exploitation Mac	66
Priorité des paramètres d'impression pour Mac	67
Modification des paramètres d'impression pour Mac	67
Logiciel pour ordinateurs Mac	68
HP Utility pour Mac	68

Ouvrir HP Utility	68
Caractéristiques de HP Utility	68
Utilitaires pris en charge pour Mac	69
Serveur Web intégré HP	69
Impression sous Mac	70
Annulation d'une tâche d'impression sous Mac	70
Modification du format et du type de papier sous Mac	70
Création et utilisation de préréglages sous Mac	70
Redimensionnement de documents ou impression sur un format de papier personnalisé sous Mac	71
Impression d'une couverture sous Mac	71
Utilisation de filigranes sous Mac	72
Impression de plusieurs pages sur une même feuille de papier sous Mac	72
Impression sur les deux faces de la feuille (recto verso) avec Mac	73
Stockage des tâches sous Mac	73
Résolution des problèmes avec un Mac	74
5 Connexion du produit	75
Partage de l'imprimante : avertissement	76
Connexion par USB	76
Installation du CD	76
Connexion à un réseau	77
Protocoles réseau pris en charge	77
Installation du produit sur un réseau câblé	78
Configurer l'adresse IP	78
Installation du logiciel	80
Configuration des paramètres réseau	81
Affichage ou modification des paramètres réseau	81
Définition ou modification du mot de passe réseau	81
Configuration manuelle des paramètres IPv4 TCP/IP via le panneau de commande	82
Configuration manuelle des paramètres IPv6 TCP/IP via le panneau de commande	83
6 Papier et supports d'impression	85
Compréhension de l'utilisation du papier	86
Recommandations pour le papier spécial	86
Changement du pilote d'imprimante pour correspondre au type et format de papier sous Windows	87
Formats de papier pris en charge	88
Types de papier pris en charge	91

Chargement des bacs	92
Capacité des bacs	92
Orientation du papier pour le chargement des bacs	94
Orientation du papier pour le chargement du bac 1	94
Orientation du papier pour le chargement du bac 2 ou des bacs 3, 4 et 5	95
Chargement du bac 1	96
Chargement du bac 2 et des bacs 3, 4 et 5 (en option) avec le papier de format standard	97
Chargement du bac 2 et des bacs 3, 4 et 5 (en option) avec le papier de format personnalisé	99
Configuration des bacs	101
Configuration d'un bac lors du chargement du papier	101
Configuration d'un bac conformément aux paramètres de la tâche d'impression	101
Configuration d'un bac à l'aide du panneau de commande	101
Sélection du papier par source, type ou format	103
Source	103
Type et format	103
Sélection d'un bac de sortie (pour les modèles dotés d'un bac d'empilement/agrafeuse)	104
7 Gestion des consommables	107
Informations sur la cartouche d'impression	108
Vues des consommables	109
Vues des cartouches d'impression	109
Gestion des cartouches d'impression	110
Paramètres des cartouches d'impression	110
Impression lorsqu'une cartouche atteint la fin de sa durée de vie estimée	110
Activation ou désactivation des options Paramètres très bas à partir du panneau de commande	110
Consignes de stockage et de recyclage	111
Recyclage des consommables	111
Stockage des cartouches d'impression	111
Politique de HP en matière de cartouches d'impression non-HP	111
Site Web anti-contrefaçon HP	111
Instructions de remplacement	112
Remplacement de la cartouche d'impression	112
Remplacement de la cartouche d'agrafes (pour les modèles dotés d'une trieuse agrafeuse)	115
Résolution des problèmes de consommables	117
Vérification de la cartouche d'impression	117
Examiner la cartouche d'impression pour voir si elle est endommagée	117
Défauts répétitifs	118

Impression de la page d'état consommables	119
Interprétation des messages pour les consommables sur le panneau de commande	119

8 Tâches d'impression 123

Annulation d'une tâche d'impression sous Windows	124
Tâches d'impression de base sous Windows	125
Ouverture du pilote d'imprimante avec Windows	125
Aide sur les options d'impression avec Windows	126
Modification du nombre de copies à imprimer avec Windows	126
Enregistrement des paramètres d'impression personnalisés pour une réutilisation avec Windows	127
Utilisation d'un raccourci d'impression avec Windows	127
Création des raccourcis d'impression	128
Amélioration de la qualité d'impression avec Windows	131
Sélection du format de papier avec Windows	131
Sélection d'un format de papier personnalisé avec Windows	131
Sélection du type de papier avec Windows	131
Sélection des bacs avec Windows	131
Impression des deux côtés (recto verso) avec Windows	132
Impression sur papier au format 10 x 15 cm avec Windows	133
Impression de plusieurs pages par feuille avec Windows	134
Sélection de l'orientation de la page avec Windows	135
Tâches d'impression supplémentaires sous Windows	137
Impression sur du papier à en-tête ou des formulaires préimprimés avec Windows	137
Impression sur du papier spécial, des étiquettes ou des transparents	139
Impression de la première ou de la dernière page sur un papier différent avec Windows	142
Ajuster un document à la page avec Windows	144
Ajout d'un filigrane à un document avec Windows	145
Création d'un livret avec Windows	146
Sélection d'options de sortie avec Windows (modèles fsm uniquement)	147
Sélection d'un bac de sortie sous Windows	147
Sélection des options d'agrafage sous Windows	149
Utilisation des fonctions de stockage des tâches sous Windows	150
Création d'une tâche en mémoire sous Windows	151
Imprimer une tâche en mémoire	152
Effacer d'une tâche en mémoire sous Windows	153
Configuration des options de stockage des tâches sous Windows	153
Imprimer une copie test avant d'imprimer toutes les copies	153
Stocker temporairement une tâche privée sur le produit en vue d'une impression ultérieure	154

Stocker temporairement une tâche sur le produit	154
Stocker une tâche sur le produit de façon permanente	154
Définir une tâche stockée de façon permanente comme privée de sorte qu'un code PIN soit requis pour l'imprimer	155
Recevoir une notification lorsqu'un utilisateur imprime une tâche d'impression	155
Définir le nom d'utilisateur pour une tâche stockée	155
Nommer une tâche en mémoire	156
Impression de tâches spéciales sous Windows	156
Configuration de l'alignement recto verso	156
Impression directe par clé USB	157

9 Copie 159

Utilisation des fonctions de copie	160
Copie	160
Annulation d'une tâche de copie	161
Réduction ou agrandissement d'une image de copie	161
Assemblage d'une tâche de copie	162
Paramètres de copie	163
Modification de la qualité de copie	163
Optimisation de l'image de copie pour le texte ou les images	163
Vérification de la présence de saleté ou de traces sur la vitre du scanner	163
Réglage de la clarté/noirceur de la copie	165
Définition des paramètres de copie personnalisés	167
Définition de la taille et du type de papier pour copie sur papier spécial	167
Restauration des paramètres de copie par défaut	168
Copie d'un livre	169
Copie d'une photo	170
Création d'une tâche de copie mémorisée	171
Copie d'originaux aux formats mélangés	172
Copie recto verso	173
Utilisation du mode Job Build (Montage de tâches)	175

10 Numérisation et envoi de documents 177

Configuration des fonctions de numérisation/envoi	178
Utilisation des fonctions de numérisation et d'envoi	180
Connexion	180
Modification des paramètres de numérisation/envoi par défaut à partir du panneau de commande	180
Envoi d'un document numérisé	182
Envoi d'un document numérisé vers un dossier réseau	182

Envoi d'un document numérisé vers un dossier de la mémoire du produit	183
Envoi d'un document numérisé vers un lecteur Flash USB	185
Envoi vers courrier électronique	186
Protocoles pris en charge	186
Configuration des paramètres du serveur de courrier électronique	187
Envoi d'un document numérisé vers une ou plusieurs adresses électroniques ..	188
Utilisation du carnet d'adresses	190
Ajout de contacts au carnet d'adresses à partir du panneau de commande	190
Envoi d'un document vers une adresse électronique à l'aide du carnet d'adresses	191

11 Télécopie 193

Configurer la télécopie	194
Introduction	194
Caractéristiques de l'Accessoire de télécopie analogique 500 du périphérique HP LaserJet	194
Vérifier le bon fonctionnement du télécopieur	195
Paramètres obligatoires du télécopieur	195
Assistant de configuration de télécopie	196
Définition ou vérification de la date et l'heure	197
Définition ou vérification du format de la date et l'heure	198
Définition des paramètres de télécopie	199
Configuration à distance du télécopieur	199
Navigateur Web	199
HP Web Jetadmin	199
Utilitaire de configuration HP MFP Digital Sending Software	200
Paramètres d'envoi de télécopie	200
Configuration de l'envoi de télécopies	200
Assistant de configuration de télécopie	200
Paramètres de numérotation de télécopie	202
Paramètres généraux d'envoi de télécopies	206
Configuration de codes de facturation	209
Options de tâche par défaut	209
Prévisualisation de l'image	210
Réglage de la résolution des télécopies sortantes	210
Côtés de l'original	211
Notification	212
Orientation du contenu	212
Format des originaux	213
Ajustement de l'image	214

Optimiser le texte/l'image	214
Création d'une tâche	215
Suppression de page vierge	215
Paramètres de réception de télécopie	216
Config. récept. télécop	216
Réglage du volume de la sonnerie	216
Définir le nombre de sonneries avant la réponse	216
Définir la vitesse de réception de télécopie	217
Définir l'intervalle de sonneries	217
Définir fréquence sonnerie	217
Activation ou désactivation de la programmation de l'impression de télécopies	218
Blocage de télécopies entrantes	218
Création d'une liste de télécopies bloquées	219
Suppression de numéros de la liste des télécopies bloquées	219
Initialisation de la réception par relève	219
Options de tâche par défaut	220
Notification	220
Cachetage des télécopies reçues (télécopies entrantes)	221
Configuration de l'ajustement aux dimensions de la page	221
Définir la sélection du papier	222
Configuration du bac de sortie	222
Définissez les côtés	223
Configuration du bac de papier	223
Activation du transfert de télécopie	223
Utiliser la télécopie	225
Ecran de fonctions de télécopie	225
Barre de messages d'état	226
Envoyer une télécopie	226
Envoyer une télécopie en saisissant les numéros manuellement	227
Envoi d'une télécopie à l'aide de la numérotation rapide	228
Recherche d'un nom dans une liste de numérotation rapide	228
Activer correspondance num. rapide	229
Envoyer une télécopie à partir des numéros du carnet d'adresses télécopie ...	230
Recherche dans le carnet d'adresses télécopie	230
Annuler une télécopie	231
Annulation d'une télécopie en cours de transmission	231
Annuler les télécopies en cours	231
Recevoir des télécopies	231
Créer ou supprimer des listes de numérotation rapide	232
Création d'une liste de numérotation rapide	232

Suppression d'une liste de numérotation rapide	233
Suppression d'un numéro de la liste de numérotation rapide	234
Ajout d'un numéro à une liste de numérotation rapide existante	235
Appels vocaux et nouvelles tentatives	237
Rapport des appels du télécopieur	237
Journal des activités de télécopie	237
Rapport T.30	237
Imprimer les télécopies en mémoire	238
Programmation de l'impression de télécopies (verrouillage de la mémoire)	238
Utilisation du télécopieur sur des réseaux VoIP	239
Résolution des problèmes de télécopie	240
Votre télécopieur est-il correctement configuré ?	240
Quel type de ligne téléphonique utilisez-vous ?	240
Utilisez-vous un périphérique de protection contre les surtensions ?	241
Utilisez-vous le service de messagerie vocale d'une compagnie de téléphone ou un répondeur ?	241
Votre ligne téléphonique comporte-t-elle une fonction de mise en attente ?	241
Vérifier l'état de l'accessoire télécopieur	241
Dysfonctionnement de la fonction de télécopie	242
Problèmes généraux de télécopie	243
Problèmes de réception de télécopie	244
Problèmes d'envoi de télécopie	245
Codes d'erreur	246
Messages d'erreur du télécopieur	246
Messages d'envoi de télécopie	248
Messages de réception de télécopie	250
Rapports de télécopie	251
Journal des activités de télécopie	252
Rapport des codes de facturation	252
Rapport de la liste des télécopies bloquées	253
Rapport de la liste de numérotation rapide	253
Rapport des appels du télécopieur	253
Effacer le journal des activités du télécopieur	253
Paramètres de service	253
Paramètres du menu Dépannage	253
Paramètres du menu Réinitialiser	254
Mises à jour du micrologiciel	254

12 Gestion et maintenance 255

Impression des pages d'information	256
Utilisation du serveur Web intégré HP	258

Ouverture du serveur Web intégré HP à l'aide d'une connexion réseau	258
Fonctions du serveur Web intégré HP	259
Onglet Informations	259
Onglet Général	259
Onglet Copier / Imprimer	260
Onglet Numérisation / Envoi numérique	261
Télécopie onglet (fskm uniquement ces modèles)	262
Onglet Dépannage	263
Onglet Sécurité	263
Onglet Services Web HP	264
Onglet Réseau	264
Liste Autres liens	264
Utilisation du logiciel HP Web Jetadmin	265
Caractéristiques de sécurité du produit	266
Déclarations de sécurité	266
Sécurité IP	266
Sécurisation du serveur Web intégré HP	266
Prise en charge du cryptage : disques durs chiffrés hautes performances HP	266
Tâches stockées sécurisées	267
Verrouillage des menus du panneau de commande	267
Verrouillage du formateur	267
Paramètres du mode économique	269
Modes d'économie d'énergie	269
Définition du mode Veille	269
Définition du temps de veille	269
Définition de la programmation de veille	270
Installation des périphériques I/O externes	271
Nettoyage du produit	274
Nettoyage du circuit d'alimentation en papier	274
Nettoyage de la vitre du scanner	274
Mises à jour du produit	276
13 Résolution des problèmes	277
Aide automatique	278
Liste de contrôle pour la résolution des problèmes	279
Facteurs ayant une incidence sur les performances du produit	280
Rétablissement des paramètres d'usine	281
Signification des messages du panneau de commande	282
Types de message du panneau de commande	282
Messages du panneau de commande	282
Le papier n'est pas introduit correctement ou est coincé	283

Le produit n'entraîne pas de papier	283
Le produit entraîne plusieurs feuilles de papier	283
Éliminer les bourrages papier	283
Suppression des bourrages	284
Emplacement des bourrages	284
Suppression des bourrages dans le bac d'alimentation	286
Suppression des bourrages dans l'agrafeuse (pour les modèles dotés d'un bac d'empilement/agrafeuse)	287
Suppression des bourrages d'agrafes (pour les modèles dotés d'un bac d'empilement/agrafeuse)	288
Suppression des bourrages dans la zone du bac de sortie	291
Suppression des bourrages sous le couvercle supérieur	291
Suppression des bourrages dans la porte droite	293
Suppression des bourrages dans le bac 1	294
Suppression des bourrages dans les bacs 2, 3, 4 ou 5	298
Suppression des bourrages dans la porte inférieure droite (bacs 3, 4 ou 5) ...	299
Suppression des bourrages de l'unité de fusion	300
Suppression des bourrages dans la zone d'inscription	304
Modification de la Reprise après bourrage	306
Améliorer la qualité d'impression	307
Sélection d'un type de papier	307
Utiliser du papier conforme aux spécifications HP	307
Impression d'une page de nettoyage	308
Définition de la concordance de l'image	308
Vérification de la cartouche d'impression	309
Utiliser le pilote d'imprimante convenant le mieux à vos besoins d'impression	310
Amélioration de la qualité d'impression des copies	311
Le produit n'imprime pas ou imprime lentement	312
Le produit n'imprime pas	312
L'imprimante imprime lentement	313
Résolution des problèmes d'impression directe par clé USB	314
Le menu Ouvrir depuis USB ne s'ouvre pas lorsque vous insérez l'accessoire USB	314
Le fichier ne s'imprime pas à partir de l'accessoire de stockage USB	314
Le fichier que vous souhaitez imprimer n'est pas repris dans la liste du menu Ouvrir depuis USB	315
Résolution des problèmes de connectivité	316
Résolution des problèmes de connexion directe	316
Résolution des problèmes de réseau	316
Connexion physique faible	316
L'ordinateur utilise une adresse IP incorrecte pour le produit	316
L'ordinateur est incapable de communiquer avec le produit	317

Le produit utilise des paramètres de vitesse de liaison et de mode duplex incorrects pour le réseau	317
De nouveaux logiciels peuvent poser des problèmes de compatibilité	317
L'ordinateur ou la station de travail n'est peut-être pas correctement configuré(e)	317
Le produit est désactivé ou d'autres paramètres réseau sont incorrects	317
Résoudre les problèmes logiciels sous Windows	318
Résoudre les problèmes logiciels sous Mac	320
Le pilote d'imprimante n'est pas répertorié dans la liste Imprimer et Faxer	320
Le nom du produit n'apparaît pas dans la liste de produits de la liste Imprimer et Faxer ..	320
Le pilote d'imprimante ne configure pas automatiquement le produit sélectionné dans la liste Imprimer et Faxer	320
Une tâche d'impression n'a pas été envoyée au produit souhaité	321
Lorsque le produit est connecté à un câble USB, il n'apparaît pas dans la liste Imprimer et Faxer une fois le pilote sélectionné	321
Si vous utilisez un pilote d'imprimante générique avec une connexion USB	321

Annexe A Fournitures et accessoires 323

Commande de pièces, d'accessoires et de consommables	324
Numéros de référence	325
Accessoires	325
Pièces réparables par le client	325
Câbles et interfaces	327

Annexe B Assistance et service technique 329

Déclaration de garantie limitée Hewlett-Packard	330
Garantie Premium de HP (protection des consommables) : déclaration de garantie limitée relative aux cartouches d'impression LaserJet	332
Données stockées sur la cartouche d'impression	333
Contrat de Licence Utilisateur Final	334
OpenSSL	337
Service de garantie pour les pièces remplaçables par l'utilisateur	338
Assistance clientèle	339

Annexe C Spécifications du produit 341

Spécifications physiques	342
Consommation d'énergie, spécifications électriques et émissions acoustiques	342
Caractéristiques d'environnement	342

Annexe D Informations réglementaires 343

Réglementations de la FCC	344
---------------------------------	-----

Programme de gestion écologique des produits	345
Protection de l'environnement	345
Production d'ozone	345
Consommation d'énergie	345
Consommation de toner	345
Utilisation du papier	345
Matières plastiques	346
Consommables d'impression HP LaserJet	346
Instructions concernant le renvoi et le recyclage	346
Etats-Unis et Porto-Rico	346
Retours multiples (plus d'une cartouche)	346
Renvois uniques	347
Expédition	347
Retours hors Etats-Unis	347
Papier	347
Restrictions de matériel	347
Mise au rebut des déchets d'équipement électronique par les particuliers dans l'Union européenne	348
Substances chimiques	348
Fiche signalétique de sécurité du produit	348
Informations complémentaires	349
Déclaration de conformité	350
Déclaration de conformité (modèles avec télécopie)	352
Déclarations relatives à la sécurité	354
Protection contre les rayons laser	354
Réglementations DOC canadiennes	354
Déclaration VCCI (Japon)	354
Instructions sur le cordon d'alimentation	354
Déclaration relative aux cordons d'alimentation (Japon)	354
Déclaration EMC (Chine)	355
Déclaration EMC (Corée)	355
Déclaration EMI (Taiwan)	355
Déclaration relative au laser en Finlande	355
Déclaration GS (Allemagne)	356
Tableau de substances (Chine)	356
Déclaration relative aux restrictions sur les substances dangereuses (Turquie)	356
Autres déclarations concernant les produits de télécommunication (télécopie)	357
Union Européenne - Déclaration relative aux télécommunications	357
New Zealand Telecom Statements	357
Additional FCC statement for telecom products (US)	357
Telephone Consumer Protection Act (US)	358

Industry Canada CS-03 requirements	358
Marquage télécommunications Japon	359
Marquage pour les télécommunications câblées au Vietnam pour les produits homologués ICTQC	359

Index	361
--------------------	------------

1 Informations de base sur le produit

- [Comparaison des produits](#)
- [Caractéristiques environnementales](#)
- [Fonctions d'accessibilité](#)
- [Vues du produit](#)

Comparaison des produits

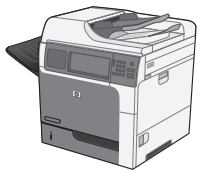

M4555 MFP

CE502A

- Imprime jusqu'à 55 pages par minute (ppm) de papier au format Lettre ou 52 ppm de papier au format A4
- Numérise plus de 55 feuilles recto en noir et blanc ou couleur à la minute (ppm) pour papier en format lettres, 26 ppm pour les tâches recto verso en noir et blanc et plus de 19 ppm pour les recto verso en couleur.
- Fonctions d'envoi numérique, notamment l'envoi vers la messagerie électronique, vers des dossiers réseaux et vers un lecteur flash USB, et numérisation en couleur ou mono.
- Bac d'alimentation multifonction 100 feuilles (bac 1)
- Bac d'alimentation 500 feuilles (bac 2)
- Bac d'alimentation de 50 feuilles pour la copie et la numérisation
- Scanner à plat prenant en charge jusqu'au format de papier Legal, avec détection automatique des formats Lettre et Legal, et capable de numériser des originaux mélangeant formats Lettre et Legal
- Impression recto verso automatique
- Bac de sortie de 500 feuilles, côté recto vers le bas
- Port USB 2.0 haut débit
- Serveur d'impression intégré HP Jetdirect pour connexion à un réseau 10/100/1000Base-T ou Gigabit IPsec IPv6
- Port USB sur le panneau de commande pour impression et numérisation en libre-service (ce port est doté d'un couvercle de protection ; utilisez l'onglet du serveur Web intégré HP **Sécurité** pour l'activer)
- Ecran couleur tactile
- Panneau de commande à charnière pour un réglage de l'angle de vision
- Processeur de 800 mégahertz (MHz)
- Disque SSD (sur la carte PCA du formateur)
- Mémoire RAM (Random Access Memory) totale : 1,25 Go
- Poche d'intégration matériel sur le panneau de commande pour l'ajout de solutions tierces (comprend un port USB)

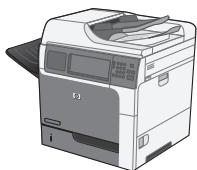

M4555h MFP

CE738A

Ce modèle offre les mêmes fonctionnalités que le modèle M4555 MFP, à l'exception des éléments suivants :

- Lecteur de disques dur crypté HP très performant (sur le formateur PCA) à la place du disque SSD



M4555f MFP

CE503A

Ce modèle offre les mêmes fonctionnalités que le modèle M4555 MFP, à l'exception des éléments suivants :

- Bac d'alimentation 1 x 500 feuilles (Bac 3) et meuble HP (porte la capacité d'alimentation totale à 1 100 feuilles)
- Télécopie analogique avec le module de télécopie analogique HP Analog Fax Accessory 500 intégré
- Disque dur chiffré hautes performances HP (sur la carte PCA du formateur)

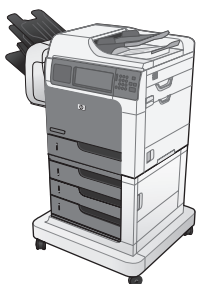

M4555fsm MFP

CE504A

Ce modèle offre les mêmes fonctionnalités que le modèle M4555 MFP, à l'exception des éléments suivants :

- Bac d'alimentation 3 x 500 feuilles (Bacs 3, 4 et 5) et support HP (porte la capacité d'alimentation totale à 2 100 feuilles)
 - Trieuse agrafeuse HP pouvant contenir jusqu'à 900 feuilles (remplace le bac de sortie de 500 feuilles)
 - Télécopie analogique avec le module de télécopie analogique HP Analog Fax Accessory 500 intégré
 - Disque dur chiffré hautes performances HP (sur la carte PCA du formateur)
-

Caractéristiques environnementales

Recto verso	Permet d'économiser du papier en utilisant l'impression recto verso comme paramètre d'impression par défaut.
Impression de plusieurs pages par feuille	Economisez le papier en imprimant plusieurs pages d'un document côte à côte sur la même feuille de papier. Accédez à cette fonction via le pilote d'impression.
Recyclage	Permet de réduire le gaspillage en utilisant du papier recyclé. Permet de recycler les cartouches d'impression en utilisant le système de retour HP.
Economies d'énergie	Permet d'économiser de l'énergie grâce au mode Veille du produit.
HP Smart Web Printing	HP Smart Web Printing vous permet de sélectionner, stocker et organiser le texte et les graphiques de plusieurs pages Web, puis de les modifier et d'imprimer exactement les pages telles qu'elles apparaissent à l'écran. Ce logiciel vous permet de maîtriser l'impression d'informations importantes tout en réduisant le gaspillage. Téléchargez HP Smart Web Printing sur le site Web suivant : www.hp.com/go/smartweb .
Stockage des tâches	Utilisez les fonctions de stockage des tâches pour gérer des tâches d'impression. En utilisant le stockage des tâches, vous activez l'impression pendant que vous êtes sur le produit partagé, évitant ainsi de perdre des tâches d'impression qui doivent alors être réimprimées.

Fonctions d'accessibilité

Le produit inclut plusieurs fonctions qui vous permettent de résoudre des problèmes d'accès.

- Guide de l'utilisateur en ligne adapté à la lecture d'écran.
- La cartouche d'impression peut être installée et retirée d'une seule main.
- Ouverture d'une seule main des portes et capots.
- Il est possible de charger du papier dans le bac 1 d'une seule main.

Vues du produit

Vue avant

M4555 MFP

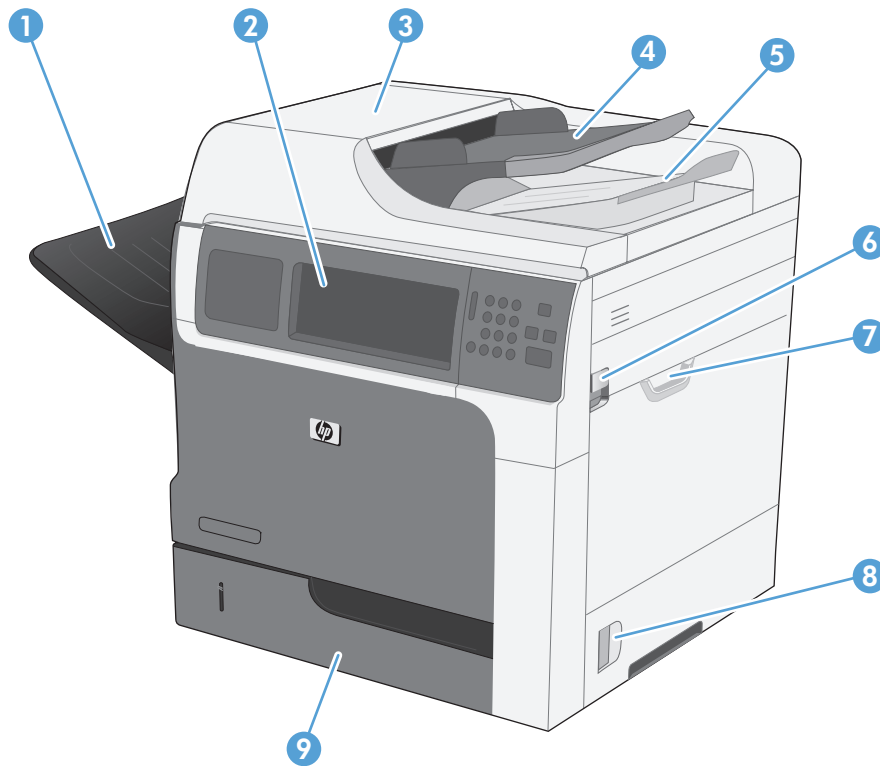

1	Bac de sortie standard
2	Panneau de commande avec écran couleur tactile
3	Capot du chargeur de documents (accès pour éliminer les bourrages)
4	Bac d'alimentation du chargeur de documents
5	Bac de sortie du chargeur de documents
6	Levier d'ouverture du capot supérieur
7	Bac 1
8	Loquet de la porte droite
9	Bac 2

M4555f MFP

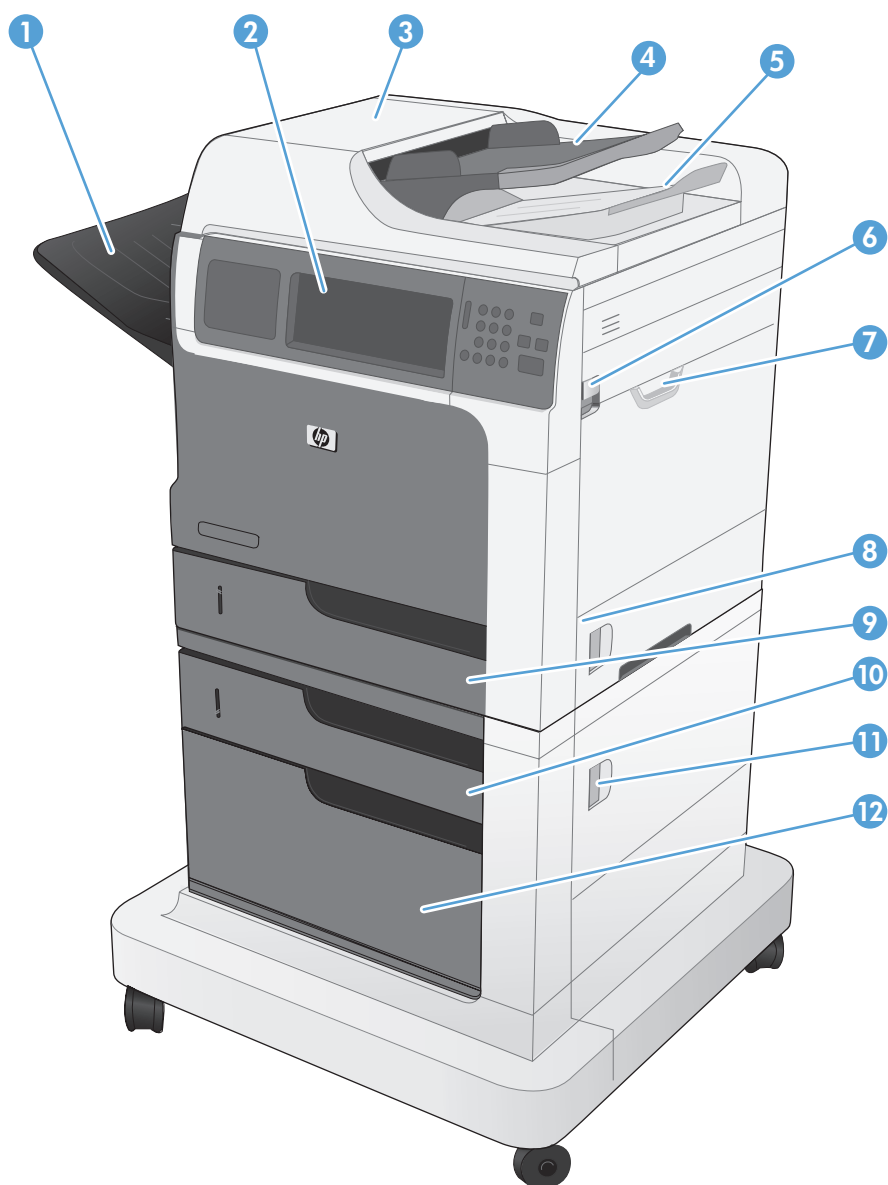

1	Bac de sortie standard
2	Panneau de commande avec écran couleur tactile
3	Capot du chargeur de documents (accès pour éliminer les bourrages)
4	Bac d'alimentation du chargeur de documents
5	Bac de sortie du chargeur de documents
6	Levier d'ouverture du capot supérieur
7	Bac 1
8	Loquet de la porte droite
9	Bac 2

10	Bac 3
11	Loquet de la porte inférieure droite
12	Meuble de rangement

M4555fskm MFP

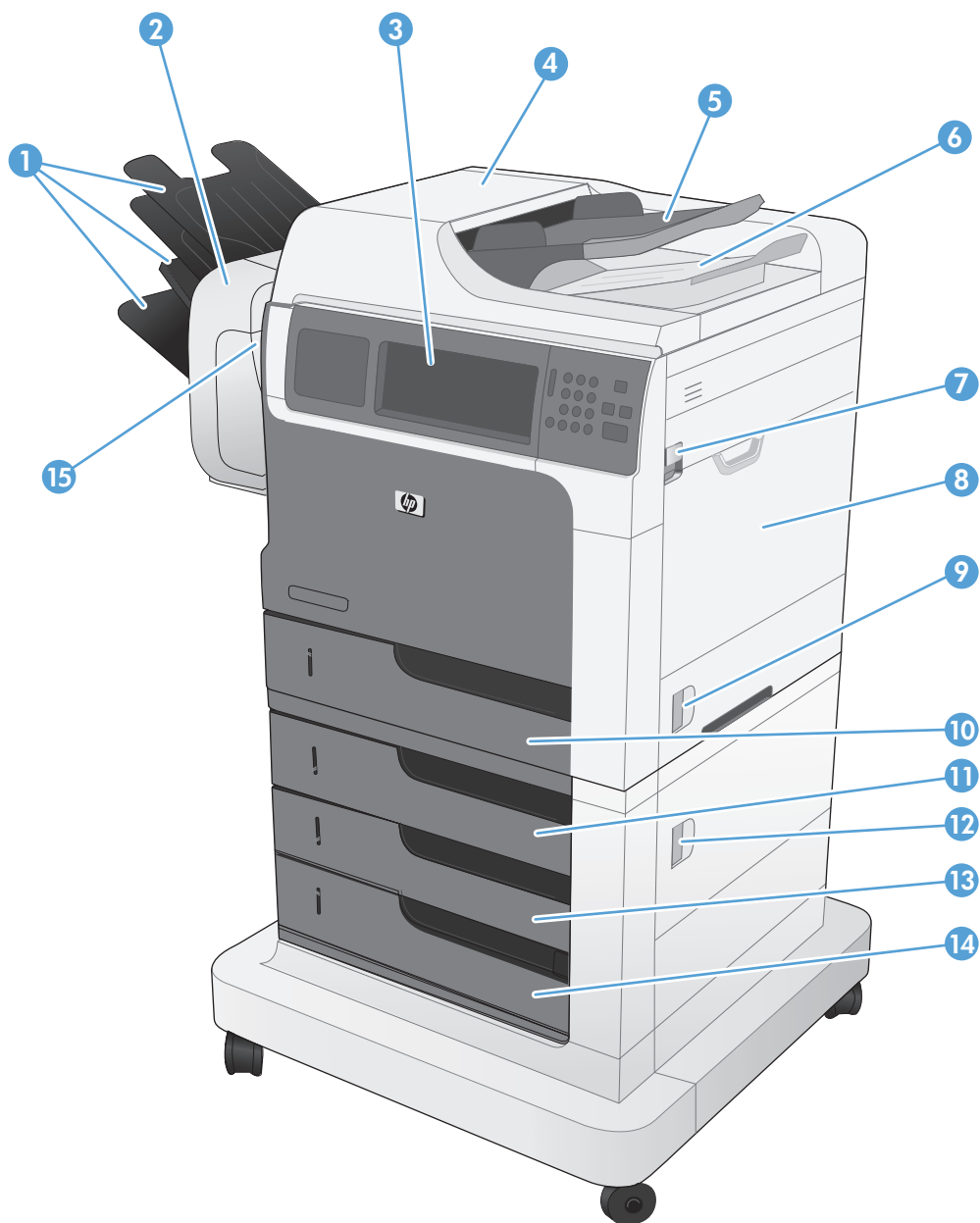

1	Bac de sortie du bac d'empilement/agrafeuse
2	Un accessoire bac d'empilement/agrafeuse
3	Panneau de commande avec écran couleur tactile
4	Capot du chargeur de documents (accès pour éliminer les bourrages)
5	Bac d'alimentation du chargeur de documents
6	Bac de sortie du chargeur de documents
7	Levier d'ouverture du capot supérieur
8	Bac 1

9	Loquet de la porte droite
10	Bac 2
11	Bac 3
12	Loquet de la porte inférieure droite
13	Bac 4
14	Bac 5
15	Porte de l'agrafeuse (accès à la cartouche d'agrafes)

Vue face arrière

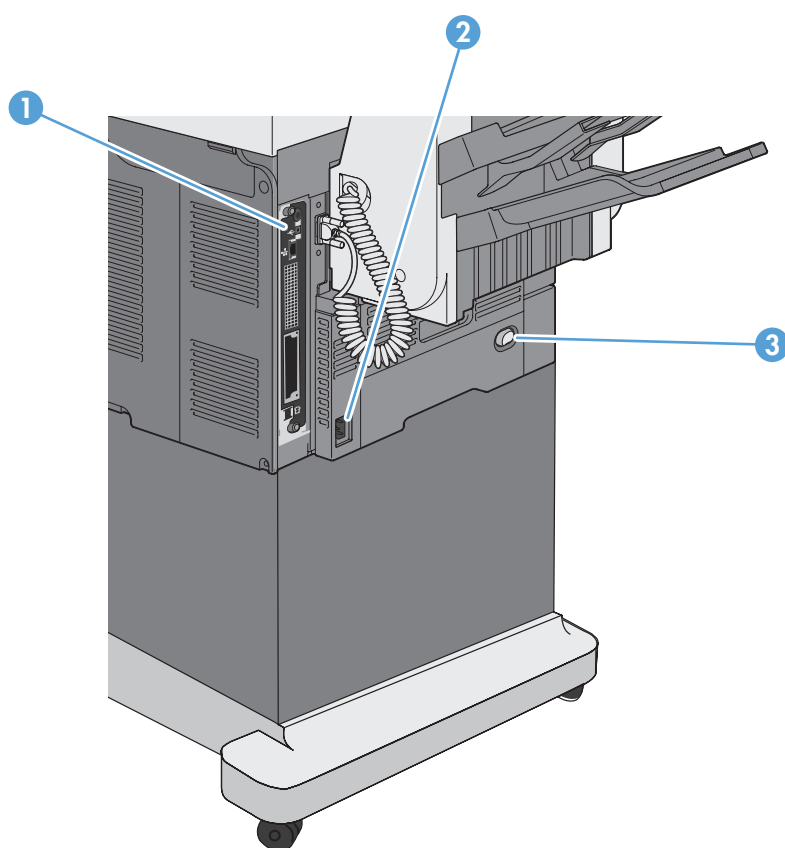

1	Ports de l'interface (formateur)
2	Branchement de l'alimentation
3	Bouton d'alimentation

Ports d'interface

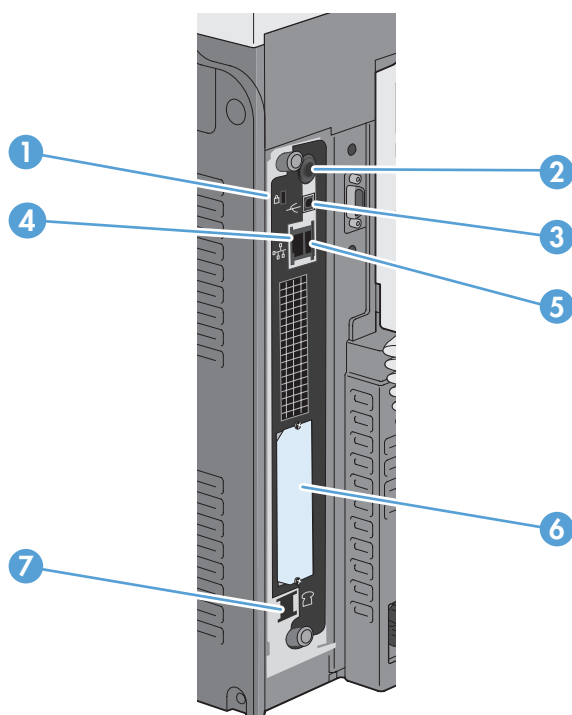

1	Logement pour verrou de sécurité de type câble
2	Port FIH pour la connexion de périphériques externes
3	Port d'impression USB 2.0 haute vitesse
4	Port réseau Ethernet LAN (RJ-45)
5	Port USB pour la connexion de périphériques externes
6	Logement d'extension pour l'interface EIO
7	Port de télécopie (RJ-11)

Emplacement des numéros de série et de modèle

Le numéro de série et le numéro de modèle sont inscrits sur l'étiquette d'identification située à l'intérieur du produit. Les informations contenues dans le numéro de série indiquent le pays/la région d'origine, la version de l'imprimante, le code de production et le numéro de production du produit.

Modèle d'imprimante	Numéro de modèle
M4555 MFP	CE502A
M4555h MFP	CE738A
M4555f MFP	CE503A
M4555fskm MFP	CE504A

Disposition du panneau de commande

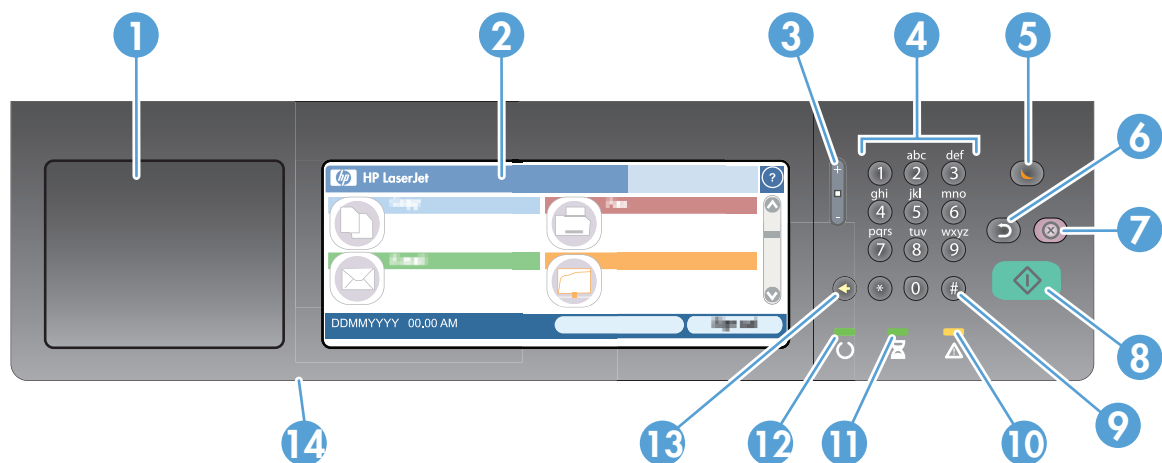

1	Port d'intégration de matériel	Zone destinée à l'ajout de périphériques de sécurité tiers.
2	Ecran graphique tactile	Utilisez l'écran tactile pour ouvrir et configurer toutes les fonctionnalités du produit.
3	Bouton de réglage de la luminosité	Utilisez ce bouton pour augmenter ou diminuer la luminosité de l'écran tactile.
4	Pavé numérique	Utilisez cette zone pour spécifier le nombre de copies et les autres valeurs numériques.
5	Bouton Veille	Si le produit reste inactif pendant un certain temps, il passe automatiquement en mode Veille. Pour mettre le produit en mode Veille ou pour le réactiver, appuyez sur le bouton Veille.
6	Bouton Réinitialiser	Restaure les paramètres de tâches par défaut définis en usine ou par l'utilisateur.
7	Bouton Arrêter	Arrête la tâche active et ouvre l'écran État de la tâche .
8	Bouton Démarrer	Lance une tâche de copie ou de télécopie, démarre un envoi numérique ou reprend une tâche interrompue.
9	Bouton Pause	Utilisez ce bouton pour indiquer une pause dans un numéro de télécopie.
10	Voyant Attention	Indique que le produit a un problème et requiert votre intervention. Par exemple, un bac papier peut être vide ou un message d'erreur peut être affiché.
11	Voyant Données	Indique que le produit est en train de recevoir des données.
12	Voyant Prêt	Indique que le produit est prêt à traiter une tâche.



13	Bouton Retour arrière	Efface le champ texte ou numérique actif et réinitialise les paramètres par défaut.
14	Port USB (sur le bord inférieur du panneau de commande à charnière)	Permet de connecter un lecteur flash USB pour l'impression et la numérisation en libre-service (utilisez l'onglet du serveur Web intégré HP Sécurité pour activer le port).

Système d'aide du panneau de commande

Le produit est doté d'un système d'aide en ligne intégré avec des instructions d'utilisation pour chaque écran. Pour ouvrir le système d'aide, appuyez sur le bouton Aide  dans le coin supérieur droit de l'écran.

Dans certains écrans, l'aide ouvre un menu global à partir duquel vous pouvez rechercher des rubriques spécifiques. Vous pouvez vous déplacer dans la structure du menu en appuyant sur les boutons disponibles.

Pour les écrans contenant des paramètres de tâches spécifiques, l'aide ouvre une rubrique d'explication des options disponibles dans l'écran.

Si l'appareil vous signale une erreur ou un avertissement, appuyez sur le bouton Erreur  ou Avertissement  pour afficher un message qui décrit le problème. Le message contient aussi des instructions pour résoudre le problème.

Navigation via l'écran tactile

L'écran d'accueil permet d'accéder aux fonctions du produit et indique l'état actuel du produit.

 **REMARQUE :** HP met régulièrement à jour les fonctions disponibles dans le micrologiciel du produit. Pour profiter des toutes dernières fonctions, mettez à jour le micrologiciel du produit. Pour télécharger la mise à niveau du micrologiciel la plus récente, allez sur le site www.hp.com/go/lijm4555mfp_firmware.

REMARQUE : Les fonctions qui s'affichent sur l'écran d'accueil peuvent varier selon la configuration du produit.

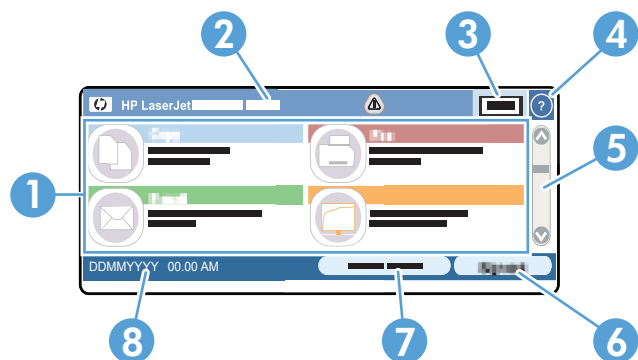

1	Caractéristiques	Elles peuvent comprendre certains des éléments suivants selon la configuration du produit :
		<ul style="list-style-type: none">• Copie• Télécopie• Messagerie électronique• Enregistrer dans le dossier réseau• Enregistrer sur un périphérique USB• Enregistrer sur la mémoire du périphérique• Ouvrir depuis USB• Ouvrir à partir de la mémoire du périphérique• Réglages rapides• État de la tâche• Fournitures• Bacs• Administration• Maintenance du périphérique
2	Etat du produit	La ligne d'état fournit des informations sur l'état général du produit.
3	Nombre de copies	La boîte Nombre de copies indique le nombre de copies sélectionné sur le produit.
4	Bouton Aide	Appuyez sur le bouton Aide pour ouvrir le système d'aide intégré.

5	Barre de défilement	Appuyez sur les flèches vers le haut ou le bas dans la barre de défilement pour visualiser l'ensemble de la liste des fonctions disponibles.
6	Connexion ou Déconnexion	Appuyez sur le bouton Connexion pour accéder aux fonctionnalités sécurisées. Appuyez sur le bouton Déconnexion pour vous déconnecter du produit si vous vous êtes connecté avec un accès disposant de fonctionnalités sécurisées. Une fois que vous êtes déconnecté, le produit rétablit toutes les options par défaut.
7	Adresse réseau	Appuyez sur le bouton Adresse réseau pour obtenir des informations sur la connexion réseau. REMARQUE : Selon la configuration du produit, ce bouton peut ne pas apparaître.
8	Date et heure	La date et l'heure actuelles apparaissent ici. Vous pouvez sélectionner le format utilisé par le produit pour l'affichage de la date et de l'heure, par exemple le format 12 heures ou 24 heures.

Boutons de l'écran tactile

La ligne d'état sur l'écran d'accueil fournit des informations sur l'état du produit. Plusieurs boutons peuvent s'afficher dans cette zone. Le tableau suivant décrit chacun de ces boutons.



Bouton Accueil. Appuyez sur le bouton Accueil pour accéder à l'écran d'accueil depuis les autres écrans.



Bouton Démarrer. Appuyez sur le bouton [Démarrer](#) pour lancer l'action de la fonction que vous utilisez.

REMARQUE : Le nom de ce bouton varie selon la fonction utilisée. Par exemple, pour la fonction [Copie](#), le bouton s'appelle [Lancer copie](#).



Bouton Erreur. Le bouton Erreur s'affiche dès que le produit rencontre une erreur qui nécessite une intervention avant de poursuivre. Appuyez sur le bouton Erreur pour afficher une description de l'erreur. Ce message contient également des instructions pour résoudre le problème.



Bouton Avertissement. Le bouton Avertissement s'affiche lorsque le produit présente un problème, mais qu'il peut continuer à fonctionner. Appuyez sur le bouton Avertissement pour afficher un message décrivant le problème. Ce message contient également des instructions pour résoudre le problème.





Bouton Aide. Appuyez sur le bouton Aide pour ouvrir le système d'aide en ligne intégré.

2 Menus du panneau de commande

- [Menus du panneau de commande](#)
- [Menu Administration](#)
- [Menu Maintenance du périphérique](#)

Menus du panneau de commande

Plusieurs menus sont disponibles sur le panneau de commande de l'écran d'accueil afin de vous aider à réaliser les différentes tâches et à configurer les paramètres.

 **REMARQUE :** Pour en savoir plus sur chaque option de menu, appuyez sur le bouton Aide Aide  dans le coin supérieur droit de l'écran pour cette option.

REMARQUE : HP met régulièrement à jour les fonctions disponibles dans le micrologiciel du produit. Pour profiter des toutes dernières fonctions, mettez à jour le micrologiciel du produit. Pour télécharger la mise à niveau du micrologiciel la plus récente, allez sur le site www.hp.com/go/lijm4555mfp_firmware.

Tableau 2-1 Menus sur l'écran d'accueil

Menu	Description
Configuration initiale	<p>Ce menu s'affiche lorsque vous allumez le produit pour la première fois. Utilisez-le pour définir la langue, pour définir la date et l'heure, pour configurer les paramètres essentiels de la télécopie et du courrier électronique et pour activer la fonction Ouvrir depuis USB.</p> <p>Une fois la configuration initiale terminée, vous avez le choix de masquer ce menu.</p>
Copie	<p>Utilisez ce menu pour faire des copies de documents.</p> <p>Plusieurs options sont disponibles pour personnaliser les tâches. Ces paramètres sont temporaires. Une fois la tâche terminée, le produit revient aux paramètres par défaut.</p>
Télécopie	<p>Utilisez ce menu pour envoyer une télécopie depuis le produit. Ce menu est disponible uniquement pour les produits qui disposent d'un module de télécopie. Pour que ce menu s'affiche sur le panneau de commande, cette fonction doit être configurée à l'aide du menu Configuration initiale ou du serveur Web intégré HP.</p> <p>Plusieurs options sont disponibles pour personnaliser les tâches. Ces paramètres sont temporaires. Une fois la tâche terminée, le produit revient aux paramètres par défaut.</p>
Messagerie électronique	<p>Utilisez ce menu pour numériser des documents et les envoyer en pièces jointes à un courrier électronique. Pour que ce menu s'affiche sur le panneau de commande, cette fonction doit être configurée à l'aide du menu Configuration initiale, à l'aide de l'assistant de configuration HP Numériser vers courrier électronique pendant l'installation du logiciel ou en utilisant le serveur Web intégré HP.</p> <p>Plusieurs options sont disponibles pour personnaliser les tâches. Ces paramètres sont temporaires. Une fois la tâche terminée, le produit revient aux paramètres par défaut.</p>
Enregistrer sur un périphérique USB	<p>Utilisez ce menu pour numériser des documents et les enregistrer sur un lecteur flash USB. Pour que ce menu s'affiche sur le panneau de commande, cette fonction doit être configurée à l'aide du serveur Web intégré HP.</p> <p>Plusieurs options sont disponibles pour personnaliser les tâches. Ces paramètres sont temporaires. Une fois la tâche terminée, le produit revient aux paramètres par défaut.</p>
Enregistrer dans le dossier réseau	<p>Utilisez ce menu pour numériser des documents et les enregistrer dans un dossier partagé sur le réseau. Pour que ce menu s'affiche sur le panneau de commande, cette fonction doit être configurée à l'aide du serveur Web intégré ou en utilisant l'assistant de configuration HP Enregistrement dans un dossier pendant l'installation du logiciel.</p> <p>Plusieurs options sont disponibles pour personnaliser les tâches. Ces paramètres sont temporaires. Une fois la tâche terminée, le produit revient aux paramètres par défaut.</p>

Tableau 2-1 Menus sur l'écran d'accueil (suite)

Menu	Description
Ouvrir depuis USB	Utilisez ce menu pour ouvrir et imprimer un document stocké sur un lecteur flash USB. Pour que ce menu s'affiche sur le panneau de commande, cette fonction doit être configurée à l'aide du menu Configuration initiale .
Enregistrer sur la mémoire du périphérique	Utilisez ce menu pour numériser des documents et les enregistrer sur le disque dur du produit. Plusieurs options sont disponibles pour personnaliser les tâches. Ces paramètres sont temporaires. Une fois la tâche terminée, le produit revient aux paramètres par défaut.
Ouvrir à partir de la mémoire du périphérique	Utilisez ce menu pour ouvrir et imprimer un document stocké sur le disque dur du produit.
Réglages rapides	Utilisez ce menu pour accéder aux options des tâches prédéfinies pour les documents que vous numérisez et envoyez par fax ou courrier électronique, ou pour les documents que vous numérisez et enregistrez sur un lecteur flash USB, sur le disque dur du produit ou dans un dossier sur le réseau. Configurez les réglages rapides à l'aide du serveur Web intégré HP ou de HP Web Jetadmin.
État de la tâche	Utilisez ce menu pour voir le statut de toutes les tâches actives.
Bacs	Utilisez ce menu pour voir le statut actuel de chaque bac. Vous pouvez également utiliser ce menu pour configurer le format du papier et taper les paramètres pour chaque bac.
Fournitures	Utilisez ce menu pour voir le statut actuel des consommables, comme les cartouches d'impression. Vous trouverez également des informations à propos de la commande de nouveaux consommables.
Administration	Utilisez ce menu pour imprimer des rapports et configurer les paramètres par défaut du produit. Le menu Administration dispose de plusieurs sous-menus. Consultez les sections qui suivent pour plus de détails sur ces menus.
Maintenance du périphérique	Utilisez ce menu pour étalonner et nettoyer le produit et pour sauvegarder ou restaurer des données. Consultez les sections qui suivent pour plus de détails sur ces menus.

Menu Administration

Vous pouvez effectuer une configuration de base du produit dans le menu [Administration](#). Utilisez le serveur Web intégré HP pour effectuer une configuration avancée du produit. Pour ouvrir le serveur Web intégré HP, saisissez l'adresse IP ou le nom d'hôte du produit dans la barre d'adresse du navigateur Web.

Menu Rapports

Pour l'afficher : sur le panneau de commande de l'imprimante, sélectionnez le menu [Administration](#), puis le menu [Rapports](#).

Tableau 2-2 Menu Rapports

Niveau 1	Niveau 2	Valeurs
Pages de configuration/d'état	Structure du menu Administration	Imprimer
		Affichage
	Page des paramètres actuels	Imprimer
		Affichage
	Page de configuration	Imprimer
		Affichage
	Page d'état des consommables	Imprimer
Affichage		
Rapports de télécopie	Page d'utilisation	Imprimer
		Affichage
	Page du répertoire de fichiers	Imprimer
		Affichage
	Journal activités de télécopie	Imprimer
		Affichage
	Rapport codes de facturation	Imprimer
Affichage		
Liste des télécopies bloquées	Liste des télécopies bloquées	Imprimer
		Affichage
	Liste de numérotation rapide	Imprimer
Rapport des appels	Rapport des appels	Imprimer
		Affichage

Tableau 2-2 Menu Rapports (suite)

Niveau 1	Niveau 2	Valeurs
Autres pages	Liste des polices PCL	Imprimer
	Liste des polices PS	Imprimer

Menu Paramètres généraux

Pour l'afficher : sur le panneau de commande de l'imprimante, sélectionnez le menu [Administration](#), puis le menu [Paramètres généraux](#).

Dans le tableau ci-dessous, les astérisques (*) indiquent le réglage par défaut.

Tableau 2-3 Menu Paramètres généraux

Niveau 1	Niveau 2	Niveau 3	Niveau 4	Valeurs		
Paramètres date/heure	Format date/heure	Format de date		JJ/MMM/AAAA		
				MMM/JJ/AAAA		
				AAAA/MMM/JJ		
		Date/Heure	Date	Format d'heure		12 heures (matin/après-midi)
						24 heures
						Sélectionnez la date dans un calendrier qui s'affiche dans une fenêtre contextuelle.
		Heure		Sélectionnez l'heure sur un clavier qui s'affiche dans une fenêtre contextuelle.		
		Fuseau horaire		Sélectionnez le fuseau horaire dans une liste.		
		Ajuster pour l'heure d'été		Case à cocher		
Paramètres d'énergie	Programmation veille	Une liste des événements programmés s'affiche.	+ (Ajouter)	Modifier		
			Modifier	Supprimer		
				Type d'événement	Réveil	
				Veille		
				Heure de l'événement		
				Jours de l'événement		Sélectionnez les jours de la semaine dans une liste.

Tableau 2-3 Menu Paramètres généraux (suite)

Niveau 1	Niveau 2	Niveau 3	Niveau 4	Valeurs
	Temps de veille			Entrez une valeur entre 1 et 120 minutes. La valeur par défaut est 45 minutes.
Qualité d'impression	Enregistrement de l'image	Ajuster bac <X>	Impression de la page test	
			Décalage X1	Plage : -5,00 mm à +5,00 mm
			Décalage Y1	
			Décalage X2	
			Décalage Y2	
	Réglages des types de papier	Sélectionnez un type de papier dans la liste des types de papier pris en charge par le produit. Les options disponibles sont les mêmes pour chaque type de papier.	Mode impression	Sélectionnez un mode d'impression dans la liste.
			Mode Résistance	Normal Bouton Bas
			Mode Humidité	Normal Fort
	Optimiser	Détail ligne		Normal* Désactivé Autre 1 Autre 2 Autre 3
		Rétablir optimisation		
	Résolution			300 x 300 ppp 600 x 600 ppp FastRes 1200 * ProRes 1200
	REt			Désactivé Activé*

Tableau 2-3 Menu Paramètres généraux (suite)

Niveau 1	Niveau 2	Niveau 3	Niveau 4	Valeurs
	Mode économique			Désactivé* Activé
	Densité du toner			Valeurs comprises entre 1 et 5 La valeur par défaut est 3.
Mode silencieux				Désactivé* Activé Transition automatique
Récup après brge.				Auto* Désactivé Activé
Gestion des tâches en mémoire	Limite de stockage copies rapides			1 à 300 Valeur par défaut = 32
	Copies rapides - Délai d'attente			Désactivé* 1 heure 4 heures 1 jour 1 semaine
	Nom de dossier par défaut pour les tâches enregistrées			
	Trier les tâches enregistrées par			Nom tâche* Date

Tableau 2-3 Menu Paramètres généraux (suite)

Niveau 1	Niveau 2	Niveau 3	Niveau 4	Valeurs
Suspendre tâche d'impression				Activé*
				Désactivé
Rétablissement paramètres d'usine				Toutes
				Carnet d'adresses
				Envoyer un document numérique
				Copie
				Général
				Messagerie électronique
				Télécopie
				Imprimer
				Sécurité
			Réseau	

Menu Paramètres de copie

Pour l'afficher : sur le panneau de commande de l'imprimante, sélectionnez le menu [Administration](#), puis le menu [Paramètres de copie](#).

Dans le tableau ci-dessous, les astérisques (*) indiquent le réglage par défaut.

Tableau 2-4 Menu Paramètres de copie

Niveau 1	Niveau 2	Valeurs
Copies		Plage : 1 à 9999
		Valeur par défaut = 1
Prévisualisation de l'image		En option*
		Prévisualisation requise
		Désactiver l'aperçu
Côtés		Original recto, sortie recto verso*
		Original recto, copie recto verso
		Original recto verso, copie recto
		Original recto verso, copie recto verso
	Orientation	Portrait*
		Paysage

Tableau 2-4 Menu Paramètres de copie (suite)

Niveau 1	Niveau 2	Valeurs
	Format R-V	Style livre Style retourné Original style Livre ; sortie style Retourné Original style Retourné ; copie style Livre
Agrafer/Trier	Agrafe	Aucune En haut à gauche En haut à droite
	Trier	Désactivé Activé*
Trier		Tri activé (toujours dans l'ordre des pages)* Tri désactivé (Pages groupées)
Réduire/Agrandir	Mise à l'échelle	Automatique Plage X-Y (25 à 400 %) 100 % 75 % 50 % 125 % 150 % 200 %
	Inclure marges automatiquement	
Sélection du papier		Alimentation manuelle Détection automatique Bac 1 : [Taille], [Type] Bac <X> : [Taille], [Type]
Réglage image	Obscurité	
	Contraste	
	Nettoyage de l'arrière-plan	
	Netteté	
Orientation du contenu	Orientation	Portrait* Paysage

Tableau 2-4 Menu Paramètres de copie (suite)

Niveau 1	Niveau 2	Valeurs
	Format R-V	Style livre Style retourné Original style Livre ; sortie style Retourné Original style Retourné ; copie style Livre
Bac de sortie		Liste de bacs de sortie à sélectionner.
Optimiser le texte/l'image	Optimiser pour*	Ajustement manuel* Texte Image imprimée Photo
Pages par feuille		Un (1) Deux (2) Quatre (4)
	Ordre des pages	Vers la droite, puis vers le bas Bas, puis droite
	Ajouter les bordures de la page	
Format d'origine	Détection automatique*	Sélectionnez un format dans la liste des formats pris en charge par l'imprimante.
Pleine page		Normal (recommandé)* Sortie bord à bord
Génération de tâche		Création de tâche désactivée* Création de tâche activée

Menu Paramètres de numérisation/envoi numérique

Pour l'afficher : sur le panneau de commande de l'imprimante, sélectionnez le menu [Administration](#), puis le menu [Paramètres de numérisation/envoi numérique](#).

Dans le tableau ci-dessous, les astérisques (*) indiquent le réglage par défaut.

Tableau 2-5 Menu Paramètres de numérisation/envoi numérique

Niveau 1	Niveau 2	Niveau 3	Niveau 4	Valeurs
Paramètres de messagerie électronique	Configuration messagerie électronique	Assistant de configuration de la messagerie électronique		
Options d'enregistrement dans un dossier réseau par défaut	REMARQUE : Paramètres de courrier électronique uniquement			
Options d'enregistrement sur USB par défaut				
REMARQUE : Les mêmes options sont disponibles pour chacune de ces fonctions, sauf mention contraire.				
	Options de tâche par défaut	Prévisualisation de l'image		En option* Prévisualisation requise Désactiver l'aperçu
		REMARQUE : Vous devrez peut-être mettre à niveau le micrologiciel pour afficher ce menu.		
		Nom de fichier par défaut		
		Type de fichier		Liste de types de fichier à sélectionner.
		Optimiser le texte/l'image	Optimiser pour:	Ajustement manuel* Texte Image imprimée Photo
		Qualité de sortie		Elevée (fichier volumineux) Moyen* Basse (petit fichier)
		Côtés de l'original		Recto Recto verso
			Orientation	Portrait* Paysage

Tableau 2-5 Menu Paramètres de numérisation/envoi numérique (suite)

Niveau 1	Niveau 2	Niveau 3	Niveau 4	Valeurs
			Format R-V	Style livre Style retourné
		Résolution		600 ppp 400 ppp 300 ppp 200 ppp 150 ppp* 75 ppp
		Orientation du contenu	Orientation	Portrait* Paysage
			Format R-V	Style livre* Style retourné
		Couleur/Noir		Détection automatique Couleur Noir/Gris Noir
		Format d'origine		Sélectionnez un format de papier dans la liste.
		Notification		Ne pas avertir* Notification lorsque la tâche est exécutée Notification uniquement en cas d'échec de télécopie Imprimer Messagerie électronique
		Réglage image	Obscurité	
			Contraste	
			Nettoyage de l'arrière-plan	
			Netteté	
		Génération de tâche		Création de tâche désactivée* Création de tâche activée

Tableau 2-5 Menu Paramètres de numérisation/envoi numérique (suite)

Niveau 1	Niveau 2	Niveau 3	Niveau 4	Valeurs
		Suppression de pages blanches		Activé Désactivé*
Configuration du service d'envoi numérique	Autoriser le transfert vers le serveur du nouveau logiciel de communication numérique.			Activez ou désactivez la case à cocher La case à cocher est désactivée dans la configuration par défaut.
	Autoriser le transfert vers le serveur du nouveau logiciel de communication numérique.			Activez ou désactivez la case à cocher La case à cocher est désactivée dans la configuration par défaut.

Menu Paramètres de télécopie

Pour l'afficher : sur le panneau de commande de l'imprimante, sélectionnez le menu [Administration](#), puis le menu [Paramètres de télécopie](#).

Dans le tableau ci-dessous, les astérisques (*) indiquent le réglage par défaut.

Tableau 2-6 Menu Paramètres de télécopie

Niveau 1	Niveau 2	Niveau 3	Niveau 4	Valeurs
Paramètres d'envoi de télécopie	Configuration de l'envoi de télécopies	Assistant de configuration de télécopie		
		Paramètres de numérotation de télécopie	Volume de numérotation télécopieur	Désactivé Bas* Fort
			Mode de numérotation	Tonalité* Impulsion
			Recomposer si occupé	Plage : 0 à 9 Valeur par défaut = 3
			Recomposer si absence de réponse	Plage : 0 à 2 Valeur par défaut = 0
			Interv. de recompos	1 à 5 minutes Valeur par défaut = 5 minutes
			Détecter la tonalité de numérotation	

Tableau 2-6 Menu Paramètres de télécopie (suite)

Niveau 1	Niveau 2	Niveau 3	Niveau 4	Valeurs
			Vitesse d'envoi de télécopie	Rapide Moyen Lent
			Préfixe de numérotation	
		Paramètres généraux d'envoi de télécopies	Envoi de télécopie via PC	Activé* Désactivé
			En-tête télécopie	Ajouter un caractère au début d'une chaîne* Superposition
			Mode de correction d'erreur	Activé* Désactivé
			Confirmation du numéro de télécopie	Activé Désactivé*
			Compression JBIG	Activé* Désactivé
		Codes de facturation	Activer les codes de facturation	Désactivé* Activé
			Longueur minimale	Plage : 1 à 16 Valeur par défaut = 1
			Code de facturation par défaut	
			Autoriser les utilisateurs à modifier les codes de facturation	
	Options de tâche par défaut	Prévisualisation de l'image		En option* Prévisualisation requise Désactiver l'aperçu
		Résolution		Standard (200 x 100 ppp)* Elevée (200 x 200 ppp) Superfine (300 x 300 ppp)

REMARQUE : Vous devrez peut-être mettre à niveau le micrologiciel pour afficher ce menu.

Tableau 2-6 Menu Paramètres de télécopie (suite)

Niveau 1	Niveau 2	Niveau 3	Niveau 4	Valeurs
		Côtés de l'original		Recto* Recto verso
			Orientation	Portrait* Paysage
			Format R-V	Style livre* Style retourné
		Notification		Ne pas avertir* Notification lorsque la tâche est exécutée Notification uniquement en cas d'échec de télécopie Imprimer Messagerie électronique
			Adresse e-mail notification	
			Inclure miniature	
		Orientation du contenu	Orientation	Portrait* Paysage
			Format R-V	Style livre* Style retourné
		Format d'origine		Sélectionnez un format dans la liste des formats pris en charge par l'imprimante.
		Réglage image	Obscurité	
			Contraste	
			Nettoyage de l'arrière-plan	
			Netteté	
		Optimiser le texte/l'image	Optimiser pour:	Ajustement manuel* Texte Image imprimée Photo

Tableau 2-6 Menu Paramètres de télécopie (suite)

Niveau 1	Niveau 2	Niveau 3	Niveau 4	Valeurs
		Génération de tâche		Création de tâche désactivée* Création de tâche activée
		Suppression de pages blanches		Désactivé* Activé
Paramètres de réception de télécopie	Config. récept. télécop	Nb sonneries avant réponse		
		Fréquence de sonnerie		
		Intervalle entre sonneries		
		Volume de la sonnerie		Désactivé Bas* Fort
		Vitesse de réception de télécopie		Rapide Moyen Lent
	Programme d'impression de télécopies	Options de télécopie entrante		Toujours stocker les télécopies Toujours imprimer les télécopies* Utiliser programme d'impression de télécopies
		Programme Appuyez sur cette option pour configurer une programmation d'impression de télécopies si vous avez sélectionné l'option Utiliser programme d'impression de télécopies.	Ajouter (signe plus) Modifier	Imprimer les télécopies entrantes Stocker toutes les télécopies entrantes Heure de l'événement Jours de l'événement
	Numéros de télécopie bloqués	Numéro de télécopie à bloquer		

Tableau 2-6 Menu Paramètres de télécopie (suite)

Niveau 1	Niveau 2	Niveau 3	Niveau 4	Valeurs
	Options de tâche par défaut	Notification		Ne pas avertir Notification lorsque la tâche est exécutée Notification uniquement en cas d'échec de télécopie Inclure miniature
		Cacheter télécopies reçues		Activé Désactivé*
		Adapter à la page		Activé* Désactivé
		Sélection du papier		Automatique Liste de bacs à sélectionner.
		Bac de sortie		Liste de bacs à sélectionner.
		Côtés		Recto Recto verso
Archive et transfert de télécopie	Activer l'archivage de télécopie			
		Type de télécopie à archiver		Envoyer et recevoir* Envoi uniquement Réception uniquement
		Adresse électronique d'archivage de télécopie		
	Activer le transfert de télécopies			
		Type de télécopie à transférer		Envoyer et recevoir Envoi uniquement Réception uniquement
		Numéro de télécopieur de transfert		
Effacer le journal des activités du télécopieur				

Menu Paramètres Ouvrir à partir du périphérique USB

Pour l'afficher : sur le panneau de commande de l'imprimante, sélectionnez le menu [Administration](#), puis le menu [Paramètres Ouvrir à partir du périphérique USB](#).

Ce menu n'offre qu'une seule configuration possible. Utilisez ce menu pour désactiver ou activer la fonction permettant au produit d'imprimer des documents à partir de périphériques mémoires connectés au port de contrôle USB.

Menu Paramètres d'impression

Pour l'afficher : sur le panneau de commande de l'imprimante, sélectionnez le menu [Administration](#), puis le menu [Paramètres d'impression](#).

Dans le tableau ci-dessous, les astérisques (*) indiquent le réglage par défaut.

Tableau 2-7 Menu Paramètres d'impression

Niveau 1	Niveau 2	Valeurs
Alim. manuelle		Activé
		Désactivé*
Police Courier		Normal*
		Foncé
Largeur A4		Activé
		Désactivé*
Impr. erreurs PS		Activé
		Désactivé*
Impr. erreurs PDF		Activé
		Désactivé*
Mode impression		Auto*
		PCL
		POSTSCRIPT
		PDF
PCL	Nb lignes pr page	Plage : 5 à 128
		Valeur par défaut = 60
	Orientation	Portrait*
		Paysage

Tableau 2-7 Menu Paramètres d'impression (suite)

Niveau 1	Niveau 2	Valeurs
	Source polices	Interne* Logement de carte 1 Logement de carte <X> Disque <X> EIO USB
	Nombre polices	Plage : 0 à 999 Valeur par défaut = 0
	Densité polices	Plage : 0,44 à 99,99 Valeur par défaut = 10
	Taille pts police	Plage : 4,00 à 999,75 Valeur par défaut = 12,00
	Jeu de symboles	Sélectionnez un jeu de symboles dans la liste.
	Ajouter RC à SL	Non* Oui
	Supprimer pages blanches	Non* Oui
	Numérotation sources d'alimentation	Standard* Classique

Menu Options d'impression

Pour l'afficher : sur le panneau de commande de l'imprimante, sélectionnez le menu [Administration](#), puis le menu [Options d'impression](#).

Dans le tableau ci-dessous, les astérisques (*) indiquent le réglage par défaut.

Tableau 2-8 Menu Options d'impression

Niveau 1	Niveau 2	Valeurs
Nombre de copies		
Format de papier par défaut		Sélectionnez un format dans la liste des formats pris en charge par l'imprimante.
Format de papier personnalisé par défaut	Dimension X	
	Dimension Y	

Tableau 2-8 Menu Options d'impression (suite)

Niveau 1	Niveau 2	Valeurs
	Utiliser des pouces	
	Utiliser des millimètres	
Bac de sortie		Liste de bacs de sortie à sélectionner.
Côtés		Recto* Recto verso
Format R-V		Style livre* Style retourné
Activer l'annulation bord à bord		Activé Désactivé*

Menu Paramètres d'affichage

Pour l'afficher : sur le panneau de commande de l'imprimante, sélectionnez le menu [Administration](#), puis le menu [Paramètres d'affichage](#).

Dans le tableau ci-dessous, les astérisques (*) indiquent le réglage par défaut.

Tableau 2-9 Menu Paramètres d'affichage

Niveau 1	Niveau 2	Valeurs
Son des touches		Activé* Désactivé
Paramètres de langue	Langue	Sélectionnez une langue dans la liste des langues prises en charge par l'imprimante.
	Disposition du clavier	Chaque langue dispose d'une disposition de clavier par défaut. Pour la modifier, sélectionnez une disposition dans une liste.
Bouton Adresse réseau		Affichage Masquer
Mode Veille		Désactivé Utiliser le temps de veille* Utiliser la programmation de veille Equilibre économies d'énergie/Temps d'attente
Réinit. délai copie		Plage : 10 à 300 secondes Valeur par défaut = 60 secondes

Tableau 2-9 Menu Paramètres d'affichage (suite)

Niveau 1	Niveau 2	Valeurs
Avertissements effaçables		Activé Tâche*
Événements à continuation		Continuer automatiquement (10 secondes)* Appuyez sur OK pour continuer

Menu Gestion des consommables

Pour l'afficher : sur le panneau de commande de l'imprimante, sélectionnez le menu [Administration](#), puis le menu [Gestion des consommables](#).

Dans le tableau ci-dessous, les astérisques (*) indiquent le réglage par défaut.

Tableau 2-10 Menu Gestion des consommables

Niveau 1	Niveau 2	Niveau 3	Niveau 4	Valeurs
Etat des consommables				Imprimer
				Affichage
Paramètres des consommables	Cartouche noire	Paramètres très bas		Arrêter
				Demander pour continuer
				Continuer*
		Paramètres de seuil faible		1 à 100 %
				Valeur par défaut = 10 %
	Kit de maintenance	Paramètres très bas		Arrêter
				Demander pour continuer
				Continuer*
		Paramètres de seuil faible		1 à 100 %
				Valeur par défaut = 10 %
	Kit alimentation document	Paramètres très bas		Arrêter
				Demander pour continuer*
				Continuer
		Paramètres de seuil faible		1 à 100 %
				Valeur par défaut = 10 %
Messages consommables	Message de niveau bas			Activé*
				Désactivé
Réinit. consomm.	Nouveau kit alimentation doc			Non
				Oui
	Nouveau kit de maintenance			Non
			Oui	

Menu Gestion des bacs

Pour l'afficher : sur le panneau de commande de l'imprimante, sélectionnez le menu [Administration](#), puis le menu [Gestion des bacs](#).

Dans le tableau ci-dessous, les astérisques (*) indiquent le réglage par défaut.

Tableau 2-11 Menu Gestion des bacs

Niveau 1	Valeurs
Uti. bac requis	Exclusivement* Première
Inv. alim. manuelle	Toujours* Sauf si chargé
Invite format/type	Affichage* Ne pas afficher
Utiliser autre bac	Activé* Désactivé
Mode à en-tête alternatif	Désactivé* Activé
Pages RV blanches	Auto* Oui
A4/Lettre priori.	Oui* Non

Menu Paramètres agrafeuse/réceptacle

Pour l'afficher : sur le panneau de commande de l'imprimante, sélectionnez le menu [Administration](#), puis le menu [Paramètres agrafeuse/réceptacle](#).

Dans le tableau ci-dessous, les astérisques (*) indiquent le réglage par défaut.

Tableau 2-12 Menu Paramètres agrafeuse/réceptacle

Niveau 1	Valeurs
Mode opération	Trieuse Module d'empilement Séparateur de fonction

Tableau 2-12 Menu Paramètres agrafeuse/réceptacle (suite)

Niveau 1	Valeurs
Agrafage	Aucune En haut à gauche ou à droite En haut à gauche En haut à droite
Niveau des agrafes très bas	Continuer Arrêter

Menu Paramètres réseau

Pour l'afficher : sur le panneau de commande de l'imprimante, sélectionnez le menu [Administration](#), puis le menu [Paramètres réseau](#).

Dans le tableau ci-dessous, les astérisques (*) indiquent le réglage par défaut.

Tableau 2-13 Menu Paramètres réseau

Niveau 1	Valeurs
Délai E/S	Plage : 5 à 300 sec Valeur par défaut = 15
Menu Jetdirect intégré Menu Jetdirect <X> EIO	Pour des informations plus détaillées, consultez le tableau ci-dessous. Ces menus présentent la même structure. Si une autre carte réseau HP Jetdirect est installée dans le logement EIO, les deux menus sont accessibles.

Tableau 2-14 Menu Jetdirect intégré/Menu Jetdirect <X> EIO

Niveau 1	Niveau 2	Niveau 3	Niveau 4	Valeurs
Informations	Imprimer page de sécurité			Oui
				Non*
TCP/IP	Activer			Activé*
				Désactivé
	Nom de l'hôte			
	Paramètres IPV4	Méthode de configuration		Bootp
				DHCP*
				IP auto
				Manuelle

Tableau 2-14 Menu Jetdirect intégré/Menu Jetdirect <X> EIO (suite)

Niveau 1	Niveau 2	Niveau 3	Niveau 4	Valeurs
		Paramètres manuels	Adresse IP	Entrez l'adresse.
		REMARQUE : Ce menu est disponible si vous sélectionnez l'option Manuelle dans le menu Méthode de configuration .		
			Masque de sous-réseau	Entrez l'adresse.
			Passerelle par défaut	Entrez l'adresse.
		IP par défaut		IP auto* Hérité
		Version DHCP		Non* Oui
		Renouvellement DHCP		Non* Oui
		DNS principal		
		DNS secondaire		
	Paramètres IPV6	Activer		Désactivé Activé*
		Adresse	Paramètres manuels	Activer Adresse
		Stratégie DHCPv6		Routeur spécifié Routeur non disponible* Toujours
		DNS principal		
		DNS secondaire		
	Délai d'inactivité			Plage : 0-3600 Valeur par défaut = 270
Sécurité	Web sécurisé			HTTPS obligatoire* HTTPS facultatif
	IPSEC			Conserver Désactiver*

Tableau 2-14 Menu Jetdirect intégré/Menu Jetdirect <X> EIO (suite)

Niveau 1	Niveau 2	Niveau 3	Niveau 4	Valeurs
	802.1X			Réinitialiser Conserver*
	Réinitialiser les paramètres de sécurité			Oui Non*
Diagnosics	Tests intégrés	TEST MAT RÉ S LAN		Oui Non*
		Test HTTP		Oui Non*
		Test SNMP		Oui Non*
		Test du chemin des données		Oui Non*
		Sélectionner tous les tests		Oui Non*
		Heure d'exécution [M]		Plage : 1 à 60 heures Valeur par défaut = 1 heure
		Exécuter		Non* Oui
	Résultats de ping	Type de destination		IPv4 * IPv6
		IPv4 de destination		
		IPv6 de destination		
		Taille du paquet		Plage : 64-2048 Valeur par défaut = 64
		Temporisation		Plage : 1 à 100 Valeur par défaut = 1
		Nombre		Plage : 0 à 100 Valeur par défaut = 4
		Résultats d'impression		Non* Oui

Tableau 2-14 Menu Jetdirect intégré/Menu Jetdirect <X> EIO (suite)

Niveau 1	Niveau 2	Niveau 3	Niveau 4	Valeurs
		Exécuter		Non* Oui
	Résultats de ping	Paquets envoyés		Plage : 0-65535 Valeur par défaut = 0
		Paquets reçus		Plage : 0-65535 Valeur par défaut = 0
		Pourcentage perdu		Plage : 0 à 100 % Valeur par défaut = 0
		RTT minimal		Plage : 0-4096 Valeur par défaut = 0
		RTT maximal		Plage : 0-4096 Valeur par défaut = 0
		RTT moyen		Plage : 0-4096 Valeur par défaut = 0
		Ping en cours		Non* Oui
		Rafraîchir		Non* Oui
Vit. liai.				Auto* 10T Semi 10T Intégral 100TX Semi 100TX Intégral

Menu Dépannage

Pour l'afficher : sur le panneau de commande de l'imprimante, sélectionnez le menu [Administration](#), puis le menu [Dépannage](#).

Dans le tableau ci-dessous, les astérisques (*) indiquent le réglage par défaut.

Tableau 2-15 Menu Dépannage

Niveau 1	Niveau 2	Niveau 3	Niveau 4	Valeurs
Journal des événements				Affichage* Imprimer
Page du circuit papier				Affichage* Imprimer
Télécopie	Suivi T.30	Imprimer rapport T.30	Quand imprimer un rapport	Imprimer Ne jamais imprimer automatiquement* Imprimer après chaque télécopie Imprimer uniquement après l'envoi de télécopie Imprimer après une erreur de télécopie Imprimer uniquement après erreurs d'envoi de télécopie Imprimer uniquement après erreurs de réception de télécopie Enregistrer
	Télécopie V.34			Normal* Désactivé
	Mode de haut-parleur tclp			Normal* Diagnostic
Pages Qualité d'impression	Imprimer page test fusion			Imprimer
Tests de diagnostic	Capteurs circuit papier			Sélectionnez des capteurs dans la liste.
	Test circuit papier	Page de test		Imprimer
		Source		Sélectionnez un bac dans la liste.
		Destination		Liste de bacs disponibles à sélectionner.
		Recto verso		Désactivé* Activé

Tableau 2-15 Menu Dépannage (suite)

Niveau 1	Niveau 2	Niveau 3	Niveau 4	Valeurs
		Copies		1* 10 50 100 500
		Empilage		Désactivé Activé
	Test capteur manuel			Sélectionnez un composant dans la liste.
	Test manuel capteur bac/corbeille			Sélectionnez un composant dans la liste.
	Test composant			Sélectionnez un composant dans la liste.
	Test Impression/Arrêt			Plage : 0 à 60 000
	Tests du scanner			Sélectionnez un composant dans la liste.
	Panneau de commande			Voyants Affichage Boutons Ecran tactile
Extraction des données de diagnostic				Créer un fichier de données d'appareil Créer un fichier zippé contenant les informations de débogage Inclure fichiers de sauvegarde de mémoire en cas de panne Nettoyer les informations de débogage Envoyer vers messagerie Export vers USB
Générer les données de débogage				

Menu Maintenance du périphérique

Menu Sauvegarder/restaurer

Pour l'afficher : sur le panneau de commande de l'imprimante, sélectionnez le menu [Maintenance du périphérique](#), puis le menu [Sauvegarder/restaurer](#).

Dans le tableau ci-dessous, les astérisques (*) indiquent le réglage par défaut.

Tableau 2-16 Menu Sauvegarder/restaurer

Niveau 1	Niveau 2	Niveau 3	Valeurs
Données de sauvegarde	Activer les sauvegardes programmées	Heure de sauvegarde	Entrez une heure.
		Jours entre les sauvegardes	Entrez un nombre de jours.
	Sauvegarder maintenant		
	Sauvegarde du dernier export		
Restaurer les données			Insérez le lecteur USB qui contient le fichier de sauvegarde.

Menu Etalonnage/nettoyage

Pour l'afficher : sur le panneau de commande de l'imprimante, sélectionnez le menu [Maintenance du périphérique](#), puis le menu [Etalonnage/nettoyage](#).

Dans le tableau ci-dessous, les astérisques (*) indiquent le réglage par défaut.

Tableau 2-17 Menu Etalonnage/nettoyage

Niveau 1	Niveau 2	Valeurs
Paramètres de nettoyage	Nettoyage automatique	Désactivé* Activé
	Fréquence de nettoyage	
	Format de nettoyage	
Page de nettoyage		Imprimer
Etalonner scanner		

Menu Mise à niveau du micrologiciel USB

Pour l'afficher : sur le panneau de commande de l'imprimante, sélectionnez le menu [Maintenance du périphérique](#), puis le menu [Mise à niveau du micrologiciel USB](#).

Insérez dans le port USB le périphérique de stockage USB sur lequel figure la mise à niveau du micrologiciel, puis suivez les instructions à l'écran.

Menu Service

Pour l'afficher : sur le panneau de commande de l'imprimante, sélectionnez le menu [Maintenance du périphérique](#), puis le menu [Service](#).

Le menu [Service](#) est verrouillé. Un code PIN est nécessaire pour y accéder. Ce menu a été conçu pour le personnel autorisé uniquement.

3 Logiciels pour Windows

- [Systèmes d'exploitation Windows compatibles](#)
- [Pilotes d'imprimante pris en charge sous Windows](#)
- [Sélection du bon pilote d'impression pour Windows](#)
- [Priorité des paramètres d'impression](#)
- [Modification des paramètres d'impression pour Windows](#)
- [Suppression du logiciel sous Windows](#)
- [Utilitaires pris en charge sous Windows](#)
- [Logiciel pour les autres systèmes d'exploitation](#)

Systèmes d'exploitation Windows compatibles

Le produit prend en charge les systèmes d'exploitation Windows suivants :

- Microsoft Windows XP, Service Pack 2 ou supérieur (32 bits et 64 bits)
- Windows Server 2003 (32 bits et 64 bits)
- Windows Server 2008 (32 bits et 64 bits)
- Windows Server 2008 R2 (64 bits)
- Windows Vista (32 bits et 64 bits)
- Windows 7 (32 bits et 64 bits)

Le logiciel d'installation qui se trouve sur le CD fourni avec le produit est compatible avec les systèmes d'exploitation suivants :

- Windows XP, Service Pack 2 ou supérieur (32 bits)
- Windows Server 2003 Service Pack 1 ou version ultérieure (32 bits)
- Windows Server 2008 (32 bits et 64 bits)
- Windows Server 2008 R2 (64 bits)
- Windows Vista (32 bits et 64 bits)
- Windows 7 (32 bits et 64 bits)



REMARQUE : Vous pouvez installer le logiciel du produit avec les systèmes d'exploitation Windows XP 64 bits et Windows Server 2003 64 bits en utilisant la fonction Ajouter imprimante de Windows.

Pilotes d'imprimante pris en charge sous Windows

- HP PCL 6 (c'est le pilote d'imprimante installé par défaut avec le logiciel d'installation du CD).
- Pilote d'impression universel avec émulation PostScript HP (HP UPD PS)
- Pilote d'impression universel HP PCL 5 (HP UPD PCL 5)
- Pilote d'impression universel HP pour PCL 6 (HP UPD PCL 6)

Les pilotes de l'imprimante incluent une aide en ligne qui fournit des instructions sur les tâches d'impression courantes et décrit les boutons, les cases à cocher et les listes déroulantes disponibles.



REMARQUE : Pour plus d'informations sur l'UPD, rendez-vous à l'adresse www.hp.com/go/upd.

Sélection du bon pilote d'impression pour Windows

Les pilotes d'imprimante vous donnent accès aux fonctions du produit et permettent à l'ordinateur de communiquer avec le produit (via un langage d'imprimante). Les pilotes d'impression suivants sont disponibles à l'adresse www.hp.com/support/ljm4555mfp_software.

Pilote HP PCL 6

- Fournit comme pilote par défaut sur le CD d'installation du logiciel. Ce pilote est installé automatiquement sauf si vous en téléchargez un autre sur Internet.
- Recommandé pour tous les environnements Windows
- Offre la vitesse la plus rapide, la meilleure qualité d'impression et la meilleure prise en charge de fonctions pour la plupart des utilisateurs
- Conçu pour être conforme avec l'interface Windows Graphic Device Interface (GDI) afin d'offrir la vitesse la plus rapide sur les environnements Windows
- Peut ne pas être entièrement compatible avec les logiciels tiers ou personnalisés basés sur PCL 5

Pilote HP UPD PS

- Recommandé pour les impressions avec les logiciels Adobe® et autres logiciels qui présentent un très grand nombre d'objets graphiques
- Offre la prise en charge de l'impression liée aux besoins d'émulation postscript ou de la police flash postscript.

Pilote HP UPD PCL 5

- Recommandé pour les impressions de bureau sous Windows
- Compatible avec les anciennes versions PCL et les anciens produits HP LaserJet
- La meilleure option d'impression à partir de logiciels tiers ou personnalisés
- La meilleure option pour une utilisation dans des environnements mixtes, qui exigent que le produit soit défini sur PCL 5 (UNIX, Linux, ordinateur central)
- Conçu pour être utilisé sous Windows en entreprise. Inclut un seul pilote pour une utilisation avec plusieurs modèles d'imprimante.
- A utiliser de préférence pour des impressions sur plusieurs modèles d'imprimante depuis un ordinateur portable Windows

Pilote HP UPD PCL 6

- Recommandé pour l'impression sur tous les environnements Windows.
 - Pour assurer la meilleure vitesse et qualité d'impression et pour prendre en charge les fonctions de l'imprimante pour la plupart des utilisateurs.
 - Développé dans le but de s'aligner sur l'interface GDI (Graphic Device Interface) Windows pour obtenir de meilleures performances sous les environnements Windows.
 - Peut ne pas être complètement compatible avec des solutions tierces et personnalisées basées sur PCL5
-

HP Universal Print Driver (UPD)

Le pilote HP Universal Print Driver (UPD) pour Windows est un pilote qui vous donne un accès virtuel instantané à tous les produits HP LaserJet, où que vous soyez, sans avoir à télécharger différents pilotes. Basé sur la technologie éprouvée HP de pilote d'imprimante, il a été testé de manière systématique et utilisé avec de nombreux logiciels. C'est une solution puissante, aux performances constantes sur le long terme.

Le pilote HP UPD communique directement avec chaque produit HP, rassemble les informations de configuration, puis personnalise l'interface utilisateur pour dévoiler les fonctions uniques de chaque produit. Il active automatiquement les fonctions disponibles pour le produit, comme l'impression recto verso ou l'agrafage, de sorte que vous n'avez pas à le faire manuellement.

Pour plus d'informations, rendez-vous à l'adresse www.hp.com/go/upd.

Modes d'installation du pilote UPD

Mode classique	<ul style="list-style-type: none">• Utilisez ce mode si vous installez le pilote sur un seul ordinateur à partir d'un CD.• S'il est installé à partir du CD fourni avec le produit, le pilote UPD fonctionne comme tout pilote d'imprimante traditionnel. Il fonctionne avec un produit spécifique.• Si vous utilisez ce mode, vous devez installer le pilote UPD pour chaque ordinateur et pour chaque produit.
Mode dynamique	<ul style="list-style-type: none">• Pour utiliser ce mode, téléchargez le pilote UPD sur Internet. Rendez-vous à l'adresse www.hp.com/go/upd.• Grâce au mode dynamique, vous pouvez n'utiliser qu'une seule installation du pilote, ce qui vous permet d'imprimer n'importe où depuis tout produit HP.• Utilisez ce mode si vous installez le pilote UPD pour un groupe de travail.

Priorité des paramètres d'impression

Les modifications de paramètres d'impression se voient attribuées un ordre de priorité en fonction de leur emplacement :



REMARQUE : Les noms de commande et de boîte de dialogue peuvent varier selon le logiciel.

- **Boîte de dialogue Mise en page** : pour ouvrir cette boîte de dialogue, cliquez sur **Mise en page** ou sur une option similaire du menu **Fichier** du programme que vous utilisez. Les paramètres modifiés ici remplacent toutes les autres modifications.
- **Boîte de dialogue Imprimer** : pour ouvrir cette boîte de dialogue, cliquez sur **Imprimer**, **Configuration de l'impression** ou sur une commande similaire dans le menu **Fichier** du programme dans lequel vous travaillez. Les paramètres modifiés dans la boîte de dialogue **Imprimer** sont de plus faible priorité et ne remplacent généralement pas les modifications effectuées dans la boîte de dialogue **Mise en page**.
- **Boîte de dialogue Propriétés de l'imprimante (pilote d'imprimante)** : pour ouvrir le pilote d'imprimante, cliquez sur **Propriétés** dans la boîte de dialogue **Imprimer**. Les paramètres modifiés dans la boîte de dialogue **Propriétés de l'imprimante** ne remplacent généralement aucun des autres paramètres du logiciel d'impression. Dans cette boîte de dialogue, vous pouvez modifier la plupart des paramètres d'impression.
- **Paramètres par défaut du pilote d'imprimante** : les paramètres par défaut du pilote d'imprimante spécifient les paramètres utilisés dans toutes les tâches d'impression, *à moins que* vous ne modifiez des paramètres dans la boîte de dialogue **Mise en page**, **Imprimer** ou **Propriétés de l'imprimante**.
- **Paramètres du panneau de commande de l'imprimante** : les paramètres modifiés à partir du panneau de commande de l'imprimante ont une priorité inférieure aux modifications effectuées à tout autre emplacement.

Modification des paramètres d'impression pour Windows

Modification des paramètres de tâches d'impression jusqu'à la fermeture du logiciel

1. Dans le menu **Fichier** du logiciel, cliquez sur **Imprimer**.
2. Sélectionnez le pilote, puis cliquez sur **Propriétés** ou sur **Préférences**.

Les étapes peuvent être différentes ; cette procédure est classique.

Modification des paramètres par défaut de tâches d'impression

1. **Windows XP, Windows Server 2003 et Windows Server 2008 (vue par défaut du menu Démarrer)** : cliquez sur **Démarrer**, puis sur **Imprimantes et télécopieurs**.

Windows XP, Windows Server 2003 et Windows Server 2008 (vue classique du menu Démarrer) : cliquez sur **Démarrer**, sur **Paramètres**, puis sur **Imprimantes**.

Windows Vista : cliquez sur **Démarrer**, sur **Panneau de configuration**, puis, dans le menu **Matériel et audio**, cliquez sur **Imprimantes**.

Windows 7 : cliquez sur **Démarrer**, puis sur **Périphériques et imprimantes**.

2. Cliquez avec le bouton droit de la souris sur l'icône du pilote, puis sélectionnez **Préférences d'impression**.

Modification des paramètres de configuration du produit

1. **Windows XP, Windows Server 2003 et Windows Server 2008 (vue par défaut du menu Démarrer)** : cliquez sur **Démarrer**, puis sur **Imprimantes et télécopieurs**.

Windows XP, Windows Server 2003 et Windows Server 2008 (vue classique du menu Démarrer) : cliquez sur **Démarrer**, sur **Paramètres**, puis sur **Imprimantes**.

Windows Vista : cliquez sur **Démarrer**, sur **Panneau de configuration**, puis, dans le menu **Matériel et audio**, cliquez sur **Imprimantes**.

Windows 7 : cliquez sur **Démarrer**, puis sur **Périphériques et imprimantes**.

2. Cliquez avec le bouton droit de la souris sur l'icône du pilote, puis sélectionnez **Propriétés** ou **Propriétés de l'imprimante**.
3. Cliquez sur l'onglet **Paramètres du périphérique**.

4. Pour configurer automatiquement les paramètres, ouvrez la liste **Options à installer**, cliquez sur le menu déroulant **Configuration automatique** puis cliquez sur l'option **Mettre à jour maintenant**.

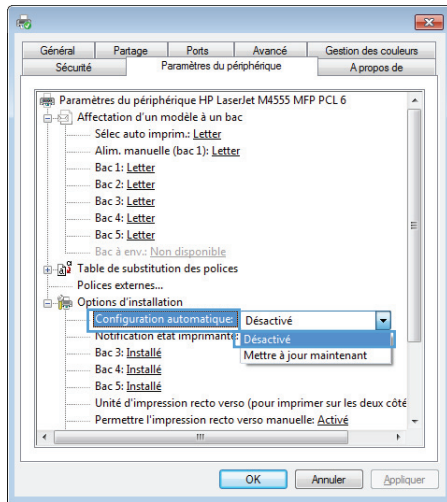

Suppression du logiciel sous Windows

Windows XP

1. Cliquez sur **Démarrer**, sur **Panneau de configuration**, puis sur **Ajout/Suppression de programmes**.
2. Recherchez et sélectionnez le produit dans la liste.
3. Cliquez sur le bouton **Modifier/Supprimer** pour supprimer le logiciel.

Windows Vista

1. Cliquez sur **Démarrer**, sur **Panneau de configuration**, puis sur **Programmes et fonctionnalités**.
2. Recherchez et sélectionnez le produit dans la liste.
3. Sélectionnez l'option **Désinstaller/Modifier**.

Windows 7

1. Cliquez sur **Démarrer**, **Panneau de configuration**, puis, sous le titre **Programmes**, cliquez sur **Désinstaller un programme**.
2. Recherchez et sélectionnez le produit dans la liste.
3. Sélectionnez l'option **Désinstaller**.

Utilitaires pris en charge sous Windows

HP Web Jetadmin

HP Web Jetadmin est un logiciel simple de gestion de périphériques d'impression et d'imagerie qui permet d'optimiser l'utilisation des produits, de contrôler les coûts en matière d'impression couleur, de sécuriser les produits et de normaliser la gestion des consommables grâce aux possibilités de configuration à distance, de contrôle proactif, de dépannage lié à la sécurité et de rapports des produits d'impression et d'imagerie.

Pour télécharger une version à jour de la solution HP Web Jetadmin et obtenir la liste la plus récente des systèmes hôtes pris en charge, rendez-vous à l'adresse suivante : www.hp.com/go/webjetadmin.

Si HP Web Jetadmin est installé sur un serveur hôte, un client Windows peut accéder à cet outil via un navigateur Web compatible (tel que Microsoft® Internet Explorer).

Serveur Web intégré HP

Le produit est équipé du serveur Web intégré HP permettant d'accéder à des informations sur son activité et sur celles du réseau. Ces informations peuvent être affichées par un navigateur Web tel que Microsoft Internet Explorer, Netscape Navigator, Apple Safari ou Mozilla Firefox.

Le serveur Web intégré HP se trouve sur le produit. Il n'est pas chargé sur un serveur de réseau.

Le serveur Web intégré HP offre une interface avec le produit pouvant être utilisée par quiconque possédant un ordinateur connecté au réseau et un navigateur Web standard. Aucun logiciel particulier ne doit être installé ou configuré, mais votre ordinateur doit être doté d'un navigateur Web pris en charge. Pour accéder au serveur Web intégré HP, saisissez l'adresse IP du produit dans la barre d'adresse du navigateur. (Pour connaître l'adresse IP, imprimez une page de configuration. Pour de plus amples renseignements sur l'impression d'une page de configuration, reportez-vous à la section [Impression des pages d'information à la page 256.](#))

Pour des informations détaillées sur les caractéristiques et fonctionnalités du serveur Web intégré HP, reportez-vous à la section [Utilisation du serveur Web intégré HP à la page 258.](#)

Logiciel pour les autres systèmes d'exploitation

Système d'exploitation	Logiciel
UNIX	<p>Pour les réseaux HP-UX et Solaris, visitez le site www.hp.com/go/jetdirectunix_software pour installer des modèles de script utilisant le programme d'installation d'imprimante HP Jetdirect (HPPI) pour UNIX.</p> <p>Pour obtenir les derniers modèles de script, visitez le site www.hp.com/go/unixmodelscripts.</p>
Linux	<p>Pour plus d'informations, rendez-vous à l'adresse www.hplip.net or www.hp.com/go/linuxprinting.</p>
Périphériques SAP	<p>Pour les pilotes, rendez-vous à l'adresse suivante : www.hp.com/go/sap/drivers</p> <p>Pour plus d'informations, rendez-vous à l'adresse www.hp.com/go/sap/print.</p>

4 Utilisation du produit sous Mac

- [Logiciel pour Mac](#)
- [Impression sous Mac](#)
- [Résolution des problèmes avec un Mac](#)

Logiciel pour Mac

Systèmes d'exploitation pris en charge sous Mac

Le produit est compatible avec les systèmes d'exploitation Macintosh suivants :

- Mac OS X 10.5, 10.6 et versions ultérieures



REMARQUE : Pour Mac OS X 10.5 et versions ultérieures, les ordinateurs Mac équipés de processeurs Intel® Core™ sont pris en charge.

Le pilote d'imprimante Mac est disponible sur le CD d'installation du logiciel livré avec le produit. Si vous ne disposez pas du CD pour Mac vous pouvez télécharger le gestionnaire d'imprimante et le logiciel d'installation sur le site internet HP.

Pilotes d'impression pris en charge pour Mac

Le programme d'installation du logiciel HP LaserJet fournit des fichiers PPD (PostScript® Printer Description), PDE (Printer Dialog Extensions), ainsi que HP Utility à utiliser avec les ordinateurs Mac OS X. Les fichiers PPD et PDE de l'imprimante HP, associés aux pilotes d'imprimante Apple PostScript intégrés, dotent l'imprimante d'une fonctionnalité d'impression complète et donnent accès à des fonctions spécifiques à HP.

Installation du logiciel sur les systèmes d'exploitation Mac

Installation du logiciel sur des ordinateurs Mac connectés directement au produit

Ce produit prend en charge une connexion USB 2.0. Utilisez un câble USB de type A-à-B. HP recommande l'utilisation d'un câble ne mesurant pas plus de 2 m.

1. Installez le logiciel depuis le CD.
2. Cliquez sur l'icône du produit et suivez les instructions à l'écran.
3. Cliquez sur le bouton **Fermer**.

4. Lorsque le logiciel vous le demande, connectez le câble USB au produit et à l'ordinateur.

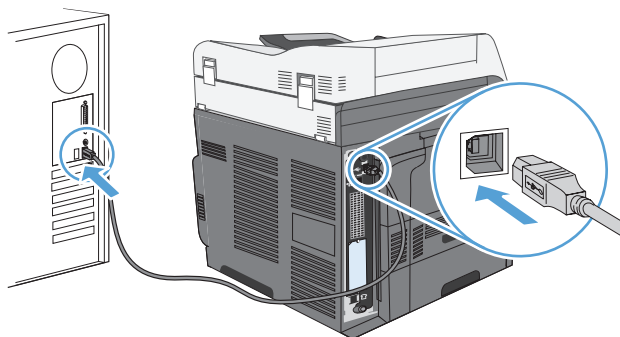

5. Pour configurer le logiciel du produit afin qu'il reconnaisse les accessoires installés, procédez comme suit :

Mac OS X 10.5 et 10.6

1. Dans le menu Pomme , cliquez sur le menu **Préférences système**, puis sur l'icône **Imprimer & Télécopier**.
2. Sélectionnez le produit sur le côté gauche de la fenêtre.
3. Cliquez sur le bouton **Options & Consommables**.
4. Cliquez sur l'onglet **Pilote**.
5. Configurez les options installées.

REMARQUE : Pour Mac OS X 10.5 et 10.6, les options installées doivent être automatiquement configurées lors de la procédure d'installation.

6. Imprimez une page de votre choix pour vous assurer que le logiciel est installé correctement.



REMARQUE : En cas d'échec de l'installation, réinstallez le logiciel.

Installation du logiciel sur des ordinateurs Mac sur un réseau câblé

Configurer l'adresse IP

1. Assurez-vous que le produit est sous tension et que le message **Prête** s'affiche sur l'écran du panneau de commande.

2. Reliez le produit au réseau à l'aide du câble réseau.

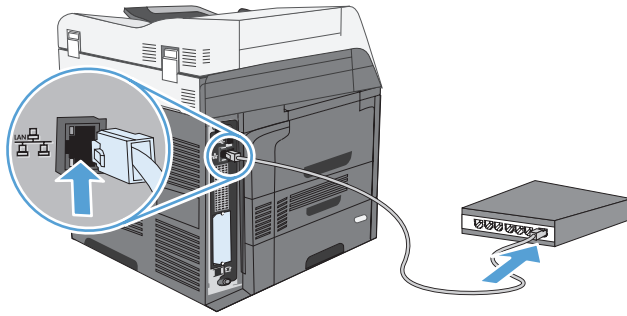

3. Patientez pendant 60 secondes avant de continuer. Durant ce laps de temps, le réseau reconnaît le produit et lui attribue une adresse IP ou un nom d'hôte.
4. Sur le panneau de commande du produit, appuyez sur le bouton [Adresse réseau](#) pour identifier l'adresse IP ou le nom de l'hôte du produit.

Si le bouton [Adresse réseau](#) n'est pas visible, vous pouvez trouver l'adresse IP ou le nom de l'hôte en imprimant une page de configuration.

- a. Sur le panneau de commande du produit, faites défiler et appuyez sur le bouton [Administration](#).
- b. Ouvrez les menus suivants :
 - [Rapports](#)
 - [Pages de configuration/d'état](#)
 - [Page de configuration](#)
- c. Appuyez sur le bouton [Affichage](#) pour afficher les informations dans le panneau de commande ou sur le bouton [Imprimer](#) pour imprimer les pages.

- d. Recherchez l'adresse IP sur la page Jetdirect.

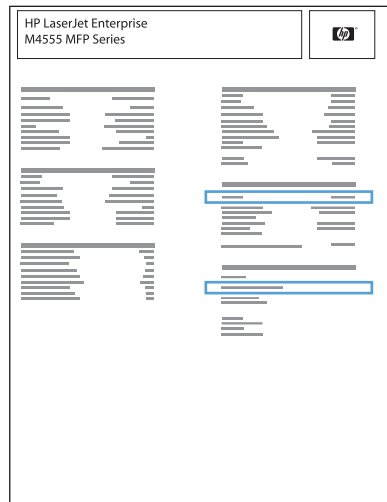

5. **IPv4** : si l'adresse IP est 0.0.0.0, 192.0.0.192 ou 169.254.x.x, vous devez la configurer manuellement. Dans le cas contraire, la configuration du réseau est terminée.

IPv6 : si l'adresse IP commence par « fe80: », le produit devrait être en mesure d'imprimer. Dans le cas contraire, vous devez configurer l'adresse IP manuellement.

Installer le logiciel

1. Fermez tous les programmes ouverts sur l'ordinateur.
2. Installez le logiciel depuis le CD.
3. Cliquez sur l'icône du produit et suivez les instructions à l'écran.
4. Cliquez sur le bouton **Fermer** lorsque l'installation est terminée.
5. Sur l'ordinateur, ouvrez le menu Pomme , cliquez sur le menu **Préférences système**, puis sur l'icône **Imprimer & Télécopier**.
6. Cliquez sur le signe plus (+).

Par défaut, Mac OS X utilise le logiciel Bonjour pour localiser le pilote et ajouter le produit dans le menu contextuel des imprimantes. Dans la plupart des cas, cette solution est celle qui fonctionne le mieux. Si Mac OS X ne trouve pas le pilote d'imprimante HP, un message d'erreur s'affiche. Réinstallez le logiciel.

Si vous souhaitez connecter votre produit sur un réseau étendu, vous devrez peut-être utiliser l'option Impression IP plutôt que le logiciel Bonjour pour effectuer la connexion. Suivez les étapes ci-dessous :

- a. Cliquez sur le bouton **Imprimante IP**.
 - b. Dans la liste déroulante **Protocole**, sélectionnez l'option **HP Jetdirect-Socket**. Saisissez l'adresse IP ou le nom d'hôte du produit. Dans la liste déroulante **Imprimer via**, sélectionnez le modèle du produit si ce n'est pas encore fait.
7. Pour configurer le produit afin qu'il reconnaisse les accessoires installés, procédez comme suit :

Mac OS X 10.5 et 10.6

1. Dans le menu Pomme , cliquez sur le menu **Préférences système**, puis sur l'icône **Imprimer & Télécopier**.
2. Sélectionnez le produit sur le côté gauche de la fenêtre.
3. Cliquez sur le bouton **Options & Consommables**.
4. Cliquez sur l'onglet **Pilote**.
5. Configurez les options installées.

REMARQUE : Pour Mac OS X 10.5 et 10.6, les options installées doivent être automatiquement configurées lors de la procédure d'installation.

8. Imprimez une page de votre choix pour vous assurer que le logiciel est installé correctement.

Suppression du logiciel pour les systèmes d'exploitation Mac

Vous devez disposer des droits d'administrateur pour désinstaller le logiciel.

1. Déconnectez le produit de l'ordinateur.
2. Ouvrez **Applications**.
3. Sélectionnez **Hewlett Packard**.
4. Sélectionnez **Programme de désinstallation HP**.
5. Sélectionnez le produit dans la liste des périphériques, puis cliquez sur le bouton **Désinstaller**.
6. Une fois le logiciel désinstallé, redémarrez l'ordinateur et videz la corbeille.

Priorité des paramètres d'impression pour Mac

Les modifications de paramètres d'impression se voient attribuées un ordre de priorité en fonction de leur emplacement :



REMARQUE : Les noms de commande et de boîte de dialogue peuvent varier selon le logiciel.

- **Boîte de dialogue de mise en page :** pour ouvrir cette boîte de dialogue, cliquez sur **Mise en page** ou sur une commande identique dans le menu **Fichier** de l'application dans laquelle vous travaillez. Il est possible que les paramètres modifiés dans cette boîte de dialogue remplacent les paramètres modifiés ailleurs.
- **Boîte de dialogue Imprimer :** pour ouvrir cette boîte de dialogue, cliquez sur **Imprimer, Configuration de l'impression** ou sur une option similaire du menu **Fichier** du programme que vous utilisez. Les paramètres modifiés dans la boîte de dialogue **Imprimer** ont une priorité inférieure et ne remplacent pas les modifications effectuées dans la boîte de dialogue **Mise en page**.
- **Paramètres par défaut du pilote d'imprimante :** les paramètres par défaut du pilote d'imprimante spécifient les paramètres utilisés dans toutes les tâches d'impression, à moins que vous ne modifiez des paramètres dans la boîte de dialogue **Mise en page, Imprimer** ou **Propriétés de l'imprimante**.
- **Paramètres du panneau de commande de l'imprimante :** les paramètres modifiés à partir du panneau de commande de l'imprimante ont une priorité inférieure aux modifications effectuées à tout autre emplacement.

Modification des paramètres d'impression pour Mac

Modification des paramètres des tâches d'impression jusqu'à la fermeture du logiciel	Modification des paramètres par défaut des tâches d'impression	Modification des paramètres de configuration du produit
<ol style="list-style-type: none">1. Dans le menu Fichier, cliquez sur le bouton Imprimer.2. Modifiez les paramètres souhaités dans les divers menus.	<ol style="list-style-type: none">1. Dans le menu Fichier, cliquez sur le bouton Imprimer.2. Modifiez les paramètres souhaités dans les divers menus.3. Dans le menu Préréglages, cliquez sur l'option Enregistrer sous... et saisissez un nom pour le préréglage. <p>Ces paramètres sont enregistrés dans le menu Préréglages. Pour utiliser les nouveaux paramètres, vous devez sélectionner l'option prédéfinie enregistrée à chaque fois que vous ouvrez un programme et imprimez.</p>	<p>Mac OS X 10.5 et 10.6</p> <ol style="list-style-type: none">1. Dans le menu Pomme , cliquez sur le menu Préférences système, puis sur l'icône Imprimer & Télécopier.2. Sélectionnez le produit sur le côté gauche de la fenêtre.3. Cliquez sur le bouton Options & Consommables.4. Cliquez sur l'onglet Pilote.5. Configurez les options installées.

Logiciel pour ordinateurs Mac

HP Utility pour Mac

Utilisez HP Utility pour configurer les fonctions du produit qui ne sont pas disponibles dans le pilote d'impression.

Vous pouvez utiliser HP Utility si votre produit utilise un câble USB ou est connecté à un réseau TCP/IP.

Ouvrir HP Utility

▲ Sur le Dock, cliquez sur **HP Utility**.

-ou-

Dans **Applications**, cliquez sur **Hewlett Packard**, puis sur **HP Utility**.

Caractéristiques de HP Utility

L'utilitaire HP se compose de pages que vous pouvez ouvrir en cliquant dans la liste **Paramètres de configuration**. Le tableau suivant décrit les tâches que vous pouvez exécuter à partir de ces pages. En haut de chaque page, cliquez sur le lien **Assistance HP** pour accéder à l'assistance technique, à la commande de consommables en ligne, à l'enregistrement en ligne et aux informations sur le recyclage et les retours.

Menu	Article	Description
Informations et assistance	Etat des consommables	Indique l'état des consommables du produit et contient des liens vers des sites de commande de consommables en ligne.
	Informations sur le périphérique	Affiche les informations concernant le produit sélectionné.
	Utilisation des couleurs	Indique le nombre total de pages imprimées, le nombre de pages imprimées en couleur et le nombre de pages imprimées en noir uniquement (monochrome).
	Téléchargement de fichiers	Transfère les fichiers de l'ordinateur au produit.
	Téléchargement de polices	Transfère les fichiers de polices de l'ordinateur au produit.
	Mettre à jour le micrologiciel	Transfère un fichier de mise à jour du micrologiciel vers le produit.
	Commandes	Envoie des caractères spéciaux ou des commandes d'impression au produit après la tâche d'impression.
Paramètres de l'imprimante	Configuration des bacs	Modifie les paramètres du bac par défaut.
	Mode d'impression recto verso	Active le mode d'impression recto verso automatique.
	Tâches en mémoire	Gère les tâches d'impression stockées sur le disque dur du produit.

Menu	Article	Description
	Alertes par courriel	Configure le produit pour envoyer des notifications de certains événements par courriel.
	Paramètres réseau	Configure les paramètres réseau, tels que les paramètres IPv4 et IPv6.
	Gestion des consommables	Configure le comportement du produit lorsque les consommables approchent de la fin de leur durée de vie restante estimée.
	Restriction des couleurs	Configure les restrictions de l'impression en couleur pour les utilisateurs et les applications logicielles spécifiques. REMARQUE : Cette option est disponible uniquement une fois que le menu Affichage est ouvert et que l'option Afficher les options avancées est sélectionnée.
	Protection des ports de connexion directe	Désactive l'impression via ports USB ou ports parallèles.
	Paramètres supplémentaires	Donne accès au serveur Web intégré HP.

Utilitaires pris en charge pour Mac

Serveur Web intégré HP

Le produit est équipé du serveur Web intégré HP permettant d'accéder à des informations sur les activités de l'imprimante et du réseau. Accédez au serveur Web intégré HP depuis l'utilitaire HP. Ouvrez le menu **Paramètres de l'imprimante**, puis sélectionnez l'option **Paramètres supplémentaires**.

Impression sous Mac

Annulation d'une tâche d'impression sous Mac

1. Si la tâche d'impression est en cours, suivez la procédure suivante pour l'annuler :
 - a. Appuyez sur le bouton Arrêter  du panneau de commande.
 - b. Sur la liste de l'écran tactile, appuyez sur la tâche d'impression à supprimer, puis appuyez sur le bouton [Annuler tâche](#).
 - c. Le produit vous invite à confirmer la suppression. Touchez le bouton [Oui](#).
2. Vous pouvez également annuler une tâche d'impression à partir d'un logiciel ou d'une file d'attente d'impression.
 - **Logiciel** : Généralement, une boîte de dialogue apparaît brièvement sur l'écran de l'ordinateur. Elle permet d'annuler la tâche d'impression.
 - **File d'attente Mac** : ouvrez la file d'impression en double-cliquant sur l'icône du produit sur le Dock. Sélectionnez la tâche d'impression et cliquez sur **Supprimer**.

Modification du format et du type de papier sous Mac

1. Dans le menu **Fichier** du logiciel, cliquez sur l'option **Imprimer**.
2. Dans le menu **Copies & Pages**, cliquez sur le bouton **Mise en page**.
3. Sélectionnez un format dans la liste déroulante **Format de papier**, puis cliquez sur le bouton **OK**.
4. Ouvrez le menu **Finition**. (Mac OS X 10.5 et 10.6)
5. Sélectionnez un type dans la liste déroulante **Type de support**.
6. Cliquez sur le bouton **Imprimer**.

Création et utilisation de préréglages sous Mac

Utilisez les préréglages d'impression pour enregistrer les paramètres actuels du pilote d'imprimante, en vue d'une utilisation ultérieure.

Création d'un préréglage d'impression

1. Dans le menu **Fichier**, cliquez sur l'option **Imprimer**.
2. Sélectionnez le pilote.
3. Sélectionnez les réglages d'impression que vous souhaitez enregistrer afin de les réutiliser.

4. Dans le menu **Préréglages**, cliquez sur l'option **Enregistrer sous...** et saisissez un nom pour le pré réglage.
5. Cliquez sur le bouton **OK**.

Utilisation de pré réglages d'impression

1. Dans le menu **Fichier**, cliquez sur l'option **Imprimer**.
2. Sélectionnez le pilote.
3. Dans le menu **Préréglages**, sélectionnez le pré réglage d'impression.



REMARQUE : Pour utiliser les paramètres par défaut du pilote d'impression, sélectionnez l'option **standard**.

Redimensionnement de documents ou impression sur un format de papier personnalisé sous Mac

Mac OS X 10.5 et 10.6

Utilisez l'une des méthodes suivantes

1. Dans le menu **Fichier**, cliquez sur l'option **Imprimer**.
2. Cliquez sur le bouton **Mise en page**.
3. Sélectionnez le produit, puis sélectionnez les paramètres appropriés pour les options **Format de papier** et **Orientation**.

1. Dans le menu **Fichier**, cliquez sur l'option **Imprimer**.
2. Ouvrez le menu **Gestion du papier**.
3. Dans la partie **Format de papier cible**, cliquez sur la boîte **Mettre à l'échelle du format de papier** et sélectionnez le format dans la liste déroulante.

Impression d'une couverture sous Mac

1. Dans le menu **Fichier**, cliquez sur l'option **Imprimer**.
2. Sélectionnez le pilote.
3. Ouvrez le menu **Page de couverture** et sélectionnez l'emplacement où vous souhaitez imprimer la page de couverture. Cliquez sur le bouton **Avant le document** ou sur le bouton **Après le document**.
4. Dans le menu **Type de page de couverture**, sélectionnez le message que vous souhaitez imprimer sur la page de couverture.



REMARQUE : Pour imprimer une page de couverture vierge, sélectionnez l'option **standard** dans le menu **Type de page de couverture**.

Utilisation de filigranes sous Mac

1. Dans le menu **Fichier**, cliquez sur l'option **Imprimer**.
2. Ouvrez le menu **Filigranes**.
3. Dans le menu **Mode**, sélectionnez le type de filigranes à utiliser. Sélectionnez l'option **Filigrane** afin d'imprimer un message semi-transparent. Sélectionnez l'option **Superposition** afin d'imprimer un message non transparent.
4. Dans le menu **Pages**, sélectionnez si vous souhaitez imprimer le filigrane sur toutes les pages ou uniquement sur la première page.
5. Dans le menu **Texte**, sélectionnez l'un des messages standard ou sélectionnez l'option **Personnalisé** et saisissez un nouveau message dans la boîte.
6. Sélectionnez les options appropriées pour les paramètres restants.

Impression de plusieurs pages sur une même feuille de papier sous Mac

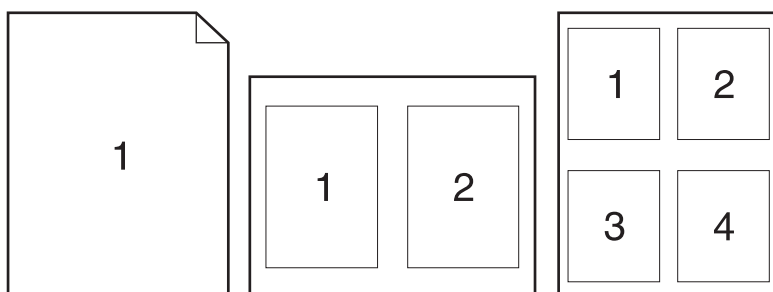

1. Dans le menu **Fichier**, cliquez sur l'option **Imprimer**.
2. Sélectionnez le pilote.
3. Ouvrez le menu **Mise en page**.
4. Dans le menu **Pages par feuille**, sélectionnez le nombre de pages que vous souhaitez imprimer sur chaque feuille (1, 2, 4, 6, 9 ou 16).
5. Dans la partie **Orientation de la mise en page**, sélectionnez l'ordre et le positionnement des pages sur la feuille.
6. Dans le menu **Bordures** :, sélectionnez le type de bordure à imprimer autour de chaque page sur la feuille.

Impression sur les deux faces de la feuille (recto verso) avec Mac

1. Insérez suffisamment de papier dans l'un des bacs.
2. Dans le menu **Fichier**, cliquez sur l'option **Imprimer**.
3. Ouvrez le menu **Mise en page**.
4. Dans le menu **Recto verso**, sélectionnez une option de reliure.

Stockage des tâches sous Mac

Vous avez la possibilité de stocker des tâches sur le produit de façon à pouvoir les imprimer à tout moment. Vous pouvez décider de partager ou non les tâches en mémoire avec d'autres utilisateurs.

1. Dans le menu **Fichier**, cliquez sur l'option **Imprimer**.
2. Ouvrez le menu **Stockage des tâches**.
3. Dans la liste déroulante **Mode de stockage des tâches**, sélectionnez le type de tâche en mémoire.
 - **Epreuve et impression** : cette fonction permet d'imprimer et de valider une copie d'une tâche avant d'imprimer d'autres copies.
 - **Tâche personnelle** : lorsque vous envoyez une tâche au produit, elle n'apparaît qu'au moment où vous le demandez sur le panneau de commande du produit. Si vous attribuez un code d'identification personnel (PIN) à la tâche, vous devez indiquer le PIN requis sur le panneau de configuration.
 - **Copie rapide** : si le disque dur en option est installé sur le produit, vous pouvez imprimer le nombre de copies requises d'une tâche, puis y mettre l'une d'entre elles en mémoire. Cela permet d'imprimer des copies supplémentaires plus tard.
 - **Tâche stockée** : si le disque dur en option est installé sur le produit, vous pouvez y mettre une tâche d'impression en mémoire (un formulaire pour le personnel, une feuille de présence ou un calendrier) et autoriser les autres utilisateurs à l'imprimer à tout moment. Vous pouvez également protéger des tâches en mémoire par PIN.
4. Pour utiliser un nom d'utilisateur ou un nom de tâche personnalisés, cliquez sur le bouton **Personnalisé**, puis saisissez le nom d'utilisateur ou le nom de la tâche.

Si une autre tâche en mémoire porte déjà ce nom, sélectionnez l'option à utiliser.

Utiliser nom de la tâche + (1 - 99) Ajoutez un numéro unique à la fin du nom de la tâche.

Remplacer fichier existant Ecrasez la tâche stockée existante avec la nouvelle tâche.

5. Si vous avez sélectionné l'option **Tâche stockée** ou **Tâche personnelle** lors de l'étape 3, vous pouvez protéger la tâche à l'aide d'un numéro PIN. Saisissez un numéro de 4 chiffres dans le champ **Utiliser PIN pour imprimer**. Lorsque d'autres utilisateurs tenteront d'imprimer cette tâche, le produit les invitera à saisir ce numéro PIN.

Résolution des problèmes avec un Mac

Reportez-vous à la section [Résoudre les problèmes logiciels sous Mac à la page 320](#).

5 Connexion du produit

- [Partage de l'imprimante : avertissement](#)
- [Connexion par USB](#)
- [Connexion à un réseau](#)

Partage de l'imprimante : avertissement

HP ne prend pas en charge les réseaux peer-to-peer car cette fonction est une fonction des systèmes d'exploitation Microsoft et non des pilotes d'imprimante HP. Reportez-vous au site Web de Microsoft : www.microsoft.com.

Connexion par USB

Ce produit prend en charge une connexion USB 2.0. Utilisez un câble USB de type A-à-B. HP recommande l'utilisation d'un câble ne mesurant pas plus de 2 m.

ATTENTION : Ne connectez pas le câble USB avant que le logiciel d'installation ne vous le demande.

Installation du CD

1. Fermez tous les programmes ouverts sur l'ordinateur.
2. Installez le logiciel à partir du CD et suivez les instructions à l'écran.
3. Lorsque vous y êtes invité, sélectionnez l'option **Connecter directement à cet ordinateur à l'aide d'un câble USB**, puis cliquez sur le bouton **Suivant**.
4. Lorsque le logiciel vous le demande, connectez le câble USB au produit et à l'ordinateur.

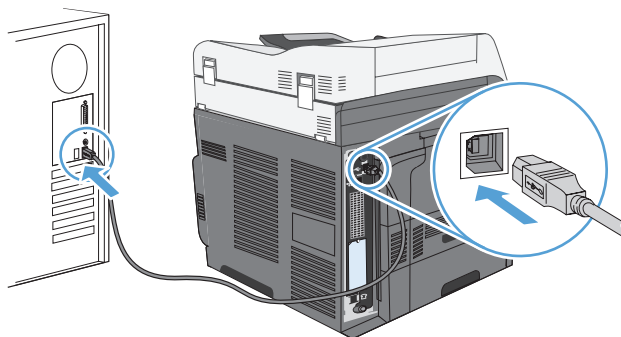

5. À la fin de l'installation, cliquez sur le bouton **Terminer** ou sur le bouton **Autres options** pour installer un autre logiciel.
6. Sur l'écran **Autres options**, choisissez d'installer d'autres logiciels ou cliquez sur le bouton **Sortie**.
7. Imprimez une page de votre choix pour vous assurer que le logiciel est installé correctement.

REMARQUE : En cas d'échec de l'installation, réinstallez le logiciel.

Connexion à un réseau

Vous pouvez configurer les paramètres réseau à partir du panneau de commande, du serveur Web intégré HP ou, pour la plupart des réseaux, du logiciel HP Web Jetadmin.

 **REMARQUE :** Le logiciel HP Web Jetadmin n'est pas pris en charge par les systèmes d'exploitation Mac OS X.

Pour obtenir la liste exhaustive des réseaux pris en charge ainsi que des instructions sur la configuration des paramètres de réseau à partir du logiciel, reportez-vous au manuel *HP Jetdirect Embedded Print Server Administrator's Guide*. Le guide est fourni avec les produits équipés d'un serveur d'impression intégré HP Jetdirect.

Protocoles réseau pris en charge

Tableau 5-1 Protocoles réseau pris en charge

Type de réseau	Protocoles pris en charge
Réseaux TCP/IP IPv4 et IPv6	<ul style="list-style-type: none">• Apple Bonjour• Simple Network Management Protocol (SNMP) v1, v2, et v3• Hyper Text Transfer Protocol (HTTP)• Secure HTTP (HTTPS)• File Transfer Protocol (FTP)• Port 9100• Line printer daemon (LPD)• IPP (Internet Printing Protocol)• IPP sécurisé• Web Services Dynamic Discovery (WS Discovery)• IPsec/Firewall
Réseaux TCP/IP IPv4 uniquement	<ul style="list-style-type: none">• IP auto• Service Location Protocol (SLP)• Trivial File Transfer Protocol (TFTP)• Telnet• Internet Group Management Protocol (IGMP) v2• Bootstrap Protocol (BOOTP)/DHCP• Windows Internet Name Service (WINS)• IP Direct Mode• WS Print

Tableau 5-1 Protocoles réseau pris en charge (suite)

Type de réseau	Protocoles pris en charge
Réseaux TCP/IP IPv6 uniquement	<ul style="list-style-type: none">• Dynamic Host Configuration Protocol (DHCP) v6• Multicast Listener Discovery Protocol (MLD) v1• Internet Control Message Protocol (ICMP) v6
Autres protocoles réseau pris en charge	<ul style="list-style-type: none">• Internetwork Packet Exchange/Sequenced Packet Exchange (IPX/SPX)• AppleTalk• NetWare Directory Services (NDS)• Bindery• Novell Distributed Print Services (NDPS)• iPrint

Tableau 5-2 Fonctions de sécurité avancées pour gestion du réseau

Nom du service	Description
IPsec/Pare-feu	Offre une sécurité de la couche de réseau sur des réseaux IPv4 et IPv6. Un pare-feu permet un contrôle simple du trafic IP. IPsec offre une protection supplémentaire grâce aux protocoles d'authentification et de chiffrement.
Kerberos	Vous permet d'échanger des informations privées au sein d'un réseau ouvert grâce à l'attribution de clés uniques, appelées tickets, à chaque utilisateur se connectant au réseau. Le ticket est incorporé aux messages afin d'identifier l'expéditeur.
SNMP V3	Utilise un modèle de sécurité basé sur l'utilisateur pour SNMP V3, permettant l'authentification des utilisateurs et garantissant la confidentialité des données grâce à leur chiffrement.
SSL/TLS	Vous permet de transmettre des documents privés via Internet et garantit la confidentialité et l'intégrité des données entre les applications client et serveur.
Configuration de lot IPsec	Offre une sécurité de la couche de réseau grâce au simple contrôle du trafic IP, depuis et vers le produit. Ce protocole offre les avantages du chiffrement et de l'authentification et permet d'effectuer des configurations multiples.

Installation du produit sur un réseau câblé

Configurer l'adresse IP

1. Assurez-vous que le produit est sous tension et que le message **Prête** s'affiche sur l'écran du panneau de commande.

2. Reliez le produit au réseau à l'aide du câble réseau.

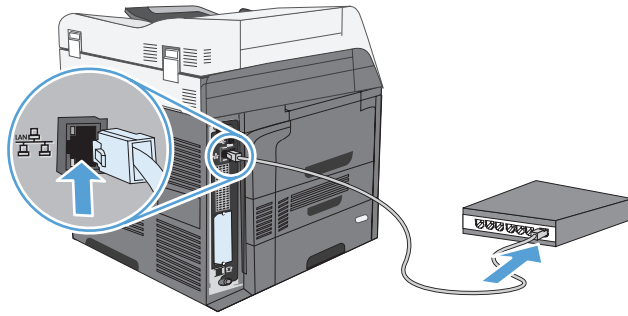

3. Patientez pendant 60 secondes avant de continuer. Durant ce laps de temps, le réseau reconnaît le produit et lui attribue une adresse IP ou un nom d'hôte.
4. Sur le panneau de commande du produit, appuyez sur le bouton [Adresse réseau](#) pour identifier l'adresse IP ou le nom de l'hôte du produit.

Si le bouton [Adresse réseau](#) n'est pas visible, vous pouvez trouver l'adresse IP ou le nom de l'hôte en imprimant une page de configuration.

- a. Sur le panneau de commande du produit, faites défiler et appuyez sur le bouton [Administration](#).
- b. Ouvrez les menus suivants :
 - [Rapports](#)
 - [Pages de configuration/d'état](#)
 - [Page de configuration](#)
- c. Appuyez sur le bouton [Affichage](#) pour afficher les informations dans le panneau de commande ou sur le bouton [Imprimer](#) pour imprimer les pages.

- d. Recherchez l'adresse IP sur la page Jetdirect.

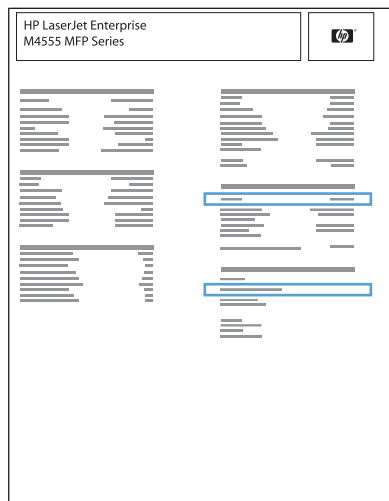

5. **IPv4** : si l'adresse IP est 0.0.0.0, 192.0.0.192 ou 169.254.x.x, vous devez la configurer manuellement. Dans le cas contraire, la configuration du réseau est terminée.

IPv6 : si l'adresse IP commence par « fe80: », le produit devrait être en mesure d'imprimer. Dans le cas contraire, vous devez configurer l'adresse IP manuellement.

Installation du logiciel

1. Fermez tous les programmes ouverts sur l'ordinateur.
2. Installez le logiciel depuis le CD.
3. Suivez les instructions à l'écran.
4. Lorsque vous y êtes invité, sélectionnez l'option **Connecter via un réseau câblé**.
5. Dans la liste des imprimantes disponibles, sélectionnez celle qui a l'adresse IP appropriée.
6. À la fin de l'installation, cliquez sur le bouton **Terminer** ou sur le bouton **Autres options** pour installer un autre logiciel ou pour configurer les fonctions de communication numérique de base du produit.
 - Installez le pilote HP d'envoi de télécopie par PC pour permettre l'envoi de télécopies à partir de votre ordinateur. (Modèles télécopie uniquement)
 - Utilisez l'assistant de configuration HP de la numérisation vers la messagerie électronique pour configurer les paramètres de base des courriers électroniques.
 - Utilisez l'assistant de configuration HP de l'enregistrement dans un dossier pour configurer un dossier partagé sur le réseau où vous pouvez stocker des documents numérisés.
7. Imprimez une page de votre choix pour vous assurer que le logiciel est installé correctement.

Configuration des paramètres réseau

Affichage ou modification des paramètres réseau

Utilisez le serveur Web intégré pour afficher ou modifier les paramètres de configuration IP.

1. Imprimez une page de configuration puis recherchez l'adresse IP.
 - Si vous utilisez IPv4, l'adresse IP ne contient que des chiffres. Elle se présente sous le format suivant :
`xxx.xxx.xxx.xxx`
 - Si vous utilisez IPv6, l'adresse IP est une combinaison hexadécimale de caractères et de chiffres. Son format se présente sous la forme :
`xxxx::xxxx:xxxx:xxxx:xxxx`
2. Pour ouvrir le serveur Web intégré, saisissez l'adresse IP dans la barre d'adresse du navigateur Web.
3. Cliquez sur l'onglet **Réseau** pour obtenir les informations sur le réseau. Vous pouvez modifier les paramètres en fonction de vos besoins.

Définition ou modification du mot de passe réseau

Utilisez le serveur Web intégré pour définir un mot de passe réseau ou modifier un mot de passe existant.

1. Ouvrez le serveur Web intégré, cliquez sur l'onglet **Réseau**, puis sur le lien **Sécurité**.



REMARQUE : Si un mot de passe a déjà été défini, vous êtes invité à le taper. Tapez le mot de passe, puis cliquez sur le bouton **Appliquer**.

2. Saisissez le nouveau mot de passe dans les zones **Nouveau mot de passe** et **Vérifier le mot de passe**.
3. Au bas de la fenêtre, cliquez sur le bouton **Appliquer** pour enregistrer le mot de passe.

Configuration manuelle des paramètres IPv4 TCP/IP via le panneau de commande

Utilisez les menus [Administration](#) du panneau de commande pour préciser manuellement une adresse IPv4, le masque de sous-réseau et une passerelle par défaut.

- 1.** Sur l'écran d'accueil, faites défiler les éléments et appuyez sur le bouton [Administration](#).
- 2.** Ouvrez chacun des menus suivants :
 - a.** [Paramètres réseau](#)
 - b.** [Menu Jetdirect intégré](#)
 - c.** [TCP/IP](#)
 - d.** [Paramètres IPV4](#)
 - e.** [Méthode de configuration](#)
 - f.** [Manuelle](#)
 - g.** [Paramètres manuels](#)
 - h.** [Adresse IP](#), [Masque de sous-réseau](#), ou [Passerelle par défaut](#)
- 3.** Utilisez le clavier pour préciser l'adresse IP, le masque de sous-réseau ou la passerelle par défaut.

Configuration manuelle des paramètres IPv6 TCP/IP via le panneau de commande

Utilisez les menus [Administration](#) du panneau de commande pour préciser manuellement une adresse IPv6.

1. Sur l'écran d'accueil, faites défiler les éléments et appuyez sur le bouton [Administration](#).
2. Pour activer la configuration manuelle, ouvrez chacun des menus suivants :
 - a. [Paramètres réseau](#)
 - b. [Menu Jetdirect intégré](#)
 - c. [TCP/IP](#)
 - d. [Paramètres IPV6](#)
 - e. [Adresse](#)
 - f. [Paramètres manuels](#)
 - g. [Activer](#)

Sélectionnez l'option [Activé](#), puis appuyez sur le bouton [Enregistrer](#).

3. Pour configurer l'adresse, ouvrez chacun des menus suivants :
 - [Paramètres réseau](#)
 - [Menu Jetdirect intégré](#)
 - [TCP/IP](#)
 - [Paramètres IPV6](#)
 - [Adresse](#)

Utilisez le clavier pour saisir l'adresse.



REMARQUE : Si vous utilisez les boutons fléchés, vous devez appuyer sur le bouton [OK](#) après avoir saisi chaque chiffre.

6 Papier et supports d'impression

- [Compréhension de l'utilisation du papier](#)
- [Changement du pilote d'imprimante pour correspondre au type et format de papier sous Windows](#)
- [Formats de papier pris en charge](#)
- [Types de papier pris en charge](#)
- [Chargement des bacs](#)
- [Configuration des bacs](#)
- [Sélection d'un bac de sortie \(pour les modèles dotés d'un bac d'empilement/agrafeuse\)](#)

Compréhension de l'utilisation du papier

Ce produit prend en charge un large éventail de papiers et de supports d'impression conformément aux spécifications figurant dans ce guide de l'utilisateur. Les papiers ou supports d'impression ne répondant pas à ces spécifications peuvent entraîner une mauvaise qualité d'impression, de nombreux bourrages, ainsi qu'une usure prématurée du produit.

Pour obtenir des résultats optimaux, n'utilisez que du papier et des supports d'impression de marque HP conçus pour les imprimantes laser ou multi-usages. N'utilisez pas de papier photo ou de supports d'impression conçus pour les imprimantes à jet d'encre. La société Hewlett-Packard Company ne peut pas recommander l'utilisation d'autres marques de papier ou de supports, car elle ne peut pas en contrôler la qualité.

Il est possible que certains supports répondant à toutes les recommandations décrites dans ce Guide de l'utilisateur ne donnent pas de résultats satisfaisants. Cela peut être dû à une mauvaise manipulation, des niveaux de température et d'humidité inacceptables et/ou d'autres facteurs que Hewlett-Packard ne peut pas maîtriser.

ATTENTION : L'utilisation de papiers ou de supports d'impression ne répondant pas aux spécifications définies par Hewlett-Packard peut provoquer des problèmes nécessitant une réparation du produit. Ce type de réparation n'est pas couvert par les contrats de garantie et de maintenance de Hewlett-Packard.

Recommandations pour le papier spécial

Ce produit prend en charge l'impression sur des supports spéciaux. Suivez les instructions suivantes pour obtenir des résultats satisfaisants. Si vous utilisez un papier ou un support d'impression spécial, n'oubliez pas de définir le type et le format dans le pilote d'imprimante afin d'obtenir les meilleurs résultats.

ATTENTION : Les produits HP LaserJet utilisent des unités de fusion pour coller des particules d'encre sèche sur le papier en des points très précis. Le papier laser HP est conçu pour résister à cette chaleur extrême. L'utilisation d'un papier à jet d'encre peut endommager le produit.

Type de support	A faire	A ne pas faire
Enveloppes	<ul style="list-style-type: none">• Stockez les enveloppes à plat.• Utilisez des enveloppes dont les collures vont jusqu'à l'angle de l'enveloppe.• Utilisez des enveloppes à bande adhésive détachable dont l'utilisation avec les imprimantes laser a été approuvée.	<ul style="list-style-type: none">• N'utilisez pas d'enveloppes pliées, entaillées, collées ensemble ou endommagées.• N'utilisez pas d'enveloppes à fermoirs, pressions, fenêtres ou bords enduits.• N'utilisez pas de bandes autocollantes ou contenant d'autres matières synthétiques.

Type de support	A faire	A ne pas faire
Étiquettes	<ul style="list-style-type: none"> Utilisez uniquement des feuilles ne comportant pas de zone exposée entre les étiquettes. Utilisez des étiquettes qui ont été stockées bien à plat. Utilisez uniquement des feuilles entières d'étiquettes. 	<ul style="list-style-type: none"> N'utilisez pas d'étiquettes présentant des froissures ou des bulles, ni d'étiquettes endommagées. N'imprimez pas sur des feuilles non complètes d'étiquettes.
Transparents	<ul style="list-style-type: none"> Utilisez uniquement des transparents dont l'utilisation est approuvée sur des imprimantes laser couleur. Placez les transparents sur une surface plane après les avoir retirés du produit. 	<ul style="list-style-type: none"> N'utilisez pas de supports d'impression transparents non approuvés pour les imprimantes laser.
Papiers à en-tête ou formulaires préimprimés	<ul style="list-style-type: none"> Utilisez uniquement du papier à en-tête ou des formulaires dont l'utilisation avec les imprimantes laser a été approuvée. 	<ul style="list-style-type: none"> N'utilisez pas de papier à en-tête gaufré ou métallique.
Papier à fort grammage	<ul style="list-style-type: none"> Utilisez uniquement du papier à fort grammage dont l'utilisation avec les imprimantes laser a été approuvée et conforme aux spécifications de grammage de ce produit. 	<ul style="list-style-type: none"> N'utilisez pas de papier dont le grammage est supérieur aux spécifications de support recommandées pour ce produit, sauf s'il s'agit d'un papier HP dont l'utilisation avec ce produit a été approuvée.

Changement du pilote d'imprimante pour correspondre au type et format de papier sous Windows

1. Dans le menu **Fichier** du logiciel, cliquez sur **Imprimer**.
2. Sélectionnez le produit, puis cliquez sur le bouton **Propriétés** ou **Préférences**.
3. Cliquez sur l'onglet **Papier/Qualité**.
4. Sélectionnez un format dans la liste déroulante **Format papier**.
5. Sélectionnez un type de papier dans la liste déroulante **Type de papier**.
6. Cliquez sur le bouton **OK**.

Formats de papier pris en charge



REMARQUE : Pour obtenir des résultats optimaux, sélectionnez le format et le type de papier appropriés dans le pilote d'imprimante avant de lancer l'impression.

Tableau 6-1 Formats de papier et de support d'impression pris en charge

Format et dimensions	Bac 1	Bac 2	Bacs optionnels 3, 4 et 5	Impression recto verso automatique
Letter 216 x 279 mm	✓	✓	✓	✓
Legal 216 x 356 mm	✓	✓	✓	✓
Exécutif 184 x 267 mm	✓	✓	✓	✓
Relevé 140 x 216 mm	✓			
8,5 x 13 216 x 330 mm	✓	✓	✓	✓
3 x 5 76 x 127 mm	✓			
4 x 6 101,6 x 152,4 mm	✓			
10 x 15 cm 101,6 x 152,4 mm	✓			
5 x 7 127 x 188 mm	✓			
5 x 8 127 x 203 mm	✓			
A4 210 x 297 mm	✓	✓	✓	✓
A5 148 x 210 mm	✓	✓	✓	✓
A6 105 x 148 mm	✓			

Tableau 6-1 Formats de papier et de support d'impression pris en charge (suite)

Format et dimensions	Bac 1	Bac 2	Bacs optionnels 3, 4 et 5	Impression recto verso automatique
B5 (JIS) 182 x 257 mm	✓	✓	✓	✓
B6 (JIS) 128 x 182 mm	✓			
16K 195 x 270 mm 184 x 260 mm 197 x 273 mm	✓	✓	✓	
Carte postale JIS 100 x 148 mm	✓			
Carte postale double JIS 148 x 200 mm	✓			
Personnalisé 76 x 127 mm à 216 x 356 mm	✓ ¹			
Personnalisé 148 x 210 mm à 216 x 356 mm		✓	✓	
Enveloppe #9 98 x 225 mm	✓			
Enveloppe #10 105 x 241 mm	✓			
Enveloppe monarch 98 x 19,1 mm	✓			
Enveloppe B5 176 x 250 mm	✓			
Enveloppe C5 162 x 229 mm	✓			
Enveloppe C6 162 x 114 mm	✓			

Tableau 6-1 Formats de papier et de support d'impression pris en charge (suite)

Format et dimensions	Bac 1	Bac 2	Bacs optionnels 3, 4 et 5	Impression recto verso automatique
Enveloppe DL ISO 110 x 220 mm	✓			

¹ Le produit peut imprimer sur du papier de format 76 x 127 mm depuis le bac 1 pour les papiers de types très épais (131-175 g/m²) et cartonné (176-220 g/m²).

Types de papier pris en charge

Type de papier	Bac 1	Bac 2	Bacs optionnels 3, 4 et 5	Impression recto verso automatique
Papier ordinaire	✓	✓	✓	✓
Fin (60–74 g/m ²)	✓	✓	✓	✓
Cartonné (176–220 g/m ²)	✓			
Transparent	✓	✓	✓	
Étiquettes	✓	✓	✓	
Papier à en-tête	✓	✓	✓	✓
Enveloppe ¹	✓			
Préimprimé	✓	✓	✓	✓
Perforé	✓	✓	✓	✓
Couleur	✓	✓	✓	✓
Document	✓	✓	✓	✓
Recyclé	✓	✓	✓	✓
Rugueux	✓	✓	✓	✓

¹ Également disponible pour l'option d'alimentation d'enveloppes.

Chargement des bacs

Capacité des bacs

Bac	Type de papier	Caractéristiques	Quantité
Bac 1	Papier	Plage : 60 g/m ² à 200 g/m ²	Hauteur de pile maximum : 10 mm Equival à 100 feuilles de 75 g/m ²
	Enveloppes	Moins de 60 g/m ² à 90 g/m ²	Jusqu'à 10 enveloppes
	Etiquettes	Epaisseur maximale de 0,23 mm	Hauteur de pile maximum : 10 mm
	Transparents	Epaisseur minimale de 0,13 mm	Hauteur de pile maximum : 10 mm Jusqu'à 50 feuilles
Bac 2	Papier	Plage : 60 g/m ² à 120 g/m ²	Hauteur de pile maximum : 56 mm Equival à 500 feuilles de 75 g/m ² Hauteur de pile maximum pour le papier de format 10 x 15 cm : 15 mm
	Transparents	Epaisseur minimale de 0,13 mm	Hauteur de pile maximum : 56 mm
Bacs optionnels 3, 4 et 5	Papier	Plage : 60 g/m ² à 120 g/m ²	Equival à 500 feuilles de 75 g/m ² Hauteur de pile maximum : 56 mm
	Transparents	Epaisseur minimale de 0,13 mm	Hauteur de pile maximum : 56 mm
Bac de sortie	Papier	Plage : 60 g/m ² à 200 g/m ²	Jusqu'à 500 feuilles de 75 g/m ²
Bac d'alimentation	Papier	Plage : 60 g/m ² à 220 g/m ²	Jusqu'à 50 feuilles de 75 g/m ²

Bac	Type de papier	Caractéristiques	Quantité
Bac à enveloppes	Enveloppes	Plage : Minimum : 90 mm x 148 mm Maximum : 178 mm x 254 mm <ul style="list-style-type: none"> • COM 10 • Monarch • B5 176 mm x 250 mm • C5 162 mm x 229 mm • DL 110 mm x 220 mm 	Jusqu'à 75 enveloppes
Bacs supérieur et intermédiaire	Papier	60 g/m ² à 120 g/m ²	Jusqu'à 125 feuilles de 75 g/m ²
Bac de sortie arrière	Papier	Plage : 60 g/m ² à 200 g/m ²	Jusqu'à 650 feuilles de 75 g/m ²
	Enveloppes	Plage : Minimum : 90 mm x 148 mm Maximum : 178 mm x 254 mm	
	Étiquettes	Épaisseur maximale de 0,23 mm	
	Transparents	Épaisseur minimale de 0,13 mm	
Bac d'empilement/agrafeuse	Papier	60 g/m ² à 120 g/m ²	Capacité d'agrafage : 30 feuilles de papier de 75 g/m ² Capacité du bac pour travaux d'agrafage : 15 travaux d'agrafage de 30 feuilles de 75 g/m ²
Unité d'impression recto verso	Papier	60 g/m ² à 120 g/m ²	

Orientation du papier pour le chargement des bacs

Si vous utilisez un papier nécessitant une orientation particulière, chargez-le en suivant les consignes des tableaux ci-dessous.

 **REMARQUE :** Les paramètres *Mode à en-tête alternatif* et *Rotation de l'image* caractérisent la façon dont vous chargez du papier à en-tête ou préimprimé. Les informations suivantes montrent le paramètre par défaut.

Orientation du papier pour le chargement du bac 1

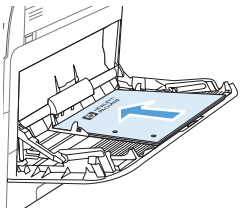
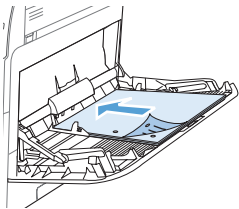
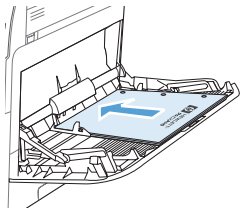
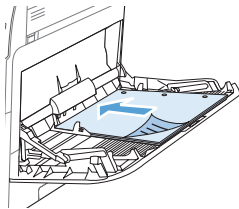
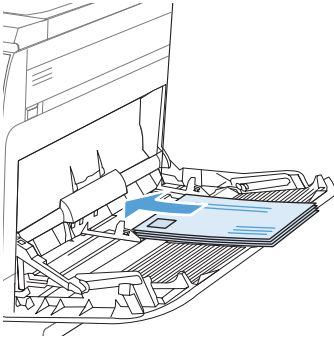
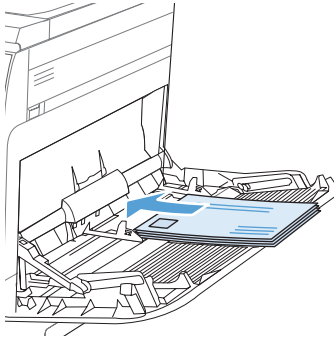
Type de papier	Impression recto, sans agrafeuse/réceptacle	Impression recto verso, sans agrafeuse/réceptacle	Impression recto, avec agrafeuse/réceptacle	Impression recto verso, avec agrafeuse/réceptacle
A en-tête, préimprimé ou préperforé	Recto vers le haut Bord supérieur en premier	Recto vers le bas Bord inférieur en premier	Recto vers le haut Bord inférieur en premier	Recto vers le bas Bord supérieur en premier
				
Enveloppes	Recto vers le haut Bord d'affranchissement court en premier		Recto vers le haut Bord d'affranchissement court en premier	
				

Orientation du papier pour le chargement du bac 2 ou des bacs 3, 4 et 5

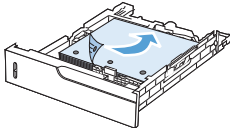
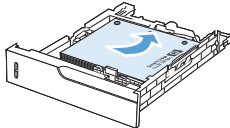
Type de papier	Impression recto	Impression recto verso
A en-tête, préimprimé ou préperforé	Recto vers le bas Bord supérieur vers le côté droit du bac	Recto vers le haut Bord supérieur vers le côté droit du bac
		

Chargement du bac 1

⚠ ATTENTION : Pour éviter les brouillages, n'ajoutez ou ne retirez jamais le bac 1 durant l'impression.

1. Ouvrez le bac 1.

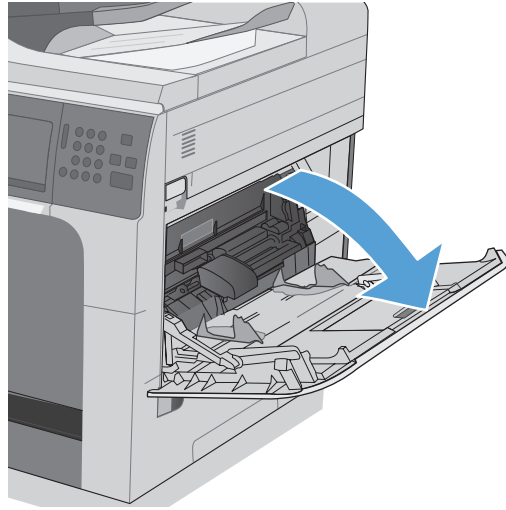

2. Sortez l'extension du bac permettant de supporter le papier et ajustez les guides latéraux à la largeur correcte.

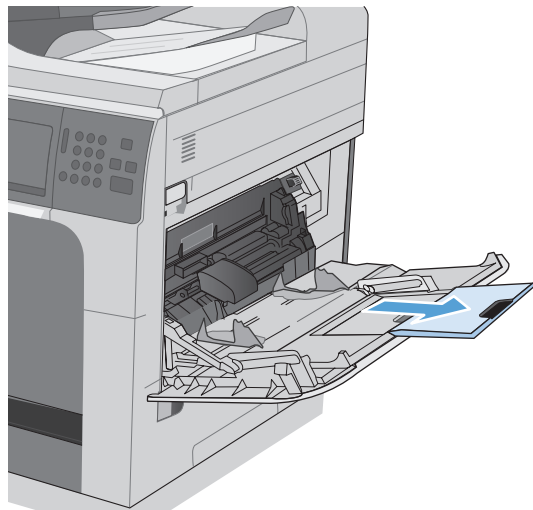

3. Chargez du papier dans le bac.

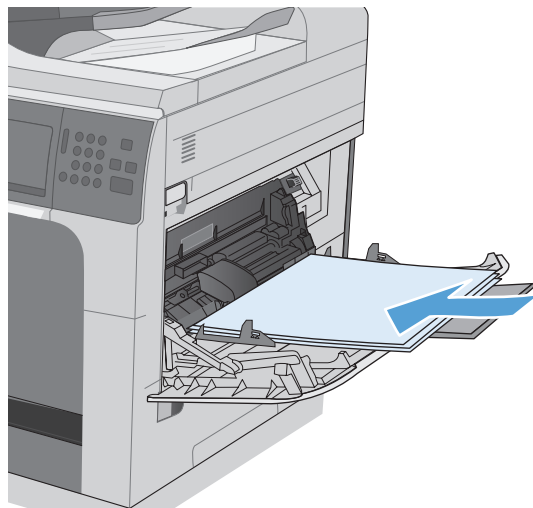

- Assurez-vous que la pile est glissée sous les languettes des guides et ne dépasse pas les indicateurs de niveau de chargement.

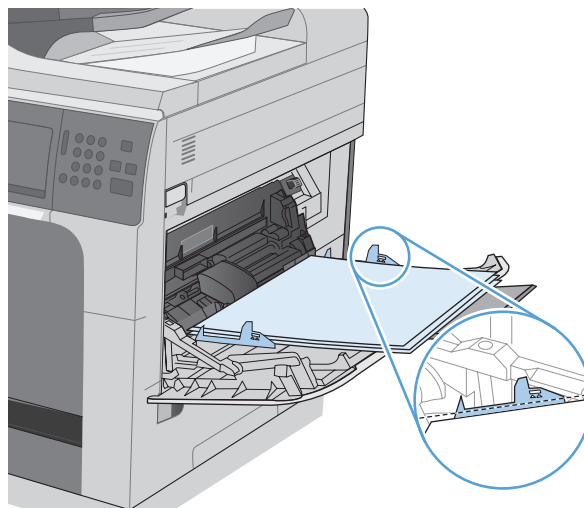

- Réglez les guides latéraux de façon qu'ils touchent légèrement la pile de papier, sans la plier.

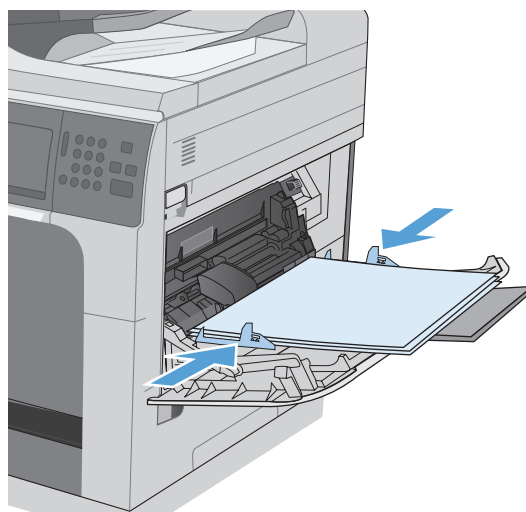

Chargement du bac 2 et des bacs 3, 4 et 5 (en option) avec le papier de format standard

- Ouvrez le bac.

REMARQUE : N'ouvrez pas le bac lorsqu'il est en cours d'utilisation.

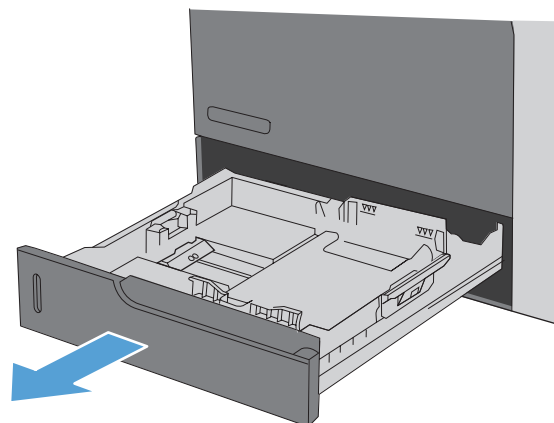

2. Réglez les guides de longueur et de largeur du papier en appuyant sur les taquets de réglage et en faisant glisser les guides jusqu'au format du papier utilisé.

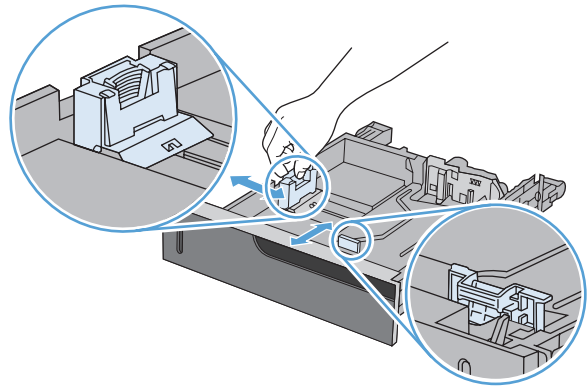

3. Chargez le papier dans le bac. Vérifiez le papier pour vous assurer que les guides touchent légèrement la pile, mais ne la courbent pas.

REMARQUE : Pour empêcher les bouchages, ne surchargez pas le bac. Assurez-vous que le sommet de la pile n'atteint pas l'indicateur de bac plein.

REMARQUE : Si le bac n'est pas correctement ajusté, un message d'erreur peut apparaître lors de l'impression ou un bouchage papier peut se produire.

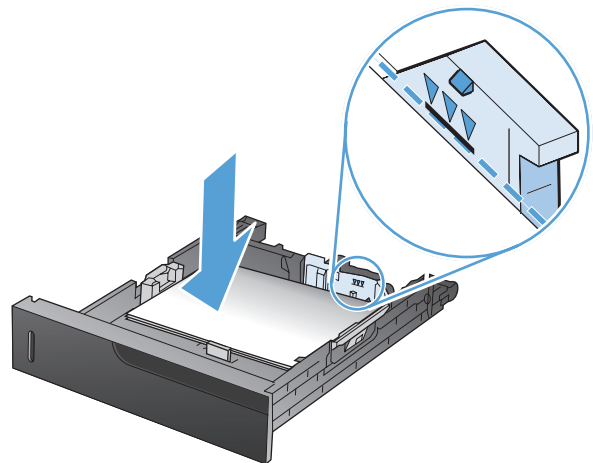

4. Fermez le bac.

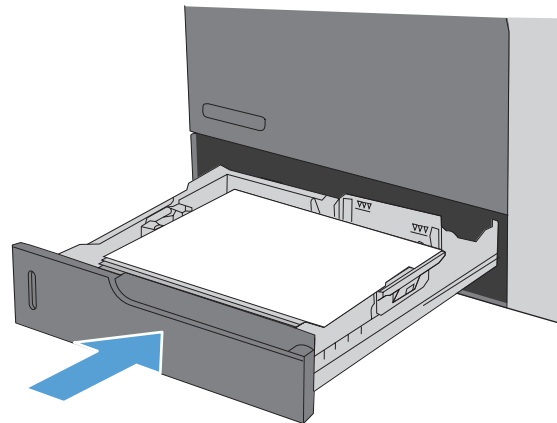

5. Le panneau de commande affiche le type et le format du support chargé dans le bac. Si la configuration n'est pas correcte, suivez les instructions qui s'affichent sur l'écran du panneau de commande afin de modifier le type ou le format.



Chargement du bac 2 et des bacs 3, 4 et 5 (en option) avec le papier de format personnalisé

1. Ouvrez le bac.

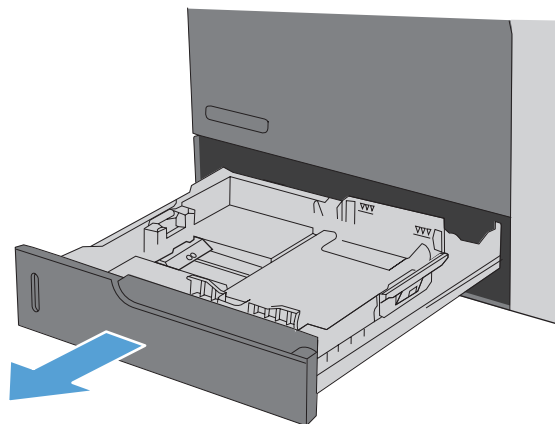

2. Réglez les guides de longueur et de largeur du papier en appuyant sur les taquets de réglage et en faisant glisser les guides jusqu'au format du papier utilisé.

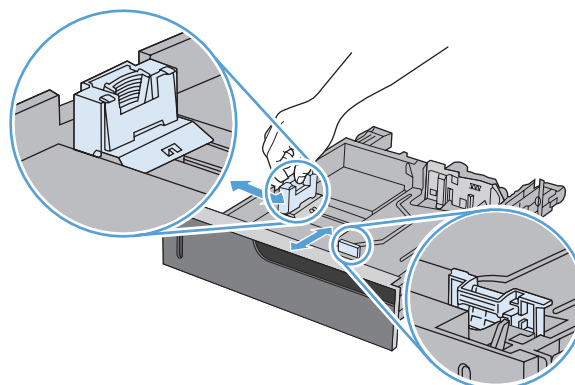

3. Chargez le papier dans le bac. Vérifiez le papier pour vous assurer que les guides touchent légèrement la pile, mais ne la courbent pas.

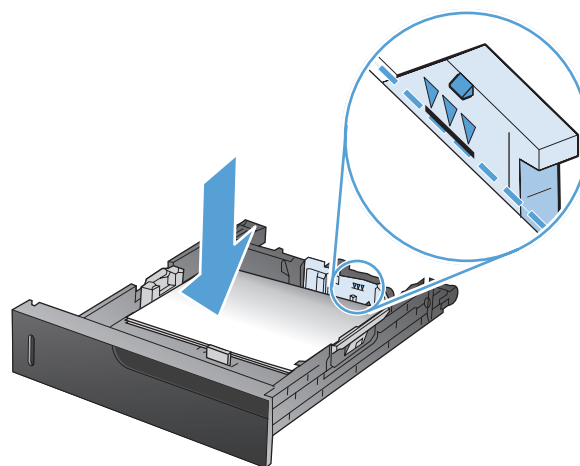

4. Fermez le bac.

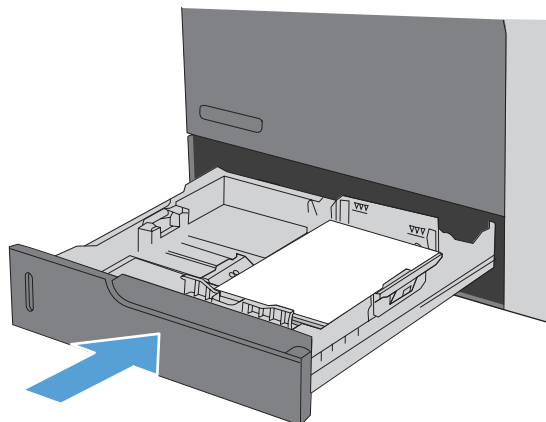

5. Le panneau de commande affiche un message vous invitant à définir le format et le type du papier. Sélectionnez le paramètre **Personnalisé**, puis configurez les dimensions X et Y du format de papier personnalisé.

REMARQUE : Consultez l'étiquette située dans le bac à papier ou l'illustration suivante afin de déterminer les dimensions X et Y.

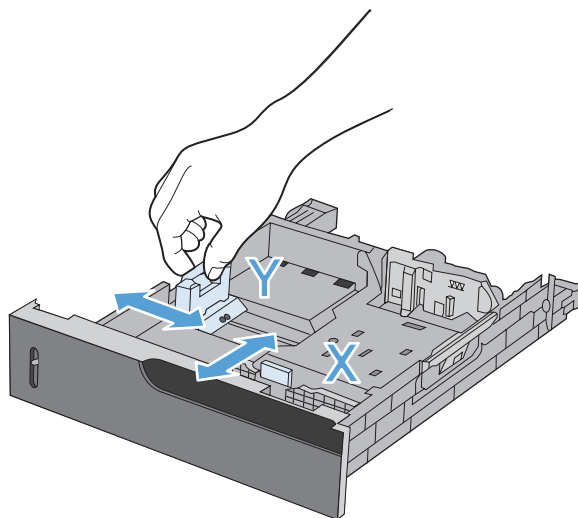

Configuration des bacs

Le produit vous invite automatiquement à configurer le type et le format du bac dans les cas suivants :

- Lors du chargement de papier dans le bac.
- Lors de la spécification d'un bac ou d'un type de papier spécifique pour une tâche d'impression via le pilote d'impression ou via un logiciel, si la configuration du bac ne correspond pas aux paramètres de la tâche d'impression.



REMARQUE : L'invite ne s'affiche pas si vous imprimez à partir du bac 1 et si ce dernier est configuré sur les paramètres de format de papier **Tout format** et de type de papier **Tout type**. Dans ce cas, si la tâche d'impression ne spécifie pas un bac en particulier, le produit lance l'impression sur le bac 1, même si les paramètres de format et de type de papier de la tâche d'impression ne correspondent pas au papier chargé dans le bac 1.

Configuration d'un bac lors du chargement du papier

1. Chargez du papier dans le bac. Si vous utilisez le bac 2, 3, 4 ou 5, fermez le bac.
2. Le message de configuration de bac apparaît.
3. Appuyez sur le bouton **OK** pour accepter le format et le type détectés ou appuyez sur le bouton **Modifier** pour choisir un format ou un type de papier différent.
4. Sélectionnez le format et le type appropriés puis appuyez sur le bouton **OK**.

Configuration d'un bac conformément aux paramètres de la tâche d'impression

1. Dans le logiciel, indiquez le bac source, le format et le type du papier.
2. Envoyez la tâche au produit.
Si le bac doit être configuré, le message de configuration du bac s'affiche.
3. Chargez le bac avec du papier du type et du format spécifiés, puis fermez le bac.
4. Appuyez sur le bouton **OK** pour accepter le format et le type détectés ou appuyez sur le bouton **Modifier** pour choisir un format ou un type de papier différent.
5. Sélectionnez le format et le type appropriés puis appuyez sur le bouton **OK**.

Configuration d'un bac à l'aide du panneau de commande

Vous pouvez également configurer le type et le format de bac sans invite du produit.

1. Dans l'écran Accueil, appuyez sur le bouton **Bacs**.
2. Appuyez sur la ligne correspondant au bac que vous souhaitez configurer, puis appuyez sur le bouton **Modifier**.

3. Sélectionnez le format de papier et le type de papier dans les listes d'options.
4. Appuyez sur le bouton **OK** pour enregistrer votre sélection.

Sélection du papier par source, type ou format

Dans le système d'exploitation Microsoft Windows, trois paramètres déterminent la manière dont le pilote d'imprimante tente de prélever le support lors de l'envoi d'une tâche d'impression. Les paramètres **Source**, **Type** et **Format** sont proposés dans les boîtes de dialogue **Mise en page**, **Imprimer** ou **Propriétés d'impression** de la plupart des logiciels. Sauf si vous modifiez ces paramètres, le produit utilise les paramètres par défaut pour sélectionner automatiquement un bac.

Source

Pour imprimer par source, sélectionnez un bac spécifique dans le pilote de l'imprimante dans lequel le produit prélèvera le papier. Si vous sélectionnez un bac configuré sur un type ou un format ne correspondant pas à votre tâche d'impression, le produit vous invite à charger le bac avec du papier de format et de type appropriés avant de lancer l'impression. Une fois le bac chargé, le produit lance l'impression.

Type et format

- Si vous choisissez d'imprimer par type ou par format, le produit doit procéder au prélèvement dans le bac contenant les papiers de type et de format appropriés.
- La sélection du papier par type plutôt que suivant la source permet de protéger le papier spécial d'une utilisation accidentelle.
- L'utilisation d'un paramètre incorrect peut entraîner une qualité d'impression médiocre. Imprimez toujours par type pour les supports d'impression spéciaux tels que les étiquettes ou les transparents.
- Imprimez par type ou format pour les enveloppes, si possible.
- Si vous souhaitez imprimer par type ou par format, sélectionnez le type ou le format de votre choix dans la boîte de dialogue **Mise en page**, **Imprimer** ou **Propriétés d'impression**, selon le logiciel concerné.
- Si vous imprimez souvent sur un type ou un format de papier donné, configurez un bac pour ce type ou ce format. Par la suite, chaque fois que vous sélectionnez ce type ou ce format lors d'une tâche d'impression, le produit prélève automatiquement le papier dans le bac configuré pour ce type ou ce format.

Sélection d'un bac de sortie (pour les modèles dotés d'un bac d'empilement/agrafeuse)

Vous pouvez configurer le produit de sorte qu'il utilise des bacs de sortie différents pour l'impression, la copie et la télécopie. Vous pouvez également configurer le produit de sorte que les tâches soient triées suivant le nom d'utilisateur associé à chaque tâche ou que toutes les tâches soient empilées du bac inférieur au bac supérieur.

 **REMARQUE :** Vous pouvez sélectionner des bacs de sortie à partir du pilote d'imprimante. Les sélections que vous faites dans le pilote d'imprimante écrasent les paramètres du panneau de commande.

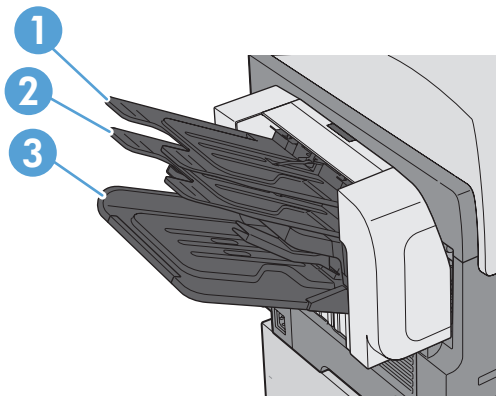

1	Bac supérieur gauche
2	Bac du milieu à gauche
3	Bac inférieur gauche

1. Sur l'écran d'accueil, faites défiler la liste des menus et appuyez sur [Administration](#).
2. Ouvrez chacun des menus suivants :
 - [Paramètres agrafeuse/réceptacle](#)
 - [Mode opération](#)
3. Pour configurer le produit de sorte que les tâches soient triées dans des bacs différents suivant la fonction du produit, sélectionnez l'option [Séparateur de fonction](#). Touchez le bouton [OK](#).

 **REMARQUE :** Vous pouvez également sélectionner l'option [Trieuse](#) pour trier les tâches suivant le nom d'utilisateur associé à la tâche.

Sélectionnez l'option [Module d'empilement](#) pour que les tâches soient empilées dans le bac de sortie inférieur en premier. Lorsque le bac de sortie inférieur est plein, les tâches s'empilent dans le bac du milieu, puis dans le bac supérieur.

4. Pour configurer le bac pour des tâches de copie, ouvrez ces menus et sélectionnez un bac dans la liste des options.

- Administration
- Paramètres de copie
- Bac de sortie

5. Pour configurer le bac pour l'impression des télécopies entrantes, ouvrez ces menus :

- Administration
- Paramètres de télécopie
- Paramètres de réception de télécopie
- Options de tâche par défaut
- Bac de sortie

Sélectionnez un bac dans la liste des options.



REMARQUE : Les tâches agrafées sortent toujours dans le bac inférieur.

REMARQUE : Pour les tâches d'impression, sélectionnez le bac de sortie dans le pilote d'imprimante.

7 Gestion des consommables

- [Informations sur la cartouche d'impression](#)
- [Vues des consommables](#)
- [Gestion des cartouches d'impression](#)
- [Instructions de remplacement](#)
- [Résolution des problèmes de consommables](#)

Informations sur la cartouche d'impression

Fonction	Description
Références	<ul style="list-style-type: none">• Cartouche d'impression à capacité standard : CE390A Numéro de sélection : 90A• Cartouche d'impression noir à haute capacité : CE390X Numéro de sélection : 90X
Accessibilité	<ul style="list-style-type: none">• La cartouche d'impression peut être installée et retirée d'une seule main.
Caractéristiques environnementales	<ul style="list-style-type: none">• Recyclez les cartouches d'impression en suivant la procédure de retour et de recyclage HP Planet Partners.

Pour plus d'informations sur les consommables, consultez la page www.hp.com/go/learnaboutsupplies.

Les informations contenues dans ce document peuvent être modifiées sans préavis. Pour consulter le Guide de l'utilisateur mis à jour, rendez-vous sur www.hp.com/support/ljcp1520series_manuals.

Vues des consommables

Vues des cartouches d'impression

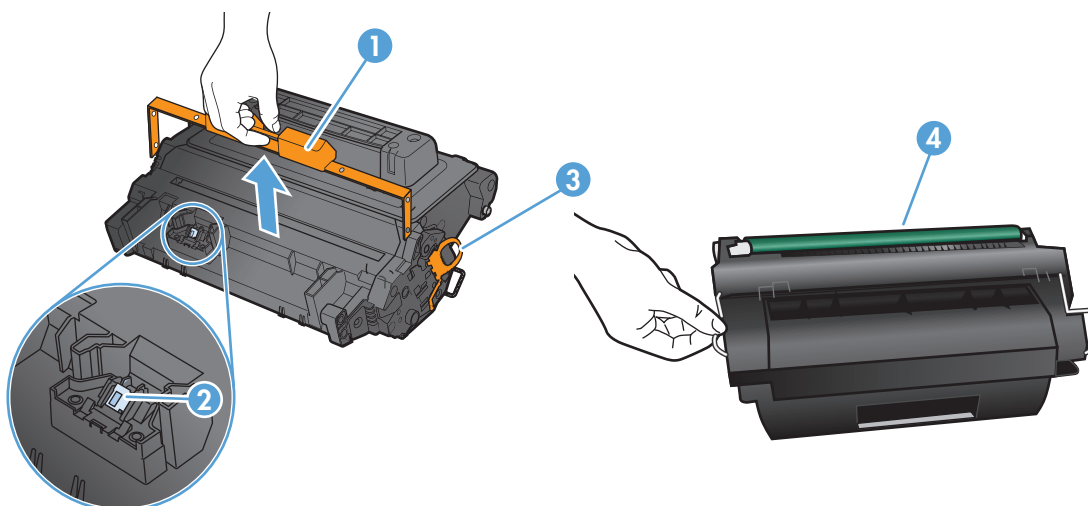

1	Protection en plastique
2	Marqueur de mémoire de la cartouche d'impression
3	Langue d'obstruction de l'encre
4	Tambour d'imagerie

Gestion des cartouches d'impression

Paramètres des cartouches d'impression

Impression lorsqu'une cartouche atteint la fin de sa durée de vie estimée

- Le message **Niveau cartouche noire bas** s'affiche lorsque la cartouche d'impression approche de la fin de sa durée de vie estimée.
- Un message **Niveau cartouche noire très bas** s'affiche lorsque la cartouche d'impression atteint la fin de sa durée de vie estimée.

Des problèmes de qualité d'impression peuvent survenir si vous utilisez un consommable qui a atteint la fin de sa durée de vie estimée.

Lorsqu'un consommable HP atteint un niveau Très bas, la garantie de protection Premium d'HP pour ce consommable prend fin.

Continuez à imprimer avec la cartouche actuelle jusqu'à ce que la qualité d'impression ne soit plus acceptable même après redistribution du toner. Pour redistribuer le toner, retirez la cartouche de toner de l'imprimante et secouez-la délicatement d'avant en arrière sur son axe horizontal. Pour obtenir une représentation graphique, reportez-vous aux instructions de remplacement des cartouches. Réinsérez la cartouche de toner dans l'imprimante, puis refermez le capot.

Activation ou désactivation des options Paramètres très bas à partir du panneau de commande

Vous pouvez activer ou désactiver le paramètre par défaut à tout moment et vous n'avez pas à le réactiver lorsque vous installez une nouvelle cartouche d'impression.

1. Dans l'écran Accueil du panneau de commande, appuyez sur le bouton [Administration](#).
2. Ouvrez les menus suivants :
 - [Gestion des consommables](#)
 - [Paramètres des consommables](#)
 - [Cartouche noire](#)
 - [Paramètres très bas](#)
3. Sélectionnez l'une des options suivantes :
 - Sélectionnez l'option [Continuer](#) pour que le produit vous informe lorsque le niveau de la cartouche d'impression est très bas, mais qu'il poursuive l'impression.
 - Sélectionnez l'option [Arrêter](#) pour que le produit suspende l'impression (y compris de télécopies) jusqu'à ce que vous remplaciez la cartouche d'impression.
 - Sélectionnez l'option [Demander pour continuer](#) pour que le produit suspende l'impression (y compris de télécopies) et vous demande de remplacer la cartouche d'impression. Vous pouvez accepter le message et continuer l'impression.

Lorsque le produit est défini sur l'option [Arrêter](#), il existe un risque que les télécopies ne s'impriment pas après l'installation d'une nouvelle cartouche si le produit a reçu plus de télécopies que celles qu'il pouvait enregistrer dans la mémoire pendant l'interruption.

Lorsque le produit est défini sur l'option [Demander pour continuer](#), il existe un risque que les télécopies ne s'impriment pas après l'installation d'une nouvelle cartouche si le produit a reçu plus de télécopies que celles qu'il pouvait enregistrer pendant que le produit attendait la confirmation de réception du message.

Lorsqu'un consommable HP atteint un niveau **très bas**, la garantie de protection Premium d'HP pour ce consommable prend fin. Les défauts d'impression ou les défaillances d'une cartouche survenant lorsqu'un consommable HP [Paramètres très bas](#) est utilisé en mode [Continuer](#) ne seront pas considérés comme des vices de matériau ou de fabrication dans le cadre de la déclaration de garantie d'HP relative aux cartouches d'impression.

Consignes de stockage et de recyclage

Recyclage des consommables

Pour recycler une cartouche d'impression de marque HP, placez la cartouche usagée dans la boîte de la nouvelle cartouche. Utilisez l'étiquette de retour fournie pour envoyer le consommable usagé à HP pour recyclage. Pour plus d'informations, reportez-vous au guide de recyclage qui accompagne chaque consommable HP neuf ou consultez la page suivante : www.hp.com/recycle.

Stockage des cartouches d'impression

Ne sortez la cartouche d'impression de son emballage que lorsque vous êtes prêt à l'utiliser.

 **ATTENTION :** Pour éviter d'endommager la cartouche d'impression, ne l'exposez pas à la lumière plus de quelques minutes.

Politique de HP en matière de cartouches d'impression non-HP

Hewlett-Packard Company ne peut en aucun cas recommander l'utilisation de cartouches d'impression d'une marque différente, qu'il s'agisse de cartouches neuves ou reconditionnées.

 **REMARQUE :** Tout dommage résultant de l'utilisation d'une cartouche d'impression non-HP n'est pas couvert par la garantie et les contrats de maintenance HP.

Site Web anti-contrefaçon HP

Si le panneau de commande de votre imprimante vous informe que la cartouche d'impression HP que vous essayez d'installer n'est pas une cartouche HP authentique, rendez-vous sur www.hp.com/go/anticounterfeit. HP vous aide à déterminer si la cartouche est authentique et prend des mesures pour résoudre le problème.

Il est possible que votre cartouche d'impression HP ne soit pas authentique dans les cas suivants :

- La page d'état des consommables indique qu'un consommable non HP est installé.
- Vous rencontrez de nombreux problèmes avec la cartouche d'impression.
- La cartouche n'a pas l'apparence habituelle (par exemple, l'emballage est différent des emballages HP).

Instructions de remplacement

Remplacement de la cartouche d'impression

ATTENTION : Si du toner se répand sur les vêtements, nettoyez-les avec un chiffon sec et lavez-les à l'eau propre. L'eau chaude fixe le toner dans le tissu.

REMARQUE : Le carton de la cartouche d'impression contient des informations concernant le recyclage.

1. Retirez le levier d'ouverture pour ouvrir le capot supérieur.

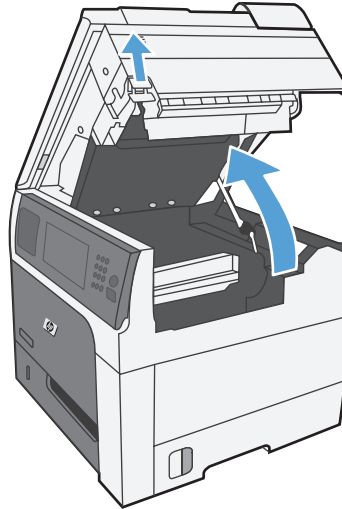

2. Saisissez la poignée de la cartouche d'impression usagée et tirez-la pour l'enlever.

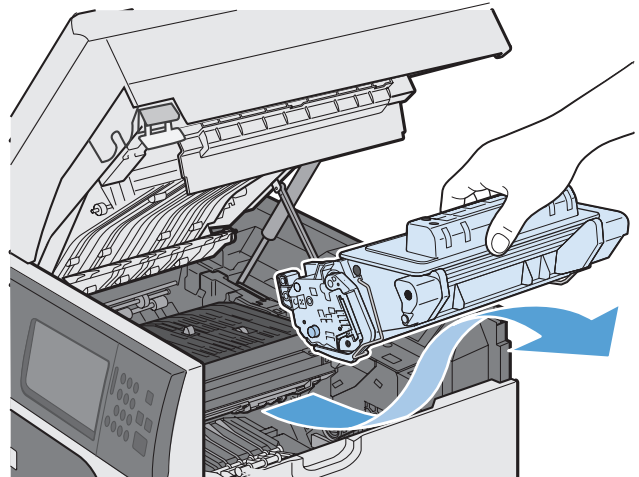

3. Rangez la cartouche d'impression usagée dans une enveloppe de protection. Le carton de la cartouche d'impression contient des informations concernant le recyclage.

4. Retirez la cartouche d'impression neuve de son emballage.

REMARQUE : Veillez à ne pas endommager la puce mémoire (légende 1) de la cartouche d'impression.

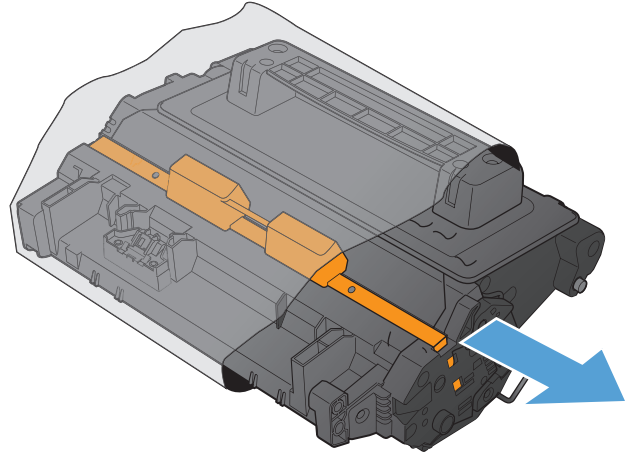

5. Saisissez les deux côtés de la cartouche d'impression et distribuez le toner en secouant délicatement la cartouche cinq ou six fois.

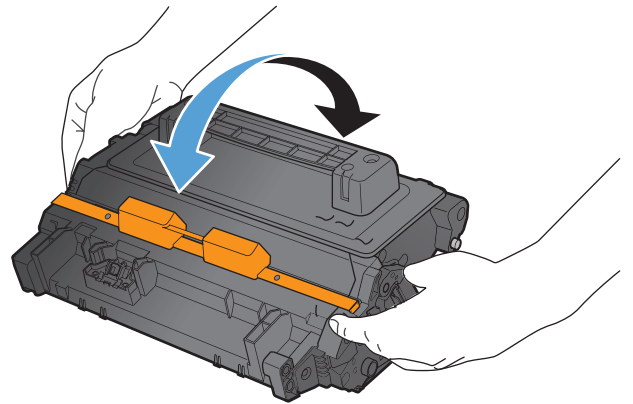

6. Retirez le dispositif de sécurité d'expédition en plastique orange situé à la base de la cartouche d'impression neuve.

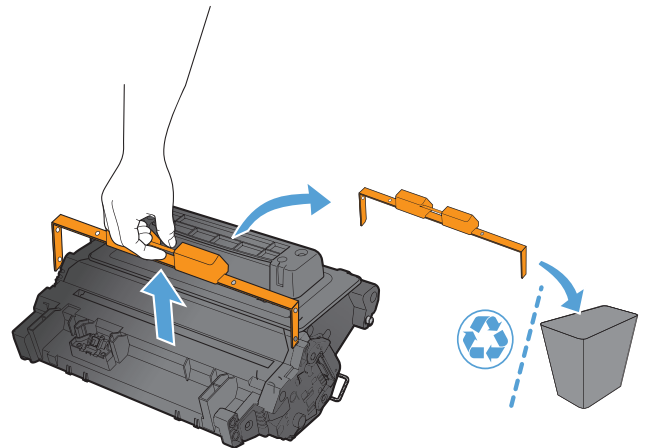

7. Tirez sur la languette orange afin de retirer la bande de scellage du toner. Retirez complètement la bande de scellage de la cartouche.

ATTENTION : Evitez les expositions prolongées à la lumière.

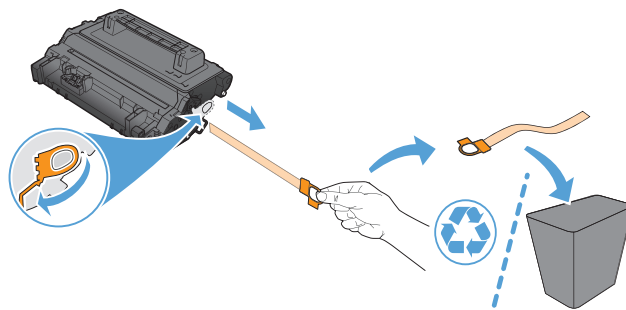

8. Alignez la cartouche d'impression avec son logement et insérez-la jusqu'à ce qu'elle s'enclenche.

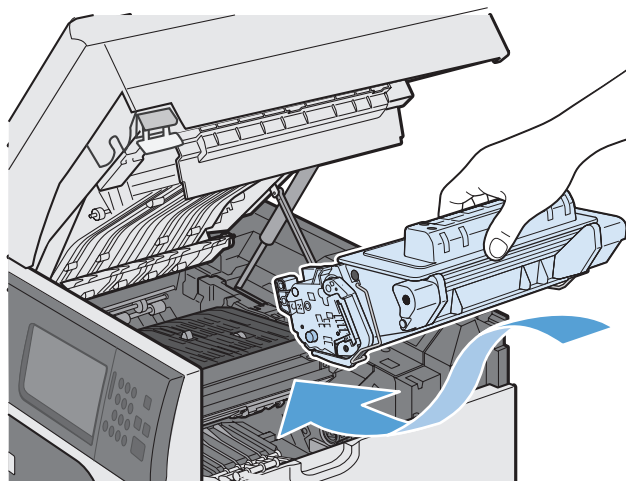

9. Fermez le couvercle supérieur.

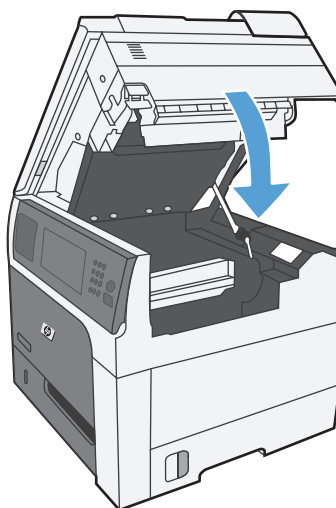

Remplacement de la cartouche d'agrafes (pour les modèles dotés d'une trieuse agrafeuse)

1. Libérez le loquet de la trieuse agrafeuse, puis faites glisser cette dernière hors du produit.

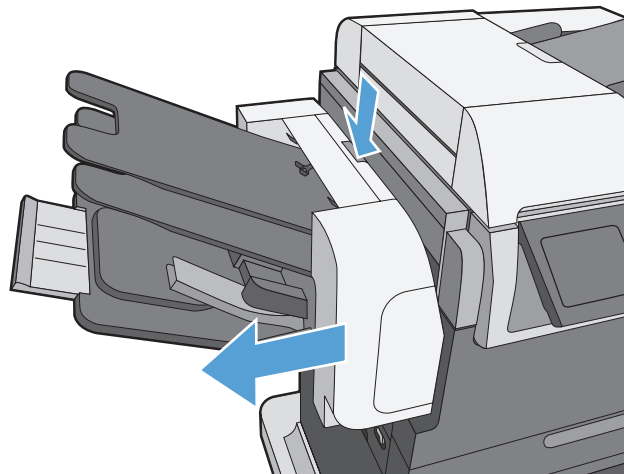

2. Ouvrez la porte de la cartouche d'agrafes.

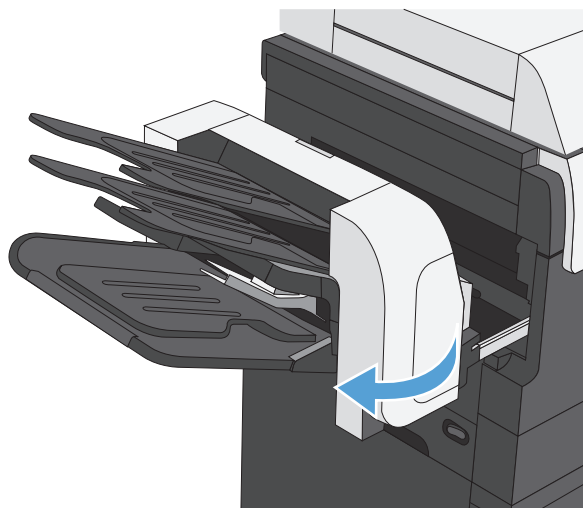

3. Relevez la poignée verte de la cartouche d'agrafes, puis tirez sur la cartouche pour la retirer.

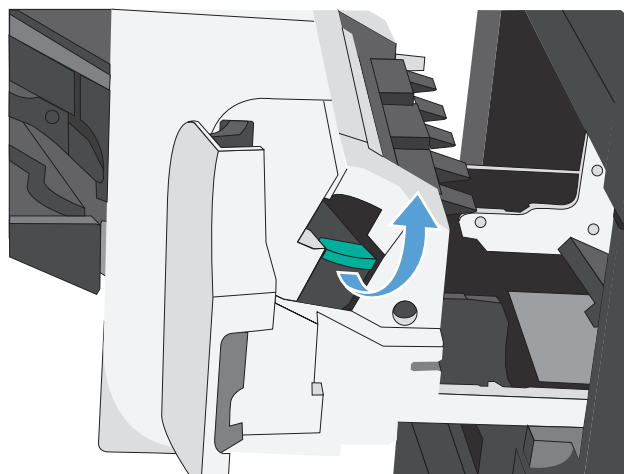

4. Insérez une nouvelle cartouche d'agrafes, appuyez dessus jusqu'à ce qu'elle soit en place, puis fermez la porte de la cartouche d'agrafes.

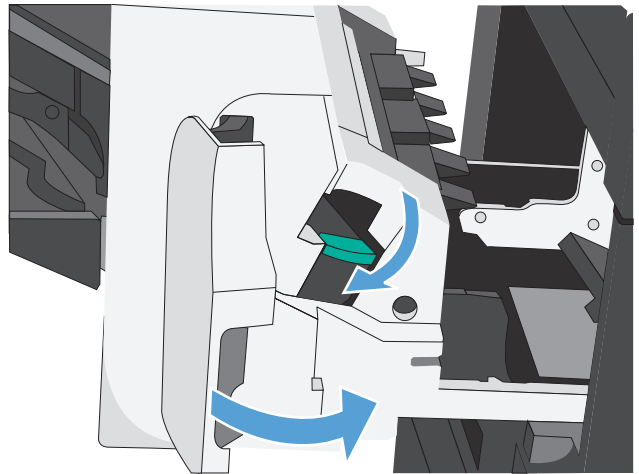

5. Faites glisser la trieuse/agrafeuse vers le produit jusqu'à ce qu'elle soit en place.

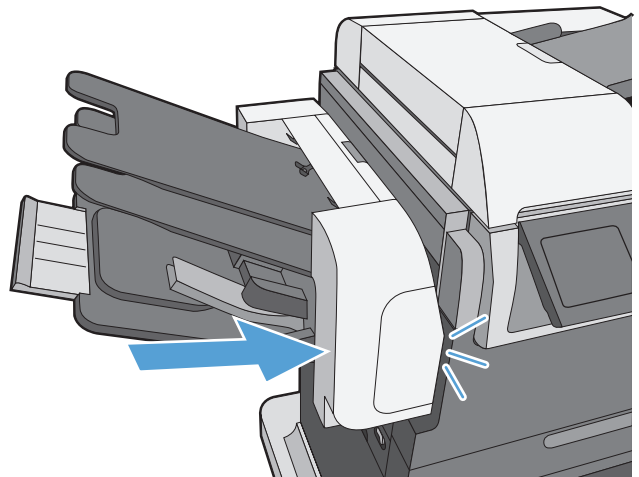

Résolution des problèmes de consommables

Vérification de la cartouche d'impression

Vérifiez la cartouche d'impression et remplacez-la si nécessaire, si vous rencontrez l'un des problèmes suivants :

- L'impression est trop claire ou semble fade dans certaines zones.
- De petites zones des pages ne sont pas imprimées.
- Les pages imprimées présentent des stries ou des bandes.



REMARQUE : si vous utilisez le paramètre d'impression en mode brouillon ou EconoMode, l'impression peut être claire. HP ne recommande pas une utilisation permanente de la fonction EconoMode. Si vous utilisez le mode EconoMode de manière permanente, la dose de toner risque de durer plus longtemps que les pièces mécaniques de la cartouche d'impression. Si la qualité de l'impression se dégrade, remplacez la cartouche d'encre.

Si vous estimez devoir remplacer une cartouche d'impression, imprimez la page d'état des consommables pour rechercher le numéro de référence de la cartouche d'impression de marque HP appropriée.

Type de la cartouche d'impression	Etapas de résolution du problème
Cartouche d'impression remplie ou reconditionnée	Hewlett-Packard Company déconseille l'utilisation de consommables non-HP, qu'ils soient neufs ou reconditionnés. En effet, comme il ne s'agit pas de produits HP, HP n'a aucun contrôle sur leur conception ou leur qualité. si vous utilisez des cartouches d'impression rechargées ou reconditionnées et que vous n'êtes pas satisfait de la qualité d'impression, remplacez la cartouche d'impression par une cartouche de la marque HP.
Cartouche d'impression de marque HP	<ol style="list-style-type: none">1. Le panneau de commande du produit ou la page d'état des consommables indique Très bas lorsque la cartouche a atteint la fin de sa durée de vie estimée. Remplacez la cartouche d'impression si la qualité d'impression n'est plus acceptable.2. Examinez la cartouche d'impression pour voir si elle est endommagée. Reportez-vous aux instructions ci-dessous. Remplacez la cartouche d'impression le cas échéant.3. Si des pages imprimées présentent des marques répétées plusieurs fois selon un intervalle précis, imprimez une page de nettoyage. Si le problème persiste, reportez-vous aux informations relatives aux défauts répétés de ce document pour identifier la cause du problème.

Examiner la cartouche d'impression pour voir si elle est endommagée

1. Retirez la cartouche d'impression du produit et vérifiez que la bande d'étanchéité est retirée.
2. Vérifiez si la puce mémoire n'est pas endommagée.

3. Examinez la surface du tambour d'imagerie vert sur la partie inférieure de la cartouche d'impression.

ATTENTION : Ne touchez pas le rouleau vert (tambour d'imagerie) sur la partie inférieure de la cartouche. Vous risquez de dégrader la qualité d'impression si vous y laissez des empreintes de doigts.

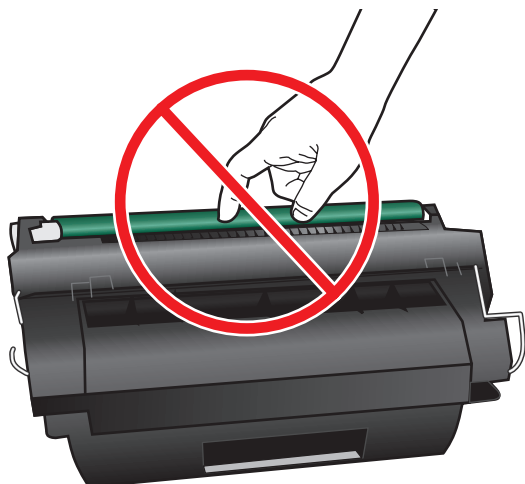

4. Si vous constatez des rayures, des empreintes de doigts ou tout autre dommage sur le tambour d'imagerie, remplacez la cartouche d'impression.
5. Si le tambour d'imagerie ne semble pas endommagé, secouez légèrement la cartouche d'impression plusieurs fois, puis réinstallez-la. Imprimez quelques pages pour vérifier si le problème est résolu.

Défauts répétitifs

Si des défauts surviennent à intervalles réguliers sur la page, utilisez cette règle pour en déterminer la cause. Placez le haut de la règle au niveau du premier défaut. La marque en regard de la prochaine occurrence du défaut indique le composant à remplacer.

Distance entre les défauts	Composants du produit provoquant le défaut
37,7 mm	Rouleau de chargement primaire
47 mm	Rouleau de transfert
63 mm	Rouleau du développeur
	Rouleau d'entraînement du bac 1

Distance entre les défauts	Composants du produit provoquant le défaut
79 mm	Rouleau d'alimentation du bac 1 Rouleau de séparation du bac 1 Rouleau d'alimentation du bac 2 Rouleau d'entraînement du bac 2 Rouleau de séparation du bac 2
94 mm	Unité de fusion ou rouleau de pression Tambour photosensible

Impression de la page d'état consommables

La page indique une estimation de la durée de vie restante des cartouches d'impression. Elle indique également le numéro de référence de la cartouche d'impression de marque HP adaptée à votre produit afin que vous puissiez commander une cartouche d'impression de remplacement, ainsi que d'autres informations utiles.

- Ouvrez les menus suivants :
 - [Administration](#)
 - [Rapports](#)
 - [Pages de configuration/d'état](#)
- Sélectionnez l'option [Etat des consommables](#), puis appuyez sur le bouton [Imprimer](#) pour imprimer le rapport.

Interprétation des messages pour les consommables sur le panneau de commande

Le tableau suivant contient des informations importantes relatives aux messages d'état des consommables.

Tableau 7-1 Messages d'état des consommables

Message du panneau de commande	Description	Action recommandée
10.XX.YY Erreur mémoire consommable	<p>Le produit ne peut pas lire la puce mémoire d'au moins une cartouche d'impression, ni écrire dessus, ou il manque une puce mémoire sur une cartouche d'impression.</p> <p>Valeurs XX</p> <ul style="list-style-type: none">• 00 = Erreur de la puce mémoire• 10 = Puce mémoire manquante <p>Valeurs YY</p> <ul style="list-style-type: none">• 00 = cartouche d'encre noire	Réinstallez la cartouche d'impression ou installez une nouvelle cartouche d'impression.
Consommable installé non pris en charge	La cartouche d'impression est destinée à un autre produit HP.	Si la qualité d'impression n'est plus acceptable, remplacez la cartouche d'impression.
Consommables incompatibles	Certaines des cartouches d'impression (ou d'autres consommables) qui sont installées ne sont pas conçues pour ce produit. Le produit n'est pas en mesure d'effectuer des impressions avec ces types de consommables.	Appuyez sur le bouton Fournitures pour identifier les consommables incompatibles. Installez des consommables qui sont conçus pour ce produit.
Consommable usagé en cours d'utilisation	La cartouche d'impression a déjà été utilisée.	Si vous pensez avoir acheté un consommable de marque HP, rendez-vous à l'adresse www.hp.com/go/anticounterfeit .
Niveau cartouche noire bas	Lorsque le niveau d'un consommable est bas, le produit vous en avertit. La durée de vie d'une cartouche peut varier d'une cartouche à l'autre. Il n'est pas nécessaire de remplacer la cartouche d'impression tant que la qualité d'impression est acceptable.	Si la qualité d'impression n'est plus acceptable, remplacez la cartouche d'impression. Pensez à acheter une cartouche de remplacement d'avance. Ainsi, elle sera disponible lorsque la cartouche installée aura atteint la fin de sa vie estimée.
Niveau cartouche noire très bas	Lorsque le niveau d'un consommable est très bas, le produit vous en avertit. La durée de vie d'une cartouche peut varier d'une cartouche à l'autre. Il n'est pas nécessaire de remplacer la cartouche d'impression tant que la qualité d'impression est acceptable. Une fois qu'un consommable HP a atteint un niveau très bas, la garantie Premium de HP (protection des consommables) de ce consommable expire.	Si la qualité d'impression n'est plus acceptable, remplacez la cartouche d'impression. Pensez à acheter une cartouche de remplacement d'avance. Ainsi, elle sera disponible lorsque la cartouche installée aura atteint la fin de sa vie estimée.

Tableau 7-1 Messages d'état des consommables (suite)

Message du panneau de commande	Description	Action recommandée
Niveau consommables bas	Ce message s'affiche lorsque plusieurs consommables ont atteint le seuil minimal. La durée de vie restante réelle du consommable peut varier. Sélectionnez l'onglet Fournitures pour savoir quels consommables sont bientôt vides. Il n'est pas nécessaire de remplacer les consommables tant que la qualité d'impression reste acceptable. Une fois qu'un consommable HP a atteint un niveau très bas, la garantie Premium de HP (protection des consommables) de ce consommable expire.	Pour poursuivre l'impression, remplacez le consommable ou reconfigurez le produit en utilisant le menu Gestion des consommables sur le panneau de commande.
Niveau consommables très bas	Ce message s'affiche lorsque plusieurs consommables ont atteint un niveau très bas. Sélectionnez l'onglet Fournitures pour savoir quels consommables sont bientôt vides. La durée de vie restante réelle du consommable peut varier. Il n'est pas nécessaire de remplacer les consommables tant que la qualité d'impression reste acceptable. Une fois qu'un consommable HP a atteint un niveau très bas, la garantie Premium de HP (protection des consommables) de ce consommable expire.	Pour poursuivre l'impression, remplacez le consommable ou reconfigurez le produit en utilisant le menu Gestion des consommables sur le panneau de commande.
Niveau kit fusion bas	Le niveau du kit de fusion est bas. La durée de vie restante réelle du consommable peut varier. Veillez à toujours disposer d'un kit de fusion de remplacement afin de pouvoir en changer en temps voulu. Il n'est pas nécessaire de remplacer le kit de fusion tant que la qualité d'impression reste acceptable.	Si la qualité d'impression n'est plus acceptable, remplacez le kit de fusion. Des instructions sont fournies avec le kit de fusion.
Niveau kit fusion très bas	Le niveau du kit de fusion est très bas. La durée de vie restante réelle du consommable peut varier. Il n'est pas nécessaire de remplacer le kit de fusion tant que la qualité d'impression reste acceptable. Une fois qu'un consommable HP a atteint un niveau très bas, la garantie Premium de HP (protection des consommables) de ce consommable expire.	Si la qualité d'impression n'est plus acceptable, remplacez le kit de fusion. Des instructions sont fournies avec le kit de fusion.

Tableau 7-1 Messages d'état des consommables (suite)

Message du panneau de commande	Description	Action recommandée
Remplacement des consommables	Deux consommables ou plus ont atteint la fin de leur durée de vie estimée. Cependant, la durée de vie restante réelle peut être différente de celle qui est estimée. Veillez à toujours disposer de consommables de remplacement afin de pouvoir en changer en temps voulu. Il n'est pas nécessaire de remplacer le consommable à ce stade si la qualité d'impression reste acceptable. Une fois qu'un consommable HP a atteint la fin de sa durée de vie estimée, la garantie Premium de HP (protection des consommables) de ce consommable expire.	Appuyez sur le bouton Fournitures pour pouvoir identifier les consommables devant être remplacés. Ou bien configurez le produit de sorte qu'il poursuive l'impression depuis le menu Gestion des consommables .
Remplacer cartouche noire	Lorsqu'un consommable approche de sa fin de vie estimée, le produit vous en avertit. Cependant, la durée de vie restante réelle peut être différente de celle qui est estimée. Pensez à toujours disposer d'un consommable de remplacement à installer lorsque la qualité d'impression n'est plus acceptable. Il n'est pas nécessaire de remplacer le consommable à ce stade si la qualité d'impression reste acceptable. Une fois qu'un consommable HP a atteint la fin de sa durée de vie estimée, la garantie Premium de HP (protection des consommables) de ce consommable expire.	Remplacez la cartouche d'impression. Ou bien configurez le produit de sorte qu'il poursuive l'impression depuis le menu Gestion des consommables .
Remplacez le kit de fusion	Lorsqu'un kit de fusion approche de sa fin de vie estimée, le produit vous en avertit. Cependant, la durée de vie restante réelle peut être différente de celle qui est estimée. Pensez à toujours disposer d'un kit de fusion de remplacement à installer lorsque la qualité d'impression n'est plus acceptable. Il n'est pas nécessaire de remplacer le kit de fusion tant que la qualité d'impression reste acceptable. Une fois que le kit de fusion a atteint la fin de sa durée de vie estimée, la garantie Premium de HP (protection des consommables) de ce kit de fusion expire.	ATTENTION : La station de fusion peut être chaude lorsque le produit est en service. Attendez que la station de fusion refroidisse avant de la manipuler. <ol style="list-style-type: none">1. Ouvrez la porte droite.2. Saisissez les poignées bleues de chaque côté de l'unité de fusion et retirez-la sans l'incliner.3. Installez la nouvelle unité de fusion.4. Fermez la porte droite.
Station fusion incompatible	La station de fusion n'est pas compatible avec ce produit.	ATTENTION : La station de fusion peut être chaude lorsque le produit est en service. Attendez que la station de fusion refroidisse avant de la manipuler. <ol style="list-style-type: none">1. Ouvrez la trappe gauche.2. Retirez l'unité de fusion incompatible.3. Installez l'unité de fusion correcte.4. Fermez la porte de gauche.

8 Tâches d'impression

- [Annulation d'une tâche d'impression sous Windows](#)
- [Tâches d'impression de base sous Windows](#)
- [Tâches d'impression supplémentaires sous Windows](#)
- [Impression directe par clé USB](#)

Annulation d'une tâche d'impression sous Windows



REMARQUE : Si la tâche est trop avancée dans le processus d'impression, l'option d'annulation peut ne pas être disponible.

1. Si la tâche d'impression est en cours, suivez la procédure suivante pour l'annuler :
 - a. Appuyez sur le bouton Arrêter  du panneau de commande.
 - b. Sur la liste de l'écran tactile, appuyez sur la tâche d'impression à supprimer, puis appuyez sur le bouton [Annuler tâche](#).
 - c. Le produit vous invite à confirmer la suppression. Touchez le bouton [Oui](#).
2. Vous pouvez également annuler une tâche d'impression à partir d'un logiciel ou d'une file d'attente d'impression.
 - **Logiciel :** Généralement, une boîte de dialogue apparaît brièvement sur l'écran de l'ordinateur. Elle permet d'annuler la tâche d'impression.
 - **File d'impression Windows :** Si une tâche d'impression est en attente dans une file d'attente (en mémoire) ou un spouleur d'impression, supprimez-le ici.
 - **Windows XP, Server 2003 ou Server 2008 :** cliquez sur **Démarrer**, sur **Paramètres**, puis sur **Imprimantes et télécopieurs**. Double-cliquez sur l'icône du produit pour ouvrir la fenêtre, cliquez avec le bouton droit de la souris sur la tâche à annuler, puis cliquez sur **Annuler**.
 - **Windows Vista :** cliquez sur **Démarrer**, sur **Panneau de configuration** puis, sous **Matériel et audio**, cliquez sur **Imprimante**. Double-cliquez sur l'icône du produit pour ouvrir la fenêtre, cliquez avec le bouton droit de la souris sur la tâche à annuler, puis cliquez sur **Annuler**.
 - **Windows 7 :** Cliquez sur **Démarrer**, puis sur **Périphériques et imprimantes**. Double-cliquez sur l'icône du produit pour ouvrir la fenêtre, cliquez avec le bouton droit de la souris sur la tâche à annuler, puis cliquez sur **Annuler**.

Tâches d'impression de base sous Windows

Ouverture du pilote d'imprimante avec Windows

1. Dans le menu **Fichier** du logiciel, cliquez sur **Imprimer**.

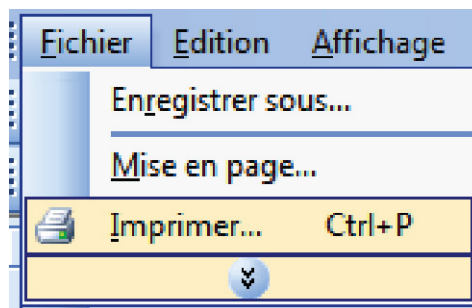

2. Sélectionnez le produit, puis cliquez sur le bouton **Propriétés** ou **Préférences**.

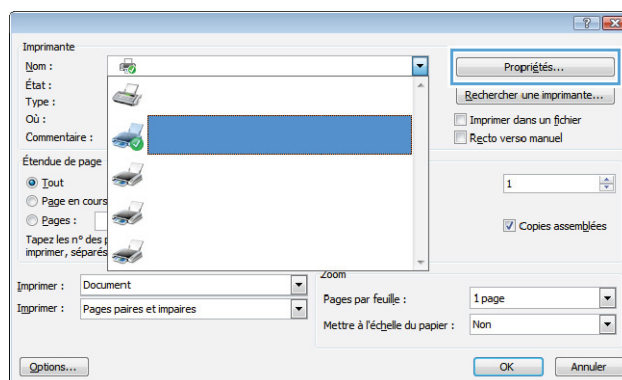

Aide sur les options d'impression avec Windows

1. Cliquez sur le bouton **Aide** pour ouvrir l'aide en ligne.

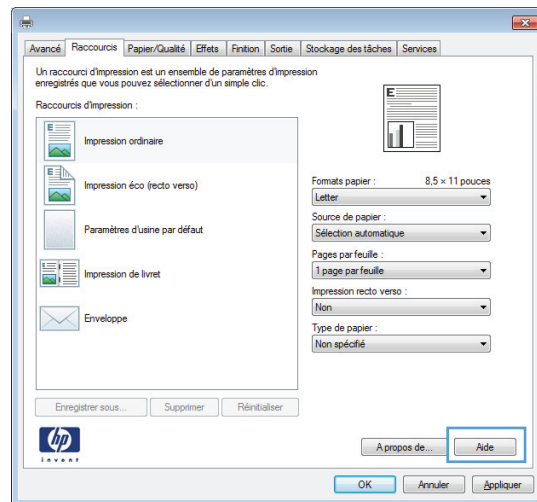

Modification du nombre de copies à imprimer avec Windows

1. Dans le menu **Fichier** du logiciel, cliquez sur **Imprimer**.
2. Sélectionnez le produit, puis le nombre de copies.

Enregistrement des paramètres d'impression personnalisés pour une réutilisation avec Windows

Utilisation d'un raccourci d'impression avec Windows

1. Dans le menu **Fichier** du logiciel, cliquez sur **Imprimer**.

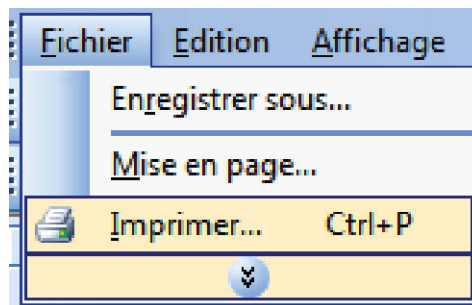

2. Sélectionnez le produit, puis cliquez sur le bouton **Propriétés** ou **Préférences**.

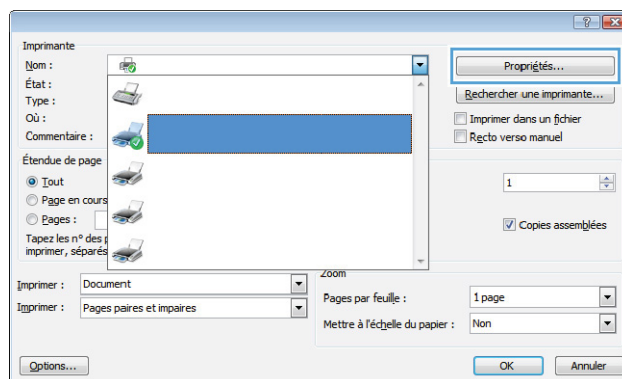

3. Cliquez sur l'onglet **Raccourcis**.

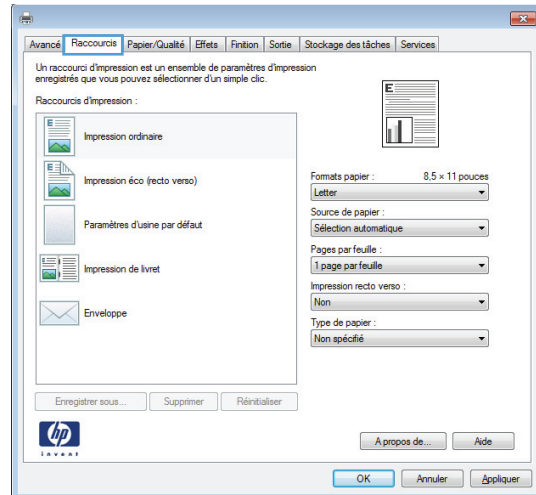

4. Sélectionnez l'un des raccourcis, puis cliquez sur le bouton **OK**.

REMARQUE : Lorsque vous sélectionnez un raccourci, les paramètres correspondants changent sur les autres onglets du pilote de l'imprimante.

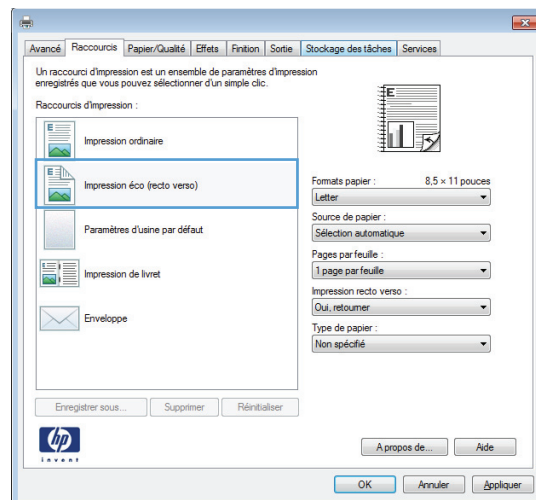

Création des raccourcis d'impression

1. Dans le menu **Fichier** du logiciel, cliquez sur **Imprimer**.

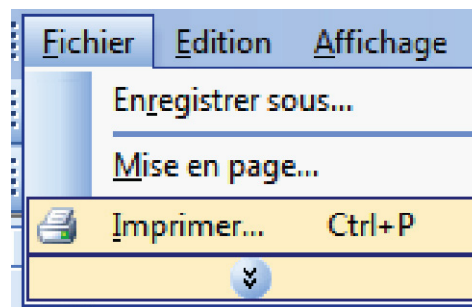

2. Sélectionnez le produit, puis cliquez sur le bouton **Propriétés** ou **Préférences**.

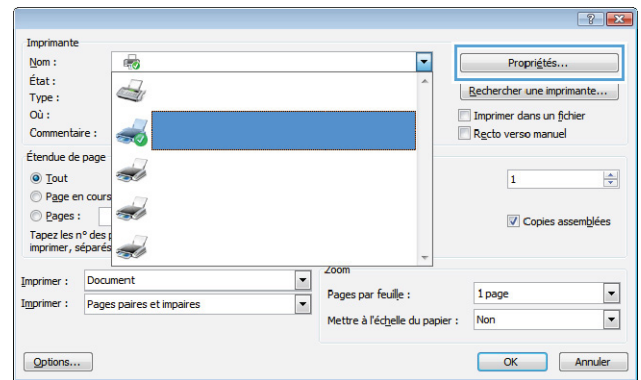

3. Cliquez sur l'onglet **Raccourcis**.

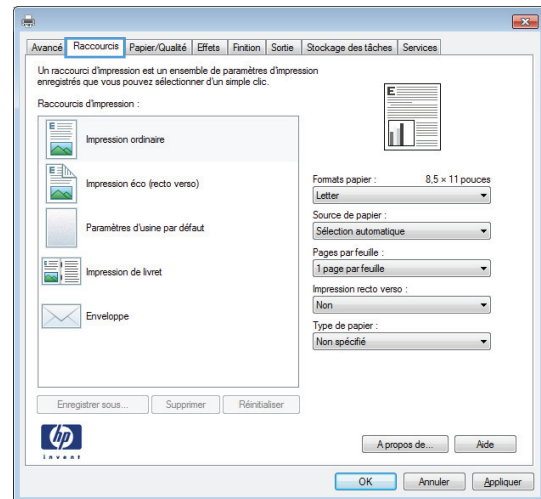

4. Sélectionnez un raccourci existant comme base de départ.

REMARQUE : Sélectionnez toujours un raccourci avant de régler les paramètres à droite de l'écran. Si vous commencez par régler les paramètres et sélectionnez ensuite un raccourci, vous perdrez tous vos réglages.

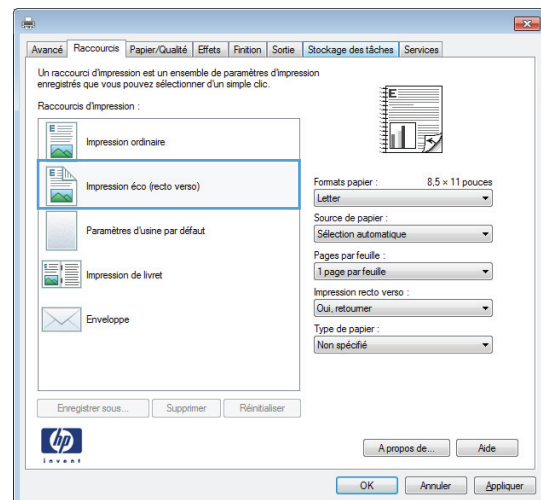

5. Sélectionnez les options d'impression du nouveau raccourci.

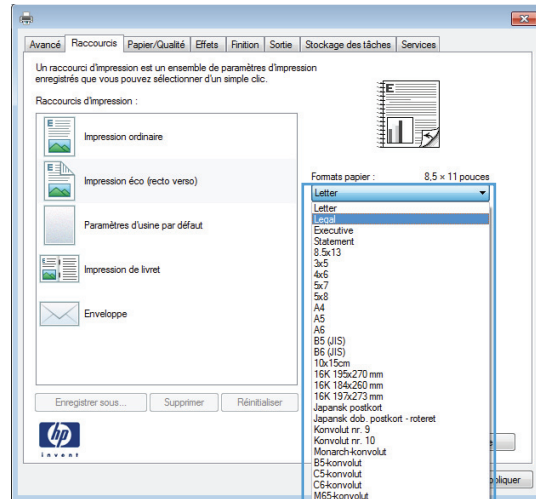

6. Cliquez sur le bouton **Enregistrer sous**.

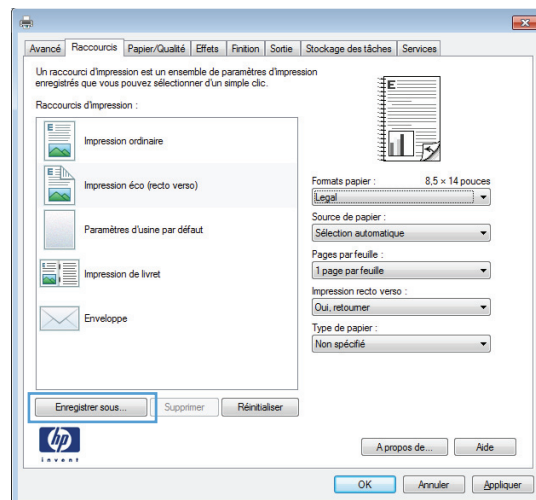

7. Saisissez un nom pour le raccourci, puis cliquez sur le bouton **OK**.

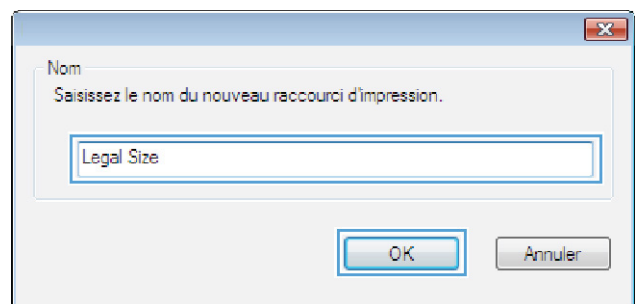

Amélioration de la qualité d'impression avec Windows

Sélection du format de papier avec Windows

1. Dans le menu **Fichier** du logiciel, cliquez sur **Imprimer**.
2. Sélectionnez le produit, puis cliquez sur le bouton **Propriétés** ou **Préférences**.
3. Cliquez sur l'onglet **Papier/Qualité**.
4. Sélectionnez un format dans la liste déroulante **Format papier**.

Sélection d'un format de papier personnalisé avec Windows

1. Dans le menu **Fichier** du logiciel, cliquez sur **Imprimer**.
2. Sélectionnez le produit, puis cliquez sur le bouton **Propriétés** ou **Préférences**.
3. Cliquez sur l'onglet **Papier/Qualité**.
4. Cliquez sur le bouton **Personnalisé**.
5. Donnez un nom au format personnalisé, spécifiez ses dimensions et cliquez sur le bouton **OK**.

Sélection du type de papier avec Windows

1. Dans le menu **Fichier** du logiciel, cliquez sur **Imprimer**.
2. Sélectionnez le produit, puis cliquez sur le bouton **Propriétés** ou **Préférences**.
3. Cliquez sur l'onglet **Papier/Qualité**.
4. Dans la liste déroulante **Type de papier**, cliquez sur l'option **Pus....**
5. Développez la liste des options **Type** :.
6. Développez la catégorie des types de papier qui correspond le mieux à votre papier, puis cliquez sur le type de papier que vous utilisez.

Sélection des bacs avec Windows

1. Dans le menu **Fichier** du logiciel, cliquez sur **Imprimer**.
2. Sélectionnez le produit, puis cliquez sur le bouton **Propriétés** ou **Préférences**.
3. Cliquez sur l'onglet **Papier/Qualité**.
4. Sélectionnez un bac dans la liste déroulante **Source de papier**.

Impression des deux côtés (recto verso) avec Windows

1. Dans le menu **Fichier** du logiciel, cliquez sur **Imprimer**.

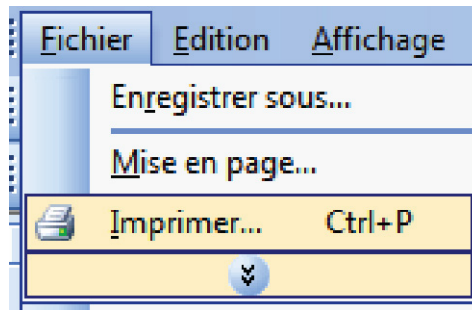

2. Sélectionnez le produit, puis cliquez sur le bouton **Propriétés** ou **Préférences**.

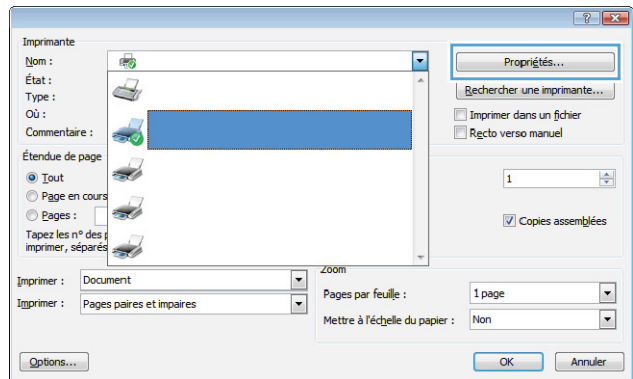

3. Cliquez sur l'onglet **Finition**.

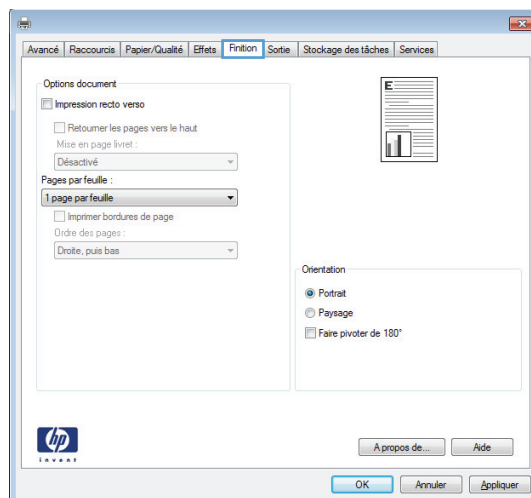

4. Cochez la case **Impression recto verso**. Cliquez sur le bouton **OK** pour lancer l'impression.

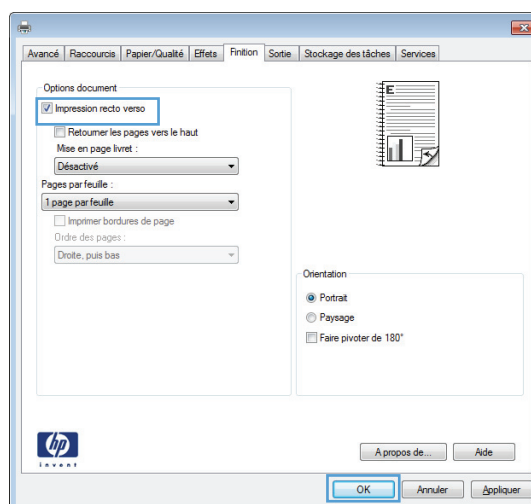

Impression sur papier au format 10 x 15 cm avec Windows

1. Dans le menu **Fichier** du logiciel, cliquez sur **Imprimer**.
2. Sélectionnez le produit, puis cliquez sur le bouton **Propriétés** ou **Préférences**.
3. Cliquez sur l'onglet **Papier/Qualité**.
4. Dans la liste déroulante **Format papier**, sélectionnez le format **4 x 6** ou **10 x 15 cm**.
5. Dans la liste déroulante **Source de papier** sélectionnez l'option **Bac 1**.
6. Dans la liste déroulante **Type de papier**, cliquez sur l'option **Pus...**

7. Développez la liste des options **Type** :
8. Développez la liste des types de papier **Photo/Couverture 176-220 g** et sélectionnez le type de papier que vous utilisez.

Impression de plusieurs pages par feuille avec Windows

1. Dans le menu **Fichier** du logiciel, cliquez sur **Imprimer**.

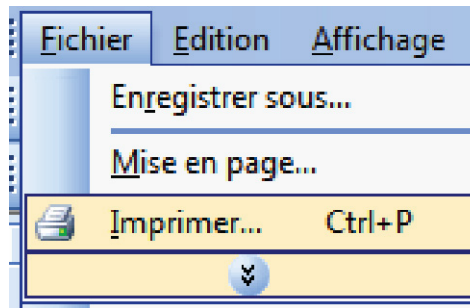

2. Sélectionnez le produit, puis cliquez sur le bouton **Propriétés** ou **Préférences**.

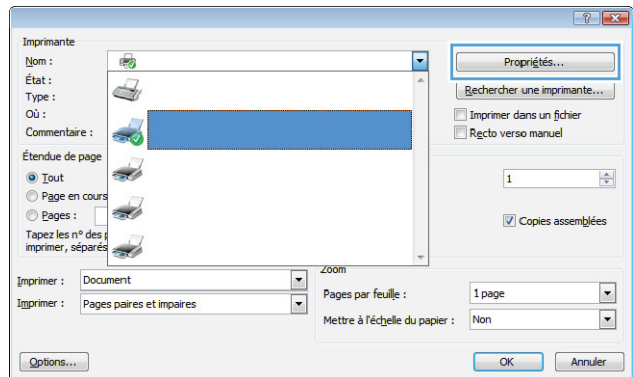

3. Cliquez sur l'onglet **Finition**.

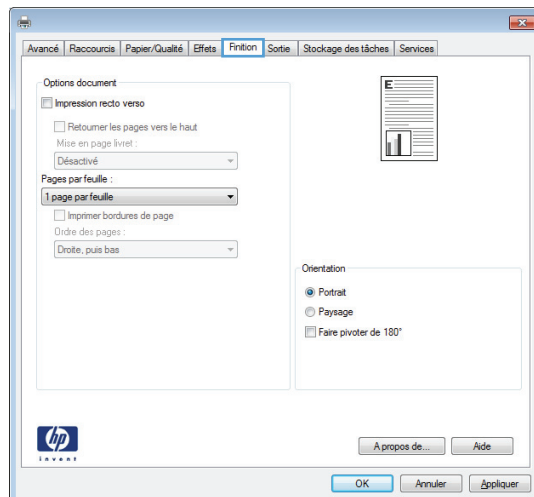

4. Sélectionnez le nombre de pages par feuille dans la liste déroulante **Pages par feuille**.

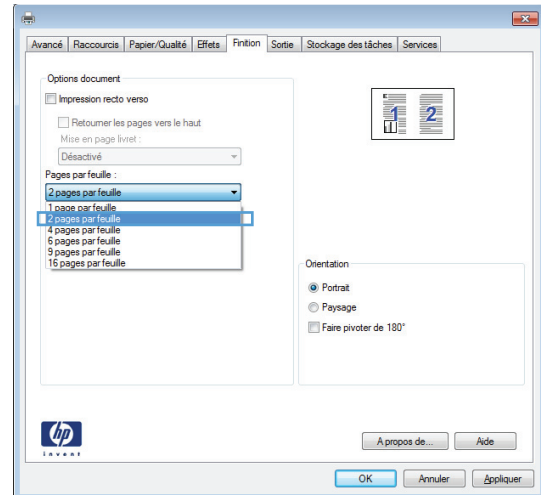

5. Sélectionnez les options **Imprimer bordures de page**, **Ordre des pages** et **Orientation** appropriées.

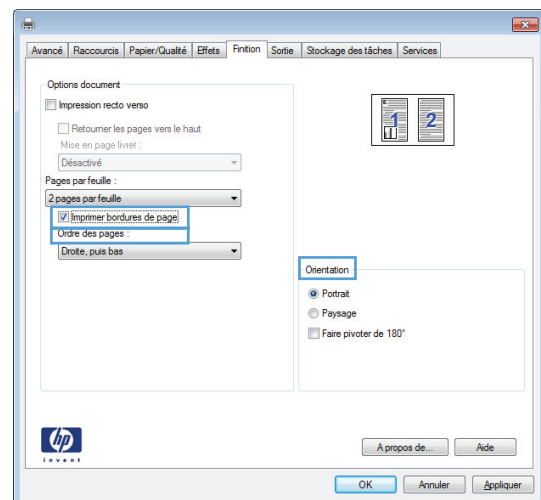

Sélection de l'orientation de la page avec Windows

1. Dans le menu **Fichier** du logiciel, cliquez sur **Imprimer**.

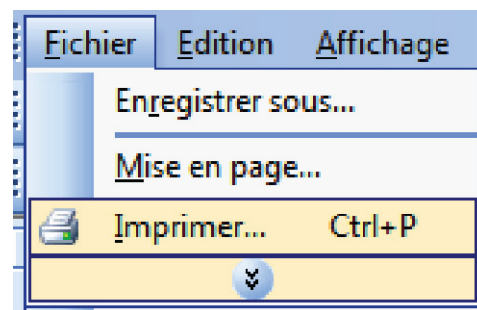

- Sélectionnez le produit, puis cliquez sur le bouton **Propriétés** ou **Préférences**.

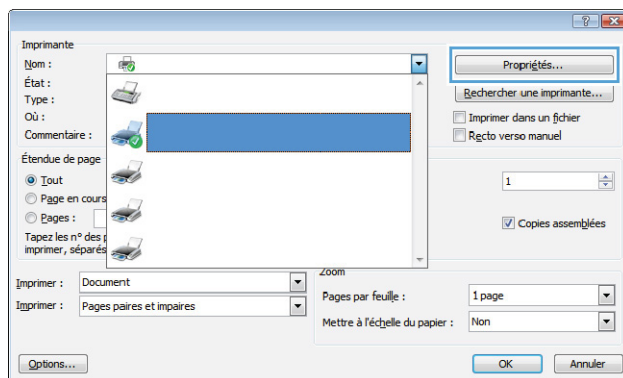

- Cliquez sur l'onglet **Finition**.

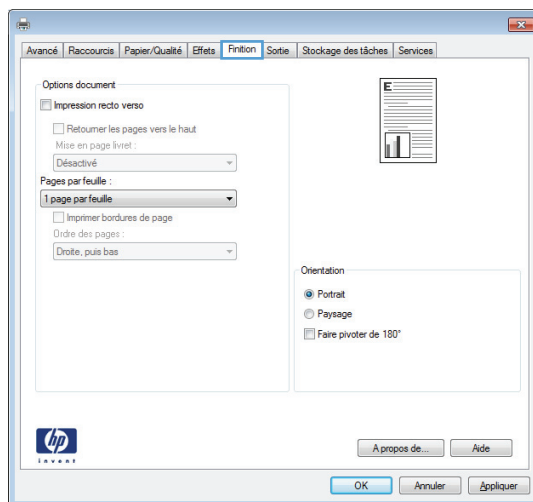

- Dans la zone **Orientation**, sélectionnez l'option **Portrait** ou **Paysage**.

Pour imprimer l'image de la page à l'envers, sélectionnez l'option **Faire pivoter de 180°**.

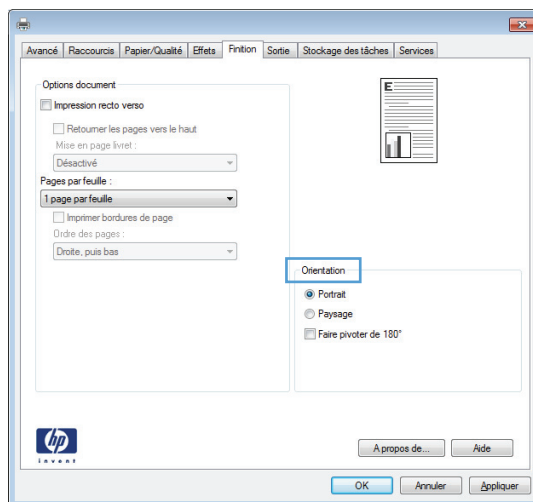

Tâches d'impression supplémentaires sous Windows

Impression sur du papier à en-tête ou des formulaires préimprimés avec Windows

1. Dans le menu **Fichier** du logiciel, cliquez sur **Imprimer**.

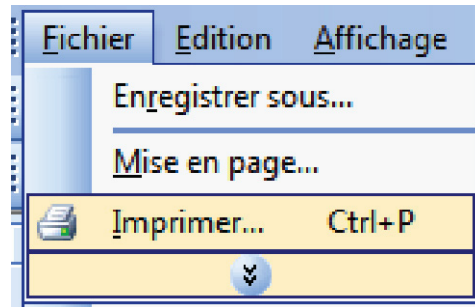

2. Sélectionnez le produit, puis cliquez sur le bouton **Propriétés** ou **Préférences**.

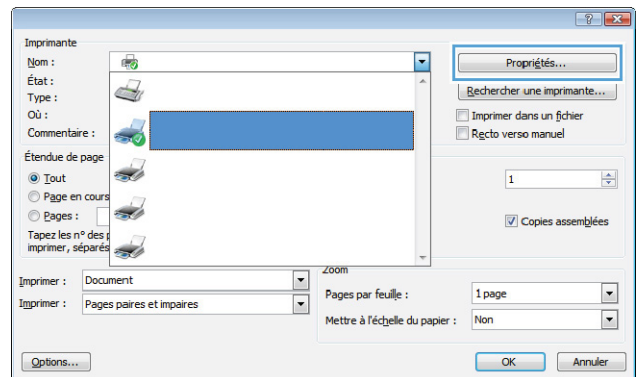

3. Cliquez sur l'onglet **Papier/Qualité**.

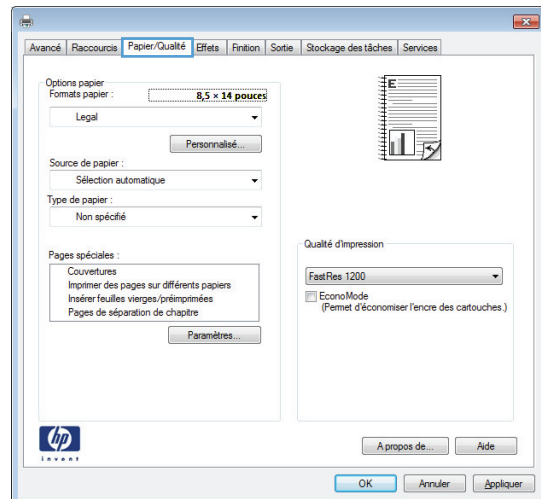

4. Dans la liste déroulante **Type de papier**, cliquez sur l'option **Pus....**

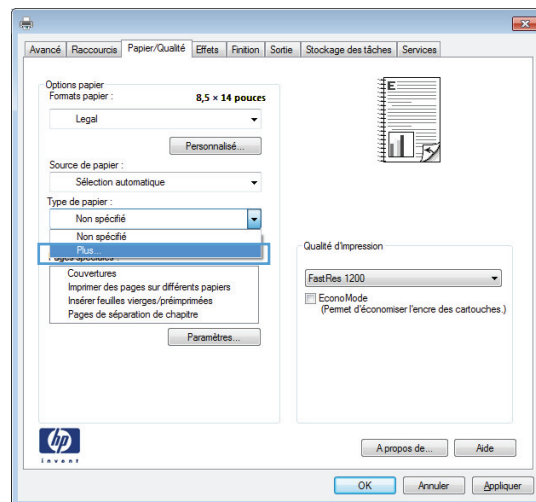

5. Développez la liste des options **Type** :

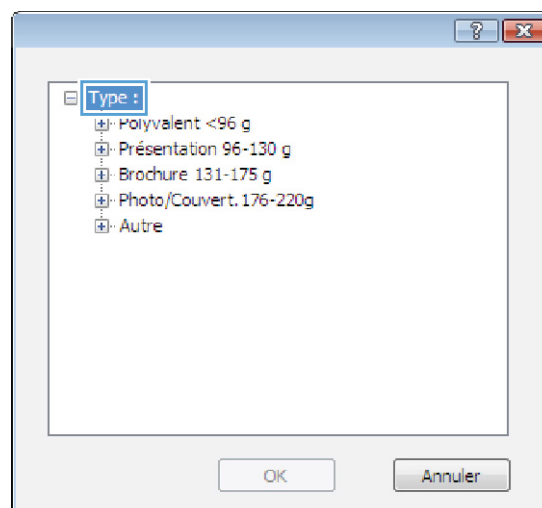

6. Développez la liste des options **Autre**.

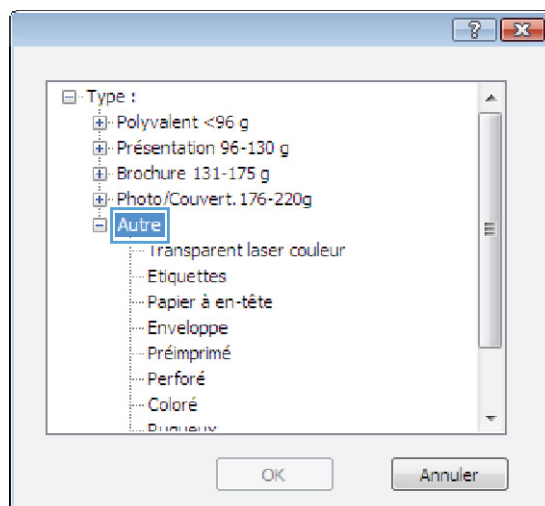

7. Sélectionnez l'option pour le type de papier que vous utilisez et cliquez sur le bouton **OK**.

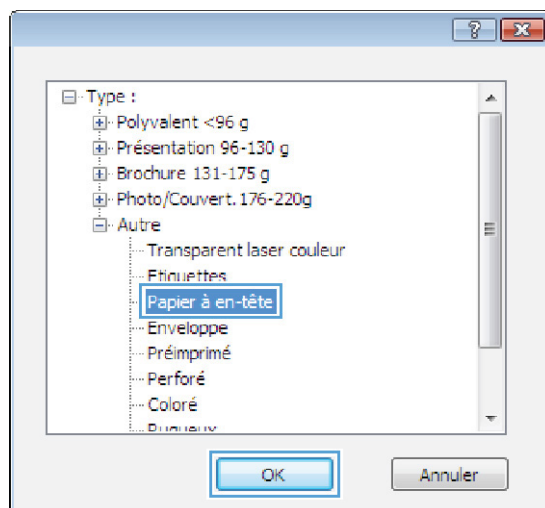

Impression sur du papier spécial, des étiquettes ou des transparents

1. Dans le menu **Fichier** du logiciel, cliquez sur **Imprimer**.

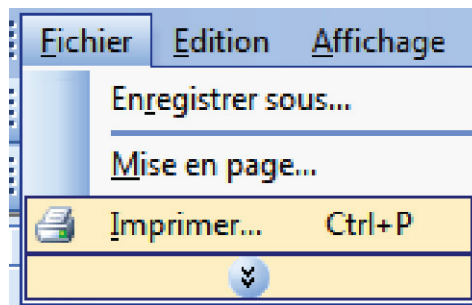

2. Sélectionnez le produit, puis cliquez sur le bouton **Propriétés** ou **Préférences**.

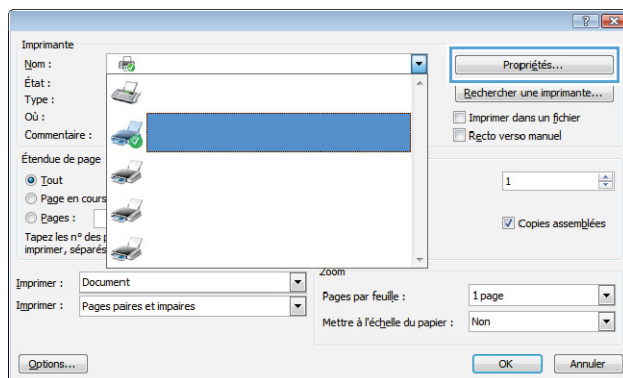

3. Cliquez sur l'onglet **Papier/Qualité**.

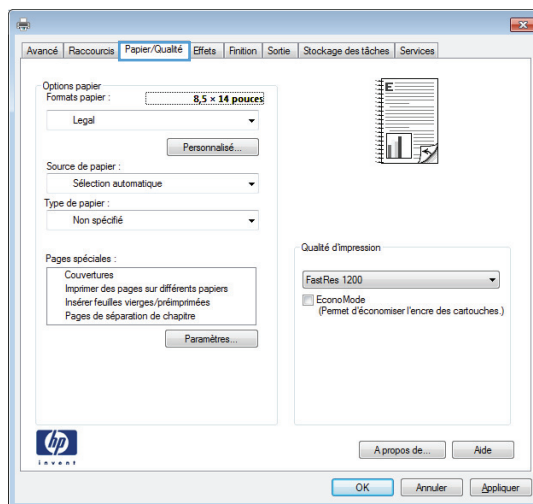

4. Dans la liste déroulante **Type de papier**, cliquez sur l'option **Pus...**

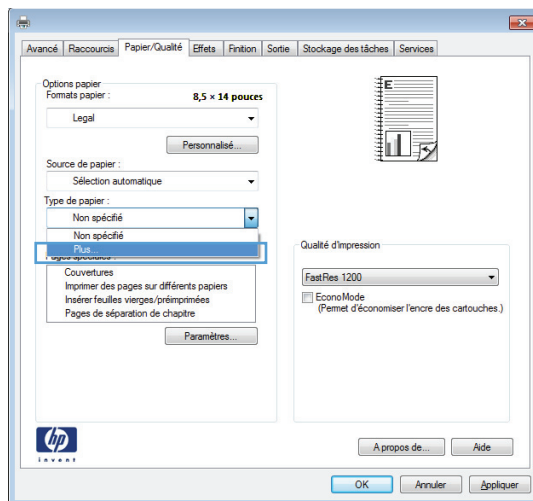

5. Développez la liste des options **Type** :

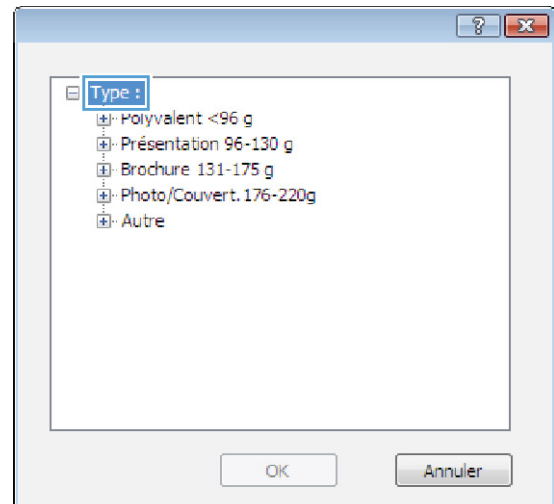

6. Développez la catégorie de types de papier qui correspond le mieux à votre papier.

REMARQUE : Les étiquettes et les transparents se trouvent dans la liste d'options **Autre**.

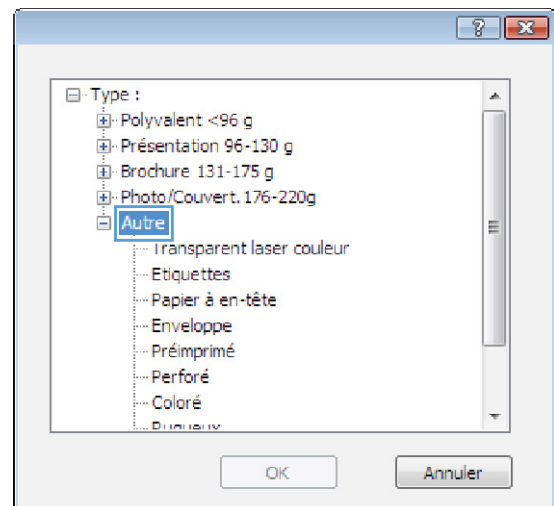

7. Sélectionnez l'option pour le type de papier que vous utilisez et cliquez sur le bouton **OK**.

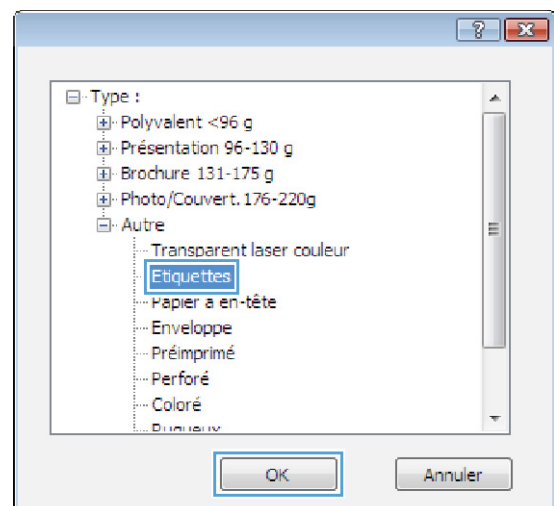

Impression de la première ou de la dernière page sur un papier différent avec Windows

1. Dans le menu **Fichier** du logiciel, cliquez sur **Imprimer**.

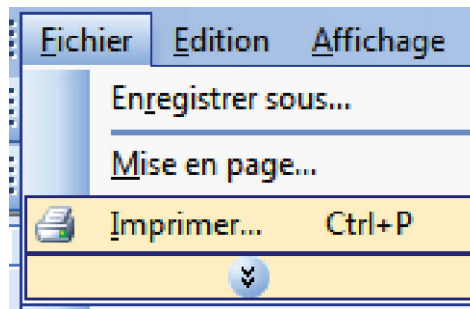

2. Sélectionnez le produit, puis cliquez sur le bouton **Propriétés** ou **Préférences**.

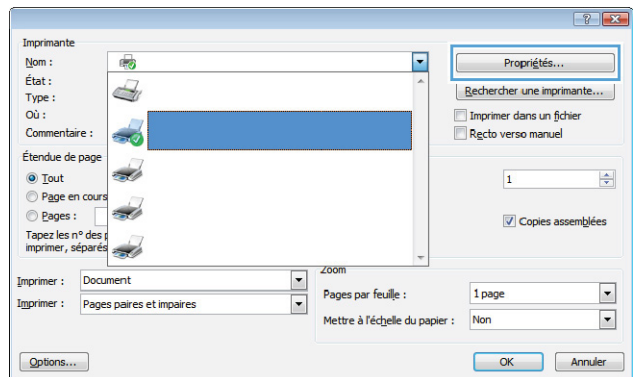

3. Cliquez sur l'onglet **Papier/Qualité**.

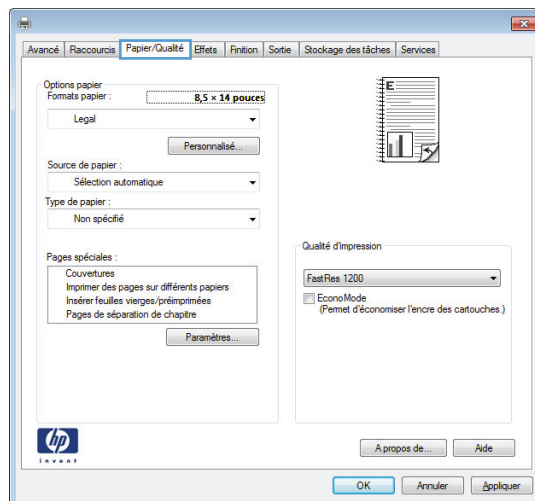

4. Dans la zone **Pages spéciales**, cliquez sur l'option **Imprimer des pages sur différents papiers**, puis sur le bouton **Paramètres**.

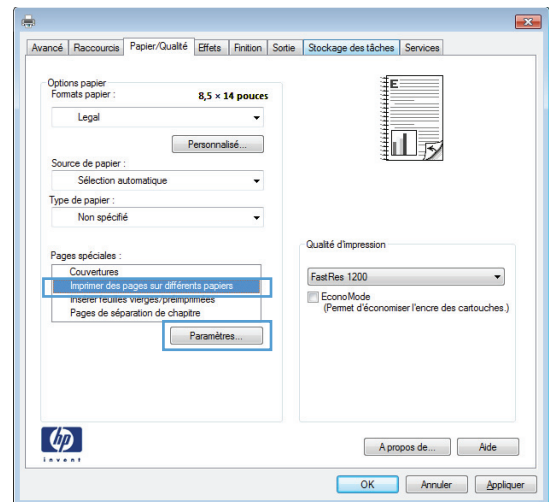

5. Dans la zone **Pages dans le document**, sélectionnez l'option **Première** ou **Dernière**.

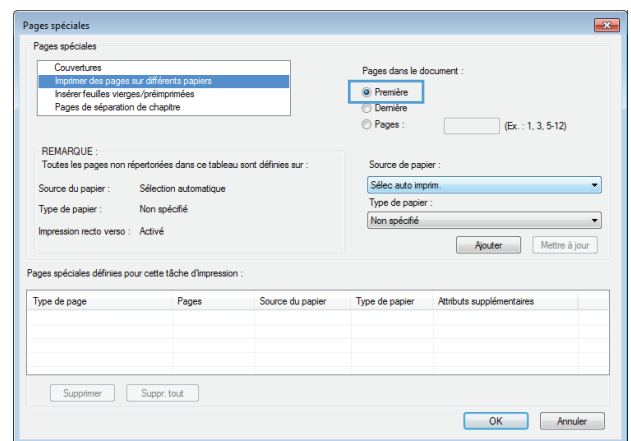

6. Sélectionnez les options appropriées dans les listes déroulantes **Source de papier** et **Type de papier**. Cliquez sur le bouton **Ajouter**.

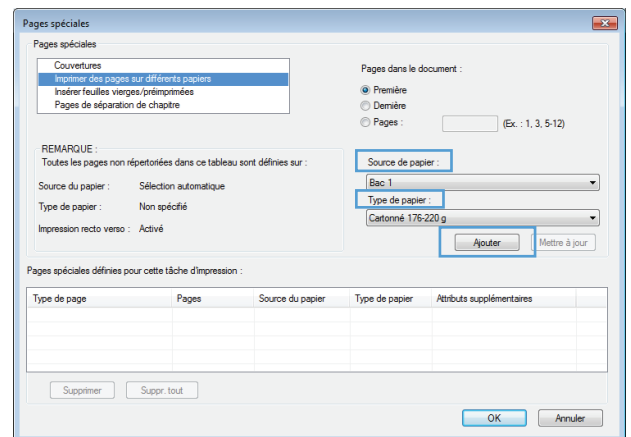

7. Pour imprimer à la fois la première et la dernière page sur du papier différent, répétez les étapes 5 et 6 pour sélectionner les options de l'autre page.

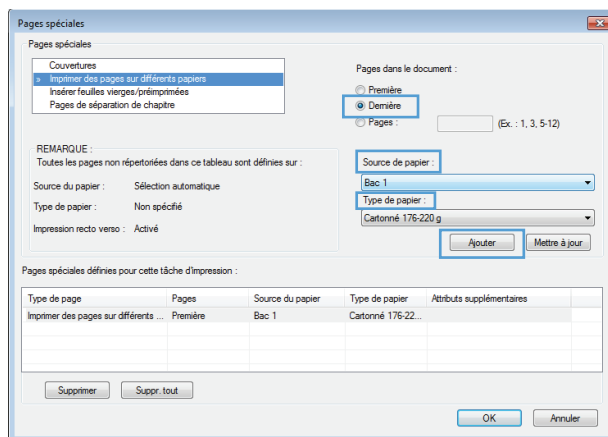

8. Cliquez sur le bouton **OK**.

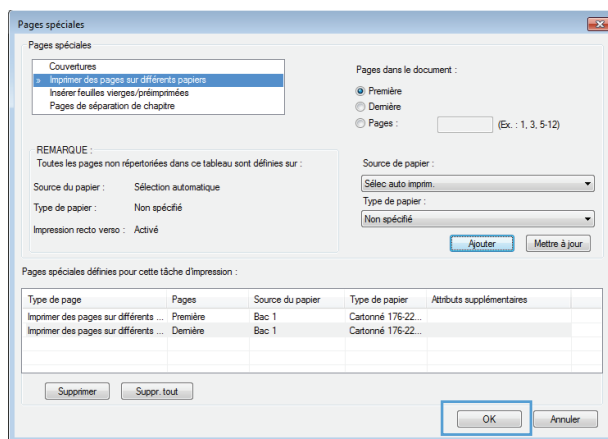

Ajuster un document à la page avec Windows

1. Dans le menu **Fichier** du logiciel, cliquez sur **Imprimer**.

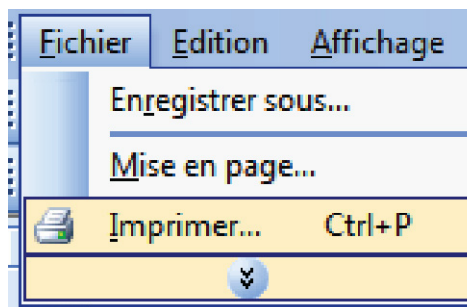

2. Sélectionnez le produit, puis cliquez sur le bouton **Propriétés** ou **Préférences**.

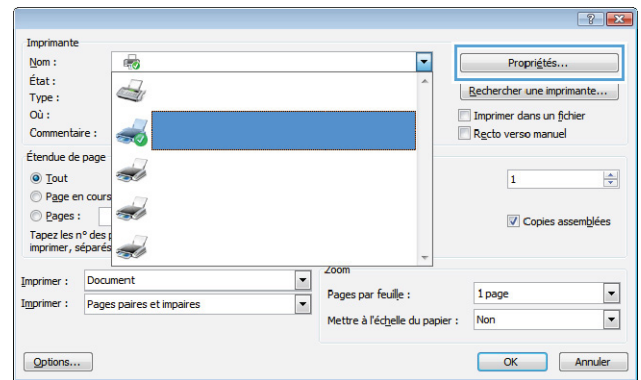

3. Cliquez sur l'onglet **Effets**.

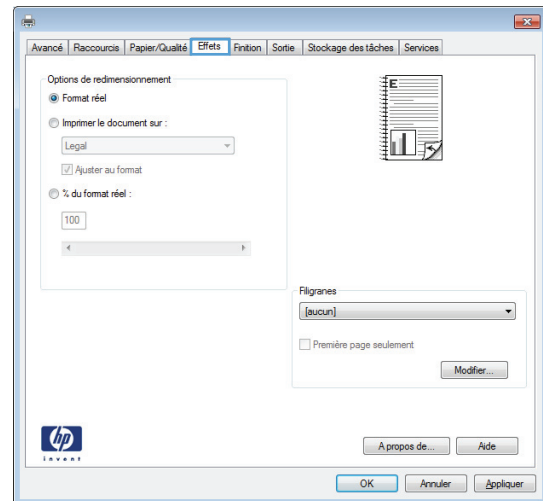

4. Sélectionnez l'option **Imprimer document sur**, puis sélectionnez un format dans la liste déroulante.

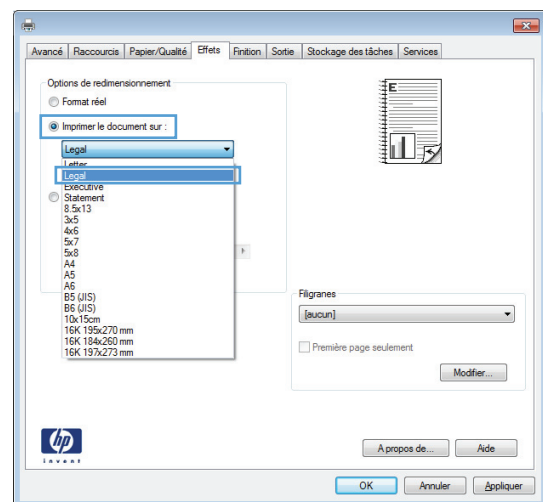

Ajout d'un filigrane à un document avec Windows

1. Dans le menu **Fichier** du logiciel, cliquez sur **Imprimer**.
2. Sélectionnez le produit, puis cliquez sur le bouton **Propriétés** ou **Préférences**.
3. Cliquez sur l'onglet **Effets**.

4. Sélectionnez un filigrane dans la liste déroulante **Filigranes**.

Sinon, pour ajouter un nouveau filigrane à la liste, cliquez sur le bouton **Modifier**. Définissez les paramètres du filigrane, puis cliquez sur le bouton **OK**.

5. Pour imprimer le filigrane uniquement sur la première page, sélectionnez la case **Première page uniquement**. Dans le cas contraire, le filigrane est imprimé sur chaque page.

Création d'un livret avec Windows

1. Dans le menu **Fichier** du logiciel, cliquez sur **Imprimer**.

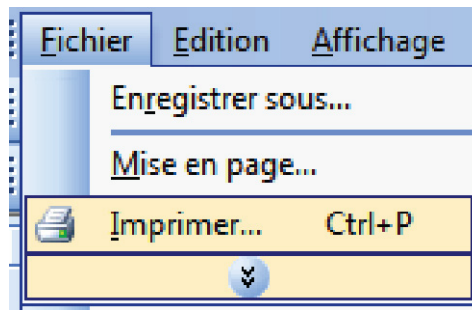

2. Sélectionnez le produit, puis cliquez sur le bouton **Propriétés** ou **Préférences**.

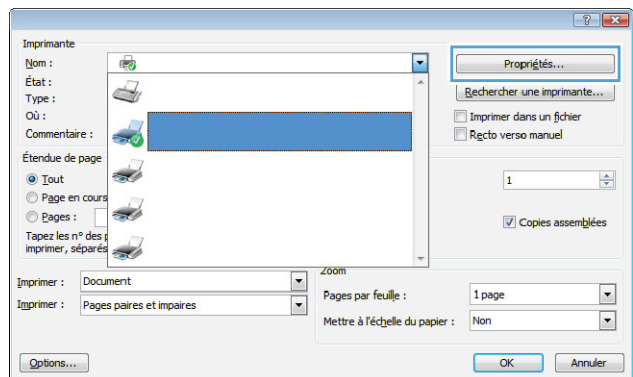

3. Cliquez sur l'onglet **Finition**.

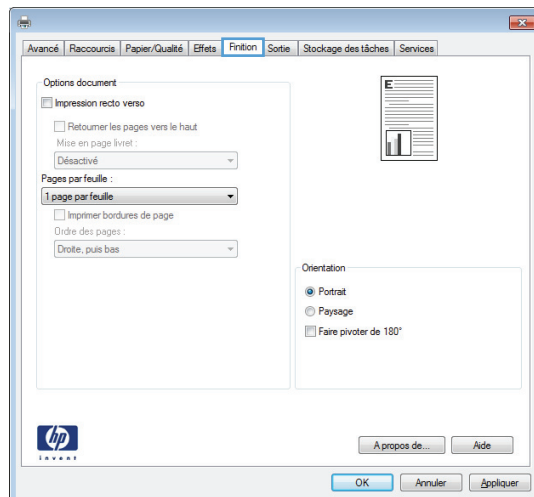

4. Cochez la case **Impression recto verso**.

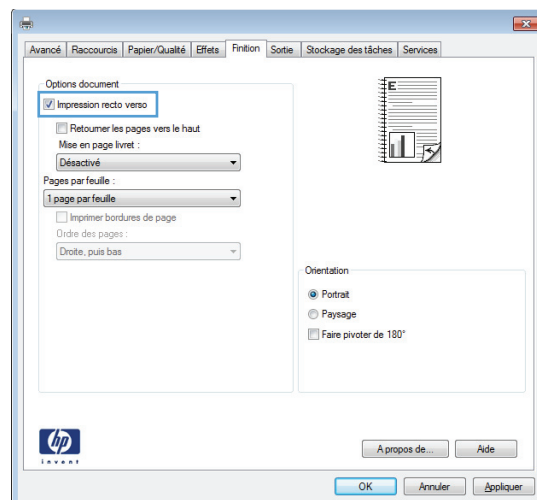

5. Dans la liste déroulante **Mise en page livret**, cliquez sur l'option **Reliure gauche** ou **Reliure droite**. L'option **Pages par feuille** passe automatiquement à **2 pages par feuille**.

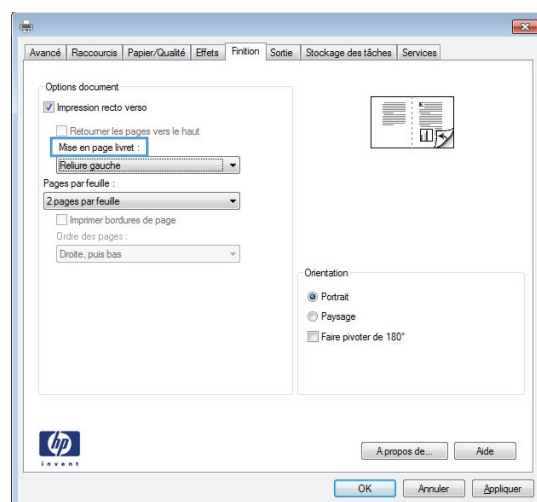

Sélection d'options de sortie avec Windows (modèles fsm uniquement)

Sélection d'un bac de sortie sous Windows

1. Dans le menu **Fichier** du logiciel, cliquez sur **Imprimer**.

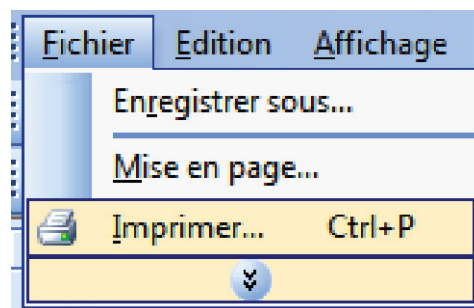

- Sélectionnez le produit, puis cliquez sur le bouton **Propriétés** ou **Préférences**.

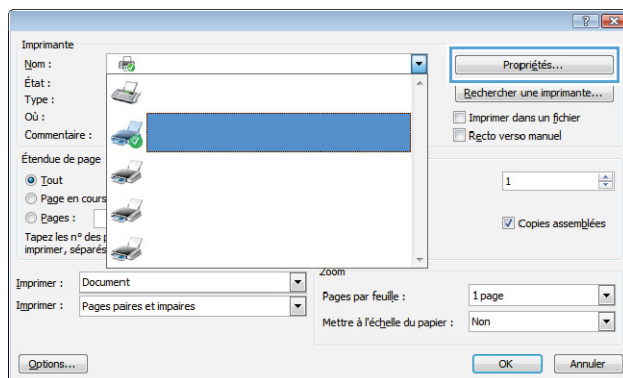

- Cliquez sur l'onglet **Sortie**.

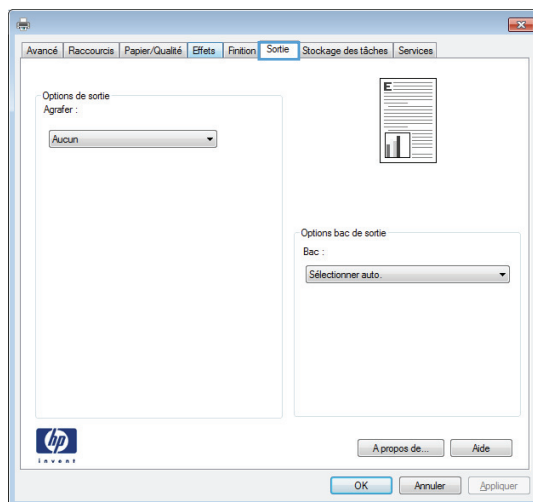

- Sélectionnez un bac dans la liste déroulante **Options bac de sortie** de la zone **Bac**.

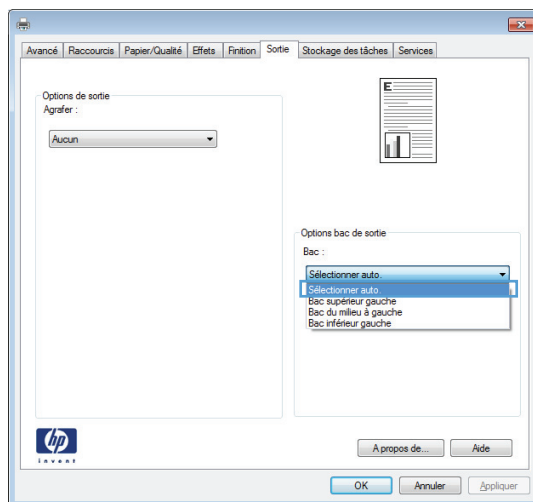

Sélection des options d'agrafage sous Windows

1. Dans le menu **Fichier** du logiciel, cliquez sur **Imprimer**.

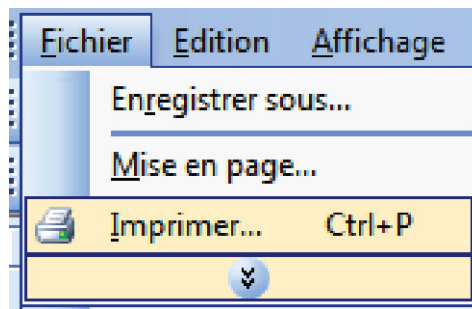

2. Sélectionnez le produit, puis cliquez sur le bouton **Propriétés** ou **Préférences**.

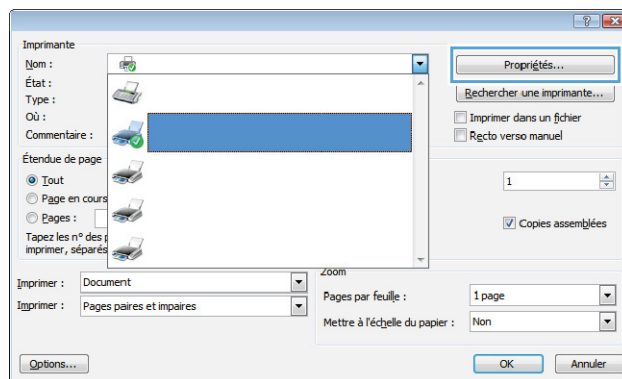

3. Cliquez sur l'onglet **Sortie**.

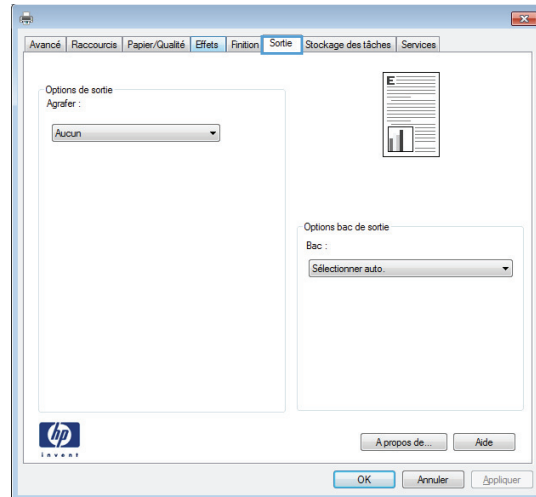

4. Sélectionnez une option dans la liste déroulante **Options de sortie** de la zone **Agrafe**.

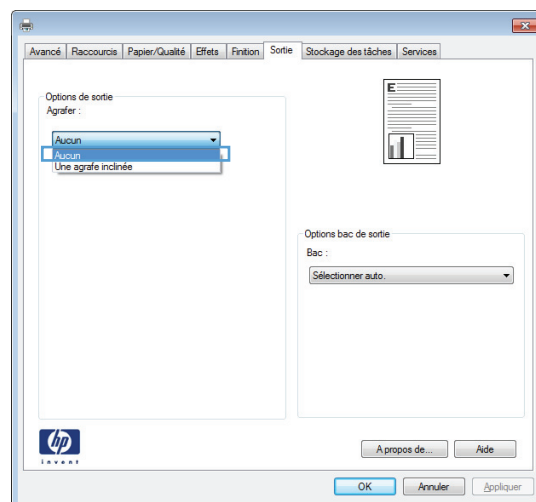

Utilisation des fonctions de stockage des tâches sous Windows

Les modes de stockage des tâches sont disponibles pour les tâches d'impression :

- **Epreuve et impression** : cette fonction permet d'imprimer et de valider une copie d'une tâche avant d'imprimer d'autres copies.
- **Tâche personnelle** : lorsque vous envoyez une tâche au produit, elle n'apparaît qu'au moment où vous le demandez sur le panneau de commande du produit. Si vous attribuez un code d'identification personnel (PIN) à la tâche, vous devez indiquer le PIN requis sur le panneau de configuration.
- **Copie rapide** : si le disque dur en option est installé sur le produit, vous pouvez imprimer le nombre de copies requises d'une tâche, puis y mettre l'une d'entre elles en mémoire. Cela permet d'imprimer des copies supplémentaires plus tard.
- **Tâche stockée** : si le disque dur en option est installé sur le produit, vous pouvez y mettre une tâche d'impression en mémoire (un formulaire pour le personnel, une feuille de présence ou un

calendrier) et autoriser les autres utilisateurs à l'imprimer à tout moment. Vous pouvez également protéger des tâches en mémoire par PIN.

ATTENTION : Si vous mettez le produit hors tension, tous les types de tâches en mémoire (**Copie rapide, Epreuve et impression et Tâche personnelle**) sont supprimés. Pour stocker la tâche de façon permanente et empêcher sa suppression du produit lorsque de l'espace libre est requis, sélectionnez l'option **Tâche stockée** sur le pilote.

Création d'une tâche en mémoire sous Windows

1. Dans le menu **Fichier** du logiciel, cliquez sur **Imprimer**.

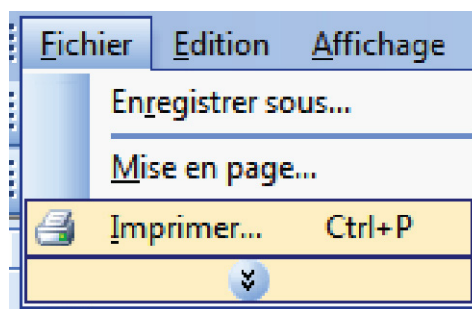

2. Sélectionnez le produit, puis cliquez sur le bouton **Propriétés** ou **Préférences**.

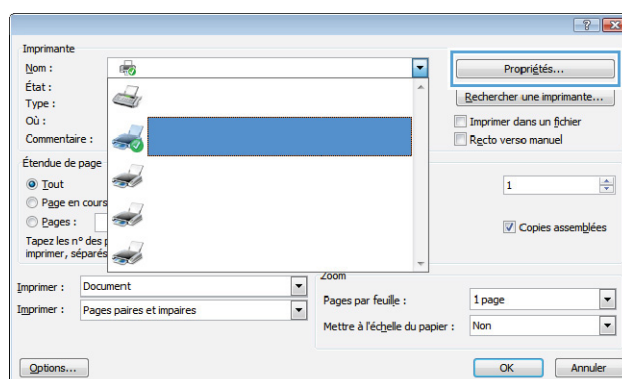

3. Cliquez sur l'onglet **Stockage des tâches**.

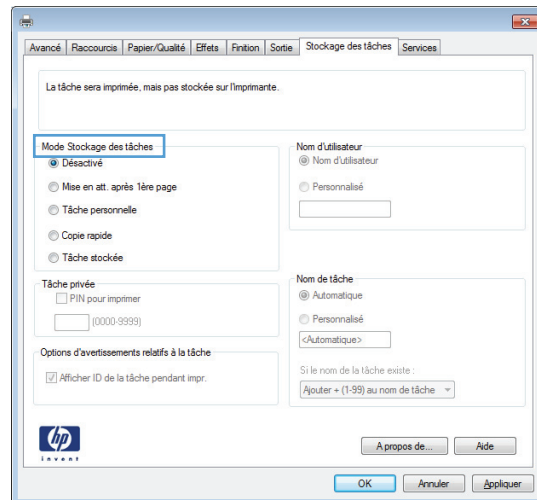

4. Sélectionnez une option **Mode de stockage des tâches**.

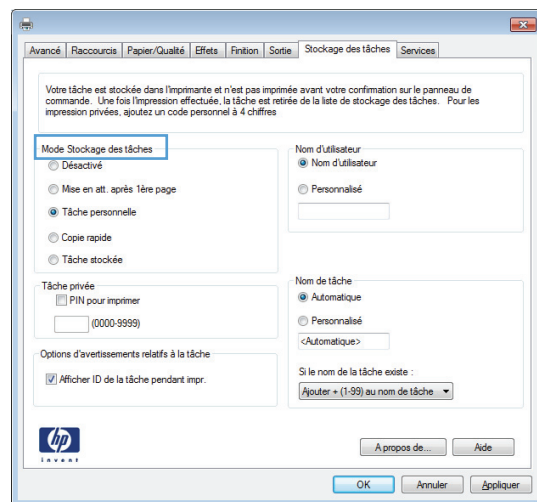

Imprimer une tâche en mémoire

Procédez comme suit pour imprimer une tâche stockée dans la mémoire du produit.

1. Dans l'écran Accueil, appuyez sur le bouton **Ouvrir à partir de la mémoire du périphérique**.

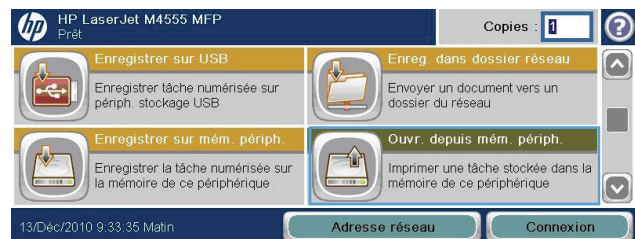

2. Sélectionnez le nom du dossier qui contient la tâche.



3. Sélectionnez le nom de la tâche, définissez le nombre de copies, puis appuyez sur le bouton Démarrer  pour lancer la tâche d'impression.

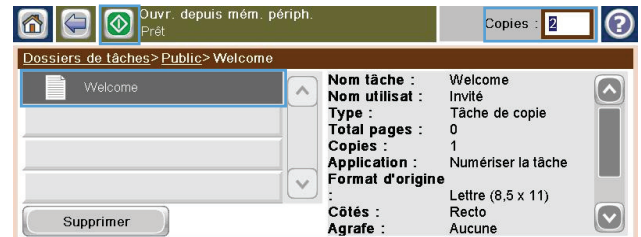

4. Si la tâche est verrouillée, entrez le NIP dans le champ PIN, définissez le nombre de copies, puis appuyez sur le bouton Démarrer  pour lancer la tâche d'impression.

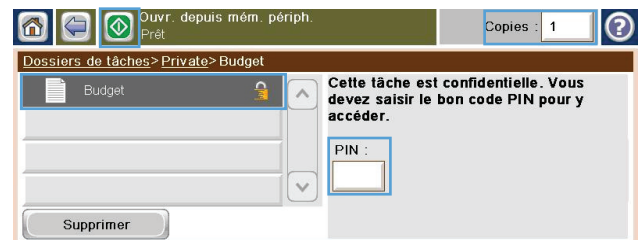

Effacer d'une tâche en mémoire sous Windows

Lorsque vous envoyez une tâche d'impression stockée dans la mémoire du produit, le produit efface toute autre tâche précédente de cet utilisateur portant le même nom. Si aucune tâche du même nom d'utilisateur et de tâche n'existe et que le produit requiert de l'espace supplémentaire, le produit risque de supprimer des tâches stockées en commençant par la plus ancienne. Vous pouvez modifier le nombre de tâches qu'il est possible de stocker en accédant au menu [Paramètres généraux](#) du panneau de commande du produit.

Utilisez cette procédure pour supprimer une tâche d'impression stockée dans la mémoire du produit.

1. Dans l'écran Accueil, appuyez sur le bouton [Ouvrir à partir de la mémoire du périphérique](#).
2. Sélectionnez le nom du dossier qui contient la tâche.
3. Sélectionnez le nom de la tâche d'impression et appuyez sur le bouton [Supprimer](#).
4. Si la tâche est verrouillée, tapez le code PIN dans le champ PIN, puis appuyez sur le bouton [Supprimer](#).

Configuration des options de stockage des tâches sous Windows

Imprimer une copie test avant d'imprimer toutes les copies

1. Dans le menu **Fichier** du logiciel, cliquez sur **Imprimer**.
2. Sélectionnez le produit, puis cliquez sur le bouton **Propriétés** ou **Préférences**.

3. Cliquez sur l'onglet **Stockage des tâches**.
4. Dans la partie **Mode de stockage des tâches**, cliquez sur l'option **Epreuve et impression**.

Stocker temporairement une tâche privée sur le produit en vue d'une impression ultérieure

 **REMARQUE :** Le produit supprime la tâche après son impression.

1. Dans le menu **Fichier** du logiciel, cliquez sur **Imprimer**.
2. Sélectionnez le produit, puis cliquez sur le bouton **Propriétés** ou **Préférences**.
3. Cliquez sur l'onglet **Stockage des tâches**.
4. Dans la partie **Mode de stockage des tâches**, cliquez sur l'option **Tâche personnelle**.
5. Optionnel : dans la partie **Rendre la tâche personnelle**, cliquez sur l'option **PIN requis pour imprimer** et saisissez un code d'identification personnel (PIN) à 4 chiffres.
6. Imprimez la tâche à tout moment à partir du panneau de commande du produit.

Stocker temporairement une tâche sur le produit

 **REMARQUE :** Cette option est disponible si le disque dur optionnel est installé sur le produit.

REMARQUE : Le produit stocke la tâche jusqu'à la mise hors tension du produit.

1. Dans le menu **Fichier** du logiciel, cliquez sur **Imprimer**.
2. Sélectionnez le produit, puis cliquez sur le bouton **Propriétés** ou **Préférences**.
3. Cliquez sur l'onglet **Stockage des tâches**.
4. Dans la partie **Mode de stockage des tâches**, cliquez sur l'option **Copie rapide**.

Le nombre de copies demandé est imprimé immédiatement et vous pouvez imprimer des copies supplémentaires à partir du panneau de commande du produit.

Stocker une tâche sur le produit de façon permanente

 **REMARQUE :** Cette option est disponible si le disque dur optionnel est installé sur le produit.

1. Dans le menu **Fichier** du logiciel, cliquez sur **Imprimer**.
2. Sélectionnez le produit, puis cliquez sur le bouton **Propriétés** ou **Préférences**.
3. Cliquez sur l'onglet **Stockage des tâches**.
4. Dans la partie **Mode de stockage des tâches**, cliquez sur l'option **Tâche stockée**.

Définir une tâche stockée de façon permanente comme privée de sorte qu'un code PIN soit requis pour l'imprimer

 **REMARQUE :** Cette option est disponible si le disque dur optionnel est installé sur le produit.

1. Dans le menu **Fichier** du logiciel, cliquez sur **Imprimer**.
2. Sélectionnez le produit, puis cliquez sur le bouton **Propriétés** ou **Préférences**.
3. Cliquez sur l'onglet **Stockage des tâches**.
4. Dans la partie **Mode de stockage des tâches**, cliquez sur les options **Tâche stockée** ou **Tâche personnelle**.
5. dans la partie **Rendre la tâche personnelle**, cliquez sur l'option **PIN requis pour imprimer** et saisissez un code d'identification personnel (PIN) à 4 chiffres.

 **REMARQUE :** Pour imprimer la tâche ou pour la supprimer, vous devez indiquer le code PIN sur le panneau de commande du produit.

Recevoir une notification lorsqu'un utilisateur imprime une tâche d'impression

 **REMARQUE :** Seule la personne qui a créé la tâche en mémoire reçoit la notification. Vous ne recevez pas de notification lorsqu'un utilisateur imprime une tâche en mémoire créée par une autre personne.

1. Dans le menu **Fichier** du logiciel, cliquez sur **Imprimer**.
2. Sélectionnez le produit, puis cliquez sur le bouton **Propriétés** ou **Préférences**.
3. Cliquez sur l'onglet **Stockage des tâches**.
4. Sélectionnez le mode de stockage des tâches approprié.
5. Dans la partie **Options d'avertissements relatifs à la tâche**, cliquez sur l'option **Afficher ID de la tâche pendant impr.**

Définir le nom d'utilisateur pour une tâche stockée

Suivez cette procédure pour modifier le nom d'utilisateur pour une tâche en mémoire.

1. Dans le menu **Fichier** du logiciel, cliquez sur **Imprimer**.
2. Sélectionnez le produit, puis cliquez sur le bouton **Propriétés** ou **Préférences**.
3. Cliquez sur l'onglet **Stockage des tâches**.
4. Sélectionnez le mode de stockage des tâches approprié.
5. Dans la partie **Nom d'utilisateur**, cliquez sur l'option **Nom d'utilisateur** pour utiliser le nom d'utilisateur par défaut de Windows. Pour indiquer un nom d'utilisateur différent, cliquez sur l'option **Personnalisé** et saisissez le nom.

Nommer une tâche en mémoire

Suivez cette procédure pour modifier le nom par défaut d'une tâche en mémoire.

1. Dans le menu **Fichier** du logiciel, cliquez sur **Imprimer**.
2. Sélectionnez le produit, puis cliquez sur le bouton **Propriétés** ou **Préférences**.
3. Cliquez sur l'onglet **Stockage des tâches**.
4. Sélectionnez le mode de stockage des tâches approprié.
5. Pour générer automatiquement un nom de tâche associé au document en mémoire, cliquez sur l'option **Automatique**, dans la partie **Nom tâche**. Le pilote utilise le nom de fichier du document, si celui-ci est disponible. Si le document ne dispose pas d'un nom de fichier, le pilote utilise le nom de l'application logicielle ou un cachet de date en tant que nom de la tâche.

Pour spécifier un nom de tâche, cliquez sur l'option **Personnalisé** et saisissez le nom de votre choix.

6. Sélectionnez une option dans la liste déroulante **Si le nom de la tâche existe**.
 - Sélectionnez l'option **Utiliser nom de la tâche + (1-99)** pour ajouter un chiffre à la fin du nom existant.
 - Sélectionnez l'option **Remplacer fichier existant** pour écraser une tâche qui porte déjà ce nom.

Impression de tâches spéciales sous Windows

Configuration de l'alignement recto verso

Pour les documents imprimés des deux côtés tels que les brochures, définissez la concordance pour le bac avant l'impression afin de garantir que le recto et le verso de la page sont alignés.

1. Dans l'écran Accueil, appuyez sur le bouton [Administration](#).
2. Ouvrez les menus suivants :
 - a. [Paramètres généraux](#)
 - b. [Qualité d'impression](#)
 - c. [Enregistrement de l'image](#)
 - d. [Ajuster bac <X>](#)
3. Appuyez sur le paramètre [Impression de la page test](#), puis appuyez sur le bouton **OK**.
4. Suivez les instructions de la page de test pour terminer l'alignement.

Impression directe par clé USB

Ce produit dispose de la fonction d'impression directe par clé USB qui permet d'imprimer facilement des fichiers sans avoir à passer par un ordinateur. Le produit accepte les accessoires de stockage USB via le port USB situé à l'avant du produit. Vous pouvez imprimer les types de fichier suivants :

- .pdf
- .prn
- .pcl
- .ps
- .cht

1. Insérez l'accessoire de stockage USB dans le port USB situé à l'avant du produit.

REMARQUE : Vous devrez peut-être retirer le couvercle du port USB.



2. L'écran **Ouvrir depuis USB** s'ouvre. Sélectionnez un dossier dans la liste située à gauche de l'écran.



3. Sélectionnez le nom du document que vous voulez imprimer.



4. Si vous devez définir le nombre de copies, appuyez sur le champ **Copies** et servez-vous du clavier.



5. Appuyez sur le bouton Démarrer  pour imprimer le document.



9 Copie

- [Utilisation des fonctions de copie](#)
- [Paramètres de copie](#)
- [Copie d'un livre](#)
- [Copie d'une photo](#)
- [Création d'une tâche de copie mémorisée](#)
- [Copie d'originaux aux formats mélangés](#)
- [Copie recto verso](#)
- [Utilisation du mode Job Build \(Montage de tâches\)](#)

Utilisation des fonctions de copie

Copie

Utilisez la vitre du scanner pour réaliser jusqu'à 9 999 copies sur du papier petit format et au grammage léger (moins de 60 g/m²) ou lourd (plus de 105 g/m²). Ceci inclut le papier tel que les reçus, coupures de presse, photographies, vieux documents, documents endommagés et livres.

Utilisez le bac d'alimentation pour réaliser jusqu'à 9 999 copies d'un document contenant jusqu'à 50 pages (suivant l'épaisseur des pages).

1. Pour copier depuis la vitre du scanner, placez le document original sur la vitre du scanner, face vers le bas. Alignez l'angle de l'original avec l'angle supérieur gauche de la vitre.



2. Pour copier à partir du bac d'alimentation, placez le document dans le bac d'alimentation, face imprimée vers le haut.



3. Pour réaliser des copies en utilisant les options de copie par défaut, utilisez le clavier numérique du panneau de commande pour sélectionner le nombre de copies voulu et appuyez sur le bouton Démarrer .

Annulation d'une tâche de copie

1. Appuyez sur le bouton Arrêter  du panneau de commande, puis appuyez sur le nom de la tâche.
2. Appuyez sur le bouton Annuler tâche, puis sur le bouton OK.

Réduction ou agrandissement d'une image de copie

1. Dans l'écran Accueil, appuyez sur le bouton Copie.



2. Appuyez sur le bouton Réduire/Agrandir.

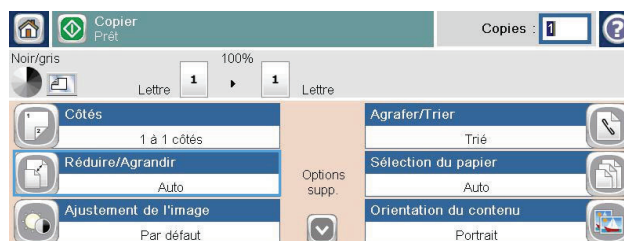

3. Sélectionnez l'un des pourcentages prédéfinis ou appuyez sur le champ Mise à l'échelle et entrez une valeur de pourcentage comprise entre 25 et 400. Appuyez sur le bouton OK. Vous pouvez également sélectionner les options suivantes :

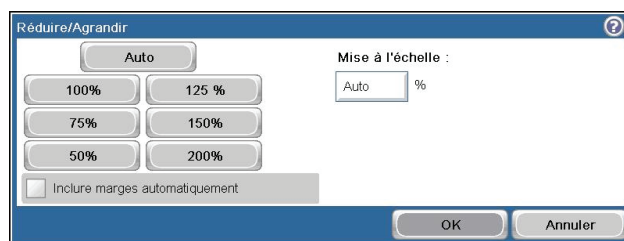

- **Auto** : le produit ajuste automatiquement l'image au format du papier chargé dans le bac.
- **Inclure marges automatiquement** : le produit réduit légèrement l'image pour que l'image scannée soit ajustée à la zone imprimable de la page.

REMARQUE : Pour réduire l'image, sélectionnez un pourcentage de mise à l'échelle inférieur à 100. Pour agrandir l'image, sélectionnez un pourcentage de mise à l'échelle supérieur à 100.

4. Appuyez sur le bouton Démarrer .

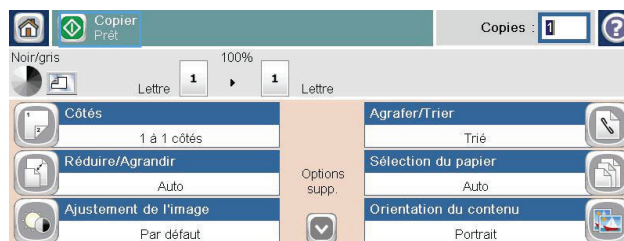

Assemblage d'une tâche de copie

1. Dans l'écran Accueil, appuyez sur le bouton Copie.
2. Appuyez sur le bouton Trier ou sur le bouton Agrafier/Trier.
3. Appuyez sur l'option Tri activé (toujours dans l'ordre des pages).
4. Appuyez sur le bouton Démarrer .

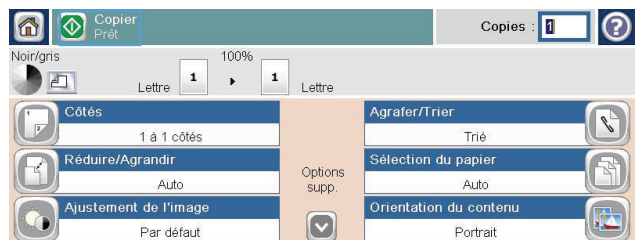
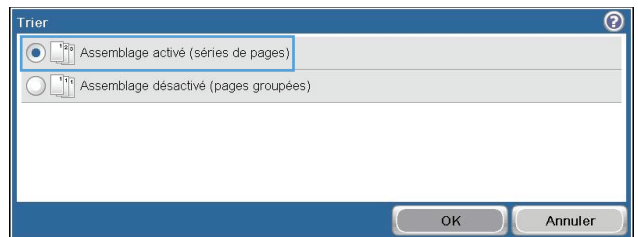
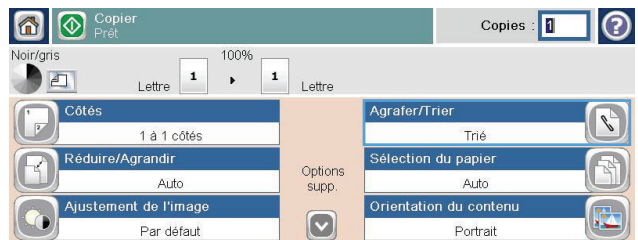

Paramètres de copie

Modification de la qualité de copie

Optimisation de l'image de copie pour le texte ou les images

1. Dans l'écran Accueil, appuyez sur le bouton Copie.
2. Appuyez sur le bouton **Autres options**, puis sur le bouton **Optimiser le texte/l'image**.
3. Sélectionnez l'une des options prédéfinies ou appuyez sur le bouton **Ajustement manuel**, puis réglez le curseur dans la zone **Optimiser pour**. Appuyez sur le bouton **OK**.
4. Appuyez sur le bouton Démarrer .

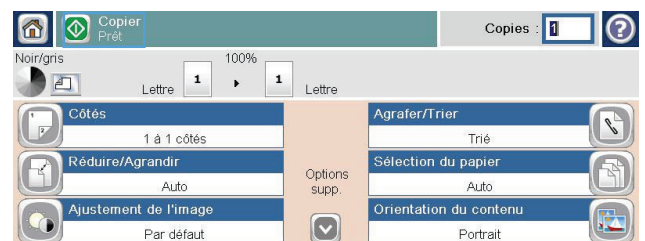
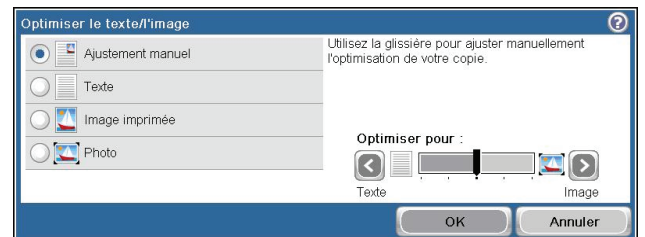
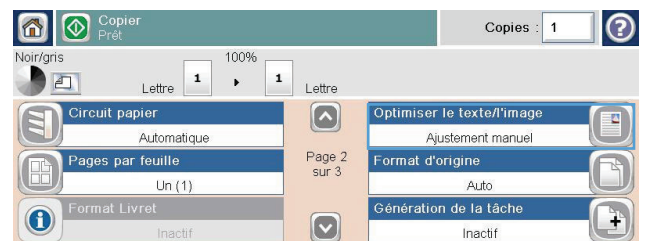

Vérification de la présence de saleté ou de traces sur la vitre du scanner

 **REMARQUE :** Si des traces ou autres défauts apparaissent sur les copies réalisées à l'aide du chargeur de document, nettoyez la bande du scanner à l'aide d'un chiffon doux ou d'une éponge légèrement humectée d'un produit pour vitres non abrasif. La bande du scanner est située le long du côté gauche de la vitre du scanner. Il n'est pas nécessaire de nettoyer la vitre du scanner.

Avec le temps, des traces de résidus peuvent s'accumuler sur la vitre du scanner et sur le support blanc en plastique, ce qui peut avoir un impact sur les performances. Suivez la procédure ci-dessous pour nettoyer la vitre du scanner et le support blanc en plastique.

1. Mettez le produit hors tension à l'aide de l'interrupteur, puis débranchez le cordon d'alimentation de la prise électrique.

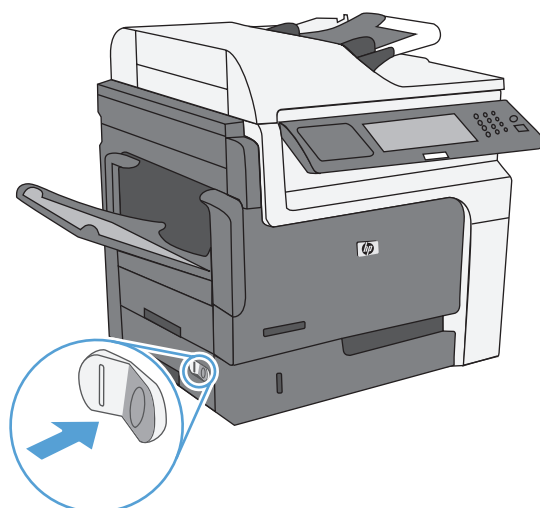

2. Ouvrez le couvercle du scanner.

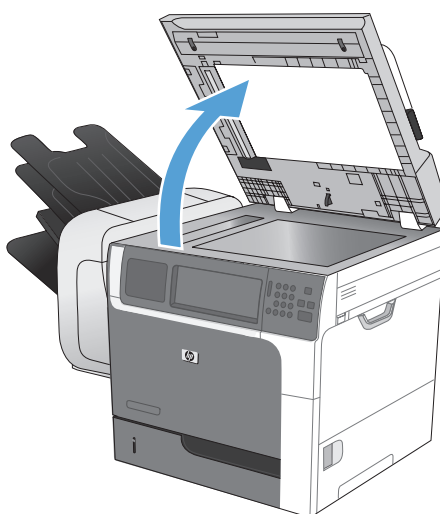

3. Nettoyez la vitre du scanner et le support blanc en plastique à l'aide d'un chiffon doux ou d'une éponge légèrement imbibée d'un produit pour vitres non abrasif. Essuyez la vitre et le support blanc en plastique avec une peau de chamois ou une éponge en cellulose afin d'éviter les traces.

ATTENTION : N'utilisez pas de produit abrasif, d'acétone, de benzène, d'ammoniac, d'alcool éthylique ni de tétrachlorure de carbone sur aucune partie du produit. Ils risqueraient d'endommager le produit. Les liquides ne doivent pas être versés directement sur la vitre ou sur le support. Ils pourraient s'infiltrer et endommager le produit.

REMARQUE : Nettoyez avec précaution la vitre étroite située à gauche de la vitre du scanner. Des marques légères sur cette vitre engendrent des stries sur les copies provenant du bac d'alimentation.

4. Branchez le produit, puis utilisez l'interrupteur pour le mettre sous tension.

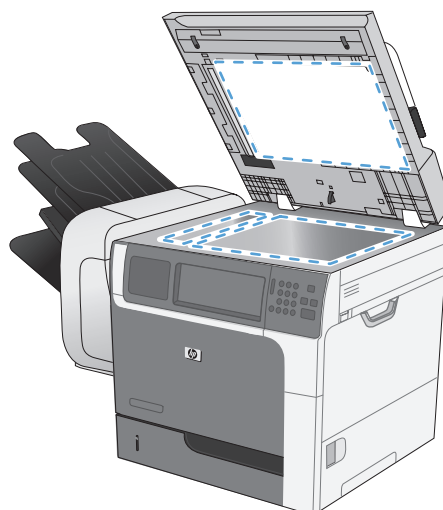

Réglage de la clarté/noirceur de la copie

1. Dans l'écran Accueil, appuyez sur le bouton Copie.



2. Touchez le bouton **Réglage image**.

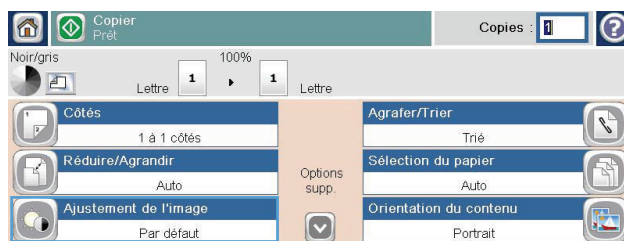

3. Réglez les curseurs pour définir le niveau **Obscurité**, le **Contraste** et le niveau de **Netteté**, ainsi que le niveau de **Nettoyage de l'arrière-plan**. Touchez le bouton **OK**.

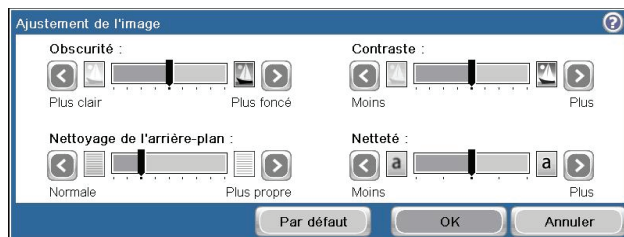

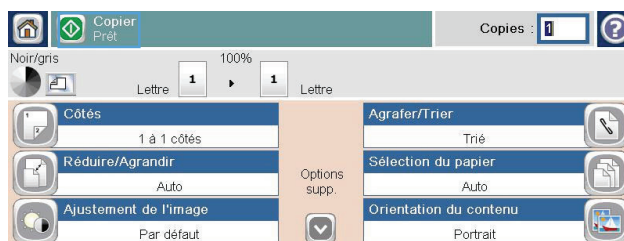

4. Touchez le bouton **Démarrer**.



Définition des paramètres de copie personnalisés

Vous pouvez utiliser le menu [Administration](#) pour définir les paramètres par défaut qui s'appliquent à toutes les tâches de copie. Si besoin est, vous pouvez remplacer la plupart de ces paramètres pour une tâche spécifique. Une fois cette tâche terminée, le produit revient aux paramètres par défaut.

1. Sur l'écran d'accueil, faites défiler la liste des menus et appuyez sur [Administration](#).
2. Ouvrez le menu [Paramètres de copie](#).
3. Plusieurs options sont disponibles. Vous pouvez configurer les options par défaut de tous les paramètres ou de certains paramètres uniquement.

 **REMARQUE :** Pour en savoir plus sur chaque option de menu, appuyez sur le bouton Aide  dans le coin supérieur droit de l'écran pour cette option.

Définition de la taille et du type de papier pour copie sur papier spécial

1. Dans l'écran Accueil, appuyez sur le bouton [Copie](#).
2. Appuyez sur le bouton [Sélection du papier](#).
3. Sélectionnez le bac contenant le papier à utiliser, puis appuyez sur le bouton [OK](#).

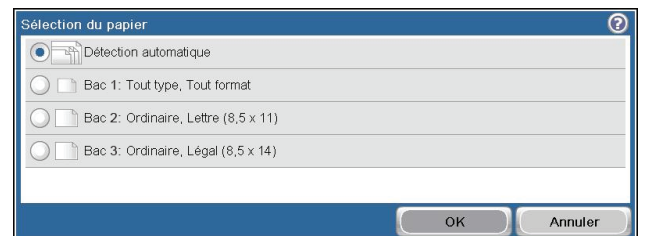
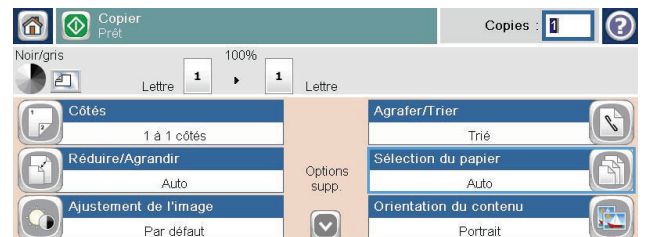

Restauration des paramètres de copie par défaut

1. Dans l'écran d'accueil, ouvrez les menus suivants :
 - [Administration](#)
 - [Paramètres généraux](#)
 - [Rétablissement paramètres d'usine](#)
2. Sélectionnez la case à cocher [Copie](#), puis appuyez sur le bouton [Réinitialiser](#).

Copie d'un livre

1. Soulevez le couvercle et placez le livre sur la vitre du scanner en plaçant le coin supérieur gauche du livre dans le coin supérieur gauche de la vitre.



2. Fermez doucement le couvercle.
3. Sur le panneau de commande, appuyez sur le bouton Copie.
4. Touchez le bouton Démarrer .
5. Répétez ces étapes pour chaque page à copier.

 **REMARQUE :** Ce produit ne peut pas distinguer les pages de gauche et de droite. Assemblez soigneusement les pages copiées.

Copie d'une photo

 **REMARQUE :** Copie de photos depuis la vitre du scanner

1. Soulevez le couvercle et placez la photo sur la vitre du scanner, la face image vers le bas et le coin supérieur gauche de la photo dans le coin supérieur gauche de la vitre.



2. Fermez doucement le capot.
3. Sur le panneau de commande, appuyez sur le bouton **Copie**.
4. Appuyez sur le bouton **Optimiser le texte/l'image**, puis choisissez le bouton **Photo**.
5. Touchez le bouton Démarrer .

Création d'une tâche de copie mémorisée

Utilisez cette procédure pour numériser un document et l'enregistrer dans l'appareil de façon à en imprimer des copies à tout moment.

1. Placez le document face vers le bas sur la vitre ou face vers le haut dans le bac d'alimentation.
2. Dans l'écran Accueil, appuyez sur le bouton [Enregistrer sur la mémoire du périphérique](#).



REMARQUE : Entrez votre nom d'utilisateur et votre mot de passe si vous y êtes invité.

3. Sélectionnez un dossier existant ou appuyez sur le bouton [Nouveau dossier](#) pour créer un nouveau dossier.
4. Nommez le fichier dans le champ [Nom de fichier](#), puis sélectionnez un type de fichier dans la liste déroulante [Type de fichier](#).
5. Pour configurer les paramètres du document, appuyez sur le bouton [Autres options](#).
6. Appuyez sur le bouton Démarrer  pour enregistrer le fichier.

Copie d'originaux aux formats mélangés

Vous pouvez copier des documents originaux imprimés sur des papiers de différents formats à condition que les papiers aient une dimension commune. Par exemple, vous pouvez combiner les formats Lettre et Légal.

1. Organisez les feuilles du document original afin qu'elles affichent la même largeur.
2. Placez les feuilles recto vers le haut dans le bac d'alimentation, et positionnez les guides papier contre le document.



3. Sur le panneau de commande, appuyez sur le bouton **Copie**.
4. Appuyez sur le bouton **Format d'origine**.

 **REMARQUE :** Si cette option ne figure pas sur le premier écran, appuyez sur le bouton **Autres options** jusqu'à ce qu'elle s'affiche.

5. Appuyez sur le bouton **Letter/Legal mixtes**, puis sur le bouton **OK**.
6. Touchez le bouton Démarrer .

Copie recto verso

1. Chargez les documents originaux dans le bac d'alimentation, la première page étant vers le haut et le haut de la page en premier.



2. Sur le panneau de commande, appuyez sur le bouton **Copie**.



3. Appuyez sur le bouton **Côtés**.

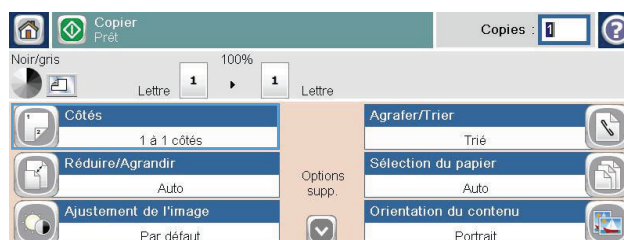

4. Pour faire une copie recto verso à partir d'un original recto, appuyez sur le bouton **Original recto, copie recto verso**.

Pour faire une copie recto verso à partir d'un original recto verso, appuyez sur le bouton **Original recto verso, copie recto verso**.

Pour faire une copie recto à partir d'un original recto verso, appuyez sur le bouton **Original recto verso, copie recto**.

Appuyez sur le bouton **OK**.

5. Appuyez sur le bouton Démarrer .

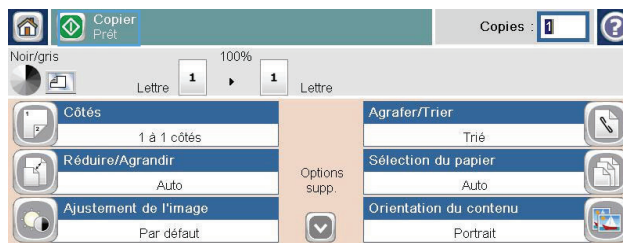
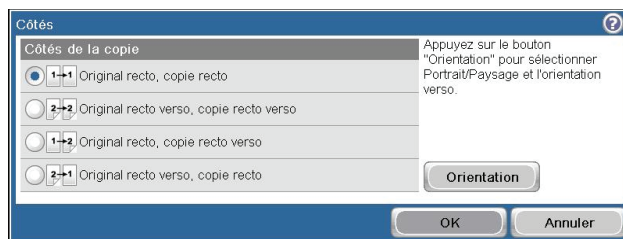

Utilisation du mode Job Build (Montage de tâches)

Utilisez la fonction [Génération de tâche](#) pour combiner plusieurs jeux de documents originaux en une seule tâche de copie. Utilisez également cette fonction pour copier un document original de plusieurs pages impossible à placer dans le chargeur de documents en une fois.

1. Placez le document original face imprimée vers le haut dans le chargeur de documents ou face imprimée vers le bas sur la vitre du scanner.
2. Sur le panneau de commande, appuyez sur le bouton [Copie](#).
3. Faites défiler les menus et choisissez [Génération de tâche](#).
4. Appuyez sur le bouton [Création de tâche activée](#).
5. Appuyez sur le bouton [OK](#).
6. Le cas échéant, sélectionnez les options de copie souhaitées.
7. Touchez le bouton [Démarrer](#) . Après numérisation de chaque page, le panneau de commande vous demande les autres pages.
8. Si la tâche contient plusieurs pages, chargez la page suivante et appuyez sur le bouton [Numériser](#).

Le produit enregistre temporairement toutes les images numérisées. Appuyez sur le bouton [Terminer](#) pour terminer l'impression des copies.

10 Numérisation et envoi de documents

- [Configuration des fonctions de numérisation/envoi](#)
- [Utilisation des fonctions de numérisation et d'envoi](#)
- [Envoi d'un document numérisé](#)

Configuration des fonctions de numérisation/envoi

Le produit offre les fonctions de numérisation et d'envoi suivantes :

- Numériser et enregistrer des documents dans un dossier sur votre réseau.
- Numériser et enregistrer des documents dans le disque dur du produit.
- Numériser et enregistrer des fichiers sur un lecteur flash USB.
- Numériser et envoyer des documents vers une ou plusieurs adresses électroniques.

Certaines fonctions de numérisation et d'envoi requièrent d'être activées à l'aide du serveur Web intégré HP avant d'être disponibles sur le panneau de commande du produit.



REMARQUE : Pour plus d'informations sur l'utilisation du serveur Web intégré HP, cliquez sur le lien **Aide** dans le coin supérieur droit de chaque page du serveur Web intégré.

1. Ouvrez une page Web, puis saisissez l'adresse IP du produit dans le champ d'adresse.
 2. Lorsque le serveur Web intégré HP s'ouvre, cliquez sur l'onglet **Numérisation / Envoi numérique**.
 3. Si vous n'avez pas utilisé l'assistant de configuration HP Numériser vers courrier électronique pour configurer la fonction **Messagerie électronique**, vous pouvez l'activer à l'aide du serveur Web intégré HP.
 - a. Cliquez sur le lien **Configuration messagerie électronique**.
 - b. Cochez la case **Messagerie électronique** pour activer la fonction.
 - c. Sélectionnez le serveur de courrier sortant à utiliser ou cliquez sur le bouton **Ajouter** pour ajouter un autre serveur à la liste.
-
-  **REMARQUE :** Si vous ne connaissez pas le nom du serveur de courrier, vous pouvez normalement le trouver dans votre programme de courriers électroniques en regardant les paramètres de configuration du courrier sortant.
-
- d. Dans la zone **Adresse du message**, configurez le paramètre par défaut de l'adresse De.
 - e. Configurer les autres paramètres n'est pas obligatoire.
 - f. Lorsque vous avez terminé, cliquez sur le bouton **Enregistrer les réglages**.
4. Activez la fonction **Enregistrer dans le dossier réseau**.
 - a. Cliquez sur le lien **Enregistrer dans Configuration Dossier réseau**.
 - b. Cochez la case **Enregistrer dans le dossier réseau** pour activer la fonction.
 - c. Dans la partie **Réglages rapides**, cliquez sur le bouton **Ajouter**.
 - d. Sur l'écran suivant, donnez un nom et une description au réglage rapide et spécifiez l'emplacement où vous souhaitez qu'il apparaisse dans le panneau de commande. Cliquez sur le bouton **Suivant**.

- e. Sur l'écran suivant, sélectionnez le type de dossier de réglage rapide à utiliser, puis cliquez sur le bouton **Suivant**.
 - f. Parcourez les écrans et sélectionnez les options par défaut que vous souhaitez appliquer au réglage rapide.
 - g. Sur l'écran **Sommaire**, vérifiez les paramètres, puis cliquez sur le bouton **Terminer**.
5. Activez la fonction [Enregistrer sur un périphérique USB](#).
- a. Cliquez sur le lien **Configuration de l'enregistrement sur USB**.
 - b. Cochez la case **Activer l'enregistrement sur un périphérique USB**.
 - c. Cliquez sur le bouton **Appliquer** en bas de la page.

Utilisation des fonctions de numérisation et d'envoi

Connexion

Certaines fonctions sur le panneau de commande peuvent être sécurisées afin d'éviter que des personnes non autorisées s'en servent. Lorsqu'une fonction est sécurisée, le produit vous demande de vous connecter avant de l'utiliser. Vous pouvez également vous connecter sans attendre l'invite en appuyant sur le bouton **Connexion** de l'écran d'accueil.

En général, vous utilisez les mêmes nom d'utilisateur et mot de passe que ceux utilisés pour vous connecter à votre ordinateur sur le réseau. Consultez l'administrateur réseau pour ce produit si vous avez des questions sur les données d'authentification à utiliser.

Une fois connecté au produit, un bouton **Déconnexion** s'affiche sur le panneau de commande. Pour sécuriser le produit, appuyez sur le bouton **Déconnexion** lorsque vous avez terminé de l'utiliser.

Modification des paramètres de numérisation/envoi par défaut à partir du panneau de commande

1. Sur l'écran d'accueil, faites défiler les éléments et appuyez sur le bouton **Administration**.
2. Ouvrez le menu **Paramètres de numérisation/envoi numérique**.

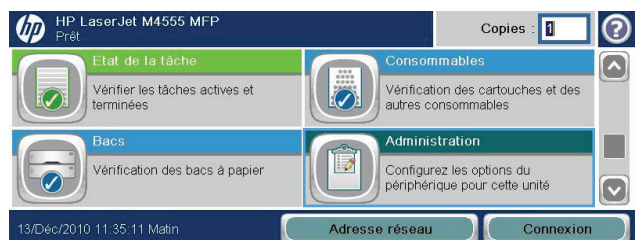

3. Sélectionnez la catégorie de paramètres de numérisation et d'envoi que vous souhaitez configurer.

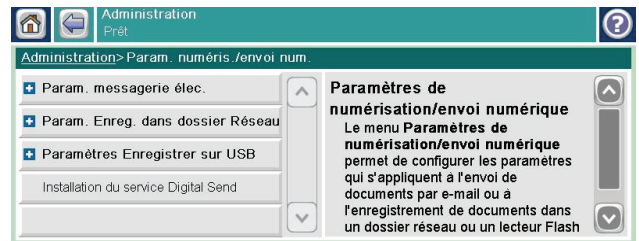

4. Ouvrez le menu **Options de tâche par défaut**, puis configurez les options. Appuyez sur le bouton **OK** pour enregistrer les paramètres.

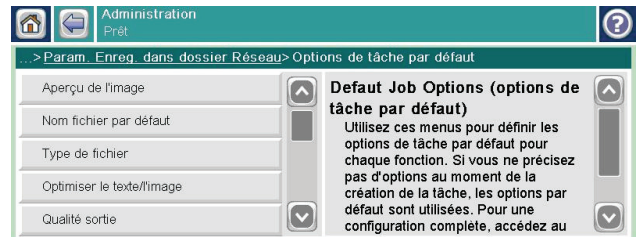

Envoi d'un document numérisé

Envoi d'un document numérisé vers un dossier réseau

Le produit peut numériser un fichier et enregistrer celui-ci dans un dossier sur le réseau. Les systèmes d'exploitation suivants prennent en charge cette fonction :

- Windows Server 2003 (64 bits)
- Windows Server 2008 (64 bits)
- Windows XP (64 bits)
- Windows Vista (64 bits)
- Windows 7 (64 bits)
- Novell 5.1 et supérieur (accès aux dossiers [Réglages rapides](#) uniquement)

 **REMARQUE :** Vous devrez peut-être vous connecter au produit pour pouvoir utiliser cette fonction.

L'administrateur système peut utiliser le serveur Web HP intégré pour configurer les dossiers [Réglages rapides](#) prédéfinis. Vous pouvez également indiquer le chemin d'accès à un autre dossier réseau.

1. Placez le document face vers le bas sur la vitre ou face vers le haut dans le bac d'alimentation.



2. Dans l'écran Accueil, appuyez sur le bouton [Enregistrer dans le dossier réseau](#).

REMARQUE : Entrez votre nom d'utilisateur et votre mot de passe si vous y êtes invité.

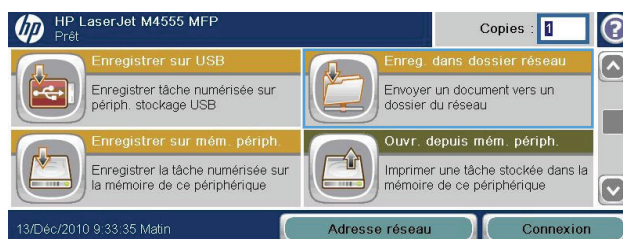

3. Pour utiliser l'un des paramètres de tâche prédéfinis, sélectionnez une option dans la liste [Réglages rapides](#).

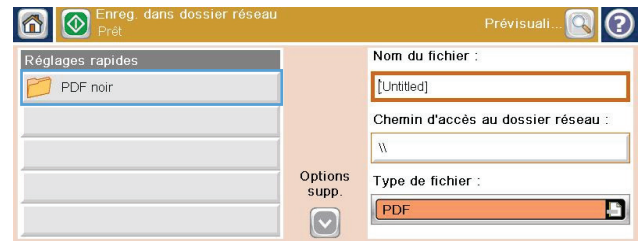

4. Pour configurer une nouvelle tâche, nommez le fichier dans le champ [Nom de fichier](#), puis précisez le chemin d'accès au dossier réseau dans le champ [Circuit Dossier réseau](#). Utilisez le format suivant pour le chemin d'accès :

\\chemin\chemin

5. Pour configurer les paramètres du document, appuyez sur le bouton [Autres options](#).

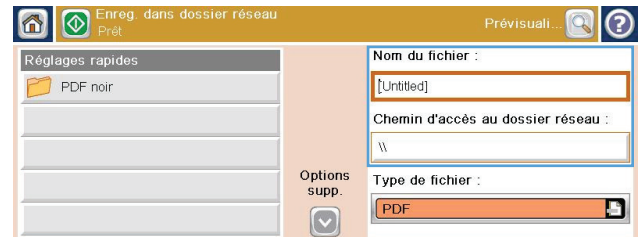

6. Appuyez sur le bouton Démarrer  pour enregistrer le fichier.

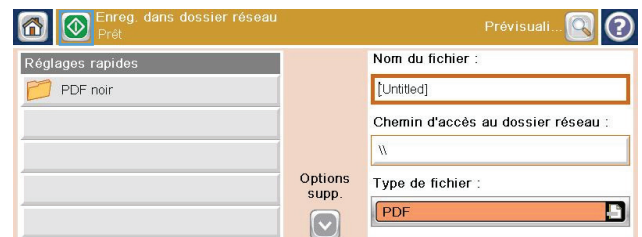
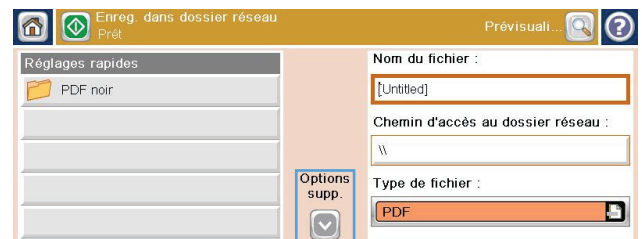

Envoi d'un document numérisé vers un dossier de la mémoire du produit

Procédez comme suit pour numériser un document et l'enregistrer sur le produit, afin de pouvoir en imprimer des copies à tout moment.

1. Placez le document face vers le bas sur la vitre ou face vers le haut dans le bac d'alimentation.



2. Dans l'écran Accueil, appuyez sur le bouton Enregistrer sur la mémoire du périphérique.

REMARQUE : Entrez votre nom d'utilisateur et votre mot de passe si vous y êtes invité.

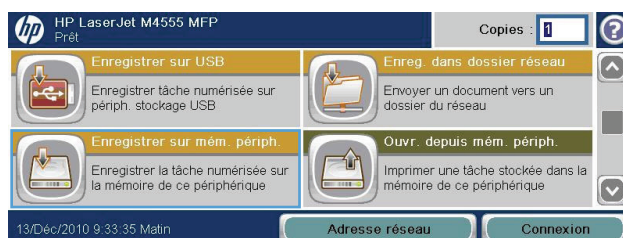

3. Sélectionnez un dossier existant ou appuyez sur le bouton Nouveau dossier pour créer un dossier.

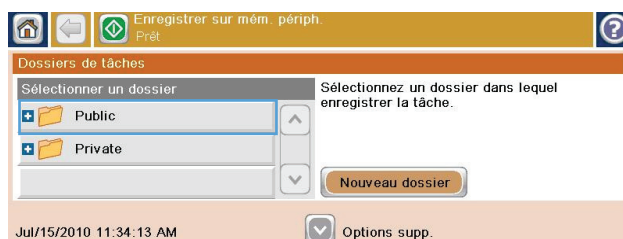

4. Nommez le fichier dans le champ Nom de fichier.

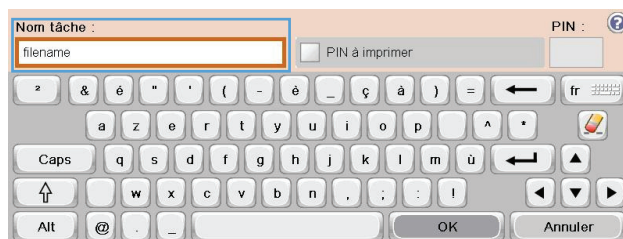

5. Pour configurer les paramètres du document, appuyez sur le bouton **Autres options**.



6. Appuyez sur le bouton **Démarrer** pour enregistrer le fichier.



Envoi d'un document numérisé vers un lecteur Flash USB

Le produit peut numériser un fichier et enregistrer celui-ci sur un lecteur Flash USB.

REMARQUE : Vous devrez peut-être vous connecter au produit pour pouvoir utiliser cette fonction.

1. Placez le document face vers le bas sur la vitre ou face vers le haut dans le bac d'alimentation.



2. Dans l'écran Accueil, appuyez sur le bouton **Enregistrer sur un périphérique USB**.

REMARQUE : Entrez votre nom d'utilisateur et votre mot de passe si vous y êtes invité.

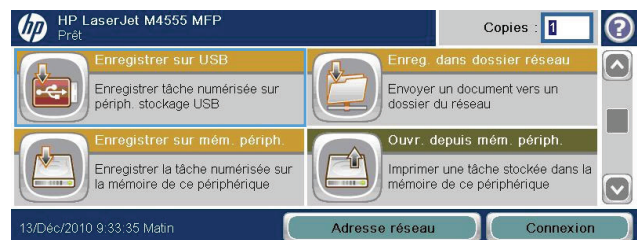

3. Sélectionnez l'un des dossiers dans la liste ou appuyez sur le bouton **Nouveau dossier** pour créer un dossier sur le lecteur Flash USB.



4. Nommez le fichier dans le champ **Nom de fichier**, puis sélectionnez un type de fichier dans la liste déroulante **Type de fichier**.



5. Pour configurer les paramètres du document, appuyez sur le bouton **Autres options**.



6. Appuyez sur le bouton **Démarrer** pour enregistrer le fichier.



Envoi vers courrier électronique

La fonction Courrier électronique offre les avantages suivants :

- Envoyer des documents vers une ou plusieurs adresses électroniques.
- Produire des fichiers en noir et blanc ou en couleur.
- Envoyer des fichiers dans différents formats, que le destinataire peut manipuler.

Pour pouvoir utiliser la fonction de courrier électronique, le produit doit être connecté à un réseau local SMTP valide qui inclut un accès Internet.

Protocoles pris en charge

Ce produit prend en charge les protocoles SMTP (Simple Mail Transfer Protocol) et LDAP (Lightweight Directory Access Protocol).

Protocole SMTP

- Le protocole SMTP est un ensemble de règles qui définissent l'interaction entre les programmes qui envoient et reçoivent du courrier électronique. Pour que le produit puisse envoyer des documents vers un courrier électronique, il doit être connecté à un réseau LAN qui a accès à un serveur de courrier électronique qui prend en charge le protocole SMTP.
- Si vous utilisez une connexion à un réseau local, contactez l'administrateur système pour obtenir l'adresse IP ou le nom d'hôte de votre serveur SMTP. Si vous utilisez une connexion DSL ou par câble, contactez le fournisseur de services Internet pour obtenir l'adresse IP du serveur SMTP.

Protocole LDAP

- LDAP permet d'accéder à une base de données d'informations. Lorsque le produit utilise LDAP, il effectue des recherches dans une liste globale d'adresses de courrier électronique. Lorsque vous commencez à saisir l'adresse de courrier électronique, LDAP utilise une fonction de remplissage automatique qui propose une liste d'adresses de courrier électronique correspondant aux caractères saisis. Pendant que vous tapez d'autres caractères, la liste des adresses de courrier électronique correspondantes se réduit.
- Le produit prend en charge LDAP, mais une connexion à un serveur LDAP n'est pas obligatoire pour que le produit puisse procéder à un envoi par courrier électronique.



REMARQUE : Si vous avez besoin de modifier les paramètres LDAP, vous devez le faire en utilisant le serveur Web intégré HP.

Configuration des paramètres du serveur de courrier électronique

Avant de pouvoir envoyer un document par courrier électronique, vous devez configurer le produit.



REMARQUE : Les instructions qui suivent expliquent comment configurer le produit sur le panneau de commande. Vous pouvez exécuter ces procédures en utilisant le serveur Web intégré HP. L'utilisation du menu [Assistant de configuration de la messagerie électronique](#) est la méthode la plus simple pour configurer les paramètres de courrier électronique.

REMARQUE : Si le courrier électronique n'est pas configuré, l'icône du courrier électronique ne s'affiche pas sur le panneau de commande.

1. Sur l'écran d'accueil, faites défiler la liste des menus et appuyez sur [Administration](#).

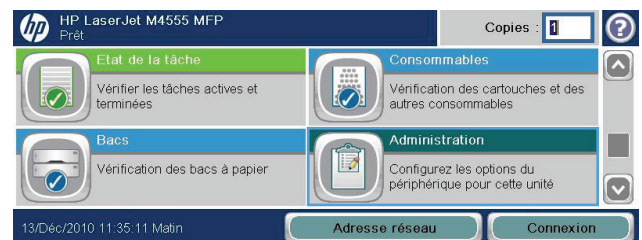

2. Ouvrez le menu Paramètres de numérisation/ envoi numérique.

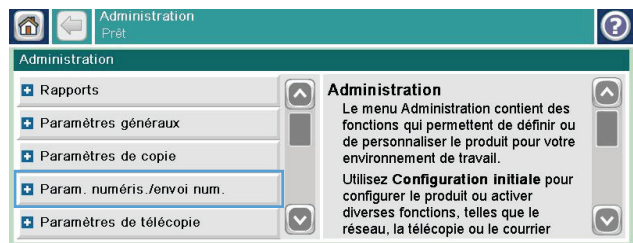

3. Ouvrez le menu Paramètres de messagerie électronique.

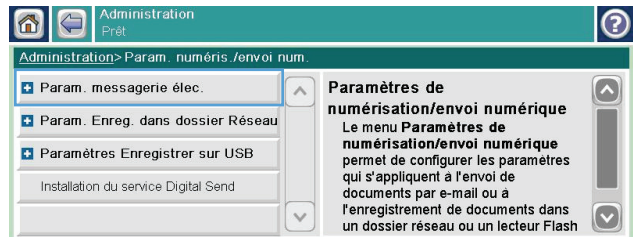

4. Ouvrez le menu Assistant de configuration de la messagerie électronique et suivez les instructions à l'écran.

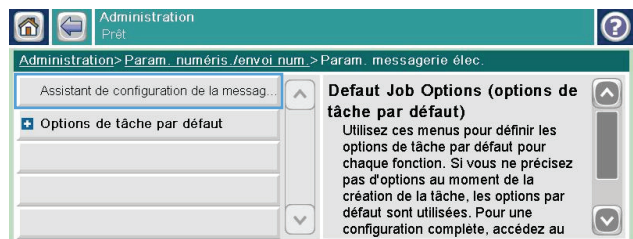

Envoi d'un document numérisé vers une ou plusieurs adresses électroniques

1. Placez le document face vers le bas sur la vitre ou face vers le haut dans le bac d'alimentation.



2. Dans l'écran Accueil, appuyez sur le bouton Messagerie électronique.

REMARQUE : Entrez votre nom d'utilisateur et votre mot de passe si vous y êtes invité.



- Appuyez sur la zone de texte en regard d'un champ pour afficher un clavier.

REMARQUE : Si vous êtes connecté au produit, votre nom d'utilisateur ou autre information par défaut peut s'afficher dans le champ **De**. Si tel est le cas, vous ne pourrez peut-être pas les modifier.

- Entrez l'information appropriée pour le champ. Pour envoyer le document à plusieurs adresses, séparez chacune d'elles par un point-virgule ou appuyez sur le bouton Entrée sur le clavier tactile après avoir saisi chaque adresse.

- Pour modifier les paramètres du document, appuyez sur le bouton **Autres options**.

- Si vous envoyez un document recto verso, sélectionnez le menu **Côtés de l'original**, puis l'option **Recto verso**.

- Appuyez sur le bouton Démarrer  pour lancer l'envoi.

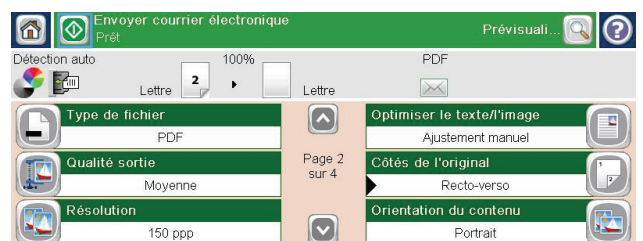
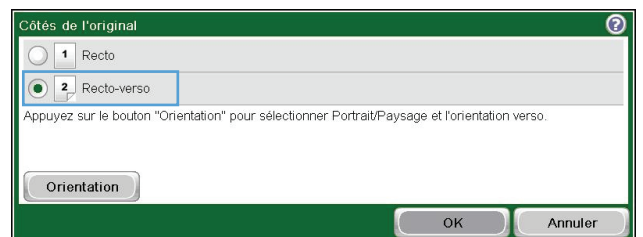
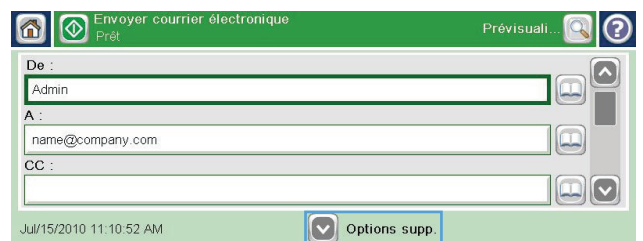
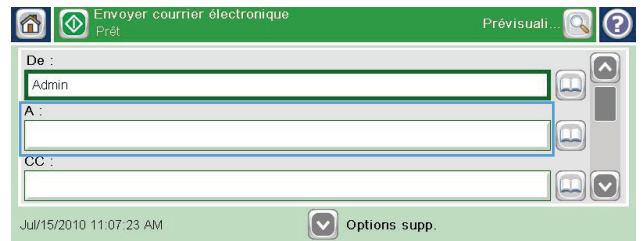

Utilisation du carnet d'adresses

Vous pouvez envoyer un courrier électronique à une liste de destinataires en utilisant le carnet d'adresses. En fonction de la configuration du produit, vous pouvez avoir une ou plusieurs options d'affichage du carnet d'adresses.

- **Tous les contacts**: liste de tous les contacts disponibles pour vous.
- **Contacts personnels**: liste de tous les contacts associés à votre nom d'utilisateur. Ces contacts ne sont pas visibles pour les autres utilisateurs du produit.

 **REMARQUE :** Vous devez vous connecter au produit pour voir la liste **Contacts personnels**.

- **Contacts locaux**: liste de tous les contact stockés dans la mémoire de l'appareil. Ces contacts sont visibles pour tous les utilisateurs du produit.

Ajout de contacts au carnet d'adresses à partir du panneau de commande

Si vous êtes connecté sur le produit, les contacts que vous ajoutez au carnet d'adresses ne seront pas visibles pour les autres utilisateurs du produit.

Si vous n'êtes pas connecté au produit, les contacts que vous ajoutez au carnet d'adresses seront visibles pour les autres utilisateurs du produit.

 **REMARQUE :** Vous pouvez également utiliser le serveur Web intégré HP pour créer et gérer le carnet d'adresses.

1. Dans l'écran Accueil, appuyez sur le bouton **Messagerie électronique**.

REMARQUE : Entrez votre nom d'utilisateur et votre mot de passe si vous y êtes invité.

2. Appuyez sur le bouton du carnet d'adresses  à côté du champ **A** pour ouvrir l'écran **Carnet d'adresses**.

3. Appuyez sur le bouton **Ajouter contact**  dans le coin inférieur gauche de l'écran.

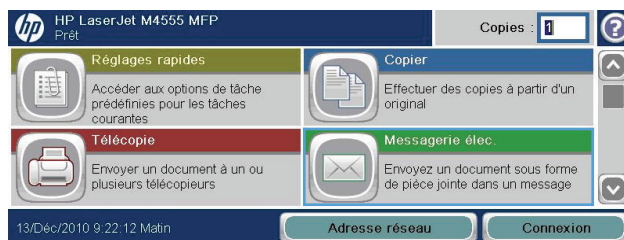

4. Dans le champ de texte **Nom**, tapez le nom du contact.



5. Dans la liste déroulante, sélectionnez l'option **Adresse électronique**, puis tapez l'adresse électronique du contact.

Appuyez sur le bouton **OK** pour ajouter le contact dans la liste.



Envoi d'un document vers une adresse électronique à l'aide du carnet d'adresses

1. Placez le document face vers le bas sur la vitre ou face vers le haut dans le bac d'alimentation.



2. Dans l'écran Accueil, appuyez sur le bouton **Messagerie électronique**.

REMARQUE : Entrez votre nom d'utilisateur et votre mot de passe si vous y êtes invité.



3. Appuyez sur le bouton du carnet d'adresses à côté du champ **A** pour ouvrir l'écran **Carnet d'adresses**.



4. Dans la liste déroulante, sélectionnez l'affichage du carnet d'adresses que vous souhaitez utiliser.



5. Sélectionnez un nom dans la liste des contacts et appuyez sur le bouton flèche vers la droite  pour ajouter le nom dans la liste des destinataires.

Répétez cette étape pour chaque destinataire et appuyez sur le bouton **OK**.



6. Appuyez sur le bouton Démarrer  pour lancer l'envoi.

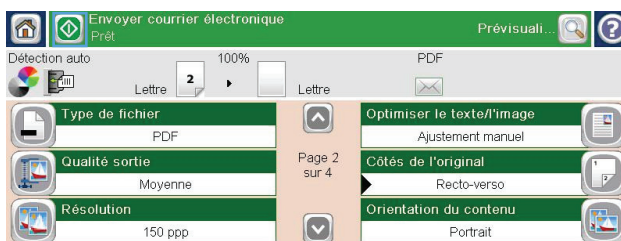

11 Télécopie

- [Configurer la télécopie](#)
- [Définition des paramètres de télécopie](#)
- [Utiliser la télécopie](#)
- [Résolution des problèmes de télécopie](#)

Configurer la télécopie

Introduction

L'Accessoire de télécopie analogique 500 du périphérique HP LaserJet permet au produit multifonction HP (MFP) de fonctionner comme un télécopieur analogique autonome. Pour plus d'informations, reportez-vous à la section www.hp.com/go/ljanalogfaxaccessory500_manuals.

REMARQUE : En plus de sa fonction de télécopieur analogique, le périphérique mfp prend également en charge l'envoi de télécopies sur un réseau local. Une seule méthode de télécopie peut être activée en même temps.

REMARQUE : Si l'accessoire télécopieur du périphérique MFP est installé, vous devez retirer le capot de connexion de la télécopie, connecter le cordon téléphonique, puis définir la configuration de départ du télécopieur. Le capot de connexion de la télécopie se trouve sur le connecteur du téléphone sur le panneau du formateur.

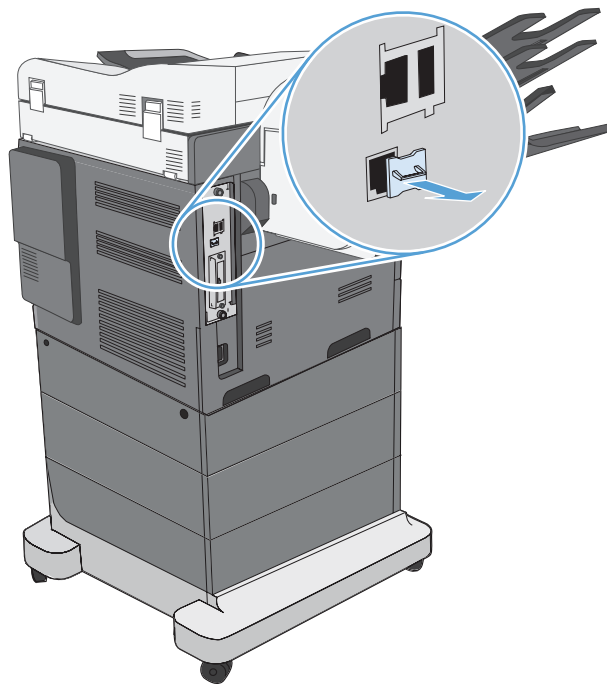

Caractéristiques de l'Accessoire de télécopie analogique 500 du périphérique HP LaserJet

Fonctions d'envoi de télécopie

- Numérotation rapide
- Carnet d'adresses de télécopie
- Options de résolution et d'ajustement de l'image
- Codes de facturation

Fonctions de réception de télécopie	<ul style="list-style-type: none"> • Cachetage des télécopies reçues • Blocage de télécopies entrantes • Interrogation de télécopieur • Réglage du nombre de sonneries avant la réponse
Fonctions avancées du télécopieur	<ul style="list-style-type: none"> • Notification de l'état du télécopieur • Compression JBIG • Correction d'erreur • Archive télécopie
Configuration à distance du télécopieur	<ul style="list-style-type: none"> • Serveur Web intégré • HP Web Jetadmin • Logiciel HP MFP Digital Sending
Fonctions de sécurité	<ul style="list-style-type: none"> • Programme d'impression de télécopie

Vérifier le bon fonctionnement du télécopieur

Lorsque l'accessoire télécopieur est installé et qu'il fonctionne correctement, l'icône de télécopie s'affiche sur le panneau de commande du périphérique MFP. Si l'accessoire télécopieur a été installé, mais n'a pas été configuré, l'icône télécopie est grisée. Le cas échéant, suivez les instructions ci-dessous pour configurer l'accessoire télécopieur.

Paramètres obligatoires du télécopieur

Une fois l'accessoire télécopieur installé, vous devez configurer certains paramètres avant de pouvoir l'utiliser. Si ces paramètres ne sont pas configurés, l'icône de télécopie est grisée. Ces paramètres incluent :

- Pays/région
- Date/Heure
- Nom de l'entreprise
- Numéro de télécopie
- Préfixe de numérotation (facultatif)

Ces informations seront utilisées dans l'en-tête de télécopie, qui sera imprimé sur toutes les télécopies envoyées.

 **REMARQUE :** Après la première installation, l'accessoire de télécopie peut lire certains paramètres du produit ; une valeur doit donc avoir été définie. Vous devez vérifier ces valeurs afin de vous assurer qu'elles sont correctement réglées.

REMARQUE : Aux États-Unis et dans plusieurs autres pays/régions, la configuration de la date, de l'heure, du pays/de la région, du numéro de téléphone et du nom de la société est requise par la loi.

Assistant de configuration de télécopie

L'assistant de configuration de télécopieur vous guide dans une procédure pas-à-pas, destinée à définir les paramètres requis pour exploiter la fonction de télécopie. Si les paramètres ne sont pas configurés, la fonction de télécopie est désactivée.

La première activation du produit avec un accessoire télécopieur installé, accédez à l'assistant de configuration du télécopieur en procédant aux étapes suivantes :

1. Dans l'écran Accueil, appuyez sur le bouton [Configuration initiale](#).
2. Appuyez sur le menu [Assistant de configuration de télécopie](#).
3. Suivez les étapes de l'Assistant de configuration de télécopie pour configurer les paramètres requis.
4. Lorsque l'assistant de configuration de télécopie s'achève, l'option permettant de masquer le bouton [Configuration initiale](#) s'affiche sur l'écran Accueil.

Accédez à l'Assistant de configuration de télécopie *après* la configuration initiale grâce au panneau de commande en suivant les étapes suivantes :

1. Sur l'écran d'accueil, faites défiler les éléments et appuyez sur le bouton [Administration](#).
2. Ouvrez les menus suivants :
 - [Paramètres de télécopie](#)
 - [Paramètres d'envoi de télécopie](#)
 - [Configuration de l'envoi de télécopies](#)
 - [Assistant de configuration de télécopie](#)

Suivez ces étapes pour configurer les paramètres de télécopie requis à l'aide de l'Assistant de configuration de télécopieur :

1. Appuyez sur votre pays/région sur le premier écran de l'Assistant de configuration de télécopieur puis appuyez sur le bouton [Suivant](#).
2. Appuyez sur les zones de date et d'heure pour saisir la date/l'heure, puis appuyez sur le bouton [Suivant](#).
3. Appuyez sur les zones [Nom de l'entreprise](#) et [Numéro de télécopie](#) pour saisir le nom et le numéro de télécopie de votre société, puis appuyez sur le bouton [Suivant](#).
4. Appuyez sur la zone [Préfixe de numérotation](#) pour saisir votre préfixe de numérotation si nécessaire, puis appuyez sur le bouton [Suivant](#).
5. Confirmez vos paramètres de configuration du télécopieur sur l'écran final de l'Assistant de configuration de télécopieur. Appuyez sur le bouton [Terminer](#) pour terminer l'Assistant de configuration de télécopieur.

-ou-

Appuyez sur le bouton [Précédent](#) pour revenir aux écrans d'Assistant de configuration de télécopieur et modifier vos paramètres de configuration.



REMARQUE : Les paramètres configurés via l'Assistant de configuration de télécopieur sur le panneau de commande remplacent ceux qui ont été définis dans le serveur Web intégré.

REMARQUE : Si les paramètres du menu [Config. tlcp](#) n'apparaissent pas dans la liste des menus, la télécopie en réseau ou Internet est peut être activée. Si cette option est activée, l'accessoire télécopieur analogique est désactivé et le menu de télécopie ne s'affiche pas. Une seule fonction de télécopie peut être activée à la fois (télécopie en réseau, analogique ou Internet). L'icône télécopie s'affiche pour les deux fonctions de télécopie. Si vous souhaitez utiliser le télécopieur analogique lorsque l'option de télécopie en réseau est activée, utilisez l'utilitaire de configuration Logiciel HP MFP Digital Sending ou le serveur Web intégré du produit pour désactiver l'envoi de télécopies sur le réseau local.

Définition ou vérification de la date et l'heure

Les paramètres de date et d'heure pour l'accessoire télécopieur sont identiques à ceux du produit. Ces informations peuvent être saisies à l'aide de l'Assistant de configuration de télécopieur ou en suivant les étapes suivantes :

1. Sur l'écran d'accueil, faites défiler les éléments et appuyez sur le bouton [Administration](#).
2. Ouvrez les menus suivants :
 - [Paramètres généraux](#)
 - [Paramètres date/heure](#)
 - [Date/Heure](#)
3. Appuyez sur le paramètre correct [Fuseau horaire](#) pour votre site.
4. Appuyez sur le menu déroulant [Mois](#) et sélectionnez un mois.
5. Appuyez sur les zones près du menu déroulant [Date](#) pour saisir le jour et l'année sur votre clavier.
6. Appuyez sur les zones au-dessous de la rubrique [Heure](#) pour saisir l'heure et les minutes à partir du clavier puis appuyez sur le bouton [Matin](#) ou [Après-midi](#).
7. Appuyez sur la fonction [Ajuster pour l'heure d'été](#) si nécessaire.
8. Appuyez sur le bouton [Enregistrer](#) pour enregistrer les paramètres.

Définition ou vérification du format de la date et l'heure

Les paramètres de format de date et d'heure pour l'accessoire télécopieur sont identiques à ceux du produit. Ces informations peuvent être saisies à l'aide de l'Assistant de configuration de télécopieur ou en suivant les étapes suivantes :

1. Sur l'écran d'accueil, faites défiler les éléments et appuyez sur le bouton [Administration](#).
2. Ouvrez les menus suivants :
 - [Paramètres généraux](#)
 - [Paramètres date/heure](#)
 - [Format date/heure](#)
3. Appuyez sur l'option [Format de date](#).
4. Appuyez sur l'option [Format d'heure](#).
5. Appuyez sur le bouton [Enregistrer](#) pour enregistrer les paramètres.

Définition des paramètres de télécopie

Configuration à distance du télécopieur

Outre le panneau de commande du produit, vous pouvez utiliser différents outils logiciels pour configurer à distance l'accessoire télécopieur. Grâce au serveur Web intégré (EWS) du produit, vous pouvez configurer l'accessoire télécopieur via le Web à l'aide d'un navigateur Web ou du logiciel HP Web Jetadmin (WJA). Vous pouvez également configurer l'accessoire télécopieur sur le réseau. Pour ce faire, utilisez un ordinateur connecté au réseau, puis exécutez l'utilitaire de configuration Logiciel HP MFP Digital Sending (DSS). Ces outils permettent d'accéder à la plupart des paramètres de configuration de l'accessoire télécopieur dans le menu de télécopie du produit.

Navigateur Web

Le produit comporte un serveur Web intégré (EWS). Grâce au serveur Web intégré, vous pouvez utiliser un navigateur Web pour accéder aux paramètres du télécopieur analogique, puis les définir.

1. Saisissez l'adresse IP du produit dans la barre d'adresse URL du navigateur, puis appuyez sur **Entrée** pour afficher l'écran de configuration du produit à partir du serveur Web intégré. Pour obtenir l'adresse IP du produit, imprimez une page de configuration.

 **REMARQUE :** Si vous utilisez le logiciel DSS, un message s'affiche sur le serveur Web intégré, indiquant que celui-ci est sous contrôle. La seule façon de changer les paramètres est de le faire via le DSS.

2. Cliquez sur l'onglet **Télécopie**. L'écran **Configuration de l'envoi de télécopies** s'affiche.
3. Sur l'écran **Configuration de l'envoi de télécopie** cliquez sur **Activer l'envoi de télécopies**. Apportez les modifications aux paramètres généraux de tâche et aux paramètres spécifiques pour le type de télécopie utilisé, puis cliquez sur **Appliquer** pour accepter les paramètres.

HP Web Jetadmin

Pour accéder aux paramètres du télécopieur analogique du produit à l'aide de HP Web Jetadmin, procédez comme suit. Pour plus d'informations sur HP Web Jetadmin, reportez-vous au **Manuel de référence HP Web Jetadmin**.

1. Démarrez HP Web Jetadmin.
2. Dans la zone de texte **En un coup d'œil**, entrez l'adresse IP du produit dans l'encadré **Recherche rapide de périphériques**, puis sélectionnez **Envoi** pour afficher l'état du périphérique dans le volet droit de l'écran. Dans ce volet, sélectionnez **Envoi numérique** dans le menu déroulant.
3. Configurez les options des sections **Paramètres de télécopie** ou **Paramètres avancés de télécopie**. Pour plus d'informations sur un paramètre spécifique, sélectionnez l'aide contextuelle en regard de celui-ci.
4. Après avoir modifié les paramètres, cliquez sur **Appliquer** pour les valider.

Outre la configuration du produit, vous pouvez également configurer plusieurs périphériques. Le mode périphériques multiples permet de configurer plusieurs produits à la fois. Pour obtenir des informations sur cette fonctionnalité, consultez le **Guide de l'utilisateur Web Jetadmin** disponible dans l'onglet **Aide et documentation** sur www.hp.com/go/webjetadmin.

Utilitaire de configuration HP MFP Digital Sending Software

Pour accéder aux paramètres du télécopieur analogique du périphérique mfp via l'utilitaire de configuration DSS, procédez comme suit.

1. Démarrez l'utilitaire (sur l'ordinateur ou le serveur) pour ouvrir l'écran principal.
2. Sélectionnez le produit et cliquez sur le bouton **Configurer le périphérique MFP** sur l'écran principal, puis cliquez sur l'onglet Envoyer vers télécopieur pour afficher l'écran Paramètres de télécopie.
3. Pour activer les fonctions de télécopie sur le produit, sélectionnez l'option **Activer envoi de télécopies**. Pour accéder aux paramètres du télécopieur analogique, sélectionnez **Modem interne** dans la liste déroulante **Méthode d'envoi de télécopies**. Procédez aux modifications des paramètres sur l'onglet **Paramètres généraux des tâches** puis cliquez sur **Appliquer** pour accepter les paramètres. Sélectionnez l'onglet **Modem interne** pour définir d'autres paramètres de télécopie.

Outre la configuration d'un produit unique, vous pouvez également configurer plusieurs périphériques. Pour plus d'informations sur l'utilitaire de configuration HP MFP Digital Sending Software, reportez-vous au **Guide d'utilisation HP MFP Digital Sending Software** ou au **Guide support HP MFP Digital Sending Software**.



REMARQUE : En fonction des fonctionnalités et des paramètres de votre télécopieur, il se peut que certaines options ne soient pas disponibles ou ne puissent pas être configurées.

Paramètres d'envoi de télécopie

Configuration de l'envoi de télécopies

Utilisez le menu [Configuration de l'envoi de télécopies](#) pour configurer les fonctions suivantes :

- Assistant de configuration de télécopie
- Paramètres de numérotation de télécopie
- Paramètres généraux d'envoi de télécopies
- Codes de facturation

Assistant de configuration de télécopie

L'assistant de configuration de télécopieur vous guide dans une procédure pas-à-pas, destinée à définir les paramètres requis pour exploiter la fonction de télécopie. Si les paramètres ne sont pas configurés, la fonction de télécopie est désactivée.

Lors de la première activation du produit avec un accessoire télécopieur installé, accédez à l'assistant de configuration de télécopie de la manière suivante :

1. Dans l'écran Accueil, appuyez sur le bouton [Configuration initiale](#).
2. Appuyez sur le menu [Assistant de configuration de télécopie](#).
3. Suivez les étapes de l'Assistant de configuration de télécopie pour configurer les éléments sélectionnés.
4. Lorsque l'assistant de configuration est terminé, l'option permettant de masquer le bouton [Configuration initiale](#) apparaît sur l'écran Accueil.

Accédez à l'assistant de configuration de télécopie *après* la configuration initiale par le panneau de commande en suivant ces étapes :

1. Sur l'écran d'accueil, faites défiler les éléments et appuyez sur le bouton [Administration](#).
2. Ouvrez les menus suivants :
 - [Paramètres de télécopie](#)
 - [Paramètres d'envoi de télécopie](#)
 - [Configuration de l'envoi de télécopies](#)
 - [Assistant de configuration de télécopie](#)

Suivez ces étapes pour configurer les paramètres de télécopie requis à l'aide de l'assistant de configuration :

1. Cliquez sur votre pays/région sur le premier écran de l'assistant de configuration de télécopie puis sur le bouton [Suivant](#).
2. Appuyez sur les zones date et heure pour saisir la date/l'heure, puis sur le bouton [Suivant](#).
3. Appuyez sur les zones [Nom de l'entreprise](#) et [Numéro de télécopie](#) pour saisir le nom de la société et le numéro de télécopie, puis appuyez sur le bouton [Suivant](#).
4. Appuyez sur la zone [Préfixe de numérotation](#) pour saisir votre préfixe de numérotation si nécessaire, puis sur le bouton [Suivant](#).
5. Confirmez vos paramètres de configuration de télécopie sur l'écran final de l'assistant de configuration de télécopie. Appuyez sur le bouton [Terminer](#) pour terminer l'assistant de configuration de télécopie.

-ou-

Appuyez sur le bouton [Précédent](#) pour revenir aux écrans d'assistant de configuration de télécopie et modifier par vos entrées.

 **REMARQUE :** Les paramètres configurés via l'assistant de configuration de télécopie sur le panneau de commande remplacent ceux qui ont été définis dans le serveur Web intégré.

REMARQUE : Si les paramètres du menu [Config. tlcp](#) n'apparaissent pas dans la liste des menus, la télécopie en réseau est peut être activée. Si cette option est activée, l'accessoire télécopieur analogique est désactivé et le menu de télécopie ne s'affiche pas. Une seule fonction de télécopie peut être activée à la fois (télécopie en réseau LAN, analogique ou Internet). L'icône télécopie s'affiche pour les deux fonctions de télécopie. Si vous souhaitez utiliser le télécopieur analogique lorsque l'option de télécopie en réseau est activée, utilisez l'utilitaire de configuration Logiciel HP MFP Digital Sending pour désactiver l'envoi de télécopies sur le réseau local.

Paramètres de numérotation de télécopie

Configuration du volume de numérotation de télécopie

Utilisez le paramètre [Volume de numérotation télécopieur](#) pour contrôler le niveau du volume de numérotation du produit lors de l'envoi de télécopies.

1. Sur l'écran d'accueil, faites défiler les éléments et appuyez sur le bouton [Administration](#).
2. Ouvrez les menus suivants :
 - [Paramètres de télécopie](#)
 - [Paramètres d'envoi de télécopie](#)
 - [Configuration de l'envoi de télécopies](#)
 - [Paramètres de numérotation de télécopie](#)
3. Appuyez sur le menu déroulant [Volume de numérotation télécopieur](#) et sélectionnez l'un des paramètres suivants :
 - [Désactivé](#)
 - [Bas](#) (par défaut)
 - [Fort](#)
4. Appuyez sur [Enregistrer](#) pour sauvegarder le paramètre de volume de télécopie.

Définition du mode de numérotation

Le paramètre du mode de numérotation définit le type de numérotation utilisé : soit par tonalité (téléphone à numérotation au clavier), soit par impulsions (téléphone à cadran).

Pour définir le mode de numérotation, procédez comme suit.

1. Sur l'écran d'accueil, faites défiler les éléments et appuyez sur le bouton [Administration](#).
2. Ouvrez les menus suivants :
 - [Paramètres de télécopie](#)
 - [Paramètres d'envoi de télécopie](#)
 - [Configuration de l'envoi de télécopies](#)
 - [Paramètres de numérotation de télécopie](#)

3. Appuyez sur le menu déroulant [Mode de numérotation](#) et sélectionnez l'option [Tonalité](#) (par défaut) ou [Impulsion](#) pour définir le mode de numérotation de télécopie.
4. Appuyez sur le bouton [Enregistrer](#).

Définir la vitesse d'envoi de télécopie

Le paramètre de vitesse d'envoi de télécopie définit le débit (mesuré en bits par secondes) du modem de télécopie analogique pendant l'envoi d'une télécopie.

1. Sur l'écran d'accueil, faites défiler les éléments et appuyez sur le bouton [Administration](#).
2. Ouvrez les menus suivants :
 - [Paramètres de télécopie](#)
 - [Paramètres d'envoi de télécopie](#)
 - [Configuration de l'envoi de télécopies](#)
 - [Paramètres de numérotation de télécopie](#)
3. Appuyez sur le menu déroulant sous la rubrique [Vitesse d'envoi de télécopie](#) puis appuyez sur l'un des éléments suivants :
 - [Rapide](#) (par défaut) — 33600 bps (bits par seconde)
 - [Moyen](#) — 14400 bps
 - [Lent](#) — 9600 bps
4. Appuyez sur le bouton [Enregistrer](#).

Configuration de l'intervalle de recomposition

Le paramètre d'intervalle de recomposition définit le nombre de minutes entre chaque tentative lorsque le numéro composé est occupé ou sans réponse.

 **REMARQUE :** Vous pouvez constater un message de recomposition dans le panneau de commande lorsque les deux paramètres **Recomposer si occupé** et **Recomposer si déconnecté** sont désactivés. Cela se produit lorsque l'accessoire télécopieur compose un numéro, établit une connexion, puis perd celle-ci. En réponse à cette condition d'erreur, l'accessoire télécopieur effectue deux tentatives de recomposition (une première à 26 400 bps et, en cas d'échec, une seconde à 14 400 bps), quels que soient les paramètres de recomposition. Lors de la recomposition, un message s'affiche dans le panneau de commande pour indiquer que l'opération de recomposition est en cours.

1. Sur l'écran d'accueil, faites défiler les éléments et appuyez sur le bouton [Administration](#).
2. Ouvrez les menus suivants :
 - [Paramètres de télécopie](#)
 - [Paramètres d'envoi de télécopie](#)

- [Configuration de l'envoi de télécopies](#)
 - [Paramètres de numérotation de télécopie](#)
3. Appuyez sur la zone de saisie [Interv. de recompos](#) pour afficher le clavier.
 4. Saisissez la valeur (1–5, par défaut : 5) et appuyez sur le bouton [OK](#).
 5. Appuyez sur le bouton [Enregistrer](#).

Définir [Recomposer en cas d'erreur](#)

La fonction [Rappel automatique en cas d'erreur](#) définit le nombre de fois où le numéro de télécopie sera recomposé en cas d'erreur pendant la transmission d'une télécopie.

1. Sur l'écran d'accueil, faites défiler les éléments et appuyez sur le bouton [Administration](#).
2. Ouvrez les menus suivants :
 - [Paramètres de télécopie](#)
 - [Paramètres d'envoi de télécopie](#)
 - [Configuration de l'envoi de télécopies](#)
 - [Paramètres de numérotation de télécopie](#)
3. Appuyez sur la zone [Rappel automatique en cas d'erreur](#) pour ouvrir le clavier.
4. Saisissez une valeur (0–9, par défaut : 2) et appuyez sur le bouton [OK](#).
5. Appuyez sur le bouton [Enregistrer](#).

Définition du paramètre [Recomposer si occupé](#)

Le paramètre de rappel automatique des numéros occupés définit le nombre de fois (de 0 à 9) où l'accessoire télécopieur rappelle un numéro occupé. Vous pouvez également définir l'intervalle entre chaque tentative à l'aide du paramètre [Interv. de recompos](#).

1. Sur l'écran d'accueil, faites défiler les éléments et appuyez sur le bouton [Administration](#).
2. Ouvrez les menus suivants :
 - [Paramètres de télécopie](#)
 - [Paramètres d'envoi de télécopie](#)
 - [Configuration de l'envoi de télécopies](#)
 - [Paramètres de numérotation de télécopie](#)
3. Appuyez sur la zone de saisie [Recomposer si occupé](#) pour afficher le clavier.
4. Saisissez une valeur (0–9, par défaut : 3) et appuyez sur le bouton [OK](#).
5. Appuyez sur le bouton [Enregistrer](#).

Configuration du rappel automatique des numéros en cas d'absence de réponse

Le paramètre **Recomposer si absence de réponse** définit le nombre de fois où l'accessoire télécopieur rappelle un numéro resté sans réponse. Le nombre de tentatives varie de 0 à 1 (aux Etats-Unis) ou de 0 à 2, en fonction du paramètre de pays/région. Vous pouvez également définir l'intervalle entre chaque tentative à l'aide du paramètre d'intervalle de recomposition.

1. Sur l'écran d'accueil, faites défiler les éléments et appuyez sur le bouton **Administration**.
2. Ouvrez les menus suivants :
 - Paramètres de télécopie
 - Paramètres d'envoi de télécopie
 - Configuration de l'envoi de télécopies
 - Paramètres de numérotation de télécopie
3. Appuyez sur la zone de saisie **Recomposer si absence de réponse** pour afficher le clavier.
4. Saisissez une valeur (0–2, par défaut : 0) et appuyez sur le bouton **OK**.
5. Appuyez sur le bouton **Enregistrer**.

Configuration de la détection de tonalité

Le paramètre de détection de tonalité définit si le télécopieur doit détecter ou non une tonalité avant d'envoyer une télécopie.

1. Sur l'écran d'accueil, faites défiler les éléments et appuyez sur le bouton **Administration**.
2. Ouvrez les menus suivants :
 - Paramètres de télécopie
 - Paramètres d'envoi de télécopie
 - Configuration de l'envoi de télécopies
 - Paramètres de numérotation de télécopie
3. Appuyez sur le paramètre **Détecter la tonalité de numérotation** ; une case cochée apparaît près du paramètre **Détecter la tonalité de numérotation** lorsqu'il est sélectionné. Le paramètre par défaut est décoché (désactivé).
4. Appuyez sur le bouton **Enregistrer** pour activer la détection de tonalité de numérotation.

Définir un préfixe de numérotation (si nécessaire)

Le paramètre de préfixe de numérotation vous permet de saisir un préfixe de numérotation (par exemple « 9 » pour accéder à une ligne extérieure) lorsque vous composez un numéro. Ce préfixe de numérotation est automatiquement ajouté à tous les numéros de téléphone lors de la composition.



REMARQUE : Dans ce cas, il vous faut peut-être introduire une pause entre le préfixe et le numéro de téléphone. Pour insérer une pause de 2 secondes, saisissez une virgule (,), un symbole dièse (#) ou un « P ». Pour ajouter un numéro d'extension, utilisez « X ».

1. Sur l'écran d'accueil, faites défiler les éléments et appuyez sur le bouton [Administration](#).
2. Ouvrez les menus suivants :
 - [Paramètres de télécopie](#)
 - [Paramètres d'envoi de télécopie](#)
 - [Configuration de l'envoi de télécopies](#)
 - [Paramètres de numérotation de télécopie](#)
3. Appuyez sur la zone de saisie [Préfixe de numérotation](#) pour afficher le clavier.
4. Saisissez votre préfixe de numérotation sur le clavier et appuyez sur le bouton [OK](#).
5. Appuyez sur le bouton [Enregistrer](#).

Paramètres généraux d'envoi de télécopies

Utilisez le menu [Paramètres généraux d'envoi de télécopies](#) pour configurer les fonctionnalités suivantes :

- Confirmation du numéro de télécopie
- Envoi de télécopie via PC
- En-tête télécopie
- Compression JBIG
- Mode de correction d'erreur

Activation de la confirmation du numéro de télécopie

Lorsque l'option de confirmation du numéro de télécopie est activée, le numéro de télécopie doit être saisi deux fois afin de vérifier qu'il n'y a pas d'erreur. Le paramètre par défaut pour cette fonction est [Désactivé](#).

1. Sur l'écran d'accueil, faites défiler les éléments et appuyez sur le bouton [Administration](#).
2. Ouvrez les menus suivants :
 - [Paramètres de télécopie](#)
 - [Paramètres d'envoi de télécopie](#)
 - [Configuration de l'envoi de télécopies](#)
 - [Paramètres généraux d'envoi de télécopies](#)

3. Appuyez sur la zone [Confirmation du numéro de télécopie](#) pour activer la confirmation d'un numéro de télécopie.
4. Appuyez sur le bouton [Enregistrer](#).

Activer l'envoi d'une télécopie via PC

La fonction d'envoi de télécopie via PC permet d'envoyer des télécopies depuis un ordinateur. Cette fonctionnalité est activée par défaut. Si cette fonctionnalité est désactivée, procédez aux étapes suivantes pour l'activer :

 **REMARQUE :** Le pilote d'envoi de télécopie via PC doit être installé sur l'ordinateur à partir de là où les télécopies doivent être envoyées.

1. Sur l'écran d'accueil, faites défiler les éléments et appuyez sur le bouton [Administration](#).
2. Ouvrez les menus suivants :
 - [Paramètres de télécopie](#)
 - [Paramètres d'envoi de télécopie](#)
 - [Configuration de l'envoi de télécopies](#)
 - [Paramètres généraux d'envoi de télécopies](#)
3. Appuyez sur la zone [Envoi de télécopie via PC](#).
4. Appuyez sur le bouton [Enregistrer](#).

En-tête de télécopie

Utilisez la fonction d'en-tête de télécopie pour vous assurer que l'en-tête est ajoutée en haut et que le contenu est déplacé vers le bas, ou que l'en-tête est superposé en haut de l'image de télécopie.

1. Sur l'écran d'accueil, faites défiler les éléments et appuyez sur le bouton [Administration](#).
2. Ouvrez les menus suivants :
 - [Paramètres de télécopie](#)
 - [Paramètres d'envoi de télécopie](#)
 - [Configuration de l'envoi de télécopies](#)
 - [Paramètres généraux d'envoi de télécopies](#)
3. Appuyez sur l'option [Ajouter un caractère au début d'une chaîne](#) (par défaut) ou [Superposition](#) dans la section [En-tête télécopie](#) pour orienter l'en-tête de télécopie.
4. Appuyez sur le bouton [Enregistrer](#).

Réglage du mode de compression JBIG

L'activation du mode de compression JBIG permet de réduire les dépenses de téléphone en diminuant la durée de transmission des télécopies. Il est de ce fait le paramètre privilégié. Cependant, le mode de

compression JBIG peut poser des problèmes de compatibilité en cas de communication avec des télécopieurs plus anciens. Dans ce cas, il est préférable de désactiver ce mode.

 **REMARQUE :** Le mode de compression JBIG fonctionnera uniquement si les machines émettrices et réceptrices prennent en charge la compression JBIG.

Pour activer ou désactiver le mode de compression JBIG, procédez comme suit.

1. Sur l'écran d'accueil, faites défiler les éléments et appuyez sur le bouton [Administration](#).
2. Ouvrez les menus suivants :
 - [Paramètres de télécopie](#)
 - [Paramètres d'envoi de télécopie](#)
 - [Configuration de l'envoi de télécopies](#)
 - [Paramètres généraux d'envoi de télécopies](#)
3. Appuyez sur la fonction [Compression JBIG](#) (par défaut) pour activer la compression JBIG.
4. Appuyez sur le bouton [Enregistrer](#).

Réglage du mode de correction d'erreur

Normalement, l'accessoire télécopieur contrôle les signaux sur la ligne téléphonique lors de l'envoi ou de la réception d'une télécopie. Si l'accessoire télécopieur détecte une erreur pendant la transmission et que le mode de correction d'erreur est activé, l'accessoire télécopieur pourra vous demander d'envoyer de nouveau la partie erronée de la télécopie.

Le mode de correction d'erreur est activé par défaut. Vous devrez désactiver le mode de correction d'erreur seulement si vous rencontrez des difficultés lors de l'envoi ou la réception d'une télécopie et que vous souhaitez accepter les erreurs lors de la transmission et une réduction probable de la qualité de l'image. La désactivation du mode de correction d'erreur peut s'avérer utile lorsque vous essayez d'envoyer une télécopie à l'étranger ou d'en recevoir une de l'étranger, ou si vous utilisez une connexion téléphonique par satellite.

 **REMARQUE :** Certains fournisseurs VOIP peuvent suggérer de désactiver le mode de correction d'erreur. Cependant, ce n'est généralement pas nécessaire.

Si le mode de correction d'erreur est désactivé, pour l'activer, suivez ces étapes :

1. Sur l'écran d'accueil, faites défiler les éléments et appuyez sur le bouton [Administration](#).
2. Ouvrez les menus suivants :
 - [Paramètres de télécopie](#)
 - [Paramètres d'envoi de télécopie](#)
 - [Configuration de l'envoi de télécopies](#)
 - [Paramètres généraux d'envoi de télécopies](#)

3. Appuyez sur la case à cocher [Mode de correction d'erreur](#) pour activer le mode de correction d'erreur s'il est désactivé (non coché).
4. Appuyez sur le bouton [Enregistrer](#).

Configuration de codes de facturation

Le paramètre de code de facturation, lorsqu'il est activé, invite l'utilisateur à entrer un numéro lors de l'envoi d'une télécopie. Ce numéro est inséré dans le relevé des codes de facturation. Pour visualiser le relevé des codes de facturation, vous pouvez l'imprimer ou le demander via une application.

Les codes de facturation sont désactivés par défaut. Suivez les étapes suivantes pour activer les codes de facturation.

1. Sur l'écran d'accueil, faites défiler les éléments et appuyez sur le bouton [Administration](#).
2. Ouvrez les menus suivants :
 - [Paramètres de télécopie](#)
 - [Paramètres d'envoi de télécopie](#)
 - [Configuration de l'envoi de télécopies](#)
 - [Codes de facturation](#)
3. Appuyez sur la fonction [Activer les codes de facturation](#) pour activer les codes de facturation.



REMARQUE : Pour désactiver les codes de facturation, désélectionnez la fonction [Activer les codes de facturation](#), appuyez sur le bouton [Enregistrer](#) puis ignorez les étapes suivantes.

Pour permettre aux utilisateurs de modifier les codes de facturation, appuyez sur la fonction [Autoriser les utilisateurs à modifier les codes de facturation](#).

4. Appuyez sur la zone de saisie [Code de facturation par défaut](#) pour ouvrir le clavier.
5. Saisissez le code de facturation, puis appuyez sur le bouton [OK](#).
6. Appuyez sur la zone de saisie [Longueur minimale](#) pour ouvrir le clavier.
7. Saisissez le nombre minimum de chiffres que vous souhaitez dans le code de facturation, puis appuyez sur le bouton [OK](#).
8. Appuyez sur le bouton [Enregistrer](#).

Options de tâche par défaut

Les options de tâches par défaut sont disponibles pour la configuration :

- Prévisualisation de l'image
- Résolution
- Côtés de l'original
- Notification

- Orientation du contenu
- Format d'origine
- Réglage image
- Optimiser le texte/l'image
- Génération de la tâche
- Suppression de pages blanches

 **REMARQUE :** Les paramètres d'option de tâche par défaut sont répartis sur toutes les méthodes de télécopie, analogique, réseau et Internet.

Prévisualisation de l'image

1. Sur l'écran d'accueil, faites défiler les éléments et appuyez sur le bouton [Administration](#).
2. Ouvrez les menus suivants :
 - [Paramètres de télécopie](#)
 - [Paramètres d'envoi de télécopie](#)
 - [Options de tâche par défaut](#)
 - [Prévisualisation de l'image](#)
3. L'option suivante est disponible :
 - [Désactiver l'aperçu](#)
4. Appuyez sur le bouton [Enregistrer](#).

Réglage de la résolution des télécopies sortantes

Le paramètre de résolution des télécopies sortantes permet de déterminer la résolution maximale prise en charge par le télécopieur récepteur. L'accessoire télécopieur utilise la plus haute résolution possible (définie par ce paramètre) ainsi que la résolution maximale prise en charge par le télécopieur récepteur.

 **REMARQUE :** Les télécopies de largeur supérieure à 21,25 cm sont envoyées avec une résolution standard ou fine afin de réduire le temps de communication téléphonique.

REMARQUE : Le paramètre de résolution par défaut est inférieur en ppp aux réglages par défaut des paramètres de résolution sur les modèles de produit antérieurs. Par exemple, les modèles de produit plus anciens avaient une résolution par défaut fine de (200 x 200 ppp).

REMARQUE : Plus haute la résolution, plus longue est la durée de transmission requise.

REMARQUE : Les paramètres de résolution de télécopie réseau varient en fonction du vendeur et peuvent différer des paramètres ci-dessous.

1. Sur l'écran d'accueil, faites défiler les éléments et appuyez sur le bouton [Administration](#).
2. Ouvrez les menus suivants :
 - [Paramètres de télécopie](#)
 - [Paramètres d'envoi de télécopie](#)
 - [Options de tâche par défaut](#)
 - [Résolution](#)
3. Appuyez sur l'un des paramètres de résolution suivants :
 - [Standard \(200 x 100 ppp\)](#) (par défaut)
 - [Elevée \(200 x 200 ppp\)](#)
 - [Superfine \(300 x 300 ppp\)](#)
4. Appuyez sur le bouton [Enregistrer](#).

Côtés de l'original

1. Sur l'écran d'accueil, faites défiler les éléments et appuyez sur le bouton [Administration](#).
2. Ouvrez les menus suivants :
 - [Paramètres de télécopie](#)
 - [Paramètres d'envoi de télécopie](#)
 - [Options de tâche par défaut](#)
 - [Côtés de l'original](#)
3. Appuyez sur l'une des options suivantes :
 - [Recto](#) (par défaut)
 - [Recto verso](#)
4. Appuyez sur le bouton [Orientation](#) pour définir l'orientation de la page.
5. Appuyez sur le bouton [Enregistrer](#).

Notification

La notification définit les modalités de notification (quand, comment) de l'état d'une télécopie sortante. Ce paramètre s'applique uniquement à la télécopie en cours de transmission. Pour modifier ce paramètre de manière permanente, il faut changer le paramètre par défaut.

1. Sur l'écran d'accueil, appuyez sur le menu [Télécopie](#).
2. Ouvrez les menus suivants :
 - [Paramètres de télécopie](#)
 - [Paramètres d'envoi de télécopie](#)
 - [Options de tâche par défaut](#)
 - [Notification](#)
3. Appuyez sur l'un des paramètres de notification suivants :
 - [Ne pas avertir](#) (par défaut)
 - [Notification lorsque la tâche est exécutée](#)
 - [Notification uniquement en cas d'échec de télécopie](#)
4. Appuyez sur l'option [Imprimer](#) afin de recevoir une notification imprimée ou sur [Messagerie électronique](#) pour une notification par courrier électronique.
5. Si vous avez sélectionné [Imprimer](#), appuyez sur [Enregistrer](#) pour terminer la configuration de la notification.
-ou-
Si vous avez sélectionné [Messagerie électronique](#), utilisez le clavier pour entrer l'adresse électronique souhaitée. Puis appuyez sur [OK](#) pour terminer la configuration de la notification.
6. Appuyez sur la case à cocher [Inclure miniature](#) pour ajouter une image miniature avec les notifications.

Orientation du contenu

Utilisez la fonction d'orientation du contenu pour définir la manière dont le contenu de la télécopie est orienté sur la page. Pour les pages recto, sélectionnez [Portrait](#) (bord court en haut, paramètre par défaut) ou [Paysage](#) (bord long en haut). Pour les pages recto-verso, sélectionnez le style [Livre](#) (bord court en haut) ou [Retourné](#) (bord long en haut).

1. Sur l'écran d'accueil, faites défiler les éléments et appuyez sur le bouton [Administration](#).
2. Ouvrez les menus suivants :
 - [Paramètres de télécopie](#)
 - [Paramètres d'envoi de télécopie](#)

- Options de tâche par défaut
 - Orientation du contenu
3. Appuyez sur [Portrait](#) (par défaut) ou [Paysage](#) pour les pages [Recto](#).
 4. Appuyez sur [Style livre](#) ou [Style retourné](#) pour les pages [Recto verso](#).
 5. Appuyez sur le bouton [Enregistrer](#).

Format des originaux

Utilisez la fonction de format d'origine pour que le contenu de la télécopie corresponde au format du document original.

1. Sur l'écran d'accueil, faites défiler les éléments et appuyez sur le bouton [Administration](#).
2. Ouvrez les menus suivants :
 - Paramètres de télécopie
 - Paramètres d'envoi de télécopie
 - Options de tâche par défaut
 - Format d'origine
3. Appuyez sur l'une des options suivantes :
 - Détection automatique (par défaut)
 - Lettre (8,5x11)
 - Letter/Legal mixtes
 - Légal (8,5 x 14)
 - Exécutif (7,25 x 10,5 pouces)
 - Déclaration (8,5 x 5,5)
 - Légal (8,5 x 13)
 - A4 (210x297 mm)
 - A5 (148x210 mm)
 - B5 (257x182 mm)
 - 16K 197x273 mm
 - Carte postale D JIS (148 x 200 mm)
4. Appuyez sur le bouton [Enregistrer](#).

Ajustement de l'image

1. Sur l'écran d'accueil, faites défiler les éléments et appuyez sur le bouton [Administration](#).
2. Ouvrez les menus suivants :
 - [Paramètres de télécopie](#)
 - [Paramètres d'envoi de télécopie](#)
 - [Options de tâche par défaut](#)
 - [Réglage image](#)
3. Appuyez sur les boutons [Plus clair](#) ou [Plus foncé](#) pour régler le paramètre [Obscurité](#).
4. Appuyez sur [Moins](#) ou [Plus](#) pour régler les paramètres [Contraste](#), [Nettoyage de l'arrière-plan](#), ou [Netteté](#).
5. Appuyez sur le bouton [Enregistrer](#).



REMARQUE : Appuyez sur le bouton [Par défaut](#) pour réinitialiser le paramètre de netteté au réglage d'usine.

Optimiser le texte/l'image

Utilisez la fonction Optimiser le texte/l'image pour obtenir une télécopie qui correspond le mieux à l'original. L'envoi de graphiques et photos en mode texte entraîne une réduction de qualité des images.

1. Sur l'écran d'accueil, faites défiler les éléments et appuyez sur le bouton [Administration](#).
2. Ouvrez les menus suivants :
 - [Paramètres de télécopie](#)
 - [Paramètres d'envoi de télécopie](#)
 - [Options de tâche par défaut](#)
 - [Optimiser le texte/l'image](#)
3. Appuyez sur l'une des options suivantes :
 - [Ajustement manuel](#) (par défaut)
 - [Texte](#)
 - [Image imprimée](#)
 - [Photo](#)
4. Appuyez sur le bouton [Enregistrer](#).

Création d'une tâche

Utilisez la fonction de Création d'une tâche pour combiner les originaux multiples dans une seule tâche de télécopie.

1. Sur l'écran d'accueil, faites défiler les éléments et appuyez sur le bouton [Administration](#).
2. Ouvrez les menus suivants :
 - [Paramètres de télécopie](#)
 - [Paramètres d'envoi de télécopie](#)
 - [Options de tâche par défaut](#)
 - [Génération de tâche](#)
3. Appuyez sur l'une des options suivantes :
 - [Création de tâche désactivée](#) (par défaut)
 - [Création de tâche activée](#)
4. Appuyez sur le bouton [Enregistrer](#).

Suppression de page vierge

Utilisez la fonction de suppression de page vierge pour empêcher l'impression de pages vierges dans une télécopie.

1. Sur l'écran d'accueil, faites défiler les éléments et appuyez sur le bouton [Administration](#).
2. Ouvrez les menus suivants :
 - [Paramètres de télécopie](#)
 - [Paramètres d'envoi de télécopie](#)
 - [Options de tâche par défaut](#)
 - [Suppression de pages blanches](#)
3. Appuyez sur l'une des options suivantes :
 - [Désactivé](#) (par défaut)
 - [Activé](#)
4. Appuyez sur le bouton [Enregistrer](#).

Paramètres de réception de télécopie

Config. récept. télécop

Réglage du volume de la sonnerie

1. Sur l'écran d'accueil, faites défiler les éléments et appuyez sur le bouton [Administration](#).
2. Ouvrez les menus suivants :
 - Paramètres de télécopie
 - Paramètres de réception de télécopie
 - Config. récept. télécop
3. Appuyez sur le menu déroulant [Volume de la sonnerie](#) et sélectionnez l'un des paramètres suivants du volume de sonnerie :
 - Désactivé
 - Bas (par défaut)
 - Fort
4. Appuyez sur le bouton [Enregistrer](#) pour sauvegarder le paramètre de volume de sonnerie.

Définir le nombre de sonneries avant la réponse

Le paramètre du nombre de sonneries avant la réponse définit le nombre de fois où le téléphone sonne avant que l'accessoire télécopieur ne réponde à un appel.



REMARQUE : La plage du nombre de sonneries avant la réponse est définie selon le pays/région. La plage du nombre de sonneries possibles avant la réponse est définie selon le pays/la région.

1. Sur l'écran d'accueil, faites défiler les éléments et appuyez sur le bouton [Administration](#).
2. Ouvrez les menus suivants :
 - Paramètres de télécopie
 - Paramètres de réception de télécopie
 - Config. récept. télécop
3. Appuyez sur le menu déroulant [Nb sonneries avant réponse](#) puis appuyez sur le nombre de sonneries (1–5, par défaut : 1).
4. Appuyez sur le bouton [Enregistrer](#).

Définir la vitesse de réception de télécopie

1. Sur l'écran d'accueil, faites défiler les éléments et appuyez sur le bouton [Administration](#).
2. Ouvrez les menus suivants :
 - [Paramètres de télécopie](#)
 - [Paramètres de réception de télécopie](#)
 - [Config. récept. télécop](#)
3. Appuyez sur l'une des options suivantes à partir du menu déroulant [Vitesse de réception de télécopie](#) :
 - [Rapide](#) (par défaut) — v.34/max 33 600 bps
 - [Moyen](#) — v.17/max 14 600 bps
 - [Lent](#) — v.29/max 9600 bps
4. Appuyez sur le bouton [Enregistrer](#).

Définir l'intervalle de sonneries

1. Sur l'écran d'accueil, faites défiler les éléments et appuyez sur le bouton [Administration](#).
2. Ouvrez les menus suivants :
 - [Paramètres de télécopie](#)
 - [Paramètres de réception de télécopie](#)
 - [Config. récept. télécop](#)
3. Appuyez sur la case au-dessous de l'en-tête [Intervalle entre sonneries](#) pour ouvrir le clavier.
4. Saisissez une valeur pour l'intervalle de sonnerie sur le clavier, puis appuyez sur le bouton [OK](#). Le paramètre par défaut pour l'intervalle de sonnerie est de 60.
5. Appuyez sur le bouton [Enregistrer](#).

Définir fréquence sonnerie

1. Sur l'écran d'accueil, faites défiler les éléments et appuyez sur le bouton [Administration](#).
2. Ouvrez les menus suivants :
 - [Paramètres de télécopie](#)
 - [Paramètres de réception de télécopie](#)
 - [Config. récept. télécop](#)
3. Appuyez sur la case au-dessous de l'en-tête [Fréquence de sonnerie](#) pour ouvrir le clavier.

4. Saisissez une valeur pour la fréquence de sonnerie sur le clavier, puis appuyez sur le bouton **OK**. Le paramètre par défaut pour la fréquence de sonnerie est 68 hz.
5. Appuyez sur le bouton **Enregistrer**.

Activation ou désactivation de la programmation de l'impression de télécopies



REMARQUE : Avant d'activer la programmation de l'impression de télécopies, il faut créer un programme.

1. Sur l'écran d'accueil, faites défiler les éléments et appuyez sur le bouton **Administration**.
2. Ouvrez les menus suivants :
 - Paramètres de télécopie
 - Paramètres de réception de télécopie
 - Programme d'impression de télécopies
3. Appuyez sur l'option **Utiliser programme d'impression de télécopies**.
4. Appuyez sur le bouton **Programme**.
5. Appuyez sur **Mode d'impression de télécopies**.
6. Appuyez sur le symbole plus vert pour ouvrir l'écran **Programmer un événement hebdomadaire du télécopieur**.
7. Sélectionnez une option dans l'en-tête **Type d'événement** :
 - Imprimer les télécopies entrantes
 - Stocker toutes les télécopies entrantes
8. Appuyez sur les champs **Heure** pour ouvrir le clavier et saisissez l'heure et la minute à laquelle les télécopies entrantes doivent être imprimées et enregistrées.
9. Appuyez sur les boutons **Jours de l'événement** pour les jours d'application du programme d'impression de télécopie.
10. Appuyez sur le bouton **OK**.
11. Appuyez sur le bouton **Enregistrer** pour enregistrer le programme d'impression de télécopie.
12. Appuyez sur le bouton **Enregistrer** pour activer le programme d'impression de télécopie.



REMARQUE : Seul un programme d'impression de télécopie peut être appliqué par jour.

Blocage de télécopies entrantes

Utilisez le paramètre de liste de télécopies bloquées pour créer une liste de numéros de téléphone bloqués. A réception d'une télécopie en provenance d'un numéro de téléphone bloqué, celle-ci n'est pas imprimée et est immédiatement supprimée de la mémoire.

Création d'une liste de télécopies bloquées

1. Sur l'écran d'accueil, faites défiler les éléments et appuyez sur le bouton [Administration](#).
2. Ouvrez les menus suivants :
 - [Paramètres de télécopie](#)
 - [Paramètres de réception de télécopie](#)
 - [Numéros de télécopie bloqués](#)
3. Appuyez sur la zone de saisie [Numéro de télécopie à bloquer](#) pour afficher le clavier.
4. Saisissez un nombre puis appuyez sur le bouton [OK](#).
5. Appuyez sur la flèche verte pour déplacer le numéro vers la liste [Numéros de télécopie bloqués](#).



REMARQUE : Pour ajouter d'autres numéros de télécopies bloquées, répétez les étapes 3 à 5.

6. Appuyez sur le bouton [Enregistrer](#) pour enregistrer la liste de numéros de télécopies bloquées.

Suppression de numéros de la liste des télécopies bloquées

1. Sur l'écran d'accueil, faites défiler les éléments et appuyez sur le bouton [Administration](#).
2. Ouvrez les menus suivants :
 - [Paramètres de télécopie](#)
 - [Paramètres de réception de télécopie](#)
 - [Numéros de télécopie bloqués](#)
3. Appuyez sur le numéro à supprimer de la liste [Numéros de télécopie bloqués](#), appuyez sur le bouton [Supprimer](#) puis sur [Enregistrer](#).
4. Appuyez sur le bouton [OK](#) pour confirmer la suppression du numéro.
5. Répétez les étapes 3 et 4 pour supprimer plus de numéros de la liste [Numéros de télécopie bloqués](#) ou appuyez sur le bouton [Supprimer tout](#) et sur le bouton [Enregistrer](#) pour supprimer tous les numéros de la liste [Numéros de télécopie bloqués](#) list d'un coup.

Initialisation de la réception par relève

Certains télécopieurs peuvent stocker une télécopie jusqu'à ce qu'un autre télécopieur demande l'envoi de la télécopie. Lorsqu'un produit interroge un autre télécopieur qui stocke une télécopie et demande que la télécopie soit envoyée au produit, il s'agit de la réception par relève.

1. Depuis le panneau de commande, appuyez sur l'icône [Télécopie](#) afin d'afficher l'écran de télécopie.
2. Appuyez sur [Autres options](#) pour afficher l'écran d'options.
3. Faites défiler jusqu'à la page 3.

4. Appuyez sur [Interrogation de télécopie](#) afin d'afficher l'écran Réception de télécopie.
5. Appuyez sur la zone de saisie pour afficher le clavier.
6. Utilisez le clavier pour entrer le relevé du numéro de réception, puis appuyez sur [Démarrer](#).
7. Le numéro entré est composé. Si une télécopie est stockée sur le télécopieur qui compose un numéro, celle-ci est transmise au produit pour y être imprimée. Si aucune télécopie n'est stockée, un message **Aucune télécopie disponible** s'affiche. Si le télécopieur ne prend pas en charge la fonction d'interrogation, un message d'erreur **Relevé non valide** s'affiche.

Options de tâche par défaut

Les options de tâche par défaut suivants sont disponibles pour la configuration :

- Notification
- Cacheter télécopies reçues
- Adapter à la page
- Sélection du papier
- Bac de sortie
- Côtés



REMARQUE : Les paramètres d'option de tâche par défaut sont répartis sur toutes les méthodes de télécopie, analogique, réseau et Internet.

Notification

Ce paramètre contrôle lorsque le rapport des appels du télécopieur est imprimé pour les télécopies entrantes.

1. Sur l'écran d'accueil, faites défiler les éléments et appuyez sur le bouton [Administration](#).
2. Ouvrez les menus suivants :
 - [Paramètres de télécopie](#)
 - [Paramètres de réception de télécopie](#)
 - [Options de tâche par défaut](#)
 - [Notification](#)
3. Appuyez sur l'un des paramètres de notification suivants :
 - [Ne pas avertir](#) (par défaut)
 - [Notification lorsque la tâche est exécutée](#)
 - [Notification uniquement en cas d'échec de télécopie](#)
4. Appuyez sur l'option [Imprimer](#) afin de recevoir une notification imprimée ou sur [Messagerie électronique](#) pour une notification par courrier électronique.

5. Si vous avez sélectionné [Imprimer](#), appuyez sur [Enregistrer](#) pour terminer la configuration de la notification.

-ou-

Si vous avez sélectionné [Messagerie électronique](#), utilisez le clavier pour entrer l'adresse électronique souhaitée. Puis appuyez sur [Enregistrer](#) pour terminer la configuration de la notification.

6. Appuyez sur la case à cocher [Inclure miniature](#) pour ajouter une image miniature avec les notifications.

Cachetage des télécopies reçues (télécopies entrantes)

Le paramètre de cachetage des télécopies reçues permet d'activer ou de désactiver le cachetage des télécopies entrantes. Ce paramètre permet d'imprimer la date, l'heure, le numéro de téléphone et le nombre de pages sur chaque télécopie entrante.

1. Sur l'écran d'accueil, faites défiler les éléments et appuyez sur le bouton [Administration](#).
2. Ouvrez les menus suivants :
 - [Paramètres de télécopie](#)
 - [Paramètres de réception de télécopie](#)
 - [Options de tâche par défaut](#)
 - [Cacheter télécopies reçues](#)
3. Appuyez sur l'option [Désactivé](#) (par défaut) pour désactiver le cachetage ou sur [Activé](#) pour l'activer.
4. Appuyez sur le bouton [Enregistrer](#).

Configuration de l'ajustement aux dimensions de la page

Lors de la sélection du format de page pour imprimer une télécopie, le produit détermine, parmi les formats disponibles, le format le plus adapté à la télécopie. Si le paramètre d'ajustement aux dimensions de la page est activé et que le format de l'image reçue est supérieur à celui de la page, le produit tentera d'adapter le format de l'image à l'échelle de la page. Si ce paramètre est désactivé lorsque le format d'une image est supérieur à celui de la page, l'image reçue sera répartie sur plusieurs pages.

1. Sur l'écran d'accueil, faites défiler les éléments et appuyez sur le bouton [Administration](#).
2. Ouvrez les menus suivants :
 - [Paramètres de télécopie](#)
 - [Paramètres de réception de télécopie](#)
 - [Options de tâche par défaut](#)
 - [Adapter à la page](#)

3. Appuyez sur l'option [Activé](#) (par défaut) pour activer l'ajustement aux dimensions de la page ou sur [Désactivé](#) pour le désactiver.
4. Appuyez sur le bouton [Enregistrer](#).

Définir la sélection du papier

Utilisez la fonction de sélection du papier pour spécifier à partir de quel bac le papier doit se charger.

1. Sur l'écran d'accueil, faites défiler les éléments et appuyez sur le bouton [Administration](#).
2. Ouvrez les menus suivants :
 - [Paramètres de télécopie](#)
 - [Paramètres de réception de télécopie](#)
 - [Options de tâche par défaut](#)
 - [Sélection du papier](#)
3. Appuyez sur l'une des options suivantes :
 - [Automatique](#) (par défaut)
 - [Bac 1](#)
 - [Bac 2](#)
 - [Bac 3](#)
 - [Bac 4](#)
 - [Bac 5](#)
4. Appuyez sur le bouton [Enregistrer](#).

Configuration du bac de sortie

Utilisez la fonction du bac de sortie pour définir le bac de sortie à utiliser pour la sortie de télécopie.

1. Sur l'écran d'accueil, faites défiler les éléments et appuyez sur le bouton [Administration](#).
2. Ouvrez les menus suivants :
 - [Paramètres de télécopie](#)
 - [Paramètres de réception de télécopie](#)
 - [Options de tâche par défaut](#)
 - [Bac de sortie](#)
3. Appuyez sur le bac à utiliser pour les télécopies reçues.
4. Appuyez sur le bouton [Enregistrer](#).

Définissez les côtés

Utilisez la fonction de côtés pour spécifier si la sortie des télécopies doit être réalisée en recto ou recto-verso.

1. Sur l'écran d'accueil, faites défiler les éléments et appuyez sur le bouton [Administration](#).
2. Ouvrez les menus suivants :
 - [Paramètres de télécopie](#)
 - [Paramètres de réception de télécopie](#)
 - [Options de tâche par défaut](#)
 - [Côtés](#)
3. Appuyez sur l'une des options suivantes :
 - [Recto](#) (par défaut)
 - [Recto verso](#)
4. Appuyez sur le bouton [Enregistrer](#).

Configuration du bac de papier

Le paramètre de sélection du bac à papier définit le bac à papier du produit à utiliser pour l'impression des télécopies.

1. Sur l'écran d'accueil, faites défiler les éléments et appuyez sur le bouton [Administration](#).
2. Ouvrez les menus suivants :
 - [Paramètres de télécopie](#)
 - [Paramètres de réception de télécopie](#)
 - [Options de tâche par défaut](#)
 - [Sélection du papier](#)
3. Appuyez sur le nom du bac à utiliser pour les télécopies reçues.
4. Appuyez sur [Enregistrer](#) pour sauvegarder la sélection du bac à papier.

Activation du transfert de télécopie

1. Sur l'écran d'accueil, faites défiler les éléments et appuyez sur le bouton [Administration](#).
2. Ouvrez les menus suivants :
 - [Paramètres de télécopie](#)
 - [Archive et transfert de télécopie](#)

3. Appuyez sur la zone [Activer le transfert de télécopies](#).
4. Sélectionnez l'une des options suivantes dans le menu déroulant [Type de télécopie à transférer](#) :
 - [Envoyer et recevoir](#)
 - [Envoi uniquement](#)
 - [Réception uniquement](#) (par défaut)
5. Appuyez sur la zone de saisie [Numéro de télécopieur de transfert](#) pour ouvrir le clavier.
6. Saisissez le numéro auquel les télécopies seront transférées, puis appuyez sur le bouton [OK](#).
7. Appuyez sur le bouton [Enregistrer](#).

Utiliser la télécopie

Ecran de fonctions de télécopie

L'écran de fonctions de télécopie permet d'envoyer des télécopies. Pour accéder à cet écran, appuyez sur l'icône **Télécopie** affichée sur l'écran d'accueil du panneau de commande.

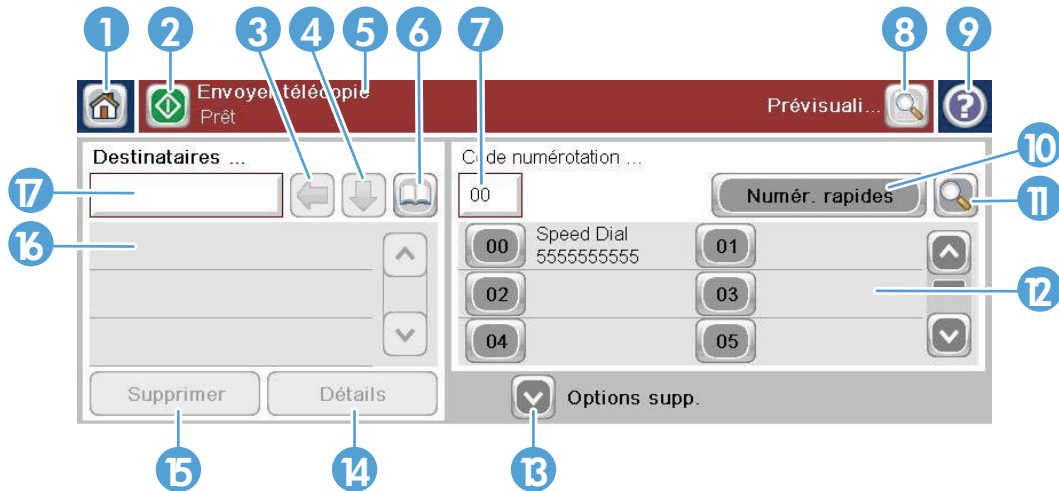

1	Bouton Page d'accueil - pour revenir à l'écran principal
2	Envoyer une télécopie - appuyez pour envoyer la télécopie au destinataire
3	Effacement arrière/Supprimer le numéro
4	Entrer le numéro dans la liste des destinataires
5	Barre de messages d'état
6	Accéder au carnet d'adresses télécopie
7	Recherche de numérotation rapide par numéro
8	Prévisualisation de l'image
9	Aide - appuyez pour afficher les sélections d'aide
10	Numérotation rapide - bouton Modifier
11	Numérotation rapide - recherche par nom
12	Liste de numérotation rapide (faire défiler pour afficher d'autres entrées)
13	Options supplémentaires – appuyez pour afficher ou voir les autres options d'envoi de télécopies.
14	Appuyer pour obtenir les détails sur le destinataire sélectionné
15	Appuyer pour supprimer le destinataire sélectionné dans la liste
16	Destinataires de la télécopie
17	Numéro de télécopie - Appuyez pour le clavier ou saisissez à partir du clavier de panneau de commande ¹

¹ Lorsque vous appuyez sur le bouton [Numéro de télécopie](#), une boîte de dialogue contextuelle s'affiche et propose un bouton [PIN](#) permettant d'ajouter des crochets ([]) afin de masquer un code PIN, ainsi qu'un bouton [Pause](#) permettant d'ajouter une virgule afin d'insérer une pause de deux secondes.

 **REMARQUE :** Le code PIN permet d'accéder aux numéros de carte et non d'assurer la sécurité des documents faxés.



Barre de messages d'état

Lors de l'envoi et de la réception de télécopies, les informations d'état sont affichées dans la barre d'état située en haut de certains écrans tactiles. Ces messages d'état incluent des informations telles que : **Prêt**, **Réception appel**, **Page envoyée**, etc.

Envoyer une télécopie

Pour envoyer une télécopie, utilisez l'une de ces trois méthodes de base lors de la saisie de numéro :

- Saisissez manuellement les numéros.
- Saisissez les numéros à l'aide de la numérotation rapide.
- Saisissez les numéros à l'aide du carnet d'adresses télécopie.

 **REMARQUE :** Pour toute information en ligne à propos de l'envoi d'une télécopie, appuyez sur ? sur l'écran afin d'accéder au menu d'aide, puis touchez le menu [Télécopie](#) au-dessous de la liste des thèmes d'assistance.

Caractères autorisés dans les numéros de télécopie

- Chiffres (0–9)
- #
- *
- ,
- espaces
- []

- ()
- -
- +
- X
- P

Lorsque vous composez un numéro à l'aide du clavier numérique, vous pouvez adjoindre des pauses ou d'autres chiffres, tels que des indicatifs de zone, des codes d'accès pour les numéros hors système PBX (il s'agit généralement du 9 ou du 0) ou un préfixe longue distance. Vous pouvez inclure une pause de deux secondes en saisissant une virgule (,). Si l'ajout automatique d'un préfixe d'appel a été activé lors de la définition du préfixe de numérotation, vous n'aurez plus besoin de le saisir.

REMARQUE : Lors de la transmission d'une télécopie, celle-ci est d'abord numérisée puis stockée en mémoire avant son envoi. Une fois le document entièrement stocké, il est envoyé puis supprimé de la mémoire. Les télécopies qui n'ont pas pu être transmises en raison d'un numéro occupé ou resté sans réponse sont supprimées de la mémoire. Si les fonctions [Recomposer si occupé](#) ou [Recomposer si absence de réponse](#) sont activées, la télécopie ne sera supprimée de la mémoire qu'après l'échec de toutes les nouvelles tentatives d'envoi ou la réussite de la transmission.

Envoyer une télécopie en saisissant les numéros manuellement

1. Placez le document dans le bac d'alimentation automatique (BAA) ou sur la vitre du scanner.



2. Dans l'écran Accueil, appuyez sur le bouton **Télécopie**. Vous serez peut-être invité à saisir un nom d'utilisateur et un mot de passe.



3. Appuyez sur le bouton **Autres options**. Assurez-vous que les paramètres correspondent à ceux du document original. Une fois tous les paramètres définis, appuyez sur la flèche vers le haut pour revenir à l'écran principal **Télécopie**.

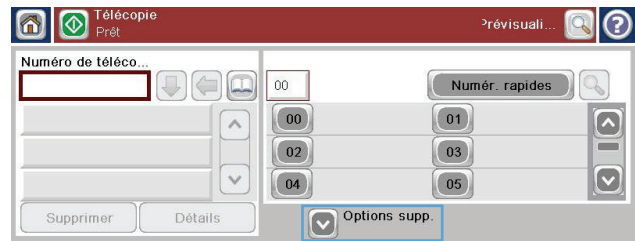

4. Appuyez sur la zone **Numéro de télécopie** pour ouvrir le clavier.

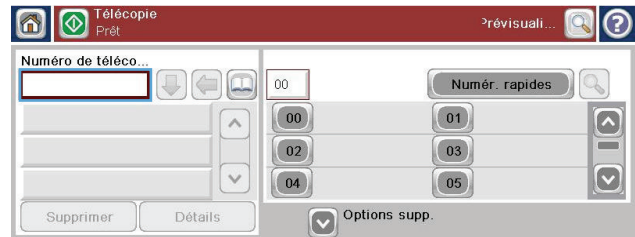

5. Utilisez le clavier pour saisir le numéro de téléphone, puis appuyez sur le bouton **OK**.



6. Appuyez sur l'icône **Démarrer** pour envoyer la télécopie. Vous pouvez également appuyer sur l'icône **Démarrer** sur dans l'écran tactile ou sur le bouton vert **Démarrer** du panneau de commande.

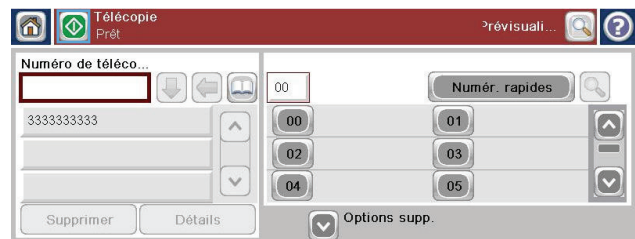

Envoi d'une télécopie à l'aide de la numérotation rapide

 **REMARQUE :** Avant d'envoyer une télécopie à l'aide de la fonction de numérotation rapide, vous devez créer une numérotation rapide.

1. Placez le document dans le bac d'alimentation ou sur la vitre du scanner.
2. Dans l'écran Accueil, appuyez sur le bouton **Télécopie**.
3. Appuyez sur le numéro **Numérotation rapide** correspondant au nom de numérotation rapide que vous souhaitez utiliser puis appuyez sur le bouton **OK**. Le nom de numérotation rapide apparaît dans la section **Numéro de télécopie** de l'écran **Télécopie**.
4. Appuyez sur le bouton **Démarrer** pour envoyer la télécopie. Vous pouvez également appuyer sur le bouton **Démarrer** dans l'écran tactile ou sur le bouton vert **Démarrer** du panneau de commande.

Recherche d'un nom dans une liste de numérotation rapide

Utilisez cette fonction pour rechercher un nom de numérotation rapide existant.

 **REMARQUE :** Si vous ignorez le nom unique de la numérotation rapide, entrez la lettre pour sélectionner une partie de la liste. Par exemple, pour afficher les noms de numérotation rapide commençant par la lettre N, tapez la lettre N. Si aucune entrée ne correspond, un message apparaît et la recherche affiche l'entrée la plus proche de la lettre N.

1. Dans l'écran Accueil, appuyez sur le bouton **Télécopie**.
2. Appuyez sur le bouton **Recherche de numérotation rapide**. Ce bouton ressemble à une loupe et se trouve à droite du bouton **Numérotation rapide**.
3. Saisissez les premières lettres du nom de numérotation rapide à rechercher. Lorsque des réponses sont trouvées, la liste en haut de l'écran de recherche se remplit. Si nécessaire, faites défiler toutes les entrées ou saisissez plus de lettres pour affiner la recherche.
4. Sélectionnez le nom approprié dans la liste et appuyez sur le bouton **OK**. La liste de numérotation rapide sur l'écran principal de télécopieur affiche l'entrée sélectionnée dans la liste de numéros.
5. Appuyez sur le numéro de numérotation rapide pour l'ajouter à la liste de destinataires.
6. Sélectionnez ou recherchez d'autres noms si nécessaire.

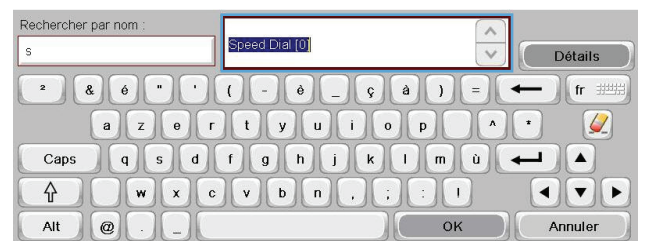
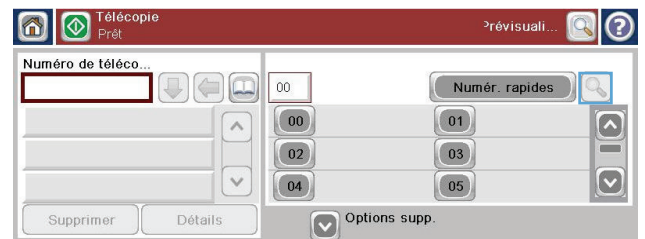

Activer correspondance num. rapide

1. Sur l'écran d'accueil, faites défiler les éléments et appuyez sur le bouton **Administration**.
2. Ouvrez les menus suivants :
 - Paramètres de télécopie
 - Paramètres d'envoi de télécopie
 - Configuration de l'envoi de télécopies
 - Paramètres généraux d'envoi de télécopies

3. Appuyez sur le menu [Correspondance num. rapide télécopie](#), puis sur l'option [Activer](#).
4. Touchez le bouton [Enregistrer](#).

Envoyer une télécopie à partir des numéros du carnet d'adresses télécopie

La fonction de carnet d'adresses télécopie vous permet d'enregistrer des numéros de télécopies sur le produit.

Votre liste de contacts Microsoft® Exchange peut également être activée sur le produit pour s'afficher dans le carnet d'adresses télécopie.

1. Depuis le panneau de commande, appuyez sur l'icône [Télécopie](#) afin d'ouvrir l'écran [Télécopie](#).
2. Appuyez sur l'icône [Carnet d'adresses](#) pour afficher l'écran [Carnet d'adresses](#).
3. Sélectionnez une source de carnet d'adresses télécopie dans le menu déroulant.
4. Appuyez d'abord sur les noms souhaités afin de les mettre en surbrillance puis sur l'icône de la flèche droite pour déplacer les noms mis en surbrillance vers la section [Destinataires de la télécopie](#).
5. Appuyez sur le bouton [OK](#) pour revenir à l'écran [Télécopie](#).
6. Appuyez sur le bouton [Démarrer](#) pour envoyer la télécopie. Vous pouvez également appuyer sur le bouton [Démarrer](#) dans l'écran tactile ou sur le bouton vert [Démarrer](#) du panneau de commande.

Recherche dans le carnet d'adresses télécopie

Utilisez la fonction de recherche dans le carnet d'adresses télécopie pour terminer la recherche d'un nom du carnet d'adresses télécopie.

1. Appuyez sur l'icône [Télécopie](#) sur l'écran Accueil.
2. Appuyez sur l'icône du carnet d'adresses télécopie (située à droite de la zone de destinataires de télécopie).
3. Sélectionnez [Tous les contacts](#) ou [Contacts locaux](#) dans le menu déroulant en haut de l'écran du carnet d'adresses télécopie.
4. Appuyez sur l'icône [Rechercher](#) (loupe) à côté du menu déroulant.
5. Sur le clavier, saisissez la première lettre ou les premières lettres du nom ; les destinataires correspondants s'affichent lorsque les lettres sont saisies. Saisissez plus de lettres pour affiner la recherche. Sélectionnez parmi le(s) nom(s) affiché(s) en haut de l'écran, puis appuyez sur [OK](#). L'écran affiche de nouveau le carnet d'adresses télécopie.
6. Appuyez sur la flèche droite pour saisir le nom sélectionné dans la liste de destinataires.
7. Appuyez sur le bouton [OK](#) pour revenir à l'écran d'envoi de télécopie.



REMARQUE : Pour importer/exporter le carnet d'adresses télécopie local vers le serveur Web intégré, consultez les documents sur l'EWS.

Annuler une télécopie

Annulation d'une télécopie en cours de transmission

- ▲ Appuyez sur le bouton **Annuler tâche** sur l'écran **Etat** du télécopieur.

-ou-

Sur le panneau de commande, appuyez sur le bouton **Arrêter**.

Appuyez sur le bouton **OK** lorsque le message **La tâche a été annulée.** s'affiche.

Appuyez sur le bouton **OK** pour terminer l'annulation de la télécopie et retourner à l'écran de télécopie.

Annuler les télécopies en cours

1. Sur l'écran d'accueil, faites défiler les éléments et appuyez sur le bouton **État de la tâche**.
2. Appuyez sur la télécopie sur l'écran **État de la tâche** pour annuler la tâche.
3. Appuyez sur le bouton **Annuler tâche**.
4. Appuyez sur le bouton **Oui** sur l'écran lorsque le message **Voulez-vous vraiment annuler cette tâche ?** s'affiche.



REMARQUE : L'opération d'annulation peut demander jusqu'à 30 secondes.

Recevoir des télécopies

Lorsque l'accessoire télécopieur reçoit des télécopies entrantes, il les stocke en mémoire avant impression. Une fois la télécopie entière stockée, elle est imprimée, puis supprimée de la mémoire. Les télécopies sont imprimées après réception, sauf si l'option de programmation et d'impression des télécopies est activée. Si cette option est activée, toutes les télécopies reçues sont stockées en mémoire et ne sont pas imprimées. Si cette option est désactivée, toutes les télécopies sont imprimées.

Vous pouvez modifier les paramètres de réception par défaut afin de changer le mode de réception des télécopies. Ces paramètres comportent les options suivantes :

- Définition du nombre de sonneries avant réponse
- Impression de la date, de l'heure et du nombre de pages sur les télécopies (cachetage)
- Sélection du bac d'entrée et du bac de destination
- Transfert de télécopies vers un autre numéro
- Blocage de télécopies provenant de certains numéros
- Programme d'impression des télécopies (verrouillage de la mémoire)
- Paramètres de notification

Créer ou supprimer des listes de numérotation rapide

La numérotation rapide permet d'attribuer un nom de numérotation rapide à un numéro ou à une liste de numéros, puis d'envoyer une télécopie à ce(s) numéro(s) en sélectionnant le nom de numérotation rapide correspondant.

Création d'une liste de numérotation rapide

1. Sur l'écran d'accueil, faites défiler les éléments et appuyez sur le bouton **Télécopie**.



2. Appuyez sur le bouton **Numéros rapides** pour afficher l'écran **Numérotation rapide**.

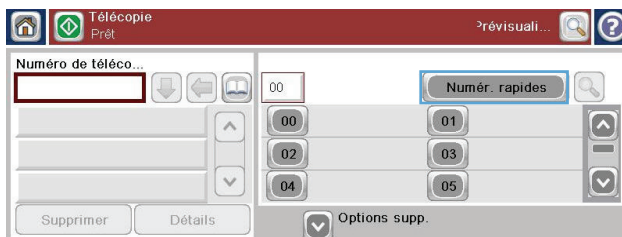

3. Appuyez sur **Numéro de numérotation rapide**.

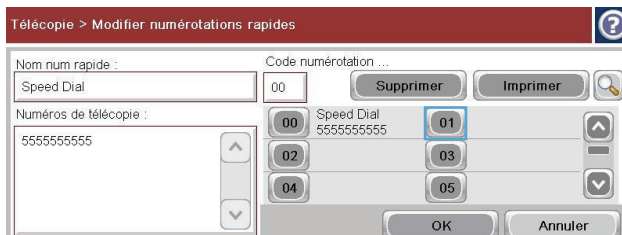

4. Appuyez sur la zone **Nom de numérotation rapide** pour afficher le clavier.

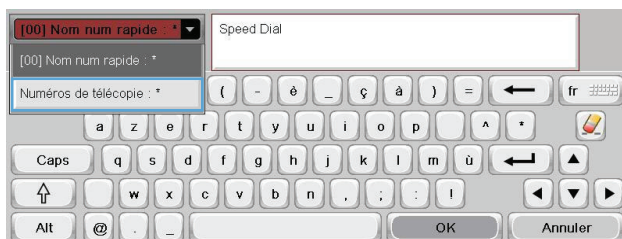

5. Saisissez un nom pour la numérotation rapide.
6. Appuyez sur la flèche du bas sur la zone **Nom de numérotation rapide** pour ouvrir le menu déroulant.

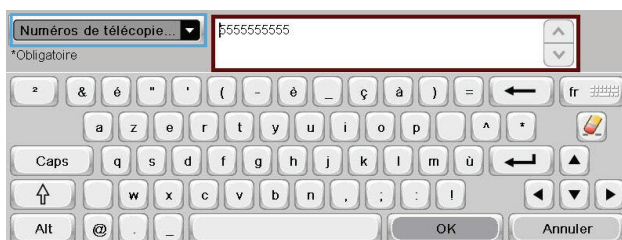

7. Appuyez sur l'option **Numéro de télécopie**.



8. Entrez le numéro de télécopie pour le **Nom de numérotation rapide**.

REMARQUE : Pour saisir d'autres numéros de télécopie pour un nom de numérotation rapide, appuyez sur l'écran à droite du dernier chiffre du numéro de télécopie saisi. Lorsque le curseur apparaît, appuyez sur la touche entrée  pour déplacer le curseur sur la ligne suivante. Répétez cette étape pour entrer tous les numéros pour le nom de numérotation rapide.

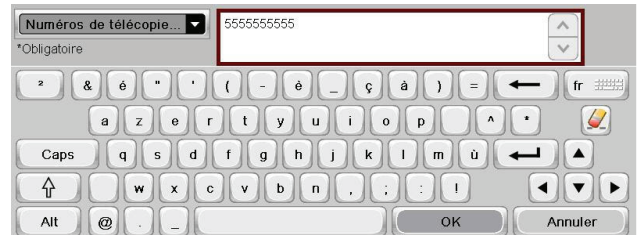

9. Appuyez sur le bouton **OK**. Le nom et numéro (ou numéros) de télécopie s'afficheront à côté du **Numéro de numérotation rapide**.

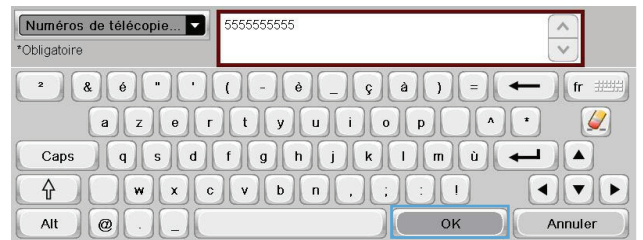

10. Une fois l'opération terminée, appuyez sur le bouton **OK** pour revenir à l'écran **Télécopie**.

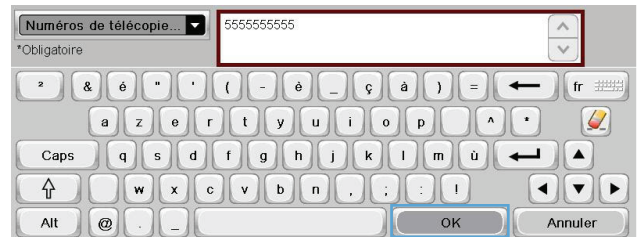

Suppression d'une liste de numérotation rapide

1. Sur l'écran d'accueil, faites défiler les éléments et appuyez sur le bouton **Télécopie**.



2. Appuyez sur le bouton **Numéros rapides** pour afficher l'écran **Numérotation rapide**.

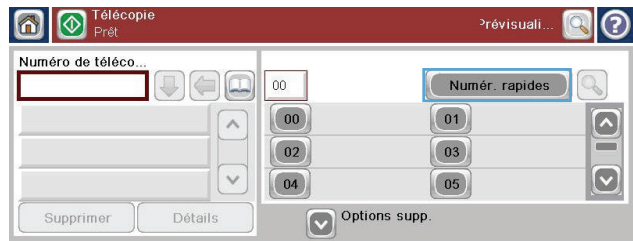

3. Appuyez sur un numéro **Numéros rapides** de la liste à supprimer.

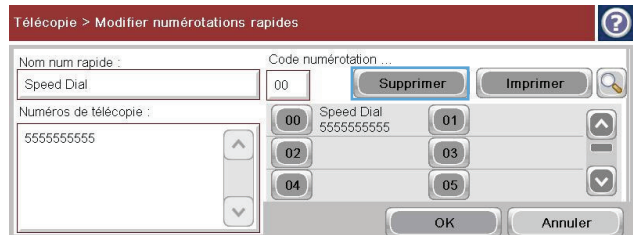

4. Appuyez sur le bouton **Supprimer**.

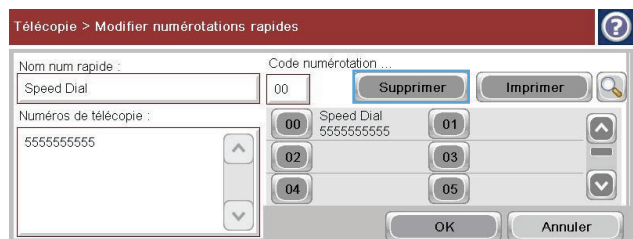

5. Appuyez sur le bouton **Oui** pour confirmer la suppression de la liste de numérotation rapide et revenir à l'écran **Télécopie**.

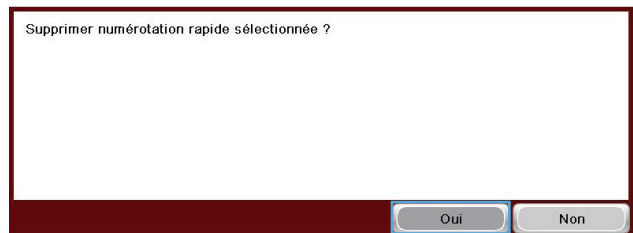

Suppression d'un numéro de la liste de numérotation rapide

1. Sur l'écran d'accueil, faites défiler les éléments et appuyez sur le bouton **Télécopie**.



2. Appuyez sur le bouton **Numéros rapides** pour afficher l'écran **Numérotation rapide**.

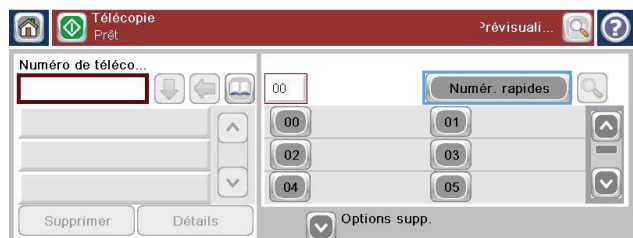

3. Appuyez sur le numéro **Numérotation rapide** de la liste pour ouvrir le clavier.

4. Appuyez la flèche du bas sur la zone **Nom de numérotation rapide** pour ouvrir le menu déroulant et appuyez sur l'option **Numéros de télécopie**.

5. Faites défiler la liste de numéros de télécopie puis appuyez sur l'écran à droite du dernier chiffre du numéro de télécopie à supprimer. Utilisez la touche d'effacement arrière pour supprimer le numéro de télécopie souhaité.

6. Appuyez sur le bouton **OK** pour revenir à l'écran **Numéros rapides**.

7. Appuyez sur le bouton **OK** pour revenir à l'écran **Télécopie**.

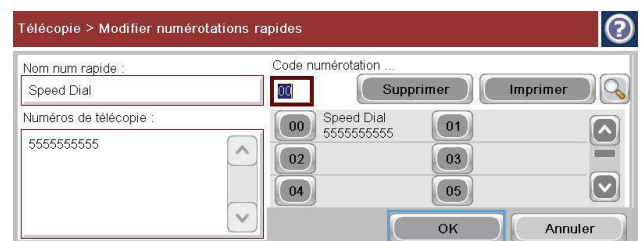
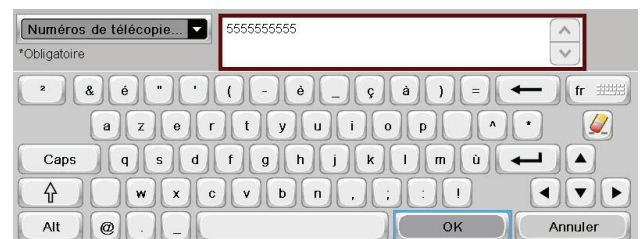
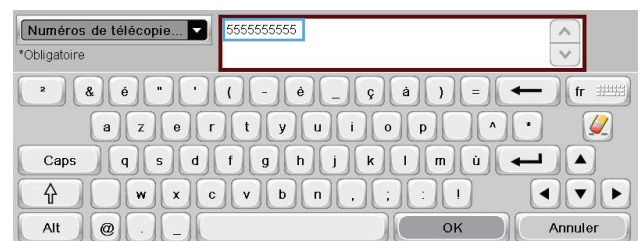
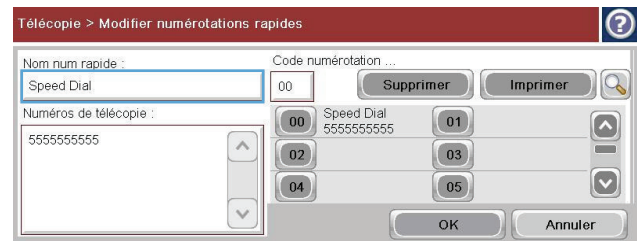

Ajout d'un numéro à une liste de numérotation rapide existante

1. Sur l'écran d'accueil, faites défiler les éléments et appuyez sur le bouton **Télécopie**.



2. Appuyez sur le bouton **Numéros rapides** pour afficher l'écran **Numérotation rapide**.

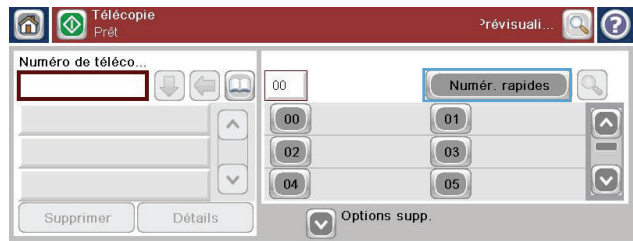

3. Appuyez sur le numéro **Numérotation rapide** de la liste à modifier.

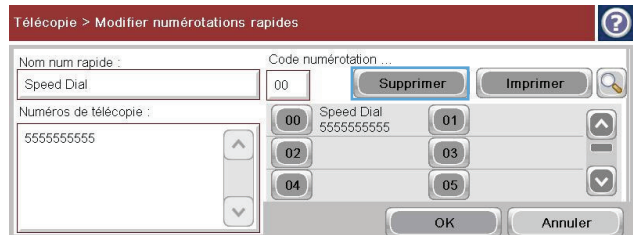

4. Appuyez sur la flèche du bas sur la zone **Nom de numérotation rapide** pour ouvrir le menu déroulant.

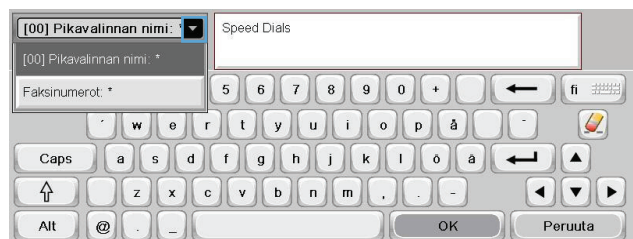

5. Appuyez sur **Numéros de télécopie**.



6. Pour ajouter un numéro de télécopie pour un nom de numérotation rapide, appuyez sur l'écran à droite du dernier chiffre du dernier numéro de télécopie de la liste. Lorsque le curseur apparaît, appuyez sur la touche entrée  pour déplacer le curseur sur la ligne suivante et saisissez le numéro de télécopie.

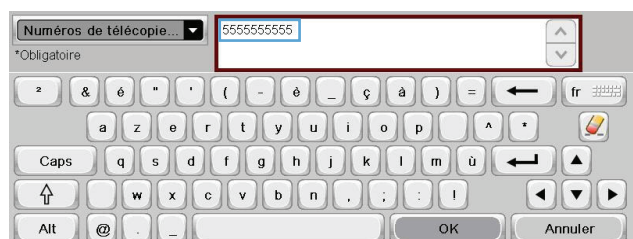

- Appuyez sur le bouton **OK** pour revenir à l'écran **Numéros rapides**.

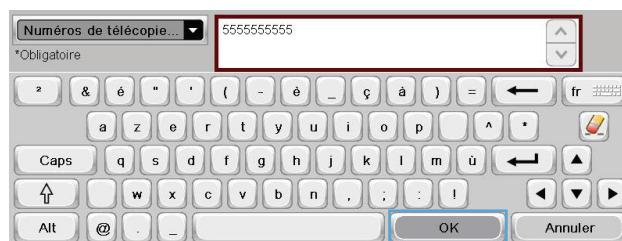

- Appuyez sur le bouton **OK** pour revenir à l'écran **Télécopie**.

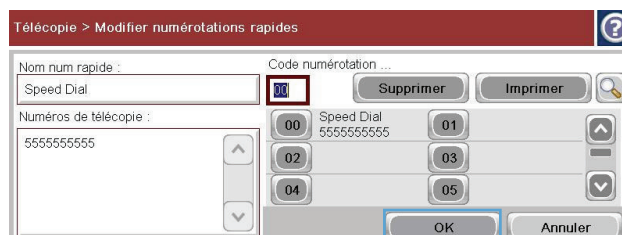

Appels vocaux et nouvelles tentatives

Rapport des appels du télécopieur

Un Rapport des appels du télécopieur est imprimé lorsque la fonction Notification est activée dans les Options de tâche par défaut ou le menu Options supplémentaires.

A l'issue de la dernière tentative de télécopie, un rapport des appels du télécopieur est imprimé pour la télécopie envoyée. Ce rapport fait apparaître l'ID journal de la tâche de télécopie. Il indique également le résultat de la dernière tentative.

Les appels vocaux ne donnent pas lieu à l'impression d'un rapport des appels du télécopieur.

 **REMARQUE :** Le rapport des appels du télécopieur ne génère de numéros de tâche que pour les tentatives finales. Si l'un de ces rapports est imprimé manuellement à partir du menu et si le dernier appel n'était ni la tentative finale, ni un appel vocal, le numéro de tâche est égal à zéro.

Journal des activités de télécopie

Par défaut, les appels vocaux ne sont pas inclus dans le journal des activités de télécopie. Seule la dernière tentative, une fois que toutes les tentatives d'appel ont été réalisés ou que l'opération a été réussie, est répertoriée dans le Journal des activités de télécopie.

Rapport T.30

Les appels vocaux ne donnent pas lieu à l'impression d'un rapport T.30. Toutes les nouvelles tentatives donnent lieu à l'impression d'un rapport T.30.

Imprimer les télécopies en mémoire

1. Sur l'écran d'accueil, faites défiler les éléments et appuyez sur le bouton [Ouvrir à partir de la mémoire du périphérique](#).
2. Appuyez sur le menu [Télécopies stockées](#).
3. Dans la liste [Télécopies stockées](#), appuyez sur la télécopie que vous voulez imprimer.
4. Appuyez sur l'icône [Démarrer](#) pour imprimer la télécopie. Vous pouvez également appuyer sur l'icône [Démarrer](#) sur dans l'écran tactile ou sur le bouton vert [Démarrer](#) du panneau de commande.

Programmation de l'impression de télécopies (verrouillage de la mémoire)

Utilisez la fonction de programmation de télécopie pour spécifier le moment où les télécopies sont imprimées. Les modes d'impression de télécopie suivants peuvent être sélectionnés :

- [Stocker toutes les télécopies reçues](#)
- [Imprimer toutes les télécopies reçues](#)
- [Utiliser programme d'impression de télécopies](#)

Si la fonction [Stocker toutes les télécopies reçues](#) est sélectionnée, toutes les télécopies entrantes seront stockées en mémoire sans être imprimées. Vous pouvez accéder aux tâches de télécopie stockées dans la mémoire à l'aide du menu [Ouvrir à partir de la mémoire du périphérique](#). A l'aide de ce menu, les tâches stockées en mémoire peuvent être imprimées ou supprimées. Pour plus d'informations sur cette fonctionnalité, reportez-vous à la description du menu Récupérer tâche dans le Guide d'utilisation du produit.

 **REMARQUE :** Pour accéder aux télécopies stockées récupérées, ouvrez le menu [Impressions télécopie](#) et sélectionnez le mode [Imprimer toutes les télécopies reçues](#).

Si le mode [Imprimer toutes les télécopies reçues](#) est sélectionné, toutes les télécopies entrantes seront imprimées. Toutes les télécopies actuellement stockées en mémoire seront également imprimées.

Si le mode [Utiliser programme d'impression de télécopies](#) est sélectionné, les télécopies seront uniquement imprimées suivant la programmation d'impression des télécopies. Le programme d'impression de télécopie peut être défini de façon à verrouiller une journée entière (24 heures) ou un intervalle de temps donné pendant la journée. Une seule période de verrouillage peut être définie, mais elle peut s'appliquer à n'importe quel nombre de jours. La période de verrouillage est configurée via le menu [Programme d'impression de télécopies](#).

En ajoutant un seul type d'événement dans la programmation, le produit se met en mode **Stocker toutes tlcop reçues** ou **Imprimer toutes les tlcop reçues** en fonction du type de l'événement unique ajouté, par ex. Stocker un événement activerait la fonction **Stocker toutes les tlcop reçues** et Imprimer un événement activerait la fonction **Imprimer toutes les tlcop reçues**.

 **REMARQUE :** A la fin de la période de verrouillage, toutes les télécopies reçues et stockées durant cette période sont automatiquement imprimées.

Utilisation du télécopieur sur des réseaux VoIP

La technologie VoIP (Voix sur IP) permet de convertir le signal téléphonique analogique en bits numériques. Ces derniers sont ensuite regroupés dans des paquets transmis sur l'Internet. Après conversion, les paquets sont retransmis à des signaux analogiques au niveau de la destination ou à proximité.

La transmission des informations sur l'Internet s'effectue de manière numérique et non analogique. En conséquence, la transmission de télécopie est soumise à des contraintes différentes de celles du réseau PSTN analogique, pouvant nécessiter des paramètres différents. Parce que la transmission de télécopie est une opération qui dépend en grande partie du minutage et de la qualité du signal, elle est plus délicate dans un environnement VoIP.

Lorsque l'Accessoire de télécopie analogique 500 du périphérique HP LaserJet est connecté à un service VoIP, il est conseillé de modifier les paramètres suivants :

- Démarrez en ayant configuré le télécopieur en mode V.34 (rapide) et activez le mode de correction d'erreur (ECM). Le protocole V.34 permet de gérer toute modification nécessaire en termes de vitesse de transmission pour prendre en charge les réseaux VoIP.
- Si plusieurs erreurs ou nouvelles tentatives se produisent alors que l'unité est en mode V.34, désactivez V.34 et fixez la vitesse sur Moyen (14 400 bps).
- Si les erreurs ou les nouvelles tentatives persistent, définissez une vitesse de télécopie inférieure car certains systèmes VoIP ne peuvent pas gérer les taux de signal élevés associés à la télécopie. Fixez la vitesse de transmission maximale à 9 600 bps (lent).
- Dans les rares cas où les erreurs persistent, désactivez le mode de correction d'erreur. La qualité de l'image peut s'en trouver affectée. Avant d'utiliser ce paramètre, vérifiez que la qualité de l'image est acceptable lorsque le mode de correction d'erreur est désactivé.
- Si les modifications précédentes n'ont pas amélioré la fiabilité de la télécopie sur VoIP, contactez votre fournisseur VoIP pour obtenir de l'aide.

Résolution des problèmes de télécopie

Votre télécopieur est-il correctement configuré ?

Reportez-vous à la liste de vérifications suivante pour déterminer les causes des problèmes de télécopie que vous risquez de rencontrer :

- **Utilisez-vous le cordon téléphonique fourni avec l'accessoire télécopieur ?** Cet accessoire télécopieur a été testé avec le cordon téléphonique fourni pour répondre à la norme RJ11 et aux spécifications fonctionnelles. N'utilisez aucun autre cordon : l'accessoire télécopieur analogique nécessite un cordon téléphonique analogique. Il exige également une connexion téléphonique analogique.
- **Le connecteur de ligne de télécopie/téléphone est-il correctement inséré dans la prise de l'accessoire télécopieur ?** Vérifiez que la prise téléphonique est correctement insérée dans la prise murale. Vous devez entendre un « déclic » lorsque vous insérez le connecteur dans la prise.
- **La prise téléphonique murale fonctionne-t-elle correctement ?** Vérifiez la présence d'une tonalité en connectant un téléphone à la prise murale. Entendez-vous une tonalité et pouvez-vous passer un appel ?

Quel type de ligne téléphonique utilisez-vous ?

- **Ligne dédiée :** numéro de télécopieur/téléphone standard attribué pour la réception ou l'envoi de télécopies.



REMARQUE : La ligne téléphonique doit être exclusivement réservée à l'usage du télécopieur du produit et ne doit pas être partagée avec d'autres types d'appareils téléphoniques. C'est le cas notamment des systèmes d'alarme qui utilisent la ligne téléphonique pour prévenir les sociétés de surveillance.

- **Système PBX :** système téléphonique employé dans un environnement professionnel. Les téléphones de particuliers standard et l'accessoire télécopieur utilisent un signal téléphonique analogique. Certains systèmes PBX numériques risquent de ne pas prendre en charge l'accessoire télécopieur. Vous devez avoir accès à une ligne téléphonique analogique standard pour pouvoir envoyer et recevoir des télécopies.
- **Lignes de transfert :** caractéristique du système téléphonique qui permet de reconduire l'appel suivant vers la prochaine ligne disponible lorsqu'une ligne entrante est occupée. Essayez de connecter l'accessoire télécopieur à la première ligne téléphonique entrante. L'accessoire télécopieur répondra à l'appel après le nombre de sonneries défini dans le paramètre de nombre de sonneries avant la réponse.



REMARQUE : Les lignes de transfert peuvent provoquer des problèmes en entravant la capacité de l'accessoire télécopieur à recevoir des télécopies. L'utilisation de lignes de transfert avec ce produit est déconseillée.

Utilisez-vous un périphérique de protection contre les surtensions ?

Un périphérique de protection contre les surtensions peut être placé entre la prise murale et l'accessoire télécopieur afin de protéger ce dernier de la puissance électrique circulant dans les lignes téléphoniques. Ces périphériques peuvent provoquer certains problèmes de communication au télécopieur en dégradant la qualité du signal téléphonique. Si vous rencontrez des problèmes lors de l'envoi ou de la réception de télécopies et utilisez un de ces périphériques, connectez directement l'accessoire télécopieur à la prise de téléphone murale pour déterminer si le problème est lié au périphérique de protection.

Utilisez-vous le service de messagerie vocale d'une compagnie de téléphone ou un répondeur ?

Si le paramètre de sonneries avant réponse du service de messagerie est inférieur à celui de l'accessoire télécopieur, le service de messagerie répondra à l'appel et l'accessoire télécopieur ne pourra pas recevoir de télécopie. Si le paramètre de sonneries avant réponse de l'accessoire télécopieur est inférieur à celui du service de messagerie, l'accessoire télécopieur répondra à tous les appels et aucun appel ne sera dirigé vers le service de messagerie.

Votre ligne téléphonique comporte-t-elle une fonction de mise en attente ?

Si la fonction de mise en attente est activée pour la ligne téléphonique du télécopieur, un avis de mise en attente peut interrompre un appel de télécopie en cours, entraînant une erreur de communication. Assurez-vous que la fonction de mise en attente n'est pas activée sur la ligne téléphonique du télécopieur.

Vérifier l'état de l'accessoire télécopieur

Si l'accessoire télécopieur analogique ne semble pas fonctionner, imprimez un rapport [Page de configuration](#) pour vérifier l'état.

1. Sur l'écran d'accueil, faites défiler les éléments et appuyez sur le bouton [Administration](#).
2. Ouvrez les menus suivants :
 - [Rapports](#)
 - [Pages de configuration/d'état](#)
 - [Page de configuration](#)
3. Appuyez sur le bouton [Imprimer](#) pour imprimer le rapport ou appuyez sur le bouton [Affichage](#) pour afficher le rapport à l'écran. Le rapport comporte plusieurs pages.



REMARQUE : L'adresse IP et le nom d'hôte figurent sur la page Jetdirect.

Dans la page relative à l'accessoire télécopieur de la page de configuration, sous la rubrique informations sur le matériel, vérifiez l'état du modem. Le tableau ci-dessous identifie les conditions d'état et les solutions possibles.

Opérationnel/Activé ¹	L'accessoire télécopieur analogique est installé et prêt à fonctionner.
Opérationnel/Désactivé ¹	L'accessoire télécopieur est installé et prêt à fonctionner, mais l'utilitaire HP Digital Sending a désactivé la fonction de télécopie du produit ou activé la fonction de télécopie en réseau. Lorsque la télécopie en réseau est activée, la fonction de télécopie analogique est désactivée. Une seule fonction de télécopie peut être activée à la fois (télécopie en réseau ou analogique).
Non opérationnel / Activé/Désactivé ¹	Une erreur micrologicielle a été identifiée. Le micrologiciel doit être mis à jour.
Endommagé / Activé/Désactivé ¹	L'accessoire télécopieur a rencontré une erreur, insérez de nouveau la carte de l'accessoire télécopieur et vérifiez les broches pliées. Si l'état est toujours ENDOMMAGE, remplacez la carte de l'accessoire télécopieur analogique.

¹ L'état ACTIVE indique que l'accessoire télécopieur analogique est activé ; l'état DESACTIVE indique que la fonction de télécopie réseau est activée (la télécopie analogique est désactivée).

Dysfonctionnement de la fonction de télécopie

L'accessoire télécopieur est installé mais l'icône ne s'affiche pas sur l'écran principal du produit.

Cause	Solution
L'utilitaire de configuration HP MFP Digital Sending Software a désactivé la fonction de télécopie analogique.	Exploitez l'utilitaire de configuration HP MFP Digital Sending Software pour activer la fonction de télécopie analogique.
L'accessoire ne fonctionne pas correctement.	Vérifiez l'état de l'accessoire télécopieur. Si l'état est Si l'état est NON OPERATIONNEL, vous devrez peut-être installer un nouveau micrologiciel. Si l'état est ENDOMMAGE et que vous venez d'installer la carte, essayez de réinsérer celle-ci, puis vérifiez s'il y a des broches pliées. Si l'état est ENDOMMAGE et que la carte est installée correctement, il vous faudra peut-être remplacer celle-ci.
Carte du formateur défectueuse.	Contactez votre agent de service HP.

Le produit n'affiche pas les menus de télécopie.

Cause	Solution
La fonction de télécopie en réseau est activée.	Le fonctionnement est normal. Lorsque l'utilitaire HP Digital Sending Software active la télécopie en réseau, la fonction de télécopie analogique est désactivée et le menu de télécopie utilisé uniquement pour la télécopie analogique ne s'affiche pas.

Problèmes généraux de télécopie

Problème	Cause	Solution
Echec d'envoi de télécopie.	JBIG est activé et le télécopieur récepteur ne dispose pas de la fonction JBIG.	Désactivez la fonction JBIG.
Un message d'état de mémoire insuffisante s'affiche dans la barre des messages d'état.	Le disque de stockage du produit est plein.	Supprimez certains fichiers sur le disque. Pour les détails sur la gestion du disque, reportez-vous au Guide d'utilisation du produit.
Après impression d'une photo, vous constatez que la qualité est médiocre ou qu'une zone grisée est imprimée en guise de photo.	Erreur de paramétrage du mode de contenu de la page.	Essayez de définir l'option Optimiser le texte/l'image sur Photo .
Vous avez appuyé sur le bouton Annuler du clavier du produit pour annuler la transmission d'une télécopie et la télécopie a été envoyée malgré tout.	L'annulation intervient lorsqu'une option du menu d'annulation (disponible en appuyant sur le bouton rouge Arrêter) est sélectionnée puis confirmée à l'aide du bouton OK .	Annuler les télécopies à l'aide du menu de télécopie.
Aucun bouton du carnet d'adresses télécopie n'apparaît.	La fonction carnet d'adresses télécopie n'est pas activée.	Utilisez l'utilitaire de configuration HP MFP Digital Sending Software pour activer la fonction de carnet d'adresses télécopie.
Impossible de localiser les paramètres de télécopie dans HP Web Jetadmin.	Les paramètres de télécopie dans HP Web Jetadmin sont situés dans le menu déroulant de la page d'état du périphérique.	Sélectionnez Envoi numérique et télécopie dans le menu déroulant.
L'en-tête est ajouté en haut de la page lorsque l'option de superposition est activée.	Le télécopieur va ajouter l'en-tête superposé en haut de la page lorsque cette option est définie, après transfert de la télécopie.	Le fonctionnement est normal.
Plusieurs noms et numéros apparaissent dans la zone des destinataires.	Cet affichage est normal. Le carnet d'adresses télécopie répertorie les noms selon la provenance et toutes les autres bases de données regroupent les numéros correspondants.	Fonctionnement normal : aucune opération requise.
La télécopie s'imprime sur deux pages au lieu d'une.	L'en-tête de la télécopie ajouté en haut de la page fait passer le texte sur une seconde page.	Si vous souhaitez imprimer votre télécopie sur une seule page, définissez l'en-tête en mode de superposition ou ajustez le paramètre Adapter à la page .
L'entraînement du document est interrompu en cours de télécopie.	Il y a peut-être du bourrage papier dans le BAA.	En cas de bourrage, reportez-vous au Guide d'utilisation du produit pour obtenir des instructions sur la suppression du bourrage.
Le volume des sons émis par l'accessoire télécopieur est trop élevé ou trop faible.	Vous devez régler le volume.	

Problèmes de réception de télécopie

L'accessoire télécopieur ne répond pas aux appels de télécopie entrants (aucune télécopie détectée).

Cause	Solution
Le nombre de sonneries avant réponse n'est pas correctement configuré.	Vérifiez le paramètre de sonneries avant réponse.
Le cordon téléphonique n'est pas correctement branché ou ne fonctionne pas.	Vérifiez l'installation. Vous devez utiliser le cordon téléphonique livré avec l'accessoire télécopieur.
La ligne téléphonique ne fonctionne pas.	Débranchez l'accessoire télécopieur de la prise téléphonique et connectez un téléphone. Essayez d'effectuer un appel téléphonique pour vérifier que la ligne téléphonique fonctionne.
Un service de messagerie vocale peut interférer avec la possibilité de l'accessoire télécopieur à recevoir des appels.	Procédez de l'une des manières suivantes : <ul style="list-style-type: none">• Désactivez le service de messagerie.• Faites installer une ligne téléphonique dédiée aux appels de télécopie.• Diminuez le nombre de sonneries avant réponse de l'accessoire télécopieur sur un nombre inférieur à celui de la messagerie vocale.

La transmission ou la réception de télécopies est très lente.

Cause	Solution
Vous envoyez ou recevez une télécopie complexe, telle qu'une télécopie comportant de nombreux graphiques.	La transmission ou la réception des télécopies complexes est plus longue.
La vitesse de transmission du modem du télécopieur de destination est lente.	L'accessoire télécopieur envoie les données de télécopie uniquement à la vitesse de modem maximale prise en charge par le télécopieur de destination.
La résolution d'envoi ou de réception de la télécopie est très élevée. Une résolution plus élevée fournit généralement une meilleure qualité, mais le temps de transmission est alors plus important.	Si vous êtes le destinataire de la télécopie, appelez son expéditeur et demandez-lui de réduire la résolution et de renvoyer la télécopie. Si vous envoyez une télécopie, réduisez la résolution et modifiez l'option Optimiser le texte/l'image .
Si la connexion de la ligne téléphonique est mauvaise, l'accessoire télécopieur et le télécopieur de destination ralentissent la transmission afin de réduire le risque d'erreur.	Annulez et renvoyez la télécopie. Faites vérifier la ligne téléphonique par votre société de télécommunications.

Les télécopies ne s'impriment sur le produit.

Cause	Solution
Le bac d'entrée des supports est vide.	Chargez un support. Les télécopies reçues lorsque le bac d'entrée est vide sont stockées en mémoire et imprimées une fois le bac rempli.

Les télécopies ne s'impriment sur le produit.

Cause	Solution
Le programme d'impression des télécopies est défini.	Si l'option de programmation de l'impression des télécopies est activée, les télécopies ne seront pas imprimées tant que cette option n'est pas désactivée.
La cartouche d'encre du produit est vide ou presque vide.	Le produit interrompt l'impression dès que l'encre est épuisée ou presque épuisée. Toutes les télécopies reçues sont stockées en mémoire et imprimées une fois le problème d'encre corrigé. Pour plus d'informations sur les autres problèmes d'impression du produit, reportez-vous au Guide d'utilisation du produit.
L'appel entrant peut être un appel vocal.	Les appels vocaux entrants apparaissent généralement dans le rapport des appels sous la forme d'une Erreur communication (17) . Etant donné qu'il s'agit d'appels vocaux et non d'une erreur de télécopieur, aucune action n'est requise. Vérifiez que ces appels affichent un numéro vocal différent du numéro de télécopie.
La télécopie entrante a été interrompue.	Assurez-vous que la fonction de mise en attente n'est pas activée sur la ligne téléphonique du télécopieur. Un avis de mise en attente peut interrompre un appel de télécopie en cours, entraînant une erreur de communication.
La fonction Programme d'impression de télécopies est définie sur Toujours stocker les télécopies .	Modifiez le paramètre Programme d'impression de télécopies sur Toujours imprimer les télécopies .

Problèmes d'envoi de télécopie

Problème	Cause	Solution
L'envoi de télécopie s'interrompt en cours de transmission.	Le télécopieur auquel vous envoyez la télécopie ne fonctionne pas correctement.	Essayez d'envoyer la télécopie vers un autre télécopieur.
	Il se peut que votre ligne téléphonique ne fonctionne pas.	Débranchez l'accessoire télécopieur de la prise téléphonique et connectez un téléphone. Essayez d'effectuer un appel téléphonique pour vérifier que la ligne téléphonique fonctionne correctement.
	Votre ligne téléphonique est peut-être bruyante ou de qualité médiocre.	Essayez d'utiliser un débit inférieur pour améliorer la qualité de la transmission. Reportez-vous au paramètre de débit maximum.
	Une fonction de mise en attente est peut-être active.	Assurez-vous que la fonction de mise en attente n'est pas activée sur la ligne téléphonique du télécopieur. Un avis de mise en attente peut interrompre un appel de télécopie en cours, entraînant une erreur de communication.

Problème	Cause	Solution
L'accessoire télécopieur reçoit des télécopies mais ne peut pas en envoyer.	Si l'accessoire télécopieur est connecté à un système PBX, il est possible que ce dernier produise une tonalité que l'accessoire télécopieur ne peut pas détecter.	Désactivez le paramètre de détection de la tonalité.
	La connexion téléphonique est peut-être mauvaise.	Réessayez plus tard.
	Le télécopieur auquel vous envoyez la télécopie ne fonctionne pas correctement.	Essayez d'envoyer la télécopie vers un autre télécopieur.
	Il se peut que votre ligne téléphonique ne fonctionne pas correctement.	Débranchez l'accessoire télécopieur de la prise téléphonique et connectez un téléphone. Essayez d'effectuer un appel téléphonique pour vérifier que la ligne téléphonique fonctionne correctement.
La numérotation des appels de télécopie sortants ne s'interrompt pas.	L'accessoire télécopieur rappellera automatiquement un numéro de télécopieur si l'option Recomposer si occupé est activée ou si l'option Recomposer si abs. de réponse est activée.	Le fonctionnement est normal. Si vous ne souhaitez pas rappeler le numéro de télécopieur, réglez les options Recomposer si occupé et Recomposer si abs. de réponse sur 0.
Les télécopies envoyées ne parviennent pas au télécopieur de destination.	Le télécopieur de destination est hors tension ou présente une erreur, comme par exemple, un manque de papier.	Appelez le destinataire pour vous assurer que son télécopieur est sous tension et prêt à recevoir des télécopies.
	Une télécopie peut être en mémoire car elle attend le rappel d'un numéro occupé, ou d'autres travaux antérieurs sont en attente d'envoi.	Si une tâche de télécopie est mise en mémoire pour l'une de ces raisons, une entrée correspondant à cette tâche apparaîtra dans le journal des télécopies. Imprimez le journal des activités de télécopie et recherchez les travaux dont l'état est En attente dans la colonne Résultat .

Codes d'erreur

Si un problème de télécopie empêche ou interrompt l'envoi ou la réception d'une télécopie, un code d'erreur permettant de déterminer la cause du problème sera généré. Les codes d'erreur sont affichés dans le journal des activités du télécopieur, le rapport des appels du télécopieur et le suivi du protocole T.30. Imprimez l'un de ces trois rapports pour obtenir le code d'erreur. Vous trouverez une description détaillée des codes d'erreur et les actions correctives appropriées sur le site www.hp.com. Pour obtenir ces informations, effectuez une recherche sur Accessoire de télécopie analogique 500 du périphérique HP LaserJet.

Messages d'erreur du télécopieur

Toute erreur survenant lors de l'envoi ou de la réception d'une télécopie analogique sur un périphérique HP MFP LaserJet est affichée sur le panneau de commande et incluse dans les rapports de télécopie. Les erreurs de télécopie peuvent être dues à de nombreuses raisons, notamment des

interruptions ou des bruits sur la connexion téléphonique. Toute erreur survenant au cours du processus de télécopie, qu'elle qu'en soit l'origine, s'affiche sur le produit.

Si le processus de télécopie est interrompu ou si une erreur survient lors d'une opération d'émission ou de réception, une description état/erreur en deux parties est générée par le sous-système de télécopie sur le produit. Les télécopies normales ou transmises avec succès génèrent également des messages indiquant la réussite du processus. Ces messages sont composés d'un texte descriptif et d'un code numérique (quelques messages ne comportent pas de code numérique). Seule la partie texte du message s'affiche sur le panneau de commande du produit ; toutefois, le message texte et le code numérique sont répertoriés dans le rapport des activités de télécopie, le rapport des appels du télécopieur et le suivi T.30 (ces rapports de télécopie peuvent être imprimés individuellement à partir du panneau de commande du produit, via les menus [Administration](#) > [Rapports](#) > [Rapports de télécopie](#) and [Administration](#) > [Dépannage](#) > [Télécopie](#) > [Suivi T.30](#)). Dans ces rapports, le code numérique est indiqué entre parenthèses à la suite de la partie texte du message. En cas d'erreur de communication, par exemple, le panneau de contrôle affiche le message **Echec télécopie : Erreur communication**. La même erreur apparaît dans le champ Résultat du rapport des activités de télécopie, sous la forme **Erreur de communication (17)**. Dans cet exemple, le code numérique associé à l'erreur de communication est « 17 ».

Le code numérique est généré par le modem de télécopie. En règle générale, un code numérique dont la valeur est (0) indique une réponse normale du modem. Certains messages comportent un code numérique égal à (0), d'autres affichent une plage de codes numériques selon les circonstances et un petit nombre de messages n'ont pas de code numérique. En règle générale, un code numérique égal à (0) indique que l'erreur n'est pas associée au modem de télécopie mais s'est produite dans une autre partie du sous-système de télécopie ou du sous-système d'un autre produit comme le sous-système d'impression. Les codes d'erreur autres que zéro renseignent sur l'action particulière ou le processus exécuté par le modem. Ils ne correspondent pas nécessairement à un problème de modem.

Les tableaux suivants répertorient les messages dotés des codes numériques les plus courants et indiquent l'action corrective conseillée. Ces tableaux présentent également plusieurs messages normaux ou signalant un événement normal. Par exemple, si une télécopie n'a pas pu être envoyée parce que le numéro du destinataire était occupé, le message **Echec sur numéro occupé** s'affiche. Ce message ne signale pas un problème dans le sous-système de télécopie mais indique simplement que l'envoi n'a pas été effectué parce que la ligne du destinataire était occupée.

Si des messages d'erreur comportant des codes numériques autres que ceux répertoriés dans les tableaux ci-après persistent, veuillez faire appel à l'assistance clientèle. Pour faciliter l'identification du problème, il est conseillé d'imprimer une liste détaillant le dernier appel du télécopieur avant de contacter l'assistance clientèle. Cette liste, appelée rapport de suivi de télécopie T.30, peut être imprimée pour la dernière télécopie ou configurée de manière à s'imprimer après chaque erreur de télécopie. Pour imprimer ou configurer le suivi T.30, appuyez sur [Administration](#), [Dépannage](#), puis sur [Suivi T.30](#). Vous pouvez alors imprimer le rapport pour la dernière télécopie ou configurer les cas d'impression du suivi T.30.

Messages d'envoi de télécopie

Tableau 11-1 Messages d'envoi de télécopie

Message	Numéro d'erreur	Description	Action(s)
Annulé	0	Télécopie annulée par l'utilisateur sur le panneau de commande du produit.	Aucune
Réussite	s/o	Télécopie envoyée avec succès.	Aucune
Echec sur numéro occupé	0	Le télécopieur de destination est occupé.	La tentative d'envoi sera renouvelée automatiquement (si cette option est configurée). Sinon, réessayez plus tard.
Pas de réponse	0	Le télécopieur de destination ne répond pas.	Le télécopieur de destination est peut-être déconnecté ou éteint ; contactez le destinataire pour lui demander de vérifier. Réessayez.
Erreur compression	Tout numéro	La télécopie est altérée ou n'a pas été envoyée.	Réessayez.
Aucune tonalité	0	Aucune tonalité n'est détectée lors de l'envoi de la télécopie.	Assurez-vous que la ligne téléphonique est active ; configurez le télécopieur d'envoi de telle sorte qu'il ne détecte « pas » la tonalité.
Echec du modem	Tout numéro	Réponse du modem de télécopie interne au produit inattendue ou incorrecte.	Réessayez ; si l'erreur persiste, contactez l'assistance clientèle. REMARQUE : Cela n'indique pas nécessairement que le matériel du modem est mauvais.
Erreur communication	17 ou 36	Perte de la connexion téléphonique entre l'émetteur et le récepteur. Peut-être en raison des appels vocaux.	Réessayez.
Erreur communication	Tout numéro autre que 17 ou 36	Problème de communication général : la transmission a été interrompue ou ne s'est pas déroulée comme prévu.	Réessayez ; si l'erreur persiste, contactez l'assistance clientèle.
Esp. insuffisant	0	Impossible de lire ou d'écrire le fichier image de télécopie sur disque ; le disque du produit est peut-être corrompu ou l'espace disque disponible est insuffisant.	Réessayez ; si l'erreur persiste, contactez l'assistance clientèle.

Tableau 11-1 Messages d'envoi de télécopie (suite)

Message	Numéro d'erreur	Description	Action(s)
Echec page	0	Largeur de page incompatible ou page comportant un trop grand nombre de lignes incorrectes.	Réessayez ; si l'erreur persiste, contactez l'assistance clientèle.
Erreur mémoire	0	Mémoire RAM du MFP insuffisante.	Si l'erreur persiste, il peut être nécessaire d'ajouter de la mémoire RAM au produit.
Echec tâche	Tout numéro	Echec du télécopieur ; la tâche de télécopie n'est pas terminée.	Réessayez ; si l'erreur persiste, contactez l'assistance clientèle.
Panne de courant	0	Une panne de secteur s'est produite en cours de transmission sur le produit du télécopieur d'envoi.	Réessayez.
Aucun télécopieur détecté	17 ou 36	Aucun télécopieur n'a été détecté côté destinataire. Peut-être en raison des appels vocaux.	Vérifiez le numéro de télécopie et invitez le destinataire à s'assurer que son télécopieur est allumé et connecté ; ensuite, réessayez.

Messages de réception de télécopie

Tableau 11-2 Messages de réception de télécopie

Message	Numéro d'erreur	Description	Action(s)
Réussite	s/o	Télécopie reçue avec succès.	Aucune
Bloqué	s/o	Réception bloquée par le télécopieur de destination à l'aide de la fonction de blocage de numéro.	Aucune
Echec du modem	Tout numéro	Réponse du modem interne au produit inattendue ou incorrecte - par exemple, tentative d'envoi d'une télécopie pendant la réception d'une autre télécopie.	Demandez à l'expéditeur de renvoyer la télécopie ; si l'erreur persiste, contactez l'assistance clientèle.
Erreur communication	17, 36	Perte ou interruption de la connexion téléphonique entre l'émetteur et le récepteur.	Demandez à l'expéditeur de renvoyer la télécopie (si son télécopieur ne réessaye pas automatiquement).
Erreur communication	Tout numéro autre que 17 ou 36	Problème de communication général : la transmission a été interrompue ou ne s'est pas déroulée comme prévu.	Demandez à l'expéditeur de renvoyer la télécopie ; si l'erreur persiste, contactez l'assistance clientèle.
Esp. insuffisant	0	Impossible de lire ou d'écrire le fichier image sur disque ; le disque du produit est peut-être corrompu ou l'espace disque disponible est insuffisant.	Demandez à l'expéditeur de renvoyer la télécopie ; si l'erreur persiste, contactez l'assistance clientèle.
Echec page	0	Largeur de page incompatible ou page comportant un trop grand nombre de lignes incorrectes.	Demandez à l'expéditeur de renvoyer la télécopie ; si l'erreur persiste, contactez l'assistance clientèle.
Erreur mémoire	0	Mémoire RAM du MFP insuffisante.	Si l'erreur persiste, il peut être nécessaire d'ajouter de la mémoire RAM au produit.
Erreur compression	0	Télécopie corrompue - impossible de décoder le fichier image reçu.	Demandez à l'expéditeur de renvoyer la télécopie ; activez le mode de correction d'erreur (ECM) si vous ne l'avez pas déjà fait.
Echec impression	0	Télécopie corrompue - impossible de décoder le fichier image reçu.	Demandez à l'expéditeur de renvoyer la télécopie ; activez le mode de correction d'erreur (ECM) si vous ne l'avez pas déjà fait.

Tableau 11-2 Messages de réception de télécopie (suite)

Message	Numéro d'erreur	Description	Action(s)
Relevé non valide	0	La fonction d'interrogation du télécopieur a tenté de récupérer une télécopie sur un autre télécopieur mais aucune télécopie n'était disponible.	Contactez l'administrateur du télécopieur interrogé afin de vérifier si une télécopie est disponible, puis réessayez.
Echec tâche	Tout numéro	Echec du télécopieur ; désigne tout échec non spécifique.	Demandez à l'expéditeur de renvoyer la télécopie ; si l'erreur persiste, contactez l'assistance clientèle.
Panne de courant	0	Une panne de secteur s'est produite au cours de la réception de la télécopie.	Demandez à l'expéditeur de renvoyer la télécopie.
Aucun télécopieur détecté	17, 36	Le télécopieur a reçu un appel vocal.	Aucun

Rapports de télécopie

Les sections suivantes indiquent les rapports de télécopie disponibles sur ce produit. Ces rapports peuvent être imprimés ou visualisés sur le panneau de commande du produit.

Les rapports de télécopie suivants sont disponibles sur ce produit :

- [Journal activités de télécopie](#)
- [Rapport codes de facturation](#)
- [Liste des télécopies bloquées](#)
- [Liste de numérotation rapide](#)
- [Rapport des appels](#)

Pour imprimer ou visualiser un rapport de télécopie, procédez comme suit :

1. Sur l'écran d'accueil, faites défiler les éléments et appuyez sur le bouton [Administration](#).
2. Ouvrez les menus suivants :
 - [Rapports](#)
 - [Rapports de télécopie](#)
3. Appuyez sur le journal ou le rapport pour imprimer ou afficher.
4. Appuyez sur le bouton [Imprimer](#) ou sur le bouton [Affichage](#).

Journal des activités de télécopie

Le journal des activités du télécopieur inclut les informations suivantes :

- Les informations d'en-tête de télécopie configurées sur le produit.
- Le numéro de chaque tâche de télécopie.
- Date et heure des télécopies reçues, envoyées, ou de celles qui n'ont pas pu être envoyées.
- Le type de tâche ; envoi ou réception.
- Identification (numéro de téléphone, si disponible)
- Durée (temps non accroché)
- Nombre de pages
- Résultat (statut de la transmission : envoyé, en attente, échec avec informations sur le code et le type de l'erreur)

La base de données stocke les 500 dernières entrées du télécopieur (les télécopies plus anciennes sont supprimées du journal). Les entrées de télécopie de la base de données incluent toute session de télécopie en tant qu'entrée. Par exemple, une session de télécopie peut être une télécopie envoyée, une télécopie reçue ou des mises à niveau de micrologiciel. En fonction de l'utilisation du télécopieur, le rapport pourra contenir moins de 500 entrées (à moins que vous n'ayez envoyé plus de 500 télécopies sans en recevoir aucune ou sans avoir effectué aucune autre opération complémentaire).

Si vous souhaitez utiliser le journal afin de garder une trace de toutes vos opérations, imprimez-le régulièrement (au moins toutes les 500 télécopies), puis effacez-le.

Rapport des codes de facturation

Le rapport des codes de facturation dresse la liste des 500 dernières télécopies envoyées et classées par code de facturation. Les informations suivantes figurent dans ce rapport.

- Numéro de code de facturation
- Date et heure de toutes les télécopies envoyées
- Numéro d'identification
- Durée (temps non accroché)
- Nombre de pages envoyées
- Résultat (réussite)

La base de données stocke les 500 dernières télécopies (les télécopies plus anciennes sont supprimées de la base de données). Si vous souhaitez utiliser le rapport afin de garder une trace de toutes vos opérations, imprimez-le régulièrement (au moins toutes les 500 télécopies), puis effacez-le.

Rapport de la liste des télécopies bloquées

Le rapport de la liste des télécopies bloquées comprend la liste des numéros de télécopie pour lesquels le produit a été configuré de manière à ne pas recevoir de télécopie de leur part.

Rapport de la liste de numérotation rapide

Le rapport de la liste de numérotation rapide récapitule les numéros de télécopie associés à des noms de numérotation rapide.

Rapport des appels du télécopieur

Le rapport des appels du télécopieur est un court relevé indiquant le statut de la dernière télécopie envoyée ou reçue.

Effacer le journal des activités du télécopieur

Pour effacer le journal des activités de télécopie, procédez comme suit.

1. Sur le panneau de commande, appuyez sur l'icône [Administration](#).
2. Ouvrez les menus suivants :
 - [Paramètres de télécopie](#)
 - [Effacer le journal des activités du télécopieur](#)
3. Appuyez sur le bouton [Effacer](#) pour effacer le journal des activités du télécopieur.

Paramètres de service

Ces éléments des menus du panneau de commande peuvent aider au dépannage si les actions correctives indiquées à la section Codes d'erreur ne sont pas suffisantes. Ces informations sont destinées à être utilisées lorsqu'un agent de service HP vous assiste.

Paramètres du menu Dépannage

Ouvrez le menu [Administration](#), puis le menu [Dépannage](#).

Paramètres du menu [Dépannage](#)

Suivi T.30 : ce protocole permet de créer un rapport imprimé dressant la liste de toutes les communications établies entre les télécopieurs émetteurs/récepteurs au cours des dernières émissions/réceptions de télécopies. Le rapport contient de nombreuses caractéristiques techniques complexes généralement hors de la portée de la plupart des utilisateurs. Néanmoins, le rapport contient une description des codes d'erreur et d'autres informations utiles pour résoudre certains problèmes spécifiques à l'envoi ou la réception d'une télécopie. Un agent de service HP peut demander le contenu de ce rapport afin de déterminer la cause d'un problème, puis il vous indiquera l'action corrective appropriée.

[Transmettre perte signal](#) : cette option permet de compenser la perte du signal d'une ligne téléphonique. Cependant, elle peut rendre le télécopieur inutilisable, et par conséquent, il est déconseillé de modifier ce paramètre sauf sur demande d'un agent de service HP.

V34 : ce paramètre comporte deux valeurs (Normal et Désactivé) qui contrôlent le débit du modem. Le paramètre Normal permet au modem de sélectionner (négocier avec l'autre modem) un débit pris en charge jusqu'à 33 600 bps. Le paramètre Désactivé définit un débit à 14 400 bps. Ce paramètre demeure effectif sauf modification.

Mode haut-parleur : ce paramètre possède deux modes: Normal et Diagnostic. En mode Normal, le haut-parleur est activé pendant la numérotation via la connexion initiale, puis désactivé. En mode Diagnostic, le haut-parleur reste activé pour toutes les communications du télécopieur tant que le mode Normal n'est pas réactivé.

Paramètres du menu Réinitialiser

Ouvrez le menu [Administration](#), puis le menu [Réinitialisation](#).

Paramètres du menu [Réinitialisation](#)

[Restaurer les paramètres Telecom d'usine](#) ou [Restaurer les paramètres Telecom par défaut](#) : cette sélection réinitialise plusieurs modifications de menu sur leurs valeurs initiales par défaut. Ceci inclut les paramètres suivants : Débit maximum, Intervalle de temps entre deux sonneries, V.34, Mode haut-parleur et Transmettre perte signal.

Mises à jour du micrologiciel

Vous pouvez mettre à jour le micrologiciel de l'accessoire télécopieur. Les mises à jour du micrologiciel du télécopieur sont effectuées lors de la mise à jour globale du micrologiciel du produit. Reportez-vous au Guide de l'utilisateur pour de plus amples informations.

12 Gestion et maintenance

- [Impression des pages d'information](#)
- [Utilisation du serveur Web intégré HP](#)
- [Utilisation du logiciel HP Web Jetadmin](#)
- [Caractéristiques de sécurité du produit](#)
- [Paramètres du mode économique](#)
- [Installation des périphériques I/O externes](#)
- [Nettoyage du produit](#)
- [Mises à jour du produit](#)

Impression des pages d'information

Les pages d'information fournissent des détails sur le produit et sa configuration actuelle. Suivez la procédure ci-dessous pour imprimer ou afficher les pages d'informations :

1. Sur l'écran d'accueil, faites défiler les éléments et appuyez sur le bouton [Administration](#).
2. Ouvrez le menu [Rapports](#).
3. Sélectionnez le nom du rapport que vous souhaitez revoir, puis appuyez sur le bouton [Imprimer](#) pour imprimer ou sur le bouton [Affichage](#) pour revoir les paramètres sur l'écran du panneau de commande.



REMARQUE : Certaines pages n'ont pas l'option [Affichage](#).

Niveau 1	Niveau 2	Description
Pages de configuration/ d'état	Structure du menu Administration	Le rapport Administration présente l'intégralité de la structure du menu. Il vous permet d'identifier comment naviguer vers les options.
	Page des paramètres actuels	Affiche les paramètres courants du produit qui peuvent être configurés.
	Page de configuration	Affiche les paramètres du produit et les accessoires installés.
	Etat des consommables	Affiche la durée de vie restante approximative des consommables ; affiche des statistiques sur le nombre total de pages traitées, le numéro de série, les comptages de pages et les informations de maintenance. HP donne des estimations de la durée de vie des consommables pour le confort du client. La quantité actuelle de consommables restants peut différer des approximations fournies en fonction des documents imprimés et d'autres paramètres.
Rapports de télécopie	Page d'utilisation	Affiche un comptage de tous les formats de papier traités par le produit ; répertorie s'ils étaient en recto, recto verso, monochrome ou en couleur ; donne le compte des pages.
	Page du répertoire de fichiers	Affiche le nom du fichier et le nom de dossier pour les fichiers mémorisés dans la mémoire de l'appareil.
	Journal activités de télécopie	Contient une liste des télécopies qui ont été envoyées et reçues.
Rapports de télécopie	Rapport codes de facturation	Liste des indicatifs de facturation utilisés pour les télécopies sortantes. Ce rapport affiche combien de télécopies envoyées ont été facturées pour chaque indicatif.
	Liste des télécopies bloquées	Liste des numéros de téléphone bloqués pour l'envoi de télécopies sur ce produit.
	Liste de numérotation rapide	Affiche les numéros rapides configurés sur le produit.
	Rapport des appels	Rapport détaillé de la dernière opération de télécopie, soit envoyée ou reçue.

Niveau 1	Niveau 2	Description
Autres pages	Liste des polices PCL	Imprime la liste des polices PCL disponibles.
	Liste des polices PS	Imprime la liste des polices PS disponibles.

Utilisation du serveur Web intégré HP

Le serveur Web intégré HP permet d'afficher l'état du produit, de configurer les paramètres réseau du produit et de gérer les fonctions d'impression depuis votre ordinateur plutôt que depuis le panneau de commande du produit. Il permet par exemple d'effectuer les opérations suivantes :

 **REMARQUE :** Lorsque le produit est directement connecté à un ordinateur, utilisez le logiciel HP Easy Printer Care au lieu du serveur Web intégré HP pour consulter l'état du produit.

- Afficher des informations sur l'état du produit.
- Déterminer la durée de vie restante de tous les consommables et en commander de nouveaux
- Afficher et modifier la configuration des bacs
- Afficher et modifier la configuration du menu du panneau de commande du produit
- Afficher et imprimer des pages internes
- Recevoir des notifications concernant les événements relatifs au produit et aux consommables.
- Afficher et modifier la configuration du réseau

Pour utiliser le serveur Web intégré HP, vous devez disposer de Microsoft Internet Explorer 5.01 ou version ultérieure, ou de Netscape 6.2 ou version ultérieure pour Windows, Mac OS et Linux (Netscape uniquement). Netscape Navigator 4.7 est obligatoire pour HP-UX 10 et HP-UX 11. Le serveur Web intégré HP fonctionne lorsque le produit est connecté à un réseau IP. Il ne prend pas en charge les connexions produit IPX. L'accès à Internet n'est pas nécessaire pour ouvrir et utiliser le serveur Web intégré HP.

Lorsque le produit est connecté au réseau, le serveur Web intégré HP est disponible automatiquement.

Ouverture du serveur Web intégré HP à l'aide d'une connexion réseau

1. Identifiez l'adresse IP ou le nom hôte du produit :
 - a. Sur l'écran d'accueil du panneau de commande, appuyez sur le bouton [Administration](#).
 - b. Ouvrez le menu [Rapports](#).
 - c. Ouvrez le menu [Page de configuration](#) et appuyez sur le bouton [Imprimer](#).
 - d. Recherchez l'adresse IP ou le nom d'hôte sur la page HP Jetdirect.
2. Dans le champ d'adresse/d'URL d'un navigateur Web (pris en charge) de votre ordinateur, saisissez l'adresse IP ou le nom d'hôte du produit.

Fonctions du serveur Web intégré HP

Onglet Informations

Tableau 12-1 Onglet Informations du serveur Web intégré HP

Menu	Description
Etat du périphérique	Affiche l'état du produit et indique la durée de vie restante estimée des consommables HP. Cette page affiche également le type et le format de papier défini pour chaque bac. Pour modifier les paramètres par défaut, cliquez sur le lien Modifier les paramètres .
Journal tâches	Affiche la liste des documents imprimés récemment ou des copies réalisées.
Page de configuration	Affiche les informations récupérées sur la page de configuration.
Page d'état des consommables	Affiche les informations récupérées sur la page d'état des consommables.
Page du journal des événements	Affiche la liste des événements et des erreurs du produit. Utilisez le lien HP Instant Support (dans la zone Autres liens sur toutes les pages du serveur Web intégré HP) pour vous connecter à un ensemble de pages Web dynamiques qui vous aideront à résoudre les problèmes. Ces pages présentent également des services supplémentaires disponibles pour ce produit.
Page d'utilisation	Affiche un récapitulatif du nombre de pages imprimées par le produit, regroupées par format, par type et par circuit d'impression du papier.
Informations relatives au périphérique	Affiche le nom, l'adresse du réseau et les informations de modèle du produit. Pour personnaliser ces entrées, cliquez sur le menu Informations relatives au périphérique dans l'onglet Général .
Imprimer	Naviguez vers un fichier sur l'ordinateur ou le réseau et imprimez-le.
Imprimer rapports et pages	Répertorie les rapports et les pages internes du produit. Sélectionnez un ou plusieurs éléments à imprimer ou à afficher.

Onglet Général

Tableau 12-2 Onglet Général du serveur Web intégré HP

Menu	Description
Personnalisation du panneau de commande	Permet de configurer les fonctions qui s'affichent sur l'écran d'accueil du panneau de commande et l'ordre dans lequel elles s'affichent.
Configuration des réglages rapides	Permet de configurer les tâches disponibles dans la zone Réglages rapides sur l'écran d'accueil du panneau de commande.
Alertes	Permet de configurer les alertes par courrier électronique pour différents événements relatifs aux consommables ou au produit.
Menu d'administration du panneau de commande	Affiche la structure du menu Administration sur le panneau de commande. REMARQUE : Vous pouvez configurer des paramètres sur cet écran, mais le serveur Web intégré HP offre des options de configuration plus avancées que celles disponibles dans le menu Administration .

Tableau 12-2 Onglet Général du serveur Web intégré HP (suite)

Menu	Description
AutoSend	Permet de configurer le produit pour qu'il envoie automatiquement des courriers électroniques relatifs à sa configuration et à ses consommables à des adresses électroniques spécifiques.
Cliché du panneau de commande	Affiche l'image de l'écran actuel sur le panneau de commande.
Modifier autres liens	Permet d'ajouter ou de personnaliser un lien vers un autre site Web. Ce lien apparaît dans la zone Autres liens sur toutes les pages du serveur Web intégré HP.
Informations de commande	Entrez les informations de commande des consommables spécifiques à afficher sur la page d'état des consommables. Ces informations peuvent par exemple inclure les données de contact ou l'URL de la société auprès de laquelle vous achetez les consommables.
Informations relatives au périphérique	Permet de nommer le produit et de lui attribuer un numéro d'identification. Saisissez le nom du principal destinataire des informations sur le produit.
Langue	Définit la langue d'affichage des informations du serveur Web intégré HP.
Date et heure	Définit la date et l'heure ou synchronise avec un serveur d'horloge du réseau.
Programmation veille	Définit ou modifie l'heure de réveil, de mise en veille et le délai de mise en veille du produit. Vous pouvez définir une programmation différente pour chaque jour de la semaine et pour les vacances.
Sauvegarde et restauration	Permet de créer un fichier de sauvegarde contenant les données relatives au produit et à l'utilisateur. Le cas échéant, vous pouvez utiliser ce fichier pour rétablir les données du produit.
Rétablissement paramètres d'usine	Rétablit la configuration des paramètres par défaut du produit.
Programme d'installation de solution	Permet d'installer des logiciels tiers conçus pour améliorer le fonctionnement du produit.
Mise à niveau du micrologiciel	Permet de télécharger et d'installer les fichiers de mise à niveau du micrologiciel.
Services de quotas et statistiques	La connexion à un serveur de quotas garantit que chaque utilisateur du produit respecte un nombre prédéterminé de pages imprimées ou numérisées. Une fois connecté, le produit questionne le serveur au démarrage de chaque tâche afin de garantir que chaque personne puisse voir les pages disponibles.

Onglet Copier / Imprimer

Tableau 12-3 Onglet Copier / Imprimer du serveur Web intégré HP

Menu	Description
Configuration Ouvrir à partir du périphérique USB	Permet d'activer ou de désactiver le menu Ouvrir depuis USB sur le panneau de commande.
Gestion des tâches en mémoire	Permet d'activer ou de désactiver la possibilité de stocker des tâches dans la mémoire du produit et de configurer les options de stockage des tâches.

Tableau 12-3 Onglet Copier / Imprimer du serveur Web intégré HP (suite)

Menu	Description
Paramètres généraux d'impression	Permet de configurer les paramètres par défaut pour les tâches d'impression et d'organiser l'ordre d'affichage des options d'impression sur le panneau de commande.
Paramètres de copie	Permet de configurer les paramètres par défaut pour les tâches de copie et d'organiser l'ordre d'affichage des options de copie sur le panneau de commande.

Onglet Numérisation / Envoi numérique

Tableau 12-4 Onglet Numérisation / Envoi numérique du serveur Web intégré HP

Menu	Description
Carnet d'adresses	Permet d'ajouter des adresses électroniques au produit l'une après l'autre et de modifier celles qui ont déjà été enregistrées dans le produit. Vous pouvez également utiliser l'onglet Importation/Exportation pour charger en une seule fois une longue liste d'adresses électroniques fréquemment utilisées dans le produit, au lieu de les ajouter l'une après l'autre.
Configuration messagerie électronique	Permet de configurer les paramètres de courrier électronique par défaut pour l'envoi numérique, notamment les paramètres suivants : <ul style="list-style-type: none">• Paramètres pour le serveur des courriers sortants (SMTP)• Paramètres par défaut pour les réglages rapides des courriers électroniques• Paramètres des messages par défaut, notamment l'adresse d'expéditeur et la ligne d'objet• Paramètres des signatures numériques et de codage• Paramètres des notifications de courrier électronique• Paramètres des connexions et des permissions individuelles et en groupe• Paramètres de numérisation par défaut pour les tâches de courrier électronique• Paramètres de fichier par défaut pour les tâches de courrier électronique
Enregistrer dans Configuration Dossier réseau	Permet de configurer les paramètres du dossier réseau par défaut pour l'envoi numérique, notamment les paramètres suivants : <ul style="list-style-type: none">• Paramètres par défaut pour les tâches de réglages rapides enregistrées dans un dossier réseau• Paramètres des notifications• Paramètres de numérisation par défaut pour les tâches enregistrées dans un dossier réseau• Paramètres de fichier par défaut pour les tâches enregistrées dans un dossier réseau

Tableau 12-4 Onglet Numérisation / Envoi numérique du serveur Web intégré HP (suite)

Menu	Description
Configuration de l'enregistrement sur USB	Permet de configurer les paramètres USB pour l'envoi numérique, notamment les paramètres suivants : <ul style="list-style-type: none">• Paramètres par défaut pour les tâches de réglages rapides enregistrées sur un lecteur flash USB• Paramètres des notifications• Paramètres de numérisation par défaut pour les tâches enregistrées sur un lecteur flash USB• Paramètres de fichier par défaut pour les tâches enregistrées sur un lecteur flash USB
OXPd : Workflow	Permet d'utiliser des outils de workflow tiers.
Configuration du logiciel d'envoi numérique	Permet de configurer des paramètres liés à l'utilisation d'un logiciel de communication numérique en option.

Télécopie onglet (fskm uniquement ces modèles)

Tableau 12-5 Onglet Télécopie du serveur Web intégré HP

Menu	Description
Configuration de l'envoi de télécopies	Permet de configurer les paramètres pour l'envoi de télécopies, notamment les paramètres suivants : <ul style="list-style-type: none">• Paramètres par défaut pour les télécopies sortantes• Paramètres par défaut pour l'envoi de télécopies à l'aide du modem de télécopie interne• Paramètres pour l'utilisation d'un service de télécopie en réseau• Paramètres pour l'utilisation d'un service de télécopie par Internet
Numéros rapides	Permet de gérer les numéros rapides. Vous pouvez également importer des fichiers .CSV contenant des adresses électroniques, des numéros de télécopie ou des enregistrements d'utilisateur, pour pouvoir y avoir accès sur ce produit. Vous pouvez exporter un courrier électronique, une télécopie ou des enregistrements d'utilisateur depuis le produit vers un fichier sur votre ordinateur. Vous pouvez utiliser alors ce fichier comme sauvegarde de données ou pour importer les enregistrements sur un autre produit HP.
Config. récept. télécop	Pour configurer les options d'impression par défaut pour les télécopies entrantes et définir un programme d'impression des télécopies.

Tableau 12-5 Onglet Télécopie du serveur Web intégré HP (suite)

Menu	Description
Archive et transfert de télécopie	<p>Permet d'activer ou de désactiver l'archivage et le transfert de télécopie et de configurer leurs paramètres de base.</p> <ul style="list-style-type: none">• L'archivage de télécopie permet d'envoyer une copie de toutes les télécopies entrantes et sortantes vers une adresse électronique.• Le transfert de télécopie permet de transférer les télécopies entrantes vers un autre télécopieur.
Journal activités de télécopie	Contient une liste des télécopies qui ont été envoyées et reçues.

Onglet Dépannage

Tableau 12-6 Onglet Dépannage du serveur Web intégré HP

Menu	Description
Rapports et tests	<p>Impression de divers rapports pour vous aider à résoudre les problèmes.</p> <p>Modification de la vitesse de télécopie et mode haut parleur de la télécopie à des fins de diagnostic.</p>
Mise à niveau du micrologiciel	Permet de télécharger et d'installer les fichiers de mise à niveau du micrologiciel.
Rétablissement paramètres d'usine	Rétablit la configuration des paramètres par défaut du produit.
Extraction des données de diagnostic	Permet d'exporter des fichiers contenant des informations relatives au produit. Ces fichiers sont nécessaires lorsque vous faites appel à l'assistance HP.

Onglet Sécurité

Tableau 12-7 Onglet Sécurité du serveur Web intégré HP

Menu	Description
Sécurité générale	<p>Permet de configurer un mot de passe administrateur afin de restreindre l'accès à certaines fonctionnalités du produit.</p> <p>Permet d'activer ou de désactiver le port USB hôte du panneau de commande ou le port de connexion USB du formateur afin d'imprimer directement depuis un ordinateur.</p>
Contrôle d'accès	Permet de configurer l'accès aux fonctions du produit pour des personnes ou des groupes spécifiques. Permet également de sélectionner la méthode de connexion au produit.
Protéger les données stockées	<p>Permet de configurer et de gérer le disque dur interne du produit. Ce produit comprend un disque dur chiffré afin de garantir une sécurité maximale.</p> <p>Permet de configurer les paramètres pour les tâches stockées sur le disque dur du produit.</p>

Tableau 12-7 Onglet Sécurité du serveur Web intégré HP (suite)

Menu	Description
Gestion des certificats	Permet d'installer et de gérer les certificats de sécurité permettant d'accéder au produit et au réseau.
Autotest	Démarre les tests d'intégrités des données et des codes pour vérifier que les fonctions de sécurité fonctionnent correctement.

Onglet Services Web HP

Utilisez l'onglet **Services Web HP** pour changer la configuration de ePrint ou SIPS quand le produit est connecté à un réseau.

Onglet Réseau

Utilisez l'onglet **Réseau** pour modifier les paramètres réseau du produit lorsque ce dernier est connecté à un réseau IP. Cet onglet ne s'affiche pas si le produit est connecté à d'autres types de réseau.

Liste Autres liens



REMARQUE : Vous pouvez configurer les éléments qui doivent apparaître dans la liste **Autres liens** en utilisant le menu **Modifier autres liens** de l'onglet **Général**. Les éléments suivants sont les liens par défaut.

Tableau 12-8 Liste Autres liens du serveur Web intégré HP

Menu	Description
HP Instant Support	Etablit la connexion au site Web HP pour vous aider à trouver des solutions.
Acheter des consommables	Etablit la connexion au site Web HP SureSupply sur lequel vous pouvez trouver des informations sur les options d'achat des consommables HP originaux comme les cartouches d'impression et le papier.
Assistance produits	Etablit la connexion au site d'assistance du produit, sur lequel vous pouvez obtenir une aide couvrant divers sujets.
Comment faire	Permet d'afficher des informations pour démontrer les tâches spécifiques du produit comme la suppression des bourrages et l'impression sur divers types de papier.

Utilisation du logiciel HP Web Jetadmin

HP Web Jetadmin est une solution logicielle basée sur le Web permettant d'installer, de contrôler et de dépanner à distance des périphériques connectés à un réseau. Grâce aux capacités de gestion proactive du logiciel, les administrateurs réseau peuvent résoudre les problèmes avant même que les utilisateurs ne les rencontrent. Vous pouvez télécharger gratuitement ce logiciel de gestion avancée à partir du site www.hp.com/go/webjetadmin.

Dans HP Web Jetadmin, les modules de périphériques permettent la prise en charge de fonctions spécifiques du produit. Le logiciel HP Web Jetadmin vous informe automatiquement lorsque de nouveaux modules de périphériques sont disponibles. Sur la page **Mise à jour de produit**, suivez les instructions relatives à la connexion automatique au site Web HP et installez les derniers modules de périphériques disponibles pour votre produit.

 **REMARQUE :** Votre navigateur doit prendre en charge Java™. La navigation à partir de Mac OS n'est pas prise en charge.

Caractéristiques de sécurité du produit

Déclarations de sécurité

Le périphérique prend en charge des normes de sécurité et des protocoles recommandés qui aident à le sécuriser et à protéger les informations critiques présentes sur le réseau. Ces normes et protocoles simplifient également le contrôle et la maintenance du périphérique.

Pour plus d'informations sur les solutions d'imagerie et d'impression sécurisées HP, rendez-vous à l'adresse suivante : www.hp.com/go/secureprinting. Ce site Web propose des liens vers des livres blancs et FAQ sur les fonctions de sécurité.

Sécurité IP

Le standard IPsec est un ensemble de protocoles qui contrôlent le trafic réseau IP vers le périphérique et à partir de ce dernier. IPsec offre l'authentification hôte à hôte, l'intégrité des données et le chiffrement des communications réseau.

Pour les produits connectés au réseau et disposant d'un serveur d'impression HP Jetdirect, vous pouvez configurer IPsec en utilisant l'onglet **Réseau** dans le serveur Web intégré HP.

Sécurisation du serveur Web intégré HP

Attribuez un mot de passe administrateur pour l'accès au produit et au serveur Web intégré HP, afin qu'aucun utilisateur non autorisé ne puisse modifier les paramètres du produit.

1. Ouvrez le serveur Web intégré HP en saisissant l'adresse IP du produit dans la barre d'adresse du navigateur Web.
2. Cliquez sur l'onglet **Sécurité**.
3. Ouvrez le menu **Sécurité générale**.
4. Dans le champ **Nom d'utilisateur**, entrez le nom à associer au mot de passe.
5. Entrez le mot de passe de la zone **Nouveau mot de passe** puis de nouveau dans la zone **Vérifier le mot de passe**.



REMARQUE : Si vous modifiez un mot de passe existant, vous devez tout d'abord entrer ce dernier dans le champ **Ancien mot de passe**.

6. Cliquez sur le bouton **Appliquer**. Notez le mot de passe et conservez cette note dans un endroit sûr.

Prise en charge du cryptage : disques durs chiffrés hautes performances HP

Certains modèles comprennent un disque dur crypté. Ce disque dur permet de chiffrer les données en fonction du matériel. Vous pouvez ainsi stocker de manière sécurisée vos impressions importantes, copier et numériser des données sans enfreindre les performances du produit. Ce disque dur robuste

est basé sur la dernière norme AES (Advanced Encryption Standard) et dispose de nombreuses fonctions qui vous permettent de gagner du temps.

Utilisez le menu **Sécurité** dans le serveur Web intégré HP pour configurer le disque.

Pour plus d'informations sur le disque dur crypté, consultez le *Guide d'installation du disque dur sécurisé hautes performances de HP*.

1. Rendez-vous à la page www.hp.com/support.
2. Saisissez Disque dur sécurisé dans la boîte de recherche et cliquez sur le bouton >>.
3. Cliquez sur le lien **Disque dur hautes performances sécurisé de HP**.
4. Cliquez sur le lien **Manuels**.

Tâches stockées sécurisées

Il est possible de protéger les tâches stockées sur le périphérique en leur affectant un PIN. Toute personne qui essaiera d'imprimer ces tâches protégées devra d'abord entrer le PIN via le panneau de commande du périphérique.

Verrouillage des menus du panneau de commande

Il est possible de verrouiller certaines fonctions du panneau de commande à l'aide du serveur Web intégré HP.

1. Ouvrez le serveur Web intégré HP en saisissant l'adresse IP du produit dans la barre d'adresse du navigateur Web.
2. Cliquez sur l'onglet **Sécurité**.
3. Ouvrez le menu **Contrôle d'accès**.
4. Dans la zone **Politiques de connexion et d'autorisation**, sélectionnez les types d'utilisateurs autorisés pour chacune des fonctions.
5. Cliquez sur le bouton **Appliquer**.

Verrouillage du formateur

Le boîtier du formateur, situé à l'arrière du produit, comporte un logement qui peut servir à attacher un câble de sécurité. Verrouillez ce boîtier pour éviter que quelqu'un ne retire des composants importants du formateur.

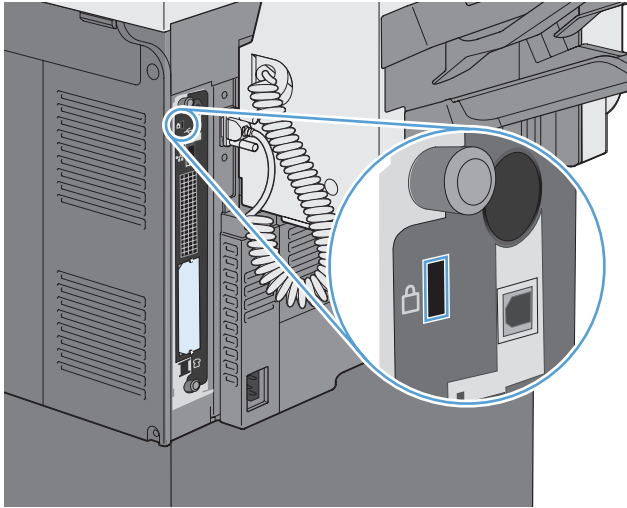

Paramètres du mode économique

Modes d'économie d'énergie

Utilisez la fonction [Programmation veille](#) pour réduire la consommation d'énergie lorsque le produit est inactif. Vous pouvez programmer des heures précises de la journée au cours desquelles le produit passe en mode veille ou se réveille. Vous pouvez personnaliser ce programme pour chaque jour de la semaine et pour les vacances.

Utilisez la fonction [Temps de veille](#) pour faire passer le produit en mode veille automatiquement après une période d'inactivité prédéfinie.



REMARQUE : Ces fonctions n'affectent pas la durée de préchauffage du produit.

Définition du mode Veille

1. Dans l'écran Accueil, appuyez sur le bouton [Administration](#).
2. Ouvrez chacun des menus suivants :
 - a. [Paramètres d'affichage](#)
 - b. [Mode Veille](#)
3. Sélectionnez l'une des options suivantes :
 - [Utiliser le temps de veille](#): active la fonction [Temps de veille](#).
 - [Utiliser la programmation de veille](#): active la fonction [Programmation veille](#).
 - [Equilibre économies d'énergie/Temps d'attente](#): ce paramètre contrôle la durée durant laquelle le four reste chaud entre chaque tâche afin d'optimiser les performances et les sources d'énergie.

Définition du temps de veille

1. Dans l'écran Accueil, appuyez sur le bouton [Administration](#).
2. Ouvrez chacun des menus suivants :
 - a. [Paramètres généraux](#)
 - b. [Paramètres d'énergie](#)
 - c. [Temps de veille](#)
3. Sélectionnez la période de temps appropriée, puis appuyez sur le bouton [OK](#).

Définition de la programmation de veille



REMARQUE : Vous devez configurer les paramètres de date et d'heure avant de pouvoir utiliser la fonction [Programmation veille](#). Si vous avez déjà configuré les paramètres de date et d'heure, vous pouvez passer les étapes 2 et 3 de la procédure suivante.

1. Dans l'écran Accueil, appuyez sur le bouton [Administration](#).
2. Ouvrez le menu [Paramètres généraux](#), puis ouvrez le menu [Format date/heure](#). Configurez les paramètres suivants :
 - [Format de date](#)
 - [Format d'heure](#)
3. Ouvrez le menu [Date/Heure](#) et configurez les paramètres suivants :
 - [Date](#)
 - [Heure](#)
 - [Fuseau horaire](#)

Si vous êtes dans une zone qui utilise l'heure d'été, sélectionnez la case [Ajuster pour l'heure d'été](#).

4. Ouvrez le menu [Paramètres d'énergie](#), puis ouvrez le menu [Programmation veille](#)
5. Appuyez sur le bouton [Ajouter](#) , puis sélectionnez le type d'événement à programmer : [Réveil](#) ou [Veille](#).
6. Configurez les paramètres suivants :
 - [Heure de l'événement](#)
 - [Jours de l'événement](#)
 - [Description de l'événement](#)
7. Ouvrez le menu [Vacances](#) pour configurer les jours de congés dans votre zone.

Installation des périphériques I/O externes

Ce produit est équipé d'un logement d'E/S externe (EIO). Vous pouvez installer une carte de serveur d'impression HP Jetdirect supplémentaire ou un disque dur EIO externe dans le logement EIO disponible.

 **REMARQUE :** Cet exemple présente l'installation d'une carte de serveur d'impression HP Jetdirect.

1. Mettez le produit hors tension.



2. Débranchez le cordon d'alimentation et tous les câbles d'interface.

 **REMARQUE :** Il est possible que cette illustration ne présente pas tous les câbles.

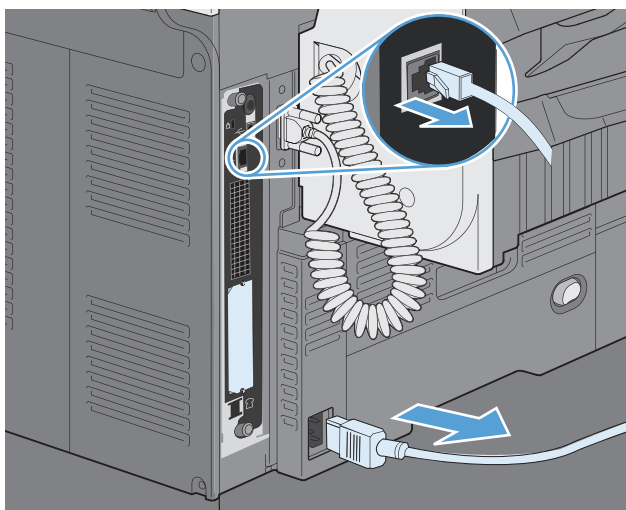

3. Dévissez et retirez les deux vis fixant le capot du logement EIO, puis retirez le capot. Vous n'aurez plus besoin de ces vis ni du capot. Vous pouvez les mettre au rebut.

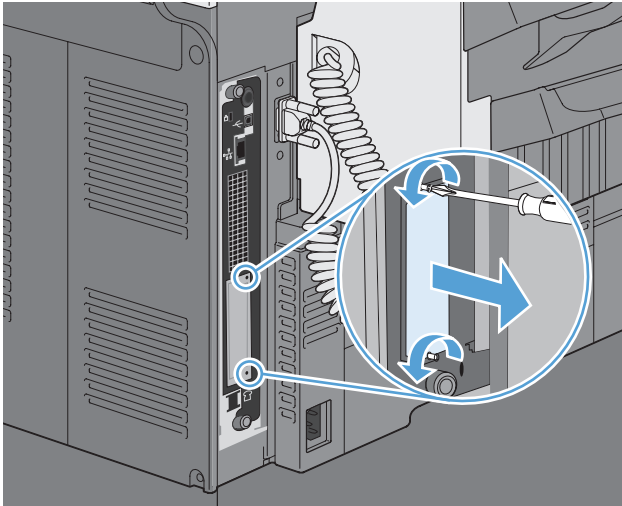

4. Enfoncez fermement la carte de serveur d'impression HP Jetdirect dans le logement EIO.

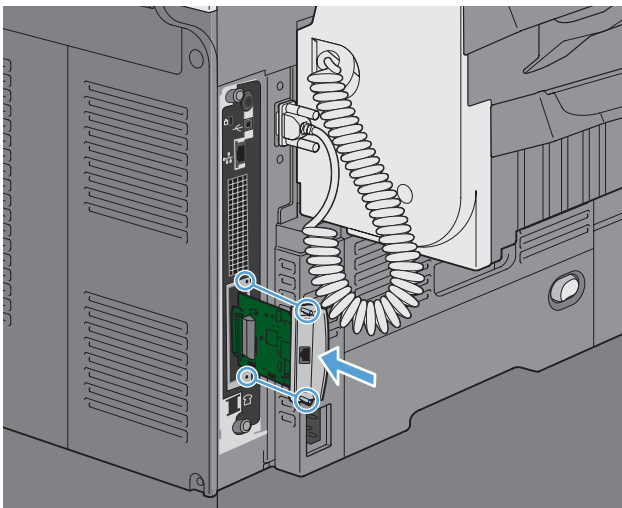

5. Remplacez et serrez les vis fournies avec la carte de serveur d'impression.

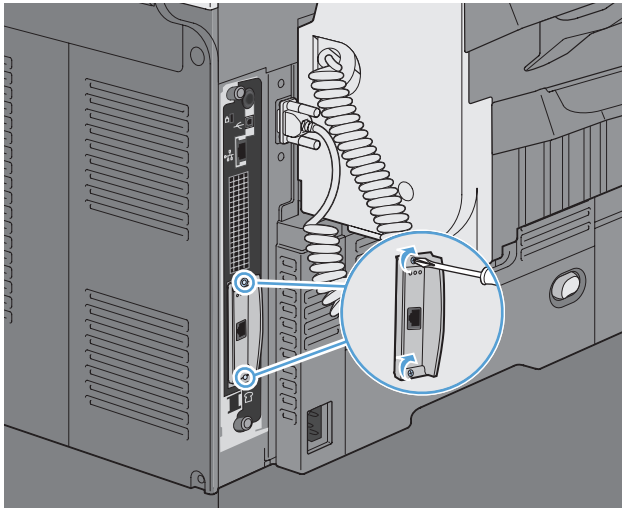

6. Reconnectez le cordon d'alimentation et les câbles d'interface restants, puis mettez le produit sous tension.

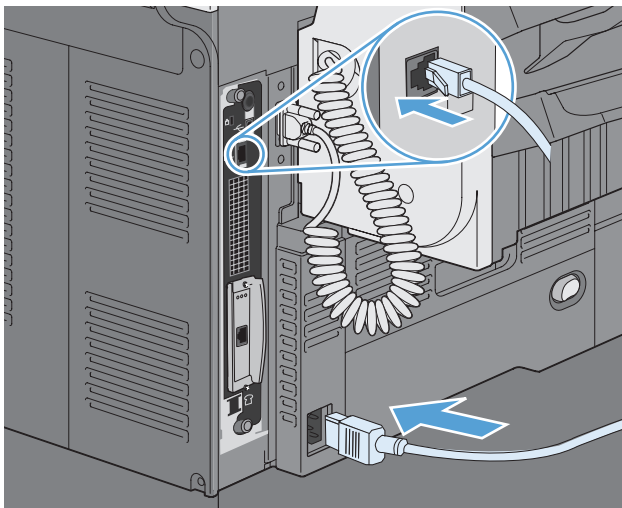

7. Imprimez une page de configuration. Une page de configuration HP Jetdirect contenant la configuration du réseau et les informations d'état doit également s'imprimer.

Si cette page ne s'imprime pas, mettez le produit hors tension, puis désinstallez et réinstallez la carte de serveur d'impression pour vous assurer qu'elle est entièrement insérée dans le logement.

8. Procédez de l'une des manières suivantes :
 - Choisissez le port correct. Pour obtenir des instructions, reportez-vous à la documentation de l'ordinateur ou du système d'exploitation.
 - Réinstallez le logiciel, en choisissant cette fois l'installation réseau.

Nettoyage du produit

Pour nettoyer l'extérieur du produit, utilisez un chiffon doux et humide.

Nettoyage du circuit d'alimentation en papier

1. Dans l'écran Accueil, appuyez sur le bouton [Maintenance du périphérique](#).
2. Ouvrez les menus suivants :
 - [Etalonnage/nettoyage](#)
 - [Page de nettoyage](#)
3. Appuyez sur le bouton [Imprimer](#) pour imprimer la page.
4. Le processus de nettoyage peut prendre plusieurs minutes. Lorsqu'il est terminé, jetez la page imprimée.

Nettoyage de la vitre du scanner

 **REMARQUE :** Si des traces ou autres défauts apparaissent sur les copies réalisées à l'aide du BAA, nettoyez la bande du scanner à l'aide d'un chiffon doux ou d'une éponge légèrement humectée d'un produit pour vitres non abrasif. La bande du scanner est située le long du côté gauche de la vitre du scanner. Il n'est pas nécessaire de nettoyer la vitre du scanner.

Avec le temps, des traces de résidus peuvent s'accumuler sur la vitre du scanner et sur le support blanc en plastique, ce qui peut avoir un impact sur les performances. Suivez la procédure ci-dessous pour nettoyer la vitre du scanner et le support blanc en plastique.

1. Mettez le produit hors tension à l'aide de l'interrupteur, puis débranchez le cordon d'alimentation de la prise électrique.



2. Ouvrez le couvercle du scanner.

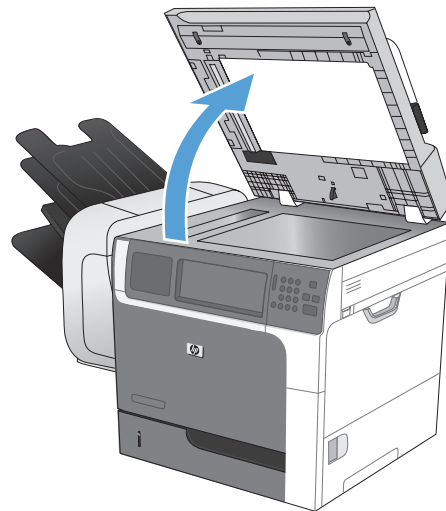

3. Nettoyez la vitre du scanner et le support blanc en plastique à l'aide d'un chiffon doux ou d'une éponge légèrement imbibée d'un produit pour vitres non abrasif. Essuyez la vitre et le support blanc en plastique avec une peau de chamois ou une éponge en cellulose afin d'éviter les traces.

ATTENTION : N'utilisez pas de produit abrasif, d'acétone, de benzène, d'ammoniac, d'alcool éthylique ni de tétrachlorure de carbone sur aucune partie du produit. Ils risqueraient d'endommager le produit. Les liquides ne doivent pas être versés directement sur la vitre ou sur le support. Ils pourraient s'infiltrer et endommager le produit.

REMARQUE : Nettoyez avec précaution la vitre étroite située à gauche de la vitre du scanner. Des marques légères sur cette vitre engendrent des stries sur les copies provenant du bac d'alimentation.

4. Branchez le produit, puis utilisez l'interrupteur pour le mettre sous tension.



Mises à jour du produit

Pour télécharger la mise à niveau du micrologiciel la plus récente pour le produit, rendez-vous sur le site Web www.hp.com/go/ljm4555mfp_firmware.

13 Résolution des problèmes

- [Aide automatique](#)
- [Liste de contrôle pour la résolution des problèmes](#)
- [Rétablissement des paramètres d'usine](#)
- [Signification des messages du panneau de commande](#)
- [Le papier n'est pas introduit correctement ou est coincé](#)
- [Améliorer la qualité d'impression](#)
- [Le produit n'imprime pas ou imprime lentement](#)
- [Résolution des problèmes d'impression directe par clé USB](#)
- [Résolution des problèmes de connectivité](#)
- [Résoudre les problèmes logiciels sous Windows](#)
- [Résoudre les problèmes logiciels sous Mac](#)

Aide automatique

Outre les informations fournies dans ce guide, d'autres sources proposant des informations utiles sont disponibles.

Affiche à imprimer concernant l'utilisation du panneau de commande du produit	Cette affiche est fournie sur le CD. Elle est constituée de quatre pages que vous pouvez afficher près du produit. Elle présente des informations sur l'utilisation des boutons et autres fonctionnalités disponibles sur le panneau de commande.
Rubriques de référence rapide	Plusieurs rubriques de référence rapide sur ce produit sont disponibles sur le site Web suivant : www.hp.com/support/ljm4555mfp Vous pouvez imprimer ces rubriques et les conserver près du produit. Elles constituent une référence pratique aux procédures fréquemment utilisées.
Guide de référence rapide	Ce guide présente les procédures relatives aux fonctions du produit les plus utilisées. Il est disponible sur le site Web suivant : www.hp.com/support/ljm4555mfp Vous pouvez l'imprimer et le conserver avec le produit.
Aide du panneau de commande	Le panneau de commande comprend une aide qui vous guide dans plusieurs tâches, notamment le remplacement des cartouches d'impression et l'élimination des bourrages papier.

Liste de contrôle pour la résolution des problèmes

Suivez les étapes suivantes pour tenter de résoudre un problème lié au produit.

- 1.** Assurez-vous que le voyant Prêt du périphérique est allumé. Si aucun voyant n'est allumé, effectuez les opérations suivantes :
 - a.** Vérifiez les branchements du câble d'alimentation.
 - b.** Vérifiez que le produit est sous tension.
 - c.** Vérifiez que la tension secteur est compatible avec la configuration électrique du produit. (Consultez l'étiquette située à l'intérieur du produit pour connaître les spécifications en matière de tension.) Si vous utilisez une multiprise et que sa tension ne correspond pas aux spécifications, branchez le produit directement sur la prise murale. Si le produit est déjà branché sur une prise, essayez-en une autre.
 - d.** Si aucune de ces opérations ne rétablit l'alimentation, contactez l'assistance clientèle HP.
- 2.** Vérifiez le câblage.
 - a.** Vérifiez la connexion entre le périphérique et l'ordinateur ou entre le périphérique et le port réseau. Vérifiez la connexion.
 - b.** Vérifiez que le câble n'est pas défectueux en utilisant un autre câble, dans la mesure du possible.
 - c.** Vérifiez la connexion réseau.
- 3.** Le panneau de commande doit indiquer l'état prêt. Si un message d'erreur apparaît, résolvez l'erreur.
- 4.** Vérifiez que le papier utilisé est conforme aux spécifications.
- 5.** Imprimez une page de configuration.
 - a.** Sur l'écran d'accueil du panneau de commande, ouvrez le menus suivants :
 - [Administration](#)
 - [Rapports](#)
 - [Pages de configuration/d'état](#)
 - [Page de configuration](#)
 - b.** Appuyez sur le bouton [Imprimer](#).

Si les pages ne s'impriment pas, vérifiez qu'un bac au moins contient du papier.

Si la page se coince, suivez les instructions sur le panneau de commande pour éliminer le bourrage.

6. Si la page de configuration s'imprime, vérifiez les éléments suivants :
 - a. Si la page n'est pas imprimée correctement, le matériel est à l'origine du problème. Contactez l'assistance clientèle HP.
 - b. Si la page s'imprime correctement, cela signifie que le matériel fonctionne. Le problème concerne l'ordinateur utilisé, le pilote d'imprimante ou l'application.

7. Sélectionnez l'une des options suivantes :

Windows : cliquez sur **Démarrer, Paramètres, Imprimantes** ou **Imprimantes et télécopieurs**. Double-cliquez sur le nom du produit.

-ou-

Mac OS X : Ouvrez l'**utilitaire de configuration d'imprimante** ou la liste **Imprimer & Télécopier** et double-cliquez sur la ligne correspondant au produit.

8. Vérifiez que vous avez installé le pilote d'imprimante correspondant à cet appareil. Vérifiez le programme pour être certain d'utiliser le pilote d'imprimante approprié à l'appareil. Le pilote d'imprimante se trouve sur le CD fourni avec l'appareil. Vous pouvez également télécharger le pilote d'imprimante sur le site Web : www.hp.com/support/ljm4555mfp.
9. Imprimez un court document à l'aide d'une application ayant déjà fonctionné par le passé. Si cette solution fonctionne, le problème est lié à l'application utilisée. Si cette solution ne fonctionne pas (le document ne s'imprime pas), effectuez les opérations suivantes :
 - a. Essayez d'imprimer la tâche à partir d'un autre ordinateur sur lequel est installé le logiciel du périphérique.
 - b. Si vous avez connecté le périphérique au réseau, connectez-le directement à l'ordinateur avec un câble USB. Réaffectez le périphérique au port approprié ou réinstallez le logiciel, en choisissant le nouveau type de connexion utilisé.

Facteurs ayant une incidence sur les performances du produit

La durée d'impression d'une tâche est liée à plusieurs facteurs :

- La vitesse maximale du produit, mesurée en pages par minute (ppm)
- L'emploi de papiers spéciaux (tels que les transparents, le papier de fort grammage et les papiers au format personnalisé)
- Le traitement du produit et le temps de téléchargement
- La complexité et la taille des graphiques
- La vitesse de l'ordinateur utilisé
- La connexion USB
- Configuration E/S de l'appareil
- Le système d'exploitation et la configuration réseau (le cas échéant)
- Le pilote d'imprimante que vous utilisez

Rétablissement des paramètres d'usine

1. Sur l'écran d'accueil, faites défiler la liste des menus et appuyez sur [Administration](#).
2. Ouvrez les menus suivants :
 - [Paramètres généraux](#)
 - [Rétablissement paramètres d'usine](#)
3. Sélectionnez une ou plusieurs catégories de paramètres dans la liste et appuyez sur le bouton [Réinitialiser](#).

Signification des messages du panneau de commande

Types de message du panneau de commande

Le panneau de commande peut afficher quatre types de message indiquant l'état du produit ou des problèmes liés à celui-ci.

Type de message	Description
Messages d'état	Les messages d'état indiquent l'état actuel du produit. Ils vous informent que le produit effectue une opération normale et qu'il n'est pas nécessaire d'intervenir pour les effacer. Ils varient au fur et à mesure que l'état du produit change. Lorsque le produit est prêt, n'est pas occupé et n'a aucun message d'avertissement en suspens, le message d'état Prête est affiché, à condition que le produit soit en ligne.
Messages d'avertissement	Les messages d'avertissement vous signalent des erreurs de données et d'impression. Les messages alternent généralement avec les messages Prête ou les messages d'état, et restent affichés jusqu'à ce que vous appuyiez sur le bouton OK . Certains messages d'avertissement peuvent être effacés. Si le menu Avertissements effaçables du menu Paramètres d'affichage est défini sur l'option Tâche , la prochaine tâche d'impression efface ces messages.
Messages d'erreur	<p>Les messages d'erreur vous signalent que vous devez intervenir, par exemple pour ajouter du papier ou dégager un bourrage.</p> <p>Certains messages d'erreur permettent de poursuivre l'impression automatiquement. Si le menu Événements à continuation du menu Paramètres d'affichage est défini sur l'option Continuer automatiquement, le produit fonctionne correctement après l'affichage d'un message d'erreur de 10 secondes.</p> <p>REMARQUE : Si vous appuyez sur un bouton pendant le message d'erreur de 10 secondes, la fonction Continuer automatiquement l'impression est remplacée par la fonction du bouton. Par exemple, si vous appuyez sur le bouton Arrêter , l'impression est suspendue et vous avez la possibilité d'annuler la tâche d'impression.</p>
Messages d'erreur critique	Les messages d'erreur critique signalent une défaillance du produit. Vous pouvez effacer certains de ces messages en mettant le produit hors tension, puis à nouveau sous tension. Le paramètre Continuer automatiquement n'affecte pas ces messages. Si une erreur critique persiste, il est nécessaire de faire réparer l'imprimante.

Messages du panneau de commande

Le produit propose un affichage intéressant de messages sur le panneau de commande. Lorsqu'un message s'affiche sur le panneau de commande, suivez les instructions données à l'écran pour résoudre le problème. Si le produit affiche un message d'erreur ou d'avertissement et qu'aucune procédure de résolution n'est affichée à l'écran, éteignez puis rallumez le produit. Contactez le support HP si vous rencontrez plusieurs fois ces problèmes avec le produit.

Pour obtenir de plus amples informations sur les avertissements qui s'affichent sur la ligne d'état, appuyez sur le bouton Avertissement .

Pour obtenir plus d'informations sur diverses rubriques, appuyez sur le bouton Aide  dans l'angle supérieur droit de l'écran d'accueil.

Le papier n'est pas introduit correctement ou est coincé

- [Le produit n'entraîne pas de papier](#)
- [Le produit entraîne plusieurs feuilles de papier](#)
- [Éliminer les bourrages papier](#)
- [Suppression des bourrages](#)

Le produit n'entraîne pas de papier

Si le produit n'entraîne pas de papier du bac, essayez les solutions suivantes.

1. Ouvrez le produit et retirez les éventuelles feuilles de papier coincées.
2. Chargez le bac de papier de taille adaptée à votre tâche.
3. Assurez-vous que les guides papier du bac sont réglés à la taille du papier. Réglez les guides de façon à ce qu'ils touchent la pile de papier sans l'infléchir.
4. Vérifiez sur le panneau de commande du produit s'il n'attend pas une réponse de votre part à un chargement manuel de papier. Chargez du papier, puis continuez.

Le produit entraîne plusieurs feuilles de papier

Si le produit entraîne plusieurs feuilles de papier du bac, essayez les solutions suivantes.

1. Retirez la pile de papier du bac et assouplissez-la, tournez-la de 180 degrés et retournez-la. *N'aérez pas le papier.* Remettez la pile de papier dans le bac.
2. Utilisez uniquement du papier conforme aux spécifications HP pour ce produit.
3. Utilisez du papier non froissé, plié ou endommagé. Si nécessaire, utilisez du papier d'une autre ramette.
4. Assurez-vous que le bac n'est pas surchargé. Si c'est le cas, retirez la pile de papier du bac, tassez-la, puis remettez une partie du papier dans le bac.
5. Assurez-vous que les guides papier du bac sont réglés à la taille du papier. Réglez les guides de façon à ce qu'ils touchent la pile de papier sans l'infléchir.

Éliminer les bourrages papier

Pour réduire le nombre de bourrages papier, essayez les solutions suivantes.

1. Utilisez uniquement du papier conforme aux spécifications HP pour ce produit.
2. Utilisez du papier non froissé, plié ou endommagé. Si nécessaire, utilisez du papier d'une autre ramette.
3. N'utilisez pas du papier qui a déjà servi pour une impression ou une copie.

4. Assurez-vous que le bac n'est pas surchargé. Si c'est le cas, retirez la pile de papier du bac, tassez-la, puis remettez du papier dans le bac.
5. Assurez-vous que les guides papier du bac sont réglés à la taille du papier. Réglez les guides de façon à ce qu'ils touchent la pile de papier sans l'infléchir.
6. Assurez-vous que le bac est totalement inséré dans l'appareil.
7. Si vous imprimez sur du papier épais, gaufré ou perforé, utilisez la fonction d'introduction manuelle à raison d'une feuille à la fois.

Suppression des bourrages

Emplacement des bourrages

Utilisez cette illustration pour identifier l'emplacement des bourrages. Des instructions apparaissent en outre sur le panneau de commande pour vous indiquer l'emplacement du bourrage et comment le supprimer.

 **REMARQUE :** Les zones internes du produit qui pourraient devoir être ouvertes pour supprimer les bourrages ont des poignées vertes ou des étiquettes vertes.

 **AVERTISSEMENT !** Pour éviter une décharge électrique, retirez tous les colliers, bracelets ou autres objets en métal que vous portez avant d'accéder à l'intérieur du produit.

Figure 13-1 Emplacement des bourrages



1	Bac d'alimentation
2	Zone du couvercle supérieur
3	Zone bac 1
4	Porte droite
5	Porte inférieure droite
<p>REMARQUE : Pour le bac d'alimentation 1 x 500 feuilles, utilisez cette porte afin d'accéder au bac 3. Pour le bac d'alimentation 3 x 500 feuilles, utilisez cette porte afin d'accéder aux bacs 3, 4 et 5.</p>	

6	Bac 2 et bacs optionnels 3, 4 et 5
7	Agrafeuse (pour les modèles dotés d'un bac d'empilement/agrafeuse)
8	Bac de sortie (pour les modèles dotés d'un bac d'empilement/agrafeuse)

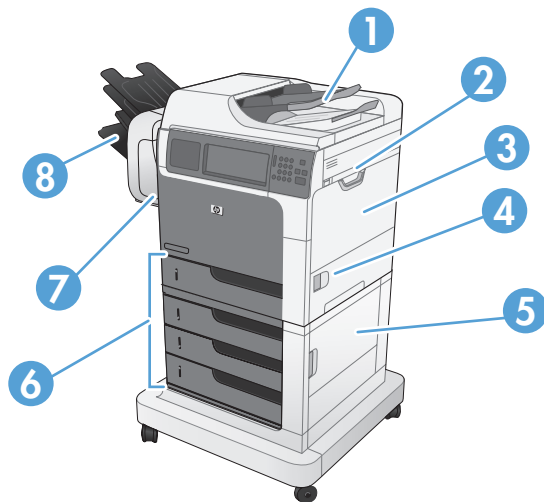
Suppression des brouillages dans le bac d'alimentation

1. Ouvrez le capot du bac d'alimentation.

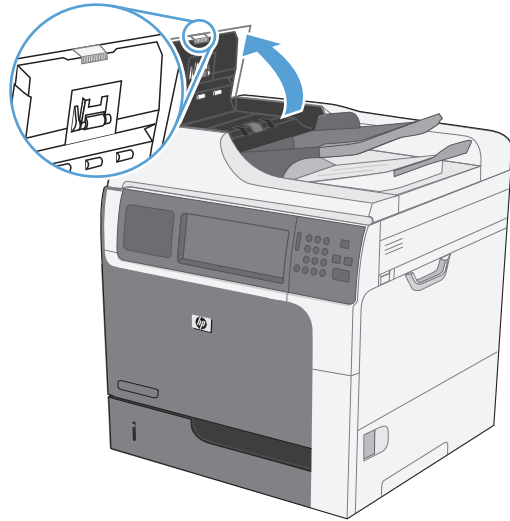

2. Levez la porte d'accès aux brouillages et retirez le papier coincé.



3. Fermez le capot du bac d'alimentation.

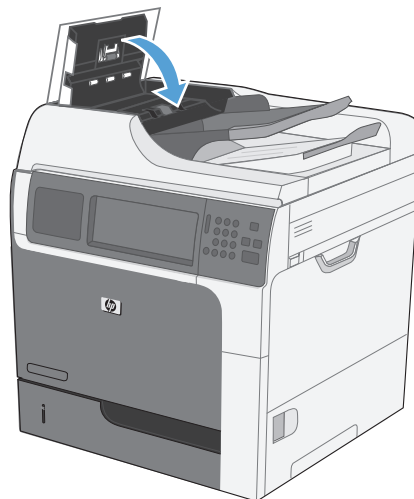

Suppression des brouillages dans l'agrafeuse (pour les modèles dotés d'un bac d'empilement/agrafeuse)

1. Libérez le loquet du bac d'empilement/agrafeuse, puis faites-le glisser hors du produit.

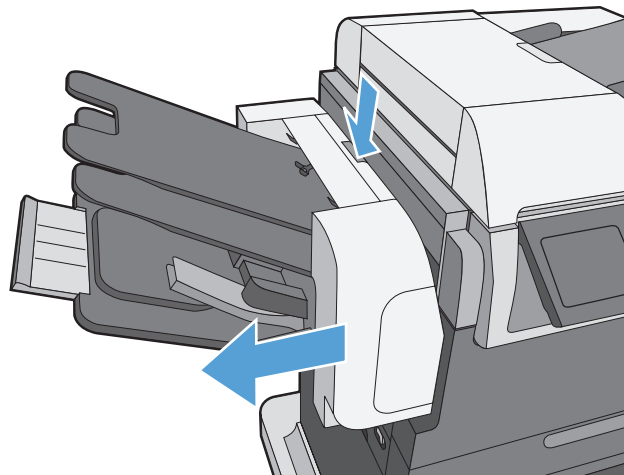

2. Si vous apercevez du papier coincé, ôtez-le en tirant dessus.

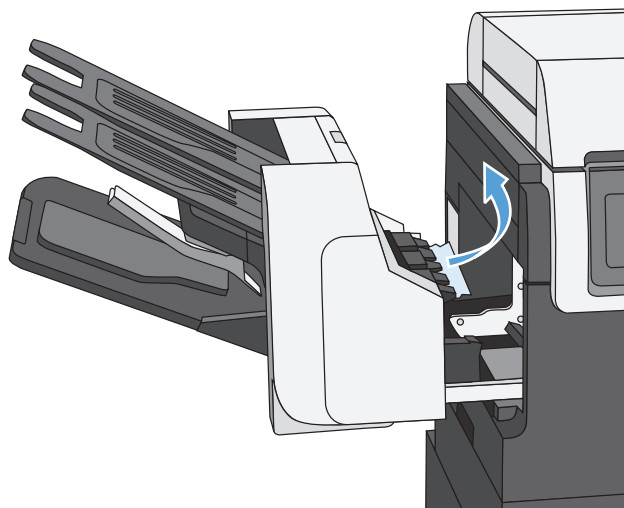

3. Faites glisser l'agrafeuse vers le produit jusqu'à ce qu'elle soit en place.

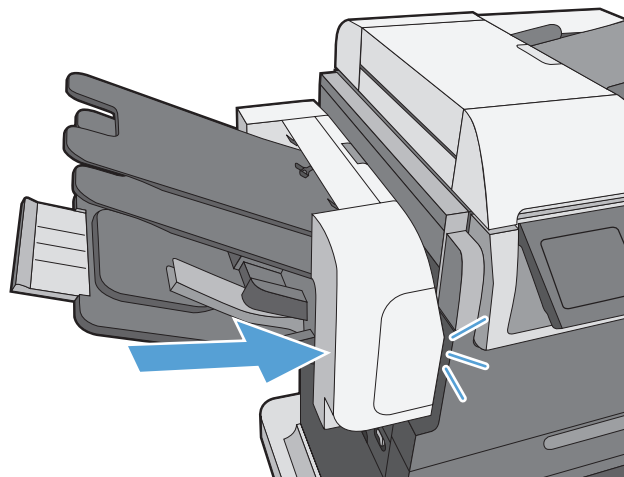

Suppression des bouchages d'agrafes (pour les modèles dotés d'un bac d'empilement/agrafeuse)

1. Libérez le loquet du bac d'empilement/agrafeuse, puis faites-le glisser hors du produit.

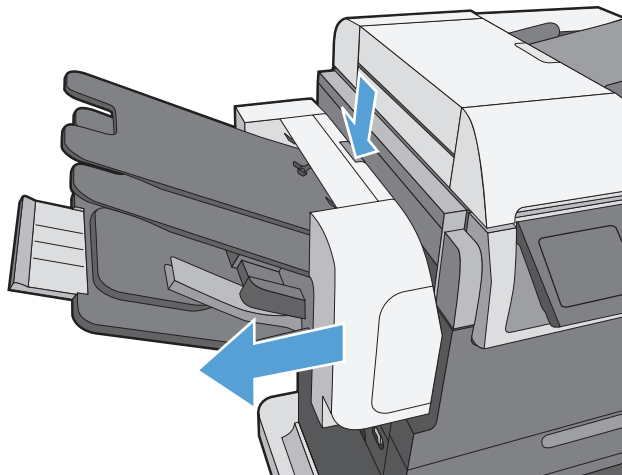

2. Ouvrez la porte de la cartouche d'agrafes.

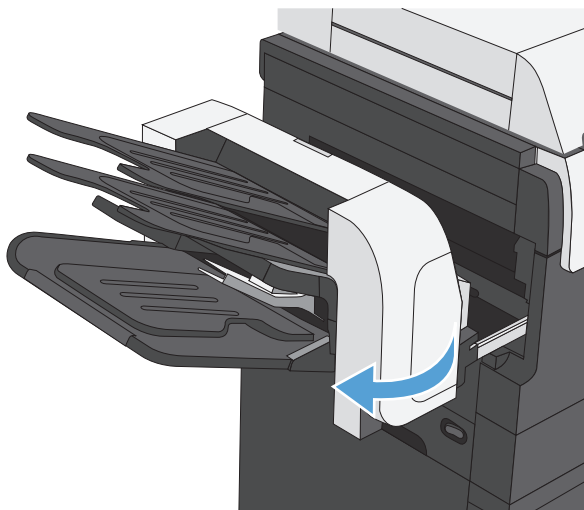

3. Relevez la poignée verte de la cartouche d'agrafes, puis tirez sur la cartouche pour la retirer.

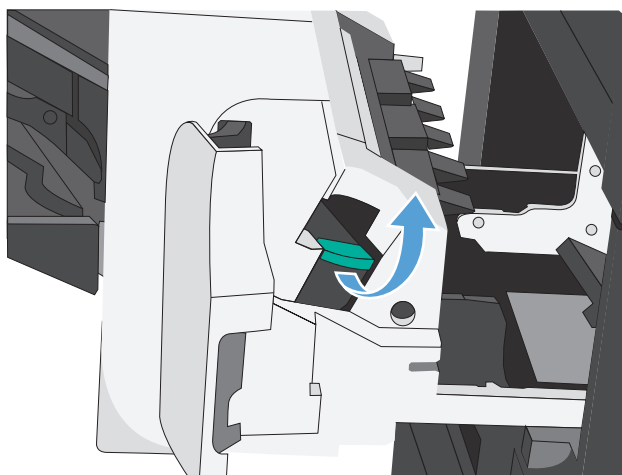

4. Soulevez le levier situé à l'arrière de la cartouche d'agrafes.

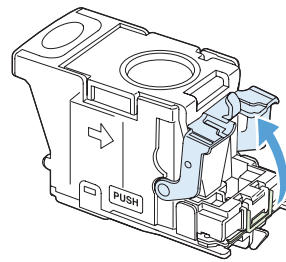

5. Retirez les agrafes coincées.

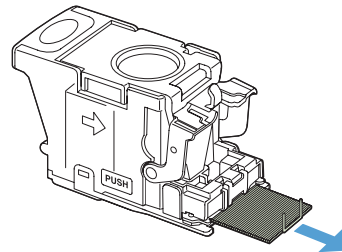

6. Abaissez le levier situé à l'arrière de la cartouche d'agrafes. Vérifiez qu'il est bien en place.

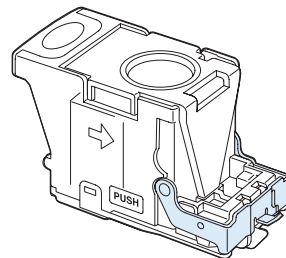

7. Insérez la cartouche d'agrafes dans l'agrafeuse, appuyez sur la poignée verte jusqu'à ce qu'elle s'enclenche, puis fermez la porte de la cartouche d'agrafes.

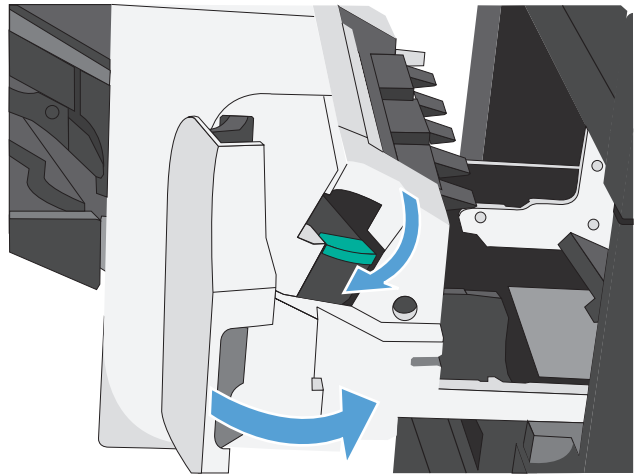

8. Faites glisser le bac d'empilement/agrafeuse vers le produit jusqu'à ce qu'il soit en place.

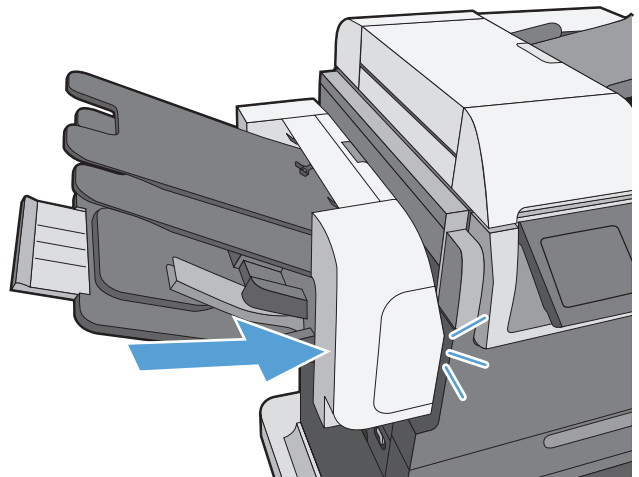

Suppression des brouillages dans la zone du bac de sortie

1. Si vous apercevez du papier depuis le bac de sortie, saisissez le bord avant de celui-ci pour le retirer.

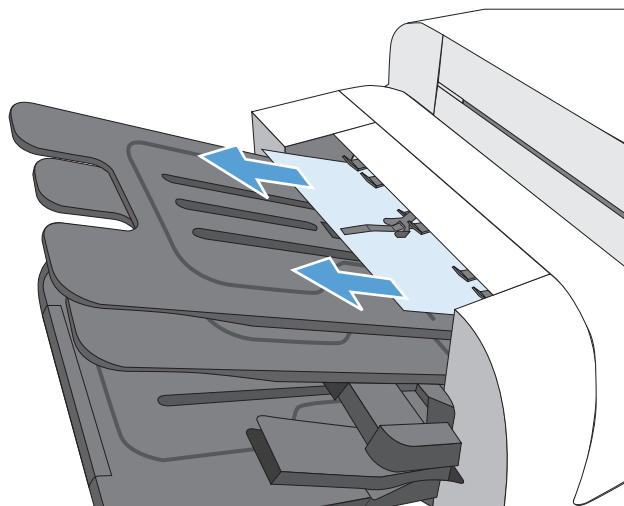

Suppression des brouillages sous le couvercle supérieur

1. Retirez le levier d'ouverture pour ouvrir le capot supérieur.

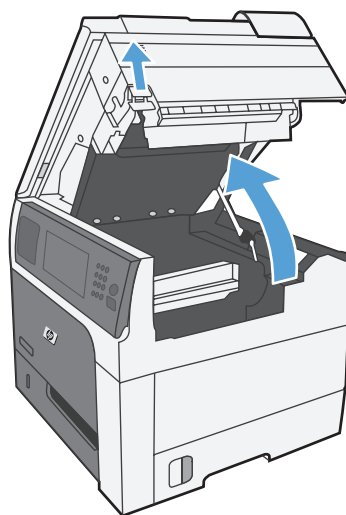

2. Retirez les feuilles coincées visibles dans la zone de la cartouche d'impression.

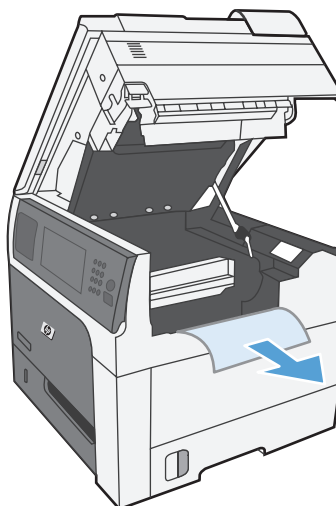

3. Si vous n'apercevez aucun papier coincé, retirez la cartouche d'impression, puis retirez le papier coincé dans le circuit papier.

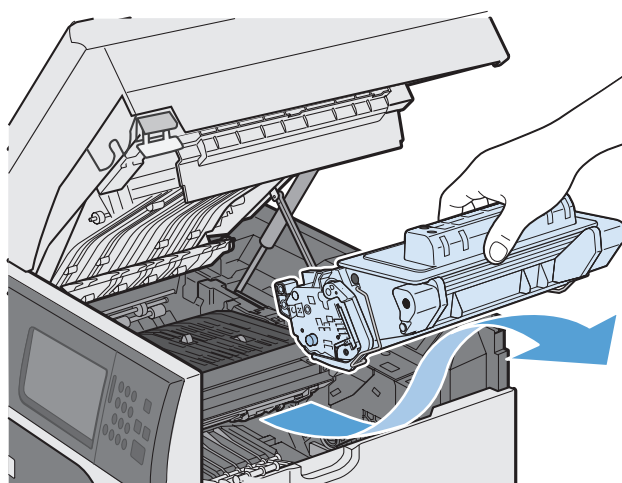

4. Réinstallez la cartouche, puis fermez le capot supérieur.

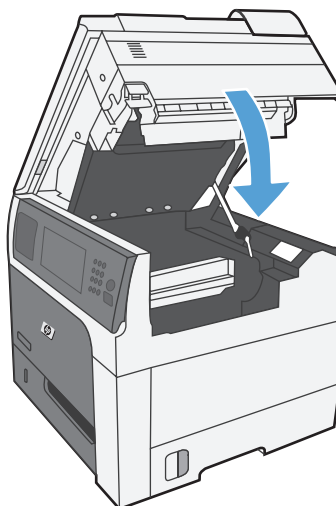

Suppression des brourages dans la porte droite

1. Ouvrez la porte droite.



2. Retirez délicatement le papier de la zone d'alimentation.



3. Fermez la porte droite.

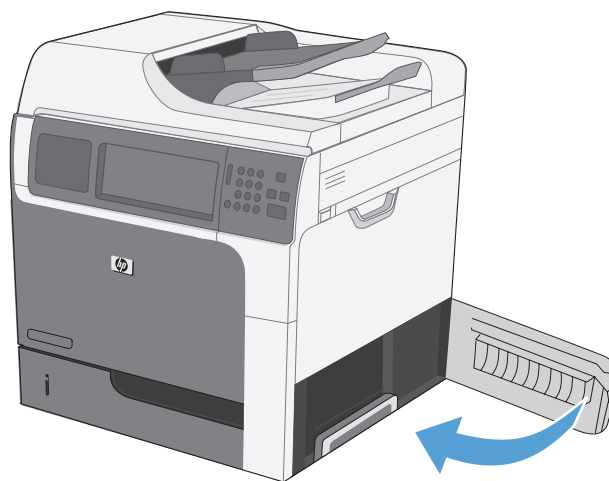

Suppression des brouillages dans le bac 1

1. Supprimez le brouillage en tirant délicatement le papier. Appuyez sur **OK** pour effacer le message.

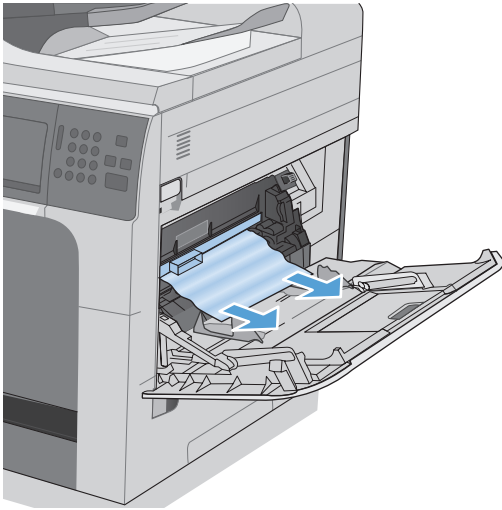

2. Si vous ne parvenez pas à retirer le papier, ôtez la protection en plastique noir.



3. Retirez le levier d'ouverture pour ouvrir le capot supérieur et enlevez la cartouche d'impression.

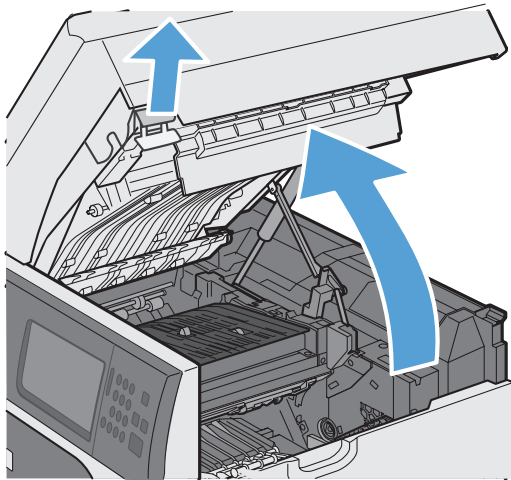

4. A l'avant du rouleau d'inscription, soulevez la petite languette verte afin de relever la protection du rouleau en plastique, puis ôtez le papier coincé en tirant dessus.

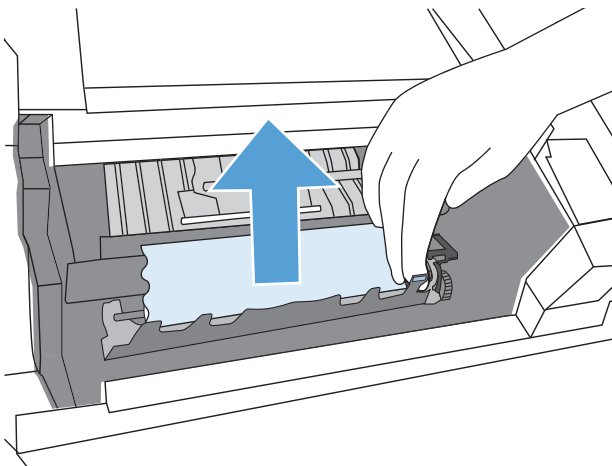

5. A l'arrière du rouleau, soulevez la protection en métal à l'aide de la languette verte plus longue, puis ôtez le papier coincé en tirant dessus. Appuyez sur **OK** pour effacer le message.

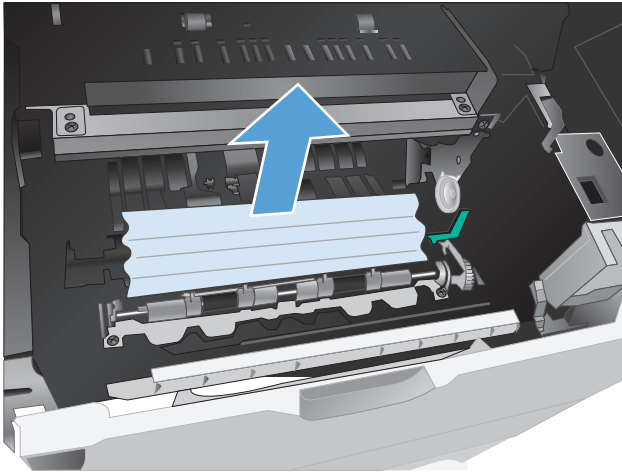

6. Abaissez la protection, réinstallez la cartouche d'impression, puis fermez le capot supérieur.

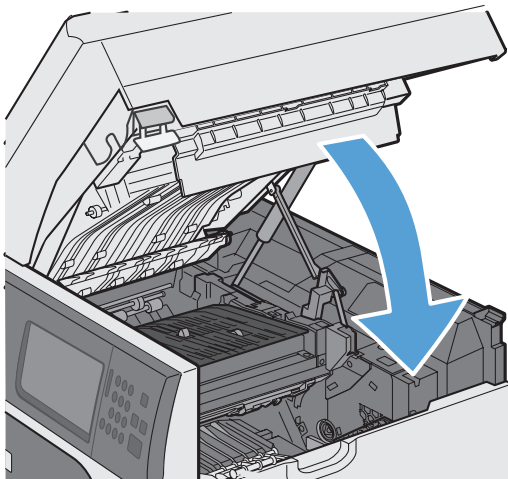

7. Réinstallez la protection en plastique noir.

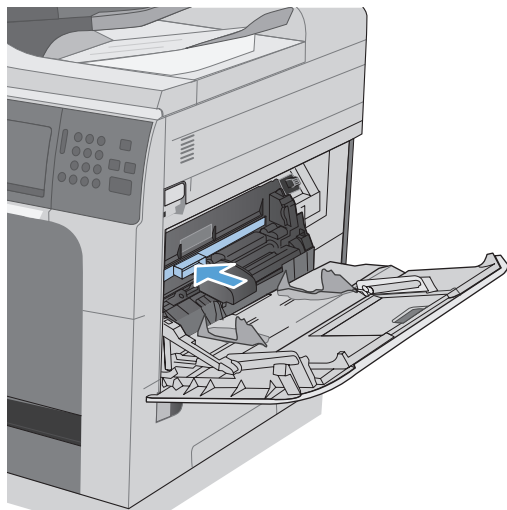

Suppression des bouchages dans les bacs 2, 3, 4 ou 5

⚠ ATTENTION : En cas de bouchage, il est possible que le papier se déchire lors de l'ouverture du bac ; des morceaux de papier peuvent ainsi rester coincés dans le bac et provoquer un autre bouchage. Assurez-vous donc de supprimer tous les bouchages avant d'ouvrir le bac.

1. Ouvrez le bac et vérifiez que le papier est correctement empilé. Retirez toute feuille de papier coincée ou endommagée. Pour accéder au papier coincé depuis l'intérieur du produit, retirez le bac.

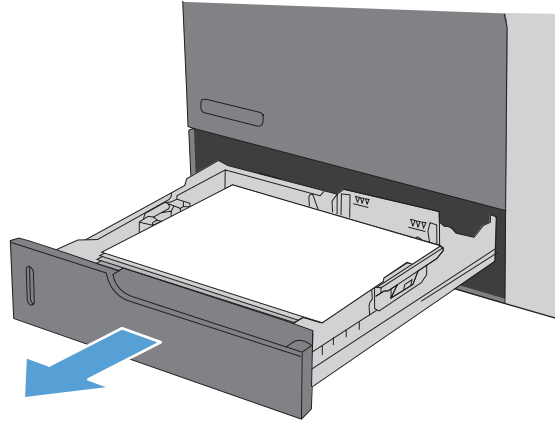

2. Fermez le bac.

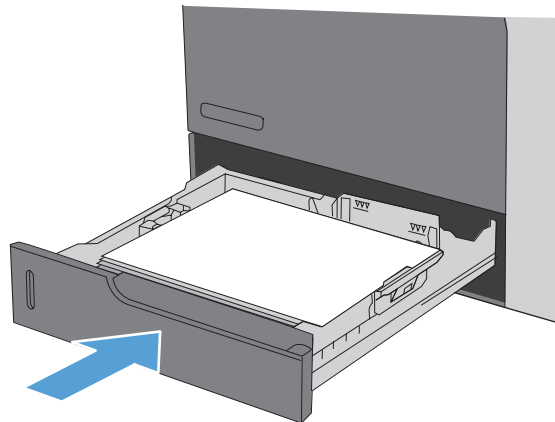

Suppression des bouchages dans la porte inférieure droite (bacs 3, 4 ou 5)

1. Ouvrez la porte inférieure droite.

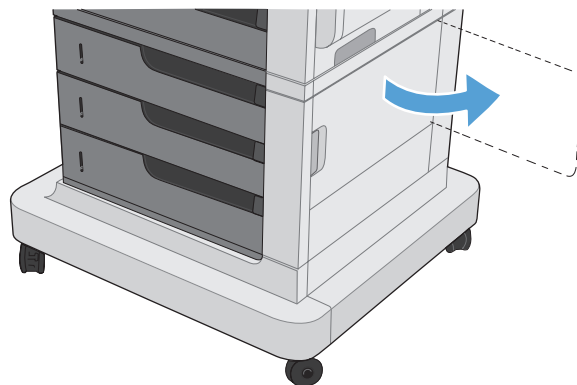

2. Si vous apercevez du papier, enlevez-le doucement en le tirant vers le haut ou vers le bas.

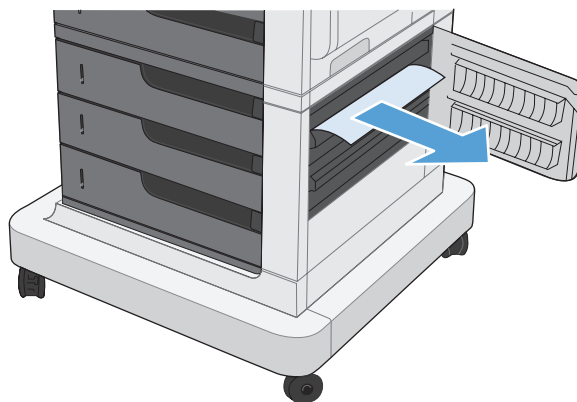

3. Fermez la porte inférieure droite.

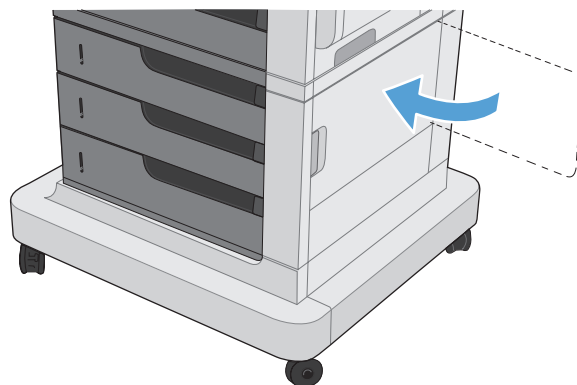

Suppression des bouchages de l'unité de fusion

⚠ ATTENTION : L'unité de fusion peut être chaude. Mettez le produit hors tension, puis attendez que l'unité de fusion refroidisse.

- 1. Modèles dotés d'un bac d'empilement/agrafeuse :** débranchez le connecteur du bac d'empilement/agrafeuse.

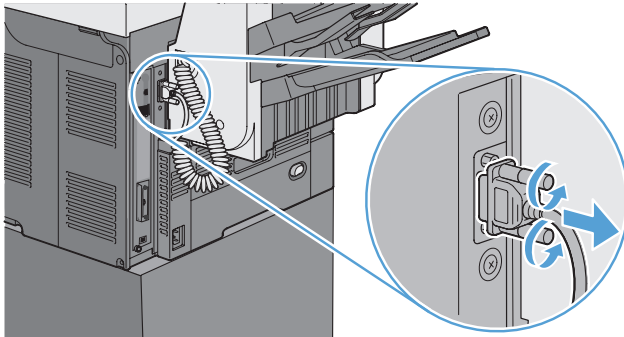

- 2. Modèles dotés d'un bac d'empilement/agrafeuse :** Libérez le loquet du bac d'empilement/agrafeuse, puis faites-le glisser hors du produit.

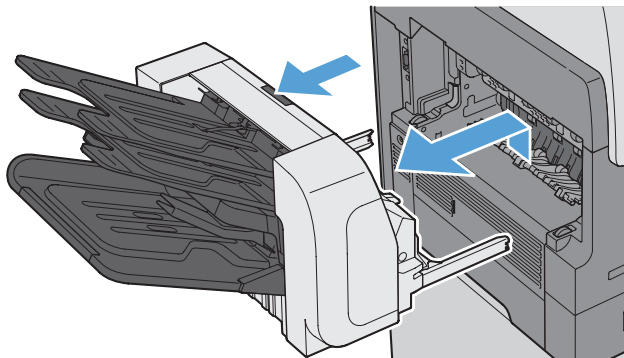

- 3. Tous les autres modèles :** retirez le bac de sortie du produit en le faisant glisser.

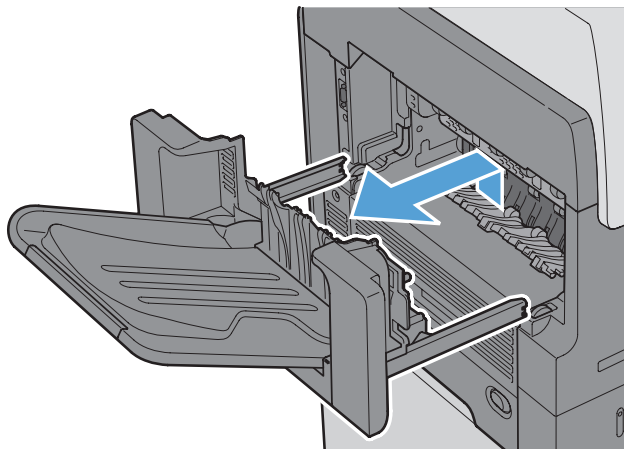

4. Retirez l'unité d'impression recto verso en la faisant glisser.

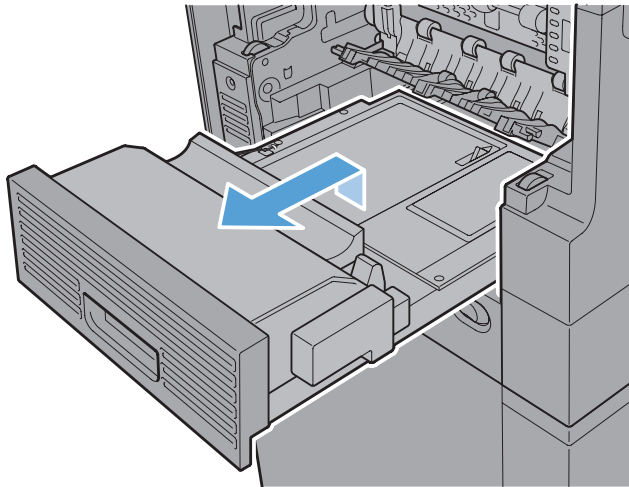

5. Pliez délicatement le côté gauche du guide d'entrée de l'unité de fusion pour le libérer, puis faites-le pivoter hors du produit pour le retirer.

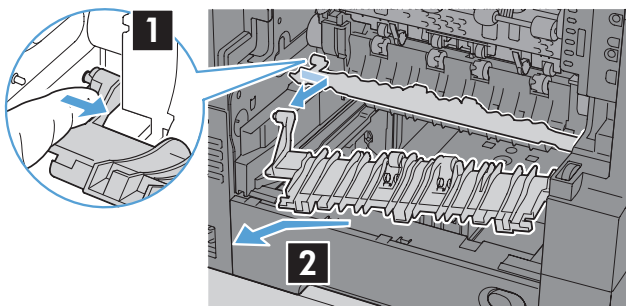

6. Pincez les deux languettes bleues sur l'unité de fusion pour libérer cette dernière, soulevez-la légèrement, puis tirez dessus pour l'ôter du produit.

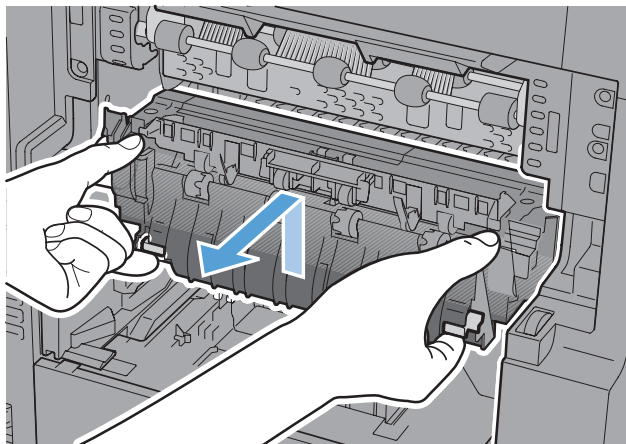

7. Supprimez le bourrage en tirant délicatement le papier.

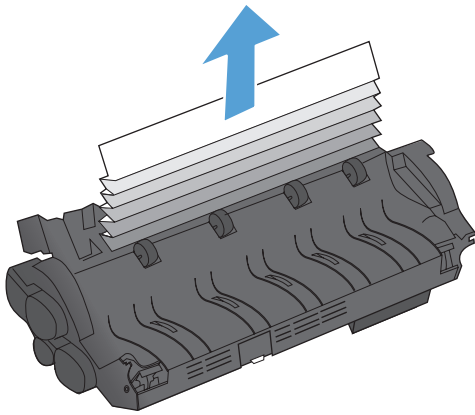

8. Poussez l'unité de fusion à l'intérieur du produit jusqu'à ce qu'elle se bloque.

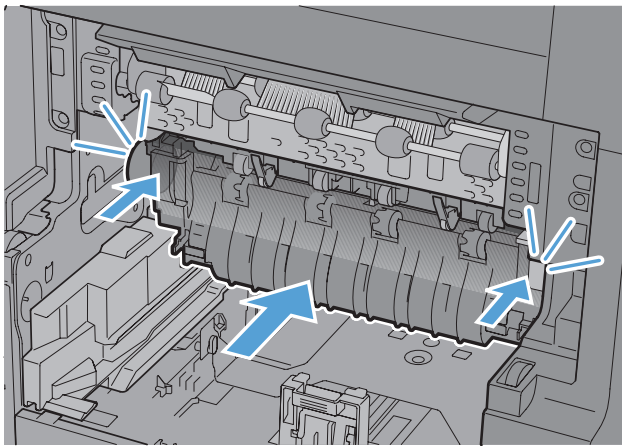

9. Insérez le côté droit du guide d'entrée de fusion dans le produit, pliez délicatement le côté gauche du guide, puis poussez-le dans le produit jusqu'à ce que les broches du guide s'enclenchent dans les trous sur le châssis du produit.

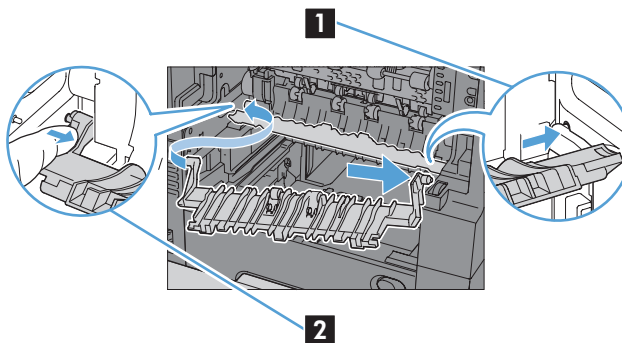

10. Faites glisser l'unité d'impression recto verso dans le produit pour l'installer.

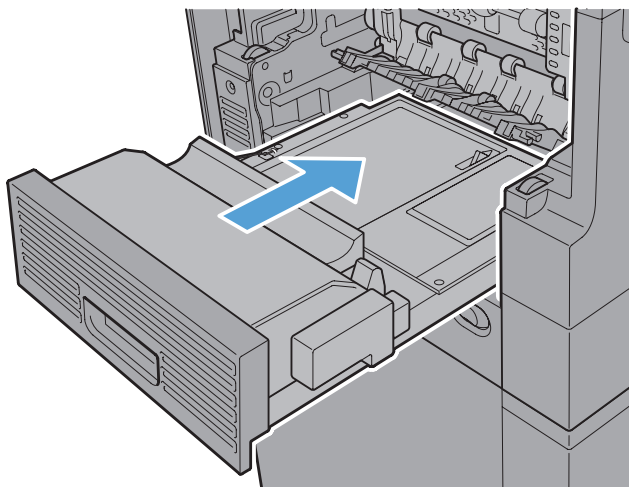

11. **Modèles dotés d'un bac d'empilement/agrafeuse** : faites glisser le bac d'empilement/agrafeuse vers le produit jusqu'à ce qu'il soit en place.

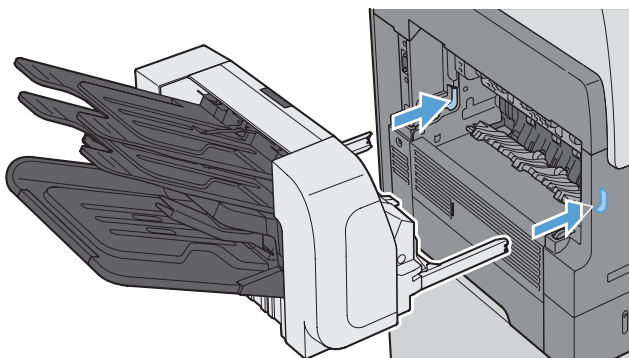

12. **Modèles dotés d'un bac d'empilement/agrafeuse** : rebranchez le connecteur du bac d'empilement/agrafeuse.

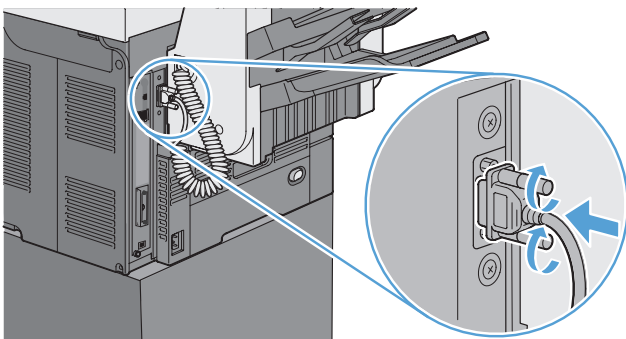

13. Tous les autres modèles : faites glisser le bac de sortie vers le produit pour l'installer.

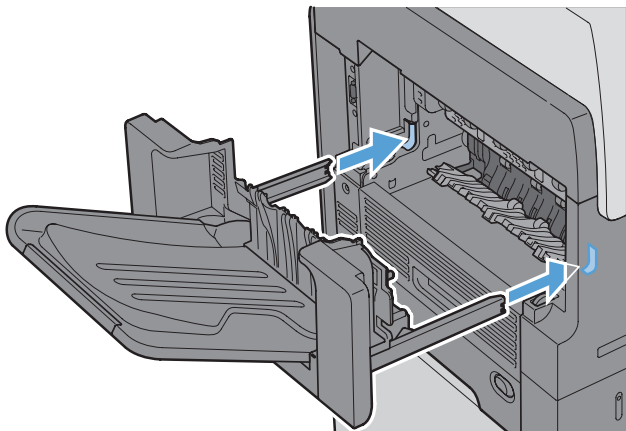

Suppression des bouchages dans la zone d'inscription

1. Retirez le levier d'ouverture pour ouvrir le capot supérieur et enlevez la cartouche d'impression.

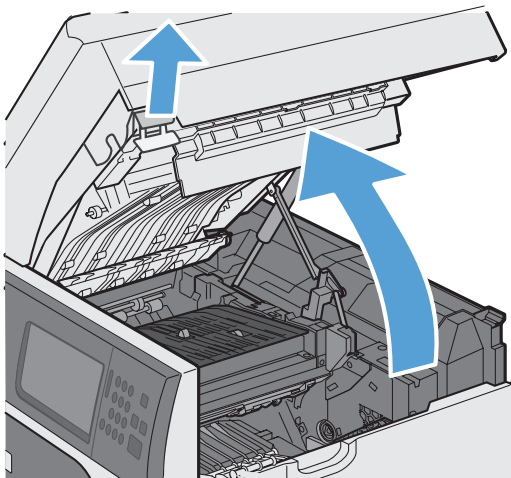

2. Si vous apercevez du papier coincé sous la protection de la zone d'inscription, soulevez la protection à l'aide du levier vert, puis ôtez le papier en le tirant délicatement.

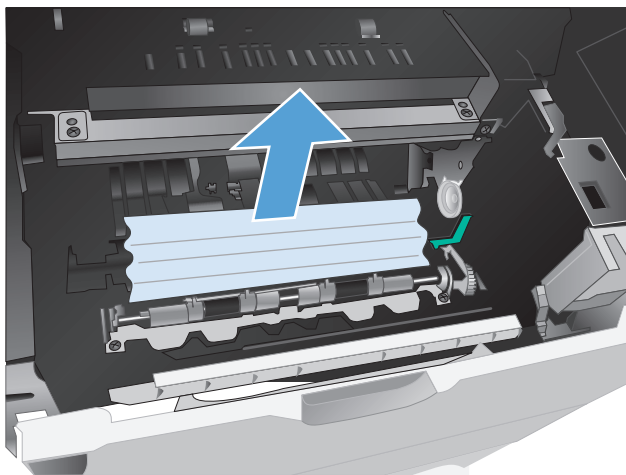

3. Abaissez la protection, réinstallez la cartouche d'impression, puis fermez le capot supérieur.

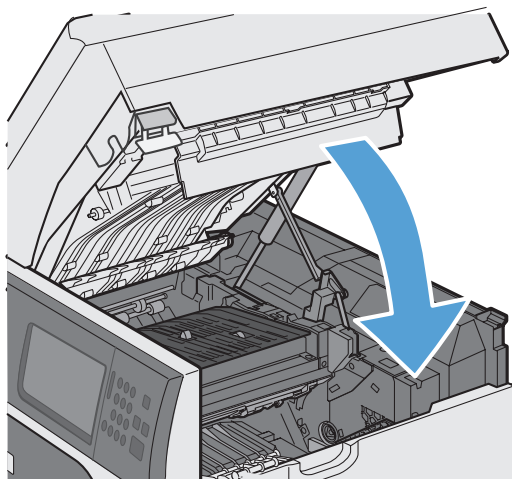

Modification de la Reprise après bourrage

Ce produit offre une fonction de récupération après bourrage qui réimprime les pages coincées.

1. Dans l'écran Accueil, appuyez sur le bouton [Administration](#).

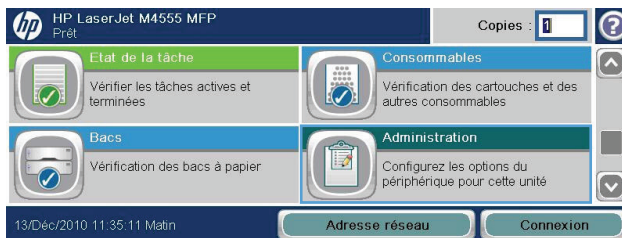

2. Ouvrez le menu [Paramètres généraux](#), puis ouvrez le menu [Récup après brge..](#)
3. Sélectionnez l'une des options suivantes :

- **Auto** — Le produit tente de réimprimer les pages coincées lorsqu'une quantité de mémoire suffisante est disponible. Il s'agit du paramètre par défaut.
- **Désactivé** — Le produit n'essaie pas de réimprimer les pages coincées. Aucune mémoire n'étant utilisée pour le stockage des pages les plus récentes, les performances peuvent être optimales.

REMARQUE : Lors de l'utilisation de cette option, si le produit vient à manquer de papier et que la tâche est imprimée recto verso, certaines pages peuvent être perdues.

- **Activé** — Le produit réimprime toujours les pages coincées. De la mémoire supplémentaire est allouée au stockage des quelques dernières pages imprimées. Cette option peut affecter les performances du produit.

Améliorer la qualité d'impression

Vous pouvez éviter la majorité des problèmes liés à la qualité d'impression en respectant les consignes ci-dessous.

- Utilisez le paramètre de type de papier approprié sur le pilote d'imprimante.
- Utilisez du papier conforme aux spécifications de papier HP pour ce produit.
- Nettoyez le produit comme il convient.
- Remplacez les cartouches d'impression quand elles approchent de la fin de leur durée de vie estimée et que la qualité d'impression n'est plus satisfaisante.
- Utilisez le pilote d'imprimante convenant le mieux à vos besoins d'impression.

Sélection d'un type de papier

1. Ouvrez le pilote d'imprimante, cliquez sur le bouton **Propriétés** ou **Préférences**, puis sur l'onglet **Papier/Qualité**.
2. Sélectionnez un type dans la liste déroulante **Type**.
3. Cliquez sur le bouton **OK**.

Utiliser du papier conforme aux spécifications HP

Utilisez un autre papier si vous rencontrez l'un des problèmes suivants :

- L'impression est trop claire ou semble fade dans certaines zones.
- Les pages imprimées présentent des résidus de toner.
- Les pages imprimées présentent des taches de toner.
- Les caractères imprimés semblent mal formés.
- Les pages imprimées sont gondolées.

Utilisez toujours un type et un grammage de papier pris en charge par le produit. Veillez également à respecter les consignes suivantes lorsque vous choisissez un papier :

- Utilisez un papier de bonne qualité et sans coupures, entailles, déchirures, taches, particules libres, poussière, plis, vides, agrafes ni bords froissés ou pliés.
- N'utilisez pas du papier qui a déjà servi pour une impression.
- Utilisez un papier conçu pour les imprimantes laser. N'utilisez pas un papier conçu exclusivement pour les imprimantes jet d'encre.
- Utilisez un papier qui n'est pas trop rugueux. L'utilisation d'un papier plus lisse permet généralement d'obtenir une meilleure qualité d'impression.

Impression d'une page de nettoyage

Imprimez une page de nettoyage pour éliminer la poussière et le surplus de toner dans le circuit papier si vous rencontrez l'un des problèmes suivants :

- Les pages imprimées présentent des résidus de toner.
- Les pages imprimées présentent des taches de toner.
- Les pages imprimées présentent des marques répétées.

Suivez la procédure ci-dessous pour imprimer une page de nettoyage.

1. Dans l'écran Accueil, appuyez sur le bouton [Maintenance du périphérique](#).
2. Ouvrez les menus suivants :
 - [Etalonnage/nettoyage](#)
 - [Page de nettoyage](#)
3. Appuyez sur le bouton [Imprimer](#) pour imprimer la page.
4. Le processus de nettoyage peut prendre plusieurs minutes. Lorsqu'il est terminé, jetez la page imprimée.

Définition de la concordance de l'image

Si vous avez des problèmes avec l'alignement du texte sur la page, utilisez le menu [Définir concordance](#) pour définir précisément le cadrage de l'image.

1. Dans l'écran Accueil, appuyez sur le bouton [Administration](#).
2. Ouvrez les menus suivants :
 - a. [Paramètres généraux](#)
 - b. [Qualité d'impression](#)
 - c. [Enregistrement de l'image](#)
 - d. [Ajuster bac <X>](#)
3. Appuyez sur le paramètre [Impression de la page test](#), puis appuyez sur le bouton [OK](#).
4. Suivez les instructions de la page de test pour terminer l'alignement.

Vérification de la cartouche d'impression

Vérifiez la cartouche d'impression et remplacez-la si nécessaire, si vous rencontrez l'un des problèmes suivants :

- L'impression est trop claire ou semble fade dans certaines zones.
- De petites zones des pages ne sont pas imprimées.
- Les pages imprimées présentent des stries ou des bandes.



REMARQUE : si vous utilisez le paramètre d'impression en mode brouillon ou EconoMode, l'impression peut être claire. HP ne recommande pas une utilisation permanente de la fonction EconoMode. Si vous utilisez le mode EconoMode de manière permanente, la dose de toner risque de durer plus longtemps que les pièces mécaniques de la cartouche d'impression. Si la qualité de l'impression se dégrade, remplacez la cartouche d'encre.

Si vous estimez devoir remplacer une cartouche d'impression, imprimez la page d'état des consommables pour rechercher le numéro de référence de la cartouche d'impression de marque HP appropriée.

Type de la cartouche d'impression	Etapes de résolution du problème
Cartouche d'impression remplie ou reconditionnée	Hewlett-Packard Company déconseille l'utilisation de consommables non-HP, qu'ils soient neufs ou reconditionnés. En effet, comme il ne s'agit pas de produits HP, HP n'a aucun contrôle sur leur conception ou leur qualité. si vous utilisez des cartouches d'impression rechargées ou reconditionnées et que vous n'êtes pas satisfait de la qualité d'impression, remplacez la cartouche d'impression par une cartouche de la marque HP.
Cartouche d'impression de marque HP	<ol style="list-style-type: none">1. Le panneau de commande du produit ou la page d'état des consommables indique Très bas lorsque la cartouche a atteint la fin de sa durée de vie estimée. Remplacez la cartouche d'impression si la qualité d'impression n'est plus acceptable.2. Examinez la cartouche d'impression pour voir si elle est endommagée. Reportez-vous aux instructions ci-dessous. Remplacez la cartouche d'impression le cas échéant.3. Si des pages imprimées présentent des marques répétées plusieurs fois selon un intervalle précis, imprimez une page de nettoyage. Si le problème persiste, reportez-vous aux informations relatives aux défauts répétés de ce document pour identifier la cause du problème.

Utiliser le pilote d'imprimante convenant le mieux à vos besoins d'impression

Vous devrez peut-être utiliser un autre pilote d'imprimante si la page imprimée présente des lignes inattendues dans les graphiques, du texte manquant, des graphiques manquants, un formatage incorrect ou des polices de substitution.

Pilote HP PCL 6

- Fournit comme pilote par défaut sur le CD d'installation du logiciel. Ce pilote est installé automatiquement sauf si vous en téléchargez un autre de la Web.
- Recommandé pour tous les environnements Windows
- Offre la vitesse la plus rapide, la meilleure qualité d'impression et la meilleure prise en charge de fonctions pour la plupart des utilisateurs
- Conçu pour être conforme avec l'interface Windows Graphic Device Interface (GDI) afin d'offrir la vitesse la plus rapide sur les environnements Windows
- Peut ne pas être entièrement compatible avec les logiciels tiers ou personnalisés basés sur PCL 5

Pilote HP UPD PS

- Recommandé pour les impressions avec les logiciels Adobe® et autres logiciels qui présentent un très grand nombre d'objets graphiques
- Offre la prise en charge de l'impression liée aux besoins d'émulation postscript ou de la police flash postscript.

Pilote HP UPD PCL 5

- Recommandé pour les impressions de bureau sous Windows
- Compatible avec les anciennes versions PCL et les anciens produits HP LaserJet
- La meilleure option d'impression à partir de logiciels tiers ou personnalisés
- La meilleure option pour une utilisation dans des environnements mixtes, qui exigent que le produit soit défini sur PCL 5 (UNIX, Linux, ordinateur central)
- Conçu pour être utilisé sous Windows en entreprise. Inclut un seul pilote pour une utilisation avec plusieurs modèles d'imprimante.
- A utiliser de préférence pour des impressions sur plusieurs modèles d'imprimante depuis un ordinateur portable Windows

Pilote HP UPD PCL 6

- Recommandé pour l'impression sur tous les environnements Windows.
 - Pour assurer la meilleure vitesse et qualité d'impression et pour prendre en charge les fonctions de l'imprimante pour la plupart des utilisateurs.
 - Développé pour s'aligner avec l'interface GDI (Graphic Device Interface) Windows pour la meilleure vitesse sur les environnements Windows.
 - Il peut ne pas être complètement compatible avec des solutions tierces et personnalisées basées sur PCL
-

Téléchargez d'autres pilotes d'imprimante sur le site Web suivant : www.hp.com/support/ljm4555mfp_software.

Amélioration de la qualité d'impression des copies

Si vous rencontrez des problèmes de qualité d'impression dans les documents copiés, examinez les solutions relatives aux documents imprimés répertoriées dans ce document. Cependant, certains problèmes n'affectent que les documents copiés.

- Si des stries apparaissent sur les copies effectuées à l'aide du bac d'alimentation, nettoyez la petite bande de verre située sur le côté gauche de l'ensemble scanner.
- Si des points ou d'autres défauts apparaissent sur les copies effectuées depuis la vitre du scanner, nettoyez la vitre du scanner et revêtement en plastique blanc.

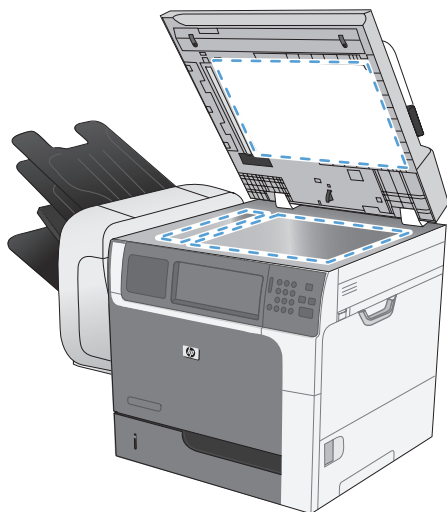

1. Mettez le produit hors tension à l'aide de l'interrupteur, puis débranchez le cordon d'alimentation de la prise électrique.
2. Ouvrez le capot du scanner.
3. Nettoyez la vitre et le support plastique blanc avec un chiffon doux ou une éponge humecté(e) d'un produit non abrasif destiné au nettoyage des vitres.

⚠ ATTENTION : N'utilisez jamais de produits abrasifs, d'acétone, de benzène, d'ammoniaque, d'éthylène ou de tétrachlorure de carbone sur le produit, vous risqueriez de l'endommager. Ne versez pas de liquide directement sur la vitre ou le plateau. Il risquerait de s'infiltrer et d'endommager le produit.

4. Essuyez la vitre et le support plastique blanc avec une peau de chamois ou avec une éponge en cellulose pour éviter les traces.
5. Branchez le produit, puis mettez-le sous tension à l'aide de l'interrupteur.

Le produit n'imprime pas ou imprime lentement

Le produit n'imprime pas

Si le produit n'imprime pas du tout, essayez les solutions suivantes.

1. Assurez-vous que le produit est sous tension et que le panneau de commande indique qu'il est prêt.
 - Si le panneau de commande n'indique pas que le produit est prêt, redémarrez le produit.
 - Si le panneau de commande indique que le produit est prêt, essayez de renvoyer la tâche.
2. Si le panneau de commande indique que le produit rencontre une erreur, résolvez le problème et essayez de renvoyer la tâche.
3. Assurez-vous que les câbles sont connectés correctement. Si le produit est connecté à un réseau, vérifiez les points suivants :
 - Vérifiez le voyant en regard de la connexion réseau sur le produit. Le voyant est vert lorsque le réseau est actif.
 - Assurez-vous que vous utilisez un câble réseau et non un cordon téléphonique pour vous connecter au réseau.
 - Assurez-vous que le routeur, concentrateur ou commutateur réseau est sous tension et qu'il fonctionne correctement.
4. Installez le logiciel HP à partir du CD fourni avec le produit. L'utilisation de pilotes d'imprimante génériques peut différer l'effacement des tâches de la liste d'attente d'impression.
5. Sur l'ordinateur, dans la liste d'imprimantes, cliquez avec le bouton droit sur le nom de ce produit, cliquez ensuite sur **Propriétés**, puis ouvrez l'onglet **Ports**.
 - Si vous utilisez un câble réseau pour vous connecter au réseau, assurez-vous que le nom de l'imprimante indiqué dans l'onglet **Ports** correspond au nom du produit indiqué dans la page de configuration du produit.
 - Si vous utilisez un câble USB et que vous vous connectez à un réseau sans fil, vérifiez que la case en regard de **Port d'imprimante virtuelle pour USB** est cochée.
6. Si un système de pare-feu personnel est installé sur l'ordinateur, il peut bloquer la communication avec le produit. Essayez de désactiver temporairement le pare-feu pour savoir s'il est à l'origine du problème.
7. Si l'ordinateur ou le produit est connecté à un réseau sans fil, une qualité de signal faible ou des interférences peuvent différer les tâches d'impression.

L'imprimante imprime lentement

Si le produit imprime mais semble fonctionner lentement, essayez les solutions suivantes.

- 1.** Assurez-vous que l'ordinateur est conforme à la configuration minimale requise pour ce produit. Pour obtenir la liste des spécifications, rendez-vous sur le site Web suivant : www.hp.com/support/ljm4555mfp.
- 2.** Lorsque vous configurez le produit pour imprimer sur certains types de papier, du papier épais par exemple, le produit imprime plus lentement afin d'appliquer correctement le toner sur le papier. Si le paramètre de type de papier ne correspond pas au type de papier utilisé, remplacez-le par le type de papier approprié.
- 3.** Si l'ordinateur est connecté à un réseau sans fil, une qualité de signal faible ou des interférences peuvent différer les tâches d'impression.

Résolution des problèmes d'impression directe par clé USB

- [Le menu Ouvrir depuis USB ne s'ouvre pas lorsque vous insérez l'accessoire USB](#)
- [Le fichier ne s'imprime pas à partir de l'accessoire de stockage USB](#)
- [Le fichier que vous souhaitez imprimer n'est pas repris dans la liste du menu Ouvrir depuis USB](#)

Le menu Ouvrir depuis USB ne s'ouvre pas lorsque vous insérez l'accessoire USB

1. Vous utilisez peut-être un accessoire de stockage USB ou un système de fichiers que le produit ne prend pas en charge. Enregistrez les fichiers sur un accessoire de stockage USB standard qui utilise des systèmes de fichiers FAT (File Allocation Table, table d'allocation de fichier). Le produit prend en charge les accessoires de stockage USB FAT12, FAT16 et FAT32.
2. Si un autre menu est déjà ouvert, fermez-le puis réinsérez l'accessoire de stockage USB.
3. L'accessoire de stockage USB peut être composé de plusieurs partitions. (Certains fabricants d'accessoires de stockage USB installent un logiciel sur l'accessoire qui crée des partitions, comme dans un CD). Reformattez l'accessoire de stockage USB pour supprimer les partitions ou utilisez un autre accessoire de stockage USB.
4. L'accessoire de stockage USB peut consommer une alimentation supérieure à celle que le produit est en mesure de fournir.
 - a. Retirez l'accessoire de stockage USB.
 - b. Mettez le produit hors tension, puis de nouveau sous tension.
 - c. Utilisez un accessoire de stockage USB possédant sa propre alimentation ou à faible consommation.
5. L'accessoire de stockage USB peut ne pas fonctionner correctement.
 - a. Retirez l'accessoire de stockage USB.
 - b. Mettez le produit hors tension, puis de nouveau sous tension.
 - c. Essayez d'effectuer une impression à partir d'un autre accessoire de stockage USB.

Le fichier ne s'imprime pas à partir de l'accessoire de stockage USB

1. Assurez-vous que du papier est chargé.
2. Vérifiez s'il y a des messages sur le panneau de commande. Si la page se coince dans le produit, supprimez le bourrage.

Le fichier que vous souhaitez imprimer n'est pas repris dans la liste du menu Ouvrir depuis USB

1. Vous essayez peut-être d'imprimer un type de fichier que la fonction d'impression USB ne prend pas en charge. L'appareil prend en charge les types de fichier .pdf, .prn, .pcl, .ps, et .cht.
2. Il y a peut-être trop de fichiers dans un seul dossier de l'accessoire de stockage USB. Réduisez le nombre de fichiers dans le dossier en les déplaçant vers des sous-dossiers.
3. Vous utilisez peut-être un ensemble de caractères pour le nom du fichier que le produit ne prend pas en charge. Dans ce cas, le produit remplace les noms de fichier par des caractères d'un ensemble de caractères différent. Renommez les fichiers en utilisant des caractères ASCII.

Résolution des problèmes de connectivité

Résolution des problèmes de connexion directe

Si vous avez connecté le périphérique directement à un ordinateur, vérifiez le câble.

- Vérifiez que le câble est branché à l'ordinateur et au périphérique.
- Vérifier que le câble ne mesure pas plus de 5 m. Essayez avec un câble plus court.
- Vérifiez que le câble fonctionne correctement en le branchant à un autre appareil. Remplacez le câble si nécessaire.

Résolution des problèmes de réseau

Vérifiez les éléments suivants pour vous assurer que le produit communique avec le réseau. Avant de commencer, imprimez une page de configuration via le panneau de commande du produit et recherchez l'adresse IP du produit indiquée sur cette page.

- [Connexion physique faible](#)
- [L'ordinateur utilise une adresse IP incorrecte pour le produit](#)
- [L'ordinateur est incapable de communiquer avec le produit](#)
- [Le produit utilise des paramètres de vitesse de liaison et de mode duplex incorrects pour le réseau](#)
- [De nouveaux logiciels peuvent poser des problèmes de compatibilité](#)
- [L'ordinateur ou la station de travail n'est peut-être pas correctement configuré\(e\)](#)
- [Le produit est désactivé ou d'autres paramètres réseau sont incorrects](#)

Connexion physique faible

1. Vérifiez que le produit est connecté au port réseau approprié à l'aide d'un câble de longueur suffisante.
2. Vérifiez que le câble est correctement branché.
3. Le voyant d'activité orange et le voyant vert d'état des liaisons situés à côté de la connexion du port réseau à l'arrière du produit doivent être allumés.
4. Si le problème persiste, essayez un autre câble ou un autre port sur le concentrateur.

L'ordinateur utilise une adresse IP incorrecte pour le produit

1. Ouvrez les propriétés de l'imprimante et cliquez sur l'onglet **Ports**. Vérifiez que l'adresse IP actuelle du produit est sélectionnée. L'adresse IP est indiquée sur la page de configuration du produit.
2. Si vous avez installé le produit à l'aide du port TCP/IP standard HP, cochez la case nommée **Toujours imprimer sur cette imprimante, même si son adresse IP change**.

3. Si vous avez installé le produit à l'aide d'un port TCP/IP standard Microsoft, utilisez le nom d'hôte plutôt que l'adresse IP.
4. Si l'adresse IP est correcte, supprimez le produit, puis ajoutez-le de nouveau.

L'ordinateur est incapable de communiquer avec le produit

1. Testez la communication réseau en exécutant une commande Ping sur le réseau.
 - a. Sur votre ordinateur, ouvrez une invite de ligne de commande. Sous Windows, cliquez sur **Démarrer, Exécuter**, puis tapez cmd.
 - b. Tapez ping puis l'adresse IP de votre produit.
 - c. Si la fenêtre affiche des temps de propagation en boucle, cela signifie que le réseau est opérationnel.
2. Si la commande ping a échoué, vérifiez que les concentrateurs réseau sont actifs, puis vérifiez que les paramètres réseau, ceux du produit et ceux de l'ordinateur sont tous configurés pour le même réseau.

Le produit utilise des paramètres de vitesse de liaison et de mode duplex incorrects pour le réseau

Hewlett-Packard recommande de laisser ce paramètre en mode automatique (paramètre par défaut). Si vous modifiez ces paramètres, vous devez également les modifier pour votre réseau.

De nouveaux logiciels peuvent poser des problèmes de compatibilité

Pour tout nouveau logiciel, vérifiez que celui-ci est correctement installé et qu'il utilise le pilote d'imprimante approprié.

L'ordinateur ou la station de travail n'est peut-être pas correctement configuré(e)

1. Vérifiez les pilotes réseau, les pilotes d'imprimante et la redirection du réseau.
2. Vérifiez que le système d'exploitation est correctement configuré.

Le produit est désactivé ou d'autres paramètres réseau sont incorrects

1. Consultez la page de configuration pour vérifier l'état du protocole réseau. Activez-le, si nécessaire.
2. Configurez de nouveau les paramètres réseau si nécessaire.

Résoudre les problèmes logiciels sous Windows

Problème	Solution
Aucun pilote d'imprimante pour le produit n'est visible dans le dossier Imprimantes .	Installez de nouveau le logiciel du produit. REMARQUE : Fermez toutes les applications en cours d'exécution. Pour fermer une application dont l'icône se trouve dans la barre d'état système, cliquez sur l'icône avec le bouton droit de la souris et sélectionnez Fermer ou Désactiver .
	Essayez de brancher le câble USB sur un autre port USB de l'ordinateur.
Un message d'erreur s'est affiché durant l'installation du logiciel	Installez de nouveau le logiciel du produit. REMARQUE : Fermez toutes les applications en cours d'exécution. Pour fermer une application dont l'icône se trouve dans la barre des tâches, cliquez sur l'icône avec le bouton droit de la souris et sélectionnez Fermer ou Désactiver .
	Lors de l'installation du logiciel du produit, vérifiez la quantité d'espace libre sur le disque. Si nécessaire, libérez le plus d'espace possible et installez de nouveau le logiciel du produit.
	Si nécessaire, lancez le Défragmenteur de disque et installez de nouveau le logiciel du produit.
Le produit est en mode Prêt mais rien ne s'imprime.	Imprimez une page de Configuration et vérifiez le bon fonctionnement du produit. Vérifiez que tous les câbles sont correctement branchés et qu'ils sont conformes aux spécifications, notamment les câbles USB et les câbles d'alimentation. Essayez un nouveau câble. Vérifiez que l'adresse IP de la page Jetdirect intégré correspond à celle du port du logiciel. Utilisez l'une des procédures suivantes :
Windows XP, Windows Server 2003, Windows Server 2008 et Windows Vista	<ol style="list-style-type: none">1. Cliquez sur Démarrer.2. Cliquez sur Paramètres.3. Cliquez sur Imprimantes et télécopieurs (vue par défaut du menu Démarrer) ou sur Imprimantes (vue Classique du menu Démarrer).4. Cliquez avec le bouton droit de la souris sur l'icône du pilote du produit, puis sélectionnez Propriétés.5. Cliquez sur l'onglet Ports, puis sur Configurer le port.6. Vérifiez l'adresse IP, puis cliquez sur OK ou sur Annuler.7. Si les adresses IP sont différentes, supprimez le pilote et installez-le de nouveau en utilisant la bonne adresse IP.

Problème	Solution
Windows 7	<ol style="list-style-type: none"><li data-bbox="820 226 1091 247">1. Cliquez sur Démarrer.<li data-bbox="820 279 1315 300">2. Cliquez sur Périphériques et imprimantes.<li data-bbox="820 331 1445 384">3. Cliquez avec le bouton droit de la souris sur l'icône du pilote du produit, puis sélectionnez Propriétés de l'imprimante.<li data-bbox="820 415 1406 436">4. Cliquez sur l'onglet Ports, puis sur Configurer le port.<li data-bbox="820 468 1414 489">5. Vérifiez l'adresse IP, puis cliquez sur OK ou sur Annuler.<li data-bbox="820 520 1382 573">6. Si les adresses IP sont différentes, supprimez le pilote et installez-le de nouveau en utilisant la bonne adresse IP.

Résoudre les problèmes logiciels sous Mac

- [Le pilote d'imprimante n'est pas répertorié dans la liste Imprimer et Faxer](#)
- [Le nom du produit n'apparaît pas dans la liste de produits de la liste Imprimer et Faxer](#)
- [Le pilote d'imprimante ne configure pas automatiquement le produit sélectionné dans la liste Imprimer et Faxer](#)
- [Une tâche d'impression n'a pas été envoyée au produit souhaité](#)
- [Lorsque le produit est connecté à un câble USB, il n'apparaît pas dans la liste Imprimer et Faxer une fois le pilote sélectionné](#)
- [Si vous utilisez un pilote d'imprimante générique avec une connexion USB](#)

Le pilote d'imprimante n'est pas répertorié dans la liste Imprimer et Faxer

1. Assurez-vous que le fichier .GZ se trouve bien dans le dossier suivant sur le disque dur : Library/Printers/PPDs/Contents/Resources. Le cas échéant, réinstallez le logiciel.
2. Si le fichier GZ se trouve dans le dossier, le fichier PPD est peut-être corrompu. Supprimez le fichier, puis réinstallez le logiciel.

Le nom du produit n'apparaît pas dans la liste de produits de la liste Imprimer et Faxer

1. Vérifiez que les câbles sont correctement branchés et que le produit est sous tension.
2. Imprimez une page de configuration pour tester le nom du produit. Vérifiez que le nom figurant sur la page de configuration correspond au nom du produit dans la liste Imprimer et Faxer.
3. Remplacez le câble USB ou réseau par un câble de haute qualité.

Le pilote d'imprimante ne configure pas automatiquement le produit sélectionné dans la liste Imprimer et Faxer

1. Vérifiez que les câbles sont correctement branchés et que le produit est sous tension.
2. Assurez-vous que le fichier .GZ se trouve bien dans le dossier suivant sur le disque dur : Library/Printers/PPDs/Contents/Resources. Le cas échéant, réinstallez le logiciel.
3. Si le fichier GZ se trouve dans le dossier, le fichier PPD est peut-être corrompu. Supprimez le fichier, puis réinstallez le logiciel.
4. Remplacez le câble USB ou réseau par un câble de haute qualité.

Une tâche d'impression n'a pas été envoyée au produit souhaité

1. Ouvrez la file d'attente d'impression, puis redémarrez la tâche d'impression.
2. Un autre produit avec le même nom ou un nom similaire peut avoir reçu votre tâche d'impression. Imprimez une page de configuration pour tester le nom du produit. Vérifiez que le nom figurant sur la page de configuration correspond au nom du produit dans la liste Imprimer et Faxer.

Lorsque le produit est connecté à un câble USB, il n'apparaît pas dans la liste Imprimer et Faxer une fois le pilote sélectionné

Dépannage du logiciel

- ▲ Vérifiez que votre système d'exploitation Mac est Mac OS X 10.5 ou une version ultérieure.

Dépannage du matériel

1. Vérifiez que le produit est sous tension.
2. Vérifiez que le câble USB est connecté correctement.
3. Vérifiez que vous utilisez le câble USB haut débit approprié.
4. Vérifiez que vous n'avez pas trop de périphériques USB branchés sur la même source d'alimentation. Débranchez tous les périphériques de la chaîne et branchez directement le câble au port USB de l'ordinateur.
5. Vérifiez si la chaîne comporte plus de deux concentrateurs USB non alimentés d'affilée. Débranchez tous les périphériques de la chaîne et branchez directement le câble au port USB de l'ordinateur.



REMARQUE : Le clavier iMac est un concentrateur USB non alimenté.

Si vous utilisez un pilote d'imprimante générique avec une connexion USB

Si vous avez connecté le câble USB avant d'installer le logiciel, vous utilisez peut-être un pilote d'imprimante générique au lieu du pilote de ce produit.

1. Supprimez le pilote d'imprimante générique.
2. Réinstallez le logiciel à partir du CD du produit. Ne connectez pas le câble USB avant que le programme d'installation du logiciel ne vous le demande.
3. Si plusieurs imprimantes sont installées, vérifiez que vous avez sélectionné l'imprimante appropriée dans le menu déroulant **Format pour** de la boîte de dialogue **Imprimer**.

A Fournitures et accessoires

- [Commande de pièces, d'accessoires et de consommables](#)
- [Numéros de référence](#)

Commande de pièces, d'accessoires et de consommables

Commande de consommables et de papier	www.hp.com/go/suresupply
Commande de pièces et accessoires de marque HP	www.hp.com/buy/parts
Commande via un bureau de service ou d'assistance	Contactez un prestataire de services ou un bureau d'assistance agréé HP.
Commande via un logiciel HP	Utilisation du serveur Web intégré HP à la page 258

Numéros de référence

Les informations relatives aux commandes et à la disponibilité peuvent varier au cours de la vie du produit.

Accessoires

Article	Description	Numéro de référence
Bac d'alimentation et support HP Color LaserJet 1 x 500	Bac à papier de 500 feuilles avec meuble de rangement et support	CE734A
Bac d'alimentation et support HP Color LaserJet 3 x 500	Bac à papier de 1 500 feuilles. Contient 3 bacs d'alimentation de 500 feuilles et un support	CE735A
Bac d'empilement/agrafeuse	Bac d'empilement/agrafeuse à plusieurs bacs de sortie qui peuvent contenir jusqu'à 900 feuilles.	CE736A
Bac d'alimentation de 500 feuilles HP	Bac de 500 feuilles (sans meuble de rangement ni support)	CE737A
Bac à enveloppes HP	Bac d'entrée 75 enveloppes	CB524A
Cartouche d'agrafes HP (recharge)	Cartouches d'agrafes de remplacement	C8091A
Accessoire de télécopie analogique 500 du périphérique HP LaserJet	Module de télécopie	CC487A

Pièces réparables par le client

Les pièces suivantes sont destinées à la réparation par le client et sont disponibles pour votre produit.

- Les pièces portant la mention **Obligatoire** doivent être installées par les clients, sauf si vous souhaitez prendre en charge les frais de réparation effectuée par le personnel de maintenance HP. Pour ces pièces, l'assistance hors magasin et l'assistance en atelier ne sont pas prises en charge au titre de la garantie de votre produit HP.
- Les pièces portant la mention **Facultatif** peuvent, à votre demande, être installées gratuitement par le personnel de maintenance HP pendant la période de garantie du produit.

Article	Description ¹	Options de remplacement par le client	Numéro de référence
Cartouche d'impression HP LaserJet	Cartouche noir standard	Obligatoire	CE390A Numéro de sélection : 90A
	Cartouche noir à haute capacité	Obligatoire	CE390X Numéro de sélection : 90X

Article	Description ¹	Options de remplacement par le client	Numéro de référence
Kit de fusion HP LaserJet	Kit de fusion de remplacement REMARQUE : Inclus dans le kit de maintenance préventive.	Obligatoire	
Kit de maintenance préventive HP LaserJet	Comprend un kit de fusion, un rouleau de transfert et tous les rouleaux d'alimentation et d'entraînement du bac	Obligatoire	Kit de fusion 110 V : CE731A Kit de fusion 220 V : CE732A
Kit de maintenance du bac d'alimentation	Comprend un bloc du rouleau et un coussinet de séparation pour le bac d'alimentation	Obligatoire	CE248A
Bloc du panneau de commande	Panneau de commande de remplacement	Obligatoire	
Ensemble formateur	Formateur de remplacement	Obligatoire	
Rouleau de transfert	Rouleau de transfert de remplacement	Obligatoire	
2 rouleaux d'entraînement, d'alimentation et de séparation du bac	Rouleaux de remplacement	Obligatoire	
Kit de maintenance du bac d'alimentation	Rouleaux du bac d'alimentation de remplacement	Obligatoire	
Kit de bac d'alimentation	Bac d'alimentation de remplacement	Obligatoire	
Disque dur chiffré (160 Go)	Disque dur de remplacement	Obligatoire	
Disque SSD (8 Mo)	Disque SSD de remplacement	Obligatoire	
Carte de télécopie analogique	Carte PCA de télécopie de remplacement	Obligatoire	
Couvercle et filtre du ventilateur du bac d'alimentation	Couvercle et filtre du ventilateur de remplacement du bac d'alimentation	Obligatoire	
Guide d'entrée de l'unité de fusion	Guide d'entrée de l'unité de fusion de remplacement	Obligatoire	
Unité d'impression recto verso	Unité d'impression recto verso de remplacement	Obligatoire	
Bac de sortie	Bac de sortie de remplacement	Obligatoire	
Bac 2 à 5	Bac de remplacement	Obligatoire	

Article	Description¹	Options de remplacement par le client	Numéro de référence
Bac d'alimentation 1 x 500 feuilles	Bac d'alimentation de remplacement	Obligatoire	CE734A
Bac d'alimentation 1 x 300 feuilles	Bac d'alimentation de remplacement	Obligatoire	CE735A
Rouleaux d'entraînement et d'alimentation du bac 1	Rouleaux de remplacement	Facultatif	

¹ Pour plus d'informations, rendez-vous à l'adresse www.hp.com/go/learnaboutesupplies.

Câbles et interfaces

Article	Description	Numéro de référence
Carte E/S améliorée (EIO)	Serveur d'impression HP Jetdirect 635n IPv6/IPsec	J7961G
Câble USB	Câble USB haut débit HP de 1,8 m	Q6264A

B Assistance et service technique

- [Déclaration de garantie limitée Hewlett-Packard](#)
- [Garantie Premium de HP \(protection des consommables\) : déclaration de garantie limitée relative aux cartouches d'impression LaserJet](#)
- [Données stockées sur la cartouche d'impression](#)
- [Contrat de Licence Utilisateur Final](#)
- [OpenSSL](#)
- [Service de garantie pour les pièces remplaçables par l'utilisateur](#)
- [Assistance clientèle](#)

Déclaration de garantie limitée Hewlett-Packard

PRODUIT HP	DUREE DE GARANTIE LIMITEE
HP LaserJet M4555, M4555h, M4555f, M4555fslm	Garantie d'un an sur site

HP vous garantit à vous, le client final, que le matériel et les accessoires HP seront exempts de vices de matériau et de fabrication après la date d'achat et pendant la durée spécifiée ci-dessus. Si de tels défauts sont signalés à HP au cours de la période de garantie, HP s'engage, à son entière discrétion, à réparer ou à remplacer les produits dont les défauts ont été confirmés. Les produits de remplacement peuvent être neufs ou comme neufs.

HP garantit que le logiciel HP est exempt de tout défaut d'exécution de programme dû à une fabrication ou un matériel défectueux, dans le cadre d'une installation et d'une utilisation normales, à compter de la date d'achat et durant la période mentionnée ci-dessus. Si HP reçoit communication de tels vices pendant la durée de la garantie, HP remplacera tout logiciel qui se révélerait défectueux.

HP ne garantit pas l'exécution des produits HP sans interruption ni erreur. Si HP n'est pas en mesure de remplacer un produit défectueux dans un délai raisonnable, selon les termes définis dans la garantie, le prix d'achat sera remboursé sur retour rapide du produit.

Les produits HP peuvent renfermer des pièces refaites équivalant à des pièces neuves au niveau des performances ou peuvent avoir été soumis à une utilisation fortuite.

La garantie ne s'applique pas aux vices résultant (a) d'un entretien ou d'un étalonnage incorrect ou inadéquat, (b) de logiciels, interfaces, pièces ou consommables non fournis par HP, (c) d'une modification non autorisée ou d'une utilisation abusive, (d) d'une exploitation ne répondant pas aux spécifications écologiques publiées pour le produit ou (e) d'une préparation du site ou d'un entretien incorrects.

DANS LES LIMITES AUTORISEES PAR LA LOI LOCALE, LES GARANTIES CI-DESSUS SONT EXCLUSIVES ET AUCUNE AUTRE GARANTIE OU CONDITION, ECRITE OU ORALE, N'EST EXPRIMEE OU IMPLICITE ET HP DECLINE EXPLICITEMENT TOUTE GARANTIE OU CONDITION IMPLICITE DE QUALITE MARCHANDE, DE QUALITE SATISFAISANTE ET D'APTITUDE A REMPLIR UNE FONCTION DEFINIE. Certains pays/régions, états ou provinces n'autorisant pas de limitations de la durée d'une garantie tacite, la limitation ou l'exclusion ci-dessus peut ne pas vous concerner. Cette garantie vous donne des droits juridiques spécifiques qui varient en fonction de l'état, de la province ou du pays/région où vous résidez.

La garantie limitée de HP s'applique dans tout pays/région où HP propose un service d'assistance pour ce produit et où HP commercialise ce produit. Le niveau du service de garantie que vous recevez peut varier en fonction des normes locales. HP ne modifiera pas la forme, l'adéquation ou le fonctionnement du produit pour le rendre opérationnel dans un pays/région auquel/à laquelle il n'est pas destiné pour des motifs légaux ou réglementaires.

DANS LA MESURE PERMISE PAR LE DROIT LOCAL, LES RECOURS ENONCES DANS CETTE CLAUSE DE GARANTIE SONT LES RECOURS UNIQUES ET EXCLUSIFS DONT VOUS DISEPOSEZ. A L'EXCEPTION DES CAS PRECITES, EN AUCUN CAS HP OU SES FOURNISSEURS NE SERONT TENUS POUR RESPONSABLES DES PERTES DE DONNEES OU DES DOMMAGES DIRECTS, PARTICULIERS, ACCESSOIRES OU INDIRECTS (Y COMPRIS LES PERTES DE PROFITS ET DE DONNEES) OU DE TOUT AUTRE DOMMAGE RELATIF A UN CONTRAT, UN PREJUDICE OU AUTRE. Certains pays/régions, états ou provinces n'autorisant pas l'exclusion ni la limitation des dommages indirects ou consécutifs, la limitation ou l'exclusion ci-dessus peut ne pas vous concerner.

LES TERMES DE CETTE GARANTIE, EXCEPTÉ DANS LA MESURE PERMISE PAR LA LEGISLATION EN VIGUEUR, N'EXCLUENT PAS, NE LIMITENT PAS, NE MODIFIENT PAS ET VIENNENT EN COMPLEMENT DES DROITS STATUTAIRES OBLIGATOIRES APPLICABLES A LA VENTE DE CE PRODUIT A VOTRE INTENTION.

Garantie Premium de HP (protection des consommables) : déclaration de garantie limitée relative aux cartouches d'impression LaserJet

Ce produit HP est garanti être exempt de vices de matériau et de fabrication.

Cette garantie ne couvre pas les produits (a) ayant été modifiés, refaits, reconditionnés ou soumis à une utilisation impropre ou abusive, (b) présentant des problèmes résultant d'une utilisation incorrecte, d'un stockage inadéquat ou d'une exploitation ne répondant pas aux spécifications écologiques publiées pour le produit ou (c) présentant une usure provenant d'une utilisation normale.

Pour obtenir un service de garantie, veuillez renvoyer le produit au lieu d'achat (accompagné d'une description écrite du problème et des exemples d'impression) ou contactez l'assistance clientèle HP. Suivant le choix de HP, HP remplacera le produit s'étant avéré être défectueux ou remboursera le prix d'achat.

DANS LA MESURE PERMISE PAR LE DROIT LOCAL, LA GARANTIE CI-DESSUS EST EXCLUSIVE ET AUCUNE AUTRE GARANTIE OU CONDITION, ECRITE OU ORALE, N'EST EXPRIMEE OU IMPLICITE ET HP DECLINE EXPLICITEMENT TOUTE GARANTIE OU CONDITION IMPLICITE DE QUALITE MARCHANDE, DE QUALITE SATISFAISANTE ET D'APTITUDE A REMPLIR UNE FONCTION DEFINIE.

DANS LA MESURE PERMISE PAR LE DROIT LOCAL, EN AUCUN CAS HP OU SES FOURNISSEURS NE POURRONT ETRE TENUS POUR RESPONSABLES DE DOMMAGES DIRECTS, PARTICULIERS, ACCESSOIRES OU INDIRECTS (Y COMPRIS LES PERTES DE PROFITS ET DE DONNEES) OU DE TOUT AUTRE DOMMAGE RELATIF A UN CONTRAT, UN PREJUDICE OU AUTRE.

LES TERMES DE GARANTIE DE CETTE DECLARATION, SAUF DANS LES LIMITES LEGALEMENT AUTORISEES, N'EXCLUENT PAS, NI NE LIMITENT, NI NE MODIFIENT LES DROITS DE VENTE STATUTAIRES OBLIGATOIRES APPLICABLES, MAIS VIENNENT S'AJOUTER A CES DROITS.

Données stockées sur la cartouche d'impression

Les cartouches d'impression HP utilisées avec ce produit contiennent une puce mémoire qui participe au bon fonctionnement du produit.

De plus, cette puce mémoire collecte un ensemble limité d'informations sur l'utilisation du produit, notamment : la date de la première installation de la cartouche d'impression, la date de la dernière utilisation de la cartouche d'impression, le nombre de pages imprimées avec la cartouche d'impression, le taux de couverture de la page, les modes d'impression utilisés, toute erreur d'impression et le modèle du produit. Ces informations aident HP à concevoir les futurs produits de sorte qu'ils répondent aux besoins d'impression des clients.

Les données collectées à partir de la puce mémoire de la cartouche d'impression ne contiennent aucune information permettant d'identifier un client ou un produit spécifique.

HP collecte un échantillon de puces mémoire des cartouches d'impression renvoyées via le programme de retour et de recyclage HP gratuit (HP Planet Partners : www.hp.com/recycle). Les puces mémoire de cet échantillon sont lues et analysées afin d'améliorer les futurs produits HP. Les partenaires d'HP qui participent au recyclage peuvent également avoir accès à ces données.

Toute société tierce qui entre en possession de la cartouche d'impression peut avoir accès aux informations anonymes contenues sur la puce mémoire. Si vous ne souhaitez pas que ces informations soient accessibles, vous pouvez rendre la puce inutilisable. Cependant, en rendant la puce mémoire inutilisable, celle-ci ne pourra plus être utilisée dans un produit HP.

Contrat de Licence Utilisateur Final

LISEZ ATTENTIVEMENT LES INFORMATIONS CI-APRÈS AVANT D'UTILISER CE PRODUIT LOGICIEL : ce Contrat de Licence Utilisateur Final (CLUF) est un contrat entre (a) vous-même (en tant que personne ou représentant d'une entité) et (b) la société Hewlett-Packard (HP), qui régit votre utilisation du produit logiciel (« Logiciel »). Ce CLUF ne s'applique pas s'il existe un contrat de licence spécifique entre vous et HP ou ses fournisseurs portant sur le logiciel, y compris un contrat de licence dans un document en ligne. Le terme « Logiciel » peut couvrir (i) des supports associés, (ii) un guide de l'utilisateur et d'autres éléments imprimés et (iii) des documents électroniques ou « en ligne » (désignés collectivement par le terme « Documentation de l'utilisateur »).

LES DROITS SUR CE LOGICIEL SONT FOURNIS UNIQUEMENT À LA CONDITION QUE VOUS ACCEPTIEZ TOUTES LES CLAUSES DU CLUF. EN INSTALLANT, EN COPIANT, EN TÉLÉCHARGEANT OU EN UTILISANT LE LOGICIEL, VOUS ACCEPTEZ D'ÊTRE LIÉ PAR CE CLUF. SI VOUS REFUSEZ CE CLUF, N'INSTALLEZ PAS, NE TÉLÉCHARGEZ PAS ET N'UTILISEZ PAS LE LOGICIEL. SI VOUS AVEZ ACHÉTÉ LE LOGICIEL MAIS QUE VOUS N'ACCEPTEZ PAS LE CLUF, RETOURNEZ LE LOGICIEL AU POINT D'ACHAT DANS LES QUATORZE JOURS POUR UN REMBOURSEMENT AU PRIX D'ACHAT. SI LE LOGICIEL EST INSTALLÉ SUR UN AUTRE PRODUIT HP OU EST PROPOSÉ AVEC CELUI-CI, VOUS POUVEZ RETOURNER LE PRODUIT INTÉGRAL NON UTILISÉ.

- 1. LOGICIEL TIERS.** Le Logiciel peut inclure, en complément du logiciel propriétaire HP ("Logiciel HP"), un logiciel sous licences de tiers ("Logiciel tiers" et "Licence de tiers"). L'utilisation de tout Logiciel tiers est soumise aux termes et conditions de la Licence de tiers correspondante. En général, la Licence de tiers figure dans un fichier, par exemple un fichier "licence.txt" ou un fichier "LisezMoi". Vous pouvez contacter l'assistance HP si vous ne trouvez pas la Licence de tiers dont vous avez besoin. Si les Licences de tiers incluent des licences qui fournissent la disponibilité du code source (tel que la licence publique générale GNU) et que le code source correspondant n'est pas inclus avec le Logiciel, consultez les pages d'assistance du produit sur le site HP (hp.com) afin de savoir comment obtenir ce code source.
- 2. DROITS DE LICENCE.** Vous disposez des droits suivants, sous réserve de satisfaire à tous les termes et conditions du présent CLUF :
 - a. Utilisation.** HP vous concède une licence vous autorisant à utiliser une copie du Logiciel HP. "Utiliser" et "Utilisation" signifient installer, copier, stocker, charger, exécuter, afficher ou toute autre utilisation du Logiciel HP. Vous n'êtes pas autorisé à modifier le Logiciel HP ni à désactiver de fonctionnalités de licence ou de contrôle du Logiciel HP. Si ce Logiciel est fourni par HP pour être utilisé dans un produit d'imagerie ou d'impression (par exemple, si le logiciel est un pilote d'imprimante, un micrologiciel ou un composant additionnel), le Logiciel HP peut uniquement être utilisé avec ce produit ("Produit HP"). Des restrictions supplémentaires relatives à l'Utilisation peuvent figurer dans la Documentation utilisateur. Vous n'êtes pas autorisé à dissocier les pièces des composants dans le cadre de l'Utilisation du Logiciel HP. Vous n'êtes pas autorisé à distribuer le Logiciel HP.
 - b. Copie.** Le droit de copie qui vous est accordé signifie que vous êtes autorisé à créer des copies de sauvegarde ou d'archive du Logiciel HP, sous réserve que chaque copie contienne tous les avis de propriété originaux du Logiciel HP et qu'elle soit utilisée uniquement à des fins de sauvegarde.
- 3. MISES A NIVEAU.** Pour utiliser le Logiciel HP fourni par HP comme étant une mise à niveau, une mise à jour ou un supplément (dénommés collectivement "Mise à niveau"), vous devez d'abord disposer d'une licence pour le Logiciel HP original identifié par HP comme étant éligible au titre de la Mise à niveau. Dans la mesure où la Mise à niveau prévaut sur le Logiciel HP original, vous ne pouvez plus utiliser ce Logiciel HP. Le présent CLUF s'applique à chaque Mise à niveau, sauf si

HP fourni d'autres termes avec la Mise à niveau. En cas de conflit entre le présent CLUF et d'autres termes, les autres termes prévalent.

4. TRANSFERT.

- a. Transfert de tiers. L'utilisateur final initial du Logiciel HP est autorisé à effectuer un transfert unique du Logiciel HP vers un autre utilisateur final. Tout transfert doit inclure tous les composants, le support, la documentation utilisateur, le présent CLUF et, le cas échéant, le certificat d'authenticité. Le transfert ne peut pas être un transfert indirect, tel qu'une consignment. Avant le transfert, l'utilisateur final qui reçoit le Logiciel transféré doit accepter le présent CLUF. Lors du transfert du Logiciel HP, votre licence est automatiquement résiliée.
- b. Restrictions. Vous n'êtes pas autorisé à louer ou prêter le Logiciel HP ou à utiliser le Logiciel HP dans le cadre d'une exploitation commerciale partagée ou d'une utilisation professionnelle. Vous n'êtes pas autorisé à accorder des sous-licences, à assigner ou transférer le Logiciel HP, sauf dans les cas formellement énoncés dans le présent CLUF.

5. DROITS DE PROPRIETE. Tous les droits de propriété intellectuelle du Logiciel et de la Documentation utilisateur appartiennent à HP ou à ses fournisseurs et sont protégés par la loi, notamment les lois applicables relatives au copyright, au secret commercial, aux brevets et aux marques déposées. Vous n'êtes pas autorisé à retirer les éléments relatifs à l'identification du produit, aux droits de copyright ou aux restrictions de propriété du Logiciel.
6. LIMITATION RELATIVE A LA RETROCONCEPTION. Vous n'êtes pas autorisé à procéder à une rétroconception, à décompiler ou à désassembler le Logiciel HP, sauf si, et uniquement dans la mesure où, vous y êtes autorisé par la réglementation applicable.
7. CONSENTEMENT POUR L'UTILISATION DES DONNEES. HP et ses filiales peuvent collecter et utiliser les informations techniques que vous fournissez relatives à (i) votre Utilisation du Logiciel ou du produit HP ou à (ii) la fourniture de services d'assistance relatifs au Logiciel et au produit HP. Toutes ces informations sont soumises à la politique de confidentialité HP. HP n'utilise pas ces informations sous une forme susceptible de vous identifier personnellement, excepté dans la mesure nécessaire pour améliorer votre Utilisation ou fournir des services d'assistance.
8. LIMITE DE RESPONSABILITE. Nonobstant les dommages que vous pouvez subir, la pleine responsabilité d'HP et de ses fournisseurs dans le cadre du présent CLUF et votre recours exclusif dans le cadre du présent CLUF ne sauraient excéder le montant que vous avez effectivement payé pour le Produit ou 5 dollars U.S, si ce montant est plus élevé. DANS TOUTE LA MESURE PERMISE PAR LA REGLEMENTATION APPLICABLE, HP OU SES FOURNISSEURS NE POURRONT ETRE TENUS POUR RESPONSABLE DE TOUT DOMMAGE SPECIAL, INCIDENT, INDIRECT OU CONSECUTIF (Y COMPRIS TOUTE PERTE DE BENEFICE, PERTE DE DONNEES, INTERRUPTION D'ACTIVITE, DOMMAGE CORPOREL OU PERTE DE CONFIDENTIALITE) LIE DE QUELQUE NATURE QUE CE SOIT A L'UTILISATION OU A L'IMPOSSIBILITE D'UTILISER LE LOGICIEL, MEME SI HP OU LE FOURNISSEUR A ETE PREvenu DE L'EVENTUALITE DE TELS DOMMAGES ET MEME SI LE RECOURS CI-DESSUS NE PRODUIT PAS D'EFFET. Certains états ou autres juridictions n'autorisent pas l'exclusion ou la limitation des dommages incidents ou consécutifs, de sorte que les limitations ou exclusions susmentionnées peuvent ne pas vous être applicables.
9. CLIENTS DU GOUVERNEMENT AMERICAIN. Le Logiciel a été entièrement développé à partir d'un financement privé. Tout Logiciel est un logiciel informatique commercial au sens où ces termes sont utilisés dans les réglementations d'acquisition applicables. D'après US FAR 48 CFR 12.212 et DFAR 48 CFR 227.7202, l'utilisation, la duplication et la divulgation du Logiciel par et pour le gouvernement américain ou un sous-traitant du gouvernement américain sont uniquement soumises aux termes et conditions exposés dans le présent CLUF, à l'exception des provisions contraires aux lois fédérales obligatoires applicables.

- 10. RESPECT DES LOIS D'EXPORTATION.** Vous devez vous conformer avec toutes les lois, règles et règlements (i) applicables à l'exportation ou à l'importation du Logiciel ou (ii) limitant l'Utilisation du Logiciel, y compris les restrictions relatives à la prolifération d'armes nucléaires, chimiques ou biologiques.
- 11. RESERVATION DES DROITS.** HP et ses fournisseurs se réservent tous les droits qui ne vous sont pas expressément octroyés dans le présent CLUF.

© 2009 Hewlett-Packard Development Company, L.P.

Rev. 04/09

OpenSSL

Ce produit inclut des logiciels développés par le projet OpenSSL Project pour utilisation dans le kit d'outils OpenSSL Toolkit (<http://www.openssl.org/>).

CE LOGICIEL EST FOURNI PAR LE PROJET OpenSSL PROJECT « EN L'ETAT » ET TOUTE GARANTIE EXPRESSE OU IMPLICITE, INCLUANT, SANS S'Y LIMITER, LES GARANTIES IMPLICITES DE COMMERCIALISATION ET D'ADAPTATION A UN USAGE PARTICULIER EST REJETEE. EN AUCUN CAS THE OpenSSL PROJECT OU SES CONTRIBUTEURS NE PEUVENT ETRE TENUS POUR RESPONSABLES DE TOUT DOMMAGE DIRECT, INDIRECT, CONSECUTIF, SPECIAL, EXEMPLAIRE OU FORTUIT (INCLUANT, SANS S'Y LIMITER, L'APPROVISIONNEMENT DE BIENS OU SERVICES DE SUBSTITUTION,

LA PERTE D'UTILISATION, DE DONNEES OU DE BENEFICES OU L'INTERRUPTION DE L'ACTIVITE) QUELLE QU'EN SOIT LA CAUSE ET SELON QUELQUE PRINCIPE DE RESPONSABILITE QUI SOIT, QUE LESDITS DOMMAGES SE FONDENT SUR LA RESPONSABILITE CONTRACTUELLE, EXTRA CONTRACTUELLE (Y COMPRIS LA NEGLIGENCE OU AUTRE), RESULTANT DE L'UTILISATION DU LOGICIEL ET MEME S'ILS ONT ETE AVERTIS DE LA POSSIBILITE DESDITS DOMMAGES.

Ce produit inclut un logiciel de cryptographie conçu par Eric Young (eay@cryptsoft.com). Ce produit inclut un logiciel rédigé par Tim Hudson (tjh@cryptsoft.com).

Service de garantie pour les pièces remplaçables par l'utilisateur

Les périphériques HP sont conçus avec un grand nombre de pièces remplaçables par l'utilisateur (CSR), ce qui permet de réduire la durée de la réparation et d'avoir une plus grande flexibilité lors du remplacement des pièces défectueuses. Si, au cours de la période de diagnostic, HP détermine que la réparation peut être accomplie avec l'utilisation d'une pièce CSR, HP vous livre cette pièce directement pour que vous puissiez la remplacer. Il existe deux catégories de pièces CSR : 1) Pièces que l'utilisateur doit obligatoirement remplacer. Si vous demandez que le remplacement soit effectué par HP, le déplacement et les frais de main-d'œuvre de ce service vous seront facturés. 2) Pièces que l'utilisateur peut décider de remplacer lui-même. Ces pièces sont également conçues pour être remplaçables par l'utilisateur. Mais si vous souhaitez que HP effectue le remplacement pour vous, ce service vous sera gracieusement offert dans le cadre de la garantie de votre périphérique.

Suivant la disponibilité et les possibilités géographiques, les pièces CSR seront expédiées pour une livraison le lendemain, les jours ouvrés. Une livraison le jour-même ou sous quatre heures peut être possible dans certains pays/régions moyennant des frais supplémentaires. Si vous avez besoin d'aide, vous pouvez appeler l'assistance technique HP. Un technicien vous aidera par téléphone. HP vous indique si la pièce défectueuse doit être renvoyée à HP dans l'emballage des pièces CSR de remplacement expédiées. Si vous devez renvoyer la pièce défectueuse à HP, il est nécessaire de la renvoyer dans un délai précis, normalement de cinq (5) jours ouvrés. La pièce défectueuse doit être renvoyée avec la documentation associée dans l'emballage fourni. Si vous ne renvoyez pas la pièce défectueuse, HP se réserve le droit de vous facturer la pièce de remplacement. Dans le cas des pièces remplaçables par l'utilisateur, HP s'acquitte de tous les frais d'expédition et de renvoi des pièces et choisit le coursier/transporteur à utiliser.

Assistance clientèle

Bénéficiez d'une assistance téléphonique pour votre pays/région

Vous trouverez les numéros de téléphone de votre pays/région sur le dépliant livré dans la boîte avec votre produit ou sur le site Web www.hp.com/support/.

Préparez le nom de votre produit, son numéro de série, la date d'achat et une description du problème rencontré.

Bénéficiez d'une assistance par Internet 24h/24

www.hp.com/support/ljm4555mfp

Bénéficiez d'une assistance pour vos produits utilisés sur un ordinateur Macintosh

www.hp.com/go/macosex

Télécharger des utilitaires logiciels, des pilotes et des informations électroniques

www.hp.com/support/ljm4555mfp_software

Commander des services supplémentaires d'entretien ou de maintenance HP

www.hp.com/go/carepack

Enregistrez votre produit

www.register.hp.com

C Spécifications du produit

- [Spécifications physiques](#)
- [Consommation d'énergie, spécifications électriques et émissions acoustiques](#)
- [Caractéristiques d'environnement](#)

Spécifications physiques

Tableau C-1 Dimensions du produit

Produit	Hauteur	Profondeur	Largeur	Poids
M4555 MFP	549 mm	511 mm	739 mm	52,3 kg
M4555h MFP				52,5 kg
M4555f MFP	1010 mm	719 mm	780 mm	75,0 kg
M4555fskm MFP	1010 mm	719 mm	909 mm	87,5 kg

Consommation d'énergie, spécifications électriques et émissions acoustiques

Visitez le site Web www.hp.com/support/ljm4555mfp pour obtenir les toutes dernières informations.

⚠ ATTENTION : L'alimentation électrique est fonction du pays/région où le produit est vendu. Ne convertissez pas les tensions de fonctionnement. Cette opération peut endommager le produit et annuler sa garantie.

Caractéristiques d'environnement

Conditions d'environnement	Recommandé	Autorisé
Température (produit et cartouche d'impression)	17 à 27 °C	De 10 à 30 °C
Humidité relative	30 à 70 % d'humidité relative (RH)	10 % à 80 % RH

D Informations réglementaires

- [Réglementations de la FCC](#)
- [Programme de gestion écologique des produits](#)
- [Déclaration de conformité](#)
- [Déclaration de conformité \(modèles avec télécopie\)](#)
- [Déclarations relatives à la sécurité](#)
- [Autres déclarations concernant les produits de télécommunication \(télécopie\)](#)

Réglementations de la FCC

Les tests effectués sur cet équipement ont déterminé qu'il est conforme aux prescriptions des unités numériques de classe A, telles que spécifiées à l'article 15 des normes de la FCC (Commission fédérale des communications). Ces limites sont destinées à assurer une protection suffisante contre les interférences produites dans une installation résidentielle. Cet équipement produit, utilise et peut émettre de l'énergie sous forme de fréquences radio et s'il n'est pas installé et utilisé conformément aux instructions, il peut causer des interférences nuisibles aux communications radio. L'utilisation de cet équipement dans une zone résidentielle peut causer des interférences nuisibles, auquel cas il incombe à l'utilisateur de prendre les mesures nécessaires à la rectification de ces interférences.



REMARQUE : Toute modification apportée au produit sans le consentement de HP peut se traduire par la révocation du droit d'exploitation de l'équipement dont jouit l'utilisateur.

Un câble d'interface blindé est requis, conformément aux prescriptions de classe A, telles que spécifiées à l'article 15 des réglementations de la FCC.

Programme de gestion écologique des produits

Protection de l'environnement

Hewlett-Packard Company s'engage à vous offrir des produits de qualité fabriqués dans le respect de l'environnement. Ce produit a été conçu avec différentes caractéristiques afin de minimiser l'impact sur l'environnement.

Production d'ozone

Ce produit ne génère pas de quantité significative d'ozone (O₃).

Consommation d'énergie

L'utilisation d'énergie baisse de manière significative en mode Prête ou Veille, ce qui permet de réduire les factures énergétiques et l'utilisation des ressources naturelles sans nuire pour autant aux hautes performances du produit. Les équipements d'impression et d'imagerie Hewlett-Packard sur lesquels le logo ENERGY STAR® est apposé ont été déclarés conformes aux exigences de la norme ENERGY STAR de l'EPA (Environmental Protection Agency) relative aux équipements d'imagerie. Le logo suivant est apposé sur tous les produits d'imagerie labellisés ENERGY STAR :



Vous trouverez des informations complémentaires sur les produits d'imagerie labellisés ENERGY STAR à l'adresse :

www.hp.com/go/energystar.

Consommation de toner

EconoMode permet d'utiliser moins d'encre, et d'augmenter ainsi la durée de vie d'une cartouche. HP ne recommande pas une utilisation permanente de la fonction EconoMode. Si vous utilisez le mode EconoMode de manière permanente, la dose de toner risque de durer plus longtemps que les pièces mécaniques de la cartouche d'impression. Si la qualité de l'impression se dégrade, remplacez la cartouche d'encre.

Utilisation du papier

La fonction d'impression recto verso de ce produit (impression sur les deux faces) ainsi que la fonction d'impression multipose (plusieurs pages imprimées sur une seule feuille) permettent de réduire la consommation de papier et donc de limiter l'impact sur les ressources naturelles.

Matières plastiques

Conformément aux normes internationales, les composants en plastique de plus de 25 grammes portent des inscriptions conçues pour identifier plus facilement les plastiques à des fins de recyclage au terme de la vie du produit.

Consommables d'impression HP LaserJet

Vous pouvez facilement et gratuitement renvoyer et recycler vos cartouches d'impression HP LaserJet utilisées grâce au programme HP Planet Partners. Chaque emballage de consommables et de cartouches d'impression HP LaserJet contient des instructions et informations multilingues sur ce programme. En renvoyant plusieurs cartouches à la fois, plutôt que séparément, vous aidez à protéger l'environnement.

HP s'engage à fournir des produits et services innovants et de haute qualité qui respectent l'environnement, de la conception et la fabrication du produit aux processus de distribution, de fonctionnement et de recyclage. Lorsque vous participez au programme HP Planet Partners, nous vous certifions que vos cartouches d'impression HP LaserJet renvoyées seront correctement recyclées, en les traitant afin de récupérer les plastiques et métaux pour de nouveaux produits et en évitant ainsi la mise en décharge de millions de tonnes de déchets. Dans la mesure où cette cartouche sera recyclée et utilisée dans de nouveaux matériaux, elle ne vous sera pas renvoyée. Nous vous remercions de respecter l'environnement !

 **REMARQUE :** Utilisez l'étiquette uniquement pour renvoyer des cartouches d'impression HP LaserJet d'origine. N'employez pas cette étiquette pour des cartouches à jet d'encre HP, des cartouches non-HP, des cartouches reconditionnées ou des retours sous garantie. Pour plus d'informations sur le recyclage de cartouches à jet d'encre HP, visitez le site <http://www.hp.com/recycle>.

Instructions concernant le renvoi et le recyclage

Etats-Unis et Porto-Rico

L'étiquette incluse avec la cartouche de toner HP LaserJet est destinée au renvoi et au recyclage d'une ou plusieurs cartouches d'impression HP LaserJet après utilisation. Suivez les instructions applicables ci-dessous.

Retours multiples (plus d'une cartouche)

1. Emballez chaque cartouche d'impression HP LaserJet dans son carton et son sac d'origine.
2. Scotchez les cartouches ensemble à l'aide d'un ruban adhésif. Le paquet ne doit pas peser plus de 31 kg.
3. Utilisez une étiquette prépayée unique.

OU

1. Vous pouvez utiliser la boîte de votre choix ou demander une boîte de récupération gratuite à l'adresse www.hp.com/recycle ou en appelant le +1-800-340-2445 (capacité maximale de 31 kg de cartouches d'impression HP LaserJet).
2. Utilisez une étiquette prépayée unique.

Renvois uniques

1. Emballez la cartouche d'impression HP LaserJet dans son carton et son sac d'origine.
2. Placez l'étiquette d'expédition sur l'avant du carton.

Expédition

Pour les renvois de cartouches d'impression HP LaserJet pour recyclage aux États-Unis et à Porto-Rico, utilisez l'étiquette d'expédition prépayée présente dans la boîte. Pour utiliser l'étiquette UPS, remettez le paquet au livreur UPS lors de la prochaine livraison (ou de l'enlèvement suivant) ou déposez-le dans un centre UPS autorisé. (Si vous demandez un enlèvement auprès d'UPS, ce dernier sera facturé au tarif normal d'enlèvement) Pour connaître le centre UPS le plus proche, appelez le 1-800-PICKUPS ou consultez le site www.ups.com.

Si vous utilisez une enveloppe FedEx pour le retour, confiez le paquet à un service postal américain ou remettez-le au livreur Fedex lors de votre prochaine livraison / du prochain enlèvement. (Si vous demandez un enlèvement auprès de Fedex, ce dernier sera facturé au tarif normal d'enlèvement.) Vous pouvez également déposer vos cartouches emballées dans tous les bureaux de poste américains et dans tous les centres et boutiques FedEx. Pour connaître le bureau de poste le plus proche de chez vous, appelez le 1-800-ASK-USPS ou consultez le site www.usps.com. Pour connaître le centre d'expédition ou boutique FedEx le plus proche de chez vous, appelez le 1-800-GOFEDEX ou consultez le site www.fedex.com.

Pour plus d'informations ou pour commander des boîtes ou enveloppes supplémentaires, consultez le site www.hp.com/recycle ou appelez le 1-800-340-2445. Informations susceptibles d'être modifiées sans préavis.

Pour les résidents d'Alaska et de Hawaï :

N'utilisez pas le service UPS. Appelez le 1-800-340-2445 pour plus d'informations et d'instructions. Grâce à un accord avec HP, les services postaux américains offrent un service de transport gratuit pour le retour des cartouches depuis l'Alaska et Hawaï.

Retours hors États-Unis

Pour participer au programme de recyclage et de retour HP Planet Partners, il vous suffit de suivre les instructions simples du guide de recyclage (à l'intérieur de l'emballage de votre nouveau consommable) ou de consulter le site www.hp.com/recycle. Sélectionnez votre pays/région pour plus d'informations sur les moyens de retourner vos consommables HP LaserJet.

Papier

Ce produit prend en charge le papier recyclé dans la mesure où celui-ci est conforme aux spécifications présentées dans le manuel *HP LaserJet Printer Family Print Media Guide*. Ce produit convient à l'utilisation de papier recyclé conformément à la norme EN12281:2002.

Restrictions de matériel

Ce produit HP ne contient pas de mercure ajouté.

Ce produit HP contient une pile pouvant nécessiter un traitement spécial en fin de vie. Les piles contenues dans ce produit ou fournies par Hewlett-Packard pour ce produit incluent les éléments suivants :

HP LaserJet Enterprise série M4555 MFP	
Type	Carbone monofluoride lithium
Poids	0,8 g
Emplacement	Sur le panneau du formateur
Peut être retirée par l'utilisateur	Non



廢電池請回收

Pour obtenir des informations sur le recyclage, visitez le site Web www.hp.com/recycle, contactez votre administration locale ou l'organisation Electronics Industries Alliance à l'adresse suivante (en anglais) : www.eiae.org.

Mise au rebut des déchets d'équipement électronique par les particuliers dans l'Union européenne

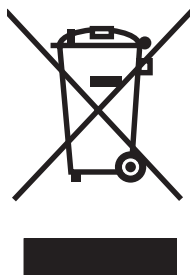

La mention de ce symbole sur le produit ou son emballage signifie que ce produit ne doit pas être jeté avec le reste de vos ordures ménagères. Vous avez pour responsabilité de jeter cet équipement usagé en l'emmenant dans un point de ramassage destiné au recyclage d'équipement électrique et électronique usagé. Le ramassage et le recyclage séparés de votre équipement usagé au moment du rejet favorise la conservation des ressources naturelles et garantit un recyclage respectant la santé de l'homme et l'environnement. Pour plus d'informations sur les lieux où vous pouvez déposer vos équipements usagés pour recyclage, veuillez contacter votre bureau local, votre service de rejet des ordures ménagères ou le magasin où vous avez acheté le produit.

Substances chimiques

HP s'engage à fournir à ses clients les informations relatives aux substances chimiques utilisées dans les produits HP, en respect des réglementations légales telles que la réglementation REACH (disposition CE n° 1907/2006 du Parlement Européen et du Conseil). Vous trouverez un rapport sur les substances chimiques de ce produit à l'adresse suivante : www.hp.com/go/reach.

Fiche signalétique de sécurité du produit

La fiche technique sur la sécurité d'emploi des produits (MSDS, Material Safety Data Sheets) relative aux consommables renfermant des substances chimiques (l'encre, par exemple) est disponible sur le site Web HP à l'adresse www.hp.com/go/msds ou www.hp.com/hpinfo/community/environment/productinfo/safety.

Informations complémentaires

Pour obtenir des informations sur ces rubriques relatives à l'environnement :

- Feuille de profil écologique pour ce produit et plusieurs produits HP associés
- Engagement HP dans la protection de l'environnement
- Système HP de gestion de l'environnement
- Retour d'un produit HP à la fin de sa durée de vie et programme de recyclage
- Fiche technique de sécurité des produits

Rendez-vous sur le site Web www.hp.com/go/environment ou www.hp.com/hpinfo/globalcitizenship/environment.

Déclaration de conformité

Déclaration de conformité

Selon ISO/IEC 17050-1 et EN 17050-1

Nom du fabricant : Hewlett-Packard Company DoC# : BOISB-0904-00-rel.1.0

Adresse du fabricant : 11311 Chinden Boulevard
Boise, Idaho 83714-1021, Etats-Unis

déclare que le produit

Nom du produit : MFP HP LaserJet Entreprise série M4555
MFP HP LaserJet Entreprise série M4555h

Numéro de modèle réglementaire²⁾ BOISB-0904-00

Éléments compris :

CE734A – Bac d'alimentation 1 x 500 feuilles avec support intégré

CE735A – Bac d'alimentation 3 x 500 feuilles avec support intégré

CE736A – Trieuse agrafeuse

Options du produit : TOUS

Cartouches d'impression : CE390A, CE390X

Est conforme aux spécifications suivantes :

SECURITE : IEC 60950-1:2005 / EN60950-1:2006 +A11

IEC 60825-1:2007 / EN 60825-1:2007 (produit Laser/LED de classe 1)

IEC 62311:2007 / EN62311:2008

GB4943-2001

EMC : CISPR22:2005 +A1/ EN55022:2006 +A1 - Classe A^{1),3)}

EN 61000-3-2:2006

EN61000-3-3:2008

EN 55024:1998 +A1 +A2

FCC Titre 47 CFR, Article 15 Classe A^{1),3)} / ICES-003, numéro 4

GB9254-2008, GB17625.1-2003

Informations complémentaires :

Le produit ci-après est conforme aux exigences de la directive CEM 2004/108/CE et de la directive Basse Tension 2006/95/CE, et porte en conséquence la marque CE 

Cet appareil est conforme à l'article 15 de la réglementation FCC. Son fonctionnement est soumis aux deux conditions suivantes : (1) Cet appareil ne doit causer aucune interférence nuisible et (2) doit accepter toutes les interférences reçues, y compris celles qui risquent de fausser son fonctionnement.

1. Le produit a été testé dans une configuration standard avec des PC Hewlett-Packard.
2. Pour des besoins réglementaires, ce produit reçoit un numéro de modèle réglementaire. Ce numéro ne doit pas être confondu avec le nom du produit ou le ou les numéros de produit.
3. Le produit répond aux exigences de la classe A EN55022 et CNS13438 et les informations suivantes s'y appliquent en conséquence :
« Attention - Ce produit est un produit de classe A. Il peut causer des interférences radio dans un environnement intérieur. Dans ce cas, il est possible que l'utilisateur doive prendre des mesures adéquates. »

Boise, Idaho USA

8 octobre 2010

Pour tout renseignement sur les réglementations uniquement, contactez :

Europe :	Votre revendeur et service d'assistance technique HP ou Hewlett-Packard GmbH, Department HQ-TRE / Standards Europe, Herrenberger Strasse 140, D-71034 Böblingen, Allemagne (télécopie : +49-7031-14-3143) www.hp.eu/certificates
Etats-Unis :	Product Regulations Manager, Hewlett-Packard Company, PO Box 15, Mail Stop 160, Boise, Idaho 83707-0015 (Téléphone : 208-396-6000)

Déclaration de conformité (modèles avec télécopie)

Déclaration de conformité

Selon ISO/IEC 17050-1 et EN 17050-1

Nom du fabricant : Hewlett-Packard Company DoC# : BOISB-0904-01-rel.1.0

Adresse du fabricant : 11311 Chinden Boulevard
Boise, Idaho 83714-1021, Etats-Unis

déclare que le produit

Nom du produit : MFP HP LaserJet Entreprise série M4555f
MFP HP LaserJet Entreprise série M4555fskm

Numéro de modèle réglementaire²⁾ BOISB-0904-01

Éléments compris :

CE734A – Bac d'alimentation 1 x 500 feuilles avec support intégré

CE735A – Bac d'alimentation 3 x 500 feuilles avec support intégré

CE736A – Trieuse agrafeuse

BOISB-0703-00 – Module de télécopie

Options du produit : TOUS

Cartouches d'impression : CE390A, CE390X

Est conforme aux spécifications suivantes :

SECURITE : IEC 60950-1:2005 / EN60950-1 : 2006 +A11
IEC 60825-1:2007 / EN 60825-1:2007 (produit Laser/LED de classe 1)
IEC 62311:2007 / EN62311:2008
GB4943-2001

EMC : CISPR22:2005 +A1/ EN55022:2006 +A1 - Classe A^{1),3)}
EN 61000-3-2:2006
EN61000-3-3:2008
EN 55024:1998 +A1 +A2

FCC Titre 47 CFR, Article 15 Classe A^{1),3)} / ICES-003, numéro 4

GB9254-2008, GB17625.1-2003

TELECOM : ES 203 021 ; FCC Titre 47 CFR, article 68⁴⁾

Informations complémentaires :

Le produit précité est conforme à la directive CEM 2004/108/EC, à la directive sur les basses tensions 2006/95/EC et à la directive R&TTE 1999/5/EC (Annexe II) et porte, en conséquence, le label CE .

Cet appareil est conforme à l'article 15 de la réglementation FCC. Son fonctionnement est soumis aux deux conditions suivantes : (1) Cet appareil ne doit causer aucune interférence nuisible et (2) doit accepter toutes les interférences reçues, y compris celles qui risquent de fausser son fonctionnement.

1. Le produit a été testé dans une configuration standard avec des PC Hewlett-Packard.
2. Pour des besoins réglementaires, ce produit reçoit un numéro de modèle réglementaire. Ce numéro ne doit pas être confondu avec le nom du produit ou le ou les numéros de produit.
3. Le produit répond aux exigences de la classe A EN55022 et CNS13438 et les informations suivantes s'y appliquent en conséquence : « Attention - Ce produit est un produit de classe A. Il peut causer des interférences radio dans un environnement intérieur. Dans ce cas, il est possible que l'utilisateur doive prendre des mesures adéquates. »
4. Les approbations et les normes Télécom appropriées pour les pays/régions cibles ont été appliquées à ce produit, en plus de celles ci-dessous.
5. Ce produit utilise un module de télécopie analogique dont le numéro de modèle réglementaire est : BOISB-0703-00, pour être en conformité avec la réglementation et les exigences techniques dans les pays/régions dans lesquels le produit sera vendu.

Boise, Idaho USA

8 octobre 2010

Pour tout renseignement sur les réglementations uniquement, contactez :

Europe : Votre revendeur et service d'assistance technique HP ou Hewlett-Packard GmbH, Department HQ-TRE / Standards Europe, Herrenberger Strasse 140, D-71034 Böblingen, Allemagne (télécopie : +49-7031-14-3143) www.hp.eu/certificates

Etats-Unis : Product Regulations Manager, Hewlett-Packard Company, PO Box 15, Mail Stop 160, Boise, Idaho 83707-0015 (Téléphone : 208-396-6000)

Déclarations relatives à la sécurité

Protection contre les rayons laser

Le CDRH (Center for Devices and Radiological Health) de la FDA (Food and Drug Administration) a mis en place une réglementation concernant les produits laser fabriqués à partir du 1er août 1976. Le respect de cette réglementation est obligatoire pour les produits commercialisés aux États-Unis. L'appareil est certifié produit laser de « Classe 1 » par l'U.S. Department of Health and Human Services (DHHS) Radiation Performance Standard conformément au Radiation Control for Health and Safety Act de 1968. Étant donné que les radiations émises par ce périphérique sont complètement confinées par les boîtiers de protection externes, il est impossible que le rayon laser s'échappe dans des conditions de fonctionnement normal.

⚠ AVERTISSEMENT ! L'utilisation de commandes, la réalisation de réglages ou l'exécution de procédures différentes de celles spécifiées dans ce guide d'utilisation peut entraîner une exposition à des radiations dangereuses.

Réglementations DOC canadiennes

Complies with Canadian EMC Class A requirements.

« Conforme à la classe A des normes canadiennes de compatibilité électromagnétiques. « CEM ». »

Déclaration VCCI (Japon)

この装置は、クラスA情報技術装置です。この装置を家庭環境で使用すると電波妨害を引き起こすことがあります。この場合には使用者は適切な対策を講ずるよう要求されることがあります。

VCCI-A

Instructions sur le cordon d'alimentation

Vérifiez que la source d'alimentation électrique est adéquate pour la tension nominale du produit. Cette tension nominale est indiquée sur l'étiquette du produit. Ce produit fonctionne avec 100-127 V CA ou 220-240 V CA et 50/60 Hz.

Branchez le cordon d'alimentation entre le produit et une prise CA avec mise à la terre.

⚠ ATTENTION : Afin d'empêcher tout endommagement du produit, utilisez uniquement le cordon d'alimentation fourni.

Déclaration relative aux cordons d'alimentation (Japon)

製品には、同梱された電源コードをお使い下さい。
同梱された電源コードは、他の製品では使用出来ません。

Déclaration EMC (Chine)

此为 A 级产品，在生活环境中，该产品可能会造成无线电干扰。在这种情况下，可能需要用户对其干扰采取切实可行的措施。

Déclaration EMC (Corée)

A급 기기 (업무용 방송통신기기)	이 기기는 업무용(A급)으로 전자파적합등록을 한 기기이오니 판매자 또는 사용자는 이점을 주의하시기 바라며, 가정 외의 지역에서 사용하는 것을 목적으로 합니다.
-----------------------	--

Déclaration EMI (Taiwan)

<p>警告使用者： 這是甲類的資訊產品，在居住的環境中使用時，可能會造成射頻干擾，在這種情況下，使用者會被要求採取某些適當的對策。</p>

Déclaration relative au laser en Finlande

Luokan 1 laserlaite

Klass 1 Laser Apparat

HP LaserJet M4555, M4555h, M4555f, M4555fskm, laserkirjoitin on käyttäjän kannalta turvallinen luokan 1 laserlaite. Normaalisissa käytössä kirjoittimen suojakoteloitinta estää lasersäteiden pääsyn laitteen ulkopuolelle. Laitteen turvallisuusluokka on määritetty standardin EN 60825-1 (2007) mukaisesti.

VAROITUS !

Laitteen käyttäminen muulla kuin käyttöohjeessa mainitulla tavalla saattaa altistaa käyttäjän turvallisuusluokan 1 ylittävälle näkymättömälle lasersäteilylle.

WARNING !

Om apparaten används på annat sätt än i bruksanvisning specificerats, kan användaren utsättas för osynlig laserstrålning, som överskrider gränsen för laserklass 1.

HUOLTO

HP LaserJet M4555, M4555h, M4555f, M4555fskm - kirjoittimen sisällä ei ole käyttäjän huollettavissa olevia kohteita. Laitteen saa avata ja huoltaa ainoastaan sen huoltamiseen koulutettu henkilö. Tällaiseksi huoltotoimenpiteeksi ei katsota väriainekasetin vaihtamista, paperiradan puhdistusta tai muita käyttäjän käsikirjassa lueteltuja, käyttäjän tehtäväksi tarkoitettuja ylläpitotoimia, jotka voidaan suorittaa ilman erikoistyökaluja.

VARO !

Mikäli kirjoittimen suojakotelo avataan, olet alltiina näkymättömälle lasersäteilylle laitteen ollessa toiminnassa. Älä katso säteeseen.

VARNING !

Om laserprinterns skyddshölje öppnas då apparaten är i funktion, utsätts användaren för osynlig laserstrålning. Betrakta ej strålen.

Tiedot laitteessa käytettävän laserdiodin säteilyominaisuuksista: Aallonpituus 775-795 nm Teho 5 m W Luokan 3B laser.

Déclaration GS (Allemagne)

Das Gerät ist nicht für die Benutzung im unmittelbaren Gesichtsfeld am Bildschirmarbeitsplatz vorgesehen. Um störende Reflexionen am Bildschirmarbeitsplatz zu vermeiden, darf dieses Produkt nicht im unmittelbaren Gesichtsfeld platziert werden.

Tableau de substances (Chine)

有毒有害物质表

根据中国电子信息产品污染控制管理办法的要求而出台

部件名称	有毒有害物质和元素					
	铅 (Pb)	汞 (Hg)	镉 (Cd)	六价铬 (Cr(VI))	多溴联苯 (PBB)	多溴二苯醚 (PBDE)
打印引擎	X	0	0	0	0	0
复印机组件	X	0	0	0	0	0
控制面板	0	0	0	0	0	0
塑料外壳	0	0	0	0	0	0
格式化板组件	X	0	0	0	0	0
碳粉盒	X	0	0	0	0	0

0614

0 : 表示在此部件所用的所有同类材料中，所含的此有毒或有害物质均低于 SJ/T11363-2006 的限制要求。

X : 表示在此部件所用的所有同类材料中，至少一种所含的此有毒或有害物质高于 SJ/T11363-2006 的限制要求。

注：引用的“环保使用期限”是根据在正常温度和湿度条件下操作使用产品而确定的。

Déclaration relative aux restrictions sur les substances dangereuses (Turquie)

Türkiye Cumhuriyeti: EEE Yönetmeliğine Uygundur

Autres déclarations concernant les produits de télécommunication (télécopie)

Union Européenne - Déclaration relative aux télécommunications

Ce produit est destiné à être connecté aux réseaux téléphoniques publics commutés RTPC (Public Switched Telecommunication Networks) analogiques des pays/régions membres de l'Espace Economique Européen (EEE).

Il répond aux exigences de la directive EU R&TTE 1999/5/EC (Annexe II) et comporte le marquage de conformité CE correspondant.

Pour plus d'informations, lisez la déclaration de conformité fournie par le fabricant, présentée dans une autre section de ce manuel.

Quelles que soient les différences entre les RTPC de chaque pays/région, le produit ne garantit en aucun cas un fonctionnement systématique et optimal sur tous les points de raccordement RTPC. La compatibilité du réseau dépend des paramètres sélectionnés par le client lors de la préparation de sa connexion au réseau RTPC. Veuillez suivre les instructions fournies dans le manuel de l'utilisateur.

Si vous rencontrez des problèmes de compatibilité réseau, veuillez contacter le fournisseur de votre équipement ou le support technique Hewlett-Packard de votre pays/région.

La connexion à un point de raccordement RTPC peut être sujette à d'autres conditions définies par l'opérateur RTPC local.

New Zealand Telecom Statements

The grant of a Telepermit for any item of terminal equipment indicates only that Telecom has accepted that the item complies with minimum conditions for connection to its network. It indicates no endorsement of the product by Telecom, nor does it provide any sort of warranty. Above all, it provides no assurance that any item will work correctly in all respects with another item of Telepermitted equipment of a different make or model, nor does it imply that any product is compatible with all of Telecom's network services.

This equipment may not provide for the effective hand-over of a call to another device connected to the same line.

This equipment shall not be set up to make automatic calls to the Telecom "111" Emergency Service.

This product has not been tested to ensure compatibility with the FaxAbility distinctive ring service for New Zealand.

Additional FCC statement for telecom products (US)

This equipment complies with Part 68 of the FCC rules and the requirements adopted by the ACTA. On the back of this equipment is a label that contains, among other information, a product identifier in the format US:AAAEQ##TXXXX. If requested, this number must be provided to the telephone company.

The REN is used to determine the quantity of devices, which may be connected to the telephone line. Excessive RENs on the telephone line may result in the devices not ringing in response to an incoming call. In most, but not all, areas, the sum of the RENs should not exceed five (5.0). To be certain of the

number of devices that may be connected to the line, as determined by the total RENs, contact the telephone company to determine the maximum REN for the calling area.

This equipment uses the following USOC jacks: RJ11C.

An FCC-compliant telephone cord and modular plug is provided with this equipment. This equipment is designed to be connected to the telephone network or premises wiring using a compatible modular jack, which is Part 68 compliant. This equipment cannot be used on telephone company-provided coin service. Connection to Party Line Service is subject to state tariffs.

If this equipment causes harm to the telephone network, the telephone company will notify you in advance that temporary discontinuance of service may be required. If advance notice is not practical, the telephone company will notify the customer as soon as possible. Also, you will be advised of your right to file a complaint with the FCC if you believe it is necessary.

The telephone company may make changes in its facilities, equipment, operations, or procedures that could affect the operation of the equipment. If this happens, the telephone company will provide advance notice in order for you to make the necessary modifications in order to maintain uninterrupted service.

If trouble is experienced with this equipment, please see the numbers in this manual for repair and (or) warranty information. If the trouble is causing harm to the telephone network, the telephone company may request you remove the equipment from the network until the problem is resolved.

The customer can do the following repairs: Replace any original equipment that came with the device. This includes the print cartridge, the supports for trays and bins, the power cord, and the telephone cord. It is recommended that the customer install an AC surge arrester in the AC outlet to which this device is connected. This is to avoid damage to the equipment caused by local lightning strikes and other electrical surges.

Telephone Consumer Protection Act (US)

The Telephone Consumer Protection Act of 1991 makes it unlawful for any person to use a computer or other electronic device, including fax machines, to send any message unless such message clearly contains, in a margin at the top or bottom of each transmitted page or on the first page of the transmission, the date and time it is sent and an identification of the business, other entity, or individual sending the message and the telephone number of the sending machine or such business, or other entity, or individual. (The telephone number provided cannot be a 900 number or any other number for which charges exceed local or long distance transmission charges).

Industry Canada CS-03 requirements

Notice: The Industry Canada label identifies certified equipment. This certification means the equipment meets certain telecommunications network protective, operational, and safety requirements as prescribed in the appropriate Terminal Equipment Technical Requirement document(s). The Department does not guarantee the equipment will operate to the user's satisfaction. Before installing this equipment, users should ensure that it is permissible for the equipment to be connected to the facilities of the local telecommunications company. The equipment must also be installed using an acceptable method of connection. The customer should be aware that compliance with the above conditions may not prevent degradation of service in some situations. Repairs to certified equipment should be coordinated by a representative designated by the supplier. Any repairs or alterations made by the user to this equipment, or equipment malfunctions, may give the telecommunications company cause to request the user to disconnect the equipment. Users should ensure for their own protection that the electrical ground connections of the power utility, telephone lines, and internal metallic water pipe system, if present, are connected together. This precaution can be particularly important in rural areas.

⚠ ATTENTION : Users should not attempt to make such connections themselves, but should contact the appropriate electric inspection authority, or electrician, as appropriate. The Ringer Equivalence Number (REN) of this device is 0.0.

Notice: The Ringer Equivalence Number (REN) assigned to each terminal device provides an indication of the maximum number of terminals allowed to be connected to a telephone interface. The termination on an interface may consist of any combination of devices subject only to the requirement that the sum of the Ringer Equivalence Number of all the devices does not exceed five (5.0). The standard connecting arrangement code (telephone jack type) for equipment with direct connections to the telephone network is CA11A.

Marquage télécommunications Japon

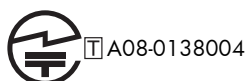

Marquage pour les télécommunications câblées au Vietnam pour les produits homologués ICTQC



Index

A

Accessoires
 commande 324
 numéros de référence 325
Accessoires de stockage USB
 impression à partir de 157
Adapter à la page 221
Administration, menu, panneau de commande 20
Adresse IP
 configuration 63, 78
Adresse IPv4 82
Adresse IPv6 83
Agrafes
 remplacement 115
Agrafeuse
 bourrages 287, 288
Agrandir
 tâches de copie 161
Aide
 options d'impression (Windows) 126
Aide, panneau de commande 13
Aide en ligne, écran tactile du panneau de commande 16
Aide en ligne, panneau de commande 13
Alertes, courriel 69
Alertes par courriel 69
Alignement recto verso
 configuration 156
Annulation
 tâche d'impression 70
Annulation d'une télécopie 231
Annuler
 tâches de copie 161
Annuler une demande d'impression (Windows) 124

Appels vocaux et nouvelles tentatives 237
Arrêter une demande d'impression (Windows) 124
Assembler
 tâches de copie 162
Assistance
 en ligne 339
Assistance à la clientèle HP 339
Assistance clientèle
 en ligne 339
Assistance en ligne 339
Assistance technique
 en ligne 339
assistant
 de configuration de télécopie 200
assistant, configuration de télécopie 200
Assistant, configuration de télécopie 196
Avertissements iii

B

Bac 1
 bourrages 294
 capacité 92
Bac 2
 capacité 92
Bac à enveloppes
 capacité 93
Bac d'alimentation
 bourrages 286
 copie de documents recto verso 173
Bac d'empilement/agrafeuse
 capacité 93
Bac de sortie
 bourrages 291

 capacité 92, 93
 emplacement 6
Backup/Restore (Sauvegarder/Restauration), menu, panneau de commande 46
Bacs
 bourrages 298
 capacité 92
 chargement 92
 configuration 101
 emplacement 6
 inclus 2
 orientation du papier 94
 paramètres Macintosh 68
 sélection (Windows) 131
Bacs, sortie
 emplacement 6
Bacs 2, 3, 4 et 5
 capacité 92
Bacs de sortie
 capacité 92, 93
 configurer 104
 sélection (Windows) 147
Barre de messages d'état 226
Batteries fournies 347
Bourrages
 agrafeuse 287, 288
 bac 1 294
 bac d'alimentation 286
 bac de sortie 291
 bacs 298
 causes de 283
 inscription 304
 porte inférieure droite 299
 porte supérieure droite 293
 reprise 306
 scanner 291
 unité de fusion 300
 zone de sortie 287

- Bouton Accueil, écran tactile du panneau de commande 16
 - Bouton Avertissement, écran tactile du panneau de commande 16
 - Bouton Démarrer, écran tactile du panneau de commande 16
 - Bouton Erreur, écran tactile du panneau de commande 16
 - Bouton marche/arrêt, emplacement 6
 - Bouton marche-arrêt, emplacement 6
 - Boutons, panneau de commande écran tactile 16
- C**
- Câble, USB
 - numéro de référence 327
 - Cachetage des télécopies reçues 221
 - Capots, emplacement 6
 - Caractéristiques
 - environnementales 4
 - Carnet d'adresses télécopie 230
 - Carnets d'adresses, courrier électronique
 - assistance LDAP 187
 - Carnets d'adresses, courrier électronique-
 - Liste des destinataires 191
 - Liste des destinataires, créer 190
 - Carte de serveur d'impression installation 271
 - Carte E/S améliorée (EIO)
 - numéro de référence 327
 - Cartouche d'impression
 - remplacement 112
 - Cartouches
 - garantie 332
 - non-HP 111
 - recyclage 111, 346
 - stockage 111
 - Cartouches d'encre. *Voir*
 - Cartouche d'impression
 - Cartouches d'impression
 - garantie 332
 - numéros de référence 325
 - puces mémoire 333
 - recherche de dommages 117
 - recyclage 111
 - Chargement
 - bac 1 96
 - bac 2 97, 99
 - bac 3, 4 et 5 97, 99
 - Chargement de papier 92
 - Chargeur de documents
 - capacité 92
 - faire des copies à partir de 160
 - Codes de facturation 209
 - Commande
 - consommables et accessoires 324
 - numéros de référence pour 325
 - Communication numérique
 - A propos de 186
 - assistance LDAP 187
 - configurer le courrier électronique 187
 - Compression JBIG
 - paramètre 207
 - Configuration
 - à distance 199
 - adresse IP 63, 78
 - Configuration à distance
 - navigateur Web 199
 - utilitaire d'envoi numérique 200
 - Web Jetadmin 199
 - Configuration générale
 - serveur Web intégré HP 259
 - Configuration minimale
 - serveur Web intégré HP 258
 - Configurations, modèles 2
 - Configuration USB, Mac 62
 - Configuration USB, Windows 76
 - Confirmation du numéro de télécopie 206
 - Connectivité
 - résolution des problèmes 316
 - Connexion
 - panneau de commande 180
 - USB avec Mac 62
 - USB avec Windows 76
 - Connexion de l'alimentation
 - emplacement 10
 - Conseils iii
 - Conservation, tâche
 - configuration des options (Windows) 153
 - modes disponibles 150
 - Conservation de tâches
 - configuration des options (Windows) 153
 - Consommables
 - commande 324
 - Contrefaçons 111
 - erreur de mémoire 120
 - état, affichage dans HP Utility 68
 - non-HP 111
 - numéros de référence 325
 - recyclage 111, 346
 - remplacement 112
 - Consommation
 - d'énergie 342
 - Contrefaçons, consommables 111
 - Contrôle des travaux
 - d'impression 103
 - Conventions, document iii
 - Copie
 - améliorer la qualité 163
 - annuler 161
 - à partir de la vitre 160
 - à partir du chargeur de documents 160
 - créer une tâche mémorisée 171
 - définir options 167
 - documents recto verso 173
 - formats mélangés 172
 - Job Build (Montage de tâches) 175
 - livres 169
 - mode tâche 175
 - originaux multiples 175
 - photos 170
 - qualité, réglage 311
 - régler la clarté/noirceur de la copie 165
 - restaurer les paramètres par défaut 168
 - Copier
 - agrandir 161
 - assembler 162
 - optimiser pour le texte ou les images 163

- papier spécial 167
 - réduire 161
- Copie recto verso 173
- Copies
 - modification du nombre de (Windows) 126
- Courrier électronique
 - A propos de 186
 - assistance LDAP 187
 - configurer 187
 - envoi de documents 188
- Courrier électronique-
 - Carnet d'adresses 191
 - Carnets d'adresses 190
 - Liste des destinataires 191
 - Prise en charge du SMTP 187
- D**
- Déclaration de conformité laser en Finlande 355
- Déclaration EMC (Corée) 355
- Déclaration EMI de Taiwan 355
- Déclarations de conformité laser 354, 355
- Déclarations relatives à la sécurité 354, 355
- Déclaration VCCI (Japon) 354
- Défauts, répétés 118
- Défauts répétés, dépannage 118
- Dépannage
 - bourrages 283
 - défauts répétés 118
 - messages d'erreur, liste par numéro 120
 - messages du panneau de commande 282
 - problèmes d'alimentation papier 283
 - problèmes d'impression directe par clé USB 314
 - problèmes de connexion directe 316
 - problèmes de réseau 316
 - problèmes Mac 320
 - réception de télécopie lente 244
 - systèmes PBX 245
 - transmission de télécopie lente 245
- Dépannage, menu, panneau de commande 43
- Dernière page
 - impression sur un papier différent (Windows) 142
- désinstallation du logiciel Mac 66
- Désinstallation sous Windows 57
- Détection de tonalité, configuration 205
- DIMM, mémoire
 - sécurité 267
- Disques durs
 - cryptés 266
- Document, conventions iii
- Dossier réseau, numériser 182
- Dossiers
 - envoi 182
- DSS. *Voir* utilitaire d'envoi numérique
- E**
- EconoMode
 - Paramétrage à partir du panneau de commande 23
- Ecran d'accueil, panneau de commande 14
- Effacement du journal/rapport 253
- Enregistrer dans la mémoire du produit 183
- Enregistrer dans un dossier du réseau
 - activer 178
- Enregistrer sur mémoire périphérique
 - activer 178
- Enregistrer sur USB
 - activer 178
- Enveloppes
 - chargement dans le bac 1 96
 - orientation pendant le chargement 94
- Environnement, spécifications 342
- Envoi à un courrier électronique-
 - Prise en charge du SMTP 187
- Envoi à une adresse électronique
 - A propos de 186, 187
 - assistance LDAP 187
- envoi d'une télécopie
 - à l'aide des numéros du carnet d'adresses télécopie 230
- Envoi d'une télécopie
 - à plusieurs destinataires 232
 - supprimer plusieurs destinataires 233
- Envoi numérique
 - carnets d'adresses 190, 191
 - dossiers 182
 - envoi de documents 188
 - lecteur Flash USB 185
 - listes de destinataires 191
 - mémoire du produit 183
 - paramètres des tâches 180
 - Prise en charge du SMTP 187
- Envoi par courrier électronique
 - paramètres des tâches 180
- Envoi vers courrier électronique
 - activer 178
 - envoi de documents 188
- Envoi vers courrier électronique-
 - Carnet d'adresses 191
 - Carnets d'adresses 190
 - Liste des destinataires 191
- Envoi vers un dossier 182
- Epreuve et impression
 - sélection (Windows) 153
- Erreur
 - codes 246
- Erreur, messages
 - types 282
- Erreurs
 - logiciel 318
- Étalonner/Nettoyage, menu, panneau de commande 46
- Etat
 - HP Utility, Macintosh 68
 - messages, types 282
- État, page de l'accessoire télécopieur 241
- Étiquettes
 - impression (Windows) 139
- EWS. *Voir* serveur Web intégré
- Exigences relatives au navigateur
 - serveur Web intégré HP 258
- Exigences relatives au navigateur Web
 - serveur Web intégré HP 258

Explorer, versions prises en charge
serveur Web intégré HP 258

F

Fiche signalétique de sécurité du
produit 348

Fichiers PPD (PostScript Printer
Description)
inclus 68

Filigranes
ajout (Windows) 145

Fin de vie, mise au rebut 347

Fonction de courrier électronique
activer 178

Fonctionnalités 2

Fonctions, description 194

Fonctions de sécurité 78

Formateur
sécurité 267

Formats de papier
pris en charge 88
réduction des documents
(Windows) 144
sélection 131
sélection personnalisée 131

Formats mélangés
copier 172

Formulaires
impression (Windows) 137

G

Garantie
cartouches d'impression 332
licence 334
pièces remplaçables par
l'utilisateur 338
produit 330

Gestion des bacs, menu, panneau
de commande 39

Gestion des consommables, menu,
panneau de commande 38

Gestion du réseau 81

Graphiques, qualité inférieure
226

H

HP Utility 68

HP Utility, Macintosh 68

HP Web Jetadmin 58, 265

I

Impression
à partir d'accessoires de
stockage USB 157
paramètres (Mac) 70
paramètres (Windows) 125
tâches en mémoire 152

Impression, cartouche
remplacement 112

Impression, cartouches
non-HP 111
recyclage 346
stockage 111

Impression de n pages
sélection (Windows) 134

Impression des deux côtés
paramètres (Windows) 132

impression des deux côtés (recto
verso)
activation de l'(Macintosh) 68

Impression directe par clé USB
157

Impression n pages par feuille 72

Impression recto verso
paramètres (Windows) 132

Impression recto verso (des deux
côtés)
activation (Macintosh) 68
Impression recto verso (sur les deux
côtés)

chargement du papier 94
impression sur deux côtés

activation (Macintosh) 68
Impression sur les deux côtés (recto
verso)

chargement du papier 94
Impression verrouillée de

télécopie 238

Informations produit 1

Inscription
bourrages 304

Installation
cartouche d'impression 112
des périphériques EIO
réseaux 271
logiciel, connexions USB 76
logiciel, réseaux câblés 80
périphériques EIO 271
produit sur réseaux câblés,
Mac 63

Installation des périphériques I/O
(EIO)

améliorés 271

Installer
produit sur les réseaux câblés,
Windows 78

Internet Explorer, versions prises en
charge
serveur Web intégré HP 258

Intervalle de recomposition,
configuration 203

IPsec 266

J

Jetadmin, HP Web 58, 265

Job Build (Montage de tâches),
copier 175

journal/rapport
journal des activités 252

journal des activités,
effacement 253

Rapport de la liste de
numérotation rapide 253

Rapport de la liste des
télécopies bloquées 253

Rapport des appels du
télécopieur 253

rapport des codes de
facturation 252

Journal activités de télécopie
description 256

journal des activités 252

K

Kits de maintenance
numéros de référence 325

L

Licence, logiciel 334

Lignes téléphoniques, dépannage
245

Liste de numérotation rapide
description 256

Liste des autres liens
serveur Web intégré HP 264

Liste des polices PCL
description 257

Liste des télécopies bloquées
description 256

Listes de destinataires 191

- Livres
 - copier 169
 - Livrets
 - création (Windows) 146
 - Logement de sécurité
 - emplacement 11
 - logiciel
 - HP Utility 68
 - Logiciel
 - contrat de licence logicielle 334
 - désinstallation Mac 66
 - installation, connexions USB 76
 - installation, réseaux câblés 80
 - Mac 68
 - paramètres 54
 - Paramètres 67
 - problèmes 318
 - systèmes d'exploitation compatibles 50, 62
 - Logiciel HP-UX 59
 - Logiciel Linux 59
 - Logiciels
 - désinstallation sous Windows 57
 - HP Web Jetadmin 58
 - serveur Web intégré 58
 - Logiciel SAP 59
 - Logiciel Solaris 59
 - Logiciel UNIX 59
 - Lutte contre les contrefaçons, consommables 111
- M**
- Mac
 - HP Utility 68
 - logiciel 68
 - modification des types et formats de papier 70
 - paramètres du pilote 67, 70
 - problèmes, dépannage 320
 - suppression du logiciel 66
 - systèmes d'exploitation pris en charge 62
 - Macintosh
 - assistance 339
 - redimensionnement de documents 71
 - Masque de sous-réseau 82
 - Matériel, restrictions 347
 - Mémoire
 - erreurs de consommables 120
 - incluse 2, 68
 - Mémoire, enregistrement et suppression de télécopies 226
 - Mémoire du produit
 - envoi 183
 - Mémoire du produit, numériser 183
 - Menu Paramètres agrafeuse/ réceptacle, panneau de commande 39
 - Menu Paramètres de copie, panneau de commande 24
 - Menu Paramètres de télécopie, panneau de commande 29
 - Menu Paramètres Numérisation/ Envoi numérique, panneau de commande 27
 - Menus
 - résumé 18
 - Menus, panneau de commande
 - Administration 20
 - Dépannage 43
 - Étalonner/Nettoyage 46
 - Gestion des bacs 39
 - Gestion des consommables 38
 - Mise à niveau du micrologiciel USB 47
 - Options d'impression 35
 - Paramètres agrafeuse/ réceptacle 39
 - Paramètres d'affichage 36
 - Paramètres d'impression 34
 - Paramètres de copie 24
 - Paramètres de Récupérer depuis USB 34
 - Paramètres de télécopie 29
 - Paramètres généraux 21
 - Paramètres Numérisation/Envoi numérique 27
 - Paramètres réseau 40
 - Rapports 20
 - Sauvegarder/Restaurer 46
 - service 47
 - Menu Service, panneau de commande 47
 - Messages
 - alertes par courriel 69
 - liste par numéro 120
 - types 282
 - Messages d'erreur
 - alertes par courriel 69
 - liste par numéro 120
 - panneau de commande 282
 - Micrologiciel
 - mise à jour Mac 68
 - Micrologiciel, téléchargement d'un nouveau 276
 - Mise à niveau du micrologiciel USB, menu, panneau de commande 47
 - Mises à jour, téléchargement du produit 276
 - Mises à jour du micrologiciel 254
 - Mises en garde iii
 - Mode de correction d'erreur
 - paramètres 208
 - Mode de numérotation
 - paramètre 202
 - Modèles, fonctionnalités 2
 - Mode tâche, copier 175
- N**
- Navigateur, Web
 - configuration à distance 199
 - Netscape Navigator, versions
 - prises en charge
 - serveur Web intégré HP 258
 - Nettoyage
 - circuit papier 274, 308
 - produit 274
 - Nettoyer
 - vitre du scanner 163, 274
 - Nombre de sonneries avant la réponse 216
 - Noms, tâche
 - spécification(Windows) 156
 - Noms d'utilisateur
 - configuration des tâches en mémoire (Windows) 155
 - Non configuré 195
 - Non-HP, consommables 111
 - Notification de télécopie 212
 - Numérisation
 - paramètres des tâches 180
 - Numérisation dans un dossier 182

- Numérisation vers courrier électronique
 - envoi de documents 188
- Numérisation vers courrier-électronique
 - paramètres des tâches 180
- Numérisation vers périphérique USB 185
- Numérisation vers une adresse électronique
 - A propos de 186
 - assistance LDAP 187
 - configurer 187
- Numériser dans la mémoire du produit 183
- Numériser vers courrier électronique-
 - Carnet d'adresses 191
 - Carnets d'adresses 190
 - Liste des destinataires 191
- Numériser vers un courrier électronique-
 - Prise en charge du SMTP 187
- Numéros de référence
 - cartouches d'impression 325
 - consommables 325
 - Kits de maintenance 325
- Numérotation de liste. *Voir*
 - Numérotation rapide
- Numérotation par impulsions
 - paramètre 202
- Numérotation par tonalité
 - paramètre 202
- Numérotation rapide
 - création 232
 - rapport de la liste 253
 - supprimer 233
-
- Optimiser les images de copie 163
- Options d'agrafage
 - sélection (Windows) 149
- Options d'impression, menu, panneau de commande 35
- Orientation
 - papier pendant le chargement 94
 - sélection, Windows 135
- Orientation paysage
 - sélection, Windows 135
- Orientation portrait
 - sélection, Windows 135
- Outils de résolution des problèmes
 - serveur Web intégré HP 263
- Ouverture des pilotes d'imprimante (Windows) 125
- P**
- Page d'état de consommables
 - impression 119
- Page d'état des consommables
 - description 256
- Page d'utilisation
 - description 256
- Page de configuration
 - description 256
- Page du répertoire de fichiers
 - description 256
- Pages d'information
 - impression ou visualisation 256
- Pages d'informations
 - serveur Web intégré HP 259
- Pages de couverture
 - impression (Mac) 71
 - impression sur un papier différent (Windows) 142
- Pages par feuille
 - sélection (Windows) 134
- Panneau de commande
 - aide 13
 - boutons de l'écran tactile 16
 - écran d'accueil 14
 - emplacement 6
 - menu Administration 20
 - menu Dépannage 43
 - menu Étalonner/Nettoyage 46
 - menu Gestion des bacs 39
 - menu Gestion des consommables 38
 - menu Mise à niveau du micrologiciel USB 47
 - menu Options d'impression 35
 - Menu Paramètres agrafeuse/réceptacle 39
 - menu Paramètres d'affichage 36
 - menu Paramètres de copie 24
- Menu Paramètres de télécopie 29
- menu Paramètres d'impression 34
- menu Paramètres généraux 21
- Menu Paramètres
 - Numérisation/Envoi numérique 27
 - menu Paramètres réseau 40
 - menu Rapports 20
 - menus, résumé 18
 - menu Sauvegarde/Restaurer 46
 - menu Service 47
- messages, liste par numéro 120
- messages, types 282
- page de nettoyage, impression 274
- paramètres 54, 67
- Paramètres Ouvrir à partir du périphérique USB 34
- sécurité 267
- Papier
 - bourrages 283
 - chargement 96
 - couvertures, utilisation de papiers différents 142
 - format personnalisé, paramètres Macintosh 71
 - impression sur du papier à en-tête ou des formulaires préimprimés (Windows) 137
 - orientation pendant le chargement 94
 - pages par feuille 72
 - première et dernière pages, utilisation de papiers différents 142
 - première page 71
 - Sélection 307
- Papier, commande 324
- Papier 10 x 15 cm
 - impression (Windows) 133
- Papier 4 x 6 po
 - impression (Windows) 133
- Papier à en-tête
 - impression (Windows) 137
- Papier de petit format
 - impression (Windows) 133

- Papier préimprimé
 - impression (Windows) 137
- Papier pris en charge 88
- Papier spécial
 - copie 167
 - impression (Windows) 139
 - recommandations 86
- paramètre
 - préfixe de numérotation 205
- Paramètre date/heure 197
- Paramètres
 - adapter à la page 221
 - cachetage des télécopies reçues 221
 - codes de facturation 209
 - compression JBIG 207
 - confirmation du numéro de télécopie 206
 - détection de tonalité 205
 - intervalle de recomposition 203
 - mode de correction d'erreur 208
 - mode de numérotation 202
 - nombre de sonneries avant la réponse 216
 - obligatoires 195
 - pilotes 55
 - pilotes (Mac) 67
 - préréglages du pilote (Mac) 70
 - priorité 54
 - Priorité 67
 - recomposer si absence de réponse 205
 - recomposer si occupé 204
 - résolution 210
 - sélection du bac de papier 223
 - verrouillage de la mémoire 238
- Paramètres d'affichage, menu, panneau de commande 36
- Paramètres d'envoi numérique
 - Serveur Web intégré HP 261
- Paramètres d'impression
 - serveur Web intégré HP 260
- Paramètres d'impression personnalisés (Windows) 127
- Paramètres d'usine
 - rétablissement 281
- Paramètres de copie
 - serveur Web intégré HP 260
- Paramètres de format de papier personnalisé
 - Macintosh 71
- Paramètres de notification 212
- Paramètres de numérisation
 - serveur Web intégré HP 261
- Paramètres de sécurité
 - serveur Web intégré HP 263
- Paramètres de service 253
- Paramètres de télécopie
 - serveur Web intégré HP 262
- Paramètres du mode économique 269
- Paramètres du pilote Macintosh
 - filigranes 72
 - format de papier personnalisé 71
 - stockage de tâches 73
- Paramètres d'impression, menu, panneau de commande 34
- Paramètres généraux, menu, panneau de commande 21
- Paramètres obligatoires
 - pays/région 195
- Paramètres Ouvrir à partir du périphérique USB, panneau de commande 34
- Paramètres par défaut, copie restaurer 168
- Paramètres réseau
 - serveur Web intégré HP 264
- Paramètres réseau, menu, panneau de commande 40
- Passerelle, paramètre par défaut 82
- Passerelle par défaut, définition 82
- Passerelles
 - configurer 187
- Pause, lors de la numérotation 226
- Photos
 - copier 170
- Photos, qualité inférieure 226
- Pilote d'impression universel HP 53
- Pilote d'imprimante universel 53
- Pilotes
 - changer les types et formats de papier 87
 - modification des paramètres (Mac) 67
 - modification des paramètres (Windows) 55
 - paramètres 54
 - paramètres (Mac) 70
 - paramètres (Windows) 125
 - préréglages (Mac) 70
 - pris en charge (Windows) 51
 - universel 53
- Pilotes d'émulation PS 51
- Pilotes d'impression (Mac)
 - modification des paramètres 67
 - paramètres 70
- Pilotes d'impression (Windows)
 - modification des paramètres 55
 - pris en charge 51
- Pilotes d'imprimante
 - sélection 310
- Pilotes d'imprimante (Windows)
 - paramètres 125
- Pilotes PCL
 - universel 53
- Plusieurs pages par feuille
 - impression (Windows) 134
- Polices
 - téléchargement sous Macintosh 68
- Porte inférieure droite
 - bourrages 299
- Porte supérieure droite
 - bourrages 293
- Ports
 - emplacement 11
- Ports d'interface
 - emplacement 10, 11
- PPD
 - inclus 68
- préfixe
 - numérotation automatique 205
- préfixe de numérotation
 - paramètre 205

- Première page
 - impression sur un papier différent (Windows) 142
 - utiliser autre papier 71
 - Préréglages (Mac) 70
 - Priorité, paramètres 54, 67
 - Problèmes d'entraînement du papier
 - résolution 283
 - Problèmes d'alimentation 243
 - produit. *Voir* produit multifonction
 - Produit multifonction 194
 - Produit sans mercure 347
 - Programmation veille
 - définir 270
 - Programme de gestion écologique des produits 345
 - Protocoles, réseau 77
 - Puce mémoire
 - emplacement 113
 - Puce mémoire, cartouche d'impression
 - description 333
- Q**
- Qualité d'impression
 - amélioration 307
 - amélioration (Windows) 131
- R**
- Raccourcis (Windows)
 - création 128
 - utilisation 127
 - Rapport codes de facturation
 - description 256
 - Rapport de la liste des télécopies bloquées
 - impression 253
 - Rapport des appels
 - description 256
 - Rapport des codes de facturation
 - impression 252
 - Rapport de suivi T.30 253
 - Rapports, menu, panneau de commande 20
 - Rapports de télécopie
 - description 256
 - Rebut, fin de vie 347
 - Réception de télécopie lente 244
 - Réception de télécopies 231
 - Recomposer si absence de réponse
 - paramètre 205
 - Recomposer si occupé
 - paramètre 204
 - Recto verso, copie 173
 - recto verso, impression
 - activation (Macintosh) 68
 - Recyclage
 - programme HP de renvoi et de recyclage des consommables 346
 - Recyclage des consommables 111
 - Redimensionnement de documents
 - Macintosh 71
 - Redimensionner les documents
 - Windows 144
 - Réduction de documents
 - Macintosh 71
 - Réduire
 - tâches de copie 161
 - Réduire les documents
 - Windows 144
 - Règle, défaut répétitif 118
 - Réglementations
 - programme de gestion écologique des produits 345
 - Réglementations de la FCC 344
 - Réglementations DOC canadiennes 354
 - Régler les copies 165
 - relève 219
 - relève de télécopie 219
 - Remarques iii
 - Réseau
 - configuration, affichage 81
 - configuration, modification 81
 - mot de passe, changement 81
 - mot de passe, configuration 81
 - serveurs SMTP 187
 - Réseaux
 - adresse IPv4 82
 - adresse IPv6 83
 - configuration 77
 - HP Web Jetadmin 265
 - masque de sous-réseau 82
 - passerelle par défaut 82
 - protocoles pris en charge 77
 - sécurité 78
 - serveurs d'impression inclus 2
 - Serveurs SMTP 187
 - Réseaux, câblés
 - installer le produit, Mac 63
 - installer le produit, Windows 78
 - Résolution
 - paramètre 210
 - problèmes d'impression directe par clé USB 314
 - problèmes de connexion directe 316
 - problèmes de réseau 316
 - Résolution de problèmes
 - alertes par courriel 69
 - bouton Erreur, écran tactile du panneau de commande 16
 - Résolution des problèmes
 - messages, types 282
 - pas de réponse 312
 - réponse lente 313
 - Restaurer les paramètres par défaut
 - copie 168
 - Rétablissement des paramètres d'usine 281
- S**
- Scanner
 - bourrages 291
 - nettoyage de la vitre 311
 - Sécurité
 - disque dur crypté 266
 - Sécurité IP 266
 - Sélection du bac de papier 223
 - Serveur d'impression HP Jetdirect
 - installation 271
 - Serveur d'impression Jetdirect
 - installation 271
 - modèles fournis 2
 - Serveurs d'impression HP Jetdirect
 - modèles fournis 2
 - Serveurs LDAP
 - se connecter à 187
 - Serveurs SMTP
 - Se connecter à 187
 - Serveur Web intégré
 - fonctions 258
 - Serveur Web intégré (EWS)
 - attribution de mots de passe 266

- Serveur Web intégré HP
 - configuration générale 259
 - fonctions 258
 - liste des autres liens 264
 - outils de résolution des problèmes 263
 - pages d'informations 259
 - paramètres d'envoi numérique 261
 - paramètres d'impression 260
 - paramètres de copie 260
 - paramètres de numérisation 261
 - paramètres de sécurité 263
 - paramètres de télécopie 262
 - paramètres réseau 264
 - Sites Web
 - assistance clientèle 339
 - assistance clientèle Macintosh 339
 - Contacteur le service des fraudes 111
 - fiche signalétique sur la sécurité d'emploi des produits (MSDS) 348
 - HP Web Jetadmin, téléchargement 265
 - pilote d'imprimante universel 53
 - site Web anti-fraude 111
 - Site Web anti-fraude HP 111
 - Spécial, papier impression (Windows) 139
 - Spécifications
 - électriques et acoustiques 342
 - environnement d'exploitation 342
 - Spécifications acoustiques 342
 - Spécifications électriques 342
 - Spécifications relatives à l'environnement d'exploitation 342
 - Statut
 - écran d'accueil, panneau de commande 14
 - Stockage
 - cartouches d'impression 111
 - Stockage, tâche
 - configuration des options (Windows) 153
 - modes disponibles 150
 - paramètres Macintosh 68, 73
 - Stockage de tâche
 - modes disponibles 150
 - Stockage de tâches
 - configuration des options (Windows) 153
 - copies permanentes (Windows) 154
 - copies permanentes personnelles (Windows) 155
 - copies temporaires (Windows) 154
 - épreuve et impression (Windows) 153
 - paramètres Macintosh 73
 - sous Windows 151
 - tâches personnelles temporaires (Windows) 154
 - Support
 - format personnalisé, paramètres Macintosh 71
 - formats pris en charge 88
 - pages par feuille 72
 - première page 71
 - Support d'impression
 - chargement dans le bac 1 96
 - Supports 85
 - Support spécial
 - recommandations 86
 - Suppression
 - tâches en mémoire 153
 - suppression du logiciel Mac 66
 - Systèmes d'exploitation compatibles 50
 - Systèmes d'exploitation pris en charge 62
 - Systèmes PBX, dépannage 245
- T**
- Tâche d'impression
 - annulation 70
 - Tâches
 - paramètres Macintosh 68
 - Tâches, en mémoire
 - création (Windows) 151
 - définition de noms d'utilisateur (Windows) 155
 - impression 152
 - réception d'une notification lorsque l'impression est effectuée (Windows) 155
 - spécification de noms (Windows) 156
 - suppression 153
- Tâches mémorisées
 - créer à partir d'une copie 171
 - Tâches personnelles
 - stockage permanent (Windows) 155
 - Tâches stockées
 - sécurité 267
 - Taux d'humidité 342
 - TCP/IP
 - configuration manuelle des paramètres IPv4 82
 - configuration manuelle des paramètres IPv6 83
 - Tâches, impression
 - stockage de copies permanentes (Windows) 154
 - stockage de copies permanentes personnelles (Windows) 155
 - stockage de copies temporaires (Windows) 154
 - stockage temporaire (Windows) 154
 - Tâches d'impression
 - stockage de copies permanentes (Windows) 154
 - stockage de copies permanentes personnelles (Windows) 155
 - stockage de copies temporaires (Windows) 154
 - stockage temporaire (Windows) 154
 - Tâches de copie rapide
 - stockage (Windows) 154
 - Tâches en mémoire
 - création (Windows) 151
 - définition de noms d'utilisateur (Windows) 155
 - impression 152
 - réception d'une notification lorsque l'impression est effectuée (Windows) 155
 - spécification de noms (Windows) 156
 - suppression 153

- Téléchargement du fichier,
 - Macintosh 68
- télécopie
 - Assistant de configuration 196
- Télécopie
 - annulation 231
 - envoi 226
 - impression 238
 - problèmes d'alimentation 243
 - réception 231
- Télécopie en réseau 194
- Télécopieur
 - paramètres obligatoires 195
- Température 342
- Temps de veille
 - activation 269
 - désactivation 269
- Touches, panneau de commande
 - écran tactile 16
- Transmission de télécopie lente 245
- Transparents
 - impression (Windows) 139
- Type de papier
 - changer 87
- Types de papier
 - changer 87
 - pris en charge 91
 - sélection 131

U

- Union européenne, mise au rebut des déchets 348
- Unité d'impression recto verso
 - capacité 93
- Unité de fusion
 - bourrages 300
- USB
 - envoi 185
- USB, numériser 185
- Utilisation de la couleur,
 - Macintosh 68
- Utilitaire d'envoi numérique,
 - configuration à distance 200

V

- Verrouillage de la mémoire
 - activation 238
 - désactivation 238
- Vitesse du modem 244

- Vitre du scanner
 - nettoyage 163
- VoIP 239

W

- Web Jetadmin, configuration à distance 199
- Windows
 - paramètres du pilote 55
 - pilote d'imprimante universel 53
 - pilotes pris en charge 51
 - systèmes d'exploitation compatibles 50

Z

- Zone de sortie
 - Bourrages 287

© 2017 HP Development Company, L.P.

www.hp.com

