



HP ScanJet Enterprise 7500/Flow 7500

Guía del usuario

Derechos de copyright y licencia

© Copyright 2020 HP Development Company, L.P.

Prohibida la reproducción, adaptación o traducción sin autorización previa y por escrito, salvo lo permitido por las leyes de propiedad intelectual (copyright).

La información contenida en este documento está sujeta a cambios sin previo aviso.

Las únicas garantías de los productos y servicios HP se detallan en las declaraciones de garantía expresas que acompañan a dichos productos y servicios. Ninguna información contenida en este documento debe considerarse como una garantía adicional. HP no será responsable de los errores u omisiones técnicos o editoriales contenidos en este documento.

Edition 4, 7/2020

Avisos de marcas comerciales

ENERGY STAR® y la marca ENERGY STAR® son marcas registradas en Estados Unidos.

Tabla de contenido

1 Descripción general de escáner	1
Componentes del escáner	2
Panel frontal del escáner	2
Conexiones USB y de alimentación	3
Software del escáner	4
Software HP Scan	4
Utilidad de herramientas del escáner HP	4
Uso de la alimentación	5
2 Uso del escáner	7
Carga de originales	8
Utilizar el alimentador automático de documentos (AAD)	8
Consejos para cargar documentos	8
Cómo cargar documentos	9
Uso del cristal del escáner	11
Digitalización de documentos	13
Consejos sobre digitalización	13
Digitalización desde los botones del escáner	13
Escaneo desde el software HP Scan	13
Digitalización desde un software de digitalización compatible con ISIS o TWAIN	14
3 Características útiles del escáner	15
Trabajar con accesos directos de escaneo	16
Visualización de accesos directos de escaneo	16
Creación de accesos directos de escaneo	16
Modificación de accesos directos	16
Digitalización a imagen	17
Digitalización a PDF	18
Digitalización de texto para la edición (OCR)	19
Digitalización al correo electrónico	20
Envío a la nube	21

Escanear a FTP	22
Escanear a SharePoint	23
Digitalización de uso diario	24
Escaneo de documentos largos	25
Filtro del color de los documentos (omitir colores)	26
Recortar automáticamente imagen digitalizada	26
Detección del color automática	27
Detección de errores de alimentación (multielección)	27
Detección automática del tamaño de la página	28
Eliminar páginas en blanco automáticamente	29
Ajuste automático de la orientación de la página	30
Escaneo utilizando el modo blanco y negro de texto mejorado	31
Cómo enderezar automáticamente las imágenes digitalizadas	32
Agregar o quitar dispositivo	33
4 Cuidado y mantenimiento	35
Ficha Mantenimiento de Utilidad de herramientas del escáner HP	36
Solicitud de suministros para mantenimiento y el escáner	36
Limpieza del cristal del escáner, la banda de digitalización y la parte trasera del dúplex del alimentador automático de documentos (AAD)	37
Limpieza de los rodillos	39
Sustitución de los rodillos	41
Sustitución del panel de separación	45
Sustituya el panel frontal	48
5 Solución de problemas	51
Errores del escáner	52
Consejos básicos de solución de problemas	53
Solución de problemas de instalación del escáner	54
Comprobación de los cables	54
Desinstalación y reinstalación de HP Scanjet utilities	54
Problemas de inicialización del escáner o de hardware	56
Comprobación de la conexión USB	56
Comprobación de la alimentación del escáner	56
Restablecimiento del escáner	57
El escáner ha dejado de funcionar correctamente	57
Problemas de funcionamiento del escáner	59
El escáner no se enciende	59
El escáner se sigue apagando	59
La pantalla LCD presenta problemas de visualización o los botones del escáner no funcionan según lo esperado	60

El escáner no inicia la digitalización inmediatamente	60
El escáner solo digitaliza una cara de una página de dos caras	60
Faltan páginas digitalizadas en el destino de la digitalización	60
La imagen digitalizada es borrosa	60
Las páginas digitalizadas están desordenadas en el destino de la digitalización	61
Optimizar las velocidades de digitalización y de la ejecución de las tareas	61
La digitalización es completamente blanco o completamente negro	61
Las imágenes digitalizadas no están rectas	61
Aparecen bandas blancas verticales en la página impresa	62
Aparecen bandas de colores verticales en la página impresa	62
Los archivos de digitalización son demasiado grandes	62
Los botones del escáner no funcionan adecuadamente	63
Problemas de la trayectoria del papel del escáner	64
Introducción de varias hojas, desviaciones, errores de alimentación o atascos de papel	64
Digitalización de originales frágiles	64
El papel no se introduce en el escáner	64
Los originales se enrollan en la bandeja de salida del escáner	65
La parte inferior de la imagen digitalizada está cortada	65
Las imágenes digitalizada presentan rayas o arañazos	65
Un elemento cargado en el escáner se atasca repetidamente	65
Eliminación de atascos de la trayectoria del papel del escáner	65
6 Accesibilidad y asistencia del producto	67
LCD Reader	67
Control de los botones del escáner	67
7 Especificaciones y garantía	69
Especificaciones del escáner	70
Especificaciones del alimentador de documentos	70
Especificaciones medioambientales	71
Información sobre normativas	72
Información sobre energía	72
Desecho de residuos de equipos por parte de los usuarios (UE e India)	73
Declaración de garantía limitada de HP	74
Reino Unido, Irlanda y Malta	76
Austria, Bélgica, Alemania y Luxemburgo	76
Bélgica, Francia y Luxemburgo	77
Italia	78
España	78
Dinamarca	79
Noruega	79

Suecia	79
Portugal	79
Grecia y Chipre	80
Hungría	80
República Checa	80
Eslovaquia	81
Polonia	81
Bulgaria	81
Rumanía	82
Bélgica y Países Bajos	82
Finlandia	82
Eslovenia	83
Croacia	83
Letonia	83
Lituania	83
Estonia	84
Rusia	84

Índice	85
--------------	----

1 Descripción general de escáner

Esta guía del usuario explica lo que hay que saber sobre el uso del escáner.

- [Componentes del escáner](#)
- [Software del escáner](#)
- [Uso de la alimentación](#)

Componentes del escáner

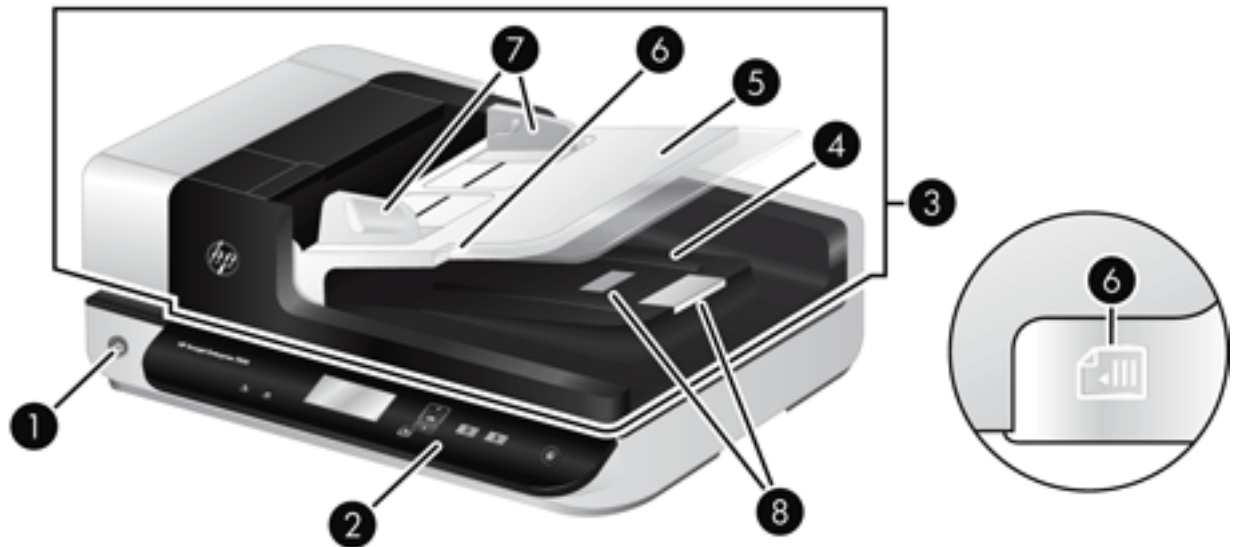







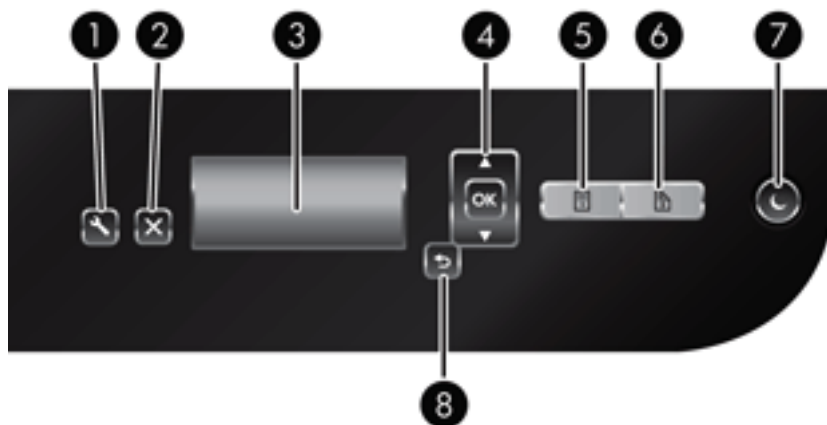

1	Botón Encendido
2	Panel frontal
3	Alimentador automático de documentos (AAD)
4	Bandeja de salida del AAD
5	Bandeja de entrada del AAD
6	Indicador LED de detección/carga de documentos
7	Guías del papel
8	Atasco de papel

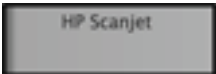
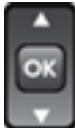
Panel frontal del escáner

Utilice los botones del panel frontal del escáner para iniciar la digitalización y configurar algunas de las opciones del escáner.



Icono	Nombre del botón	Descripción
1 	Herramientas	<p>Abre Utilidad de herramientas del escáner HP, donde se pueden llevar a cabo las siguientes tareas:</p> <ul style="list-style-type: none"> • Configurar la lista de perfiles del panel delantero del escáner. • Crear perfiles de digitalización que utilizan software de digitalización de terceros • Cambiar la configuración de la gestión de la alimentación del escáner. • Ver información sobre la configuración, estado y mantenimiento del escáner.
2 	Cancelar	Cancela una exploración en curso.
3 	LCD	Muestra los perfiles de digitalización disponibles, así como los mensajes de estado y de error.
4 	Aceptar/Seleccionar	<p>Le permite desplazarse por una lista de perfiles de digitalización y ver los detalles.</p> <ul style="list-style-type: none"> • Pulse  y  para desplazarse por los perfiles. • Pulse Aceptar para ver los detalles del perfil de digitalización o para volver a la lista de perfiles al visualizar los detalles de un perfil.
5 	Digitalizar a una cara	Inicia una digitalización a una cara.
6 	Digitalizar a doble cara	Inicia una digitalización a doble cara.
7 	Suspender	Inicia el modo de suspensión. En modo de suspensión, al pulsar este botón se inicia el escáner.
8 	Atrás	Vuelve a la lista de perfiles donde se visualizan los detalles del perfil.

Conexiones USB y de alimentación

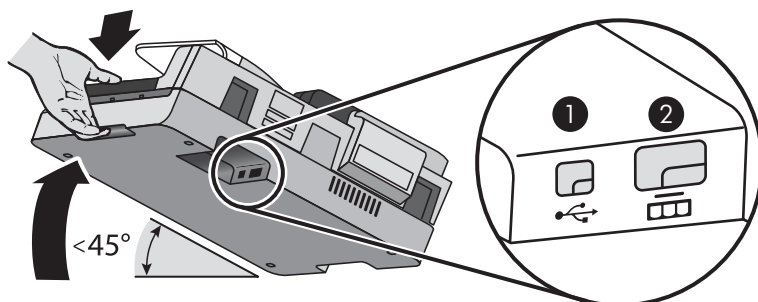

Llamada	Descripción
1	Entrada USB
2	Entrada de la fuente de alimentación

⚠ PRECAUCIÓN: Tenga cuidado al inclinar la unidad y evite que la cubierta del alimentador automático de documentos (AAD) se abra accidentalmente.

Software del escáner

El escáner se suministra con varios programas de gestión de documentos y digitalización, que incluyen los indicados a continuación:

- [Software HP Scan](#)
- [Utilidad de herramientas del escáner HP](#)

Software HP Scan

Puede utilizar el software HP Scan para lo siguiente:

- Escanear a PDF
- Escanear a JPEG
- Correo electrónico como PDF
- Correo electrónico como JPEG
- Escaneo de texto para edición (OCR)
- Escanear a la nube
- Escaneo de uso diario

Utilidad de herramientas del escáner HP

Emplee la utilidad de herramientas del escáner de HP para realizar las siguientes tareas:

- Configurar las opciones de notificación para el mantenimiento y la actualización del estado
- Cambiar la configuración de la administración de energía del escáner
- Ver la información del escáner, como la versión de firmware, número de serie o número total de páginas digitalizadas
- Modificar los perfiles de escaneo

Para abrir la utilidad, siga uno de estos pasos:

- Windows 8.1 y 10: En la pantalla de Inicio, haga clic en la ficha **Utilidad de herramientas del escáner HP**.
- Inicie HP Scan Assistant desde el escritorio y seleccione **Herramientas**.

Uso de la alimentación

De forma predeterminada, el escáner entrará en modo de suspensión tras 15 minutos de inactividad y se apagará automáticamente tras dos horas de inactividad para ahorrar energía. Para cambiar la configuración predeterminada o inhabilitar estos modos, siga estos pasos.

1. Pulse el botón **Herramientas** () para iniciar Utilidad de herramientas del escáner de HP.
2. Haga clic en la ficha **Configuración** y a continuación seleccione la configuración apropiada para el modo de suspensión y apagado automático.
 - Para especificar el periodo de inactividad tras el cual el escáner entra en modo de suspensión, seleccione **15 minutos** o **No suspender nunca: Suspender el escáner después de:** lista desplegable.
 - Para especificar el periodo de inactividad tras el cual el escáner se apaga automáticamente, seleccione el valor apropiado del **apagado automático: Apagar el escáner después de:** lista desplegable.

2 Uso del escáner

En los siguientes temas se describe el escáner HP Scanjet7500/Flow 7500, además de cómo digitalizar documentos originales.

- [Carga de originales](#)
- [Digitalización de documentos](#)

Carga de originales

Puede cargar originales en el escáner mediante uno de los métodos siguientes:

- [Utilizar el alimentador automático de documentos \(AAD\)](#)
- [Uso del cristal del escáner](#)

Utilizar el alimentador automático de documentos (AAD)

Para obtener información útil sobre cómo cargar correctamente sus documentos, consulte las siguientes secciones.









- [Consejos para cargar documentos](#)
- [Cómo cargar documentos](#)

Consejos para cargar documentos

- La capacidad máxima del alimentador de documentos y la bandeja de salida varía en función del tamaño de papel y el peso. La capacidad máxima para papeles de 75 g/m² (20 libras, el peso estándar para la mayoría de papeles de impresión y fotocopia) es de 100 hojas. La capacidad máxima será inferior para papeles de mayor grosor.
- El alimentador automático de documentos (AAD) admite los siguientes tipos de papel:

	Anchura	Largo	Peso (o grosor)
Existencias estándar (una página)	68-216 mm	148-864 mm	49-120 g/m ²
Existencias estándar (varias páginas)	68-216 mm	148-356 mm	49-120 g/m ²

- Debe especificar los siguientes elementos en el software del escáner:
 - Defina el tamaño de la página para que coincida con la anchura y la longitud del papel que vaya a digitalizar.
 - Seleccione el perfil de carga de papel que coincida con el borde que vaya a cargar primero.
- Digitalizar los siguientes tipos de documentos con el AAD puede provocar atascos de papel o daños en los propios documentos. Para digitalizar estos documentos, utilice el cristal del escáner en lugar del AAD.

	Documentos arrugados o doblados		Documentos plegados
	Documentos rotos		Documentos con clips o grapas
	Papel carbón		Papel recubierto
	Papel extremadamente delgado, translúcido		Papel con notas adhesivas o marcas añadidas



Fotografías



Transparencias para proyección en pantalla



Papeles que están enganchados



Papel con sustancias húmedas, como pegamento o líquido corrector

- Alise todos los pliegues y dobleces que haya en sus documentos antes de colocarlos en el alimentador. Si el borde delantero de un documento está plegado o doblado, puede causar un atasco de papel.
- Al cargar papel de un tamaño inferior a 148 mm de anchura, coloque el borde largo de la página paralelo a las guías del papel.
- Para digitalizar documentos frágiles (como fotos o documentos en papel arrugado o con muy poco peso), coloque el documento hacia abajo en el cristal del escáner.
- Asegúrese de que la compuerta existente en el alimentador de documentos esté cerrada de manera segura. Para cerrar correctamente la compuerta, haga presión hasta que oiga un clic.
- Ajuste las guías del papel a la anchura de los documentos. Asegúrese de que las guías del papel tocan los bordes del original. Si existe algún espacio libre entre las guías del papel y los bordes de los documentos, la imagen digitalizada podría salir inclinada.
- Cuando se coloca una pila de documentos en el alimentador de documentos, introdúzcala suavemente. No deje la pila en el alimentador.



SUGERENCIA: El indicador LED de detección/carga de documentos de la parte vacía de la bandeja de entrada del alimentador de documentos se enciende cuando los documentos se han colocado correctamente.

- Cargue siempre pilas de documentos del mismo tamaño para evitar sesgados. Sin embargo, si debe cargar pilas de diferentes tamaños de papel, centre todos los documentos en la pila por el ancho antes de introducirlos en el alimentador de documentos.
- Limpie de los rodillos de digitalización si están visiblemente sucios o si, después de digitalizar un documento, éste presenta escritura de lápiz.

Cómo cargar documentos

1. Ajuste las guías del papel a la anchura de los documentos. Ponga cuidado en no apretar demasiado las guías, lo que puede restringir la alimentación de papel.



Cuando digitalice originales pequeños, como los cheques, es especialmente importante que las guías del papel estén bien ajustadas a los bordes del original.

2. Hojee la pila de páginas del documento para asegurarse de que no se pegan entre sí. Hojee el borde que estará apuntando hacia el alimentador en una dirección y, a continuación, hojee ese mismo borde en la dirección opuesta.



3. Alinee los bordes de los documentos dando pequeños golpes con la pila contra la superficie de la mesa. Gire la pila 90 grados y repita la acción.

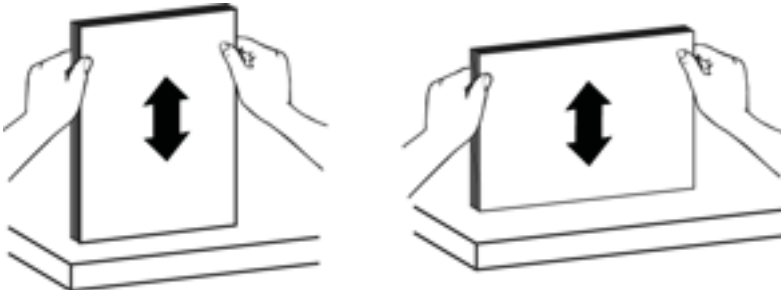

4. Introduzca suavemente la pila en el alimentador de documentos. Cargue las páginas hacia arriba, con la parte superior de las páginas apuntando hacia el alimentador.

Para obtener los mejores resultados, no deje caer la pila en el alimentador y no golpee el borde superior de la pila una vez que la haya colocado en el alimentador de documentos.



SUGERENCIA: No cargue documentos con el borde delantero doblado o desgastado. Cuando inicie la digitalización, seleccione un perfil cuya selección de carga de página coincida con el borde que esté cargando primero para garantizar que el escáner refleje la orientación del documento original.

5. Compruebe que las guías del papel están alineadas con los bordes de la pila.

Uso del cristal del escáner

Coloque los documentos que no cumplan con las especificaciones del alimentador automático de documentos (AAD) directamente en el cristal de escáner.

Tamaño mínimo:	No existe un tamaño mínimo
Tamaño máximo:	216 x 356 mm

NOTA: No toda la extensión del cristal del escáner se encuentra en el área activa de formación de imágenes, así que asegúrese de situar sus originales como se indica en la señal de referencia situada en el borde del cristal del escáner.

Coloque el original hacia abajo sobre el cristal del escáner, tal como indican la señal de referencia. Para páginas en horizontal, coloque la página hacia abajo con el extremo superior de la página apuntando hacia la parte trasera del escáner.



💡 **SUGERENCIA:** Para digitalizar varias imágenes al mismo tiempo, distribuya las imágenes sobre el cristal del escáner con una separación de al menos 6 mm entre cada una de ellas.

Digitalización de documentos

En los apartados siguientes se describe la forma de digitalizar documentos originales usando el escáner y el software del escáner.

- [Consejos sobre digitalización](#)
- [Digitalización desde los botones del escáner](#)
- [Escaneo desde el software HP Scan](#)
- [Digitalización desde un software de digitalización compatible con ISIS o TWAIN](#)

Consejos sobre digitalización

- Si en la pantalla LCD del escáner no se muestra ningún perfil de digitalización, abra Utilidad de herramientas del escáner de HP para cargar los perfiles en el escáner.
- Para reducir los atascos de papel, utilice la configuración de digitalización que especifique las dimensiones reales de las páginas que vaya a digitalizar.
- Para cancelar una digitalización, pulse el botón **Cancelar** (X).
- Si pulsa **Digitalizar a doble cara** (🔄) y el perfil seleccionado está configurado para utilizar el alimentador automático de documentos (AAD), el escáner procesa ambas caras del original independientemente de la configuración del perfil de digitalización. Si pulsa **Digitalizar a una cara** (📄), el escáner procesa la cara superior del original al digitalizar desde el AAD o la cara inferior al digitalizar desde el cristal de escáner.

 **NOTA:** Si el perfil de digitalización seleccionado está configurado para utilizar el cristal del escáner (en lugar del AAD), el escáner solo procesa una cara del original, independientemente de botón de digitalización (📄 o 🔄) que pulse.

- Puede crear perfiles de digitalización que utilicen software de digitalización de terceros. Para obtener más información, consulte la ayuda de Utilidad de herramientas del escáner de HP.

Digitalización desde los botones del escáner

Para digitalizar con los botones del escáner, siga estos pasos:

1. Cargue los documentos originales.
2. Utilice el ▲ y ▼ para seleccionar el perfil de digitalización que desee.

 **SUGERENCIA:** Al pulsar **Aceptar** se muestra el tipo de archivo, el modo de color y la resolución del perfil de digitalización. Para volver a la lista de perfiles, pulse el botón **Atrás** (↶).

3. Pulse **Digitalizar a una cara** (📄) si desea digitalizar a una cara, o bien **Digitalizar a doble cara** (🔄) para digitalizar a dos caras.

Escaneo desde el software HP Scan

Puede escanear desde el software HP Scan.

1. Abra el software HP Scan.
2. Seleccione un acceso directo y, a continuación, haga clic en **Escanear**

 **SUGERENCIA:** Seleccione cualquier otro acceso directo de escaneo, seleccione **Tipo de archivo** y el destino del archivo y, a continuación, haga clic en **Escanear**.

Digitalización desde un software de digitalización compatible con ISIS o TWAIN

Puede digitalizar una imagen o un documento directamente en un programa de software si el programa es compatible con ISIS o TWAIN. Por lo general, el programa es compatible si incluye una opción de menú del tipo **Adquirir, Digitalizar, Importar nuevo objeto o Insertar**. Si no está seguro de si el programa es compatible o de qué opción debe utilizar, consulte la documentación de dicho programa.

1. Inicie el software de digitalización y, a continuación, seleccione el origen de datos ISIS o TWAIN.
2. Seleccione la configuración que sea más adecuada para los documentos que vaya a digitalizar.
3. Lleve a cabo las acciones apropiadas para completar la digitalización.

Para obtener más información, consulte la ayuda en línea del software de digitalización.

3 Características útiles del escáner

Los profesionales experimentados en la gestión de documentos pueden estar interesados en las siguientes características de digitalización. Estas características están disponibles en cualquier aplicación TWAIN o ISIS de documentos que le permita modificar la configuración de digitalización en su interfaz de usuario.

- [Trabajar con accesos directos de escaneo](#)
- [Digitalización a imagen](#)
- [Digitalización a PDF](#)
- [Digitalización de texto para la edición \(OCR\)](#)
- [Digitalización al correo electrónico](#)
- [Envío a la nube](#)
- [Escanear a FTP](#)
- [Escanear a SharePoint](#)
- [Digitalización de uso diario](#)
- [Escanear documentos largos](#)
- [Filtro del color de los documentos \(omitir colores\)](#)
- [Recortar automáticamente imagen digitalizada](#)
- [Detección del color automática](#)
- [Detección de errores de alimentación \(multielección\)](#)
- [Detección automática del tamaño de la página](#)
- [Eliminar páginas en blanco automáticamente](#)
- [Ajuste automático de la orientación de la página](#)
- [Escanear utilizando el modo blanco y negro de texto mejorado](#)
- [Cómo enderezar automáticamente las imágenes digitalizadas](#)
- [Agregar o quitar dispositivo](#)

Trabajar con accesos directos de escaneo

Los accesos directos de escaneo proporcionan una forma rápida y eficiente de seleccionar la configuración de las tareas de escaneo que se realizan con frecuencia. Utilice el software HP Scan para crear y modificar los accesos directos de escaneo.

- [Visualización de accesos directos de escaneo](#)
- [Creación de accesos directos de escaneo](#)
- [Modificación de accesos directos](#)

Visualización de accesos directos de escaneo

Para ver los accesos directos de escaneo existentes, abra **HP Scan**. Los accesos directos de escaneo existentes se mostrarán en una lista a la izquierda.

Creación de accesos directos de escaneo

Siga los pasos que se indican a continuación para crear un acceso directo de escaneo:

1. Abra el software HP Scan.
2. Haga clic en **Crear nuevo acceso directo de escaneo**.
3. Introduzca un nombre para el nuevo acceso directo.
4. Seleccione crear el nuevo acceso directo desde la configuración actual o un acceso directo ya existente.
5. Haga clic en **Crear**.
6. Modifique la configuración del nuevo acceso directo de escaneo. Haga clic en **Más** para ver más opciones de configuración.
7. Haga clic en el icono **Guardar** junto al nombre del nuevo acceso directo en la lista de accesos directos para guardar las modificaciones.

- 0 -

Haga clic en el icono **Deshacer** para deshacer las modificaciones.

Modificación de accesos directos

Siga los pasos que se indican a continuación para modificar un acceso directo de escaneo:

1. Abra el software HP Scan.
2. Seleccione el acceso directo que desea modificar de la lista que aparece a la izquierda.
3. Cambie la configuración en el lado derecho de la pantalla. Haga clic en **Más** para ver más opciones de configuración.
4. Haga clic en el icono **Guardar** a la derecha del nombre del acceso directo para guardar los cambios.

Digitalización a imagen

1. Cargue el documento en la bandeja de entrada.
2. Abra el software HP Scan.
3. Seleccione **Guardar como JPEG** o **Enviar por correo electrónico como JPEG** y, a continuación, haga clic en **Digitalizar**.

- o -

Seleccione otro acceso directo de digitalización, cambie el **Tipo de elemento** a **Foto**, seleccione un archivo de imagen de la lista desplegable **Tipo de archivo** y, a continuación, haga clic en **Digitalizar**.

Digitalización a PDF

1. Cargue el documento en la bandeja de entrada.
2. Abra el software HP Scan.
3. Seleccione **Guardar como PDF** o **Enviar por correo electrónico como PDF** y, a continuación, haga clic en **Digitalizar**.

- o -

Elija otro acceso directo de digitalización, seleccione PDF en la lista desplegable **Tipo de archivo** y, a continuación, haga clic en **Digitalizar**.

Digitalización de texto para la edición (OCR)

El software del escáner HP utiliza el reconocimiento óptico de caracteres (OCR) para convertir texto de una página en texto que se puede editar en un equipo. El software de OCR se suministra con el software Readiris Pro. Para obtener información sobre cómo usar el software de OCR, consulte la función de **digitalizar texto para edición** en la ayuda en línea.

Digitalización al correo electrónico



NOTA: Para digitalizar a correo electrónico, asegúrese de que haya una conexión a Internet.

1. Cargue el documento en la bandeja de entrada.
2. Abra el software HP Scan.
3. Seleccione **Enviar por correo electrónico como PDF** o **Enviar por correo electrónico como JPEG** y, a continuación, haga clic en **Digitalizar**.

- 0 -

Elija otro acceso directo de escaneo, seleccione **Enviar por correo electrónico** en la lista desplegable **Enviar a** y, a continuación, haga clic en **Digitalizar**.

Envío a la nube



NOTA: Para digitalizar a la nube, asegúrese de que haya una conexión a Internet.

1. Cargue el documento en la bandeja de entrada.
2. Abra el software HP Scan.
3. Seleccione **Enviar a la nube** y, a continuación, seleccione el destino de archivo, como Google Drive o Dropbox.
4. Seleccione **Digitalizar**.

Escanear a FTP

Puede cargar una imagen escaneada a una carpeta FTP con el software HP Scan.

1. Cargue el documento en la bandeja de entrada.
2. Abra el software HP Scan.
3. Seleccione un acceso directo de escaneo. En el área **Destino**, seleccione **Enviar a**.
4. Seleccione una carpeta FTP como destino.



NOTA: Si utiliza por primera vez esta función, haga clic en **Agregar** para configurar FTP como destino.

5. Haga clic en **Aceptar** y, a continuación, en **Escanear**.

Escanear a SharePoint

Puede cargar una imagen escaneada a un sitio de SharePoint directamente con el software HP Scan.

1. Cargue el documento en la bandeja de entrada.
2. Abra el software HP Scan.
3. Seleccione un acceso directo de escaneo. En el área **Destino**, seleccione **Enviar a**.
4. Seleccione un sitio de SharePoint como destino.



NOTA: Si utiliza por primera vez esta función, haga clic en **Agregar** para configurar un sitio de SharePoint como destino.

5. Haga clic en **Aceptar** y, a continuación, en **Escanear**.

Digitalización de uso diario

El acceso directo **Digitalización de uso diario** permite a los usuarios definir y guardar un acceso directo de digitalización para sus necesidades de uso diario. Las siguientes **opciones de configuración de acceso directo de digitalización** se pueden personalizar cuando se selecciona el acceso directo **Digitalización de uso diario**:

- Tipo de elemento
- Caras de página
- Tamaño de página
- Modo color
- Destino/tipo de archivo

Escaneo de documentos largos

De forma predeterminada, el software HP Scan acepta una pila de originales de hasta 216 mm x 356 mm. Puede optar por escanear páginas individuales de hasta 216 mm x 864 mm .

 **NOTA:** Si el escáner está configurado para digitalizar páginas largas y se atasca una página, las páginas del documento de hasta 864 mm pueden arrugarse como consecuencia del atasco. Por tanto, seleccione los perfiles de digitalización que especifiquen el uso de páginas largas solo cuando esté digitalizando páginas de una longitud superior a 356 mm.

Filtro del color de los documentos (omitir colores)

Puede filtrar un canal de colores (rojo, verde o azul) o hasta tres colores individuales. En el caso de los colores específicos, el ajuste de la sensibilidad controla cuánto debe aproximarse un color digitalizado al color especificado.

La supresión de colores de la digitalización puede reducir el tamaño del archivo digitalizado y mejorar el resultado del reconocimiento óptico de caracteres (OCR).

Para seleccionar colores para su eliminación de un escaneo en un perfil del software HP Scan, siga estos pasos:

1. Abra el software HP Scan.
2. En el visor, escanee una página de muestra que tenga los colores que desee omitir.
3. Haga clic en el botón **Más** y, a continuación, haga clic en la pestaña **Imagen** y seleccione la función **Omitir color**.
4. Active un color para eliminar y, a continuación, seleccione el color en la vista previa con la herramienta cuentagotas. Asegúrese de guardar los colores.

Solo se pueden seleccionar las opciones de omisión de color disponibles para su escáner.

Para obtener información sobre la configuración de eliminación de color, consulte la ayuda en línea del software de digitalización que utilice.

Recortar automáticamente imagen digitalizada

Para recortar automáticamente una imagen digitalizada, siga los pasos que se indican a continuación:

1. Abra el software HP Scan.
2. Seleccione un acceso directo de escaneo y, a continuación, haga clic en **Más** para ver más opciones de configuración.
3. Seleccione la opción de recorte en la lista desplegable **Tamaño de página de entrada**.
 - Para recortar automáticamente el contenido del documento, seleccione **Detectar contenido en la página**.
 - Para recortar automáticamente a las dimensiones del documento, seleccione **Detectar tamaño**.
4. Asegúrese de que está seleccionada la opción **Igual que entrada** para **Tamaño de página de salida** y, a continuación, haga clic en **Escanear**.

 **NOTA:** Use la interfaz de usuario de ISIS o TWAIN para establecer las opciones de recorte al digitalizar desde software de digitalización de terceros.

 **NOTA:** Para obtener más información sobre la configuración de recorte automático, consulte la ayuda en línea del software de digitalización que utilice.

DetECCIÓN DEL COLOR AUTOMÁTICA

Puede utilizar esta característica para reducir el tamaño del archivo digitalizado si guarda únicamente las páginas que contienen color como digitalizaciones en color y el resto de páginas en blanco y negro.

Para detectar el color automáticamente en una imagen digitalizada, siga estos pasos:

1. Abra el software HP Scan.
2. Seleccione un acceso directo de escaneo.
3. Para ajustar la sensibilidad de la opción **Detectar color automáticamente** y la configuración del modo de salida, haga clic en **Más** y seleccione **Imagen**.
4. Haga clic en el cuadro desplegable **Modo de color** y, a continuación, seleccione **Detectar color automáticamente**.
5. Seleccione el cuadro desplegable **Detectar color automáticamente**, cambie la configuración y, a continuación, haga clic en **Aceptar**.
6. Haga clic en **Escanear**.

 **NOTA:** Para obtener información sobre la detección de color automática, consulte la ayuda en línea del software de digitalización que utilice.

 **NOTA:** Use la interfaz de usuario de ISIS o TWAIN para detectar el color automáticamente al digitalizar documentos desde software de terceros.

DETECCIÓN DE ERRORES DE ALIMENTACIÓN (MULTIELECCIÓN)

La característica Detección de errores de alimentación (multielección) detiene el proceso de digitalización si detecta que se están introduciendo varias páginas en el escáner al mismo tiempo. Esta característica está activada de forma predeterminada.

Puede desactivar esta característica en los siguientes casos:

- Si digitaliza formularios con varias partes (práctica no recomendada por HP).
- Documentos con etiquetas o notas adhesivas añadidas.

 **NOTA:** Utilice la interfaz de usuario de ISIS o TWAIN para habilitar la detección de errores de alimentación de multielección cuando digitalice desde software de terceros.

Detección automática del tamaño de la página

El software HP Scan puede detectar automáticamente el tamaño de la página mediante la opción **Detectar tamaño**. Cuando se selecciona la opción **Detectar tamaño** de la lista desplegable **Tamaño de página**, la imagen escaneada se recorta al tamaño de la página detectada y el contenido sesgado se endereza.

Eliminar páginas en blanco automáticamente

Cuando la función **Eliminar páginas en blanco** está activada, se evalúa el contenido de las páginas escaneadas. Las páginas en blanco que se detecten se mostrarán en el visor con una notación de eliminación. Estas páginas en blanco detectadas se eliminan automáticamente cuando el escaneo se guarda en el destino.

1. Abra el software HP Scan.
2. Seleccione un acceso directo de escaneo.
3. Haga clic en **Más**.
4. Seleccione la ficha **Documento**, seleccione **Eliminar páginas en blanco** del cuadro desplegable **Ajustar documentos** y, a continuación, haga clic en **Aceptar**.

 **SUGERENCIA:** El control deslizante Sensibilidad le permite ajustar el valor de la sensibilidad en la detección y eliminación de páginas en blanco. En el extremo inferior del control deslizante, se detectan más páginas en blanco y se eliminan. En el extremo superior del control deslizante, las páginas deben estar casi por completo en blanco para que se detecten y eliminen. El valor de sensibilidad se puede establecer también introduciendo un valor o haciendo clic en los botones de flecha.

Ajuste automático de la orientación de la página

Utilice esta función para ajustar automáticamente la orientación de la página por idioma.

1. Abra el software HP Scan.
2. Seleccione un acceso directo de escaneo.
3. Haga clic en **Más**.
4. En la ficha **Escanear**, seleccione el cuadro desplegable **Orientación de página** y, a continuación, seleccione la casilla de verificación **Orientación automática**.
5. Seleccione un idioma de documento, haga clic en **Aceptar** y, a continuación, inicie el **Escaneo**.

Escaneo utilizando el modo blanco y negro de texto mejorado

Puede usar esta característica para mejorar la imagen escaneada al escanear texto en blanco y negro. Para configurar esta característica, ejecute los siguientes pasos:

1. Abra el software HP Scan.
2. Seleccione un acceso directo de escaneo.
3. Haga clic en **Más**.
4. Seleccione la ficha **Imagen** y, a continuación, seleccione **Blanco y negro (1 bit)** del cuadro desplegable **Modo de color**.
5. Seleccione **Umbral para blanco y negro**, **Mejorar contenido** y, a continuación, haga clic en **Aceptar**.

Cómo enderezar automáticamente las imágenes digitalizadas

Windows: Use la función **Enderezar automáticamente** para enderezar contenido que se sesga en relación con las dimensiones de página del documento de origen. Use la función **Detectar tamaño** para enderezar las imágenes de la página que se hayan podido sesgar durante el proceso de escaneo.

1. Abra el software HP Scan.
2. Seleccione un acceso directo de digitalización.
3. Haga clic en **Más**, seleccione la pestaña **Documento** y a continuación, seleccione **Enderezar contenido**.

Agregar o quitar dispositivo

Puede utilizar el software HP Scan para agregar o quitar un dispositivo del equipo.

1. Abra el software HP Scan.
2. Haga clic en el icono **Configuración**  para abrir la ventana **Configuración del dispositivo**.
3. Ejecute uno de los siguientes pasos:
 - Para agregar un dispositivo, haga clic en el icono más **+**, haga clic en **Conectar un dispositivo nuevo** y, a continuación, siga las instrucciones que aparecen en pantalla.
 - Para quitar un dispositivo, seleccione el nombre del escáner de la lista de escáneres existentes y, a continuación, haga clic en el botón **Eliminar**.

 **SUGERENCIA:** Puede seleccionar varios escáneres para eliminarlos a la vez.

 **SUGERENCIA:** También puede utilizar HP Scan Assistant para añadir un nuevo dispositivo. Inicie HP Scan Assistant desde el escritorio del equipo, haga clic en **Herramientas, Configuración y software del dispositivo** y, a continuación, seleccione **Conectar un dispositivo nuevo**.

4 Cuidado y mantenimiento

En esta sección se incluye información sobre el cuidado y el mantenimiento del escáner. Para disponer de la última información sobre mantenimiento véase www.hp.com/support.

- [Ficha Mantenimiento de Utilidad de herramientas del escáner HP](#)
- [Solicitud de suministros para mantenimiento y el escáner](#)
- [Limpieza del cristal del escáner, la banda de digitalización y la parte trasera del dúplex del alimentador automático de documentos \(AAD\)](#)
- [Limpieza de los rodillos](#)
- [Sustitución de los rodillos](#)
- [Sustitución del panel de separación](#)
- [Sustituya el panel frontal](#)

La limpieza regular del escáner ayudará a conseguir digitalizaciones de mayor calidad. El nivel de cuidado necesario depende de varios factores, como el nivel de uso y el entorno. Debe realizar una limpieza rutinaria según sea necesario.

El software del escáner incluye animaciones que le guiarán a lo largo de las siguientes tareas de mantenimiento. Dichas animaciones también están disponibles en www.hp.com/support.

- Retirada y sustitución de rodillos
- Retirada y sustitución del panel de separación
- Retirada y sustitución del panel frontal

Ficha Mantenimiento de Utilidad de herramientas del escáner HP

La ficha **Mantenimiento** de Utilidad de herramientas del escáner HP muestra el historial de uso y mantenimiento del escáner, así como ajustes de configuración. Puede registrar el mantenimiento del escáner y cambiar la configuración de las alertas de mantenimiento.

Para obtener información detallada, consulte la ayuda de Utilidad de herramientas del escáner HP. Para abrir la Ayuda, pulse el botón **Herramientas**  del panel frontal del escáner y haga clic en **Ayuda** en el cuadro de diálogo.

Solicitud de suministros para mantenimiento y el escáner

Puede adquirir piezas para el mantenimiento de su escáner.

1. Visite el sitio Web de piezas para escáneres de HP en www.hp.com/buy/parts.
2. Seleccione su idioma y, a continuación, haga clic en la flecha.

Limpeza del cristal del escáner, la banda de digitalización y la parte trasera del dúplex del alimentador automático de documentos (AAD)

El cristal del escáner, la banda de digitalización y la parte trasera del dúplex del AAD deben limpiarse regularmente o en cuanto aparezcan rayas en la imagen.

Para ello, siga estos pasos:

1. Pulse el botón de **Encendido** (🔌) para apagar el escáner y a continuación desconecte el cable USB y la fuente de alimentación del escáner.
2. Abra la tapa del escáner.
3. Limpie el cristal del escáner y la banda de digitalización con un paño suave sin pelusa humedecido con un limpiacristales no abrasivo.



⚠ PRECAUCIÓN: Utilice únicamente limpiacristales para limpiar el cristal del escáner y la banda de digitalización. No utilice productos de limpieza que contengan elementos abrasivos, acetona, benceno ni tetracloruro de carbono, ya que podrían dañar el cristal del escáner. No utilice alcohol isopropílico, ya que podría dejar rayas en el cristal.

No rocíe el limpiacristales directamente sobre el cristal del escáner o la banda de digitalización. Si se aplica demasiado limpiacristales, éste puede filtrarse por debajo del cristal del escáner o la banda de digitalización y dañar el escáner.

4. Seque el cristal con un paño seco, suave y que no deje pelusa.

5. Cierre la tapa del escáner y levante la bandeja de entrada del escáner hasta que quede perpendicular a éste.



6. Pulse las lengüetas de la parte trasera del dúplex del AAD para soltarlo y, a continuación, estire para extraer la parte trasera del dúplex del AAD de su alojamiento.

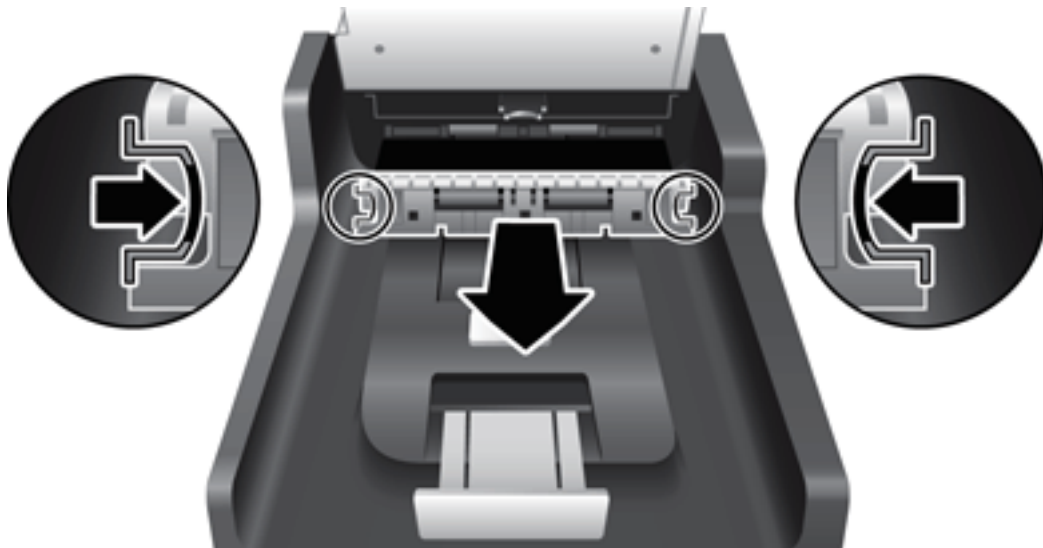

7. Limpie la parte trasera del dúplex del AAD con un paño suave sin pelusa y humedecido con agua caliente.
8. Seque la parte trasera del dúplex del AAD con un paño suave sin pelusa y, a continuación, deslice el componente a su alojamiento hasta que encaje en su sitio.
9. Baje la bandeja de entrada del escáner hasta su posición y vuelva a conectar el cable USB y la fuente de alimentación al escáner.

Limpieza de los rodillos

Los rodillos se deben limpiar en los casos siguientes:

- Utilidad de herramientas del escáner HP indica que es necesaria una limpieza.
- Se producen atascos de documentos frecuentemente.
- El escáner no empuja las páginas hacia la trayectoria del papel.
- Las imágenes digitalizadas aparecen oscuras.
- Digitaliza frecuentemente alguno de los siguientes tipos de documentos: papel recubierto, documentos tratados químicamente (como por ejemplo papel autocopiativo), documentos con una elevada cantidad de carbonato de calcio, documentos escritos a lápiz, documentos en los que el tóner no se ha fundido.

Para limpiar los rodillos, siga estos pasos:

1. Pulse el botón de **Encendido** (🔌) para apagar el escáner y a continuación desconecte el cable USB y la fuente de alimentación del escáner.
2. Abra la tapa del alimentador automático de documentos (AAD).

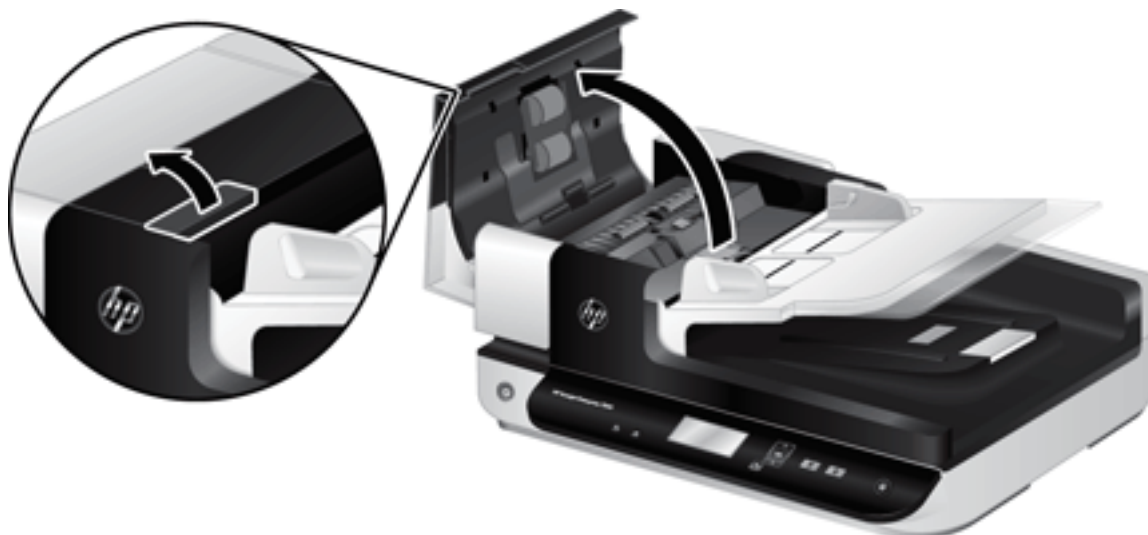

3. Retire toda la pelusa o suciedad que vea de cada uno de los rodillos de alimentación y el panel de separación usando aire comprimido o un paño limpio sin pelusa humedecido con agua caliente.

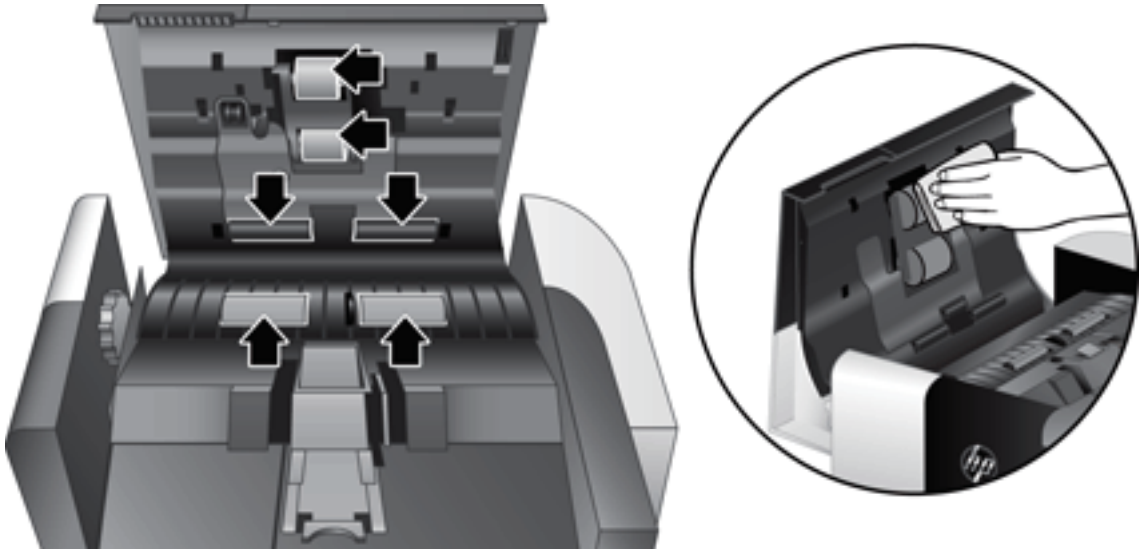

4. Cierre la compuerta del escáner y vuelva a conectar el cable USB y la fuente de alimentación al escáner.
5. Pulse el botón de **Encendido** (🔌) para encender el escáner y a continuación actualice su historial de mantenimiento:
 - a. Pulse el botón **Herramientas** (🔧) del panel frontal del escáner para abrir HP Scanner Tools Utility.
 - b. En la sección **Registrar limpieza** de la ficha **Mantenimiento**, haga clic en **Registrar limpieza**.
Para obtener más información, consulte la ayuda de Utilidad de herramientas del escáner HP.

Sustitución de los rodillos

Los rodillos se deben sustituir en los casos siguientes:

- Cuando el cuadro de diálogo **Se recomienda mantenimiento** indica que se debe realizar un mantenimiento.
- Si se producen atascos de documentos frecuentemente y la limpieza de los rodillos no ayuda.

 **SUGERENCIA:** El software del escáner incluye una animación que le guiará en el proceso de extracción y sustitución de los rodillos. Dicha animación también está disponible en www.hp.com/support.

El kit de sustitución del rodillo incluye un panel de separación de sustitución. Para solicitar el kit de sustitución, vaya a www.hp.com/buy/parts.

 **NOTA:** El kit de sustitución de rodillos es un consumible y no está cubierto por la garantía ni por los contratos de servicio estándar.

Para sustituir los rodillos, siga estos pasos:

1. Pulse el botón de **Encendido** () para apagar el escáner y a continuación desconecte el cable USB y la fuente de alimentación del escáner.
2. Abra la tapa del alimentador automático de documentos (AAD).

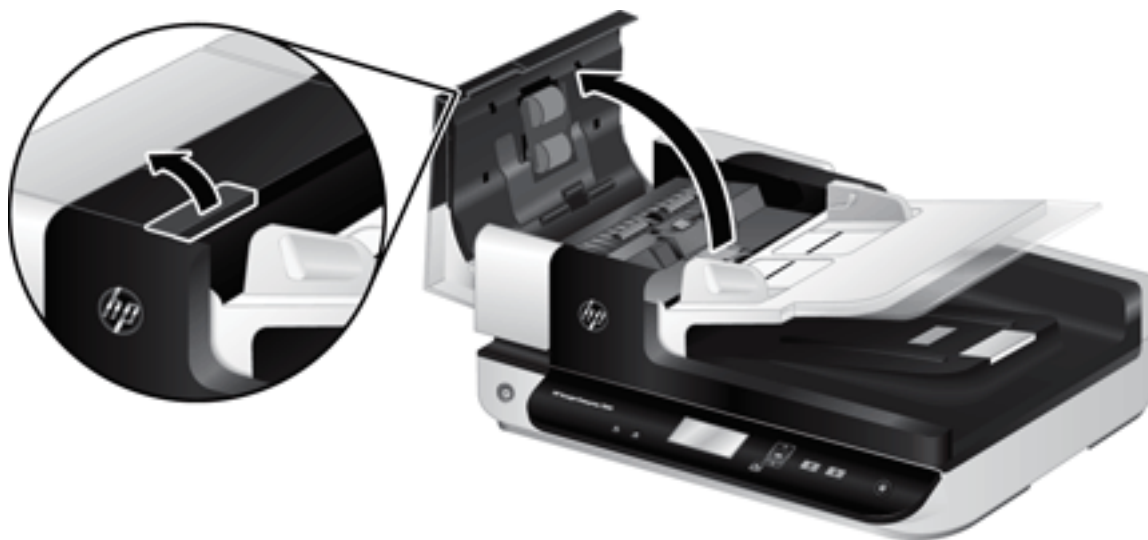

3. Deslice el dedo por detrás de la lengüeta de la puerta del conjunto de rodillos y tire suavemente hacia adelante y hacia abajo para abrir la puerta.

💡 **SUGERENCIA:** Levante ligeramente la bandeja de entrada del AAD para llegar mejor a la lengüeta.

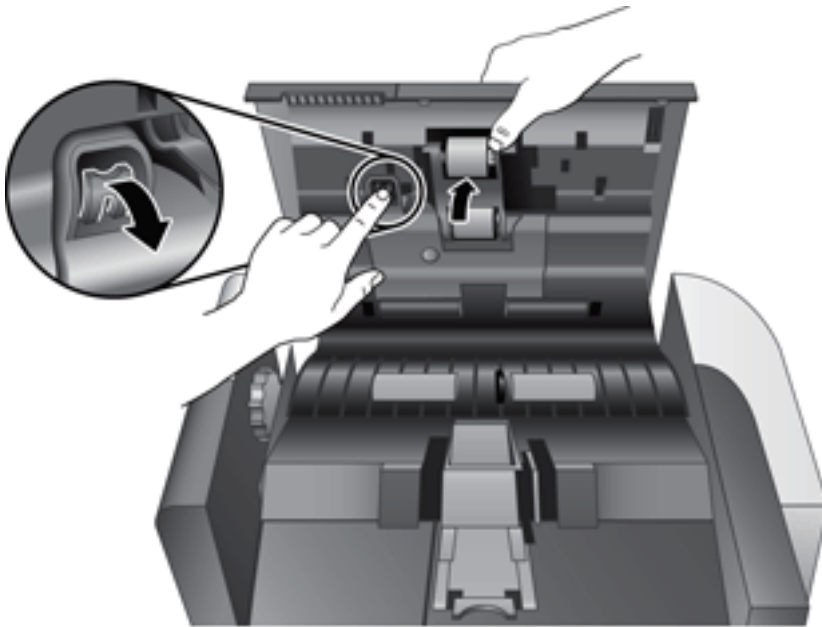

- Manteniendo la puerta del conjunto de rodillos hacia abajo y apartada, deslice el conjunto de rodillos hacia la izquierda para soltarlo de la carcasa.

⚠ PRECAUCIÓN: No toque los rodillos directamente con los dedos, puesto que la grasa de los dedos podría afectar a su rendimiento.

📝 NOTA: Es posible que note una ligera resistencia al deslizar el conjunto de rodillos.

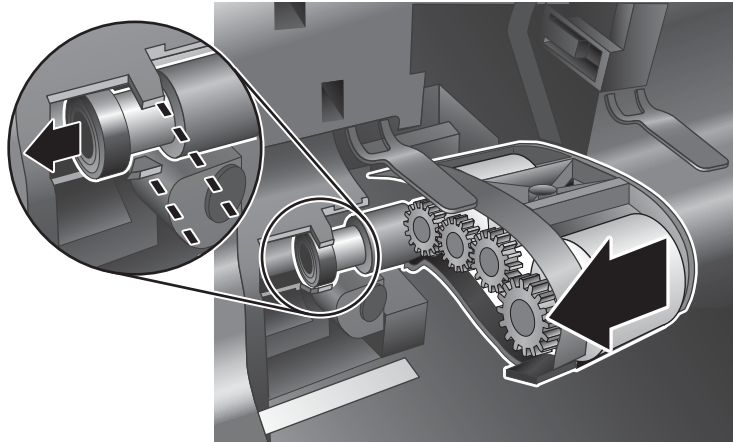

⚠ PRECAUCIÓN: Tenga cuidado de no presionar hacia abajo las lengüetas de alineación o la lengüeta de la derecha del conjunto de rodillos.

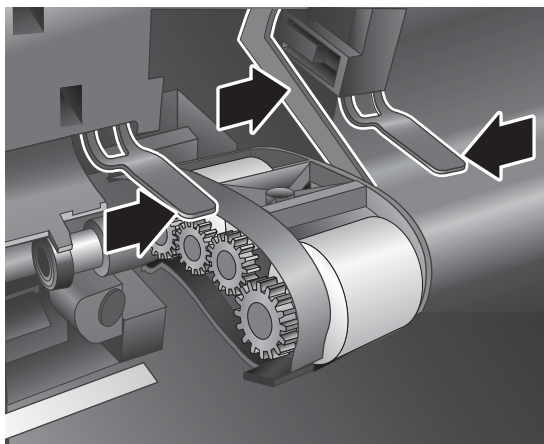

- Extraiga el conjunto de rodillos y apártelo.

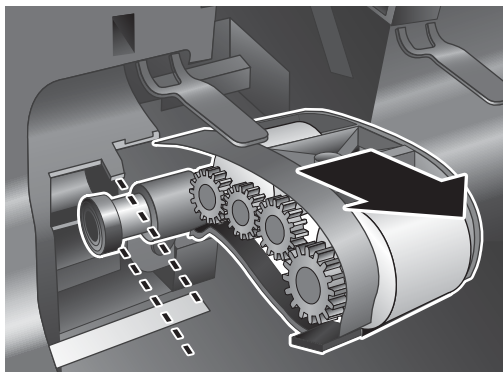

6. Manteniendo la puerta del conjunto de rodillos hacia abajo y apartada, inserte el nuevo conjunto de rodillos en la carcasa y deslícelo hacia la derecha hasta que se fije firmemente.

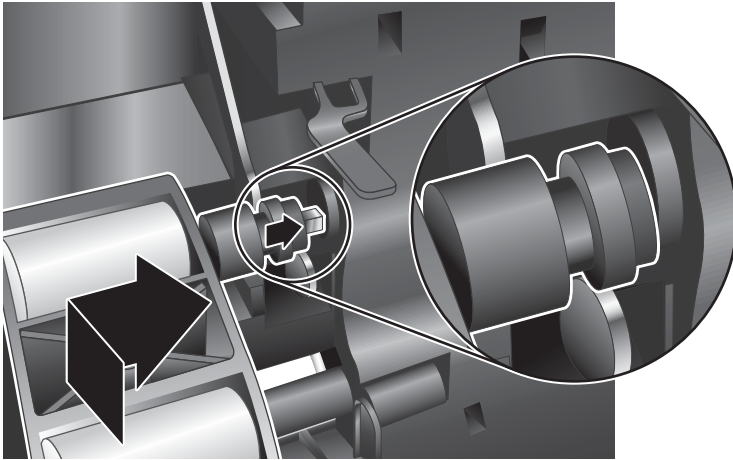

7. Cierre la puerta del conjunto de rodillos, asegurándose de que el seguro se fija firmemente.

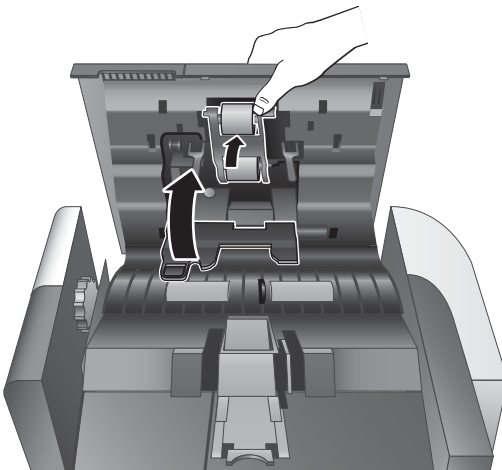

8. Cierre la compuerta del AAD, vuelva a conectar el cable USB y la fuente de alimentación al escáner y, a continuación, enciéndalo.
9. Actualice el historial de mantenimiento del escáner:
 - a. Pulse el botón **Herramientas** (🔧) del panel frontal del escáner para abrir HP Scanner Tools Utility.
 - b. En la sección **Registrar sustitución** de la ficha **Mantenimiento**, haga clic en **Registrar sustitución**.
Para obtener más información, consulte la ayuda de Utilidad de herramientas del escáner HP.

 **NOTA:** HP le recomienda que sustituya los rodillos cada 100.000 digitalizaciones.

Utilidad de herramientas del escáner HP puede informarle de cuándo es necesario el servicio, lo que depende de muchas condiciones y puede ocurrir antes de que se cumpla el intervalo de sustitución.

Sustitución del panel de separación

El kit de sustitución del rodillo incluye un panel de separación de sustitución. Sustituya el panel de separación siempre que sustituya los rodillos. Para solicitar el kit de sustitución del rodillo, vaya a www.hp.com/buy/parts.

SUGERENCIA: El software del escáner incluye una animación que le guiará en la extracción y sustitución de la almohadilla de separación. Dicha animación también está disponible en www.hp.com/support.

Siga estos pasos para sustituir el panel de separación:

1. Pulse el botón de Encendido (🔌) para apagar el escáner y a continuación desconecte el cable USB y la fuente de alimentación del escáner.
2. Abra la tapa del alimentador automático de documentos (AAD).

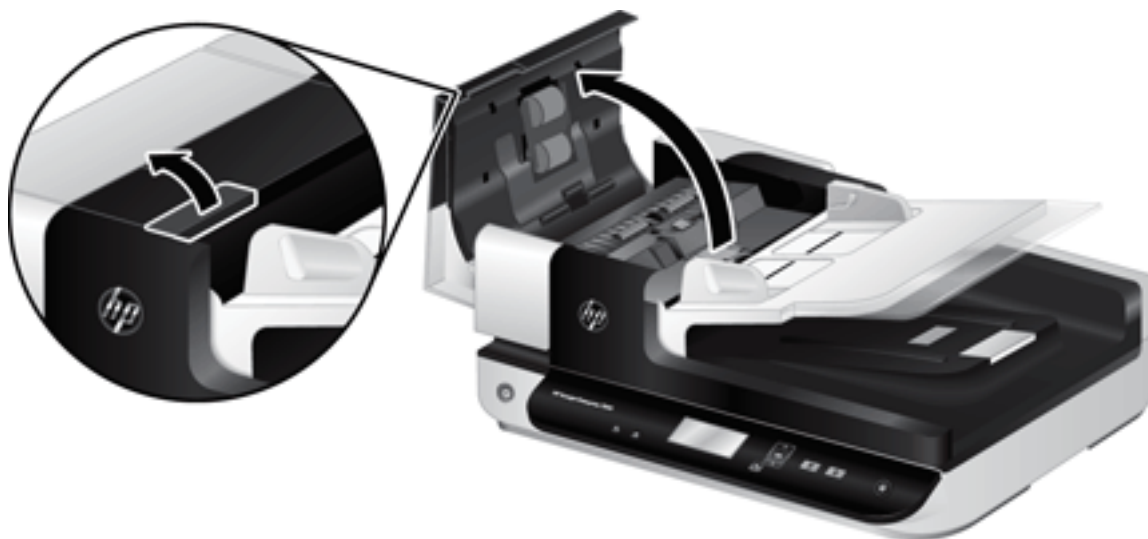

3. Pulse hacia adelante (hacia la parte posterior del AAD) en el seguro del panel de separación para soltar el panel de separación.

SUGERENCIA: Resulta más fácil si levanta ligeramente la bandeja de entrada del AAD.

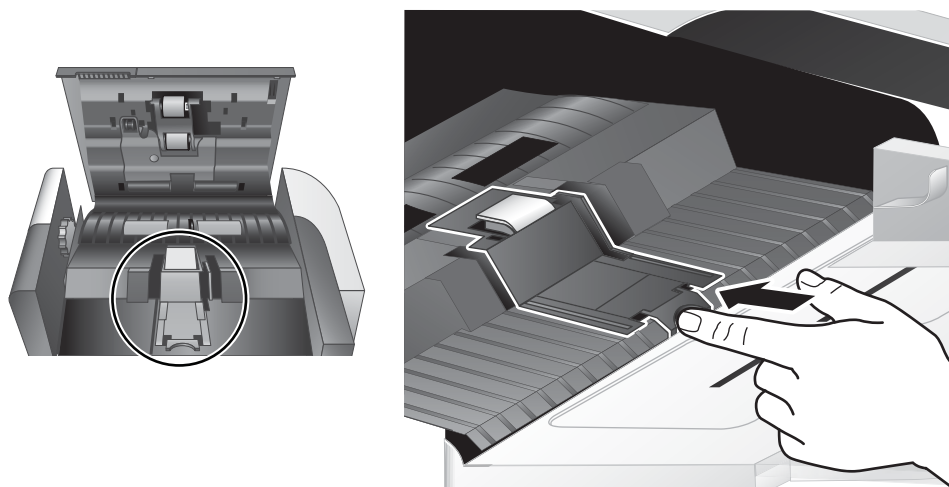

4. Levante el componente del panel de separación, sáquelo de su alojamiento y apártelo.

⚠ PRECAUCIÓN: No toque el panel directamente con los dedos, puesto que la grasa de los dedos podría afectar a su rendimiento.

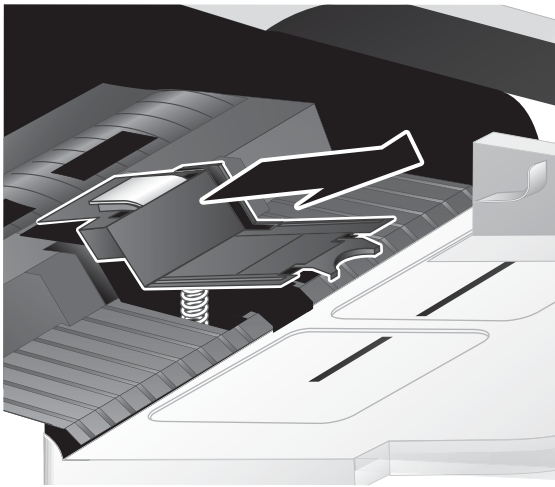

5. Deslice el borde posterior del nuevo componente del panel de separación en su alojamiento, asegurándose de que el muelle inferior del panel no se doble.

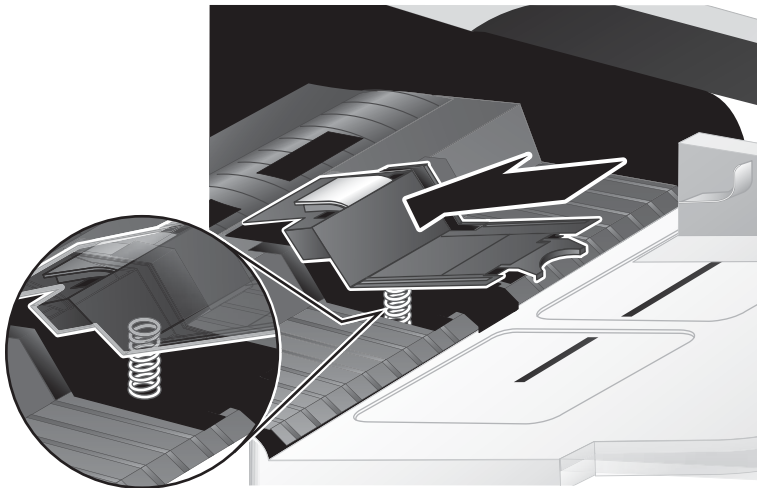

6. Presione hacia abajo en la parte frontal del componente del panel de separación hasta que oiga un clic, que indica que el panel se ha fijado firmemente.

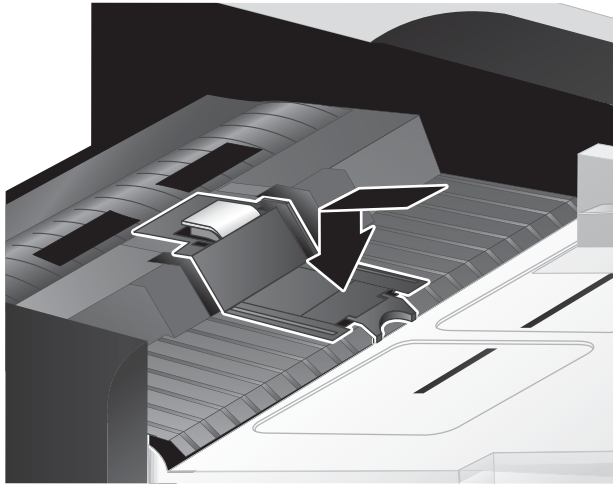

-  **SUGERENCIA:** Con cuidado de no tocar el panel directamente con los dedos, presione hacia abajo en el panel y suéltelo, asegurándose de que vuelve hacia arriba. Esto indica que el muelle inferior del panel se halla en la posición correcta.

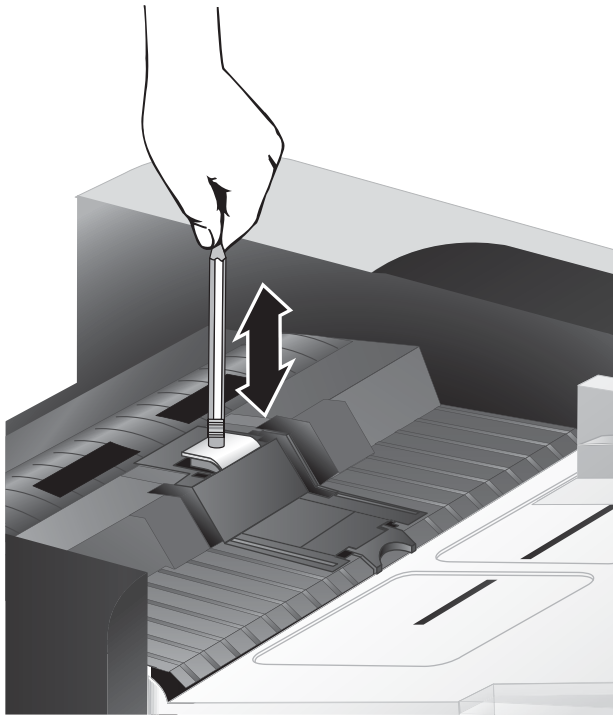

7. Cierre la compuerta del AAD, vuelva a conectar el cable USB y la fuente de alimentación al escáner y, a continuación, enciéndalo.

Sustituya el panel frontal

SUGERENCIA: El software del escáner incluye una animación que le guiará en el proceso de retirada y sustitución del panel frontal. Dicha animación también está disponible en www.hp.com/support.

Para sustituir el panel frontal, siga estos pasos:

1. Pulse el botón de **Encendido** (🔌) para apagar el escáner y a continuación desconecte el cable USB y la fuente de alimentación del escáner.
2. Levante la tapa del escáner.
3. Afloje la cubierta del panel frontal.
 - a. Localice el orificio de acceso en la parte inferior del panel delantero e introduzca hacia arriba el extremo inferior de un bolígrafo por el orificio.
 - b. Mientras presiona con el bolígrafo, levante ligeramente con los dedos la lengüeta indicada, levantando el panel frontal suavemente mientras suelta la lengüeta.

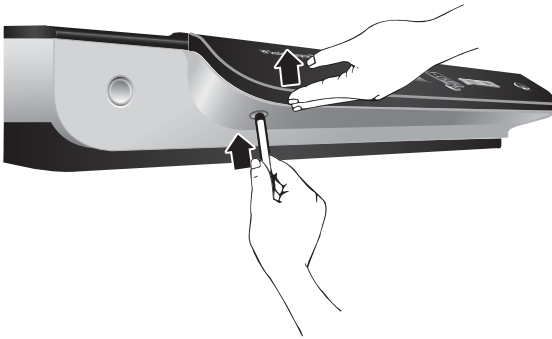

4. Siga levantando el resto de lengüetas, levantando el panel frontal levemente a medida que suelta cada lengüeta.

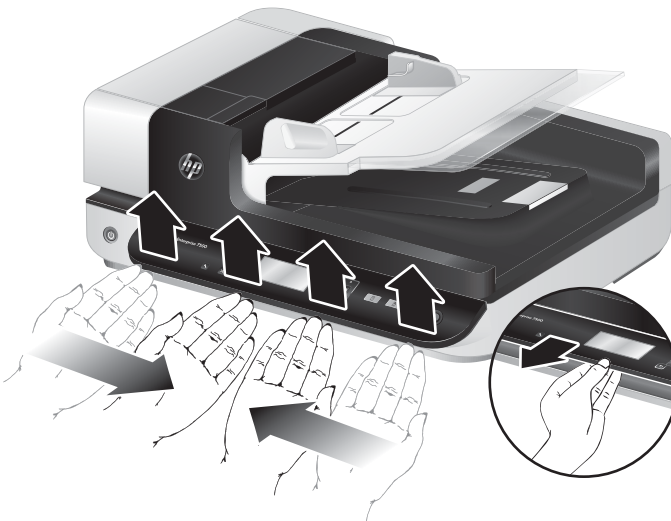

5. Invierta el panel frontal, sosteniéndolo con firmeza con una mano, desconecte el conector de 6 clavijas y aparte el panel frontal.

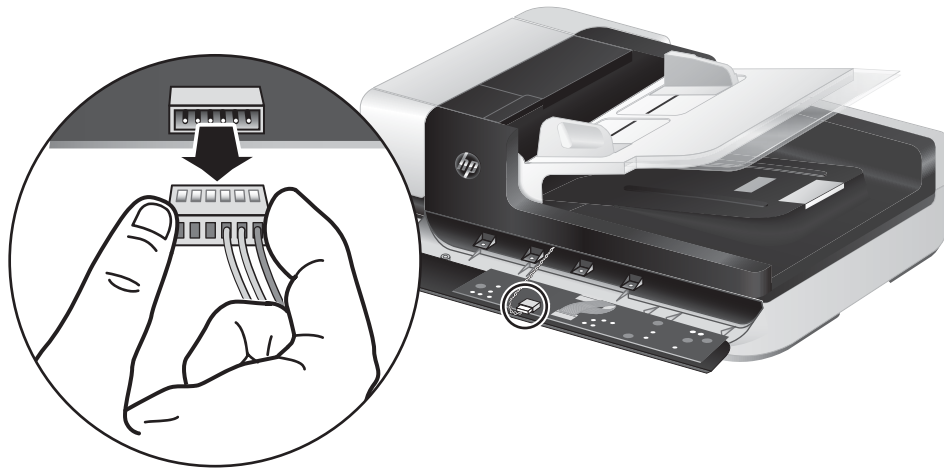

6. Conecte el nuevo panel frontal, con cuidado de alinear las muescas del conector de 6 clavijas con el receptáculo de 6 clavijas del panel frontal.

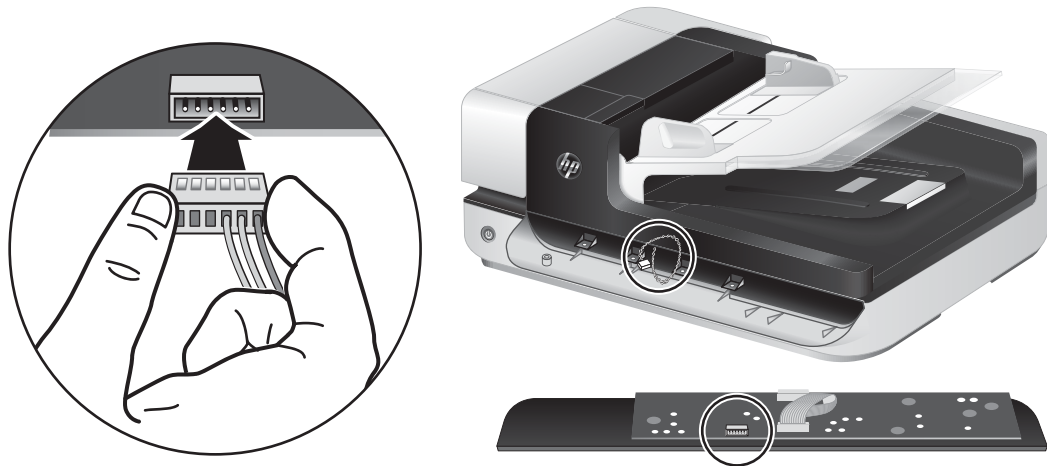

7. Invierta el panel frontal para que la pantalla LCD quede cara arriba y coloque el panel frontal en horizontal respecto del bisel del panel frontal para que las cuatro lengüetas del panel frontal se alineen con las ranuras de las lengüetas del escáner.

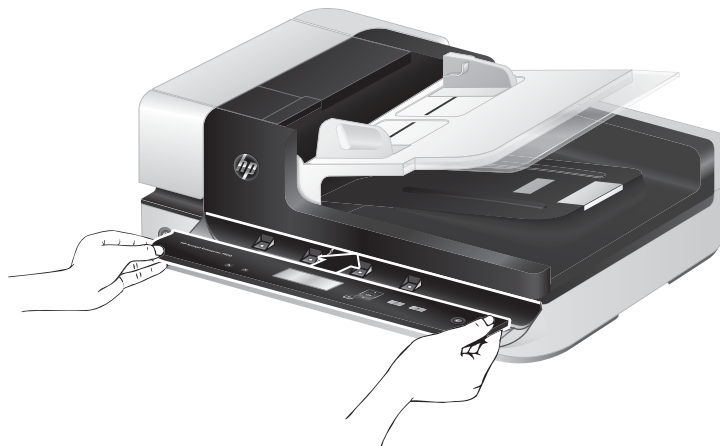

8. Empuje suavemente el panel frontal contra el bisel (asegurándose de que el panel frontal se ha alineado correctamente), gire hacia abajo y presione el panel frontal hasta que coloque correctamente.

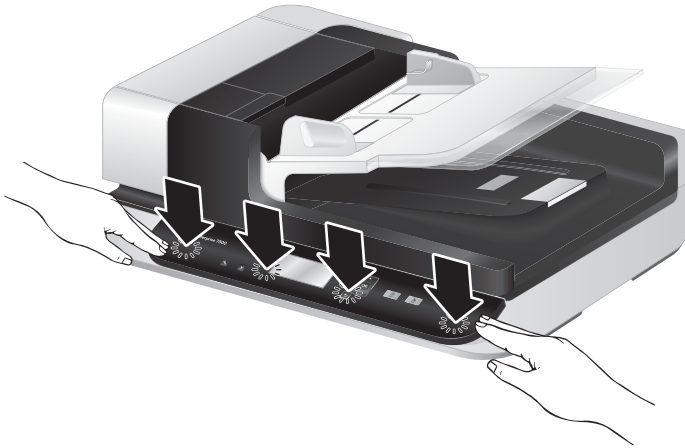

9. Cierre la tapa del escáner, vuelva a conectar el cable USB y el cable de alimentación y, a continuación, encienda el escáner.

5 Solución de problemas

Esta sección contiene soluciones para problemas comunes del escáner.

- [Errores del escáner](#)
- [Consejos básicos de solución de problemas](#)
- [Solución de problemas de instalación del escáner](#)
- [Problemas de inicialización del escáner o de hardware](#)
- [Problemas de funcionamiento del escáner](#)
- [Los botones del escáner no funcionan adecuadamente](#)
- [Problemas de la trayectoria del papel del escáner](#)

Para obtener más información sobre la solución de problemas, consulte la ayuda del programa de digitalización de HP que esté utilizando.

Errores del escáner

Para saber cómo actuar ante un error, consulte el tema apropiado a continuación.

Error	Descripción
Error de USB	<ol style="list-style-type: none">1. Compruebe la conexión USB entre el escáner y el equipo.2. Utilice el Administrador de dispositivos de Windows para verificar que el equipo reconoce el escáner.<ul style="list-style-type: none">• Windows XP/XP de 64 bits: La herramienta Administrador de dispositivos de Windows está disponible en la ficha Hardware de la herramienta Sistema del Panel de control.• Vista/Vista, de 64 bits, Windows 7: Si ve el Panel de control por categorías, seleccione Panel de control, seguidamente Hardware y sonido y, finalmente, seleccione Administrador de dispositivos. Si tiene la Vista clásica, seleccione Panel de control y, a continuación, Administrador de dispositivos.3. Si el equipo no reconoce el escáner, desinstale el software del escáner y vuelva a instalarlo.4. Si el problema persiste, visite www.hp.com/support.
Atasco de papel	Se ha detectado un atasco de papel en el alimentador de documentos. Abra la compuerta y despeje el atasco.
Pestillo abierto	La compuerta del alimentador de documentos está abierta o no se ha cerrado correctamente. Cierre la compuerta pulsando hasta que oiga un clic y, a continuación, repita la digitalización.
Avería del motor	Pulse el botón de Encendido (⏻) para apagar el escáner, espere 30 segundos y, a continuación, enciéndalo. Si sigue apareciendo el mensaje, visite www.hp.com/support .
Error de papel	El alimentador de documentos no puede recoger el papel o está atascado. Siga estos pasos para resolver el error: <ol style="list-style-type: none">1. Retire el papel del alimentador de documentos.2. Revise la pila para asegurarse de que las hojas no estén enganchadas.3. Cerciérese de que el papel cumple con las especificaciones de tamaño y peso, como se especifica en la Guía del usuario del escáner.4. Compruebe que el conjunto de rodillos y el panel de separación están bien colocados.5. Vuelva a colocar la pila de originales e inténtelo de nuevo.
Error de Hardware	Se ha producido una avería del hardware. Pulse el botón de Encendido (⏻) para apagar el escáner, espere 30 segundos y, a continuación, enciéndalo. Si sigue apareciendo el mensaje, visite www.hp.com/support .

Consejos básicos de solución de problemas

Cuestiones sencillas como la suciedad en el cristal del escáner o cables sueltos pueden provocar que su escáner produzca digitalizaciones borrosas, se comporte de manera inesperada o deje de funcionar. Compruebe siempre los siguientes elementos cuando se halle ante problemas de digitalización.

- Si las digitalizaciones son borrosas, revise si la banda de digitalización de la parte izquierda del cristal del escáner está sucia o tiene manchas. Si es así, limpie la banda de digitalización.

Si digitaliza un documento que será analizado con el reconocimiento óptico de caracteres (OCR), asegúrese de que el documento original es lo suficientemente nítido para ser analizado.
- Asegúrese de que tanto el USB como los cables de alimentación están fijados firmemente en sus respectivas conexiones en la parte posterior del escáner y de que el enchufe de alimentación está conectado a una toma de corriente que funciona.
- Asegúrese de que el escáner recibe corriente.
 - Compruebe que el indicador LED verde de la fuente de alimentación está encendido.
 - Si el indicador LED verde no está encendido, asegúrese de que la toma de corriente o el protector de sobretensión al que está conectado la fuente de alimentación recibe alimentación.
 - Si la toma o el protector recibe alimentación pero el indicador LED verde sigue sin estar encendido, es posible que la fuente de alimentación sea defectuosa. Si necesita ayuda, visite www.hp.com/support.
- Si ha conectado el escáner al ordenador a través de un conector o puerto USB en la parte frontal del ordenador, desconecte y vuelva a conectar el escáner a un puerto USB en la parte trasera del ordenador.
- Asegúrese de que los botones del escáner están habilitados.
- Apague el escáner, espere 30 segundos y vuelva a encenderlo.
- Asegúrese de que la compuerta del alimentador automático de documentos (AAD) esté cerrada.
- Reinicie el equipo.

Si sigue teniendo problemas, es posible que su software de digitalización de HP, firmware o controladores asociados estén obsoletos o se hayan corrompido. Visite www.hp.com/support para encontrar software, firmware y controladores actualizados para su escáner.

Solución de problemas de instalación del escáner

- [Comprobación de los cables](#)
- [Desinstalación y reinstalación de HP Scanjet utilities](#)

Comprobación de los cables

Tipo de cable	Acción
Cable de alimentación	<p>El cable de alimentación conecta el escáner con una toma de corriente.</p> <ul style="list-style-type: none">• Asegúrese de que el cable de alimentación esté firmemente conectado entre el escáner y una toma de corriente eléctrica que funcione o a un protector de sobretensión.• En caso de que esté conectado a un protector de sobretensión, asegúrese de que el protector de sobretensión está conectado a una toma de corriente y está encendido.• Pulse el botón de Encendido  para apagar el escáner y, a continuación, apague el equipo. Transcurridos 30 segundos, vuelva a encender el escáner y, a continuación, encienda el equipo siguiendo ese orden.
Cable USB	<p>El cable USB conecta el escáner al equipo.</p> <ul style="list-style-type: none">• Utilice el cable suministrado con el escáner. Otro cable USB podría no ser compatible con el escáner.• Compruebe que el cable USB está conectado correctamente al escáner y al equipo.• Si el cable USB está conectado a un puerto USB de la parte frontal del equipo, muévelo a un puerto USB de la parte posterior del equipo. <p>Para obtener información adicional sobre la solución de problemas de USB, vaya a www.hp.com/support, seleccione su país/región y utilice la herramienta de búsqueda para localizar los temas relativos a la solución de problemas de USB.</p>

Desinstalación y reinstalación de HP Scanjet utilities

Si la comprobación de las conexiones de los cables no ha solucionado el problema, puede que éste se deba a una instalación incompleta. Intente desinstalar y después reinstalar las utilidades de HP Scanjet.

1. Pulse el botón de **Encendido**  para apagar el escáner y a continuación desconecte el cable USB y el cable de alimentación del escáner.
2. Utilice la herramienta **Agregar o quitar** (en Windows Vista y Windows 7, **Programas y características**) del **Panel de control** para desinstalar los siguientes elementos:
 - ISIS, controlador
 - TWAIN, controlador
 - **Utilidades de HP Scanjet 7500**
3. Reinicie el equipo.

4. Utilice el software de escaneo HP descargado de www.HP.com/support para volver a instalar los controladores y las herramientas de HP Scanjet.
5. Vuelva a conectar tanto el cable USB como el cable de alimentación al escáner, pulse el botón **Encendido**  para encender el escáner.

Problemas de inicialización del escáner o de hardware

- [Comprobación de la conexión USB](#)
- [Comprobación de la alimentación del escáner](#)
- [Restablecimiento del escáner](#)
- [El escáner ha dejado de funcionar correctamente](#)

Comprobación de la conexión USB

Compruebe la conexión física con el escáner.

- Utilice el cable suministrado con el escáner. Otro cable USB podría no ser compatible con el escáner.
- Compruebe que el cable USB está conectado correctamente al escáner y al equipo. El icono de tridente del cable USB está hacia arriba cuando el cable está correctamente conectado con el escáner.

Si el problema continúa después de haber comprobado lo anterior, intente lo siguiente:

1. Realice una de las siguientes tareas dependiendo de cómo esté conectado el escáner al equipo:
 - Si el cable USB está conectado a un concentrador USB o a una estación de acoplamiento para portátiles, desconecte el cable USB del concentrador o de la estación de acoplamiento y conéctelo directamente al equipo en un puerto USB en la parte posterior.
 - Si el cable USB ya estaba conectado directamente con el ordenador, conéctelo a otro puerto USB diferente en la parte posterior del equipo.
 - Desconecte todos los otros dispositivos USB del equipo excepto el teclado y el ratón.
2. Pulse el botón de **Encendido**  para apagar el escáner, espere 30 segundos y, a continuación, enciéndalo.
3. Reinicie el equipo.
4. Tras reiniciar el equipo, intente utilizar el escáner.
 - Si el escáner funciona, vuelva a conectar los dispositivos USB adicionales de uno en uno; pruebe el escáner después de conectar cada dispositivo adicional. Desconecte todos los dispositivos USB que impidan el buen funcionamiento del escáner.
 - Si el escáner no funciona, desinstale y reinstale los controladores y las utilidades HP Scanjet.

Comprobación de la alimentación del escáner

El cable de alimentación conecta el escáner con una toma de corriente.

- Asegúrese de que el cable de alimentación esté firmemente conectado entre el escáner y una toma de corriente eléctrica que funcione.
- En caso de que esté conectado a un protector de sobretensión, asegúrese de que el protector de sobretensión está conectado a una toma de corriente y está encendido.
- Asegúrese de que el escáner recibe corriente.

- Compruebe que el indicador LED verde de la fuente de alimentación está encendido.
- Si el indicador LED verde no está encendido, asegúrese de que la toma de corriente o el protector de sobretensión al que está conectado la fuente de alimentación recibe alimentación.
- Si la toma o el protector recibe alimentación pero el indicador LED verde sigue sin estar encendido, es posible que la fuente de alimentación sea defectuosa. Si necesita ayuda, visite www.hp.com/support.

Si el problema continúa después de haber comprobado lo anterior, siga los pasos siguientes:

1. Pulse el botón de **Encendido**  para apagar el escáner y a continuación desconecte la fuente de alimentación del escáner.
2. Espere 30 segundos.
3. Vuelva a conectar la fuente de alimentación y, a continuación, encienda el escáner.

Restablecimiento del escáner

Si recibe un mensaje de error similar a **Error al inicializar el escáner** o **No se ha encontrado el escáner** al intentar utilizar el escáner, deberá restablecer el escáner.

Para restablecer el escáner siga los pasos que aparecen a continuación:

1. Si están abiertos, cierre el software HP Scan y la utilidad de herramientas del escáner de HP.
2. Pulse el botón de **Encendido**  para apagar el escáner y a continuación desconecte la fuente de alimentación del escáner.
3. Espere 30 segundos.
4. Vuelva a conectar la fuente de alimentación y, a continuación, encienda el escáner.

El escáner ha dejado de funcionar correctamente

Si el escáner se detiene durante la digitalización, siga estos pasos. Después de cada paso, inicie una digitalización para comprobar si el escáner funciona. Si el problema persiste, continúe con el paso siguiente.

1. Puede que algún cable esté suelto. Asegúrese de que el cable USB y la fuente de alimentación estén conectados correctamente.
Utilice el cable suministrado con el escáner. Otro cable USB podría no ser compatible con el escáner.
2. Asegúrese de que el escáner recibe corriente.
 - a. Compruebe que el indicador LED verde de la fuente de alimentación está encendido.
 - b. Si el indicador LED verde no está encendido, asegúrese de que la toma de corriente o el protector de sobretensión al que está conectado la fuente de alimentación recibe alimentación.
 - c. Si la toma o el protector recibe alimentación pero el indicador LED verde sigue sin estar encendido, es posible que la fuente de alimentación sea defectuosa. Si necesita ayuda, visite www.hp.com/support.
3. Desconecte el cable de alimentación de la fuente de alimentación, espere 30 segundos y vuelva a conectarlo.
4. Reinicie el equipo.

5. Utilice la herramienta **Agregar o quitar** (en Windows Vista, **Programas y características**) del **Panel de control** para desinstalar las siguientes aplicaciones:
 - Software de ISIS/TWAIN
 - **Utilidades HP ScanJet Enterprise7500**
6. Vuelva a instalarlo con el software de escaneo HP descargado de www.HP.com/support.
7. Vuelva a conectar tanto el cable USB como el cable de alimentación al escáner, pulse el botón **Encendido**  para encender el escáner.

Problemas de funcionamiento del escáner

- [El escáner no se enciende](#)
- [El escáner se sigue apagando](#)
- [La pantalla LCD presenta problemas de visualización o los botones del escáner no funcionan según lo esperado](#)
- [El escáner no inicia la digitalización inmediatamente](#)
- [El escáner solo digitaliza una cara de una página de dos caras](#)
- [Faltan páginas digitalizadas en el destino de la digitalización](#)
- [La imagen digitalizada es borrosa](#)
- [Las páginas digitalizadas están desordenadas en el destino de la digitalización](#)
- [Optimizar las velocidades de digitalización y de la ejecución de las tareas](#)
- [La digitalización es completamente blanco o completamente negro](#)
- [Las imágenes digitalizadas no están rectas](#)
- [Aparecen bandas blancas verticales en la página impresa](#)
- [Aparecen bandas de colores verticales en la página impresa](#)
- [Los archivos de digitalización son demasiado grandes](#)

El escáner no se enciende

Si el escáner no se enciende al presionar los botones del panel frontal del escáner, compruebe lo siguiente:

- El escáner puede estar apagado. Pulse el botón de **Encendido**  para encender el escáner.
- Puede que se haya desenchufado el escáner. Compruebe que no se haya desconectado la fuente de alimentación del escáner ni desenchufado de la toma de corriente.
- Es posible que la fuente de alimentación no funcione.
 - Compruebe que el indicador LED verde de la fuente de alimentación está encendido.
 - Si el indicador LED verde no está encendido, asegúrese de que la toma de corriente o el protector de sobretensión al que está conectado la fuente de alimentación recibe alimentación.
 - Si la toma o el protector recibe alimentación pero el indicador LED verde sigue sin estar encendido, es posible que la fuente de alimentación sea defectuosa. Si necesita ayuda, visite www.hp.com/support.

El escáner se sigue apagando

De forma predeterminada, el escáner entrará en modo de suspensión tras 15 minutos de inactividad y se apagará automáticamente tras dos horas de inactividad para ahorrar energía.

Para cambiar los valores predeterminados, siga estos pasos:

1. Pulse el botón **Herramientas** () para iniciar Utilidad de herramientas del escáner de HP.
2. Haga clic en la ficha **Configuración** y a continuación seleccione la configuración apropiada para el modo de suspensión y apagado automático.
 - Para especificar el periodo de inactividad tras el cual el escáner entra en modo de suspensión, seleccione **15 minutos** o **No suspender nunca: Suspender el escáner después de:** lista desplegable.
 - Para especificar el periodo de inactividad tras el cual el escáner se apaga automáticamente, seleccione el valor apropiado del **apagado automático: Apagar el escáner después de:** lista desplegable.

La pantalla LCD presenta problemas de visualización o los botones del escáner no funcionan según lo esperado

Los siguientes síntomas indican un problema con el panel frontal del escáner.

- Problemas de la pantalla LCD: La pantalla está en blanco o falta parte del contenido de la pantalla.
- Problemas de los botones: Los botones no responden, o bien se produce una acción incorrecta al pulsar un botón (por ejemplo, si realiza una digitalización a una sola cara al pulsar el botón **Digitalizar a doble cara** ()).
- Problemas de indicadores LED: Los indicadores LED no funcionan o se mantienen en un estado incorrecto.

Si el escáner presenta alguno de estos problemas, póngase en contacto con el servicio de asistencia de HP en la dirección www.hp.com/support.

El escáner no inicia la digitalización inmediatamente

Asegúrese de que la compuerta del alimentador automático de documentos (AAD) esté cerrada y de que el escáner esté encendido.

El escáner solo digitaliza una cara de una página de dos caras

- Al procesar la digitalización con los botones del escáner, pulse el botón **Digitalizar a doble cara** ().
- Si se utiliza un perfil de digitalización para una aplicación de terceros, verifique que la aplicación admite la digitalización a doble cara.

Faltan páginas digitalizadas en el destino de la digitalización

Al digitalizar, las páginas pegadas entre sí se digitalizan como un elemento. Las páginas ocultas no se digitalizan.

La imagen digitalizada es borrosa

Compruebe que el documento original no está borroso.

Para procesar los datos digitalizados, utilice el software Kofax Virtual ReScan que se incluye con el escáner. Dicho software limpia la imagen y comprime los datos.

Compruebe si hay obstrucciones en la trayectoria del papel del escáner y asegúrese de que las guías de ancho de papel están en la posición correcta. Intente repetir la digitalización.

Limpie la banda de digitalización en la parte izquierda del cristal del escáner.

Compruebe la configuración de la compresión JPEG. Si la compresión del escáner es alta, puede que dicha compresión cause la pérdida de datos digitalizados.

Las páginas digitalizadas están desordenadas en el destino de la digitalización

Compruebe que el orden de las páginas del documento original es correcto antes de introducirlos hacia arriba en el alimentador de documentos.

Asegúrese de que no haya grapas, clips o cualquier otro material añadido, como por ejemplo notas adhesivas, que puedan causar que las páginas se inserten incorrectamente.

Asegúrese de que no haya hojas pegadas.

Optimizar las velocidades de digitalización y de la ejecución de las tareas

Hay varios valores que afectan al tiempo total de digitalización de Jobs. Si desea optimizar el rendimiento de la digitalización, tenga en cuenta la siguiente información.

- Para optimizar el rendimiento, asegúrese de que el ordenador cumple los requisitos recomendados del sistema. Para ver los requisitos mínimos y recomendados del sistema, visite www.hp.com, seleccione su país/región, busque el modelo del escáner y busque en la **hoja de datos**.
- En el software de digitalización, elija la configuración de diseño que coincida con la orientación de los originales en el alimentador de documentos.
- Para optimizar la transferencia de datos desde el escáner al software de digitalización, active la compresión por hardware del escáner (JPEG). Habitualmente, el uso de la compresión del escáner reduce el tiempo necesario para realizar todas las digitalizaciones a color y en escala de grises cuya resolución supere los 300 ppp. La compresión del escáner solo afecta a la velocidad de transferencia de los datos y se puede utilizar con todos los formatos de salida.



NOTA: No se puede utilizar la compresión del escáner con originales en blanco y negro.

- Guardar una imagen digitalizada en un formato que en el que se puedan realizar búsquedas (por ejemplo, un PDF que permita búsquedas) tarda más que guardar un formato de imagen porque la imagen digitalizada se analiza mediante el reconocimiento óptico de caracteres (OCR). Active el OCR únicamente cuando necesite un documento que se pueda buscar.



NOTA: Para obtener el mejor resultado posible con OCR, la compresión del escáner se debe fijar en el nivel mínimo, o desactivarse.

- Si se digitaliza a una resolución más elevada de la necesaria, aumenta el tiempo de digitalización y se crea un archivo de mayor tamaño sin beneficio adicional alguno. Si digitaliza a alta resolución, baje el nivel de la resolución y aumentará la velocidad de digitalización.

La digitalización es completamente blanco o completamente negro

Puede que el elemento no esté colocado correctamente en el alimentador de documentos. Asegúrese de que el elemento que está intentando digitalizar esté colocado hacia arriba.

Las imágenes digitalizadas no están rectas

Compruebe que las guías del alimentador de documentos están centradas en el escáner y correctamente ajustadas para el ancho del original que se está digitalizando. Asegúrese de que las guías del papel tocan los bordes del original.

Aparecen bandas blancas verticales en la página impresa

Puede que se haya agotado el tóner o la tinta de la impresora destino. Digitalice un original diferente en el mismo escáner para ver si el problema es del escáner.

Si la segunda digitalización tiene el mismo problema, intente la digitalización en otra impresora.

Aparecen bandas de colores verticales en la página impresa

Puede acumularse polvo en la banda de digitalización y producir errores en las imágenes digitalizadas. Limpie la banda de digitalización (a la izquierda del cristal del escáner) con un paño suave sin pelusa e humedecido con un limpiacristales no abrasivo.

Los archivos de digitalización son demasiado grandes

Si los archivos de digitalización guardados son muy grandes, pruebe lo siguiente:

- Verifique el valor de resolución del escáner:
 - 200 ppp es una medida suficiente para el almacenamiento de documentos como imágenes.
 - En el caso de la mayoría de fuentes, 300 ppp es suficiente para utilizar el reconocimiento óptico de caracteres (OCR) para crear un texto editable.
 - En el caso de fuentes de lenguas asiáticas y fuentes de pequeño tamaño, 400 ppp es la resolución que se recomienda.

Al digitalizar con una resolución más elevada de lo necesario, se crea un archivo de mayor tamaño sin beneficio adicional alguno.

- Las digitalizaciones a color generan archivos más grandes que las de blanco y negro.
- Si va a digitalizar un número elevado de páginas a la vez, intente digitalizar menos páginas para crear más archivos de menor tamaño.
- Para procesar los datos digitalizados, utilice el software Kofax Virtual ReScan que se incluye con el escáner. Dicho software limpia la imagen y comprime los datos, lo que puede reducir el tamaño del archivo.

Los botones del escáner no funcionan adecuadamente

Tras cada paso, pulse un botón para ver si funciona correctamente. Si el problema persiste, continúe con el paso siguiente.

1. Puede que algún cable esté suelto. Asegúrese de que el cable USB y la fuente de alimentación se han conectado correctamente.
2. Apague el escáner, espere 30 segundos y vuelva a encenderlo.
3. Reinicie el equipo.
4. Si el problema persiste, es posible que exista un problema con el panel frontal. Póngase en contacto con el servicio de asistencia de HP en la dirección www.hp.com/support.

Problemas de la trayectoria del papel del escáner

- [Introducción de varias hojas, desviaciones, errores de alimentación o atascos de papel](#)
- [Digitalización de originales frágiles](#)
- [El papel no se introduce en el escáner](#)
- [Los originales se enrollan en la bandeja de salida del escáner](#)
- [La parte inferior de la imagen digitalizada está cortada](#)
- [Las imágenes digitalizada presentan rayas o arañazos](#)
- [Un elemento cargado en el escáner se atasca repetidamente](#)
- [Eliminación de atascos de la trayectoria del papel del escáner](#)

Introducción de varias hojas, desviaciones, errores de alimentación o atascos de papel

- Compruebe que todos los rodillos están colocados y que tanto las puertas de los rodillos como la compuerta del alimentador automático de documentos (AAD) están cerradas.
- Si parece que las hojas se están torciendo a medida que se introducen en la trayectoria del papel del escáner, compruebe las imágenes digitalizadas en el software para asegurarse de que no están torcidas.
- Puede que las hojas no estén colocadas correctamente. Enderece las hojas y ajuste las guías del papel para centrar la pila.
- Las guías del papel deben tocar los lados de la pila de papel para que funcionen correctamente. Asegúrese de que la pila de papel está recta y que las guías están contra la pila de papel.
- El alimentador de documentos o la bandeja de salida pueden contener más del número máximo de páginas. Cargue menos hojas en el alimentador de documentos y retire hojas de la bandeja de salida.
- Limpie la trayectoria del papel del escáner para ayudar a reducir errores de alimentación. Si sigue habiendo errores de alimentación, limpie los rodillos. Si sigue habiendo errores de alimentación, sustituya los rodillos.

Digitalización de originales frágiles

Para digitalizar de forma segura originales frágiles (fotos o documentos en papel arrugado o con muy poco peso) coloque los originales en el cristal del escáner. No utilice el alimentador automático de documentos (AAD).

El papel no se introduce en el escáner

Vuelva a cargar las páginas en el alimentador de documentos y asegúrese de que hacen contacto con los rodillos.

Es posible que la compuerta del alimentador automático de documentos (AAD) no esté perfectamente cerrada. Abra la compuerta del AAD y, a continuación, ciérrela presionándola firmemente.

Puede que exista algún problema con el hardware del escáner. Siga este procedimiento para probar el escáner:

1. Compruebe que la fuente de alimentación está correctamente conectada al escáner y a una toma de corriente eléctrica que funcione o a un protector de sobretensión. Compruebe que el indicador LED verde de la fuente de alimentación esté encendido para verificar si la fuente de alimentación funciona.
2. Si la fuente de alimentación está conectada a un protector de sobretensión, asegúrese de que éste está enchufado a una toma de corriente y se encuentra encendido.
3. Desconecte la fuente de alimentación del escáner y apague el equipo. Al cabo de 30 segundos, vuelva a conectar la fuente de alimentación al escáner y, a continuación, encienda el equipo, por ese orden.
4. Intente repetir la digitalización.

Los originales se enrollan en la bandeja de salida del escáner

Cuando el clima es muy seco, los originales con poco peso, como los impresos en papel autocopiativo, se puede enrollar en la bandeja de salida. Para minimizar este problema, alise los bordes enrollados de los originales antes de colocarlos en el alimentador de documentos. Si no puede hacerlo, asegúrese de que los bordes están hacia abajo al colocar los originales en el alimentador de documentos.

La parte inferior de la imagen digitalizada está cortada

De forma predeterminada, el software puede digitalizar sustratos de hasta 356 mm de longitud. En las páginas de mayor tamaño, el final del documento no se incluye en la imagen digitalizada.

Compruebe que ha especificado un tamaño de página adecuado en el software de digitalización.

Las imágenes digitalizada presentan rayas o arañazos

Después de cada paso, vuelva a intentar la digitalización para ver si han desaparecido las rayas o los arañazos. Si no desaparecen, pruebe con el paso siguiente. Para obtener información sobre la limpieza del escáner, consulte la sección **Cuidado y mantenimiento**.

- Asegúrese de que los originales no están sucios ni arrugados.
- Limpie la banda de digitalización que se encuentra a la izquierda del cristal del escáner.
- Limpie los rodillos manualmente.

Un elemento cargado en el escáner se atasca repetidamente

- El elemento puede no cumplir las pautas de originales aceptables.
- Puede que en el elemento original haya grapas o cinta adhesiva que deben retirarse.
- Asegúrese de que las guías del papel tocan los bordes del original.

Eliminación de atascos de la trayectoria del papel del escáner

Para eliminar un atasco de papel:

1. Abra la tapa del alimentador automático de documentos (AAD).



2. Retire los originales o cualquier obstrucción de la trayectoria del papel.

 **SUGERENCIA:** Utilice la rueda verde de la izquierda de la compuerta abierta para avanzar manualmente los originales a través de la trayectoria del papel.

3. Retire la parte trasera del dúplex del AAD, retire la suciedad y vuelva a colocar el componente en su alojamiento hasta que encaje en su sitio.

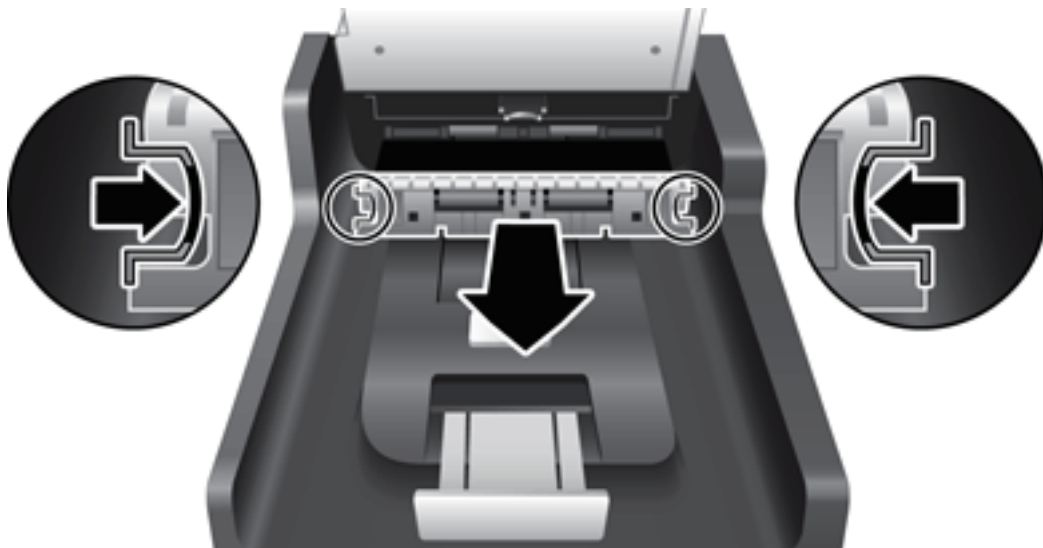

4. Cierre la tapa del AAD hasta que encaje en su sitio.
5. Vuelva a cargar los originales sin digitalizar en el alimentador de documentos.
6. Reanude la digitalización.

6 Accesibilidad y asistencia del producto

Las opciones de accesibilidad de este escáner incluyen un LCD Reader y la capacidad de activar y desactivar los botones del escáner.

- [LCD Reader](#)
- [Control de los botones del escáner](#)

LCD Reader

LCD Reader es un software que envía el estado de LCD del panel frontal del escáner al monitor del ordenador cuando el LCD cambia. Este software permite que las herramientas de software de accesibilidad reflejen lo que aparece en el panel frontal del escáner.

Para utilizar LCD Reader, siga estos pasos:

1. En el disco duro, vaya a C:\Archivos de Programa\Archivos comunes\Hewlett-Packard\Scanjet\ y, a continuación, al directorio **7500**.
2. Para abrir el programa, haga doble clic en **hplcd.exe**.

 **NOTA:** LCD Reader no puede mostrar las indicaciones del texto del LCD si hay algún error en la conexión USB o el escáner está apagado.

Control de los botones del escáner

Para evitar que los botones se pulsen accidentalmente, puede desactivarlos en el panel frontal del escáner.

Cuando los botones están desactivados, las digitalizaciones y las copias se ejecutan desde el equipo utilizando un software de digitalización. Pulse el botón **Cancelar**  en el panel frontal del escáner para detener una digitalización.

Para desactivar los botones del escáner, siga estos pasos:

1. Abra Utilidad de herramientas del escáner HP.
2. En la ficha **Perfiles**, seleccione la casilla de verificación **Desactivar botones del panel frontal**.

Para activar los botones del escáner, desmarque la casilla **Desactivar botones del panel frontal**.

 **NOTA:** Debe disponer de privilegios administrativos en el equipo para cambiar el ajuste de esta casilla de verificación.

7 Especificaciones y garantía

- [Especificaciones del escáner](#)
- [Especificaciones del alimentador de documentos](#)
- [Especificaciones medioambientales](#)
- [Información sobre normativas](#)
- [Información sobre energía](#)
- [Desecho de residuos de equipos por parte de los usuarios \(UE e India\)](#)
- [Declaración de garantía limitada de HP](#)

Especificaciones del escáner

Nombre	Descripción
Tipo de escáner	Escáner plano con alimentador automático de documentos (AAD)
Tamaño	Ancho: 570 mm, Profundidad: 434.6 mm , altura: 206,6 mm
Peso	10.6 kg
Elemento de digitalización	Dispositivo acoplado en carga (CCD)
Interfaz	USB 2.0 de alta velocidad (compatible con USB 1.1)
Resolución óptica	Hardware de 600 x 600 ppp
Alimentación de CA	<ul style="list-style-type: none">Entrada de CA de la fuente de alimentación: 100-240 V~, 50/60 Hz, 1.300 mASalida de CC de la fuente de alimentación: 32 Vcc, 1560 mA, 50 W
Consumo de energía	Para obtener más información sobre el consumo de energía, consulte el archivo regulatory_supplement.pdf del software de escaneo HP.
Requisitos del sistema	Para ver los requisitos mínimos y recomendados del sistema, diríjase a www.hp.com , seleccione su país/región, busque el modelo del escáner y busque en la hoja de datos .

Especificaciones del alimentador de documentos

Nombre	Descripción
Capacidad de las bandejas de papel	100 hojas de 75g/m ²
Tamaño mínimo del papel	68 x 148 mm
Tamaño máximo del papel	216 x 864 mm
Peso mínimo del papel	49 g/m ²
Peso máximo del papel	120 g/m ²

Especificaciones medioambientales

Nombre	Descripción
Temperatura	Funcionamiento del escáner: de 10 a 35 °C
	Almacenamiento: de -40 a 65 °C
Humedad relativa	Funcionamiento del escáner: del 10 al 80 % sin condensación de 10 a 35 °C
	Almacenamiento: hasta el 90 % entre de 0 a 65 °C

 **NOTA:** En presencia de campos electromagnéticos altos, es posible que la salida del escáner HP aparezca ligeramente distorsionada.

 **NOTA:** HP se compromete a proporcionar información a sus clientes acerca de las sustancias químicas que se encuentran en nuestros productos de forma adecuada para cumplir con requisitos legales tales como REACH (Regulación CE N° 1907/2006 del Parlamento Europeo y del Consejo Europeo). En www.hp.com/go/reach encontrará un informe químico sobre este producto.

Información sobre normativas

Número de identificación reglamentario del modelo: Para la identificación reglamentaria, a su producto se le asigna un Número de modelo reglamentario. El Número de modelo reglamentario para este producto es el FCLSD-1004. No debe confundirse este número reglamentario con el nombre comercial HP ScanJet Enterprise 7500/Flow 7500 ni con el número de producto L2725A/L2725B. En el archivo *regulatory_supplement.pdf* del software de escaneo HP encontrará más información reglamentaria sobre su escáner.

Información sobre energía

Los equipos de impresión y formación de imágenes de HP que incluyen el logotipo ENERGY STAR® han sido aceptados en las especificaciones ENERGY STAR para equipos de formación de imágenes de la Agencia de Protección Medioambiental de EE. UU. La siguiente marca aparecerá en los productos de formación de imágenes reconocidos por ENERGY STAR:



Encontrará información adicional sobre modelos de productos de digitalización homologados por ENERGY STAR en:

www.hp.com/go/energystar

Desecho de residuos de equipos por parte de los usuarios (UE e India)

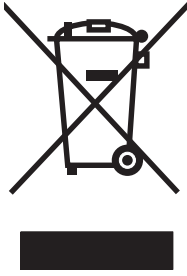

Este símbolo significa que no se debe desechar el producto con el resto de residuos domésticos. El usuario deberá proteger la salud humana y del medio ambiente transportando el equipo usado al punto de recogida destinado al reciclaje de material de desecho eléctrico y equipos electrónicos. Para obtener más información, póngase en contacto con el servicio de desecho de residuos domésticos o consulte: www.hp.com/recycle.

Declaración de garantía limitada de HP

PRODUCTO HP	DURACIÓN DE LA GARANTÍA LIMITADA
HP ScanJet Enterprise 7500/Flow 7500	Garantía limitada de un año

A partir de la fecha de compra, HP garantiza al cliente, usuario final, que sus productos de hardware y accesorios no presentarán ningún tipo de defecto de materiales o de fabricación durante el período anteriormente indicado. Si se notifican a HP defectos de dicho tipo durante el período de garantía, HP procederá, según sea pertinente, a reparar o reemplazar los productos que demuestren ser defectuosos. Los productos de reemplazo pueden ser nuevos o de rendimiento similar al de los nuevos.

HP garantiza que el software de HP no dejará de ejecutar sus instrucciones de programación después de la fecha de compra, durante el período especificado anteriormente, debido a defectos en el material y la mano de obra cuando se instale y utilice correctamente. Si se notifica a HP la existencia de tales defectos durante el período de garantía, HP reemplazará los soportes en los que se almacena el software que no ejecuta sus instrucciones de programación debido a dichos defectos.

HP no garantiza que el funcionamiento de los productos HP será ininterrumpido o estará libre de errores. Si, tras un período de tiempo razonable, HP no puede reparar o reemplazar el producto como se garantiza, se reembolsará al cliente el importe de la compra previa devolución del producto.

Los productos de HP pueden contener componentes reprocesados equivalentes en rendimiento a un componente nuevo o componentes que hayan sido utilizados alguna vez.

La garantía no se aplica a defectos derivados de (a) mantenimiento o calibración incorrectos o inadecuados, (b) software, interfaces, piezas o consumibles no suministrados por HP, (c) modificaciones no autorizadas o uso incorrecto, (d) funcionamiento fuera de las especificaciones ambientales indicadas para el producto o (e) preparación o mantenimiento incorrectos.

EN LA MEDIDA EN QUE LO PERMITA LA LEGISLACIÓN LOCAL, LAS GARANTÍAS MENCIONADAS ANTERIORMENTE SON EXCLUSIVAS Y NO SE HA OFRECIDO NI ESPECIFICADO NINGÚN OTRO TIPO DE GARANTÍA O CONDICIÓN, ESCRITA NI ORAL, Y HP RECHAZA ESPECÍFICAMENTE CUALQUIER GARANTÍA O CONDICIÓN IMPLÍCITA DE COMERCIALIZACIÓN, CALIDAD SATISFACTORIA O IDONEIDAD PARA UNA FINALIDAD DETERMINADA. Algunos países/ algunas regiones, estados o provincias no permiten limitaciones en la duración de una garantía implícita, por lo que la limitación o exclusión anterior puede no ser aplicable en su caso. Esta garantía limitada le otorga derechos legales específicos y puede que disponga de otros derechos que varían de un estado a otro, de una provincia a otra o de un país/una región a otro país/otra región.

La garantía limitada de HP es válida en cualquier país/región o localidad en los que HP ofrezca un servicio de asistencia para este producto y donde haya comercializado este producto. El nivel del servicio de garantía que recibe puede variar según los estándares locales. HP no modificará el modelo, el montaje ni las funciones del producto para hacer que funcione en un país/una región en el/la que nunca iba a utilizarse por cuestiones legales o reglamentarias.

EN LA MEDIDA EN QUE LO PERMITA LA LEGISLACIÓN LOCAL, LOS RECURSOS INDICADOS EN ESTA DECLARACIÓN DE GARANTÍA SON LOS RECURSOS ÚNICOS Y EXCLUSIVOS A LOS QUE PUEDE OPTAR EL CLIENTE. EXCEPTO EN LOS CASOS QUE SE INDICAN ANTERIORMENTE, BAJO NINGÚN CONCEPTO SERÁN HP O SUS PROVEEDORES RESPONSABLES DE PÉRDIDAS DE DATOS NI POR DAÑOS DIRECTOS, ESPECIALES, INCIDENTALES, CONSECUENCIALES (INCLUIDO LUCRO CESANTE O PÉRDIDA DE DATOS) NI POR DAÑOS DE OTROS TIPOS, AUNQUE SE BASEN EN CONTRATOS, RECLAMACIONES U OTRA CAUSA. Algunos países/ algunas regiones, estados o provincias no permiten la exclusión ni limitación de daños incidentales ni consecuenciales, por lo que la limitación o exclusión anterior puede no ser aplicable en su caso.

LOS TÉRMINOS DE GARANTÍA QUE CONTIENE ESTA DECLARACIÓN, EN LA MEDIDA EN QUE LO PERMITA LA LEGISLACIÓN, NO EXCLUYEN, LIMITAN NI MODIFICAN, SINO QUE SE SUMAN A LOS DERECHOS LEGALES OBLIGATORIOS APLICABLES A LA VENTA DE ESTE PRODUCTO.

Reino Unido, Irlanda y Malta

The HP Limited Warranty is a commercial guarantee voluntarily provided by HP. The name and address of the HP entity responsible for the performance of the HP Limited Warranty in your country/region is as follows:

UK: HP Inc UK Limited, Cain Road, Amen Corner, Bracknell, Berkshire, RG12 1HN

Ireland: Hewlett-Packard Ireland Limited, Liffey Park Technology Campus, Barnhall Road, Leixlip, Co.Kildare

Malta: Hewlett-Packard Europe B.V., Amsterdam, Meyrin Branch, Route du Nant-d'Avril 150, 1217 Meyrin, Switzerland

United Kingdom: The HP Limited Warranty benefits apply in addition to any legal rights to a guarantee from seller of nonconformity of goods with the contract of sale. These rights expire six years from delivery of goods for products purchased in England or Wales and five years from delivery of goods for products purchased in Scotland. However various factors may impact your eligibility to receive these rights. For further information, please consult the following link: Consumer Legal Guarantee (www.hp.com/go/eu-legal) or you may visit the European Consumer Centers website (http://ec.europa.eu/consumers/solving_consumer_disputes/non-judicial_redress/ecc-net/index_en.htm). Consumers have the right to choose whether to claim service under the HP Limited Warranty or against the seller under the legal guarantee.

Ireland: The HP Limited Warranty benefits apply in addition to any statutory rights from seller in relation to nonconformity of goods with the contract of sale. However various factors may impact your eligibility to receive these rights. Consumer statutory rights are not limited or affected in any manner by HP Care Pack. For further information, please consult the following link: Consumer Legal Guarantee (www.hp.com/go/eu-legal) or you may visit the European Consumer Centers website (http://ec.europa.eu/consumers/solving_consumer_disputes/non-judicial_redress/ecc-net/index_en.htm). Consumers have the right to choose whether to claim service under the HP Limited Warranty or against the seller under the legal guarantee.

Malta: The HP Limited Warranty benefits apply in addition to any legal rights to a two-year guarantee from seller of nonconformity of goods with the contract of sale; however various factors may impact your eligibility to receive these rights. Consumer statutory rights are not limited or affected in any manner by the HP Limited Warranty. For further information, please consult the following link: Consumer Legal Guarantee (www.hp.com/go/eu-legal) or you may visit the European Consumer Centers website (http://ec.europa.eu/consumers/solving_consumer_disputes/non-judicial_redress/ecc-net/index_en.htm). Consumers have the right to choose whether to claim service under the HP Limited Warranty or against the seller under two-year legal guarantee.

Austria, Bélgica, Alemania y Luxemburgo

Die beschränkte HP Herstellergarantie ist eine von HP auf freiwilliger Basis angebotene kommerzielle Garantie. Der Name und die Adresse der HP Gesellschaft, die in Ihrem Land für die Gewährung der beschränkten HP Herstellergarantie verantwortlich ist, sind wie folgt:

Deutschland: HP Deutschland GmbH, Schickardstr. 32, D-71034 Böblingen

Österreich: HP Austria GmbH., Technologiestrasse 5, A-1120 Wien

Luxemburg: Hewlett-Packard Luxembourg S.C.A., 75, Parc d'Activités Capellen, Rue Pafebruc, L-8308 Capellen

Belgien: HP Belgium BVBA, Hermeslaan 1A, B-1831 Diegem

Die Rechte aus der beschränkten HP Herstellergarantie gelten zusätzlich zu den gesetzlichen Ansprüchen wegen Sachmängeln auf eine zweijährige Gewährleistung ab dem Lieferdatum. Ob Sie Anspruch auf diese Rechte haben, hängt von zahlreichen Faktoren ab. Die Rechte des Kunden sind in keiner Weise durch die beschränkte HP Herstellergarantie eingeschränkt bzw. betroffen. Weitere Hinweise finden Sie auf der folgenden Website: Gewährleistungsansprüche für Verbraucher (www.hp.com/go/eu-legal) oder Sie können die Website des

Europäischen Verbraucherzentrums (http://ec.europa.eu/consumers/solving_consumer_disputes/non-judicial_redress/ecc-net/index_en.htm) besuchen. Verbraucher haben das Recht zu wählen, ob sie eine Leistung von HP gemäß der beschränkten HP Herstellergarantie in Anspruch nehmen oder ob sie sich gemäß der gesetzlichen zweijährigen Haftung für Sachmängel (Gewährleistung) sich an den jeweiligen Verkäufer wenden.

Bélgica, Francia y Luxemburgo

La garantie limitée HP est une garantie commerciale fournie volontairement par HP. Voici les coordonnées de l'entité HP responsable de l'exécution de la garantie limitée HP dans votre pays:

France: HP France SAS, société par actions simplifiée identifiée sous le numéro 448 694 133 RCS Evry, 1 Avenue du Canada, 91947, Les Ulis

G.D. Luxembourg: Hewlett-Packard Luxembourg S.C.A., 75, Parc d'Activités Capellen, Rue Pafebruc, L-8308 Capellen

Belgique: HP Belgium BVBA, Hermeslaan 1A, B-1831 Diegem

France: Les avantages de la garantie limitée HP s'appliquent en complément des droits dont vous disposez au titre des garanties légales applicables dont le bénéfice est soumis à des conditions spécifiques. Vos droits en tant que consommateur au titre de la garantie légale de conformité mentionnée aux articles L. 211-4 à L. 211-13 du Code de la Consommation et de celle relatives aux défauts de la chose vendue, dans les conditions prévues aux articles 1641 à 1648 et 2232 du Code de Commerce ne sont en aucune façon limités ou affectés par la garantie limitée HP. Pour de plus amples informations, veuillez consulter le lien suivant : Garanties légales accordées au consommateur (www.hp.com/go/eu-legal). Vous pouvez également consulter le site Web des Centres européens des consommateurs (http://ec.europa.eu/consumers/solving_consumer_disputes/non-judicial_redress/ecc-net/index_en.htm). Les consommateurs ont le droit de choisir d'exercer leurs droits au titre de la garantie limitée HP, ou auprès du vendeur au titre des garanties légales applicables mentionnées ci-dessus.

POUR RAPPEL:

Garantie Légale de Conformité:

« Le vendeur est tenu de livrer un bien conforme au contrat et répond des défauts de conformité existant lors de la délivrance.

Il répond également des défauts de conformité résultant de l'emballage, des instructions de montage ou de l'installation lorsque celle-ci a été mise à sa charge par le contrat ou a été réalisée sous sa responsabilité ».

Article L211-5 du Code de la Consommation:

« Pour être conforme au contrat, le bien doit:

1° Etre propre à l'usage habituellement attendu d'un bien semblable et, le cas échéant:

- correspondre à la description donnée par le vendeur et posséder les qualités que celui-ci a présentées à l'acheteur sous forme d'échantillon ou de modèle;

- présenter les qualités qu'un acheteur peut légitimement attendre eu égard aux déclarations publiques faites par le vendeur, par le producteur ou par son représentant, notamment dans la publicité ou l'étiquetage;

2° Ou présenter les caractéristiques définies d'un commun accord par les parties ou être propre à tout usage spécial recherché par l'acheteur, porté à la connaissance du vendeur et que ce dernier a accepté ».

Article L211-12 du Code de la Consommation:

« L'action résultant du défaut de conformité se prescrit par deux ans à compter de la délivrance du bien ».

Garantie des vices cachés

Article 1641 du Code Civil : « *Le vendeur est tenu de la garantie à raison des défauts cachés de la chose vendue qui la rendent impropre à l'usage auquel on la destine, ou qui diminuent tellement cet usage que l'acheteur ne l'aurait pas acquise, ou n'en aurait donné qu'un moindre prix, s'il les avait connus.* »

Article 1648 alinéa 1 du Code Civil:

« *L'action résultant des vices rédhibitoires doit être intentée par l'acquéreur dans un délai de deux ans à compter de la découverte du vice.* »

G.D. Luxembourg et Belgique: Les avantages de la garantie limitée HP s'appliquent en complément des droits dont vous disposez au titre de la garantie de non-conformité des biens avec le contrat de vente. Cependant, de nombreux facteurs peuvent avoir un impact sur le bénéfice de ces droits. Vos droits en tant que consommateur au titre de ces garanties ne sont en aucune façon limités ou affectés par la garantie limitée HP. Pour de plus amples informations, veuillez consulter le lien suivant : Garanties légales accordées au consommateur (www.hp.com/go/eu-legal) ou vous pouvez également consulter le site Web des Centres européens des consommateurs (http://ec.europa.eu/consumers/solving_consumer_disputes/non-judicial_redress/ecc-net/index_en.htm). Les consommateurs ont le droit de choisir de réclamer un service sous la garantie limitée HP ou auprès du vendeur au cours d'une garantie légale de deux ans.

Italia

La Garanzia limitata HP è una garanzia commerciale fornita volontariamente da HP. Di seguito sono indicati nome e indirizzo della società HP responsabile della fornitura dei servizi coperti dalla Garanzia limitata HP nel vostro Paese:

Italia: HP Italy S.r.l., Via G. Di Vittorio 9, 20063 Cernusco S/Naviglio

I vantaggi della Garanzia limitata HP vengono concessi ai consumatori in aggiunta ai diritti derivanti dalla garanzia di due anni fornita dal venditore in caso di non conformità dei beni rispetto al contratto di vendita. Tuttavia, diversi fattori possono avere un impatto sulla possibilità di beneficiare di tali diritti. I diritti spettanti ai consumatori in forza della garanzia legale non sono in alcun modo limitati, né modificati dalla Garanzia limitata HP. Per ulteriori informazioni, si prega di consultare il seguente link: Garanzia legale per i clienti (www.hp.com/go/eu-legal), oppure visitare il sito Web dei Centri europei per i consumatori (http://ec.europa.eu/consumers/solving_consumer_disputes/non-judicial_redress/ecc-net/index_en.htm). I consumatori hanno il diritto di scegliere se richiedere un servizio usufruendo della Garanzia limitata HP oppure rivolgendosi al venditore per far valere la garanzia legale di due anni.

España

Su Garantía limitada de HP es una garantía comercial voluntariamente proporcionada por HP. El nombre y dirección de las entidades HP que proporcionan la Garantía limitada de HP (garantía comercial adicional del fabricante) en su país es:

España: Hewlett-Packard Española S.L. Calle Vicente Aleixandre, 1 Parque Empresarial Madrid - Las Rozas, E-28232 Madrid

Los beneficios de la Garantía limitada de HP son adicionales a la garantía legal de 2 años a la que los consumidores tienen derecho a recibir del vendedor en virtud del contrato de compraventa; sin embargo, varios factores pueden afectar su derecho a recibir los beneficios bajo dicha garantía legal. A este respecto, la Garantía limitada de HP no limita o afecta en modo alguno los derechos legales del consumidor (www.hp.com/go/eu-legal). Para más información, consulte el siguiente enlace: Garantía legal del consumidor o puede visitar el sitio web de los Centros europeos de los consumidores (http://ec.europa.eu/consumers/solving_consumer_disputes/non-judicial_redress/ecc-net/index_en.htm). Los clientes tienen derecho a elegir si reclaman un servicio acogiéndose a la Garantía limitada de HP o al vendedor de conformidad con la garantía legal de dos años.

Dinamarca

Den begrænsede HP-garanti er en garanti, der ydes frivilligt af HP. Navn og adresse på det HP-selskab, der er ansvarligt for HP's begrænsede garanti i dit land, er som følger:

Danmark: HP Inc Danmark ApS, Engholm Parkvej 8, 3450, Allerød

Den begrænsede HP-garanti gælder i tillæg til eventuelle juridiske rettigheder, for en toårig garanti fra sælgeren af varer, der ikke er i overensstemmelse med salgsaftalen, men forskellige faktorer kan dog påvirke din ret til at opnå disse rettigheder. Forbrugerens lovbestemte rettigheder begrænses eller påvirkes ikke på nogen måde af den begrænsede HP-garanti. Se nedenstående link for at få yderligere oplysninger: Forbrugerens juridiske garanti (www.hp.com/go/eu-legal) eller du kan besøge De Europæiske Forbrugercentres websted (http://ec.europa.eu/consumers/solving_consumer_disputes/non-judicial_redress/ecc-net/index_en.htm). Forbrugere har ret til at vælge, om de vil gøre krav på service i henhold til HP's begrænsede garanti eller hos sælger i henhold til en toårig juridisk garanti.

Noruega

HPs garanti er en begrenset og kommersiell garanti som HP selv har valgt å tilby. Følgende lokale selskap innestår for garantien:

Norge: HP Norge AS, Rolfbuktveien 4b, 1364 Fornebu

HPs garanti kommer i tillegg til det mangelsansvar HP har i henhold til norsk forbrukerkjøpslovgivning, hvor reklamasjonsperioden kan være to eller fem år, avhengig av hvor lenge salgsgjenstanden var ment å vare. Ulike faktorer kan imidlertid ha betydning for om du kvalifiserer til å kreve avhjelp iht slikt mangelsansvar. Forbrukerens lovmessige rettigheter begrenses ikke av HPs garanti. Hvis du vil ha mer informasjon, kan du klikke på følgende kobling: Juridisk garanti for forbruker (www.hp.com/go/eu-legal) eller du kan besøke nettstedet til de europeiske forbrukersentrene (http://ec.europa.eu/consumers/solving_consumer_disputes/non-judicial_redress/ecc-net/index_en.htm). Forbrukere har retten til å velge å kreve service under HPs garanti eller iht selgerens lovpålagte mangelsansvar.

Suecia

HP:s begränsade garanti är en kommersiell garanti som tillhandahålls frivilligt av HP. Namn och adress till det HP-företag som ansvarar för HP:s begränsade garanti i ditt land är som följer:

Sverige: HP PPS Sverige AB, SE-169 73 Stockholm

Fördelarna som ingår i HP:s begränsade garanti gäller utöver de lagstadgade rättigheterna till tre års garanti från säljaren angående varans bristande överensstämmelse gentemot köpeavtalet, men olika faktorer kan påverka din rätt att utnyttja dessa rättigheter. Konsumentens lagstadgade rättigheter varken begränsas eller påverkas på något sätt av HP:s begränsade garanti. Mer information får du om du följer denna länk: Lagstadgad garanti för konsumenter (www.hp.com/go/eu-legal) eller så kan du gå till European Consumer Centers webbplats (http://ec.europa.eu/consumers/solving_consumer_disputes/non-judicial_redress/ecc-net/index_en.htm). Konsumenter har rätt att välja om de vill ställa krav enligt HP:s begränsade garanti eller på säljaren enligt den lagstadgade treåriga garantin.

Portugal

A Garantia Limitada HP é uma garantia comercial fornecida voluntariamente pela HP. O nome e a morada da entidade HP responsável pela prestação da Garantia Limitada HP no seu país são os seguintes:

Portugal: HPCP – Computing and Printing Portugal, Unipessoal, Lda., Edifício D. Sancho I, Quinta da Fonte, Porto Salvo, Lisboa, Oeiras, 2740 244

As vantagens da Garantia Limitada HP aplicam-se cumulativamente com quaisquer direitos decorrentes da legislação aplicável à garantia de dois anos do vendedor, relativa a defeitos do produto e constante do contrato de venda. Existem, contudo, vários fatores que poderão afetar a sua elegibilidade para beneficiar de tais direitos. Os direitos legalmente atribuídos aos consumidores não são limitados ou afetados de forma alguma pela Garantia Limitada HP. Para mais informações, consulte a ligação seguinte: Garantia legal do consumidor (www.hp.com/go/eu-legal) ou visite o Web site da Rede dos Centros Europeus do Consumidor (http://ec.europa.eu/consumers/solving_consumer_disputes/non-judicial_redress/ecc-net/index_en.htm). Os consumidores têm o direito de escolher se pretendem reclamar assistência ao abrigo da Garantia Limitada HP ou contra o vendedor ao abrigo de uma garantia jurídica de dois anos.

Grecia y Chipre

Η Περιορισμένη εγγύηση HP είναι μια εμπορική εγγύηση η οποία παρέχεται εθελοντικά από την HP. Η επωνυμία και η διεύθυνση του νομικού προσώπου HP που παρέχει την Περιορισμένη εγγύηση HP στη χώρα σας είναι η εξής:

Ελλάδα /Κύπρος: HP Printing and Personal Systems Hellas EPE, Tzavella 1-3, 15232 Chalandri, Attiki

Ελλάδα /Κύπρος: HP Συστήματα Εκτύπωσης και Προσωπικών Υπολογιστών Ελλάς Εταιρεία Περιορισμένης Ευθύνης, Tzavella 1-3, 15232 Chalandri, Attiki

Τα προνόμια της Περιορισμένης εγγύησης HP ισχύουν επιπλέον των νόμιμων δικαιωμάτων για διετή εγγύηση έναντι του Πωλητή για τη μη συμμόρφωση των προϊόντων με τις συνομολογημένες συμβατικά ιδιότητες, ωστόσο η άσκηση των δικαιωμάτων σας αυτών μπορεί να εξαρτάται από διάφορους παράγοντες. Τα νόμιμα δικαιώματα των καταναλωτών δεν περιορίζονται ούτε επηρεάζονται καθ' οιονδήποτε τρόπο από την Περιορισμένη εγγύηση HP. Για περισσότερες πληροφορίες, συμβουλευτείτε την ακόλουθη τοποθεσία web: Νόμιμη εγγύηση καταναλωτή (www.hp.com/go/eu-legal) ή μπορείτε να επισκεφτείτε την τοποθεσία web των Ευρωπαϊκών Κέντρων Καταναλωτή (http://ec.europa.eu/consumers/solving_consumer_disputes/non-judicial_redress/ecc-net/index_en.htm). Οι καταναλωτές έχουν το δικαίωμα να επιλέξουν αν θα αξιώσουν την υπηρεσία στα πλαίσια της Περιορισμένης εγγύησης HP ή από τον πωλητή στα πλαίσια της νόμιμης εγγύησης δύο ετών.

Hungria

A HP korlátozott jótállás egy olyan kereskedelmi jótállás, amelyet a HP a saját elhatározásából biztosít. Az egyes országokban a HP mint gyártó által vállalt korlátozott jótállást biztosító HP vállalatok neve és címe:

Magyarország: HP Inc Magyarország Kft., H-1117 Budapest, Alíz utca 1.

A HP korlátozott jótállásban biztosított jogok azokon a jogokon felül illetik meg Önt, amelyek a termékeknek az adásvételi szerződés szerinti minőségére vonatkozó kétéves, jogszabályban foglalt eladói szavatosságból, továbbá ha az Ön által vásárolt termékre alkalmazandó, a jogszabályban foglalt kötelező eladói jótállásból erednek, azonban számos körülmény hatással lehet arra, hogy ezek a jogok Önt megilletik-e. További információért kérjük, keresse fel a következő webhelyet: Jogi Tájékoztató Fogyasztóknak (www.hp.com/go/eu-legal) vagy látogassa meg az Európai Fogyasztói Központok webhelyét (http://ec.europa.eu/consumers/solving_consumer_disputes/non-judicial_redress/ecc-net/index_en.htm). A fogyasztóknak jogában áll, hogy megválasszák, hogy a jótállással kapcsolatos igényüket a HP korlátozott jótállás alapján vagy a kétéves, jogszabályban foglalt eladói szavatosság, illetve, ha alkalmazandó, a jogszabályban foglalt kötelező eladói jótállás alapján érvényesítik.

República Checa

Omezená záruka HP je obchodní zárukou dobrovolně poskytovanou společností HP. Názvy a adresy společností skupiny HP, které odpovídají za plnění omezené záruky HP ve vaší zemi, jsou následující:

Česká republika: HP Inc Czech Republic s. r. o., Za Brumlovkou 5/1559, 140 00 Praha 4

Výhody, poskytované omezenou zárukou HP, se uplatňují jako doplněk k jakýmkoli právním nárokům na dvouletou záruku poskytnutou prodejcem v případě nesouladu zboží s kupní smlouvou. Váš nárok na uznání těchto práv však může záviset na mnohých faktorech. Omezená záruka HP žádným způsobem neomezuje ani neovlivňuje zákonná práva zákazníka. Další informace získáte kliknutím na následující odkaz: Zákonná záruka spotřebitele (www.hp.com/go/eu-legal) případně můžete navštívit webové stránky Evropského spotřebitelského centra (http://ec.europa.eu/consumers/solving_consumer_disputes/non-judicial_redress/ecc-net/index_en.htm). Spotřebitelé mají právo se rozhodnout, zda chtějí službu reklamovat v rámci omezené záruky HP nebo v rámci zákonem stanovené dvouleté záruky u prodejce.

Eslovaquia

Obmedzená záruka HP je obchodná záruka, ktorú spoločnosť HP poskytuje dobrovoľne. Meno a adresa subjektu HP, ktorý zabezpečuje plnenie vyplývajúce z Obmedzenej záruky HP vo vašej krajine:

Slovenská republika: HP Inc Slovakia, s.r.o., Galvaniho 7, 821 04 Bratislava

Výhody Obmedzenej záruky HP sa uplatnia vedľa prípadných zákazníkových zákonných nárokov voči predávajúcemu z väd, ktoré spočívajú v nesúlade vlastností tovaru s jeho popisom podľa predmetnej zmluvy. Možnosť uplatnenia takých prípadných nárokov však môže závisieť od rôznych faktorov. Služby Obmedzenej záruky HP žiadnym spôsobom neobmedzujú ani neovplyvňujú zákonné práva zákazníka, ktorý je spotrebiteľom. Ďalšie informácie nájdete na nasledujúcom prepojení: Zákonná záruka spotrebiteľa (www.hp.com/go/eu-legal), prípadne môžete navštíviť webovú lokalitu európskych zákazníckych stredísk (http://ec.europa.eu/consumers/solving_consumer_disputes/non-judicial_redress/ecc-net/index_en.htm). Spotrebiteľia majú právo zvoliť si, či chcú uplatniť servis v rámci Obmedzenej záruky HP alebo počas zákonnej dvojročnej záručnej lehoty u predajcu.

Polonia

Ograniczona gwarancja HP to komercyjna gwarancja udzielona dobrowolnie przez HP. Nazwa i adres podmiotu HP odpowiedzialnego za realizację Ograniczonej gwarancji HP w Polsce:

Polska: HP Inc Polska sp. z o.o., Szturmowa 2a, 02-678 Warszawa, wpisana do rejestru przedsiębiorców prowadzonego przez Sąd Rejonowy dla m.st. Warszawy w Warszawie, XIII Wydział Gospodarczy Krajowego Rejestru Sądowego, pod numerem KRS 0000546115, NIP 5213690563, REGON 360916326, GIOŚ E0020757WZBW, kapitał zakładowy 480.000 PLN.

Świadczenia wynikające z Ograniczonej gwarancji HP stanowią dodatek do praw przysługujących nabywcy w związku z dwuletnią odpowiedzialnością sprzedawcy z tytułu niezgodności towaru z umową (rekojmia). Niemniej, na możliwość korzystania z tych praw mają wpływ różne czynniki. Ograniczona gwarancja HP w żaden sposób nie ogranicza praw konsumenta ani na nie nie wpływa. Więcej informacji można znaleźć pod następującym łączem: Gwarancja prawna konsumenta (www.hp.com/go/eu-legal), można także odwiedzić stronę internetową Europejskiego Centrum Konsumentckiego (http://ec.europa.eu/consumers/solving_consumer_disputes/non-judicial_redress/ecc-net/index_en.htm). Konsumenti mają prawo wyboru co do możliwości skorzystania albo z usług gwarancyjnych przysługujących w ramach Ograniczonej gwarancji HP albo z uprawnień wynikających z dwuletniej rekojmii w stosunku do sprzedawcy.

Bulgaria

Ограничената гаранция на HP представлява търговска гаранция, доброволно предоставяна от HP. Името и адресът на дружеството на HP за вашата страна, отговорно за предоставянето на гаранционната поддръжка в рамките на Ограничената гаранция на HP, са както следва:

HP Inc Bulgaria EOOD (Ейч Пи Инк България EOOD), гр. София 1766, район р-н Младост, бул. Околовръстен Път No 258, Бизнес Център Камбаните

Предимствата на Ограничената гаранция на HP се прилагат в допълнение към всички законови права за двугодишна гаранция от продавача при несъответствие на стоката с договора за продажба. Въпреки това,

различни фактори могат да окажат влияние върху условията за получаване на тези права. Законите права на потребителите не са ограничени или засегнати по никакъв начин от Ограничената гаранция на HP. За допълнителна информация, моля вижте Правната гаранция на потребителя (www.hp.com/go/eu-legal) или посетете уебсайта на Европейския потребителски център (http://ec.europa.eu/consumers/solving_consumer_disputes/non-judicial_redress/ecc-net/index_en.htm). Потребителите имат правото да избират дали да претендират за извършване на услуга в рамките на Ограничената гаранция на HP или да потърсят такава от търговеца в рамките на двугодишната правна гаранция.

Rumania

Гаранția limitată HP este o garanție comercială furnizată în mod voluntar de către HP. Numele și adresa entității HP răspunzătoare de punerea în aplicare a Garanției limitate HP în țara dumneavoastră sunt următoarele:

România: HP Inc Romania SRL, 5 Fabrica de Glucoza Str., Building F, Ground Floor and Floor 8, 2nd District, București

Beneficiile Garanției limitate HP se aplică suplimentar față de orice drepturi privind garanția de doi ani oferită de vânzător pentru neconformitatea bunurilor cu contractul de vânzare; cu toate acestea, diverși factori pot avea impact asupra eligibilității dvs. de a beneficia de aceste drepturi. Drepturile legale ale consumatorului nu sunt limitate sau afectate în vreun fel de Garanția limitată HP. Pentru informații suplimentare consultați următorul link: garanția acordată consumatorului prin lege (www.hp.com/go/eu-legal) sau puteți accesa site-ul Centrul European al Consumatorilor (http://ec.europa.eu/consumers/solving_consumer_disputes/non-judicial_redress/ecc-net/index_en.htm). Consumatorii au dreptul să aleagă dacă să pretindă despăgubiri în cadrul Garanției limitate HP sau de la vânzător, în cadrul garanției legale de doi ani.

Bélgica y Países Bajos

De Beperkte Garantie van HP is een commerciële garantie vrijwillig verstrekt door HP. De naam en het adres van de HP-entiteit die verantwoordelijk is voor het uitvoeren van de Beperkte Garantie van HP in uw land is als volgt:

Nederland: HP Nederland B.V., Startbaan 16, 1187 XR Amstelveen

België: HP Belgium BVBA, Hermeslaan 1A, B-1831 Diegem

De voordelen van de Beperkte Garantie van HP vormen een aanvulling op de wettelijke garantie voor consumenten gedurende twee jaren na de levering te verlenen door de verkoper bij een gebrek aan conformiteit van de goederen met de relevante verkoopovereenkomst. Niettemin kunnen diverse factoren een impact hebben op uw eventuele aanspraak op deze wettelijke rechten. De wettelijke rechten van de consument worden op geen enkele wijze beperkt of beïnvloed door de Beperkte Garantie van HP. Raadpleeg voor meer informatie de volgende webpagina: Wettelijke garantie van de consument (www.hp.com/go/eu-legal) of u kan de website van het Europees Consumenten Centrum bezoeken (http://ec.europa.eu/consumers/solving_consumer_disputes/non-judicial_redress/ecc-net/index_en.htm). Consumenten hebben het recht om te kiezen tussen enerzijds de Beperkte Garantie van HP of anderzijds het aanspreken van de verkoper in toepassing van de wettelijke garantie.

Finlandia

HP:n rajoitettu takuu on HP:n vapaaehtoisesti antama kaupallinen takuu. HP:n myöntämästä takuusta maassanne vastaavan HP:n edustajan yhteystiedot ovat:

Suomi: HP Finland Oy, Piispankalliontie, FIN - 02200 Espoo

HP:n takuun edut ovat voimassa mahdollisten kuluttajansuojalakiin perustuvien oikeuksien lisäksi sen varalta, että tuote ei vastaa myyntisopimusta. Saat lisätietoja seuraavasta linkistä: Kuluttajansuoja (www.hp.com/go/eu-legal) tai voit käydä Euroopan kuluttajakeskuksen sivustolla (<http://ec.europa.eu/consumers/>)

[solving_consumer_disputes/non-judicial_redress/ecc-net/index_en.htm](http://www.hp.com/go/eu-legal)). Kuluttajilla on oikeus vaatia virheen korjausta HP:n takuun ja kuluttajansuojan perusteella HP:lta tai myyjältä.

Eslovenia

Omejena garancija HP je prostovoljna trgovska garancija, ki jo zagotavlja podjetje HP. Ime in naslov poslovne enote HP, ki je odgovorna za omejeno garancijo HP v vaši državi, sta naslednja:

Slovenija: Hewlett-Packard Europe B.V., Amsterdam, Meyrin Branch, Route du Nant-d'Avril 150, 1217 Meyrin, Switzerland

Ugodnosti omejene garancije HP veljajo poleg zakonskih pravic, ki ob sklenitvi kupoprodajne pogodbe izhajajo iz dveletne garancije prodajalca v primeru neskladnosti blaga, vendar lahko na izpolnjevanje pogojev za uveljavitev pravic vplivajo različni dejavniki. Omejena garancija HP nikakor ne omejuje strankinih z zakonom predpisanih pravic in ne vpliva nanje. Za dodatne informacije glejte naslednjo povezavo: Strankino pravno jamstvo (www.hp.com/go/eu-legal); ali pa obiščite spletno mesto evropskih središč za potrošnike (http://ec.europa.eu/consumers/solving_consumer_disputes/non-judicial_redress/ecc-net/index_en.htm). Potrošniki imajo pravico izbrati, ali bodo uveljavljali pravice do storitev v skladu z omejeno garancijo HP ali proti prodajalcu v skladu z dvoletno zakonsko garancijo.

Croacia

HP ograničeno jamstvo komercialno je dobrovoljno jamstvo koje pruža HP. Ime i adresa HP subjekta odgovornog za HP ograničeno jamstvo u vašoj državi:

Hrvatska: HP Computing and Printing d.o.o. za računalne i srodne aktivnosti, Radnička cesta 41, 10000 Zagreb

Pogodnosti HP ograničenog jamstva vrijede zajedno uz sva zakonska prava na dvogodišnje jamstvo kod bilo kojeg prodavača s obzirom na nepodudaranje robe s ugovorom o kupnji. Međutim, razni faktori mogu utjecati na vašu mogućnost ostvarivanja tih prava. HP ograničeno jamstvo ni na koji način ne utječe niti ne ograničava zakonska prava potrošača. Dodatne informacije potražite na ovoj adresi: Zakonsko jamstvo za potrošače (www.hp.com/go/eu-legal) ili možete posjetiti web-mjesto Evropskih potrošačkih centara (http://ec.europa.eu/consumers/solving_consumer_disputes/non-judicial_redress/ecc-net/index_en.htm). Potrošači imaju pravo odabrati žele li ostvariti svoja potraživanja u sklopu HP ograničenog jamstva ili pravnog jamstva prodavača u trajanju ispod dvije godine.

Letonia

HP ierobežotā garantija ir komercgarantija, kuru brīvpriēti nodrošina HP. HP uzņēmums, kas sniedz HP ierobežotās garantijas servisa nodrošinājumu jūsu valstī:

Latvija: HP Finland Oy, PO Box 515, 02201 Espoo, Finland

HP ierobežotās garantijas priekšrocības tiek piedāvātas papildus jebkurām likumīgajām tiesībām uz pārdevēja un/vai ražotāju nodrošinātu divu gadu garantiju gadījumā, ja preces neatbilst pirkuma līgumam, tomēr šo tiesību saņemšanu var ietekmēt vairāki faktori. HP ierobežotā garantija nekādā veidā neierobežo un neietekmē patērētāju likumīgās tiesības. Lai iegūtu plašāku informāciju, izmantojiet šo saiti: Patērētāju likumīgā garantija (www.hp.com/go/eu-legal) vai arī Eiropas Patērētāju tiesību aizsardzības centra tīmekļa vietni (http://ec.europa.eu/consumers/solving_consumer_disputes/non-judicial_redress/ecc-net/index_en.htm). Patērētājiem ir tiesības izvēlēties, vai pieprasīt servisa nodrošinājumu saskaņā ar HP ierobežoto garantiju, vai arī pārdevēja sniegto divu gadu garantiju.

Lituania

HP ribotoji garantija yra HP savanoriškai teikiama komercinė garantija. Toliau pateikiami HP bendrovių, teikiančių HP garantiją (gamintojo garantiją) jūsų šalyje, pavadinimai ir adresai:

Lietuva: HP Finland Oy, PO Box 515, 02201 Espoo, Finland

HP ribotoji garantija papildomai taikoma kartu su bet kokiomis kitomis įstatymais nustatytais teisėmis į pardavėjo suteikiamą dviejų metų laikotarpio garantiją dėl prekių atitikties pardavimo sutarčiai, tačiau tai, ar jums ši teisė bus suteikiama, gali priklausyti nuo įvairių aplinkybių. HP ribotoji garantija niekaip neapriboja ir neįtakoja įstatymais nustatytų vartotojo teisių. Daugiau informacijos rasite paspaudę šią nuorodą: Teisinė vartotojo garantija (www.hp.com/go/eu-legal) arba apsilankę Europos vartotojų centro internetinėje svetainėje (http://ec.europa.eu/consumers/solving_consumer_disputes/non-judicial_redress/ecc-net/index_en.htm). Vartotojai turi teisę prašyti atlikti techninį aptarnavimą pagal HP ribotąją garantiją arba pardavėjo teikiamą dviejų metų įstatymais nustatytą garantiją.

Estonia

HP piiratud garantii on HP poolt vabatahtlikult pakutav kaubanduslik garantii. HP piiratud garantii eest vastutab HP üksus aadressil:

Eesti: HP Finland Oy, PO Box 515, 02201 Espoo, Finland

HP piiratud garantii rakendub lisaks seaduses ettenähtud müüjapoolsele kaheaastasele garantiile, juhul kui toode ei vasta müügilepingu tingimustele. Siiski võib esineda asjaolusid, mille puhul teie jaoks need õigused ei pruugi kehtida. HP piiratud garantii ei piira ega mõjuta mingil moel tarbija seadusjärgseid õigusi. Lisateavet leiate järgmiselt lingilt: tarbija õiguslik garantii (www.hp.com/go/eu-legal) või võite külastada Euroopa tarbijakeskuste veebisaiti (http://ec.europa.eu/consumers/solving_consumer_disputes/non-judicial_redress/ecc-net/index_en.htm). Tarbijal on õigus valida, kas ta soovib kasutada HP piiratud garantiid või seadusega ette nähtud müüjapoolset kaheaastast garantiid.

Rusia

Срок службы принтера для России

Срок службы данного принтера HP составляет пять лет в нормальных условиях эксплуатации. Срок службы отсчитывается с момента ввода принтера в эксплуатацию. В конце срока службы HP рекомендует посетить веб-сайт нашей службы поддержки по адресу <http://www.hp.com/support> и/или связаться с авторизованным поставщиком услуг HP для получения рекомендаций в отношении дальнейшего безопасного использования принтера.

Índice

A

AAD

- cargar papel 8
- limpiar doble fondo 37

accesibilidad 67

agregar o quitar dispositivo 33

ajustar la orientación de la página, por idioma 30

ajuste automático de la orientación de la página 30

alimentador de documentos

- carga de papel 9
- consejos sobre la carga 8

aplicaciones

- digitalización desde 14

asistencia técnica 67

asistencia técnica para productos 67

atacos

- solución de problemas 65

automático de documentos 70

B

banda de digitalización, limpiar 37

Botón aceptar/seleccionar 3

Botón Atrás 3

Botón Cancelar 3

botones

- encendido 2
- panel frontal del escáner 2

C

cables

- solución de problemas 54

cable USB

- solución de problemas 54

características

- Detección de errores de alimentación (multielección) 27

detección del color automática 27

omitir colores 26

perfiles de escaneo 16

recortar imagen digitalizada

automáticamente 26

soporte para páginas largas 25

consumibles

solicitud 36

crystal del escáner

carga de originales 11

D

desactivación de los botones del escáner 67

desinstalación y reinstalación de software 54, 57

detección automática del tamaño de la página 28

Detección del color automática 27

detección del tamaño de la página 28

detección de multielección 27

detección de multielección de zona 27

digitalización

- archivos demasiado grandes 62
- desde otros programas 14
- elementos frágiles 64
- originales en papel 9
- problemas de alimentación 64

digitalización a la nube 21

digitalizaciones a doble cara solución de problemas 60

digitalizaciones blancas solución de problemas 61

digitalizaciones negras solución de problemas 61

E

elementos frágiles, digitalización 64

eliminación de residuos 73

eliminar páginas en blanco

automáticamente 29

encendido del escáner

solución de problemas 59

errores de alimentación

solución de problemas 64

escanear a FTP 22

escanear a SharePoint 23

escaneo

desde el software HP Scan 13

escaneo de texto en blanco y negro 31

escáner

especificaciones 70

panel frontal 2

reinicio 57

uso de la alimentación 5

escáner, limpiar el cristal 37

especificaciones

alimentador de documentos 70

escáner 70

medioambientales 71

especificaciones de

almacenamiento 71

Especificaciones de humedad 71

especificaciones del entorno de funcionamiento 71

Especificaciones de temperatura 71

especificaciones medioambientales 71

F

faltan páginas, solucionar el problema 60

FTP, escanear a 22

fuente de alimentación
solución de problemas de cables 54

G

garantía
producto 74
gestión de la alimentación 5, 59
gestión de la configuración de la alimentación 5, 59

I

imágenes borrosas 60
imágenes cortadas
solución de problemas 65
imágenes poco definidas 60
imágenes sesgadas 61
imágenes torcidas 61
instalación de software
solución de problemas 54
introducción de varias páginas 64

L

LCD Reader 67
lector de pantallas 67
limpiar
AAD 37
banda de digitalización 37
cristal del escáner 37
limpieza
rodillos 39
líneas
solución de problemas 62
líneas blancas
solución de problemas 62
líneas blancas verticales
solución de problemas 62
líneas de colores verticales
solución de problemas 62

M

mantenimiento
ficha Mantenimiento de Utilidad de herramientas del escáner HP 36
limpieza de los rodillos 39

N

nube, digitalización a 21

O

omitir colores 26

P

páginas desordenadas 61
panel de separación
sustitución 45
panel frontal
sustitución 48
papel
atacos 65
errores de alimentación 64
no hay alimentación 64
solución de problemas 64
perfiles de escaneo 16
piezas
solicitud 41
problemas con la pantalla LCD 60
problemas de alimentación 64
problemas del LCD 60
problemas de visualización 60
programas
digitalización desde 14
programas compatibles con TWAIN
digitalización desde 14

R

rayas
solución de problemas 62
rayas de colores
solución de problemas 62
rayas de luz
solución de problemas 65
recortar automáticamente imagen digitalizada 26
recortar imagen digitalizada 26
restablecer escáner 57
rodillos
limpieza 39
sustitución 41
rodillos alimentadores
sustitución 41

S

SharePoint, escanear a 23
sitios Web
piezas de repuesto 41
solicitud de consumibles 36

software
desinstalación y reinstalación 54, 57
solución de problemas de instalación 54
software HP Scan
escaneo desde 13
Software HP Scan
acerca de 4
solicitud
consumibles 36
kit de sustitución de rodillos 41
solución de problemas
alimentación 59
archivos digitalizados grandes 62
atacos 65
botones 60
cables 54
comprobación de la alimentación 56
consejos básicos 53
desinstalación y reinstalación del software 54, 57
digitalización de elementos frágiles 64
digitalizaciones a doble cara 60
digitalizaciones blancas 61
digitalizaciones negras 61
elementos frágiles 64
errores de alimentación 64
faltan páginas 60
funcionamiento detenido 57
imágenes borrosas 60
imágenes cortadas 65
imágenes inclinadas 61
instalación 54
LCD 60
líneas blancas 62
líneas de colores 62
no hay alimentación de papel 64
orden de las páginas 61
problemas de alimentación 64
rayas de luz 65
reinicio del escáner 57
velocidad 60, 61
visualización 60
soporte
atacos 65
errores de alimentación 64

- no hay alimentación 64
- solución de problemas 64
- soporte para páginas largas 25
- sustitución
 - panel frontal 48
 - rodillos 41
- sustituir
 - panel de separación 45

T

- trayectoria del papel
 - problemas de alimentación 64

U

- Utilidad de herramientas del escáner
 - HP
 - Ficha Mantenimiento 36
 - usos de 4

V

- velocidad
 - solución de problemas 60
- velocidad, solución de problemas 61

