



HP ScanJet Enterprise 7500/Flow 7500

Gebruikershandleiding

Copyright en licentie

© Copyright 2020 HP Development Company, L.P.

Verveelvoudiging, bewerking en vertaling zonder voorafgaande schriftelijke toestemming zijn verboden, behalve zoals toegestaan door het auteursrecht.

De informatie in dit document kan zonder vooraankondiging worden gewijzigd.

De enige garantie voor producten en services van HP wordt uiteengezet in de garantieverklaring die bij dergelijke producten en services wordt geleverd. Niets in deze verklaring mag worden opgevat als een aanvullende garantie. HP is niet aansprakelijk voor technische of redactionele fouten of weglatingen in deze verklaring.

Edition 4, 7/2020

Handelsmerken

ENERGY STAR® en ENERGY STAR® zijn in de Verenigde Staten gedeponeerde merken.

Inhoudsopgave

1	Overzicht van de scanner	1
	Scanneronderdelen	2
	Bedieningspaneel scanner	2
	USB- en stroomaansluitingen	3
	Scannersoftware	4
	HP Scan	4
	HP Scanner Tools Utility	4
	Inschakelen	5
2	De scanner gebruiken	7
	Originelen plaatsen	8
	De automatische documentinvoer (ADI) gebruiken	8
	Tips voor het plaatsen van documenten	8
	Documenten plaatsen	9
	De glasplaat van de scanner gebruiken	11
	Documenten scannen	13
	Tips voor het scannen	13
	Scannen met behulp van de knoppen op de scanner	13
	Scannen vanuit HP Scan	13
	Scannen met ISIS- of TWAIN-compatibele scansoftware	14
3	Nuttige scannerfuncties	15
	Werken met scansnelkoppelingen	16
	Scansnelkoppelingen weergeven	16
	Scansnelkoppelingen maken	16
	Snelkoppelingen wijzigen	16
	Scannen naar een foto	17
	Scannen naar een PDF	18
	Tekst scannen om te bewerken (OCR)	19
	Scannen naar e-mail	20
	Verzenden naar cloud	21

Scannen naar FTP	22
Scannen naar SharePoint	23
Dagelijks scannen	24
Lange documenten scannen	25
Kleuren in een document uitfilteren (dropout van kleuren)	26
Gescande afbeelding automatisch bijnijden	26
Kleur automatisch zoeken	27
Detectie van verkeerde invoer	27
Paginaformaat automatisch detecteren	28
Lege pagina's automatisch verwijderen	29
Afdrukstand automatisch aanpassen	30
Scannen met de tekstmodus voor zwart-wit	31
Automatisch gescande afbeeldingen rechtzetten	32
Apparaat toevoegen of verwijderen	33
4 Service en onderhoud	35
Tabblad Maintenance (Onderhoud) van HP Scanner Tools Utility	36
Toebehoren voor onderhoud en de scanner bestellen	36
De glasplaat, scanstrook en achtergrond van de automatische documentinvoer (ADI) schoonmaken	37
De doorvoerrollen reinigen	39
De doorvoerrollen vervangen	41
Het scheidingskussen vervangen	45
Het bedieningspaneel vervangen	48
5 Problemen oplossen	51
Scannerfouten	52
Eenvoudige tips voor probleemoplossing	53
Problemen met het installeren van de scanner oplossen	54
Controleer de kabels	54
De HP Scanjet Utilities verwijderen en opnieuw installeren	54
Problemen met het initialiseren van de scanner of met de hardware	56
De USB-verbinding controleren	56
Controleren of de scanner voorzien is van stroom	56
De scanner opnieuw instellen	57
De scanner werkt niet meer correct	57
Problemen bij het gebruik van de scanner	59
De scanner wordt niet ingeschakeld	59
Scanner schakelt steeds uit	59
Problemen met het LCD-scherm of scannerknoppen werken niet naar behoren	60
De scanner begint niet meteen met scannen	60
Er wordt slechts één zijde van een dubbelzijdige pagina gescand	60

Sommige pagina's worden niet gescand	60
De gescande afbeelding is wazig	60
Pagina's worden in de verkeerde volgorde gescand	61
Snelheid van scannen en taken optimaliseren	61
De scan is volledig zwart of volledig wit	61
Gescande afbeeldingen zijn niet recht	61
Er verschijnen witte, verticale strepen op de afgedrukte pagina	62
Er verschijnen gekleurde verticale strepen op de afgedrukte pagina	62
Scanbestanden zijn te groot	62
De scanknoppen werken niet goed	63
Problemen met de papierbaan van de scanner	64
Papier loopt vast of wordt scheef, verkeerd of met meerdere pagina's tegelijk ingevoerd	64
Kwetsbare originelen scannen	64
Het papier wordt niet in de scanner ingevoerd	64
Originelen krullen om in de uitvoerlade van de scanner	65
De onderkant van de gescande afbeelding is afgekapt	65
De gescande afbeeldingen vertonen strepen of krassen	65
Een item dat in de scanner is geplaatst loopt steeds vast	65
Storingen in de papierbaan van de scanner oplossen	65
6 Toegankelijkheid en ondersteuning	67
LCD Reader	67
Scannerknoppen deactiveren	67
7 Specificaties en garantie	69
Scannerspecificaties	70
Specificaties van documentinvoer	70
Omgevingsspecificaties	71
Informatie over voorschriften	72
Energie-informatie	72
Verwijderen van afgedankte apparatuur door gebruikers (EU en India)	73
Beperkte garantieverklaring van HP	74
VK, Ierland en Malta	76
Oostenrijk, België, Duitsland en Luxemburg	76
België, Frankrijk en Luxemburg	77
Italië	78
Spanje	78
Denemarken	79
Noorwegen	79
Zweden	79
Portugal	79

Griekenland en Cyprus	80
Hongarije	80
Tsjechië	80
Slowakije	81
Polen	81
Bulgarije	81
Roemenië	82
België en Nederland	82
Finland	82
Slovenië	83
Kroatië	83
Letland	83
Litouwen	83
Estland	84
Rusland	84

Index	85
-------------	----

1 Overzicht van de scanner

In deze gebruikershandleiding leest u hoe u de scanner gebruikt.

- [Scanneronderdelen](#)
- [Scannersoftware](#)
- [Inschakelen](#)

Scanneronderdelen

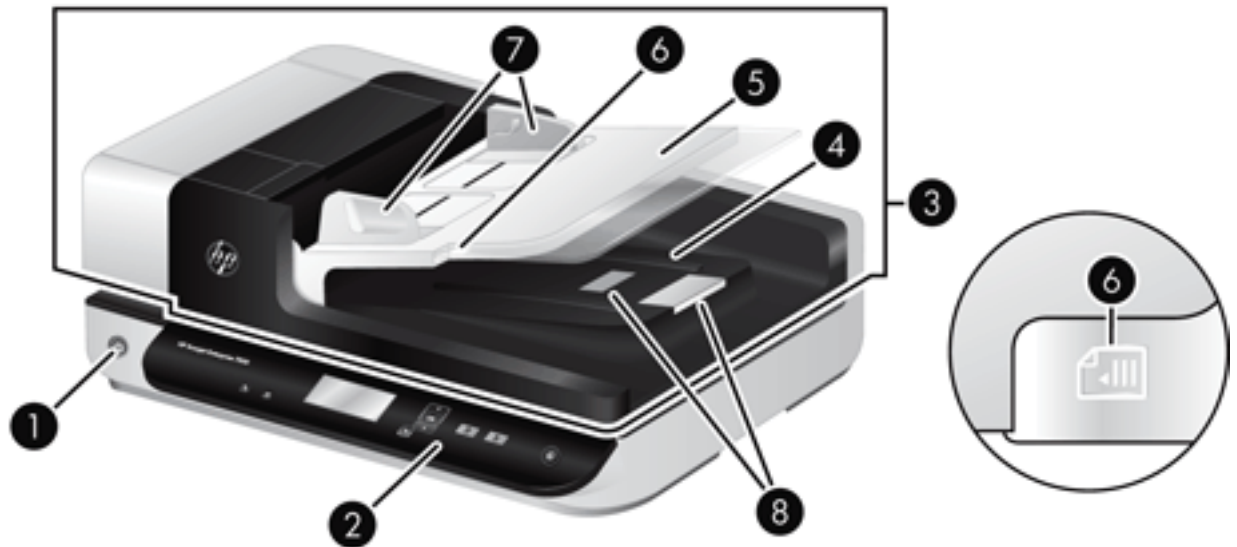







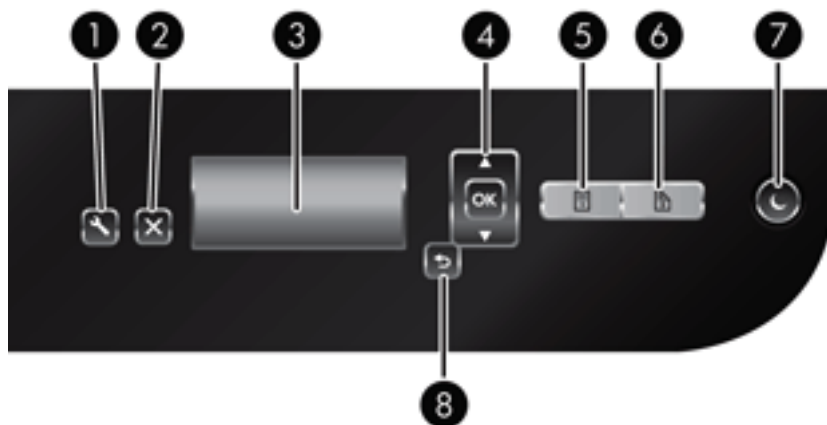

1	Aan/uit-knop
2	Voorpaneel
3	Automatische documentinvoer (ADI)
4	ADI-uitvoerlade
5	ADI-invoerlade
6	LED-indicator document laden/zoeken
7	Papiergeleiders
8	Vastgelopen papier

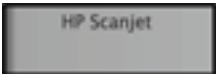
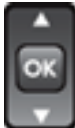
Bedieningspaneel scanner

Gebruik de knoppen op het bedieningspaneel van de scanner om het scannen te starten en de scanner te configureren.



Icoon	Knopnaam	Beschrijving
1 	Extra	Hiermee start u HP Scanner Tools Utility, waarmee u de volgende taken kunt uitvoeren: <ul style="list-style-type: none"> • De lijst van profielen op het bedieningspaneel van de scanner configureren • Scanprofielen maken die gebruikmaken van andere scansoftware dan van HP • De aan/uit-instellingen van de scanner wijzigen • Informatie over de instellingen, status en onderhoud van de scanner bekijken
2 	Annuleren	Hiermee annuleert u een scan- of kopieeractie die al bezig is.
3 	LCD	Hier krijgt u de beschikbare scanprofielen te zien, evenals status- en foutmeldingen.
4 	OK/Selecteren	Hiermee kunt u door de lijst met scanprofielen bladeren en details ervan bekijken. <ul style="list-style-type: none"> • Druk op  en  om door de profielen te bladeren. • Druk op OK om details van een scanprofiel te bekijken of om terug te keren naar de lijst met profielen wanneer u details van scanprofielen aan het bekijken bent.
5 	Simplex scannen	Hiermee start u een enkelzijdige scan of kopie.
6 	Duplex scannen	Hiermee start u een dubbelzijdige scan of kopie.
7 	Sluimer	Hiermee zet u de scanner in sluimerstand. Als de scanner in sluimerstand staat, drukt u op deze knop om de scanner te activeren.
8 	Terug	Hiermee gaat u terug naar de lijst met profielen wanneer u scanprofielen aan het bekijken bent.

USB- en stroomaansluitingen

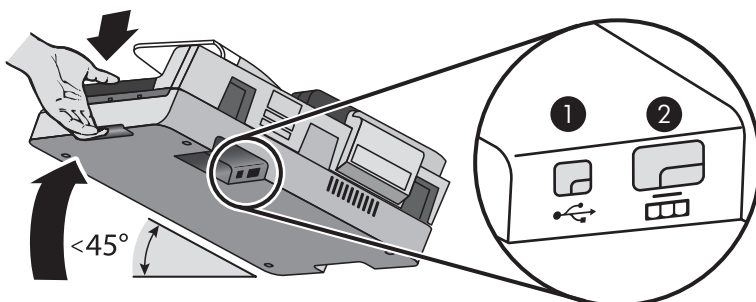

Onderdeel	Beschrijving
1	USB-invoer
2	Voeding (invoer)

⚠ VOORZICHTIG: Wees voorzichtig wanneer u de scanner optilt en zorg ervoor dat de klep voor automatische documentinvoer (ADI) niet per ongeluk open gaat.

Scannersoftware

De scanner wordt geleverd met diverse scan- en documentbeheerprogramma's, waaronder:

- [HP Scan](#)
- [HP Scanner Tools Utility](#)

HP Scan

U kunt HP Scan gebruiken voor het volgende:

- Scannen naar PDF
- Scannen naar JPEG
- E-mailen als een PDF
- E-mailen als een JPEG
- Tekst scannen om te bewerken (OCR)
- Scannen naar de cloud
- Dagelijks scannen

HP Scanner Tools Utility

Met de HP Scanner Tools Utility kunt u de volgende taken uitvoeren:

- Meldingsopties voor onderhouds- en statusupdates instellen
- De aan/uit-instellingen van de scanner wijzigen
- Scannergegevens weergeven, zoals versie, serienummer, totaal aantal gescande pagina's
- Scanprofielen wijzigen

Voer een van de volgende handelingen uit om dit hulpprogramma te openen:

- Windows 8.1 en 10: Klik op het beginscherm op de tegel **HP Scanner Tools Utility**.
- Start **HP Scan Assistant** vanaf het bureaublad en selecteer vervolgens **Hulpprogramma's**.

Inschakelen

De scanner gaat standaard na 15 minuten inactiviteit in de sluimerstand en wordt na 2 uur inactiviteit automatisch uitgeschakeld om stroom te besparen. Als u de standaardinstellingen wilt wijzigen of deze wilt uitschakelen, voer dan de volgende stappen uit.

1. Druk op de knop **Tools** (Extra)  om HP Scanner Tools Utility te starten.
2. Klik op het tabblad **Settings** (Instellingen) en selecteer vervolgens de gewenste instellingen voor Sleep Mode (Sluimerstand) en Auto-Off settings (Automatisch uitschakelen).
 - Om de periode van inactiviteit in te stellen waarna de scanner in de sluimerstand moet gaan, selecteert u **15 minuten** of **Never** (Nooit) uit het **Sluimerstand: Zet scanner in sluimerstand na:** keuzemenu.
 - Om de periode van inactiviteit in te stellen waarna de scanner automatisch moet worden uitgeschakeld, selecteert u de gewenste waarde uit het **Automatisch uitschakelen: Schakel de scanner uit na:** keuzemenu.

2 De scanner gebruiken

De volgende onderwerpen beschrijven de HP Scanjet 7500/Flow 7500 scanner en leggen uit hoe u originele documenten kunt scannen of kopiëren.

- [Originelen plaatsen](#)
- [Documenten scannen](#)

Originelen plaatsen

U kunt met behulp van een van de volgende methoden originele documenten in de scanner plaatsen:

- [De automatische documentinvoer \(ADI\) gebruiken](#)
- [De glasplaat van de scanner gebruiken](#)

De automatische documentinvoer (ADI) gebruiken

Raadpleeg de volgende onderwerpen voor informatie over het op de juiste wijze invoeren van uw documenten.









- [Tips voor het plaatsen van documenten](#)
- [Documenten plaatsen](#)

Tips voor het plaatsen van documenten

- De maximale capaciteit van de documentinvoer en de uitvoerlade verschilt afhankelijk van het formaat en het gewicht van het papier. Voor papier van 75 g/m² (het standaardgewicht voor de meeste soorten printer- en kopieerpapier) is de maximumcapaciteit 150 vel. Voor zwaarder papier is de maximumcapaciteit lager.
- De automatische documentinvoer (ADI) is geschikt voor de volgende soorten papier.

	Breedte	Lengte	Gewicht (of dikte)
Standaardpapier (één pagina)	68-216 mm	148 mm-864 mm	49-120 g/m ²
Standaardpapier (meerdere pagina's)	68-216 mm	148 mm-356 mm	49-120 g/m ²

- Geef in de scansoftware altijd het volgende op:
 - Stel het papierformaat in overeenkomstig de lengte en breedte van het papier dat u wilt scannen.
 - Selecteer een profiel waarvan selectie voor het laden van pagina's overeenkomt met de rand die u het eerst invoert.
- Het scannen van de volgende soorten documenten met behulp van de automatische documentinvoer kan het papier laten vastlopen of de documenten beschadigen. Als u dit soort documenten wilt scannen, kunt u het beste de glasplaat van de scanner gebruiken in plaats van de ADI.

	Documenten met kreukels of scherpe vouwen		Omkrullende documenten
	Gescheurde documenten		Documenten met paperclips of nietjes
	Carbonpapier		Gecoat papier
	Extreem dun, doorzichtig papier		Papier waaraan zelfklevende notities en dergelijke zijn aangehecht



Foto's



Transparante overheadsheets



Vellen papier die aan elkaar vast geplakt zitten



Papier dat nat is van vloeistoffen zoals lijm of correctievloeistof

- Strijk eventuele vouwen of kreukels in uw documenten glad voordat u ze in de documentinvoer plaatst. Als de voorste rand van een document gekreukeld of gevouwen is, kan het papier vastlopen.
- Bij het laden van papier kleiner dan 148 mm mm in breedte dient u de lange zijde van de pagina parallel aan de papiergeleiders te plaatsen.
- Voor het scannen van kwetsbare documenten (zoals foto's of documenten op gekreukt papier of papier van zeer laag gewicht) plaatst u het document met de bedrukte zijde naar beneden op de glasplaat van de scanner.
- Controleer of het klepje van de documentinvoer stevig vergrendeld is. Om het klepje goed te vergrendelen, duwt u erop tot u een klik hoort.
- Stel de papiergeleiders in op de breedte van de documenten. Controleer of de papiergeleiders tegen de randen van het papier komen. Als er ruimte zit tussen de papiergeleiders en de randen van de documenten, kan het gescande beeld scheef komen te staan.
- Plaats stapels documenten rustig in de documentinvoer. Laat de stapel niet in de invoer vallen.

 **TIP:** De LED-indicator voor het laden/detecteren van documenten op de documentinvoerbak staat aan wanneer documenten correct zijn geplaatst.

- Laad altijd stapels documenten met dezelfde afmetingen, om te voorkomen dat ze scheef gaan. Als u stapels met documenten van verschillende grootten moet laden, centreer dan alle documenten in de stapel in de breedte voordat u ze in de documentinvoer plaatst.
- Maak de scanrollen schoon als ze zichtbaar vervuild zijn, of nadat u een document hebt gescand waarop met potlood is geschreven.

Documenten plaatsen

1. Stel de papiergeleiders in op de breedte van de documenten. Zorg dat u de geleiders niet te strak instelt. Als u dat wel doet, kan de papierinvoer worden belemmerd.



Wanneer u kleine originelen scant, zoals cheques, is het van groot belang om de papiergeleiders precies tegen de randen van het origineel te duwen.

2. Blader de stapel met documentpagina's los om te zorgen dat pagina's niet aan elkaar blijven plakken. Blader de kant die in de invoer moet steken, in één richting en waaier dezelfde kant vervolgens in de tegenovergestelde richting.



3. Breng de kanten van de documenten op één lijn door de onderkant van de stapel tegen de bovenkant van de tafel te kloppen. Draai de stapel 90 graden en herhaal de vorige stap.

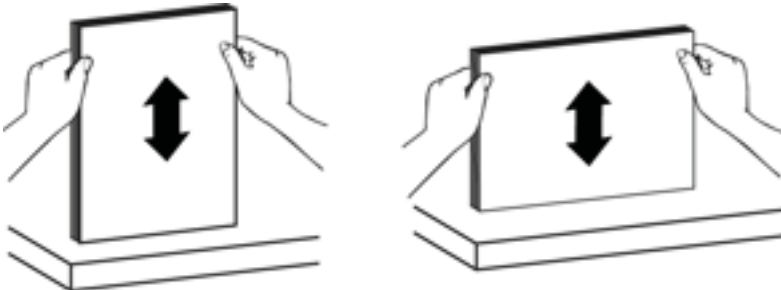

4. Plaats de stapel geleidelijk in de documentinvoer. Plaats de pagina's met de bedrukte zijde boven en met de bovenkant in de richting van de invoer.

Laat de stapel niet in de invoer vallen en probeer niet de bovenkant van de stapel recht te kloppen nadat u de stapel in de documentinvoer hebt geplaatst.



TIP: Vermijd documenten in te voeren met een beschadigde of gevouwen rand. Selecteer wanneer u begint met scannen een profiel waarvan de selectie voor het laden van pagina's overeenkomt met de rand die u het eerst invoert, om er voor te zorgen dat de scan de oriëntatie van het oorspronkelijke document weergeeft.

5. Zorg dat de papiergeleiders zijn uitgelijnd met de kanten van de stapel.

De glasplaat van de scanner gebruiken

Plaats items die niet voldoen aan de specificaties voor de automatische documentinvoer (ADI) direct op de glasplaat.

Minimumformaat:	Geen minimumformaat
Maximumformaat:	216 x 356 mm

OPMERKING: Niet de gehele glasplaat bevindt zich in het actieve afbeeldingsgebied, dus plaats de originelen zoals aangegeven door de markering op de glasplaat.

Plaats het origineel met de te scannen zijde naar beneden op de glasplaat (zoals aangegeven door het referentieteken). Plaats de pagina met liggende afdrukstand met de te scannen zijde naar beneden en de bovenkant van de pagina in de richting van de achterkant van de scanner.





TIP: Als u meerdere afbeeldingen tegelijkertijd wilt scannen, legt u de afbeeldingen die u wilt scannen op de glasplaat met ten minste 6 mm ruimte tussen de afbeeldingen.

Documenten scannen

In de volgende onderwerpen wordt beschreven hoe u originelen kunt scannen met de scanner en de scannersoftware.

- [Tips voor het scannen](#)
- [Scannen met behulp van de knoppen op de scanner](#)
- [Scannen vanuit HP Scan](#)
- [Scannen met ISIS- of TWAIN-compatibele scansoftware](#)

Tips voor het scannen

- Als op het LCD-scherm van de scanner geen scan- of kopieerprofielen te zien zijn, opent u de HP Scanner Tools Utility en laadt u de profielen in de scanner.
- Om te voorkomen dat het papier vastloopt, kunt u het beste de scannerinstellingen gebruiken die passen bij de werkelijke afmetingen van de pagina's die u wilt scannen.
- Als u een scan wilt annuleren, drukt u op de knop **Cancel** (Annuleren) .
- Als u drukt op **Scan Duplex** (Dubbelzijdig scannen)  en het geselecteerde profiel is geconfigureerd om de automatische documentinvoer (ADI) te gebruiken, verwerkt de scanner beide zijden van het origineel ongeacht de scanprofielinstelling. Als u drukt op **Simplex Scan** (Enkelzijdig scannen) , verwerkt de scanner de naar boven gerichte zijde van het origineel bij het scannen vanuit de ADI of de naar beneden gerichte zijde bij het scannen vanaf de glasplaat.



 **OPMERKING:** Als het geselecteerde scanprofiel is geconfigureerd om de glasplaat te gebruiken (in plaats van de ADI), verwerkt de scanner slechts één zijde van het origineel ongeacht de scan-knop  of  die u indrukt.

- U kunt scanprofielen maken die gebruikmaken van andere scansoftware dan van HP. Zie de Help bij de HP Scanner Tools Utility voor meer informatie.

Scannen met behulp van de knoppen op de scanner

Voer de volgende stappen uit om te scannen met behulp van de scannerknoppen:

1. Plaats de originelen.
2. Gebruik  en  om het gewenste scanprofiel te selecteren.

 **TIP:** Als u op **OK** drukt, wordt de bestandssoort, kleurmodus en resolutie van het scanprofiel weergegeven. Druk op de knop **Back** (Terug)  om terug te keren naar de lijst met profielen.

3. Druk op **Simplex Scan**  voor enkelzijdige scans of **Duplex Scan**  voor dubbelzijdige scans.

Scannen vanuit HP Scan

U kunt scannen vanuit HP Scan.

1. Open HP Scan.
2. Selecteer een snelkoppeling en klik op **Scannen**.

 **TIP:** Kies een andere scansnelkoppeling, selecteer **Bestandstype** en de bestemming en klik vervolgens op **Scannen**

Scannen met ISIS- of TWAIN-compatibele scansoftware

U kunt een afbeelding of document rechtstreeks in een softwareprogramma scannen als het programma compatibel is met ISIS of TWAIN. Over het algemeen is een programma compatibel als het opties biedt als **Ophalen, Scannen, Nieuw object importeren** of **Invoegen**. Lees de documentatie van het programma als u niet zeker weet of het programma TWAIN-compatibel is of welke optie u hiervoor moet gebruiken.

1. Start de scansoftware en selecteer vervolgens de gegevensbron ISIS of TWAIN.
2. Selecteer de instellingen die het beste passen bij de documenten die u gaat scannen.
3. Voer de juiste handelingen uit om de scan af te ronden.

Raadpleeg de online helpfunctie van de scansoftware voor meer informatie.

3 Nuttige scannerfuncties

De volgende scanfuncties kunnen interessant zijn voor mensen die zich professioneel met documentbeheer bezighouden. Deze functies zijn beschikbaar in iedere documenttoepassing die compatibel is met TWAIN of ISIS en die een gebruikersinterface heeft waarmee u de scaninstellingen kunt wijzigen.

- [Werken met scansnelkoppelingen](#)
- [Scannen naar een foto](#)
- [Scannen naar een PDF](#)
- [Tekst scannen om te bewerken \(OCR\)](#)
- [Scannen naar e-mail](#)
- [Verzenden naar cloud](#)
- [Scannen naar FTP](#)
- [Scannen naar SharePoint](#)
- [Dagelijks scannen](#)
- [Lange documenten scannen](#)
- [Kleuren in een document uitfilteren \(dropout van kleuren\)](#)
- [Gescande afbeelding automatisch bijsnijden](#)
- [Kleur automatisch zoeken](#)
- [Detectie van verkeerde invoer](#)
- [Paginaformaat automatisch detecteren](#)
- [Lege pagina's automatisch verwijderen](#)
- [Afdrukstand automatisch aanpassen](#)
- [Scannen met de tekstmodus voor zwart-wit](#)
- [Automatisch gescande afbeeldingen rechtzetten](#)
- [Apparaat toevoegen of verwijderen](#)

Werken met scansnelkoppelingen

Met scansnelkoppelingen kunt u snel en gemakkelijk de instellingen selecteren voor scantaken die u vaak uitvoert. Gebruik HP Scan om scansnelkoppelingen te maken en te wijzigen.

- [Scansnelkoppelingen weergeven](#)
- [Scansnelkoppelingen maken](#)
- [Snelkoppelingen wijzigen](#)

Scansnelkoppelingen weergeven

Open **HP Scan** om de bestaande scansnelkoppelingen te bekijken. De bestaande scansnelkoppelingen worden weergegeven in een lijst aan de linkerkant.

Scansnelkoppelingen maken

Voer de volgende stappen uit om een scansnelkoppeling te maken:

1. Open HP Scan.
2. Klik op **Nieuwe scansnelkoppeling maken**.
3. Voer een naam in voor de nieuwe snelkoppeling.
4. U kunt ervoor kiezen om de nieuwe snelkoppeling te maken op basis van actuele instellingen of een reeds bestaande snelkoppeling.
5. Klik op **Maken**.
6. Wijzig de instellingen voor de nieuwe scansnelkoppeling. Klik op **Meer** voor meer instellingen.
7. Klik op het pictogram **Opslaan** naast de naam van de nieuwe snelkoppeling in de lijst om de wijzigingen op te slaan.

-of-

Klik op het pictogram **Ongedaan maken** om uw wijzigingen ongedaan te maken.

Snelkoppelingen wijzigen

Voer de volgende stappen uit om een scansnelkoppeling te wijzigen:

1. Open HP Scan.
2. Selecteer de te wijzigen snelkoppeling in de lijst aan de linkerkant.
3. Wijzig de instellingen aan de rechterkant van het scherm. Klik op **Meer** voor meer instellingen.
4. Klik op het pictogram **Opslaan** rechts van de naam van de snelkoppeling om de gewijzigde instellingen op te slaan.

Scannen naar een foto

1. Plaats het document in de invoerlade.
2. Open de HP Scan-software.
3. Selecteer **Opslaan als JPEG** of **E-mail als JPEG** en klik op **Scannen**.

-of-

Kies een andere snelkoppeling voor scannen, wijzig het **Type onderdeel** in **Foto**, selecteer een afbeeldingsbestand in de vervolgkeuzelijst **Bestandstype** en klik vervolgens op **Scannen**.

Scannen naar een PDF

1. Plaats het document in de invoerlade.
2. Open de HP Scan-software.
3. Selecteer **Opslaan als PDF** of **E-mail als PDF** en klik vervolgens op **Scannen**.

-of-

Kies een andere scansnelkoppeling, selecteer PDF in de vervolgkeuzelijst **Bestandstype** en klik vervolgens op **Scannen**.

Tekst scannen om te bewerken (OCR)

De HP-scannersoftware maakt gebruik van optische tekenherkenning (OCR) om tekst op een pagina te converteren in tekst die u op een computer kunt bewerken. De OCR-software wordt geleverd bij de ReadIris Pro-software. Zie **scannen van tekst voor bewerken** in de online Help voor informatie over het gebruik van de OCR-software.

Scannen naar e-mail



OPMERKING: Als u wilt scannen naar e-mail, zorg dan dat er een internetverbinding is.

1. Plaats het document in de invoerlade.
2. Open de HP Scan-software.
3. Selecteer **E-mail als PDF** of **E-mail als JPEG** en klik vervolgens op **Scannen**.

-of-

Kies een andere scansnelkoppeling en selecteer **E-mail** uit de vervolgkeuzelijst **Verzenden naar** en klik vervolgens op **Scannen**.

Verzenden naar cloud

 **OPMERKING:** Als u wilt scannen naar de cloud, moet uw computer verbonden zijn met internet.

1. Plaats het document in de invoerlade.
2. Open de HP Scan-software.
3. Selecteer **Verzenden naar Cloud** en selecteer vervolgens de bestemming voor het bestand, zoals Google Drive of DropBox.
4. Selecteer **Scannen**.

Scannen naar FTP

U kunt met HP Scan een gescande afbeelding uploaden naar een FTP-map.

1. Plaats het document in de invoerlade.
2. Open HP Scan.
3. Selecteer een scansnelkoppeling. Selecteer **Verzenden naar** in het gebied **Bestemming**.
4. Selecteer een FTP-map als bestemming.



OPMERKING: Als u deze functie voor het eerst gebruikt, klikt u op **Toevoegen** om FTP in te stellen als bestemming.

5. Klik op **OK** en vervolgens op **Scannen**.

Scannen naar SharePoint

U kunt met HP Scan een gescande afbeelding uploaden naar een SharePoint-site.

1. Plaats het document in de invoerlade.
2. Open HP Scan.
3. Selecteer een scansnelkoppeling. Selecteer **Verzenden naar** in het gebied **Bestemming**.
4. Selecteer een SharePoint-site als bestemming.



OPMERKING: Als u deze functie voor het eerst gebruikt, klikt u op **Toevoegen** om een SharePoint-site in te stellen als bestemming.

5. Klik op **OK** en vervolgens op **Scannen**.

Dagelijks scannen

Met de **Dagelijks scannen** snelkoppeling kunnen gebruikers een scansnelkoppeling definiëren en opslaan voor de dagelijkse scanbehoefte. De volgende **Instellingen scansnelkoppeling** kunnen worden aangepast wanneer de snelkoppeling **Dagelijks scannen** is geselecteerd:

- Item-type
- Paginazijden
- Paginaformaat
- Kleurenmodus
- Bestemming/Bestandstype

Lange documenten scannen

HP Scan accepteert standaard een stapel originele documenten van maximaal 216 mm x 356 mm. U kunt ervoor kiezen enkele pagina's te scannen van maximaal 216 mm x 864 mm.

 **OPMERKING:** Als ondersteuning voor lange pagina's is ingeschakeld en het papier loopt vast, kan tot 864 mm aan documentpagina's gekreukeld raken als gevolg van de storing. Daarom moet u profielen voor lange pagina's alleen selecteren bij het scannen van pagina's die langer zijn dan 356 mm.

Kleuren in een document uitfilteren (dropout van kleuren)

U kunt een kleurkanaal (rood, groen of blauw) of maximaal drie afzonderlijke kleuren uitfilteren. Wilt u specifieke kleuren filteren, dan bepaalt de ingestelde gevoeligheid hoeveel een gescande kleur op de aangegeven kleur moet lijken.

Het verwijderen van kleuren uit een scan kan het scanbestand verkleinen en de resultaten van optische tekenherkenning (OCR of Optical Character Recognition) verbeteren.

Voer de volgende stappen uit om in een HP Scan-profiel de kleuren te selecteren die u uit een scan wilt verwijderen:

1. Open HP Scan.
2. Scan een voorbeeldpagina met de kleuren die u wilt verwijderen.
3. Klik op de knop **Meer**, klik op het tabblad **Afbeelding** en selecteer de functie **Kleurverwijdering**.
4. Schakel een kleur in voor verwijdering en selecteer vervolgens de kleur in het voorbeeld met behulp van het pipet. Zorg dat u de kleuren opslaat.

U kunt alleen de kleurverliesopties selecteren die beschikbaar zijn voor uw scanner.

Meer informatie over de instellingen van de dropout van kleuren vindt u met de online helpfunctie van de scansoftware die u gebruikt.

Gescande afbeelding automatisch bijnijden

Ga als volgt te werk om een scan automatisch bij te snijden:

1. Open HP Scan.
2. Selecteer een scansnelkoppeling en klik vervolgens op **Meer** voor meer instellingen.
3. Selecteer de gewenste bijnijdopties in de vervolgkeuzelijst **Invoer paginaformaat**.
 - Als u automatisch wilt bijnijden naar de inhoud van het document, selecteert u **Inhoud op pagina detecteren**.
 - Als u automatisch wilt bijnijden naar de afmetingen van het document, selecteert u **Formaat detecteren**.
4. Controleer of u de optie **Invoer** hebt geselecteerd voor **Uitvoer paginaformaat** en klik vervolgens op **Scannen**.

 **OPMERKING:** Gebruik de ISIS- of TWAIN-gebruikersinterface om opties voor bijnijden in te stellen bij het scannen vanuit software van derden.

 **OPMERKING:** Meer informatie over de instellingen van het automatisch bijnijden vindt u met de online helpfunctie van de scansoftware die u gebruikt.

Kleur automatisch zoeken

U kunt deze functie gebruiken om de grootte van het gescande bestand te verkleinen door allen pagina's met kleur op te slaan als kleurencans en alle andere pagina's op te slaan als zwart-wit.

Volg de volgende stappen om automatisch naar kleur te zoeken in een gescande afbeelding:

1. Open HP Scan.
2. Selecteer een scansnelkoppeling.
3. Als u de instellingen voor de gevoeligheid van **Kleur automatisch detecteren** en de uitvoermodus wilt aanpassen, klikt u op **Meer** en selecteert u **Afbeelding**.
4. Klik op het keuzevak **Kleurenmodus** en selecteer vervolgens **Kleur automatisch detecteren**.
5. Selecteer de vervolgkeuzelijst **Kleur automatisch detecteren**, wijzig de instellingen en klik vervolgens op **OK**.
6. Klik op **Scannen**.

 **OPMERKING:** Meer informatie over de instellingen voor het zoeken naar kleuren vindt u met de online helpfunctie van de scansoftware die u gebruikt.

 **OPMERKING:** Gebruik de ISIS- of TWAIN-gebruikersinterface om kleuren automatisch te zoeken bij het scannen vanuit software van derden.

Detectie van verkeerde invoer

De functie Misfeed (Multipick) Detection (Detectie van verkeerde invoer) heeft als resultaat dat het scannen wordt gestopt als er meerdere pagina's tegelijkertijd in de scanner worden ingevoerd. Deze functie is standaard ingeschakeld.

U wilt deze functie wellicht uitschakelen als:

- u uit meerdere delen bestaande formulieren wilt scannen (niet aanbevolen door HP).
- als er labels of plakkende elementen op een document zitten.

 **OPMERKING:** Gebruik de ISIS- of TWAIN-gebruikersinterface om detectie van verkeerde invoer in te schakelen bij het scannen vanuit software van derden.

Paginaformaat automatisch detecteren

Gebruik de optie **Formaat detecteren** om het paginaformaat automatisch te laten bepalen door HP Scan. Als u de optie **Detecteren** selecteert in de vervolgkeuzelijst **Paginaformaat**, wordt de gescande afbeelding bijgesneden tot het formaat van de gedetecteerde pagina.

Lege pagina's automatisch verwijderen

Als de functie **Lege pagina's verwijderen** is ingeschakeld, worden de gescande pagina's gecontroleerd op inhoud. De gedetecteerde lege pagina's worden in het voorbeeldvenster weergegeven met de notatie Verwijderen. Deze lege pagina's worden automatisch verwijderd wanneer het gescande document in de bestemming wordt opgeslagen.

1. Open HP Scan.
2. Selecteer een scansnelkoppeling.
3. Klik op **Meer**.
4. Selecteer het tabblad **Document**, kies **Lege pagina's verwijderen** in de vervolgkeuzelijst **Documenten aanpassen** en klik vervolgens op **OK**.

 **TIP:** Met de schuifregelaar **Gevoeligheid** kunt u de gevoeligheidswaarde aanpassen waarmee lege pagina's worden gezocht en verwijderd. Hoe lager de schuifregelaar, hoe meer pagina's worden gedetecteerd als leeg en worden verwijderd. Als de schuifregelaar hoog staat, moeten pagina's bijna helemaal leeg zijn om te worden gedetecteerd en verwijderd. U kunt de gevoeligheidswaarde ook instellen door een waarde in te voeren of door op de pijltoetsen te klikken.

Afdrukstand automatisch aanpassen

Met deze functie kunt u de afdrukstand van de pagina automatisch aanpassen op basis van de taal.

1. Open HP Scan.
2. Selecteer een scansnelkoppeling.
3. Klik op **Meer**.
4. Selecteer op het tabblad **Scannen** de vervolgkeuzelijst **Afdrukstand** en schakel vervolgens het selectievakje **Automatische stand** in.
5. Selecteer een documenttaal, klik op **OK** en vervolgens op **Scannen**.

Scannen met de tekstmodus voor zwart-wit

Gebruik deze functie om de gescande afbeelding te verbeteren wanneer u zwart-wittekst scant. Om deze functie te gebruiken, voert u de volgende stappen uit:

1. Open HP Scan.
2. Selecteer een scansnelkoppeling.
3. Klik op **Meer**.
4. Selecteer het tabblad **Afbeelding** en selecteer vervolgens **Zwart/wit (1-bit)** in de vervolgkeuzelijst **Kleurenmodus**.
5. Selecteer **Drempel voor zwart-wit**, selecteer **Inhoud verbeteren** en klik vervolgens op **OK**.

Automatisch gescande afbeeldingen rechtzetten

Windows: Met de functie **Automatisch rechtzetten** kunt u inhoud rechttrekken die verbogen is ten opzichte van de pagina-afmetingen in het brondocument. Met de functie **Formaat detecteren** corrigeert u afbeeldingen die mogelijk scheef zijn komen te staan tijdens het scanproces.

1. Open de HP Scan-software.
2. Selecteer een scansnelkoppeling.
3. Klik op **Meer**, selecteer het tabblad **Document** en selecteer vervolgens **Inhoud rechtzetten**.

Apparaat toevoegen of verwijderen

Met HP Scan kunt u een apparaat toevoegen aan of verwijderen van de computer.

1. Open HP Scan.
2. Klik op pictogram **Instellingen**  om het venster **Apparaatinstellingen** te openen.
3. Voer een van de volgende handelingen uit:
 - Als u een apparaat wilt toevoegen, klikt u op het pictogram **+** en daarna op **Verbinding maken met een nieuw apparaat**. Voer vervolgens de instructies op het scherm uit.
 - Als u een apparaat wilt verwijderen, selecteert u de scannernaam in de lijst met bestaande scanners en klikt u vervolgens op de knop **Verwijderen**.

 **TIP:** U kunt meerdere scanners selecteren als u deze tegelijk wilt verwijderen.

 **TIP:** U kunt ook HP Scan Assistant gebruiken om een nieuw apparaat toe te voegen. Start HP Scan Assistant vanaf het bureaublad van de computer, klik op **Hulpprogramma's** en **Apparaatconfiguratie en software** en selecteer vervolgens **Verbinding maken met een nieuw apparaat**.

4 Service en onderhoud

Dit gedeelte bevat informatie over het onderhoud van de scanner. Voor de laatste onderhoudsinformatie gaat u naar: www.hp.com/support.

- [Tabblad Maintenance \(Onderhoud\) van HP Scanner Tools Utility](#)
- [Toebehoren voor onderhoud en de scanner bestellen](#)
- [De glasplaat, scanstrook en achtergrond van de automatische documentinvoer \(ADI\) schoonmaken](#)
- [De doorvoerrollen reinigen](#)
- [De doorvoerrollen vervangen](#)
- [Het scheidingskussen vervangen](#)
- [Het bedieningspaneel vervangen](#)

Als u de scanner af en toe schoonmaakt, blijft de kwaliteit van de scans zeer goed. Hoe vaak u het apparaat moet schoonmaken, hangt af van een aantal factoren, waaronder de frequentie waarmee de scanner wordt gebruikt en de omgeving waarin de scanner staat. Maak het apparaat regelmatig schoon voor zover noodzakelijk.

De scansoftware bevat animaties waarmee u door de volgende onderhoudstaken wordt geleid. Deze animaties zijn ook beschikbaar op www.hp.com/support.

- Rollers verwijderen en vervangen
- Het scheidingskussen verwijderen en vervangen
- Het bedieningspaneel verwijderen en vervangen

Tabblad Maintenance (Onderhoud) van HP Scanner Tools Utility

Op het tabblad **Maintenance** (Onderhoud) van HP Scanner Tools Utility (HP Scanner hulpprogramma's) worden het scannergebruik, de onderhoudshistorie en de instellingen weergegeven. U kunt het onderhoud aan de scanner registreren en de instelling voor onderhoudssignalen wijzigen.

Zie de Help van HP Scanner Tools Utility voor gedetailleerdere informatie. U opent de Help-functie door op de knop **Extra**  op het bedieningspaneel van de scanner te drukken en in het dialoogvenster op **Help** te klikken.

Toebehoren voor onderhoud en de scanner bestellen

U kunt onderhoudsartikelen voor de scanner aanschaffen.

1. Bezoek de HP-website voor scanneronderdelen op www.hp.com/buy/parts.
2. Selecteer uw taal en klik op de pijl.

De glasplaat, scanstrook en achtergrond van de automatische documentinvoer (ADI) schoonmaken

De glasplaat, scanstrook en ADI duplex-achtergrond dienen regelmatig te worden schoongemaakt of telkens wanneer een gescande afbeelding strepen vertoont.

Volg onderstaande stappen om deze onderdelen schoon te maken:

1. Druk op de knop Aan/uit-knop (⏻) om de scanner uit te schakelen en koppel de USB-kabel en het netsnoer los van de scanner.
2. Open het deksel van de scanner.
3. Maak de glasplaat schoon met een zachte, pluisvrije doek en een mild reinigingsmiddel voor glazen oppervlakken.



⚠ VOORZICHTIG: Gebruik alleen een reinigingsmiddel voor glas om de glasplaat en scanstrook schoon te maken. Vermijd het gebruik van schuurmiddelen, aceton, benzeen en koolstoftetrachloride omdat deze middelen de glasplaat van de scanner kunnen beschadigen. Vermijd ook het gebruik van isopropylalcohol, omdat dit strepen kan achterlaten op het glas.

Spuit de glasreiniger niet rechtstreeks op de glasplaat of scanstrook. Als u te veel glasreiniger gebruikt, kan de vloeistof onder de glasplaat of scanstrook komen en het apparaat beschadigen.

4. Droog de glasplaat af met een droge, zachte, pluisvrije doek.

5. Sluit het deksel van de scanner en til de invoerbak van de scanner omhoog tot deze haaks op de scanner staat.



6. Druk op de tabs van de ADI duplex achtergrond om de ADI duplex achtergrond los te maken en trek dan naar voren om de ADI duplex achtergrond uit de behuizing te halen.

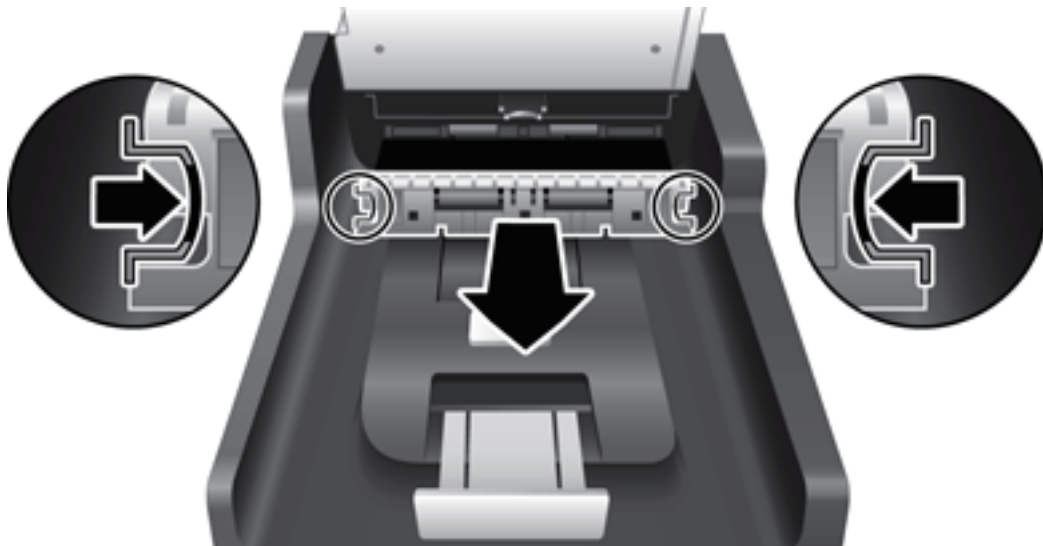

7. Veeg de automatische documentinvoer af met een zachte, pluisvrije doek die vochtig is gemaakt met warm water
8. Droog ADI duplex achtergrond met een zachte, pluisvrije doek en schuif het onderdeel in zijn behuizing tot het op zijn plaats klikt.
9. Laat de invoerbak van de scanner op zijn plaats zakken en sluit de USB-kabel en het netsnoer op de scanner aan.

De doorvoerrollen reinigen

U moet de doorvoerrollen reinigen:

- als HP Scanner Tools Utility aangeeft dat ze moeten worden gereinigd;
- als het vaak voorkomt dat een document vastloopt;
- als de scanner de pagina's niet in de papierbaan trekt;
- als de gescande afbeeldingen uitgerekt zijn;
- als u vaak een van de volgende soorten documenten scant: gecoat papier, chemisch behandelde documenten zoals koolstofvrij papier, documenten met veel calciumcarbonaat, met potlood geschreven documenten of documenten waarop de toner niet is gesmolten.

U reinigt de doorvoerrollen als volgt:

1. Druk op de knop **Aan/uit**-knop (🔌) om de scanner uit te schakelen en koppel de USB-kabel en het netsnoer los van de scanner.
2. Open de klep van de automatische documentinvoer (ADI).

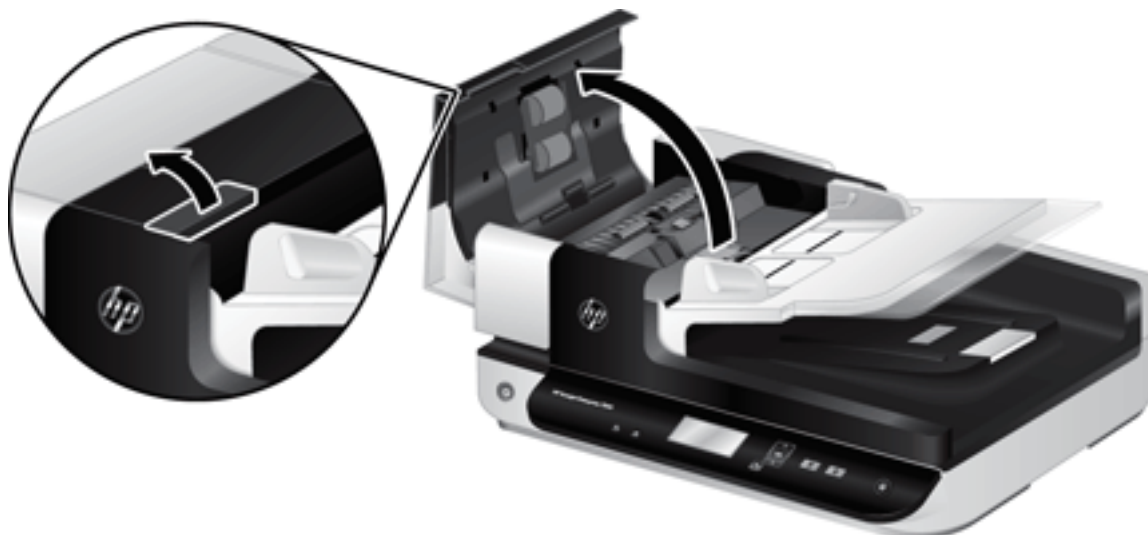

3. Verwijder zichtbare pluizen of stof van de doorvoerrollen en het scheidingskussen met behulp van perslucht of een een schone, pluisvrije doek die is bevochtigd met warm water..

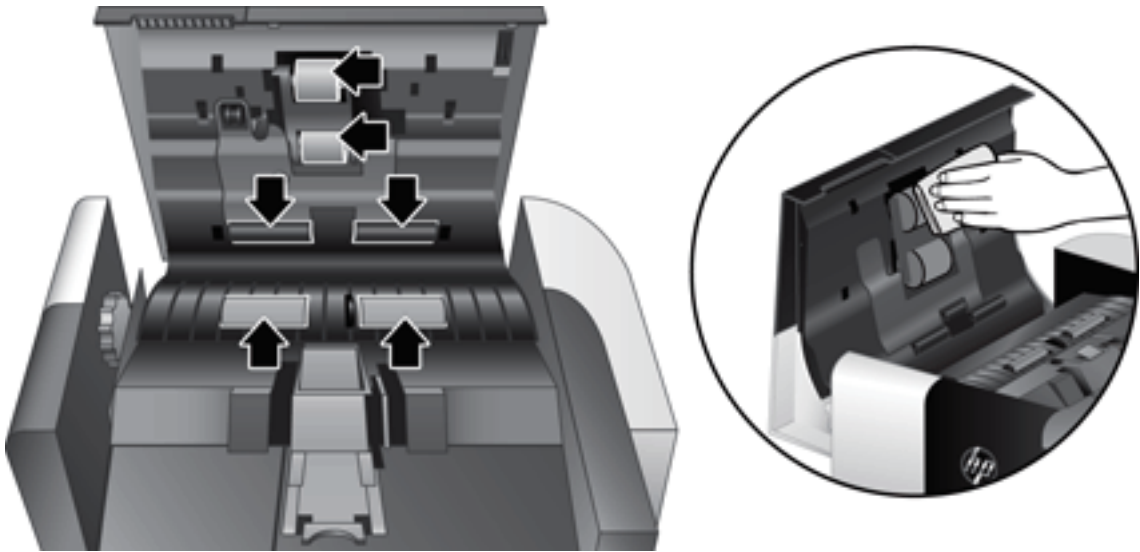

4. Maak de klep van de ADI dicht en sluit de USB-kabel en het netsnoer op de scanner aan.
5. Druk op de **Aan/uit**-knop (🔌) om de scanner aan te zetten en vervolgens de de onderhoudshistorie van de scanner bij te werken:
 - a. Druk op de knop **Tools** (Extra) (🔧) op het bedieningspaneel van de scanner om HP Scanner Tools Utility te openen.
 - b. Klik op **Record Cleaning** (Reiniging registreren) onder **Record Cleaning** (Reiniging registreren) op het tabblad **Maintenance** (Onderhoud).

Zie de Help van HP Scanner Tools Utility voor meer informatie.

De doorvoerrollen vervangen

U moet de doorvoerrollen vervangen:

- als in het dialoogvenster **Maintenance Recommended** (Onderhoud aanbevolen) staat aangegeven dat er onderhoud op de doorvoerrollen moet worden uitgevoerd.
- als het papier vaak vastloopt en dit niet is te verhelpen door de doorvoerrollen te reinigen.

 **TIP:** De scansoftware bevat een animatie waarmee u door het verwijderen en terugplaatsen van de rollen wordt geleid. Deze animatie is tevens beschikbaar op www.hp.com/support.

De doorvoerrolvervangingsset bevat een extra scheidingskussen. Ga voor het bestellen van het vervangingsonderdeel naar www.hp.com/buy/parts.

 **OPMERKING:** De vervangingsset voor doorvoerrollen is een verbruiksproduct en valt niet onder garantievoorwaarden of standaardserviceovereenkomsten.

U vervangt de doorvoerrollen als volgt:

1. Druk op de knop **Aan/uit**-knop  om de scanner uit te schakelen en koppel de USB-kabel en het netsnoer los van de scanner.
2. Open de klep van de automatische documentinvoer (ADI).



3. Schuif uw vingertop achter het lipje op de klep van rollerset en trek deze rustig naar voren en naar beneden om de klep te openen.

 **TIP:** Til de ADI-invoerbak iets op, zodat u beter bij het lipje kunt.

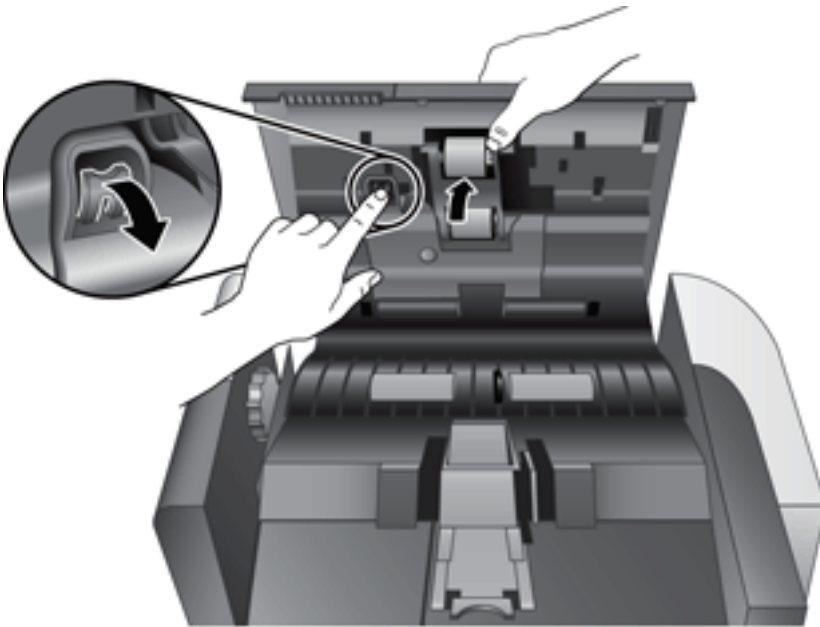

4. Houd de klep van de rollerset naar beneden en uit de weg, pak de rollerset vast en schuif deze naar links zodat deze los komt.

⚠ VOORZICHTIG: Raak de rollers niet met uw blote vingers aan, aangezien de olie op uw vingers de prestaties van de scanner kan beïnvloeden.

📝 OPMERKING: U voelt misschien lichte weerstand wanneer u de rollerset verschuift.

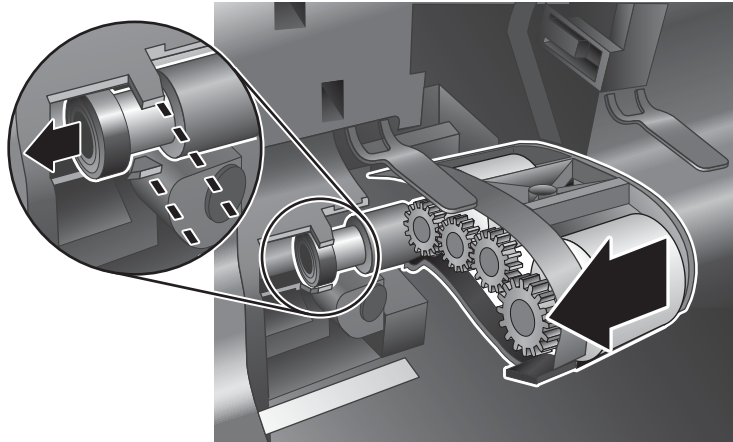

⚠ VOORZICHTIG: Zorg ervoor dat u niet drukt op de lipjes voor het uitlijnen of tegen het lipje aan de rechterkant van de rollerset.

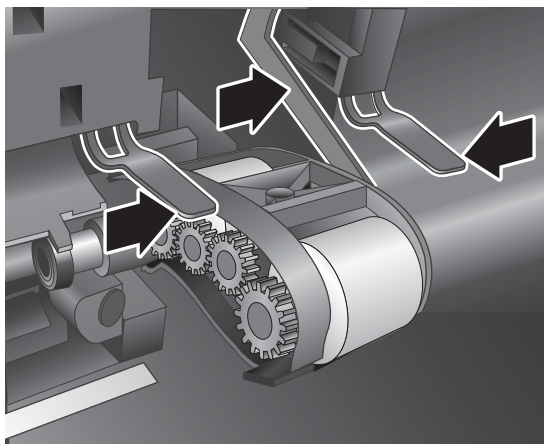

5. Til de rollerset op en leg deze aan de kant.

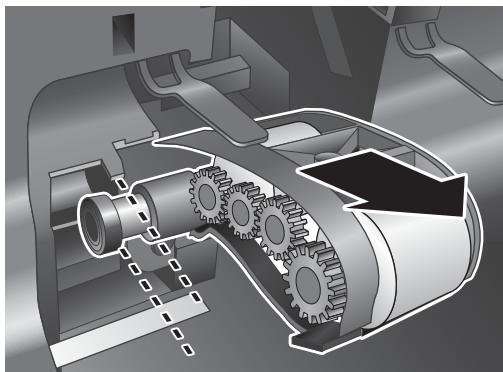

6. Houd de klep van de rollerset naar beneden en uit de weg, plaats de nieuwe rollerset en schuif deze naar rechts tot hij goed vast zit.

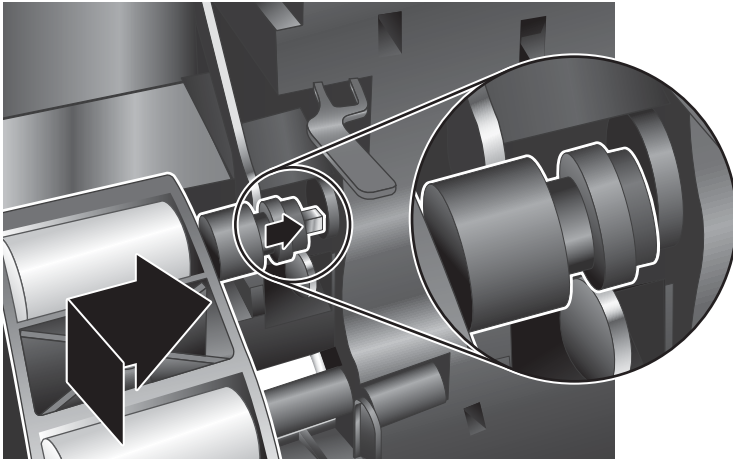

7. Sluit de klep van de rollerset en zorg ervoor dat de klep goed dichtzit.

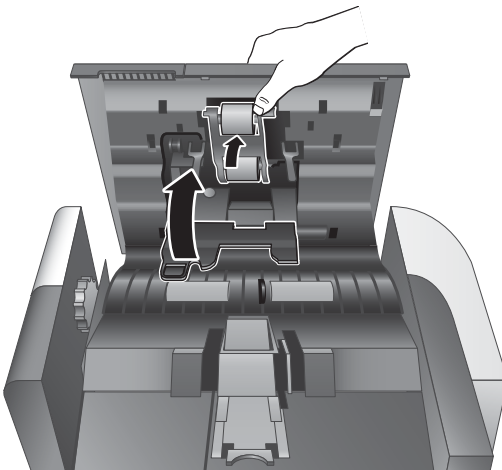

8. Maak de ADI-klep, sluit de USB-kabel en het netsnoer op de scanner aan, en zet de scanner aan.
9. Werk de onderhoudshistorie van de scanner bij:
 - a. Druk op de knop **Tools** (Extra) (🔧) op het bedieningspaneel van de scanner om HP Scanner Tools Utility te openen.
 - b. Klik op **Record Replacement** (Vervanging registreren) onder **Record Replacement** (Vervanging registreren) op het tabblad **Maintenance** (Onderhoud).

Zie de Help-functie van HP Scanner Tools Utility voor meer informatie.

 **OPMERKING:** Het verdient aanbeveling om de doorvoerrollen om de 100.000 scans te vervangen.

U kunt via HP Scanner Tools Utility herinneringen ontvangen over onderhoud aan het apparaat. Het tijdstip van onderhoud is afhankelijk van meerdere voorwaarden en kan eerder zijn dan de vervangingsinterval.

Het scheidingskussen vervangen

De doorvoerrolvervangingsset bevat een extra scheidingskussen. Vervang het scheidingskussen wanneer u de rollers vervangt. Zie www.hp.com/buy/parts voor het bestellen van een vervangingskit van een doorvoerrol.

 **TIP:** De scansoftware bevat een animatie waarmee u door het verwijderen en terugplaatsen van het scheidingskussen wordt geleid. Deze animatie is tevens beschikbaar op www.hp.com/support.

Volg deze stappen om het scheidingskussen te vervangen:

1. Druk op de knop **Aan/uit**-knop () om de scanner uit te schakelen en koppel de USB-kabel en het netsnoer los van de scanner.
2. Open de klep van de automatische documentinvoer (ADI).

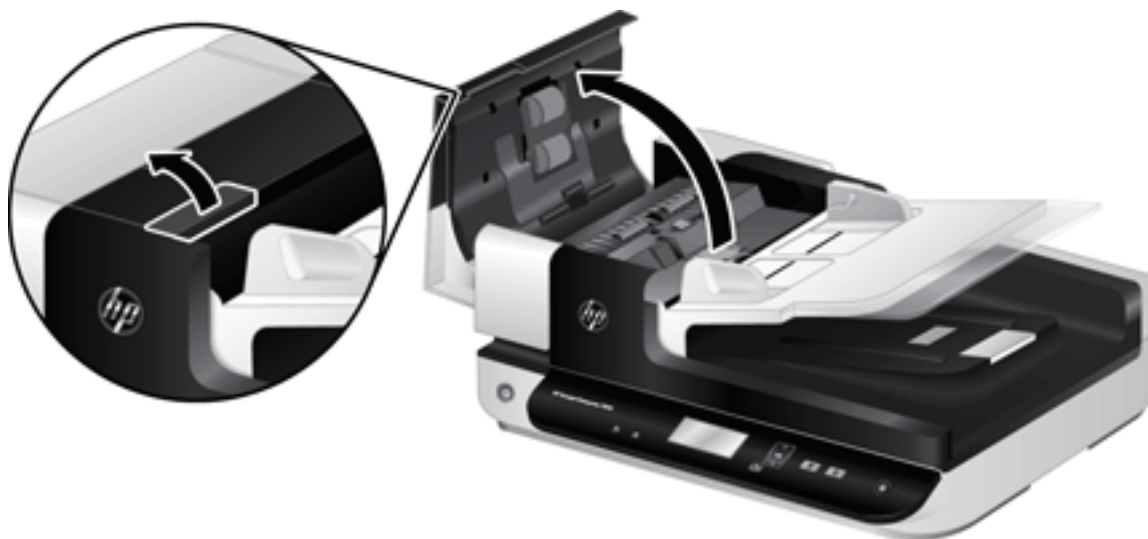

3. Druk naar voren (richting de achterkant van de ADI) op het scheidingskussen om het scheidingskussen los te maken.

 **TIP:** Dit gaat gemakkelijker als u de ADI-invoerbak iets optilt.

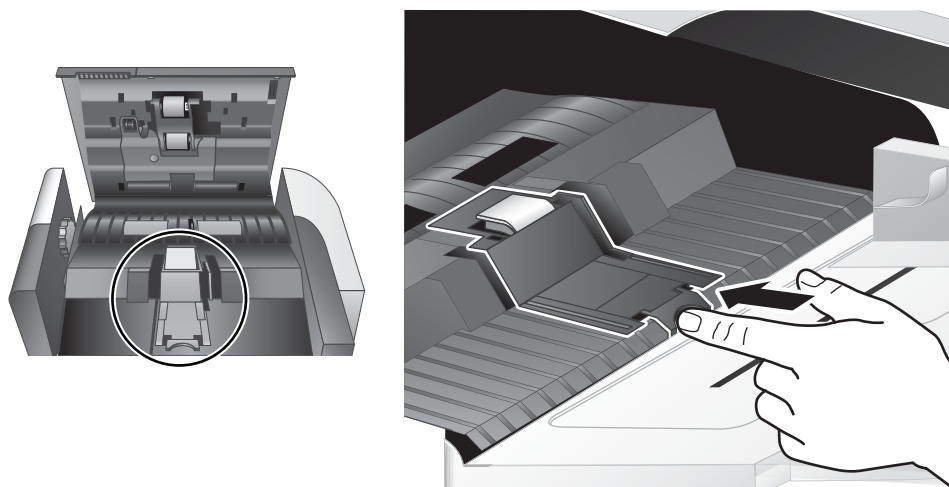

4. Til het onderdeel met het scheidingskussen op, maak het los uit de behuizing en leg het aan de kant.

⚠ VOORZICHTIG: Raak het kussen zelf niet met uw blote vingers aan, aangezien de olie op uw vingers de prestaties kan beïnvloeden.

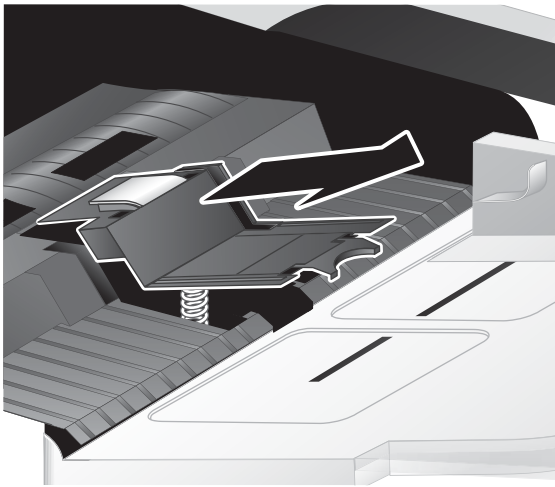

5. Schuif de achterkant van het nieuwe onderdeel met scheidingskussen in de behuizing en zorg er daarbij voor dat het kussen niet naar beneden gebogen is.

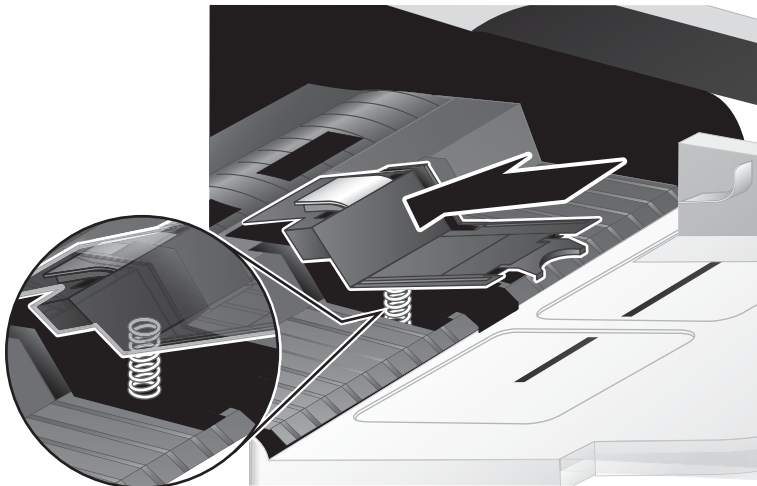

6. Druk het voorste deel van het onderdeel met het scheidingskussen naar beneden totdat u een duidelijke klik hoort (dit betekent dat het kussen goed vastzit).

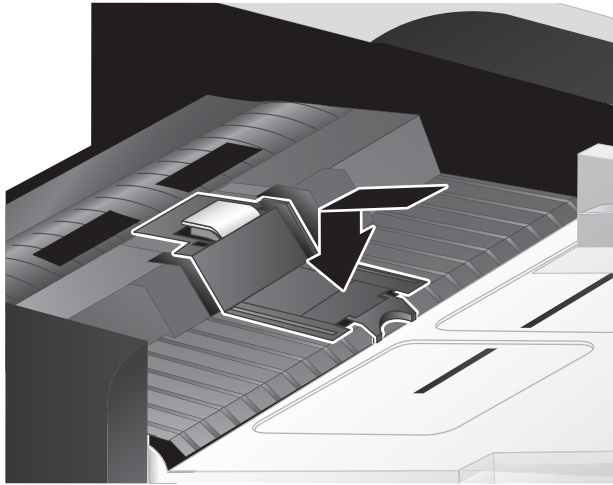

-  **TIP:** Druk op het kussen (waarbij u ervoor moet zorgen dat u het kussen niet met uw blote vingers aanraakt) en laat weer los, zodat het kussen weer omhoog springt. Dit is een teken dat de veer onder het kussen op de juiste plaats zit.

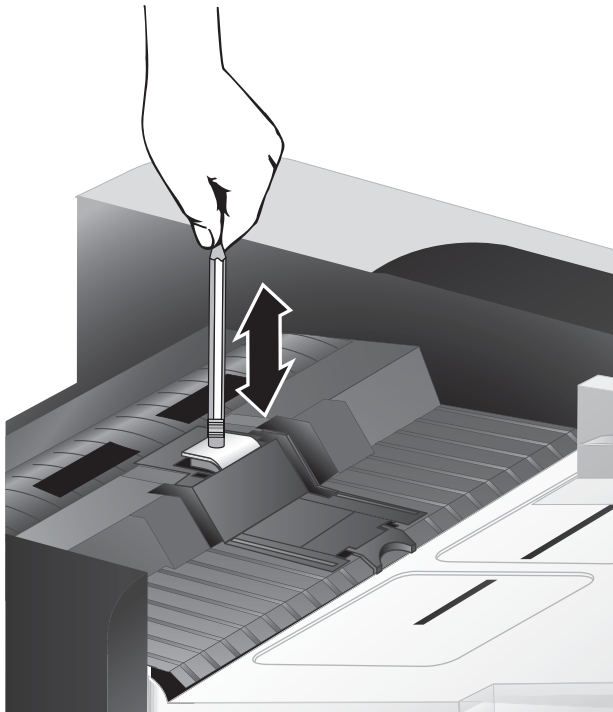

7. Sluit de ADI-klep, sluit de USB-kabel en het netsnoer op de scanner aan en zet de scanner aan.

Het bedieningspaneel vervangen

TIP: De scansoftware bevat een animatie waarmee u door het verwijderen en terugplaatsen van het voorpaneel wordt geleid. Deze animatie is tevens beschikbaar op www.hp.com/support.

U vervangt het bedieningspaneel als volgt:

1. Druk op de knop **Aan/uit**-knop (⏻) om de scanner uit te schakelen en koppel de USB-kabel en het netsnoer los van de scanner.
2. Til het deksel van de scanner op.
3. Maak de klep van het bedieningspaneel los.
 - a. Zoek naar het gat aan de onderkant van het bedieningspaneel en druk met de achterkant van een pen omhoog in het gat.
 - b. Terwijl u de pen omhoog drukt, gebruikt u uw vingers om het lipje vast te pakken en tilt u het bedieningspaneel rustig omhoog (en laat u het lipje los).

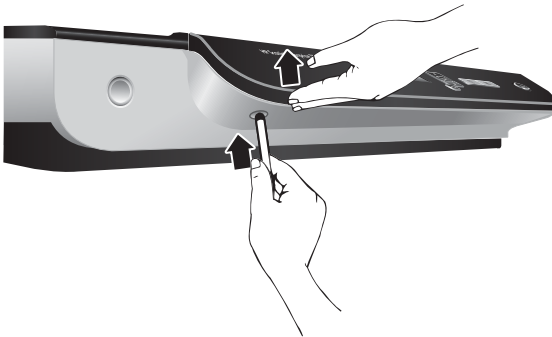

4. Trek de andere lipjes omhoog en breng zo het bedieningspaneel omhoog terwijl u elk lipje losmaakt.

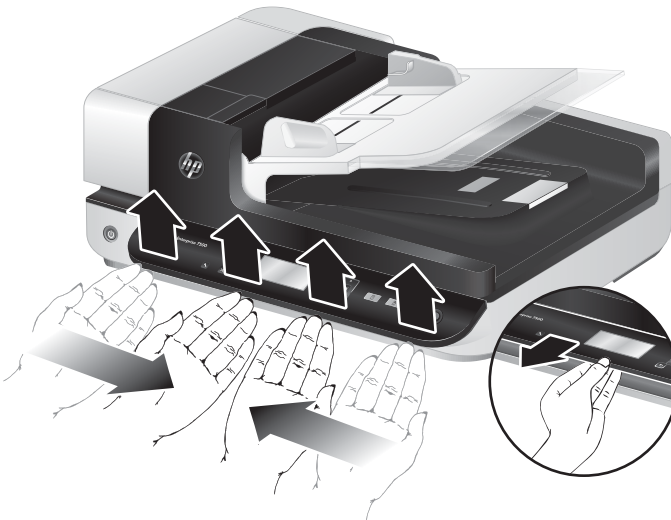

5. Keer het bedieningspaneel om, houd het goed vast met één hand, maak het 6-punts verbindingselement los en leg het bedieningspaneel aan de kant.

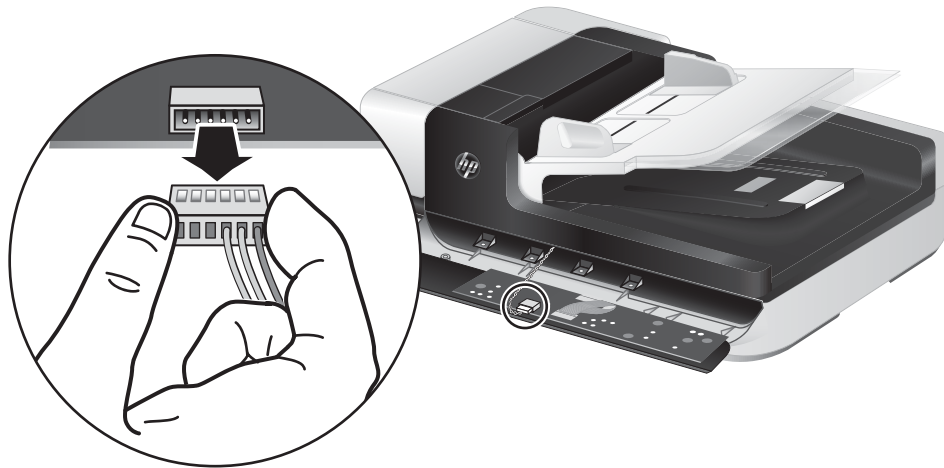

6. Bevestig het nieuwe bedieningspaneel en zorg er daarbij voor dat de punten van het 6-punts verbindingselement precies aansluiten op de corresponderende 6 gaten in het bedieningspaneel.

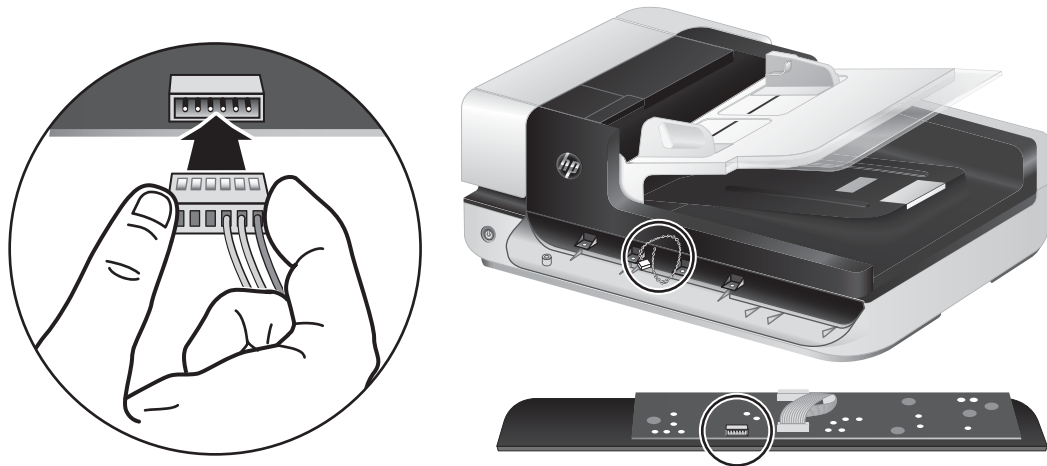

7. Draai het bedieningspaneel zo om dat de LCD-zijde naar boven wijst en plaats het paneel horizontaal t.o.v. de gleuf zodat de vier lipjes in lijn liggen met daarvoor bestemde openingen van de scanner.

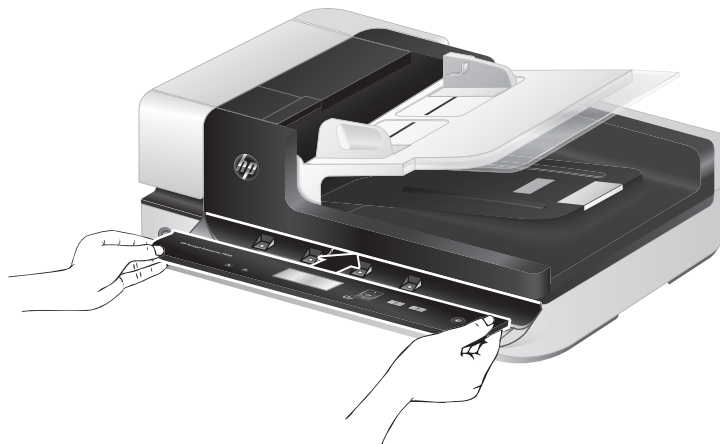

8. Druk het bedieningspaneel zachtjes tegen de gleuf (zorg ervoor dat het gehele bedieningspaneel goed uitgelijnd is), draai het naar beneden en druk op het bedieningspaneel om het op zijn plaats te krijgen.

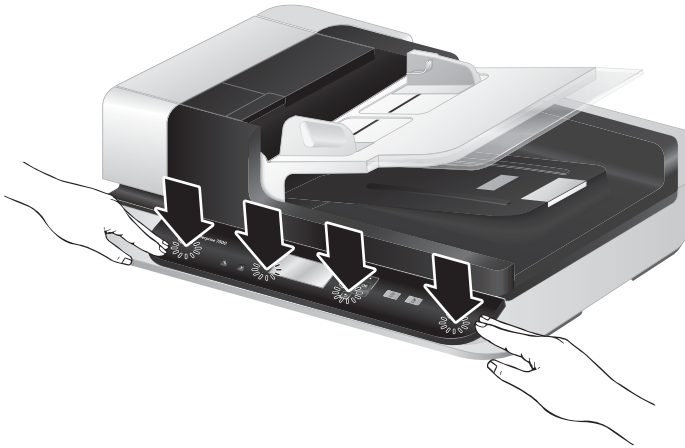

9. Sluit de klep van de scanner, sluit de USB-kabel en het netsnoer aan, en zet de scanner aan.

5 Problemen oplossen



Dit gedeelte bevat oplossingen voor algemene problemen met de scanner.

- [Scannerfouten](#)
- [Eenvoudige tips voor probleemoplossing](#)
- [Problemen met het installeren van de scanner oplossen](#)
- [Problemen met het initialiseren van de scanner of met de hardware](#)
- [Problemen bij het gebruik van de scanner](#)
- [De scanknoppen werken niet goed](#)
- [Problemen met de papierbaan van de scanner](#)

Zie de Help van het HP-scanprogramma dat u gebruikt voor meer informatie over het oplossen van problemen.

Scannerfouten

Zie de onderstaande onderwerpen voor informatie over wat u kunt doen als er een fout optreedt.

Fout	Beschrijving
USB-fout	<ol style="list-style-type: none">1. Controleer de USB-kabel tussen de scanner en de computer.2. Controleer met Windows Apparaatbeheer of de computer de scanner herkent.<ul style="list-style-type: none">• Windows XP/XP, 64-bits: Windows Device Manager (Windows Apparaatbeheer) is te starten op het tabblad Hardware van Systeem in het Control Panel (Configuratiescherm).• Vista/Vista, 64 bit, Windows 7: Als u het gecategoriseerde Configuratiescherm hebt, selecteert u achtereenvolgens Configuratiescherm, Hardware en geluiden en Apparaatbeheer. Als u de klassieke weergave hebt, selecteert u Control Panel (Configuratiescherm) en Device Manager (Apparaatbeheer).3. Als de computer de scanner niet herkent, verwijdert u de scannersoftware en installeert u deze opnieuw.4. Zie www.hp.com/support als het probleem blijft optreden.
Vastgelopen papier	Er is een papierstoring in de documentinvoer aangetroffen. Open de klep en verwijder het vastgelopen papier.
Klep open	De klep van de documentinvoer is geopend of niet goed vergrendeld. Sluit de klep door hierop te drukken totdat u een klik hoort en voer de scan opnieuw uit.
Motorstoring	Druk op de Aan/uit -knop  om de scanner uit te zetten, wacht 30 seconden en zet de scanner weer aan. Zie www.hp.com/support als het bericht nog steeds wordt weergegeven.
Papierfout	Het papier kan niet worden ingevoerd via de documentinvoer of het papier is vastgelopen. Doe het volgende om de fout te verhelpen: <ol style="list-style-type: none">1. Verwijder het papier uit de documentinvoer.2. Waaier de stapel uit om ervoor te zorgen dat de vellen niet aan elkaar kleven.3. Controleer of het papier voldoet aan de specificaties voor het formaat en gewicht, die worden beschreven in de gebruikershandleiding van de scanner.4. Controleer of de rollerset en het scheidingskussen correct geplaatst zijn.5. Plaats de stapel originelen terug en probeer het opnieuw.
Hardwarefout	Er is een hardwarefout opgetreden. Druk op de Aan/uit -knop  om de scanner uit te zetten, wacht 30 seconden en zet de scanner weer aan. Zie www.hp.com/support als het bericht nog steeds wordt weergegeven.

Eenvoudige tips voor probleemoplossing

Door simpele kwesties zoals vegen op de glasplaat van de scanner of losse kabels kan uw scanner wazige scans produceren, niet werken zoals verwacht of in het geheel niet werken. Controleer altijd de volgende zaken wanneer er problemen optreden bij het scannen.

- Als de scans wazig zijn, controleert u of de scanstrook aan de linkerkant van de glasplaat vuil is of of er vegen op zitten. Als dat het geval is, reinigt u de scanstrook.

Als u een document aan het scannen bent dat later geanalyseerd wordt met optische tekenherkenning (Optical Character Recognition, OCR), zorg er dan voor dat het origineel duidelijk genoeg is om te worden geanalyseerd.
- Zorg ervoor dat de USB-kabel en het netsnoer goed zijn aangesloten op hun respectievelijke aansluitingen achter op de scanner en dat het netsnoer in een werkend stopcontact is gestoken.
- Controleer of de scanner goed op de netvoeding is aangesloten.
 - Controleer of de groene LED op de voedingskast brandt.
 - Als de groene LED niet brandt, controleert u of er spanning staat op het stopcontact of de overspanningsbeveiliging waarop het netsnoer is aangesloten.
 - Als dit het geval is maar de groene LED toch niet brandt, is de netvoeding mogelijk defect. Neem contact op met www.hp.com/support voor assistentie.
- Als u de scanner op de computer hebt aangesloten met behulp van een USB-hub of via een USB-poort aan de voorkant van de computer, koppelt u de scanner los en sluit u deze weer aan op een USB-poort achterop de computer.
- Zorg ervoor dat de knoppen op de scanner zijn ingeschakeld.
- Zet de scanner gedurende 30 seconden uit en zet de scanner vervolgens weer aan.
- Zorg ervoor dat klep van de automatische documentinvoer (ADF) gesloten is.
- Start de computer opnieuw op.

Als de problemen zich blijven voordoen, is het mogelijk dat uw HP-scansoftware, firmware of de bijbehorende stuurprogramma's zijn verouderd of beschadigd zijn geraakt. Ga naar www.hp.com/support om updates voor uw software, firmware en stuurprogramma's te vinden.

Problemen met het installeren van de scanner oplossen

- [Controleer de kabels](#)
- [De HP Scanjet Utilities verwijderen en opnieuw installeren](#)

Controleer de kabels

Kabeltype	Actie
Netsnoer	<p>Het netsnoer wordt aangesloten op de scanner en een stopcontact.</p> <ul style="list-style-type: none">• Controleer of het netsnoer op de juiste manier is aangesloten op de scanner en het stopcontact of een overspanningsbeveiliging.• Als het netsnoer is aangesloten op een overspanningsbeveiliging, controleert u of deze is aangesloten op het stopcontact en is ingeschakeld.• Druk op Power (Aan/uit-knop)  om de scanner uit te zetten, en zet de computer daarna uit. Schakel na 30 seconden de scanner in en zet pas daarna de computer aan.
USB-kabel	<p>De USB-kabel is aangesloten op de scanner en de computer.</p> <ul style="list-style-type: none">• Gebruik de kabel die bij de scanner wordt geleverd. Een USB-kabel van een ander type is mogelijk niet compatibel met de scanner.• Controleer of de USB-kabel op de juiste wijze is aangesloten op de scanner en de computer.• Als de USB-kabel is aangesloten op een USB-poort aan de voorkant van de computer, sluit deze dan aan op een USB-poort aan de achterzijde van de computer. <p>Ga voor meer informatie over het oplossen van USB-problemen naar www.hp.com/support, selecteer uw land/regio en gebruik de zoekfunctie om onderwerpen over het oplossen van USB-problemen te zoeken.</p>

De HP Scanjet Utilities verwijderen en opnieuw installeren

Als het probleem niet is verholpen na het controleren van de kabelverbindingen, is het probleem misschien veroorzaakt doordat de installatie niet helemaal compleet is. Verwijder de HP Scan Utilities en installeer deze opnieuw.

1. Druk op de **Aan/uit-knop**  om de scanner uit te schakelen en koppel de USB-kabel en het netsnoer los van de scanner.
2. Gebruik de **Software toevoegen/verwijderen (Programma's en onderdelen)** in in Windows Vista en Windows 7) in het **Configuratiescherm** om de volgende onderdelen te verwijderen:
 - ISIS-driver
 - TWAIN-driver
 - **HP Scanjet 7500 Hulpprogramma's**
3. Start de computer opnieuw op.

4. Gebruik HP scansoftware (te downloaden van www.hp.com/support) om de drivers en hulpprogramma's voor uw HP ScanJet opnieuw te installeren.
5. Sluit de USB-kabel en het netsnoer opnieuw op de scanner aan en druk vervolgens op **Aan/uit**  om de scanner aan te zetten.

Problemen met het initialiseren van de scanner of met de hardware

- [De USB-verbinding controleren](#)
- [Controleren of de scanner voorzien is van stroom](#)
- [De scanner opnieuw instellen](#)
- [De scanner werkt niet meer correct](#)

De USB-verbinding controleren

Controleer de fysieke aansluiting op de scanner.

- Gebruik de kabel die bij de scanner wordt geleverd. Een USB-kabel van een ander type is mogelijk niet compatibel met de scanner.
- Controleer of de USB-kabel op de juiste wijze is aangesloten op de scanner en de computer. De afbeelding van een drietand op de USB-kabel moet naar boven wijzen als de kabel op de juiste manier is aangesloten op de scanner.

Als het probleem blijft optreden nadat u het voorgaande hebt gecontroleerd, kunt u het volgende proberen:

1. Voer een van de volgende stappen uit afhankelijk van de wijze waarop de scanner is aangesloten op de computer:
 - Wanneer de USB-kabel is aangesloten op een USB-hub of op een dockingstation voor een laptop, haalt u de USB-kabel uit de USB-hub of uit het dockingstation en sluit u deze aan op een USB-poort aan de achterkant van de computer.
 - Wanneer de USB-kabel rechtstreeks is aangesloten op de computer, sluit u deze aan op een andere USB-poort van de computer aan de achterkant van de computer.
 - Koppel alle USB-apparaten los van de computer behalve het toetsenbord en de muis.
2. Druk op de [Aan/uit](#)-knop  om de scanner uit te zetten, wacht 30 seconden en zet de scanner weer aan.
3. Start de computer opnieuw op.
4. Controleer of de scanner werkt nadat de computer opnieuw is opgestart.
 - Als de scanner werkt, sluit u eventuele andere USB-apparaten één voor één aan; kijk elke keer nadat u een USB-apparaat hebt aangesloten of de scanner werkt. Koppel USB-apparaten los die de werking van de scanner belemmeren.
 - Als de scanner niet werkt, verwijdert u de stuurprogramma's en de hulpprogramma's voor de HP Scanjet en installeert u deze opnieuw.

Controleren of de scanner voorzien is van stroom

Het netsnoer wordt aangesloten op de scanner en een stopcontact.

- Controleer of het netsnoer op de juiste manier is aangesloten op de scanner en het stopcontact.
- Als het netsnoer is aangesloten op een overspanningsbeveiliging, controleert u of deze is aangesloten op het stopcontact en is ingeschakeld.
- Controleer of de scanner goed op de netvoeding is aangesloten.

- Controleer of de groene LED op de voedingskast brandt.
- Als de groene LED niet brandt, controleert u of er spanning staat op het stopcontact of de overspanningsbeveiliging waarop het netsnoer is aangesloten.
- Als dit het geval is maar de groene LED toch niet brandt, is de netvoeding mogelijk defect. Neem contact op met www.hp.com/support voor assistentie.

Als het probleem blijft optreden nadat u het voorgaande hebt gecontroleerd, kunt u het volgende proberen:

1. Druk op de Aan/uit-knop (⏻) om de scanner uit te schakelen en koppel het netsnoer los van de scanner.
2. Wacht 30 seconden.
3. Sluit het netsnoer weer aan en zet de scanner aan.

De scanner opnieuw instellen

Als tijdens het gebruik van de scanner een bericht verschijnt in de trant van **Scanner initialization failed** (De initialisatie van de scanner is mislukt) of **Scanner not found** (Scanner niet gevonden), moet u de scanner opnieuw instellen.

Volg deze stappen om de scanner opnieuw in te stellen:

1. Sluit HP Scan en de HP Scanner Tools Utility, indien geopend.
2. Druk op de Aan/uit-knop (⏻) om de scanner uit te schakelen en koppel het netsnoer los van de scanner.
3. Wacht 30 seconden.
4. Sluit het netsnoer weer aan en zet de scanner aan.

De scanner werkt niet meer correct

Voer de volgende stappen uit als de scanner niet meer scant. Start na elke stap een scan om te controleren of de scanner werkt. Als het probleem aanhoudt, gaat u verder met de volgende stap.

1. Misschien zit er een kabel los. Controleer of de USB-kabel en de netvoeding juist zijn aangesloten.
Gebruik de kabel die bij de scanner wordt geleverd. Een USB-kabel van een ander type is mogelijk niet compatibel met de scanner.
2. Controleer of de scanner goed op de netvoeding is aangesloten.
 - a. Controleer of de groene LED op de voedingskast brandt.
 - b. Als de groene LED niet brandt, controleert u of er spanning staat op het stopcontact of de overspanningsbeveiliging waarop het netsnoer is aangesloten.
 - c. Als dit het geval is maar de groene LED toch niet brandt, is de netvoeding mogelijk defect. Neem contact op met www.hp.com/support voor assistentie.
3. Haal het netsnoer uit de voedingsbron, wacht 30 seconden en plug het snoer weer in.
4. Start uw computer opnieuw op.
5. Gebruik **Software verwijderen/toevoegen (Programma's en onderdelen** in Windows Vista) in het **Configuratiescherm** om de volgende applicaties te verwijderen:

- ISIS/TWAIN-software
 - **HP ScanJet Enterprise7500 Hulpprogramma's**
6. Installeer de software opnieuw met behulp van de HP scansoftware die u hebt gedownload van www.hp.com/support.
 7. Sluit de USB-kabel en het netsnoer opnieuw op de scanner aan en druk vervolgens op **Aan/uit**  om de scanner aan te zetten.

Problemen bij het gebruik van de scanner

- [De scanner wordt niet ingeschakeld](#)
- [Scanner schakelt steeds uit](#)
- [Problemen met het LCD-scherm of scannerknoppen werken niet naar behoren](#)
- [De scanner begint niet meteen met scannen](#)
- [Er wordt slechts één zijde van een dubbelzijdige pagina gescand](#)
- [Sommige pagina's worden niet gescand](#)
- [De gescande afbeelding is wazig](#)
- [Pagina's worden in de verkeerde volgorde gescand](#)
- [Snelheid van scannen en taken optimaliseren](#)
- [De scan is volledig zwart of volledig wit](#)
- [Gescande afbeeldingen zijn niet recht](#)
- [Er verschijnen witte, verticale strepen op de afgedrukte pagina](#)
- [Er verschijnen gekleurde verticale strepen op de afgedrukte pagina](#)
- [Scanbestanden zijn te groot](#)

De scanner wordt niet ingeschakeld

Als de scanner niet wordt ingeschakeld wanneer u op een knop op het bedieningspaneel drukt, controleert u het volgende:

- De scanner is mogelijk uitgeschakeld. Druk op de **Aan/uit**-knop (🔌) om de scanner in te schakelen.
- Het netsnoer van de scanner is misschien niet aangesloten. Controleer of de netvoeding goed is aangesloten op de scanner en of de stekker in het stopcontact is gestoken.
- De netvoeding werkt mogelijk niet.
 - Controleer of de groene LED op de voedingskast brandt.
 - Als de groene LED niet brandt, controleert u of er spanning staat op het stopcontact of de overspanningsbeveiliging waarop het netsnoer is aangesloten.
 - Als dit het geval is maar de groene LED toch niet brandt, is de netvoeding mogelijk defect. Neem contact op met www.hp.com/support voor assistentie.

Scanner schakelt steeds uit

De scanner gaat standaard na 15 minuten inactiviteit in de sluimerstand en wordt na 2 uur inactiviteit automatisch uitgeschakeld om stroom te besparen.

Voer de volgende stappen uit om de standaardinstellingen te wijzigen:

1. Druk op de knop **Extra** (🔧) om de HP Scanner Tools Utility te starten.
2. Klik op het tabblad **Settings** (Instellingen) en selecteer vervolgens de gewenste instellingen voor Sleep Mode (Sluimerstand) en Auto-Off settings (Automatisch uitschakelen).
 - Om de periode van inactiviteit in te stellen waarna de scanner in de sluimerstand moet gaan, selecteert u **15 minuten** of **Never** (Nooit) uit het **Sluimerstand: Zet scanner in sluimerstand na:** keuzemenu.
 - Om de periode van inactiviteit in te stellen waarna de scanner automatisch moet worden uitgeschakeld, selecteert u de gewenste waarde uit het **Automatisch uitschakelen: Schakel de scanner uit na:** keuzemenu.

Problemen met het LCD-scherm of scannerknoppen werken niet naar behoren

De volgende symptomen zijn indicaties voor een probleem met bedieningspaneel van de scanner.

- LCD-problemen: Het scherm is leeg of een deel van de schermafbeelding ontbreekt.
- Problemen met knoppen: Knoppen reageren niet of de verkeerde operatie start wanneer u op een knop drukt (u krijgt bijvoorbeeld een enkelzijdige scan nadat u hebt gedrukt op de knop **Duplex scannen** (📄)).
- LED-problemen: LEDs werken niet of blijven in de verkeerde stand staan.

Als de scanner een van deze problemen heeft, neem dan contact op met de ondersteuningsdienst van HP via www.hp.com/support.

De scanner begint niet meteen met scannen

Controleer of de klep van de automatische documentinvoer (ADI) gesloten is en dat de scanner is ingeschakeld.

Er wordt slechts één zijde van een dubbelzijdige pagina gescand

- Druk bij het scannen met de scannerknoppen op de knop **Scan Duplex** (Dubbelzijdig scannen) (📄).
- Controleer als u een scanprofiel voor een toepassing van derden gebruikt of de toepassing dubbelzijdige scans ondersteunt.

Sommige pagina's worden niet gescand

Bij het scannen worden pagina's die aan elkaar plakken gescand als één pagina. De onzichtbare pagina's worden niet gescand.

De gescande afbeelding is wazig

Zorg ervoor dat het oorspronkelijke document niet wazig is.

Gebruik de Kofax Virtual ReScan Software die bij de scanner is geleverd voor het verwerken van de gescande gegevens. Dankzij deze software krijgt u helderder beelden in compactere gegevensbestanden.

Controleer of de papierbanen vrij zijn en of de papierbreedtegeleiders juist zijn geplaatst. Voer nogmaals een scantaak uit.

Reinig de scanstrook aan de linkerkant van de glasplaat.

Controleer de instelling voor JPEG-compressie. Als de scannercompressie op hoog is ingesteld, is het mogelijk dat bij de compressie scangegevens verloren gaan.

Pagina's worden in de verkeerde volgorde gescand

Controleer of de volgorde van de pagina's van het originele document correct is voordat u de pagina's met de bedrukte zijde naar boven in de documentinvoer plaatst.

Controleer of er geen nietjes of paperclips aanwezig zijn, of andere aangehechte zaken (zoals zelfklevende notities) waardoor de pagina's verkeerd worden ingevoerd.

Controleer of er pagina's aan elkaar plakken.

Snelheid van scannen en taken optimaliseren

Verschillende instellingen hebben invloed op de totale tijd die nodig is om een scanopdracht uit te voeren. Als u de scanprestaties wilt verbeteren, moet u de volgende informatie in overweging nemen.

- Voor optimale prestaties moet u ervoor zorgen dat de computer voldoet aan de aanbevolen systeemvereisten. Voor informatie over minimale en aanbevolen systeemvereisten gaat u naar www.hp.com, selecteert u uw land/regio, zoekt u uw model scanner op en zoekt u vervolgens op **datasheet**.
- Kies in de scansoftware de opmaakinstellingen die passen bij de richting van de originelen in de documentinvoer.
- U verbetert de gegevensoverdracht van de scanner naar de scansoftware op de computer door de scannerhardwarecompressie (JPEG) in te schakelen. Als u scannercompressie gebruikt om kleurencans en zwart-witte scans met een resolutie groter dan 300 dpi te scannen, gaat het scannen over het algemeen sneller. Scannercompressie heeft alleen invloed op de gegevensoverdracht. Het kan voor alle uitvoertypen worden gebruikt.



OPMERKING: U kunt geen scannercompressie gebruiken bij zwart-witte originelen.

- Het duurt langer om een gescande afbeelding op te slaan als een doorzoekbare bestandsindeling (bijvoorbeeld een doorzoekbaar PDF) dan als een beeldbestand, omdat de gescande afbeelding wordt geanalyseerd met behulp van optische tekenherkenning (Optical Character Recognition, OCR). Schakel OCR alleen in wanneer het document doorzoekbaar moet zijn.



OPMERKING: Voor de beste OCR-resultaten moet de scannercompressie zijn ingesteld op het laagste niveau of helemaal zijn uitgeschakeld.

- Scannen op een hogere resolutie dan nodig is, verlengt de scantijd en leidt tot een groter bestand zonder extra voordelen. Als u een hoge scanresolutie gebruikt, moet u de resolutie iets lager instellen om de scansnelheid te verhogen.

De scan is volledig zwart of volledig wit

Het item is mogelijk niet goed in de documentinvoer geplaatst. Controleer of het item dat u wilt scannen met de bedrukte zijde omhoog is geplaatst.

Gescande afbeeldingen zijn niet recht

Controleer of de geleiders van de documentinvoer in het midden van de scanner zijn geplaatst en zijn ingesteld op de juiste breedte voor het origineel dat wordt gescand. Controleer of de papiergeleiders tegen de randen van het papier komen.

Er verschijnen witte, verticale strepen op de afgedrukte pagina

De toner- of inktcartridge van de printer is waarschijnlijk leeg. Scan een ander origineel naar dezelfde printer om te bekijken of het probleem wordt veroorzaakt door de printer.

Als bij de tweede scan hetzelfde probleem optreedt, scant u naar een andere printer.

Er verschijnen gekleurde verticale strepen op de afgedrukte pagina

Stof kan zich ophopen op de scanstrook en vlekken of strepen geven op gescande afbeeldingen. Maak de scanstrook (links van de glasplaat van de scanner) schoon met een zachte, pluisvrije doek en een mild reinigingsmiddel voor glazen oppervlakken.

Scanbestanden zijn te groot

U hebt de volgende mogelijkheden om zeer grote scanbestanden te vermijden:

- Controleer de instelling voor de scanresolutie:
 - 200 dpi is voldoende als u documenten als afbeeldingen wilt opslaan.
 - 300 dpi is bij de meeste lettertypen voldoende wanneer u optische tekenherkenning (OCR) wilt gebruiken voor het maken van bewerkbare tekst.
 - Voor Aziatische lettertypen en kleine lettertypen wordt aangeraden om 400 dpi te gebruiken.

Scannen op een hogere resolutie dan nodig is, leidt tot een groter bestand zonder extra voordelen.

- Scans in kleur leiden tot grotere bestanden dan scans in zwart-wit.
- Als u een groot aantal pagina's in één keer scant, valt te overwegen om minder pagina's tegelijk te scannen zodat u een groter aantal kleinere bestanden maakt.
- Gebruik de Kofax Virtual ReScan Software die bij de scanner is geleverd voor het verwerken van de gescande gegevens. Dankzij deze software krijgt u helderder beelden in compactere gegevensbestanden.

De scanknoppen werken niet goed

Druk na iedere stap op een knop om te controleren of deze correct werkt. Als het probleem aanhoudt, gaat u verder met de volgende stap.

1. Misschien zit er een kabel los. Controleer of de USB-kabel en de voeding stevig vastzitten.
2. Schakel de scanner uit, wacht ongeveer 30 seconden en schakel de scanner weer in.
3. Start de computer opnieuw op.
4. Als het probleem zich blijft voordoen, is er mogelijk een probleem met het bedieningspaneel. Neem contact op met HP Support www.hp.com/support.

Problemen met de papierbaan van de scanner

- [Papier loopt vast of wordt scheef, verkeerd of met meerdere pagina's tegelijk ingevoerd](#)
- [Kwetsbare originelen scannen](#)
- [Het papier wordt niet in de scanner ingevoerd](#)
- [Originelen krullen om in de uitvoerlade van de scanner](#)
- [De onderkant van de gescande afbeelding is afgekapt](#)
- [De gescande afbeeldingen vertonen strepen of krassen](#)
- [Een item dat in de scanner is geplaatst loopt steeds vast](#)
- [Storingen in de papierbaan van de scanner oplossen](#)

Papier loopt vast of wordt scheef, verkeerd of met meerdere pagina's tegelijk ingevoerd

- Controleer of alle doorvoerrollen goed geplaatst zijn en of de kleppen van de doorvoerrollen en van de automatische documentinvoer (ADI) gesloten zijn.
- Als het lijkt of de pagina's scheef in de papierbaan van de scanner worden ingevoerd, controleert u de gescande afbeeldingen in de software om er zeker van te zijn dat ze niet scheef zijn.
- Misschien zijn de pagina's niet goed geplaatst. Leg de pagina's recht en stel de papiergeleiders in om de stapel te centreren.
- De papiergeleiders werken goed als ze tegen beide zijden van de papierstapel worden geschoven. Controleer of de papierstapel recht is geplaatst en de geleiders tegen de papierstapel zijn geplaatst.
- De documentinvoer of uitvoerlade bevat mogelijk meer dan het maximum aantal pagina's. Plaats minder pagina's in de documentinvoer en verwijder pagina's uit de uitvoerlade.
- Reinig de papierbaan van de scanner om onjuiste invoer te beperken. Als papier nog steeds verkeerd wordt ingevoerd, reinigt u de doorvoerrollen. Als papier nog steeds verkeerd wordt ingevoerd, vervangt u de doorvoerrollen.

Kwetsbare originelen scannen

Als u kwetsbare documenten (foto's of documenten op gekreukt papier of papier van zeer licht gewicht) veilig wilt scannen, plaatst u de originelen op de glasplaat van de scanner. Maak geen gebruik van de automatische documentinvoer (ADI).

Het papier wordt niet in de scanner ingevoerd

Plaats de pagina's opnieuw in de documentinvoer en controleer of ze contact maken met de doorvoerrollen.

Mogelijk zit de klep van de automatische documentinvoer (ADI) niet goed dicht. Open de ADI-klep en sluit deze door er stevig te drukken.

Er is mogelijk een probleem met de scannerhardware. Voer de volgende procedure uit om de scanner te testen:

1. Controleer of de netvoeding op de juiste manier is aangesloten op de scanner en het stopcontact of een overspanningsbeveiliging. Controleer of de groene LED op de voedingskast brandt om te bekijken of de netvoeding werkt.
2. Als de netvoeding is aangesloten op een overspanningsbeveiliging, controleert u of deze is aangesloten op het stopcontact en is ingeschakeld.
3. Koppel de netvoeding los van de scanner en zet de computer uit. Wacht 30 seconden, sluit de netvoeding weer aan op de scanner en zet de computer weer aan, in die volgorde.
4. Voer opnieuw een scantaak uit.

Originelen krullen om in de uitvoerlade van de scanner

Onder droge omstandigheden kunnen lichtgewicht originelen, zoals afdrukken op niet-carbonpapier, omkrullen in de uitvoerlade. Om dit te beperken moet u omkrullende randen van originelen plat maken voordat u de originelen in de documentinvoer plaatst. Als u de omkrullende randen niet plat kunt maken, moet u ervoor zorgen dat de omkrullende randen naar beneden wijzen wanneer u originelen in de documentinvoer plaatst.

De onderkant van de gescande afbeelding is afgekapt

Standaard kan het apparaat originelen scannen die maximaal 356 mm lang zijn. Bij langere pagina's wordt het einde van het document niet op de gescande afbeelding meegenomen.

Controleer of u in de scansoftware een juist papierformaat hebt opgegeven.

De gescande afbeeldingen vertonen strepen of krassen

Voer na elke stap een scan uit en controleer of er nog steeds vegen of krassen op de gescande afbeelding zitten. Als dat zo is, probeert u de volgende stap. Zie het gedeelte **Service en onderhoud** voor informatie over het schoonmaken van de scanner.

- Zorg ervoor dat de originelen schoon zijn en niet zijn gekreukeld.
- Reinig de scanstrook, links van de glasplaat.
- Reinig de rollen handmatig.

Een item dat in de scanner is geplaatst loopt steeds vast

- Het item voldoet misschien niet aan de richtlijnen voor bruikbare originelen.
- Mogelijk zit er iets op het origineel, zoals een nietje of een zelfhechtend memoblaadje, dat moet worden verwijderd.
- Controleer of de papiergeleiders tegen de randen van het papier komen.

Stringen in de papierbaan van de scanner oplossen

Een papierstoring oplossen:

1. Open de klep van de automatische documentinvoer (ADI).



2. Verwijder de originelen of eventuele obstructies uit de papierbaan.

 **TIP:** Gebruik het groene duimwiel aan de linkerkant van de open klep om de originelen handmatig door de papierbaan te geleiden.

3. Verwijder de ADI duplex achtergrond, verwijder stof en vuil, en schuif het onderdeel vervolgens terug in de behuizing tot het op zijn plaats klikt.

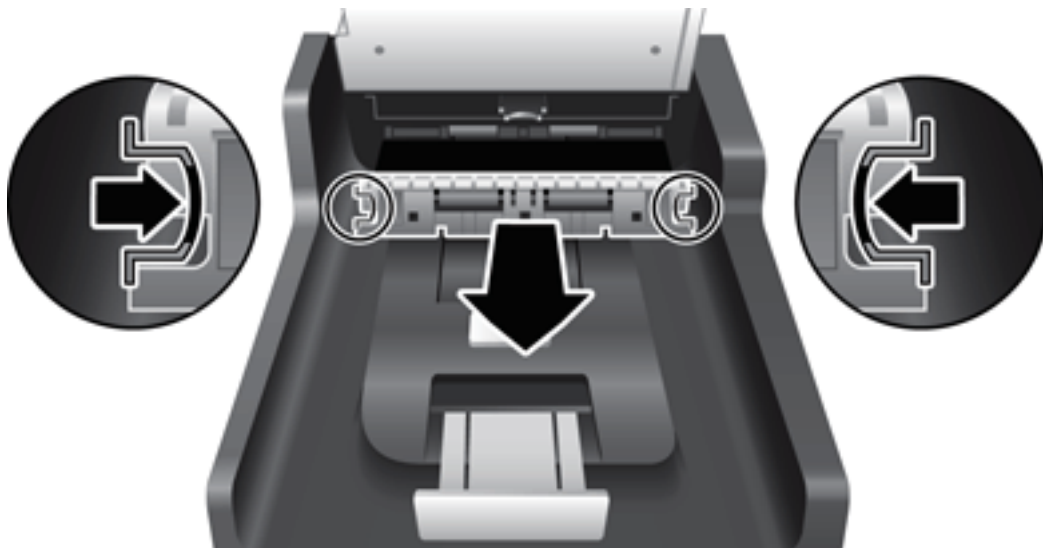

4. Sluit de klep van de scanner zodat deze vastklikt.
5. Plaats de niet-gescande originelen opnieuw in de documentinvoer.
6. Ga verder met scannen.

6 Toegankelijkheid en ondersteuning

Als toegankelijkheidsopties beschikt u op deze scanner over het programma LCD Reader en de mogelijkheid om scannerknoppen te activeren en deactiveren.

- [LCD Reader](#)
- [Scannerknoppen deactiveren](#)

LCD Reader

Met het programma LCD Reader wordt de status van het LCD-scherm op het bedieningspaneel van de scanner op het computerscherm geprojecteerd als het LCD-scherm verandert. Met behulp van LCD Reader kunnen hulpprogramma's voor toegankelijkheid weergeven wat op het bedieningspaneel van de scanner wordt getoond.

Voer de volgende stappen uit om LCD Reader te gebruiken:

1. Ga op de vaste schijf naar C:\Program Files\Common Files\Hewlett-Packard\Scanjet\ en vervolgens naar de directory **7500**.
2. Dubbelklik op **hplcd.exe** om het programma te starten.

 **OPMERKING:** De LCD Reader kan geen LCD-tekst weergeven als er een fout met de USB-verbinding is opgetreden of als de scanner is uitgeschakeld.

Scannerknoppen deactiveren

U kunt de knoppen op het bedieningspaneel van de scanner uitschakelen om te voorkomen dat de knoppen per ongeluk worden ingedrukt.

Als de knoppen zijn uitgeschakeld, kunt u scan- en kopieertaken starten met de scansoftware op de computer. U kunt de knop **Cancel** (Annuleren)  op het bedieningspaneel van de scanner nog wel gebruiken om een scan- of kopieertaak te stoppen.

Voer de volgende stappen uit om de scannerknoppen uit te schakelen:

1. Open de HP Scanner Tools Utility.
2. Selecteer op het tabblad **Profiles** (Profielen) de optie **Disable front panel buttons** (Knoppen van bedieningspaneel uitschakelen).

U schakelt de scannerknoppen in door de markering van het selectievakje **Disable front panel buttons** (Knoppen van bedieningspaneel uitschakelen) te verwijderen.

 **OPMERKING:** U kunt de instelling van dit selectievakje alleen wijzigen als u over beheerderbevoegdheden voor de computer beschikt.

7 Specificaties en garantie

- [Scannerspecificaties](#)
- [Specificaties van documentinvoer](#)
- [Omgevingspecificaties](#)
- [Informatie over voorschriften](#)
- [Energie-informatie](#)
- [Verwijderen van afgedankte apparatuur door gebruikers \(EU en India\)](#)
- [Beperkte garantieverklaring van HP](#)

Scannerspecificaties

Naam	Omschrijving
Scannertype	Flatbed-scanner met automatische documentinvoer (ADI)
Grootte	Breedte: 570 mm , diepte: 434,6 mm , hoogte: 206,6 mm
Gewicht	10,6 kg
Scannerelement	CCD (Charge-Coupled Device)
Interface	USB 2.0 high-speed (compatibel met USB 1.1)
Optische resolutie	600 x 600 dpi hardware
Spanningsvereisten	<ul style="list-style-type: none">• Wisselstroominvoer voor voedingseenheid: 100V–240 Volt, 50/60 Hz, 1300 mA• Gelijkstroomuitvoer voor voedingseenheid: 32 Vdc, 1560 mA, 50 W
Stroomverbruik	Zie het bestand regulatory_supplement.pdf voor de HP scansoftware voor informatie over het stroomverbruik.
Systeemvereisten	Voor informatie over minimale en aanbevolen systeemvereisten gaat u naar www.hp.com , selecteert u uw land/regio, zoekt u uw model scanner op en zoekt u vervolgens op datasheet .

Specificaties van documentinvoer

Naam	Omschrijving
Capaciteit van papierlade	100 vel van 75g/m ²
Minimaal papierformaat	68 x 148 mm mm
Maximaal papierformaat	216 x 864 mm
Minimum papiergewicht	49 g/m ²
Maximaal papiergewicht	120 g/m ²

Omgevingspecificaties

Naam	Omschrijving
Temperatuur	Scanner in bedrijf: 10 tot 35°C
	Bij opslag: -40° tot 65°C
Relatieve luchtvochtigheid	Scanner in bedrijf: 10% tot 80% niet-condenserend 10° tot 35°C
	Bij opslag: tot 90% bij 0° tot 65°C

 **OPMERKING:** In de nabijheid van sterke elektromagnetische velden kan uitvoer uit de HP-scanner kleine vertekeningen vertonen.

 **OPMERKING:** HP engageert zich ertoe om onze klanten te informeren over chemische stoffen in onze producten, om te voldoen aan de wettelijke bepalingen, zoals REACH (EG-richtlijn 1907/2006 van het Europees parlement en de Raad). Een rapport met de chemische informatie over dit product vindt u op www.hp.com/go/reach.

Informatie over voorschriften

Wettelijk modelidentificatienummer: Van overheidswege is aan dit product een wettelijk modelnummer toegekend. Het wettelijk modelnummer voor uw product is FCLSD-1004. Het wettelijke nummer moet niet worden verward met de marketingnaam HP ScanJet Enterprise 7500/Flow 7500 of het productnummer L2725A/L2725B. Meer wettelijke informatie over de scanner vindt u in het bestand regulatory_supplement.pdf voor de HP scansoftware.

Energie-informatie

Afdruk- en beeldverwerkingsapparatuur van HP met het ENERGY STAR®-logo voldoet aan de ENERGY STAR-vereisten van de Amerikaanse Environmental Protection Agency voor beeldverwerkingsapparatuur. Op beeldverwerkingsproducten met de kwalificatie ENERGY STAR wordt het volgende teken weergegeven:



Meer informatie over beeldbewerkingsproducten met de ENERGY STAR-kwalificatie is te vinden op:

www.hp.com/go/energystar

Verwijderen van afgedankte apparatuur door gebruikers (EU en India)

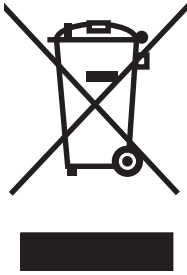

Dit symbool betekent dat u het product niet met uw andere huishoudafval mag weggooien. In plaats hiervan dient u ten behoeve van de gezondheid en het milieu afgedankte apparatuur in te leveren bij een recycling/inzamelingspunt voor elektrische en elektronische apparatuur. Neem voor meer informatie contact op met uw verwerkingsdienst voor huishoudafval of ga naar: www.hp.com/recycle.

Beperkte garantieverklaring van HP

HP PRODUCT	DUUR VAN DE BEPERKTE GARANTIE
HP ScanJet Enterprise 7500/Flow 7500	Eén jaar beperkte garantie

HP garandeert u, de eindgebruiker en klant, dat de HP-hardware en -accessoires vanaf de datum van aankoop voor de duur van bovengenoemde garantieperiode vrij zullen zijn van materiaal- en constructiefouten. Indien HP gedurende de garantieperiode van dergelijke defecten in kennis wordt gesteld, zal HP de defecte producten naar eigen goeddunken laten repareren of vervangen. Vervangende producten kunnen nieuw of zo goed als nieuw zijn.

HP garandeert u dat HP-software bij correcte installatie en correct gebruik gedurende de hierboven genoemde periode na de aanschafdatum geen gebreken zal vertonen in de uitvoering van de programma-instructies als gevolg van gebreken in materiaal of vakmanschap. Als HP van dergelijke gebreken in kennis wordt gesteld tijdens de garantieperiode, zal HP zorgen voor vervanging van de software die als gevolg van dergelijke gebreken de programma-instructies niet kan uitvoeren.

HP kan de ononderbroken en probleemloze werking van HP-producten niet garanderen. Als HP niet binnen een redelijke termijn in staat is een product te repareren of te vervangen zodat de conditie ervan is zoals overeengekomen in de garantie, hebt u recht op teruggave van de aankoop prijs na onmiddellijk retourneren van het product.

HP-producten kunnen onderdelen bevatten die zijn gemaakt op basis van hergebruik en die presteren als nieuw, of die incidenteel gebruikt zijn.

De garantie is niet van toepassing op defecten die het resultaat zijn van (a) onjuist of onvoldoende onderhoud of een verkeerde kalibratie, (b) software, verbindingen, onderdelen of benodigdheden die niet door HP zijn geleverd, (c) niet-geautoriseerde aanpassing of misbruik, (d) gebruik buiten de aangegeven omgevingspecificaties voor het apparaat of (e) onjuiste voorbereiding of onjuist onderhoud van de locatie.

VOOR ZOVER TOEGESTAAN DOOR DE PLAATSELIJKE WETGEVING, ZIJN BOVENGENOEMDE GARANTIES EXCLUSIEF EN BESTAAT ER GEEN ANDERE EXPLICIETE OF IMPLICIETE GARANTIE OF VOORWAARDE, NOCH SCHRIFTELIJK NOCH MONDELING, EN HP WIJST DE IMPLICIETE GARANTIES OF VOORWAARDEN VAN VERKOOPBAARHEID, BEVREDIGENDE KWALITEIT EN GESCHIKTHEID VOOR EEN BEPAALD DOEL VAN DE HAND. Sommige landen/regio's, staten of provincies staan beperking van een geïmpliceerde garantie niet toe, waardoor de bovenstaande beperking of uitsluiting misschien niet op u van toepassing is. Deze beperkte garantie geeft u specifieke juridische rechten. U hebt misschien ook andere rechten die verschillen per staat, per provincie of per land/regio.

De beperkte garantie van HP is geldig in alle landen/regio's of plaatsen waar HP ondersteuning biedt voor dit product en waar HP dit product op de markt heeft gebracht. De garantie kan variëren op basis van plaatselijke normen. In verband met wettelijke regelgeving brengt HP geen wijzigingen aan in de vormgeving of de functies van het product voor gebruik in een land/regio waarvoor het product oorspronkelijk niet was bestemd.

VOOR ZOVER TOEGESTAAN DOOR NATIONALE WETGEVING, ZIJN DE PROBLEEMOPLOSSINGEN IN DEZE GARANTIEVERKLARING DE ENIGE TOEGESTANE OPLOSSINGEN. MET UITZONDERING VAN HET HIERBOVEN BEPAALDE, KUNNEN HP EN ZIJN LEVERANCIERS IN GEEN GEVAL AANSPRAKELIJK WORDEN GESTELD VOOR HET KWIJTRAKEN VAN GEGEVENS, DIRECTE, SPECIALE OF INCIDENTELE SCHADE, GEVOLGSCHADE (WAARONDER INKOMSTENDERVENING EN GEGEVENSVERLIES) NOCH VOOR ANDERE SCHADE, ONGEACHT OF DEZE SCHADE VOORTVLOEIT UIT EEN CONTRACT, ONRECHTMATIGE DAAD OF ANDERSZINS. Sommige landen/regio's, staten of provincies staan beperking van een geïmpliceerde garantie niet toe, waardoor de bovenstaande beperking of uitsluiting misschien niet op u van toepassing is.

VOOR ZOVER WETTELIJK TOEGESTAAN, ZIJN DE VOORWAARDEN IN DEZE GARANTIEVERKLARING EEN AANVULLING OP DE GELDENDE WETTELIJKE RECHTEN DIE VAN TOEPASSING ZIJN OP DE VERKOOP VAN DIT PRODUCT AAN U.

VK, Ierland en Malta

The HP Limited Warranty is a commercial guarantee voluntarily provided by HP. The name and address of the HP entity responsible for the performance of the HP Limited Warranty in your country/region is as follows:

UK: HP Inc UK Limited, Cain Road, Amen Corner, Bracknell, Berkshire, RG12 1HN

Ireland: Hewlett-Packard Ireland Limited, Liffey Park Technology Campus, Barnhall Road, Leixlip, Co.Kildare

Malta: Hewlett-Packard Europe B.V., Amsterdam, Meyrin Branch, Route du Nant-d'Avril 150, 1217 Meyrin, Switzerland

United Kingdom: The HP Limited Warranty benefits apply in addition to any legal rights to a guarantee from seller of nonconformity of goods with the contract of sale. These rights expire six years from delivery of goods for products purchased in England or Wales and five years from delivery of goods for products purchased in Scotland. However various factors may impact your eligibility to receive these rights. For further information, please consult the following link: Consumer Legal Guarantee (www.hp.com/go/eu-legal) or you may visit the European Consumer Centers website (http://ec.europa.eu/consumers/solving_consumer_disputes/non-judicial_redress/ecc-net/index_en.htm). Consumers have the right to choose whether to claim service under the HP Limited Warranty or against the seller under the legal guarantee.

Ireland: The HP Limited Warranty benefits apply in addition to any statutory rights from seller in relation to nonconformity of goods with the contract of sale. However various factors may impact your eligibility to receive these rights. Consumer statutory rights are not limited or affected in any manner by HP Care Pack. For further information, please consult the following link: Consumer Legal Guarantee (www.hp.com/go/eu-legal) or you may visit the European Consumer Centers website (http://ec.europa.eu/consumers/solving_consumer_disputes/non-judicial_redress/ecc-net/index_en.htm). Consumers have the right to choose whether to claim service under the HP Limited Warranty or against the seller under the legal guarantee.

Malta: The HP Limited Warranty benefits apply in addition to any legal rights to a two-year guarantee from seller of nonconformity of goods with the contract of sale; however various factors may impact your eligibility to receive these rights. Consumer statutory rights are not limited or affected in any manner by the HP Limited Warranty. For further information, please consult the following link: Consumer Legal Guarantee (www.hp.com/go/eu-legal) or you may visit the European Consumer Centers website (http://ec.europa.eu/consumers/solving_consumer_disputes/non-judicial_redress/ecc-net/index_en.htm). Consumers have the right to choose whether to claim service under the HP Limited Warranty or against the seller under two-year legal guarantee.

Oostenrijk, België, Duitsland en Luxemburg

Die beschränkte HP Herstellergarantie ist eine von HP auf freiwilliger Basis angebotene kommerzielle Garantie. Der Name und die Adresse der HP Gesellschaft, die in Ihrem Land für die Gewährung der beschränkten HP Herstellergarantie verantwortlich ist, sind wie folgt:

Deutschland: HP Deutschland GmbH, Schickardstr. 32, D-71034 Böblingen

Österreich: HP Austria GmbH., Technologiestrasse 5, A-1120 Wien

Luxemburg: Hewlett-Packard Luxembourg S.C.A., 75, Parc d'Activités Capellen, Rue Pafebruc, L-8308 Capellen

Belgien: HP Belgium BVBA, Hermeslaan 1A, B-1831 Diegem

Die Rechte aus der beschränkten HP Herstellergarantie gelten zusätzlich zu den gesetzlichen Ansprüchen wegen Sachmängeln auf eine zweijährige Gewährleistung ab dem Lieferdatum. Ob Sie Anspruch auf diese Rechte haben, hängt von zahlreichen Faktoren ab. Die Rechte des Kunden sind in keiner Weise durch die beschränkte HP Herstellergarantie eingeschränkt bzw. betroffen. Weitere Hinweise finden Sie auf der folgenden Website: Gewährleistungsansprüche für Verbraucher (www.hp.com/go/eu-legal) oder Sie können die Website des

Europäischen Verbraucherzentrums (http://ec.europa.eu/consumers/solving_consumer_disputes/non-judicial_redress/ecc-net/index_en.htm) besuchen. Verbraucher haben das Recht zu wählen, ob sie eine Leistung von HP gemäß der beschränkten HP Herstellergarantie in Anspruch nehmen oder ob sie sich gemäß der gesetzlichen zweijährigen Haftung für Sachmängel (Gewährleistung) sich an den jeweiligen Verkäufer wenden.

België, Frankrijk en Luxemburg

La garantie limitée HP est une garantie commerciale fournie volontairement par HP. Voici les coordonnées de l'entité HP responsable de l'exécution de la garantie limitée HP dans votre pays:

France: HP France SAS, société par actions simplifiée identifiée sous le numéro 448 694 133 RCS Evry, 1 Avenue du Canada, 91947, Les Ulis

G.D. Luxembourg: Hewlett-Packard Luxembourg S.C.A., 75, Parc d'Activités Capellen, Rue Pafebruc, L-8308 Capellen

Belgique: HP Belgium BVBA, Hermeslaan 1A, B-1831 Diegem

France: Les avantages de la garantie limitée HP s'appliquent en complément des droits dont vous disposez au titre des garanties légales applicables dont le bénéfice est soumis à des conditions spécifiques. Vos droits en tant que consommateur au titre de la garantie légale de conformité mentionnée aux articles L. 211-4 à L. 211-13 du Code de la Consommation et de celle relatives aux défauts de la chose vendue, dans les conditions prévues aux articles 1641 à 1648 et 2232 du Code de Commerce ne sont en aucune façon limités ou affectés par la garantie limitée HP. Pour de plus amples informations, veuillez consulter le lien suivant : Garanties légales accordées au consommateur (www.hp.com/go/eu-legal). Vous pouvez également consulter le site Web des Centres européens des consommateurs (http://ec.europa.eu/consumers/solving_consumer_disputes/non-judicial_redress/ecc-net/index_en.htm). Les consommateurs ont le droit de choisir d'exercer leurs droits au titre de la garantie limitée HP, ou auprès du vendeur au titre des garanties légales applicables mentionnées ci-dessus.

POUR RAPPEL:

Garantie Légale de Conformité:

« Le vendeur est tenu de livrer un bien conforme au contrat et répond des défauts de conformité existant lors de la délivrance.

Il répond également des défauts de conformité résultant de l'emballage, des instructions de montage ou de l'installation lorsque celle-ci a été mise à sa charge par le contrat ou a été réalisée sous sa responsabilité ».

Article L211-5 du Code de la Consommation:

« Pour être conforme au contrat, le bien doit:

1° Etre propre à l'usage habituellement attendu d'un bien semblable et, le cas échéant:

- correspondre à la description donnée par le vendeur et posséder les qualités que celui-ci a présentées à l'acheteur sous forme d'échantillon ou de modèle;

- présenter les qualités qu'un acheteur peut légitimement attendre eu égard aux déclarations publiques faites par le vendeur, par le producteur ou par son représentant, notamment dans la publicité ou l'étiquetage;

2° Ou présenter les caractéristiques définies d'un commun accord par les parties ou être propre à tout usage spécial recherché par l'acheteur, porté à la connaissance du vendeur et que ce dernier a accepté ».

Article L211-12 du Code de la Consommation:

« L'action résultant du défaut de conformité se prescrit par deux ans à compter de la délivrance du bien ».

Garantie des vices cachés

Article 1641 du Code Civil : « *Le vendeur est tenu de la garantie à raison des défauts cachés de la chose vendue qui la rendent impropre à l'usage auquel on la destine, ou qui diminuent tellement cet usage que l'acheteur ne l'aurait pas acquise, ou n'en aurait donné qu'un moindre prix, s'il les avait connus.* »

Article 1648 alinéa 1 du Code Civil:

« *L'action résultant des vices rédhibitoires doit être intentée par l'acquéreur dans un délai de deux ans à compter de la découverte du vice.* »

G.D. Luxembourg et Belgique: Les avantages de la garantie limitée HP s'appliquent en complément des droits dont vous disposez au titre de la garantie de non-conformité des biens avec le contrat de vente. Cependant, de nombreux facteurs peuvent avoir un impact sur le bénéfice de ces droits. Vos droits en tant que consommateur au titre de ces garanties ne sont en aucune façon limités ou affectés par la garantie limitée HP. Pour de plus amples informations, veuillez consulter le lien suivant : Garanties légales accordées au consommateur (www.hp.com/go/eu-legal) ou vous pouvez également consulter le site Web des Centres européens des consommateurs (http://ec.europa.eu/consumers/solving_consumer_disputes/non-judicial_redress/ecc-net/index_en.htm). Les consommateurs ont le droit de choisir de réclamer un service sous la garantie limitée HP ou auprès du vendeur au cours d'une garantie légale de deux ans.

Italië

La Garanzia limitata HP è una garanzia commerciale fornita volontariamente da HP. Di seguito sono indicati nome e indirizzo della società HP responsabile della fornitura dei servizi coperti dalla Garanzia limitata HP nel vostro Paese:

Italia: HP Italy S.r.l., Via G. Di Vittorio 9, 20063 Cernusco S/Naviglio

I vantaggi della Garanzia limitata HP vengono concessi ai consumatori in aggiunta ai diritti derivanti dalla garanzia di due anni fornita dal venditore in caso di non conformità dei beni rispetto al contratto di vendita. Tuttavia, diversi fattori possono avere un impatto sulla possibilità di beneficiare di tali diritti. I diritti spettanti ai consumatori in forza della garanzia legale non sono in alcun modo limitati, né modificati dalla Garanzia limitata HP. Per ulteriori informazioni, si prega di consultare il seguente link: Garanzia legale per i clienti (www.hp.com/go/eu-legal), oppure visitare il sito Web dei Centri europei per i consumatori (http://ec.europa.eu/consumers/solving_consumer_disputes/non-judicial_redress/ecc-net/index_en.htm). I consumatori hanno il diritto di scegliere se richiedere un servizio usufruendo della Garanzia limitata HP oppure rivolgendosi al venditore per far valere la garanzia legale di due anni.

Spanje

Su Garantía limitada de HP es una garantía comercial voluntariamente proporcionada por HP. El nombre y dirección de las entidades HP que proporcionan la Garantía limitada de HP (garantía comercial adicional del fabricante) en su país es:

España: Hewlett-Packard Española S.L. Calle Vicente Aleixandre, 1 Parque Empresarial Madrid - Las Rozas, E-28232 Madrid

Los beneficios de la Garantía limitada de HP son adicionales a la garantía legal de 2 años a la que los consumidores tienen derecho a recibir del vendedor en virtud del contrato de compraventa; sin embargo, varios factores pueden afectar su derecho a recibir los beneficios bajo dicha garantía legal. A este respecto, la Garantía limitada de HP no limita o afecta en modo alguno los derechos legales del consumidor (www.hp.com/go/eu-legal). Para más información, consulte el siguiente enlace: Garantía legal del consumidor o puede visitar el sitio web de los Centros europeos de los consumidores (http://ec.europa.eu/consumers/solving_consumer_disputes/non-judicial_redress/ecc-net/index_en.htm). Los clientes tienen derecho a elegir si reclaman un servicio acogiéndose a la Garantía limitada de HP o al vendedor de conformidad con la garantía legal de dos años.

Denemarken

Den begrænsede HP-garanti er en garanti, der ydes frivilligt af HP. Navn og adresse på det HP-selskab, der er ansvarligt for HP's begrænsede garanti i dit land, er som følger:

Danmark: HP Inc Danmark ApS, Engholm Parkvej 8, 3450, Allerød

Den begrænsede HP-garanti gælder i tillæg til eventuelle juridiske rettigheder, for en toårig garanti fra sælgeren af varer, der ikke er i overensstemmelse med salgsaftalen, men forskellige faktorer kan dog påvirke din ret til at opnå disse rettigheder. Forbrugerens lovbestemte rettigheder begrænses eller påvirkes ikke på nogen måde af den begrænsede HP-garanti. Se nedenstående link for at få yderligere oplysninger: Forbrugerens juridiske garanti (www.hp.com/go/eu-legal) eller du kan besøge De Europæiske Forbrugercentres websted (http://ec.europa.eu/consumers/solving_consumer_disputes/non-judicial_redress/ecc-net/index_en.htm). Forbrugere har ret til at vælge, om de vil gøre krav på service i henhold til HP's begrænsede garanti eller hos sælger i henhold til en toårig juridisk garanti.

Noorwegen

HPs garanti er en begrenset og kommersiell garanti som HP selv har valgt å tilby. Følgende lokale selskap innestår for garantien:

Norge: HP Norge AS, Rolfbuktveien 4b, 1364 Fornebu

HPs garanti kommer i tillegg til det mangelsansvar HP har i henhold til norsk forbrukerkjøpslovgivning, hvor reklamasjonsperioden kan være to eller fem år, avhengig av hvor lenge salgsgjenstanden var ment å vare. Ulike faktorer kan imidlertid ha betydning for om du kvalifiserer til å kreve avhjelp iht slikt mangelsansvar. Forbrukerens lovmessige rettigheter begrenses ikke av HPs garanti. Hvis du vil ha mer informasjon, kan du klikke på følgende kobling: Juridisk garanti for forbruker (www.hp.com/go/eu-legal) eller du kan besøke nettstedet til de europeiske forbrukersentrene (http://ec.europa.eu/consumers/solving_consumer_disputes/non-judicial_redress/ecc-net/index_en.htm). Forbrukere har retten til å velge å kreve service under HPs garanti eller iht selgerens lovpålagte mangelsansvar.

Zweden

HP:s begränsade garanti är en kommersiell garanti som tillhandahålls frivilligt av HP. Namn och adress till det HP-företag som ansvarar för HP:s begränsade garanti i ditt land är som följer:

Sverige: HP PPS Sverige AB, SE-169 73 Stockholm

Fördelarna som ingår i HP:s begränsade garanti gäller utöver de lagstadgade rättigheterna till tre års garanti från säljaren angående varans bristande överensstämmelse gentemot köpeavtalet, men olika faktorer kan påverka din rätt att utnyttja dessa rättigheter. Konsumentens lagstadgade rättigheter varken begränsas eller påverkas på något sätt av HP:s begränsade garanti. Mer information får du om du följer denna länk: Lagstadgad garanti för konsumenter (www.hp.com/go/eu-legal) eller så kan du gå till European Consumer Centers webbplats (http://ec.europa.eu/consumers/solving_consumer_disputes/non-judicial_redress/ecc-net/index_en.htm). Konsumenter har rätt att välja om de vill ställa krav enligt HP:s begränsade garanti eller på säljaren enligt den lagstadgade treåriga garantin.

Portugal

A Garantia Limitada HP é uma garantia comercial fornecida voluntariamente pela HP. O nome e a morada da entidade HP responsável pela prestação da Garantia Limitada HP no seu país são os seguintes:

Portugal: HPCP – Computing and Printing Portugal, Unipessoal, Lda., Edifício D. Sancho I, Quinta da Fonte, Porto Salvo, Lisboa, Oeiras, 2740 244

As vantagens da Garantia Limitada HP aplicam-se cumulativamente com quaisquer direitos decorrentes da legislação aplicável à garantia de dois anos do vendedor, relativa a defeitos do produto e constante do contrato de venda. Existem, contudo, vários fatores que poderão afetar a sua elegibilidade para beneficiar de tais direitos. Os direitos legalmente atribuídos aos consumidores não são limitados ou afetados de forma alguma pela Garantia Limitada HP. Para mais informações, consulte a ligação seguinte: Garantia legal do consumidor (www.hp.com/go/eu-legal) ou visite o Web site da Rede dos Centros Europeus do Consumidor (http://ec.europa.eu/consumers/solving_consumer_disputes/non-judicial_redress/ecc-net/index_en.htm). Os consumidores têm o direito de escolher se pretendem reclamar assistência ao abrigo da Garantia Limitada HP ou contra o vendedor ao abrigo de uma garantia jurídica de dois anos.

Griekenland en Cyprus

Η Περιορισμένη εγγύηση HP είναι μια εμπορική εγγύηση η οποία παρέχεται εθελοντικά από την HP. Η επωνυμία και η διεύθυνση του νομικού προσώπου HP που παρέχει την Περιορισμένη εγγύηση HP στη χώρα σας είναι η εξής:

Ελλάδα /Κύπρος: HP Printing and Personal Systems Hellas EPE, Tzavella 1-3, 15232 Chalandri, Attiki

Ελλάδα /Κύπρος: HP Συστήματα Εκτύπωσης και Προσωπικών Υπολογιστών Ελλάς Εταιρεία Περιορισμένης Ευθύνης, Tzavella 1-3, 15232 Chalandri, Attiki

Τα προνόμια της Περιορισμένης εγγύησης HP ισχύουν επιπλέον των νόμιμων δικαιωμάτων για διετή εγγύηση έναντι του Πωλητή για τη μη συμμόρφωση των προϊόντων με τις συνομολογημένες συμβατικά ιδιότητες, ωστόσο η άσκηση των δικαιωμάτων σας αυτών μπορεί να εξαρτάται από διάφορους παράγοντες. Τα νόμιμα δικαιώματα των καταναλωτών δεν περιορίζονται ούτε επηρεάζονται καθ' οιονδήποτε τρόπο από την Περιορισμένη εγγύηση HP. Για περισσότερες πληροφορίες, συμβουλευτείτε την ακόλουθη τοποθεσία web: Νόμιμη εγγύηση καταναλωτή (www.hp.com/go/eu-legal) ή μπορείτε να επισκεφτείτε την τοποθεσία web των Ευρωπαϊκών Κέντρων Καταναλωτή (http://ec.europa.eu/consumers/solving_consumer_disputes/non-judicial_redress/ecc-net/index_en.htm). Οι καταναλωτές έχουν το δικαίωμα να επιλέξουν αν θα αξιώσουν την υπηρεσία στα πλαίσια της Περιορισμένης εγγύησης HP ή από τον πωλητή στα πλαίσια της νόμιμης εγγύησης δύο ετών.

Hongarije

A HP korlátozott jótállás egy olyan kereskedelmi jótállás, amelyet a HP a saját elhatározásából biztosít. Az egyes országokban a HP mint gyártó által vállalt korlátozott jótállást biztosító HP vállalatok neve és címe:

Magyarország: HP Inc Magyarország Kft., H-1117 Budapest, Alíz utca 1.

A HP korlátozott jótállásban biztosított jogok azokon a jogokon felül illetik meg Önt, amelyek a termékeknek az adásvételi szerződés szerinti minőségére vonatkozó kétéves, jogszabályban foglalt eladói szavatosságból, továbbá ha az Ön által vásárolt termékre alkalmazandó, a jogszabályban foglalt kötelező eladói jótállásból erednek, azonban számos körülmény hatással lehet arra, hogy ezek a jogok Önt megilletik-e. További információért kérjük, keresse fel a következő webhelyet: Jogi Tájékoztató Fogyasztóknak (www.hp.com/go/eu-legal) vagy látogassa meg az Európai Fogyasztói Központok webhelyét (http://ec.europa.eu/consumers/solving_consumer_disputes/non-judicial_redress/ecc-net/index_en.htm). A fogyasztóknak jogában áll, hogy megválasszák, hogy a jótállással kapcsolatos igényüket a HP korlátozott jótállás alapján vagy a kétéves, jogszabályban foglalt eladói szavatosság, illetve, ha alkalmazandó, a jogszabályban foglalt kötelező eladói jótállás alapján érvényesítik.

Tsjechië

Omezená záruka HP je obchodní zárukou dobrovolně poskytovanou společností HP. Názvy a adresy společnosti skupiny HP, které odpovídají za plnění omezené záruky HP ve vaší zemi, jsou následující:

Česká republika: HP Inc Czech Republic s. r. o., Za Brumlovkou 5/1559, 140 00 Praha 4

Výhody, poskytované omezenou zárukou HP, se uplatňují jako doplněk k jakýmkoli právním nárokům na dvouletou záruku poskytnutou prodejcem v případě nesouladu zboží s kupní smlouvou. Váš nárok na uznání těchto práv však může záviset na mnohých faktorech. Omezená záruka HP žádným způsobem neomezuje ani neovlivňuje zákonná práva zákazníka. Další informace získáte kliknutím na následující odkaz: Zákonná záruka spotřebitele (www.hp.com/go/eu-legal) případně můžete navštívit webové stránky Evropského spotřebitelského centra (http://ec.europa.eu/consumers/solving_consumer_disputes/non-judicial_redress/ecc-net/index_en.htm). Spotřebitelé mají právo se rozhodnout, zda chtějí službu reklamovat v rámci omezené záruky HP nebo v rámci zákonem stanovené dvouleté záruky u prodejce.

Slowakije

Obmedzená záruka HP je obchodná záruka, ktorú spoločnosť HP poskytuje dobrovoľne. Meno a adresa subjektu HP, ktorý zabezpečuje plnenie vyplývajúce z Obmedzenej záruky HP vo vašej krajine:

Slovenská republika: HP Inc Slovakia, s.r.o., Galvaniho 7, 821 04 Bratislava

Výhody Obmedzenej záruky HP sa uplatnia vedľa prípadných zákazníkovoých zákonných nárokov voči predávajúcemu z väd, ktoré spočívajú v nesúlade vlastností tovaru s jeho popisom podľa predmetnej zmluvy. Možnosť uplatnenia takých prípadných nárokov však môže závisieť od rôznych faktorov. Služby Obmedzenej záruky HP žiadnym spôsobom neobmedzujú ani neovplyvňujú zákonné práva zákazníka, ktorý je spotrebiteľom. Ďalšie informácie nájdete na nasledujúcom prepojení: Zákonná záruka spotrebiteľa (www.hp.com/go/eu-legal), prípadne môžete navštíviť webovú lokalitu európskych zákazníckych stredísk (http://ec.europa.eu/consumers/solving_consumer_disputes/non-judicial_redress/ecc-net/index_en.htm). Spotrebiteľia majú právo zvoliť si, či chcú uplatniť servis v rámci Obmedzenej záruky HP alebo počas zákonnej dvojročnej záručnej lehoty u predajcu.

Polen

Ograniczona gwarancja HP to komercyjna gwarancja udzielona dobrowolnie przez HP. Nazwa i adres podmiotu HP odpowiedzialnego za realizację Ograniczonej gwarancji HP w Polsce:

Polska: HP Inc Polska sp. z o.o., Szturmowa 2a, 02-678 Warszawa, wpisana do rejestru przedsiębiorców prowadzonego przez Sąd Rejonowy dla m.st. Warszawy w Warszawie, XIII Wydział Gospodarczy Krajowego Rejestru Sądowego, pod numerem KRS 0000546115, NIP 5213690563, REGON 360916326, GIOŚ E0020757WZBW, kapitał zakładowy 480.000 PLN.

Świadczenia wynikające z Ograniczonej gwarancji HP stanowią dodatek do praw przysługujących nabywcy w związku z dwuletnią odpowiedzialnością sprzedawcy z tytułu niezgodności towaru z umową (rekojmia). Niemniej, na możliwość korzystania z tych praw mają wpływ różne czynniki. Ograniczona gwarancja HP w żaden sposób nie ogranicza praw konsumenta ani na nie nie wpływa. Więcej informacji można znaleźć pod następującym łączem: Gwarancja prawna konsumenta (www.hp.com/go/eu-legal), można także odwiedzić stronę internetową Europejskiego Centrum Konsumentckiego (http://ec.europa.eu/consumers/solving_consumer_disputes/non-judicial_redress/ecc-net/index_en.htm). Konsumenti mają prawo wyboru co do możliwości skorzystania albo z usług gwarancyjnych przysługujących w ramach Ograniczonej gwarancji HP albo z uprawnień wynikających z dwuletniej rekojmii w stosunku do sprzedawcy.

Bulgarije

Ограничената гаранция на HP представлява търговска гаранция, доброволно предоставяна от HP. Името и адресът на дружеството на HP за вашата страна, отговорно за предоставянето на гаранционната поддръжка в рамките на Ограничената гаранция на HP, са както следва:

HP Inc Bulgaria EOOD (Ейч Пи Инк България EOOD), гр. София 1766, район р-н Младост, бул. Околовръстен Път No 258, Бизнес Център Камбаните

Предимствата на Ограничената гаранция на HP се прилагат в допълнение към всички законови права за двугодишна гаранция от продавача при несъответствие на стоката с договора за продажба. Въпреки това,

различни фактори могат да окажат влияние върху условията за получаване на тези права. Законите права на потребителите не са ограничени или засегнати по никакъв начин от Ограничената гаранция на HP. За допълнителна информация, моля вижте Правната гаранция на потребителя (www.hp.com/go/eu-legal) или посетете уебсайта на Европейския потребителски център (http://ec.europa.eu/consumers/solving_consumer_disputes/non-judicial_redress/ecc-net/index_en.htm). Потребителите имат правото да избират дали да претендират за извършване на услуга в рамките на Ограничената гаранция на HP или да потърсят такава от търговеца в рамките на двугодишната правна гаранция.

Roemenië

Garanția limitată HP este o garanție comercială furnizată în mod voluntar de către HP. Numele și adresa entității HP răspunzătoare de punerea în aplicare a Garanției limitate HP în țara dumneavoastră sunt următoarele:

România: HP Inc Romania SRL, 5 Fabrica de Glucoza Str., Building F, Ground Floor and Floor 8, 2nd District, București

Beneficiile Garanției limitate HP se aplică suplimentar față de orice drepturi privind garanția de doi ani oferită de vânzător pentru neconformitatea bunurilor cu contractul de vânzare; cu toate acestea, diverși factori pot avea impact asupra eligibilității dvs. de a beneficia de aceste drepturi. Drepturile legale ale consumatorului nu sunt limitate sau afectate în vreun fel de Garanția limitată HP. Pentru informații suplimentare consultați următorul link: garanția acordată consumatorului prin lege (www.hp.com/go/eu-legal) sau puteți accesa site-ul Centrul European al Consumatorilor (http://ec.europa.eu/consumers/solving_consumer_disputes/non-judicial_redress/ecc-net/index_en.htm). Consumatorii au dreptul să aleagă dacă să pretindă despăgubiri în cadrul Garanției limitate HP sau de la vânzător, în cadrul garanției legale de doi ani.

België en Nederland

De Beperkte Garantie van HP is een commerciële garantie vrijwillig verstrekt door HP. De naam en het adres van de HP-entiteit die verantwoordelijk is voor het uitvoeren van de Beperkte Garantie van HP in uw land is als volgt:

Nederland: HP Nederland B.V., Startbaan 16, 1187 XR Amstelveen

België: HP Belgium BVBA, Hermeslaan 1A, B-1831 Diegem

De voordelen van de Beperkte Garantie van HP vormen een aanvulling op de wettelijke garantie voor consumenten gedurende twee jaren na de levering te verlenen door de verkoper bij een gebrek aan conformiteit van de goederen met de relevante verkoopovereenkomst. Niettemin kunnen diverse factoren een impact hebben op uw eventuele aanspraak op deze wettelijke rechten. De wettelijke rechten van de consument worden op geen enkele wijze beperkt of beïnvloed door de Beperkte Garantie van HP. Raadpleeg voor meer informatie de volgende webpagina: Wettelijke garantie van de consument (www.hp.com/go/eu-legal) of u kan de website van het Europees Consumenten Centrum bezoeken (http://ec.europa.eu/consumers/solving_consumer_disputes/non-judicial_redress/ecc-net/index_en.htm). Consumenten hebben het recht om te kiezen tussen enerzijds de Beperkte Garantie van HP of anderzijds het aanspreken van de verkoper in toepassing van de wettelijke garantie.

Finland

HP:n rajoitettu takuu on HP:n vapaaehtoisesti antama kaupallinen takuu. HP:n myöntämästä takuusta maassanne vastaavan HP:n edustajan yhteystiedot ovat:

Suomi: HP Finland Oy, Piispankalliontie, FIN - 02200 Espoo

HP:n takuun edut ovat voimassa mahdollisten kuluttajansuojalakiin perustuvien oikeuksien lisäksi sen varalta, että tuote ei vastaa myyntisopimusta. Saat lisätietoja seuraavasta linkistä: Kuluttajansuoja (www.hp.com/go/eu-legal) tai voit käydä Euroopan kuluttajakeskuksen sivustolla (<http://ec.europa.eu/consumers/>)

[solving_consumer_disputes/non-judicial_redress/ecc-net/index_en.htm](http://www.hp.com/go/eu-legal)). Kuluttajilla on oikeus vaatia virheen korjausta HP:n takuun ja kuluttajansuojan perusteella HP:lta tai myyjältä.

Slovenië

Omejena garancija HP je prostovoljna trgovska garancija, ki jo zagotavlja podjetje HP. Ime in naslov poslovne enote HP, ki je odgovorna za omejeno garancijo HP v vaši državi, sta naslednja:

Slovenija: Hewlett-Packard Europe B.V., Amsterdam, Meyrin Branch, Route du Nant-d'Avril 150, 1217 Meyrin, Switzerland

Ugodnosti omejene garancije HP veljajo poleg zakonskih pravic, ki ob sklenitvi kupoprodajne pogodbe izhajajo iz dveletne garancije prodajalca v primeru neskladnosti blaga, vendar lahko na izpolnjevanje pogojev za uveljavitev pravic vplivajo različni dejavniki. Omejena garancija HP nikakor ne omejuje strankinih z zakonom predpisanih pravic in ne vpliva nanje. Za dodatne informacije glejte naslednjo povezavo: Strankino pravno jamstvo (www.hp.com/go/eu-legal); ali pa obiščite spletno mesto evropskih središč za potrošnike (http://ec.europa.eu/consumers/solving_consumer_disputes/non-judicial_redress/ecc-net/index_en.htm). Potrošniki imajo pravico izbrati, ali bodo uveljavljali pravice do storitev v skladu z omejeno garancijo HP ali proti prodajalcu v skladu z dvoletno zakonsko garancijo.

Kroatië

HP ograničeno jamstvo komercialno je dobrovoljno jamstvo koje pruža HP. Ime i adresa HP subjekta odgovornog za HP ograničeno jamstvo u vašoj državi:

Hrvatska: HP Computing and Printing d.o.o. za računalne i srodne aktivnosti, Radnička cesta 41, 10000 Zagreb

Pogodnosti HP ograničenog jamstva vrijede zajedno uz sva zakonska prava na dvogodišnje jamstvo kod bilo kojeg prodavača s obzirom na nepodudaranje robe s ugovorom o kupnji. Međutim, razni faktori mogu utjecati na vašu mogućnost ostvarivanja tih prava. HP ograničeno jamstvo ni na koji način ne utječe niti ne ograničava zakonska prava potrošača. Dodatne informacije potražite na ovoj adresi: Zakonsko jamstvo za potrošače (www.hp.com/go/eu-legal) ili možete posjetiti web-mjesto Evropskih potrošačkih centara (http://ec.europa.eu/consumers/solving_consumer_disputes/non-judicial_redress/ecc-net/index_en.htm). Potrošači imaju pravo odabrati žele li ostvariti svoja potraživanja u sklopu HP ograničenog jamstva ili pravnog jamstva prodavača u trajanju ispod dvije godine.

Letland

HP ierobežotā garantija ir komercgarantija, kuru brīvprātīgi nodrošina HP. HP uzņēmums, kas sniedz HP ierobežotās garantijas servisa nodrošinājumu jūsu valstī:

Latvija: HP Finland Oy, PO Box 515, 02201 Espoo, Finland

HP ierobežotās garantijas priekšrocības tiek piedāvātas papildus jebkurām likumīgajām tiesībām uz pārdevēja un/vai ražotāju nodrošinātu divu gadu garantiju gadījumā, ja preces neatbilst pirkuma līgumam, tomēr šo tiesību saņemšanu var ietekmēt vairāki faktori. HP ierobežotā garantija nekādā veidā neierobežo un neietekmē patērētāju likumīgās tiesības. Lai iegūtu plašāku informāciju, izmantojiet šo saiti: Patērētāju likumīgā garantija (www.hp.com/go/eu-legal) vai arī Eiropas Patērētāju tiesību aizsardzības centra tīmekļa vietni (http://ec.europa.eu/consumers/solving_consumer_disputes/non-judicial_redress/ecc-net/index_en.htm). Patērētājiem ir tiesības izvēlēties, vai pieprasīt servisa nodrošinājumu saskaņā ar HP ierobežoto garantiju, vai arī pārdevēja sniegto divu gadu garantiju.

Litouwen

HP ribotoji garantija yra HP savanoriškai teikiama komercinė garantija. Toliau pateikiami HP bendrovių, teikiančių HP garantiją (gamintojo garantiją) jūsų šalyje, pavadinimai ir adresai:

Lietuva: HP Finland Oy, PO Box 515, 02201 Espoo, Finland

HP ribotoji garantija papildomai taikoma kartu su bet kokiomis kitomis įstatymais nustatytais teisėmis į pardavėjo suteikiamą dviejų metų laikotarpio garantiją dėl prekių atitikties pardavimo sutarčiai, tačiau tai, ar jums ši teisė bus suteikiama, gali priklausyti nuo įvairių aplinkybių. HP ribotoji garantija niekaip neapriboja ir neįtakoja įstatymais nustatytų vartotojo teisių. Daugiau informacijos rasite paspaudę šią nuorodą: Teisinė vartotojo garantija (www.hp.com/go/eu-legal) arba apsilankę Europos vartotojų centro internetinėje svetainėje (http://ec.europa.eu/consumers/solving_consumer_disputes/non-judicial_redress/ecc-net/index_en.htm). Vartotojai turi teisę prašyti atlikti techninį aptarnavimą pagal HP ribotąją garantiją arba pardavėjo teikiamą dviejų metų įstatymais nustatytą garantiją.

Estland

HP piiratud garantii on HP poolt vabatahtlikult pakutav kaubanduslik garantii. HP piiratud garantii eest vastutab HP üksus aadressil:

Eesti: HP Finland Oy, PO Box 515, 02201 Espoo, Finland

HP piiratud garantii rakendub lisaks seaduses ettenähtud müüjapoolsele kaheaastasele garantiile, juhul kui toode ei vasta müügilepingu tingimustele. Siiski võib esineda asjaolusid, mille puhul teie jaoks need õigused ei pruugi kehtida. HP piiratud garantii ei piira ega mõjuta mingil moel tarbija seadusjärgseid õigusi. Lisateavet leiate järgmiselt lingilt: tarbija õiguslik garantii (www.hp.com/go/eu-legal) või võite külastada Euroopa tarbijakeskuste veebisaiti (http://ec.europa.eu/consumers/solving_consumer_disputes/non-judicial_redress/ecc-net/index_en.htm). Tarbijal on õigus valida, kas ta soovib kasutada HP piiratud garantiid või seadusega ette nähtud müüjapoolset kaheaastast garantiid.

Rusland

Срок службы принтера для России

Срок службы данного принтера HP составляет пять лет в нормальных условиях эксплуатации. Срок службы отсчитывается с момента ввода принтера в эксплуатацию. В конце срока службы HP рекомендует посетить веб-сайт нашей службы поддержки по адресу <http://www.hp.com/support> и/или связаться с авторизованным поставщиком услуг HP для получения рекомендаций в отношении дальнейшего безопасного использования принтера.

Index

A

- aan/uit-beheer 5, 59
- aan/uit-instellingen beheren 5, 59
- aanbieden van afval 73
- ADI
 - duplex achtergrond schoonmaken 37
 - papier laden 8
- afdruk materiaal
 - invoerfouten 64
 - problemen oplossen 64
 - storingen 65
- afdrukstand aanpassen, per taal 30
- afdrukstand automatisch aanpassen 30
- afgesneden afbeeldingen
 - problemen oplossen 65
- apparaat toevoegen of verwijderen 33
- applicaties
 - scannen vanuit 14

B

- bedieningspaneel
 - scanner 2
 - vervangen 48
- benodigdheden
 - bestellen 36
- bestellen
 - benodigdheden 36
 - vervangende doorvoerrol 41

C

- cloud, scannen naar 21

D

- detectie van verkeerde invoer 27

- documentinvoer
 - papier laden 9
 - tips voor het laden 8
- doorvoerrollen
 - reinigen 39
 - vervangen 41
- Dropout van kleuren 26
- dubbelzijdig scannen
 - problemen oplossen 60

E

- een afbeelding bijsnijden 26

F

- FTP, scannen naar 22
- functies
 - detectie verkeerde invoer 27
 - dropout van kleuren 26
 - gescande afbeelding automatisch bijsnijden 26
 - kleur automatisch zoeken 27
 - ondersteuning voor lange documenten 25
 - scanprofielen 16

G

- garantie
 - product 74
- gebruik, omgevingsspecificaties 71
- gekleurde strepen
 - problemen oplossen 62
- gescande afbeelding automatisch bijsnijden 26
- glasplaat
 - origineel laden 11
 - glasplaat, schoonmaken 37

H

- HP Scan
 - info 4
- HP Scanner Tools Utility
 - tabblad Maintenance (Onderhoud) 36
 - toepassingen voor 4
- HP Scan-software
 - scannen vanuit 13

I

- invoerfouten
 - problemen oplossen 64
- invoerproblemen 64
- invoerrollen
 - vervangen 41

K

- kabels
 - problemen oplossen 54
- Kleur automatisch zoeken 27
- knop Annuleren 3
- knop OK/Selecteren 3
- knoppen
 - aan/uit 2
 - bedieningspaneel scanner 2
- Knop Terug 3
- kwetsbare items scannen 64

L

- LCD-problemen 60
- LCD Reader 67
- lege pagina's automatisch verwijderen 29
- lijnen
 - problemen oplossen 62

M

- meerdere pagina's ingevoerd 64

- N**
netvoeding
 problemen oplossen kabel 54
- O**
omgevingsspecificaties 71
onderdelen
 bestellen 41
onderhoud
 doorvoerrollen reinigen 39
 tabblad Maintenance (Onderhoud)
 HP Scanner Tools Utility
 Maintenance 36
ondersteuning voor lange
 documenten 25
onscherpe afbeeldingen 60
ontbrekende pagina's, problemen
 oplossen 60
opnieuw instellen van de scanner 57
opslagspecificaties 71
- P**
pagina's in verkeerde volgorde 61
paginaformaat automatisch
 detecteren 28
paginaformaat detecteren 28
papier
 invoerfouten 64
 problemen oplossen 64
 storingen 65
papierbaan
 invoerproblemen 64
problemen met LCD 60
problemen oplossen
 afgesneden afbeeldingen 65
 apparaat werkt niet meer 57
 dubbelzijdig scannen 60
 eenvoudige tips 53
 gekleurde lijnen 62
 grote scanbestanden 62
 installatie 54
 invoerfouten 64
 invoerproblemen 64
 kabels 54
 knoppen 60
 kromme afbeeldingen 61
 kwetsbare items 64
 kwetsbare items scannen 64
 LCD 60
 ontbrekende pagina's 60
- papierinvoerfouten 64
 scanner resetten 57
 scherm 60
 snelheid 60, 61
 software verwijderen en opnieuw
 installeren 54, 57
 storingen 65
 strepen 65
 voeding 59
 voeding controleren 56
 volgorde pagina's 61
 wazige afbeeldingen 60
 witte lijnen 62
 witte scans 61
 zwarte scans 61
productondersteuning 67
programma's
 scannen vanuit 14
- R**
reinigen
 doorvoerrollen 39
- S**
scan
 bestanden te groot 62
scannen
 invoerproblemen 64
 kwetsbare items 64
 papieren originelen 9
 vanuit andere programma's 14
 vanuit HP Scan 13
scannen naar de cloud 21
scannen naar FTP 22
scannen naar SharePoint 23
scanner
 inschakelen 5
 resetten 57
 specificaties 70
scanner aanzetten
 problemen oplossen 59
scanprofielen 16
scanstrook, schoonmaken 37
scheidingskussen
 vervangen 45
schermlezer 67
schermproblemen 60
scheve afbeeldingen 61
schoonmaken
 ADI 37
 glasplaat 37
 scanstrook 37
schuine afbeeldingen 61
SharePoint, scannen naar 23
snelheid
 problemen oplossen 60
snelheid, problemen oplossen 61
software
 installatieproblemen oplossen 54
 verwijderen en opnieuw
 installeren 54, 57
software installeren
 problemen oplossen 54
software verwijderen en opnieuw
 installeren 54, 57
specificaties
 documentinvoer 70
 omgeving 71
 scanner 70
storingen
 problemen oplossen 65
strepen
 problemen oplossen 62, 65
support 67
- T**
temperatuurspecificaties 71
toegankelijkheid 67
TWAIN-compatibele programma's
 scannen vanuit 14
- U**
uitschakelen van scannerknoppen
 67
USB-kabel
 problemen oplossen 54
- V**
verticale gekleurde strepen
 problemen oplossen 62
verticale witte strepen
 problemen oplossen 62
vervangen
 bedieningspaneel 48
 rollers 41
 scheidingskussen 45
vochtigheidsspecificaties 71
- W**
wazige afbeeldingen 60

websites
 benodigdheden bestellen 36
 vervangende onderdelen 41

witte scans
 problemen oplossen 61

witte strepen
 problemen oplossen 62

Z

zwarte scans
 problemen oplossen 61

zwart-wittekst scannen 31

