



HP ScanJet Enterprise 7500/Flow 7500

使用者指南

著作權與使用授權

© Copyright 2020 HP Development Company, L.P.

除著作權法允許的範圍外，若未經事先書面許可，不得複製、修改或翻譯本手冊。

本文件包含的資訊如有變更，恕不另行通知。

本產品與服務所附的保固聲明是 HP 對其產品與服務的唯一保固內容。除此之外，不含任何附加保固。HP 對所含資訊在技術或編輯上的錯誤或疏漏概不負責。

Edition 4, 7/2020

商標說明

ENERGY STAR® 和 ENERGY STAR® 商標是在美國的註冊商標。

目錄

1 掃描器概觀	1
掃描器元件	2
掃描器前面板	2
USB 和電源連接	3
掃描器軟體	4
HP Scan 軟體	4
HP 掃描器工具公用程式	4
電源使用	5
2 使用掃描器	7
放入原稿	8
使用自動文件進紙器 (ADF)	8
放入文件秘訣	8
放入文件的方法	9
使用掃描器玻璃板	10
掃描文件	12
掃描秘訣	12
透過掃描器按鈕掃描	12
透過 HP Scan 軟體掃描	12
從符合 ISIS 或 TWAIN 標準的掃描軟體進行掃描	13
3 實用的掃描器功能	15
使用掃描捷徑	16
檢視掃描捷徑	16
建立掃描捷徑	16
修改捷徑	16
掃描至圖片	17
掃描至 PDF	18
掃描文字以進行編輯 (OCR)	19
掃描至電子郵件	20

傳送至雲端	21
掃描至 FTP	22
掃描至 SharePoint	23
日常掃描	24
掃描長文件	25
過濾文件中的色彩 (濾除色頻)	26
自動裁剪掃描影像	26
自動偵測色彩	27
偵測送紙錯誤 (多頁送紙)	27
自動偵測頁面大小	28
自動刪除空白頁	29
自動調整頁面方向	30
使用文字增強黑白模式掃描	31
自動校正掃描的影像	32
新增或移除裝置	33

4 保養和維護 35

HP 掃描器工具公用程式維護標籤	36
訂購維護和掃描用品	36
清潔掃描器玻璃板、掃描細片和自動文件進紙器 (ADF) 雙面背景	37
清潔滾筒	39
更換滾筒	41
更換分隔墊	45
更換前面板	48

5 疑難排解 51

掃描器錯誤	52
基本疑難排解秘訣	53
掃描器安裝疑難排解	54
檢查纜線	54
解除安裝 HP Scanjet 公用程式，然後再重新安裝	54
掃描器起始或硬體問題	55
檢查 USB 連接	55
檢查掃描器是否已通電	55
重設掃描器	56
掃描器停止正常運作	56
掃描器操作問題	57
無法開啟掃描器	57
掃描器不斷關閉	57

LCD 發生顯示問題或掃描器按鈕未如預期般運作	58
掃描器未立即進行掃描	58
掃描器只掃描雙面紙張的一面	58
掃描目的地缺失掃描頁面	58
掃描的影像模糊不清	58
掃描目的地的掃描頁面順序紊亂	58
最佳化掃描及工作速度	58
掃描全黑或全白	59
掃描的影像不直	59
列印頁上出現垂直的白色條紋	59
列印頁上出現垂直的彩色條紋	59
掃描檔案太大	59
掃描器按鈕未正確運作	61
掃描器進紙路徑問題	62
紙張卡住、歪斜、送紙錯誤或多頁送入	62
掃描易損原稿	62
不會從掃描器送紙	62
原稿在掃描器出紙匣中發生捲曲	63
掃描的影像底部被切掉	63
掃描的影像有條紋或刮痕	63
掃描器中放入的原稿重複卡紙	63
從掃描器進紙路徑中清除卡紙	63

6 產品輔助功能與支援

LCD Reader	65
掃描器按鈕的控制	65

7 規格與保固

掃描器規格	68
文件進紙器規格	68
環境規格	69
法規資訊	70
能源資訊	70
使用者廢棄設備處理（歐盟與印度）	71
HP 有限保固聲明	72
英國、愛爾蘭與馬爾他	73
奧地利、比利時、德國與盧森堡	73
比利時、法國與盧森堡	74
義大利	75

西班牙	75
丹麥	76
挪威	76
瑞典	76
葡萄牙	76
希臘與賽普勒斯	77
匈牙利	77
捷克共和國	77
斯洛伐克	78
波蘭	78
保加利亞	78
羅馬尼亞	79
比利時與荷蘭	79
芬蘭	79
斯洛維尼亞	80
克羅埃西亞	80
拉脫維亞	80
立陶宛	80
愛沙尼亞	81
俄羅斯	81

索引	83
----------	----

1 掃描器概觀

本《使用者指南》涵蓋使用掃描器所需的資訊。

- [掃描器元件](#)
- [掃描器軟體](#)
- [電源使用](#)

掃描器元件

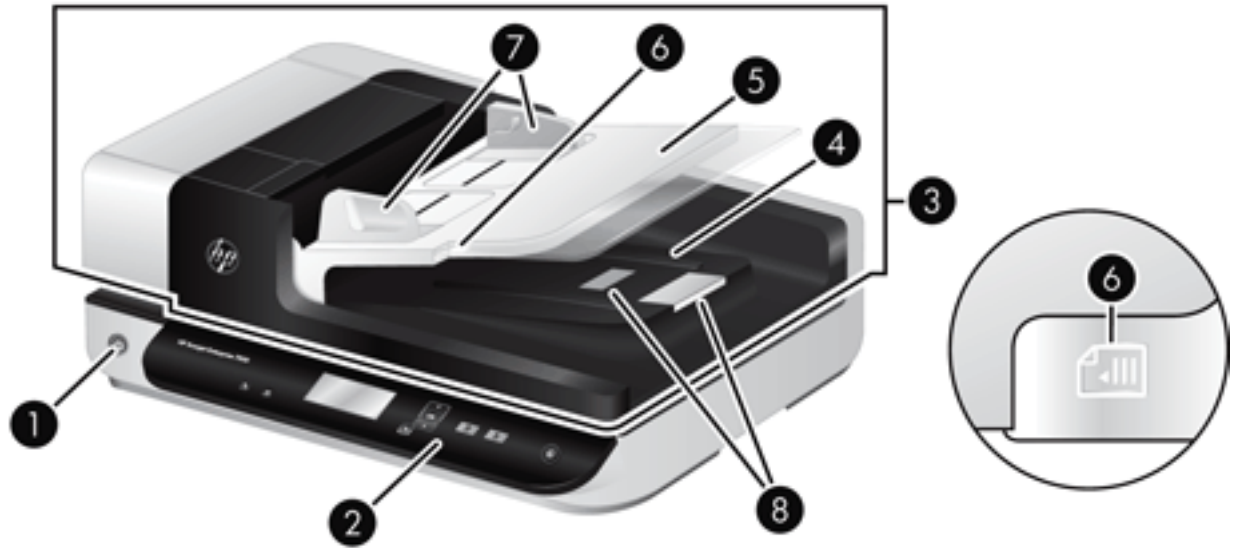







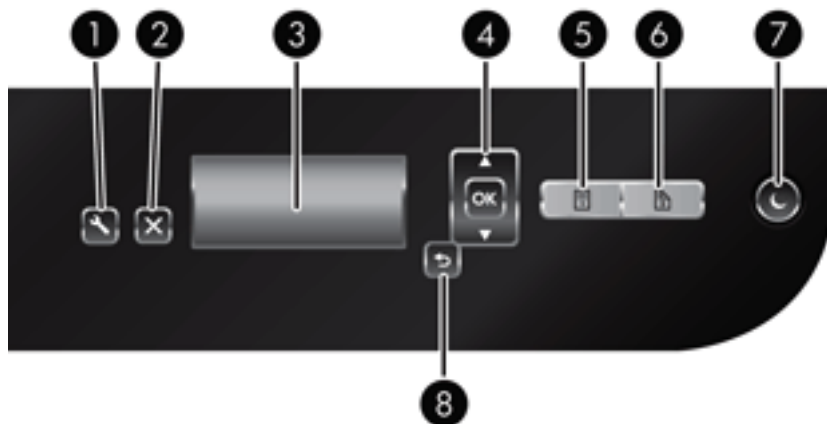

- | | |
|---|---------------|
| 1 | 電源按鈕 |
| 2 | 前面板 |
| 3 | 自動文件進紙器 (ADF) |
| 4 | ADF 出紙匣 |
| 5 | ADF 進紙匣 |
| 6 | 文件放入/偵測 LED |
| 7 | 紙張導板 |
| 8 | 紙張擋板 |

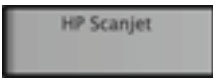
掃描器前面板

使用掃描器前面板上的按鈕啟動掃描並配置某些掃描器設定。



圖示	按鈕名稱	描述
1 	工具	開啟 HP 掃描器工具公用程式，您可以在其中執行下列工作： <ul style="list-style-type: none"> • 配置掃描器前面板上的設定檔清單 • 建立使用協力廠商掃描軟體的掃描設定檔 • 變更掃描器電源管理設定 • 檢視有關掃描器設定、狀態和維護的資訊
2 	取消	取消進行中的掃描。
3 	LCD	顯示可用的掃描設定檔以及狀態和錯誤訊息。
4 	OK/選取	可讓您捲動掃描設定檔清單並檢視其詳細資料。 <ul style="list-style-type: none"> • 按下 ▲ 與 ▼ 捲動設定檔。 • 按下 OK 檢視掃描設定檔詳細資料，或在檢視掃描設定檔詳細資料時回到設定檔清單。
5 	掃描單面	開始單面掃描。
6 	掃描雙面	開始雙面掃描。
7 	睡眠	起始「睡眠模式」。位在「睡眠模式」時，按下此按鈕可喚醒掃描器。
8 	返回	讓您在檢視設定檔詳細資料時，回到設定檔清單。

USB 和電源連接

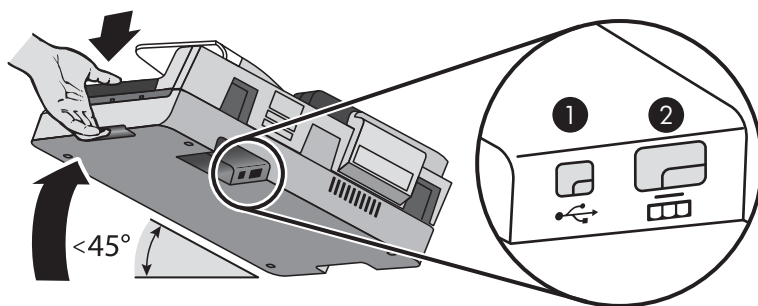

圖說文字	描述
1	USB 輸入
2	電源供應輸入

 **注意：**將裝置傾斜時請小心，且不要讓自動文件進紙器 (ADF) 蓋板不慎打開。

掃描器軟體

掃描器隨附有各式各樣的掃描與文件管理程式，包括：

- [HP Scan 軟體](#)
- [HP 掃描器工具公用程式](#)

HP Scan 軟體

您可以使用 HP Scan 軟體進行以下操作：

- 掃描至 PDF
- 掃描至 JPEG
- 以 PDF 寄送電子郵件
- 以 JPEG 寄送電子郵件
- 掃描文字以進行編輯 (OCR)
- 掃描至雲端
- 日常掃描

HP 掃描器工具公用程式

使用 HP 掃描器工具公用程式完成下列工作：

- 設定維護和狀態更新通知選項。
- 變更掃描器電源管理設定。
- 檢視掃描器資訊，例如版本、序號、已掃描的頁面總數。
- 修改掃描設定檔。

若要開啟公用程式，請執行下列其中一個動作：

- Windows 8.1 和 10：在開始畫面內，按一下 **HP 掃描器工具公用程式** 圖標。
- 從桌面上啟動 HP Scan Assistant，然後選取 **工具**。

電源使用

依預設，掃描器會在經過 15 分鐘的不活動時間後進入「睡眠模式」，且會在經過兩小時的不活動時間後自動關閉以節省電力。若要變更預設值或停用這些模式，請完成下列步驟。

1. 按下**工具** () 按鈕以啟動 HP 掃描器工具公用程式。
2. 按一下**設定**標籤，然後選取適當的「睡眠模式」和「自動關閉」設定。
 - 若要指定掃描器進入「睡眠模式」之前要經過的不活動時間，請選取 **15 分鐘**或**永不**（**睡眠：掃描器經過下列時間後進入睡眠狀態**: 下拉式清單中）。
 - 若要指定掃描器自動關閉之前所經過的不活動時間，請選取適當的值（**自動關閉：掃描器經過下列時間後關閉**: 下拉式清單中）。

2 使用掃描器

下列主題說明 HP Scanjet 7500/Flow 7500 掃描器，以及如何掃描原稿。

- [放入原稿](#)
- [掃描文件](#)

放入原稿

您可以使用下列其中一種方法，將原稿放入掃描器：

- [使用自動文件進紙器 \(ADF\)](#)
- [使用掃描器玻璃板](#)

使用自動文件進紙器 (ADF)

如需關於正確放入文件的有用資訊，請參閱下列主題。









- [放入文件秘訣](#)
- [放入文件的方法](#)



放入文件秘訣

- 文件進紙器與出紙匣的最大容量依紙張大小和重量而不同。對於 75 g/m² (20 磅) 的紙張 (大多數印表紙或影印紙的標準重量)，最大容量為 100 張。對於較厚的紙張，最大容量會比較小。
- 自動文件進紙器 (ADF) 支援以下紙張類型。

	寬度	長度	重量 (或厚度)
標準紙 (單頁)	68-216 公釐	148-864 公釐	49-120 g/m ²
標準紙 (多頁)	68-216 公釐	148-356 公釐	49-120 g/m ²

- 在掃描軟體中，請務必指定下列項目：
 - 設定頁面大小，以便與您要掃描之紙張的長寬相符。
 - 選取一個設定檔，該設定檔的頁面載入選項與您之前送入的邊緣相符。
- 使用 ADF 掃描下列類型的文件可能會造成卡紙或損害文件。若要掃描這些文件，請使用掃描器玻璃板，不要使用 ADF。

	有皺紋或摺痕的文件		捲曲的文件
	破損的文件		附有迴紋針或訂書針的文件
	複寫紙		塗佈紙
	超薄的半透明紙		附有黏性便條或旗標的紙張

	相片		投影片
	黏連的紙張		附有膠水或修正液等濕物質的紙張

- 將文件放入進紙器前，先將文件摺疊或捲曲的部分弄平。如果文件的前緣捲曲或摺疊，可能會造成卡紙。
- 放入寬度小於 148 公釐 的紙張時，請讓紙張的長邊緣與紙張導板平行。
- 若要掃描易損文件（例如有皺紋或極輕薄之紙張上的相片或文件），請將文件正面朝下放在掃描器玻璃板上。
- 請確定文件進紙器的罩蓋已牢固地閉上。若要正確關上罩蓋，請往下壓直到聽到卡嗒聲。
- 將紙張導板調整為與文件同寬。請確定紙張導板有接觸到原稿的邊緣。如果紙張導板和文件邊緣之間有空隙，掃描出來的影像可能會歪斜。
- 要將一疊文件放入進紙器時，請將紙疊輕輕置入文件進紙器。請勿使紙疊掉落進紙器中。

 **提示：**文件正確放置後，文件進紙器進紙匣之透明部分上的文件放入/偵測 LED 會亮起。

- 若要避免歪斜，請務必載入相同尺寸的一疊文件。不過，如果您必須載入混合不同大小的一疊文件，請在將紙疊插入文件進紙器前，依寬度將紙疊中的所有文件置中。
- 如果掃描滾筒已經很髒，或剛掃描過以鉛筆書寫的文件，請清潔滾筒。

放入文件的方法

1. 將紙張導板調整為與文件同寬。請注意，不要將導板壓得過緊，這樣會影響進紙。



在掃描如支票的小型原稿時，紙張導板一定要接觸到原稿的邊緣，這一點是很重要的。

- 將文件紙疊展成扇形，確保紙張沒有黏在一起。將朝向進紙器的紙疊邊緣往一個方向展開，再將相同邊緣往相反方向展開。



- 在桌面上輕敲紙疊底部，以對齊文件邊緣。將紙疊旋轉 90 度，重複以上動作。

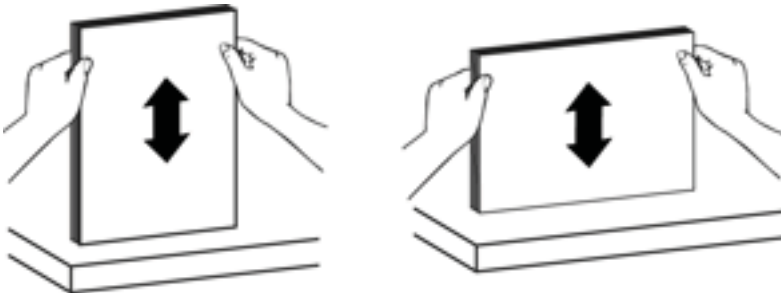

- 將紙疊輕輕放入文件進紙器。將列印面朝上，頁面頂端朝向進紙器，放入文件。
若要取得最佳效果，請勿將紙疊丟進進紙器；將紙疊放入文件進紙器後，請勿敲擊紙疊前緣。



提示：避免送入前緣摺疊或磨損的文件。開始掃描時，選取一個設定檔，該設定檔的頁面載入選項與您之前送入的邊緣相符，以確保掃描能夠反映原始文件的方向。

- 確定紙張導板有與紙疊邊緣對齊。

使用掃描器玻璃板

將不符合自動文件進紙器 (ADF) 規格的項目直接放在掃描器玻璃板上。

最小大小：	無最小大小
最大大小：	216 x 356 公釐

 **附註：**並非整個掃描器玻璃板都是有作用的影像區域，因此，請確定依照掃描器玻璃板邊緣的參考標記指示放置原稿。

如參考標記所示，將原稿正面朝下放在掃描器玻璃板上。對於橫向頁面，請將頁面朝下放置，而且頁面頂端指向掃描器背面。



 **提示：**若要同時掃描多張圖片，請在掃描器玻璃板上放置要掃描的圖片，各圖片彼此之間至少要有 6 公釐的空間。

掃描文件

以下主題說明如何使用掃描器及掃描器軟體掃描原稿。

- [掃描秘訣](#)
- [透過掃描器按鈕掃描](#)
- [透過 HP Scan 軟體掃描](#)
- [從符合 ISIS 或 TWAIN 標準的掃描軟體進行掃描](#)

掃描秘訣

- 如果掃描器 LCD 未顯示任何掃描設定檔，請開啟 HP 掃描器工具公用程式 將設定檔載入掃描器。
- 為了減少卡紙，請使用指定掃描頁面之實際尺寸的掃描設定。
- 若要取消掃描，請按下 **取消** (X) 按鈕。
- 如果您按下 **掃描雙面** (雙面圖示)，且選取的設定檔配置為使用自動文件進紙器 (ADF)，則無論掃描設定檔設定為何，掃描器都會處理原稿的雙面。如果您按下 **掃描單面** (單面圖示)，則從 ADF 掃描時，掃描器會處理原稿的向上面，從掃描器玻璃板掃描時，則會處理原稿的向下面。

 **附註：**如果選取的設定檔配置為使用掃描器玻璃板（而非 ADF），則無論您按下哪個掃描按鈕 (單面圖示或雙面圖示)，掃描器都只會處理原稿的一面。

- 您可以建立使用協力廠商掃描軟體的掃描設定檔。如需詳細資訊，請參閱「HP 掃描器工具公用程式說明」。

透過掃描器按鈕掃描

若要使用掃描器按鈕掃描，請依照下列步驟執行：

1. 放入原稿。
2. 使用 ▲ 與 ▼ 選取所要的掃描設定檔。

 **提示：**按下 **OK** 顯示掃描設定檔的檔案類型、色彩模式和解析度。若要返回設定檔清單，請按下 **返回** (←) 按鈕。

3. 請按下 **掃描單面** (單面圖示) 進行單面掃描，或按下 **掃描雙面** (雙面圖示) 進行雙面掃描。

透過 HP Scan 軟體掃描

您可透過 HP Scan 軟體掃描。

1. 開啟 HP Scan 軟體。
2. 選取捷徑，然後按一下 **掃描**。

 **提示：**選擇任何其他的掃描捷徑，然後選取 **檔案類型** 及檔案目的地，接著按一下 **掃描**

從符合 ISIS 或 TWAIN 標準的掃描軟體進行掃描

如果程式符合 ISIS 或 TWAIN 標準，您可以直接將影像或文件掃描至軟體程式。一般來說，如果程式有**擷取**、**掃描**、**匯入新物件**或**插入**之類的功能表選項，通常都符合標準。如果您不確定程式是否符合標準，或者不知道程式的選項，請參閱該程式的說明文件。

1. 啟動掃描軟體，然後選擇 ISIS 或 TWAIN 資料源。
2. 選擇適用於掃描文件的設定。
3. 執行適當的操作完成掃描。

如需更多資訊，請參閱掃描軟體的線上說明。

3 實用的掃描器功能

經驗豐富的文件管理專家可能會對以下掃描功能感興趣。任何文件 TWAIN 或 ISIS 應用程式中都有這些功能，此應用程式可讓您在其使用者介面中修改掃描設定。

- [使用掃描捷徑](#)
- [掃描至圖片](#)
- [掃描至 PDF](#)
- [掃描文字以進行編輯 \(OCR\)](#)
- [掃描至電子郵件](#)
- [傳送至雲端](#)
- [掃描至 FTP](#)
- [掃描至 SharePoint](#)
- [日常掃描](#)
- [掃描長文件](#)
- [過濾文件中的色彩 \(濾除色頻\)](#)
- [自動裁剪掃描影像](#)
- [自動偵測色彩](#)
- [偵測送紙錯誤 \(多頁送紙\)](#)
- [自動偵測頁面大小](#)
- [自動刪除空白頁](#)
- [自動調整頁面方向](#)
- [使用文字增強黑白模式掃描](#)
- [自動校正掃描的影像](#)
- [新增或移除裝置](#)

使用掃描捷徑

掃描捷徑提供一種快速、有效的方式，讓您選取經常執行之掃描工作的設定。使用 HP Scan 軟體來建立及修改掃描捷徑。

- [檢視掃描捷徑](#)
- [建立掃描捷徑](#)
- [修改捷徑](#)

檢視掃描捷徑

若要檢視現有的掃描捷徑，請開啟 HP Scan。現有的掃描捷徑會顯示在左側的清單中。

建立掃描捷徑

若要建立掃描捷徑，請執行以下步驟：

1. 開啟 HP Scan 軟體。
 2. 按一下 **建立新的掃描捷徑**。
 3. 輸入新捷徑的名稱。
 4. 選擇從目前設定或預先存在的捷徑建立新捷徑。
 5. 按一下 **建立**。
 6. 修改新掃描捷徑的設定。如需更多設定，請按一下 **更多**。
 7. 按一下捷徑清單內新捷徑名稱旁的 **儲存** 圖示，儲存對捷徑所做的修改。
- 或 -
- 按一下 **復原** 圖示以復原修改。

修改捷徑

若要修改掃描捷徑，請執行以下步驟：

1. 開啟 HP Scan 軟體。
2. 從左側清單中選取要修改的捷徑。
3. 在畫面右側變更設定。如需更多設定，請按一下 **更多**。
4. 按一下捷徑名稱右側的 **儲存** 圖示以儲存變更。

掃描至圖片

1. 將文件放入進紙匣。
2. 開啟 HP Scan 軟體。
3. 選取**另存為 JPEG**或以**JPEG 格式傳送電子郵件**，然後按一下**掃描**。

- 或 -

選擇任何其他掃描捷徑，將**項目類型**變更為**相片**，從**檔案類型**下拉式清單中選取圖片檔案，然後按一下**掃描**。

掃描至 PDF

1. 將文件放入進紙匣。
2. 開啟 HP Scan 軟體。
3. 選取**另存為 PDF** 或**以 PDF 格式傳送電子郵件**，然後按一下**掃描**。

- 或 -

選擇任何其他掃描捷徑，然後從**檔案類型**下拉式清單中選取 PDF，再按一下**掃描**。

掃描文字以進行編輯 (OCR)

HP Scanner 軟體會使用光學字元辨識 (OCR)，將頁面上的文字轉換成可在電腦上編輯的文字。OCR 軟體隨附 ReadIris Pro 軟體。如需關於使用 OCR 軟體的資訊，請參閱線上說明中的**掃描文字以進行編輯**。

掃描至電子郵件

 **附註：**若要掃描至電子郵件，請確保存在網際網路連線。

1. 將文件放入進紙匣。
2. 開啟 HP Scan 軟體。
3. 選取以 **PDF 格式傳送電子郵件**或以 **JPEG 格式傳送電子郵件**，然後按一下**掃描**。

- 或 -

選擇任何其他掃描捷徑，然後從**傳送至**下拉式清單中選取**電子郵件**，再按一下**掃描**。

傳送至雲端

 **附註：**若要掃描至雲端，請確保存在網際網路連線。

1. 將文件放入進紙匣。
2. 開啟 HP Scan 軟體。
3. 選擇**傳送至雲端**，接著選擇檔案目的地，例如 Google Drive 或 DropBox。
4. 選擇**掃描**。

掃描至 FTP

您可使用 HP Scan 軟體，將掃描的影像上傳到 FTP 資料夾。

1. 將文件放入進紙匣。
2. 開啟 HP Scan 軟體。
3. 選取掃描捷徑。從**目的地**區域，選擇**傳送至**。
4. 選擇 FTP 資料夾做為目的地。

 **附註：**若初次使用此功能，請按一下**新增**將 FTP 設為目的地。

5. 按一下**確定**，然後按一下**掃描**。

掃描至 SharePoint

您可使用 HP Scan 軟體，將掃描的影像上傳至 SharePoint 網站。

1. 將文件放入進紙匣。
2. 開啟 HP Scan 軟體。
3. 選取掃描捷徑。從**目的地**區域，選擇**傳送至**。
4. 選擇 SharePoint 網站做為目的地。

 **附註：**若初次使用此功能，請按一下**新增**將 SharePoint 網站設為目的地。

5. 按一下**確定**，然後按一下**掃描**。

日常掃描

日常掃描捷徑可讓使用者定義和儲存用於其日常需求的掃描捷徑。選取日常掃描捷徑時，下列掃描捷徑設定是可自訂的：

- 項目類型
- 頁面
- 頁面大小
- 色彩模式
- 目的地/檔案類型

掃描長文件

依預設，HP Scan 軟體可接受最大 216 公釐 x 356 公釐的整疊原稿。您可以選擇掃描最大 216 公釐 x 864 公釐的單頁。

 **附註：** 如果將掃描器設為掃描長文件且發生卡紙，則卡紙可能會導致最長 864 公釐 的文件頁起皺。因此，請只在您要掃描長度超過 356 公釐 的原稿時選擇指定長文件掃描的設定檔。

過濾文件中的色彩（濾除色頻）

您可以過濾色頻（紅色、綠色或藍色）或最多三種單獨的顏色。對於特定顏色，敏感度設定控制掃描色彩應與指定色彩接近的程度。

移除掃描色彩可以降低掃描檔案大小，並改進光學字元辨識 (OCR) 結果。

若要在 HP Scan 軟體設定檔中選取要從掃描中消除的色彩，請依照下列步驟執行：

1. 開啟 HP Scan 軟體。
2. 將內含要濾除之色彩的樣本頁掃描至檢視器中。
3. 按一下**更多**按鈕，然後按一下**影像**標籤，接著選擇**過濾顏色**功能。
4. 啟用要濾除的色彩，然後使用色彩選擇工具從預覽選取色彩。請務必儲存色彩。

只有掃描器可用的色彩濾除選項可供選取。

如需有關濾除色頻設定的資訊，請參閱所使用掃描軟體的線上說明。

自動裁剪掃描影像

若要自動裁剪掃描影像，請依照下列步驟執行：

1. 開啟 HP Scan 軟體。
2. 選擇一個掃描捷徑，然後按一下**更多**以查看更多設定。
3. 從**輸入頁面大小**下拉式清單中選擇您的裁剪選項。
 - 若要自動裁剪至文件內容範圍，請選擇**偵測頁面上的內容**。
 - 若要自動裁剪至文件的尺寸，請選取**偵測大小**。
4. 確保為**輸出頁面大小**選擇**與輸入相同**選項，然後按一下**掃描**。

 **附註：**從協力廠商掃描軟體掃描時，使用 ISIS 或 TWAIN 使用者介面設定裁剪選項。

 **附註：**如需有關自動裁剪設定的資訊，請參閱所使用掃描軟體的線上說明。

自動偵測色彩

此功能可讓您只將包含色彩的頁面儲存為彩色掃描，並將所有其他頁面儲存為黑白掃描，以減少掃描檔案的大小。

若要自動偵測掃描影像中的色彩，請依照下列步驟執行：

1. 開啟 HP Scan 軟體。
2. 選取掃描捷徑。
3. 若要調整**自動偵測色彩**敏感度和輸出模式設定，請按一下**更多**並選擇**影像**。
4. 按一下**色彩模式**下拉式方塊，然後選取**自動偵測色彩**。
5. 選擇**自動偵測色彩**下拉式方塊，變更設定，然後按一下**確定**。
6. 按一下**掃描**。

 **附註：**如需有關自動色彩偵測設定的資訊，請參閱所使用掃描軟體的線上說明。

 **附註：**從協力廠商掃描軟體掃描時，使用 ISIS 或 TWAIN 使用者介面自動偵測色彩。

偵測送紙錯誤（多頁送紙）

當「偵測送紙錯誤（多頁送紙）」功能偵測到一次將多張紙送入掃描器中，便會停止掃描程序。此功能預設為啟用。

在下列情況下，您可能想要停用此功能：

- 您要掃描多部分表單（HP 不建議採取的用法）。
- 文件上貼附了標籤或自黏便箋。

 **附註：**從協力廠商軟體掃描時，使用 ISIS 或 TWAIN 使用者介面啟用偵測送紙錯誤。

自動偵測頁面大小

HP Scan 軟體能夠使用**偵測大小**選項自動偵測頁面大小。從**頁面大小**下拉式清單中選擇**偵測大小**選項時，會將掃描的影像裁剪為已偵測頁面的尺寸，並會將所有歪斜的內容擺正。

自動刪除空白頁

刪除空白頁功能啟用後，將會評估掃描的頁面內容。偵測到的空白頁會在檢視器內顯示，並會於這些頁面加註刪除標記。將掃描的文件儲存到目的地時，會自動刪除這些偵測到的空白頁。

1. 開啟 HP Scan 軟體。
2. 選取掃描捷徑。
3. 按一下**更多**。
4. 選擇**文件標籤**，從**調整文件**下拉式方塊中選擇**刪除空白頁**，然後按一下**確定**。

 **提示：**敏感度滑桿可讓您調整如何偵測和刪除空白頁的敏感度值。在滑桿的較低側，即表示會將更多頁面偵測為空白頁並予以刪除。在滑桿的較高側，即表示頁面需幾乎為完全空白才會被偵測到並予以刪除。也可以輸入值或按一下箭頭按鈕來設定敏感度值。

自動調整頁面方向

使用此功能可以依照語言自動調整頁面方向。

1. 開啟 HP Scan 軟體。
2. 選取掃描捷徑。
3. 按一下**更多**。
4. 在**掃描**標籤下，選擇**頁面方向**下拉式方塊，然後選取**自動轉向**核取方塊。
5. 選取文件語言並按一下**確定**，接著開始**掃描**。

使用文字增強黑白模式掃描

您可以在掃描黑白文字時使用此功能來增強掃描的影像。若要使用這項功能，請完成下列步驟：

1. 開啟 HP Scan 軟體。
2. 選取掃描捷徑。
3. 按一下**更多**。
4. 選取**影像**標籤，然後從**色彩模式**下拉式方塊中選取**黑/白（1 位元）**。
5. 依次選擇**黑/白臨界值**、**增強內容**，然後按一下**確定**。

自動校正掃描的影像

Windows：使用**自動擺正**功能，將傾斜的內容擺正，使其配合來源文件的頁面大小。使用**偵測大小**功能修正在掃描過程中可能變得傾斜的頁面影像。

1. 開啟 HP Scan 軟體。
2. 選取掃描捷徑。
3. 按一下**更多**，選取**文件索引標籤**，然後選取**擺正內容**。

新增或移除裝置

您可以使用 HP Scan 軟體在電腦上新增或移除裝置。

1. 開啟 HP Scan 軟體。
2. 按一下 **設定** 圖示  以開啟 **裝置設定** 視窗。
3. 請執行下列其中一個動作：
 - 若要新增裝置，請依序按一下 **+** 圖示、**連接新裝置**，然後依照畫面上的指示進行操作。
 - 若要移除裝置，請從現有掃描器清單中選取掃描器名稱，然後按一下 **刪除** 按鈕。

 **提示：**您可以選擇多個掃描器以便同時刪除這些掃描器。

 **提示：**您也可以使用 HP Scan Assistant 來新增新裝置。從電腦桌面啟動 HP Scan Assistant，然後依序按一下 **工具**、**裝置設定與軟體**，接著選取 **連接新裝置**。

4 保養和維護

本節介紹如何保養和維護掃描器的相關資訊。有關最新的維護資訊，請參閱 www.hp.com/support。

- [HP 掃描器工具公用程式維護標籤](#)
- [訂購維護和掃描用品](#)
- [清潔掃描器玻璃板、掃描細片和自動文件進紙器 \(ADF\) 雙面背景](#)
- [清潔滾筒](#)
- [更換滾筒](#)
- [更換分隔墊](#)
- [更換前面板](#)

經常清潔掃描器可以確保高品質的掃描。保養的次數依據若干因素決定，包括使用量和環境。您應該依需要定期進行清潔。

掃描器軟體包含了可引導您完成下列維護工作的動畫。這些動畫也可從 www.hp.com/support 取得。

- 取出及更換滾筒
- 取出及更換分隔墊
- 取出及更換前面板

HP 掃描器工具公用程式維護標籤

HP 掃描器工具公用程式的**維護**標籤會顯示掃描器用途、維護歷史記錄與設定。您可以記錄掃描器維護事項及變更維護警示的設定。

如需詳細資訊，請參閱 HP 掃描器工具公用程式說明。若要開啟說明，請按下掃描器前面板上的**工具** () 按鈕，然後按一下對話方塊中的**說明**。

訂購維護和掃描用品

可以為您的掃描器購買維護零件。

1. 請造訪 HP 掃描器零件網站：www.hp.com/buy/parts。
2. 選擇語言，然後按一下箭頭。

清潔掃描器玻璃板、掃描細片和自動文件進紙器 (ADF) 雙面背景

掃描器玻璃板、掃描細片和 ADF 雙面背景應該定期清潔，或在掃描的影像有條紋時便清潔。

若要清潔這些元件，請依照下列步驟執行：

1. 按下電源 (⏻) 按鈕以關閉掃描器電源，然後從掃描器上拔除 USB 纜線和電源供應器。
2. 打開掃描器蓋板。
3. 將溫和的玻璃清潔劑噴灑在柔軟、無棉絮的布料上，以清潔掃描器玻璃板和掃描細片。



⚠ 注意：僅使用玻璃清潔劑清潔掃描器玻璃板和掃描細片。請避免使用含腐蝕劑、丙酮、苯及四氯化碳的清潔劑，這些物質都會造成掃描器玻璃板受損。也請避免使用異丙醇，因為其可能會在玻璃板上留下痕跡。

請勿將玻璃清潔劑直接噴灑在掃描器玻璃板或掃描細片上。如果使用過多的玻璃清潔劑，清潔劑可能會漏到掃描器玻璃板或掃描細片下面，並損壞掃描器。

4. 再以柔軟的無絨乾布擦乾玻璃板。

5. 關閉掃描器護蓋，然後提起掃描器進紙匣，直到與掃描器垂直。



6. 按下 ADF 雙面背景標籤以鬆開 ADF 雙面背景，然後將 ADF 雙面背景向前拉以從其外殼中取出。

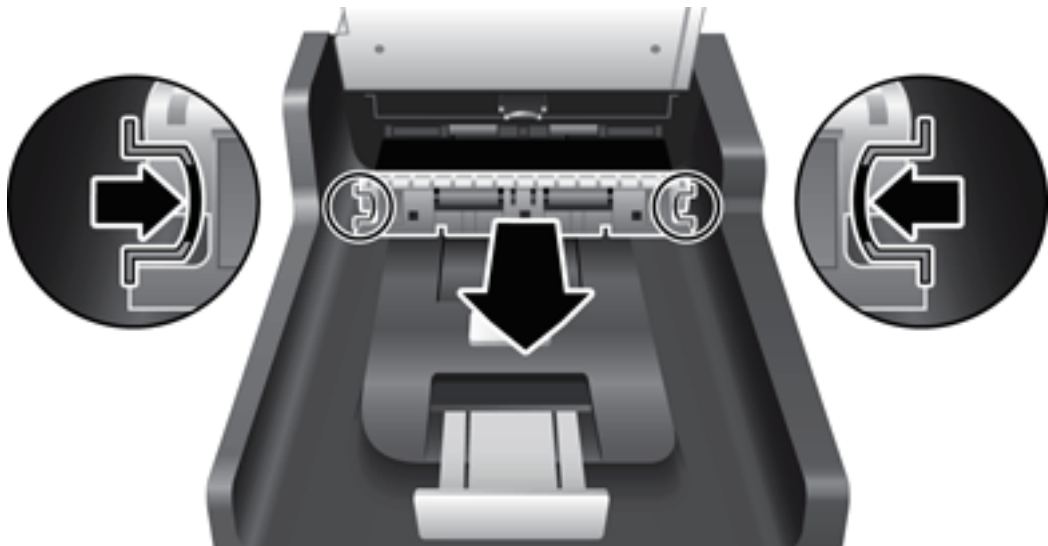

7. 使用以溫水浸濕的柔軟、無棉絮布料，擦拭 ADF 雙面背景。
8. 使用乾燥、柔軟、無棉絮的布料將 ADF 雙面背景擦乾，然後將該元件滑入其外殼中，直至卡入定位。
9. 將掃描器進紙匣向下放入正確位置，然後重新將 USB 纜線和電源供應器連接到掃描器。

清潔滾筒

下列情形需要清潔滾筒：

- HP 掃描器工具公用程式指出需要進行清潔。
- 重複發生卡紙問題。
- 掃描器未將紙張送入送紙路徑。
- 掃描的影像被拉長。
- 您時常掃描下列任何類型的文件：塗佈紙、以化學方式處理的文件，如無碳複寫紙、含有大量碳酸鈣的文件、以鉛筆手寫的文件、碳粉未融化的文件。

若要清潔滾筒，請依照下列步驟執行：

1. 按下**電源** (⏻) 按鈕以關閉掃描器電源，然後從掃描器上拔除 USB 纜線和電源供應器。
2. 開啟自動文件進紙器 (ADF) 罩蓋。

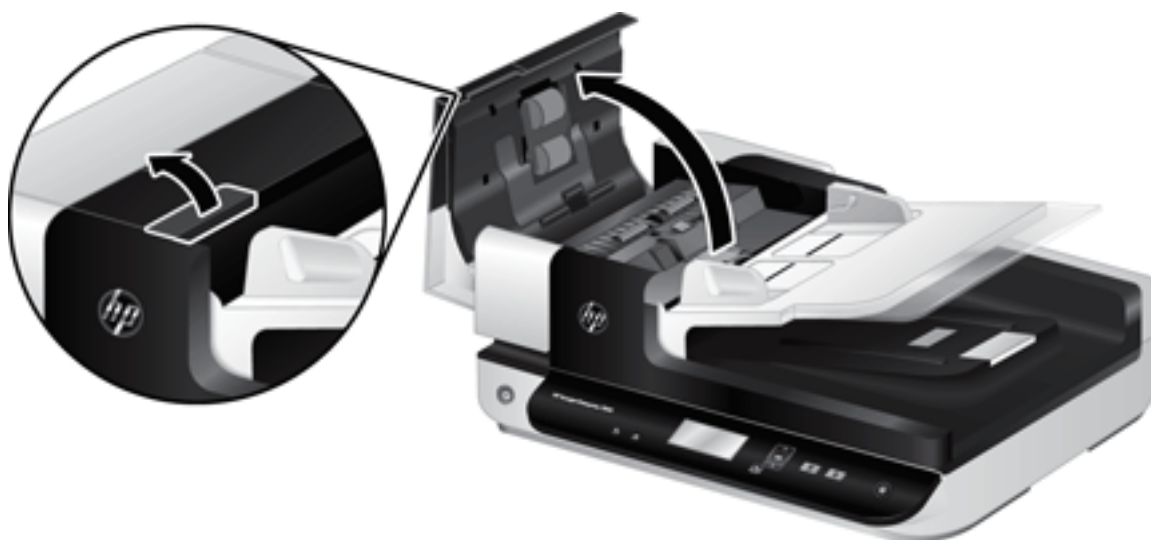

3. 使用壓縮氣體或以溫水浸濕的乾淨無絨布料，清除每個送紙滾筒和分隔墊中任何可見的絨絮或灰塵。

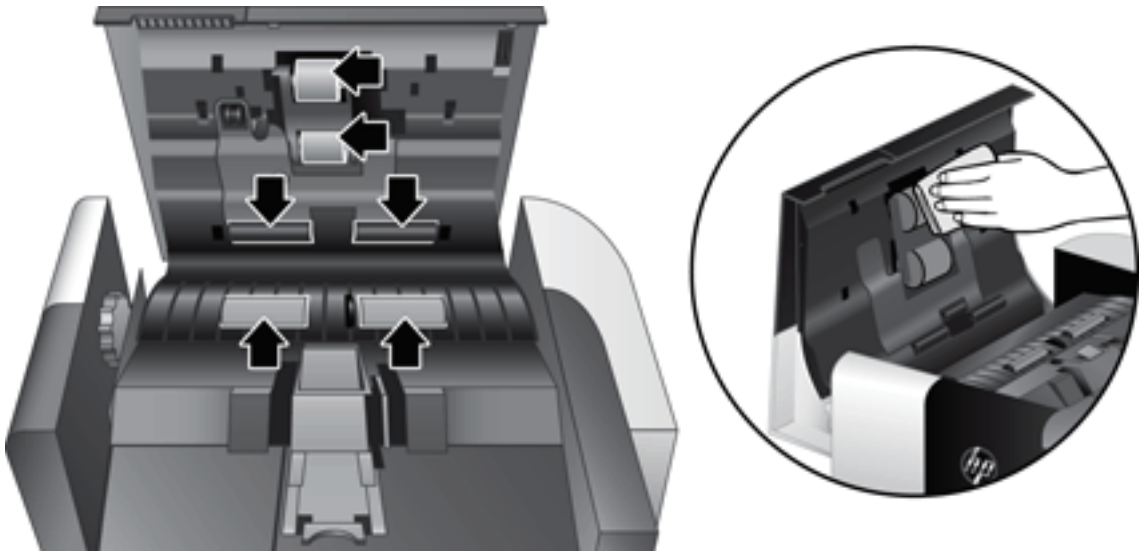

4. 關閉 ADF 罩蓋，然後重新將 USB 纜線和電源配接器連接到掃描器。
5. 按下 **電源** (⏻) 按鈕開啟掃描器電源，然後更新掃描器的維護歷史記錄：
 - a. 按下掃描器前面板上的 **工具** 按鈕 (🔧)，以便在 HP 掃描器工具公用程式上開啟。
 - b. 在 **維護** 標籤的 **記錄清潔** 區段中，按一下 **記錄清潔**。
如需詳細資訊，請參閱 HP 掃描器工具公用程式說明。

更換滾筒

下列情形需要更換滾筒：

- 當**建議進行維護**對話方塊指出維護時間已到時。
- 如果重複發生卡紙問題，而清潔滾筒沒有幫助。

 **提示：**掃描器軟體包含了可引導您取下及更換滾筒的動畫。您也可從 www.hp.com/support 取得此動畫。

滾筒更換套件包含更換分隔墊。若要訂購更換套件，請參閱 www.hp.com/buy/parts。

 **附註：**滾筒更換組屬於消耗品，不在保固或標準服務合約的涵蓋範圍內。

若要更換滾筒，請依照下列步驟執行：

1. 按下**電源** () 按鈕以關閉掃描器電源，然後從掃描器上拔除 USB 纜線和電源供應器。
2. 開啟自動文件進紙器 (ADF) 罩蓋。



3. 將您的手指滑入滾筒組件門上的標籤後，然後輕輕地往前並向下拉，以打開組件門。

 **提示：**稍微提起 ADF 進紙匣以方便碰觸到標籤。

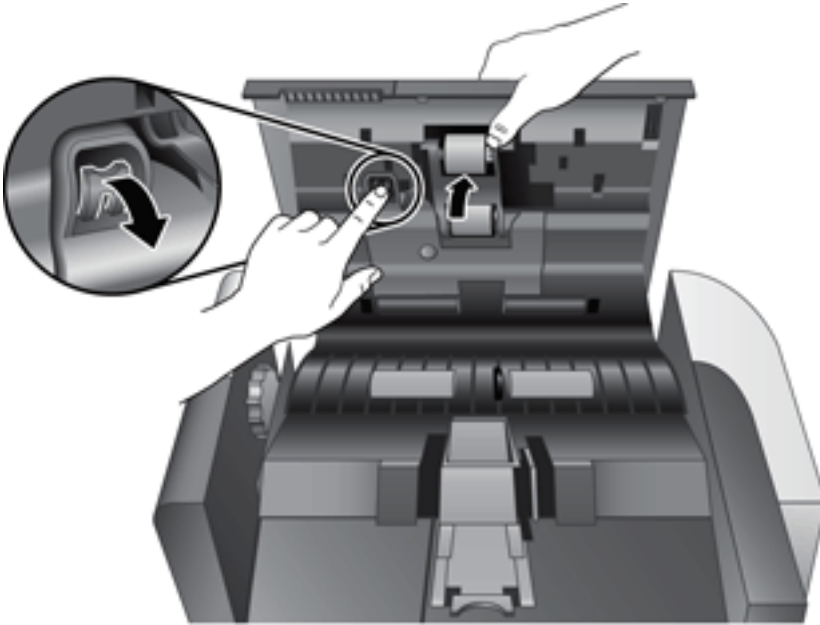

4. 向下按住滾筒組件門，使其不會礙事，然後握住滾筒組件並向左滑動，以從外殼鬆開。

⚠ 注意：請勿直接以手指碰觸滾筒，因為手指上的油污可能會影響效能。

📖 附註：滑動滾筒組件時，您可能會稍微感到有阻力。

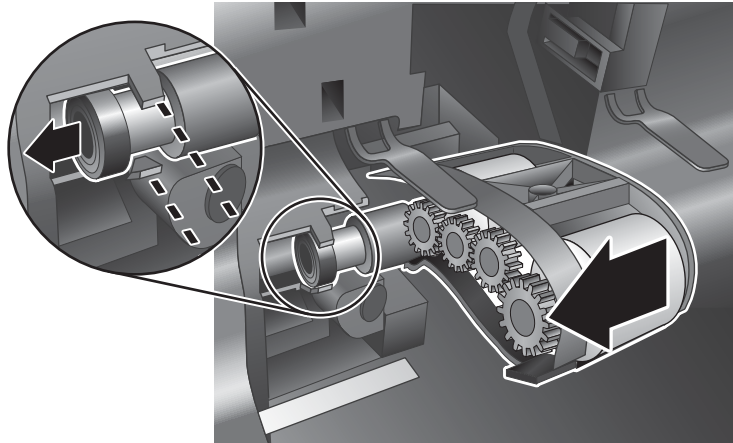

⚠ 注意：請注意不要向下壓調整標籤，或擠壓滾筒組件右側的標籤。

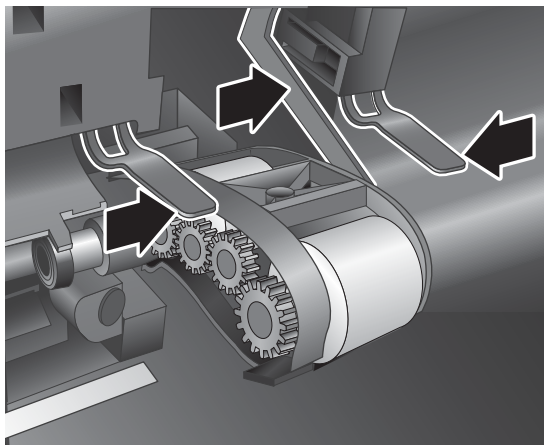

5. 將滾筒組件抬起並放在一邊。

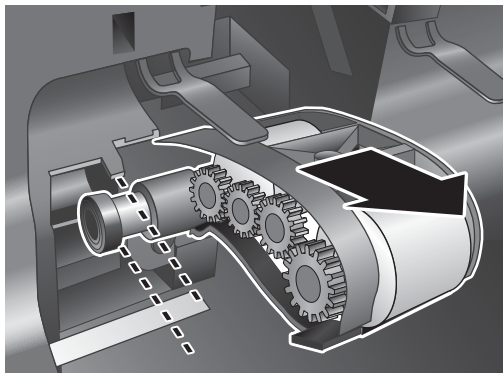

6. 向下按住滾筒組件門，使其不會礙事，然後將新的滾筒組件插入外殼中並向右滑動，直到它穩固定位。

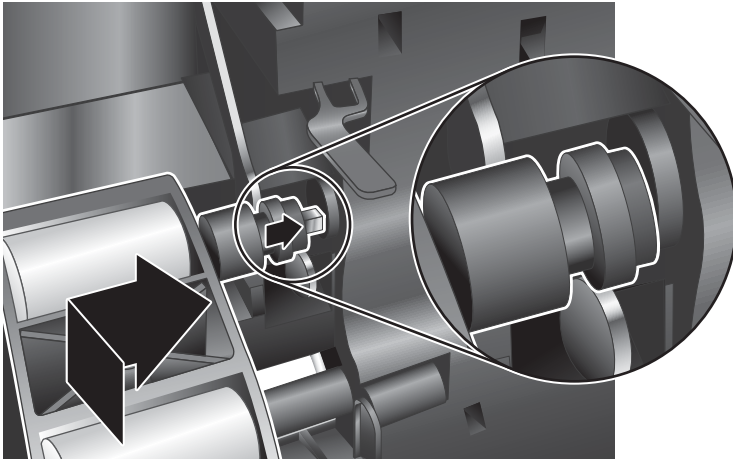

7. 關閉滾筒組件門，確認卡榫穩固定位。

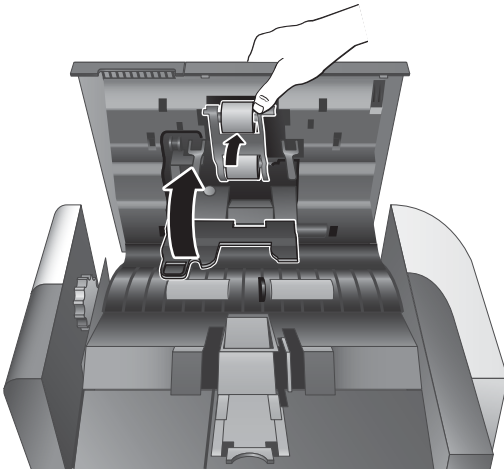

8. 關閉 ADF 罩蓋，並重新將 USB 纜線和電源供應器連接到掃描器，然後開啟掃描器電源。
9. 更新掃描器維護歷史記錄：
 - a. 按下掃描器前面板上的**工具** (🔧) 按鈕，以便開啟 HP 掃描器工具公用程式。
 - b. 在**維護**標籤的**記錄更換**區段中，按一下**記錄更換**。
如需詳細資訊，請參閱 HP 掃描器工具公用程式說明。

 **附註：** HP 建議您每完成 100,000 次掃描後就更換滾筒。

HP 掃描器工具公用程式會在需要維護時提醒您，這視多種情況而定，而且可能比此次更換間隔更快。

更換分隔墊

滾筒更換套件包含更換分隔墊。更換滾筒時，請務必更換分隔墊。若要訂購滾筒更換套件，請參閱 www.hp.com/buy/parts。

 **提示：** 掃描器軟體包含了可引導您取下及更換分離墊的動畫。您也可從 www.hp.com/support 取得此動畫。

若要更換分隔墊，請依照下列步驟執行：

1. 按下電源 (⏻) 按鈕以關閉掃描器電源，然後從掃描器上拔除 USB 纜線和電源供應器。
2. 開啟自動文件進紙器 (ADF) 罩蓋。

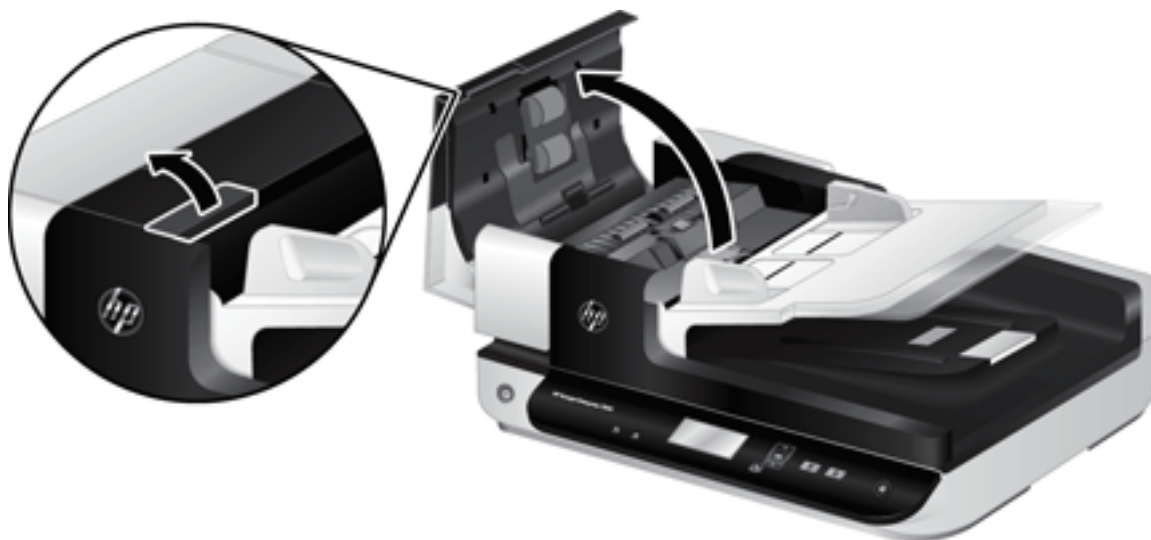

3. 將分隔墊卡榫向前壓下（朝 ADF 後方），以鬆開分隔墊。

 **提示：** 稍微提起 ADF 進紙匣會比較容易執行此動作。

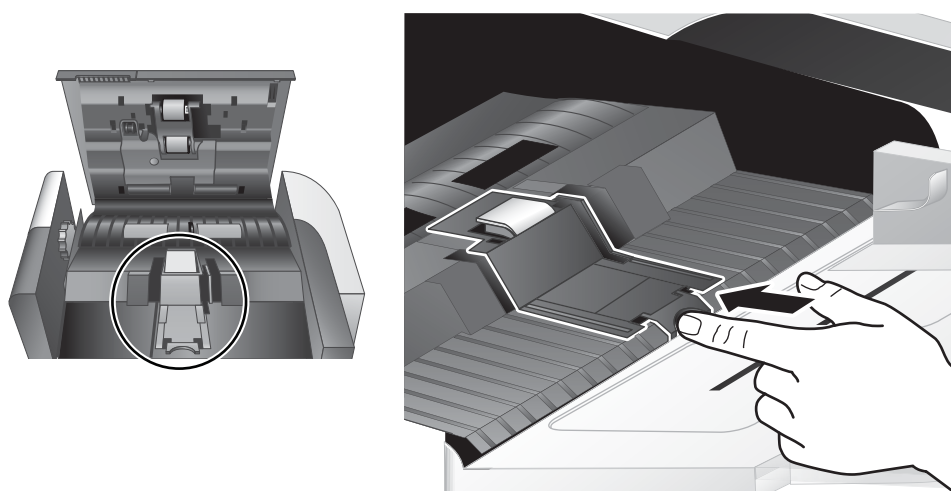

4. 向上提起分隔墊元件，並將它從其外殼鬆開，然後放在一邊。

⚠ 注意：請勿直接以手指碰觸分隔墊，因為手指上的油污可能會影響效能。

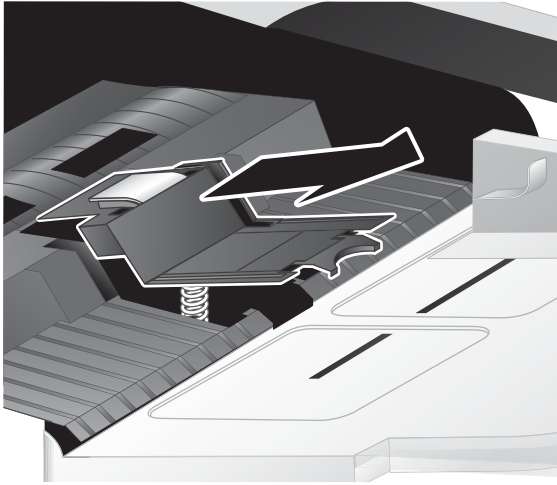

5. 將新分隔墊的後緣滑入其外殼中，確認分隔墊下的彈簧沒有向下彎曲。

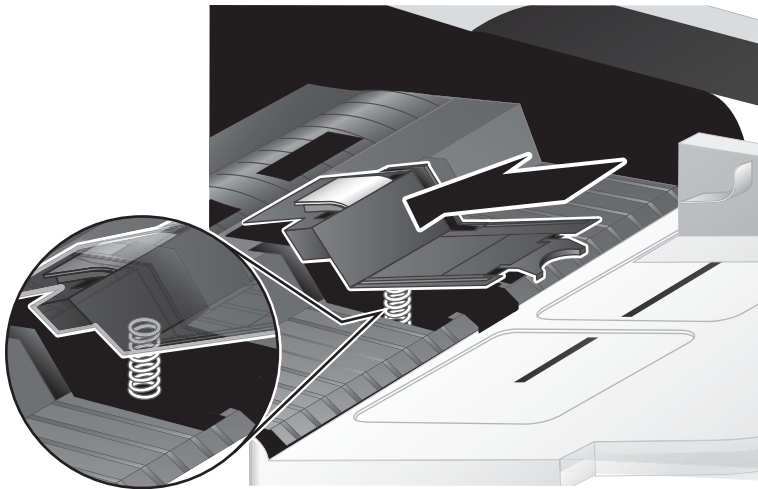

6. 將分隔墊元件的前方部分向下壓，直到聽到咔嗒聲，表示分隔墊已穩固定位。

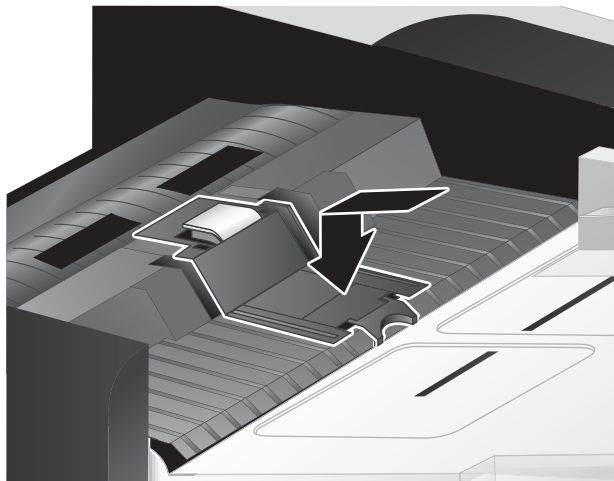

-  **提示：**請注意不要直接以手指碰觸分隔墊，將分隔墊向下壓，然後鬆開，確認分隔墊向上彈回。這表示分隔墊下的彈簧已正確定位。

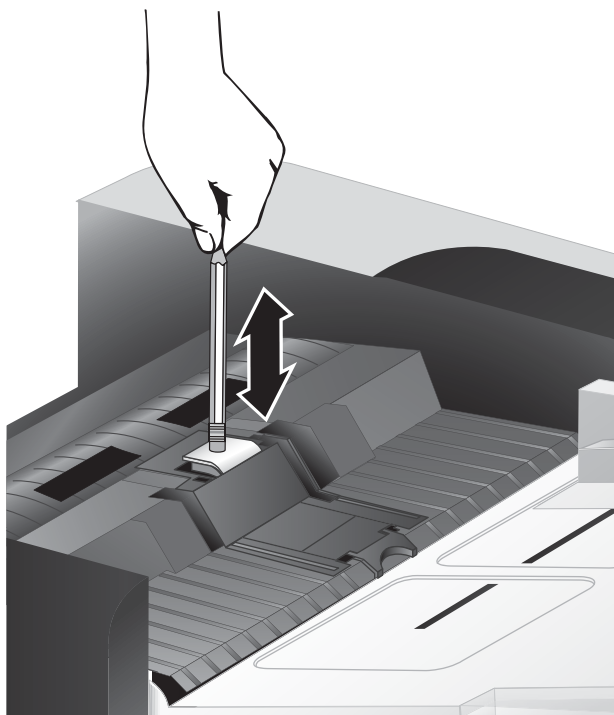

7. 關閉 ADF 罩蓋，並重新將 USB 纜線和電源供應器連接到掃描器，然後開啟掃描器電源。

更換前面板

 **提示：**掃描器軟體包含了可引導您取下及更換前面板的動畫。您也可從 www.hp.com/support 取得此動畫。

若要更換前面板，請依照下列步驟執行：

1. 按下**電源** (⏻) 按鈕以關閉掃描器電源，然後從掃描器上拔除 USB 纜線和電源供應器。
2. 提起掃描器護蓋。
3. 鬆開前面板外蓋。
 - a. 找出前面板下側的檢修孔，並使用筆的底端向上壓入該孔。
 - b. 使用筆向上壓時，同時用手指輕輕地撬開所示標籤位置，然後在鬆開標籤時輕輕地提起前面板。

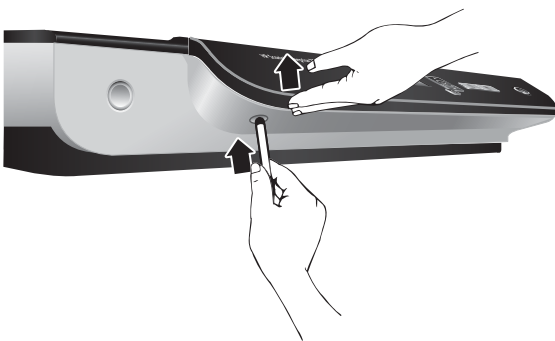

4. 繼續撬開其餘的標籤位置，並在鬆開每個標籤時輕輕地提起前面板。

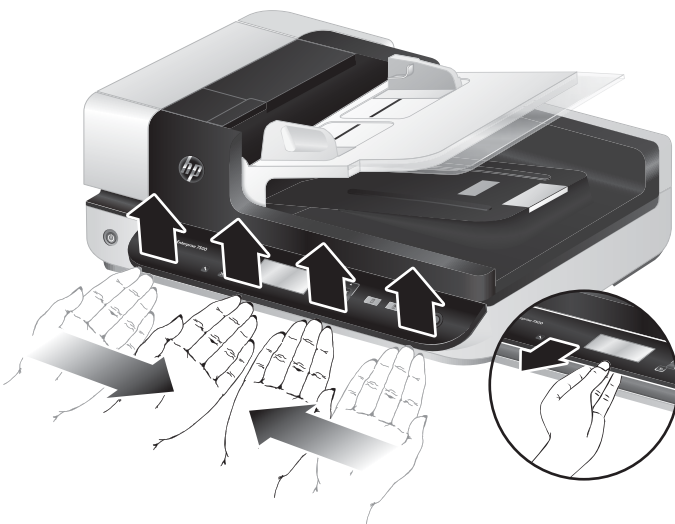

5. 翻轉前面板，單手將它緊握住，並拔除 6 針腳接頭，然後將前面板放在一邊。

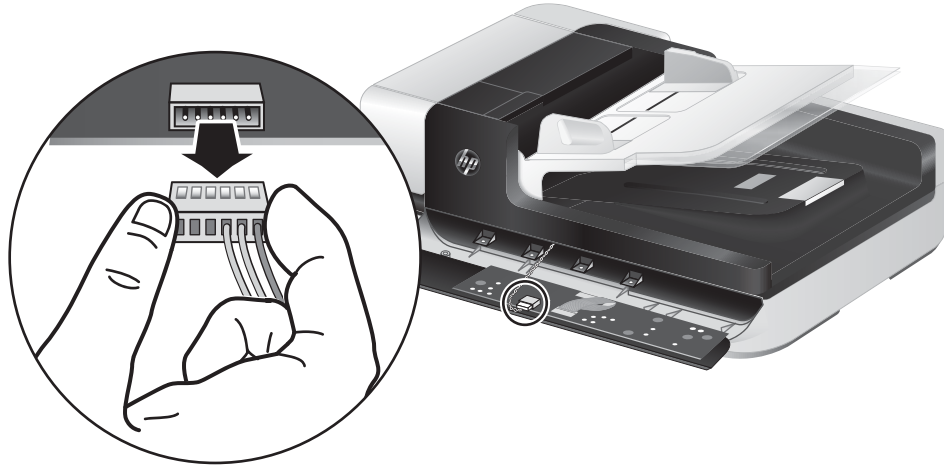

6. 連接新的前面板，並注意使 6 針腳接頭上的槽口與前面板上的 6 針腳插座對齊。

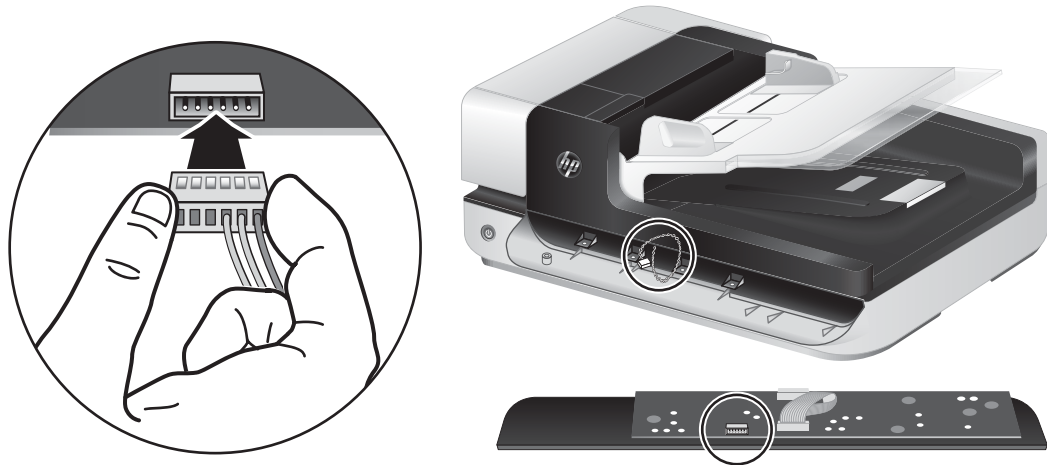

7. 翻轉前面板，使其 LCD 面朝上，並將前面板水平地放置到前面板邊框中，使前面板上的四個標籤與掃描器上的標籤插槽對齊。

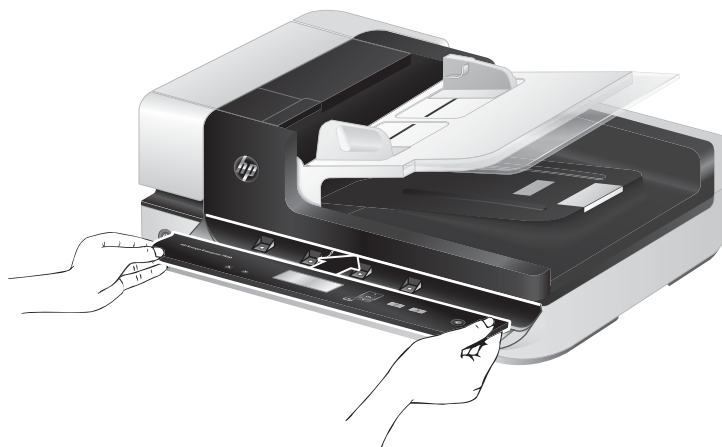

8. 朝邊框輕推前面板（確認整個前面板正確對齊），並向下旋轉，然後向下壓前面板，使它安放到位。

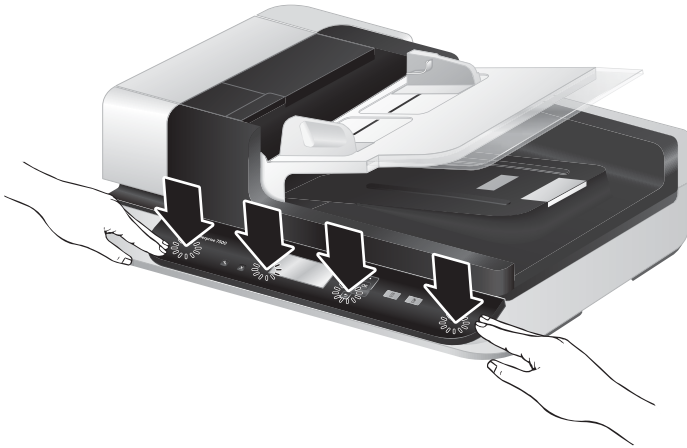

9. 關閉掃描器護蓋，並將 USB 纜線和電源線重新連接到掃描器，然後開啟掃描器電源。

5 疑難排解

本節包含掃描器一般問題的解決方案。

- [掃描器錯誤](#)
- [基本疑難排解秘訣](#)
- [掃描器安裝疑難排解](#)
- [掃描器起始或硬體問題](#)
- [掃描器操作問題](#)
- [掃描器按鈕未正確運作](#)
- [掃描器進紙路徑問題](#)

如需其他疑難排解，請參閱您正在使用的 HP 掃描程式說明。

掃描器錯誤

如需對應錯誤的說明，請參閱以下適當主題。

錯誤	描述
USB 錯誤	<ol style="list-style-type: none">1. 檢查掃描器和電腦間的 USB 連接。2. 使用 Windows 裝置管理員 工具來確認電腦是否可識別掃描器。<ul style="list-style-type: none">● Windows XP/XP, 64 位元：您可以在控制台中系統工具的硬體標籤上，找到 Windows 裝置管理員 工具。● Vista/Vista, 64 位元, Windows 7：如果您使用類別目錄「控制台」檢視，請依序選取控制台、硬體和音效，然後選取裝置管理員。如果您使用「傳統」檢視，請選取控制台，然後選取裝置管理員。3. 如果電腦不能識別掃描器，請解除安裝再重新安裝掃描器軟體。4. 如果問題仍然存在，請造訪 www.hp.com/support。
卡紙	偵測到文件進紙器發生卡紙。打開罩蓋，清除卡紙。
罩蓋開啟	文件進紙器的罩蓋開啟，或未牢牢地鎖住。請按下罩蓋直至聽到它卡入到位，以關閉罩蓋，再重新掃描。
啟動失敗	按下 電源 (⏻) 按鈕，關閉掃描器電源，然後等待 30 秒後，重新開啟掃描器。如果仍然顯示該訊息，請造訪 www.hp.com/support 。
紙張錯誤	文件進紙器無法獲取紙張，或是卡紙。請遵照這些步驟解決錯誤： <ol style="list-style-type: none">1. 從文件進紙器上取出紙張。2. 將紙張排序，確定紙張沒有黏在一起。3. 請確定紙張符合掃描器《使用者指南》中指定的大小與重量規格。4. 確認滾筒組件和分隔墊已正確安裝。5. 放回整疊原稿並再試一次。
硬體錯誤	發生硬體故障。按下 電源 (⏻) 按鈕，關閉掃描器電源，然後等待 30 秒後，重新開啟掃描器。如果仍然顯示該訊息，請造訪 www.hp.com/support 。

基本疑難排解秘訣

諸如掃描器玻璃板上的污漬或纜線鬆脫之類的簡單問題，可能導致掃描器產生的掃描很模糊、未如預期的方式作業或無法操作。當您碰到掃描問題時，請務必檢查下列項目。

- 如果掃描很模糊，請檢查掃描器玻璃板左側的掃描細片是否骯髒或有污漬。如果是，請清潔掃描細片。
如果您要掃描將使用光學字元辨識 (OCR) 來分析的文件，請確認原始文件足夠清楚，可進行分析。
- 確定 USB 及電源線都很穩固地插在掃描器背面的對應接頭上，而且電源線已插入供電的電源插座。
- 確定掃描器已連接電源。
 - 請檢查電源供應箱上的綠色 LED 是否亮起。
 - 如果綠色 LED 不亮，請確定電源供應器插入的電源插座或電湧保護器可以正常供電。
 - 如果電源插座或電湧保護器正常供電，但是綠色 LED 仍然不亮，則可能是電源供應器有瑕疵。請造訪 www.hp.com/support 以取得協助。
- 如果是透過 USB 集線器或電腦前方的 USB 連接埠來連接掃描器與電腦，請將掃描器拔掉，然後將它重新連接至電腦背面的 USB 連接埠。
- 確定已啟用掃描器按鈕。
- 關閉掃描器，等待 30 秒，然後開啟掃描器電源。
- 確認自動文件進紙器 (ADF) 罩蓋已關閉。
- 重新啟動電腦。

如果持續發生問題，可能是因為您的 HP 掃描軟體、韌體或相關驅動程式已過期或已損毀。請造訪 www.hp.com/support，找出您掃描器的軟體、硬體與驅動程式更新。

掃描器安裝疑難排解

- [檢查纜線](#)
- [解除安裝 HP Scanjet 公用程式，然後再重新安裝](#)

檢查纜線

纜線類型	動作
電源線	<p>電源線連接掃描器與電源插座。</p> <ul style="list-style-type: none">• 請檢查電源線是否穩固地連接掃描器與通電的電源插座或電湧保護器。• 若電源線連接電湧保護器，請確定電湧保護器已插入電源插座中並且已開啟。• 按下電源 (⏻) 按鈕關閉掃描器電源，然後關閉電腦。30 秒後，依次開啟掃描器與電腦的電源。
USB 纜線	<p>USB 纜線連接掃描器與電腦。</p> <ul style="list-style-type: none">• 請使用掃描器隨附的纜線。其他 USB 纜線可能與掃描器不相容。• 確定 USB 纜線穩固地連接掃描器與電腦。• 若 USB 纜線連接至電腦前面的 USB 連接埠，請將其移至電腦背面的 USB 連接埠。 <p>如需其他 USB 疑難排解資訊，請造訪 www.hp.com/support，選擇您所在的國家/地區，然後使用搜尋工具尋找 USB 疑難排解主題。</p>

解除安裝 HP Scanjet 公用程式，然後再重新安裝

若檢查掃描器纜線連接無法解決問題，則問題可能是因為安裝不完整所引起。試著解除安裝再重新安裝 HP Scanjet 公用程式。

1. 按下**電源** (⏻) 按鈕以關閉掃描器電源，然後從掃描器上拔除 USB 纜線和電源線。
2. 使用**控制台**中的**新增/移除**工具（在 Windows Vista 和 Windows 7 中為**程式與功能**工具）來解除安裝以下項目：
 - ISIS 驅動程式
 - TWAIN 驅動程式
 - HP Scanjet 7500 公用程式
3. 重新啟動電腦。
4. 使用從 www.hp.com/support 下載的 HP 掃描軟體來重新安裝 HP Scanjet 驅動程式及工具。
5. 重新將 USB 纜線與電源線連接至掃描器，然後按下**電源** (⏻) 按鈕開啟掃描器電源。

掃描器起始或硬體問題

- [檢查 USB 連接](#)
- [檢查掃描器是否已通電](#)
- [重設掃描器](#)
- [掃描器停止正常運作](#)

檢查 USB 連接

檢查掃描器的實體連接。

- 請使用掃描器隨附的纜線。其他 USB 纜線可能與掃描器不相容。
- 確定 USB 纜線穩固地連接掃描器與電腦。當 USB 纜線正確地連接至掃描器時，纜線上的三叉戟圖示是朝上的。

在檢查完以上項目之後，若問題持續發生，請依照下列步驟執行：

1. 根據掃描器連接至電腦的方式，執行下列其中一項工作：
 - 若 USB 纜線是連接到 USB 集線器或筆記型電腦的銜接站，請將 USB 纜線拔離 USB 集線器或筆記型電腦的銜接站，然後將 USB 纜線直接連接至電腦背面的 USB 連接埠。
 - 若 USB 纜線直接連接至電腦，請將其插入電腦背面的另一個 USB 連接埠。
 - 請從電腦移除鍵盤和滑鼠以外的所有 USB 裝置。
2. 按下**電源** (⏻) 按鈕，關閉掃描器電源，然後等待 30 秒後，重新開啟掃描器。
3. 重新啟動電腦。
4. 在電腦重新啟動之後，再試著使用掃描器。
 - 如果掃描器運作正常，請將所有其他 USB 裝置逐一重新連接；連接各裝置之後再嘗試使用掃描器。請中斷連接任何會阻礙掃描器運作的 USB 裝置。
 - 如果掃描器無法運作，請解除安裝並重新安裝 HP Scanjet 驅動程式與公用程式。

檢查掃描器是否已通電

電源線連接掃描器與電源插座。

- 確定電源線已穩固地連接掃描器與通電的電源插座。
- 若電源線連接電湧保護器，請確定電湧保護器已插入電源插座中並且已開啟。
- 確定掃描器已連接電源。
 - 請檢查電源供應箱上的綠色 LED 是否亮起。
 - 如果綠色 LED 不亮，請確定電源供應器插入的電源插座或電湧保護器可以正常供電。
 - 如果電源插座或電湧保護器正常供電，但是綠色 LED 仍然不亮，則可能是電源供應器有瑕疵。請造訪 www.hp.com/support 以取得協助。

在檢查完以上項目之後，若問題持續發生，請依照下列步驟執行：

1. 按下**電源** (⏻) 按鈕以關閉掃描器電源，然後從掃描器上拔除電源供應器。
2. 等候 30 秒。
3. 重新連接電源供應器，然後開啟掃描器電源。

重設掃描器

如果在嘗試使用掃描器時收到類似**掃描器起始失敗**或**找不到掃描器**的錯誤訊息，應該重設掃描器。

若要重設掃描器，請依照下列步驟執行：

1. 若已開啟 HP Scan 軟體和 HP 掃描器工具公用程式，請將其關閉。
2. 按下**電源** (⏻) 按鈕以關閉掃描器電源，然後從掃描器上拔除電源供應器。
3. 等候 30 秒。
4. 重新連接電源供應器，然後開啟掃描器電源。

掃描器停止正常運作

若掃描器停止掃描，請依照下列步驟執行。每個步驟完成後，請開始掃描，查看掃描器是否正常運作。如果仍然有問題，請繼續進行下一步驟。

1. 纜線可能鬆脫。請確定 USB 纜線和電源配接器均已正確地連接。
請使用掃描器隨附的纜線。其他 USB 纜線可能與掃描器不相容。
2. 確定掃描器已連接電源。
 - a. 請檢查電源供應箱上的綠色 LED 是否亮起。
 - b. 如果綠色 LED 不亮，請確定電源供應器插入的電源插座或電湧保護器可以正常供電。
 - c. 如果電源插座或電湧保護器正常供電，但是綠色 LED 仍然不亮，則可能是電源供應器有瑕疵。請造訪 www.hp.com/support 以取得協助。
3. 從電源插座上拔除電源線，等待 30 秒鐘，然後插回電源線。
4. 重新啟動電腦。
5. 使用**控制台**中的**新增/移除**工具（在 Windows Vista 上為**程式與功能**工具）來解除安裝以下應用程式：
 - ISIS/TWAIN 軟體
 - HP ScanJet Enterprise7500 公用程式
6. 使用從 www.hp.com/support 下載的 HP 掃描軟體進行重新安裝。
7. 重新將 USB 纜線與電源線連接至掃描器，然後按下**電源** (⏻) 按鈕開啟掃描器電源。

掃描器操作問題

- [無法開啟掃描器](#)
- [掃描器不斷關閉](#)
- [LCD 發生顯示問題或掃描器按鈕未如預期般運作](#)
- [掃描器未立即進行掃描](#)
- [掃描器只掃描雙面紙張的一面](#)
- [掃描目的地缺失掃描頁面](#)
- [掃描的影像模糊不清](#)
- [掃描目的地的掃描頁面順序紊亂](#)
- [最佳化掃描及工作速度](#)
- [掃描全黑或全白](#)
- [掃描的影像不直](#)
- [列印頁上出現垂直的白色條紋](#)
- [列印頁上出現垂直的彩色條紋](#)
- [掃描檔案太大](#)

無法開啟掃描器

當您按下前面板掃描器按鈕後，若掃描器未開啟，請檢查下列項目：

- 掃描器可能已關閉。按下**電源** (⏻) 按鈕開啟掃描器電源。
- 掃描器的插頭已拔掉。請檢查確定掃描器的電源配接器和電源都已插上。
- 電源配接器可能沒有運作。
 - 請檢查電源供應箱上的綠色 LED 是否亮起。
 - 如果綠色 LED 不亮，請確定電源供應器插入的電源插座或電湧保護器可以正常供電。
 - 如果電源插座或電湧保護器正常供電，但是綠色 LED 仍然不亮，則可能是電源供應器有瑕疵。請造訪 www.hp.com/support 以取得協助。

掃描器不斷關閉

依預設，掃描器會在經過 15 分鐘的不活動時間後進入「睡眠模式」，且會在經過兩小時的不活動時間後自動關閉以節省電力。

若要變更預設值，請完成下列步驟：

1. 按下**工具** (🔧) 按鈕以啟動 HP 掃描器工具公用程式。
2. 按一下**設定**標籤，然後選取適當的「睡眠模式」和「自動關閉」設定。

- 若要指定掃描器進入「睡眠模式」之前所經過的不活動時間，請選取 15 分鐘或永不（睡眠：掃描器經過下列時間後進入睡眠狀態: 下拉式清單中）。
- 若要指定掃描器自動關閉之前所經過的不活動時間，請選取適當的值（自動關閉: 掃描器經過下列時間後關閉: 下拉式清單中）。

LCD 發生顯示問題或掃描器按鈕未如預期般運作

下列徵兆指出掃描器前面板出現問題。

- LCD 問題：顯示器空白，或部分顯示內容遺失。
- 按鈕問題：在您按下按鈕時，按鈕無回應，或發生錯誤動作（例如按下掃描雙面 (🔄) 按鈕後，發生單面掃描）。
- LED 問題：LED 無法運作或維持在錯誤狀態。

如果掃描器出現任何這些問題，請聯絡 HP 支援，網址是 www.hp.com/support。

掃描器未立即進行掃描

請確認自動文件進紙器 (ADF) 罩蓋已關閉，且掃描器已開啟。

掃描器只掃描雙面紙張的一面

- 在使用掃描器按鈕掃描時，按下掃描雙面 (🔄) 按鈕。
- 使用協力廠商應用程式的掃描設定檔時，請確認該應用程式支援雙面掃描。

掃描目的地缺失掃描頁面

掃描時，黏在一起的頁面將作為一個項目進行掃描。不會掃描隱藏的頁面。

掃描的影像模糊不清

確認文件原稿清晰。

使用掃描器隨附的 Kofax Virtual ReScan Software 處理掃描的資料。這類軟體會清潔影像並壓縮資料。

檢查掃描器進紙路徑是否有阻塞物，並確定紙張寬度導板已正確地放置。請再試一次掃描。

請清潔掃描器玻璃板左邊的掃描細片。

檢查 JPEG 壓縮設定。如果掃描器壓縮率較高，掃描的資料可能會因為壓縮而遺失。

掃描目的地的掃描頁面順序紊亂

請先確認原始文件的頁面順序正確，然後正面朝上放入文件進紙器中。

確定沒有訂書針、迴紋針或其他黏附物質（例如黏性便條），這些因素會導致頁面進紙錯誤。

確認紙張未黏連在一起。

最佳化掃描及工作速度

許多設定會影響掃描工作的總時間。當您希望最佳化掃描效能時，請考慮下列資訊。

- 為了最佳化效能，請確定您的電腦符合建議的系統需求。若要檢視最低和建議的系統需求，請造訪 www.hp.com，選擇您所在的國家/地區，並搜尋您的掃描器型號，然後搜尋**資料工作表**。
- 在掃描軟體中，選擇與文件進紙器中原稿方向相匹配的版面配置設定。
- 若要最佳化從掃描器到電腦掃描軟體之間的資料傳輸，請啟用掃描器硬體 (JPEG) 壓縮功能。通常，使用掃描器壓縮功能會減少解析度在 300 dpi 以上的全彩及灰階掃描的完成時間。掃描器壓縮功能只會影響資料傳輸的速率，而且可以用於所有輸出格式中。

 **附註：**您無法搭配黑白原稿使用掃描器的壓縮功能。

- 將掃描的影像儲存為可搜尋的格式（例如可搜尋的 PDF），會比儲存為影像格式花費更多時間，因為掃描的影像是使用光學字元辨識 (OCR) 來分析。只有在您需要可搜尋的文件時才開啟 OCR。

 **附註：**為取得最佳的 OCR 結果，掃描器壓縮功能應該設定為最小壓縮層級或停用。

- 以高於所需要的解析度掃描會增加掃描時間，且會建立過大的檔案，而無其他好處。如果您正在以高解析度進行掃描，請將解析度設定成較低的層級以增加掃描速度。

掃描全黑或全白

原稿可能沒有正確放置在文件進紙器上。請確定將要掃描的原稿正面朝上放置。

掃描的影像不直

確認文字進紙器導板對準掃描器中央，並且為要掃描的原稿設定適當的寬度。請確定紙張導板有接觸到原稿的邊緣。

列印頁上出現垂直的白色條紋

可能是目的地印表機的碳粉或墨水用完。使用同一台印表機掃描另一份原稿，查看印表機是否有問題。

如果第二次掃描仍發生相同問題，請嘗試掃描至不同的印表機。

列印頁上出現垂直的彩色條紋

灰塵可能在掃描細片上累積，並導致掃描的影像中出現偽影。請使用噴有溫和玻璃清潔劑的柔軟、無棉絮布料來清潔掃描細片（位於掃描器玻璃板左邊）。

掃描檔案太大

如果儲存的掃描檔案非常大，請嘗試執行下列操作：

- 確認掃描解析度設定：
 - 200 dpi 已足以將文件儲存為影像。
 - 對於大多數的字型，300 dpi 已足以使用光學字元辨識 (OCR) 建立可編輯的文字。
 - 對於亞洲字型 and 小型字型，建議使用 400 dpi 的解析度。

以高於所需的解析度掃描會建立較大的檔案且沒有其他好處。

- 彩色掃描建立的檔案比黑白掃描建立的檔案大。

- 如果您一次掃描大量頁面，請考慮一次掃描較少的頁面以建立更多較小的檔案。
- 使用掃描器隨附的 Kofax Virtual ReScan Software 處理掃描的資料。這類軟體會清潔影像並壓縮資料，因而產生較小的檔案。

掃描器按鈕未正確運作

執行完每個步驟之後，請按下按鈕以查看它是否能夠正確運作。如果仍然有問題，請繼續進行下一步驟。

1. 纜線可能鬆脫。請確定 USB 纜線和電源配接器均已穩固連接。
2. 關閉掃描器，等待 30 秒後，然後重新開啟掃描器。
3. 重新啟動電腦。
4. 如果問題仍然存在，可能是前面板出現問題。請聯絡 HP 支援，網址是 www.hp.com/support。

掃描器進紙路徑問題

- [紙張卡住、歪斜、送紙錯誤或多頁送入](#)
- [掃描易損原稿](#)
- [不會從掃描器送紙](#)
- [原稿在掃描器出紙匣中發生捲曲](#)
- [掃描的影像底部被切掉](#)
- [掃描的影像有條紋或刮痕](#)
- [掃描器中放入的原稿重複卡紙](#)
- [從掃描器進紙路徑中清除卡紙](#)

紙張卡住、歪斜、送紙錯誤或多頁送入

- 請檢查所有滾筒是否都位在正確位置，且滾筒門和自動文件進紙器 (ADF) 罩蓋均已關閉。
- 若紙張送入掃描器進紙路徑時看起來歪斜，請檢查軟體中掃描影像的結果，確定它們沒有歪斜。
- 頁面可能未放置正確。請將頁面放直並調整紙張導板，使紙疊位於紙匣的中央。
- 紙張導板必須碰觸紙疊的邊緣才能正確運作。請確定紙疊是放正的，而且導板緊靠紙疊。
- 文件進紙器或出紙匣中包含的頁數超出了允許的最大值。在文件進紙器中放入較少的頁面，並且從出紙匣中取出頁面。
- 清潔掃描器進紙路徑有助於減少送紙錯誤。如果仍然發生送紙錯誤，請清潔滾筒。如果仍然發生送紙錯誤，請更換滾筒。

掃描易損原稿

若要安全地掃描易損原稿（例如有皺紋或極輕薄之紙張上的相片或文件），請將原稿放在掃描器玻璃板上。請勿使用自動文件進紙器 (ADF)。

不會從掃描器送紙

重新將頁面裝入文件進紙器，並確定頁面觸及滾筒。

自動文件進紙器 (ADF) 罩蓋可能未牢固鎖住。打開 ADF 罩蓋，然後穩固地按下以關上罩蓋。

掃描器硬體可能有問題。請依照這個程序測試掃描器：

1. 請檢查電源供應器是否穩固地連接掃描器與通電的電源插座或電湧保護器。請檢查電源供應箱上的綠色 LED 是否亮起，以確認電源供應器正常運作。
2. 若電源配接器連接電湧保護器，請確定電湧保護器已插入電源插座中並且已開啟。
3. 請拔掉掃描器的電源配接器，然後關閉電腦。30 秒之後，請重新連接掃描器的電源配接器，然後開啟電腦。
4. 請嘗試重新掃描。

原稿在掃描器出紙匣中發生捲曲

在乾燥的情況下，極輕薄的原稿（例如列印在壓感複寫紙上的原稿）可能會在出紙匣中發生捲曲。若要將捲曲情形降到最低，將原稿放入文件進紙器前，請先將其捲曲的邊緣整平。如果無法將捲曲的邊緣整平，在您將原稿放入文件進紙器時，請確認捲曲的邊緣面朝下。

掃描的影像底部被切掉

根據預設，掃描軟體可以掃描最長 356 公釐的紙材。至於更長的頁面，文件的結尾不會包含在掃描的影像中。

確認您已經在掃描軟體中指定合適的頁面大小。

掃描的影像有條紋或刮痕

完成每個步驟後，嘗試其他掃描，看看條紋或刮痕是否仍然明顯。若仍然有，則嘗試下一個步驟。如需有關清潔掃描器的資訊，請參閱**保養和維護**一節。

- 確認原稿清潔且無皺摺。
- 請清潔掃描器玻璃板左邊的掃描細片。
- 手動清潔滾筒。

掃描器中放入的原稿重複卡紙

- 該原稿可能不符合所接受原稿的指導方針。
- 原稿上可能黏了東西，例如原稿上有必須取下的釘書針或自黏便條。
- 請確定紙張導板有接觸到原稿的邊緣。

從掃描器進紙路徑中清除卡紙

若要清除卡紙：

1. 開啟自動文件進紙器 (ADF) 罩蓋。



2. 清除進紙路徑上的原稿或任何阻塞物。

 **提示：**使用開啟之罩蓋左邊的綠色拇指滾輪，手動將原稿推進進紙路徑。

3. 取出 ADF 雙面背景並清除任何碎屑，然後重新將元件滑入其外殼中，直到卡入定位。

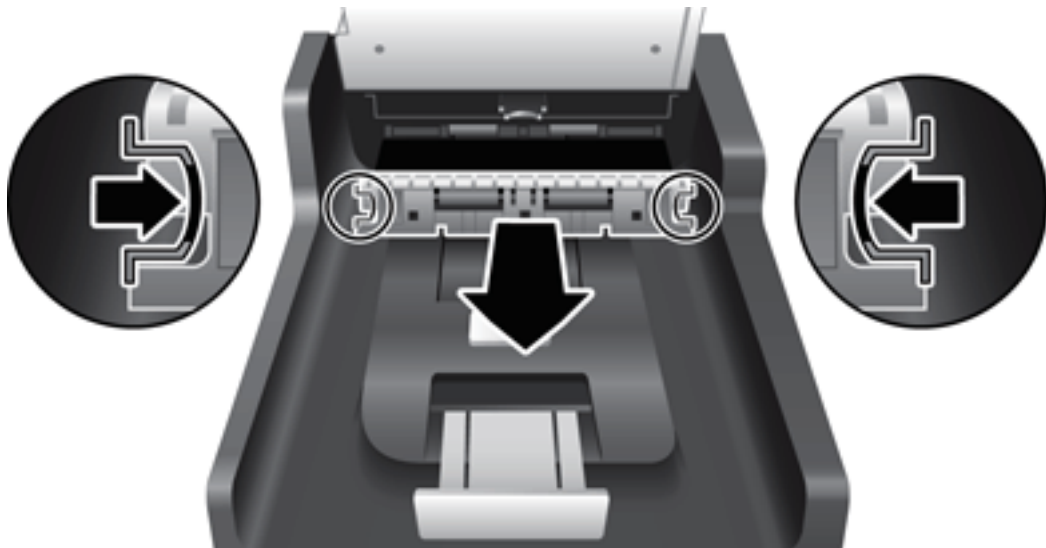

4. 關閉 ADF 罩蓋，直到它卡入定位為止。
5. 在文件進紙器中重新放入未掃描的原稿。
6. 繼續掃描。

6 產品輔助功能與支援

此掃描器上的輔助功能選項包括 LCD Reader，以及啟用和停用掃描器按鈕的選項。

- [LCD Reader](#)
- [掃描器按鈕的控制](#)

LCD Reader

LCD Reader 是一種軟體，可在 LCD 發生變更時將掃描器前面板上的 LCD 狀態輸出至電腦顯示器。LCD Reader 可讓輔助功能軟體工具明確顯示掃描器前面板上的內容。

若要使用 LCD Reader，請執行下列步驟：

1. 在您的硬碟上，導覽至 C:\Program Files\Common Files\Hewlett-Packard\Scanjet\，然後至 **7500** 目錄。
2. 若要開啟這個程式，請按兩下 **hplcd.exe**。

 **附註：**當 USB 連接有錯誤或掃描器已關閉時，LCD Reader 無法顯示 LCD 文字。

掃描器按鈕的控制

為了防止不小心按下按鈕，您可以停用掃描器前面板上的按鈕。

停用按鈕後，就必須使用掃描軟體從電腦啟動掃描及影印。您仍然可以按下掃描器前面板上的**取消** (X) 按鈕，以停止掃描。

若要關閉掃描器按鈕，請依照下列步驟執行：

1. 開啟 HP 掃描器工具公用程式。
2. 在**設定檔**標籤上，選取**停用前面板按鈕**核取方塊。

若要開啟掃描器按鈕，請清除**停用前面板按鈕**核取方塊。

 **附註：**您必須擁有電腦的管理權限才能變更此核取方塊的設定。

7 規格與保固

- [掃描器規格](#)
- [文件進紙器規格](#)
- [環境規格](#)
- [法規資訊](#)
- [能源資訊](#)
- [使用者廢棄設備處理（歐盟與印度）](#)
- [HP 有限保固聲明](#)

掃描器規格

名稱	說明
掃描器類型	平台式自動文件送紙器 (ADF)
大小	寬度：570 公釐，深度：434.6 公釐，高度：206.6 公釐
重量	10.6 公斤
掃描元素	充電耦合裝置 (CCD)
介面	USB 2.0 高速（與 USB 1.1 相容）
光學解析度	600 x 600 dpi 硬體
交流電源	<ul style="list-style-type: none">交流電源輸入：100V – 240V~，50/60Hz，1300mA直流電源輸出：32 Vdc，1560mA，50W
耗電量	如需耗電量資訊，請參閱 HP 掃描軟體上的 regulatory_supplement.pdf 檔案。
系統需求	若要檢視最低和建議的系統需求，請造訪 www.hp.com ，選擇您所在的國家/地區，並搜尋您的掃描器型號，然後搜尋 資料工作表 。

文件進紙器規格

名稱	說明
紙匣容量	100 張 75g/m ²
最小紙張大小	68 x 148 公釐
最大紙張大小	216 x 864 公釐
最小紙張重量	49 g/m ²
最大紙張重量	120 g/m ²

環境規格

名稱	說明
溫度	操作掃描器時：10° 至 35° C 存放時：-40° 至 65° C
相對濕度	操作掃描器時：10% 至 80%，10° 至 35° C，無凝結 存放時：最多 90%，0° 至 65° C

 **附註：** 在高電磁場的環境中，HP 掃描器的輸出可能會稍微扭曲。

 **附註：** HP 承諾為客戶提供我們產品中所包含之化學物質的相關資訊，以符合例如 REACH（歐洲議會和理事會的 Regulation EC No 1907/2006）的法律要求。可以在 www.hp.com/go/reach 上找到此產品的化學資訊報告。

法規資訊

法規機型辨識碼：為進行法規識別，會為產品指定法規機型辨識碼。本產品的法規機型辨識碼為 FCLSD-1004。請勿將此法規號碼與行銷名稱 HP ScanJet Enterprise 7500/Flow 7500 或產品編號 L2725A/L2725B 混淆。如需有關掃描器的更多法規資訊，請參閱 HP 掃描軟體上的 regulatory_supplement.pdf 檔案。

能源資訊

標示 ENERGY STAR® 標誌的 HP 列印及影像設備，符合美國環保署的 ENERGY STAR 影像設備規格。下列標記會出現在符合 ENERGY STAR 的影像產品上：



其他符合 ENERGY STAR 的影像產品機型資訊列於：

www.hp.com/go/energystar

使用者廢棄設備處理（歐盟與印度）

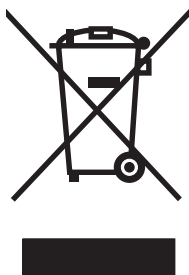

這個符號表示本產品不可與家中其他垃圾一同丟棄。並且，您應該將您的廢棄設備送交指定的廢棄電器或電子設備回收地點進行處理，以維護人體健康及自然環境。如需詳細資訊，請聯絡家庭廢棄物處理服務處，或造訪：www.hp.com/recycle。

HP 有限保固聲明

HP 產品	有限保固期限
HP ScanJet Enterprise 7500/Flow 7500	一年有限保固

HP 向您 (一般使用者客戶) 保證，HP 硬體和附件自購買日算起，在上述期限內，無材料和製品方面的缺陷。在產品保固期間，如果 HP 接獲產品瑕疵的通知，即根據狀況將瑕疵品予以維修或更換。更換的產品可能是新品或效能與新品相當的產品。

HP 向您保證，HP 軟體自購買日算起，在上述期限內，在適當安裝與使用下，不會因為材料和製品方面的缺陷，無法執行程式設計指令。在產品保固期間，如果 HP 獲悉此類瑕疵，HP 將更換由於這類瑕疵而無法執行程式指令的軟體。

HP 不保證 HP 產品在執行期間不會發生中斷或錯誤。如果 HP 無法在合理的時間內依照保固聲明將產品予以維修或更換，使用者可以立即退還產品，並按照購買價格取回退款。

HP 產品可能包含效能與新的零件完全相等或可能曾被偶爾使用過的再製零件。

保固不適用於下列狀況所造成的瑕疵：(a) 不當或不充分的維護或校正，(b) 非 HP 提供的軟體、介面、零件或設備，(c) 未經授權的修改或不當使用，(d) 不符合產品規格需求的操作，或 (e) 不當的場地準備或維護。

在地方法令允許的範圍內，以上保固聲明是唯一專有的。不論是書面或口頭承諾，HP 不作其他明示或暗示性的保固，並特別否認有關銷售合適性、品質滿意度以及適合特定用途之暗示性保固或條件。有些國家/地區、州或省不允許對暗示保固的有效期進行限制，因此上述限制或排除可能對您不適用。本保固賦予您特定的法律權利，依據您所在國家/地區、州或省的不同，您可能還有其他權利。

HP 的有限保固在任何提供 HP 產品支援以及銷售本產品的國家/地區均有效。您所獲得的保固服務會因為當地的標準而有所不同。若有某種產品基於法律或法規原因而不適合在某個國家/地區使用，HP 將不會改變其產品外形、結構或功能以使其可在該國家/地區使用。

根據當地法律所規定的範圍，本保證所聲明的補償方式是使用者的唯一補償方式。除上述任何情況下，HP 或其供應商對由於本資料的使用而引起的直接、特殊、偶發或引發的損害概不負責（包括營利或資料損失）；不論這是基於合約、侵權或其他法律理論。有些國家/地區、州或省不允許對暗示保固的有效期進行限制，因此上述限制或排除可能對您不適用。

除法律允許範圍之外，本聲明所包含之保固項目不排除、限制或修改適用於本產品銷售之法定強制權限。

英國、愛爾蘭與馬爾他

The HP Limited Warranty is a commercial guarantee voluntarily provided by HP. The name and address of the HP entity responsible for the performance of the HP Limited Warranty in your country/region is as follows:

UK: HP Inc UK Limited, Cain Road, Amen Corner, Bracknell, Berkshire, RG12 1HN

Ireland: Hewlett-Packard Ireland Limited, Liffey Park Technology Campus, Barnhall Road, Leixlip, Co.Kildare

Malta: Hewlett-Packard Europe B.V., Amsterdam, Meyrin Branch, Route du Nant-d'Avril 150, 1217 Meyrin, Switzerland

United Kingdom: The HP Limited Warranty benefits apply in addition to any legal rights to a guarantee from seller of nonconformity of goods with the contract of sale. These rights expire six years from delivery of goods for products purchased in England or Wales and five years from delivery of goods for products purchased in Scotland. However various factors may impact your eligibility to receive these rights. For further information, please consult the following link: Consumer Legal Guarantee (www.hp.com/go/eu-legal) or you may visit the European Consumer Centers website (http://ec.europa.eu/consumers/solving_consumer_disputes/non-judicial_redress/ecc-net/index_en.htm). Consumers have the right to choose whether to claim service under the HP Limited Warranty or against the seller under the legal guarantee.

Ireland: The HP Limited Warranty benefits apply in addition to any statutory rights from seller in relation to nonconformity of goods with the contract of sale. However various factors may impact your eligibility to receive these rights. Consumer statutory rights are not limited or affected in any manner by HP Care Pack. For further information, please consult the following link: Consumer Legal Guarantee (www.hp.com/go/eu-legal) or you may visit the European Consumer Centers website (http://ec.europa.eu/consumers/solving_consumer_disputes/non-judicial_redress/ecc-net/index_en.htm). Consumers have the right to choose whether to claim service under the HP Limited Warranty or against the seller under the legal guarantee.

Malta: The HP Limited Warranty benefits apply in addition to any legal rights to a two-year guarantee from seller of nonconformity of goods with the contract of sale; however various factors may impact your eligibility to receive these rights. Consumer statutory rights are not limited or affected in any manner by the HP Limited Warranty. For further information, please consult the following link: Consumer Legal Guarantee (www.hp.com/go/eu-legal) or you may visit the European Consumer Centers website (http://ec.europa.eu/consumers/solving_consumer_disputes/non-judicial_redress/ecc-net/index_en.htm). Consumers have the right to choose whether to claim service under the HP Limited Warranty or against the seller under two-year legal guarantee.

奧地利、比利時、德國與盧森堡

Die beschränkte HP Herstellergarantie ist eine von HP auf freiwilliger Basis angebotene kommerzielle Garantie. Der Name und die Adresse der HP Gesellschaft, die in Ihrem Land für die Gewährung der beschränkten HP Herstellergarantie verantwortlich ist, sind wie folgt:

Deutschland: HP Deutschland GmbH, Schickardstr. 32, D-71034 Böblingen

Österreich: HP Austria GmbH., Technologiestrasse 5, A-1120 Wien

Luxemburg: Hewlett-Packard Luxembourg S.C.A., 75, Parc d'Activités Capellen, Rue Pafebuc, L-8308 Capellen

Belgien: HP Belgium BVBA, Hermeslaan 1A, B-1831 Diegem

Die Rechte aus der beschränkten HP Herstellergarantie gelten zusätzlich zu den gesetzlichen Ansprüchen wegen Sachmängeln auf eine zweijährige Gewährleistung ab dem Lieferdatum. Ob Sie Anspruch auf diese Rechte haben, hängt von zahlreichen Faktoren ab. Die Rechte des Kunden sind in keiner Weise durch die beschränkte HP Herstellergarantie eingeschränkt bzw. betroffen. Weitere Hinweise finden Sie auf der folgenden Website: Gewährleistungsansprüche für Verbraucher (www.hp.com/go/eu-legal) oder Sie können die Website des

Europäischen Verbraucherzentrums (http://ec.europa.eu/consumers/solving_consumer_disputes/non-judicial_redress/ecc-net/index_en.htm) besuchen. Verbraucher haben das Recht zu wählen, ob sie eine Leistung von HP gemäß der beschränkten HP Herstellergarantie in Anspruch nehmen oder ob sie sich gemäß der gesetzlichen zweijährigen Haftung für Sachmängel (Gewährleistung) sich an den jeweiligen Verkäufer wenden.

比利時、法國與盧森堡

La garantie limitée HP est une garantie commerciale fournie volontairement par HP. Voici les coordonnées de l'entité HP responsable de l'exécution de la garantie limitée HP dans votre pays:

France: HP France SAS, société par actions simplifiée identifiée sous le numéro 448 694 133 RCS Evry, 1 Avenue du Canada, 91947, Les Ulis

G.D. Luxembourg: Hewlett-Packard Luxembourg S.C.A., 75, Parc d'Activités Capellen, Rue Pafebruc, L-8308 Capellen

Belgique: HP Belgium BVBA, Hermeslaan 1A, B-1831 Diegem

France: Les avantages de la garantie limitée HP s'appliquent en complément des droits dont vous disposez au titre des garanties légales applicables dont le bénéfice est soumis à des conditions spécifiques. Vos droits en tant que consommateur au titre de la garantie légale de conformité mentionnée aux articles L. 211-4 à L. 211-13 du Code de la Consommation et de celle relatives aux défauts de la chose vendue, dans les conditions prévues aux articles 1641 à 1648 et 2232 du Code de Commerce ne sont en aucune façon limités ou affectés par la garantie limitée HP. Pour de plus amples informations, veuillez consulter le lien suivant : Garanties légales accordées au consommateur (www.hp.com/go/eu-legal). Vous pouvez également consulter le site Web des Centres européens des consommateurs (http://ec.europa.eu/consumers/solving_consumer_disputes/non-judicial_redress/ecc-net/index_en.htm). Les consommateurs ont le droit de choisir d'exercer leurs droits au titre de la garantie limitée HP, ou auprès du vendeur au titre des garanties légales applicables mentionnées ci-dessus.

POUR RAPPEL:

Garantie Légale de Conformité:

« Le vendeur est tenu de livrer un bien conforme au contrat et répond des défauts de conformité existant lors de la délivrance.

Il répond également des défauts de conformité résultant de l'emballage, des instructions de montage ou de l'installation lorsque celle-ci a été mise à sa charge par le contrat ou a été réalisée sous sa responsabilité ».

Article L211-5 du Code de la Consommation:

« Pour être conforme au contrat, le bien doit:

1° Etre propre à l'usage habituellement attendu d'un bien semblable et, le cas échéant:

- correspondre à la description donnée par le vendeur et posséder les qualités que celui-ci a présentées à l'acheteur sous forme d'échantillon ou de modèle;

- présenter les qualités qu'un acheteur peut légitimement attendre eu égard aux déclarations publiques faites par le vendeur, par le producteur ou par son représentant, notamment dans la publicité ou l'étiquetage;

2° Ou présenter les caractéristiques définies d'un commun accord par les parties ou être propre à tout usage spécial recherché par l'acheteur, porté à la connaissance du vendeur et que ce dernier a accepté ».

Article L211-12 du Code de la Consommation:

« L'action résultant du défaut de conformité se prescrit par deux ans à compter de la délivrance du bien ».

Garantie des vices cachés

Article 1641 du Code Civil : « *Le vendeur est tenu de la garantie à raison des défauts cachés de la chose vendue qui la rendent impropre à l'usage auquel on la destine, ou qui diminuent tellement cet usage que l'acheteur ne l'aurait pas acquise, ou n'en aurait donné qu'un moindre prix, s'il les avait connus.* »

Article 1648 alinéa 1 du Code Civil:

« *L'action résultant des vices rédhibitoires doit être intentée par l'acquéreur dans un délai de deux ans à compter de la découverte du vice.* »

G.D. Luxembourg et Belgique: Les avantages de la garantie limitée HP s'appliquent en complément des droits dont vous disposez au titre de la garantie de non-conformité des biens avec le contrat de vente. Cependant, de nombreux facteurs peuvent avoir un impact sur le bénéfice de ces droits. Vos droits en tant que consommateur au titre de ces garanties ne sont en aucune façon limités ou affectés par la garantie limitée HP. Pour de plus amples informations, veuillez consulter le lien suivant : Garanties légales accordées au consommateur (www.hp.com/go/eu-legal) ou vous pouvez également consulter le site Web des Centres européens des consommateurs (http://ec.europa.eu/consumers/solving_consumer_disputes/non-judicial_redress/ecc-net/index_en.htm). Les consommateurs ont le droit de choisir de réclamer un service sous la garantie limitée HP ou auprès du vendeur au cours d'une garantie légale de deux ans.

義大利

La Garanzia limitata HP è una garanzia commerciale fornita volontariamente da HP. Di seguito sono indicati nome e indirizzo della società HP responsabile della fornitura dei servizi coperti dalla Garanzia limitata HP nel vostro Paese:

Italia: HP Italy S.r.l., Via G. Di Vittorio 9, 20063 Cernusco S/Naviglio

I vantaggi della Garanzia limitata HP vengono concessi ai consumatori in aggiunta ai diritti derivanti dalla garanzia di due anni fornita dal venditore in caso di non conformità dei beni rispetto al contratto di vendita. Tuttavia, diversi fattori possono avere un impatto sulla possibilità di beneficiare di tali diritti. I diritti spettanti ai consumatori in forza della garanzia legale non sono in alcun modo limitati, né modificati dalla Garanzia limitata HP. Per ulteriori informazioni, si prega di consultare il seguente link: Garanzia legale per i clienti (www.hp.com/go/eu-legal), oppure visitare il sito Web dei Centri europei per i consumatori (http://ec.europa.eu/consumers/solving_consumer_disputes/non-judicial_redress/ecc-net/index_en.htm). I consumatori hanno il diritto di scegliere se richiedere un servizio usufruendo della Garanzia limitata HP oppure rivolgendosi al venditore per far valere la garanzia legale di due anni.

西班牙

Su Garantía limitada de HP es una garantía comercial voluntariamente proporcionada por HP. El nombre y dirección de las entidades HP que proporcionan la Garantía limitada de HP (garantía comercial adicional del fabricante) en su país es:

España: Hewlett-Packard Española S.L. Calle Vicente Aleixandre, 1 Parque Empresarial Madrid - Las Rozas, E-28232 Madrid

Los beneficios de la Garantía limitada de HP son adicionales a la garantía legal de 2 años a la que los consumidores tienen derecho a recibir del vendedor en virtud del contrato de compraventa; sin embargo, varios factores pueden afectar su derecho a recibir los beneficios bajo dicha garantía legal. A este respecto, la Garantía limitada de HP no limita o afecta en modo alguno los derechos legales del consumidor (www.hp.com/go/eu-legal). Para más información, consulte el siguiente enlace: Garantía legal del consumidor o puede visitar el sitio web de los Centros europeos de los consumidores (http://ec.europa.eu/consumers/solving_consumer_disputes/non-judicial_redress/ecc-net/index_en.htm). Los clientes tienen derecho a elegir si reclaman un servicio acogiéndose a la Garantía limitada de HP o al vendedor de conformidad con la garantía legal de dos años.

丹麥

Den begrænsede HP-garanti er en garanti, der ydes frivilligt af HP. Navn og adresse på det HP-selskab, der er ansvarligt for HP's begrænsede garanti i dit land, er som følger:

Danmark: HP Inc Danmark ApS, Engholm Parkvej 8, 3450, Allerød

Den begrænsede HP-garanti gælder i tillæg til eventuelle juridiske rettigheder, for en toårig garanti fra sælgeren af varer, der ikke er i overensstemmelse med salgsaftalen, men forskellige faktorer kan dog påvirke din ret til at opnå disse rettigheder. Forbrugers lovbestemte rettigheder begrænses eller påvirkes ikke på nogen måde af den begrænsede HP-garanti. Se nedenstående link for at få yderligere oplysninger: Forbrugers juridiske garanti (www.hp.com/go/eu-legal) eller du kan besøge De Europæiske Forbrugercentres websted (http://ec.europa.eu/consumers/solving_consumer_disputes/non-judicial_redress/ecc-net/index_en.htm). Forbrugere har ret til at vælge, om de vil gøre krav på service i henhold til HP's begrænsede garanti eller hos sælger i henhold til en toårig juridisk garanti.

挪威

HPs garanti er en begrenset og kommersiell garanti som HP selv har valgt å tilby. Følgende lokale selskap innestår for garantien:

Norge: HP Norge AS, Rolfbuktveien 4b, 1364 Fornebu

HPs garanti kommer i tillegg til det mangelsansvar HP har i henhold til norsk forbrukerkjøpslovgivning, hvor reklamasjonsperioden kan være to eller fem år, avhengig av hvor lenge salgsgjenstanden var ment å vare. Ulike faktorer kan imidlertid ha betydning for om du kvalifiserer til å kreve avhjelp iht slikt mangelsansvar. Forbrukers lovbestemte rettigheter begrenses ikke av HPs garanti. Hvis du vil ha mer informasjon, kan du klikke på følgende kobling: Juridisk garanti for forbruker (www.hp.com/go/eu-legal) eller du kan besøke nettstedet til de europeiske forbrukersentrene (http://ec.europa.eu/consumers/solving_consumer_disputes/non-judicial_redress/ecc-net/index_en.htm). Forbrukere har retten til å velge å kreve service under HPs garanti eller iht selgerens lovpålagte mangelsansvar.

瑞典

HP:s begränsade garanti är en kommersiell garanti som tillhandahålls frivilligt av HP. Namn och adress till det HP-företag som ansvarar för HP:s begränsade garanti i ditt land är som följer:

Sverige: HP PPS Sverige AB, SE-169 73 Stockholm

Fördelarna som ingår i HP:s begränsade garanti gäller utöver de lagstadgade rättigheterna till tre års garanti från säljaren angående varans bristande överensstämmelse gentemot köpeavtalet, men olika faktorer kan påverka din rätt att utnyttja dessa rättigheter. Konsumentens lagstadgade rättigheter varken begränsas eller påverkas på något sätt av HP:s begränsade garanti. Mer information får du om du följer denna länk: Lagstadgad garanti för konsumenter (www.hp.com/go/eu-legal) eller så kan du gå till European Consumer Centers webbplats (http://ec.europa.eu/consumers/solving_consumer_disputes/non-judicial_redress/ecc-net/index_en.htm). Konsumenter har rätt att välja om de vill ställa krav enligt HP:s begränsade garanti eller på säljaren enligt den lagstadgade treåriga garantin.

葡萄牙

A Garantia Limitada HP é uma garantia comercial fornecida voluntariamente pela HP. O nome e a morada da entidade HP responsável pela prestação da Garantia Limitada HP no seu país são os seguintes:

Portugal: HPCP – Computing and Printing Portugal, Unipessoal, Lda., Edifício D. Sancho I, Quinta da Fonte, Porto Salvo, Lisboa, Oeiras, 2740 244

As vantagens da Garantia Limitada HP aplicam-se cumulativamente com quaisquer direitos decorrentes da legislação aplicável à garantia de dois anos do vendedor, relativa a defeitos do produto e constante do contrato de venda. Existem, contudo, vários fatores que poderão afetar a sua elegibilidade para beneficiar de tais direitos. Os direitos legalmente atribuídos aos consumidores não são limitados ou afetados de forma alguma pela Garantia Limitada HP. Para mais informações, consulte a ligação seguinte: Garantia legal do consumidor (www.hp.com/go/eu-legal) ou visite o Web site da Rede dos Centros Europeus do Consumidor (http://ec.europa.eu/consumers/solving_consumer_disputes/non-judicial_redress/ecc-net/index_en.htm). Os consumidores têm o direito de escolher se pretendem reclamar assistência ao abrigo da Garantia Limitada HP ou contra o vendedor ao abrigo de uma garantia jurídica de dois anos.

希臘與賽普勒斯

Η Περιορισμένη εγγύηση HP είναι μια εμπορική εγγύηση η οποία παρέχεται εθελοντικά από την HP. Η επωνυμία και η διεύθυνση του νομικού προσώπου HP που παρέχει την Περιορισμένη εγγύηση HP στη χώρα σας είναι η εξής:

Ελλάδα /Κύπρος: HP Printing and Personal Systems Hellas EPE, Tzavella 1-3, 15232 Chalandri, Attiki

Ελλάδα /Κύπρος: HP Συστήματα Εκτύπωσης και Προσωπικών Υπολογιστών Ελλάς Εταιρεία Περιορισμένης Ευθύνης, Tzavella 1-3, 15232 Chalandri, Attiki

Τα προνόμια της Περιορισμένης εγγύησης HP ισχύουν επιπλέον των νόμιμων δικαιωμάτων για διετή εγγύηση έναντι του Πωλητή για τη μη συμμόρφωση των προϊόντων με τις συνομολογημένες συμβατικά ιδιότητες, ωστόσο η άσκηση των δικαιωμάτων σας αυτών μπορεί να εξαρτάται από διάφορους παράγοντες. Τα νόμιμα δικαιώματα των καταναλωτών δεν περιορίζονται ούτε επηρεάζονται καθ' οιονδήποτε τρόπο από την Περιορισμένη εγγύηση HP. Για περισσότερες πληροφορίες, συμβουλευτείτε την ακόλουθη τοποθεσία web: Νόμιμη εγγύηση καταναλωτή (www.hp.com/go/eu-legal) ή μπορείτε να επισκεφτείτε την τοποθεσία web των Ευρωπαϊκών Κέντρων Καταναλωτή (http://ec.europa.eu/consumers/solving_consumer_disputes/non-judicial_redress/ecc-net/index_en.htm). Οι καταναλωτές έχουν το δικαίωμα να επιλέξουν αν θα αξιώσουν την υπηρεσία στα πλαίσια της Περιορισμένης εγγύησης HP ή από τον πωλητή στα πλαίσια της νόμιμης εγγύησης δύο ετών.

匈牙利

A HP korlátozott jótállás egy olyan kereskedelmi jótállás, amelyet a HP a saját elhatározásából biztosít. Az egyes országokban a HP mint gyártó által vállalt korlátozott jótállást biztosító HP vállalatok neve és címe:

Magyarország: HP Inc Magyarország Kft., H-1117 Budapest, Alíz utca 1.

A HP korlátozott jótállásban biztosított jogok azokon a jogokon felül illetik meg Önt, amelyek a termékeknek az adásvételi szerződés szerinti minőségére vonatkozó kétéves, jogszabályban foglalt eladói szavatosságból, továbbá ha az Ön által vásárolt termékre alkalmazandó, a jogszabályban foglalt kötelező eladói jótállásból erednek, azonban számos körülmény hatással lehet arra, hogy ezek a jogok Önt megilletik-e. További információért kérjük, keresse fel a következő webhelyet: Jogi Tájékoztató Fogyasztóknak (www.hp.com/go/eu-legal) vagy látogassa meg az Európai Fogyasztói Központok webhelyét (http://ec.europa.eu/consumers/solving_consumer_disputes/non-judicial_redress/ecc-net/index_en.htm). A fogyasztóknak jogában áll, hogy megválasszák, hogy a jótállással kapcsolatos igényüket a HP korlátozott jótállás alapján vagy a kétéves, jogszabályban foglalt eladói szavatosság, illetve, ha alkalmazandó, a jogszabályban foglalt kötelező eladói jótállás alapján érvényesítik.

捷克共和國

Omezená záruka HP je obchodní zárukou dobrovolně poskytovanou společností HP. Názvy a adresy společností skupiny HP, které odpovídají za plnění omezené záruky HP ve vaší zemi, jsou následující:

Česká republika: HP Inc Czech Republic s. r. o., Za Brumlovkou 5/1559, 140 00 Praha 4

Výhody, poskytované omezenou zárukou HP, se uplatňují jako doplněk k jakýmkoli právním nárokům na dvouletou záruku poskytnutou prodejcem v případě nesouladu zboží s kupní smlouvou. Váš nárok na uznání těchto práv však může záviset na mnohých faktorech. Omezená záruka HP žádným způsobem neomezuje ani neovlivňuje zákonná práva zákazníka. Další informace získáte kliknutím na následující odkaz: Zákonná záruka spotřebitele (www.hp.com/go/eu-legal) případně můžete navštívit webové stránky Evropského spotřebitelského centra (http://ec.europa.eu/consumers/solving_consumer_disputes/non-judicial_redress/ecc-net/index_en.htm). Spotřebitelé mají právo se rozhodnout, zda chtějí službu reklamovat v rámci omezené záruky HP nebo v rámci zákonem stanovené dvouleté záruky u prodejce.

斯洛伐克

Obmedzená záruka HP je obchodná záruka, ktorú spoločnosť HP poskytuje dobrovoľne. Meno a adresa subjektu HP, ktorý zabezpečuje plnenie vyplývajúce z Obmedzenej záruky HP vo vašej krajine:

Slovenská republika: HP Inc Slovakia, s.r.o., Galvaniho 7, 821 04 Bratislava

Výhody Obmedzenej záruky HP sa uplatnia vedľa prípadných zákazníkových zákonných nárokov voči predávajúcemu z váš, ktoré spočívajú v nesúlade vlastností tovaru s jeho popisom podľa predmetnej zmluvy. Možnosť uplatnenia takých prípadných nárokov však môže závisieť od rôznych faktorov. Služby Obmedzenej záruky HP žiadnym spôsobom neobmedzujú ani neovplyvňujú zákonné práva zákazníka, ktorý je spotrebiteľom. Ďalšie informácie nájdete na nasledujúcom prepojení: Zákonná záruka spotrebiteľa (www.hp.com/go/eu-legal), prípadne môžete navštíviť webovú lokalitu európskych zákazníckych stredísk (http://ec.europa.eu/consumers/solving_consumer_disputes/non-judicial_redress/ecc-net/index_en.htm). Spotrebiteľia majú právo zvoliť si, či chcú uplatniť servis v rámci Obmedzenej záruky HP alebo počas zákonnej dvojročnej záručnej lehoty u predajcu.

波蘭

Ograniczona gwarancja HP to komercyjna gwarancja udzielona dobrowolnie przez HP. Nazwa i adres podmiotu HP odpowiedzialnego za realizację Ograniczonej gwarancji HP w Polsce:

Polska: HP Inc Polska sp. z o.o., Szturmowa 2a, 02-678 Warszawa, wpisana do rejestru przedsiębiorców prowadzonego przez Sąd Rejonowy dla m.st. Warszawy w Warszawie, XIII Wydział Gospodarczy Krajowego Rejestru Sądowego, pod numerem KRS 0000546115, NIP 5213690563, REGON 360916326, GIOŚ E0020757WZBW, kapitał zakładowy 480.000 PLN.

Świadczenia wynikające z Ograniczonej gwarancji HP stanowią dodatek do praw przysługujących nabywcy w związku z dwuletnią odpowiedzialnością sprzedawcy z tytułu niezgodności towaru z umową (rękojmia). Niemniej, na możliwość korzystania z tych praw mają wpływ różne czynniki. Ograniczona gwarancja HP w żaden sposób nie ogranicza praw konsumenta ani na nie nie wpływa. Więcej informacji można znaleźć pod następującym łączem: Gwarancja prawna konsumenta (www.hp.com/go/eu-legal), można także odwiedzić stronę internetową Europejskiego Centrum Konsumentckiego (http://ec.europa.eu/consumers/solving_consumer_disputes/non-judicial_redress/ecc-net/index_en.htm). Konsumentci mają prawo wyboru co do możliwości skorzystania albo z usług gwarancyjnych przysługujących w ramach Ograniczonej gwarancji HP albo z uprawnień wynikających z dwuletniej rękojmi w stosunku do sprzedawcy.

保加利亞

Ограничената гаранция на HP представлява търговска гаранция, доброволно предоставяна от HP. Името и адресът на дружеството на HP за вашата страна, отговорно за предоставянето на гаранционната поддръжка в рамките на Ограничената гаранция на HP, са както следва:

HP Inc Bulgaria EOOD (Ейч Пи Инк България EOOD), гр. София 1766, район р-н Младост, бул. Околовръстен Път No 258, Бизнес Център Камбаните

Предимствата на Ограничената гаранция на HP се прилагат в допълнение към всички законови права за двугодишна гаранция от продавача при несъответствие на стоката с договора за продажба. Въпреки това,

различни фактори могат да окажат влияние върху условията за получаване на тези права. Законите права на потребителите не са ограничени или засегнати по никакъв начин от Ограничената гаранция на HP. За допълнителна информация, моля вижте Правната гаранция на потребителя (www.hp.com/go/eu-legal) или посетете уебсайта на Европейския потребителски център (http://ec.europa.eu/consumers/solving_consumer_disputes/non-judicial_redress/ecc-net/index_en.htm). Потребителите имат правото да избират дали да претендират за извършване на услуга в рамките на Ограничената гаранция на HP или да потърсят такава от търговеца в рамките на двугодишната правна гаранция.

羅馬尼亞

Garanția limitată HP este o garanție comercială furnizată în mod voluntar de către HP. Numele și adresa entității HP răspunzătoare de punerea în aplicare a Garanției limitate HP în țara dumneavoastră sunt următoarele:

România: HP Inc Romania SRL, 5 Fabrica de Glucoza Str., Building F, Ground Floor and Floor 8, 2nd District, București

Beneficiile Garanției limitate HP se aplică suplimentar față de orice drepturi privind garanția de doi ani oferită de vânzător pentru neconformitatea bunurilor cu contractul de vânzare; cu toate acestea, diverși factori pot avea impact asupra eligibilității dvs. de a beneficia de aceste drepturi. Drepturile legale ale consumatorului nu sunt limitate sau afectate în vreun fel de Garanția limitată HP. Pentru informații suplimentare consultați următorul link: garanția acordată consumatorului prin lege (www.hp.com/go/eu-legal) sau puteți accesa site-ul Centrul European al Consumatorilor (http://ec.europa.eu/consumers/solving_consumer_disputes/non-judicial_redress/ecc-net/index_en.htm). Consumatorii au dreptul să aleagă dacă să pretindă despăgubiri în cadrul Garanției limitate HP sau de la vânzător, în cadrul garanției legale de doi ani.

比利時與荷蘭

De Beperkte Garantie van HP is een commerciële garantie vrijwillig verstrekt door HP. De naam en het adres van de HP-entiteit die verantwoordelijk is voor het uitvoeren van de Beperkte Garantie van HP in uw land is als volgt:

Nederland: HP Nederland B.V., Startbaan 16, 1187 XR Amstelveen

België: HP Belgium BVBA, Hermeslaan 1A, B-1831 Diegem

De voordelen van de Beperkte Garantie van HP vormen een aanvulling op de wettelijke garantie voor consumenten gedurende twee jaren na de levering te verlenen door de verkoper bij een gebrek aan conformiteit van de goederen met de relevante verkoopovereenkomst. Niettemin kunnen diverse factoren een impact hebben op uw eventuele aanspraak op deze wettelijke rechten. De wettelijke rechten van de consument worden op geen enkele wijze beperkt of beïnvloed door de Beperkte Garantie van HP. Raadpleeg voor meer informatie de volgende webpagina: Wettelijke garantie van de consument (www.hp.com/go/eu-legal) of u kan de website van het Europees Consumenten Centrum bezoeken (http://ec.europa.eu/consumers/solving_consumer_disputes/non-judicial_redress/ecc-net/index_en.htm). Consumenten hebben het recht om te kiezen tussen enerzijds de Beperkte Garantie van HP of anderzijds het aanspreken van de verkoper in toepassing van de wettelijke garantie.

芬蘭

HP:n rajoitettu takuu on HP:n vapaaehtoisesti antama kaupallinen takuu. HP:n myöntämästä takuusta maassanne vastaavan HP:n edustajan yhteystiedot ovat:

Suomi: HP Finland Oy, Piispankalliontie, FIN - 02200 Espoo

HP:n takuun edut ovat voimassa mahdollisten kuluttajansuojalakiin perustuvien oikeuksien lisäksi sen varalta, että tuote ei vastaa myyntisopimusta. Saat lisätietoja seuraavasta linkistä: Kuluttajansuoja (www.hp.com/go/eu-legal) tai voit käydä Euroopan kuluttajakeskuksen sivustolla (<http://ec.europa.eu/consumers/>)

[solving_consumer_disputes/non-judicial_redress/ecc-net/index_en.htm](http://www.hp.com/go/eu-legal)). Kuluttajilla on oikeus vaatia virheen korjausta HP:n takuun ja kuluttajansuojan perusteella HP:lta tai myyjältä.

斯洛維尼亞

Omejena garancija HP je prostovoljna trgovska garancija, ki jo zagotavlja podjetje HP. Ime in naslov poslovne enote HP, ki je odgovorna za omejeno garancijo HP v vaši državi, sta naslednja:

Slovenija: Hewlett-Packard Europe B.V., Amsterdam, Meyrin Branch, Route du Nant-d'Avril 150, 1217 Meyrin, Switzerland

Ugodnosti omejene garancije HP veljajo poleg zakonskih pravic, ki ob sklenitvi kupoprodajne pogodbe izhajajo iz dveletne garancije prodajalca v primeru neskladnosti blaga, vendar lahko na izpolnjevanje pogojev za uveljavitev pravic vplivajo različni dejavniki. Omejena garancija HP nikakor ne omejuje strankinih z zakonom predpisanih pravic in ne vpliva nanje. Za dodatne informacije glejte naslednjo povezavo: Strankino pravno jamstvo (www.hp.com/go/eu-legal); ali pa obiščite spletno mesto evropskih središč za potrošnike (http://ec.europa.eu/consumers/solving_consumer_disputes/non-judicial_redress/ecc-net/index_en.htm). Potrošniki imajo pravico izbrati, ali bodo uveljavljali pravice do storitev v skladu z omejeno garancijo HP ali proti prodajalcu v skladu z dvoletno zakonsko garancijo.

克羅埃西亞

HP ograničeno jamstvo komercialno je dobrovoljno jamstvo koje pruža HP. Ime i adresa HP subjekta odgovornog za HP ograničeno jamstvo u vašoj državi:

Hrvatska: HP Computing and Printing d.o.o. za računalne i srodne aktivnosti, Radnička cesta 41, 10000 Zagreb

Pogodnosti HP ograničenog jamstva vrijede zajedno uz sva zakonska prava na dvogodišnje jamstvo kod bilo kojeg prodavača s obzirom na nepodudaranje robe s ugovorom o kupnji. Međutim, razni faktori mogu utjecati na vašu mogućnost ostvarivanja tih prava. HP ograničeno jamstvo ni na koji način ne utječe niti ne ograničava zakonska prava potrošača. Dodatne informacije potražite na ovoj adresi: Zakonsko jamstvo za potrošače (www.hp.com/go/eu-legal) ili možete posjetiti web-mjesto Europskih potrošačkih centara (http://ec.europa.eu/consumers/solving_consumer_disputes/non-judicial_redress/ecc-net/index_en.htm). Potrošači imaju pravo odabrati žele li ostvariti svoja potraživanja u sklopu HP ograničenog jamstva ili pravnog jamstva prodavača u trajanju ispod dvije godine.

拉脫維亞

HP ierobežotā garantija ir komercgarantija, kuru brīvprātīgi nodrošina HP. HP uzņēmums, kas sniedz HP ierobežotās garantijas servisa nodrošinājumu jūsu valstī:

Latvija: HP Finland Oy, PO Box 515, 02201 Espoo, Finland

HP ierobežotās garantijas priekšrocības tiek piedāvātas papildus jebkurām likumīgajām tiesībām uz pārdevēja un/vai ražotāju nodrošinātu divu gadu garantiju gadījumā, ja preces neatbilst pirkuma līgumam, tomēr šo tiesību saņemšanu var ietekmēt vairāki faktori. HP ierobežotā garantija nekādā veidā neierobežo un neietekmē patērētāju likumīgās tiesības. Lai iegūtu plašāku informāciju, izmantojiet šo saiti: Patērētāju likumīgā garantija (www.hp.com/go/eu-legal) vai arī Eiropas Patērētāju tiesību aizsardzības centra tīmekļa vietni (http://ec.europa.eu/consumers/solving_consumer_disputes/non-judicial_redress/ecc-net/index_en.htm). Patērētājiem ir tiesības izvēlēties, vai pieprasīt servisa nodrošinājumu saskaņā ar HP ierobežoto garantiju, vai arī pārdevēja sniegto divu gadu garantiju.

立陶宛

HP ribotoji garantija yra HP savanoriškai teikiama komercinė garantija. Toliau pateikiami HP bendrovių, teikiančių HP garantiją (gamintojo garantiją) jūsų šalyje, pavadinimai ir adresai:

Lietuva: HP Finland Oy, PO Box 515, 02201 Espoo, Finland

HP ribotoji garantija papildomai taikoma kartu su bet kokiomis kitomis įstatymais nustatytais teisėmis į pardavėjo suteikiamą dviejų metų laikotarpio garantiją dėl prekių atitikties pardavimo sutarčiai, tačiau tai, ar jums ši teisė bus suteikiama, gali priklausyti nuo įvairių aplinkybių. HP ribotoji garantija niekaip neapriboja ir neįtakoja įstatymais nustatytų vartotojo teisių. Daugiau informacijos rasite paspaudę šią nuorodą: Teisinė vartotojo garantija (www.hp.com/go/eu-legal) arba apsilankę Europos vartotojų centro internetinėje svetainėje (http://ec.europa.eu/consumers/solving_consumer_disputes/non-judicial_redress/ecc-net/index_en.htm). Vartotojai turi teisę prašyti atlikti techninį aptarnavimą pagal HP ribotąją garantiją arba pardavėjo teikiamą dviejų metų įstatymais nustatytą garantiją.

愛沙尼亞

HP piiratud garantii on HP poolt vabatahtlikult pakutav kaubanduslik garantii. HP piiratud garantii eest vastutab HP üksus aadressil:

Eesti: HP Finland Oy, PO Box 515, 02201 Espoo, Finland

HP piiratud garantii rakendub lisaks seaduses ettenähtud müüjapoolsele kaheaastasele garantiile, juhul kui toode ei vasta müügilepingu tingimustele. Siiski võib esineda asjaolusid, mille puhul teie jaoks need õigused ei pruugi kehtida. HP piiratud garantii ei piira ega mõjuta mingil moel tarbija seadusjärgseid õigusi. Lisateavet leiate järgmiselt lingilt: tarbija õiguslik garantii (www.hp.com/go/eu-legal) või võite külastada Euroopa tarbijakeskuste veebisaiti (http://ec.europa.eu/consumers/solving_consumer_disputes/non-judicial_redress/ecc-net/index_en.htm). Tarbijal on õigus valida, kas ta soovib kasutada HP piiratud garantiid või seadusega ette nähtud müüjapoolset kaheaastast garantiid.

俄羅斯

Срок службы принтера для России

Срок службы данного принтера HP составляет пять лет в нормальных условиях эксплуатации. Срок службы отсчитывается с момента ввода принтера в эксплуатацию. В конце срока службы HP рекомендует посетить веб-сайт нашей службы поддержки по адресу <http://www.hp.com/support> и/или связаться с авторизованным поставщиком услуг HP для получения рекомендаций в отношении дальнейшего безопасного использования принтера.

索引

符號/數字

「取消」按鈕 3

A

ADF

放入紙張 8
清潔雙面背景 37

F

FTP，掃描至 22

H

HP Scan 軟體

從.....掃描 12
關於 4

HP 掃描器工具公用程式

用於 4
維護標籤 36

L

LCD Reader 65

LCD 問題 58

O

OK/選取按鈕 3

S

SharePoint，掃描至 23

U

USB 纜線

疑難排解 54

四畫

分隔墊

更換 45

支援 65

文件送紙器

放入秘訣 8

文件進紙器 68

放入紙張 9

五畫

功能

自動色彩偵測 27
自動裁剪掃描影像 26
長頁面支援 25
偵測送紙錯誤（多頁送紙） 27
掃描設定檔 16
濾除色頻 26

卡紙

疑難排解 63

白色條紋

疑難排解 59

六畫

全白掃描

疑難排解 59

全黑掃描

疑難排解 59

多頁送入 62

存放規格 69

安裝軟體

疑難排解 54

自動色彩偵測 27

自動刪除空白頁 29

自動偵測頁面大小 28

自動裁剪掃描影像 26

自動調整頁面方向 30

七畫

扭曲的影像 59

更換

分隔墊 45

前面板 48

滾筒 41

八畫

易損項目，掃描 62

返回按鈕 3

長頁面支援 25

九畫

保固

產品 72

前面板

更換 48

垂直的白色條紋

疑難排解 59

垂直的彩色條紋

疑難排解 59

按鈕

掃描器前面板 2

電源 2

玻璃板，清潔 37

訂購

耗材 36

滾筒更換套件 41

重設掃描器 56

頁面缺失，疑難排解 58

頁面順序紊亂 58

十畫

紙材

卡紙 63

未進紙 62

進紙錯誤 62

疑難排解 62

紙張

卡紙 63

未進紙 62

進紙錯誤 62

疑難排解 62

耗材

訂購 36

- 送紙滾筒
 - 更換 41
- 十一畫**
- 停用掃描器按鈕 65
- 偵測多頁送紙 27
- 偵測頁面大小 28
- 區域偵測多頁送紙 27
- 彩色條紋
 - 疑難排解 59
- 從
 - 其他程式掃描 13
- 掃描
 - 易損項目 62
 - 紙張原稿 9
 - 透過 HP Scan 軟體 12
 - 進紙問題 62
 - 檔案過大 59
- 掃描至 FTP 22
- 掃描至 SharePoint 23
- 掃描至雲端 21
- 掃描細片，清潔 37
- 掃描設定檔 16
- 掃描黑白文字 31
- 掃描器
 - 前面板 2
 - 重設 56
 - 規格 68
 - 電源使用 5
- 掃描器玻璃板
 - 放入原稿 10
- 條紋
 - 疑難排解 59, 63
- 清潔
 - ADF 37
 - 掃描細片 37
 - 掃描器玻璃板 37
 - 滾筒 39
- 產品支援 65
- 符合 TWAIN 標準的程式
 - 掃描來源 13
- 規格
 - 文件進紙器 68
 - 掃描器 68
 - 環境 69
- 軟體
 - 解除安裝及重新安裝 54, 56
 - 疑難排解安裝 54
- 速度
 - 疑難排解 58
- 速度，疑難排解 58
- 十二畫**
- 程式
 - 掃描來源 13
- 裁切影像
 - 疑難排解 63
- 裁剪掃描影像 26
- 進紙問題 62
- 進紙路徑
 - 進紙問題 62
- 進紙錯誤
 - 疑難排解 62
- 開啟掃描器
 - 疑難排解 57
- 雲端，掃描至 21
- 十三畫**
- 傾斜的影像 59
- 新增或移除裝置 33
- 溫度規格 69
- 解除安裝及重新安裝軟體 54, 56
- 電源供應器
 - 疑難排解纜線 54
- 電源管理 5, 57
- 零件
 - 訂購 41
- 十四畫**
- 滾筒
 - 更換 41
 - 清潔 39
- 疑難排解
 - LCD 58
 - 大型掃描檔案 59
 - 卡紙 63
 - 未進紙 62
 - 白色線條 59
 - 全白掃描 59
 - 全黑掃描 59
 - 安裝 54
 - 易損項目 62
 - 按鈕 58
 - 歪曲的影像 59
 - 重設掃描器 56
 - 頁面缺失 58
 - 頁面順序 58
- 停止運作 56
- 基本秘訣 53
- 彩色線條 59
- 掃描易損項目 62
- 條紋 63
- 速度 58
- 裁切影像 63
- 進紙問題 62
- 進紙錯誤 62
- 解除安裝及重新安裝軟體 54, 56
- 電源 57
- 模糊的影像 58
- 檢查電源 55
- 雙面掃描 58
- 顯示 58
- 纜線 54
- 管理電源設定 5, 57
- 網站
 - 更換零件 41
 - 訂購耗材 36
- 維護
 - HP 掃描器工具公用程式維護標籤 36
 - 清潔滾筒 39
- 輔助功能 65
- 十五畫**
- 廢棄物處理 71
- 模糊的影像 58
- 線條
 - 疑難排解 59
- 調整頁面方向，依語言 30
- 十六畫**
- 操作環境規格 69
- 螢幕讀取程式 65
- 十七畫**
- 應用程式
 - 掃描來源 13
- 濕度規格 69
- 環境規格 69
- 十八畫**
- 濾除色頻 26
- 雙面掃描
 - 疑難排解 58

二十三畫

顯示問題 58

二十五畫以上

纜線

疑難排解 54

