

c9720a • c9721a • c9722a • c9723a



i n v e n t

install	installatiegids
installation	asennus
installation	installasjon
installazione	instalação
instalación	installation
installation	instalace

lea esto primero

telepítés	instalasi
instalacja	取り付け
установка	설치
安装手册	ติดตั้ง
kurulum	εγκατάσταση
安装	التثبيت

copyright © 2002
Hewlett-Packard Company

www.hp.com



i n v e n t



C9720-90901

1

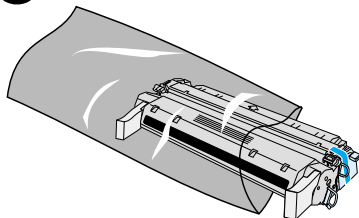

2

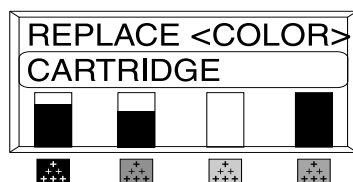

3

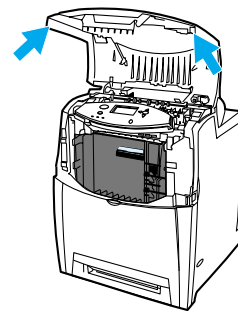

Your printer has four different print cartridges: yellow, magenta, cyan, and black. This package contains one print cartridge.

Votre imprimante contient quatre cartouches d'impression différentes : noir, magenta, cyan et jaune. Cet emballage contient une cartouche d'impression.

Ihr Drucker verfügt über vier verschiedene Druckpatronen: Gelb, Magenta, Zyan und Schwarz. Diese Packung enthält eine Druckpatrone.

La stampante dispone di quattro cartucce di stampa diverse: giallo, magenta, ciano e nero. Questa confezione contiene solo una cartuccia di stampa.

La impresora tiene cuatro cartuchos de impresión: amarillo, magenta, cian y negro. Este paquete contiene un cartucho de impresión.

Printeren har fire forskellige tonerkassetter: gul, magenta, cyan og sort. Denne pakke indeholder én tonerkassette.

Uw printer beschikt over vier verschillende inktpatronen: geel, magenta, cyaan en zwart. Deze doos bevat één inktpatroon.

Kirjoittimessa on neljä värikasettia: keltainen, magenta, syaani ja musta. Tässä pakkauksessa on yksi värikasetti.

Replace a print cartridge when the printer control panel displays a REPLACE <COLOR> CARTRIDGE message.

Remplacez une cartouche d'impression lorsque le panneau de commande de l'imprimante affiche un message REMPLACER CARTOUCHE <COULEUR>.

Ersetzen Sie eine Druckpatrone, wenn auf dem Bedienfeld des Druckers die Meldung PATRONE <FARBE> ERSETZEN angezeigt wird.

Sostituire una cartuccia di stampa quando sul pannello di controllo della stampante viene visualizzato il messaggio SOSTITUIRE CARTUCCIA <COLORE>.

Sustituya el cartucho de impresión cuando en el panel de control de la impresora aparece el mensaje SUSTITUIR CARTUCHO <COLOR>.

Udskift tonerkassetten, når printerens kontrolpanel viser meddelelsen UDSKIFT <FARVE> KASSETTE.

Vervang de inktcartridge wanneer op het bedieningspaneel het bericht < > PATROON VERVANGEN wordt weergegeven.

Vaihda värikasetti, kun ohjauspaneelissa näkyy viesti VAIHDA <VARI> KASETTI.

Using the side handles, open the top cover. **CAUTION:** The fuser might be hot.

En utilisant les poignées latérales, ouvrez le couvercle supérieur. **ATTENTION :** La température de l'unité de fusion peut être élevée.

Öffnen Sie die obere Abdeckung mithilfe der seitlichen Griffe. **VORSICHT:** Der Fixierer könnte heiß sein.

Aprire il coperchio superiore mediante le maniglie laterali. **ATTENZIONE:** è possibile che la temperatura del fusore sia elevata.

Abra la cubierta superior utilizando las asas laterales. **PRECAUCIÓN:** El fusor puede estar caliente.

Åbn topdækslet ved hjælp af sidehåndtagene. **FORSIGTIG!** Fikseringsenheden kan være meget varm.

Gebruik de hendels aan de zijkant en open de bovenklep. **VOORZICHTIG:** De fusereenheid kan heet zijn.

Avaa yläkansi käyttämällä sivukahvoja. **VARO:** Kiinnitin saattaa olla kuuma.

4

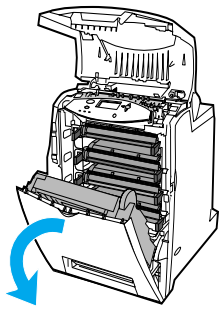

Grasp the green handle on the transfer unit and pull down. The front cover will open as the transfer unit is pulled down.

Saisissez la poignée verte sur l'unité de transfert et tirez-la vers le bas. Le couvercle avant s'ouvre lorsque vous tirez l'unité de transfert vers le bas.

Greifen Sie nach dem grünen Griff an der Transfereinheit und ziehen Sie ihn nach unten. Die vordere Abdeckung wird geöffnet, und die Transfereinheit wird nach unten gezogen.

Afferrare la maniglia verde sull'unità di trasferimento e tirare verso il basso per aprire il coperchio anteriore.

Sujete el asa verde de la unidad de transferencia y tire de ella hacia abajo. Al hacerlo, se abrirá la cubierta frontal.

Tag fat i det grønne håndtag på overføringsenheden, og træk nedad. Frontdækslet åbnes, idet overføringsenheden trækkes nedad.

Neem de groene hendel op de transfereenheid beet en trek hem naar beneden. De voorklep wordt geopend terwijl u de transfereenheid naar beneden trekt.

Työnnä siirtoyksikön vihreää kahvaa alaspäin. Etukansi avautuu, kun painat siirtoyksikköä alaspäin.

5

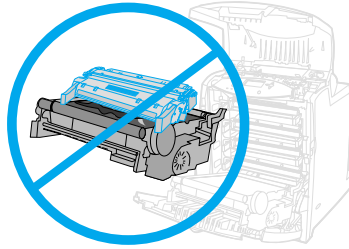

CAUTION: Do not place anything on the transfer unit while it is open.

ATTENTION : Ne placez aucun objet sur l'unité de transfert lorsque celle-ci est ouverte.

ACHTUNG: Legen Sie nichts auf die geöffnete Transfereinheit.

ATTENZIONE: non poggiare nulla sull'unità di trasferimento quando è aperta.

PRECAUCIÓN: No coloque nada en la unidad de transferencia mientras esté abierta.

FORSIGTIG! Anbring ikke noget på overføringsenheden, mens den står åben.

VOORZICHTIG: Leg niets op de transfereenheid terwijl deze geopend is.

VARO: Älä aseta mitään esineitä siirtoyksikön päälle, kun se on avattuna.

6

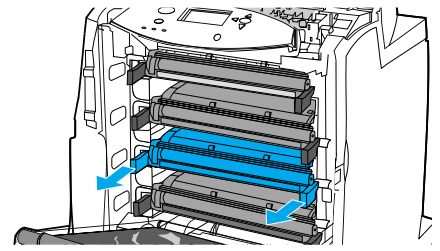

Grasp the blue handles on the sides of the used print cartridge and pull to remove the cartridge from the printer.

Saisissez les poignées bleues des deux côtés de la cartouche d'impression usagée et tirez pour retirer la cartouche de l'imprimante.

Greifen Sie nach den blauen Griffen an den Seiten der verbrauchten Druckpatrone und ziehen Sie daran, um die Patrone aus dem Drucker zu entfernen.

Afferrare le maniglie blu sui lati della cartuccia di stampa usata e tirare per rimuovere la cartuccia.

Sujete las asas azules de los laterales del cartucho de impresión usado y tire de ellas para extraer el cartucho de la impresora.

Tag fat i de blå håndtag på siderne af den brugte tonerkassette, og træk for at fjerne kassetten fra printeren.

Grijp de blauwe hendels aan de zijkant van de gebruikte inktpatroon en trek de inktpatroon uit de printer.

Irrota käytetty värikasetti kasetin sivuilla olevien sinisten kahvojen avulla.

7

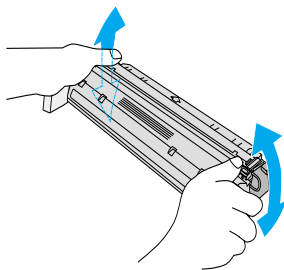

Remove the new cartridge from the bag. Grasp both sides of the cartridge and distribute the toner by gently rocking the cartridge from side to side.

Sortez la nouvelle cartouche de son emballage. Saisissez les deux côtés de la cartouche et distribuez le toner en secouant délicatement la cartouche latéralement.

Nehmen Sie die neue Patrone aus der Verpackung. Halten Sie die Patrone an beiden Seiten fest und verteilen Sie den Toner, indem Sie die Patrone leicht hin und her schütteln.

Rimuovere la nuova cartuccia dalla confezione. Afferrare la cartuccia dalle estremità e distribuire il toner agitando lateralmente la cartuccia.

Extraiga el nuevo cartucho de la bolsa. Sujete ambos lados del cartucho y distribuya el tóner moviendo suavemente el cartucho de un lado a otro.

Tag den nye tonerkassette ud af posen. Tag fat i begge ender af tonerkassetten, og ryst forsigtigt kassetten fra side til side for at fordele toneren.

Verwijder de nieuwe toner-cassette uit de zak. Houd de cassette vast aan beide uiteinden en schud hem voorzichtig heen en weer om de toner te verspreiden

Poista uusi kasetti pussistaan. Tartu kasetin kumpaankin sivuun ja tasaa väriaine ravistamalla kasettia kevyesti edestakaisin.

8

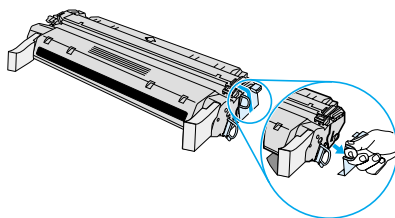

Remove and discard the orange shipping lock.

Retirez le dispositif de sécurité d'expédition orange et jetez-le.

Entfernen und entsorgen Sie die orangefarbene Transportsicherung.

Rimuovere il fermo di trasporto arancione.

Retire y deseche el bloqueo de transporte de color naranja.

Fjern den orange transportlås, og bortskaf den.

Verwijder de oranje transportvergrendeling en gooi deze weg.

Poista ja hävitä oranssi kuljetussuoja.

9

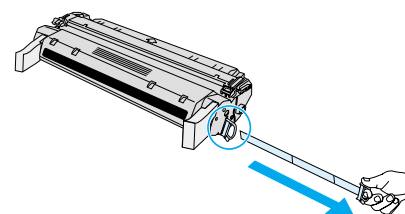

Remove the inside sealing tape by pulling the orange loop on the end of the cartridge and pulling the tape completely out. Discard tape.

Retirez la bande d'étanchéité interne en tirant l'onglet orange situé à l'extrémité de la cartouche et en tirant entièrement la bande. Jetez la bande.

Entfernen Sie die innere Versiegelung, indem Sie an der orangefarbenen Schlinge am Ende der Patrone ziehen und die Versiegelung ganz herausziehen. Entsorgen Sie die Versiegelung.

Rimuovere il nastro adesivo interno tirando l'anello arancione sull'estremità della nuova cartuccia di stampa e estraendo completamente il nastro. Gettare il nastro.

Retire la cinta selladora interna tirando de la lengüeta naranja que lleva el cartucho en un extremo. Tire hasta sacar la totalidad de la cinta y deséchela.

Fjern den indvendige forsejlingstape ved at trække i den orange løkke for enden af tonerkassetten af og trække tapen helt ud. Bortskaf tapen.

Verwijder de binnenste beveiligingstape door aan de oranje lus aan het uiteinde van de cassette te trekken en de tape volledig naar buiten te trekken. Gooi de tape weg.

Irrota sisäinen suljinkalvo vetämällä oranssi lenkki värikasetin päästä ja vetämällä kalvo kokonaan ulos. Hävitä kalvo.

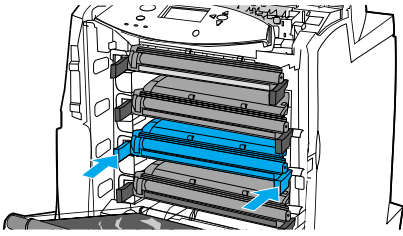
10

Grasp the blue handles on the sides of the print cartridge. Align the print cartridge with the tracks inside the printer and insert the cartridge until it clicks into place.

Saisissez les poignées bleues des deux côtés de la cartouche d'impression. Alignez la cartouche d'impression sur les repères dans l'imprimante et insérez-la jusqu'à ce qu'elle se verrouille en place.

Greifen Sie nach den blauen Griffen an den Seiten der Druckpatrone. Richten Sie die Druckpatrone an den Führungen im Drucker aus und schieben Sie die Patrone soweit ein, bis sie einrastet.

Afferrare le maniglie blu sui lati della cartuccia di stampa. Allineare la cartuccia di stampa con le guide all'interno della stampante e inserirla finché non scatta in posizione.

Sujete las asas azules de los laterales del cartucho de impresión. Alinee el cartucho de impresión con los rodillos de la impresora e insértelo hasta que encaje en su sitio.

Tag fat i de blå håndtag på siderne af tonerkassetten. Hold tonerkassetten ud for sporene inde i printeren, og indsæt kassetten, indtil den klikker på plads.

Pak de blauwe hendels aan de zijken van de inktcartridge vast. Lijn de inktcartridge uit op de geleiders in de printer en duw de inktcartridge in de printer tot deze vastklikt.

Ota kiinni värikasetin sivuilla olevista sinisistä kahvoista. Kohdista värikasetti kirjoittimen sisällä oleviin uriin ja työnnä kasettia, kunnes se napsahtaa paikalleen.

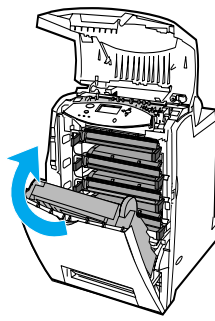
11

Close the transfer unit and front cover.

Fermez l'unité de transfert et le couvercle avant.

Schließen Sie die Transfereinheit und die vordere Abdeckung.

Chiudere l'unità di trasferimento e il coperchio anteriore.

Cierre la unidad de transferencia y la cubierta frontal.

Luk overføringenheden og frontdækslet.

Sluit de transfereenheid en de voorklep.

Sulje siirtoyksikkö ja etukansi.

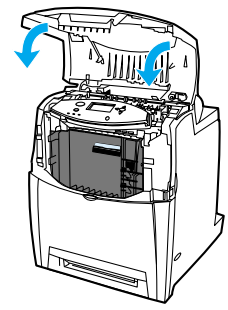
12

Close the top cover.

Fermez le couvercle supérieur.

Schließen Sie die obere Abdeckung.

Chiudere il coperchio superiore.

Cierre la cubierta superior.

Luk topdækslet.

Sluit de bovenklep.

Sulje yläkansi.

13

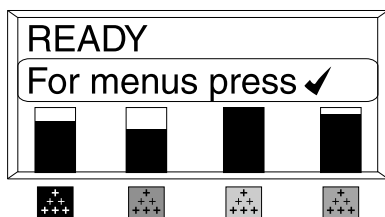

After a short while, the control panel should display **READY**.

Après un bref moment, le panneau de commande doit afficher **PRET**.

Nach einer kurzen Weile sollte im Bedienfeld **Bereit** angezeigt werden.

Dopo qualche secondo, sul pannello di controllo viene visualizzato **PRONTO**.

Después de un rato, en el panel de control debería aparecer **Preparada**.

Efter et kort øjeblik skulle kontrolpanelet vise **KLAR**.

Na enige tijd verschijnt het bericht **KLAAR** op het bedieningspaneel.

Hetken kuluttua ohjauspaneelissa pitäisi näkyä viesti **VALMIS**.

14

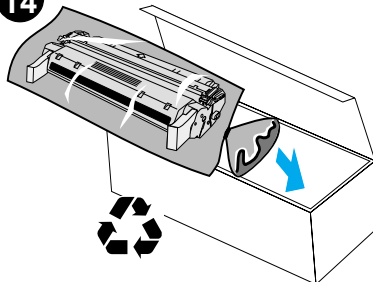

Installation is complete. Place the used print cartridge in the box in which the new cartridge arrived. See the enclosed recycling guide for recycling instructions.

L'installation est terminée. Placez la cartouche d'impression usagée dans l'emballage de la cartouche neuve. Pour obtenir des instructions de recyclage, reportez-vous au guide de recyclage joint.

Die Installation ist beendet. Legen Sie die verbrauchte Druckpatrone in den Karton, mit dem die neue Patrone geliefert wurde. Anweisungen zum Recycling finden Sie im beigefügten Recyclingleitfaden.

L'installazione è stata completata. Riporre la cartuccia di stampa usata nella confezione della cartuccia nuova. Per informazioni sulle modalità di riciclaggio delle cartucce, vedere le istruzioni per il riciclaggio allegate.

La instalación ha finalizado. Coloque el cartucho de impresión usado en el envase del cartucho nuevo. Consulte la guía de reciclaje adjunta para obtener instrucciones a este respecto.

Installationen er færdig. Anbring den brugte tonerkassette i den kasse, den nye kassette blev leveret i. Se vedlagte genbrugsvejledning for at få flere instruktioner om genbrug.

Het installeren is voltooid. Plaats de gebruikte inktcartridge in de zak waarin de nieuwe inktcartridge is geleverd. Raadpleeg de bijgesloten recyclinggids voor recyclinginstructies.

Asennus on valmis. Sijoita käytetty värikasetti uuden värikasetin tyhjäan pakkauslaatikkoon. Katso kierrätysohjeet oheisesta kierrätysoppaasta.

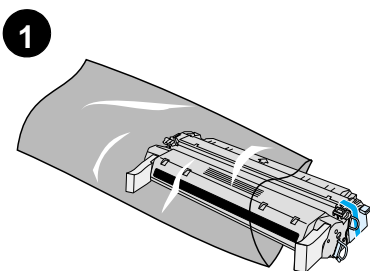

1
Skriveren har fire forskjellige skriverkassetter: gul, magenta, cyan og svart. Denne pakken inneholder én skriverkassett.

A impressora possui quatro cartuchos de impressão diferentes: amarelo, magenta, ciano e preto. Esta embalagem contém um cartucho de impressão.

Skrivaren har fyra olika tonerkassetter: gul, magenta, cyan och svart. Det här paketet innehåller en tonerkassett.

Tiskárna je vybavena štyrmi rôznymi tiskovými kazetami: žltou, fialovou, azurovou a čiernou. Toto balenie obsahuje jednu tiskovú kazetu.

A nyomtatónak négy nyomtatókazettája van: sárga, bíbor, ciánkék és fekete. Ez a csomag egy nyomtatókazettát tartalmaz.

Drukarka wyposażona jest w cztery różne kasety drukujące: żółtą, karmazynową, turkusową i czarną. To opakowanie zawiera jedną kasetę drukującą.

В этом принтере имеются различные печатающие кассеты: желтая, пурпурная, голубая и черная. В данном пакете содержится одна печатающая кассета.

打印机具有四个不同的打印墨粉盒：黄色、红色、蓝色和黑色。此包装箱包含一个打印墨粉盒。

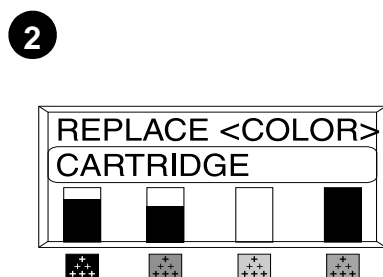

2
Skriverkassetten må skiftes ut når meldingen BYTT <GUL> KASSETT vises på skriverens kontrollpanel.

Substitua o cartucho de impressão quando a mensagem REPOZ. CARTUCHO <COR> for exibida no painel de controle.

Byt ut tonerkassetten för färgen ifråga när skrivaren visar ERSÄTT <FÄRG> PATRON.

Tiskovú kazetu vyměňte v případě, že se na ovládacím panelu zobrazí zpráva VYMNĚNÍ <BAREVNOU> KAZETU.

Ha a vezérlőpulton a CSERÉLJE KI A <SZÍNES> PATRONÜZENET jelenik meg, cserélje ki a nyomtatókazettát.

Kasetę drukującą należy wymienić, gdy na panelu sterowania drukarki wyświetlany jest komunikat WYMIENIENIE <KOLOR> KASETY.

Если на панели управления принтера отображается сообщение ЗАМЕНИТЕ <ЦВЕТНУЮ> КАСSETY, необходимо заменить печатающую кассету.

当打印机控制面板显示更换（颜色）墨粉盒信息时，请更换该色打印墨粉盒。

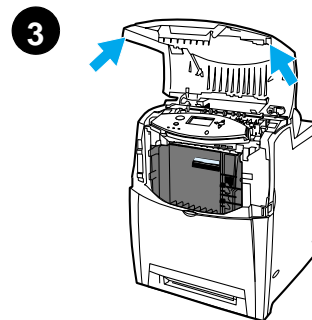

3
Bruk håndtakene på hver side for å åpne det øvre dekselet.
OBS! Varmeelementet kan være varmt.

Utilizando as alças laterais, abra a tampa superior.
CUIDADO: O fusor pode estar quente.

Öppna den övre luckan med hjälp av sidohandtagen.
VARNING: Fixeringsenheten kan vara mycket varm.

Pomocí bočních držadel otevřete horní kryt.
UPOZORNĚNÍ: Fixační jednotka může být horká.

Oldalsó fogantyúval segítséggel nyissa ki a felső fedelet.
VIGYAZAT: A beégetőmű forró lehet.

Otwórz górną pokrywę używając uchwytów bocznych.
UWAGA: Utrwalacz może być gorący.

С помощью боковых ручек откройте верхнюю крышку.
ОСТОРОЖНО: Термоэлемент может быть горячим.

使用侧面手柄打开顶盖。
注意：热熔器可能很烫。

4

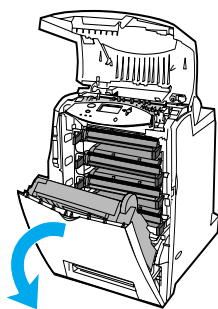

Ta tak i det grønne håndtaket på overføringsenheten og trekk det ned. Frontdekselet åpnes når overføringsenheten trekkes ned.

Segure a alça verde da unidade de transferência e puxe-a para baixo. A tampa frontal se abre à medida que a unidade de transferência é puxada para baixo.

Ta tag i det gröna handtaget på överföringsenheten och dra nedåt. Den främre luckan öppnas när du drar överföringsenheten nedåt.

Uchopte zelené držadlo na přenosové jednotce a zatáhněte směrem dolů. Přední kryt se otevře a přenosová jednotka se posune dolů.

Erősen fogja meg és húzza lefelé az átvivőegység zöld színű fülét. Az átvivőegység lehúzásá közben kinyílik a nyomtató előlapja.

Chwyć zielony uchwyt na zespole transferu i pociągnij w dół. Przednia pokrywa otworzy się, gdy zespół transferu zostanie pociągnięty w dół.

Взявшись за зеленую ручку на устройстве передачи, опустите его. При опускании устройства передачи откроется передняя панель.

抓住传送装置的绿色手柄，然后向下拉。

5

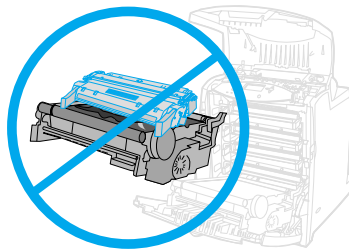

OBS! Du må ikke legge noe på overføringsenheten mens dekselet er åpent.

CUIDADO: Não coloque objetos sobre a unidade de transferência enquanto ela estiver aberta.

WARNING: Placera inte någonting på överföringsenheten medan den är öppen.

UPOZORNĚNÍ: Na otevřenou přenosovou jednotku nepokládejte žádné předměty.

VIGYÁZAT: Semmit se helyezzen a kinyitott átvivőegységre.

UWAGA: Nie należy niczego umieszczać na zespole transferu, gdy jest on otwarty.

ОСТОРОЖНО: Не кладите ничего на устройство передачи, пока оно открыто.

注意：当传送装置处于打开状态时，请勿在其上放置任何物品。

6

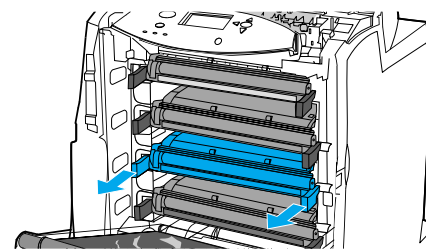

Ta tak i de blå håndtakene på hver side av den brukte skriverkassetten og trekk den ned for å ta kassetten ut av skrivaren.

Para remover o cartucho de impressão usado, segure as alças laterais azuis do cartucho e puxe-as.

Ta tag i de blå handtagen på den använda tonerkassetten sidor och dra ut den ur skrivaren.

Uchopte modrá držadla po stranách použité tiskové kazety a vytáhněte kazetu z tiskárny.

Erősen fogja meg az elhasznált nyomtatókazetta két végén a két kék fület, és húzza ki a nyomtatókazettát.

Chwyć niebieskie uchwyty po bokach zużytej kasety drukującej i pociągnij, aby usunąć kasety z drukarki.

Взявшись за голубые ручки по бокам использованной печатающей кассеты, извлеките ее из принтера.

握住旧打印墨粉盒两侧的蓝色手柄，然后从打印机拉出墨粉盒。

7

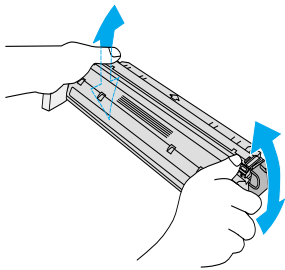

Ta den nye kassetten ut av posen.
Ta tak i hver side av kassetten og fordel toneren ved å forsiktig riste kassetten frem og tilbake.

Retire o novo cartucho da embalagem.
Segure as duas laterais do cartucho e agite-o suavemente de um lado a outro para distribuir o toner.

Ta ut den nya kassetten ur påsen.
Ta tag i kassetten båda ändarna och fördela tonern genom att försiktigt skaka kassetten.

Vyjměte novou kazetu z obalu.
Uchopte kazetu za obě strany a mírným kolébáním ze strany na stranu rozprostřete toner.

Csomagolja ki az új kazettát.
Fogja meg a kazetta két oldalát, és finoman rázogatva egyenletesen oszlassa el benne a festékport.

Wyjmij nową kasetę z opakowania.
Chwyć kasetę z obu stron i rozmieść toner, delikatnie potrząsając kasetę.

Извлеките новую печатающую кассету из пакета. Возьмитесь за обе стороны печатающей кассеты и слегка потрясите ее из стороны в сторону, чтобы равномерно распределить тонер внутри кассеты.

从包装袋中取出新的墨粉盒。
抓住墨粉盒的两端，左右轻轻摇晃它使墨粉均匀分布。

8

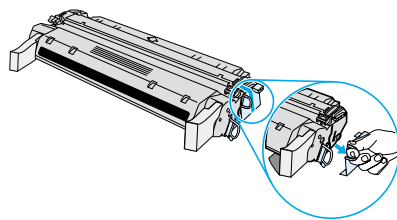

Fjern og kast den oransje fraktlåsen.

Remova e descarte a trava de transporte laranja.

Ta bort och kasta den brandgula fraktlåset.

Odstraňte oranžovou přepravní pojistku a vyhod'te ji.

Távolítsa el és dobja el a narancssárga szállítókapcsot.

Usuń i wyrzuć pomarańczową blokadę transportową.

Снимите и выбросьте оранжевый транспортировочный фиксатор.

除去并丢弃橙色包装锁。

9

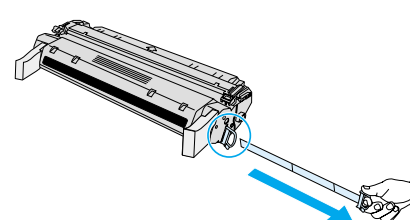

Ta av den innvendige forseglingsstapen ved å dra i den oransje fliken på enden av skriverkassetten, og trekk tapen helt ut. Kast tapen.

Remova a fita de vedação interna.
Para fazer isso, puxe a lingüeta laranja na extremidade do cartucho e puxe a fita até o fim. Descarte a fita.

Ta bort den invändiga förseglingsstejpen genom att ta tag i den brandgula öglan på kassetten ände och dra ut tejpnen helt. Släng tejpnen.

Vytáhněte oranžovou smyčku na konci kazety a úplným vytažením odstraňte vnitřní těsnicí pásku. Pásku vyhod'te.

Távolítsa el a belső zárószalagot az új nyomtatókazettáról: húzza meg a kazetta végén található narancssárga fület, és húzza ki a teljes szalagot. A zárószalagot dobja a hulladékba.

Usuń wewnętrzną taśmę zabezpieczającą, ciągnąc za pomarańczową końcówkę na końcu kasety i całkowicie wyciągając taśmę. Wyrzuć taśmę.

Полностью удалите внутреннюю герметизирующую ленту, потянув за оранжевую петлю на конце кассеты. Выбросьте ленту.

除去内部密封胶帶，方法是拉开一端的橙色圆环将胶帶完全拉出。丢弃胶帶。

10

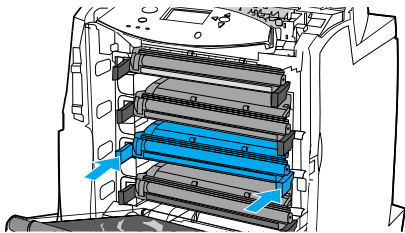

11

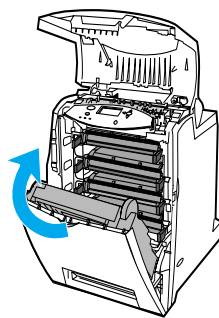

12

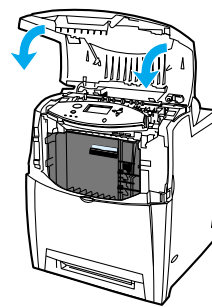

Ta tak i de blå håndtakene på hver side av skriverkassetten. Juster skriverkassetten slik at den står på linje med sporene på innsiden av skriveren, og skyv kassetten inn til den klikker på plass.

Lukk overføringsenheten og frontdekselet.

Lukk det øvre dekselet.

Segure as alças azuis nas laterais do cartucho de impressão. Alinhe o cartucho de impressão nos trilhos dentro da impressora e empurre-o até ouvir um clique.

Feche a unidade de transferência e a tampa frontal.

Feche a tampa superior.

Ta tag i de blå handtagen på tonerkassetten. Rikta in tonerkassetten mot skårorna inuti skrivaren och skjut in kassetten tills den snäpper på plats.

Stäng överföringsenheten och den främre luckan.

Stäng den övre luckan.

Uchopte modrá držadla po stranách tiskové kazety. Vyrovnějte tiskovou kazetu s drážkami uvnitř tiskárny a zasouvejte ji, dokud slyšitelně nezapadne na své místo.

Zavřete přenosovou jednotku a přední kryt.

Zavřete horní kryt.

Fogja meg a kék füleket a nyomtatókazetta két végén. Illessze a nyomtatókazettát a nyomtató belsejében lévő vezetősinekre és tolja be, hogy a helyére kattanjon.

Zárja be az átvivőegységet és az előlapot.

Zárja be a felső fedelet.

Chwyć niebieskie uchwyty po bokach kasety drukującej. Wyrównaj kasetę drukującą względem prowadnic wewnątrz drukarki i wsuń kasetę, aż zaskoczy na miejsce.

Zamknij zespół transferu oraz przednią pokrywę.

Zamknij górną pokrywę.

Возьмитесь за голубые ручки по бокам печатающей кассеты. Выверните печатающую кассету по направляющим внутри принтера и вставьте ее до щелчка.

Закройте устройство передачи и переднюю крышку.

Закройте верхнюю крышку.

握住打印墨粉盒两侧的蓝色手柄。将打印墨粉盒对准打印机内部的导轨，然后插入墨粉盒，直到其完全到位。

关上传送装置和前盖。

关闭顶盖。

13

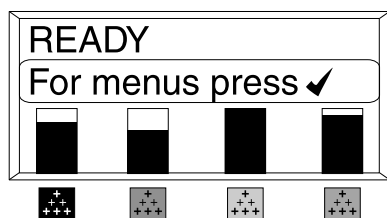

Etter en liten stund skal kontrollpanelet vise **KLAR**.

Após alguns instantes, o painel de controle deve exibir a mensagem **PRONTA**.

Etter en stund bör kontrollpanelen visa meddelandet **REDO**.

Za několik okamžiků by se na ovládacím panelu měla zobrazit zpráva **PRIPRAVENO**.

A vezérlőpulton másodperceken belül meg kell jelennie az **KÉSZ** feliratnak.

Po krótkiej chwili, na panelu sterowania powinien wyświetlić się komunikat **GOTOWE**.

Спустя некоторое время на дисплее панели управления появится сообщение **ГОТОВ**.

片刻之后，控制面板将会显示**就绪**。

14

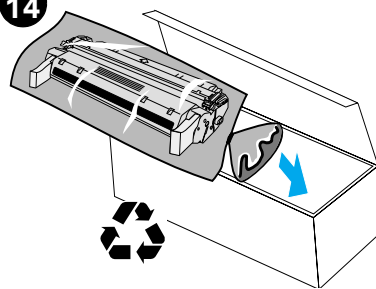

Nå er installeringen ferdig. Legg den brukte skriverkassetten i esken den nye kassetten ble levert i. I vedlagte resirkuleringsveiledning finner du instruksjoner for resirkulering.

A instalação está concluída. Coloque o cartucho de impressão usado na caixa em que se encontrava o cartucho novo. Consulte o guia de reciclagem anexo para obter instruções sobre reciclagem.

Installationen är klar. Placera den gamla tonerkassetten i den låda som den nya läg i. Se den bifogade handledningen för anvisningar om återvinning.

Instalace je dokončena. Uložte starou tiskovou kazetu do krabice, ve které byla dodána nová kazeta. Pokyny k recyklaci naleznete v příložené příručce pro recyklaci.

A kazetta telepítése ezzel befejeződött. A használt nyomtatókazettát helyezze abba a dobozba, amelyben az új kazetta volt. Az újrahaznosítással kapcsolatos teendők leírását megtalálja a kazettával kapott újrahaznosítási útmutatóban.

Instalacja została zakończona. Umieść zużytą kasetę drukującą w opakowaniu, w którym dostarczono nową kasetę. Instrukcje na temat odzysku znajdują się w przewodniku odzysku.

Установка завершена. Положите использованную печатающую кассету в коробку, в которой была новая кассета. Инструкции по отправке на переработку см. в прилагаемом руководстве по переработке.

安装完成。将旧打印墨粉盒放入新墨粉盒的包装盒中。有关回收的说明，请参阅附带的回收指南。

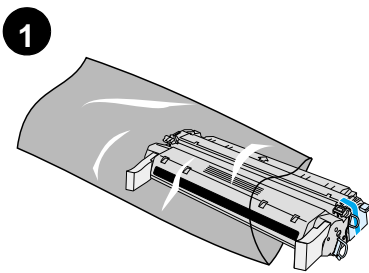

Yazıcınızın dört farklı baskı kartuşu vardır: sarı, mor, cam göbeği ve siyah. Bu pakette bir adet baskı kartuşu bulunur.

此印表機有四個不同的碳粉匣：黃色、品紅色、青藍色和黑色。此包裝包含一個碳粉匣。

Printer ini mempunyai empat kartrid cetak: kuning, magenta, biru, dan hitam. Paket ini berisi satu kartrid cetak.

プリンタには、黄色、マゼンタ、シアン、および黒の 4 つの印刷カートリッジを使用します。このパッケージには1つの印刷カートリッジが入っています。

본 프린터에는 4개의 서로 다른 토너 카트리지가 있는데 노랑색, 자홍색, 청록색, 검정색입니다.

เครื่องพิมพ์ของท่านมีตลับหมึกพิมพ์ 4 ตลับ คือ ตลับหมึกพิมพ์สีเหลือง แดง น้ำเงิน และดำ ถุงในภาชนะบรรจุตลับหมึกพิมพ์หนึ่งตลับ

Ο εκτυπωτής σας έχει τέσσερις διαφορετικές κεφαλές εκτύπωσης: κίτρινη, ματζέντα, κυανή και μαύρη. Αυτή η συσκευασία περιέχει μία κεφαλή εκτύπωσης.

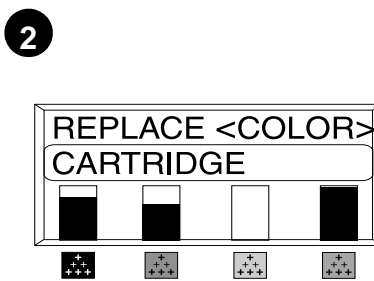

Kontrol paneli <RENKLi> KARTUŞU DEĞİŞTİRİLETİSİNİ GÖRÜNTÜLEDİĞİNDE baskı kartuşunu değiştirin.

當印表機控制面板顯示**更換<彩色>碳粉匣**的訊息時，請更換碳粉匣。

Ganti kartrid jika panel kontrol printer menayangkan pesan REPLACE <COLOR> CARTRIDGE.

プリンタのコントロールパネルに「**カートリッジを交換してください**」というメッセージが表示されたら、印刷カートリッジを交換します。

프린터 제어판이 "<색상> 카트리지를 교체하십시오."라는 메시지를 표시하면 토너 카트리지를 교체하십시오.

เปลี่ยนตลับหมึกพิมพ์เมื่อแผงควบคุมแสดงข้อความ REPLACE COLOR CARTRIDGE

Αντικαταστήστε την κεφαλή εκτύπωσης όταν στον πίνακα ελέγχου του εκτυπωτή εμφανιστεί το μήνυμα REPLACE <COLOR> CARTRIDGE.

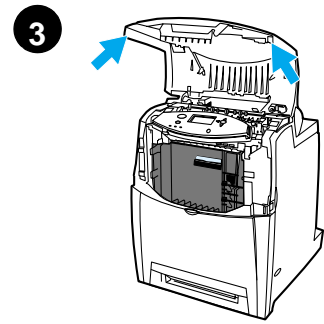

Yan tutacakları kullanarak üst kapağı açın. **UYARI:** Füzere sıcak olabilir.

使用側面把手打開頂蓋。
小心：熱凝器可能很燙。

Dengan menggunakan pegangan di pinggir, buka penutup atas. **AWAS:** Peleburnya (fuser) mungkin panas.

側面のハンドルを使用して、上部カバーを開けます。注意：ヒューズが高温になっている場合があります。

측면 손잡이를 사용해서 상단 덮개를 엽니다. 주의: 퓨저가 뜨거울 수 있습니다.

ดึงที่จับด้านข้างแล้วเปิดฝาด้านบนขึ้น
ข้อควรระวัง: ฟิวเซอร์อาจจะร้อน

Ανοίξτε το πάνω κάλυμμα του εκτυπωτή πιάνοντάς το από τις πλαϊνές λαβές. **ΠΡΟΣΟΧΗ:** Το κιτ σταθεροποίησης γραφίτη μπορεί να είναι καυτό.

4

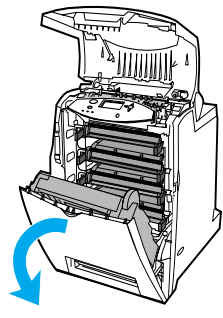

Aktarma birimindeki yeşil tutacağı tutun ve aşağı çekin. Aktarma birimi aşağı çekildiğinde ön kapak açılır.

握住傳送裝置上的綠色把手，然後向下拉。當向下拉動傳送裝置時，前蓋將打開。

Pegang pegangan warna hijau pada unit transfer, lalu tarik ke bawah. Penutup depan akan terbuka ketika unit transfer ditarik ke bawah.

トランスファーユニットの緑色のハンドルをつかみ、下ろします。トランスファーユニットが引き出されると、前側カバーが開きます。

전송 장치에 있는 녹색 손잡이를 잡아 당깁니다. 전송 장치를 잡아 당기면 전면 덮개가 열립니다.

จับที่จับสีเขียวของอุปกรณ์ส่งแล้วดึงลงมา ฝาด้านหน้า จะเปิดออกเมื่ออุปกรณ์ส่งถูกดึงลงมา

Πιάστε την πράσινη λαβή της μονάδας μεταφοράς και τραβήξτε προς τα κάτω. Το μπροστινό κάλυμμα θα ανοίξει καθώς η μονάδα μεταφοράς τραβιέται προς τα κάτω.

5

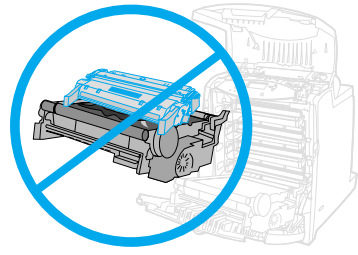

UYARI: Açık durumdayken aktarma birimi üzerine hiçbir şey koymayın.

小心： 打開傳送裝置時，請勿在其上放置任何物件。

AWAS: Jangan memasukkan benda apa pun ke dalam unit transfer ketika sedang dalam keadaan terbuka.

注意：トランスファーユニットが開いている間は、ユニットの上に何も置かないでください。

주의: 전송 장치가 열려 있는 동안 전송 장치에 어떤 것도 올려놓지 마십시오.

ข้อควรระวัง :ห้ามวางสิ่งของใดๆลงบนอุปกรณ์ส่ง ขณะที่เปิดอยู่

ΠΡΟΣΟΧΗ: Μην τοποθετείτε τίποτα πάνω στη μονάδα μεταφοράς όταν είναι ανοικτή.

6

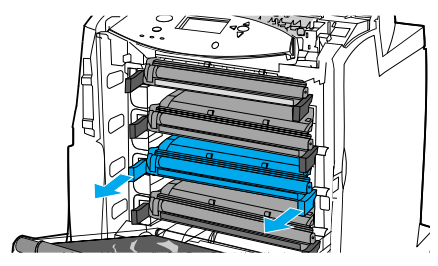

Kullanılmış baskı kartuşunun yan kısımlarındaki mavi tutacakları kavrayın ve yazıcıdan çıkarmak için çekin.

握住用完的碳粉匣側面的藍色把手，然後將其從印表機中取出。

Pegang pegangan warna biru pada pinggir kartrid bekas, lalu tarik untuk melepaskan kartrid dari printer.

使用済みの印刷カートリッジの側面にある青いハンドルをつかんで引っ張り、カートリッジをプリンタから取り出します。

사용하고 난 토너 카트리지 측면에 있는 파란색 손잡이를 잡아 당겨서 프린터에서 카트리지를 꺼내십시오.

จับที่จับสีน้ำเงินที่อยู่ด้านข้างของตลับหมึกพิมพ์ที่ใช้แล้ว แล้วดึงตลับหมึกพิมพ์ออกจากเครื่องพิมพ์

Πιάστε την κεφαλή εκτύπωσης από τις μπλε πλαϊνές λαβές της και τραβήξτε για να την βγάλετε από τον εκτυπωτή.

7

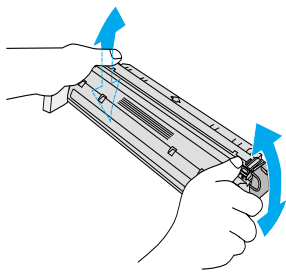

Yeni kartuşu ambalajından çıkarın. Kartuşu her iki yanından tutun ve bir yandan diğer yana yavaşça sallayarak tonerin dağılmasını sağlayın.

從包裝袋內取出新的碳粉匣。抓住碳粉匣兩邊，輕輕左右搖動，使碳粉均勻分佈。

Keluarkan kartrid baru dari kantongnya. Pegang kedua sisi kartrid dan ratakan toner dengan mengguncangkan kartrid secara pelahan dari kiri ke kanan.

新しいカートリッジを袋から取り出します。カートリッジの両側をつかみ、トナーがカートリッジ全体に行き渡るよう水平方向に軽く振ります。

포장지에서 새 카트리지를 꺼냅니다. 카트리지의 양면을 잡고 가볍게 좌우로 흔들어 토너가 골고루 분산되게 합니다.

นำตลับหมึกพิมพ์ใหม่ออกจากถุง จับตลับหมึกพิมพ์ไว้ทั้งสองข้างแล้วเขย่าเบาๆ เพื่อให้ผงหมึกกระจายทั่วทั้งตลับ

Βγάλετε την καινούργια κασέτα γραφίτη από τη συσκευασία της. Πιάστε την κασέτα γραφίτη από τις δύο πλευρές της και κινήστε την ελαφρά δεξιά-αριστερά για να κατανεμηθεί ομοιόμορφα ο γραφίτης μέσα στην κασέτα.

8

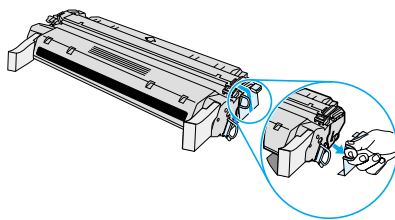

Turuncu renkli nakliye kilidini çıkarın ve atın.

取下後扔掉橙色包裝鎖。

Lepaskan dan buang kunci kemasan berwarna jingga.

オレンジ色の保護キャップを外して捨てます。

오렌지색 포장 잠금 장치를 제거하여 버립니다.

ดึงตัวล็อกป้องกันระหว่างการขนส่งซึ่งมีสีส้มออกมา แล้วทิ้งตัวล็อกไป

Αφαιρέστε και πετάξτε την πορτοκαλί ασφάλεια.

9

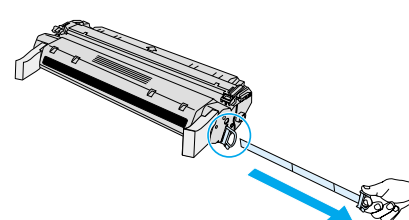

İç koruyucu bandı, kartuşun ucundaki turuncu renkli tırnağı halkayı çekerek ve bandı tamamıyla çekerek çıkarın. Bandı atın.

拉碳粉匣末端的橙色圓環，完全拉出膠帶，以去掉內部密封膠帶。扔掉膠帶。

Lepaskan pita penyekat bagian dalam dengan menarik lingkaran jingga di ujung kartrid kemudian tarik pita sampai keluar seluruhnya. Buang pita.

カートリッジの先端に付いているオレンジ色の輪を引っ張り、テープを完全に引き抜いて、内側の密封テープを外します。テープを捨てます。

카트리지의 끝에 있는 오렌지색 고리를 당겨서 테이프를 완전히 떼어서 내부의 봉합 테이프를 제거합니다. 테이프는 버립니다.

นำแถบปิดที่อยู่ด้านในออก ด้วยการจับห่วงสีส้มที่อยู่ปลายตลับหมึกพิมพ์แล้วดึงเทปออกให้หมด แล้วทิ้งแถบนี้ไป

Αφαιρέστε την εσωτερική ταινία σφράγισης τραβώντας την πορτοκαλί θηλειά στην άκρη της κασέτας και τραβώντας την ταινία εντελώς προς τα έξω. Πετάξτε την ταινία.

10

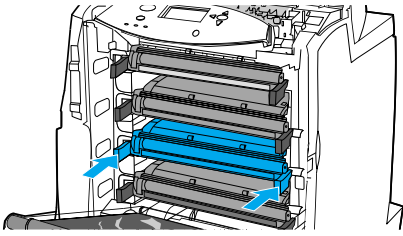

Baskı kartuşunun yan kısımlarındaki mavi tutacıklardan tutun. Baskı kartuşunu, yazıcının içindeki kılavuzlarla aynı hizaya getirin ve kartuşu, tıklayarak yerine oturuncaya dek iterek yerine takın.

握住碳粉匣側面的藍色把手。將碳粉匣對準印表機內的導軌，然後插入碳粉匣，使其完全到位。

Pegang pegangan warna biru di pinggir kartrid. Pasang kartrid sampai pas dengan alur di dalam printer dan masukkan kartrid ke tempatnya sampai terdengar bunyi klik.

印刷カートリッジの側面にある青いハンドルをつかみます。印刷カートリッジをプリンタの内側のトラックに揃え、カチッと音がするまでカートリッジを差し込みます。

토너 카트리지 측면에 있는 파란색 손잡이를 잡으십시오. 프린터 내부의 트랙에 토너 카트리지를 정렬하고 제자리에 고정될 때까지 카트리지를 삽입하십시오.

จับที่จับสีน้ำเงินที่ด้านข้างของตลับหมึกพิมพ์ วางตลับหมึกพิมพ์ให้ลงร่องภายในเครื่องพิมพ์ แล้วดันตลับหมึกพิมพ์เข้าไปจนติดแน่น

Πιάστε την κεφαλή εκτύπωσης από τις μπλε πλαϊνές λαβές της. Ευθυγραμμίστε την κεφαλή εκτύπωσης με τις εγχοπές στο εσωτερικό του εκτυπωτή και σπρώξτε την κεφαλή προς τα μέσα μέχρι να εφαρμόσει καλά στη θέση της.

11

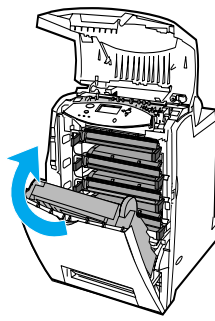

Aktarma birimini ve ön kapağı kapatın.

關閉傳送裝置和前蓋。

Tutup unit transfer dan penutup depan.

トランスファーユニットと前側カバーを閉めます。

전송 장치와 전면 덮개를 닫으십시오.

ปิดอุปกรณ์ส่งและฝาด้านหน้าให้เรียบร้อย

Κλείστε τη μονάδα μεταφοράς και το μπροστινό κάλυμμα.

12

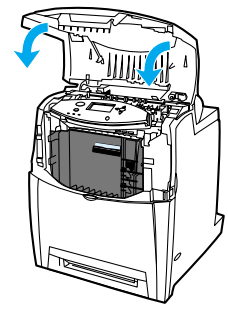

Üst kapağı kapatın.

關閉頂蓋。

Tutup penutup atas.

上部カバーを閉めます。

상단 덮개를 닫으십시오.

ปิดฝาด้านบน

Κλείστε το πάνω κάλυμμα.

13

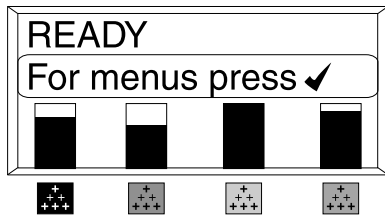

Kısa bir süre içinde kontrol paneli ekranında HAZIR iletisi görüntülenmelidir.

稍後，控制面板應顯示**就緒**。

Tak lama kemudian, panel kontrol akan menayangkan READY.

しばらくしたら、コントロールパネルに「印字可」と表示されます。

잠시 후, 제어판에 "준비"가 표시됩니다.

อีกครู่หนึ่งแผงควบคุมจะแสดงข้อความ READY

Μετά από λίγα δευτερόλεπτα, στον πίνακα ελέγχου θα εμφανιστεί η ένδειξη READY.

14

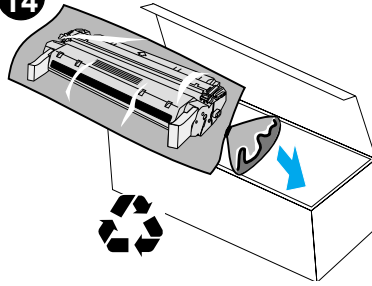

Kartuş takma işlemi tamamlanmıştır. Biten baskı kartuşunu, yeni kartuşun kutusuna yerleştirin. Geri dönüşüm yönergeleri için ilişikteki geri dönüşüm kılavuzuna başvurun.

此時安裝即完成。將用完的碳粉匣放入新碳粉匣的包裝袋中。有關的回收之說明，請參閱隨附的回收指南。

Pemasangan sudah selesai. Masukkan kartrid bekas ke dalam kotak bekas pengemas kartrid baru. Bacalah pedoman daur-ulang terlampir untuk mengetahui cara melakukan daur-ulang.

インストールが完了しました。新しいカートリッジが梱包されていた箱に使用済みカートリッジを入れます。リサイクル手順については、同梱されているリサイクルのガイドを参照してください。

설치가 완료되었습니다. 사용하고 난 토너 카트리지 는 새 카트리지 가 들어있었던 상자에 넣어 두십시오. 재활용에 관한 지시사항은 동봉된 재활용 안내서를 참조하십시오.

การติดตั้งเสร็จสมบูรณ์แล้ว นำกลับหมึกพิมพ์ที่ใช้แล้วใส่ในกล่องที่บรรจุกลับหมึกพิมพ์ใหม่มา สำหรับคำแนะนำเกี่ยวกับการรีไซเคิล โปรดดูจากคู่มือการรีไซเคิล

Η τοποθέτηση ολοκληρώθηκε. Τοποθετήστε τη χρησιμοποιημένη κεφαλή εκτύπωσης στο κουτί της καινούργιας κεφαλής. Για οδηγίες ανακύκλωσης δείτε τον οδηγό ανακύκλωσης που εσωκλείεται.

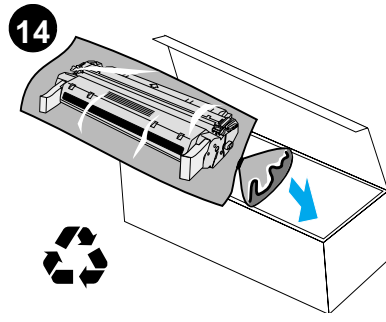

لقد تم استكمال عملية التركيب. ضع
خرطوشة الطباعة المستعملة في
الصندوق الذي وردت داخله
الخرطوشة الجديدة. وللحصول على
الإرشادات الخاصة بإعادة التدوير،
انظر دليل إعادة التدوير المرفق.

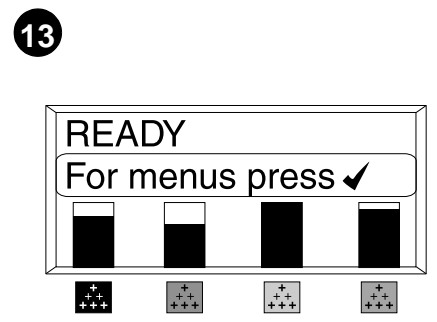

بعد فترة قصيرة، ينبغي أن تعرض
لوحة التحكم READY.

7

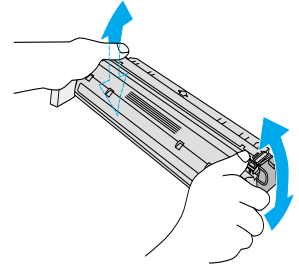

أزل الخرطوشة الجديدة من الحقيبة.
أمسك الخرطوشة من جانبيها ووزع مسحوق الحبر
عن طريق رج الخرطوشة برفق من جانب إلى آخر.

8

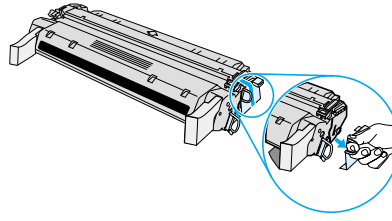

أزل قفل الشحن البرتقالي وتخلص منه.

9

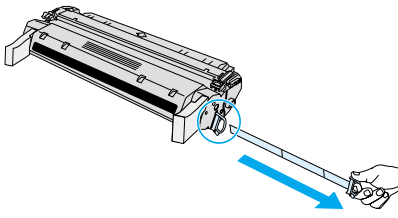

أزل شريط التغليف الداخلي عن طريق كسر الحلقة
البرتقالية الموجودة بنهاية الخرطوشة الجديدة وسحب
الشريط للخارج تماما. تخلص من الشريط.

10

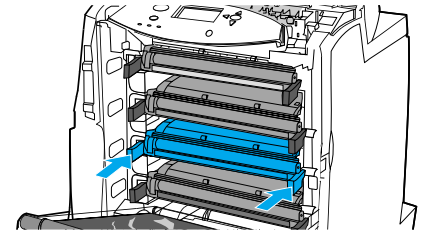

أمسك بالمقبضين الأزرقين
الموجودين على جانبي خرطوشة
الطباعة. وقم بمحاذاة خرطوشة
الطباعة مع المسارات الموجودة
داخل الطباعة، ثم أدخل الخرطوشة
حتى تستقر في مكانها تماما محدثة
صوت طقطقة.

11

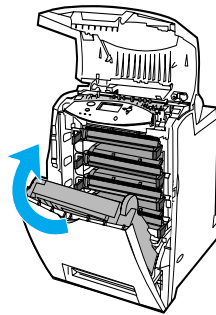

أغلق كلا من الغطاء الأمامي
ووحدة النقل.

12

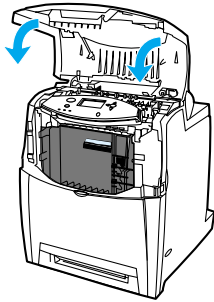

أغلق الغطاء العلوي.

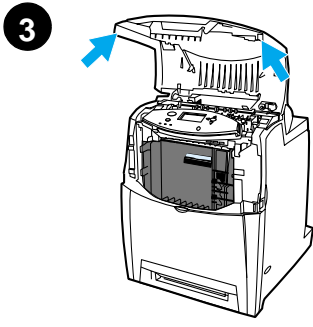

باستخدام المقبضين الجانبيين، افتح الغطاء العلوي.
تنبيه: قد تكون وحدة المصهر ساخنة.

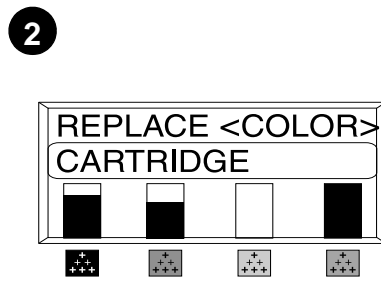

استبدل خرطوشة الحبر عندما
تعرض لوحة تحكم الطابعة الرسالة
**REPLACE <COLOR>
.CARTRIDGE**

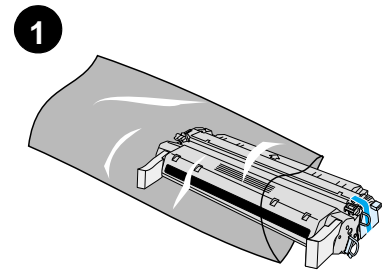

يتوافر بالطابعة أربع خراطيش طباعة مختلفة:
أصفر وأرجواني وسماوي وأسود. تحتوي هذه العلبة
على خرطوشة طباعة واحدة.

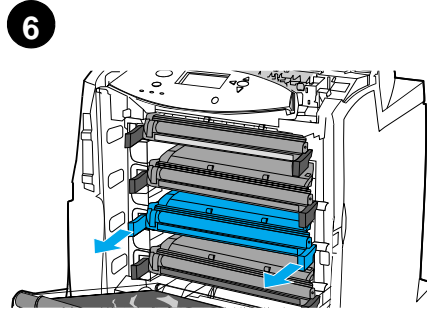

أمسك بالمقبضين الأزرقين
الموجودين على جانبي خرطوشة
الطباعة المستعملة واسحب
الخرطوشة لإزالتها من الطابعة.

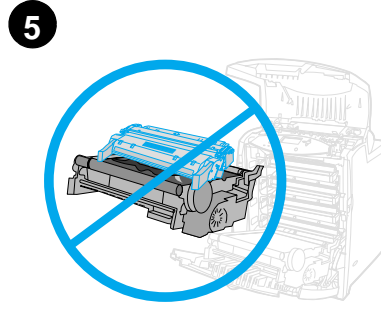

تنبيه: لا تضع أي شيء على وحدة
النقل عندما تكون مفتوحة.

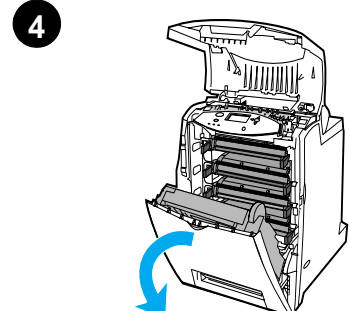

أمسك بالمقبض الأخضر الموجود
بوحدّة النقل واسحبه إلى أسفل.
ينفتح الغطاء العلوي بمجرد سحب
وحدة النقل إلى أسفل.

