



# Stampante HP LaserJet Enterprise serie 600 M601, M602 e M603

Guida dell'utente

## Copyright e licenza

© Copyright 2017 HP Development Company, L.P.

Sono vietati la riproduzione, l'adattamento e la traduzione senza previo consenso scritto, ad eccezione dei casi previsti dalle leggi sui diritti d'autore.

Le informazioni contenute nel presente documento sono soggette a modifica senza preavviso.

Le uniche garanzie per i prodotti e i servizi HP sono presentate nelle dichiarazioni esplicite di garanzia fornite in accompagnamento a tali prodotti e servizi. Nessuna disposizione del presente documento dovrà essere interpretata come garanzia aggiuntiva. HP non sarà responsabile per omissioni o errori tecnici ed editoriali contenuti nel presente documento.

Edition 1, 8/2017

## Marchi

Adobe®, Acrobat® e PostScript® sono marchi registrati di Adobe Systems Incorporated.

Intel® Core™ è un marchio commerciale di Intel Corporation negli Stati Uniti e in altri paesi/regioni.

Microsoft®, Windows®, Windows® XP e Windows Vista® sono marchi di Microsoft Corporation registrati negli Stati Uniti.

UNIX® è un marchio registrato di The Open Group.

ENERGY STAR e il marchio ENERGY STAR sono marchi registrati negli Stati Uniti.

## Convenzioni utilizzate nella Guida

---

 **SUGGERIMENTO:** i suggerimenti forniscono informazioni o collegamenti utili.

 **NOTA:** le note forniscono informazioni importanti per approfondire un concetto o eseguire un'attività.

 **ATTENZIONE:** sono disponibili avvisi che indicano le procedure da seguire per evitare di perdere dati o danneggiare il prodotto.

 **AVVERTENZA!** Questi avvisi informano l'utente sulle procedure specifiche da seguire per evitare danni a persone, perdite irreversibili di dati o gravi danni al prodotto.

---



---

# Sommario

<b>1 Informazioni di base sul prodotto .....</b>	<b>1</b>
Confronto tra prodotti .....	2
Modelli HP LaserJet Enterprise 600 M601 .....	2
Modelli HP LaserJet Enterprise 600 M602 .....	3
Modelli HP LaserJet Enterprise 600 M603 .....	4
Funzioni per il ridotto impatto ambientale della stampa .....	5
Funzioni di accesso .....	6
Viste del prodotto .....	7
Vista frontale .....	7
Vista posteriore .....	8
Porte di interfaccia .....	9
Posizione dei numeri di modello e di serie .....	9
<b>2 Menu del pannello di controllo .....</b>	<b>11</b>
Layout del pannello di controllo .....	12
Menu Recupera processo da USB .....	14
Menu Recupera processo da memoria periferica .....	15
Menu Materiali di consumo .....	16
Menu Vassoi .....	17
Menu Amministrazione .....	18
Menu Rapporti .....	18
Menu Impostazioni generali .....	18
Menu Retrieve From USB Settings (Recupera da impostazioni USB) .....	20
Menu Impostazioni di stampa generali .....	21
Menu Opzioni di stampa predefinite .....	23
Menu Impostazioni display .....	23
Menu Gestione dei materiali di consumo .....	24
Menu Gestisci vassoi .....	25
Menu Impostazioni cucitrice/raccogliore .....	26
Menu Impostazioni mailbox Multi-Bin .....	26
Menu Impostazioni di rete .....	27
Menu Risoluzione dei problemi .....	30

Menu Manutenzione periferica .....	31
Menu Backup/ripristino .....	31
Menu Calibrazione/Pulizia .....	31
Menu Aggiornamento firmware USB .....	32
Menu Servizio .....	32
<b>3 Software per Windows .....</b>	<b>33</b>
Sistemi operativi e driver per stampante supportati per Windows .....	34
Selezionare il driver della stampante corretto per Windows .....	35
Driver di stampa universale HP (UPD) .....	35
Modalità di installazione di UPD .....	36
Modifica delle impostazioni di un processo di stampa per Windows .....	37
Priorità per le impostazioni di stampa .....	37
Modifica delle impostazioni per tutti i processi di stampa valida fino alla chiusura del programma software successiva .....	37
Modifica delle impostazioni predefinite per tutti i processi di stampa .....	37
Modifica delle impostazioni di configurazione del prodotto .....	38
Rimuovere il driver per stampante da Windows .....	39
Utilità supportate per Windows .....	40
Priorità per le impostazioni di stampa .....	40
Server Web HP incorporato .....	40
HP ePrint .....	40
Software per altri sistemi operativi .....	42
<b>4 Uso del prodotto con Mac .....</b>	<b>43</b>
Software per Mac .....	44
Sistemi operativi e driver per stampante supportati per Mac .....	44
Installazione del software per i sistemi operativi Mac .....	44
Installazione del software per i computer Mac collegati direttamente al prodotto .....	44
Installazione del software per i computer Mac su una rete cablata .....	45
Configurazione dell'indirizzo IP .....	45
Installazione del software .....	46
Rimuovere il driver per stampante dai sistemi operativi Mac .....	46
Priorità delle impostazioni di stampa per Mac .....	48
Modifica delle impostazioni del driver della stampante per Mac .....	48
Modifica delle impostazioni per tutti i processi di stampa valida fino alla chiusura del programma software successiva .....	48
Modifica delle impostazioni predefinite per tutti i processi di stampa .....	48
Modifica delle impostazioni di configurazione del prodotto .....	48
Software per computer Mac .....	49
Utility HP per Mac .....	49

Apertura di HP Printer Utility .....	49
Funzioni dell'utility HP .....	49
Utility supportate per Mac .....	50
Server Web incorporato HP .....	50
HP ePrint .....	50
AirPrint .....	50
Operazioni di stampa di base in Mac .....	52
Annullamento di un processo di stampa con Mac .....	52
Modifica del tipo e del formato della carta in Mac .....	52
Ridimensionamento dei documenti o stampa su un formato carta personalizzato con Mac .....	52
Creazione e uso delle preimpostazioni di stampa con Mac .....	52
Stampa di una copertina con Mac .....	53
Uso delle filigrane con Mac .....	53
Stampa di più pagine su un foglio con Windows .....	54
Stampa su entrambi i lati del foglio (fronte/retro) con Mac .....	54
Memorizzazione dei processi con Mac .....	54
Risoluzione dei problemi relativi a Mac .....	56
<b>5 Collegare il prodotto con Windows .....</b>	<b>57</b>
Dichiarazione di non responsabilità sulla condivisione stampante .....	58
Collegamento tramite USB .....	58
Installazione del CD .....	58
Collegamento a una rete con Windows .....	59
Protocolli di rete supportati .....	59
Installazione del prodotto su una rete cablata con Windows .....	60
Configurazione dell'indirizzo IP .....	60
Installazione del software .....	62
Configurare le impostazioni di rete con Windows .....	63
Visualizzazione o modifica delle impostazioni di rete .....	63
Impostazione o modifica della password di rete .....	63
Configurazione manuale dei parametri TCP/IP di IPv4 dal pannello di controllo .....	64
Configurazione manuale dei parametri TCP/IP di IPv6 dal pannello di controllo .....	65
Velocità di collegamento e stampa fronte/retro .....	66
<b>6 Carta e supporti di stampa .....</b>	<b>67</b>
Informazioni sull'uso della carta .....	68
Linee guida sulla carta speciale .....	68
Modifica del driver per la stampante affinché corrisponda al tipo e al formato della carta in Windows .....	70
Formati carta supportati .....	71
Tipi di carta supportati .....	73
Tipi di carta supportati per le opzioni di alimentazione .....	73

Tipi di carta supportati per le opzioni di output .....	74
Capacità degli scomparti e dei vassoi .....	75
Caricamento dei vassoi di alimentazione .....	76
Caricamento del vassoio 1 .....	76
Caricamento del vassoio 2 o di un vassoio opzionale da 500 fogli .....	77
Caricamento dei vassoi opzionali da 1.500 fogli .....	79
Orientamento della carta per il caricamento dei vassoi .....	81
Caricamento di carta intestata, prestampata o perforata .....	81
Caricamento delle buste .....	82
Configurazione dei vassoi .....	83
Configurazione di un vassoio durante il caricamento della carta .....	83
Configurazione di un vassoio in base alle impostazioni del processo di stampa .....	83
Configurazione di un vassoi dal pannello di controllo .....	83
Selezione di uno scomparto di uscita .....	85
Stampa con lo scomparto di uscita superiore (standard) .....	85
Stampa con lo scomparto di uscita posteriore .....	85
Stampa con il raccogliitore o la cucitrice/raccogliitore opzionale .....	86
Stampa con il mailbox a 5 scomparti .....	87
<b>7 Cartucce di stampa .....</b>	<b>89</b>
Informazioni sulla cartuccia di stampa .....	90
Vista dei materiali di consumo .....	91
Vista della cartuccia di stampa .....	91
Gestione delle cartucce di stampa .....	92
Modifica impostazioni per cartucce di stampa .....	92
Stampa quando una cartuccia di stampa si esaurisce .....	92
Attivazione o disattivazione delle opzioni Impostazioni In esaurimento del pannello di controllo .....	92
Stampa con EconoMode .....	93
Immagazzinamento e riciclo dei materiali di consumo .....	93
Riciclaggio dei materiali di consumo .....	93
Conservazione della cartuccia di stampa .....	93
Criteri HP per le cartucce di stampa non HP .....	93
Sito Web HP contro la contraffazione .....	94
Istruzioni di sostituzione .....	95
Sostituzione della cartuccia di stampa .....	95
Sostituire i punti .....	97
Esecuzione della manutenzione preventiva .....	98
Reimpostazione del contatore del kit di manutenzione .....	98
Risoluzione dei problemi relativi alle cartucce di stampa .....	99
Verifica delle cartucce di stampa .....	99



Esaminare la cartuccia di stampa per verificare la presenza di eventuali danni .....	100
Difetti ripetuti .....	101
Stampa della pagina di stato dei materiali di consumo .....	101
Interpretazione dei messaggi del pannello di controllo relativi ai materiali di consumo .....	102

## 8 Operazioni di stampa ..... 105

Annullamento di un processo di stampa con Windows .....	106
Operazioni di stampa di base in Windows .....	107
Apertura del driver della stampante con Windows .....	107
Come trovare informazioni nella guida su un'opzione di stampa con Windows .....	108
Modifica del numero di copie da stampare con Windows .....	108
Salvare le impostazioni di stampa personalizzate per futuri utilizzi con Windows .....	109
Uso di un collegamento per la stampa con Windows .....	109
Creazione dei collegamenti di stampa .....	110
Ottimizzazione della qualità di stampa con Windows .....	113
Selezione del formato carta con Windows .....	113
Selezione di un formato carta personalizzato con Windows .....	113
Selezione del tipo di carta con Windows .....	113
Selezione del vassoio di alimentazione della carta con Windows .....	113
Stampa su entrambi i lati (fronte/retro) con Windows .....	114
Stampa manuale su entrambi i lati con Windows .....	114
Stampa automatica su entrambi i lati con Windows .....	115
Stampa di più pagine per foglio con Windows .....	117
Selezione dell'orientamento della pagina con Windows .....	118
Utilizzo di HP ePrint .....	120
Operazioni di stampa aggiuntive in Windows .....	121
Stampa su carta intestata prestampata o moduli con Windows .....	121
Stampa su carta speciale, etichette o lucidi per proiezione con Windows .....	123
Stampa su carta speciale, etichette o lucidi per proiezione con Windows .....	126
Stampa della prima o dell'ultima pagina su carta diversa con Windows .....	128
Adattamento di un documento alle dimensioni della pagina in Windows .....	131
Aggiunta di una filigrana a un documento con Windows .....	132
Creazione di un opuscolo con Windows .....	133
Selezione delle opzioni di output in Windows .....	134
Selezione dello scomparto di uscita in Windows .....	134
Selezione delle opzioni di cucitura in Windows .....	136
Uso delle funzioni di memorizzazione dei processi con Windows .....	137
Creazione di un processo memorizzato con Windows .....	138
Stampa di un processo memorizzato .....	139
Eliminazione di un processo memorizzato .....	139
Impostazione delle opzioni di memorizzazione dei processi con Windows .....	140

Stampa di una copia di prova prima di stampare tutte le copie .....	140
Memorizzazione temporanea di un processo personale sul prodotto per la stampa in un secondo momento .....	140
Memorizzazione temporanea di un processo sul prodotto .....	140
Memorizzazione permanente di un processo sul prodotto .....	141
Rendere privato un processo memorizzato in modo permanente in modo che per la stampa sia richiesto un PIN .....	141
Ricezione di una notifica quando un processo memorizzato viene stampato .....	141
Impostazione del nome utente per un processo memorizzato .....	141
Specificazione di un nome per il processo memorizzato .....	142
Stampa di processi speciali con Windows .....	142
Impostazione dell'allineamento fronte/retro .....	142
Stampa da USB .....	143
<b>9 Gestione e manutenzione .....</b>	<b>145</b>
Stampa delle pagine di informazioni .....	146
Uso del server Web HP incorporato .....	147
Apertura del server Web HP incorporato mediante una connessione di rete .....	147
Funzioni del server Web incorporato HP .....	148
Scheda Informazioni .....	148
Scheda Generale .....	148
Scheda Stampa .....	149
Scheda Risoluzione dei problemi .....	149
Scheda Protezione .....	150
Scheda Servizi Web HP .....	150
Scheda Rete .....	150
Elenco Altri collegamenti .....	150
Uso del software HP Web Jetadmin .....	151
Funzioni di sicurezza del prodotto .....	152
Dichiarazioni sulla sicurezza .....	152
Sicurezza IP .....	152
Uso del server Web HP incorporato .....	152
Supporto crittografia: Disco rigido crittografato a elevate prestazioni HP (solo modelli xh) .....	152
Protezione dei processi memorizzati .....	153
Blocco dei menu del pannello di controllo .....	153
Blocco del formatter .....	153
Impostazioni di risparmio energetico .....	154
Stampa con EconoMode .....	154
Modalità di risparmio energetico .....	154
Attivazione o disattivazione della modalità Pausa .....	154

Impostare il timer di pausa .....	154
Impostazione della pianificazione di pausa .....	155
Installazione della memoria e dispositivi USB interni .....	156
Panoramica .....	156
Installazione della memoria .....	156
Installazione di memoria sul prodotto .....	156
Abilitazione della memoria .....	157
Controllo dell'installazione del modulo DIMM .....	158
Allocazione di memoria .....	158
Installazione delle periferiche USB interne .....	160
Pulizia del prodotto .....	161
Pulizia del percorso della carta .....	161
Aggiornamenti del prodotto .....	161
<b>10 Risoluzione dei problemi .....</b>	<b>163</b>
Autodiagnostica .....	164
Elenco di controllo per la risoluzione dei problemi .....	165
Fattori che influiscono sulle prestazioni del prodotto .....	166
Ripristino delle impostazioni di fabbrica .....	167
Interpretazione dei messaggi del pannello di controllo .....	168
Tipi di messaggi del pannello di controllo .....	168
Messaggi del pannello di controllo .....	168
Alimentazione carta errata o inceppamenti .....	169
Il prodotto non preleva la carta .....	169
Il prodotto preleva più fogli di carta .....	169
Prevenzione degli inceppamenti della carta .....	169
Eliminazione degli inceppamenti .....	171
Individuazione del punto di inceppamento .....	171
Eliminazione degli inceppamenti dalle aree di uscita .....	171
Eliminazione degli inceppamenti dallo scomparto di uscita posteriore .....	171
Eliminazione degli inceppamenti dal raccogliitore o dalla cucitrice/raccogliitore opzionale .....	172
Eliminazione degli inceppamenti della carta dal raccogliitore o dalla cucitrice/raccogliitore .....	172
Eliminazione degli inceppamenti causati da punti metallici dalla cucitrice/raccogliitore opzionale .....	173
Eliminazione degli inceppamenti nel mailbox opzionale a 5 scomparti .....	174
Eliminazione degli inceppamenti nell'area del fusore .....	176
Eliminazione degli inceppamenti dall'unità fronte/retro opzionale .....	179
Eliminazione degli inceppamenti dai vassoi .....	181
Eliminazione degli inceppamenti dal vassoio 1 .....	181

Eliminazione degli inceppamenti dal vassoio 2 o dal vassoio opzionale da 500 fogli ....	181
Eliminazione degli inceppamenti dal vassoio opzionale da 1.500 fogli .....	182
Eliminazione degli inceppamenti nell'alimentatore buste opzionale .....	184
Eliminazione degli inceppamenti dall'area del coperchio superiore e della cartuccia di stampa .....	185
Modifica dell'eliminazione inceppamenti .....	187
Migliorare la qualità di stampa .....	188
Selezione di un tipo di carta .....	188
Uso di carta conforme alle specifiche consigliate da HP .....	188
Stampa di una pagina di pulizia .....	188
Verifica delle cartucce di stampa .....	189
Utilizzare il driver della stampante più adatto alle proprie esigenze di stampa .....	190
Il prodotto non stampa o stampa lentamente .....	191
Il prodotto non stampa .....	191
Il prodotto stampa lentamente .....	191
Risoluzione dei problemi relativi alla stampa da un accessorio di memoria USB .....	192
Il menu Recupera da USB non si apre quando si inserisce l'accessorio USB .....	192
Non è possibile stampare file dall'accessorio di memoria USB .....	192
Il file che si desidera stampare non è indicato nel menu Recupera da USB .....	192
Risoluzione dei problemi di connettività .....	193
Risoluzione dei problemi di connessione diretta .....	193
Risoluzione dei problemi di rete .....	193
Problemi di collegamento .....	193
Il computer utilizza un indirizzo IP errato per il prodotto .....	193
Il computer non è in grado di comunicare con il prodotto .....	194
Il prodotto utilizza un collegamento errato e impostazioni duplex non corrette per la rete .....	194
Nuovi programmi software potrebbero provocare problemi di compatibilità .....	194
Il computer o la workstation potrebbe non essere impostata correttamente .....	194
Il prodotto è disattivato o altre impostazioni di rete non sono corrette .....	194
Risoluzione dei problemi software del prodotto in Windows .....	195
Nella cartella Stampante non è presente il driver della stampante relativo al prodotto .....	195
Durante l'installazione del software è stato visualizzato un messaggio di errore .....	195
Il prodotto è in modalità Pronta, ma non stampa .....	195
Risoluzione dei problemi software del prodotto in Mac .....	197
Il driver della stampante non è riportato nell'elenco Stampa e Fax .....	197
Il nome del prodotto non viene visualizzato nell'elenco dei prodotti Stampa e Fax .....	197
Il driver della stampante non configura automaticamente il prodotto selezionato nell'elenco Stampa e Fax .....	197
Un processo di stampa non è stato inviato al prodotto desiderato .....	197
Una volta effettuato il collegamento con un cavo USB e selezionato il driver, il prodotto non viene visualizzato nell'elenco Stampa e Fax .....	198

Si sta utilizzando un driver della stampante generico con una connessione USB .....	198
<b>Appendice A Materiali di consumo e accessori del prodotto .....</b>	<b>199</b>
Ordinazione di parti, accessori e materiali di consumo .....	200
Numeri di catalogo .....	201
Accessori per la gestione della carta .....	201
Parti CSR (Customer Self-Repair, auto-riparazione del cliente) .....	201
Cavi e interfacce .....	202
<b>Appendice B Assistenza e supporto .....</b>	<b>203</b>
Dichiarazione di garanzia limitata HP .....	204
Garanzia di protezione HP: Dichiarazione di garanzia limitata per le cartucce di stampa LaserJet .....	205
Dati memorizzati nella cartuccia di stampa .....	206
Contratto di licenza per l'utente finale .....	207
Assistenza in garanzia CSR (Customer Self Repair) .....	210
Assistenza clienti .....	211
Reimballaggio del prodotto .....	212
<b>Appendice C Specifiche del prodotto .....</b>	<b>213</b>
Specifiche fisiche .....	214
Consumo energetico, specifiche elettriche ed emissioni acustiche .....	214
Ambiente operativo .....	214
<b>Appendice D Informazioni sulle normative .....</b>	<b>215</b>
Norme FCC .....	216
Supporto del prodotto mirato alla difesa dell'ambiente .....	217
Protezione dell'ambiente .....	217
Emissione di ozono .....	217
Consumo energetico .....	217
Consumo di toner .....	217
Uso della carta .....	217
Materiali in plastica .....	217
Materiali di consumo HP LaserJet .....	217
Istruzioni per il riciclaggio e la restituzione .....	218
Stati Uniti e Portorico .....	218
Restituzione di più cartucce .....	218
Restituzione di cartucce singole .....	218
Spedizione .....	218
Restituzioni in altri paesi/regioni .....	219
Carta .....	219

Limitazioni relative ai materiali .....	219
Smaltimento delle apparecchiature elettriche ed elettroniche a fine vita nell'Unione Europea .....	220
Sostanze chimiche .....	220
Material Safety Data Sheet (MSDS, Scheda tecnica di sicurezza) .....	220
Ulteriori informazioni .....	220
Dichiarazione di conformità .....	221
Dichiarazioni per la sicurezza .....	223
Sicurezza dei prodotti laser .....	223
Norme DOC per il Canada .....	223
Dichiarazione VCCI (Giappone) .....	223
Istruzioni relative al cavo di alimentazione .....	223
Dichiarazione relativa ai cavi di alimentazione (Giappone) .....	223
Dichiarazione EMC (Corea) .....	223
Stabilità prodotto .....	224
Dichiarazione sulla sicurezza dei prodotti laser per la Finlandia .....	224
Dichiarazione GS (Germania) .....	224
Tabella sostanze (Cina) .....	225
Restrizioni relative alla dichiarazione di sostanze nocive (Turchia) .....	225
<b>Indice analitico .....</b>	<b>227</b>

---

# 1 Informazioni di base sul prodotto

- [Confronto tra prodotti](#)
- [Funzioni per il ridotto impatto ambientale della stampa](#)
- [Funzioni di accesso](#)
- [Viste del prodotto](#)

# Confronto tra prodotti

## Modelli HP LaserJet Enterprise 600 M601

M601n stampante

CE989A

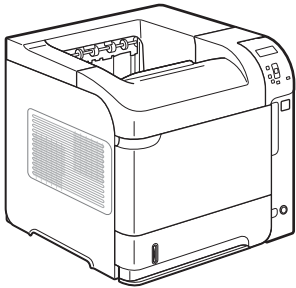

- Stampa fino a 45 pagine al minuto (ppm) su carta in formato Lettera e 43 ppm su carta in formato A4
- Rete HP Jetdirect incorporata
- Memoria RAM (Random Access Memory) da 512 megabyte (MB), Espandibile a 1 gigabyte (GB).
- Il vassoio 1 può contenere fino a 100 fogli
- Il vassoio 2 può contenere fino a 500 fogli
- Scomparto di uscita con lato di stampa rivolto verso il basso da 500 fogli
- Scomparto di uscita con lato di stampa rivolto verso l'alto da 100 fogli
- Display grafico a colori del pannello di controllo a 4 righe
- Porta USB 2.0 Hi-speed
- Porta di stampa USB host
- Porta per la stampa da accessorio USB
- Alloggiamento DIMM (Dual inline memory module) aperto

M601dn stampante

CE990A

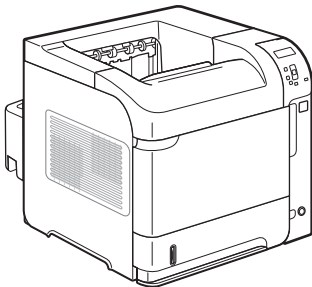

Dispone delle funzioni della stampante HP LaserJet Enterprise 600 M601n e inoltre di:

- Accessorio per la stampa fronte/retro per la stampa automatica su entrambi i lati del foglio



## Modelli HP LaserJet Enterprise 600 M602

M602n stampante

CE991A

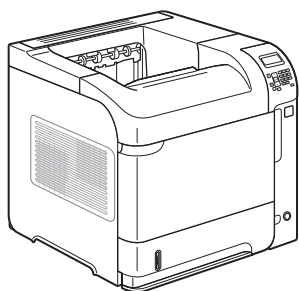

- Stampa fino a 52 pagine al minuto (ppm) su carta in formato Lettera e 50 ppm su carta in formato A4
- Rete HP Jetdirect incorporata
- Memoria RAM (Random Access Memory) da 512 megabyte (MB), Espandibile a 1 gigabyte (GB).
- Il vassoio 1 può contenere fino a 100 fogli
- Il vassoio 2 può contenere fino a 500 fogli
- Scomparto di uscita con lato di stampa rivolto verso il basso da 500 fogli
- Scomparto di uscita con lato di stampa rivolto verso l'alto da 100 fogli
- Display grafico a colori del pannello di controllo a 4 righe
- Tastierino numerico
- Porta USB 2.0 Hi-speed
- Porta di stampa USB host
- Porta per la stampa da accessorio USB
- Alloggiamento DIMM (Dual inline memory module) aperto
- Hardware Integration Pocket

M602dn stampante

CE992A

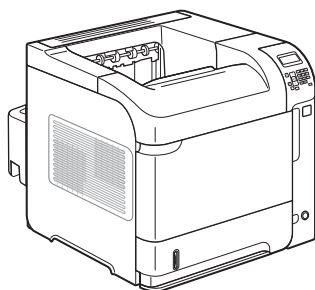

Dispone delle funzioni della stampante HP LaserJet Enterprise 600 M602n e inoltre di:

- Accessorio per la stampa fronte/retro per la stampa automatica su entrambi i lati del foglio

M602x stampante

CE993A

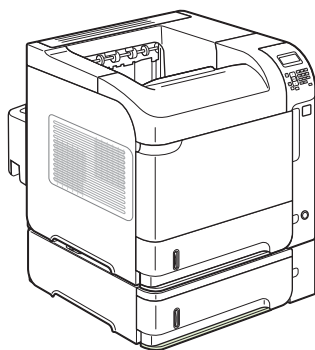

Dispone delle funzioni della stampante HP LaserJet Enterprise 600 M602n e inoltre di:

- Accessorio per la stampa fronte/retro per la stampa automatica su entrambi i lati del foglio
- Vassoio di alimentazione aggiuntivo da 500 fogli (vassoio 3)

## Modelli HP LaserJet Enterprise 600 M603

M603n stampante

CE994A

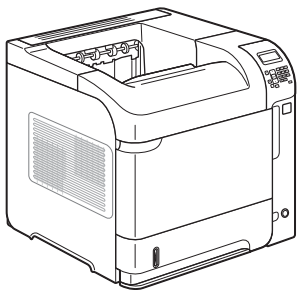

- Stampa fino a 62 pagine al minuto (ppm) su carta in formato Lettera e 60 ppm su carta in formato A4
- Rete HP Jetdirect incorporata
- Memoria RAM (Random Access Memory) da 512 megabyte (MB), Espandibile a 1 gigabyte (GB).
- Il vassoio 1 può contenere fino a 100 fogli
- Il vassoio 2 può contenere fino a 500 fogli
- Scomparto di uscita con lato di stampa rivolto verso il basso da 500 fogli
- Scomparto di uscita con lato di stampa rivolto verso l'alto da 100 fogli
- Display grafico a colori del pannello di controllo a 4 righe
- Tastierino numerico
- Porta USB 2.0 Hi-speed
- Porta di stampa USB host
- Porta per la stampa da accessorio USB
- Alloggiamento DIMM (Dual inline memory module) aperto
- Hardware Integration Pocket

M603dn stampante

CE995A

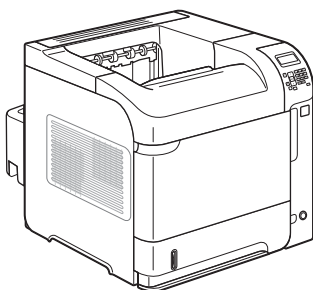

Dispone delle funzioni della stampante HP LaserJet Enterprise 600 M603n e inoltre di:

- Accessorio per la stampa fronte/retro per la stampa automatica su entrambi i lati del foglio

M603xh stampante

CE996A

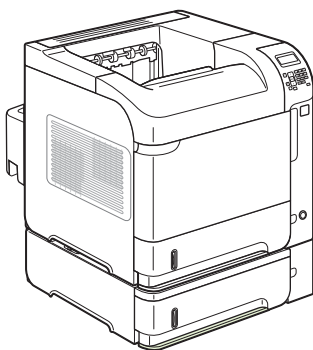

Dispone delle funzioni della stampante HP LaserJet Enterprise 600 M603n e inoltre di:

- Accessorio per la stampa fronte/retro per la stampa automatica su entrambi i lati del foglio
- Vassoio di alimentazione aggiuntivo da 500 fogli (vassoio 3)
- Disco rigido crittografato ad alte prestazioni HP (sostituisce la memoria da 512 MB nei modelli n e dn)

## Funzioni per il ridotto impatto ambientale della stampa

Fronte/retro	Consente di risparmiare carta utilizzando la stampa fronte/retro come impostazione di stampa predefinita.
Stampa di più pagine per foglio	Consente di risparmiare carta stampando due o più pagine di un documento l'una accanto all'altra su un unico foglio. Accedere a questa funzione tramite il driver della stampante.
Riciclaggio	Consente di ridurre gli sprechi utilizzando carta riciclata. Consente di riciclare le cartucce di stampa tramite il servizio di restituzione cartucce di HP.
Risparmio energetico	Consente di risparmiare energia avviando la modalità Pausa per il prodotto.
HP Smart Web Printing	Utilizzare HP Smart Web Printing per selezionare, memorizzare e organizzare testo e grafica da più pagine Web e per modificare e stampare esattamente quanto visualizzato sullo schermo. Offre il controllo necessario per le informazioni di stampa significative, riducendo gli sprechi. Per scaricare HP Smart Web Printing, visitare il sito Web all'indirizzo: <a href="http://www.hp.com/go/smartweb">www.hp.com/go/smartweb</a> .
Memorizzazione processo	Utilizzare la funzione di memorizzazione processo per gestire i processi di stampa. Questa funzione consente di attivare la stampa sul prodotto condiviso, eliminando i processi di stampa persi stampabili successivamente.

## Funzioni di accesso

Il prodotto include numerose funzioni che aiutano gli utenti con problemi di accesso.

- Guida in linea compatibile con i programmi di accesso in lettura
- Possibilità di eseguire le operazioni di installazione e rimozione delle cartucce con una sola mano
- Possibilità di aprire tutti gli sportelli e i coperchi con una sola mano
- Il vassoio 1 consente il caricamento della carta con una sola mano.

# Viste del prodotto

## Vista frontale

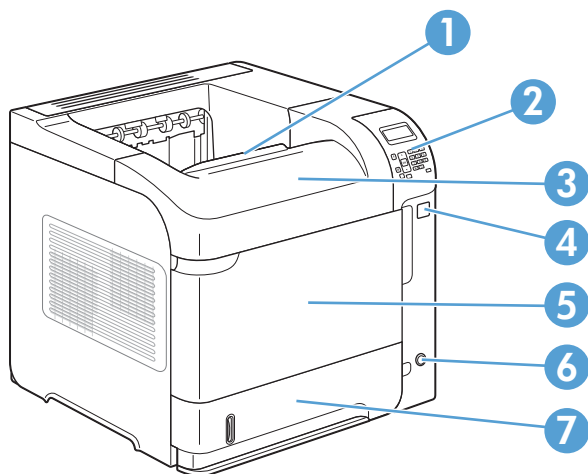

- 
- |   |  |
|---|--|
| 1 | Scoproto di uscita superiore   |
| 2 | Pannello di controllo (i modelli M602 e M603 includono il tastierino numerico) |
| 3 | Coperchio superiore (consente l'accesso alla cartuccia di stampa)              |
| 4 | Porta per la stampa da accessorio USB  |
| 5 | Vassoio 1 (tirare per aprirlo)   |
| 6 | Pulsante di accensione/spengimento   |
| 7 | Vassoio 2  |
-

## Vista posteriore

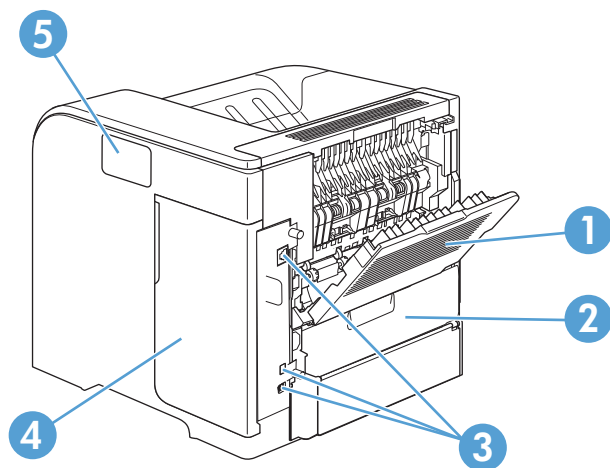

- 
- |   |   |
|---|---|
| 1 | Raccoglitore posteriore (tirare per aprire)   |
| 2 | Coperchio dell'accessorio per la stampa fronte/retro (rimuoverlo per installare l'accessorio) |
| 3 | Porte di interfaccia  |
| 4 | Coperchio destro (consente l'accesso all'alloggiamento DIMM)                                  |
| 5 | Hardware integration pocket (solo modelli M602 e M603)  |
-

## Porte di interfaccia

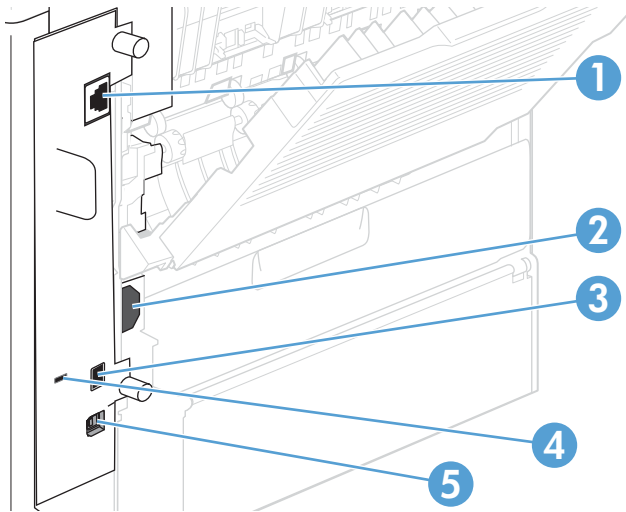

- 1 Connessione di rete RJ-45
- 2 Connessione dell'alimentazione
- 3 Collegamento USB host che consente di aggiungere font o altre soluzioni di terze parti (potrebbe includere un coperchio rimovibile)
- 4 Alloggiamento per blocco con cavo di sicurezza
- 5 Collegamento USB 2.0 Hi-Speed per la connessione diretta al computer

## Posizione dei numeri di modello e di serie

L'etichetta contenente il numero di modello e di serie si trova sul lato posteriore del prodotto.

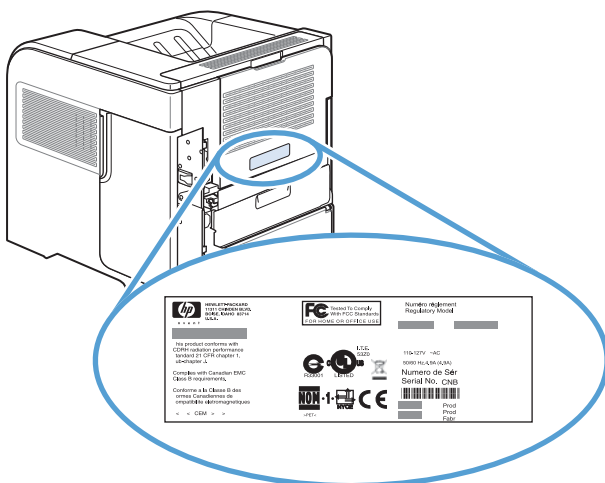





---

## 2 Menu del pannello di controllo



- [Layout del pannello di controllo](#)
- [Menu Recupera processo da USB](#)
- [Menu Recupera processo da memoria periferica](#)
- [Menu Materiali di consumo](#)
- [Menu Vassoi](#)
- [Menu Amministrazione](#)
- [Menu Manutenzione periferica](#)

## Layout del pannello di controllo

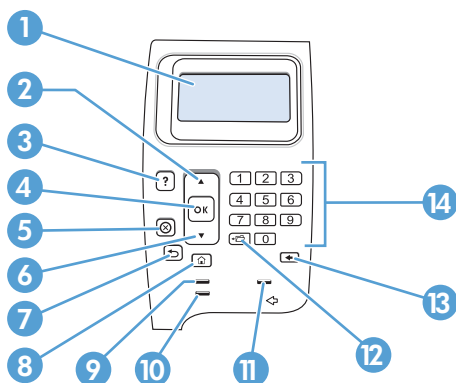
Il pannello di controllo consente di ottenere informazioni sullo stato del prodotto e dei processi e di configurare il prodotto.



Numero	Pulsante o spia	Funzione
1	Display del pannello di controllo	Visualizza informazioni sullo stato, menu, informazioni di supporto e messaggi di errore
2	Freccia verso l'alto ▲	Consente di tornare alla voce precedente nell'elenco o di aumentare il valore delle voci numeriche
3	Pulsante Guida ?	Fornisce informazioni sul messaggio visualizzato sul display del pannello di controllo
4	Pulsante OK	<ul style="list-style-type: none"> <li>Consente di salvare il valore selezionato per una voce</li> <li>Consente di eseguire l'operazione associata alla voce evidenziata sul display del pannello di controllo</li> <li>Consente di eliminare una condizione di errore (se si tratta di un errore cancellabile)</li> </ul>
5	Pulsante Interrompi ⊗	Consente di annullare il processo di stampa corrente e di eliminare le pagine nel prodotto
6	Freccia verso il basso ▼	Consente di passare alla voce successiva nell'elenco o di diminuire il valore delle voci numeriche
7	↶ Pulsante Freccia indietro	Consente di tornare indietro di un livello su un menu ad albero o alla voce numerica precedente
8	Pulsante Home 🏠	Consente di aprire e chiudere i menu
9	⦿ Spia Pronto	<ul style="list-style-type: none"> <li><b>Accesa:</b> il prodotto è in linea ed è pronto a ricevere i dati da stampare</li> <li><b>Spenta:</b> il prodotto non può ricevere i dati poiché non è in linea (in pausa) o ha rilevato un errore</li> <li><b>Lampeggiante:</b> il prodotto sta entrando in modalità fuori linea. L'elaborazione del processo corrente viene interrotta e vengono espulse dal percorso carta tutte le pagine attive</li> </ul>
10	⌚ Spia dati	<ul style="list-style-type: none"> <li><b>Accesa:</b> il prodotto è in attesa di ricevere tutti i dati prima di eseguire la stampa</li> <li><b>Spenta:</b> il prodotto non ha dati da stampare</li> <li><b>Lampeggiante:</b> il prodotto sta elaborando o stampando i dati</li> </ul>

Numero	Pulsante o spia	Funzione
11	Spia Attenzione 	<ul style="list-style-type: none"> <li>• <b>Accesa:</b> il prodotto ha rilevato un problema. Vedere il display del pannello di controllo</li> <li>• <b>Spenta:</b> il prodotto sta funzionando senza errori.</li> <li>• <b>Lampeggiante:</b> è richiesto un intervento. Vedere il display del pannello di controllo</li> </ul>
12	 Pulsante cartella o STAR (Secure Transaction Access Retrieval)  <b>NOTA:</b> questa voce non è inclusa nei modelli M601.	Fornisce accesso rapido al menu <b>Recupera processo</b>
13	 Pulsante Backspace  <b>NOTA:</b> questa voce non è inclusa nei modelli M601.	Consente di ripristinare i valori predefiniti e di uscire dalla schermata Guida
14	Tastierino numerico  <b>NOTA:</b> questa voce non è inclusa nei modelli M601.	Consente di immettere valori numerici

## Menu Recupera processo da USB



**NOTA:** Per utilizzare tale funzione, è necessario attivarla tramite i menu del pannello di controllo o il server Web HP incorporato.

Per abilitare questa funzione utilizzando il menu del pannello di controllo, aprire il menu **Amministrazione**, il sottomenu **Retrieve From USB Settings (Recupera da impostazioni USB)**, quindi selezionare **Abilita**. Per abilitare questa funzione utilizzando il server Web incorporato HP, selezionare la scheda **Stampa**.

**Per visualizzarlo:** nel pannello di controllo del prodotto, premere il pulsante Pagina iniziale , quindi selezionare il menu **Recupera processo da USB**.

Primo livello	Secondo livello	Valori
Selezionare file o cartella	<Nome processo>	Copie

## Menu Recupera processo da memoria periferica

Per visualizzarlo: nel pannello di controllo del prodotto, premere il pulsante Pagina iniziale , quindi selezionare il menu **Recupera processo da memoria periferica**.

Primo livello	Secondo livello	Valori
Tutti i processi (con PIN)	Stampa	Copie
	Stampa ed elimina	Copie
	Elimina	
Tutti pr. (No PIN)	Stampa	Copie
	Stampa ed elimina	Copie
	Elimina	SI No
<Nome processo con PIN>	Stampa	Copie
	Stampa ed elimina	Copie
	Elimina	
<Nome processo senza PIN>	Stampa	Copie
	Stampa ed elimina	Copie
	Elimina	SI No

## Menu Materiali di consumo

**Per visualizzarlo:** nel pannello di controllo del prodotto, premere il pulsante Pagina iniziale , quindi selezionare il menu **Materiali di consumo**.

Nella seguente tabella, gli asterischi (\*) indicano le impostazioni predefinite di fabbrica.

**Tabella 2-1** Menu Materiali di consumo

Primo livello	Secondo livello	Terzo livello	Quarto livello	Valori
Gestione dei materiali di consumo	Stampa stato materiali di consumo			
	Impostazioni materiali di consumo	Cartuccia nero	Impostazioni In esaurimento	Stop Richiedi per continuare Continua*
			Impostazioni soglia minima	1-100%  Valori predefiniti per la cartuccia CE390A: <ul style="list-style-type: none"> <li>• M601 = 8%</li> <li>• M602 = 11%</li> <li>• M603 = 20%</li> </ul> Valori predefiniti per la cartuccia CE390X: <ul style="list-style-type: none"> <li>• M602 = 5%</li> <li>• M603 = 9%</li> </ul>
		Kit manutenzione	Impostazioni In esaurimento	Stop Richiedi per continuare Continua*
			Impostazioni soglia minima	1-100%  Valore predefinito = 10%
	Messaggi materiali di consumo	Messaggio di esaurimento		Attivo* Off
		Indicatore livello		Attivo* Off
	Ripristina mat. di consumo	Nuovo kit manutenzione		No Sì
Cartuccia nero				Viene visualizzato lo stato.
Kit manutenzione				Viene visualizzato lo stato.

## Menu Vassoio

**Per visualizzarlo:** nel pannello di controllo del prodotto, premere il pulsante Pagina iniziale , quindi selezionare il menu **Vassoio**.

Nella seguente tabella, gli asterischi (\*) indicano le impostazioni predefinite di fabbrica.

**Tabella 2-2** Menu Vassoio

Primo livello	Secondo livello	Valori
Gestisci vassoio	Usa vassoio richiesto	Esclusivamente* Prima
	Richiesta aliment. manuale	Sempre* Solo se non caricato
	Richiesta formato/tipo	Display* Non visualizzare
	Usa altro vassoio	Abilitato* Disabilitato
	Modalità carta intestata alternativa	Disabilitato* Abilitato
	Pagine vuote fronte/retro	Auto* Sì
	Modello vassoio 2	Vassoio standard* Vassoio personalizzato
	Rotazione immagine	Standard* Alternativo
	Imponi A4/Lettera	Sì* No
	Dimensione alimentatore buste	Selezionare una dimensione dall'elenco.
Tipo alimentatore buste	Selezionare un tipo dall'elenco.	
Formato vassoio <X>	Selezionare una dimensione dall'elenco.	
Tipo vassoio <X>	Selezionare un tipo dall'elenco.	

# Menu Amministrazione

## Menu Rapporti

Per visualizzarlo: nel pannello di controllo del prodotto, premere il pulsante Pagina iniziale , selezionare il menu Amministrazione, quindi Rapporti.

Tabella 2-3 Menu Rapporti

Primo livello	Secondo livello
Pagine di configurazione/stato	Mappa del menu Amministrazione
	Pagina di configurazione
	Pagina stato materiali di consumo
	Pagina utilizzo
	Pagina directory file
	Pagina impostazioni correnti
Altre pagine	Elenco font PCL
	Elenco font PS

## Menu Impostazioni generali

Per visualizzarlo: nel pannello di controllo del prodotto, premere il pulsante Pagina iniziale , selezionare il menu Amministrazione, quindi Impostazioni generali.

Nella seguente tabella, gli asterischi (\*) indicano le impostazioni predefinite di fabbrica.

Tabella 2-4 Menu Impostazioni generali

Primo livello	Secondo livello	Terzo livello	Quarto livello	Valori
Impostazioni Data/Ora	Formato Data/Ora	Formato Data		GG/MMM/AAAA
				MMM/GG/AAAA
				AAAA/MMM/GG
		Formato ora		12 ore (AM/PM)
				24 ore
	Data/Ora	Data	Mese	Selezionare i valori dagli elenchi.
			Giorno	
			Anno	
		Ora	Ora	Selezionare i valori dagli elenchi.
			Minuto	
			AM/PM	
		Fuso orario		Selezionare il fuso orario dall'elenco.



Tabella 2-4 Menu Impostazioni generali (continuazione)

Primo livello	Secondo livello	Terzo livello	Quarto livello	Valori
		Regola per ora legale		Attivo* Off
Impostazioni consumo energetico	Impostazioni timer pausa	Timer pausa/Dis. aut.		Abilitato* Disabilitato
		Pausa/Dis. aut. dopo		Se è stato abilitato il timer di pausa/spegnimento automatico, immettere un valore compreso tra 0 e 120 minuti.  Valore predefinito: 30 minuti
		Eventi attiv./attiv auto		Tutti gli eventi* Porta di rete Solo pulsante di accensione
Qualità di stampa	Registrazione dell'immagine	Regola vassoio <X>	Stampa pagina di prova	
			Spostamento X1 Spostamento Y1 Spostamento X2 Spostamento Y2	da - 5,00 mm a 5,00 mm
	Regola tipi di carta	Selezionare dall'elenco il tipo di carta supportato dal prodotto. Le opzioni disponibili sono le stesse per ciascun tipo di carta.	Modalità di stampa	Selezionare un'opzione da un elenco di modalità di stampa.
			Mod. resistenza	Normale Su Giù
			Modalità umidità	Normale Alto
		Ripristina modalità		
	Ottimizza	Dettagli riga		Normale* Alternativa 1 Alternativa 2 Alternativa 3 Off
		Ripristina ottimizzazione		

Tabella 2-4 Menu Impostazioni generali (continuazione)

Primo livello	Secondo livello	Terzo livello	Quarto livello	Valori
	Risoluzione			300 x 300 dpi 600 x 600 dpi FastRes 1200* ProRes 1200
	REt			Off Attivo*
	Economode			Off* Attivo
	Densit			Intervallo: Da 1 a 5 Valore predefinito = 3
Modalit				Off* Attivo
Ripristino inceppamento				Auto* Off Attivo
Gestione dei processi memorizzati	Limite memoria processi copia veloce			1-100 Valore predefinito = 32
	Timeout memorizzazione processi copia veloce			Off* 1 ora 4 ore 1 giorno 1 settimana
	Nome cartella predefinita			
	Ordina processi memorizzati per			Nome processo* Data
Ripristina imp. fabbrica				

## Menu Retrieve From USB Settings (Recupera da impostazioni USB)

Per visualizzarlo: nel pannello di controllo del prodotto, premere il pulsante Pagina iniziale , selezionare il menu Amministrazione, quindi Retrieve From USB Settings (Recupera da impostazioni USB).

**Tabella 2-5** Menu Retrieve From USB Settings (Recupera da impostazioni USB)

Primo livello	Valori
Attiva recupero da USB	Abilitato Disabilitato*

## Menu Impostazioni di stampa generali

**Per visualizzarlo:** nel pannello di controllo del prodotto, premere il pulsante Pagina iniziale , selezionare il menu Amministrazione, quindi Impostazioni di stampa generali.

Nella seguente tabella, gli asterischi (\*) indicano le impostazioni predefinite di fabbrica.

**Tabella 2-6** Menu Impostazioni di stampa

Primo livello	Secondo livello	Valori
Alimentazione manuale		Abilitato
		Disabilitato*
Font Courier		Regolare*
		Scuro
A4 grande		Abilitato
		Disabilitato*
Stampa errori PS		Abilitato
		Disabilitato*
Stampa errori PDF		Abilitato
		Disabilitato*
Linguaggio		Auto*
		PCL
		PS
		PDF
PCL	Lunghezza modulo	Intervallo: da 5 a 128
		Valore predefinito = 60
	Orientamento	Verticale*
		Orizzontale
	Origine font	Interno*
		USB
	Numero font	Intervallo: da 0 a 110
		Valore predefinito = 0

**Tabella 2-6** Menu Impostazioni di stampa (continuazione)

Primo livello	Secondo livello	Valori
	Passo font	Intervallo: da 0,44 a 99,99 Valore predefinito = 10,00
	Dimensione font in punti	Intervallo: da 4,00 a 999,75 Valore predefinito = 12,00
	Set di simboli	Selezionare un'opzione dall'elenco dei set di simboli.
	Aggiungi CR a LF	No* SI
	Elimina pagine vuote	No* SI
	Connessione origine supporto	Standard* Classica

## Menu Opzioni di stampa predefinite

**Per visualizzarlo:** nel pannello di controllo del prodotto, premere il pulsante Pagina iniziale , selezionare il menu Amministrazione, quindi **Opzioni di stampa predefinite**.

Nella seguente tabella, gli asterischi (\*) indicano le impostazioni predefinite di fabbrica.

Primo livello	Secondo livello	Valori
Numero di copie		
Formato carta predefinito		Selezionare un'opzione dall'elenco di dimensioni supportate dal prodotto.
Formato carta personal. predef.	Unità di misura	Pollici mm
	Dimensione X	
	Dimensione Y	
Scomparto di uscita		Selezionare da un elenco di scomparti di uscita disponibili.
Lati		1 facciata* 2 facciate
Formato 2 facc.		Stile libro* Stile calendario
Bordo a bordo		Abilitato Disabilitato*

## Menu Impostazioni display

**Per visualizzarlo:** nel pannello di controllo del prodotto, premere il pulsante Pagina iniziale , selezionare il menu Amministrazione, quindi **Impostazioni display**.

Nella seguente tabella, gli asterischi (\*) indicano le impostazioni predefinite di fabbrica.

**Tabella 2-7** Menu Impostazioni display

Primo livello	Secondo livello	Valori
Luminosità del display		Intervallo da -10 a 10
Lingua		Selezionare un'opzione dall'elenco di lingue supportate dal prodotto.
Mostra ind. IP		Display Nascondi
Azzerata timeout copia		Intervallo: da 10 a 300 secondi Valore predefinito = 60 secondi

Tabella 2-7 Menu Impostazioni display (continuazione)

Primo livello	Secondo livello	Valori
Notifiche cancellabili		Attivo Processo*
Eventi a continuazione		Continua automaticamente (10 sec)* Premere OK per continuare

## Menu Gestione dei materiali di consumo

**Per visualizzarlo:** nel pannello di controllo del prodotto, premere il pulsante Pagina iniziale , selezionare il menu **Amministrazione**, quindi **Gestione dei materiali di consumo**.

Nella seguente tabella, gli asterischi (\*) indicano le impostazioni predefinite di fabbrica.

Tabella 2-8 Menu Gestisci mat. cons.

Primo livello	Secondo livello	Terzo livello	Valori
Stampa stato materiali di consumo			
Impostazioni materiali di consumo	Cartuccia nero	Impostazioni In esaurimento	Stop Richiedi per continuare Continua*
		Impostazioni soglia minima	1-100%  Valori predefiniti per la cartuccia CE390A: <ul style="list-style-type: none"> <li>• M601 = 8%</li> <li>• M602 = 11%</li> <li>• M603 = 20%</li> </ul> Valori predefiniti per la cartuccia CE390X: <ul style="list-style-type: none"> <li>• M602 = 5%</li> <li>• M603 = 9%</li> </ul>
	Kit manutenzione	Impostazioni In esaurimento	Stop Richiedi per continuare Continua*
		Impostazioni soglia minima	1-100%  Valore predefinito = 10%
Messaggi materiali di consumo	Messaggio di esaurimento		Attivo* Off

Tabella 2-8 Menu Gestisci mat. cons. (continuazione)

Primo livello	Secondo livello	Terzo livello	Valori
	Indicatore livello		Attivo*
			Off
Ripristina mat. di consumo	Nuovo kit manutenzione		No
			Sì

## Menu Gestisci vassoi

**Per visualizzarlo:** nel pannello di controllo del prodotto, premere il pulsante Pagina iniziale , selezionare il menu **Amministrazione**, quindi **Gestisci vassoi**.

Nella seguente tabella, gli asterischi (\*) indicano le impostazioni predefinite di fabbrica.

Tabella 2-9 Menu Gestisci vassoi

Primo livello	Valori
Usa vassoio richiesto	Esclusivamente*
	Prima
Richiesta aliment. manuale	Sempre*
	Solo se non caricato
Richiesta formato/tipo	Display*
	Non visualizzare
Usa altro vassoio	Abilitato*
	Disabilitato
Modalità carta intestata alternativa	Disabilitato*
	Abilitato
Pagine vuote fronte/retro	Auto*
	Sì
Modello vassoio 2	Vassoio standard
	Vassoio personalizzato
Rotazione immagine	Standard
	Alternativo
Imponi A4/Lettera	Sì*
	No

## Menu Impostazioni cucitrice/raccoglitore

**Per visualizzarlo:** nel pannello di controllo del prodotto, premere il pulsante Pagina iniziale , selezionare il menu Amministrazione, quindi **Impostazioni cucitrice/raccoglitore**.

Nella seguente tabella, gli asterischi (\*) indicano le impostazioni predefinite di fabbrica.

**Tabella 2-10** Menu Impostazioni cucitrice/raccoglitore

Primo livello	Valori
Cucitura	Nessuna*
	In alto a sinistra o a destra
	In alto a sinistra
	In alto a destra
Punti quasi esauriti	Continua*
	Stop

## Menu Impostazioni mailbox Multi-Bin

**Per visualizzarlo:** nel pannello di controllo del prodotto, premere il pulsante Pagina iniziale , selezionare il menu Amministrazione, quindi **Impostazioni mailbox Multi-Bin**.

Nella seguente tabella, gli asterischi (\*) indicano le impostazioni predefinite di fabbrica.

**Tabella 2-11** Menu Impostazioni mailbox Multi-Bin

Primo livello	Valori
Modalità operativa	Cassetta postale*
	Raccoglitore
	Separatore processi
	Fascicolatore



## Menu Impostazioni di rete

Per visualizzarlo: nel pannello di controllo del prodotto, premere il pulsante Pagina iniziale , selezionare il menu Amministrazione, quindi Impostazioni di rete.

Nella seguente tabella, gli asterischi (\*) indicano le impostazioni predefinite di fabbrica.

Tabella 2-12 Menu Impostazioni di rete

Primo livello	Valori
Timeout I/O	Intervallo: da 5 a 300 sec. Valore predefinito = 15
Menu Jetdirect	Per ulteriori informazioni, consultare la tabella riportata di seguito.

Tabella 2-13 Menu Jetdirect

Primo livello	Secondo livello	Terzo livello	Quarto livello	Valori
Informazioni	Stampa pg. prot.			Sì
				No*
TCP/IP	Abilita			Attivo*
				Off
	Nome host			
	Impostazioni IPV4	Metodo configurazione		Bootp
				DHCP*
				IP Auto
				Manuale
		Impostazioni manuali	Indirizzo IP	Immettere l'indirizzo.
				<b>NOTA:</b> Questo menu è disponibile solo se si seleziona l'opzione <b>Manuale</b> nel menu <b>Metodo configurazione</b> .
			Maschera di sottorete	Immettere l'indirizzo.
			Gateway predefinito	Immettere l'indirizzo.
		IP predefinito		IP Auto*
				Legacy
		Rilascio DHCP		No*
				Sì
		Rinnovo DHCP		No*
				Sì
		DNS primario		

Tabella 2-13 Menu Jetdirect (continuazione)

Primo livello	Secondo livello	Terzo livello	Quarto livello	Valori
		DNS secondario		
	Impostazioni IPV6	Abilita		Off Attivo*
		Indirizzo	Impostazioni manuali	Abilita Indirizzo
		Criteria DHCPV6		Router specificato Router non disponibile* Sempre
		DNS primario		
		DNS secondario		
	Server proxy			
	Porta proxy			
	Timeout inatt.			
Sicurezza	Web protetto			HTTPS obbligatorio* HTTPS opzionale
	IPSEC			Tieni Disabilita*
	802.1X			Reimposta Tieni*
	Reimposta protez			SI No*
Diagnostica	Test incorporati	LAN HW Test		SI No*
		Test HTTP		SI No*
		Test SNMP		SI No*
		Data Path Test		SI No*
		Seleziona tutti i test		SI No*
		Execution Time [H]		Intervallo: da 1 a 60 ore Valore predefinito = 1 ora

Tabella 2-13 Menu Jetdirect (continuazione)

Primo livello	Secondo livello	Terzo livello	Quarto livello	Valori
		Esegui		No*
				SI
	Test di ping	Dest Type		IPV4
				IPV6
		IPV4 dest		
		IPV6 dest		
		Dim. pacchetto		
		Timeout		
		N. pagine		
		Risultati stampa	SI	
			No	
		Esegui	SI	
			No	
	Risultati ping	Pacch. inviati		
		Pacch. ricevuti		
		Percentuale di perdita		
		RTT min		
		RTT max		
		RTT medio		
		Ping in corso	SI	
			No	
		Aggiorna	SI	
			No	
Velocità collegamento				Auto*
				10T Half
				10T Full
				100TX Half
				100TX Full
				1000T Full

## Menu Risoluzione dei problemi

Per visualizzarlo: nel pannello di controllo del prodotto, premere il pulsante Pagina iniziale , selezionare il menu Amministrazione, quindi Risoluzione dei problemi.

Nella seguente tabella, gli asterischi (\*) indicano le impostazioni predefinite di fabbrica.

Tabella 2-14 Menu Risoluzione dei problemi

Primo livello	Secondo livello	Terzo livello	Valori
Stampa reg. eventi			
Visualizza reg. eventi			
Stampa pagina percorso carta			
Pagine qualità di stampa	Stampa pagina prova fusore		
Test diagnostici	Sensori percorso carta	Selezionare da un elenco di sensori del prodotto.	
	Test del percorso carta	Stampa pagina di prova	
		Originale	Selezionare dall'elenco di vassoi disponibili.
		Destinazione	Selezionare da un elenco di scomparti disponibili.
		Fronte/retro	Off* Attivo
		Copie	1* 10 50 100 500
		Impilamento	Off Attivo
	Test sensore manuale		
	Test sen. man. vass/scomp		
	Test componente		
	Test Stampa/Interrompi		Intervallo: da 0 a 60.000

# Menu Manutenzione periferica

## Menu Backup/ripristino

**Per visualizzarlo:** nel pannello di controllo del prodotto, premere il pulsante Pagina iniziale , selezionare il menu **Manutenzione della periferica**, quindi **Backup/ripristino**.

Nella seguente tabella, gli asterischi (\*) indicano le impostazioni predefinite di fabbrica.

Tabella 2-15 Menu Backup/ripristino

Primo livello	Secondo livello	Terzo livello	Valori
Backup dati	Backup pianificati	Attiva programmaz.	Immettere l'ora
		Intervallo giorni	Immettere il numero di giorni
	Esegui backup adesso		
	Esporta ultimo backup		
Ripristina dati			Inserire un'unità USB contenente il file di backup.

## Menu Calibrazione/Pulizia

**Per visualizzarlo:** nel pannello di controllo del prodotto, premere il pulsante Pagina iniziale , selezionare il menu **Manutenzione della periferica**, quindi **Calibrazione/Pulizia**.

Nella seguente tabella, gli asterischi (\*) indicano le impostazioni predefinite di fabbrica.

Tabella 2-16 Menu Calibrazione/Pulizia

Primo livello	Secondo livello	Valori
Impostazioni di pulizia	Pulizia automatica	Off*
		Attivo
	Intervallo pulizia	Dall'elenco, selezionare il numero di pagina dopo le quali pulire automaticamente il prodotto.
Stampa pagina pulizia	Formato pulizia	Lettera
		A4

## Menu Aggiornamento firmware USB

**Per visualizzarlo:** nel pannello di controllo del prodotto, premere il pulsante Pagina iniziale , selezionare il menu **Manutenzione della periferica**, quindi **Aggiornamento firmware USB**.

Inserire un dispositivo di archiviazione USB con un bundle di aggiornamento del firmware nella porta USB e seguire le istruzioni visualizzate sullo schermo.

## Menu Servizio

**Per visualizzarlo:** nel pannello di controllo del prodotto, premere il pulsante Pagina iniziale , selezionare il menu **Manutenzione della periferica**, quindi **Servizio**.

Il menu **Servizio** è bloccato. Per accedervi è necessario immettere un PIN. Questo menu è destinato al personale dell'assistenza autorizzato.

---

## 3 Software per Windows

- [Sistemi operativi e driver per stampante supportati per Windows](#)
- [Selezionare il driver della stampante corretto per Windows](#)
- [Modifica delle impostazioni di un processo di stampa per Windows](#)
- [Rimuovere il driver per stampante da Windows](#)
- [Utilità supportate per Windows](#)
- [Software per altri sistemi operativi](#)

## Sistemi operativi e driver per stampante supportati per Windows

Il prodotto supporta i sistemi operativi Windows riportati di seguito.

- Windows XP (32 e 64 bit)
- Windows Server 2008 (32 e 64 bit)
- Windows Vista (32 e 64 bit)
- Windows 7 (32 e 64 bit)

Il programma di installazione sul CD del software fornito con il prodotto supporta i seguenti sistemi operativi Windows:

- Windows XP Service Pack 2 o versione successiva (32 bit)
- Windows Server 2008 (32 e 64 bit)
- Windows Server 2008 R2 (64 bit)
- Windows Vista (32 e 64 bit)
- Windows 7, inclusa Starter Edition (32 bit e 64 bit)

---

 **NOTA:** Il software del prodotto può anche essere installato sui sistemi operativi Windows XP a 64 bit e Windows Server 2003 a 64 bit usando la funzione Aggiungi stampante di Windows.

---

Il prodotto supporta i seguenti driver per stampante di Windows:

- HP PCL 6 (driver della stampante predefinito)
- Driver di stampa universale HP emulazione postscript (HP UPD PS)
- Driver di stampa universale HP PCL 5 (HP UPD PCL 5)
- HP PCL 6 Universal Print Driver (HP UPD PCL 6)

I driver della stampante includono una Guida in linea che contiene istruzioni relative alle più comuni operazioni di stampa e descrive i pulsanti, le caselle di controllo e gli elenchi a discesa contenuti nei driver stessi.

---

 **NOTA:** Per ulteriori informazioni su UPD, vedere [www.hp.com/go/upd](http://www.hp.com/go/upd).

---



## Selezionare il driver della stampante corretto per Windows

I driver della stampante consentono di accedere alle funzioni del prodotto e permettono al computer di comunicare con il prodotto mediante un linguaggio di stampa. I seguenti driver della stampante sono disponibili all'indirizzo [www.hp.com/go/lj600Series\\_software](http://www.hp.com/go/lj600Series_software).

---

<b>Driver HP PCL 6</b>	<ul style="list-style-type: none"><li>• Fornito come driver predefinito. Questo driver viene installato automaticamente a meno che non ne venga selezionato uno diverso</li><li>• Consigliato per la stampa in tutti gli ambienti Windows</li><li>• Fornisce la migliore velocità totale, la qualità di stampa e il supporto delle caratteristiche del prodotto per la maggior parte degli utenti</li><li>• Sviluppato per l'allineamento con Windows Graphic Device Interface (GDI) al fine di ottenere la migliore velocità in ambienti Windows</li><li>• Potrebbe non essere completamente compatibile con programmi software personalizzati e di terze parti basati su PCL 5</li></ul>
<b>Driver HP UPD PS</b>	<ul style="list-style-type: none"><li>• Consigliato per la stampa con i programmi software Adobe® o con altri programmi software con grafica molto complessa</li><li>• Supporta la stampa con driver di emulazione postscript o con font flash postscript</li></ul>
<b>HP UPD PCL 5</b>	<ul style="list-style-type: none"><li>• Consigliato per la stampa di buona qualità in ambienti Windows</li><li>• Compatibile con versioni PCL precedenti e con i prodotti HP LaserJet meno recenti</li><li>• Scelta consigliata per la stampa da programmi software di terze parti o personalizzati</li><li>• Scelta consigliata per l'uso in ambienti misti che richiedono l'impostazione del prodotto per PCL 5 (UNIX, Linux, mainframe)</li><li>• Progettato per essere utilizzato in ambienti Windows aziendali; consente di installare un solo driver per più modelli di stampante</li><li>• Consigliato per la stampa da un computer portatile Windows con più modelli di stampante</li></ul>
<b>HP UPD PCL 6</b>	<ul style="list-style-type: none"><li>• Consigliato per la stampa in tutti gli ambienti Windows</li><li>• Alla maggior parte degli utenti, offre velocità, qualità di stampa e supporto delle caratteristiche della stampante complessivamente migliori</li><li>• Sviluppato per l'allineamento con Windows Graphic Device Interface (GDI) per velocità ottimale in ambienti Windows</li><li>• Potrebbe non essere completamente compatibile con programmi software personalizzati e di terze parti basati su PCL 5</li></ul>

---

### Driver di stampa universale HP (UPD)

Il driver di stampa universale (UPD) HP per Windows consente di accedere virtualmente a qualsiasi prodotto HP LaserJet istantaneamente e ovunque, senza scaricare driver aggiuntivi. Il driver di stampa HP UPD è realizzato con tecnologie per driver di stampa accuratamente selezionate ed è testato per l'uso con molti programmi software. Si tratta di una soluzione funzionale e affidabile.

Il driver HP UPD consente di comunicare direttamente con ciascun prodotto HP, di ottenere informazioni sulla configurazione e di personalizzare l'interfaccia utente per visualizzare le funzioni specifiche di ciascun prodotto. Le funzioni specifiche disponibili per ciascun prodotto, ad esempio la stampa fronte/retro e la cucitura, sono automaticamente attive e non è necessario abilitarle manualmente.

Per ulteriori informazioni, visitare il sito Web [www.hp.com/go/upd](http://www.hp.com/go/upd).

## Modalità di installazione di UPD

---

### Modalità tradizionale

- Utilizzare questa modalità per installare il driver su un solo computer da un CD.
- Se viene installato dal CD fornito con il prodotto, UPD funziona come un driver di stampa tradizionale. Viene utilizzato con un prodotto specifico.
- Se si sceglie questa modalità, è necessario installare UPD separatamente per ciascun computer e ciascun prodotto.

---

### Modalità dinamica

- Se si sceglie questa modalità, è necessario scaricare UPD da Internet. Vedere [www.hp.com/go/upd](http://www.hp.com/go/upd).
  - La modalità dinamica consente l'utilizzo di una singola installazione del driver, in modo da potersi collegare a qualsiasi prodotto HP ed eseguire stampe ovunque.
  - Utilizzare questa modalità se si installa UPD per un gruppo di lavoro.
-

# Modifica delle impostazioni di un processo di stampa per Windows

## Priorità per le impostazioni di stampa

Alle modifiche apportate alle impostazioni vengono assegnate priorità in base alla posizione in cui vengono effettuate:

 **NOTA:** A seconda del programma software in uso, è possibile che i nomi dei comandi e delle finestre di dialogo non corrispondano a quelli indicati in questa sezione.

- **Finestra di dialogo Imposta pagina:** fare clic su **Imposta pagina** o su un comando simile sul menu **File** del programma in uso per aprire questa finestra di dialogo. Le modifiche alle impostazioni di questa finestra hanno precedenza rispetto a quelle apportate altrove.
- **Finestra di dialogo Stampa:** fare clic su **Stampa, Configurazione di stampa** o su un comando simile del menu **File** del programma in uso per aprire questa finestra di dialogo. Le impostazioni modificate nella finestra di dialogo **Stampa** hanno una priorità più bassa e generalmente non si sostituiscono alle modifiche effettuate della finestra di dialogo **Imposta pagina**.
- **Finestra di dialogo Proprietà stampante (driver della stampante):** fare clic su **Proprietà** nella finestra di dialogo **Stampa** per aprire il driver della stampante. Le impostazioni modificate nella finestra di dialogo **Proprietà stampante** generalmente non si sostituiscono alle impostazioni configurate altrove nel software di stampa. In questa finestra è possibile modificare la maggior parte delle impostazioni di stampa.
- **Impostazioni predefinite del driver della stampante:** le impostazioni predefinite del driver della stampante vengono utilizzate per tutti i processi di stampa, *a meno che* non vengano modificate mediante le finestre di dialogo **Imposta pagina, Stampa** o **Proprietà stampante**.
- **Impostazioni del pannello di controllo della stampante:** le modifiche alle impostazioni effettuate dal pannello di controllo hanno una priorità inferiore rispetto a quelle apportate altrove.

## Modifica delle impostazioni per tutti i processi di stampa valida fino alla chiusura del programma software successiva

1. Fare clic su **Stampa** nel menu **File** del programma software.
2. Selezionare il driver, quindi fare clic su **Proprietà** o **Preferenze**.

La procedura può variare; quella descritta è la procedura più comune.

## Modifica delle impostazioni predefinite per tutti i processi di stampa

1. **Windows XP, Windows Server 2003 e Windows Server 2008 (se si utilizza la visualizzazione predefinita del menu Start):** fare clic su **Start**, quindi su **Stampanti e fax**.

**Windows XP, Windows Server 2003 e Windows Server 2008 (se si utilizza la visualizzazione classica del menu Start):** fare clic su **Start**, su **Impostazioni**, quindi su **Stampanti**.

**Windows Vista:** fare clic su **Start**, su **Pannello di controllo**, quindi su **Stampante** nella categoria **Hardware e suoni**.

**Windows 7:** fare clic su **Start**, quindi su **Dispositivi e stampanti**.

2. Fare clic con il pulsante destro del mouse sull'icona del driver, quindi selezionare **Preferenze di stampa**.

## Modifica delle impostazioni di configurazione del prodotto

1. **Windows XP, Windows Server 2003 e Windows Server 2008 (se si utilizza la visualizzazione predefinita del menu Start):** fare clic su **Start**, quindi su **Stampanti e fax**.

**Windows XP, Windows Server 2003 e Windows Server 2008 (se si utilizza la visualizzazione classica del menu Start):** fare clic su **Start**, su **Impostazioni**, quindi su **Stampanti**.

**Windows Vista:** fare clic su **Start**, su **Pannello di controllo**, quindi su **Stampante** nella categoria **Hardware e suoni**.

**Windows 7:** fare clic su **Start**, quindi su **Dispositivi e stampanti**.

2. Fare clic con il pulsante destro del mouse sull'icona del driver, quindi selezionare **Proprietà** o **Proprietà stampante**.
3. Fare clic sulla scheda **Impostazioni periferica**.

# Rimuovere il driver per stampante da Windows

## Windows XP

1. Fare clic su **Start, Pannello di controllo**, quindi su **Installazione applicazioni**.
2. Individuare e selezionare il prodotto nell'elenco.
3. Fare clic sul pulsante **Cambia/Rimuovi** per rimuovere il software.

## Windows Vista

1. Fare clic su **Start, Pannello di controllo**, quindi su **Programmi e funzionalità**.
2. Individuare e selezionare il prodotto nell'elenco.
3. Selezionare l'opzione **Disinstalla/Cambia**.

## Windows 7

1. Fare clic su **Start, Pannello di controllo**, quindi in **Programmi** fare clic su **Disinstalla un programma**.
2. Individuare e selezionare il prodotto nell'elenco.
3. Selezionare l'opzione **Disinstalla**.

# Utilità supportate per Windows

## Priorità per le impostazioni di stampa

Alle modifiche apportate alle impostazioni vengono assegnate priorità in base alla posizione in cui vengono effettuate:



**NOTA:** A seconda del programma software in uso, è possibile che i nomi dei comandi e delle finestre di dialogo non corrispondano a quelli indicati in questa sezione.

- **Finestra di dialogo Imposta pagina:** fare clic su **Imposta pagina** o su un comando simile sul menu **File** del programma in uso per aprire questa finestra di dialogo. Le modifiche alle impostazioni di questa finestra hanno precedenza rispetto a quelle apportate altrove.
- **Finestra di dialogo Stampa:** fare clic su **Stampa, Configurazione di stampa** o su un comando simile del menu **File** del programma in uso per aprire questa finestra di dialogo. Le impostazioni modificate nella finestra di dialogo **Stampa** hanno una priorità più bassa e generalmente non si sostituiscono alle modifiche effettuate della finestra di dialogo **Imposta pagina**.
- **Finestra di dialogo Proprietà stampante (driver della stampante):** fare clic su **Proprietà** nella finestra di dialogo **Stampa** per aprire il driver della stampante. Le impostazioni modificate nella finestra di dialogo **Proprietà stampante** generalmente non si sostituiscono alle impostazioni configurate altrove nel software di stampa. In questa finestra è possibile modificare la maggior parte delle impostazioni di stampa.
- **Impostazioni predefinite del driver della stampante:** le impostazioni predefinite del driver della stampante vengono utilizzate per tutti i processi di stampa, *a meno che* non vengano modificate mediante le finestre di dialogo **Imposta pagina, Stampa** o **Proprietà stampante**.
- **Impostazioni del pannello di controllo della stampante:** le modifiche alle impostazioni effettuate dal pannello di controllo hanno una priorità inferiore rispetto a quelle apportate altrove.

## Server Web HP incorporato

Il prodotto è dotato del server Web HP incorporato che consente di accedere alle informazioni sulle attività del prodotto e della rete. Queste informazioni vengono visualizzate in un browser Web, ad esempio Microsoft Internet Explorer, Netscape Navigator, Apple Safari o Mozilla Firefox.

Il server Web HP incorporato si trova nel prodotto e non viene installato su un server di rete.

Il server Web HP incorporato fornisce un'interfaccia utilizzabile da chiunque disponga di un computer connesso in rete e di un browser Web standard. Non è richiesta l'installazione o la configurazione di alcun software speciale, tuttavia è necessario disporre di un browser Web supportato. Per accedere al server Web HP incorporato, digitare l'indirizzo IP del prodotto nella barra degli indirizzi del browser. Per determinare l'indirizzo IP, stampare una pagina di configurazione. Per ulteriori informazioni sulla stampa di una pagina di configurazione, vedere [Stampa delle pagine di informazioni a pagina 146](#).

Per una spiegazione completa delle funzioni e delle capacità del server Web HP incorporato, vedere [Uso del server Web HP incorporato a pagina 147](#).

## HP ePrint

Con HP ePrint è possibile stampare in qualsiasi luogo e momento da un cellulare, un laptop o un altro dispositivo mobile. HP ePrint funziona con qualsiasi dispositivo abilitato per l'e-mail. Se è possibile inviare e-mail, si potrà stampare con un prodotto abilitato HP ePrint. Per maggiori informazioni, visitare il sito Web [www.hpeprintcenter.com](http://www.hpeprintcenter.com).



---

**NOTA:** Per usare HP ePrint, il prodotto deve essere connesso a una rete e avere accesso a Internet.

---

HP ePrint è disabilitato come impostazione predefinita del prodotto. Attenersi alla procedura seguente per abilitarlo.

1. Digitare l'indirizzo IP del prodotto nella barra degli indirizzi del browser Web per aprire il server Web incorporato HP.
2. Fare clic sulla scheda **Servizi Web**.
3. Selezionare l'opzione per abilitare i Servizi Web.

## Software per altri sistemi operativi

Sistema operativo	Software
UNIX	<p>Per le reti HP-UX e Solaris, visitare il sito Web all'indirizzo <a href="http://www.hp.com/go/jetdirectunix_software">www.hp.com/go/jetdirectunix_software</a> per installare gli script di modello con il programma di installazione HP Jetdirect Printer Installer (HPPI) per UNIX.</p> <p>Per gli script di modello più recenti, visitare il sito Web all'indirizzo <a href="http://www.hp.com/go/unixmodelscripts">www.hp.com/go/unixmodelscripts</a>.</p>
Linux	<p>Per informazioni, visitare il sito Web <a href="http://www.hplip.net">www.hplip.net</a>.</p>
Periferiche SAP	<p>Per i driver, visitare il sito Web <a href="http://www.hp.com/go/sap/drivers">www.hp.com/go/sap/drivers</a></p> <p>Per ulteriori informazioni, visitare il sito Web <a href="http://www.hp.com/go/sap/print">www.hp.com/go/sap/print</a>.</p>



---

## 4 Uso del prodotto con Mac

- [Software per Mac](#)
- [Operazioni di stampa di base in Mac](#)
- [Risoluzione dei problemi relativi a Mac](#)

# Software per Mac

## Sistemi operativi e driver per stampante supportati per Mac

Il prodotto supporta i sistemi operativi Mac riportati di seguito.

- Mac OS X 10.5 e 10.6

 **NOTA:** Per il sistema operativo Mac OS X 10.5 e versioni successive, sono supportati i processori Intel® Core™. Per Mac OS X 10.6, sono supportati i processori Mac Intel Core.

Il programma di installazione del software HP LaserJet fornisce i file PPD (PostScript® Printer Description) e PDE (Printer Dialog Extensions), nonché l'utility HP per computer Mac OS X. I file PPD e PDE della stampante HP, insieme ai driver di stampa Apple PostScript integrati, offrono funzionalità di stampa complete e l'accesso a funzioni specifiche della stampante HP.

## Installazione del software per i sistemi operativi Mac

### Installazione del software per i computer Mac collegati direttamente al prodotto

Questo prodotto supporta un collegamento USB 2.0. Utilizzare un cavo USB di tipo A/B. HP consiglia di utilizzare un cavo della lunghezza massima di 2 m.

1. Collegare il cavo USB al prodotto e al computer.

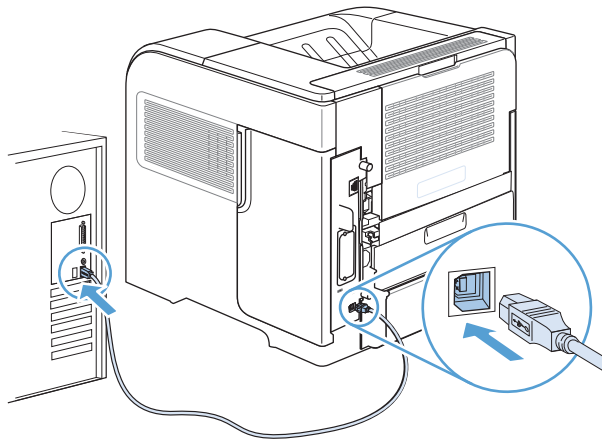

2. Installare il software dal CD. Fare clic sull'icona del prodotto e seguire le istruzioni visualizzate sullo schermo.

Se durante il processo di installazione da CD non è stata aggiunta una stampante, continuare con il passaggio successivo.

3. Sul computer, aprire il menu Apple , fare clic sul menu **Preferenze di Sistema**, quindi selezionare l'icona **Stampa e fax**.
4. Fare clic sul simbolo (+) nell'angolo inferiore sinistro della colonna **Nomi stampanti**, selezionare il prodotto dalla finestra **Aggiungi stampante** quindi assicurarsi che il driver del prodotto sia elencato nell'area **Stampa con**.
5. Fare clic su **Aggiungi** per creare la coda di stampa.

---

 **NOTA:** per Mac OS X 10.5 e 10.6, la procedura di installazione dovrebbe configurare automaticamente le opzioni installate.

---

6. Per verificare che il software sia installato correttamente, stampare una pagina da qualsiasi schermata.

---

 **NOTA:** se l'installazione non è riuscita, reinstallare il software.

---

## Installazione del software per i computer Mac su una rete cablata

### Configurazione dell'indirizzo IP

1. Collegare il cavo di rete al prodotto e alla rete.

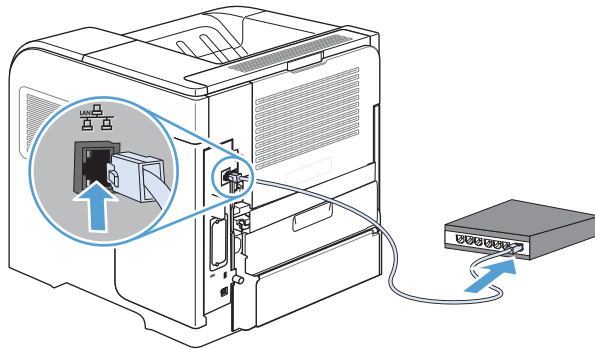

2. Attendere 60 secondi prima di continuare. In questo periodo di tempo, la rete riconosce il prodotto e assegna un indirizzo IP o un nome host per il prodotto.
3. Sul pannello di controllo del prodotto, premere il pulsante Pagina iniziale .
4. Aprire i seguenti menu:
  - Amministrazione
  - Rapporti
  - Pagine di configurazione/stato
  - Pagina di configurazione

5. Individuare l'indirizzo IP nella pagina Jetdirect incorporato.

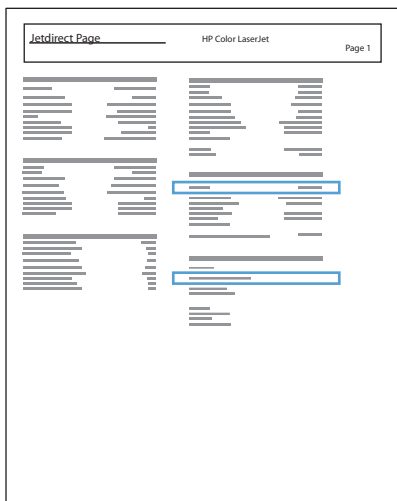

6. **IPv4:** se l'indirizzo IP è 0.0.0.0, 192.0.0.192 o 169.254.x.x, è necessario configurare manualmente l'indirizzo IP. In caso contrario, la configurazione di rete è stata eseguita correttamente.

**IPv6:** se l'indirizzo IP comincia con "fe80:", il prodotto dovrebbe essere in grado di stampare. Altrimenti, è necessario configurare manualmente l'indirizzo IP.

## Installazione del software

1. Installare il software dal CD. Fare clic sull'icona del prodotto e seguire le istruzioni visualizzate sullo schermo.

Se durante il processo di installazione da CD non è stata aggiunta una stampante, continuare con il passaggio successivo.

2. Sul computer, aprire il menu Apple , fare clic sul menu **Preferenze di Sistema**, quindi selezionare l'icona **Stampa e fax**.
3. Fare clic sul simbolo (+) nell'angolo inferiore sinistro della colonna **Nomi stampanti**.

Per impostazione predefinita, Mac OS X utilizza il metodo Bonjour per trovare il driver e aggiungere il prodotto al menu a comparsa della stampante. Questo metodo risulta ideale nella maggior parte dei casi. Se Mac OS X non individua alcun driver della stampante HP, viene visualizzato un messaggio di errore. Installare nuovamente il software.

Se il prodotto viene collegato a una rete grande, potrebbe essere necessario utilizzare la stampa IP per il collegamento piuttosto che Bonjour. Attenersi alla seguente procedura:

- a. Dalla finestra **Aggiungi stampante**, fare clic sul pulsante **Stampante IP**.
  - b. Dall'elenco a discesa **Protocollo**, selezionare l'opzione **HP Jetdirect Socket**. Immettere l'indirizzo IP o il nome host per il prodotto. Nell'elenco a discesa **Stampa con**, selezionare il modello del prodotto, se non ne è già selezionato uno.
4. Per verificare che il software sia installato correttamente, stampare una pagina da qualsiasi schermata.

## Rimuovere il driver per stampante dai sistemi operativi Mac

È necessario disporre dei diritti di amministratore per rimuovere il software.

1. Aprire **Preferenze di sistema**.
2. Selezionare **Stampa e Fax**.
3. Evidenziare il prodotto.
4. Fare clic sul simbolo meno (-).
5. Eliminare la coda di stampa se necessario.

## Priorità delle impostazioni di stampa per Mac

Alle modifiche apportate alle impostazioni vengono assegnate priorità in base alla posizione in cui vengono effettuate:

 **NOTA:** a seconda del programma software in uso, è possibile che i nomi dei comandi e delle finestre di dialogo non corrispondano a quelli indicati in questa sezione.

- **Finestra di dialogo Impostazione pagina:** fare clic su **Impostazione pagina** o comandi simili nel menu **Archivio** del programma in uso per aprire questa finestra di dialogo. Le modifiche alle impostazioni in questa finestra hanno la precedenza su quelle apportate altrove.
- **Finestra di dialogo Stampa:** fare clic su **Stampa, Imposta pagina** o su un comando simile sul menu **File** del programma in uso per aprire questa finestra di dialogo. Le modifiche alle impostazioni della finestra di dialogo **Stampa** hanno una priorità inferiore e *non* sovrascrivono le modifiche apportate nella finestra di dialogo **Imposta pagina**.
- **Impostazioni predefinite del driver della stampante:** le impostazioni predefinite del driver della stampante vengono utilizzate per tutti i processi di stampa, *a meno che* non vengano modificate mediante le finestre di dialogo **Imposta pagina, Stampa** o **Proprietà stampante**.
- **Impostazioni del pannello di controllo della stampante:** le modifiche alle impostazioni effettuate dal pannello di controllo hanno una priorità inferiore rispetto a quelle apportate altrove.

## Modifica delle impostazioni del driver della stampante per Mac

### Modifica delle impostazioni per tutti i processi di stampa valida fino alla chiusura del programma software successiva

1. Nel menu **File**, fare clic sul pulsante **Stampa**.
2. Eseguire le modifiche desiderate nei menu.

### Modifica delle impostazioni predefinite per tutti i processi di stampa

1. Nel menu **File**, fare clic sul pulsante **Stampa**.
2. Eseguire le modifiche desiderate nei menu.
3. Nel menu **Preimpostazioni**, fare clic sull'opzione **Salva con nome...**, quindi digitare un nome per la preimpostazione.

Queste impostazioni vengono salvate nel menu **Preimpostazioni**. Per utilizzare le nuove impostazioni, è necessario selezionare l'opzione relativa all'impostazione di default tutte le volte che si apre un programma e si esegue una stampa.

### Modifica delle impostazioni di configurazione del prodotto

1. Nel menu Apple , fare clic sul menu **Preferenze di Sistema**, quindi selezionare l'icona **Stampa e fax**.
2. Selezionare il prodotto nella parte sinistra della finestra.
3. Fare clic sul pulsante **Opzioni e materiali di consumo**.
4. Fare clic sulla scheda **Driver**.
5. Configurare le opzioni installate.

## Software per computer Mac

### Utility HP per Mac

L'Utility HP consente di impostare le funzioni del prodotto che non sono disponibili nel driver per stampante.

È possibile utilizzare l'utility HP se il prodotto è collegato tramite cavo USB (Universal Serial Bus) o se è connesso a una rete basata su TCP/IP.

#### Apertura di HP Printer Utility

▲ Dal dock, fare clic su **Utility HP**.

-oppure-

Da **Applicazioni**, fare clic su **Hewlett Packard**, quindi su **Utility HP**.

#### Funzioni dell'utility HP

L'Utility HP consiste di pagine che si aprono facendo clic sull'elenco **Impostazioni di configurazione**. Nella seguente tabella vengono descritte le operazioni che è possibile eseguire da queste pagine. Nella parte superiore di qualsiasi pagina, fare clic sul collegamento **Assistenza HP** per accedere all'assistenza tecnica, alla pagina da cui ordinare i materiali di consumo online, alla registrazione online e alle informazioni sul riciclaggio e la restituzione.

Menu	Voce	Spiegazione
Informazioni e assistenza	Stato materiali di consumo	Consente di visualizzare lo stato dei materiali di consumo del prodotto e fornisce i collegamenti per l'ordinazione in linea dei materiali di consumo.
	Informazioni sulla periferica	Consente di visualizzare informazioni sul prodotto selezionato.
	Caricamento file	Consente di trasferire i file dal computer al prodotto.
	Carica font	Consente di trasferire i file dei font dal computer al prodotto.
	Aggiorna firmware	Trasferisce un file di aggiornamento del firmware al prodotto.
	Comandi	Invia caratteri speciali o comandi di stampa al prodotto dopo il processo di stampa.
Impostazioni stampante	Configurazione vassoi	Consente di modificare le impostazioni predefinite per i vassoi.
	Economode e densità toner	Modifica la densità del toner per usare più economicamente il toner
	Risoluzione	Imposta la risoluzione di stampa predefinita per il prodotto
	Periferiche di output	Gestisce le impostazioni per gli accessori di output facoltativi
	Modalità fronte/retro	Consente di attivare la modalità di stampa fronte/retro.
	Processi memorizzati	Consente di gestire i processi di stampa memorizzati sul disco rigido del prodotto.
	Avvisi e-mail	Consente di configurare il prodotto per l'invio di avvisi tramite posta elettronica relativi a eventi particolari.
	Impostazioni di rete	Consente di configurare le impostazioni di rete, ad esempio le impostazioni IPv4 e IPv6.
Gestione materiali di consumo	Consente di configurare il comportamento del prodotto quando i materiali di consumo sono in via di esaurimento.	

Menu	Voce	Spiegazione
	<b>Protezione porte a connessione diretta</b>	Consente di disattivare la stampa sulle porte parallele o USB.
	<b>Impostazioni aggiuntive</b>	Fornisce accesso al server Web incorporato HP.

## Utility supportate per Mac

### Server Web incorporato HP

Il prodotto è dotato del server Web incorporato HP che consente di accedere alle informazioni sulle attività del prodotto e della rete. Accedere al server Web incorporato HP dall'Utility HP. Aprire il menu **Impostazioni stampante**, quindi selezionare l'opzione **Impostazioni aggiuntive**.

È anche possibile accedere al server Web incorporato HP dal browser Web Safari:

1. Selezionare l'icona della pagina a sinistra della barra degli strumenti di Safari.
2. Fare clic sul logo Bonjour.
3. Nell'elenco delle stampanti, fare doppio clic sul prodotto. Viene aperto il server Web HP incorporato.

### HP ePrint

Con HP ePrint è possibile stampare in qualsiasi luogo e momento da un cellulare, un laptop o un altro dispositivo mobile. HP ePrint funziona con qualsiasi dispositivo abilitato per l'e-mail. Se è possibile inviare e-mail, si potrà stampare con un prodotto abilitato HP ePrint. Per maggiori informazioni, visitare il sito Web [www.hpeprintcenter.com](http://www.hpeprintcenter.com).



**NOTA:** Per usare HP ePrint, il prodotto deve essere connesso a una rete e avere accesso a Internet.

HP ePrint è disabilitato come impostazione predefinita del prodotto. Attenersi alla procedura seguente per abilitarlo.

1. Digitare l'indirizzo IP del prodotto nella barra degli indirizzi del browser Web per aprire il server Web incorporato HP.
2. Fare clic sulla scheda **Servizi Web**.
3. Selezionare l'opzione per abilitare i Servizi Web.

### AirPrint

La stampa diretta con Apple AirPrint è supportata per iOS 4.2 o versioni successive. Usare AirPrint per stampare direttamente sul prodotto da un iPad (iOS 4.2), un iPhone (3GS o versione successiva) o un iPod touch (terza generazione o versione successiva) nelle seguenti applicazioni:

- Mail
- Fotografie
- Safari
- Selezionare applicazioni di terze parti



Per usare AirPrint, il prodotto deve essere connesso a una rete. Per maggiori informazioni sull'uso di AirPrint e su quali prodotti HP sono compatibili con AirPrint, visitare il sito Web [www.hp.com/go/airprint](http://www.hp.com/go/airprint).



---

**NOTA:** Per usare AirPrint, potrebbe essere necessario aggiornare il firmware del prodotto. Visitare il sito Web all'indirizzo [www.hp.com/go/lj600Series\\_firmware](http://www.hp.com/go/lj600Series_firmware).

---

# Operazioni di stampa di base in Mac

## Annullamento di un processo di stampa con Mac

1. Se il processo di stampa è attualmente in corso, annullarlo completando la procedura riportata di seguito:
  - a. Premere il pulsante **Interrompi** sul pannello di controllo del prodotto.
  - b. Il prodotto richiede se si desidera confermare l'eliminazione. Premere il pulsante **OK**.
2. È inoltre possibile annullare un processo di stampa da un'applicazione software o da una coda di stampa.
  - **Programma software:** in genere, sullo schermo del computer viene visualizzata per pochi istanti una finestra di dialogo che consente di annullare il processo di stampa.
  - **Coda di stampa Mac:** aprire la coda di stampa facendo doppio clic sull'icona del prodotto nel Dock. Evidenziare il processo di stampa, quindi fare clic sul pulsante **Elimina**.

## Modifica del tipo e del formato della carta in Mac

1. Nel menu **File** del programma software, fare clic sull'opzione **Stampa**.
2. Nel menu **Copie e pagine**, fare clic sul pulsante **Imposta pagina**.
3. Selezionare un formato dall'elenco a discesa **Formato carta** e fare clic sul pulsante **OK**.
4. Aprire il menu **Finitura**.
5. Selezionare un tipo dall'elenco a discesa **Tipo di supporto**.
6. Fare clic sul pulsante **Stampa**.

## Ridimensionamento dei documenti o stampa su un formato carta personalizzato con Mac

---

### Mac OS X 10.5 e 10.6

Utilizzare uno di questi metodi.

1. Dal menu **File**, fare clic sull'opzione **Stampa**.
2. Fare clic sul pulsante **Imposta pagina**.
3. Selezionare il prodotto, quindi le impostazioni corrette per le opzioni **Formato carta** e **Orientamento**.

- 
1. Dal menu **File**, fare clic sull'opzione **Stampa**.
  2. Aprire il menu **Gestione della carta**.
  3. Nell'area **Formato carta di destinazione**, fare clic sulla casella **Adatta al formato carta**, quindi selezionare il formato desiderato nell'elenco a discesa.
- 

## Creazione e uso delle preimpostazioni di stampa con Mac

Utilizzare le preimpostazioni di stampa per salvare le selezioni correnti del driver della stampante per uso futuro.

## Creazione di una preimpostazione di stampa

1. Dal menu **File**, fare clic sull'opzione **Stampa**.
2. Selezionare il driver.
3. Selezionare le impostazioni di stampa che si desidera salvare per riutilizzarle in futuro.
4. Nel menu **Preimpostazioni**, fare clic sull'opzione **Salva con nome...**, quindi digitare un nome per la preimpostazione.
5. Fare clic sul pulsante **OK**.

## Uso delle preimpostazioni di stampa

1. Dal menu **File**, fare clic sull'opzione **Stampa**.
2. Selezionare il driver.
3. Nel menu **Preimpostazioni**, selezionare la preimpostazione di stampa.

---

 **NOTA:** per utilizzare le impostazioni predefinite del driver della stampante, selezionare l'opzione **standard**.

---

## Stampa di una copertina con Mac

1. Dal menu **File**, fare clic sull'opzione **Stampa**.
2. Selezionare il driver.
3. Aprire il menu **Copertina**, quindi selezionare dove stampare la copertina. Fare clic sul pulsante **Prima del documento** o **Dopo il documento**.
4. Nel menu **Tipo copertina**, selezionare il messaggio da stampare sulla copertina.

---

 **NOTA:** per stampare una copertina vuota, selezionare l'opzione **standard** dal menu **Tipo copertina**.

---

## Uso delle filigrane con Mac

1. Dal menu **File**, fare clic sull'opzione **Stampa**.
2. Aprire il menu **Filigrane**.
3. Dal menu **Modalità**, selezionare il tipo di filigrana da utilizzare. Selezionare l'opzione **Filigrana** per stampare un messaggio semitrasparente. Selezionare l'opzione **Overlay** per stampare un messaggio non trasparente.
4. Dal menu **Pagine**, impostare la stampa della filigrana su tutte le pagine o solo sulla prima.
5. Dal menu **Testo**, selezionare uno dei messaggi standard o selezionare l'opzione **Personalizzato** e digitare un nuovo messaggio nella casella.
6. Selezionare le opzioni per le impostazioni rimanenti.

## Stampa di più pagine su un foglio con Windows

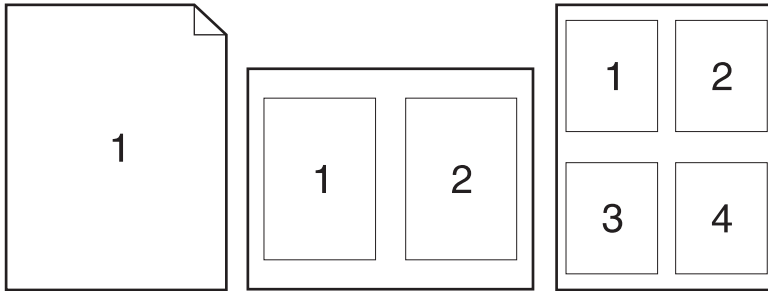

1. Dal menu **File**, fare clic sull'opzione **Stampa**.
2. Selezionare il driver.
3. Aprire il menu **Layout**.
4. Dal menu **Pagine per foglio**, selezionare il numero di pagine che si desidera stampare su ciascun foglio (1, 2, 4, 6, 9 o 16).
5. Nell'area **Orientamento**, selezionare l'ordine e la disposizione delle pagine sul foglio.
6. Dal menu **Bordi**, selezionare il tipo di bordo da stampare intorno a ciascuna pagina sul foglio.

## Stampa su entrambi i lati del foglio (fronte/retro) con Mac

1. In uno dei vassoi inserire una quantità di carta sufficiente per il processo di stampa.
2. Dal menu **File**, fare clic sull'opzione **Stampa**.
3. Aprire il menu **Layout**.
4. Dal menu **Fronte/retro**, selezionare un'opzione di rilegatura.

## Memorizzazione dei processi con Mac

È possibile memorizzare i processi sul prodotto per stamparli in un momento successivo, condividerli con altri utenti o impostarli come processi privati.

1. Dal menu **File**, fare clic sull'opzione **Stampa**.
2. Aprire il menu **Memorizzazione processo**.
3. Nell'elenco a discesa **Modalità memorizzazione processo**, selezionare il tipo di processo memorizzato che si desidera creare.

- **Prova e trattiene:** questa funzione consente di stampare e provare rapidamente una copia di un processo per poi stampare ulteriori copie.
  - **Processo personale:** quando si invia un processo al prodotto, la stampa non viene avviata fino a quando non ne viene effettuata la richiesta sul pannello di controllo del prodotto. Se si assegna un codice PIN (Personal Identification Number) al processo, è necessario immettere tale PIN sul pannello di controllo.
  - **Copia veloce:** se sul prodotto è installato il disco rigido opzionale, è possibile stampare il numero richiesto di copie di un processo, quindi memorizzarne una sul disco rigido opzionale. La memorizzazione dei processi consente di stampare copie aggiuntive in un secondo momento.
  - **Processo memorizzato:** se sul prodotto è installato il disco rigido opzionale, è possibile memorizzare i processi, ad esempio moduli per il personale, fogli presenze o registri, per poterli poi stampare in qualsiasi momento. I processi memorizzati possono essere protetti con un PIN.
4. Per usare un nome utente o un nome processo personalizzato, fare clic sul pulsante **Personalizzato**, quindi inserire il nome utente o il nome del processo.

Selezionare l'opzione che si desidera utilizzare quando viene creato un processo il cui nome è uguale a quello di un altro processo.

<b>Aggiungi (1-99) a nome processo</b>	Aggiungere un numero univoco alla fine del nome del processo.
<b>Sostituisci file esistente</b>	Sovrascrivere il processo memorizzato esistente con quello nuovo.

5. Se è stata selezionata l'opzione **Processo memorizzato** o **Processo personale** al punto 3, è possibile proteggere il processo con un PIN. Digitare un numero a 4 cifre nel campo **Usa PIN per la stampa**. Per la stampa del processo, è necessario immettere il PIN sul prodotto.

## Risoluzione dei problemi relativi a Mac

Vedere [Risoluzione dei problemi software del prodotto in Mac a pagina 197](#).

---

## 5 Collegare il prodotto con Windows

- [Dichiarazione di non responsabilità sulla condivisione stampante](#)
- [Collegamento tramite USB](#)
- [Collegamento a una rete con Windows](#)

## Dichiarazione di non responsabilità sulla condivisione stampante

HP non supporta il collegamento di rete peer-to-peer, dal momento che si tratta di una funzione dei sistemi operativi Microsoft e non dei driver di stampa HP. Accedere al sito di Microsoft all'indirizzo [www.microsoft.com](http://www.microsoft.com).

## Collegamento tramite USB

Questo prodotto supporta un collegamento USB 2.0. Utilizzare un cavo USB di tipo A/B. HP consiglia di utilizzare un cavo della lunghezza massima di 2 m.

**ATTENZIONE:** effettuare il collegamento del cavo USB solo quando richiesto dal software di installazione.

### Installazione del CD

1. Uscire da tutti i programmi aperti sul computer.
2. Installare il software dal CD e seguire le istruzioni riportate sullo schermo.
3. Quando richiesto, selezionare l'opzione **Collegamento diretto al computer mediante cavo USB**, quindi fare clic sul pulsante **Avanti**.
4. Quando richiesto dal software, collegare il cavo USB al prodotto e al computer.

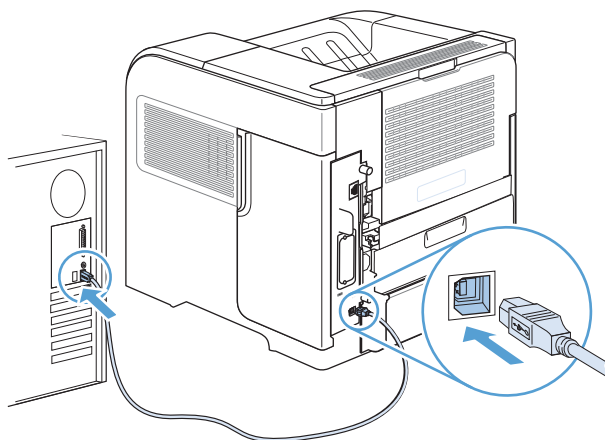

5. Al termine dell'installazione, fare clic sul pulsante **Fine** oppure sul pulsante **Altre opzioni** per installare altro software.
6. Nella schermata **Altre opzioni**, è possibile installare software aggiuntivi oppure fare clic sul pulsante **Esci**.
7. Per verificare che il software sia installato correttamente, stampare una pagina da qualsiasi schermata.

**NOTA:** se l'installazione non è riuscita, reinstallare il software.



## Collegamento a una rete con Windows

È possibile configurare i parametri di rete mediante il pannello di controllo, il server Web HP incorporato o, nella maggior parte delle reti, il software HP Web Jetadmin.

 **NOTA:** il software HP Web Jetadmin non è supportato dai sistemi operativi Mac OS X.

Per un elenco completo delle reti supportate e per istruzioni sulla configurazione dei parametri di rete dal software, vedere la *Guida dell'amministratore HP Jetdirect Embedded Print Server*, fornita con i prodotti nei quali è installato un server di stampa incorporato HP Jetdirect.

## Protocolli di rete supportati

**Tabella 5-1** Protocolli di rete supportati

Tipo di rete	Protocolli supportati
Reti TCP/IP IPv4 e IPv6	<ul style="list-style-type: none"><li>• Bonjour</li><li>• Simple Network Management Protocol (SNMP) v1, v2 e v3</li><li>• Hyper Text Transfer Protocol (HTTP)</li><li>• Secure HTTP (HTTPS)</li><li>• File Transfer Protocol (FTP)</li><li>• Porta 9100</li><li>• Line printer daemon (LPD)</li><li>• Internet Printing Protocol (IPP)</li><li>• IPP protetto</li><li>• Web Services Dynamic Discovery (WS Discovery)</li><li>• IPsec/Firewall</li></ul>
Solo reti TCP/IP IPv4	<ul style="list-style-type: none"><li>• IP Auto</li><li>• Service Location Protocol (SLP)</li><li>• Trivial File Transfer Protocol (TFTP)</li><li>• Telnet</li><li>• Internet Group Management Protocol (IGMP) v2</li><li>• Protocollo bootstrap (BOOTP)/DHCP</li><li>• Windows Internet Name Service (WINS)</li><li>• Modalità diretta IP</li><li>• Stampa WS</li></ul>

**Tabella 5-1** Protocolli di rete supportati (continuazione)

Tipo di rete	Protocolli supportati
Solo reti TCP/IP IPv6	<ul style="list-style-type: none"><li>• Dynamic Host Configuration Protocol (DHCP) v6</li><li>• Multicast Listener Discovery Protocol (MLD) v1</li><li>• Internet Control Message Protocol (ICMP) v6</li></ul>
Altri protocolli di rete supportati	<ul style="list-style-type: none"><li>• Internetwork Packet Exchange/Sequenced Packet Exchange (IPX/SPX)</li><li>• AppleTalk</li><li>• Servizi di directory NetWare (NDS, NetWare Directory Services)</li><li>• Bindery</li><li>• Novell Distributed Print Services (NDPS)</li><li>• iPrint</li></ul>

**Tabella 5-2** Funzioni di protezione avanzate per la gestione delle reti

Nome del servizio	Descrizione
IPsec/Firewall	Fornisce protezione a livello di rete alle reti IPv4 e IPv6. Un firewall consente di controllare in modo semplice il traffico IP. IPsec fornisce un'ulteriore protezione attraverso protocolli di autenticazione e di crittografia.
Kerberos	Consente lo scambio delle informazioni private in una rete aperta assegnando un codice univoco, denominato ticket, a ogni utente che accede alla rete. Il ticket viene quindi incorporato nei messaggi per identificare il mittente.
SNMP v3	Consente di impiegare un modello di protezione basato sull'utente per SNMP v3, che fornisca l'autenticazione dell'utente e la privacy dei dati tramite la crittografia.
SSL/TLS	Consente di trasmettere documenti privati tramite Internet e di garantire la privacy e l'integrità dei dati tra le applicazioni client e server.
Configurazione batch IPsec	Fornisce protezione di rete attraverso il controllo del traffico IP da e verso il prodotto. Questo protocollo offre i vantaggi derivanti dalla crittografia e dall'autenticazione e consente di eseguire più configurazioni.

## Installazione del prodotto su una rete cablata con Windows

### Configurazione dell'indirizzo IP

1. Collegare il cavo di rete al prodotto e alla rete.

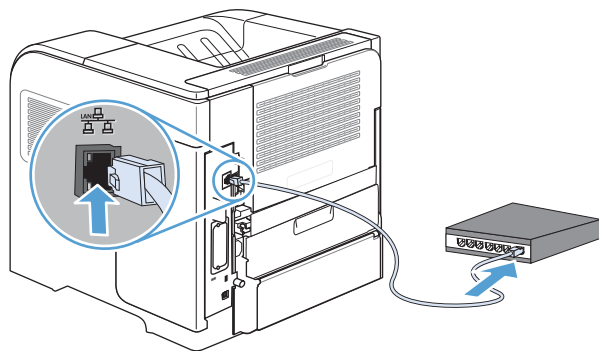

2. Attendere 60 secondi prima di continuare. In questo periodo di tempo, la rete riconosce il prodotto e assegna un indirizzo IP o un nome host per il prodotto.
3. Sul pannello di controllo del prodotto, premere il pulsante Pagina iniziale .
4. Aprire i seguenti menu:
  - Amministrazione
  - Rapporti
  - Pagine di configurazione/stato
  - Pagina di configurazione
5. Individuare l'indirizzo IP nella pagina Jetdirect incorporato.

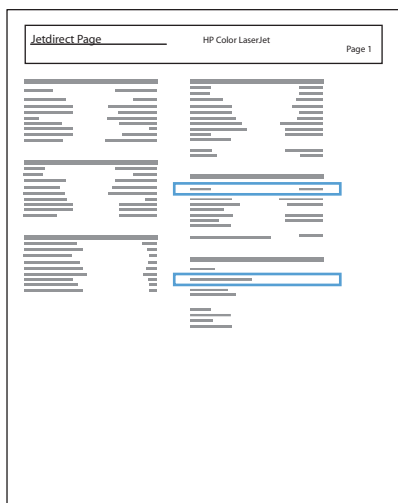

6. **IPv4:** se l'indirizzo IP è 0.0.0.0, 192.0.0.192 o 169.254.x.x, è necessario configurare manualmente l'indirizzo IP. In caso contrario, la configurazione di rete è stata eseguita correttamente.

**IPv6:** se l'indirizzo IP comincia con "fe80:", il prodotto dovrebbe essere in grado di stampare. Altrimenti, è necessario configurare manualmente l'indirizzo IP.

## Installazione del software

1. Uscire da tutti i programmi aperti sul computer.
2. Installare il software dal CD.
3. Seguire le istruzioni riportate sullo schermo.
4. Quando richiesto, selezionare l'opzione **Collega attraverso una rete cablata**.
5. Dall'elenco delle stampanti disponibili, selezionare la stampante che dispone dell'indirizzo IP corretto.
6. Al termine dell'installazione, fare clic sul pulsante **Fine** oppure sul pulsante **Altre opzioni** per installare altro software.
7. Per verificare che il software sia installato correttamente, stampare una pagina da qualsiasi schermata.

## Configurare le impostazioni di rete con Windows

### Visualizzazione o modifica delle impostazioni di rete

Utilizzare il server Web incorporato per visualizzare o modificare le impostazioni di configurazione IP.

1. Stampare una pagina di configurazione e individuare l'indirizzo IP.
  - Se si utilizza IPv4, l'indirizzo IP contiene solo cifre. Presenta il seguente formato:  
`xxx . xxx . xxx . xxx`
  - Se si utilizza IPv6, l'indirizzo IP è composto da una combinazione esadecimale di caratteri e cifre e ha un formato simile al seguente:  
`xxxx : : xxxx : xxxx : xxxx : xxxx`
2. Per aprire il server Web incorporato, digitare l'indirizzo IP nella riga dell'indirizzo del browser Web.
3. Fare clic sulla scheda **Rete** per ottenere informazioni relative alla rete. È possibile modificare le impostazioni, se necessario.

### Impostazione o modifica della password di rete

Utilizzare il server Web incorporato per impostare una password di rete o per modificarne una esistente.

1. Aprire il server Web incorporato, fare clic sulla scheda **Rete**, quindi fare clic sul collegamento **Protezione**.

---

 **NOTA:** se è già stata impostata una password, viene richiesto di digitarla. Digitare la password, quindi fare clic sul pulsante **Applica**.

---
2. Digitare la nuova password nelle caselle **Nuova password** e **Verifica password**.
3. Nella parte inferiore della finestra, fare clic sul pulsante **Applica** per salvare la password.

## Configurazione manuale dei parametri TCP/IP di IPv4 dal pannello di controllo

Utilizzare i menu del pannello di controllo **Amministrazione** per impostare manualmente l'indirizzo IPv4, la maschera di sottorete e il gateway predefinito.

1. Sul pannello di controllo, premere il pulsante Pagina iniziale .
2. Aprire tutti i seguenti menu:
  - a. **Amministrazione**
  - b. **Impostazioni di rete**
  - c. **Menu Jetdirect**
  - d. **TCP/IP**
  - e. **Impostazioni IPV4**
  - f. **Metodo configurazione**
  - g. **Manuale**
  - h. **Impostazioni manuali**
  - i. **Indirizzo IP, Maschera di sottorete o Gateway predefinito**
3. Utilizzare il tastierino numerico o premere la freccia verso l'alto o verso il basso per aumentare o diminuire il numero relativo al primo byte dell'indirizzo IP, della maschera di sottorete e del gateway predefinito.
4. Premere il pulsante **OK** per selezionare il secondo gruppo di numeri. Per tornare alla prima parte del numero, premere la freccia indietro .
5. Ripetere i passaggi 3 e 4 finché l'indirizzo IP, la maschera di sottorete o il gateway predefinito non sono completi, quindi premere il pulsante **OK** per salvare le impostazioni.

## Configurazione manuale dei parametri TCP/IP di IPv6 dal pannello di controllo

Utilizzare i menu **Amministrazione** del pannello di controllo per impostare manualmente un indirizzo IPv6.

1. Sul pannello di controllo, premere il pulsante Pagina iniziale .
2. Per attivare la configurazione manuale, aprire tutti i seguenti menu:
  - a. **Amministrazione**
  - b. **Impostazioni di rete**
  - c. **Menu Jetdirect**
  - d. **TCP/IP**
  - e. **Impostazioni IPV6**
  - f. **Indirizzo**
  - g. **Impostazioni manuali**
  - h. **Abilita**

Selezionare l'opzione **Attivo**, quindi premere il pulsante **OK**.

3. Per configurare l'indirizzo, aprire tutti i seguenti menu:
  - **Amministrazione**
  - **Impostazioni di rete**
  - **Menu Jetdirect**
  - **TCP/IP**
  - **Impostazioni IPV6**
  - **Indirizzo**

Utilizzare il tastierino numerico o premere la freccia verso l'alto o verso il basso per immettere l'indirizzo. Premere il pulsante **OK**.



---

**NOTA:** Se si utilizzano i pulsanti freccia, è necessario premere il pulsante **OK** prima di immettere ciascuna cifra.

---

## Velocità di collegamento e stampa fronte/retro

È necessario che la velocità di collegamento e la modalità di comunicazione del server di stampa corrispondano a quelle della rete. Nella maggior parte dei casi, lasciare il prodotto in modalità **Auto**. Le modifiche apportate in modo errato alla velocità di collegamento e alle impostazioni duplex potrebbero impedire la comunicazione del prodotto con altre periferiche di rete. Se è necessario effettuare modifiche, utilizzare il pannello di controllo del prodotto.

 **NOTA:** quando si modificano queste impostazioni, è necessario spegnere e riaccendere il prodotto. Le modifiche devono essere apportate solo quando la stampante è inattiva.

1. Sul pannello di controllo, premere il pulsante Pagina iniziale .
2. Aprire tutti i seguenti menu:
  - a. **Amministrazione**
  - b. **Impostazioni di rete**
  - c. **Menu Jetdirect**
  - d. **Velocità collegamento**
3. Selezionare una delle seguenti opzioni.

Impostazione	Descrizione
<b>Auto</b>	Il server di stampa viene configurato automaticamente in base alla velocità di collegamento e alla modalità di comunicazione più elevate consentite dalla rete.
<b>10T Half</b>	10 Mbps, funzionamento half duplex
<b>10T Full</b>	10 Mbps, funzionamento full duplex
<b>100TX Half</b>	100 Mbps, funzionamento half duplex
<b>100TX Full</b>	100 Mbps, funzionamento full duplex
<b>100TX Auto</b>	Consente di limitare la negoziazione automatica a una velocità di collegamento massima di 100 Mbps
<b>1000T Full</b>	1000 Mbps, funzionamento full duplex

4. Premere il pulsante **OK**. Il prodotto si spegne e si accende.



---

## 6 Carta e supporti di stampa

- [Informazioni sull'uso della carta](#)
- [Modifica del driver per la stampante affinché corrisponda al tipo e al formato della carta in Windows](#)
- [Formati carta supportati](#)
- [Tipi di carta supportati](#)
- [Capacità degli scomparti e dei vassoi](#)
- [Caricamento dei vassoi di alimentazione](#)
- [Configurazione dei vassoi](#)
- [Selezione di uno scomparto di uscita](#)

## Informazioni sull'uso della carta

Questo prodotto consente di stampare su vari tipi di carta e altri supporti di stampa, conformemente alle istruzioni contenute in questa guida dell'utente. La carta o i supporti di stampa che non soddisfano i requisiti elencati potrebbero provocare una bassa qualità di stampa, un maggior numero di inceppamenti e l'usura prematura del prodotto.

Per risultati ottimali, utilizzare solo carta e supporti di stampa HP per stampanti laser o multiuso. Non utilizzare carta o supporti di stampa specifici per stampanti a getto di inchiostro. HP sconsiglia l'utilizzo di supporti diversi da HP poiché non è in grado di controllarne la qualità.

Conservare la carta nella confezione originale in modo da evitare che venga esposta a umidità o danneggiata in altro modo. Non aprire la confezione fino all'utilizzo della carta.

È possibile che la carta soddisfi tutte le linee guida di questo documento e tuttavia non produca risultati soddisfacenti. Ciò potrebbe derivare da un trattamento improprio della carta, da livelli di umidità e temperatura non accettabili o da altre variabili che HP non può controllare.

**⚠ ATTENZIONE:** L'uso di un tipo di supporto non conforme alle indicazioni di HP può provocare problemi al prodotto, che dovrà essere necessariamente riparato. In questo caso, la riparazione non è coperta dalla garanzia o dal contratto di assistenza HP.

## Linee guida sulla carta speciale

Questo prodotto consente di effettuare la stampa su supporti speciali. Utilizzare le istruzioni riportate di seguito per ottenere risultati ottimali. Quando si usano carta o supporti di stampa speciali, assicurarsi di impostare il tipo e il formato nel driver della stampante per ottenere prestazioni migliori.

**⚠ ATTENZIONE:** i prodotti HP LaserJet utilizzano fusori che consentono alle particelle di toner asciutte di aderire alla carta in punti molto precisi. La carta HP per stampanti laser è progettata per resistere a questo calore estremo. L'utilizzo della carta per stampanti a getto d'inchiostro può danneggiare il prodotto.

Tipo di supporto	Cosa fare	Cosa non fare
Buste	<ul style="list-style-type: none"><li>• Riporre le buste in piano.</li><li>• Utilizzare buste in cui le giunzioni ricoprono l'intero lato della busta, fino all'angolo.</li><li>• Utilizzare strisce adesive a strappo adatte alle stampanti laser.</li></ul>	<ul style="list-style-type: none"><li>• Non utilizzare buste che siano stropicciate, intaccate o danneggiate in altro modo.</li><li>• Non utilizzare buste che contengono graffette, fibbie, finestre o rivestimenti patinati.</li><li>• Non utilizzare adesivi autocollanti o altri materiali sintetici.</li></ul>
Etichette	<ul style="list-style-type: none"><li>• Utilizzare solo etichette che non presentano parti esposte.</li><li>• Utilizzare etichette piatte.</li><li>• Utilizzare esclusivamente fogli di etichette interi.</li></ul>	<ul style="list-style-type: none"><li>• Non utilizzare etichette stropicciate, con bolle d'aria o danneggiate in altro modo.</li><li>• Non stampare in modo parziale sui fogli di etichette.</li></ul>
Lucidi	<ul style="list-style-type: none"><li>• Usare solo lucidi approvati per l'utilizzo su stampanti laser.</li><li>• Posizionare i lucidi su una superficie liscia dopo averli rimossi dal dispositivo.</li></ul>	<ul style="list-style-type: none"><li>• Non utilizzare supporti media trasparenti che non siano approvati per l'uso con stampanti laser.</li></ul>

Tipo di supporto	Cosa fare	Cosa non fare
Moduli prestampati o carta intestata	<ul style="list-style-type: none"> <li>Utilizzare solo moduli prestampati o carta intestata che siano approvati per l'uso con stampanti laser.</li> </ul>	<ul style="list-style-type: none"> <li>Non utilizzare carta intestata molto in rilievo o che contenga materiale metallico.</li> </ul>
Carta pesante	<ul style="list-style-type: none"> <li>Utilizzare solo carta pesante che sia approvata per l'uso con stampanti laser e che corrisponda alle specifiche previste per questo prodotto.</li> </ul>	<ul style="list-style-type: none"> <li>Non utilizzare carta più pesante rispetto alla specifica di supporto raccomandata per questo prodotto, tranne nel caso in cui si tratti di carta HP già approvata per essere utilizzata con questo tipo di prodotto.</li> </ul>
Carta lucida o patinata	<ul style="list-style-type: none"> <li>Utilizzare esclusivamente carta che sia approvata per l'uso con stampanti laser.</li> <li>Usare carta patinata nell'intervallo di temperatura e umidità previsto per questo prodotto.</li> </ul>	<ul style="list-style-type: none"> <li>Non utilizzare carta lucida o patinata progettata per l'uso con stampanti a getto d'inchiostro.</li> <li>Non utilizzare carta patinata in ambienti con eccessiva o scarsa umidità.</li> </ul>
Tutti i tipi di carta	<ul style="list-style-type: none"> <li>Conservare la carta nella confezione originale.</li> <li>Conservare la carta in un'area priva di polvere.</li> </ul>	<ul style="list-style-type: none"> <li>Non utilizzare carta arricciata.</li> <li>Non utilizzare carta conservata in un ambiente umido.</li> </ul>

## Modifica del driver per la stampante affinché corrisponda al tipo e al formato della carta in Windows

1. Nel menu **File** del programma software, fare clic su **Stampa**.
2. Selezionare il prodotto, quindi fare clic sul pulsante **Proprietà** o **Preferenze**.
3. Fare clic sulla scheda **Carta/qualità**.
4. Selezionare un formato dall'elenco a discesa **Formato carta**.
5. Selezionare un tipo di carta dall'elenco a discesa **Tipo di carta**.
6. Fare clic sul pulsante **OK**.

## Formati carta supportati

Questo prodotto si adatta a diversi formati di carta e supporti.

 **NOTA:** per ottenere risultati ottimali, selezionare il formato e il tipo di carta corretti nel driver della stampante.

**Tabella 6-1** Formati compatibili della carta e dei supporti di stampa

Formato e dimensioni	Vassoio 1	Vassoio 2 e vassoi opzionali da 500 fogli	Vassoio opzionale da 1.500 fogli	Alimentatore buste opzionale	Unità fronte/retro opzionale	Impilatrice e impilatrice/cucitrice opzionale	Mailbox opzionale a 5 scomparti
Lettera 216 x 279 mm	✓	✓	✓		✓	✓	✓
A4 210 x 297 mm	✓	✓	✓		✓	✓	✓
Legal 216 x 356 mm	✓	✓	✓		✓	✓	✓
Executive 184 x 267 mm	✓	✓	✓		✓	✓ (solo raccoglitore)	✓
A5 148 x 210 mm	✓	✓	✓		✓	✓ (solo raccoglitore)	✓
8,5 x 13 216 x 330 mm	✓	✓	✓			✓ (solo raccoglitore)	✓
B5 (JIS) 182 x 257 mm	✓	✓	✓		✓	✓ (solo raccoglitore)	✓
Cartolina doppia (JIS) 148 x 200 mm	✓						
16K 197 x 273 mm	✓	✓			✓	✓ (solo raccoglitore)	✓
Personalizzata Da 76 x 127 mm a 216 x 356 mm (da 3,0 x 5,0 pollici a 8,5 x 14 pollici)	✓						
Personalizzata Da 148 x 210 mm a 216 x 356 mm (da 5,83 x 8,27 pollici a 8,5 x 14 pollici)	✓	✓			✓	✓ (solo raccoglitore)	✓

**Tabella 6-1** Formati compatibili della carta e dei supporti di stampa (continuazione)

Formato e dimensioni	Vassoio 1	Vassoio 2 e vassoi opzionali da 500 fogli	Vassoio opzionale da 1.500 fogli	Alimentatore buste opzionale	Unità fronte/retro opzionale	Impilatrice e impilatrice/cucitrice opzionale	Mailbox opzionale a 5 scomparti
Busta Com n. 10 105 x 241 mm	✓			✓			
Busta DL ISO 110 x 220 mm	✓			✓			
Busta C5 ISO 162 x 229 mm	✓			✓			
Busta B5 ISO 176 x 250 mm	✓			✓			
Busta Monarch n. 7-3/4 98 x 191 mm	✓			✓			

<sup>1</sup> Non è possibile eseguire la cucitura dei formati personalizzati, ma è possibile eseguire la fascicolazione negli scomparti di uscita.

## Tipi di carta supportati

Per un elenco completo della carta specifica HP supportata dal prodotto, andare a [www.hp.com/support/lj600Series](http://www.hp.com/support/lj600Series).

### Tipi di carta supportati per le opzioni di alimentazione

Tipo di carta	Vassoio 1	Vassoio 2	Vassoi opzionali da 500 fogli	Vassoio opzionale da 1.500 fogli	Alimentatore buste opzionale
Qualsiasi tipo	✓	✓	✓	✓	✓
Comune	✓	✓	✓	✓	
Leggera 60-74 g	✓	✓	✓	✓	
Cartoncino 176-220 g	✓	✓	✓		
Lucido	✓	✓	✓		
Etichetta	✓	✓	✓		
Intestata	✓	✓	✓	✓	
Prestampata	✓	✓	✓	✓	
Perforata	✓	✓	✓	✓	
Colorata	✓	✓	✓	✓	
Ruvida	✓	✓	✓	✓	
Fine	✓	✓	✓	✓	
Riciclata	✓	✓	✓	✓	
HP EcoSMART Lite	✓	✓	✓	✓	
Busta	✓				✓

## Tipi di carta supportati per le opzioni di output

Tipo di carta	Scomparto superiore standard (lato di stampa verso il basso)	Scomparto posteriore (lato di stampa verso l'alto)	Unità fronte/retro opzionale	Raccogliore o cucitrice/ raccogliore opzionale	Mailbox opzionale a 5 scomparti
Qualsiasi tipo	✓	✓	✓	✓	✓
Comune	✓	✓	✓	✓	✓
Leggera 60-74 g	✓	✓	✓	✓	✓
Cartoncino 176-220 g	✓	✓			
Lucido	✓	✓			
Etichetta	✓	✓			
Intestata	✓	✓	✓	✓	✓
Prestampata	✓	✓	✓	✓	✓
Perforata	✓	✓	✓	✓	✓
Colorata	✓	✓	✓	✓	✓
Ruvida	✓	✓	✓	✓	✓
Fine	✓	✓	✓	✓	✓
Riciclata	✓	✓	✓	✓	✓
HP EcoSMART Lite	✓	✓	✓	✓	✓
Busta	✓	✓			





## Capacità degli scomparti e dei vassoi

Vassoio o scomparto	Tipo di carta	Specifiche	Quantità
Vassoio 1	Carta o cartoncino	Intervallo:	Altezza massima risma: 10 mm
		Carta fine da 60 g/m <sup>2</sup> a 200 g/m <sup>2</sup>	Equivalentente a 100 fogli di carta fine da 75 g/m <sup>2</sup>
	Buste	Carta fine da meno di 60 g/m <sup>2</sup> a 90 g/m <sup>2</sup>	Fino a 10 buste
	Etichette	Spessore massimo di 0,23 mm	Altezza massima risma: 10 mm
	Lucidi	Spessore minimo di 0,13 mm	Altezza massima risma: 10 mm
Vassoio 2 e vassoi opzionali da 500 fogli	Carta o cartoncino	Intervallo:	Equivalentente a 500 fogli di carta fine da 75 g/m <sup>2</sup>
		Carta fine da 60 g/m <sup>2</sup> a 135 g/m <sup>2</sup>	
	Etichette	Spessore massimo di 0,13 mm	Altezza massima risma: 54 mm
	Lucidi	Spessore minimo di 0,13 mm	Altezza massima risma: 54 mm
Vassoio opzionale da 1.500 fogli	Carta	Intervallo: Carta fine da 60 g/m <sup>2</sup> a 135 g/m <sup>2</sup>	Equivalentente a 1.500 fogli di carta fine da 75 g/m <sup>2</sup>
Alimentatore buste opzionale	Buste	Carta fine da meno di 60 g/m <sup>2</sup> a 90 g/m <sup>2</sup>	Fino a 75 buste
Scomparto superiore standard	Carta		Fino a 500 fogli di carta fine da 75 g/m <sup>2</sup>
Scomparto posteriore	Carta		Fino a 100 fogli di carta fine da 75 g/m <sup>2</sup>
Unità fronte/retro opzionale	Carta	Intervallo: Carta fine da 60 g/m <sup>2</sup> a 120 g/m <sup>2</sup>	
Raccogliatore opzionale	Carta		Fino a 500 fogli di carta fine da 75 g/m <sup>2</sup>
Cucitrice/raccogliatore opzionale	Carta		Cucitura: fino a 20 processi di stampa composti da massimo 15 pagine ciascuno  Risma: Fino a 500 fogli di carta fine da 75 g/m <sup>2</sup>
Mailbox opzionale a 5 scomparti	Carta		Fino a 500 fogli di carta fine da 75 g/m <sup>2</sup>

# Caricamento dei vassoi di alimentazione

## Caricamento del vassoio 1

 **NOTA:** La stampa potrebbe essere eseguita a una velocità inferiore quando si utilizza il vassoio 1.

 **ATTENZIONE:** per evitare inceppamenti, non caricare i vassoi quando è in corso la stampa. Non separare i fogli per evitare problemi di alimentazione.

1. Aprire il vassoio 1.

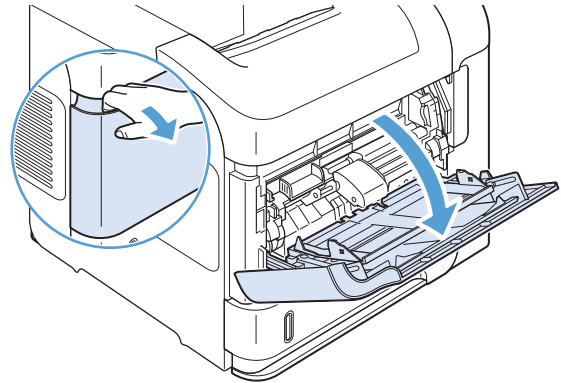

2. Estrarre l'estensione del vassoio.

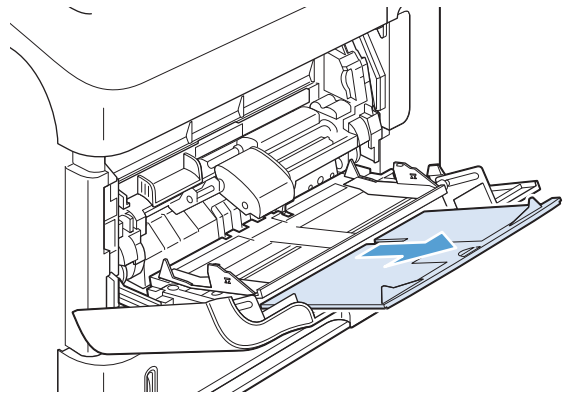

3. Caricare la carta nel vassoio. Assicurarsi di inserire la carta sotto le linguette e di non superare gli indicatori di altezza massima.

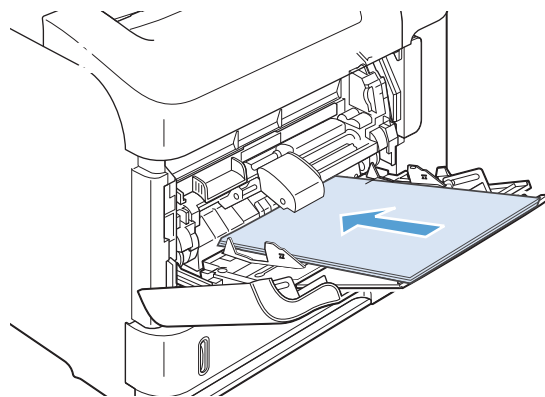

4. Regolare le guide laterali in modo che si trovino a contatto con la risma di carta senza piegare i fogli.

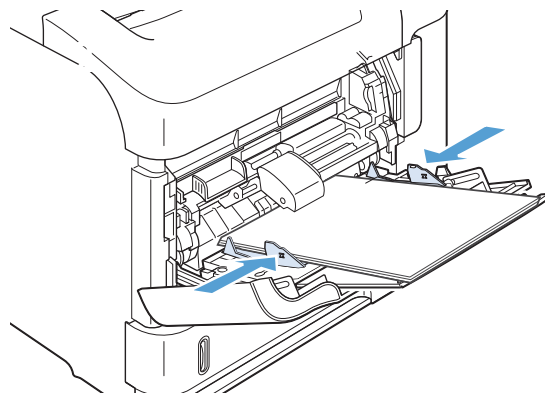

## Caricamento del vassoio 2 o di un vassoio opzionale da 500 fogli

**ATTENZIONE:** per evitare inceppamenti, non caricare i vassoi quando è in corso la stampa.

**ATTENZIONE:** non separare i fogli per evitare problemi di alimentazione.

1. Estrarre il vassoio e sollevarlo leggermente per rimuoverlo dal prodotto.

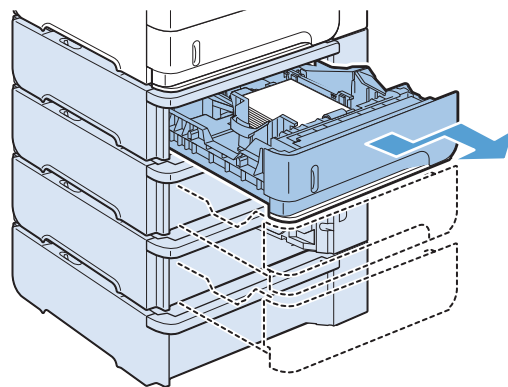

2. Premere la leva di rilascio posizionata sulla guida sinistra e far scorrere le guide laterali fino al formato corretto della carta.

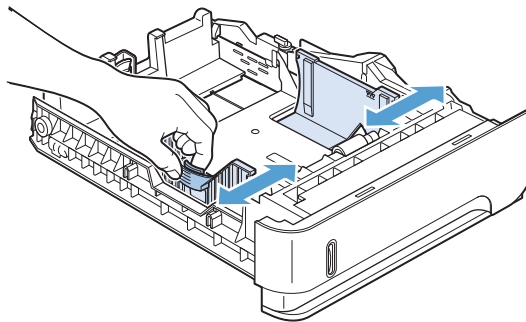

3. Premere la leva di rilascio posizionata sulla guida posteriore della carta e farla scorrere fino al formato corretto della carta.

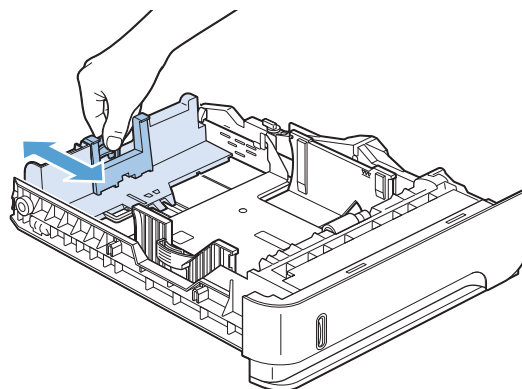

4. Caricare la carta nel vassoio. Accertarsi che la risma sia piatta in corrispondenza di tutti e quattro gli angoli e che la parte superiore della risma non superi gli indicatori di altezza massima.

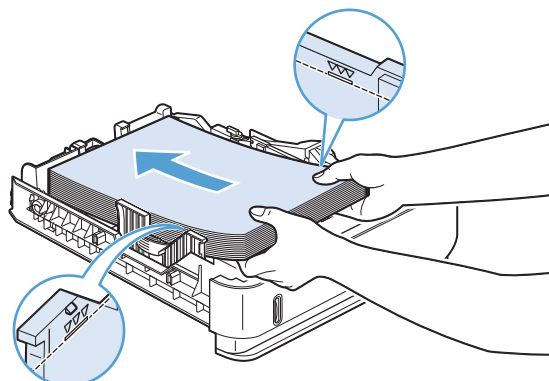

5. Reinscrivere completamente il vassoio nel prodotto.

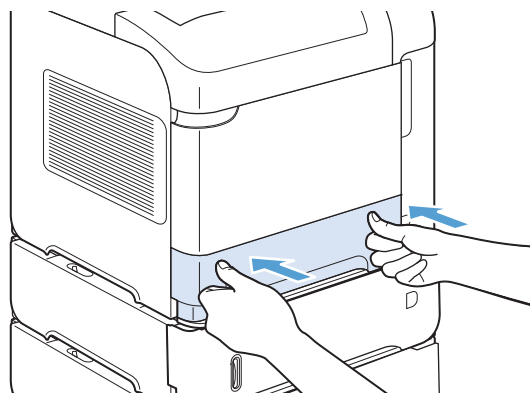

## Caricamento dei vassoi opzionali da 1.500 fogli

Il vassoio opzionale da 1.500 fogli può essere regolato per accettare i formati Lettera, A4 e Legale. Se le guide del vassoio sono regolate correttamente, il prodotto rileverà automaticamente il formato.

**ATTENZIONE:** per evitare inceppamenti, non caricare i vassoi quando è in corso la stampa.

**ATTENZIONE:** non separare i fogli per evitare problemi di alimentazione.

1. Premere il pulsante di rilascio e aprire lo sportello del vassoio da 1.500 fogli.

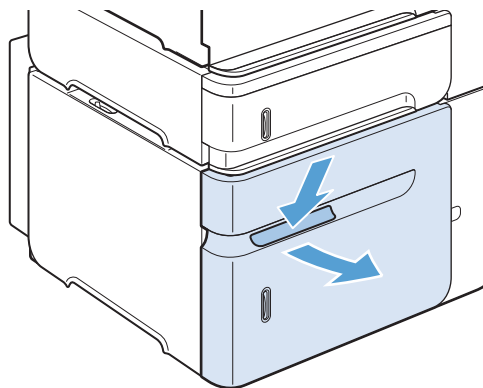

2. Rimuovere la carta eventualmente presente nel vassoio. Se nel vassoio è presente della carta, non è possibile regolare le guide.

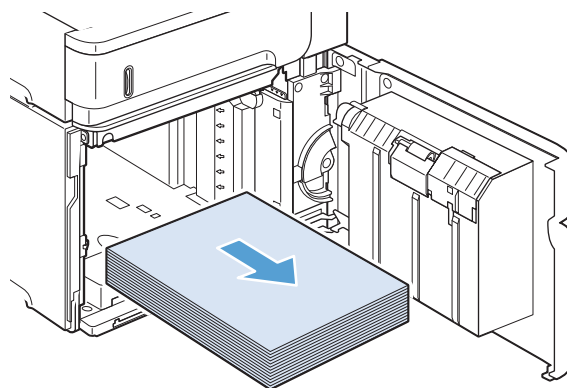

3. Premere sulle guide nella parte anteriore del vassoio e farle scorrere in base al formato corretto della carta.

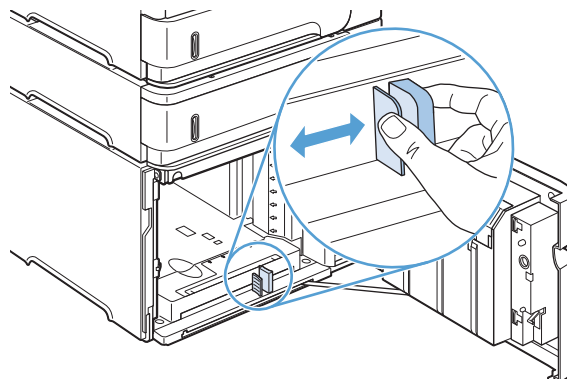

4. Caricare la carta nel vassoio. Caricare risme intere senza suddividerle in sezioni più piccole.

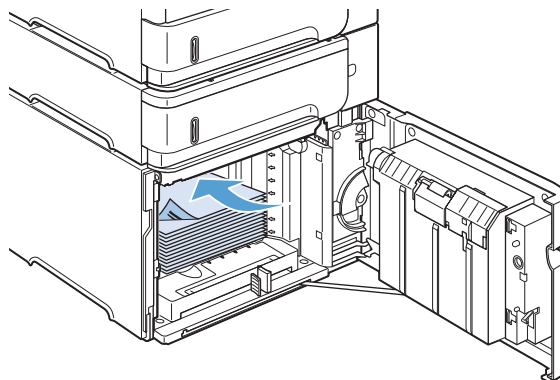

5. Assicurarsi che l'altezza della risma non superi gli indicatori di altezza massima sulle guide e che il bordo anteriore della risma sia allineato alle frecce.

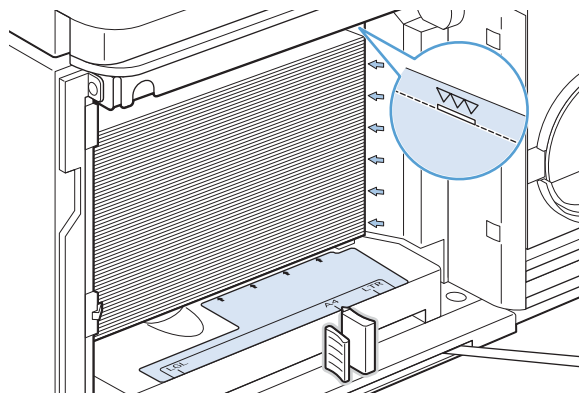

6. Chiudere lo sportello sul vassoio.

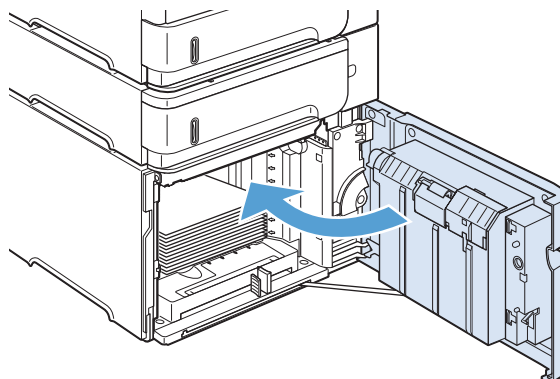

## Orientamento della carta per il caricamento dei vassoi

### Caricamento di carta intestata, prestampata o perforata

Se è installata un'unità fronte/retro o una cucitrice/raccogliitore, sul prodotto viene modificata la disposizione delle immagini per ciascuna pagina. Se viene utilizzata della carta che richiede un orientamento specifico, caricarla attenendosi alle informazioni nella tabella riportata di seguito.

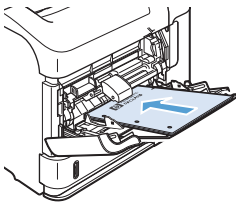
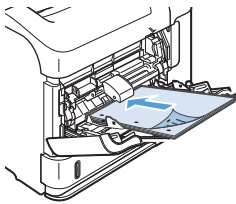
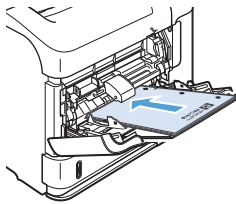
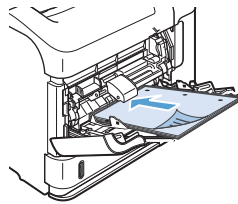
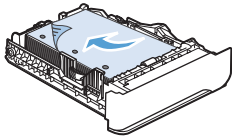
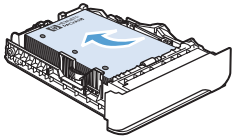
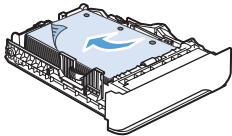
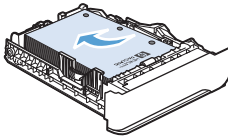
Vassoio	Stampa su una facciata, nessuna cucitrice/raccogliitore	Stampa fronte/retro, nessuna cucitrice/raccogliitore	Stampa su una facciata con cucitrice/raccogliitore	Stampa fronte/retro con cucitrice/raccogliitore
Vassoio 1	Verso l'alto Margine superiore alimentato per primo 	Verso il basso Margine inferiore alimentato per primo 	Verso l'alto Margine inferiore alimentato per primo 	Verso il basso Margine superiore alimentato per primo 
Tutti gli altri vassoi	Verso il basso Margine superiore nella parte anteriore del vassoio 	Verso l'alto Margine inferiore nella parte anteriore del vassoio 	Verso il basso Margine inferiore nella parte anteriore del vassoio 	Verso l'alto Margine superiore nella parte anteriore del vassoio 

## Caricamento delle buste

Caricare le buste nel vassoio 1 o nell'alimentatore buste opzionale con il lato anteriore della busta rivolto verso l'alto e il lato per l'affrancatura rivolto verso il prodotto.

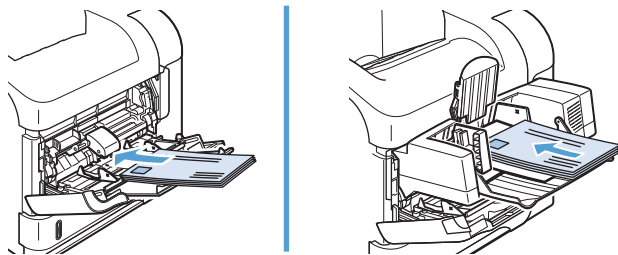



## Configurazione dei vassoi

Il prodotto visualizza automaticamente un prompt per la configurazione del tipo e del formato del vassoio nelle seguenti circostanze:

- Quando la carta viene caricata nel vassoio
- Quando si specifica un determinato vassoio o tipo di carta per un processo di stampa attraverso il driver della stampante o un programma software e il vassoio non è configurato in modo appropriato alle impostazioni del processo di stampa.



**NOTA:** la richiesta non viene visualizzata se si stampa dal Vassoio 1 e se per questo sono configurate le impostazioni di formato di carta **Any Size** (Qualsiasi formato) e tipo di carta **Qualsiasi tipo**. In questa situazione, se il processo di stampa non specifica un vassoio, il prodotto stampa dal Vassoio 1, anche se le impostazioni del formato e del tipo di carta nel processo di stampa non corrispondono alla carta caricata nel Vassoio 1.

### Configurazione di un vassoio durante il caricamento della carta

1. Caricare carta nel vassoio. Chiudere il vassoio se si utilizza un vassoio diverso dal vassoio 1.
2. Viene visualizzato il messaggio di configurazione del vassoio.
3. Premere il pulsante **OK** per accettare il formato rilevato. Oppure, premere la freccia indietro ↵ per scegliere una diversa configurazione, quindi proseguire al punto successivo.
4. Per modificare la configurazione del vassoio, premere la freccia verso il basso ▼ per evidenziare il formato corretto, quindi premere il pulsante **OK**.



**NOTA:** il prodotto rileva automaticamente la maggior parte dei formati della carta in vassoi diversi dal vassoio 1.

5. Premere la freccia verso il basso ▼ per evidenziare il tipo corretto, quindi premere il pulsante **OK**.

### Configurazione di un vassoio in base alle impostazioni del processo di stampa

1. Nel programma software specificare il vassoio di alimentazione, il formato e il tipo di carta.
2. Inviare il processo di stampa al prodotto.  
Se è necessario configurare il vassoio, viene visualizzata una richiesta sul display del pannello di controllo.
3. Se il formato visualizzato non è corretto, premere il pulsante indietro ↵. Premere la freccia verso il basso ▼ per evidenziare il formato corretto o selezionare l'opzione **Person**.  
Per specificare un formato personalizzato, premere il pulsante Freccia giù ▼ per evidenziare l'unità di misura corretta. Impostare quindi le dimensioni X e Y utilizzando il tastierino numerico o premendo il pulsante Freccia su ▲ o giù ▼.
4. Se il tipo di carta visualizzato non è corretto, premere il pulsante Freccia indietro ↵, quindi premere il pulsante Freccia giù ▼ per evidenziare il tipo di carta.

### Configurazione di un vassoi dal pannello di controllo

È anche possibile configurare il tipo e il formato dei vassoi senza che venga visualizzato un prompt sul prodotto.

1. Premere il pulsante Pagina iniziale .
2. Aprire il menu **Vassoi**.
3. Premere la freccia verso il basso ▼ per evidenziare l'impostazione del tipo o del formato del vassoio, quindi premere il pulsante **OK**.
4. Premere la freccia verso l'alto ▲ o verso il basso ▼ per selezionare il tipo o il formato. Se si seleziona un formato personalizzato, selezionare le unità di misura, quindi impostare le dimensioni X e Y.
5. Premere il pulsante **OK** per salvare la selezione.

## Selezione di uno scomparto di uscita

Il prodotto dispone di quattro aree di uscita: scomparto di uscita superiore (standard), scomparto di uscita posteriore, raccogliore o cucitrice/raccogliore opzionale e mailbox opzionale a 5 scomparti.

### Stampa con lo scomparto di uscita superiore (standard)

Nello scomparto di uscita superiore la carta viene raccolta rivolta verso il basso, nell'ordine corretto. Questo scomparto va utilizzato per la maggior parte dei processi di stampa, compresi i lucidi. Per utilizzare lo scomparto di uscita superiore, assicurarsi che quello posteriore sia chiuso. Per evitare inceppamenti della carta, non aprire o chiudere lo scomparto di uscita posteriore durante un'operazione di stampa.

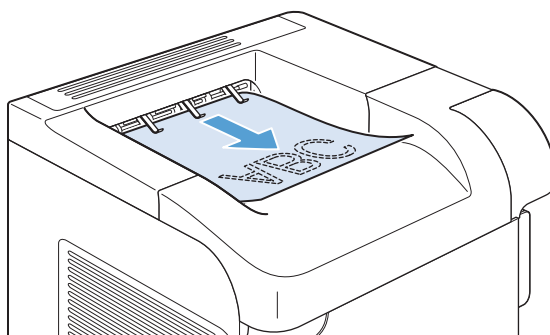

### Stampa con lo scomparto di uscita posteriore

Se lo scomparto di uscita posteriore è aperto, il prodotto lo utilizza automaticamente. La carta viene depositata con il lato di stampa rivolto verso l'alto, con l'ultima pagina in cima (ordine inverso).

Quando si stampa dal vassoio 1 utilizzando lo scomparto di uscita posteriore viene utilizzato il percorso di stampa più diretto. Aprendo lo scomparto di uscita posteriore è possibile migliorare le prestazioni di stampa dei seguenti elementi:

- Buste
- Etichette
- Carta di formato ridotto e personalizzato
- Cartoline
- Carta più pesante di 120 g/m<sup>2</sup> (32 libbre)

Aprendo lo scomparto di uscita posteriore si disattivano l'unità fronte/retro (se installata) e lo scomparto di uscita superiore. Per evitare inceppamenti della carta, non aprire o chiudere lo scomparto di uscita posteriore durante un'operazione di stampa.

1. Per aprire lo scomparto di uscita posteriore, utilizzare la maniglia sulla parte superiore dello scomparto e tirare lo scomparto verso il basso.

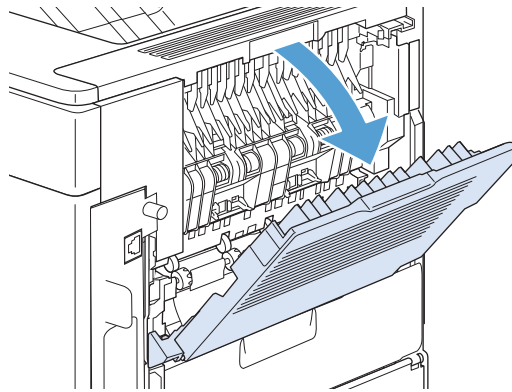

2. Far scorrere l'estensione verso l'esterno.

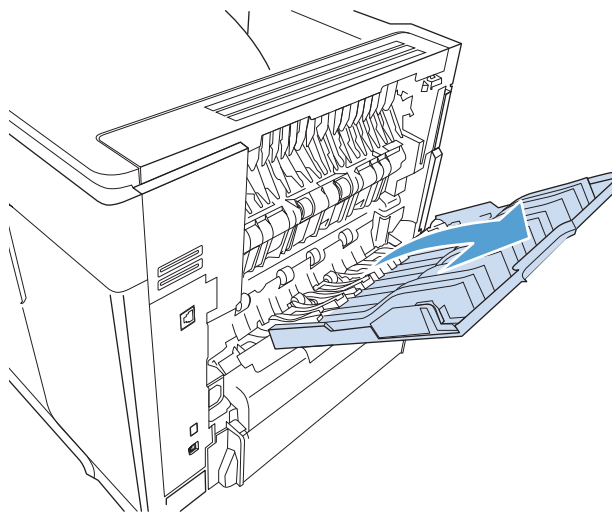

## Stampa con il raccoglitore o la cucitrice/raccoglitore opzionale

Il raccoglitore o l'unità cucitrice/raccoglitore opzionale può contenere fino a 500 fogli di carta da 20 libbre. Il raccoglitore accetta formati carta standard e personalizzati. La cucitrice/raccoglitore consente di caricare formati carta standard e personalizzati, ma è possibile eseguire la cucitura solo per i formati Lettera, Legale e A4. Non provare a utilizzare altri tipi di supporti di stampa, come etichette o buste.

 **NOTA:** Se è installata una cucitrice/raccoglitore, il prodotto ruota automaticamente le immagini stampate di 180° su tutti i formati carta, indipendentemente dalla cucitura del processo. I tipi di carta che devono essere stampati nell'orientamento corretto, come la carta intestata o perforata, devono essere caricati in un'altra direzione.

Per eseguire la stampa con l'unità cucitrice/raccoglitore opzionale, selezionare l'opzione nel programma, nel driver della stampante o sul pannello di controllo della stampante.

Prima di utilizzare il raccoglitore o l'unità cucitrice/raccoglitore opzionale, accertarsi che le impostazioni del driver della stampante ne prevedano il riconoscimento. Questa impostazione va definita soltanto una volta.

## Windows

1. **Windows XP, Windows Server 2003 e Windows Server 2008 (se si utilizza la visualizzazione predefinita del menu Start):** fare clic su **Start**, quindi su **Stampanti e fax**.

**Windows XP, Windows Server 2003 e Windows Server 2008 (se si utilizza la visualizzazione classica del menu Start):** fare clic su **Start**, su **Impostazioni**, quindi su **Stampanti**.

**Windows Vista:** fare clic su **Start**, su **Pannello di controllo**, quindi su **Stampante** nella categoria **Hardware e suoni**.

**Windows 7:** fare clic su **Start**, quindi su **Dispositivi e stampanti**.

2. Fare clic con il pulsante destro del mouse sull'icona del driver, quindi selezionare **Proprietà** o **Proprietà stampante**.
3. Fare clic sulla scheda **Impostazioni periferica**.
4. Nell'area **Opzioni installabili**, impostare la voce **Configurazione automatica** su **Aggiorna ora**.

## Mac

1. Nel menu Apple , fare clic sul menu **Preferenze di Sistema**, quindi selezionare l'icona **Stampa e fax**.
2. Selezionare il prodotto nella parte sinistra della finestra.
3. Fare clic sul pulsante **Opzioni e materiali di consumo**.
4. Fare clic sulla scheda **Driver**.
5. Configurare le opzioni installate.

## Stampa con il mailbox a 5 scomparti

Il mailbox opzionale a 5 scomparti fornisce cinque scomparti di uscita configurati dal pannello di controllo per fascicolare i processi di stampa in modi diversi.

1. Premere il pulsante Pagina iniziale .
2. Aprire i seguenti menu:
  - **Amministrazione**
  - **Impostazioni mailbox Multi-Bin**
  - **Modalità operativa**
3. Premere la freccia verso il basso ▼ per evidenziare la modalità di fascicolazione desiderata per la casella di posta a 5 scomparti:

<b>Cassetta postale</b>	Ciascuno scomparto viene assegnato a un utente o a un gruppo di utenti. Questa opzione rappresenta l'impostazione predefinita.
<b>Raccoglitore</b>	Il prodotto utilizza tutti gli scomparti per raccogliere le copie di un processo. I processi vengono inviati prima allo scomparto inferiore, quindi a quello superiore successivo e così via. Quando tutti gli scomparti sono pieni, il prodotto si arresta.

---

**Separatore processi** Ciascun processo di stampa viene inviato a uno scomparto diverso. I processi vengono inviati al primo scomparto vuoto a partire da quello superiore e procedendo verso il basso.

---

**Fascicolatore** Il prodotto esegue la fascicolazione delle copie di un processo di stampa in scomparti separati.

---

4. Premere il pulsante **OK** per selezionare l'opzione.

---

# 7 Cartucce di stampa

Le informazioni contenute nella presente documentazione sono soggette a modifica senza preavviso. Per informazioni aggiornate sulla Guida dell'utente, visitare [www.hp.com/support/lj600Series\\_manuals](http://www.hp.com/support/lj600Series_manuals).

- [Informazioni sulla cartuccia di stampa](#)
- [Vista dei materiali di consumo](#)
- [Gestione delle cartucce di stampa](#)
- [Istruzioni di sostituzione](#)
- [Risoluzione dei problemi relativi alle cartucce di stampa](#)

## Informazioni sulla cartuccia di stampa

Funzione	Descrizione
Numeri di parte	<ul style="list-style-type: none"><li>• Cartuccia di stampa standard: CE390A</li><li>• Cartuccia di stampa ad alta capacità: CE390X</li></ul>
Accesso facilitato	<ul style="list-style-type: none"><li>• È possibile installare e rimuovere la cartuccia di stampa usando una sola mano.</li></ul>
Funzioni per il ridotto impatto ambientale della stampa	<ul style="list-style-type: none"><li>• Consentono di riciclare le cartucce di stampa utilizzando il programma per il riciclaggio e la restituzione gratuiti HP Planet Partners.</li></ul>

Per ulteriori informazioni sui materiali di consumo, andare all'indirizzo [www.hp.com/go/learnaboutesupplies](http://www.hp.com/go/learnaboutesupplies).



## Vista dei materiali di consumo

### Vista della cartuccia di stampa

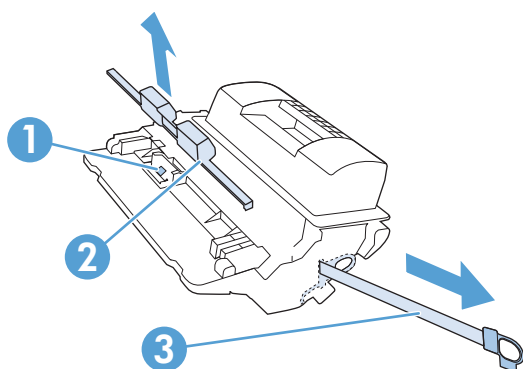

---

1 Chip di memoria della cartuccia di stampa

---

2 Protezione in plastica

---

3 Nastro sigillante

---

# Gestione delle cartucce di stampa

Per ottenere un output di stampa di alta qualità, utilizzare, conservare e monitorare correttamente la cartuccia di stampa.

## Modifica impostazioni per cartucce di stampa

### Stampa quando una cartuccia di stampa si esaurisce

- **Cartuccia nera in esaurimento** messaggio: Il prodotto indica quando un materiale di consumo è in esaurimento. La durata residua effettiva della cartuccia di stampa può variare. Tenere una cartuccia di sostituzione disponibile da installare nel caso in cui la qualità di stampa non sia più soddisfacente. Non è necessario sostituire il materiale di consumo a questo punto.

Continuare a stampare con la cartuccia attualmente installata fino a quando la redistribuzione del toner fornisce una qualità di stampa soddisfacente. Per redistribuire il toner, rimuovere la cartuccia di toner dalla stampante e agitarla delicatamente avanti e indietro nel suo asse orizzontale. Per una rappresentazione grafica, vedere le istruzioni di sostituzione cartuccia. Reinserire la cartuccia di toner nella stampante e chiudere il coperchio.

- **Cartuccia nera quasi esaurita** messaggio: Il prodotto indica quando un materiale di consumo è in via di esaurimento. La durata residua effettiva può variare. Tenere una cartuccia di sostituzione disponibile da installare per quando la qualità di stampa non è più soddisfacente. Non è necessario sostituire immediatamente il materiale di consumo, a meno che la qualità di stampa non risulti definitivamente deteriorata. Quando si utilizza un materiale di consumo che si avvicina all'esaurimento stimato, si possono verificare problemi di qualità di stampa.

Quando la cartuccia di stampa HP è "quasi esaurita", la Garanzia di protezione Premium di HP per tale cartuccia è terminata. La garanzia di protezione HP si applica solo alla cartuccia di stampa per questo prodotto.

### Attivazione o disattivazione delle opzioni Impostazioni In esaurimento del pannello di controllo

È possibile attivare o disattivare le impostazioni predefinite in qualsiasi momento e non è necessario attivarle di nuovo quando si installa una nuova cartuccia.

1. Sul pannello di controllo del prodotto, premere il pulsante Pagina iniziale .
2. Aprire i seguenti menu:
  - Amministrazione
  - Gestione dei materiali di consumo
  - Impostazioni materiali di consumo
  - Cartuccia nero
  - Impostazioni In esaurimento
3. Selezionare una delle seguenti opzioni:
  - Selezionare l'opzione **Continua** per impostare il prodotto in modo da avvisare l'utente quando la cartuccia è quasi esaurita, ma di continuare a stampare.

---

 **NOTA:** l'impostazione **Continua** consente di stampare oltre il livello In esaurimento senza l'interazione dell'utente e può comportare una qualità di stampa non soddisfacente.

---

- Selezionare l'opzione **Stop** per impostare il prodotto in modo che la stampa venga interrotta finché la cartuccia di stampa non viene sostituita.
- Selezionare l'opzione **Richiedi per continuare** per impostare il prodotto in modo che la stampa venga interrotta e venga richiesta la sostituzione della cartuccia di stampa. È possibile confermare la richiesta e continuare la stampa.

Se si seleziona l'opzione **Stop** o **Richiedi per continuare**, il prodotto interrompe la stampa quando raggiunge la soglia Quasi esaurito. Quando si sostituisce la cartuccia, il prodotto riprende automaticamente la stampa.

## Stampa con EconoMode

Questo prodotto dispone di un'opzione EconoMode per la stampa dei documenti in modalità bozza. EconoMode consente di utilizzare meno toner e di ridurre il costo per pagina, ma comporta una qualità di stampa inferiore.

HP consiglia di non utilizzare sempre la funzione EconoMode. Se si utilizza continuamente la modalità EconoMode, le parti meccaniche della cartuccia di stampa potrebbero usurarsi prima dell'esaurimento del toner. Se la qualità di stampa risulta ridotta e non più accettabile, si consiglia di sostituire la cartuccia di stampa.

---

 **NOTA:** questa funzione è disponibile con il driver della stampante PCL 6 per Windows. Se non si sta utilizzando questo driver, è possibile attivare la funzione tramite HP Embedded Web Server.

---

1. Scegliere **Stampa** dal menu **File** del programma.
2. Selezionare il prodotto, quindi fare clic sul pulsante **Proprietà** o **Preferenze**.
3. Fare clic sulla scheda **Carta/qualità**.
4. Fare clic sulla casella di controllo **EconoMode**.

## Immagazzinamento e riciclo dei materiali di consumo

### Riciclaggio dei materiali di consumo

Per riciclare una cartuccia di stampa HP originale, inserire la cartuccia di stampa usata nella confezione di quella nuova. Utilizzare l'etichetta di restituzione acclusa per inviare il materiale di consumo usato da riciclare ad HP. Per ulteriori informazioni, consultare la guida al recupero inclusa nella confezione di ciascun nuovo materiale di consumo HP.

### Conservazione della cartuccia di stampa

Rimuovere la cartuccia di stampa dalla confezione solo al momento dell'installazione.

---

 **ATTENZIONE:** Per evitare di danneggiare la cartuccia di stampa, non esporla alla luce per più di qualche minuto.

---

### Criteri HP per le cartucce di stampa non HP

HP sconsiglia l'uso di cartucce di toner non HP, siano esse nuove o ricostruite.

---

 **NOTA:** Eventuali danni causati da una cartuccia di stampa non HP non sono coperti dalla garanzia HP e dai contratti di assistenza.

---

## Sito Web HP contro la contraffazione

Se durante l'installazione di una cartuccia di stampa HP un messaggio visualizzato sul pannello di controllo avvisa che non si tratta di una cartuccia HP, consultare il sito Web [www.hp.com/go/anticounterfeit](http://www.hp.com/go/anticounterfeit). In questo modo sarà possibile stabilire se la cartuccia è originale e individuare la soluzione adeguata per risolvere il problema.

La cartuccia di stampa potrebbe non essere una cartuccia di stampa HP originale se:

- La pagina sullo stato dei materiali di consumo segnala che sono stati installati materiali non HP.
- Si verifica un elevato numero di problemi collegati alla cartuccia di stampa.
- L'aspetto della cartuccia è anomalo, ad esempio la confezione è differente da quelle normalmente utilizzate da HP.

# Istruzioni di sostituzione

## Sostituzione della cartuccia di stampa

Continuare a stampare con la cartuccia attualmente installata fino a quando la ridistribuzione del toner fornisce una qualità di stampa soddisfacente. Per ridistribuire il toner, rimuovere la cartuccia di toner dalla stampante e agitarla delicatamente avanti e indietro nel suo asse orizzontale. Per una rappresentazione grafica, vedere le istruzioni di sostituzione cartuccia. Reinscrivere la cartuccia di toner nella stampante e chiudere il coperchio.

1. Aprire il coperchio superiore.

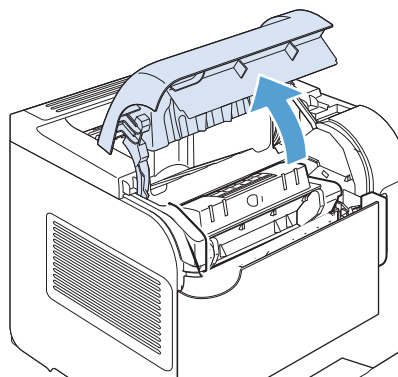

2. Rimuovere la cartuccia di stampa esaurita dal prodotto.

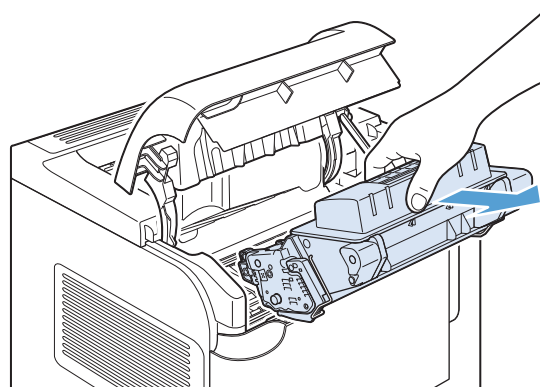

3. Estrarre la nuova cartuccia di stampa dalla confezione. Inserire la cartuccia di stampa usata nella confezione per il riciclaggio.

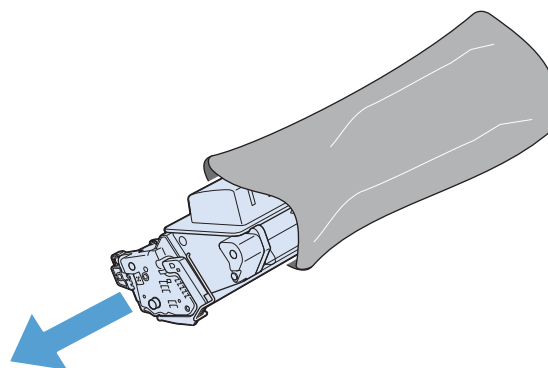

4. Afferrare la cartuccia di stampa dalle estremità e distribuire il toner agitando lentamente.

**ATTENZIONE:** Non toccare l'otturatore o la superficie del rullo.

5. Rimuovere il fermo e il nastro da trasporto dalla nuova cartuccia di stampa. Per lo smaltimento del nastro e del fermo, attenersi alle normative locali.

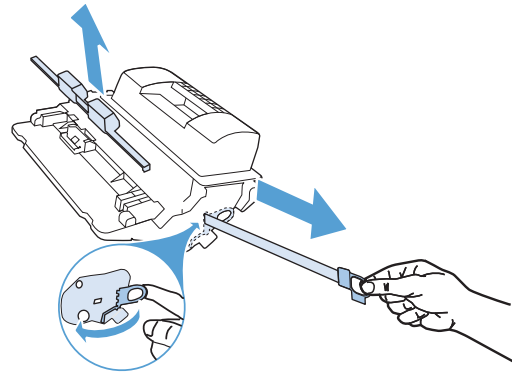

6. Allineare la cartuccia di stampa ai binari all'interno del prodotto e inserirla fino a posizionarla correttamente, quindi chiudere il coperchio superiore.

Trascorso qualche secondo, sul pannello di controllo viene visualizzato il messaggio **Pronto**.

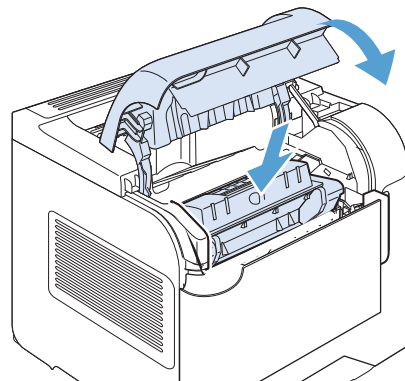

7. L'installazione è stata completata. Inserire la cartuccia di stampa usata nella scatola dalla quale è stata tolta la nuova cartuccia. Vedere le istruzioni su come riciclare le cartucce riportate sulla Guida fornita con il prodotto.
8. Se si utilizza una cartuccia di stampa non HP, controllare il pannello di controllo del prodotto per ulteriori istruzioni.

## Sostituire i punti

I punti metallici devono essere sostituiti quando sul pannello del prodotto viene visualizzato il messaggio indicante che sono esauriti. Se la cucitrice esaurisce i punti metallici, i processi continueranno a essere stampati nell'unità cucitrice/raccoglitore, ma non verranno applicati punti metallici.

1. Sul lato destro della cucitrice/raccoglitore, ruotare l'unità della cucitrice verso la parte anteriore del prodotto finché non scatta in posizione di apertura. Afferrare la maniglia blu della cartuccia di punti metallici ed estrarre la cartuccia dalla cucitrice.

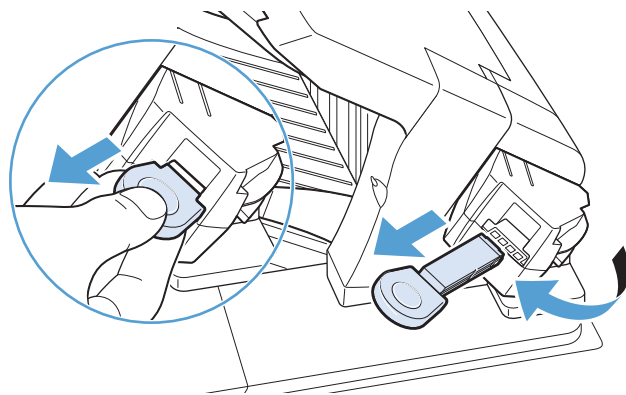

2. Inserire la nuova cartuccia di punti nella cucitrice e ruotarla verso il retro del prodotto finché non scatta in posizione di blocco.

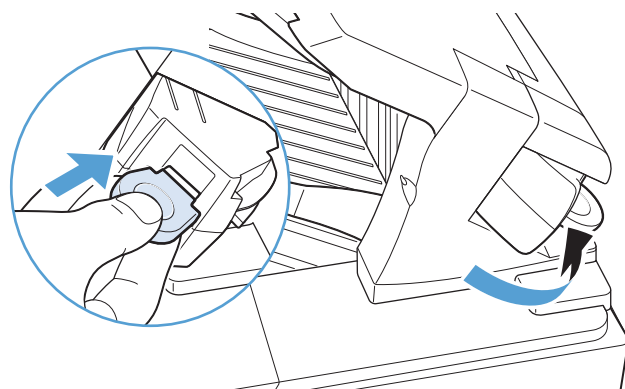

## Esecuzione della manutenzione preventiva

Per garantire un funzionamento ottimale del prodotto, è necessario sostituire determinati componenti quando sul pannello di controllo viene visualizzato il messaggio **Sostituire kit di manutenzione**.

Il kit include i seguenti elementi:

- Fusore
- Rullo di trasferimento
- Leva di plastica per la rimozione del vecchio rullo di trasferimento
- Otto rulli di alimentazione e quattro rulli di estrazione
- Istruzioni sull'installazione



---

**NOTA:** il kit di manutenzione è un materiale di consumo non coperto dalla garanzia originale del prodotto o dalla maggior parte delle garanzie estese. L'installazione del kit di manutenzione è di responsabilità del cliente.

---

Una volta installato il kit di manutenzione, reimpostare il contatore del kit.

## Reimpostazione del contatore del kit di manutenzione



---

**NOTA:** Eseguire questa procedura soltanto dopo avere installato un kit di manutenzione. Non utilizzarla per cancellare temporaneamente il messaggio **Sostituire kit di manutenzione**.

---

1. Sul pannello di controllo del prodotto, premere il pulsante Pagina iniziale .
2. Aprire i seguenti menu:
  - Amministrazione
  - Gestione dei materiali di consumo
  - Ripristina mat. di consumo
  - Nuovo kit manutenzione
3. Per ripristinare il contatore del kit di manutenzione, selezionare l'opzione **SI**.



# Risoluzione dei problemi relativi alle cartucce di stampa

## Verifica delle cartucce di stampa

Controllare le cartucce di stampa e se necessario sostituirle, in presenza dei seguenti problemi:

- La stampa è troppo chiara o sembra sbiadita su alcune aree.
- Le pagine stampate presentano delle piccole aree non stampate.
- Le pagine stampate presentano striature o bande.

 **NOTA:** se si utilizza un'impostazione di stampa di qualità bozza o EconoMode, è probabile che la stampa risulti chiara.

Se si ritiene necessario sostituire una cartuccia di stampa, stampare la pagina sullo stato dei materiali di consumo per individuare il numero parte utile a reperire la cartuccia di stampa originale HP corretta.

Tipo di cartuccia di stampa	Procedure per risolvere il problema
Cartuccia di stampa ricaricata o rigenerata	HP sconsiglia l'uso di materiali di consumo non HP, siano essi nuovi o ricaricati. HP non offre alcuna garanzia sul corretto funzionamento o sulla qualità dei prodotti non originali. Se si usa una cartuccia di stampa ricaricata o rigenerata e non si è soddisfatti della qualità di stampa, sostituirla con una cartuccia HP originale.
Cartuccia di stampa HP originale	<ol style="list-style-type: none"><li>1. Sul pannello di controllo del prodotto o sulla pagina di stato dei materiali di consumo viene indicato lo stato <b>Quasi esaurito</b> nel momento in cui la cartuccia di stampa raggiunge il termine della relativa durata stimata. Sostituire la cartuccia di stampa se la qualità di stampa non è più accettabile.</li><li>2. Controllare la presenza di eventuali danni nella cartuccia di stampa. Consultare le istruzioni riportate di seguito. Sostituire la cartuccia di stampa, se necessario.</li><li>3. Se le pagine stampate presentano segni che si ripetono diverse volte alla stessa distanza l'uno dall'altro, stampare una pagina di pulizia. Se dopo aver eseguito questa operazione il problema persiste, utilizzare le indicazioni relative ai difetti ripetuti riportate in questo documento per identificare la causa del problema.</li></ol>

## Esaminare la cartuccia di stampa per verificare la presenza di eventuali danni

1. Rimuovere la cartuccia di stampa dal prodotto e verificare che il nastro sigillante sia stato rimosso.
2. Verificare la presenza di eventuali danni nel chip della memoria.
3. Esaminare la superficie del tamburo fotosensibile verde sulla parte inferiore della cartuccia di stampa.

---

**⚠ ATTENZIONE:** non toccare il rullo verde (tamburo fotosensibile) sulla parte inferiore della cartuccia di stampa. Eventuali impronte lasciate sul tamburo fotosensibile possono causare problemi di qualità di stampa.

---

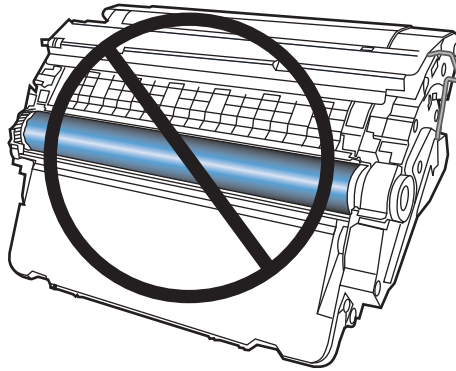

4. Se sono presenti graffi, impronte o altri danni sul tamburo fotosensibile, sostituire la cartuccia di stampa.
5. Se il tamburo fotosensibile non appare danneggiato, agitare delicatamente la cartuccia di stampa diverse volte e reinstallarla. Stampare alcune pagine per verificare che il problema sia stato risolto.

## Difetti ripetuti

Se i difetti si ripetono nei seguenti intervalli approssimativi della pagina, una cartuccia di stampa potrebbe essere danneggiata.

- 37 mm
- 63 mm
- 94 mm

## Stampa della pagina di stato dei materiali di consumo

La pagina **Stato materiali di consumo** indica la durata residua stimata delle cartucce di stampa. Indica inoltre il numero parte della cartuccia di stampa HP originale per il prodotto in uso utile per ordinare una cartuccia di stampa sostitutiva e per ricevere altre informazioni utili.

1. Sul pannello di controllo del prodotto, premere il pulsante Pagina iniziale .
2. Aprire i seguenti menu:
  - **Amministrazione**
  - **Rapporti**
  - **Pagine di configurazione/stato**
3. Per stampare il rapporto, selezionare l'opzione **Pagina stato materiali di consumo**, quindi premere il pulsante **OK**.

## Interpretazione dei messaggi del pannello di controllo relativi ai materiali di consumo

Tabella 7-1 Messaggi relativi allo stato dei materiali di consumo

Messaggio del pannello di controllo	Descrizione	Azione consigliata
10.0X.Y0 Errore memoria mat. cons.	Il prodotto non riesce a leggere o a scrivere sull'chip di memoria della cartuccia di stampa o manca il chip di memoria dalla cartuccia di stampa.	Reinstallare la cartuccia di stampa oppure installarne una nuova.
<Materiale di consumo> incompatibile	Il materiale di consumo indicato non è compatibile con questo prodotto.	Sostituire il materiale di consumo con uno adatto al prodotto.
Cartuccia nera in esaurimento	Il prodotto indica quando un materiale di consumo è in esaurimento. La durata della cartuccia di stampa può variare. Non è necessario sostituire la cartuccia di stampa finché la qualità di stampa non risulti definitivamente deteriorata.	Se la qualità di stampa non è più soddisfacente, sostituire la cartuccia di stampa. Acquistare una cartuccia di sostituzione in modo da averla a disposizione quando quella installata risulta esaurita.
Cartuccia nera quasi esaurita	Il prodotto indica quando un materiale di consumo è quasi esaurito. La durata della cartuccia di stampa può variare. Non è necessario sostituire la cartuccia di stampa finché la qualità di stampa non risulti definitivamente deteriorata. quando un materiale di consumo HP è quasi esaurito, la relativa Garanzia di protezione Premium HP giunge al termine.	Se la qualità di stampa non è più soddisfacente, sostituire la cartuccia di stampa.
Installato materiale cons. non supportato	La cartuccia di stampa è stata realizzata per un diverso prodotto HP.	Se la qualità di stampa non è più soddisfacente, sostituire la cartuccia di stampa.
Kit di manutenzione in esaurimento	Il kit di manutenzione è in fase di esaurimento. La durata effettiva residua del materiale di consumo potrebbe variare. Tenere un kit di manutenzione di sostituzione disponibile da installare quando la qualità di stampa non è più soddisfacente. Non è necessario sostituire il kit di manutenzione finché la qualità di stampa non risulti definitivamente deteriorata.	Se la qualità di stampa non è più soddisfacente, sostituire il kit di manutenzione. Le istruzioni sono incluse nel kit di manutenzione.
Kit di manutenzione quasi esaurito	Il kit di manutenzione è quasi esaurito. La durata effettiva residua del materiale di consumo potrebbe variare. Non è necessario sostituire il kit di manutenzione finché la qualità di stampa non risulti definitivamente deteriorata. quando un materiale di consumo HP è quasi esaurito, la relativa Garanzia di protezione Premium HP giunge al termine.	Se la qualità di stampa non è più soddisfacente, sostituire il kit di manutenzione. Le istruzioni sono incluse nel kit di manutenzione.
Materiale di consumo usato in uso	La cartuccia di stampa è stata precedentemente utilizzata.	Se il componente è stato venduto come materiale HP originale, visitare il sito Web all'indirizzo <a href="http://www.hp.com/go/anticounterfeit">www.hp.com/go/anticounterfeit</a> .
Materiali di consumo in esaurimento	Questo messaggio viene visualizzato quando è stata raggiunta la soglia minima per almeno due materiali di consumo. La durata effettiva residua del materiale di consumo potrebbe variare. Premere la freccia verso il basso ▼ per individuare i materiali di consumo in esaurimento. Non è necessario sostituire i materiali di consumo finché la qualità di stampa non risulti definitivamente deteriorata. quando un materiale di consumo HP è quasi esaurito, la relativa Garanzia di protezione Premium HP giunge al termine.	Per proseguire la stampa, sostituire i materiali di consumo o riconfigurare il prodotto tramite il menu <b>Gestione dei materiali di consumo</b> del pannello di controllo.

**Tabella 7-1** Messaggi relativi allo stato dei materiali di consumo (continuazione)

Messaggio del pannello di controllo	Descrizione	Azione consigliata
<b>Materiali di consumo incompatibili</b>	Sono installati materiali di consumo non adatti al prodotto. Non è possibile stampare con questi materiali di consumo.	Premere la freccia verso il basso ▼ per identificare i materiali di consumo incompatibili. Installare materiali di consumo adatti al prodotto.
<b>Materiali di consumo quasi esauriti</b>	Questo messaggio viene visualizzato quando è stata raggiunta la soglia minima per almeno due materiali di consumo. Premere la freccia verso il basso ▼ per individuare i materiali di consumo in esaurimento. La durata effettiva residua del materiale di consumo potrebbe variare. Non è necessario sostituire i materiali di consumo finché la qualità di stampa non risulti definitivamente deteriorata. Quando un materiale di consumo HP è quasi esaurito, la relativa Garanzia di protezione Premium HP giunge al termine.	Per proseguire la stampa, sostituire i materiali di consumo o riconfigurare il prodotto tramite il menu <b>Gestione dei materiali di consumo</b> del pannello di controllo.
<b>Sost. &lt;materiale di consumo&gt;</b>	Il prodotto indica quando il livello di un materiale di consumo si avvicina all'esaurimento (stimato). La durata residua effettiva potrebbe essere diversa da quella stimata. Tenere a disposizione un materiale di consumo sostitutivo e installarlo quando la qualità di stampa non risulta più accettabile. Non è necessario sostituire immediatamente il materiale di consumo, a meno che la qualità di stampa non risulti definitivamente deteriorata. Una volta esaurito, la Garanzia di protezione Premium HP sul materiale di consumo HP è terminata.	Sostituire il materiale di consumo specificato.  In alternativa, configurare il prodotto per proseguire la stampa tramite il menu <b>Gestione dei materiali di consumo</b> .
<b>Sost. mat. consumo</b>	Secondo le stime, due o più materiali di consumo sono in via di esaurimento. La durata residua effettiva potrebbe essere diversa da quella stimata. Tenere a disposizione un materiale di consumo sostitutivo e installarlo quando la qualità di stampa non risulta più accettabile. Non è necessario sostituire immediatamente il materiale di consumo, a meno che la qualità di stampa non risulti definitivamente deteriorata. Una volta esaurito, la Garanzia di protezione Premium HP sul materiale di consumo HP è terminata.	Premere la freccia verso il basso ▼ per verificare quali materiali di consumo devono essere sostituiti.  In alternativa, configurare il prodotto per proseguire la stampa tramite il menu <b>Gestione dei materiali di consumo</b> .



---

## 8 Operazioni di stampa

- [Annullamento di un processo di stampa con Windows](#)
- [Operazioni di stampa di base in Windows](#)
- [Utilizzo di HP ePrint](#)
- [Operazioni di stampa aggiuntive in Windows](#)
- [Stampa da USB](#)

# Annullamento di un processo di stampa con Windows



**NOTA:** se il processo di stampa è già in una fase avanzata, potrebbe non essere possibile annullarlo.

1. Se il processo di stampa è attualmente in corso, annullarlo completando la procedura riportata di seguito:
  - a. Premere il pulsante **Interrompi** sul pannello di controllo del prodotto.
  - b. Il prodotto richiede se si desidera confermare l'annullamento. Premere il pulsante **OK**.
2. È inoltre possibile annullare un processo di stampa da un'applicazione software o da una coda di stampa.
  - **Programma software:** in genere, sullo schermo del computer viene visualizzata per pochi istanti una finestra di dialogo che consente di annullare il processo di stampa.
  - **Coda o spooler di stampa Windows:** è possibile eliminare un processo di stampa in attesa in coda (memoria del computer) o nello spooler di stampa.
    - **Windows XP, Server 2003 o Server 2008:** fare clic su **Start, Impostazioni e Stampanti e fax**. Fare doppio clic sull'icona del prodotto per aprire la finestra, fare clic con il pulsante destro del mouse sul processo di stampa da annullare, quindi selezionare **Annulla**.
    - **Windows Vista:** fare clic su **Start, Pannello di controllo**, quindi su **Stampante in Hardware e suoni**. Fare doppio clic sull'icona del prodotto per aprire la finestra, fare clic con il pulsante destro del mouse sul processo di stampa da annullare, quindi selezionare **Annulla**.
    - **Windows 7:** fare clic su **Start**, quindi su **Dispositivi e stampanti**. Fare doppio clic sull'icona del prodotto per aprire la finestra, fare clic con il pulsante destro del mouse sul processo di stampa da annullare, quindi fare clic su **Annulla**.



## Operazioni di stampa di base in Windows

I metodi per aprire la finestra di dialogo relativa alla stampa dai programmi software possono variare. Le procedure che seguono includono un metodo tipico. Alcuni programmi software non sono dotati di un menu **File**. Consultare la documentazione fornita con il programma software in uso per aprire la finestra di dialogo relativa alla stampa.

### Apertura del driver della stampante con Windows

1. Nel menu **File** del programma software, fare clic su **Stampa**.
2. Selezionare il prodotto, quindi fare clic sul pulsante **Proprietà** o **Preferenze**.

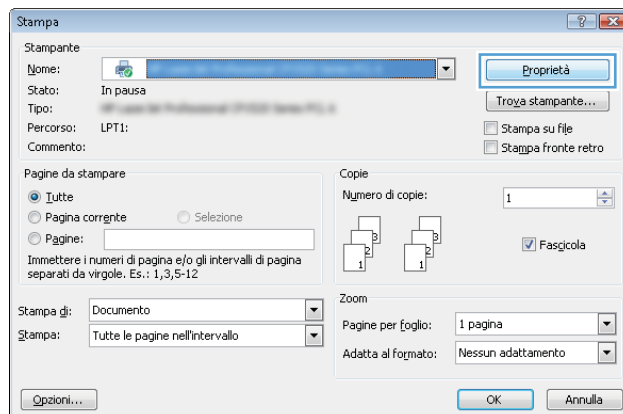
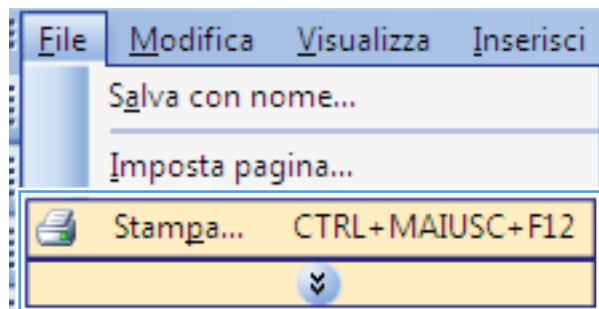

## Come trovare informazioni nella guida su un'opzione di stampa con Windows

1. Fare clic sul pulsante **Guida** per aprire la Guida in linea.

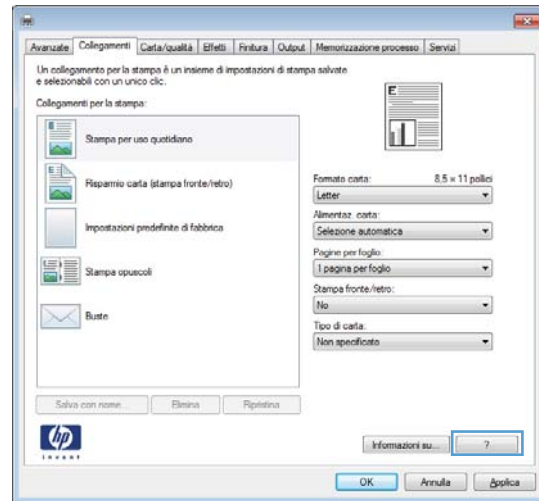

## Modifica del numero di copie da stampare con Windows

1. Nel menu **File** del programma software, fare clic su **Stampa**.
2. Selezionare il prodotto, quindi il numero di copie.

## Salvare le impostazioni di stampa personalizzate per futuri utilizzi con Windows

### Uso di un collegamento per la stampa con Windows

1. Nel menu **File** del programma software, fare clic su **Stampa**.
2. Selezionare il prodotto, quindi fare clic sul pulsante **Proprietà** o **Preferenze**.

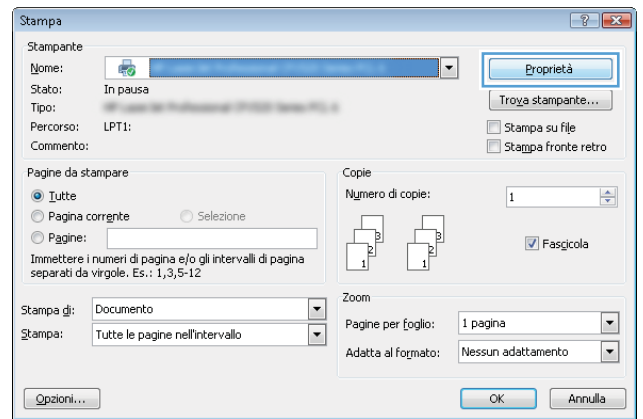
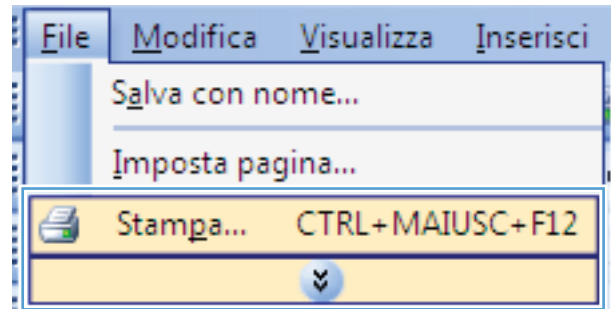

3. Fare clic sulla scheda **Collegamenti di stampa**.

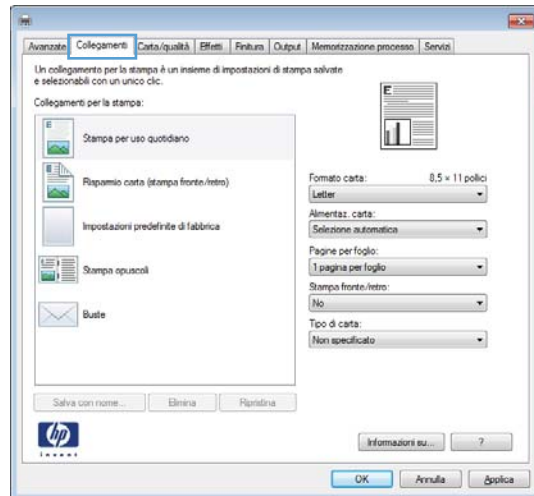

4. Selezionare uno dei collegamenti, quindi fare clic sul pulsante **OK**.

**NOTA:** quando si seleziona un collegamento, le impostazioni corrispondenti sulle altre schede nel driver della stampante cambiano.

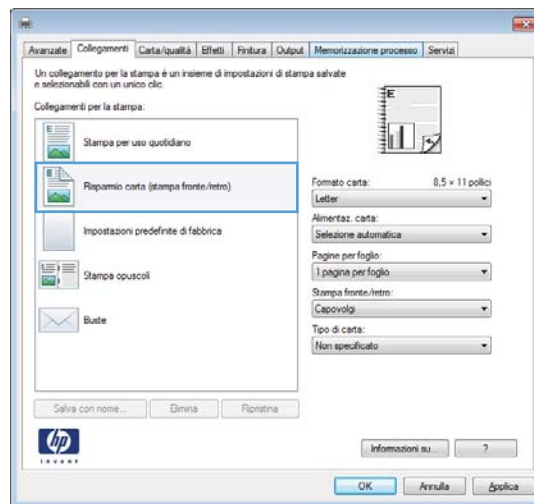

## Creazione dei collegamenti di stampa

1. Nel menu **File** del programma software, fare clic su **Stampa**.

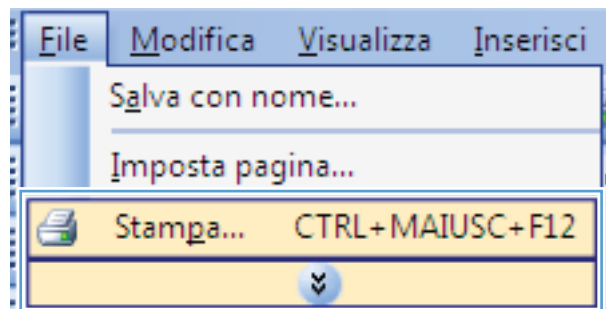

2. Selezionare il prodotto, quindi fare clic sul pulsante **Proprietà** o **Preferenze**.

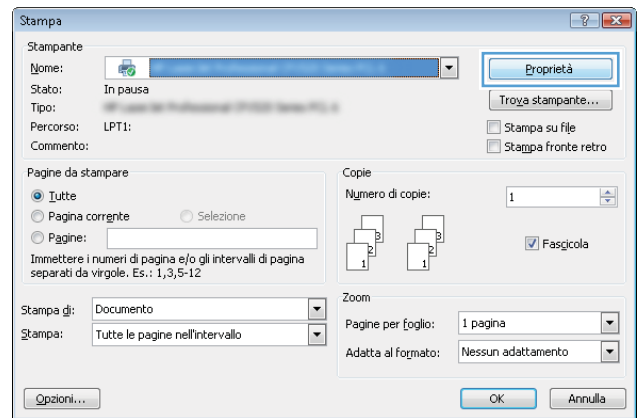

3. Fare clic sulla scheda **Collegamenti di stampa**.

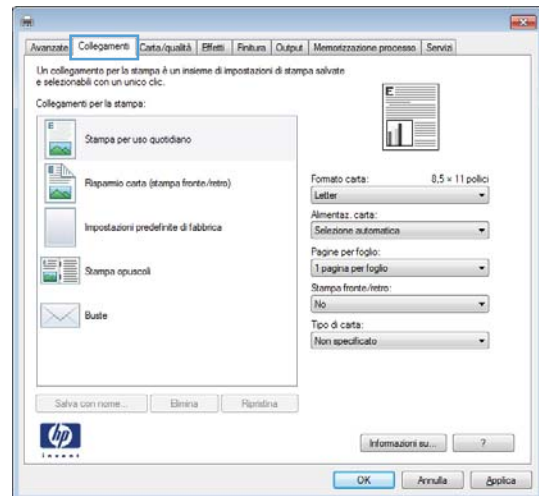

4. Selezionare un collegamento esistente come base.

**NOTA:** selezionare sempre un collegamento prima di regolare una delle impostazioni sul lato destro dello schermo. Se vengono regolate le impostazioni e successivamente viene selezionato un collegamento, tutte le regolazioni vengono perse.

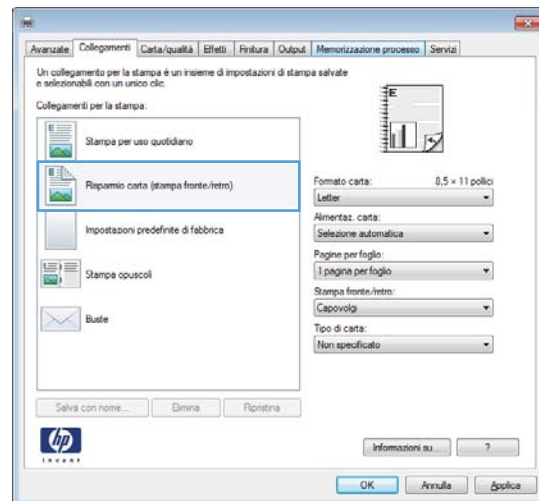

5. Selezionare le opzioni di stampa per il nuovo collegamento.

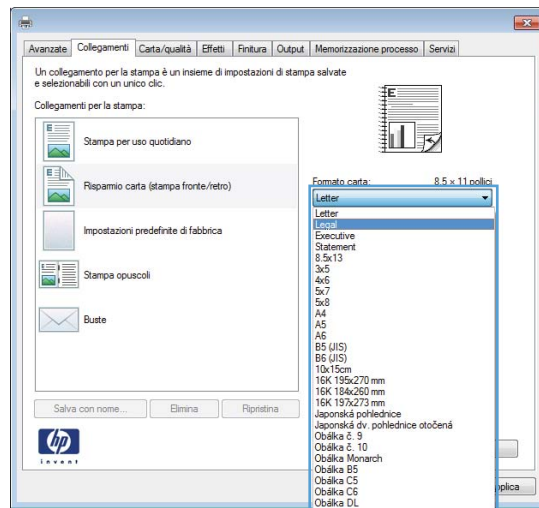

6. Fare clic sul pulsante **Salva con nome**.

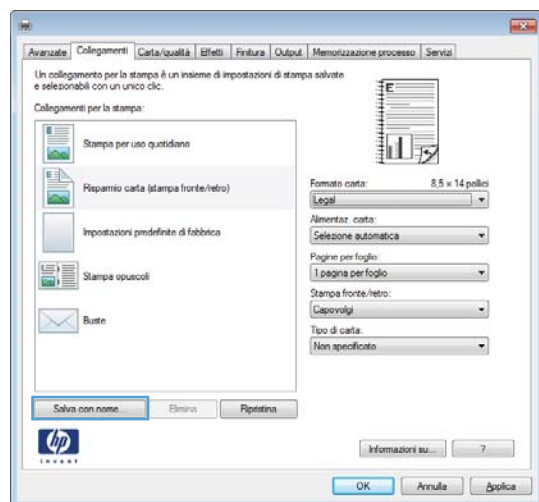

7. Digitare un nome per il collegamento, quindi fare clic sul pulsante **OK**.

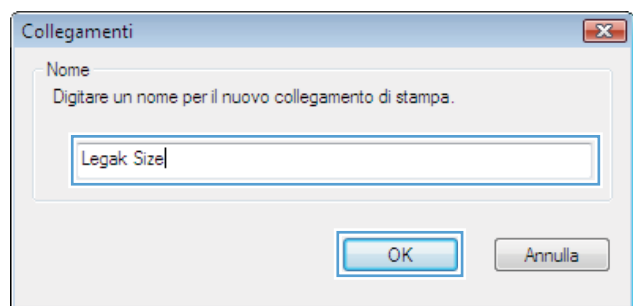

## Ottimizzazione della qualità di stampa con Windows

### Selezione del formato carta con Windows

1. Nel menu **File** del programma software, fare clic su **Stampa**.
2. Selezionare il prodotto, quindi fare clic sul pulsante **Proprietà** o **Preferenze**.
3. Fare clic sulla scheda **Carta/qualità**.
4. Selezionare un formato dall'elenco a discesa **Formato carta**.

### Selezione di un formato carta personalizzato con Windows

1. Nel menu **File** del programma software, fare clic su **Stampa**.
2. Selezionare il prodotto, quindi fare clic sul pulsante **Proprietà** o **Preferenze**.
3. Fare clic sulla scheda **Carta/qualità**.
4. Fare clic sul pulsante **Personalizzata**.
5. Digitare un nome per il formato personalizzato, specificare le dimensioni, quindi fare clic sul pulsante **OK**.

### Selezione del tipo di carta con Windows

1. Nel menu **File** del programma software, fare clic su **Stampa**.
2. Selezionare il prodotto, quindi fare clic sul pulsante **Proprietà** o **Preferenze**.
3. Fare clic sulla scheda **Carta/qualità**.
4. Dall'elenco a discesa **Tipo di carta**, fare clic sull'opzione **Altro...**
5. Espandere l'elenco di opzioni **Tipo:**.
6. Espandere la categoria dei tipi di carta, quindi fare clic sul tipo di carta che si desidera utilizzare.

### Selezione del vassoio di alimentazione della carta con Windows

1. Nel menu **File** del programma software, fare clic su **Stampa**.
2. Selezionare il prodotto, quindi fare clic sul pulsante **Proprietà** o **Preferenze**.
3. Fare clic sulla scheda **Carta/qualità**.
4. Selezionare un vassoio dall'elenco a discesa **Alimentaz. carta**.

## Stampa su entrambi i lati (fronte/retro) con Windows

### Stampa manuale su entrambi i lati con Windows

 **NOTA:** queste informazioni sono valide solo per i prodotti non dotati di unità fronte/retro automatica.

1. Nel menu **File** del programma software, fare clic su **Stampa**.

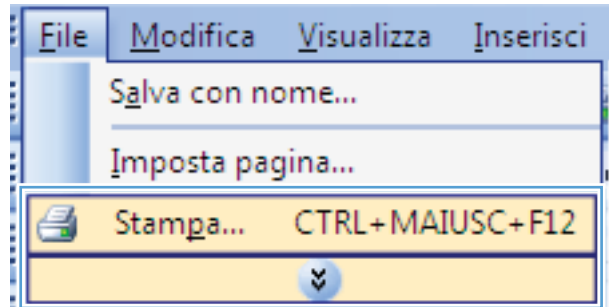

2. Selezionare il prodotto, quindi fare clic sul pulsante **Proprietà** o **Preferenze**.

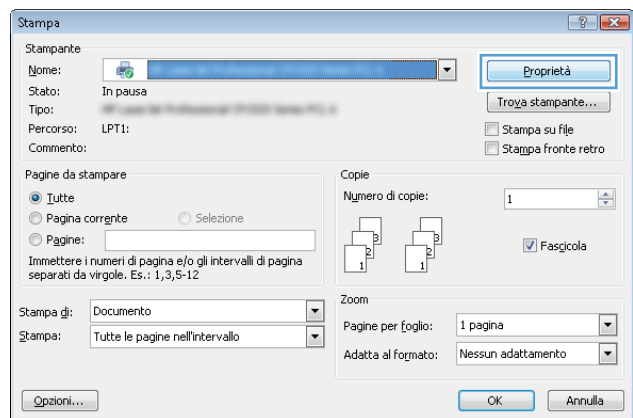

3. Fare clic sulla scheda **Finitura**.

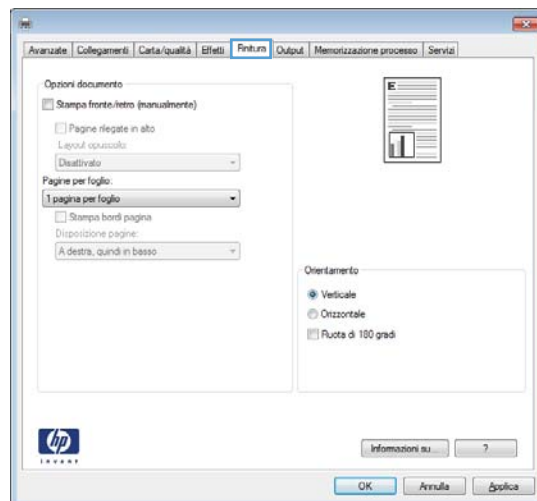



4. Selezionare la casella di controllo **Stampa manuale su entrambi i lati**. Per stampare il primo lato del processo, fare clic sul pulsante **OK**.

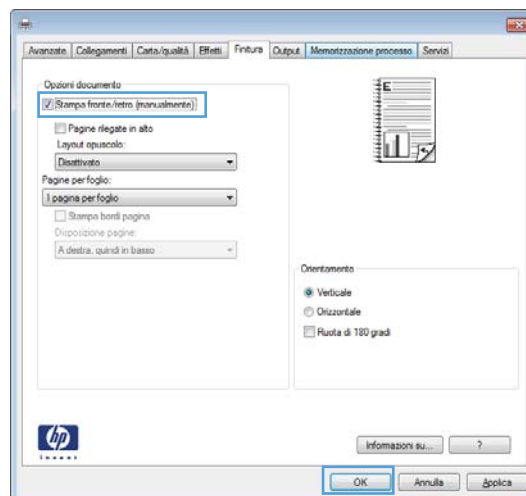

5. Recuperare la risma di carta dallo scomparto di uscita, quindi posizionarla nel vassoio 1 con il lato di stampa rivolto verso l'alto.

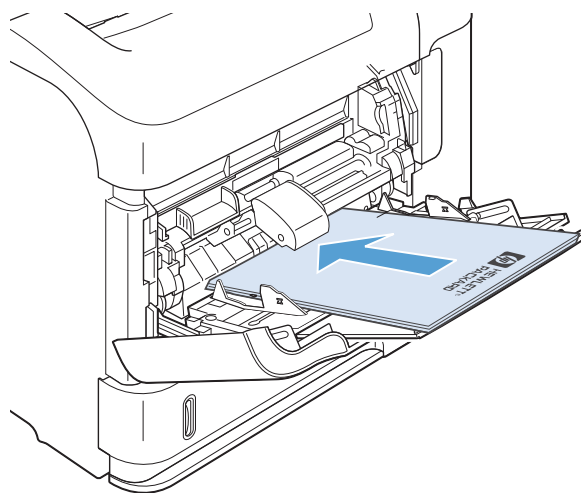

6. Per stampare il secondo lato del processo, premere il pulsante **OK** sul pannello di controllo.

## Stampa automatica su entrambi i lati con Windows

 **NOTA:** queste informazioni sono valide solo per i prodotti dotati di unità fronte/retro automatica.

1. Nel menu **File** del programma software, fare clic su **Stampa**.

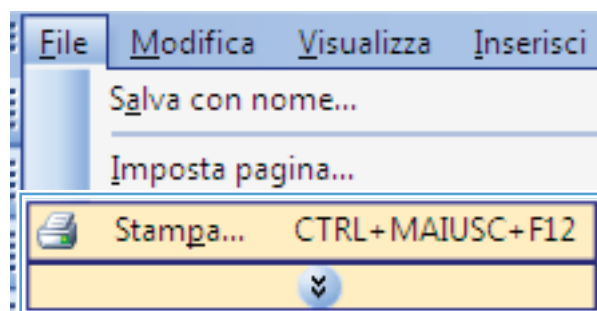

2. Selezionare il prodotto, quindi fare clic sul pulsante **Proprietà** o **Preferenze**.

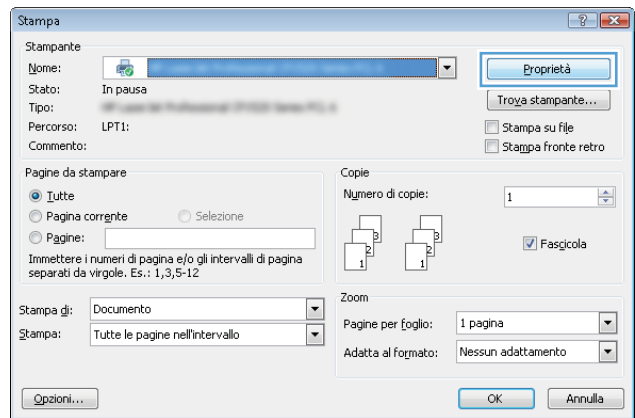

3. Fare clic sulla scheda **Finitura**.

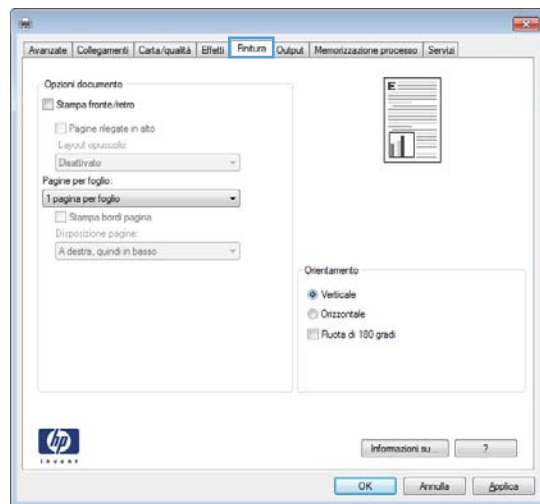

4. Selezionare la casella di controllo **Stampa su entrambi i lati**. Per stampare il processo, fare clic sul pulsante **OK**.

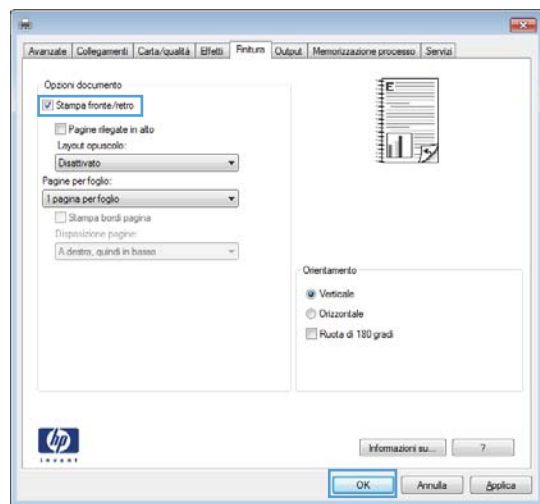

## Stampa di più pagine per foglio con Windows

1. Nel menu **File** del programma software, fare clic su **Stampa**.

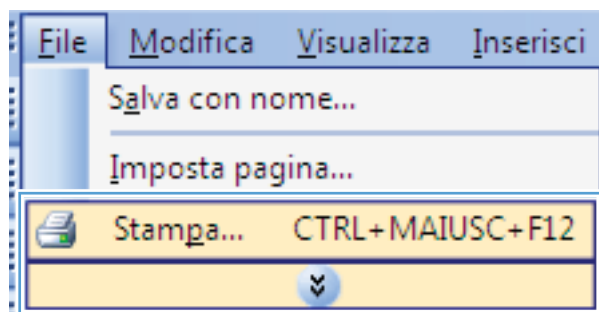

2. Selezionare il prodotto, quindi fare clic sul pulsante **Proprietà** o **Preferenze**.

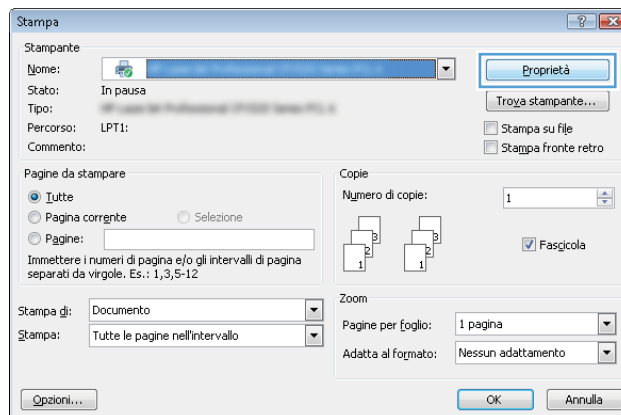

3. Fare clic sulla scheda **Finitura**.

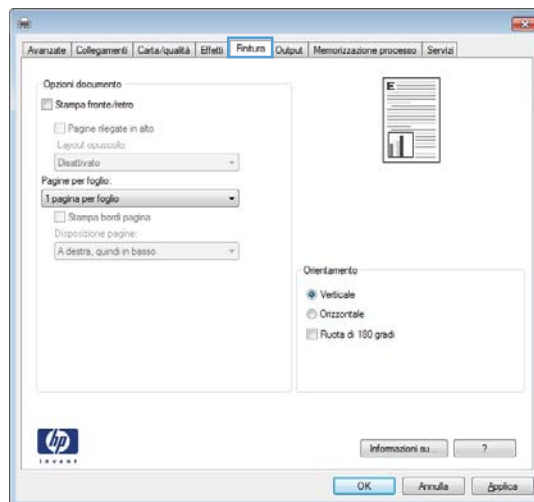

- 4. Selezionare il numero di pagine per foglio dall'elenco a discesa **Pagine per foglio**.

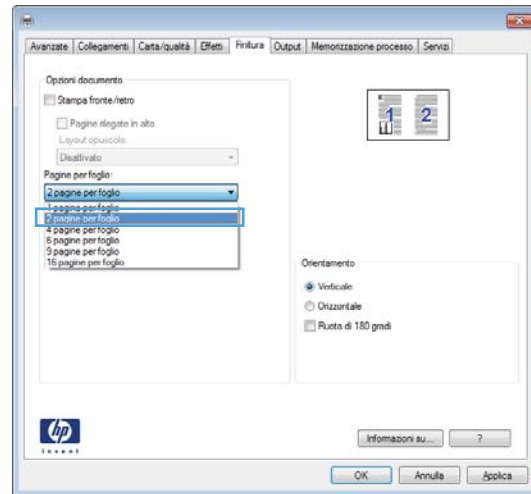

- 5. Selezionare le opzioni **Stampa bordi pagina**, **Disposizione pagine** e **Orientamento**.

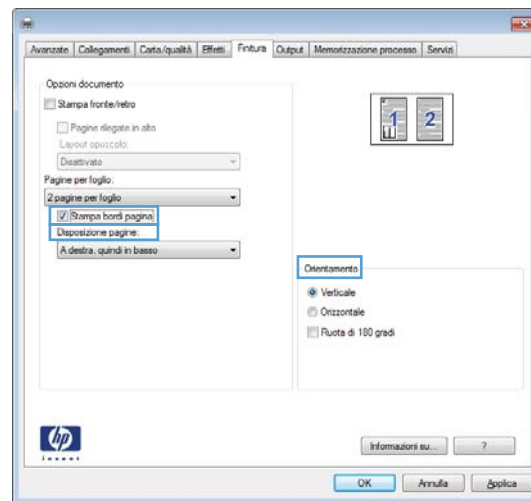

## Selezione dell'orientamento della pagina con Windows

- 1. Nel menu **File** del programma software, fare clic su **Stampa**.

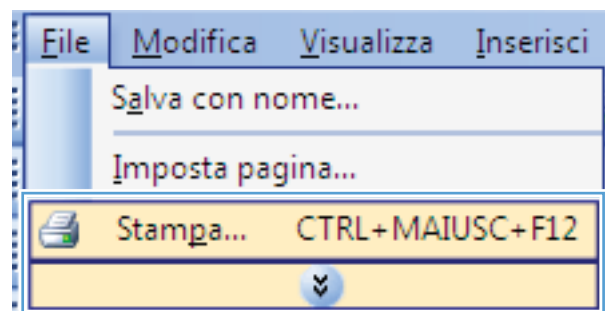

2. Selezionare il prodotto, quindi fare clic sul pulsante **Proprietà** o **Preferenze**.

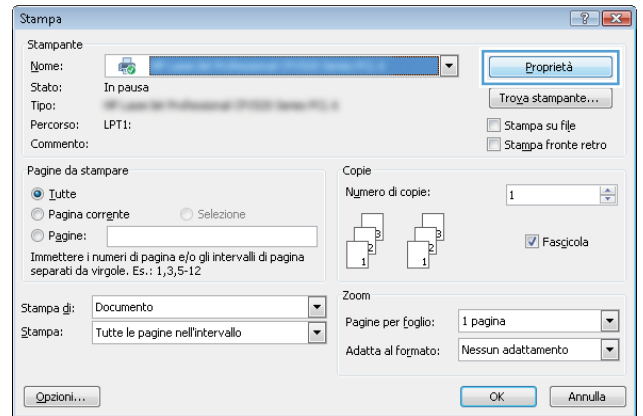

3. Fare clic sulla scheda **Finitura**.

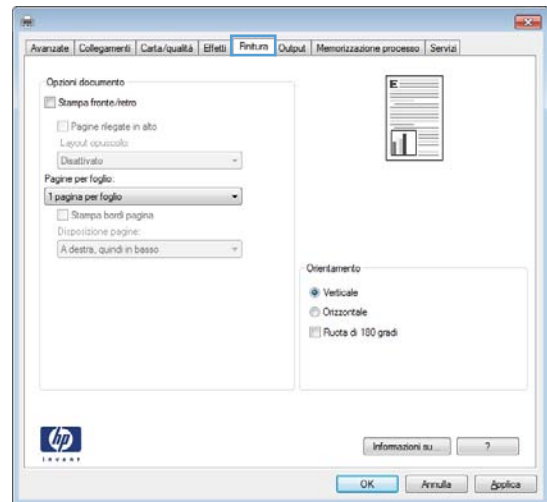

4. Nell'area **Orientamento**, selezionare l'opzione **Verticale** o **Orizzontale**.

Per stampare l'immagine capovolta sulla pagina, selezionare l'opzione **Ruota di 180 gradi**.

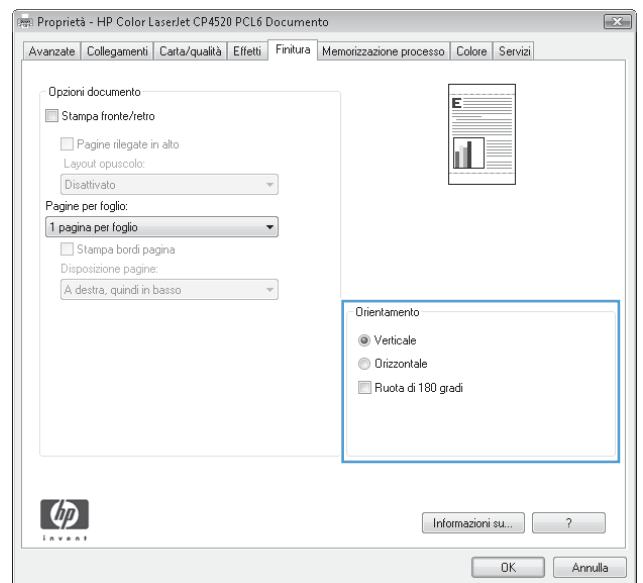

## Utilizzo di HP ePrint

Usare HP ePrint per stampare documenti per inviarli come allegati e-mail all'indirizzo e-mail del prodotto da qualsiasi dispositivo abilitato per l'e-mail.



---

**NOTA:** Per usare HP ePrint, il prodotto deve essere connesso a una rete e avere accesso a Internet.

---

1. Per usare HP ePrint, è prima necessario abilitare i Servizi Web HP.
  - a. Digitare l'indirizzo IP del prodotto nella barra degli indirizzi del browser Web per aprire il server Web incorporato HP.
  - b. Fare clic sulla scheda **Servizi Web**.
  - c. Selezionare l'opzione per abilitare i Servizi Web.
2. Usare il sito HP ePrintCenter Web per definire le impostazioni di protezione e per configurare le impostazioni predefinite di stampa per tutti i processi HP ePrint inviati a questo prodotto.
  - a. Visitare il sito Web all'indirizzo [www.hpeprintcenter.com](http://www.hpeprintcenter.com).
  - b. Fare clic su **Accesso** e immettere le credenziali HP ePrintCenter o registrarsi per un nuovo account.
  - c. Selezionare il prodotto dall'elenco o fare clic su **+ Aggiungi stampante** per aggiungerlo. Per aggiungere il prodotto è necessario il codice della stampante, ossia la parte dell'indirizzo e-mail del prodotto prima del simbolo @.



---

**NOTA:** Questo codice è valido solo per 24 ore dal momento in cui si abilitano i Servizi Web HP. Se scade, seguire le istruzioni per abilitare nuovamente i Servizi Web HP e ottenere un nuovo codice.

---

- d. Per prevenire la stampa di documenti non previsti dal prodotto, fare clic su **Impostazioni ePrint**, quindi selezionare la scheda **Mittenti autorizzati**. Fate clic su **Solo mittenti autorizzati** e aggiungere gli indirizzi e-mail dai quali si desidera autorizzare i processi ePrint.
    - e. Per configurare le impostazioni predefinite per tutti i processi ePrint inviati a questo prodotto, fare clic su **Impostazioni ePrint**, fare clic su **Opzioni di stampa** e selezionare le impostazioni da usare.
3. Per stampare un documento, allegarlo a un messaggio e-mail inviato all'indirizzo e-mail del prodotto.

# Operazioni di stampa aggiuntive in Windows

## Stampa su carta intestata prestampata o moduli con Windows

1. Nel menu **File** del programma software, fare clic su **Stampa**.

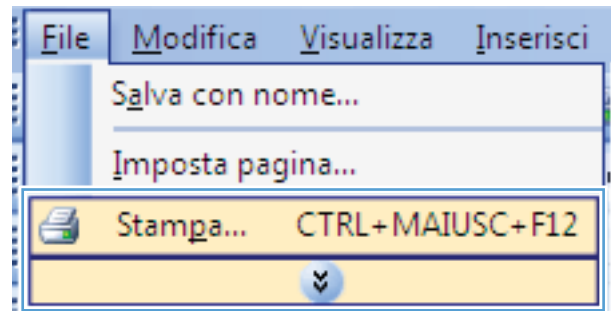

2. Selezionare il prodotto, quindi fare clic sul pulsante **Proprietà** o **Preferenze**.

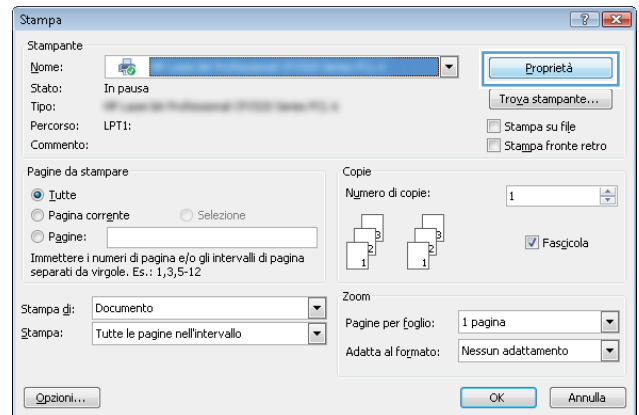

3. Fare clic sulla scheda **Carta/qualità**.

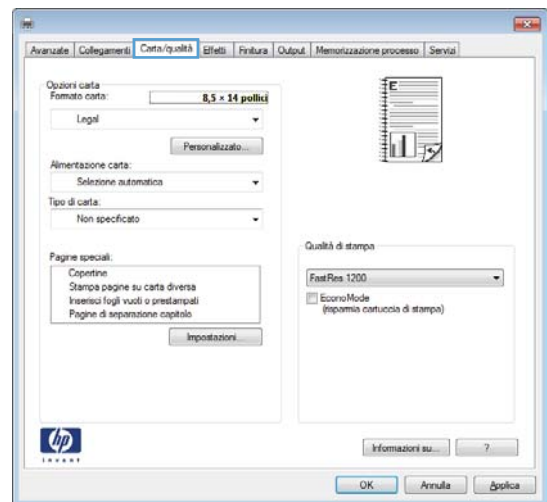

4. Dall'elenco a discesa **Tipo di carta**, fare clic sull'opzione **Altro...**

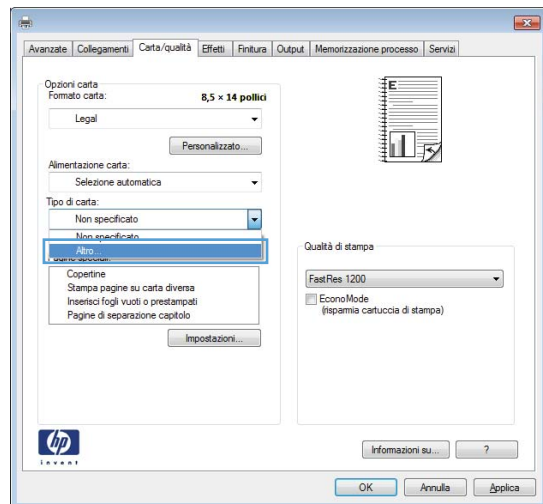

5. Espandere l'elenco di opzioni **Tipo:**.

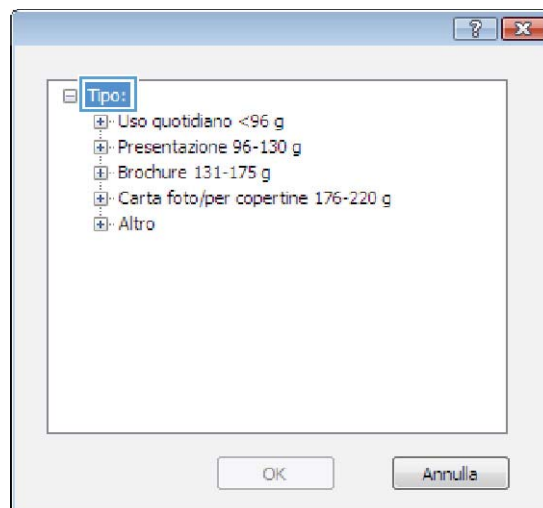



6. Espandere l'elenco di opzioni **Altro**.

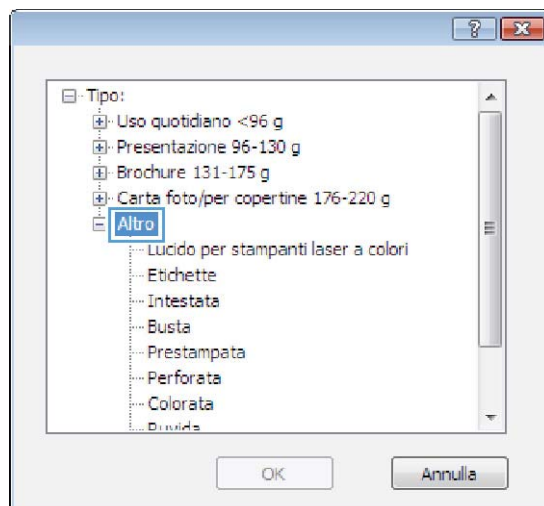

7. Selezionare l'opzione per il tipo di carta che si sta utilizzando, quindi fare clic sul pulsante **OK**.

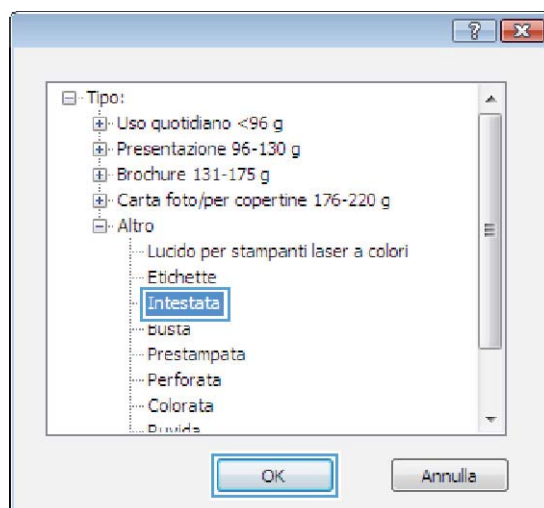

## Stampa su carta speciale, etichette o lucidi per proiezione con Windows

1. Nel menu **File** del programma software, fare clic su **Stampa**.

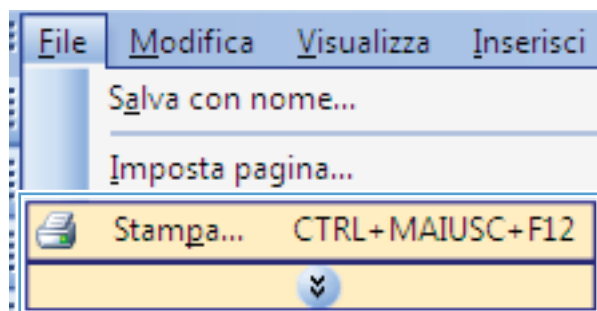

2. Selezionare il prodotto, quindi fare clic sul pulsante **Proprietà** o **Preferenze**.

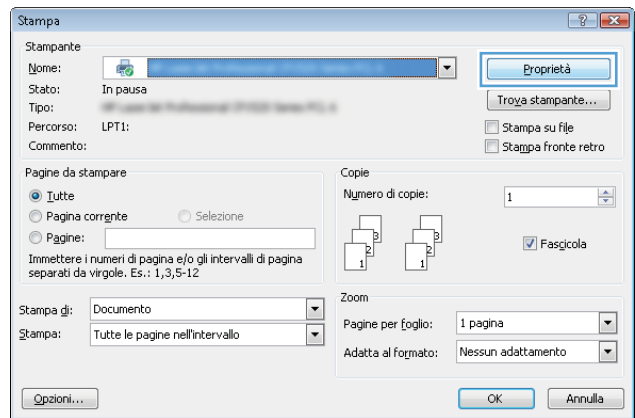

3. Fare clic sulla scheda **Carta/qualità**.

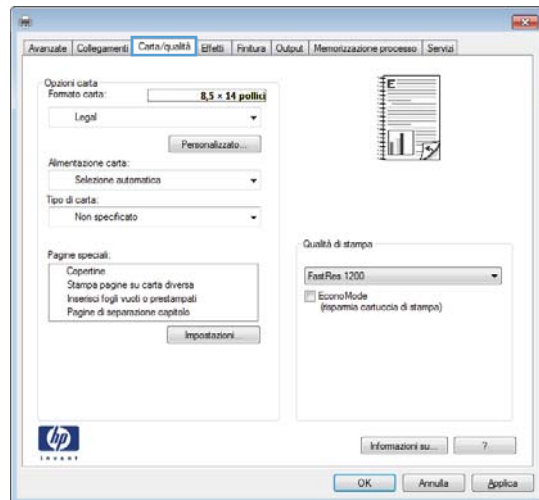

4. Dall'elenco a discesa **Tipo di carta**, fare clic sull'opzione **Altro...**

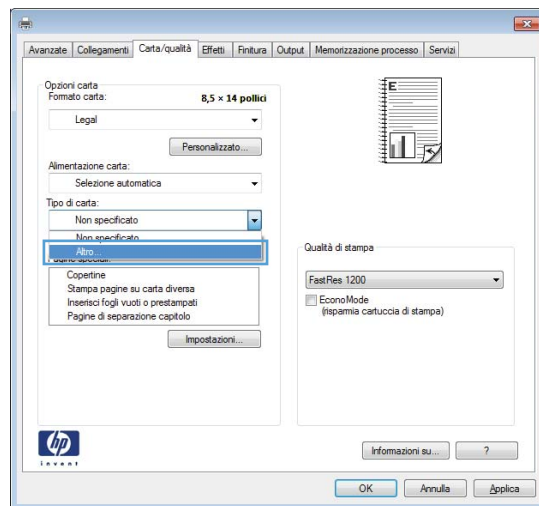

5. Espandere l'elenco di opzioni **Tipo**.

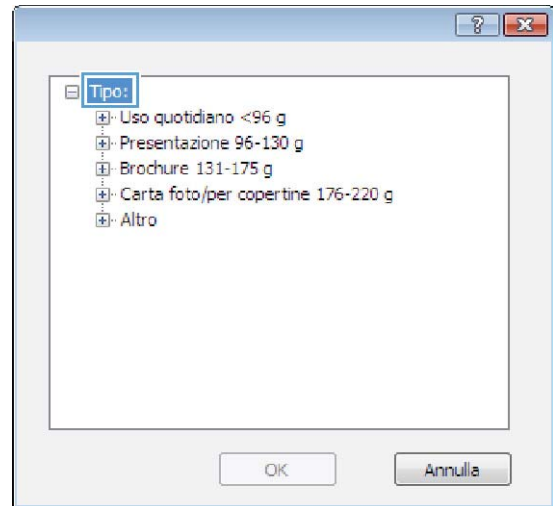

6. Espandere la categoria dei tipi di carta più simili a quelli di cui si dispone.

**NOTA:** i lucidi e le etichette si trovano nell'elenco di opzioni **Altro**.

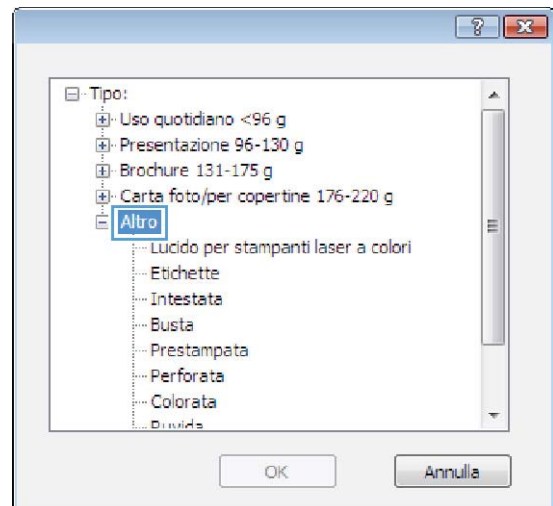

7. Selezionare l'opzione per il tipo di carta che si sta utilizzando, quindi fare clic sul pulsante **OK**.

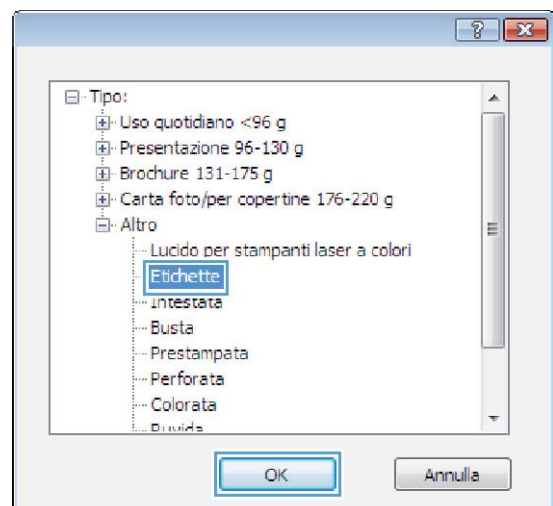

## Stampa su carta speciale, etichette o lucidi per proiezione con Windows

1. Nel menu **File** del programma software, fare clic su **Stampa**.

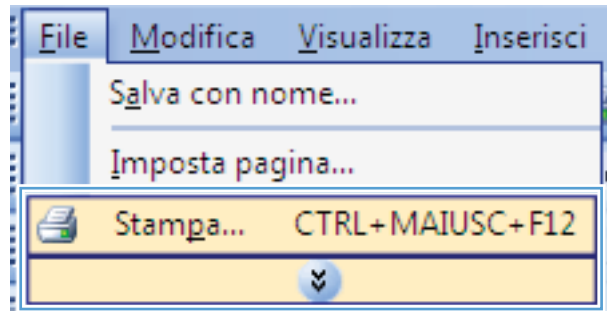

2. Selezionare il prodotto, quindi fare clic sul pulsante **Proprietà** o **Preferenze**.

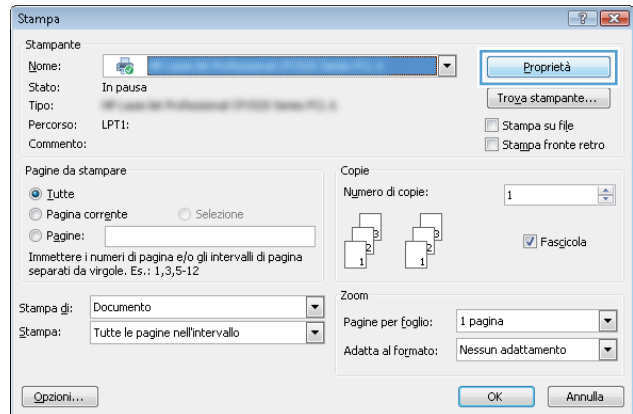

3. Fare clic sulla scheda **Carta/qualità**.

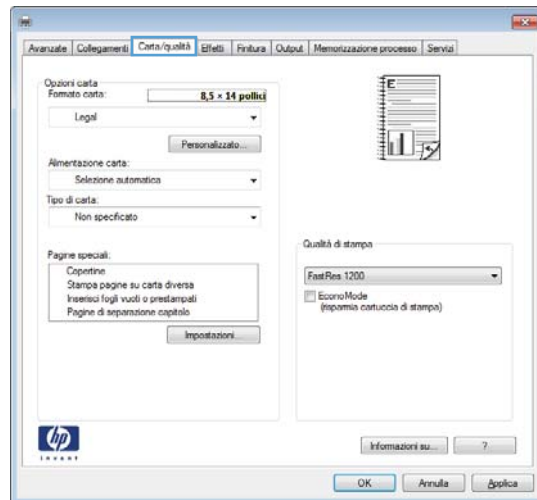

4. Dall'elenco a discesa **Tipo di carta**, fare clic sull'opzione **Altro...**

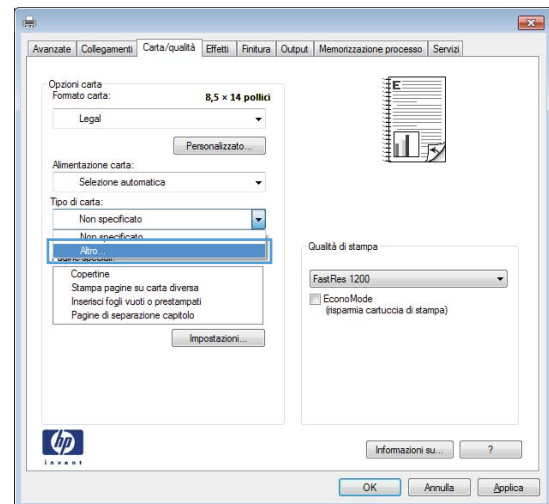

5. Espandere l'elenco di opzioni **Tipo:**.

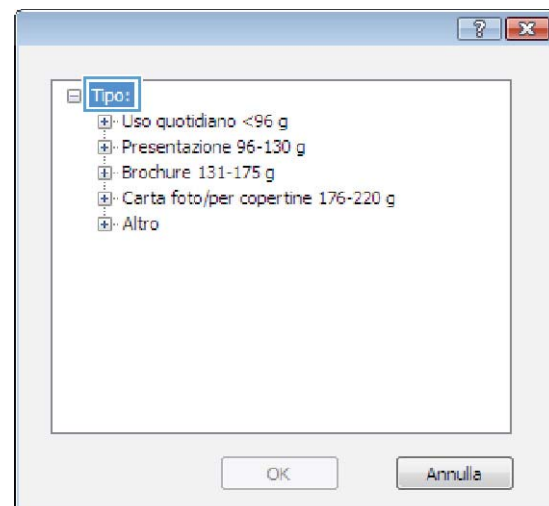

6. Espandere la categoria dei tipi di carta più simili a quelli di cui si dispone.

**NOTA:** i lucidi e le etichette si trovano nell'elenco di opzioni **Altro**.

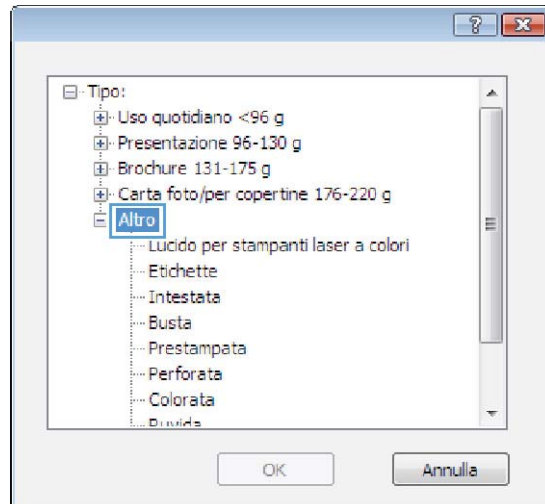

7. Selezionare l'opzione per il tipo di carta che si sta utilizzando, quindi fare clic sul pulsante **OK**.

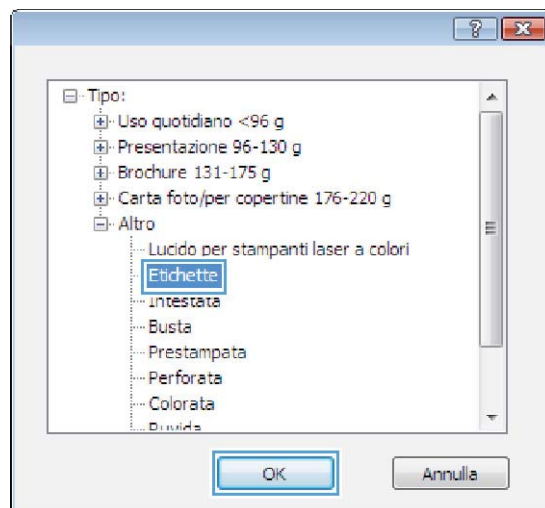

## Stampa della prima o dell'ultima pagina su carta diversa con Windows

1. Nel menu **File** del programma software, fare clic su **Stampa**.

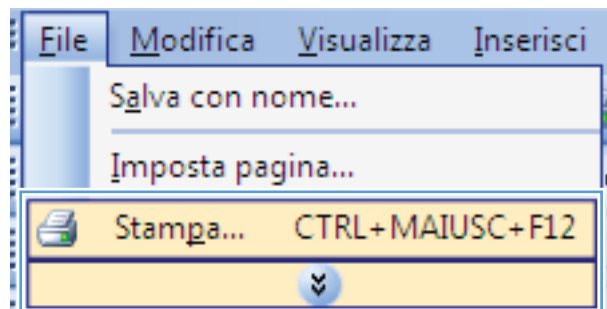

2. Selezionare il prodotto, quindi fare clic sul pulsante **Proprietà** o **Preferenze**.

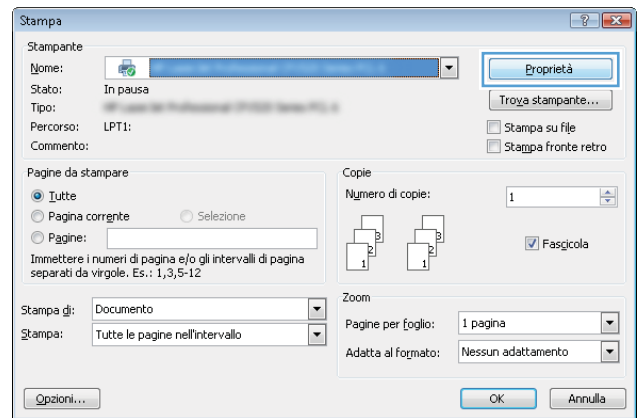

3. Fare clic sulla scheda **Carta/qualità**.

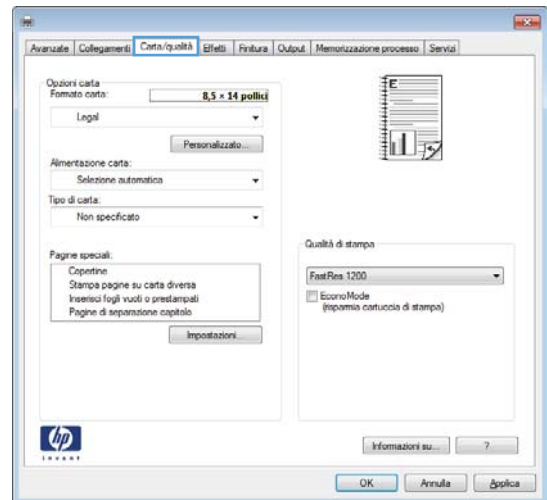

4. Nell'area **Pagine speciali**, fare clic sull'opzione **Stampa pagine su carta diversa** e quindi sul pulsante **Impostazioni**.

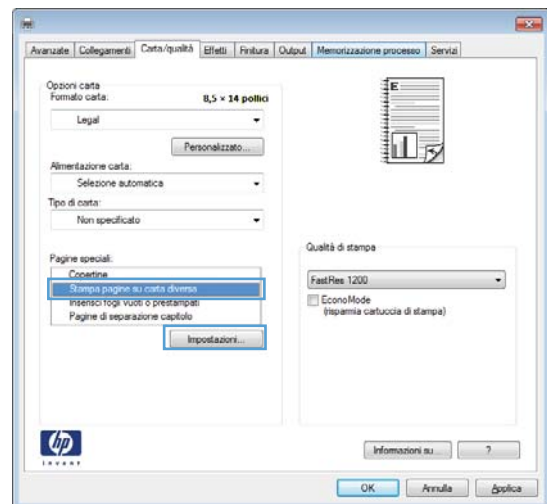

5. Nell'area **Pagine nel documento**, selezionare l'opzione **Prima** o **Ultima**.

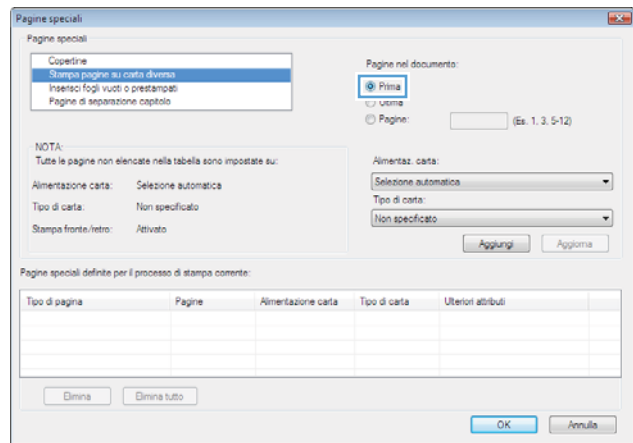

6. Selezionare le opzioni appropriate dagli elenchi a discesa **Alimentaz. carta** e **Tipo di carta**. Fare clic sul pulsante **Aggiungi**.

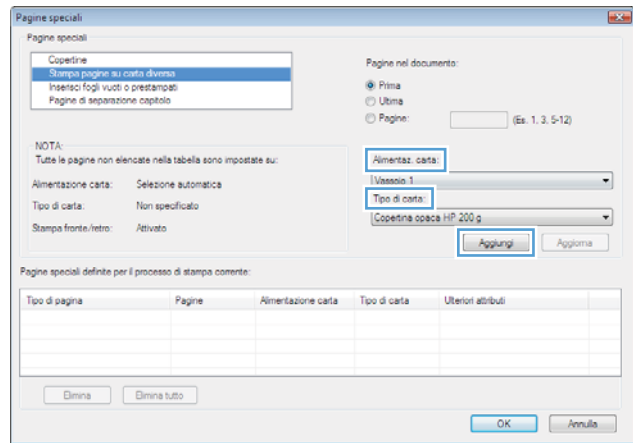



7. Se si sta eseguendo la stampa *sia* della prima pagina che dell'ultima su carta diversa, ripetere i passaggi 5 e 6, selezionando le opzioni per le altre pagine.

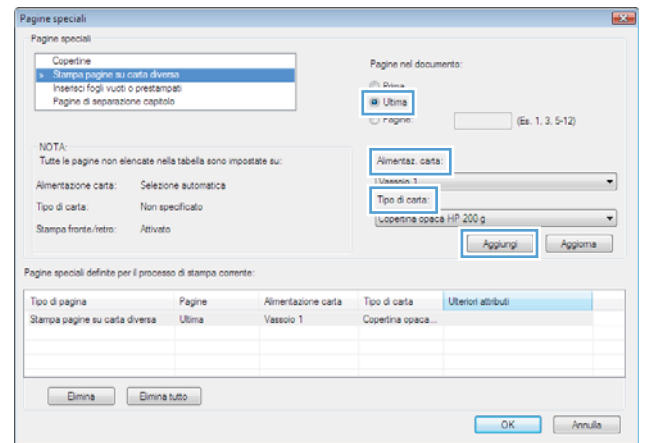

8. Fare clic sul pulsante OK.

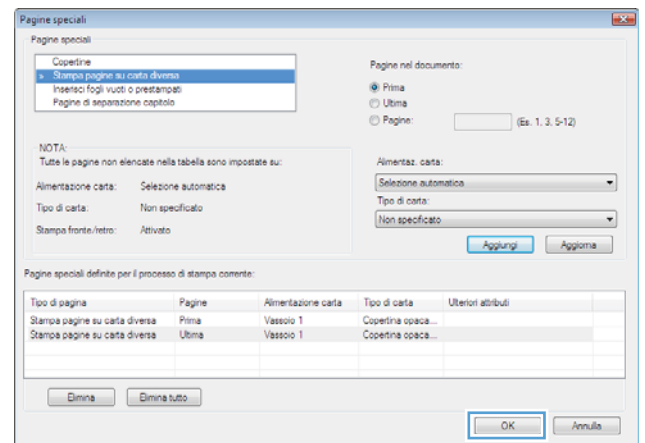

## Adattamento di un documento alle dimensioni della pagina in Windows

1. Nel menu **File** del programma software, fare clic su **Stampa**.

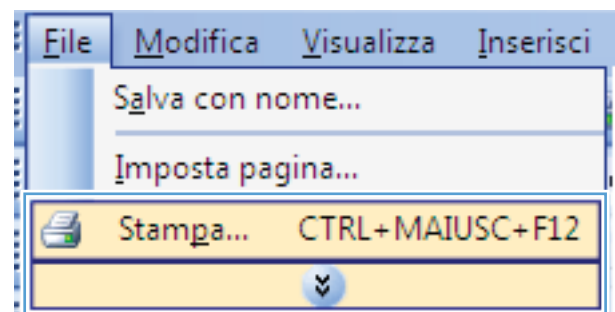

2. Selezionare il prodotto, quindi fare clic sul pulsante **Proprietà** o **Preferenze**.

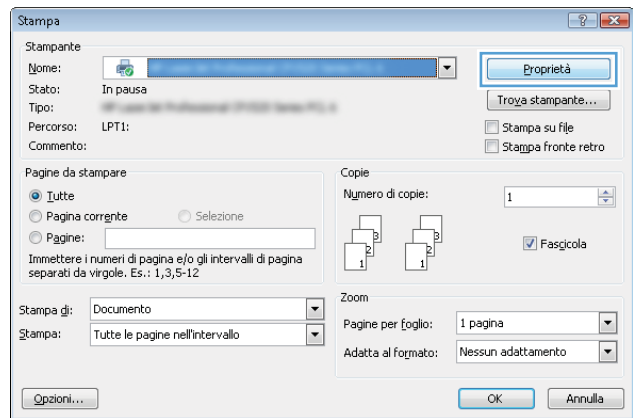

3. Fare clic sulla scheda **Effetti**.

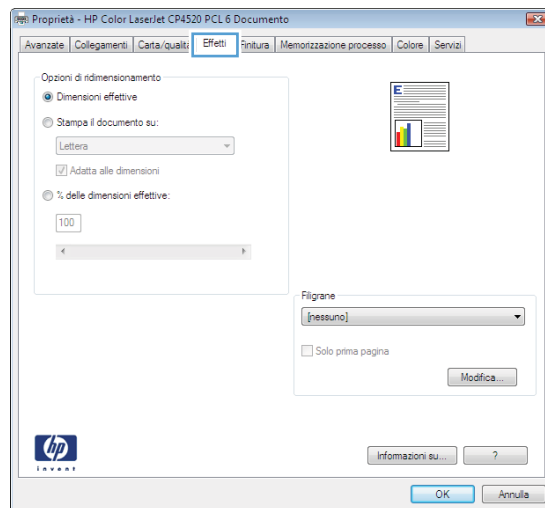

4. Selezionare l'opzione **Stampa il documento su**, quindi selezionare un formato dall'elenco a discesa.

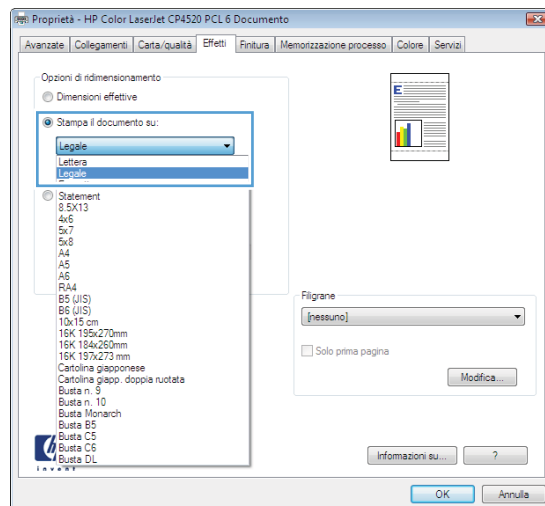

## Aggiunta di una filigrana a un documento con Windows

1. Nel menu **File** del programma software, fare clic su **Stampa**.
2. Selezionare il prodotto, quindi fare clic sul pulsante **Proprietà** o **Preferenze**.

3. Fare clic sulla scheda **Effetti**.
4. Selezionare una filigrana dall'elenco a discesa **Filigrane**.

In alternativa, per aggiungere una nuova filigrana all'elenco, fare clic sul pulsante **Modifica**. Specificare le impostazioni per la filigrana, quindi fare clic sul pulsante **OK**.

5. Per stampare la filigrana solo sulla prima pagina, selezionare la casella di controllo **Solo prima pagina**. In caso contrario, la filigrana viene stampata su ciascuna pagina.

## Creazione di un opuscolo con Windows

1. Nel menu **File** del programma software, fare clic su **Stampa**.

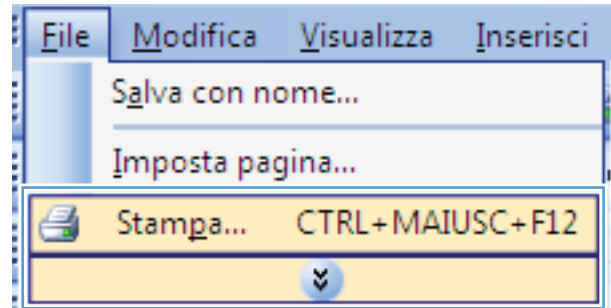

2. Selezionare il prodotto, quindi fare clic sul pulsante **Proprietà** o **Preferenze**.

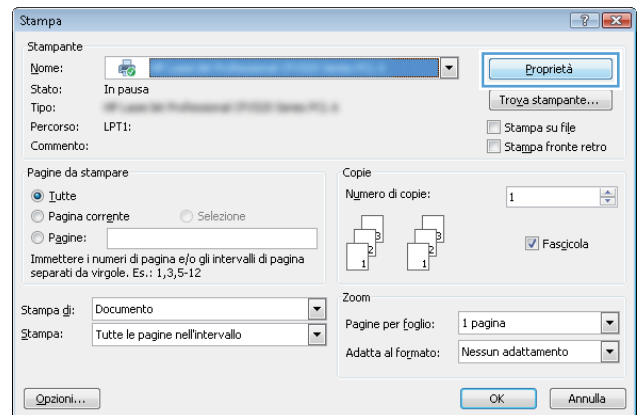

3. Fare clic sulla scheda **Finitura**.

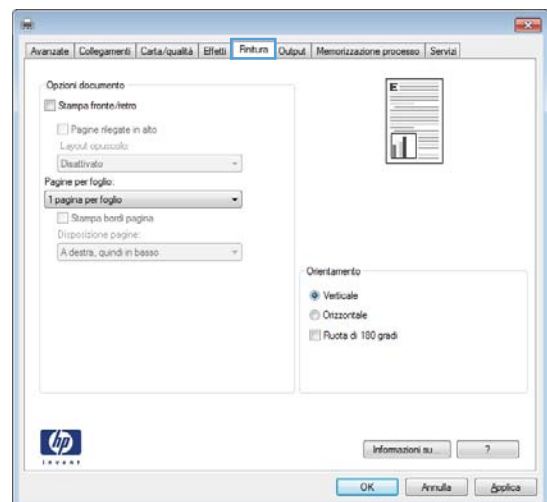

4. Selezionare la casella di controllo **Stampa su entrambi i lati**.

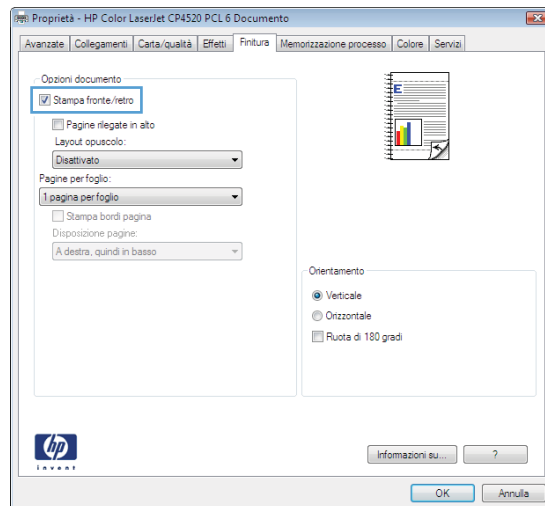

5. Nell'elenco a discesa **Layout opuscolo**, fare clic sull'opzione **Rilegatura a sinistra** o **Rilegatura a destra**. L'opzione **Pagine per foglio** cambia automaticamente in **2 pagine per foglio**.

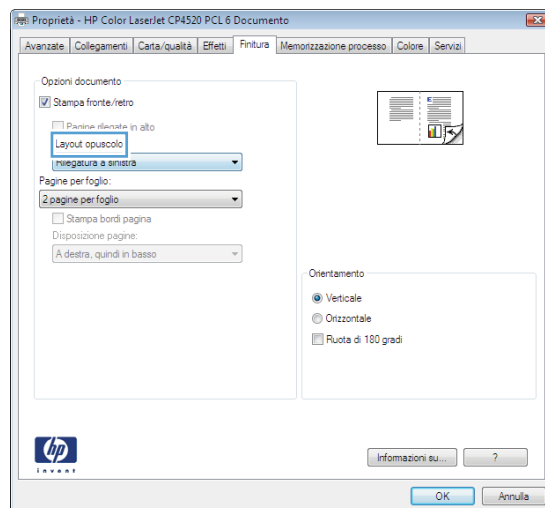

## Selezione delle opzioni di output in Windows

### Selezione dello scomparto di uscita in Windows

1. Nel menu **File** del programma software, fare clic su **Stampa**.

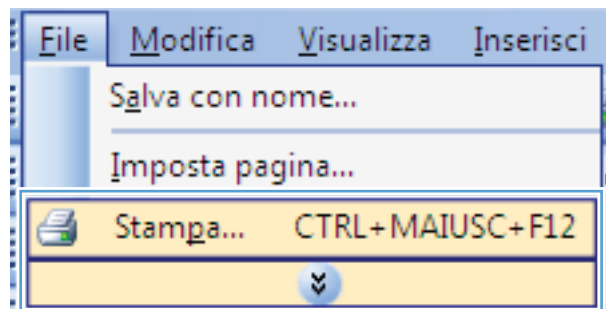

2. Selezionare il prodotto, quindi fare clic sul pulsante **Proprietà** o **Preferenze**.

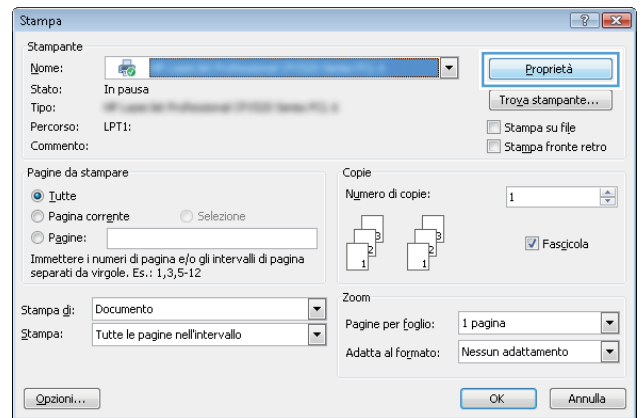

3. Fare clic sulla scheda **Uscita**.

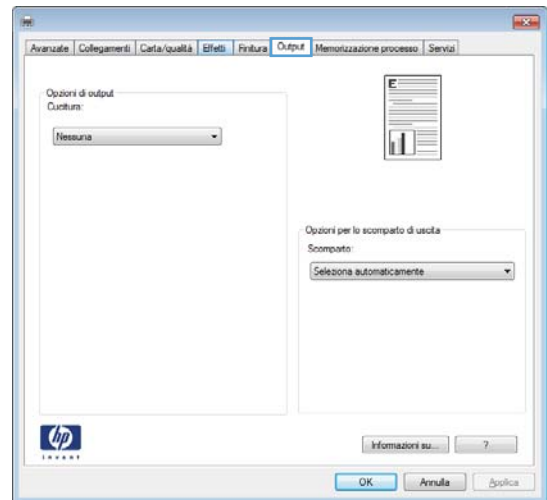

4. Nell'area **Opzioni per lo scomparto di uscita**, selezionare uno scomparto dall'elenco a discesa **Scomparto**.

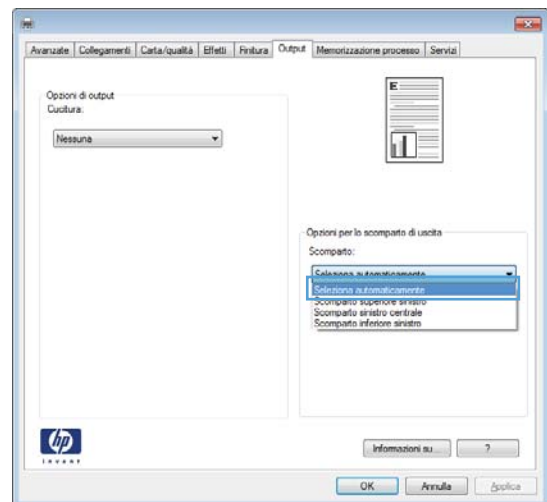

## Selezione delle opzioni di cucitura in Windows

1. Nel menu **File** del programma software, fare clic su **Stampa**.
2. Selezionare il prodotto, quindi fare clic sul pulsante **Proprietà** o **Preferenze**.

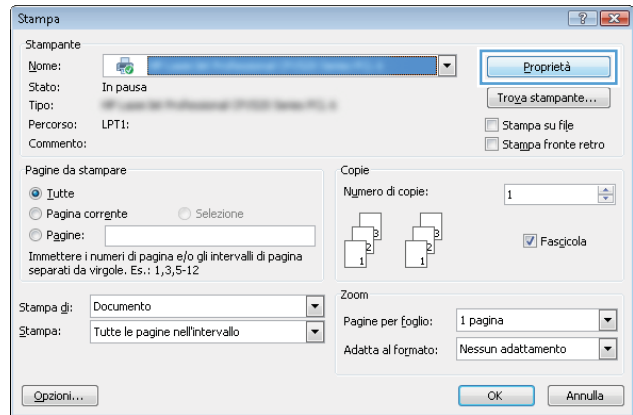
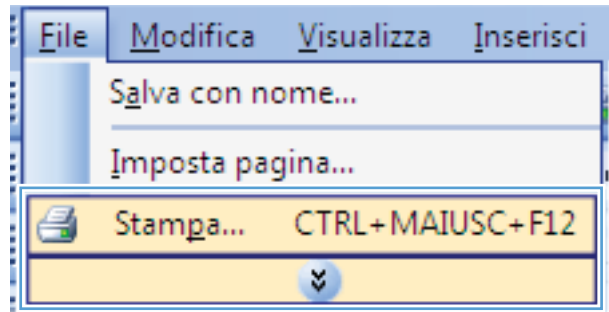

3. Fare clic sulla scheda **Uscita**.

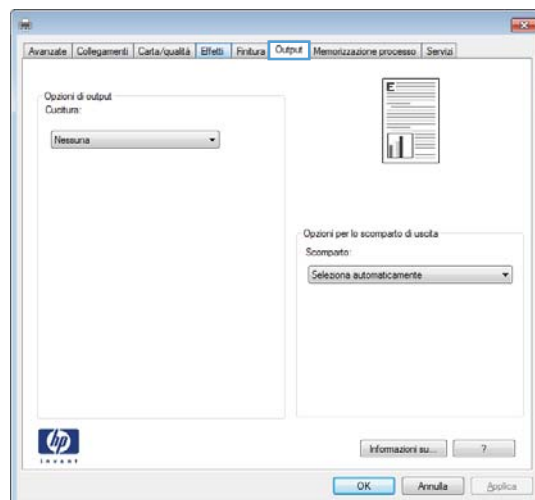

4. Nell'area **Opzioni di output**, selezionare un'opzione nell'elenco a discesa **Punto**.

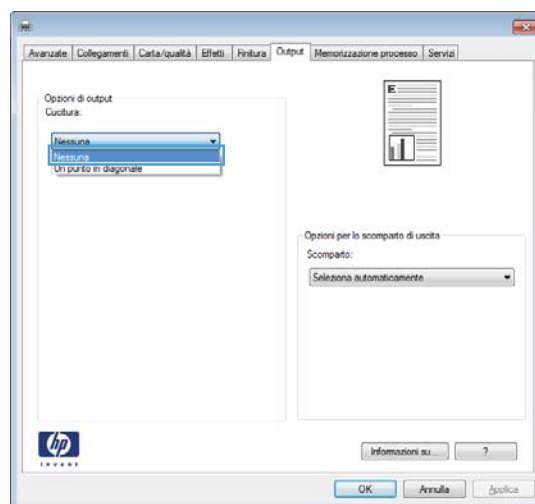

## Uso delle funzioni di memorizzazione dei processi con Windows

Per i processi di stampa sono disponibili le seguenti modalità di memorizzazione:

- **Prova e trattiene:** questa funzione consente di stampare e provare rapidamente una copia di un processo per poi stampare ulteriori copie.
- **Processo personale:** quando si invia un processo al prodotto, la stampa non viene avviata fino a quando non ne viene effettuata la richiesta sul pannello di controllo del prodotto. Se si assegna un codice PIN (Personal Identification Number) al processo, è necessario immettere tale PIN sul pannello di controllo.
- **Copia veloce:** se sul prodotto è installato il disco rigido opzionale, è possibile stampare il numero richiesto di copie di un processo, quindi memorizzarne una sul disco rigido opzionale. La memorizzazione dei processi consente di stampare copie aggiuntive in un secondo momento.
- **Processo memorizzato:** se sul prodotto è installato il disco rigido opzionale, è possibile memorizzare i processi, ad esempio moduli per il personale, fogli presenze o registri, per poterli poi stampare in qualsiasi momento. I processi memorizzati possono essere protetti con un PIN.

**ATTENZIONE:** se si spegne il prodotto, tutti i tipi di processi memorizzati **Copia veloce**, **Prova e trattieni** e **Processo personale** vengono eliminati. Per memorizzare un processo in modo definitivo ed evitare che venga eliminato quando occorre liberare spazio in memoria, selezionare l'opzione **Processo memorizzato** nel driver.

## Creazione di un processo memorizzato con Windows

1. Nel menu **File** del programma software, fare clic su **Stampa**.
2. Selezionare il prodotto, quindi fare clic sul pulsante **Proprietà** o **Preferenze**.

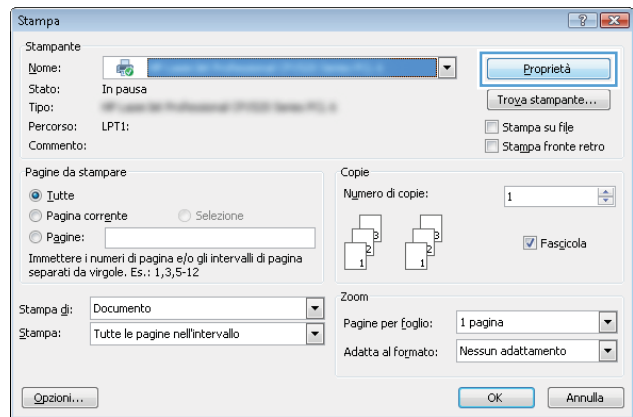
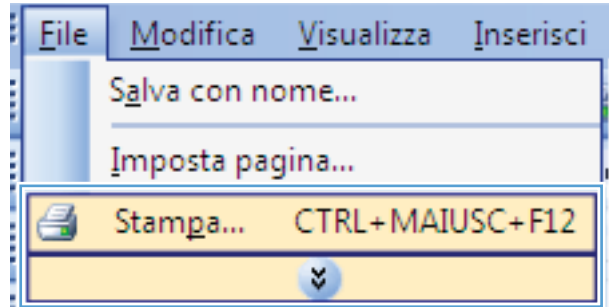



3. Fare clic sulla scheda **Memorizzazione processo**.

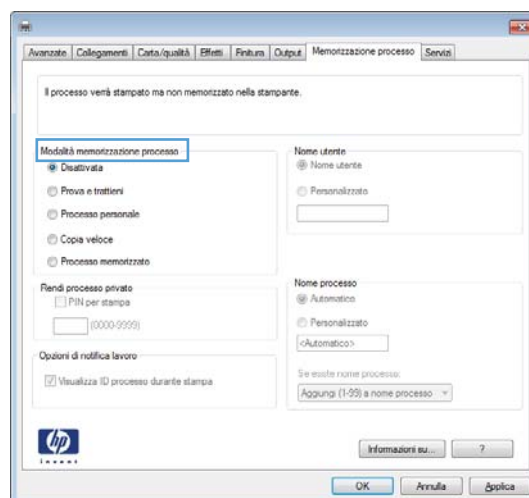

4. Selezionare un'opzione di **Modalità memorizzazione processo**.

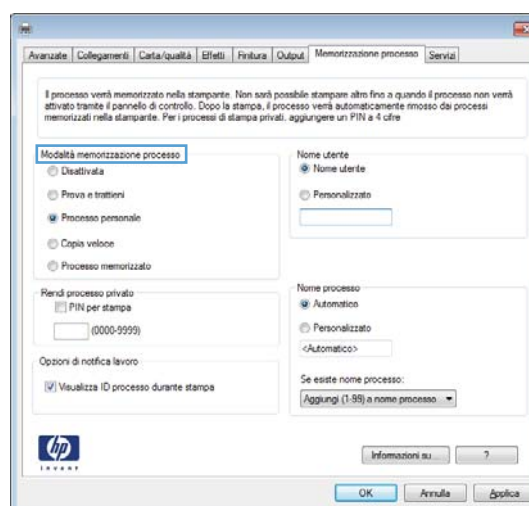

## Stampa di un processo memorizzato

Utilizzare la seguente procedura per stampare un processo memorizzato nella memoria del prodotto.

1. Sul pannello di controllo del prodotto, premere il pulsante **Pagina iniziale**.
2. Aprire il menu **Recupera processo da memoria periferica**.
3. Selezionare il nome utente e selezionare il nome del processo o selezionare l'opzione **Tutti i processi (con PIN)** o **Tutti pr. (No PIN)**.
4. Immettere il PIN se necessario, quindi selezionare l'opzione **Stampa**. Selezionare l'opzione **Copie** per regolare il numero di copie.

## Eliminazione di un processo memorizzato

Quando si invia un processo memorizzato alla memoria del prodotto, qualsiasi processo precedente viene sovrascritto con lo stesso nome utente e processo. Se non è memorizzato alcun processo con un nome utente e processo uguali e sul prodotto è necessario liberare dello spazio aggiuntivo, alcuni processi dello stesso tipo potrebbero venire eliminati, a partire da quello meno recente. È possibile modificare il numero dei processi memorizzabili dal menu **Impostazioni generali** sul pannello di controllo del prodotto.

Utilizzare la seguente procedura per eliminare un processo memorizzato nella memoria del prodotto.

1. Sul pannello di controllo del prodotto, premere il pulsante Pagina iniziale .
2. Aprire il menu **Recupera processo da memoria periferica**.
3. Selezionare il nome utente e selezionare il nome del processo o selezionare l'opzione **Tutti i processi (con PIN)** o **Tutti pr. (No PIN)**.
4. Selezionare l'opzione **Elimina**. Il prodotto richiede se si desidera confermare l'eliminazione.

## Impostazione delle opzioni di memorizzazione dei processi con Windows

### Stampa di una copia di prova prima di stampare tutte le copie

1. Nel menu **File** del programma software, fare clic su **Stampa**.
2. Selezionare il prodotto, quindi fare clic sul pulsante **Proprietà** o **Preferenze**.
3. Fare clic sulla scheda **Memorizzazione processo**.
4. Nell'area **Modalità memorizzazione processo**, fare clic sull'opzione **Prova e trattieni**.

### Memorizzazione temporanea di un processo personale sul prodotto per la stampa in un secondo momento

---

 **NOTA:** una volta stampato, il processo viene eliminato.

---

1. Nel menu **File** del programma software, fare clic su **Stampa**.
2. Selezionare il prodotto, quindi fare clic sul pulsante **Proprietà** o **Preferenze**.
3. Fare clic sulla scheda **Memorizzazione processo**.
4. Nell'area **Modalità memorizzazione processo**, fare clic sull'opzione **Processo personale**.
5. Opzionale: nell'area **Rendi processo privato**, fare clic sull'opzione **PIN per la stampa**, quindi immettere un PIN a 4 cifre.
6. Stampare il processo in un secondo momento dal pannello di controllo del prodotto.

### Memorizzazione temporanea di un processo sul prodotto

---

 **NOTA:** questa opzione è disponibile se nel prodotto è installato il disco rigido opzionale.

---

 **NOTA:** il processo rimane memorizzato fino allo spegnimento del prodotto.

---

1. Nel menu **File** del programma software, fare clic su **Stampa**.
2. Selezionare il prodotto, quindi fare clic sul pulsante **Proprietà** o **Preferenze**.
3. Fare clic sulla scheda **Memorizzazione processo**.
4. Nell'area **Modalità memorizzazione processo**, fare clic sull'opzione **Copia veloce**.

Il numero di copie richiesto viene stampato immediatamente, con la possibilità di stampare altre copie dal pannello di controllo del prodotto.

## Memorizzazione permanente di un processo sul prodotto

 **NOTA:** questa opzione è disponibile se nel prodotto è installato il disco rigido opzionale.

1. Nel menu **File** del programma software, fare clic su **Stampa**.
2. Selezionare il prodotto, quindi fare clic sul pulsante **Proprietà** o **Preferenze**.
3. Fare clic sulla scheda **Memorizzazione processo**.
4. Nell'area **Modalità memorizzazione processo**, fare clic sull'opzione **Processo memorizzato**.

## Rendere privato un processo memorizzato in modo permanente in modo che per la stampa sia richiesto un PIN

 **NOTA:** questa opzione è disponibile se nel prodotto è installato il disco rigido opzionale.

1. Nel menu **File** del programma software, fare clic su **Stampa**.
2. Selezionare il prodotto, quindi fare clic sul pulsante **Proprietà** o **Preferenze**.
3. Fare clic sulla scheda **Memorizzazione processo**.
4. Nell'area **Modalità memorizzazione processo**, fare clic sull'opzione **Processo memorizzato** o **Processo personale**.
5. Nell'area **Rendi processo privato**, fare clic sull'opzione **PIN per la stampa**, quindi immettere un PIN a 4 cifre.

 **NOTA:** per stampare il processo o eliminarlo, è necessario immettere il PIN sul pannello di controllo del prodotto.

## Ricezione di una notifica quando un processo memorizzato viene stampato

 **NOTA:** solo l'utente che ha creato il processo memorizzato riceve la notifica. Se un processo memorizzato viene stampato da un utente diverso da colui che l'ha creato, tale utente non riceve alcuna notifica.

1. Nel menu **File** del programma software, fare clic su **Stampa**.
2. Selezionare il prodotto, quindi fare clic sul pulsante **Proprietà** o **Preferenze**.
3. Fare clic sulla scheda **Memorizzazione processo**.
4. Selezionare la modalità di memorizzazione del processo desiderata.
5. Nell'area **Opzioni di notifica lavoro**, fare clic sull'opzione **Visualizza ID processo durante stampa**.

## Impostazione del nome utente per un processo memorizzato

Per modificare il nome utente per un processo memorizzato, attenersi alla procedura descritta di seguito.

1. Nel menu **File** del programma software, fare clic su **Stampa**.
2. Selezionare il prodotto, quindi fare clic sul pulsante **Proprietà** o **Preferenze**.
3. Fare clic sulla scheda **Memorizzazione processo**.

4. Selezionare la modalità di memorizzazione del processo desiderata.
5. Nell'area **Nome utente**, fare clic sull'opzione **Nome utente** per utilizzare il nome utente predefinito di Windows. Per utilizzare un nome utente diverso, fare clic sull'opzione **Personalizzata**, quindi digitare il nome.

### Specifica di un nome per il processo memorizzato

Per modificare il nome predefinito di un processo memorizzato, attenersi alla procedura descritta di seguito.

1. Nel menu **File** del programma software, fare clic su **Stampa**.
2. Selezionare il prodotto, quindi fare clic sul pulsante **Proprietà** o **Preferenze**.
3. Fare clic sulla scheda **Memorizzazione processo**.
4. Selezionare la modalità di memorizzazione del processo desiderata.
5. Per generare automaticamente il nome del processo associato al documento memorizzato, nell'area **Nome processo**, fare clic sull'opzione **Automatica**. Il driver utilizza il nome file del documento, se disponibile. Se il documento non dispone di un nome file, il driver utilizza il nome del programma software o il timbro data/ora come nome del processo.

Per specificare un nome del processo, fare clic sull'opzione **Personalizzata**, quindi digitare il nome.

6. Selezionare un'opzione dall'elenco a discesa **Se esiste nome processo**.
  - Selezionare l'opzione **Aggiungi (1-99) a nome processo** per aggiungere un numero alla fine del nome esistente.
  - Selezionare l'opzione **Sostituisci file esistente** per sovrascrivere un processo che ha lo stesso nome.

## Stampa di processi speciali con Windows

### Impostazione dell'allineamento fronte/retro

Per i documenti da stampare su entrambi i lati, impostare la registrazione del vassoio prima di stampare per far sì che il fronte e il retro delle pagine siano allineati.

1. Sul pannello di controllo del prodotto, premere il pulsante **Pagina iniziale**.
2. Aprire i seguenti menu:
  - a. **Amministrazione**
  - b. **Impostazioni generali**
  - c. **Qualità di stampa**
  - d. **Registrazione dell'immagine**
  - e. **Regola vassoio <X>**
3. Selezionare la voce **Stampa pagina di prova**, quindi premere il pulsante **OK**.
4. Attenersi alle istruzioni fornite sulla pagina di prova per completare la regolazione.

## Stampa da USB

Questo prodotto consente di selezionare la stampa direttamente da un dispositivo USB per stampare velocemente i file senza inviarli dal computer. Il prodotto supporta accessori di memoria USB standard nella porta USB, posta sulla parte anteriore del prodotto. È possibile stampare i seguenti tipi di file:

- .pdf
- .prn
- .pcl
- .ps
- .cht

1. Inserire l'accessorio di memoria USB nella porta USB sul lato anteriore del prodotto.

**NOTA:** potrebbe essere necessario rimuovere il coperchio dalla porta USB.

**NOTA:** Se il prodotto non riconosce l'accessorio USB, provare a usare un altro tipo di accessorio USB. A causa delle differenze delle specifiche USB, il prodotto non riconosce tutti i tipi di accessori USB.

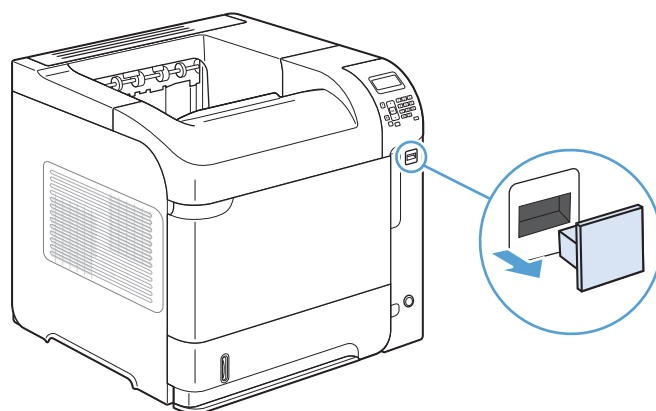

2. Sul pannello di controllo del prodotto, premere il pulsante Pagina iniziale .
3. Aprire il menu **Recupera processo da USB**.
4. Toccare il nome del documento che si desidera stampare.
5. Se è necessario regolare il numero di copie, selezionare il campo **Copie**, quindi utilizzare il tastierino per selezionare il numero di copie.
6. Premere il pulsante **OK** per stampare il documento.



---

## 9 Gestione e manutenzione

- [Stampa delle pagine di informazioni](#)
- [Uso del server Web HP incorporato](#)
- [Uso del software HP Web Jetadmin](#)
- [Funzioni di sicurezza del prodotto](#)
- [Impostazioni di risparmio energetico](#)
- [Installazione della memoria e dispositivi USB interni](#)
- [Pulizia del prodotto](#)
- [Aggiornamenti del prodotto](#)

## Stampa delle pagine di informazioni

Le pagine di informazioni forniscono dettagli sul prodotto e sulla configurazione impostata. Per stampare o visualizzare le pagine di informazioni, attenersi alla procedura descritta di seguito:

1. Sul pannello di controllo del prodotto, premere il pulsante Pagina iniziale .
2. Aprire i seguenti menu:
  - **Amministrazione**
  - **Rapporti**
3. Selezionare il nome del rapporto che si desidera rivedere, passare all'opzione **Stampa**, quindi premere il pulsante **OK** per stamparlo.

Primo livello	Secondo livello	Descrizione
Pagine di configurazione/stato	<b>Mappa del menu Amministrazione</b>	Mostra il layout e le impostazioni correnti delle voci di menu del pannello di controllo.
	<b>Pagina di configurazione</b>	Consente di visualizzare le impostazioni del prodotto e gli accessori installati.
	<b>Pagina stato materiali di consumo</b>	Consente di visualizzare le informazioni relative alla durata residua dei materiali di consumo e di visualizzare le statistiche sul numero totale di pagine e processi elaborati, nonché le informazioni su numeri di serie, numeri di pagine e manutenzione.  Le informazioni sulla durata residua dei materiali di consumo fornite da HP al cliente sono puramente indicative. I livelli residui effettivi dei materiali di consumo possono non corrispondere a tali stime.
	<b>Pagina utilizzo</b>	Consente di visualizzare il numero dei formati di carta che hanno attraversato il prodotto, informazioni sul tipo di stampa (a una facciata o fronte/retro) e il numero di pagine stampate.
	<b>Pagina directory file</b>	Indica il nome del file e della cartella dei file archiviati nella memoria del prodotto.
Altre pagine	<b>Pagina impostazioni correnti</b>	Mostra le impostazioni correnti per ciascuna opzione nel menu <b>Amministrazione</b> .
	<b>Elenco font PCL</b>	Consente di stampare i font PCL disponibili.
	<b>Elenco font PS</b>	Consente di stampare i font PS disponibili.



## Uso del server Web HP incorporato

Utilizzare il server Web HP incorporato per visualizzare informazioni sullo stato del prodotto, configurare le impostazioni della rete e per gestire le funzioni di stampa dal computer anziché dal pannello di controllo del prodotto. Di seguito vengono forniti alcuni esempi delle operazioni che è possibile effettuare con il server Web HP incorporato:

- Visualizzare informazioni sullo stato del prodotto
- Determinare la durata rimanente dei materiali di consumo e ordinarne di nuovi.
- Visualizzare e modificare le configurazioni dei vassoi.
- Visualizzare e modificare la configurazione dei menu del pannello di controllo del prodotto
- Visualizzare e stampare le pagine interne.
- Ricevere la notifica degli eventi relativi al prodotto e ai materiali di consumo
- Visualizzare e modificare la configurazione di rete.

Per utilizzare il server Web HP incorporato è necessario disporre di Microsoft Internet Explorer 5.01 o versione successiva oppure Netscape 6.2 o versione successiva per Windows, Mac OS e Linux (solo Netscape). Per i modelli HP-UX 10 e HP-UX 11 è richiesto Netscape Navigator 4.7. Per il funzionamento del server Web HP incorporato, il prodotto deve essere connesso a una rete basata su IP. Il server Web HP incorporato, infatti, non supporta le connessioni al prodotto basate su IPX. non è necessario un collegamento Internet per poter accedere e utilizzare il server Web HP incorporato.

Quando il prodotto è collegato in rete, il server Web HP incorporato è disponibile automaticamente.

### Apertura del server Web HP incorporato mediante una connessione di rete

1. Identifica l'indirizzo IP o il nome host del prodotto è riportato nella pagina di configurazione del prodotto. Completare i passaggi riportati di seguito per stampare la pagina di configurazione del prodotto:
  - a. Sul pannello di controllo del prodotto, premere il pulsante Pagina iniziale .
  - b. Aprire i seguenti menu:
    - **Amministrazione**
    - **Rapporti**
    - **Pagine di configurazione/stato**
    - **Pagina di configurazione**
  - c. Premere il pulsante **OK**.
  - d. Individuare l'indirizzo IP o il nome host nella pagina Jetdirect.
2. Nel browser Web sul computer, digitare l'indirizzo IP o il nome host del prodotto nel campo dell'indirizzo/URL.

# Funzioni del server Web incorporato HP

## Scheda Informazioni

Tabella 9-1 Scheda Informazioni del server Web incorporato HP

Menu	Descrizione
Stato periferica	Consente di visualizzare lo stato del prodotto e la durata residua dei materiali di consumo HP, nonché il tipo e il formato della carta inserita in ciascun vassoio. Per modificare le impostazioni predefinite, fare clic sul collegamento <b>Modifica impostazioni</b> .
Registro processi	Mostra un riepilogo di tutti i processi elaborati dal prodotto.
Pagina di configurazione	Consente di visualizzare le informazioni contenute nella pagina di configurazione.
Pagina stato materiali di consumo	Mostra lo stato dei materiali di consumo del prodotto.
Pagina Registro eventi	Contiene un elenco di tutti gli eventi e gli errori del prodotto. Utilizzare il collegamento <b>HP Instant Support</b> (nell'area <b>Altri collegamenti</b> di tutte le pagine del server Web HP incorporato) per visualizzare una serie di pagine Web dinamiche contenenti informazioni per la risoluzione dei problemi. In queste pagine vengono visualizzati inoltre i servizi aggiuntivi disponibili per il prodotto.
Pagina di utilizzo	Consente di visualizzare un riepilogo del numero di pagine stampate dal prodotto, raggruppate per formato, tipo o percorso carta.
Informazioni sulla periferica	Consente di visualizzare il nome di rete del prodotto, l'indirizzo e le informazioni sul modello. Per personalizzare queste voci, fare clic sul menu <b>Informazioni sulla periferica</b> nella scheda <b>Generale</b> .
Stampa	Carica un file pronto per la stampa dal computer per la stampa. Il prodotto usa le impostazioni di stampa predefinite per stampare il file.
Rapporti e pagine stampabili	Elenca i rapporti e le pagine interne relativi al prodotto. Selezionare una o più voci da stampare o visualizzare.

## Scheda Generale

Tabella 9-2 Scheda Generale del server Web incorporato HP

Menu	Descrizione
Menu Amministrazione del pannello di controllo	Mostra la struttura del menu <b>Amministrazione</b> nel pannello di controllo.  <b>NOTA:</b> è possibile configurare le impostazioni in questa schermata, ma il server Web HP incorporato offre opzioni di configurazione più avanzate rispetto a quelle disponibili nel menu <b>Amministrazione</b> .
Notifiche	Consente di configurare gli avvisi e-mail per diversi eventi relativi al prodotto e ai materiali di consumo.
AutoSend	Consente di configurare il prodotto in modo che invii automaticamente e-mail riguardanti la configurazione e i materiali di consumo a indirizzi e-mail specifici.
Immagine del pannello di controllo	Consente di visualizzare un'immagine della schermata corrente sul display del pannello di controllo.
Modifica altri collegamenti	Consente di aggiungere o personalizzare un collegamento a un altro sito Web. Il collegamento viene visualizzato nell'area <b>Altri collegamenti</b> di tutte le pagine del server Web HP incorporato.
Informazioni ordine	Immettere le informazioni relative all'ordinazione per cartucce di stampa sostitutive. Queste informazioni vengono presentate nella pagina di stato dei materiali di consumo.

**Tabella 9-2** Scheda Generale del server Web incorporato HP (continuazione)

Menu	Descrizione
Informazioni sulla periferica	Consente di assegnare un nome e un numero di elemento al prodotto. Immettere il nome del contatto principale che riceverà le informazioni sul prodotto.
Lingua	Consente di impostare la lingua in cui vengono visualizzate le informazioni sul server Web HP incorporato.
Data e ora	Consente di impostare la data e l'ora o di eseguire la sincronizzazione con un server di riferimento orario di rete.
Programma pausa	Consente di impostare l'ora di attivazione, l'ora di pausa e l'intervallo di pausa del prodotto. È possibile configurare una pianificazione diversa per ogni giorno della settimana e per le festività.
Backup e ripristino	Consente di creare un file di backup contenente i dati relativi all'utente e al prodotto. Se necessario, è possibile utilizzare questo file per ripristinare i dati del prodotto.
Ripristina imp. fabbrica	Ripristina le impostazioni del prodotto sui valori predefiniti.
Installazione soluzione	Consente di installare programmi software di terze parti per l'ottimizzazione delle funzionalità del prodotto.
Aggiornamento firmware	Consente di scaricare e installare i file di aggiornamento del firmware per il prodotto.
Servizi statistici	Fornisce informazioni di connessione relative ai servizi di statistiche dei processi di terze parti.

## Scheda Stampa

**Tabella 9-3** Scheda Stampa

Menu	Descrizione
Impostazione Recupera da USB	Consente di attivare o disattivare il menu <b>Recupera processo da USB</b> nel pannello di controllo.
Gestione dei processi memorizzati	Consente di attivare o disattivare la funzionalità di memorizzazione dei processi nella memoria del prodotto e di configurare le opzioni di memorizzazione dei processi.
Regola tipi di carta	Regola la modalità di stampa per ogni tipo di carta supportato dal prodotto.
Impostazioni di stampa generali	Stabilisce le impostazioni predefinite per i processi di stampa.
Gestisci vassoio	Visualizza o modifica le impostazioni relative a tipo e formato della carta per ogni vassoio e regola le impostazioni generali per tutti i vassoi.

## Scheda Risoluzione dei problemi

**Tabella 9-4** Scheda Risoluzione dei problemi del server Web incorporato HP

Menu	Descrizione
Report e test	Stampa diversi rapporti che consentono di risolvere i problemi relativi al prodotto.
Calibrazioni	Selezionare un'opzione per calibrare immediatamente il prodotto.
Aggiornamento firmware	Consente di scaricare e installare i file di aggiornamento del firmware per il prodotto.
Ripristina imp. fabbrica	Ripristina le impostazioni del prodotto sui valori predefiniti.

## Scheda Protezione

Tabella 9-5 Scheda Protezione del server Web incorporato HP

Menu	Descrizione
<b>Protezione generale</b>	Consente di configurare una password di amministratore per limitare l'accesso a determinate funzionalità del prodotto.  Consente di attivare o disattivare la porta USB per operazioni occasionali nel pannello di controllo o la porta di connettività USB del formater per stampare direttamente da un computer.
<b>Controllo degli accessi</b>	Consente di configurare l'accesso alle funzioni del prodotto per utenti o gruppi specifici. Consente anche di selezionare il metodo con cui i singoli utenti eseguono la registrazione al prodotto.
<b>Protezione dati memorizzati</b>	Consente di configurare e gestire il disco rigido interno del prodotto. Il prodotto include un disco rigido crittografato per massima protezione.  Consente di configurare le impostazioni per i processi memorizzati sul disco rigido del prodotto.
<b>Gestione certificati</b>	Consente di installare e gestire i certificati di protezione per l'accesso al prodotto e alla rete.

## Scheda Servizi Web HP

Usare la scheda **Servizi Web HP** per configurare i Servizi Web HP per questo prodotto. Per usare la funzione HP ePrint è necessario abilitare i Servizi Web HP.

## Scheda Rete

Utilizzare la scheda **Rete** per modificare le impostazioni di rete per il prodotto quando è connesso a una rete basata su IP. La scheda non viene visualizzata se il prodotto è connesso ad altri tipi di rete.

## Elenco Altri collegamenti



**NOTA:** è possibile stabilire quali elementi visualizzare nell'elenco **Altri collegamenti** utilizzando il menu **Modifica altri collegamenti** della scheda **Generale**. Gli elementi riportati di seguito rappresentano i collegamenti predefiniti.

Tabella 9-6 Elenco Altri collegamenti del server Web incorporato HP

Menu	Descrizione
<b>Assistenza prodotti</b>	Consente di connettersi al sito di assistenza del prodotto, dove è possibile trovare indicazioni su argomenti di carattere generale.
<b>HP Instant Support</b>	consente di collegarsi al sito Web HP per trovare le soluzioni ad eventuali problemi del prodotto.

## Uso del software HP Web Jetadmin

HP Web Jetadmin è uno strumento riconosciuto e leader di settore per gestire efficacemente un'ampia gamma di periferiche HP in rete quali stampanti, prodotti multifunzione e digital sender. Questa singola soluzione consente di eseguire in remoto l'installazione, il monitoraggio, la gestione, la risoluzione dei problemi e la protezione dell'ambiente di stampa e imaging; grazie ad essa è possibile aumentare la produttività aziendale, risparmiare tempo, controllare i costi e proteggere l'investimento.

Gli aggiornamenti a HP Web Jetadmin sono resi disponibili periodicamente per offrire il supporto per determinate funzioni di prodotto. Per ulteriori informazioni sugli aggiornamenti, visitare l'indirizzo [www.hp.com/go/webjetadmin](http://www.hp.com/go/webjetadmin) e fare clic sul collegamento **Self Help and Documentation** (Autodiagnostica e documentazione).

# Funzioni di sicurezza del prodotto

## Dichiarazioni sulla sicurezza

Il prodotto supporta standard di protezione e protocolli consigliati che consentono di garantirne l'assoluta sicurezza d'uso, nonché di assicurare la protezione delle informazioni importanti trasmesse in rete e di semplificare il monitoraggio e la manutenzione del prodotto.

Per informazioni dettagliate sulle soluzioni di stampa e imaging protette offerte da HP, è possibile visitare il sito Web [www.hp.com/go/secureprinting](http://www.hp.com/go/secureprinting), in cui sono riportati collegamenti a documenti specifici e pagine di Domande frequenti (FAQ) relative alle funzioni di protezione.

## Sicurezza IP

Protezione IP (IPsec) è un insieme di protocolli che controllano il traffico di rete basato su IP in entrata e in uscita dal prodotto. IPsec fornisce autenticazione host-to-host, integrità dei dati e crittografia (cifatura) delle comunicazioni di rete.

Per i prodotti collegati alla rete che dispongono di un server di stampa HP Jetdirect, è possibile configurare IPsec mediante la scheda **Rete** nel server Web HP incorporato.

## Uso del server Web HP incorporato

Assegnare una password di amministratore per l'accesso al prodotto e al server Web incorporato HP in modo da impedire agli utenti non autorizzati di modificare le impostazioni del prodotto.

1. Aprire il server Web HP incorporato immettendo l'indirizzo IP del prodotto nella barra degli indirizzi del browser Web.
2. Fare clic sulla scheda **Protezione**.
3. Aprire il menu **Protezione generale**.
4. Nel campo **Nome utente**, digitare il nome da associare alla password.
5. Immettere la password nella casella **Nuova password** e digitarla di nuovo nella casella **Verifica password**.

---

 **NOTA:** se si modifica una password esistente, è innanzitutto necessario digitarla nel campo **Vecchia password**.

---

6. Fare clic sul pulsante **Applica**. Prendere nota della password e conservarla in un posto sicuro.

## Supporto crittografia: Disco rigido crittografato a elevate prestazioni HP (solo modelli xh)

Il prodotto include un disco rigido crittografato. Il disco rigido applica una crittografia basata su hardware che consente di memorizzare in modalità sicura dati di stampa, di copia e di scansione riservati, senza influire sulle prestazioni del prodotto. Il disco rigido utilizza la versione di AES (Advanced Encryption Standard) più recente e dispone di versatili funzioni per accelerare le operazioni e di un funzionamento affidabile.

Per configurare il disco, utilizzare il menu **Protezione** nel server Web HP incorporato.

Per ulteriori informazioni sul disco rigido crittografato, consultare la *Guida all'installazione del disco rigido protetto a elevate prestazioni HP*.

1. Accedere all'indirizzo [www.hp.com/support](http://www.hp.com/support).
2. Digitare **Disco rigido protetto** nella casella di ricerca, quindi fare clic sul pulsante **>>**.

3. Fare clic sul collegamento **Unità disco rigido protetto a elevate prestazioni HP**.
4. Fare clic sul collegamento **Manuali**.

## Protezione dei processi memorizzati

È possibile proteggere i processi memorizzati nel prodotto assegnandogli un PIN. Per stampare un processo protetto, è necessario immettere un PIN sul pannello di controllo del prodotto.

## Blocco dei menu del pannello di controllo

È possibile bloccare varie funzioni nel pannello di controllo utilizzando il server Web HP incorporato.

1. Aprire il server Web HP incorporato immettendo l'indirizzo IP del prodotto nella barra degli indirizzi del browser Web.
2. Fare clic sulla scheda **Protezione**.
3. Aprire il menu **Controllo degli accessi**.
4. Nell'area **Criteri di registrazione e autorizzazione**, selezionare i tipi di utenti che dispongono dei permessi per ciascuna funzione.
5. Fare clic sul pulsante **Applica**.

## Blocco del formatter

L'area del formatter, sul retro del prodotto, dispone di un alloggiamento utilizzabile per collegare un cavo di sicurezza. Il blocco del formatter impedisce la rimozione non autorizzata di componenti di valore.

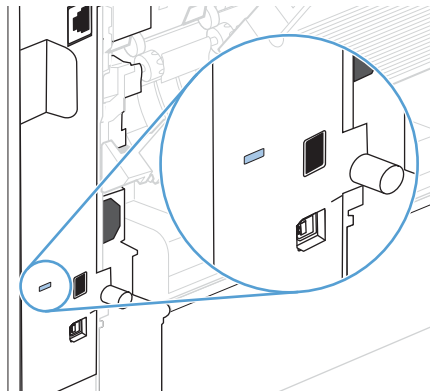

# Impostazioni di risparmio energetico

## Stampa con EconoMode

Questo prodotto dispone di un'opzione EconoMode per la stampa dei documenti in modalità bozza. EconoMode consente di utilizzare meno toner e di ridurre il costo per pagina, ma comporta una qualità di stampa inferiore.

HP sconsiglia l'utilizzo continuo della modalità EconoMode. Se si utilizza continuamente la modalità EconoMode, le parti meccaniche della cartuccia di stampa potrebbero usurarsi prima dell'esaurimento del toner. Se la qualità di stampa risulta ridotta e non più accettabile, si consiglia di sostituire la cartuccia di stampa.



**NOTA:** questa funzione è disponibile con il driver della stampante PCL 6 per Windows. Se non si sta utilizzando questo driver, è possibile attivare la funzione tramite HP Embedded Web Server.

1. Scegliere **Stampa** dal menu **File** del programma.
2. Selezionare il prodotto, quindi fare clic sul pulsante **Proprietà** o **Preferenze**.
3. Fare clic sulla scheda **Carta/qualità**.
4. Fare clic sulla casella di controllo **EconoMode**.

## Modalità di risparmio energetico

### Attivazione o disattivazione della modalità Pausa

1. Sul pannello di controllo del prodotto, premere il pulsante Pagina iniziale .
2. Aprire tutti i seguenti menu:
  - a. **Amministrazione**
  - b. **Impostazioni generali**
  - c. **Impostazioni consumo energetico**
  - d. **Impostazioni timer pausa**
  - e. **Timer pausa/Dis. aut.**
3. Selezionare una delle seguenti opzioni:
  - **Abilitato**
  - **Disabilitato**

### Impostare il timer di pausa

Utilizzare la funzione del timer di pausa per attivare la modalità di pausa del prodotto in modo automatico dopo un periodo predefinito di inattività.

1. Sul pannello di controllo del prodotto, premere il pulsante Pagina iniziale .
2. Aprire tutti i seguenti menu:
  - a. **Amministrazione**
  - b. **Impostazioni generali**



- c. Impostazioni consumo energetico
  - d. Impostazioni timer pausa
  - e. Pausa/Dis. aut. dopo
3. Selezionare il periodo di tempo desiderato, quindi premere il pulsante **OK**.

---

 **NOTA:** Il valore predefinito è 30 minuti.

---

## Impostazione della pianificazione di pausa

Utilizzare la funzione di pianificazione pausa per ridurre il consumo energetico quando il prodotto non è attivo. È possibile pianificare orari specifici del giorno in corrispondenza dei quali il prodotto attiva o disattiva la modalità di pausa. È possibile personalizzare questa pianificazione per ogni giorno della settimana. Per impostare la pianificazione di pausa, utilizzare il server Web HP incorporato.

1. Aprire il server Web HP incorporato immettendo l'indirizzo IP del prodotto nella barra degli indirizzi del browser Web.
2. Fare clic sulla scheda **Generale**.
3. Fare clic sul collegamento **Data e ora** quindi impostare la data e l'ora correnti.
4. Fare clic sul pulsante **Applica**.
5. Fare clic sul collegamento **Programma pausa**, quindi fare clic sul pulsante **Aggiungi** per aprire le impostazioni della pianificazione di pausa.
6. Configurare le impostazioni di pianificazione di pausa.
7. Fare clic sul pulsante **Applica**.

# Installazione della memoria e dispositivi USB interni

## Panoramica

Il formattor è dotato dei seguenti alloggiamenti e porte per l'espansione delle funzionalità del prodotto:

- Un alloggiamento DIMM (Dual inline memory module) per l'aggiunta di memoria sul prodotto
- Due porte USB interne per l'aggiunta di font, linguaggi e altre soluzioni di terze parti

Per determinare la quantità di memoria installata nel prodotto o individuare i componenti installati nelle porte USB, stampare una pagina di configurazione.

## Installazione della memoria

Se si stampano spesso immagini complesse o documenti PostScript (PS) o se si utilizzano molti font scaricati, si consiglia di aggiungere altra memoria al prodotto. Una maggiore quantità di memoria fornisce più flessibilità nel supporto delle funzioni di memorizzazione dei processi, come la copia veloce.

---

 **NOTA:** i moduli SIMM (Single inline memory modules) utilizzati nei prodotti HP LaserJet meno recenti non sono compatibili con questo prodotto.

---

## Installazione di memoria sul prodotto

Questo prodotto è dotato di un alloggiamento DIMM.

---

 **ATTENZIONE:** l'elettricità statica può danneggiare i componenti elettronici. Durante la gestione dei moduli DIMM, indossare un polsino antistatico o toccare di frequente la confezione antistatica dei DIMM prima di toccare le parti in metallo del prodotto.

---

1. Prima di aggiungere ulteriore memoria al prodotto, stampare una pagina di configurazione per determinare la quantità di memoria installata.
  - a. Sul pannello di controllo del prodotto, premere il pulsante Pagina iniziale .
  - b. Aprire i seguenti menu:
    - **Amministrazione**
    - **Rapporti**
    - **Pagine di configurazione/stato**
    - **Pagina di configurazione**
2. Quando la pagina di configurazione è stata stampata, spegnere il prodotto.
3. Scollegare il cavo di alimentazione e il cavo di interfaccia.
4. Rimuovere il pannello laterale destro, facendolo scorrere completamente verso il retro del prodotto.
5. Aprire lo sportello di accesso tirando la linguetta metallica.

6. Rimuovere il modulo DIMM dalla confezione antistatica.

---

**⚠ ATTENZIONE:** Per ridurre la possibilità di eventuali danni causati dall'elettricità statica, si consiglia di indossare sempre un polsino per la scarica elettrostatica o di toccare la superficie del pacchetto antistatico prima di utilizzare i DIMM.

---

7. Tenere il modulo DIMM per i bordi e allineare le tacche del DIMM all'alloggiamento appropriato. Verificare che i fermi sui due lati dell'alloggiamento DIMM siano aperti.
8. Inserire il modulo DIMM nell'alloggiamento premendo con decisione. Controllare che i fermi sui due lati dell'alloggiamento DIMM scattino in posizione.
9. Chiudere lo sportello di accesso premendo finché non scatta in posizione.
10. Reinstallare il pannello destro. Allineare le linguette sul pannello con gli alloggiamenti nel prodotto e far scorrere il pannello verso la parte anteriore del prodotto, finché non scatta in posizione.
11. Ricollegare il cavo di interfaccia e il cavo di alimentazione.
12. Accendere il prodotto.

## Abilitazione della memoria

---

Windows XP, Windows Server 2003,  
Windows Server 2008 e Windows Vista

1. Fare clic su **Start**.
2. Fare clic su **Impostazioni**.
3. Fare clic su **Stampanti e fax** (utilizzando la visualizzazione predefinita del menu Start) oppure su **Stampanti** (utilizzando la visualizzazione classica del menu Start).
4. Fare clic con il pulsante destro del mouse sull'icona del driver del prodotto, quindi selezionare **Proprietà**.
5. Fare clic sulla scheda **Impostazioni periferica**.
6. Espandere l'area per **Opzioni installabili**.
7. Accanto a **Configurazione automatica**, selezionare **Aggiorna ora**.
8. Fare clic su **OK**.

**NOTA:** se la memoria non è stata aggiornata correttamente dopo aver utilizzato l'opzione **Aggiorna ora**, è possibile selezionare manualmente la quantità totale di memoria installata nel prodotto nell'area **Opzioni installabili**.

L'opzione **Aggiorna ora** sovrascrive le precedenti impostazioni di configurazione del prodotto.

---

---

## Windows 7

1. Fare clic su **Start**.
2. Fare clic su **Dispositivi e stampanti**.
3. Fare clic con il pulsante destro del mouse sull'icona del driver, quindi selezionare **Proprietà stampante**.
4. Fare clic sulla scheda **Impostazioni periferica**.
5. Espandere l'area per **Opzioni installabili**.
6. Accanto a **Configurazione automatica**, selezionare **Aggiorna ora**.
7. Fare clic su **OK**.

**NOTA:** se la memoria non è stata aggiornata correttamente dopo aver utilizzato l'opzione **Aggiorna ora**, è possibile selezionare manualmente la quantità totale di memoria installata nel prodotto nell'area **Opzioni installabili**.

L'opzione **Aggiorna ora** sovrascrive le precedenti impostazioni di configurazione del prodotto.

---

## Mac OS X 10.5 e 10.6

1. Nel menu Apple, fare clic sul menu **Preferenze di Sistema** e quindi sull'icona **Stampa e fax**.
  2. Selezionare il prodotto nella parte sinistra della finestra.
  3. Fare clic sul pulsante **Opzioni e materiali di consumo**.
  4. Fare clic sulla scheda **Driver**.
  5. Configurare le opzioni installate.
- 

## Controllo dell'installazione del modulo DIMM

Dopo aver installato il modulo DIMM, accertarsi che l'operazione sia stata eseguita correttamente.

1. Accendere il prodotto. Assicurarsi che al termine della sequenza di avvio la spia Pronta sia accesa. Se viene visualizzato un messaggio d'errore, è possibile che un modulo DIMM non sia stato installato correttamente.
2. Stampare una pagina di configurazione.
3. Sulla pagina di configurazione, controllare la sezione relativa alla memoria e confrontarla con la stessa pagina stampata prima dell'installazione della memoria aggiuntiva. Se la quantità di memoria non è aumentata, è possibile che il modulo DIMM non sia stato installato correttamente o che sia difettoso. Ripetere la procedura di installazione. Se necessario, installare un altro modulo DIMM.



**NOTA:** se sul prodotto è stato installato un nuovo linguaggio (linguaggio di stampa), fare riferimento alla sezione "Linguaggi e opzioni installati", sulla pagina di configurazione. Il nuovo linguaggio installato dovrebbe essere elencato in questa sezione.

---

## Allocazione di memoria

Le utilità o i processi scaricati nel prodotto possono includere delle risorse (ad esempio, font, macro o modelli). Le risorse che sono contrassegnate internamente come permanenti rimangono nella memoria del prodotto finché questo non viene spento.

Se si desidera utilizzare l'opzione PDL (Page Description Language, linguaggio di descrizione della pagina), attenersi alle indicazioni riportate di seguito. Per i dettagli tecnici, consultare un riferimento PDL appropriato per il linguaggio PCL o PS.

- Contrassegnare le risorse come permanenti solo se è assolutamente necessario conservarle in memoria finché il prodotto è acceso.
- Inviare risorse permanenti al prodotto solo all'inizio di un processo di stampa e non durante la stampa.



**NOTA:** l'uso eccessivo delle risorse permanenti o il loro download durante la stampa può causare una riduzione nelle prestazioni del prodotto oppure influire sulla stampa di pagine complesse.

---

## Installazione delle periferiche USB interne

Il prodotto è dotato di due porte USB interne.

1. Spegnerne il prodotto.
2. Scollegare il cavo di alimentazione e il cavo di interfaccia.
3. Rimuovere il pannello laterale destro, facendolo scorrere completamente verso il retro del prodotto.
4. Aprire lo sportello di accesso tirando la linguetta metallica.
5. Individuare le porte USB nella parte inferiore della scheda del formatter. Inserire la periferica USB in una delle porte.

---

 **ATTENZIONE:** Per prevenire danni alla scheda del formatter dovuta all'elettricità statica, toccare con una mano lo sportello metallico di accesso mentre si inserisce il dispositivo USB con l'altra mano. Se durante la procedura ci si allontana dal prodotto, prima di continuare toccare lo sportello metallico di accesso per scaricare l'elettricità statica.

---

6. Chiudere lo sportello di accesso premendo finché non scatta in posizione.
7. Reinstallare il pannello destro. Allineare le linguette sul pannello con gli alloggiamenti nel prodotto e far scorrere il pannello verso la parte anteriore del prodotto, finché non scatta in posizione.
8. Ricollegare il cavo di interfaccia e il cavo di alimentazione.
9. Accendere il prodotto.

## Pulizia del prodotto

Per pulire le superfici esterne del prodotto, utilizzare un panno morbido e inumidito con acqua.

## Pulizia del percorso della carta

1. Sul pannello di controllo del prodotto, premere il pulsante Pagina iniziale .
2. Aprire i seguenti menu:
  - **Manutenzione della periferica**
  - **Calibrazione/Pulizia**
3. Per stampare la pagina, selezionare la voce **Stampa pagina pulizia**, quindi premere il pulsante **OK**.
4. La procedura di pulizia può durare diversi minuti. Al termine, gettare la pagina stampata.

## Aggiornamenti del prodotto

HP aggiorna periodicamente le funzionalità disponibili per il firmware del prodotto. Per sfruttare le funzionalità più recenti, aggiornare il firmware del prodotto. Per scaricare l'aggiornamento più recente, visitare la pagina [www.hp.com/go/lj600Series\\_firmware](http://www.hp.com/go/lj600Series_firmware).





---

# 10 Risoluzione dei problemi

- [Autodiagnostica](#)
- [Elenco di controllo per la risoluzione dei problemi](#)
- [Ripristino delle impostazioni di fabbrica](#)
- [Interpretazione dei messaggi del pannello di controllo](#)
- [Alimentazione carta errata o inceppamenti](#)
- [Eliminazione degli inceppamenti](#)
- [Migliorare la qualità di stampa](#)
- [Il prodotto non stampa o stampa lentamente](#)
- [Risoluzione dei problemi relativi alla stampa da un accessorio di memoria USB](#)
- [Risoluzione dei problemi di connettività](#)
- [Risoluzione dei problemi software del prodotto in Windows](#)
- [Risoluzione dei problemi software del prodotto in Mac](#)

## Autodiagnostica

Oltre a questa guida, sono disponibili altre risorse contenenti utili informazioni.

---

### Argomenti di riferimento rapido

Per questo prodotto, sono disponibili numerosi argomenti di riferimento rapido all'indirizzo Web: [www.hp.com/support/lj600Series](http://www.hp.com/support/lj600Series)

È possibile stampare questi argomenti e tenerli a portata di mano in modo da poterli consultare qualora necessario, in particolar modo quando si eseguono le procedure frequenti.

---

### Guida del pannello di controllo

Il pannello di controllo dispone di una guida incorporata che illustra le modalità di esecuzione di diverse procedure, ad esempio la sostituzione delle cartucce di stampa e l'eliminazione degli inceppamenti. Per aprire la Guida, premere il pulsante Guida (?).

---

# Elenco di controllo per la risoluzione dei problemi

Per risolvere eventuali problemi relativi al prodotto, eseguire le operazioni illustrate di seguito.

1. Assicurarsi che la spia Pronta del prodotto sia accesa. Se le spie sono tutte spente, attenersi alla seguente procedura:
  - a. Controllare le connessioni del cavo di alimentazione.
  - b. Verificare che il prodotto sia acceso.
  - c. Verificare che la tensione sia corretta per la configurazione dell'alimentazione del prodotto (per i requisiti relativi al voltaggio, vedere l'etichetta sul retro del prodotto). Se si utilizza una presa multipla il cui voltaggio non è conforme alle caratteristiche specificate, collegare il prodotto direttamente alla presa a muro. Se è già collegato a una presa a muro, provare a utilizzare una presa diversa.
  - d. Se il problema persiste, contattare il Centro assistenza clienti HP.
2. Controllare i cavi.
  - a. Controllare che il cavo del prodotto sia collegato al computer o alla porta di rete. Verificare che il cavo non sia allentato.
  - b. Se possibile, provare con un altro cavo per assicurarsi che quello utilizzato non sia difettoso.
  - c. Controllare la connessione di rete.
3. Il pannello di controllo deve indicare lo stato di pronto. Se viene visualizzato un messaggio di errore, correggere l'errore.
4. Verificare che la carta utilizzata sia conforme alle specifiche.
5. Stampare una pagina di configurazione. Se il prodotto è connesso a una rete, viene stampata anche una pagina HP Jetdirect.
  - a. Sul pannello di controllo del prodotto, premere il pulsante Pagina iniziale .
  - b. Aprire i seguenti menu:
    - **Amministrazione**
    - **Rapporti**
    - **Pagine di configurazione/stato**
    - **Pagina di configurazione**
  - c. Premere il pulsante **OK**.

Se le pagine non vengono stampate, verificare che la carta sia presente in almeno uno dei vassoi.

Se la pagina si inceppa nel prodotto, seguire le istruzioni sul pannello di controllo per rimuovere l'inceppamento.
6. Se la pagina di configurazione viene stampata, controllare quanto indicato di seguito:

- a. Se la pagina non viene stampata correttamente, il problema riguarda l'hardware del prodotto. Rivolgersi all'assistenza clienti HP.
  - b. Se la pagina viene stampata correttamente, l'hardware del prodotto funziona correttamente. Il problema è nel computer utilizzato, nel driver della stampante o nel programma.
7. Selezionare una delle seguenti opzioni:

**Windows:** fare clic su **Start, Impostazioni, Stampanti o Stampanti e fax**. Fare doppio clic sul nome del prodotto.

**-oppure-**

**Mac OS X:** aprire l'**Utility di configurazione stampante** o l'elenco **Stampa e fax** e fare doppio clic sul prodotto.
8. Verificare di aver installato il driver della stampante relativo al prodotto in uso. Accertarsi che il programma in uso sia il driver della stampante corretto relativo a questo prodotto. Il driver della stampante si trova nel CD fornito con il prodotto. È anche possibile scaricare il driver per stampante dal sito Web: [www.hp.com/support/lj600Series](http://www.hp.com/support/lj600Series).
9. Stampare un documento breve con un programma diverso, che non ha presentato problemi in precedenza. Se la stampa viene eseguita correttamente, il problema è costituito dal programma utilizzato. Se il problema persiste e il documento non viene stampato, attenersi alla seguente procedura:
  - a. Provare a stampare da un altro computer su cui è installato il software del prodotto.
  - b. Se il prodotto è collegato in rete, inserire il cavo USB direttamente nel computer. Reindirizzare il prodotto alla porta corretta oppure reinstallare il software, selezionando il nuovo tipo di connessione utilizzato.

## Fattori che influiscono sulle prestazioni del prodotto

Molti fattori possono influire sui tempi di stampa, ad esempio:

- Velocità massima del prodotto, misurata in pagine al minuto (ppm)
- Uso di carta speciale (ad esempio lucidi, carta pesante e carta in formato personalizzato)
- Tempo di elaborazione e di download del prodotto
- Complessità e dimensioni delle immagini
- Velocità del computer utilizzato
- Collegamento USB
- Configurazione I/O del prodotto
- Sistema operativo di rete e relativa configurazione (se applicabile)
- Il driver della stampante in uso

## Ripristino delle impostazioni di fabbrica

1. Sul pannello di controllo del prodotto, premere il pulsante Pagina iniziale .
2. Aprire i seguenti menu:
  - Amministrazione
  - Impostazioni generali
  - Ripristina imp. fabbrica
3. Premere il pulsante **OK**.

# Interpretazione dei messaggi del pannello di controllo

## Tipi di messaggi del pannello di controllo

Lo stato o eventuali problemi del prodotto vengono indicati sul pannello di controllo da quattro tipi di messaggi.

Tipo di messaggio	Descrizione
Messaggi di stato	Questi messaggi, che indicano lo stato del prodotto, contengono informazioni sulle operazioni di stampa e non richiedono l'intervento dell'utente. Cambiano al variare dello stato del prodotto. Se il prodotto è pronto, non vi sono processi di stampa in corso e non sono presenti messaggi di avvertenza in sospeso, viene visualizzato il messaggio di stato <b>Pronto</b> .
Messaggi di avvertenza	Questi messaggi informano l'utente di errori dei dati o di errori di stampa. Generalmente, si alternano tra il messaggio <b>Pronto</b> e i messaggi di stato, e rimangono visualizzati fino a quando non si preme il pulsante <b>OK</b> . Alcuni messaggi di avvertenza sono cancellabili. Se il menu <b>Notifiche cancellabili</b> nel menu <b>Impostazioni display</b> è impostato sull'opzione <b>Processo</b> , i messaggi di avvertenza vengono eliminati dal processo di stampa successivo.
Messaggi di errore	Questi messaggi informano l'utente che è necessario eseguire determinate operazioni, quali l'aggiunta di carta o l'eliminazione di inceppamenti.  Alcuni messaggi di errore consentono di continuare il lavoro. Se il menu <b>Eventi a continuazione</b> nel menu <b>Impostazioni display</b> è impostato sull'opzione <b>Continua automaticamente</b> , il prodotto continuerà a funzionare normalmente dopo aver visualizzato per 10 secondi un messaggio di errore che consente la continuazione automatica.  <b>NOTA:</b> se si preme un qualsiasi pulsante durante la visualizzazione di questo messaggio di errore, la funzionalità di continuazione automatica verrà ignorata e la funzione del pulsante avrà la precedenza. Ad esempio, se si preme il pulsante <b>Interrompi</b> , la stampa verrà messa in pausa e sarà possibile scegliere di annullare il processo.
Messaggi di errore grave	Questi messaggi critici informano l'utente della presenza di un errore nel prodotto. Alcuni di questi messaggi possono essere cancellati spegnendo e riaccendendo il prodotto. L'impostazione <b>Continua automaticamente</b> non incide sulla visualizzazione dei messaggi di errore critici. Se l'errore grave persiste, è necessario rivolgersi al servizio di assistenza tecnica.

## Messaggi del pannello di controllo

Questo prodotto è dotato di una valida messaggistica visualizzata sul pannello di controllo. Quando sul pannello di controllo viene visualizzato un messaggio, seguire le istruzioni visualizzate per risolvere il problema. Se viene visualizzato un messaggio di "Errore" o di "Attenzione" e non viene visualizzato alcun passaggio per risolvere il problema, spegnere e riaccendere il prodotto. Se il problema persiste, contattare l'assistenza HP.

Per ulteriori informazioni su numerosi argomenti, premere il pulsante Guida .

## Alimentazione carta errata o inceppamenti

- [Il prodotto non preleva la carta](#)
- [Il prodotto preleva più fogli di carta](#)
- [Prevenzione degli inceppamenti della carta](#)

### Il prodotto non preleva la carta

Se il prodotto non preleva la carta dal vassoio, provare una delle seguenti soluzioni.

1. Aprire il prodotto e rimuovere tutti i fogli di carta inceppati.
2. Caricare il vassoio con carta del formato corretto per il processo.
3. Assicurarsi che le guide della carta nel vassoio siano regolate correttamente per il formato della carta. Regolare le guide sulla tacca appropriata del vassoio.
4. Controllare sul pannello di controllo se il prodotto è in attesa della conferma di una richiesta di alimentazione manuale della carta. Caricare la carta e continuare.

### Il prodotto preleva più fogli di carta

Se il prodotto preleva più fogli di carta dal vassoio, provare le seguenti soluzioni.

1. Rimuovere la risma di carta dal vassoio, quindi piegarla, ruotarla di 180 gradi e capovolgerla. *Non aprire la carta a ventaglio.* Reinscrivere la risma di carta nel vassoio.
2. Utilizzare solo carta compatibile con le specifiche HP per questo prodotto.
3. Utilizzare carta non stropicciata, piegata o danneggiata. Se necessario, utilizzare carta di un'altra confezione.
4. Accertarsi che il vassoio non sia sovraccarico. Se questo si verifica, rimuovere l'intera risma di carta dal vassoio, raddrizzarla e reinserire alcuni fogli di carta nel vassoio.
5. Assicurarsi che le guide della carta nel vassoio siano regolate correttamente per il formato della carta. Regolare le guide fino a farle aderire alla risma facendo attenzione a non piegarla.

### Prevenzione degli inceppamenti della carta

Per ridurre il numero degli inceppamenti della carta, provare queste soluzioni.

1. Utilizzare solo carta compatibile con le specifiche HP per questo prodotto.
2. Utilizzare carta non stropicciata, piegata o danneggiata. Se necessario, utilizzare carta proveniente da un'altra confezione.
3. Non caricare carta già stampata o fotocopiata.
4. Accertarsi che il vassoio non sia sovraccarico. Se questo si verifica, rimuovere l'intera risma di carta dal vassoio, raddrizzarla e reinserire alcuni fogli di carta nel vassoio.
5. Assicurarsi che le guide della carta nel vassoio siano regolate correttamente per il formato della carta. Regolare le guide fino a farle aderire alla risma facendo attenzione a non piegarla.

6. Verificare che il vassoio sia inserito completamente nel prodotto.
7. Se si eseguono stampe su carta pesante, gofrata o perforata, utilizzare la funzione di alimentazione manuale e inserire i fogli uno alla volta.



# Eliminazione degli inceppamenti

## Individuazione del punto di inceppamento

Se sul display del pannello di controllo viene visualizzato un messaggio di inceppamento, individuare la carta o gli altri supporti inceppati in corrispondenza dei punti indicati di seguito. Quindi, seguire la procedura per l'eliminazione dell'inceppamento. Potrebbe essere necessario controllare anche punti diversi da quelli indicati nel messaggio di inceppamento. Se il punto dell'inceppamento non è chiaro, controllare dapprima l'area del coperchio superiore al di sotto della cartuccia di stampa.

Durante l'eliminazione degli inceppamenti, fare molta attenzione a non strappare la carta inceppata. Se un frammento di carta rimane nel prodotto, potrebbero verificarsi altri inceppamenti.

1	Aree del coperchio superiore e della cartuccia di stampa
2	Alimentatore buste opzionale
3	Aree dei vassoi (vassoio 1, vassoio 2 e vassoi opzionali)
4	Unità fronte/retro opzionale
5	Area del fusore
6	Aree di uscita (scomparto superiore; scomparto posteriore; raccoglitore opzionale, cucitrice/raccoglitore o mailbox a 5 scomparti)

 **NOTA:** dopo un inceppamento, nel prodotto potrebbero rimanere dei residui di toner che potrebbero causare problemi temporanei di qualità di stampa. Questi problemi dovrebbero sparire dopo la stampa di alcune pagine.

## Eliminazione degli inceppamenti dalle aree di uscita

Queste procedure consentono di eliminare gli inceppamenti dallo scomparto di uscita posteriore, nel raccoglitore opzionale, nella cucitrice/raccoglitore o nel mailbox a 5 scomparti.

### Eliminazione degli inceppamenti dallo scomparto di uscita posteriore

1. Aprire lo scomparto di uscita posteriore.

**NOTA:** se la maggior parte della carta è ancora nel prodotto, potrebbe essere più semplice rimuoverla tramite l'area del coperchio superiore.

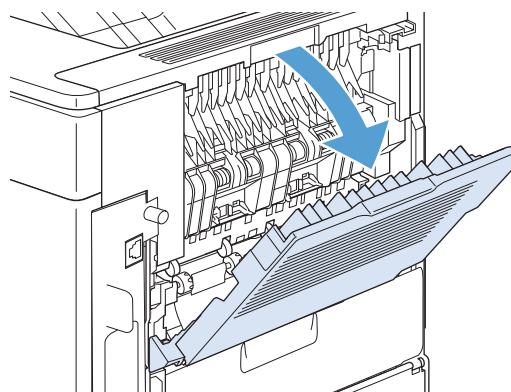

2. Afferrare entrambi i lati della carta ed estrarla lentamente dal prodotto. Sul foglio potrebbero essere presenti dei residui di toner. Fare attenzione a non versare il toner sul prodotto o sugli indumenti.

**NOTA:** Se la carta inceppata risulta difficile da rimuovere, provare ad aprire completamente il coperchio superiore per ridurre la pressione sulla carta. Se il foglio si è stracciato o non è ancora possibile rimuoverlo, rimuovere l'inceppamento dall'area del fusore.

3. Chiudere lo scomparto di output posteriore.

4. Se il messaggio di inceppamento persiste, nel prodotto è ancora presente un foglio inceppato. Controllare altri possibili punti di inceppamento.

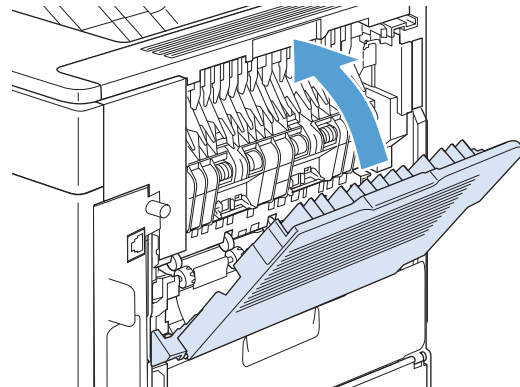
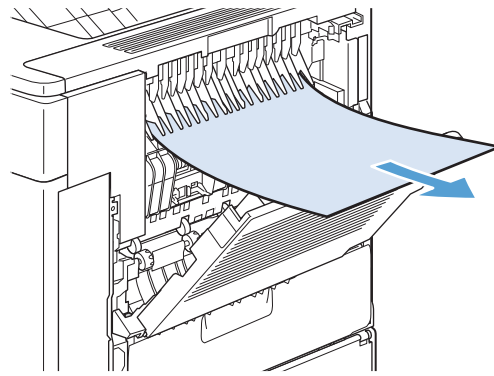

## Eliminazione degli inceppamenti dal raccoglitore o dalla cucitrice/raccoglitore opzionale

Gli inceppamenti della carta possono verificarsi nell'impilatrice opzionale o nella cucitrice/impilatrice opzionale. Gli inceppamenti dei punti metallici possono verificarsi soltanto nella cucitrice/impilatrice opzionale.

## Eliminazione degli inceppamenti della carta dal raccoglitore o dalla cucitrice/raccoglitore

1. Sul retro del prodotto, aprire lo sportello del raccoglitore o della cucitrice/raccoglitore e aprire lo scomparto di uscita posteriore.

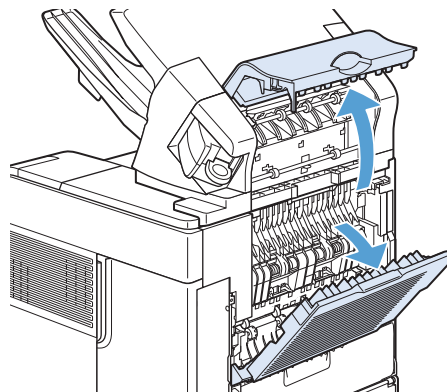

2. Rimuovere delicatamente la carta inceppata.

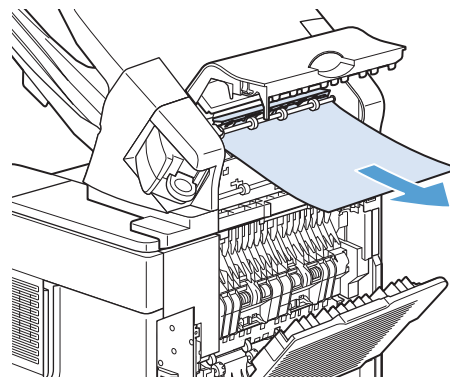

3. Chiudere lo sportello del raccogliitore o della cucitrice/raccogliitore, quindi chiudere lo scomparto di uscita posteriore.

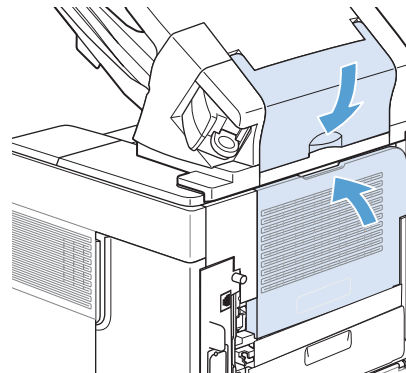

4. Se il messaggio di inceppamento persiste, è ancora presente un foglio inceppato. Controllare altri possibili punti di inceppamento. Controllare la parte anteriore dell'accessorio e rimuovere delicatamente la carta inceppata.

**NOTA:** Per continuare la stampa, portare lo scomparto di uscita nella posizione più bassa.

### Eliminazione degli inceppamenti causati da punti metallici dalla cucitrice/raccogliitore opzionale

Dopo l'eliminazione di un inceppamento causato da punti metallici, la cucitrice necessita di essere ricaricata. Pertanto, i primi documenti potrebbero non essere cuciti. Se è stato inviato un processo di stampa e la cucitrice è inceppata o è priva di punti metallici, il processo viene stampato a condizione che il percorso dello scomparto dell'impilatrice non sia bloccato.

1. Ruotare l'unità cucitrice sul lato destro della cucitrice/raccogliitore verso la parte anteriore della stampante finché non scatta in posizione aperta. Tirare verso l'esterno la cartuccia blu dei punti metallici per rimuoverla.

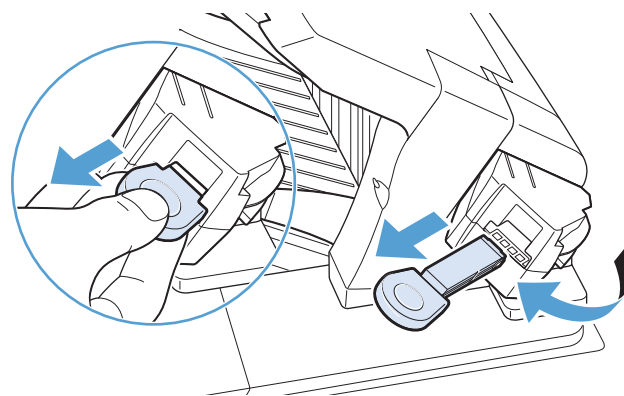

2. Ruotare verso l'alto il coperchio verde sull'estremità della cartuccia di punti e rimuovere il punto metallico inceppato.

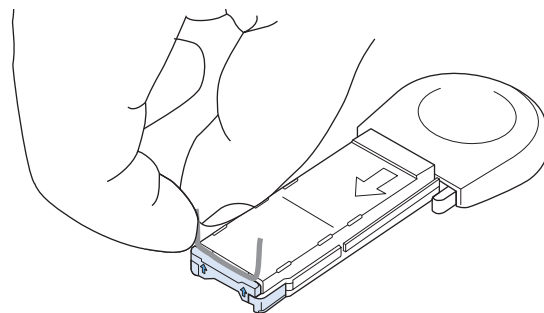

3. Inserire la cartuccia di punti nell'unità cucitrice e ruotarla verso il retro del prodotto fino allo scatto.

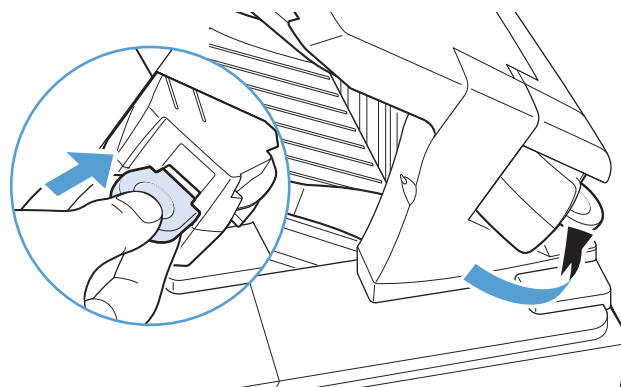

### Eliminazione degli inceppamenti nel mailbox opzionale a 5 scomparti

1. Rimuovere tutta la carta dagli scomparti di uscita.

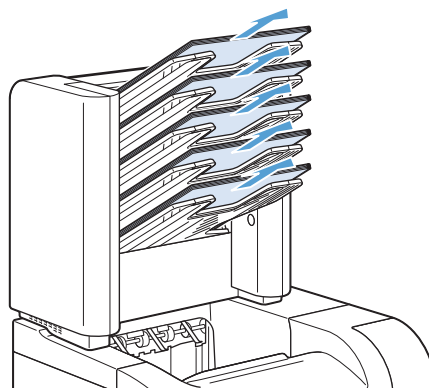

2. Sul retro del mailbox a 5 scomparti, aprire lo sportello di accesso per gli inceppamenti.

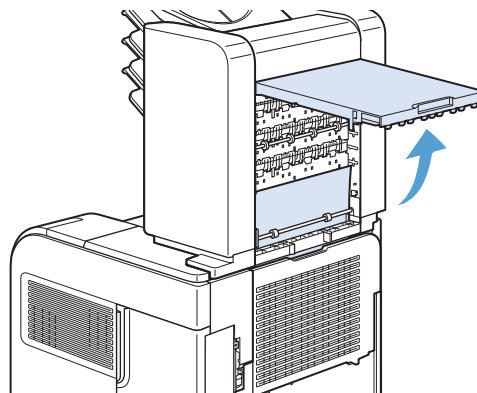

3. Se la carta è inceppata nella parte superiore del mailbox a 5 scomparti, tirarla verso il basso per rimuoverla.

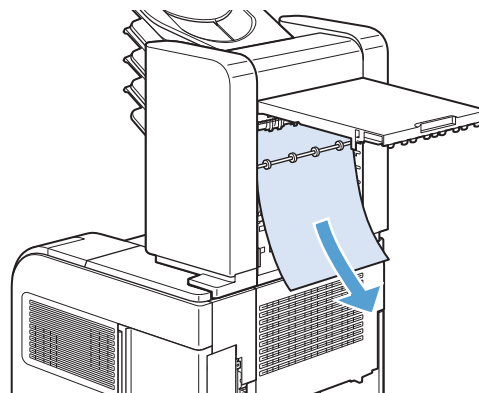

4. Se la carta è inceppata nella parte inferiore del mailbox a 5 scomparti, aprire lo scomparto di uscita posteriore, quindi tirare la carta verso l'alto per rimuoverla.

5. Chiudere lo sportello di accesso per gli inceppamenti e chiudere lo scomparto di uscita posteriore.

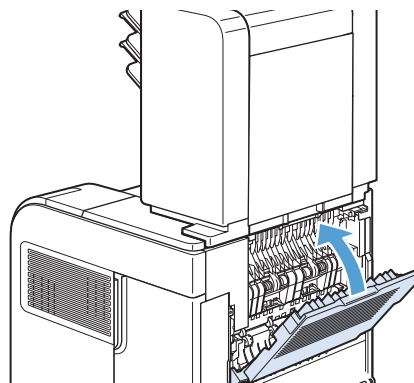

## Eliminazione degli inceppamenti nell'area del fusore

Attenersi alla procedura descritta di seguito soltanto in queste situazioni:

- La carta si è inceppata all'interno del fusore e non può essere rimossa dall'area del coperchio superiore o dello scomparto di uscita posteriore.
- Un foglio di carta si è strappato durante il tentativo di eliminare un inceppamento dal fusore.

1. Spegnerne il prodotto.

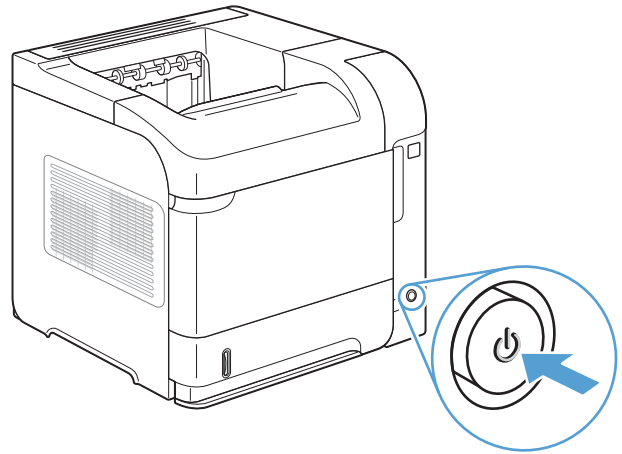

2. Ruotare il prodotto in modo che il retro sia visibile. Se è installata un'unità fronte/retro opzionale, sollevarla ed estrarla, quindi riporla.

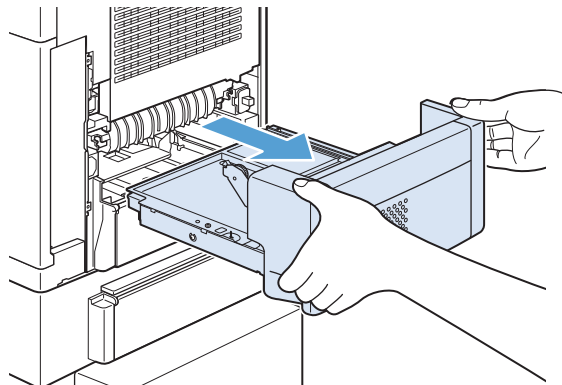

3. Scollegare il cavo di alimentazione.

**AVVERTENZA!** Il fusore è molto caldo. Per evitare rischi di scottature, lasciare raffreddare il fusore prima di rimuoverlo dal prodotto.

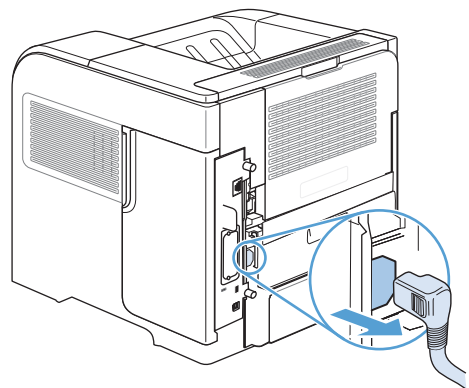

4. Aprire lo scomparto di uscita posteriore.

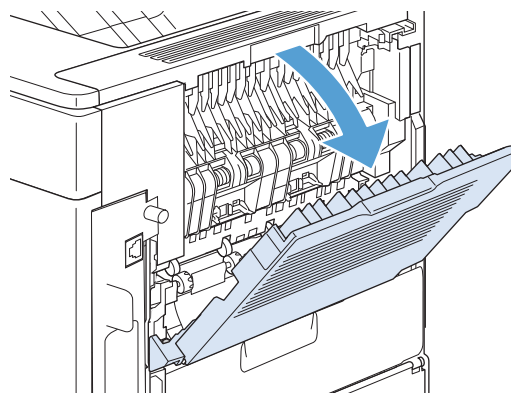

5. Rimuovere lo scomparto di uscita posteriore. Premere con decisione il cardine dell'estremità sinistra verso destra fino al rilascio del relativo piedino dal foro all'interno del prodotto. Ruotare lo scomparto di uscita verso l'esterno per rimuoverlo.

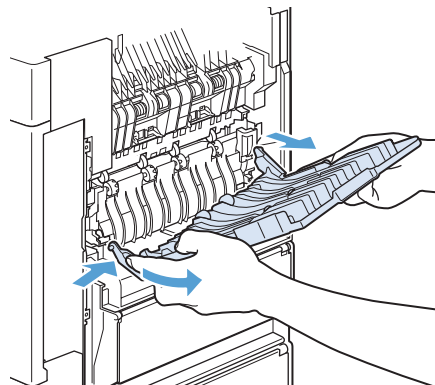

6. Se è visibile della carta, rimuoverla.

Se la carta non è visibile, spingere verso l'alto le due leve blu alle estremità del fusore, quindi estrarre il fusore.

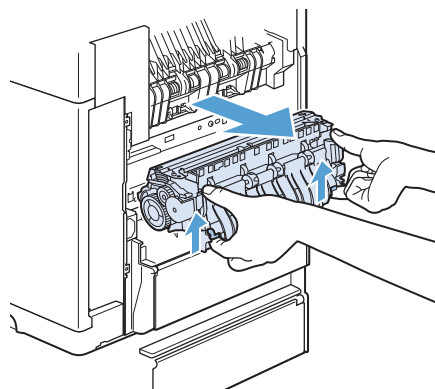

7. Rimuovere la carta inceppata. Se necessario, sollevare la guida di plastica nera posizionata sulla parte superiore del fusore per accedere al foglio inceppato.

**ATTENZIONE:** non utilizzare oggetti appuntiti o metallici per estrarre la carta dall'area del fusore, poiché potrebbe venire danneggiato.

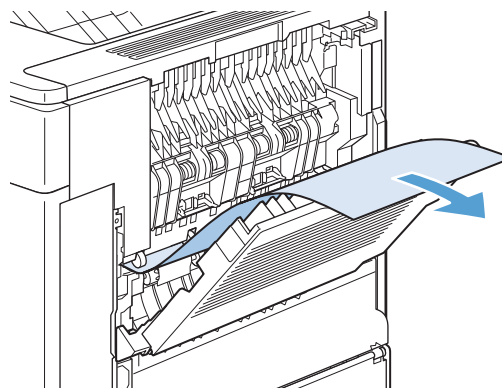

8. Inserire il fusore nel prodotto con decisione, finché le leve blu su entrambi i lati non scattano in posizione.

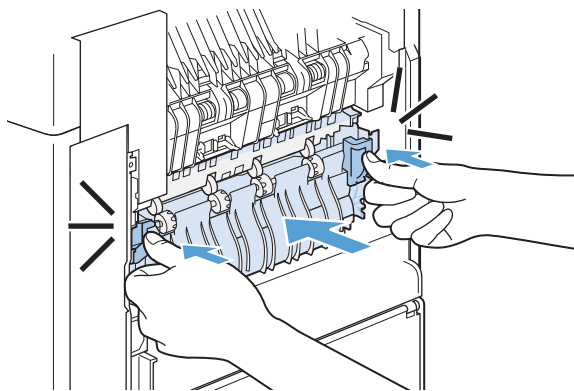

9. Reinstallare lo scomparto di uscita posteriore. Inserire il piedino del cardine destro nell'apposito foro all'interno del prodotto. Premere il cardine sinistro verso l'interno, quindi farlo scorrere nel relativo foro. Chiudere lo scomparto di uscita posteriore.

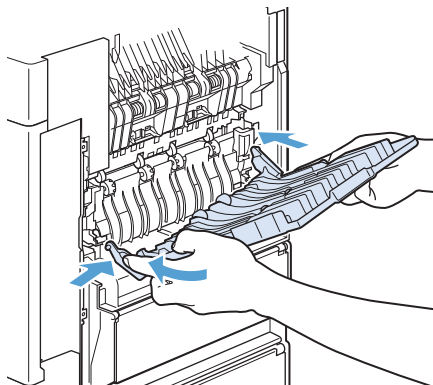

10. Collegare il cavo di alimentazione al prodotto.

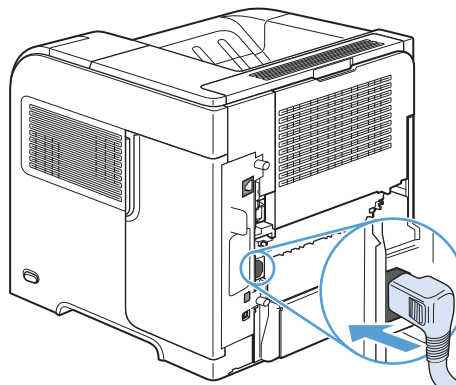

11. Reinstallare l'unità fronte/retro opzionale, qualora fosse stata rimossa.

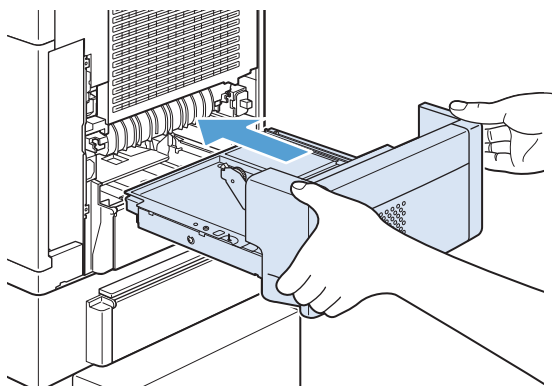



12. Accendere il prodotto.

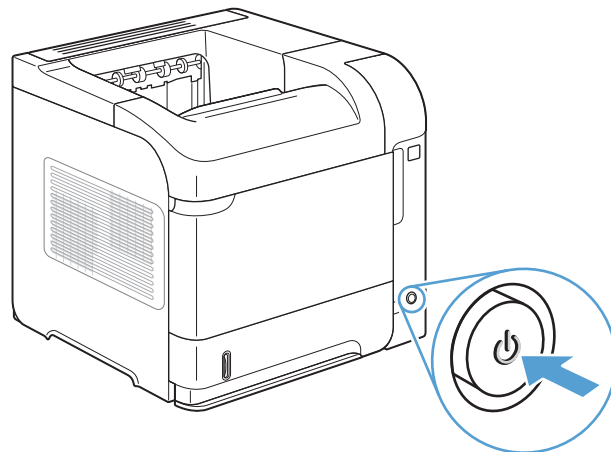

13. Se il messaggio di inceppamento persiste, nel prodotto è ancora presente un foglio inceppato. Controllare altri possibili punti di inceppamento.

## Eliminazione degli inceppamenti dall'unità fronte/retro opzionale

1. Sollevare l'unità fronte/retro opzionale ed estrarla per consentirne la rimozione.

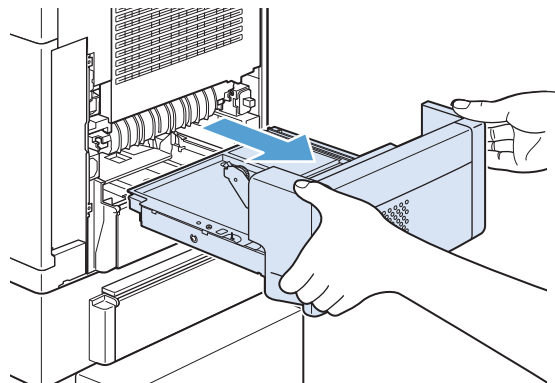

2. Rimuovere la carta nel vassoio 2 (potrebbe essere necessario operare all'interno del prodotto).

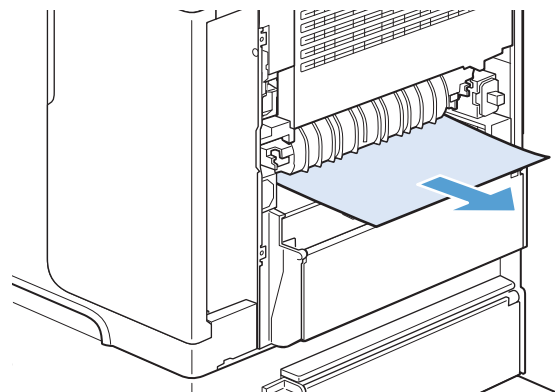

3. Estrarre lentamente la carta dall'unità fronte/retro opzionale.

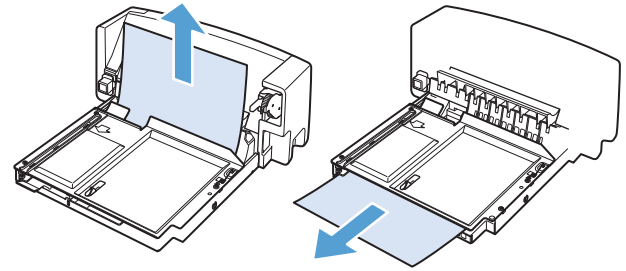

4. Inserire l'unità fronte/retro opzionale nel prodotto.

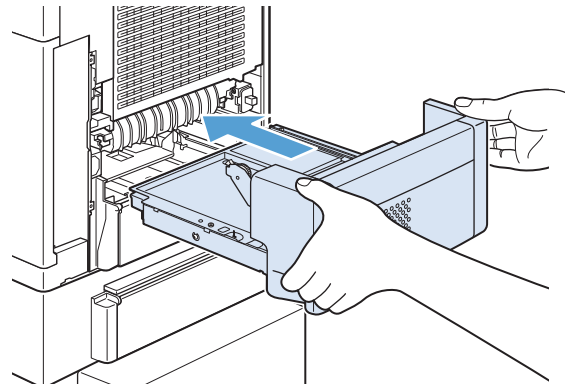

5. Se il messaggio di inceppamento persiste, nel prodotto è ancora presente un foglio inceppato. Controllare altri possibili punti di inceppamento.

## Eliminazione degli inceppamenti dai vassoi

Queste procedure consentono di eliminare gli inceppamenti della carta dai vassoi.

### Eliminazione degli inceppamenti dal vassoio 1

1. Estrarre lentamente la carta inceppata dal prodotto

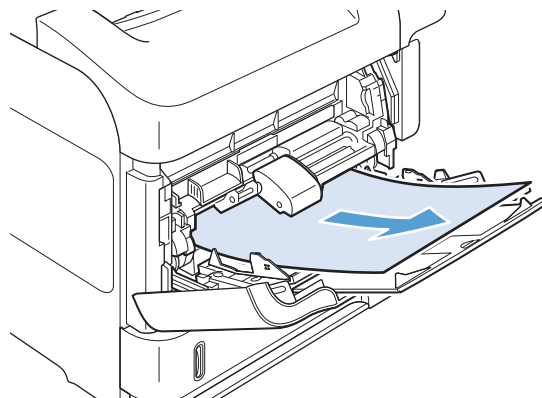

### Eliminazione degli inceppamenti dal vassoio 2 o dal vassoio opzionale da 500 fogli

1. Far scorrere il vassoio estraendolo dal prodotto, sollevarlo leggermente e rimuovere l'eventuale carta danneggiata.
2. Se il bordo della carta inceppata è visibile nell'area di alimentazione, tirare lentamente la carta verso il basso per estrarla dal prodotto (non cercare di estrarla tirando verso l'esterno in orizzontale, poiché potrebbe strapparsi). Se la carta non è visibile, controllare il vassoio successivo o l'area del coperchio superiore.

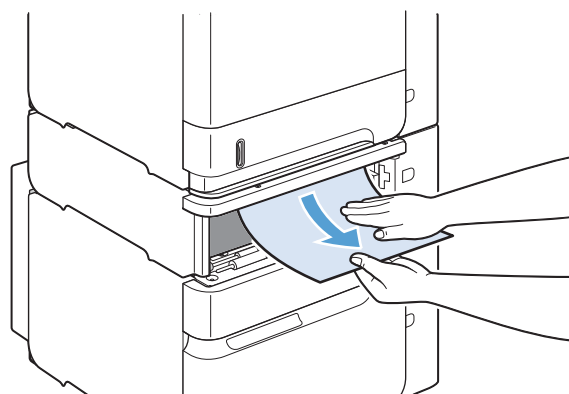
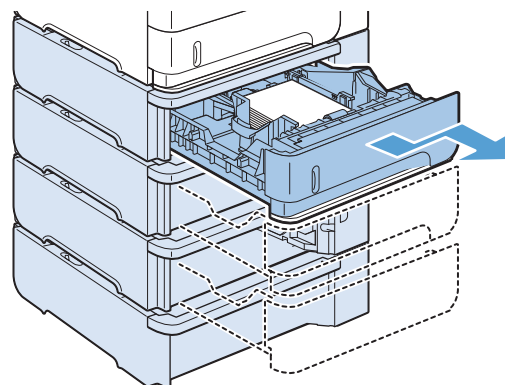

3. Assicurarsi che la carta sia piatta nel vassoio in corrispondenza dei quattro angoli e sotto gli indicatori di altezza massima.

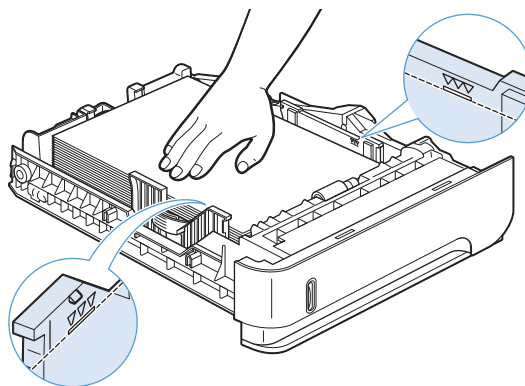

4. Inserire il vassoio nel prodotto.

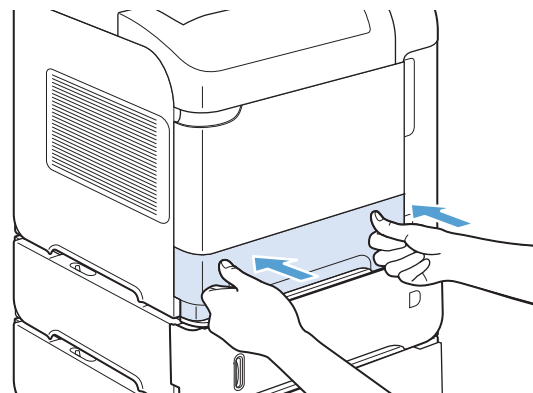

5. Premere il pulsante **OK** per cancellare il messaggio di inceppamento.
6. Se il messaggio di inceppamento persiste, nel prodotto è ancora presente un foglio inceppato. Controllare altri possibili punti di inceppamento.

### Eliminazione degli inceppamenti dal vassoio opzionale da 1.500 fogli

1. Aprire lo sportello anteriore del vassoio.

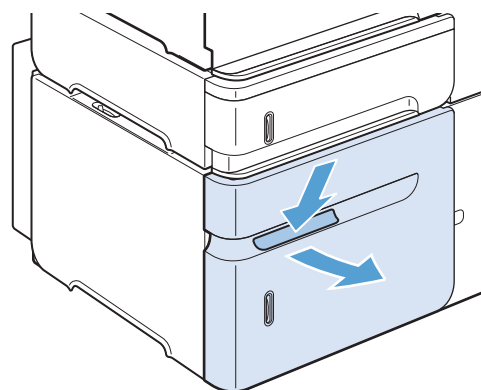

2. Se il bordo della carta inceppata è visibile nell'area di alimentazione, tirare lentamente la carta verso il basso per estrarla dal prodotto (non cercare di estrarla tirando verso l'esterno in orizzontale, poiché potrebbe strapparsi). Se la carta non è visibile, controllare l'area del coperchio superiore.

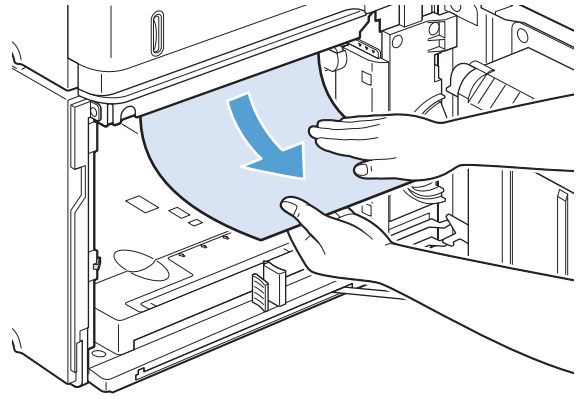

3. Assicurarsi che la carta non superi gli indicatori di capienza sulle guide e che il bordo anteriore del pacco sia allineato alle frecce.

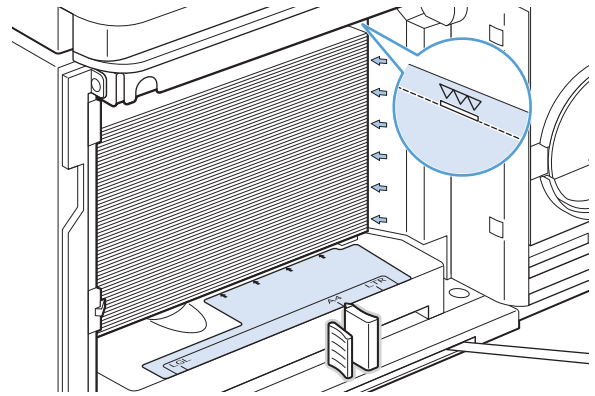

4. Chiudere lo sportello anteriore del vassoio.

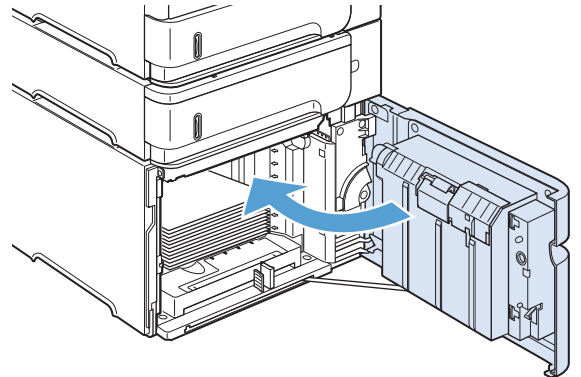

5. Premere il pulsante **OK** per cancellare il messaggio di inceppamento.
6. Se il messaggio di inceppamento persiste, nel prodotto è ancora presente un foglio inceppato. Controllare altri possibili punti di inceppamento.

## Eliminazione degli inceppamenti nell'alimentatore buste opzionale

Questa procedura si riferisce soltanto agli inceppamenti che si verificano quando si utilizza un alimentatore buste opzionale.

1. Rimuovere tutte le buste caricate nell'alimentatore buste opzionale. Abbassare il premibuste e sollevare l'estensione del vassoio nella posizione di chiusura.

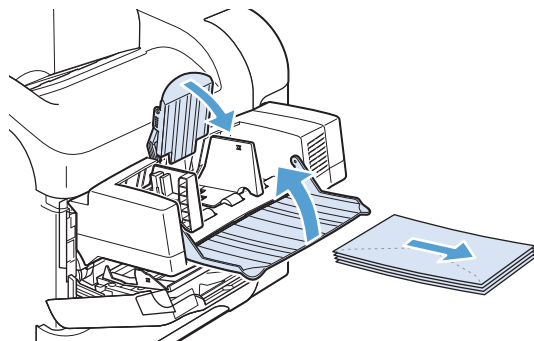

2. Afferrare entrambi i lati dell'alimentatore buste opzionale ed estrarlo con cautela dal prodotto.

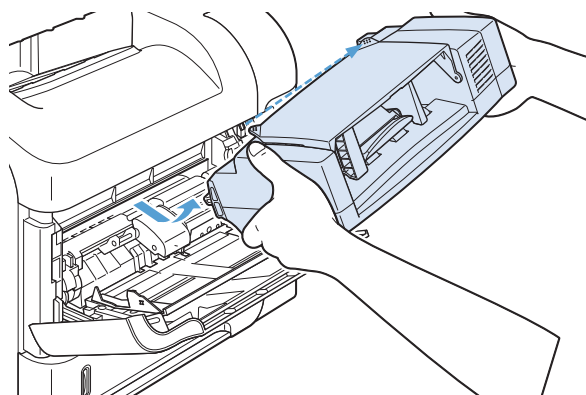

3. Estrarre lentamente le eventuali buste inceppate dall'alimentatore buste opzionale.

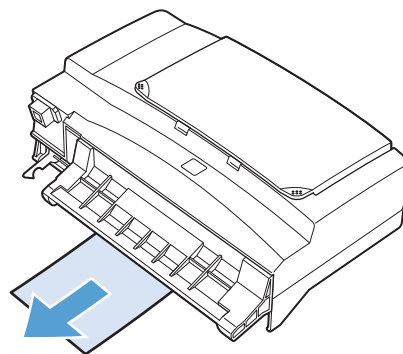

4. Rimuovere lentamente le altre buste inceppate dal prodotto.

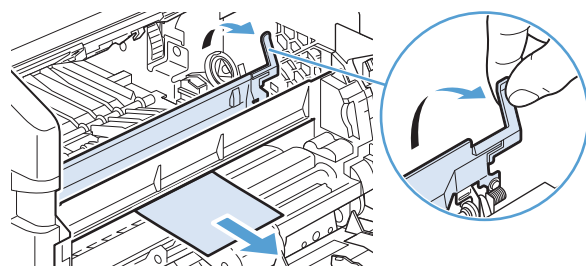

5. Reinstallare l'alimentatore buste.

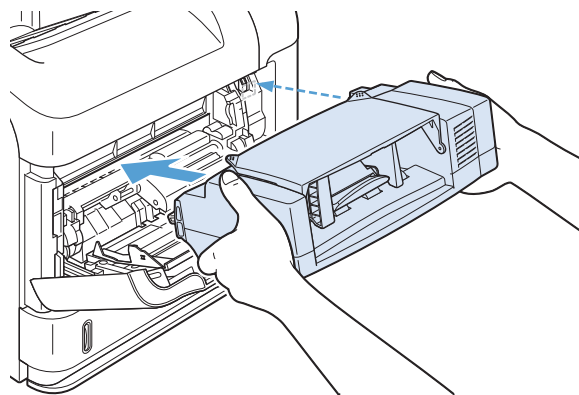

6. Premere il pulsante **OK** per cancellare il messaggio di inceppamento.
7. Se il messaggio di inceppamento persiste, nel prodotto è ancora presente una busta inceppata. Controllare altri possibili punti di inceppamento.
8. Reinscrivere le buste, accertandosi che quelle inferiori siano leggermente più avanzate di quelle superiori.

## Eliminazione degli inceppamenti dall'area del coperchio superiore e della cartuccia di stampa

1. Aprire il coperchio superiore.

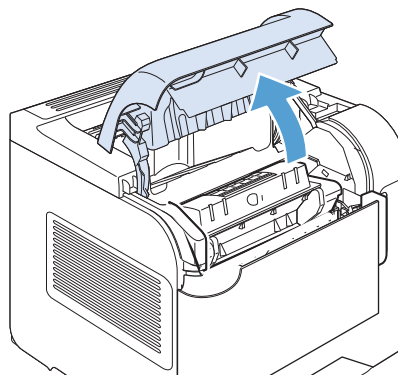

2. Rimuovere la cartuccia di stampa.

**ATTENZIONE:** Per evitare di danneggiare la cartuccia di stampa, non esporla alla luce per più di qualche minuto. Coprire la cartuccia di stampa con un foglio di carta quando non è inserita nel prodotto.

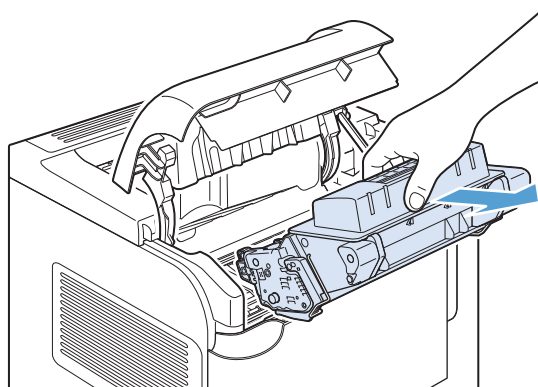

3. Servendosi della maniglia verde, sollevare la piastra di accesso alla carta. Estrarre lentamente la carta inceppata dal prodotto facendo attenzione a non strapparla. Se la carta risulta difficile da rimuovere, provare ad estrarla dall'area del vassoio.

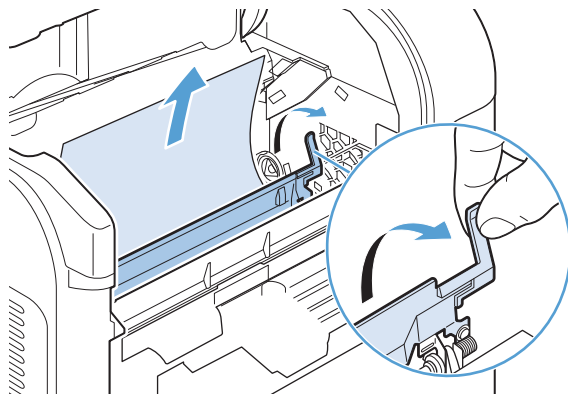

4. Aprire il vassoio 1 e rimuovere il coperchio dell'accessorio buste per eliminare gli eventuali altri inceppamenti.

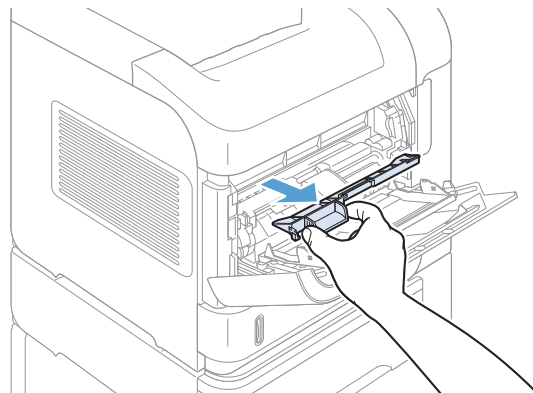

5. Ruotare la guida della carta per cercare ed eliminare altri inceppamenti.

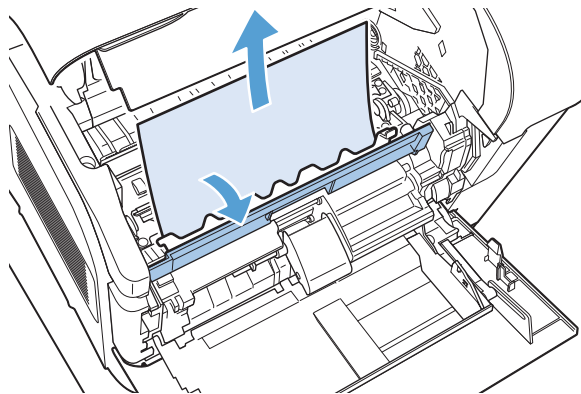

6. Reinstallare il coperchio dell'accessorio buste e chiudere il vassoio 1.

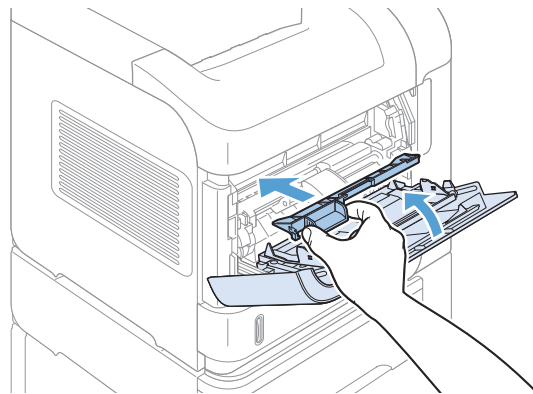



7. Reinstallare la cartuccia di stampa e chiudere il coperchio superiore.

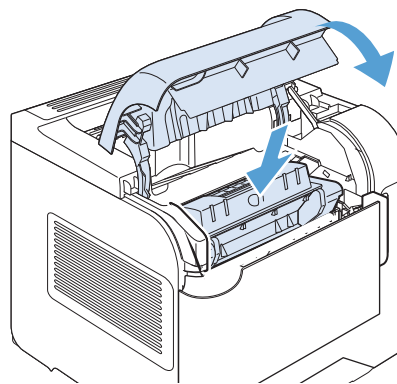

8. Se il messaggio di inceppamento persiste, nel prodotto è ancora presente della carta inceppata. Controllare altri possibili punti di inceppamento.

## Modifica dell'eliminazione inceppamenti

Questo prodotto dispone di una funzione di recupero inceppamenti che ristampa le pagine che si sono inceppate. Sono disponibili le seguenti opzioni:

- **Auto:** il prodotto tenta di ristampare le pagine inceppate se la memoria disponibile è sufficiente. Questa opzione rappresenta l'impostazione predefinita.
- **Off:** il prodotto non tenta di ristampare le pagine inceppate. Poiché non viene utilizzata alcuna memoria per memorizzare le ultime pagine, le prestazioni risulteranno ottimali.



**NOTA:** se, quando si utilizza questa opzione, il prodotto esaurisce la carta ed è in corso la stampa di un processo fronte/retro, alcune pagine potrebbero andare perse.

- **Attivo:** il prodotto ristampa sempre le pagine inceppate. Viene allocata della memoria aggiuntiva per memorizzare le ultime pagine stampate. Ne potrebbe risultare un peggioramento complessivo delle prestazioni del prodotto.

1. Sul pannello di controllo del prodotto, premere il pulsante Pagina iniziale .
2. Aprire i seguenti menu:
  - **Amministrazione**
  - **Impostazioni generali**
  - **Ripristino inceppamento**
3. Selezionare l'impostazione appropriata, quindi premere il pulsante **OK**.

## Migliorare la qualità di stampa

È possibile prevenire la maggior parte dei problemi di qualità di stampa attenendosi alle seguenti indicazioni.

- Utilizzare l'impostazione del tipo di carta corretta nel driver della stampante.
- Utilizzare carta compatibile con le specifiche HP per questo prodotto.
- Pulire il prodotto, se necessario.
- Sostituire le cartucce di stampa al termine della relativa durata e quando la qualità di stampa non è più accettabile.
- Utilizzare il driver della stampante più adatto alle proprie esigenze di stampa.

### Selezione di un tipo di carta

1. Aprire il driver per stampante, fare clic sul pulsante **Proprietà** o **Preferenze**, quindi selezionare la scheda **Carta/Qualità**.
2. Dall'elenco a discesa **Tipo**, selezionare il tipo.
3. Fare clic sul pulsante **OK**.

### Uso di carta conforme alle specifiche consigliate da HP

Utilizzare un tipo di carta diverso se si verificano i seguenti problemi:

- La stampa è troppo chiara o sembra sbiadita su alcune aree.
- Sulle pagine stampate sono presenti macchie di toner.
- Sulle pagine stampate sono presenti sbavature di toner.
- I caratteri stampati sembrano deformati.
- Le pagine stampate sono arricciate.

Utilizzare sempre il tipo e il peso della carta supportati da questo prodotto. Inoltre, attenersi alle seguenti istruzioni nella scelta della carta:

- Utilizzare carta di buona qualità che non presenti tagli, incisioni, lacerazioni, macchie, particelle estranee, polvere, stropicciature, fori, bordi ondulati o piegati.
- Non utilizzare carta su cui sono state eseguite stampe precedenti.
- Utilizzare carta specifica per stampanti laser. Non utilizzare carta esclusivamente indicata per le stampanti a getto d'inchiostro.
- Non utilizzare carta troppo ruvida. L'uso di carta più levigata offre generalmente una qualità di stampa migliore.

### Stampa di una pagina di pulizia

Stampare una pagina di pulizia per rimuovere la polvere e il toner in eccesso dal percorso carta, in presenza dei seguenti problemi:

- Sulle pagine stampate sono presenti macchie di toner.
- Sulle pagine stampate sono presenti sbavature di toner.
- Le pagine stampate presentano segni ripetuti.

Attenersi alla seguente procedura per stampare una pagina di pulizia.

1. Sul pannello di controllo del prodotto, premere il pulsante Pagina iniziale .
2. Aprire i seguenti menu:
  - **Manutenzione della periferica**
  - **Calibrazione/Pulizia**
3. Per stampare la pagina, selezionare la voce **Stampa pagina pulizia**, quindi premere il pulsante **OK**.
4. La procedura di pulizia può durare diversi minuti. Al termine, gettare la pagina stampata.

## Verifica delle cartucce di stampa

Controllare le cartucce di stampa e se necessario sostituirle, in presenza dei seguenti problemi:

- La stampa è troppo chiara o sembra sbiadita su alcune aree.
- Le pagine stampate presentano delle piccole aree non stampate.
- Le pagine stampate presentano striature o bande.



**NOTA:** se si utilizza un'impostazione di stampa di qualità bozza o EconoMode, è probabile che la stampa risulti chiara.

Se si ritiene necessario sostituire una cartuccia di stampa, stampare la pagina di stato dei materiali di consumo per individuare il numero di catalogo utile a reperire la cartuccia di stampa originale HP corretta.

Tipo di cartuccia di stampa	Procedure per risolvere il problema
Cartuccia di stampa ricaricata o rigenerata	HP sconsiglia l'uso di materiali di consumo non HP, siano essi nuovi o ricaricati. HP non offre alcuna garanzia sul corretto funzionamento o sulla qualità dei prodotti non originali. Se si usa una cartuccia di stampa ricaricata o rigenerata e non si è soddisfatti della qualità di stampa, sostituirla con una cartuccia HP originale.
Cartuccia di stampa HP originale	<ol style="list-style-type: none"> <li>1. Sul pannello di controllo del prodotto o sulla pagina di stato dei materiali di consumo viene indicato lo stato <b>Quasi esaurito</b> nel momento in cui la cartuccia di stampa raggiunge il termine della relativa durata stimata. Sostituire la cartuccia di stampa se la qualità di stampa non è più accettabile.</li> <li>2. Controllare la presenza di eventuali danni nella cartuccia di stampa. Consultare le istruzioni riportate di seguito. Sostituire la cartuccia di stampa, se necessario.</li> <li>3. Se le pagine stampate presentano segni che si ripetono diverse volte alla stessa distanza l'uno dall'altro, stampare una pagina di pulizia. Se dopo aver eseguito questa operazione il problema persiste, utilizzare le indicazioni relative ai difetti ripetuti riportate in questo documento per identificare la causa del problema.</li> </ol>

## Utilizzare il driver della stampante più adatto alle proprie esigenze di stampa

È probabile che sia necessario utilizzare un driver della stampante diverso se la pagina stampata presenta righe non previste nelle immagini, testo mancante, immagini mancanti, formattazione errata o font sostituiti.

---

<b>Driver HP PCL 6</b>	<ul style="list-style-type: none"><li>• Fornito come driver predefinito. Questo driver viene installato automaticamente a meno che non ne venga selezionato uno diverso</li><li>• Consigliato per la stampa in tutti gli ambienti Windows</li><li>• Fornisce la migliore velocità totale, la qualità di stampa e il supporto delle caratteristiche del prodotto per la maggior parte degli utenti</li><li>• Sviluppato per l'allineamento con Windows Graphic Device Interface (GDI) al fine di ottenere la migliore velocità in ambienti Windows</li><li>• Potrebbe non essere completamente compatibile con programmi software personalizzati e di terze parti basati su PCL 5</li></ul>
<b>Driver HP UPD PS</b>	<ul style="list-style-type: none"><li>• Consigliato per la stampa con i programmi software Adobe® o con altri programmi software con grafica molto complessa</li><li>• Supporta la stampa con driver di emulazione postscript o con font flash postscript</li></ul>
<b>HP UPD PCL 5</b>	<ul style="list-style-type: none"><li>• Consigliato per la stampa di buona qualità in ambienti Windows</li><li>• Compatibile con versioni PCL precedenti e con i prodotti HP LaserJet meno recenti</li><li>• Scelta consigliata per la stampa da programmi software di terze parti o personalizzati</li><li>• Scelta consigliata per l'uso in ambienti misti che richiedono l'impostazione del prodotto per PCL 5 (UNIX, Linux, mainframe)</li><li>• Progettato per essere utilizzato in ambienti Windows aziendali; consente di installare un solo driver per più modelli di stampante</li><li>• Consigliato per la stampa da un computer portatile Windows con più modelli di stampante</li></ul>
<b>HP UPD PCL 6</b>	<ul style="list-style-type: none"><li>• Consigliato per la stampa in tutti gli ambienti Windows</li><li>• Alla maggior parte degli utenti, offre velocità, qualità di stampa e supporto delle caratteristiche della stampante complessivamente migliori</li><li>• Sviluppato per l'allineamento con Windows Graphic Device Interface (GDI) per velocità ottimale in ambienti Windows</li><li>• Potrebbe non essere completamente compatibile con programmi software personalizzati e di terze parti basati su PCL 5</li></ul>

---

Scaricare i driver della stampante aggiuntivi dal seguente sito Web: [www.hp.com/go/lj600Series\\_software](http://www.hp.com/go/lj600Series_software).

# Il prodotto non stampa o stampa lentamente

## Il prodotto non stampa

Se il prodotto non stampa, provare le seguenti soluzioni.

1. Accertarsi che il prodotto sia acceso e che il pannello di controllo indichi che è pronto.
  - Se il pannello di controllo non indica che il prodotto è pronto, spegnere e riaccendere il prodotto.
  - Se il pannello di controllo indica che il prodotto è pronto, provare a inviare nuovamente il processo.
2. Se il pannello di controllo indica che è stato rilevato un errore del prodotto, risolverlo e provare a inviare nuovamente il processo.
3. Assicurarci che tutti i cavi siano collegati correttamente. Se il prodotto è collegato a una rete, selezionare i seguenti elementi:
  - Verificare la spia situata accanto alla connessione di rete sul prodotto. Se la rete è attiva, la spia è verde.
  - Assicurarci di utilizzare un cavo di rete e non un cavo telefonico per la connessione alla rete.
  - Assicurarci che il router, l'hub o l'interruttore sia acceso e funzioni correttamente.
4. Installare il software HP dal CD fornito con il prodotto. L'uso di driver della stampante generici può determinare ritardi nell'eliminazione dei processi dalla coda di stampa.
5. Nell'elenco delle stampanti sul computer, fare clic con il pulsante destro del mouse sul nome del prodotto, fare clic su **Proprietà** e aprire la scheda **Porte**.
  - Se si utilizza un cavo di rete per la connessione alla rete, assicurarsi che il nome della stampante presente nella scheda **Porte** corrisponda a quello prodotto sulla pagina di configurazione del prodotto.
  - Se si sta utilizzando un cavo USB e viene eseguita la connessione a una rete wireless, verificare che la casella accanto a **Porta stampante virtuale per USB** sia selezionata.
6. Se si utilizza un sistema di firewall personale sul computer, è possibile che blocchi la comunicazione con il prodotto. Provare a disattivare temporaneamente il firewall per verificare se è l'origine del problema.
7. Se il computer o il prodotto sono connessi a una rete wireless, una bassa qualità del segnale o un'interferenza potrebbero ritardare i processi di stampa.

## Il prodotto stampa lentamente

Se il prodotto stampa, ma risulta lento, provare le seguenti soluzioni.

1. Assicurarci che il computer sia conforme alle specifiche minime per questo prodotto. Per un elenco delle specifiche, visitare il sito Web: [www.hp.com/support/lj600Series](http://www.hp.com/support/lj600Series).
2. Quando si configura il prodotto per la stampa su alcuni tipi di carta, ad esempio carta spessa, la stampa viene eseguita più lentamente in modo da consentire una corretta fusione del toner sulla carta. Se l'impostazione del tipo di carta non è corretta per il tipo di carta utilizzato, impostare il tipo di carta corretto.

# Risoluzione dei problemi relativi alla stampa da un accessorio di memoria USB

- [Il menu Recupera da USB non si apre quando si inserisce l'accessorio USB](#)
- [Non è possibile stampare file dall'accessorio di memoria USB](#)
- [Il file che si desidera stampare non è indicato nel menu Recupera da USB](#)

## Il menu Recupera da USB non si apre quando si inserisce l'accessorio USB

1. È probabile che il prodotto non supporti l'accessorio di memoria USB o il file system in uso. Salvare i file su un accessorio di memoria USB standard che utilizza il file system FAT (Tabella di Allocazione File). Il prodotto supporta gli accessori di memoria USB FAT12, FAT16 e FAT32.
2. Se è aperto un altro menu, chiuderlo e reinserire l'accessorio di memoria USB.
3. L'accessorio di memoria USB può disporre di più partizioni (alcuni produttori installano all'interno degli accessori di memoria USB un software che consente di creare partizioni, simile a un CD). Formattare l'accessorio di memoria USB per rimuovere le partizioni o utilizzare un altro accessorio.
4. L'accessorio di memoria USB potrebbe richiedere una quantità di alimentazione superiore rispetto a quella che il prodotto è in grado di fornire.
  - a. Rimuovere l'accessorio di memoria USB.
  - b. Spegnerlo e riaccenderlo.
  - c. Utilizzare un accessorio di memoria USB che disponga della propria alimentazione o che sfrutti meno alimentazione.
5. L'accessorio di memoria USB potrebbe non funzionare correttamente.
  - a. Rimuovere l'accessorio di memoria USB.
  - b. Spegnerlo e riaccenderlo.
  - c. Provare a stampare da un altro accessorio di memoria USB.

## Non è possibile stampare file dall'accessorio di memoria USB

1. Accertarsi che il vassoio contenga della carta.
2. Verificare la presenza di messaggi sul pannello di controllo. Se la carta è inceppata all'interno del prodotto, rimuovere l'inceppamento.

## Il file che si desidera stampare non è indicato nel menu Recupera da USB

1. È possibile che si stia tentando di stampare un tipo di file non supportato dalla funzione di stampa USB. Il prodotto supporta i tipi di file .pdf, .prn, .pcl, .ps e .cht.
2. È possibile che vi siano troppi file in una singola cartella dell'accessorio di memoria USB. Ridurre il numero di file nella cartella spostandoli in sottocartelle.
3. È possibile che il set di caratteri utilizzato per il nome del file non sia supportato. In tal caso, il prodotto sostituisce i nomi dei file con caratteri di un set diverso. Rinominare i file utilizzando i caratteri ASCII.

# Risoluzione dei problemi di connettività

## Risoluzione dei problemi di connessione diretta

Se il prodotto è collegato direttamente al computer, controllare il cavo.

- Verificare che il cavo sia collegato al computer e al prodotto.
- Verificare che il cavo non sia più lungo di 5 m. Provare a utilizzare un cavo più corto.
- Verificare se il cavo funziona correttamente collegandolo a un altro prodotto. Se necessario, sostituire il cavo.

## Risoluzione dei problemi di rete

Controllare i seguenti elementi per verificare che il prodotto comunichi con la rete. Prima di iniziare, stampare una pagina di configurazione dal pannello di controllo del prodotto e individuare l'indirizzo IP del prodotto riportato in questa pagina.

- [Problemi di collegamento](#)
- [Il computer utilizza un indirizzo IP errato per il prodotto](#)
- [Il computer non è in grado di comunicare con il prodotto](#)
- [Il prodotto utilizza un collegamento errato e impostazioni duplex non corrette per la rete](#)
- [Nuovi programmi software potrebbero provocare problemi di compatibilità](#)
- [Il computer o la workstation potrebbe non essere impostata correttamente](#)
- [Il prodotto è disattivato o altre impostazioni di rete non sono corrette](#)

## Problemi di collegamento

1. Verificare che il prodotto sia collegato alla porta di rete corretta tramite un cavo della lunghezza corretta.
2. Verificare che i collegamenti via cavo siano protetti.
3. Controllare i collegamenti alla porta di rete nella parte posteriore del prodotto e verificare che la spia di attività color giallo ambra e quella verde sullo stato del collegamento siano accese.
4. Se il problema persiste, utilizzare un altro cavo o un'altra porta sull'hub.

## Il computer utilizza un indirizzo IP errato per il prodotto

1. Aprire le proprietà della stampante e fare clic sulla scheda **Porte**. Verificare che sia stato selezionato l'indirizzo IP del prodotto corretto. L'indirizzo IP del prodotto è riportato nella pagina di configurazione dello stesso.
2. Se il prodotto è stato installato tramite la porta TCP/IP standard di HP, selezionare la casella **Stampa sempre con questa stampante, anche se viene modificato il relativo indirizzo IP**.
3. Se il prodotto è stato installato mediante una porta TCP/IP standard di Microsoft, utilizzare il nome host invece dell'indirizzo IP.
4. Se l'indirizzo IP è corretto, eliminare il prodotto e aggiungerlo di nuovo.

## Il computer non è in grado di comunicare con il prodotto

1. Verificare la comunicazione di rete eseguendo il ping della rete.
  - a. Aprire un prompt di riga di comando sul computer. In Windows, fare clic su **Start, Esegui**, quindi digitare `cmd`.
  - b. Digitare `ping` seguito dall'indirizzo IP del prodotto.  
  
Per Mac, aprire l'utilità Configurazione di rete, quindi indicare l'indirizzo IP nel campo corretto del pannello **Ping**.
  - c. Se nella finestra vengono visualizzati i tempi di round-trip (andata e ritorno), la rete funziona.
2. Se il comando ping ha esito negativo, verificare che gli hub di rete siano attivi e che le impostazioni di rete, il prodotto e il computer siano configurati per la stessa rete.

## Il prodotto utilizza un collegamento errato e impostazioni duplex non corrette per la rete

HP consiglia di lasciare questa opzione in modalità automatica (impostazione predefinita). Se si modificano queste impostazioni, è necessario modificarle anche per la rete.

## Nuovi programmi software potrebbero provocare problemi di compatibilità

Verificare che tutti i nuovi programmi software siano installati correttamente e che utilizzino i driver della stampante corretti.

## Il computer o la workstation potrebbe non essere impostata correttamente

1. Controllare i driver di rete, i driver della stampante e il reindirizzamento di rete.
2. Verificare che il sistema operativo sia configurato correttamente.

## Il prodotto è disattivato o altre impostazioni di rete non sono corrette

1. Esaminare la pagina di configurazione per verificare lo stato del protocollo di rete. Attivarlo se necessario.
2. Riconfigurare le impostazioni di rete se necessario.



# Risoluzione dei problemi software del prodotto in Windows

## Nella cartella Stampante non è presente il driver della stampante relativo al prodotto

1. Reinstallare il software del prodotto.



**NOTA:** chiudere tutte le applicazioni in esecuzione. Per chiudere un'applicazione per la quale è disponibile un'icona nella barra delle applicazioni, fare clic con il pulsante destro del mouse su tale icona, quindi scegliere **Chiudi** o **Disattiva**.

2. Provare a inserire il cavo USB in una porta USB diversa del computer.

## Durante l'installazione del software è stato visualizzato un messaggio di errore

1. Reinstallare il software del prodotto.



**NOTA:** chiudere tutte le applicazioni in esecuzione. Per chiudere un'applicazione per la quale è disponibile un'icona nella barra delle applicazioni, fare clic con il pulsante destro del mouse su tale icona, quindi scegliere **Chiudi** o **Disattiva**.

2. Verificare la quantità di spazio libero nell'unità in cui si sta installando il software del prodotto. Se necessario, liberare quanto più spazio possibile e reinstallare il software del prodotto.
3. Se necessario, eseguire l'utilità di deframmentazione dischi e reinstallare il software del prodotto.

## Il prodotto è in modalità Pronta, ma non stampa

1. Stampare una pagina di configurazione e verificare le funzionalità del prodotto.
2. Verificare che tutti i cavi siano posizionati correttamente e conformi alle specifiche. Includere in tale verifica i cavi di alimentazione e USB. Provare a utilizzare un nuovo cavo.
3. Verificare che l'indirizzo IP sulla pagina di configurazione corrisponda a quella della porta del software. Utilizzare una delle seguenti procedure:

### Windows XP, Windows Server 2003, Windows Server 2008 e Windows Vista

- a. Fare clic su **Start**.
- b. Fare clic su **Impostazioni**.
- c. Fare clic su **Stampanti e fax** (utilizzando la visualizzazione predefinita del menu Start) oppure su **Stampanti** (utilizzando la visualizzazione classica del menu Start).
- d. Fare clic con il pulsante destro del mouse sull'icona del driver del prodotto, quindi selezionare **Proprietà**.
- e. Fare clic sulla scheda **Porte**, quindi selezionare **Configura porta**.
- f. Verificare l'indirizzo IP, quindi fare clic su **OK** o **Annulla**.
- g. Se gli indirizzi IP non corrispondono, eliminare il driver e reinstallarlo utilizzando l'indirizzo IP corretto.

## Windows 7

- a. Fare clic su **Start**.
- b. Fare clic su **Dispositivi e stampanti**.
- c. Fare clic con il pulsante destro del mouse sull'icona del driver, quindi selezionare **Proprietà stampante**.
- d. Fare clic sulla scheda **Porte**, quindi selezionare **Configura porta**.
- e. Verificare l'indirizzo IP, quindi fare clic su **OK** o **Annulla**.
- f. Se gli indirizzi IP non corrispondono, eliminare il driver e reinstallarlo utilizzando l'indirizzo IP corretto.

# Risoluzione dei problemi software del prodotto in Mac

- [Il driver della stampante non è riportato nell'elenco Stampa e Fax](#)
- [Il nome del prodotto non viene visualizzato nell'elenco dei prodotti Stampa e Fax](#)
- [Il driver della stampante non configura automaticamente il prodotto selezionato nell'elenco Stampa e Fax](#)
- [Un processo di stampa non è stato inviato al prodotto desiderato](#)
- [Una volta effettuato il collegamento con un cavo USB e selezionato il driver, il prodotto non viene visualizzato nell'elenco Stampa e Fax](#)
- [Si sta utilizzando un driver della stampante generico con una connessione USB](#)

## Il driver della stampante non è riportato nell'elenco Stampa e Fax

1. Accertarsi che il file .GZ del prodotto si trovi nella seguente cartella sul disco rigido: `Library/Printers/PPDs/Contents/Resources`. Se necessario, reinstallare il software.
2. Se il file GZ è presente nella cartella, il file PPD potrebbe essere danneggiato. Eliminare il file e reinstallare il software.

## Il nome del prodotto non viene visualizzato nell'elenco dei prodotti Stampa e Fax

1. Verificare che i cavi siano collegati correttamente e che il prodotto sia acceso.
2. Per controllare il nome del prodotto, stampare una pagina di configurazione. Verificare che il nome sulla pagina di configurazione corrisponda al nome del prodotto riportato nell'elenco Stampa e Fax.
3. Sostituire il cavo USB o il cavo di rete con un cavo di alta qualità.

## Il driver della stampante non configura automaticamente il prodotto selezionato nell'elenco Stampa e Fax

1. Verificare che i cavi siano collegati correttamente e che il prodotto sia acceso.
2. Accertarsi che il file .GZ del prodotto si trovi nella seguente cartella sul disco rigido: `Library/Printers/PPDs/Contents/Resources`. Se necessario, reinstallare il software.
3. Se il file GZ è presente nella cartella, il file PPD potrebbe essere corrotto. Eliminare il file e reinstallare il software.
4. Sostituire il cavo USB o il cavo di rete con un cavo di alta qualità.

## Un processo di stampa non è stato inviato al prodotto desiderato

1. Aprire la coda di stampa e riavviare il processo di stampa.
2. È probabile che un'altro prodotto con nome uguale o simile abbia ricevuto il processo di stampa. Per controllare il nome del prodotto, stampare una pagina di configurazione. Verificare che il nome sulla pagina di configurazione corrisponda al nome del prodotto nell'elenco Stampa e Fax.

## Una volta effettuato il collegamento con un cavo USB e selezionato il driver, il prodotto non viene visualizzato nell'elenco Stampa e Fax

### Risoluzione di problemi di software

- ▲ Verificare che il sistema operativo Mac sia Mac OS X v10.5 o versione successiva.

### Risoluzione di problemi hardware

1. Accertarsi che il prodotto sia acceso.
2. Verificare che il cavo USB sia collegato correttamente.
3. Assicurarsi di utilizzare il cavo USB ad alta velocità appropriato.
4. Assicurarsi che non vi siano troppe periferiche USB che assorbono energia dalla catena. Scollegare tutte le periferiche dal collegamento e collegare il cavo direttamente alla porta USB del computer.
5. Verificare se più di due hub USB non alimentati sono collegati in sequenza. Scollegare tutte le periferiche dalla catena e collegare il cavo direttamente alla porta USB del computer.

---

 **NOTA:** la tastiera iMac è un hub USB non alimentato.

---

## Si sta utilizzando un driver della stampante generico con una connessione USB

Se è stato collegato il cavo USB prima di aver installato il software, potrebbe essere in uso un driver della stampante generico anziché il driver specifico del prodotto.

1. Eliminare il driver della stampante generico.
2. Reinstallare il software dal CD del prodotto. Non collegare il cavo USB finché non viene richiesto dal programma di installazione del software.
3. Se sono installate più stampanti, verificare di aver selezionato la stampante corretta nel menu a discesa **Formato per** nella finestra di dialogo **Stampa**.

---

# A Materiali di consumo e accessori del prodotto

- [Ordinazione di parti, accessori e materiali di consumo](#)
- [Numeri di catalogo](#)

## Ordinazione di parti, accessori e materiali di consumo

Ordinazione di carta e materiali di consumo	<a href="http://www.hp.com/go/suresupply">www.hp.com/go/suresupply</a>
Ordinazione di componenti e accessori HP originali	<a href="http://www.hp.com/buy/parts">www.hp.com/buy/parts</a>
Ordinazione tramite centri di assistenza	In tal caso, rivolgersi a un centro di assistenza HP autorizzato.
Ordinazione tramite il software HP	<a href="#">Uso del server Web HP incorporato a pagina 147</a>

## Numeri di catalogo

L'elenco di accessori che segue è aggiornato al momento della stampa della presente guida. Le informazioni sull'ordinazione e la disponibilità degli accessori sono soggette a variazioni.

### Accessori per la gestione della carta

Problema	Descrizione	Numero di catalogo
Vassoio da 500 fogli opzionale e alimentatore	Vassoio opzionale per aumentare la capacità della carta. Contiene i formati carta Lettera, A4, Legale, A5, B5 (JIS), Executive e 8,5 x 13 in.  Il prodotto può utilizzare fino a quattro alimentatori opzionali da 500 fogli.	CE998A
Vassoio da 1.500 fogli opzionale e alimentatore	Vassoio opzionale per aumentare la capacità della carta. Contiene i formati carta Lettera, Legale e A4.	CE398A
Cassetto per supporti personalizzati	Consente di stampare carta in formato A6 dal vassoio 2.	CB527A
Alimentatore buste	Contiene fino a 75 buste.	CE399A
Unità di stampa fronte/retro (accessorio per la stampa fronte/retro)	Consente la stampa automatica sui due lati del foglio.	CF062A
Raccogliitore da 500 fogli	Fornisce un ulteriore scomparto di uscita per 500 fogli.	CE404A
Unità cucitrice/raccogliitore da 500 fogli	Consente la realizzazione di grandi volumi di stampa con finitura automatica dei processi. Consente di eseguire l'applicazione di punti metallici di un massimo di 15 fogli di carta.	CE405A
Mailbox a 5 scomparti HP	Fornisce cinque scomparti di uscita che è possibile utilizzare per la fascicolazione dei processi.	CE997A
Carrello della stampante	Consente di installare in modo stabile più vassoi opzionali. Il carrello è dotato di rotelle che consentono di spostare facilmente il prodotto.	CF063A

### Parti CSR (Customer Self-Repair, auto-riparazione del cliente)

Per il prodotto in uso, sono disponibili le seguenti parti CSR.

- Le parti CSR elencate come **Obbligatorie** devono essere installate dai clienti, a meno che questi non desiderino richiedere la riparazione a pagamento dell'assistenza tecnica HP. Per queste parti, la garanzia del prodotto HP non include le opzioni di assistenza in loco o reso al deposito.
- Le parti CSR elencate come **Facoltative** possono essere installate dal personale dell'assistenza tecnica HP su richiesta dei clienti senza costi aggiuntivi durante il periodo di copertura della garanzia.

Componente	Descrizione <sup>1</sup>	Opzioni di auto-riparazione	Numero di catalogo
Cartuccia di stampa di nero per HP LaserJet	Cartuccia del nero standard	Obbligatorie	CE390A
Cartuccia di stampa di nero per HP LaserJet	Cartuccia del nero ad alta capacità  <b>NOTA:</b> Solo modelli M602 e M603	Obbligatorie	CE390X
Cartuccia da 1.000 punti metallici	Fornisce tre cartucce di punti metallici.	Obbligatorie	Q3216A
Kit per la manutenzione preventiva	Comprende un'unità fusore, un rullo di trasferimento, una leva per il rullo di trasferimento, un rullo del vassoio 1, otto rulli di alimentazione e un paio di guanti usa e getta, nonché istruzioni dettagliate per l'installazione di ciascun componente.	Obbligatorie	Kit di manutenzione del prodotto, 110 V CF064A  Kit di manutenzione del prodotto, 220 V CF065A
Modulo di memoria DIMM DDR2 a 44 x 32 pin, 512 MB	Consente di ottimizzare la capacità del prodotto di gestire processi di stampa lunghi e complessi.	Obbligatorio	CE483A

<sup>1</sup> Per ulteriori informazioni, visitare il sito Web [www.hp.com/go/learnaboutsupplies](http://www.hp.com/go/learnaboutsupplies).

## Cavi e interfacce

Problema	Descrizione	Numero di catalogo
Dispositivo server di stampa HP Jetdirect	Dispositivo HP Jetdirect 2700w USB wireless	J8026A
Cavo USB	Cavo da A a B di 2 metri	C6518A



---

## B Assistenza e supporto

- [Dichiarazione di garanzia limitata HP](#)
- [Garanzia di protezione HP: Dichiarazione di garanzia limitata per le cartucce di stampa LaserJet](#)
- [Dati memorizzati nella cartuccia di stampa](#)
- [Contratto di licenza per l'utente finale](#)
- [Assistenza in garanzia CSR \(Customer Self Repair\)](#)
- [Assistenza clienti](#)
- [Reimballaggio del prodotto](#)

## Dichiarazione di garanzia limitata HP

PRODOTTO HP	DURATA DELLA GARANZIA LIMITATA
HP LaserJet 600 M601n, M601dn, M602n, M602dn, M602x, M603n, M603dn, M603xh	Garanzia di riparazione previa restituzione di un anno

HP garantisce che l'hardware HP e gli accessori sono esenti da difetti nei materiali e nella lavorazione, dalla data di acquisto e per il periodo sopra indicato. Se eventuali difetti vengono notificati ad HP durante il periodo di garanzia, HP riparerà o sostituirà (a propria discrezione) il prodotto che dovesse rivelarsi difettoso. Il prodotto in sostituzione sarà fornito nuovo o come-nuovo.

HP garantisce che il software HP eseguirà le istruzioni di programmazione, per il periodo sopra indicato, e che, se installato e usato in modo corretto, sarà privo di difetti dovuti ai materiali e alla lavorazione. Se si avvisa HP della presenza di simili difetti entro il periodo di garanzia, HP sostituirà i supporti del software che, a causa di tali difetti, non eseguisse le istruzioni di programmazione.

HP non garantisce il funzionamento ininterrotto o esente da errori dei propri prodotti. Se HP non è in grado, entro un tempo ragionevole, di riparare o sostituire un prodotto difettoso come indicato dalla presente garanzia, il cliente potrà richiedere un rimborso totale del prezzo di acquisto dietro restituzione tempestiva del prodotto stesso.

I prodotti HP possono contenere parti rigenerate, equivalenti a parti nuove in quanto a prestazioni, oppure parti già soggette ad uso incidentale.

La garanzia non è valida in caso di difetti dovuti a: (a) manutenzione o calibratura impropria o inadeguata, (b) uso di software, interfacce, componenti o materiali non forniti da HP, (c) modifiche non autorizzate o uso improprio, (d) utilizzo in condizioni ambientali diverse da quelle consigliate per il prodotto in questione, (e) installazione e manutenzione improprie.

CONFORMEMENTE A QUANTO CONSENTITO DALLE LEGGI LOCALI, LE GARANZIE QUI RIPORTATE SONO LE UNICHE A DISPOSIZIONE DEL CLIENTE E HP NON CONCEDE ALTRE GARANZIE O CONDIZIONI, ESPRESSE O IMPLICITE, SCRITTE O VERBALI. HP NON OFFRE ALCUNA GARANZIA IMPLICITA DI COMMERCIALIZZABILITÀ, QUALITÀ E IDONEITÀ PER SCOPI SPECIFICI. Alcuni paesi/regioni, stati o province non consentono limitazioni di durata delle garanzie implicite; in tali casi, le suddette limitazioni o esclusioni potrebbero essere inapplicabili. Questa garanzia conferisce all'utente diritti legali specifici; tuttavia, le normative locali possono prevedere ulteriori diritti a seconda dei diversi paesi/regioni, stati o province.

La garanzia limitata HP è valida in tutti i paesi/regioni o le località in cui è disponibile un servizio di assistenza HP per il prodotto e in cui tale prodotto è stato commercializzato. Il livello dei servizi di garanzia forniti varia a seconda degli standard locali. HP non altererà la forma e le funzionalità del prodotto per adattare il suo funzionamento al paese/regione per il quale non è stato predisposto a causa di limitazioni legali o di normativa.

CONFORMEMENTE A QUANTO CONSENTITO DALLE LEGGI LOCALI IN VIGORE, I PROVVEDIMENTI QUI RIPORTATI SONO GLI UNICI A DISPOSIZIONE DEL CLIENTE. FATTO SALVO QUANTO SOPRA SPECIFICATO, HP E I SUOI FORNITORI DECLINANO OGNI RESPONSABILITÀ PER PERDITA DI DATI O PER DANNI DIRETTI, SPECIALI, ACCIDENTALI O CONSEGUENZIALI, COMPRESA LA PERDITA DI DATI O IL MANCATO PROFITTO, O PER ALTRO TIPO DI DANNI, BASATI SU CONTRATTO, ATTO ILLECITO O ALTRO. Alcuni paesi/regioni, stati o province non consentono l'esclusione o la limitazione dei danni accidentali o conseguenti; in tali casi, le suddette limitazioni o esclusioni potrebbero essere inapplicabili.

I TERMINI DELLA PRESENTE GARANZIA NON ESCLUDONO, LIMITANO O MODIFICANO, FATTA ECCEZIONE PER QUANTO SANCITO DALLE NORMATIVE VIGENTI, I DIRITTI SANCITI DALLE AUTORITÀ COMPETENTI IN MERITO ALLA COMMERCIALIZZAZIONE DEL PRESENTE PRODOTTO.

## Garanzia di protezione HP: Dichiarazione di garanzia limitata per le cartucce di stampa LaserJet

HP garantisce che il prodotto sarà privo di difetti di materiali e di manodopera.

La garanzia non viene applicata a prodotti (a) rigenerati, ricostruiti o manomessi, (b) che presentano problemi risultanti dall'utilizzo non corretto o non conforme alle specifiche ambientali per la stampante, dalla conservazione impropria o (c) che presentano usura da utilizzo ordinario.

Per ottenere il servizio di garanzia, restituire il prodotto al punto di acquisto (fornendo per iscritto una descrizione del problema ed esempi di stampa) o contattare il servizio di assistenza clienti HP. HP deciderà se sostituire i prodotti difettosi o rimborsare il prezzo di acquisto.

FATTE SALVE LE DISPOSIZIONI PREVISTE DALLE NORMATIVE LOCALI, LA SUDETTA GARANZIA È ESCLUSIVA E PERTANTO NON VENGONO OFFERTE ALTRE GARANZIE SCRITTE O ORALI, ESPRESSE O IMPLICITE. IN PARTICOLARE HP NEGA LA VALIDITÀ DELLA GARANZIA IMPLICITA DI COMMERCIALIZZABILITÀ, QUALITÀ SODDISFACENTE E IDONEITÀ A SCOPI PARTICOLARI.

FATTE SALVE LE DISPOSIZIONI PREVISTE DALLE NORMATIVE LOCALI, HP NON SARÀ RESPONSABILE PER I DANNI DIRETTI, SPECIALI, INCIDENTALI, CONSEGUENZIALI (INCLUSA LA PERDITA DI PROFITTO O DATI) O ALTRI DANNI, BASATI SU CONTRATTO, TORTO O ALTRO.

FATTE SALVE LE DISPOSIZIONI PREVISTE DALLE NORMATIVE, I TERMINI DI GARANZIA CONTENUTI NELLA PRESENTE DICHIARAZIONE SONO DA CONSIDERARSI UN SUPPLEMENTO E NON ESCLUDONO, LIMITANO O MODIFICANO I DIRITTI LEGALI OBBLIGATORI APPLICABILI ALLA VENDITA DI QUESTO PRODOTTO ALL'UTENTE.

## Dati memorizzati nella cartuccia di stampa

Le cartucce di stampa HP utilizzate con questo prodotto contengono un chip di memoria utile per eseguire le operazioni di stampa.

Inoltre, questo chip di memoria raccoglie una serie limitata di informazioni sull'uso del prodotto, che possono includere quanto riportato di seguito: la data della prima installazione della cartuccia di stampa, la data dell'ultimo utilizzo della cartuccia di stampa, il numero di pagine stampate mediante la cartuccia di stampa, la copertura di pagine, le modalità di stampa utilizzate, gli eventuali errori di stampa che si sono verificati e il modello del prodotto. Queste informazioni consentono ad HP di progettare prodotti che soddisfino le esigenze di stampa dei clienti.

I dati raccolti dal chip di memoria della cartuccia di stampa non includono informazioni che possono essere utilizzate per identificare un cliente o il prodotto specifico.

HP raccoglie un campione di chip di memoria dalle cartucce di stampa che sono state restituite al programma HP per il riciclaggio e la restituzione gratuiti (HP Planet Partners: [www.hp.com/recycle](http://www.hp.com/recycle)). I chip di memoria di questo campione vengono letti ed esaminati al fine di migliorare i prodotti HP futuri. I partner HP che collaborano al riciclaggio della cartuccia di stampa possono avere accesso a questi dati.

Qualsiasi società di terze parti che possiede la cartuccia di stampa può avere accesso alle informazioni anonime presenti sul chip di memoria. Se si desidera negare l'accesso a queste informazioni, è possibile rendere il chip non disponibile. Tuttavia, una volta reso non disponibile, il chip di memoria non può essere utilizzato in un altro prodotto HP.

## Contratto di licenza per l'utente finale

LEGGERE ATTENTAMENTE PRIMA DI UTILIZZARE QUESTO PRODOTTO SOFTWARE: Questo Contratto di licenza con l'utente finale ("EULA") è un contratto tra (a) l'utente (un individuo o un'entità) e (b) HP che controlla l'utilizzo del prodotto software ("Software"). Questo contratto non è valido se tra l'utente e HP o i fornitori è in vigore un contratto separato per il Software, compreso un contratto di licenza nella documentazione online. Il termine "Software" può includere (i) supporti associati, (ii) una guida dell'utente e altri materiali stampati e (iii) documentazione "online" o elettronica (collettivamente "Documentazione per l'utente").

I DIRITTI RELATIVI AL SOFTWARE VENGONO CONCESSI A CONDIZIONE CHE L'UTENTE ACCETTI I TERMINI E LE CONDIZIONI DEL PRESENTE EULA. L'INSTALLAZIONE, LA COPIA, IL DOWNLOAD O QUALSIVOGLIA UTILIZZO DEL SOFTWARE COMPORTA L'ACCETTAZIONE AUTOMATICA DEL PRESENTE EULA. SE NON SI INTENDE ACCETTARE IL PRESENTE EULA, NON INSTALLARE, SCARICARE O UTILIZZARE IL SOFTWARE. SE IL SOFTWARE È STATO ACQUISTATO MA NON SI INTENDE ACCETTARE IL PRESENTE EULA, RESTITUIRE IL SOFTWARE PRESSO IL PUNTO DI ACQUISTO ENTRO QUATTORDICI GIORNI PER AVERE IL RIMBORSO DEL PREZZO DI ACQUISTO; QUALORA IL SOFTWARE SIA STATO INSTALLATO O RESO DISPONIBILE IN ABBINAMENTO A UN ALTRO PRODOTTO HP, È POSSIBILE RESTITUIRE L'INTERO PRODOTTO INUTILIZZATO.

1. **SOFTWARE DI TERZE PARTI.** Il Software potrebbe includere, oltre al software proprietario di HP ("Software HP"), altro software coperto da licenza non HP ("Software Non HP" e "Licenza Non HP"). Qualsiasi Software non HP viene concesso in licenza ai termini e alle condizioni corrispondenti alla Licenza Non HP. In genere, la Licenza Non HP si trova in un file del tipo "license.txt" oppure "readme"; qualora non si rinvenga alcuna Licenza Non HP, contattare il supporto HP. Qualora le Licenze Non HP prevedano la possibilità di disporre del codice sorgente (ad esempio, la GNU General Public License) e questo non sia incluso nel Software, fare riferimento alle pagine di supporto del prodotto sul sito Web di HP (hp.com) per informazioni su come ottenerlo.
2. **DIRITTI CONCESSI DALLA LICENZA.** Subordinatamente all'accettazione del presente EULA, all'utente vengono concessi i seguenti diritti:
  - a. **Uso.** HP concede la licenza per l'uso di una copia del Software HP. Per "uso" s'intende l'installazione, la copia, la memorizzazione, il caricamento, l'esecuzione, la visualizzazione o qualsivoglia altro uso del Software HP. All'utente non è consentito modificare il Software HP ovvero disabilitare qualsivoglia funzione di assegnazione o controllo delle licenze del Software HP. Se il Software viene fornito da HP per l'uso con un prodotto di imaging o stampa (ad esempio, se si tratta del driver, del firmware o di un modulo aggiuntivo di una stampante) il Software HP potrà essere usato solo con tale prodotto ("Prodotto HP"). La Documentazione Utente potrebbe riportare ulteriori restrizioni all'uso. Non è consentito separare i componenti del Software HP per l'uso. L'utente non ha il diritto di distribuire il Software HP.
  - b. **Copia.** Per diritto di copia s'intende il diritto di effettuare copie del Software HP ad esclusivo scopo di archiviazione o backup, a condizione che ciascuna copia contenga tutte le note di proprietà del Software HP originale e venga utilizzata a soli fini di backup.
3. **AGGIORNAMENTI.** Per usare il Software HP fornito da HP come aggiornamento, miglioramento o supplemento (collettivamente indicati come "Aggiornamento"), occorre avere la licenza del Software HP originale identificato da HP come avente diritto all'Aggiornamento. Nei casi in cui l'Aggiornamento sostituisca il Software HP originale, l'utente non potrà più usare tale Software HP originale. Il presente EULA si applica a qualsivoglia Aggiornamento, salvo nei casi in cui HP definisca altre condizioni per l'Aggiornamento. In caso di conflitto fra il presente EULA e altre condizioni, queste ultime prevarranno.

4. **TRASFERIMENTO.**
  - a. Trasferimento a terzi. Il primo utente finale del Software HP ha facoltà di trasferire una sola volta il Software HP ad un altro utente finale. Il trasferimento deve includere tutti i componenti, i supporti, la Documentazione Utente, il presente EULA e, se esistente, il Certificato di Autenticità. Il trasferimento non può essere di natura indiretta, ad esempio una consegna. Prima del trasferimento, l'utente finale beneficiario del trasferimento del Software è tenuto ad accettare il presente EULA. All'atto del trasferimento del Software HP, la licenza dell'utente finale trasferente sarà automaticamente revocata.
  - b. Restrizioni. L'utente non può affittare, cedere in leasing o prestare il Software HP, né usare il Software HP per uso ufficio o servizi commerciali a tempo. L'utente non può concedere in licenza, assegnare o in altro modo trasferire il Software HP salvo nei casi espressamente previsti dal presente EULA.
5. **DIRITTI PROPRIETARI.** Tutti i diritti di proprietà intellettuale relativi al Software e alla Documentazione Utente appartengono ad HP o ai suoi fornitori e sono salvaguardati dalla legge, inclusa ogni legge applicabile inerente il copyright, il segreto commerciale, il brevetto e il marchio commerciale. L'utente deve astenersi dal rimuovere qualsivoglia identificativo, nota di copyright o restrizione proprietaria dal Software.
6. **RESTRIZIONI ALLA DEINGEGNERIZZAZIONE.** All'utente non è consentito deingegnerizzare, decompilare o disassemblare il Software HP, salvo nei casi e nella misura previsti dalla Legge.
7. **CONSENSO ALL'USO DEI DATI.** HP e i suoi affiliati potranno raccogliere ed usare le informazioni tecniche fornite dall'utente in relazione (i) al proprio uso del Software o Prodotto HP oppure (ii) alla fornitura di servizi di supporto relativi al Software o Prodotto HP. Tali informazioni saranno assoggettate alle regole di riservatezza HP. HP non utilizzerà queste informazioni in modo tale da permettere l'identificazione dell'utente, salvo nella misura necessaria ad ampliare l'Uso del Software o a fornire i servizi di supporto.
8. **LIMITAZIONE DELLA RESPONSABILITÀ.** Indipendentemente dall'entità del danno subito dall'utente, l'intera responsabilità di HP e dei suoi fornitori in base al presente EULA e l'unico indennizzo riconoscibile all'utente in base al presente EULA sarà limitato al maggiore degli importi effettivamente corrisposto dall'utente per il Prodotto oppure U.S. \$5,00. NELLA MISURA MASSIMA CONSENTITA DALLE LEGGI VIGENTI, IN NESSUN CASO HP O I SUOI FORNITORI POTRANNO ESSERE RITENUTI RESPONSABILI DI EVENTUALI DANNI SPECIALI, INCIDENTALI, INDIRETTI O CONSEGUENZIALI (INCLUSI DANNI DA MANCATO PROFITTO, PERDITA DI DATI, INTERRUZIONE DI ATTIVITÀ, LESIONI PERSONALI O VIOLAZIONE DELLA PRIVACY) IN QUALSIVOGLIA MODO CORRELATI ALL'USO O ALL'IMPOSSIBILITÀ D'USO DEL SOFTWARE, ANCHE NEL CASO IN CUI HP O QUALSIVOGLIA SUO FORNITORE SIANO STATI INFORMATI DELLA POSSIBILITÀ DI TALI DANNI E ANCHE NEL CASO IN CUI L'INDENNIZZO DI CUI SOPRA MANCHI IL SUO SCOPO ESSENZIALE. Alcuni Paesi/regioni o alcune giurisdizioni non consentono esclusioni o limitazioni dei danni incidentali o consequenziali, pertanto la suddetta limitazione o esclusione potrebbe non applicarsi.
9. **CLIENTI DEL GOVERNO DEGLI STATI UNITI.** Il Software è stato sviluppato interamente a spese private. Tutto il Software è software commerciale per computer ai sensi delle normative di acquisizione vigenti. Di conseguenza, ai sensi di US FAR 48 CFR 12.212 e DFAR 48 CFR 227.7202, l'utilizzo, la duplicazione e la divulgazione del Software da parte o per conto del Governo degli Stati Uniti o di un subfornitore del Governo degli Stati Uniti sono soggetti esclusivamente ai termini e alle condizioni previste nel presente Contratto di licenza per l'utente finale, fatte salve le disposizioni contrarie alle normative federali vincolanti in vigore.
10. **OTTEMPERANZA ALLE LEGGI SULL'ESPORTAZIONE.** L'utente è tenuto al rispetto di tutte le leggi, le norme e le disposizioni (i) applicabili all'importazione ed esportazione del Software e (ii) che limitano l'Uso del Software, incluse tutte le restrizioni inerenti la proliferazione di armi batteriologiche, chimiche o nucleari.
11. **DIRITTI RISERVATI.** HP e i suoi fornitori si riservano qualsivoglia diritto non espressamente concesso all'utente nel presente EULA.

© 2009 HP Development Company, L.P.

Rev. 04/09

## Assistenza in garanzia CSR (Customer Self Repair)

I prodotti HP contengono numerosi componenti CSR (Customer Self Repair, componenti che possono essere riparati dall'utente) per ridurre i tempi di riparazione e consentire una maggiore flessibilità nella sostituzione dei componenti difettosi. Se, in fase di diagnosi, HP stabilisce che la riparazione può essere eseguita tramite l'uso di un componente CSR, questo componente viene spedito direttamente al cliente per eseguire la sostituzione. I componenti CSR appartengono a due categorie: 1) Componenti per i quali la riparazione da parte del cliente è obbligatoria. Se ci si rivolge a HP per la sostituzione di questi componenti, le spese di trasporto e manodopera verranno addebitate al cliente. 2) Componenti per i quali la riparazione da parte del cliente è facoltativa. Si tratta di componenti che possono anche essere riparati direttamente dal cliente. Se ci si rivolge a HP per la sostituzione di questi componenti, l'operazione viene effettuata senza addebitare le spese al cliente, in base alla formula di assistenza in garanzia valida per il prodotto.

A seconda della disponibilità dei componenti CSR o dell'area geografica di appartenenza, la consegna è prevista per il giorno lavorativo successivo. A seconda dell'area geografica di appartenenza, è inoltre disponibile la consegna nello stesso giorno o entro quattro ore dietro addebito di un costo extra. Se si necessita di assistenza telefonica da parte di un tecnico esperto, è possibile rivolgersi al centro di assistenza tecnica HP. Nel materiale abbinato ai componenti CSR sostitutivi inviati sono presenti istruzioni relative all'eventuale necessità di restituire i componenti difettosi a HP. Nei casi in cui i componenti sostituiti debbano essere resi ad HP, la spedizione dovrà essere effettuata entro un determinato periodo, solitamente entro cinque (5) giorni lavorativi. I componenti difettosi devono essere restituiti con la relativa documentazione nella confezione fornita. La mancata restituzione del componente difettoso a HP potrà comportare l'addebito del costo del componente sostitutivo. In presenza di un CSR, i costi di spedizione e di restituzione dei componenti e la scelta del corriere o del vettore sono a carico di HP.



## Assistenza clienti

---

Supporto telefonico per il proprio Paese/regione	I numeri di telefono relativi al paese/regione di appartenenza sono reperibili nell'opuscolo incluso con il prodotto o all'indirizzo <a href="http://www.hp.com/support/">www.hp.com/support/</a> .
Prendere nota del nome del prodotto, del numero di serie, della data di acquisto e della descrizione del problema e tenere queste informazioni a portata di mano.	
Assistenza Internet 24 ore su 24	<a href="http://www.hp.com/support/lj600Series">www.hp.com/support/lj600Series</a>
Assistenza per prodotti utilizzati con computer Macintosh	<a href="http://www.hp.com/go/macosex">www.hp.com/go/macosex</a>
Download di utilità software, driver e informazioni in formato elettronico	<a href="http://www.hp.com/go/lj600Series_software">www.hp.com/go/lj600Series_software</a>
Ordinazione di contratti di manutenzione o di assistenza HP aggiuntivi	<a href="http://www.hp.com/go/carepack">www.hp.com/go/carepack</a>
Registrare il prodotto	<a href="http://www.register.hp.com">www.register.hp.com</a>

---

## Reimballaggio del prodotto

Se l'assistenza clienti HP rileva che è necessario restituire il prodotto per eseguire interventi di assistenza, attenersi alla seguente procedura per reimballare il prodotto prima di spedirlo.

---

**⚠ ATTENZIONE:** Il cliente sarà responsabile di eventuali danni derivanti da un imballaggio eseguito in maniera errata.

---

1. Rimuovere e conservare tutte le schede DIMM acquistate e installate sul prodotto.

---

**⚠ ATTENZIONE:** l'elettricità statica può danneggiare i moduli DIMM. Quando si toccano i moduli DIMM, indossare un bracciale antistatico oppure toccare spesso la superficie della confezione antistatica del modulo e le parti metalliche del prodotto.

---

2. Rimuovere e conservare la cartuccia di stampa.

---

**⚠ ATTENZIONE:** è *estremamente importante* rimuovere la cartuccia di stampa prima di spedire il prodotto, poiché durante il trasporto potrebbero verificarsi fuoriuscite di toner con conseguente contatto con il motore e altri componenti del prodotto.

Per impedire che la cartuccia di stampa si danneggi, non toccare il rullo sopra di essa e conservarla nella confezione originale affinché non venga esposta alla luce.

---

3. Rimuovere e conservare il cavo di alimentazione, il cavo dell'interfaccia e gli accessori opzionali.
4. Se possibile, includere stampe di esempio e 50-100 fogli di carta o del supporto di stampa che ha causato il problema.
5. Negli Stati Uniti, è possibile chiamare l'Assistenza clienti HP per richiedere nuovo materiale di imballaggio. Nelle altre aree, utilizzare il materiale di imballaggio originale, se possibile. HP consiglia di assicurare l'apparecchiatura per la spedizione.

---

## C Specifiche del prodotto

- [Specifiche fisiche](#)
- [Consumo energetico, specifiche elettriche ed emissioni acustiche](#)
- [Ambiente operativo](#)

# Specifiche fisiche

**Tabella C-1** Dimensioni e peso del prodotto

Modello	Altezza	Profondità	Larghezza	Peso
Modelli n e dn	394 mm (15,5 in)	4515 mm (17,8 in)	425 mm (16,75 in)	23,6 kg (51,9 lb)
Modelli x e xh	514 mm (20,25 in)	451 mm (17,8 in)	425 mm (16,75 in)	30,4 kg (66,8 lb)
Alimentatore opzionale da 500 fogli	121 mm (4,8 in)	448,4 mm (17,7 in)	415 mm (16,3 in)	6,7 kg (14,7 lb)
Vassoio da 1.500 fogli opzionale	263,5 mm (10,4 in)	511,5 mm (20,1 in)	421 mm (16,6 in)	13 kg (28,7 lb)
Unità fronte/retro opzionale	154 mm (6,1 in)	348 mm (13,7 in)	332 mm (13,1 in)	2,5 kg (5,5 lb)
Alimentatore buste opzionale	113 mm (4,4 in)	354 mm (13,9 in)	328 mm (12,9 in)	2,5 kg (5,5 lb)
Cucitrice/raccoglitore opzionale	371 mm (14,6 in)	430 mm (16,9 in)	387 mm (15,2 in)	4,2 kg (9,3 lb)
Raccoglitore opzionale	304 mm (12 in)	430 mm (16,9 in)	378 mm (14,9 in)	3,2 kg (7,1 lb)
Mailbox a più scomparti opzionale	522 mm (20,6 in)	306 mm (12 in)	353 mm (13,9 in)	7 kg (15,4 lb)
Carrello della stampante opzionale	114 mm (4,5 in)	653 mm (25,7 in)	663 mm (26,1 in)	13,6 kg (30 lb)

**Tabella C-2** Dimensioni del prodotto con tutti gli sportelli e i vassoi aperti

Modello	Altezza	Profondità	Larghezza
Modelli n e dn	394 mm (15,5 in)	864 mm (34 in)	425 mm (16,75 in)
Modelli x e xh	514 mm (20,25 in)	864 mm (34 in)	425 mm (16,75 in)

## Consumo energetico, specifiche elettriche ed emissioni acustiche

Per informazioni aggiornate, visitare il sito Web [www.hp.com/go/lj600Series\\_regulatory](http://www.hp.com/go/lj600Series_regulatory).

**⚠ ATTENZIONE:** i requisiti di alimentazione variano a seconda del paese/regione in cui il prodotto viene venduto. Non convertire le tensioni di funzionamento, poiché questa operazione potrebbe danneggiare il prodotto e invalidarne la garanzia.

## Ambiente operativo

**Tabella C-3** Condizioni necessarie

Condizione ambientale	Stampa	Conservazione/standby
Temperatura (prodotto e cartuccia di stampa)	da 7,5° a 32,5° C (da 45,5 a 90,5° F)	da 0° a 35°C (da 32° a 95°F)
Umidità relativa	da 5% a 90%	da 35% a 85%

---

## D Informazioni sulle normative

- [Norme FCC](#)
- [Supporto del prodotto mirato alla difesa dell'ambiente](#)
- [Dichiarazione di conformità](#)
- [Dichiarazioni per la sicurezza](#)

## Norme FCC

Questa apparecchiatura è stata collaudata ed è risultata conforme ai limiti stabiliti per le periferiche digitali di Classe B, ai sensi della Parte 15 delle normative FCC. Questi limiti sono previsti per fornire ragionevole protezione contro interferenze dannose in un'installazione residenziale. Questa apparecchiatura genera, utilizza e può irradiare energia. Qualora non installata e utilizzata secondo le istruzioni, può causare interferenze dannose alle comunicazioni radio. Tuttavia, non vi è alcuna garanzia che una particolare installazione non provochi interferenza. Se questa attrezzatura causa interferenze dannose alla ricezione radio o televisiva, cosa determinabile spegnendo e riaccendendo l'attrezzatura, si incoraggia l'utente a provare a correggerle adottando una o più delle seguenti misure.

- Orientare diversamente o spostare l'antenna ricevente.
- Aumentare la distanza fra l'attrezzatura e il ricevitore.
- Collegare l'attrezzatura a una presa su un circuito diverso da quello in cui si trova il ricevitore.
- Consultare il rivenditore o un tecnico radio/TV specializzato.



**NOTA:** le modifiche apportate alla stampante che non siano esplicitamente autorizzate dalla HP possono annullare la facoltà dell'utente di utilizzare l'apparecchio.

L'uso di un cavo di interfaccia schermato è necessario per la conformità ai limiti della Classe B della Parte 15 delle normative FCC.

---

# Supporto del prodotto mirato alla difesa dell'ambiente

## Protezione dell'ambiente

Hewlett-Packard Company è impegnata a fornire prodotti di alta qualità nel rispetto dell'ambiente. Questo prodotto è stato progettato con numerose caratteristiche in grado di ridurre al minimo l'impatto sull'ambiente.

## Emissione di ozono

Questo prodotto non genera quantità consistenti di ozono (O<sub>3</sub>).

## Consumo energetico

Il consumo di energia diminuisce notevolmente in modalità Pausa, con la quale è possibile ridurre l'uso delle risorse naturali e i costi, pur mantenendo elevate le prestazioni del prodotto. I dispositivi di imaging e stampa Hewlett-Packard contrassegnati dal logo ENERGY STAR® sono conformi alle specifiche ENERGY STAR per i dispositivi di imaging stabilite dall'ente statunitense per la tutela dell'ambiente. I prodotti di imaging conformi alle specifiche ENERGY STAR sono riconoscibili grazie alla presenza del seguente logo:



Ulteriori modelli di prodotti di imaging conformi a ENERGY STAR sono elencati all'indirizzo:

[www.hp.com/go/energystar](http://www.hp.com/go/energystar)

## Consumo di toner

La funzione EconoMode consente di utilizzare una quantità di toner ridotta, prolungando in questo modo la durata della cartuccia. HP consiglia di non utilizzare sempre la funzione EconoMode. Se si utilizza continuamente la modalità EconoMode, le parti meccaniche della cartuccia di stampa potrebbero usurarsi prima dell'esaurimento del toner. Se la qualità di stampa risulta ridotta e non più accettabile, si consiglia di sostituire la cartuccia di stampa.

## Uso della carta

Le funzioni opzionali di stampa fronte/retro automatica (stampa su due lati) e N-up (più pagine stampate su un foglio) consentono di ridurre il consumo di carta e lo spreco di risorse naturali.

## Materiali in plastica

La maggior parte dei componenti in plastica di peso superiore a 25 g è provvista di contrassegni conformi agli standard internazionali che consentono di identificare e riciclare i materiali con maggiore facilità nel momento in cui la stampante deve essere sostituita.

## Materiali di consumo HP LaserJet

Con HP Planet Partners restituire e riciclare le cartucce di stampa HP LaserJet esaurite è semplice. Informazioni e istruzioni sul programma (disponibili in più lingue) sono incluse nelle confezioni di tutte le cartucce e di tutti i

materiali di consumo HP LaserJet. Restituendo più cartucce insieme, invece che separatamente, si riduce l'impatto sull'ambiente.

HP si impegna a fornire prodotti e servizi innovativi e di alta qualità che rispettano l'ambiente dalla fase di progettazione e produzione, all'utilizzo da parte dei clienti fino al riciclaggio finale. Le cartucce di stampa HP LaserJet restituite nell'ambito del programma HP Planet Partners seguono un percorso di riciclaggio che prevede la separazione della plastica dal metallo e il loro recupero per destinarle alla produzione di nuovi prodotti, evitando così che milioni di tonnellate di materiale di scarto finiscano nelle discariche. Poiché questa cartuccia è destinata al riciclaggio e al riutilizzo per la produzione di nuovi materiali, non verrà restituita al cliente. HP ringrazia tutti i clienti che si impegnano per il rispetto dell'ambiente.

---

 **NOTA:** Utilizzare l'etichetta fornita solo per restituire le cartucce di stampa HP LaserJet originali. non per cartucce HP Inkjet, cartucce non HP, cartucce ricaricate o rigenerate o per eventuali sostituzioni in garanzia. Per informazioni sul riciclaggio delle cartucce HP Inkjet, visitare il sito Web <http://www.hp.com/recycle>.

---

## Istruzioni per il riciclaggio e la restituzione

### Stati Uniti e Portorico

L'etichetta allegata alla confezione della cartuccia del toner per stampanti HP LaserJet consente la restituzione per il riciclaggio di una o più cartucce di stampa HP LaserJet esaurite. Attenersi alle istruzioni riportate di seguito.

#### Restituzione di più cartucce

1. Inserire ogni cartuccia di stampa HP LaserJet nella busta e confezione originale.
2. Sigillare le confezioni con del nastro adesivo o da imballaggio. La confezione non può superare i 31 kg (70 lb) di peso.
3. Utilizzare una sola etichetta di spedizione prepagata.

#### OPPURE

1. Utilizzare una scatola da imballaggio oppure richiederne gratuitamente una dal sito Web [www.hp.com/recycle](http://www.hp.com/recycle) o al numero 1-800-340-2445. Questa scatola può contenere cartucce di stampa HP LaserJet di massimo 31 kg (70 lb).
2. Utilizzare una sola etichetta di spedizione prepagata.

#### Restituzione di cartucce singole

1. Inserire la cartuccia di stampa HP LaserJet nella busta e confezione originale.
2. Applicare l'etichetta per la spedizione sul davanti della confezione.

#### Spedizione

Per la spedizione delle cartucce di stampa HP LaserJet per gli Stati Uniti e Porto Rico per il riciclaggio, usare l'etichetta di spedizione preaffrancata e preindirizzata contenuta nella confezione. Per usare l'etichetta UPS, consegnare la confezione al corriere UPS insieme ad altre spedizioni oppure recarsi in un centro UPS autorizzato. (La spedizione mediante UPS è soggetta a tariffa standard) Per conoscere l'ubicazione del centro UPS più vicino, chiamare 1-800-PICKUPS o visitare il sito Web all'indirizzo [www.ups.com](http://www.ups.com).

Se si preferisce inviare il pacco mediante il servizio FedEx, consegnare la confezione al corriere del servizio postale o al corriere FedEx insieme ad altre spedizioni. (La spedizione mediante FedEx è soggetta a tariffa standard). Oppure è possibile recarsi presso l'ufficio postale o centro di spedizione FedEx. Per conoscere l'ubicazione dell'ufficio postale più vicino, chiamare 1-800-ASK-USPS o visitare il sito Web all'indirizzo



[www.usps.com](http://www.usps.com). Per conoscere l'ubicazione del centro FedEx più vicino, chiamare 1-800-GOFEDEX o visitare il sito Web all'indirizzo [www.fedex.com](http://www.fedex.com).

Per ulteriori informazioni o per ordinare etichette o scatole aggiuntive per la restituzione di più cartucce, visitare il sito Web [www.hp.com/recycle](http://www.hp.com/recycle) o chiamare il numero 1-800-340-2445. Informazioni soggette a modifica senza preavviso.

### Per i residenti in Alaska e Hawaii

Non utilizzare l'etichetta UPS. Per informazioni e istruzioni, chiamare il numero 1-800-340-2445. Il servizio postale degli Stati Uniti fornisce servizi di trasporto di restituzione gratuiti per Alaska e Hawaii, sulla base di una convenzione con HP.

### Restituzioni in altri paesi/regioni

Per partecipare al programma di riciclaggio e restituzione HP Planet Partners, attenersi alle semplici istruzioni contenute nella confezione del nuovo materiale di consumo del prodotto o visitare il sito Web [www.hp.com/recycle](http://www.hp.com/recycle). Per informazioni sulla modalità di restituzione dei materiali di consumo della stampante HP LaserJet, selezionare il paese/regione di appartenenza.

### Carta

Questo prodotto supporta l'uso di carta riciclata conforme alle linee guida illustrate in *HP LaserJet Printer Family Print Media Guide* ed è in grado di funzionare con carta riciclata conforme allo standard EN12281:2002.

### Limitazioni relative ai materiali

Questo prodotto HP non contiene mercurio aggiunto.

Questo prodotto HP contiene una batteria per cui potrebbe essere necessario lo smaltimento come rifiuto speciale. Le batterie contenute nei prodotti Hewlett-Packard o fornite dalla HP sono le seguenti:

Stampante HP LaserJet Enterprise serie 600 M601, M602 e M603	
Tipo	Litio - Monofluoruro di carbonio
Peso	1,5 g
Ubicazione	Sulla scheda del formatter
Rimovibile dall'utente	No



### 廢電池請回收

Per informazioni sul riciclaggio, visitare il sito Web [www.hp.com/recycle](http://www.hp.com/recycle) oppure contattare l'autorità locale competente o Electronics Industries Alliance all'indirizzo [www.eiae.org](http://www.eiae.org).

## Smaltimento delle apparecchiature elettriche ed elettroniche a fine vita nell'Unione Europea

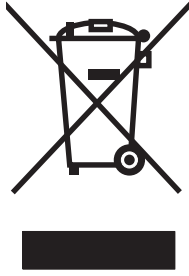

Questo simbolo, riportato sull'apparecchiatura o sulla confezione, indica che il prodotto alla fine della propria vita utile deve essere smaltito separatamente dagli altri rifiuti domestici. L'utente dovrà quindi portare l'apparecchiatura giunta a fine vita agli appositi centri di raccolta differenziata per rifiuti elettrici ed elettronici. L'adeguata raccolta differenziata e il successivo riciclo contribuiscono a evitare possibili effetti negativi sull'ambiente e sulla salute e favoriscono la conservazione delle risorse naturali. Per ulteriori informazioni sui punti di raccolta delle apparecchiature a fine vita, contattare il proprio comune di residenza, il servizio di smaltimento dei rifiuti locale o il negozio presso il quale è stato acquistato il prodotto.

## Sostanze chimiche

HP si impegna a fornire ai propri clienti informazioni sulle sostanze chimiche contenute nei propri prodotti nella misura necessaria a soddisfare i requisiti legali, ad esempio REACH (normativa CE N. 1907/2006 del Parlamento Europeo e del Consiglio). Un rapporto delle informazioni chimiche per questo prodotto è disponibile all'indirizzo [www.hp.com/go/reach](http://www.hp.com/go/reach).

## Material Safety Data Sheet (MSDS, Scheda tecnica di sicurezza)

Le schede tecniche di sicurezza relative ai materiali di consumo contenenti sostanze chimiche (ad esempio, il toner) è disponibile sul sito Web HP all'indirizzo [www.hp.com/go/msds](http://www.hp.com/go/msds) o [www.hp.com/hpinfo/community/environment/productinfo/safety](http://www.hp.com/hpinfo/community/environment/productinfo/safety).

## Ulteriori informazioni

Per ulteriori informazioni sugli argomenti ambientali:

- Scheda relativa al profilo ambientale di questo prodotto e di molti altri prodotti HP correlati
- Impegni HP in materia di rispetto dell'ambiente
- Sistema di gestione ambientale HP
- Programma di riciclaggio e restituzione dei prodotti HP
- Material Safety Data Sheet (Scheda tecnica di sicurezza)

Visitare il sito Web [www.hp.com/go/environment](http://www.hp.com/go/environment) o [www.hp.com/hpinfo/globalcitizenship/environment](http://www.hp.com/hpinfo/globalcitizenship/environment).

# Dichiarazione di conformità

## Dichiarazione di conformità

in base a ISO/IEC 17050-1 e EN 17050-1

**Nome del produttore:** Hewlett-Packard Company N. documento: BOISB-1101-00 - versione I.1.0

**Indirizzo del produttore:** 11311 Chinden Boulevard  
Boise, Idaho 83714-1021, USA

dichiara che il prodotto

**Nome del prodotto:** HP LaserJet Enterprise 600 M601, M602 e M603

Comprendente:

CE998A - Vassoio carta da 500 fogli

CF062A - Unità fronte/retro automatica

**Numero di modello normativo<sup>2)</sup>** BOISB-1101-00

**Opzioni del prodotto:** TUTTE

**Cartucce di stampa:** CE390A, CE390X

è conforme alle seguenti caratteristiche:

**SICUREZZA:** IEC 60950-1:2005 / EN60950-1: 2006 +A11  
IEC 60825-1:2007 / EN 60825-1:2007 (Prodotto LED/Laser Classe 1)  
IEC 62311:2007 / EN62311:2008  
GB4943-2001

**EMC:** CISPR22:2005 +A1/ EN55022:2006 +A1 - Classe B<sup>1)</sup>  
EN 61000-3-2:2006  
EN 61000-3-3:2008  
EN 55024:1998 +A1 +A2  
FCC Titolo 47 CFR, Parte 15 Classe B) / ICES-003, Numero 4  
GB9254-2008, GB17625.1-2003

**CONSUMO ENERGETICO:** Normativa (CE) N. 1275/2008  
Metodo di verifica del tipico consumo elettrico (TEC, Typical Electricity Consumption) degli apparecchi di imaging secondo le direttive ENERGY STAR®

**Informazioni supplementari:**

Questo prodotto è conforme ai requisiti della Direttiva EMC 2004/108/CE, alla Direttiva sulle basse tensioni 2006/95/CE e alla Direttiva R 2005/32/CE ed è contrassegnato dal marchio CE .

Questo dispositivo è conforme alla Parte 15 delle norme FCC. Il funzionamento è soggetto alle seguenti condizioni: (1) il dispositivo non deve causare interferenze dannose e (2) il dispositivo deve accettare le eventuali interferenze ricevute, incluse quelle che possono causare un funzionamento errato.

1. Il prodotto è stato collaudato in una configurazione tipica, con sistemi di personal computer Hewlett-Packard.
2. Per scopi di conformità alla normativa, a questo prodotto è stato assegnato un numero di modello di normativa. Questo numero non deve essere confuso né con il nome né con i numeri del prodotto.

Boise, Idaho USA

Settembre 2011

**Solo per questioni inerenti la normativa:**

Europa:

L'ufficio vendite o assistenza Hewlett-Packard locale o Hewlett-Packard GmbH, Department HQ-TRE / Standards Europe, Herrenberger Straße 140, D-71034 Böblingen (FAX: +49-7031-14-3143) [www.hp.eu/certificates](http://www.hp.eu/certificates)

Stati Uniti:

Product Regulations Manager, Hewlett-Packard Company, PO Box 15, Mail Stop 160, Boise, Idaho 83707-0015 (telefono: 208-396-6000)

# Dichiarazioni per la sicurezza

## Sicurezza dei prodotti laser

Il CDRH (Center for Devices and Radiological Health) della FDA (Food and Drug Administration) degli Stati Uniti ha introdotto alcune disposizioni per i dispositivi laser prodotti a partire dal 1 agosto 1976. I prodotti venduti negli Stati Uniti devono obbligatoriamente conformarsi a tali disposizioni. Questa periferica è certificata come prodotto laser di "Classe 1" ai sensi del Radiation Performance Standard Act del 1968 del DHHS (Department of Health and Human Services) degli Stati Uniti. Poiché le radiazioni emesse all'interno della periferica sono completamente isolate tramite alloggiamenti protettivi e coperchi esterni, i raggi laser non possono fuoriuscire durante il normale funzionamento della periferica.

**⚠ AVVERTENZA!** L'uso di impostazioni e procedure diverse da quelle indicate in questa Guida dell'utente possono provocare l'esposizione a radiazioni pericolose.

## Norme DOC per il Canada

Complies with Canadian EMC Class B requirements.

« Conforme à la classe B des normes canadiennes de compatibilité électromagnétiques. « CEM ». »

## Dichiarazione VCCI (Giappone)

この装置は、情報処理装置等電波障害自主規制協議会（VCCI）の基準に基づくクラスB情報技術装置です。この装置は、家庭環境で使用することを目的としていますが、この装置がラジオやテレビジョン受信機に近接して使用されると、受信障害を引き起こすことがあります。  
取扱説明書に従って正しい取り扱いをして下さい。

## Istruzioni relative al cavo di alimentazione

Verificare che il cavo di alimentazione sia adatto alla tensione del prodotto. La tensione è specificata sull'etichetta del prodotto. Il prodotto funziona a 100-127 V CA o 220-240 V CA e 50/60 Hz.

Collegare il cavo di alimentazione del prodotto a una presa elettrica con collegamento a terra.

**⚠ ATTENZIONE:** per impedire danni al prodotto, utilizzare soltanto il cavo di alimentazione fornito con il prodotto.

## Dichiarazione relativa ai cavi di alimentazione (Giappone)

製品には、同梱された電源コードをお使い下さい。  
同梱された電源コードは、他の製品では使用出来ません。

## Dichiarazione EMC (Corea)

B급 기기 (가정용 방송통신기기)	이 기기는 가정용(B급)으로 전자파적합등록을 한 기기로서 주로 가정에서 사용하는 것을 목적으로 하며, 모든 지역에서 사용할 수 있습니다.
-----------------------	--

## Stabilità prodotto

Non estendere più di un vassoio carta alla volta.

## Dichiarazione sulla sicurezza dei prodotti laser per la Finlandia

### Luokan 1 laserlaite

Klass 1 Laser Apparat

HP LaserJet 600 M601n, M601dn, M602n, M602dn, M602x, M603n, M603dn, M603xh, laserkirjoitin on käyttäjän kannalta turvallinen luokan 1 laserlaite. Normaalisissa käytössä kirjoittimen suojakotelointi estää lasersäteiden pääsyn laitteen ulkopuolelle. Laitteen turvallisuusluokka on määritetty standardin EN 60825-1 (2007) mukaisesti.

### VAROITUS !

Laitteen käyttäminen muulla kuin käyttöohjeessa mainitulla tavalla saattaa altistaa käyttäjän turvallisuusluokan 1 ylittävälle näkymättömälle lasersäteilylle.

### WARNING !

Om apparaten används på annat sätt än i bruksanvisning specificerats, kan användaren utsättas för osynlig laserstrålning, som överskrider gränsen för laserklass 1.

### HUOLTO

HP LaserJet 600 M601n, M601dn, M602n, M602dn, M602x, M603n, M603dn, M603xh - kirjoittimen sisällä ei ole käyttäjän huollettavissa olevia kohteita. Laitteen saa avata ja huoltaa ainoastaan sen huoltamiseen koulutettu henkilö. Tällaiseksi huoltotoimenpiteeksi ei katsota väriainekasetin vaihtamista, paperiradan puhdistusta tai muita käyttäjän käsikirjassa lueteltuja, käyttäjän tehtäväksi tarkoitettuja ylläpitotoimia, jotka voidaan suorittaa ilman erikoistyökaluja.

### VARO !

Mikäli kirjoittimen suojakotelo avataan, olet alttiina näkymättömälle lasersäteilylle laitteen ollessa toiminnassa. Älä katso säteeseen.

### WARNING !

Om laserprinterns skyddshölje öppnas då apparaten är i funktion, utsättas användaren för osynlig laserstrålning. Betrakta ej strålen.

Tiedot laitteessa käytettävän laserdiodin säteilyominaisuuksista: Aallonpituus 775-795 nm Teho 5 m W Luokan 3B laser.

## Dichiarazione GS (Germania)

Das Gerät ist nicht für die Benutzung im unmittelbaren Gesichtsfeld am Bildschirmarbeitsplatz vorgesehen. Um störende Reflexionen am Bildschirmarbeitsplatz zu vermeiden, darf dieses Produkt nicht im unmittelbaren Gesichtsfeld platziert werden.

## Tabella sostanze (Cina)

### 有毒有害物质表

根据中国电子信息产品污染控制管理办法的要求而出台

部件名称	有毒有害物质和元素					
	铅 (Pb)	汞 (Hg)	镉 (Cd)	六价铬 (Cr(VI))	多溴联苯 (PBB)	多溴二苯醚 (PBDE)
打印引擎	X	0	0	0	0	0
控制面板	0	0	0	0	0	0
塑料外壳	0	0	0	0	0	0
格式化板组件	X	0	0	0	0	0
碳粉盒	X	0	0	0	0	0

0609

0：表示在此部件所用的所有同类材料中，所含的此有毒或有害物质均低于 SJ/T11363-2006 的限制要求。

X：表示在此部件所用的所有同类材料中，至少一种所含的此有毒或有害物质高于 SJ/T11363-2006 的限制要求。

注：引用的“环保使用期限”是根据在正常温度和湿度条件下操作使用产品而确定的。

## Restrizioni relative alla dichiarazione di sostanze nocive (Turchia)

Türkiye Cumhuriyeti: EEE Yönetmeliğine Uygundur





# Indice analitico

## A

Accessori  
  numeri di catalogo 201  
  ordinazione 200  
Accessori memoria USB  
  stampa da 143  
Accessorio per la stampa fronte/retro  
  inceppamenti 179  
  numero di catalogo 201  
Adattamento documenti  
  Windows 131  
Aggiornamenti, download prodotto 161  
aggiornamento della memoria 156  
AirPrint 50  
Alimentatore buste  
  inceppamenti carta 184  
  numero di catalogo 201  
Allineamento fronte/retro  
  impostazione 142  
Ambiente operativo  
  specifiche 214  
Ambiente per il prodotto  
  specifiche 214  
Annullamento  
  processo di stampa 52  
Annullamento di una richiesta di stampa (Windows) 106  
anticontraffazione, materiali di consumo 94  
Apertura dei driver della stampante (Windows) 107  
Assistenza  
  reimballaggio del prodotto 212  
Assistenza clienti  
  in linea 211  
  reimballaggio del prodotto 212  
Assistenza clienti HP 211  
Assistenza in linea 211

Assistenza tecnica  
  in linea 211  
  reimballaggio del prodotto 212  
Avvertenze iii  
Avvisi iii  
Avvisi e-mail 49

## B

Batterie fornite 219  
Buste  
  caricamento 82  
  scoperto di uscita, selezione 85

## C

Caricamento  
  punti 97  
  vasoio 1 76  
  vasoio da 1.500 fogli 79  
  vasoio da 500 fogli 77  
Caricamento della carta 76  
Caricamento file, Mac 49  
Carrello della stampante  
  numero di catalogo 201  
Carta  
  caricamento del vasoio da 1.500 fogli 79  
  caricamento del vasoio da 500 fogli 77  
  caricamento vasoio 1 76  
  copertine, uso di carta diversa 128  
  formati supportati 71  
  formato personalizzato, impostazioni per Macintosh 52  
  inceppamenti 169  
  pagine per foglio 54  
  prima e ultima pagina, uso di carta diversa 128  
  prima pagina 53

  selezione 188  
  stampa su carta intestata prestampata o moduli (Windows) 121  
  tipi supportati 73  
Carta di formato ridotto, stampa 85  
Carta intestata  
  stampa (Windows) 121  
Carta pesante  
  scoperto di uscita, selezione 85  
Carta prestampata  
  stampa (Windows) 121  
Carta ruvida  
  scoperto di uscita, selezione 85  
Carta speciale  
  linee guida 68  
  stampa (Windows) 123, 126  
Carta supportata 71  
Carta, ordinazione 200  
Carta, speciale  
  stampa (Windows) 123, 126  
Cartoline  
  scoperto di uscita, selezione 85  
Cartoncino  
  scoperto di uscita, selezione 85  
Cartucce  
  garanzia 205  
  messaggi di stato 12  
  non HP 93  
  riciclaggio 93, 217  
  sostituzione 95  
Cartucce della cucitrice  
  caricamento 97  
  numeri di catalogo 202  
Cartucce di stampa  
  chip di memoria 206  
  conservazione 93  
  garanzia 205  
  non HP 93

- numeri di catalogo 201
- riciclaggio 93
- sostituzione 95
- verifica di eventuali danni 100
- Cartucce toner. *Vedere* Cartucce di stampa
- Cartucce, cucitrice
  - caricamento 97
- Cartuccia di stampa
  - inceppamenti carta 185
- Cavo USB, numero di catalogo 202
- Chip di memoria, cartuccia di stampa
  - descrizione 206
  - posizione 91
- Collegamenti (Windows)
  - creazione 110
  - uso 109
- Collegamento
  - USB con Mac 44
  - USB in Windows 58
- Confezionamento del prodotto 212
- Configurazione
  - indirizzo IP 60
- Configurazione generale
  - server Web incorporato HP 148
- Configurazione USB, Mac 44
- Configurazione USB, Windows 58
- Confronto tra prodotti 2
- Connettività
  - risoluzione dei problemi 193
- Conservazione
  - cartucce di stampa 93
- Conservazione dei processi
  - modalità disponibili 137
  - opzioni di impostazione (Windows) 140
- Conservazione, processo
  - opzioni di impostazione (Windows) 140
- Consumo
  - energetico 214
- Convenzioni del documento iii
- Coperchio superiore
  - inceppamenti carta, eliminazione 185
- Copertine
  - stampa (Mac) 53
- Copie
  - modifica del numero (Windows) 108
- Cucitrice/raccogliatore
  - caricamento dei punti 97
  - inceppamenti, punti metallici 173
  - stampa 86
- Cucitura, opzioni
  - selezione (Windows) 136
- D**
- Dichiarazione EMC Corea 223
- Dichiarazione sulla sicurezza dei prodotti laser per la Finlandia 224
- Dichiarazione VCCI per il Giappone 223
- Dichiarazioni sulla sicurezza 223, 224
- Dichiarazioni sulla sicurezza laser 223, 224
- Difetti ripetuti 101
- Difetti ripetuti, risoluzione dei problemi 101
- Dimensioni pagine
  - adattamento delle dimensioni dei documenti (Windows) 131
- Dimensioni, prodotto 214
- DIMM
  - verifica dell'installazione 158
- DIMM di memoria
  - protezione 153
- Directory file, pagina
  - descrizione 146
- Dischi rigidi
  - crittografati 152
- Disinstallazione del software per Windows 39
- Disinstallazione, software per Mac 46
- Documento, convenzioni iii
- Driver
  - impostazioni 37, 40
  - impostazioni (Mac) 52
  - impostazioni (Windows) 107
  - modifica del tipo e del formato della carta 70
  - modifica delle impostazioni (Mac) 48
  - modifica delle impostazioni (Windows) 37
  - preimpostazioni (Mac) 52
  - supportati (Windows) 34
- tipi di carta 73
- universale 35
- Driver della stampante
  - scelta 190
- Driver della stampante (Mac)
  - impostazioni 52
  - modifica delle impostazioni 48
- Driver della stampante (Windows)
  - impostazioni 107
  - modifica delle impostazioni 37
  - supportati 34
- Driver di emulazione PS 34
- Driver di stampa universale 35
- Driver di stampa universale HP 35
- Driver PCL 34
  - universale 35
- E**
- Elenco di altri collegamenti
  - server Web incorporato HP 150
- Elenco font PCL
  - descrizione 146
- Elenco font PS
  - descrizione 146
- Eliminazione
  - processi memorizzati 139
- Eliminazione degli inceppamenti
  - alimentatore buste 184
  - area di uscita 171
  - area fusore 176
  - coperchio superiore 185
  - punti metallici 173
  - ubicazione 171
  - unità fronte/retro 179
  - vassoio 1 181
  - vassoio da 1.500 fogli 182
  - vassoio da 500 fogli 181
- Entrambi i lati, stampa su
  - attivazione (Mac) 49
- Errori
  - software 195
- eseguire manutenzione stampante, messaggio 98
- Etichette
  - scomparto di uscita, selezione 85
  - stampa (Windows) 123, 126
- Explorer, versioni supportate
  - server Web HP incorporato 147

## F

File PostScript Printer Description (PPD)

inclusi 49

File PPD

inclusi 49

Filigrane 53

aggiunta (Windows) 132

Firmware

aggiornamento, Mac 49

Firmware, download nuovo 161

Font

caricamento, Mac 49

risorse permanenti 158

Formati carta

selezione 113

selezione personalizzati 113

supportati 71

Formato carta

modifica 70

Formatter

protezione 153

Funzionalità di protezione 60

Funzioni 2

Funzioni per il ridotto impatto

ambientale della stampa 5

Fusore

inceppamenti carta 176

sostituzione 98

## G

Garanzia

cartucce di stampa 205

CSR (Customer Self Repair) 210

licenza 207

garanzia

prodotto 204

Gateway predefinito, impostazione

64

Gateway, impostazione predefinita

64

Gestione della rete 63

Gestione delle risorse, memoria 158

Guida

opzioni di stampa (Windows) 108

## H

HP ePrint

descrizione 40, 50

HP ePrint, uso 120

HP Utility 49

HP Web Jetadmin 151

## I

Impostazione di EconoMode 93, 154

Impostazioni

driver 37

driver (Mac) 48

preimpostazioni del driver (Mac) 52

priorità 37, 40

ripristino predefinite 167

impostazioni

priorità 48

Impostazioni correnti, pagina

descrizione 146

Impostazioni del driver Macintosh

filigrane 53

formato carta personalizzato 52

Memorizzazione processo 54

impostazioni della velocità di

collegamento 66

Impostazioni di protezione

Server Web incorporato HP 150

Impostazioni di rete

Server Web incorporato HP 150

Impostazioni di risparmio energetico

154

Impostazioni di stampa

Server Web incorporato HP 149

Impostazioni di stampa personalizzate

(Windows) 109

Impostazioni formato carta

personalizzato

Macintosh 52

Inceppamenti

alimentatore buste 184

area fusore 176

cause 169

coperchio superiore 185

fronte/retro 179

punti metallici 173

recupero 187

scomparto di uscita 171

ubicazione 171

vassoio 1 181

vassoio da 1.500 fogli 182

vassoio da 500 fogli 181

Inceppamenti carta

alimentatore buste 184

area fusore 176

coperchio superiore 185

fronte/retro 179

scomparto di uscita 171

ubicazione 171

vassoio 1 181

vassoio da 1.500 fogli 182

vassoio da 500 fogli 181

Inceppamenti dei punti metallici 173

Indirizzo IP

configurazione 60

Indirizzo IPv4 64

Indirizzo IPv6 65

Installazione

memoria (DIMM) 156

periferiche USB 160

prodotto su reti cablate, Mac 45

prodotto su reti cablate,

Windows 60

software, collegamenti USB 58

software, reti cablate 62

Internet Explorer, versioni supportate

server Web HP incorporato 147

Interruzione di una richiesta di stampa

(Windows) 106

Intervallo di pausa

attivazione 154

disattivazione 154

## J

Jetadmin, HP Web 151

## K

Kit di manutenzione

numeri di catalogo 201

uso 98

Kit di manutenzione della stampante

uso 98

Kit, manutenzione stampante

uso 98

## L

Licenza, software 207

Lucidi

scomparto di uscita 85

stampa (Windows) 123, 126

## M

Mac

impostazioni del driver 48, 52

- modifica del tipo e del formato della carta 52
    - problemi, risoluzione 197
    - rimozione del software 46
    - sistemi operativi supportati 44
    - software 49
  - Macintosh
    - assistenza 211
    - HP Printer Utility 49
    - ridimensionamento dei documenti 52
  - Maschera di sottorete 64
  - Material Safety Data Sheet (MSDS, Scheda tecnica di sicurezza) 220
  - Materiali di consumo
    - errori di memoria 102
    - non HP 93
    - numeri di catalogo 201, 202
    - ordinazione 200
    - riciclaggio 93, 217
    - sostituzione delle cartucce di stampa 95
    - stato, visualizzazione con l'utility HP 49
  - materiali di consumo
    - contraffazione 94
  - materiali di consumo contraffatti 94
  - Materiali di consumo non HP 93
  - Materiali di consumo, stato
    - messaggi del pannello di controllo 12
  - Materiali, limitazioni 219
  - Memoria
    - aggiornamento 156
    - errori relativi ai materiali di consumo 102
    - inclusa 49
    - installazione dei moduli DIMM 156
    - numeri di catalogo 202
    - risorse permanenti 158
    - verifica dell'installazione 158
  - Memorizzazione dei processi
    - copie permanenti (Windows) 141
    - copie private permanenti (Windows) 141
    - copie temporanee (Windows) 140
    - modalità disponibili 137
    - opzioni di impostazione (Windows) 140
    - processi personali temporanei (Windows) 140
    - prova e trattiene (Windows) 140
  - Memorizzazione di processi con Windows 138
  - Memorizzazione processo
    - impostazioni per Macintosh 54
  - Memorizzazione, processo
    - impostazioni per Macintosh 49, 54
    - modalità disponibili 137
    - opzioni di impostazione (Windows) 140
  - Menu Aggiornamento firmware USB, pannello di controllo 32
  - Menu Amministrazione, pannello di controllo 18
  - Menu Backup/Restore (Backup/Ripristino), pannello di controllo 31
  - Menu Calibrate/Cleaning (Backup/Ripristino), pannello di controllo 31
  - Menu del pannello di controllo
    - recupera processo 14, 15
  - Menu Gestisci mat. consumo, pannello di controllo 24
  - Menu Gestisci vassoi, pannello di controllo 25
  - Menu Impostazioni cucitrice/raccoglitore, pannello di controllo 26
  - Menu Impostazioni di rete, pannello di controllo 27
  - Menu Impostazioni di stampa, pannello di controllo 21
  - Menu Impostazioni display, pannello di controllo 23
  - Menu Impostazioni generali, pannello di controllo 18
  - Menu Impostazioni mailbox Multi-Bin, pannello di controllo 26
  - Menu Rapporti, pannello di controllo 18
  - Menu Recupera processo 14, 15
  - Menu Risoluzione dei problemi, pannello di controllo 30
  - Menu Servizio, pannello di controllo 32
  - Menu, pannello di controllo
    - recupera processo 14, 15
  - accesso 12
  - Aggiornamento firmware USB 32
  - Amministrazione 18
  - Backup/Restore (Backup/Ripristino) 31
  - Calibrate/Cleaning (Backup/Ripristino) 31
  - Gestisci mat. cons. 24
  - Gestisci vassoi 25
  - Impostazioni cucitrice/raccoglitore 26
  - Impostazioni di rete 27
  - Impostazioni di stampa 21
  - Impostazioni display 23
  - Impostazioni generali 18
  - Impostazioni mailbox Multi-Bin 26
  - Rapporti 18
  - Risoluzione dei problemi 30
  - Servizio 32
  - Messaggi
    - avvisi e-mail 49
    - elenco numerico 102
    - spie, pannello di controllo 12
    - tipi 168
  - Messaggi di errore
    - avvisi e-mail 49
    - elenco numerico 102
    - pannello di controllo 168
    - spie, pannello di controllo 12
    - tipi 168
  - Modalità di pausa
    - attivazione 154
    - disattivazione 154
  - Modelli, confronto delle funzioni 2
  - Modifica delle dimensioni dei documenti
    - Macintosh 52
  - Moduli
    - stampa (Windows) 121
  - Moduli DIMM
    - installazione 156
    - numeri di catalogo 202
  - Moduli SIMM, incompatibilità 156
- N**
- Netscape Navigator, versioni supportate
    - server Web HP incorporato 147

- Nomi utente
  - impostazione per i processi memorizzati (Windows) 141
- Nomi, processi
  - specifica (Windows) 142
- Normative
  - supporto del prodotto mirato alla difesa dell'ambiente 217
- Norme DOC per il Canada 223
- Note iii
- Numeri di catalogo
  - cartucce di stampa 201
  - kit di manutenzione 201
  - materiali di consumo 201
  - memoria 202
  - vassoi 201
- O**
- Operazioni di stampa 105
- Opuscoli
  - creazione (Windows) 133
- Ordinazione
  - materiali di consumo e accessori 200
  - numeri di catalogo 201
- Orientamento
  - selezione, Windows 118
- Orientamento orizzontale
  - selezione, Windows 118
- Orientamento verticale
  - selezione, Windows 118
- P**
- Pagina di configurazione
  - descrizione 146
- Pagina di stato dei materiali di consumo
  - descrizione 146
  - stampa 101
- Pagine di copertina
  - stampa su carta diversa (Windows) 128
- Pagine di informazioni
  - stampa 146
- pagine di informazioni
  - Server Web incorporato HP 148
- Pagine per foglio 54
  - selezione (Windows) 117
- Pannello di controllo
  - display 12
  - impostazioni 37, 40, 48
  - menu Aggiornamento firmware USB 32
  - menu Amministrazione 18
  - menu Backup/Restore (Backup/Ripristino) 31
  - menu Calibrate/Cleaning (Backup/Ripristino) 31
  - menu Gestisci mat. consumo 24
  - menu Gestisci vassoi 25
  - menu Impostazioni cucitrice/raccoglitore 26
  - menu Impostazioni di rete 27
  - menu Impostazioni di stampa 21
  - menu Impostazioni display 23
  - menu Impostazioni generali 18
  - menu Impostazioni mailbox Multi-Bin 26
  - menu Rapporti 18
  - menu Risoluzione dei problemi 30
  - menu Servizio 32
  - messaggi, elenco numerico 102
  - messaggi, tipi 168
  - protezione 153
  - pulsanti 12
  - spie 12
- pannello di controllo
  - pagina di pulizia, stampa 161
- Percorso di stampa diretto 85
- Periferiche USB
  - installazione 160
- Peso, prodotto 214
- Pianificazione pausa
  - attivazione 155
  - disattivazione 155
- Più pagine per foglio 54
  - stampa (Windows) 117
- Preimpostazioni (Mac) 52
- Prima pagina
  - stampa su carta diversa (Windows) 128
  - uso di carta diversa 53
- Priorità, impostazioni 37, 40, 48
- Problemi di prelievo della carta
  - risoluzione 169
- Processi
  - impostazioni per Macintosh 49
- Processi di copia veloce
  - memorizzazione (Windows) 140
- Processi di stampa
  - annullamento (Mac) 52
  - memorizzazione di copie permanenti (Windows) 141
  - memorizzazione di copie private permanenti (Windows) 141
  - memorizzazione di copie temporanee (Windows) 140
  - memorizzazione temporanea (Windows) 140
- Processi memorizzati
  - creazione (Windows) 138
  - eliminazione 139
  - impostazione dei nomi utente (Windows) 141
  - protezione 153
  - ricezione di una notifica quando vengono stampati (Windows) 141
  - specifica dei nomi (Windows) 142
  - stampa 139
- Processi personali
  - memorizzazione temporanea (Windows) 140
- Processi privati
  - memorizzazione permanente (Windows) 141
- Processi, memorizzati
  - creazione (Windows) 138
  - eliminazione 139
  - impostazione dei nomi utente (Windows) 141
  - ricezione di una notifica quando vengono stampati (Windows) 141
  - specifica dei nomi (Windows) 142
  - stampa 139
- Processi, stampa
  - memorizzazione di copie permanenti (Windows) 141
  - memorizzazione di copie private permanenti (Windows) 141
  - memorizzazione di copie temporanee (Windows) 140
  - memorizzazione temporanea (Windows) 140
- Prodotti terminati, smaltimento 219
- Prodotto privo di mercurio 219
- Programma ecologico 217

- Programma pausa
  - impostazione 155
- Protezione
  - dischi rigidi crittografati 152
- Protezione IP (IPsec) 152
- Protocolli, rete 59
- Prova e trattieni
  - selezione (Windows) 140
- Pulizia
  - percorso carta 161, 188
  - prodotto 161
- Pulsante ?, pannello di controllo 12
- Pulsanti, pannello di controllo 12
- Q**
- Qualità di stampa
  - miglioramento 188
  - ottimizzazione (Windows) 113
- R**
- Raccoglitore
  - numero di catalogo 201
  - stampa 86
- Reimballaggio del prodotto 212
- Requisiti del browser
  - server Web HP incorporato 147
- Requisiti del browser Web
  - server Web HP incorporato 147
- Requisiti di sistema
  - server Web HP incorporato 147
- Rete
  - impostazioni, modifica 63
  - impostazioni, visualizzazione 63
  - password, impostazione 63
  - password, modifica 63
- Reti
  - configurazione 59
  - gateway predefinito 64
  - HP Web Jetadmin 151
  - indirizzo IPv4 64
  - indirizzo IPv6 65
  - maschera di sottorete 64
  - protezione 60
  - protocolli supportati 59
- Reti, cablate
  - installazione del prodotto, Mac 45
  - installazione del prodotto, Windows 60
- Riciclaggio 5, 217
  - informazioni sul programma di riciclaggio e restituzione dei materiali di consumo HP 218
- Riciclaggio dei materiali di consumo 93
- Ridimensionamento dei documenti
  - Macintosh 52
- Ridimensionamento documenti
  - Windows 131
- Rimozione del software Windows 39
- Rimozione, software per Mac 46
- Ripristino delle impostazioni di fabbrica 167
- Risoluzione
  - problemi di connessione diretta 193
  - problemi di rete 193
- Risoluzione dei problemi
  - avvisi e-mail 49
  - difetti ripetuti 101
  - inceppamenti 169
  - inceppamenti carta 171
  - inceppamenti carta coperchio superiore 185
  - inceppamenti carta nell'area fusore 176
  - inceppamenti carta vassoio 1 181
  - inceppamenti carta vassoio da 500 fogli 181
  - inceppamenti causati da punti metallici 173
  - inceppamenti nell'alimentatore buste 184
  - inceppamenti scomparto di uscita 171
  - inceppamenti unità fronte/retro 179
  - Mac 197
  - messaggi di errore, elenco numerico 102
  - messaggi, tipi 168
  - nessuna risposta 191
  - problemi di alimentazione della carta 169
  - problemi di connessione diretta 193
  - problemi di rete 193
  - problemi di Windows 195
- problemi relativi alla stampa da un accessorio di memoria USB 192
- risposta lenta 191
- vassoio da 1.500 fogli 182
- Risorse permanenti 158
- Risorse, gestione 158
- Rulli
  - ordinazione 202
  - sostituzione 98
- rulli di alimentazione, sostituzione 98
- Rulli di prelievo
  - ordinazione 202
  - sostituzione 98
- rulli di trasferimento, sostituzione 98
- S**
- Schede EIO
  - installazione 156
- Scomparti di uscita
  - inceppamenti carta 171
  - selezione 85
  - selezione (Windows) 134
- Scomparti, uscita
  - inceppamenti, eliminazione 171
- Scomparto di uscita posteriore
  - inceppamenti carta 171
  - stampa 85
- Scomparto di uscita superiore
  - inceppamenti carta 171
  - stampa 85
- Server Web HP incorporato 40
- Server Web incorporato
  - funzioni 147
- Server Web incorporato (EWS)
  - assegnazione di password 152
- Server Web incorporato HP
  - configurazione generale 148
  - elenco di altri collegamenti 150
  - funzioni 147
  - impostazioni di protezione 150
  - impostazioni di rete 150
  - impostazioni di stampa 149
  - pagine di informazioni 148
  - Servizi Web HP 150
  - strumenti per la risoluzione dei problemi 149
- Servizi Web HP
  - abilitazione 150
- Servizi Web HP, abilitazione 120

- Sistemi operativi supportati 34, 44
  - Siti Web
    - assistenza clienti 211
    - driver di stampa universale 35
    - HP Web Jetadmin, download 151
    - scheda di sicurezza dei materiali (MSDS, Material Safety Data Sheet) 220
  - siti Web
    - assistenza clienti Macintosh 211
    - denuncia di frodi 94
  - sito Web contro le frodi 94
  - Sito Web HP per la denuncia di frodi 94
  - Smaltimento, prodotti terminati 219
  - Software
    - contratto di licenza software 207
    - disinstallazione per Mac 46
    - disinstallazione per Windows 39
    - impostazioni 37, 40, 48
    - installazione, collegamenti USB 58
    - installazione, reti cablate 62
    - Mac 49
    - problemi 195
    - server Web incorporato 40
    - sistemi operativi supportati 34, 44
  - software
    - HP Printer Utility 49
  - Software HP-UX 42
  - Software Linux 42
  - Software SAP 42
  - Software Solaris 42
  - Software UNIX 42
  - Soluzione
    - problemi relativi alla stampa da un accessorio di memoria USB 192
  - sostituzione delle cartucce di stampa 95
  - Specifiche
    - ambiente operativo 214
    - elettriche e acustiche 214
    - fisiche 214
  - Specifiche acustiche 214
  - Specifiche della temperatura 214
  - Specifiche elettriche 214
  - Specifiche fisiche 214
  - Spedizione del prodotto 212
  - Spie, pannello di controllo 12
  - Stampa
    - da accessori memoria USB 143
    - impostazioni (Mac) 52
    - impostazioni (Windows) 107
    - processi memorizzati 139
  - Stampa da USB 143
  - Stampa di n pagine per foglio
    - selezione (Windows) 117
  - Stampa fronte/retro
    - impostazioni (Windows) 114
  - Stampa fronte/retro (su entrambi i lati)
    - attivazione (Mac) 49
    - impostazioni (Windows) 114
  - Stampa fronte/retro, modifica 66
  - Stampa N-up 54
  - Stampa su due facciate
    - attivazione (Mac) 49
  - Stampa su entrambi i lati
    - impostazioni (Mac) 54
    - impostazioni (Windows) 114
  - Stampa su entrambi i lati (fronte/retro)
    - attivazione (Mac) 49
  - Stampa Web
    - HP ePrint 40, 50
  - Stampa, cartucce
    - conservazione 93
    - messaggi di stato 12
    - riciclaggio 217
  - Stato
    - messaggi, tipi 168
  - stato
    - utility HP, Mac 49
  - Stato, materiali di consumo
    - messaggi del pannello di controllo 12
  - Strumenti di risoluzione dei problemi
    - elenco di controllo per la risoluzione dei problemi 165
    - messaggi del pannello di controllo 102, 168
    - pagina di pulizia 161
  - Strumenti per la risoluzione dei problemi
    - server Web incorporato HP 149
  - Suggerimenti iii
  - Supporti 67
    - formati supportati 71
    - formato personalizzato, impostazioni per Macintosh 52
    - pagine per foglio 54
    - prima pagina 53
  - Supporti speciali
    - linee guida 68
- T**
- TCP/IP
    - configurazione manuale dei parametri IPv4 64
    - configurazione manuale dei parametri IPv6 65
  - Tipi di carta
    - modifica 70
    - selezione 113
- U**
- Ultima pagina
    - stampa su carta diversa (Windows) 128
  - Umidità
    - specifiche 214
  - Unione Europea, smaltimento dei rifiuti 220
  - Unità cucitrice/raccogliatore
    - numero di catalogo 201
  - Utility HP Printer 49
  - Utility HP, Mac 49
  - Utilizzo, pagina
    - descrizione 146
- V**
- Vassoi
    - caricamento 76
    - caricamento del vassoio da 1.500 fogli 79
    - caricamento del vassoio da 500 fogli 77
    - configurazione 83
    - impostazioni per Macintosh 49
    - inceppamenti carta 171, 181, 182
    - numeri di catalogo 201
    - orientamento della carta 81
    - selezione (Windows) 113
  - vassoi
    - caricamento del vassoio 1 76
  - Vassoio 1
    - caricamento 76
    - inceppamenti carta 181

Vassoio 2  
  caricamento 77  
  inceppamenti carta 181

Vassoio 3  
  caricamento 77  
  inceppamenti carta 181  
  specifiche fisiche 214

Vassoio da 1.500 fogli  
  caricamento 79  
  inceppamenti carta 182

Vassoio da 500 fogli  
  caricamento 77  
  inceppamenti carta 181

## W

Windows  
  driver di stampa universale 35  
  driver supportati 34  
  impostazioni del driver 37  
  sistemi operativi supportati 34