

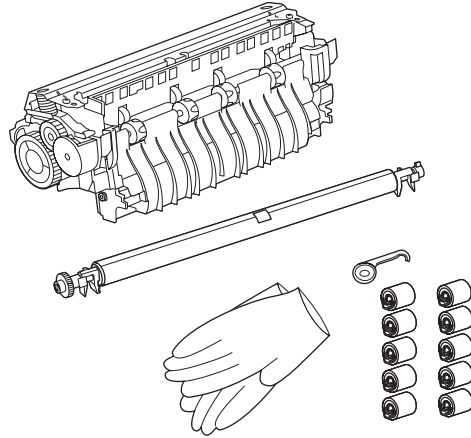

CF064A/CF065A



- EN Installation Guide
- FR Guide d'installation
- DE Installationshandbuch
- IT Guida all'installazione
- ES Guía de instalación
- BG Ръководство за инсталиране
- CA Guia d'instal·lació
- CN 安装指南 (简体中文)
- HR Vodič za instalaciju
- CS Instalační příručka
- DA Installationsvejledning
- NL Installatiegids
- ET Paigaldusjuhend
- FI Asennusopas
- EL Οδηγός εγκατάστασης
- HU Telepítési útmutató
- ID Panduan Penginstalan
- JA 設置ガイド
- KK Орнату нұсқаулығы
- KO 설치 설명서
- LV Uzstādīšanas rokasgrāmata
- LT Diegimo vadovas
- NO Installeringsveiledning
- PL Podręcznik instalacji
- PT Guia de Instalação
- RO Ghid de instalare
- RU Руководство по установке
- SR Vodič za instalaciju
- SK Inštalčná príručka
- SL Priročnik za namestitev
- SV Installationsguide
- TH คู่มือการติดตั้ง
- TW 安裝指南 (繁體中文)
- TR Kurulum Kılavuzu
- UK Посібник зі встановлення
- VI Hướng Dẫn Cài Đặt
- AR دليل التركيب
- ES Lea esto primero

1

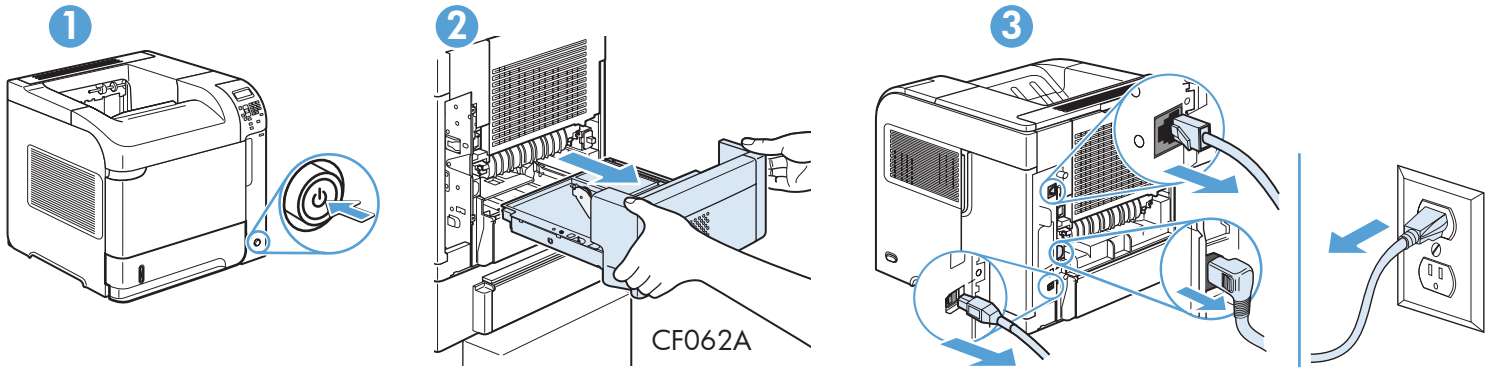

2

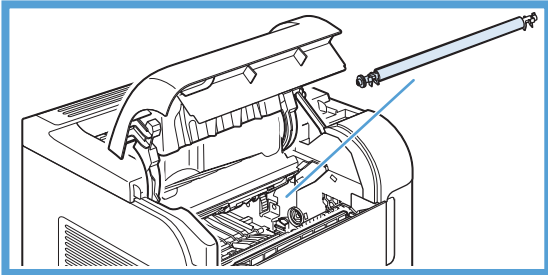

1

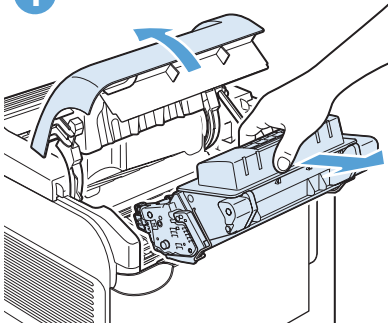

2

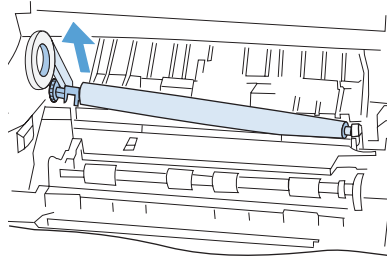
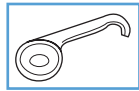

3

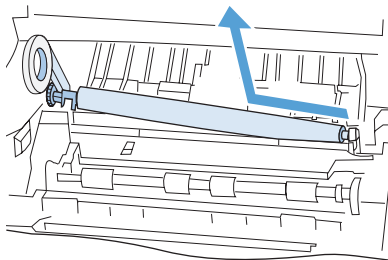

4

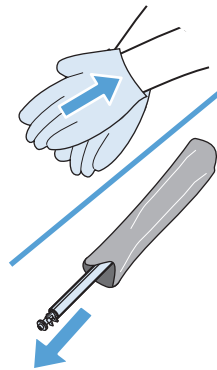

5

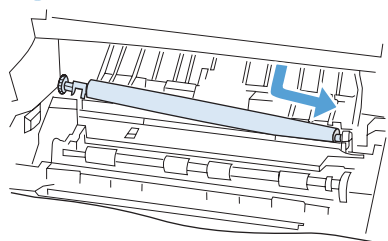

6

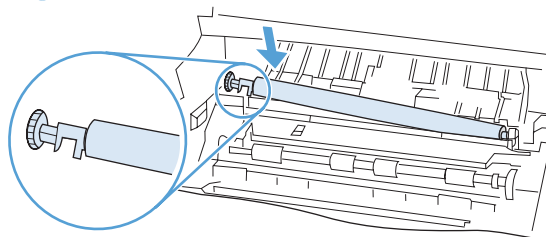

7

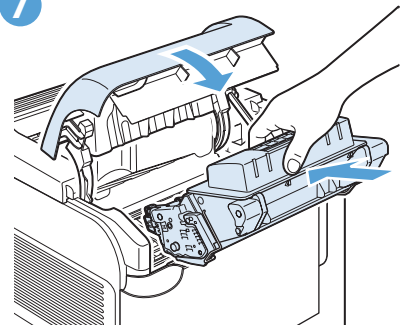

3

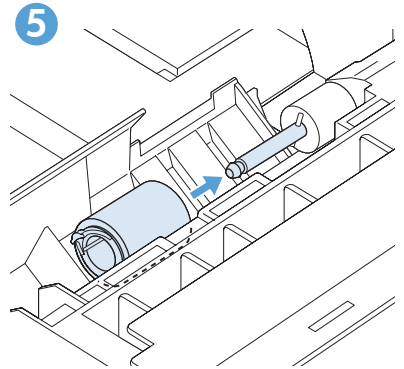
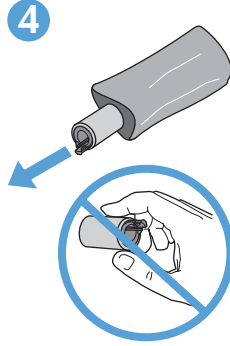
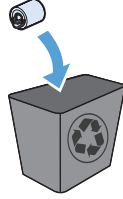
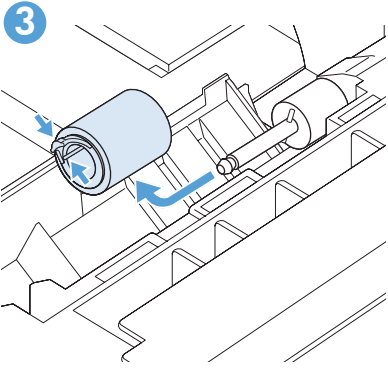
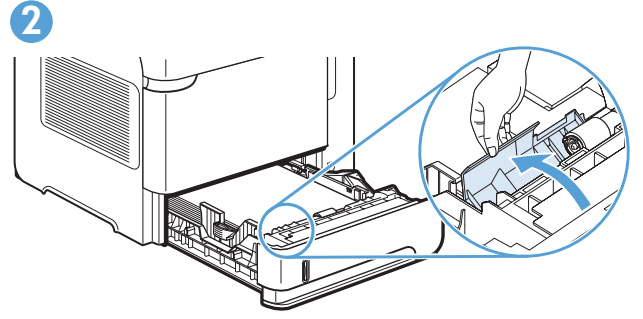
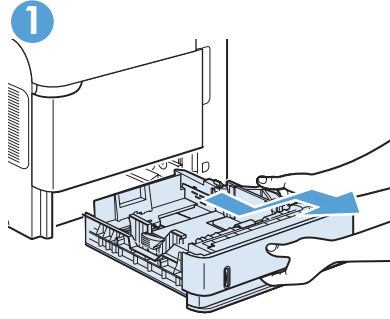
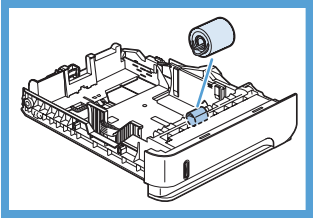

4

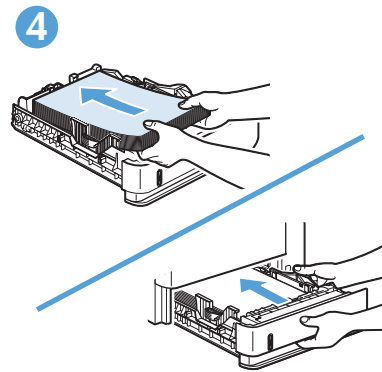
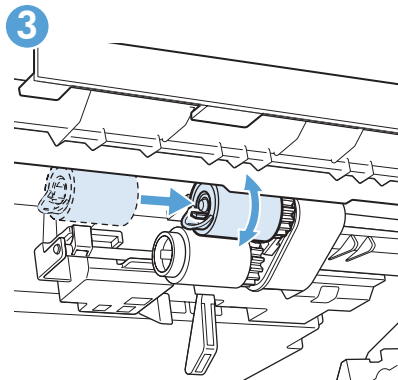
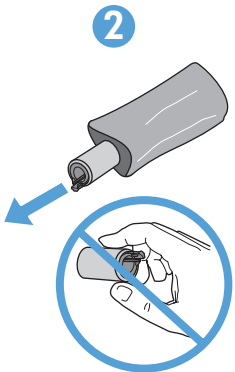
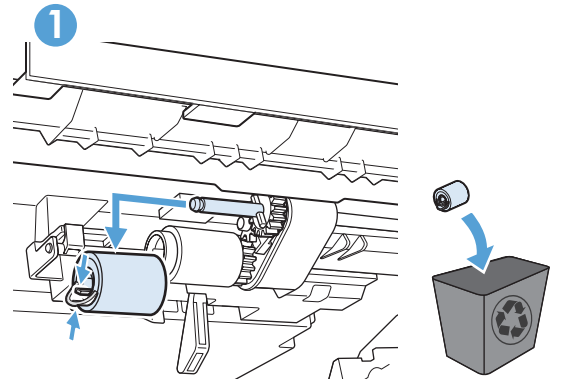
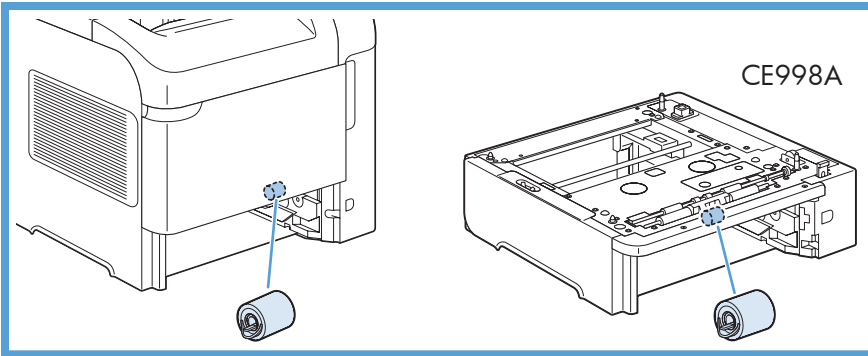

5

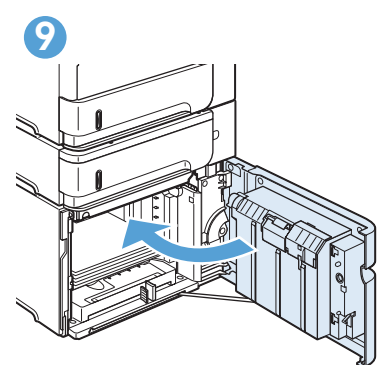
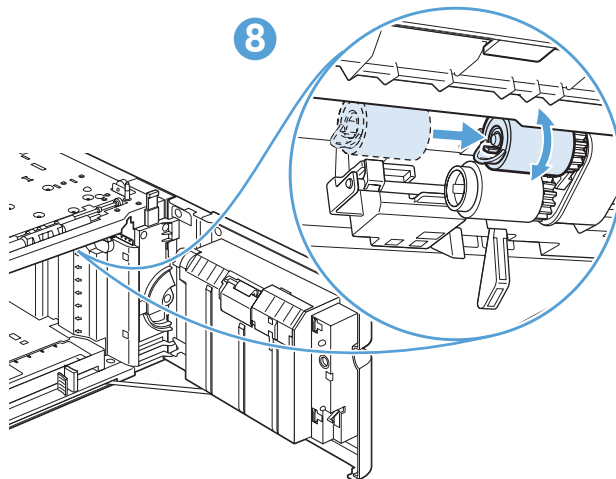
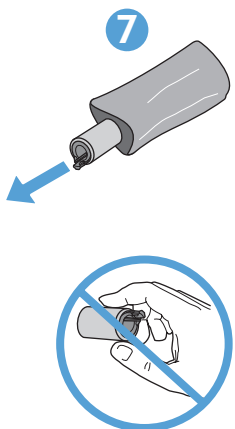
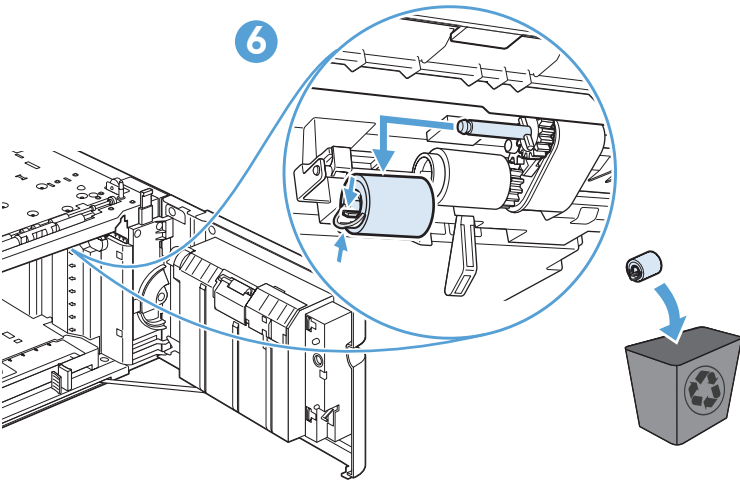
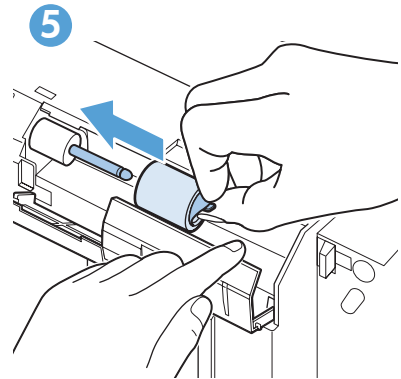
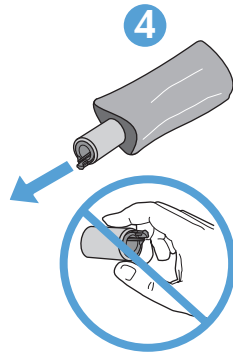
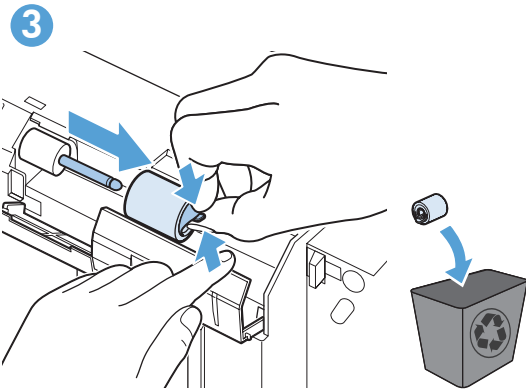
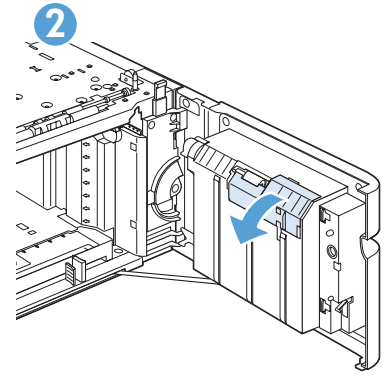
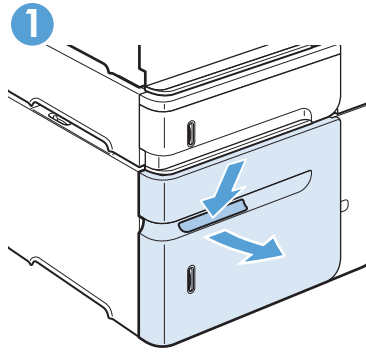
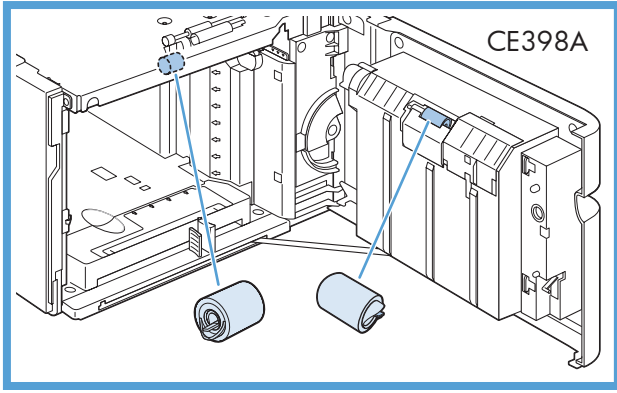

6

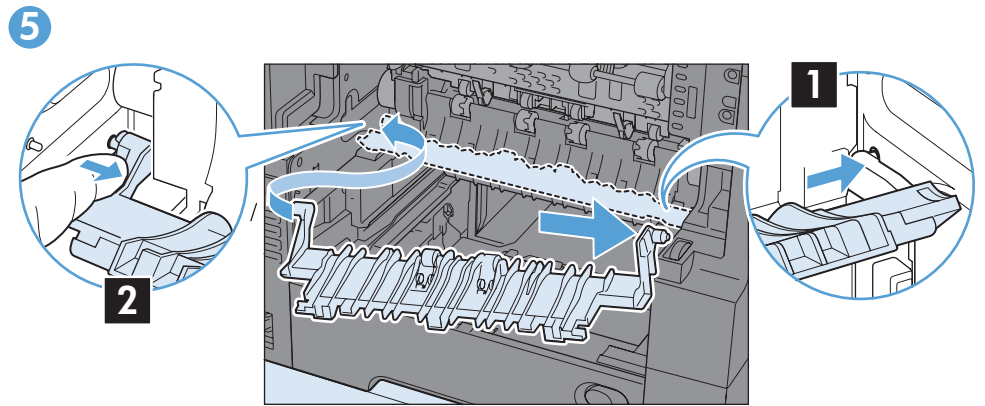
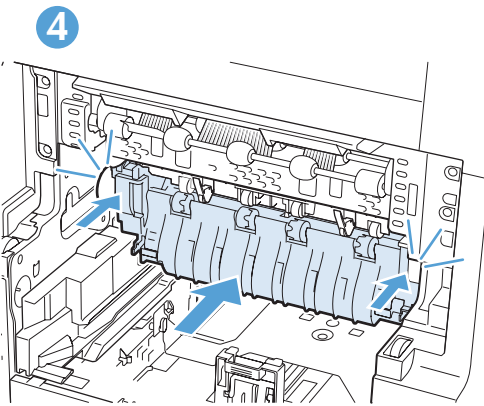
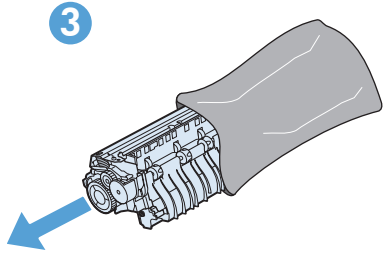
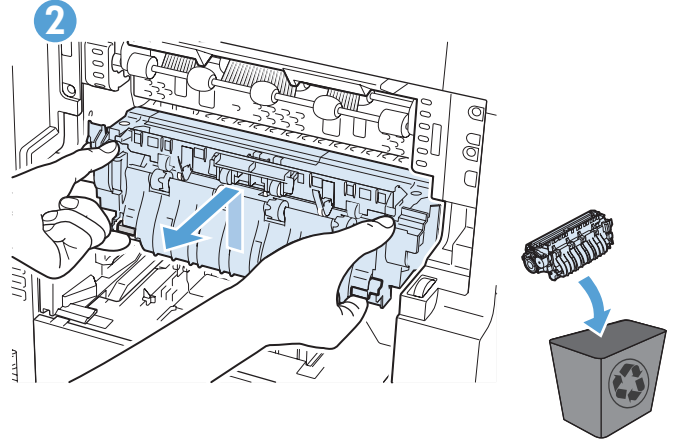
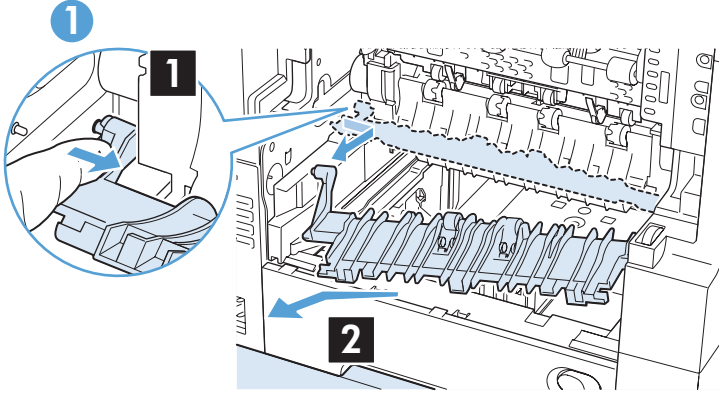
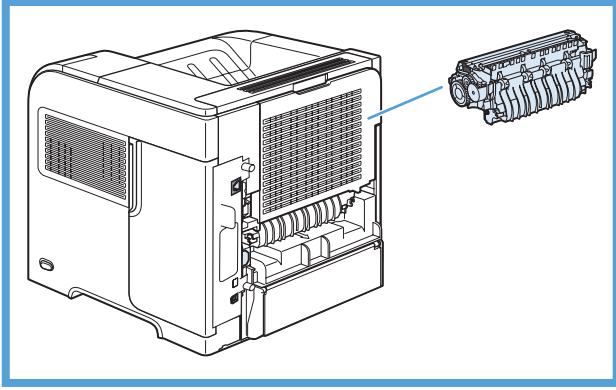

7

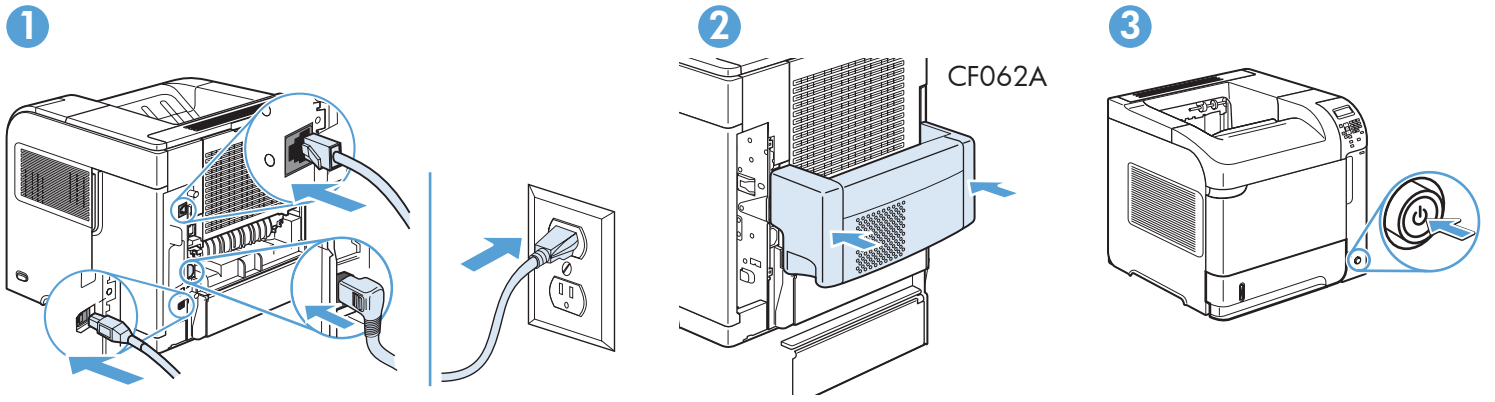

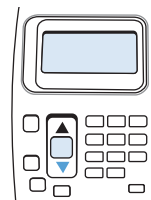

- EN** When the message **XXX MB** appears, press and hold the **OK** button until all three control panel lights turn on and stay on. Release the **OK** button. Press **▲** until **NEW MAINTENANCE KIT** appears, and then press **OK**.
- FR** Lorsque le message **XXX Mo** s'affiche, appuyez sur le bouton **OK** et maintenez-le enfoncé jusqu'à ce que les trois voyants du panneau de commande s'allument et restent fixes. Relâchez le bouton **OK**. Appuyez sur **▲** jusqu'à ce que **NOUVEAU KIT DE MAINTENANCE** s'affiche, puis appuyez sur **OK**.
- DE** Wenn die Meldung **XXX MB** angezeigt wird, halten Sie die **OK**-Taste gedrückt, bis alle drei Bedienfeld-LEDs leuchten. Lassen Sie die **OK**-Taste los. Drücken Sie auf **▲**, bis **NEUES WARTUNGSKIT** angezeigt wird, und drücken Sie dann auf **OK**.
- IT** Quando viene visualizzato il messaggio **XXX MB**, tenere premuto il pulsante **OK** fino a quando tutte e tre le spie del pannello di controllo non si accendono e rimangono accese. Rilasciare il pulsante **OK**. Premere **▲** fino a quando non viene visualizzato **NUOVO KIT MANUTENZIONE**, quindi premere **OK**.
- ES** Cuando aparezca el mensaje **XXX MB**, mantenga presionado el botón **Aceptar** hasta que se enciendan las tres luces del panel de control y permanezcan encendidas. Suelte el botón **Aceptar**. Presione **▲** hasta que aparezca **NUEVO CONJUNTO DE MANTENIMIENTO** y después presione **Aceptar**.
- BG** Когато се покаже съобщението **XXX MB**, натиснете и задръжте бутона **OK**, докато се включат и останат включени всичките три индикатора на панела за управление. Освободете бутона **OK**. Натиснете **▲**, докато се покаже **НОВ КОМПЛЕКТ ЗА ПОДДРЪЖКА**, и тогава натиснете **OK**.
- CA** Quan aparegui el missatge "**XXX MB**", mantingueu premut el botó **OK** fins que els tres indicadors lluminosos del quadre de comandament es mantinguin encesos. Deixeu anar el botó **OK**. Premeu **▲** fins que aparegui **JOC DE MANTENIMENT NOU** i, a continuació, premeu **OK**.
- CN** 当显示消息 **XXX MB** 时，按住“**确定**”按钮，直到三个控制面板指示灯都持续亮起。释放“**确定**”按钮。按 **▲** 直到显示“**新维护套件**”，然后按“**确定**”。
- HR** Kada se prikaže poruka **XXX MB**, pritisnite i držite gumb **U redu** sve dok se sva tri svjetla na upravljačkoj ploči ne uključe i ostanu uključena. Otpustite gumb **U redu**. Pritišćite **▲** sve dok se ne prikaže **NOVI KOMPLET ZA ODRŽAVANJE** i potom pritisnite **U redu**.
- CS** Pokud se zobrazí zpráva **XXX MB**, stiskněte a přidržte tlačítko **OK**, dokud všechny tři kontrolky na ovládacím panelu nezačnou svítit. Uvolněte tlačítko **OK**. Opakovaně stiskněte tlačítko **▲**, dokud se nezobrazí možnost **NOVÁ SADA PRO ÚDRŽBU**. Potom stiskněte tlačítko **OK**.
- DA** Når meddelelsen **XXX MB** vises, skal du trykke på og holde knappen **OK** nede, indtil alle tre indikatorer på kontrolpanelet tændes og forbliver tændte. Slip knappen **OK**. Tryk på **▲**, indtil der vises **NYT VEDLIGEHOLDELSÆT**, og tryk derefter på **OK**.
- NL** Wanneer het bericht **XXX MB** wordt weergegeven, houdt u op het bedieningspaneel de knop **OK** ingedrukt totdat de drie lampjes van het bedieningspaneel blijven branden. Laat de knop **OK** los. Druk op **▲** totdat **NIEUWE ONDERHOUDSKIT** wordt weergegeven en druk vervolgens op **OK**.
- ET** Kui kuvatakse teade **XXX MB**, vajutage ja hoidke all nuppu **OK**, kuni kõik kolm juhtpaneeli märgutuld süttivad ja jäävad põlema. Vabastage nupp **OK**. Vajutage **▲**, kuni kuvatakse **UUS HOOLDUSKOMPLEKT**, ja vajutage seejärel **OK**.
- FI** Kun näyttöön tulee viesti **XXX Mt**, paina **OK**-painiketta ja pidä sitä painettuna, kunnes kaikki ohjauspaneelin kolme merkkivaloa ovat syttyneet ja palavat. Vapauta **OK**-painike. Paina **▲**, kunnes näytössä näkyy **UUSI HUOLTOPAKKAUS** ja paina sitten **OK**.
- EL** Όταν εμφανιστεί το μήνυμα **XXX MB**, πατήστε και κρατήστε πατημένο το κουμπί **OK** μέχρι να ανάψουν και να παραμείνουν αναμμένες και οι τρεις φωτεινές ενδείξεις του πίνακα ελέγχου. Αφήστε το κουμπί **OK**. Πατήστε **▲** μέχρι να εμφανιστεί η επιλογή **NEO KIT ΣΥΝΤΗΡΗΣΗΣ** και, στη συνέχεια, πατήστε το κουμπί **OK**.
- HU** Ha megjelenik az **XXX MB** üzenet, nyomja meg és tartsa lenyomva az **OK** gombot, amíg a kezelőpanel mindhárom jelzőfénye kigyullad, és kigyulladva is marad. Engedje fel az **OK** gombot. Nyomja meg és tartsa lenyomva a **▲** gombot, amíg megjelenik az **ÚJ KARBANTARTÁSI KÉSZLET** üzenet, majd nyomja meg az **OK** gombot.
- ID** Bila pesan **XXX MB** ditampilkan, tekan terus tombol **OK** hingga ketiga lampu panel kontrol menyala terus-menerus. Lepaskan tombol **OK**. Tekan **▲** hingga **KIT PEMELIHARAAN BARU** ditampilkan, lalu tekan **OK**.
- JA** **XXX MB** というメッセージが表示されたら、3 つすべてのコントロールパネルのライトが点灯した状態になるまで **OK** ボタンを押したままにします。 **OK** ボタンを放します。 **▲** を押して新しいメンテナンス キットが表示されたら、 **OK** を押します。

- KK** **XXX MB** пайда болғанда, **OK** түймесін үш басқару панелінің шамдары тұрақты жанғанға дейін басып ұстап тұрыңыз. **OK** түймесін босатыңыз. **ЖАҢА ҚЫЗМЕТ КӨРСЕТУ ЖИЙНТЫҒЫ** хабары пайда болғанға дейін **▲** түймесін басып тұрыңыз, сонан соң **OK** түймесін басыңыз.
- KO** **XXX MB**라는 메시지가 표시되면 세 개의 제어판 표시등이 모두 켜진 채로 유지될 때까지 **확인** 단추를 길게 누릅니다. **확인** 단추에서 손을 뗍니다. 새 유지 관리 키트가 나타날 때까지 **▲**를 누른 다음 **확인**을 누르십시오.
- LV** Kad ir redzams paziņojums **XXX MB**, nospiediet un turiet pogu **Labi**, kamēr iedegas visi trīs vadības paneļa indikatori un turpina degt. Atlaidiet pogu **Labi**. Nospiediet **▲**, lai parādītos **JAUNS APKOPES KOMPLEKTS**, pēc tam nospiediet **Labi**.
- LT** Pasirodžius pranešimui **XXX MB** paspauskite ir laikykite nuspaudę mygtuką **OK**, kol neišijungs ir liks įjungtos visos trys derinimo pulto lemputės. Atleiskite mygtuką **OK**. Paspauskite ir laikykite nuspaudę **▲**, kol nepasirodys parinktis **NAUJAS PRIEŽIŪROS RINKINYS**, o tada spauskite **OK**.
- NO** Når meldingen **XXX MB** vises, holder du nede **OK**-knappen til alle tre kontrollpanellampene slår seg på og fortsetter å lyse. Slipp **OK**-knappen. Trykk på **▲** til **NY VEDLIKEHOLDSPAKKE** vises, og trykk deretter på **OK**.
- PL** Gdy ukaże się komunikat **XXX MB**, wciśnij i przytrzymaj przycisk **OK**, aż wszystkie trzy kontrolki panelu sterowania zostaną włączone i będą świecić. Zwolnij przycisk **OK**. Naciśnij **▲**, aż ukaże się komunikat **NOWY ZESTAW OBSŁUGOWY**, następnie naciśnij przycisk **OK**.
- PT** Quando a mensagem **XXX MB** aparecer, mantenha pressionado o botão **OK** até que as três luzes do painel de controle acendam e permaneçam acesas. Libere o botão **OK**. Pressione **▲** até que apareça **NOVO KIT DE MANUTENÇÃO** e, em seguida, pressione **OK**.
- RO** Când apare mesajul **XXX MB**, țineți apăsat butonul **OK** până când toate cele trei leduri de pe panoul de control se aprind și rămân aprinse. Eliberați butonul **OK**. Apăsați **▲** până când apare **SET DE ÎNTREȚINERE NOU**, apoi apăsați **OK**.
- RU** При появлении сообщения **XXX MB** нажмите и удерживайте кнопку **OK**, пока не загорятся все три индикатора панели управления. Отпустите кнопку **OK**. Удерживайте **▲** до появления сообщения **НОВЫЙ КОМПЛЕКТ ПО УХОДУ** и затем нажмите кнопку **OK**.
- SR** Kada se pojavi poruka **XXX MB**, pritisnite i držite dugme **OK** sve dok se ne uključe sve tri lampice na kontrolnoj tabli i ostanu uključene. Pustite dugme **OK**. Pritiskajte **▲** sve dok se ne pojavi **NOV KOMPLET ZA ODRŽAVANJE**, a zatim pritisnite **OK**.
- SK** Po zobrazení hlásenia **XXX MB** podržte stlačené tlačidlo **OK**, až kým všetky tri indikátory na ovládacom paneli neostanú rozsvietené. Uvoľnite tlačidlo **OK**. Stláčajte tlačidlo **▲**, kým sa nezobrazí položka **NOVÁ SERVISNÁ SÚPRAVA**. Potom stlačte tlačidlo **OK**.
- SL** Ko se pojavi sporočilo **XXX MB**, pridržite gumb **OK**, dokler se ne vklopijo vse tri lučke nadzorne plošče. Spustite gumb **OK**. Pritiskajte tipko **▲**, dokler se ne pojavi **NOV KOMPLET ZA VZDRŽEVANJE**, nato pritisnite **OK**.
- SV** När meddelandet **XXX MB** visas håller du ned knappen **OK** tills alla tre lamporna på kontrollpanelen börjar lysa. Släpp knappen **OK**. Tryck på **▲** tills **NY UNDERHÅLLSSATS** visas och tryck på **OK**.
- TH** เมื่อข้อความ **XXX MB** ปรากฏขึ้น ให้กดปุ่ม **ตกลง** ค้างไว้จนกว่าไฟสถานะทั้งสามดวงบนแผงควบคุมจะติดสว่างอย่างต่อเนื่อง ปุ่ม **ตกลง** กด **▲** ค้างไว้จนกระทั่ง **ชุดบำรุงรักษาใหม่** ปรากฏขึ้น จากนั้นกด **ตกลง**
- TW** 當訊息 **XXX MB** 出現時，請按住**確定**按鈕，直到所有三個控制面板燈號保持亮起。放開**確定**按鈕。按下 **▲** 直到「**新維護組件**」出現，然後按下**確定**。
- TR** **XXX MB** mesajı göründüğünde kontrol paneli lambalarının her üçü de yanana ve yanık konumda kalana kadar **OK** düğmesine basılı tutun. **OK** düğmesini bırakın. **NEW MAINTENANCE KIT** (YENİ BAKIM TAKIMI) yazısı görüntülenene kadar **▲** düğmesine basın ve ardından **OK** düğmesine basın.
- UK** Коли відобразиться повідомлення **XXX MB**, натисніть і притримайте кнопку **OK**, доки не ввімкнуться всі три індикатори панелі керування. Відпустіть кнопку **OK**. Натисніть кнопку **▲** і притримайте, доки не відобразиться текст **НОВИЙ КОМПЛЕКТ ТЕХНІЧНОГО ОБСЛУГОВУВАННЯ**, а потім натисніть кнопку **OK**.
- VI** Khi thông báo **XXX MB** xuất hiện, nhấn và giữ nút **OK** cho đến khi tất cả ba đèn trên bảng điều khiển đều sáng và giữ nguyên. Nhả nút **OK**. Nhấn **▲** cho đến khi **BỘ CÔNG CỤ BẢO TRÌ MỚI MỚI** xuất hiện, rồi nhấn **OK**.

عندما تظهر الرسالة **XXX** ميغابايت، اضغط باستمرار على الزر **OK** (موافق) حتى يتم تشغيل كل أضواء لوحة التحكم الثلاثة باستمرار. حرر الزر **OK** (موافق). اضغط **▲** حتى تظهر "مجموعة أدوات الصيانة الجديدة"، ثم اضغط على الزر **OK** (موافق).

AR



- EN** To verify that the installation is complete, print a configuration page. Press **Menu**, press ▼ to highlight **INFORMATION**, and press **OK**. Press ▼ to highlight **PRINT CONFIGURATION**, and press **OK**.
- FR** Pour vérifier que l'installation est terminée, imprimez une page de configuration. Appuyez sur **Menu**, appuyez sur ▼ pour mettre **INFORMATIONS** en surbrillance, puis appuyez sur **OK**. Appuyez sur ▼ pour mettre **IMPRIMER LA CONFIGURATION** en surbrillance, puis appuyez sur **OK**.
- DE** Drucken Sie eine Konfigurationsseite aus, um zu überprüfen, ob die Installation abgeschlossen ist. Drücken Sie auf **Menü**, dann auf ▼, um **INFORMATION** zu markieren, und anschließend auf **OK**. Drücken Sie auf ▼, um **KONFIGURATION DRUCKEN** zu markieren, und drücken Sie dann auf **OK**.
- IT** Per verificare che l'installazione sia stata completa, stampare una pagina di configurazione. Premere **Menu**, premere ▼ per selezionare **INFORMAZIONI**, quindi premere **OK**. Premere ▼ per selezionare **STAMPA CONFIGURAZIONE**, quindi premere **OK**.
- ES** Para verificar que la instalación haya finalizado, imprima una página de configuración. Presione **Menú**, presione ▼ para resaltar **INFORMACIÓN** y después **Aceptar**. Presione ▼ para resaltar **IMPRIMIR CONFIGURACIÓN** y presione **Aceptar**.
- BG** За да се потвърди, че инсталацията е извършена, отпечатайте страница с настройките. Натиснете **Меню**, с натискане маркирайте **ИНФОРМАЦИЯ** и натиснете **OK**. Натиснете ▼, за да маркирате **ОТПЕЧАТАЙ НАСТРОЙКИТЕ**, и натиснете **OK**.
- CA** Per comprovar que la instal·lació s'hagi completat, imprimiu una pàgina de configuració. Premeu **Menú**, utilitzeu ▼ per destacar **INFORMACIÓ** i premeu **OK**. Premeu ▼ per destacar **IMPRIMEIX LA CONFIGURACIÓ** i premeu **OK**.
- CN** 要检查安装是否已完成，请打印配置页。按“菜单”，然后按 ▼ 以突出显示“信息”，再按“确定”。按 ▼ 以突出显示“打印配置”，然后按“确定”。
- HR** Za potvrdu da je instalacija dovršena ispišite stranicu za konfiguraciju. Pritisnite **Izbornik**, pritisnite ▼ za označavanje **INFORMACIJE** i pritisnite **U redu**. Pritisnite ▼ za označavanje **ISPIS KONFIGURACIJE** i pritisnite **U redu**.
- CS** Chcete-li ověřit, zda byla instalace dokončena, vytiskněte konfigurační stránku. Stiskněte tlačítko **Menu**, stisknutím tlačítka ▼ vyberte možnost **INFORMACE** a stiskněte tlačítko **OK**. Stisknutím tlačítka ▼ vyberte možnost **TISK KONFIGURACE** a stiskněte tlačítko **OK**.
- DA** Udskriv en konfigurationsside for at bekræfte, at installationen er fuldført. Tryk på **Menu**, tryk på ▼ for at fremhæve **INFORMATION**, og tryk på **OK**. Tryk på ▼ for at fremhæve **UDSKRIV KONFIGURATION**, og tryk på **OK**.
- NL** Druk een configuratiepagina af om te controleren of de installatie is voltooid. Druk op **Menu**, druk op ▼ om **INFORMATIE** te markeren en druk op **OK**. Druk op ▼ om **AFDRUKCONFIGURATIE** te markeren en druk op **OK**.
- ET** Veendumaks selles, et installimine on lõpetatud, printige välja konfiguratsioonileht. Vajutage **Menüü**, vajutage suvandi **TEAVE** esile tõstmiseks ▼ ja vajutage **OK**. Vajutage suvandi **KONFIGURATSIOONI PRINTIMINE** esile tõstmiseks ▼ ja vajutage **OK**.
- FI** Tarkista, että asennus on valmis, tulostamalla asetussivu. Paina **Valikko**, korosta kohta **TIEDOT** painamalla ▼ ja paina **OK**. Korosta kohta **TULOSTA ASETUKSET** painamalla ▼ ja paina **OK**.
- EL** Για να βεβαιωθείτε ότι η εγκατάσταση έχει ολοκληρωθεί, εκτυπώστε μια σελίδα ρυθμίσεων. Πατήστε το κουμπι **Μενού**, πατήστε ▼ για να επισημάνετε την επιλογή **ΠΛΗΡΟΦΟΡΙΕΣ** και, στη συνέχεια, πατήστε το κουμπι **OK**. Πατήστε ▼ για να επισημάνετε την επιλογή **ΕΚΤΥΠΩΣΗ ΡΥΘΜΙΣΕΩΝ** και, στη συνέχεια, πατήστε το κουμπι **OK**.
- HU** A telepítés sikeres befejeződését a konfigurációs oldal kinyomtatásával ellenőrizheti. Nyomja meg a **Menü** gombot, a ▼ gomb segítségével jelölje ki az **ADATOK** lehetőséget, majd nyomja meg az **OK** gombot. A ▼ gomb segítségével jelölje ki a **KONFIGURÁCIÓ NYOMTATÁSA** lehetőséget, majd nyomja meg az **OK** gombot.
- ID** Untuk memastikan penginstalan telah selesai, cetak halaman konfigurasi. Tekan **Menu**, tekan ▼ untuk menyorot **INFORMASI**, lalu tekan **OK**. Tekan ▼ untuk menyorot **CETAK KONFIGURASI**, lalu tekan **OK**.
- JA** インストールが完了したことを確認するには、構成ページを印刷します。メニューを押し、▼を押しして情報を強調表示し、OKを押しします。▼を押しして構成の印刷を強調表示し、OKを押しします。
- KK** Орнату аяқталғанына көз жеткізу үшін конфигурация бетін басып шығарыңыз. **АҚПАРАТ** сөзін бөлектеу үшін **Мәзір** параметрін, ▼ түймесін басыңыз, сонан соң **OK** түймесін басыңыз. **КОНФИГУРАЦИЯ БЕТІН БАСЫП ШЫҒАРУ** сөзін бөлектеу үшін ▼ түймесін басыңыз, сонан соң **OK** түймесін басыңыз.

- KO** 설치가 완료되었는지 확인하려면 구성 페이지를 인쇄하십시오. 메뉴를 누르고 ▼를 눌러 정보를 강조 표시한 다음 확인을 누릅니다. ▼를 눌러 인쇄 구성을 강조 표시한 다음 확인을 누릅니다.
- LV** Lai pārbaudītu, vai instalēšana ir pabeigta, izdrukājiet konfigurācijas lapu. Nospiediet **Izvēlne**, pēc tam nospiediet ▼, lai iezīmētu **INFORMĀCIJA**, un nospiediet **Labi**. Nospiediet ▼, lai iezīmētu **DRUKAS KONFIGURĀCIJA**, un nospiediet **Labi**.
- LT** Norėdami patikrinti, ar diegimas baigtas, išspausdinkite konfigūracijos puslapį. Paspauskite **Meniu**, paskui ▼, kad būtų paryškinta parinktis **INFORMACIJA**, o tada spauskite **OK**. Paspauskite ▼, kad būtų paryškinta parinktis **SPAUSDINTI KONFIGŪRACIJA**, o tada spauskite **OK**.
- NO** Skriv ut en konfigurasjonsside for å kontrollere at installasjonen er fullført. Trykk på **Meny**, trykk på ▼ for å merke **INFORMASJON**, og trykk på **OK**. Trykk på ▼ for å merke **UTSKRIFTSKONFIGURERING**, og trykk på **OK**.
- PL** Aby sprawdzić, czy instalacja została zakończona, wydrukuj stronę konfiguracji. Naciśnij przycisk **Menu**, następnie naciśnij ▼, aby zaznaczyć opcję **INFORMACJE**, i naciśnij przycisk **OK**. Naciśnij ▼, aby zaznaczyć opcję **KONFIGURACJA DRUKOWANIA**, i naciśnij przycisk **OK**.
- PT** Para verificar se a instalação está concluída, imprima uma página de configuração. Pressione **Menu**, pressione ▼ para realçar a **INFORMAÇÃO** e, em seguida, pressione **OK**. Pressione ▼ para realçar **IMPRIMIR CONFIGURAÇÃO** e, em seguida, pressione **OK**.
- RO** Pentru a verifica dacă instalarea s-a finalizat, imprimați o pagină de configurație. Apăsați **Meniu**, apăsați ▼ pentru a evidenția **INFORMAȚII**, apoi apăsați **OK**. Apăsați ▼ pentru a evidenția **IMPRIMARE CONFIGURAȚIE**, apoi apăsați **OK**.
- RU** Чтобы убедиться, что установка завершена, напечатайте страницу конфигурации. Нажмите **Меню**, затем нажмите ▼, чтобы выделить **ИНФОРМАЦИЯ** и нажмите **OK**. Нажмите ▼, чтобы выделить **ПЕЧАТЬ СТРАНИЦЫ КОНФИГУРАЦИИ** и нажмите **OK**.
- SR** Da biste proverili da li je instalacija dovršena, odštampajte stranicu sa podešavanjima. Pritisnite **Meni**, pritisnite ▼ da biste istakli **INFORMACIJE**, a zatim pritisnite **OK**. Pritisnite ▼ da biste istakli **PODEŠAVANJE ŠTAMPANJA**, a zatim pritisnite **OK**.
- SK** Vytláčením konfiguračnej strany overte, či sa inštalácia dokončila. Stlačte tlačidlo **Menu**, stláčaním tlačidla ▼ zvýraznite položku **INFORMÁCIE** a potom stlačte tlačidlo **OK**. Stláčaním tlačidla ▼ zvýraznite položku **VYTLAČIŤ KONFIGURÁCIU** a potom stlačte tlačidlo **OK**.
- SL** Če želite preveriti, ali je namestitev končana, natisnite konfiguracijsko stran. Pritisnite možnost **Meni**, nato pritisnite tipko ▼, da označite **INFORMACIJE** in izberite **OK**. Pritisnite tipko ▼, da označite **NATISNI KONFIGURACIJO** in izberite možnost **OK**.
- SV** Kontrollera att installationen är slutförd genom att skriva ut en konfigurationssida. Tryck på **Meny**, tryck på ▼ för att markera **INFORMATION** och tryck på **OK**. Tryck på ▼ för att markera **SKRIV UT KONFIGURATION** och tryck på **OK**.
- TH** เมื่อต้องการตรวจสอบว่าการติดตั้งเสร็จสมบูรณ์ ให้พิมพ์หน้าการกำหนดค่า กด **เมนู** กด ▼ เพื่อไฮไลต์ที่ **ข้อมูล** และกด **ตกลง** กด ▼ เพื่อไฮไลต์ที่ **พิมพ์การกำหนดค่า** และกด **ตกลง**.
- TW** 若要確認安裝已完成，請列印組態頁。按下**功能表**，按下 ▼ 以反白顯示「**資訊**」，並按下**確定**。按下 ▼ 以反白顯示「**列印組態**」，並按下**確定**。
- TR** Kurulumun tamamlandığını doğrulamak için, bir yapılandırma sayfası yazdırın. **Menü tuşuna basın**, **INFORMATION (BİLGİ)** ögesini vurgulamak için ▼ düğmesine basın ve **OK düğmesine basın**. **PRINT CONFIGURATION (YAZICI YAPILANDIRMASI)** ögesini vurgulamak için ▼ düğmesine basın ve **OK düğmesine basın**.
- UK** Щоб переконатися, що встановлення завершено, надрукуйте сторінку конфігурації. Натисніть кнопку **Меню**, потім кнопку ▼, щоб вибрати пункт **ІНФОРМАЦІЯ**, і кнопку **OK**. Натисніть кнопку ▼, щоб вибрати пункт **ДРУК СТОРІНКИ КОНФІГУРАЦІЇ**, і натисніть кнопку **OK**.
- VI** Để xác minh rằng cài đặt đã hoàn thành, hãy in trang cấu hình. Nhấn **Menu**, nhấn ▼ để chọn **THÔNG TIN** và nhấn **OK**. Nhấn ▼ để chọn **IN CẤU HÌNH** và nhấn **OK**.

للتحقق من اكتمال التثبيت، اطبع صفحة التهيئة. اضغط على الزر **Menu** (القائمة)، واضغط ▼ لتمييز "المعلومات"، واضغط على الزر **OK** (موافق).
 اضغط ▼ لتمييز "تهيئة الطباعة"، واضغط على الزر **OK** (موافق).

AR



- EN** Make sure that the configuration page lists the number of pages since last maintenance as zero. If it does not, repeat the procedure to configure the **NEW MAINTENANCE KIT**.
- FR** Vérifiez que la page de configuration indique que le nombre de pages depuis la dernière maintenance est égal à zéro. Si ce n'est pas le cas, répétez la procédure pour configurer le **NOUVEAU KIT DE MAINTENANCE**.
- DE** Vergewissern Sie sich, dass auf der Konfigurationsseite die Anzahl der Seiten seit der letzten Wartung auf Null gesetzt ist. Ist dies nicht der Fall, wiederholen Sie den Vorgang, um das **NEUE WARTUNGSKIT** zu konfigurieren.
- IT** Verificare che il numero di pagine dall'ultima manutenzione sia elencato nella pagina di configurazione come zero. In caso contrario, ripetere la procedura per configurare il **NUOVO KIT MANUTENZIONE**.
- ES** Asegúrese de que la página de configuración indique el número de páginas desde el último mantenimiento como cero. De lo contrario, repita el procedimiento para configurar el **NUEVO CONJUNTO DE MANTENIMIENTO**.
- BG** Проверете дали на страницата с настройките е посочен нулев брой страници след последната поддръжка. Ако не, повторете процедурата, за да конфигурирате **НОВИЯ КОМПЛЕКТ ЗА ПОДДРЪЖКА**.
- CA** A la pàgina de configuració, assegureu-vos que el nombre de pàgines que s'indica des del darrer servei de manteniment sigui zero. En cas contrari, repetiu el procediment per configurar el **JOC DE MANTENIMENT NOU**.
- CN** 确保配置页列出的自上次维护以来的页数为零。如果不是如此，就请重复此过程以配置“**新维护套件**”。
- HR** Provjerite da li stranica za konfiguraciju navodi broj stranica zadnjeg održavanja kao nula. Ako ne, ponovite postupak kako biste konfigurirali **NOVI KOMPLET ZA ODRŽAVANJE**.
- CS** Ověřte, že je na konfigurační stránce uveden počet stran 0 od provedení poslední údržby. V opačném případě zopakováním postupu nakonfigurujte možnost **NOVÁ SADA PRO ÚDRŽBU**.
- DA** Kontroller, at konfigurationssiden viser antallet af sider siden sidste vedligeholdelse som nul. Hvis den ikke gør det, skal du gentage proceduren for at konfigurere det **NYE VEDLIGEHOLDELSÆT**.
- NL** Controleer of het aantal pagina's sinds het laatste onderhoud in de configuratiepagina op nul staat. Als dit niet het geval is, herhaalt u de procedure voor het configureren van de **NIEUWE ONDERHOUDSKIT**.
- ET** Veenduge, et konfiguratsioonilehel on viimase hoolduse järgsete lehtede arv loetletud nullina. Kui see nii ei ole, korrake **UUE HOOLDUSKOMPLEKTI** konfigureerimise toimingut.
- FI** Tarkista, että asetussivulla olevassa luettelossa viimeisimmän huollon jälkeen tulostettujen sivujen määrä on nolla. Jos näin ole, määritä **UUSI HUOLTOPAKKAUS** toistamalla toimenpide.
- EL** Βεβαιωθείτε ότι στη σελίδα ρυθμίσεων ο αριθμός των σελίδων από την τελευταία συντήρηση είναι μηδέν. Εάν δεν είναι μηδέν, επαναλάβετε τη διαδικασία για να διαμορφώσετε το **ΝΕΟ ΚΙΤ ΣΥΝΤΗΡΗΣΗΣ**.
- HU** Győződjön meg arról, hogy a konfigurációs oldalon a legutóbbi karbantartás óta nyomtatott oldalak száma nulla. Ha ez az érték nem nulla, ismételje meg az **ÚJ KARBANTARTÁSI KÉSZLET** konfigurálásának lépéseit.
- ID** Pastikan jumlah halaman sejak pemeliharaan terakhir telah tercantum pada halaman konfigurasi sebagai nol. Jika tidak, ulangi prosedur untuk mengkonfigurasi **KIT PEMELIHARAAN BARU**.
- JA** 構成ページに、最後のメンテナンス以降のページ数が 0 と表示されていることを確認します。表示されていない場合は、手順を繰り返して**新しいメンテナンス キット**を構成します。
- KK** Конфигурация беті соңғы қызмет көрсетуден бастап беттердің санын нөл деп көрсеткеніне көз жеткізіңіз. Егер олай болмаса, әрекетті қайталап **ЖАҢА ҚЫЗМЕТ КӨРСЕТУ ЖИЫНТЫҒЫН** теңшеңіз.
- KO** 구성 페이지에 마지막 유지 관리 이후 페이지 수가 0으로 표시되어 있는지 확인합니다. 그렇지 않은 경우 절차를 반복하여 새 **유지 관리 키트**를 구성하십시오.
- LV** Pārlicinieties, vai konfigurācijas lapā lappušu skaits kopš pēdējās apkopes ir norādīts kā nulle. Ja tā nav, atkārtojiet procedūru, lai konfigurētu **JAUNO APKOPES KOMPLEKTU**.
- LT** Įsitinkite, ar konfigūracijos puslapyje vietoje puslapių skaičiaus nuo tada, kai priežiūros darbai buvo atlikti paskutinį kartą, įrašytas nulis. Jeigu ne, pakartokite šią procedūrą ir vėl sukonfigūruokite parinktį **NAUJAS PRIEŽIŪROS RINKINYS**.

- NO** Kontroller at antall sider siden sist vedlikehold står som null i listen på konfigurasjonssiden. Hvis det ikke gjør det, gjentar du prosessen for å konfigurere **NY VEDLIKEHOLDSPAKKE**.
- PL** Upewnij się, że liczba stron od czasu wykonania ostatnich czynności konserwacyjnych, podana na stronie konfiguracji, wynosi zero. Jeżeli tak nie jest, to powtórz procedurę, aby skonfigurować **NOWY ZESTAW OBSŁUGOWY**.
- PT** Certifique-se de que a página de configuração liste o número de páginas desde a última manutenção como zero. Caso contrário, repita o procedimento para configurar o **NOVO KIT DE MANUTENÇÃO**.
- RO** Asigurați-vă că pagina de configurație listează numărul de pagini de la ultima întreținere ca zero. În caz contrar, repetați procedura pentru a configura **SET DE ÎNTREȚINERE NOU**.
- RU** Убедитесь, что на странице конфигурации указанное количество страниц с последнего обслуживания равно нулю. Если это не так, повторите эту процедуру для настройки **НОВОГО КОМПЛЕКТА ПО УХОДУ**.
- SR** Uverite se da stranica sa podešavanjima navodi nulu kao broj stranica od poslednjeg održavanja. Ako to nije slučaj, ponovite proceduru da biste konfigurisali **NOV KOMPLET ZA ODRŽAVANJE**.
- SK** Skontrolujte, či je na konfiguračnej strane uvedený nulový počet strán od poslednej údržby. Ak tomu tak nie je, zopakujte postup konfigurácie **NOVEJ SERVISNEJ SÚPRAVY**.
- SL** Prepričajte se, da je na konfiguracijski strani število strani od zadnjega vzdrževanja enako nič. Če ni nič, ponovite postopek za konfiguracijo možnosti **NOV KOMPLET ZA VZDRŽEVANJE**.
- SV** Se till att antalet sidor sedan det senaste underhållet är noll på konfigurationssidan. Om det inte är noll upprepar du proceduren för att konfigurera den **NYA UNDERHÅLLSSATSEN**.
- TH** ตรวจสอบว่าหน้าการกำหนดค่าแสดงจำนวนหน้าตั้งแต่การบำรุงรักษาครั้งสุดท้ายหรือไม่เป็นเช่นนั้น ให้ทำกระบวนการซ้ำเพื่อกำหนดค่า **ชุดบำรุงรักษาใหม่**
- TW** 確認自上次維護之後，組態頁將頁數列為零。如果沒有，請重複執行此程序，以設定「**新維護組件**」。
- TR** Yapılandırma sayfasında en son bakımdan sonraki sayfa sayısının sıfır olarak listlendiğinden emin olun. Eğer listelenmiyorsa, **NEW MAINTENANCE KIT (YENİ BAKIM TAKIMI)** seçeneğini yapılandırma prosedürünü tekrarlayın.
- UK** Переконайтеся, що кількість надрукованих сторінок з часу останнього технічного обслуговування дорівнює нулю на сторінці конфігурації. Якщо це не так, повторіть процедуру, щоб налаштувати **НОВИЙ КОМПЛЕКТ ТЕХНІЧНОГО ОБСЛУГОВУВАННЯ**.
- VI** Đảm bảo rằng trang cấu hình liệt kê số trang kể từ lần bảo trì sau cùng bằng 0. Nếu không, hãy lặp lại quy trình này để cấu hình **BỘ CÔNG CỤ BẢO TRÌ MỚI**.

تأكد من أن صفحة التهيئة تسرد عدد الصفحات على أنه صفر منذ آخر عملية صيانة تم إجراؤها. وإذا لم يحدث ذلك، كرر الإجراء لتهيئة "مجموعة أدوات الصيانة الجديدة".

AR

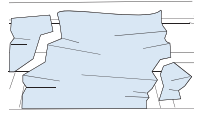

- EN** If any components are not correctly installed or completely seated, jams can occur. Verify that each component is correctly installed.
- FR** Si des composants sont mal installés ou ne sont pas complètement enfoncés à leur place, des bourrages risquent de se produire. Vérifiez donc que chaque composant est correctement installé.
- DE** Wenn Komponenten nicht ordnungsgemäß installiert sind oder nicht fest sitzen, kann es zu Staus kommen. Überprüfen Sie, dass jede Komponente korrekt installiert ist.
- IT** Se i componenti non sono correttamente installati o inseriti correttamente, possono verificarsi inceppamenti. Verificare che ogni componente sia installato correttamente.
- ES** Si algún componente no se instala correctamente ni se asienta por completo, pueden ocurrir atascos. Verifique que todos los componentes se instalen correctamente.
- BG** Наличието на неизправно инсталирани или неплътно поставени компоненти може да доведе до засичане. Уверете се, че всеки компонент е инсталиран изправно.
- CA** Si cap dels components no està instal·lat o no s'ha col·locat correctament, es poden produir encallaments. Comproveu que tots els components estiguin instal·lats correctament.
- CN** 如果有的组件安装不正确或未完全固定，就可能会发生卡纸。请检查是否每个组件都已正确安装。
- HR** Ako neka komponenta nije pravilno instalirana ili potpuno namještena, može doći do zaglavljenja. Potvrdite da je svaka komponenta pravilno instalirana.
- CS** Pokud jsou některé součásti nainstalovány nesprávně nebo nejsou zcela usazeny ve své pozici, může dojít k uvíznutí papíru. Ověřte správnost instalace každé součásti.
- DA** Hvis nogen komponenter ikke er korrekt installeret eller ikke sidder helt fast, kan der forekomme papirstop. Kontroller, at alle komponenter er korrekt installeret.
- NL** Als onderdeel niet juist zijn geïnstalleerd of volledig zijn bevestigd, kunnen er verstoppingen ontstaan. Controleer of ieder onderdeel correct is geplaatst.
- ET** Kui mis tahes komponent ei ole õigesti installitud või täielikult paigaldatud, võivad esineda ummistused. Veenduge, et kõik komponendid on õigesti installitud.
- FI** Jos osat eivät ole oikein asennettuja tai täysin paikallaan, voi seurauksena olla paperitukoksia. Tarkista, että kaikki osat on asennettu oikein.
- EL** Εάν τα εξαρτήματα δεν έχουν εγκατασταθεί ή τοποθετηθεί σωστά, ενδέχεται να προκληθούν εμπλοκές. Βεβαιωθείτε ότι κάθε εξάρτημα είναι σωστά εγκατεστημένο.
- HU** Ha valamelyik alkatrész nincs megfelelően behelyezve vagy a helyére illesztve, az elakadást okozhat. Ellenőrizze, hogy minden alkatrész megfelelően van-e behelyezve.
- ID** Kemacetan kertas mungkin terjadi jika terdapat komponen yang tidak dipasang dengan benar. Pastikan setiap komponen telah dipasang dengan benar.
- JA** 正しくインストールされていない、または完全に設置されていないコンポーネントがあると、紙詰まりが発生する可能性があります。各コンポーネントが正しくインストールされていることを確認します。
- KK** Егер кез келген құрамдасы дұрыс орнатылмаса не толық орнатылмаса, бұзылулар орын алуы мүмкін. Өрбір құрамдас толық орнатылғанына көз жеткізіңіз.
- KO** 올바르게 설치되지 않았거나 완전히 장착되지 않은 부품이 있는 경우 용지 걸림이 발생할 수 있습니다. 각 부품이 제대로 설치되었는지 확인하십시오.
- LV** Ja atsevišķi komponenti nav pareizi instalēti vai novietoti, papīrs var iestrēgt. Pārlicinieties, vai visi komponenti ir pareizi instalēti.
- LT** Jeigu kurie nors komponentai yra netinkamai sumontuoti arba ne iki galo įtvirtinti, galimos strigtys. Patikrinkite, ar visi komponentai sumontuoti tinkamai.

- NO** Hvis en eller flere av komponentene ikke er riktig installert eller helt lukket, kan papir kjøre seg fast. Kontroller at alle komponentene er riktig installert.
- PL** Jeżeli dowolny ze składników nie został poprawnie zainstalowany lub właściwie osadzony, to mogą występować zacięcia. Sprawdź, czy każdy składnik jest poprawnie zainstalowany.
- PT** Se algum componente não estiver instalado corretamente ou totalmente acondicionado, poderão ocorrer atolamentos. Verifique se cada componente está instalado corretamente.
- RO** În cazul în care unele componente nu sunt instalate corect sau aşezate complet, pot surveni blocaje. Verificaţi dacă fiecare componentă este instalată corect.
- RU** Если какие-либо компоненты не установлены надлежащим образом или не надёжно зафиксированы, может произойти замятие. Убедитесь, что все компоненты установлены надлежащим образом.
- SR** Ako neka od komponenti nije ispravno instalirana ili nije postavljena na pravo mesto, može doći do zaglavljivanja papira. Proverite da li je svaka komponenta ispravno instalirana.
- SK** Ak niektoré súčasti nie sú správne vložené alebo úplne zasunuté, môže dôjsť k zaseknutiu papiera. Skontrolujte, či sú všetky súčasti správne vložené.
- SL** Če katera od komponent ni pravilno nameščena ali vstavljena, lahko pride do zagozditve. Preverite, ali so vse komponente pravilno nameščene.
- SV** Om någon av komponenterna inte är korrekt installerad eller ordentligt isatt kan papperstrassel uppstå. Kontrollera att alla komponenter är korrekt installerade.
- TH** หากติดตั้งส่วนประกอบไม่ถูกต้องหรือไม่แน่นหนา ก็อาจทำให้กระดาษติดได้ ให้ตรวจสอบว่าส่วนประกอบแต่ละชิ้นได้รับการติดตั้งอย่างถูกต้อง
- TW** 如果有任何元件未正確安裝或完全裝入定位，可能會發生卡紙。請確認每個元件都已正確安裝。
- TR** Bileşenlerden herhangi biri doğru şekilde takılmazsa veya yerine tam olarak oturmazsa sıkışmalar meydana gelebilir. Bütün bileşenlerin doğru şekilde takıldığını doğrulayın.
- UK** Якщо неправильно встановити чи вставити якийсь компонент, папір може застрягти. Переконайтеся, що кожен компонент встановлено правильно.
- VI** Nếu có bất kỳ bộ phận nào bị lắp đặt sai hoặc chưa hoàn toàn ăn khớp, có thể xảy ra kẹt giấy. Xác minh rằng từng bộ phận đã được lắp đặt đúng cách.
- يمكن أن ينحشر الورق، إذا تم تركيب أي من المكونات بشكل غير صحيح أو لم يستقر أي من المكونات تماما في المكان المخصص. تحقق من تثبيت كل مكون بالشكل الصحيح. **AR**

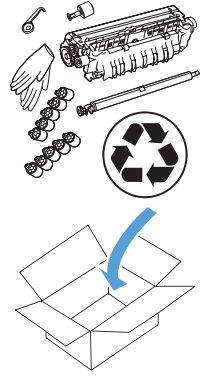

- EN** If you purchased an exchangeable kit, you can return the old fuser to HP for credit. Repack the fuser and other kit components in the box from the new kit. Use the enclosed mailing label.
- FR** Si vous avez acheté un kit échangeable, vous pouvez retourner l'ancienne unité de fusion à HP pour être remboursé. Emballez l'unité de fusion et les autres composants du kit dans la boîte du nouveau kit. Utilisez l'étiquette de publipostage fournie.
- DE** Wenn Sie ein Austausch-Kit erworben haben, können Sie den alten Fixierer an HP zurückgeben, um eine Gutschrift zu erhalten. Verwenden Sie den Karton des neuen Kits, um den Fixierer und andere Kit-Komponenten zu verpacken. Verwenden Sie das beigelegte Versandetikett.
- IT** Se è stato acquistato un kit di scambio, è possibile restituire il vecchio fusore ad HP per ricevere credito. Inserire il fusore e gli altri componenti del kit nella confezione del nuovo kit. Utilizzare l'etichetta postale inclusa.
- ES** Si compró un conjunto intercambiable, puede devolver el fusor antiguo a HP para obtener crédito. Vuelva a empaclar el fusor y los otros componentes del conjunto en la caja del conjunto nuevo. Use la etiqueta de envío adjunta.
- BG** Ако сте купили заменяем комплект, можете да върнете на HP стария изпичащ модул срещу кредит. Опаковайте изпичащия модул и други компоненти на комплекта в кашона от новия комплект. Използвайте приложения пощенски етикет.
- CA** Si vau adquirir un joc intercanviable, podeu tornar el fusible descartat a HP per obtenir crèdit. Torneu a embalar el fusible i la resta de components del joc descartat a la caixa del nou. Utilitzeu l'etiqueta d'enviament que s'adjunta.
- CN** 如果您购买的是可交换套件，就可以将旧的热熔器退回 HP 以便以旧换新。将热熔器和其他套件组件重新包装到新套件的包装盒内。使用内附的邮寄标签。
- HR** Ako ste kupili zamjenjivi komplet, možete vratiti stari fiksator u HP radi kredita. Ponovno zapakirajte fiksator i druge komponente kompleta u kutiju novog kompleta. Koristite priloženu naljepnicu za slanje poštom.
- CS** Pokud jste zakoupili vyměnitelnou sadu, můžete starou fixační jednotku vrátit společnosti HP, a tím získat kredit. Fixační jednotku a další součásti sady zabalte do krabice od nové sady. Použijte přiloženou poštovní nálepkou.
- DA** Hvis du har købt et udskifteligt fikseringsenhedssæt, kan du returnere den gamle fikseringsenhed til HP og få penge tilbage. Pak fikseringsenheden og andre sætkomponenter i æsken fra det nye sæt. Brug den vedlagte forsendelsesmærkat.
- NL** Als u een omruilkit hebt aangeschaft, kunt u de oude fuser naar HP retourneren voor een vergoeding. Pak de oude fuser en andere onderdelen van de kit in de doos van de nieuwe kit in. Gebruik het bijgevoegde adreslabel.
- ET** Kui olete ostnud vahetatava komplekti, saate vana kuumuti krediidi saamiseks HP-le tagastada. Pakkige kuumuti ja teised komplekti osad uue komplekti kasti. Kasutage kaasasolevat postituskleebist.
- FI** Jos olet hankkinut vaihdettavissa olevan pakkauksen, voit palauttaa vanhan kiinnittimen HP:lle hyvitystä varten. Pakkaa kiinnitin ja muut osat uuden pakkauksen laatikkoon. Käytä mukana toimitettua postitustarraa.
- EL** Εάν έχετε προμηθευτεί ένα ανταλλάξιμο kit, μπορείτε να επιστρέψετε τον παλιό σταθεροποιητή γραφίτη στην HP για πίστωση. Τοποθετήστε τον σταθεροποιητή γραφίτη και τα υπόλοιπα εξαρτήματα του kit στη συσκευασία του νέου kit. Χρησιμοποιήστε την ετικέτα αποστολής που περιλαμβάνεται στη συσκευασία.
- HU** Ha visszaváltható készletet vásárolt, a régi beégetőművet visszaküldheti a HP címére jóváíráért cserébe. Csomagolja vissza a beégetőművet és a készlet egyéb összetevőit az új készlet dobozába. Használja a mellékelt visszaküldési címkét.
- ID** Jika membeli kit yang dapat ditukar, Anda dapat mengembalikan fuser lama ke HP untuk mendapatkan uang kembali. Masukkan kembali fuser dan komponen kit lainnya dalam kotak kemasan kit yang baru. Gunakan label pengiriman terlampir.
- JA** 交換可能なキットを購入した場合は、古いフューザーを HP に返却することができます。新しいキットの箱に古いフューザーとその他のキット コンポーネントを詰め直します。同封の宛名ラベルを使用してください。
- KK** Егер ауыстырылатын керек-жарақ сатып алған болсаңыз, HP компаниясынан бонус алу үшін ескі термоэлементті қайтарып беруге болады. Термоэлементті және басқа құрамдастарды жаңа керек-жарақтар қорабына салыңыз. Берілген пошталық жапсырманы пайдаланыңыз.
- KO** 교환 가능한 키트를 구입한 경우 기존 퓨저를 HP에 반환하여 보상받을 수 있습니다. 퓨저와 기타 키트 부품을 새 키트 상자에 넣어 다시 포장하십시오. 함께 제공된 우편 레이블을 사용하십시오.

- LV** Ja esat iegādājies maināmu komplektu, varat atgriezt veco termofiksatoru HP, lai saņemtu atlīdzību. Iesaiņojiet termofiksatoru un citus komponentus jaunā komplekta iesaiņojumā. Izmantojiet pievienoto pasta uzlīmi.
- LT** Jeigu įsigijote mainomąjį rinkinį, senąjį kaitintuvą galite grąžinti „HP“. Supakuokite kaitintuvą ir kitus rinkinio komponentus į dėžę, atlikusią nuo naujo rinkinio. Naudokite pridedamą etiketę su adresu.
- NO** Hvis du kjøpte en pakke som kan byttes ut, kan du sende den gamle fikseringsmodulen til HP. Pakk fikseringsmodulen og de andre komponentene i pakken i esken fra den nye pakken. Bruk den vedlagte postlappen.
- PL** Jeżeli zakupiono zestaw wymienny, to stary moduł utrwalacza można zwrócić do firmy HP. Zapakuj utrwalacz i inne składniki zestawu do pudełka po nowym zestawie. Użyj dołączonej etykiety adresowej.
- PT** Caso tenha adquirido um kit intercambiável, você poderá devolver o fusor antigo para a HP com a finalidade de obter crédito. Embale novamente o fusor e outros componentes do kit na caixa do novo kit. Use a etiqueta de endereçamento inclusa.
- RO** Dacă ați achiziționat un set de schimb, puteți returna vechiul cuptor la HP pentru rambursare. Împachetați cuptorul și celelalte componente din set în cutia de la setul nou. Utilizați eticheta de mesagerie atașată.
- RU** Если вы приобрели заменяемый комплект, можно вернуть старый термоэлемент в компанию HP в обмен на бонусы. Упакуйте термоэлемент и другие компоненты комплекта в коробку из-под нового комплекта. Используйте прилагаемую почтовую наклейку.
- SR** Ako ste kupili komplet koji je moguće zameniti, možete da vratite stari mehanizam za topljenje kompaniji HP radi dobijanja pogodnosti prilikom naredne kupovine. Prepakujte mehanizam za topljenje i druge komponente paketa u kutiju od novog kompleta. Koristite dobijenu markicu za slanje.
- SK** Ak ste si zakúpili vymeniteľnú súpravu, môžete starú natakovaciu jednotku vrátiť spoločnosti HP a získať kredit. Natakovaciu jednotku a ďalšie súčasti súpravy zabalíte do škatule od novej súpravy. Použite priložený štítok s poštovou adresou.
- SL** Če ste kupili zamenljivi komplet, lahko star grelec vrnete HP-ju in dobite zanj kredit. Grelec in druge komponente kompleta zapakirajte v škatlo novega kompleta. Uporabite priloženo nalepko z naslovom.
- SV** Om du har köpt en utbytbar sats kan du returnera den gamla fixeringsenheten till HP för kreditering. Packa ner fixeringsenheten och övriga satskomponenter i den nya satsens kartong. Använd den bifogade adressetiketten.
- TH** หากคุณซื้อชุดอุปกรณ์ที่แลกเปลี่ยนได้ คุณสามารถส่งคืนฟิวเซอร์ชุดเก่าให้แก่ HP เพื่อขอรับเครดิต ใส่ฟิวเซอร์และส่วนประกอบอื่นๆไว้ในกล่องที่ใช้บรรจุชุดอุปกรณ์ใหม่ ใช้ฉลากที่อยู่ไปรษณีย์ที่แนบมา
- TW** 如果您購買可交換的組件，可以將舊的熱凝器退還 HP 加以扣抵。將熱凝器和其他組件元件重新裝入新組件的盒子內。使用內附的郵寄標籤。
- TR** Değiştirilebilir bir takım satın aldıysanız eski füzeri geri ödeme için HP'ye gönderebilirsiniz. Füzer ve diğer takım bileşenlerini yeni takım kutusunun içerisine yeniden paketleyin. Ekteki posta etiketini kullanın.
- UK** Якщо ви придбали змінний комплект, можна повернути старий термофіксатор компанії HP для майбутнього кредиту. Запакуйте термофіксатор та інші компоненти комплекту в коробку від нового. Використайте вкладену етикетку з поштовою адресою.
- VI** Nếu bạn mua bộ công cụ có thể trao đổi được, bạn có thể trả lại bộ nhiệt áp cũ cho HP để nhận lại tiền. Đóng gói lại bộ nhiệt áp và các bộ phận khác trong hộp từ bộ công cụ mới. Sử dụng nhãn thư đính kèm.

إذا اشتريت مجموعة أدوات قابلة للتبديل، فيمكنك إرجاع وحدة المصهر القديمة إلى HP في مقابل الحصول على عائد مادي. أعد حزم وحدة المصهر وغيرها من مكونات مجموعة الأدوات في الصندوق الخاص بمجموعة الأدوات الجديدة. استخدم ملصق البريد المضمن.

AR

有毒有害物质表

根据中国电子信息产品污染控制管理办法的要求而出台



部件名称	有毒有害物质和元素					
	铅 (Pb)	汞 (Hg)	镉 (Cd)	六价铬 (Cr(VI))	多溴联苯 (PBB)	多溴二苯醚 (PBDE)
机械/结构部件	X	0	0	0	0	0
电气/电子部件	X	0	0	0	0	0

3832

0：表示在此部件所用的所有同类材料中，所含的此有毒或有害物质均低于 SJ/T11363-2006 的限制要求。

X：表示在此部件所用的所有同类材料中，至少一种所含的此有毒或有害物质高于 SJ/T11363-2006 的限制要求。

注：引用的“环保使用期限”是根据在正常温度和湿度条件下操作使用产品而确定的。

Tehlikeli Maddelere İlişkin Kısıtlama ifadesi (Türkiye)

Türkiye Cumhuriyeti: EEE Yönetmeliğine Uygundur

Обмеження згідно Положення про шкідливі речовини (Україна)

Обладнання відповідає вимогам Технічного регламенту щодо обмеження використання деяких небезпечних речовин в електричному та електронному обладнанні, затвердженого постановою Кабінету Міністрів України від 3 грудня 2008 № 1057

© 2011 Hewlett-Packard Development Company, L.P.

www.hp.com

Edition 3



CF064-90901 Rev D

