



HP ScanJet Enterprise 8500 fn1

Användarhandbok

Copyright och licens

© Copyright 2015 HP Development Company, L.P.

Det är förbjudet att reproducera, ändra eller översätta den här handboken utan föregående skriftligt medgivande, förutom i den utsträckning som upphovsrättslagen tillåter.

Den här informationen kan ändras utan föregående meddelande.

De enda garantierna för HP-produkterna och -tjänsterna fastställs i de uttryckliga garantier som medföljer produkterna och tjänsterna. Inget i detta dokument ska tolkas som att det utgör en ytterligare garanti. HP kan inte hållas ansvarigt för tekniska fel, korrekturfel eller utelämnanden i dokumentet.

Edition 1, 11/2015

Varumärken

Adobe®, Adobe Photoshop®, Acrobat® och PostScript® är varumärken som tillhör Adobe Systems Incorporated.

Apple och Apple-logotypen är varumärken som tillhör Apple Computer, Inc. och är registrerade i USA och andra länder/regioner. iPod är ett varumärke som tillhör Apple Computer, Inc. iPod får endast kopieras lagenligt eller med tillstånd från rättighetsinnehavaren. Stjäl inte musik.

Microsoft®, Windows®, Windows® XP och Windows Vista® är amerikanska registrerade varumärken som tillhör Microsoft Corporation.

UNIX® är ett registrerat varumärke som tillhör The Open Group.

Innehåll

1 Grundläggande information om produkten	1
Funktioner	2
Framsida	4
Bakifrån	4
Viloläge	6
Automatisk avstängning	7
2 Kontrollpanelen	9
Kontrollpanelens layout	10
Tolka kontrollpanelens statuslampor	11
Meddelanden på kontrollpanelen	12
Startskärmen	13
Knappar på pekskärmen	14
Kontrollpanelens hjälpsystem	15
3 Administration – Konfigurera produkten	17
Verktyg som kan användas för Windows	18
HP Web Jetadmin	18
Inbyggd webbserver	18
HP-programvara för digital sändning (HP DSS)	18
Nätverksprotokoll som stöds	19
E-postprotokoll som stöds	21
Grundkonfiguration via menyn Administration	22
Navigera på menyn Administration	22
Jetdirect-menyer	23
Konfigurera språkställningar	28
Konfigurera tidsinställningar	29
Tilldela IP-adress	29
Konfigurera e-postinställningarna via konfigurationsguiden för e-post	30
Konfigurera IPv4 TCP/IP-parametrar manuellt på kontrollpanelen	30
Konfigurera IPv6 TCP/IP-parametrar manuellt på kontrollpanelen	31

Avaktivera nätverksprotokoll (valfritt)	31
Inställningar för länkhastighet och duplex	31
Grundkonfiguration via EWS (Embedded Web Server)	33
Visa och ändra nätverksinställningar	33
Ange eller ändra administratörslösenordet	33
Konfigurera alternativ för e-post	34
Inställningar för Spara i nätverksmapp	34
Konfigurera alternativ för att spara på SharePoint	34
Konfigurera inställningar för USB-lagringsenheter	35
Konfigurera snabbinställningar	36
Konfigurera allmänna säkerhetsinställningar	36
Konfigurera säkerhetsinställningar för åtkomstkontroll	36
Ytterligare konfiguration via EWS (Embedded Web Server)	38
4 Administration – Hantera produkten	39
Använda informationssidor	40
Använda EWS (Embedded Web Server)	41
Öppna den inbyggda webbservern	41
Alternativ i den inbäddade webbservern	41
Använda programvaran HP Web Jetadmin	43
Kontrollera säkerhet vid digital sändning	44
Nätverksautentisering	44
Säker e-post	44
Begränsa programvaruåtkomsten	44
Säkerhetsfunktioner	45
Skydda den inbyggda webbservern	45
Hantera tillfälliga jobbfiler	45
Säker lagringsradering	46
Data som påverkas	46
Säker filradering	46
Säker diskbradering	46
Säkra hårddiskar med hög prestanda från HP	47
Hantera certifikat	47
Hämta ett certifikat	47
Hämta en CRL-lista (Certificate Revocation List)	47
Autentisering och verifiering	47
Ströminställningar	49
Uppgradera den inbyggda programvaran	50
Säkerhetskopiera produktdata	51
Återställa produktdata	52

5 Lägga i original	53
Använda den automatiska dokumentmataren (ADM)	54
Dokumentmatningstips	54
Dokumentpåfyllningstips för dokument med blandade format	55
Så här lägger du i dokument	55
Använda skannerglaset	57
6 Skanna och skicka dokument	59
Logga in	59
Nya skannerfunktioner	60
Förhandsgranska en skanning	61
Använda skärmbilden för bildförhandsgranskning	61
Skicka ett skannat dokument till en eller flera e-postadresser	63
Använda adressboken	63
Skapa en mottagarlista	63
Använda den personliga eller delade adressboken	63
Lägga till poster i personliga eller delade adressböcker	64
Ta bort poster från personliga eller delade adressböcker	64
Använda skärmen Skicka e-post	64
Skicka dokument	65
Skicka ett dokument	65
Använda funktionen som kompletterar adresser automatiskt	65
Faxa ett skannat dokument	66
Använda skärmbilden Skicka fax	66
Sända fax	67
Spara till en nätverksmapp eller USB-lagringsenhet	68
Spara på en SharePoint-plats	69
Skicka eller spara ett dokument med hjälp av Snabbinställningar	70
Skanna till en arbetsflödesdestination	71
7 Underhålla skrivaren	73
Beställa förbrukningsartiklar och reservdelar	74
Rengöra pekskärmen	74
Rengöra skannerglaset, skannerremsan och duplexbakgrunden i den automatiska dokumentmataren (ADM)	74
Rengöra valsarna	77
8 Byta ut och installera komponenter	79
Byta ut valsarna	80
Sätta tillbaka separeringsplattan	84

Sätta tillbaka frontpanelen	88
Byta tangentbord	91
Byta ut hårddisken	93
Installera ett Jetdirect-kort	96
Installera ett tillbehör i platsen för maskinvaruintegrering	98

9 Felsökning 101

Skannerfel	101
Grundläggande felsökningstips	103
Installationsproblem	104
Problem med initiering eller maskinvara	104
Kontrollera Ethernet-anslutningen	104
Kontrollera att produkten är ansluten till ström	105
Återställa produkten	105
Produkten är pausad eller avstängd	106
Produkten visar ett "paus"meddelande på pekskärmen	106
Jag har fått ett e-postmeddelande som talar om att produkten har stängts av	106
Problem med pappersmatning	107
Papperstrassel, skeva bilder, felaktig matning eller matning av flera ark samtidigt	107
Skanna ömtåliga original	107
Papperet matas inte från produkten	107
Originalen böjer sig i utmatningsfacket	108
Den skannade bilden är avskuren längst ned	108
De skannade bilderna är strimmiga eller repiga	108
Ett objekt som placeras i inmatningsfacket fastnar upprepade gånger	108
Ta bort trassel från pappersbanan	108
Produkt har upphört att fungera på rätt sätt	110
Lösa e-postproblem	111
Validera SMTP-gatewayadressen	111
Validera LDAP-gatewayadressen	111
Lösa nätverksproblem	112
Återställ fabriksinställningar	113
Kontakta HP:s support.	113

10 Specifikationer och garanti 115

Produktspecifikationer	116
Specifikationer för dokumentmataren	116
Miljöspecifikationer	116
Certifikat om icke-permanent lagring av data	117
Icke-permanent minne	117
Permanent minne	117

Hårddiskminne	117
Regleringsmodellnummer	118
Miljövänlig produkthantering	119
Skydda miljön	119
Ozon	119
Strömförbrukning	120
Tonerförbrukning	120
Pappersanvändning	120
Plast	120
HP LaserJet förbrukningsmaterial	120
Papper	121
Materialrestriktioner	121
Kassering av utrustning (EU och Indien)	121
Återvinning av elektronisk maskinvara	121
Återvinning maskinvaruinformation Brasilien	122
Kemiska ämnen	122
Produktens elförbrukning enligt kommissionens förordning (EG) nr 1275/2008	122
Användarinformation för SEPA Ecolabel (Kina)	122
Reglerna för implementering för China energy-märkning avseende skrivare, fax och kopieringsapparat	122
RoHS-meddelande (Restriction on Hazardous Substances) (Indien)	123
Bestämmelser om begränsningar för farliga ämnen (Turkiet)	123
Yttrandet RoHS (Restriction on Hazardous Substances) (Ukraina)	123
Ämnestabell (Kina)	123
Material Safety Data Sheet (MSDS)	124
EPEAT	124
Mer information	124
HP:s begränsade garanti	125
Storbritannien, Irland och Malta	126
Österrike, Belgien, Tyskland och Luxemburg	126
Belgien, Frankrike och Luxemburg	127
Italien	128
Spanien	128
Danmark	129
Norge	129
Sverige	129
Portugal	130
Grekland och Cypern	130
Ungern	130
Tjeckien	131
Slovakien	131

Polen	131
Bulgarien	132
Rumänien	132
Belgien och Nederländerna	132
Finland	133
Slovenien	133
Kroatien	133
Lettland	133
Litauen	134
Estland	134

Index	135
--------------------	------------

1 Grundläggande information om produkten

Användarhandboken innehåller anvisningar för hur du använder din produkt.

- [Funktioner](#)
- [Framsida](#)
- [Bakifrån](#)
- [Viloläge](#)
- [Automatisk avstängning](#)

Funktioner

Tabell 1-1 Funktioner

Upplösning	600 bildpunkter per tum (ppi)
Minne	<ul style="list-style-type: none">• 1792 MB internminne (RAM)<ul style="list-style-type: none">◦ 512 MB på moderkortet◦ 1 024 MB på skanner◦ 256 på JDI-nätverk (Jetdirect Inside)• Med hjälp av MEt-teknik (Memory Enhancement technology) komprimeras data automatiskt för mer effektiv användning av RAM-minnet
Användargränssnitt	<ul style="list-style-type: none">• HP Easy Select-färgkontrollpanel• Inbyggd webbserver (EWS) för konfigurering av produkten och åtkomst till support
Pappershantering	<ul style="list-style-type: none">• Dokumentmatare: Rymmer upp till 100 pappersark.• Tvåsidig skanning: Dokumentmataren har en funktion för automatisk skanning av dubbelsidiga dokument.• Utelägna tomma sidor: Ignorera tomma sidor vid utmatning av skannade dokument (fungerar bäst med vita eller ljust färgade sidor).• Standardutmatningsfack: Utmatningsfacket är placerat längst ned på produkten.• HP Precision Feed-teknik med plockningsprocess i flera faser, avancerad separation och intelligenta plockningstekniker, hantering av blandade buntar och dubbelmatningsdetektering med ultraljud.
Konnektivitet	<ul style="list-style-type: none">• LAN-anslutning (Local area network) (RJ-45) för JDI (Jetdirect Inside)• En EIO-plats• Täckt USB 2.0-anslutning för FAT-formaterade, portabla lagringsenheter. Administratören måste aktivera den här USB-porten för att den ska gå att använda. OBS! USB-anslutna externa hårddiskar stöds inte.• Extra HP-programvara för digital sändning• Plats för inbyggnad av maskinvara.
Miljövänliga funktioner	<ul style="list-style-type: none">• Timerinställningar för viloläge minskar energiförbrukningen genom att skannern automatiskt försätts i viloläge efter 15 minuters inaktivitet.• Består till stor del av återvinningsbara komponenter och material• ENERGY STAR®-godkänd
Säkerhetsfunktioner	<ul style="list-style-type: none">• Säker diskradering• Säker lagringsradering• Säker filradering• Autentisering

Tabell 1-1 Funktioner (fortsättning)

- Autentisering av användaråtkomstkod
- Windows (Kerberos och NTLM)
- LDAP
- Jetdirect Inside (JDI)
 - IPsec
 - Lösenordsskydd
 - SSL
 - TLS
 - SNMPv3
 - 802.1x-autentisering
 - IPP över TLS
- Säker kommunikation mellan produkten och nätverksservrar
- IPsec-säkerhet (maskinvara)
- HP Säker hårddisk med hög prestanda

Skanna och skicka

- Lägen för text, grafik och blandad text och grafik
 - Inbyggd OCR
 - Funktion för avbrott av jobb
 - Animeringar på kontrollpanelen (t.ex. för att åtgärda papperstrassel)
 - Skanna och skicka till e-post, fax, nätverksmapp och USB-enhet
 - Adressbok för e-post och fax
 - Skicka till digitalt fax (Internet- och LAN-fax)
 - Hämta kontakter från en nätverkskatalog (LDAP)
 - Automatisk dubbelsidig skanning
-

Framsida

⚠ VIKTIGT: Om du behöver flytta produkten måste du alltid lyfta den från basen. Håll inte i tangentbordet när du lyfter.

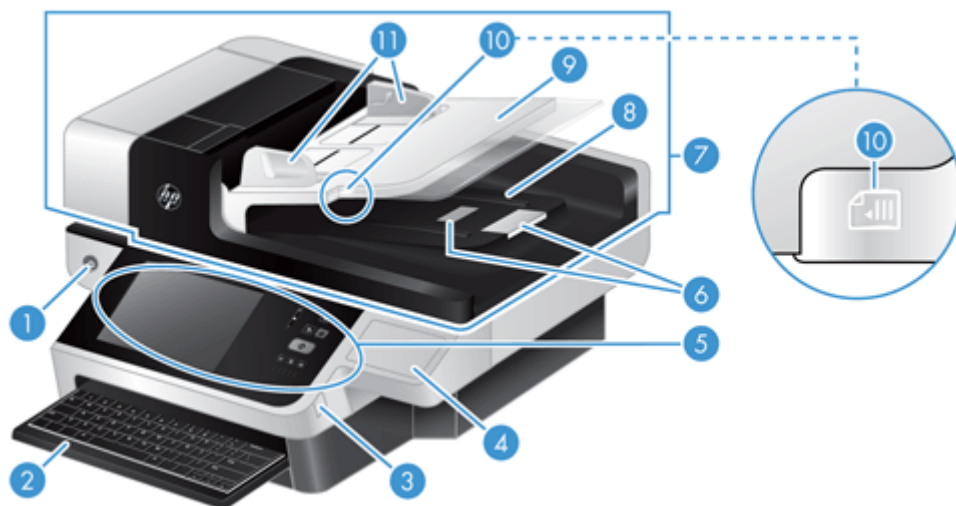

1	Strömknapp
2	Tangentbord
3	Täckt USB-anslutning för FAT-formaterade, portabla lagringsenheter
4	Täckt plats för inbyggnad av maskinvara
5	Kontrollpanel
6	Papperet stannar
7	Automatisk dokumentmatare (ADM)
8	Utmatningsfack för ADM
9	Inmatningsfack för ADM
10	Indikatorlampa för iläggning/detektering av dokument
11	Pappersledare

Bakifrån

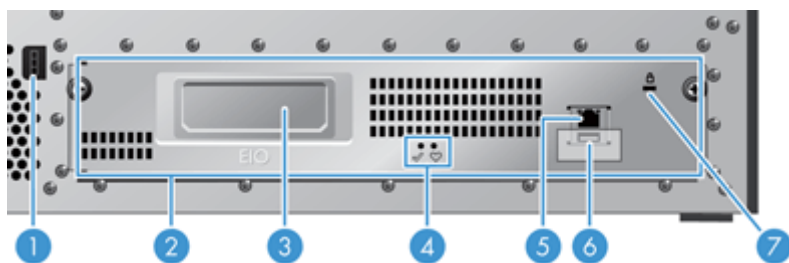

1	Strömanslutning
2	Bakpanelens ritenhets

3	EIO-kortplats
4	Indikatorlampor för moderkortstatus (båda lyser grönt; under normala förhållanden lyser den vänstra lampan hela tiden och den högra blinkar)
5	Ethernet-port
6	USB-värdport (under den borttagbara etiketten)
7	Fack för ett säkerhetslås av kabeltyp

Viloläge

Skannern försätts i viloläge efter 15 minuters inaktivitet. Avsluta viloläget genom att göra något av följande:

- Tryck på valfri knapp
- Tryck på pekskärmen
- Lyft flatbäddsskannerns lock
- Anslut en USB-enhet

Automatisk avstängning

Den här produkten har utrustats med en säkerhetsfunktion som skyddar mot överhettning till följd av att en fläktventil blockerats eller fläkten inte fungerar.

- Under vissa omständigheter visas ett "paus"meddelande på pekskärmen i 12 minuter innan avstängningen påbörjas.
- Om produkten känner av att fläkten inte fungerar (vilket orsakar överhettning) stängs produkten av. Om detta inträffar skickas ett automatiskt e-postmeddelande till den aktuella användaren (om användaren är inloggad) samt administratören.







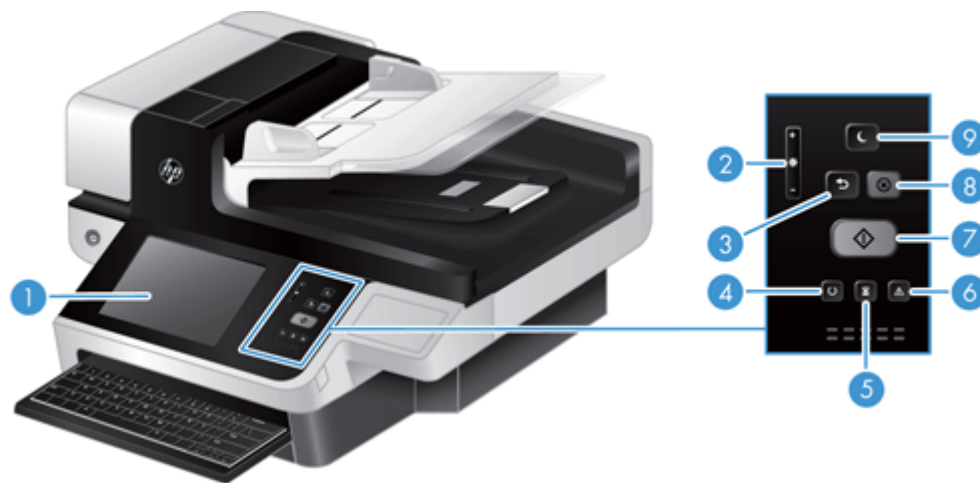

2 Kontrollpanelen

- [Kontrollpanelens layout](#)
- [Tolka kontrollpanelens statuslampor](#)
- [Meddelanden på kontrollpanelen](#)
- [Startskärmen](#)
- [Knappar på pekskärmen](#)
- [Kontrollpanelens hjälpsystem](#)

Kontrollpanelens layout















På kontrollpanelen finns ett grafiskt pekskärmssteckenfönster, knappar för styrning av utskrifter, ett tangentbord och tre statuslampor.



1	 Peksärm	Använd pekskärmen för att få åtkomst till produktens funktioner.
2	 Justeringsknapp för pekskärmens ljusstyrka	Öka eller minska pekskärmens ljusstyrka med det här reglaget.
3	 Återställningsknapp	Återställer utskriftsinställningarna till fabriksinställningar eller användardefinierade värden.
4	 Redolampa	Redolampan indikerar att skrivaren är redo att börja bearbeta ett dokument.
5	 Datalampa	Datalampan indikerar att skrivaren tar emot data.
6	 Varningslampa	Varningslampan indikerar att ett tillstånd har uppstått som måste åtgärdas.
7	 Knappen Start	Starta digital sändning (t ex e-post och fax) eller återuppta ett avbrutet jobb.
8	 Knappen Stopp	Stoppar aktivt jobb och öppnar fönstret Jobbstatus.
9	 Knappen Energisparläge	Om produkten är inaktiv under en längre tid, går den in i energisparläge. Om du vill försätta produkten i energisparläge eller återaktivera produkten trycker du på viloknappen.

Tolka kontrollpanelens statuslampor

Produkten har sex lampor på kontrollpanelen som indikerar produktens status. I tabellen nedan förklaras hur dessa lampor ska tolkas.

Lampans beteende	Beskrivning
Alla lampor är släckta.	Produkten är avstängd.
Lampan för viloläge  är tänd.	Skannern är i viloläge (strömsparläge).
Lampan för viloläge  blinkar.	Skannern övergår till eller från viloläge.
Lampan för viloläge  är släckt.	Skannern är inte i viloläge och inte heller i övergång från eller till viloläge.
Strömlampan  är tänd.	Produkten är tillslagen.
Strömlampan  blinkar.	Nätadaptorn är kopplad till produkten och produkten är avstängd.
Strömlampan  är släckt.	Strömförsörjningen tillhandahåller ingen ström till produkten.
Redolampan  är tänd.	Produkten är online och kan ta emot indata.
Redolampan  blinkar.	Produkten tar paus i en begäran eller har upphört att ta emot indata.
Redolampan  är släckt.	Produkten är i pausläge och kan inte ta emot indata. Det kan bero på att produkten avsiktligt försattes i pausläge eller på grund av att produkten är i ett felläge.
Datalampan  är tänd.	Produkten har buffrade data som är färdigbearbetade och väntar på att mer data ska överföras, eller så är produkten i pausläge. När varningslampan blinkar samtidigt, föreligger ett fel och det finns data som väntar på att bearbetas.
Datalampan  blinkar.	Produkten tar emot eller bearbetar data.
Datalampan  är släckt.	Inga data finns för produkten att bearbeta.
Varningslampan  är tänd.	Ett kritiskt fel har påträffats i produkten. Felets art indikeras i teckenfönstret.
Varningslampan  blinkar snabbt.	Ett fel som kräver användaråtgärd har inträffat, till exempel kan det ha blivit papperstrassel i den automatiska dokumentmataren.
Varningslampan  är släckt.	Inga fel föreligger.

 **OBS!** Status- och feltillstånd visas i teckenfönstret.

Meddelanden på kontrollpanelen

Enheten har ett omfattande meddelandesystem på kontrollpanelen. När ett meddelande visas på kontrollpanelen följer du anvisningarna på skärmen för att åtgärda problemet. Om meddelandet "Fel" eller "Varning" visas på produkten och inga anvisningar för att åtgärda problemet visas ska du först stänga av skrivaren och sedan sätta på den. Kontakta HP support om problemet kvarstår.

Om du vill ha ytterligare information om varningsmeddelanden som visas på statusraden trycker du på varningsknappen.

Om du vill ha ytterligare information om olika ämnen trycker du på Hjälp-knappen högst upp i högra hörnet på startskärmen.

Startskärmen

Från startskärmen får du åtkomst till produktens funktioner. Där visas också produktens aktuella status.



1	Funktioner	Vilka funktioner som visas på startskärmen varierar, beroende på hur produkten har konfigurerats, och kan omfatta följande: <ul style="list-style-type: none">• Fax• E-post• Jobbstatus• Spara i Nätverksmapp• Spara på USB• Snabbinställningar• Arbetsflöde• Administration• Service
2	Produktens statusfält	I statusfältet visas information om produktens övergripande status. Olika knappar visas i det här fältet, beroende på aktuell status.
3	Hjälp-knapp	Tryck på knappen Hjälp om du vill öppna det inbäddade hjälpsystemet.
4	Rullningslist	Tryck på upp- och nedpilarna i rullningslistan om du vill visa en lista över alla tillgängliga funktioner.
5	Logga in/Logga ut	Tryck på den här knappen när du vill logga in till och ut från produkten. När du har loggat ut återställs alla alternativ till standardinställningarna.
6	Knappen Nätverksadress	Tryck på Nätverksadress om du vill ha information om nätverksanslutningen.
7	Knappen Språk	Tryck på knappen Språk för att öppna Språk -skärmen och ändra visningsspråk för pekskärmen.
8	Datum och tid	Här visas aktuellt datum och klockslag. Du kan välja i vilket format produkten ska visa datum och tid, till exempel 12-timmarsformat eller 24-timmarsformat.

Knappar på pekskärmen

På pekskärmen visas information om produktens status. Olika knappar kan visas i det här fältet.



Knappen Hem. Tryck på den här knappen för att gå till startskärmen från övriga skärmar.



Knappen Start. Tryck på den här knappen när du vill starta funktionen.

OBS! Namnet på den här knappen ändras för varje funktion. I funktionen för digitala fax heter knappen till exempel [Skicka fax](#).



Felknapp. Den här knappen visas när det uppstår ett fel i produkten som måste åtgärdas innan den kan fortsätta arbeta. Tryck på felknappen om du vill visa ett meddelande som beskriver felet. Meddelandet innehåller också instruktioner för hur du löser problemet.



Varningsknapp. Den här knappen visas när det uppstår ett fel i produkten men den kan fortsätta arbeta. Tryck på varningsknappen om du vill visa ett meddelande som beskriver problemet. Meddelandet innehåller också instruktioner för hur du löser problemet.



Knappen Hjälp. Tryck på den här knappen för att öppna det inbyggda hjälpsystemet.



Språk-knappen. Tryck på den här knappen för att öppna [Språk](#)-skärmen och ställa in visningspråk för pekskärmen.

Kontrollpanelens hjälpsystem

Produkten har ett inbyggt hjälpsystem som förklarar hur de olika skärmarna används. Du öppnar hjälpsystemet genom att trycka på knappen Hjälp i det övre högra hörnet av skärmen.

På en del skärmar öppnas en global meny när du trycker på knappen Hjälp. Du kan använda menyn för att söka efter ämnen. Du kan bläddra igenom menystrukturen genom att trycka på knapparna på menyn.

För skärmar som innehåller inställningar för enskilda utskrifter, öppnas ett avsnitt som förklarar de olika alternativen på skärmen.

Om ett fel- eller varningsmeddelande visas trycker du på felknappen eller varningsknappen för att visa ett meddelande som beskriver problemet. Meddelandet innehåller också instruktioner för hur du löser problemet.

3 Administration – Konfigurera produkten

En nätverksadministratör behöver konfigurera produkten för användning i nätverket, så att du kan skanna till e-post och andra destinationer. Konfigurationsinställningarna kan öppnas via den inbäddade webbservern, programmet HP Web Jetadmin eller kontrollpanelen.

- [Verktyg som kan användas för Windows](#)
- [Nätverksprotokoll som stöds](#)
- [E-postprotokoll som stöds](#)
- [Grundkonfiguration via menyn Administration](#)
- [Grundkonfiguration via EWS \(Embedded Web Server\)](#)
- [Ytterligare konfigurering via EWS \(Embedded Web Server\)](#)

Verktyg som kan användas för Windows

- [HP Web Jetadmin](#)
- [Inbyggd webbserver](#)
- [HP-programvara för digital sändning \(HP DSS\)](#)

HP Web Jetadmin

HP Web Jetadmin är ett enkelt programvaruverktyg för hantering av kringutrustning, avbildning och utskrift som gör det enklare att optimera produktanvändningen, kontrollera färgkostnader, säkra produkter och effektivisera hanteringen av förbrukningsmaterial genom att aktivera fjärkonfiguration, proaktiv övervakning, felsökning av säkerhet och rapportering av utskrifts- och avbildningsprodukter.

Du kan hämta den senaste versionen av HP Web Jetadmin och visa den senaste listan över vilka värdsystem som stöds på www.hp.com/go/webjetadmin.

När den installeras på en värdserver har alla Windows-klienter åtkomst till HP Web Jetadmin via en webbläsare (t.ex. Microsoft® Internet Explorer) genom att gå till HP Web Jetadmin-värden.

Inbyggd webbserver

Produkten är utrustad med en inbyggd webbserver, vilket innebär att du har åtkomst till information om aktiviteter i produkten och nätverket. Denna information visas i en webbläsare, t.ex. Microsoft Internet Explorer eller Mozilla Firefox.

Den inbyggda webbservern finns i produkten. Den ligger inte på en nätverksserver.

Den inbyggda webbservern utgör ett gränssnitt till produkten som alla som har en nätverksansluten dator och en vanlig webbläsare kan använda. Ingen särskild programvara installeras eller konfigureras, men du måste ha en kompatibel webbläsare på datorn. Du får åtkomst till den inbyggda webbservern genom att skriva produktens IP-adress på webbläsarens adressrad. (Tryck på knappen [Nätverksadress](#) på startskärmbilden för att hitta IP-adressen.)

HP-programvara för digital sändning (HP DSS)

Du kan installera HP:s tillvalsprogram för digital sändning. Programmet körs som en tjänst på en nätverksserver och gör det möjligt för flera produkter att skicka jobb via servern. Det krävs ingen installation av programvara eller drivrutiner på enskilda datorer. Information om kompatibla versioner av HP DSS och köp av programvaran finns i www.hp.com/go/dss.

Nätverksprotokoll som stöds

Produkten kan hantera nätverksprotokollet TCP/IP, det vanligaste och mest accepterade nätverksprotokollet. Det används för många nätverkstjänster. I följande tabell visas alla nätverkstjänster och nätverksprotokoll som stöds.

Tabell 3-1 Upptäckt av nätverksenhet

Namn på tjänst	Beskrivning
SLP (Service Location Protocol)	Protokollet för enhetsupptäckt som du använder för att hitta och konfigurera nätverksenheter. Används i huvudsak av Microsoft-baserade program.

Tabell 3-2 Meddelande och hantering

Namn på tjänst	Beskrivning
HTTP (Hyper Text Transfer Protocol)	Välj den här tjänsten om webbläsarna ska kunna kommunicera med den inbyggda webbservern.
EWS (inbyggd webbserver)	Välj den här tjänsten om du vill kunna hantera produkten med hjälp av en webbläsare.
SNMP (Simple Network Management Protocol)	Används i nätverksprogram för att hantera skrivaren. SNMP v1-, v3- och standard MIB-II-objekt (Management Information Base) hanteras.
LLMNR (Link Local Multicast Name Resolution)	Anger om produkten svarar på LLMNR-förfrågningar över IPv4 och IPv6.
TFTP-konfiguration	Använd TFTP för att hämta en konfigurationsfil med ytterligare konfigurationsparametrar, till exempel SNMP eller icke-standardinställningar för Jetdirect Inside (JDI).

Tabell 3-3 IP-adressering

Namn på tjänst	Beskrivning
DHCP (Dynamic Host Configuration Protocol)	För automatisk adresstilldelning i IPv4 och IPv6. DHCP-servern förser skrivaren med en IP-adress. Normalt sett krävs ingen åtgärd för att skrivaren ska få en IP-adress från en DHCP-server.
BOOTP (Bootstrap Protocol)	För automatisk IP-adresstilldelning. BOOTP-servern förser produkten med en IP-adress. Administratören måste ange produktens MAC-adress på BOOTP-servern för att skrivaren ska få en IP-adress från den servern.
Auto IP	För automatisk IP-adresstilldelning. Om det varken finns en DHCP- eller BOOTP-server närvarande använder produkten denna tjänst för att generera en unik IP-adress.
Manuell	För manuell IP-adresstilldelning. Kräver att administratören manuellt tilldelar en statisk IP-adress.

Tabell 3-4 Säkerhetsfunktioner

Namn på tjänst	Beskrivning
IPsec/brandvägg	Ger säkerhet för nätverkslager i IPv4- och IPv6-nätverk. Med en brandvägg får du enkel kontroll över IP-trafiken. IPsec ger ytterligare skydd via autentisering och krypteringsprotokoll.
SNMP v3	Använder en användarbaserad säkerhetsmodell för SNMP v3, som innehåller användarautentisering och dataskydd via kryptering.
Åtkomstkontrollista (ACL)	Anger de individuella värdsystem eller nätverk av värdsystem som är behöriga att komma åt servern och den anslutna nätverksprodukten.
SSL/TLS	Gör det möjligt att skicka privata dokument via Internet och garantera sekretess och dataintegritet mellan klient- och servertillämpningar.
IPsec-satskonfiguration	Ger säkerhet för nätverkslager via enkel kontroll av IP-trafik till och från produkten. Protokollet ger fördelen av kryptering och autentisering och medger flera konfigurationer.

E-postprotokoll som stöds

Produkten stöder protokollen SMTP (Simple Mail Transfer Protocol) och LDAP (Lightweight Directory Access Protocol).

SMTP

- SMTP (Simple Mail Transfer Protocol) är en uppsättning regler som definierar interaktionen mellan program som skickar och tar emot e-post. Om produkten ska kunna skicka dokument till e-post, måste den vara ansluten till ett lokalt nätverk med en e-postserver som stöder SMTP. SMTP-servern måste också vara ansluten till Internet.
- Om du använder en nätverksanslutning kan systemadministratören ge dig IP-adressen eller värdnamnet till SMTP-servern. Om du ansluter via en DSL- eller kabelanslutning kontaktar du Internet-leverantören som kan ge dig SMTP-serverns IP-adress.

LDAP

- LDAP används för åtkomst till en databas med information. När produkten använder LDAP söker den igenom en global lista över e-postadresser. När du börjar skriva e-postadressen använder LDAP en automatisk funktion som genererar en lista över e-postadresser som matchar de tecken du skriver. Efter hand som du skriver fler tecken blir listan med matchande e-postadresser mindre.
- Produkten stöder LDAP, men det krävs ingen anslutning till en LDAP-server för att du ska kunna skicka e-post via produkten.



OBS! Om du behöver ändra LDAP-inställningarna måste du ändra dem med hjälp av den inbyggda webbservern.

Grundkonfiguration via menyn Administration



Du kan använda programmet [Första konfigur.](#) för att slutföra den här delen av konfigurationsåtgärderna såvida du inte har inaktiverat [Första konfigur.](#) på startskärmen: ange språkställningar, konfigurera format för datum och tid, ange datum och tid och öppna konfigurationsguiden för e-post.

- [Navigera på menyn Administration](#)
- [Konfigurera språkställningar](#)
- [Konfigurera tidsinställningar](#)
- [Tilldela IP-adress](#)
- [Konfigurera e-postinställningarna via konfigurationsguiden för e-post](#)
- [Konfigurera IPv4 TCP/IP-parametrar manuellt på kontrollpanelen](#)
- [Konfigurera IPv6 TCP/IP-parametrar manuellt på kontrollpanelen](#)
- [Avaktivera nätverksprotokoll \(valfritt\)](#)
- [Inställningar för länkhastighet och duplex](#)

Navigera på menyn Administration

Du öppnar menystrukturen genom att trycka på knappen [Administration](#) från startskärmbilden. Du kanske måste rulla längst ned på startskärmen för att kunna se den här funktionen.

Menyn [Administration](#) innehåller flera undermenyer som du kan använda för vissa inställningsåtgärder. (Använd den inbyggda webbservern för att konfigurera alla inställningar.) Tryck på ett menynamn när du vill expandera strukturen. Ett plustecken (+) bredvid ett menynamn betyder att menyn innehåller undermenyer. Fortsätt att öppna strukturen tills du når det alternativ du vill konfigurera. Tryck på knappen [Bakåt](#)  om du vill återgå till den förra nivån.

 **OBS!** Knappen [Bakåt](#)  är inte tillgänglig på alla skärmar.

Du stänger menyn [Administration](#) genom att trycka på knappen [Hem](#)  i det övre vänstra hörnet av skärmen.

Produkten har inbyggd hjälp som förklarar alla de funktioner som är tillgängliga via menyerna. Det finns hjälp för många menyer på pekskärmens högra sida.

Tabellen i det här avsnittet innehåller allmän information om varje meny. Information om de olika alternativen på varje meny finns i den inbyggda hjälpen.

Tabell 3-5 Menyer för Administration

Menyalternativ	Beskrivning
Rapporter	På den här menyn kan du visa de informationssidor och rapporter som finns lagrade i produkten.
Allmänna inställningar	Med den här menyn anger du alternativ för inställning av tid och inaktivitetsperiod innan produkten övergår i viloläge.
Inställningar för Skanna/Digital sändning	Den här menyn används för att konfigurera alternativ för e-post, spara till nätverksmapp, spara till USB-enhet och tjänst för digital sändning.
Faxinställningar:	Den här menyn används för att konfigurera faxesändningsalternativ.

Tabell 3-5 Menyerna för Administration (fortsättning)

Menyalternativ	Beskrivning
Visningsinställningar	Använd den här menyn för att konfigurera grundläggande visning och enhetsinställningar (till exempel ljud vid tangenttryckningar, skärmspråk, nätverksadress, knappvisning och tidsgräns för skannerinaktivitet).
Nätverksinställningar	Använd den här menyn för att konfigurera alternativ för I/O-timeout och för att få tillgång till menyn Jetdirect.
Felsökning	Använd den här menyn när du vill avhjälpa problem. Tillgängliga alternativ är bland annat åtkomst till händelseloggar och diagnostiktester, hämtning av diagnostiska data samt möjlighet att generera felsökningsdata.

Jetdirect-menyer

Administration > Nätverksinställningar > Meny för Inbäddad JetDirect

Tabell 3-6 Jetdirect-menyer

Menyalternativ	Alternativ i undermeny	Alternativ i undermeny	Värden och beskrivningar
Information	Säkerhetsrapportutskrift		<p>Ja: Skriv ut säkerhetsrapport</p> <p>Nej (standard): Skriv inte ut säkerhetsrapport.</p>
TCP/IP	Aktivera		<p>På (standard): Aktiverar TCP/IP-protokollet.</p> <p>Av: Avaktiverar TCP/IP-protokollet.</p>
	Värddamn		<p>En alfanumerisk sträng, upp till 32 tecken, som identifierar skrivaren. Namnet visas på HP Jetdirect-konfigurationssidan. Det förvalda värddamnet är NPIxxxxxx, där xxxxxx är de sex sista siffrorna i adressen till nätverkshårddvaran (MAC-adress).</p>
	IPv4-inställningar	Konfigurationsmetod	<p>Anger metod för hur TCP/IPv4-parametrarna ska konfigureras på HP Jetdirect-servern.</p> <p>Bootp: Använd BOOTP (Bootstrap Protocol) för automatisk konfiguration från en BOOTP-server.</p> <p>DHCP: Använd DHCP (Dynamic Host Configuration Protocol) för automatisk konfiguration från en DHCPv4-server. Om en sådan är vald och det finns ett DHCP-lån, är menyerna Släpp DHCP och Ny DHCP tillgängliga och du kan använda dem för att ange alternativ för DHCP-lån.</p> <p>Auto IP: Använd automatisk länklokal IPv4-adressering. En adress i formatet 169.254.x.x tilldelas automatiskt.</p> <p>Manuell: Använd menyn Manuella inställningar för att konfigurera TCP/IPv4-parametrar.</p>

Tabell 3-6 Jetdirect-menyer (fortsättning)

Menyalternativ	Alternativ i undermeny	Alternativ i undermeny	Värden och beskrivningar
		Standard-IP	<p>Ange vilken IP-adress som ska användas när Jetdirect-servern inte kan hämta en IP-adress från nätverket under en tvingad TCP/IP-omkonfigurering (exempelvis när du har konfigurerat den manuellt för användning med BOOTP eller DHCP).</p> <p>Auto IP: Den länkllokala IP-adressen 169.254.x.x har angetts.</p> <p>Äldre modeller: Adressen 192.0.0.192 är angiven, i enlighet med äldre HP Jetdirect-skrivare.</p>
		Släpp DHCP	<p>Den här menyn visas om alternativet Konfigurationsmetod är inställt på värdet DHCP och ett DHCP-lån finns för Jetdirect-servern.</p> <p>Ja: Det aktuella DHCP-lånet och den lånade IP-adressen har släppts.</p> <p>Nej (standard): Det aktuella DHCP-lånet är sparat.</p>
		Ny DHCP	<p>Den här menyn visas om alternativet Konfigurationsmetod är inställt på värdet DHCP och ett DHCP-lån finns för Jetdirect-servern.</p> <p>Ja: Jetdirect-servern begär att DHCP-lånet ska förnyas.</p> <p>Nej (standard): Jetdirect-servern begär inte att DHCP-lånet ska förnyas.</p>
		Manuella inställningar	<p>(Endast tillgängligt om alternativet Konfigurationsmetod är inställt på värdet Manuell.) Konfigurera parametrar direkt från kontrollpanelen:</p> <p>IP-adress: Produktens unika IP-adress (n.n.n.n.), där n är ett värde på mellan 0 och 255.</p> <p>Delnätmask: Produktens subnätmask (m.m.m.m.) där m är ett värde på mellan 0 och 255.</p> <p>Syslogservern: Syslog-serverns IP-adress som används för att ta emot och logga syslog-meddelanden.</p> <p>Standardgateway: IP-adressen till den gateway eller router som används för kommunikation med andra nätverk.</p> <p>Timeout: Tidsperioden i sekunder efter det att en inaktiv TCP-dataanslutning stängs (standardvärdet är 270 sekunder, med 0 inaktiverar du tidsgränsen).</p>
		Primär DNS	Ange IP-adressen (n.n.n.n) till en primär DNS-server.
		Sekundär DNS	Ange IP-adressen (n.n.n.n) till en sekundär DNS-server (DNS = Domain Name System).
	IPv6-inställningar	Aktivera	<p>Använd det här alternativet för att aktivera eller avaktivera IPv6-funktionen på servern.</p> <p>På (standard): IPv6 är aktiverad.</p> <p>Av: IPv6 är avaktiverad.</p>

Tabell 3-6 Jetdirect-menyer (fortsättning)

Menyalternativ	Alternativ i undermeny	Alternativ i undermeny	Värden och beskrivningar
		Adress	Ange serveradressen, en 32-siffrig hexadecimal IPv6-nodadress med hexadecimal syntax och kolon.
		Manuell	Använd det här alternativet för att manuellt ange IPv6-adresser på Jetdirect-servern. Aktivera: Välj det här alternativet och välj inställningen På för att aktivera manuell konfiguration. Välj inställningen Av om du vill inaktivera manuell konfiguration. Adress: Använd det här alternativet om du vill ange en 32-siffrig hexadecimal IPv6-nodadress som använder hexadecimal syntax med kolon.
		DHCPv6-policy	Router angiven: Vilken automatisk konfigurationsmetod som används för Jetdirect-servern bestäms av en router. Routern anger om Jetdirect-servern hämtar sin adress, sin konfigurationsinformation eller båda två, från en DHCPv6-server. Router ej tillgänglig (standard): Om ingen router är tillgänglig ska Jetdirect-servern försöka hämta sin konfiguration från en DHCPv6-server. Alltid: Oavsett om en router är tillgänglig eller inte ska Jetdirect-servern alltid försöka hämta sin konfiguration från en DHCPv6-server.
		Primär DNS	Använd det här alternativet om du vill ange en IPv6-adress för en primär DNS-server som Jetdirect-servern ska använda.
		Sekundär DNS	Använd det här alternativet om du vill ange en IPv6-adress för en sekundär DNS-server som Jetdirect-servern ska använda.
	Proxyserver		Anger vilken proxyserver som ska användas av inbäddade program i skrivaren. En proxyserver används vanligtvis av nätverksklienter för Internet-åtkomst. Den cachelagrar webbsidor och ger en viss grad av Internet-säkerhet för dessa klienter. Du anger en proxyserver genom att skriva dess IPv4-adress eller det fullständiga domännamnet. Namnet kan innehålla upp till 255 oktetter. För vissa nätverk måste du kontakta Internet-leverantören för att få veta proxyserverns adress.
	Proxyport		Ange portnumret som proxyservern använder för klientsupport. Portnumret identifierar porten som är reserverad för proxyaktivitet i nätverket och kan vara ett värde på mellan 1 och 65535.
	Timeout		Ange den tidsperiod i sekunder, efter vilken en inaktiv TCP-dataanslutning ska stängas. Värdet kan vara mellan 0 och 3600 (standard är 270 sekunder, om 0 anges inaktiveras tidsgränsen).

Tabell 3-6 Jetdirect-menyer (fortsättning)

Menyalternativ	Alternativ i undermeny	Alternativ i undermeny	Värden och beskrivningar
Säkerhet	Säker webb		<p>Ange för konfigurationshanteringen om den inbyggda webbservern ska godkänna kommunikation som endast använder HTTPS (Säker HTTP) eller både HTTP och HTTPS.</p> <p>HTTPS krävs: För säker, krypterad kommunikation är bara HTTPS-åtkomst godkänd. Jetdirect-servern agerar som en säker sida.</p> <p>HTTPS-tillval (standard): Åtkomst med hjälp av antingen HTTP eller HTTPS är tillåten.</p>
		IPSec	<p>Ange IPSec-status på Jetdirect-servern.</p> <p>Behålla: Status för IPsec eller brandvägg är samma som den som är konfigurerad.</p> <p>Avaktivera (standard): IPsec- eller brandväggsfunktioner på Jetdirect-servern är inaktiverade.</p>
		802.1X	<p>Återställ 802.1X till fabriksinställningarna.</p> <p>Återställ: Återställ inställningarna för 802.1X till fabriksinställningarna.</p> <p>Behålla (standard): Behåll de aktuella inställningarna för 802.1X.</p>
		Meddelandeagent	<p>Gör inställningar för meddelandeagenten.</p> <p>Aktivera(standard): Aktivera meddelandeagenten.</p> <p>Avaktivera: Inaktivera meddelandeagenten.</p>
		Återställ säkerhet	<p>Ange om de nuvarande säkerhetsinställningarna för Jetdirect-servern ska sparas eller återställas till standardinställningar.</p> <p>Ja: Säkerhetsinställningarna återställs till standardinställningar.</p> <p>Nej (standard): De aktuella säkerhetsinställningarna behålls.</p>
Diagnostik	Inbäddade test	Test av nätverk och maskinvara	<p>Ja: Kör ett test av nätverk och maskinvara.</p> <p>Nej (standard): Kör inget test av nätverk och maskinvara.</p>
		HTTP-test	<p>Ja: Kör ett HTTP-test.</p> <p>Nej (standard): Kör inget HTTP-test.</p>
		SNMP-test	<p>Ja: Kör ett SNMP-test.</p> <p>Nej (standard): Kör inget SNMP-test.</p>
		Datavägstest	<p>Ja: Kör ett datavägstest.</p> <p>Nej (standard): Kör inget datavägstest.</p>

Tabell 3-6 Jetdirect-menyer (fortsättning)

Menyalternativ	Alternativ i undermeny	Alternativ i undermeny	Värden och beskrivningar
		Välj alla tester	Ja: Välj alla tester. Nej (standard): Avmarkera alla tester.
		Körtid (M)	Ange tidsfördröjning i minuter tills testen ska utföras. När du klickar på Utför utförs de valda testerna efter detta tidsintervall. Giltiga värden är 0–24, standard är 1.
		Köra	Ja: Utför valda tester. Nej (standard): Utför inte valda tester.
	Ping-test	Mottagartyp	Välj destinationstyp för det här testet. IPV4 (standard) IPV6
		Mottagarens IPv4	Ange IP-adress för IPv4-destinationen.
		Mottagarens IPv6	Ange IP-adress för IPv6-destinationen.
		Paketstorlek	Ange paketstorlek för det här testet. Giltiga värden är 64–2048, standard är 64.
		Tidsgräns	Ange tidsgräns för det här testet. Giltiga värden är 1–100, standard är 1.
		Antal	Ange antalsvärde för det här testet. Giltiga värden är 0–100, standard är 4.
		Skriv ut resultat	Ja: Skriv ut testresultat. Nej (standard): Skriv inte ut testresultat.
		Köra	Ja: Utför valda tester. Nej (standard): Utför inte valda tester.
	Ping-resultat	Skickade paket	Antal skickade paket. Giltiga värden är 0–65535.
		Mottagna paket	Antal mottagna paket. Giltiga värden är 0–65535.
		Andel förlorade	Andel förlorade. Giltiga värden är 0–100.
		Minsta RTT	Giltiga värden är 0–4096.
		Högsta RTT	Giltiga värden är 0–4096.
		RTT-medel	Giltiga värden är 0–4096.
		Ping pågår	Ja Nej

Tabell 3-6 Jetdirect-menyer (fortsättning)

Menyalternativ	Alternativ i undermeny	Alternativ i undermeny	Värden och beskrivningar
		Uppdatera	Ja Nej
Länkhastighet			<p>Jetdirect-serverns länkhastighet och kommunikationsläge måste matcha nätverket. Vilka inställningar som finns att tillgå beror på skrivaren och den installerade Jetdirect-servern. Välj en av följande länkkonfigurationsinställningar:</p> <p>VIKTIGT: Om du ändrar länkeställningen kan nätverkskommunikationen med Jetdirect-servern och nätverksprodukten brytas.</p> <p>Auto (standard): Jetdirect-servern använder ett automatiskt förhandlingsläge för att konfigurera sig själv med högsta tillåtna länkhastighet och kommunikationsläge. Om det automatiska förhandlingsläget misslyckas, ställs värdet 100TX Halv eller värdet 10T Halv in, beroende på den identifierade länkhastigheten i nav-/växelporten. (1000T halv duplex stöds inte.)</p> <p>10T Halv: 10 Mbps, halv duplex.</p> <p>10T Full: 10 Mbps, full duplex.</p> <p>100TX Halv: 100 Mbps, halv duplex.</p> <p>100TX Full: 100 Mbps, full duplex.</p> <p>100TX AUTO: Begränsar den automatiska inställningen till en maximal länkhastighet på 100 Mbps.</p> <p>1000T Full: 1000 Mbps, full duplex.</p>

Konfigurera språkeställningar

Så här konfigurerar du språkeställningarna:

1. På kontrollpanelen trycker du på knappen **Administration**, menyn **Visningsinställningar** och väljer alternativet **Språkeställningar**.
2. Under **Språk** trycker du på det språk du vill använda för kontrollpanelsvisningen.
3. Under **Tangentbordslayout** trycker du på önskad tangentbordslayout för pekskärmens tangentbord och trycker sedan på **Spara**.



OBS! Beroende på vilket språk du väljer kan placeringen av tangenterna på pekskärmens tangentbord ändras. Observera även att det kan finnas flera tangentbordslayouter för ett och samma språk.



OBS! Du kan också konfigurera språkeställningarna genom att trycka på knappen **Språk**  på startskärmen.

Konfigurera tidsinställningar

Så här konfigurerar du tidsinställningarna:

1. På kontrollpanelen trycker du på knappen **Administration**, menyn **Allmänna inställningar** och väljer alternativet **Inställningar för datum/tid**.
2. Ställ in datum och tid.
 - a. Tryck på **Datum/tid**.
 - b. Ställ in datum, månad och år genom att trycka på motsvarande knappar och använda pilarna för att välja önskat värde.
 - c. Ställ in tiden genom att trycka på motsvarande knappar och använda pilarna för att ange önskat värde. Tryck på **fm/em**-knappen för att växla läge.

 **OBS!** Tryck vid behov på **Justera sommartid**.

- d. Tryck på rätt knapp för tidszon.
 - e. Tryck på **Spara**.
-
-  **OBS!** Ändra format för datum och tid genom att trycka på **Format för datum/tid** på skärmen **Inställningar för datum/tid**.
-

3. Konfigurera timerinställningar för viloläge.
 - a. På skärmen **Allmänna inställningar** trycker du på **Ströminställningar** och därefter på **Timerinställningar för viloläge**.
 - b. Tryck på rutan bredvid **Viloläge/auto-AV efter** så att den markeras och ange sedan värdet i minuter med hjälp av popup-knappsatsen.
 - c. Välj lämplig åtgärd för **Aktivera/auto-PÅ vid dessa händelser**.
 - d. Tryck på **Spara**.

 **OBS!** Du kan också konfigurera funktionen Vilolägesschema från skärmen **Ströminställningar**.

Tilldela IP-adress

Om nätverket använder DHCP (Dynamic Host Configuration Protocol) kan IP-adressen tilldelas automatiskt. Annars måste du tilldela en IP-adress manuellt.

Så här använder du DHCP och tilldelar en IP-adress automatiskt:

1. På kontrollpanelen trycker du på knappen **Administration**, alternativet **Nätverksinställningar**, alternativet **Meny för Inbäddad JetDirect**, alternativet **TCP/IP**, alternativet **IPV4-inställningar** och därefter på alternativet **Konfigurationsmetod**.
2. Tryck på **DHCP**.
3. Tryck på **Spara**.

Så här tilldelar du en IP-adress manuellt:

1. På kontrollpanelen trycker du på knappen [Administration](#), alternativet [Första konfigur.](#), alternativet [Nätverk och I/O](#), alternativet [Menyn Jetdirect](#), alternativet [TCP/IP](#), alternativet [IPV4-inställningar](#) och därefter på alternativet [Konfigurationsmetod](#).
2. Tryck på [Manuell](#) och sedan på [Spara](#).
3. På skärmen IPv4-inställningar trycker du på [Manuella inställningar](#) och därefter på [IP-adress](#).
4. Tryck på det första IP-adressfältet och använd tangentbordet för att ange den första delen av IP-adressen.
5. Ange de resterande delarna av IP-adressen och tryck därefter på [Spara](#).

Konfigurera e-postinställningarna via konfigurationsguiden för e-post

För att utföra den här proceduren behöver du en fungerande Internet-anslutning.

1. På kontrollpanelen trycker du på knappen [Administration](#), alternativet [Inställningar för Skanna/Digital sändning](#), alternativet [E-postinställningar](#) och därefter på [Konfigurationsguide för e-post](#).



OBS! Du kan också använda [Första konfigur.](#) om det fortfarande är aktiverat (tryck på knappen [Administration](#), alternativet [Första konfigur.](#) och därefter på alternativet [Konfigurationsguide för e-post](#)).

2. Markera ett alternativ för SMTP-server och följ sedan instruktionerna på skärmen. Tryck på [Nästa](#) efter varje slutfört steg i guiden.
3. Tryck på [Slutför](#) på den avslutande skärmen i guiden för att slutföra konfigurationen och stänga guiden.

Du kan också använda EWS (Embedded Web Server) om du vill konfigurera adressboken med LDAP (Lightweight Directory Access Protocol).

1. Klicka på fliken [Säkerhet, Åtkomstkontroll](#) och därefter på länken [Inställning](#) för LDAP.
2. Följ instruktionerna på skärmen för att konfigurera LDAP.



OBS! För att aktivera den här inloggningsmetoden måste du markera kryssrutan [Aktivera LDAP-inloggning](#) (under [Inställning](#)).

3. När konfigurationen är slutförd klickar du på [OK](#).

Konfigurera IPv4 TCP/IP-parametrar manuellt på kontrollpanelen

Förutom att använda den inbyggda webbservern kan du också använda kontrollpanelens menyer för att ange IPv4-adress, delnätmask och standardgateway.

1. På kontrollpanelen trycker du på knappen [Administration](#), menyn [Nätverksinställningar](#), alternativet [Menyn Jetdirect](#), alternativet [TCP/IP](#), alternativet [IPV4-inställningar](#), alternativet [Konfigurationsmetod](#) och därefter på alternativet [Manuell](#).
2. Tryck på det alternativ som du vill ange manuellt och följ instruktionerna på skärmen för hur du manuellt ändrar alternativets inställning.
3. Tryck på knappen [Bakåt](#)  för att återgå till skärmen IPv4-inställningar.
4. På skärmen IPv4-inställningar trycker du på [Manuella inställningar](#) och sedan på det alternativ som du önskar ställa in manuellt och följer sedan anvisningarna på skärmen för att ändra inställningen.

5. Tryck på knappen Bakåt ← upprepade gånger tills du kommer tillbaka till [Meny för Inbäddad JetDirect](#).
6. Tryck på alternativet [Länkhastighet](#).
7. Tryck på något av följande alternativ:

Inställning	Beskrivning
Auto	Produkten konfigurerar sig själv automatiskt för högsta länkhastighet och kommunikationsläge som tillåts i nätverket.
10T Halv	10 MB Mbps, halv duplex.
10T Full	10 Mbps, full duplex.
100TX Halv	100 Mbps, halv duplex.
100TX Full	100 Mbps, full duplex.
100TX AUTO	Begränsar den automatiska inställningen till en maximal länkhastighet på 100 Mbps.
1000T Full	1000 Mbps, full duplex.

8. Tryck på [Spara](#). Produkten stängs av och slås på igen.

Konfigurera IPv6 TCP/IP-parametrar manuellt på kontrollpanelen

Förutom att använda den inbyggda webbservern kan du också använda kontrollpanelens menyer för att ange IPv6-adress.

1. På kontrollpanelen trycker du på knappen [Administration](#), menyn [Nätverksinställningar](#), alternativet [Menyn Jetdirect](#), alternativet [TCP/IP](#), alternativet [IPV6-inställningar](#), alternativet [Adress](#), alternativet [Manuella inställningar](#) och därefter på alternativet [Aktivera](#).
2. Tryck på alternativet [På](#) och sedan på knappen [Spara](#).
3. Tryck på alternativet [Adress](#) och tryck sedan på datainmatningsfältet.
4. Använd tangentbordet för att ange adressen och tryck sedan på knappen [Spara](#).

Avaktivera nätverksprotokoll (valfritt)

Alla nätverksprotokoll som kan användas är genom förval aktiverade. Deaktivering av protokoll som inte ska användas ger följande fördelar:

- Minskar skrivargenererad nätverkstrafik
- Endast tillämpliga uppgifter visas på konfigurationssidan
- På produktens kontrollpanel visas protokollspecifika fel- och varningsmeddelanden.

Inställningar för länkhastighet och duplex

Produktens länkhastighet och kommunikationsläge måste matcha nätverket. I de flesta situationer bör du låta produkten vara i automatiskt läge. Felaktiga ändringar av inställningarna för länkhastighet och duplex kan förhindra produktens kommunikation med andra nätverksenheter. Om du behöver göra ändringar använder du produktens kontrollpanel.



OBS! När du ändrar dessa inställningar stängs produkten av och sedan slås den på. Gör bara ändringarna när produkten är inaktiv.

1. På kontrollpanelen trycker du på knappen [Administration](#), menyn [Nätverksinställningar](#) och väljer alternativet [Menyn Jetdirect](#).
2. Tryck på nedåtpilen tills alternativet [Länkhastighet](#) visas.
3. Tryck på [Spara](#). Produkten stängs av och slås på igen.

Grundkonfiguration via EWS (Embedded Web Server)

När produkten är ansluten till nätverket är EWS (Embedded Web Server) automatiskt tillgänglig.

Du startar EWS genom att öppna ett webbläsarfönster på en dator och skriva produktens IP-adress. Sök reda på IP-adressen eller värddnamnet genom att trycka på knappen [Nätverksadress](#) på startskärmen eller kontrollpanelen.

- [Visa och ändra nätverksinställningar](#)
- [Ange eller ändra administratörslösenordet](#)
- [Konfigurera alternativ för e-post](#)
- [Inställningar för Spara i nätverksmapp](#)
- [Konfigurera alternativ för att spara på SharePoint](#)
- [Konfigurera inställningar för USB-lagringsenheter](#)
- [Konfigurera snabbinställningar](#)
- [Konfigurera allmänna säkerhetsinställningar](#)
- [Konfigurera säkerhetsinställningar för åtkomstkontroll](#)

Visa och ändra nätverksinställningar

Du kan använda den inbyggda webbservern för att visa eller ändra inställningarna för IP-konfiguration.

1. Öppna den inbyggda webbservern
2. Klicka på fliken **Nätverk** när du vill visa nätverksinformation. Du kan ändra inställningarna om det behövs.

Ange eller ändra administratörslösenordet

Använd den inbyggda webbservern för att ange ett administratörslösenord eller ändra ett befintligt lösenord. När ett lösenord är inställt måste du ange det innan du kan få åtkomst till och ändra konfigurationsinställningarna.

1. Öppna den inbyggda webbservern och klicka på fliken **Nätverk**.
2. Klicka på alternativet **Verifiering** i den vänstra rutan.
3. Ange det nya lösenordet i rutan **Lösenord** och i rutan **Bekräfta lösenord**.
4. Spara lösenordet genom att klicka på **Verkställ** längst ned i fönstret.

 **OBS!** Om ett lösenord har angetts uppmanas du att skriva lösenordet. Skriv lösenordet och klicka sedan på knappen **Verkställ**.

 **OBS!** Du kan även ange ett lokalt administratörslösenord från alternativet **Allmän säkerhet** på fliken **Säkerhet**. När ett sådan lösenord är inställt måste du ange det för att ändra inställningarna på den inbyggda webbservern.

Konfigurera alternativ för e-post

1. Öppna den inbyggda webbservern
2. Klicka på fliken **Skanna/digital sändning**.
3. Klicka på alternativet **E-postinställning** i den vänstra navigeringsrutan.
4. Välj **Aktivera Skicka till e-post** och klicka på **Lägg till**, fyll i de obligatoriska och valfria fälten med hjälp av SMTP-guiden och klicka sedan på knappen **Verkställ**.

 **TIPS:** Du måste ange en utgående SMTP-server och fylla i fältet **Från:**. Mer information finns i hjälpen för den inbyggda webbservern.

5. Du lägger till adresser i adressboken genom att klicka på **Adressbok** i den vänstra navigeringsrutan och sedan följa instruktionerna på skärmen.

När du har konfigurerat e-postinställningarna skickar du ett e-postmeddelande till dig själv genom att använda funktionen för digital sändning. Om du får e-postmeddelandet har den digitala sändningen konfigurerats på rätt sätt.

Om du inte får något e-postmeddelande löser du problemet genom att utföra följande åtgärder:

- Kontrollera SMTP-adressen för att se till att du skrivit in den korrekt.
- Visa konfigurationssidan Bekräfta att SMTP-gatewayadressen är korrekt.
- Se till att nätverket fungerar som det ska. Skicka ett e-postmeddelande till dig själv från en dator. Om du får e-postmeddelandet fungerar nätverket. Om du inte får e-postmeddelandet kontaktar du nätverksadministratören eller Internet-leverantören.

Inställningar för Spara i nätverksmapp

Innan du konfigurerar nätverksmappar, konfigurerar du delade mappar genom att följa instruktionerna för det aktuella nätverkets operativsystem.

1. Öppna den inbyggda webbservern
2. Klicka på fliken **Skanna/digital sändning**.
3. Klicka på **Inställningar för Spara i nätverksmapp** på den vänstra navigeringsmenyn.
4. Markera kryssrutan **Aktivera Spara i nätverksmapp**.

 **OBS!** Om du väljer **Använd inloggningsuppgifter för anslutning efter inloggning på kontrollpanelen** i listrutan **Autentiseringsinställningar**, måste den inloggade användaren ha behörighet att skriva till den angivna nätverksmappen.

5. Ange önskade standardinställningar för alla mappar och klicka sedan på knappen **Verkställ**.
6. Du anger i vilka nätverksmappar du vill spara dokument genom att klicka på knappen **Lägg till** i området **Snabbinställningar** och följa instruktionerna på skärmen.

Konfigurera alternativ för att spara på SharePoint

Innan du kan slutföra proceduren måste den destinationsmapp där du vill spara skannade filer existera på SharePoint-platsen och du måste ha skrivbehörighet till destinationsmappen.

1. Öppna den inbyggda webbservern
2. Klicka på fliken **Skanna/digital sändning**.
3. Klicka på **Spara på SharePoint** på den vänstra navigeringsmenyn.
4. Markera kryssrutan **Aktivera Skanna till SharePoint** och klicka sedan på **Lägg till**.
5. På den första skärmen i snabbinställningsguiden anger du en titel och en beskrivning för snabbinställningen för skanna till SharePoint, väljer en knappplacering för snabbinställningen och alternativen för användarinteraktion på kontrollpanelen och klickar sedan på **Nästa**.
6. I dialogrutan Destinationsinställningar för SharePoint klickar du på **Lägg till** för att skapa en destination för skanna till SharePoint, och följer sedan anvisningarna längst upp i dialogrutan Destinationsinställningar för SharePoint.
 - a. Navigera till skanningsdestinationsmappen på SharePoint med hjälp av din webbläsare, kopiera destinationssökvägen, klistra in sökvägen i fältet **SharePoint-sökväg** i dialogrutan Lägg till SharePoint-sökväg och fyll i resten av fälten i dialogrutan enligt önskemål.



OBS! Om du väljer **Använd inloggningsuppgifter för anslutning efter inloggning på kontrollpanelen** i listrutan **Autentiseringsinställningar**, måste den inloggade användaren ha behörighet att skriva på den angivna SharePoint-platsen.

- Se till att ange ett fullständigt domännamn i fältet **Windows-domän** (detta fält är skiftlägeskänsligt).
 - Se till att välja **Generera kort webbadress** för att ta bort ovidkommande tecken från sökvägen.
- b. När du är klar med att ange SharePoint-inställningar klickar du på **OK**, och sedan på **Nästa**.
 - c. Gå igenom och fyll i resten av dialogrutorna i snabbinställningsguiden på lämpligt sätt. Klicka på **Nästa** för att gå från en dialogruta till nästa.
 - d. När du kommer till dialogrutan Sammanfattning klickar du på **Slutför** för att slutföra konfigurationen.

När du har skapat en snabbinställning för att spara på SharePoint kan du använda snabbinställningen för att skanna till SharePoint-destinationen antingen direkt från startskärmen eller med hjälp av knappen [Snabbinställningar](#) på startskärmen.

Konfigurera inställningar för USB-lagringsenheter

1. Öppna den inbyggda webbservern
2. Klicka på fliken **Skanna/digital sändning**.
3. Klicka på **Spara till USB-konfiguration** på den vänstra navigeringsmenyn.
4. Markera kryssrutan **Aktivera Spara till USB**.
5. Ange önskade standardinställningar.
6. Klicka på knappen **Verkställ**.

Konfigurera snabbinställningar

1. Öppna den inbyggda webbservern
2. Klicka på fliken **Allmänt**.
3. Klicka på **Konfigurera snabbinställningar** på den vänstra navigeringsmenyn.
4. Klicka på knappen **Lägg till** och följ instruktionerna på skärmen i snabbvalsguiden.
5. När du är klar klickar du på knappen **Verkställ**.

 **TIPS:** Du kan också konfigurera snabbinställningar på andra inställningssidor för EWS.

Konfigurera allmänna säkerhetsinställningar

1. Öppna den inbyggda webbservern
2. Klicka på fliken **Säkerhet** och därefter på **Allmän säkerhet**.
3. Ange ett nytt lösenord och upprepa det sedan för att bekräfta.
4. Markera **Aktivera Plug-and-play för värd-USB** om du vill aktivera den täckta USB-porten på produktens framsida.
5. Klicka på **Verkställ**.

Konfigurera säkerhetsinställningar för åtkomstkontroll

Varje steg kan innebära flera skärmar.

1. Öppna den inbyggda webbservern
2. Ange och konfigurera den säkerhetsmetod du vill använda (LDAP eller Windows).
 - a. Klicka på fliken **Säkerhet** och därefter på **Åtkomstkontroll**.
 - b. Under **Aktivera och konfigurera inloggningsmetoder** klickar du på **Inställning** för att konfigurera önskad inloggningsmetod (LDAP eller Windows).
 - c. Följ instruktionerna på konfigurationsskärmen för den valda inloggningsmetoden. När konfigurationen är slutförd klickar du på **OK**.
3. Under **Principer för inloggning och behörigheter** på skärmen Åtkomstkontroll anger du åtkomstinställningar för enhetsfunktioner för de olika användarnivåerna. Markera därefter ett alternativ för **Hantera behörighetsuppsättningar....**
4. Under **Relationer mellan nätverksanvändare eller grupper och enhetsbehörigheter** markerar du standardbehörighet för respektive inloggningsmetod.
5. (Valfritt): Under **Användarkonton på enheten** konfigurerar du individuella användarkonton om du inte använder användare och grupper för att tilldela enhetsåtkomst.
6. När du har angett samtliga säkerhetsinställningar för åtkomstkontroll klickar du på **Verkställ**.
7. Välj ett filtreringsläge för radering av tillfälliga jobbfiler.

- a. Klicka på fliken **Säkerhet** och därefter på **Skydda lagrade data**.
 - b. Under **Hantera tillfälliga jobbfiler** väljer du önskad metod för att radera tillfälliga jobbfiler och klickar därefter på **Verkställ**.
1. Öppna den inbyggda webbservern
 2. Klicka på fliken **Säkerhet** och därefter på **Allmän säkerhet**.
 3. Ange ett nytt lösenord och upprepa det sedan för att bekräfta.
 4. Markera **Aktivera Plug-and-play för värd-USB** om du vill aktivera den täckta USB-porten på produktens framsida.
 5. Klicka på **Verkställ**.

Ytterligare konfigurering via EWS (Embedded Web Server)

I följande tabell visas vilka konfigurationsalternativ som är tillgängliga för EWS (Embedded Web Server). Ytterligare information om specifika alternativ finns i hjälpen till EWS.

Tabell 3-7 Konfigurationsalternativ för EWS (Embedded Web Server)

EWS flik	Alternativ
Skanna/digital sändning	Adressbok, E-postinställning, Inställningar för Spara i nätverksmapp, Spara till USB-konfiguration, OXPd: Arbetsflöde, Inställning av digital sändning
Fax	Faxsändningsinställningar, Kortnummer
Nätverk	<ul style="list-style-type: none">• Konfiguration (TCP/IP-inställningar, Nätverksinställningar, Välj språk)• Säkerhet (Inställningar, Verifiering, Hanteringsprotokoll, 802.1X-autentisering, IPsec/brandvägg)• Diagnostik (Nätverksstatistik, Protokollinfo, Konfigurationssida)

4 Administration – Hantera produkten

Det här avsnittet innehåller information om hur du sköter och underhåller produkten.

- [Använda informationssidor](#)
- [Använda EWS \(Embedded Web Server\)](#)
- [Använda programvaran HP Web Jetadmin](#)
- [Kontrollera säkerhet vid digital sändning](#)
- [Säkerhetsfunktioner](#)
- [Ströminställningar](#)
- [Uppgradera den inbyggda programvaran](#)
- [Säkerhetskopiera produktdata](#)
- [Återställa produktdata](#)

Regelbunden rengöring av produkten bidrar till att säkerställa skanning med hög kvalitet. Hur mycket skötsel som behövs beror på flera faktorer, bl.a. på hur mycket skannern används och i vilken miljö den används. Du bör vid behov utföra rutinmässig rengöring.

 **VIKTIGT:** Innan du placerar ett föremål på dokumentmataren bör du förvissa dig om att det inte finns vått klister, korrigeringsvätska eller något annat ämne på föremålet som kan fastna på produktens insida.

Se till att papperet inte är skrynkligt eller vikt och att det inte finns några häftklamrar, gem eller liknande. Kontrollera också att inga ark sitter ihop.

Använda informationssidor

1. Från startskärmbilden trycker du på knappen [Administration](#) och trycker sedan på alternativet [Rapporter](#) för att visa sidor med uppgifter om enheten och dess aktuella konfiguration och status.
 2. Tryck på alternativet för den informationssida som du vill visa och tryck därefter på [Visa](#).
- [Konfigurations-/statusidor](#)
 - [Menyn Administration, karta](#)
 - [Sida med nuvarande inställningar](#)
 - [Konfigurationssida](#)
 - [Filkatalogsida](#)
 - [Statussida för webbtjänster](#)
 - [Användningssida](#)
 - [Faxrapporter](#)
 - [Kortnummerlista](#)

Använda EWS (Embedded Web Server)

När HP Scanjet Enterprise 8500 fn1 är ansluten till ett nätverk kan du använda den inbyggda webbservern för att visa statusinformation, ändra inställningar och hantera produkten från datorn.

För att kunna använda den inbyggda webbservern måste du ha Microsoft Internet Explorer 5.01 eller senare, Netscape 6.2 eller senare för Windows, Mac OS eller Linux (endast Netscape). Netscape Navigator 4.7 krävs för HP-UX 10 och HP-UX 11.

När produkten är ansluten till ett IP-baserat nätverk fungerar den inbyggda webbservern. Det krävs ingen Internetåtkomst för att öppna och använda den inbyggda webbservern.

När produkten är ansluten till nätverket är den inbyggda webbservern automatiskt tillgänglig.

 **OBS!** Vissa alternativ för den inbyggda webbservern är endast tillgängliga för nätverksadministratören, och vissa inställningar kan vara lösenordskyddade.

Du kan använda den inbyggda webbservern utan att vara ansluten till Internet, men då är vissa funktioner inte tillgängliga.

- [Öppna den inbyggda webbservern](#)
- [Alternativ i den inbyggda webbservern](#)

Öppna den inbyggda webbservern

1. Ange produktens IP-adress eller värddomän i adress-/URL-fältet i datorns webbläsare. Tryck på knappen [Nätverksadress](#) på startskärmen för att hitta IP-adressen eller värddomänen.

 **OBS!** När du har öppnat webbadressen kan du märka den med ett bokmärke så att du snabbt kan gå tillbaka till den.

2. Den inbyggda webbservern har sju flikar som innehåller inställningar och information om produkten: **Information, Allmänt, Skanna/digital sändning, Fax, Felsökning, Säkerhet** och **Nätverk**. Klicka på fliken som du vill visa.

Alternativ i den inbyggda webbservern

I följande tabell beskrivs de typer av information som du kan hämta eller aktiviteter som du kan utföra med hjälp av flikarna i den inbyggda webbservern. Alternativet som visas på varje flik kan ändras när du uppgraderar den inbyggda programvaran, så läs den utförliga information om flikar och deras alternativ som finns i hjälpen för den inbyggda webbservern.

 **OBS!** På varje flik finns även länkar till webbplatserna **HP Instant Support** och **Produktsupport**.

Tabb	Alternativ
Information	På fliken Information får du åtkomst till information om produktens driftsstatus, konfigurationsinställningar, händelseloggar och användningsstatistik.
Allmänt	På fliken Allmänt får du åtkomst till kontrollpanelens Administration -meny. Med alternativet på den här fliken kan du också anmäla dig för att få e-postaviseringar och information om konfiguration och användning av förbrukningsmaterial, registrera enhetsinformation, ange alternativ för språk och datum och tid och annat. OBS! Fliken Allmänt kan lösenordsskyddas. Om skrivaren finns i ett nätverk ska du alltid tala med systemadministratören innan du ändrar inställningarna på den här fliken.

Tabb	Alternativ
Skanna/digital sändning	<p>På fliken Skanna/digital sändning kan du ställa in och konfigurera alternativ för e-post, spara till USB, spara till nätverksmappar och programvara för digital sändning samt tjänster för att fylla i adressbok och ansluta till arbetsflöde.</p> <p>OBS! Om det har angetts att HP-programmet för digital sändning ska användas på enheten är alternativen på de här flikarna inte tillgängliga. Då ställer du i stället in alla alternativ för digital sändning i HP-programmet för digital sändning.</p>
Fax	<p>På fliken Fax kan du ställa in och konfigurera alternativ för faxesändning och kortnummer.</p>
Felsökning	<p>Via fliken Felsökning kan du komma åt rapporter och loggar för enheter, söka efter och installera ny fast programvara samt återställa enhetsinställningar till fabriksinställningarna.</p> <p>OBS! För att uppgradera den fasta programvaran krävs att ett administratörslösenord ställs in på fliken Säkerhet i området Allmän säkerhet.</p>
Säkerhet	<p>På fliken Säkerhet kan du konfigurera alternativ för allmän säkerhet, åtkomstkontroll och skydd för lagrade data samt hantera certifikat.</p>
Nätverk	<p>På fliken Nätverk kan du ändra nätverksinställningarna från datorn när både produkten och datorn är anslutna till ett IP-baserat nätverk.</p> <p>OBS! Fliken Nätverk kan lösenordsskyddas.</p>

Använda programvaran HP Web Jetadmin

HP Web Jetadmin är en webbaserad programvarulösning för fjärrinstallation, -övervakning och -felsökning av nätverksansluten kringutrustning. Hanteringen är proaktiv vilket gör att nätverksadministratörer kan åtgärda problem innan användarna berörs. Hämta den avgiftsfria programvaran för förbättrad administration från www.hp.com/go/webjetadmin.

Insticksprogram kan installeras i HP Web Jetadmin för att ge stöd för specifika produktfunktioner. Du kan automatiskt få meddelande från HP Web Jetadmin när nya insticksprogram finns tillgängliga. På sidan **Uppdatera produkt** följer du anvisningarna för hur du automatiskt ansluter till HP:s webbplats och installerar det senaste insticksprogrammet för produkten.



OBS! Webbläsarna måste ha Java™ aktiverat.

Kontrollera säkerhet vid digital sändning

Produkten har konstruerats med säkerhet i åtanke. Den innehåller ett antal säkerhets- och skyddfunktioner för den digitala sändningsproceduren.

Nätverksautentisering

Produktens mest grundläggande säkerhetsfunktion är möjligheten att kräva en nätverksinloggning innan en användare kan använda funktionerna för digital sändning. På så sätt förhindras obehöriga användare från att stega fram till produkten och skicka dokument. Dessutom har produkten stöd för flera autentiseringsmetoder som ger en hög nivå av kryptering och säkerhet.

Säker e-post

Förutom det alternativ för säker e-post som finns i skannern kan ett antal olika tredjepartsleverantörer erbjuda tjänster för säker e-post. Den [sekundära e-postfunktionen](#) är utformad för att fungera tillsammans med en av dessa tredjepartsprogrammen för användare som behöver extra datasäkerhet.

Begränsa programvaruåtkomsten

För att hålla produkten säker måste du också begränsa åtkomsten till den programvara som kan användas för att konfigurera produkten.

Du kan också ange ett lokalt administratörslösenord med hjälp av alternativet **Allmän säkerhet** på fliken **Säkerhet** i den inbyggda webbservern för att förhindra åtkomst till flikarna för enhetsinställningar. När du har angett lösenordet kan användare endast visa fliken **Information** för den inbyggda webbservern.

Säkerhetsfunktioner

Följande säkerhetsfunktioner är tillgängliga för den här produkten.

- [Skydda den inbyggda webbservern](#)
- [Hantera tillfälliga jobbfiler](#)
- [Säker lagringsradering](#)
- [Säker filtradering](#)
- [Säker diskbradering](#)
- [Säkra hårddiskar med hög prestanda från HP](#)
- [Hantera certifikat](#)
- [Autentisering och verifiering](#)

Skydda den inbyggda webbservern

Tilldela ett lösenord för åtkomst till den inbyggda webbservern, så att obehöriga användare inte kan ändra skrivarens inställningar.

1. Öppna den inbyggda webbservern
2. Klicka på fliken **Säkerhet**.
3. Klicka på länken **Allmän säkerhet** till vänster i fönstret.
4. Ange lösenordet i rutan **Nytt lösenord** och sedan en gång till i rutan **Bekräfta lösenord**.
5. Klicka på knappen **Verkställ**. Anteckna lösenordet och förvara det på ett säkert ställe.

Hantera tillfälliga jobbfiler

Så här gör du när du vill ange hur tillfälliga jobbfiler ska hanteras som skapas när skanningar initieras.

1. Klicka på fliken **Säkerhet** i den inbyggda webbservern och klicka sedan på länken **Skydda lagrade data**.
2. Välj ett filtreringsläge under **Hantera tillfälliga jobbfiler**.
 - **Icke-säker snabbradering**. Detta är en enkel raderingsfunktion som raderar filtabelen. Åtkomsten till en fil tas bort men informationen finns fortfarande kvar på hårddisken tills den skrivs över av efterföljande datalagringsåtgärder. Detta är det snabbaste läget. Icke-säker snabbradering är standardläget för borttagning.
 - **Säker snabbradering**. Åtkomst till filen tas bort och alla data skrivs över med ett fast mönster av identiska tecken. Detta läge är långsammare än Icke-säker snabbradering, men all information skrivs över. Säker snabbradering uppfyller amerikanska försvarsdepartementets krav (5220-22.M) för radering av diskmedia.
 - **Säker sanering**. Denna nivå liknar Säker snabbradering. I det här läget skrivs informationen över upprepade gånger enligt en algoritm som förhindrar att överbliven information finns kvar. Detta läge påverkar prestandan. Säker sanering följer standarderna för rensning av diskmedia som

definieras i NIST Special Publication 800-88 Guidelines for Media Sanitation och U.S. Department of Defense Updated DSS Clearing and Sanitization Matrix.

3. Klicka på **Verkställ**.

Säker lagringsradering

Använd alternativet **Säker lagringsradering** i den inbyggda webbservern när du vill skydda borttagna data från obehörig åtkomst på produktens hårddisk. Alternativet **Säker lagringsradering** omfattar två säkra raderingstyper. Båda uppfyller villkoren i U.S. NIST Special Publication 800-88 Guidelines for Media Sanitization.

1. Klicka på fliken **Säkerhet** i den inbyggda webbservern, klicka på alternativet **Skydda lagrade data** och klicka sedan på knappen **Raderingsalternativ**.
2. Välj ett lagringsraderingsalternativ.
 - **Säker snabbradering**. Åtkomst till filen tas bort och alla data skrivs över en gång med ett fast mönster av identiska tecken.
 - **Säker sanering**. Den här nivån påminner om **Säker snabbradering** men data skrivs över tre gånger. Detta påverkar prestandan.
3. Klicka på knappen **Radera**.

Data som påverkas

Data som påverkas (omfattas) av funktionen **Säker lagringsradering** innefattar lagrade faxfiler, lagrade jobb och data för program från HP och tredje part.

Funktionen påverkar inte data som lagras i flashbaserat RAM-minne (NVRAM) och som innehåller standardinställningar, antal sidor och liknande information. Funktionen påverkar inte information på en system-RAM-disk (om en sådan används). Funktionen påverkar inte information som är lagrad i flashbaserat RAM-minne som används för systemstart.

Säker filradering

Om du ändrar läget för **Säker filradering** skrivs inte tidigare information över på disken. Funktionen utför inte heller omedelbart någon fullständig disksanering. När du ändrar läget för **Säker filradering** påverkar det hur tillfälliga dokumentdata rensas i skrivaren efter det att nivån ändrades.

Säker diskbradering

Med **Säker diskbradering** raderas permanent alla data på hårddisken. Om du har en krypterad hårddisk, låser du med den här funktionen även upp den krypterade hårddisken och gör den läsbar från en annan enhet.

⚠ VARNING: Använd endast detta alternativ när produktens livscykel är till ända. Eftersom alla data (inklusive produktens operativsystem) raderas permanent med **Säker diskbradering** går det inte att starta produkten.

Du kan få åtkomst till funktionen **Säker diskbradering** från alternativet Administrativa verktyg på produktens startmeny. När du vill få åtkomst till startmenyn stänger du av produkten genom att trycka på strömknappen. Tryck och håll ned Escape-tangenten på tangentbordet och starta sedan produkten genom att trycka på strömknappen medan du fortsätter att hålla ned Escape-tangenten tills startmenyn visas.

Säkra hårddiskar med hög prestanda från HP

Den här produkten har stöd för en krypterad hårddisk som kan installeras i EIO-platsen, på moderkortet eller båda. Den enda krypterade hårddisk som stöds är den som medföljer produkten. Krypterade hårddiskar är försedda med maskinvarubaserad kryptering så att du säkert kan lagra känsliga skannade data utan att påverka produktens prestanda. För krypterade hårddiskar används den senaste AES-standard (Advanced Encryption Standard). De har mångsidiga tidsbesparingsfunktioner och en robust funktion.

Hantera certifikat

Produkten har ett inbyggt, självsignerat certifikat som tillåter kryptering och en godtagbar tillförlitlighetsnivå för nätverkskommunikation med enheter som t.ex. LDAP-servern (kommunikation som kan inkludera användarnamn och lösenord). Men en del nätverk kräver tillförlitliga certifikat. I sådana fall kanske du måste installera ett certifikat från nätverkets certifikatutfärdare.

Certifikathanteraren låter dig också hämta CRL-listor (Certificate Revocation List).

Hämta ett certifikat

1. Öppna den inbyggda webbservern från en webbläsare genom att skriva produktens IP-adress.
2. Klicka på fliken **Säkerhet** på huvudsidan för den inbyggda webbservern. Klicka sedan på alternativet **Certifikathantering**.



OBS! Om sidan **Certifikathantering** inte är tillgänglig uppdaterar du produktens inbyggda programvara.

3. Klicka på **Bläddra...** under **Installera certifikat** och leta reda på det certifikat du vill läsa in.



OBS! Hitta certifikat på den plats där en nätverksadministratör skapade dem. Om det certifikat du väljer är lösenordsskyddat måste du ange certifikatets lösenord.

4. Klicka på **Importera** för att importera certifikatet. Certifikatet visas i certifikatlistan när det har hämtats.

Hämta en CRL-lista (Certificate Revocation List)

1. Öppna den inbyggda webbservern från en webbläsare genom att skriva produktens IP-adress.
2. På den inbyggda webbserverns huvudsida klickar du på alternativet **Säkerhet** och väljer sedan alternativet **Certifikathantering**.



OBS! Om sidan Certifikathantering inte är tillgänglig uppdaterar du produktens inbyggda program.

3. Klicka på **Bläddra...** under **Installera certifikat** för att söka efter den CRL som du vill läsa in.
4. Klicka på **Importera** för att importera CRL. CRL-listan visas i CRL-listan när den har hämtats.

Autentisering och verifiering

Du kan säkra åtkomsten till olika delar av kontrollpanelsmenyn genom att upprätta lösenord. Du kan skapa lösenorden så att de är lokala för produkten eller hämta dem från nätverket genom att konfigurera serverinformation för Windows eller LDAP.

Så här konfigurerar du dessa inställningar med hjälp av den inbyggda webbservern.

1. Klicka på fliken **Säkerhet** i den inbyggda webbservern och klicka sedan på länken **Åtkomstkontroll**.
2. Konfigurera alternativ för åtkomstkontroll.
 - **Aktivera och konfigurera inloggningsmetoder.** I det här avsnittet kan administratören konfigurera nätverksinställningar för Windows eller LDAP. De här inställningarna används för att inhämta användarinformation från servern.
 - **Principer för inloggning och behörigheter.** I det här avsnittet kan administratören hantera behörigheter för produkten. Som standard stödjer produkten behörighetsuppsättningar för gäst, administratör och användare. Administratören kan lägga till behörighetsuppsättningar och kan konfigurera vilken inloggningsmetod som ska användas för kontrollpanelens tillämpningar.
 - **Relationer mellan nätverksanvändare eller grupper och enhetsbehörigheter.** I det här avsnittet kan administratören välja standardbehörighet för inloggningsmetoderna Windows och LDAP.
 - **Användarkonton på enheten.** I det här avsnittet kan administratören upprätta åtkomstkoder för användare.

Ströminställningar

Så här hanterar du ströminställningarna via EWS (Embedded Web Server):

1. Starta den inbyggda webbservern.
2. Klicka på fliken **Allmänt** och markera **Ströminställningar**.
3. Under **Vilolägesschema** klickar du på **Lägg till** så att fönstret Vilolägesschema öppnas.
 - a. Följ instruktionerna på skärmen för att definiera ett vilolägesschema veckovis eller för semestern.
 - b. Klicka på **Verkställ** för att spara vilolägesschemat.
4. Under **Timerinställningar för viloläge** i dialogrutan **Ströminställningar** klickar du på **Viloläge/auto-AV efter**, anger efter hur många minuters inaktivitet du vill att skannern ska övergå till viloläge och klickar därefter på **Verkställ**



OBS! Du kan också konfigurera ströminställningarna från kontrollpanelen på startskärmen. Tryck på **Administration**, **Allmänna inställningar** och därefter på **Ströminställningar**.

Uppgradera den inbyggda programvaran

 **OBS!** Du måste ha tillgång till produktens lokala administratörslösenord för att utföra den här åtgärden.

1. På startskärmen trycker du på knappen **Administration**, knappen **Rapporter** och därefter på knappen **Konfigurations-/statusidor**.

 **OBS!** Kontrollera alternativet **Konfigurationssida**. I rapporten visas en lista med aktuella versionsnummer för inbyggd programvara.

2. Se www.hp.com/support, sök efter din produkt och leta sedan efter en länk till nedladdningar för att se om en nyare version av den inbyggda programvara är tillgänglig.
3. Kopiera den inbyggda programvarans fil till en USB-lagringsenhet och anslut sedan USB-enheten till USB-kontakten bredvid kontrollpanelen.

 **VIKTIGT:** Se till att låta USB-lagringsenheten vara ansluten till USB-kontakten tills alla uppgraderingar är installerade, produkten har startats om och startskärmbilden visas på pekskärmen.

4. Tryck på knappen **Enhetsunderhåll** från startskärmbilden och tryck sedan på knappen **USB, uppgradera inbyggd programvara med**.
5. Tryck på **Uppgraderingspaket för fast programvara** och därefter på knappen **Uppgradera**.

Uppgraderingsproceduren kan ta några minuter.

6. När du uppmanas, trycker du på knappen **Ja** så att produkten startas om.
Att starta produkten efter en uppgradering av inbyggd programvara kan ta upp till 20 minuter.
7. Om det behövs upprepar du föregående två steg för att installera en andra uppgradering.

 **OBS!** Du kan också uppgradera den inbyggda programvaran med hjälp av den inbyggda webbservern. Starta EWS (Embedded Web Server), klicka på fliken **Allmänt**, klicka på **Uppgradera fast programvara** i det vänstra navigeringsfönstret och följ därefter instruktionerna på skärmen för att hämta uppgradering av inbyggd programvara direkt till produkten.

Säkerhetskopiera produktdata

HP rekommenderar att regelbundet göra rutinmässiga, schemalagda säkerhetskopieringar.

Så här säkerhetskopierar du produktdata:

1. Starta EWS (Embedded Web Server).
2. Klicka på fliken **Allmänt** och markera **Säkerhetskopiera och återställ**.
3. Under **Säkerhetskopiering/återställning** markerar du **Säkerhetskopiera** och anger UNC-sökvägen där säkerhetskopieringen ska lagras.



OBS! Om säkerhetskopieringsmappen är krypterad måste du ange krypteringsnyckeln i fältet **Krypteringsnyckel** under **Autentiseringsinställningar**.

4. Under **Autentiseringsinställningar** anger du Windows-domän, användarnamn och lösenord och klickar därefter på **OK** för att skapa säkerhetskopieringsfilen.

Status för säkerhetskopieringen visas på en förloppsindikator.



OBS! Du kan också säkerhetskopiera data från kontrollpanelen på startskärmen. Tryck på [Enhetsunderhåll](#), [Säkerhetskopiering/återställning](#) och därefter på [Säkerhetskopiera data](#).

Återställa produktdata

Så här återställer du säkerhetskopierade produktdata:

1. Starta EWS (Embedded Web Server).
2. Klicka på fliken **Allmänt** och markera **Säkerhetskopiera och återställ**.
3. Under **Säkerhetskopiering/återställning** markerar du **Återställ** och anger fullständig sökväg till den fil som du vill återställa.



OBS! Om säkerhetskopieringsmappen är krypterad måste du ange krypteringsnyckeln i fältet **Krypteringsnyckel** under **Autentiseringsinställningar**.

4. Under **Autentiseringsinställningar** anger du Windows-domän, användarnamn och lösenord och klickar därefter på **OK** för att återställa säkerhetskopieringsfilen.

Status för återställningen visas på en förloppsindikator. Produkten startas om automatiskt när återställningen har slutförts.



OBS! Du kan också återställa säkerhetskopierade data från kontrollpanelen på startskärmen. Tryck på **Enhetsunderhåll**, **Säkerhetskopiering/återställning** och därefter på **Återställ data**.

5 Lägga i original

- [Använda den automatiska dokumentmataren \(ADM\)](#)
- [Använda skannerglas](#)

Använda den automatiska dokumentmataren (ADM)

Information som hjälper dig att lägga i dina dokument på rätt sätt finns i de följande avsnitten.









- [Dokumentmatningstips](#)
- [Dokumentpåfyllningstips för dokument med blandade format](#)
- [Så här lägger du i dokument](#)

Dokumentmatningstips

- Dokumentmatarens och utmatningsfackets maximala kapacitet varierar beroende på papperets storlek och vikt. För papper med en vikt på 75g/m² (standardvikt för de flesta utskrifts- och kopieringspapper) är den maximala kapaciteten 100 ark. För tyngre papper är den maximala kapaciteten lägre.
- Följande papperstyper kan användas i den automatiska dokumentmataren (ADM).

	Bredd	Längd	Vikt (eller tjocklek)
Standardpapper (ett ark)	68-216 mm	148-864 mm	49-120 g/m ²
Standardpapper (flera ark)	68-216 mm	148-356 mm	49-120 g/m ²

- Om du skannar följande typer av dokument med ADM kan det uppstå papperstrassel eller skador på dokumenten. Om du vill skanna sådana dokument ska du använda skannerglaset istället för ADM.

	Skrynkliga eller veckade dokument		Böjda dokument
	Sönderrivna dokument		Dokument med gem eller häftklamrar
	Karbonpapper		Bestruket papper
	Extremt tunt och genomskinligt papper		Papper med självhäftande notisar eller märken
	Foton		OH-film
	Papper som sitter ihop med varandra		Papper med våta substanser såsom lim eller korrigeringsvätska

- Jämna ut eventuella veck och ojämnheter i dokumenten innan du placerar dem i mataren. Om framkanten på ett dokument är skrynkligt eller vikt, kan det uppstå papperstrassel.
- När du lägger i papper som är mindre än 148 mm i bredd, ska du placera långsidan parallellt med pappersledarna.
- Skanna ömtåliga dokument (t.ex. foton och dokument på skrynkligt eller mycket tunt papper) genom att placera dokumentet med framsidan ned på skannerglaset.
- Se till att locket på dokumentmataren är ordentligt stängt. Du stänger locket genom att trycka på det tills det hörs ett klick.

- Justera pappersledarna till dokumentens bredd. Kontrollera att pappersledarna vidrör originalets kanter. Om det finns ett mellanrum mellan pappersledarna och dokumentens kanter, kan den skannade bilden bli sned.
- Var försiktig när du placerar en bunt med dokument i mataren. Släpp inte ned bunten i mataren.

 **TIPS:** Indikatorlampan för iläggning/detektering av dokument på den klara delen av dokumentmatarens inmatningsfack lyser när dokumenten placerats korrekt.

- För att förhindra att skanningen blir sned ska du endast placera dokument av samma storlek i en bunt. Om du måste lägga i buntar med dokument av olika storlekar ska du centrera alla dokument i bunten utifrån deras bredd innan du för in dem i dokumentmataren.
- Rengör skanningsvalsarna om de är synligt smutsiga eller efter att du har skannat ett dokument med blyertsskrift.

Dokumentpåfyllningstips för dokument med blandade format

Du kan fylla på dokumentmataren med grupper av dokument som har olika bredd eller längd. Om dokumentet innehåller sidor i olika storlekar skannas det enligt följande beskrivning.

- Om dokumenten har samma bredd men olika längd (Legal och Letter till exempel), då kan du skanna dem som ett gemensamt jobb. De skannade delarna får samma längd som originalen i dokumentet.
- Om du vill förhindra skevhet och säkerställa att varje skannad del får samma bredd och längd som originalet, använder du funktionen [Jobbgenerering](#). Varje segment i jobbgenereringen måste ha dokument med samma bredd och längd.

Så här lägger du i dokument

1. Justera pappersledarna till dokumentens bredd. Dra inte åt pappersledarna för hårt, eftersom detta kan hindra pappersmatningen.



Om du skannar små original, till exempel checkar, är det särskilt viktigt att pappersledarna vidrör originalets kanter.

2. Bläddra igenom dokumentbunten för att kontrollera att sidorna inte sitter ihop. Kontrollera sidorna i den ände av bunten som kommer att sättas in i mataren genom att först bläddra i en riktning och sedan i motsatt riktning.



3. Justera dokumentens kanter genom att knacka buntens nederkant mot bordsskivan. Vrid bunten 90 grader och upprepa.

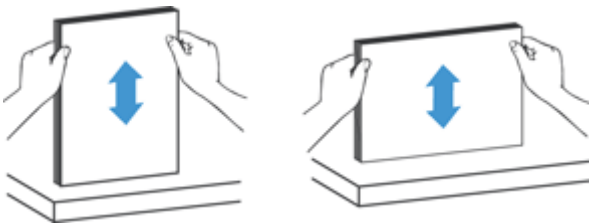

4. Placera försiktigt bunten i dokumentmataren. Placera sidorna med framsidan upp och överkanten inåt mot mataren.

För bästa resultat, släpp inte ned bunten i mataren och tryck inte mot buntens framkant när du har placerat den i dokumentmataren.



TIPS: Mata inte in ett dokument med vikt eller trasig framkant. När du börjar skanna ska du välja en profil där den valda sidorienteringen stämmer överens med den kant som matas in först för att säkerställa att skanningen återger originaldokumentets orientering.

5. Kontrollera att pappersledarna är justerade i linje med buntens kanter.

Använda skannerglaset

Placera objekt som inte uppfyller specifikationerna för den automatiska dokumentmataren (ADM) direkt på skannerglaset.

Minimistorlek:	Ingen minimistorlek
Maximistorlek:	216 x 356 mm

 **OBS!** Det aktiva avbildningsområdet sträcker sig inte över hela skannerglaset, så se till att du placerar originalen enligt referensmarkeringen i kanten av skannerglaset.

Lägg originalet med framsidan ned på skannerglaset (se markeringen på skannern). Sidor i liggande format placeras med framsidan ned och framkanten mot produktens baksida.



 **TIPS:** Om du vill skanna flera bilder samtidigt ska du placera bilderna med ett mellanrum på minst 6 mm på skannerglaset.

6 Skanna och skicka dokument

- [Logga in](#)
- [Nya skannerfunktioner](#)
- [Förhandsgranska en skanning](#)
- [Skicka ett skannat dokument till en eller flera e-postadresser](#)
- [Faxa ett skannat dokument](#)
- [Spara till en nätverksmapp eller USB-lagringsenhet](#)
- [Spara på en SharePoint-plats](#)
- [Skicka eller spara ett dokument med hjälp av Snabbinställningar](#)
- [Skanna till en arbetsflödesdestination](#)

Logga in

Beroende på hur administratören har konfigurerat åtkomstbehörigheter, kan du behöva logga in innan du använder produkten och när du vill få åtkomst till produktens funktioner. Den åtkomst som administratören har tilldelat dig kan innehålla begränsningar för vilka funktioner som är tillgängliga för dig.

1. Tryck på knappen [Logga in](#).
2. Fyll i de obligatoriska fälten och tryck sedan på knappen [OK](#).

Nya skannerfunktioner

- **Räta ut automatiskt:** Använd den här funktionen för att automatiskt räta ut den skannade bilden om sidorna hamnat snett vid inskanningen.
- **Automatisk ton**
- **Beskärningsalternativ:** Med den här funktionen kan du ange en metod för automatisk beskärning av skannade objekt för digital överföring.
 - Med alternativet **Beskär inte** beskärs inte den skannade bilden.
 - Med alternativet **Beskär till papper** beskärs den skannade bilden till kanten av det dokument som skannas genom den automatiska dokumentmataren, baserat på angiven originalstorlek på dokumentet.
 - Med alternativet **Beskär till innehåll** beskärs bilden till den minsta möjliga rektangulära yta som har avläsbart innehåll.
- **Radera kanter:** Med den här funktionen kan du snygga till fula kanter (till exempel mörka ramar eller häftklammermärken) genom att de angivna kanterna rensas från skannat innehåll till en angiven gräns.
- **Jobbgenerering:** Med den här funktionen kan du dela upp ett komplext jobb i mindre delar (om du till exempel skannar ett dokument med fler sidor än dokumentmataren klarar av eller om du skannar sidor med olika sidstorlek i ett och samma jobb).
- **Hämta från USB:** Med den här funktionen kan du hämta följande filtyper från en ansluten USB-enhet: .PDF, .PRN, .PCL, .PS, CHT.
- **Skicka dokument till en nätverksskrivare:** Med den här funktionen kan du skicka resultatfilen till en angiven nätverksskrivare.
- **Skanna dokument till en Sharepoint-plats:** med den här funktionen kan du skicka resultatfilen till en SharePoint-destination.

Förhandsgranska en skanning

Använd pekskärmen för att navigera genom alternativen på skärmbilden för bildförhandsgranskning.

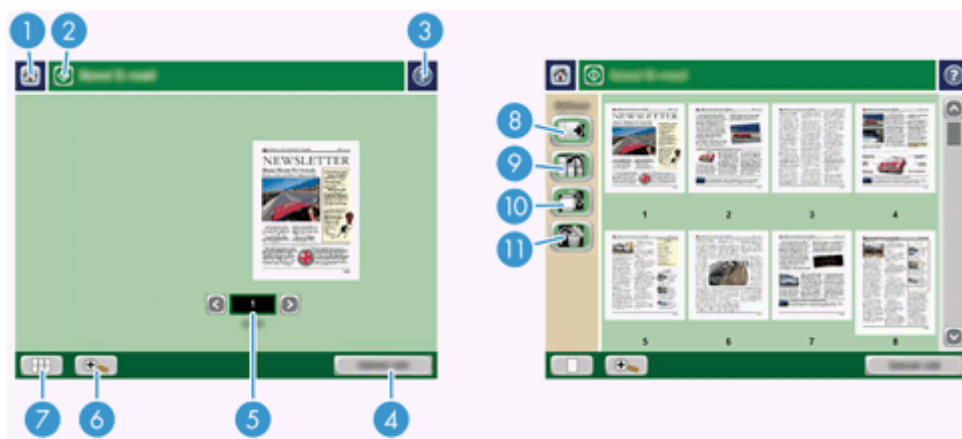

1	Knappen Hem	Tryck på den här knappen när du vill visa startskärmbilden.
2	Knappen Start	Tryck på den här knappen när du vill skanna dokumentet och skicka det till den angivna mottagaren.
3	Knappen Hjälp	Tryck på den här knappen om du vill visa hjälp om kontrollpanelen.
4	Knappen Avbryt utskrift	Tryck på den här knappen om du vill avbryta ändringarna och återgå till föregående skärmbild.
5	Sidkontrollfält	Skriv en siffra för att visa en sida.
6	Knappen Zooma	Tryck på den här knappen när du vill visa en förstord förhandsgranskning.
7	Knappen Visa	Tryck på den här knappen när du vill växla mellan att visa en eller flera sidor och få åtkomst till fler alternativ.
8	Knappen Lägg till sidor	Tryck på den här knappen när du vill lägga till nyligen skannade dokument i slutet av dokumentet i förhandsgranskningen.
9	Knappen Flytta sidor	Tryck på den här knappen när du vill flytta en eller flera markerade sidor.
10	Knappen Roterar sidor	Tryck på den här knappen när du vill rotera skanningen medurs i steg om 90 grader.
11	Knappen Ta bort sidor	Tryck på den här knappen när du vill ta bort en eller flera markerade sidor.

Använda skärmbilden för bildförhandsgranskning

Du kan förhandsgranska ett dokument och justera vissa dokumentjobbsalternativ innan du skickar skanningen. Skärmbilden för bildförhandsgranskning är tillgänglig för alla skanningsmottagare, men alla dokumentjobbsalternativ är inte tillgängliga för alla skanningsmottagare.

1. Tryck på knappen [Förhandsgranska](#) från en skärmbild för skanning.
2. Om du vill öka förstoringen endast för visningsändamål, trycker du på zoomningsknappen. Tryck på den igen när du vill återgå till den ursprungliga förstoringen. Om du vill visa delar av den zoomade sidan som är utanför skärmen, placerar du fingret på bilden och drar.

3. Om du vill visa flera sidor av det skannade dokumentet och flytta, lägga till, ta bort eller rotera sidor, trycker du på visningsknappen.
4. När du är klar med ändringarna, trycker du på startknappen om du vill spara ändringarna och skicka skanningen eller på knappen [Avbryt utskrift](#) om du vill avbryta ändringarna och återgå till föregående skärmbild.

Lägga till sidor

1. Tryck på visningsknappen från skärmbilden för bildförhandsgranskning.
2. Tryck på knappen Lägga till sidor.
3. I dialogrutan [Lägg till nya sidor](#) trycker du på knappen [Skanna](#). Sidorna läggs till i slutet av dokumentet.

Flytta sidor

1. Tryck på visningsknappen från skärmbilden för bildförhandsgranskning.
2. Tryck på de sidor som du vill flytta. Om du vill avmarkera en sidan trycker du på den igen. Om du vill markera intilliggande sidor, trycker du på den första och sista sidan i önskad grupp.
3. Tryck på knappen Flytta sidor.
4. Tryck på infogningsikonen där du vill flytta sidorna.

Rotera sidor

1. Tryck på visningsknappen från skärmbilden för bildförhandsgranskning.
2. Tryck på de sidor som du vill rotera. Om du vill avmarkera en sidan trycker du på den igen. Om du vill markera intilliggande sidor, trycker du på den första och sista sidan i önskad grupp.
3. Tryck på knappen Rotera sidor. Sidan roteras medurs i steg om 90 grader med varje tryckning.

Ta bort sidor

1. Tryck på visningsknappen från skärmbilden för bildförhandsgranskning.
2. Tryck på de sidor som du vill ta bort. Om du vill avmarkera en sidan trycker du på den igen.
3. Tryck på knappen Ta bort sidor.

Skicka ett skannat dokument till en eller flera e-postadresser

Produkten har följande e-postfunktioner:

- Skickar dokument till flera adresser samtidigt vilket sparar tid och leveranskostnader.
- Skickar filer i svartvitt eller i färg. Filer kan skickas i olika filformat som mottagaren kan bearbeta.

För att e-postfunktionen ska fungera måste enheten vara ansluten till ett lokalt SMTP-nätverk med Internet-åtkomst.

Använda adressboken

Du kan skicka e-post till en lista med mottagare med hjälp av adressboksfunktionen. Be systemadministratören om information om hur du skapar adresslistor.

 **OBS!** Du kan också använda den inbyggda webbservern (EWS) när du skapar och hanterar e-postadressboken. E-postadressboken på EWS kan användas för att lägga till, redigera eller radera enstaka e-postadresser eller distributionslistor.

Skapa en mottagarlista

1. Tryck på **E-post**-knappen på startskärmen.
2. Tryck på fältet **Till:** och skriv sedan mottagarnas e-postadresser. Separera flera poster med ett semikolon eller genom att trycka på Enter på tangentbordet.

 **TIPS:** Du kan också ange e-postadresser med hjälp av adressboken. Mer information finns i den inbyggda hjälpen.

3. Namnen i mottagarlistan visas på textraden på tangentbordsskärmen. Om du vill lägga till en mottagare som inte finns i adressboken, skriver du e-postadressen.
4. Tryck på knappen **OK**.
5. Avsluta med att skriva information i fälten **cc:**, **bcc:**, **Ämne:** och **Meddelande:** på skärmbilden **Skicka e-post** om det behövs. Du kan kontrollera listan med mottagare genom att trycka på nedpilen vid textraden **Till:**.
6. Tryck på startknappen.

Använda den personliga eller delade adressboken

Använda den personliga eller delade adressboken för att lagra ofta använda e-postadresser och infoga dem i fälten **Från:**, **Till:**, **cc:** eller **bcc:**.

Du öppnar en adressbok genom att trycka på adressboksknappen  och sedan välja önskad kontakt.

Lägga till poster i personliga eller delade adressböcker

1. Tryck på knappen Lägg till **+**.
2. Tryck på fältet **Namn** och skriv den nya postens namn.
Namnet är ett alias för posten.
3. Skriv den nya postens e-postadress, fyll i eventuella ytterligare valfria fält och tryck sedan på knappen **OK**.

Ta bort poster från personliga eller delade adressböcker

Du kan ta bort poster som du inte längre använder.

 **OBS!** Om du vill ändra en post, markerar du den text som du vill ändra och skriver den nya texten.

1. Tryck på den post som du vill ta bort från den personliga adressboken.
2. Tryck på knappen Ta bort  längst ned till höger.
3. I bekräftelsedialogrutan som visas trycker du på knappen **Ta bort** om du vill ta bort posten eller på knappen **Avbryt** om du vill återgå till adressbokens skärmbild.

Använda skärmen Skicka e-post

Använd pekskärmen för att navigera genom alternativen på skärmbilden **E-post**.

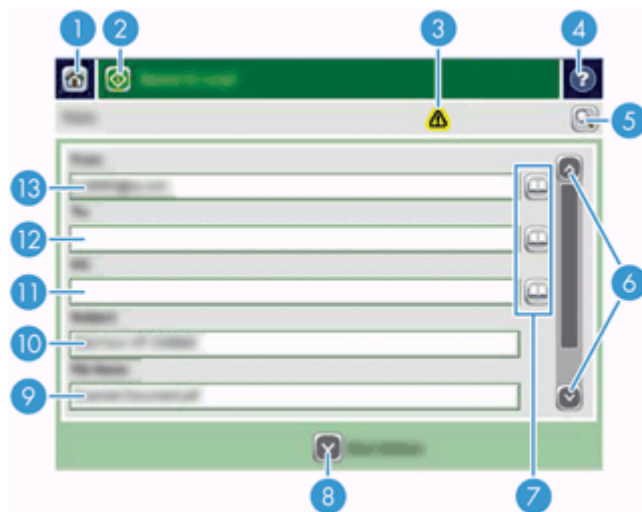

1	Knappen Hem	Tryck på den här knappen när du vill visa startskärmbilden.
2	Knappen Skicka e-post	Tryck på den här knappen när du vill skanna dokumentet och skicka en e-postfil till de angivna e-postadresserna.
3	Knapp för fel/varning	Den här knappen visas bara i statusfältet för att ange ett fel eller en varning. Om du trycker på knappen öppnas en skärm där du kan få hjälp med felet eller varningen.
4	Hjälp-knapp	Tryck på den här knappen om du vill visa hjälp om kontrollpanelen.
5	Knappen Förhandsgranska	Tryck på den här knappen när du vill visa en förhandsgranskning som du kan modifiera innan du skickar det skannade dokumentet.
6	Rullningslist	Använd rullningslistan för att visa och konfigurera fälten cc , bcc , Meddelande och Filnamn . Tryck på något av dessa fält och lägg till nödvändig information.

7	Adressboksknappar	Tryck på de här knapparna när du vill använda adressboken för att fylla i fälten Till: , cc: eller bcc: .
8	Knappen Fler alternativ	Tryck på den här knappen om du vill ändra vissa e-postinställningar för den aktuella skanningen.
9	Fältet Filnamn:	Tryck på det här fältet och skriv sedan namnet på det skannade dokumentet.
10	Fältet Ämne:	Tryck på det här fältet och skriv sedan en ämnesrubrik.
11	Fältet cc:	Tryck på det här fältet och skriv sedan e-postadresserna till de sekundära personer som du vill skicka det skannade dokumentet till.
12	Fältet Till:	Tryck på det här fältet och skriv sedan e-postadresserna till de primära personer som du vill skicka det skannade dokumentet till.
13	Fältet Från:	Tryck på det här fältet och skriv din e-postadress. Systemadministratören kan ha konfigurerat produkten så att en standardadress automatiskt infogas i det här fältet.

Skicka dokument

Produkten skannar original både i svartvitt och i färg. Du kan använda standardinställningar eller ändra skannerinställningar och filformat.

 **TIPS:** Du kan utföra de här åtgärderna för ett ensidigt dokument genom att placera dokumentet med framsidan nedåt mot skannerglasen.

Skicka ett dokument

1. Placera dokumentet med framsidan uppåt i dokumentmataren.
2. Tryck på **E-post**-knappen på startskärmen.
3. Skriv ditt namn och lösenord om du uppmanas göra det.
4. Fyll i fälten **Från:** och **Till:**. Rulla nedåt och fyll i fälten **cc:**, **bcc:** och **Meddelande:** i tillämpliga fall. Eventuellt visas ditt användarnamn eller annan standardinformation i fältet **Från:**. Om det gör det kan det hända att du inte kan ändra det.
5. (Valfritt) Tryck på knappen **Fler alternativ** för att ändra inställningarna för det dokument du vill skicka (exempelvis dokumentets originalstorlek). Om du skickar ett tvärsidigt dokument bör du välja **Sidor** och ett alternativ med ett tvärsidigt original. Information om andra tillgängliga funktioner finns i den inbyggda hjälpen.
6. Tryck på startknappen när du vill börja skicka.
7. När du är klar tar du bort originaldokumentet från utmatningsfacket.

Använda funktionen som kompletterar adresser automatiskt

När du skriver tecken i fälten **Till:**, **cc:** eller **Från:** på skärmbilden **Skicka e-post**, aktiveras den automatiska ifyllningsfunktionen. När du skriver en adress eller ett namn genomsöks adressboken automatiskt och den första matchande adressen visas. Du kan välja den visade adressen genom att trycka på Enter på tangentbordet eller fortsätta skriva tills den korrekta adressen visas. Om du anger ett tecken som inte ingår i någon av listans poster, tas den automatiskt infogade texten bort, som en indikation på att du anger en adress som inte finns i adressboken.

Faxa ett skannat dokument

Använda skärmbilden Skicka fax

Använd pekskärmen för att navigera genom alternativen på skärmbilden [Skicka fax](#).

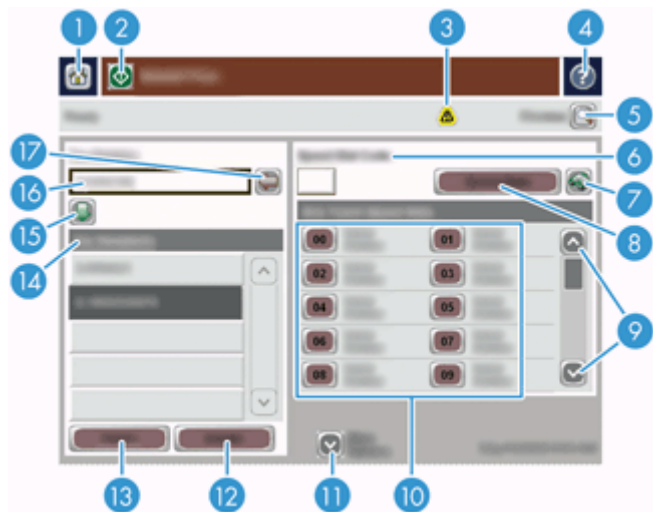

1	Knappen Hem	Tryck på den här knappen när du vill visa startskärmbilden.
2	Knappen Skicka fax	Tryck på den här knappen när du vill skanna dokumentet och skicka ett fax till de angivna faxnumren.
3	Knapp för fel/varning	Den här knappen visas bara i statusfältet för att ange ett fel eller en varning. Om du trycker på knappen öppnas en skärm där du kan få hjälp med felet eller varningen.
4	Knappen Hjälp	Tryck på den här knappen om du vill visa hjälp om kontrollpanelen.
5	Knappen Förhandsgranska	Tryck på den här knappen när du vill visa en förhandsgranskning som du kan modifiera innan du faxar det skannade dokumentet.
6	Fältet Kortnummerkod	Tryck på den här knappen när du vill skriva en kortnummerkod direkt.
7	Sökknapp	Tryck på den här knappen när du vill söka efter en kortnummerkod per namn.
8	Knappen Kortnummer	Tryck på den här knappen när du vill redigera kortnumret.
9	Rullningslister	Använd rullningslistan för att visa fler poster.
10	Listan Snabbvalsknapp för kortnummer	Tryck på en knapp i det här området när du vill lägga till faxnumret i listan Faxmottagare .
11	Knappen Fler alternativ	Tryck på den här knappen om du vill ändra vissa faxinställningar för den aktuella skanningen.
12	Knappen Information	Tryck på den här knappen när du vill visa mer information om det faxnummer som är markerat i listan Faxmottagare .
13	Knappen Ta bort	Tryck på den här knappen när du vill ta bort det markerade faxnumret från listan Faxmottagare .
14	Listan Faxmottagare	Visa en lista med de nummer som du har valt som mottagare till det skannade dokumentet.
15	Knappen Lägg till faxnummer	Tryck på den här knappen när du vill lägga till faxnumret i fältet Faxnummer : i listan Faxmottagare .

16	Fältet Faxnummer:	Tryck på det här fältet och skriv sedan ett faxnummer.
17	Teckenborttagningsknapp	Tryck på den här knappen när du vill backa och ta bort nummer i fältet Faxnummer: .

Sända fax

1. Placera dokumentet med framsidan uppåt i dokumentmataren.
2. Tryck på knappen [Fax](#) på startskärmen.
3. Skriv ditt användarnamn och lösenord om du uppmanas att göra det.
4. Ange faxnumren på något eller båda av följande sätt:

Använd fältet Faxnummer:	Ange faxnumret. (Valfritt) Skriv ytterligare faxnummer separerade med semikolon.
--	---

Använda kortnummer	Från skärmbilden Skicka fax trycker du på koden i listan Snabbvals-knapp för kortnummer .
--------------------	---

5. (Valfritt) Tryck på knappen [Fler alternativ](#) för att ändra inställningarna för det dokument du vill skicka. Information om tillgängliga funktioner finns i den inbyggda hjälpen.
6. Tryck på startknappen när du vill börja skicka.

Spara till en nätverksmapp eller USB-lagringsenhet

Om systemadministratören har gjort funktioner tillgängliga, kan du med produkten skanna en fil och spara den till en USB-lagringsenhet eller nätverksmapp. Operativsystem som kan hantera mappdestinationer är Windows 2000, Windows XP, Windows Server 2003 och Windows Server 2008.

1. Placera dokumentet med framsidan uppåt i dokumentmataren.
2. Om du sparar till en USB-lagringsenhet sätter du in den i USB-anslutningen bredvid kontrollpanelen.
3. Tryck på knappen [Spara i Nätverksmapp](#) eller [Spara på USB](#) på startskärmbilden.
4. I mapplistan trycker du på den mapp som du vill spara dokumentet i.
5. Välj en snabbinställning eller tryck på fältet [Filnamn:](#) och skriv sedan namnet på filen.
6. Tryck på knappen [Fler alternativ](#) för att ändra inställningarna för det dokument du vill skicka.
7. Tryck på startknappen.



OBS! De ytterligare alternativen är samma som e-postalternativen.

Spara på en SharePoint-plats

Om systemadministratören har gjort funktionen tillgänglig kan produkten skanna ett dokument och skicka filen till en SharePoint-plats.

1. Placera dokumentet med framsidan uppåt i dokumentmataren.
2. Tryck på knappen **Spara på SharePoint** på startskärmen.
3. Välj en befintlig snabbinställning för SharePoint.

 **TIPS:** Snabbinställningar för SharePoint nås antingen direkt från startskärmen eller via knappen **Snabbinställningar** på startskärmen, beroende på hur alternativet för att spara på SharePoint har ställts in.

4. Ange vid behov ditt användarnamn och lösenord.
5. Om nödvändigt trycker du på knappen **Start** på kontrollpanelen för att starta skanningen.

 **OBS!** Det går att ställa in att en snabbinställning för att skanna på SharePoint ska börja gälla automatiskt när du väljer SharePoint-alternativet.

Skicka eller spara ett dokument med hjälp av Snabbinställningar

Om systemadministratören har gjort funktionen tillgänglig kan du med produkten skanna en fil med hjälp av förinställningar för faxnummer, e-postmottagare, nätverksmappar och USB-lagringsenheter.

Beroende på hur administratören har konfigurerat [Snabbinställningar](#), kan du också genom att trycka på knappen [Snabbinställningar](#) på startskärmen visa en lista med tillgängliga [Snabbinställningar](#).

1. Placera dokumentet med framsidan uppåt i dokumentmataren.
2. Tryck på knappen [Snabbinställningar](#) på startskärmen. När du trycker på någon av knapparna för [Snabbinställningar](#) som är försedda med en liten startikon påbörjas skanning.
3. Skriv ditt användarnamn och lösenord om du uppmanas att göra det.
4. Om en skärmbild visas för sändning av det skannade dokumentet till e-post, fax eller en nätverksmap, fyller du i fälten och trycker sedan på startknappen.

Skanna till en arbetsflödesdestination



OBS! Den här funktionen ingår i tillbehörsprogrammet för digital sändning.

Om systemadministratören har aktiverat funktionen för arbetsflöde kan du skanna ett dokument och skicka det till en egen arbetsflödesdestination. Med en arbetsflödesdestination kan du skicka ytterligare information, tillsammans med det skannade dokumentet, till ett angivet nätverk eller en filöverföringskontroll (FTP). På kontrollpanelen visas meddelanden om att du ska uppge viss information. Systemadministratören kan också ställa in en skrivare som en arbetsflödesdestination, vilket gör att du kan skanna ett dokument och sedan skicka det direkt till en nätverksskrivare för utskrift.

1. Placera dokumentet med framsidan uppåt i dokumentmataren.
2. Tryck på en arbetsflödesknapp på startskärmen.
3. Fyll i fälten. Fälten varierar beroende på hur administratören har konfigurerat arbetsflödet.
4. Tryck på startknappen.

7 Underhålla skrivaren

Det här avsnittet innehåller information om hur du underhåller produkten.

- [Beställa förbrukningsartiklar och reservdelar](#)
- [Rengöra pekskärmen](#)
- [Rengöra skannerglaset, skannerremsan och duplexbakgrunden i den automatiska dokumentmataren \(ADM\)](#)
- [Rengöra valsarna](#)

Beställa förbrukningsartiklar och reservdelar

Du kan köpa underhållsdelar för produkten.

1. Besök HP:s webbplats för reservdelar på www.hp.com/buy/parts.
2. Välj språk och klicka sedan på pilen.

Rengöra pekskärmen

Rengör pekskärmen när det är nödvändigt att ta bort fingeravtryck och damm. Torka av skärmen försiktigt med en ren, lätt fuktad, luddfri trasa.

 **VIKTIGT:** Använd endast vatten. Lösnings- och rengöringsmedel kan skada pekskärmen. Häll eller spruta inte vatten direkt på pekskärmen.

Rengöra skannerglaset, skannerremsan och duplexbakgrunden i den automatiska dokumentmataren (ADM)

Rengör skannerglaset, skannerremsan och duplexbakgrunden i ADM regelbundet eller varje gång en skannad bild är strimmig.

Så här rengör du delarna:

1. Stäng av produkten genom att trycka på strömknappen och dra sedan ur strömkabeln.
2. Öppna skannerlocket.

3. Rengör glaset och skannerremsan med en mjuk, luddfri duk sprejad med mildt fönsterputsmedel.



⚠ VIKTIGT: Använd bara fönsterputsmedel när du rengör skannerglasets och skannerremsans yta. Undvik rengöringsmedel som innehåller slipande medel, aceton, bensen och koltetraklorid, eftersom det kan skada skannerglasets yta. Undvik isopropylalkohol, eftersom det kan göra märken på glaset.

Spreja inte fönsterputsmedlet direkt på skannerglasets eller skannerremsans yta. Om du använder för mycket putsmedel kan detta tränga in under skannerglasets eller skannerremsans yta och skada produkten.

4. Torka glaset med en torr, mjuk och luddfri duk.
5. Stäng skannerlocket och lyft upp skannerns inmatningsfack tills det står vinkelrätt mot produkten.



6. Frigör duplexbakgrunden i den automatiska dokumentmataren genom att trycka in flikarna på den och dra sedan duplexbakgrunden framåt och ut ur sitt utrymme.

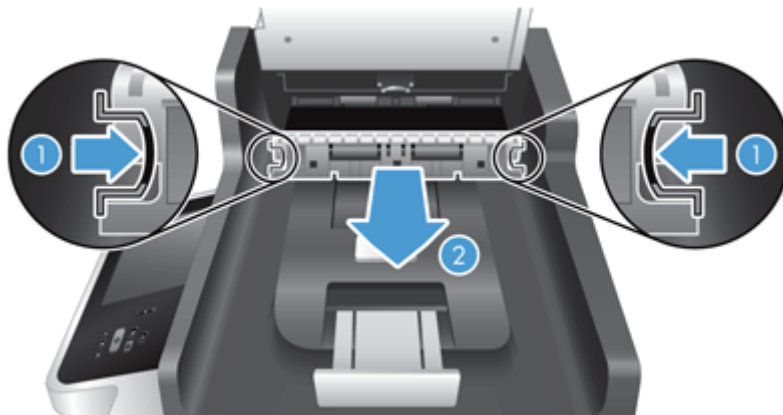

7. Torka av skanningremsan på duplexbakgrunden i ADM med en mjuk, luddfri duk som har fuktats med varmt vatten.



8. Torka duplexbakgrunden i ADM torr med en torr, mjuk, luddfri duk och skjut sedan in komponenten i sitt utrymme tills den klickar på plats.



9. Sänk skannerns inmatningsfack och återanslut sedan nätaggregatet till produkten.
10. Starta produkten genom att trycka på strömknappen.

Rengöra valsarna

Under följande omständigheter ska du rengöra valsarna:

- Dokumenten fastnar gång på gång.
- Produkten matar inte in papper i pappersbanan.
- De skannade bilderna är utdragna.
- Du ofta skannar någon av följande dokumenttyper: bestruket papper, kemiskt behandlat papper som t.ex. självkopierande papper, dokument med en stor mängd kalciumkarbonat, dokument skrivna med blyertspenna eller dokument där tonern inte har fixerats.

Så här rengör du valsarna:

1. Stäng av produkten genom att trycka på strömknappen och dra sedan ur strömkabeln.
2. Öppna locket till den automatiska dokumentmataren (ADM).



3. Avlägsna allt synligt ludd eller damm från matningsvalsarna och separeringsplattan med tryckluft eller en ren luddfri duk fuktad med varmt vatten.

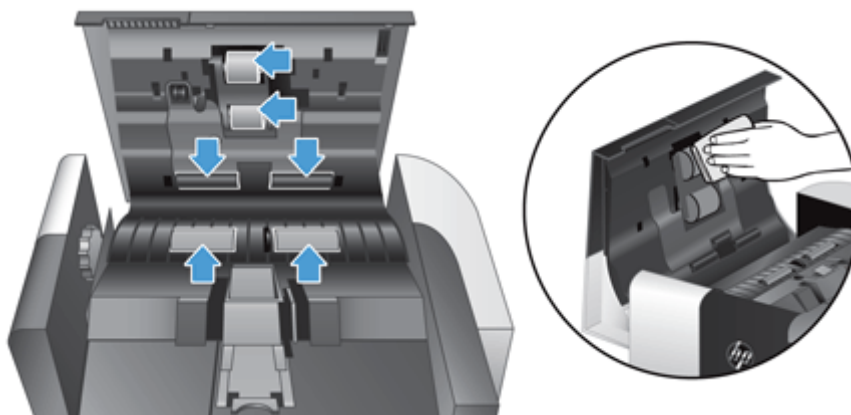

4. Stäng ADM-locket och återanslut sedan nätaggregatet till produkten.
5. Starta produkten genom att trycka på strömknappen och uppdatera sedan produktens underhållshistorik.
 - a. Tryck på knappen **Enhetsunderhåll** på startskärmen.
 - b. Tryck på **Rengöra valsarna**.
 - c. Rulla nedåt genom underhållsproceduren online och tryck på knappen **Fullständig underhållsproceduren**.
 - d. Tryck på **OK** för att registrera underhållsåtgärden och nollställa räknarna.

8 Byta ut och installera komponenter

I det här avsnittet beskrivs hur du byter ut och installerar produktkomponenter.

- [Byta ut valsarna](#)
- [Sätta tillbaka separeringsplattan](#)
- [Sätta tillbaka frontpanelen](#)
- [Byta tangentbord](#)
- [Byta ut hårddisken](#)
- [Installera ett Jetdirect-kort](#)
- [Installera ett tillbehör i platsen för maskinvaruintegrering](#)

På webben finns det animeringar som handleder dig igenom flera underhållsåtgärder. Information och animeringar om de senaste delarna finns på www.hp.com/support, där du kan söka efter din produkt.

Byta ut valsarna

Byt valsar under följande omständigheter:

- När dialogrutan **Maintenance Recommended** (Underhåll rekommenderas) visar att valsarna behöver underhåll.
- Om dokumenten fastnar gång på gång och det inte hjälper att rengöra valsarna.

 **TIPS:** En animering som handleder dig i hur du tar bort och sätter tillbaka valsarna är tillgänglig på webben (se www.hp.com/support och sök efter din produkt).

Utbytessatsen för matningsvalsen innehåller en extra separationsplatta. Utbytessatsen beställer du på www.hp.com/buy/parts.

 **OBS!** Valsutbytessatsen är ett förbrukningstillbehör som inte täcks av garanti eller standardserviceavtal.

Så här byter du ut valsarna:

1. Stäng av produkten genom att trycka på strömknappen och dra sedan ur strömkabeln.
2. Öppna locket på den automatiska dokumentmataren (ADM).



3. För in en fingertopp under fliken på valsens lucka och dra sedan luckan försiktigt framåt och nedåt så att den öppnas.

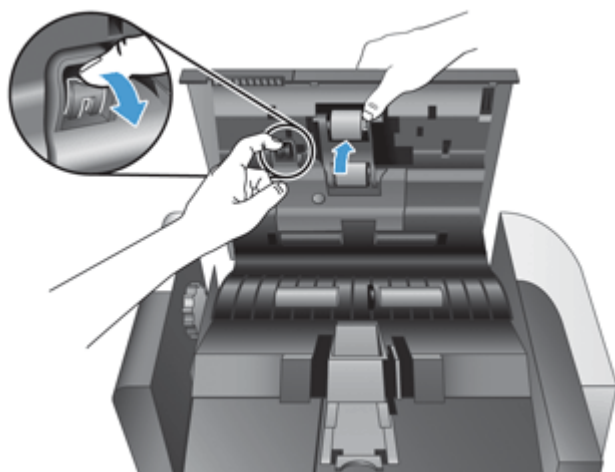

4. Håll ned valsens lucka och håll den åt sidan, fatta tag i valsensheten och för den åt vänster så att den frigörs från höljet.

⚠ VIKTIGT: Ta inte på valsarna med bara fingrar, eftersom fett från fingrarna kan försämra prestandan.

📝 OBS! Du kan känna ett lätt motstånd när du för valsensheten åt sidan.

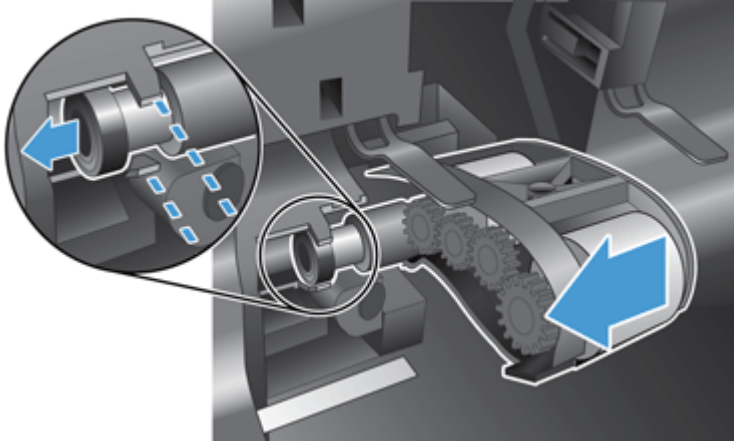

⚠ VIKTIGT: Var försiktig så att du inte trycker ned inriktningflikarna eller trycker in fliken till höger om valsensheten.

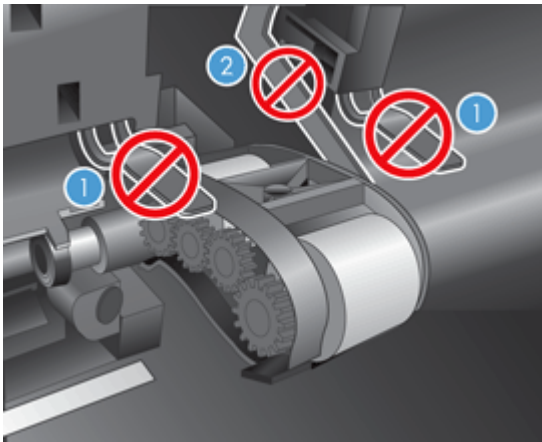

5. Lyft ut valsensheten och lägg den åt sidan.

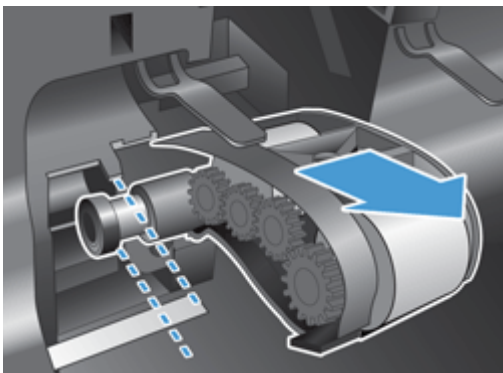

6. Håll ned valsens lucka och håll den åt sidan, för in den nya valsensheten i höljet och för den åt höger tills den sitter ordentligt på plats.

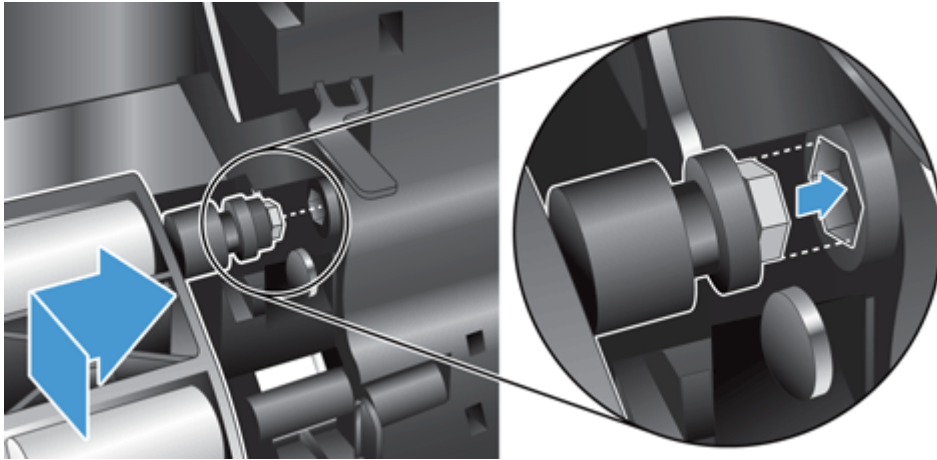

7. Stäng valsens lucka och se till att den kommer ordentligt på plats.

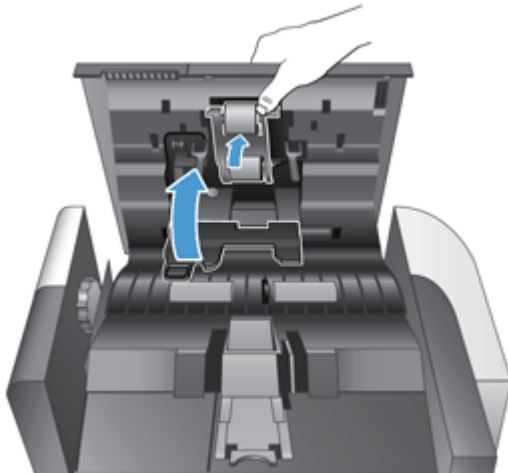

 **OBS!** HP rekommenderar att valsarna byts efter 100 000 skanningar.

När valsarna har bytts ut byter du ut separeringsplattan och gör sedan en anteckning om att underhåll har utförts.

Sätta tillbaka separeringsplattan

Utbytessatsen för matningsvalsen innehåller en extra separationsplatta. Byt alltid separeringsplattan när du byter valsar. Du kan beställa en utbytessats för matningsvalsen på www.hp.com/buy/parts.

TIPS: En animering som handleder dig i hur du tar bort och sätter tillbaka separeringsplattan är tillgänglig på webben (se www.hp.com/support och sök efter din produkt).

Så här byter du separeringsplatta:

1. Stäng av produkten genom att trycka på strömknappen och dra sedan ur strömkabeln.
2. Öppna locket på den automatiska dokumentmataren (ADM).



3. Tryck spärren på separeringsplattan framåt (mot baksidan på ADM) så att den frigörs.

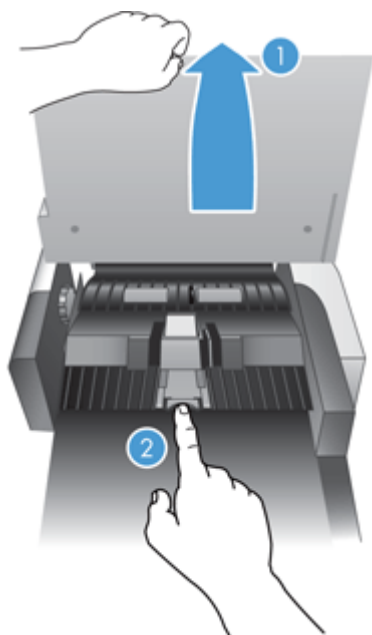

4. Lyft upp separeringsplattan, frigör den och lägg den åt sidan.

 **TIPS:** Detta går lättare om du sänker ned inmatningsfacket.

 **VIKTIGT:** Ta inte på plattan med bara fingrar, eftersom fett från fingrarna kan försämra prestandan.

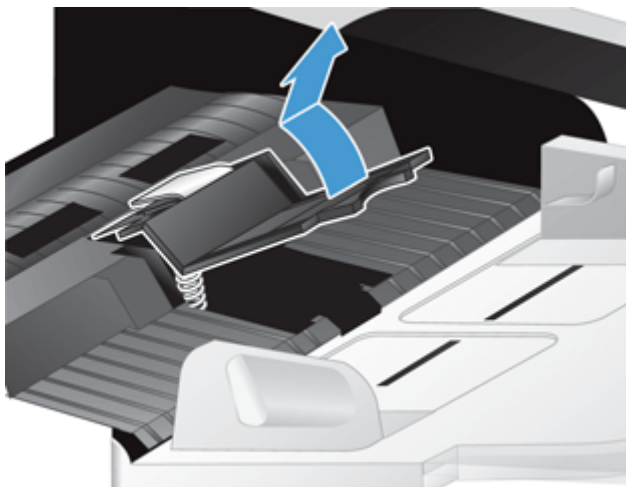

5. För in bakkanten på den nya separeringsplattan i utrymmet och se till att fjädern under plattan inte böjs ned.

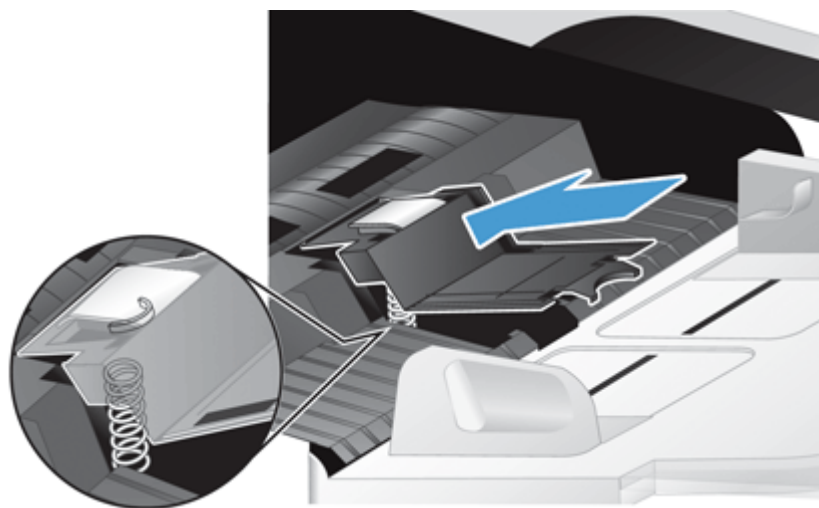

- Tryck ned framkanten på separeringsplattan tills du hör ett klickljud, vilket talar om att plattan sitter ordentligt.

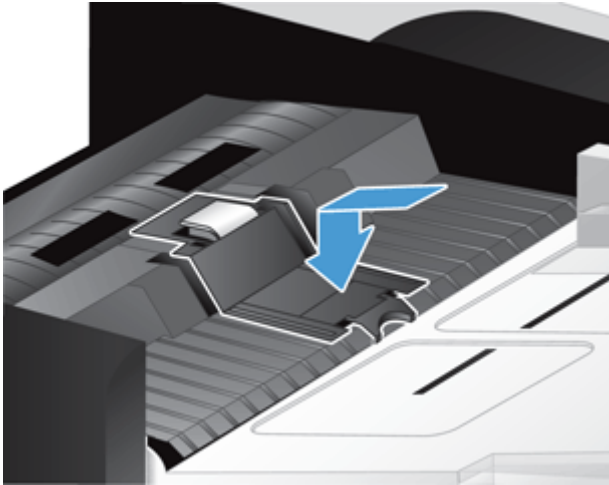

- TIPS:** Ta inte på plattan med bara fingrar. Tryck ned plattan och frigör den sedan. Kontrollera att plattan fjädrar tillbaka upp. Detta visar att fjädern under plattan sitter som den ska.

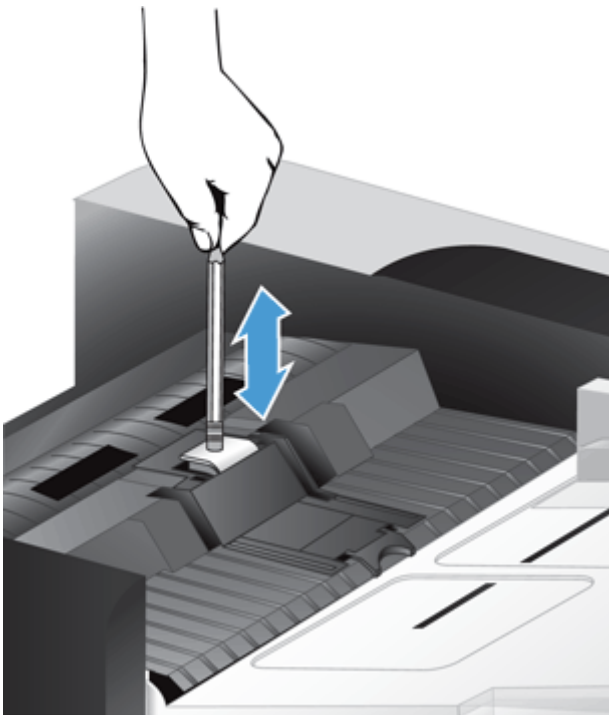

- Stäng ADM-locket, återanslut nätaggregatet till produkten och starta sedan produkten.
- Uppdatera produktens underhållshistorik.
 - Tryck på knappen [Administration](#) på startskärmen.
 - Tryck på knappen [Hantera förbrukningsmaterial](#) och på alternativet [Återställ förbrukningsartiklar](#) och sedan på alternativet [Ny dokumentmatarats](#).

- c. Rulla nedåt genom underhållsproceduren online och tryck på knappen [Fullständig underhållsproceduren](#).
- d. Tryck på [OK](#) för att registrera underhållsåtgärden och nollställa räknarna.



OBS! HP rekommenderar att du byter ut valsarna och separeringsplattan efter 100 000 skanningar.

Sätta tillbaka frontpanelen

 **TIPS:** En animering som handleder dig i hur du tar bort och sätter tillbaka frontpanelen är tillgänglig på webben (se www.hp.com/support och sök efter din produkt).

Så här sätter du tillbaka frontpanelen:

1. Stäng av produkten genom att trycka på strömknappen och dra sedan ur strömkabeln.
2. Lyft upp skannerlocket.
3. Leta reda på skårorna på undersidan av frontpanelen, tryck inåt och lyft försiktigt upp frontpanelen när den frigörs.

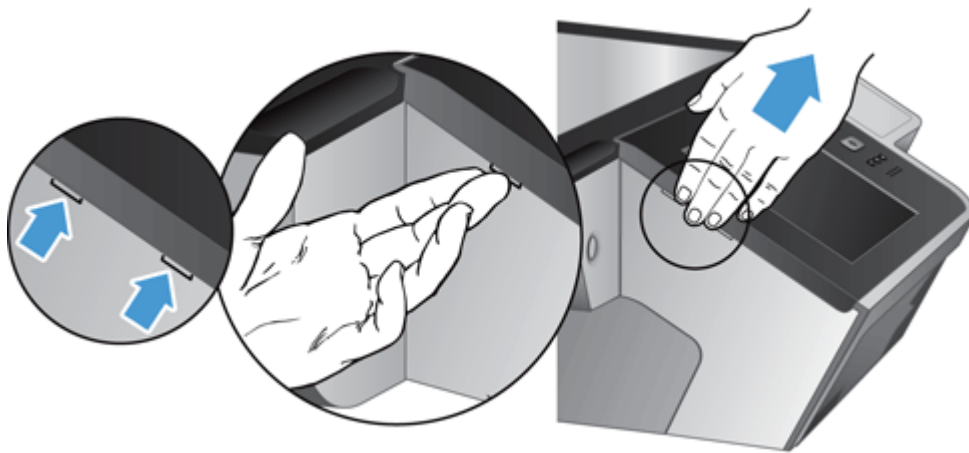

4. Vänd på frontpanelen, håll den stadigt med ena handen, koppla ur bandkabeln (1) och dra sedan bandkabeln försiktigt igenom kabelhållaren (2).

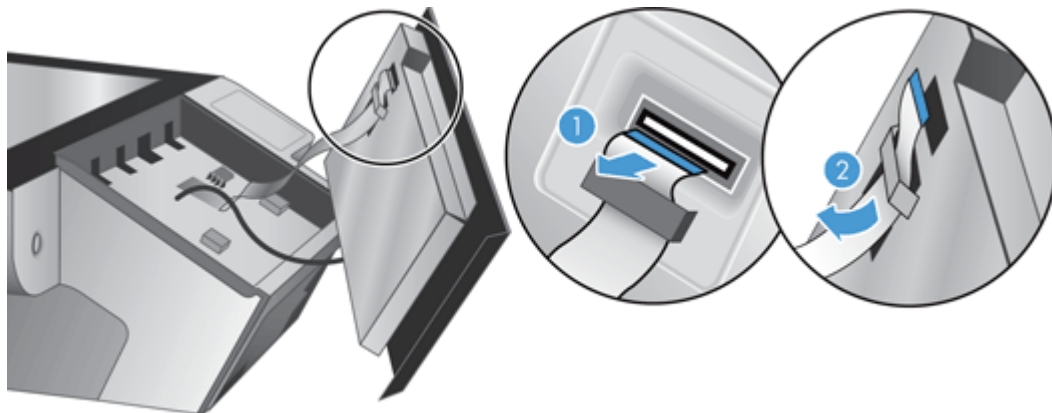

5. Med frontpanelen fortfarande vänd åt andra hållet, kopplar du ur frontpanelkabeln och lägger frontpanelen åt sidan.

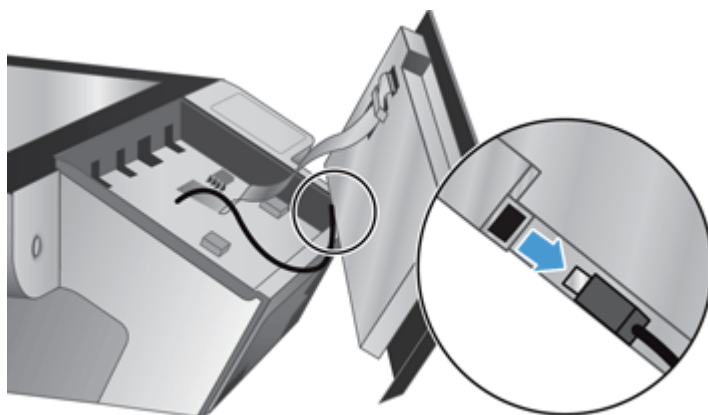

6. Anslut den nya frontpanelen till frontpanelkabeln.

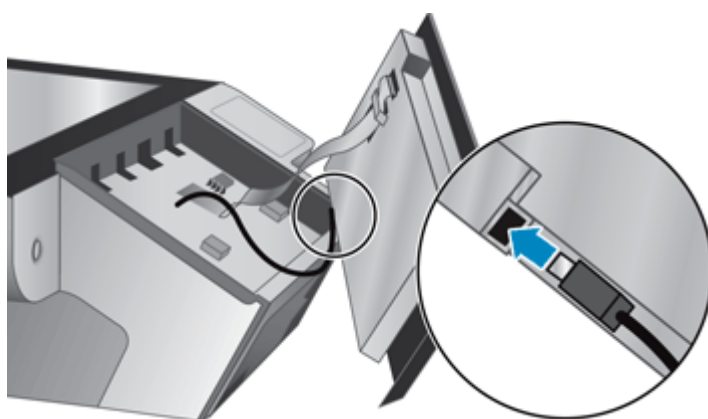

7. Mata bandkabeln försiktigt igenom kabelhållaren (1) och anslut bandkabeln (2).

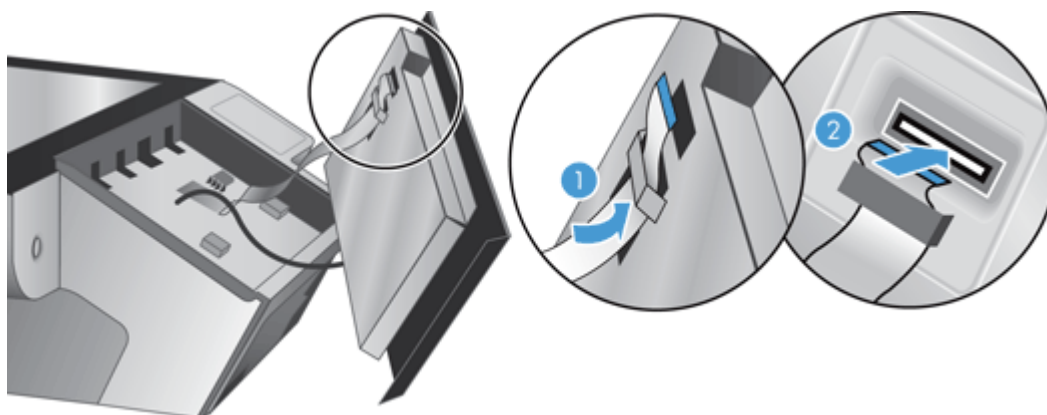

8. Vänd på frontpanelen så att pekskärmen är vänd uppåt. Placera frontpanelen i linje med infattningen (1) och tryck sedan nedåt på frontpanelen så att den hamnar på plats (2).

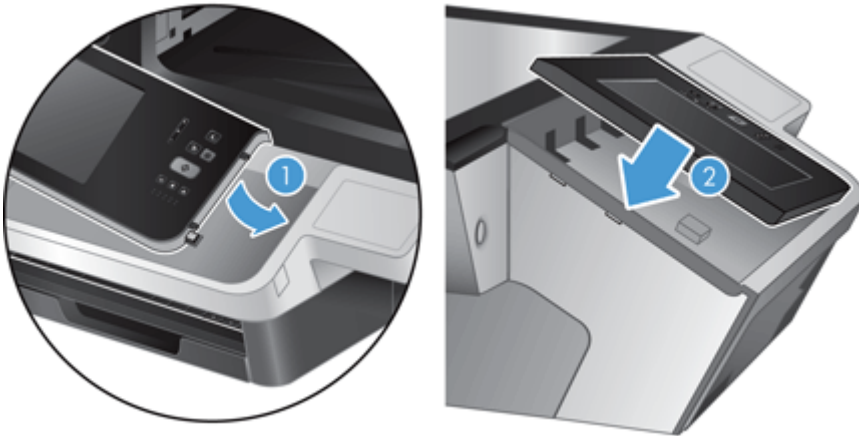

9. Stäng skannerlocket, återanslut strömkabeln och starta sedan produkten.

Byta tangentbord

Du kan beställa tangentbord på flera andra språk som tillbehör.

Så här byter du ut tangentbordet:

1. Stäng av produkten genom att trycka på strömknappen och dra sedan ur strömkabeln.
2. Ta bort tangentbordet.
 - a. Dra de fyra glidflikarna framåt på produkten så att tangentbordet frigörs (1). Lyft sedan tangentbordet försiktigt uppåt och bort från tangentbordshållaren (2).



- b. Kläm försiktigt på kabelkontakten så att tangentbordskabeln frigörs. Läg sedan tangentbordet åt sidan.



3. Sätt in det nya tangentbordet.
 - a. Anslut den nya tangentbordskabeln.



- b. Placera det nya tangentbordet över tangentbordshållaren så att de fasta flikarna på tangentbordet hamnar i linje med skårorna på hållaren (1). Tryck försiktigt på tangentbordet mot tangentbordshållaren (2) och tryck sedan de fyra glidflikarna inåt så att tangentbordet sitter på plats (3).

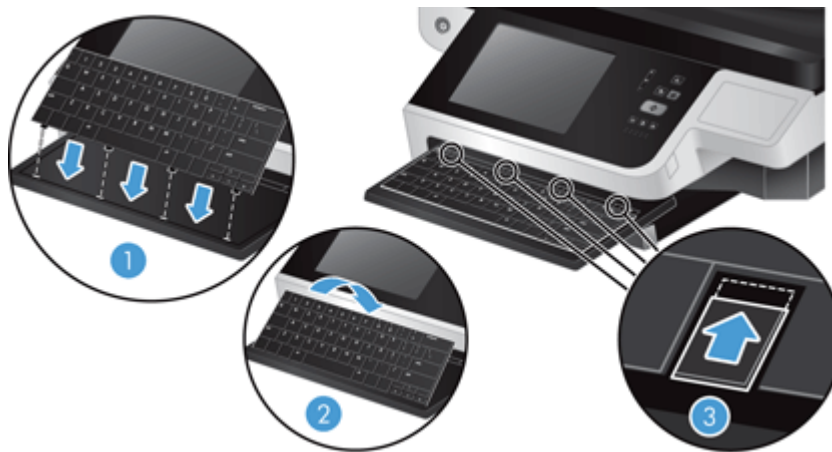

4. Återanslut strömförsörjningen till produkten och starta sedan produkten genom att trycka på knappen **Ström**.

Byta ut hårddisken

HP rekommenderar att regelbundet göra rutinmässiga, schemalagda säkerhetskopieringar. Om säkerhetskopiering görs regelbundet minimerar du dataförlusten i händelse av en hårddiskkrasch.

När du ska byta hårddisken följer du nedanstående steg:

1. Stäng av produkten genom att trycka på strömknappen (1). Dra ur strömkabeln från produkten (2) och dra sedan ur Ethernet-kabeln (3).

Avlägsna kabellåsen om sådan används (kallas ibland även "Kensington-lås").

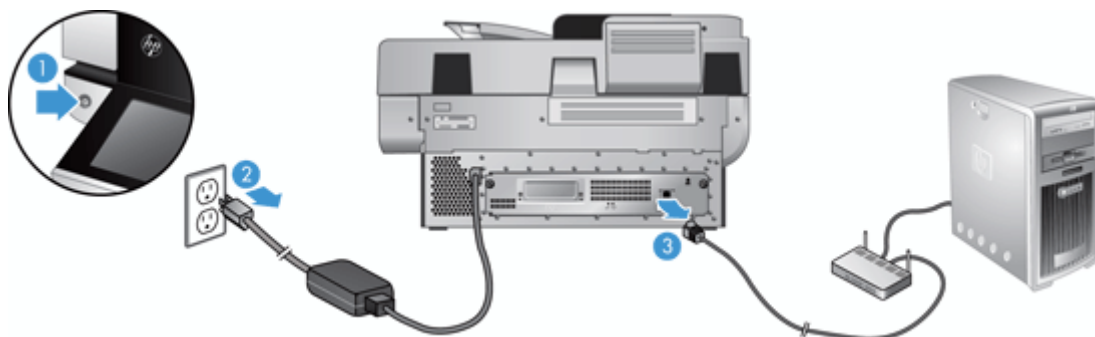

2. Lossa de båda tumskruvorna som håller fast den bakre panelens ritenhet på produkten (1) och dra sedan ritenheten ut ur behållaren.

Det kan vara lite trögt att få ut ritenheten.

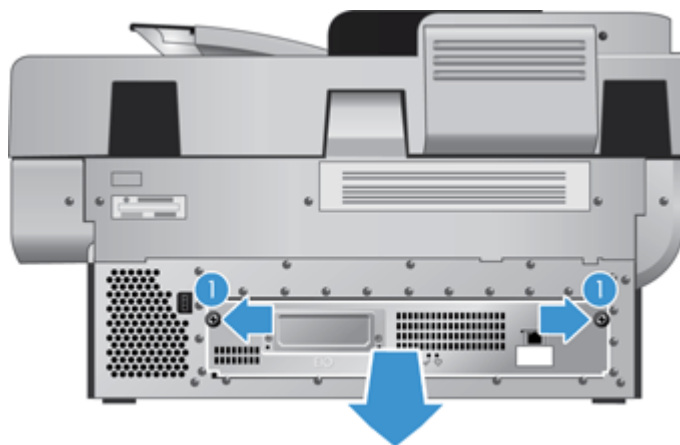

3. Lyft försiktigt upp spaken för skenorna på hårddiskens vänsterkant (1). Dra enheten framåt (2) och dra sedan ur kabeln från hårddisken.

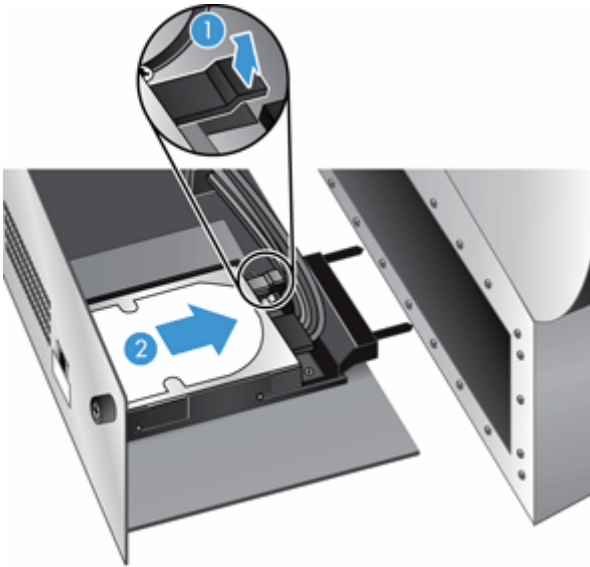

4. Lyft upp hårddisken ur ritenheten och lägg hårddisken åt sidan.
5. Ta loss de svarta plastskenorna från hårddisken du nyss avlägsnade och fäst dem sedan på den nya hårddisken.

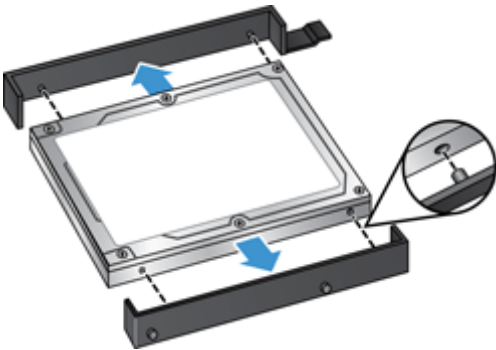

6. Skjut in hårddisken i höljet tills den snäpper på plats (se till att piggarna på sidorna av skenorna passar in i skåran på hårddiskens hölje). Anslut sedan enhetskabeln till enheten.

 **OBS!** Var noga med att stoppa in enhetskabeln under kabelhållaren.

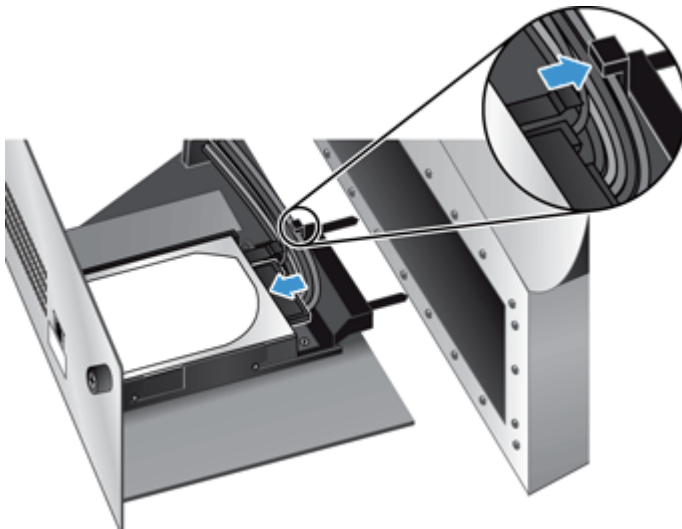

7. Skjut den bakre panelens ritenhet på plats (var försiktig så att inga kablar hamnar i kläm). Kontrollera att ritenheten sitter ordentligt på plats i chassit och dra sedan åt tumskruvarna.
8. Återanslut ström- och Ethernet-kablarna och, om sådant används, kabellåset. Tryck därefter på strömknappen för att starta produkten.

Installera ett Jetdirect-kort

Så här installerar du ett Jetdirect-kort:

1. Stäng av produkten genom att trycka på strömknappen (1). Dra ur strömkabeln från produkten (2) och dra sedan ur Ethernet-kabeln (3).

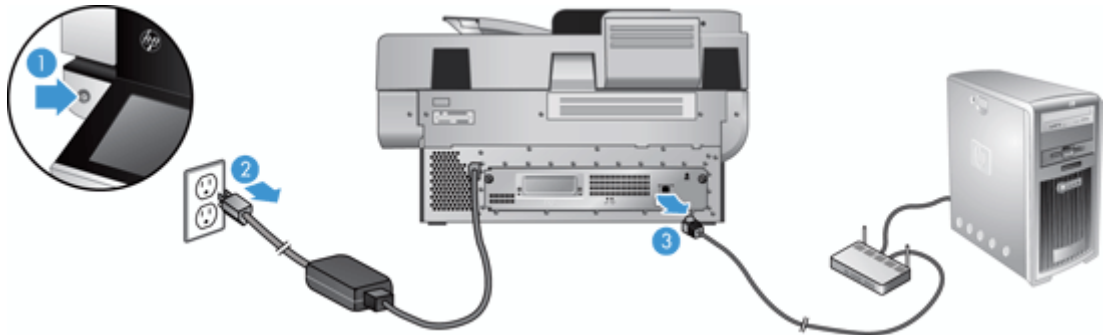

2. Lossa de två tumskruvarna som håller fast Jetdirect-kortets täckplatta på baksidan av produkten (1). Ta sedan bort täckplattan (2) och lägg den åt sidan.

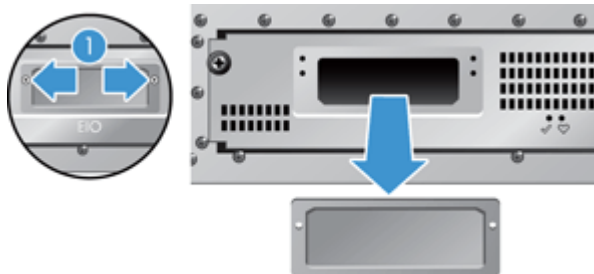

3. Ta ut det nya Jetdirect-kortet ur dess förpackning och sätt in det i kortplatsen enligt bilden.

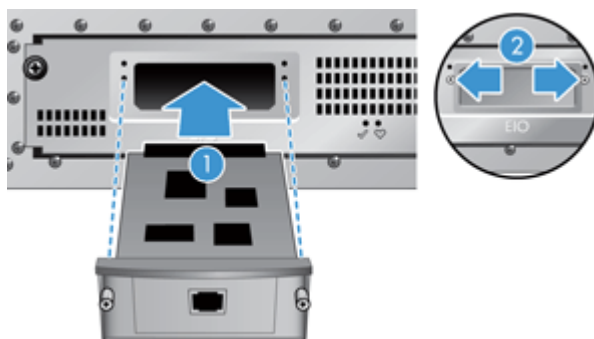

- a. Rikta in kortet med kortplatsens styrskenor.
- b. Tryck in kortet i kortplatsen så att det sitter på plats (2) och sätt sedan fast kortet med plattans skruvar (1).

4. Anslut Ethernet-kabeln till moderkortet (1), återanslut strömmen (2) och starta sedan produkten genom att trycka på strömknappen (3).

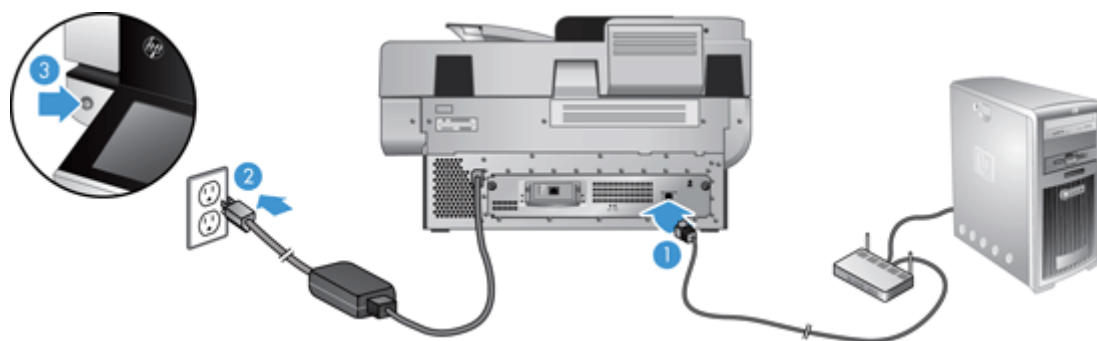

Installera ett tillbehör i platsen för maskinvaruintegrering

Du kan också installera HP-tillbehör (finns att köpa separat) på den inbyggda maskinvaruplatsen (till exempel en beröringsfri kortläsare, fingeravtrycksläsare eller magnetkortläsare).

OBS! Här beskrivs hur du installerar en beröringsfri kortläsare. De steg som markeras som **vid behov** kanske inte krävs för andra tillbehör som installeras på den inbyggda maskinvaruplatsen. Läs alltid de installationsanvisningar som levereras tillsammans med tillbehöret.

Så här installerar du ett tillbehör på den inbyggda maskinvaruplatsen:

1. Stäng av produkten genom att trycka på strömknappen (1) och dra sedan ur strömkabeln (2).

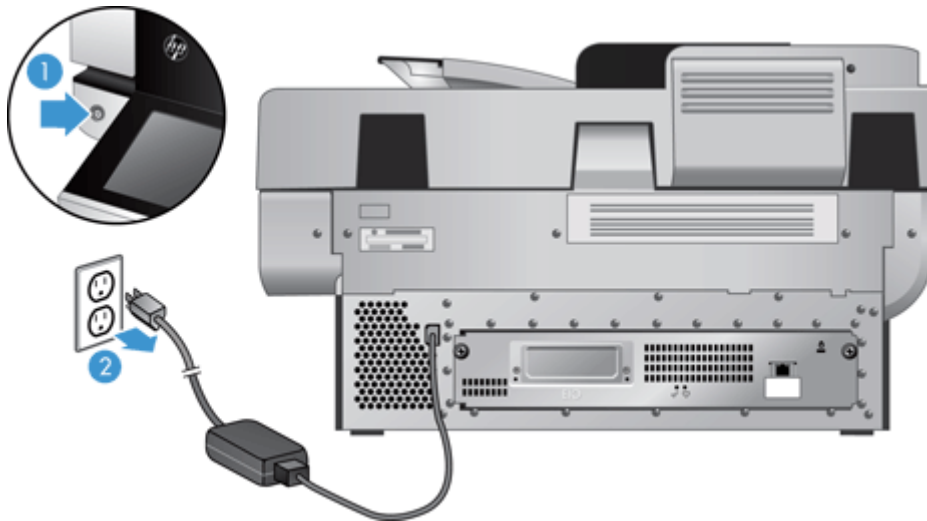

2. För in kanten av ett kreditkort i skåran överst på skyddet till den inbyggda maskinvaruplatsen och bänd försiktigt loss det. Ställ skyddet åt sidan.

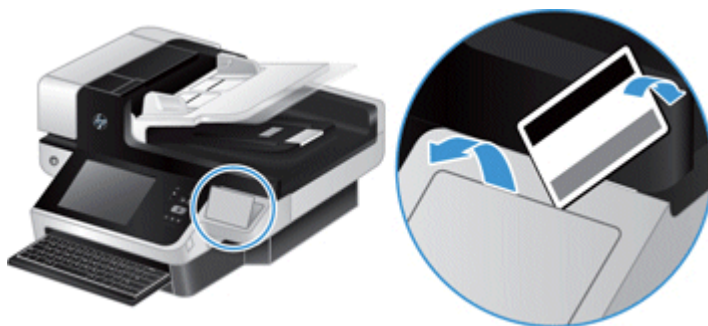

3. Ta ut tillbehöret ur förpackningen och installera det på den inbyggda maskinvaruplatsen.
 - a. Anslut tillbehörets USB-kabel till kontakten på vänster sida av höljet till maskinvaruplatsen.



- b. Anslut USB-kabeln till kabelanslutningen på tillbehöret (1) och koppla sedan jordningskontakten till tillbehörets jordningsremsa, vid behov (2).

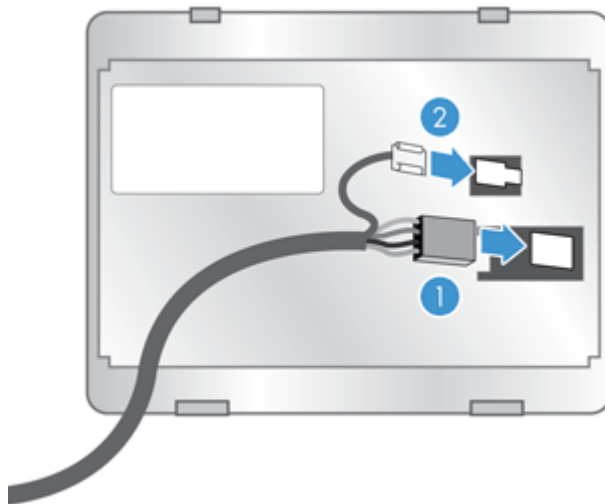

 **OBS!** De anslutningar som visas är för en beröringsfri kortläsare. Kabelanslutningarna för ditt tillbehör kanske ser annorlunda ut och kanske inte har någon jordningskontakt.

- c. Justera piggarna på tillbehörets undersida med kopplingarna i maskinvaruplatsen, placera tillbehöret på maskinvaruplatsen och tryck försiktigt nedåt så att det klickar på plats.

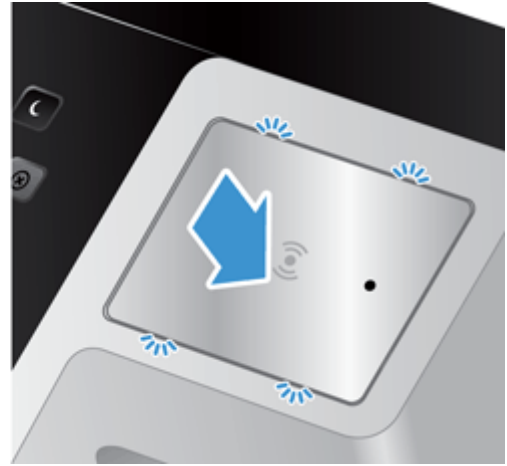

4. Anslut strömkabeln och tryck sedan på strömknappen för att starta produkten.

9 Felsökning

Det här avsnittet innehåller lösningar på vanliga problem med produkten.

- [Skannerfel](#)
- [Grundläggande felsökningstips](#)
- [Installationsproblem](#)
- [Problem med initiering eller maskinvara](#)
- [Produkten är pausad eller avstängd](#)
- [Problem med pappersmatning](#)
- [Produkt har upphört att fungera på rätt sätt](#)
- [Lösa e-postproblem](#)
- [Lösa nätverksproblem](#)
- [Återställ fabriksinställningar](#)
- [Kontakta HP:s support.](#)

Mer felsökningsinformation finns i hjälpen för det HP-program du använder för skanning.

Skannerfel

Följ de instruktioner, och i tillämpliga fall video, som visas för att avhjälpa problemet.

Fel	Beskrivning
Den automatiska dokumentmataren är tom	Inget dokument detekterades i dokumentmataren.
Automatisk kalibrering misslyckades	Ett maskinvarufel inträffade vid försök att kalibrera produkten före skanning.
Kommunikationen misslyckades	Ett kommunikationsfel för skannern inträffade.
Fläkten fungerade inte	Produktens fläkt fungerade inte.
Maskinvarufel	Ett maskinvarufel har inträffat.
Luckan öppen	Dokumentmatarens lucka är öppen eller har inte stängts ordentligt.
Lampan trasig	Produktens lampa är trasig.

Fel	Beskrivning
Felmatning	En felplockning i dokumentmataren har upptäckts för produkten (till exempel att inga sidor matas genom produkten).
Matning av flera sidor	Matning av flera sidor detekterades i produkten.
Sensorn för matning av flera sidor fungerade inte	Produktens sensor för matning av flera sidor fungerade inte.
Pappersstopp	Pappersstopp detekterades i produktens dokumentmatare.

Grundläggande felsökningstips

Enkla problem såsom smuts på skannerglaset eller lösa kablar kan få produkten att producera suddiga skanningar, fungera på ett oväntat sätt eller sluta att fungera. Kontrollera alltid följande punkter när du får problem med skanningen.

- Om skanningarna är suddiga ska du kontrollera om skannerremsan till vänster om skannerglaset är smutsigt eller kladdigt. Rengör i så fall glasremsan.

Om du skannar ett dokument som ska analyseras med optisk teckenigenkänning (OCR), måste du se till att originaldokumentet är tillräckligt tydligt för en analys.
- Se till att Ethernet- och strömkablarna är ordentligt anslutna i sina respektive kontakter på baksidan av produkten och att strömkabeln är ansluten till ett fungerande eluttag eller överspänningsskydd.
- Se till att ström kommer fram till produkten.
 - Kontrollera att den gröna indikatorlampan på nätaggregatet lyser.
 - Om den gröna indikatorlampan inte lyser kontrollerar du att eluttaget eller överspänningsskyddet fungerar och att nätaggregatet är anslutet till det.
 - Om det finns ström men den gröna indikatorlampan fortfarande inte lyser, kan det vara fel på nätaggregatet. Kontakta www.hp.com/support för ytterligare hjälp.
- Kontrollera att de båda indikatorlamporna för moderkortstatus på bakpanelens ritenhets lyser grönt (en ska lysa med fast sken, den andra ska blinka). Det här indikerar att moderkortet fungerar korrekt.
- Se till att produktens knappar är aktiverade.
- Stäng av produkten genom att trycka på strömknappen, vänta 30 sekunder och starta sedan produkten genom att trycka på strömknappen igen.
- Se till att locket till den automatiska dokumentmataren (ADM) är stängt.
- Se till att produkten är ansluten till det lokala nätverket och att den är korrekt konfigurerad för att användas i nätverket.

Om problemen fortsätter kan det hända att den inbyggda programvaran eller tillhörande drivrutiner är för gamla eller har blivit förstörda. Se www.hp.com/support för att hitta uppdateringar av produktens drivrutin och inbyggda programvara.

Installationsproblem

Kabeltyp	Åtgärd
Strömförsörjningskabel	<p>Strömförsörjningen är ansluten mellan produkten och ett eluttag.</p> <ul style="list-style-type: none">• Se till att strömförsörjningen är ordentligt ansluten till produkten.• Kontrollera att strömkabeln är ordentligt ansluten mellan strömförsörjningen och ett fungerande eluttag eller överspänningsskydd.• Om strömkabeln är kopplad till ett överspänningsskydd ser du till att överspänningsskyddet är kopplat till ett eluttag och är påslaget.• Stäng av produkten genom att trycka på strömknappen, vänta 30 sekunder och starta sedan produkten genom att trycka på strömknappen igen.
Ethernet-kabel	<p>Kontrollera att Ethernet-kabeln är ordentligt ansluten mellan produkten och ett router- eller Ethernet-jack eller en Ethernet-switch.</p> <p>Ytterligare Ethernet-felsökningsinformation finns på www.hp.com/support, välj land/region och använd sedan sökverktyget för att söka efter felsökningstips för Ethernet eller nätverk.</p>

Problem med initiering eller maskinvara

- [Kontrollera Ethernet-anslutningen](#)
- [Kontrollera att produkten är ansluten till ström](#)
- [Återställa produkten](#)

Kontrollera Ethernet-anslutningen

1. Kontrollera att Ethernet-kabeln är ordentligt ansluten mellan produkten och ett router- eller Ethernet-jack eller en Ethernet-switch.
2. Om Ethernet-kabeln är ansluten till en nätverksrouter eller Ethernet-växel, prövar du att ansluta den till en annan port på routern eller switchen.
3. Stäng av produkten genom att trycka på strömknappen, vänta 30 sekunder och starta sedan produkten genom att trycka på strömknappen igen.

Kontrollera att produkten är ansluten till ström

Strömkabeln är ansluten mellan produkten och ett vägguttag.

- Se till att strömkabeln är säkert kopplad mellan produkten och ett fungerande eluttag.
- Om strömkabeln är kopplad till ett överspänningsskydd ser du till att överspänningsskyddet är kopplat till ett eluttag och är påslaget.
- Se till att ström kommer fram till produkten.
 - Kontrollera att den gröna indikatorlampan på nätaggregatet lyser.
 - Om den gröna indikatorlampan inte lyser kontrollerar du att eluttaget eller överspänningsskyddet fungerar och att nätaggregatet är anslutet till det.
 - Om det finns ström men den gröna indikatorlampan fortfarande inte lyser, kan det vara fel på nätaggregatet. Kontakta www.hp.com/support för ytterligare hjälp.

Om problemet kvarstår när du har kontrollerat ovanstående punkter kan du prova med följande:

1. Stäng av produkten genom att trycka på strömknappen och dra sedan ur strömkabeln.
2. Vänta i 30 sekunder.
3. Anslut strömkabeln igen och starta sedan produkten.

Återställa produkten

Om du får ett meddelande i stil med **Initiering av skannern misslyckades** eller **Skannern kunde inte hittas** när du försöker använda produkten, behöver du återställa den:

Så här återställer du produkten:

1. Stäng av produkten genom att trycka på strömknappen och dra sedan ur strömkabeln.
2. Vänta i 30 sekunder.
3. Återanslut strömkabeln och tryck sedan på strömknappen.

Produkten är pausad eller avstängd

- [Produkten visar ett “paus”meddelande på pekskärmen](#)
- [Jag har fått ett e-postmeddelande som talar om att produkten har stängts av](#)

Produkten visar ett “paus”meddelande på pekskärmen

Produkten känner av att hårddisken är överhettad och stänger av sig själv efter att pausmeddelandet har visats i 12 minuter.

Jag har fått ett e-postmeddelande som talar om att produkten har stängts av

Produkten har känt av att hårddisken är överhettad på grund av att fläkten inte fungerar. Produkten har stängt av sig själv för att skydda all information på hårddisken.

Problem med pappersmatning

- [Papperstrassel, skeva bilder, felaktig matning eller matning av flera ark samtidigt](#)
- [Skanna ömtåliga original](#)
- [Papperet matas inte från produkten](#)
- [Originalen böjer sig i utmatningsfacket](#)
- [Den skannade bilden är avskuren längst ned](#)
- [De skannade bilderna är strimmiga eller repiga](#)
- [Ett objekt som placeras i inmatningsfacket fastnar upprepade gånger](#)
- [Ta bort trassel från pappersbanan](#)

Papperstrassel, skeva bilder, felaktig matning eller matning av flera ark samtidigt

- Kontrollera att alla valsar sitter på plats och att luckorna till valsarna och locket på den automatiska dokumentmataren (ADM) är stängda.
- Om det ser ut som att arken matas in snett i pappersbanan kontrollerar du de skannade bilderna i programmet så att de inte är skeva.
- Dokumenten kanske inte är korrekt placerade. Lägg dokumenten rakt och justera pappersledarna så att buntens centreras.
- Pappersledarna måste snudda vid bägge kanterna av buntens om de ska fungera. Se till att pappersbuntens ligger rakt och att pappersledarna ligger mot buntens sidor.
- Dokumentmataren eller utmatningsfacket kanske innehåller mer än det tillåtna antalet sidor. Lägg i färre ark i dokumentmataren och ta bort några ark ur utmatningsfacket.
- Kontrollera att det inte finns några pappersbitar, häftklamrar, gem eller annat skräp i pappersbanan.
- Rengör pappersbanan så undviker du matningsproblem. Om matningsproblemen kvarstår, rengör valsarna. Om matningsproblemen kvarstår, byt ut valsarna.

Skanna ömtåliga original

Skanna ömtåliga original (fotografier och dokument på skrynkligt eller mycket tunt papper) genom att placera dem på skannerglaset. Använd inte den automatiska dokumentmataren (ADM).

Papperet matas inte från produkten

Lägg tillbaka sidorna i dokumentmataren och se till att de har kontakt med valsarna.

Locket på den automatiska dokumentmataren (ADM) kanske inte är ordentligt stängt. Öppna ADM-locket och stäng det sedan ordentligt igen.

Det kan ha uppstått ett problem med maskinvaran. Testa produkten genom att följa denna procedur:

1. Kontrollera att strömkabeln är ordentligt ansluten mellan produkten och ett fungerande eluttag eller överspänningsskydd. Kontrollera att den gröna indikatorlampan på strömkabelns kontakt lyser, vilket visar att strömkabeln fungerar.
2. Om strömkabeln är ansluten till ett överspänningsskydd kontrollerar du att överspänningsskyddet är anslutet till ett vägguttag och påslaget.
3. Stäng av produkten genom att trycka på strömknappen och dra sedan ur strömkabeln.
4. Vänta i 30 sekunder.
5. Återanslut strömkabeln och tryck sedan på strömknappen.
6. Försök skanna igen.

Originalen böjer sig i utmatningsfacket

I torr luft kan tunna original, t.ex. utskrifter på självkopierande papper, böja sig i utmatningsfacket. För att undvika detta så mycket som möjligt bör du släta till de böjda kanterna på originalen innan du placerar dem i dokumentmataren. Om du inte lyckas med detta kan du se till att de böjda kanterna är vända nedåt när du lägger i originalen i dokumentmataren.

Den skannade bilden är avskuren längst ned

Som standard kan skanningsprogrammet skanna material med en längd på upp till 356 mm . Om sidorna är längre kommer slutet på dokumentet inte att få plats i den skannade bilden.

De skannade bilderna är strimmiga eller repiga

Försök skanna igen efter varje steg för att se om strimmorna eller reporna fortfarande dyker upp. Om de gör det försöker du med nästa steg. Information om hur du rengör produkten finns i avsnittet **Skötsel och underhåll**.

- Kontrollera att originalen är rena och släta.
- Rengör skannerremsan, som sitter till vänster om skannerglasat.
- Rengör valsarna för hand.

Ett objekt som placeras i inmatningsfacket fastnar upprepade gånger

- Originallet uppfyller kanske inte riktlinjerna för godtagbara original.
- Någonting kanske är fäst på originalet, t.ex. häftklamrar eller självhäftande notislappar. Ta bort allt vidhäftat material.
- Kontrollera att pappersledarna vidrör originalets kanter.

Ta bort trassel från pappersbanan

Så här rensar du pappersstopp:

1. Öppna locket på den automatiska dokumentmataren (ADM).



2. Ta ur originalen och det som har fastnat i pappersbanan.

 **TIPS:** Använd det gröna tumhjulet till vänster om det öppna locket och mata in originalen manuellt genom pappersbanan.

3. Ta bort duplexbakgrunden i ADM, torka bort eventuell smuts och för sedan in den igen tills den klickar på plats.

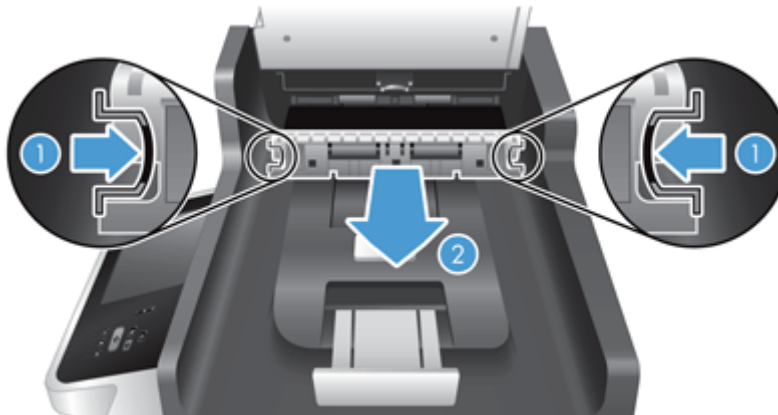

4. Stäng ADM-locket tills det snäpper på plats.
5. Lägg i originalen i dokumentmataren.
6. Fortsätt skanna.

Om du ofta råkar ut för papperstrassel bör du kontrollera att matarlocket är helt stängt.

Produkt har upphört att fungera på rätt sätt

Om produkten upphör att skanna gör du så här. Efter varje steg startar du en skanning för att kontrollera om produkten fungerar. Om problemet kvarstår fortsätter du med nästa steg.

1. En kabel kan vara lös. Se till att Ethernet-, strömförsörjnings- och strömkablarna är ordentligt anslutna.
2. Se till att ström kommer fram till produkten.
 - a. Kontrollera att den gröna indikatorlampan på nätaggregate lyser.
 - b. Om den gröna lampan inte är tänd, kontrollerar du att ström finns i eluttaget eller överspänningsskyddet som strömförsörjningskabeln är ansluten till och att strömkabeln är ordentligt ansluten till strömförsörjningen och produkten.
 - c. Om det finns ström men den gröna indikatorlampan fortfarande inte lyser, kan det vara fel på nätaggregate. Besök www.hp.com/support för ytterligare hjälp.
3. Stäng av produkten genom att trycka på strömknappen, vänta 30 sekunder och starta sedan produkten genom att trycka på strömknappen igen.

Lösa e-postproblem

Om du inte kan skicka e-post genom funktionen för digital sändning kan du prova med att konfigurera om SMTP-gatewayadressen eller LDAP-gatewayadressen. Visa en konfigurationssida för att få reda på de aktuella SMTP- och LDAP-gatewayadresserna. Kontrollera om SMTP- och LDAP-gatewayadresserna är giltiga med hjälp av följande procedurer.

Validera SMTP-gatewayadressen

 **OBS!** Detta gäller Windows operativsystem.

1. Öppna en MS_DOS-kommandoprompt: klicka på **Start**, klicka på **Kör** och skriv sedan `cmd`.
2. Skriv `telnet` följt av SMTP-gatewayadressen och sedan siffran 25, vilket är enhetens kommunikationsport. Skriv till exempel `telnet 123.123.123.123 25` där "123.123.123.123" motsvarar SMTP-gatewayadressen.
3. Tryck på **Enter**. Om SMTP-gatewayadressen *inte* är giltig innehåller svaret meddelandet `Det gick inte att ansluta till värd på port 25: Anslutningen misslyckades`.
4. Om SMTP-gatewayadressen är ogiltig, kontaktar du nätverksadministratören.

Validera LDAP-gatewayadressen

 **OBS!** Detta gäller Windows operativsystem.

1. Öppna Windows Explorer. I adressfältet skriver du `LDAP://` direkt följt av LDAP-gatewayadressen. Skriv till exempel `LDAP://12.12.12.12` där "12.12.12.12" motsvarar LDAP-gatewayadressen.
2. Tryck på **Enter**. Om LDAP-gatewayadressen är giltig öppnas dialogrutan **Sök efter personer**.
3. Om LDAP-gatewayadressen är ogiltig, kontaktar du nätverksadministratören.

Lösa nätverksproblem

Kontrollera följande för att bekräfta att produkten kommunicerar med nätverket. Visa informationssidorna innan du börjar.

Om du efter att ha gjort dessa kontroller ändå inte kan ansluta till nätverket besöker du www.hp.com/support.

1. Är ström- och strömförsörjningskablarna ordentligt anslutna och är produkten tillslagen?
2. Är nätverkskablarna korrekt anslutna?

Kontrollera att produkten är ansluten till nätverket med passande port och kabel. Kontrollera alla kabelanslutningar för att se att de sitter fast ordentligt och på rätt ställe. Om problemet kvarstår, försök ansluta med andra kablar eller till andra portar i navet eller överföringsenheten.

3. Är länkhastigheten och duplexinställningarna korrekt inställda?

HP rekommenderar att du låter inställningen vara i automatiskt läge (standardinställning).

4. Kan du "pinga" produkten med hjälp av dess IP-adress?

Använd kommandoprompten för att skicka ett ping-kommando från datorn till produkten. Exempel:

```
ping 192.168.45.39
```

Kontrollera att "ping" visas RTT (round-trip times).

Om du kan lyckas med "ping"-kommandot kontrollerar du att konfigurationen för produktens IP-adress är korrekt på datorn. Om den är korrekt tar du bort den och lägger sedan till produkten igen.

Om pingkommandot misslyckas kontrollerar du att nätnaven är på. Kontrollera sedan att nätverksinställningarna, produkten och datorn är konfigurerade för samma nätverk.

5. Har några tillämpningsprogram installerats i nätverket?

Se till att de är kompatibla och att de är installerade på rätt sätt.

6. Är protokollet aktiverat?

Kontrollera protokollens status med hjälp av den inbyggda webbservern.

7. Visas produkten i HP Web Jetadmin eller ett annat hanteringsprogram?

- Kontrollera nätverksinställningarna på konfigurationsskärmbilden för nätverket.
- Kontrollera inställningarna för produkten genom att använda dess kontrollpanel.

Återställ fabriksinställningar

Så här återställer du fabriksinställningarna:

1. Tryck på knappen **Administration**, knappen **Allmänna inställningar** och därefter på knappen **Återställ leveransinställningar**.
2. Tryck på de knappar som är associerade med de delsystem som du vill återställa till fabriksinställningar och tryck sedan på knappen **Återställ**.

Kontakta HP:s support.

Supportinformation finns i www.hp.com/support.

10 Specifikationer och garanti

Det här avsnittet innehåller bestämmelser och produktspecifikationer för produkten.

- [Produktspecifikationer](#)
- [Specifikationer för dokumentmataren](#)
- [Miljöspecifikationer](#)
- [Certifikat om icke-permanent lagring av data](#)
- [Regleringsmodellnummer](#)
- [Miljövänlig produkthantering](#)
- [HP:s begränsade garanti](#)

Produktspecifikationer

Namn	Beskrivning
Skannertyp	Flatbäddsskanner med automatisk dokumentmatare (ADM)
Storlek	Bredd: 570 mm, Djup: 434,6 mm, Höjd: 206,6 mm
Bredd	19,1 kg
Skanningselement	CCD-sensor (Charge-coupled device)
Optisk upplösning	Maskinvara 600 × 600 dpi
Nätverksspecifikationer	<ul style="list-style-type: none">• 10/100/Gigabit Ethernet• IPSec (protokoll för autentisering och kryptering)• Adresstilldelning med IPv4 och IPv6
Växelström	<ul style="list-style-type: none">• Växelströmsinmatning: 100–240V~, 50/60 Hz, 2 600 mA, 80 W• Likströmsutmatning: +32 Vdc, 5625 mA, 180 W
Strömförbrukning	Information om strömförbrukning finns på www.hp.com/support .
Systemkrav	För att ta reda på vilka minimi- och rekommenderade krav som ställs på systemet, gå till www.hp.com , välj land/region och sök efter din produktmodell och därefter datablad .

Specifikationer för dokumentmataren

Namn	Beskrivning
Kapacitet för pappersfack	100 ark à 75 g/m ²
Minimalt pappersformat	68 x 148 mm
Maximalt pappersformat	216 x 864 mm
Lägsta pappersvikt	49 g/m ²
Maximal pappersvikt	120 g/m ²

Miljöspecifikationer

Namn	Beskrivning
Temperatur	Driftsmiljö: 10° till 35 °C
	Vid förvaring: –40 till 65 °C
Relativ fuktighet	Driftsmiljö: 10 % till 80 % icke-kondenserande 10 till 35 °C
	Vid förvaring: upp till 90 % vid 0 till 65 °C



OBS! Om det förekommer starka elektromagnetiska fält är det möjligt att bilden från HP-produkten kan förvrängas något.

 **OBS!** HP förbinder sig att efter behov informera kunderna om de kemiska substanser som ingår i våra produkter i syfte att uppfylla lagkrav som REACH (Europaparlamentets och rådets förordning (EG) nr 1907/2006). En rapport om kemikalierna i denna produkt finns på www.hp.com/go/reach.

Certifikat om icke-permanent lagring av data

Här förklaras flyktigheten för kunddata som lagras i minnet och hur du raderar säkra data från enheten.

Icke-permanent minne

I produkten används flyktigt minne (1792 MB) för att lagra kunddata under skanningsproceduren. När du stänger av produkten raderas det flyktiga minnet.

Permanent minne

Skrivaren använder ett permanent minne (2 MB) för att lagra systemdata och användarinställningar. I det permanenta minnet lagras inte några kundskanningsdata. Om du vill rensa det permanenta minnet och återställa det till fabriksstandard, använder du den inbyggda webbservern.

 **TIPS:** Du kan även rensa icke-flyktigt minne via kontrollpanelen på startskärmen (tryck på [Administration](#), [Allmänna inställningar](#) och sedan på [Återställ leveransinställningar](#)).

Hårdiskminne

Produkten innehåller en krypterad hårddisk (160 GB eller större) där data kan kvarstå efter att produkten har stängts av. Det kan exempelvis vara kundjobb och tillfälliga data såsom lagrade skannade data och faxfiler. Om du vill radera data på ett säkert sätt, startar du den inbyggda webbservern, klickar på fliken **Säkerhet**, klickar på **Skydda lagrade data** i den vänstra rutan, klickar på knappen **Raderingsalternativ** och väljer sedan alternativet **Säker sanering**.

 **OBS!** Om du raderar hårddisken med **Säker sanering** går den inte att använda i någon enhet (till exempel någon annan skanner eller dator) förrän den har formaterats om.

Funktionen **Säker sanering** följer standarderna för rensning av diskmedia som definieras i NIST Special Publication 800-88 Guidelines for Media Sanitation och U.S. Department of Defense Updated DSS Clearing and Sanitization Matrix.

Regleringsmodellnummer

För identifieringsändamål har produkten tilldelats ett regulatoriskt modellnummer. Det regulatoriska modellnumret för din produkt är FCLSD-0901. Det regulatoriska modellnumret får inte förväxlas med produktnamnet (HP Scanjet Enterprise 8500 fn1) eller produktnumret (L2717A). Ytterligare föreskrifter som gäller produkten finns i filen regulatory_supplement.pdf i produktdokumentationen.

Miljövänlig produkthantering

- [Skydda miljön](#)
- [Ozon](#)
- [Strömförbrukning](#)
- [Tonerförbrukning](#)
- [Pappersanvändning](#)
- [Plast](#)
- [HP LaserJet förbrukningsmaterial](#)
- [Papper](#)
- [Materialrestriktioner](#)
- [Kassering av utrustning \(EU och Indien\)](#)
- [Återvinning av elektronisk maskinvara](#)
- [Återvinning maskinvaruinformation Brasilien](#)
- [Kemiska ämnen](#)
- [Produktens elförbrukning enligt kommissionens förordning \(EG\) nr 1275/2008](#)
- [Användarinformation för SEPA Ecolabel \(Kina\)](#)
- [Reglerna för implementering för China energy-märkning avseende skrivare, fax och kopieringsapparat](#)
- [RoHS-meddelande \(Restriction on Hazardous Substances\) \(Indien\)](#)
- [Bestämmelser om begränsningar för farliga ämnen \(Turkiet\)](#)
- [Yttrandet RoHS \(Restriction on Hazardous Substances\) \(Ukraina\)](#)
- [Ämnestabell \(Kina\)](#)
- [Material Safety Data Sheet \(MSDS\)](#)
- [EPEAT](#)
- [Mer information](#)

Skydda miljön

HP strävar efter att tillhandahålla kvalitetsprodukter på ett miljövänligt sätt. Den här produkten har utformats med flera attribut för att minimera påverkan på vår miljö.

Ozon

Den här produktens ozonutsläpp till luften har mätts i enlighet med en välkänd och etablerad metod*. När de här utsläppsvärdena tillämpas i ett "allmänt exponeringsscenario för en kontorsmodell"*** kan HP konstatera att det vid utskrifter inte släpps ut någon märkbar mängd ozon som överskrider några aktuella inomhuskvalitetsstandarder eller riktlinjer.

* Testmetod för att mäta utsläpp från kontorsmaskiner som tar hänsyn till miljömärkningen för kontorsenheter med utskriftsfunktioner; RAL-UZ 171 – BAM juli, 2012

** Baserat på ozonkoncentrationen vid två timmars utskrift per dag med HP-skrivartillbehör i ett rum på 32 kubikmeter med ett ventilationsutbyte på 0,72 luftbyten per timme

Strömförbrukning

Strömförbrukningen minskar rejält i redo-, vilo- och avläge, vilket sparar naturresurser och pengar utan att produktens höga prestanda försämras. Utskrifts- och bildbehandlingsutrustning från HP som är märkt med ENERGY STAR®-logotypen är godkänd enligt ENERGY STAR-specifikationerna för bildbehandlingsutrustning från USA:s miljöskyddsmyndighet. Följande märkning finns på ENERGY STAR-kvalificerade bildbehandlingsprodukter:



Ytterligare information om ENERGY STAR-kvalificerade produktmodeller finns listad på:

www.hp.com/go/energystar

Tonerförbrukning

EconoMode använder mindre toner, vilket kan öka tonerkassetten användningstid. HP rekommenderar att du inte använder EconoMode kontinuerligt. Om EconoMode alltid används kan det hända att tonern räcker längre än de mekaniska delarna i tonerkassetten. Om utskriftskvaliteten börjar försämras och inte längre är godtagbar bör du fundera på att byta ut tonerkassetten.

Pappersanvändning

Med funktionerna för tvåsidig utskrift (manuell eller automatisk) och Sidor/ark (flera sidor skrivs ut på varje ark) kan pappersanvändningen minskas och därmed också utnyttjandet av naturtillgångar.

Plast

Plastdelar över 25 gram är markerade enligt internationell standard, vilket underlättar återvinningen när produktens livslängd har uppnåtts.

HP LaserJet förbrukningsmaterial

Original-HP-förbrukningsmaterial utvecklades med miljön i åtanke. HP gör det enkelt att spara resurser och papper när du skriver ut. Och när du är klar gör vi det enkelt och kostnadsfritt att återvinna.¹

Alla HP-kassetter som returneras till HP Planet Partners går genom en återvinningsprocess i flera faser där material separeras och förfinas för användning som råmaterial i vanliga produkter och nya original-HP-kassetter. Inga original-HP-kassetter som returnerats via HP Planet Partners har någonsin skickats till en soptipp och HP fyller aldrig på och säljer aldrig original-HP-kassetter igen.

Om du vill delta i HP Planet Partners återvinningsprogram ska du gå till www.hp.com/recycle. Välj land/region för information om hur du returnerar HP-förbrukningsmaterial. Information och anvisningar på flera språk levereras även med alla nya HP LaserJet-tonerkassetter.

¹ Programtillgängligheten varierar. Mer information finns på www.hp.com/recycle.

Papper

Den här produkten kan använda återvunnet papper och lätt papper (EcoFFICIENT™) när papperet följer riktlinjerna som beskrivs i *HP LaserJet Printer Family Print Media Guide*. Produkten lämpar sig för användning av returpapper och lätt papper (EcoFFICIENT™) enligt EN12281:2002.

Materialrestriktioner

Den här HP-produkten innehåller inte kvicksilver.

Om denna HP-produkt innehåller ett batteri kan det kräva specialhantering vid kassering.

HP ScanJet Enterprise 8500 fn1	
Typ	Litiumkolmonofluorid
Vikt	2,4 g
Plats	På moderkortet
Kan tas bort av användaren	Nej



廢電池請回收

Om du vill ha information om återvinning kan du gå till www.hp.com/recycle eller kontakta de lokala myndigheterna eller EIA (Electronics Industries Alliance): www.eiae.org.

Kassering av utrustning (EU och Indien)



Den här symbolen innebär att produkten inte får kasseras i hushållsavfallet. Istället ansvarar du för att den lämnas in på därför avsett uppsamlingsställe för återvinning av elektrisk och elektronisk utrustning. Om du vill veta mer kontaktar du det avfallshanteringsföretag som hanterar ditt hushållsavfall eller går till: www.hp.com/recycle.

Återvinning av elektronisk maskinvara

HP rekommenderar sina kunder att återvinna begagnad elektronisk maskinvara. Mer information om återvinningsprogram finns på: www.hp.com/recycle.

Återvinning maskinvaruinformation Brasilien



Não descarte o produto eletrônico em lixo comum

Este produto eletrônico e seus componentes não devem ser descartados no lixo comum, pois embora estejam em conformidade com padrões mundiais de restrição a substâncias nocivas, podem conter, ainda que em quantidades mínimas, substâncias impactantes ao meio ambiente. Ao final da vida útil deste produto, o usuário deverá entregá-lo à HP. A não observância dessa orientação sujeitará o infrator às sanções previstas em lei.

Após o uso, as pilhas e/ou baterias dos produtos HP deverão ser entregues ao estabelecimento comercial ou rede de assistência técnica autorizada pela HP.

Para maiores informações, inclusive sobre os pontos de recebimento, acesse:

www.hp.com.br/reciclar

Kemiska ämnen

HP har åtagit sig att tillhandahålla kunderna information om kemiska ämnen i våra produkter för att uppfylla juridiska krav t.ex. REACH (Europaparlamentet och rådets förordning EG nr 1907/2006). En kemisk informationsrapport för den här produkten finns på: www.hp.com/go/reach.

Produktens elförbrukning enligt kommissionens förordning (EG) nr 1275/2008

För information om produktel, inklusive produktens elförbrukning i nätverksanslutet standbyläge om alla trådbundna nätverksportar är anslutna och alla trådlösa nätverksportar är aktiverade, se avsnittet P14 "Additional Information" (Mer information) för produktens IT ECO-deklaration på www.hp.com/hpinfo/globalcitizenship/environment/productdata/itecodesktop-pc.html.

Användarinformation för SEPA Ecolabel (Kina)

中国环境标识认证产品用户说明

噪声大于 63.0 dB(A)的办公设备不宜放置于办公室内，请在独立的隔离区域使用。

如需长时间使用本产品或打印大量文件，请确保在通风良好的房间内使用。

如您需要确认本产品处于零能耗状态，请按下电源关闭按钮，并将插头从电源插座断开。

您可以使用再生纸，以减少资源耗费。

Reglerna för implementering för China energy-märkning avseende skrivare, fax och kopieringsapparat

根据“复印机、打印机和传真机能源效率标识实施规则”，本打印机具有能效标签。根据“复印机、打印机和传真机能效限定值及能效等级”（“GB21521”）决定并计算得出该标签上所示的能效等级和 TEC（典型能耗）值。

1. 能效等级

能效等级分为三个等级，等级 1 级能效最高。根据产品类型和打印速度标准决定能效限定值。

2. 能效信息

2.1 LaserJet 打印机和高性能喷墨打印机

- 典型能耗

典型能耗是正常运行 GB21521 测试方法中指定的时间后的耗电量。此数据表示为每周千瓦时 (kWh)。

标签上所示的能耗数字按涵盖根据 CEL-37 选择的登记装置中所有配置的代表性配置测定而得。因此，本特定产品型号的实际能耗可能与标签上所示的数据不同。

有关规格的详细信息，请参阅 GB21521 标准的当前版本。

RoHS-meddelande (Restriction on Hazardous Substances) (Indien)

This product complies with the "India E-waste Rule 2011" and prohibits use of lead, mercury, hexavalent chromium, polybrominated biphenyls or polybrominated diphenyl ethers in concentrations exceeding 0.1 weight % and 0.01 weight % for cadmium, except for the exemptions set in Schedule 2 of the Rule.

Bestämmelser om begränsningar för farliga ämnen (Turkiet)

Türkiye Cumhuriyeti: EEE Yönetmeliğine Uygundur

Yttrandet RoHS (Restriction on Hazardous Substances) (Ukraina)

Обладнання відповідає вимогам Технічного регламенту щодо обмеження використання деяких небезпечних речовин в електричному та електронному обладнанні, затвердженого постановою Кабінету Міністрів України від 3 грудня 2008 № 1057

Ämnestabell (Kina)

产品中有害物质或元素的名称及含量
根据中国《电子信息产品污染控制管理办法》



部件名称	有害物质					
	铅 (Pb)	汞 (Hg)	镉 (Cd)	六价铬 (Cr(VI))	多溴联苯 (PBB)	多溴二苯醚 (PBDE)
打印引擎	X	0	0	0	0	0
复印机组件	X	0	0	0	0	0
控制面板	X	0	0	0	0	0
塑料外壳	0	0	0	0	0	0
格式化板组件	X	0	0	0	0	0
碳粉盒	X	0	0	0	0	0

本表格依据 SJ/T 11364 的规定编制。

0614-15

0: 表示该有害物质在该部件所有均质材料中的含量均在 GB/T 26572 规定的限量要求以下。

X: 表示该有害物质至少在该部件的某一均质材料中的含量超出 GB/T 26572 规定的限量要求。

此表中所有名称中含“X”的部件均符合欧盟 RoHS 立法。

注：环保使用期限的参考标识取决于产品正常工作的温度和湿度等条件

Material Safety Data Sheet (MSDS)

MSDS (Material Safety Data Sheets) för förbrukningsmaterial som innehåller kemiska substanser (t.ex. toner) kan hämtas från HP:s webbplats www.hp.com/go/msds.

EPEAT

Många HP-produkter är utformade för att uppfylla EPEAT. EPEAT är en omfattande miljöklassificering som underlättar identifieringen av mer miljövänlig elektronikutrustning. Mer information om EPEAT finns på webbplatsen www.epeat.net. Mer information om HP:s EPEAT-registrerade produkter finns i PDF-dokumentet www.hp.com/hpinfo/globalcitizenship/environment/pdf/epeat_printers.pdf.

Mer information

Mer information om dessa miljöämnen:

- Miljöprofil för den här och många relaterade HP-produkter
- HP:s miljöengagemang
- HP:s miljöhanteringssystem
- HP:s program för återvinning av förbrukade produkter
- Säkerhetsinformation om material

Gå till www.hp.com/go/environment.

Besök också www.hp.com/recycle.

HP:s begränsade garanti

HP-PRODUKT	DEN BEGRÄNSADE GARANTINS VARAKTIGHET
HP ScanJet Enterprise 8500 fn1	Ett års begränsad garanti

HP garanterar dig, slutanvändaren, att maskinvara och tillbehör från HP kommer att vara felfria avseende material och utförande under ovan angivna tidsperiod, vilken börjar på inköpsdagen. Om HP under garantiperioden mottager meddelande om sådana defekter, kommer HP att efter eget gottfinnande antingen reparera eller byta ut den felaktiga produkten. En utbytesprodukt kan antingen vara ny eller liknande i skick som ny.

HP garanterar att programvara från HP inte kommer att misslyckas med att köra programinstruktionerna på grund av fel i material och utförande under ovan angivna tidsperiod, under förutsättning att programvaran har installerats och används på rätt sätt. Om HP under garantiperioden tar emot meddelande om sådana defekter, kommer HP att ersätta programvarumедier som inte kör programinstruktionerna på grund av sådana defekter.

HP garanterar inte att användningen av HP-produkter kommer att kunna ske utan avbrott eller fel. Om HP under rimlig tid inte har möjlighet att reparera eller ersätta en produkt till sådant skick som anges i garantin, äger du rätt till återbetalning av inköpspriset vid omedelbar retur av produkten.

HP:s produkter kan innehålla omarbetade delar som prestandamässigt fungerar som nya eller delar som endast har använts ett fåtal gånger.

Garantin gäller inte defekter som är ett resultat av (a) felaktiga eller inadekvata åtgärder för underhåll eller kalibrering, (b) programvara, gränssnitt, delar eller utrustning som inte levererats av HP, (c) otillbörlig modifiering eller felaktig användning, (d) handhavande utanför de gränsvärden som gäller miljöbetingelser för produkten, eller (e) felaktig förberedelse eller underhåll vid placering.

I DEN UTSTRÄCKNING SOM LOKAL LAGSTIFTNING TILLÅTER, ÄR GARANTIERNAN OVAN DE ENDA OCH INGA ANDRA GARANTIER ELLER VILLKOR, VARE SIG SKRIFTLIGA ELLER MUNTliga, UTTRYCKS ELLER UNDERFÖRSTÅS. HP FRÅNSÄGER SIG DESSUTOM SÄRSKILT ALLA UNDERFÖRSTÅDDA GARANTIER ELLER VILLKOR AVSEENDE SÄLJBARHET, KVALITET OCH LÄMPLIGHET FÖR ETT VISST ÄNDAMÅL. Vissa länder/regioner tillåter inte begränsningar med avseende på tidsperioden för en underförstådd garanti vilket kan innebära att ovanstående begränsning eller undantag inte gäller dig. Denna begränsade garanti ger dig specifika juridiska rättigheter. Du kan även äga andra rättigheter vilka varierar från land/region till land/region.

HP:s begränsade garanti gäller i alla länder/regioner där HP har en supportrepresentant för denna produkt och där HP har marknadsfört denna produkt. Garantiservicenivån du får kan variera beroende på lokala standarder. HP kommer inte att ändra produktens format eller funktion för att göra den användningsbar i ett land/region där den från början inte var avsedd att fungera på grund av juridiska skäl eller reglementen.

I DEN UTSTRÄCKNING SOM LOKAL LAGSTIFTNING TILLÅTER ÄR GOTTGÖRELSENA I DENNA GARANTIDEKLARATION KUNDENS ENDA OCH EXKLUSIVA GOTTGÖRELSE. FÖRUTOM NÅR ANNAT ANGES OVAN SKALL UNDER INGA OMSTÄNDIGHETER HP ELLER DESS LEVERANTÖRER HÅLLAS ANSVARIGA FÖR FÖRLUST AV DATA ELLER FÖR NÅGRA DIREKTA, SPECIELLA, TILLFÄLLIGA SKADOR ELLER FÖLJDSKADOR (INKLUSIVE FÖRLUST AV VINST ELLER DATA), ELLER ANDRA SKADOR, VARE SIG DESSA BASERAS PÅ KONTRAKT, FÖRSEELSE ELLER ANNAT. Vissa länder/regioner tillåter inte undantag eller begränsningar för oavsiktliga skador eller följdskador vilket kan innebära att ovanstående begränsning eller undantag inte gäller dig.

GARANTIVILLKOREN I DETTA AVTAL, FÖRUTOM VAD SOM TILLÅTS ENLIGT LAGEN, VARKEN UTESLUTER, BEGRÄNSAR ELLER MODIFIERAR OCH UTGÖR ETT TILLÄGG TILL DE OBLIGATORISKA RÄTTIGHETER SOM GÄLLER FÖRSÄLJNINGEN AV DENNA PRODUKT TILL KUNDEN.

Storbritannien, Irland och Malta

The HP Limited Warranty is a commercial guarantee voluntarily provided by HP. The name and address of the HP entity responsible for the performance of the HP Limited Warranty in your country/region is as follows:

UK: HP Inc UK Limited, Cain Road, Amen Corner, Bracknell, Berkshire, RG12 1HN

Ireland: Hewlett-Packard Ireland Limited, Liffey Park Technology Campus, Barnhall Road, Leixlip, Co.Kildare

Malta: Hewlett-Packard Europe B.V., Amsterdam, Meyrin Branch, Route du Nant-d'Avril 150, 1217 Meyrin, Switzerland

United Kingdom: The HP Limited Warranty benefits apply in addition to any legal rights to a guarantee from seller of nonconformity of goods with the contract of sale. These rights expire six years from delivery of goods for products purchased in England or Wales and five years from delivery of goods for products purchased in Scotland. However various factors may impact your eligibility to receive these rights. For further information, please consult the following link: Consumer Legal Guarantee (www.hp.com/go/eu-legal) or you may visit the European Consumer Centers website (http://ec.europa.eu/consumers/solving_consumer_disputes/non-judicial_redress/ecc-net/index_en.htm). Consumers have the right to choose whether to claim service under the HP Limited Warranty or against the seller under the legal guarantee.

Ireland: The HP Limited Warranty benefits apply in addition to any statutory rights from seller in relation to nonconformity of goods with the contract of sale. However various factors may impact your eligibility to receive these rights. Consumer statutory rights are not limited or affected in any manner by HP Care Pack. For further information, please consult the following link: Consumer Legal Guarantee (www.hp.com/go/eu-legal) or you may visit the European Consumer Centers website (http://ec.europa.eu/consumers/solving_consumer_disputes/non-judicial_redress/ecc-net/index_en.htm). Consumers have the right to choose whether to claim service under the HP Limited Warranty or against the seller under the legal guarantee.

Malta: The HP Limited Warranty benefits apply in addition to any legal rights to a two-year guarantee from seller of nonconformity of goods with the contract of sale; however various factors may impact your eligibility to receive these rights. Consumer statutory rights are not limited or affected in any manner by the HP Limited Warranty. For further information, please consult the following link: Consumer Legal Guarantee (www.hp.com/go/eu-legal) or you may visit the European Consumer Centers website (http://ec.europa.eu/consumers/solving_consumer_disputes/non-judicial_redress/ecc-net/index_en.htm). Consumers have the right to choose whether to claim service under the HP Limited Warranty or against the seller under two-year legal guarantee.

Österrike, Belgien, Tyskland och Luxemburg

Die beschränkte HP Herstellergarantie ist eine von HP auf freiwilliger Basis angebotene kommerzielle Garantie. Der Name und die Adresse der HP Gesellschaft, die in Ihrem Land für die Gewährung der beschränkten HP Herstellergarantie verantwortlich ist, sind wie folgt:

Deutschland: HP Deutschland GmbH, Schickardstr. 32, D-71034 Böblingen

Österreich: HP Austria GmbH., Technologiestrasse 5, A-1120 Wien

Luxemburg: Hewlett-Packard Luxembourg S.C.A., 75, Parc d'Activités Capellen, Rue Pafebruc, L-8308 Capellen

Belgien: HP Belgium BVBA, Hermeslaan 1A, B-1831 Diegem

Die Rechte aus der beschränkten HP Herstellergarantie gelten zusätzlich zu den gesetzlichen Ansprüchen wegen Sachmängeln auf eine zweijährige Gewährleistung ab dem Lieferdatum. Ob Sie Anspruch auf diese

Rechte haben, hängt von zahlreichen Faktoren ab. Die Rechte des Kunden sind in keiner Weise durch die beschränkte HP Herstellergarantie eingeschränkt bzw. betroffen. Weitere Hinweise finden Sie auf der folgenden Website: Gewährleistungsansprüche für Verbraucher (www.hp.com/go/eu-legal) oder Sie können die Website des Europäischen Verbraucherzentrums (http://ec.europa.eu/consumers/solving_consumer_disputes/non-judicial_redress/ecc-net/index_en.htm) besuchen. Verbraucher haben das Recht zu wählen, ob sie eine Leistung von HP gemäß der beschränkten HP Herstellergarantie in Anspruch nehmen oder ob sie sich gemäß der gesetzlichen zweijährigen Haftung für Sachmängel (Gewährleistung) sich an den jeweiligen Verkäufer wenden.

Belgien, Frankrike och Luxemburg

La garantie limitée HP est une garantie commerciale fournie volontairement par HP. Voici les coordonnées de l'entité HP responsable de l'exécution de la garantie limitée HP dans votre pays:

France: HP France SAS, société par actions simplifiée identifiée sous le numéro 448 694 133 RCS Evry, 1 Avenue du Canada, 91947, Les Ulis

G.D. Luxembourg: Hewlett-Packard Luxembourg S.C.A., 75, Parc d'Activités Capellen, Rue Pafebruc, L-8308 Capellen

Belgique: HP Belgium BVBA, Hermeslaan 1A, B-1831 Diegem

France: Les avantages de la garantie limitée HP s'appliquent en complément des droits dont vous disposez au titre des garanties légales applicables dont le bénéfice est soumis à des conditions spécifiques. Vos droits en tant que consommateur au titre de la garantie légale de conformité mentionnée aux articles L. 211-4 à L. 211-13 du Code de la Consommation et de celle relatives aux défauts de la chose vendue, dans les conditions prévues aux articles 1641 à 1648 et 2232 du Code de Commerce ne sont en aucune façon limités ou affectés par la garantie limitée HP. Pour de plus amples informations, veuillez consulter le lien suivant : Garanties légales accordées au consommateur (www.hp.com/go/eu-legal). Vous pouvez également consulter le site Web des Centres européens des consommateurs (http://ec.europa.eu/consumers/solving_consumer_disputes/non-judicial_redress/ecc-net/index_en.htm). Les consommateurs ont le droit de choisir d'exercer leurs droits au titre de la garantie limitée HP, ou auprès du vendeur au titre des garanties légales applicables mentionnées ci-dessus.

POUR RAPPEL:

Garantie Légale de Conformité:

« Le vendeur est tenu de livrer un bien conforme au contrat et répond des défauts de conformité existant lors de la délivrance.

Il répond également des défauts de conformité résultant de l'emballage, des instructions de montage ou de l'installation lorsque celle-ci a été mise à sa charge par le contrat ou a été réalisée sous sa responsabilité ».

Article L211-5 du Code de la Consommation:

« Pour être conforme au contrat, le bien doit:

1° Etre propre à l'usage habituellement attendu d'un bien semblable et, le cas échéant:

- correspondre à la description donnée par le vendeur et posséder les qualités que celui-ci a présentées à l'acheteur sous forme d'échantillon ou de modèle;

- présenter les qualités qu'un acheteur peut légitimement attendre eu égard aux déclarations publiques faites par le vendeur, par le producteur ou par son représentant, notamment dans la publicité ou l'étiquetage;

2° Ou présenter les caractéristiques définies d'un commun accord par les parties ou être propre à tout usage spécial recherché par l'acheteur, porté à la connaissance du vendeur et que ce dernier a accepté ».

Article L211-12 du Code de la Consommation:

« L'action résultant du défaut de conformité se prescrit par deux ans à compter de la délivrance du bien ».

Garantie des vices cachés

Article 1641 du Code Civil : *« Le vendeur est tenu de la garantie à raison des défauts cachés de la chose vendue qui la rendent impropre à l'usage auquel on la destine, ou qui diminuent tellement cet usage que l'acheteur ne l'aurait pas acquise, ou n'en aurait donné qu'un moindre prix, s'il les avait connus. »*

Article 1648 alinéa 1 du Code Civil:

« L'action résultant des vices rédhibitoires doit être intentée par l'acquéreur dans un délai de deux ans à compter de la découverte du vice. »

G.D. Luxembourg et Belgique: Les avantages de la garantie limitée HP s'appliquent en complément des droits dont vous disposez au titre de la garantie de non-conformité des biens avec le contrat de vente. Cependant, de nombreux facteurs peuvent avoir un impact sur le bénéfice de ces droits. Vos droits en tant que consommateur au titre de ces garanties ne sont en aucune façon limités ou affectés par la garantie limitée HP. Pour de plus amples informations, veuillez consulter le lien suivant : Garanties légales accordées au consommateur (www.hp.com/go/eu-legal) ou vous pouvez également consulter le site Web des Centres européens des consommateurs (http://ec.europa.eu/consumers/solving_consumer_disputes/non-judicial_redress/ecc-net/index_en.htm). Les consommateurs ont le droit de choisir de réclamer un service sous la garantie limitée HP ou auprès du vendeur au cours d'une garantie légale de deux ans.

Italien

La Garanzia limitata HP è una garanzia commerciale fornita volontariamente da HP. Di seguito sono indicati nome e indirizzo della società HP responsabile della fornitura dei servizi coperti dalla Garanzia limitata HP nel vostro Paese:

Italia: HP Italy S.r.l., Via G. Di Vittorio 9, 20063 Cernusco S/Naviglio

I vantaggi della Garanzia limitata HP vengono concessi ai consumatori in aggiunta ai diritti derivanti dalla garanzia di due anni fornita dal venditore in caso di non conformità dei beni rispetto al contratto di vendita. Tuttavia, diversi fattori possono avere un impatto sulla possibilità di beneficiare di tali diritti. I diritti spettanti ai consumatori in forza della garanzia legale non sono in alcun modo limitati, né modificati dalla Garanzia limitata HP. Per ulteriori informazioni, si prega di consultare il seguente link: Garanzia legale per i clienti (www.hp.com/go/eu-legal), oppure visitare il sito Web dei Centri europei per i consumatori (http://ec.europa.eu/consumers/solving_consumer_disputes/non-judicial_redress/ecc-net/index_en.htm). I consumatori hanno il diritto di scegliere se richiedere un servizio usufruendo della Garanzia limitata HP oppure rivolgendosi al venditore per far valere la garanzia legale di due anni.

Spanien

Su Garantía limitada de HP es una garantía comercial voluntariamente proporcionada por HP. El nombre y dirección de las entidades HP que proporcionan la Garantía limitada de HP (garantía comercial adicional del fabricante) en su país es:

España: Hewlett-Packard Española S.L. Calle Vicente Aleixandre, 1 Parque Empresarial Madrid - Las Rozas, E-28232 Madrid

Los beneficios de la Garantía limitada de HP son adicionales a la garantía legal de 2 años a la que los consumidores tienen derecho a recibir del vendedor en virtud del contrato de compraventa; sin embargo, varios factores pueden afectar su derecho a recibir los beneficios bajo dicha garantía legal. A este respecto, la Garantía limitada de HP no limita o afecta en modo alguno los derechos legales del consumidor (www.hp.com/go/eu-legal). Para más información, consulte el siguiente enlace: Garantía legal del

consumidor o puede visitar el sitio web de los Centros europeos de los consumidores (http://ec.europa.eu/consumers/solving_consumer_disputes/non-judicial_redress/ecc-net/index_en.htm). Los clientes tienen derecho a elegir si reclaman un servicio acogiéndose a la Garantía limitada de HP o al vendedor de conformidad con la garantía legal de dos años.

Danmark

Den begrænsede HP-garanti er en garanti, der ydes frivilligt af HP. Navn og adresse på det HP-selskab, der er ansvarligt for HP's begrænsede garanti i dit land, er som følger:

Danmark: HP Inc Danmark ApS, Engholm Parkvej 8, 3450, Allerød

Den begrænsede HP-garanti gælder i tillæg til eventuelle juridiske rettigheder, for en toårig garanti fra sælgeren af varer, der ikke er i overensstemmelse med salgsaftalen, men forskellige faktorer kan dog påvirke din ret til at opnå disse rettigheder. Forbrugerens lovbestemte rettigheder begrænses eller påvirkes ikke på nogen måde af den begrænsede HP-garanti. Se nedenstående link for at få yderligere oplysninger: Forbrugerens juridiske garanti (www.hp.com/go/eu-legal) eller du kan besøge De Europæiske Forbrugercentres websted (http://ec.europa.eu/consumers/solving_consumer_disputes/non-judicial_redress/ecc-net/index_en.htm). Forbrugere har ret til at vælge, om de vil gøre krav på service i henhold til HP's begrænsede garanti eller hos sælger i henhold til en toårig juridisk garanti.

Norge

HPs garanti er en begrenset og kommersiell garanti som HP selv har valgt å tilby. Følgende lokale selskap innestår for garantien:

Norge: HP Norge AS, Rolfbuktveien 4b, 1364 Fornebu

HPs garanti kommer i tillegg til det mangelsansvar HP har i henhold til norsk forbrukerkjøpslovgivning, hvor reklamasjonsperioden kan være to eller fem år, avhengig av hvor lenge salgsgjenstanden var ment å vare. Ulike faktorer kan imidlertid ha betydning for om du kvalifiserer til å kreve avhjelp iht slikt mangelsansvar. Forbrukerens lovmessige rettigheter begrenses ikke av HPs garanti. Hvis du vil ha mer informasjon, kan du klikke på følgende kobling: Juridisk garanti for forbruker (www.hp.com/go/eu-legal) eller du kan besøke nettstedet til de europeiske forbrukersentrene (http://ec.europa.eu/consumers/solving_consumer_disputes/non-judicial_redress/ecc-net/index_en.htm). Forbrukere har retten til å velge å kreve service under HPs garanti eller iht selgerens lovpålagte mangelsansvar.

Sverige

HP:s begränsade garanti är en kommersiell garanti som tillhandahålls frivilligt av HP. Namn och adress till det HP-företag som ansvarar för HP:s begränsade garanti i ditt land är som följer:

Sverige: HP PPS Sverige AB, SE-169 73 Stockholm

Fördelarna som ingår i HP:s begränsade garanti gäller utöver de lagstadgade rättigheterna till tre års garanti från säljaren angående varans bristande överensstämmelse gentemot köpeavtalet, men olika faktorer kan påverka din rätt att utnyttja dessa rättigheter. Konsumentens lagstadgade rättigheter varken begränsas eller påverkas på något sätt av HP:s begränsade garanti. Mer information får du om du följer denna länk: Lagstadgad garanti för konsumenter (www.hp.com/go/eu-legal) eller så kan du gå till European Consumer Centers webbplats (http://ec.europa.eu/consumers/solving_consumer_disputes/non-judicial_redress/ecc-net/index_en.htm). Konsumenter har rätt att välja om de vill ställa krav enligt HP:s begränsade garanti eller på säljaren enligt den lagstadgade treåriga garantin.

Portugal

A Garantia Limitada HP é uma garantia comercial fornecida voluntariamente pela HP. O nome e a morada da entidade HP responsável pela prestação da Garantia Limitada HP no seu país são os seguintes:

Portugal: HPCP – Computing and Printing Portugal, Unipessoal, Lda., Edifício D. Sancho I, Quinta da Fonte, Porto Salvo, Lisboa, Oeiras, 2740 244

As vantagens da Garantia Limitada HP aplicam-se cumulativamente com quaisquer direitos decorrentes da legislação aplicável à garantia de dois anos do vendedor, relativa a defeitos do produto e constante do contrato de venda. Existem, contudo, vários fatores que poderão afetar a sua elegibilidade para beneficiar de tais direitos. Os direitos legalmente atribuídos aos consumidores não são limitados ou afetados de forma alguma pela Garantia Limitada HP. Para mais informações, consulte a ligação seguinte: Garantia legal do consumidor (www.hp.com/go/eu-legal) ou visite o Web site da Rede dos Centros Europeus do Consumidor (http://ec.europa.eu/consumers/solving_consumer_disputes/non-judicial_redress/ecc-net/index_en.htm). Os consumidores têm o direito de escolher se pretendem reclamar assistência ao abrigo da Garantia Limitada HP ou contra o vendedor ao abrigo de uma garantia jurídica de dois anos.

Grekland och Cypern

Η Περιορισμένη εγγύηση HP είναι μια εμπορική εγγύηση η οποία παρέχεται εθελοντικά από την HP. Η επωνυμία και η διεύθυνση του νομικού προσώπου HP που παρέχει την Περιορισμένη εγγύηση HP στη χώρα σας είναι η εξής:

Ελλάδα /Κύπρος: HP Printing and Personal Systems Hellas EPE, Tzavella 1-3, 15232 Chalandri, Attiki

Ελλάδα /Κύπρος: HP Συστήματα Εκτύπωσης και Προσωπικών Υπολογιστών Ελλάς Εταιρεία Περιορισμένης Ευθύνης, Tzavella 1-3, 15232 Chalandri, Attiki

Τα προνόμια της Περιορισμένης εγγύησης HP ισχύουν επιπλέον των νόμιμων δικαιωμάτων για διετή εγγύηση έναντι του Πωλητή για τη μη συμμόρφωση των προϊόντων με τις συνομολογημένες συμβατικά ιδιότητες, ωστόσο η άσκηση των δικαιωμάτων σας αυτών μπορεί να εξαρτάται από διάφορους παράγοντες. Τα νόμιμα δικαιώματα των καταναλωτών δεν περιορίζονται ούτε επηρεάζονται καθ' οιονδήποτε τρόπο από την Περιορισμένη εγγύηση HP. Για περισσότερες πληροφορίες, συμβουλευτείτε την ακόλουθη τοποθεσία web: Νόμιμη εγγύηση καταναλωτή (www.hp.com/go/eu-legal) ή μπορείτε να επισκεφτείτε την τοποθεσία web των Ευρωπαϊκών Κέντρων Καταναλωτή (http://ec.europa.eu/consumers/solving_consumer_disputes/non-judicial_redress/ecc-net/index_en.htm). Οι καταναλωτές έχουν το δικαίωμα να επιλέξουν αν θα αξιώσουν την υπηρεσία στα πλαίσια της Περιορισμένης εγγύησης HP ή από τον πωλητή στα πλαίσια της νόμιμης εγγύησης δύο ετών.

Ungern

A HP korlátozott jótállás egy olyan kereskedelmi jótállás, amelyet a HP a saját elhatározásából biztosít. Az egyes országokban a HP mint gyártó által vállalt korlátozott jótállást biztosító HP vállalatok neve és címe:

Magyarország: HP Inc Magyarország Kft., H-1117 Budapest, Alíz utca 1.

A HP korlátozott jótállásban biztosított jogok azokon a jogokon felül illetik meg Önt, amelyek a termékeknek az adásvételi szerződés szerinti minőségére vonatkozó kétéves, jogszabályban foglalt eladói szavatosságból, továbbá ha az Ön által vásárolt termékre alkalmazandó, a jogszabályban foglalt kötelező eladói jótállásból erednek, azonban számos körülmény hatással lehet arra, hogy ezek a jogok Önt megilletik-e. További információért kérjük, keresse fel a következő webhelyet: Jogi Tájékoztató Fogyasztóknak (www.hp.com/go/eu-legal) vagy látogassa meg az Európai Fogyasztói Központok webhelyét (http://ec.europa.eu/consumers/solving_consumer_disputes/non-judicial_redress/ecc-net/index_en.htm). A fogyasztóknak jogában áll, hogy megválasszák, hogy a jótállással kapcsolatos igényüket a HP korlátozott

jótállás alapján vagy a kétéves, jogszabályban foglalt eladói szavatosság, illetve, ha alkalmazandó, a jogszabályban foglalt kötelező eladói jótállás alapján érvényesítik.

Tjeckien

Omezená záruka HP je obchodní zárukou dobrovolně poskytovanou společností HP. Názvy a adresy společností skupiny HP, které odpovídají za plnění omezené záruky HP ve vaší zemi, jsou následující:

Česká republika: HP Inc Czech Republic s. r. o., Za Brumlovkou 5/1559, 140 00 Praha 4

Výhody, poskytované omezenou zárukou HP, se uplatňují jako doplněk k jakýmkoli právním nárokům na dvouletou záruku poskytnutou prodejcem v případě nesouladu zboží s kupní smlouvou. Váš nárok na uznání těchto práv však může záviset na mnohých faktorech. Omezená záruka HP žádným způsobem neomezuje ani neovlivňuje zákonná práva zákazníka. Další informace získáte kliknutím na následující odkaz: Zákonná záruka spotřebitele (www.hp.com/go/eu-legal) případně můžete navštívit webové stránky Evropského spotřebitelského centra (http://ec.europa.eu/consumers/solving_consumer_disputes/non-judicial_redress/ecc-net/index_en.htm). Spotřebitelé mají právo se rozhodnout, zda chtějí službu reklamovat v rámci omezené záruky HP nebo v rámci zákonem stanovené dvouleté záruky u prodejce.

Slovakien

Obmedzená záruka HP je obchodná záruka, ktorú spoločnosť HP poskytuje dobrovoľne. Meno a adresa subjektu HP, ktorý zabezpečuje plnenie vyplývajúce z Obmedzenej záruky HP vo vašej krajine:

Slovenská republika: HP Inc Slovakia, s.r.o., Galvaniho 7, 821 04 Bratislava

Výhody Obmedzenej záruky HP sa uplatnia vedľa prípadných zákazníkových zákonných nárokov voči predávajúcemu z vád, ktoré spočívajú v nesúlade vlastností tovaru s jeho popisom podľa predmetnej zmluvy. Možnosť uplatnenia takých prípadných nárokov však môže závisieť od rôznych faktorov. Služby Obmedzenej záruky HP žiadnym spôsobom neobmedzujú ani neovplyvňujú zákonné práva zákazníka, ktorý je spotrebiteľom. Ďalšie informácie nájdete na nasledujúcom prepojení: Zákonná záruka spotrebiteľa (www.hp.com/go/eu-legal), prípadne môžete navštíviť webovú lokalitu európskych zákazníckych stredísk (http://ec.europa.eu/consumers/solving_consumer_disputes/non-judicial_redress/ecc-net/index_en.htm). Spotrebiteľia majú právo zvoliť si, či chcú uplatniť servis v rámci Obmedzenej záruky HP alebo počas zákonnej dvojročnej záručnej lehoty u predajcu.

Polen

Ograniczona gwarancja HP to komercyjna gwarancja udzielona dobrowolnie przez HP. Nazwa i adres podmiotu HP odpowiedzialnego za realizację Ograniczonej gwarancji HP w Polsce:

Polska: HP Inc Polska sp. z o.o., Szturmowa 2a, 02-678 Warszawa, wpisana do rejestru przedsiębiorców prowadzonego przez Sąd Rejonowy dla m.st. Warszawy w Warszawie, XIII Wydział Gospodarczy Krajowego Rejestru Sądowego, pod numerem KRS 0000546115, NIP 5213690563, REGON 360916326, GIOŚ E0020757WZBW, kapitał zakładowy 480.000 PLN.

Świadczenia wynikające z Ograniczonej gwarancji HP stanowią dodatek do praw przysługujących nabywcy w związku z dwuletnią odpowiedzialnością sprzedawcy z tytułu niezgodności towaru z umową (rękojmia). Niemniej, na możliwość korzystania z tych praw mają wpływ różne czynniki. Ograniczona gwarancja HP w żaden sposób nie ogranicza praw konsumenta ani na nie nie wpływa. Więcej informacji można znaleźć pod następującym łączem: Gwarancja prawna konsumenta (www.hp.com/go/eu-legal), można także odwiedzić stronę internetową Europejskiego Centrum Konsumentckiego (http://ec.europa.eu/consumers/solving_consumer_disputes/non-judicial_redress/ecc-net/index_en.htm). Konsumentci mają prawo wyboru co do możliwości skorzystania albo z usług gwarancyjnych przysługujących w ramach Ograniczonej gwarancji HP albo z uprawnień wynikających z dwuletniej rękojmi w stosunku do sprzedawcy.

Bulgarien

Ogränsad garanti för HP utgör en handelsgaranti, frivilligt tillhandlat av HP. HP:s namn och adress för ditt land, ansvarigt för tillhandlat av garantiens stöd inom ramen för Ogränsad garanti för HP, är som följer:

HP Inc Bulgaria EOOD (Eйч Пи Инк България EOOD), гр. София 1766, район р-н Младост, бул. Околовръстен Път No 258, Бизнес Център Камбаните

Fördelarna för Ogränsad garanti för HP tillämpas som tillägg till alla lagliga rättigheter för tvåårig garanti från säljaren vid icke överensstämmelse med varorna i kontraktet för försäljning. Trots detta, olika faktorer kan ha en inverkan på villkoren för tillhandlat av dessa rättigheter. Lagliga rättigheter för konsumenterna är inte begränsade eller påverkade på något sätt av Ogränsad garanti för HP. För ytterligare information, vänligen se HP:s lagliga garanti för konsumenten (www.hp.com/go/eu-legal) eller besök webbplatsen för Europeiska konsumentcentrum (http://ec.europa.eu/consumers/solving_consumer_disputes/non-judicial_redress/ecc-net/index_en.htm). Konsumenterna har rätt att välja om de vill väcka talan för utövande av tjänst inom ramen för Ogränsad garanti för HP eller om de vill väcka talan för utövande av denna inom ramen för tvåårig laglig garanti.

Rumänien

Garanția limitată HP este o garanție comercială furnizată în mod voluntar de către HP. Numele și adresa entității HP răspunzătoare de punerea în aplicare a Garanției limitate HP în țara dumneavoastră sunt următoarele:

România: HP Inc Romania SRL, 5 Fabrica de Glucoza Str., Building F, Ground Floor and Floor 8, 2nd District, București

Beneficiile Garanției limitate HP se aplică suplimentar față de orice drepturi privind garanția de doi ani oferită de vânzător pentru neconformitatea bunurilor cu contractul de vânzare; cu toate acestea, diverși factori pot avea impact asupra eligibilității dvs. de a beneficia de aceste drepturi. Drepturile legale ale consumatorului nu sunt limitate sau afectate în vreun fel de Garanția limitată HP. Pentru informații suplimentare consultați următorul link: garanția acordată consumatorului prin lege (www.hp.com/go/eu-legal) sau puteți accesa site-ul Centrul European al Consumatorilor (http://ec.europa.eu/consumers/solving_consumer_disputes/non-judicial_redress/ecc-net/index_en.htm). Consumatorii au dreptul să aleagă dacă să pretindă despăgubiri în cadrul Garanției limitate HP sau de la vânzător, în cadrul garanției legale de doi ani.

Belgien och Nederländerna

De Beperkte Garantie van HP is een commerciële garantie vrijwillig verstrekt door HP. De naam en het adres van de HP-entiteit die verantwoordelijk is voor het uitvoeren van de Beperkte Garantie van HP in uw land is als volgt:

Nederland: HP Nederland B.V., Startbaan 16, 1187 XR Amstelveen

België: HP Belgium BVBA, Hermeslaan 1A, B-1831 Diegem

De voordelen van de Beperkte Garantie van HP vormen een aanvulling op de wettelijke garantie voor consumenten gedurende twee jaren na de levering te verlenen door de verkoper bij een gebrek aan conformiteit van de goederen met de relevante verkoopovereenkomst. Niettemin kunnen diverse factoren een impact hebben op uw eventuele aanspraak op deze wettelijke rechten. De wettelijke rechten van de consument worden op geen enkele wijze beperkt of beïnvloed door de Beperkte Garantie van HP. Raadpleeg voor meer informatie de volgende webpagina: Wettelijke garantie van de consument (www.hp.com/go/eu-legal) of u kan de website van het Europees Consumenten Centrum bezoeken (http://ec.europa.eu/consumers/solving_consumer_disputes/non-judicial_redress/ecc-net/index_en.htm). Consumenten hebben

het recht om te kiezen tussen enerzijds de Beperkte Garantie van HP of anderzijds het aanspreken van de verkoper in toepassing van de wettelijke garantie.

Finland

HP:n rajoitettu takuu on HP:n vapaaehtoisesti antama kaupallinen takuu. HP:n myöntämästä takuusta maassanne vastaavan HP:n edustajan yhteystiedot ovat:

Suomi: HP Finland Oy, Piispankalliontie, FIN - 02200 Espoo

HP:n takuun edut ovat voimassa mahdollisten kuluttajansuojalakiin perustuvien oikeuksien lisäksi sen varalta, että tuote ei vastaa myyntisopimusta. Saat lisätietoja seuraavasta linkistä: Kuluttajansuoja (www.hp.com/go/eu-legal) tai voit käydä Euroopan kuluttajakeskuksen sivustolla (http://ec.europa.eu/consumers/solving_consumer_disputes/non-judicial_redress/ecc-net/index_en.htm). Kuluttajilla on oikeus vaatia virheen korjausta HP:n takuun ja kuluttajansuojan perusteella HP:lta tai myyjältä.

Slovenien

Omejena garancija HP je prostovoljna trgovska garancija, ki jo zagotavlja podjetje HP. Ime in naslov poslovne enote HP, ki je odgovorna za omejeno garancijo HP v vaši državi, sta naslednja:

Slovenija: Hewlett-Packard Europe B.V., Amsterdam, Meyrin Branch, Route du Nant-d'Avril 150, 1217 Meyrin, Switzerland

Ugodnosti omejene garancije HP veljajo poleg zakonskih pravic, ki ob sklenitvi kupoprodajne pogodbe izhajajo iz dveletne garancije prodajalca v primeru neskladnosti blaga, vendar lahko na izpolnjevanje pogojev za uveljavitev pravic vplivajo različni dejavniki. Omejena garancija HP nikakor ne omejuje strankinih z zakonom predpisanih pravic in ne vpliva nanje. Za dodatne informacije glejte naslednjo povezavo: Strankino pravno jamstvo (www.hp.com/go/eu-legal); ali pa obiščite spletno mesto evropskih središč za potrošnike (http://ec.europa.eu/consumers/solving_consumer_disputes/non-judicial_redress/ecc-net/index_en.htm). Potrošniki imajo pravico izbrati, ali bodo uveljavljali pravice do storitev v skladu z omejeno garancijo HP ali proti prodajalcu v skladu z dvoletno zakonsko garancijo.

Kroatien

HP ograničeno jamstvo komercijalno je dobrovoljno jamstvo koje pruža HP. Ime i adresa HP subjekta odgovornog za HP ograničeno jamstvo u vašoj državi:

Hrvatska: HP Computing and Printing d.o.o. za računalne i srodne aktivnosti, Radnička cesta 41, 10000 Zagreb

Pogodnosti HP ograničenog jamstva vrijede zajedno uz sva zakonska prava na dvogodišnje jamstvo kod bilo kojeg prodavača s obzirom na nepodudaranje robe s ugovorom o kupnji. Međutim, razni faktori mogu utjecati na vašu mogućnost ostvarivanja tih prava. HP ograničeno jamstvo ni na koji način ne utječe niti ne ograničava zakonska prava potrošača. Dodatne informacije potražite na ovoj adresi: Zakonsko jamstvo za potrošače (www.hp.com/go/eu-legal) ili možete posjetiti web-mjesto Evropskih potrošačkih centara (http://ec.europa.eu/consumers/solving_consumer_disputes/non-judicial_redress/ecc-net/index_en.htm). Potrošači imaju pravo odabrati žele li ostvariti svoja potraživanja u sklopu HP ograničenog jamstva ili pravnog jamstva prodavača u trajanju ispod dvije godine.

Lettland

HP ierobežotā garantija ir komercgarantija, kuru brīvprātīgi nodrošina HP. HP uzņēmums, kas sniedz HP ierobežotās garantijas servisa nodrošinājumu jūsu valstī:

Latvija: HP Finland Oy, PO Box 515, 02201 Espoo, Finland

HP ierobežotās garantijas priekšrocības tiek piedāvātas papildus jebkurām likumīgajām tiesībām uz pārdevēja un/vai ražotāju nodrošinātu divu gadu garantiju gadījumā, ja preces neatbilst pirkuma līgumam, tomēr šo tiesību saņemšanu var ietekmēt vairāki faktori. HP ierobežotā garantija nekādā veidā neierobežo un neietekmē patērētāju likumīgās tiesības. Lai iegūtu plašāku informāciju, izmantojiet šo saiti: Patērētāju likumīgā garantija (www.hp.com/go/eu-legal) vai arī Eiropas Patērētāju tiesību aizsardzības centra tīmekļa vietni (http://ec.europa.eu/consumers/solving_consumer_disputes/non-judicial_redress/ecc-net/index_en.htm). Patērētājiem ir tiesības izvēlēties, vai pieprasīt servisa nodrošinājumu saskaņā ar HP ierobežoto garantiju, vai arī pārdevēja sniegto divu gadu garantiju.

Litauen

HP ribotoji garantija yra HP savanoriškai teikiama komercinė garantija. Toliau pateikiami HP bendrovių, teikiančių HP garantiją (gamintojo garantiją) jūsų šalyje, pavadinimai ir adresai:

Lietuva: HP Finland Oy, PO Box 515, 02201 Espoo, Finland

HP ribotoji garantija papildomai taikoma kartu su bet kokiais kitomis įstatymais nustatytais teisėmis į pardavėjo suteikiamą dviejų metų laikotarpio garantiją dėl prekių atitikties pardavimo sutarčiai, tačiau tai, ar jums ši teisė bus suteikiama, gali priklausyti nuo įvairių aplinkybių. HP ribotoji garantija niekaip neapriboja ir neįtakoja įstatymais nustatytų vartotojo teisių. Daugiau informacijos rasite paspaudę šią nuorodą: Teisinė vartotojo garantija (www.hp.com/go/eu-legal) arba apsilankę Europos vartotojų centro internetinėje svetainėje (http://ec.europa.eu/consumers/solving_consumer_disputes/non-judicial_redress/ecc-net/index_en.htm). Vartotojai turi teisę prašyti atlikti techninį aptarnavimą pagal HP ribotąją garantiją arba pardavėjo teikiamą dviejų metų įstatymais nustatytą garantiją.

Estland

HP piiratud garantii on HP poolt vabatahtlikult pakutav kaubanduslik garantii. HP piiratud garantii eest vastutab HP üksus aadressil:

Eesti: HP Finland Oy, PO Box 515, 02201 Espoo, Finland

HP piiratud garantii rakendub lisaks seaduses ettenähtud müüjapoolsele kaheaastasele garantiile, juhul kui toode ei vasta müügilepingu tingimustele. Siiski võib esineda asjaolusid, mille puhul teie jaoks need õigused ei pruugi kehtida. HP piiratud garantii ei piira ega mõjuta mingil moel tarbija seadusjärgseid õigusi. Lisateavet leiate järgmiselt lingilt: tarbija õiguslik garantii (www.hp.com/go/eu-legal) või võite külastada Euroopa tarbijakeskuste veebisaiti (http://ec.europa.eu/consumers/solving_consumer_disputes/non-judicial_redress/ecc-net/index_en.htm). Tarbijal on õigus valida, kas ta soovib kasutada HP piiratud garantiid või seadusega ette nähtud müüjapoolset kaheaastast garantiid.

Index

A

ADM

- lägga i papper 54
- rengöra duplexbakgrund 74

Administration, meny, kontrollpanelen 22

administratörslösenord 33

adressböcker, e-post

- funktion som kompletterar
adresser automatiskt 65
- LDAP-support 21
- lägga till adresser 63
- mottagarlistor 63
- mottagarlistor, skapa 63

adressböcker, e-post importera 42

anslutningsfunktioner 2

användargränssnitt 2

arbetsflöde, skicka till 71

Autentisering och verifiering 47

automatisk avstängning 7

automatisk dokumentmatare kapacitet 2

avaktivera

- nätverksprotokoll 31

avskurna bilder

- felsöka 108

B

batterier som medföljer 121

beställa

- förbrukningsmaterial 74
- utbytesvals 80

bildförhandsgranskning

- använda 61

byta

- frontpanel 88
- separeringsplatta 84
- valsar 80

byta tangentbord 91

byta ut hårddisken 93

byta ut och installera komponenter 79

C

Certifikat om icke-permanent lagring av data

- icke-permanent minne 117
- minne på hårddiskenheten 117
- permanent minne 117

CRL 47

CRL-lista 47

D

Data, lampa

- placering 10

digital sändning

- adressböcker 63

- arbetsflöde 71

- inbyggd webbserver,
inställningar 41, 42

- kontrollpanelen, inställningar
64, 66

- LDAP-support 21

- mappar 68

- mottagarlistor 63

- om 63

- skicka dokument 65

- SMTP-support 21

- USB-lagringsenhet 68

- validera gatewayadresser 111

dokument

- tips för dokument med blandade
format 55

dokumentmatare

- lägga i papper 55
- tips för iläggning 54

driftsmiljö, specifikationer 116

E

enhetsupptäckt 19

e-post

- adressböcker 63

- funktion som kompletterar
adresser automatiskt 65

- kontrollpanelen, inställningar
64

- LDAP-support 21

- lösa problem 111

- mottagarlistor 63

- skicka dokument 65

- SMTP-support 21

- validera gatewayadresser 111

e-post

- EWS-inställningar (Embedded
Web Server) 42

- om 63

- säkerhet 44

e-postadressböcker

- ta bort adresser 64

Ethernet-kort 2

EWS

- Allmänt flik 41

- alternativ 41

- funktioner 41

- Information flik 41

- Nätverk flik 42

- Skanna/digital sändning flik 42

- Säkerhet flik 42

EWS (Embedded Web Server)

- Allmänt flik 41

- Information flik 41

- Nätverk flik 42

- Skanna/digital sändning flik 42

- Säkerhet flik 42

Explorer, versioner som stöds

- inbyggd webbserver 41

F

fabriksinställningar, återställa 113
fax, inställningar 66
Felknapp, kontrollpanelens
 pekskärm 14
felmatning
 felsöka 107
felmeddelanden
 kontrollpanel 12
felsöka
 avskurna bilder 108
 felmatning 107
 grundläggande tips 103
 installation 104
 kontrollera strömförsörjningen
 105
 matningsproblem 107
 papper matas inte 107
 papperstrassel 108
 skanna ömtåliga original 107
 strimmor 108
 upphör att fungera 110
 ömtåliga original 107
felsökning
 automatisk avstängning 7
 gatewayadresser 111
 kontrollpanel, meddelanden 12
 nätverksproblem 112
 produkten har stängts av 106
 återställa produkt 105
 "paus"meddelande 106
fliken Allmänt, inbyggd
 webbserver 41
fliken Information, inbyggd
 webbserver 41
frontpanel
 byta 88
FTP, skicka till 71
fuktighet, specifikationer 116
funktioner 2
funktioner, nya 60
 automatisk ton 60
 beskrivningsalternativ 60
 jobbgenerering 60
 radera kanter 60
 räta ut automatiskt 60
 skanna till Sharepoint-plats 60
 skicka dokument till
 nätverksskrivare 60

fylla på dokument

 tips för dokument med blandade
 format 55

för

 produkten 125

förbrukad produkt, kassering 121

förbrukningsmaterial

 beställa 74

 återvinna 120

förhandsgranska bild 61

förhandsgranska skanning 61

förvaring, specifikationer 116

G

gateway, ange standard 30

gateways

 validera adresser 111

glas, rengöra 74

grafiskt teckenfönster,

 kontrollpanelen 10

gränssnittsportar

 som ingår 2

H

hantera

 EWS 41

hantera nätverket 33

hantera tillfälliga jobbfiler 45

Hem, knapp, kontrollpanelen,

 pekskärm 14

Hjälp, knapp, kontrollpanelens

 pekskärm 14

Hjälp, kontrollpanel 15

HP Jetdirect-server

 inställningar 23

HP-programvara för digital sändning
(HP DSS) 18

HP Web Jetadmin 18, 43

hårddisk, byta ut 93

hårddiskar 47

I

inbyggd programvara, uppgradera
50

inbyggd webbserver

 alternativ 41

 funktioner 41

 tilldela lösenord 45

Inbyggd webbserver 18

informationssidor 40

installation

 felsöka 104

installera ett Jetdirect-kort 96

installera komponenter 79

inställningar, återställa 113

Inställningar för Spara i

 nätverksmapp 34

Internet Explorer, versioner som
stöds

 inbyggd webbserver 41

IP-adress 30, 31

IP-adressering 19

J

Jetadmin, HP Web 18, 43

Jetdirect-kort, installera 96

Jetdirect-server

 inställningar 23

K

kapacitet

 automatisk dokumentmatare 2

kassering 121

kassering, förbrukad produkt 121

kassetter

 återvinna 120

knappar, kontrollpanelen

 pekskärm 14

 placering 10

Knappen Energisparläge 10

Knappen Meny 10

Knappen Start 10

Knappen Stopp 10

Knappen Återställ 10

komponenter

 beställa 80, 91

konfigurera

 nätverksmappar 34

 snabbinställningar 36

 spara på SharePoint 34

 USB-lagringsenheter 35

konfigurera produkten

 via EWS (Embedded Web
 Server) 33, 38

 via menyn Administration 22

konnektivitet 2

kontrollpanel

 knappar 10

 lampor 10

 layout 10

- placering 4
- rengöra pekskärmen 74
- säkerhet 44
- kontrollpanelen
 - Administration, meny 22
 - e-postskärm 64
 - hjälp 15
 - pekskämsknappar 14
 - skärmbilden fax 66
 - startskärm 13
- kundsupport 113
- kvicksilverfri produkt 121

L

- lampor
 - kontrollpanelen 10
- LAN-kontakt 2
- LDAP-servrar
 - ansluta till 21
 - inbyggd webbserver, inställningar 42
 - validera gatewayadresser 111
- logga in 59
- luckor, hitta 4
- länkhastighetsinställningar 28
- lösa
 - nätverksproblem 112
- lösa problem
 - e-post 111
- lösenord 33, 44

M

- mappar
 - skicka till 68
- maskinvaruintegreringsplats 98
- materialrestriktioner 121
- Material Safety Data Sheet (MSDS) 124
- matning av flera sidor samtidigt 107
- matningsproblem 107
- matningsvalsar
 - byta 80
- menyer, kontrollpanelen
 - Administration 22
- miljöspecifikationer 116
- miljövänliga funktioner 2
- minne 2
- minne, hårddisk 117
- mottagarlistor 63

N

- Netscape Navigator, versioner som stöds
 - inbyggd webbserver 41
- nya funktioner 60
 - automatisk ton 60
 - beskrivningsalternativ 60
 - jobbgenerering 60
 - radera kanter 60
 - räta ut automatiskt 60
 - skanna till Sharepoint-plats 60
 - skicka dokument till nätverksskrivare 60
- nätverk
 - anslutningsfunktioner 2
 - avaktivera protokoll 31
 - delnätmask 30
 - enhetsupptäckt 19
 - HP Web Jetadmin 43
 - inställningar, ändra 33
 - IP-adress 19, 30, 31
 - konfigurera 17
 - länkhastighetsinställningar 28
 - protokoll som stöds 19
 - SMTP-servrar 21
 - standardgateway 30
 - TCP/IP-inställningar 23
 - validera gatewayadresser 111
- Nätverk-fliken, EWS (Embedded Web Server) 42
- nätverksskärmar
 - konfigurera 34
 - skanna till 68
- näverk
 - inställningar, visa 33

O

- online-hjälp, kontrollpanelen 15

P

- papper
 - felmatning 107
 - felsöka 107
 - matas inte 107
 - trassel 108
- pappershantering 2
- papperstrassel
 - felsöka 108
- pekskärm, rengöra 74

- portar
 - som ingår 2
- problemlösning
 - Felknapp, kontrollpanelens pekskärm 14
- produkt
 - automatisk avstängning 7
 - specifikationer 116
 - Viloläge 6
 - återställa 105
- produkt, konfigurera
 - via EWS (Embedded Web Server) 33, 38
 - via menyn Administration 22
- produktinformation 1
- produktunderhåll 73
- program för att skydda miljön 119
- programvara
 - avinstallera och ominstallera 110
 - begränsa åtkomsten 44
 - HP-programvara för digital sändning (HP DSS) 18
 - HP Web Jetadmin 18
 - inbyggd webbserver 18
- protokoll, nätverk 19
- på/av-strömbrytare, placering 4

R

- Redo, lampa
 - placering 10
- rengöra
 - ADM 74
 - pekskärmen 74
 - skannerglas 74
 - skannerremsa 74
 - valsar 77
- resolution 2

S

- separeringsplatta
 - byta 84
- skanna
 - matningsproblem 107
 - med snabbinställningar 70
- pappersoriginal 55
- till e-post 63
- till fax 67
- till nätverksskärmar 68

- till USB 68
- ömtåliga original 107
- Skanna/digital sändning-fliken, EWS (Embedded Web Server) 42
- skanna till arbetsflöde 71
- skanna till e-post
 - adressböcker 63
 - kontrollpanelen, inställningar 64
 - LDAP-support 21
 - mottagarlistor 63
 - om 63
 - skicka dokument 65
 - SMTP-support 21
 - validera adresser 111
- skanna till e-post
 - EWS-inställningar (Embedded Web Server) 42
- skanna till mapp 68
- skannerglas
 - lägg i original 57
- skannerremsa, rengöra 74
- skanning
 - förhandsgranska 61
- skannings
 - funktioner 3
- skicka till arbetsflöde 71
- skicka till e-post
 - adressböcker 63
 - inställningar 64
 - LDAP-support 21
 - mottagarlistor 63
 - om 63
 - skicka dokument 65
 - SMTP-support 21
 - validera gatewayadresser 111
- skicka till e-post
 - EWS-inställningar (Embedded Web Server) 42
- skicka till fax 67
- SMTP-servrar
 - ansluta till 21
 - validera gatewayadresser 111
- snabbinställningar
 - konfigurera 36
- Snabbval 70
- spara på SharePoint
 - konfigurera 34
- Spara på SharePoint 34
- Spara på USB 68

- Spara till mapp 68
- specifikationer
 - dokumentmatare 116
 - miljö 116
 - produkt 116
- standardgateway, ange 30
- standardutmatningsfack
 - placering 4
- Start, knapp, kontrollpanelen, pekskärm 14
- startskärmen, kontrollpanelen 13
- status
 - startskärmen, kontrollpanelen 13
- strimmor
 - felsöka 108
- strömbrytare, placering 4
- subnätmask 30
- support 113
- systemkrav
 - inbyggd webbserver 41
- Säker diskradering 46
- säkerhet 44, 45
 - autentisering och verifiering 47
 - certifikat 47
 - EWS 45
 - hantera certifikat 47
 - hantera tillfälliga jobbfiler 45
 - hämta certifikat 47
 - hämta CRL-lista 47
 - inbyggd webbserver, inställningar 42
 - krypterad hårddisk 47
 - programvaruåtkomst 44
 - Säker diskradering 46
 - Säker lagringsradering 46
- Säkerhets-fliken, EWS (Embedded Web Server) 42
- säkerhetsfunktioner 2
- Säker lagringsradering 46

T

- tangentbord 91
- tangenter, kontrollpanelen
 - pekskärm 14
 - placering 10
- TCP/IP-inställningar 23
- TCP/IP-parametrar, manuell konfiguration 30, 31
- temperaturspecifikationer 116

- tonerkassetter
 - återvinna 120

U

- underhåll
 - rengöra valsar 77
- underhålla skrivaren 73
- uppdatera inbyggd programvara 50
- USB-lagringsenhet, spara till 68
- USB-lagringsenheter
 - konfigurera 35
- utelämna tomma sidor 2
- utmatningsfack
 - placering 4
 - söka reda på 4
- utskriftsmaterial
 - felmatning 107
 - felsöka 107
 - matas inte 107
 - trassel 108

V

- validera gatewayadresser 111
- valsar
 - byta 80
 - rengöra 77
- Varning, knapp, kontrollpanelens pekskärm 14
- Viloläge 6

W

- webbläsarkrav
 - inbyggd webbserver 41
- webbplatser
 - beställa förbrukningsmaterial 74
 - Material Safety Data Sheet (MSDS) 124
 - reservdelar 80, 91
- Webbplatser
 - HP Web Jetadmin, hämta 43

Å

- återställa fabriksinställningar 113
- återställa produkten 105
- återvinning 120
 - elektronisk maskinvara 121
- återvinning av elektronisk maskinvara 121

återvinning Brasilien maskinvara
122

Åtgärda, lampa
placering 10

Ö

ömtåliga original, skanna 107

