



HP ScanJet Enterprise 8500 fn1

Kullanım Kılavuzu

Telif Hakkı ve Lisans

© Copyright 2015 HP Development Company, L.P.

Telif hakkı yasalarının izin verdiği durumlar dışında, önceden yazılı izin alınmadan çoğaltılması, uyarlanması veya çevrilmesi yasaktır.

Burada yer alan bilgiler önceden haber verilmeden değiştirilebilir.

HP ürünleri ve servisleriyle ilgili garantiler, söz konusu ürün ve servislerle birlikte sunulan açık garanti bildirimlerinde belirtilmiştir. Buradaki hiçbir husus ek bir garanti oluşturacak şekilde yorumlanmamalıdır. HP, teknik veya yazım hatalarından ya da eksikliklerden sorumlu değildir.

Edition 1, 11/2015

Ticari Markalar

Adobe®, Adobe Photoshop®, Acrobat® ve PostScript®, Adobe Systems Incorporated kuruluşunun ticari markalarıdır.

Apple ve Apple logosu, Apple Computer, Inc. kuruluşunun ABD ve diğer ülkelerde/ bölgelerde kayıtlı ticari markalarıdır. iPod, Apple Computer, Inc. kuruluşunun ticari markasıdır. iPod yalnızca yasal veya hak sahibi tarafından izin verilmiş kopyalama içindir. Müzik hırsızlığı yapmayın.

Microsoft®, Windows®, Windows® XP ve Windows Vista®; Microsoft Corporation şirketinin ABD'de tescilli ticari markalarıdır.

UNIX®, Open Group kuruluşunun tescilli ticari markasıdır.

İçindekiler

1 Ürün hakkında temel bilgiler	1
Ürün özellikleri	2
Önden görünüm	4
Arkadan görünüm	4
Uyku Modu	6
Otomatik kapanma özelliği	7
2 Kontrol paneli	9
Kontrol paneli düzeni	10
Kontrol paneli durum ışıklarını anlama	11
Kontrol paneli iletileri	12
Ana ekran	13
Dokunmatik ekrandaki düğmeler	14
Kontrol paneli yardım sistemi	15
3 Yönetim - Ürünü yapılandırma	17
Windows için desteklenen yardımcı programlar	18
HP Web Jetadmin	18
Katıştırılmış Web Sunucusu	18
HP Digital Sending Software (HP DSS)	18
Desteklenen ağ iletişim kuralları	19
Desteklenen e-posta protokolleri	21
Yönetim menüsünü kullanarak temel yapılandırma	22
Yönetim menüsünde gezinme	22
Jetdirect menüleri	23
Dil ayarlarını yapılandırma	28
Zaman ayarlarını yapılandırma	28
IP adresi atama	29
E-posta Kurulum Sihirbazı'nı kullanarak e-posta ayarlarını kurma ve yapılandırma	30
IPv4 TCP/IP parametrelerini kontrol panelinden el ile yapılandırma	30
IPv6 TCP/IP parametrelerini kontrol panelinden el ile yapılandırma	31

Ağ protokollerini devre dışı bırakma (isteğe bağlı)	31
Bağlantı hızı ve duplex ayarları	31
Katıştırılmış Web Sunucusu'nu kullanarak temel yapılandırma	32
Ağ ayarlarını görüntüleme veya değiştirme	32
Yönetici parolasını ayarlama veya değiştirme	32
E-posta seçeneklerini yapılandırma	33
Ağ Klasörüne Kaydetme Ayarları	33
SharePoint'e Kaydet seçeneklerini yapılandırma	33
USB depolama aygıtı ayarlarını yapılandırma	34
Hızlı Ayarları Yapılandırma	34
Genel güvenlik ayarlarını yapılandırma	35
Erişim kontrolü güvenlik ayarlarını yapılandırma	35
Katıştırılmış Web Sunucusu'nu kullanarak ek yapılandırma	37

4 Yönetim - Ürünü yönetme 39

Bilgi sayfalarını kullanma	40
Katıştırılmış Web Sunucusu'nu kullanma	41
Katıştırılmış Web Sunucusu'nu açma	41
Katıştırılmış Web Sunucusu seçenekleri	41
HP Web Jetadmin yazılımı kullanma	43
Dijital gönderme güvenliğini kontrol etme	44
Ağ kimliği doğrulama	44
Güvenli e-posta	44
Yazılım erişimini kısıtlama	44
Güvenlik özellikleri	45
Katıştırılmış Web Sunucusu'nun Güvenliğini Sağlama	45
Geçici iş dosyalarını yönetme	45
Güvenli Depolama Alanı Sil	46
Etkilenen veriler	46
Güvenli Dosya Sil	46
Güvenli Disk Sil	46
HP High Performance Güvenli Sabit Diskler	47
Sertifikaları yönetme	47
Sertifika yükleme	47
Sertifika iptal listesi (CRL) yükleme	47
Kimlik doğrulama ve yetkilendirme	47
Enerji ayarları	49
Ürün yazılımını yükseltme	50
Yedekleme ürün verisi	51
Ürün verisini geri yükleme	52

5 Orijinalleri yükleme	53
Otomatik belge besleyiciyi (OBB) kullanma	54
Belge yükleme ipuçları	54
Karışık boyutlu belgeler için belge yükleme ipuçları	55
Belgeler nasıl yüklenir?	55
Tarama camını kullanma	57
6 Belgeleri tarama ve gönderme	59
Oturum açma	59
Yeni tarayıcı özellikleri	60
Taramayı önizleme	61
Görüntü Önizleme ekranını kullanma	61
Bir veya daha fazla e-postaya taranmış belge gönderme	63
Adres defterini kullanma	63
Alıcı listesi oluşturma	63
Özel veya Paylaşılan Kişiler adres defterini kullanma	63
Özel veya Paylaşılan Kişiler adres defterlerine girişler ekleme	63
Özel Kişiler adres defterindeki girdileri silme	64
E-posta Gönderme ekranını kullanma	64
Belgeleri gönderme	65
Belge gönderme	65
Otomatik tamamlama işlevini kullanma	65
Taranmış belgeyi fakslama	66
Faks Gönder ekranını kullanma	66
Faks gönderme	67
Ağ klasörüne veya USB depolama aygıtına kaydetme	68
Bir SharePoint sitesine kaydetme	69
Hızlı Ayarlar seçeneğini kullanarak belge gönderme veya kaydetme	70
İş akışı hedefine tarama	71
7 Ürün bakımının yapılması	73
Bakım ve tarayıcı sarf malzemeleri sipariş etme	74
Dokunmatik ekranı temizleme	74
Tarama camını, tarama şeridini ve otomatik belge besleyicisi (OBB) dupleks arkaplanını temizleme	74
Makaraları temizleme	78
8 Bileşenlerin değiştirilmesi ve takılması	81
Silindirleri değiştirme	82
Ayırma tablasını değiştirme	86
Ön paneli değiştirme	90

Klavyeyi deęiřtirme	93
Sabit srcy deęiřtirme	95
Jetdirect kartı takma	98
Donanım tmleřme cebine bir aksesuar takılması	100
9 Sorun giderme	103
Tarama hataları	103
Temel sorun giderme ipuları	105
Ykleme sorunları	106
Bařlatma veya donanım sorunları	106
Ethernet baęlantısını kontrol etme	106
rne elektrik akımı gidip gitmedięini kontrol etme	107
rn sıfırlama	107
rn duraklatılmıř veya kapalı	108
rn, dokunmatik ekran zerinde bir “duraklama” iletisi grntler	108
rnn kapandıęını belirten bir e-posta aldım	108
Kaęıt besleme sorunları	109
Kaęıt sıkıřması, eęrilik, yanlıř besleme veya birden ok sayfanın beslenmesi	109
Hassas orijinalleri tarama	109
rnden kaęıt beslenmiyor	109
Orijinaller belge ıktı tepsisinde kıvrılıyor	110
Taranan grntnn altı kesiliyor	110
Taranan grntde izgiler ve izikler oluřuyor	110
Belge ıkıř tepsisine yklenen bir malzeme srekli sıkıřıyor	110
Kaęıt yolundaki sıkıřmaları giderme	110
rnn dzgn alıřmamaya bařlaması	112
E-posta sorunlarını zme	113
SMTP aę geidi adreslerini doęrulama	113
LDAP aę geidi adreslerini doęrulama	113
Aę sorunlarını zme	114
Fabrika ayarlarını geri ykleme	115
HP Destek’e bařvurma	115
10 Teknik bilgiler ve garanti	117
rn zellikleri	118
Belge besleyicinin teknik zellikleri	118
evresel řartnameler	118
Geicilik Sertifikası	119
Geici bellek	119
Kalıcı bellek	119
Sabit disk src hafızası	119

Yasal model numarası	120
Çevre korumayla ilgili ürün yönetim programı	121
Çevreyi koruma	121
Ozon üretimi	121
Enerji tüketimi	122
Toner tüketimi	122
Kağıt kullanımı	122
Plastik Parçalar	122
HP LaserJet baskı sarf malzemeleri	122
Kağıt	123
Malzeme kısıtlamaları	123
Atık ekipmanların kullanıcılar tarafından imha edilmesi (AB ve Hindistan)	123
Elektronik donanım geri dönüşümü	123
Brezilya donanım geri dönüşüm bilgileri	124
Kimyasal maddeler	124
Ürün Güç Verileri, 1275/2008 numaralı Avrupa Birliği Komisyonu Mevzuatına uygundur	124
SEPA Çevre Dostu Etiketleri Kullanıcı Bilgileri (Çin)	124
Yazıcı, faks ve fotokopi makinesi için Çin enerji etiketi uygulama mevzuatı	124
Tehlikeli Maddelere İlişkin Kısıtlama ifadesi (Hindistan)	125
Tehlikeli Maddelere İlişkin Kısıtlama ifadesi (Türkiye)	125
Tehlikeli Maddelere İlişkin Kısıtlama İfadesi (Ukrayna)	125
Malzeme Tablosu (Çin)	125
Malzeme Güvenliği Veri Sayfası (MSDS)	126
EPEAT	126
Aşağıdakiler dahil	126
HP sınırlı garanti bildirimleri	127
İngiltere, İrlanda ve Malta	128
Avusturya, Belçika, Almanya ve Lüksemburg	128
Belçika, Fransa ve Lüksemburg	129
İtalya	130
İspanya	130
Danimarka	131
Norveç	131
İsveç	131
Portekiz	132
Yunanistan ve Kıbrıs	132
Macaristan	132
Çek Cumhuriyeti	133
Slovakya	133
Polonya	133
Bulgaristan	134

Romanya	134
Belçika ve Hollanda	134
Finlandiya	135
Slovenya	135
Hırvatistan	135
Letonya	135
Litvanya	136
Estonya	136

Dizin	137
--------------------	------------

1 Ürün hakkında temel bilgiler

Bu Kullanıcı Kılavuzu ürününüzün kullanımı hakkında bilmeniz gerekenleri içerir.

- [Ürün özellikleri](#)
- [Önden görünüm](#)
- [Arkadan görünüm](#)
- [Uyku Modu](#)
- [Otomatik kapanma özelliği](#)

Ürün özellikleri

Tablo 1-1 Özellikler

Çözünürlük	600 piksel/inç (ppi)
Bellek	<ul style="list-style-type: none">• 1792 MB rasgele erişim belleği (RAM).<ul style="list-style-type: none">◦ Formatlayıcı 512 MB◦ Tarayıcı 1024 MB◦ Jetdirect Inside (JDI) ağda 256• RAM belleği daha verimli kullanmak için verileri otomatik olarak sıkıştıran Bellek Artırma teknolojisi (MEt)
Kullanıcı arabirimi	<ul style="list-style-type: none">• HP Easy Select tam renkli kontrol paneli• Ürünü yapılandırmak ve desteğe erişmek için Gömülü Web Sunucusu (EWS)
Kağıt işleme	<ul style="list-style-type: none">• Belge besleyici: 100 sayfalık kağıt yüklenebilir.• İki taraflı tarama: Belge besleyicide iki taraflı belgeleri taramak için otomatik bir dupleksleyici bulunur.• Boş sayfa atlama: Taranmış çıktıda boş sayfaları kaldırır (beyaz veya açık renkli sayfalarda en iyi sonucu verir).• Standart çıkış tepsisi: Çıkış tepsisi ürünün altına yakın bir yerde bulunur.• Çok aşamalı alma işlemli HP Precision Feed teknolojisi, gelişmiş ayırma ve akıllı alma teknolojileri, karışık deste işleme ve ultrasonla çift besleme algılaması.
Bağlantı	<ul style="list-style-type: none">• Jetdirect Inside (JDI)'ın yerel alan ağı (LAN) konektörü (RJ-45)• Bir geliştirilmiş giriş/çıkış (EIO) yuvası• FAT ile biçimlendirilmiş taşınabilir depolama aygıtı için örtülü USB 2.0 bağlantısı Yönetici kullanmadan önce bu USB bağlantı noktasını etkinleştirmelidir. NOT: USB bağlantılı harici sabit sürücüler desteklenmez.• İsteğe bağlı HP Digital Sending Software (DSS)• Donanım takma cebi.
Çevresel özellikler	<ul style="list-style-type: none">• Uyku Zamanlayıcısı Ayarları tarayıcının 15 dakika eylemsiz kaldıktan sonra Uyku Modu'na geçmesini sağlayarak enerji tasarrufu yapar.• Yüksek oranda geri dönüştürülebilir parça ve malzeme içeriği• ENERGY STAR® onaylı
Güvenlik özellikleri	<ul style="list-style-type: none">• Güvenli disk silme• Güvenli depolama alanı silme• Güvenli dosya silme• Kimlik doğrulama

Tablo 1-1 Özellikler (devam)

	<ul style="list-style-type: none">◦ Kullanıcı erişim kodu kimlik doğrulaması◦ Windows (Kerberos ve NTLM)◦ LDAP• Jetdirect Inside (JDI)<ul style="list-style-type: none">◦ IPSec◦ Parola koruması◦ SSL◦ TLS◦ SNMPv3◦ 802.1x kimlik doğrulaması◦ TLS üzerinden IPP• Ürün ve ağ sunucuları arasında güvenli iletişim• IPsec güvenliği (donanım)• HP Yüksek Performanslı Güvenli Sabit Disk
Tarama ve gönderme	<ul style="list-style-type: none">• Metin, grafik ve metinle grafik karışık biçimler için modlar• Katıştırılmış OCR• İşe ara verme özelliği• Kontrol paneli animasyonları (örneğin, sıkışmayı temizleme)• Tarama ve e-postaya, faksa, ağ klasörüne ve USB aygıtına gönderme<ul style="list-style-type: none">◦ E-posta ve faks için adres defteri◦ Dijital faksa (Internet ve LAN fakası) gönderme• Ağ dizininden (LDAP) kişi alma• Otomatik duplex (iki taraflı) tarama

Önden görünüm

⚠ DİKKAT: Ürünü taşımanız gerekirse, ürünü her zaman altından tutarak kaldırın. Klavyeyi tutarak kaldırmayın.

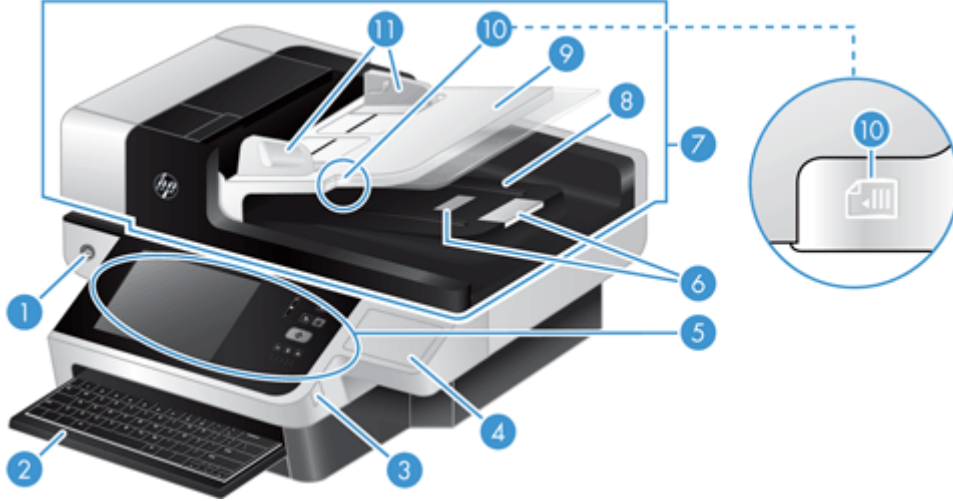

1	Açma/kapama düğmesi
2	Klavye
3	FAT ile biçimlendirilmiş taşınabilir depolama aygıtı için örtülü USB bağlantısı
4	Örtülü donanım takma cebi
5	Kontrol paneli
6	Kağıt topları
7	Otomatik belge besleyici (OBB)
8	OBB çıkış tepsisi
9	OBB giriş tepsisi
10	Belge yükleme/algılama LED'i
11	Kağıt kılavuzları

Arkadan görünüm

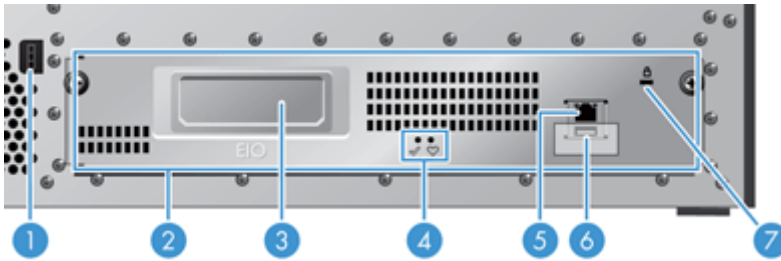

1	Güç konektörü
2	Arka panel çekmece aksamı

3	EIO kart yuvası
4	Formatlayıcı durum LED'leri (her ikisi de yeşil; normal şartlar altında, sol LED sabit durumdadır, sağ LED ise yanıp söner)
5	Ethernet bağlantı noktası
6	USB ana bilgisayar bağlantı noktası (kullanıcı tarafından çıkarılabilir etiketin altında)
7	Kablo tipi güvenlik kilidi yuvası

Uyku Modu

Tarayıcı 15 dakika eylemsiz kaldıktan sonra Uyku Modu'na geçer. Uyku Modu'ndan çıkmak için aşağıdakilerden birini yapın:

- Veya düğmesine basın.
- Veya öğesine dokunun.
- Flatbed tarayıcının kapağını kaldırın.
- USB aygıtı bağlama

Otomatik kapanma özelliđi

Bu ürün tıkalı bir fan deliđi veya fan arızası nedeniyle oluşan aşırı ısınmadan koruyan bir güvenlik özelliđiyle donatılmıştır.

- Bazı durumlarda, dokunmatik ekran kapanmayı başlatmadan önce 12 dakika boyunca bir “duraklatma” iletisi görüntüleyecektir.
- Ürün, fanın (aşırı ısınan sürücü nedeniyle) çalışmadığını algılayarsa, kendi kendine kapanacaktır. Bu durumda, ürün geçerli kullanıcı (kullanıcı oturumu açıksa) ve yöneticiyi kapanma hakkında bilgilendirmek için e-posta gönderecektir.









2 Kontrol paneli

- [Kontrol paneli düzeni](#)
- [Kontrol paneli durum ışıklarını anlama](#)
- [Kontrol paneli iletileri](#)
- [Ana ekran](#)
- [Dokunmatik ekrandaki düğmeler](#)
- [Kontrol paneli yardım sistemi](#)

Kontrol paneli düzeni















Kontrol panelinde dokunmatik grafik ekran, iş denetim düğmeleri, klavye ve üç tane ışık yayan diyot (LED) durum ışığı bulunur.



1	Dokunmatik ekran	Ürün işlevlerine erişmek için dokunmatik ekranı kullanın.
2	 Dokunmatik ekran parlaklık ayarı denetimi	Dokunmatik ekranın parlaklığını artırmak veya azaltmak için bu denetimi kullanın.
3	 Sıfırla düğmesi	İş ayarlarını fabrika çıkış değerlerine veya kullanıcı tarafından tanımlanan varsayılan değerlere döndürür.
4	 Hazır LED'i	Hazır LED'i, aygıtın işi yapmaya hazır olduğunu belirtir.
5	 Veri LED'i	Veri LED'i, ürünün veri aldığını gösterir.
6	 Dikkat LED'i	Dikkat LED'i, ürünün müdahale gerektiren bir durumu olduğunu gösterir.
7	 Başlat düğmesi	Dijital göndermeyi (örneğin e-posta ve faks) başlatır veya kesilmiş bir işi sürdürür.
8	 Dur düğmesi	Etkin işi durdurur ve İş Durumu ekranını açar.
9	 Uyku düğmesi	Ürün uzun süre boşa kalırsa otomatik olarak uyku moduna girer. Ürünü uyku moduna geçirmek veya yeniden etkinleştirmek için Uyku düğmesine basın.

Kontrol paneli durum ışıklarını anlama

Üründe kontrol paneli üzerinde ürün durumunu gösteren altı LED vardır. Aşağıdaki tabloda bu LED'lerin ne anlama geldikleri açıklanmaktadır.

LED davranışı	Açıklama
Tüm LED'ler sönmük.	Ürün kapalıdır.
Uyku LED'i  yanıyor.	Tarayıcı uyku (güç tasarrufu) modundadır.
Uyku LED'i  yanıp sönmüyor.	Tarayıcı uyku moduna giriyor veya bu moddan çıkıyor.
Uyku LED'i  yanmıyor.	Tarayıcı uyku modunda değil veya uyku durumuna geçiş yapmıyor (bu moda girmiyor veya moddan çıkmıyor).
Güç LED'i  yanıyor.	Ürün açıktır.
Güç LED'i  yanıp sönmüyor.	AC adaptörü ürüne bağlı ve ürün kapalı.
Güç LED'i  yanmıyor.	Güç kaynağından ürüne elektrik gelmiyor.
Hazır LED'i  yanıyor.	Ürün çevrimiçidir ve giriş alabilir.
Hazır LED'i  yanıp sönmüyor.	Ürün bir isteği duraklatıyor veya girdi alması kesildi.
Hazır LED'i  yanmıyor.	Ürün duraklatıldı ve giriş alamıyor. Bunun nedeni ürünün özellikle duraklatılması veya hata durumunda olması olabilir.
Veri LED'i  yanıyor.	Üründe işlenmesi tamamlanmış arabellek verisi var ve yeni verilerin iletilmesini bekliyor veya ürün duraklatıldı. Aynı anda Dikkat LED'i yanıp sönmüyorsa, bir hata vardır ve işlenmeyi bekleyen veri bulunmaktadır.
Veri LED'i  yanıp sönmüyor.	Ürün veri almakta veya işlemektedir.
Veri LED'i  yanmıyor.	Ürünün işleyebileceği bir veri yok.
Dikkat LED'i  yanıyor.	Ürün, özelliği ekranda belirtilen bir kritik hatayla karşılaştı.
Dikkat LED'i  hızla yanıp sönmüyor.	Ürün, otomatik belge besleyicide sıkışma gibi kullanıcı müdahalesi gerektiren bir hatayla karşılaştı.
Dikkat LED'i  yanmıyor.	Bir hata durumu yok.



NOT: Durum ve hata ayrıntıları ekranda gösterilir.

Kontrol paneli iletileri

Ürün, etkili kontrol paneli iletileri sağlar. Kontrol panelinde bir ileti görüntülediğinde, sorunu çözmek için ekrandaki yönergeleri izleyin. Ürün “Hata” veya “Dikkat” iletileri görüntülense ve sorunu gidermek için gerçekleştirilecek bir adım gösterilmezse, ürünü kapatıp açın. Üründe sorunlar devam ederse HP destek birimine başvurun.

Durum satırında görünen uyarılarla ilgili ek bilgiler almak için, Uyarı düğmesine dokununuz.

Çeşitli konularla ilgili ek bilgiler için, Giriş ekranının sağ üst köşesindeki Yardım düğmesine dokununuz.

Ana ekran

Ana ekran ürün özelliklerine erişim sağlar ve ürünün geçerli durumunu belirtir.



1	Özellikler	Ürünün yapılandırılma biçimine göre, bu alanda görüntülenen özellikler aşağıdaki öğelerden herhangi birini içerebilir: <ul style="list-style-type: none">• Faks• E-posta• İş Durumu• Ağ Klasörüne Kaydet• USB'ye Kaydet• Hızlı Ayarlar• İş Akışı• Yönetim• Servis
2	Ürün durumu satırı	Durum satırı, genel ürün durumuyla ilgili bilgiler sağlar. Geçerli duruma göre, bu alanda çeşitli düğmeler görüntülenir.
3	Yardım düğmesi	Katıştırılmış yardım sistemini açmak için Yardım düğmesine dokunun.
4	Kaydırma çubuğu	Kullanılabilen özelliklerin tam listesini görmek için kaydırma çubuğu üzerindeki yukarı veya aşağı oklarına dokunun.
5	Oturum Aç/Oturumu Kapat	Üründe oturum açmak veya kapatmak için bu düğmeye dokunun. Oturumu kapattıktan sonra, ürün tüm seçenekleri varsayılan ayarlara geri yükler.
6	Ağ Adresi düğmesi	Ağ bağlantısıyla ilgili bilgi almak için Ağ Adresi düğmesine dokunun.
7	Dil düğmesi	Dil ekranını açmak için Dil düğmesine dokunun ve dokunmatik ekran görüntüleme dilini değiştirin.
8	Tarih/Saat	Burada geçerli tarih ve saat görüntülenir. Ürünün tarih ve saati gösterirken kullanacağı biçimi seçebilirsiniz (örneğin 12 saat veya 24 saat biçimi).

Dokunmatik ekrandaki düğmeler

Dokunmatik ekran, ürün durumuyla ilgili bilgiler verir. Bu alanda çeşitli düğmeler görüntülenebilir.



Giriş düğmesi. Herhangi bir ekrandan Giriş ekranına gitmek için bu düğmeye dokunun.



Başlat düğmesi. Kullandığınız özelliğin eylemini başlatmak için bu düğmeye dokunun.

NOT: Bu düğmenin adı her özellik için değişir. Örneğin, dijital faks özelliğinde düğme adı **Faks Gönder** olur.



Hata düğmesi. Bu düğme, ürünün çalışmaya devam edebilmesi için ilgilenilmesi gereken bir hata olduğunda görünür. Hatayı açıklayan bir ileti görmek için Hata düğmesine dokunun. İleti ayrıca sorunu çözmek için yönergeler de içerir.



Uyarı düğmesi. Üründe çalışmaya devam etmenizi engellemeyen bir sorun oluştuğunda, bu düğme görüntülenir. Sorunu açıklayan bir ileti görmek için Uyarı düğmesine dokunun. İleti ayrıca sorunu çözmek için yönergeler de içerir.



Yardım düğmesi. Dahili çevrimiçi Yardım sistemini açmak için bu düğmeye dokunun.



Dil düğmesi. Dil ekranını açmak için bu düğmeye dokunun ve dokunmatik ekran görüntüleme dilini ayarlayın.

Kontrol paneli yardım sistemi

Ürün, her ekranın nasıl kullanılacağını açıklayan dahili bir Yardım sistemine sahiptir. Yardım sistemini açmak için, ekranın sağ üst köşesindeki Yardım düğmesine dokununuz.

Yardım, bazı ekranlar için özel konuları arayabileceğiniz genel bir menü açar. Menüdeki düğmelere dokunarak menü yapısı içinde dolaşabilirsiniz.

Yardım, tek tek işlerin ayarını içeren ekranlar için, ekranla ilgili seçeneklerin açıklandığı bir konu açar.

Ürün hata veya uyarı verirse, sorunu açıklayan iletiyi açmak için hata veya uyarı düğmesine dokununuz. İleti ayrıca sorunu çözmeye yardımcı olacak yönergeler de içerir.

3 Yönetim - Ürünü yapılandırma

E-posta ve diğer hedeflere tarama yapabilmeniz için, ağ yöneticisinin ürünü ağ üzerinde kullanılacak şekilde yapılandırması gerekecektir. Yapılandırma ayarlarına Katıştırılmış Web Sunucusu, HP Web Jetadmin yazılımı veya kontrol panelinden erişilebilir.

- [Windows için desteklenen yardımcı programlar](#)
- [Desteklenen ağ iletişim kuralları](#)
- [Desteklenen e-posta protokolleri](#)
- [Yönetim menüsünü kullanarak temel yapılandırma](#)
- [Katıştırılmış Web Sunucusu'nu kullanarak temel yapılandırma](#)
- [Katıştırılmış Web Sunucusu'nu kullanarak ek yapılandırma](#)

Windows için desteklenen yardımcı programlar

- [HP Web Jetadmin](#)
- [Katıştırılmış Web Sunucusu](#)
- [HP Digital Sending Software \(HP DSS\)](#)

HP Web Jetadmin

HP Web Jetadmin, uzaktan yapılandırma, etkin izleme, güvenlik sorunlarını giderme ve yazdırma ve görüntüleme ürünlerini raporlama olanağı sağlayarak ürün kullanımını iyileştirmeye, renk maliyetlerini kontrol etmeye, ürünleri korumaya ve sarf malzemesi yönetimini verimli hale getirmeye yardımcı olan basit bir yazdırma ve görüntüleme çevrebirim yönetimi yazılım aracıdır.

HP Web Jetadmin'in geçerli bir sürümünü indirmek ve desteklenen ana bilgisayar sistemlerinin en son listesi için www.hp.com/go/webjetadmin sitesini ziyaret edin.

Ana bilgisayar sunucusuna yüklenirse, Windows istemcisi desteklenen bir Web tarayıcısını (Microsoft® Internet Explorer) kullanıp HP Web Jetadmin ana bilgisayarına giderek HP Web Jetadmin'e erişebilir.

Katıştırılmış Web Sunucusu

Ürün, kendisi ve ağ etkinlikleri hakkındaki bilgilere erişim olanağı veren Katıştırılmış Web Sunucusuna sahiptir. Bu bilgiler, Microsoft Internet Explorer veya Mozilla Firefox gibi bir Web tarayıcısında görüntülenir.

Katıştırılmış Web Sunucusu üründe bulunur. Bir ağ sunucusuna yüklenmez.

Katıştırılmış Web Sunucusu, ağa bağlı bir bilgisayarı ve standart Web tarayıcısı olan herkesin kullanabileceği bir ürün arabirimi sağlar. Özel bir yazılım yüklenmez veya yapılandırılmaz, ancak bilgisayarınızda desteklenen bir Web tarayıcısı olması gerekir. Katıştırılmış Web Sunucusuna erişmek için tarayıcının adres satırına ürünün IP adresini yazın. (IP adresini bulmak için Giriş ekranında [Ağ Adresi](#) düğmesine dokununuz.)

HP Digital Sending Software (HP DSS)

İsteğe bağlı HP Digital Sending Software'i yükleyebilirsiniz. Bu yazılım ağ sunucusundaki bir hizmet olarak çalışır ve birden çok ürünün sunucu aracılığıyla iş göndermesini sağlar. Tek tek kullanıcıların bilgisayarlarına yazılım yüklemek gerekmez. HP DSS'nin uyumlu sürümleri ve yazılımı satın almak hakkında bilgi için, bkz. www.hp.com/go/dss.

Desteklenen ağ iletişim kuralları

Ürün, yaygın olarak kullanılan ve kabul görmüş olan TCP/IP ağ protokolünü destekler. Pek çok ağ hizmeti bu protokolü kullanır. Aşağıdaki tablo, desteklenen ağ hizmetlerini ve protokolleri listeler.

Tablo 3-1 Ağ aygıtı bulma

Hizmet adı	Açıklama
SLP (Hizmet Konumu Protokolü)	Aygıt keşfi iletişim kuralı, ağ aygıtlarını bulmaya ve yapılandırmaya yardımcı olur. Temelde Microsoft tabanlı programlar tarafından kullanılır.

Tablo 3-2 İletim ve yönetim

Hizmet adı	Açıklama
HTTP (Köprü Metin Aktarım Protokolü)	Web tarayıcılarının Katıştırılmış Web Sunucusu ile iletişim kurmasını sağlar.
EWS (Katıştırılmış Web Sunucusu)	Ürünü bir Web tarayıcı üzerinden yönetmenizi sağlar.
SNMP (Basit Ağ Yönetimi Protokolü)	Ürün yönetimi için ağ uygulamaları tarafından kullanılır. SNMP v1, SNMP v3 ve standart MIB-II (Yönetim Bilgi Tabanı) nesneleri desteklenir.
LLMNR (Bağlantı Yerel Çok Noktaya Yayın Adı Çözümleme)	Ürünün IPv4 ve IPv6 üzerinden LLMNR isteklerine yanıt verip vermeyeceğini belirtir.
TFTP Yapılandırması	Jetdirect Inside (JDI) için SNMP veya varsayılan dışı ayarlar gibi ek yapılandırma parametreleri içeren bir yapılandırma dosyasını indirmek için TFTP'yi kullanın.

Tablo 3-3 IP adresleri

Hizmet adı	Açıklama
DHCP (Dinamik Ana Bilgisayar Yapılandırma Protokolü)	Otomatik IPv4 ve IPv6 adresi ataması için. DHCP sunucusu ürüne IP adresi sağlar. Genelde, ürünün DHCP sunucusundan bir IP adresi alması için kullanıcı etkileşimi gerekmez.
BOOTP (Bootstrap Protokolü)	Otomatik IP adresi ataması için. BOOTP sunucusu ürüne bir IP adresi sağlar. Ürünün o sunucudan bir IP adresi alması için, yöneticinin ürünün MAC donanım adresini BOOTP sunucusuna girmesini gerektirir.
Auto IP	Otomatik IP adresi ataması için. Bir DHCP veya BOOTP sunucusu yoksa, ürün bu hizmeti kullanarak benzersiz bir IP adresi oluşturur.
El ile	El ile IP adresi ataması için. Yöneticinin statik IP adresini el ile atamasını gerektirir.

Tablo 3-4 Güvenlik özellikleri

Hizmet adı	Açıklama
IPsec/Güvenlik Duvarı	IPv4 ve IPv6 ağlarda ağ katmanı güvenliği sağlar. Güvenlik duvarı, IP trafiğinin basit denetimini sağlar. IPsec, kimlik doğrulama ve şifre protokolleriyle ek koruma sağlar.
SNMP v3	SNMP v3 için şifreleme yoluyla kullanıcı kimlik doğrulaması ve veri gizliliği sağlayan kullanıcı tabanlı bir güvenlik modeli kullanır.
Erişim denetim listesi (ACL)	Sunucuya ve takılı ağ ürününe erişmelerine izin verilen bağımsız ana bilgisayar sistemlerini veya ana bilgisayar sistemi ağlarını tanımlar.
SSL/TLS	İnternet üzerinden özel belgeler iletmenize ve istemci ve sunucu uygulamaları arasında gizliliği ve veri tutarlılığını güvenceye almanıza olanak verir.
IPsec grup yapılandırması	Ürüne gelip giden IP trafiğinin basit denetimiyle ağ katmanı güvenliği sağlar. Bu protokol, şifreleme ve kimlik doğrulama yararları sağlar ve birden çok yapılandırmaya olanak verir.

Desteklenen e-posta protokolleri

Bu ürün, Basit Posta Aktarım Protokolü (SMTP) ve Basit Dizin Erişimi Protokolü (LDAP) protokollerini destekler.

SMTP

- SMTP, e-posta gönderen ve alan programlar arasındaki etkileşimi tanımlayan kurallar kümesidir. Ürünün belgeleri e-postaya gönderebilmesi için, SMTP'yi destekleyen e-posta sunucusuna erişimi olan bir LAN'a bağlı olması gerekir. SMTP sunucusunun Internet erişimi de olması gerekir.
- Bir LAN bağlantısı kullanıyorsanız, SMTP sunucunuzun IP adresini veya ana bilgisayar adını öğrenmek için sistem yöneticinize başvurun. DSL veya kablo bağlantısı üzerinden bağlanıyorsanız, SMTP sunucusunun IP adresini öğrenmek için internet servis sağlayıcınıza başvurun.

LDAP

- LDAP bir bilgi veritabanına erişmek için kullanılır. Ürün LDAP kullandığında, genel bir e-posta adresi listesinde arama yapar. E-posta adresini yazmaya başladığınızda, LDAP otomatik tamamlama özelliğini kullanarak girdiğiniz karakterlerle eşleşen e-posta adreslerinin listesini sağlar. Siz daha çok karakter girdikçe, eşleşen e-posta adresleri listesi küçülür.
- Ürün, LDAP'yi destekler, ancak ürünün e-posta gönderebilmesi için LDAP sunucusuna bağlanması gerekmez.



NOT: LDAP ayarlarını değiştirmeniz gerekirse, onları Katıştırılmış Web Sunucusu'nu kullanarak değiştirmelisiniz.

Yönetim menüsünü kullanarak temel yapılandırma

Ana ekrandaki **İlk Kurulum** devre dışı bırakılmadıysa, bu yapılandırma işleri alt kümesini tamamlamak için **İlk Kurulum** uygulamasını kullanabilirsiniz: Dil ayarlarını yapın, tarih ve saat biçimini yapılandırın, tarih ve saati ayarlayın ve E-posta Kurulum Sihirbazı'na erişin.

- [Yönetim menüsünde gezinme](#)
- [Dil ayarlarını yapılandırma](#)
- [Zaman ayarlarını yapılandırma](#)
- [IP adresi atama](#)
- [E-posta Kurulum Sihirbazı'nı kullanarak e-posta ayarlarını kurma ve yapılandırma](#)
- [IPv4 TCP/IP parametrelerini kontrol panelinden el ile yapılandırma](#)
- [IPv6 TCP/IP parametrelerini kontrol panelinden el ile yapılandırma](#)
- [Ağ protokollerini devre dışı bırakma \(isteğe bağlı\)](#)
- [Bağlantı hızı ve duplex ayarları](#)

Yönetim menüsünde gezinme

Giriş ekranında, menü yapısını açmak için **Yönetim** düğmesine dokunun. Bu özelliği görmek için listeyi Giriş ekranının altına doğru ilerletmeniz gerekebilir.

Yönetim menüsünde bazı kurulum işlemleri için kullanabileceğiniz birkaç alt menü bulunur. (Tüm ayarları yapılandırmak için **Katıştırılmış Web Sunucusu**'nu kullanın.) Yapıyı genişletmek için menünün adına dokunun. Menü adının yanındaki artı işareti (+) alt menüler içerdiği anlamına gelir. Yapılandırmak istediğiniz seçeneğe erişene kadar yapıyı açmaya devam edin. Önceki düzeye dönmek için, Geri düğmesine  dokunun.



NOT: Geri düğmesi  ekranların tümünde mevcut değildir.

Yönetim menüsünden çıkmak için ekranın sol üst köşesinde Giriş düğmesine  dokunun.

Üründe, menülerden kullanılan her bir özelliği açıklayan dahili bir Yardım vardır. Çoğu menü için dokunmatik ekranın sağ tarafında Yardım bulunur.

Bu bölümdeki tablo, her menü hakkında genel bilgiler sağlar. Her bir menüye özel girişler hakkında bilgi için, dahili Yardım'a bakın.

Tablo 3-5 Yönetim menüleri

Menü öğesi	Açıklama
Raporlar	Üründe dahili olarak depolanan bilgi sayfalarını ve raporlarını görmek için bu menüyü kullanın.
Genel Ayarlar	Saati ve ürünün uyku moduna girmeden önceki boşa kalma süresi seçeneklerini ayarlamak için bu menüyü kullanın.
Tara/Dijital Gönder Ayarları	E-posta, ağ klasörüne kaydet, USB aygıtına kaydet ve dijital gönderme hizmeti seçeneklerini ayarlamak için bu menüyü kullanın.
Faks Ayarları	Faks gönderme seçeneklerini ayarlamak için bu menüyü kullanın.
Ekran Ayarları	Temel ekran ve aygıt davranışı ayarlarını (tuşa basma sesi, ekran dili, ağ adresi düğmesi görüntüleme, tarayıcı eylemsizlik zaman aşımı ve diğerleri) yapmak için bu menüyü kullanın.

Tablo 3-5 Yönetim menüleri (devam)

Menü öğesi	Açıklama
Ağ Ayarları	G/Ç zaman aşımı seçeneklerini ayarlamak ve Jetdirect menüsüne erişmek için bu menüyü kullanın.
Sorun giderme	Bu menüyü, sorunların çözümlenmesine yardımcı olmak için kullanın. Olay günlükleri ve tanı testlerine erişim, tanı verilerini kurtarma ve hata ayıklama verisi oluşturma yeteneği de mevcut seçeneklere dahildir.

Jetdirect menüleri

Yönetim > Ağ Ayarları > Katıştırılmış JetDirect Menüsü

Tablo 3-6 Jetdirect menüleri

Menü öğesi	Alt Menü öğesi	Alt Menü öğesi	Değerler ve Açıklama
Bilgi	Güv. Raporunu Yazdır		Evet: Güvenlik raporunu yazdır. Hayır (varsayılan): Güvenlik raporunu yazdırma.
TCP/IP	Etkin		Açık (varsayılan): TCP/IP protokolünü etkinleştirir. Kapalı: TCP/IP protokolünü devre dışı bırakır.
	Ana Bilgisayar Adı		Ürünü tanıtmak için kullanılan en çok 32 karakter uzunluğunda alfasayısal bir dize. Bu ad, HP Jetdirect yapılandırma sayfasında listelenir. Varsayılan ana bilgisayar adı NPIxxxxx'tir. Burada xxxxxx, LAN donanım (MAC) adresinin son altı basamağıdır.
	IPv4 Ayarları	Yapılandırma Yöntemi	TCP/IPv4 parametrelerinin HP Jetdirect sunucusunda yapılandırılacağı yöntemi belirtir. Bootp: Bir BOOTP sunucusundan otomatik yapılandırma için BOOTP (Bootstrap Protokolü) kullan. DHCP: Bir DHCPv4 sunucusundan otomatik yapılandırma yapmak için DHCP (Dinamik Ana Makine Yapılandırma İletişim Kuralı) kullanın. Seçilirse ve DHCP kirası varsa, DHCP kirası seçeneklerini ayarlamak için DHCP'yi Serbest Bırak ve DHCP Yenileme menüleri kullanılabilir. Otomatik IP: Otomatik yerel bağlantı IPv4 adres verme yöntemini kullanın. 169.254.x.x biçimindeki bir adres, otomatik olarak atanır. El ile: TCP/IPv4 parametrelerini yapılandırmak için Manüel Ayarlar menüsünü kullanın.
		Varsayılan IP	Zorlamalı bir TCP/IP yeniden yapılandırması sırasında (örneğin, BOOTP veya DHCP kullanacak şekilde el ile yapılandırıldığında), Jetdirect sunucusunun ağdan IP adresini alamaması durumunda, varsayılan değer olarak kullanılacak IP adresini belirleyin. Otomatik IP: Yerel bağlantı IP adresi 169.254.x.x ayarlanır. Eski: Eski HP Jetdirect aygıtlarıyla uyumlu olan 192.0.0.192 adresi ayarlanır.

Tablo 3-6 Jetdirect menüleri (devam)

Menü öğesi	Alt menü öğesi	Alt menü öğesi	Değerler ve Açıklama
		DHCP'yi Serbest Bırak	<p>Yapılandırma Yöntemi öğesi DHCP değerine ayarlanmışsa ve Jetdirect sunucusu için bir DHCP kirası varsa, bu menü görünür.</p> <p>Evet: Geçerli DHCP kirası ve kiralanan IP adresi serbest bırakılır.</p> <p>Hayır (varsayılan): Geçerli DHCP kirası kaydedilir.</p>
		DHCP Yenileme	<p>Yapılandırma Yöntemi öğesi DHCP değerine ayarlanmışsa ve Jetdirect sunucusu için bir DHCP kirası varsa, bu menü görünür.</p> <p>Evet: Jetdirect sunucusu, geçerli DHCP kirasının yenilenmesini ister.</p> <p>Hayır (varsayılan): Jetdirect sunucusu, DHCP kirasının yenilenmesini istemez.</p>
		Manüel Ayarlar	<p>(Yalnızca Yapılandırma Yöntemi öğesi El ile değerine ayarlandığında kullanılabilir) Parametreleri doğrudan kontrol panelinden yapılandırır:</p> <p>IP Adresi: Ürünün benzersiz IP adresi (n.n.n.n); burada n, 0-255 arasında bir değerdir.</p> <p>Alt Ağ Maskesi: Ürünün alt ağ maskesi (m.m.m.m); burada m, 0-255 arasında bir değerdir.</p> <p>Syslog Sunucusu: Syslog iletilerini almak ve günlüğe kaydetmek için kullanılan syslog sunucusunun IP adresi.</p> <p>Varsayılan Ağ Geçidi: Başka ağlarla iletişim için kullanılan ağ geçidi veya yönlendirici bilgisayarın IP adresi.</p> <p>Boşta Kalma Zaman Aşımı: Saniye olarak, boşta kalan bir TCP veri bağlantısının kapanması için geçmesi gereken süre (varsayılan değer 270 saniyedir, 0 zaman aşımını devre dışı bırakır).</p>
		Birincil DNS	Birincil DNS Sunucusu'nun IP adresini (n.n.n.n) belirtir.
		İkincil DNS	İkincil Etki Alanı Ad Sistemi (DNS) Sunucusu'nun IP adresini (n.n.n.n) belirtir.
	IPv6 Ayarları	Etkin	<p>Bu öğeyi, sunucuda IPv6 işlemini etkinleştirmek veya devre dışı bırakmak için kullanın.</p> <p>Açık (varsayılan): IPv6 etkinleştirilir.</p> <p>Kapalı: IPv6 devre dışı bırakılır.</p>
		Adres	İki nokta üst üste işaretiyle ayrılmış onaltılık sayı sözdizimini kullanan 32 onaltılık basamaklı IPv6 düğümü adresi olan sunucu adresini yazın.

Tablo 3-6 Jetdirect menüleri (devam)

Menü öğesi	Alt menü öğesi	Alt menü öğesi	Değerler ve Açıklama
		El ile	<p>IPv6 adreslerini sunucuda el ile ayarlamak için bu öğeyi kullanın.</p> <p>Etkin: Bu öğeyi seçin ve el ile yapılandırmayı etkinleştirmek için Açık veya devre dışı bırakmak için Kapalı ayarını belirleyin.</p> <p>Adres: Bu öğeyi, iki nokta işaretiyle ayrılmış onaltılık sayı sözdizimini kullanan 32 onaltılık basamaklı IPv6 düğümü adresini yazmak için kullanın.</p>
		DHCPv6 İlkesi	<p>Yönlendirici Belirtili: Jetdirect sunucusu tarafından kullanılacak durum bilgisi içeren otomatik yapılandırma yöntemi yönlendirici tarafından belirlenir. Yönlendirici, Jetdirect sunucusunun adresini mi, yapılandırma bilgilerini mi yoksa her ikisini birden mi DHCPv6 sunucusundan alacağını belirtir.</p> <p>Yönlendirici Yok (varsayılan): Yönlendirici kullanılamıyorsa, Jetdirect sunucusu durum bilgisi yapılandırmasını bir DHCPv6 sunucusundan almayı denemelidir.</p> <p>Her Zaman: Yönlendirici olsun veya olmasın, Jetdirect sunucusu her zaman durum yapılandırmasını bir DHCPv6 sunucusundan almayı dener.</p>
		Birincil DNS	<p>Jetdirect sunucusunun kullanması gereken birincil DNS sunucusu IPv6 adresini belirtmek için bu öğeyi kullanın.</p>
		İkincil DNS	<p>Jetdirect sunucusunun kullanması gereken ikincil DNS sunucusu IPv6 adresini belirlemek için bu öğeyi kullanın.</p>
	Proxy Sunucusu		<p>Üründeki yerleşik uygulamalar tarafından kullanılacak proxy sunucusunu belirtir. Bir proxy sunucusu, genellikle ağ istemcileri tarafından Internet erişimi için kullanılır. Web sayfalarını önbelleğe alır ve söz konusu istemciler için belirli düzeyde Internet güvenliği sağlar.</p> <p>Bir proxy sunucusu belirtmek için IPv4 adresini veya etki alanının tam adını girin. Ad, en çok 255 sekizlik içerebilir.</p> <p>Bazı ağlarda, proxy sunucusunun adresini almak için Bağımsız Servis Sağlayıcınıza (ISP) başvurmanız gerekir.</p>
	Proxy Bağlantı Noktası		<p>İstemci desteği için proxy sunucusu tarafından kullanılan bağlantı noktası numarasını yazın. Bağlantı noktası numarası, ağınızdaki proxy etkinliği için ayrılan bağlantı noktasını tanımlar ve 1 – 65535 arasında bir değer olabilir.</p>
	Boşta Kalma Zaman Aşımı		<p>Eylemsiz bir TCP veri bağlantısının ardından kapandığı saniye halindeki süre 0 - 3600 arasında bir değer olabilir (varsayılan 270 saniyedir, 0 ise zaman aşımını devre dışı bırakır).</p>

Tablo 3-6 Jetdirect menüleri (devam)

Menü öğesi	Alt menü öğesi	Alt menü öğesi	Değerler ve Açıklama
Güvenlik	Güvenli Web		<p>Yapılandırma yönetimi için, Katıştırılmış Web Sunucusunun yalnızca HTTPS (Güvenli HTTP) mi yoksa HTTP ve HTTPS'nin her ikisini birlikte kullanan iletişimleri mi kabul edeceğini belirler.</p> <p>HTTPS Gerekli: Güvenli, şifreli iletişim için yalnızca HTTPS erişimi kabul edilir. Jetdirect sunucusu güvenli site olarak görünür.</p> <p>HTTPS İsteğe Bağlı (varsayılan): HTTP ya da HTTPS kullanan erişime izin verilir.</p>
	IPSec		<p>Jetdirect sunucusundaki IPSec durumunu belirtin.</p> <p>Koru: IPSec veya güvenlik duvarı durumu şu anki yapılandırmayla aynı kalır.</p> <p>Devre Dışı Bırak (varsayılan): Jetdirect sunucusundaki IPSec veya güvenlik duvarı işlemi devre dışı bırakılır.</p>
		802.1X	<p>802.1X ayarlarını fabrika varsayılanlarına sıfırla.</p> <p>Sıfırla: 802.1X ayarlarını fabrika varsayılanlarına sıfırla.</p> <p>Koru (varsayılan): Geçerli 802.1X ayarlarını koru.</p>
		Duyuru Aracısı	<p>Duyuru aracısı tercihlerini ayarlayın.</p> <p>Etkin(varsayılan): Duyuru aracısını etkinleştirin.</p> <p>Devre Dışı Bırak: Duyuru aracısını devre dışı bırakın.</p>
		Güvenliği Sıfırla	<p>Jetdirect sunucusundaki geçerli güvenlik ayarlarının kaydedilmesini veya varsayılan fabrika değerlerinin geri yüklenmesini belirler.</p> <p>Evet: Güvenlik ayarları fabrika varsayılanlarına sıfırlanır.</p> <p>Hayır (varsayılan): Geçerli güvenlik ayarları korunur.</p>
Tanılama	Katıştırılmış Testler	LAN HW Testi	<p>Evet: Bir LAN donanım testi yürütün.</p> <p>Hayır (varsayılan): LAN donanım testi yürütmeyin.</p>
		HTTP Testi	<p>Evet: Bir HTTP testi yürütün.</p> <p>Hayır (varsayılan): HTTP testi yürütmeyin.</p>
		SNMP Testi	<p>Evet: Bir SNMP testi yürütün.</p> <p>Hayır (varsayılan): SNMP testi yürütmeyin.</p>
		Veri Yolu Testi	<p>Evet: Bir veri yolu testi yürütün.</p> <p>Hayır (varsayılan): Veri yolu testi yürütmeyin.</p>
		Tüm Testleri Seçin	<p>Evet: Tüm testleri seçin.</p> <p>Hayır (varsayılan): Tüm testleri seçmeyin.</p>

Tablo 3-6 Jetdirect menüleri (devam)

Menü öğesi	Alt menü öğesi	Alt menü öğesi	Değerler ve Açıklama
		Yürütme Zamanı (M)	Test yürütme için dakika olarak zaman gecikmesini ayarlayın. Yürüt öğesine tıkladığınızda, seçili testler bu zaman aralığından sonra yürütülecektir. Geçerli değerler 0–24, varsayılan ise 1'dir.
		Yürüt	Evet: Seçili testleri yürütün. Hayır (varsayılan): Seçili testleri yürütmeyin.
	Ping Testi	Hedef Türü	Bu test için hedef türünü seçin. IPV4 (varsayılan) IPV6
		Hedef IPv4	IPv4 hedefi için IP adresini girin.
		Hedef IPv6	IPv6 hedefi için IP adresini girin.
		Paket Boyutu	Bu test için paket boyutunu seçin. Geçerli değerler 64–2048, varsayılan ise 64'tür.
		Zaman Aşımı	Bu test için zaman aşımı değerini seçin. Geçerli değerler 1–100, varsayılan ise 1'dir.
		Sayım	Bu test için sayım değerini seçin. Geçerli değerler 0–100, varsayılan ise 4'tür.
		Sonuçları Yazdırma	Evet: Test sonuçlarını yazdırın. Hayır (varsayılan): Test sonuçlarını yazdırmayın.
		Yürütme	Evet: Seçili testleri yürütün. Hayır (varsayılan): Seçili testleri yürütmeyin.
	Ping Sonuçları	Gönderilen Paketler	Gönderilen paketlerin sayısı. Geçerli değerler 0–65535'tir.
		Alınan Paket	Alınan paketlerin sayısı. Geçerli değerler 0–65535'tir.
		Kayıp Yüzdesi	Kayıp yüzdesi. Geçerli değerler 0–100'dür.
		RTT Min.	Geçerli değerler 0–4096'dır.
		RTT Maks.	Geçerli değerler 0–4096'dır.
		RTT Ortalama	Geçerli değerler 0–4096'dır.
		Ping Sürüyor	Evet Hayır

Tablo 3-6 Jetdirect menüleri (devam)

Menü öğesi	Alt menü öğesi	Alt menü öğesi	Değerler ve Açıklama
		Yenile	Evet Hayır
Bağlantı Hızı			<p>Jetdirect sunucusunun bağlantı hızı ve iletişim modu ağa uymalıdır. Kullanılabilen ayarlar ürüne ve yüklü Jetdirect sunucusuna bağlıdır. Aşağıdaki bağlantı yapılandırma ayarlarından birini seçin:</p> <p>DİKKAT: Bağlantı ayarını değiştirirseniz, Jetdirect sunucusu ve ağ ürünüyle ağ iletişimi kaybolabilir.</p> <p>Otomatik (varsayılan): Jetdirect sunucusu, kendisini izin verilen en yüksek bağlantı hızı ve iletişim moduna yapılandırmak için otomatik anlaşmayı kullanır. Otomatik anlaşma başarısız olursa, algılanan hub/anahtar bağlantı noktası bağlantı hızına göre, 100TX Yarım değeri veya 10T Yarım değeri ayarlanır. (1000T yarım dupleks seçimi desteklenmez.)</p> <p>10T Yarım: 10 Mbps, yarım dupleks çalışma.</p> <p>10T Tam: 10 Mbps, tam dupleks çalışma.</p> <p>100TX Yarım: 100 Mbps, yarım dupleks çalışma.</p> <p>100TX Tam: 100 Mbps, tam dupleks çalışma.</p> <p>100TX Otomatik: Otomatik anlaşmayı en fazla 100 Mbps bağlantı hızıyla sınırlandırır.</p> <p>1000T Tam: 1000 Mbps, tam dupleks çalışma.</p>

Dil ayarlarını yapılandırma

Dil ayarlarını yapılandırmak için, şu adımları takip edin:

1. Ürün kontrol panelinde, **Yönetim** düğmesine, **Ekran Ayarları** menüsüne ve sonra **Dil Ayarları** seçeneğine dokunun.
2. **Dil** seçeneği altında, kontrol paneli görüntüleme diline dokunun.
3. **Klavye Düzeni** seçeneği altında, dokunmatik ekran klavye düzenine dokunun ve sonra **Kaydet** seçeneğine dokunun.



NOT: Seçtiğiniz dil dokunmatik ekran klavyesindeki tuşların düzenini etkileyebilir. Ayrıca belli bir dil için birden fazla klavye düzeni olabileceğini de unutmayın.



NOT: Dil ayarlarını ana ekrandaki **Dil** düğmesine dokunarak da yapılandırabilirsiniz.

Zaman ayarlarını yapılandırma

Zaman ayarlarını yapılandırmak için, şu adımları takip edin:

1. Ürün kontrol panelinde, **Yönetim** düğmesine, **Genel Ayarlar** menüsüne ve sonra **Tarih/Saat Ayarları** seçeneğine dokunun.
2. Tarih ve saati ayarlama.
 - a. **Tarih/Saat** öğesine dokunun.
 - b. Uygun düğmeye dokunarak ve istenilen değeri girmek için oku kullanarak gün, ay ve yılı ayarlayın.
 - c. Uygun düğmeye dokunarak ve istenilen değeri ayarlamak için oku kullanarak zamanı ayarlayın; değeri değiştirmek için **Öğleden Önce/Öğleden Sonra** düğmesine dokunun.

 **NOT:** Uygunsa **Yaz Saatini ayarlayın** seçeneğine dokunun.

 - d. Uygun zaman dilimi düğmesine dokunun.
 - e. **Kaydet** öğesine dokunun.

 **NOT:** Tarih ve saat biçimini değiştirmek için Tarih/Saat Ayarları ekranında **Tarih/Saat Biçimi** seçeneğine dokunun.

3. Uyku zamanlayıcı ayarını yapılandırma.
 - a. Genel Ayarlar ekranında, **Enerji Ayarları** seçeneğine ve sonra **Uyku Zamanlayıcısı Ayarları** seçeneğine dokunun.
 - b. Seçmek için **Uyku Modu/Sonrasında Otomatik Kapanma** yanındaki kutuya dokunun ve sonra dakika halindeki değeri ayarlamak için açılır tuş takımını kullanın.
 - c. **Bu durumlarda Uyanma/Otomatik Açılma** için uygun olan eylemi seçin.
 - d. **Kaydet** öğesine dokunun.

 **NOT:** Uyku Zamanlaması özelliğini Enerji Ayarları ekranından da yapılandırabilirsiniz.

IP adresi atama

Ağ, dinamik ana bilgisayar yapılandırma protokolü (DHCP) kullanıyorsa IP adresi otomatik olarak atanabilir. Aksi takdirde, el ile bir IP adresi atamanız gerekir.

DHCP kullanmak ve otomatik olarak IP adresi atamak için, şu adımları takip edin:

1. Ürün kontrol panelinde, **Yönetim** düğmesine, **Ağ Ayarları** seçeneğine, **Katıştırılmış JetDirect Menüsü** seçeneğine, **TCP/IP** seçeneğine, **IPv4 Ayarları** seçeneğine ve ardından, **Yapılandırma Yöntemi** seçeneğine dokunun.
2. **DHCP** öğesine dokunun.
3. **Kaydet** öğesine dokunun.

IP adresini el ile atamak için:

1. Ürün kontrol panelinde, **Yönetim** düğmesine, **İlk Kurulum** seçeneğine, **Ağ ve G/Ç** seçeneğine, **Jetdirect Menüsü** seçeneğine, **TCP/IP** seçeneğine, **IPv4 Ayarları** seçeneğine ve ardından **Yapılandırma Yöntemi** seçeneğine dokunun.
2. **El ile** seçeneğine ve ardından **Kaydet** öğesine dokunun.
3. IPv4 Ayarları ekranında, **Manüel Ayarlar** seçeneğine ve ardından **IP Adresi** seçeneğine dokunun.

4. İlk IP adresi giriş alanına dokununuz ve IP adresinin ilk bölümünü girmek için klavyeyi kullanınız.
5. Ardından IP adresinin kalan bölümlerini girin ve **Kaydet** ögesine dokununuz.

E-posta Kurulum Sihirbazı'nı kullanarak e-posta ayarlarını kurma ve yapılandırma

Bu prosedürü tamamlamadan önce çalışır durumda bir İnternet bağlantınızın olduğundan emin olun.

1. Ürün kontrol panelinde, **Yönetim** düğmesine, **Tara/Dijital Gönder Ayarları** seçeneğine, **E-posta Ayarları** seçeneğine ve ardından **E-posta Ayar Sihirbazı** seçeneğine dokununuz.



NOT: Hala etkin durumdaysa Başlangıç Kurulum'u da kullanabilirsiniz (**Yönetim** düğmesine, **İlk Kurulum** seçeneğine ve ardından **E-posta Ayar Sihirbazı** seçeneğine dokununuz).

2. Bir SMTP sunucu seçeneği belirleyin ve ardından ekrandaki yönergeleri takip edin; sihirbazdaki her bir ekranı tamamladığınızda **Sonraki** ögesine dokununuz.
3. Kurulumu tamamlayıp sihirbazı kapatmak için son sihirbaz ekranında **Son** ögesine dokununuz.

LDAP (Hafifletilmiş Dizin Erişim Protokolü) ile adres defteri oluşturmak için de Katıştırılmış Web Sunucusu'nu (EWS) kullanabilirsiniz.

1. LDAP için **Güvenlik** sekmesini, **Erişim Denetimi** ögesini ve ardından **Kurulum** linkini tıklatın.
2. LDAP'yi kurmak ve yapılandırmak için ekrandaki yönergeleri takip edin.



NOT: Bu oturum açma yöntemini etkinleştirmek için (**Kurulum** altında) **LDAP Oturumu Açmayı Etkinleştir** kutusunu işaretlemeniz gerekir.

3. Yapılandırma tamamlandığında, **Tamam** ögesini tıklatın.

IPv4 TCP/IP parametrelerini kontrol panelinden el ile yapılandırma

IPv4 adresini, alt ağ maskesini ve varsayılan ağ geçidini ayarlamak için Katıştırılmış Web Sunucusu'nu kullanmaya ek olarak kontrol paneli menülerini de kullanabilirsiniz.

1. Ürün kontrol panelinde, **Yönetim** düğmesine, **Ağ Ayarları** menüsüne ve sırasıyla **Jetdirect Menüsü**, **TCP/IP**, **IPv4 Ayarları**, **Yapılandırma Yöntemi**, **El ile** seçeneklerine dokununuz.
2. El ile ayarlamak istediğiniz seçeneğe dokununuz ve seçenek ayarını el ile değiştirmek için ekrandaki yönergeleri izleyin.
3. Geri düğmesine dokunarak IPv4 Ayarları ekranına geri dönünüz.
4. IPv4 Ayarları ekranında, **Manüel Ayarlar** seçeneğine dokununuz, sonra da el ile ayarlamak istediğiniz seçeneğe dokunup ekrandaki yönergeleri izleyerek seçenek ayarını değiştirin.
5. **Katıştırılmış JetDirect Menüsü** seçeneğine geri dönene dek Geri düğmesine üst üste basın.
6. **Bağlantı Hızı** seçeneğine dokununuz.
7. Aşağıdaki seçeneklerden birine dokununuz.

Ayarlar	Açıklama
Otomatik	Ürün otomatik olarak kendisini ağda izin verilen en yüksek bağlantı hızına ve iletişim moduna göre yapılandırır.

Ayarlar	Açıklama
10T Yarım	Saniye başına 10 megabayt (Mbps), yarım dupleks çalışma
10T Tam	10 Mbps, tam dupleks çalışma.
100TX Yarım	100 Mbps, yarım dupleks çalışma
100TX Tam	100 Mbps, tam dupleks çalışma.
100TX Otomatik	Otomatik anlaşmayı en fazla 100 Mbps bağlantı hızıyla sınırlandırır.
1000T Tam	1000 Mbps, tam dupleks çalışma.

8. **Kaydet** düğmesine dokunun. Ürün kapanır ve tekrar açılır.

IPv6 TCP/IP parametrelerini kontrol panelinden el ile yapılandırma

IPv6 adresini ayarlamak için Katıştırılmış Web Sunucusu'nu kullanmaya ek olarak kontrol paneli menülerini de kullanabilirsiniz.

1. Ürün kontrol panelinde, **Yönetim** düğmesine, **Ağ Ayarları** menüsüne ve sırasıyla **Jetdirect Menüsü**, **TCP/IP**, **IPv6 Ayarları**, **Adres**, **Manüel Ayarlar**, **Etkin** seçeneklerine dokunun.
2. **Açık** seçeneğine ve sonra **Kaydet** düğmesine dokunun.
3. **Adres** seçeneğine dokunun ve ardından veri girişi alanına dokunun.
4. Adresi girmek için klavyeyi kullanın ve sonra **Kaydet** düğmesine dokunun.

Ağ protokollerini devre dışı bırakma (isteğe bağlı)

Varsayılan olarak, tüm desteklenen ağ iletişim kuralları etkindir. Kullanılmayan iletişim kurallarını devre dışı bırakmanın aşağıdaki yararları vardır:

- Ürünün yol açtığı ağ trafiğini azaltır
- Yapılandırma sayfasında yalnızca uygun bilgileri sağlar
- Ürün kontrol panelinin protokole özgü hata ve uyarı iletileri görüntülenmesine olanak verir.

Bağlantı hızı ve dupleks ayarları

Ürünün bağlantı hızı ve iletişim modu ağa uymalıdır. Çoğu durumda, ürün otomatik modda bırakılır. Bağlantı hızına ve dupleks ayarlarına hatalı değişiklikler yapılması ürünün diğer ağ aygıtlarıyla iletişim kurmasını engelleyebilir. Değişiklik yapmanız gerekirse, ürün kontrol panelini kullanın.



NOT: Bu ayarlarda değişiklik yapmak ürünün kapanıp tekrar açılmasına neden olur. Değişiklikleri yalnızca ürün boştaiken yapın.

1. Ürün kontrol panelinde, **Yönetim** düğmesine, **Ağ Ayarları** menüsüne ve sonra **Jetdirect Menüsü** seçeneğine dokunun.
2. **Bağlantı Hızı** seçeneği görüntülenene kadar aşağı ok düğmesine dokunun.
3. **Kaydet** düğmesine dokunun. Ürün kapanır ve tekrar açılır.

Katıştırılmış Web Sunucusu'nu kullanarak temel yapılandırma

Ürün ağı bağlı olduğunda, Katıştırılmış Web Sunucusu (EWS) otomatik olarak kullanılabilir duruma gelir.

EWS'yi başlatmak için bilgisayarda bir Web tarayıcısı açın ve ürünün IP adresini yazın. IP adresi veya ana bilgisayar adını bulmak için, ürün kontrol paneli üzerindeki Ana ekranda [Ağ Adresi](#) düğmesine dokunun.

- [Ağ ayarlarını görüntüleme veya değiştirme](#)
- [Yönetici parolasını ayarlama veya değiştirme](#)
- [E-posta seçeneklerini yapılandırma](#)
- [Ağ Klasörüne Kaydetme Ayarları](#)
- [SharePoint'e Kaydet seçeneklerini yapılandırma](#)
- [USB depolama aygıtı ayarlarını yapılandırma](#)
- [Hızlı Ayarları Yapılandırma](#)
- [Genel güvenlik ayarlarını yapılandırma](#)
- [Erişim kontrolü güvenlik ayarlarını yapılandırma](#)

Ağ ayarlarını görüntüleme veya değiştirme

IP yapılandırma ayarlarını görüntülemek veya değiştirmek için Katıştırılmış Web Sunucusu'nu kullanabilirsiniz.

1. Katıştırılmış Web Sunucusu'nu açın.
2. Ağ bilgilerini almak için **Ağ** sekmesini tıklayın. Gerekliğinde ayarları değiştirebilirsiniz.

Yönetici parolasını ayarlama veya değiştirme

Yönetici parolası ayarlamak veya var olan parolayı değiştirmek için Gömülü Web Sunucusu'nu kullanın. Parola ayarlandığında, yapılandırma ayarlarına erişip onları değiştirebilmek için bu parolayı girmeniz gerekir.

1. Katıştırılmış Web Sunucusu'nu açın ve **Ağ işlemleri** sekmesini tıklayın.
2. Sol taraftaki bölmede, **Yetki** seçeneğini tıklayın.

 **NOT:** Daha önce bir parola belirlenmişse, parolayı girmeniz istenir. Parolayı yazın ve **Uygula** düğmesini tıklayın.

3. **Parola** kutusunda ve **Parolayı Onayla** kutusunda yeni parolayı yazın.
4. Pencerenin altında, parolayı kaydetmek için **Uygula** düğmesini tıklayın.

 **NOT:** Yerel yönetici parolasını **Güvenlik** sekmesindeki **Genel Güvenlik** seçeneğinden de ayarlayabilirsiniz. Parola ayarlandığında, Katıştırılmış Web Sunucusu'ndaki ayarları değiştirebilmek için bu parolayı girmeniz gerekir.

E-posta seçeneklerini yapılandırma

1. Katıştırılmış Web Sunucusu'nu açın.
2. **Tara/Dijital Gönder** sekmesini tıklayın.
3. Soldaki gezinti bölümünde, **E-posta Ayarları** girişini tıklayın.
4. **E-posta'ya Göndermeyi Etkinleştir** ögesini seçip **Ekle** ögesini tıklayın, SMTP sihirbazını izleyerek zorunlu alanları ve istediğiniz diğer alanları doldurun ve ardından **Uygula** düğmesini tıklayın.

 **İPUCU:** Giden SMTP sunucusu belirtmeniz ve **Kimden:** alanını doldurmanız gerekir. Daha fazla bilgi için Katıştırılmış Web Sunucusu Yardımı'na bakın.

5. Adres defterine adres eklemek için, sol gezinti bölümünde **Adres Defteri** girişini tıklayın ve ekrandaki yönergeleri izleyin.

E-posta ayarlarını yapılandırdıktan sonra, dijital gönderme özelliğini kullanarak kendinize bir e-posta gönderin. E-postayı alırsanız, dijital gönderme özelliğini başarıyla yapılandırmışsınız demektir.

E-postayı almazsanız, sorunu çözmek için şunları yapın:

- Doğru yazdığınızdan emin olmak için SMTP'yi ve adresi kontrol edin.
- Yapılandırma sayfasını görüntüleyin. SMTP ağ geçidi adresinin doğru olduğunu kontrol edin.
- Ağın düzgün çalıştığından emin olun. Bir bilgisayardan kendinize e-posta gönderin. Bu e-postayı alırsanız, ağ düzgün çalışıyor demektir. E-postayı almazsanız, ağ yöneticinize veya Internet servis sağlayıcınıza (ISP) başvurun.

Ağ Klasörüne Kaydetme Ayarları

Ağ klasörlerini yapılandırmadan önce, ağ işletim sisteminize yönelik yönergeleri izleyerek paylaşılan klasörler oluşturun.

1. Katıştırılmış Web Sunucusu'nu açın.
2. **Tara/Dijital Gönder** sekmesini tıklayın.
3. Soldaki gezinti menüsünde, **Ağ Klasörüne Kaydetme Ayarları** girişini tıklayın.
4. **Ağ Klasörüne Kaydetmeyi Etkinleştir** onay kutusunu seçin.

 **NOT:** **Kimlik Doğrulama Ayarları** açılır listesinden **Bağlanmak için kontrol panelindeki Oturum Aç'ın ardından kullanıcı kimlik bilgilerini kullanın** seçeneğini seçerseniz, oturum açmış olarak kullanıcının belirli ağ klasörüne yazabilmesi için izni olması gerekir.

5. Tüm klasörler için istediğiniz varsayılan ayarları belirleyin ve **Uygula** düğmesini tıklayın.
6. Belgelerin kaydedileceği ağ klasörlerini belirtmek için, **Hızlı Ayarlar** alanında **Ekle** düğmesini tıklayın ve ekrandaki yönergeleri izleyin.

SharePoint'e Kaydet seçeneklerini yapılandırma

Bu yordamı tamamlayabilmek için, önce taranan dosyaları kaydetmek istediğiniz hedef klasörün SharePoint sitesinde bulunması ve hedef klasöre yazma erişiminiz olması gerekir.

1. Katıştırılmış Web Sunucusu'nu açın.
2. **Tara/Dijital Gönder** sekmesini tıklatın.
3. Soldaki gezinti menüsünde, **SharePoint'e Kaydet** girişini tıklatın.
4. **SharePoint'e Tara'yı Etkinleştir** onay kutusunu seçin, sonra da **Ekle** seçeneğini tıklatın.
5. Hızlı ayar sihirbazının ilk ekranında, SharePoint'e kaydet hızlı ayarı için bir başlık ve açıklama girin, kontrol panelinde hızlı ayar için bir düğme konumu ve kullanıcı etkileşimi için seçenekler girip **İleri** seçeneğini tıklatın.
6. SharePoint Hedef Ayarları iletişim kutusunda, bir "SharePoint'e kaydet" hedefi oluşturmak için **Ekle** seçeneğini tıklatın, sonra da SharePoint Hedef Ayarları iletişim kutusunun üst kısmındaki yönergeleri izleyin.
 - a. Tarayıcınızı kullanarak SharePoint tarama hedefi klasörüne gidin, hedef dizin yolunu kopyalayın, dizin yolunu SharePoint Dizin Yolu Ekle iletişim kutusundaki **SharePoint Dizin Yolu** alanına yapıştırın ve iletişim kutusundaki alanların geri kalanını istediğiniz şekilde girin.



NOT: **Kimlik Doğrulama Ayarları** açılır listesinden **Bağlanmak için kontrol panelindeki Oturum Aç'ın ardından kullanıcı kimlik bilgilerini kullanın** seçeneğini seçerseniz, oturum açmış olarak kullanıcının belirli SharePoint sitesine yazabilmesi için izni olması gerekir.

- **Windows Etki Alanı** alanına bir tam etki alanı adı yazdığınızdan emin olun (bu alan büyük-küçük harf duyarlıdır).
 - **Kısa URL Oluştur**'u seçerek dizin yolu adındaki fazla karakterleri sildiğinizden emin olun.
- b. SharePoint ayarlarını tanımlamayı bitirdiğinizde, **Tamam** seçeneğini, sonra da **İleri** seçeneğini tıklatın.
 - c. Sonraki iletişim kutusuna geçmek için **İleri** ögesini tıklatarak, Hızlı Ayar Sihirbazı iletişim kutularının geri kalanını uygun şekilde tamamlayın.
 - d. Özet iletişim kutusuna ulaştığınızda, kurulumu tamamlamak için **Son** ögesini tıklatın.

Bir SharePoint'e kaydet hızlı ayarı oluşturduktan sonra, Giriş ekranından doğrudan veya Giriş ekranındaki **Hızlı Ayarlar** düğmesinden hızlı ayarı kullanarak SharePoint hedefine tarayabilirsiniz.

USB depolama aygıtı ayarlarını yapılandırma

1. Katıştırılmış Web Sunucusu'nu açın.
2. **Tara/Dijital Gönder** sekmesini tıklatın.
3. Soldaki gezinti menüsünde, **USB'ye Kaydetme Ayarları** girişini tıklatın.
4. **USB'ye Kaydetmeyi Etkinleştir** onay kutusunu seçin.
5. İstedığınız varsayılan ayarları belirleyin.
6. **Uygula** düğmesini tıklatın.

Hızlı Ayarları Yapılandırma

1. Katıştırılmış Web Sunucusu'nu açın.
2. **Genel** sekmesini tıklatın.

3. Soldaki gezinti menüsünde, **Hızlı Ayarlar Kurulumu** girişini tıklatın.
4. **Ekle** düğmesini tıklatın ve ardından Hızlı Ayar Sihirbazında görüntülenen yönergeleri uygulayın.
5. Bitirdiğinizde, **Uygula** düğmesini tıklatın.

 **İPUCU:** Hızlı ayarları Katıştırılmış Web Sunucusu'ndaki diğer kurulum sayfalarında da yapılandırabilirsiniz.

Genel güvenlik ayarlarını yapılandırma

1. Katıştırılmış Web Sunucusu'nu açın.
2. **Güvenlik** sekmesini ve ardından **Genel Güvenlik** ögesini tıklatın.
3. Yeni bir şifre yazın ve ardından doğrulamak için şifreyi tekrar yazın.
4. Ürünün önündeki kapalı USB bağlantı noktasını etkinleştirmek istiyorsanız **Ana Bilgisayar USB girişini etkinleştir ve oynat** ögesini seçin.
5. **Uygula** ögesini tıklatın.

Erişim kontrolü güvenlik ayarlarını yapılandırma

Her adımı tamamlamak için birden fazla ekrana gitmeniz gerekebilir.

1. Katıştırılmış Web Sunucusu'nu açın.
2. Kullanılacak güvenlik yöntemini belirleyin ve yapılandırın (LDAP veya Windows).
 - a. **Güvenlik** sekmesini ve ardından **Erişim Denetimi** ögesini tıklatın.
 - b. İstenilen oturum açma yöntemini yapılandırmak için **Oturum Açma Yöntemlerini Etkinleştir ve Yapılandır** altında, **Kurulum** ögesini tıklatın (LDAP veya Windows).
 - c. Seçilen oturum açma yöntemi kurulum ekranındaki yönergeleri takip edin; kurulum tamamlandığında, **Tamam** ögesini tıklatın.
3. Erişim Kontrolü ekranında **Oturum Açma ve İzin İlkeleri** altında, her kullanıcı düzeyi için aygıt özellik erişim ayarlarını yapın ve ardından bir **İzin Kümelerini Yönet...** seçeneğini belirleyin.
4. **Ağ Kullanıcıları veya Grupları ile Aygıt İzinleri Arasındaki İlişkiler** altında, her oturum açma yöntemi türü için varsayılan izin ayarını seçin.
5. (İsteğe bağlı): Aygıt erişimi için kullanıcıları ve grupları kullanmıyorsanız, **Aygıt Kullanıcısı Hesapları** altında kişisel kullanıcı hesapları açın.
6. Tüm erişim kontrolü güvenlik ayarları tamamlandığında, **Uygula** ögesini tıklatın.
7. Geçici iş dosyalarını silmek için bir dosya silme modu seçin.
 - a. **Güvenlik** sekmesini ve ardından **Depolanan Verileri Koru** ögesini tıklatın.
 - b. **Geçici İş Dosyalarını Yönetme** altında, geçici iş dosyalarını silme yöntemini seçin ve ardından **Uygula** ögesini tıklatın.
1. Katıştırılmış Web Sunucusu'nu açın.
2. **Güvenlik** sekmesini ve ardından **Genel Güvenlik** ögesini tıklatın.
3. Yeni bir şifre yazın ve ardından doğrulamak için şifreyi tekrar yazın.

4. Ürünün önündeki kapalı USB bağlantı noktasını etkinleştirmek istiyorsanız **Ana Bilgisayar USB girişini etkinleştir ve oynat** öğesini seçin.
5. **Uygula** öğesini tıklayın.

Katıştırılmış Web Sunucusu'nu kullanarak ek yapılandırma

Aşağıdaki tablo Katıştırılmış Web Sunucusu'nda (EWS) mevcut olan yapılandırma seçeneklerini tanımlamaktadır. Belli seçenekler hakkında bilgi için, EWS Yardım'a bakın.

Tablo 3-7 Katıştırılmış Web Sunucusu yapılandırma seçenekleri

EWS sekmesi	Seçenekler
Tara/Dijital Olarak Gönder	Adres Defteri, E-posta Ayarları, Ağ Klasörüne Kaydetme Ayarları, USB'ye Kaydetme Ayarları, OXPd: İş Akışı, Dijital Gönderme Yazılımı Ayarı
Faks	Faks Gönderme Ayarları, Hızlı Aramalar
Ağ işlemleri	<ul style="list-style-type: none">• Yapılandırma (TCP/IP Ayarları, Ağ Ayarları, Dil Seç)• Güvenlik (Ayarlar, Yetki, Yönetim Protokolleri, 802.1X Kiml. Doğrulaması, IP/Sec Güvenlik Duvarı)• Tanılama (Ağ istatistikleri, Protokol Bilgisi, Yapılandırma Sayfası)

4 Yönetim - Ürünü yönetme

Bu bölümde ürünün bakımı ve korunması hakkında bilgiler sunulmaktadır.

- [Bilgi sayfalarını kullanma](#)
- [Katıştırılmış Web Sunucusu'nu kullanma](#)
- [HP Web Jetadmin yazılımı kullanma](#)
- [Dijital gönderme güvenliğini kontrol etme](#)
- [Güvenlik özellikleri](#)
- [Enerji ayarları](#)
- [Ürün yazılımını yükseltme](#)
- [Yedekleme ürün verisi](#)
- [Ürün verisini geri yükleme](#)

Ürünün aralıklı olarak temizlenmesi, yüksek kaliteli taramaların elde edilmesine yardımcı olur. Ne kadar sıklıkta bakım yapılacağı kullanım sıklığı ve ortam gibi pek çok etkene bağlıdır. Gerektiğinde rutin temizlik yapmalısınız.

⚠ DİKKAT: Bir öğeyi belge besleyiciye yerleştirmeden önce, öğenin ıslak yapıştırıcı, hata düzeltme sıvısı veya ürünün içine taşınabilecek başka maddeler içermediğinden emin olun.

Kıvrılma, kırışma olmadığından; zımba, ataş veya başka bir malzemenin takılı olmadığından emin olun. Kağıtlar birbirine yapışık olmamalıdır.

Bilgi sayfalarını kullanma

1. Giriş ekranından, **Yönetim** düğmesine dokunun ve ardından aygıtla ve onun yapılandırması ve durumuyla ilgili bilgiler veren sayfaları görüntülemek için **Raporlar** seçeneğine dokunun.
 2. Görmek istediğiniz bilgi sayfası seçeneğine ve ardından **Görünüm** öğesine dokunun.
- **Yapılandırma/Durum Sayfaları**
 - **Yönetim Menüsü Haritası**
 - **Geçerli Ayarlar Sayfası**
 - **Yapılandırma Sayfası**
 - **Dosya Dizini Sayfası**
 - **Web Hizmetleri Durum Sayfası**
 - **Kullanım Sayfası**
 - **Faks Raporları**
 - **Hızlı Arama Listesi**

Katıştırılmış Web Sunucusu'nu kullanma

HP Scanjet Enterprise 8500 fn1 ağına bağlandığında, durum bilgilerini görmek, ayarları değiştirmek ve ürünü bilgisayarınızdan yönetmek için Katıştırılmış Web Sunucusu'nu kullanabilirsiniz.

Katıştırılmış Web Sunucusu'nu kullanmak için Windows, Mac OS ve Linux (yalnızca Netscape) işletim sistemlerinde Microsoft Internet Explorer 5.01 veya üzeri ya da Netscape 6.2 veya üzeri sürümünüzün olması gerekir. HP-UX 10 ve HP-UX 11 için Netscape Navigator 4.7 zorunludur.

Katıştırılmış Web Sunucusu, ürün IP tabanlı ağına bağlandığı zaman çalışır. Katıştırılmış Web Sunucusu'nu açmak ve kullanmak için Internet erişiminizin olması gerekmez.

Ürün ağına bağlı olduğunda, Katıştırılmış Web Sunucusu otomatik olarak kullanılabilir duruma gelir.



NOT: Bazı Katıştırılmış Web Sunucusu seçenekleri yalnızca ağ yöneticisi tarafından kullanılabilir ve bazı ayarlar için parola gerekebilir.

Katıştırılmış Web Sunucusu'nu Internet'e bağlanmadan kullanabilirsiniz; ancak, bazı özellikler kullanılamayacaktır.

- [Katıştırılmış Web Sunucusu'nu açma](#)
- [Katıştırılmış Web Sunucusu seçenekleri](#)

Katıştırılmış Web Sunucusu'nu açma

1. Bilgisayarınızda desteklenen bir Web tarayıcısında, adres/URL alanına ürünün IP adresini veya ana bilgisayar adını girin. IP adresini veya ana bilgisayar adını bulmak için Giriş ekranında [Ağ Adresi](#) düğmesine dokunun.



NOT: URL'yi açtığınızda, daha sonra kolayca geri dönebilmek için yer işareti kullanabilirsiniz.

2. Gömülü Web Sunucusu'nda ürün ayarlarını ve bilgilerini içeren yedi sekme vardır: **Bilgi, Genel, Tara/ Dijital Gönder, Faks, Sorun giderme, Güvenlik** ve **Ağ işlemleri**. Görüntülemek istediğiniz sekmeyi tıklattın.

Katıştırılmış Web Sunucusu seçenekleri

Aşağıdaki tabloda, Katıştırılmış Web Sunucusu sekmelerini kullanarak alabileceğiniz bilgiler ve yapabileceğiniz işlemler açıklanmıştır. Ürün yazılımını güncelleştirdiğinizde her sekmede görünen seçenekler değişebilir, bu nedenle sekmeler ve içerdiği seçenekler hakkında ayrıntılı bilgi için Katıştırılmış Web Sunucusu Yardımı'na bakın.



NOT: Her sekmede **HP Instant Support** ve **Ürün Desteği** web sitelerinin bağlantıları da bulunur.

Sekme	Seçenekler
Bilgi	Bilgi sekmesi, ürünün çalışma durumu, yapılandırma ayarları, olay günlükleri ve kullanım istatistikleri hakkında bilgilere erişim sağlar.
Genel	Genel sekmesi kontrol paneli Yönetim menüsüne erişim sağlar. Bu sekmedeki seçenekler aynı zamanda e-posta uyarılarını, yapılandırma ve sarf malzemesi kullanıma bilgilerini almak; aygıt bilgilerini kaydetmek, dili ve tarih-saat seçeneklerini ayarlamak ve diğer birçok işlem için oturum açmanızı sağlar. NOT: Genel sekmesi parolayla korunuyor olabilir. Bu ürün bir ağ üzerindeyse, bu sekmedeki ayarları değiştirmeden önce her zaman sistem yöneticisine başvurun.

Sekme	Seenekler
Tara/Dijital Gnder	<p>Tara/Dijital Gnder sekmesi, e-posta, USB'ye kaydet, ađ klasrne kaydet ve dijital gnderme yazılımı seeneklerini ayarlayıp yapılandırmanıza, adres defterinin iini doldurmanıza ve iř akıřı hizmetlerine bađlanmanıza olanak sađlar.</p> <p>NOT: rn, isteđe bađlı HP Digital Sending Software yazılımını kullanacak řekilde yapılandırıldıysa, bu sekmelerdeki seenekler kullanılamaz. Bunun yerine, tm dijital gnderme yapılandırması HP Digital Sending Software yazılımı kullanılarak yapılır.</p>
Faks	<p>Faks sekmesi, faks gnderme ve hızlı arama seeneklerini ayarlayıp yapılandırmanızı sađlar.</p>
Sorun giderme	<p>Sorun giderme sekmesi, aygıt raporlarına ve gnlklerine eriřmenize, yeni rn yazılımlarını bulmanıza ve yklemenize ve aygıt ayarlarını fabrika varsayılanlarına geri yklemenize olanak sađlar.</p> <p>NOT: rn yazılımını ykseltmek iin Gvenlik sekmesinin Genel Gvenlik alanında bir ynetici parolası ayarlanmalıdır.</p>
Gvenlik	<p>Gvenlik sekmesi, genel gvenliđi, eriřim denetimini ve depolanmıř verileri korumayla beraber sertifikaları ynetme seeneklerini yapılandırmanızı sađlar.</p>
Ađ iřlemleri	<p>Ađ iřlemleri sekmesi, rn ve bilgisayarınız aynı anda IP tabanlı bir ađa bađlıyken ađ ayarlarını bilgisayarınızdan deđiřtirmenizi sađlar.</p> <p>NOT: Ađ iřlemleri sekmesi parolayla korunuyor olabilir.</p>

HP Web Jetadmin yazılımını kullanma

HP Web Jetadmin, aęa baęlı çevre birimleri uzaktan yüklemek, izlemek ve sorunları gidermek için kullanılan Web tabanlı bir yazılım çözümdür. Yönetim proaktiftir ve böylece aę yöneticilerine sorunları kullanıcılar etkilenmeden çözüme becerisi kazandırır. Bu gelişmiş yönetim yazılımını ücretsiz olarak www.hp.com/go/webjetadmin adresinden indirin.

Belirli ürün özelliklerine destek sağlamak için HP Web Jetadmin'e eklentiler yüklenebilir. HP Web Jetadmin yazılımı, yeni eklentiler çıktığı zaman bunu size otomatik olarak bildirebilir. **Ürün Güncelleştirme** sayfasında, HP Web sitesine bağlanıp ürününüzün en son aygıt eklentilerini otomatik olarak yüklemek için yönergeleri uygulayın.



NOT: Tarayıcılarda Java™'nin etkinleştirilmiş olması gerekir.

Dijital gönderme güvenliğini kontrol etme

Bu ürün güvenlik dikkate alınarak tasarlanmıştır. Dijital gönderme işleminin güvenliğini korumaya yarayan çeşitli özellikler barındırır.

Ağ kimliği doğrulama

Ürünün en temel güvenlik özelliği, kullanıcının dijital gönderme işlevlerini kullanabilmesi için önce ağda oturum açmasını zorunlu kılabilmesidir. Bu özellik, yetkisiz kullanıcıların ürünü kullanarak belge göndermelerine engel olur. Ayrıca ürün, yüksek düzeyde şifreleme ve güvenlik sağlayan birkaç kimlik doğrulama yöntemini de destekler.

Güvenli e-posta

Bu tarayıcıdaki güvenli e-posta seçeneğine ek olarak, birtakım üçüncü yazılım satıcıları da güvenli e-posta iletimi hizmetleri sunmaktadır. [İkincil e-posta](#) özelliği, daha fazla veri güvenliği önlemi isteyen kullanıcılar için bu üçüncü taraf yazılım programlarından biriyle çalışacak şekilde tasarlanmıştır.

Yazılım erişimini kısıtlama

Ürünün güvenliğini sürdürmek için, ayrıca ürünü yapılandırmak için kullanılabilen yazılım programlarına erişimi sınırlamanız gerekir.

Aygıt ayarları sekmesine erişimi engellemek için Katıştırılmış Web Sunucusu'ndaki (EWS) **Genel Güvenlik** sekmesinde **Güvenlik** seçeneğini kullanarak bir yerel yönetici parolası da ayarlayabilirsiniz. Parola ayarlandıktan sonra, kullanıcılar yalnızca EWS **Bilgi** sekmesini görebilir.

Güvenlik özellikleri

Bu üründe aşağıdaki güvenlik özellikleri vardır.

- [Katıştırılmış Web Sunucusu'nun Güvenliğini Sağlama](#)
- [Geçici iş dosyalarını yönetme](#)
- [Güvenli Depolama Alanı Sil](#)
- [Güvenli Dosya Sil](#)
- [Güvenli Disk Sil](#)
- [HP High Performance Güvenli Sabit Diskler](#)
- [Sertifikaları yönetme](#)
- [Kimlik doğrulama ve yetkilendirme](#)

Katıştırılmış Web Sunucusu'nun Güvenliğini Sağlama

Yetkisiz kullanıcıların ürün ayarlarını değiştirememesi için Katıştırılmış Web Sunucusu'na erişime yönelik bir parola atayın.

1. Katıştırılmış Web Sunucusu'nu açın.
2. **Güvenlik** sekmesini tıklatın.
3. Pencerenin sol tarafındaki **Genel Güvenlik** bağlantısını tıklatın.
4. Parolayı **Yeni Parola** kutusuna yazın ve **Parolayı Doğrula** kutusuna bir daha yazın.
5. **Uygula** düğmesini tıklatın. Parolayı not edin ve güvenli bir yerde saklayın.

Geçici iş dosyalarını yönetme

Ürününüzün, taramalar başlatıldığında oluşturulan geçici iş dosyalarını nasıl yöneteceğini belirtmek için, aşağıdaki adımları izleyin.

1. Katıştırılmış Web Sunucusu'nda, **Güvenlik** sekmesini ve ardından **Depolanan Verileri Korumayı** bağlantısını tıklatın.
2. **Geçici İş Dosyalarını Yönetme** altında, dosya silme modlarından birini seçin.
 - **Güvenli Olmayan Hızlı Silme.** Bu, basit bir dosya-tablo silme işlevidir. Dosyaya erişim kaldırılmıştır, ancak asıl veriler, bir sonraki veri depolama işlemi tarafından üzerine yazılana kadar diskte tutulur. Bu en hızlı moddur. Güvenli Olmayan Hızlı Silme, varsayılan silme modudur.
 - **Güvenli Hızlı Silme.** Dosyaya erişim kaldırılmıştır ve verilerin üzerine sabit bir aynı karakter deseni ile yazılır. Güvenli Olmayan Hızlı Silme işleminden daha yavaştır, ancak tüm verilerin üzerine yazılır. Güvenli Hızlı Silme, ABD Savunma Bakanlığı'nın disk ortamlarının silinmesi konusundaki 5220-22.M sayılı şartnamesine uygundur.
 - **Güvenli Hassas Temizlik Silmesi.** Bu düzey, Güvenli Hızlı Silme moduna benzerdir. Ek olarak, kalıntı verilerin devamlılığına engel olan bir algoritma kullanılarak sürekli olarak verilerin üzerine yazılır. Bu mod performansı etkiler. Güvenli Hassas Temizlik Silmesi, Medya Sanitasyonuna Yönelik NIST Özel Yayını 800-88 Kılavuzları'nda ve ABD Savunma Bakanlığı Güncelleştirilmiş DSS

Temizleme ve Sanitasyon Matrisi'nde tanımlanan disk medyası temizleme standartlarına uygundur.

3. **Uygula** seçeneğini tıklatın.

Güvenli Depolama Alanı Sil

Silinmiş verileri ürün sabit sürücüsü üzerinde yetkisiz erişimden korumak için Katıştırılmış Web Sunucusu'nda **Güvenli Depolama Alanı Sil** seçeneğini kullanın. **Güvenli Depolama Alanı Sil** seçeneği, her ikisi de ABD NIST Özel Yayını medya sanitasyonuna yönelik 800–88 kılavuzlara uygun iki güvenli silme türü sağlar.

1. Katıştırılmış Web Sunucusu'nda, **Güvenlik** sekmesini tıklatın, **Depolanan Verileri Korumak** seçeneğini tıklatın ve ardından **Silme Seçenekleri** düğmesini tıklatın.
2. Bir depolama alanı silme seçeneği belirleyin.
 - **Güvenli Hızlı Sil.** Dosyaya erişim kaldırılır ve sabit eşdeğer karakter düzeniyle verilerin bir kez üzerine yazılır.
 - **Güvenli Hassas Temizlik Silmesi.** Bu düzey **Güvenli Hızlı Sil** seçeneğine benzerdir, ancak verilerin üzerine üç kez yazılır. Bu işlem performansı etkiler.
3. **Sil** düğmesini tıklatın.

Etkilenen veriler

Güvenli Depolama Alanı Sil özelliğinden etkilenen (kapsanan) veriler depolanmış faks dosyalarını, depolanmış işleri, HP ve üçüncü taraf uygulama verilerini içerir.

Bu özellik; varsayılan ayarları, sayfa sayılarını ve buna benzer verilerin depolandığı flash tabanlı ürün kalıcı RAM'i (NVRAM) üzerindeki verileri etkilemez. Bu özellik, bir sistem RAM diskinde (eğer kullanılıyorsa) depolanan verileri etkilemez. Bu özellik, flash tabanlı sistem ön yükleme RAM'inde depolanan verileri etkilemez.

Güvenli Dosya Sil

Güvenli Dosya Sil modunu değiştirmek diskteki önceki verilerin üzerine yazmaz veya hemen bir tam disk hassas temizliği yapmaz. **Güvenli Dosya Sil** modunu değiştirmek, ürünün, silme modu değiştirildikten sonra işlerin geçici verilerini temizleme yöntemini değiştirir.

Güvenli Disk Sil

Güvenli Disk Sil sabit sürücüdeki tüm verileri kalıcı olarak siler. Şifrelenmiş bir sabit sürücünüz varsa, bu işlem şifrelenmiş sabit sürücünün de kilidini açarak sürücünün herhangi bir aygıt tarafından okumasına olanak tanır.

UYARI! Bu seçeneği yalnızca ürün ömrünün sonuna eriştiğinde kullanın. **Güvenli Disk Sil** ürün işletim sistemi de dahil tüm verileri kalıcı olarak sildiği için, ürün çalışmayacaktır.

Güvenli Disk Sil özelliğine ürünün Önyükleme menüsündeki Yönetimsel Araçlar seçeneğinden erişebilirsiniz. Önyükleme menüsüne erişmek için, Güç düğmesine basarak ürünü kapatın, klavyedeki Escape tuşunu basılı tutun ve sonra Önyükleme menüsü görüntülenene dek Escape tuşunu basılı tutmaya devam ederken Güç düğmesine basarak ürünü açın.

HP High Performance Güvenli Sabit Diskler

Bu ürün, EIO yuvasına, formatlayıcı kartına veya her iki konuma birden takılmış olabilen şifrelenmiş sabit disk destekler. Desteklenen tek şifrelenmiş sabit disk, ürünle birlikte paket olarak gelen disklerdir. Şifrelenmiş sabit diskler donanım tabanlı şifreleme sağlar ve böylece ürün performansını etkilemeden hassas tarama verilerini güvenle depolayabilirsiniz. Şifrelenmiş sabit diskler, en son Gelişmiş Şifreleme Standardını (AES) kullanır ve çok yönlü zaman tasarrufu özelliklerine ve sağlam işlevselliğe sahiptir.

Sertifikaları yönetme

Üründe şifrelemeye ve LDAP sunucusu gibi varlıklarla ağ iletişimi için (kullanıcı adlarını ve parolaları içerebilen iletişim) makul bir güven düzeyine izin veren otomatik imzalanan dahili sertifika vardır. Ancak, bazı ağlar güvenilen sertifikalar gerektirir. Böyle durumlarda, ağ sertifika yetkilisinden bir sertifika yüklemeniz gerekebilir.

Sertifika yöneticisi sertifika iptal listelerini (CRL) yüklemenize de olanak verir.

Sertifika yükleme

1. Web tarayıcısından, ürünün IP adresini yazarak Katıştırılmış Web Sunucusu'nu açın.
2. Ana Gömülü Web Sunucusu sayfasında, **Güvenlik** sekmesini tıklatın ve ardından **Sertifika Yönetimi** girişini seçin.

 **NOT:** **Sertifika Yönetimi** sayfası kullanılamıyorsa, ürün yazılımını güncelleyin.

3. **Sertifika Yükle** altında, yüklemek istediğiniz sertifikayı bulmak için **Gözet...** öğesini tıklatın.

 **NOT:** Sertifikaları ağ yöneticisinin oluşturduğu konumda bulun. Seçtiğiniz sertifika parola korumalıysa, sertifika parolasını girmeniz gerekir.

4. Sertifikayı almak için **Al** öğesini tıklatın. Sertifika yüklendikten sonra sertifikalar listesinde görünür.

Sertifika iptal listesi (CRL) yükleme

1. Web tarayıcısından, ürünün IP adresini yazarak Katıştırılmış Web Sunucusu'nu açın.
2. Ana EWS sayfasında, **Güvenlik** girişini tıklatın ve ardından **Sertifika Yönetimi** girişini seçin.

 **NOT:** Sertifika Yönetimi sayfası kullanılamıyorsa, ürün yazılımını güncelleyin.

3. **Sertifika Yükle** altında, yüklenecek CRL'yi bulmak için **Gözet...** öğesini tıklatın.
4. CRL'yi almak için **Al** öğesini tıklatın. CRL yüklendikten sonra sertifika iptal listesinde görünür.

Kimlik doğrulama ve yetkilendirme

Parolalar belirleyerek kontrol paneli menüsünün çeşitli yerlerine erişimi güvenceye alabilirsiniz. Bu parolalar üründe yerel olacak şekilde oluşturulabilir veya Windows ya da LDAP sunucu bilgileri yapılandırılarak ağdan temin edilebilir.

Katıştırılmış Web Sunucusu'nu kullanarak bu ayarları yapılandırmak için, aşağıdaki adımları izleyin.

1. Katıştırılmış Web Sunucusu'nda, **Güvenlik** sekmesini ve ardından **Erişim Denetimi** bağlantısını tıklatın.
2. Erişim denetimi seçeneklerini yapılandırın.

- **Oturum Açma Yöntemlerini Etkinleştir ve Yapılandır.** Bu bölüm, yöneticinin Windows veya LDAP ağ ayarlarını yapılandırmasını sağlar. Ürün bu ayarları sunucudan kullanıcı bilgilerini almak için kullanır.
- **Oturum Açma ve İzin İlkeleri.** Bu bölüm, yöneticinin ürün izinlerini yönetmesini sağlar. Varsayılan olarak, ürün Konuk, Yönetici ve Kullanıcı izin kümelerini destekler. Yönetici izin kümeleri ekleyebilir ve kontrol paneli uygulamalarında hangi oturum açma yönteminin kullanılacağını belirleyebilir.
- **Ağ Kullanıcıları veya Grupları ile Aygıt İzinleri Arasındaki İlişkiler.** Bu bölüm, yöneticinin Windows ve LDAP oturum açma yöntemleri için varsayılan izin kümesini seçmesini sağlar.
- **Aygıt Kullanıcısı Hesapları.** Bu bölüm, yöneticinin kullanıcı erişim kodları oluşturmasını sağlar.

Enerji ayarları

Katıştırılmış Web Sunucusu'nu kullanarak ürünün enerji ayarlarını yönetmek için, şu adımları takip edin:

1. Katıştırılmış Web Sunucusu'nu başlatın.
2. **Genel** sekmesini tıklatın ve ardından **Enerji Ayarları** seçin.
3. Uyku Zamanlaması penceresini açmak için **Uyku Zamanlaması** ögesi altında **Ekle** seçin.
 - a. Haftalık veya tatil uyku zamanlaması etkinliğini tanımlamak için ekrandaki yönergeleri takip edin.
 - b. Uyku çizelgesi etkinliğini kaydetmek için **Uygula** seçeneğini tıklatın.
4. **Uyku Zamanlayıcısı Ayarları** altında **Enerji Ayarları** iletişim kutusunda, [Uyku Modu/Sonrasında Otomatik Kapanma](#) seçeneğini tıklatın, tarayıcının ardından Uyku Modu'na girmesini istediğiniz eylemsizlik süresini girin ve ardından **Uygula** ögesini tıklatın.



NOT: Enerji ayarlarını kontrol paneli Ana ekranından da yapılandırabilirsiniz. Sırayla [Yönetim](#), [Genel Ayarlar](#) ve [Enerji Ayarları](#) öğelerine dokununuz.

Ürün yazılımını yükseltme



NOT: Bu işlemi yapabilmek için ürünün yerel yönetici parolasına erişiminizin olması gerekir.

1. Ana ekrandan sırasıyla **Yönetim**, **Raporlar** ve **Yapılandırma/Durum Sayfaları** düğmelerine dokunun.



NOT: **Yapılandırma Sayfası** seçeneğini işaretleyin, rapor geçerli ürün yazılımı değişiklik sayısını listeler.

2. www.hp.com/support adresine bakın, ürününüzü arayın ve ürün yazılımının yeni sürümünün olup olmadığını görmek için yüklemelerin olduğu bağlantıyı arayın.
3. Yeni ürün yazılımı dosyasını bir USB depolama aygıtına kopyalayın ve USB aygıtını kontrol panelinin yanındaki USB konektörüne takın.



DİKKAT: Tüm yükseltmeler yüklenene, ürün yeniden başlatılana ve dokunmatik ekranda Giriş ekranı görüntülenene dek USB depolama aygıtını USB konektöründe takılı bıraktığınızdan emin olun.

4. Giriş ekranından, **Aygıt Bakımı** düğmesine ve sonra **USB Ürün Yazılımı Yükseltmesi** düğmesine dokunun.
5. **Ürün Yazılımı Yükseltme Paketi** ve ardından **Yükseltme** düğmesine dokunun.

Yükseltme işlemi birkaç dakika sürebilir.

6. İstendiğinde, ürünü yeniden başlatmak için **Evet** düğmesine dokunun.

Ürün yazılımı yükseltmesinden sonra ürünün başlatılması 20 dakika kadar sürebilir.

7. Gerekirse, ikinci yükseltmeyi yüklemek için önceki iki adımı yineleyin.



NOT: Ürün yazılımını Katıştırılmış Web Sunucusu'nu kullanarak da yükseltebilirsiniz. Katıştırılmış Web Sunucusu'nu başlatın, **Genel** sekmesini tıklayın, sol gezinti bölümünde **Ürün Yazılımı Yükseltme** ögesini tıklayın, ve ardından bir ürün yazılımı yükseltmesini doğrudan ürününüze indirmek için ekrandaki yönergeleri takip edin.

Yedekleme ürün verisi

HP en iyi yöntem olarak rutin, planlı yedeklemeler yapmanızı önerir.

Üründe depolanmış veriyi yedeklemek için, şu adımları takip edin:

1. Katıştırılmış Web Sunucusu'nu (EWS) başlatma.
2. **Genel** sekmesini tıklatın ve ardından **Yedekle ve Geri Yükle** öğesini seçin.
3. **Yedekleme/Geri Yükleme** altında, **Yedekle** öğesini seçin ve ardından yedekleme dosyasının depolanacağı UNC klasör yolunu oluşturun.

 **NOT:** Yedekleme klasörü şifrelenmişse, **Kimlik Doğrulama Ayarları** altında **Şifreleme Anahtarı** alanına şifreleme anahtarını girmeniz gerekir.

4. **Kimlik Doğrulama Ayarları** altında, Windows etki alanı, kullanıcı adı ve şifreyi girin ve yedekleme dosyasını oluşturmak için **Tamam** öğesini tıklatın.

İlerleme göstergesi yedekleme işleminin durumunu belirtir.

 **NOT:** Veriyi kontrol paneli ana ekranından da yedekleyebilirsiniz. Sırayla [Aygıt Bakımı](#), [Yedekleme/Geri Yükleme](#) ve [Yedek Verileri](#) seçeneklerine dokununuz.

Ürün verisini geri yükleme

Yedeklenmiş ürün verisini geri yüklemek için, şu adımları takip edin:

1. Katıştırılmış Web Sunucusu'nu (EWS) başlatın.
2. **Genel** sekmesini tıklatın ve ardından **Yedekle ve Geri Yükle** ögesini seçin.
3. **Yedekleme/Geri Yükleme** altında, **Geri yükle** ögesini seçin ve geri yüklemek istediğiniz dosyaya tam yol adını verin.



NOT: Yedekleme klasörü şifrelenmişse, **Kimlik Doğrulama Ayarları** altında **Şifreleme Anahtarı** alanına şifreleme anahtarını girmeniz gerekir.

4. **Kimlik Doğrulama Ayarları** altında, Windows etki alanı, kullanıcı adı ve şifreyi girin ve yedekleme dosyasını geri yüklemek için **Tamam** seçeneğini tıklatın.

İlerleme göstergesi geri yükleme işleminin durumunu belirtir. Geri yükleme işlemi tamamlandığında ürün otomatik olarak yeniden başlar.



NOT: Yedeklenmiş veriyi kontrol paneli Ana ekranından da geri yükleyebilirsiniz. Sırayla **Aygıt Bakımı**, **Yedekleme/Geri Yükleme** ve **Verileri Sakla** öğelerine dokununuz.

5 Orijinalleri yükleme

- [Otomatik belge besleyiciyi \(OBB\) kullanma](#)
- [Tarama camını kullanma](#)

Otomatik belge besleyiciyi (OBB) kullanma

Belgelerinizi düzgün yükleme hakkında yardımcı bilgiler için aşağıdaki konu başlıklarına bakın.









- [Belge yükleme ipuçları](#)
- [Karışık boyutlu belgeler için belge yükleme ipuçları](#)
- [Belgeler nasıl yüklenir?](#)

Belge yükleme ipuçları

- Belge besleyicinin ve çıkış tepsisinin maksimum kapasitesi kağıt boyutuna ve ağırlığına göre değişir. 75g/m² (20 lb) kağıt için (yazıcı ve fotokopi kağıtlarının çoğunun standart ağırlığı), maksimum kapasite 100 yapardır. Daha ağır kağıtlar için, maksimum kapasite daha azdır.
- Otomatik belge besleyici (OBB) aşağıdaki kağıt tiplerini destekler.

	Genişlik	Uzunluk	Ağırlık (veya kalınlık)
Standart kağıt (tek sayfa)	68-216 mm	148-864 mm	49-120 g/m ²
Standart kağıt (birden çok sayfa)	68-216 mm	148-356 mm	49-120 g/m ²

- Aşağıda belirtilen türde belgelerin OBB ile taranması kağıt sıkışmasına veya belgelerin zarar görmesine neden olabilir. Bu belgeleri taramak için OBB yerine tarama camını kullanın.

	Kırışmış veya katlanmış belgeler		Kıvrılmış belgeler
	Yırtılmış belgeler		Üzerinde ataç veya zimba olan belgeler
	Karbon kağıtlar		Kuşe kağıtlar
	Aşırı ince, yarı saydam kağıtlar		Yapışkan not veya etiket eklenmiş kağıtlar
	Fotoğraflar		Asetatlar
	Birbirine yapışmış kağıtlar		Yapıştırıcı veya düzeltme sıvısı gibi ıslak maddeler bulunan kağıtlar

- Belgelerinizi besleyiciye koymadan önce tüm kat yerlerini ve kırışıkları düzeltin. Bir belgenin tarayıcıya önden giren kenarı kıvrık ve katlıysa kağıt sıkışmasına neden olabilir.
- 148 mm genişliğinden küçük kağıtları tararken, kağıdın uzun kenarını kağıt kılavuzlarına paralel yerleştirin.
- Hassas belgeleri taramak için, (buruşuk veya çok ince kağıtlardaki fotoğraflar veya belgeler gibi), belgeyi yüzü aşağı bakacak şekilde tarama camına yerleştirin.
- Belge besleyicinin kapağının yerine sıkıca oturduğundan emin olun. Kapağı doğru kapatmak için tık sesi duyana kadar bastırın.

- Kağıt kılavuzlarını belgelerin genişliğine göre ayarlayın. Kağıt kılavuzlarının orijinalin kenarlarına temas ettiğinden emin olun. Kağıt kılavuzları ve belgelerin kenarları arasında boşluk kalırsa, taranan görüntü yamulabilir.
- Belge yığını besleyiciye yavaşça yerleştirin. Desteyi besleyiciye atmayın.

İPUCU: Belgeler düzgün yerleştirildiğinde, belge besleyici giriş tepsisinin şeffaf kısmındaki belge yükleme/algılama LED'i yanar.

- Yamulmayı önlemek için, her zaman yüklediğiniz yığındaki tüm belgelerin aynı boyutta olmasına dikkat edin. Ancak, boyutları farklı belgeleri aynı yığın içerisinde yüklemeniz gerekiyorsa, besleyiciye yerleştirmeden önce yığındaki tüm belgeleri genişliklerine göre ortalayın.
- Tarama makaraları gözle görülür derecede kirliyse veya üzeri kurşun kalemle yazılı belgeleri taradıktan sonra makaraları temizleyin.

Karışık boyutlu belgeler için belge yükleme ipuçları

Farklı genişlik ve uzunluklara sahip belge gruplarını belge besleyiciye yükleyebilirsiniz. Belgeleriniz farklı boyutta kağıtlar içeriyorsa, tarama işlemini aşağıda belirtildiği gibi yapabilirsiniz.

- Belgelerinizin genişlikleri aynı ancak uzunlukları farklıysa (örneğin, Legal ve Letter boyutlar), onları tek bir işte tarayabilirsiniz. Taranmış öğelerin uzunluğu, belgedeki orijinal öğelerle aynı olur.
- Yamulmayı önlemek ve taranan her öğenin orijinalle aynı genişlik ve uzunlukta olduğundan emin olmak istiyorsanız, **İş Oluşturma** özelliğini kullanın. Her iş oluşturma parçasında aynı genişlik ve uzunlukta belgelerin olması gerekir.

Belgeler nasıl yüklenir?

1. Kağıt kılavuzlarını belgelerin genişliğine göre ayarlayın. Kılavuzların aşırı sıkıştırılması kağıt beslemesini engelleyebilir.



Çek gibi küçük orijinaleri tararken, kağıt kılavuzlarının orijinali sıkıştırmadan ancak kenarlarına tam değecek şekilde ayarlanması önemlidir.

2. Sayfaların birbirine yapışmaması için belge yığınına havalandırın. Besleyiciye bakan kenarı önce bir yöne, sonra diğer yöne doğru havalandırın.



3. Yığının alt kısmını masaya vurarak belgelerin kenarlarını hizalayın. Yığına 90 derece çevirin ve aynı işlemi tekrar edin.

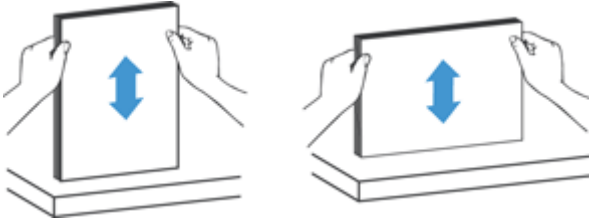

4. Desteyi yavaşça belge besleyiciye yerleştirin. Sayfaları taranacak yüzleri yukarı ve üst kenarları besleyiciye bakacak biçimde yükleyin.

En iyi sonucu almak için desteyi besleyiciye öylece bırakmayın ve belge besleyiciye yerleştirdikten sonra destenin üst kenarına dokunmayın.



İPUCU: Belge besleyiciye önce girecek kenarı kıvrılmış veya aşınmış belgeleri beslemekten kaçınmalısınız. Taramaya başladığınızda, taramanın orijinal belgenin yönünü yansıtmasını sağlamak için sayfa yükleme seçimi önce beslediğiniz kenara denk gelen bir profil seçin.

5. Kağıt kılavuzlarının destenin kenarlarıyla hizalandığından emin olun.

Tarama camını kullanma

Otomatik belge besleyici (OBB) şartnamelerine uymayan öğeleri doğrudan tarama camına yerleştirin.

Minimum boyut:	Minimum kağıt boyutu yok
Maksimum boyut:	216 x 356 mm



NOT: Tarama camı boydan boya aktif görüntüleme alanında olmadığından orijinallerinizi tarama camının köşesindeki başvuru işaretine göre konumlandırmanızdan emin olun.

Orijinali, tarayacağınız yüzü alta gelecek şekilde başvuru işaretinin gösterdiği gibi tarama camına yerleştirin. Yatay doğrultudaki sayfalar için, kağıtları tarayacağınız yüzü alta gelecek ve sayfanın baş kısmının ürünün arka kısmına bakacak şekilde yerleştirin.



İPUCU: Birden çok fotoğrafı aynı anda taramak için, taramak istediğiniz fotoğrafları aralarında en az 6 mm olacak şekilde tarama camına yerleştirin.

6 Belgeleri tarama ve gönderme

- [Oturum açma](#)
- [Yeni tarayıcı özellikleri](#)
- [Taramayı önizleme](#)
- [Bir veya daha fazla e-postaya taranmış belge gönderme](#)
- [Taranmış belgeyi fakslama](#)
- [Ağ klasörüne veya USB depolama aygıtına kaydetme](#)
- [Bir SharePoint sitesine kaydetme](#)
- [Hızlı Ayarlar seçeneğini kullanarak belge gönderme veya kaydetme](#)
- [İş akışı hedefine tarama](#)

Oturum açma

Yöneticinizin erişim ayrıcalıklarını ayarlama şekline bağlı olarak, ürünü kullanmadan önce ve ürün özelliklerine eriştiğiniz sırada oturum açmanız gerekebilir. Yöneticinizin sizin için ayarladığı erişim izni kullanabileceğiniz özellikleri sınırlayabilir.

1. [Oturum Aç](#) düğmesine dokunun.
2. Zorunlu alanları doldurun ve sonra [Tamam](#) düğmesine dokunun.

Yeni tarayıcı özellikleri

- **Otomatik Olarak Düzeltme (otomatik eğrilik kaldırma):** Tarama sırasında sayfalar eğildiğinde taranan resmi otomatik olarak düzeltmek için bu özelliği kullanın.
- **Otomatik Tonlama**
- **Kesme Seçenekleri:** Taramayı dijital gönderme için otomatik kesme yöntemini belirlemek üzere bu özelliği kullanın.
 - **Kesme seçeneği** taramanın kesilmesini engeller.
 - **Kağıda göre kes** seçeneği belirli orijinal belge boyutuna dayanarak, taramayı otomatik belge besleyici aracılığıyla taranmakta olan belgenin sınırlarına göre keser.
 - **İçeriğe göre kes** seçeneği resmi algılanabilir içeriğe sahip, mümkün olan en küçük dikdörtgen alana kadar keser.
- **Sınır Silme:** Koyu renkli kenarlar ve zımba izleri gibi lekeleri, taranan resimlerin belirli sınırlarını belirli ölçülerde temizleyerek kaldırmak için bu özelliği kullanın.
- **İş Oluşturma:** Karmaşık bir işi küçük parçalara bölmek için (örneğin, belge besleyicinin alabileceğinden daha fazla sayfaya sahip olan bir belgeyi taratırken veya bir iş içerisindeki farklı boyutlarda sayfaları taratırken) bu özelliği kullanın.
- **USB'den Alma:** Aşağıdaki dosya türlerini takılmış olan bir USB aygıtından almak için bu özelliği kullanın: .PDF, .PRN, .PCL, .PS, CHT.
- **Bir ağ yazıcısına belge gönderme:** Çıktı dosyasını belli bir ağ yazıcısına göndermek için bu özelliği kullanın.
- **Bir Sharepoint sitesine belge taratma:** Çıktı dosyasını bir SharePoint hedefine göndermek için bu özelliği kullanın.

Taramayı önizleme

Görüntü Önizleme ekranındaki seçeneklerde gezinmek için dokunmatik ekranı kullanın.

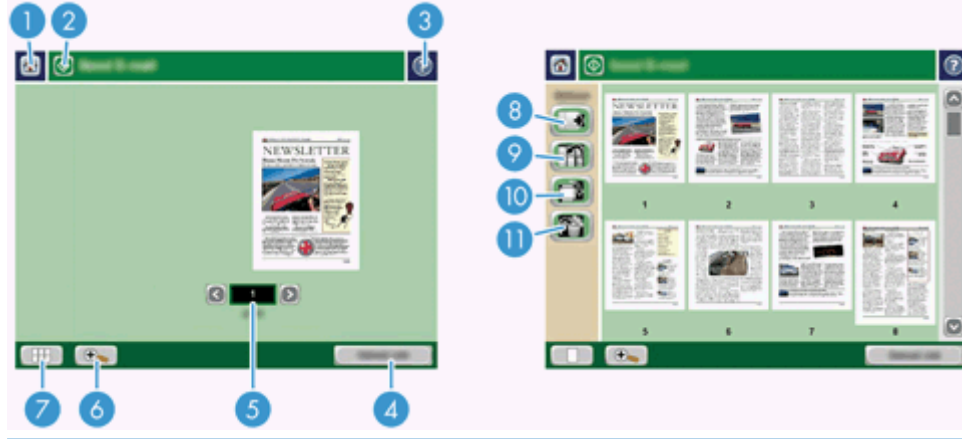

1	Giriş düğmesi	Giriş ekranını açmak için bu düğmeye dokunun.
2	Başlat düğmesi	Belgeyi taramak ve belirtilen hedefe göndermek için bu düğmeye dokunun.
3	Yardım düğmesi	Kontrol panel yardımı için bu düğmeye dokunun.
4	İş İptal düğmesi	Değişikliklerinizi iptal etmek ve önceki ekrana dönmek için bu düğmeye dokunun.
5	Sayfa denetim alanı	Sayfayı görüntülemek için bir numara yazın.
6	Yakınlaştır düğmesi	Önizlemeyi büyütülmüş görmek için bu düğmeye dokunun.
7	Göster düğmesi	Tek ve çok sayfalı görünüm arasında geçiş yapmak ve birden çok seçeneğe erişmek için bu düğmeye dokunun.
8	Sayfa Ekle düğmesi	Yeni taranmış belgeyi önizlemedeki belgenin sonuna eklemek için bu düğmeye dokunun.
9	Sayfa Taşı düğmesi	Seçilen sayfayı veya sayfaları taşımak için bu düğmeye dokunun.
10	Sayfaları Döndür düğmesi	Taramayı saat yönünde 90 derecelik adımlarla döndürmek için bu düğmeye dokunun.
11	Sayfa Sil düğmesi	Seçilen sayfayı veya sayfaları silmek için bu düğmeye dokunun.

Görüntü Önizleme ekranını kullanma

Taramayı göndermeden önce belgeyi önizleyebilir ve belirli belge iş seçeneklerini ayarlayabilirsiniz. Görüntü Önizleme ekranı tüm tarama hedeflerinde kullanılabilir, ancak belge iş seçeneklerinin tümü tarama hedeflerinin tümüne yönelik olarak kullanılamaz.

1. Tarama ekranından, **Önizleme** düğmesine dokunun.
2. Büyütme oranını yalnızca görüntüleme amacıyla artırmak için, Yakınlaştır düğmesine dokunun. Orijinal büyütme geri dönmek için düğmeye yeniden dokunun. Yakınlaştırılmış sayfanın ekran dışında olabilen kısımlarını görmek için, parmağınızı resmin üzerine yerleştirip sürükleyin.

3. Taranmış belgenin çok sayfalı görünümüne bakmak ve sayfaları taşımak, eklemek, silmek veya döndürmek için Göster düğmesine dokununuz.
4. Değişiklik yapmayı bitirdiğinizde, değişiklikleri kaydedip taramayı göndermek için Başlat düğmesine veya değişiklikleri iptal edip önceki ekrana dönmek için İş İptal düğmesine dokununuz.

Sayfaları ekleme

1. Görüntü Önizleme ekranından, Göster düğmesine dokununuz.
2. Sayfa Ekle düğmesine dokununuz.
3. Yeni Sayfa Ekle iletişim kutusunda, Tara düğmesine dokununuz. Sayfalar belgenin sonuna eklenir.

Sayfaları taşıma

1. Görüntü Önizleme ekranından, Göster düğmesine dokununuz.
2. Taşımak istediğiniz sayfalara dokununuz. Bir sayfanın seçimini iptal etmek için, sayfaya yeniden dokununuz. Bitişik sayfalar seçmek için, istediğiniz grubun ilk ve son sayfalarına dokununuz.
3. Sayfa Taşı düğmesine dokununuz.
4. Sayfaları taşımak istediğiniz yerde Ekle simgesine dokununuz.

Sayfaları döndürme

1. Görüntü Önizleme ekranından, Göster düğmesine dokununuz.
2. Döndürmek istediğiniz sayfalara dokununuz. Bir sayfanın seçimini iptal etmek için, sayfaya yeniden dokununuz. Bitişik sayfalar seçmek için, istediğiniz grubun ilk ve son sayfalarına dokununuz.
3. Sayfaları Döndür düğmesine dokununuz. Her dokunuşta sayfa saat yönünde 90 derecelik artışlarla döner.

Sayfaları silme

1. Görüntü Önizleme ekranından, Göster düğmesine dokununuz.
2. Silmek istediğiniz sayfalara dokununuz. Bir sayfanın seçimini iptal etmek için, sayfaya yeniden dokununuz.
3. Sayfa Sil düğmesine dokununuz.

Bir veya daha fazla e-postaya taranmış belge gönderme

E-posta özelliği şu avantajları sunar:

- Belgeleri birden çok e-posta adresine göndererek zaman ve teslim maliyetlerini azaltır.
- Dosyaları siyah beyaz veya renkli olarak teslim eder. Dosyalar, alıcının kullanabileceği farklı dosya biçimlerinde gönderilebilir.

E-posta özelliğinin kullanılabilmesi için, ürünün Internet erişimi bulunan geçerli bir SMTP yerel alan ağına bağlı olması gerekir.

Adres defterini kullanma

Adres defteri özelliğini kullanarak bir alıcı listesine e-posta gönderebilirsiniz. Adres listelerini yapılandırma hakkında bilgi için sistem yöneticinize başvurun.



NOT: Adres defteri oluşturup yönetmek için Katıştırılmış Web Sunucusu'nu (EWS) da kullanabilirsiniz. EWS adres defteri tek tek adresleri veya dağıtım listelerini eklemek, düzenlemek ya da silmek için kullanılabilir.

Alıcı listesi oluşturma

1. Giriş ekranında **E-posta** düğmesine dokunun.
2. **Kime:** alanına dokunun ve alıcının e-posta adreslerini yazın. Birden çok girdiyi noktalı virgülle veya klavyede Enter tuşuna basarak ayırın.



İPUCU: E-posta adreslerini girmek için adres defterini de kullanabilirsiniz. Daha fazla bilgi için dahili Yardım'a bakın.

3. Alıcı listesindeki adlar klavye ekranının metin satırına yerleştirilir. Adres defterinde bulunmayan bir alıcı eklemek için, e-posta adresini yazın.
4. **Tamam** düğmesine dokunun.
5. Gerekirse **E-Posta Gönder** ekranında **bilgi:**, **gizli:**, **Konu:** ve **İleti:** alanlarındaki bilgileri de yazarak tamamlayın. Alıcı listesini denetlemek için, **Kime:** metin satırında aşağı oka dokunun.
6. **Başlat** düğmesine dokunun.

Özel veya Paylaşılan Kişiler adres defterini kullanma

Sık kullanılan e-posta adreslerini depolamak ve onları **Kimden:**, **Kime:**, **bilgi:** veya **gizli:** alanlarına eklemek için Özel veya Paylaşılan Kişiler adres defterini kullanın.

Adres defterini açmak için, Adres Defteri düğmesine  dokunun ve ardından ilgili kişi girişini seçin.

Özel veya Paylaşılan Kişiler adres defterlerine girişler ekleme

1. Ekle düğmesine  dokunun.
2. **Ad** alanına dokunun ve yeni girdinin adını yazın.
Bu ad girdinin diğer adıdır.
3. Yeni girdinin e-posta adresini yazın, isteğe bağlı diğer alanları tamamlayın ve sonra **Tamam** düğmesine dokunun.

Özel Kişiler adres defterindeki girdileri silme

Artık kullanmadığınız girdileri silebilirsiniz.

NOT: Bir girdiyi değiştirmek için, değiştirmek istediğiniz metni vurgulayın ve yeni metni yazın.

1. Özel Kişiler adres defterinden silmek istediğiniz girdiye dokununuz.
2. Sağ alt köşedeki Kaldır düğmesine  dokununuz.
3. Görüntülenen onay iletişim kutusunda, girdiyi silmek için **Sil** düğmesine veya Adres Defteri ekranına dönmek için **İptal** düğmesine dokununuz.

E-posta Gönderme ekranını kullanma

E-posta ekranındaki seçeneklerde gezinmek için dokunmatik ekranı kullanın.

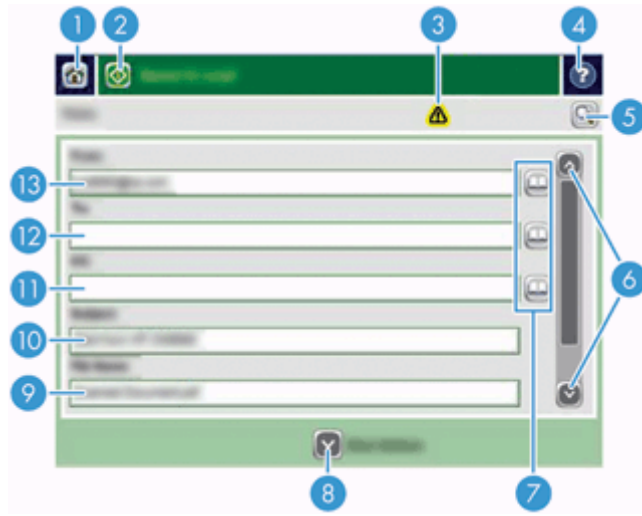

1	Ana düğmesi	Giriş ekranını açmak için bu düğmeye dokununuz.
2	E-Posta Gönder düğmesi	Belgeyi taramak ve belirtilen e-posta adreslerine bir e-posta dosyası göndermek için bu düğmeye dokununuz.
3	Hata/uyarı düğmesi	Bu düğme yalnızca durum satırı alanında bir hata veya uyarı olursa görünür. Hata veya uyarıyı gidermenize yardımcı olacak açılan ekranı açmak için dokununuz.
4	Yardım düğmesi	Kontrol panel yardımı için bu düğmeye dokununuz.
5	Önizleme düğmesi	Taranan belgeyi göndermeden önce değişiklik yapabileceğiniz bir önizlemeyi görüntülemek için bu düğmeye dokununuz.
6	Kaydırma çubuğu	bilgi: , gizli: , İleti: ve Dosya Adı: alanlarını görmek ve ayarlamak için Kaydırma çubuğunu kullanın. Bu alanlardan birine dokununuz ve gereken bilgileri girin.
7	Adres defteri düğmeleri	Kime: , bilgi: veya gizli: alanlarını doldururken adres defterini kullanmak için bu düğmelere dokununuz.
8	Ek Seçenek düğmesi	Geçerli yazdırma işinin belirli e-posta ayarlarını değiştirmek için bu düğmeye dokununuz.
9	Dosya Adı: alanı	Bu alana dokununuz ve taranan belgenin adını yazın.
10	Konu: alanı	Bu alana dokununuz ve bir konu başlığı yazın.
11	bilgi: alanı	Bu alana dokununuz ve taranmış belgeyi almasını istediğiniz ikincil kişilerin e-posta adreslerini yazın.

12	Kime: alanı	Bu alana dokunun ve taranmış belgeyi almasını istediğiniz birincil kişilerin e-posta adreslerini yazın.
13	Kimden: alanı	Bu alana dokunun ve e-posta adresinizi yazın. Sistem yöneticisi ürünü o şekilde yapılandırdıysa, bu alan otomatik olarak bir varsayılan adres ekleyebilir.

Belgeleri gönderme

Ürün hem siyah-beyaz hem de renkli orijinalleri tarar. Varsayılan ayarları kullanabilir veya tarama tercihlerini ve dosya biçimlerini değiştirebilirsiniz.

 **İPUCU:** Tek sayfalık bir belgede bu işleri belgeyi ön yüzü tarayıcı camının üzerine gelecek şekilde yerleştirerek gerçekleştirebilirsiniz.

Belge gönderme

1. Belge besleyiciye ön yüzü yukarıda kalacak şekilde belgeyi yerleştirin.
2. Giriş ekranında **E-posta** düğmesine dokununuz.
3. İstendiğinde, kullanıcı adınızı ve parolanızı yazın.
4. **Kimden:** ve **Kime:** alanlarını doldurun. Aşağı ilerleyin ve **bilgi:**, **gizli:** ve **İleti:** alanlarından uygun olanları doldurun. Kullanıcı adınız ve diğer varsayılan bilgiler **Kimden:** alanında görünebilir. Görünüyorsa, onları değiştirebilirsiniz.
5. (İsteğe Bağlı) Gönderdiğiniz belgenin ayarlarını (örneğin, belge'nin orijinal boyutunu) değiştirmek için **Ek Seçenek** düğmesine dokununuz. İki taraflı bir belge gönderiyorsanız, **Taraflar** öğesini ve iki taraflı orijinal seçeneğini belirlemeniz gerekir. Diğer kullanılabilen özellikler hakkında bilgi için dahili Yardım'a bakın.
6. Göndermeyi başlatmak için **Başlat** düğmesine dokununuz.
7. Bitirdiğinizde, orijinal belgeyi çıkış tepsisinden çıkarın.

Otomatik tamamlama işlevini kullanma

E-Posta Gönder ekranındaki **Kime:**, **bilgi:** veya **Kimden:** alanlarına karakterleri yazarken otomatik tamamlama işlevi etkinleştirilir. Gereken adresi veya adı yazdığınız sırada, ürün adres defteri listesinde otomatik olarak arama yapar ve ilk eşleşmeyi kullanarak adresi veya adı tamamlar. Klavyede Enter tuşuna basarak o adı seçebilir veya otomatik tamamlama doğru girdiyi bulana kadar yazmaya devam edebilirsiniz. Listedeki herhangi bir girişe uymayan bir karakter yazarsanız, otomatik tamamlama metni ekrandan kaybolarak yazdığınız adresin adres defterinde olmadığını belirtir.

Taranmış belgeyi fakslama

Faks Gönder ekranını kullanma

Faks Gönder ekranındaki seçeneklerde gezinmek için dokunmatik ekranı kullanın.

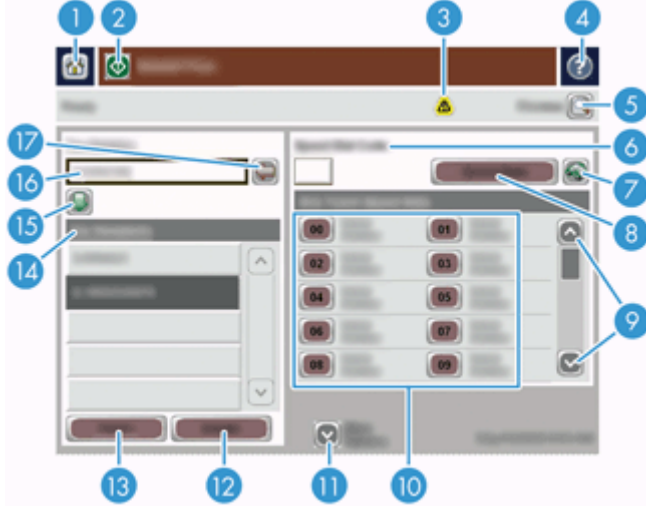

1	Giriş düğmesi	Giriş ekranını açmak için bu düğmeye dokunun.
2	Faks Gönder düğmesi	Belgeyi taramak ve sağlanan faks numaralarına faks göndermek için bu düğmeye dokunun.
3	Hata/uyarı düğmesi	Bu düğme yalnızca durum satırı alanında bir hata veya uyarı olduğunda görünür. Hatayı veya uyarıyı gidermenize yardımcı olacak bir ekran açmak için buna dokunun.
4	Yardım düğmesi	Kontrol panel Yardım'ı için bu düğmeye dokunun.
5	Önizleme düğmesi	Taranan belgeyi fakslamadan önce değişiklik yapabileceğiniz bir önizlemeyi görüntülemek için bu düğmeye dokunun.
6	Hızlı Arama Kodu alanı	Hızlı arama kodunu doğrudan yazmak için bu düğmeye dokunun.
7	Ara düğmesi	Hızlı arama kodunu adıyla aramak için bu düğmeye dokunun.
8	Hızlı Aramalar düğmesi	Hızlı aramayı düzenlemek için bu düğmeye dokunun.
9	Kaydırma çubukları	Daha fazla giriş görmek için kaydırma çubuğunu kullanın.
10	Tek Dokunuşla Hızlı Aramalar listesi	Faks numarasını Faks Alıcıları listesine eklemek için bu alandaki bir düğmeye dokunun.
11	Ek Seçenek düğmesi	Geçerli tarama işinin bazı faks ayarlarını değiştirmek için bu düğmeye dokunun.
12	Ayrıntılar düğmesi	Faks Alıcıları listesinde vurgulanan faks numarası hakkında daha fazla bilgi görüntülemek için bu düğmeye dokunun.
13	Sil düğmesi	Vurgulanan faks numarasını Faks Alıcıları listesinden kaldırmak için bu düğmeye dokunun.
14	Faks Alıcıları listesi	Taranan belgeyi almak üzere seçtiğiniz numaraları listeler.
15	Faks numarası ekle düğmesi	Faks Numarası: alanındaki faks numarasını Faks Alıcıları listesine eklemek için bu düğmeye dokunun.
16	Faks Numarası: alanı	Bu alana dokunun ve bir faks numarası yazın.
17	Karakter sil düğmesi	Geri gitmek ve Faks Numarası: alanındaki numaraları silmek için bu düğmeye dokunun.

Faks gönderme

1. Belge besleyiciye ön yüzü yukarıda kalacak şekilde belgeyi yerleştirin.
2. Giriş ekranında **Faks** düğmesine dokununuz.
3. İstenirse, kullanıcı adınızı ve parolanızı yazınız.
4. Aşağıdaki yöntemlerden birini veya her ikisini kullanarak faks numaralarını belirtin:

Faks Numarası: alanını Faks numarasını yazınız.
kullanma

(İsteğe bağlı) Noktalı virgüllerle ayırarak diğer faks numaralarını yazınız.

Hızlı arama kullanma **Faks Gönder** ekranında, **Tek Dokunuşla Hızlı Aramalar** listesindeki koda dokununuz.

5. (İsteğe Bağlı) Gönderdiğiniz belgenin ayarlarını değiştirmek için **Ek Seçenek** düğmesine dokununuz. Kullanılabilen özellikler hakkında bilgi için dahili Yardım'a bakınız.
6. Göndermeyi başlatmak için **Başlat** düğmesine dokununuz.

Ağ klasörüne veya USB depolama aygıtına kaydetme

Sistem yöneticisi bu özelliği kullanıma açtıysa, ürün bir dosyayı tarayarak USB depolama aygıtına veya ağ klasörüne kaydedebilir. Klasör hedefleri için desteklenen işletim sistemleri arasında Windows 2000, Windows XP, Windows Server 2003 ve Windows Server 2008 bulunur.

1. Belge besleyiciye ön yüzü yukarıda kalacak şekilde belgeyi yerleştirin.
2. USB depolama aygıtına kaydediyorsanız, aygıtı kontrol panelinin yanındaki USB konektörüne takın.
3. Giriş ekranında [Ağ Klasörüne Kaydet](#) veya [USB'ye Kaydet](#) düğmesine dokununuz.
4. Klasör listesinde, belgeyi içine kaydetmek istediğiniz klasöre dokununuz.
5. Bir hızlı ayar seçin veya [Dosya Adı:](#) alanına dokununuz ve dosyanın adını yazınız.
6. Gönderdiğiniz belgenin ayarlarını değiştirmek için [Ek Seçenek](#) düğmesine dokununuz.
7. Başlat düğmesine dokununuz.



NOT: Ek seçenekler e-posta seçenekleriyle aynıdır.

Bir SharePoint sitesine kaydetme

Sistem yöneticisi bu özelliği etkinleştirdiyse, ürün bir belgeyi tarayarak SharePoint sitesine kaydedebilir.

1. Belge besleyiciye ön yüzü yukarıda kalacak şekilde belgeyi yerleştirin.
2. Giriş ekranında **SharePoint'e Kaydet** düğmesine dokunun.
3. Mevcut bir SharePoint hızlı ayarı seçin.

 **İPUCU:** Bir SharePoint hızlı ayarına, SharePoint'e kaydet seçeneğinin nasıl tanımlandığına bağlı olarak ya doğrudan Giriş ekranından ya da Giriş ekranındaki **Hızlı Ayarlar** düğmesinden erişilebilir.

4. İstenmesi durumunda kullanıcı adınızı ve parolanızı yazın.
5. Gerekirse, tarama başlatmak için kontrol panelindeki **Başlat** düğmesine basın.

 **NOT:** SharePoint seçeneği seçildiğinde otomatik olarak başlayacak şekilde bir SharePoint'e kaydet hızlı ayarı yapılandırmak mümkündür.

Hızlı Ayarlar seçeneğini kullanarak belge gönderme veya kaydetme

Sistem yöneticisi bu özelliği kullanıma açtıysa, ürün, hazır ayarları kullanarak bir dosyayı faks numaralarına, e-posta alıcılarına, ağ klasörlerine veya USB depolama aygıtlarına kaydedebilir.

Yöneticinizin [Hızlı Ayarlar](#) seçeneğini yapılandırma şekline bağlı olarak, kullanılabilir [Hızlı Ayarlar](#) listesini görüntülemek için Giriş ekranındaki [Hızlı Ayarlar](#) düğmesine de dokunabilirsiniz.

1. Belge besleyiciye ön yüzü yukarıda kalacak şekilde belgeyi yerleştirin.
2. Giriş ekranında [Hızlı Ayarlar](#) düğmesine dokunun. Üzerlerinde küçük bir Başlat simgesi olan [Hızlı Ayarlar](#) düğmelerinde bunlara dokunduğunuzda tarama başlatılır.
3. İstenirse, kullanıcı adınızı ve parolanızı yazın.
4. Taranan belgeyi e-posta adresine, faks numarasına veya ağ klasörüne gönderme ekranı görüntülenirse, alanları doldurun ve Başlat düğmesine dokunun.

İş akışı hedefine tarama



NOT: Bu ürün özelliği, isteğe bağlı Digital Sending Software tarafından sağlanmaktadır.

Sistem yöneticisi iş akışı işlevselliğini etkinleştirdiyse, bir belgeyi tarayabilir ve özel bir iş akışı hedefine gönderebilirsiniz. İş akışı hedefi, belirtilen bir ağa veya dosya aktarım protokolü (FTP) konumuna, taranan belgelerle birlikte ek bilgiler gönderebilmenizi sağlar. Kontrol paneli ekranında özel bilgi girişi istemi görüntülenir. Sistem yöneticisi, bir belgeyi taramanızı ve ardından doğrudan yazdırmak üzere bir ağ yazıcısına göndermenizi sağlamak üzere iş akışı hedefi olarak bir yazıcı belirleyebilir.

1. Belge besleyiciye ön yüzü yukarıda kalacak şekilde belgeyi yerleştirin.
2. Giriş ekranında bir iş akışı düğmesine dokunun.
3. Alanları doldurun. Bu alanlar, yöneticinizin iş akışını yapılandırma şekline göre değişir.
4. Başlat düğmesine dokunun.

7 Ürün bakımının yapılması

Bu bölümde ürünün bakımı hakkında bilgiler sunulmaktadır.

- [Bakım ve tarayıcı sarf malzemeleri sipariş etme](#)
- [Dokunmatik ekranı temizleme](#)
- [Tarama camını, tarama şeridini ve otomatik belge besleyicisi \(OBB\) dupleks arkaplanını temizleme](#)
- [Makaraları temizleme](#)

Bakım ve tarayıcı sarf malzemeleri sipariş etme

Ürününüz için bakım malzemeleri satın alabilirsiniz.

1. www.hp.com/buy/parts adresinden HP ürün parçaları Web sitesine bakın.
2. Dilinizi seçin, sonra da oku tıkkatın.

Dokunmatik ekranı temizleme

Parmak izlerini ve tozu temizlemek için dokunmatik ekranı her gerektiğinde silin. Dokunmatik ekranı temiz, nemli, havsız bir bezle silin.

⚠ DİKKAT: Yalnızca su kullanın. Solventler veya deterjanlar dokunmatik ekrana zarar verebilir. Suyu dokunmatik ekrana doğrudan dökmeyin veya püskürtmeyin.

Tarama camını, tarama şeridini ve otomatik belge besleyicisi (OBB) dupleks arkaplanını temizleme

Tarama camı, tarama şeridi ve OBB dupleks arkaplanı düzenli olarak veya taranan bir görüntüde çizikler olduğunda temizlenmelidir.

Bu bileşenleri temizlemek için şu adımları izleyin:

1. Ürünü kapatmak için Güç düğmesine basın ve ardından güç kablosunu çıkarın.
2. Tarama kapağını açın.

3. Tarama camını ve tarama şeridini, güçlü kimyasallar içermeyen bir cam temizleyicisi püskürtülmüş yumuşak ve tüy bırakmayan bir bezle silin.



⚠ DİKKAT: Tarama camını ve tarama şeridini temizlemek için yalnızca cam temizleyicilerini kullanın. Tarama camına zarar verebileceğinden aşındırıcılar, aseton, benzen ve karbon tetraklorür içeren temizleyiciler kullanmayın. Camda çizgiler bırakabileceğinden izopropil alkol kullanmayın.

Cam temizleyicisini tarama camına veya tarama şeridine doğrudan püskürtmeyin. Cam temizleyici maddeden çok fazla kullanıldığında, temizleyici tarama camından veya tarama şeridinden içeri sızarak ürüne zarar verebilir.

4. Tarayıcı camını kuru, yumuşak, hav bırakmayan bir bezle kurulayın.

5. Tarama kapağını kapatın, sonra da ürüne dik açığa gelene dek tarama giriş tepsisini kaldırın.



6. OBB dupleks arkaplan mandallarına basıp OBB dupleks arkaplanını serbest bırakın, sonra da OBB dupleks arkaplanını öne doğru çekip yuvasından çıkarın.

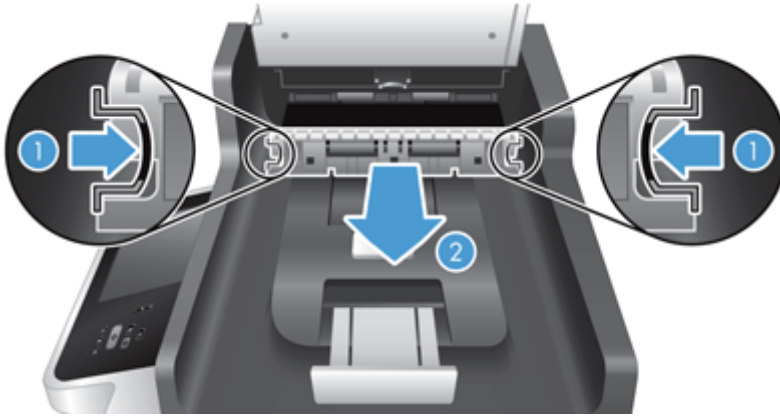

7. ADF dupleks arkaplanı üzerindeki tarama bandını sıcak suyla nemlendirilmiş yumuşak, tüy bırakmayan bir bezle silin.

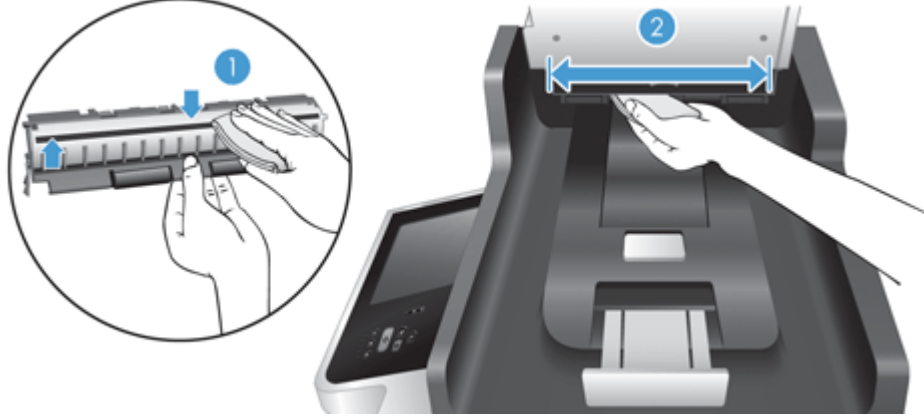

8. OBB dupleks arkaplanını kuru, yumuşak, tüy bırakmayan bir bezle kurulayın, sonra da yerine oturana dek bileşeni yuvasına kaydırın.

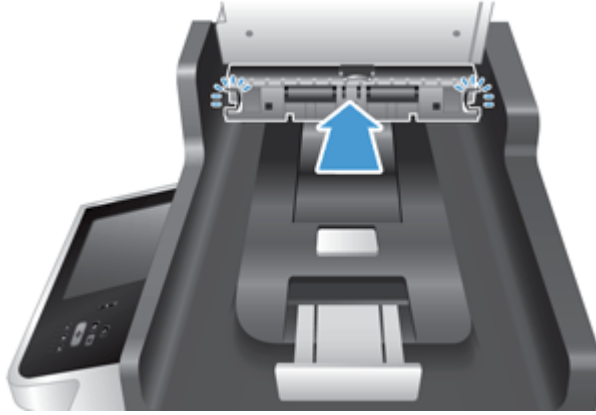

9. Tarama giriş tepsisini yerine indirin, sonra da USB kablosunu ve güç kaynağını ürüne yeniden takın.
10. Ürünü açmak için Güç düğmesine basın.

Makaraları temizleme

Aşağıdaki durumlarda makaraları temizleyin:

- Sık sık belge sıkışmaları yaşıyorsanız.
- Ürün sayfaları kağıt yoluna çekmiyorsa.
- Taranan görüntüler uzamışsa.
- Aşağıdaki belge türlerini sık sık tarıyorsanız: kuşe kağıtlar, karbonsuz kağıt gibi kimyasal işlem görmüş belgeler, büyük miktarda kalsiyum karbonat içeren belgeler, kurşun kalemle yazılmış belgeler, tonerin nüfuz edemediği belgeler.

Makaraları temizlemek için şu adımları izleyin:

1. Ürünü kapatmak için Güç düğmesine basın ve ardından güç kablosunu çıkarın.
2. Otomatik belge besleyici (OBB) kapağını açın.



3. Besleme makaraları ile ayırıcı yastıkların her birini, sıcak suyla nemlendirilmiş temiz ve tüy bırakmayan bir bez veya sıkıştırılmış hava kullanarak gözle görülür tüy veya tozlardan temizleyin.

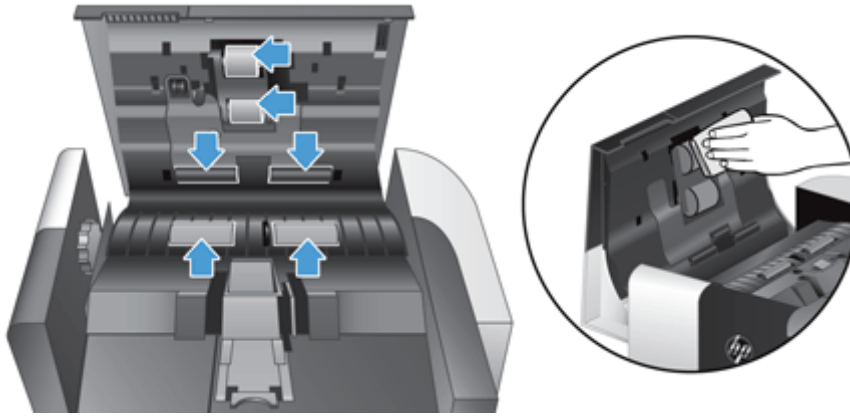

4. OBB kapağını kapatın ve sonra güç kaynağını ürüne yeniden takın.
5. Ürünü açmak için Güç düğmesine basın ve sonra ürün bakım geçmişini güncelleştirin.

- a. Giriş ekranında **Aygıt Bakımı** düğmesine dokunun.
- b. **Silindirleri Temizle** düğmesine dokunun.
- c. Çevrimiçi bakım yordamında aşağıya kaydırın ve **Bakım Yordamını Tamamla** düğmesine dokunun.
- d. **Tamam** düğmesine dokunarak bakım etkinliğini kaydedin ve sayaçları sıfırlayın.

8 Bileşenlerin değiştirilmesi ve takılması

Bu bölümde ürün bileşenlerinin nasıl değiştirileceği ve takılacağı hakkında bilgiler verilmektedir.

- [Silindirleri değiştirme](#)
- [Ayırma tablasını değiştirme](#)
- [Ön paneli değiştirme](#)
- [Klavyeyi değiştirme](#)
- [Sabit sürücüyü değiştirme](#)
- [Jetdirect kartı takma](#)
- [Donanım tümleşme cebine bir aksesuar takılması](#)

Bazı bakım işleri ile ilgili size yol gösteren animasyonlara web'den erişebilirsiniz. En yeni parçalarla ilgili bilgiler ve animasyonlar için, www.hp.com/support adresine bakın ve ürününüz hakkında arama yapın.

Silindirleri deęiřtirme

Ařaęıdaki durumlarda silindirleri deęiřtirin:

- **Maintenance Recommended** (Bakım Önerilir) iletiřim kutusu bakım zamanının geldięini belirttięinde.
- Sık sık belge sıkıřması yařıyorsanız ve silindirleri temizlemek sorunu çözmüyorsa.

💡 **İPUCU:** Silindirlerin çıkarılması ve deęiřtirilmesi ile ilgili size yol gösterecek animasyonu web'de bulabilirsiniz (bkz. www.hp.com/support ve ürününüz hakkında arama yapın).

Silindir deęiřtirme setinde yedek bir ayırma tablası bulunur. Deęiřtirme setini sipariř etmek için, bkz. www.hp.com/buy/parts.

📝 **NOT:** Yedek silindir seti sarf malzemesidir ve garanti veya standart hizmet anlaşmaları kapsamında yer almaz.

Silindirleri deęiřtirmek için řu adımları izleyin:

1. Ürünü kapatmak için Güç düęmesine basın ve ardından güç kablosunu çıkarın.
2. Otomatik belge besleyici (ADF) kapaęını açın.



3. Parmak ucunuzu silindir aksamı kapađındaki mandalın arkasına kaydırın, sonra da nazikçe öne doğru çekerek kapađı açın.

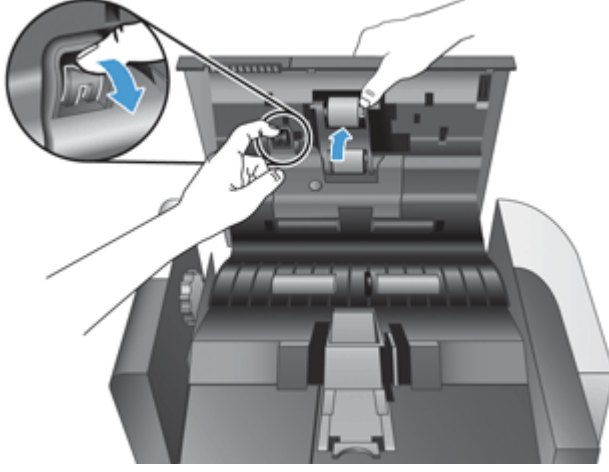

4. Silindir aksamı kapağını aşağıda ve yolun dışında tutarak, silindir aksamını kavrayın ve sola kaydırarak yerinden çıkarın.

⚠ DİKKAT: Silindirlere çıplak elle temas etmeyin, parmaklarındaki yağ performansı etkileyebilir.

📝 NOT: Silindir aksamını kaydırırken hafif bir direnç hissedebilirsiniz.

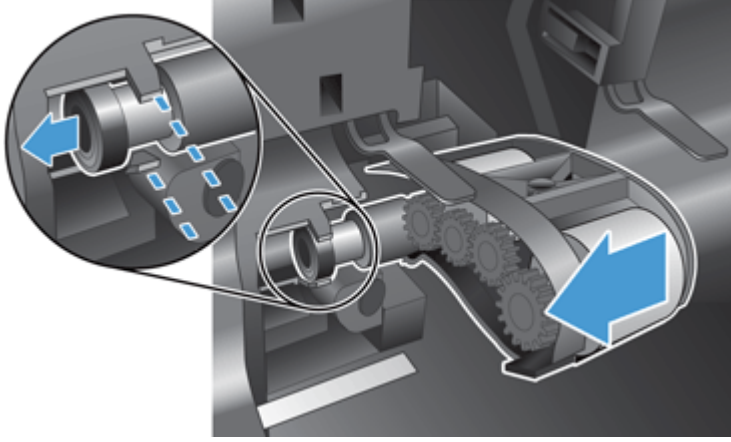

⚠ DİKKAT: Hizalama çıkıntılarını aşağıya veya silindir aksamının sağına doğru bastırmamaya dikkat edin.

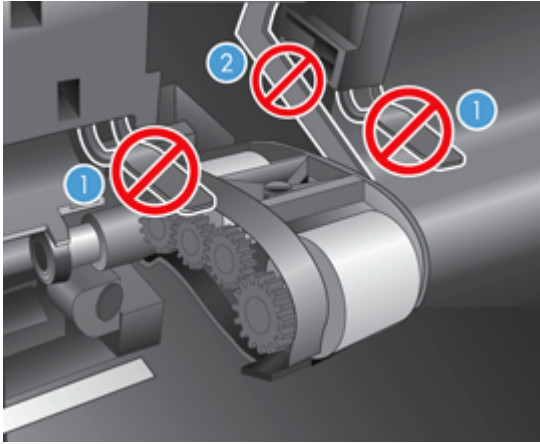

5. Silindir aksamını dışarı doğru kaldırın ve ayırın.

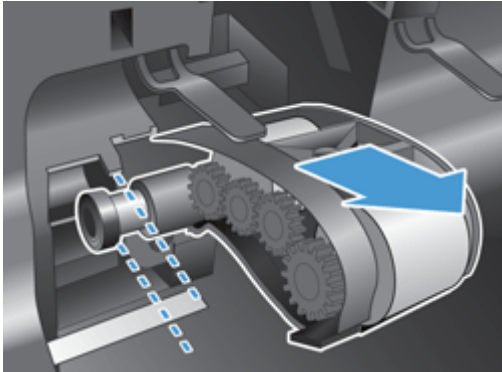

6. Silindir aksamı kapađını ařađıda ve yolun dıřında tutarak, yeni silindir aksamını yerine takın ve sıkıca yerine oturana dek sađa dođru kaydırın.

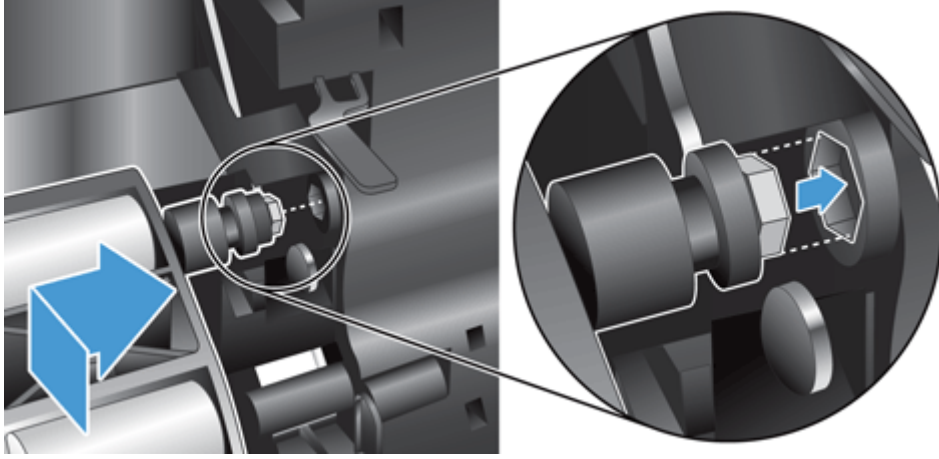

7. Mandalın sıkıca yerine oturduđundan emin olarak silindir aksamı kapađını kapatın.

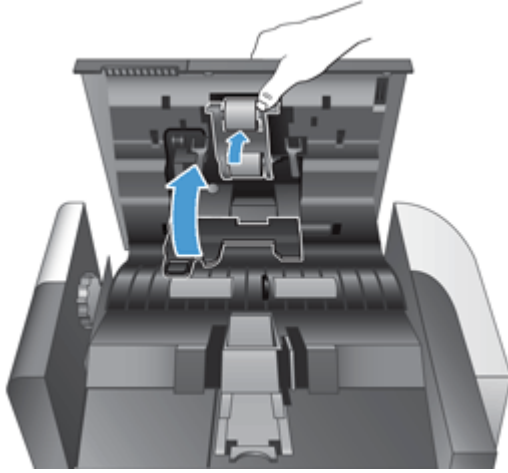

NOT: HP, her 100.000 tarama iřleminden sonra silindirleri deđiřtirmenizi önerir.

Makaraları yerleřtirdikten sonra, ayırma tamponunu yerleřtirin ve ardından bakım faaliyetini kaydedin.

Ayrırma tablasını deęiřtirme

Silindir deęiřtirme setinde yedek bir ayırma tablası bulunur. Silindirleri deęiřtirdiđinizde ayırma tablasını da daima deęiřtirin. Silindir deęiřtirme setini sipariř etmek için, bkz. www.hp.com/buy/parts.

💡 **İPUCU:** Ayırma tablasının çıkarılması ve deęiřtirilmesi ile ilgili size yol gösterecek animasyonu web'de bulabilirsiniz (bkz. www.hp.com/support ve ürününüz hakkında arama yapın).

Ayrırma tablasını deęiřtirmek için řu adımları izleyin:

1. Ürünü kapatmak için Güç düđmesine basın ve ardından güç kablosunu çıkarın.
2. Otomatik belge besleyici (ADF) kapađını açın.



3. Ayırıcı tablayı serbest bırakmak için, ayırma tablası mandalını öne dođru itin (ADF'nin arkasına dođru).

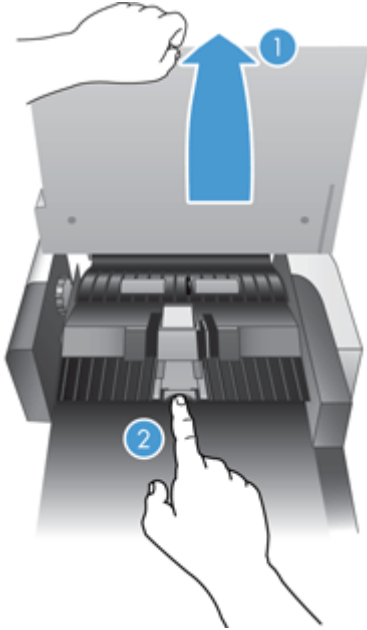

4. Ayırma tablası bileşenini yukarı kaldırın, yuvasından serbest bırakın ve ayırın.

💡 **İPUCU:** Bunu yapmak, OBB giriş tepsisini hafifçe kaldırdığınızda daha kolaydır.

⚠️ **DİKKAT:** Tablanın kendisine çıplak elle temas etmeyin, parmaklarındaki yağ performansı etkileyebilir.

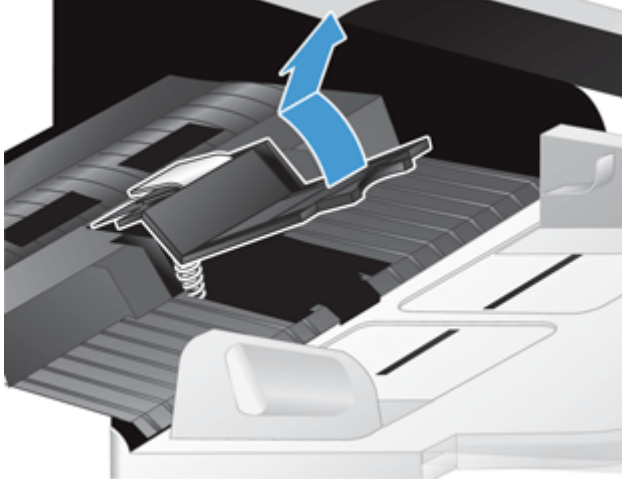

5. Tablanın altındaki yayın bükülmediğinden emin olarak, yeni ayırma tablası bileşeninin arka kenarını yuvasına kaydırın.

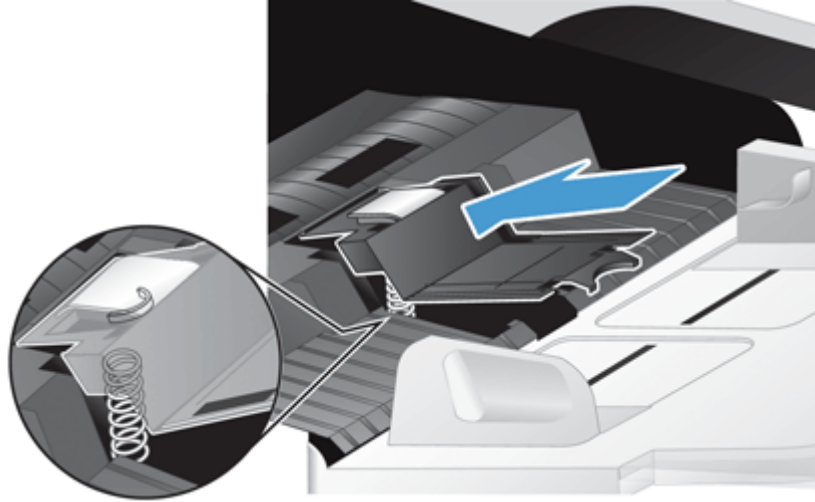

6. Tablanın sıkıca yerine oturduğunu gösterecek şekilde bir klik sesi duyana dek ayırıcı tabla bileşeninin ön kısmını aşağı bastırın.

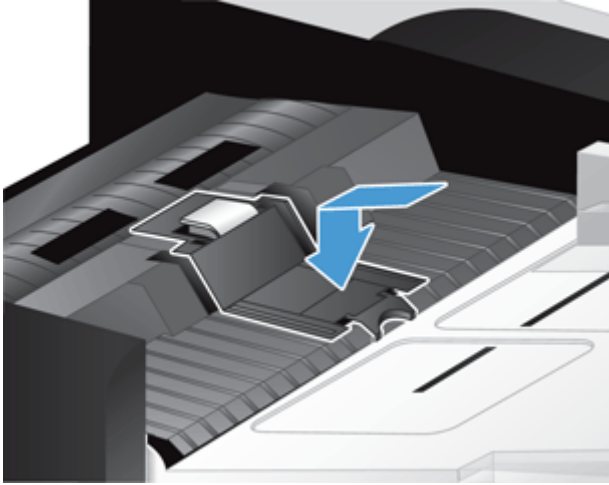

İPUCU: Tablaya çıplak elle dokunmamaya dikkat ederek ve tablanın geri yaylandığından emin olarak tablayı aşağı bastırıp serbest bırakın. Bu, tablanın altındaki yayın doğru konumlandırıldığını gösterir.

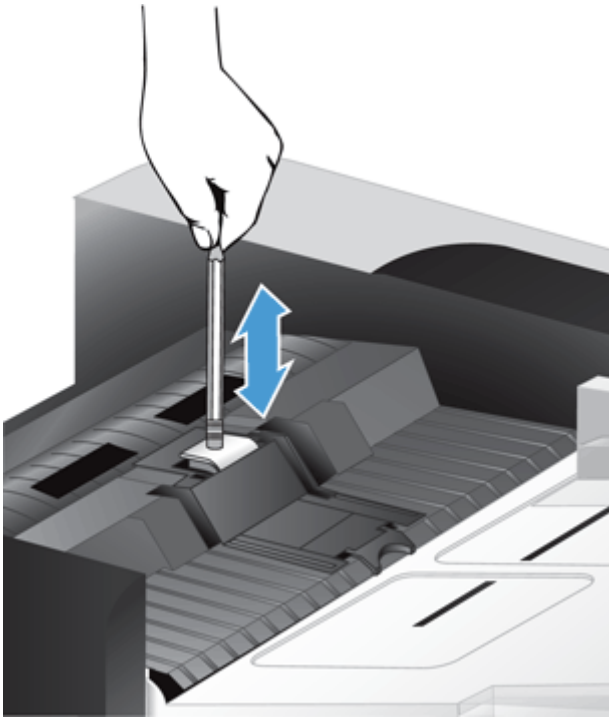

7. ADF kapağını kapatın, güç kaynağını ürüne yeniden takın ve sonra ürünü açın.
8. Ürün bakım geçmişini güncelleştirin.
- Giriş ekranında **Yönetim** düğmesine dokunun.
 - Sırasıyla **Sarf Malzemelerini Yönet** düğmesine, **Sarf Malzemelerini Sıfırla** seçeneğine, sonra da **Yeni Belge Besleyici Seti** seçeneğine dokunun.

- c. Çevrimiçi bakım yordamında aşağıya kaydırın ve [Bakım Yordamını Tamamla](#) düğmesine dokunun.
- d. [Tamam](#) düğmesine dokunarak bakım etkinliğini kaydedin ve sayaçları sıfırlayın.



NOT: HP, her 100.000 taramada bir makaraları ve ayırma tamponunu değiştirmenizi önerir.

Ön paneli deęiřtirme

💡 **İPUCU:** Ön panelin çıkarılması ve deęiřtirilmesi ile ilgili size yol gösterecek animasyonu web'de bulabilirsiniz (bkz. www.hp.com/support ve ürününüz hakkında arama yapın).

Ön paneli deęiřtirmek için řu adımları izleyin:

1. Ürünü kapatmak için Güç düęmesine basın ve ardından güç kablosunu çıkarın.
2. Tarama kapaęını yukarı kaldırın.
3. Ön panelin alt tarafındaki girintileri konumlandırın, gösterilen yere bastırarak ön paneli serbest kalana kadar dikkatli bir řekilde kaldırın.

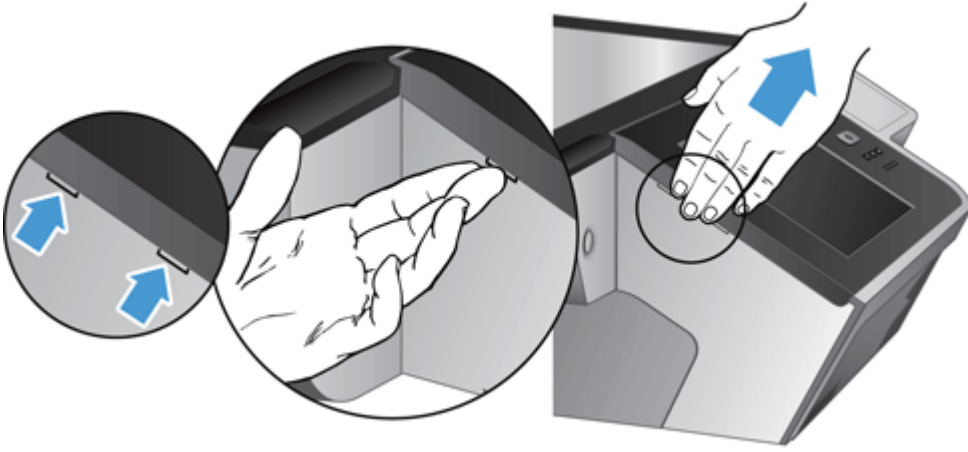

4. Ön panelin tersini çevirin, tek elle sıkıca tutun, řerit kablonun bağlantısını kesin (1) ve řerit kabloyu kablo tutucudan dikkatli bir řekilde çekin (2).

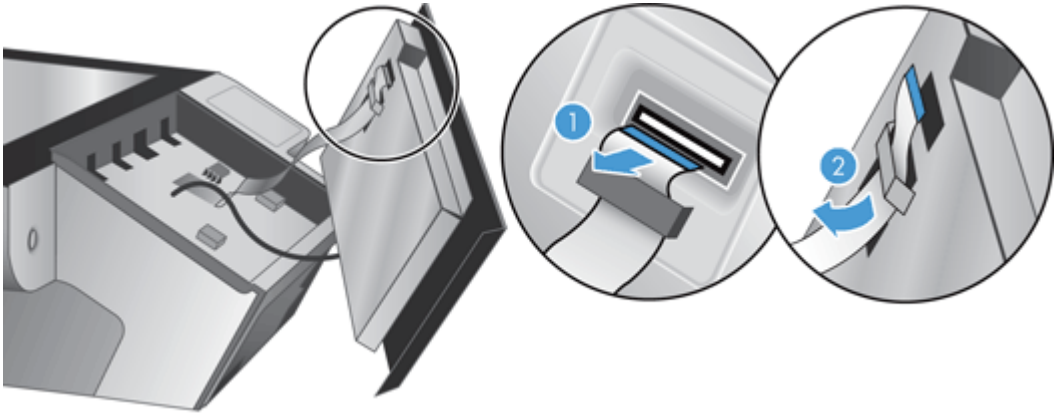

5. Ön paneli ters durumda tutmaya devam ederken, ön panel kablosunun bağlantısını kesin ve ön paneli bir yere bırakın.

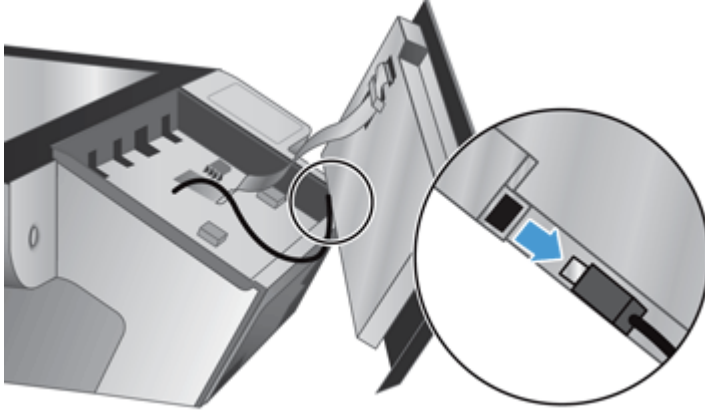

6. Yeni ön paneli ön panel kablosuna bağlayın.

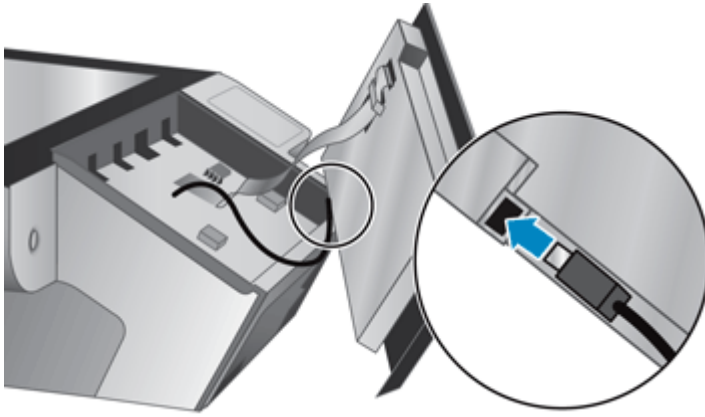

7. Şerit kabloyu dikkatli bir şekilde kablo tutucudan geçirin (1) ve bağlayın (2).

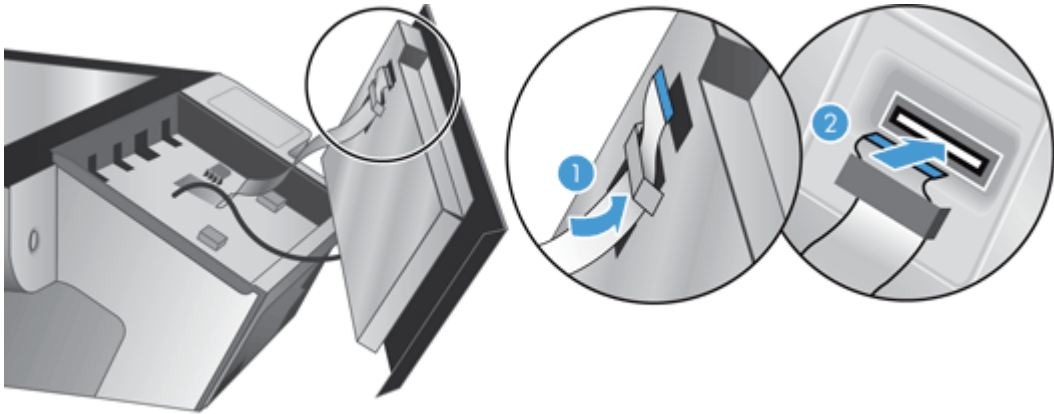

8. Ön paneli dokunmatik ekranı yukarı bakacak şekilde ters çevirin, ön panel ile çerçeve aynı hizaya gelecek şekilde konumlandırın (1) ve yerine oturması için ön panele bastırın (2).

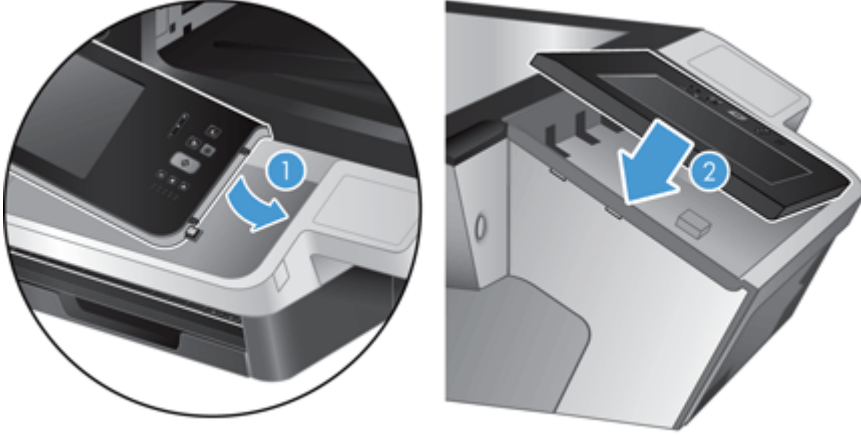

9. Tarama kapağını kapatın, güç kablosunu yeniden bağlayın, sonra da ürünü açın.

Klavyeyi deęiřtirme

Çeřitli dillerdeki klavyeleri aksesuar olarak sipariř edebilirsiniz.

Klavyeyi deęiřtirmek için řu adımları izleyin:

1. Ürünü kapatmak için Güç düęmesine basın ve ardından güç kablosunu çıkarın.
2. Klavyeyi çıkarın.
 - a. Klavyeyi çıkarmak için dört sürgülü çıkıntıyı ürünün ön tarafına doğru kaydırın (1) ve klavyeyi dikkatli bir şekilde klavye çerçevesinden yukarı kaldırıp çekin (2).



- b. Klavye kablosunu çıkarmak için kablo konektörünü dikkatli bir şekilde sıkıştırın ve klavyeyi bir yere bırakın.



3. Yeni klavyeyi takın.
 - a. Yeni klavye kablosunu bağlayın.



- b.** Yeni klavyeyi, sabitlenmiş klavye çıkıntıları ile çerçeve üzerindeki yuvalar aynı hizaya gelecek şekilde klavye çerçevesi üzerine konumlandırın (1), klavyeyi dikkatli bir şekilde klavye çerçevesine doğru itin (2) ve klavyeyi sağlamlaştırmak için dört sürgülü çıkıntıyı içeri doğru itin (3).

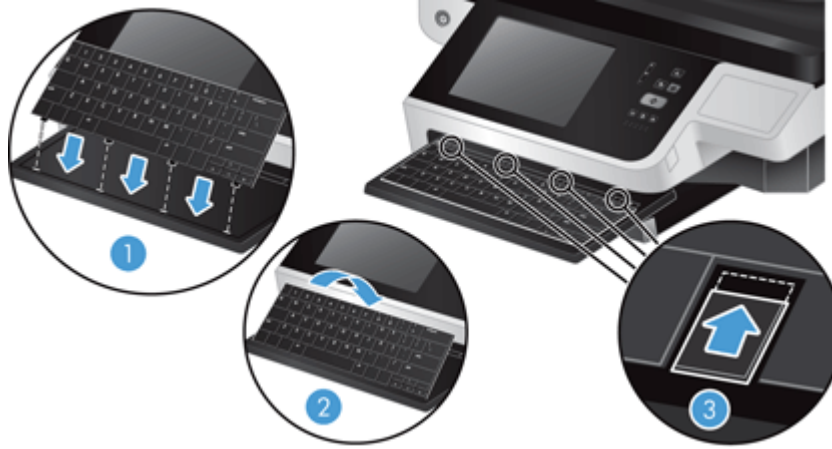

- 4.** Güç kaynağını ürüne yeniden takın ve ardından ürünü açmak için **Güç** düğmesine basın.

Sabit sürücüyü deęiřtirme

HP en iyi yöntem olarak rutin, planlı yedeklemeler yapmanızı önerir. Rutin yedeklemeler yapmak bir sabit sürücü arızası durumunda veri kaybını en aza indirir.

Sabit sürücüyü deęiřtirmek için řu adımları izleyin.

1. Ürünü kapatmak için Güç düğmesine basın (1), ürünün elektrik bağlantısını kesin (2) ve Ethernet kablosunu çıkarın (3).

Kullanılırsa, kablo stili kilidi kaldırın (“Kensington kilidi olarak da adlandırılır”).

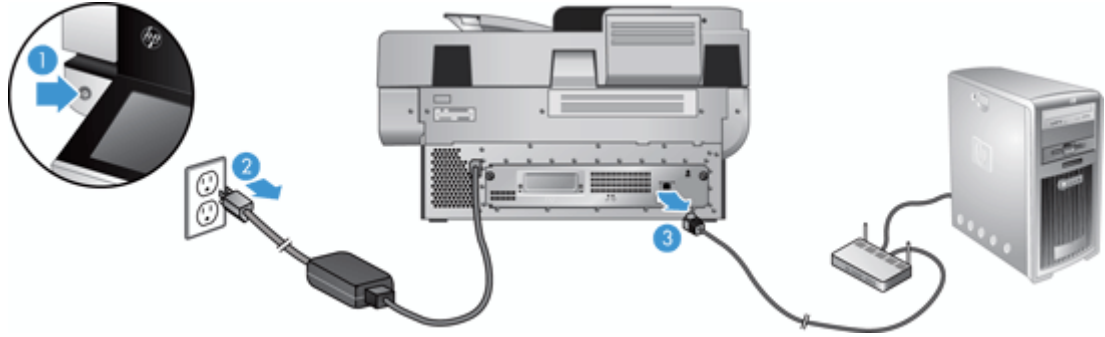

2. Arka panel çekmece aksamını ürüne sabitleyen iki kanatlı vidayı gevřetin (1) ve çekmece aksamını yerinden dıřarıya doęru kaydırın.

Çekmece aksamını kaydırırken biraz dirençle karşılařabilirsiniz.

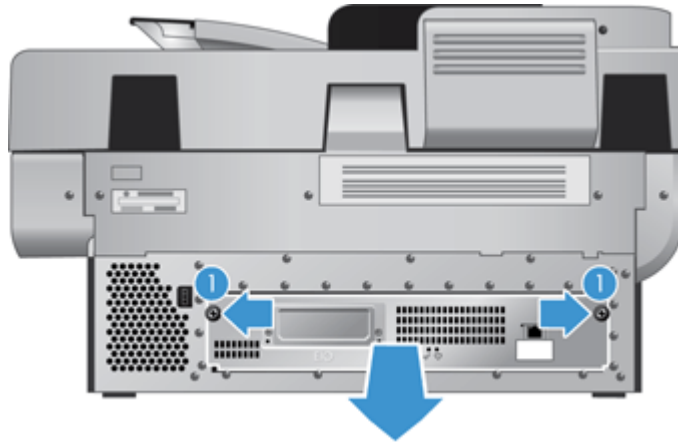

3. Sürücü ray kolunu dikkatli bir şekilde sabit disk sürücüsünün sol kenarından kaldırın (1), sürücüyü ileriye doğru kaydırın (2) ve sabit disk sürücüsünden kabloyu çıkarın.

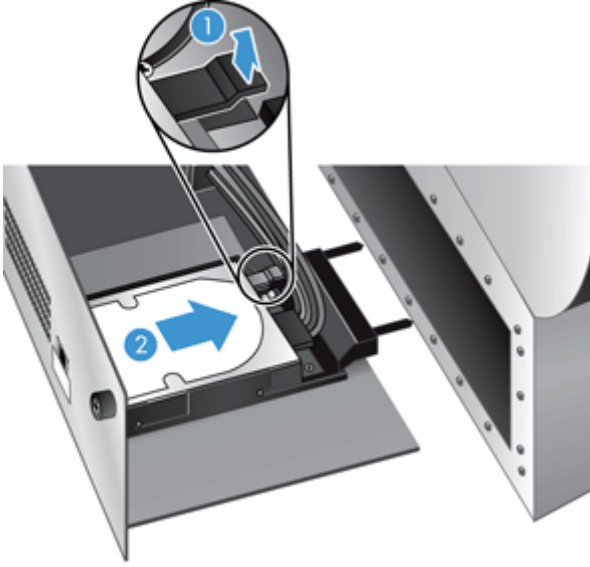

4. Sabit disk sürücüsünü çekmece aksamından çıkarın ve kenara koyun.
5. Çıkarmış olduğunuz sürücüden siyah plastik rayları sökün ve yeni sürücüye takın.

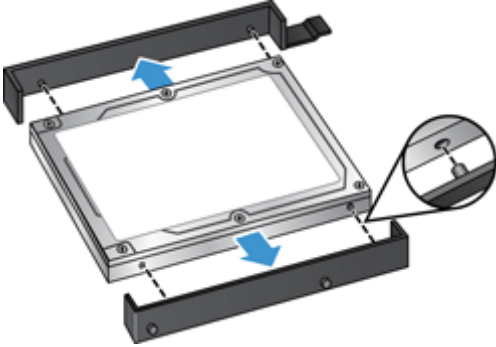

6. Sabit disk sürücüsünü yerine oturana dek sürücü yuvasına itin (sürücü raylarının kenarındaki çıkıntıların sürücü muhafazasındaki yuvalara oturduğundan emin olun) ve sürücü kablosunu sürücüye bağlayın.

 **NOT:** Sürücü kablosunun kablo tutucuya girdiğinden emin olun.

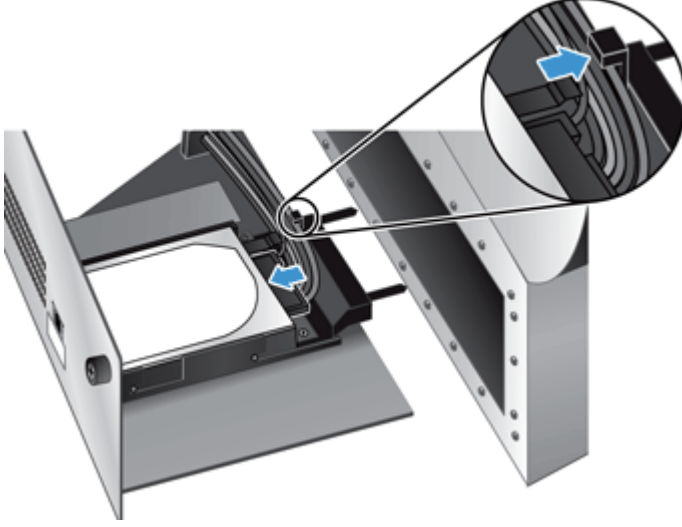

7. Arka panel çekmece aksamını kabloların ezilmemesine dikkat ederek yerine kaydırın, çekmece aksamının kasaya sıkıca oturtulduğundan emin olun ve kanatlı vidaları sıkın.
8. Güç ve Ethernet kablolarını ve isteğe bağlı olarak kablo stili kilidi yeniden bağlayın ve ardından ürünü çalıştırmak için Güç düğmesine basın.

Jetdirect kartı takma

Jetdirect kartını takmak için şu adımları izleyin.

1. Ürünü kapatmak için Güç düğmesine basın (1), ürünün elektrik bağlantısını kesin (2) ve Ethernet kablosunu çıkarın (3).

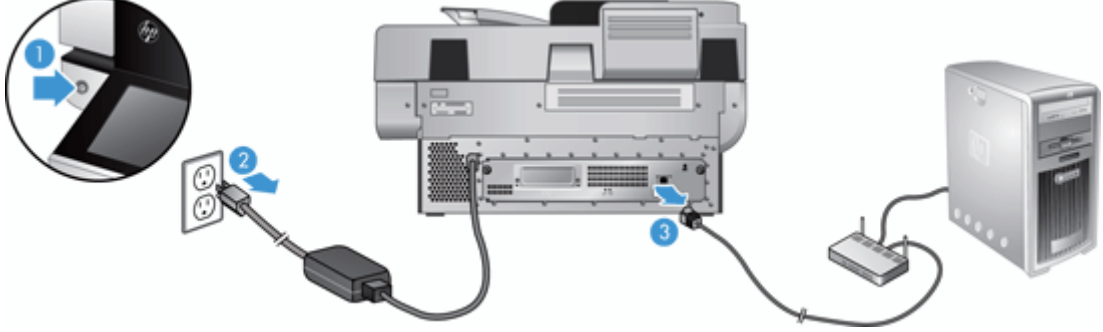

2. Jetdirect kartı kapak levhasını ürünün arka tarafına sabitleyen iki vidayı gevşetin (1) ve kapak levhasını çıkararak (2) kenara koyun.

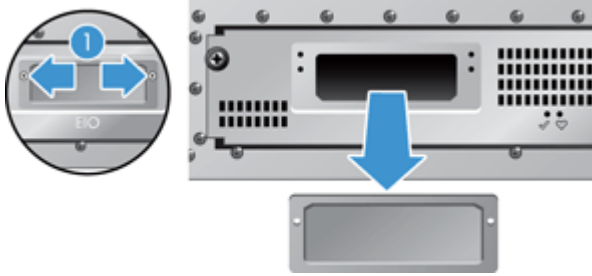

3. Yedek Jetdirect kartını ambalajından çıkarın ve kart yuvasına gösterildiği gibi çıkıntı tarafı üste gelecek şekilde yerleştirin.

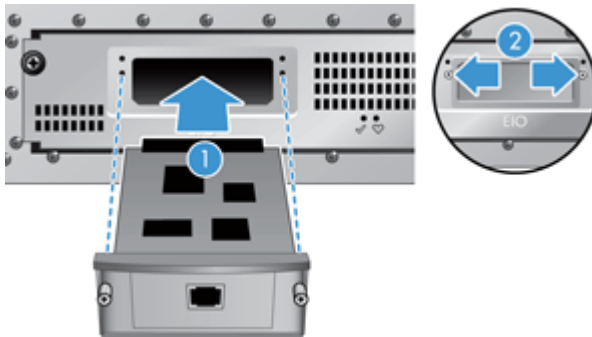

- a. Kartı yuvadaki kılavuz raylarına düzgünce yerleştirin.
- b. Yerine oturana kadar kartı yuvarın içine doğru dikkatli bir şekilde itin (2) ve kart levhasının vidaları ile sabitleyin (1).

4. Ethernet kablosunu formatlayıcıya bağlayın (1), yeniden elektrik bağlantısını yapın (2) ve ürünü açmak için Güç düğmesine basın (3).

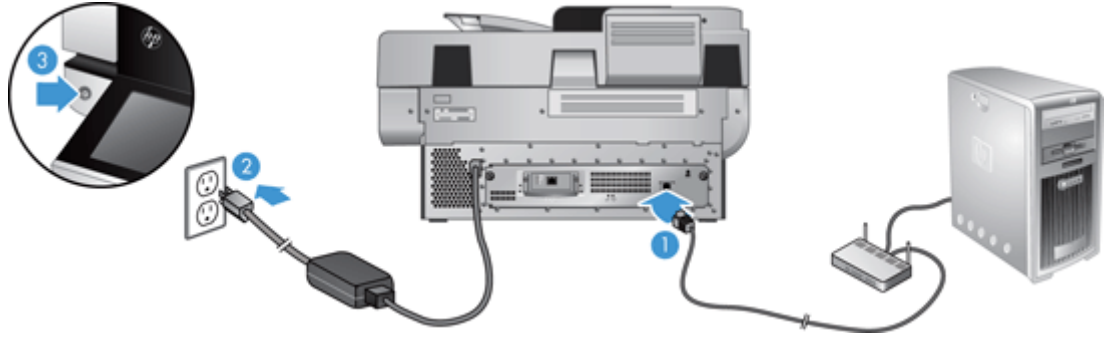

Donanım tümleşme cebine bir aksesuar takılması

Ayrıca satın alınabilen bir HP aksesuarını da (örneğin, yakınlık okuyucu, parmak izi okuyucu veya manyetik swipe okuyucu) entegre donanım entegrasyon paketine (HIP) takabilirsiniz.

NOT: Bu prosedür bir yaklaşırtmalı kart okuyucunun takılışını betimlemektedir. **mümkünse** olarak tanımlanan adımlar diğer HIP aksesuarlarına uygulanamayabilir. Daima aksesuarınızla birlikte gelen yükleme yönergelerine başvurun.

HIP'ye bir aksesuar takmak için, şu adımları takip edin:

1. Ürünü kapatmak için Güç düğmesine basın (1) ve ardından güç kablosunu çıkarın (2).

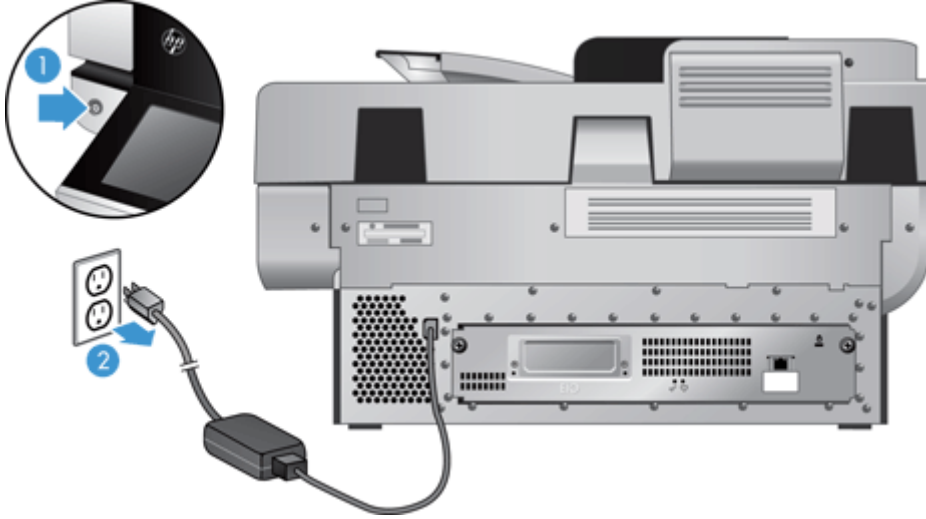

2. HIP kapağının üstündeki deliğe kredi kartı kenarını sokun; kapağı yavaşça koparın ve kaldırın.

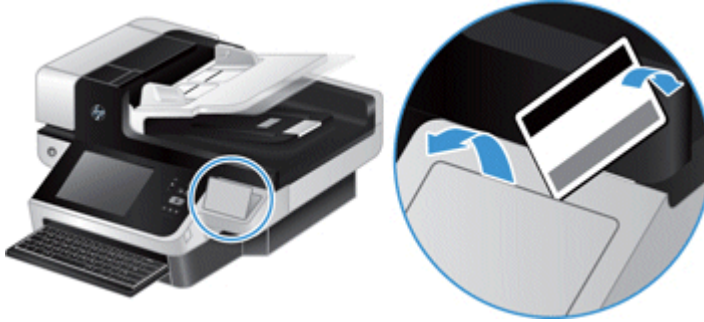

3. HIP aksesuarını paketinden çıkarın ve aksesuarı HIP'ye bağlayın.
 - a. Aksesuarın USB kablosunu HIP yerinin sol tarafına bağlayın.



- b. USB kablosunu aksesuar üzerindeki kablo konektörüne bağlayın (1) ve mümkünse ardından topraklama konektörünü aksesuar üzerindeki topraklama bandına bağlayın (2).

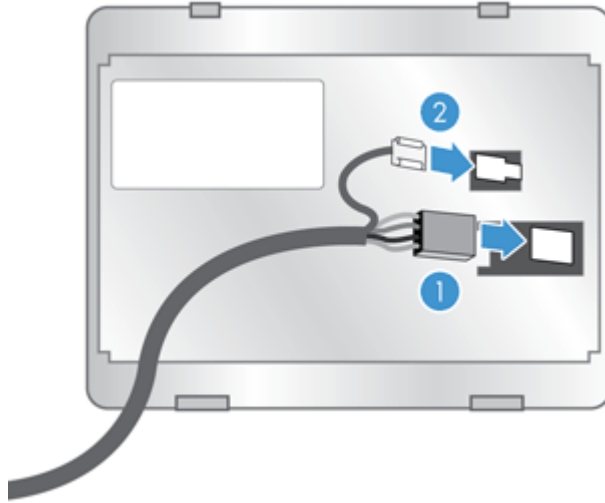

NOT: Gösterilen konektörler yakınlık kart okuyucu içindir. Aksesuarınızın kablo konektörü biraz farklı olabilir ve bir topraklama konektörü içermeyebilir.

- c. Aksesuarın alt kısmındaki çıkıntıları HIP'deki konektörlerle aynı hizaya getirin, aksesuarı HIP'ye sokun ve ardından yerine yerleştirmek için nazikçe bastırın.



4. Güç kablosunu bağlayın ve ardından ürünü çalıştırmak için Güç düğmesine basın.

9 Sorun giderme

Bu bölüm, ürünle ilgili genel sorunların çözümlerini içermektedir.

- [Tarama hataları](#)
- [Temel sorun giderme ipuçları](#)
- [Yükleme sorunları](#)
- [Başlatma veya donanım sorunları](#)
- [Ürün duraklatılmış veya kapalı](#)
- [Kağıt besleme sorunları](#)
- [Ürünün düzgün çalışmamaya başlaması](#)
- [E-posta sorunlarını çözme](#)
- [Ağ sorunlarını çözme](#)
- [Fabrika ayarlarını geri yükleme](#)
- [HP Destek'e başvurma](#)

Sorun giderme konusunda ek bilgi için, kullandığınız HP tarama programının Help (Yardım) bölümüne bakın.

Tarama hataları

Bir hatayı gidermek için görüntülenen yönergeleri ve varsa videoyu izleyin.

Hata	Açıklama
ADF boş	Belge besleyicide hiçbir belge algılanmadı.
Otomatik ayar başarısız oldu	Ürün tarama öncesinde ayarlama yapmayı denerken bir donanım hatası oluştu.
İletişim hatası	Bir tarayıcı iletişim hatası oluştu.
Fan hatası	Ürün fanı hata verdi.
Donanım hatası	Bir donanım arızası oluşmuştur.
Kapak açık	Belge besleyicinin üzerindeki kapak açık veya tam yerine oturmamış.
Lamba hatası	Ürün lambası hata verdi.
Hatalı alma	Ürün bir belge besleyici hatalı sayfa alımı algıladı (örneğin, ürüne hiçbir sayfa beslenmedi).

Hata	Açıklama
Birden çok alma	Ürün, birden çok sayfa besleme hatası algıladı.
Birden çok alma algılayıcısı hatası	Ürünün birden çok kağıt alma algılayıcısı hata verdi.
Kağıt sıkışması	Ürün belge besleyicide kağıt sıkışması algıladı.

Temel sorun giderme ipuçları

Tarama camı üzerindeki lekeler veya gevşek kablolar gibi basit sorunlar ürününüzün bulanık taramalar yapmasına, beklenmeyen şekilde çalışmasına veya çalışmamasına sebep olabilir. Tarama sorunlarıyla karşılaştığınızda her zaman aşağıdakileri kontrol edin.

- Taramalar bulanıksa, tarama camının solundaki tarama şeridinin kirliliği veya lekeli olup olmadığını kontrol edin. Kirliliği veya lekeliyse, tarama şeridini temizleyin.

Optik Karakter Tanıma (OCR) kullanarak analiz edilecek bir belge tarıyorsanız, orijinal belgenin analiz edilebilecek kadar temiz olduğundan emin olun.

- Ethernet ve güç kablolarının ürünün arkasındaki ilgili konektörlere sıkıca oturduğundan ve güç kablosunun çalıştığı bir elektrik prizine veya yüksek gerilim koruyucusuna takılı olduğundan emin olun.
- Ürüne elektrik geldiğinden emin olun.
 - Güç kaynağı kutusundaki yeşil LED'in yanıp yanmadığını kontrol edin.
 - Yeşil LED yanmıyorsa, güç kaynağının takılı olduğu elektrik prizine veya yüksek gerilim koruyucusuna elektrik geldiğinden emin olun.
 - Elektrik prizine veya yüksek gerilim koruyucusuna elektrik gelmesine rağmen yeşil LED yanmıyorsa, güç kaynağı bozuk olabilir. Yardım için www.hp.com/support adresine başvurun.
- Arka panel çekmece aksamındaki iki formatlayıcı durum LED'inin yeşil olduğundan emin olun (biri sabit olarak yanmalı, diğeri yanıp sönmeli). Bu, formatlayıcının düzgün bir şekilde çalıştığını gösterir.
- Ürün düğmelerinin çalışır durumda olduğundan emin olun.
- Ürünü kapatmak için Güç düğmesine basın, 30 saniye bekleyin ve ürünü açmak için tekrar Güç düğmesine basın.
- Otomatik belge besleyici (OBB) kapağının kapalı olduğundan emin olun.
- Ürünün LAN'a bağlı olduğunu ve ağ kullanımı için düzgün bir şekilde yapılandırıldığını kontrol edin.

Sorun yaşamaya devam ediyorsanız, ürün yazılımınız veya ilgili sürücüleriniz güncel olmayabilir veya bozulmuş olabilir. Ürünüze yönelik ürün yazılımı ve sürücü güncelleştirmelerini bulmak için www.hp.com/support adresine bakın.

Yükleme sorunları

Kablo türü	İşlem
Güç kaynağı kablosu	<p>Güç kaynağı ürün ve elektrik prizi arasında takılıdır.</p> <ul style="list-style-type: none">• Güç kaynağının ürüne sıkıca bağlandığından emin olun.• Güç kablosunun güç kaynağı ile çalışır durumdaki bir elektrik prizine veya yüksek gerilim koruyucusuna sıkıca bağlandığından emin olun.• Elektrik kablosu yüksek gerilim koruyucusuna bağlıysa, yüksek gerilim koruyucusunun elektrik prizine takılı ve açık olduğundan emin olun.• Ürünü kapatmak için Güç düğmesine basın, 30 saniye bekleyin ve ürünü açmak için tekrar Güç düğmesine basın.
Ethernet kablosu	<p>Ethernet kablosunun ürün ile ağ yönlendiricisi, Ethernet jakı veya Ethernet anahtarı arasına sıkıca bağlandığından emin olun.</p> <p>Ethernet ile ilgili ek sorun giderme bilgileri için www.hp.com/support adresine gidin ve arama aracını kullanarak Ethernet veya ağ ile ilgili sorun giderme konularını bulun.</p>

Başlatma veya donanım sorunları

- [Ethernet bağlantısını kontrol etme](#)
- [Ürüne elektrik akımı gidip gitmediğini kontrol etme](#)
- [Ürünü sıfırlama](#)

Ethernet bağlantısını kontrol etme

1. Ethernet kablosunun ürün ile yönlendirici, Ethernet jakı veya Ethernet anahtarı arasına sıkıca bağlı olduğundan emin olun.
2. Ethernet kablosu bir ağ yönlendiricisine veya Ethernet anahtarına bağlıysa, yönlendiricideki veya anahtardaki farklı bir bağlantı noktasına bağlamayı deneyin.
3. Ürünü kapatmak için Güç düğmesine basın, 30 saniye bekleyin ve ürünü açmak için tekrar Güç düğmesine basın.

Ürüne elektrik akımı gidip gitmediğini kontrol etme

Güç kablosu ürün ve elektrik prizi arasında takılıdır.

- Elektrik kablosunun ürün ile çalışır durumdaki bir elektrik prizine sıkıca bağlı olduğundan emin olun.
- Elektrik kablosu yüksek gerilim koruyucusuna bağlıysa, yüksek gerilim koruyucusunun elektrik prizine takılı ve açık olduğundan emin olun.
- Ürüne elektrik geldiğinden emin olun.
 - Güç kaynağı kutusundaki yeşil LED'in yanıp yanmadığını kontrol edin.
 - Yeşil LED yanmıyorsa, güç kaynağının takılı olduğu elektrik prizine veya yüksek gerilim koruyucusuna elektrik geldiğinden emin olun.
 - Elektrik prizine veya yüksek gerilim koruyucusuna elektrik gelmesine rağmen yeşil LED yanmıyorsa, güç kaynağı bozuk olabilir. Yardım için www.hp.com/support adresine başvurun.

Yukarıdaki öğeleri doğruladıktan sonra sorun devam ederse aşağıdaki adımları izleyin:

1. Ürünü kapatmak için Güç düğmesine basın ve ardından güç kablosunu çıkarın.
2. 30 saniye bekleyin.
3. Güç kablosunu yeniden takın ve ürünü çalıştırın.

Ürünü sıfırlama

Ürünü kullanmaya çalıştığınızda **Scanner initialization failed** (Tarayıcı başlatılmadı) veya **Scanner not found** (Tarayıcı bulunamadı) gibi bir hata iletisi alırsanız ürünü sıfırlamalısınız.

Ürünü sıfırlamak için şu adımları uygulayın:

1. Ürünü kapatmak için Güç düğmesine basın ve ardından güç kablosunu çıkarın.
2. 30 saniye bekleyin.
3. Güç kablosunu yeniden takın ve Güç düğmesine basın.

Ürün duraklatılmış veya kapalı

- [Ürün, dokunmatik ekran üzerinde bir “duraklama” iletisi görüntüler](#)
- [Ürünün kapandığını belirten bir e-posta aldım](#)

Ürün, dokunmatik ekran üzerinde bir “duraklama” iletisi görüntüler

Ürün sabit disk sürücüsünün aşırı ısındığını algıladı ve 12 dakika boyunca “duraklama” iletisi görüntüledikten sonra kendi kendine kapanacaktır.

Ürünün kapandığını belirten bir e-posta aldım

Ürün, fan arızası nedeniyle sabit disk sürücüsünün aşırı ısındığını tespit etti. Sabit disk sürücüsünü korumak için ürün kendi kendine kapandı.

Kağıt besleme sorunları

- [Kağıt sıkışması, eğrilik, yanlış besleme veya birden çok sayfanın beslenmesi](#)
- [Hassas orijinaleri tarama](#)
- [Üründen kağıt beslenmiyor](#)
- [Orijinaller belge çıktı tepsisinde kıvrılıyor](#)
- [Taranan görüntünün altı kesiliyor](#)
- [Taranan görüntüde çizgiler ve çizikler oluşuyor](#)
- [Belge çıkış tepsisine yüklenen bir malzeme sürekli sıkışıyor](#)
- [Kağıt yolundaki sıkışmaları giderme](#)

Kağıt sıkışması, eğrilik, yanlış besleme veya birden çok sayfanın beslenmesi

- Tüm makaraların yerinde olup olmadığını, makara ve otomatik belge besleyici (OBB) kapaklarının kapalı olup olmadığını kontrol edin.
- Sayfalar kağıt yoluna beslenirken eğik görünüyorsa, yazılımda çıktı olarak gelen görüntülerin eğik olup olmadığını kontrol edin.
- Sayfalar doğru yerleştirilmemiş olabilir. Sayfaları düzeltin ve desteyi ortalamak için kağıt kılavuzlarını ayarlayın.
- Doğru çalışması için kağıt kılavuzlarının kağıdın iki tarafına da dokunması gerekir. Kağıt destesinin düz olduğundan ve kılavuzların kağıt destesine dayandığından emin olun.
- Belge besleyici veya çıkış tepsisindeki sayfa sayısı, maksimum sayıdan fazla olabilir. Belge besleyiciye daha az sayfa yükleyin ve çıktı tepsisindeki sayfaları kaldırın.
- Kağıt yolunda kağıt parçası, zimba telleri, kağıt klipsleri veya başka parçalar olmadığını kontrol edin.
- Yanlış besleme olasılığını azaltmak için kağıt yolunu temizleyin. Besleme hataları devam ediyorsa makaraları temizleyin. Besleme hataları devam ediyorsa makaraları değiştirin.

Hassas orijinaleri tarama

Hassas orijinaleri (buruşuk veya çok ince kağıtlardaki fotoğraflar veya belgeler gibi) güvenle taramak için, orijinaleri tarama camına yerleştirin. Otomatik belge besleyiciyi (OBB) kullanmayın.

Üründen kağıt beslenmiyor

Makaralara temas ettiğinden emin olarak sayfaları belge besleyiciye yeniden yükleyin.

Otomatik belge besleyicinin (OBB) kapağı sıkıca kapatılmamış olabilir. OBB kapağını açın ve sıkıca bastırarak tekrar kapatın.

Ürün donanımında bir sorun olabilir. Ürünü sınamak için bu yordamı izleyin:

1. Güç kaynağının ürün ile çalışır durumdaki bir elektrik prizine veya bir yüksek gerilim koruyucusuna sıkıca bağlı olduğundan emin olun. Güç kaynağının çalıştığından emin olmak için güç kaynağı kutusundaki yeşil LED'in yanıp yanmadığını kontrol edin.
2. Güç kaynağı bir yüksek gerilim koruyucusuna bağlıysa, yüksek gerilim koruyucusunun prize takılı ve açık olduğundan emin olun.
3. Ürünü kapatmak için Güç düğmesine basın ve ardından güç kablosunu çıkarın.
4. 30 saniye bekleyin.
5. Güç kablosunu yeniden ürüne takın ve Güç düğmesine basın.
6. Yeniden taramayı deneyin.

Orijinaler belge çıktı tepsinde kıvrılıyor

Kuru ortam koşullarında, karbonsuz kopya kağıdı üzerine yazdırılanlar gibi hafif orijinaler çıktı tepsinde kıvrılabilir. Kıvrılmayı en aza indirmek için, orijinaleri belge besleyiciye yerleştirmeden önce kıvrılmış kenarları düzleştirin. Kıvrılmış kenarları düzleştiremiyorsanız, orijinaleri belge besleyiciye yerleştirirken kıvrılmış kenarların aşağı doğru baktığından emin olun.

Taranan görüntünün altı kesiliyor

Varsayılan olarak, tarama yazılımı 356 mm uzunluğa kadar olan medyayı tarayabilir. Uzun sayfalarda belgenin sonu taranan görüntüye dahil edilmez.

Taranan görüntüde çizgiler ve çizikler oluşuyor

Her adımın ardından, çizgilerin veya çiziklerin hala çıkıp çıkmadığını görmek için yeni taramalar yapın. Çıkıyorsa, bir sonraki adıma geçin. Ürünü temizleme hakkında bilgi için **Bakım** bölümüne bakın.

- Orijinalerin temiz ve kırışmamış olmasına dikkat edin.
- Tarama camının solundaki tarama şeridini temizleyin.
- Makaraları elle temizleyin.

Belge çıkış tepsinine yüklenen bir malzeme sürekli sıkışıyor

- Öge kabul edilebilir orijinaler için belirlenen şartnamelere uygun olmayabilir.
- Ögenin üzerinde zımba teli veya yapışkan not gibi çıkarılması gereken malzemeler olabilir.
- Kağıt kılavuzlarının orijinalin kenarlarına dokunduğundan emin olun.

Kağıt yolundaki sıkışmaları giderme

Bir kağıt sıkışmasını gidermek için:

1. Otomatik belge besleyici (OBB) kapağını açın.



2. Kağıt yolundaki orijinalleri veya varsa yolu tıkayan nesneyi çıkarın.

İPUCU: Açma kapağının sol tarafında yer alan, parmakla döndürülen yeşil tekerleri kullanarak orijinalleri kağıt yoluna elle ilerletin.

3. OBB dupleks arkaplanını çıkarın, kalıntıları temizleyin, sonra da yerine oturana dek bileşeni yuvasına geri kaydırın.

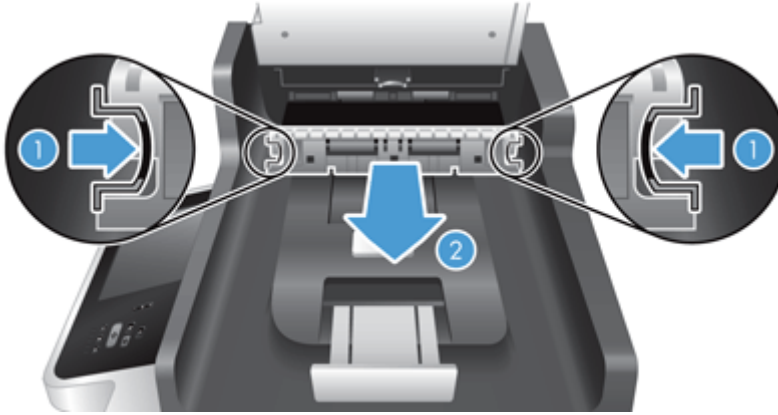

4. OBB kapağını yerine oturacak şekilde kapatın.
5. Taranmamış orijinalleri belge besleyiciye yeniden yükleyin.
6. Taramaya kaldığınız yerden devam edin.

Tekrarlayan sıkışıklıklarla karşılaşırsanız, kapağın tamamen kapalı olduğundan emin olun.

Ürünün düzgün çalışmamaya başlaması

Ürün tarama yapmamaya başlarsa, şu adımları izleyin. Her aşamadan sonra, ürünün çalışıp çalışmadığını görmek için bir tarama başlatın. Sorun sürerse, sonraki aşamaya geçin.

1. Bir kablo gevşemiş olabilir. Ethernet'in, güç kaynağının ve elektrik kablolarının düzgün bağlandığından emin olun.
2. Ürüne elektrik geldiğinden emin olun.
 - a. Güç kaynağı kutusundaki yeşil LED'in yanıp yanmadığını kontrol edin.
 - b. Yeşil LED yanmıyorsa, güç kaynağı kablosunun takılı olduğu elektrik prizine veya yüksek gerilim koruyucusuna elektrik geldiğinden ve güç kablosunun güç kaynağına ve ürüne sıkıca bağlandığından emin olun.
 - c. Elektrik prizine veya yüksek gerilim koruyucusuna elektrik gelmesine rağmen yeşil LED yanmıyorsa, güç kaynağı bozuk olabilir. Yardım için bkz. www.hp.com/support.
3. Ürünü kapatmak için Güç düğmesine basın, 30 saniye bekleyin ve ürünü açmak için tekrar Güç düğmesine dokununuz.

E-posta sorunlarını çözme

Sayısal gönderme özelliğini kullanarak e-posta gönderemiyorsanız, SMTP ağ geçidi adresini veya LDAP ağ geçidi adresini yeniden yapılandırmanız gerekebilir. Geçerli SMTP ve LDAP ağ geçidi adreslerini bulmak için yapılandırma sayfasını görüntüleyin. SMTP ve LDAP ağ geçidi adreslerinin geçerli olup olmadığını denetlemek için aşağıdaki yordamları uygulayın.

SMTP ağ geçidi adreslerini doğrulama

 **NOT:** Bu yordam, Windows işletim sistemleri içindir.

1. Bir MS-DOS komut istemi açın: **Başlat**'ı tıklayın, **Çalıştır**'ı tıklayın ve ardından `cmd` yazın.
2. `telnet` ve ardından SMTP ağ geçidi adresini ve sonra `25` yazın; bu, ürünün iletişim için kullandığı bağlantı noktasının numarasıdır. Örneğin, `telnet 123.123.123.123 25` yazın; burada "123.123.123.123" dizisi SMTP ağ geçidi adresidir.
3. **Enter** tuşuna basın. SMTP ağ geçidi adresi geçerli *değilse*, yanıtta şu ileti yer alır: Ana bilgisayara bağlantı açılmadı, bağlantı noktası 25: Bağlantı başarısız oldu.
4. SMTP ağ geçidi adresi geçersizse ağ yöneticisine başvurun.

LDAP ağ geçidi adreslerini doğrulama

 **NOT:** Bu yordam, Windows işletim sistemleri içindir.

1. Windows Gezgini'ni açın. Adres çubuğuna `LDAP://` yazıp hemen arkasından LDAP ağ geçidi adresini girin. Örneğin, `LDAP://12.12.12.12` yazın; burada "12.12.12.12" LDAP ağ geçidi adresini gösterir.
2. **Enter** tuşuna basın. LDAP ağ geçidi adresi geçerliyse, **Kişi Bul** iletişim kutusu açılır.
3. LDAP ağ geçidi adresi geçersizse ağ yöneticisine başvurun.

Ağ sorunlarını çözme

Ürünün ağla iletişim kurduğundan emin olmak için aşağıdaki öğeleri denetleyin. Başlamadan önce, bilgi sayfalarını görüntüleyin.

Bu öğeleri denetledikten sonra ağa hala bağlanamıyorsanız, bkz. www.hp.com/support.

1. Güç ve güç kaynağı kablolarınız düzgün bağlanmış mı ve ürün açık mı?
2. Ağ kablolarınız doğru takılmış mı?

Ürünün ağa uygun bağlantı noktası ve kablo ile bağlandığından emin olun. Sıkı ve doğru yerde olduklarından emin olmak için her kablo bağlantısını kontrol edin. Sorun sürüyorsa, farklı bir kabloyu veya hub ya da alıcı-verici üzerindeki farklı bağlantı noktalarını deneyin.

3. Bağlantı hızı ve duplex ayarları doğru ayarlanmış mı?

HP, bu ayarın otomatik modda (varsayılan ayar) bırakılmasını önerir.

4. IP adresini kullanarak ürüne "ping" atabiliyor musunuz?

Bilgisayarınızdan üründe ping testi yapmak için komut istemini kullanın. Örnek:

```
ping 192.168.45.39
```

Ping'in gidiş geliş süresini görüntülediğinden emin olun.

Ping başarılıysa, ürünün bilgisayardaki IP adresi yapılandırmasının doğru olduğunu onaylayın. Doğruysa, ürünü silin ve yeniden ekleyin.

Ping komutu başarısız olursa, ağ hub'larının açık olduğunu ve ağ ayarlarının, ürünün ve bilgisayarın aynı ağ için yapılandırıldığını doğrulayın.

5. Ağa herhangi bir yazılım uygulaması eklendi mi?

Uyumlu olduklarından ve doğru yüklendiklerinden emin olun.

6. Protokolünüz etkinleştirilmiş mi?

Protokollerin durumunu denetlemek için Katıştırılmış Web Sunucusu'nu kullanın.

7. Ürün, HP Web Jetadmin veya diğer yönetim uygulamalarında görünüyor mu?

- Ağ yapılandırma ekranındaki ağ ayarlarını doğrulayın.
- Ürün kontrol panelini kullanarak ürünün ağ ayarlarını onaylayın.

Fabrika ayarlarını geri yükleme

Fabrika ayarlarını geri yüklemek için, şu adımları takip edin:

1. Sırasıyla **Yönetim**, **Genel Ayarlar** ve **Fabrika Ayarlarını Geri Yükle** düğmelerine dokununuz.
2. Fabrika varsayılanlarına sıfırlamak istediğiniz alt sistemlerle ilişkili düğmelere dokununuz ve sonra **Sıfırla** düğmesine dokununuz.

HP Destek'e başvurma

Destek iletişim bilgileri için bkz. www.hp.com/support.

10 Teknik bilgiler ve garanti

Bu bölümde ürününüz için yasal düzenleme bilgileri ve ürün hakkında teknik bilgiler bulunmaktadır.

- [Ürün özellikleri](#)
- [Belge besleyicinin teknik özellikleri](#)
- [Çevresel şartnameler](#)
- [Geçicilik Sertifikası](#)
- [Yasal model numarası](#)
- [Çevre korumayla ilgili ürün yönetim programı](#)
- [HP sınırlı garanti bildirimini](#)

Ürün özellikleri

Ad	Açıklama
Tarayıcı türü	Otomatik belge besleyici (OBB) ile flatbed
Boyut	Genişlik: 570 mm, Derinlik: 434,6 mm, Yükseklik: 206,6 mm
Ağırlık	19,1 kg
Tarama elemanı	Yükten bağımsız aygıt (CCD)
Optik çözünürlük	600 x 600 dpi donanım
Ağ özellikleri	<ul style="list-style-type: none">10/100/Gigabit EthernetIPSec (kimlik doğrulama ve şifreleme protokolleri)IPv4 ve IPv6 adresi atama
AC gücü	<ul style="list-style-type: none">Güç kaynağı için AC girişi: 100–240 V~, 50/60 Hz, 2600 mAGüç kaynağı için DC çıkışı: +32 Vdc, 5625mA, 180W
Güç tüketimi	Güç tüketimi bilgisi için bkz, www.hp.com/support .
Sistem gereksinimleri	Minimum ve önerilen sistem gereksinimlerini görüntülemek için, www.hp.com adresine gidin, ülkenizi/bölgenizi seçin, ürün modeliniz hakkında arama yapın ve ardından datasheet (spesifikasyonlar) ifadesiyle arama yapın.

Belge besleyicinin teknik özellikleri

Ad	Açıklama
Kağıt tepsisi kapasitesi	100 sayfa 75 g/m ²
Minimum kağıt boyutu	68 x 148 mm
Maksimum kağıt boyutu	216 x 864 mm
Minimum kağıt ağırlığı	49 g/m ²
Maksimum kağıt ağırlığı	120 g/m ²

Çevresel şartnameler

Ad	Açıklama
Sıcaklık	Ürünü çalışma: 10° - 35° C Depolama: -40° - 65° C
Bağıl nem	Ürünü çalışma: %10-80 yoğunlaşmayan 10° - 35° C Depolama: 0° - 65° C sıcaklıkta %90'a kadar



NOT: Yüksek elektromanyetik alanların olması durumunda, HP ürünü çıktılarında hafif bir bozulma olması mümkündür.

 **NOT:** HP, REACH (Avrupa Parlamentosu ve Konseyi'nin Düzenleme EC No 1907/2006) gibi yasal zorunluluklara uymak için ürünlerindeki kimyasal maddelerle ilgili müşterilerine bilgi vermeye özen gösterir. Bu ürünün kimyasal bilgileriyle ilgili rapor www.hp.com/go/reach adresinde bulunabilir.

Geçicilik Sertifikası

Bu bildirimde, belleğe depolanan müşteri verilerinin geçiciliği açıklanmakta ve verilerin aygıttan güvenle nasıl silineceği belirtilmektedir.

Geçici bellek

Ürün, tarama işlemi sırasında müşteri verilerini depolamak için geçici bellek (1792 MB) kullanır. Ürünü kapattığınızda, bu geçici bellek silinir.

Kalıcı bellek

Ürün, sistem kontrol verilerini ve kullanıcı tercih ayarlarını depolamak için kalıcı flash bellek (2 MB) kullanır. Kalıcı bellek hiçbir müşteri tarama verisini depolamaz. Kalıcı belleği silmek ve fabrika varsayılanlarına döndürmek için, Katıştırılmış Web Sunucusu'nu kullanın.

 **İPUCU:** Ayrıca, kalıcı belleği kontrol panelindeki Ana ekrandan da temizleyebilirsiniz (**Yönetim**, **Genel Ayarlar** ve ardından **Fabrika Ayarlarını Geri Yükle** öğesine dokunun).

Sabit disk sürücü hafızası

Üründe, ürünü kapattıktan sonra müşteri verileri ve depolanmış tarama verileri ya da faks verileri gibi geçici veriler dahil olmak üzere verileri koruyabilen şifreli bir sabit disk sürücüsü (160 GB veya daha büyük) bulunur. Verileri güvenle silmek için, Katıştırılmış Web Sunucusu'nu başlatın, **Güvenlik** sekmesini tıklayın, sol bölmede **Depolanan Verileri Korumaya Giriş** girişini tıklayın, **Silme Seçenekleri** düğmesini tıklayın ve **Güvenli Hassas Temizlik Silmesi** seçeneğini belirleyin.

 **NOT:** **Güvenli Hassas Temizlik Silmesi** öğesini kullanarak sürücüyü silerseniz, sürücüyü yeniden biçimlendirene kadar (örneğin, başka bir tarayıcı veya bilgisayar gibi) hiçbir aygıtta kullanamazsınız

Güvenli Hassas Temizlik Silmesi özelliği, NIST Özel Yayını Medya Sanitasyonuna Yönelik 800-88 Kılavuzları'nda ve ABD Savunma Bakanlığı Güncelleştirilmiş DSS Temizleme ve Sanitasyon Matrisi'nde tanımlanan disk medyası temizleme standartlarına uygundur.

Yasal model numarası

Yasal tanımlama amacıyla ürününüze bir Yasal Model Numarası verilmiştir. FCLSD-0901, ürününüzün Yasal Model Numarasıdır. Bu yasal model numarası pazarlama adıyla (HP Scanjet Enterprise 8500 fn1) veya ürün numarasıyla (L2717A) karıştırılmamalıdır. Ürününüzle ilgili ek yasal düzenleme bilgileri ürün belgelerindeki regulatory_supplement.pdf dosyasında bulunabilir.

Çevre korumayla ilgili ürün yönetim programı

- [Çevreyi koruma](#)
- [Ozon üretimi](#)
- [Enerji tüketimi](#)
- [Toner tüketimi](#)
- [Kağıt kullanımı](#)
- [Plastik Parçalar](#)
- [HP LaserJet baskı sarf malzemeleri](#)
- [Kağıt](#)
- [Malzeme kısıtlamaları](#)
- [Atık ekipmanların kullanıcılar tarafından imha edilmesi \(AB ve Hindistan\)](#)
- [Elektronik donanım geri dönüşümü](#)
- [Brezilya donanım geri dönüşüm bilgileri](#)
- [Kimyasal maddeler](#)
- [Ürün Güç Verileri, 1275/2008 numaralı Avrupa Birliği Komisyonu Mevzuatına uygundur](#)
- [SEPA Çevre Dostu Etiket Kullanıcı Bilgileri \(Çin\)](#)
- [Yazıcı, faks ve fotokopi makinesi için Çin enerji etiketi uygulama mevzuatı](#)
- [Tehlikeli Maddelere İlişkin Kısıtlama ifadesi \(Hindistan\)](#)
- [Tehlikeli Maddelere İlişkin Kısıtlama ifadesi \(Türkiye\)](#)
- [Tehlikeli Maddelere İlişkin Kısıtlama İfadesi \(Ukrayna\)](#)
- [Malzeme Tablosu \(Çin\)](#)
- [Malzeme Güvenliği Veri Sayfası \(MSDS\)](#)
- [EPEAT](#)
- [Aşağıdakiler dahil](#)

Çevreyi koruma

HP, çevresel sorunlara duyarlı biçimde kaliteli ürünler üretmektedir. Bu ürün, çevremize olan etkileri en aza indirecek çeşitli özelliklerle tasarlanmıştır.

Ozon üretimi

Bu ürünün havadaki ozon emisyonları genel kabul gören yöntem* göre ölçülmüştür ve bu emisyon verileri “genel ofis modeli maruziyet senaryosuna”*** uygulandığında, HP, baskı sırasında mevcut iç mekan hava kalitesi standartlarını veya kurallarını aşan kayda değer miktarda ozon üretilmediğini saptayabilmektedir.

* Yazdırma işlevine sahip ofis cihazlarına çevre dostu etiketi verilmesiyle ilgili olarak basılı kopya üreten cihazlardan kaynaklanan emisyonların tespitine yönelik test yöntemi; RAL-UZ 171 – BAM Temmuz, 2012

** Saatte 0,72 hava değişimli havalandırma oranına sahip 32 metreküplük bir odada HP sarf malzemeleriyle günde 2 saat baskı yapıldığı durumdaki ozon konsantrasyonu

Enerji tüketimi

Hazır, Uyku veya Kapalı modunda güç kullanımı önemli ölçüde düşer; böylece bu ürünün yüksek performansını etkilemeden doğal kaynaklar korunurken harcamalar azaltılır. ENERGY STAR® logosunu taşıyan HP baskı ve görüntüleme ekipmanları, ABD Çevre Koruma Kurumu'nun görüntüleme ekipmanlarıyla ilgili ENERGY STAR şartnamelerine uygundur. ENERGY STAR onaylı görüntüleme ürünlerinde aşağıdaki amblem bulunacaktır:



Diğer ENERGY STAR özelliklerine uygun görüntüleme ürünü model bilgilerini şu adreste bulabilirsiniz:

www.hp.com/go/energystar

Toner tüketimi

EconoMode daha az toner kullanır ve bu da baskı kartuşunun ömrünü uzatabilir. HP, EconoMode'un tam zamanlı kullanılmasını önermez. EconoMode sürekli kullanılırsa, tonerin ömrü, yazıcı kartuşu içindeki mekanik parçaların ömründen daha uzun olabilir. Baskı kalitesi düşmeye başlar ve kabul edilemez bir düzeye gelirse, yazıcı kartuşunu değiştirebilirsiniz.

Kağıt kullanımı

Bu ürünün çift taraflı yazdırma özelliği (el ile veya otomatik) ve mizanpaj (bir sayfaya birden fazla sayfa yazdırma) yeteneği kağıt kullanımını ve dolayısıyla doğal kaynaklara talebi azaltabilir.

Plastik Parçalar

25 gramdan daha ağır plastik parçalarda, ürünün kullanım ömrünün sonunda plastik parçaların geri dönüşüm için tanımlanmasını kolaylaştıran, uluslararası standartlara uygun işaretler bulunur.

HP LaserJet baskı sarf malzemeleri

Orijinal HP sarf malzemeleri, çevre dikkate alınarak tasarlanmıştır. HP, yazdırırken kaynakların korunmasını kolaylaştırır. Yazma işi tamamlandığında da geri dönüşümü kolay hale getiririz.¹

HP Planet Partners'a geri gönderilen tüm HP kartuşları, malzemelerin yeni Orijinal HP kartuşlarında ve günlük ürünlerde ham madde olarak kullanılmak üzere ayrıştırılarak işlendiği çok aşamalı bir geri dönüşüm sürecinden geçer. HP Planet Partners aracılığıyla geri gönderilen hiçbir Orijinal HP kartuşu çöp toplama işlemine dahil edilmez. HP asla Orijinal HP kartuşlarını yeniden doldurmaz veya yeniden satışa çıkarmaz.

HP Planet Partners iade ve geri dönüşüm programına katılmak için www.hp.com/Recycle sayfasını ziyaret edin. HP baskı sarf malzemelerini iade etme konusunda bilgi almak için ülkenizi/bölgenizi seçin. Program hakkında birden çok dilde bilgi ve yönergeler ayrıca her yeni HP LaserJet yazıcı kartuşu paketinde yer alır.

¹ Program uygunluğu değişiklik gösterir. Daha fazla bilgi için www.hp.com/recycle adresini ziyaret edin.

Kağıt

Bu ürün, kağıdın *HP LaserJet yazıcı ailesi yazdırma ortamı Kılavuzu*'nda yönergelerine uygun olması halinde geri dönüştürülmüş kağıt ve hafif kağıt (EcoFFICIENT™) kullanabilecek özelliğe sahiptir. Bu ürün EN12281:2002'ye uygun olarak geri dönüştürülmüş kağıtların ve hafif kağıtların (EcoFFICIENT™) kullanımı için uygundur.

Malzeme kısıtlamaları

Bu HP ürününe cıva eklenmemiştir.

Bu HP ürününde pil varsa, kullanım süresi tamamlandığında özel bir işlem gerektirebilir.

HP ScanJet Enterprise 8500 fn1	
Tür:	Lityum karbon monoflorür
Ağırlık	2,4 g
Konum	Etkin formatlayıcı
Kullanıcı tarafından çıkarılabilir	No



廢電池請回收

Geri dönüştürme bilgileri için www.hp.com/recycle adresini ziyaret edebilir, ülkenizdeki/bölgenizdeki yetkili makamlara veya Electronics Industries Alliance kuruluşuna başvurabilirsiniz: www.eiae.org.

Atık ekipmanların kullanıcılar tarafından imha edilmesi (AB ve Hindistan)



Bu simge, ürününüzü diğer ev atıkları ile atmamanız gerektiği anlamına gelir. Bunun yerine atık cihazınızı, elektrikli ve elektronik atık cihazların geri dönüştürülmesi için belirtilen toplama noktasına teslim ederek insan sağlığını ve çevreyi korumalısınız. Daha fazla bilgi için lütfen ev atığı imha hizmetlerine danışın veya bkz. www.hp.com/recycle.

Elektronik donanım geri dönüşümü

HP, müşterilerinin kullanılmış elektronik donanımları geri dönüştürmesini desteklemektedir. Geri dönüşüm programları hakkında daha fazla bilgi için bkz. www.hp.com/recycle.

Brezilya donanım geri dönüşüm bilgileri



Não descarte o produto eletrônico em lixo comum

Este produto eletrônico e seus componentes não devem ser descartados no lixo comum, pois embora estejam em conformidade com padrões mundiais de restrição a substâncias nocivas, podem conter, ainda que em quantidades mínimas, substâncias impactantes ao meio ambiente. Ao final da vida útil deste produto, o usuário deverá entregá-lo à HP. A não observância dessa orientação sujeitará o infrator às sanções previstas em lei.

Após o uso, as pilhas e/ou baterias dos produtos HP deverão ser entregues ao estabelecimento comercial ou rede de assistência técnica autorizada pela HP.

Para maiores informações, inclusive sobre os pontos de recebimento, acesse:

www.hp.com.br/reciclar

Kimyasal maddeler

HP, REACH (Avrupa Parlamentosu ve Konseyi'nin 1907/2006 No'lu EC Mevzuatı) gibi yasal gereksinimlere uymak için ürünlerimizdeki kimyasal maddeler hakkında müşterilerimize bilgi vermeyi taahhüt eder. Bu ürünün kimyasal bilgi raporunu şu adresten bulabilirsiniz: www.hp.com/go/reach.

Ürün Güç Verileri, 1275/2008 numaralı Avrupa Birliği Komisyonu Mevzuatına uygundur

Ürünün tüm kablolu ağ bağlantı noktalarının bağlı ve tüm kablosuz ağ bağlantı noktalarının etkin olduğu durumda, ağ bağlantılı bekleme modunda tükettiği güç de dahil olmak üzere ürünle ilgili güç verilerine ulaşmak için www.hp.com/hpinfo/globalcitizenship/environment/productdata/itecodesktop-pc.html adresinde bulabileceğiniz IT ECO Declaration belgesinin P14 kodlu "Ek Bilgiler" bölümüne bakınız.

SEPA Çevre Dostu Etiketli Kullanıcı Bilgileri (Çin)

中国环境标识认证产品用户说明

噪声大于 63.0 dB(A)的办公设备不宜放置于办公室内，请在独立的隔离区域使用。

如需长时间使用本产品或打印大量文件，请确保在通风良好的房间内使用。

如您需要确认本产品处于零能耗状态，请按下电源关闭按钮，并将插头从电源插座断开。

您可以使用再生纸，以减少资源耗费。

Yazıcı, faks ve fotokopi makinesi için Çin enerji etiketi uygulama mevzuatı

根据“复印机、打印机和传真机能源效率标识实施规则”，本打印机具有能效标签。根据“复印机、打印机和传真机能效限定值及能效等级”（“GB21521”）决定并计算得出该标签上所示的能效等级和 TEC（典型能耗）值。

1. 能效等级

能效等级分为三个等级，等级 1 级能效最高。根据产品类型和打印速度标准决定能效限定值。

2. 能效信息

2.1 LaserJet 打印机和高性能喷墨打印机

- 典型能耗

典型能耗是正常运行 GB21521 测试方法中指定的时间后的耗电量。此数据表示为每周千瓦时 (kWh)。

标签上所示的能耗数字按涵盖根据 CEL-37 选择的登记装置中所有配置的代表性配置测定而得。因此，本特定产品型号的实际能耗可能与标签上所示的数据不同。

有关规格的详细信息，请参阅 GB21521 标准的当前版本。

Tehlikeli Maddelere İlişkin Kısıtlama ifadesi (Hindistan)

This product complies with the "India E-waste Rule 2011" and prohibits use of lead, mercury, hexavalent chromium, polybrominated biphenyls or polybrominated diphenyl ethers in concentrations exceeding 0.1 weight % and 0.01 weight % for cadmium, except for the exemptions set in Schedule 2 of the Rule.

Tehlikeli Maddelere İlişkin Kısıtlama ifadesi (Türkiye)

Türkiye Cumhuriyeti: EEE Yönetmeliğine Uygundur

Tehlikeli Maddelere İlişkin Kısıtlama İfadesi (Ukrayna)

Обладнання відповідає вимогам Технічного регламенту щодо обмеження використання деяких небезпечних речовин в електричному та електронному обладнанні, затвердженого постановою Кабінету Міністрів України від 3 грудня 2008 № 1057

Malzeme Tablosu (Çin)

产品中有害物质或元素的名称及含量
根据中国《电子信息产品污染控制管理办法》



部件名称	有害物质					
	铅 (Pb)	汞 (Hg)	镉 (Cd)	六价铬 (Cr(VI))	多溴联苯 (PBB)	多溴二苯醚 (PBDE)
打印引擎	X	0	0	0	0	0
复印机组件	X	0	0	0	0	0
控制面板	X	0	0	0	0	0
塑料外壳	0	0	0	0	0	0
格式化板组件	X	0	0	0	0	0
碳粉盒	X	0	0	0	0	0

本表格依据 SJ/T 11364 的规定编制。

0: 表示该有害物质在该部件所有均质材料中的含量均在 GB/T 26572 规定的限量要求以下。

X: 表示该有害物质至少在该部件的某一均质材料中的含量超出 GB/T 26572 规定的限量要求。

此表中所有名称中含“X”的部件均符合欧盟 RoHS 立法。

注：环保使用期限的参考标识取决于产品正常工作的温度和湿度等条件

0614-15

Malzeme Güvenliđi Veri Sayfası (MSDS)

Kimyasal madde içeren sarf malzemelerinin (örneğin toner) Malzeme Güvenliđi Veri Sayfaları (MSDS) www.hp.com/go/msds HP Web sitesine erişilerek edinilebilir.

EPEAT

Birçok HP ürünü EPEAT standartlarını karşılayacak şekilde tasarlanmıştır. EPEAT, daha yeşil elektronik donanımların tanımlanmasına yardımcı olan kapsamlı bir çevresel etki derecelendirmesidir. EPEAT hakkında daha fazla bilgi için www.epeat.net adresine gidin. HP'nin EPEAT tescilli ürünleri hakkında bilgi için www.hp.com/hpinfo/globalcitizenship/environment/pdf/epeat_printers.pdf adresine gidin.

Aşağıdakiler dahil

Bu çevre konuları ile ilgili bilgi almak için:

- Bu ürün veya pek çok ilgili HP ürünü için ürün çevresel profili sayfası
- HP'nin çevreye verdiği önem
- HP'nin çevresel yönetim sistemi
- HP'nin kullanım ömrü sona eren ürünler için iade ve geri dönüşüm programı
- Malzeme Güvenliđi Veri Sayfaları

www.hp.com/go/environment adresini ziyaret edin.

Ayrıca, www.hp.com/recycle adresini ziyaret edin.

HP sınırlı garanti bildirimini

HP ÜRÜNÜ	SINIRLI GARANTİ SÜRESİ
HP ScanJet Enterprise 8500 fn1	Bir yıllık sınırlı garanti

HP, siz son kullanıcı olan müşteriye, HP donanımlarında ve aksesuarlarında, satın alma tarihinden itibaren yukarıda belirtilen süre boyunca malzeme ve işçilik kusurları bulunmayacağını garanti eder. HP garanti süresi içinde böyle kusur bildirimleri aldığı taktirde, kusurlu olduğu iddia edilen ürünleri, kendi seçimine bağlı olarak onaracak veya değiştirecektir. Kusurlu ürün yerine verilen ürünler yeni veya performans bakımından yeniye eşdeğer olacaktır.

HP, HP yazılımının, satın alma tarihinden sonra, yukarıda belirlenen süre dahilinde, doğru yüklendiği ve kullanıldığı takdirde malzeme ve işçilik nedeniyle programlama yönergelerini yerine getirme konusunda sorun yaşanmayacağını garanti eder. HP garanti süresi dahilinde bu tür arızalardan haberdar edilirse, HP bu arızalar nedeniyle programlama yönergelerini yerine getiremeyen yazılımı değiştirecektir.

HP, HP ürünlerinin çalışmasının kesintiye uğramayacağı veya hatasız olduğu garantisini vermez. HP'nin makul bir süre boyunca ürünü garanti edildiği şekilde onarması ve değiştirmesi mümkün olmazsa, ürünü iade etmek şartıyla satın alma bedelini geri alma hakkınız doğar.

HP ürünleri, performans bakımından yeniye eşdeğer durumda yeniden üretilmiş veya önemsiz miktarda kullanılmış parçalar içerebilir.

Garanti şu nedenlerden kaynaklanan bozukluklara uygulanmaz: (a) yanlış veya yetersiz bakım ya da kalibrasyon (b) yazılımın, arabirim parçalarının veya sarf malzemelerinin HP tarafından tedarik edilmemesi, (c) yetkisiz değişiklik veya yanlış kullanım (d) ürünün yayınlanan çevresel özellikler dışında kullanımı veya (e) uygun olmayan yerde kullanılması veya uygun olmayan bakım.

YEREL YASALARIN İZİN VERDİĞİ ÖLÇÜDE, YUKARIDAKİ GARANTİLER ÖZELDİR VE YAZILI VEYA SÖZLÜ OLARAK BAŞKA HİÇBİR GARANTİ VEYA KOŞUL İFADE VEYA İMA EDİLMEMEKTEDİR VE HP, ZİMNİ, SATILABİLİRLİK, YETERLİ KALİTE VE BELİRLİ BİR AMACA UYGUNLUK GARANTİLERİNİ VE KOŞULLARINI ÖZELLİKLE REDDEDER. Bazı ülkeler/bölgeler, eyaletler ya da illerde, zımnı garanti süresine ilişkin sınırlamalara izin verilmemektedir; bu yüzden, yukarıdaki sınırlama veya istisna size uygulanmayabilir. Bu sınırlı garanti size belirli yasal haklar tanımaktadır ve eyalete, ile veya ülkeye/bölgeye göre değişen başka haklarınız da olabilir.

HP'nin sınırlı garantisi, HP'nin bu ürüne destek verdiği ve bu ürünü pazarladığı tüm ülke/bölge ve alanlarda geçerlidir. Alacağınız garanti hizmetinin düzeyi yerel standartlara göre değişebilir. HP, ürün üzerinde, yasal veya mevzuata bağlı nedenlerle, sınırları içinde çalıştırılması hiçbir zaman düşünülmemiş ülkelerde/ bölgelerde çalıştırılması için biçim, uygunluk ve işlev değişikliği yapmayacaktır.

YEREL KANUNLARIN İZİN VERDİĞİ ÖLÇÜDE, BU GARANTİDEKİ ÇÖZÜMLER SİZİN İÇİN YEGÂNE ÇÖZÜMLERDİR. YUKARIDA BELİRTİLENLER HARİCİNDE, NE HP, NE DE TEDARİKÇİLERİ, VERİ KAYBINDAN VEYA SÖZLEŞMEDEN, HAKSIZ FİİLDEN YA DA BİR BAŞKA DURUMDAN DOĞAN DOĞRUDAN, ÖZEL, ARIZİ, NEDEN OLUNAN (KÂR VE VERİ KAYBI DAHİL) VEYA BENZERİ HASARDAN SORUMLU DEĞİLDİR. Bazı ülkeler/bölgeler, eyaletler ya da illerde, dolaylı veya arıza zararların kapsam dışında bırakılmasına izin verilmemektedir; bu yüzden, yukarıdaki sınırlama veya istisna size uygulanmayabilir.

YASALARIN İZİN VERDİĞİ ÖLÇÜDE BU BİLDİRİMDEKİ GARANTİ KOŞULLARI, ÜRÜNÜN SİZE SATILMASIYLA İLGİLİ TANINAN ZORUNLU YASAL HAKLARI HARİÇ TUTMADIĞI, SINIRLAMADIĞI VE DEĞİŞTİRMEDİĞİ GİBİ BUNLARA EK OLARAK SAĞLANMAKTADIR.

İngiltere, İrlanda ve Malta

The HP Limited Warranty is a commercial guarantee voluntarily provided by HP. The name and address of the HP entity responsible for the performance of the HP Limited Warranty in your country/region is as follows:

UK: HP Inc UK Limited, Cain Road, Amen Corner, Bracknell, Berkshire, RG12 1HN

Ireland: Hewlett-Packard Ireland Limited, Liffey Park Technology Campus, Barnhall Road, Leixlip, Co.Kildare

Malta: Hewlett-Packard Europe B.V., Amsterdam, Meyrin Branch, Route du Nant-d'Avril 150, 1217 Meyrin, Switzerland

United Kingdom: The HP Limited Warranty benefits apply in addition to any legal rights to a guarantee from seller of nonconformity of goods with the contract of sale. These rights expire six years from delivery of goods for products purchased in England or Wales and five years from delivery of goods for products purchased in Scotland. However various factors may impact your eligibility to receive these rights. For further information, please consult the following link: Consumer Legal Guarantee (www.hp.com/go/eu-legal) or you may visit the European Consumer Centers website (http://ec.europa.eu/consumers/solving_consumer_disputes/non-judicial_redress/ecc-net/index_en.htm). Consumers have the right to choose whether to claim service under the HP Limited Warranty or against the seller under the legal guarantee.

Ireland: The HP Limited Warranty benefits apply in addition to any statutory rights from seller in relation to nonconformity of goods with the contract of sale. However various factors may impact your eligibility to receive these rights. Consumer statutory rights are not limited or affected in any manner by HP Care Pack. For further information, please consult the following link: Consumer Legal Guarantee (www.hp.com/go/eu-legal) or you may visit the European Consumer Centers website (http://ec.europa.eu/consumers/solving_consumer_disputes/non-judicial_redress/ecc-net/index_en.htm). Consumers have the right to choose whether to claim service under the HP Limited Warranty or against the seller under the legal guarantee.

Malta: The HP Limited Warranty benefits apply in addition to any legal rights to a two-year guarantee from seller of nonconformity of goods with the contract of sale; however various factors may impact your eligibility to receive these rights. Consumer statutory rights are not limited or affected in any manner by the HP Limited Warranty. For further information, please consult the following link: Consumer Legal Guarantee (www.hp.com/go/eu-legal) or you may visit the European Consumer Centers website (http://ec.europa.eu/consumers/solving_consumer_disputes/non-judicial_redress/ecc-net/index_en.htm). Consumers have the right to choose whether to claim service under the HP Limited Warranty or against the seller under two-year legal guarantee.

Avusturya, Belçika, Almanya ve Lüksemburg

Die beschränkte HP Herstellergarantie ist eine von HP auf freiwilliger Basis angebotene kommerzielle Garantie. Der Name und die Adresse der HP Gesellschaft, die in Ihrem Land für die Gewährung der beschränkten HP Herstellergarantie verantwortlich ist, sind wie folgt:

Deutschland: HP Deutschland GmbH, Schickardstr. 32, D-71034 Böblingen

Österreich: HP Austria GmbH., Technologiestrasse 5, A-1120 Wien

Luxemburg: Hewlett-Packard Luxembourg S.C.A., 75, Parc d'Activités Capellen, Rue Pafebruc, L-8308 Capellen

Belgien: HP Belgium BVBA, Hermeslaan 1A, B-1831 Diegem

Die Rechte aus der beschränkten HP Herstellergarantie gelten zusätzlich zu den gesetzlichen Ansprüchen wegen Sachmängeln auf eine zweijährige Gewährleistung ab dem Lieferdatum. Ob Sie Anspruch auf diese

Rechte haben, hängt von zahlreichen Faktoren ab. Die Rechte des Kunden sind in keiner Weise durch die beschränkte HP Herstellergarantie eingeschränkt bzw. betroffen. Weitere Hinweise finden Sie auf der folgenden Website: Gewährleistungsansprüche für Verbraucher (www.hp.com/go/eu-legal) oder Sie können die Website des Europäischen Verbraucherzentrums (http://ec.europa.eu/consumers/solving_consumer_disputes/non-judicial_redress/ecc-net/index_en.htm) besuchen. Verbraucher haben das Recht zu wählen, ob sie eine Leistung von HP gemäß der beschränkten HP Herstellergarantie in Anspruch nehmen oder ob sie sich gemäß der gesetzlichen zweijährigen Haftung für Sachmängel (Gewährleistung) sich an den jeweiligen Verkäufer wenden.

Belçika, Fransa ve Lüksemburg

La garantie limitée HP est une garantie commerciale fournie volontairement par HP. Voici les coordonnées de l'entité HP responsable de l'exécution de la garantie limitée HP dans votre pays:

France: HP France SAS, société par actions simplifiée identifiée sous le numéro 448 694 133 RCS Evry, 1 Avenue du Canada, 91947, Les Ulis

G.D. Luxembourg: Hewlett-Packard Luxembourg S.C.A., 75, Parc d'Activités Capellen, Rue Pafebruc, L-8308 Capellen

Belgique: HP Belgium BVBA, Hermeslaan 1A, B-1831 Diegem

France: Les avantages de la garantie limitée HP s'appliquent en complément des droits dont vous disposez au titre des garanties légales applicables dont le bénéfice est soumis à des conditions spécifiques. Vos droits en tant que consommateur au titre de la garantie légale de conformité mentionnée aux articles L. 211-4 à L. 211-13 du Code de la Consommation et de celle relatives aux défauts de la chose vendue, dans les conditions prévues aux articles 1641 à 1648 et 2232 du Code de Commerce ne sont en aucune façon limités ou affectés par la garantie limitée HP. Pour de plus amples informations, veuillez consulter le lien suivant : Garanties légales accordées au consommateur (www.hp.com/go/eu-legal). Vous pouvez également consulter le site Web des Centres européens des consommateurs (http://ec.europa.eu/consumers/solving_consumer_disputes/non-judicial_redress/ecc-net/index_en.htm). Les consommateurs ont le droit de choisir d'exercer leurs droits au titre de la garantie limitée HP, ou auprès du vendeur au titre des garanties légales applicables mentionnées ci-dessus.

POUR RAPPEL:

Garantie Légale de Conformité:

« Le vendeur est tenu de livrer un bien conforme au contrat et répond des défauts de conformité existant lors de la délivrance.

Il répond également des défauts de conformité résultant de l'emballage, des instructions de montage ou de l'installation lorsque celle-ci a été mise à sa charge par le contrat ou a été réalisée sous sa responsabilité ».

Article L211-5 du Code de la Consommation:

« Pour être conforme au contrat, le bien doit:

1° Etre propre à l'usage habituellement attendu d'un bien semblable et, le cas échéant:

- correspondre à la description donnée par le vendeur et posséder les qualités que celui-ci a présentées à l'acheteur sous forme d'échantillon ou de modèle;

- présenter les qualités qu'un acheteur peut légitimement attendre eu égard aux déclarations publiques faites par le vendeur, par le producteur ou par son représentant, notamment dans la publicité ou l'étiquetage;

2° Ou présenter les caractéristiques définies d'un commun accord par les parties ou être propre à tout usage spécial recherché par l'acheteur, porté à la connaissance du vendeur et que ce dernier a accepté ».

Article L211-12 du Code de la Consommation:

« L'action résultant du défaut de conformité se prescrit par deux ans à compter de la délivrance du bien ».

Garantie des vices cachés

Article 1641 du Code Civil : « Le vendeur est tenu de la garantie à raison des défauts cachés de la chose vendue qui la rendent impropre à l'usage auquel on la destine, ou qui diminuent tellement cet usage que l'acheteur ne l'aurait pas acquise, ou n'en aurait donné qu'un moindre prix, s'il les avait connus. »

Article 1648 alinéa 1 du Code Civil:

« L'action résultant des vices rédhibitoires doit être intentée par l'acquéreur dans un délai de deux ans à compter de la découverte du vice. »

G.D. Luxembourg et Belgique: Les avantages de la garantie limitée HP s'appliquent en complément des droits dont vous disposez au titre de la garantie de non-conformité des biens avec le contrat de vente. Cependant, de nombreux facteurs peuvent avoir un impact sur le bénéfice de ces droits. Vos droits en tant que consommateur au titre de ces garanties ne sont en aucune façon limités ou affectés par la garantie limitée HP. Pour de plus amples informations, veuillez consulter le lien suivant : Garanties légales accordées au consommateur (www.hp.com/go/eu-legal) ou vous pouvez également consulter le site Web des Centres européens des consommateurs (http://ec.europa.eu/consumers/solving_consumer_disputes/non-judicial_redress/ecc-net/index_en.htm). Les consommateurs ont le droit de choisir de réclamer un service sous la garantie limitée HP ou auprès du vendeur au cours d'une garantie légale de deux ans.

Italya

La Garanzia limitata HP è una garanzia commerciale fornita volontariamente da HP. Di seguito sono indicati nome e indirizzo della società HP responsabile della fornitura dei servizi coperti dalla Garanzia limitata HP nel vostro Paese:

Italia: HP Italy S.r.l., Via G. Di Vittorio 9, 20063 Cernusco S/Naviglio

I vantaggi della Garanzia limitata HP vengono concessi ai consumatori in aggiunta ai diritti derivanti dalla garanzia di due anni fornita dal venditore in caso di non conformità dei beni rispetto al contratto di vendita. Tuttavia, diversi fattori possono avere un impatto sulla possibilità di beneficiare di tali diritti. I diritti spettanti ai consumatori in forza della garanzia legale non sono in alcun modo limitati, né modificati dalla Garanzia limitata HP. Per ulteriori informazioni, si prega di consultare il seguente link: Garanzia legale per i clienti (www.hp.com/go/eu-legal), oppure visitare il sito Web dei Centri europei per i consumatori (http://ec.europa.eu/consumers/solving_consumer_disputes/non-judicial_redress/ecc-net/index_en.htm). I consumatori hanno il diritto di scegliere se richiedere un servizio usufruendo della Garanzia limitata HP oppure rivolgendosi al venditore per far valere la garanzia legale di due anni.

İspanya

Su Garantía limitada de HP es una garantía comercial voluntariamente proporcionada por HP. El nombre y dirección de las entidades HP que proporcionan la Garantía limitada de HP (garantía comercial adicional del fabricante) en su país es:

España: Hewlett-Packard Española S.L. Calle Vicente Aleixandre, 1 Parque Empresarial Madrid - Las Rozas, E-28232 Madrid

Los beneficios de la Garantía limitada de HP son adicionales a la garantía legal de 2 años a la que los consumidores tienen derecho a recibir del vendedor en virtud del contrato de compraventa; sin embargo, varios factores pueden afectar su derecho a recibir los beneficios bajo dicha garantía legal. A este respecto, la Garantía limitada de HP no limita o afecta en modo alguno los derechos legales del consumidor (www.hp.com/go/eu-legal). Para más información, consulte el siguiente enlace: Garantía legal del

consumidor o puede visitar el sitio web de los Centros europeos de los consumidores (http://ec.europa.eu/consumers/solving_consumer_disputes/non-judicial_redress/ecc-net/index_en.htm). Los clientes tienen derecho a elegir si reclaman un servicio acogiéndose a la Garantía limitada de HP o al vendedor de conformidad con la garantía legal de dos años.

Danimarka

Den begrænsede HP-garanti er en garanti, der ydes frivilligt af HP. Navn og adresse på det HP-selskab, der er ansvarligt for HP's begrænsede garanti i dit land, er som følger:

Danmark: HP Inc Danmark ApS, Engholm Parkvej 8, 3450, Allerød

Den begrænsede HP-garanti gælder i tillæg til eventuelle juridiske rettigheder, for en toårig garanti fra sælgeren af varer, der ikke er i overensstemmelse med salgsaftalen, men forskellige faktorer kan dog påvirke din ret til at opnå disse rettigheder. Forbrugerens lovbestemte rettigheder begrænses eller påvirkes ikke på nogen måde af den begrænsede HP-garanti. Se nedenstående link for at få yderligere oplysninger: Forbrugerens juridiske garanti (www.hp.com/go/eu-legal) eller du kan besøge De Europæiske Forbrugercentres websted (http://ec.europa.eu/consumers/solving_consumer_disputes/non-judicial_redress/ecc-net/index_en.htm). Forbrugere har ret til at vælge, om de vil gøre krav på service i henhold til HP's begrænsede garanti eller hos sælger i henhold til en toårig juridisk garanti.

Norge

HPs garanti er en begrenset og kommersiell garanti som HP selv har valgt å tilby. Følgende lokale selskap innestår for garantien:

Norge: HP Norge AS, Rolfbuktveien 4b, 1364 Fornebu

HPs garanti kommer i tillegg til det mangelsansvar HP har i henhold til norsk forbrukerkjøpslovgivning, hvor reklamasjonsperioden kan være to eller fem år, avhengig av hvor lenge salgsgjenstanden var ment å vare. Ulike faktorer kan imidlertid ha betydning for om du kvalifiserer til å kreve avhjelp iht slikt mangelsansvar. Forbrukerens lovmessige rettigheter begrenses ikke av HPs garanti. Hvis du vil ha mer informasjon, kan du klikke på følgende kobling: Juridisk garanti for forbruker (www.hp.com/go/eu-legal) eller du kan besøke nettstedet til de europeiske forbrukersentrene (http://ec.europa.eu/consumers/solving_consumer_disputes/non-judicial_redress/ecc-net/index_en.htm). Forbrukere har retten til å velge å kreve service under HPs garanti eller iht selgerens lovpålagte mangelsansvar.

Isveç

HP:s begränsade garanti är en kommersiell garanti som tillhandahålls frivilligt av HP. Namn och adress till det HP-företag som ansvarar för HP:s begränsade garanti i ditt land är som följer:

Sverige: HP PPS Sverige AB, SE-169 73 Stockholm

Fördelarna som ingår i HP:s begränsade garanti gäller utöver de lagstadgade rättigheterna till tre års garanti från säljaren angående varans bristande överensstämmelse gentemot köpeavtalet, men olika faktorer kan påverka din rätt att utnyttja dessa rättigheter. Konsumentens lagstadgade rättigheter varken begränsas eller påverkas på något sätt av HP:s begränsade garanti. Mer information får du om du följer denna länk: Lagstadgad garanti för konsumenter (www.hp.com/go/eu-legal) eller så kan du gå till European Consumer Centers webbplats (http://ec.europa.eu/consumers/solving_consumer_disputes/non-judicial_redress/ecc-net/index_en.htm). Konsumenter har rätt att välja om de vill ställa krav enligt HP:s begränsade garanti eller på säljaren enligt den lagstadgade treåriga garantin.

Portekiz

A Garantia Limitada HP é uma garantia comercial fornecida voluntariamente pela HP. O nome e a morada da entidade HP responsável pela prestação da Garantia Limitada HP no seu país são os seguintes:

Portugal: HPCP – Computing and Printing Portugal, Unipessoal, Lda., Edifício D. Sancho I, Quinta da Fonte, Porto Salvo, Lisboa, Oeiras, 2740 244

As vantagens da Garantia Limitada HP aplicam-se cumulativamente com quaisquer direitos decorrentes da legislação aplicável à garantia de dois anos do vendedor, relativa a defeitos do produto e constante do contrato de venda. Existem, contudo, vários fatores que poderão afetar a sua elegibilidade para beneficiar de tais direitos. Os direitos legalmente atribuídos aos consumidores não são limitados ou afetados de forma alguma pela Garantia Limitada HP. Para mais informações, consulte a ligação seguinte: Garantia legal do consumidor (www.hp.com/go/eu-legal) ou visite o Web site da Rede dos Centros Europeus do Consumidor (http://ec.europa.eu/consumers/solving_consumer_disputes/non-judicial_redress/ecc-net/index_en.htm). Os consumidores têm o direito de escolher se pretendem reclamar assistência ao abrigo da Garantia Limitada HP ou contra o vendedor ao abrigo de uma garantia jurídica de dois anos.

Yunanistan ve Kıbrıs

Η Περιορισμένη εγγύηση HP είναι μια εμπορική εγγύηση η οποία παρέχεται εθελοντικά από την HP. Η επωνυμία και η διεύθυνση του νομικού προσώπου HP που παρέχει την Περιορισμένη εγγύηση HP στη χώρα σας είναι η εξής:

Ελλάδα /Κύπρος: HP Printing and Personal Systems Hellas EPE, Tzavella 1-3, 15232 Chalandri, Attiki

Ελλάδα /Κύπρος: HP Συστήματα Εκτύπωσης και Προσωπικών Υπολογιστών Ελλάς Εταιρεία Περιορισμένης Ευθύνης, Tzavella 1-3, 15232 Chalandri, Attiki

Τα προνόμια της Περιορισμένης εγγύησης HP ισχύουν επιπλέον των νόμιμων δικαιωμάτων για διετή εγγύηση έναντι του Πωλητή για τη μη συμμόρφωση των προϊόντων με τις συνομολογημένες συμβατικά ιδιότητες, ωστόσο η άσκηση των δικαιωμάτων σας αυτών μπορεί να εξαρτάται από διάφορους παράγοντες. Τα νόμιμα δικαιώματα των καταναλωτών δεν περιορίζονται ούτε επηρεάζονται καθ' οιονδήποτε τρόπο από την Περιορισμένη εγγύηση HP. Για περισσότερες πληροφορίες, συμβουλευτείτε την ακόλουθη τοποθεσία web: Νόμιμη εγγύηση καταναλωτή (www.hp.com/go/eu-legal) ή μπορείτε να επισκεφτείτε την τοποθεσία web των Ευρωπαϊκών Κέντρων Καταναλωτή (http://ec.europa.eu/consumers/solving_consumer_disputes/non-judicial_redress/ecc-net/index_en.htm). Οι καταναλωτές έχουν το δικαίωμα να επιλέξουν αν θα αξιώσουν την υπηρεσία στα πλαίσια της Περιορισμένης εγγύησης HP ή από τον πωλητή στα πλαίσια της νόμιμης εγγύησης δύο ετών.

Macaristan

A HP korlátozott jótállás egy olyan kereskedelmi jótállás, amelyet a HP a saját elhatározásából biztosít. Az egyes országokban a HP mint gyártó által vállalt korlátozott jótállást biztosító HP vállalatok neve és címe:

Magyarország: HP Inc Magyarország Kft., H-1117 Budapest, Alíz utca 1.

A HP korlátozott jótállásban biztosított jogok azokon a jogokon felül illetik meg Önt, amelyek a termékeknek az adásvételi szerződés szerinti minőségére vonatkozó kétéves, jogszabályban foglalt eladói szavatosságból, továbbá ha az Ön által vásárolt termékre alkalmazandó, a jogszabályban foglalt kötelező eladói jótállásból erednek, azonban számos körülmény hatással lehet arra, hogy ezek a jogok Önt megilletik-e. További információért kérjük, keresse fel a következő webhelyet: Jogi Tájékoztató Fogyasztóknak (www.hp.com/go/eu-legal) vagy látogassa meg az Európai Fogyasztói Központok webhelyét (http://ec.europa.eu/consumers/solving_consumer_disputes/non-judicial_redress/ecc-net/index_en.htm). A fogyasztóknak jogában áll, hogy megválasszák, hogy a jótállással kapcsolatos igényüket a HP korlátozott

jótállás alapján vagy a kétéves, jogszabályban foglalt eladói szavatosság, illetve, ha alkalmazandó, a jogszabályban foglalt kötelező eladói jótállás alapján érvényesítik.

Çek Cumhuriyeti

Omezená záruka HP je obchodní zárukou dobrovolně poskytovanou společností HP. Názvy a adresy společností skupiny HP, které odpovídají za plnění omezené záruky HP ve vaší zemi, jsou následující:

Česká republika: HP Inc Czech Republic s. r. o., Za Brumlovkou 5/1559, 140 00 Praha 4

Výhody, poskytované omezenou zárukou HP, se uplatňují jako doplněk k jakýmkoli právním nárokům na dvouletou záruku poskytnutou prodejcem v případě nesouladu zboží s kupní smlouvou. Váš nárok na uznání těchto práv však může záviset na mnohých faktorech. Omezená záruka HP žádným způsobem neomezuje ani neovlivňuje zákonná práva zákazníka. Další informace získáte kliknutím na následující odkaz: Zákonná záruka spotřebitele (www.hp.com/go/eu-legal) případně můžete navštívit webové stránky Evropského spotřebitelského centra (http://ec.europa.eu/consumers/solving_consumer_disputes/non-judicial_redress/ecc-net/index_en.htm). Spotřebitelé mají právo se rozhodnout, zda chtějí službu reklamovat v rámci omezené záruky HP nebo v rámci zákonem stanovené dvouleté záruky u prodejce.

Slovakya

Obmedzená záruka HP je obchodná záruka, ktorú spoločnosť HP poskytuje dobrovoľne. Meno a adresa subjektu HP, ktorý zabezpečuje plnenie vyplývajúce z Obmedzenej záruky HP vo vašej krajine:

Slovenská republika: HP Inc Slovakia, s.r.o., Galvaniho 7, 821 04 Bratislava

Výhody Obmedzenej záruky HP sa uplatnia vedľa prípadných zákazníkovoých zákonných nárokov voči predávajúcemu z vád, ktoré spočívajú v nesúlade vlastností tovaru s jeho popisom podľa predmetnej zmluvy. Možnosť uplatnenia takých prípadných nárokov však môže závisieť od rôznych faktorov. Služby Obmedzenej záruky HP žiadnym spôsobom neobmedzujú ani neovplyvňujú zákonné práva zákazníka, ktorý je spotrebiteľom. Ďalšie informácie nájdete na nasledujúcom prepojení: Zákonná záruka spotrebiteľa (www.hp.com/go/eu-legal), prípadne môžete navštíviť webovú lokalitu európskych zákazníckych stredísk (http://ec.europa.eu/consumers/solving_consumer_disputes/non-judicial_redress/ecc-net/index_en.htm). Spotrebiteľia majú právo zvoliť si, či chcú uplatniť servis v rámci Obmedzenej záruky HP alebo počas zákonnej dvojročnej záručnej lehoty u predajcu.

Polonya

Ograniczona gwarancja HP to komercyjna gwarancja udzielona dobrowolnie przez HP. Nazwa i adres podmiotu HP odpowiedzialnego za realizację Ograniczonej gwarancji HP w Polsce:

Polska: HP Inc Polska sp. z o.o., Szturmowa 2a, 02-678 Warszawa, wpisana do rejestru przedsiębiorców prowadzonego przez Sąd Rejonowy dla m.st. Warszawy w Warszawie, XIII Wydział Gospodarczy Krajowego Rejestru Sądowego, pod numerem KRS 0000546115, NIP 5213690563, REGON 360916326, GIOŚ E0020757WZBW, kapitał zakładowy 480.000 PLN.

Świadczenia wynikające z Ograniczonej gwarancji HP stanowią dodatek do praw przysługujących nabywcy w związku z dwuletnią odpowiedzialnością sprzedawcy z tytułu niezgodności towaru z umową (rękojmia). Niemniej, na możliwość korzystania z tych praw mają wpływ różne czynniki. Ograniczona gwarancja HP w żaden sposób nie ogranicza praw konsumenta ani na nie nie wpływa. Więcej informacji można znaleźć pod następującym łączem: Gwarancja prawna konsumenta (www.hp.com/go/eu-legal), można także odwiedzić stronę internetową Europejskiego Centrum Konsumentckiego (http://ec.europa.eu/consumers/solving_consumer_disputes/non-judicial_redress/ecc-net/index_en.htm). Konsumentci mają prawo wyboru co do możliwości skorzystania albo z usług gwarancyjnych przysługujących w ramach Ograniczonej gwarancji HP albo z uprawnień wynikających z dwuletniej rękojmi w stosunku do sprzedawcy.

Bulgaristan

Ограничената гаранция на HP представлява търговска гаранция, доброволно предоставяна от HP. Името и адресът на дружеството на HP за вашата страна, отговорно за предоставянето на гаранционната поддръжка в рамките на Ограничената гаранция на HP, са както следва:

HP Inc Bulgaria EOOD (Ейч Пи Инк България EOOD), гр. София 1766, район р-н Младост, бул. Околовръстен Път No 258, Бизнес Център Камбаните

Предимствата на Ограничената гаранция на HP се прилагат в допълнение към всички законови права за двугодишна гаранция от продавача при несъответствие на стоката с договора за продажба. Въпреки това, различни фактори могат да окажат влияние върху условията за получаване на тези права. Законовите права на потребителите не са ограничени или засегнати по никакъв начин от Ограничената гаранция на HP. За допълнителна информация, моля вижте Правната гаранция на потребителя (www.hp.com/go/eu-legal) или посетете уебсайта на Европейския потребителски център (http://ec.europa.eu/consumers/solving_consumer_disputes/non-judicial_redress/ecc-net/index_en.htm). Потребителите имат правото да избират дали да претендират за извършване на услуга в рамките на Ограничената гаранция на HP или да потърсят такава от търговеца в рамките на двугодишната правна гаранция.

Romanya

Garanția limitată HP este o garanție comercială furnizată în mod voluntar de către HP. Numele și adresa entității HP răspunzătoare de punerea în aplicare a Garanției limitate HP în țara dumneavoastră sunt următoarele:

România: HP Inc Romania SRL, 5 Fabrica de Glucoza Str., Building F, Ground Floor and Floor 8, 2nd District, București

Beneficiile Garanției limitate HP se aplică suplimentar față de orice drepturi privind garanția de doi ani oferită de vânzător pentru neconformitatea bunurilor cu contractul de vânzare; cu toate acestea, diverși factori pot avea impact asupra eligibilității dvs. de a beneficia de aceste drepturi. Drepturile legale ale consumatorului nu sunt limitate sau afectate în vreun fel de Garanția limitată HP. Pentru informații suplimentare consultați următorul link: garanția acordată consumatorului prin lege (www.hp.com/go/eu-legal) sau puteți accesa site-ul Centrul European al Consumatorilor (http://ec.europa.eu/consumers/solving_consumer_disputes/non-judicial_redress/ecc-net/index_en.htm). Consumatorii au dreptul să aleagă dacă să pretendă despăgubiri în cadrul Garanției limitate HP sau de la vânzător, în cadrul garanției legale de doi ani.

Belçika ve Hollanda

De Beperkte Garantie van HP is een commerciële garantie vrijwillig verstrekt door HP. De naam en het adres van de HP-entiteit die verantwoordelijk is voor het uitvoeren van de Beperkte Garantie van HP in uw land is als volgt:

Nederland: HP Nederland B.V., Startbaan 16, 1187 XR Amstelveen

België: HP Belgium BVBA, Hermeslaan 1A, B-1831 Diegem

De voordelen van de Beperkte Garantie van HP vormen een aanvulling op de wettelijke garantie voor consumenten gedurende twee jaren na de levering te verlenen door de verkoper bij een gebrek aan conformiteit van de goederen met de relevante verkoopovereenkomst. Niettemin kunnen diverse factoren een impact hebben op uw eventuele aanspraak op deze wettelijke rechten. De wettelijke rechten van de consument worden op geen enkele wijze beperkt of beïnvloed door de Beperkte Garantie van HP. Raadpleeg voor meer informatie de volgende webpagina: Wettelijke garantie van de consument (www.hp.com/go/eu-legal) of u kan de website van het Europees Consumenten Centrum bezoeken (http://ec.europa.eu/consumers/solving_consumer_disputes/non-judicial_redress/ecc-net/index_en.htm). Consumenten hebben

het recht om te kiezen tussen enerzijds de Beperkte Garantie van HP of anderzijds het aanspreken van de verkoper in toepassing van de wettelijke garantie.

Finlandiya

HP:n rajoitettu takuu on HP:n vapaaehtoisesti antama kaupallinen takuu. HP:n myöntämästä takuusta maassanne vastaavan HP:n edustajan yhteystiedot ovat:

Suomi: HP Finland Oy, Piispankalliontie, FIN - 02200 Espoo

HP:n takuun edut ovat voimassa mahdollisten kuluttajansuojalakiin perustuvien oikeuksien lisäksi sen varalta, että tuote ei vastaa myyntisopimusta. Saat lisätietoja seuraavasta linkistä: Kuluttajansuoja (www.hp.com/go/eu-legal) tai voit käydä Euroopan kuluttajakeskuksen sivustolla (http://ec.europa.eu/consumers/solving_consumer_disputes/non-judicial_redress/ecc-net/index_en.htm). Kuluttajilla on oikeus vaatia virheen korjausta HP:n takuun ja kuluttajansuojan perusteella HP:lta tai myyjältä.

Slovenya

Omejena garancija HP je prostovoljna trgovska garancija, ki jo zagotavlja podjetje HP. Ime in naslov poslovne enote HP, ki je odgovorna za omejeno garancijo HP v vaši državi, sta naslednja:

Slovenija: Hewlett-Packard Europe B.V., Amsterdam, Meyrin Branch, Route du Nant-d'Avril 150, 1217 Meyrin, Switzerland

Ugodnosti omejene garancije HP veljajo poleg zakonskih pravic, ki ob sklenitvi kupoprodajne pogodbe izhajajo iz dveletne garancije prodajalca v primeru neskladnosti blaga, vendar lahko na izpolnjevanje pogojev za uveljavitev pravic vplivajo različni dejavniki. Omejena garancija HP nikakor ne omejuje strankinih z zakonom predpisanih pravic in ne vpliva nanje. Za dodatne informacije glejte naslednjo povezavo: Strankino pravno jamstvo (www.hp.com/go/eu-legal); ali pa obiščite spletno mesto evropskih središč za potrošnike (http://ec.europa.eu/consumers/solving_consumer_disputes/non-judicial_redress/ecc-net/index_en.htm). Potrošniki imajo pravico izbrati, ali bodo uveljavljali pravice do storitev v skladu z omejeno garancijo HP ali proti prodajalcu v skladu z dvoletno zakonsko garancijo.

Hrvatistan

HP ograničeno jamstvo komercijalno je dobrovoljno jamstvo koje pruža HP. Ime i adresa HP subjekta odgovornog za HP ograničeno jamstvo u vašoj državi:

Hrvatska: HP Computing and Printing d.o.o. za računalne i srodne aktivnosti, Radnička cesta 41, 10000 Zagreb

Pogodnosti HP ograničenog jamstva vrijede zajedno uz sva zakonska prava na dvogodišnje jamstvo kod bilo kojeg prodavača s obzirom na nepodudaranje robe s ugovorom o kupnji. Međutim, razni faktori mogu utjecati na vašu mogućnost ostvarivanja tih prava. HP ograničeno jamstvo ni na koji način ne utječe niti ne ograničava zakonska prava potrošača. Dodatne informacije potražite na ovoj adresi: Zakonsko jamstvo za potrošače (www.hp.com/go/eu-legal) ili možete posjetiti web-mjesto Evropskih potrošačkih centara (http://ec.europa.eu/consumers/solving_consumer_disputes/non-judicial_redress/ecc-net/index_en.htm). Potrošači imaju pravo odabrati žele li ostvariti svoja potraživanja u sklopu HP ograničenog jamstva ili pravnog jamstva prodavača u trajanju ispod dvije godine.

Letonya

HP ierobežotā garantija ir komercgarantija, kuru brīvprātīgi nodrošina HP. HP uzņēmums, kas sniedz HP ierobežotās garantijas servisa nodrošinājumu jūsu valstī:

Latvija: HP Finland Oy, PO Box 515, 02201 Espoo, Finland

HP ierobežotās garantijas priekšrocības tiek piedāvātas papildus jebkurām likumīgajām tiesībām uz pārdevēja un/vai ražotāju nodrošinātu divu gadu garantiju gadījumā, ja preces neatbilst pirkuma līgumam, tomēr šo tiesību saņemšanu var ietekmēt vairāki faktori. HP ierobežotā garantija nekādā veidā neierobežo un neietekmē patērētāju likumīgās tiesības. Lai iegūtu plašāku informāciju, izmantojiet šo saiti: Patērētāju likumīgā garantija (www.hp.com/go/eu-legal) vai arī Eiropas Patērētāju tiesību aizsardzības centra tīmekļa vietni (http://ec.europa.eu/consumers/solving_consumer_disputes/non-judicial_redress/ecc-net/index_en.htm). Patērētājiem ir tiesības izvēlēties, vai pieprasīt servisa nodrošinājumu saskaņā ar HP ierobežoto garantiju, vai arī pārdevēja sniegto divu gadu garantiju.

Litvanya

HP ribotoji garantija yra HP savanoriškai teikiama komercinė garantija. Toliau pateikiami HP bendrovių, teikiančių HP garantiją (gamintojo garantiją) jūsų šalyje, pavadinimai ir adresai:

Lietuva: HP Finland Oy, PO Box 515, 02201 Espoo, Finland

HP ribotoji garantija papildomai taikoma kartu su bet kokiais kitomis įstatymais nustatytais teisėmis į pardavėjo suteikiamą dviejų metų laikotarpio garantiją dėl prekių atitikties pardavimo sutarčiai, tačiau tai, ar jums ši teisė bus suteikiama, gali priklausyti nuo įvairių aplinkybių. HP ribotoji garantija niekaip neapriboja ir neįtakoja įstatymais nustatytų vartotojo teisių. Daugiau informacijos rasite paspaudę šią nuorodą: Teisinė vartotojo garantija (www.hp.com/go/eu-legal) arba apsilankę Europos vartotojų centro internetinėje svetainėje (http://ec.europa.eu/consumers/solving_consumer_disputes/non-judicial_redress/ecc-net/index_en.htm). Vartotojai turi teisę prašyti atlikti techninį aptarnavimą pagal HP ribotąją garantiją arba pardavėjo teikiamą dviejų metų įstatymais nustatytą garantiją.

Estonya

HP piiratud garantii on HP poolt vabatahtlikult pakutav kaubanduslik garantii. HP piiratud garantii eest vastutab HP üksus aadressil:

Eesti: HP Finland Oy, PO Box 515, 02201 Espoo, Finland

HP piiratud garantii rakendub lisaks seaduses ettenähtud müüjapoolsele kaheaastasele garantiile, juhul kui toode ei vasta müügilepingu tingimustele. Siiski võib esineda asjaolusid, mille puhul teie jaoks need õigused ei pruugi kehtida. HP piiratud garantii ei piira ega mõjuta mingil moel tarbija seadusjärgseid õigusi. Lisateavet leiate järgmiselt lingilt: tarbija õiguslik garantii (www.hp.com/go/eu-legal) või võite külastada Euroopa tarbijakeskuste veebisaiti (http://ec.europa.eu/consumers/solving_consumer_disputes/non-judicial_redress/ecc-net/index_en.htm). Tarbijal on õigus valida, kas ta soovib kasutada HP piiratud garantiid või seadusega ette nähtud müüjapoolset kaheaastast garantiid.

Dizin

A

- açma/kapatma düğmesi, yerini bulma 4
- ADF
 - kapasite 2
- adres defterleri, e-posta
 - adres ekleme 63
 - alıcı listeleri 63
 - alıcı listeleri, oluşturma 63
- adres defterleri, e-posta
 - alma 42
 - LDAP desteği 21
 - otomatik tamamlama işlevi 65
- ağ
 - ayarlar, değiştirme 32
 - ayarlar, görüntüleme 32
- ağ geçici, varsayılan ayar 30
- ağ geçidi adreslerini doğrulama 113
- ağ geçitleri
 - adresleri doğrulama 113
- Ağ işlemleri sekmesi, Katıştırılmış Web Sunucusu 42
- ağ klasörleri
 - tarama 68
 - yapılandırma 33
- Ağ Klasörüne Kaydetme Ayarları 33
- ağı yönetme 32
- ağlar
 - ağ geçidi adreslerini doğrulama 113
 - alt ağ maskesi 30
 - aygıt bulma 19
 - bağlantı hızı ayarları 28
 - bağlantı özellikleri 2
 - desteklenen iletişim kuralları 19
 - HP Web Jetadmin 43
 - IP adresi 19, 30, 31
 - protokolleri devre dışı bırakma 31

- SMTP sunucuları 21
- TCP/IP ayarları 23
- varsayılan ağ geçidi 30
- yapılandırma 17
- alıcı listeleri 63
- alt ağ maskesi 30
- Ana ekran, kontrol paneli 13
- arabirim bağlantı noktaları dahil 2
- atıkların bertarafı 123
- ayarlar, geri yükleme 115
- aygıt bulma 19
- Ayırma tablasını değiştirme 86

B

- bağlantı 2
- bağlantı hızı ayarları 28
- bağlantı noktaları dahil 2
- bağlantı özellikleri 2
- bakım
 - makaraları temizleme 78
- Başlat düğmesi 10
- Başlat düğmesi, kontrol paneli dokunmatik ekranı 14
- belge besleyici
 - kağıt yükleme 55
 - yükleme ipuçları 54
- belge yükleme
 - karışık boyutlu belgeler için ipuçları 55
- belgeler
 - karışık boyutlu belgeler için ipuçları 55
- bellek 2
- bellek, sabit sürücü 119
- besleme silindirlerini değiştirme 82

- besleme sorunları 109
- bileşenlerin değiştirilmesi ve takılması 81
- bileşenlerin yüklenmesi 81
- bilgi sayfaları 40
- Bilgi sekmesi, Katıştırılmış Web Sunucusu 41
- birden çok sayfa beslenmeleri 109
- boş sayfa atlama 2
- bölmeler
 - yerini bulma 4

C

- cam, temizleme 74
- cıva içermeyen ürün 123
- CRL 47

Ç

- çalışma ortamı için şartnameler 118
- çevresel düzenleme programı 121
- çevresel özellikler 2
- çevresel şartnameler 118
- çevrimiçi yardım, kontrol paneli 15
- çıkış bölmesi
 - konum 4
- çizgiler
 - sorun giderme 110
- çözme
 - ağ sorunları 114
- çözünürlük 2

D

- değiştirme
 - ayırma tablası 86
 - ön panel 90
 - silindirler 82
- depolama şartnameleri 118
- destek 115

devre dışı bırakma
ağ protokolleri 31

dijital gönderme
adres defterleri 63
ağ geçidi adreslerini doğrulama 113
alıcı listeleri 63
belge gönderme 65
hakkında 63
iş akışı 71
Katıştırılmış Web Sunucusu ayarları 41, 42
klasörler 68
kontrol paneli ayarları 64, 66
LDAP desteği 21
SMTP desteği 21
USB depolama aygıtı 68

dikkat ışığı
yerini bulma 10

dokunmatik ekran, temizleme 74

donanım geri dönüşümü, Brezilya 124

donanım tümleşme cebi 100

Dur düğmesi 10

durum
Ana ekran, kontrol paneli 13

düğmeler, denetim masası
yerini bulma 10

düğmeler, kontrol paneli
dokunmatik ekran 14

E

e-posta
adres defterleri 63
ağ geçidi adreslerini doğrulama 113
alıcı listeleri 63
belge gönderme 65
hakkında 63
kontrol paneli ayarları 64
sorun giderme 113

e-posta
belgeleri gönderme 65
güvenliği 44
Katıştırılmış Web Sunucusu ayarları 42
LDAP desteği 21
otomatik tamamlama işlevi 65
SMTP desteği 21

e-posta adres defterleri
adresleri silme 64

e-posta adresine tarama
belge gönderme 65

e-postaya
belgeleri gönderme 65

e-postaya gönderme
adres defterleri 63
ağ geçidi adreslerini doğrulama 113
alıcı listeleri 63
ayarlar 64
hakkında 63

e-postaya gönderme
belge gönderme 65
belgeleri gönderme 65
Katıştırılmış Web Sunucusu ayarları 42
LDAP desteği 21
SMTP desteği 21

e-postaya tarama
adres defterleri 63
adresleri doğrulama 113
alıcı listeleri 63
hakkında 63
kontrol paneli ayarları 64

e-postaya tarama
Katıştırılmış Web Sunucusu ayarları 42
LDAP desteği 21
SMTP desteği 21

elden çıkarma, kullanım ömrü sona erdiğinde 123

elektronik donanım
geri dönüşümü 123

elektronik donanım geri dönüşümü 123

Ethernet kartları 2

EWS
Ağ işlemleri sekmesi 42
Bilgi sekmesi 41
Genel sekmesi 41
Güvenlik sekmesi 42
özellikler 41
seçenekleri 41
Tara/Dijital Gönder sekmesi 42

Explorer, desteklenen sürümler
Katıştırılmış Web Sunucusu 41

F

fabrika ayarları, geri yükleme 115

fabrika ayarlarını geri yükleme 115

faks, ayarlar 66

faksa gönderme 67

FTP, gönderme 71

G

garanti
ürün 127

geçici iş dosyalarını yönetme 45

Geçicilik Sertifikası
geçici bellek 119
kalıcı bellek 119
sabit disk sürücüsü belleği 119

Genel sekmesi, Katıştırılmış Web sunucusu 41
geri dönüşüm 122

giriş düğmesi, kontrol paneli
dokunmatik ekranı 14

giriş yapma 59

Görüntü Önizleme 61
kullanma 61

grafik ekran, kontrol paneli 10

Güvenli Depolama Alanı Sil 46

Güvenli Disk Sil 46

güvenlik 44, 45
EWS 45
geçici iş dosyalarını yönetme 45
Güvenli Depolama Alanı Sil 46
Güvenli Disk Sil 46
Katıştırılmış Web Sunucusu ayarları 42
kimlik doğrulama ve yetkilendirme 47
sertifika iptal listesi yükleme 47
sertifika yükleme 47
sertifikalar 47
sertifikaları yönetme 47
şifreli sabit disk 47
yazılım erişimi 44

güvenlik özellikleri 2

Güvenlik sekmesi, Katıştırılmış Web Sunucusu 42

H

hassas öğeler, tarama 109

hata düğmesi, kontrol paneli
dokunmatik ekranı 14

- hata iletileri
 - kontrol paneli 12
- hatalı beslemeler
 - sorun giderme 109
- Hazır ışığı
 - yerini bulma 10
- Hızlı Ayarlar 70
- Hızlı Ayarları
 - yapılandırma 34
- HP Digital Sending Software (HP DSS) 18
- HP Jetdirect sunucusu
 - ayarlar 23
- HP Web Jetadmin 18, 43
- I**
- Internet Explorer, desteklenen sürümler
 - Katıştırılmış Web Sunucusu 41
- IP adresi 30, 31
- IP adresleri 19
- ışıklar
 - denetim masası 10
- İ**
- iletişim kuralları, ağ 19
- iş akışı, gönderme 71
- İş Akışına Gönderme 71
- iş akışına tarama 71
- J**
- Jetadmin, HP Web 18, 43
- Jetdirect kart, takma 98
- Jetdirect kartın takılması 98
- Jetdirect sunucusu
 - ayarlar 23
- K**
- kağıt
 - beslenmeme 109
 - hatalı beslemeler 109
 - sıkışmalar 110
 - sorun giderme 109
- kağıt besleme sorunları 109
- kağıt işleme 2
- kapaklar, yerini bulma 4
- kapasite
 - ADF 2
- kartuşlar
 - geri dönüştürme 122
- Katıştırılmış Web Sunucusu 18
 - Ağ işlemleri sekmesi 42
 - Bilgi sekmesi 41
 - Genel sekmesi 41
 - Güvenlik sekmesi 42
 - özellikler 41
 - parola atama 45
 - seçenekleri 41
 - Tara/Dijital Gönder sekmesi 42
- kesilmiş görüntüler
 - sorun giderme 110
- kimlik doğrulama ve yetkilendirme 47
- Klasöre Kaydet 68
- klasöre tarama 68
- klasörler
 - gönderiliyor 68
- klavye 93
- klavyeyi değiştirme 93
- kontrol paneli
 - Ana ekran 13
 - dokunmatik ekran düğmeleri 14
 - dokunmatik ekranı temizleme 74
 - düğmeleri 10
 - düzen 10
 - e-posta ekranı 64
 - faks ekranı 66
 - güvenliği 44
 - ışıkları 10
 - konum 4
 - yardım 15
 - Yönetim menüsü 22
- kullanıcı arabirimi 2
- kullanılan piller 123
- kullanım ömrü sona erdiğinde elden çıkarma 123
- L**
- LAN konektörü 2
- LDAP sunucuları
 - ağ geçidi adreslerini doğrulama 113
 - bağlanma 21
 - Katıştırılmış Web Sunucusu ayarları 42
- M**
- makaralar
 - temizleme 78
- Malzeme Güvenliği Veri Sayfası (MSDS) 126
- malzeme kısıtlamaları 123
- medya
 - beslenmeme 109
 - hatalı beslemeler 109
 - sıkışmalar 110
 - sorun giderme 109
- Menü düğmesi 10
- menüler, kontrol paneli
 - Yönetim 22
- müşteri desteği 115
- N**
- nem şartnameleri 118
- Netscape Navigator, desteklenen sürümler
 - Katıştırılmış Web Sunucusu 41
- O**
- OBB
 - dupleks arkaplanını temizleme 74
 - kağıt yükleme 54
- otomatik kapanma 7
- oturum açma 59
- Ö**
- ön panel
 - değiştirme 90
- özellikler 2
 - belge besleyici 118
 - çevresel 118
 - ürün 118
- özellikler, yeni 60
 - bir ağ yazıcısına belge gönderme 60
 - iş oluşturma 60
 - kenarları silme 60
 - kesme seçenekleri 60
 - otomatik olarak düzeltme 60
 - otomatik tonlama 60
 - Sharepoint sitesine taratma 60
- P**
- parçalar
 - sipariş 82, 93
- parola 32
- parolalar 44

S

- sabit diskler 47
- sabit sürücü, değiştirme 95
- sabit sürücüyü değiştirme 95
- sarf malzemeleri
 - geri dönüştürme 122
 - sipariş 74
- sayısal gönderme
 - belgeleri gönderme 65
- sertifika iptal listesi 47
- SharePoint'e kaydet
 - yapılandır 33
- SharePoint'e Kaydet 33
- sıcaklık şartnameleri 118
- Sıfırla düğmesi 10
- sıkışmalar
 - sorun giderme 110
- silindirleri
 - değiştirme 82
- sipariş
 - sarf malzemeleri 74
 - silindir değiştirme seti 82
- sistem gereksinimleri
 - Katıştırılmış Web Sunucusu 41
- SMTP sunucuları
 - ağ geçidi adreslerini doğrulama 113
 - bağlanma 21
- sorun çözme
 - Hata düğmesi, kontrol paneli dokunmatik ekranı 14
- sorun giderme
 - ağ geçidi adresleri 113
 - ağ sorunları 114
 - besleme sorunları 109
 - beslenmeyen kağıt 109
 - çalışmamaya başlama 112
 - çizgiler 110
 - e-posta 113
 - gücü kontrol etme 107
 - hassas öğeler 109
 - hassas öğeleri tarama 109
 - hatalı beslemeler 109
 - kesilmiş görüntüler 110
 - kontrol paneli iletileri 12
 - sıkışmalar 110
 - temel ipuçları 105
 - ürün kapandı 108
 - yükleme 106
 - “duraklama” iletisi 108

Sorun giderme

- otomatik kapanma 7
- ürünü sıfırlama 107
- standart çıkış bölmesi
 - yerini bulma 4

T

- Tara/Dijital Gönder sekmesi, Katıştırılmış Web Sunucusu 42
- tarama
 - ağ klasörüne 68
 - besleme sorunları 109
 - e-postaya 63
 - faksa 67
 - hassas öğeler 109
 - Hızlı Ayarları kullanarak 70
 - kağıt orijinaler 55
 - önizleme 61
 - özellikler 3
 - USB'ye 68
- tarama camı
 - orijinal yükleme 57
- tarama şeridi, temizlik 74
- taramayı önizleme 61
- tarayıcı gereksinimleri
 - Katıştırılmış Web Sunucusu 41
- TCP/IP ayarları 23
- TCP/IP parametreleri, el ile yapılandırma 30, 31
- temizleme
 - dokunmatik ekran 74
 - makaralar 78
 - OBB 74
 - tarama camı 74
 - tarama şeridi 74
- toner kartuşları
 - geri dönüştürme 122
- tuşlar, denetim masası
 - yerini bulma 10
- tuşlar, kontrol paneli dokunmatik ekran 14

U

- USB depolama aygıtı yapılandırma 34
- USB depolama aygıtı, kaydetme 68
- USB'ye Kaydet 68
- Uyarı düğmesi, kontrol paneli dokunmatik ekranı 14
- Uyku düğmesi 10

Uyku Modu 6

Ü

- ürün
 - otomatik kapanma 7
 - özellikler 118
 - sıfırlama 107
 - Uyku Modu 6
- ürün bakımı 73
- ürün bakımının yapılması 73
- ürün bilgileri 1
- ürün yapılandırma
 - Katıştırılmış Web Sunucusu'nu kullanarak 32, 37
- ürün yazılımı, yükseltme 50
- ürün yazılımını yükseltme 50
- ürün,
 - Yönetim menüsünü kullanarak yapılandır 22
- ürünü sıfırlama 107
- ürünü yapılandır
 - Yönetim menüsünü kullanarak 22
- ürünü yapılandırma
 - Katıştırılmış Web Sunucusu'nu kullanarak 32, 37

V

- varsayılan ağ geçidi, ayar 30
- Veri ışığı
 - yerini bulma 10

W

- Web siteleri
 - HP Web Jetadmin, indirme 43
 - Malzeme Güvenliği Veri Sayfası (MSDS) 126
 - sarf malzemeleri siparişi 74
 - yedek parçalar 82, 93
- Web tarayıcısı gereksinimleri
 - Katıştırılmış Web Sunucusu 41

Y

- yapılandır
 - SharePoint'e kaydet 33
- yapılandırma
 - ağ klasörleri 33
 - Hızlı Ayarlar 34
 - USB depolama aygıtı 34
- yardım düğmesi, kontrol paneli dokunmatik ekranı 14

yardım, kontrol paneli	15
yazılım	
erişim kısıtlama	44
HP Digital Sending Software (HP DSS)	18
HP Web Jetadmin	18
kaldırma ve yeniden yükleme	112
katıştırılmış web sunucusu	18
yeni özellikler	60
bir ağ yazıcısına belge gönderme	60
iş oluşturma	60
kenarları silme	60
kesme seçenekleri	60
otomatik olarak düzeltme	60
otomatik tonlama	60
Sharepoint sitesine taratma	60
yönet	
EWS	41
yönetici parolası	32
Yönetim menüsü, kontrol paneli	22
yükleme	
sorun giderme	106

