



HP LD4201, LD4210 et LD4710 Écrans pour enseignes numériques

Guide de l'utilisateur

© 2010, 2011 Hewlett-Packard Development Company, L.P. Les informations de ce document sont susceptibles d'être modifiées sans préavis.

Les garanties applicables aux produits et services HP sont décrites dans les documents de garantie accompagnant ces produits et services. Aucune partie du présent document ne saurait être interprétée comme une garantie supplémentaire. HP ne saurait être tenu responsable des erreurs ou omissions de nature technique ou rédactionnelle qui pourraient subsister dans ce document.

Ce document contient des informations propriétaires protégées par droit d'auteur. Aucune partie de ce document ne peut être photocopiée, reproduite ou traduite dans une autre langue sans l'accord écrit préalable de Hewlett-Packard Company.



Microsoft®, Windows® et Windows Vista™ sont des marques de commerce ou des marques déposées de Microsoft Corporation aux États-Unis et/ou dans d'autres pays/régions.

Deuxième édition (février 2011)

Référence du document : 626995-052

À propos de ce guide

Ce guide présente des informations relatives à la configuration de l'écran, à l'installation des pilotes, à l'utilisation du menu d'affichage OSD, au dépannage et aux spécifications techniques.

-
-  **AVERTISSEMENT !** Ce dessin indique que la non-observation des instructions peut entraîner des blessures ou la mort.
-  **ATTENTION :** Ce dessin indique que le non-respect des instructions présente des risques, tant pour le matériel que pour les informations qu'il contient.
-  **REMARQUE :** Ce dessin indique que le texte qui suit fournit des informations supplémentaires importantes.
-

Sommaire

1	Caractéristiques du produit	1
	Modèles d'enseignes numériques HP	1
	Accessoires	1
	Accessoires en option	2
2	Consignes de sécurité et de maintenance	3
	Informations importantes relatives à la sécurité	3
	Instructions de maintenance	4
	Nettoyage de l'écran	4
	Expédition de l'écran	5
3	Installation de l'écran	6
	Installation du socle (vendu séparément)	6
	Connexion des haut-parleurs (vendus séparément)	9
	Rotation en position portrait	11
	Utilisation de la télécommande	12
	Insertion des piles	12
	Identification des touches de la télécommande	13
	Présentation des composants de l'écran	14
	Composants de l'écran	15
	Panneau de commande de l'écran	16
	DisplayPort	17
	Prise en charge du montage VESA et dispositif antivol	18
	Connexion à des périphériques externes	19
	Connexion RGB	22
	Connexion de l'entrée DisplayPort (480p/576p/720p/1080i/1080p)	23
	Connexion HDMI (480p/576p/720p/1080i/1080p)	23
	Connexion de l'entrée LAN (HP LD4210 et HP LD4710 uniquement)	24
	Connexion d'écrans en cascade	25
4	Utilisation de l'écran	28
	Logiciel et utilitaires	28
	Fichier d'informations	28
	Fichier de correspondance des couleurs	28
	Installation des fichiers .INF et .ICM	29
	Installation à partir du CD	29

Téléchargement depuis le Web	29
Utilisation de la fonction de réglage automatique (source RGB INPUT uniquement)	30
Utilisation du menu d'affichage OSD	30
Utilisation de la télécommande pour régler le menu OSD	31
Sélections du menu OSD	32
Sélection d'un format d'image	39
Réglage de la fonction minuterie	39
Horloge	39
Heure marche et Heure arrêt	40
Minuterie d'arrêt	40
Arrêt auto	41
Allumage retardé	41
Utilisation du blocage des touches	41
Utilisation de la Méthode ISM	41
Utilisation du Mode mur d'image	42
5 Utilisation de HP Media Sign Player	44
Utilisation de Photo	44
Utilisation de Musique	45
Utilisation de Vidéo	46
Annexe A Dépannage	48
Résolution des problèmes courants	48
Utilisation du Web	50
Avant d'appeler le service d'assistance technique	50
Annexe B Caractéristiques techniques	51
Écran pour enseignes numériques HP	51
Dimensions - HP LD4201 et HP LD4210 (avec socle et haut-parleurs en option)	53
Dimensions - HP LD4710 (avec socle et haut-parleurs en option)	55
Reconnaissance des résolutions d'affichage pré-réglées	56
Modes d'affichage pré-réglés	56
Mode DTV	56
Indicateur d'alimentation	57
Annexe C Référence des commandes	58
Raccordement du câble	58
Configurations RS-232-C	58
Paramètres de communication	59
Liste de référence des commandes	59

Protocole de transmission/réception	61
01. Alimentation (commande : a)	62
02. Sélection d'entrée (commande : b) (entrée image principale)	62
03. Format d'image (commande : c) (format de l'image principale)	63
04. Écran muet (commande : d)	64
05. Volume muet (commande : e)	64
06. Commande de volume (commande : f)	65
07. Contraste (commande : g)	66
08. Luminosité (commande : h)	66
09. Couleur (commande : i) (minuterie vidéo uniquement)	67
10. Teinte (commande : j) (minuterie vidéo uniquement)	68
11. Netteté (commande : k) (minuterie vidéo uniquement)	69
12. Sélection OSD (commande : l)	70
13. Verrouillage de télécommande/des touches (commande : m)	70
14. Balance (commande : t)	71
15. Température de couleur (commande : u)	72
16. État anormal (Command : z)	72
17. Méthode ISM (commande : j p)	73
18. Configuration automatique (commande : j u)	73
19. Touche (commande : m c)	74
20. Mode mur d'image (commande : d d)	74
21. Position H du mur d'image (commande : d e)	74
22. Position V du mur d'image (commande : d f)	75
23. Taille H du mur d'image (commande : d g)	75
24. Taille V du mur d'image (commande : d h)	76
25. Définir ID mur d'image (commande : d i)	77
26. Mode naturel (en mode mur d'image) (commande : d j)	77
27. Mode Image (commande : d x)	77
28. Mode Son (commande : d y)	78
29. Vérification de défaut de ventilateur (commande : d w)	79
30. Retour durée écoulée (commande : d l)	79
31. Valeur de température (commande : d n)	80
32. Vérification de défaut de lampe (commande : d p)	80
33. Volume auto (commande : d u)	80
34. Haut-parleur (commande : d v)	81
35. Heure (commande : f a)	81
36. Heure de mise en marche prévue (Minuterie Marche/Arrêt) (commande : f d)	82
37. Heure d'arrêt prévue (Minuterie Marche/Arrêt) (commande : f e)	84
38. Sélection de l'entrée prévue (commande : f u) (entrée image principale)	85
39. Heure de veille (commande : f f)	86
40. Arrêt auto (commande : f g)	86

41. Délai de mise sous tension (commande : f h)	87
42. Langue (commande : f i)	87
43. Sélection DPM (commande : f j)	88
44. Réglages usine (commande : f k)	88
45. Économie d'énergie (commande : f l)	89
46. Voyant lumineux (commande : f o)	89
47. Vérification de numéro de série (commande : f y)	90
48. Version logicielle (commande : f z)	90
49. Sélection d'entrée (commande : x b)	90
Codes IR	91
Code IR de télécommande	91
Forme d'onde de sortie	91
Configuration de trame	91
Code de tête	92
Code répété	92
Description des bits	92
Intervalle de trame : Tf	92
Tableau des codes IR	92

Annexe D Avis de conformité d'agence 95

Réglementation FCC	95
Modifications	95
Câbles	95
Déclaration de conformité pour les produits portant le logo FCC (États-Unis uniquement)	95
Avis de conformité du Canada	96
Avis Canadien	96
Avis de conformité de l'Union Européenne	96
Règlementation allemande en matière d'ergonomie	97
Avis de conformité du Japon	97
Avis de conformité de la Corée	97
Cordons d'alimentation requis	97
Exigences japonaises relatives au cordon d'alimentation	98
Avis relatifs à l'environnement	98
Élimination et traitement des matériaux	98
Mise au rebut des équipements usagés par les particuliers résidant au sein de l'Union Européenne	98
Substances chimiques	98
Programme de recyclage HP	99
Interdiction des substances dangereuses (RoHS)	99
Réglementation EEE de la Turquie	100

1 Caractéristiques du produit

Modèles d'enseignes numériques HP

Les écrans à cristaux liquides pour enseignes numériques HP sont des panneaux grand format à matrice active (TFT). Les principales caractéristiques des écrans sont les suivantes :

- Modèle HP LD4201, écran large à zone d'affichage 106,7 cm (42 pouces en diagonale), résolution native 1920 x 1080
- Modèle LD4210 HP, écran large à zone d'affichage 106,7 cm (42 pouces en diagonale), résolution native 1920 x 1080
- Modèle LD4710 HP, écran large à zone d'affichage 119,28 cm (47 pouces en diagonale), résolution native 1920 x 1080
- Montage mural en position paysage ou portrait
- Entrées vidéo compatibles avec les signaux d'entrée DisplayPort In/Out, HDMI In, RGB In/Out et RS-232-C In/Out
- Ports prise audio et haut-parleurs externes
- Port LAN (HP LD4210 et HP LD4710 uniquement) pour la télécommande et le contrôle du lecteur HP Media Sign Player
- HP Media Sign Player : lecture des fichiers image, vidéo et audio à partir d'un périphérique USB ; création de sélections, options de minuterie et programmation
- Port USB pour HP Media Sign Player
- Menu d'affichage OSD en plusieurs langues pour faciliter la configuration et l'optimisation de l'affichage
- Touches de réglage de l'affichage (Marche/Arrêt, AUTO/SET, Commandes OSD, MENU et INPUT) au dos de l'écran
- Commandes utilisateur pour le réglage de l'image, du mode mur d'image, de la minuterie, de l'économie d'énergie et d'autres options de configuration
- Fonction Plug and Play si celle-ci est prise en charge par le système
- Câble de sécurité sur le panneau arrière, pour verrouiller l'écran et protéger contre le vol
- Prise en charge d'une interface de montage compatible VESA avec des orifices 600 x 400 mm , pour les modèles HP LD4201 et HP LD4210, et 800 x 400 mm , pour le modèle HP LD4710

Accessoires

- CD comprenant le logiciel et la documentation
- Télécommande

- Cordon d'alimentation
- Câble DisplayPort
- Câble HDMI
- Câble RVB (VGA)

Accessoires en option

Les accessoires en option (vendus séparément) peuvent varier selon le modèle.

- Socle
- Haut-parleurs
- Kit de montage mural

2 Consignes de sécurité et de maintenance

Informations importantes relatives à la sécurité

Un cordon d'alimentation est fourni avec l'écran. Si un autre cordon est utilisé, veillez à utiliser uniquement une source d'alimentation et une connexion appropriées pour cet écran. Pour plus d'informations sur le cordon d'alimentation adapté à l'utilisation de votre écran, reportez-vous à [Cordons d'alimentation requis à la page 97](#).

⚠ AVERTISSEMENT ! Pour diminuer le risque de choc électrique ou de dommages matériels :

- Ne désactivez pas la mise à la terre du cordon d'alimentation. La prise de terre est un élément de sécurité essentiel.
- Branchez le cordon d'alimentation sur une prise secteur avec conducteur de terre, facilement accessible à tout moment.
- Pour mettre le produit hors tension, débranchez le cordon d'alimentation de la prise secteur.

Pour votre sécurité, ne posez aucun objet sur les cordons d'alimentation ou les câbles. Pour éviter tout accident, ne laissez aucun câble sur le sol sans protection. Ne tirez pas sur le cordon ou sur un câble. Débranchez le cordon d'alimentation de la prise secteur en saisissant la fiche.

Pour réduire tout risque de blessure grave, lisez le manuel *Sécurité et ergonomie de l'environnement de travail*. Il montre comment organiser un poste de travail et décrit les postures à adopter pour travailler de façon ergonomique. Il contient également d'importantes informations sur la sécurité électrique et mécanique. Ce guide est disponible sur le Web à l'adresse www.hp.com/ergo et/ou sur le CD de documentation, s'il est inclus avec l'écran.

⚠ ATTENTION : Pour protéger l'écran, ainsi que l'ordinateur ou lecteur multimédia, connectez les cordons d'alimentation de l'appareil et de ses périphériques (tel qu'un écran, une imprimante, un scanner) à un dispositif de protection contre les surtensions, par exemple une prise multiple para-foudre ou un onduleur (UPS). Les prises multiples ne fournissent pas toutes une protection contre les surtensions. Cette fonction doit être indiquée de façon spécifique. Utilisez une prise multiple dont le fabricant offre le remplacement des produits endommagés en cas de dysfonctionnement de la protection contre les surtensions.

Utilisez un mobilier approprié, de dimensions adéquates et capable de supporter le poids de votre écran.

⚠ AVERTISSEMENT ! Un écran LCD mal placé sur une commode, une bibliothèque, une étagère, un bureau, une enceinte, un coffre ou un chariot risque de tomber et d'entraîner des blessures.

Acheminez les cordons et les câbles connectés à l'écran en vous assurant qu'ils ne puissent être tirés, saisis ou arrachés.

⚠ ATTENTION : Ne placez pas l'écran à un endroit où il pourrait être exposé à des gouttes d'eau ou à des éclaboussures.

Ne placez pas un objet contenant de l'eau, par exemple un vase à fleurs, sur l'écran.

Instructions de maintenance

Pour améliorer les performances et prolonger la vie de l'écran :

- N'ouvrez pas le boîtier de l'écran et ne tentez pas de réparer vous-même cet appareil. Réglez uniquement les commandes présentées dans le mode d'emploi. Si l'écran ne fonctionne pas correctement, chute ou est endommagé, contactez un distributeur, revendeur ou fournisseur de services agréé HP.
- Utilisez uniquement une source et un cordon d'alimentation adapté à cet écran, conformément aux indications de l'étiquette ou de la plaque située à l'arrière de l'écran.
- Assurez-vous que l'ampérage total des dispositifs branchés à la prise ne dépasse pas l'ampérage nominal de la prise, et que l'ampérage total des dispositifs connectés au cordon n'excède pas l'ampérage de celui-ci. Pour connaître l'ampérage nominal de chaque périphérique (AMPS ou A), lisez l'étiquette de sa prise d'alimentation.
- Installez l'écran près d'une prise électrique aisément accessible. Débranchez l'écran en saisissant fermement la fiche et en la retirant de la prise murale. Ne débranchez jamais l'écran en tirant sur le cordon.
- Éteignez l'écran lorsqu'il n'est pas utilisé. Vous pouvez augmenter considérablement la durée de vie de l'écran en utilisant un économiseur d'écran et en éteignant l'écran lorsqu'il n'est pas utilisé.

⚠ ATTENTION : Notez que l'affichage d'une même image statique pendant une longue période peut générer une image rémanente. Pour éviter la rémanence de l'image et allonger la durée de vie de l'écran, activez l'une des quatre sélections ISM dans l'affichage OSD, activez un économiseur d'écran, basculez périodiquement entre des informations statiques et des images animées, ou désactivez l'affichage lorsqu'il n'est pas utilisé pendant de longues périodes.

- Les orifices et ouvertures du boîtier ont une fonction de ventilation. Ces ouvertures ne doivent pas être bouchées ni recouvertes. N'introduisez pas d'objets dans les orifices et ouvertures du boîtier.
- Protégez l'écran contre les chutes et ne le placez pas sur une surface instable.
- Ne posez aucun objet sur le cordon d'alimentation, ne marchez pas dessus.
- Gardez l'écran dans un endroit bien aéré, loin de toute lumière, poussière ou humidité excessive.
- Pour retirer la base de l'écran, vous devez poser la face avant à plat sur une surface lisse afin d'éviter toute rayure, dégradation ou casse.

Nettoyage de l'écran

1. Mettez l'écran hors tension et débranchez le cordon d'alimentation de l'arrière de l'unité.
2. Essuyez l'écran et dépoussiérez le boîtier avec un chiffon antistatique propre et doux.
3. Si un nettoyage plus approfondi est nécessaire, utilisez un mélange 50/50 d'eau et l'alcool isopropyle.

⚠ ATTENTION : Vaporisez le nettoyant sur un chiffon, puis nettoyez avec précaution la surface de l'écran à l'aide du chiffon humide. Ne vaporisez jamais le nettoyant directement sur la surface de l'écran. Il risque de couler derrière le panneau et d'endommager les composants électroniques.

ATTENTION : Pour nettoyer l'écran ou le boîtier, ne pas utiliser de nettoyant à base substances pétrolifères, telles que du benzène, un diluant ou toute autre substance volatile. Ces produits chimiques risquent d'endommager l'écran.

Expédition de l'écran

Conservez l'emballage d'origine. Il peut être utile ultérieurement pour transporter ou expédier l'écran.

3 Installation de l'écran

Pour installer l'écran, assurez-vous que le système ordinateur/lecteur multimédia, les périphériques et l'écran sont hors tension, puis suivez les instructions ci-dessous.

Installation du socle (vendu séparément)

1. Sortez les composants du socle de l'emballage.
 - HP LD4201 et LD4210 : quatre vis M4 x 32 mm et le socle

Figure 3-1 HP LD4201 et LD4210 : contenu des accessoires pour socle

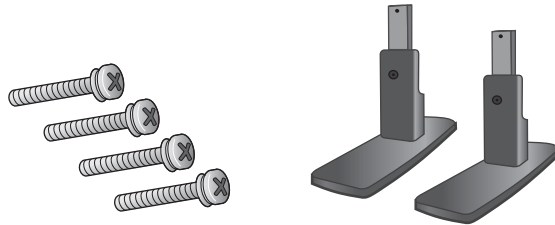

- HP LD4710 et M4 : quatre vis M4 x 10 mm et le socle

Figure 3-2 HP LD4710 : contenu des accessoires pour socle

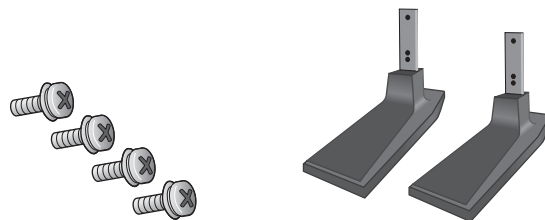

2. Placez un chiffon doux sur la table et déposez l'écran face avant vers le bas. Raccordez le socle comme indiqué dans l'illustration suivante.

Figure 3-3 HP LD4201 et LD4210 : installation du socle de l'écran

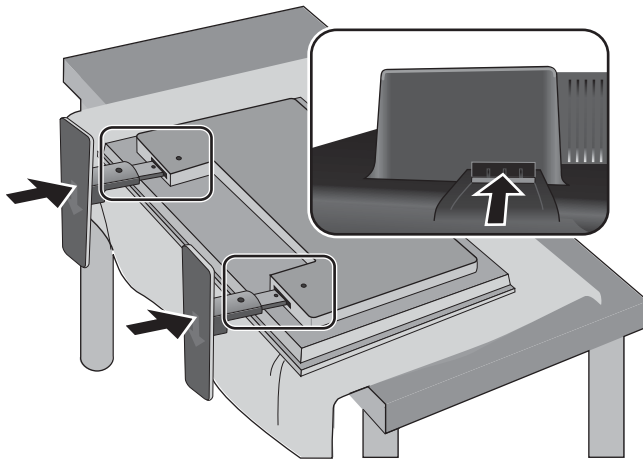
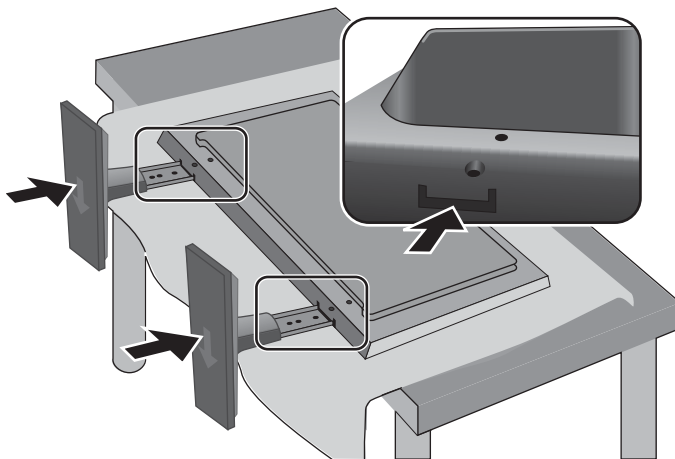

Figure 3-4 HP LD4710 : installation du socle de l'écran



3. Utilisez les vis pour fixer le socle à l'arrière de l'écran, comme indiqué dans l'illustration.

Figure 3-5 HP LD4201 et LD4210 : installation du socle de l'écran

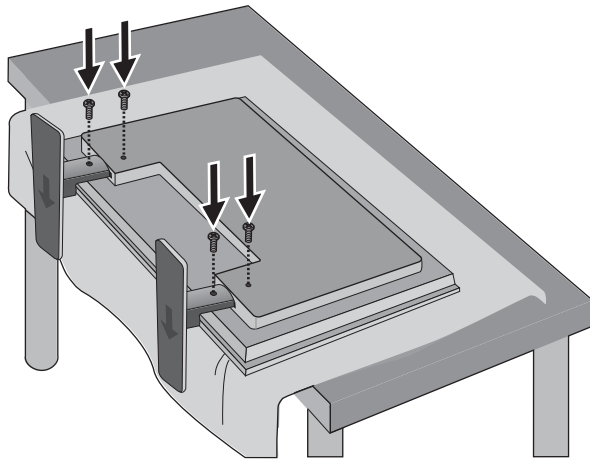
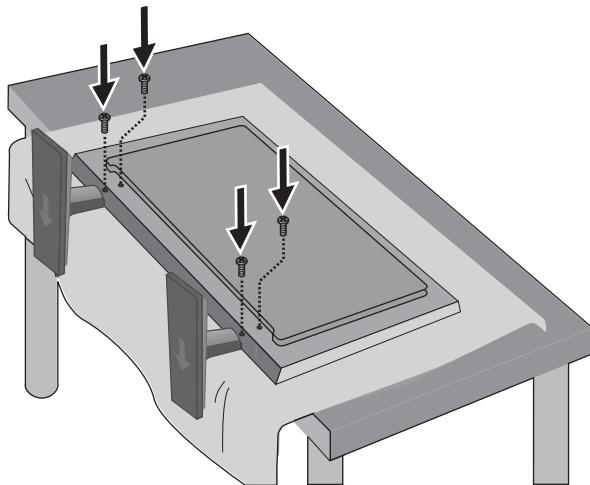

Figure 3-6 HP LD4710 : fixation du socle à l'écran



Connexion des haut-parleurs (vendus séparément)

1. Montez les haut-parleurs sur l'écran.

Figure 3-7 Montage des haut-parleurs

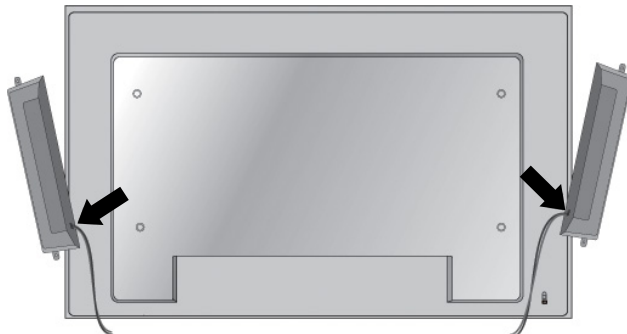

2. Utilisez les quatre vis auto-taraudeuses 12 mm Taptite D3 pour fixer les haut-parleurs à l'écran.

Figure 3-8 Fixation des haut-parleurs à l'écran

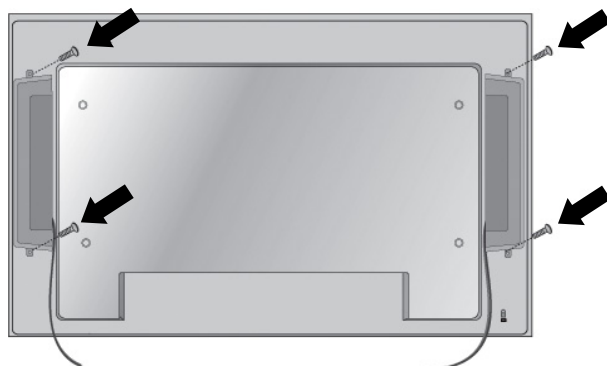

3. Une fois les haut-parleurs installés, utilisez les supports et bracelets de retenue des câbles (disponibles sur certains modèles) pour les sécuriser.

Figure 3-9 Utilisation des supports de câbles (disponibles sur certains modèles)

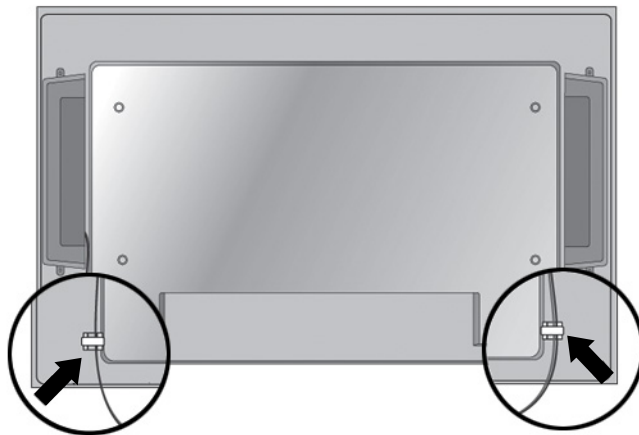
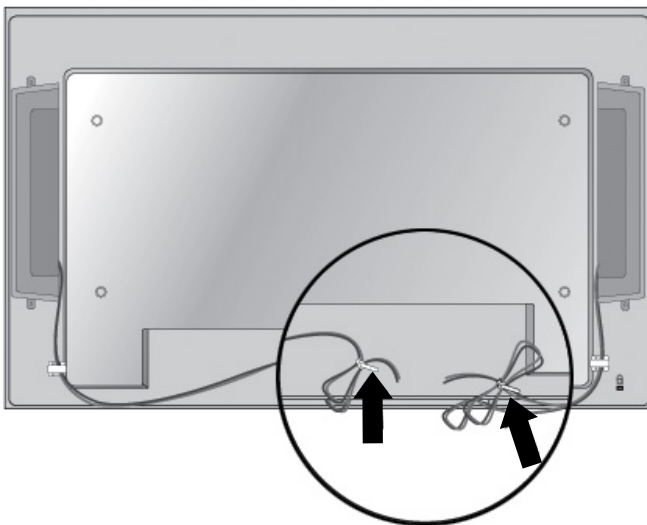
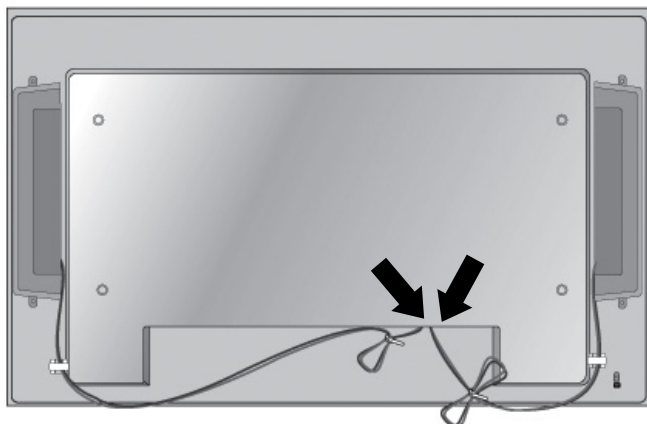

Figure 3-10 Utilisation des bracelets de câbles (disponibles sur certains modèles)



4. Une fois les haut-parleurs installés, connectez-les à la l'entrée SPEAKER en respectant la couleur pour les haut-parleurs gauche et droit.

Figure 3-11 Connexion à la prise d'entrée





Rotation en position portrait

Pour installer l'écran en mode portrait, faites pivoter la face avant dans le sens des aiguilles d'une montre. L'écran peut être orienté dans une seule direction.

 **REMARQUE :** Il ne peut pas pivoter lorsqu'il est installé sur son socle.

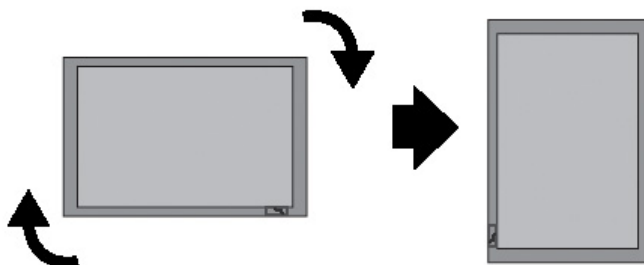
Figure 3-12 Installation en mode portrait



 **REMARQUE :** Le témoin DEL se situe le coin inférieur droit en position paysage et dans le coin inférieur gauche en position portrait.

Utilisation de la télécommande

Insertion des piles

1. Ouvrez le compartiment des piles en soulevant le capot.
2. Introduisez les piles en respectant la polarité (+/-).
3. Remplacez le capot.



REMARQUE : Pour éviter toute pollution, mettez les piles usagées au rebut en respectant les procédures de recyclage locales.

Figure 3-13 Insertion des piles

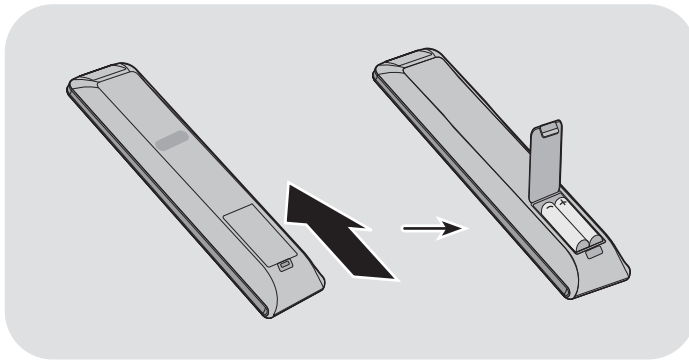

Identification des touches de la télécommande

Figure 3-14 Touches de la télécommande

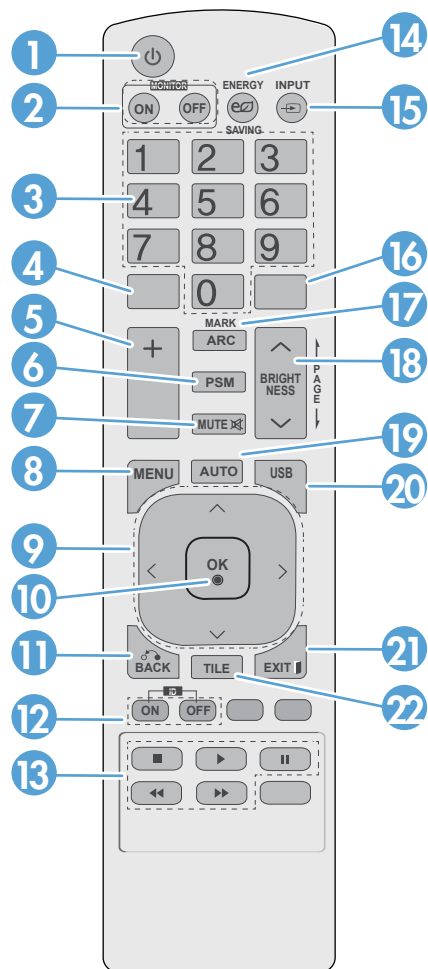

Composant	Fonction
1	Marche/arrêt Met l'écran sous tension depuis le mode veille ou en veille depuis l'arrêt
2	MONITOR ON (ÉCRAN ACTIVÉ) ou MONITOR OFF (ÉCRAN DÉSACTIVÉ)
3	Numéro Numéros de types
4	Non pris en charge
5	Monter (+) ou baisser (-) le volume Règle le volume
6	PSM Sélectionne le mode d'état de l'image
7	MUTE (MUET) Active ou désactive le son
8	MENU Sélectionne un menu ou efface les informations affichées et rétablit l'affichage à partir d'un menu

Composant	Fonction	
9	Flèches Haut/Bas/ Gauche/Droite	Permet de parcourir les menus de l'écran OSD et d'ajuster les paramètres système
10	OK	Accepte une sélection ou affiche le mode actuel
11	BACK (RETOUR)	Renvoie à l'étape précédente d'une application interactive
12	ID ON (ID ACTIVÉ) ou ID OFF (ID DÉSACTIVÉ)	Active le verrou d'écran
13	Boutons de commande du menu USB	Utilisé avec les listes d'options HP Media Sign Player dans le menu USB
14	ENERGY SAVING (ÉCONOMIE D'ÉNERGIE)	Règle le mode Économie d'énergie
15	INPUT (ENTRÉE)	Ouvre les options du menu Source d'entrée (RGB, HDMI/DVI et DisplayPort)
16		Non pris en charge
17	ARC	Sélectionne le mode décodeur Format d'image
18	BRIGHTNESS (LUMINOSITÉ)	Permet de régler la résolution et la luminosité en appuyant sur les touches Haut et Bas de la télécommande En mode USB, le menu OSD utilise la fonction Page du bouton BRIGHTNESS (LUMINOSITÉ) pour passer à la liste de fichiers suivante.
19	AUTO	Règle automatiquement la position de l'image et limite son instabilité (entrée RGB uniquement)
20	USB	Sélectionne le menu USB pour contrôler HP Media Sign Player
21	EXIT (QUITTER)	Efface les informations affichées et rétablit l'affichage à partir d'un menu
22	TILE	Sélectionne le mode mur d'image

Présentation des composants de l'écran

Les composants de l'écran et leurs fonctions sont présentés dans les sections suivantes.

Composants de l'écran

Figure 3-15 HP LD4201 et HP LD4210 - Composants de l'écran

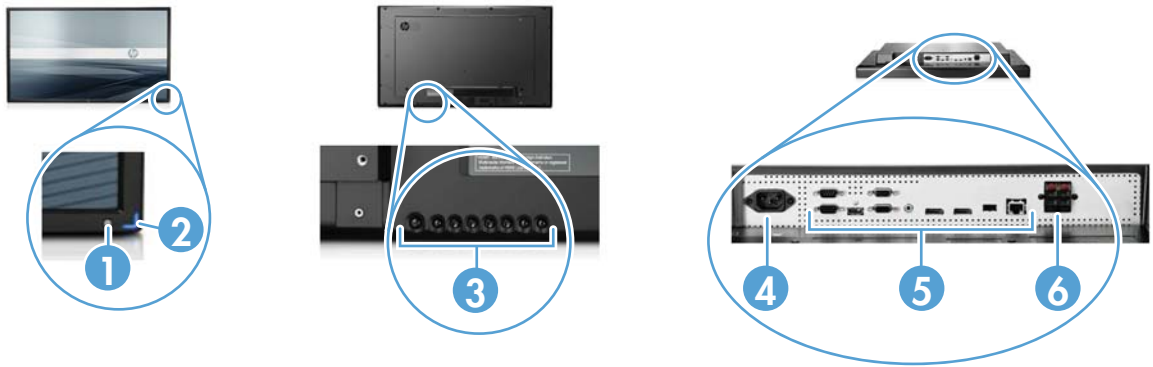
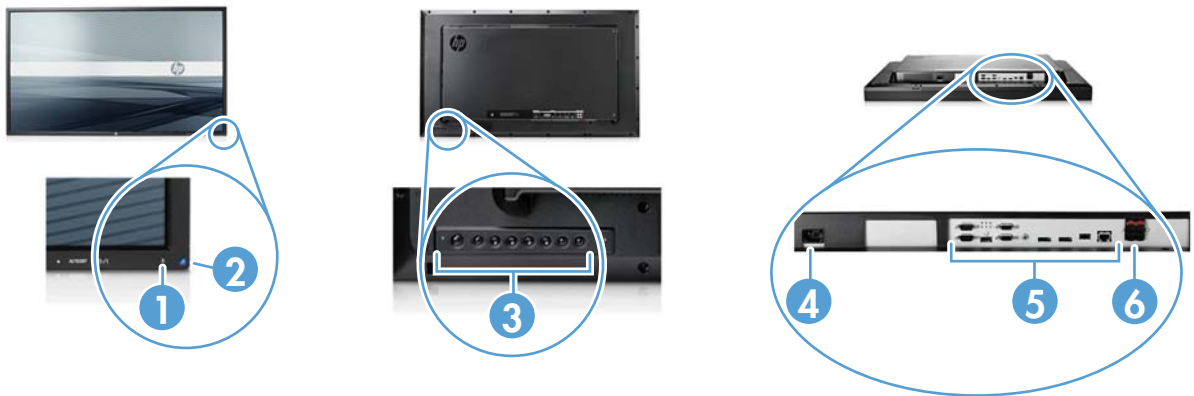

Figure 3-16 HP LD4710 - Composants de l'écran



Composant	Fonction
1 Récepteur IR	Reçoit les signaux émis par la télécommande
2 Voyant lumineux DEL	Le lumière est bleue lorsque l'écran est allumé, ambre lorsqu'il est en mode d'économie d'énergie
3 Touches de contrôle de l'écran	Touches de contrôle de l'alimentation et OSD
4 Prise pour cordon d'alimentation	Connecteur du cordon d'alimentation pour brancher l'écran à une prise secteur
5 Ports des signaux de l'écran	RGB IN/OUT, HDMI/DVI, RS-232-C IN/OUT, Audio IN, DisplayPort IN/OUT, USB, LAN (HP LD4210 et HP LD4710 uniquement)
6 Connexions de haut-parleurs externes	Connexions pour haut-parleurs externes

Panneau de commande de l'écran

Figure 3-17 HP LD4201 et HP LD4210 : Panneau de commande de l'écran

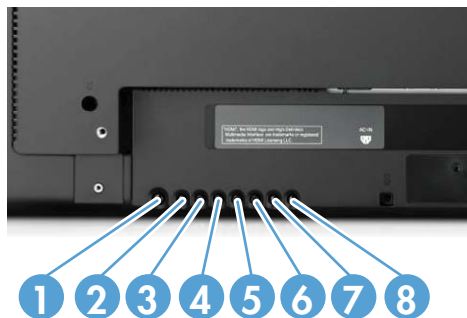
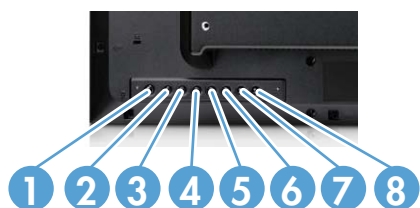

Figure 3-18 HP LD4710 : Panneau de commande de l'écran



Composant	Fonction
1 Alimentation Marche/Arrêt	Appuyez pour allumer l'écran. Appuyez de nouveau pour l'éteindre.
2 AUTO/SET	Lorsque la fenêtre OSD est fermée, la fonctionnalité de réglage automatique, qui optimise la qualité de l'image, est activée. Lorsque la fenêtre OSD est ouverte, appuyez pour sélectionner un élément de menu ou enregistrer des modifications.
3 Boutons OSD de sélection/ réglage HAUT	Sélectionne une icône de menu OSD ou règle les paramètres dans l'écran OSD. Flèche ▲ règle vers le haut
4 Boutons OSD de sélection/ réglage BAS	Sélectionne une icône de menu OSD ou règle les paramètres dans l'écran OSD. Flèche ▼ règle vers le bas
5 Boutons OSD de sélection/ réglage GAUCHE	Sélectionne une icône de menu OSD ou règle les paramètres dans l'écran OSD. Flèche ◀ règle vers la gauche
6 Boutons OSD de sélection/ réglage DROITE	Sélectionne une icône de menu OSD ou règle les paramètres dans l'écran OSD. Flèche ▶ règle vers la droite

Composant	Fonction
7 MENU	Ouvre ou ferme l'écran du menu OSD (menu de réglage à l'écran).
8 INPUT (ENTRÉE)	Bascule entre les entrées vidéo : <ul style="list-style-type: none"> • DisplayPort - Signal numérique • HDMI/DVI - Signal numérique • RGB - Signal analogique D-Sub 15 broches (VGA)

DisplayPort

Figure 3-19 DisplayPort

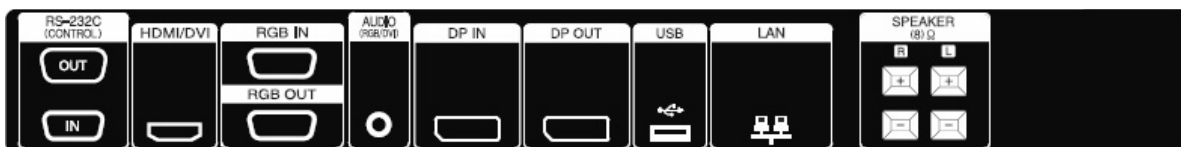

Composant	Fonction
1 Prise pour cordon d'alimentation	Connecteur du cordon d'alimentation pour brancher l'écran à une prise secteur.
2 Ports série RS-232-C (Contrôle)	Les ports série RS-232-C (Contrôle) permettent la connexion aux périphériques RS-232.
3 HDMI/DVI, RGB IN et RGB OUT	HDMI prend en charge les entrées HD (Haute Définition) et HDCP (High-bandwidth Digital Content Protection). Certains appareils nécessitent la technologie HDCP pour afficher des signaux HD. L'entrée DVI est prise en charge avec un câble de signal HDMI vers DVI (non inclus). L'entrée RGB IN prend en charge les connexions VGA analogiques depuis des ordinateurs. La sortie RGB OUT prend en charge les connexions entre deux écrans avec des câbles VGA.
4 AUDIO (RGB/DVI)	AUDIO (RGB/DVI) connecte le câble audio à la sortie de ligne de la carte son de l'ordinateur ou du lecteur multimédia. REMARQUE : Avant la connexion au port AUDIO (RGB/DVI) à l'écran, déterminez quel type de connexion Audio Out est disponible sur la carte son de l'ordinateur ou du lecteur multimédia. La sortie Line Out sur un ordinateur ou un lecteur multimédia est utilisée pour la connexion de haut-parleurs, y compris un amplificateur intégré (AMP). Pour des instructions supplémentaires, reportez-vous au manuel de la carte son. Si la sortie Audio Out sur la carte son de l'ordinateur ou du lecteur multimédia inclut uniquement une sortie haut-parleur, réduisez le volume de l'ordinateur ou du lecteur multimédia avant la connexion au port AUDIO (RGB/DVI) de l'écran. Si la sortie Audio Out sur la carte son de l'ordinateur ou du lecteur multimédia prend en charge les sorties Speaker Out et Line Out, choisissez la sortie Line Out.
5 DP IN et DP OUT (DisplayPort)	L'entrée DP IN prend en charge l'entrée numérique avec des câbles DisplayPort depuis un ordinateur ou un lecteur multimédia. La sortie DP OUT prend en charge le clonage des connexions entre deux écrans avec des câbles DisplayPort.
6 USB	La prise USB permet de connecter un périphérique USB au lecteur HP Media Sign Player.

Composant	Fonction
7 LAN (modèles HP LD4210 et HP LD4710 uniquement)	La prise LAN permet de connecter l'écran directement à un ordinateur ou un lecteur multimédia, ou de le connecter directement ou indirectement à un réseau via un routeur, un concentrateur ou un commutateur avec le câble LAN.
8 SPEAKER (HAUT-PARLEUR)	La prise SPEAKER permet de connecter les haut-parleurs externes à l'écran.

Prise en charge du montage VESA et dispositif antivol

Montage mural VESA FDMI (Video Electronics Standards Association Flat Display Mounting Interface) : ce produit prend en charge un périphérique de montage compatible VESA FDMI. Les dispositifs de montage sont vendus séparément chez HP.

Fourniture d'un câble antivol : pour accroître la sécurité, un câble antivol est disponible à l'arrière de l'écran. Le câble et le verrou requis pour connecter l'écran sont disponibles et vendus séparément chez HP.

Figure 3-20 Orifices de montage VESA

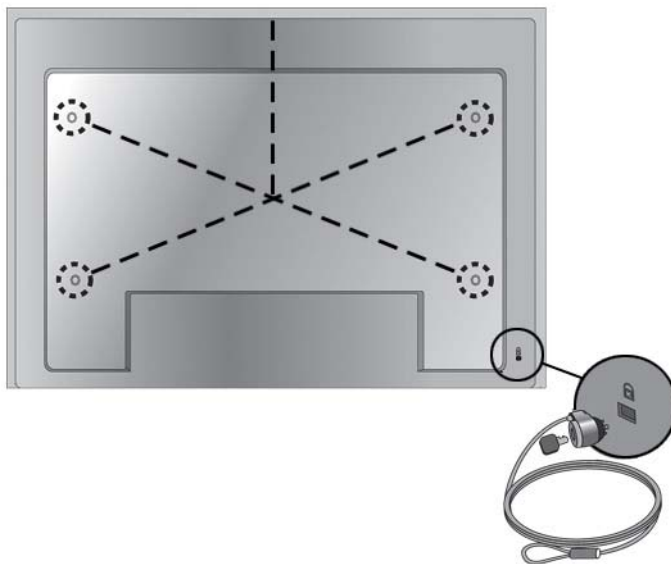

Connexion à des périphériques externes

1. Assurez-vous de mettre hors tension l'écran, l'ordinateur ou le lecteur multimédia et tous les périphériques connectés.
2. Connectez le câble d'entrée du signal.

Pour plus d'informations, reportez-vous à l'une des sections suivantes relatives au câble d'entrée du signal :

- [Connexion RGB à la page 22](#)
 - [Connexion de l'entrée DisplayPort \(480p/576p/720p/1080i/1080p\) à la page 23](#)
 - [Connexion HDMI \(480p/576p/720p/1080i/1080p\) à la page 23](#)
 - [Connexion de l'entrée LAN \(HP LD4210 et HP LD4710 uniquement\) à la page 24](#)
3. Connectez le câble audio (vendu séparément) au connecteur Audio (RGB/DVI) (1) à l'arrière de l'écran et l'autre extrémité au port Line Out (2) de l'ordinateur ou du lecteur multimédia, si la connexion du signal vidéo utilise un connecteur RGB (VGA) ou DVI sur l'ordinateur ou le lecteur multimédia.

Figure 3-21 Connexion du câble audio



REMARQUE : Le cœur en ferrite peut être utilisé pour réduire les ondes électromagnétiques lors de la connexion d'un câble audio. Adaptez le cœur en ferrite au câble audio. Le cœur en ferrite doit être distant de 5 cm du moule.

4. Connectez le cordon d'alimentation CA au connecteur AC-IN situé à l'arrière de l'écran et branchez l'autre extrémité à une prise électrique. Avant de brancher le cordon d'alimentation, reportez-vous aux consignes de sécurité relatives à l'alimentation dans le [Informations importantes relatives à la sécurité à la page 3](#).

Figure 3-22 HP LD4201 et HP LD4210 : connexion du cordon d'alimentation

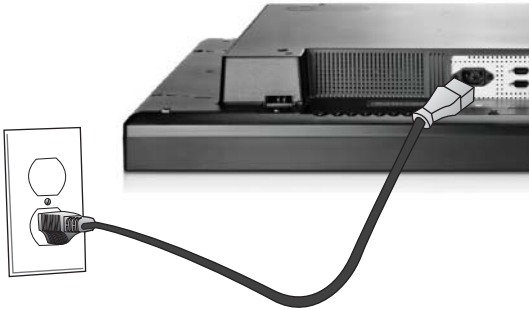

Figure 3-23 HP LD4710 : connexion du cordon d'alimentation



5. Mettez l'écran sous tension en appuyant sur le bouton d'alimentation (1).

Figure 3-24 HP LD4201 et HP LD4210 : bouton d'alimentation

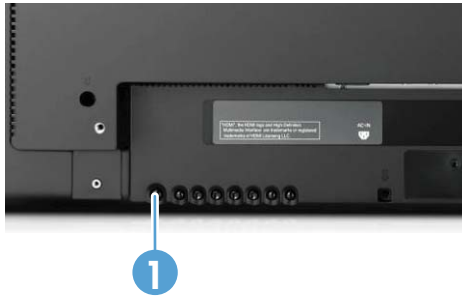

Figure 3-25 HP LD4710 : bouton d'alimentation



6. Allumez l'ordinateur ou le lecteur multimédia.

7. Sélectionnez un signal d'entrée :

Appuyez sur la touche INPUT (Entrée) de la télécommande pour ouvrir la **Liste des entrées**, sélectionnez le signal d'entrée approprié, puis appuyez sur OK pour enregistrer vos modifications.

Vous pouvez également appuyer sur le bouton **INPUT** (Entrée) à l'arrière de l'écran, sélectionner le signal d'entrée approprié, puis appuyer sur le bouton **AUTO/SET** (Auto/Valider) pour enregistrer vos modifications.

- Lors de la connexion d'un câble d'entrée à signal HDMI-DVI, sélectionnez **RGB** dans la **Liste des entrées**.
- Lors de la connexion avec un câble d'entrée à signal HDMI ou lors de la connexion d'un câble d'entrée à signal DVI avec le câble HDMI vers DVI, sélectionnez **HDMI/DVI** dans la **Liste des entrées**.
- Lors de la connexion d'un câble d'entrée à signal DisplayPort, sélectionnez **DP** dans la **Liste des entrées**.

 **REMARQUE :** Si vous connectez plusieurs sources d'entrée, connectez les câbles à signal HDMI/DVI, RGB (VGA) et DisplayPort à chaque ordinateur ou lecteur multimédia. Appuyez sur la touche INPUT (Entrée) de la télécommande pour sélectionner l'entrée à afficher.

Connexion RGB

1. Pour le mode analogique, connectez le câble de signal D-Sub au connecteur RGB IN (1) situé à l'arrière de l'écran et l'autre extrémité au connecteur (2) de l'ordinateur ou du lecteur multimédia.

 **REMARQUE :** Pour une connexion à un ordinateur ou un lecteur multimédia Mac, utilisez l'adaptateur Mac standard (3) (non fourni).

Figure 3-26 Connexion du câble de signal D-Sub



2. Connectez le câble audio (vendu séparément) au connecteur Audio (RGB/DVI) (1) à l'arrière de l'écran et l'autre extrémité au port Line Out (2) de l'ordinateur ou du lecteur multimédia, si la connexion du signal vidéo utilise un connecteur RGB (VGA) ou DVI sur l'ordinateur ou le lecteur multimédia.

Figure 3-27 Connexion du câble audio

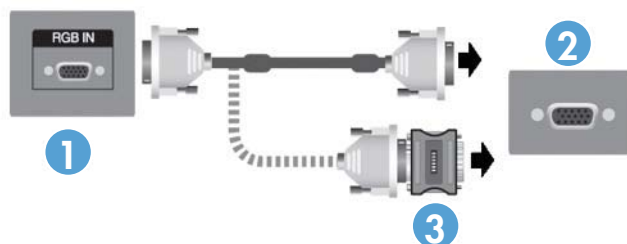
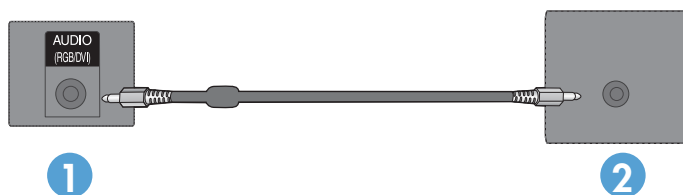

3. Sélectionnez un signal d'entrée :

Appuyez sur la touche INPUT (Entrée) de la télécommande, sélectionnez le signal d'entrée **RGB**, puis appuyez sur OK pour enregistrer vos modifications.

Vous pouvez également appuyer sur le bouton INPUT (Entrée) à l'arrière de l'écran, sélectionner le signal d'entrée **RGB**, puis appuyer sur le bouton AUTO/SET (Auto/Valider) pour enregistrer.

Connexion de l'entrée DisplayPort (480p/576p/720p/1080i/1080p)

1. Connectez le câble DisplayPort au port DP IN de l'écran et au port DisplayPort OUT de l'ordinateur ou du lecteur multimédia, puis raccordez le cordon d'alimentation de l'écran.

Figure 3-28 Connexion de l'entrée DisplayPort à un ordinateur ou lecteur multimédia

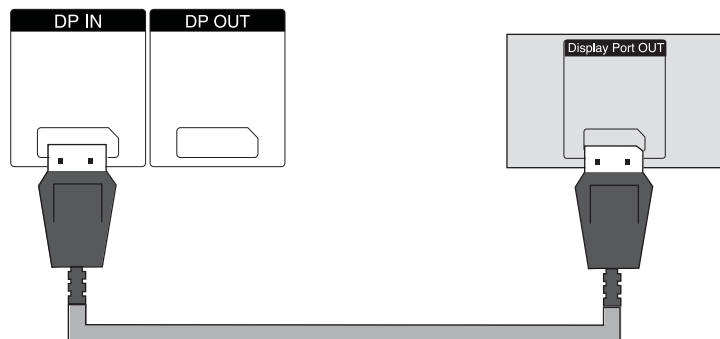

2. Sélectionnez un signal d'entrée.

Appuyez sur la touche INPUT (Entrée) de la télécommande, sélectionnez le signal d'entrée **DP**, puis appuyez sur OK pour enregistrer.

Vous pouvez également appuyer sur le bouton **INPUT** (Entrée) à l'arrière de l'écran, sélectionner le signal d'entrée **DP** dans la liste des entrées, puis appuyer sur le bouton **AUTO/SET** (Auto/Valider) pour enregistrer.

Connexion HDMI (480p/576p/720p/1080i/1080p)

HDMI prend en charge les entrées High Definition Input et HDCP. Certains appareils nécessitent la technologie HDCP pour afficher des signaux HD.

1. Utilisez l'un des exemples suivants pour connecter l'entrée HDMI :

- Connectez un câble de signal HDMI au port HDMI/DVI de l'écran et au port HDMI de l'ordinateur ou du lecteur multimédia, puis raccordez le cordon d'alimentation de l'écran.

Figure 3-29 Connexion du câble de signal HDMI vers HDMI

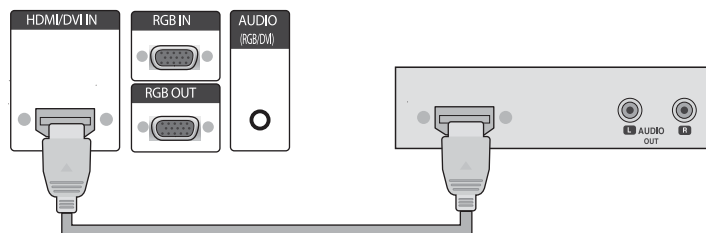

- Connectez un câble de signal HDMI vers DVI au port HDMI/DVI de l'écran, puis au port DVI de l'ordinateur ou lecteur multimédia.

Pour l'entrée AUDIO depuis l'ordinateur ou lecteur multimédia (requis uniquement avec des connexions de signal d'entrée DVI), connectez le câble audio RCA-PC (câble non fourni) à l'écran et aux ports Audio OUT de l'ordinateur ou lecteur multimédia, puis raccordez le cordon d'alimentation de l'écran.

 **REMARQUE :** Utilisez des câbles d'interface de signal blindés (câble D-Sub 15 broches, câble DVI) avec coeurs en ferrite pour conserver la conformité aux normes de ce produit.

Figure 3-30 Connexion du câble de signal HDMI vers DVI



2. Sélectionnez un signal d'entrée.

Appuyez sur la touche INPUT (Entrée) de la télécommande, sélectionnez le signal d'entrée **HDMI/DVI**, puis appuyez sur OK pour enregistrer.

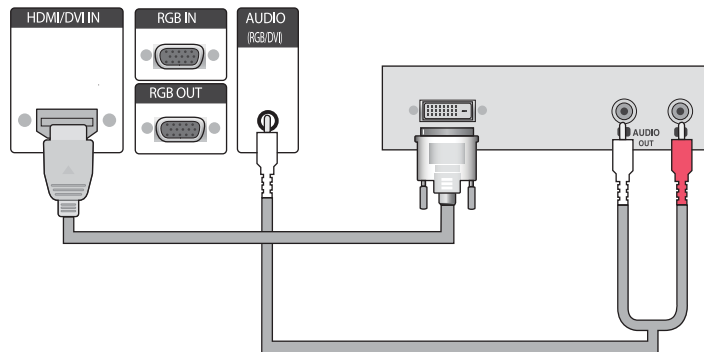
Vous pouvez également appuyer sur le bouton INPUT (Entrée) à l'arrière de l'écran, sélectionner le signal d'entrée **HDMI/DVI**, puis appuyer sur le bouton AUTO/SET (Auto/Valider) pour enregistrer.

Connexion de l'entrée LAN (HP LD4210 et HP LD4710 uniquement)

L'entrée LAN de l'écran peut être connectée à un ordinateur ou lecteur multimédia, un routeur (commutateur) ou un Intranet. Une connexion LAN avec l'écran établit la communication entre votre ordinateur ou lecteur multimédia et l'écran. Vous pouvez utiliser le programme HP Network Sign Manager, qui s'exécute sur l'ordinateur ou lecteur multimédia, pour attribuer une adresse IP à l'écran,

pour modifier les paramètres d'affichage et pour configurer les options HP Media Sign Player, créer des sélections et planifier des heures de Marche/Arrêt.

1. Connectez le câble LAN (non fourni) en utilisant l'une des connexions suivantes :
 - Computer Direct Connection : permet de connecter le câble LAN entre le port LAN de l'écran et le port LAN de l'ordinateur ou lecteur multimédia (1).
 - Routeur : permet de connecter le câble LAN entre le port LAN de l'écran et le port LAN du routeur (2).
 - Intranet : permet de connecter le câble LAN entre le port LAN de l'écran et le réseau Intranet via un point d'accès (3).

Figure 3-31 Connexion du câble réseau LAN

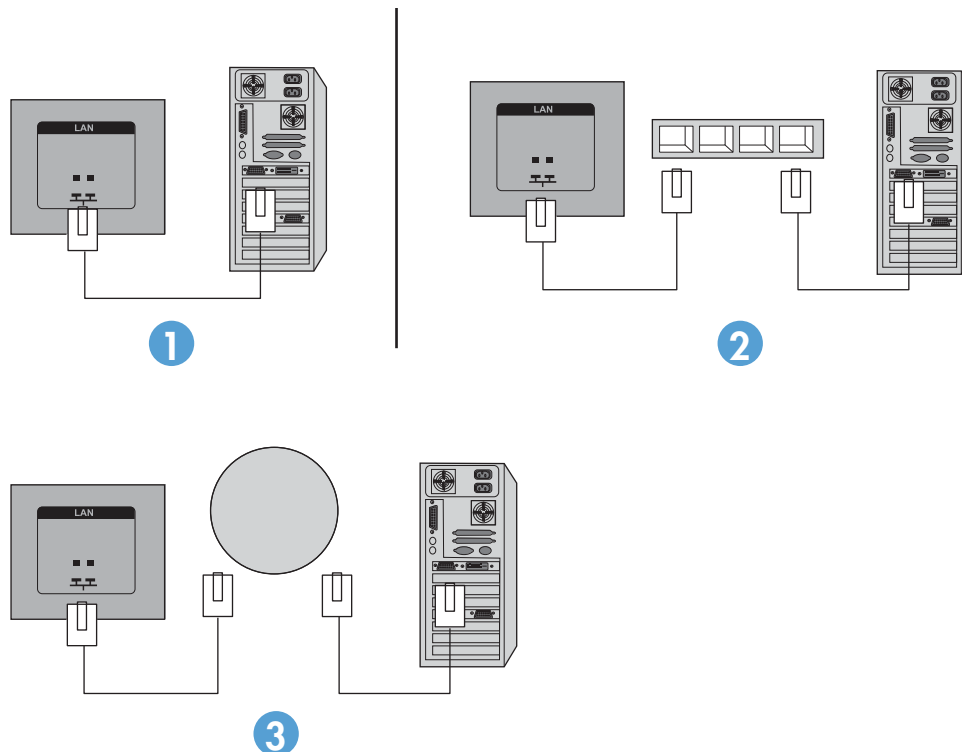

2. Installez HP Network Sign Manager sur l'ordinateur ou lecteur multimédia connecté à l'Intranet. Pour télécharger HP Network Sign Manager, accédez au site Web www.hp.com. Pour plus d'informations sur l'utilisation de l'application HP Network Sign Manager, reportez-vous au guide *HP Network Sign Manager User Guide* (disponible en anglais uniquement) inclus sur le CD-ROM fourni avec l'écran.

Connexion d'écrans en cascade

Il est possible de connecter plusieurs écrans en cascade (jusqu'à 25) à un ordinateur (connexion des écrans en **Mode mur d'image**) en utilisant l'entrée DisplayPort IN/OUT ou en combinant les entrées RGB IN/OUT et les ports RS-232-C IN/OUT de l'écran.

Pour pouvoir les connecter en cascade, les écrans doivent tous être connectés à la même source entrée/sortie (DisplayPort IN/OUT, RS-232-C IN/OUT ou RGB IN/OUT), comme indiqué dans les illustrations ci-dessous.

- Pour connecter des écrans en cascade pour la vidéo, utilisez des connexions DisplayPort IN/OUT ou RGB IN/OUT.
- Pour connecter des écrans en cascade pour la vidéo et pour le contrôle, utilisez des connexions DisplayPort IN/OUT plus RS-232-C IN/OUT ou RGB IN/OUT plus RS-232-C IN/OUT.

REMARQUE : Le nombre d'écrans qu'il est possible de connecter en cascade à un ordinateur ou lecteur multimédia dépend de l'état du signal et de la perte au niveau des câbles. Si l'état du signal est bon, sans perte au niveau des câbles, il est possible de connecter jusqu'à vingt-cinq écrans en cascade à un ordinateur ou lecteur multimédia.

Si vous souhaitez lire des vidéos protégées en copie avec la protection HDCP (High-bandwidth Digital Content Protection), vous pouvez connecter au *maximum six* écrans en cascade.

Pour connecter plusieurs écrans en cascade, connectez le câble de signal d'entrée provenant de l'ordinateur ou lecteur multimédia au premier écran de la chaîne. Connectez les écrans successifs en utilisant les mêmes câbles de signal d'entrée, entre le port OUT et le port IN des écrans, comme indiqué dans l'illustration ci-dessous, jusqu'au dernier écran de la chaîne.

Figure 3-32 Connexion en cascade : DisplayPort pour signal d'entrée vidéo

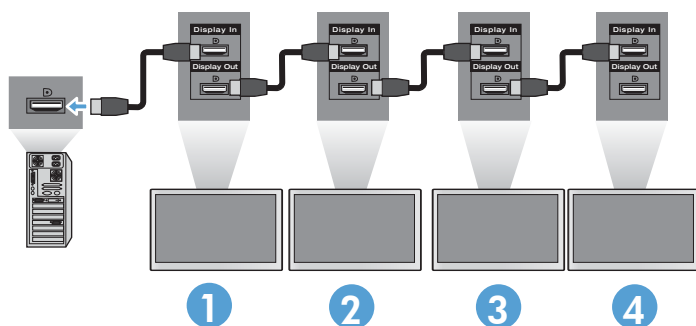

Figure 3-33 Connexion en cascade : RGB pour signal d'entrée vidéo

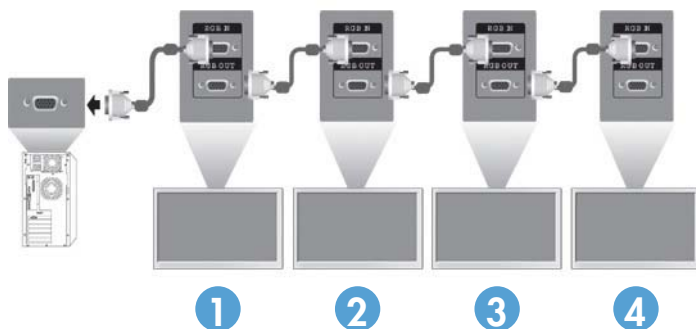
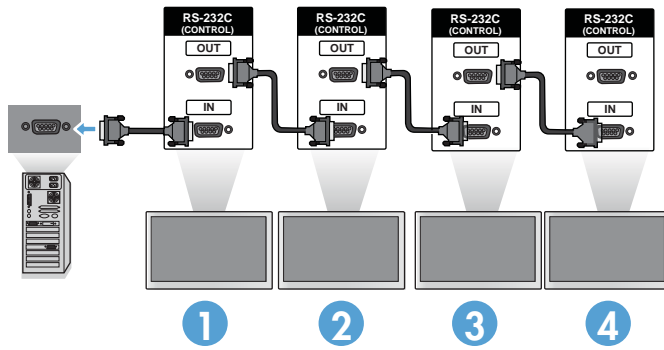

Figure 3-34 Connexion en cascade : RS-232-C



4 Utilisation de l'écran

Logiciel et utilitaires

Les écrans HP sont de type Plug-and-Play avec les systèmes d'exploitation Windows® XP, Windows Vista™ et Windows 7, pour lesquels il n'est pas nécessaire de télécharger les fichiers .INF ou .ICM. Les versions les plus récentes du logiciel et des utilitaires ci-dessous pour les différents écrans peuvent être téléchargées à partir du site Web HP suivant : www.hp.com.

- Utilitaire de réglage automatique : permet d'optimiser l'affichage.
- HP Network Sign Manager (HP LD4210 et HP LD4710 uniquement) : permet de sélectionner et de contrôler à distance les options d'affichage d'un ordinateur ou lecteur multimédia connecté, et de sélectionner les options de HP Media Sign Player. Pour plus d'informations sur HP Media Sign Player, reportez-vous à [Utilisation de HP Media Sign Player à la page 44](#). Pour installer et configurer le logiciel HP Network Sign Manager, reportez-vous au guide *HP Network Sign Manager User Guide* (disponible en anglais uniquement) inclus sur le CD-ROM fourni avec l'écran.



REMARQUE : Si l'écran est livré sans CD, vous pouvez télécharger les fichiers .INF et .ICM à partir du site Web de support des écrans HP. Reportez-vous à [Téléchargement depuis le Web à la page 29](#).

Fichier d'informations

Les informations de configuration, ou fichier .INF, définissent les ressources d'affichage utilisées par les systèmes d'exploitation Microsoft® Windows pour assurer la compatibilité entre l'écran et la carte graphique du lecteur multimédia ou de l'ordinateur.

Fichier de correspondance des couleurs

Le fichier de correspondance des couleurs, ou fichier .ICM, est un fichier de données de couleur utilisé avec des applications graphiques pour fournir une correspondance de couleur cohérente entre l'écran et l'imprimante, ou entre l'écran et le scanner. Le fichier .ICM est activé uniquement depuis les applications graphiques qui prennent en charge cette fonction.

Installation des fichiers .INF et .ICM

Vous pouvez installer les fichiers .INF et .ICM à partir du CD-ROM ou les télécharger depuis le site Web de support des écrans HP.

Installation à partir du CD

Pour installer les fichiers .INF et .ICM sur l'ordinateur ou lecteur multimédia à partir du CD-ROM :

1. Insérez le CD-ROM dans le lecteur de l'ordinateur. Le menu du CD s'affiche.
2. Affichez le fichier **Lisezmoi du pilote de l'écran**.
3. Sélectionnez **Installer le logiciel du pilote de l'écran**.
4. Suivez les instructions affichées.
5. Cliquez sur Affichage dans le Panneau de configuration Windows pour vérifier que la résolution et la fréquence de rafraîchissement sont correctes.



REMARQUE : En cas d'erreur d'installation, vous pouvez installer manuellement les fichiers .INF et .ICM signés numériquement à partir du CD-ROM. Pour les instructions, reportez-vous au fichier *Display Driver Readme* du CD (en anglais uniquement).

Téléchargement depuis le Web

Pour télécharger la toute dernière version des fichiers .INF et .ICM depuis le site des écrans HP :

1. Accédez au site www.hp.com/support et sélectionnez votre pays/région.
2. Suivez les liens relatifs à l'écran qui pointent vers la page d'assistance et la page de téléchargement.
3. Vérifiez que votre système correspond aux exigences requises.
4. Téléchargez le logiciel en suivant les instructions affichées.

Utilisation de la fonction de réglage automatique (source RGB INPUT uniquement)

Vous pouvez optimiser les performances de l'écran en utilisant le bouton **AUTO/SET** (Auto/Valider) de l'écran (touche AUTO de la télécommande) ou à l'aide de l'utilitaire de réglage automatique qui se trouve sur le CD-ROM fourni.



REMARQUE : Ne suivez pas cette procédure si l'écran est défini pour utiliser une source d'entrée DisplayPort ou HDMI/DVI.

Si l'écran utilise une entrée de signal analogique PC, cette procédure peut corriger les problèmes de qualité d'image suivants :



- Mise au point floue ou manquant de netteté
- Dédoublage de l'image, apparition de stries ou effets d'ombrage sur l'écran
- Légères barres verticales
- Lignes de défilement horizontales fines
- Une image décalée



Pour utiliser la fonction de réglage automatique :

1. Laissez l'écran chauffer pendant 20 minutes avant de procéder au réglage.
2. Appuyez sur la touche **AUTO/SET** (Auto/Valider).
Si le résultat n'est toujours pas satisfaisant, continuez la procédure.
3. Insérez le CD dans le lecteur de disque. Le menu du CD s'affiche.
4. Sélectionnez **Ouvrir le logiciel de réglage automatique**. La mire du test de configuration s'affiche.
5. Appuyez sur la touche **AUTO/SET** (Auto/Valider) pour générer une image centrée et stable.
6. Appuyez sur la touche **Echap** ou toute autre touche du clavier pour quitter la mire de test.

Utilisation du menu d'affichage OSD

Les paramètres de l'écran peuvent être réglés à partir du menu d'affichage OSD.

Icône	Menu Main (Principal)	Description de la fonction
	Picture (Image)	Permet de définir ou de modifier les caractéristiques Vidéo telles que le format de l'image, la luminosité, les économies d'énergie, le mode image et les options de l'écran
	Audio (Audio)	Permet de définir ou de modifier les options audio
	Time (Heure)	Permet de définir ou de modifier les options de la minuterie

Icône	Menu Main (Principal)	Description de la fonction
	Option (Options)	Permet de définir ou de modifier les options d'affichage telles que la langue d'affichage OSD, la configuration réseau, les voyants marche/arrêt, le verrou des boutons de contrôle, la gestion de l'alimentation, le DDC-CI et la méthode ISM
	Mur d'image	Permet de définir ou de modifier les options de mur d'image
	USB	Permet de définir ou de modifier les options USB

Utilisation de la télécommande pour régler le menu OSD

Le menu OSD permet de régler l'image selon vos préférences. Pour accéder au menu OSD, procédez comme suit :

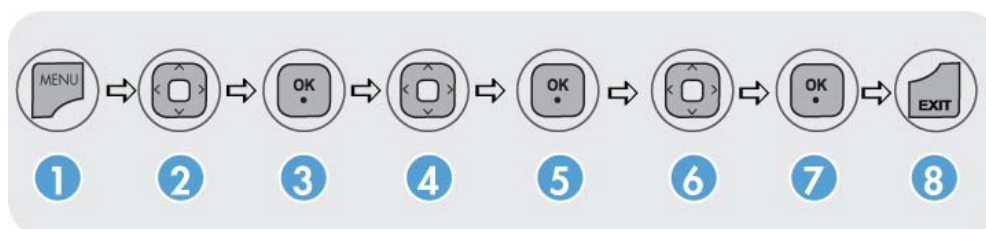

1. Si l'écran est éteint, mettez-le sous tension en appuyant sur le bouton d'alimentation.
2. Appuyez sur la touche MENU (1) de la télécommande.
3. Pour accéder à une commande, utilisez la flèche vers le bas ▼ ou vers le haut ▲ (2).
4. Lorsque l'icône de votre choix est sélectionnée, appuyez sur OK (3).
5. Pour accéder à une commande, utilisez la flèche vers le bas ▼ ou vers le haut ▲ (4).
6. Lorsque la liste de votre choix est sélectionnée, appuyez sur OK. (5).
7. Pour définir ou modifier l'élément sélectionné selon vos besoins, utilisez la flèche vers le bas ▼, vers le haut ▲, vers la gauche ◀ ou vers la droite ▶ (6).
8. Appuyez sur OK (7) pour accepter les modifications.
9. Appuyez sur EXIT (8) pour quitter le menu OSD.

Sélections du menu OSD



Le tableau ci-dessous présente les différentes commandes du menu de réglage à l'écran (menu OSD), ainsi que leur fonction.

Icône	Menu Main (Principal)	Menu secondaire	Description
	IMAGE	Format d'image	<p>Permet de sélectionner les formats d'image suivants :</p> <ul style="list-style-type: none">• 16:9 : mode écran large.• 1:1 : le format de l'image est 1:1.• Signal original : permet d'apprécier pleinement les données transmises, sans coupure d'image. (Ce menu est activé uniquement en 720P, 1080P, 1080i (HDMI/DVI-DTV, DisplayPort-DTV).)• Format original : le format de l'image est automatiquement 16:9 ou 4:3 selon le signal d'entrée.• 4:3 : le format de l'image est 4:3.• 14:9 : les programmes s'affichent normalement en mode 14:9, avec des bandes noires en haut et en bas. Les programmes en 4:3 sont agrandis en haut, en bas, à droite et à gauche.• Zoom : les programmes en 4:3 sont agrandis pour remplir l'écran 16:9. Le haut et le bas sont coupés.• Zoom Cinéma 1 : l'image est au format 2,35:1 qui élargit l'image horizontalement avec des bandes noires en bas et en haut de l'écran.
		Économie d'énergie	<p>Sélectionnez l'un des niveaux de luminosité suivants :</p> <ul style="list-style-type: none">• Désactivé : 100 % de lumière• Niveau 1 : 80 % de lumière• Niveau 2 : 60 % de lumière• Niveau 3 : 40 % de lumière



Icône	Menu Main (Principal)	Menu secondaire	Description
		Picture Mode (Mode image)	<p>Permet de sélectionner l'un des pré-réglages d'image suivants :</p> <ul style="list-style-type: none"> • Vif : permet d'afficher l'image la plus claire. • Standard : permet de d'afficher l'image la plus naturelle. • Cinéma : permet de baisser la luminosité d'un niveau. • Sport : permet d'afficher une image douce. • Jeux : permet de bénéficier d'une image dynamique pendant les jeux. • Expert 1 et Expert 2 : permettent de définir les paramètres utilisateur : <ul style="list-style-type: none"> ◦ Rétro-éclairage : contrôle la luminosité de l'écran, règle la luminosité de l'écran à cristaux liquides. ◦ Contraste : ajuste la différence entre les zones sombres et claires. ◦ Luminosité : règle la luminosité de l'écran. ◦ Netteté : permet de régler la clarté de l'image. ◦ Couleur : règle le niveau de couleur souhaité. ◦ Teinte : règle le niveau de nuance souhaité. <p>REMARQUE : Si l'option Mode image du menu Image est Vif, Standard, Cinéma, Sport ou Jeux, les menus suivants sont automatiquement configurés.</p>

Icône	Menu Main (Principal)	Menu secondaire	Description
		Commandes avancées	<p>Permet de sélectionner les paramètres de réglage de couleur d'écran suivants :</p> <ul style="list-style-type: none"> • Temp. de couleur : permet de sélectionner l'un des paramètres de couleur suivants : <ul style="list-style-type: none"> ◦ Froid : blanc légèrement violet. ◦ Moyen : blanc légèrement bleu. ◦ Chaud : blanc légèrement rouge. • Contraste dynamique : optimise automatiquement le contraste selon la luminosité réfléchie. • Couleur dynamique : règle automatiquement la réflexion de couleur afin de reproduire au mieux les couleurs naturelles. • Réduction du bruit : supprime les bruits de fond sans nuire à l'image d'origine. • Gamma : permet de définir la valeur gamma de votre choix. À l'écran, des valeurs de gamma élevées affichent des images blanchâtres et de faibles valeurs de gamma affichent des images très contrastées. • Niveau noir : règle le contraste à l'aide du niveau des noirs de l'écran uniquement pour les sources d'entrée HDMI/DVI et DP. <ul style="list-style-type: none"> ◦ Faible : la réflexion de l'écran s'assombrit. ◦ Élevée : la réflexion de l'écran s'éclaircit. • Mode Film : règle l'affichage, lors de la lecture de films, pour tester l'image.

Icône	Menu Main (Principal)	Menu secondaire	Description
		Commandes Expert 1 et Expert 2	<p> Permet de sélectionner les paramètres suivants :</p> <ul style="list-style-type: none"> ● Contraste dynamique : optimise automatiquement le contraste selon la luminosité réfléchie. ● Réduction du bruit : supprime les bruits de fond sans nuire à l'image d'origine. ● Gamma : définissez la valeur gamma de votre choix. À l'écran, les valeurs de gamma élevées affichent des images blanchâtres et les valeurs de gamma faibles affichent des images très contrastées. ● Niveau noir : règle le contraste et la luminosité de l'écran en utilisant le niveau de noir de l'écran. ● Mode Film : règle l'affichage, lors de la lecture de films, sur la meilleure définition de l'image. ● Couleur Standard : règle la couleur. ● Balance des blancs : règle la couleur d'ensemble de l'écran selon votre sensibilité. ● Système de gestion des couleurs : effectue un réglage à l'aide de mires de test. Ce réglage n'affecte pas les autres couleurs mais permet de régler de manière sélective les 6 zones de couleur (Rouge/Vert/Bleu/Cyan/Magenta/Jaune). La différence de couleur peut ne pas être perceptible, même lorsque vous effectuez des réglages pour une vidéo classique.
		Réglage usine	Rétablit le Préréglage image sur les paramètres usine par défaut.
	AUDIO	Volume auto.	<p> Permet de régler automatiquement le niveau des volumes sonores irréguliers sur tous les canaux et tous les signaux.</p> <p> Pour utiliser cette fonction, sélectionnez Marche, pour la désactiver, sélectionnez Arrêt.</p>
		Voix nette II	<p> Fait la distinction entre la plage des sons humains et les autres sons, ce qui permet de rendre les voix humaines plus audibles.</p> <p> Pour utiliser cette fonction, sélectionnez Marche, pour la désactiver, sélectionnez Arrêt.</p>
		Balance	Équilibre les sons entre les haut-parleurs gauche et droit.

Icône	Menu Main (Principal)	Menu secondaire	Description
		Préréglages du son	<p>Permet de sélectionner automatiquement la meilleure qualité sonore, en fonction du type de vidéo visionné, à l'aide des options suivantes :</p> <ul style="list-style-type: none"> • Standard : permet de sélectionner les sons les plus dominants et naturels. • Musique : permet de sélectionner un son original en écoutant de la musique. • Cinéma : permet de sélectionner un son extraordinaire. • Sport : permet de sélectionner un son adapté aux retransmissions sportives. • Jeux : permet de sélectionner un son dynamique en jouant à des jeux.
		Aigus	Réglage des aigus de 0 à 100.
		Graves	Réglage des graves de 0 à 100.
		Réglage usine	Rétablit les Préréglages du son sur les paramètres usine par défaut.
		Haut-parleur	<p>Règle l'état des haut-parleurs internes (haut-parleurs vendus séparément).</p> <p>Pour utiliser cette fonction, sélectionnez Marche, pour la désactiver, sélectionnez Arrêt.</p> <p>Pour utiliser un système stéréo Hi-Fi externe, éteignez les haut-parleurs internes de l'écran.</p>
		Sortie audio DisplayPort	Sélectionnez DisplayPort ou Analog .
	HEURE	Horloge	Réinitialise le Jour , l' Heure et les Minutes si l'heure actuelle est incorrecte.
		Heure marche	L'heure de marche allume automatiquement l'écran à l'heure prédéfinie.
		Heure arrêt	L'heure d'arrêt met automatiquement l'écran en veille à l'heure prédéfinie.
		Minuterie d'arrêt	Permet de couper automatiquement l'alimentation à l'heure définie par un utilisateur.
		Arrêt auto	Si l'option est activée, en l'absence de signal d'entrée l'écran est automatiquement éteint après 10 minutes.
		Allumage retardé	Lorsque vous connectez et mettez sous tension plusieurs écrans, ils sont allumés individuellement pour éviter toute surcharge.
	OPTION	Langue	Permet de sélectionner la langue d'affichage du menu OSD.
		Labels des sources	Sélectionnez une étiquette pour chaque source d'entrée.

Icône	Menu Main (Principal)	Menu secondaire	Description
		Blocage touches	Sélectionnez Marche pour désactiver les boutons de l'écran afin d'éviter toute manipulation des paramètres d'affichage. Lorsque cette option est sélectionnée sur Marche , les options et les paramètres d'affichage peuvent être définis ou modifiés uniquement avec la télécommande ou avec l'application HP Network Sign Manager sur les modèles LD4210/LD4710.
		Réglage ID	Permet d'affecter un numéro d'identification de poste unique (affectation de nom) à chaque écran lorsque plusieurs produits sont connectés pour l'affichage.
		Méthode ISM	Cette option permet de configurer l'écran afin de modifier l'image pour éviter l'affichage prolongé d'une image statique. Cela permet d'éviter la rémanence de l'image et d'allonger la durée de vie de l'écran.
		Sélection DPM	Sélection DPM (gestion de l'alimentation de l'écran) : définit le mode d'économie d'énergie sur Marche ou Arrêt .
		Indicateur d'alimentation	Définit le voyant d'alimentation du panneau avant sur Marche ou Arrêt .
		DDC-CI	Définit cette fonction sur Marche pour permettre l'envoi de commandes d'affichage OSD via une connexion RS-232-C à partir de l'ordinateur ou lecteur multimédia.
		DFC	Contraste fin numérique : pour utiliser cette fonction, sélectionnez Marche , pour la désactiver, sélectionnez Arrêt .
		Sélection interface	Sélectionnez la connexion que vous utilisez pour la gestion de l'affichage à distance. Pour plus d'informations, reportez-vous au guide <i>HP Network Sign Manager User Guide</i> (disponible en anglais uniquement) inclus sur le CD-ROM fourni avec l'écran.
		Configuration réseau	Sélectionnez la méthode d'attribution d'une adresse IP à l'écran.
			<p>Options du mode IP :</p> <ul style="list-style-type: none"> • DHCP : permet l'attribution automatique d'une adresse IP à un écran connecté au réseau via un routeur. • Manuel : permet d'attribuer une adresse IP, un masque de sous-réseau, une passerelle et un serveur DNS. <p>Consultez votre administrateur réseau pour les entrées manuelles à saisir. Pour plus d'informations sur la configuration de l'adresse IP de l'écran, reportez-vous au guide <i>HP Network Sign Manager User Guide</i> (disponible en anglais uniquement) inclus sur le CD-ROM fourni avec l'écran.</p>
		Informations	Contient les informations relatives au Numéro de série , à la Version logicielle (MNT) , à la Version logicielle (LAN) , à l' Adresse IP et à l' Adresse MAC .
		Réglages usine	Rétablit des paramètres usine par défaut.

Icône	Menu Main (Principal)	Menu secondaire	Description
	TILE	Mode mur d'image	<p>Le Mode mur d'image est utilisé lorsque plusieurs écrans sont configurés sur un mur vidéo et que vous souhaitez élargir l'image à l'ensemble du mur vidéo, chaque écran affichant une partie de l'image complète.</p> <p>Pour utiliser le Mode mur d'image, les différents écrans doivent être connectés via RGB IN/RGB OUT ou DP IN/DP OUT. Pour exécuter des commandes sur les écrans du mur avec des applications logicielles ou HP Network Sign Manager connectées via l'interface série, les écrans doivent être connectés via RS-232-C IN/OUT.</p> <p>Pour plus d'informations, reportez-vous à Utilisation du Mode mur d'image à la page 42.</p>
		ID mur d'image	Sélectionne l'emplacement du mur d'image en définissant un identifiant de 1 à 25.
		Mode naturel	La définition de cette fonction sur Marche permet de compenser les meneaux (zones de non-affichage entre les zones actives du mur vidéo, au croisement des boîtiers des écrans) en réglant chaque écran du mur vidéo de sorte que l'image soit étendue à ces zones de non-affichage. Cette fonction élimine la distorsion de l'image qui s'affiche dans ses proportions naturelles sur l'ensemble des écrans.
		Taille H	Règle la taille horizontale de l'écran en tenant compte des dimensions du panneau (boîtier).
		Taille V	Règle la taille verticale de l'écran en tenant compte des dimensions du panneau (boîtier).
		Position H	Déplace la position de l'écran horizontalement.
		Position V	Déplace la position de l'écran verticalement.
		Réglage usine	Réinitialise la configuration du Mode mur d'image .
	USB	Photo	Affiche les fichiers photo depuis un périphérique USB.
		Musique	Lit les fichiers audio depuis un périphérique USB.
		Vidéo	Lit les fichiers vidéo depuis un périphérique USB.
		Système de verrou	Active la fonction de sécurité USB pour éviter la lecture de fichiers non-autorisés depuis un périphérique USB avec HP Media Sign Player.
		Défin. m.d.passe	<p>Permet de définir un mot de passe pour HP Media Sign Player.</p> <p>REMARQUE : Toutes les options du menu USB sont désactivées jusqu'à la saisie d'un mot de passe valide. En cas d'oubli du mot de passe, saisissez 7777 dans le champ du mot de passe, afin d'ouvrir le menu Défin. m.d.passe et modifier le mot de passe. Le mot de passe par défaut est 0000. Le mot de passe principal est 7777.</p>

 **REMARQUE :** Selon le paramètre d'entrée, le signal vidéo d'entrée, le préréglage de l'image et des paramètres des options, certaines options OSD peuvent ne pas être configurables ou modifiables. Elles sont grisées dans les menus OSD.

Sélection d'un format d'image

Les modes de format d'image disponibles dépendent de la source d'entrée actuelle. Le tableau suivant permet de déterminer les modes disponibles pour votre écran.

Mode ARC	DisplayPort TV numérique	DisplayPort Ordinateur	RGB Ordinateur	HDMI/ DVI TV numéri- que	HDMI/ DVI Ordina- teur
16:9	X	X	X	X	X
Just Scan (Scan uniquement)	X			X	
Original (Original)	X	X	X	X	X
4:3	X	X	X	X	X
1:1		X	X		X
14:9	X			X	
Zoom	X			X	
Zoom Cinéma 1	X			X	

Réglage de la fonction minuterie

Utilisez la télécommande pour définir les options suivantes du programmeur.

Horloge

Le menu **Horloge** permet de réinitialiser l'heure manuellement si la valeur affichée est incorrecte.

1. Appuyez sur la touche MENU, puis sur la flèche vers le bas ▼ ou vers le haut ▲ pour sélectionner le menu **HEURE**.
2. Appuyez sur la flèche vers la droite ►, puis sur la flèche vers le bas ▼ ou vers le haut ▲ pour sélectionner le menu **Horloge**.
3. Appuyez sur la flèche vers la droite ►, puis sur la flèche vers le bas ▼ ou vers le haut ▲ pour définir l'heure (00h à 23h).
4. Appuyez sur la flèche vers la droite ►, puis sur la flèche vers le bas ▼ ou vers le haut ▲ pour définir les minutes (00 à 59 min).

Heure marche et Heure arrêt

Les menus **Heure marche** et **Heure arrêt** permettent de définir la mise en veille automatique de l'écran à une heure prédéfinie.

1. Appuyez sur la touche **MENU**, puis sur la flèche vers le bas ▼ ou vers le haut ▲ pour sélectionner le menu **HEURE**.
2. Appuyez sur la flèche vers la droite ►, puis sur la flèche vers le bas ▼ ou vers le haut ▲ pour sélectionner **Heure marche** ou **Heure arrêt**.
3. Appuyez sur la flèche vers la droite ►, puis sur la flèche vers le bas ▼ ou vers le haut ▲ pour définir l'heure (00h à 23h).
4. Appuyez sur la flèche vers la droite ►, puis sur la flèche vers le bas ▼ ou vers le haut ▲ pour définir les minutes (00 à 59 min).
5. Appuyez sur la flèche vers la droite ►, puis sur la flèche vers le bas ▼ ou vers le haut ▲ pour sélectionner **Marche** ou **Arrêt**.



REMARQUE : Une fois **Heure marche** ou **Heure arrêt** définie, la fonction correspondante est exécutée tous les jours à l'heure prédéfinie. La fonction **Heure arrêt** a priorité sur la fonction **Heure marche**, lorsqu'elles sont définies à la même heure. Lorsque la fonction **Heure marche** est exécutée, l'écran d'entrée est allumé, si nécessaire.

Minuterie d'arrêt

Le menu **Minuterie d'arrêt** permet d'éteindre l'écran automatiquement à l'heure définie par l'utilisateur.

1. Appuyez sur la touche **MENU**, puis sur la flèche vers le bas ▼ ou vers le haut ▲ pour sélectionner le menu **HEURE**.
2. Appuyez sur la flèche vers la droite ►, sur utilisez la flèche vers le bas ▼ ou vers le haut ▲ pour sélectionner le menu **Minuterie d'arrêt**.
3. Appuyez sur la flèche vers la droite ►, puis sur la flèche vers le bas ▼ ou vers le haut ▲ pour définir l'heure (00h à 23h).
4. Appuyez sur la flèche vers la droite ►, puis sur la flèche vers le bas ▼ ou vers le haut ▲ pour définir les minutes (00 à 59 min).



REMARQUE : En cas d'interruption de l'alimentation (déconnexion ou panne de courant), vous devez reconfigurer l'horloge de **Minuterie d'arrêt**.

Arrêt auto

Pour définir l'arrêt automatique de l'écran après 15 minutes, si la fonction **Arrêt auto** est active et en l'absence de signal d'entrée, procédez comme suit :

1. Appuyez sur la touche MENU, puis sur la flèche vers le bas ▼ ou vers le haut ▲ pour sélectionner le menu **HEURE**.
2. Appuyez sur la flèche vers la droite ►, puis sur la flèche vers le bas ▼ ou vers le haut ▲ pour sélectionner le menu **Arrêt auto**.
3. Appuyez sur la flèche vers la droite ►, puis sur la flèche vers le bas ▼ ou vers le haut ▲ pour sélectionner **Marche** ou **Arrêt**.

Allumage retardé

Lorsque vous connectez et mettez sous tension plusieurs écrans, ils sont allumés individuellement pour éviter toute surcharge.

Utilisation du blocage des touches

L'écran peut être défini pour désactiver les boutons de contrôle de l'affichage situés à l'arrière de l'écran. Lorsque la fonction **Blocage touches** est définie sur **MARCHE**, les options de l'écran peuvent être configurées ou modifiées uniquement avec la télécommande ou HP Network Sign Manager sur les modèles HP LD4210 et HP LD4710.

1. Appuyez sur la touche MENU, puis sur la flèche vers le bas ▼ ou vers le haut ▲ pour sélectionner le menu **OPTION**.
2. Appuyez sur la flèche vers la droite ►, puis sur la flèche vers le bas ▼ ou vers le haut ▲ pour sélectionner le menu **Blocage touches**.
3. Pour verrouiller le réglage de l'écran OSD, appuyez sur la flèche vers la droite ►, puis sur la flèche vers le bas ▼ ou vers le haut ▲ pour sélectionner **Marche**.
4. Pour déverrouiller le réglage de l'écran OSD, appuyez sur la touche MENU de la télécommande, puis sur la flèche vers le bas ▼ ou vers le haut ▲ pour sélectionner **Arrêt**.

Utilisation de la Méthode ISM

L'affichage d'une image statique sur une période prolongée peut générer une image rémanente. Pour éviter l'apparition d'une image rémanente, évitez d'afficher une image fixe pendant une période importante. Mettez l'écran hors tension ou changez l'image. Si vous affichez une image statique sur

une longue période, l'option ISM permet d'éviter les images fantômes ou rémanentes, en procédant comme suit :

1. Appuyez sur la touche MENU, puis sur la flèche vers le bas ▼ ou vers le haut ▲ pour sélectionner le menu **OPTION**.
2. Appuyez sur la flèche vers la droite ►, puis sur la flèche vers le bas ▼ ou vers le haut ▲ pour sélectionner le menu **Méthode ISM**.
3. Sélectionnez l'une des options de menu suivantes :
 - **Normal** : conservez **Normal** si vous ne souhaitez pas activer la fonction ISM. Lorsque l'écran est en **ARRÊT**, le paramètre ISM est réinitialisé sur **Normal**, que le mode ISM soit en **MARCHE** ou non lors de l'extinction de l'écran.
 - **Orbiteur** : l'écran déplace deux pixels toutes les deux minutes, alternativement vers la gauche, la droite, le haut et le bas. L'orbiteur reste actif jusqu'à sa modification dans le menu ISM.
 - **Inversion** : cette fonction permet de fixer une image fantôme ou rémanente. Elle inverse les couleurs de l'image toutes les 30 minutes. Si l'image de l'écran est inversée et que vous entrez la fonction USB, les images affichées avec cette fonction sont inversées. La fonction d'inversion reste active jusqu'à sa modification dans le menu ISM.
 - **Nettoyage Blanc** : cette fonction permet également de fixer une image fantôme ou rémanente. Elle remplit l'écran avec une couleur blanche unie. Elle permet de supprimer la rémanence de l'image à l'écran. En appuyant sur n'importe quelle touche de la télécommande, vous quittez la fonction **Nettoyage Blanc** et rétablissez l'écran **Normal**.

Utilisation du Mode mur d'image

Le **Mode mur d'image** permet d'élargir une image à plusieurs écrans d'un mur vidéo. Vous pouvez définir un mur vidéo jusqu'à 5 x 5 et définir les écrans en mode paysage ou portrait. Le **Mode mur d'image** permet d'attribuer à chaque écran une position relative (numéro) sur le mur, depuis le coin supérieur gauche au coin inférieur droit, en parcourant chaque rangée de gauche à droite. Chaque écran affiche automatiquement une partie de l'image complète, comme indiqué dans l'illustration ci-dessous.

Attribuez le numéro de position correct à chaque écran en procédant comme suit :

MENU→**IMAGE**→**TILE**→**Mode mur d'image**→**OK**→**3x3**→**Fermer**→**ID mur d'image**→**OK**→**1** (1 = écran n°1, 2 = écran n°2... 9 = écran n°9)→**Fermer**→**Mode naturel**→**OK**→**MARCHE**
(compense les meneaux pour afficher une image sans distorsion sur le mur vidéo)→**OK**→**QUITTER**

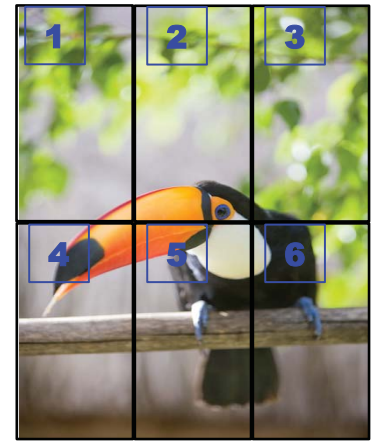
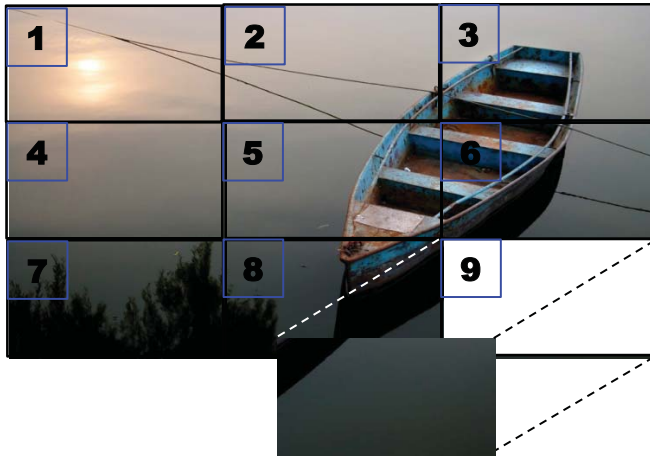

Chaque écran doit être connecté à tous les autres écrans, à l'aide de **RGB IN/RGB OUT** ou de **DP IN/DP OUT**, comme indiqué dans l'illustration suivante. Pour exécuter des commandes d'affichage à partir de l'ordinateur/lecteur multimédia, vous devez connecter chaque écran avec **RS-232-C IN/RS-232-C OUT** comme pour les connexions vidéos.

Figure 4-1 Mode mur d'image mur vidéo 3x3 : connexions d'écrans avec **DP IN/DP OUT**

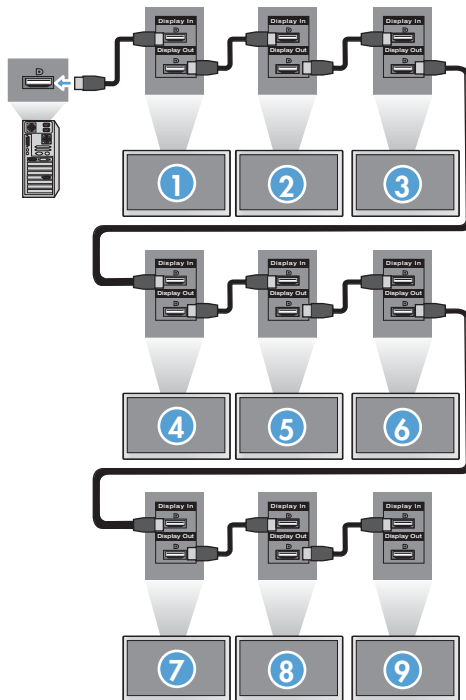

5 Utilisation de HP Media Sign Player

Lorsque vous connectez un périphérique USB au port USB à l'arrière de l'écran, la boîte de dialogue **Entrez le mot de passe** s'affiche si l'option **Système de verrou** est définie sur **MARCHE**. Une fois le mot de passe saisi, les options de HP Media Sign Player s'affichent avec **Photo**, **Musique** et **Vidéo**.

Si le périphérique USB est déjà connecté lors de l'allumage de l'écran, appuyez sur le bouton USB de la télécommande. Si l'option **Système de verrou** est définie sur **MARCHE**, la boîte de dialogue **Entrez le mot de passe** s'affiche avec les options du menu **USB**. Une fois le mot de passe saisi, vous pouvez configurer ou modifier les options **USB**.

 **REMARQUE :** Le menu **USB** ne s'affiche sur pression de la touche USB de la télécommande pendant la lecture de HP Media Sign Player ou lorsque l'affichage OSD est actif.

Utilisation de Photo

Après avoir sélectionné l'option **Photo**, sélectionnez le lecteur, puis le dossier contenant les images .JPG souhaitées. La liste des fichiers du dossier s'affiche. Si le dossier sélectionné ne contient aucun fichier pris en charge, le message **Aucune photo dans le dossier** s'affiche. Lorsque vous sélectionnez un fichier, vous pouvez le marquer pour la lecture en appuyant sur le bouton MARK (MARQUER) de la télécommande. Si vous sélectionnez le fichier et que vous appuyez sur le bouton OK d'un fichier de la liste, la liste **Sélection de photos et options du menu** s'affiche.

Informations concernant l'utilisation de Photo

- Fichier de prise en charge PHOTO (*.JPEG)
- Ligne de base : 15360 x 8640
- Progressive : 1024 x 768
- Vous pouvez afficher uniquement des fichiers JPEG ; les fichiers non pris en charge sont affichés sous forme d'image bitmap.

Sélection de photos et options du menu

- **Afficher** : démarre HP Media Sign Player. La première image sélectionnée dans **Photo** et la case **Option** s'affichent. Cette image reste affichée jusqu'à la sélection de **Diaporama** dans la case **Option**.
- **Marquer tout** : marque ou sélectionne tous les fichiers du dossier sélectionné dans **Photo**.
- **Supprimer** : supprime tous les fichiers marqués ou sélectionnés dans le dossier sélectionné sur le périphérique USB. Lorsque vous sélectionnez **Supprimer**, un message de confirmation de suppression s'affiche.
- **Fermer** : ferme le menu **Sélection de photos et options du menu**.

Options d'affichage de photo pleine taille

- **Diaporama** : démarre HP Media Sign Player. Seuls les fichiers marqués ou sélectionnés sont lus, sauf si aucun fichier n'est marqué. Ensuite, tous les fichiers du dossier sélectionné sont lus dans l'ordre d'affichage dans **Photo**. Définissez la durée d'affichage des diapositives du diaporama dans la boîte de dialogue **Options**.
- **BGM** (musique de fond) : HP Media Sign Player lit les fichiers audio pendant l'affichage des images sélectionnées dans **Photo**. Avant de sélectionner cette option, vous devez sélectionner le **Dossier de musique pour BGM** dans la boîte de dialogue **Option**. Pour plus d'informations sur les fichiers audio, reportez-vous à [Utilisation de Musique à la page 45](#).
- **Icône de rotation**  : permet de modifier l'orientation de la diapositive de 90° à chaque pression sur l'icône (90°, 180° ou 270°) dans le sens des aiguilles d'une montre. Une fois l'image orientée à l'aide de l'icône de rotation, elle est mise à l'échelle pour remplir l'écran. Toute image dont le format n'est pas défini pour l'orientation portrait (90° or 270°) risque d'être déformée ou de perdre ses proportions dans la nouvelle orientation.
- **Supprimer** : supprime les fichiers du périphérique USB. Un message de confirmation de suppression s'affiche.
- **Option** : définit les valeurs de **Vitesse des diapositives** et le **Dossier de musique** pour **BGM**. Appuyez sur la flèche vers le bas ▼, vers le haut ▲, vers la gauche ◀ ou vers la droite ▶, puis sur le bouton OK pour définir les valeurs. Appuyez sur OK pour enregistrer les paramètres. Vous ne pouvez pas modifier le **Dossier de musique** pendant la lecture **BGM**.
- **Masquer** : masque le menu **Option** de HP Media Sign Player. Le menu **Option** est automatiquement masqué après environ 40 secondes si aucune option n'est sélectionnée. Pour afficher de nouveau le menu **Option**, appuyez sur la touche OK de la télécommande.

Utilisation de Musique

Une fois l'option **Musique** sélectionnée, sélectionnez le lecteur, puis le dossier contenant les fichiers audio souhaités. La liste des fichiers du dossier s'affiche. Si le dossier sélectionné ne contient aucun fichier pris en charge, le message **Aucune musique dans le dossier** s'affiche. Lorsque vous sélectionnez un fichier, vous pouvez le marquer pour la lecture en appuyant sur le bouton MARK (MARQUER) de la télécommande. Si vous sélectionnez un fichier de la liste et appuyez sur OK, la liste **Sélection de musiques et options du menu** s'affiche.

Informations concernant l'utilisation de Musique :

- Fichier de prise en charge MUSIQUE (*.MP3) : les fichiers de musique (*.MP3) achetés peuvent être soumis à des droits d'utilisateur ; la lecture de ces fichiers peut ne pas être prise en charge.
- Vitesse de transmission de 32 à 320 kbps.
- Fréquence d'échantillonnage MPEG1 couche 3 : 32 kHz, 44,1 kHz, 48 kHz.
- Toute musique endommagée ou altérée n'est pas lue et le temps de lecture 00:00 s'affiche.

Sélection de musiques et options du menu :

Les boutons Lecture ►, Pause II, Stop ■, Retour ◀◀ et Avance ►► de la télécommande sont également disponibles lors de la lecture de musique.

- **Lire** : démarre HP Media Sign Player. Une fois **Lire** sélectionné et OK activé, les titres de musique sélectionnés sont lus dans l'ordre dans lequel ils sont répertoriés dans la liste. Si aucun titre de musique n'est sélectionné, le lecteur lit tous les titres du dossier dans l'ordre où ils sont répertoriés dans **Musique**. La liste des titres reste affichée pendant environ 40 secondes, puis une fenêtre d'informations contenant le titre et la minuterie s'affiche et se déplace comme un économiseur d'écran. Appuyez sur la touche OK de la télécommande pour afficher à nouveau le menu avec les titres.
- **Arrêter la lecture** (si une musique est en cours de lecture) : arrête la lecture des titres de musique sélectionnés.
- **Lire avec une photo** : permet de sélectionner des fichiers d'image à afficher pendant la lecture des titres de musique sélectionnés. Lorsque vous sélectionnez **Lire avec une photo** et appuyez sur OK, la lecture du premier titre de musique sélectionné démarre et le menu **Photo** s'affiche. Pour plus d'informations sur la sélection de fichiers d'image à lire, reportez-vous à [Utilisation de Photo à la page 44](#). Une fois les fichiers d'image sélectionnés, la boîte de dialogue de l'option **Photo** indique que le lecteur de musique est actif. Si vous sélectionnez **Option**, le nom du dossier de musique s'affiche dans la fenêtre **BGM**.
- **Marquer tout** : marque tous les titres de musique du dossier.
- **Supprimer** : supprime tous les fichiers marqués ou sélectionnés dans le dossier sélectionné sur le périphérique USB. Lorsque vous sélectionnez **Supprimer**, un message de confirmation de suppression s'affiche.
- **Fermer** : ferme le menu contextuel **Sélection de musique et options du menu**.

Utilisation de Vidéo

Une fois l'option **Vidéo** sélectionnée, sélectionnez le lecteur, puis le dossier contenant les fichiers vidéo souhaités. La liste des fichiers du dossier s'affiche. Si le dossier sélectionné ne contient aucun fichier pris en charge, le message **Aucune vidéo dans le dossier** s'affiche. Lorsque vous sélectionnez un fichier, vous pouvez le marquer pour la lecture en appuyant sur le bouton MARK (MARQUER) de la télécommande. Si vous sélectionnez un fichier de la liste et appuyez sur OK, la liste **Sélection de vidéos et options du menu** s'affiche.

Informations concernant l'utilisation de Vidéo

- Fichier de prise en charge VIDÉO (*.avi)
- Format vidéo : MPEG1, MPEG2, MPEG4 (ne prend pas en charge Microsoft MPEG 4-V2, V3)
- Format audio : Mpeg, Mp3, PCM, Dolby Digital
- Fréquence d'échantillonnage : comprise entre 32 et 48 khz
- Fréquence d'échantillonnage : 32 à 320 kbps
- Format de sous-titre : *.smi/ *.srt/ *.sub (MicroDVD, SubViewer 2.0)/ *.ass/ *.ssa/*.txt (système sous-titre DVD)

- Si la structure vidéo et audio du fichier enregistré n'est pas entrelacée, aucun son ou vidéo n'est transmis.
- La valeur FPS (trame par seconde) maximale peut être atteinte uniquement au niveau SD. FPS est 25 FPS (720*576) ou 30 FPS (720*480) selon la résolution.
- La lecture des fichiers supérieurs à 25 FPS ou 30 FPS, ou plus, peut échouer.
- Un nom et le sous-titre d'un fichier vidéo doivent être identiques pour que le nom s'affiche.
- La lecture d'une vidéo via une connexion USB ne prenant pas en charge le haut débit risque de ne pas fonctionner correctement.
- Les périphériques USB inférieurs à USB 2.0 sont également pris en charge, mais ils risquent de ne pas fonctionner correctement dans **Vidéo**.
- Les fichiers codés avec GMC (Global Motion Compensation) peuvent ne pas être lus.

Fichier Nom d'extension	Décodeur vidéo	Codec audio	Résolution maximale
mpg, mpeg, vob, dat	MPEG1, MPEG2	AC3, MPEG, MP3, PCM	720 x 576 @ 25p
Avi, m4v	MPEG4-SP, MPEG4-ASP, XviD	AC3, MPEG, MP3, PCM	720 x 480 @ 30p

Sélection de vidéos et options du menu

- **Lire** : lit la vidéo sélectionnée
- **Marquer tout** : marque toutes les vidéos du dossier
- **Supprimer** : supprime les éléments vidéo sélectionnés
- **Fermer** : ferme le menu contextuel

Tableau 5-1 Utilisation de la télécommande pour des vidéos

Touches Retour ◀◀ et Avance rapide ▶▶	Lorsque la vidéo est en mode lecture, appuyez plusieurs fois sur la touche Retour ◀◀ pour accélérer la vitesse de retour ◀◀ (x2) → ◀◀◀ (x4) → ◀◀◀◀ (x8) → ◀◀◀◀◀ (x16) → ◀◀◀◀◀◀ (x32). Appuyez plusieurs fois sur la touche Avance rapide ▶▶ pour augmenter la vitesse de défilement ▶▶ (x2) → ▶▶▶ (x4) → ▶▶▶▶ (x8) → ▶▶▶▶▶ (x16) → ▶▶▶▶▶▶ (x32).
Touche Pause	Pendant la lecture, appuyez sur la touche Pause ; un écran fixe s'affiche. Appuyez sur la touche Pause , puis utilisez la touche Avance ▶▶ pour un ralenti. Si aucune touche n'est pressée sur la télécommande durant 10 minutes suite à une pause, l'image (TV) revient à l'état de lecture.
Flèches vers la gauche ◀ et vers la droite ▶	Lors de l'utilisation des flèches vers la gauche ◀ ou vers la droite ▶ durant la lecture, un curseur indiquant la position peut être affiché.
Touche Lecture ▶	Appuyez sur la touche Lecture ▶ pour revenir à la lecture normale.
Touche ÉCONOMIE D'ÉNERGIE	Appuyez plusieurs fois sur la touche ÉCONOMIE D'ÉNERGIE pour modifier la luminosité de l'écran.

A Dépannage

Résolution des problèmes courants

Le tableau ci-dessous répertorie les problèmes possibles, la cause possible de chaque problème et les solutions conseillées.

Problème	Cause probable	Solution
Aucune image ne s'affiche.	Le cordon d'alimentation n'est pas branché.	Vérifiez que le cordon d'alimentation est correctement raccordé à la prise. <ul style="list-style-type: none">• Vérifiez que la prise a du courant.• Vérifiez le fusible ou le disjoncteur. Vérifiez que l'écran est allumé. Une maintenance peut être nécessaire.
L'écran est sous tension, le voyant d'alimentation est bleu, mais l'écran reste très foncé.	L'écran nécessite un réglage.	Réglez à nouveau la luminosité et le contraste. Le rétroéclairage peut nécessiter une réparation.
Le voyant d'alimentation est orange.	L'écran est en mode d'économie d'énergie.	Déplacez la souris ou appuyez sur une touche. Éteignez puis rallumez l'équipement.
Le message Out of Range (Hors plage) s'affiche.	Le signal d'entrée ne correspond pas à la plage de fréquences.	Le signal provenant de l'ordinateur ou lecteur multimédia (carte vidéo) ne correspond pas à la plage verticale ou horizontale des fréquences de l'écran. Réglez la plage de fréquences en vous référant aux caractéristiques indiquées dans ce guide (résolution maximale : RGB : 1920 x 1080 @ 60 Hz ; HDMI : 1920 x 1080 @ 60 Hz ; DisplayPort : 1920 x 1080 @ 60 Hz). REMARQUE : Fréquence verticale : pour permettre à l'utilisateur de visualiser l'écran, l'image doit changer des plusieurs fois par seconde, comme une lampe fluorescente. La fréquence verticale ou taux de rafraîchissement correspond au nombre d'images par seconde. L'unité est mesurée en Hz. Fréquence horizontale : l'intervalle horizontal correspond à la durée d'affichage d'une ligne verticale. En divisant 1 par l'intervalle horizontal, il est possible de calculer le nombre de lignes horizontales affichées par seconde en tant que fréquence horizontale. L'unité est mesurée en kHz.
Un message de Vérification du câble de signal s'affiche.	Le câble de signal n'est pas branché.	Le câble de signal entre l'ordinateur ou lecteur multimédia et l'écran n'est pas connecté. Assurez-vous que le câble de signal est correctement connecté. Appuyez sur la touche INPUT (Entrée) de la télécommande pour vérifier le signal d'entrée.

Problème	Cause probable	Solution
Un message Unknown Product (Produit inconnu) s'affiche lorsque l'écran est connecté.	Le pilote de l'écran n'est pas installé.	Installez le pilote livré avec l'écran, ou téléchargez le pilote depuis le site Web HP www.hp.com . Vérifiez si la fonction Plug and Play est prise en charge en vous référant au manuel de la carte vidéo.
Un message Key Lock On (Verrouillage actif) s'affiche lorsque vous appuyez sur la touche Menu.	La fonction de verrouillage des touches est activée.	La fonction de verrouillage des commandes protège contre toute modification involontaire des paramètres d'affichage OSD. Pour déverrouiller les commandes, appuyez simultanément sur les touches Menu et flèche droite ► pendant plusieurs secondes (vous ne pouvez pas définir cette fonction à l'aide des touches de la télécommande, mais uniquement à l'écran).
L'écran semble anormal, il est mal positionné.	L'écran est mal réglé.	Signal analogique D-sub : appuyez sur la touche AUTO de la télécommande pour sélectionner automatiquement l'état optimal de l'écran correspondant au mode actuel. Vérifiez que la résolution et la fréquence de la carte vidéo sont prises en charge par l'écran. Si la fréquence est hors plage, définissez la résolution recommandée via le menu Panneau de configuration → Affichage → Paramètres du système d'exploitation.
Des lignes apparaissent en arrière-plan de l'écran.	L'écran est mal réglé.	Signal analogique D-sub : appuyez sur la touche AUTO de la télécommande pour sélectionner automatiquement l'état optimal de l'écran correspondant au mode actuel.
Des interférences horizontales apparaissent, les personnages semblent flous.	L'écran est mal réglé.	Signal analogique D-sub : appuyez sur la touche AUTO de la télécommande pour sélectionner automatiquement l'état optimal de l'écran correspondant au mode actuel.
L'écran affiche des images anormales.	Utilisez d'un signal d'entrée incorrect.	Le signal d'entrée adéquat n'est pas connecté au port de signal. Connectez le câble de signal correspondant à l'entrée de source.
Une image rémanente est visible une fois l'écran éteint.	Utilisation d'une image fixe pendant une durée excessive.	Si vous utilisez une image fixe pendant une durée prolongée, vous risquez d'endommager les pixels. Utilisez une fonction d'économiseur d'écran ou définissez le menu OSD sur la Méthode ISM .
Il n'y a pas de son.	Le câble audio n'est pas connecté.	Vérifiez que le câble audio est correctement branché. Réglez le volume. Vérifiez que le son est correctement réglé.
Le son est trop sourd.	L'égaliseur est mal réglé.	Sélectionnez la bonne égalisation sonore.
Le son est trop faible.	Réglez le volume sonore.	Appuyez sur les touches de volume de la télécommande pour régler le volume.

Problème	Cause probable	Solution
La résolution des couleurs est mauvaise (16 couleurs).	La couleur est mal réglée.	Définissez le nombre de couleurs sur une valeur supérieure à 24 bits (couleur vraie). Sélectionnez Panneau de configuration → Affichage → Paramètres → Qualité couleur dans le système d'exploitation.
La couleur d'écran est instable ou monochrome.	Le câble de signal ou la carte vidéo sont mal connectés.	Vérifiez l'état de connexion du câble de signal ou réinsérez la carte vidéo de l'ordinateur ou lecteur multimédia.
Des points noirs apparaissent sur l'écran.	Les tâches noires sont caractéristiques des écrans à cristaux liquides.	Plusieurs pixels (rouge, vert, blanc ou noir) imputables aux caractéristiques uniques de l'écran à cristaux liquides peuvent s'afficher. N'indique pas un dysfonctionnement de l'écran LCD.
L'appareil s'est soudainement arrêté.	Le paramètre de mise en veille (minuterie) est activé ou l'alimentation électrique est interrompue.	Vérifiez si la veille prolongée est activée. Vérifiez les réglages d'alimentation.

Utilisation du Web

Pour accéder en ligne aux informations d'assistance technique, aux outils de résolution, à l'assistance, aux forums des communautés d'experts en informatique, à la base de connaissance de différents fabricants ou aux outils de diagnostic et de surveillance, visitez le site www.hp.com/support

Avant d'appeler le service d'assistance technique

Si vous ne parvenez pas à résoudre un problème après avoir consulté les conseils de dépannage de cette section, appelez le service d'assistance technique. Contactez votre Revendeur Agréé HP. Avant d'appeler, munissez-vous des éléments suivants :

- Numéro de modèle de l'écran
- Numéro de série de l'écran
- La date d'achat indiquée sur la facture
- Les conditions dans lesquelles le problème est apparu
- Les messages d'erreur reçus
- La configuration matérielle
- Le matériel et les logiciels utilisés

B Caractéristiques techniques

 **REMARQUE :** Les indications de performance mentionnées sont fournies par les fabricants des composants. Elles représentent les spécifications de performances nominales les plus élevées parmi celles indiquées par les fabricants de composants HP. Les performances réelles peuvent être plus ou moins élevées.

Écran pour enseignes numériques HP

Tableau B-1 Caractéristiques techniques

		HP LD4201	HP LD4210	HP LD4710
Ecran	Taille	106,73 cm	106,73 cm	119,28 cm
	Type	Panneau TFT LCD	Panneau TFT LCD	Panneau TFT LCD
Format d'image visible		106,73 cm en diagonale	106,73 cm en diagonale	119,28 cm en diagonale
Pas des pixels		0,4845 x 0,4845 mm X RGB	0,4845 x 0,4845 mm X RGB	0,5415 x 0,5415 mm X RGB
Poids - maximal	Sans socle ni haut-parleur	18,6 kg	18,6 kg	23,5 kg
	Avec haut-parleur	19,3 kg	19,3 kg	24,2 kg
	Avec socle	21,9 kg	21,9 kg	26,8 kg
	Avec socle et haut-parleur	22,6 kg	22,6 kg	27,5 kg
Dimensions (largeur x hauteur x profondeur)	Sans socle ni haut-parleur	96,71 x 55,98 x 12,37 cm	96,71 x 55,98 x 12,37 cm	107,95 x 62,46 x 12,29 cm
	Avec haut-parleur	96,71 x 55,98 x 12,37 cm	96,71 x 55,98 x 12,37 cm	107,95 x 62,46 x 12,29 cm
	Avec socle	96,71 x 63,50 x 25,86 cm	96,71 x 63,50 x 25,86 cm	107,95 x 69,77 x 29,83 cm
	Avec socle et haut-parleur	96,71 x 63,50 x 25,86 cm	96,71 x 63,50 x 25,86 cm	107,95 x 69,77 x 29,83 cm
Alimentation	Tension nominale	CA 100-240 V~50/60 Hz, 2,5 A	CA 100-240 V~50/60 Hz 2,5 A	CA 100-240 V~50/60 Hz 3,0 A
		Japon : CA 100 V~50/60 Hz 2,5 A	Japon : CA 100 V~50/60 Hz 2,5 A	Japon : CA 100 V~50/60 Hz 3,0 A
Consommation électrique	Mode Actif	220 W nominal	220 W nominal	270 W nominal
	Mode Veille	≤ 1 W (RGB) / 2 W (HDMI/DVI) ≤ 1 W (RGB) / 2 W (DisplayPort)	≤ 1 W (RGB) / 2 W (HDMI/DVI) ≤ 1 W (RGB) / 2 W (DisplayPort) (si LAN inactif sélectionné)	≤ 1 W (RGB) / 2 W (HDMI/DVI) ≤ 1 W (RGB) / 2 W (DisplayPort) (si LAN inactif sélectionné)

Tableau B-1 Caractéristiques techniques (suite)

		HP LD4201	HP LD4210	HP LD4710
Résolution - maximale	RGB	1920 x 1080 @ 60 Hz	1920 x 1080 @ 60 Hz	1920 x 1080 @ 60 Hz
	HDMI/DVI	1920 x 1080 @ 60 Hz (si prise en charge par système d'exploitation ou carte vidéo)	1920 x 1080 @ 60 Hz (si prise en charge par système d'exploitation ou carte vidéo)	1920 x 1080 @ 60 Hz (si prise en charge par système d'exploitation ou carte vidéo)
	DisplayPort	1920 x 1080 @ 60 Hz (si prise en charge par système d'exploitation ou carte vidéo)	1920 x 1080 @ 60 Hz (si prise en charge par système d'exploitation ou carte vidéo)	1920 x 1080 @ 60 Hz (si prise en charge par système d'exploitation ou carte vidéo)
Résolution - recommandée	RGB	1920 x 1080 @ 60 Hz	1920 x 1080 @ 60 Hz	1920 x 1080 @ 60 Hz
	HDMI/DVI	1920 x 1080 @ 60 Hz (si prise en charge par système d'exploitation ou carte vidéo)	1920 x 1080 @ 60 Hz (si prise en charge par système d'exploitation ou carte vidéo)	1920 x 1080 @ 60 Hz (si prise en charge par système d'exploitation ou carte vidéo)
	DisplayPort	1920 x 1080 @ 60 Hz (si prise en charge par système d'exploitation ou carte vidéo)	1920 x 1080 @ 60 Hz (si prise en charge par système d'exploitation ou carte vidéo)	1920 x 1080 @ 60 Hz (si prise en charge par système d'exploitation ou carte vidéo)
Fréquence de rafraîchissement horizontal	RGB	30-83 kHz	30-83 kHz	30-83 kHz
	HDMI/DVI	30-83 kHz	30-83 kHz	30-83 kHz
	DisplayPort	30-83 kHz	30-83 kHz	30-83 kHz
Fréquence de rafraîchissement vertical	RGB	56-75 Hz	56-75 Hz	56-75 Hz
	HDMI/DVI	56-60 Hz	56-60 Hz	56-60 Hz
	DisplayPort	56-60 Hz	56-60 Hz	56-60 Hz
Type de synchronisation		Séparée/Numérique	Séparée/Numérique	Séparée/Numérique
Connecteur d'entrée		Type D-Sub 15 broches, HDMI/DVI (numérique), RS-232C, DisplayPort, USB	Type D-Sub 15 broches, HDMI/DVI (numérique), RS-232C, DisplayPort, USB, LAN	Type D-Sub 15 broches, HDMI/DVI (numérique), RS-232C, DisplayPort, USB, LAN
Conditions ambiantes	Température de fonctionnement	0 à 40°C Humidité 10 % à 80 %	0 à 40°C Humidité 10 % à 80 %	0 à 40°C Humidité 10 % à 80 %
	Température de stockage	-20 à 60°C Humidité 20 % à 80 %	-20 à 60°C Humidité 20 % à 80 %	-20 à 60°C Humidité 20 % à 80 %

Tableau B-1 Caractéristiques techniques (suite)

		HP LD4201	HP LD4210	HP LD4710
Audio (sur certains modèles)	Sortie audio RMS	10 W + 10 W (D + G)	10 W + 10 W (D + G)	10 W + 10 W (D + G)
	Sensibilité en entrée	0,7 Vrms	0,7 Vrms	0,7 Vrms
	Impédance des haut-parleurs	8 Ohms	8 Ohms	8 Ohms

Dimensions - HP LD4201 et HP LD4210 (avec socle et haut-parleurs en option)

Figure B-1 HP LD4201 et HP LD4210 - Vues avant et latérale

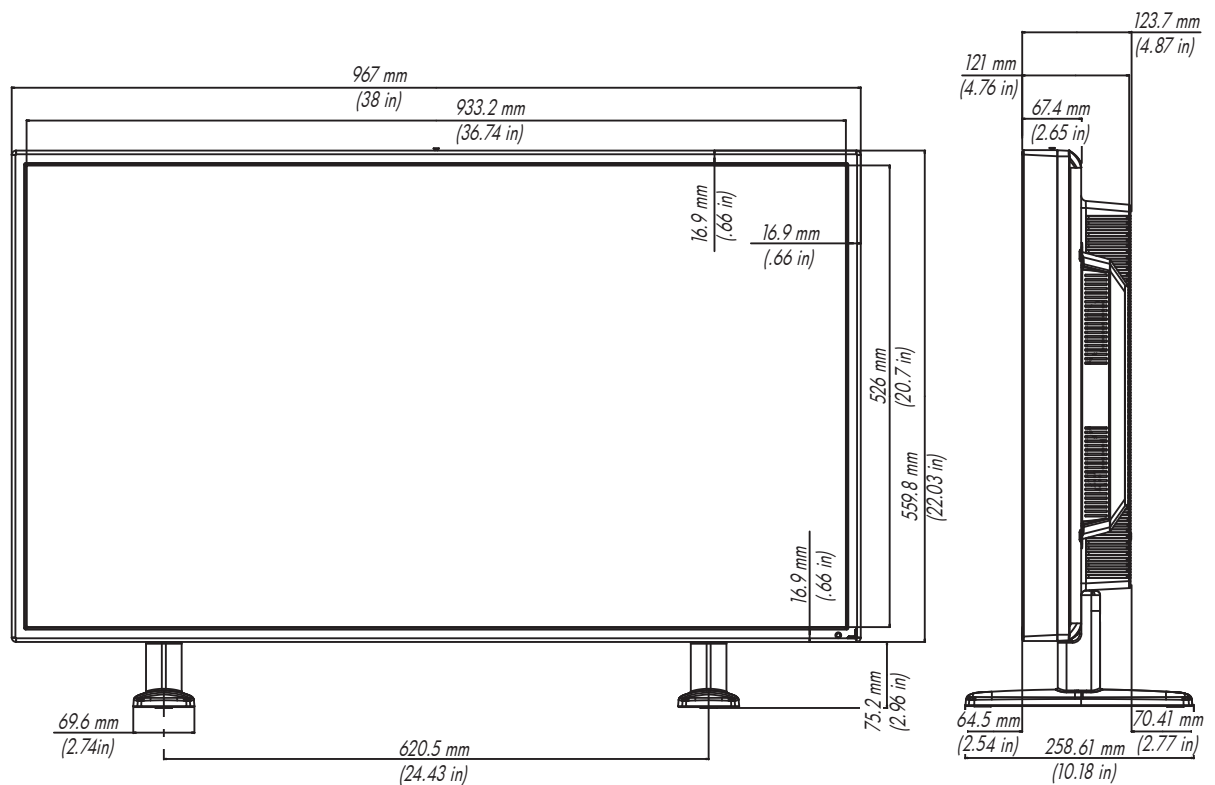
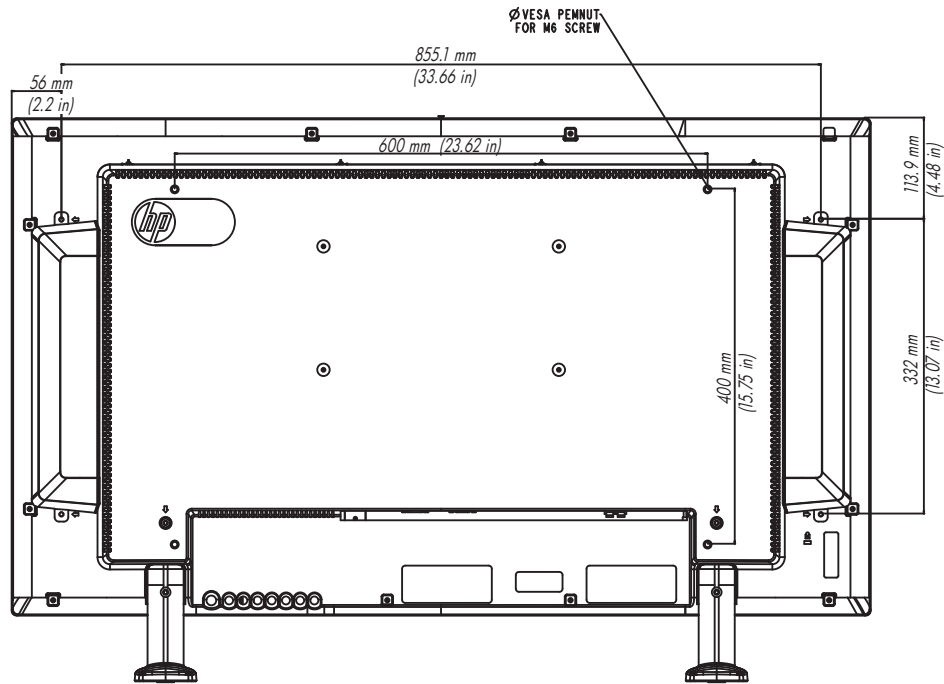

Figure B-2 HP LD4201 et HP LD4210 - Vue arrière



Dimensions - HP LD4710 (avec socle et haut-parleurs en option)

Figure B-3 HP LD4710 - Vues avant et latérale

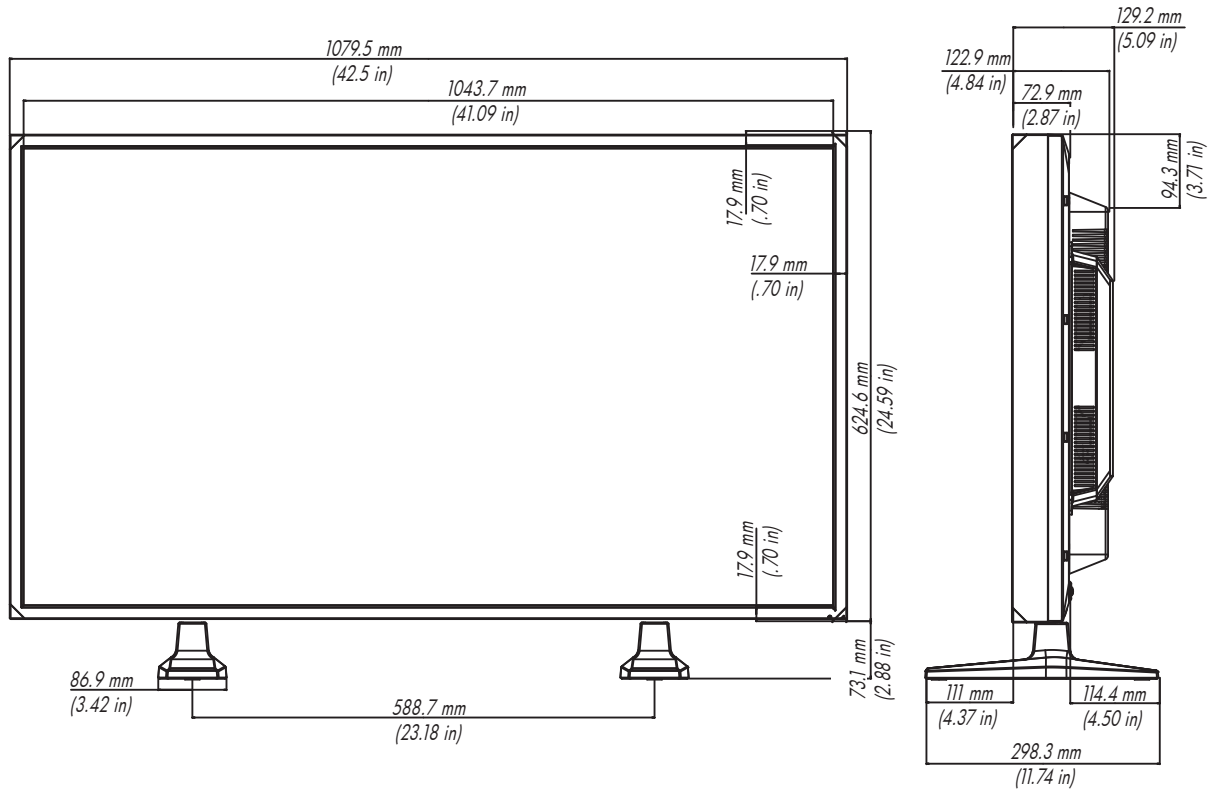
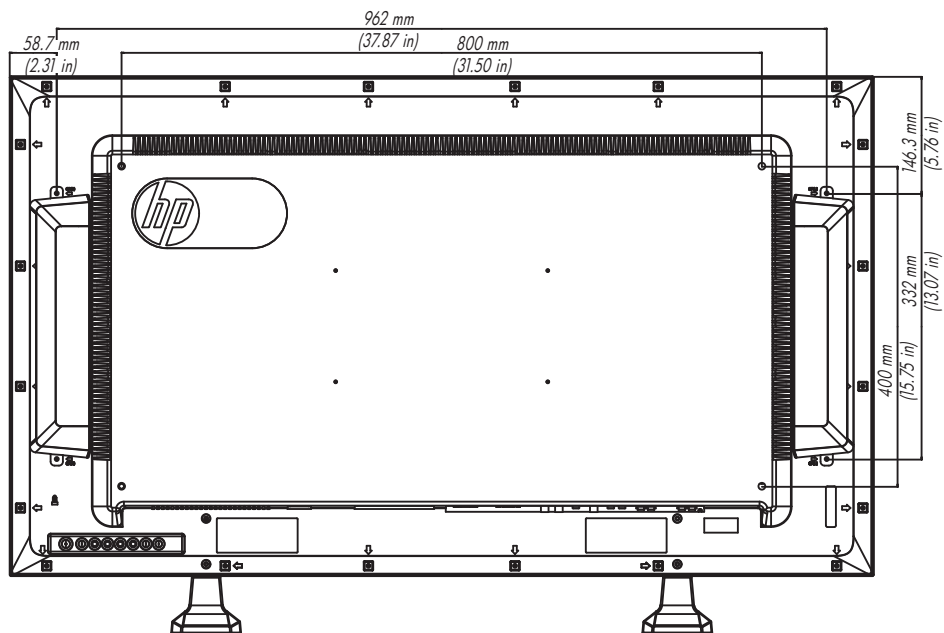

Figure B-4 HP LD4710 - Vue arrière



Reconnaissance des résolutions d'affichage prérégées

Les résolutions d'affichage répertoriées ci-dessous sont les modes les plus couramment utilisés. Ils sont définis en tant que paramètres par défaut en usine. Cet écran reconnaît automatiquement ces modes pré-régés qui s'affichent à la taille appropriée et centrés sur l'écran.

Modes d'affichage pré-régés

Tableau B-2 Modes d'affichage pré-régés en usine

Préréglage	Format des pixels	Fréquence de rafraîchissement horizontal (kHz)	Fréquence de rafraîchissement verticale (Hz)
1	720 x 400	31,468	70,1
*2	640 x 480	31,469	59,94
3	640 x 480	37,5	75
*4	800 x 600	37,879	60,317
5	800 x 600	46,875	75
6	832 x 624	49,725	74,55
*7	1024 x 768	48,363	60
8	1024 x 768	60,123	75,029
*9	1280 x 720	44,772	59,855
*10	1280 x 1024	63,981	60,02
11	1280 x 1024	79,98	75,02
*12	1680 x 1050	65,290	59,954
*13	1920 x 1080	67,5	60

Mode RGB 1 à 13
* Mode HDMI/DisplayPort

Mode DTV

	HDMI/DVI (DTV)	DisplayPort
480i	x	x
480p	o	o
576i	x	x
576p	o	o

	HDMI/DVI (DTV)	DisplayPort
720p	o	o
1080i	o	o
1080p	o	o

 **REMARQUE :** La sélection DTV/PC sur les entrées HDMI/DVI est disponible pour les résolutions d'ordinateur ou de lecteur multimédia 640 x 480/60 Hz, 1280 x 720/60 Hz, 1920 x 1080/60 Hz et les résolutions DTV 480p, 720p, 1080p.

Indicateur d'alimentation

Mode	Voyants DEL
Mode Actif	Bleu
Mode Veille prolongée	Orange
Mode Éteint	-

C Référence des commandes

Cette méthode permet de connecter plusieurs produits à un seul ordinateur. Vous pouvez contrôler simultanément plusieurs écrans en les connectant à un ordinateur unique. Si le menu **Réglage ID** dans **Option** est défini sur **Arrêt**, la valeur ID du moniteur doit être définie de 1 à 99.

Raccordement du câble

Raccordez le câble RS-232-C comme indiqué sur l'illustration suivante. Le protocole RS-232-C est utilisé pour la communication entre l'ordinateur ou le lecteur multimédia et l'écran. Vous pouvez allumer ou éteindre l'écran, sélectionner une source d'entrée ou régler le menu OSD depuis l'ordinateur ou le lecteur multimédia.

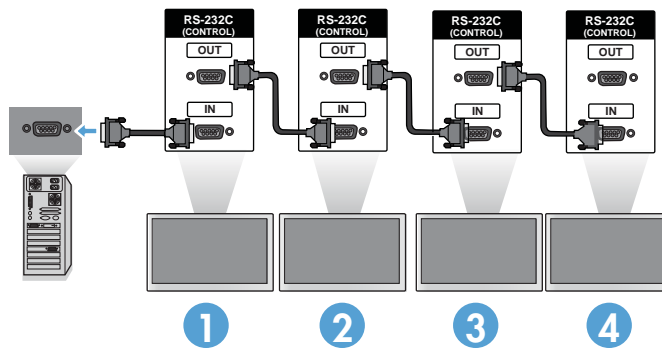

Configurations RS-232-C

Configurations 7 fils (câble RS-232-C standard)				Configurations 3 fils (non standard)			
ordinateur ou lecteur multi- média		Ecran		ordinateur ou lecteur multi- média		Ecran	
RXD	2	3	TXD	RXD	2	3	TXD
TXD	3	2	RXD	TXD	3	2	RXD
GND	5	5	GND	GND	5	5	GND
DTR	4	6	DSR	DTR	4	6	DSR
DSR	6	4	DTR	DSR	6	4	DTR
RTS	7	8	CTS	RTS	7	7	CTS
CTS	8	7	RTS	CTS	8	8	RTS
D-Sub 9 (femelle)		D-Sub 9 (femelle)		D-Sub 9 (femelle)		D-Sub 9 (femelle)	

Paramètres de communication

- Vitesse de transmission : 9 600 bauds (UART)
- Longueur des données : 8 bits
- Bit de parité : Aucun
- Bit d'arrêt : 1 bit
- Contrôle de flux : Aucun
- Code de communication : Code ASCII
- Utilisez un câble croisé (inversé)

Liste de référence des commandes

	COMMAND 1 (commande 1)	COMMAND 2 (commande 2)	DATA1 (données 1)	DATA2 (données 2)	DATA3 (données 3)
01. Alimentation	k	a	00H-01H		
02. Sélection de l'entrée	k	b	07H-0BH		
03. Format de l'image	k	c	01H-1FH		
04. Écran muet	k	d	00H-01H		
05. Volume muet	k	e	00H-01H		
06. Commande du volume	k	f	00H-64H		
07. Contraste	k	g	00H-64H		
08. Luminosité	k	h	00H-64H		
09. Couleur	k	i	00H-64H		
10. Nuance	k	j	00H-64H		
11. Netteté	k	k	00H-64H		
12. Sélection OSD	k	l	00H-01H		
13. Verrouillage de la télécommande/ des touches	k	m	00H-01H		
14. Balance	k	t	00H-64H		
15. Température de couleur	k	u	00H-02H		
16. État anormal	k	z	FFH		
17. Méthode ISM	j	p	01H-08H		
18. Auto Configuration (Configuration automatique)	j	u	01H		

	COMMAND 1 (commande 1)	COMMAND 2 (commande 2)	DATA1 (données 1)	DATA2 (données 2)	DATA3 (données 3)
19. Touche	m	c	Code de touche		
20. Mode Mosaïque	d	d	00H-55H		
21. Mosaïque position H	d	e	00H-14H		
22. Mosaïque position V	d	f	00H-14H		
23. Mosaïque taille H	d	g	00H-64H		
24. Mosaïque taille V	d	h	00H-64H		
25. Mosaïque définir ID	d	i	00H-19H		
26. Mode naturel (en mode mur d'image)	d	j	00H-01H		
27. Mode Image (PSM)	d	x	00H-06H		
28. Mode Son	d	y	01H-05H		
29. Vérification défaut ventilateur	d	w	FFH		
30. Retour durée écoulée	d	l	FFH		
31. Valeur de température	d	n	FFH		
32. Vérification défaut lampe	d	p	FFH		
33. Volume automatique	d	u	00H-01H		
34. Haut-parleur	d	v	00H-01H		
35. Heure	f	a	00H-06H	00H-17H	00H-3BH
36. Heure de mise en marche (minuterie Marche/Arrêt)	f	d	F1H-F4H E0H-E4H 01H-80H	00H-17H	00H-3BH
37. Heure d'arrêt (minuterie Marche/ Arrêt)	f	e	F1H-F4H E0H-E4H 01H-80H	00H-17H	00H-3BH
38. Programmation de sélection de l'entrée	f	u	F1H-F4H	07H-0BH	
39. Heure de mise en veille	f	f	00H-08H		
40. Arrêt auto	f	g	00H-01H		
41. Délai de mise sous tension	f	h	00H-64H		
42. Langue	f	i	00H-09H		
43. Sélection DPM	f	j	00H-01H		

	COMMAND 1 (commande 1)	COMMAND 2 (commande 2)	DATA1 (données 1)	DATA2 (données 2)	DATA3 (données 3)
44. Réinitialiser	f	k	00H-02H		
45. Économie d'énergie	f	l	00H-03H		
46. Indicateur d'alimentation	f	o	00H-01H		
47. Numéro de série	f	y	FFH		
48. Logiciel Verison	f	z	FFH		
49. Sélection d'entrée	x	b	60H-C0H		

Protocole de transmission/réception

Transmission

```
[Command1][Command2][Set ID][Data][Cr]
```

*[Command 1]	Première commande (k, j, m, d, f, x)
*[Command 2]	Seconde commande (a à z)
*[Set ID]	Définit le numéro Réglage ID du produit. Plage : 01H à 63H. En définissant '0', le serveur peut contrôler tous les produits. Lors de l'utilisation simultanée de plus de 2 postes avec le Réglage ID '0', l'accusé de réception n'est pas validé. Comme tous les postes envoient un message d'accusé de réception (ACK), il est impossible de valider tous ces messages.
*[Data]	Pour transmettre les données de commande. Transmission de données 'FF' pour lire l'état de la commande.
*[Cr]	Retour chariot Code ASCII '0 x 0 D'
*[]	Espace code ASCII (0 x 20)

Accusé de réception OK

```
[Command2][Set ID][OK][Data][x]
```

*Le produit transmet l'accusé de réception (ACK) basé sur ce format lors de la réception de données normales. À ce moment, si les données sont en mode lecture de données, il indique les données d'état actuelles. Si les données sont en mode écriture de données, il renvoie les données de l'ordinateur ou du lecteur multimédia.

Accusé de réception d'erreur

```
[Command2][Set ID][NG][Data][x]
```

En cas d'erreur, il renvoie NG

01. Alimentation (commande : a)

Pour contrôler la marche et l'arrêt du poste.

Transmission

```
[k][a][Set ID][Data][Cr]
```

[Data]	0 : Mettre hors tension
	1 : Mettre sous tension

Accusé de réception

```
[a][Set ID][OK][Data][x]
```

Pour indiquer l'état de l'alimentation Marche/Arrêt.

Transmission

```
[k][a][Set ID][FF][Cr]
```

Accusé de réception

```
[a][Set ID][OK][Data][x]
```

[Data]	0 : Mettre hors tension
	1 : Mettre sous tension

02. Sélection d'entrée (commande : b) (entrée image principale)

Pour sélectionner la source d'entrée pour le poste.

Vous pouvez également sélectionner une source d'entrée en utilisant la touche INPUT (Entrée) de la télécommande.

Transmission

[k][b][Set ID][Data][Cr]

[Data] 7 : RGB (PC)
 8 : HDMI/DVI (HD-DVD)
 9 : HDMI (PC)
 A : DisplayPort (HD-DVD)
 B : DisplayPort (PC)

Accusé de réception

[b][Set ID][OK][Data][x]

[Data] 7 : RGB (PC)
 8 : HDMI/DVI (HD-DVD)
 9 : HDMI (PC)
 A : DisplayPort (HD-DVD)
 B : DisplayPort (PC)

03. Format d'image (commande : c) (format de l'image principale)

Pour régler le format de l'écran.

Vous pouvez également régler le format de l'écran en utilisant la touche ARC (Commande de format) de la télécommande ou le menu à l'écran.

Transmission

[k][c][Set ID][Data][Cr]

[Data]	1 : Ecran normal (4:3)
	2 : Ecran large (16:9)
	4 : Zoom [HDMI (HD-DVD), DisplayPort (HD-DVD)]
	6 : Format original
	7 : 14:9 [HDMI (HD-DVD), DisplayPort (HD-DVD)]
	9 : Signal original [HDMI (HD-DVD), DisplayPort (HD-DVD)]
	En mode RGB, HDMI/DVI-PC, DisplayPort-PC (1:1)
	10 à 1F : Zoom cinéma 1 à 16 [HDMI (HD-DVD), DisplayPort (HD-DVD)]

Accusé de réception

[c][Set ID][OK][Data][x]

04. Écran muet (commande : d)

Pour sélectionner l'activation ou la désactivation de l'écran muet.

Transmission

[k][d][Set ID][Data][Cr]

[Data]	0 : Ecran muet désactivé (image active)
	1 : Ecran muet activé (image inactive)

Accusé de réception

[d][Set ID][OK][Data][x]

05. Volume muet (commande : e)

Pour commander l'activation ou la désactivation du volume muet.

Transmission

[k][e][Set ID][Data][Cr]

[Data] 0 : Volume muet activé (volume désactivé)
 1 : Volume muet désactivé (volume activé)

Accusé de réception

[e][Set ID][OK][Data][x]

[Data] 0 : Volume muet activé (volume désactivé)
 1 : Volume muet désactivé (volume activé)

06. Commande de volume (commande : f)

Pour régler le volume.

Transmission

[k][f][Set ID][Data][Cr]

[Data] Min : 00H à Max : 64H
 (code hexadécimal)

Accusé de réception

[f][Set ID][OK][Data][x]

[Data] Min : 00H à Max : 64H

Mappage des données réelles	0 : Étape 0
	:
	A : Étape 10
	:
	F : Étape 15
	10 : Étape 16
	:
	64 : Étape 100

07. Contraste (commande : g)

Pour régler le contraste de l'écran. Vous pouvez également régler le contraste dans le menu Image.

Transmission

```
[k][g][ ][Set ID][ ][Data][Cr]
```

```
[Data]      Min : 00H à Max : 64H
```

Accusé de réception

```
[g][ ][Set ID][ ][OK][Data][x]
```

Mappage des données réelles	0 : Étape 0
	:
	A : Étape 10
	:
	F : Étape 15
	10 : Étape 16
	:
	64 : Étape 100

08. Luminosité (commande : h)

Pour régler la luminosité de l'écran. Vous pouvez également régler la luminosité dans le menu Image.

Transmission

[k][h][Set ID][Data][Cr]

[Data] Min : 00H à Max : 64H

Reportez-vous à la section "Mappage des données réelles" ci-après.

Accusé de réception

[h][Set ID][OK][Data][x]

Mappage des données réelles	0 : Étape 0
	:
	A : Étape 10
	:
	F : Étape 15
	10 : Étape 16
	:
	64 : Étape 100

09. Couleur (commande : i) (minuterie vidéo uniquement)

Pour régler la couleur de l'écran. Vous pouvez également régler la couleur dans le menu Image.

Transmission

[k][i][Set ID][Data][Cr]

[Data] Min : 00H à Max : 64H
(code hexadécimal)

Mappage des données réelles	0 : Étape 0
	:
	A : Étape 10
	:
	F : Étape 15
	10 : Étape 16
	:
	64 : Étape 100

Accusé de réception

[i][Set ID][OK][Data][x]

[Data] Min : 00H à Max : 64H
(code hexadécimal)

10. Teinte (commande : j) (minuterie vidéo uniquement)

Pour régler la teinte de l'écran. Vous pouvez également régler la teinte dans le menu Image.

Transmission

[k][j][Set ID][Data][Cr]

[Data] Rouge : 00H à Vert : 64H
(code hexadécimal)

Mappage des données réelles	0 : Étape 0
	:
	A : Étape 10
	:
	F : Étape 15
	10 : Étape 16
	:
	64 : Étape 100

Accusé de réception

[j][Set ID][OK][Data][x]

[Data] Rouge : 00H à Vert : 64H

Mappage des données réelles de teinte	0 : Etape 0 à Rouge
	:
	64 : Etape 100 à Vert

11. Netteté (commande : k) (minuterie vidéo uniquement)

Pour régler la netteté de l'écran. Vous pouvez également régler la netteté dans le menu Image.

Transmission

[k][k][Set ID][Data][Cr]

[Data] Min : 00H à Max : 64H
(code hexadécimal)

Mappage des données réelles	0 : Étape 0
	:
	A : Étape 10
	:
	F : Étape 15
	10 : Étape 16
	:
	64 : Étape 100

Accusé de réception

[k][Set ID][OK][Data][x]
[Data] Min : 00H à Max : 64H

12. Sélection OSD (commande : l)

Pour commander l'activation ou la désactivation OSD du poste.

Transmission

[k][l][Set ID][Data][Cr]	
[Data] 0 : OSD désactivé	
	1 : OSD activé

Accusé de réception

[l][Set ID][OK][Data][x]	
[Data] 0 : OSD désactivé	
	1 : OSD activé

13. Verrouillage de télécommande/des touches (commande : m)

Pour commander l'activation ou la désactivation du verrouillage de télécommande du poste.

Lorsqu'elle contrôle une entrée RS-232C, cette fonction verrouille la télécommande et les touches locales.

Transmission

[k][m][Set ID][Data][Cr]

[Data] 0 : Arrêt
 1 : Marche

Accusé de réception

[m][Set ID][OK][Data][x]

[Data] 0 : Arrêt
 1 : Marche

14. Balance (commande : t)

Pour régler la balance sonore.

Transmission

[k][t][Set ID][Data][Cr]

[Data] Min : 00H à Max : 64H
 (code hexadécimal)

00H : Étape L50

64H : Étape R50

Accusé de réception

[t][Set ID][OK][Data][x]

[Data] Min : 00H à Max : 64H

00H : Étape 0 à L50

64H : Étape 100 à R50

Balance : L50 à R50

15. Température de couleur (commande : u)

Pour régler la température de couleur de l'écran.

Transmission

[k][u][Set ID][Data][Cr]

[Data]	0 : Moyenne
	1 : Froide
	2 : Chaude

Accusé de réception

[u][Set ID][OK][Data][x]

[Data]	0 : Moyenne
	1 : Froide
	2 : Chaude

16. État anormal (Command : z)

État anormal : utilisé pour lire l'état d'inactivation en mode veille.

Transmission

[k][z][Set ID][Data][Cr]

[Data]	FF : Lecture
--------	--------------

Accusé de réception

[z][Set ID][OK][Data][x]

[Data]	0 : Normal (Marche et présence d'un signal)
	1 : Aucun signal (Marche)
	2 : Éteindre l'écran par la télécommande
	3 : Éteindre l'écran par la fonction Veille
	4 : Éteindre l'écran par une fonction RS-232-C
	8 : Éteindre l'écran par la fonction Heure arrêt
	9 : Éteindre l'écran par la fonction Arrêt auto

17. Méthode ISM (commande : j p)

Utilisé pour sélectionner la fonction de suppression des images persistantes.

Transmission

```
[j][p][Set ID][Data][Cr]
```

[Data]	1H : Inversion
	2H : Orbiteur
	4H : Nettoyage Blanc
	8H : Normal

Accusé de réception

```
[p][Set ID][OK][Data][x]
```

18. Configuration automatique (commande : j u)

Pour régler la position de l'image et minimiser automatiquement le tremblement de l'image. Fonctionne uniquement en mode RGB (PC).

Transmission

```
[j][u][Set ID][Data][Cr]
```

[Data]	1 : Configurer
--------	----------------

Accusé de réception

[u][Set ID][OK][Data][x]

19. Touche (commande : m c)

Pour envoyer le code de touche de la télécommande IR.

Transmission

[m][c][Set ID][Data][Cr]

Code de touche de données : Reportez-vous à la section [Tableau des codes IR à la page 92](#).

Accusé de réception

[c][Set ID][OK][Data][x]

20. Mode mur d'image (commande : d d)

Pour modifier un mode mur d'image.

Transmission

[d][d][Set ID][Data][x]

[Data]	Description
00 ou 11	Mode mur d'image désactivé.
12	Mode 1 x 2 (colonne x rangée)
13	Mode 1 x 3
14	Mode 1 x 4
...	...
55	Mode 5 x 5

Les données [Data] ne peuvent être définies sur 0X ou X0, sauf 00.

Accusé de réception

[d][00][OK/NG][Data][x]

21. Position H du mur d'image (commande : d e)

Pour définir la position horizontale.

Transmission

[d][e][Set ID][Data][x]

[Data] Min : 00H à Max : 14H

00H : Étape -10 (Gauche)

14H : Étape 10 (Droite)

Accusé de réception

[e][Set ID][OK/NG][Data][x]

22. Position V du mur d'image (commande : d f)

Pour définir la position verticale.

Transmission

[d][f][Set ID][Data][x]

[Data] Min : 00H à Max : 14H

00H : Étape -10 (Gauche)

14H : Étape 10 (Droite)

Accusé de réception

[f][Set ID][OK/NG][Data][x]

23. Taille H du mur d'image (commande : d g)

Pour définir la taille horizontale.

Transmission

[d][g][Set ID][Data][x]

[Data] Min : 00H à Max : 64H

Mappage des données réelles	0 : Étape 0
	:
	A : Étape 10
	:
	F : Étape 15
	10 : Étape 16
	:
	64 : Étape 100

Accusé de réception

[g][Set ID][OK/NG][Data][x]

24. Taille V du mur d'image (commande : d h)

Pour définir la taille verticale.

Transmission

[d][h][Set ID][Data][x]

[Data] Min : 00H à Max : 64H

Mappage des données réelles	0 : Étape 0
	:
	A : Étape 10
	:
	F : Étape 15
	10 : Étape 16
	:
	64 : Étape 100

Accusé de réception

[h][Set ID][OK/NG][Data][x]

25. Définir ID mur d'image (commande : d i)

Pour affecter l'ID de la fonction Mur d'image.

Transmission

[d][i][Set ID][Data][x]

[Data] Min : 00H à Max : 19H
(code hexadécimal)

Accusé de réception

[i][Set ID][OK/NG][Data][x]

26. Mode naturel (en mode mur d'image) (commande : d j)

Pour affecter Mode naturel de la fonction Mur d'image.

Transmission

[d][j][Set ID][Data][x]

[Data] 0 : Naturel désactivé
 1 : Naturel activé
 ff : État lecture

Accusé de réception

[j][Set ID][OK/NG][Data][x]

27. Mode Image (commande : d x)

Pour régler le mode image.

Transmission

[d][x][Set ID][Data][x]

Structure de données

Données (Hex)	MODE
00	Vif
01	Standard
02	Cinéma
03	Sport
04	Jeux
05	Expert 1
06	Expert 2

Accusé de réception

[x][Set ID][OK/NG][Data][x]

28. Mode Son (commande : d y)

Pour régler le mode son.

Transmission

[d][y][Set ID][Data][X]

Structure des données

Données (Hex)	MODE
01	Standard
02	Musique
03	Cinéma
04	Sport
05	Jeux

Accusé de réception

[y][Set ID][OK/NG][Data][x]

29. Vérification de défaut de ventilateur (commande : d w)

Pour vérifier le dysfonctionnement du ventilateur de l'écran.

Transmission

```
[d][w][Set ID][Data][x]
```

[Data] Les données sont toujours FF (en Hex)
Données ff : État lecture

Accusé de réception

```
[w][Set ID][OK/NG][Data][x]
```

[Data] [Data] est la valeur d'état du défaut de ventilateur.

- 0 : Défaut ventilateur
- 1 : Ventilateur OK
- 2 : N/D (Non Disponible)

30. Retour durée écoulée (commande : d l)

Pour lire la durée écoulée.

Transmission

```
[d][l][Set ID][Data][x]
```

[Data] Les données sont toujours FF (en Hex)

Accusé de réception

```
[l][Set ID][OK/NG][Data][x]
```

[Data] Les données représentent les heures utilisées. (code hexadécimal)

31. Valeur de température (commande : d n)

Pour lire la valeur de température interne.

Transmission

[d][n][Set ID][Data][x]

[Data] Les données sont toujours FF (en Hex)

Accusé de réception

[n][Set ID][OK/NG][Data][x]

[Data] La longueur des données est de 1 octet en hexadécimal.

32. Vérification de défaut de lampe (commande : d p)

Pour vérifier le dysfonctionnement de la lampe.

Transmission

[d][p][Set ID][Data][x]

[Data] Les données sont toujours FF (en Hex)

Accusé de réception

[p][Set ID][OK/NG][Data][x]

[Data] 0 : Défaut de lampe
1 : Lampe OK
2 : N/A (DPM/Arrêt)

33. Volume auto (commande : d u)

Pour régler automatiquement le niveau du volume.

Transmission

[d][v][Set ID][Data][x]

[Data] 0 : Activé
 1 : Désactivé

Accusé de réception

[v][Set ID][OK/NG][Data][x]

34. Haut-parleur (commande : d v)

Pour activer ou désactiver le haut-parleur.

Transmission

[d][v][Set ID][Data][x]

[Data] 0 : Désactivé
 1 : Activé

Accusé de réception

[v][Set ID][OK/NG][Data][x]

35. Heure (commande : f a)

Définit l'heure actuelle.

Transmission

[f][a][Set ID][Data 1][Data 2][Data 3][Cr]

[Data1]	0 : Lundi
	1 : Mardi
	2 : Mercredi
	3 : Jeudi
	4 : Vendredi
	5 : Samedi
	6 : Dimanche

[Data2] 00H à 17H (Heures)

[Data3] 00H à 3BH (Minutes)

Accusé de réception

[a][Set ID][OK/NG][Data1][Data2][Data3][x]

Lors de la lecture des données, FFH est entré pour [Data1], [Data2] et [Data3]. Dans les autres cas, elles sont toutes traitées en tant que NG.

36. Heure de mise en marche prévue (Minuterie Marche/Arrêt) (commande : f d)

Pour configurer la minuterie de mise en marche.

Transmission

[f][d][Set ID][Data1][Data2][Data3][Cr]

	1.	2.	3.
[Data1]	f1h à f4h (lire un index)	e0h à e4h (supprimer un index), e0h (supprimer tous les index)	01h à 80h (écrire) (Jour de la semaine)
	f1 : lire le 1er index de la liste Heure marche	e0 : supprimer tous les index de la liste Heure marche	bit0 (01h) : Lundi
	f2 : lire le 2è index de la liste Heure marche	e1 : supprimer le 1er index de la liste Heure marche	bit1 (02h) : Mardi
	f3 : lire le 3è index de la liste Heure marche	e2 : supprimer le 2è index de la liste Heure marche	bit2 (04h) : Mercredi
	f4 : lire le 4è index de la liste Heure marche	e3 : supprimer le 3è index de la liste Heure marche	bit3 (08h) : Jeudi
			bit4 (10h) : Vendredi
		e4 : supprimer le 4è index de la liste Heure marche	bit5 (20h) : Samedi
			bit6 (40h) : Dimanche
			bit7 (80h) : Quotidien
			(1fh) : Lundi au vendredi
			(3fh) : Lundi au samedi
			(60h) : Samedi à dimanche

[Data2] 00h à 17h, ffh (Heures)

[Data3] 00h à 3bh, ffh (Minutes)

Lorsque vous lisez/supprimez la liste Heure marche actuelle, toutes les données [Data2][Data3] doivent être 0xff.

ex1 : fd 01 f1 ff ff - lorsque vous lisez le 1er index de la liste Heure marche

ex2 : fd 01 e1 ff ff - lorsque vous supprimez le 1er index de la liste Heure marche

ex3 : fd 01 3f 02 03 - lorsque vous écrivez une donnée Heure marche, "Lundi au samedi, 02:03"

Accusé de réception

[d][Set ID][OK][Data1][Data2][Data3][x]

37. Heure d'arrêt prévue (Minuterie Marche/Arrêt) (commande : f e)

Pour configurer la minuterie d'arrêt.

Transmission

```
[f][e][Set ID][Data1][Data2][Data3][Cr]
```

	1.	2.	3.
[Data1]	f1h à f4h (lire un index)	e0h à e4h (supprimer un index), e0h (supprimer tous les index)	01h à 80h (écrire) (Jour de la semaine)
	f1 : lire le 1er index de la liste Heure marche	e0 : supprimer tous les index de la liste Heure marche	bit0 (01h) : Lundi
	f2 : lire le 2è index de la liste Heure marche	e1 : supprimer le 1er index de la liste Heure marche	bit1 (02h) : Mardi
	f3 : lire le 3è index de la liste Heure marche	e2 : supprimer le 2è index de la liste Heure marche	bit2 (04h) : Mercredi
	f4 : lire le 4è index de la liste Heure marche	e3 : supprimer le 3è index de la liste Heure marche	bit3 (08h) : Jeudi
			bit4 (10h) : Vendredi
		e4 : supprimer le 4è index de la liste Heure marche	bit5 (20h) : Samedi
			bit6 (40h) : Dimanche
			bit7 (80h) : Quotidien
			(1fh) : Lundi au vendredi
			(3fh) : Lundi au samedi
			(60h) : Samedi à dimanche

```
[Data2] 00h à 17h, ffh (Heures)
```

```
[Data3] 00h à 3bh, ffh (Minutes)
```

Lorsque vous lisez/supprimez la liste Heure marche actuelle, toutes les données [Data2][Data3] doivent être 0xff.

ex1 : fd 01 f1 ff ff - lorsque vous lisez le 1er index de la liste Heure marche

ex2 : fd 01 e1 ff ff - lorsque vous supprimez le 1er index de la liste Heure marche

ex3 : fd 01 3f 02 03 - lorsque vous écrivez une donnée Heure marche, "Lundi au samedi, 02:03"

Accusé de réception

```
[e][Set ID][OK][Data1][Data2][Data3][x]
```

38. Sélection de l'entrée prévue (commande : f u) (entrée image principale)

Pour sélectionner la source d'entrée TV en fonction du jour.

Transmission

```
[f][u][Set ID][Data1][Data2][Cr]
```

[Data1]	f1h à f4h (écrire/lire un index)
	f1 : lire le 1er index de l'entrée Heure marche
	f2 : lire le 2è index de l'entrée Heure marche
	f3 : lire le 3è index de l'entrée Heure marche
	f4 : lire le 4è index de l'entrée Heure marche

	Données (Hex)	ENTREE
[Data2]	07	RGB - PC
	08	HDMI/DVI (HD-DVD)
	09	HDMI/DVI (PC)
	A	DisplayPort (HD-DVD)
	B	DisplayPort (PC)

Lorsque vous lisez/supprimez la liste Heure marche actuelle, les données [Data2] doivent être 0xff.

ex1 : fu 01 f1 ff - lorsque vous lisez le 1er index de l'entrée Heure marche

ex2 : fu 01 f3 07 - lorsque vous écrivez une donnée d'entrée Heure marche dans le 3ème index, "RGB"

Accusé de réception

```
[v][Set ID][OK][Data1][Data2][x]
```

39. Heure de veille (commande : f f)

Pour régler l'heure de mise en veille.

Transmission

[f][f][Set ID][Data][Cr]

[Data] 0 : Arrêt

1 : 10

2 : 20

3 : 30

4 : 60

5 : 90

6 : 120

7 : 180

8 : 240

Accusé de réception

[f][Set ID][OK/NG][Data][x]

40. Arrêt auto (commande : f g)

Pour configurer automatiquement la veille.

Transmission

[f][g][Set ID][Data][Cr]

[Data] 0 : Arrêt

1 : Marche

Accusé de réception

[g][Set ID][OK/NG][Data][x]

41. Délai de mise sous tension (commande : f h)

Définit le délai lorsque l'alimentation est activée (unité : seconde).

Transmission

[f][h][Set ID][Data][Cr]

[Data] 00H à 64H (valeur de donnée)

Mappage des données réelles	0 : Étape 0
	:
	A : Étape 10
	:
	F : Étape 15
	10 : Étape 16
	:
	64 : Étape 100

Accusé de réception

[h][Set ID][OK/NG][Data][x]

42. Langue (commande : f i)

Définit la langue du menu OSD.

Transmission

[f][i][Set ID][Data][Cr]

[Data]	0 : Anglais
	1 : Français
	2 : Allemand
	3 : Espagnol
	4 : Italien
	5 : Portugais
	6 : Chinois
	7 : Japonais
	8 : Coréen
	9 : Russe

Accusé de réception

[i][Set ID][OK/NG][Data][x]

43. Sélection DPM (commande : f j)

Pour configurer la fonction de gestion de l'alimentation (DPM).

Transmission

[f][j][Set ID][Data][Cr]

[Data]	0 : Arrêt
	1 : Marche

Accusé de réception

[i][Set ID][OK/NG][Data][x]

44. Réglages usine (commande : f k)

Exécute les fonctions de réinitialisation de l'image, de l'écran et des réglages usine.

Transmission

[f][k][Set ID][Data][Cr]

[Data]	0 : Réglage usine
	1 : réinitialise l'écran
	2 : réglage usine

Accusé de réception

[k][Set ID][OK/NG][Data][x]

45. Économie d'énergie (commande : f I)

Pour définir le mode Économie d'énergie.

Transmission

[f][I][Set ID][Data][Cr]

[Data]	0 : Arrêt
	1 : (niveau statique 1)
	2 : (niveau statique 2)
	3 : (niveau statique 3)

Accusé de réception

[I][Set ID][OK/NG][Data][x]

46. Voyant lumineux (commande : f o)

Pour définir le voyant DEL de mise sous tension

Transmission

[f][o][Set ID][Data][Cr]

[Data]	0 : Arrêt
	1 : Marche

Accusé de réception

```
[o][Set ID][OK/NG][Data][x]
```

47. Vérification de numéro de série (commande : f y)

Pour lire les numéros de série

Transmission

```
[f][y][Set ID][Data][Cr]
```

```
[Data]      Données FF (pour lire les numéros de série)
```

Accusé de réception

```
[y][Set ID][OK/NG][Data 1]to[Data 13][x]
```

```
[Data]      Le format des données est Code ASCII.
```

48. Version logicielle (commande : f z)

Pour vérifier la version du logiciel.

Transmission

```
[f][z][Set ID][Data][Cr]
```

```
[Data]      FFH : Lecture
```

Accusé de réception

```
[z][Set ID][OK/NG][Data][x]
```

49. Sélection d'entrée (commande : x b)

Pour sélectionner la source d'entrée pour l'écran.

Transmission

```
[x][b][Set ID][Data][Cr]
```

[Data]	60H : RGB (PC)
	90H : HDMI/DVI (HD-DVD)
	A0H : HDMI/DVI (PC)
	B0H : DisplayPort (HD-DVD)
	C0H : DisplayPort (PC)

Accusé de réception

[b][Set ID][OK][Data][x]

[Data]	60H : RGB (PC)
	90H : HDMI/DVI (HD-DVD)
	A0H : HDMI/DVI (PC)
	B0H : DisplayPort (HD-DVD)
	C0H : DisplayPort (PC)

Codes IR

Cette méthode permet de connecter votre télécommande à infrarouge à l'écran.

Code IR de télécommande

Forme d'onde de sortie

- Impulsion isolée, modulée avec signal 37,917 kHz à 455 kHz
- Fréquence de porteuse
 - $F_{\text{porteuse}} = 1/T_c = f_{\text{osc}}/12$
 - Facteur de forme = $T_1/T_c = 1/3$

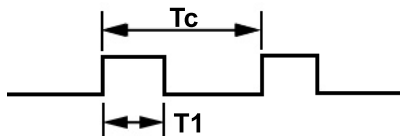

Configuration de trame

- 1ère trame

Lead code	Low custom code							High custom code							Data code							Data code										
	C0	C1	C2	C3	C4	C5	C6	C7	C0	C1	C2	C3	C4	C5	C6	C7	D0	D1	D2	D3	D4	D5	D6	D7	D0	D1	D2	D3	D4	D5	D6	D7

- Trame répétée

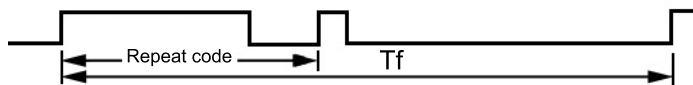

Code de tête

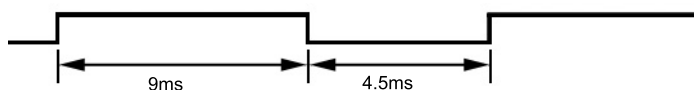

Code répété

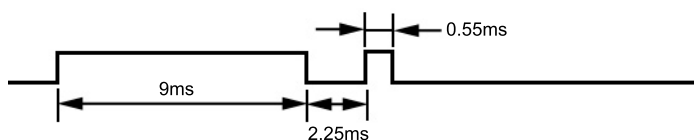

Description des bits

- Bit "0"

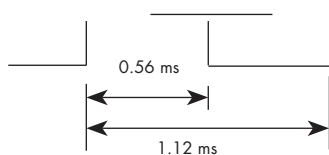

- Bit "1"

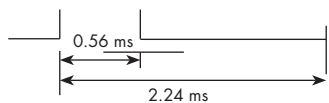

Intervalle de trame : Tf

La forme d'onde est transmise tant que la touche est enfoncée.



Tableau des codes IR

Code (Hex)	Fonction	Note
40	Flèche vers le haut ▲	Bouton R/C
41	Flèche vers le bas ▼	Bouton R/C
06	Flèche vers la droite ►	Bouton R/C

Code (Hex)	Fonction	Note
07	Flèche vers la gauche ◀	Bouton R/C
08	Alimentation Marche/ Arrêt	Bouton R/C
C4	MONITOR ON (ÉCRAN ACTIVÉ)	Bouton R/C (Code IR discret)
C5	MONITOR OFF (ÉCRAN DÉSACTIVÉ)	Bouton R/C (Code IR discret)
09	MUTE (MUET)	Bouton R/C
95	Économie d'énergie	Bouton R/C
0B	INPUT (ENTRÉE)	Bouton R/C
43	MENU	Bouton R/C
5B	EXIT (QUITTER)	Bouton R/C
4D	PSM	Bouton R/C
44	OK	Bouton R/C
10	Touche numérique 0	Bouton R/C
11	Touche numérique 1	Bouton R/C
12	Touche numérique 2	Bouton R/C
13	Touche numérique 3	Bouton R/C
14	Touche numérique 4	Bouton R/C
15	Touche numérique 5	Bouton R/C
16	Touche numérique 6	Bouton R/C
17	Touche numérique 7	Bouton R/C
18	Touche numérique 8	Bouton R/C
19	Touche numérique 9	Bouton R/C
79	ARC (MARK)	Bouton R/C (Code IR discret)
02	Vol+	Bouton R/C
03	Vol-	Bouton R/C
E0	LuminositéΛ (Page haut)	Bouton R/C
E1	LuminositéV (Page bas)	Bouton R/C
28	RETOUR	Bouton R/C
99	CONFIG. AUTO	Bouton R/C
72	ID activé (couleur rouge)	Bouton R/C (Code IR discret)
71	ID désactivé (couleur vert)	Bouton R/C

Code (Hex)	Fonction	Note
63	(couleur jaune)	Bouton R/C
61	(couleur bleu)	Bouton R/C
7B	TILE	Bouton R/C
B0	Lire ►	Bouton R/C
B1	Arrêter ■	Bouton R/C
BA	Pause	Bouton R/C
8F	Marche arrière ◀◀	Bouton R/C
8E	Avance rapide ▶▶	Bouton R/C
D5	RGB (PC)	Code IR discret (Sélection entrée RGB PC)
C6	HDMI/DVI	Code IR discret (Sélection HDMI/DVI entrée)
76	ARC (4:3)	Code IR discret (mode 4:3 uniquement)
77	ARC (16:9)	Code IR discret (mode 16:9 uniquement)
AF	ARC (ZOOM)	Code IR discret (mode ZOOM, ZOOM cinéma uniquement)
C8	USB	

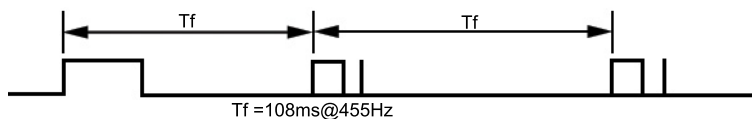
D Avis de conformité d'agence

Réglementation FCC

Ce matériel a été contrôlé et satisfait aux limites imposées pour les unités numériques de classe B, conformément à l'alinéa 15 de la réglementation FCC. Ces limites ont été conçues pour assurer une protection raisonnable contre les interférences nuisibles dans les installations résidentielles. Cet équipement produit, utilise et peut diffuser des fréquences radio ; s'il n'est pas installé conformément aux instructions, il risque de provoquer des interférences qui nuisent aux communications radio. Toutefois, rien ne garantit qu'une installation donnée ne provoquera pas de parasites. Si cet appareil génère en effet des interférences nuisibles lors de la réception d'émissions radio ou télévisées (il suffit pour le vérifier d'allumer puis d'éteindre l'appareil), l'utilisateur devra tenter de les éliminer en prenant une ou plusieurs des mesures suivantes :

- Réorienter ou déplacer l'antenne de réception.
- Augmenter la distance séparant le matériel du poste récepteur.
- Connecter le matériel à une prise reliée à un circuit différent de celui du poste récepteur.
- Demander conseil à votre revendeur ou à un technicien de radio ou de télévision expérimenté.

Modifications

La FCC (Federal Communications Commission) exige que l'utilisateur soit averti que toute modification apportée au présent matériel et non approuvée explicitement par Hewlett Packard Company est de nature à le priver de l'usage de l'appareil.

Câbles

Pour être conformes à la réglementation FCC, les connexions d'entrée de l'appareil doivent être établies avec des câbles blindés dotés de protections de connecteurs RFI/EMI.

Déclaration de conformité pour les produits portant le logo FCC (États-Unis uniquement)

Ce matériel est conforme à l'alinéa 15 de la réglementation FCC. Son utilisation est soumise aux deux conditions suivantes :

1. Que ce produit ne risque pas de causer d'interférences dangereuses.
2. Que ce produit supporte toutes les interférences reçues y compris les interférences qui peuvent entraîner un mauvais fonctionnement.

Pour toute question concernant le produit, contactez :

Hewlett-Packard Company

P. O. Box 692000, Mail Stop 530113

Houston, Texas 77269-2000

Ou appelez le numéro 1-800-HP-INVENT (1-800 474-6836)

Pour toute question relative à la déclaration FCC, contactez :

Hewlett-Packard Company

P. O. Box 692000, Mail Stop 510101

Houston, Texas 77269-2000

Ou appelez le numéro : (281) 514-3333

Pour identifier ce produit, communiquez le numéro de pièce, de série ou de modèle figurant sur le produit.

Avis de conformité du Canada

This Class B digital apparatus meets all requirements of the Canadian Interference-Causing Equipment Regulations.

Avis Canadien

Cet appareil numérique de la classe B respecte toutes les exigences du Règlement sur le matériel brouilleur du Canada.

Avis de conformité de l'Union Européenne

Les produits dotés du sigle CE sont conformes aux directives de l'Union européenne suivantes :

- Directive basse tension 2006/95/EEC
- Directive EMC 2004/108/EEC
- Directive 2009/125/EEC relative aux exigences applicables en matière d'écoconception (le cas échéant)

La conformité CE de ce produit est valide si le produit en question est utilisé avec l'adaptateur secteur (CA) conforme CE fourni par HP.

La conformité avec ces directives implique la conformité avec les normes européennes harmonisées applicables (normes européennes) recensées dans la Déclaration de conformité Européenne établie par HP pour ce produit ou cette gamme de produits, et disponible (en anglais seulement) dans la documentation du produit ou sur le site Web suivant : www.hp.eu/certificates (saisissez le numéro de produit dans le champ de recherche).

Le respect de ces directives est attesté par l'un des sigles de conformité suivants apposés sur le produit :



Sigle employé pour les produits non télécoms et les produits télécoms harmonisés de l'Union européenne (par exemple, les équipements Bluetooth® classés dans la catégorie des produits de puissance inférieure à 10 mW).



Sigle employé pour les produits télécoms non harmonisés de l'Union européenne (si nécessaire, un numéro à quatre chiffres identifiant l'organisme notifié est inséré entre le sigle CE et le signe !).

Reportez-vous à l'étiquette réglementaire apposée sur le produit.

L'organisme à contacter pour toute question de réglementation est le suivant : Hewlett-Packard GmbH, Dept./MS: HQ-TRE, Herrenberger Strasse 140, 71034 Boeblingen, Allemagne.

Règlementation allemande en matière d'ergonomie

Les produits HP qui portent la marque d'approbation « GS », lorsqu'ils font partie d'un système comprenant des ordinateurs, des claviers et des moniteurs de marque HP qui portent cette marque, respectent les exigences d'ergonomie applicables. Les manuels d'installation livrés avec les produits fournissent des informations sur la configuration.

Avis de conformité du Japon

この装置は、クラスB情報技術装置です。この装置は、家庭環境で使用することを目的としていますが、この装置がラジオやテレビジョン受信機に近接して使用されると、受信障害を引き起こすことがあります。取扱説明書に従って正しい取り扱いをして下さい。

VCCI-B

Avis de conformité de la Corée

B급 기기
(가정용 방송통신기기)

이 기기는 가정용(B급)으로 전자파적합등록을 한 기기로서 주로 가정에서 사용하는 것을 목적으로 하며, 모든 지역에서 사용할 수 있습니다.

Cordons d'alimentation requis

L'alimentation de l'écran est équipée d'un dispositif de commutation automatique de lignes (ALS). Cette fonction permet à l'écran de fonctionner avec des tensions d'entrée comprises entre 100 et 120 V ou 200 et 240 V.

L'ensemble de cordons d'alimentation (cordon flexible et fiche murale) fourni avec l'écran est conforme aux exigences du pays dans lequel l'équipement a été acheté.

Si vous devez vous procurer un cordon d'alimentation pour un autre pays/une autre région, achetez un cordon d'alimentation certifié dans ce pays/cette région.

Le cordon d'alimentation doit être adapté au produit, à la tension et au courant nominaux inscrits sur l'étiquette du produit. La tension et le courant nominaux du cordon doivent être supérieurs à ceux indiqués sur le produit. De plus, la section croisée du fil doit être de 0,75 mm² ou 18 AWG au minimum et la longueur du cordon doit être comprise entre 1,8 m et 3,6 m. Pour toute question relative au type de cordon d'alimentation à utiliser, contactez un fournisseur de services HP agréé.

Le cheminement du cordon d'alimentation doit être étudié de manière à ce qu'il ne puisse pas être piétiné ou coincé par des objets placés sur ou contre lui. Une attention particulière doit être accordée à la prise, à la fiche murale et au point où le cordon sort du matériel.

Exigences japonaises relatives au cordon d'alimentation

Pour une utilisation au Japon, utilisez uniquement le cordon d'alimentation fourni avec l'appareil.

⚠ ATTENTION : N'utilisez pas le cordon d'alimentation fourni avec le moniteur pour alimenter d'autres appareils.

Avis relatifs à l'environnement

Élimination et traitement des matériaux

La lampe fluorescente de ce produit HP contient du mercure (dans l'écran), substance qui requiert un traitement spécial en fin de cycle de vie.

Il se peut que la mise au rebut des matières soit réglementée en raison de considérations environnementales. Pour plus d'informations sur l'élimination ou le recyclage des matériaux, contactez les autorités locales ou l'EIA (Electronic Industries Alliance) www.eiae.org.

Mise au rebut des équipements usagés par les particuliers résidant au sein de l'Union Européenne



Ce symbole sur le produit ou sur son emballage indique que ce produit ne peut pas être éliminé avec les ordures ménagères. Vous avez le devoir de vous en débarrasser en le remettant à un centre de collecte approprié, chargé de recycler et d'éliminer ses composants électriques et électroniques. La collecte et le recyclage de ces matériels usagés contribue à la préservation des ressources naturelles et à la protection de la santé humaine et de l'environnement. Pour savoir où vous pouvez jeter vos équipements usagés afin qu'ils soient recyclés, contactez votre mairie, votre service de traitement des ordures ménagères ou le magasin où vous avez acheté le produit.

Substances chimiques

HP s'est engagée à fournir à ses clients des informations sur les substances chimiques contenues dans ses produits afin de répondre aux réglementations telles que la réglementation REACH (réglementation CE n° 1907/2006 du Parlement et du Conseil européens). Un rapport sur les caractéristiques chimiques de ce produit est disponible à l'adresse www.hp.com/go/reach.

Programme de recyclage HP

Hewlett-Packard encourage ses clients à recycler le matériel électronique usagé, les cartouches d'impression de marque HP et les piles rechargeables. Pour plus d'informations sur les programmes de recyclage, consultez la page www.hp.com/recycle.

Interdiction des substances dangereuses (RoHS)

Une loi japonaise, définie par la spécification JIS C 0950, 2005, oblige les fabricants à fournir une déclaration de contenu des matériaux pour certaines catégories de produits électroniques proposés à la vente après le 1er juillet 2006. Pour afficher la déclaration JIS C 0950 de ce produit, visitez le site www.hp.com/go/jisc0950.

2008年、日本における製品含有表示方法、JISC0950が公示されました。製造事業者は、2006年7月1日以降に販売される電気・電子機器の特定化学物質の含有につきまして情報提供を義務付けられました。製品の部材表示につきましては、www.hp.com/go/jisc0950を参照してください。

有毒有害物质/元素名称及含量表

根据中国
《电子信息产品污染控制管理办法》

液晶显示器

部件名称	有毒有害物质和元素					
	铅 (Pb)	汞 (Hg)	镉 (Cd)	六价铬 (Cr(VI))	多溴联苯 (PBB)	多溴二苯醚 (PBDE)
液晶显示器显示面板	X	X	○	○	○	○
机箱/其它	X	○	○	○	○	○

CRT 显示器

部件名称	有毒有害物质和元素					
	铅 (Pb)	汞 (Hg)	镉 (Cd)	六价铬 (Cr(VI))	多溴联苯 (PBB)	多溴二苯醚 (PBDE)
阴极射线管	X	○	○	○	○	○
机箱/其它	X	○	○	○	○	○

O: 表示该有毒或有害物质在该部件所有均质材料中的含量均在 SJ/T11363-2006 标准规定的限量要求以下。

X: 表示该有毒或有害物质至少在该部件所用的某一均质材料中的含量超出 SJ/T11363-2006 标准规定的限量要求。

表中标有“X”的所有部件都符合欧盟 RoHS 法规 — “欧洲议会和欧盟理事会 2003 年 1 月 27 日关于电子电器设备中限制使用某些有害物质的 2002/95/EC 号指令”。

注: 环保使用期限的参考标识取决于产品正常工作的温度和湿度等条件。

Réglementation EEE de la Turquie

En conformité avec la réglementation EEE
EEE Yönetmeliğine Uygundur