



Latex 850 & 820
Impresoras SCITEX LX850 y LX820

Guía de preparación del sitio

© 2013 Hewlett-Packard Development
Company, L.P.

1ª edición

Avisos legales

La información contenida en este documento está sujeta a cambios sin previo aviso.

Las únicas garantías de los productos y servicios de HP se establecen en la declaración de garantía explícita adjunta a dichos productos y servicios. Nada de lo expuesto en este documento debe considerarse como una garantía adicional. HP no se hace responsable de los errores de editorial o técnicos u omisiones que contenga esta guía.

Tabla de contenido

1	Introducción	1
	Configuración del sistema	2
	Documentación	3
	Información general sobre la preparación del sitio	4
	Responsabilidad del cliente	5
2	Preparación del sitio	8
	Planificación de la instalación de la impresora	9
	Programación del tiempo de instalación	10
	Requisitos de funcionamiento del sistema	11
	Requisitos del suministro de aire (eje neumático)	16
	Requisitos ambientales y espaciales	17
	Diseño del área de producción de impresiones	21
	Requisitos del equipo y de la conexión en red	24
3	Preparación para la llegada del envío	27
	Área de descarga	28
	Trayecto desde el lugar de descarga hasta el sitio de instalación	29
	Elementos del envío	30
	Herramientas y mano de obra necesarias para la instalación	31
	Transporte del equipo	32
	Material de desecho	36

1 Introducción

Configuración del sistema

La impresora se ofrece prácticamente montada y preparada para los sencillos procedimientos de instalación que se detallan en la *Guía de instalación*. Incluye cabezales de impresión y un rodillo de limpieza de cabezales.

Documentación

Los siguientes documentos se incluyen con la impresora y también se pueden descargar desde <http://www.hp.com/go/LX820/manuals/> o <http://www.hp.com/go/LX850/manuals/>.

- *Guía de preparación del sitio*
- *Lista de comprobación para la preparación del sitio*
- *Guía del usuario*
- *Guía de resolución de problemas y mantenimiento*
- *Información legal*

Información general sobre la preparación del sitio

Esta guía resultará de ayuda en las siguientes consideraciones de planificación:

- Modificaciones del área de instalación
- Accesibilidad del sitio
- Salidas de emergencia
- Planificación del área de producción de impresiones
- Especificaciones mecánicas, eléctricas y ambientales
- Conectividad de red y equipos
- Contratación de especialistas en mudanzas con una carretilla elevadora y/o equipos de transporte adecuados
- Contratación de un electricista

Toda la información de esta guía se ofrece con la suposición de que los empleados y planificadores de la instalación están familiarizados con:

- Los requisitos arquitectónicos y de planificación
- Las leyes, normativas y estándares aplicables



NOTA: Es importante leer detenidamente la información ofrecida en esta guía y asegurarse del pleno cumplimiento de todos los requisitos previos de instalación y funcionamiento, los procedimientos de seguridad, las advertencias, las precauciones, así como las normativas locales.

Responsabilidad del cliente

Planificación del sitio y el entorno de la impresora

Todos los preparativos del sitio físico serán responsabilidad suya y deberá realizar las siguientes tareas:

- Preparar el sitio para la descarga. Consulte [Área de descarga en la página 28](#).
- Asegurarse de que el trayecto desde el lugar de descarga hasta el sitio de instalación cumple las especificaciones. Consulte [Trayecto desde el lugar de descarga hasta el sitio de instalación en la página 29](#).
- Asegurarse de que cuenta con los equipos necesarios para mover la impresora, así como con especialistas en mudanzas que estén familiarizado con el sitio y la información proporcionada en esta guía. Consulte [Transporte del equipo en la página 32](#).
- Cumplir los requisitos de la instalación en segunda planta (si es necesario). Consulte [Instalación en plantas superiores en la página 33](#).
- Configurar el sistema eléctrico del edificio que se va a utilizar como fuente de alimentación de la impresora, con el fin de cumplir con los requisitos de la impresora y con los del código eléctrico de la jurisdicción local perteneciente al país/región en el que está instalado el equipo. El día de la instalación se necesitará la presencia de un electricista cualificado para encender la impresora. Consulte [Configuración eléctrica en la página 11](#).
- Proporcionar un suministro de aire adecuado para los ejes neumáticos. Consulte [Requisitos del suministro de aire \(eje neumático\) en la página 16](#).
- Cumplir los requisitos de temperatura y humedad y garantizar una adecuada ventilación de la impresora. Consulte [Ventilación y aire acondicionado en la página 17](#) y [Temperatura y humedad en la página 17](#).
- Proporcionar todos los equipos de emergencia necesarios. Consulte [Instalaciones de seguridad en la página 21](#).

Instalación de RIP

Si ha adquirido el software de RIP de HP para su impresora:

- Debe asegurarse de que haya un equipo disponible para instalar el RIP.
- Para utilizar todas las funcionalidades, le recomendamos que se asegure de que el equipo está conectado a Internet.
- Debe asegurarse de que recibe el software de RIP de HP en la fecha acordada para la instalación de la impresora.

Si ha adquirido un software de RIP que no es de HP para su impresora:

 **NOTA:** En esta guía no se incluye información sobre su solución de RIP.

- Debe instalar el RIP en un equipo adecuado y asegurarse de que funciona perfectamente en la fecha acordada para la instalación de la impresora.
- Para utilizar todas las funcionalidades, le recomendamos que se asegure de que el equipo está conectado a Internet.
- En la fecha acordada para la instalación de la impresora, debe asegurarse de que estén presentes un especialista en RIP y un especialista en redes.

Conexión en red

Los requisitos de conexión en red de RIP son responsabilidad suya y deberá realizar las siguientes tareas:

 **NOTA:** Para que pueda llevarse a cabo la asistencia remota, la impresora deberá tener acceso a Internet a través de la conexión de LAN.

- Disponer de una red adecuada preparada para el día de la instalación. Consulte [Requisitos del equipo y de la conexión en red en la página 24](#).
- Proporcionar un cable de LAN CAT-6 para conectar la impresora a su LAN el día de la instalación.

Suministros de impresión para pruebas y formación

El abastecimiento de los siguientes suministros de impresión es responsabilidad suya:

- Seis cartuchos de tinta, uno de cada color (con la impresora no se suministra ningún cartucho)

 **NOTA:** De hecho, le recomendamos que disponga de un segundo juego de seis cartuchos de tinta, tres cabezales de impresión y un kit de mantenimiento, por si debe realizar alguna sustitución.

- Suministro de aire comprimido para el eje neumático. Consulte [Suministro de la presión del aire en la página 16](#).
- Algunos rollos de sustrato para imprimir; preferiblemente, el tipo de sustrato que tiene pensado utilizar con más frecuencia.
- Para probar el kit recogedor de tinta (sólo para la LX850), un rollo de sustrato flexible (malla o textil fino, sin revestimiento)
- Para probar la impresión a doble rollo (LX850 o LX820 con kit de doble rollo), dos rollos de 1524 mm (60 pulg).

Devolución de la lista de comprobación para la preparación del sitio

Deberá rellenar la lista de comprobación y devolverla a su distribuidor o representante de servicio como mínimo dos semanas antes del día de la instalación.

 **NOTA:** Cualquier retraso durante la instalación ocasionado por la falta de preparación del sitio se cargará al cliente. Procure que su sitio esté perfectamente preparado para garantizar una instalación sencilla y fluida.

Reciclaje del cartucho de tinta desechable y del kit de mantenimiento (rodillo de limpieza de los cabezales y filtros de aerosol)

Estos elementos deben desecharse de acuerdo con las normas locales. Si desea obtener más información, consulte la hoja de datos de seguridad de material (MSDS) acerca de la tinta de su impresora, disponible en http://www.hp.com/hpinfo/community/environment/productinfo/psis_inkjet.htm.

Reciclaje de los cabezales de impresión

Los cabezales de impresión deben desecharse de acuerdo con las normas locales. Si desea obtener más información, consulte la hoja de datos de seguridad de material (MSDS) acerca de la tinta de su impresora, disponible en http://www.hp.com/hpinfo/community/environment/productinfo/psis_inkjet.htm. En algunos países/regiones en los que se aplica el proceso de devolución de HP Planet Partners, HP ofrece un programa de reciclaje. Si desea obtener toda la información de este programa, visite <http://www.hp.com/recycle/>.

2 Preparación del sitio

Planificación de la instalación de la impresora

En este capítulo, se tratan los temas principales referentes a la planificación y preparación eficaces del sitio. Tenga en cuenta cualquier modificación estructural requerida y el tiempo necesario para el envío y la aprobación de los planes por parte de las autoridades locales pertinentes. Es posible que también se requiera un almacenamiento temporal seguro del cajón de envío antes de la instalación del equipo.

⚠ PRECAUCIÓN: Todos los cables conectados a la impresora deberán ir contenidos en los conductos adecuados; los cables podrán ser aéreos o ir canalizados en el suelo, según convenga. Tropezar con cables sueltos puede ocasionar lesiones personales y/o daños en el equipo.

Programación del tiempo de instalación

El mejor método para garantizar un proceso de instalación sencillo y fluido consiste en la adecuada preparación del sitio. La siguiente estimación de programación de tiempo se basa en la suposición de que todos los componentes del sistema se han entregado en el orden de funcionamiento adecuado y de que todos los requisitos de preparación y planificación del sitio se han cumplido y completado, de acuerdo con las especificaciones indicadas en esta guía. El proceso de instalación se divide en dos fases:

Tabla 2-1 Programación del tiempo de instalación

	Tiempo necesario (LX820)	Tiempo necesario (LX850)
Instalación y configuración del sistema	1 día laborable completo	1,5 días laborables completos
Formación para el funcionamiento y mantenimiento	2 días laborables completos	2,5 días laborables completos

Aunque la programación de tiempo óptima requiere aproximadamente 3 o 4 días laborables completos, es posible que se necesite programar un tiempo adicional para la instalación y configuración del sistema o para la formación en el funcionamiento y mantenimiento. Planifique con antelación cualquier circunstancia especial que pueda producirse durante el proceso de instalación y no programe ninguna operación de producción durante la instalación y la formación.

Si ha adquirido el software de RIP de HP, la formación incluirá el uso habitual del RIP. Se tratarán los siguientes aspectos sobre el uso de RIP:

RIP Onyx para HP Scitex

- Gestor de colas
- Configuración de la impresora (Quickset, Device Output, Media, Page size, Properties) (Quickset, salida del dispositivo, material de impresión, tamaño de la página, propiedades)
- Elementos principales de Preflight (Printer and Media Selection, Preview and Size, Tiling Setup, Color Correction, Print) (selección de impresora y material de impresión, vista previa y tamaño, configuración del mosaico, corrección del color, impresión)

No se tratará el gestor de materiales de impresión.

RIP Caldera para HP Scitex

- Administración de servidores (Server, Configure, connection) (servidor, configuración, conexión)
- GrandRip+ (Main, Tool, settings) (principal, herramientas, configuración)
- Cola de impresión
- Directorio de trabajo con imágenes (colocación de imágenes, configuración de la escala en la página, etc.)

No se tratará la creación de perfiles.

Requisitos de funcionamiento del sistema

Configuración eléctrica

NOTA: Se necesita un electricista para la instalación y configuración del sistema eléctrico del edificio utilizado para alimentar la impresora, así como para la instalación de la misma. Asegúrese de que el electricista está debidamente cualificado de acuerdo con la normativa local y de que se le proporciona toda la información referente a la configuración eléctrica.

La impresora requiere el suministro y la instalación de los siguientes componentes eléctricos por parte del cliente, según los requisitos de código eléctrico de la jurisdicción local perteneciente al país/región en el que está instalado el equipo.

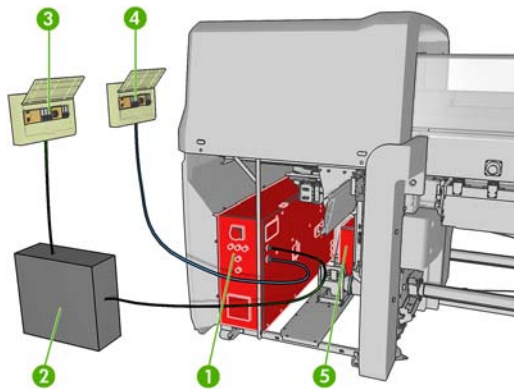

1. Carcasa eléctrica de la impresora
2. Sistema de alimentación ininterrumpida (SAI) para la línea monofásica (recomendado)
3. Unidad de distribución de potencia (PDU), incluidos interruptores automáticos de derivación para la línea monofásica
4. Unidad de distribución de potencia (PDU), incluidos interruptores automáticos de derivación para la línea trifásica
5. Equipo de HP Internal Print Server

NOTA: Recuerde que deberá cumplir las leyes, normativas y estándares correspondientes a la instalación eléctrica de su impresora.

NOTA: Con la LX820 y LX850 no se suministra ningún cable trifásico.

Unidad de distribución de potencia (PDU)

NOTA: La PDU debe estar certificada para cumplir con los requisitos de alimentación de la impresora y con los del código eléctrico de la jurisdicción local perteneciente al país/región en el que está instalado el equipo.

Los componentes de secado y polimerización reciben alimentación de una línea trifásica que requiere una unidad de distribución de potencia (PDU) de edificio.

La PDU deberá cumplir los requisitos de la impresora.

Especificaciones de la línea trifásica de la impresora

Las especificaciones eléctricas de la impresora para la línea trifásica se incluyen en la siguiente tabla para el suministro de alto y bajo voltaje. Utilice las especificaciones eléctricas de la impresora para el suministro de alto y bajo voltaje de acuerdo con el sitio.

Tabla 2-2 Especificaciones de la línea trifásica de las impresoras LX820 y LX850

	Sistemas de alto voltaje	Sistemas de bajo voltaje
Voltaje de entrada (de línea a línea)	3 × 380–415 V~ (-10%+6%)	3 × 200–220 V~ (±10%)
Frecuencia de entrada	50 Hz	60 Hz ¹
Consumo de energía	1.5 kW	1.5 kW
Corriente de carga máxima (por fase)	30 A	50 A

¹ Japón puede tener frecuencias de entrada de 50 Hz ó 60 Hz

⚠ PRECAUCIÓN: Compruebe el voltaje de entrada está incluido en el rango de voltaje válido para la impresora.

La impresora requiere una potencia trifásica. La potencia trifásica ofrece un medio de suministro de grandes cargas eléctricas más eficaz que la potencia monofásica, habitual en oficinas y hogares. Si sus instalaciones sólo reciben potencia monofásica, adquiera un convertidor para adaptar la potencia monofásica del edificio a una potencia trifásica; dicho convertidor deberá ser instalado por un electricista cualificado antes de la fecha de instalación de la impresora. Asegúrese de que las especificaciones de salida del convertidor cumplen los requisitos de la línea trifásica de la impresora que se muestran en la tabla anterior (especificaciones de la línea trifásica).

Especificaciones de la línea monofásica de la impresora

Las especificaciones eléctricas de la impresora para la línea monofásica se incluyen en la siguiente tabla para el suministro de alto y bajo voltaje. Utilice las especificaciones eléctricas de la impresora para el suministro de alto y bajo voltaje de acuerdo con el sitio.

Tabla 2-3 Especificaciones de la línea monofásica de la impresora

	Sistemas de alto voltaje	Sistemas de bajo voltaje
Voltaje de entrada (línea-neutro)	200–240 V~ (-10%+6%)	115–127 V~ (±10%) (Japón 200 V~)
Frecuencia de entrada	50 Hz	60 Hz ¹
Consumo de energía	1 kW	1 kW
Corriente de carga máxima (por fase)	10 A	10 A

¹ Japón puede tener frecuencias de entrada de 50 Hz ó 60 Hz

Sistema de alimentación ininterrumpida (SAI) para la línea monofásica (opcional)

📄 NOTA: El SAI deberá estar certificado para cumplir los requisitos de potencia de la impresora y deberá ajustarse a los estándares de conexión del país/región en el que se instale el equipo.

Los componentes de control electrónicos y el HP Internal Print Server se alimentan mediante una línea monofásica que puede utilizarse con un sistema de alimentación ininterrumpida (SAI). HP recomienda encarecidamente el uso de un SAI.

Interruptores automáticos (obligatorios)

NOTA: Los interruptores automáticos deben estar certificados para cumplir con los requisitos de alimentación de la impresora y con los del código eléctrico de la jurisdicción local perteneciente al país/región en el que está instalado el equipo.

La impresora LX800 requiere dos interruptores automáticos de derivación: uno para la línea monofásica y otro para la línea trifásica.

Tabla 2-4 Especificaciones del interruptor automático para la línea trifásica de la LX820 y LX850

	Sistemas de alto voltaje	Sistemas de bajo voltaje
Voltaje de entrada (de línea a línea)	3 × 380–415 V~ (-10%+6%)	3 × 200–220 V~ (±10%)
Frecuencia de entrada	50 Hz	60 Hz
Interruptor automático de derivación para la línea trifásica	3 polos, 40 A	3 polos, 63 A

Tabla 2-5 Especificaciones del interruptor automático para la línea monofásica de la LX820 y LX850

	Sistemas de alto voltaje	Sistemas de bajo voltaje
Voltaje de entrada (de línea a línea)	200–240 V~ (-10%+6%)	115–127 V~ (±10%) (Japón 200 V~)
Frecuencia de entrada	50 Hz	60 Hz
Interruptor automático de derivación para la línea monofásica	2 polos, 16/20 A	2 polos, 16/20 A

¡ADVERTENCIA! Asegúrese de que el interruptor automático trifásico que se incluye en la impresora o un interruptor automático de fallo funcionará en caso de producirse un fallo de corriente de fuga en el chasis del producto, incluso cuando se utilice un dispositivo de aislamiento (como un transformador de aislamiento) para suministrar energía a la impresora.

¡ADVERTENCIA! Asegúrese de que la corriente de fallo de la red eléctrica resulta adecuada para el correcto funcionamiento de los interruptores automáticos complementarios incorporados en la impresora (capacidad de interrupción nominal de 10 kA).

Cables de alimentación

Con la impresora no se suministra ningún cable de alimentación trifásico. Los cables que utilice deberán cumplir las siguientes especificaciones mínimas.



Tabla 2-6 Especificaciones de los cables

	Línea trifásica	Línea monofásica
Configuración	4 cables, L1/L2/L3/PE	3 cables, L/N/PE
Cable	Cobre tensado, AWG6, 13 mm ²	Cobre tensado, AWG12, 4 mm ²
Diámetro externo máximo	30 mm (1,18 pulg.)	–

Las conexiones PE deben realizarse mediante un cable M6.

El cable de alimentación se puede pasar por encima de la parte derecha de la cubierta superior; también se puede pasar por el techo.

Perturbaciones de la línea de tensión

El funcionamiento fiable de su impresora depende de la disponibilidad de alimentación de CA relativamente libre de ruido.

- Para garantizar una fiabilidad y un funcionamiento óptimos, deberá proteger su impresora frente a las variaciones en la tensión de línea, habituales en los entornos de producción de impresiones. La iluminación, los fallos de línea, o la conmutación de potencia que suelen darse en la maquinaria de los entornos industriales pueden generar perturbaciones transitorias de línea que superen en gran medida el valor máximo de la tensión aplicada. Si no se reducen, estos impulsos de microsegundos pueden interrumpir el funcionamiento del sistema.
- Si la línea de tensión que alimenta el sitio de instalación es una línea pública de bajo voltaje compartida con otros usuarios, la impedancia de la línea de tensión a 50 Hz deberá ser inferior a 34 mΩ, para cumplir las normas europeas. Si otros usuarios de la misma línea de tensión notifican un parpadeo de las bombillas incandescentes, póngase en contacto con su proveedor de electricidad para comprobar que la red de potencia tiene una impedancia inferior a la especificada anteriormente.
- Se recomienda incluir una protección contra sobretensiones (OVP) y transitoria en la fuente de alimentación de la impresora.
- Cualquier equipo eléctrico generador de ruido, como ventiladores, iluminación fluorescente y sistemas de aire acondicionado, deberán mantenerse alejados de la fuente de alimentación utilizada para su impresora.
- Las lámparas de calentamiento y polimerización reciben la alimentación de líneas de CA trifásicas. Para un óptimo funcionamiento de la impresora, el sistema trifásico deberá tener una variación máxima igual o inferior al 3% de desequilibrio de tensión y al 5% de las caídas breves de tensión. Si la variación máxima no se encuentra dentro de este rango, la calidad de impresión

y el funcionamiento de la impresora podrían verse afectados. Póngase en contacto con su proveedor de suministro eléctrico para solucionar cualquier desequilibrio o caída breve de tensión.

Para evitar que se produzcan algunos errores concretos del sistema, como el 15.8:10 o el 16.8:10, le recomendamos que no exista una variación superior a 10 V en la línea trifásica (de línea a línea).

Conexión a tierra

La impresora deberá estar conectada a una línea de puesta a tierra dedicada y de alta calidad para evitar cualquier riesgo eléctrico. Tenga en cuenta que está obligado a cumplir el Código Electrotécnico Nacional (NEC) del país/región en el que se instale el equipo.

Deberán realizarse las siguientes tareas de conexión a tierra para cumplir los requisitos de preparación del sitio:

- Los cables de conexión a tierra deberán estar aislados y tener al menos el mismo tamaño que los conductores de fase.
- La impedancia de conexión a tierra deberá ser inferior a $0,5 \Omega$.
- La instalación de una línea de puesta a tierra dedicada y de un solo punto.
- El equipo estabilizador de potencia que recibe la alimentación de tres cables de fase ininterrumpidos y un cable de conexión a tierra de cobre ininterrumpido desde el panel de servicio del edificio principal. Éstos deberán ir por el mismo conducto y deberán tener al menos el mismo tamaño que los cables de fase.

Requisitos del suministro de aire (eje neumático)

Suministro de la presión del aire

El eje neumático requiere un compresor de aire o una línea de aire presurizado que deberá proporcionar el cliente.

 **SUGERENCIA:** HP recomienda el uso de un compresor de aire con un barómetro que mida en bares.

Tabla 2-7 Especificaciones del suministro de aire

	Especificación
Presión del aire	5,5 bares (80 psi) (necesario)
Corriente de aire mínima	30 litros/minuto (1,06 pies cúbicos/minuto)
Lubricador (no necesario)	No recomendado
Filtro de aire (recomendado)	Recomendación: 5 μ m, drenaje automático, eficacia de coalescencia del 99,97%
Regulador (se requiere)	Regulador con medidor de presión

Conector neumático

La impresora viene con una pistola de aire comprimido que deberá acoplar al suministro de aire. Para conectar el suministro de aire a la escopeta de aire comprimido, debe cumplir los requisitos siguientes:

- Conector hembra de 6,35 mm (0,25 pulg.), cable BSP o NPT
- Cinta de PTFE para proteger la conexión y evitar las pérdidas de aire

Requisitos ambientales y espaciales

Temperatura y humedad

La temperatura, la humedad y el gradiente de temperatura durante el uso y almacenamiento deberán mantenerse dentro de los rangos estándar para garantizar el correcto funcionamiento de la impresora. Si no se mantienen estas condiciones ambientales dentro de los rangos estándar, la calidad de la imagen podría reducirse y los componentes electrónicos sensibles podrían resultar dañados.

Tabla 2-8 Especificaciones ambientales de la impresora

	Rango de temperatura	Rango de humedad	Gradiente de temperatura
Funcionamiento para una calidad de impresión óptima	De 20 a 25°C (de 68 a 77°F)	40 a 60% de humedad relativa	10°C/h (50°F/h) o inferior
Funcionamiento para una impresión estándar	De 15 a 30°C (de 59 a 86°F)	20 a 70% de humedad relativa	10°C/h (50°F/h) o inferior
Sin estar en funcionamiento (durante el transporte o almacenamiento), con tinta en tubos	De 5 a 55°C (de 41 a 131°F)	90% de humedad relativa en 55°C (131°F)	10°C/h (50°F/h) o inferior
Sin estar en funcionamiento (durante el transporte o almacenamiento), sin tinta en tubos	-De 25 a 55°C (-de 13 a 131°F)	90% de humedad relativa en 55°C (131°F)	10°C/h (50°F/h) o inferior

Altitud de funcionamiento máxima: 3000 m (10000 pies)

Además de controlar la temperatura, la humedad y el gradiente de temperatura, también deberán cumplirse otras condiciones ambientales durante la preparación del sitio.

- No instale la impresora en un lugar donde esté expuesta a la luz directa del sol o a una fuente de iluminación intensa.
- No instale la impresora en un entorno polvoriento. Retire cualquier polvo acumulado antes de trasladar la impresora al área de instalación.

Ventilación y aire acondicionado

Del mismo modo que sucede con el resto de instalaciones del equipo, la impresora produce calor, por lo que deberá tenerlo en cuenta a la hora de mantener los niveles de calidad ambiental, el aire acondicionado o la ventilación en el área de trabajo. Concretamente, la disipación de potencia de la impresora es de 15 KW (51 KBTU/h) .

Los sistemas de aire acondicionado y ventilación deben cumplir con las directrices y normativas de salud y seguridad medioambiental. Póngase en contacto con su técnico especialista en aire acondicionado o especialista en salud y seguridad medioambiental para que le aconseje sobre las medidas adecuadas que debe adoptar en su ubicación.

Para obtener un enfoque más preceptivo sobre una ventilación adecuada, puede consultar el documento 62.1-2007 *Ventilation for Acceptable Indoor Air Quality* del instituto nacional americano de normalización y de la sociedad americana de ingenieros de aire acondicionado, refrigeración y

calefacción (ANSI/ASHRAE). Por ejemplo, se indica que es necesaria una tasa de escape mínima de 2,5 L/s.² (0,5 cfm/pies²) de aire de reposición para “salas de fotocopiado e impresión”.

 **NOTA:** Las unidades de ventilación y aire acondicionado no deberán dirigir aire directamente sobre la impresora.

NOTA: Le recomendamos mantener un flujo de aire positivo en la sala de producción de impresiones para evitar que entre polvo en la sala.

Impresión en sustratos porosos—vapor visible

En algunas condiciones de temperatura ambiente y humedad relativa, se pueden generar vapores visibles al imprimir con tintas Látex de HP basadas en agua, sobre todo al imprimir en sustratos porosos.

En entornos de elevada producción, le recomendamos que considere la posibilidad de establecer un sistema de ventilación adicional para mantener los niveles de comodidad y evitar la condensación, sobre todo al imprimir en espacios reducidos o con sustratos porosos.

No se requiere ninguna ventilación especial para cumplir con los requisitos de la agencia estadounidense para la seguridad y la salud en el trabajo (OSHA) para la exposición, en el lugar de trabajo, a los compuestos orgánicos volátiles de las tintas Látex de HP. La instalación de equipos de ventilación especial es decisión del cliente. HP no hace ninguna recomendación específica al respecto. Los clientes deben consultar los requisitos y normativas estatales y regionales.

Soporte de carga

Las características de soporte de carga del suelo del área de producción de impresiones deberán ser suficientes para resistir el peso de la impresora. Para calcular las características de soporte de carga del suelo del área de producción de impresiones, deberá consultar a un ingeniero estructural.

LX820 y LX850	
Peso de la impresora sin sustrato	1100 kg (2425 lb)
Carga en cada pie	367 kg (809 lb)

La impresora dispone de cuatro ruedas que se utilizan para trasladarla y tres pies que deberán bajarse para tocar el suelo y sostener la impresora. En el siguiente diagrama, se muestra el lugar donde los pies y las ruedas tocan el suelo, en caso de que necesite refuerzos adicionales.

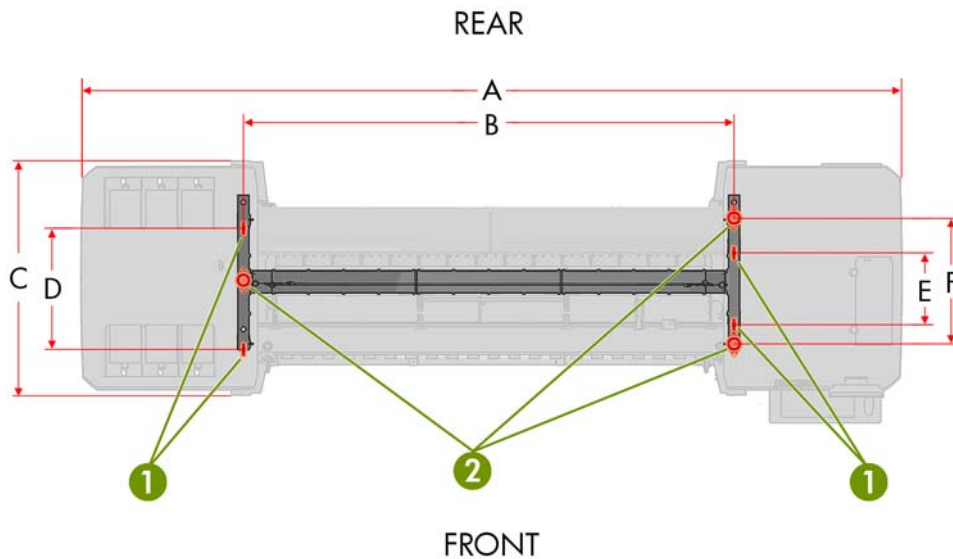

En la tabla siguiente, el número o la letra de la columna izquierda se corresponden con el diagrama anterior.

LX820 y LX850	
1	Ruedas
2	Pies
A	5,718 m (225,11 pulg.)
B	3,650 m (143,69 pulg.)
C	1,485 m (58,46 pulg.)
D	762 mm (30 pulg.)
E	451 mm (17,75 pulg.)
F	782 mm (30,79 pulg.)

Superficie del suelo

La superficie del suelo deberá tener las siguientes características:

- Sólida, lisa y estable
- Sin orificios ni hendiduras
- Superficie sin electricidad estática (sin alfombras)
- Fácil de limpiar
- Resistente
- Sin vibraciones fuertes

Iluminación

Siempre que la impresora esté en funcionamiento, el área de producción de impresiones deberá estar bien iluminada para ofrecer al operador unas condiciones óptimas que le permitan comprobar el color y la alineación durante la impresión. Si no hay suficiente luz natural, se requerirá iluminación artificial.

Diseño del área de producción de impresiones

Instalaciones de seguridad

Equipos contra incendios

Deberá proporcionar dos extintores para el sitio. Asegúrese de que los extintores se colocan en lugares de fácil acceso en caso de incendio.

- En el área de producción de impresiones, deberá haber un extintor certificado para incendios provocados por fallos eléctricos.
- En el área de almacenamiento, deberá haber un extintor debido a la gran cantidad de combustibles sólidos (sustratos) existentes.

También deberán tenerse en cuenta las salidas de emergencia y los puestos de primeros auxilios.

Óptima disposición de la sala

La impresora necesita disponer de un espacio suficiente para que puedan realizarse las siguientes tareas:

- Imprimir
- Utilizar el HP Internal Print Server
- Cambiar un rollo de sustrato
- Reparar la impresora o sustituir sus componentes
- Asegurarse de que la impresora recibe la ventilación adecuada

Su impresora tiene las siguientes dimensiones:

Tabla 2-9 Especificaciones físicas de la LX820 y LX850

	Puertas cerradas¹	Puertas abiertas²
Anchura	5,74 m (226,07 pulg.)	6,26 m (246,53 pulg.)
Profundidad	1,66 m (65,34 pulg.)	1,80 m (71,18 pulg.)
Altura	1,65 m (65,08 pulg.)	2,03 m (80,08 pulg.)

¹ Incluye todos los accesorios instalados, incluido el HP Internal Print Server y la plataforma del teclado

² Puerta frontal abierta, puerta de acceso a los cabezales abierta, unidad de limpieza de cabezales retirada, sustrato cargado

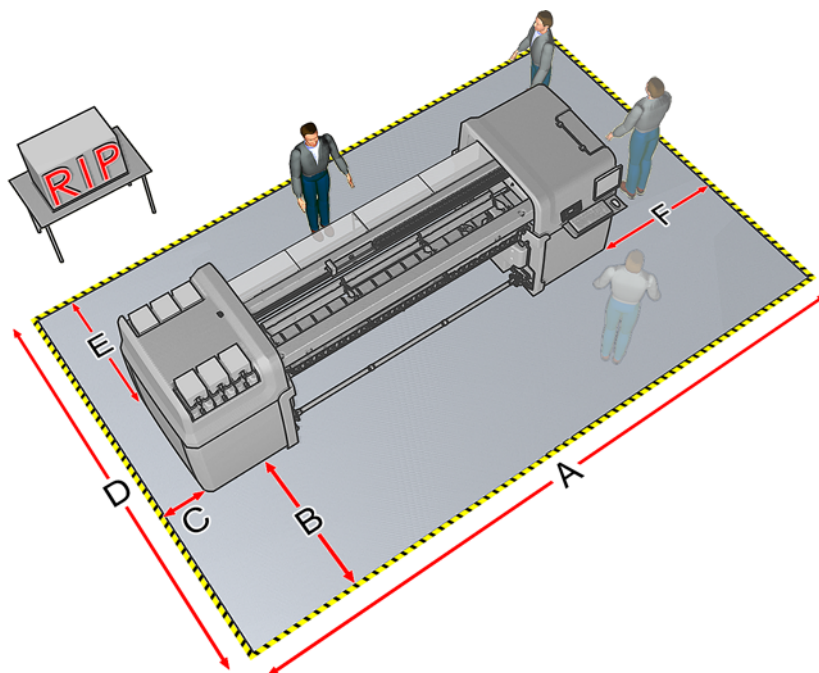

En la tabla siguiente, el número de la columna izquierda se corresponde con la disposición de la sala que se muestra arriba.

Medición	
A	8 m (26 pies 3 pulg.)
B	1,5 m (5 pies)
C	0,6 m (2 pies) mínimo
D	4 m (13 pies 2 pulg.)
E	1,5 m (5 pies)
F	1,5 m (5 pies)

El techo de la sala debe estar a una altura mínima de 2,5 m (8 pies 3 pulg.) del suelo.

⚠️ ¡ADVERTENCIA! La zona que rodea a la impresora deberá considerarse un área de acceso restringido y deberá señalizarse según corresponda. Sólo el personal cualificado podrá acceder a esta área.

Área de almacenamiento para el material

Al planificar un área de almacenamiento para el material utilizado con la impresora, no sólo deberá tenerse en cuenta la seguridad y la comodidad, sino también el hecho de que si las tintas y los sustratos no se guardan en las condiciones de temperatura y humedad adecuadas, los resultados de impresión podrían verse afectados.

El área de almacenamiento deberá tener el tamaño suficiente para alojar las existencias adecuadas de rollos de sustrato y tintas. El área de almacenamiento deberá estar ubicada cerca del área de producción de impresiones para reducir al mínimo la necesidad de levantar y mover materiales pesados.

El área de almacenamiento deberá tener un tejado cubierto. Deberá ser un lugar seco, bien ventilado y protegido de la luz directa. Es importante que la temperatura y la humedad se mantengan dentro de los valores especificados para cada tipo de papel.

Condiciones de almacenamiento para rollos de sustrato

Mantenga los rollos de sustrato en sus envoltorios sellados mientras permanecen en el área de almacenamiento.

Almacene los rollos de sustrato en posición vertical para evitar la migración del plastificante en algunos materiales.

Lleve los sustratos del área de almacenamiento al área de producción de impresiones al menos 24 horas antes de utilizarlos, de tal forma que puedan alcanzar los niveles de humedad y temperatura de funcionamiento requeridos.



NOTA: Los rollos de sustrato de HP tienen una garantía de 12 meses cuando se almacenan en condiciones óptimas. El plazo de garantía varía en función del material y el fabricante.

Requisitos del equipo y de la conexión en red

Requisitos de LAN y conmutador

Para utilizar CallMe@HP para obtener soporte remoto, necesita una de las siguientes conexiones:

- Una conexión directa y abierta a Internet
- Una conexión a Internet con una red que permita el tráfico abierto en los puertos 80 o 443
- Una conexión a Internet con una red que permita el tráfico abierto en los puertos 80 o 443 mediante un proxy

HP ofrece los siguientes componentes del sistema de LAN y conmutador:

Componentes de LAN/conmutador proporcionados por HP

- Conmutador Ethernet de 1 gigabit (debe establecerse en modo de detección automática) y cable de alimentación
- HP Internal Print Server
 - CPU y cable de alimentación
 - Monitor y cable de alimentación
 - Teclado
 - Ratón
 - Windows Vista
 - Software de HP Internal Print Server
- Dos cables Ethernet de 1 gigabit

Componentes de LAN/conmutador proporcionados por el cliente

- LAN Ethernet (100 Mb/s mínimo, 1 Gb/s óptimo)
- Estación y software de RIP
- Cable de LAN CAT 6 con una longitud suficiente para conectar la impresora a la red



NOTA: El puerto del hub o el conmutador al que está conectado a impresora debe configurarse con la opción de **detección automática**. Si se configura con cualquier otro protocolo (como semidúplex), no se podrá establecer ninguna comunicación.

Requisitos de RIP

HP proporciona dos RIP que se pueden utilizar con la impresora:

- RIP Onyx para HP Scitex (Production House): número de producto CQ756A
- RIP Caldera para HP Scitex (GrandRIP+): número de producto CQ755A

Los requisitos de software y hardware de estos RIP son los siguientes.

RIP Onyx X10 para HP Scitex (configuración mínima)

- Procesador:
 - Intel Core 2 Duo, Pentium IV 3 GHz
 - AMD Phenom, Athlon X2, Athlon 64 / Opteron 2 GHz (con varios RIP, utiliza una CPU de doble núcleo o dos CPU de un solo núcleo)
- Memoria: 2 GB RAM por CPU
- Unidades de disco duro: Dos unidades de 80 GB (recomendado por SATA)
- Monitor: 1280 × 1024 píxeles, color de 16 bits
- Puerto USB para la clave de seguridad
- Unidad de DVD-ROM
- Sistema operativo:
 - Windows XP Pro de 32 bits o 64 bits, con el paquete de servicios más reciente
 - Windows Vista Business o Enterprise de 32 bits y 64 bits, con el paquete de servicios más reciente
 - Windows 7 Business o Enterprise de 32 bits y 64 bits, con el paquete de servicios más reciente

RIP Onyx X10 para HP Scitex (configuración óptima)

- Procesador: Procesador Intel Core i7 3,2 GHz
- Memoria: DDR3 de 6 GB (3 × 2 GB) RAM ECC con búfer completo de 1066 MHz
- Unidades de disco duro: Cuatro unidades SATA de 74 GB, 10.000 RPM

 **NOTA:** Una para el SO y la aplicación, otra para el procesamiento de datos temporales (Bandhome), otra para el dispositivo de salida 1 y otra para el dispositivo de salida 2. Puede añadir unidades adicionales para otros dispositivos de salida.

- Monitor: 1280 × 1024 píxeles, color de 16 bits
- Puerto USB para la clave de seguridad
- Unidad de DVD-ROM
- Sistema operativo:
 - Windows XP Pro de 64 bits, con el paquete de servicios más reciente
 - Windows Vista Business o Enterprise de 64 bits, con el paquete de servicios más reciente
 - Windows 7 Business o Enterprise de 32 bits y 64 bits, con el paquete de servicios más reciente

Para obtener más información sobre la configuración de Onyx, consulte <http://www.onyxgfx.com/index.php?area=viewinfo&action=kbase&id=50170000000OmCAA0>.

RIP Caldera 8.0.1 para HP Scitex (configuración mínima)

- Procesador: De uno o dos núcleos y de 2 GHz
- Memoria: 1GB como mínimo, aunque se recomiendan 2 o 4GB
- Unidad de disco duro: 250GB
- Monitor: 1280 × 1024 píxeles
- Sistema operativo: Mac OS X 10.4.11, 10.5 o 10.6; o un sistema operativo de Linux

Para obtener más información sobre la configuración de Caldera, consulte:

- http://www.caldera.eu/en/support.php?page=operating_system
- http://www.caldera.eu/docs/Datasheet_GrandRIP+_UK.pdf

Perfiles de color externos

Para poder crear perfiles de color para su impresora, se requiere un sensor de color externo. Asegúrese de elegir un sensor de color externo que sea compatible con su RIP.

Durante el curso de instalación, es responsabilidad del cliente contar con un especialista en RIP para crear perfiles de color.

3 Preparación para la llegada del envío

Área de descarga

Deberá designarse un área de descarga adecuada que sea fácilmente accesible para el camión de entrega. Para ello, se requerirá un espacio suficiente para descargar el gran cajón en el que se envía la impresora. Al planificar esta área, tenga en cuenta lo siguiente:

- Altura y anchura de la entrada al área de descarga
- Rampas utilizadas para acceder al área de descarga
- Altura y tamaño de la dársena de descarga (si es aplicable)

Trayecto desde el lugar de descarga hasta el sitio de instalación

El trayecto entre el área de descarga de la impresora y el sitio de instalación, incluidos los pasillos y puertas a través de los cuales deba transportarse la impresora, resulta importante para una correcta preparación del sitio y deberá planificarse antes de la llegada de la impresora. Este camino deberá estar despejado cuando llegue la impresora. Para el acceso a una sala de planta baja, el transporte de los voluminosos componentes de la impresora requiere:

Tabla 3-1 Especificaciones de puertas, techos y pasillos

	Impresora	Cajón
Anchura de puerta mínima	1,85 m (72,9 pulg.)	2 m (78,8 pulg.)
Altura de techo mínima	2 m (78,8 pulg.)	2.5 m (98,5 pulg.)
Anchura de pasillo mínima	1,85 m (72,9 pulg.)	2 m (78,8 pulg.)
Anchura de pasillo mínima para un giro de 90°	3,2 m (126 pulg.)	3,65 m (144 pulg.)

 **¡ADVERTENCIA!** Una vez que se extraiga la impresora del cajón, ésta no se podrá subir o bajar por una rampa. Si necesita subir o bajar la impresora por una rampa, sólo podrá hacerlo cuando ésta siga estando dentro del cajón.

 **SUGERENCIA:** Decida cuándo extraerá la impresora del cajón. Se recomienda desmontar el cajón de envío en un lugar lo más cercano posible al destino final de la impresora. Normalmente, la impresora se extrae del cajón antes de trasladarla al sitio de instalación.

Para desmontar el cajón, se necesita un destornillador eléctrico que deberá enchufarse a una toma de corriente; así pues, asegúrese de que hay disponible una toma de corriente cerca del sitio donde tiene previsto desmontar el cajón.

Elementos del envío

Todos los componentes de la impresora llegarán en un único cajón. Las dimensiones y el peso del cajón y de la impresora son los siguientes:

Tabla 3-2 Especificaciones físicas de la impresora y el cajón para la LX850/LX820

	Longitud	Anchura	Altura	Peso
Cajón	5,86 m (230,7 pulg.)	1,73 m (68,11 pulg.)	2,16 m (85,04 pulg.)	1900 kg (4189 lb)
Impresora	5,718 m (225,11 pulg.)	1,6440 m (64,72 pulg.)	1,6592 m (65,32 pulg.)	1100 kg (2425 lb)

Herramientas y mano de obra necesarias para la instalación

El proceso de instalación requiere dos personas capacitadas, normalmente el instalador y el operador.

Antes de la entrega, compruebe con el instalador especialista si debe proporcionar o no alguna herramienta.

Transporte del equipo

Instalación en planta baja

⚠ PRECAUCIÓN: La descarga y el transporte de la impresora y todos los componentes del sistema son responsabilidad del cliente y no de HP. Si no se proporcionan los equipos de elevación y transporte necesarios, podrían producirse lesiones personales o daños en la impresora durante la instalación.

El uso de equipos de elevación y transporte especializados resulta necesario durante la descarga, el desembalaje y la instalación de la impresora.

Deberán reservarse con antelación los servicios de una empresa de transporte/montaje de maquinaria. Es importante confirmar que los equipos y el personal especializado en transporte estarán disponibles cuando se entregue la impresora.

Se recomiendan los siguientes equipos:

- Carretilla elevadora amplia de uso industrial (necesario)

Tabla 3-3 Especificaciones de la carretilla elevadora

	Peso	Longitud de horquilla	Distancia entre horquillas
Carretilla elevadora para la LX820 y LX850	3500 kg (7716 lb)	2 m (78,74 pulg.)	800 mm (31,5 pulg.)

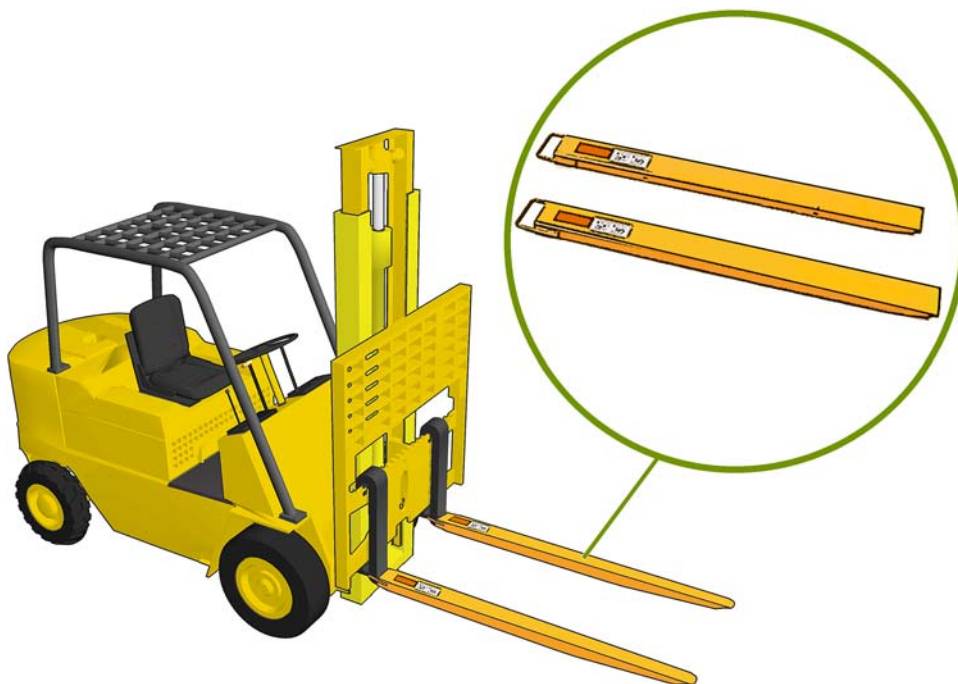

- Dos patines para mover el cajón (opcional)

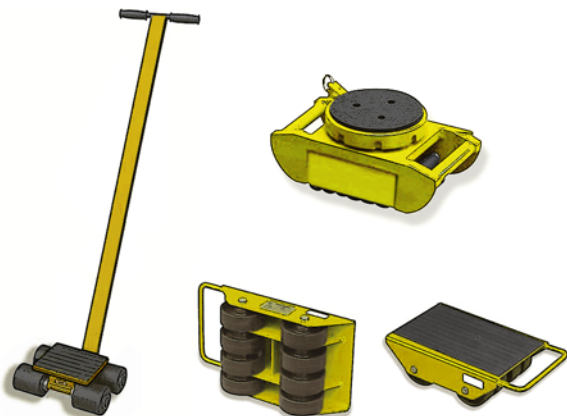

- Montacargas eléctrico (opcional)

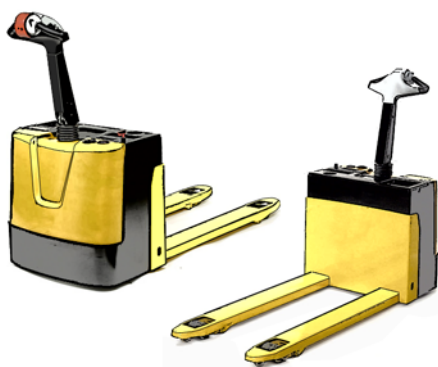

- Montacargas manual (opcional)

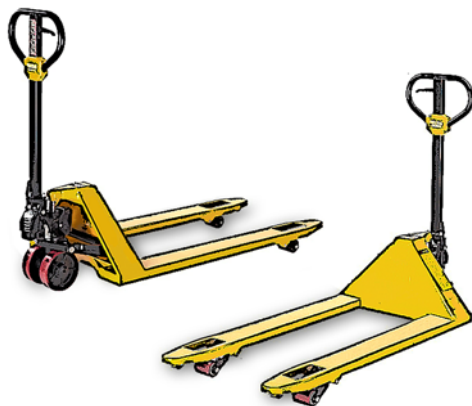

Instalación en plantas superiores

⚠ PRECAUCIÓN: La descarga y el transporte de la impresora y todos los componentes del sistema son responsabilidad del cliente y no de HP. Si no se proporcionan los equipos de elevación y transporte necesarios, podrían producirse lesiones personales o daños en la impresora durante la instalación.

La instalación en plantas superiores requiere una grúa y mecanismos de elevación especiales además de los equipos de transporte estándar. En algunos sitios de instalación, es posible que se requiera retirar el embalaje del cajón antes de levantar la impresora con la grúa. En la siguiente sección, se describe el equipo y las configuraciones necesarias para levantar la impresora con una grúa.

Accesorios de la grúa para levantar la impresora (sin viga de reparto)

La impresora se levanta con las mismas guías utilizadas para levantarla con una carretilla elevadora. Se insertan dos barras elevadoras en las guías de la carretilla y se conectan con cables de elevación a la grúa.

⚠ PRECAUCIÓN: Al levantar la impresora con una grúa, deberán tomarse especiales precauciones para garantizar que los cables no ejerzan presión sobre el escáner ni sobre ningún otro componente de la impresora.

PRECAUCIÓN: Este accesorio se utiliza si se retira el embalaje del cajón antes de levantar la impresora y deberá cumplir las siguientes especificaciones. Si no se cumplen las siguientes especificaciones, la impresora podría resultar dañada.

Tabla 3-4 Especificaciones de la grúa (sin viga de reparto)

	Anchura máxima de las dos barras elevadoras	Altura máxima de las dos barras elevadoras	Longitud mínima de las dos barras elevadoras	Longitud mínima de los cables de elevación
Accesorio de grúa (opción 1)	195 mm (7,7 pulg.)	80 mm (3,1 pulg.)	1,5 m (59,1 pulg.)	6,5 m (255,9 pulg.)
Accesorio de grúa (opción 2)	195 mm (7,7 pulg.)	80 mm (3,1 pulg.)	2 m (78,74 pulg.)	6 m (236,2 pulg.)

En el siguiente gráfico, se muestran las dimensiones de las barras y los cables de elevación.

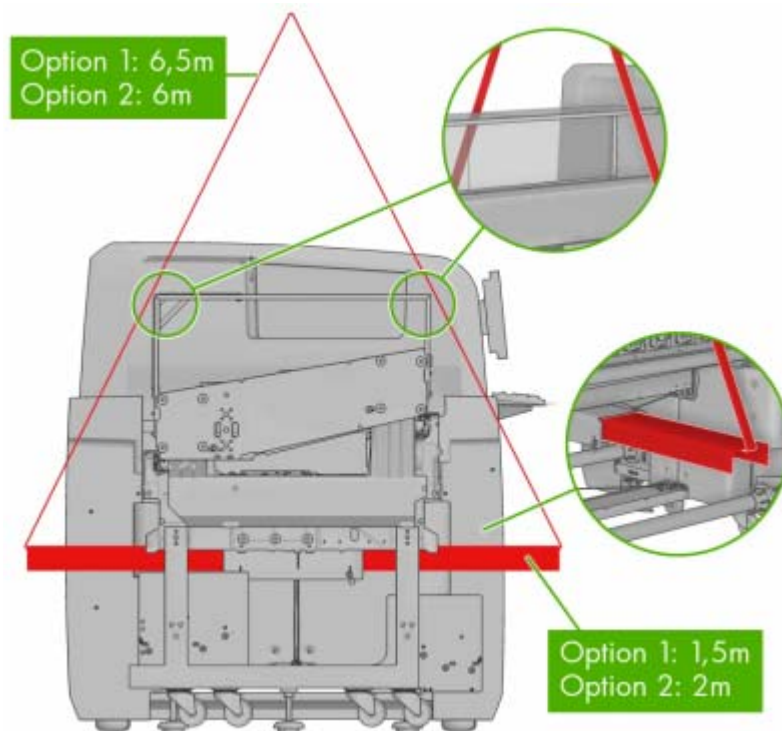

En el siguiente gráfico, se muestra cómo levantar la impresora con una grúa (sin viga de reparto).

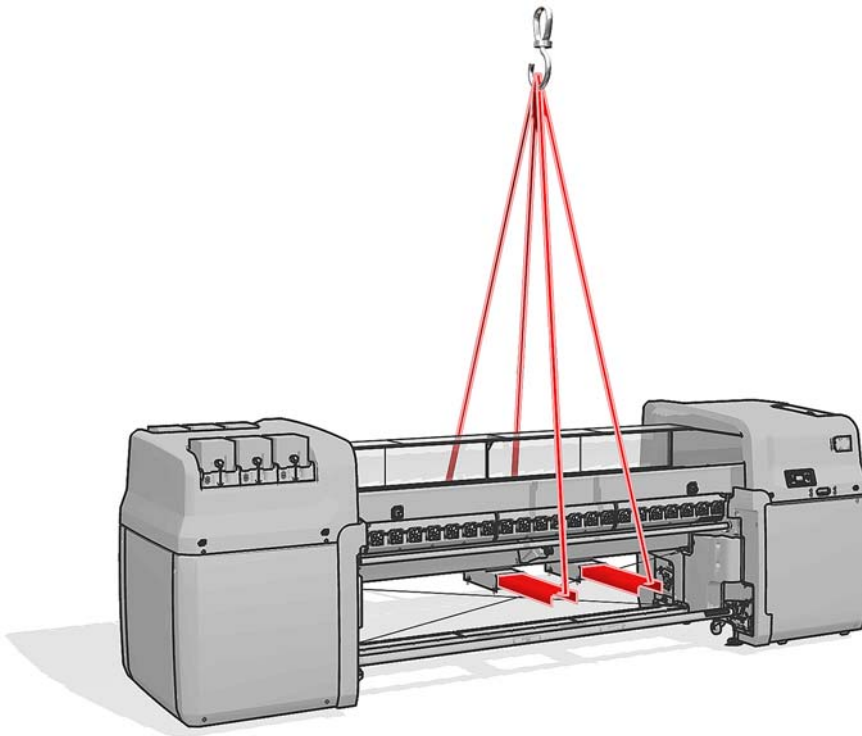

Accesorio de la grúa para levantar la impresora con una viga de reparto

Cuando se levanta la impresora con una viga de reparto, las barras elevadoras y la viga de reparto deberán ser lo suficientemente largas para que los cables de elevación no toquen la impresora. En el siguiente gráfico, se muestra cómo levantar la impresora con una viga de reparto.

⚠ PRECAUCIÓN: Al levantar la impresora con una grúa, deberán tomarse especiales precauciones para garantizar que los cables no ejerzan presión sobre el escáner ni sobre ningún otro componente de la impresora.

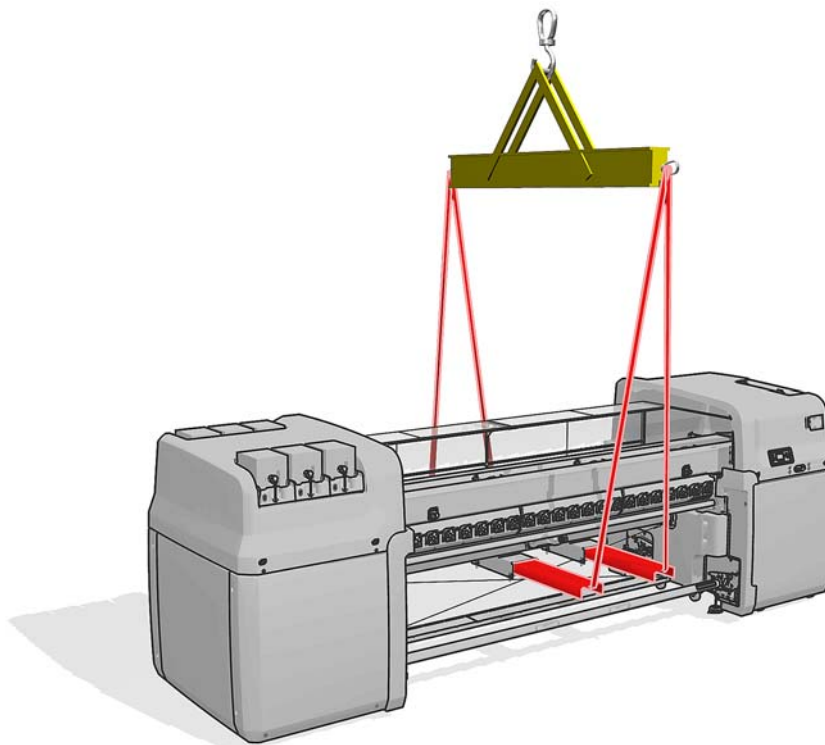

Material de desecho

Deberá desechar el cajón y el material de embalaje que se incluye con la impresora. La mayor parte de estos desechos serán materiales de madera.