

Informação Básica

Portátil HP

© Copyright 2011 Hewlett-Packard
Development Company, L.P.

Bluetooth é uma marca comercial detida pelo respectivo proprietário e utilizada pela Hewlett-Packard Company sob licença. Microsoft e Windows são marcas registadas da Microsoft Corporation nos E.U.A. O logótipo SD é marca comercial do seu proprietário.

As informações contidas neste documento estão sujeitas a alterações sem aviso prévio. As únicas garantias que cobrem os produtos e serviços da HP são estabelecidas exclusivamente na documentação de garantia que os acompanha. Neste documento, nenhuma declaração deverá ser interpretada como a constituição de garantia adicional. A HP não se responsabiliza por erros técnicos e editoriais ou omissões neste documento.

Segunda edição: Maio de 2011

Número de publicação do documento:
636684-132

Aviso do produto

Este manual descreve as funcionalidades comuns à maioria dos modelos. É possível que algumas funções não estejam disponíveis no seu computador.

Termos de software

Ao instalar, copiar, transferir ou utilizar qualquer outro produto de software pré-instalado neste computador, concorda em ficar sujeito aos termos do Contrato de Licença de Utilizador Final (EULA) da HP. Se não aceitar estes termos de licença, a única solução é devolver o produto integral sem ter sido utilizado (hardware e software) no prazo de 14 dias, para reembolso de acordo com a política de reembolso do local de compra.

Para obter quaisquer informações adicionais ou para solicitar o reembolso total do computador, contacte o ponto de venda local (o vendedor).

Aviso de segurança

-
- ⚠ **AVISO!** Para reduzir a possibilidade de lesões relacionadas com o calor ou o sobreaquecimento do computador, não coloque o computador directamente sobre o seu colo ou obstrua as aberturas de ventilação do ar do computador. Utilize o computador apenas em superfícies planas e rígidas. Não permita que outra superfície rígida, como uma impressora opcional adjacente, ou uma superfície flexível, como travesseiros, tapetes ou roupas, bloqueiem a circulação de ar. Para além disso, não permita que o transformador entre em contacto com a pele ou uma superfície suave, tais como travesseiros, tapetes ou roupas durante o funcionamento. O computador e o transformador estão em conformidade com os limites de temperatura das superfícies expostas ao utilizador definidos pelo International Standard for Safety of Information Technology Equipment (IEC 60950).
-

Índice

1 Bem-vindo	1
Localizar informações	2
2 Conhecer o seu computador	4
Parte superior	4
TouchPad	4
Luzes	5
Botões	6
Teclas	7
Parte frontal	8
Lado direito	8
Lado esquerdo	9
Ecrã	11
Parte inferior	12
3 Rede	13
Utilizar um fornecedor de serviços de Internet (ISP)	14
Ligar a uma rede sem fios	14
Ligar a uma WLAN existente	15
Configurar uma rede WLAN nova	15
Configurar um router sem fios	16
Proteger a sua WLAN	16
4 Teclado e dispositivos apontadores	17
Utilizar o teclado	18
Utilizar as teclas de acção	18
Utilizar dispositivos apontadores	20
Definir preferências do dispositivo apontador	20
Utilizar o TouchPad	20
Ligar e desligar o TouchPad	21
Navegar	21
Seleccionar	22
Utilizar gestos do Painel Táctil	22

Deslocamento	23
Beliscar/Zoom	23
Rotação	24
5 Manutenção	25
Introduzir ou remover a bateria	25
Substituir ou actualizar a unidade de disco rígido	27
Remover a unidade de disco rígido	27
Instalar uma unidade de disco rígido	28
Adicionar ou substituir módulos de memória	29
Actualizar programas e controladores	33
Cuidados de rotina	33
Limpar o ecrã	33
Limpar o TouchPad e o teclado	33
6 Cópia de segurança e recuperação	34
Restaurar	35
Criar suportes de restauro	35
Realizar um restauro do sistema	36
Restaurar a partir da partição de recuperação dedicada (somente em alguns modelos)	36
Restaurar a partir dos suportes de restauro	38
Alterar a sequência de arranque do computador	39
Efectuar cópias de segurança e recuperar as suas informações	39
Utilizar a cópia de segurança e restauro do Windows	40
Utilizar os pontos de restauro do sistema do Windows	41
Quando criar pontos de restauro	41
Criar um ponto de restauro do sistema	41
Restaurar para data e hora anteriores	41
7 Suporte a clientes	42
Contactar o Suporte a clientes	43
Etiquetas	44
8 Especificações	45
Potência de entrada	46
Ambiente operativo	47
Índice Remissivo	48

1 Bem-vindo

- [Localizar informações](#)

Depois de configurar e registar o computador, é importante executar os seguintes passos:

- **Ligar à Internet**—Configure a sua rede com ou sem fios para poder aceder à Internet. Para obter mais informações, consulte [Localizar informações na página 2](#).
- **Actualizar o software antivírus**—Proteja o seu computador de danos causados pelos vírus. O software está pré-instalado no computador e inclui uma subscrição limitada para actualizações gratuitas. Para obter mais informações, consulte o *Guia de Referência do Portátil HP*. Para obter instruções sobre como aceder a este manual, consulte [Localizar informações na página 2](#).
- **Conhecer o seu computador**—Conheça as funcionalidades do seu computador. Consulte [Conhecer o seu computador na página 4](#) e [Teclado e dispositivos apontadores na página 17](#) para obter informações adicionais.
- **Criar discos de recuperação ou uma unidade flash de recuperação**—Recupere as definições de fábrica do sistema operativo e do software em caso de instabilidade ou falha do sistema. Para obter informações, consulte [Cópia de segurança e recuperação na página 34](#).
- **Localizar o software instalado**—Aceda a uma lista do software pré-instalado no computador. Seleccione **Iniciar > Todos os programas**. Para obter informações detalhadas sobre a utilização do software fornecido com o computador, consulte as instruções do fabricante do software, que podem ser fornecidas com o software ou no Web site do fabricante.

Localizar informações

O computador incorpora vários recursos para o auxiliar na realização de várias tarefas.

Recursos	Para informações sobre
<i>Cartaz de Configuração rápida</i>	<ul style="list-style-type: none">• Como configurar o computador• Ajuda para identificar os componentes do computador
<i>Informação Básica</i>	<ul style="list-style-type: none">• Funcionalidades do computador
Para aceder a este manual:	<ul style="list-style-type: none">• Como ligar a uma rede sem fios
Selecione Iniciar > Ajuda e Suporte > Manuais do Utilizador.	<ul style="list-style-type: none">• Como utilizar o teclado e dispositivos apontadores• Como substituir ou actualizar a unidade de disco rígido e os módulos de memória
– ou –	
Selecione Iniciar > Todos os programas > HP > Documentação HP.	<ul style="list-style-type: none">• Como efectuar cópias de segurança e recuperação• Como contactar o suporte ao cliente• Especificações do computador
<i>Guia de Referência do Portátil HP</i>	<ul style="list-style-type: none">• Funcionalidades de gestão de energia
Para aceder a este manual:	<ul style="list-style-type: none">• Como maximizar a duração da bateria
Selecione Iniciar > Ajuda e Suporte > Manuais do Utilizador.	<ul style="list-style-type: none">• Como utilizar as funcionalidades multimédia do computador• Como proteger o computador• Como cuidar do computador• Como actualizar o software
– ou –	
Selecione Iniciar > Todos os programas > HP > Documentação HP.	
Ajuda e Suporte	<ul style="list-style-type: none">• Informação do sistema operativo
Para aceder à Ajuda e Suporte, selecione Iniciar > Ajuda e Suporte.	<ul style="list-style-type: none">• Software, controlador e actualizações do BIOS• Ferramentas de resolução de problemas• Como aceder ao apoio técnico
NOTA: Para obter suporte específico de um país ou região, vá para http://www.hp.com/support , selecione o seu país ou região e siga as instruções no ecrã.	
<i>Avisos de regulamentação, segurança e ambiente</i>	<ul style="list-style-type: none">• Informações de regulamentação e segurança
Para aceder a este manual:	<ul style="list-style-type: none">• Informações sobre a eliminação da bateria
Selecione Iniciar > Ajuda e Suporte > Manuais do Utilizador.	
– ou –	
Selecione Iniciar > Todos os programas > HP > Documentação HP.	

Recursos	Para informações sobre
<p><i>Manual de Segurança e Conforto</i></p> <p>Para aceder a este manual:</p> <p>Seleccione Iniciar > Ajuda e Suporte > Manuais do Utilizador.</p> <p>– ou –</p> <p>Seleccione Iniciar > Todos os programas > HP > Documentação HP.</p> <p>– ou –</p> <p>Vá para http://www.hp.com/ergo.</p>	<ul style="list-style-type: none"> • Configuração de uma estação de trabalho, postura, saúde e hábitos de trabalho adequados • Informações de segurança sobre electricidade e mecânica
<p>Folheto <i>Worldwide Telephone Numbers</i> (Números de Telefone Mundiais)</p> <p>Este folheto é fornecido com o seu computador.</p>	<p>Números de telefone de suporte HP</p>
<p>Web site da HP</p> <p>Para aceder a este Web site, vá para http://www.hp.com/support.</p>	<ul style="list-style-type: none"> • Informações de suporte • Encomendar peças e encontrar ajuda adicional • Software, controlador e actualizações do BIOS • Acessórios disponíveis para o dispositivo
<p><i>Garantia limitada*</i></p> <p>Para aceder à garantia:</p> <p>Seleccione Iniciar > Ajuda e Suporte > Manuais do Utilizador > Ver informação de garantia.</p> <p>– ou –</p> <p>Seleccione Iniciar > Todos os programas > HP > Documentação HP > Ver informação de garantia.</p> <p>– ou –</p> <p>Vá para http://www.hp.com/go/orderdocuments.</p>	<p>Informações sobre a garantia</p>
<p>*Pode encontrar a Garantia Limitada da HP expressamente fornecida e aplicável ao seu produto nos manuais electrónicos do seu computador e/ou no CD/DVD fornecido na caixa. Alguns países/regiões poderão fornecer uma Garantia Limitada da HP impressa na caixa. Nos países/regiões onde a garantia não é fornecida no formato impresso, poderá solicitar uma cópia impressa em http://www.hp.com/go/orderdocuments ou escrever para:</p>	
<ul style="list-style-type: none"> • América do Norte: Hewlett-Packard, MS POD, 11311 Chinden Blvd, Boise, ID 83714, EUA • Europa, Médio Oriente, África: Hewlett-Packard, POD, Via G. Di Vittorio, 9, 20063, Cernusco s/Naviglio (MI), Itália • Ásia Pacífico: Hewlett-Packard, POD, P.O. Box 200, Alexandra Post Office, Singapura 911507 	
<p>Inclua o número do seu produto, período de garantia (que se encontra na etiqueta do número de série), nome e endereço postal.</p>	

2 Conhecer o seu computador

- [Parte superior](#)
- [Parte frontal](#)
- [Lado direito](#)
- [Lado esquerdo](#)
- [Ecrã](#)
- [Parte inferior](#)

Parte superior

TouchPad

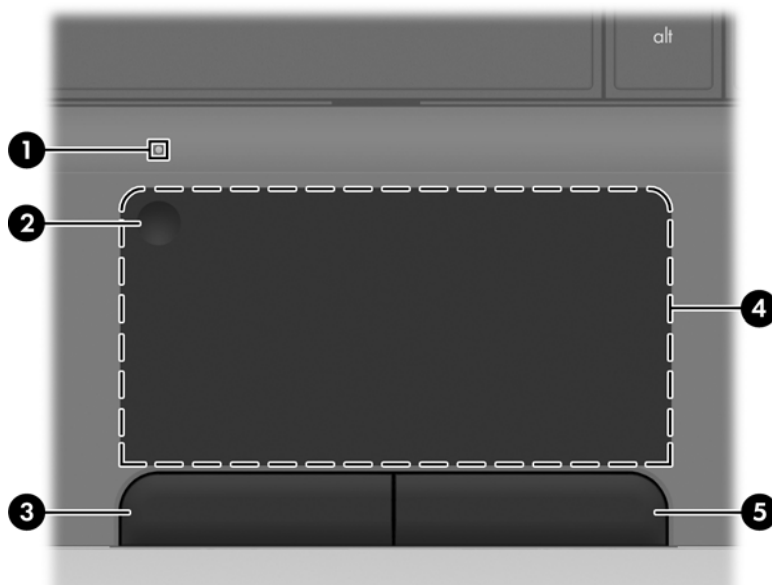



Componente	Descrição
(1) 	<ul style="list-style-type: none">• Apagada: o Painel Tátil está ligado.• Âmbar: o Painel Tátil está desligado.

Componente	Descrição
(2) Botão do Painel Táctil	Liga e desliga o Painel Táctil. Toque rapidamente duas vezes no botão do Painel Táctil para ligar e desligar o Painel Táctil.
(3) Botão esquerdo do TouchPad	Funciona como o botão esquerdo de um rato externo.
(4) Zona do Painel Táctil	Move o ponteiro e selecciona ou activa itens no ecrã.
(5) Botão direito do TouchPad	Funciona como o botão direito de um rato externo.

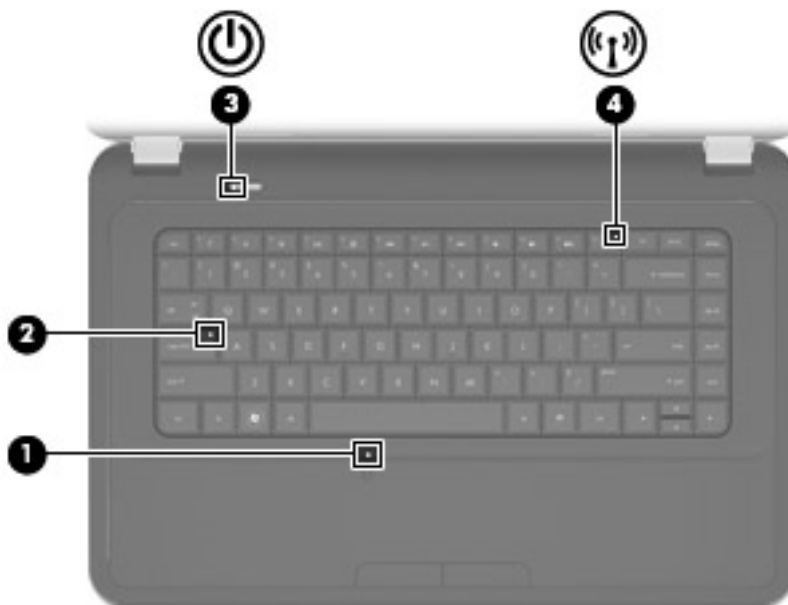
Luzes



Componente	Descrição
(1) Luz do Painel Táctil	<ul style="list-style-type: none"> • Apagada: o Painel Táctil está ligado. • Âmbar: o Painel Táctil está desligado.
(2) Luz do Caps Lock	<ul style="list-style-type: none"> • Branca: a função Caps Lock está activada. • Apagada: a função Caps Lock está desactivada.
(3)  Luz de alimentação	<ul style="list-style-type: none"> • Acesa: o computador está ligado. • Intermitente: o computador está no modo de Suspensão. • Apagada: o computador está desligado ou em Hibernação.
(4)  Luz da comunicação sem fios	<ul style="list-style-type: none"> • Branca: um dispositivo integrado sem fios, como, por exemplo, um dispositivo de rede local sem fios (WLAN) e/ou um dispositivo Bluetooth®, está ligado. • Amarela: todos os dispositivos sem fios estão desligados.



Botões

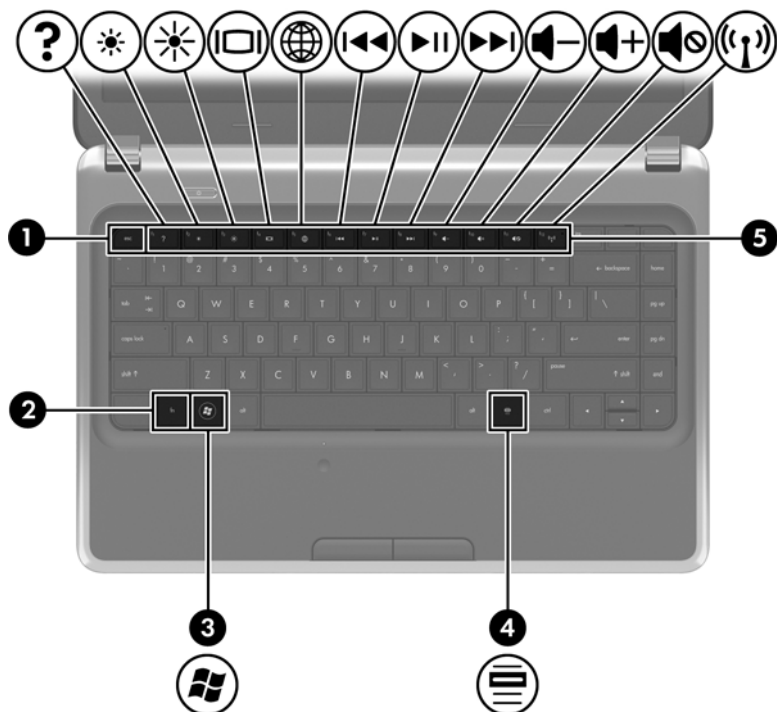

Componente	Descrição
 Botão de energia	<ul style="list-style-type: none">• Quando o computador está desligado, prima o botão para o ligar.• Quando o computador está ligado, prima brevemente o botão para iniciar o modo de Suspensão.• Quando o computador está em modo de Suspensão, prima rapidamente o botão para sair desse modo.• Quando o computador está em modo de Hibernação, prima rapidamente o botão para sair desse modo. <p>Se o computador deixar de responder e os procedimentos de encerramento do Windows® não forem eficazes, prima continuamente o botão de energia durante, pelo menos, 5 segundos, para desligar o computador.</p> <p>Para saber mais sobre as definições de energia, seleccione Iniciar > Painel de controlo > Sistema e Segurança > Opções de energia ou consulte o <i>Guia de Referência do Portátil HP</i>.</p>

Teclas



Componente	Descrição
(1) Tecla esc	Apresenta informações do sistema quando premida em combinação com a tecla fn .
(2) Tecla fn	Executa funções do sistema utilizadas com frequência quando premida em combinação com uma tecla de função, a tecla num lk ou a tecla esc .
(3)  Tecla com o logótipo do Windows	Apresenta o menu Iniciar do Windows.
(4)  Tecla de aplicações do Windows	Apresenta o menu de atalho dos itens sob o ponteiro.
(5) Teclas de acção	Executam funções do sistema frequentemente utilizadas.



Parte frontal

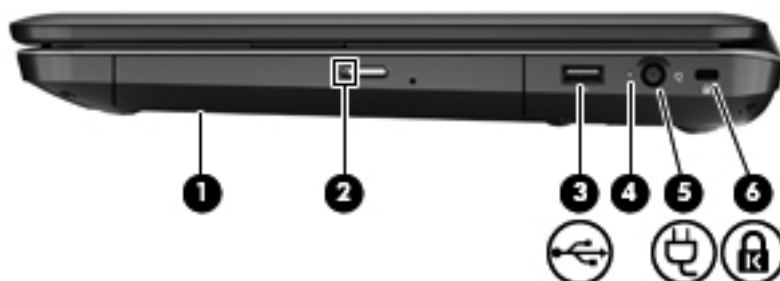

Componente	Descrição
Altifalantes (2)	Emitem som

Lado direito



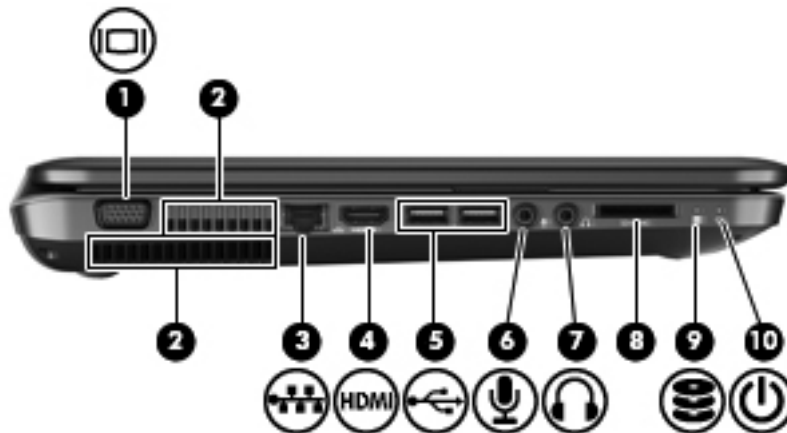

Componente	Descrição
(1) Unidade óptica	Permite ler e gravar num disco óptico (somente em alguns modelos).
(2) Luz da unidade óptica	Verde: A unidade óptica está a ser utilizada.
(3)  Porta USB	Permite ligar dispositivos USB opcionais.
(4) Luz do transformador CA	<ul style="list-style-type: none">• Branco intermitente: a bateria está fraca.• Branco sólido: O computador está ligado a uma fonte de alimentação externa.• Âmbar: O computador está a carregar a bateria.• Apagada: O computador não está ligado a uma alimentação externa.
(5)  Conector de alimentação	Liga um transformador CA.
(6)  Ranhura do cabo de segurança	Permite ligar um cabo de segurança opcional ao computador. NOTA: O cabo de segurança foi desenhado para funcionar como factor de desencorajamento, mas poderá não evitar que o computador seja furtado ou indevidamente utilizado.

Lado esquerdo



Componente	Descrição
(1)	Porta do monitor externo Liga um projector ou monitor VGA externo.
(2)	Aberturas de ventilação (2) Permitem que a circulação de ar arrefeça os componentes internos. NOTA: A ventoinha do computador liga-se automaticamente para arrefecer os componentes internos e evitar o sobreaquecimento. É normal o ventilador interno ligar-se e desligar-se durante o funcionamento rotineiro.
(3)	Tomada RJ-45 (rede) Permite ligar cabos de rede.
(4)	Porta HDMI Permite ligar o computador a um dispositivo de vídeo ou de áudio opcional, tal como uma televisão de alta definição ou qualquer componente digital ou de áudio compatível.
(5)	Portas USB (2) Permitem ligar dispositivos USB opcionais.
(6)	Tomada de entrada de áudio (microfone) Permite ligar auscultadores com microfone para computador opcionais, microfones estéreo ou microfones mono.
(7)	Tomada de saída de áudio (auscultadores) Reproduz som quando ligada a altifalantes estéreo eléctricos opcionais, auscultadores, auriculares ou áudio de televisão. AVISO! Para reduzir o risco de danos físicos, ajuste o volume antes de colocar os auscultadores ou os auriculares. Para obter informações de segurança adicionais, consulte Avisos de regulamentação, segurança e ambiente. NOTA: Quando um dispositivo é ligado à tomada, os altifalantes do computador são desactivados.
(8)	Ranhura para suportes digitais Suporta os seguintes formatos de cartões digitais opcionais: <ul style="list-style-type: none"> • Cartão MultiMedia (MMC) • Cartão de memória Secure Digital (SD)

Componente	Descrição
(9)  Luz da unidade de disco rígido	<ul style="list-style-type: none">• Branca: a unidade de disco rígido está a ser utilizada.
(10)  Luz de alimentação	<ul style="list-style-type: none">• Branca: o computador está ligado.• Branco intermitente: O computador está no modo de Suspensão.

Ecrã





Componente	Descrição
(1) Antenas WLAN (2)*	Permitem enviar e receber sinais de comunicação sem fios para comunicar com redes locais sem fios (WLANs).
(2) Luz da câmara Web	Acesa: A câmara Web está em utilização.
(3) Câmara Web	Permite gravar vídeo e tirar fotografias. Para utilizar a câmara Web, seleccione Iniciar > Todos os programas > Cyberlink YouCam .
(4) Microfone interno	Permite gravar som

*As antenas não são visíveis do exterior do computador. Para transmissões optimizadas, mantenha desobstruídas as áreas à volta das antenas. Para ver os avisos de regulamentação sem fios, consulte a secção dos *Avisos de regulamentação, segurança e ambiente* aplicáveis ao seu país ou região. Estes avisos estão disponíveis em Ajuda e Suporte.

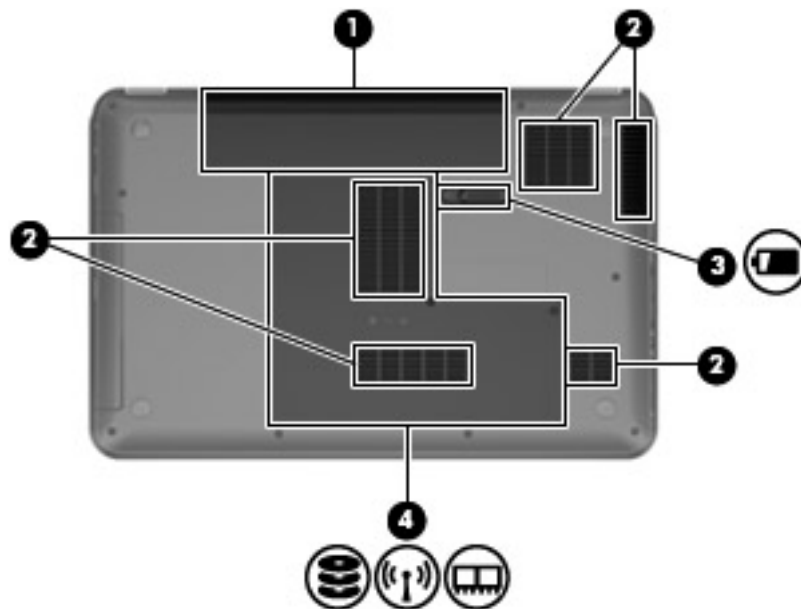
Parte inferior



Componente		Descrição
(1)	Compartimento da bateria	Contém a bateria
(2)	Aberturas de ventilação (5)	Permitem a circulação de ar para arrefecer os componentes internos NOTA: A ventoinha do computador liga-se automaticamente para arrefecer os componentes internos e evitar o sobreaquecimento. É normal o ventilador interno ligar-se e desligar-se durante o funcionamento rotineiro.
(3)	 Fecho de libertação da bateria	Solta a bateria do compartimento da bateria
(4)	 Tampa de manutenção	Permite o acesso à unidade de disco rígido, aos módulos sem fios e módulos de memória.
		

3 Rede

- [Utilizar um fornecedor de serviços de Internet \(ISP\)](#)
- [Ligar a uma rede sem fios](#)



NOTA: As funcionalidades do hardware e software da Internet variam consoante o modelo do computador e o local onde se encontra.

O seu computador poderá suportar um ou ambos os seguintes tipos de acesso à Internet:

- Sem fios — Para acesso à Internet móvel, é possível utilizar uma ligação sem fios. Consulte [Ligar a uma WLAN existente na página 15](#) ou [Configurar uma rede WLAN nova na página 15](#).
- Com fios — Pode aceder à Internet ligando-se a uma rede com fios. Para obter informações sobre como ligar-se a uma rede com fios, consulte o *Manual de Referência do Notebook HP*.

Utilizar um fornecedor de serviços de Internet (ISP)

Antes de poder ligar-se à Internet, tem de criar uma conta ISP. Contacte um ISP local para adquirir um serviço de Internet e um modem. O ISP ajuda a configurar o modem, a instalar um cabo de rede para ligar o computador sem fios ao modem e a testar o serviço Internet.

 **NOTA:** O seu ISP fornece-lhe um ID de utilizador e uma palavra-passe para aceder à Internet. Anote estas informações e guarde-as num local seguro.

As seguintes funcionalidades ajudá-lo-ão a configurar uma nova conta de Internet ou a configurar o computador para utilizar uma conta existente:

- **Serviços de Internet e Ofertas (disponíveis em alguns locais)** — Este utilitário ajuda a criar uma nova conta de Internet e a configurar o computador para utilizar uma conta existente. Para aceder a este utilitário, seleccione **Iniciar > Todos os programas > Serviços Online > Trabalhar Online**.
- **Ícones fornecidos pelo ISP (disponíveis em alguns locais)** — Estes ícones poderão ser apresentados quer de forma individual no ambiente de trabalho do Windows quer agrupados numa pasta no ambiente de trabalho designada por Serviços Online. Para configurar uma nova conta de Internet ou configurar o computador de forma a utilizar uma conta existente, faça duplo clique num ícone e, em seguida, siga as instruções apresentadas no ecrã.
- **Assistente de Ligação à Internet do Windows** — Pode utilizar o Assistente de Ligação à Internet do Windows para estabelecer a ligação à Internet em qualquer uma das seguintes situações:
 - Já possui uma conta de um ISP.
 - Não tem uma conta de Internet e quer seleccionar um ISP da lista fornecida no assistente. (A lista de fornecedores ISP não está disponível em todas as regiões.)
 - Seleccionou um ISP que não consta na lista e o ISP forneceu-lhe informações, como, por exemplo, um endereço IP específico e definições POP3 e SMTP.

Para aceder ao Assistente de ligação à Internet e às instruções para utilização do mesmo, seleccione **Iniciar > Painel de controlo > Rede e Internet > Centro de Rede e Partilha > Configurar uma nova ligação ou rede > Configurar uma nova rede** e siga as instruções apresentadas no ecrã.

 **NOTA:** Se, no assistente, lhe for solicitado que escolha entre activar ou desactivar a Firewall do Windows, escolha a opção para activar a firewall.

Ligar a uma rede sem fios

A tecnologia sem fios transfere dados através de ondas de rádio em vez de fios. O seu computador pode estar equipado com um ou mais dos seguintes dispositivos sem fios:

- Dispositivo de rede local sem fios (WLAN)
- Dispositivo Bluetooth

Para mais informações sobre a tecnologia sem fios e sobre como ligar-se a uma rede sem fios, consulte o *Manual de Referência do Notebook HP* e as informações e hiperligações de Web sites fornecidos na Ajuda e Suporte.

Ligar a uma WLAN existente

1. Ligue o computador.
2. Certifique-se de que o dispositivo WLAN está ligado.
3. Clique no ícone da rede na área de notificação, na extremidade direita da barra de tarefas.
4. Seleccione uma rede para estabelecer ligação.
5. Clique em **Ligar**.
6. Se necessário, introduza a chave de segurança.

Configurar uma rede WLAN nova

Equipamento necessário:

- Um modem de banda larga (DSL ou por cabo) **(1)** e um serviço Internet de alta velocidade adquirido a um fornecedor de serviços Internet (ISP)
- Um router sem fios (adquirido separadamente) **(2)**
- O seu novo computador sem fios **(3)**

 **NOTA:** Alguns modems têm um router sem fios incorporado. Consulte o seu ISP para determinar o tipo de modem que tem.

A ilustração mostra um exemplo de instalação de uma rede WLAN completa que está ligada à Internet. À medida que a rede aumenta, é possível ligar outros computadores com ou sem fios para que tenham acesso à Internet.



Configurar um router sem fios

Para obter ajuda na configuração de uma WLAN, consulte as informações fornecidas pelo fabricante do router ou o seu ISP.

O sistema operativo Windows também fornece ferramentas para ajudá-lo a configurar uma rede sem fios nova. Para utilizar as ferramentas do Windows na configuração da sua rede, seleccione **Iniciar > Painel de controlo > Rede e Internet > Centro de Rede e Partilha > Configurar uma nova ligação ou rede > Configurar uma nova rede**. Em seguida, siga as instruções apresentadas no ecrã.

 **NOTA:** É recomendável que ligue inicialmente o seu novo computador sem fios ao router, utilizando o cabo de rede fornecido com o router. Quando o computador estabelecer a ligação à Internet com êxito, pode desligar o cabo e aceder, em seguida, à Internet através da sua rede sem fios.

Proteger a sua WLAN

Quando configurar uma WLAN ou aceder a uma WLAN existente, active sempre as funcionalidades de segurança para proteger a sua rede contra acessos não autorizados.

Para obter informações sobre como proteger a WLAN, consulte o *Manual de Referência do Notebook HP*.

4 Teclado e dispositivos apontadores

- [Utilizar o teclado](#)
- [Utilizar dispositivos apontadores](#)
- [Utilizar gestos do Painel Tátil](#)

Utilizar o teclado

Utilizar as teclas de acção







As teclas de acção representam acções personalizadas atribuídas a teclas específicas na parte superior do teclado. Os ícones das teclas **f1** a **f12** representam as funções das teclas de acção.





Para utilizar uma tecla de acção, prima sem soltar esta tecla para activar a função atribuída.

 **NOTA:** A funcionalidade da tecla de acção é activada na fábrica. Pode desactivar esta funcionalidade no Setup Utility (Utilitário de configuração) (BIOS) e reverter para as definições padrão, premindo a tecla **fn** e uma das teclas de função para activar a função atribuída. Para obter instruções, consulte o capítulo "Setup Utility (Utilitário de configuração) (BIOS) e Diagnóstico do sistema" no Guia de Referência do Portátil HP.

 **CUIDADO:** Tenha muito cuidado ao efectuar alterações no Setup Utility (Utilitário de configuração). Os erros podem impedir o funcionamento correcto do computador.



Ícone	Tecla	Descrição
	f1	Abre a Ajuda e Suporte, que fornece informações sobre o sistema operativo Windows e o computador, respostas a perguntas e tutoriais e actualizações do computador A Ajuda e Suporte também disponibiliza resolução de problemas automática e hiperligações para especialistas de suporte
	f2	Quando mantém esta tecla premida, o nível de luminosidade do ecrã diminui gradualmente
	f3	Quando mantém esta tecla premida, o nível de luminosidade do ecrã aumenta gradualmente
	f4	Alterna a imagem do ecrã entre os dispositivos de visualização ligados ao sistema. Por exemplo, se um monitor estiver ligado ao computador, premir esta tecla alterna a imagem do ecrã entre o ecrã do computador e o ecrã do monitor para uma apresentação simultânea no computador e no monitor. A maioria dos monitores externos recebe informações de vídeo do computador, utilizando o padrão de vídeo VGA externo. A tecla de acção alternar a imagem do ecrã pode, também, alternar imagens entre outros dispositivos que recebem informações de vídeo do computador.
	f5	<ul style="list-style-type: none">Quando o computador está desligado ou em Hibernação, inicia o HP QuickWeb.Quando o computador está no Microsoft Windows, inicia o Web browser predefinido.Quando o computador está no HP QuickWeb, inicia o Web browser predefinido. NOTA: Se o seu computador não possuir o software HP QuickWeb, o botão não desempenha qualquer acção ou função.
	f6	Reproduz a faixa anterior de um CD de áudio ou a secção anterior de um DVD ou BD
	f7	Reproduz, interrompe ou retoma a reprodução de um CD de áudio, DVD ou BD

Ícone	Tecla	Descrição
	f8	Reproduz a faixa seguinte de um CD de áudio ou a secção seguinte de um DVD ou BD
	f9	Quando mantém esta tecla premida, o volume dos altifalantes diminui gradualmente
	f10	Quando mantém esta tecla premida, o volume dos altifalantes aumenta gradualmente
	f11	Silencia ou restaura o som dos altifalantes
	f12	Liga ou desliga a funcionalidade sem fios NOTA: Esta tecla de acção não estabelece uma ligação sem fios. Para estabelecer uma ligação sem fios, necessita de ter uma rede sem fios instalada.

Utilizar dispositivos apontadores

 **NOTA:** Para além dos dispositivos apontadores incluídos no seu computador, pode utilizar um rato USB externo (adquirido separadamente), ligando-o a uma das portas USB do computador.

Definir preferências do dispositivo apontador

Utilize as propriedades do Rato no sistema operativo Windows® para personalizar as definições dos dispositivos apontadores, incluindo as definições que se seguem:

Para aceder às Propriedades do Rato, seleccione **Iniciar > Dispositivos e Impressoras**. Em seguida, clique com o botão direito do rato no dispositivo que representa o seu computador e seleccione **Definições do rato**.

Utilizar o TouchPad

Para mover o ponteiro, faça deslizar dois dedos pela superfície do Painel Táctil na direcção pretendida. Utilize o botão esquerdo e o botão direito do Painel Táctil como se fossem os botões de um rato externo. Para deslocar o ecrã para cima e para baixo utilizando a zona de deslocamento vertical do Painel Táctil, faça deslizar o dedo para cima ou para baixo sobre as linhas.

Ligar e desligar o TouchPad

Para desligar e ligar o Painel Táctil, toque rapidamente duas vezes no botão do Painel Táctil.

 **NOTA:** A luz do TouchPad está desligada quando este estiver activo.

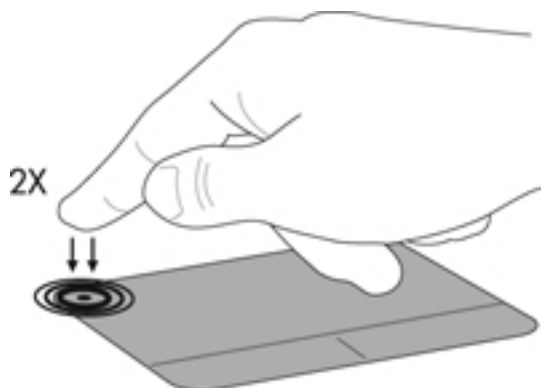

Navegar

Para mover o ponteiro, faça deslizar o dedo pela superfície do TouchPad na direcção pretendida.

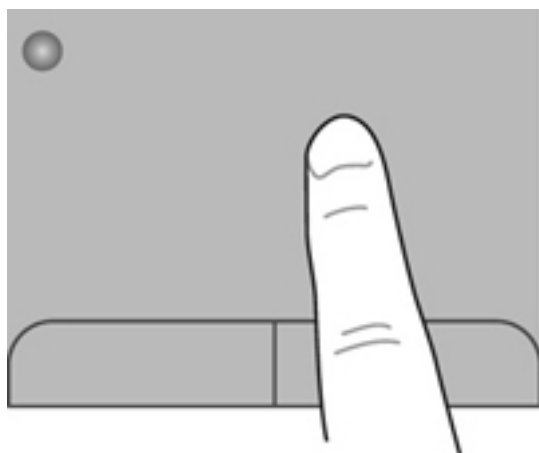

Seleccionar

Utilize os botões esquerdo e direito do TouchPad, como se fossem os botões correspondentes de um rato externo.

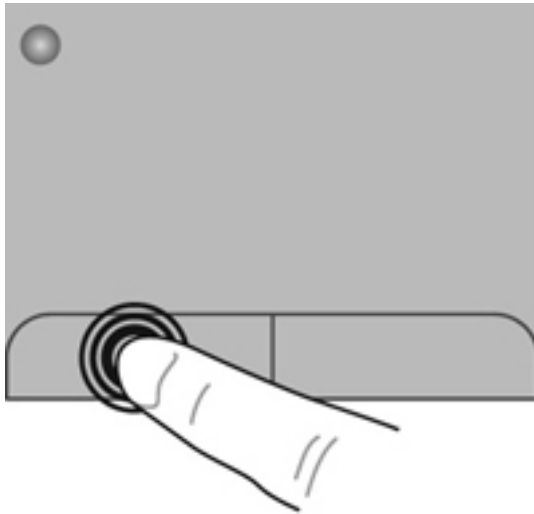

Utilizar gestos do Painel Táctil

O TouchPad suporta uma variedade de gestos. Para utilizar os gestos do TouchPad, coloque dois dedos em simultâneo no TouchPad.

 **NOTA:** Os gestos do Painel Táctil não são suportados em todos os programas.

Para ver a demonstração de um gesto:

1. Clique no ícone **Mostrar ocultos** na área de notificação, na extremidade direita da barra de tarefas.
2. Clique com o botão direito do rato no ícone **Dispositivo apontador Synaptics**  na área de notificação, na extremidade direita da barra de tarefas e, em seguida, clique em **Propriedades do Painel Táctil**.
3. Clique num gesto para activar a demonstração.

Para ligar e desligar os gestos:

1. Clique no ícone **Mostrar ocultos** na área de notificação, na extremidade direita da barra de tarefas.
2. Clique com o botão direito do rato no ícone **Dispositivo apontador Synaptics**  na área de notificação, na extremidade direita da barra de tarefas e, em seguida, clique em **Propriedades do Painel Táctil**.
3. Selecciona a caixa de verificação junto ao gesto que pretende activar ou desactivar.
4. Clique em **Aplicar** e, em seguida, clique em **OK**.

Deslocamento

A deslocação é útil para se mover para cima, para baixo ou para os lados numa página ou imagem. Para se deslocar, coloque dois dedos ligeiramente afastados no TouchPad e, em seguida, arraste-os pelo TouchPad num movimento para cima, para baixo, para a esquerda ou para a direita.

 **NOTA:** A velocidade de deslocamento é controlada pela velocidade dos dedos.

NOTA: O deslocamento com dois dedos é activado na fábrica.

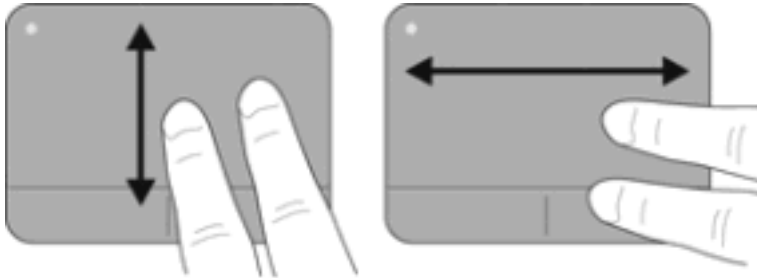

Beliscar/Zoom

Beliscar permite-lhe ampliar ou reduzir imagens ou texto.

- Amplie colocando dois dedos juntos no TouchPad e, em seguida, afaste-os.
- Reduza colocando dois dedos afastados no TouchPad e, em seguida, aproxime-os.

 **NOTA:** Comprimir/ampliar é activado na fábrica.

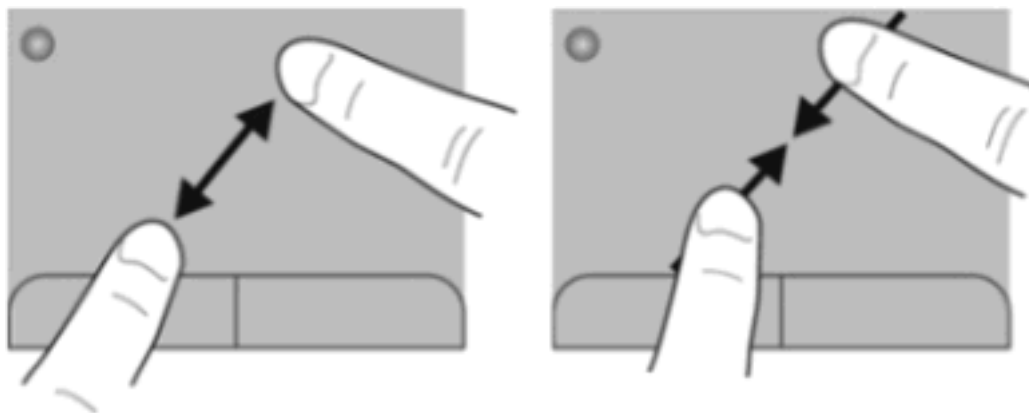

Rotação

A rotação permite-lhe rodar itens, como fotografias. Para rodar, fixe o seu indicador esquerdo na zona do TouchPad. Mova o indicador direito à volta do dedo fixo num movimento de varrimento, movendo-se da posição das 12 horas para a posição das 3 horas. Para inverter a rotação, mova o indicador direito da posição das 3 horas para a posição das 12 horas.

 **NOTA:** A rotação é desactivada na fábrica.

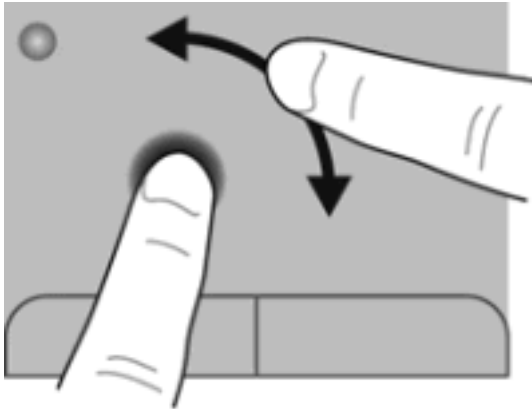

5 Manutenção

- [Introduzir ou remover a bateria](#)
- [Substituir ou actualizar a unidade de disco rígido](#)
- [Adicionar ou substituir módulos de memória](#)
- [Actualizar programas e controladores](#)
- [Cuidados de rotina](#)

Introduzir ou remover a bateria

 **NOTA:** Para obter informações adicionais sobre a utilização da bateria, consulte o *Manual de Referência do Notebook HP*.

Para introduzir a bateria:

- ▲ Introduza a bateria **(1)** no respectivo compartimento **(2)** até estar devidamente encaixada.

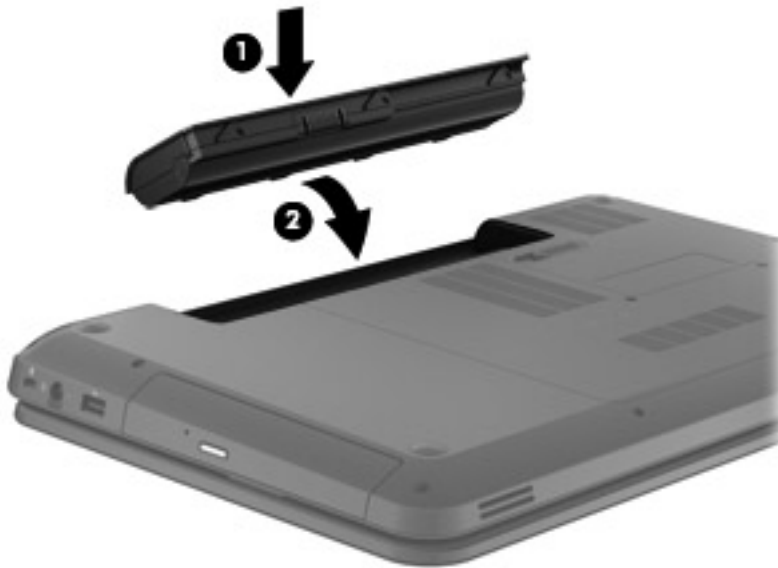

△ **CUIDADO:** A remoção de uma bateria que é a única fonte de energia do computador pode causar perda de informações. Para evitar a perda de informações, guarde o trabalho e inicie o modo de Hibernação ou encerre o computador através do Windows antes de remover a bateria.

Para remover a bateria, siga estes passos:

1. Faça deslizar o fecho de abertura da bateria (1) para soltá-la.
2. Remova a bateria do respectivo compartimento (2).



Substituir ou actualizar a unidade de disco rígido

△ **CUIDADO:** Para evitar a perda de informações ou a falta de resposta do sistema:

Encerre o computador antes de remover a unidade de disco rígido do respectivo compartimento. Não remova a unidade de disco rígido com o computador ligado, em Suspensão ou em Hibernação.

Se não tiver a certeza se o computador está desligado ou em hibernação, ligue-o deslizando o interruptor de alimentação rapidamente para a direita. Em seguida, encerre o computador através do sistema operativo.

Remover a unidade de disco rígido

Para remover a unidade de disco rígido, siga estes passos:

1. Guarde o seu trabalho, encerre o computador e feche o ecrã.
2. Desligue todos os dispositivos externos ligados ao computador.
3. Desligue o cabo de alimentação da tomada eléctrica.
4. Vire o computador ao contrário sobre uma superfície plana.
5. Remova a bateria do computador.
6. Desaperte os parafusos da tampa de manutenção (1).
7. Levante a tampa de manutenção (2) do computador e, em seguida, retire-a.

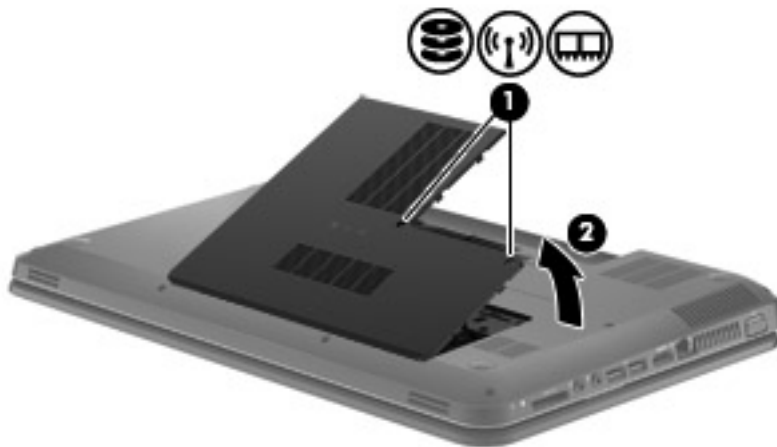

8. Desligue o cabo da unidade de disco rígido da placa do sistema (1) e, em seguida, levante a unidade de disco rígido do computador (2).

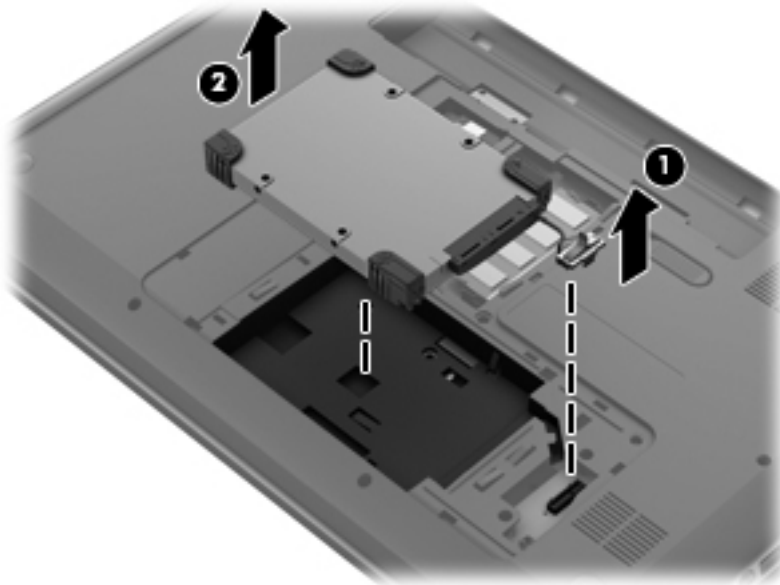

Instalar uma unidade de disco rígido

Para instalar uma unidade de disco rígido, siga estes passos:

1. Insira a unidade de disco rígido no respectivo compartimento (1) e, em seguida, ligue o cabo da unidade de disco rígido à placa de sistema (2).

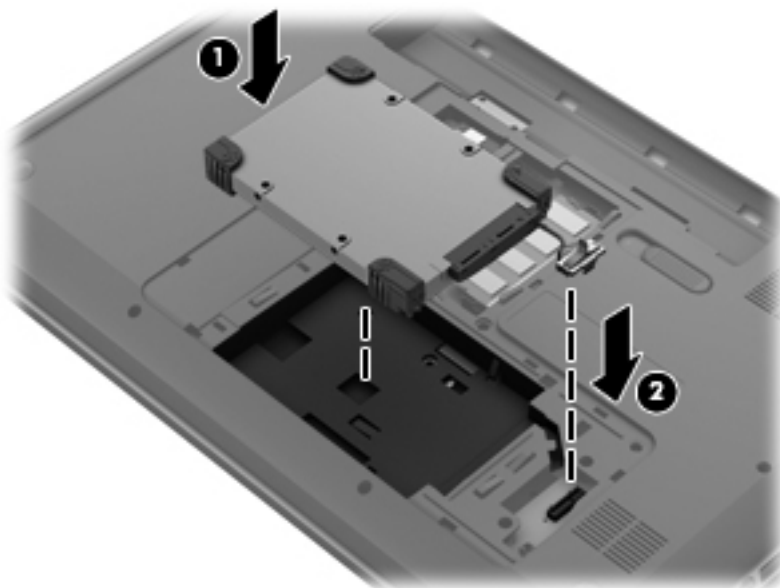

2. Alinhe as patilhas (1) da tampa de manutenção com os entalhes do computador.
3. Feche a tampa de manutenção (2).

4. Aperte os parafusos da tampa de manutenção (3).

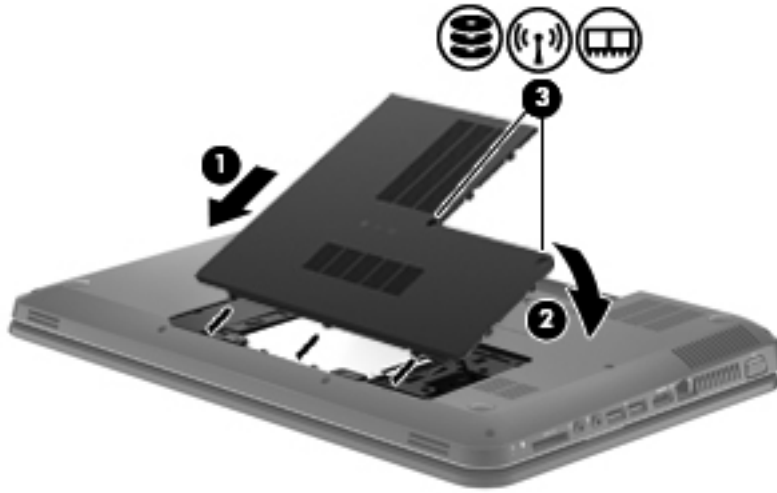

5. Reponha a bateria.
6. Vire o computador para cima.
7. Volte a ligar o computador à alimentação externa.
8. Volte a ligar quaisquer dispositivos externos.

Adicionar ou substituir módulos de memória

O computador possui um compartimento do módulo de memória, localizado na parte inferior do mesmo. É possível actualizar a capacidade de memória do computador, adicionando um módulo de memória na ranhura do módulo de memória de expansão vazia ou actualizando o módulo de memória existente na ranhura do módulo de memória principal.

⚠ **AVISO!** Para reduzir o risco de choque eléctrico e danos no equipamento, desligue o cabo de alimentação e remova todas as baterias antes de instalar um módulo de memória.

⚠ **CAUIDADO:** As descargas electrostáticas (ESD) podem danificar os componentes electrónicos. Antes de iniciar qualquer procedimento, certifique-se de que está isento de electricidade estática, tocando num objecto metálico com ligação à terra.

📖 **NOTA:** Para utilizar uma configuração de canal duplo ao adicionar um segundo módulo de memória, certifique-se de que os dois módulos de memória são idênticos.

Para adicionar ou substituir um módulo de memória, siga estes passos:

△ **CUIDADO:** Para evitar a perda de informações ou um sistema sem resposta:

Encerre o computador antes de adicionar ou substituir módulos de memória. Não remova um módulo de memória enquanto o computador estiver ligado ou no modo de Suspensão ou Hibernação.

Se não tiver a certeza se o computador está desligado ou no modo de Hibernação, pressione o botão de alimentação para ligar o computador e utilize o sistema operativo para encerrar o computador.

1. Guarde o seu trabalho, encerre o computador e feche o ecrã.
2. Desligue todos os dispositivos externos ligados ao computador.
3. Desligue o cabo de alimentação da tomada eléctrica.
4. Vire o computador ao contrário sobre uma superfície plana.
5. Remova a bateria do computador.
6. Desaperte os parafusos da tampa de manutenção (1).
7. Levante a tampa de manutenção (2) do computador e, em seguida, retire-a.

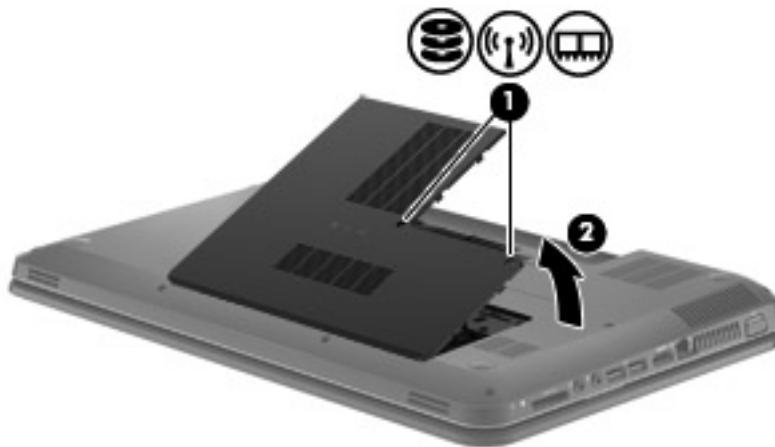

8. Se estiver a substituir um módulo de memória, remova o existente:
 - a. Puxe os cliques de retenção (1) de cada lado do módulo de memória.
O módulo de memória solta-se.

- b. Segure as extremidades do módulo de memória **(2)** e, em seguida, puxe-o cuidadosamente para fora da ranhura do módulo de memória.

△ **CUIDADO:** Para impedir danos no módulo de memória, segure-o apenas pelas pontas. Não toque nos componentes do módulo de memória.

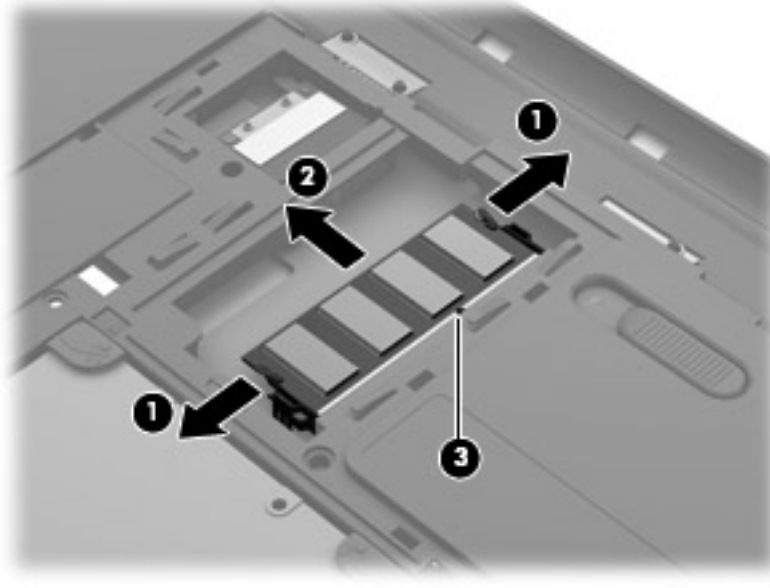

Para proteger um módulo de memória após a remoção, coloque-o num recipiente com protecção electrostática.

9. Insira um novo módulo de memória:

△ **CUIDADO:** Para impedir danos no módulo de memória, segure-o apenas pelas pontas. Não toque nos componentes do módulo de memória.

- a. Alinhe a extremidade dentada **(1)** do módulo de memória com a patilha na ranhura do módulo de memória.
- b. Com o módulo de memória num ângulo de 45 graus em relação à superfície do compartimento do módulo de memória, pressione o módulo **(2)** para a ranhura do módulo de memória até encaixar.

- c. Empurre cuidadosamente o módulo de memória (3), pressionando as extremidades direita e esquerda do módulo de memória, até os cliques de retenção encaixarem no devido lugar.

△ **CUIDADO:** Não dobre o módulo de memória para evitar danificá-lo.

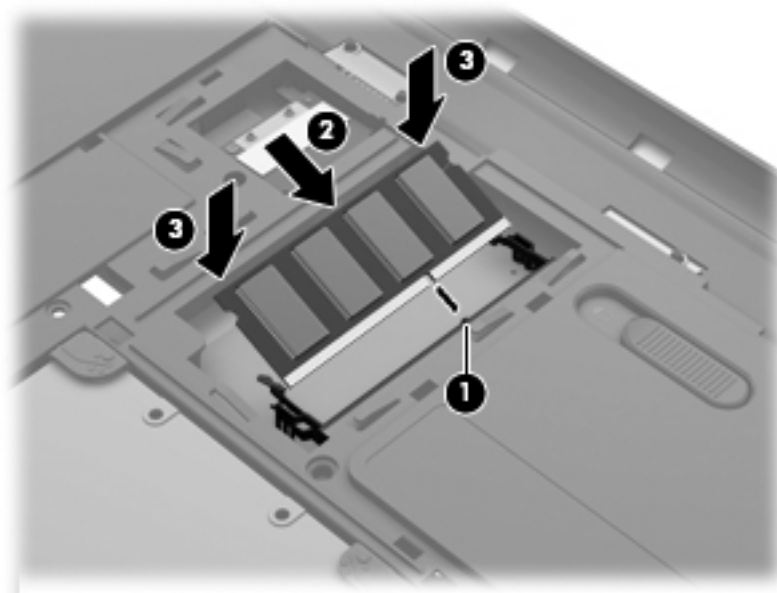

10. Alinhe as patilhas (1) da tampa de manutenção com os entalhes do computador.
11. Feche a tampa (2).
12. Aperte os parafusos da tampa de manutenção (3).

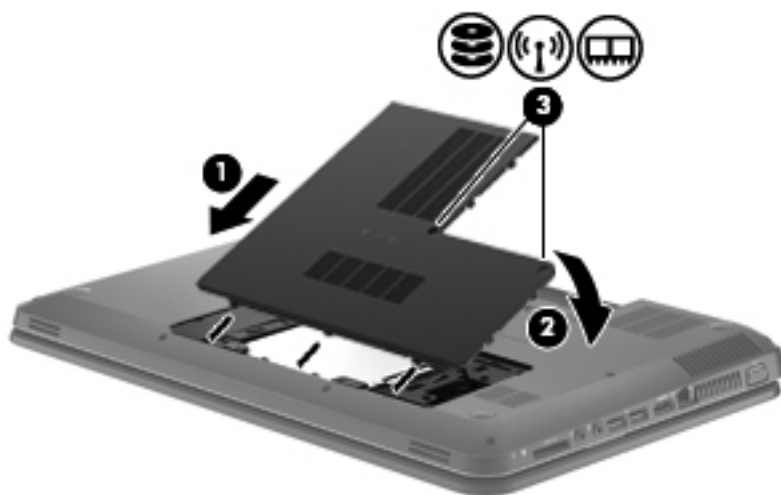

13. Substitua a bateria.
14. Vire o computador para cima e volte a ligar a alimentação externa e os dispositivos externos.
15. Ligue o computador.

Actualizar programas e controladores

A HP recomenda que actualize regularmente os programas e controladores para as versões mais recentes. Vá para <http://www.hp.com/support> para transferir as versões mais recentes. Também pode registar-se para receber notificações automáticas de actualizações quando ficam disponíveis.

Cuidados de rotina

Limpar o ecrã

-
- △ **CUIDADO:** Para evitar danos permanentes no computador, não pulverize água, produtos de limpeza ou químicos sobre o ecrã.
-

Para remover manchas e pêlos, limpe frequentemente o ecrã com um pano macio, húmido e sem pêlos. Se o ecrã necessitar de uma limpeza mais profunda, utilize panos anti-estáticos previamente humedecidos ou produtos anti-estáticos de limpeza de ecrã.

Limpar o TouchPad e o teclado

A sujidade e a gordura no TouchPad podem fazer com que o ponteiro se apresente instável no ecrã. Para evitar esta situação, limpe o TouchPad com um pano húmido e lave as mãos frequentemente durante a utilização do computador.

-
- △ **AVISO!** Para reduzir o risco de choque eléctrico ou danos nos componentes internos, não utilize acessórios do aspirador para limpar o teclado. O aspirador pode depositar resíduos domésticos na superfície do teclado.
-

Limpe o teclado regularmente para impedir que as teclas colem e para remover o pó, os pêlos e partículas que possam ficar presos por baixo das teclas. Pode ser utilizada uma lata de ar comprimido com uma extensão em cânula, para forçar a circulação de ar entre as teclas e debaixo das mesmas, de modo a soltar e remover resíduos.

6 Cópia de segurança e recuperação

- [Restaurar](#)
- [Criar suportes de restauro](#)
- [Realizar um restauro do sistema](#)
- [Efectuar cópias de segurança e recuperar as suas informações](#)

O computador inclui ferramentas fornecidas pelo sistema operativo e pela HP para o ajudar a proteger as suas informações e a restaurá-las se necessário.

Este capítulo fornece informações acerca dos seguintes tópicos:

- Criar um conjunto de discos de recuperação ou uma unidade flash de recuperação (funcionalidade do software HP Recovery Manager)
- Realizar um restauro do sistema (a partir da partição, discos de recuperação ou uma unidade flash de recuperação)
- Fazer cópias de segurança das suas informações
- Recuperar um programa ou controlador

Restaurar

Para restaurar a imagem de fábrica do sistema em caso de falha da unidade de disco rígido, necessitará de um conjunto de discos de recuperação ou uma unidade flash de recuperação que pode criar com o HP Recovery Manager. A HP recomenda a utilização deste software para criar um conjunto de discos de recuperação ou uma unidade flash de recuperação imediatamente após a configuração do software.

Se, por algum motivo, necessitar de restaurar o sistema, poderá fazê-lo utilizando a partição HP Recovery (só modelos seleccionados), sem necessidade de discos de recuperação ou de uma unidade flash de recuperação. Para verificar a existência de uma partição de recuperação, clique em **Iniciar**, clique com o botão direito do rato em **Computador**, clique em **Gerir** e, em seguida, clique em **Gestão de discos**. Se a partição de recuperação existir, será apresentada uma unidade de recuperação na janela.

△ **CAUIDADO:** O HP Recovery Manager (partição ou discos/unidade flash) restaura apenas software pré-instalado de fábrica. O software que não foi fornecido com este computador terá de ser reinstalado manualmente.

📄 **NOTA:** Foram incluídos discos de recuperação para computadores que não possuem uma partição de recuperação.

Criar suportes de restauro

A HP recomenda a criação de um conjunto de discos de recuperação ou de uma unidade flash de recuperação para se certificar de que pode restaurar o estado de fábrica original do computador em caso de falha da unidade de disco rígido ou se, por algum motivo, não conseguir restaurar com as ferramentas da partição de recuperação. Crie estes discos ou a unidade flash após configurar o computador pela primeira vez.

📄 **NOTA:** O HP Recovery Manager permite a criação de apenas um conjunto de discos de recuperação ou de uma unidade flash de recuperação. Utilize estes discos ou unidade flash com cuidado e mantenha-os num lugar seguro.

NOTA: Se o computador não incluir uma unidade óptica integrada, pode utilizar uma unidade óptica externa opcional (adquirida separadamente) para criar discos de recuperação ou pode adquirir discos de recuperação para o computador no Web site da HP. Se utilizar uma unidade óptica externa, tem de estar directamente ligada a uma porta USB do computador, não a uma porta USB de um dispositivo externo, como, por exemplo, um hub USB.

Orientações:

- Adquirir discos DVD-R, DVD+R, DVD-R DL ou DVD+R DL de alta qualidade.

📄 **NOTA:** Os discos de leitura/escrita como, por exemplo, os discos CD-RW, DVD±RW, DVD ±RW de dupla camada e BD-RE (Blu-ray regravável) não são compatíveis com o software HP Recovery Manager.

- O computador tem de estar ligado à alimentação CA durante este processo.
- Só é possível criar um conjunto de discos de recuperação ou uma unidade flash de recuperação por computador.

 **NOTA:** Quando criar discos de recuperação, numere cada um antes de o inserir na unidade óptica.

- Se necessário, poderá sair do programa antes de ter concluído a criação de discos de recuperação ou da unidade flash de recuperação. Da próxima vez que abrir o HP Recovery Manager, ser-lhe-á pedido para continuar o processo de criação de cópias de segurança.

Para criar um conjunto de discos de recuperação ou uma unidade flash de recuperação:

1. Seleccione **Iniciar > Todos os programas > HP > HP Recovery Manager > HP Recovery Media Creation**.
2. Siga as instruções apresentadas no ecrã.

Realizar um restauro do sistema

O software HP Recovery Manager permite-lhe reparar ou restaurar o computador para o seu estado de fábrica original. O HP Recovery Manager funciona a partir de discos de recuperação, de uma unidade flash de recuperação ou de uma partição de recuperação dedicada (somente em alguns modelos) no disco rígido.

 **NOTA:** É necessário realizar um restauro do sistema se a unidade do disco rígido do computador falhar ou se todas as tentativas de correcção de problemas de funcionamento do computador falharem. O restauro do sistema deverá ser utilizado como última tentativa para resolver problemas do computador.

Tenha em atenção o seguinte quando realizar um restauro do sistema:

- Apenas poderá restaurar o sistema do qual efectuou anteriormente uma cópia de segurança. A HP recomenda a utilização do Recovery Manager para criar um conjunto de discos de recuperação ou uma unidade flash de recuperação assim que configurar o computador.
- O Windows tem as suas próprias funcionalidades de reparação integradas, tal como o Restauro do sistema. Se ainda não experimentou estas funcionalidades, experimente-as antes de utilizar o HP Recovery Manager.
- O HP Recovery Manager restaura apenas o software pré-instalado de fábrica. O software não fornecido com este computador tem de ser transferido a partir do Web site do fabricante ou reinstalado a partir do disco fornecido pelo fabricante.

Restaurar a partir da partição de recuperação dedicada (somente em alguns modelos)

Quando utilizar a partição de recuperação dedicada, existe uma opção para criar cópias de segurança de imagens, músicas e outros ficheiros de áudio, vídeos e filmes, programas de televisão gravados, documentos, folhas de cálculo e apresentações, e-mails, favoritos da Internet e definições durante este processo.

Para restaurar o computador a partir da partição de recuperação, siga estes passos:

1. Aceda à ferramenta HP Recovery Manager de uma das seguintes formas:
 - Seleccione **Iniciar > Todos os programas > HP > HP Recovery Manager > HP Recovery Manager**.
 - ou –
 - Ligue ou reinicie o computador e, em seguida, prima **esc** enquanto a mensagem "Press the ESC key for Startup Menu" (Prima a tecla ESC para aceder ao Menu de Arranque) é apresentada na parte inferior do ecrã. Em seguida, prima **f11** enquanto a mensagem "F11 (System Recovery)" [F11 (Recuperação do sistema)] é apresentada no ecrã.
2. Clique em **System Recovery** (Recuperação do sistema) na janela **HP Recovery Manager**.
3. Siga as instruções apresentadas no ecrã.

Restaurar a partir dos suportes de restauro

1. Se possível, efectue uma cópia de segurança de todos os ficheiros pessoais.
2. Insira o primeiro disco de recuperação na unidade óptica do computador ou numa unidade óptica externa opcional e, em seguida, reinicie o computador.

– ou –

Introduza a unidade flash de recuperação numa porta USB do computador e, em seguida, reinicie o computador.

 **NOTA:** Se o computador não reiniciar automaticamente no HP Recovery Manager, é necessário alterar a sequência de arranque do computador.

3. Prima **f9** no arranque do sistema.
4. Seleccione a unidade óptica ou a unidade flash.
5. Siga as instruções apresentadas no ecrã.

Alterar a sequência de arranque do computador

Para alterar a sequência de arranque para discos de recuperação:

1. Reinicie o computador.
2. Prima **esc** enquanto o computador reinicia e, em seguida, prima **f9** para ver as opções de arranque.
3. Seleccione **Internal CD/DVD ROM Drive** (Unidade de CD/DVD ROM Interna) na janela das opções de arranque.

Para alterar a sequência de arranque para a unidade flash de recuperação:

1. Insira a unidade flash numa porta USB.
2. Reinicie o computador.
3. Prima **esc** enquanto o computador reinicia e, em seguida, prima **f9** para ver as opções de arranque.
4. Seleccione a unidade flash na janela das opções de arranque.

Efectuar cópias de segurança e recuperar as suas informações

É muito importante que crie cópias de segurança dos seus ficheiros e mantenha qualquer software novo num local seguro. À medida que adiciona software e ficheiros de dados novos, continue a criar regularmente cópias de segurança.

A sua capacidade de recuperar o sistema na totalidade depende do quão recente é a sua cópia de segurança.

 **NOTA:** Terá de efectuar uma recuperação a partir da cópia de segurança mais recente se o computador for alvo de um ataque por vírus ou se qualquer componente principal do sistema falhar. Para corrigir problemas do computador, deve ser tentada primeiro uma recuperação e só depois um restauro do sistema.

Pode efectuar cópias de segurança das informações para uma unidade de disco rígido externa opcional, uma unidade de rede ou discos. Efectue cópias de segurança do sistema nas seguintes alturas:

- A horas regularmente agendadas

 **SUGESTÃO:** Defina lembretes para efectuar uma cópia de segurança das suas informações periodicamente.

- Antes de o computador ser reparado ou restaurado
- Antes de adicionar ou modificar hardware ou software

Orientações:

- Crie pontos de restauro do sistema, utilizando a funcionalidade de restauro do sistema do Windows®, e copie-os periodicamente para um disco óptico ou uma unidade de disco rígido externa. Para mais informações sobre como utilizar pontos de restauro de sistema, consulte [Utilizar os pontos de restauro do sistema do Windows na página 41](#).
- Guarde os ficheiros pessoais na biblioteca Documentos e faça cópias de segurança regulares dessa pasta.
- Guarde definições personalizadas numa janela, barra de ferramentas ou barra de menu, efectuando uma captura de ecrã das suas definições. A captura de ecrã pode poupar tempo se tiver de repor as suas preferências.

Para criar uma captura de ecrã:

1. Apresente o ecrã que pretende guardar.
2. Copie a imagem do ecrã:

Para copiar apenas a janela activa, prima **alt+fn+prt sc**.

Para copiar todo o ecrã, prima **fn+prt sc**.
3. Abra um documento de processamento de texto e, em seguida, seleccione **Editar > Colar**. A imagem do ecrã é adicionada ao documento.
4. Guarde e imprima o documento.

Utilizar a cópia de segurança e restauro do Windows

Orientações:

- Certifique-se de que o computador está ligado à alimentação CA antes de iniciar o processo de cópia.
- Aguarde o tempo suficiente para concluir o processo de cópia de segurança. Consoante os tamanhos dos ficheiros, poderá demorar mais do que uma hora.

Para criar uma cópia de segurança:

1. Seleccione **Iniciar > Painel de controlo > Sistema e Segurança > Cópia de Segurança e Restauro**.
2. Siga as instruções apresentadas no ecrã para programar e criar uma cópia de segurança.



NOTA: O Windows® inclui a funcionalidade Controlo de Conta de Utilizador para melhorar a segurança do computador. Poderá ser pedida permissão ou a palavra-passe para realizar tarefas, tais como instalar aplicações, executar utilitários ou alterar definições do Windows. Consulte a Ajuda e Suporte para mais informações.

Utilizar os pontos de restauro do sistema do Windows

Os pontos de restauro do sistema permitem guardar um instantâneo da unidade de disco rígido num determinado momento. Posteriormente, poderá recuperar esse momento, caso pretenda inverter alterações subsequentemente efectuadas.

 **NOTA:** A recuperação para um ponto anterior não afecta os ficheiros de dados nem as mensagens de correio electrónico criados desde o último ponto de restauro.

É igualmente possível criar pontos de restauro adicionais para proporcionar protecção adicional para os ficheiros e definições.

Quando criar pontos de restauro

- Antes de adicionar ou modificar software ou hardware
- Periodicamente, sempre que o sistema estiver a funcionar de maneira ideal

 **NOTA:** Se reverter para um ponto de restauro e, posteriormente, mudar de ideias, pode reverter o restauro.

Criar um ponto de restauro do sistema

1. Seleccione **Iniciar > Painel de controlo > Sistema e Segurança > Sistema**.
2. No painel esquerdo, clique em **Protecção do sistema**.
3. Clique no separador **Protecção do sistema**.
4. Siga as instruções apresentadas no ecrã.

Restaurar para data e hora anteriores

Para reverter para um ponto de restauro (criado em data e hora anteriores), quando o computador estava a funcionar de maneira ideal, siga estes passos:

1. Seleccione **Iniciar > Painel de controlo > Sistema e Segurança > Sistema**.
2. No painel esquerdo, clique em **Protecção do sistema**.
3. Clique no separador **Protecção do sistema**.
4. Clique em **Restauro do sistema**.
5. Siga as instruções apresentadas no ecrã.

7 Soporte a clientes

- [Contactar o Soporte a clientes](#)
- [Etiquetas](#)

Contactar o Suporte a clientes

Se as informações fornecidas neste manual do utilizador, no *Manual de Referência do Notebook HP* ou na Ajuda e Suporte não contemplarem as suas questões, pode contactar o Suporte ao cliente HP em:

<http://www.hp.com/go/contactHP>

 **NOTA:** Para obter suporte internacional, clique em **Contact HP worldwide** (Contactar a HP em todo o mundo) do lado esquerdo da página ou vá para http://welcome.hp.com/country/us/en/wwcontact_us.html.

Aqui pode:

- Conversar online com um técnico da HP.

 **NOTA:** Quando a sessão de chat de suporte técnico não estiver disponível num idioma em particular, está disponível em inglês.

- Enviar um e-mail ao Suporte ao cliente HP.
- Encontrar números de telefone internacionais do Suporte ao cliente HP.
- Localizar um centro de serviço da HP.

Etiquetas

As etiquetas afixadas no computador contêm informações de que pode necessitar para resolver problemas no sistema ou quando levar o computador para o estrangeiro:

- Etiqueta de serviço - Fornece informações importantes, incluindo as seguintes:

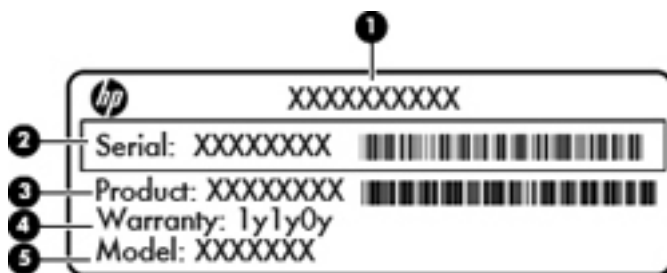

Componente	
(1)	Nome do produto
(2)	Número de série (n/s)
(3)	Número de peça/Número do produto (p/n)
(4)	Período de garantia
(5)	Descrição do modelo

Tenha estas informações disponíveis, sempre que contactar o suporte técnico. A etiqueta de serviço está afixada no interior do compartimento da bateria.

- Certificado de Autenticidade da Microsoft® – Contém a Chave de Produto do Windows. Pode necessitar da chave de identificação de produto para actualizar ou resolver problemas no sistema operativo. O Certificado de Autenticidade da Microsoft encontra-se na parte inferior do computador.
- Etiqueta de regulamentação – Fornece informações de regulamentação sobre o computador. A etiqueta de regulamentação está afixada no interior do compartimento da bateria.
- Etiqueta ou etiquetas de certificação da comunicação sem fios (somente em alguns modelos) – Fornecem informações sobre dispositivos sem fios opcionais e as marcas de aprovação de alguns dos países ou regiões onde os dispositivos foram aprovados para utilização. Se o modelo do computador incluir um ou mais dispositivos sem fios, estarão afixadas no computador uma ou mais etiquetas de certificação. Poderá necessitar destas informações quando viajar para o estrangeiro. As etiquetas de certificação sem fios estão afixadas na parte interior do compartimento da bateria.

8 Especificações

- [Potência de entrada](#)
- [Ambiente operativo](#)

Potência de entrada

As informações sobre energia fornecidas nesta secção podem ser úteis, caso tencione levar o computador para o estrangeiro.

O computador funciona com alimentação CC, que pode ser fornecida por uma fonte de alimentação CA ou CC. A fonte de alimentação CA tem de ter uma potência nominal de 100 a 240 V, 50 a 60 Hz. Embora o computador possa ser ligado a uma fonte de alimentação CC de forma independente, só deve ser alimentado através de um transformador CA ou de uma fonte de alimentação CC fornecidos e aprovados pela HP para utilização com este computador.

O computador pode funcionar com alimentação CC dentro das seguintes especificações.

Potência de entrada	Classificação
Corrente e tensão de funcionamento	18,5 V dc @ 3,5 A - 65 W

 **NOTA:** Este equipamento foi concebido para sistemas de alimentação de TI na Noruega, com uma tensão fase-a-fase não superior a 240 V rms.

NOTA: A corrente e a tensão de funcionamento do computador podem ser encontradas na etiqueta de regulamentação do sistema, localizada sob a tampa de manutenção.

Ambiente operativo

Factor	Métrico	EUA
Temperatura		
Em funcionamento (a gravar disco óptico)	5 °C a 35 °C	41 °F a 95 °F
Desligado	-20 °C a 60 °C	-4 °F a 140 °F
Humidade relativa (sem condensação)		
Em funcionamento	10% a 90%	10% a 90%
Desligado	5% a 95%	5% a 95%
Altitude máxima (sem pressurização)		
Em funcionamento	-15 m a 3048 m	-50 pés a 10 000 pés
Desligado	-15 m a 12 192 m	-50 pés a 40 000 pés

Índice Remissivo

- A**
 - abertura de ventilação identificar 9, 12
 - ambiente operativo 47
 - antenas WLAN, identificar 11
 - apresentar a imagem, alternar 18
- B**
 - bateria, substituir 25
 - botões
 - energia 6
 - TouchPad direito 5
 - TouchPad esquerdo 5
- C**
 - câmara Web, identificar 11
 - chave do produto 44
 - compartimento da bateria 12, 44
 - componentes
 - botões 6
 - ecrã 11
 - lado direito 8
 - lado esquerdo 9
 - luzes 5
 - parte frontal 8
 - parte inferior 12
 - parte superior 4
 - teclas 7
 - conector, alimentação 8
 - conector de alimentação, identificar 8
 - configuração da ligação à Internet 15
 - configuração da WLAN 15
 - configuração sem fios 15
- D**
 - discos de recuperação 35
 - discos suportados 35
- dispositivos apontadores
 - definir preferências 20
- dispositivo WLAN 44
- E**
 - efectuar cópia de segurança
 - definições da janela personalizada, barra de ferramentas e da barra de menu 40
 - ficheiros pessoais 40
 - energia, identificação do botão 6
 - etiqueta da WLAN 44
 - etiqueta de certificação da comunicação sem fios 44
 - etiqueta do Bluetooth 44
 - etiqueta do certificado de autenticidade 44
 - etiqueta do certificado de autenticidade Microsoft 44
 - etiquetas
 - Bluetooth 44
 - certificação da comunicação sem fios 44
 - certificado de autenticidade Microsoft 44
 - número de série 44
 - regulamentação 44
 - WLAN 44
- F**
 - f11 37
 - fecho, libertação da bateria 12
 - fecho de libertação da bateria 12
- G**
 - gesto de beliscar do TouchPad 23
 - gesto de deslocamento do TouchPad 23
- gesto de rotação do TouchPad 24
- gesto de zoom do TouchPad 23
- gestos do TouchPad
 - beliscar 23
 - deslocamento 23
 - rotação 24
 - zoom 23
- H**
 - HP Recovery Manager 36
- I**
 - imagem do ecrã, alternar 18
 - informações de regulamentação
 - etiqueta de regulamentação 44
 - etiquetas de certificação da comunicação sem fios 44
 - ISP, utilizar 14
- L**
 - luz da câmara Web, identificar 11
 - luz da câmara Web integrada, identificar 11
 - luz da comunicação sem fios 5
 - luz da unidade de disco rígido, identificar 10
 - luz de alimentação, identificar 10
 - luz do caps lock, identificar 5
 - luz do Painel Táctil 4
 - luz do transformador CA, identificar 8
 - luzes
 - Câmara Web 11
 - caps lock 5
 - luz de alimentação 10
 - sem fios 5
 - transformador CA 8
 - unidade de disco rígido 10

M

microfone interno, identificar 11
módulo de memória
 inserir 31
 remover 30
 substituir 29

N

nome e número do equipamento,
 computador 44
número de série 44
número de série, computador 44

P

pontos de restauro 41
pontos de restauro do sistema
 41
porta do monitor externo,
 identificar 9
porta HDMI, identificar 9
portas
 HDMI 9
 USB 9
porta USB, identificar 9
potência de entrada 46

R

ranhura do cabo de segurança
 ranhura do cabo de segurança,
 identificar 8
ranhura para suportes digitais,
 identificar
 cartão de memória Secure
 Digital (SD) 9
 cartão MultiMedia (MMC) 9
rato, externo
 definir preferências 20
recuperação, sistema 36
recuperação do sistema 36
recuperar a partir da partição de
 recuperação dedicada 36
recuperar a partir dos discos de
 recuperação 38
rede sem fios, ligar 14
rede sem fios (WLAN),
 equipamento necessário 15
router sem fios, configurar 16

S

sistema operativo
 chave do produto 44
 etiqueta do certificado de
 autenticidade Microsoft 44

T

tampa de manutenção,
 identificar 12
tampa do compartimento do
 módulo de memória
 remover 30
 substituir 32
tecla com o logótipo do Windows,
 identificar 7
tecla da comunicação sem fios,
 identificar 19
tecla de acção Ajuda e Suporte
 18
tecla de aplicações do Windows,
 identificar 7
tecla esc, identificar 7
tecla fn, identificar 7
teclas
 aplicações Windows 7
 esc 7
 fn 7
 logótipo do Windows 7
 teclas de acção 7
teclas de acção
 ajustar volume 19
 alternar a imagem do ecrã 18
 aumentar a luminosidade do
 ecrã 18
 descrição 18
 diminuir a luminosidade do
 ecrã 18
 sem fios 19
 silenciar o som dos
 altifalantes 19
teclas de acção, identificar 7, 18
teclas de atalho
 Ajuda e Suporte 18
teclas de luminosidade do ecrã
 18
teclas de volume, identificar 19
tecla silenciar, identificar 19
tomada (de saída de áudio) dos
 auscultadores 9

tomada (entrada de áudio) do
 microfone, identificar 9
tomada de entrada de áudio
 (microfone), identificar 9
tomada de rede, identificar 9
tomada de saída de áudio
 (auscultadores), identificar 9
tomada RJ-45 (rede), identificar
 9
tomadas
 entrada de áudio (microfone)
 9
 rede 9
 RJ-45 (rede) 9
 saída de áudio
 (auscultadores) 9
TouchPad
 botões 5
 utilizar 20

U

unidade de disco rígido
 instalar 28
 remover 27
utilizar o restauro do sistema 41

V

viajar com o computador 44

W

WLAN
 ligar 15
 proteger 16