



LASERJET PRO 400

## Användarhandbok



M401





# Skrivarserien HP LaserJet Pro 400 M401

Användarhandbok

## Copyright och licens

© 2014 Copyright Hewlett-Packard Development Company, L.P.

Det är förbjudet att reproducera, ändra eller översätta den här handboken utan föregående skriftligt medgivande, förutom i den utsträckning som upphovsrättslagen tillåter.

Den här informationen kan ändras utan föregående meddelande.

De enda garantierna för HP-produkterna och -tjänsterna fastställs i de uttryckliga garantier som medföljer produkterna och tjänsterna. Inget i detta dokument ska tolkas som att det utgör en ytterligare garanti. HP kan inte hållas ansvarigt för tekniska fel, korrekturfel eller utelämnanden i dokumentet.

Edition 1, 9/2014

Artikelnummer: CF270-91033

## Varumärken

Adobe®, Acrobat® och PostScript® är varumärken som tillhör Adobe Systems Incorporated.

Apple och Apple-logotypen är varumärken som tillhör Apple Computer, Inc. och är registrerade i USA och andra länder/regioner. iPod är ett varumärke som tillhör Apple Computer, Inc. iPod får endast kopieras lagenligt eller med tillstånd från rättighetsinnehavaren. Stjäl inte musik.

Bluetooth är ett varumärke som ägs av innehavaren och används av Hewlett-Packard Company under licens.

Java™ är ett varumärke i USA och tillhör Sun Microsystems, Inc.

Microsoft®, Windows®, Windows® XP och Windows Vista® är amerikanska registrerade varumärken som tillhör Microsoft Corporation.

UNIX® är ett registrerat varumärke som tillhör The Open Group.

# Innehåll

<b>1 Produktintroduktion .....</b>	<b>1</b>
Produktbilder .....	2
Produktty frami från .....	2
Produktens baksida .....	3
Placering av serienummer och modellnummer .....	3
Kontrollpanelens layout .....	4
LCD-kontrollpanel .....	4
Pekkontrollpanel .....	5
Startsidan på pekskärmen .....	7
Skriva ut produktrapporter .....	8
Skriva ut produktrapporter från LCD-kontrollpanelen .....	8
Skriva ut produktrapporter från pekkontrollpanelen .....	9
Friskrivningsklausul angående skrivardelning .....	9
<b>2 Pappersfack .....</b>	<b>11</b>
Pappersstorlekar som kan användas .....	12
Hanterade papperstyper .....	14
Fylla på inmatningsfacken .....	15
Fylla på fack 1 .....	15
Fylla på fack 2 .....	16
Fyll på extrafack 3 .....	18
<b>3 Skriv ut .....</b>	<b>21</b>
Skrivardrivrutiner som stöds (Windows) .....	22
Ändra utskriftsinställningar (Windows) .....	24
Prioritet för ändringar i utskriftsinställningarna .....	24
Ändra inställningarna för alla utskrifter tills programmet stängs .....	24
Ändra standardinställningarna för alla utskriftsjobb .....	24
Ändra konfigurationsinställningarna för produkten .....	25
Ändra utskriftsinställningar (Mac OS X) .....	26
Prioritet för ändringar i utskriftsinställningarna .....	26

Ändra inställningarna för alla utskrifter tills programmet stängs .....	26
Ändra standardinställningarna för alla utskriftsjobb .....	26
Ändra konfigurationsinställningarna för produkten .....	27
Utskriftsmetoder i Windows .....	28
Använda en utskriftsgenväg (Windows) .....	28
Skapa en utskriftsgenväg (Windows) .....	29
Skriva ut på båda sidor automatiskt i Windows .....	31
Skriva ut på båda sidor manuellt i Windows .....	32
Skriva ut flera sidor per ark i Windows .....	34
Välja sidorientering (Windows) .....	36
Välja papperstyp (Windows) .....	37
Skriva ut den första eller den sista sidan på ett annat papper (Windows) .....	38
Anpassa ett dokument till sidstorleken (Windows) .....	39
Skapa ett häfte (Windows) .....	40
Utskriftsmetoder i Mac OS X .....	43
Använda en förinställning för utskrift (Mac OS X) .....	43
Skapa en förinställning för utskrift (Mac OS X) .....	43
Skriva ut på båda sidor automatiskt (Mac OS X) .....	43
Skriva ut på båda sidor manuellt (Mac OS X) .....	44
Skriva ut flera sidor på ett ark (Mac OS X) .....	45
Välja sidorientering (Mac OS X) .....	45
Välja papperstyp (Mac OS X) .....	45
Skriva ut ett försättsblad (Mac OS X) .....	46
Anpassa ett dokument till sidstorleken (Mac OS X) .....	46
Skapa ett häfte (Mac OS X) .....	46
Ytterligare utskriftsmetoder (Windows) .....	47
Avbryta en utskrift (Windows) .....	47
Välja pappersstorlek (Windows) .....	47
Välja en egen pappersstorlek (Windows) .....	47
Skriva ut vattenstämplar (Windows) .....	48
Ytterligare utskriftsmetoder (Mac OS X) .....	49
Avbryta en utskrift (Mac OS X) .....	49
Välja pappersstorlek (Mac OS X) .....	49
Välja en egen pappersstorlek (Mac OS X) .....	49
Skriva ut vattenstämplar (Mac OS X) .....	49
Skapa utskrifter med arkivkvalitet .....	51
Skapa utskrifter med arkivkvalitet (LCD-kontrollpanelen) .....	51
Skapa utskrifter med arkivkvalitet (pekkontrollpanelen) .....	51
Använda HP ePrint .....	52
Konfigurera HP ePrint (LCD-kontrollpanelen) .....	52
Konfigurera HP ePrint (pekkontrollpanelen) .....	53

Använda AirPrint .....	54
Direkt USB-utskrift .....	55

#### **4 Hantering och underhåll ..... 57**

Använda HP Reconfiguration Utility om du vill ändra produktanslutningen .....	58
Konfigurera utskrift med HP Wireless Direct .....	59
Använda HP-webbtjänstprogrammen .....	60
Använda HP:s webbtjänster (LCD-kontrollpanelen) .....	60
Använda HP:s webbtjänster (pekkontrollpanelen) .....	60
Konfigurera IP-nätverksinställningar .....	61
Visa och ändra nätverksinställningar .....	61
Konfigurera IPv4 TCP/IP-parametrar manuellt på kontrollpanelen .....	61
Konfigurera IPv4 TCP/IP-parametrar manuellt (LCD-kontrollpanelen) .....	61
Konfigurera IPv4 TCP/IP-parametrar manuellt (pekkontrollpanelen) .....	61
Byta namn på produkten i ett nätverk .....	62
Inställningar för länkhastighet och duplex .....	63
Länkhastighet och duplexinställningar (LCD-kontrollpanelen) .....	63
Länkhastighet och duplexinställningar (pekkontrollpanelen) .....	63
HP Device Toolbox (Windows) .....	65
HP-program för Mac OS X .....	67
Öppna HP-program .....	67
Funktioner för HP-program .....	67
HP Web Jetadmin .....	68
Produktsäkerhetsfunktioner .....	69
Låsa produkten .....	69
Ange eller ändra skrivarlösenordet .....	69
Ekonomiinställningar .....	71
Skriva ut med EconoMode .....	71
Ställa in viloperioden .....	71
Ange viloperioden (LCD-kontrollpanelen) .....	71
Ange viloperioden (pekkontrollpanelen) .....	72
Ange automatiskt fördröjd avstängning .....	72
Ange automatiskt fördröjd avstängning (LCD-kontrollpanelen) .....	72
Ange automatiskt fördröjd avstängning (pekkontrollpanelen) .....	73
Skriva ut när en tonerkassett håller på att ta slut .....	74
Aktivera eller inaktivera inställningarna för Snart slut (LCD-kontrollpanelen) .....	74
Aktivera eller inaktivera inställningarna för Snart slut (pekkontrollpanelen) .....	75
Förvaring och återvinning av förbrukningsmaterial .....	76
Återvinna förbrukningsmaterial .....	76
Förvaring av tonerkassetter .....	76
Utbytesinstruktioner .....	77

Byta ut tonerkassetten .....	77
Minne .....	79
Uppdatera den inbyggda programvaran .....	80
Uppdatera den fasta programvaran manuellt (LCD-kontrollpanelen) .....	80
Uppdatera den fasta programvaran manuellt (pekkontrollpanelen) .....	80
Ange att produkten ska uppdatera den fasta programvaran automatiskt (LCD-kontrollpanelen) .....	80
Ange att produkten ska uppdatera den fasta programvaran automatiskt (pekkontrollpanelen) .....	81

## 5 Lösa problem ..... 83

Checklista för problemlösning .....	84
Steg 1: Kontrollera att produkten är rätt konfigurerad .....	84
Steg 2: Kontrollera anslutningen (kabel eller trådlös) .....	84
Steg 3: Se efter om det visas några felmeddelanden på kontrollpanelen .....	85
Steg 4: Kontrollera papperet .....	85
Steg 5: Använda programvaran .....	85
Steg 6: Testa utskriftsfunktionen .....	85
Steg 7: Kontrollera tonerkassetten .....	85
Steg 8: Försök skicka ett utskriftsjobb från en dator .....	85
Återställa till standardinställningar .....	86
Återställa standardinställningar (LCD-kontrollpanelen) .....	86
Återställa standardinställningar (pekkontrollpanelen) .....	86
Kontrollpanelens hjälpsystem .....	87
Tolka meddelanden på kontrollpanelen .....	88
Kontrollpanelens meddelandetyper .....	88
Meddelanden på kontrollpanelen .....	88
10.x000 Fel på förbrukningsmaterial .....	88
49 Fel Slå av och på .....	88
50.x Fixeringsenhetsfel Slå av och på .....	89
51.XX Fel Slå av och på .....	89
54.XX Fel Slå av och på .....	89
55.X Fel Slå av och på .....	89
57 Fläktfel Slå av och på .....	90
59.X Fel Slå av och på .....	90
79 Fel Slå av och på .....	90
79 Servicefel Slå av och på .....	91
Bak. lucka öppen .....	91
Begagnad svart tonerkassettt är installerad Tryck på [OK] för att fortsätta .....	91
Byt ut svart toner .....	91
Enhetsfel Tryck på [OK] .....	92



Gul kassett nästan helt slut .....	92
Installera svart tonerkassett .....	92
Ladda fack <X> Tryck på [OK] för tillgängliga media .....	92
Ladda fack <X> <TYP> <STORLEK> .....	93
Ladda fack 1 <TYP>, <STORLEK> .....	93
Ladda fack 1 VANLIGT <STORLEK> Rengöringsläge .....	93
Lucka öppen .....	93
Låg nivå på förbrukningsmaterial .....	93
Manuell duplex Ladda fack <X> Tryck på [OK] .....	94
Manuell matning <STORLEK>, <TYP> Tryck på [OK] för tillgängliga media .....	94
Minne snart slut Tryck på [OK] .....	94
Ogiltig drivrutin Tryck på [OK] .....	94
Oväntad storlek i fack <X> Ladda <storlek> Tryck på [OK] .....	94
Rengöring .....	95
Svart patron snart slut .....	95
Svart patron som inte stöds Tryck på [OK] för att fortsätta .....	95
Ta bort förpackningsmaterialet från tonerkassetten .....	95
Trassel i <fack> .....	95
Trassel i fack <X> Åtgärda trassel och därefter: Tryck på [OK] .....	96
Utskriftsfel Tryck på [OK] .....	96
Utskriftsfel, tryck på OK. Om felet återkommer stänger du av produkten och slår på den igen. ....	96
Äkta förbrukningsmaterial från HP har installerats .....	96
Papperet matas in på fel sätt eller trasslar sig .....	98
Skrivaren matar inte in papper .....	98
Skrivaren matar in flera pappersark .....	98
Förhindra papperstrassel .....	98
Åtgärda trassel .....	99
Platser där papperstrassel kan förekomma .....	99
Åtgärda papperstrassel i fack 1 .....	99
Åtgärda papperstrassel i fack 2 .....	101
Åtgärda papperstrassel i extrafack 3 .....	103
Åtgärda papperstrassel i utmatningsfacken .....	104
Rensa trassel i området kring duplexenheten .....	104
Rensa trassel i området kring fixeringsenheten .....	105
Förbättra utskriftskvaliteten .....	107
Kontrollera inställningen för papperstyp (Windows) .....	107
Kontrollera inställningen för papperstyp (Mac OS X) .....	107
Kontrollera tonerkassettstatusen .....	108
Skriva ut statussidan för förbrukningsmaterial (LCD-kontrollpanelen) .....	108
Skriva ut statussidan för förbrukningsmaterial (pekkontrollpanelen) .....	108

Kontrollera statusen för förbrukningsmaterialen .....	108
Skriva ut en rengöringssida .....	109
Skriv ut en rengöringssida (LCD-kontrollpanelen) .....	109
Skriv ut en rengöringssida (pekkontrollpanelen) .....	109
Kontrollera att tonerkassetten inte är skadad .....	109
Kontrollera papperet och utskriftsmiljön .....	110
Använd papper som uppfyller HP:s specifikationer för papper .....	110
Kontrollera produktmiljön .....	111
Kontrollera inställningar för utskriftsjobb .....	111
Kontrollera EconoMode-inställningen .....	111
Använd den skrivardrivrutin som bäst passar dina utskriftsbehov .....	111
Skrivaren skriver inte ut eller skriver ut långsamt .....	113
Skrivaren skriver inte ut .....	113
Skrivaren skriver ut långsamt .....	114
Lösa problem med direkt USB-utskrift .....	115
Menyn USB-minne öppnas inte när du sätter i USB-enheten .....	115
Filen skrivs inte ut från USB-lagringstillbehöret .....	115
Den fil du vill skriva ut finns inte med på menyn USB-minne .....	116
Lösa direktanslutningsproblem .....	117
Lösa problem med trådan slutna nätverk .....	118
Dålig fysisk anslutning .....	118
Datorn använder felaktig IP-adress för skrivaren .....	118
Datorn kan inte kommunicera med skrivaren .....	119
Skrivaren använder felaktiga länk- och duplexinställningar för nätverket .....	119
Nya programvaror kan orsaka kompatibilitetsproblem .....	119
Datorn eller arbetsstationen är felaktigt inställd .....	119
Skrivaren är avaktiverad eller så är andra nätverksinställningar felaktiga .....	119
Lösa problem med trådlösa nätverk .....	120
Checklista för trådlös anslutning .....	120
Skrivaren skriver inte ut efter att den trådlösa konfigurationen är slutförd .....	120
Skrivaren skriver inte ut och datorn har en brandvägg från tredje part installerad .....	121
Den trådlösa anslutningen fungerar inte efter den trådlösa routern eller skrivaren har flyttats .....	121
Det går inte att ansluta flera datorer till den trådlösa skrivaren .....	121
Den trådlösa skrivaren tappar kommunikationen när den är ansluten till ett VPN .....	121
Nätverket visas inte i listan över trådlösa nätverk .....	122
Det trådlösa nätverket fungerar inte .....	122
Göra ett diagnostiskt test av det trådlösa nätverket .....	122
Reducera störningar i ett trådlöst nätverk .....	123
Lösa problem med enhetens programvara från Windows .....	124
Ingen skrivardrivrutin visas för produkten i mappen Skrivare .....	124

Ett felmeddelande visades under programinstallationen .....	124
Produkten är i läget Redo men skriver inte ut .....	124
Lösa problem med produktens programvara med Mac OS X .....	126
Skrivardrivrutinen visas inte i Skrivare och fax eller Skrivare och skanner .....	126
Produktnamnet visas inte i skrivarlistrutan Skrivare och fax eller Skrivare och skanner ....	126
Skrivardrivrutinen ställer inte automatiskt in den produkt som du har valt i Skrivare och fax eller Skrivare och skanner .....	126
Ett utskriftsjobb skickades inte till den produkt du valt .....	127
Om produkten är ansluten med en USB-kabel visas den inte i listan Skrivare och fax eller Skrivare och skanner efter att drivrutinen har valts. ....	127
Du använder en allmän skrivardrivrutin tillsammans med en USB-anslutning .....	128
Ta bort programvara (Windows) .....	129
Ta bort programvara (Mac OS X) .....	130
<b>6 Förbrukningsmaterial och tillbehör .....</b>	<b>131</b>
Beställa delar, tillbehör och förbrukningsmaterial .....	132
HP:s principer för produkter som inte är tillverkade av HP .....	132
HP-webbplats om förfalskat förbrukningsmaterial .....	132
<b>Index .....</b>	<b>133</b>



---

# 1 Produktintroduktion

- [Produktbilder](#)
- [Skriver ut produktrapporter](#)
- [Friskrivningsklausul angående skrivardelning](#)

# Produktbilder

## Produktvy framifrån

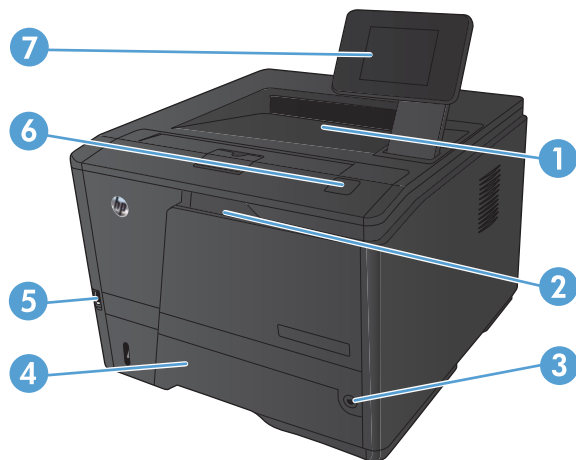

1	Utmatningsfack
2	Fack 1
3	Strömbrytare
4	Fack 2
5	USB-port för utskrift direkt vid skrivaren (endast Skrivaren HP LaserJet Pro 400 M401dn och Skrivaren HP LaserJet Pro 400 M401dw)
6	Spärr för tonerkassetlucka
7	LCD-kontrollpanel eller pekkontrollpanel i färg (endast Skrivaren HP LaserJet Pro 400 M401dn och Skrivaren HP LaserJet Pro 400 M401dw)

## Produktens baksida

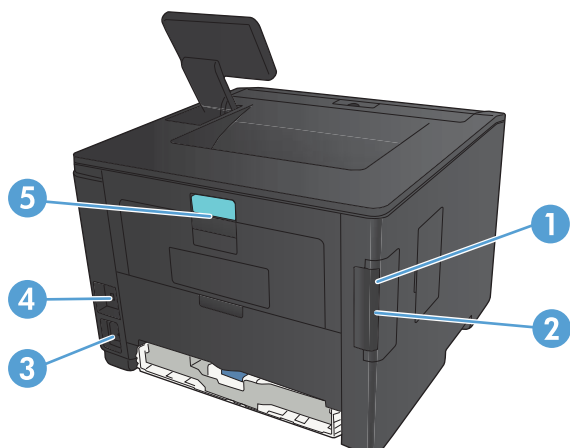

1	Snabb USB 2.0-port
2	Nätverksport (alla modeller utom Skrivaren HP LaserJet Pro 400 M401a och Skrivaren HP LaserJet Pro 400 M401d)
3	Strömanslutning
4	Fack för säkerhetslås av kabeltyp
5	Spärr för bakre lucka för åtkomst till paperstrassel

## Placering av serienummer och modellnummer

Serienumret och produktens modellnummertikett sitter på produktens baksida.

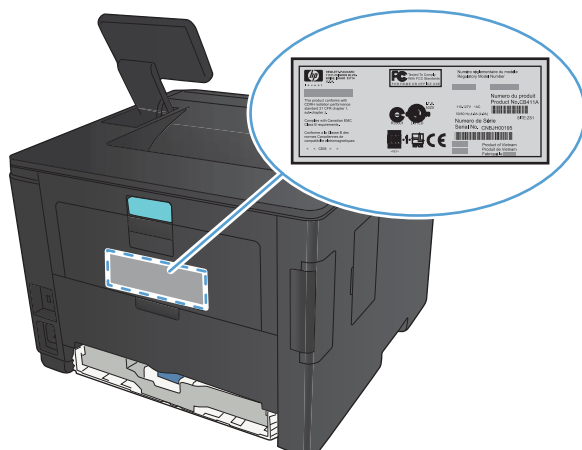

# Kontrollpanelens layout

## LCD-kontrollpanel

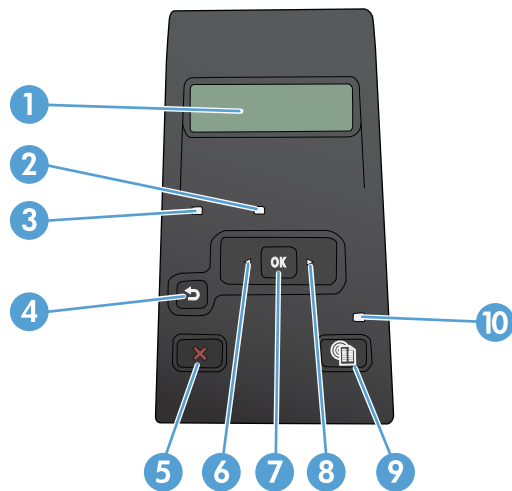

1	Teckenfönster på kontrollpanelen: Teckenfönstret visar information om produkten. Använd menyerna i teckenfönstret när du ändrar produktens inställningar.
2	Varningslampa (orange): Varningslampan blinkar när någon åtgärd krävs av användaren.
3	Redo-lampan (grön): Redo-lampan lyser när skrivaren är redo för utskrift. Den blinkar när produkten tar emot utskriftsdata eller när produkten är i viloläge.
4	Bakåtpilknapp ↶: Använd knappen om du vill: <ul style="list-style-type: none"><li>• Avsluta kontrollpanelens menyer.</li><li>• Gå tillbaka till föregående meny i en undermenylista.</li><li>• Gå tillbaka till ett föregående menyalternativ i en undermenylista (utan att spara ändringar för menyalternativet).</li></ul>
5	Knappen Avbryt ✖: Tryck på knappen för att avbryta ett utskriftsjobb när varningslampan blinkar eller för att stänga kontrollpanelens menyer.
6	Vänster pilknapp ◀: Använd knappen om du vill bläddra på menyerna eller minska ett värde som visas i teckenfönstret.
7	Knappen OK: Tryck på OK om du vill göra något av följande: <ul style="list-style-type: none"><li>• Öppna kontrollpanelens menyer.</li><li>• Öppna en undermeny som visas i teckenfönstret på kontrollpanelen.</li><li>• Välja ett menyalternativ.</li><li>• Radera vissa fel.</li><li>• Starta ett utskriftsjobb som svar på en meddelande på kontrollpanelen (t.ex. när meddelandet <b>Tryck på [OK] för att fortsätta</b> visas i teckenfönstret).</li></ul>
8	Höger pilknapp ▶: Använd knappen om du vill bläddra i menyerna eller öka ett värde som visas i teckenfönstret.



9	Knappen Inställningar  : Den här knappen ger snabbåtkomst till menyn <b>Inställningar</b> .
10	LED-lampa: Den här lampan används inte på produkten.

## Pekkontrollpanel

 **OBS!** Pekkontrollpanelen finns på modellerna Skrivaren HP LaserJet Pro 400 M401dn och Skrivaren HP LaserJet Pro 400 M401dw.

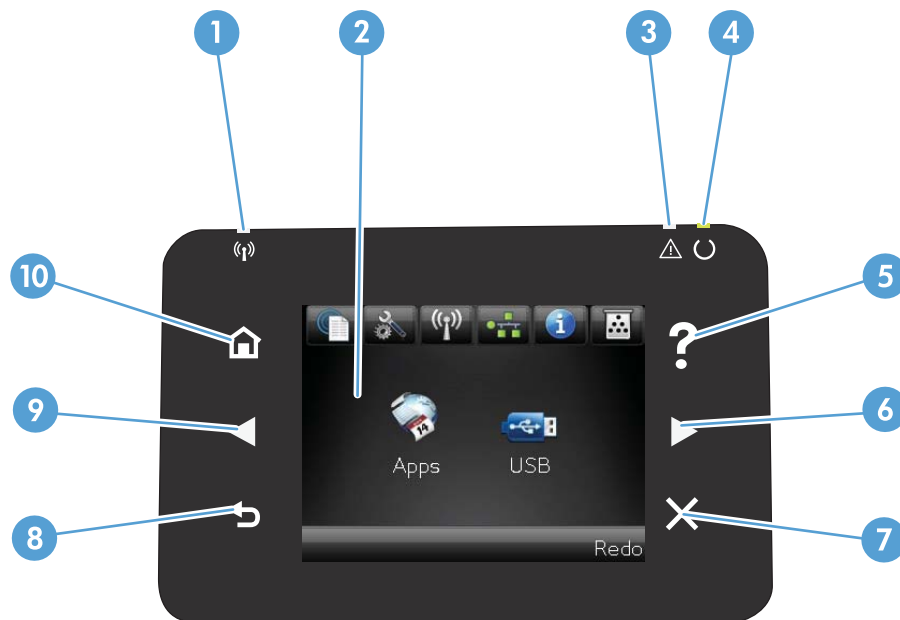

1	Lampa för trådlöst: Visar att det trådlösa nätverket är aktiverat. Lampan blinkar när anslutningen till det trådlösa nätverket upprättas (endast på modellen Skrivaren HP LaserJet Pro 400 M401dw).
2	Pekskärm
3	Lampan Åtgärda: Visar att det har uppstått ett problem med produkten
4	Lampan Redo: Visar att produkten är klar att användas
5	Knappen och lampan Hjälp: Med den här knappen öppnar du kontrollpanelens hjälpsystem
6	Höger pilknapp och lampa: Med den här knappen flyttar du markören åt höger eller visningsbilden till nästa skärm <b>OBS!</b> Knappen tänds endast om funktionen kan användas på den aktuella skärmen.
7	Knappen och lampan Avbryt: Med den här knappen kan du återställa inställningar, avbryta pågående jobb eller lämna en skärm <b>OBS!</b> Knappen tänds endast om funktionen kan användas på den aktuella skärmen.
8	Knappen och lampan Tillbaka: Med den här knappen återgår du till föregående skärm <b>OBS!</b> Knappen tänds endast om funktionen kan användas på den aktuella skärmen.

---

9	Vänster pilknapp och lampa: Med den här knappen flyttar du markören åt vänster <b>OBS!</b> Knappen tänds endast om funktionen kan användas på den aktuella skärmen.
10	Knappen och lampan Hem: Med den här knappen återgår du till startskärmen

---





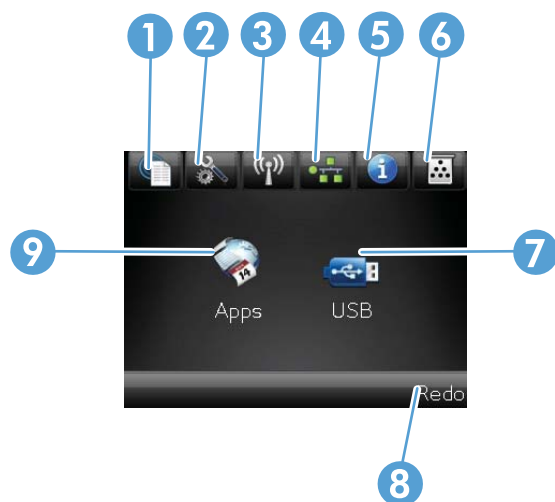

## Startsidan på pekskärmen

 **OBS!** Pekk Kontrollpanelen finns på modellerna Skrivaren HP LaserJet Pro 400 M401dn och Skrivaren HP LaserJet Pro 400 M401dw.

Från startskärmen har du åtkomst till produktens funktioner. Där visas också produktens aktuella status.

 **OBS!** Funktionerna på startskärmen varierar beroende på produktkonfigurationen. Layouten kan se lite olika ut beroende på språk.



1	Knappen Webbtjänster  : ger snabb åtkomst till funktionerna i HP-webbtjänster, inklusive HP ePrint HP ePrint är ett verktyg som används för att skriva ut dokument med en aktiverad e-postenhet och skicka dem till produktens e-postadress.
2	Knappen Inställningar  : Ger åtkomst till huvudmenyerna.
3	Knappen Trådlös  : ger åtkomst till <b>Trådlöst-menyn</b> och statusinformation om trådlöst (endast modellen Skrivaren HP LaserJet Pro 400 M401dw) <b>OBS!</b> När du är ansluten till ett trådlöst nätverk ändras den här symbolen till pinnar som anger signalstyrka.
4	Knappen Nätverk  : ger åtkomst till nätverksinställningar och information (endast modellerna Skrivaren HP LaserJet Pro 400 M401n, Skrivaren HP LaserJet Pro 400 M401dn och Skrivaren HP LaserJet Pro 400 M401dw). Från skärmen med nätverksinställningar kan du skriva ut sidan <b>Nätverksöversikt</b> .
5	Knappen Information  : Med den här knappen visar du produktstatusinformation. Från statusöversiktsskärmen kan du skriva ut sidan <b>Konfigurationsrapport</b> .
6	Knappen Förbrukningsmaterial  : Med den här knappen kan du hämta information om status för förbrukningsmaterialet. Från översiktsskärmen för förbrukningsmaterial kan du skriva ut sidan <b>Status för förbrukningsmaterial</b> .
7	Knappen <b>Appar</b> : ger åtkomst till meny <b>Appar</b> så att du kan skriva ut direkt från webbprogram som du har hämtat från webbplatsen HP ePrintCenter på <a href="http://www.hpeprintcenter.com">www.hpeprintcenter.com</a>
8	Produktstatus
9	Knappen <b>USB</b> : ger åtkomst till meny <b>USB-minne</b>

# Skriva ut produktrapporter

Produktrapporterna ligger i produktens minne. Med hjälp av de här sidorna kan du diagnostisera och lösa problem med produkten.

 **OBS!** Om språket på produkten blev felaktigt inställt under installationen kan du ställa in språket manuellt så att informationssidorna skrivs ut på ett av de språk som stöds. Ändra språk med hjälp av menyn **Systeminställn.** på kontrollpanelen eller den inbäddade webbservern.

Från menyn **Rapporter** kan du skriva ut flera informationssidor om produkten.

Menyalternativ	Beskrivning
<b>Demosida</b>	Skriver ut en sida som visar utskriftskvaliteten
<b>Menystruktur</b>	Skriver ut en menykarta som ger en översikt av kontrollpanelens menyer. De inställningar som är aktiva för varje meny visas i listan.
<b>Konfigurationsrapport</b>	Skriver ut en lista med alla produktinställningar. Innehåller nätverksinformation när produkten är ansluten till ett nätverk.
<b>Status för förbrukningsmaterial</b>	Skriver ut statusen för varje tonerkasset, däribland följande uppgifter: <ul style="list-style-type: none"><li>• Beräknad återstående mängd toner</li><li>• Ungefärligt antal återstående sidor</li><li>• Artikelnummer för HP-tonerkasset</li><li>• Antal utskrivna sidor</li><li>• Information om beställning av nya HP-tonerkassetter och återvinning av använda HP-tonerkassetter</li></ul>
<b>Nätverksöversikt</b>	Skriver ut en lista med produktens alla nätverksinställningar (alla modeller utom Skrivaren HP LaserJet Pro 400 M401a och Skrivaren HP LaserJet Pro 400 M401d).
<b>Användningsinfo.</b>	Skriver ut en lista med PCL-sidor, PCL 6-sidor, PS-sidor, sidor som fastnade eller som hoppades över, monokroma (svartvita) sidor, färgsidor och sidantal
<b>PCL-teckensnitt</b>	Skriver ut en lista med alla PCL-teckensnitt som är installerade
<b>PS-teckensnitt</b>	Skriver ut en lista med alla PostScript-teckensnitt (PS) som är installerade.
<b>PCL6-teckensnitt</b>	Skriver ut en lista med alla PCL6-teckensnitt som är installerade.
<b>Service-sida</b>	Skriver ut serviceraporten.

## Skriva ut produktrapporter från LCD-kontrollpanelen

1. Tryck på **OK** på kontrollpanelen för att öppna menyerna.
2. Öppna menyn **Rapporter**.
3. Välj den rapport som du vill skriva ut och tryck sedan på knappen **OK** för att skriva ut den.

## Skriva ut produktrapporter från pekkontrollpanelen

1. Tryck på Inställningar  på startskärmen på produktens kontrollpanel.
2. Tryck på knappen **Rapporter**.
3. Tryck på den rapport som du vill skriva ut.

## Friskrivningsklausul angående skrivardelning

HP ger ingen support för peer to peer-nätverk, då detta är en funktion i Microsofts operativsystem och inte på något sätt ingår som en del i HP:s skrivardrivrutiner. Du hittar Microsoft på [www.microsoft.com](http://www.microsoft.com).



---

## 2 Pappersfack

- [Pappersstorlekar som kan användas](#)
- [Hanterade papperstyper](#)
- [Fylla på inmatningsfacken](#)

# Pappersstorlekar som kan användas

Den här produkten stöder flera pappersstorlekar och kan anpassas efter olika material.



**OBS!** För att uppnå bästa resultat bör du välja rätt pappersstorlek och papperstyp innan du påbörjar utskriften.

**Tabell 2-1 Pappersstorlekar och storlekar på utskriftsmaterial som kan användas**

Storlek och mått	Fack 1	Fack 2	Extra Fack 3 för 500 ark	Duplexenhet (endast modeller för dubbelsidig utskrift)
Letter 216 x 279 mm	✓	✓	✓	✓
Legal 216 x 356 mm	✓	✓	✓	✓
A4 210 x 297 mm	✓	✓	✓	✓
A5 148 x 210 mm	✓	✓	✓	
A6 105 x 148 mm	✓	✓	✓	
B5 (JIS) 182 x 257 mm	✓	✓	✓	
Executive 184 x 267 mm	✓	✓	✓	
Brevkort (JIS) 100 x 148 mm	✓			
Dubbelt vykort (JIS) 148 x 200 mm	✓			
16K 184 x 260 mm	✓			
16K 195 x 270 mm	✓			
16K 197 x 273 mm	✓			



**Tabell 2-1 Pappersstorlekar och storlekar på utskriftsmaterial som kan användas (fortsättning)**

<b>Storlek och mått</b>	<b>Fack 1</b>	<b>Fack 2</b>	<b>Extra Fack 3 för 500 ark</b>	<b>Duplexenhet (endast modeller för dubbelsidig utskrift)</b>
8,5 x 13 216 x 330 mm	✓	✓	✓	
Commercial nr 10-kuvert 105 x 241 mm	✓			
B5 ISO-kuvert 176 x 250 mm	✓			
C5 ISO-kuvert 162 x 229 mm	✓			
DL ISO-kuvert 110 x 220 mm	✓			
Kuvert Monarch 98 x 191 mm	✓			
Eget 76 x 127 mm till 216 x 356 mm	✓			

# Hanterade papperstyper

En fullständig lista över HP-papper som den produkten stöder finns på [www.hp.com/support/ljm401series](http://www.hp.com/support/ljm401series).

Papperstyp (kontrollpanelen)	Papperstyp (skrivardrivrutinen)	Fack 1	Fack 2	Extra Fack 3 för 500 ark	Duplexenhet (endast modeller för dubbelsidig utskrift)
<b>VANLIGT 75-95 G</b>	<b>Vanligt</b>	✓	✓	✓	✓
<b>HP EcoSMART Lite</b>	<b>HP EcoSMART Lite</b>	✓	✓	✓	✓
<b>LÄTT 60-74 g/m<sup>2</sup></b>	<b>Lätt 60-74 g</b>	✓	✓	✓	✓
<b>MEDELVIKT 96-110 G</b>	<b>Mellanvikt</b>	✓	✓	✓	✓
<b>TUNGT 111-130 G</b>	<b>Tungt 111-130g</b>	✓	✓	✓	
<b>EXTRA TUNGT 131-175 G</b>	<b>Extra tungt 131-175g</b>	✓			
<b>OH-FILM</b>	<b>OH-film för monokrom laser</b>	✓	✓	✓	
<b>ETIKETTER</b>	<b>Etiketter</b>	✓			
<b>BREVPAPPER</b>	<b>Brevpapper</b>	✓	✓	✓	✓
<b>FÖRTRYCKT</b>	<b>Förtryckt</b>	✓	✓	✓	✓
<b>HÅLAT</b>	<b>Hålat</b>	✓	✓	✓	✓
<b>FÄRGAT</b>	<b>Färgat</b>	✓	✓	✓	✓
<b>GROVT</b>	<b>Grovt</b>	✓	✓	✓	
<b>FINPAPPER</b>	<b>Finpapper</b>	✓	✓	✓	✓
<b>RETURPAPPER</b>	<b>Returpapper</b>	✓	✓	✓	✓
<b>KUVERT</b>	<b>Kuvert</b>	✓			

# Fylla på inmatningsfacken

## Fylla på fack 1

1. Öppna fack 1 och dra ut facket ur facket.



2. Om du använder långt papper viker du ut förlängningsdelen så att arket hålls på plats i facket.

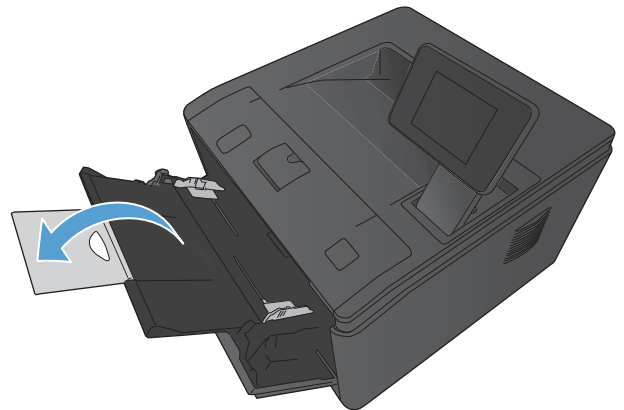

3. Placera ett pappersark i fack 1 och skjut pappersledarna så att de ligger mot arken.

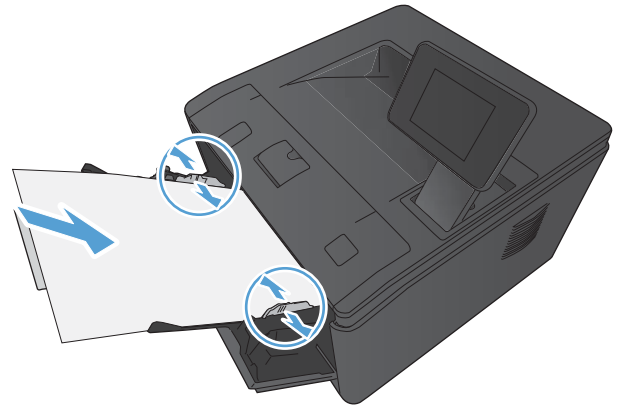

4. Lägg pappersbunten så långt in i facket som det går.

## Fylla på fack 2

1. Dra ut facket ur skrivaren

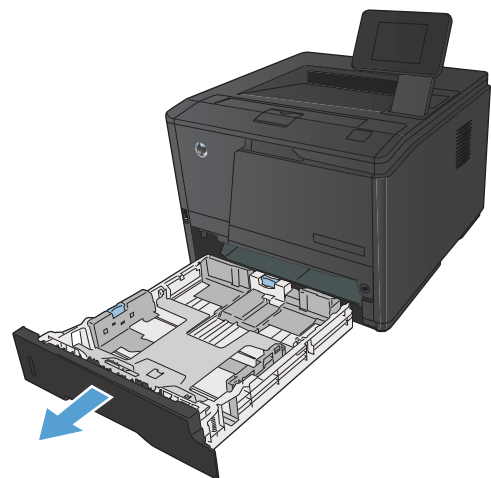

2. Öppna pappersledarna för längd och bredd genom att trycka de blå flikarna utåt.

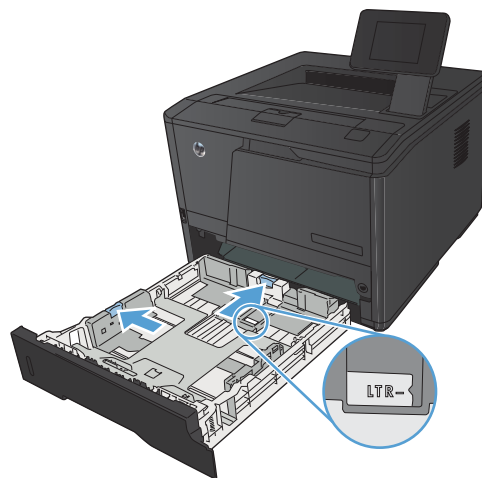

3. Om du ska fylla på papper av storlek Legal förlänger du facket genom att trycka frigöringsknappen på baksidan inåt och sedan dra ut fackets baksida.

**OBS!** När du har fyllt på med papper i formatet Legal sticker facket ut cirka 70 mm från produktens baksida.

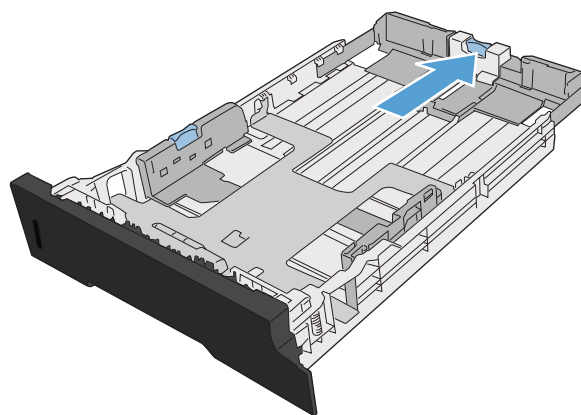

4. Placera papperet i facket och se till att det ligger plant i alla fyra hörnen. Skjut pappersledarna för längd och bredd så att de ligger mot pappersbuntens.

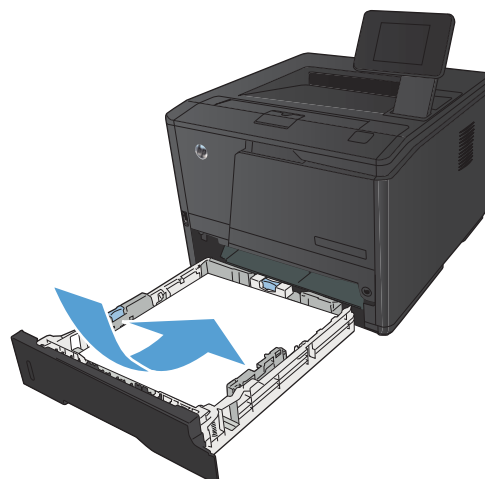

5. Tryck ner papperet och kontrollera att pappersbunten inte är högre än gränsvlikarna på den högra sidan och baksidan av facket.

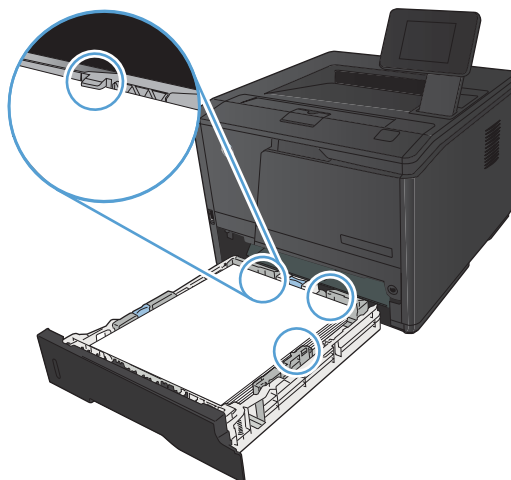

6. Skjut in facket i enheten.

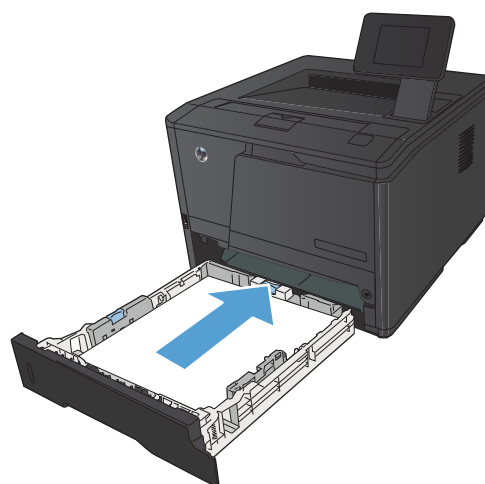

## Fyll på extrafack 3

1. Dra ut facket ur skrivaren

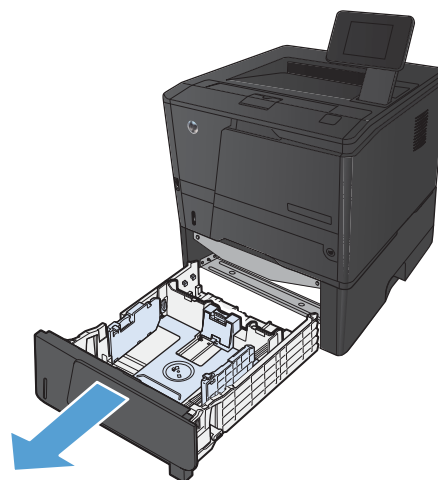

2. Öppna pappersledarna för längd och bredd genom att trycka de blå flikarna utåt.

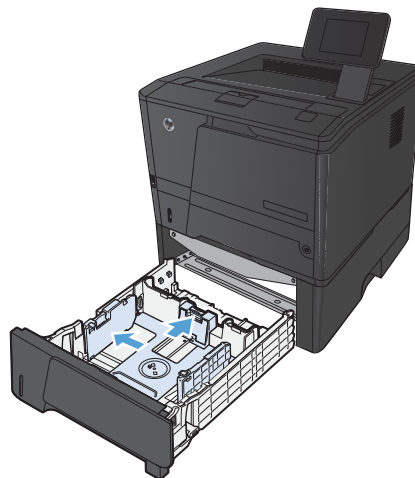

3. Om du ska fylla på papper av storlek Legal förlänger du facket genom att trycka frigöringsknappen på baksidan inåt och sedan dra ut facketets baksida.

**OBS!** När du har fyllt på med papper i formatet Legal sticker facket ut cirka 70 mm från produktens baksida.

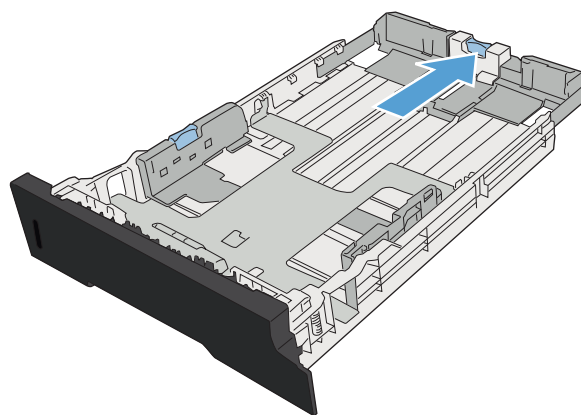

4. Placera papperet i facket och se till att det ligger plant i alla fyra hörnen. Skjut pappersledarna för längd och bredd så att de ligger mot pappersbuntens.

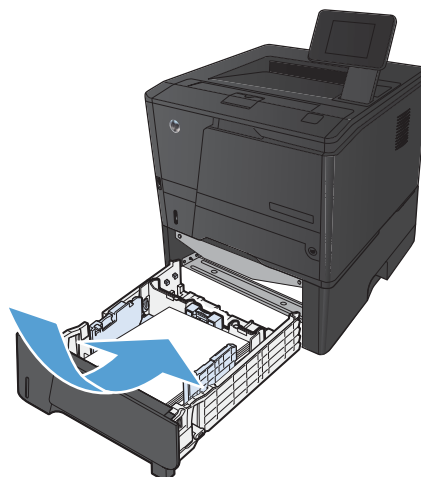

5. Tryck ner papperet och kontrollera att pappersbunten inte är högre än gränslinorna längst bak i facket.

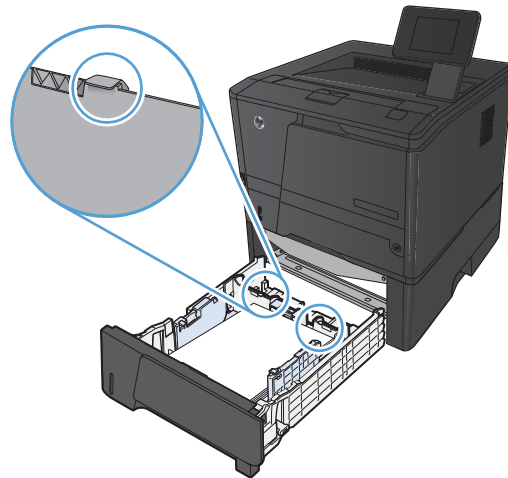

6. Skjut in facket i enheten.

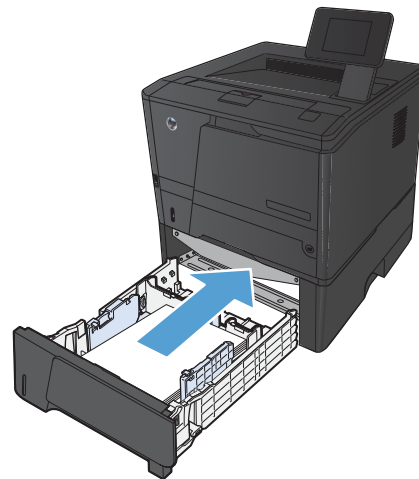



---

## 3 Skriv ut

- [Skrivardrivrutiner som stöds \(Windows\)](#)
- [Ändra utskriftsinställningar \(Windows\)](#)
- [Ändra utskriftsinställningar \(Mac OS X\)](#)
- [Utskriftsmetoder i Windows](#)
- [Utskriftsmetoder i Mac OS X](#)
- [Ytterligare utskriftsmetoder \(Windows\)](#)
- [Ytterligare utskriftsmetoder \(Mac OS X\)](#)
- [Skapa utskrifter med arkivkvalitet](#)
- [Använda HP ePrint](#)
- [Använda AirPrint.](#)
- [Direkt USB-utskrift](#)

# Skrivardrivrutiner som stöds (Windows)

Skrivardrivrutiner ger dig tillgång till produktens funktioner och låter datorn kommunicera med produkten (genom att använda ett skrivarspråk). Mer information om ytterligare programvara och språk finns i installationsanvisningarna och på cd-skivan som följer med skrivaren.

## Beskrivning av HP PCL 6-drivrutin

- Installeras automatiskt när produktens programvara installeras
- Ingår som standarddrivrutin
- Rekommenderas för utskrifter i alla Windows-miljöer som stöds
- Ger bäst hastighet, utskriftskvalitet och stöd av produktens funktioner för de flesta användare
- Särskilt utvecklat för GDI (Windows Graphic Device Interface) som ger bästa hastighet i Windows-miljöer
- Är eventuellt inte fullt kompatibel med tredjepartsprogram och anpassade program som baseras på PCL 5

## Beskrivning av drivrutinen HP UPD PS

- Tillgänglig för hämtning från webben på [www.hp.com/support/ljm401series](http://www.hp.com/support/ljm401series)
- Rekommenderas för utskrift med Adobe®-program eller andra grafikintensiva program
- Stöder utskrift av PostScript-emulering och PostScript-flashteckensnitt

## Beskrivning av drivrutinen HP UPD PCL 5

- Tillgänglig för hämtning från webben på [www.hp.com/support/ljm401series](http://www.hp.com/support/ljm401series)
- Kompatibelt med tidigare PCL-versioner och äldre HP LaserJet-produkter
- Det bästa valet för utskrift från tredjepartsprogram och anpassade program
- Särskilt utformad för användning i Windows-miljöer på företag som behöver en och samma drivrutin till flera skrivarmodeller
- Rekommenderas vid utskrift till flera skrivarmodeller från en mobil Windows-dator

## Beskrivning av drivrutinen HP UPD PCL 6

- Tillgänglig för hämtning från webben på [www.hp.com/support/ljm401series](http://www.hp.com/support/ljm401series)
- Rekommenderas för utskrifter i alla Windows-miljöer som stöds
- Ger bäst hastighet, utskriftskvalitet och stöd av produktens funktioner för de flesta användare

- Särskilt utvecklat för GDI (Windows Graphic Device Interface) som ger bästa hastighet i Windows-miljöer
- Är eventuellt inte fullt kompatibel med tredjepartsprogram och anpassade program som baseras på PCL 5

# Ändra utskriftsinställningar (Windows)

## Prioritet för ändringar i utskriftsinställningarna

Ändringar i utskriftsinställningarna får olika prioritet, beroende på var ändringarna görs:

 **OBS!** Namnen på kommandon och dialogrutor kan variera, beroende på vilket program du använder.

- **Dialogrutan Utskriftsformat:** Klicka på **Utskriftsformat** eller motsvarande kommando på menyn **Arkiv** i det program du använder, när du vill öppna den här dialogrutan. Inställningar som du ändrar här åsidosätter ändringar som görs på andra ställen.
- **Dialogrutan Skriv ut:** Klicka på **Skriv ut**, **Utskriftsformat** eller motsvarande kommando i menyn **Arkiv** i det program du använder, när du vill öppna den här dialogrutan. Inställningar som du ändrar i dialogrutan **Skriv ut** har lägre prioritet och åsidosätter i allmänhet inte ändringar som görs i dialogrutan **Utskriftsformat**.
- **Dialogrutan Egenskaper för skrivare (skrivardrivrutinen):** Klicka på **Egenskaper** i dialogrutan **Skriv ut** när du vill öppna skrivardrivrutinen. De inställningar du gör i dialogrutan **Egenskaper för skrivare** påverkar i allmänhet inte de inställningar som har gjorts på annat håll i skrivarprogramvaran. Du kan ändra de flesta av skrivarinställningarna här.
- **Skrivardrivrutinens standardinställningar:** Skrivardrivrutinens standardinställningar avgör vilka inställningar som används i alla utskriftsjobb, *om inte* inställningarna ändras i dialogrutan **Utskriftsformat**, **Skriv ut** eller **Egenskaper för skrivare**.
- **Skrivarinställningar på kontrollpanelen:** De inställningar som ändras på skrivarens kontrollpanel har lägre prioritet än ändringar som görs någon annanstans.

## Ändra inställningarna för alla utskrifter tills programmet stängs

1. Välj alternativet **Skriv ut** i programvaran.
2. Markera drivrutinen och klicka på **Egenskaper** eller **Inställningar**.

## Ändra standardinställningarna för alla utskriftsjobb

1. **Windows XP, Windows Server 2003 och Windows Server 2008 (när standardvyn för Startmenyn används):** Klicka på **Start** och klicka sedan på **Skrivare och fax**.

**Windows XP, Windows Server 2003 och Windows Server 2008 (när den klassiska vyn för Startmenyn används):** Klicka på **Start**, sedan på **Inställningar** och därefter på **Skrivare**.

**Windows Vista:** Klicka på **Start**, klicka på **Kontrollpanelen** och gå till kategorin med **Maskinvara och ljud**. Klicka på **Skrivare**.

**Windows 7:** Klicka på **Start** och sedan på **Enheter och skrivare**.

2. Högerklicka på drivrutinsikonen och välj **Utskriftsinställningar**.

## Ändra konfigurationsinställningarna för produkten

1. **Windows XP, Windows Server 2003 och Windows Server 2008 (när standardvyn för Startmenyn används):** Klicka på **Start** och klicka sedan på **Skrivare och fax**.

**Windows XP, Windows Server 2003 och Windows Server 2008 (när den klassiska vyn för Startmenyn används):** Klicka på **Start**, sedan på **Inställningar** och därefter på **Skrivare**.

**Windows Vista:** Klicka på **Start**, klicka på **Kontrollpanelen** och gå till kategorin med **Maskinvara och ljud**. Klicka på **Skrivare**.

**Windows 7:** Klicka på **Start** och sedan på **Enheter och skrivare**.

2. Högerklicka på drivrutinsikonen och välj sedan **Egenskaper** eller **Egenskaper för skrivare**.
3. Klicka på fliken **Enhetsinställningar**.

# Ändra utskriftsinställningar (Mac OS X)

## Prioritet för ändringar i utskriftsinställningarna

Ändringar i utskriftsinställningarna får olika prioritet, beroende på var ändringarna görs:

 **OBS!** Namnen på kommandon och dialogrutor kan variera, beroende på vilket program du använder.

- **Dialogrutan Utskriftsformat:** Klicka på **Utskriftsformat** eller motsvarande kommando i menyn **Arkiv** i det program du använder, när du vill öppna den här dialogrutan. Inställningar som ändras här åsidosätter ändringar som görs på andra ställen.
- **Dialogrutan Skriv ut:** Klicka på **Skriv ut**, **Utskriftsformat** eller motsvarande kommando på menyn **Arkiv** i det program du använder, när du vill öppna den här dialogrutan. Inställningar som du ändrar i dialogrutan **Skriv ut** har lägre prioritet och åsidosätter *inte* ändringar som görs i dialogrutan **Utskriftsformat**.
- **Standardinställningar i skrivardrivrutinen:** Standardinställningarna i skrivardrivrutinen bestämmer vilka inställningar som ska användas i alla utskriftsjobb, *om du inte* ändrar inställningarna i någon av dialogrutorna **Utskriftsformat** eller **Skriv ut**.
- **Skrivarinställningar på kontrollpanelen:** De inställningar som ändras på skrivarens kontrollpanel har lägre prioritet än ändringar som görs någon annanstans.

## Ändra inställningarna för alla utskrifter tills programmet stängs

1. Klicka på alternativet **Utskrift** på menyn **Fil**.
2. Välj produkten på menyn **Skrivare**.
3. Ändra valfria inställningar i listrutan.

## Ändra standardinställningarna för alla utskriftsjobb

1. Klicka på alternativet **Utskrift** på menyn **Fil**.
2. Välj produkten på menyn **Skrivare**.
3. Ändra valfria inställningar i listrutan.
4. Klicka på alternativet **Spara som...** i menyn **Förinställningar** och ange namnet på förinställningen.

Inställningarna sparas i menyn **Förinställningar**. Vill du använda de nya inställningarna väljer du det sparade förinställda alternativet varje gång du öppnar ett program och skriver ut.

## Ändra konfigurationsinställningarna för produkten

1. På Apple-menyn  klickar du på menyn **Systeminställningar** och klickar sedan på ikonen **Skrivare & fax**.
2. Välj skrivaren i fönstrets vänstersida.
3. Klicka på knappen **Alternativ och material**.
4. Klicka på fliken **Drivrutin**.
5. Konfigurera de installerade tillbehören.

# Utskriftsmetoder i Windows

## Använda en utskriftsgenväg (Windows)

1. Välj alternativet **Skriv ut** i programvaran.
2. Välj skrivaren och klicka på **Egenskaper** eller **Inställningar**.

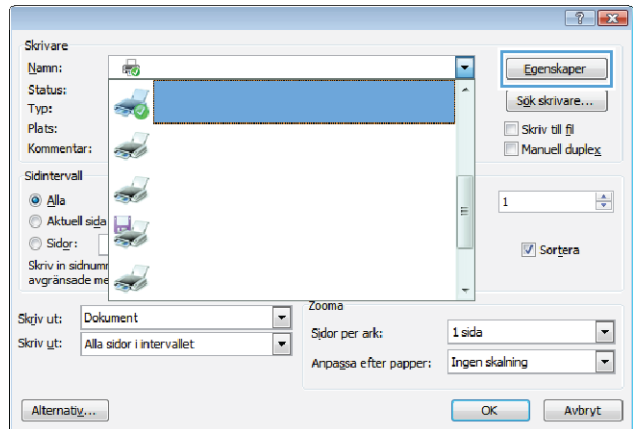

3. Klicka på fliken **Genvägar**.

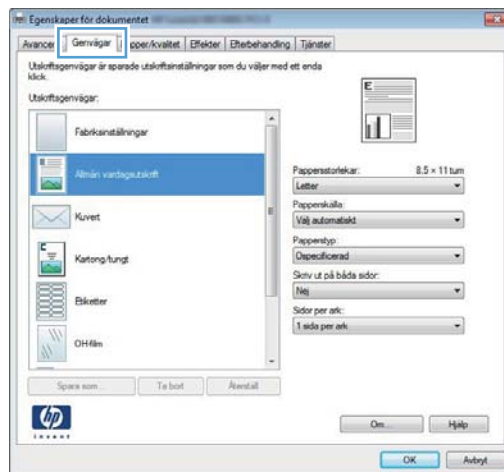

4. Välj en av genvägarna och klicka sedan på **OK**.

**OBS!** När du väljer en genväg ändras motsvarande inställningar på andra flikar i skrivardrivrutinen.

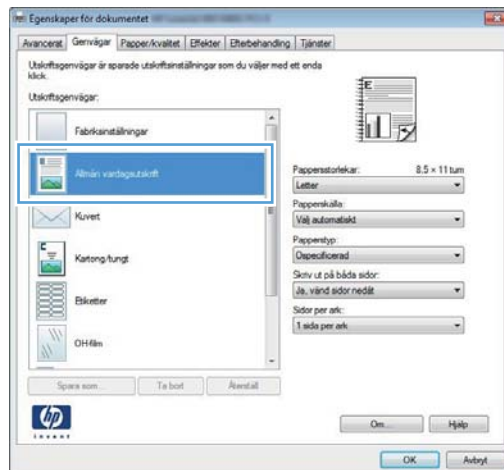



## Skapa en utskriftsgenväg (Windows)

1. Välj alternativet **Skriv ut** i programvaran.
2. Välj skrivaren och klicka på **Egenskaper** eller **Inställningar**.

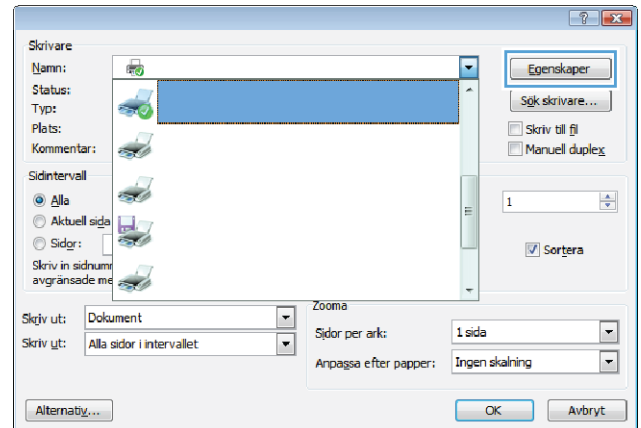

3. Klicka på fliken **Genvägar**.

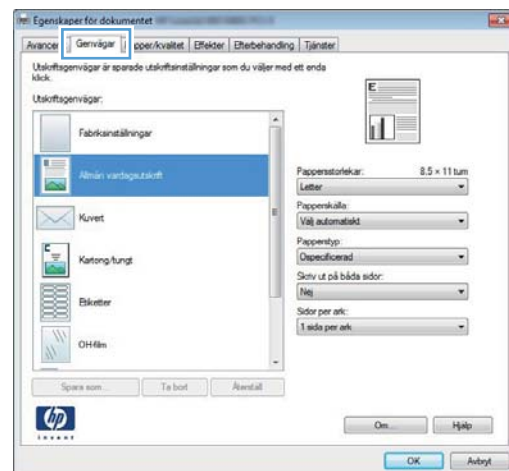

4. Välj en befintlig genväg som bas.

**OBS!** Välj alltid en genväg innan du justerar någon av inställningarna på höger sida av skärmen. Om du justerar inställningarna och sedan väljer en genväg, eller om du väljer en annan genväg, försvinner alla justeringarna.

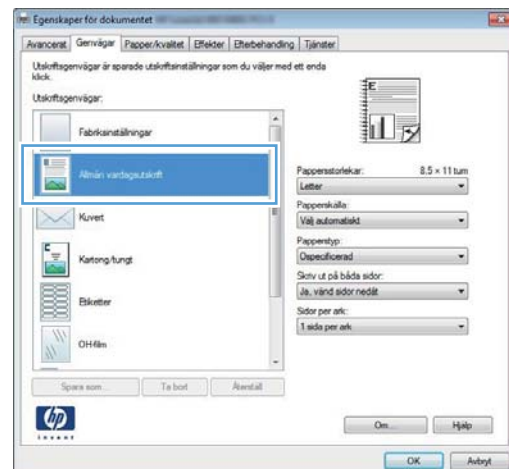

5. Välj utskriftsalternativ för den nya genvägen.

**OBS!** Du kan välja utskriftsalternativen på den här fliken eller på övriga flikar i skrivardrivrutinen. När du har valt alternativen på de övriga flikarna återgår du till fliken **Genvägar** innan du fortsätter med nästa steg.

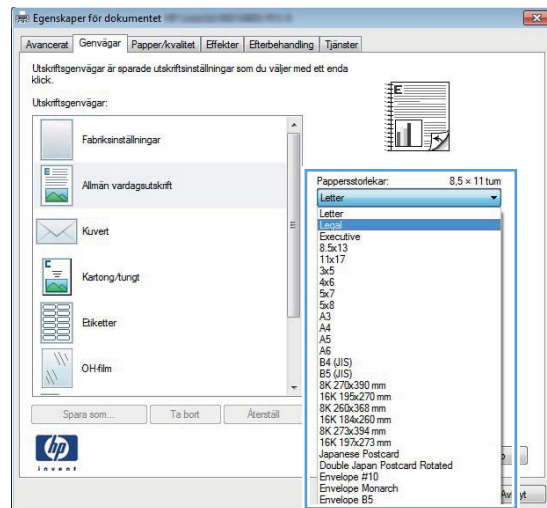

6. Klicka på knappen **Spara som**.

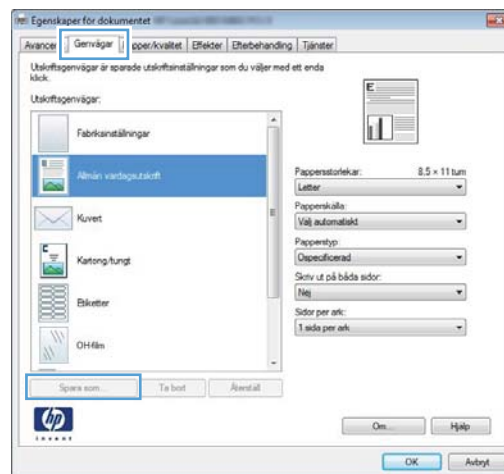

7. Ange ett namn för genvägen och klicka på **OK**.

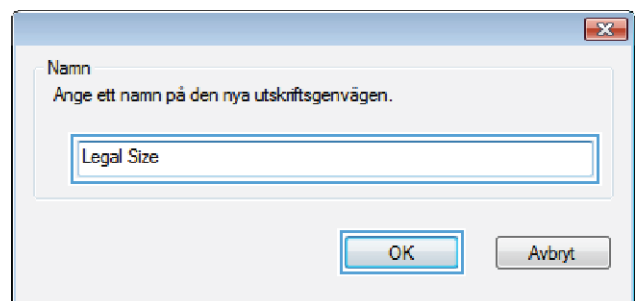

## Skriva ut på båda sidor automatiskt i Windows

 **OBS!** Det här avsnittet gäller endast modellerna Skrivaren HP LaserJet Pro 400 M401d, Skrivaren HP LaserJet Pro 400 M401dn och Skrivaren HP LaserJet Pro 400 M401dw.

1. Klicka på **Skriv ut** i menyn **Arkiv** i programmet.

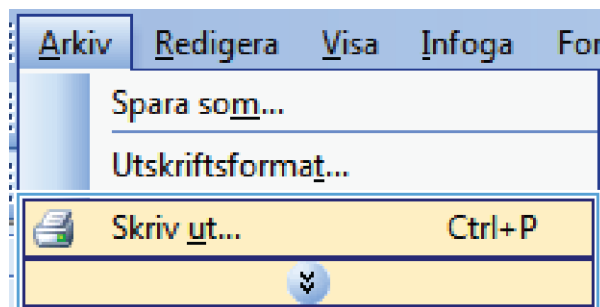

2. Markera skrivaren och klicka på **Egenskaper** eller **Inställningar**.

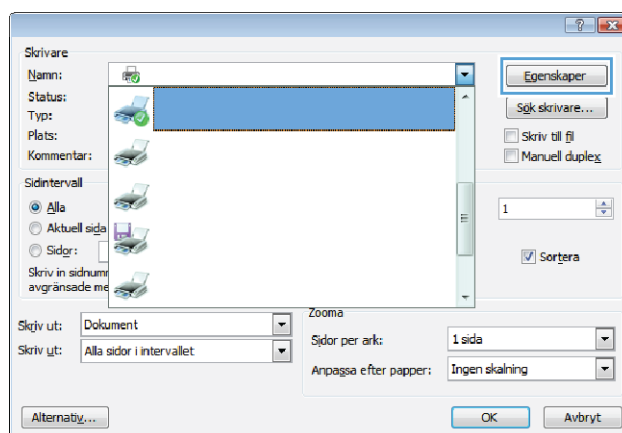

3. Klicka på fliken **Efterbehandling**.

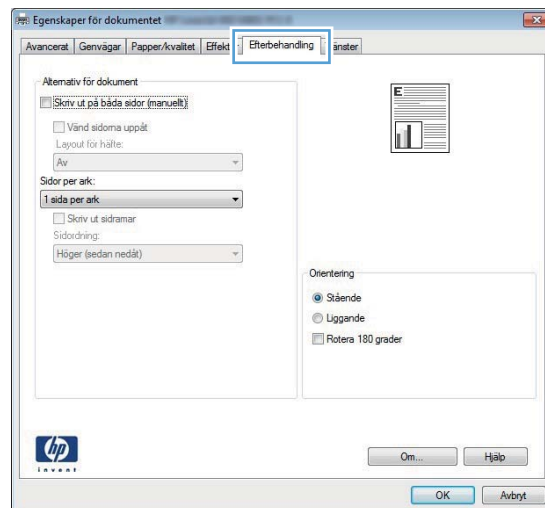

4. Markera kryssrutan **Skriv ut på båda sidor**. Tryck på knappen **OK** när du vill skriva ut jobbet.

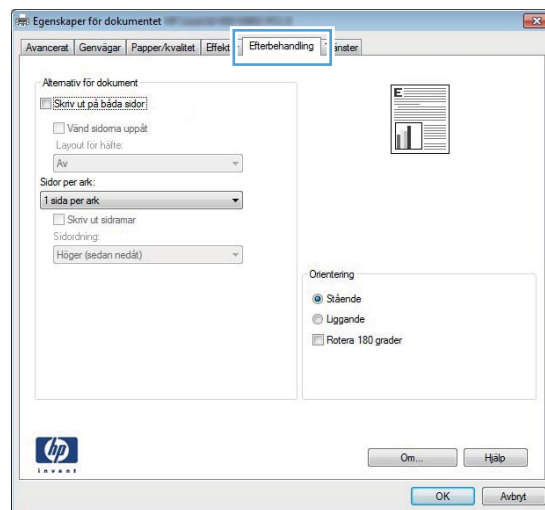

## Skriva ut på båda sidor manuellt i Windows

 **OBS!** Det här avsnittet gäller främst modellerna Skrivaren HP LaserJet Pro 400 M401a och Skrivaren HP LaserJet Pro 400 M401n. Du kan dock även få dubbelsidig utskrift med manuell inställning på modellerna Skrivaren HP LaserJet Pro 400 M401d, Skrivaren HP LaserJet Pro 400 M401dn och Skrivaren HP LaserJet Pro 400 M401dw om papperstypen inte kan användas vid automatisk dubbelsidig utskrift eller om duplexenheten är inaktiverad.

1. Klicka på **Skriv ut** i menyn **Arkiv** i programmet.

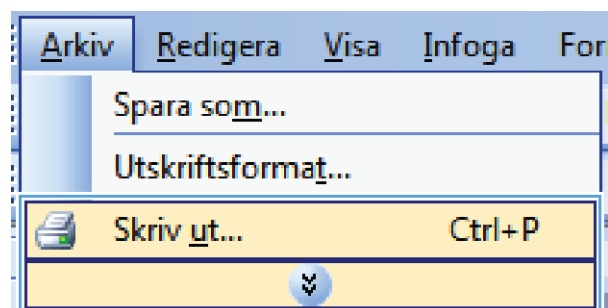

2. Markera skrivaren och klicka på **Egenskaper** eller **Inställningar**.

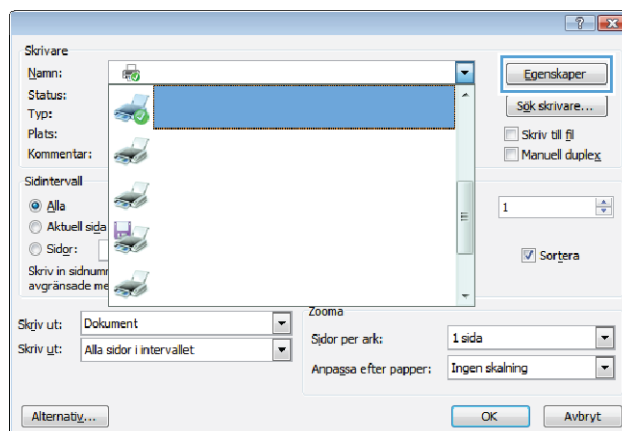

3. Klicka på fliken **Efterbehandling**.

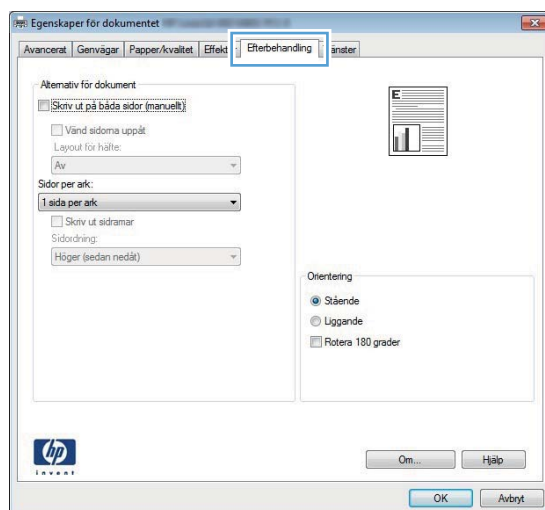

4. Markera kryssrutan **Skriv ut på båda sidor (manuellt)**. Tryck på knappen **OK** om du vill skriva ut jobbets första sida.

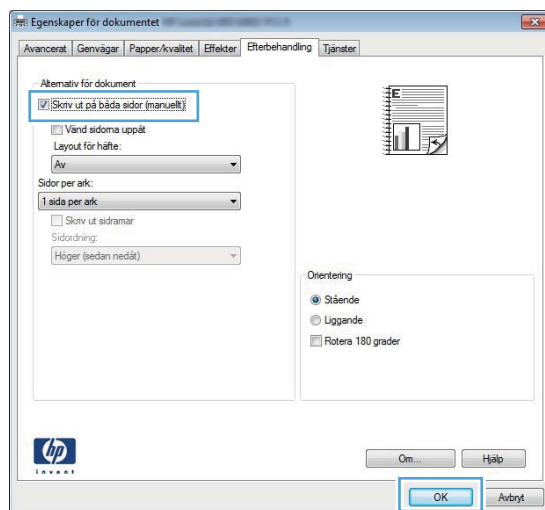

5. Ta ut den utskrivna buntan i utmatningsfacket och placera den, med samma orientering, i fack 1 med den skrivna sidan vänd nedåt och överkanten in mot produkten.

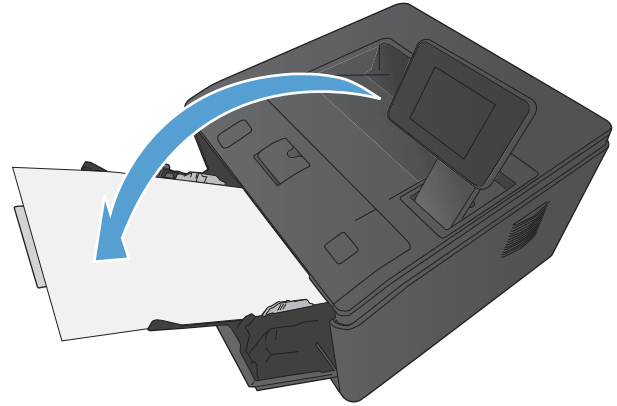

6. På kontrollpanelen trycker du på knappen **OK** när du vill skriva ut den andra sidan.

## Skriva ut flera sidor per ark i Windows

1. Klicka på **Skriv ut** i menyn **Arkiv** i programmet.

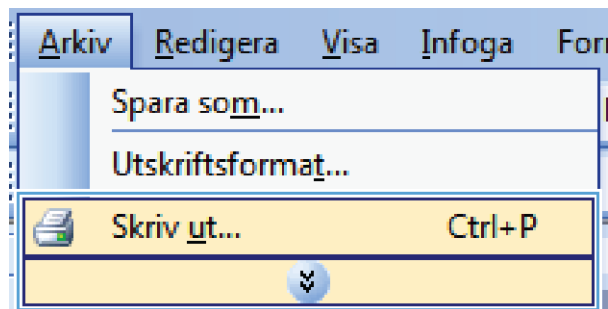

2. Markera skrivaren och klicka på **Egenskaper** eller **Inställningar**.

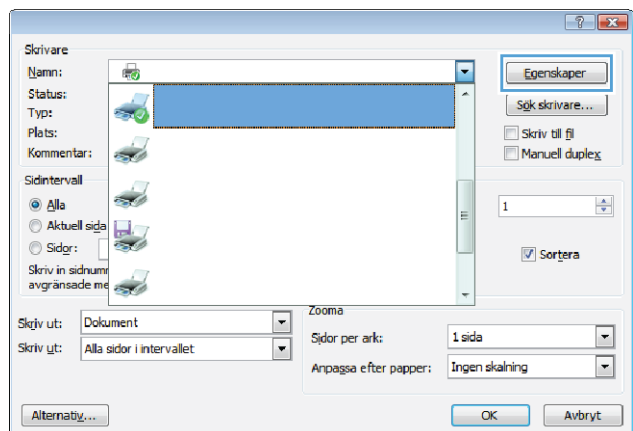

3. Klicka på fliken **Efterbehandling**.

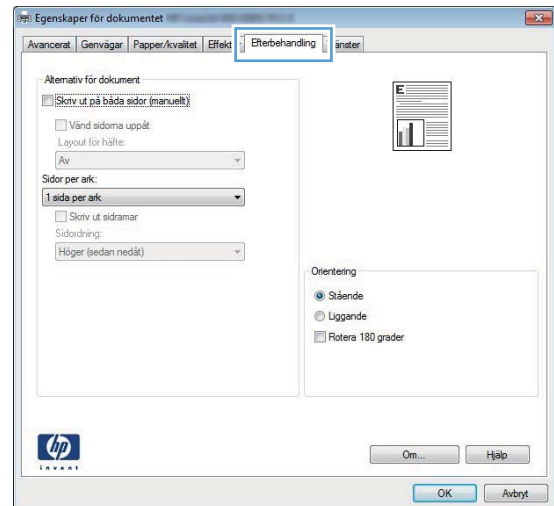

4. Välj antalet sidor per ark i listrutan **Sidor per ark**.

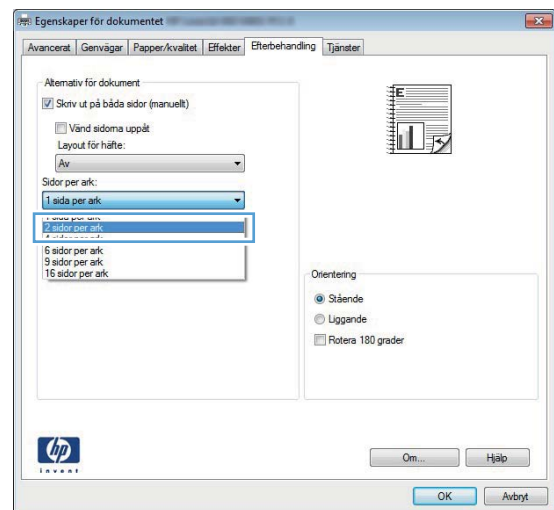

5. Välj alternativ för **Skriv ut sidramar**, **Sidorordning** och **Orientering**.

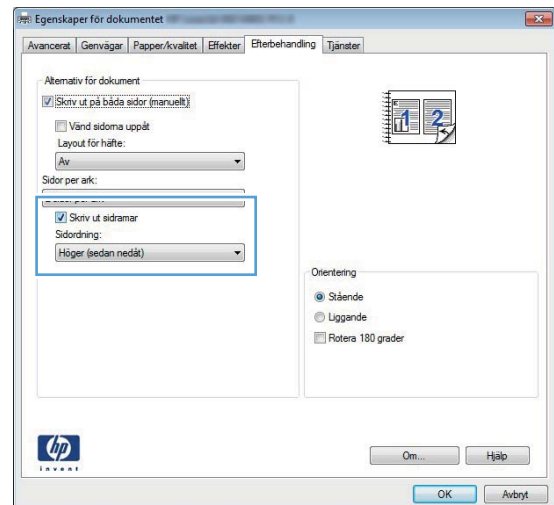

## Välja sidorientering (Windows)

1. Välj alternativet **Skriv ut** i programvaran.
2. Välj produkten och klicka sedan på knappen **Egenskaper** eller **Inställningar**.

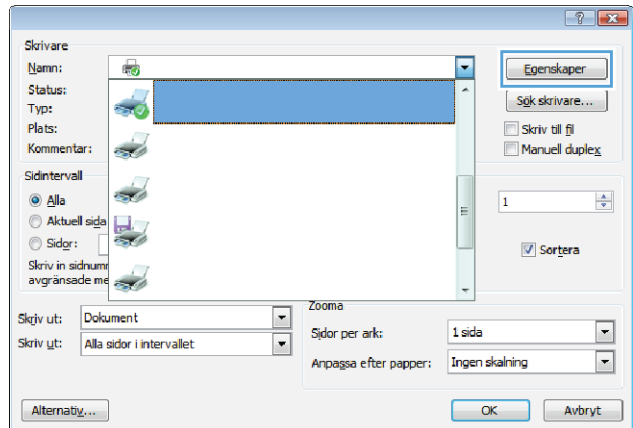

3. Klicka på fliken **Efterbehandling**.

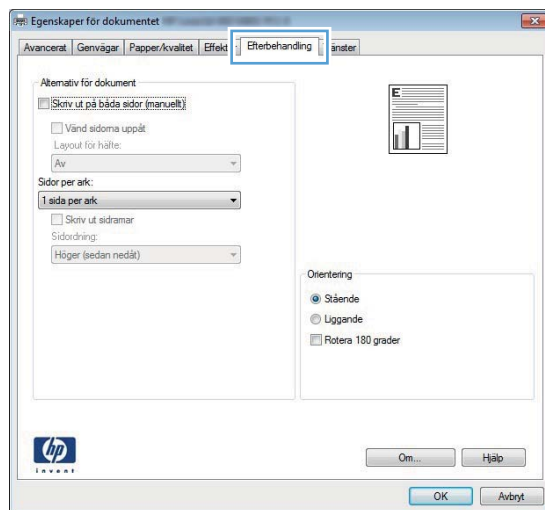

4. Vid **Orientering** väljer du alternativet **Stående** eller **Liggande**.

Om du vill skriva ut sidan upp-och-ned väljer du alternativet **Rotera 180 grader**.

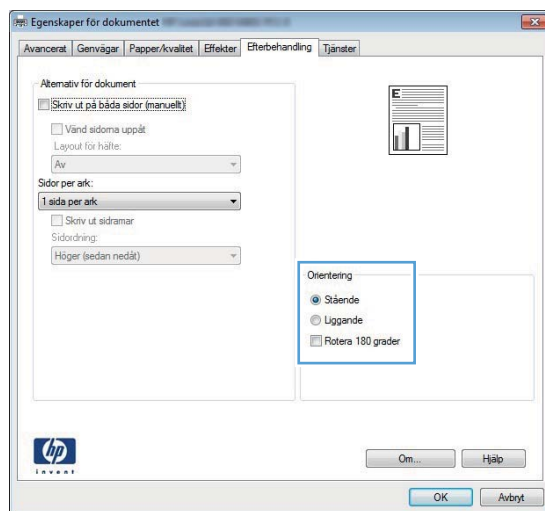



## Välja papperstyp (Windows)

1. Välj alternativet **Skriv ut** i programvaran.
2. Markera skrivaren och klicka på **Egenskaper** eller **Inställningar**.

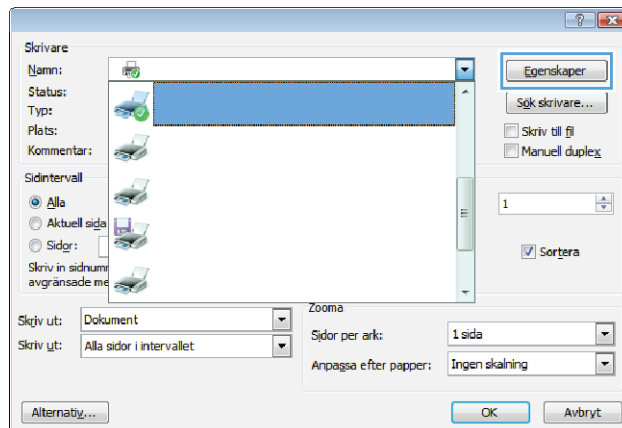

3. Klicka på fliken **Papper/kvalitet**.

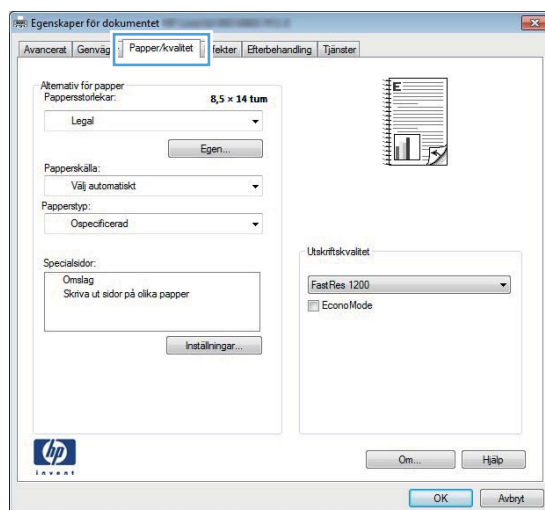

4. I listrutan **Papperstyp** klickar du på alternativet **Mer...**

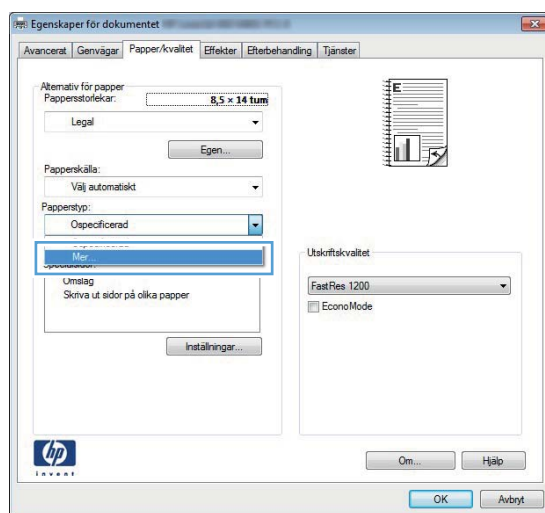

5. Välj den kategori med papperstyper som bäst motsvarar det aktuella papperet.

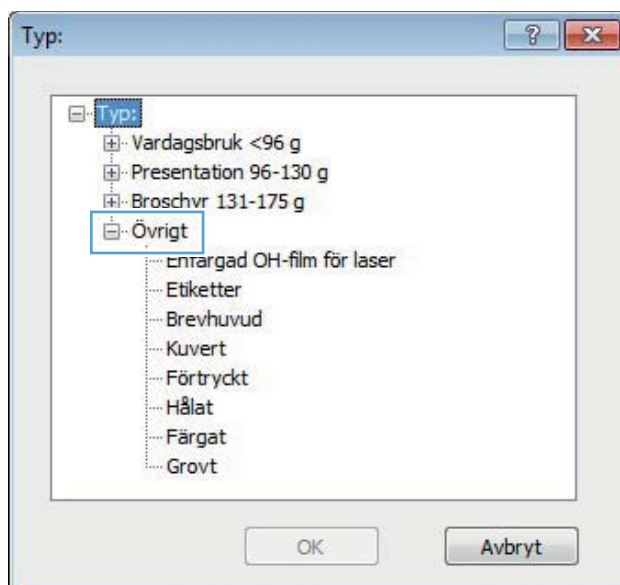

6. Välj alternativet för den papperstyp som du använder och klicka sedan på **OK**.

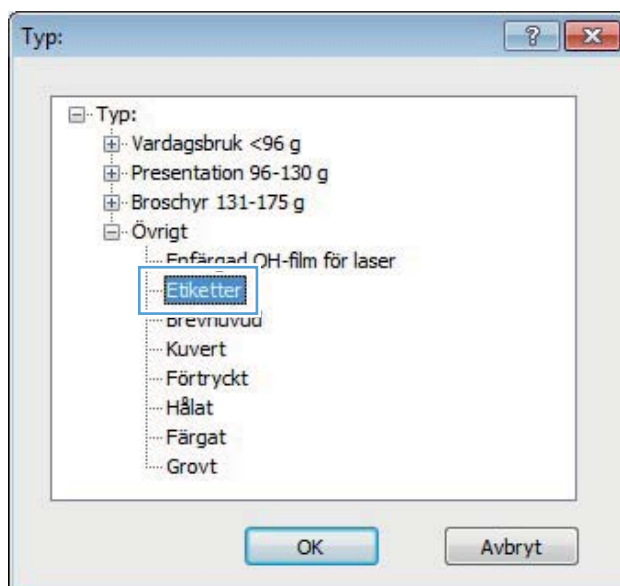

## Skriva ut den första eller den sista sidan på ett annat papper (Windows)

1. Välj alternativet **Skriv ut** i programvaran.

2. Välj produkten och klicka sedan på knappen **Egenskaper** eller **Inställningar**.

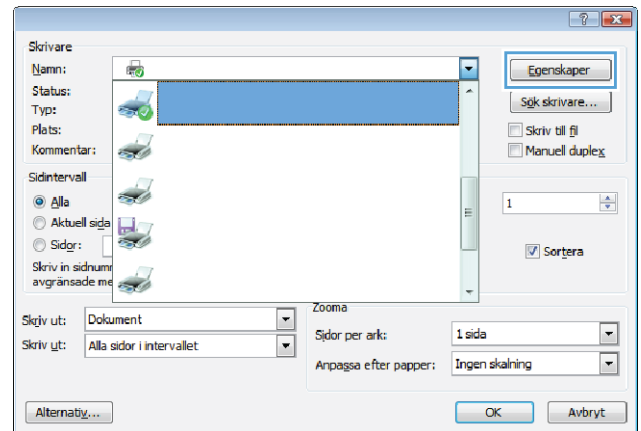

3. Klicka på fliken **Papper/kvalitet**.

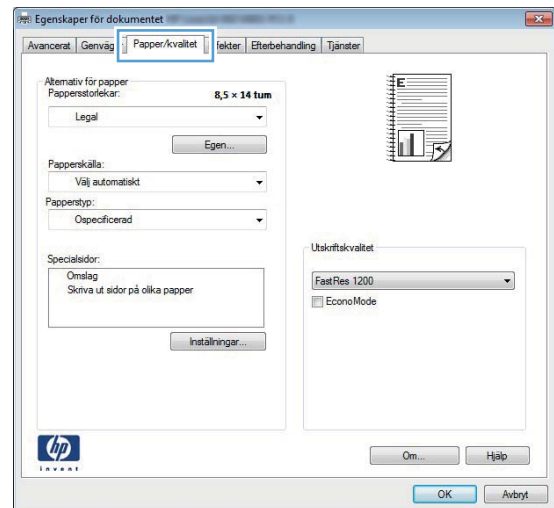

4. Välj alternativet **Skriva ut sidor på olika papper** och klicka sedan på knappen **Inställningar** när du ska välja inställningarna för framsida, övriga sidor och baksida.

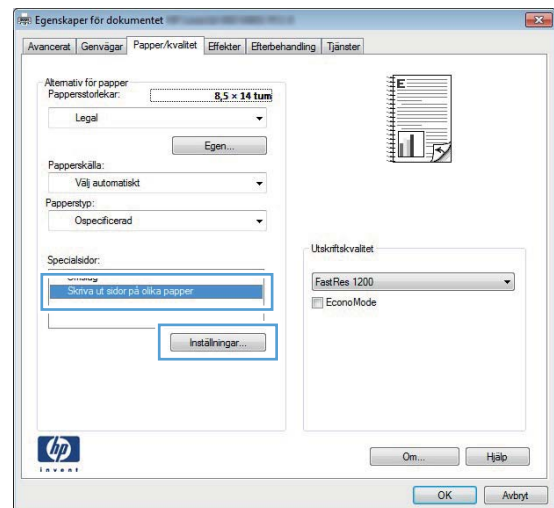

## Anpassa ett dokument till sidstorleken (Windows)

1. Välj alternativet **Skriv ut** i programvaran.

2. Välj skrivaren och klicka på **Egenskaper** eller **Inställningar**.

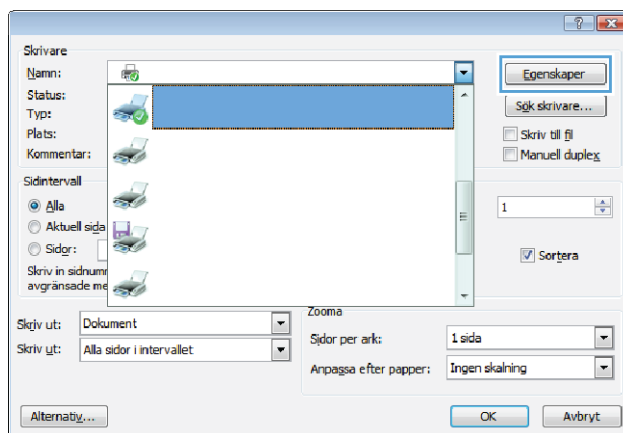

3. Klicka på fliken **Effekter**.

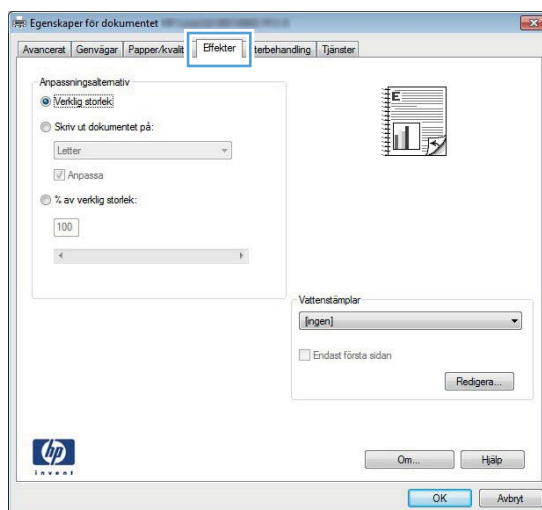

4. Välj alternativet **Skriv ut dokument på** och välj sedan en storlek i listrutan.

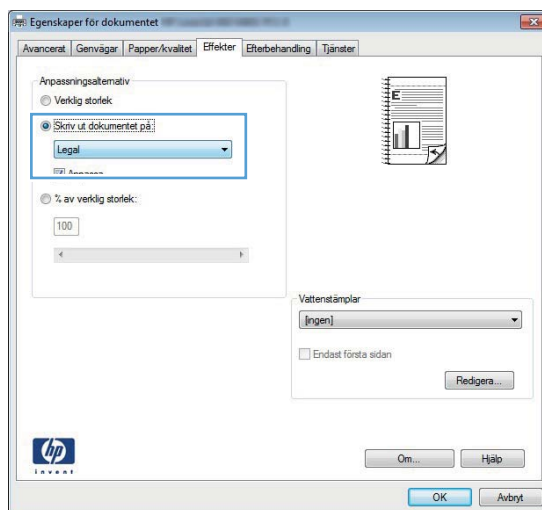

## Skapa ett häfte (Windows)

1. Välj alternativet **Skriv ut** i programvaran.

2. Välj produkten och klicka sedan på knappen **Egenskaper** eller **Inställningar**.

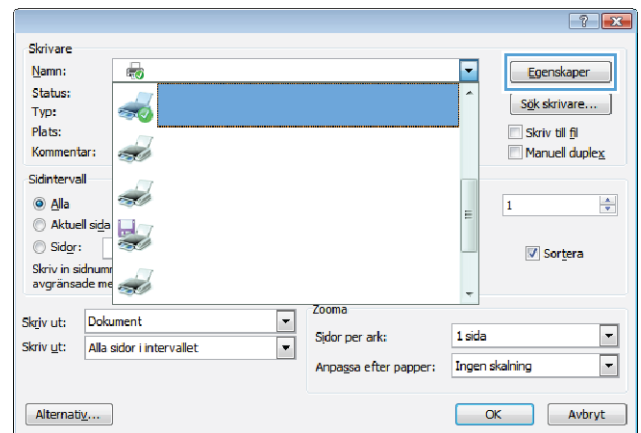

3. Klicka på fliken **Efterbehandling**.

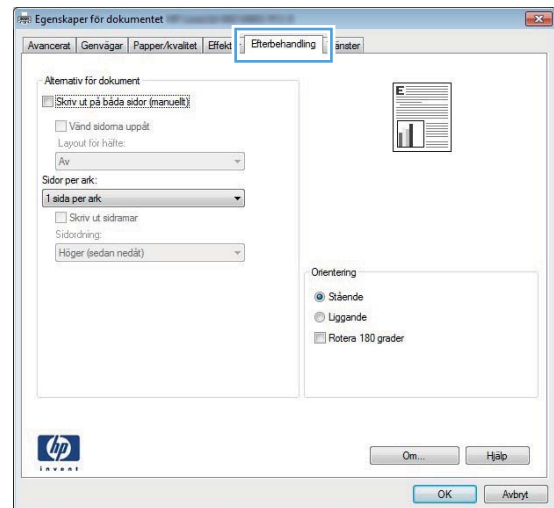

4. Markera kryssrutan **Skriv ut på båda sidor** eller **Skriv ut på båda sidor (manuellt)**.

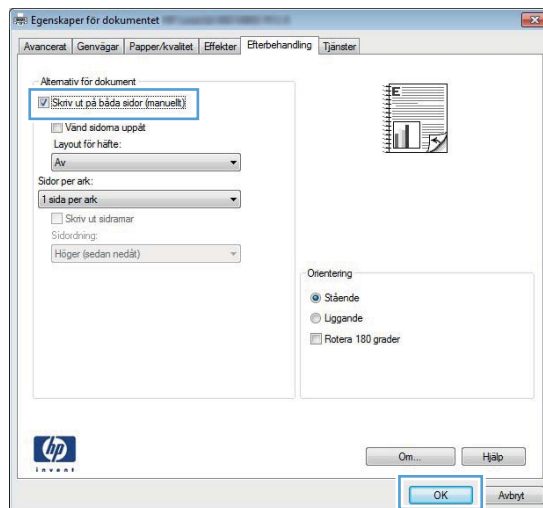

5. I listrutan **Layout för häfte** väljer du ett bindningsalternativ. Alternativet **Sidor per ark** ändras automatiskt till **2 sidor per ark**.

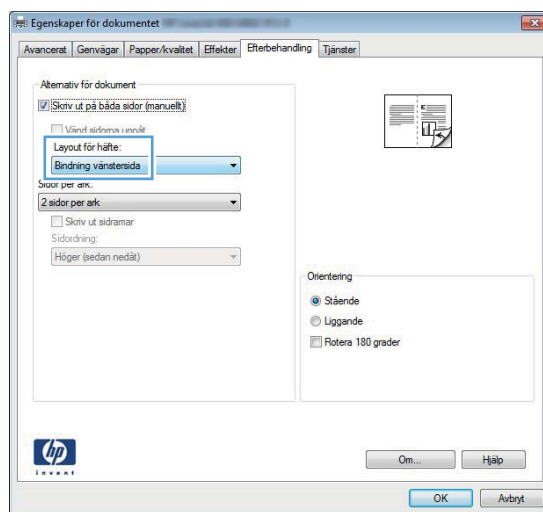

# Utskriftsmetoder i Mac OS X

## Använda en förinställning för utskrift (Mac OS X)

1. Klicka på alternativet **Fil** i menyn **Utskrift**.
2. Välj produkten på menyn **Skrivare**.
3. Välj förinställning i menyn **Förinställningar**.
4. Klicka på knappen **Utskrift**.

 **OBS!** Om du vill använda skrivarens standardinställningar väljer du alternativet **standard**.

## Skapa en förinställning för utskrift (Mac OS X)

Använd förinställningar om du vill spara skrivardrivrutinens aktuella inställningar så att du kan använda dem igen.

1. Klicka på alternativet **Fil** i menyn **Utskrift**.
2. Välj produkten på menyn **Skrivare**.
3. Välj de skrivarinställningar som du vill spara för återanvändning.
4. Klicka på alternativet **Spara som...** i menyn **Förinställningar** och ange namnet på förinställningen.
5. Klicka på knappen **OK**.

## Skriva ut på båda sidor automatiskt (Mac OS X)

 **OBS!** Det här avsnittet gäller endast modellerna Skrivaren HP LaserJet Pro 400 M401d, Skrivaren HP LaserJet Pro 400 M401dn och Skrivaren HP LaserJet Pro 400 M401dw.

1. Lägg tillräckligt med papper för utskriftsjobbet i ett av facken.
2. Klicka på alternativet **Fil** i menyn **Utskrift**.
3. Välj den här produkten i listrutan **Skrivare**.
4. Välj **Layout** i listrutan.
5. Välj ett bindningsalternativ i listrutan **Dubbelsidig**.
6. Klicka på knappen **Utskrift**.

## Skriva ut på båda sidor manuellt (Mac OS X)

 **OBS!** Det här avsnittet gäller främst modellerna Skrivaren HP LaserJet Pro 400 M401a och Skrivaren HP LaserJet Pro 400 M401n. Du kan dock även få dubbelsidig utskrift med manuell inställning på modellerna Skrivaren HP LaserJet Pro 400 M401d, Skrivaren HP LaserJet Pro 400 M401dn och Skrivaren HP LaserJet Pro 400 M401dw om papperstypen inte kan användas vid automatisk dubbelsidig utskrift eller om duplexenheten är inaktiverad.

1. Lägg tillräckligt med papper i Fack 1 så att det räcker för hela utskriften.
2. Klicka på alternativet **Fil** i menyn **Utskrift**.
3. Välj den här produkten i listrutan **Skrivare**.
4. Välj **Manuell dubbelsidig utskrift** i listrutan.
5. Klicka i rutan **Manuell dubbelsidig utskrift** och välj ett bindningsalternativ.
6. Klicka på knappen **Utskrift**. Följ instruktionerna i popup-fönstret som visas innan du fyller på utskriftsbunten i fack 1 och skriver ut den andra sidan.
7. Gå till skrivaren och ta bort eventuellt tomt papper som finns i fack 1.
8. Lägg tillbaka bunten i fack 1 med den skrivna sidan vänd nedåt och överkanten in mot produkten.

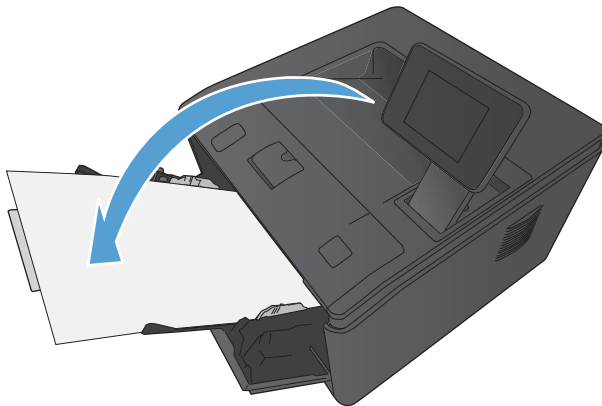

9. Om du uppmanas trycka på en knapp på kontrollpanelen för att fortsätta gör du det.



## Skriva ut flera sidor på ett ark (Mac OS X)

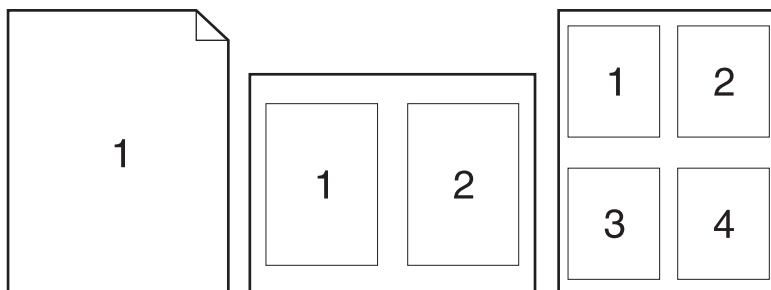

1. Klicka på alternativet **Fil** i menyn **Utskrift**.
2. Välj produkten på menyn **Skrivare**.
3. Öppna menyn **Layout**.
4. I menyn **Sidor per ark** anger du hur många sidor du vill skriva ut på varje ark (1, 2, 4, 6, 9 eller 16).
5. I området **Layoutriktning** väljer du ordning och placering för sidorna på arket.
6. I menyn **Sidramar** väljer du den typ av ram som du vill skriva ut runt varje sida på arket.
7. Klicka på knappen **Utskrift**.

## Välja sidorientering (Mac OS X)

1. Klicka på alternativet **Fil** i menyn **Utskrift**.
2. Välj produkten på menyn **Skrivare**.
3. Klicka på knappen **Utskriftsformat** på menyn **Kopior och sidor**.
4. Klicka på ikonen för den sidorientering du vill använda och klicka sedan på knappen **OK**.
5. Klicka på knappen **Utskrift**.

## Välja papperstyp (Mac OS X)

1. Klicka på alternativet **Fil** på menyn **Utskrift**.
2. Välj produkten på menyn **Skrivare**.
3. Öppna menyn **Efterbehandling**.
4. Välj en typ i listrutan **Material**.
5. Klicka på knappen **Utskrift**.

## Skriva ut ett försättsblad (Mac OS X)

1. Klicka på alternativet **Fil** i menyn **Utskrift**.
2. Välj produkten på menyn **Skrivare**.
3. Öppna menyn **Omslagssida** och välj sedan var du vill skriva ut försättsbladet. Klicka på knappen **Före dokument** eller **Efter dokument**.
4. I menyn **Typ av omslagssida** väljer du det meddelande som du vill skriva ut på försättsbladet.



**OBS!** Om du vill skriva ut ett tomt försättsblad väljer du alternativet **standard** i menyn **Typ av omslagssida**.

---

5. Klicka på knappen **Utskrift**.

## Anpassa ett dokument till sidstorleken (Mac OS X)

1. Klicka på alternativet **Fil** i menyn **Utskrift**.
2. Välj produkten på menyn **Skrivare**.
3. Öppna menyn **Pappershantering**.
4. Klicka i rutan **Anpassa till pappersstorlek** i området **Pappersstorlek för mottagare** och välj sedan storlek i listrutan.
5. Klicka på knappen **Utskrift**.

## Skapa ett häfte (Mac OS X)

1. Klicka på alternativet **Fil** i menyn **Utskrift**.
2. Välj produkten på menyn **Skrivare**.
3. Öppna menyn **Manuell dubbelsidig utskrift**.
4. Klicka i rutan **Manuell dubbelsidig utskrift**.
5. Öppna menyn **Utskrift av häfte**.
6. Klicka i rutan **Formatera utskriften som häfte** och välj ett bindningsalternativ.
7. Välj pappersstorlek.
8. Klicka på knappen **Utskrift**.

# Ytterligare utskriftsmetoder (Windows)

## Avbryta en utskrift (Windows)

1. Du kan avbryta en pågående utskrift genom att trycka på knappen Avbryt **X** på kontrollpanelen.



**OBS!** När du trycker på knappen Avbryt **X** tas den utskrift som just håller på att bearbetas bort. Om det finns mer än en process i gång avbryts den process som för närvarande visas på kontrollpanelen när du trycker på Avbryt **X**.

2. Du kan också avbryta en utskrift från ett program eller en utskriftskö.
  - **Program:** Normalt visas en dialogruta på skärmen, med vars hjälp du kan avbryta utskriften.
  - **Utskriftskö:** Om en utskrift väntar i en utskriftskö (datorns minne) eller i utskriftsbufferen kan du radera utskriften där.
    - **Windows XP, Server 2003 eller Server 2008:** Klicka på **Start, Inställningar** och sedan på **Skrivare och faxar**. Dubbelklicka på symbolen för produkten för att öppna fönstret, högerklicka på den utskrift som du vill avbryta och klicka sedan på **Avbryt**.
    - **Windows Vista:** Klicka på **Start**, klicka på **Kontrollpanelen** och klicka sedan under **Maskinvara och ljud** på **Skrivare**. Dubbelklicka på symbolen för produkten för att öppna fönstret, högerklicka på den utskrift som du vill avbryta och klicka sedan på **Avbryt**.
    - **Windows 7:** Klicka på **Start** och sedan på **Enheter och skrivare**. Dubbelklicka på symbolen för produkten för att öppna fönstret, högerklicka på den utskrift som du vill avbryta och klicka sedan på **Avbryt**.

## Välja pappersstorlek (Windows)

1. Välj alternativet **Skriv ut** i programvaran.
2. Markera skrivaren och klicka på **Egenskaper** eller **Inställningar**.
3. Klicka på fliken **Papper/kvalitet**.
4. Välj en storlek i listrutan **Pappersstorlek**.

## Välja en egen pappersstorlek (Windows)

1. Välj alternativet **Skriv ut** i programvaran.
2. Markera skrivaren och klicka på **Egenskaper** eller **Inställningar**.
3. Klicka på fliken **Papper/kvalitet**.
4. Klicka på knappen **Eget**.

5. Ange ett namn för den anpassade storleken och ange måtten.
  - Bredden är papperets kortsida.
  - Längden är papperets långsida.

---

 **OBS!** Lägg alltid papperet i facken med kortsidan in.

---

6. Klicka på knappen **Spara** och sedan på knappen **Stäng**.

## Skriva ut vattenstämplar (Windows)

1. Välj alternativet **Skriv ut** i programvaran.
2. Välj skrivaren och klicka på **Egenskaper** eller **Inställningar**.
3. Klicka på fliken **Effekter**.
4. Välj en vattenstämpel i listrutan **Vattenstämplar**.

Eller klicka på knappen **Redigera** om du vill lägga till en ny vattenstämpel i listan. Ange inställningar för vattenstämpeln och klicka sedan på knappen **OK**.

5. Om du bara vill skriva ut vattenstämpeln på förstasidan markerar du kryssrutan **Endast förstasidan**. Annars skrivs vattenstämpeln ut på varje sida.

# Ytterligare utskriftsmetoder (Mac OS X)

## Avbryta en utskrift (Mac OS X)

1. Du kan avbryta en pågående utskrift genom att trycka på knappen Avbryt **X** på kontrollpanelen.  
 **OBS!** När du trycker på knappen Avbryt **X** tas den utskrift som just håller på att bearbetas bort. Om det finns mer än ett utskriftsjobb som väntar avbryts det utskriftsjobb som för närvarande visas på kontrollpanelen när du trycker på Avbryt **X**.
2. Du kan också avbryta en utskrift från ett program eller en utskriftskö.
  - **Program:** Normalt visas en dialogruta på skärmen, med vars hjälp du kan avbryta utskriften.
  - **Utskriftskö i Macintosh:** Öppna skrivarkön genom att dubbelklicka på produktens symbol i dockan. Markera utskriften och klicka sedan på **Ta bort**.

## Välja pappersstorlek (Mac OS X)

1. Klicka på alternativet **Fil** på menyn **Utskrift**.
2. Välj produkten på menyn **Skrivare**.
3. Klicka på knappen **Utskriftsformat** på menyn **Kopior och sidor**.
4. Välj en storlek i listrutan **Pappersstorlek** och klicka sedan på **OK**.
5. Klicka på knappen **Utskrift**.

## Välja en egen pappersstorlek (Mac OS X)

1. Klicka på alternativet **Fil** på menyn **Utskrift**.
2. Välj produkten på menyn **Skrivare**.
3. Klicka på knappen **Utskriftsformat** på menyn **Kopior och sidor**.
4. I listrutan **Pappersstorlek** väljer du alternativet **Hantera anpassade storlekar**.
5. Ange mått för sidstorleken och klicka sedan på knappen **OK**.
6. Klicka på knappen **Utskrift**.

## Skriva ut vattenstämplar (Mac OS X)

1. Klicka på alternativet **Fil** i menyn **Utskrift**.
2. Välj produkten på menyn **Skrivare**.
3. Öppna menyn **Vattenstämplar**.
4. Klicka i kryssrutan **Vattenstämpel**.

5. Ange vattenstämpelobjekt i listrutorna under kryssrutan.
6. Klicka på knappen **Utskrift**.

## Skapa utskrifter med arkivkvalitet

Arkivutskrift ger utskrifter som är mindre känsliga för utsmetning av toner och damm. Använd arkivutskrift om du vill skapa dokument som ska bevaras eller arkiveras.

---

 **OBS!** Arkivutskrift utförs genom temperuthöjning av fixeringen. Vid förhöjd temperatur skriver produkten ut med halverad hastighet för att undvika skada.

---

### Skapa utskrifter med arkivkvalitet (LCD-kontrollpanelen)

1. Tryck på **OK** på kontrollpanelen för att öppna menyerna.
2. Öppna följande menyer:
  - **Service**
  - **Arkivutskrift**
3. Välj alternativet **På** och tryck sedan på **OK**.

### Skapa utskrifter med arkivkvalitet (pekkontrollpanelen)

1. Tryck på Inställningar  på startskärmen på produktens kontrollpanel.
2. Tryck på menyn **Service**.
3. Tryck på knappen **Arkivutskrift** och sedan på knappen **På**.

# Använda HP ePrint

Använd HP ePrint för att skriva ut dokument genom att skicka dem som e-postbilagor till skrivarens e-postadress från valfri e-postaktiverad enhet.



**OBS!** För att du ska kunna använda HP ePrint måste produkten vara ansluten till ett trådanlutet eller trådlöst nätverk och ha Internet-åtkomst. HP ePrint är inte tillgängligt i Skrivaren HP LaserJet Pro 400 M401d.

## Konfigurera HP ePrint (LCD-kontrollpanelen)

1. Du måste börja med att aktivera HP-webbtjänster.
    - a. Tryck på **OK** på kontrollpanelen för att öppna menyerna.
    - b. Välj menyn **HP-webbtjänster** och tryck sedan på knappen **OK**.
    - c. Välj alternativet **Aktivera webbtjänster** och tryck sedan på **OK**.

När alternativet Webbtjänster är aktiverat skrivs ett informationsblad ut med produktkoden och anvisningar om hur man registrerar sig på [www.eprintcenter.com](http://www.eprintcenter.com).
  2. När du har registrerat produkten kan du använda webbplatsen HP ePrintCenter. Där kan du konfigurera standardinställningar för utskrift av alla HP ePrint-jobb som skickas till den här produkten.
    - a. Gå till [www.hpeprintcenter.com](http://www.hpeprintcenter.com).
    - b. Klicka på **Logga in** och ange dina inloggningsuppgifter för HP ePrintCenter eller registrera dig för ett nytt konto.
    - c. Välj skrivaren i listan eller lägg till den genom att klicka på **+ Lägg till skrivare**. För att lägga till produkten behöver du ta reda på skrivarkoden, vilket är den del som är framför @-symbolen i produktens e-postadress. Du kan hämta koden genom att skriva ut sidan Webbtjänster från kontrollpanelen.

När du har lagt till produkten har du möjlighet att ändra e-postadressen.
- 
-  **OBS!** Koden är giltig i endast ett dygn från och med att du aktiverar HP-webbtjänster. Om den blir ogiltig kan du få en ny kod genom att följa anvisningar igen för att aktivera HP-webbtjänster.
- 
- d. För att förhindra att oönskade dokument skrivs ut klickar du på **ePrint-inställningar** och öppnar sedan fliken **Tillåtna avsändare**. Klicka på **Endast tillåtna avsändare** och lägg till de e-postadresser varifrån du tillåter ePrint-utskrifter.
  - e. Om du vill ange standardinställningar för alla ePrint-utskrifter som skickas till produkten klickar du på **ePrint-inställningar** och på **Utskriftsalternativ**. Ange sedan inställningarna som ska användas.
3. Bifoga det dokument som du vill skriva ut till ett e-postmeddelande som skickas till skrivarens e-postadress. Både e-postmeddelandet och bilagan skrivs ut.



## Konfigurera HP ePrint (pekkontrollpanelen)

1. Du måste börja med att aktivera HP-webbtjänster.
  - a. Tryck på Webbtjänster  på startskärmen på produktens kontrollpanel.
  - b. Tryck på **Aktivera webbtjänster**.
2. På menyn **HP-webbtjänster** trycker du på knappen **Visa e-postadress** för att visa produktens e-postadress på kontrollpanelen.
3. Använd webbplatsen HP ePrintCenter när du ska ange säkerhetsinställningar och konfigurera standardinställningar för alla HP ePrint-utskrifter som du skickar till den här skrivaren.
  - a. Gå till [www.hpeprintcenter.com](http://www.hpeprintcenter.com).
  - b. Klicka på **Logga in** och ange dina inloggningsuppgifter för HP ePrintCenter eller registrera dig för ett nytt konto.
  - c. Välj skrivaren i listan eller lägg till den genom att klicka på **+ Lägg till skrivare**. För att lägga till produkten behöver du ta reda på skrivarkoden, vilket är den del som är framför @-symbolen i produktens e-postadress. Du kan hämta koden genom att skriva ut sidan Webbtjänster från kontrollpanelen.

När du har lagt till produkten har du möjlighet att ändra e-postadressen.

---

 **OBS!** Koden är giltig i 24 timmar från och med att du aktiverar HP-webbtjänster. Om den blir ogiltig kan du få en ny kod genom att följa anvisningar igen för att aktivera HP-webbtjänster.

---

- d. För att förhindra att oönskade dokument skrivs ut klickar du på **ePrint-inställningar** och öppnar sedan fliken **Tillåtna avsändare**. Klicka på **Endast tillåtna avsändare** och lägg till de e-postadresser varifrån du tillåter ePrint-utskrifter.
  - e. Om du vill ange standardinställningar för alla ePrint-utskrifter som skickas till produkten klickar du på **ePrint-inställningar** och på **Utskriftsalternativ**. Ange sedan inställningarna som ska användas.
4. Bifoga det dokument som du vill skriva ut till ett e-postmeddelande som skickas till skrivarens e-postadress. Både e-postmeddelandet och bilagan skrivs ut.

## Använda AirPrint.

Direktutskrift med Apples AirPrint stöds i iOS 4.2 eller senare. Använd AirPrint för att skriva ut direkt till produkten från iPad (iOS 4.2), iPhone (3GS eller senare) eller iPod touch (tredje generationen eller senare) i följande program:

- E-post
- Foton
- Safari
- Välj tredjepartsprogram

När du ska använda AirPrint måste produkten vara ansluten i ett nätverk eller via trådlös direktanslutning (HP Wireless Direct). Mer information om hur du använder AirPrint och vilka HP-produkter som är kompatibla med AirPrint finns på [www.hp.com/go/airprint](http://www.hp.com/go/airprint).



**OBS!** Du kanske måste uppgradera produktens fasta programvara för att kunna använda AirPrint. Gå till [www.hp.com/support/ljm401series](http://www.hp.com/support/ljm401series).

## Direkt USB-utskrift

Med modellerna Skrivaren HP LaserJet Pro 400 M401dn och Skrivaren HP LaserJet Pro 400 M401dw kan du skriva ut från en USB-lagringsenhet, vilket innebär att du kan skriva ut filer snabbt utan dator. Du kan ansluta vanliga USB-lagringsenheter till USB-porten på produktens framsida. Du kan skriva ut följande typer av filer:

- .PDF
- JPEG

1. Anslut USB-lagringsenheten till USB-porten på produktens framsida.

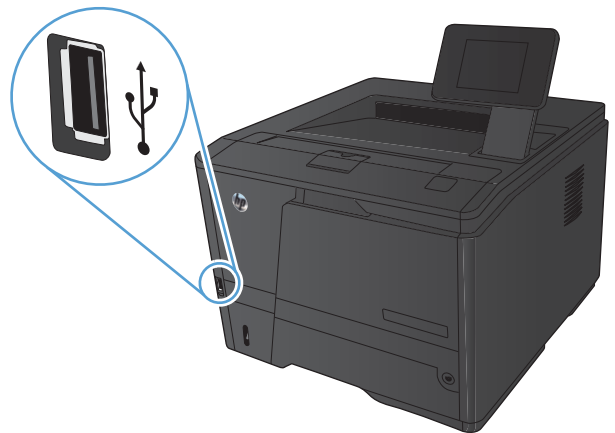

2. Menyn **USB-minne** öppnas. Bläddra genom alternativen med hjälp av pilknapparna.
  - **Skriv ut dokument**
  - **Visa och skriva ut foton**
  - **Skanna till USB-enhet**
3. Om du vill skriva ut ett dokument trycker du på skärmen **Skriv ut dokument** och sedan på den mapp på USB-lagringsenheten där dokumentet sparats. När översiktsskärmen öppnas kan du justera inställningarna genom att trycka på dem. Skriv ut dokumentet genom att trycka på knappen **Skriv ut**.
4. Om du vill skriva ut foton trycker du på skärmen **Visa och skriva ut foton** och sedan på förhandsgranskningen av de foton som du vill skriva ut. Tryck på knappen **Stäng**. När översiktsskärmen öppnas kan du justera inställningarna genom att trycka på dem. Skriv ut foton genom att trycka på knappen **Skriv ut**.
5. Hämta utskriften från utmatningsfacket och ta bort USB-lagringsenheten.



---

# 4 Hantering och underhåll

- [Använda HP Reconfiguration Utility om du vill ändra produktanslutningen](#)
- [Konfigurera utskrift med HP Wireless Direct](#)
- [Använda HP-webbtjänstprogrammen](#)
- [Konfigurera IP-nätverksinställningar](#)
- [HP Device Toolbox \(Windows\)](#)
- [HP-program för Mac OS X](#)
- [HP Web Jetadmin](#)
- [Produktsäkerhetsfunktioner](#)
- [Ekonomiinställningar](#)
- [Skriva ut när en tonerkassett håller på att ta slut](#)
- [Förvaring och återvinning av förbrukningsmaterial](#)
- [Utbytesinstruktioner](#)
- [Minne](#)
- [Uppdatera den inbyggda programvaran](#)

## Använda HP Reconfiguration Utility om du vill ändra produktanslutningen

Om du redan använder produkten och vill ändra anslutningsmetod kan du använda HP Reconfiguration Utility och upprätta anslutningen. Du kan till exempel konfigurera om produkten och använda en annan trådlös adress, ansluta till ett trådanlutet eller trådlöst nätverk eller ändra från en nätverksanslutning till en USB-anslutning. Du kan ändra konfigurationen utan att sätta i produkt-cd-skivan. När du har valt önskad anslutningstyp går programmet direkt till den del i konfigurationsprocessen som måste ändras för produkten.

HP Reconfiguration Utility finns i HP-programgruppen på datorn.

# Konfigurera utskrift med HP Wireless Direct

 **OBS!** Den här funktionen används endast på trådlösa modeller.

Med utskriftsfunktionen HP Wireless Direct kan du skriva ut från din trådlösa mobilenhet direkt till en HP Wireless Direct-aktiverad produkt utan att behöva ansluta till ett nätverk eller Internet. Använd HP Wireless Direct när du vill skriva ut trådlöst från följande enheter:

- iPhone, iPad eller iTouch med Apple AirPrint
- Mobilenheter som används med programmet HP ePrint Home & Biz i Android, iOS eller Symbian

Så här konfigurerar du HP Wireless Direct via kontrollpanelen:

1. Tryck på **Inställningar**  på startskärmen på produktens kontrollpanel.
2. Öppna följande menyer:
  - **Nätverksinst.**
  - **Trådlöst-menyn**
  - **Inställningar för Wireless Direct**
  - **Wireless Direct På/Av**

 **OBS!** Om alternativet **Inställningar för Wireless Direct** inte visas på kontrollpanelen behöver du överföra den aktuella versionen av den inbyggda programvaran. Hämta den aktuella versionen genom att besöka [www.hp.com](http://www.hp.com), ange HP-produktnumret i sökrutan, välj den specifika produktmodellen och sedan klicka på länken **Software & Driver Downloads**.

3. Tryck på **På**. Inställningen sparas i produkten och menyn **Inställningar för Wireless Direct** visas på kontrollpanelen.

## Använda HP-webbtjänstprogrammen

Flera innovativa program för den här produkten finns tillgängliga att hämta direkt från Internet. Om du vill ha mer information och hämta dessa program går du till webbplatsen HP ePrintCenter på [www.hpeprintcenter.com](http://www.hpeprintcenter.com).

Om du vill använda den här funktionen måste produkten vara ansluten till en dator eller ett nätverk med Internet-anslutning. HP-webbtjänster måste vara aktiverade på produkten. Följ stegen nedan om du vill aktivera HP-webbtjänster:

### Använda HP:s webbtjänster (LCD-kontrollpanelen)

1. På kontrollpanelen trycker du på knappen **OK**.
2. Välj menyn **HP-webbtjänster** och tryck sedan på knappen **OK**.

När du har hämtat ett program från webbplatsen HP ePrintCenter är det tillgängligt på menyn **Appar** på produktens kontrollpanel.

### Använda HP:s webbtjänster (pekkontrollpanelen)

1. Tryck på Webbtjänster  på startskärmen på produktens kontrollpanel.
2. Tryck på **Aktivera webbtjänster**.

När du har hämtat ett program från webbplatsen HP ePrintCenter är det tillgängligt på menyn **Appar** på produktens kontrollpanel.



# Konfigurera IP-nätverksinställningar

## Visa och ändra nätverksinställningar

Använd **HP Device Toolbox** för att visa eller ändra inställningarna för IP-konfiguration.

1. Skriv ut en konfigurationssida och leta upp IP-adressen.
  - Om du använder IPv4 innehåller IP-adressen endast siffror. Adressen har följande format:  
`xxx . xxx . xxx . xxx`
  - Om du använder IPv6 är IP-adressen en hexadecimal kombination av tecken och siffror. Det har ett format liknande detta:  
`xxxx : xxxx : xxxx : xxxx : xxxx`
2. Öppna **HP Device Toolbox** genom att klicka på knappen **Start**, klicka på gruppen **Program** eller **Alla program**, klicka på **HP**, klicka på produktgruppen och sedan klicka på **HP-produktinställningar**.
3. Klicka på fliken **Nätverk** när du vill visa nätverksinformation. Du kan ändra inställningarna om det behövs.

## Konfigurera IPv4 TCP/IP-parametrar manuellt på kontrollpanelen

### Konfigurera IPv4 TCP/IP-parametrar manuellt (LCD-kontrollpanelen)

1. På kontrollpanelen trycker du på knappen **OK**.
2. Använd pilknapparna för att välja **Nätverksinst.** och tryck sedan på **OK**.
3. Använd pilknapparna för att välja **TCP/IP-konfiguration** och tryck sedan på **OK**.
4. Använd pilknapparna för att välja **Manuell** och tryck sedan på **OK**.
5. Använd sifferknapparna när du anger IP-adressen och tryck sedan på knappen **OK**.
6. Om IP-adressen inte stämmer använder du pilknapparna för att välja alternativet **Nej** och trycker sedan på knappen **OK**. Upprepa steg 5 med korrekt IP-adress och upprepa sedan steg 5 igen för delnätmaskens och standard-gatewayens inställningar.

### Konfigurera IPv4 TCP/IP-parametrar manuellt (pekkontrollpanelen)

Via kontrollpanelsmenyerna kan du manuellt ange en IPv4-adress, subnätmask och standardgateway.

1. Tryck på Inställningar  på startskärmen på produktens kontrollpanel.
2. Bläddra till och tryck på menyn **Nätverksinst.**
3. Tryck på menyn **TCP/IP-konfig.** och sedan på knappen **Manuell**.

4. Ange IP-adressen med hjälp av knappsatsen och tryck sedan på knappen **OK**. Bekräfta genom att trycka på **Ja**.
5. Ange nätmasken med hjälp av knappsatsen och tryck sedan på knappen **OK**. Bekräfta genom att trycka på **Ja**.
6. Ange standardalternativ för gateway med hjälp av knappsatsen och tryck sedan på knappen **OK**. Bekräfta genom att trycka på **Ja**.

## Byta namn på produkten i ett nätverk

Om du vill byta namn på produkten i ett nätverk så att den får en unik identifiering, kan du använda HP:s inbäddade webbserver.

1. Öppna HP:s inbäddade webbserver genom att skriva produktens IP-adress i adressfältet i webbläsaren.



**OBS!** Du kan även komma åt HP:s inbäddade webbserver från HP Device Toolbox för Windows eller HP-program för Mac OS X.

---

2. Öppna fliken **System**.
3. På sidan **Enhetsinformation** hittar du standardproduktnamnet i fältet **Enhetsens status**. Du kan ändra namnet så att produkten får en unik identifiering.



**OBS!** Övriga fält på sidan är valfria.

---

4. Klicka på knappen **Verkställ** så sparas inställningarna.

## Inställningar för länkhastighet och duplex

 **OBS!** Den här informationen gäller endast Ethernet-nätverk. Den gäller inte trådlösa nätverk.

Skrivarserverns länkhastighet och kommunikationsläge måste överensstämma med nätverkshubben. I de flesta situationer bör du låta produkten vara i automatiskt läge. Felaktiga ändringar av inställningarna för länkhastighet och duplex kan förhindra produktens kommunikation med andra nätverksenheter. Om du behöver göra ändringar använder du produktens kontrollpanel.

 **OBS!** Inställningen måste motsvara den nätverksprodukt som du ansluter till (nav, brytare, gateway, router och dator)

 **OBS!** När du ändrar dessa inställningar stängs produkten av och sedan slås den på. Gör bara ändringarna när produkten är inaktiv.

### Länkhastighet och duplexinställningar (LCD-kontrollpanelen)

1. På kontrollpanelen trycker du på knappen **OK**.
2. Använd pilknapparna för att välja **Nätverksinst.** och tryck sedan på **OK**.
3. Använd pilknapparna för att välja **Länkhastighet** och tryck sedan på **OK**.
4. Välj någon av följande inställningar genom att använda pilknapparna.

Inställning	Beskrivning
<b>Automatisk</b>	Skrivarservern konfigurerar sig själv automatiskt för högsta länkhastighet och kommunikationsläge som tillåts i nätverket.
<b>10T Fullständig</b>	10 Mbps, full duplex.
<b>10T Halv</b>	10 MB Mbps, halv duplex.
<b>100TX Fullständig</b>	100 Mbps, full duplex.
<b>100TX Halv</b>	100 Mbps, halv duplex.

5. Tryck på knappen **OK**. Produkten stängs av och slås på igen.

### Länkhastighet och duplexinställningar (pekkontrollpanelen)

1. Tryck på knappen Inställningar  på startskärmen.
2. Bläddra till och tryck på menyn **Nätverksinst.**
3. Tryck på menyn **Länkhastighet**.
4. Välj något av följande alternativ:

Inställning	Beskrivning
<b>Automatisk</b>	Skrivarservern konfigurerar sig själv automatiskt för högsta länkhastighet och kommunikationsläge som tillåts i nätverket.

<b>Inställning</b>	<b>Beskrivning</b>
<b>10T Fullständig</b>	10 Mbps, full duplex.
<b>10T Halv</b>	10 MB Mbps, halv duplex.
<b>100TX Fullständig</b>	100 Mbps, full duplex.
<b>100TX Halv</b>	100 Mbps, halv duplex.

5. Tryck på knappen **OK**. Produkten stängs av och slås på igen.

# HP Device Toolbox (Windows)

Du kan använda HP Device Toolbox för Windows när du vill visa eller ändra produktens inställningar från datorn. Med verktyget öppnas HP:s inbäddade webbserver för produkten.

 **OBS!** Det här verktyget är endast tillgängliga om du har utfört en fullständig installation när du installerade produkten.

1. Klicka på **Start** och sedan på **Program**.
2. Klicka på produktgruppen för HP och klicka sedan på alternativet **HP Device Toolbox**.

Flik eller sektion	Beskrivning
<p>Fliken <b>Hem</b></p> <p>Visar information om produkten, status och konfiguration.</p>	<ul style="list-style-type: none"><li>• <b>Enhetens status:</b> Visar produktens status och uppskattad återstående livslängd för HP-förbrukningsmaterial.</li><li>• <b>Status för förbrukningsmaterial:</b> Visar ungefärlig återstående livslängd i procent för HP-förbrukningsmaterial. Den faktiska återstående materialivslängden kan variera. Det kan vara bra att ha extra material tillgängligt för installation när utskriftskvaliteten inte längre är acceptabel. Förbrukningsmaterialet behöver bara bytas ut om utskriftskvaliteten inte längre är acceptabel.</li><li>• <b>Enhetskonfiguration:</b> Visar samma information som på produktens konfigurationssida.</li><li>• <b>Nätverksöversikt:</b> Visar samma information som finns på produktens nätverkskonfigurationssida.</li><li>• <b>Rapporter:</b> Välj det här alternativet när du vill skriva ut den statussida för konfiguration och förbrukningsmaterial som produkten genererar.</li><li>• <b>Händelselogg:</b> Visar en lista över alla produkthändelser och -fel.</li></ul>
<p>Fliken <b>System</b></p> <p>Använd den här sidan om du vill konfigurera produkten från datorn.</p>	<ul style="list-style-type: none"><li>• <b>Enhetsinformation:</b> Visar grundläggande produkt- och företagsinformation.</li><li>• <b>Pappersinställning:</b> Du kan ändra produktens standardinställningar för pappershantering.</li><li>• <b>Utskriftskvalitet:</b> Välj det här alternativet om du vill ändra produktens standardinställningar för kvalitet, bland annat kalibreringsinställningar.</li><li>• <b>Papperstyper:</b> Välj det här alternativet om du vill konfigurera utskriftslägen som motsvarar de papperstyper som produkten hanterar.</li><li>• <b>Systeminställningar:</b> Välj det här alternativet om du vill ändra produktens standardinställningar för systemet.</li><li>• <b>Service:</b> Välj det här alternativet om du vill påbörja produktens rengöringsprocedur.</li><li>• <b>Produktsäkerhet:</b> Välj det här alternativet om du vill ställa in eller ändra produktens lösenord.</li><li>• <b>Spara och återställa:</b> Sparar de aktuella inställningarna för produkten på en fil på datorn. Använd den här filen för att överföra samma inställningar till en annan produkt eller återställa inställningarna på produkten vid ett senare tillfälle.</li></ul> <p><b>OBS!</b> Fliken <b>System</b> kan lösenordsskyddas. Om skrivaren finns i ett nätverk ska du alltid tala med administratören innan du ändrar inställningarna på den här fliken.</p>

Flik eller sektion	Beskrivning
<p>Fliken <b>Skriv ut</b></p> <p>Med den här fliken kan du ändra skrivarens standardinställningar från datorn.</p>	<ul style="list-style-type: none"> <li>• <b>Utskrift:</b> Ändra standardutskriftsinställningar, till exempel antal kopior och pappersorientering. Dessa alternativ är desamma som finns på kontrollpanelen.</li> <li>• <b>PCL5c:</b> Visa och ändra PCL5c-inställningar.</li> <li>• <b>PostScript:</b> Aktivera eller inaktivera funktionen <b>Print PS Errors</b> (Skriv ut PS-fel).</li> </ul>
<p>Fliken <b>Nätverk</b></p> <p>Med den här fliken kan du ändra nätverksinställningarna från datorn.</p>	<p>Nätverksadministratörer kan kontrollera nätverksrelaterade inställningar för produkten när den är ansluten till ett IP-baserat nätverk. Härifrån kan nätverksadministratören även konfigurera Wireless Direct-funktionen. Den här fliken visas inte om produkten är direkt ansluten till datorn.</p>
<p>Fliken <b>HP-webbtjänster</b></p>	<p>Med den här fliken konfigurerar och använder du olika verktyg med produkten.</p>

# HP-program för Mac OS X

Du kan använda HP-program för Mac OS X när du vill visa eller ändra produktinställningar från datorn. Med verktyget öppnas HP:s inbäddade webbserver för produkten.

Du kan använda HP-program om skrivaren använder en USB-anslutning eller är ansluten till ett TCP/IP-baserat nätverk.

## Öppna HP-program

▲ Från dockan klickar du på **HP-program**.

**eller**

Från **Program** klickar du på **Hewlett Packard** och klickar sedan på **HP-program**.

## Funktioner för HP-program

Använd alternativen i HP-program för att utföra följande uppgifter:

- Hämta information om status för förbrukningsmaterialet.
- Hämta information om skrivaren, t.ex. version på den fasta programvaran och serienumret.
- Skriv ut en konfigurationssida.
- Konfigurera papperstyp och -storlek för facket.
- Överför filer och teckensnitt från datorn till skrivaren.
- Uppdatera skrivarens fasta programvara.
- Ändra produktens Bonjour-namn i Bonjour-nätverket.

# HP Web Jetadmin

HP Web Jetadmin är ett prisbelönt och branschledande verktyg för att effektivt hantera en rad olika typer av nätverksanslutna enheter från HP, som skrivare, multifunktionsenheter och faxenheter. Med en och samma lösning kan du installera, övervaka, underhålla, felsöka och skydda utskrifts- och bildmiljön på distans. Produktiviteten på företaget ökar eftersom ni sparar tid, sänker kostnaderna och skyddar er investering.

Uppdateringar av HP Web Jetadmin tillhandahålls regelbundet och ger stöd för specifika funktioner på enheten. Besök [www.hp.com/go/webjetadmin](http://www.hp.com/go/webjetadmin) och klicka på länken **Self Help and Documentation** (Egenhjälp och dokumentation) om du vill läsa mer om uppdateringarna.

---

 **OBS!** Insticksprogram som stöder specifika produktfunktioner kan installeras i HP Web Jetadmin.

 **OBS!** Webbläsarna måste ha Java aktiverat. Web Jetadmin stöds inte för Mac OS X.

---



# Produktsäkerhetsfunktioner

Enheten stöder säkerhetsstandarder och rekommenderade protokoll som kan hjälpa dig att hålla produkten säker, skydda kritisk information på nätverket och förenkla övervakningen och underhållet av produkten.

Detaljerad information om säker bildbehandling och utskriftslösningar från HP finns på [www.hp.com/go/secureprinting](http://www.hp.com/go/secureprinting). På webbplatsen finns länkar till rapporter och dokument med vanliga frågor om säkerhetsfunktioner.

## Låsa produkten

1. Du kan ansluta en säkeretskabel till uttaget på produktens baksida.

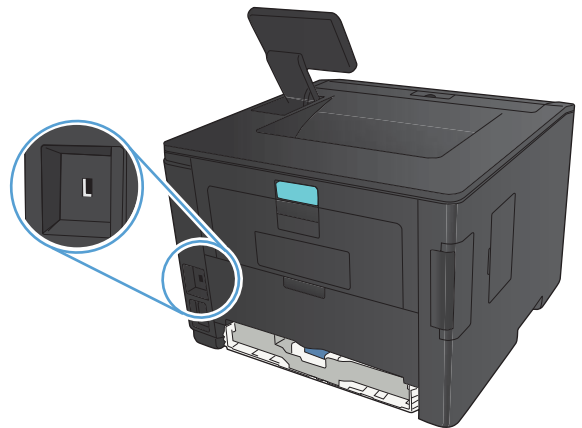

## Ange eller ändra skrivarlösenordet

Använd den inbäddade HP-webbservern för att ange eller ändra ett befintligt lösenord för en skrivare i ett nätverk.

1. **LED-kontrollpanel:** Skriv ut en konfigurationssida från menyn **Rapporter** på kontrollpanelen.

**Pekkontrollpanel:** Tryck på knappen Nätverk  på startskärmen på produktens kontrollpanel om du vill visa produktens IP-adress.

2. Öppna HP:s inbäddade webbserver genom att skriva produktens IP-adress i adressfältet i webbläsaren.

---

 **OBS!** Du kan även komma åt HP:s inbäddade webbserver från HP Device Toolbox för Windows eller HP-program för Mac OS X.

---

3. Klicka på fliken **Inställningar** och klicka på länken **Säkerhet**.

---

 **OBS!** Om ett lösenord har angetts uppmanas du att skriva lösenordet. Skriv lösenordet och klicka sedan på knappen **Verkställ**.

---

4. Skriv in det nya lösenordet i rutan **Bekräfta lösenord** och i rutan **Nytt lösenord**.
5. Spara lösenordet genom att klicka på **Verkställ** längst ned i fönstret.

# Ekonomiinställningar

## Skriva ut med EconoMode

Den här produkten har ett EconoMode-alternativ för utskrift av utkast. Användning av EconoMode kan minska toneranvändning och därmed kostnaden per sida. Men EconoMode kan också försämra utskriftskvaliteten.

HP rekommenderar inte att du alltid använder ekonomiläge. Om du alltid använder ekonomiläge kan det hända att tonern räcker längre än de mekaniska delarna i tonerkassetten. Om utskriftskvaliteten börjar försämrans och inte längre är godtagbar bör du fundera på att byta ut tonerkassetten.

---

 **OBS!** Om det här alternativet inte används i skrivardrivrutinen kan du ange det via HP:s inbäddade webbserver.

---

1. Välj alternativet **Skriv ut** i programvaran.
2. Välj produkten och klicka sedan på knappen **Egenskaper** eller **Inställningar**.
3. Klicka på fliken **Papper/kvalitet**.
4. Klicka i kryssrutan **EconoMode**.

## Ställa in viloperioden

Med funktionen för viloperiod avgörs hur lång tid som produkten ska vara inaktiv innan den går över till viloläge, för att minska strömförbrukningen.

### Ange viloperioden (LCD-kontrollpanelen)

1. Tryck på **OK** på kontrollpanelen för att öppna menyerna.
2. Öppna följande menyer:
  - **Systeminställn.**
  - **Ströminställningar**
  - **Viloperiod**
3. Välj tid för fördröjning och tryck sedan på knappen **OK**.

---

 **OBS!** Standardvärdet är **15 minuter**.

---

## Ange viloperioden (pekkontrollpanelen)

1. Tryck på Inställningar  på startskärmen på produktens kontrollpanel.
2. Öppna följande menyer:
  - **Systeminställn.**
  - **Ströminställningar**
  - **Viloperiod**
3. Välj tid för viloperiod.

---

 **OBS!** Standardvärdet är **15 minuter**.

---

## Ange automatiskt fördröjd avstängning

### Ange automatiskt fördröjd avstängning (LCD-kontrollpanelen)

1. Tryck på **OK** på kontrollpanelen för att öppna menyerna.
2. Öppna följande menyer:
  - **Systeminställn.**
  - **Ströminställningar**
  - **Automatisk avstängning**
  - **Automatiskt fördröjd avstängning**
3. Välj tid för fördröjd avstängning.

---

 **OBS!** Standardvärdet är **30 minuter**.

---

4. Produkten aktiveras automatiskt från läget Automatisk avstängning när utskrifter begärs eller om du trycker på en knapp på kontrollpanelen. Du kan ändra vilka händelser som ska leda till att produkten aktiveras. Öppna följande menyer:
  - **Systeminställn.**
  - **Ströminställningar**
  - **Automatisk avstängning**
  - **Uppvakningshändelser**

Om du vill stänga av en uppvakningshändelse markerar du händelsen och väljer alternativet **Nej**.

## Ange automatiskt fördröjd avstängning (pekkontrollpanelen)

1. Tryck på Inställningar  på startskärmen på produktens kontrollpanel.
2. Öppna följande menyer:
  - **Systeminställn.**
  - **Ströminställningar**
  - **Automatisk avstängning**
  - **Automatiskt fördröjd avstängning**
3. Välj tid för fördröjd avstängning.

---

 **OBS!** Standardvärdet är **30 minuter**.

---

4. Produkten aktiveras automatiskt från läget Automatisk avstängning när utskrifter begärs eller om du trycker på en knapp på kontrollpanelen. Du kan ändra vilka händelser som ska leda till att produkten aktiveras. Öppna följande menyer:
  - **Systeminställn.**
  - **Ströminställningar**
  - **Automatisk avstängning**
  - **Uppvakningshändelser**

Om du vill stänga av en uppvakningshändelse markerar du händelsen och väljer alternativet **Nej**.

## Skriva ut när en tonerkassett håller på att ta slut

**Black Low** (Svart nästan slut): Produkten indikerar när nivån för en tonerkassett är låg. Tonerkassetters faktiska livslängd varierar. Det kan vara bra att ha en ersättningskassett i reserv som kan installeras när utskriftskvaliteten inte längre är acceptabel. Tonerkassetten behöver inte bytas ut direkt.

**Black Very Low** (Svart nästan helt slut): Det visas ett meddelande när nivån i tonerkassetten är mycket låg. Tonerkassetters faktiska livslängd varierar. Det kan vara bra att ha en ersättningskassett i reserv som kan installeras när utskriftskvaliteten inte längre är acceptabel. Tonerkassetten behöver inte bytas nu såvida utskriftskvaliteten inte längre är acceptabel.

När HP-tonerkassetten har nått nivån "nästan helt slut" upphör HP:s skyddsgaranti för den tonerkassetten.

Du kan ändra hur produkten ska reagera när förbrukningsmaterialet når en mycket låg nivå. Du behöver inte göra om dessa inställningar när du installerar en ny tonerkassett.

## Aktivera eller inaktivera inställningarna för Snart slut (LCD-kontrollpanelen)

Du kan aktivera eller inaktivera standardinställningen när du vill och du behöver inte aktivera den igen när du installerar en ny tonerkassett.

1. Tryck på **OK** på kontrollpanelen för att öppna menyerna.
2. Öppna följande menyer:
  - **Systeminställn.**
  - **Inställningar för förbrukningsmaterial**
  - **Svart kassett**
  - **Inställningar för snart slut**
3. Välj något av följande alternativ:
  - Välj alternativet **Fortsätt** om du vill att skrivaren ska meddela dig att tonerkassetten snart är slut, men fortsätter att skriva ut.
  - Välj alternativet **Stopp** om du vill att skrivaren ska sluta skriva ut tills du har bytt ut tonerkassetten.
  - Välj alternativet **Prompt** om du vill att skrivaren ska sluta skriva ut och uppmana dig att ersätta tonerkassetten. Du kan bekräfta meddelandet och fortsätta skriva ut. Ett alternativ som kan konfigureras av kunden är "Påminn mig vid 100 sidor, 200 sidor, 300 sidor, 400 sidor eller aldrig". Det här alternativet erbjuds som en hjälp för kunden och är inte en indikation på att sidorna kommer att ha acceptabel utskriftskvalitet.

När HP-tonerkassetten har nått nivån **Snart slut** upphör HP:s skyddsgaranti för den tonerkassetten.

## Aktivera eller inaktivera inställningarna för Snart slut (pekkontrollpanelen)

Du kan när som helst aktivera eller inaktivera standardinställningarna och du behöver inte aktivera dem igen när du installerar en ny tonerkasset.

1. Tryck på Inställningar  på startskärmen på produktens kontrollpanel.
2. Öppna följande menyer:
  - **Systeminställn.**
  - **Inställningar för förbrukningsmaterial**
  - **Svart kasset**
  - **Inställningar för snart slut**
3. Välj ett av följande alternativ:
  - Välj alternativet **Fortsätt** om du vill att skrivaren ska meddela dig att tonerkassetten snart är slut, men fortsätter att skriva ut.
  - Välj alternativet **Stopp** om du vill att skrivaren ska sluta skriva ut tills du har bytt ut tonerkassetten.
  - Välj alternativet **Prompt** om du vill att skrivaren ska sluta skriva ut och uppmana dig att ersätta tonerkassetten. Du kan bekräfta meddelandet och fortsätta skriva ut. Ett alternativ som kan konfigureras av kunden är "Påminn mig vid 100 sidor, 200 sidor, 300 sidor, 400 sidor eller aldrig". Det här alternativet erbjuds som en hjälp för kunden och är inte en indikation på att sidorna kommer att ha acceptabel utskriftskvalitet.

När HP-tonerkassetten har nått nivån **Snart slut** upphör HP:s skyddsgaranti för den tonerkassetten. Utskriftsdefekter och defekter i kassetterna som orsakas av att en tonerkasset från HP använts vid **Fortsätt** i läget "nästan helt slut" kommer inte att betraktas som defekter i material eller tillverkning under HP:s garanti för tonerkassetter.

# Förvaring och återvinning av förbrukningsmaterial

## Återvinna förbrukningsmaterial

Återvinn en äkta HP-tonerkassett genom att lägga den uttjänta tonerkassetten i förpackningen som den nya kassetten levererades i. Använd den medföljande returetiketten för att skicka den använda produkten till HP för återanvändning. Mer information finns i den återvinningsguide som medföljer alla nya förbrukningsartiklar från HP.

## Förvaring av tonerkassetter

Ta inte ut tonerkassetten ur förpackningen innan du tänker använda den.

 **VIKTIGT:** Undvik skador på tonerkassetten genom att inte utsätta den för ljus i mer än några minuter.



# Utbytesinstruktioner

## Byta ut tonerkassetten

När en tonerkassett når slutet av sin livslängd uppmanas du beställa en ny. Du kan fortsätta skriva ut med den aktuella kassetten tills omfördelning av tonern inte längre ger acceptabel utskriftskvalitet.

1. Öppna luckan till tonerkassetten och ta sedan ut tonerkassetten.

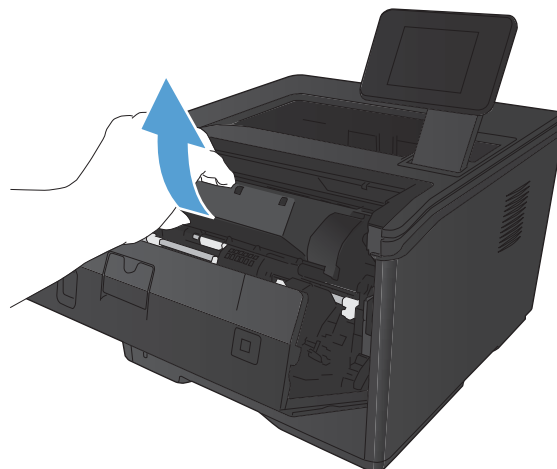

2. Ta ut den nya tonerkassetten ur förpackningen. Placera den gamla tonerkassetten i påsen och lämna den till återvinning.

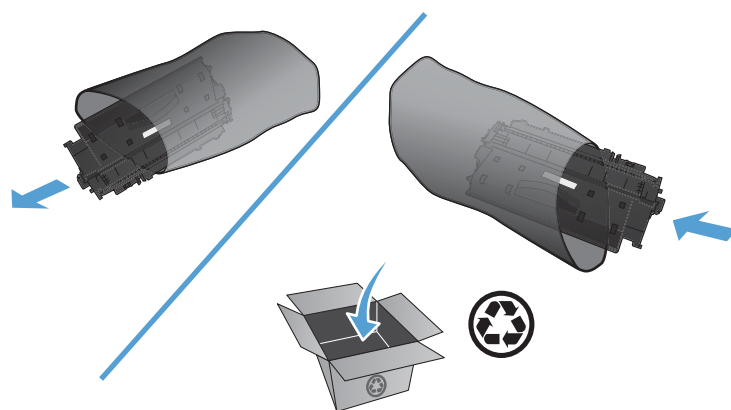

3. Fatta tag i båda sidorna på tonerkassetten och fördela tonerpulvret genom att försiktigt skaka den.

**VIKTIGT:** Rör inte vid luckan eller ytan på valsen.

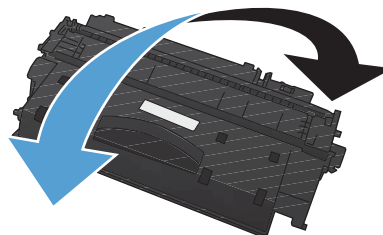

4. Böj fliken på kassetten vänstra sida tills den bryts loss. Dra i fliken tills all tejp avlägsnats från kassetten. Lägg fliken och tejpens i förpackningen så att den kan återvinnas.

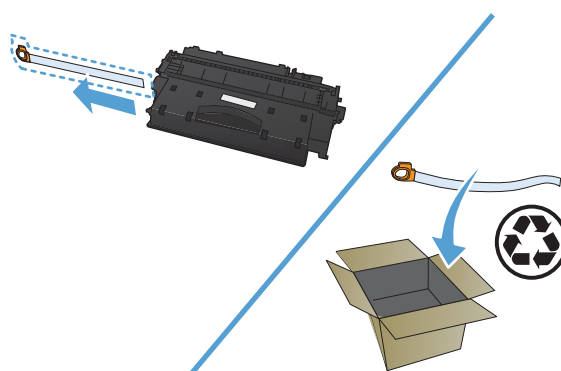

5. Rikta in tonerkassetten mot spåren inuti produkten och tryck in kassetten tills den fastnar. Stäng sedan luckan.

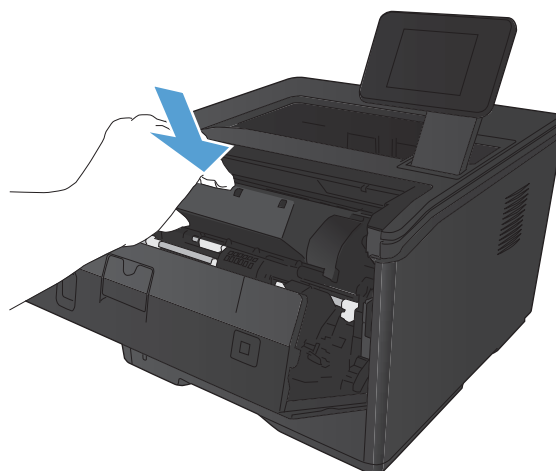

6. Installationen är klar. Placera den gamla tonerkassetten i den låda som den nya låg i. Se den bifogade handledningen för anvisningar om återvinning.

## Minne

Den här produkten har en minnespanel som kan användas med teckensnitt och minnesmoduler för streckkod från följande tredjepartsleverantörer. Produkterna säljs inte av Hewlett-Packard.

- BarDIMM Pro, Jetmobile
- MicrDIMM Pro, Jetmobile
- TypeHaus Fonts and Barcodes Solutions, TypeHaus, Inc.
- Asian Fonts, JITCO, Ltd.
- BarDIMM® Box, Jetmobile
- BarSIMM 1.9, Jetmobile
- EIO Hard-Disk for LaserJet Series, Oberon Service SRL
- Ethernet to Token Ring Router (ETRR), Ringdale
- EuroForm Barcode 100, EuroForm A/S

# Uppdatera den inbyggda programvaran

HP kommer med uppdateringar av produktens fasta programvara med jämna mellanrum. Du kan läsa in uppdateringarna av den fasta programvaran manuellt eller ställa in produkten så att de installeras automatiskt.

## Uppdatera den fasta programvaran manuellt (LCD-kontrollpanelen)

1. Tryck på **OK** på kontrollpanelen för att öppna menyerna.
2. Öppna följande menyer:
  - **Service**
  - **LaserJet Update**
  - **Leta efter uppdateringar nu**
3. Välj alternativet **Ja** och tryck sedan på **OK**. Då söker produkten själv efter uppdateringar av den fasta programvaran. Om det finns en uppdatering påbörjas uppdateringsprocessen.

## Uppdatera den fasta programvaran manuellt (pekkontrollpanelen)

1. Tryck på Inställningar  på startskärmen på produktens kontrollpanel.
2. Öppna följande menyer:
  - **Service**
  - **LaserJet Update**
  - **Leta efter uppdateringar nu**
3. Tryck på knappen **Ja** så att produkten söker efter uppdateringar av den fasta programvaran. Om det finns en uppdatering påbörjas uppdateringsprocessen.

## Ange att produkten ska uppdatera den fasta programvaran automatiskt (LCD-kontrollpanelen)



**OBS!** Det här avsnittet gäller bara modellen Skrivaren HP LaserJet Pro 400 M401a.

1. Tryck på **OK** på kontrollpanelen för att öppna menyerna.
2. Öppna följande menyer:
  - **Service**
  - **LaserJet Update**

- **Hantera uppdateringar**
  - **Fråga innan installationen utförs**
3. Välj alternativet **Installera automatiskt** och tryck sedan på **OK**.

## Ange att produkten ska uppdatera den fasta programvaran automatiskt (pekkontrollpanelen)

---

 **OBS!** Det här avsnittet gäller bara modellen Skrivaren HP LaserJet Pro 400 M401d.

---

1. Tryck på Inställningar  på startskärmen på produktens kontrollpanel.
2. Öppna följande menyer:
  - **Service**
  - **LaserJet Update**
  - **Hantera uppdateringar**
  - **Fråga innan installationen utförs**
3. Tryck på alternativet **Installera automatiskt**.



---

# 5 Lösa problem

- [Checklista för problemlösning](#)
- [Återställa till standardinställningar](#)
- [Kontrollpanelens hjälpsystem](#)
- [Tolka meddelanden på kontrollpanelen](#)
- [Papperet matas in på fel sätt eller trasslar sig](#)
- [Åtgärda trassel](#)
- [Förbättra utskriftskvaliteten](#)
- [Skrivaren skriver inte ut eller skriver ut långsamt](#)
- [Lösa problem med direkt USB-utskrift](#)
- [Lösa direktanslutningsproblem](#)
- [Lösa problem med trådslutna nätverk](#)
- [Lösa problem med trådlösa nätverk](#)
- [Lösa problem med enhetens programvara från Windows](#)
- [Lösa problem med produktens programvara med Mac OS X](#)
- [Ta bort programvara \(Windows\)](#)
- [Ta bort programvara \(Mac OS X\)](#)

# Checklista för problemlösning

Försök att lösa problem med produkten genom att följa de här stegen.

- [Steg 1: Kontrollera att produkten är rätt konfigurerad](#)
- [Steg 2: Kontrollera anslutningen \(kabel eller trådlös\)](#)
- [Steg 3: Se efter om det visas några felmeddelanden på kontrollpanelen](#)
- [Steg 4: Kontrollera papperet](#)
- [Steg 5: Använda programvaran](#)
- [Steg 6: Testa utskriftsfunktionen](#)
- [Steg 7: Kontrollera tonerkassetten](#)
- [Steg 8: Försök skicka ett utskriftsjobb från en dator](#)

## Steg 1: Kontrollera att produkten är rätt konfigurerad

1. Tryck på strömbrytaren för att starta produkten eller inaktivera läget för automatisk avstängning.
2. Kontrollera anslutningarna för nätkabeln.
3. Se till att nätspänningen är rätt för produktens strömspecifikationer. (Kontrollera spänningskraven på etiketten på skrivarens baksida.) Om du använder ett grenuttag och dess spänning inte uppfyller kraven, kopplar du skrivaren direkt till ett vägguttag. Om den redan är kopplad till ett vägguttag provar du ett annat uttag.
4. Om ingen av dessa åtgärder återställer strömmen kontaktar du HP Kundtjänst.

## Steg 2: Kontrollera anslutningen (kabel eller trådlös)

1. Kontrollera kabelanslutningen mellan produkten och datorn. Kontrollera att kabeln sitter fast ordentligt.
2. Kontrollera att kabeln i sig inte är defekt genom att använda en annan kabel om det är möjligt.
3. Om skrivaren är ansluten till ett nätverk kontrollerar du följande:
  - Kontrollera lampan bredvid nätverksanslutningen på skrivaren. Om nätverket är aktivt är lampan grön.
  - Kontrollera att du använder en nätverkskabel och inte en telefonsladd till att ansluta till nätverket.



- Kontrollera att nätverksroutern, hubben eller switchen är påslagen och att den fungerar korrekt.
  - Om datorn eller skrivaren är ansluten till ett trådlöst nätverk kan låg signalkvalitet eller störningar fördröja utskriftsjobben.
4. Om du använder ett personligt brandväggssystem på datorn kanske det blockerar kommunikationen med skrivaren. Prova med att tillfälligt stänga av brandväggen och se om detta är orsaken till problemet.

### **Steg 3: Se efter om det visas några felmeddelanden på kontrollpanelen**

Kontrollpanelen bör ange att produkten är redo. Åtgärda felet om ett felmeddelande visas.

### **Steg 4: Kontrollera papperet**

1. Kontrollera att det papper som du använder uppfyller kraven i specifikationerna.
2. Kontrollera att papperet är rätt ilagt i inmatningsfacket.

### **Steg 5: Använda programvaran**

1. Kontrollera att programvaran för produkten är korrekt installerad.
2. Kontrollera att du har installerat skrivardrivrutinen för enheten. Kontrollera i programmet att du använder skrivardrivrutinen för enheten.

### **Steg 6: Testa utskriftsfunktionen**

1. Skriv ut en konfigurationssida.
2. Om sidan inte skrivs ut kontrollerar du om inmatningsfacket innehåller utskriftsmaterial.
3. Om papperstrassel uppstår tar du bort det.

### **Steg 7: Kontrollera tonerkassetten**

Skriv ut en statussida för förbrukningsmaterial och se hur mycket som är kvar i tonerkassetten.

### **Steg 8: Försök skicka ett utskriftsjobb från en dator**

1. Försök skriva ut från en annan dator som har produktprogrammet installerat.
2. Kontrollera att USB- eller nätverkskabeln är rätt ansluten. Omdirigera produkten till rätt port, eller installera om programvaran och välj den typ av anslutning du använder.
3. Om utskriftskvaliteten inte är bra kontrollerar du att utskriftsinställningarna är korrekta för det material som du använder.

# Återställa till standardinställningar

Om du återställer fabriksinställningarna återställs alla produkt- och nätverksinställningar till standard. Sidantal, fackstorlek och språk återställs inte. Om du vill återställa produkten till fabriksinställningarna gör du på följande sätt.

**⚠ VIKTIGT:** Om du återställer de fabriksinställda standardinställningarna återställs alla inställningar till de fabriksinställda standardinställningarna och eventuella sidor i minnet tas bort. Sedan startas enheten automatiskt om.

## Återställa standardinställningar (LCD-kontrollpanelen)

1. Tryck på **OK** på kontrollpanelen för att öppna menyerna.
2. Öppna följande menyer:
  - **Service**
  - **Återställ standard**

Enheten startas om automatiskt.

## Återställa standardinställningar (pekkontrollpanelen)

1. Tryck på Inställningar  på startskärmen på produktens kontrollpanel.
2. Bläddra till och tryck på menyn **Service**.
3. Bläddra till och tryck på knappen **Återställ standard** och tryck sedan på **OK**.

Enheten startas om automatiskt.

# Kontrollpanelens hjälpsystem

Modellerna Skrivaren HP LaserJet Pro 400 M401dn och Skrivaren HP LaserJet Pro 400 M401dw har inbyggda hjälpsystem som förklarar hur de olika skärmarna används. Du öppnar hjälpsystemet genom att trycka på knappen Hjälp ? i skärmens övre högra hörn.

På en del skärmar öppnas en global meny när du trycker på knappen Hjälp. Du kan använda menyn för att söka efter ämnen. Du kan bläddra igenom menystrukturen genom att trycka på knapparna på menyn.

Vissa hjälpskrmar har animationer som vägleder dig genom åtgärder, t.ex. rensa papperstrassel.

För skärmar som innehåller inställningar för enskilda utskifter, öppnas ett avsnitt som förklarar de olika alternativen på skärmen.

Om ett fel- eller varningsmeddelande visas trycker du på knappen Hjälp ? för att visa en beskrivning av problemet. Meddelandet innehåller också instruktioner för hur du löser problemet.

# Tolka meddelanden på kontrollpanelen

## Kontrollpanelens meddelandetyper

Meddelanden på kontrollpanelen indikerar aktuell produktstatus eller situationer som eventuellt kräver åtgärd.

Ibland visas varningsmeddelanden. Då kan du behöva bekräfta meddelandet och fortsätta genom att trycka på **OK** eller avbryta jobbet genom att trycka på **Avbryt** **X**. När vissa varningar visas slutförs inte utskriften eller också blir kvaliteten dålig. Om ett meddelande gäller utskrift och funktionen för automatisk fortsättning är aktiv och om användaren inte bekräftar meddelandet inom tio sekunder, försöker produkten fortsätta utskriften automatiskt.

Meddelanden om allvarliga fel anger någon typ av svårartat problem. Problemet kan eventuellt avhjälpas genom att strömmen slås från och sedan till igen. Om felet fortfarande kvarstår kanske produkten måste servas.

## Meddelanden på kontrollpanelen

### 10.x000 Fel på förbrukningsmaterial

#### Beskrivning

Tonerkassetten minneskrets saknas eller kan inte läsas.

- 10.0000 = fel på minneskrets
- 10.1000 = minneskrets saknas

#### Rekommenderad åtgärd

Sätt tillbaka tonerkassetten.

Stäng av produkten och slå på den igen.

Om felet kvarstår byter du ut tonerkassetten.

### 49 Fel Slå av och på

#### Beskrivning

Det har inträffat ett internt fel i produkten.

#### Rekommenderad åtgärd

Stäng av produkten och vänta i minst 30 sekunder innan du sätter på den igen. Vänta därefter tills uppstarten är klar.

Om du använder ett överspänningskydd tar du bort det. Anslut produkten direkt till vägguttaget. Slå på strömmen till produkten.

Om meddelandet kvarstår, kontakta HP Support.

## 50.x Fixeringsenhetsfel Slå av och på

### Beskrivning

Det har inträffat ett fel med fixeringsenheten i produkten.

### Rekommenderad åtgärd

Stäng av produkten och vänta i minst 30 sekunder innan du sätter på den igen. Vänta därefter tills uppstarten är klar.

Stäng av produkten och vänta i minst 25 minuter innan du sätter på den igen.

Om du använder ett överspänningsskydd tar du bort det. Anslut produkten direkt till vägguttaget. Slå på strömmen till produkten.

Om meddelandet kvarstår, kontakta HP Support.

## 51.XX Fel Slå av och på

### Beskrivning

Det har inträffat ett internt maskinvarufel i enheten.

### Rekommenderad åtgärd

Stäng av produkten och vänta i minst 30 sekunder innan du sätter på den igen. Vänta därefter tills uppstarten är klar.

Om du använder ett överspänningsskydd tar du bort det. Anslut produkten direkt till vägguttaget. Slå på produkten.

Om meddelandet kvarstår, kontakta HP Support.

## 54.XX Fel Slå av och på

### Beskrivning

Det har inträffat ett fel med en av de interna sensorerna i produkten.

### Rekommenderad åtgärd

Stäng av produkten och vänta i minst 30 sekunder innan du sätter på den igen. Vänta därefter tills uppstarten är klar.

Om du använder ett överspänningsskydd tar du bort det. Anslut produkten direkt till vägguttaget. Slå på strömmen till produkten.

Om meddelandet kvarstår, kontakta HP Support.

## 55.X Fel Slå av och på

### Beskrivning

Det har inträffat ett internt maskinvarufel i produkten.

### **Rekommenderad åtgärd**

Stäng av produkten och vänta i minst 30 sekunder innan du sätter på den igen. Vänta därefter tills uppstarten är klar.

Om du använder ett överspänningsskydd tar du bort det. Anslut produkten direkt till vägguttaget. Slå på strömmen till produkten.

Om meddelandet kvarstår, kontakta HP Support.

## **57 Fläktfel Slå av och på**

### **Beskrivning**

Det har uppstått ett problem med produktens interna fläkt.

### **Rekommenderad åtgärd**

Stäng av produkten och vänta i minst 30 sekunder innan du sätter på den igen. Vänta därefter tills uppstarten är klar.

Om du använder ett överspänningsskydd tar du bort det. Anslut produkten direkt till vägguttaget. Slå på strömmen till produkten.

Om meddelandet kvarstår, kontakta HP Support.

## **59.X Fel Slå av och på**

### **Beskrivning**

Det har inträffat ett problem med en av motorerna i produkten.

### **Rekommenderad åtgärd**

Stäng av produkten och vänta i minst 30 sekunder innan du sätter på den igen. Vänta därefter tills uppstarten är klar.

Om du använder ett överspänningsskydd tar du bort det. Anslut produkten direkt till vägguttaget. Slå på strömmen till produkten.

Om meddelandet kvarstår, kontakta HP Support.

## **79 Fel Slå av och på**

### **Beskrivning**

Det har inträffat ett internt fel med produktens fasta programvara.

### **Rekommenderad åtgärd**

Stäng av produkten och vänta i minst 30 sekunder innan du sätter på den igen. Vänta därefter tills uppstarten är klar.

Om du använder ett överspänningsskydd tar du bort det. Anslut produkten direkt till vägguttaget. Slå på strömmen till produkten.

Om meddelandet kvarstår, kontakta HP Support.

## 79 Servicefel Slå av och på

### Beskrivning

Ett inkompatibelt DIMM-minne är installerat.

### Rekommenderad åtgärd

1. Stäng av strömmen till produkten.
2. Installera ett DIMM-minne som hanteras av produkten.
3. Slå på produkten.

Om meddelandet kvarstår, kontakta HP Support.

## Bak. lucka öppen

### Beskrivning

Bakluckan är öppen.

### Rekommenderad åtgärd

Stäng luckan.

## Begagnad svart tonerkassett är installerad Tryck på [OK] för att fortsätta

### Beskrivning

Du använder en tonerkassett som har nått gränsvärdet för att vara nästan tom medan den var installerad i en annan produkt.

### Rekommenderad åtgärd

Ta bort meddelandet genom att trycka på knappen **OK**. Utskriften kan fortsätta, men du bör ha en ny tonerkassett tillgänglig för utbyte.

## Byt ut svart toner

### Beskrivning

Tonerkassetten börjar ta slut och produkten är konfigurerad av kunden att avbryta utskriften när den når en mycket låg nivå.

### Rekommenderad åtgärd

För att garantera bästa utskriftskvalitet rekommenderar HP att tonerkassetten byts ut när meddelandet visas. Du kan fortsätta att skriva ut tills du märker en försämring i utskriftskvaliteten. Faktisk livslängd på kassetten varierar. När HP-tonerkassetten har nått nivån "nästan helt slut" upphör HP:s skyddsgaranti för den kassetten. Utskriftsdefekter och defekter i kassetterna som orsakas av att en tonerkassett från HP använts i läget "nästan helt slut" kommer inte att betraktas som defekter i material eller tillverkning under HP:s garanti för tonerkassetter.

## Enhetsfel Tryck på [OK]

### Beskrivning

Ett internt fel har inträffat.

### Rekommenderad åtgärd

Tryck på **OK** för att fortsätta jobbet.

## Gul kassett nästan helt slut

### Beskrivning

Tonerkassetten börjar ta slut. Ett alternativ som kan konfigureras av kunden är "Påminn mig vid 100 sidor, 200 sidor, 300 sidor, 400 sidor eller aldrig". Det här alternativet erbjuds som en hjälp för kunden och är inte en indikation på att sidorna kommer att ha acceptabel utskriftskvalitet.

### Rekommenderad åtgärd

För att garantera bästa utskriftskvalitet rekommenderar HP att tonerkassetten byts ut när meddelandet visas. Du kan fortsätta att skriva ut tills du märker en försämring i utskriftskvaliteten. Faktisk livslängd på kassetten varierar.

När HP-tonerkassetten har nått nivån "nästan helt slut" upphör HP:s skyddsgaranti för den kassetten. Utskriftsdefekter och defekter i kassetterna som orsakas av att en tonerkassett från HP använts i läget "nästan helt slut" kommer inte att betraktas som defekter i material eller tillverkning under HP:s garanti för tonerkassetter.

## Installera svart tonerkassett

### Beskrivning

Tonerkassetten är inte installerad eller felaktigt installerad.

### Rekommenderad åtgärd

Installera en ny tonerkassett.

## Ladda fack <X> Tryck på [OK] för tillgängliga media

### Beskrivning

Facket är tomt.

### Rekommenderad åtgärd

Fyll på papper i facket om du vill fortsätta skriva ut. Tryck på knappen **OK** om du vill välja ett annat fack.



## Ladda fack <X> <TYP> <STORLEK>

### Beskrivning

Ett fack är konfigurerat för den papperstyp och -storlek som krävs för utskriftsjobbet men facket är tomt.

### Rekommenderad åtgärd

Fyll på rätt papper i facket eller tryck på knappen **OK** om du vill använda papperet i ett annat fack.

## Ladda fack 1 <TYP>, <STORLEK>

### Beskrivning

Inga fack är konfigurerade för den papperstyp och -storlek som utskriftsjobbet begär.

### Rekommenderad åtgärd

Fyll på rätt papper i fack 1 eller tryck på **OK** om du vill använda papperet i ett annat fack.

## Ladda fack 1 VANLIGT <STORLEK> Rengöringsläge

### Beskrivning

Rengöringsfunktionen kan nu köras.

### Rekommenderad åtgärd

Fyll på fack 1 med vanligt papper i angiven storlek och tryck därefter på knappen **OK**.

## Lucka öppen

### Beskrivning

Framluckan är öppen.

### Rekommenderad åtgärd

Stäng luckan.

## Låg nivå på förbrukningsmaterial

### Beskrivning

En tonerkassett är nästan slut.

### Rekommenderad åtgärd

Utskrifterna fortsätter tills meddelandet Snart slut visas. Du bör ha en ny tonerkassett tillgänglig för utbyte.

## Manuell duplex Ladda fack <X> Tryck på [OK]

### Beskrivning

Den första sidan i ett manuellt dubbelsidigt utskriftsjobb har skrivits ut, och den sidan måste laddas så att andra sidan kan skrivas ut.

### Rekommenderad åtgärd

Lägg i arket i det angivna facket med utskriftssidan vänd uppåt, och sidans överkant bort från dig. Tryck därefter på knappen **OK**.

## Manuell matning <STORLEK>, <TYP> Tryck på [OK] för tillgängliga media

### Beskrivning

Produkten är inställd på manuell matning.

### Rekommenderad åtgärd

Tryck på knappen **OK** för att ta bort meddelandet *eller* fyll på rätt papper i fack 1.

## Minne snart slut Tryck på [OK]

### Beskrivning

Produktens minne är nästan fullt.

### Rekommenderad åtgärd

Tryck på **OK** för att slutföra jobbet, eller tryck på Avbryt **X** för att avbryta jobbet.

Dela upp dokumentet i mindre delar, som var och en innehåller färre sidor.

## Ogiltig drivrutin Tryck på [OK]

### Beskrivning

Fel skrivardrivrutin används.

### Rekommenderad åtgärd

Installera rätt skrivardrivrutin.

## Oväntad storlek i fack <X> Ladda <storlek> Tryck på [OK]

### Beskrivning

Produkten har upptäckt papper i facket som inte matchar fackets konfiguration.

### Rekommenderad åtgärd

Fyll på rätt papper i facket eller konfigurera facket för den storlek som du har lagt i.

## Rengöring

### Beskrivning

Med jämna mellanrum utförs rengöring av produkten för att bibehålla bästa möjliga utskriftskvalitet.

### Rekommenderad åtgärd

Vänta tills rengöringen är klar.

## Svart patron snart slut

### Beskrivning

Tonerkassetten är snart tom.

### Rekommenderad åtgärd

Utskriften kan fortsätta, men du bör ha en ny tonerkassetttillgänglig för utbyte.

## Svart patron som inte stöds Tryck på [OK] för att fortsätta

### Beskrivning

Skrivaren har identifierat en installerad tonerkassettt som inte är tillverkad av HP.

### Rekommenderad åtgärd

Tryck på **OK** om du vill fortsätta skriva ut.

Om du tror att du har köpt förbrukningsmaterial som har tillverkats av HP besöker du webbplatsen [www.hp.com/go/anticounterfeit](http://www.hp.com/go/anticounterfeit). Service och reparationer som måste utföras p.g.a. användning av förbrukningsmaterial som inte kan hanteras täcks inte av HP:s garanti.

## Ta bort förpackningsmaterialet från tonerkassetten

### Beskrivning

Ett transportlås är monterat på tonerkassetten.

### Rekommenderad åtgärd

Dra i den orange färgade fliken för att ta bort transportlåset från kassetten.

## Trassel i <fack>

### Beskrivning

Produkten har upptäckt ett papperstrassel.

### Rekommenderad åtgärd

Åtgärda papperstrasslet på den angivna platsen. Utskriftsjobbet bör fortsätta skrivas ut. Om det inte skrivs ut kan du försöka skriva ut det igen.

Om meddelandet kvarstår, kontakta HP Support.

## Trassel i fack <X> Åtgärda trassel och därefter: Tryck på [OK]

### Beskrivning

Produkten har upptäckt ett papperstrassel.

### Rekommenderad åtgärd

Åtgärda papperstrasset på angiven plats och tryck därefter på **OK**.

Om meddelandet kvarstår, kontakta HP Support.

## Utskriftsfel Tryck på [OK]

### Beskrivning

Papperet är fördröjt på sin väg genom produkten.

### Rekommenderad åtgärd

Ta bort meddelandet genom att trycka på knappen **OK**.

Om du vill undvika problem följer du anvisningarna nedan:

- Justera pappersledarna i facket. Kontrollera att den främre pappersledaren trycker papperet mot den bakre kanten av facket.
- Använd papper som uppfyller HP:s specifikationer. Förvara oöppnat papper i originalförpackningen.
- Använd produkten i ett område som uppfyller miljökraven för produkten.

## Utskriftsfel, tryck på OK. Om felet återkommer stänger du av produkten och slår på den igen.

### Beskrivning

Produkten kan inte bearbeta sidan.

### Rekommenderad åtgärd

Tryck på **OK** om du vill fortsätta skriva ut jobbet. Utskriften kan dock påverkas.

Om problemet kvarstår stänger du av produkten och slår på den igen. Sänd utskriften igen.

## Äkta förbrukningsmaterial från HP har installerats

### Beskrivning

HP:s förbrukningsmaterial har installerats.

## **Rekommenderad åtgärd**

Ingen åtgärd behöver vidtas.

# Papperet matas in på fel sätt eller trasslar sig

## Skrivaren matar inte in papper

Om skrivaren inte matar in papper från facket provar du med följande åtgärder.

1. Öppna skrivaren och ta bort allt papperstrassel.
2. Fyll på facket med rätt pappersstorlek för utskriftsjobbet.
3. Kontrollera att pappersledarna i facket är korrekt justerade efter pappersstorleken. Justera pappersledarna så att de vidrör pappersbunten utan att böja den.
4. Kontrollera på skrivarens kontrollpanel om skrivaren väntar på att du ska bekräfta ett meddelande om att fylla på papper manuellt. Fyll på papper och fortsätt.

## Skrivaren matar in flera pappersark

Om skrivaren matar in flera pappersark från facket provar du med dessa åtgärder.

1. Ta bort pappersbunten från facket, böj bunten, rotera den 180 grader och vänd på den. *Lufta inte papperet.* Lägg tillbaka pappersbunten i facket.
2. Använd bara papper som uppfyller HP:s specifikationer för skrivaren.
3. Använd inte papper som är skrynkligt, vikt eller skadat. Om det behövs använder du papper från ett annat paket.
4. Kontrollera att facket inte är överfullt. Om det är det tar du bort hela pappersbunten från facket, rättar till bunten och lägger sedan tillbaka en del av den i facket.
5. Kontrollera att pappersledarna i facket är korrekt justerade efter pappersstorleken. Justera pappersledarna så att de vidrör pappersbunten utan att böja den.

## Förhindra papperstrassel

Prova följande åtgärder för att minska mängden papperstrassel.

1. Använd bara papper som uppfyller HP:s specifikationer för skrivaren.
2. Använd inte papper som är skrynkligt, vikt eller skadat. Om det behövs använder du papper från ett annat paket.
3. Använd inte papper som redan skrivits ut eller kopierats på.
4. Kontrollera att facket inte är överfullt. Om det är det tar du bort hela pappersbunten från facket, rättar till bunten och lägger sedan tillbaka en del av den i facket.
5. Kontrollera att pappersledarna i facket är korrekt justerade efter pappersstorleken. Justera pappersledarna så att de vidrör pappersbunten utan att böja den.
6. Om du skriver på tungt, präglad eller perforerat papper använder du manuell matning och matar in arken ett åt gången.

# Åtgärda trassel

## Platser där papperstrassel kan förekomma

Papperstrassel kan förekomma på följande ställen:

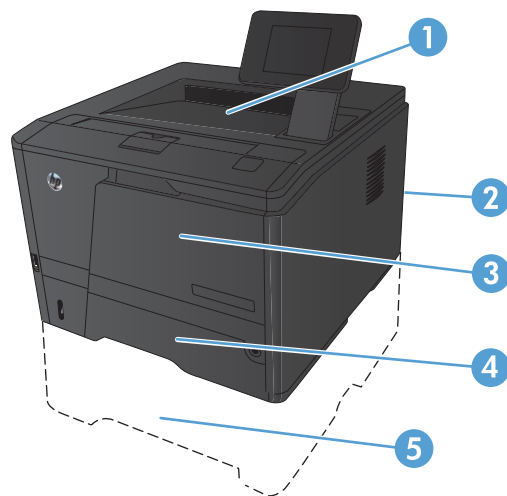

1	Utmatningsfack
2	Bakre lucka
3	Fack 1
4	Fack 2
5	Extrafack 3

Det kan finnas lös toner kvar i produkten efter det att papper har fastnat. Det bör försvinna när några ark har skrivits ut.

## Åtgärda papperstrassel i fack 1

 **OBS!** Om arket går sönder tar du bort alla kvarvarande pappersbitar innan du fortsätter med utskriften.

1. Om du kan se det ark som fastnat, drar du det rakt ut för att få bort det.

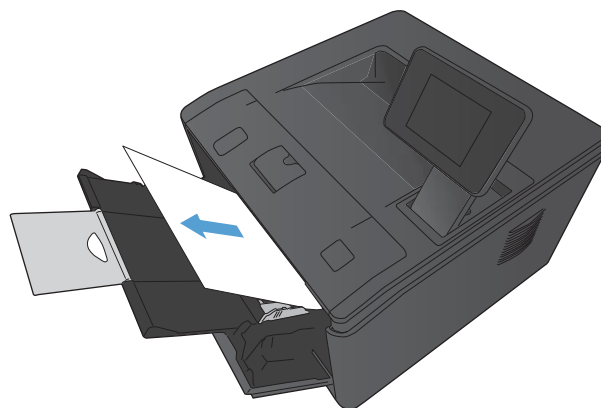

2. Om du inte ser papperet som har fastnat öppnar du luckan till tonerkassetten och tar sedan ut tonerkassetten.

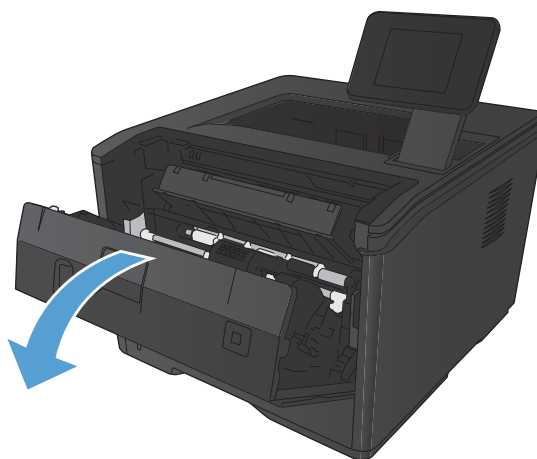



3. Ta bort det ark som fastnat genom att dra det rakt ut.

**VIKTIGT:** Dra det inte uppåt. Se till att du drar det rakt ut.

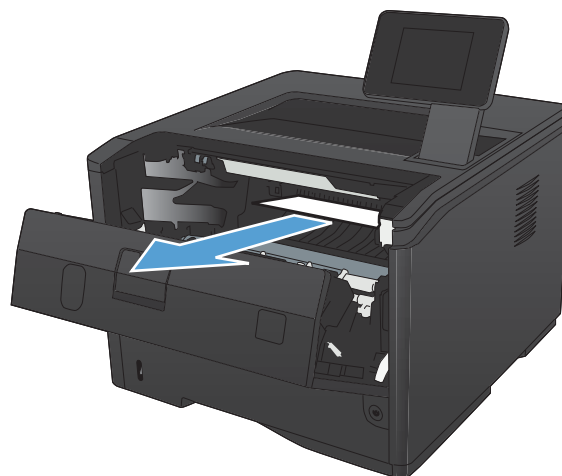

4. Sätt tillbaka tonerkassetten och stäng sedan tonerkassetten lucka.

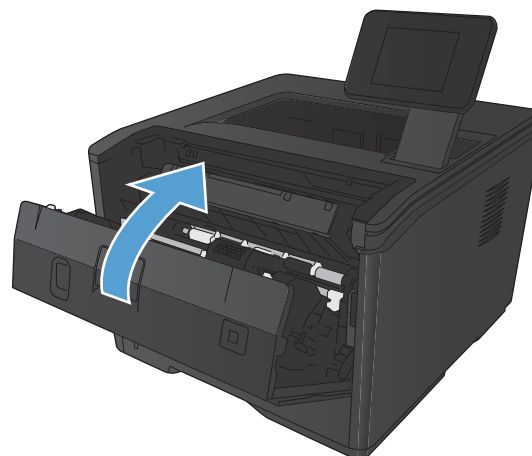

## Åtgärda papperstrassel i fack 2

1. Ta bort facket från produkten.

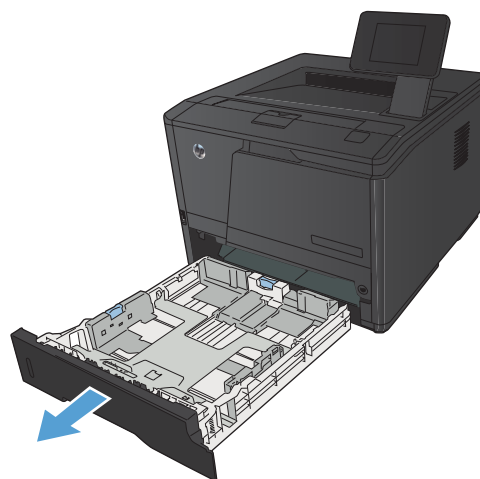

2. Ta bort det ark som fastnat genom att dra det rakt ut.

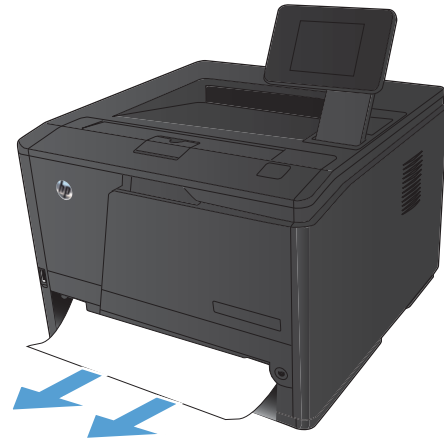

3. Sätt tillbaka facket.

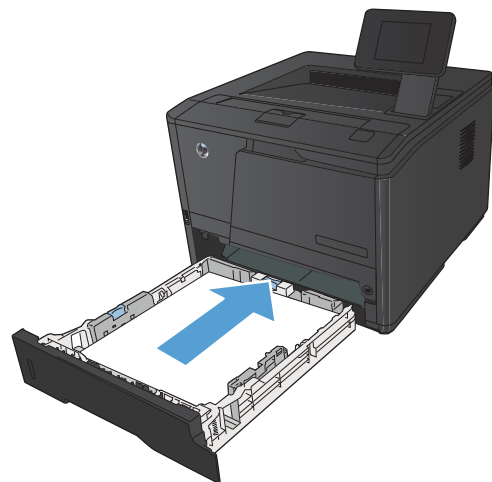

4. Tryck på **OK** om du vill fortsätta skriva ut.

## Åtgärda papperstrassel i extrafack 3

1. Ta bort facket från produkten.

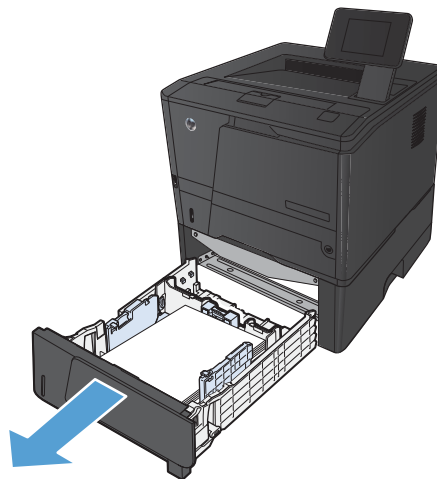

2. Ta bort det ark som fastnat genom att dra det rakt ut.

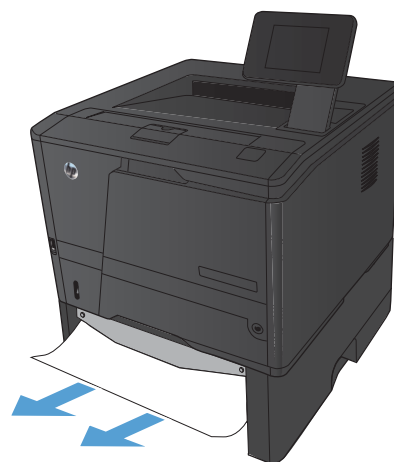

3. Sätt tillbaka facket.

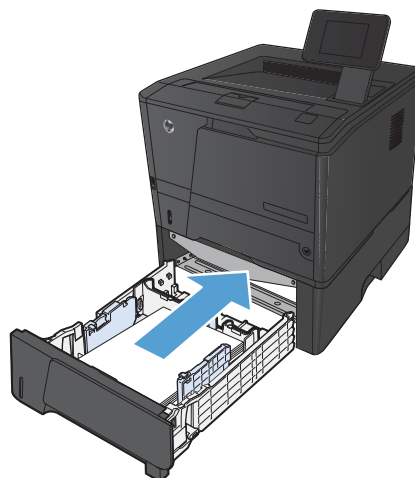

4. Tryck på **OK** om du vill fortsätta skriva ut.

## Åtgärda papperstrassel i utmatningsfacken

**⚠ VIKTIGT:** Använd inte vassa föremål, t.ex. pincett eller vass tång, för att åtgärda papperstrassel. Skada som orsakas av vassa föremål täcks inte av garantin.

1. Ta tag i papperet med båda händerna och dra försiktigt ut det ur produkten.



## Rensa trassel i området kring duplexenheten

1. Öppna den bakre luckan.

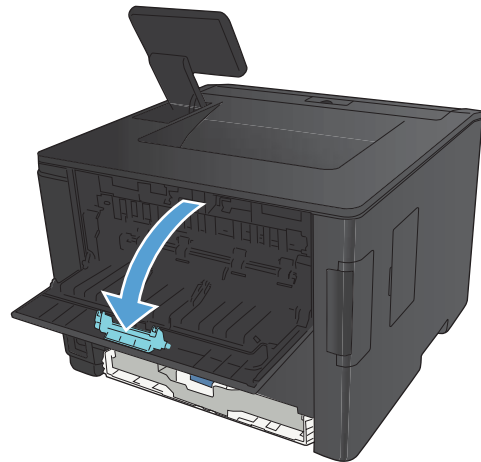

2. Ta bort alla ark som har fastnat.

**OBS!** Om arket går sönder tar du bort alla kvarvarande pappersbitar innan du fortsätter med utskriften.

**VIKTIGT:** Vänta tills fixeringsenheten har svalnat innan du rensar papperstrassel.

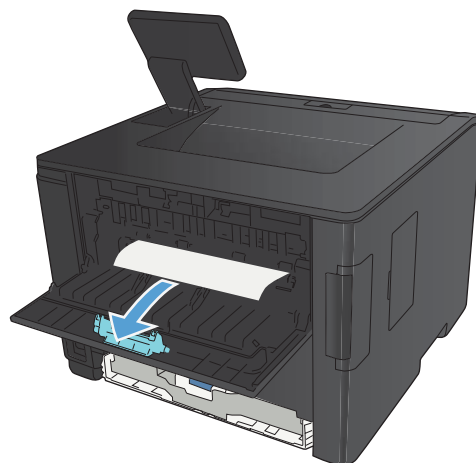

3. Stäng den bakre luckan.

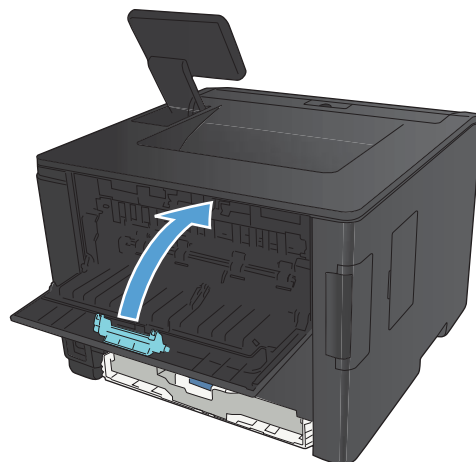

## Rensa trassel i området kring fixeringsenheten

1. Öppna den bakre luckan.

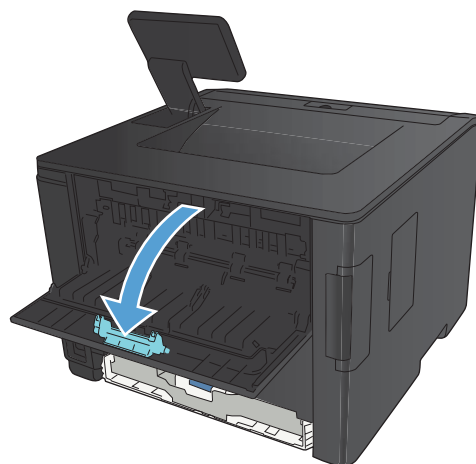

2. Ta bort alla ark som har fastnat.

**OBS!** Om arket går sönder tar du bort alla kvarvarande pappersbitar innan du fortsätter med utskriften.

**VIKTIGT:** Vänta tills fixeringsenheten har svalnat innan du rensar paperstrasslet.

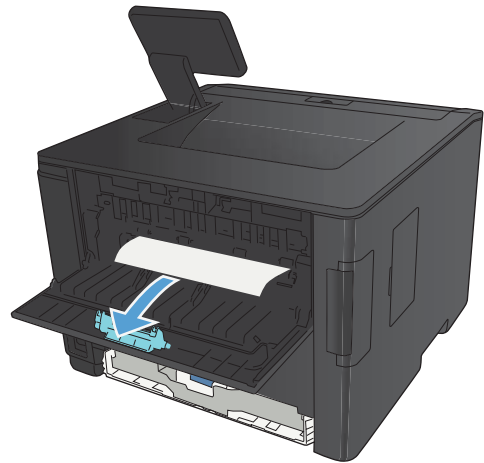

3. Stäng den bakre luckan.

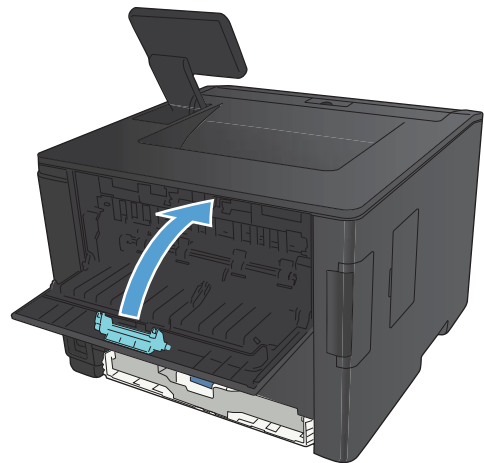

# Förbättra utskriftskvaliteten

## Kontrollera inställningen för papperstyp (Windows)

Kontrollera inställningen för papperstyp om något av följande problem uppstår:

- Toner smetas ut på de utskrivna sidorna.
  - Återkommande märken förekommer på de utskrivna sidorna.
  - Utskrivna sidor är böjda.
  - Toner lossnar från utskrivna sidor.
  - Utskrivna sidor har små områden utan tryck.
1. Välj alternativet **Skriv ut** i programvaran.
  2. Markera skrivaren och klicka på **Egenskaper** eller **Inställningar**.
  3. Klicka på fliken **Papper/kvalitet**.
  4. I listrutan **Papperstyp** klickar du på alternativet **Mer...**
  5. Utöka listan med alternativ för **Typ**.
  6. Utöka listan över papperstyper och välj den papperstyp du använder.
  7. Välj alternativet för den papperstyp som du använder och klicka sedan på **OK**.

## Kontrollera inställningen för papperstyp (Mac OS X)

Kontrollera inställningen för papperstyp om något av följande problem uppstår:

- Toner smetas ut på de utskrivna sidorna.
  - Återkommande märken förekommer på de utskrivna sidorna.
  - Utskrivna sidor är böjda.
  - Toner lossnar från utskrivna sidor.
  - Utskrivna sidor har små områden utan tryck.
1. Klicka på alternativet **Fil** på menyn **Utskrift**.
  2. Välj produkten på menyn **Skrivare**.
  3. Klicka på knappen **Utskriftsformat** på menyn **Kopior och sidor**.
  4. Välj en storlek i listrutan **Pappersstorlek** och klicka sedan på **OK**.
  5. Öppna menyn **Efterbehandling**.

6. Välj en typ i listrutan **Material**.
7. Klicka på knappen **Utskrift**.

## Kontrollera tonerkassettstatusen

### Skriva ut statussidan för förbrukningsmaterial (LCD-kontrollpanelen)

Informationssidorna finns i produktens minne. Med hjälp av de här sidorna kan du diagnostisera och lösa problem med produkten.

 **OBS!** Om språket på produkten blev felaktigt inställt under installationen kan du ställa in språket manuellt så att informationssidorna skrivs ut på ett av de språk som stöds. Ändra språk med hjälp av menyn **Systeminställn.** på kontrollpanelen eller den inbäddade webbservern.

1. Tryck på **OK** på kontrollpanelen för att öppna menyerna.
2. Öppna menyn **Rapporter**.
3. Välj alternativet **Status för förbrukningsmaterial** och tryck på **OK** för att skriva ut rapporten.
4. Kontrollera "Approximate Pages Remaining" (Beräknat antal sidor kvar) och annan information om tonerkassetten på statussidan för förbrukningsmaterial.

### Skriva ut statussidan för förbrukningsmaterial (pekkontrollpanelen)

Informationssidorna finns i produktens minne. Med hjälp av de här sidorna kan du diagnostisera och lösa problem med produkten.

 **OBS!** Om språket på produkten blev felaktigt inställt under installationen kan du ställa in språket manuellt så att informationssidorna skrivs ut på ett av de språk som stöds. Ändra språk med hjälp av menyn **Systeminställn.** på kontrollpanelen eller den inbäddade webbservern.

1. Tryck på Inställningar  på startskärmen på produktens kontrollpanel.
2. Tryck på knappen **Rapporter**.
3. Tryck på **Status för förbrukningsmaterial** om du vill skriva ut rapporten.

## Kontrollera statusen för förbrukningsmaterialen

Titta efter följande information på statussidan för förbrukningsmaterial:

- Beräknad återstående mängd toner
- Ungefärligt antal återstående sidor
- Artikelnummer för HP-tonerkassetter
- Antal utskrivna sidor



## Skriva ut en rengöringssida

Skriv ut en rengöringssida för att ta bort damm och överflödig toner från pappersbanan om något av följande problem uppstår:

- Tonerfläckar förekommer på de utskrivna sidorna.
- Toner smetas ut på de utskrivna sidorna.
- Återkommande märken förekommer på de utskrivna sidorna.

## Skriv ut en rengöringssida (LCD-kontrollpanelen)

1. Tryck på **OK** på kontrollpanelen för att öppna menyerna.
2. Öppna följande menyer:
  - **Service**
  - **Rengöringssida**
3. Fyll på vanligt papper i fack 1 och tryck sedan på knappen **OK** för att starta rengöringen.  
Vänta tills processen är klar. Släng den sida som skrivs ut.

## Skriv ut en rengöringssida (pekkontrollpanelen)

1. Tryck på Inställningar  på startskärmen på produktens kontrollpanel.
2. Tryck på menyn **Service**.
3. Tryck på knappen **Rengöringssida**.
4. Lägg i vanligt brev- eller A4-papper när du uppmanas att göra det.
5. Tryck på **OK** när du vill påbörja rengöringsprocessen.  
Vänta tills processen är klar. Släng den sida som skrivs ut.

## Kontrollera att tonerkassetten inte är skadad

1. Ta bort tonerkassetten från produkten och kontrollera att tätningstejpen har tagits bort.

2. Kontrollera om minneskretsen är skadad.

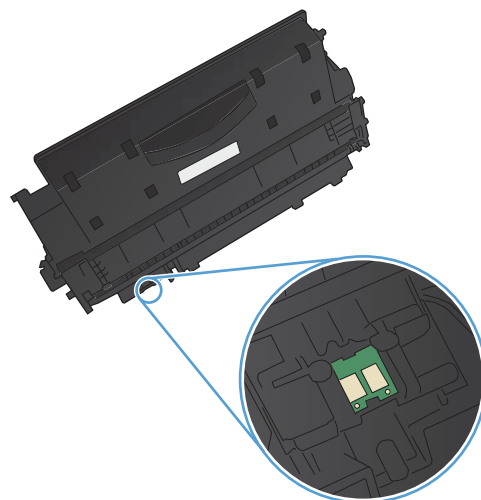

3. Undersök ytan på bildtrumman på tonerkassetten undersida.

**VIKTIGT:** Vidrör inte valsen (bildtrumman) på kassetten undersida. Om det finns fingeravtryck på bildtrumman kan kvaliteten på utskrifterna försämrans.

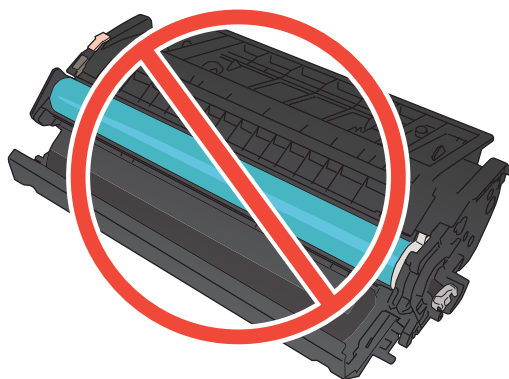

4. Om du ser några repor, fingeravtryck eller andra skador på bildtrumman byter du ut tonerkassetten.
5. Om bildtrumman inte verkar vara skadad, vippa du tonerkassetten försiktigt ett par gånger och installerar den på nytt. Skriv ut ett par sidor till för att se om felet försvinner.

## Kontrollera papperet och utskriftsmiljön

### Använd papper som uppfyller HP:s specifikationer för papper

Använd ett annat papper om följande problem uppstår:

- Utskriften är för ljus eller verkar urblekt i vissa områden.
- Tonerfläckar förekommer på de utskrivna sidorna.
- Toner smetas ut på de utskrivna sidorna.

- Utskrivna tecken verkar felformade.
- Utskrivna sidor är böjda.

Använd en papperstyp och -vikt som skrivaren har stöd för. Använd dessutom följande riktlinjer när du väljer papper:

- Använd papper av bra kvalitet som är fritt från revor, hack, fläckar, lösa partiklar, damm, veck, hål och häftklamrar och se till att det inte har skrynkliga eller vikta kanter.
- Använd papper som inte har använts för tryck tidigare.
- Använd papper som är avsett för laserskrivare. Använd inte papper som är avsett endast för bläckstråleskrivare.
- Använd inte papper som är för grovt. Om du använder mjukare papper får du oftast bättre utskriftskvalitet.

## Kontrollera produktmiljön

Kontrollera att produkten används inom de miljöspecifikationer som har angetts i produktens Warranty and Legal Guide (garanti- och juridiska handbok).

## Kontrollera inställningar för utskriftsjobb

### Kontrollera EconoMode-inställningen

Den här produkten har ett EconoMode-alternativ för utskrift av utkast. EconoMode kan ge lägre tonerförbrukning. Men EconoMode kan också försämra utskriftskvaliteten. Kontrollera att EconoMode är inaktiverat för att förbättra utskriftskvaliteten.

1. Välj alternativet **Skriv ut** i programvaran.
2. Välj produkten och klicka sedan på knappen **Egenskaper** eller **Inställningar**.
3. Klicka på fliken **Papper/kvalitet**.
4. Kontrollera att kryssrutan **EconoMode** är avmarkerad. Om kryssrutan är markerad klickar du på den för att avmarkera den.

HP rekommenderar inte att du alltid använder ekonomiläge. Om du alltid använder ekonomiläge kan det hända att tonern räcker längre än de mekaniska delarna i tonerkassetten. Om utskriftskvaliteten börjar försämrans och inte längre är godtagbar bör du fundera på att byta ut tonerkassetten.

## Använd den skrivardrivrutin som bäst passar dina utskriftsbehov

Du måste kanske använda en annan skrivardrivrutin om den utskrivna sidan har oväntade linjer i bilder, saknar text eller grafik, har felaktig formatering eller ersatta teckensnitt.

---

**HP PCL 6-drivrutin**

- Ingår som standarddrivrutin. Denna skrivardrivrutin installeras automatiskt med HP:s installationsprogram.
- Rekommenderas för alla Windows-miljöer
- Ger bäst hastighet, utskriftskvalitet och stöd av produktens funktioner för de flesta användare
- Utvecklad för att fungera ihop med Windows Graphic Device Interface (GDI) för bästa hastighet i Windows-miljöer.
- Är eventuellt inte fullt kompatibel med tredjepartsprogram och anpassade program som baseras på PCL 5

---

**HP UPD PS-drivrutin**

- Rekommenderas för användning tillsammans med programvara från Adobe® samt med andra grafikintensiva program.
- Stöder utskrift av PostScript-emulering och PostScript-flashteckensnitt
- Kan hämtas på [www.hp.com/go/upd](http://www.hp.com/go/upd)

---

**HP UPD PCL 5-drivrutin**

- Rekommenderas för allmänna kontorsutskifter i Windows-miljöer
- Kompatibel med tidigare PCL-versioner och äldre HP LaserJet-produkter
- Det bästa valet för utskrift från tredjepartsprogram och anpassade program
- Det bästa valet vid arbete i blandmiljöer som kräver att produkten ställs in som PCL 5 (UNIX, Linux, stordator)
- Särskilt utformad för användning i Windows-miljöer på företag som behöver en och samma drivrutin till flera skrivarmodeller
- Rekommenderas vid utskrift till flera skrivarmodeller från en mobil Windows-dator
- Kan hämtas på [www.hp.com/go/upd](http://www.hp.com/go/upd)

---

**HP UPD PCL 6-drivrutin**

- Rekommenderas för utskrift i alla Windows-miljöer
  - Ger generellt bäst hastighet, utskriftskvalitet och stöd för skrivarfunktioner för de flesta användare
  - Anpassad till användargränssnittet i Windows för att ge högsta hastighet i Windows-miljöer
  - Eventuellt inte helt kompatibel med anpassade lösningar och tredjepartslösningar som baseras på PCL5
  - Kan hämtas på [www.hp.com/go/upd](http://www.hp.com/go/upd)
- 

Hämta ytterligare skrivardrivrutiner från den här webbplatsen: [www.hp.com/support/ljm401series](http://www.hp.com/support/ljm401series).

# Skrivaren skriver inte ut eller skriver ut långsamt

## Skrivaren skriver inte ut

Om skrivaren inte skriver ut över huvud taget försöker du med någon av följande åtgärder.

1. Kontrollera att skrivaren är påslagen och att kontrollpanelen visar att den är klar.
  - Om kontrollpanelen inte visar att produkten är klar stänger du av skrivaren och sätter på den igen.
  - Om kontrollpanelen visar att skrivaren är klar provar du med att skicka jobbet igen.
2. Om kontrollpanelen visar att ett skrivarfel har inträffat åtgärdar du felet och försöker sedan skicka jobbet igen.
3. Kontrollera att samtliga kablar är korrekt anslutna. Om skrivaren är ansluten till ett nätverk kontrollerar du följande:
  - Kontrollera lampan bredvid nätverksanslutningen på skrivaren. Om nätverket är aktivt är lampan grön.
  - Kontrollera att du använder en nätverkskabel och inte en telefonsladd till att ansluta till nätverket.
  - Kontrollera att nätverksroutern, hubben eller switchen är påslagen och att den fungerar korrekt.
4. Installera HP-programvaran som finns på cd-skivan som medföljde produkten eller använd drivrutinen från [www.hp.com](http://www.hp.com). Om du använder en allmän skrivardrivrutin kan det orsaka fördröjningar vid rensning av jobb från utskriftskön.
5. I listan över skrivare på datorn högerklickar du på skrivaren, klickar på **Egenskaper** och öppnar fliken **Portar**.
  - Om du använder en nätverkskabel till att ansluta till nätverket kontrollerar du att skrivarens namn i listan på fliken **Portar** stämmer med produktnamnet på skrivarens konfigurationssida.
  - Om du använder en USB-kabel och är ansluten till ett trådlöst nätverk kontrollerar du att kryssrutan bredvid **Virtuell skrivarport för USB** är markerad.
6. Om du använder ett personligt brandväggssystem på datorn kanske det blockerar kommunikationen med skrivaren. Prova med att tillfälligt stänga av brandväggen och se om detta är orsaken till problemet.
7. Om datorn eller skrivaren är ansluten till ett trådlöst nätverk kan låg signalkvalitet eller störningar fördröja utskriftsjobben.

## Skrivaren skriver ut långsamt

Om skrivaren skriver ut men verkar långsam provar du med följande åtgärder.

1. Kontrollera att datorn uppfyller minimikraven för skrivaren. En lista över specifikationerna finns på följande webbplats: [www.hp.com/support/ljm401series](http://www.hp.com/support/ljm401series).
2. När du konfigurerar skrivaren att skriva ut på vissa papperstyper, t.ex. tungt papper, skriver skrivaren ut långsammare så att tonern fixeras rätt på papperet. Om inställningarna för papperstyp inte är rätt inställd för den papperstyp som du använder ändrar du inställningen till rätt papperstyp. Utskrift med arkivkvalitet ger också långsammare utskriftsprocess.
3. Om datorn eller skrivaren är ansluten till ett trådlöst nätverk kan låg signalkvalitet eller störningar fördröja utskriftsjobben.

# Lösa problem med direkt USB-utskrift

 **OBS!** Det här avsnittet gäller endast modellerna Skrivaren HP LaserJet Pro 400 M401dn och Skrivaren HP LaserJet Pro 400 M401dw.

- [Menyn USB-minne öppnas inte när du sätter i USB-enheten](#)
- [Filen skrivs inte ut från USB-lagringstillbehöret](#)
- [Den fil du vill skriva ut finns inte med på menyn USB-minne](#)

## Menyn USB-minne öppnas inte när du sätter i USB-enheten

1. Det USB-lagringstillbehör eller filsystem som du använder kanske inte hanteras av produkten. Spara filerna på en vanlig USB-lagringsenhet som använder FAT-filsystem (File Allocation Table). Produkten har funktion för USB-lagringsenheter som använder FAT12, FAT16 och FAT32.
2. Om en annan meny redan är öppen stänger du den och sätter i USB-lagringstillbehöret igen.
3. USB-lagringstillbehöret kan ha flera partitioner. (Vissa tillverkare av USB-lagringstillbehör installerar programvara på sina produkter som skapar partitioner, ungefär som på en CD.) Du kan ta bort partitionerna genom att formatera om USB-lagringstillbehöret eller välja ett annat USB-lagringstillbehör.
4. Eventuellt kräver USB-lagringstillbehöret mer ström än vad som tillhandahålls via produkten.
  - a. Ta bort USB-lagringstillbehöret.
  - b. Stäng av produkten och slå på den igen.
  - c. Använd en USB-lagringsenhet som har egen strömförsörjning eller kräver mindre ström.
5. USB-lagringstillbehöret kanske inte fungerar som det ska.
  - a. Ta bort USB-lagringstillbehöret.
  - b. Stäng av produkten och slå på den igen.
  - c. Försök att skriva ut från en annan USB-lagringsenhet.

## Filen skrivs inte ut från USB-lagringstillbehöret

1. Se till att det finns papper i facket.
2. Se efter om det visas några meddelanden på kontrollpanelen. Om det uppstår papperstrassel tar du bort det.

## Den fil du vill skriva ut finns inte med på menyn USB-minne

1. Det är inte säkert att USB-utskriftsfunktionen hanterar den filtyp som du försöker skriva ut. Produkten hanterar PDF- och JPEG-filer.
2. Du kanske har för många filer i en och samma mapp på USB-lagringstillbehöret. Minska antalet filer i mappen genom att flytta dem till undermappar.
3. Filnamnen kanske innehåller tecken från en teckenuppsättning som produkten inte hanterar. I så fall ersätts filnamn med tecken ur en annan teckenuppsättning. Byt namn på filerna och använd ASCII-tecken.



## Lösa direktanslutningsproblem

Om du har anslutit produkten direkt till en dator kontrollerar du kabeln.

- Kontrollera att kabeln är ansluten till både datorn och produkten.
- Kontrollera att kabeln inte är längre än 5 m. Prova med en kortare kabel.
- Kontrollera att kabeln fungerar genom att ansluta den till en annan produkt. Byt ut kabeln om det behövs.

# Lösa problem med trådanslutna nätverk

 **OBS!** Det här avsnittet gäller alla modeller förutom modellerna Skrivaren HP LaserJet Pro 400 M401a och Skrivaren HP LaserJet Pro 400 M401d.

Kontrollera följande för att bekräfta att produkten kommunicerar med nätverket. Innan du börjar skriver du ut en konfigurationssida från skrivarens kontrollpanel och letar reda på skrivarens IP-adress som visas på den här sidan.

- [Dålig fysisk anslutning](#)
- [Datorn använder felaktig IP-adress för skrivaren](#)
- [Datorn kan inte kommunicera med skrivaren](#)
- [Skrivaren använder felaktiga länk- och duplexinställningar för nätverket](#)
- [Nya programvaror kan orsaka kompatibilitetsproblem](#)
- [Datorn eller arbetsstationen är felaktigt inställd](#)
- [Skrivaren är avaktiverad eller så är andra nätverksinställningar felaktiga](#)

 **OBS!** HP ger ingen support för peer to peer-nätverk, då detta är en funktion i Microsofts operativsystem och inte på något sätt ingår i HP:s skrivardrivrutiner. Mer information finns på Microsofts webbplats på [www.microsoft.com](http://www.microsoft.com).

## Dålig fysisk anslutning

1. Verifiera att produkten är ansluten till rätt nätverksport med en kabel av rätt längd.
2. Verifiera att kabelanslutningarna är korrekt gjorda.
3. Titta på anslutningen till nätverksporten på baksidan av produkten och verifiera att den gula aktivitetslampan och den gröna länkstatuslampan lyser.
4. Om problemet kvarstår, pröva en annan kabel eller port i navet.

## Datorn använder felaktig IP-adress för skrivaren

1. Öppna skrivaregenskaperna och klicka på fliken **Portar**. Kontrollera att den aktuella IP-adressen för produkten är vald. Skrivarens IP-adressen anges på skrivarens konfigurationssida.
2. Om du har installerat produkten med HP:s standard-TCP/IP-port, markerar du rutan **Skriv alltid ut till den här skrivaren, även om IP-adressen ändras**.
3. Om du har installerat produkten med en Microsoft standard-TCP/IP-port, använder du värddnamnet istället för IP-adressen.
4. Om IP-adressen är korrekt ska du ta bort produkten och sedan lägga till den igen.
5. Skapa en ny HP TCP/IP-port med korrekt adress.

## Datorn kan inte kommunicera med skrivaren

1. Testa nätverkskommunikationen genom att skicka ett pingkommando till nätverket.
  - a. Öppna en kommandoprompt på datorn. För Windows klickar du på **Start**, klickar på **Kör** och skriver sedan `cmd`.
  - b. Skriv `ping` följt av skrivarens IP-adress.

I Mac OS X öppnar du nätverksverktyget och anger sedan IP-adressen i tillämpligt fält i rutan **Ping**.
  - c. Om fönstret visar returtider fungerar nätverket.
2. Om pingkommandot misslyckas kontrollerar du att nätnaven är på. Kontrollera sedan att nätverksinställningarna, produkten och datorn är konfigurerade för samma nätverk.



**OBS!** Du kan även nätverksanslutningen genom att försöka öppna HP:s inbäddade webbserver i en webbläsare som stöds.

## Skrivaren använder felaktiga länk- och duplexinställningar för nätverket

Hewlett-Packard rekommenderar att du låter denna inställningar vara i automatiskt läge (standardinställning). Om du ändrar dessa inställningar måste du även ändra dem för nätverket.

## Nya programvaror kan orsaka kompatibilitetsproblem

Verifiera att alla nya programvaror är rätt installerade och att de används med rätt skrivardrivrutin.

## Datorn eller arbetsstationen är felaktigt inställd

1. Kontrollera nätverksdrivrutinerna, skrivardrivrutinerna och nätverksomdirigeringen.
2. Verifiera att operativsystemet är korrekt konfigurerat.

## Skrivaren är avaktiverad eller så är andra nätverksinställningar felaktiga

1. Granska konfigurationssidan och kontrollera nätverksprotokollets status. Aktivera det vid behov.
2. Konfigurera nätverksinställningarna på nytt om det behövs.

# Lösa problem med trådlösa nätverk



**OBS!** Det här avsnittet gäller bara modellen Skrivaren HP LaserJet Pro 400 M401dw.

## Checklista för trådlös anslutning

- Kontrollera att nätverkskabeln är inte är ansluten.
- Kontrollera att skrivaren och den trådlösa routern är påslagna och strömförsörjda. Kontrollera även att den trådlösa radiosignalen i produkten är aktiverad.
- Kontrollera att rätt SSID (Service Set Identifier) används. Skriv ut en konfigurationssida för att bekräfta SSID. Om du är osäker på att rätt SSID används gör du om den trådlösa konfigurationen.
- För säkerhetskyddade nätverk kontrollerar du att säkerhetsinformationen är korrekt. Om säkerhetsinformationen är felaktig gör du om den trådlösa konfigurationen.
- Om det trådlösa nätverket fungerar korrekt försöker du komma åt andra datorer på det trådlösa nätverket. Om nätverket är anslutet till Internet försöker du ansluta till internet via en trådlös anslutning.
- Kontrollera att krypteringsmetoden (AES eller TKIP) är samma för skrivaren som för den trådlösa åtkomstpunkten (för nätverk som använder WPA-säkerhet).
- Kontrollera att skrivaren är inom det trådlösa nätverkets täckning. För de flesta nätverk måste skrivaren vara inom 30 m från den trådlösa åtkomstpunkten (trådlösa routern).
- Kontrollera att inga hinder är i vägen för den trådlösa signalen. Ta bort stora metallobjekt mellan åtkomstpunkten och skrivaren. Kontrollera att stolpar, väggar eller stödstrukturer som innehåller metall eller betong inte är i vägen mellan skrivaren och den trådlösa åtkomstpunkten.
- Kontrollera att skrivaren är placerad bort från elektroniska enheter som kan störa den trådlösa signalen. Många enheter kan störa den trådlösa signalen, t.ex. motorer, trådlösa telefoner, övervakningskameror, andra trådlösa nätverk och vissa Bluetooth-enheter.
- Kontrollera att skrivardrivrutinen är installerad på datorn.
- Kontrollera att du har valt rätt skrivarport.
- Kontrollera att datorn och skrivaren är anslutna till samma trådlösa nätverk.
- I Mac OS X kontrollerar du att den trådlösa routern stöder Bonjour.

## Skrivaren skriver inte ut efter att den trådlösa konfigurationen är slutförd

1. Kontrollera att skrivaren är på och i Redo-läge.
2. Stäng av brandväggar från tredje part på datorn.
3. Kontrollera att nätverket fungerar som det ska.

4. Kontrollera att din dator fungerar som den ska. Om det behövs startar du om datorn.
5. Försök att konfigurera produkten manuellt från kontrollpanelen.

## Skrivaren skriver inte ut och datorn har en brandvägg från tredje part installerad

1. Uppdatera brandväggen med den senaste tillgängliga uppdateringen från tillverkaren.
2. Om program kräver brandväggsåtkomst när du installerar skrivaren eller försöker skriva ut ser du till att programmen tillåts i brandväggen.
3. Stäng tillfälligt av brandväggen och installera den trådlösa skrivaren på datorn. Aktivera brandväggen när du har slutfört den trådlösa installationen.

## Den trådlösa anslutningen fungerar inte efter den trådlösa routern eller skrivaren har flyttats

1. Kontrollera att routern eller skrivaren ansluter till samma nätverk som datorn ansluter till.
2. Skriv ut en konfigurationssida.
3. Jämför SSID (Service Set Identifier) på konfigurationsrapporten med SSID i skrivarkonfigurationen för datorn.
4. Om dessa nummer inte är identiska betyder det att enheterna inte ansluter till samma nätverk. Gör om den trådlösa konfigurationen för skrivaren.

## Det går inte att ansluta flera datorer till den trådlösa skrivaren

1. Kontrollera att de övriga datorerna är inom den trådlösa täckningen och att inga hinder blockerar signalen. För de flesta nätverk är den trådlösa täckningen inom 30 m från den trådlösa åtkomstpunkten.
2. Kontrollera att skrivaren är på och i Redo-läge.
3. Stäng av brandväggar från tredje part på datorn.
4. Kontrollera att nätverket fungerar som det ska.
5. Kontrollera att din dator fungerar som den ska. Om det behövs startar du om datorn.

## Den trådlösa skrivaren tappar kommunikationen när den är ansluten till ett VPN

- Du kan normalt inte vara ansluten till ett VPN och andra nätverk samtidigt.

## Nätverket visas inte i listan över trådlösa nätverk

- Kontrollera att den trådlösa routern är påslagen och strömförsörd.
- Nätverket är kanske dolt. Du kan dock även ansluta till ett dolt nätverk.

## Det trådlösa nätverket fungerar inte

1. Kontrollera att nätverkskabeln inte är ansluten.
2. Verifiera att nätverket tappat kommunikationen genom att försöka ansluta till andra enheter i nätverket.
3. Testa nätverkskommunikationen genom att skicka ett pingkommando till nätverket.
  - a. Öppna en kommandoprompt på datorn. För Windows klickar du på **Start**, klickar på **Kör** och skriver sedan `cmd`.
  - b. Skriv `ping` följt av routerns IP-adress.  
  
I Mac OS X öppnar du nätverksverktyget och anger sedan IP-adressen i tillämpligt fält i rutan **Ping**.
  - c. Om fönstret visar returtider fungerar nätverket.
4. Kontrollera att routern eller skrivaren ansluter till samma nätverk som datorn ansluter till.
  - a. Skriv ut en konfigurationssida.
  - b. Jämför SSID (Service Set Identifier) på konfigurationsrapporten med SSID i skrivarkonfigurationen för datorn.
  - c. Om dessa nummer inte är identiska betyder det att enheterna inte ansluter till samma nätverk. Gör om den trådlösa konfigurationen för skrivaren.

## Göra ett diagnostiskt test av det trådlösa nätverket

Du kan köra ett diagnostiskt test från produktens kontrollpanel som ger information om inställningarna för det trådlösa nätverket.

1. Tryck på Inställningar  på startskärmen på produktens kontrollpanel.
2. Öppna följande menyer
  - **Systeminställn.**
  - **Självdagnostik**
3. Tryck på **Kör nätverkstest** för att starta testet. En testsida skrivs ut med testresultaten.

## Reducera störningar i ett trådlöst nätverk

Följande åtgärdstips kan reducera störningarna i ett trådlöst nätverk:

- Se till att de trådlösa enheterna inte är i närheten av stora metallobjekt, t.ex. arkivskåp, och andra elektromagnetiska enheter, t.ex. mikrovågsugnar och trådlösa telefoner. Sådana föremål kan störa radiosignalerna.
- Se till att de trådlösa enheterna inte är i närheten av stora murade strukturer och andra byggnadsverk. Sådana objekt kan absorbera radiovågor och försämra signalstyrkan.
- Placera den trådlösa routern på en central plats utan föremål i vägen mellan routern och de trådlösa enheterna i nätverket.

# Lösa problem med enhetens programvara från Windows

## Ingen skrivardrivrutin visas för produkten i mappen Skrivare

1. Installera om programvaran för produkten.

 **OBS!** Stäng alla program som körs. Om du vill stänga ett program med en ikon i systemfältet högerklickar du på ikonen och väljer **Stäng** eller **Avaktivera**.

2. Anslut USB-kabeln till en annan USB-port på datorn.

## Ett felmeddelande visades under programinstallationen

1. Installera om programvaran för produkten.

 **OBS!** Stäng alla program som körs. Om du vill stänga ett program med en ikon i systemfältet högerklickar du på ikonen och väljer **Stäng** eller **Avaktivera**.

2. Kontrollera hur mycket ledigt utrymme det finns på enheten där du installerar programvaran för produkten. Frigör om nödvändigt så mycket utrymme du kan och installera därefter om programvaran för produkten.
3. Kör om nödvändigt diskdefragmenteraren innan du installerar om programvaran för produkten.

## Produkten är i läget Redo men skriver inte ut

1. Skriv ut en konfigurationssida och kontrollera produktens funktioner.
2. Kontrollera att alla kablar sitter ordentligt på plats och uppfyller specifikationskraven. Detta gäller även USB- och nätkablarna. Försök att ansluta en ny kabel.
3. Kontrollera att IP-adressen på konfigurationssidan stämmer överens med IP-adressen för programporten. Gör något av följande:

### Windows XP, Windows Server 2003, Windows Server 2008 och Windows Vista

- a. Klicka på **Start**.
- b. Klicka på **Inställningar**.
- c. Klicka på **Skrivare och fax** (om du använder standardvyn för Start-menyn) eller klicka på **Skrivare** (om du använder Klassisk Start-menyn).
- d. Högerklicka på drivrutinsikonen för produkten och välj **Egenskaper**.
- e. Klicka på fliken **Portar** och klicka sedan på **Konfigurera port**.
- f. Kontrollera IP-adressen och klicka sedan på **OK** eller **Avbryt**.



- g.** Om det inte är samma IP-adress tar du bort drivrutinen. Installera sedan om drivrutinen med rätt IP-adress.
- h.** Skapa en ny HP TCP/IP-port med korrekt IP-adress.

## Windows 7

- a.** Klicka på **Start**.
  - b.** Klicka på **Enheter och skrivare**.
  - c.** Högerklicka på drivrutinsikonen för produkten och välj **Egenskaper för skrivare**.
  - d.** Klicka på fliken **Portar** och klicka sedan på **Konfigurera port**.
  - e.** Kontrollera IP-adressen och klicka sedan på **OK** eller **Avbryt**.
  - f.** Om det inte är samma IP-adress tar du bort drivrutinen. Installera sedan om drivrutinen med rätt IP-adress.
  - g.** Skapa en ny HP TCP/IP-port med korrekt IP-adress.
- 4.** Testa att använda IP-adressen när du öppnar HP:s inbäddade webbserver i en webbläsare som stöds.

# Lösa problem med produktens programvara med Mac OS X

- [Skrivardrivrutinen visas inte i Skrivare och fax eller Skrivare och skanner](#)
- [Produktnamnet visas inte i skrivarlistrutan Skrivare och fax eller Skrivare och skanner](#)
- [Skrivardrivrutinen ställer inte automatiskt in den produkt som du har valt i Skrivare och fax eller Skrivare och skanner](#)
- [Ett utskriftsjobb skickades inte till den produkt du valt](#)
- [Om produkten är ansluten med en USB-kabel visas den inte i listan Skrivare och fax eller Skrivare och skanner efter att drivrutinen har valts.](#)
- [Du använder en allmän skrivardrivrutin tillsammans med en USB-anslutning](#)

## Skrivardrivrutinen visas inte i Skrivare och fax eller Skrivare och skanner

1. Kontrollera att filen .GZ för produkten finns i följande mapp på hårddisken: Bibliotek/Printers/PPDs/Contents/Resources. Installera om programvaran om så behövs.
2. Om GZ-filen finns i mappen kan PPD-filen vara skadad. Radera filen och installera om programvaran.

## Produktnamnet visas inte i skrivarlistrutan Skrivare och fax eller Skrivare och skanner

1. Kontrollera att kablarna är rätt inkopplade och att skrivaren är på.
2. Lägg till produkten med knappen + i listan under **Skrivare och fax (Skrivare och skanner i Mac OS X v10.7)**.
3. Ersätt USB- eller nätverkskabeln med en kabel av hög kvalitet.

## Skrivardrivrutinen ställer inte automatiskt in den produkt som du har valt i Skrivare och fax eller Skrivare och skanner

1. Kontrollera att kablarna är rätt inkopplade och att skrivaren är på.
2. Kontrollera att filen .GZ för produkten finns i följande mapp på hårddisken: Bibliotek/Printers/PPDs/Contents/Resources. Installera om programvaran om så behövs.
3. Om GZ-filen finns i mappen kan PPD-filen vara skadad. Radera filen och installera om programvaran.

4. Lägg till produkten med knappen + i listan under **Skrivare och fax (Skrivare och skanner** i Mac OS X v10.7).
5. Ersätt USB- eller nätverkskabeln med en kabel av hög kvalitet.

## Ett utskriftsjobb skickades inte till den produkt du valt

1. Öppna utskriftskön och starta om utskriftsjobbet.
2. En annan produkt med samma eller liknande namn, IP-adress och värdnamn kan ha fått utskriften. Skriv ut en konfigurationssida för att kontrollera produktnamnet. Kontrollera att namnet på konfigurationssidan motsvarar produktnamnet i listan under **Skrivare och fax (Skrivare och skanner** i Mac OS X v10.7).

## Om produkten är ansluten med en USB-kabel visas den inte i listan **Skrivare och fax** eller **Skrivare och skanner** efter att drivrutinen har valts.

### Felsökning av programvaran

1. Kontrollera att Mac-operativsystemet är Mac OS X 10.5 eller senare.
2. Lägg till produkten med knappen + i listan under **Skrivare och fax (Skrivare och skanner** i Mac OS X v10.7).

### Felsökning av maskinvaran

1. Kontrollera att skrivaren är påslagen.
2. Kontrollera att USB-kabeln är korrekt ansluten.
3. Se till att du använder rätt USB-kabel med hög hastighet.
4. Kontrollera att det inte finns för många USB-enheter i kedjan som drar ström. Koppla bort alla enheter från kedjan och anslut sedan kabeln direkt till USB-porten på datorn.
5. Kontrollera om det finns fler än två icke strömsatta USB-nav anslutna efter varandra i kedjan. Koppla bort alla enheter från kedjan och anslut sedan kabeln direkt till USB-porten på datorn.



**OBS!** Tangentbordet för iMac är ett USB-nav utan ström.

---

## Du använder en allmän skrivardrivrutin tillsammans med en USB-anslutning

Om du anslöt USB-kabeln innan du installerade programvaran används kanske en allmän skrivardrivrutin i stället för drivrutinen för skrivaren.

1. Radera den allmänna skrivardrivrutinen.
2. Installera om programvaran från skrivarens cd-skiva. Anslut inte USB-kabeln förrän du uppmanas att göra det under programvaruinstallationen.
3. Om du har flera skrivare installerade kontrollerar du att du har valt rätt skrivare i listmenyn **Formatera för** i dialogrutan **Skriv ut**.

# Ta bort programvara (Windows)

## Windows XP

1. Klicka på **Start** och sedan på **Alla program**.
2. Klicka på **HP** och på produktnamnet.
3. Klicka på **Avinstallera** och följ sedan anvisningarna på skärmen för avinstallation.

## Windows Vista och Windows 7

1. Klicka på **Start** och sedan på **Alla program**.
2. Klicka på **HP** och på produktnamnet.
3. Klicka på **Avinstallera** och följ sedan anvisningarna på skärmen för avinstallation.

## Ta bort programvara (Mac OS X)

Du måste ha administratörsbehörighet för att ta bort programvaran.

1. Koppla från produkten från datorn.
2. Öppna **Program**.
3. Välj **Hewlett Packard**.
4. Välj **HP Avinstallationsprogram**.
5. Välj skrivaren i listan över enheter och klicka sedan på knappen **Avinstallera**.
6. När programvaran är avinstallerad startar du om datorn och tömmer papperskorgen.

---

## 6 Förbrukningsmaterial och tillbehör

- [Beställa delar, tillbehör och förbrukningsmaterial](#)
- [HP:s principer för produkter som inte är tillverkade av HP](#)
- [HP-webbplats om förfalskat förbrukningsmaterial](#)

# Beställa delar, tillbehör och förbrukningsmaterial

Originaltonerkasset och papper från HP	<a href="http://www.hp.com/go/suresupply">www.hp.com/go/suresupply</a>
Beställa äkta delar och tillbehör till HP	<a href="http://www.hp.com/buy/parts">www.hp.com/buy/parts</a>
Beställa via service- eller supportleverantörer	Kontakta en auktoriserad HP-service- eller supportleverantör.

Objekt	Artikelnummer	Kassettnummer	Beskrivning
HP LaserJet-tonerkasset	CF280A (standard)	80A	Svart tonerkasset
	CF280X (utökad)	80X	
Inmatningsfack	CF284A		Fack 3 för 500 ark
USB 2.0-skrivarkabel	C6518A		A-till-B-parallellkabel (2 m standard)

## HP:s principer för produkter som inte är tillverkade av HP

Hewlett-Packard Company rekommenderar inte att du använder tonerkassetter som inte kommer från HP, vare sig de är nya eller återanvända.

 **OBS!** Om tonerkassetter från andra tillverkare än HP eller påfyllda tonerkassetter används med HP-skrivarprodukter påverkar det inte kundens garanti eller eventuellt supportavtal som kunden har med HP. Om ett fel eller en skada på skrivaren kan anses bero på användning av en tonerkasset från en annan tillverkare eller en påfylld tonerkasset, debiterar emellertid HP gängse taxa för den tids- och materialåtgång som krävs för att åtgärda felet eller skadan.

## HP-webbplats om förfalskat förbrukningsmaterial

Gå till [www.hp.com/go/anticounterfeit](http://www.hp.com/go/anticounterfeit) när du installerar en HP-tonerkasset och det står i meddelandet på kontrollpanelen att du installerar en kasset som inte kommer från HP. HP kan hjälpa dig att avgöra om kassetten är äkta och vidta åtgärder för att lösa felet.

Det kan tänkas att det inte är en äkta tonerkasset från HP om du lägger märke till något av följande:

- På statussidan för förbrukningsmaterial anges att förbrukningsartikel från en annan tillverkare än HP har installerats.
- Du har många problem med tonerkassetten.
- Kassetten ser inte ut som den brukar (till exempel ser förpackningen inte ut som en HP-förpackning).



# Index

## A

- AirPrint 54
- anpassa dokument
  - Windows 39
- antal sidor 8
- användningsinfo 8
- Appar, meny 60
- arkivutskrift
  - LCD-kontrollpanel 51
  - pekkontrollpanel 51
  - skapa 51
- artikelnummer
  - tonerkasset 132
- automatisk duplexutskrift (dubbelsidig)
  - med Mac 43
  - med Windows 31
- avbryta
  - utskrift (Mac) 49
  - utskrift (Windows) 47
- avinstallera programvara för Macintosh 130
- avinstallera programvara för Windows 129

## B

- bakre lucka
  - placering 3
- bakåtknapp
  - pekkontrollpanelen 5
- bakåtpil
  - LCD-kontrollpanelen 4
- beställa
  - förbrukningsmaterial och tillbehör 132
- beställa förbrukningsmaterial
  - Webbplatser 131
- byta ut tonerkasset 77

## D

- direkt USB-utskrift 55
- drivrutiner
  - användningssida 8
  - förinställningar (Mac) 43
  - inställningar (Mac) 43
  - ändra inställningar (Mac) 26
  - ändra inställningar (Windows) 24
- dubbelsidig utskrift
  - automatiska inställningar (Mac) 43
  - automatiska inställningar (Windows) 31
  - manuella inställningar (Mac) 44
  - manuella inställningar (Windows) 32
- duplexinställningar, ändra 63
- duplexutskrift (dubbelsidig)
  - automatiska inställningar (Mac) 43
  - automatiska inställningar (Windows) 31
  - manuella inställningar (Mac) 44
  - manuella inställningar (Windows) 32

## E

- EconoMode-inställningar
  - kontrollera 111
- EconoMode settings 71
- ekonomiinställningar 71

## F

- fabriksinställda
  - standardinställningar, återställning 86

## fack

- pappersstorlekar som kan användas 12
- papperstyper som kan användas 14
- trassel, ta bort 101, 103
- fack, utmatning
  - söka reda på 2
  - trassel, ta bort 104
- fack 1
  - fylla på 15
- Fack 1
  - placering 2
  - trassel, ta bort 99
- fack 2
  - fylla på 15
- Fack 2
  - placering 2
- fack 3
  - fylla på 15
- fack för en säkerhetslucka
  - placering 3
- fel
  - programvara 124
- felmeddelanden, kontrollpanel 88
- felsöka
  - problem med Mac 126
- felsökning
  - inget svar 113
  - kontrollista 84
  - kontrollpanel, meddelanden 88
  - lång svarstid 114
  - nätverksproblem 118
  - problem med direkt USB-utskrift 115
  - problem med pappersmatningen 98
  - trassel 98

- trådslutet nätverk 118
- trådlöst nätverk 120
- USB-anslutning 117
- Windows-problem 124
- flera sidor per ark
  - Mac 45
  - skriva ut (Windows) 34
- främre lucka
  - placering 2
- fylla på papper
  - inmatningsfack 15
- förbrukningsartiklar
  - artikelnummer 132
- förbrukningsmaterial
  - använda vid låg nivå 74
  - beställa 131, 132
  - byta ut tonerkassett 77
  - förfalskat 132
  - icke-HP 132
  - inställning för låg nivå 74
  - status, visa med HP-program för Mac 67
  - återvinna 76
- fördröjd avstängning
  - inställning 72
- förfalskat förbrukningsmaterial 132
- förinställningar (Mac) 43
- förvaring
  - tonerkassetter 76

## G

- gateway, ange standard 61
- genvägar (Windows)
  - använda 28
  - skapa 29
- gränssnittsportar
  - placering 3
- grönt ljus 4

## H

- hantera nätverket 61
- hjälp, kontrollpanel 87
- hjälpknapp och lampa
  - pekkontrollpanelen 5
- HP:s inbäddade webbserver
  - ändra lösenord 69
  - ändra nätverksinställningar 61
  - ändra produktnamnet 62
  - öppna 61, 62, 69

- HP:s webbplats för bedrägerier 132
- HP Device Toolbox, använda 65
- HP ePrint
  - använda 52
  - konfigurera 52, 53
- HP PCL 6-skrivardrivrutin 112
- HP-program, Macintosh 67
- HP-program för Mac
  - Bonjour 67
  - funktioner 67
  - öppna 67
- HP Reconfiguration Utility
  - nätverksinstallation 58
- HP UPD PCL 5-skrivardrivrutin 112
- HP UPD PCL 6-skrivardrivrutin 112
- HP UPD PS-drivrutin 112
- HP-webbtjänster
  - aktivera 52, 60
  - program 60
- HP Web Jetadmin 68
- häftan
  - utskrift (Mac) 46
  - utskrift (Windows) 40
- högerpil
  - LCD-kontrollpanelen 4
  - pekkontrollpanelen 5

## I

- icke-HP-material 132
- Inbäddad webbserver
  - ändra lösenord 69
  - ändra nätverksinställningar 61
  - ändra produktnamnet 62
  - öppna 61, 62, 69
- inmatningsfack
  - fylla på 15
  - söka reda på 2
- inställningar
  - drivrutiner 24
  - drivrutiner (Mac) 26
  - fabriksinställda
    - standardinställningar, återställning 86
  - förinställningar för drivrutiner (Mac) 43
  - nätverksrapport 8
- IPv4-adress 61

## J

- Jetadmin, HP Web 68

## K

- kassett
  - artikelnummer 132
  - byta ut 77
  - statussida för förbrukningsmaterial 8
- kassetter
  - förvaring 76
  - icke-HP 132
  - återvinna 76
- knappar
  - på LCD-kontrollpanelen 4
  - på pekkontrollpanel 5
- knappar på kontrollpanelen 4
- knappen Appar 7
- knappen Förbrukningsmaterial 7
- knappen Information 7
- knappen Konfiguration 4
- knappen pekkontrollpanelen 7
- knappen Nätverk 7
- knappen Trådlöst 7
- knappen Webbtjänster 7
- knapp för att avbryta
  - LCD-kontrollpanelen 4
  - pekkontrollpanelen 5
- knapp för att komma till startskärmen 5
- konfigurationssida 8
- kontrollpanel
  - hjälp 87
  - knappar och lampor 4
  - meddelanden, felsökning 88
  - meddelandetyper 88
  - menykarta, översikt 8
  - placering 2
  - Rapporter, meny 8, 9
- kuvert
  - storlekar som stöds 12

## L

- lampa för trådlöst 5
- lampor
  - på pekkontrollpanel 5
- LCD-kontrollpanel
  - knappar och lampor 4
- LED, lampa 4

- liggande orientering
  - ändra (Mac) 45
  - ändra (Windows) 36
- ljus
  - på LCD-kontrollpanelen 4
- ljus på kontrollpanelen 4
- luckspärr, placering 2
- låsa
  - produkt 69
- länkhastighetsinställningar 63
- lösa
  - problem med direkt USB-utskrift 115
- lösa problem
  - checklista 84
  - kontrollpanel, meddelanden 88
  - med pappersmatning 98
- M**
- Mac
  - drivrutinsinställningar 26, 43
  - HP-program 67
  - problem, felsöka 126
- material
  - sidor per ark (Mac) 45
- meddelanden, kontrollpanel 88
- menyer, kontrollpanel
  - skriva ut översiktskarta 8
- Menyn Rapporter 8, 9
- modellnummer
  - placering 3
- mot förfalskat
  - förbrukningsmaterial 132
- N**
- nätmask 61
- nätverk
  - delnätmask 61
  - installera produkten 58
  - inställningar, ändra 61
  - inställningsrapport 8
  - IPv4-adress 61
  - konfigurationssida 8
  - lösenord, ställa in 69
  - lösenord, ändra 69
  - nätmask 61
  - produktnamn, ändra 62
  - standardgateway 61
  - testa trådlöst 122
- nätverksport
  - placering 3
- näverk
  - inställningar, visa 61
- O**
- OH-film
  - typ som kan användas 14
- OK-knapp 4
- online-hjälp, kontrollpanelen 87
- orange lampa 4
- orientering
  - ändra (Mac) 45
  - ändra (Windows) 36
- P**
- papper
  - beställa 132
  - sidor per ark (Mac) 45
  - storlekar som stöds 12
  - trassel 98
  - typer som stöds 14
  - välja 110
- papper, försättsblad
  - skriva ut (Mac) 46
  - skriva ut (Windows) 38
- pappersbana
  - rengöra 109
- pappersmatningsproblem
  - lösa 98
- pappersmiljö 110
- pappersstorlek
  - välja (Mac) 49
  - välja (Windows) 47
  - välja en egen storlek (Mac) 49
  - välja en egen storlek (Windows) 47
- papperstrassel
  - platser 99
- papperstyp
  - kontrollera inställningar 107
  - välja (Mac) 45
  - välja (Windows) 37
- PCL-teckensnittlista 8
- pekkontrollpanel
  - knappar och lampor 5
  - startskärm 7
- pekskärm 5
- portar
  - placering 3
- produktstatus 7
- program
  - hämta 60
- programvara
  - avinstallera för Macintosh 130
  - avinstallera för Windows 129
  - HP-program för Mac 67
  - HP Web Jetadmin 68
  - problem 124
- PS-teckensnitt 8
- R**
- rapporter
  - Användningsinfo. 8
  - Demosida 8
  - Konfigurationsrapport 8
  - Menystruktur 8
  - Nätverksöversikt 8
  - PCL6-teckensnitt 8
  - PCL-teckensnitt 8
  - PS-teckensnitt 8
  - Service-sida 8
  - Status för
    - förbrukningsmaterial 8
- redo-lampa
  - LCD-kontrollpanelen 4
  - pekkontrollpanelen 5
- rengöra
  - pappersbanan 109
- S**
- serienummer
  - placering 3
- servicesida 8
- sidorientering
  - ändra (Mac) 45
  - ändra (Windows) 36
- sidor per ark
  - Mac 45
  - välja (Windows) 34
- sidstorlekar
  - anpassa dokument efter (Mac) 46
  - anpassa dokument efter (Windows) 39
- skala dokument
  - Mac 46
- skrivardrivrutin
  - välja 111

- skrivardrivrutiner (Mac)
  - inställningar 43
  - ändra inställningar 26
- skrivardrivrutiner (Windows)
  - som stöds 22
  - ändra inställningar 24
- skriva ut
  - från USB-lagringsenheter 55
  - inställningar (Mac) 43
  - produktrapporter 8, 9
- skriva ut på båda sidor
  - automatiska inställningar (Mac) 43
  - automatiska inställningar (Windows) 31
  - manuella inställningar (Mac) 44
  - manuella inställningar (Windows) 32
- skriva ut på samma pappersark
  - Mac 45
- specialpapper för försättsblad
  - skriva ut (Mac) 46
  - skriva ut (Windows) 38
- standard, återställning 86
- standardgateway, ange 61
- startskärm, kontrollpanel 7
- status
  - förbrukningsmaterial, utskriftsrapport 8
  - HP-program, Macintosh 67
  - startskärm, kontrollpanel 7
- statussida för förbrukningsartiklar 8
- statussida för förbrukningsmaterial
  - skriva ut 108
- strömanslutning
  - placering 3
- strömbrytare
  - placering 2
- stående orientering
  - ändra (Mac) 45
  - ändra (Windows) 36
- störningar i trådlöst nätverk 123
- subnätmask 61

**T**

- TCP/IP
  - manuell konfiguration av IPv4-parametrar 61

- teckensnitt
  - listor, skriva ut 8
- tid för energisparläge
  - aktivera 71
  - inaktivera 71
- tillbehör
  - beställa 131, 132
- tonerkassett
  - använda vid låg nivå 74
  - artikelnummer 132
  - byta ut 77
  - inställning för låg nivå 74
  - kontrollera skador 109
  - kontrollera status 108
  - luckspärr, placering 2
  - statussida för förbrukningsmaterial 8
- tonerkassetter
  - förvaring 76
  - icke-HP 132
  - återvinna 76
- trassel
  - hitta 99
  - spåra antal 8
  - undvika 98
  - utmatningsfack, ta bort 104
- trådlöst, diagnostiskt test 122
- trådlöst nätverk
  - diagnostiskt test 122
  - felsökning 120
- typ av papper som kan användas 14

**U**

- USB, knapp 7
- USB-anslutning
  - felsökning 117
- USB-kabel, artikelnummer 132
- USB-lagringsenheter
  - skriva ut från 55
- USB-port
  - placering 3
- USB-port för utskrift direkt vid skrivaren
  - placering 2
- utmatningsfack
  - söka reda på 2
- utskrift
  - avbryta (Mac) 49
  - avbryta (Windows) 47

- utskrift av flera sidor per ark
  - välja (Windows) 34
- utskriftsjobb, inställningar
  - kontrollera 111
- utskriftskvalitet
  - förbättra 107
- utskriftsmiljö 110

## V

- varningslampa
  - LCD-kontrollpanelen 4
  - pekkontrollpanelen 5
- vattenstämplor
  - skriva ut (Mac) 49
  - skriva ut (Windows) 48
- vänsterpil
  - LCD-kontrollpanelen 4
  - pekkontrollpanelen 5

## W

- webbplatser
  - bedrägerirapporter 132
- Webbplatser
  - beställa förbrukningsmaterial 131
- webbplats för bedrägerier 132
- Webbtjänster
  - aktivera 60
  - program 60
- Windows
  - drivrutinsinställningar 24

## Å

- återställning fabriksinställda standardinställningar 86
- återvinna förbrukningsmaterial 76

## Ä

- ändra storlek på dokument
  - Mac 46
  - Windows 39





CF270-91033

