

HP prenosni računar

Referentni vodič

© Copyright 2011 Hewlett-Packard
Development Company, L.P.

Bluetooth je zaštitni znak svog vlasnika, a kompanija Hewlett-Packard ga koristi na osnovu licence. Intel je zaštitni znak korporacije Intel registrovan u SAD i u drugim zemljama/regionima. Microsoft i Windows su zaštitni znakovi korporacije Microsoft registrovani u SAD. Java je zaštitni znak kompanije Sun Microsystems, Inc. u SAD.

Ovde sadržane informacije podložne su promenama bez prethodne najave. Jedine garancije za proizvode i usluge kompanije HP istaknute su u izričitim garancijama koje se dobijaju uz takve proizvode i usluge. Ništa što je ovde navedeno se ne sme tumačiti kao dodatna garancija. Kompanija HP neće odgovarati za ovde sadržane tehničke ili izdavačke greške.

Treće izdanje: januar 2011.

Prvo izdanje: april 2010.

Broj dela dokumenta: 607194-E33

Obaveštenje o proizvodu

U ovom referentnom vodiču su opisane funkcije koje su prisutne kod većine modela. Neke funkcije možda nisu dostupne na vašem računaru.

Bezbednosno upozorenje

-
- ⚠ **UPOZORENJE!** Da biste smanjili mogućnost nastanka opekotina ili pregrevanja računara, nemojte ga držati u krilu ili zaklanjati otvore za vazduh na računaru. Računar koristite samo na čvrstoj, ravnoj površini. Vodite računa o tome da protok vazduha ne blokiraju neki drugi čvrsti predmet, kao što je opcionalni štampač koji se nalazi pored, ili neki meki predmet, kao što su jastuci, tepih ili odeća. Nemojte dozvoliti ni da adapter naizmjenične struje tokom rada računara dođe u dodir sa kožom ili nekim mekim predmetom, kao što su jastuci, tepih ili odeća. Računar i adapter naizmjenične struje su u skladu sa ograničenjima temperature koja važe za površine dostupne korisniku, a koja su određena međunarodnim standardom za bezbednost opreme informacione tehnologije (IEC 60950).
-

Sadržaj

1 Uvod	1
Nalaženje dodatnih informacija o novom računaru	1
2 Umrežavanje (samo kod pojedinih modela)	2
Uspostavljanje bežične veze	2
Upoznavanje ikona statusa bežične veze i mreže	2
Uključivanje i isključivanje bežičnih uređaja	3
Korišćenje dugmeta za bežično povezivanje	3
Korišćenje aplikacije HP Wireless Assistant (samo kod pojedinih modela) za uključivanje, odnosno isključivanje bežičnih uređaja	4
Korišćenje softvera HP Connection Manager (samo kod pojedinih modela)	5
Korišćenje kontrola operativnog sistema	5
Korišćenje WLAN mreže	5
Povezivanje na postojeću WLAN mrežu	5
Podešavanje nove WLAN mreže	6
Zaštita WLAN mreže	7
Prenošenje na drugu mrežu	7
Korišćenje softvera HP Mobile Broadband (samo kod pojedinih modela)	7
Umetanje SIM kartice	8
Uklanjanje SIM kartice	9
Korišćenje Bluetooth bežičnih uređaja	9
Bluetooth i deljenje Internet veze (ICS)	9
Korišćenje GPS-a (samo kod pojedinih modela)	9
Povezivanje na ožičenu mrežu	10
Korišćenje modema (samo kod pojedinih modela)	10
Povezivanje modemskog kabla	10
Povezivanje adaptera modemskog kabla specifičnog za region ili zemlju	11
Izbor podešavanja lokacije	11
Prikaz trenutnog izbora lokacije	11
Dodavanje novih lokacija prilikom putovanja	12
Povezivanje na lokalnu mrežu (LAN) (samo kod pojedinih modela)	13

3 Multimedija	15
Korišćenje kontrola za rad sa medijumima	15
Audio	15
Podešavanje jačine zvuka	16
Provera funkcija za audio zapise na računaru	16
Web kamera (samo kod pojedinih modela)	17
Korišćenje softvera SkyRoom (samo kod pojedinih modela)	17
Video	18
VGA	18
DisplayPort	18
HDMI	19
Konfigurisanje audio postavki za HDMI	20
Intel bežični ekran (samo kod pojedinih modela)	20
Korišćenje servera HP MediaSmart (samo kod pojedinih modela)	20
4 Upravljanje napajanjem	22
Isključivanje računara	22
Podešavanje opcija napajanja	23
Korišćenje stanja uštede energije	23
Pokretanje režima spavanja i izlazak iz njega	23
Pokretanje stanja hibernacije i izlazak iz njega	24
Korišćenje merača napajanja	24
Korišćenje planova napajanja	25
Prikazivanje trenutnog plana napajanja	25
Izbor nekog drugog plana napajanja	25
Prilagođavanje planova napajanja	25
Postavljanje zaštite lozinkom pri buđenju	26
Korišćenje napajanja iz baterije	26
Pronalaženje informacija o bateriji u meniju „Help and Support“ (Pomoć i podrška) u operativnom sistemu Windows 7	27
Korišćenje provere baterije u operativnom sistemu Windows 7	27
Prikazivanje preostalog nivoa napunjenosti baterije	27
Maksimalno produžavanje vremena praznjenja baterije	27
Upravljanje slabim nivoima baterije	28
Prepoznavanje slabih nivoa baterije	28
Otklanjanje niskog nivoa napunjenosti baterije	28
Otklanjanje niskog nivoa napunjenosti baterije kad je dostupno spoljašnje napajanje	28
Otklanjanje niskog nivoa napunjenosti baterije kada je dostupna napunjena baterija	29

Otklanjanje niskog nivoa napunjenosti baterije kada nema dostupnog izvora napajanja	29
Otklanjanje niskog nivoa napunjenosti baterije kada računar ne može da izađe iz hibernacije	29
Čuvanje napajanja baterije	29
Skladištenje baterije	29
Odlaganje upotrebljene baterije	29
Zamena baterije	30
Korišćenje spoljašnjeg napajanja naizmeničnom strujom	31
Testiranje adaptera naizmenične struje	32

5 Spoljašnje kartice i spoljašnji uređaji 33

Korišćenje kartica za utror za digitalne medijume (samo kod pojedinih modela)	33
Umetanje digitalne kartice	33
Uklanjanje digitalne kartice	34
Korišćenje PC kartica (samo kod pojedinih modela)	34
Konfigurisanje PC kartice	35
Umetanje PC kartice	35
Uklanjanje PC kartice	36
Korišćenje ExpressCard kartica (samo kod pojedinih modela)	37
Konfigurisanje ExpressCard kartice	37
Umetanje ExpressCard kartice	38
Uklanjanje ExpressCard kartice	39
Korišćenje pametnih kartica (samo kod pojedinih modela)	39
Umetanje pametne kartice	40
Uklanjanje pametne kartice	40
Korišćenje USB uređaja	40
Povezivanje USB uređaja	40
Uklanjanje USB uređaja	41
Korišćenje uređaja 1394 (samo kod pojedinih modela)	41
Povezivanje uređaja 1394	42
Uklanjanje uređaja 1394	42
Korišćenje eSATA uređaja (samo kod pojedinih modela)	42
Povezivanje eSATA uređaja	42
Uklanjanje eSATA uređaja	43
Korišćenje opcionalnih spoljašnjih uređaja	44
Korišćenje opcionalnih spoljašnjih disk jedinica	44
Korišćenje porta za proširenje (samo kod pojedinih modela)	44
Korišćenje konektora za priključivanje (samo kod pojedinih modela)	45

6 Disk jedinice	46
Rukovanje disk jedinicama	46
Korišćenje čvrstih diskova	47
Poboljšavanje performansi čvrstog diska	47
Korišćenje defragmentatora diska	47
Korišćenje programa Disk Cleanup (Čišćenje diska)	47
Korišćenje softvera HP ProtectSmart Hard Drive Protection u operativnom sistemu Windows 7 (samo kod pojedinih modela)	48
Prepoznavanje statusa HP ProtectSmart Hard Drive Protection	48
Upravljanje napajanjem kada je čvrsti disk parkiran	49
Korišćenje softvera HP ProtectSmart Hard Drive Protection	49
Korišćenje optičkih disk jedinica (samo kod pojedinih modela)	49
Upoznavanje sa instaliranom optičkom disk jedinicom	49
Umetanje optičkog diska	51
Opterećenje ležišta	51
Opterećenje utora	51
Uklanjanje optičkog diska	52
Opterećenje ležišta	52
Kad se ležište diska normalno otvara	52
Kad se ležište diska ne otvara	52
Opterećenje utora	53
Deljenje optičkih disk jedinica	54
Korišćenje RAID-a (samo kod pojedinih modela)	54
 7 Bezbednost	 55
Zaštita računara	55
Korišćenje lozinki	55
Postavljanje lozinki u operativnom sistemu Windows	56
Postavljanje lozinki u uslužnom programu za podešavanje	57
Upravljanje administratorskom lozinkom	58
Unos administratorske lozinke	58
Upravljanje lozinkom za pokretanje sistema	59
Unos lozinke za pokretanje sistema	59
Korišćenje antivirusnog softvera	59
Korišćenje softvera zaštitnog zida	60
Instaliranje kritičnih bezbednosnih ažuriranja	60
Instaliranje opcionalnog bezbednosnog kabla	60
Korišćenje čitača otiska prsta (samo kod pojedinih modela)	61
Nalaženje čitača otiska prsta	61

8 Održavanje	62
Čišćenje računara	62
Čišćenje ekrana	62
Čišćenje dodirne table i tastature	62
Ažuriranje programa i upravljačkih programa	62
Korišćenje programa SoftPaq Download Manager	63
9 Uslužni program za podešavanje (BIOS) i dijagnostika sistema	64
Korišćenje uslužnog programa za podešavanje	64
Pokretanje uslužnog programa za podešavanje	64
Promena jezika u uslužnom programu za podešavanje	64
Navigacija i izbor u uslužnom programu za podešavanje	65
Prikazivanje informacija o sistemu	65
Vraćanje fabričkih podešavanja u uslužnom programu za podešavanje	65
Napuštanje uslužnog programa za podešavanje	66
Ažuriranje BIOS-a	66
Utvrđivanje verzije BIOS-a	66
Preuzimanje ažuriranja BIOS-a	67
Korišćenje dijagnostike sistema	68
Dodatak A Nošenje računara na put	69
Dodatak B Resursi za rešavanje problema	71
Dodatak C Elektrostatičko pražnjenje	72
Indeks	73

1 Uvod

Ovaj vodič sadrži opšte informacije o HP i Compaq prenosnim računarima, uključujući način povezivanja na bežičnu mrežu, opis multimedija, upravljanja napajanjem, detalje o bezbednosti i ostalo.

 **NAPOMENA:** Neke funkcije opisane u ovom vodiču možda nisu dostupne na vašem računaru.

Nalaženje dodatnih informacija o novom računaru

Sledeći vodiči za korisnike i referentni materijal se isporučuju zajedno sa računarom, bilo u štampanoj verziji, na čvrstom disku računara, na optičkoj disk jedinici ili SD kartici:

- Poster *Brzo podešavanje* – vodi vas kroz proces podešavanja i uključivanja računara. Poster se nalazi u kutiji računara.

 **NAPOMENA:** Pogledajte poster da biste otkrili lokaciju vodiča za korisnike i referentnog materijala.

- *Upoznavanje s računarom* – sadrži informacije o računaru, uključujući funkcije prisutne isključivo kod ovog proizvoda, izradu rezervnih kopija i oporavka, održavanje, kao i specifikacije.
- Pomoć i podrška – sadrži informacije u vezi sa operativnim sistemom, upravljačkim programima, alatkama za rešavanje problema i tehničkom podrškom. Da biste pristupili odeljku „Pomoć i podrška“ izaberite **Start > Pomoć i podrška**. Da biste dobili podršku koja se odnosi na određenu zemlju ili određeni region, posetite adresu <http://www.hp.com/support>, izaberite svoju zemlju ili region, a zatim pratite uputstva na ekranu.
- *Vodič za bezbednost i udobnost* – sadrži opis pravilne instalacije radne stanice i ispravnih navika u vezi sa pravilnim držanjem, zdravljem i radom korisnika računara. Osim toga, pruža i važne bezbednosne informacije koje se odnose na elektronske i mehaničke komponente računara. Da biste pristupili ovom odeljku, izaberite **Start > Pomoć i podrška > Vodiči za korisnike**. Ovaj vodič je dostupan i na Web lokaciji <http://www.hp.com/ergo>.
- *Obaveštenja o propisima, bezbednosti i zaštiti životne sredine* – sadrži informacije o bezbednosti, o propisima i o odlaganju baterija. Da biste pristupili ovim obaveštenjima, izaberite **Start > Pomoć i podrška > Vodiči za korisnike**.

2 Umrežavanje (samo kod pojedinih modela)

Računar podržava dva tipa pristupa Internetu:

- **bežični** – pogledajte odeljak [Uspostavljanje bežične veze na stranici 2](#);
- **ožičeni** – pogledajte odeljak [Povezivanje na ožičenu mrežu na stranici 10](#).

 **NAPOMENA:** Da biste računar povezali na Internet, potrebno je da podesite Internet uslugu.

Uspostavljanje bežične veze





Računar može da sadrži jedan od sledećih bežičnih uređaja ili više njih:





- Uređaj za bežičnu lokalnu mrežu (WLAN);
- HP Mobile Broadband modul (bežična regionalna mreža (WWAN));
- Bluetooth® uređaj.

Dodatna obaveštenja o bežičnoj tehnologiji naći ćete u meniju „Pomoć i podrška“ koji sadrži informacije i veze prema Web lokacijama.







Upoznavanje ikona statusa bežične veze i mreže

Windows 7

Ikona	Naziv	Opis
	Bežična veza (povezano)	Ukazuje na to da je uključen jedan bežični uređaj ili više njih.
	Bežična veza (veza je prekinuta)	Ukazuje na to da su svi bežični uređaji isključeni.
	HP Connection Manager	Otvora HP Connection Manager koji vam omogućava da kreirate vezu pomoću HP Mobile Broadband modula (samo kod pojedinih modela).
	Ožičena mreža (povezano)	Ukazuje na to da je jedan mrežni uređaj ili više njih povezano na mrežu.

	Mreža (onemogućeno/veza je prekinuta)	Ukazuje na to da su svi mrežni uređaji onemogućeni preko operativnog sistema Windows i u okviru „Control Panel“ (Kontrolna tabla).
	Mreža (povezano)	Ukazuje na to da je jedan mrežni uređaj ili više njih povezano na mrežu.
	Mreža (veza je prekinuta)	Ukazuje na to da mrežni uređaji nisu povezani na mrežu.
	Mreža (onemogućeno/veza je prekinuta)	Ukazuje na to da nije dostupna nijedna bežična veza.

Windows XP

Ikona	Naziv	Opis
	HP Connection Manager	Otvora HP Connection Manager koji vam omogućava da kreirate vezu pomoću HP Mobile Broadband modula (samo kod pojedinih modela).
	Bežična veza (povezano)	Ukazuje na to da je uključen jedan bežični uređaj ili više njih.
	Bežična veza (veza je prekinuta)	Ukazuje na to da su svi bežični uređaji isključeni.
	Bežična mrežna veza (povezano)	Ukazuje na to da je na mrežu povezan jedan WLAN uređaj ili više njih.
	Bežična mrežna veza (veza je prekinuta)	Ukazuje na to da na mrežu nije povezan nijedan WLAN uređaj.
	Status mreže (povezana)	Uspostavljena veza sa ožičenom mrežom.
	Status mreže (veza je prekinuta)	Nije uspostavljena veza sa ožičenom mrežom.

Uključivanje i isključivanje bežičnih uređaja

Korišćenje dugmeta za bežično povezivanje

-  **NAPOMENA:** Računar možda ima dugme za bežično povezivanje, prekidač bežične veze ili interventni taster bežične veze na tastaturi. U celom ovom vodiču termin *dugme za bežično povezivanje* se koristi za sve tipove bežičnih kontrola. Informacije o pronalaženju lokacije dugmeta za bežično povezivanje na računaru potražite u vodiču *Upoznavanje sa računarom*.

Dugme za bežično povezivanje možete da koristite za simultano uključivanje, odnosno isključivanje kontrolora bežične mreže i Bluetooth uređaja. Ove uređaje je moguće kontrolisati pomoću aplikacije Wireless Assistant (samo kod pojedinih modela).

Korišćenje aplikacije HP Wireless Assistant (samo kod pojedinih modela) za uključivanje, odnosno isključivanje bežičnih uređaja

Bežični uređaj možete da uključite ili isključite pomoću aplikacije Wireless Assistant. Ako je bežični uređaj onemogućen u uslužnom programu za podešavanje, mora ponovo da se omogući u tom programu kako bi uključivanje, odnosno isključivanje uređaja pomoću aplikacije Wireless Assistant bilo moguće.

 **NAPOMENA:** Omogućavanjem i uključivanjem bežičnog uređaja računar se automatski ne povezuje sa mrežom niti sa uređajem opremljenim Bluetooth tehnologijom.

Da biste videli kakvo je stanje bežičnih uređaja, kliknite na ikonu **Show hidden icons** (Prikaži skrivene ikone), na strelicu u levom delu polja za obaveštavanje, a zatim postavite pokazivač miša iznad ikone bežične veze.

- ▲ Da biste otvorili aplikaciju Wireless Assistant, dvaput kliknite na ikonu bežične veze u polju za obaveštavanje.

Ako u polju za obaveštavanje nije prikazana ikona bežične veze, pratite sledeće korake:

Windows 7

1. Izaberite **Start > Control Panel** (Kontrolna tabla) > **Hardware and Sound** (Hardver i zvuk) > **Windows Mobility Center** (Windows Centar za mobilnost).
2. Kliknite na ikonu bežične veze u pločici Wireless Assistant koja se nalazi u donjem redu prozora Windows® Mobility Center (Windows Centar za mobilnost).
3. Kliknite na **Properties** (Svojstva).
4. Potvrdite izbor u polju za potvrdu pored **ikone HP Wireless Assistant u polju za obaveštavanje**.
5. Kliknite na **Apply** (Primeni).
6. Kliknite na **Close** (Zatvori).

Dodatna obaveštenja naći ćete u okviru pomoći za softver Wireless Assistant:

1. Otvorite Wireless Assistant klikom na ikonu bežične veze u prozoru Windows Mobility Center (Windows Centar za mobilnost).
2. Kliknite na dugme **Help** (Pomoć).

Windows XP

1. Izaberite **Start > Control Panel** (Kontrolna tabla) > **Network and Internet Connections** (Mrežne i Internet veze) > **HP Wireless Assistant**.
2. Kliknite na **Properties** (Svojstva).
3. Izaberite polje za potvrdu pored **ikone Wireless Assistant u polju za obaveštavanje**.
4. Kliknite na **Apply** (Primeni).

Korišćenje softvera HP Connection Manager (samo kod pojedinih modela)

HP Connection Manager možete da koristite za povezivanje sa WWAN mrežama pomoću HP Mobile Broadband modula na računaru (samo kod pojedinih modela).

- ▲ Da biste pokrenuli Connection Manager, kliknite na ikonu **HP Connection Manager** u polju za obaveštavanje sasvim desno na traci zadataka.

– ili –

Izaberite **Start > All Programs** (Svi programi) > **HP Connection Manager > HP Connection Manager**.

Više detalja o korišćenju programa Connection Manager naći ćete u okviru pomoći za taj softver.

Korišćenje kontrola operativnog sistema

Network and Sharing Center (Centar za mrežu i deljenje) omogućava podešavanje veze ili mreže, povezivanje sa mrežom, upravljanje bežičnim mrežama, dijagnostikovanje i rešavanje problema sa mrežom.

Windows 7

- ▲ Izaberite **Start > Control Panel** (Kontrolna tabla) > **Network and Internet** (Mreža i Internet) > **Network and Sharing Center** (Centar za mrežu i deljenje).

Windows XP

- ▲ Izaberite **Start > Control Panel** (Kontrolna tabla) > **Network and Internet Connections** (Mrežne i Internet veze) > **Network Connections** (Mrežne veze).

Da biste dobili više informacija, izaberite **Start > Help and Support** (Pomoć i podrška).

Korišćenje WLAN mreže

Zahvaljujući bežičnoj mreži računar je moguće povezati sa Wi-Fi mrežama, odnosno WLAN mrežama. WLAN mreže čine drugi računari i pribor koji su povezani pomoću bežičnog usmerivača ili pristupne tačke za bežično povezivanje.

Povezivanje na postojeću WLAN mrežu

Windows 7

1. Proverite da li je WLAN uređaj uključen. (Pogledajte odeljak [Uključivanje i isključivanje bežičnih uređaja na stranici 3](#)).
2. Kliknite na ikonu mreže u polju za obaveštavanje, sasvim desno na traci zadataka.
3. Izaberite WLAN mrežu sa liste.
4. Kliknite na **Connect** (Poveži).

Ako je ta mreža WLAN sa omogućenom bezbednošću, biće vam zatraženo da unesete kôd mrežne bezbednosti. Unesite kôd, a zatim kliknite na **OK** (U redu) da biste dovršili uspostavljanje veze.

 **NAPOMENA:** Ako na listi nema nijedne WLAN mreže, nalazite se van dometa bežičnog usmerivača ili pristupne tačke.

NAPOMENA: Ako ne vidite mrežu na koju želite da se povežete, kliknite na **Open Network and Sharing Center** (Otvori aplikaciju „Centar za mrežu i deljenje“), a zatim kliknite na **Set up a new connection or network** (Podesi novu vezu ili mrežu). Prikazuje se lista sa opcijama. Možete odabrati da ručno potražite mrežu i povežete se na nju ili da kreirate novu mrežnu vezu.

Windows XP

1. Proverite da li je WLAN uređaj uključen. (Pogledajte odeljak [Uključivanje i isključivanje bežičnih uređaja na stranici 3](#)).
2. Izaberite **Start > Connect to** (Poveži se sa).
3. Izaberite WLAN mrežu sa liste.
 - Ako mreža nije bezbedna, prikazuje se upozorenje. Kliknite na **Connect Anyway** (Ipak se poveži) da biste prihvatili upozorenje i dovršili uspostavljanje veze.
 - Ako je ta mreža WLAN sa omogućenom bezbednošću, biće vam zatraženo da unesete kôd mrežne bezbednosti. Unesite kôd, a zatim kliknite na **Connect** (Poveži) da biste dovršili uspostavljanje veze.

 **NAPOMENA:** Ako na listi nema nijedne WLAN mreže, nalazite se van dometa bežičnog usmerivača ili pristupne tačke.

NAPOMENA: Ako ne vidite mrežu na koju želite da se povežete, kliknite na **Set up a connection or network** (Podesite vezu ili mrežu). Prikazuje se lista sa opcijama. Možete odabrati da ručno potražite mrežu i povežete se na nju ili da kreirate novu mrežnu vezu.

Kada veza bude kreirana, možete da postavite pokazivač miša iznad ikone mreže u polju za obaveštavanje, sasvim desno na traci zadataka, kako biste verifikovali naziv i status veze.

 **NAPOMENA:** Funkcionalni domet (koliko daleko putuje bežični signal) zavisi od primene WLAN mreže, proizvođača usmerivača i od ometanja drugih elektronskih uređaja ili strukturnih prepreka poput zidova ili podova.

Podešavanje nove WLAN mreže

Neophodna oprema:

- Modem za vezu širokog propusnog opsega (DSL ili kablovski) **(1)** i usluga brzog Interneta kupljena kod dobavljača Internet usluge (ISP)
- Bežični usmerivač (kupuje se zasebno) **(2)**
- Računar sa mogućnošću bežičnog povezivanja **(3)**

 **NAPOMENA:** Neki kablovski modemi sadrže ugrađene usmerivače. Proverite kod svog ISP-a da li je potrebno da koristite zaseban usmerivač.

Sledeća ilustracija prikazuje instalaciju bežične mreže povezane na Internet.



NAPOMENA: Prilikom podešavanja bežične veze, proverite da li su sinhronizovani računar i bežični usmerivač. Da biste sinhronizovali računar i bežični usmerivač, isključite ih, a zatim ih ponovo uključite.

Kako se vaša mreža širi, tako se na nju mogu povezivati dodatni bežični i ožičeni računari radi pristupa Internetu.

Pomoć pri podešavanju WLAN mreže naći ćete u uputstvima koja ste dobili od proizvođača usmerivača ili od svog ISP-a.

Zaštita WLAN mreže

Kada podešavate WLAN mrežu ili pristupate postojećoj WLAN mreži, uvek omogućite bezbednosne funkcije kako biste zaštitili svoju mrežu od neovlašćenog pristupa. WLAN mreže na javnim mestima (vruće tačke) kao što su kafici ili aerodromi možda ne pružaju nikakvu bezbednost. Ako ste zabrinuti za bezbednost računara na vrućoj tački, ograničite aktivnosti na mreži na e-poštu koja nije poverljiva i osnovno pregledanje Interneta.

Bežični radio signali se odašilju van mreže tako da drugi WLAN uređaji mogu da prime nezaštićene signale. Možete da koristite sledeće mere predostrožnosti u cilju zaštite WLAN mreže:

- **Zaštitni zid** – proverava i podatke i zahteve za podacima koji se šalju na vašu mrežu. Osim toga, odbacuje sve sumnjive stavke. Zaštitni zidovi su dostupni kao softveri i kao hardveri. Neke mreže koriste kombinaciju oba tipa.
- **Šifrovanje bežične mreže** – Wi-Fi zaštićeni pristup (Wi-Fi Protected Access – WPA) koristi bezbednosna podešavanja za šifrovanje i dešifrovanje podataka koji se prenose preko mreže. WPA koristi TKIP protokol (Temporal Key Integrity Protocol) za dinamičko generisanje novih ključeva za svaki paket. Osim toga, generiše i poseban skup ključeva za svaki računar na mreži.

Prenošenje na drugu mrežu

Kada pomerite računar u domet druge WLAN mreže, Windows pokušava da se poveže na tu mrežu. Ako je pokušaj uspešan, računar se automatski povezuje na novu mrežu. Ako Windows ne prepozna novu mrežu, pratite istu proceduru kao pri prvom povezivanju na WLAN mrežu.

Korišćenje softvera HP Mobile Broadband (samo kod pojedinih modela)

HP Mobile Broadband omogućava računaru korišćenje bežične regionalne mreže (WWAN) za pristup Internetu sa više mesta i preko većih oblasti nego što je to moguće korišćenjem WLAN mreže. Da bi se koristio modul HP Mobile Broadband potreban je dobavljač mrežne usluge koji je najčešće dobavljač mobilne mreže.

Kada se koristi sa uslugom dobavljača mobilne mreže, HP Mobile Broadband vam omogućava stalnu Internet vezu, slanje e-pošte ili povezivanje na poslovnu mrežu bilo da ste na putu ili izvan dometa Wi-Fi vrućih tački.

 **NAPOMENA:** Da biste aktivirali uslugu mobilne veze širokog propusnog opsega, možda će vam biti potreban serijski broj modula HP Mobile Broadband. Lokaciju serijskog broja potražite u vodiču *Upoznavanje sa računarom*.

Neki dobavljači usluge mobilne mreže zahtevaju da se koristi modul identifikacije pretplatnika (subscriber identity module – SIM). SIM sadrži osnovne podatke o vama, poput ličnog identifikacionog broja (PIN), kao i podatke o mreži. Neki računari sadrže unapred instalirani SIM. Ako SIM nije unapred instaliran, možete ga pronaći u okviru informacija o modulu HP Mobile Broadband koji ste dobili zajedno sa računarom ili će vam ga zasebno obezbediti dobavljač usluge mobilne mreže.

Informacije o umetanju i uklanjanju SIM kartice možete da pronađete u odeljku [Umetanje SIM kartice na stranici 8](#) i [Uklanjanje SIM kartice na stranici 9](#).

Informacije o HP Mobile Broadband modulu i načinu aktiviranja usluge kod željenog dobavljača usluge mobilne mreže potražite u okviru informacija o HP Mobile Broadband modulu koje ste dobili uz računar. Dodatne informacije potražite na Web lokaciji kompanije HP na adresi <http://www.hp.com/go/mobilebroadband> (samo za SAD).

Umetanje SIM kartice

 **NAPOMENA:** Da biste pronašli lokaciju SIM utora, pogledajte vodič *Upoznavanje sa računarom*.

1. Isključite računar. Ako niste sigurni da li je računar isključen ili je u stanju hibernacije, uključite ga pritiskom na dugme za napajanje. Zatim ga isključite preko operativnog sistema.
2. Zatvorite ekran.
3. Iskopčajte sve spoljašnje uređaje koji su povezani sa računarom.
4. Isključite kabl za napajanje iz utičnice za naizmjeničnu struju.
5. Uklonite bateriju.
6. Umetnite SIM karticu u utor, a zatim je pažljivo pritisnite u utor sve dok se čvrsto ne postavi na svoje mesto.

△ **OPREZ:** Kada umećete SIM karticu, postavite je tako da stoji identično kao ikona pored SIM utora na računaru. Ukoliko nepravilno umetnete SIM karticu, možete da oštetite nju ili SIM konektor.

Da biste umanjili rizik od oštećenja konektora, nemojte koristiti preteranu silu pri umetanju SIM kartice.

7. Vratite bateriju.

 **NAPOMENA:** HP Mobile Broadband je onemogućen ukoliko ne vratite bateriju.

8. Ponovo povežite napajanje i spoljašnje uređaje.
9. Uključite računar.

Uklanjanje SIM kartice

 **NAPOMENA:** Da biste pronašli lokaciju SIM utora, pogledajte vodič *Upoznavanje sa računarom*.

1. Isključite računar. Ako niste sigurni da li je računar isključen ili je u stanju hibernacije, uključite ga pritiskom na dugme za napajanje. Zatim ga isključite preko operativnog sistema.
2. Zatvorite ekran.
3. Iskopčajte sve spoljašnje uređaje koji su povezani sa računarom.
4. Isključite kabl za napajanje iz utičnice za naizmjeničnu struju.
5. Uklonite bateriju.
6. Pritisnite SIM karticu, a zatim je izvadite iz utora.
7. Vratite bateriju.
8. Ponovo povežite napajanje i spoljašnje uređaje.
9. Uključite računar.

Korišćenje Bluetooth bežičnih uređaja

Bluetooth uređaj omogućava bežičnu komunikaciju kratkog dometa koja zamenjuje kablove za standardno povezivanje elektronskih uređaja kao što su:

- računari;
- telefoni;
- uređaji za slike (fotoaparati i štampači);
- audio uređaji.

Bluetooth uređaji podržavaju funkciju peer-to-peer povezivanja koja omogućava kreiranje lične mreže (personal area network – PAN) Bluetooth uređaja. Informacije o konfigurisanju i korišćenju Bluetooth uređaja potražite u okviru pomoći za softver Bluetooth.

Bluetooth i deljenje Internet veze (ICS)

HP **ne** preporučuje da se jedan računar koji podržava Bluetooth podesi kao host, niti preporučuje da se taj računar koristi kao mrežni prolaz preko kojeg se drugi računari mogu povezati na Internet. Kada se preko Bluetooth veze povežu dva ili više računara, a na jednom od računara je omogućeno deljenje Internet veze (ICS), drugi računari možda neće moći da se povežu na Internet preko Bluetooth mreže.

Prednost Bluetooth veze je u sinhronizaciji prenosa podataka između računara i bežičnih uređaja u koje se ubrajaju mobilni telefoni, štampači, fotoaparati i PDA uređaji. Međutim, ograničenije Bluetooth tehnologije i operativnog sistema Windows se ogleda u nemogućnosti da se preko Bluetooth veze pouzdano povežu dva ili više računara u cilju deljenja Interneta.

Korišćenje GPS-a (samo kod pojedinih modela)

Računar je možda opremljen sistemom globalnog pozicioniranja (Global Positioning System – GPS). GPS sateliti dostavljaju informacije o lokaciji, brzini i pravcu kretanja sistemima koji podržavaju GPS.

Više informacija potražite u pomoći za softver HP Connection Manager.

Povezivanje na ožičenu mrežu

Korišćenje modema (samo kod pojedinih modela)

Modem mora biti povezan sa analognom telefonskom linijom pomoću 6-pinskog, RJ-11 modemskog kabla (prodaje se zasebno). U nekim zemljama ili regionima je neophodno imati i poseban adapter modemskog kabla. Utikači za digitalne PBX sisteme mogu biti slični analognim telefonskim utikačima, ali oni nisu kompatibilni sa modemom.

⚠ UPOZORENJE! Da biste umanjili rizik od strujnog udara, požara ili oštećenja opreme, nemojte priključivati modemski kabl ili kabl telefona u RJ-45 (mrežni) utikač.

Ako modemski kabl sadrži kola za smanjivanje šuma **(1)** koja sprečavaju ometanje od TV i radio prijema, okrenite kraj kabla sa kolima **(2)** ka računaru.



Povezivanje modemskog kabla

1. Uključite modemski kabl u modemski utikač **(1)** na računaru.
2. Uključite modemski kabl u telefonski zidni utikač tipa RJ-11 **(2)**.

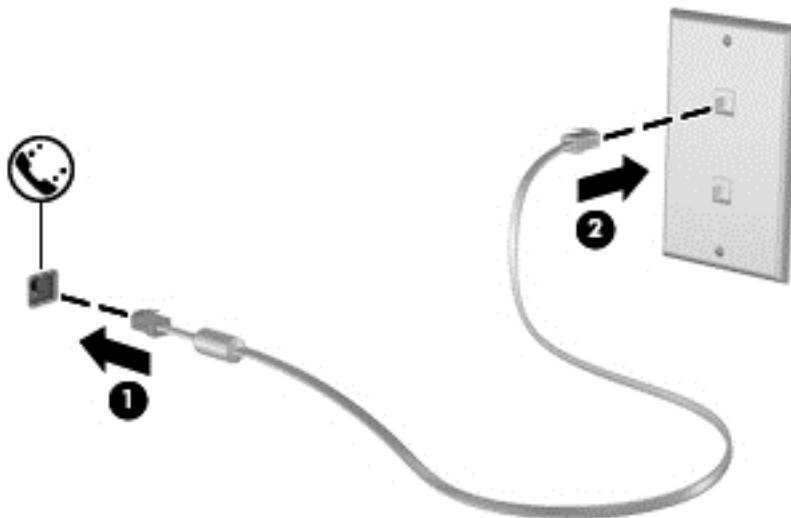

Povezivanje adaptera modemskog kabla specifičnog za region ili zemlju

Telefonske utičnice se razlikuju u zavisnosti od zemlje ili regiona. Da biste koristili modem i modemski kabl van zemlje ili regiona u kom ste kupili računar, morate nabaviti adapter modemskog kabla specifičan za zemlju ili region.

Da biste povezali modem sa analognom telefonskom linijom koja nema telefonski utikač tipa RJ-11, postupite na sledeći način:

1. Uključite modemski kabl u modemski utikač **(1)** na računaru.
2. Uključite modemski kabl u adapter modemskog kabla **(2)**.
3. Uključite adapter modemskog kabla **(3)** u zidni telefonski utikač.

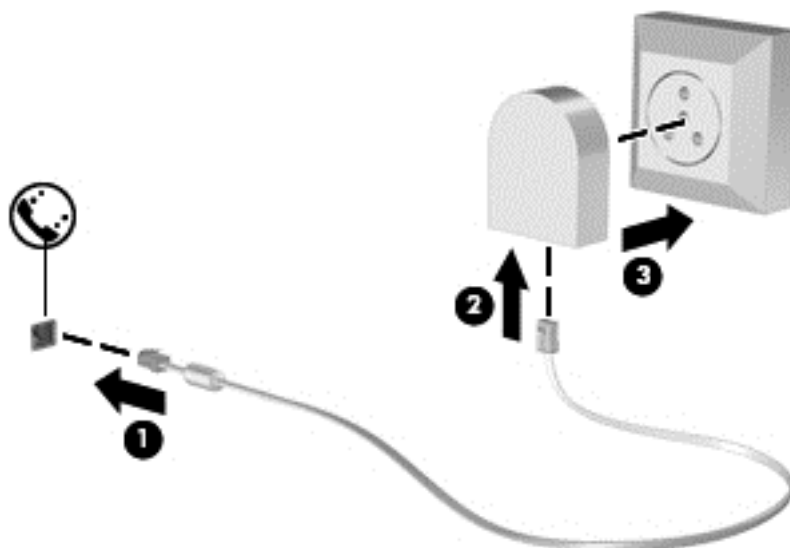

Izbor podešavanja lokacije

Prikaz trenutnog izbora lokacije

Windows 7

1. Izaberite **Start > Control Panel** (Kontrolna tabla).
2. Kliknite na **Clock, Language, and Region** (Sat, jezik i region).
3. Kliknite na **Region and Language** (Region i jezik).
4. Kliknite na karticu **Location** (Lokacija) da biste prikazali svoju lokaciju.

Windows XP

1. Izaberite **Start > Control Panel** (Kontrolna tabla).
2. Kliknite na **Date, Time, Language, and Regional Options** (Datum, vreme, jezičke i regionalne opcije).
3. Kliknite na **Regional and Language Options** (Regionalne i jezičke opcije).

Vaša lokacija se prikazuje u okviru stavke „Location“ (Lokacija).

Dodavanje novih lokacija prilikom putovanja

Kada je reč o novom računaru, jedino podešavanje lokacije koje je dostupno modemu jeste podešavanje lokacije za zemlju ili region kupovine računara. Kada putujete u druge zemlje ili regione, podesite interni modem na podešavanje lokacije koje je u skladu sa operativnim standardima zemlje ili regiona gde koristite modem.

Računar čuva nova podešavanja lokacije kako ih dodajete, tako da u svakom trenutku možete da pređete sa jednog podešavanja na drugo i obrnuto. Za svaku zemlju ili region možete dodati više podešavanja lokacije.

△ **OPREZ:** Da biste umanjili rizik od gubljenja podešavanja za svoju matičnu zemlju ili region, nemojte da obrišete trenutna podešavanja modema za zemlju ili region. Da biste mogli da koristite modem u drugim zemljama ili regionima, a da istovremeno sačuvate i konfiguraciju za svoju matičnu zemlju ili region, za svaku lokaciju u kojoj ćete koristiti modem dodajte novu konfiguraciju.

OPREZ: Da biste umanjili rizik od konfigurisanja modema na način koji nije u skladu sa telekomunikacijskim propisima i zakonima zemlje ili regiona koji posećujete, izaberite zemlju ili region gde se računar nalazi. Ukoliko nije izabrana odgovarajuća zemlja ili region, modem možda neće pravilno funkcionisati.

Windows 7

1. Izaberite **Start > Devices and Printers** (Uređaji i štampači).
2. Desnim tasterom miša kliknite na uređaj koji predstavlja vaš računar i kliknite na **Modem settings** (Postavke modema).

 **NAPOMENA:** Morate podesiti pozivni broj početne (trenutne) lokacije da biste prešli na karticu „Dialing Rules“ (Pravila biranja). Ako već nemate podešenu lokaciju, biće vam ponuđeno da je unesete kada kliknete na „Modem settings“ (Postavke modema).

3. Kliknite na karticu **Dialing Rules** (Pravila biranja).
4. Kliknite na **New** (Novo). Otvara se prozor „Nova lokacija“.
5. U polju **Location name** (Ime lokacije) unesite ime (kao što je **kuća** ili **posao**) za novo podešavanje lokacije.
6. Izaberite zemlju ili region sa liste **Country/region** (Zemlja/region). (Ako izaberete zemlju ili region koje modem ne podržava, prikazuje se izbor zemlje/regiona za USA ili UK.)
7. Unesite pozivni broj, kôd operatera (ako je potreban) i broj za izlaznu liniju (ako je potreban).
8. Pored **Dial using** (Biraj broj koristeći) kliknite na **Tone** (Tonsko) ili **Pulse** (Pulsno).
9. Kliknite na **OK** (U redu) da biste sačuvali nova podešavanja lokacije. Otvara se prozor „Phone and Modem Options“ (Opcije telefona i modema).
10. Postupite na jedan od sledećih načina:
 - Da biste podesili novo podešavanje lokacije kao trenutnu lokaciju, kliknite na **OK** (U redu).
 - Da biste izabrali drugo podešavanje lokacije kao trenutno, izaberite željeno podešavanje sa liste **Location** (Lokacija), a zatim kliknite na **OK** (U redu).

 **NAPOMENA:** Navedenu proceduru možete da koristite za dodavanje podešavanja lokacije za mesta unutar sopstvene zemlje ili regiona, kao i za druge zemlje ili regione. Na primer, možete da dodate podešavanje sa imenom „Posao“ koje uključuje pravila biranja broja za pristupanje izlaznoj liniji.

Windows XP

1. Izaberite **Start > Control Panel** (Kontrolna tabla).
2. Kliknite na **Printers and Other Hardware** (Štampači i ostali hardver).
3. Kliknite na **Phone and Modem Options** (Opcije telefona i modema).
4. Kliknite na karticu **Dialing Rules** (Pravila biranja).
5. Kliknite na **New** (Novo). Otvara se prozor „Nova lokacija“.
6. U polju **Location name** (Ime lokacije) unesite ime (kao što je **kuća** ili **posao**) za novo podešavanje lokacije.
7. Izaberite zemlju ili region sa liste **Country/region** (Zemlja/region). (Ako izaberete zemlju ili region koje modem ne podržava, prikazuje se izbor zemlje/regiona za USA ili UK.)
8. Unesite pozivni broj, kôd operatera (ako je potreban) i broj za izlaznu liniju (ako je potreban).
9. Pored **Dial using** (Biraj broj koristeći) kliknite na **Tone** (Tonsko) ili **Pulse** (Pulsno).
10. Kliknite na **OK** (U redu) da biste sačuvali nova podešavanja lokacije. Otvara se prozor „Phone and Modem Options“ (Opcije telefona i modema).
11. Postupite na jedan od sledećih načina:
 - Da biste podesili novo podešavanje lokacije kao trenutnu lokaciju, kliknite na **OK** (U redu).
 - Da biste izabrali drugo podešavanje lokacije kao trenutno, izaberite željeno podešavanje sa liste **Location** (Lokacija), a zatim kliknite na **OK** (U redu).

 **NAPOMENA:** Navedenu proceduru možete da koristite za dodavanje podešavanja lokacije za mesta unutar sopstvene zemlje ili regiona, kao i za druge zemlje ili regione. Na primer, možete da dodate podešavanje sa imenom „Posao“ koje uključuje pravila biranja broja za pristupanje izlaznoj liniji.

Povezivanje na lokalnu mrežu (LAN) (samo kod pojedinih modela)

Za povezivanje na lokalnu mrežu (LAN) treba vam 8-pinski mrežni kabl tipa RJ-45 (kupuje se zasebno). Ako mrežni kabl sadrži kola za smanjivanje šuma **(1)** koja sprečavaju ometanje od TV i radio prijema, okrenite kraj kabla sa kolima **(2)** ka računaru.



Da biste povezali mrežni kabl:

1. Uključite mrežni kabl u mrežni utikač (1) na računaru.
2. Uključite drugi kraj mrežnog kabla u zidni mrežni utikač (2).

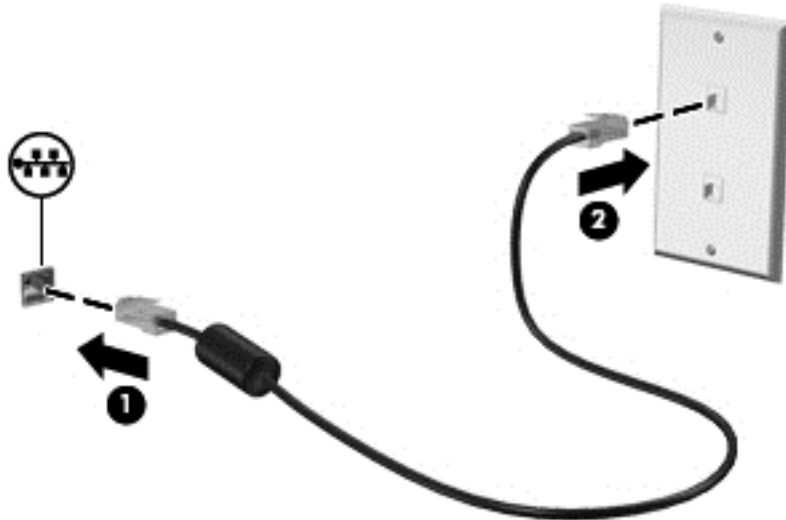

⚠ **UPOZORENJE!** Da biste umanjili rizik od strujnog udara, požara ili oštećenja opreme, nemojte priključivati modemski kabl ili kabl telefona u RJ-45 (mrežni) utikač.

3 Multimedija

Računar može da sadrži sledeće:

- jedan ili dva integrisana zvučnika;
- jedan ili dva integrisana mikrofona;
- integrisanu Web kameru;
- unapred instalirani softver za multimedije;
- dugmad ili tastere za multimedije.

Korišćenje kontrola za rad sa medijumima

U zavisnosti od modela računara, na raspolaganju su vam sledeće kontrole za rad sa medijumima pomoću kojih multimedijalnu datoteku možete da reprodukujete, privremeno zaustavite, premotate unapred ili unazad:

- dugmad za medijume;
- namenski tasteri za medijume (određeni tasteri koji se koriste u kombinaciji sa **fn** tasterom);
- interventni tasteri za rad sa medijumima.

Informacije o kontrolama za rad sa medijumima koje se nalaze na računaru potražite u vodiču *Upoznavanje s računarom*.

Audio

Računar podržava veliki broj mogućnosti koje se odnose na audio sadržaje:

- reprodukovanje muzike;
- snimanje zvuka;
- preuzimanje muzike sa Interneta;
- kreiranje multimedijalnih prezentacija;
- prenos zvučnih zapisa i slika pomoću programa za trenutne poruke;
- strimovanje radio programa;
- kreiranje (narezivanje) audio CD-ova pomoću instalirane optičke disk jedinice (samo kod pojedinih modela) ili pomoću opcionalne spoljašnje optičke disk jedinice (kupuje se zasebno).

Podešavanje jačine zvuka

U zavisnosti od modela računara, jačinu zvuka možete da podesite koristeći sledeće:

- dugmad za jačinu zvuka;
- namenske tastere za jačinu zvuka;
- tastere za jačinu zvuka.

 **UPOZORENJE!** Da biste umanjili rizik od povreda, podesite jačinu zvuka pre nego što stavite slušalice, „bubice“ ili slušalice sa mikrofonom. Dodatne bezbednosne informacije potražite u dokumentu *Obaveštenja o propisima, bezbednosti i zaštiti životne sredine*.

 **NAPOMENA:** Jačina zvuka se može kontrolisati i preko operativnog sistema i nekih programa.

NAPOMENA: Informacije o vrsti kontrola jačine zvuka koje postoje na računaru potražite u vodiču *Upoznavanje s računarom*.

Provera funkcija za audio zapise na računaru

Windows 7

Da biste proverili funkcije za audio zapise koje postoje na računaru, postupite na sledeći način:

1. Izaberite **Start > Control Panel** (Kontrolna tabla) > **Hardware and Sound** > (Hardver i zvuk) **Sound** (Zvuk).
2. Kada se prozor „Sound“ (Zvuk) otvori, izaberite karticu **Sounds** (Zvukovi). U odeljku **Program Events** (Programski događaji) izaberite bilo koji zvučni efekat, kao što je zvučni signal ili alarm, a zatim kliknite na dugme **Test** (Testiraj).

Zvuk bi trebalo da se emituje preko zvučnika ili povezanih slušalica.

Da biste proverili funkcije za snimanje koje postoje na računaru, postupite na sledeći način:

1. Select **Start > All Programs** (Svi programi) > **Accessories** (Pribor) > **Sound Recorder** (Snimač zvuka).
2. Kliknite na **Start Recording** (Započni snimanje), a zatim govorite u mikrofonski. Datoteku sačuvajte na radnoj površini računara.
3. Otvorite program za multimedije i reprodukujte zvučni zapis.

 **NAPOMENA:** Da biste dobili najbolje rezultate pri snimanju, govorite direktno u mikrofonski i snimajte zvuk u okruženjima bez buke u pozadini.

Da biste potvrdili ili promenili postavke zvuka na računaru, izaberite **Start > Control Panel** (Kontrolna tabla) > **Hardware and Sound** (Hardver i zvuk) > **Sound** (Zvuk).

Windows XP

Da biste proverili funkcije za audio zapise koje postoje na računaru, postupite na sledeći način:

1. Izaberite **Start > Control Panel** (Kontrolna tabla) > **Sounds, Speech, and Audio Devices** (Zvuci, govor i audio uređaji) > **Sounds and Audio Devices** (Zvukovi i zvučni uređaji).
2. Kada se otvori prozor „Sound and Audio Device Properties“ (Zvukovi i zvučni uređaji – svojstva), kliknite na karticu **Sounds** (Zvukovi). U odeljku **Program events** (Događaji programa) izaberite

bilo koji zvučni efekat, kao što je zvučni signal ili alarm, a zatim kliknite na dugme sa strelicom kako biste čuli zvuk.

Zvuk bi trebalo da se emituje preko zvučnika ili povezanih slušalica.

Da biste proverili funkcije za snimanje koje postoje na računaru, postupite na sledeći način:

1. Izaberite **Start > All Programs** (Svi programi) > **Accessories** (Pribor) > **Entertainment** (Zabava) > **Sound Recorder** (Snimač zvuka).
2. Kliknite na dugme za snimanje, a zatim govorite u mikrofonski uređaj. Datoteku sačuvajte na radnoj površini računara.
3. Otvorite program za multimedije i reprodukujte zvučni zapis.

 **NAPOMENA:** Da biste dobili najbolje rezultate pri snimanju, govorite direktno u mikrofonski uređaj i snimajte zvuk u okruženjima bez buke u pozadini.

Da biste potvrdili ili promenili postavke zvuka na računaru, kliknite desnim tasterom miša na ikonu **Volume** (Jačina zvuka) na traci zadataka, ili izaberite **Start > Control Panel** (Kontrolna tabla) > **Sounds, Speech, and Audio Devices** (Zvuci, govor i audio uređaji) > **Sounds and Audio Devices** (Zvukovi i zvučni uređaji).

Web kamera (samo kod pojedinih modela)

Neki računari sadrže integrisanu Web kameru koja se nalazi na vrhu ekrana. Pomoću unapred instaliranog softvera možete da koristite Web kameru za snimanje fotografija ili video zapisa. Možete da pregledate i sačuvate fotografiju ili video snimak.

Softver Web kamere omogućava vam da eksperimentišete sa sledećim opcijama:

- snimanjem i deljenjem video zapisa;
- strimovanjem video zapisa pomoću softvera za trenutnu razmenu poruka;
- snimanjem fotografija.

Informacije o načinu pristupa Web kameri možete da pronađete u vodiču *Upoznavanje s računarom*. Da biste dobili informacije o korišćenju Web kamere, izaberite **Start > Help and Support** (Pomoć i podrška).

Korišćenje softvera SkyRoom (samo kod pojedinih modela)

HP SkyRoom je video alatka koja omogućava održavanje video konferencija i deljenje radne površine kako bi učesnici širom sveta mogli da sarađuju u realnom vremenu.

Možete da iskoristite postojeću listu kontakata programa Microsoft Office Communicator ili Jabber, a možete i da kreirate sopstvenu, pa da zatim ručno dodate kontakte. Više informacija potražite u okviru pomoći za softver SkyRoom.

Video

Računar može da sadrži jedan od sledećih spoljašnjih video portova ili više njih:

- VGA;
- DisplayPort;
- HDMI.

VGA

Port za spoljašnji monitor, odnosno VGA port, predstavlja interfejs za analogne ekrane koji povezuje računar i spoljašnji VGA uređaj za prikaz, poput spoljašnjeg VGA monitora ili VGA projektor.

- ▲ Da biste povezali VGA uređaj za prikaz, piključite kabl uređaja na port za spoljašnji monitor.

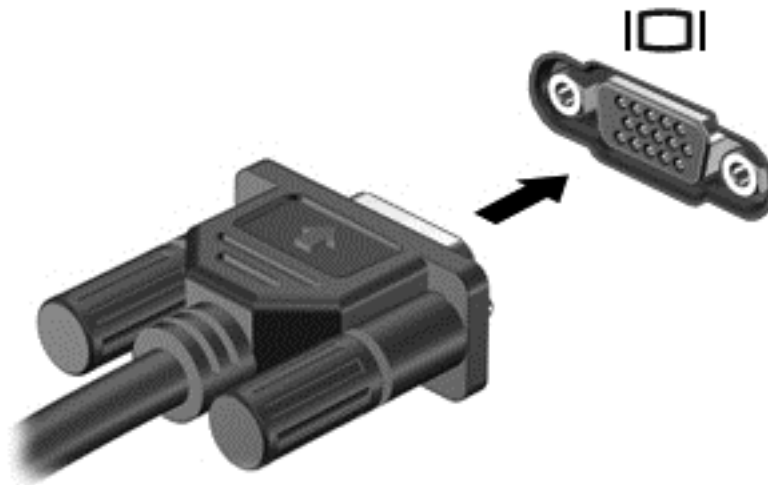

 **NAPOMENA:** Uputstva za promenu slike na ekranu koja se odnose na ovaj proizvod potražite u vodiču *Upoznavanje s računarom*.

DisplayPort

DisplayPort povezuje digitalni uređaj za prikaz poput monitora ili projektor visokih performansi. DisplayPort ima bolje performanse nego VGA port za spoljašnji monitor i poboljšava povezivanje sa digitalnim uređajima.

- ▲ Da biste povezali digitalni uređaj za prikaz, priključite kabl uređaja na DisplayPort.



 **NAPOMENA:** Uputstva za promenu slike na ekranu koja se odnose na ovaj proizvod potražite u vodiču *Upoznavanje s računarom*.

HDMI

HDMI (High Definition Multimedia Interface) port povezuje računar sa opcionalnim video ili audio uređajem, poput televizije visoke definicije ili nekom drugom kompatibilnom digitalnom ili audio komponentom.

 **NAPOMENA:** Za prenos video signala preko HDMI porta potreban vam je HDMI kabl (kupuje se zasebno).

Na HDMI port računara može biti priključen jedan HDMI uređaj. Informacije koje se prikazuju na ekranu računara mogu se istovremeno prikazivati i na HDMI uređaju.

Da biste video ili audio uređaj povezali sa HDMI portom:

1. Uključite jedan kraj HDMI kabla u HDMI port računara.

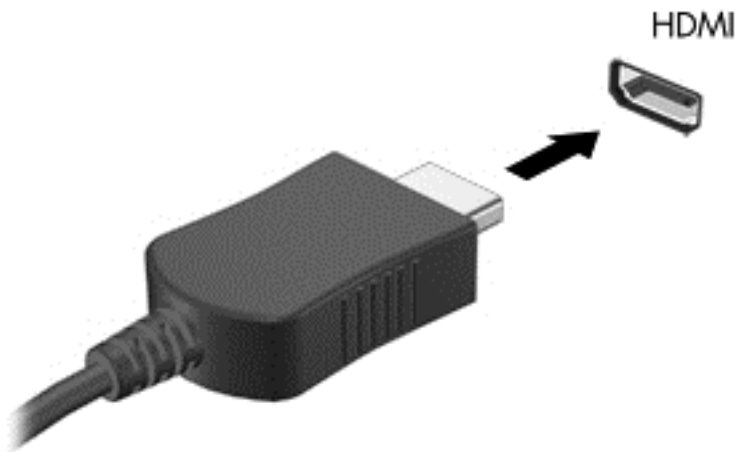

2. Drugi kraj kabla uključite u video uređaj, a zatim dodatne informacije potražite u uputstvima proizvođača uređaja.

 **NAPOMENA:** Uputstva za promenu slike na ekranu koja se odnose na ovaj proizvod potražite u vodiču *Upoznavanje s računarom*.

Konfigurisanje audio postavki za HDMI

Da biste konfigurisali audio postavke za HDMI, povežite video ili audio uređaj (npr. TV visoke definicije) na HDMI port računara. Zatim konfigurirate podrazumevani uređaj za audio reprodukciju na sledeći način:

1. Desnim tasterom miša kliknite na ikonu **Speakers** (Zvučnici) u polju za obaveštavanje, a zatim kliknite na **Playback devices** (Uređaji za reprodukciju).
2. Na kartici **Playback** (Reprodukcija), kliknite na **Digital Output** (Digitalni izlaz) ili **Digital Output Device (HDMI)** (Uređaj sa digitalnim izlazom (HDMI)).
3. Kliknite na **Set Default** (Podesi podrazumevanu vrednost), a zatim na **OK** (U redu).

Da bi se zvuk opet reprodukovao preko zvučnika računara, pratite sledeće korake:

1. Desnim tasterom miša kliknite na ikonu **Speakers** (Zvučnici) u polju za obaveštavanje, a zatim kliknite na **Playback devices** (Uređaji za reprodukciju).
2. Na kartici **Playback** (Reprodukovanje) izaberite **Speakers** (Zvučnici).
3. Kliknite na **Set Default** (Podesi podrazumevanu vrednost), a zatim na **OK** (U redu).

Intel bežični ekran (samo kod pojedinih modela)

Intel® Wireless Display (Intel bežični ekran) vam omogućava da bežično delite sadržaj na računaru preko TV prijemnika. Da biste koristili bežični ekran, neophodan je bežični TV adapter (kupuje se zasebno). Sadržaj sa zaštitom izlaza, kao što su DVD i Blu-ray diskovi, neće moći da se reprodukuje na Intel bežičnom ekranu. Detalje o korišćenju bežičnog adaptera potražite u uputstvima proizvođača uređaja.

 **NAPOMENA:** Pre upotrebe bežičnog ekrana, proverite da li je na računaru omogućena bežična veza.

Korišćenje servera HP MediaSmart (samo kod pojedinih modela)

HP MediaSmart pretvara vaš računar u pokretni centar zabave. Zahvaljujući softveru MediaSmart možete da uživate u muzici sa CD-ova ili filmovima sa DVD i Blu-ray diskova. Osim toga, možete i da upravljate albumima slika i da ih uređujete. Funkcije koje podržava MediaSmart su sledeće:

- Podrška za otpremanje lista:
 - Otpremajte svoje MediaSmart liste fotografija u Internet foto-albume.
 - Otpremajte svoje MediaSmart liste video zapisa na YouTube.
 - Izvozite svoje MediaSmart liste na CyberLink DVD Suite.
- Pandora Internet radio (samo Severna Amerika) — slušajte muziku posebno izabranu za vas koja se strimuje direktno sa Interneta.
- ▲ Da biste pokrenuli MediaSmart, izaberite **Start > All Programs** (Svi programi) > **HP > HP MediaSmart**.

Da biste dobili više informacija o korišćenju softvera MediaSmart, izaberite **Start > Help and Support** (Pomoć i podrška).

4 Upravljanje napajanjem

 **NAPOMENA:** Računar možda ima dugme za napajanje ili prekidač za napajanje. U celom ovom vodiču termin *dugme za napajanje* se koristi za oba načina kontrolisanja napajanja.

NAPOMENA: U sistemu Windows 7 koristi se *Sleep* (Spavanje), a u sistemu Windows XP se koristi *Standby* (Režim pripravnosti). U celom ovom vodiču termin *spavanje* se koristi za oba sistema. Navedene su razlike ova dva operativna sistema koja utiču na proceduru rada.

Isključivanje računara

△ **OPREZ:** Kada se računar isključi, nesačuvane informacije će biti izgubljene.

Komanda „Shut down“ (Isključi) zatvara sve otvorene programe, uključujući operativni sistem, a zatim isključuje ekran i računar.

Računar isključite u sledećim slučajevima:

- kada treba da zamenite bateriju ili pristupite komponentama unutar računara;
- kada povezujete spoljašnji hardverski uređaj koji se ne povezuje preko USB porta;
- kada se računar duže vremena neće koristiti ili priključivati na spoljašnje napajanje.

Iako računar možete isključiti preko dugmeta za napajanje, preporučuje se da to obavite pomoću komande „Shut Down“ (Isključi) operativnog sistema Windows.

 **NAPOMENA:** Ako je računar u stanju spavanja ili hibernacije, najpre morate izaći iz trenutnog stanja da biste mogli da isključite računar.

1. Sačuvajte ono što ste radili i zatvorite sve otvorene programe.
2. **Windows 7** – Izaberite **Start > Shut down** (Isključi).

Windows XP – Izaberite **Start > Turn Off Computer** (Isključivanje računara) > **Turn Off** (Isključi).

 **NAPOMENA:** Ako ste registrovani na mrežnom domenu, dugme na koje bi trebalo da kliknete naziva se „Shut Down“ (Isključi) umesto „Turn off Computer“ (Isključivanje računara).

Ako računar ne reaguje na komandu i ne možete da ga isključite na navedeni način, probajte sa sledećim procedurama isključivanja u hitnim slučajevima i to ovim redosledom:

- **Windows 7** – Pritisnite tastere **ctrl+alt+delete**, a zatim kliknite na dugme **Power** (Napajanje).
Windows XP – Pritisnite tastere **ctrl+alt+delete**. Kliknite na **Shut Down** (Isključi), a zatim kliknite na **Turn Off** (Isključi se).
- Pritisnite i držite dugme za napajanje najmanje pet sekundi.
- Isključite računar iz spoljašnjeg izvora napajanja i izvadite bateriju.

Podešavanje opcija napajanja

Korišćenje stanja uštede energije

Prema fabričkim podešavanjima, računar podržava dva stanja uštede energije: spavanje i hibernaciju.

Ako aktivirate spavanje, lampice za napajanje će početi da trepću, a ekran će se isključiti. Vaš rad se čuva u memoriji, a izlaz iz režima spavanja je brži nego izlaz iz režima hibernacije. Ako se računar nalazi u stanju spavanja duži vremenski period, odnosno ako napunjenost baterije padne na kritični nivo dok je računar u stanju spavanja, računar prelazi u stanje hibernacije.

Kada se pokrene režim hibernacije, vaš rad se čuva u datoteci za hibernaciju na čvrstom disku, a računar se isključuje.

△ **OPREZ:** Da biste umanjili rizik od mogućeg opadanja kvaliteta audio i video zapisa, gubitka funkcije reprodukcije audio ili video zapisa, odnosno gubitka podataka, nemojte da pokrećete režim spavanja ili hibernacije dok se podaci čitaju sa diska ili spoljašnje medijske kartice, tj. dok se upisuju na njih.

📖 **NAPOMENA:** Dok je računar u stanju spavanja ili hibernacije, ne možete se povezivati na mrežu niti izvršavati bilo kakvu funkciju na računaru.

Pokretanje režima spavanja i izlazak iz njega

Prema fabričkim postavkama, sistem je podešen da aktivira stanje spavanja nakon izvesnog perioda neaktivnosti kada se napaja iz baterije ili spoljašnjeg napajanja.

Da biste izmenili postavke napajanja i vremenska ograničenja, u programu Control Panel (Kontrolna tabla) operativnog sistema Windows® pokrenite Power Options (Opcije napajanja).

Kada je računar uključen, možete pokrenuti stanje spavanja na neki od sledećih načina:

- Kratko pritisnite dugme za napajanje.
- Zatvorite ekran.
- **Windows 7** – Izaberite **Start**, kliknite na strelicu pored dugmeta „Shut down“ (Isključi), a zatim na **Sleep** (Spavanje).
Windows XP – Izaberite **Start > Turn Off Computer** (Isključi računar) > **Stand By** (Stanje pripravnosti).

Da bi računar napustio stanje spavanja:

- Kratko pritisnite dugme za napajanje.
- Ako je ekran zatvoren, otvorite ga.
- Pritisnite neki taster na tastaturi.
- Dodirnite dodirnu tablu ili prevucite prstima preko nje.

Kada računar izađe iz stanja spavanja, uključice se lampice za napajanje, a na ekran se vraća ono što ste radili, tamo gde ste stali.

 **NAPOMENA:** Ako ste zadali lozinku koju treba uneti pri buđenju, morate uneti Windows lozinku da biste se vratili na ekran gde ste prestali sa radom.

Pokretanje stanja hibernacije i izlazak iz njega

Prema fabričkim postavkama, sistem je podešen da pokrene stanje hibernacije nakon perioda neaktivnosti kada se napaja iz baterije ili spoljašnjeg napajanja, odnosno kada baterija dostigne kritičan nivo.

Postavke napajanja i vremenska ograničenja možete da promenite u programu Control Panel (Kontrolna tabla) operativnog sistema Windows.

Da biste pokrenuli hibernaciju:

- ▲ **Windows 7** – Izaberite **Start**, kliknite na strelicu pored dugmeta „Shut down“ (Isključi), a zatim na **Hibernate** (Hibernacija).
- ▲ **Windows XP** – Izaberite **Start > Turn Off Computer** (Isključi računar), a zatim držite taster **shift** i izaberite **Hibernate** (Hibernacija).

Da bi računar napustio stanje hibernacije:

- ▲ Kratko pritisnite dugme za napajanje.

Uključice se lampice za napajanje, a ono što ste radili vratiće se na ekran, tamo gde ste stali.

 **NAPOMENA:** Ako ste zadali lozinku koju treba uneti pri buđenju, morate uneti Windows lozinku da biste se vratili na ekran gde ste prestali sa radom.

Korišćenje merača napajanja

Merač napajanja se nalazi u polju za obaveštavanje, sasvim desno na traci zadataka. Pomoću merača napajanja možete brzo pristupiti postavkama napajanja i prikazati preostali nivo napunjenosti baterije.

- Da biste prikazali preostali procenat napunjenosti baterije i trenutni plan napajanja (ili šemu napajanja u operativnom sistemu Windows XP), pomerite pokazivač miša iznad ikone merača napajanja.
- Da biste pristupili opcijama napajanja ili promenili plan napajanja, kliknite na ikonu merača napajanja i izaberite stavku sa liste.

Različite ikone merača napajanja označavaju da li se računar napaja iz baterije ili spoljašnjeg izvora. Osim toga, ikona prikazuje poruku ako je nivo napunjenosti baterije nizak ili kritičan.

Korišćenje planova napajanja

Plan napajanja (ili šema napajanja u operativnom sistemu Windows XP) je skup sistemskih podešavanja koji upravlja načinom na koji računar koristi napajanje. Planovi napajanja vam mogu pomoći da uštedite struju ili da maksimalno pojačate performanse.

Prikazivanje trenutnog plana napajanja

Koristite neku od sledećih metoda:

- Kliknite na ikonu merača napajanja koja se nalazi u polju za obaveštavanje, sasvim desno na traci zadataka.
- **Windows 7** – Izaberite **Start > Control Panel** (Kontrolna tabla) > **System and Security** (Sistem i bezbednost) > **Power Options** (Opcije napajanja).

Windows XP – Izaberite **Start > Control Panel** (Kontrolna tabla) > **Performance and Maintenance** (Performanse i održavanje) > **Power Options** (Opcije napajanja).

Izbor nekog drugog plana napajanja

Koristite neku od sledećih metoda:

- Kliknite na ikonu merača napajanja u polju za obaveštavanje, a zatim sa liste izaberite plan napajanja.
- **Windows 7** – Izaberite **Start > Control Panel** (Kontrolna tabla) > **System and Security** (Sistem i bezbednost) > **Power Options** (Opcije napajanja), a zatim izaberite neku stavku sa liste.

Windows XP – Izaberite **Start > Control Panel** (Kontrolna tabla) > **Performance and Maintenance** (Performanse i održavanje) > **Power Options** (Opcije napajanja), a zatim izaberite neku stavku sa liste.

Prilagođavanje planova napajanja

Windows 7

1. Kliknite na ikonu merača napajanja u polju za obaveštavanje, a zatim kliknite na **More power options** (Dodatne opcije napajanja).
– ili –
Izaberite **Start > Control Panel** (Kontrolna tabla) > **System and Security** (Sistem i bezbednost) > **Power Options** (Opcije napajanja).
2. Izaberite plan napajanja, a zatim kliknite na **Change plan settings** (Promenite postavke plana).
3. Izmenite postavke plana prema potrebi.
4. Da biste promenili dodatne postavke, kliknite na **Change advanced power settings** (Promenite više opcija za postavke napajanja) i unesite izmene.

Windows XP

1. Izaberite **Start > Control Panel** (Kontrolna tabla) > **Performance and Maintenance** (Performanse i održavanje) > **Power Options** (Opcije napajanja).
2. Izaberite šemu napajanja sa liste **Power schemes** (Šeme napajanja).

3. Prema potrebi izmenite postavke **Plugged in** (Ukopčan) i **Running on batteries settings** (Postavke za rad na bateriju).
4. Kliknite na **OK** (U redu).

Postavljanje zaštite lozinkom pri buđenju

Windows 7

Da biste podesili računar da zahteva unos lozinke po izlasku iz stanja spavanja ili hibernacije, postupite na sledeći način:

1. Izaberite **Start > Control Panel** (Kontrolna tabla) > **System and Security** (Sistem i bezbednost) > **Power Options** (Opcije napajanja).
2. U levom oknu kliknite na **Require a password on wakeup** (Zahtevaj lozinku po buđenju računara).
3. Kliknite na **Change Settings that are currently unavailable** (Promenite postavke koje trenutno nisu dostupne).
4. Kliknite na **Require a password (recommended)** (Zahtevaj lozinku (preporučuje se)).

 **NAPOMENA:** Ako treba da kreirate lozinku korisničkog naloga ili da promenite važeću lozinku korisničkog naloga, kliknite na **Create or change your user account password** (Kreiranje ili promena lozinke korisničkog naloga), a zatim sledite uputstva sa ekrana. Ako ne treba ni da kreirate niti da promenite lozinku korisničkog naloga, idite na korak broj 5.

5. Kliknite na **Save changes** (Sačuvaj promene).

Windows XP

1. Desnim tasterom miša kliknite na ikonu **merača napajanja** u polju za obaveštavanje, a zatim na **Adjust Power Properties** (Podesi svojstva napajanja).
2. Kliknite na karticu **Advanced** (Više opcija).
3. Označite polje za potvrdu **Prompt for password when computer resumes from standby** (Zatražiti lozinku kada se računar pokrene iz stanja pripravnosti).
4. Kliknite na **Apply** (Primeni).

Korišćenje napajanja iz baterije

Kada je baterija napunjena, a računar nije povezan na spoljašnje napajanje, računar se napaja iz baterije. Kada je računar priključen na spoljašnje napajanje naizmeničnom strujom, računar koristi napajanje naizmeničnom strujom.

Ako je baterija u računaru napunjena i ako je računar povezan na spoljašnje napajanje naizmeničnom strujom, računar prelazi na napajanje iz baterije ukoliko adapter naizmenične struje isključite iz računara.

 **NAPOMENA:** Kada računar isključite iz napajanja naizmeničnom strujom, osvetljenost ekrana se automatski smanjuje kako bi se produžio vek trajanja baterije. Informacije o povećanju ili smanjenju osvetljenosti ekrana možete da pronađete u vodiču *Upoznavanje s računarnom*.

U zavisnosti od načina rada, bateriju možete ostaviti u računaru ili je uskladištiti. Ako se baterija nalazi u računaru dok je računar priključen na napajanje naizmeničnom strujom, baterija će se puniti,

a vaši podaci će biti sačuvani u slučaju prekida napajanja. Međutim, baterija u računaru se polako prazni kada je računar isključen i kada nije povezan na spoljašnje napajanje.

- ⚠ **UPOZORENJE!** Da biste smanjili potencijalne bezbednosne rizike, koristite samo bateriju koja je isporučena uz računar, rezervnu bateriju koju je obezbedila kompanija HP ili kompatibilnu bateriju kupljenu od kompanije HP.

Vek trajanja baterije računara zavisi od postavki za upravljanje napajanjem, pokrenutih programa u računaru, stepena osvetljenosti ekrana, spoljašnjih uređaja koji su povezani sa računaruom i ostalih faktora.

Pronalaženje informacija o bateriji u meniju „Help and Support“ (Pomoć i podrška) u operativnom sistemu Windows 7

U meniju „Help and Support“ (Pomoć i podrška) naći ćete sledeće alatke i obaveštenja o bateriji:

- alatku za proveru baterije kojom se testiraju performanse baterije;
- obaveštenja o kalibraciji, upravljanju napajanjem i pravilnom održavanju i skladištenju radi produženja veka trajanja baterije;
- obaveštenja o tipu baterije, specifikacijama, radnim ciklusima i kapacitetu.

Da biste pristupili informacijama o bateriji:

- ▲ Select **Start > Help and Support** (Pomoć i podrška) > **Learn** (Saznajte) > **Power Plans** (**Planovi napajanja**): **Frequently Asked Questions** (Najčešća pitanja).

Korišćenje provere baterije u operativnom sistemu Windows 7

Funkcija provere baterije koja se nalazi u meniju „Help and Support“ (Pomoć i podrška) pruža informacije o statusu baterije instalirane u računaru.

Pokretanje programa Battery Check (Provera baterije):

1. Povežite adapter naizmenične struje sa računaruom.

 **NAPOMENA:** Računar mora biti priključen na spoljašnje napajanje da bi program Battery Check (Provera baterije) normalno funkcionisao.

2. Izaberite **Start > Help and Support** (Pomoć i podrška) > **Troubleshoot** (Rešavanje problema) > **Power, Thermal and Mechanical** (Napajanje, termičko i mehaničko).
3. Kliknite na karticu **Power** (Napajanje), a zatim na **Battery Check** (Provera baterije).

Program „Provera baterije“ ispituje bateriju i njene ćelije da bi utvrdio da li ispravno funkcionišu, nakon čega izveštava o rezultatima ispitivanja.

Prikazivanje preostalog nivoa napunjenosti baterije

- ▲ Pomerite pokazivač miša iznad ikone merača napajanja u polju za obaveštavanje, sasvim desno na traci zadataka.

Maksimalno produžavanje vremena pražnjenja baterije

Vreme pražnjenja baterije zavisi od funkcija koje koristite dok se računar napaja iz baterije. Maksimalno vreme pražnjenja se postepeno skraćuje kako se kapacitet baterije vremenom smanjuje.

Saveti za maksimalno produžavanje vremena pražnjenja baterije:

- Smanjite osvetljenost ekrana.
- Izvadite bateriju iz računara kada je ne koristite ili ne puniti.
- Bateriju čuvajte na hladnom i suvom mestu.
- **Windows 7** – Izaberite postavku **Power saver** (Štednja energije) u okviru Power Options (Opcije napajanja).

Upravljanje slabim nivoima baterije

Obaveštenja u ovom poglavlju opisuju upozorenja i fabrički podešene systemske odzive. Neka upozorenja o niskom nivou napunjenosti baterije i sistemskim odzivima mogu se izmeniti pomoću stavke Power Options (Opcije napajanja) u programu Control Panel (Kontrolna tabla) operativnog sistema Windows. Željene opcije postavljene u programu Power Options (Opcije napajanja) ne utiču na rad lampica.

Prepoznavanje slabih nivoa baterije

Kada baterija, koja je jedini izvor napajanja računara, padne na nizak ili kritični nivo napunjenosti, događa se sledeće:

- Lampica baterije (samo kod pojedinih modela) ukazuje na nizak ili kritičan nivo napunjenost baterije.

 **NAPOMENA:** Dodatne informacije o lampici baterije možete da pronađete u vodiču *Upoznavanje s računarom*.

– ili –

- Ikona merača napajanja u polju za obaveštavanje prikazuje obaveštenje o niskom ili kritičnom nivou napunjenosti baterije.

 **NAPOMENA:** Dodatne informacije o meraču napajanja potražite u odeljku [Korišćenje merača napajanja na stranici 24](#).

Računar preduzima sledeće radnje pri kritičnom nivou napunjenosti baterije:

- Ako je hibernacija omogućena, a računar uključen ili u stanju spavanja, računar će preći u stanje hibernacije.
- Ako je hibernacija onemogućena, a računar uključen ili u stanju spavanja, računar će nakratko ostati u stanju spavanja, a zatim će se isključiti, pri čemu će svi nesačuvani podaci biti izgubljeni.

Otklanjanje niskog nivoa napunjenosti baterije

Otklanjanje niskog nivoa napunjenosti baterije kad je dostupno spoljašnje napajanje

▲ Priključite jedan od sledećih uređaja:

- adapter naizmernične struje;
- opcionalni uređaj za priključivanje ili uređaj za proširenje;
- opcionalni adapter napajanja koji se kupuje kao pribor od kompanije HP.

Otklanjanje niskog nivoa napunjenosti baterije kada je dostupna napunjena baterija

1. Isključite računar ili pokrenite režim hibernacije.
2. Zamenite ispražnjenu bateriju napunjenom.
3. Uključite računar.

Otklanjanje niskog nivoa napunjenosti baterije kada nema dostupnog izvora napajanja

- Pokrenite režim hibernacije.
- Sačuvajte svoj rad i isključite računar.

Otklanjanje niskog nivoa napunjenosti baterije kada računar ne može da izađe iz hibernacije

Kada računar nema dovoljno napajanja da izađe iz hibernacije, postupite na sledeći način:

1. Zamenite ispražnjenu bateriju napunjenom ili priključite adapter naizmenične struje na računar i na spoljašnje napajanje.
2. Pritisnite dugme za napajanje da bi računar napustio stanje hibernacije.

Čuvanje napajanja baterije

- Odaberite podešavanje male snage preko opcija napajanja u kontrolnom panelu Windows-a.
- Isključite bežičnu i domaću mrežu (LAN) i izađite iz modema kada ga ne koristite.
- Isključite spoljašnje uređaje koje ne koristite i koji nisu priključeni na spoljašnji izvor napajanja.
- Zaustavite, isključite ili skinite sve spoljne medijske kartice koje ne koristite.
- Smanjite osvetljenost ekrana.
- Pre nego što završite sa radom, prebacite računar u stanje spavanja ili hibernacije, odnosno isključite računar.

Skladištenje baterije

△ OPREZ: Da biste umanjili rizik od oštećenja bateriju, nemojte je izlagati visokim temperaturama u dugim vremenskim intervalima.

Ako računar nećete koristiti ili uključivati na spoljašnje napajanje duže od 2 sedmice, izvadite bateriju i zasebno je uskladištite.

Uskladištena baterija će se sporije isprazniti ako je budete čuvali na hladnom i suvom mestu.

📖 NAPOMENA: Uskladištenu bateriju treba proveravati na svakih šest meseci. Ako je kapacitet manji od 50 posto, ponovo napunite bateriju pre nego što je opet uskladištite.

Ako bateriju niste koristili mesec dana ili duže, kalibrišite je pre upotrebe.

Odlaganje upotrebljene baterije

△ UPOZORENJE! Da biste umanjili rizik od požara ili opekotina, bateriju nemojte rastavljati, lomiti niti bušiti; nemojte izazivati kratke spojeve na spoljnim kontaktima i nemojte odlagati bateriju u vatru ili vodu.

Odgovarajuću proceduru odlaganja baterije potražite u odeljku *Obaveštenja o propisima, bezbednosti i zaštiti životne sredine*.

Zamena baterije

U operativnom sistemu Windows 7, funkcija provere baterije u okviru menija „Help and Support“ (Pomoć i podrška) će vas obavestiti da treba da zamenite bateriju kada se unutrašnja ćelija ne puni ispravno, odnosno kada „oslabi“ kapacitet baterije. Ako je baterija eventualno pod HP garancijom, u uputstvima je naveden ID garancije. U poruci je navedena HP Web lokacija na kojoj možete pronaći više informacija o naručivanju rezervne baterije.

Korišćenje spoljašnjeg napajanja naizmjeničnom strujom

 **NAPOMENA:** Više informacija o priključivanju na napajanje naizmjeničnom strujom potražite u posteru *Brzo podešavanje* koji ste dobili u kutiji sa računarom.

Spoljašnje napajanje naizmjeničnom strujom se odvija preko odobrenog adaptera naizmjenične struje ili preko opcionalnog uređaja za priključivanje ili opcionalnog uređaja za proširenje.

 **UPOZORENJE!** Da biste umanjili potencijalne bezbednosne rizike, koristite isključivo adapter naizmjenične struje koji je isporučen uz računar, rezervni adapter naizmjenične struje koji je obezbedila kompanija HP ili kompatibilni adapter koji je kupljen od kompanije HP.

Računar povežite na spoljašnje napajanje naizmjeničnom strujom u sledećim slučajevima:

 **UPOZORENJE!** Nemojte puniti bateriju računara dok se nalazite u avionu.

- kada puniti ili kalibrišete bateriju;
- kada instalirate ili menjate sistemski softver;
- kada upisujete informacije na CD, DVD ili BD (samo kod pojedinih modela);
- kada pokrenete defragmentator diska;
- kada izrađujete rezervne kopije ili izvodite oporavak.

Kada računar povežete na spoljašnje napajanje naizmjeničnom strujom, doći će do sledećeg:

- baterija počinje da se puni;
- ako je računar uključen, promeniće se ikona merača napajanja u polju za obaveštavanje.

Kada računar isključite iz spoljašnjeg napajanja naizmjeničnom strujom, doći će do sledećeg:

- računar prelazi na napajanje iz baterije;
- osvetljenost ekrana se automatski smanjuje kako bi se umanjila potrošnja energije i produžio vek trajanja baterije.

Testiranje adaptera naizmjenične struje

Adapter naizmjenične struje testirajte ako računar reaguje na sledeći način kada je povezan sa naizmjeničnom strujom:

- Računar se ne uključuje.
- Ekran ne može da se uključi.
- Lampice napajanja su isključene.

Da biste testirali adapter naizmjenične struje:

1. Isključite računar.
2. Izvadite bateriju iz računara.
3. Povežite adapter naizmjenične struje sa računarom, a zatim ga uključite u utičnicu za naizmjeničnu struju.
4. Uključite računar.
 - Ako se lampice za napajanje **uključe**, adapter naizmjenične struje radi ispravno.
 - Ako se lampice napajanja **ne uključe**, adapter naizmjenične struje ne radi i treba ga zameniti.

Za uputstva o nabavci rezervnog adaptera naizmjenične struje obratite se službi tehničke podrške.

5 Spoljašnje kartice i spoljašnji uređaji

Korišćenje kartica za utor za digitalne medijume (samo kod pojedinih modela)

Opcionalne digitalne kartice omogućavaju bezbedno skladištenje i lako deljenje podataka. Ove kartice se često koriste sa kamerama za digitalne medijume i PDA uređajima, kao i na drugim računarima.

Da biste utvrdili koje formate digitalnih kartica podržava vaš računar, pogledajte vodič *Upoznavanje s računarom*.

Umetanje digitalne kartice

△ **OPREZ:** Da biste umanjili rizik od oštećenja konektora digitalne kartice, nemojte koristiti preteranu silu pri umetanju digitalne kartice.

1. Okrenite karticu tako da nalepnica bude okrenuta nagore, a konektori ka računaru.
2. Umetnite karticu u utor za digitalne medijume, a zatim je pritiskajte sve dok se čvrsto ne postavi.

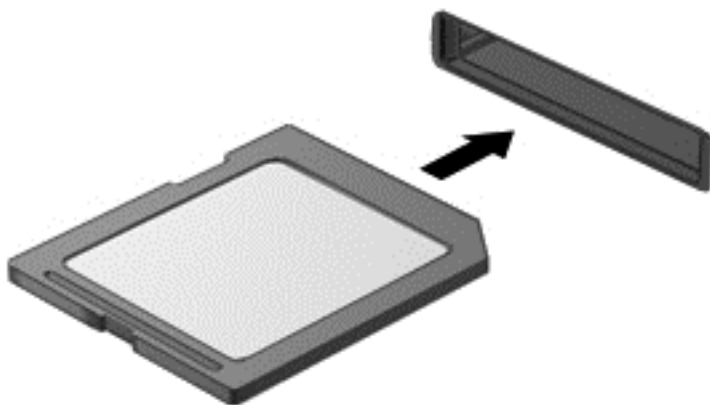

Kada računar prepozna uređaj, čuće se zvuk obaveštenja, a možda će se prikazati i meni sa opcijama.

Uklanjanje digitalne kartice

△ **OPREZ:** Da biste umanjili rizik od gubitka podataka ili pasivnosti sistema, postupite na sledeći način da biste bezbedno uklonili digitalnu karticu.

1. Sačuvajte podatke i zatvorite sve programe koji koriste digitalnu karticu.
2. Kliknite na ikonu za uklanjanje hardvera u polju za obaveštavanje, sasvim desno na traci zadataka. Zatim pratite uputstva na ekranu.
3. Pritisnite karticu (1), a zatim je izvadite iz utora (2).

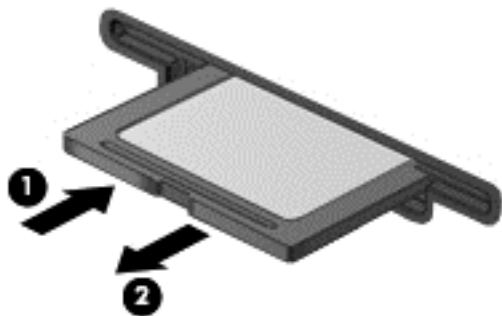

– ili –

Izvucite karticu iz utora.

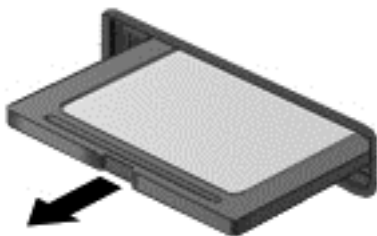

Korišćenje PC kartica (samo kod pojedinih modela)

PC kartica predstavlja dodatak veličine kreditne kartice koji je dizajniran u skladu sa standardnim specifikacijama Međunarodnog udruženja za memorijske kartice personalnih računara (Personal Computer Memory Card International Association – PCMCIA). Utor za PC kartice podržava sledeće tipove ovih kartica:

- 32-bitne (CardBus) i 16-bitne PC kartice
- Tip I i tip II PC kartica

📄 **NAPOMENA:** PC kartice sa uveličanim video prikazom i 12-V PC kartice nisu podržane.

Konfigurisanje PC kartice

Da biste prilikom konfigurisanja kartice umanjili rizik od gubitka podrške za druge PC kartice, instalirajte samo onaj softver koji je neophodan za nju. Ako ste dobili uputstva od proizvođača PC kartice da instalirate upravljačke programe za uređaj:

- Instalirajte isključivo upravljačke programe uređaja koji su predviđeni za vaš operativni sistem.
- Nemojte koristiti drugi softver, poput usluga kartice, usluga priključka ili adaptera, koji isporučuje proizvođač PC kartice.

Umetanje PC kartice

△ **OPREZ:** Da ne biste oštetili računar i spoljašnje medijske kartice, u utor za PC karticu nemojte umetati ExpressCard karticu.

OPREZ: Da biste umanjili rizik od oštećenja konektora:

Nemojte koristiti preteranu silu pri umetanju PC kartice.

Nemojte pomerati niti prenositi računar dok se koristi PC kartica.

Utor za PC karticu može imati zaštitni umetak. Neophodno je da uklonite taj umetak da biste mogli da umetnete PC karticu:

1. Pritisnite dugme za izbacivanje PC kartice **(1)**.
Kada obavite ovu radnju, dugme će biti u položaju za oslobađanje umetka.
2. Ponovo pritisnite dugme za izbacivanje PC kartice kako biste oslobodili umetak.
3. Izvucite umetak iz utora **(2)**.

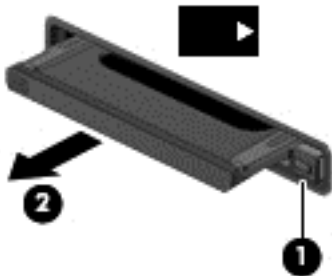

Da biste umetnuli PC karticu:

1. Okrenite karticu tako da nalepnica bude okrenuta nagore, a konektori ka računaru.

2. Umetnite karticu u utor za PC kartice, a zatim je pritiskajte sve dok se čvrsto ne postavi.

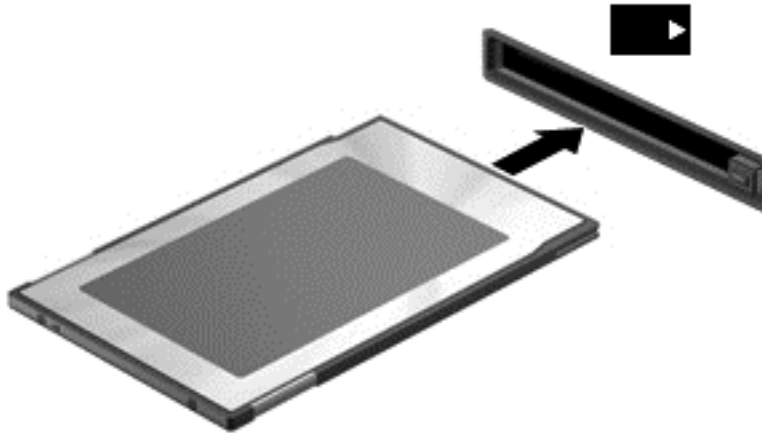

Kada računar prepozna karticu, čuće se zvuk obaveštenja, a možda će se prikazati i meni sa dostupnim opcijama.

 **NAPOMENA:** Prilikom prvog korišćenja PC kartice prikazaće se poruka u polju za obaveštavanje na osnovu koje ćete znati da je sistem prepoznao uređaj.

 **NAPOMENA:** Da biste uštedeli energiju, zaustavite ili uklonite PC karticu kada je ne koristite.

Uklanjanje PC kartice

 **OPREZ:** Da biste umanjili rizik od gubitka podataka ili pasivnosti sistema, zaustavite PC karticu pre nego što ga uklonite.

1. Sačuvajte podatke i zatvorite sve programe koji koriste PC karticu.
2. Kliknite na ikonu za uklanjanje hardvera u polju za obaveštavanje, sasvim desno na traci zadataka, a zatim pratite uputstva na ekranu.
3. Otpustite i uklonite PC karticu:
 - a. Pritisnite dugme za izbacivanje PC kartice **(1)**.
Kada obavite ovu radnju, dugme će biti u položaju za oslobađanje PC kartice.
 - b. Ponovo pritisnite dugme za izbacivanje PC kartice kako biste je oslobodili.
 - c. Izvucite PC karticu **(2)** iz utora.

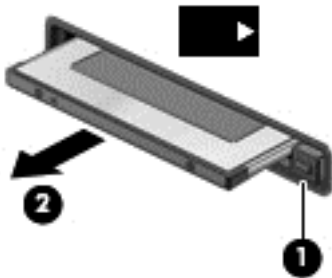

Korišćenje ExpressCard kartica (samo kod pojedinih modela)

ExpressCard kartica predstavlja PC karticu visokih performansi koja se postavlja u utor za ExpressCard.

Kao i standardne PC kartice, ExpressCard kartice su dizajnirane u skladu sa standardnim specifikacijama Međunarodnog udruženja za memorijske kartice personalnih računara (Personal Computer Memory Card International Association – PCMCIA).

Konfigurisanje ExpressCard kartice

Instalirajte jedino softver koji je predviđen za ovu karticu. Ako dobijete uputstva od proizvođača ExpressCard kartice da instalirate upravljačke programe za uređaj:

- Instalirajte isključivo upravljačke programe uređaja koji su predviđeni za vaš operativni sistem.
- Nemojte koristiti dodatni softver, poput usluga kartice, usluga priključka ili adaptera, koji isporučuje proizvođač ExpressCard kartica.

Umetanje ExpressCard kartice

△ **OPREZ:** Da ne biste oštetili računar i spoljašnje medijske kartice, u utor za ExpressCard karticu nemojte umetati PC karticu.

OPREZ: Da biste umanjili rizik od oštećenja konektora:

Nemojte koristiti preteranu silu pri umetanju ExpressCard kartice.

Nemojte pomerati niti prenositi računar dok se koristi ExpressCard kartica.

Utor za ExpressCard karticu može imati zaštitni umetak. Da biste izvadili umetak:

1. Pritisnite umetak (1) da biste ga otpustili.
2. Izvucite umetak iz utora (2).

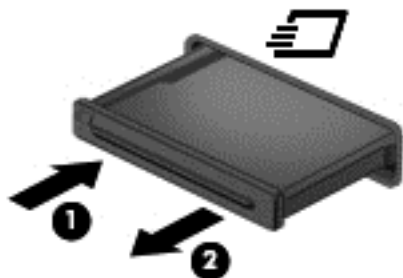

Da biste umetnuli ExpressCard karticu:

1. Okrenite karticu tako da nalepnica bude okrenuta nagore, a konektori ka računaru.
2. Umetnite karticu u utor za ExpressCard kartice, a zatim je pritiskajte sve dok se čvrsto ne postavi.

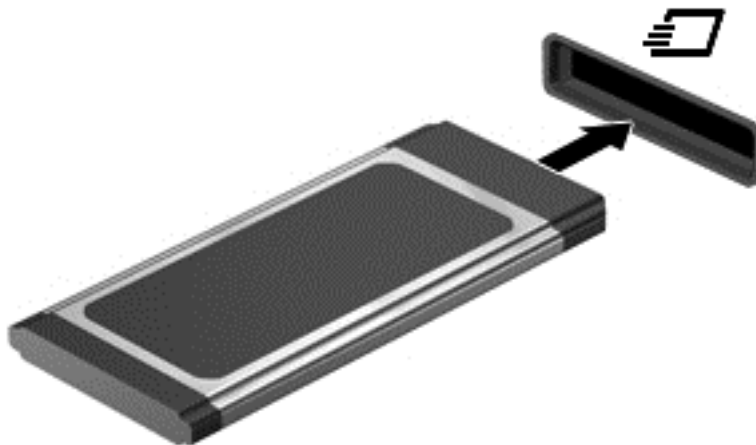

Kada računar prepozna karticu, čuće se zvuk obaveštenja, a možda će se prikazati i meni sa opcijama.

📝 **NAPOMENA:** Prilikom prvog korišćenja ExpressCard kartice prikazaće se poruka u polju za obaveštavanje na osnovu koje ćete znati da je sistem prepoznao karticu.

📝 **NAPOMENA:** Da biste uštedeli napajanje, zaustavite ili uklonite ExpressCard karticu kada je ne koristite.

Uklanjanje ExpressCard kartice

△ **OPREZ:** Da biste umanjili rizik od gubitka podataka ili pasivnosti sistema, postupite na sledeći način da biste bezbedno uklonili ExpressCard.

1. Sačuvajte podatke i zatvorite sve programe koji koriste ExpressCard karticu.
2. Kliknite na ikonu za uklanjanje hardvera u polju za obaveštavanje, sasvim desno na traci zadataka, a zatim pratite uputstva na ekranu.
3. Otpustite i uklonite ExpressCard karticu:
 - a. Lagano pritisnite ExpressCard karticu **(1)** da biste je oslobodili.
 - b. Izvucite ExpressCard karticu iz utora **(2)**.

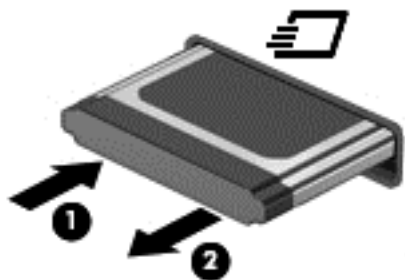

Korišćenje pametnih kartica (samo kod pojedinih modela)

📄 **NAPOMENA:** Naziv *pametna kartica* u ovom poglavlju se koristi i za pametne i za Java™ kartice.

Pametna kartica je pribor veličine kreditne kartice koji sadrži mikročip sa memorijom i mikroprocesorom. Kao i računari, pametna kartica ima operativni sistem koji upravlja ulazom i izlazom, a sadrži i bezbednosne funkcije koje je štite od neovlašćenog pristupa. Pametne kartice industrijskog standarda koriste se sa čitačem pametnih kartica (samo kod pojedinih modela).

Potreban je PIN (personal identification number) za dobijanje pristupa sadržajima mikročipa. Za više informacija o bezbednosnim funkcijama pametne kartice, pogledajte odeljak „Pomoć i podrška“.

Umetanje pametne kartice

1. Držite pametnu karticu tako da oznaka bude okrenuta nagore i pažljivo gurajte karticu u čitač pametnih kartica sve dok kartica ne legne na mesto.

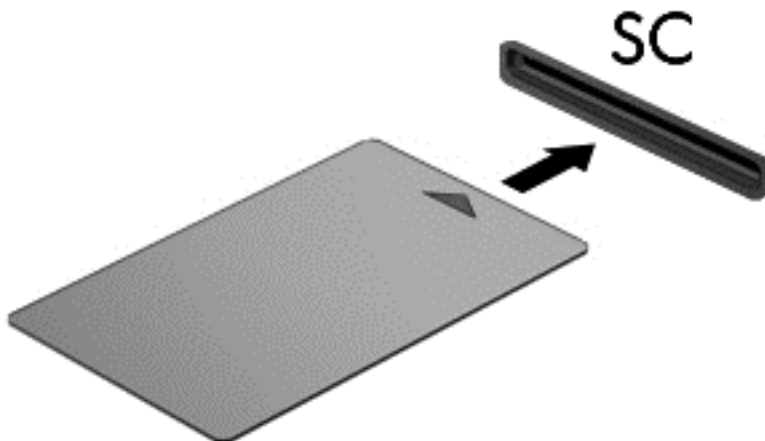

2. Pratite uputstva sa ekrana da biste se prijavili na računar korišćenjem PIN-a pametne kartice.

Uklanjanje pametne kartice

- ▲ Uхватite pametnu karticu za ivicu, a zatim je izvucite iz čitača pametnih kartica.

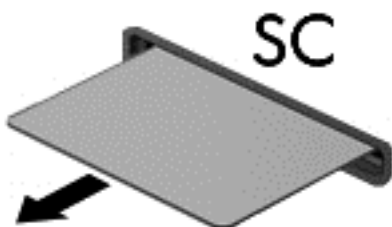

Korišćenje USB uređaja

Universal Serial Bus (USB) je hardverski interfejs koji se može koristiti za povezivanje opcionalnog spoljašnjeg uređaja, poput USB tastature, miša, disk jedinice, štampača, skenera ili čvorišta.

Nekim USB uređajima je možda potreban dodatni softver za podršku koji se obično dostavlja uz uređaj. Dodatna obaveštenja o specifičnom softveru uređaja naći ćete u uputstvima proizvođača. Ova uputstva ste možda dobili zajedno sa softverom, na disku, ili su dostupna na Web lokaciji proizvođača.

Računar ima najmanje jedan USB port koji podržava USB 1.0, 1.1, 2.0 ili 3.0 uređaje. Vaš računar možda sadrži i USB port sa spoljnim napajanjem koji predstavlja izvor napajanja za spoljašnji uređaj ukoliko se koristi sa USB kablom sa spoljnim napajanjem. Opcionalno USB čvorište ili opcionalni uređaj za priključivanje obezbeđuje dodatne USB portove koji se mogu koristiti sa računarom.

Povezivanje USB uređaja

-
- △ **OPREZ:** Da biste umanjili rizik od oštećenja USB konektora, nemojte koristiti preteranu silu pri povezivanju uređaja.
-

- ▲ Priključite USB kabl uređaja na USB port.



Čućete zvučni signal kada računar otkrije uređaj.

 **NAPOMENA:** Prilikom prvog korišćenja USB uređaja prikazaće se poruka u polju za obaveštavanje na osnovu koje ćete znati da je sistem prepoznao uređaj.

Uklanjanje USB uređaja

△ **OPREZ:** Da biste umanjili rizik od oštećenja USB konektora, nemojte vući kabl kada budete hteli da uklonite USB uređaj.

OPREZ: Da biste umanjili rizik od gubitka podataka ili pasivnosti sistema, postupite na sledeći način da biste na bezbedno uklonili USB uređaj.

1. Da biste uklonili USB uređaj, sačuvajte podatke i zatvorite sve programe koji koriste uređaj.
2. Kliknite na ikonu za uklanjanje hardvera u polju za obaveštavanje, sasvim desno na traci zadataka, a zatim pratite uputstva na ekranu.
3. Uklonite uređaj.

Korišćenje uređaja 1394 (samo kod pojedinih modela)

IEEE 1394 predstavlja hardverski interfejs koji povezuje multimedijalni uređaj ili uređaj za skladištenje podataka velike brzine sa računarom. Veliki broj modela skenera, digitalnih kamera i digitalnih kamkordera zahteva 1394 vezu.

Nekim uređajima 1394 je možda potreban dodatni softver za podršku koji se obično dostavlja uz uređaj. Dodatna obaveštenja o specifičnom softveru uređaja naći ćete u uputstvima proizvođača.

1394 port takođe podržava i IEEE 1394a uređaje.

Povezivanje uređaja 1394

△ **OPREZ:** Da biste umanjili rizik od oštećenja konektora porta 1394, nemojte koristiti preteranu silu pri povezivanju uređaja.

▲ Da biste uređaj 1394 povezali sa računarom, povežite kabl za uređaj 1394 sa portom 1394.

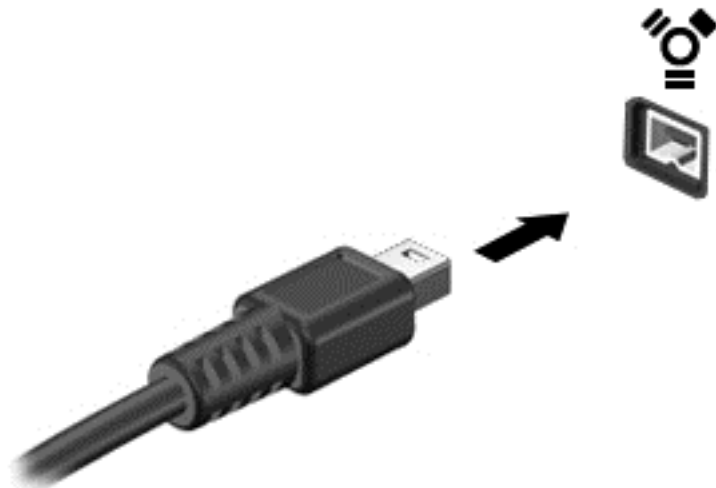

Čućete zvučni signal kada računar otkrije uređaj.

Uklanjanje uređaja 1394

△ **OPREZ:** Da biste umanjili rizik od gubitka podataka ili pasivnosti sistema, zaustavite uređaj 1394 pre nego što ga uklonite.

OPREZ: Da biste umanjili rizik od oštećenja 1394 konektora, nemojte vući kabl kada budete hteli da uklonite uređaj 1394.

1. Da biste uklonili uređaj 1394, sačuvajte podatke i zatvorite sve programe koji koriste uređaj.
2. Kliknite na ikonu za uklanjanje hardvera u polju za obaveštavanje, sasvim desno na traci zadataka, a zatim pratite uputstva na ekranu.
3. Uklonite uređaj.

Korišćenje eSATA uređaja (samo kod pojedinih modela)

eSATA port povezuje opcionalnu eSATA komponentu visokih performansi, poput eSATA spoljašnjeg čvrstog diska.

Nekim eSATA uređajima je možda potreban dodatni softver za podršku koji se obično dostavlja uz uređaj. Dodatna obaveštenja o specifičnom softveru uređaja naći ćete u uputstvima proizvođača.

📖 **NAPOMENA:** eSATA port takođe podržava i opcionalne USB uređaje.

Povezivanje eSATA uređaja

△ **OPREZ:** Da biste umanjili rizik od oštećenja konektora eSATA porta, nemojte koristiti preteranu silu pri povezivanju uređaja.

- ▲ Da biste eSATA uređaj povezali sa računarom, povežite kabl za eSATA uređaj sa eSATA portom.

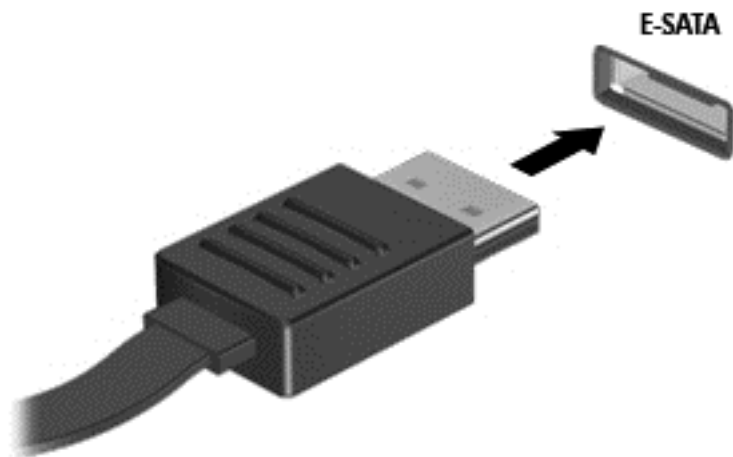

Čućete zvučni signal kada računar otkrije uređaj.

Uklanjanje eSATA uređaja

- △ **OPREZ:** Da biste umanjili rizik od oštećenja eSATA konektora, nemojte vući kabl kada budete hteli da uklonite eSATA uređaj.

OPREZ: Da biste umanjili rizik od gubitka podataka ili pasivnosti sistema, postupite na sledeći način da biste na bezbedno uklonili uređaj.

1. Da biste uklonili eSATA uređaj, sačuvajte podatke i zatvorite sve programe koji koriste uređaj.
2. Kliknite na ikonu za uklanjanje hardvera u polju za obaveštavanje, sasvim desno na traci zadataka, a zatim pratite uputstva na ekranu.
3. Uklonite uređaj.

Korišćenje opcionalnih spoljašnjih uređaja

 **NAPOMENA:** Više informacija o potrebnom softveru i upravljačkim programima, kao i o biranju porta potražite u uputstvima proizvođača.

Da biste spoljašnji uređaj povezali sa računarom:

△ **OPREZ:** Da biste umanjili rizik od oštećenja opreme pri povezivanju uređaja sa napajanjem, proverite da li je uređaj isključen, a kabl za napajanje naizmeničnom strujom iskopčan.

1. Povežite uređaj sa računarom.
2. Ako povezujete uređaj sa napajanjem, uključite kabl za napajanje uređaja u uzemljenu utičnicu za naizmeničnu struju.
3. Uključite uređaj.

Da biste isključili uređaj bez napajanja, isključite ga, a zatim iskopčajte iz računara. Da biste isključili uređaj sa napajanjem, isključite ga, iskopčajte iz računara, a zatim isključite kabl za napajanje naizmeničnom strujom.

Korišćenje opcionalnih spoljašnjih disk jedinica

Prenosne spoljašnje disk jedinice proširuju opcije za skladištenje i pristup podacima. USB disk se može dodati povezivanjem diska preko USB porta računara.

 **NAPOMENA:** HP-ove spoljašnje USB optičke disk jedinice se povezuju na USB port sa spoljnim napajanjem na računaru.

USB diskovi obuhvataju sledeće tipove:

- disketna jedinica od 1,44 MB;
- modul čvrstog diska (čvrsti disk sa adapterom);
- spoljašnje optičke disk jedinice (CD, DVD i Blu-ray);
- MultiBay uređaj.

Korišćenje porta za proširenje (samo kod pojedinih modela)

Port za proširenje povezuje računar sa opcionalnim uređajem za priključivanje ili opcionalnim uređajem za proširenje tako da se na računaru mogu koristiti dodatni portovi i konektori.

 **NAPOMENA:** Računar ima samo jedan port za proširenje. Termin *port za proširenje 3* opisuje tip porta za proširenje.



Korišćenje konektora za priključivanje (samo kod pojedinih modela)

Konektor za priključivanje povezuje računar sa opcionalnim uređajem za priključivanje. Opcionalni uređaj za priključivanje obezbeđuje dodatne portove i konektore koji se mogu koristiti sa računarom.

 **NAPOMENA:** Računar i uređaj na sledećoj ilustraciji se možda neznatno razlikuju od vašeg računara ili uređaja za priključivanje.

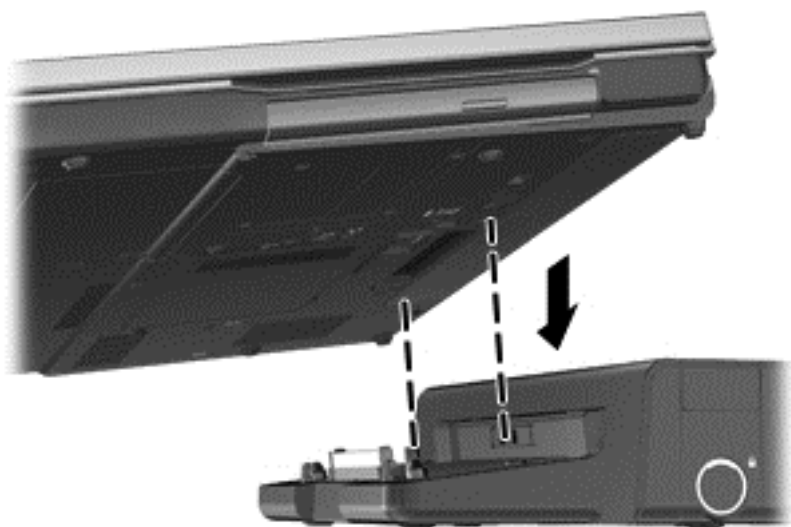

6 Disk jedinice

Rukovanje disk jedinicama

Disk jedinice su lomljive računarske komponente kojima treba pažljivo rukovati. Pre rada sa disk jedinicama pročitajte sledeće mere opreza. Dodatne mere opreza možete pronaći u relevantnim opisima postupaka.

Pridržavajte se sledećih mera predostrožnosti:

- Pre nego što pomerite računar koji je povezan na spoljašnji čvrsti disk, pokrenite režim spavanja i sačekajte da se ekran isključi ili pravilno isključite spoljašnji čvrsti disk.
- Pre upotrebe disk jedinice, dodirnite nebojenu metalnu površinu disk jedinice da biste otpustili statički elektricitet.
- Nemojte dodirivati pinove konektora na prenosivoj disk jedinici ili računaru.
- Pažljivo rukujte disk jedinicom; nemojte ispuštati disk jedinicu ili stavljati predmete na nju.
- Pre nego što izvadite ili stavite disk jedinicu, isključite računar. Ako niste sigurni da li je računar isključen, u režimu spavanja ili u režimu hibernacije, uključite računar, a zatim ga isključite iz operativnog sistema.
- Nemojte koristiti preteranu silu pri umetanju disk jedinice u odeljak za disk jedinicu.
- Nemojte koristiti tastaturu niti pomerati računar dok optička disk jedinica upisuje podatke na disk. Proces upisivanja je osetljiv na vibracije.
- Kada je baterija jedini izvor napajanja, pobrinite se da pre upisivanja na medije ona bude dovoljno napunjena.
- Nemojte izlagati disk jedinicu previsokoj temperaturi ili vlažnosti.
- Ne dozvolite da disk jedinica dođe u dodir sa tečnostima. Nemojte prskati disk jedinicu sredstvima za čišćenje.
- Uklonite medijume iz disk jedinice pre nego što je izvadite iz odeljka za disk jedinicu, odnosno ponese je na put, pošaljete je ili uskladištite.
- Ako disk jedinicu morate poslati poštom, stavite je u najlon sa mehurićima ili neko drugo pogodno zaštitno pakovanje i označite paketu kao „LOMLJIVO“.
- Nemojte izlagati disk jedinicu magnetnim poljima. U bezbednosne uređaje sa magnetnim poljima spadaju metal-detektorska vrata i ručni detektori metala na aerodromima. Pokretne trake na aerodromima i slični sigurnosni uređaji kojim se proverava prtljag koji nosite sa sobom koriste rendgenske zrake umesto magnetnih polja tako da ne oštećuju disk jedinice.

Korišćenje čvrstih diskova

Poboljšavanje performansi čvrstog diska

Korišćenje defragmentatora diska

Što duže koristite računar tako će datoteke na čvrstom disku postati sve više fragmentisane. „Defragmentator diska“ spaja fragmentisane datoteke i fascikle na čvrstom disku kako bi sistem efikasnije funkcionisao.

 **NAPOMENA:** Za SSD disk jedinice, pokretanje programa „Defragmentator diska“ nije potrebno.

Kada pokrenete „Defragmentator diska“, on radi bez nadzora. U zavisnosti od veličine čvrstog diska i broja fragmentisanih datoteka, programu „Defragmentator diska“ će možda biti potrebno više od sat vremena da bi završio zadatak. Možete da ga podesite tako da se pokreće tokom noći ili nekom drugom prilikom kada vam nije potreban pristup računaru.

HP preporučuje da defragmentaciju čvrstog diska vršite bar jednom mesečno. Možete podesiti „Defragmentator diska“ tako da se pokreće jednom mesečno, ali ručno možete defragmentisati računar kada god želite.

Da biste pokrenuli program „Defragmentator diska“:

1. Priključite računar na napajanje naizmjeničnom strujom.
2. Izaberite **Start > All Programs** (Svi programi) > **Accessories** (Pribor) > **System Tools** (Sistemske alatke) > **Disk Defragmenter** (Defragmentator diska).
3. **Windows 7** – Kliknite na **Defragment disk** (Defragmentiraj disk).

 **NAPOMENA:** Operativni sistem Windows sadrži funkciju User Account Control (Kontrola korisničkog naloga) čija je svrha da poboljša bezbednost računara. Možda će se od vas odzivnikom zatražiti dozvola ili lozinka za obavljanje zadataka kao što su instaliranje softvera, pokretanje uslužnih programa ili promena podešavanja operativnog sistema Windows. Dodatna obaveštenja naći ćete u meniju Help and Support (Pomoć i podrška).

Windows XP – U okviru **Volume** (Volumen) kliknite na listu za čvrsti disk, obično sa nazivom (C:), a zatim kliknite na **Defragment** (Defragmentiraj).

Dodatna obaveštenja ćete naći u meniju pomoći za softver „Defragmentator diska“.

Korišćenje programa Disk Cleanup (Čišćenje diska)

Program Disk Cleanup (Čišćenje diska) traži nepotrebne datoteke na čvrstom disku koje slobodno možete izbrisati kako biste oslobodili prostor na disku i doprineli efikasnijem radu računara.

Da biste pokrenuli program Disk Cleanup (Čišćenje diska):

1. Izaberite **Start > All Programs** (Svi programi) > **Accessories** (Pribor) > **System Tools** (Sistemske alatke) > **Disk Cleanup** (Čišćenje diska).
2. Pratite uputstva na ekranu.

Korišćenje softvera HP ProtectSmart Hard Drive Protection u operativnom sistemu Windows 7 (samo kod pojedinih modela)

HP ProtectSmart Hard Drive Protection štiti čvrsti disk parkiranjem disk jedinice i zaustavljanjem ulazno/izlaznih zahteva za podacima pod bilo kojim od sledećih uslova:

- Ispao vam je računar.
- Premeštate računar sa zatvorenim ekranom dok se napaja iz baterije.

Ubrzo po završetku nekog od ovih događaja, HP ProtectSmart zaštita čvrstog diska ponovo omogućava normalan rad čvrstog diska.

 **NAPOMENA:** Kako SSD uređaj nema pokretnih delova, HP ProtectSmart Hard Drive Protection nije neophodan.

NAPOMENA: Čvrsti diskovi koji se nalaze u glavnom ležištu ili u ležištu pomoćne disk jedinice su zaštićeni programom HP ProtectSmart Hard Drive Protection. Čvrsti diskovi koji su povezani preko USB portova nisu zaštićeni softverom HP ProtectSmart Hard Drive Protection.

Više informacija potražite u pomoći za softver HP ProtectSmart Hard Drive Protection.

Prepoznavanje statusa HP ProtectSmart Hard Drive Protection

Lampica disk jedinice na računaru menja boju i signalizira da je parkirana disk jedinica u glavnom ležištu čvrstog diska ili u ležištu pomoćne disk jedinice (samo kod pojedinih modela). Da biste utvrdili da li su disk jedinice trenutno zaštićene, odnosno da li je disk jedinica parkirana, izaberite **Start > Control Panel** (Kontrolna tabla) > **Hardware and Sound** (Hardver i zvuk) > **Windows Mobility Center** (Windows Centar za mobilnost):

- Ako je HP ProtectSmart Hard Drive Protection omogućen, iznad ikone čvrstog diska pojavljuje se zeleni znak za potvrdu.
- Ako je HP ProtectSmart Hard Drive Protection onemogućen, iznad ikone čvrstog diska pojavljuje se crveni X znak.
- Ako su disk jedinice parkirane, iznad ikone čvrstog diska pojavljuje se žuti znak u obliku meseca.

Ikona u softveru Mobility Center (Centar za mobilnost) možda neće prikazati najnoviji status disk jedinice. Da biste primili ažuriranja čim dođe do promene statusa, treba da omogućite ikonu u polju za obaveštavanje.

Da biste omogućili ikonu u polju za obaveštavanje:

1. Izaberite **Start > Control Panel** (Kontrolna tabla) > **Hardware and Sound** (Hardver i zvuk) > **HP ProtectSmart Hard Drive Protection**.

 **NAPOMENA:** Ako to odzivnikom zatraži program User Account Control (Kontrola korisničkog naloga), kliknite na **Yes** (Da).

2. U redu **Icon in System Tray** (Ikona na sistemskoj paleti) kliknite na **Show** (Prikaži).
3. Kliknite na **OK** (U redu).

Upravljanje napajanjem kada je čvrsti disk parkiran

Ako je HP ProtectSmart Hard Drive Protection parkirao disk jedinicu, računar se ponaša na sledeći način:

- Računar ne može da se isključi.
- Računar ne može da pokrene stanje spavanja ili hibernacije, osim na način opisan u sledećoj napomeni.

 **NAPOMENA:** Ako se računar napaja iz baterije i dostigne kritičan nivo napunjenosti baterije, HP ProtectSmart Hard Drive Protection mu omogućava da pokrene hibernaciju.

Pre nego što premestite računar, HP preporučuje da ga isključite ili pokrenete stanje spavanja ili hibernacije.

Korišćenje softvera HP ProtectSmart Hard Drive Protection

Softver HP ProtectSmart Hard Drive Protection može da omogući, odnosno onemogući administrator:

 **NAPOMENA:** U zavisnosti od vaših korisničkih privilegija, možda nećete moći da omogućite ili onemogućite HP ProtectSmart Hard Drive Protection. Privilegije za korisnike koji nisu administratori mogu da menjaju članovi administratorske grupe.

Da biste otvorili softver i promenili postavke, postupite na sledeći način:

1. U okviru Mobility Center (Centar za mobilnost) kliknite na ikonu čvrstog diska kako biste otvorili prozor HP ProtectSmart Hard Drive Protection.

– ili –

Izaberite **Start > Control Panel** (Kontrolna tabla) > **Hardware and Sound** (Hardver i zvuk) > **HP ProtectSmart Hard Drive Protection**.

 **NAPOMENA:** Ako to odzivnikom zatraži program User Account Control (Kontrola korisničkog naloga), kliknite na **Yes** (Da).

2. Kliknite na odgovarajuće dugme da biste promenili postavke.
3. Kliknite na **OK** (U redu).

Korišćenje optičkih disk jedinica (samo kod pojedinih modela)

Optičke disk jedinice obuhvataju sledeće tipove:

- CD
- DVD
- Blu-ray (BD)

Upoznavanje sa instaliranom optičkom disk jedinicom

▲ **Windows 7** – Izaberite **Start > Computer** (Računar).

Windows XP – Izaberite **Start > My Computer** (Moj računar).

Prikazaće se lista svih uređaja instaliranih na računaru, uključujući i optičku disk jedinicu.

Umetanje optičkog diska

Opterećenje ležišta

1. Uključite računar.
2. Pritisnite dugme za otpuštanje (1) na maski disk jedinice kako biste oslobodili ležište diska.
3. Izvucite ležište (2).
4. Držite disk za ivice da ne biste dodirnuli ravne površine diska i postavite ga iznad osovine ležišta tako da strana sa oznakom bude okrenuta nagore.

 **NAPOMENA:** Ako ležište nije sasvim dostupno, pažljivo nagnite disk kako biste ga postavili iznad osovine.

5. Lagano pritiskajte disk nadole (3) ka osovini ležišta sve dok ne škljocne i nalegne na svoje mesto.

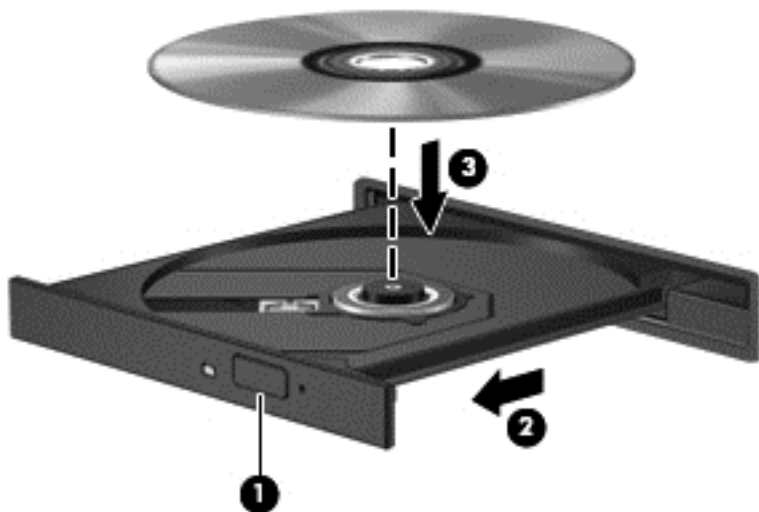

6. Zatvorite ležište diska.

 **NAPOMENA:** Nakon što umetnete disk, normalno je da se javi kratka pauza. Ako niste izabrali program za reprodukciju medija, otvara se okvir za dijalog AutoPlay (Automatska reprodukcija). Od vas će biti zatraženo da izaberete kako ćete koristiti sadržaj medijuma.

Opterećenje utora

△ **OPREZ:** Nemojte da umećete optičke diskove od **8 cm** u utore optičke disk jedinice. Tako možete da oštetite optičku disk jedinicu.

1. Uključite računar.
2. Držite disk za ivice da ne biste dodirnuli ravne površine diska i postavite ga tako da strana sa oznakom bude okrenuta nagore.

3. Lagano umetnite disk u utor optičke disk jedinice.



Uklanjanje optičkog diska

Opterećenje ležišta

Disk možete da uklonite na dva načina, u zavisnosti od toga da li se ležište diska normalno otvara ili ne.

Kad se ležište diska normalno otvara

1. Pritisnite dugme za otpuštanje **(1)** na maski disk jedinice kako biste oslobodili ležište diska, a zatim lagano povucite ležište **(2)** dok se ne zaustavi.
2. Uklonite disk **(3)** iz ležišta nežno pritiskajući na osovinu i podižući spoljne ivice diska. Disk držite za ivice da ne biste dodirnuli ravne površine.

 **NAPOMENA:** Ako ležište nije sasvim dostupno, pažljivo nagnite disk dok ga vadite.

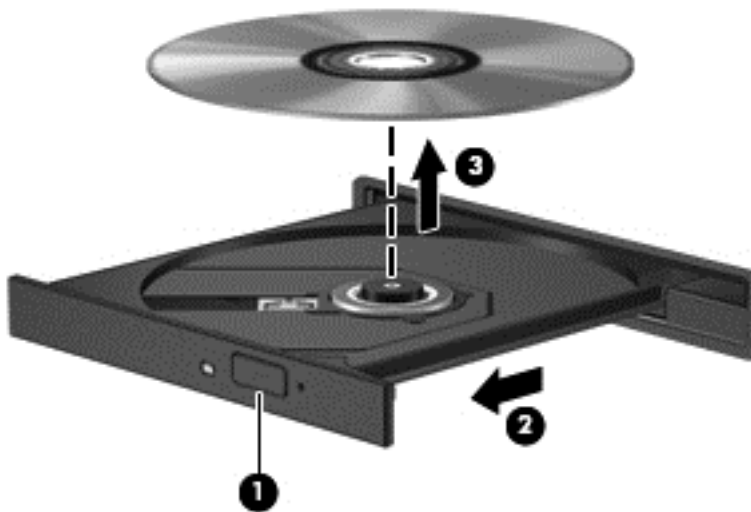

3. Zatvorite ležište diska i stavite disk u zaštitni omot.

Kad se ležište diska ne otvara

1. Umetnite kraj spajalice za papir **(1)** u ulaz za otpuštanje na prednjoj maski disk jedinice.
2. Lagano pritiskajte spajalicu za papir dok se ležište diska ne oslobodi, a zatim izvucite ležište **(2)** dok se ne zaustavi.

- Uklonite disk (3) iz ležišta nežno pritiskajući na osovinu i podižući spoljne ivice diska. Disk držite za ivice da ne biste dodirnuli ravne površine.

 **NAPOMENA:** Ako ležište nije sasvim dostupno, pažljivo nagnite disk dok ga vadite.

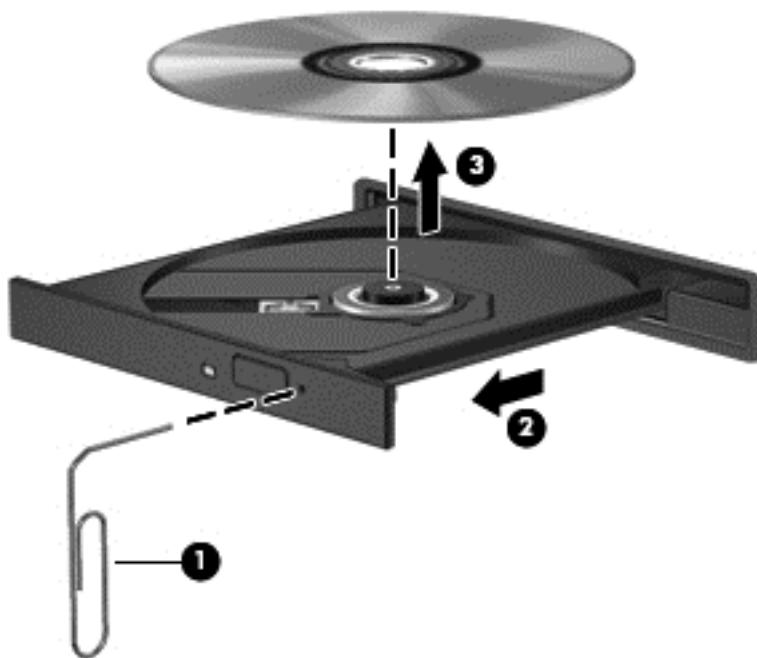

- Zatvorite ležište diska i stavite disk u zaštitni omot.

Opterećenje utora

- Pritisnite dugme za otpuštanje (1) pored disk jedinice.
- Izvadite disk (2) tako što ćete da ga držite za ivice i vodite računa da ne dodirnete ravne površine.



- Stavite disk u zaštitni omot.

Deljenje optičkih disk jedinica

Ukoliko računar možda nema integrisanu optičku disk jedinicu, možete da pristupate softveru i podacima, kao i da instalirate aplikacije tako što ćete da delite optičku disk jedinicu koja se nalazi na drugom računaru u mreži na koju ste povezani. Deljenje disk jedinica je funkcija operativnog sistema Windows koja omogućava pristup disk jedinici jednog računara sa drugih računara iz iste mreže.

 **NAPOMENA:** Da biste mogli da delite optičku disk jedinicu, potrebno je da imate podešenu mrežu. Da biste dobili dodatne informacije o podešavanju mreže, pogledajte odeljak [Umrežavanje \(samo kod pojedinih modela\) na stranici 2](#).

NAPOMENA: Neki diskovi, poput DVD filmova ili diskova sa igrama, mogu biti zaštićeni od kopiranja i stoga se ne mogu koristiti u okviru deljenja DVD ili CD disk jedinica.

Da biste delili optičku disk jedinicu:

- Windows 7** – Na računaru na kom postoji optička disk jedinica koju delite, izaberite **Start > Computer** (Računar).
Windows XP – Na računaru na kom postoji optička disk jedinica koju delite, izaberite **Start > My Computer** (Moj računar).
- Kliknite desnim tasterom na optičku disk jedinicu koju želite da delite, a zatim na **Properties** (Svojstva).
- Windows 7** – Izaberite karticu **Sharing** (Deljenje) > **Advanced Sharing** (Više opcija deljenja).
Windows XP – Izaberite karticu **Sharing** (Deljenje).
- Izaberite polje za potvrdu **Share this folder** (Deli ovu fasciklu).
- Unesite ime za optičku disk jedinicu u polje za tekst **Share name** (Ime deljenog resursa).
- Kliknite na **Apply** (Primeni), a zatim na **OK** (U redu).
- Da biste prikazali deljenu optičku disk jedinicu:
Windows 7 – Izaberite **Start > Control Panel** (Kontrolna tabla) > **Network and Internet** (Mreža i Internet) > **Network and Sharing Center** (Centar za mrežu i deljenje).
Windows XP – Izaberite **Start > Control Panel** (Kontrolna tabla) > **Network and Internet Connections** (Mrežne i Internet veze).

Korišćenje RAID-a (samo kod pojedinih modela)

RAID (Redundant Arrays of Independent Disks) tehnologija omogućava istovremeno korišćenje dva ili više čvrstih diskova na računaru. RAID više disk jedinica posmatra kao povezanu disk jedinicu preko postavki hardvera ili softvera. Ako je više disk jedinica podešeno da zajedno funkcioniše na ovaj način, onda se one nazivaju RAID niz.

Dodatne informacije o RAID tehnologiji potražite na Web lokaciji kompanije HP na adresi <http://www.hp.com/support>.

7 Bezbednost

Zaštita računara

Standardne bezbednosne funkcije pružene kroz operativni sistem Windows® i uslužni program za podešavanje koji nije deo Windows-a mogu zaštititi vaše lične postavke i podatke od raznih rizika.

 **NAPOMENA:** Bezbednosna rešenja dizajnirana su da odvrate, ali ona možda ne mogu da odvrate softverske napade ili da spreče krađu ili pogrešno rukovanje.

NAPOMENA: Pre slanja računara na servis, napravite rezervne kopije datoteka, izbrišite sve one koje su poverljive i uklonite sva podešavanja za lozinke.

NAPOMENA: Neke funkcije navedene u ovom poglavlju možda nisu dostupne na vašem računaru.

Rizik računara	Bezbednosna funkcija
Neovlašćena upotreba računara	<ul style="list-style-type: none">• QuickLock (samo kod pojedinih modela)• Lozinka za pokretanje sistema• Čitač otiska prsta
Računarski virusi	Antivirusni softver
Neovlašćeni pristup podacima	<ul style="list-style-type: none">• Softver zaštitnog zida• Windows ažuriranja• Šifrovanje datoteka
Neovlašćeni pristup uslužnom programu za podešavanje, BIOS postavkama i drugim identifikujućim informacijama sistema	Administratorska lozinka
Tekuće ili buduće pretnje za računar	Kritična bezbednosna ažuriranja od kompanije Microsoft
Neovlašćeni pristup Windows korisničkom nalogu	Korisnička lozinka
Neovlašćeno uklanjanje računara	Utor za bezbednosni kabl (koristi se sa opcionalnim bezbednosnim kablom)

Korišćenje lozinki

Lozinka je grupa znakova koju birate radi zaštite podataka vašeg računara. Može biti podešeno nekoliko tipova lozinki, u skladu sa vašom željom za kontrolom pristupa vašim podacima. Lozinke mogu biti postavljene u Windowsu ili u prethodno instaliranom uslužnom programu za podešavanje, koji nije deo Windowsa.

 **NAPOMENA:** Da biste umanjili rizik od nemogućnosti ponovnog pristupa računaru, zabeležite svaku lozinku i čuvajte je na sigurnom mestu.

Istu lozinku možete da koristite za uslužni program za podešavanje i za bezbednosnu funkciju Windowsa. Takođe, istu lozinku možete da koristite za više od jednog uslužnog programa za podešavanje.

Za više informacija o lozinkama za Windows, kao što je lozinka za zaštitu ekrana, izaberite **Start > Help and Support** (Pomoć i podrška).

Postavljanje lozinki u operativnom sistemu Windows

Lozinka	Funkcija
Administratorska lozinka	Štiti pristup sadržaju računara na nivou administratora. NAPOMENA: Ova lozinka se ne može koristiti za pristup sadržaju uslužnog programa za podešavanje.
Korisnička lozinka	Štiti pristup Windows korisničkom nalogu. Takođe štiti pristup sadržaju računara i mora biti uneta kada napuštate stanje spavanja ili hibernaciju.
QuickLock (samo kod pojedinih modela)	Štiti vaše informacije prikazivanjem prozora za prijavljivanje u operativni sistem. Dok je prozor za prijavljivanje prikazan, računaru se ne može pristupiti sve dok se ne unese Windows korisnička lozinka ili Windows administratorska lozinka. Nakon što zadate korisničku ili administratorsku lozinku, pratite ove korake: <ol style="list-style-type: none">1. Pokrenite QuickLock.2. Napustite QuickLock tako što ćete da unesete lozinku Windows korisnika ili administratora.

Postavljanje lozinki u uslužnom programu za podešavanje

Lozinka	Funkcija
Administratorska lozinka*	<ul style="list-style-type: none">Štiti pristup uslužnom programu za podešavanje.Nakon što je ova lozinka postavljena, mora biti uneta svaki put kada se pristupa uslužnom programu za podešavanje. <p>OPREZ: Ako zaboravite administratorsku lozinku, ne možete pristupiti uslužnom programu za podešavanje.</p> <p>NAPOMENA: Administratorska lozinka može da se koristi umesto lozinke za pokretanje sistema.</p> <p>NAPOMENA: Vaša administratorska lozinka se ne može zameniti sa administratorskom lozinkom postavljenom u Windowsu, niti se prikazuje pri postavljanju, unošenju, promeni, ili brisanju.</p> <p>NAPOMENA: Ukoliko unesete lozinku za pokretanje sistema prilikom prve provere lozinke pre nego što se prikaže poruka „Press the ESC key for Startup Menu“ (Pritisnite taster ESC da dođete do menija Startup), morate da unesete administratorsku lozinku da biste mogli da pristupite uslužnom programu za podešavanje.</p>
Lozinka za pokretanje sistema*	<ul style="list-style-type: none">Štiti pristup sadržaju računara.Nakon što je ova lozinka postavljena, mora biti uneta svaki put kada se uključi ili ponovo pokrene računar, ili napušta režim hibernacije. <p>OPREZ: Ako zaboravite lozinku za pokretanje sistema, ne možete ponovo da pokrenete računar, niti da napustite režim hibernacije.</p> <p>NAPOMENA: Administratorska lozinka može da se koristi umesto lozinke za pokretanje sistema.</p> <p>NAPOMENA: Lozinka za pokretanje sistema nije prikazana kada se postavlja, unosi, menja ili briše.</p>

*Za detalje o svakoj od ovih lozinki, pogledajte sledeće teme.

Upravljanje administratorskom lozinkom

Da biste podesili, promenili ili obrisali ovu lozinku, pratite ove korake:

1. Otvorite uslužni program za podešavanje uključivanjem ili ponovnim pokretanjem sistema računara. Dok je prikazana poruka „Press the ESC key for Startup Menu“ (Pritisnite taster ESC da dođete do menija Startup) u donjem levom uglu ekrana, pritisnite **esc**. Kada se prikaže meni pokretanja, pritisnite **f10**.
2. Koristite tastere sa strelicama da biste izabrali **Security** (Bezbednost) > **Set Administrator Password** (Postavi lozinku administratora), a zatim pritisnite **enter**.
 - Da biste postavili administratorsku lozinku, unesite svoju lozinku u polja **Enter New Password** (Unesite novu lozinku) i **Confirm New Password** (Potvrdite novu lozinku), a zatim pritisnite **enter**.
 - Da biste promenili administratorsku lozinku, unesite svoju važeću lozinku u polje **Enter Current Password** (Unesite važeću lozinku), unesite novu lozinku u polja **Enter New Password** (Unesite novu lozinku) i **Confirm New Password** (Potvrdite novu lozinku), a onda pritisnite **enter**.
 - Da biste izbrisali administratorsku lozinku, unesite svoju važeću lozinku u polje **Enter Password** (Unesite lozinku), a zatim četiri puta pritisnite **enter**.
3. Da biste sačuvali promene i izašli iz uslužnog programa za podešavanje, pomoću tastera sa strelicama izaberite **Exit** (Izlaz) > **Exit Saving Changes** (Izađi i snimi promene).

Promene se primenjuju nakon ponovnog pokretanja računara.

Unos administratorske lozinke

U odzivniku **Enter Password** (Unesite lozinku), otkucajte svoju administratorsku lozinku, a zatim pritisnite **enter**. Nakon tri neuspela pokušaja da unesete administratorsku lozinku, morate ponovo da pokrenete računar i pokušate iznova.

Upravljanje lozinkom za pokretanje sistema

Da biste podesili, promenili ili obrisali ovu lozinku, pratite ove korake:

1. Otvorite uslužni program za podešavanje uključivanjem ili ponovnim pokretanjem sistema računara. Dok je prikazana poruka „Press the ESC key for Startup Menu“ (Pritisnite taster ESC da dođete do menija Startup) u donjem levom uglu ekrana, pritisnite **esc**. Kada se prikaže meni pokretanja, pritisnite **f10**.
2. Upotrebite tastere sa strelicama i izaberite **Security** (Bezbednost) > **Set Power-On Password** (Postavi lozinku za pokretanje sistema), a zatim pritisnite **enter**.
 - da biste postavili lozinku za pokretanje sistema, unesite svoju lozinku u polja **Enter New Password** (Unesite novu lozinku) i **Confirm New Password** (Potvrdite novu lozinku), a zatim pritisnite **enter**.
 - Da biste promenili lozinku za pokretanje sistema, unesite svoju važeću lozinku u polje **Enter Current Password** (Unesite važeću lozinku), unesite novu lozinku u polja **Enter New Password** (Unesite novu lozinku) i **Confirm New Password** (Potvrdite novu lozinku), a zatim pritisnite **enter**.
 - Da biste izbrisali lozinku za pokretanje sistema, unesite svoju važeću lozinku u polje **Enter Password** (Unesite lozinku), a zatim četiri puta pritisnite **enter**.
3. Da biste sačuvali promene i izašli iz uslužnog programa za podešavanje, pomoću tastera sa strelicama izaberite **Exit** (Izlaz) > **Exit Saving Changes** (Izađi i snimi promene).

Promene se primenjuju nakon ponovnog pokretanja računara.

Unos lozinke za pokretanje sistema

U odzivniku **Enter Password** (Unesite lozinku), otkucajte svoju lozinku, a zatim pritisnite **enter**. Nakon tri neuspela pokušaja da unesete lozinku, morate ponovo da pokrenete računar i pokušate iznova.

Korišćenje antivirusnog softvera

Kada koristite računar za pristup e-pošti, mreži, ili Internetu, potencijalno ga izlažete računarskim virusima. Računarski virusi mogu da onemoguće operativni sistem, programe ili uslužne programe, ili da izazovu njihovo neuobičajeno funkcionisanje.

Antivirusni softver može da otkrije većinu virusa, da ih uništi i najčešće može da popravi izazvanu štetu. Kako biste obezbedili stalnu zaštitu od novootkrivenih virusa, antivirusni softver mora biti ažuran.

Antivirusni program može biti unapred instaliran na računaru i možda predstavlja probnu verziju. Preporučuje se da nadogradite probnu verziju ili da kupite antivirusni program po svom izboru kako biste u potpunosti zaštitili računar.

Za više informacija o računarskim virusima otkucajte **viruses** (virusi) u polje za pretragu odeljka „Help and Support“ (Pomoć i podrška).

Korišćenje softvera zaštitnog zida

Namena zaštitnog zida je sprečavanje neovlašćenog pristupa sistemu ili mreži. Zaštitni zid može biti program koji instalirate na računar i/ili mrežu, odnosno može predstavljati rešenje sačinjeno i od hardvera i softvera.

Postoje dva tipa zaštitnog zida:

- Zaštitni zid zasnovan na hostu – softver koji štiti samo računar na kom je instaliran.
- Zaštitni zid zasnovan na mreži – instaliran na DSL ili kablovskom modemu, kao i na kućnoj mreži u cilju zaštite svih računara na mreži.

Kada je zaštitni zid instaliran u sistemu, svi podaci koji se šalju u sistem i koji se šalju iz sistema se nadgledaju i upoređuju sa skupom kriterijuma bezbednosti koje definiše korisnik. Svi podaci koji ne ispunjavaju zadate kriterijume se blokiraju.

Računar ili mrežna oprema možda već imaju instaliran zaštitni zid. Ukoliko nemaju, dostupna su softverska rešenja zaštitnog zida.

 **NAPOMENA:** Pod nekim okolnostima zaštitni zid može blokirati pristup Internet igrama, ometati rad štampača ili deljenje datoteka na mreži ili blokirati ovlašćene priloge e-pošte. Da biste privremeno rešili problem, onemogućite zaštitni zid, obavite željeni zadatak, a zatim ponovo omogućite zaštitni zid. Za trajno rešenje problema, iznova konfigurirate zaštitni zid.

Instaliranje kritičnih bezbednosnih ažuriranja

 **OPREZ:** Microsoft šalje upozorenja na kritična bezbednosna ažuriranja. Da biste zaštitili računar od bezbednosnih upada i virusa, instalirajte sva kritična ažuriranja od Microsoft-a odmah nakon prijema upozorenja.

Ispravke za operativni sistem i drugi softver su možda postale dostupne nakon što je računar isporučen iz fabrike. Kako biste bili sigurni da su sve dostupne ispravke instalirane na računaru, pratite sledeće smernice:

- Pokrenite ažuriranje Windowsa što je pre moguće nakon podešavanja vašeg računara. Koristite vezu za ažuriranje na **Start > All Programs (Svi programi) > Windows Update (Ažuriranje Windowsa)**.
- Nakon toga jednom mesečno pokrenite ažuriranje Windowsa.
- Nabavite ispravke za Windows i druge Microsoft® programe, kako se objavljuju, sa Web lokacije Microsofta i preko veze za ažuriranje u odeljku „Help and Support“ (Pomoć i podrška).

Instaliranje opcionalnog bezbednosnog kabla

 **NAPOMENA:** Bezbednosni kabl je dizajniran da odvraća nekog od zloupotrebe ili krađe računara, ali ne može to da spreči.

NAPOMENA: Utor za bezbednosni kabl na vašem računaru se možda neznatno razlikuje u odnosu ilustraciju u ovom odeljku. Informacije o pronalaženju utora za bezbednosni kabl na računaru potražite u vodiču *Upoznavanje sa računalom*.

1. Omotajte bezbednosni kabl oko čvrstog predmeta.
2. Ubacite ključ (1) u bravu kabla (2).

3. Ubacite bravu kabela u utor bezbednosnog kabela na računaru (3), a zatim zaključajte bravu kabela ključem.

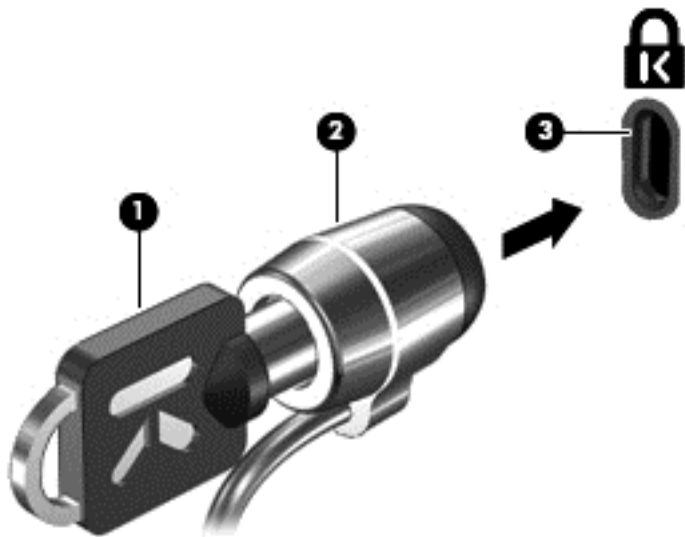

4. Uklonite ključ i čuvajte ga na sigurnom mestu.

Korišćenje čitača otiska prsta (samo kod pojedinih modela)

Integrirani čitači otiska prsta su dostupni kod pojedinih modela. Da biste mogli da koristite čitač otiska prsta, neophodno je da na računaru podesite korisnički nalog sa lozinkom. Ovaj nalog vam omogućava da se prijavite na računar tako što ćete da prevučete određenim prstom na računaru. Čitač otiska prsta možete da koristite i za popunjavanje polja za lozinke na Web lokacijama i u drugim programima za koje je neophodna prijava. Uputstva potražite u pomoći softvera čitača otiska prsta.

Nakon što kreirate svoj identitet pomoću otiska prsta, možete da podesite uslugu Single Sign On (Jedinstveno prijavljivanje) koja vam omogućava da koristite skener otiska prsta za kreiranje akreditiva za bilo koju aplikaciju za koju su neophodni korisničko ime i lozinka.

Nalaženje čitača otiska prsta

Čitač otiska prsta predstavlja mali metalni senzor koji se nalazi na nekom od sledećih delova računara:

- blizu donjeg dela dodirne table;
- s desne strane tastature;
- s gornje, desne strane ekrana;
- s leve strane ekrana.

U zavisnosti od modela računara, čitač otiska prsta može biti u horizontalnom ili vertikalnom položaju. Oba položaja podrazumevaju da morate da prevučete prstom okomito u odnosu na metalni senzor. Informacije o pronalaženju čitača otiska prsta na računaru potražite u vodiču *Upoznavanje sa računarom*.

8 Održavanje

Čišćenje računara

Čišćenje ekrana

- △ **OPREZ:** Da biste izbegli trajno oštećenje računara, nikada ne prskajte ekran vodom, sredstvima za čišćenje ili hemikalijama.

Da biste uklonili mrlje i vlakna, povremeno očistite ekran mekom, vlažnom tkaninom koja ne sadrži lan. Ukoliko je potrebno dodatno čišćenje ekrana, koristite prethodno nakvašenu antistatičku krpnu ili antistatički čistač ekrana.

Čišćenje dodirne table i tastature

Prljavština i masnoća na dodirnoj tabli mogu da izazovu poskakivanje pokazivača po ekranu. Da biste to izbegli, očistite dodirnu tablu vlažnom krpom i često perite ruke dok koristite računar.

- ⚠ **UPOZORENJE!** Da biste smanjili rizik od strujnog udara ili oštećenja unutrašnjih komponenti, nemojte koristiti papučicu usisivača za čišćenje tastature. Usisivač može da ostavi kućne otpatke na površini tastature.

Čistite tastaturu redovno kako biste sprečili lepljivost tastera i uklonili prašinu, vlakna i čestice koje se mogu zaglaviti ispod njih. Za uduvanje vazduha oko i ispod tastera radi pomeranja i uklanjanja ostataka možete koristiti limenku komprimovanog vazduha sa cevčicom.

Ažuriranje programa i upravljačkih programa

HP preporučuje da ažurirate svoje programe i redovno vam dostavlja najnovije verzije. Idite na <http://www.hp.com/support> da biste preuzeli najnovije verzije. Možete da se registrujete i za prijem automatskih obaveštenja o stavkama za ažuriranje kada su dostupne.

Korišćenje programa SoftPaq Download Manager

HP SoftPaq Download Manager (SDM) je alatka koja omogućava brz pristup informacijama o SoftPaq-ovima za HP poslovne računare, ne zahtevajući broj SoftPaq-a. Korišćenjem ove alatke, možete na lak način da pretražujete SoftPaq-ove, te da ih preuzimate i raspakujete.

SoftPaq Download Manager (Upravljač za preuzimanje) čita i preuzima, sa lokacije HP FTP, objavljene datoteke sa podacima koje sadrže model računara i SoftPaq informaciju. Uz SoftPaq Download Manager (Upravljač za preuzimanje) možete da odredite jedan ili više modela računara kako bi pronašli koji su SoftPaq-ovi dostupni za preuzimanje.

SoftPaq Download Manager (Upravljač za preuzimanje) proverava lokaciju HP FTP radi ažuriranja baze podataka i softvera. Ako pronađe ažuriranja, ona se preuzimaju i automatski primenjuju.

SoftPaq Download Manager dostupan je na HP-ovoj Web lokaciji. Da biste koristili SoftPaq Download Manager za preuzimanje SoftPaq-ova, najpre morate da preuzmete i instalirate taj program. Idite na HP-ovu Web lokaciju na adresi <http://www.hp.com/go/sdm>, i sledite uputstva za preuzimanje i instaliranje programa SoftPaq Download Manager.

Za preuzimanje SoftPaq-ova:

1. Izaberite **Start > All Programs** (Svi programi) > **HP Software Setup** (Podešavanje softvera) > **HP SoftPaq Download Manager** (Upravljač za preuzimanje).
2. Kada se prvi put otvori Softpaq Download Manager (Softpaq Upravljač za preuzimanje), prikazaće se prozor u okviru kog će biti navedeno pitanje da li želite da bude prikazan samo softver za vaš računar ili softver za sve podržane modele. Izaberite **Show software for all supported models** (Prikaži softver za sve podržane modele). Ako ste već koristili program HP SoftPaq Download Manager, pređite na 3. korak.
 - a. Izaberite vaš operativni sistem i filtere jezika u prozoru za opcije konfigurisanja. Filteri ograničavaju broj opcija koje su navedene u oknu za katalog proizvoda. Na primer, ako kao filter operativnog sistema izaberete samo Windows 7 Professional, jedini operativni sistem koji će biti prikazan u oknu Product Catalog (Katalog proizvoda) biće Windows 7 Professional.
 - b. Da biste dodali druge operativne sisteme, promenite postavke filtera u prozoru za opcije konfigurisanja. Dodatna obaveštenja naći ćete u meniju Help (Pomoć) softvera HP SoftPaq Download Manager.
3. U levom oknu, kliknite na znak (+) da biste proširili spisak modela, a zatim izaberite jedan ili više modela proizvoda koje želite da ažurirate.
4. Kliknite **Find Available SoftPaqs** (Pronađi dostupne SoftPaq-ove) da preuzmete listu dostupnih SoftPaq-ova za izabrani računar.
5. Izaberite sa spiska dostupnih SoftPaq-ova, a zatim kliknite na **Download Only** (Samo preuzimanje) ako želite da preuzmete mnogo SoftPaq-ova, jer izbor SoftPaq-ova i brzina Internet veze određuju koliko će trajati proces preuzimanja.

Ako želite da preuzmete samo jedan ili dva SoftPaq-a, a imate Internet vezu velike brzine, kliknite na **Download & Unpack** (Preuzimanje i raspakivanje).

6. Desnim tasterom miša kliknite na **Install SoftPaq** (Instaliranje SoftPaq-a) u softveru SoftPaq Download Manager da biste instalirali izabrane SoftPaq-ove na računar.

9 Uslužni program za podešavanje (BIOS) i dijagnostika sistema

Korišćenje uslužnog programa za podešavanje

Uslužni program za podešavanje ili BIOS (basic input-output system – osnovni ulazno-izlazni sistem) kontroliše komunikaciju između svih ulaznih i izlaznih uređaja sistema (kao što su disk jedinice, ekran, tastatura, miš i štampač). Uslužni program za podešavanje sadrži postavke za sve tipove instaliranih perifernih uređaja, sekvencu pokretanja računara, kao i količinu sistemske i proširene memorije.

 **NAPOMENA:** Budite izuzetno pažljivi pri unosu izmena u uslužnom programu za podešavanje. Greške mogu dovesti do nepravilnog funkcionisanja računara.

Pokretanje uslužnog programa za podešavanje

 **NAPOMENA:** Eksterna tastatura ili miš povezani preko USB porta mogu se koristiti sa uslužnim programom za podešavanje samo ako je omogućena USB podrška za starije uređaje.

Da biste pokrenuli uslužni program za podešavanje, pratite sledeće korake:

1. Uključite ili ponovo pokrenite računar i onda pritisnite **esc** dok je na dnu ekrana prikazana poruka „Press the ESC key for Startup Menu“ (Pritisnite taster ESC da biste otvorili meni za pokretanje).
2. Pritisnite taster **f10** da biste ušli u uslužni program za podešavanje.

Promena jezika u uslužnom programu za podešavanje

1. Pokrenite uslužni program za podešavanje.
2. Pomoću tastera sa strelicama izaberite **System Configuration** (Konfiguracija sistema) > **Language** (Jezik), a zatim pritisnite **enter**.
3. Pomoću tastera sa strelicama izaberite jezik, a zatim pritisnite **enter**.
4. Kada se prikaže odzivnik za potvrdu sa označenim vašim jezikom, pritisnite **enter**.
5. Da biste napustili uslužni program za podešavanje i sačuvali promene, pomoću tastera sa strelicama izaberite **Exit** (Izlaz) > **Exit Discarding Changes** (Izađi i sačuvaj promene), a zatim pritisnite **enter**.

Promene odmah stupaju na snagu.

Navigacija i izbor u uslužnom programu za podešavanje

Da biste se kretali i pravili odabir u uslužnom programu za podešavanje, pratite ove korake:

1. Uključite ili ponovo pokrenite računar i onda pritisnite **esc** dok je na dnu ekrana prikazana poruka „Press the ESC key for Startup Menu“ (Pritisnite taster ESC da biste otvorili meni za pokretanje).
 - Da biste izabrali meni ili stavku sa menija, koristite taster „tab“ i tastere sa strelicama na tastaturi, i tada pritisnite **enter** ili pomoću pokazivačkog uređaja kliknite na stavku.
 - Za pomeranje na gore i dole, kliknite na strelicu na gore ili na dole u gornjem desnom uglu ekrana, ili upotrebite tastere sa strelicom na gore, odnosno strelicom na dole.
 - Da biste zatvorili otvorene okvire za dijalog i vratili se na glavni ekran uslužnog programa za podešavanje, pritisnite taster **esc**, a zatim pratite uputstva navedena na ekranu.

 **NAPOMENA:** Možete da koristite pokazivački uređaj (dodirnu tablu, pokazivačku palicu ili USB miš) ili tastaturu da biste se kretali kroz uslužni program za podešavanje i vršili izbor u okviru njega.

2. Pritisnite taster **f10** da biste ušli u uslužni program za podešavanje.

Za izlazak iz menija uslužnog programa za podešavanje, odaberite jednu od sledećih metoda:

- Da biste napustili menije uslužnog programa za podešavanje bez čuvanja izmena, kliknite na ikonu **Exit** (Izađi) u donjem levom uglu ekrana, a zatim pratite uputstva navedena na ekranu.
– ili –
Koristite taster „tab“ i tastere sa strelicama da izaberete **File** (Datoteka) > **Ignore Changes and Exit** (Zanemari promene i izađi) i onda pritisnite **enter**.
– ili –
- Da biste sačuvali izmene i napustili menije uslužnog programa za podešavanje, kliknite na ikonu **Save** (Sačuvaj) u donjem levom uglu ekrana, a zatim pratite uputstva navedena na ekranu.
– ili –
Koristite taster „tab“ i tastere sa strelicama da izaberete **File** (Datoteka) > **Save Changes and Exit** (Sačuvaj promene i izađi) i onda pritisnite **enter**.

Vaše promene primenjuju se od ponovnog pokretanja računara.

Prikazivanje informacija o sistemu

1. Pokrenite uslužni program za podešavanje.
2. Izaberite **glavni** meni. Prikazane su informacije o sistemu kao što su datum i vreme sistema i identifikujući podaci o računaru.
3. Da biste napustili uslužni program za podešavanje bez ikakve promene postavki, pomoću tastera sa strelicama izaberite **Exit** (Izlaz) > **Exit Discarding Changes** (Izađi bez snimanja promena), a zatim pritisnite **enter**.

Vraćanje fabričkih podešavanja u uslužnom programu za podešavanje

 **NAPOMENA:** Vraćanje podrazumevanih vrednosti neće promeniti način rada čvrstog diska.

Da biste vratili sva podešavanja u uslužnom programu za podešavanje na fabrički podešene vrednosti, pratite ove korake:

1. Uključite ili ponovo pokrenite računar i onda pritisnite **esc** dok je na dnu ekrana prikazana poruka „Press the ESC key for Startup Menu“ (Pritisnite taster ESC da biste otvorili meni za pokretanje).
2. Pritisnite taster **f10** da biste ušli u uslužni program za podešavanje.
3. Pomoću pokazivačkog uređaja ili tastera sa strelicom izaberite **File** (Datoteka) > **Restore Defaults** (Vrati podrazumevane vrednosti).
4. Pratite uputstva na ekranu.
5. Da biste sačuvali vaše izmene i izašli, kliknite na ikonu **Save** (Sačuvaj) u donjem levom uglu ekrana i tada pratite uputstva sa ekrana.

– ili –

Koristite tastere sa strelicama da izaberete **File** (Datoteka) > **Save changes and exit** (Sačuvaj promene i izađi) i onda pritisnite **enter**.

Vaše promene primenjuju se od ponovnog pokretanja računara.

 **NAPOMENA:** Vaša podešavanja lozinke i bezbednosna podešavanja ne menjaju se kada vratite podešavanja na fabričke vrednosti.

Napuštanje uslužnog programa za podešavanje

- Da biste napustili uslužni program za podešavanje i sačuvali promene iz trenutne sesije:
Ako meniji uslužnog programa za podešavanje nisu vidljivi, pritisnite **esc** za povratak na prikaz menija. Zatim pomoću tastera sa strelicama izaberite **Exit** (Izađi) > **Exit Saving Changes** (Izađi i sačuvaj promene), a zatim pritisnite **enter**.
- Da biste napustili uslužni program za podešavanje bez čuvanja promena iz trenutne sesije:
Ako meniji uslužnog programa za podešavanje nisu vidljivi, pritisnite **esc** za povratak na prikaz menija. Zatim pomoću tastera sa strelicama izaberite **Exit** (Izađi) > **Exit Discarding Changes** (Izađi bez čuvanja promena), a zatim pritisnite **enter**.

Ažuriranje BIOS-a

Ažurne verzije BIOS-a mogu biti dostupne na Web lokaciji HP-a.

Većina ažurnih verzija BIOS-a koje se nalaze na HP Web lokaciji spakovane su u kompresovane datoteke pod nazivom *SoftPkg*s.

Neki paketi za preuzimanje sadrže datoteku Readme.txt, koja pruža informacije o instaliranju i rešavanju problema sa datotekom.

Utvrđivanje verzije BIOS-a

Da biste utvrdili da li je među dostupnim ažurnim verzijama BIOS-a neka koja je novija od one na vašem računaru, morate znati koja je verzija BIOS-a trenutno instalirana.

Informacije o verziji BIOS-a (poznata i kao *ROM date (ROM datum)* i *System BIOS (Sistemski BIOS)*) se mogu prikazati korišćenjem kombinacije tastera **fn+esc** (ako ste već u operativnom sistemu Windows) ili uslužnog programa za podešavanje.

1. Pokrenite uslužni program za podešavanje.
2. Pomoću pokazivačkog uređaja ili tastera sa strelicom izaberite **File (Datoteka) > System Information** (Informacije o sistemu).
3. Da biste napustili uslužni program za podešavanje bez čuvanja izmena, kliknite na ikonu **Exit** (Izađi) u donjem levom uglu ekrana, a zatim pratite uputstva navedena na ekranu.

– ili –

Koristite taster „tab“ i tastere sa strelicama da izaberete **File (Datoteka) > Ignore Changes and Exit** (Zanemari promene i izađi) i onda pritisnite **enter**.

Preuzimanje ažuriranja BIOS-a

- △ **OPREZ:** Da biste umanjili rizik od oštećenja računara ili neuspešnog instaliranja, preuzimajte i instalirajte BIOS ažuriranja samo kada je računar povezan na pouzdano spoljašnje napajanje preko adaptera naizmenične struje. Nemojte preuzimati niti instalirati BIOS ažuriranje dok računar radi na napajanje iz baterije, dok je u opcionalnom uređaju za priključivanje ili je povezan na opcionalni izvor napajanja. Pratite ova uputstva u toku preuzimanja i instaliranja:

Ne isključujte napajanje računara iskopčavanjem kabla za napajanje iz utičnice za naizmeničnu struju.

Ne isključujte računar i ne pokrećite stanje spavanja, odnosno hibernacije.

Nemojte ubacivati, uklanjati, povezivati ili iskopčavati bilo kakav uređaj, kabl ili žicu.

1. **Windows 7** – Izaberite **Start > Help and Support** (Pomoć i podrška) > **Maintain** (Održavanje).
Windows XP – Izaberite **Start > Help and Support** (Pomoć i podrška), a zatim izaberite ažuriranje softvera i upravljačkih programa.
2. Pratite uputstva sa ekrana da biste odredili svoj računar i pristupili BIOS ažuriranju koje želite da preuzmete.
3. U polju za preuzimanje pratite ove korake:
 - a. Odredite BIOS ažuriranje koje je novije od onog koje trenutno imate instalirano na računaru. Zabeležite datum, ime ili druge znake. Možda će vam ove informacije zatrebati da biste kasnije pronašli ažurnu verziju, kada već bude preuzeta i smeštena na vaš čvrsti disk.
 - b. Pratite uputstva na ekranu da biste preuzeli izabranu datoteku i snimili je na čvrsti disk.

Zabeležite putanju do lokacije na čvrstom disku gde se preuzima BIOS ažuriranje. Ova putanja će vam trebati da biste kasnije instalirali ažurnu verziju.

 **NAPOMENA:** Ako je računar povezan na mrežu, savetujte se sa administratorom mreže pre instaliranja bilo kakvih ažurnih verzija softvera, naročito u slučaju sistemskog BIOS-a.

Procedure instaliranja BIOS-a se razlikuju. Pratite sva uputstva koja su prikazana na ekranu nakon završetka preuzimanja. Ako nisu prikazana nikakva uputstva, pratite ove korake:

1. **Windows 7** – Otvorite Windows Explorer tako što ćete da izaberete **Start > Computer** (Računar).

Windows XP – Otvorite Windows Explorer tako što ćete da izaberete **Start > My Computer** (Moj računar).

2. Dvaput kliknite na oznaku čvrstog diska. Uobičajena oznaka čvrstog diska je Local Disk (C:).
3. Preko ranije zabeležene putanje do čvrstog diska, otvorite fasciklu koja sadrži ažurnu verziju.
4. Dvaput kliknite na datoteku koja ima .exe ekstenziju (na primer, *imedatoteke.exe*).
Instaliranje BIOS-a počinje.
5. Dovršite instaliranje praćenjem uputstava sa ekrana.

 **NAPOMENA:** Nakon što je poruka na ekranu izvestila o uspešnom instaliranju, možete da izbrisete preuzetu datoteku sa čvrstog diska.

Korišćenje dijagnostike sistema

Dijagnostika sistema vam omogućava da pokrećete dijagnostičke testove kako biste utvrdili da li hardver na računaru ispravno funkcioniše. U okviru dijagnostike sistema su dostupni sledeći dijagnostički testovi:

- Test pokretanja – Ovaj test proverava glavne komponente računara potrebne za njegovo pokretanje.
- Test konflikata – Ovim testom se ponavlja test pokretanja i proverava da li ima povremenih problema koje test pokretanja ne detektuje.
- Test hard diska – Ovaj test analizira fizičko stanje čvrstog diska, a zatim proverava sve podatke u svim sektorima čvrstog diska. Test će, ako detektuje oštećeni sektor, pokušati da premesti podatke u ispravan sektor.
- Test memorije – Ovaj test analizira fizičko stanje memorijskih modula. Ukoliko on prijavi grešku, odmah zamenite memorijske module.
- Test baterije – Ovaj test analizira stanje baterije. Ukoliko baterija ne prođe ovaj test, kontaktirajte HP podršku i prijavite taj problem, te kupite bateriju za zamenu.

Osim toga, u prozoru dijagnostike sistema možete da vidite systemske informacije i evidencije grešaka.

Da biste pokrenuli dijagnostiku sistema:

1. Uključite ili ponovo pokrenite računar. Dok je u donjem levom uglu ekrana prikazana poruka „Press the ESC key for Startup Menu“ (Pritisnite taster ESC da biste došli do menija pokretanja), pritisnite taster **esc**. Kada se prikaže meni pokretanja, pritisnite taster **f2**.
2. Kliknite na dijagnostički test koji želite da pokrenete, a zatim pratite uputstva navedena na ekranu.

 **NAPOMENA:** Ako želite da zaustavite aktivni dijagnostički test, pritisnite taster **esc**.

A Nošenje računara na put

Da biste dobili najbolje rezultate, sledite ove savete za putovanja i transport.

- Pripremite računar za putovanje ili transport:
 - Napravite rezervne kopije svojih podataka.
 - Izvadite sve disk jedinice i sve spoljašnje medijske kartice, npr. digitalne kartice.
 - △ **OPREZ:** Da biste umanjili rizik od oštećenja računara, oštećenja disk jedinice ili gubitka podataka, uklonite medije iz disk jedinice pre nego što uklonite disk jedinicu iz njenog odeljka, kao i pre transporta, skladištenja ili putovanja sa disk jedinicom.
 - Isključite i iskopčajte sve spoljašnje uređaje.
 - Isključite računar.
- Ponesite rezervnu kopiju svojih podataka. Rezervnu kopiju čuvajte odvojeno od računara.
- Kada putujete avionom, ponesite računar kao ručni prtljag i nemojte ga prijaviti zajedno sa ostatkom prtljaga.
- △ **OPREZ:** Nemojte izlagati disk jedinicu magnetnim poljima. U bezbednosne uređaje sa magnetnim poljima spadaju metal-detektorska vrata i ručni detektori metala na aerodromima. Pokretne trake na aerodromima i slični sigurnosni uređaji kojim se proverava prtljag koji nosite sa sobom koriste rendgenske zrake umesto magnetnih polja tako da ne oštećuju disk jedinice.
- Korišćenje računara prilikom leta zavisi od pravila avio-kompanije. Ako planirate da koristite računar u toku leta, obratite se avio-kompaniji pre toga.
- Ako ne planirate da koristite računar više od dve nedelje, ili će on toliko dugo biti isključen sa napajanja, uklonite bateriju i posebno je uskladištite.
- Ako vršite transport računara ili disk jedinice, koristite odgovarajuće zaštitno pakovanje i obeležite ga natpisom „LOMLJIVO“.
- Ako je u računaru instaliran neki bežični uređaj ili HP Mobile Broadband modul, kao što je uređaj 802.11b/g, GSM (Global System for Mobile Communications) uređaj ili GPRS (General Packet Radio Service), u nekim okruženjima će korišćenje ovih uređaja biti ograničeno. Takva ograničenja mogu da se odnose na unošenje u avione, bolnice, korišćenje u blizini eksplozivnih

materija i na opasnim mestima. Ukoliko niste sigurni u vezi sa smernicama koje se primenjuju za korišćenje ovog uređaja, tražite ovlašćenje za korišćenje pre nego što ga uključite.

- Ako putujete u inostranstvo, sledite ove savete:
 - Obavestite se o pravilima carinjenja računara u svakoj zemlji ili regionu koji planirate da posetite.
 - Proverite koji su zahtevi za kablove za napajanje i adaptere za svaku lokaciju na kojoj planirate da koristite računar. Napon, frekvencija i konfiguracija priključka se mogu razlikovati.
-
- ⚠ **UPOZORENJE!** Da biste umanjili rizik od strujnog udara, požara ili oštećenja opreme, nemojte da pokušavate da uključujete računar pomoću konvertera za napon koji se prodaju za razne kućne uređaje.
-

B Resursi za rešavanje problema

- Pristupite vezama ka Web lokacijama i dodatnim informacijama o računaru preko menija Help and Support (Pomoć i podrška). Kliknite na **Start > Help and Support** (Pomoć i podrška).

 **NAPOMENA:** Za neke alatke za proveru i popravku potrebno je imati vezu sa Internetom. HP takođe pruža dodatne alatke za koje nije potrebno imati vezu sa Internetom.

- Kontaktirajte HP korisničku podršku na adresi <http://www.hp.com/go/contactHP>.

 **NAPOMENA:** Da biste dobili podršku koja je dostupna širom sveta, kliknite na **Contact HP worldwide** (Obratite se kompaniji HP bilo gde u svetu) s leve strane na stranici ili posetite adresu http://welcome.hp.com/country/us/en/wwcontact_us.html.

Odaberite neku od sledećih vrsta podrški:

- Časkanje na mreži sa HP tehničkim osobljem.

 **NAPOMENA:** Kada časkanje nije dostupno na određenom jeziku, dostupno je na engleskom.

- Slanje e-poruka HP korisničkoj podršci.
- Pronađite brojeve telefona HP korisničke podrške bilo gde u svetu.
- Pronađite HP servisni centar.

C Elektrostatičko pražnjenje

Elektrostatičko pražnjenje predstavlja pražnjenje statičkog elektriciteta kada dođe do kontakta dva objekta. Na primer, elektricitet koji osetite kada hodate po tepihu, a zatim dodirnete metalnu kvaku.

Pražnjenje statičkog elektriciteta iz prstiju ili drugih elektrostatičkih provodnika može da ošteti elektronske komponente. Da ne bi došlo do oštećenja računara, disk jedinice ili gubitka podataka, primenite sledeće mere predostrožnosti:

- Ukoliko u uputstvu za uklanjanje ili instalaciju piše da treba da isključite računar iz napajanja, učinite to nakon što ga pravilno uzemljite i pre nego što skinete poklopac.
- Čuvajte komponente u njihovim kutijama zaštićenim od statičkog elektriciteta sve dok ne budete spremni da ih instalirate.
- Nemojte da dodirujete pinove, led diode i kola. Elektronskim komponentama rukujte u što manjoj mogućoj meri.
- Koristite alate koji nisu namagnetisani.
- Pre rukovanja komponentama, dodirnite nebojenu metalnu površinu komponente da biste otpustili statički elektricitet.
- Ukoliko uklanjate komponentu, stavite ga u kutiju zaštićenu od statičkog elektriciteta.

Ako su vam potrebne dodatne informacije o statičkom elektricitetu ili pomoć sa uklanjanjem komponenti ili njihovom instalacijom, obratite se korisničkoj podršci.

Indeks

Simboli/brojevi

- 1394 kabl, povezivanje 42
- 16-bitne PC kartice 34
- 32-bitne PC kartice 34

Q

- QuickLock 55, 56

W

- WWAN uređaj 7
- web kamera 17
- Windows, postavljanje lozinki 56

A

- adapter naizmjenične struje, testiranje 32
- administratorska lozinka kreiranje 58
unos 58
upravljanje 58
- aerodromski sigurnosni uređaji 46
- antivirusni softver, korišćenje 59

B

- baterija
 - napajanje čuvanja 29
 - odlaganje 29
 - pražnjenje 27
 - prikazivanje preostalog nivoa napunjenosti 27
 - skladištenje 29
 - slabi nivoi baterije 28
 - zamena 30
- bezbednosni kabl, instaliranje 60
- bezbednost, bežična veza 7
- bežična mreža (WLAN)
 - bezbednost 7

- potrebna oprema 6
- povezivanje na postojeću 5
- bežična veza
 - dugme 3
 - ikone 2
 - interventni taster 3
 - podešavanje 6
 - prekidač 3
 - zaštita 7

- bežična veza, uspostavljanje 2
- bežični uređaji, uključivanje i isključivanje 3

BIOS

- ažuriranje 66
- preuzimanje ažuriranja 67
- utvrđivanje verzije 66

- Bluetooth uređaj 2, 9

C

- CardBus PC kartice 34
- Connection Manager 5

Č

- čitač otiska prsta
 - korišćenje 61
 - nalaženje 61
- čuvanje, napajanje 29
- čvorišta 40
- čvrsti disk
 - HP ProtectSmart Hard Drive Protection 48
 - spoljašnji 44

D

- deljenje optičkih disk jedinica 54
- digitalna kartica
 - podržani formati 33
 - uklanjanje 34
 - umetanje 33

disk jedinice

- čvrste 44
- korišćenje 47
- optička 44
- rukovanje 46
- spoljašnji 44

- DisplayPort, povezivanje 18
- dugmad

- bežična veza 3
- jačina zvuka 16
- medijumi 15
- napajanje 22

- dugme za napajanje 22

E

- ExpressCard
 - definisano 37
 - konfigurisanje 37
 - uklanjanje 39
 - uklanjanje umetka 38
 - umetanje 38
- elektrostatičko pražnjenje 72
- eSATA kabl, povezivanje 43
- eSATA uređaji
 - definisano 42
 - povezivanje 42
 - uklanjanje 43

F

- funkcije za audio zapise, provera 16

G

- GPS 9

H

- HDMI
 - konfigurisanje audio postavki 20

HDMI port, povezivanje 19
hibernacija
 izlazak 24
 pokreće se pri kritičnom nivou
 napunjenosti baterije 28
 pokretanje 24
HP Wireless Assistant 4
HP Connection Manager 5
HP MediaSmart 20
HP Mobile Broadband modul 7, 8
HP ProtectSmart Hard Drive
 Protection 48
HP SkyRoom 17
HP USB Ethernet adapter,
 povezivanje 13

I

ikona mreže 2
ikone
 bežična veza 2
 mreža 2
informacije o bateriji,
 pronalaženje 27
informacije o sistemu,
 prikazivanje 65
instaliranje
 kritična bezbednosna
 ažuriranja 60
 opcionalni bezbednosni kabl
 60
Intel Wireless Display (Intel bežični
 ekran) 20
interventni tasteri
 jačina zvuka 16
 medijumi 15
interventni tasteri za rad sa
 medijumima 15
isključivanje 22
isključivanje računara 22

J

jačina zvuka
 dugmad 16
 podešavanje 16
 tasteri 16

Java kartica
 definisano 39
 uklanjanje 40
 umetanje 40

K

kablovi
 1394 42
 eSATA 43
 USB 41
konektor za priključivanje 45
konektor, priključivanje 45
konfigurisanje audio postavki za
 HDMI 20
konfigurisanje ExpressCard
 kartica 37
konfigurisanje PC kartica 35
kontrola operativnog sistema 5
kontrola za rad sa medijumima
 15
korišćenje lozinki 55
korišćenje merača napajanja 24
korišćenje modema 10
korišćenje planova napajanja 25
korišćenje spoljašnjeg napajanja
 naizmeničnom strujom 31
korišćenje stanja uštede
 energije 23
kritična bezbednosna ažuriranja,
 instaliranje 60
kritični nivo napunjenosti baterije
 23, 28

L

lampica disk jedinice 48
lampice, disk jedinica 48
lokalna mreža (LAN)
 neophodan je kabl 13
 povezivanje kabla 13
lozinka za pokretanje sistema
 kreiranje 59
 unos 59
 upravljanje 59
lozinke
 postavljanje u Windowsu 56
 postavljanje u uslužnom
 programu za podešavanje
 57

M

MediaSmart 20
medijumi disk jedinice 23
medijumi za čitanje 23
medijumi za upisivanje 23
merač napajanja 24

modemi
 izbor podešavanja lokacije 11
 povezivanje adaptera
 modemskog kabla 11
 povezivanje modemskog
 kabla 10
mrežni kabl, povezivanje 13

N

nalaženje dodatnih informacija 1
namenski tasteri za medijume 15
napajanje
 baterija 26
 čuvanje 29
 opcije 23
napajanje iz baterije 26
nošenje računara na put 29, 69

O

održavanje
 Defragmentator diska 47
 Disk Cleanup (Čišćenje
 diska) 47
opcionalni spoljašnji uređaji,
 korišćenje 44
opterećenje ležišta optičke disk
 jedinice 51
opterećenje utora optičke disk
 jedinice 51
optička disk jedinica 44
optički disk
 uklanjanje 52
 umetanje 51

P

pametna kartica
 definisano 39
 uklanjanje 40
 umetanje 40
PC kartice
 konfigurisanje 35
 opis 34
 podržani tipovi 34
 softver i upravljački programi
 35
 uklanjanje 36
 uklanjanje umetka 35
 umetanje 35
PC kartice sa uveličanim video
 prikazom 34

- planovi napajanja
 - izbor 25
 - prikaz trenutnog 25
 - prilagođavanje 25
- podešavanje WLAN mreže 6
- podešavanje Internet veze 6
- podešavanje opcija napajanja 23
- podrška za starije uređaje, USB 64
- port za proširenje 44
- port za spoljašnji monitor 18
- portovi
 - DisplayPort 18
 - HDMI 19
 - Intel Wireless Display (Intel bežični ekran) 20
 - proširenje 44
 - spoljašnji monitor 18
 - VGA 18
- postavljanje zaštite lozinkom pri buđenju 26
- postojeća bežična mreža, povezivanje 5
- povezivanje na ožičenu mrežu 10
- povezivanje na postojeću bežičnu mrežu 5
- prekidač za napajanje 22
- prekidač, napajanje 22
- prenošenje na drugu mrežu 7
- provera baterije 27
- provera funkcija za audio zapise 16

R

- računar, putovanje 29, 69
- RAID 54
- resursi za rešavanje problema 71
- režim pripravnosti 22

S

- SIM
 - uklanjanje 9
 - umetanje 8
- sistem je pasivan 22
- SkyRoom 17
- skladištenje baterije 29
- slab nivo baterije 28
- SoftPaq-ovi, preuzimanje 63

- softver
 - Defragmentator diska 47
 - Disk Cleanup (Čišćenje diska) 47
 - HP Wireless Assistant 4
 - HP Connection Manager 5
 - HP MediaSmart 20
 - HP ProtectSmart Hard Drive Protection 49
 - HP SkyRoom 17
 - Softver Wireless Assistant 4
 - softver Disk Cleanup (Čišćenje diska) 47
 - softver zaštitnog zida 7, 60
 - softver „Defragmentator diska“ 47
 - spavanje
 - izlazak 23
 - pokretanje 23
 - spoljašnja disk jedinica 44
 - spoljašnje napajanje
 - naizmeničnom strujom, korišćenje 31
 - spoljašnji uređaji 44
 - stanja uštede energije 23

Š

- šifrovanje bežične mreže 7

T

- tasteri
 - jačina zvuka 16
 - medijumi 15
- temperatura 29
- temperatura baterije 29
- testiranje adaptera naizmenične struje 32

U

- uključivanje i isključivanje bežičnih uređaja 3
- unos administratorske lozinke 58
- unos lozinke za pokretanje sistema 59
- upravljački programi 35
- upravljanje administratorskom lozinkom 58
- upravljanje lozinkom za pokretanje sistema 59
- uređaji 1394
 - definisano 41

- povezivanje 42
- uklanjanje 42
- uređaji visoke definicije, povezivanje 19, 20
- USB čvorišta 40
- USB kabl, povezivanje 41
- USB podrška za starije uređaje 64
- USB uređaji
 - opis 40
 - povezivanje 40
 - uklanjanje 41
- Uslužni program za podešavanje
 - izlazak 66
 - kretanje i odabir 65
 - postavljanje lozinke 57
 - prikazivanje informacija o sistemu 65
 - promena jezika 64
 - vraćanje fabričkih podešavanja 65
- uspostavljanje bežične veze 2

V

- VGA port, povezivanje 18
- video 18

Z

- zaštita bežične mreže 7
- zaštita računara 55

