

Computer portabil HP

Ghid de referință

© Copyright 2011 Hewlett-Packard
Development Company, L.P.

Bluetooth este o marcă comercială deținută de proprietarul său și utilizată sub licență de compania Hewlett-Packard. Intel este o marcă comercială a Intel Corporation în S.U.A. și în alte țări/regiuni. Microsoft și Windows sunt mărci comerciale înregistrate în S.U.A. de Microsoft Corporation. Java este o marcă comercială a Sun Microsystems, Inc. în S.U.A.

Informațiile cuprinse în acest document se pot modifica fără preaviz. Singurele garanții pentru produsele și serviciile HP sunt specificate în declarațiile exprese de garanție ce însoțesc respectivele produse și servicii. Nimic din conținutul de față nu trebuie interpretat ca reprezentând o garanție suplimentară. Compania HP nu va fi răspunzătoare pentru erorile tehnice sau editoriale sau pentru omisiunile din documentația de față.

Ediția a doua: August 2011

Prima ediție: Mai 2011

Număr de catalog: 659069-272

Notă despre produs

Acest ghid de referință descrie caracteristici comune majorității modelelor. Este posibil ca unele caracteristici să nu fie disponibile pe computerul dvs.

Notă de avertizare privind siguranța

 **AVERTISMENT!** Pentru a reduce posibilitatea de vătămare prin arsuri sau posibilitatea de supraîncălzire a computerului, nu plasați computerul direct pe genunchi sau nu obstrucționați orificiile de ventilație ale computerului. Utilizați computerul numai pe suprafețe dure și plane. Nu permiteți blocarea fluxului de aer de către o altă suprafață tare, cum ar fi cea a unei imprimante opționale alăturate sau de către suprafețe moi, cum ar fi cele ale pernelor, păturilor sau hainelor. De asemenea, în timpul exploatării nu permiteți ca adaptorul de c.a. să intre în contact cu pielea sau cu suprafețe moi, cum ar fi cele ale pernelor, păturilor sau hainelor. Computerul și adaptorul de c.a. respectă limitele de temperatură pentru suprafețele accesibile utilizatorului, definite de standardul internațional pentru siguranța echipamentelor din tehnologia informațiilor (IEC 60950).

Cuprins

1	Introducere	1
	Găsirea informațiilor suplimentare despre noul computer	1
2	Lucrul în rețea (numai la anumite modele)	2
	Crearea unei conexiuni wireless	2
	Identificarea pictogramelor de stare wireless și rețea	2
	Activarea sau dezactivarea dispozitivelor wireless	3
	Utilizarea software-ului HP Connection Manager (numai la anumite modele)	3
	Utilizarea comenzilor sistemului de operare	4
	Utilizarea unei rețele WLAN (numai la anumite modele)	4
	Conectarea la o rețea WLAN existentă	4
	Configurarea unei noi rețele WLAN	5
	Protejarea rețelei WLAN	5
	Roaming la o altă rețea	6
	Utilizarea benzii largi mobile HP (numai la anumite modele)	6
	Introducerea unui SIM	7
	Scoaterea unui SIM	7
	Utilizarea soluției GPS (numai la anumite modele)	8
	Utilizarea dispozitivelor wireless Bluetooth (numai la anumite modele)	8
	Bluetooth și Partajare conexiune la Internet (Internet Connection Sharing - ICS)	8
	Conectarea la o rețea prin cablu	8
	Utilizarea unui modem (numai la anumite modele)	8
	Conectarea unui cablu de modem	9
	Conectarea unui adaptor pentru cablu de modem specific țării/regiunii	9
	Selectarea unei setări de locație	10
	Vizualizarea selecției curente de locație	10
	Adăugarea de noi locații în timp ce călătoriți	10
	Conectarea la o rețea locală (LAN) (numai la anumite modele)	11
3	Multimedia	13
	Utilizarea comenzilor pentru activități media	13

Audio	13
Reglarea volumului	14
Verificarea funcțiilor audio de la computer	14
Camera Web (numai la anumite modele)	14
Video	15
VGA	15
DisplayPort	15
HDMI	16
Configurarea audio pentru HDMI	17
Afișajul wireless Intel (numai la anumite modele)	17
Utilizarea aplicației CyberLink PowerDVD (numai la anumite modele)	17
4 Managementul energiei	18
Închiderea computerului	18
Setarea opțiunilor de alimentare	19
Utilizarea stărilor de economisire a energiei	19
Inițierea și ieșirea din starea Repaus	19
Inițierea și ieșirea din starea Hibernare	20
Utilizarea indicatorului de încărcare	20
Utilizarea planurilor de alimentare	20
Vizualizarea planului curent de alimentare	20
Selectarea unui alt plan de alimentare	21
Particularizarea planurilor de alimentare	21
Setarea protecției prin parolă la reactivare	21
Utilizarea software-ului HP Power Manager (numai la anumite modele)	22
Utilizarea energiei acumulatorului	23
Găsirea informațiilor despre acumulator	23
Utilizarea aplicației Verificare acumulator	23
Afișarea stării de încărcare a acumulatorului	24
Maximizarea timpului de descărcare a acumulatorului	24
Gestionarea nivelurilor reduse de încărcare	24
Identificarea nivelurilor reduse de încărcare	24
Rezolvarea unui nivel redus de încărcare	25
Rezolvarea unui nivel redus de încărcare când este disponibilă sursa de alimentare externă	25
Rezolvarea unui nivel redus de încărcare când este disponibil un acumulator încărcat	25
Rezolvarea unui nivel redus de încărcare când este disponibilă sursa de alimentare	25
Rezolvarea unui nivel redus de încărcare când computerul nu poate ieși din starea Hibernare	25

Conservarea energiei acumulatorului	25
Depozitarea unui acumulator	26
Dezafectarea unui acumulator uzat	26
Înlocuirea acumulatorului	26
Utilizarea sursei de alimentare externă de c.a.	26
Testarea unui adaptor de c.a.	27
Utilizarea aplicației HP CoolSense (numai la anumite modele)	28
5 Dispozitive și carduri externe	29
Utilizarea cardurilor pentru slotul de suporturi digitale (numai la anumite modele)	29
Introducerea unui card digital	29
Scoaterea unui card digital	30
Utilizarea cardurilor ExpressCard (numai la anumite modele)	30
Configurarea unui card ExpressCard	30
Introducerea unui card ExpressCard	30
Scoaterea unui card ExpressCard	32
Utilizarea cardurilor inteligente (numai la anumite modele)	32
Introducerea unui card inteligent	33
Scoaterea unui card inteligent	33
Utilizarea unui dispozitiv USB	33
Conectarea unui dispozitiv USB	34
Scoaterea unui dispozitiv USB	34
Utilizarea dispozitivelor 1394 (numai la anumite modele)	34
Conectarea unui dispozitiv 1394	35
Scoaterea unui dispozitiv 1394	35
Utilizarea unui dispozitiv eSATA (numai la anumite modele)	35
Conectarea unui dispozitiv eSATA	36
Scoaterea unui dispozitiv eSATA	36
Utilizarea dispozitivelor externe opționale	36
Utilizarea unităților externe opționale	37
Utilizarea portului de extensie (numai la anumite modele)	37
6 Unități	38
Manipularea unităților de disc	38
Utilizarea unităților de disc	39
Îmbunătățirea performanțelor unității de disc	39
Utilizarea programului Defragmentare disc	39
Utilizarea programului Curățare disc	39
Utilizarea software-ului HP 3D DriveGuard (numai la anumite modele)	39
Identificarea stării HP 3D DriveGuard	40
Gestionarea energiei cu o unitate de disc parcată	40

Utilizarea software-ului HP 3D DriveGuard	41
Utilizarea unităților optice (numai la anumite modele)	41
Identificarea unității optice instalate (numai la anumite modele)	41
Introducerea unui disc optic	41
Încărcare pe tavă	41
Încărcare prin slot	42
Scoaterea unui disc optic	42
Încărcare pe tavă	42
Când tava pentru discuri se deschide normal	43
Când tava pentru discuri nu se deschide normal	43
Încărcare prin slot	44
Partajarea unităților optice	45
Utilizarea soluției RAID (numai la anumite modele)	45
7 Securitate	46
Protejarea computerului	46
Utilizarea parolelor	46
Setarea parolelor în Windows	47
Setarea parolelor în Setup Utility (BIOS)	48
Gestionarea unei parole de administrator	49
Introducerea unei parole de administrator	49
Gestionarea unei parole de pornire	50
Introducerea unei parole de pornire	50
Utilizarea software-ului antivirus	50
Utilizarea software-ului paravan de protecție	50
Instalarea actualizărilor de securitate critice	51
Instalarea unui cablu de siguranță opțional	51
Utilizarea cititorului de amprente (numai la anumite modele)	52
Localizarea cititorului de amprente	52
8 Întreținere	53
Curățarea computerului	53
Curățarea afișajului	53
Curățarea lateralelor și capacului	53
Curățarea zonei de atingere și a tastaturii	53
Actualizarea programelor și a driverelor	53
Utilizarea instrumentului SoftPaq Download Manager	54
9 Setup Utility (BIOS) și System Diagnostics	55
Cum se utilizează Setup Utility (BIOS)	55

Pornirea Setup Utility (BIOS)	55
Modificarea limbii în Setup Utility (BIOS)	55
Navigarea și selectarea în Setup Utility (BIOS)	56
Afișarea informațiilor despre sistem	56
Restabilirea setărilor din fabrică în Setup Utility (BIOS)	56
Ieșirea din Setup Utility (BIOS)	57
Actualizarea sistemului BIOS	57
Determinarea versiunii de BIOS	57
Descărcarea unei actualizări de BIOS	58
Utilizarea aplicației System Diagnostics	59
Anexa A Călătoria cu computerul	60
Anexa B Resurse de depanare	62
Anexa C Descărcarea electrostatică	63
Index	64

1 Introducere

Acest ghid conține informații generale despre computerele portabile HP și Compaq, inclusiv conectarea la o rețea wireless, multimedia, gestionarea energiei, securitate etc.

 **NOTĂ:** Este posibil ca unele caracteristici descrise în acest ghid să nu fie disponibile pe computerul dvs.

Găsirea informațiilor suplimentare despre noul computer

Următoarele ghiduri pentru utilizatori și materiale de referință sunt furnizate cu computerul, în format imprimat, pe unitatea de disc a computerului, pe un disc optic sau pe un card SD:

- Posterul *Instrucțiuni de configurare* – Vă ghidează în procesul de configurare și pornire a computerului. Posterul este inclus în cutie împreună cu computerul.

 **NOTĂ:** Consultați posterul pentru a localiza ghidurile pentru utilizatori și materialele de referință.

- *Noțiuni introductive* – Conține informații despre computerul dvs., incluzând caracteristicile specifice produsului, copierea de rezervă și recuperarea, întreținerea și specificațiile.
- *Asistență și ajutor HP* – Include legături la documentația și programele HP, precum HP Support Assistant și HP Launch Box. Pentru a accesa Asistență și ajutor HP, selectați **Start > Ajutor și Asistență**.
- *Ghidul pentru siguranță și confort* – Descrie configurarea corectă a stației de lucru și conține informații privind poziția adecvată, menținerea sănătății și deprinderile de lucru corecte pentru utilizatorii de computere. De asemenea, furnizează informații importante despre siguranța în lucrul cu dispozitive electrice și mecanice. Pentru a accesa acest ghid, selectați **Start > Ajutor și Asistență > Ghiduri pentru utilizatori**. Acest ghid este disponibil și pe Web la <http://www.hp.com/ergo>.
- *Notificări despre reglementări, siguranță și mediu* – Conține informații despre siguranță și reglementări și informații despre dezafectarea acumulatorilor. Pentru a accesa notificările, selectați **Start > Ajutor și Asistență > Ghiduri pentru utilizatori**.
- *Ajutor și Asistență Microsoft* – Conține informații despre sistemul de operare, drivere, instrumente de depanare și asistență tehnică Microsoft. Pentru a accesa Ajutor și Asistență, selectați **Start > Ajutor și Asistență**.

2 Lucrul în rețea (numai la anumite modele)

Computerul acceptă două tipuri de acces la Internet:

- **Wireless** – Consultați [Crearea unei conexiuni wireless, la pagina 2](#).
- **Prin cablu** – Consultați [Conectarea la o rețea prin cablu, la pagina 8](#).

 **NOTĂ:** Pentru a fi posibilă conectarea la Internet, trebuie să configurați mai întâi serviciul de Internet.





Crearea unei conexiuni wireless

Computerul poate fi echipat cu unul sau mai multe din următoarele dispozitive wireless:

- Dispozitiv pentru rețea locală wireless (WLAN)
- Modul HP de bandă largă mobilă (rețea zonală wireless (WWAN))
- Dispozitiv Bluetooth®

Pentru mai multe informații cu privire la tehnologia wireless, consultați informațiile și legăturile către site-uri Web furnizate în Ajutor și Asistență.

Identificarea pictogramelor de stare wireless și rețea

Pictogramă	Denumire	Descriere
	HP Connection Manager	Deschide HP Connection Manager, care vă permite să creați și să gestionați conexiuni WLAN, WWAN (numai la anumite modele) și Bluetooth.
	Rețea cablată (conectată)	Indică faptul că unul sau mai multe dispozitive de rețea sunt conectate la rețea.
	Rețea (dezactivată/ deconectată)	Indică faptul că toate dispozitivele de rețea sunt dezactivate în panoul de control din Windows.
	Rețea (conectată)	Indică faptul că unul sau mai multe dispozitive de rețea wireless sunt conectate la o rețea wireless.



Rețea (deconectată)

Indică faptul că dispozitivele de rețea wireless nu sunt conectate la o rețea wireless.



Rețea (dezactivată/
deconectată)

Indică faptul că nu sunt disponibile conexiuni wireless.

Activarea sau dezactivarea dispozitivelor wireless

Puteți să utilizați butonul wireless sau HP Connection Manager (numai la anumite modele) pentru a activa și a dezactiva dispozitivele wireless.



NOTĂ: Un computer poate să aibă un buton wireless, un comutator wireless sau o tastă wireless pe tastatură. Pe parcursul acestui ghid este utilizat termenul „buton wireless” pentru a face referire la toate tipurile de controale wireless. Consultați ghidul *Noțiuni introductive* pentru informații despre identificarea locului de amplasare a butonului wireless pe computerul dvs.

Pentru a dezactiva dispozitivele wireless utilizând HP Connection Manager:

- ▲ Faceți clic dreapta pe pictograma HP Connection Manager din zona de notificare, din extrema dreaptă a barei de activități, apoi faceți clic pe butonul de alimentare de lângă dispozitivul dorit.

– sau –

Selectați **Start > Toate programele > Asistență și ajutor HP > HP Connection Manager**, apoi faceți clic pe butonul de alimentare de lângă dispozitivul dorit.

Utilizarea software-ului HP Connection Manager (numai la anumite modele)

HP Connection Manager asigură o locație centrală pentru gestionarea dispozitivelor wireless, o interfață pentru conectare la Internet utilizând banda largă mobilă HP și o interfață pentru trimiterea și primirea de mesaje SMS (text). HP Connection Manager vă permite să gestionați următoarele dispozitive:

- Pentru rețea locală wireless (WLAN)/Wi-Fi
- Pentru rețea zonală wireless (WWAN)/bandă largă mobilă HP
- Bluetooth®

HP Connection Manager furnizează informații și notificări despre starea conexiunii, starea alimentării, detalii despre SIM și mesaje SMS. Informațiile și notificările despre stare se află în zona de notificare, în extrema dreaptă a barei de activități.

Pentru a deschide HP Connection Manager:

- ▲ Faceți clic pe pictograma HP Connection Manager din zona de notificare, din extrema dreaptă a barei de activități.

– sau –

Selectați **Start > Toate programele > Asistență și ajutor HP > HP Connection Manager**.

Pentru informații suplimentare, consultați Ajutorul software-ului HP Connection Manager:

Utilizarea comenzilor sistemului de operare

Centrul de rețea și partajare vă permite să configurați o conexiune sau o rețea, să vă conectați la o rețea, să gestionați rețele wireless și să diagnosticați și să reparați probleme de rețea.

Pentru a utiliza controalele sistemului de operare:

▲ Selectați **Start > Panou de control > Rețea și Internet > Centru rețea și partajare**.

Pentru mai multe informații, selectați **Start > Help and Support** (Ajutor și Asistență).

Utilizarea unei rețele WLAN (numai la anumite modele)

O conexiune wireless conectează computerul la rețele Wi-Fi sau WLAN. O rețea WLAN este compusă din alte computere și accesorii care sunt legate printr-un ruter wireless sau printr-un punct de acces wireless.

Conectarea la o rețea WLAN existentă

Pentru a vă conecta la o rețea WLAN existentă:

1. Asigurați-vă că dispozitivul WLAN este pornit. (Consultați [Activarea sau dezactivarea dispozitivelor wireless, la pagina 3.](#))
2. Faceți clic pe pictograma de rețea wireless din zona de notificare, din extrema dreaptă a barei de activități.
3. Selectați rețeaua WLAN din listă.
4. Faceți clic pe **Conectare**.

Dacă rețeaua este o rețea WLAN cu securitatea activată, vi se solicită să introduceți un cod de securitate de rețea. Introduceți codul și faceți clic pe **OK** pentru a finaliza conexiunea.

 **NOTĂ:** Dacă nu sunt listate rețele WLAN, nu sunteți în aria de acoperire a unui ruter sau punct de acces wireless.

 **NOTĂ:** Dacă nu vedeți rețeaua la care doriți să vă conectați, faceți clic pe **Deschidere Centru rețea și partajare**, apoi faceți clic pe **Configurare conexiune sau rețea nouă**. Se afișează o listă de opțiuni. Puteți alege să căutați manual și să vă conectați la o rețea sau să creați o conexiune de rețea.

După realizarea conexiunii, așezați indicatorul mouse-ului peste pictograma rețelei wireless din zona de notificare, din extrema dreaptă a barei de activități, pentru a verifica numele și starea conexiunii.

 **NOTĂ:** Domeniul funcțional (cât de departe ajung semnalele wireless) depinde de implementarea rețelei WLAN, producătorul ruterului și interferențele cauzate de alte dispozitive electronice sau bariere structurale, precum pereții și planșeele.

Configurarea unei noi rețele WLAN

Echipament necesar:

- Un modem de bandă largă (fie DSL sau de cablu) **(1)** și serviciu de Internet de mare viteză cumpărat de la un furnizor de servicii Internet (ISP)
- Un ruter wireless (cumpărat separat) **(2)**
- Computerul wireless **(3)**

 **NOTĂ:** Unele modemuri de cablu includ un ruter încorporat. Consultați furnizorul de servicii Internet pentru a vedea dacă aveți nevoie de un ruter separat.

Ilustrația de mai jos prezintă un exemplu de instalație de rețea wireless care este conectată la Internet.



 **NOTĂ:** Când configurați o conexiune wireless, asigurați-vă că ruterul wireless și computerul sunt sincronizate. Pentru a sincroniza computerul și ruterul wireless, opriți computerul și ruterul wireless, apoi reporniți-le.

Pe măsură ce rețeaua se mărește, la aceasta pot fi conectate computere suplimentare wireless sau cu comunicații prin cablu pentru a accesa Internetul.

Pentru ajutor cu privire la configurarea rețelei WLAN, consultați informațiile furnizate de producătorul ruterului sau de ISP.

Protejarea rețelei WLAN

Când configurați o rețea WLAN sau când accesați o rețea WLAN existentă, activați întotdeauna caracteristicile de securitate pentru a vă proteja rețeaua împotriva accesului neautorizat. Este posibil ca rețelele WLAN din locuri publice (hotspoturile) precum cele din cafenele și aeroporturi să nu ofere securitate. Dacă sunteți preocupat de siguranța computerului într-un hotspot, limitați-vă activitățile în rețea la mesaje de e-mail care nu sunt secrete și la navigarea simplă pe Internet.

Semnalele radio wireless ies în afara rețelei, astfel încât alte dispozitive WLAN pot intercepta semnalele neprotejate. Puteți lua următoarele măsuri pentru a vă proteja rețeaua WLAN:

- **Firewall** – Un firewall verifică atât datele cât și solicitările de date care sunt trimise către rețeaua dvs. și resping toate elementele suspecte. Paravanele de protecție (firewall) sunt disponibile atât ca software, cât și ca hardware. Unele rețele utilizează o combinație din ambele tipuri.
- **Criptare wireless** – Computerul acceptă trei protocoale de criptare:
 - WPA (Wi-Fi Protected Access – Acces protejat Wi-Fi)
 - WPA2 (Wi-Fi Protected Access II – Acces protejat Wi-Fi II)
 - WEP (Wired Equivalent Privacy – Confidențialitate echivalentă cu cea prin cablu)

 **NOTĂ:** HP vă recomandă să selectați WPA2, care este cel mai avansat dintre cele trei protocoale de criptare. Utilizarea criptării WEP nu este recomandată, deoarece modalitățile de decodificare sunt relativ simple.

- WPA (Wi-Fi Protected Access – Acces protejat Wi-Fi) și WPA2 (Wi-Fi Protected Access II – Acces protejat Wi-Fi II) utilizează standarde de securitate pentru a cripta și a decripta datele care sunt transmise prin rețea. Atât WPA cât și WPA2 generează dinamic o cheie nouă pentru fiecare pachet și, de asemenea, generează un set diferit de chei pentru fiecare rețea de computere. Pentru a realiza acest lucru:
 - WPA utilizează standardul AES (Advanced Encryption Standard) și TKIP (Temporal Key Integrity Protocol – Protocol de integritate cu cheie temporală)
 - WPA2 utilizează CCMP (Cipher Block Chaining Message Authentication Code Protocol), care este un nou protocol AES.
- WEP (Wired Equivalent Privacy – Confidențialitate echivalentă cu cea prin cablu) utilizează o cheie WEP pentru a cripta datele înainte de a le transmite. Fără cheia corectă, alte chei nu vor putea utiliza rețeaua WLAN.

Roaming la o altă rețea

Când deplasați computerul în aria de acoperire a unei alte rețele WLAN, Windows încearcă să se conecteze la rețeaua respectivă. Dacă încercarea are succes, computerul se conectează automat la noua rețea. În cazul în care Windows nu recunoaște noua rețea, utilizați aceeași procedură pe care ați utilizat-o inițial pentru conectarea la rețeaua WLAN proprie.

Utilizarea benzii largi mobile HP (numai la anumite modele)

Banda largă mobilă HP permite computerului să utilizeze rețele zonale wireless (rețele WWAN) pentru a accesa Internetul din mai multe locuri și pe zone mai mari decât în cazul în care se utilizează rețele WLAN. Utilizarea benzii largi mobile HP necesită un furnizor de servicii de rețea, care în majoritatea cazurilor este un furnizor de rețea telefonică mobilă.

Când este utilizată cu serviciul de furnizare de rețea mobilă, banda largă mobilă HP vă oferă libertatea de a rămâne conectat la Internet, de a trimite e-mailuri sau de a vă conecta la rețeaua de întreprindere dacă sunteți în deplasare sau vă aflați în afara ariei de acoperire a hotspoturilor Wi-Fi.

 **NOTĂ:** Este posibil să aveți nevoie de numărul de serie al modulului de bandă largă mobilă HP pentru a activa serviciul de bandă largă mobilă. Pentru amplasarea etichetei cu numărul de serie, consultați ghidul *Noțiuni introductive*.

Unii furnizori de servicii de rețea mobilă solicită utilizarea unui modul de identitate a abonatului (SIM - Subscriber Identity Module). Un SIM conține informații de bază despre dvs., precum un număr de identificare personală (personal identification number - PIN) și, de asemenea, informații despre rețea. Unele computere includ un modul SIM preinstalat. Dacă SIM-ul nu este preinstalat, este posibil ca acesta să fie inclus în pachetul cu informații despre banda largă mobilă HP furnizat împreună cu computerul sau poate fi furnizat separat de către furnizorul de servicii de rețea mobilă.

Pentru informații despre introducerea sau scoaterea SIM-ului, consultați [Introducerea unui SIM, la pagina 7](#) și [Scoaterea unui SIM, la pagina 7](#).

Pentru informații despre banda largă mobilă HP și modul de activare a serviciului cu un furnizor de servicii de rețea mobilă preferat, consultați informațiile referitoare la banda largă mobilă HP incluse cu

computerul. Pentru informații suplimentare, consultați site-ul Web HP de la <http://www.hp.com/go/mobilebroadband> (numai pentru S.U.A.).

Introducerea unui SIM

 **NOTĂ:** Pentru a identifica amplasarea slotului SIM, consultați ghidul *Noțiuni introductive*.

1. Închideți computerul. Când nu sunteți sigur dacă computerul este oprit sau este în starea Hibernare, porniți computerul apăsând butonul de alimentare. Apoi, opriți computerul prin intermediul sistemului de operare.
2. Închideți afișajul.
3. Deconectați toate dispozitivele externe conectate la computer.
4. Deconectați cablul de alimentare de la priza de c.a.
5. Scoateți acumulatorul.
6. Introduceți SIM-ul în slotul pentru SIM și apăsați-l ușor în slot până când se poziționează ferm.

 **ATENȚIE:** Când introduceți un SIM, poziționați cartela astfel încât să corespundă pictogramei de lângă slotul SIM de la computer. Dacă un SIM este introdus greșit, este posibil să deterioreze SIM-ul și conectorul SIM.

Pentru a reduce riscul deteriorării conectorului, utilizați o forță minimă când introduceți un SIM.

7. Puneți la loc acumulatorul.

 **NOTĂ:** Banda largă mobilă HP este dezactivată dacă acumulatorul nu este pus la loc.

8. Reconectați alimentarea externă și dispozitivele externe.
9. Porniți computerul.

Scoaterea unui SIM

 **NOTĂ:** Pentru a identifica amplasarea slotului SIM, consultați ghidul *Noțiuni introductive*.

1. Închideți computerul. Când nu sunteți sigur dacă computerul este oprit sau este în starea Hibernare, porniți computerul apăsând butonul de alimentare. Apoi, opriți computerul prin intermediul sistemului de operare.
2. Închideți afișajul.
3. Deconectați toate dispozitivele externe conectate la computer.
4. Deconectați cablul de alimentare de la priza de c.a.
5. Scoateți acumulatorul.
6. Apăsați SIM-ul, apoi scoateți-l din slot.
7. Puneți la loc acumulatorul.
8. Reconectați alimentarea externă și dispozitivele externe.
9. Porniți computerul.

Utilizarea soluției GPS (numai la anumite modele)

Computerul dvs. poate fi echipat cu un dispozitiv GPS (Global Positioning System). Sateliții pentru GPS oferă sistemelor echipate cu GPS informații despre amplasare, viteză și direcție.

Pentru informații suplimentare, consultați sistemul de ajutor al software-ului HP GPS and Location.

Utilizarea dispozitivelor wireless Bluetooth (numai la anumite modele)

Un dispozitiv Bluetooth furnizează comunicații wireless cu rază mică de acțiune ce înlocuiesc conexiunile prin cablu fizic care leagă în mod tradițional dispozitive electronice, precum următoarele:

- Computere
- Telefoane
- Dispozitive de prelucrare a imaginilor (aparate foto și imprimante)
- Dispozitive audio
- Mouse

Dispozitivele Bluetooth furnizează capabilitatea peer-to-peer care vă permite să configurați o rețea personală (personal area network – PAN) de dispozitive Bluetooth. Pentru informații cu privire la configurarea și utilizarea dispozitivelor Bluetooth, consultați Ajutorul software-ului Bluetooth.

Bluetooth și Partajare conexiune la Internet (Internet Connection Sharing - ICS)

HP **nu** recomandă configurarea unui computer cu Bluetooth ca gazdă și utilizarea sa ca gateway prin care alte computere să se poată conecta la Internet. Dacă două sau mai multe computere sunt conectate utilizând Bluetooth și partajarea conexiunii la Internet (Internet Connection Sharing - ICS) este activată pe unul dintre computere, este posibil ca celelalte computere să nu se poată conecta la Internet utilizând rețeaua Bluetooth.

Sincronizarea transferurilor de informații dintre computer și dispozitive wireless, inclusiv telefoane celulare, imprimante, camere foto și PDA-uri reprezintă punctul forte al Bluetooth. Imposibilitatea de a conecta în mod repetat două sau mai multe computere pentru a partaja Internetul prin Bluetooth este o limitare a Bluetooth și a sistemului de operare Windows.

Conectarea la o rețea prin cablu

Utilizarea unui modem (numai la anumite modele)

Un modem trebuie să fie conectat la o line telefonică analogică utilizând un cablu de modem RJ-11 (achiziționat separat) cu 6 pini. De asemenea, în unele țări/regiuni este necesar un anumit adaptor pentru cablul de modem. Mufele pentru sisteme PBX digitale pot semăna cu mufele analogice de telefon, dar nu sunt compatibile cu modemul.

⚠ AVERTISMENT! Pentru a reduce riscul de șoc electric, foc sau de deteriorare a echipamentului, nu conectați un cablu pentru modem sau un cablu de telefon la mufa RJ-45 (pentru rețea).

În cazul în care cablul de modem conține circuitul de eliminare a zgomotului **(1)**, care împiedică interferența de la recepția TV și radio, orientați spre computer capătul cablului **(2)** pe care se află circuitul.



Conectarea unui cablu de modem

1. Conectați cablul de modem la mufa de modem **(1)** de la computer.
2. Conectați cablul de modem la priza telefonică de perete RJ-11 **(2)**.

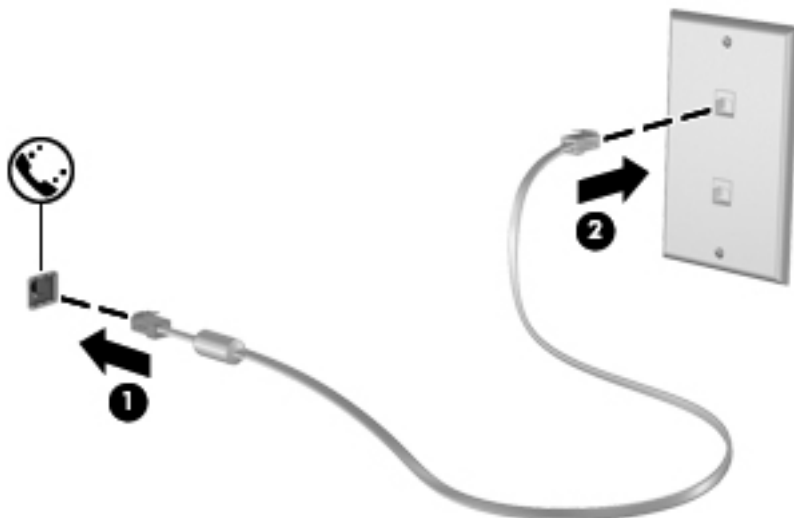

Conectarea unui adaptor pentru cablu de modem specific țării/regiunii

Mufele de telefon variază în funcție de țară/regiune. Pentru a utiliza modemul și cablul de modem în afara țării/regiunii din care ați cumpărat computerul, trebuie să obțineți un adaptor pentru cablu de modem specific țării/regiunii.

Pentru a conecta modemul la o linie telefonică analogică ce nu are o mufă de telefon RJ-11, urmați acești pași:

1. Conectați cablul de modem la mufa de modem **(1)** de la computer.
2. Conectați cablul de modem la adaptorul pentru cablu de modem **(2)**.

3. Conectați adaptorul pentru cablu de modem (3) la priza telefonică de perete.

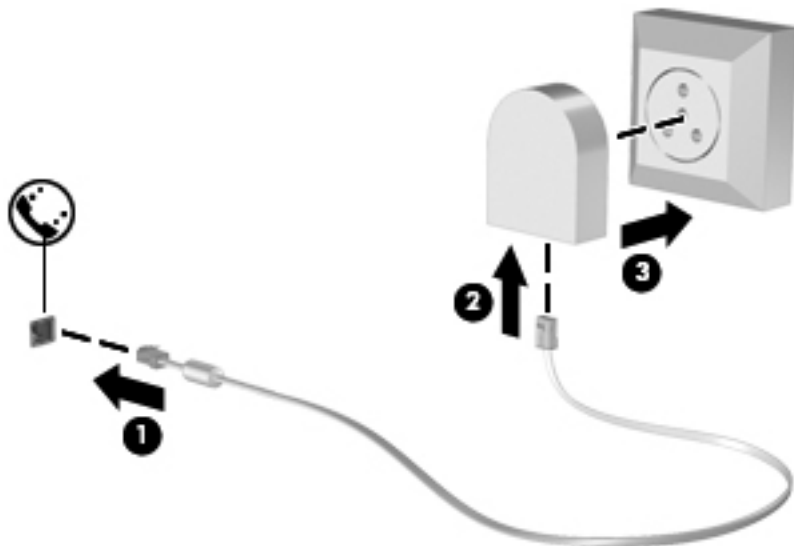

Selectarea unei setări de locație

Vizualizarea selecției curente de locație

Pentru a vedea locația curentă:

1. Selectați **Start > Panou de control**.
2. Faceți clic pe **Ceas, limbă și regiune**.
3. Faceți clic pe **Opțiuni regionale și lingvistice**.
4. Faceți clic pe fila **Locație** pentru a afișa locația.

Adăugarea de noi locații în timp ce călătoriți

Pe noul computer, singura setare de locație disponibilă pentru modem este o setare de locație pentru țara/regiunea din care ați cumpărat computerul. Pe măsură ce călătoriți în diferite țări/regiuni, setați modemul intern la o setare de locație care îndeplinește standardele de funcționare ale țării/regiunii în care utilizați modemul.

Pe măsură ce adăugați noi setări de locație, acestea sunt salvate de computer astfel încât să puteți comuta între ele oricând. Puteți adăuga mai multe setări de locație pentru fiecare țară/regiune.

ATENȚIE: Pentru a reduce riscul pierderii setărilor țării/regiunii de reședință, nu ștergeți setările curente de țară/regiune ale modemului. Pentru a putea utiliza modemul în alte țări/regiuni, păstrând configurația țării/regiunii de reședință, adăugați o nouă configurație pentru fiecare locație în care veți utiliza modemul.

ATENȚIE: Pentru a reduce riscul configurării modemului într-o modalitate prin care se încalcă reglementările de telecomunicații și legile țării/regiunii pe care o vizitați, selectați țara/regiunea în care se află computerul. Este posibil ca modemul să nu funcționeze corespunzător dacă nu s-a efectuat selecția corectă de țară/regiune.

Pentru a adăuga o nouă locație:

1. Selectați **Start > Dispozitive și imprimante**.
2. Faceți clic dreapta pe dispozitivul care reprezintă computerul dvs. și faceți clic pe **Setări modem**.

 **NOTĂ:** Este necesar să configurați un prefix de locație inițial (curent) înainte de a putea vizualiza fila Reguli de apelare. Dacă nu ați configurat deja o locație, vi se solicită să introduceți locația când faceți clic pe Setări modem.

3. Faceți clic pe fila **Reguli de apelare**.
4. Faceți clic pe **Nou**. Se deschide fereastra Locație nouă.
5. În caseta Nume locație, introduceți un nume (precum **acasă** sau **birou**) pentru noua setare de locație.
6. Selectați o țară/regiune din lista Țară/regiune. (Dacă selectați o țară/regiune care nu este acceptată de modem, este afișată selecția țării/regiunii pentru SUA sau Marea Britanie).
7. Introduceți prefixul, un cod de transportator (dacă este necesar) și numărul pentru o linie externă (dacă este necesar).
8. Lângă Formare utilizând, faceți clic pe **Ton** sau **Puls**.
9. Faceți clic pe **OK** pentru a salva noile setări de locație.
10. Efectuați una din următoarele acțiuni:
 - Pentru a seta noile setări de locație ca locație curentă, faceți clic pe **OK**.
 - Pentru a selecta o altă setare de locație ca setare de locație curentă, selectați preferința dvs. dintre setările din lista Locație, apoi faceți clic pe **OK**.

 **NOTĂ:** Puteți utiliza procedura precedentă pentru a adăuga setări de locație pentru locuri ce se află atât în țara/regiunea dvs., cât și în alte țări/regiuni. De exemplu, puteți adăuga o setare numită „Birou” care include reguli de apelare pentru accesarea unei linii externe.

Conectarea la o rețea locală (LAN) (numai la anumite modele)

Conectarea la o rețea locală (LAN) necesită un cablu de rețea cu mufă RJ-45, cu 8 pini (cumpărat separat). În cazul în care cablul de rețea conține circuit de eliminare a zgomotului (1), care împiedică interferența de la recepția TV și radio, orientați capătul cu circuit al cablului (2) spre computer.



Pentru a conecta cablul de rețea:

1. Conectați cablul de rețea la mufa de rețea (1) de la computer.

2. Conectați celălalt capăt al cablului la priza de rețea de perete (2).

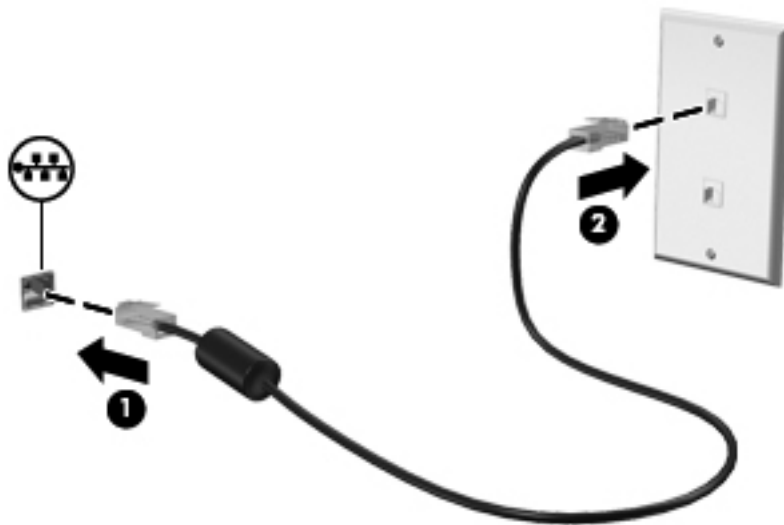

⚠️ AVERTISMENT! Pentru a reduce riscul de șoc electric, foc sau de deteriorare a echipamentului, nu conectați un cablu pentru modem sau un cablu de telefon la mufa RJ-45 (de rețea).

3 Multimedia

Computerul dvs. poate include următoarele:

- Unul sau două difuzoare integrate.
- Unul sau două microfoane integrate.
- Cameră Web integrată
- Software multimedia preinstalat
- Butoane sau taste multimedia

Utilizarea comenzilor pentru activități media

În funcție de modelul computerului, acesta poate avea următoarele comenzi pentru activități media, care vă permit să redați, să întrerupeți, să derulați rapid înainte sau înapoi un fișier media:

- Butoane media
- Comenzi rapide media (anumite taste apăsată în combinație cu tasta **fn**)
- Taste de acțiune media

Pentru informații despre comenzile pentru activități media ale computerului, consultați ghidul *Noțiuni introductive*.

Audio

Computerul oferă o varietate de oportunități pentru conținutul audio:

- Redarea muzicii.
- Înregistrarea sunetului.
- Descărcarea muzicii de pe Internet.
- Crearea prezentărilor multimedia.
- Transmiterea sunetului și imaginilor cu programe pentru mesagerie instantanee.
- Transmiterea programelor radio.
- Crearea (inscripționarea) de CD-uri audio utilizând unitatea optică instalată (numai la anumite modele) sau o unitate optică externă opțională (achiziționată separat).

Reglarea volumului

În funcție de modelul computerului, puteți regla volumul utilizând:

- Butoanele de volum
- Comenzi rapide pentru volum (anumite taste apăsată în combinație cu tasta **fn**)
- Tastele de volum

 **AVERTISMENT!** Pentru a reduce riscul de vătămare, reglați volumul înainte de a vă pune căștile, căștile pastilă sau setul cască-microfon. Pentru informații suplimentare despre siguranță, consultați *Notificări despre reglementări, siguranță și mediu*.

 **NOTĂ:** De asemenea, volumul poate fi controlat prin sistemul de operare și prin unele programe.

 **NOTĂ:** Pentru informații despre tipul de comenzi pentru volum ale computerului, consultați ghidul *Noțiuni introductive*.

Verificarea funcțiilor audio de la computer

 **NOTĂ:** Pentru rezultate optime la înregistrare, vorbiți direct în microfon și înregistrați sunetul într-un loc fără zgomot de fond.

Pentru a verifica funcțiile audio de la computer, urmați acești pași:

1. Selectați **Start > Panou de control > Hardware și sunete > Sunet**.
2. Când se deschide fereastra de sunet, faceți clic pe fila **Sunete**. Sub Evenimente program, selectați orice eveniment de sunet, cum ar fi un semnal sonor sau o alarmă și faceți clic pe butonul **Test**.

Trebuie să auziți sunetul în difuzoare sau la căștile conectate.

Pentru a verifica funcțiile de înregistrare de la computer, urmați acești pași:

1. Selectați **Start > Toate programele > Accesorii > Înregistrator sunet**.
2. Faceți clic pe **Pornire înregistrare** și vorbiți la microfon. Salvați fișierul pe desktop.
3. Deschideți un program multimedia și redați sunetul.

Pentru a confirma sau modifica setările audio din computer, selectați **Start > Panou de control > Hardware și sunete > Sunet**.

Camera Web (numai la anumite modele)

Unele computere includ o cameră Web integrată, amplasată în partea superioară a afișajului. Cu software-ul preinstalat, puteți utiliza camera Web pentru a face o fotografie sau o înregistrare video. Puteți vizualiza și salva fotografia sau înregistrarea video.

Software-ul de cameră Web vă permite să experimentați următoarele caracteristici:

- Capturarea și partajarea materialelor video
- Transmiterea materialelor video cu software-ul de mesagerie instantanee
- Realizarea fotografiilor

Pentru informații despre accesarea camerei Web, consultați ghidul *Noțiuni introductive*. Pentru informații despre utilizarea camerei Web, selectați **Start > Ajutor și Asistență**.

Video

Computerul dvs. poate avea unul sau mai multe porturi video externe:

- VGA
- DisplayPort
- HDMI

VGA

Portul de monitor extern sau portul VGA este o interfață de afișare analogică, care conectează la computer un dispozitiv de afișare VGA extern precum un monitor VGA extern sau un proiector VGA.

- ▲ Pentru a conecta un dispozitiv de afișare VGA, conectați cablul dispozitivului la portul de monitor extern.

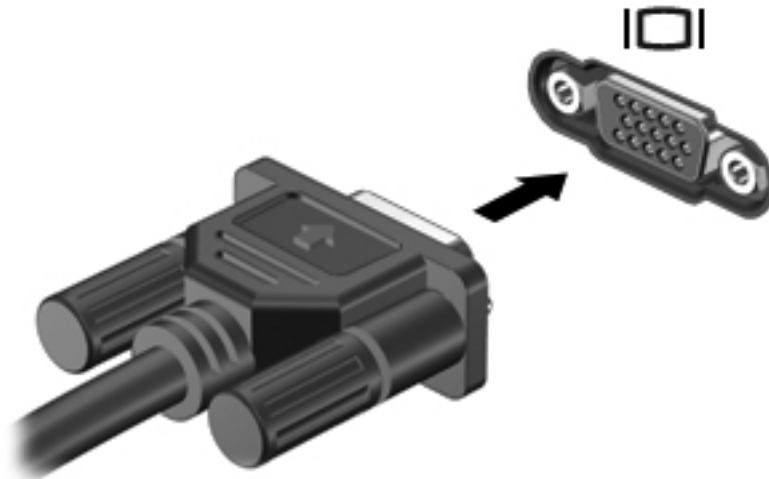

 **NOTĂ:** Pentru instrucțiuni specifice de produs referitoare la comutarea imaginii de ecran, consultați ghidul *Noțiuni introductive*.

DisplayPort

DisplayPort conectează un dispozitiv de afișare digital precum un monitor de înaltă performanță sau un proiector. DisplayPort asigură performanțe mai înalte decât portul de monitor extern VGA și îmbunătățește conectivitatea digitală.

- ▲ Pentru a conecta un dispozitiv de afișare digital, conectați cablul dispozitivului la DisplayPort.



 **NOTĂ:** Pentru instrucțiuni specifice de produs referitoare la comutarea imaginii de ecran, consultați ghidul *Noțiuni introductive*.

HDMI

Portul HDMI (High Definition Multimedia Interface) conectează computerul la un dispozitiv opțional video sau audio, precum un televizor de înaltă definiție sau la orice componentă digitală sau audio compatibilă.

 **NOTĂ:** Pentru a transmite semnale video și/sau audio prin portul HDMI, vă este necesar un cablu HDMI (achiziționat separat).

Un dispozitiv HDMI poate fi conectat la portul HDMI de la computer. Informațiile afișate pe ecranul computerului pot fi afișate simultan pe dispozitivul HDMI.

Pentru a conecta un dispozitiv video sau audio la portul HDMI:

1. Conectați un capăt al cablului HDMI la portul HDMI de la computer.

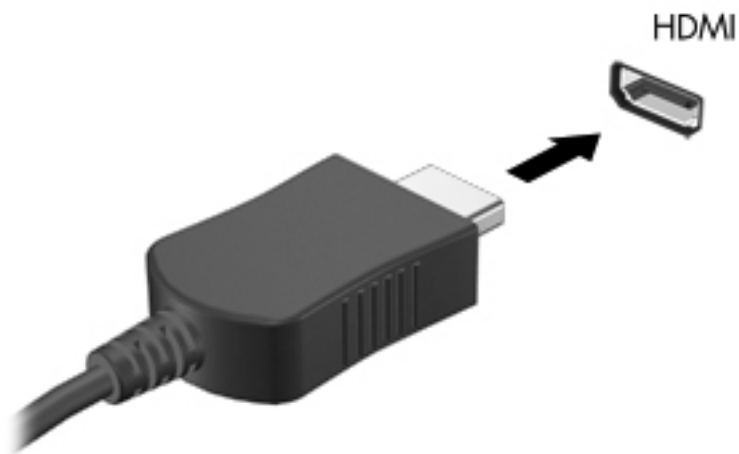

2. Conectați celălalt capăt al cablului la dispozitivul video, apoi consultați instrucțiunile producătorului dispozitivului pentru informații suplimentare.

 **NOTĂ:** Pentru instrucțiuni specifice de produs referitoare la comutarea imaginii de ecran, consultați ghidul *Noțiuni introductive*.

Configurarea audio pentru HDMI

Pentru a configura caracteristicile audio HDMI, mai întâi conectați un dispozitiv audio sau video, precum un TV de înaltă definiție, la portul HDMI de la computer. Apoi configurați dispozitivul audio implicit de redare, după cum urmează:

1. Faceți clic dreapta pe pictograma **Difuzoare** din zona de notificare, din extrema dreaptă a barei de activități, apoi faceți clic pe **Dispozitive de redare**.
2. Pe fila Redare, faceți clic pe **Ieșire digitală** sau pe **Dispozitiv ieșire digitală (HDMI)**.
3. Faceți clic pe **Stabilire ca implicit**, apoi faceți clic pe **OK**.

Pentru a readuce sunetul la difuzoarele computerului, urmați acești pași:

1. Faceți clic dreapta pe pictograma **Difuzoare** din zona de notificare, din extrema dreaptă a barei de activități, apoi faceți clic pe **Dispozitive de redare**.
2. Din fila Redare, faceți clic pe **Difuzoare**.
3. Faceți clic pe **Stabilire ca implicit**, apoi faceți clic pe **OK**.

Afișajul wireless Intel (numai la anumite modele)

Intel® Wireless Display vă permite să partajați wireless conținutul din computer pe propriul TV. Pentru a experimenta afișarea wireless, sunt necesare un adaptor TV wireless (achiziționat separat) și o placă grafică Intel. Conținutul care impune protecție la ieșire, precum discurile Blu-ray, nu vor fi redade în Intel Wireless Display. Pentru detalii despre utilizarea adaptorului TV wireless, consultați instrucțiunile producătorului.

 **NOTĂ:** Înainte de a utiliza afișajul wireless, asigurați-vă că la computer este activată comunicația wireless.

Utilizarea aplicației CyberLink PowerDVD (numai la anumite modele)

CyberLink PowerDVD transformă computerul într-un centru de divertisment mobil. Cu CyberLink PowerDVD, vă puteți bucura de CD-uri muzicale și de filme de pe DVD-uri și discuri Blu-ray (BD). De asemenea, puteți să gestionați și să editați colecțiile foto.

- ▲ Pentru a porni CyberLink PowerDVD, selectați **Start > Toate programele > Muzică, fotografiile și clipuri video**, apoi faceți clic pe **CyberLink PowerDVD**.

Pentru informații suplimentare despre cum se utilizează CyberLink PowerDVD, consultați Ajutorul software-ului PowerDVD.

4 Managementul energiei

 **NOTĂ:** Un computer poate avea un buton sau un comutator de alimentare. Termenul *buton de alimentare* este utilizat în cadrul acestui ghid cu referire la ambele tipuri de comenzi pentru alimentare.

Închiderea computerului

 **ATENȚIE:** Informațiile nesalvate se pierd când computerul se închide.

Comanda Închidere închide toate programele deschise, inclusiv sistemul de operare, apoi închide afișajul și computerul.

Închideți computerul într-una din următoarele situații:

- Când trebuie să înlocuiți acumulatorul sau să accesați componente din interiorul computerului
- Când conectați un dispozitiv hardware extern care nu se conectează la un port USB sau video.
- Când computerul nu va fi utilizat și va fi deconectat de la alimentarea externă pentru un timp îndelungat

Deși puteți să închideți computerul de la butonul de alimentare, procedura recomandată este să utilizați comanda Închidere din Windows:

 **NOTĂ:** În cazul în care computerul este în starea Repaus sau Hibernare, trebuie mai întâi să ieșiți din Repaus sau Hibernare pentru ca închiderea să fie posibilă.

1. Salvați lucrările și închideți toate programele deschise.
2. Selectați **Start > Închidere**.

Când computerul nu răspunde și nu reușiți să utilizați procedurile anterioare de închidere, încercați următoarele proceduri de urgență, în ordinea furnizată:

- Apăsați **ctrl+alt+delete**, apoi faceți clic pe butonul **Power** (Alimentare).
- Țineți apăsat butonul de alimentare cel puțin 5 secunde.
- Deconectați computerul de la sursa de alimentare externă și scoateți acumulatorul.

Setarea opțiunilor de alimentare

Utilizarea stărilor de economisire a energiei

Computerul are două stări de economisire a energiei, care sunt activate din fabrică: Repaus și Hibernare.

Când este inițiată starea Repaus, ledurile de alimentare luminează intermitent și ecranul se golește. Lucrarea dvs. este salvată în memorie, permițându-vă să ieșiți din starea Repaus mai repede decât din starea Hibernare. Când computerul este în starea Repaus pentru un timp îndelungat sau dacă acumulatorul ajunge la un nivel critic de încărcare în timpul stării Repaus, computerul inițiază starea Hibernare.

Când este inițiată starea Hibernare, lucrarea dvs. este salvată într-un fișier de hibernare pe unitatea de disc și computerul se oprește.

 **ATENȚIE:** Pentru a reduce riscul degradării materialelor audio și video, pierderea funcționalității de redare audio sau video sau pierderea informațiilor, nu inițiați starea de Repaus sau de Hibernare în timp ce se citește sau se scrie pe un disc sau pe un card media extern.

 **NOTĂ:** Nu puteți iniția nicio conexiune de rețea și nu puteți efectua nicio funcție de computer în timp ce computerul este în starea Repaus sau în starea Hibernare.

Inițierea și ieșirea din starea Repaus

Sistemul este setat din fabrică pentru a iniția starea de Repaus după o perioadă de inactivitate când funcționează fiind alimentat de la acumulator sau de la o sursă externă.

Setările și timpii de întrerupere pentru alimentare se pot modifica utilizând Opțiuni de alimentare din Panou de control din Windows®.

Când computerul este pornit, puteți iniția starea Repaus în oricare din următoarele moduri:

- Apăsați scurt butonul de alimentare.
- Închideți afișajul.
- Selectați **Start**, faceți clic pe săgeata de lângă butonul Închidere, apoi faceți clic pe **Repaus**.

Pentru a ieși din Repaus:

- Apăsați scurt butonul de alimentare.
- Dacă afișajul este închis, deschideți afișajul.
- Apăsați o tastă de pe tastatură.
- Atingeți sau loviți ușor zona de atingere.

Când computerul iese din starea Repaus, ledurile de alimentare se aprind și lucrarea dvs. revine la ecranul de la care ați oprit lucrul.

 **NOTĂ:** Dacă ați setat o parolă care să fie solicitată la reactivare, trebuie să introduceți parola Windows înainte ca lucrarea să revină pe ecran.

Inițierea și ieșirea din starea Hibernare

Sistemul este setat din fabrică să inițieze starea de Hibernare după o perioadă de inactivitate când computerul funcționează cu alimentare de la acumulator sau de la sursa externă sau când acumulatorul atinge un nivel critic de încărcare.

Setările de alimentare și timpii de expirare se pot modifica din panoul de control din Windows.

Pentru a iniția starea Hibernare:

- ▲ Selectați **Start**, faceți clic pe săgeata de lângă butonul Închidere, apoi faceți clic pe **Hibernare**.

Pentru a ieși din starea Hibernare:

- ▲ Apăsați scurt butonul de alimentare.

Ledurile de alimentare se aprind și lucrarea revine pe ecran din momentul în care s-a oprit lucrul.



NOTĂ: Dacă ați setat o parolă care să fie solicitată la reactivare, trebuie să introduceți parola Windows înainte ca lucrarea să revină pe ecran.

Utilizarea indicatorului de încărcare

Indicatorul de încărcare este poziționat în zona de notificare, în extrema dreaptă a barei de activități. Indicatorul de încărcare vă permite să accesați rapid setările de alimentare și să vizualizați starea de încărcare a acumulatorului.

- Pentru a afișa procentajul stării de încărcare a acumulatorului și planul curent de alimentare, deplasați indicatorul deasupra pictogramei indicatorului de încărcare a acumulatorului.
- Pentru a accesa Opțiuni de alimentare sau pentru a modifica planul de alimentare, faceți clic pe pictograma indicatorului de încărcare și selectați un element din listă.

Diferite pictograme de contorizare indică cum funcționează computerul, pe acumulator sau pe sursa de alimentare externă. De asemenea, pictograma afișează un mesaj dacă acumulatorul a ajuns la un nivel scăzut sau critic de încărcare.

Utilizarea planurilor de alimentare

Un plan de alimentare este o colecție de setări de sistem care gestionează modul în care computerul utilizează energia. Planurile de alimentare vă pot ajuta să economisiți energia sau să maximizați performanța.

Vizualizarea planului curent de alimentare

Utilizați oricare din următoarele metode:

- Faceți clic pe pictograma indicatorului de încărcare din zona de notificare, din extrema dreaptă a barei de activități.
- Selectați **Start > Panou de control > Sistem și securitate > Opțiuni de alimentare**.

Selectarea unui alt plan de alimentare

Utilizați oricare din următoarele metode:

- Faceți clic pe pictograma indicatorului de încărcare din zona de notificare, apoi selectați un plan de alimentare din listă.
- Selectați **Start > Panou de control > Sistem și securitate > Opțiuni de alimentare**, apoi selectați un element din listă.

Particularizarea planurilor de alimentare

Pentru a particulariza un plan de alimentare:

1. Faceți clic pe pictograma indicatorului de încărcare din zona de notificare, apoi faceți clic pe **Mai multe opțiuni de alimentare**.
– sau –
Selectați **Start > Panou de control > Sistem și securitate > Opțiuni de alimentare**.
2. Selectați un plan de alimentare, apoi faceți clic pe **Modificare setări plan**.
3. Modificați setările după caz.
4. Pentru a modifica și alte setări, faceți clic pe **Modificare setări de alimentare complexe și efectuați modificările**.

Setarea protecției prin parolă la reactivare

Pentru a configura computerul astfel încât să solicite o parolă când computerul iese din starea Repaus sau Hibernare, urmați acești pași:

1. Selectați **Start > Panou de control > Sistem și securitate > Opțiuni de alimentare**.
2. În panoul stâng, faceți clic pe **Se solicită parolă la reactivare**.
3. Faceți clic pe **Modificare setări care sunt indisponibile în prezent**.
4. Faceți clic pe **Solicitare parolă (recomandat)**.



NOTĂ: Dacă trebuie să creați o parolă de cont de utilizator sau să schimbați parola curentă de cont de utilizator, faceți clic pe **Crearea sau modificarea parolei de cont**, apoi urmați instrucțiunile de pe ecran. Dacă nu trebuie să creați sau să schimbați parola de cont de utilizator, treceți la pasul 5.

5. Faceți clic pe **Salvare modificări**.

Utilizarea software-ului HP Power Manager (numai la anumite modele)

Power Manager vă permite să selectați un plan de alimentare pentru a optimiza consumul de energie al computerului și încărcarea acumulatorului. Sunt disponibile următoarele planuri de alimentare:

- Economisire de energie
- Recomandat de HP
- Înaltă performanță

Pentru a porni Power Manager când sistemul Windows este în execuție:

- ▲ Selectați **Start > Panou de control > Hardware și sunete > HP Power Manager**.

Utilizarea energiei acumulatorului

Dacă un acumulator încărcat este în computer și computerul nu este conectat la o sursă de alimentare externă, computerul funcționează utilizând energia acumulatorului. Când computerul este conectat la sursa de alimentare externă de c.a., computerul funcționează utilizând energia de c.a.

În cazul în care computerul conține un acumulator încărcat și funcționează utilizând sursa de alimentare externă de c.a., computerul comută pe energia de la acumulator dacă adaptorul de c.a. este deconectat de la computer.

 **NOTĂ:** Când deconectați sursa de alimentare de c.a., luminozitatea afișajului este redusă automat pentru a economisi energia acumulatorului. Pentru informații despre mărirea sau micșorarea luminozității afișajului, consultați ghidul *Noțiuni introductive*.

Puteți lăsa acumulatorul în computer sau puteți să îl depozitați, în funcție de modul dvs. de lucru. Dacă acumulatorul este lăsat în computer atunci când acesta este conectat la sursa de c.a., acumulatorul se încarcă și vă protejează lucrul în cazul unei căderi de tensiune. Oricum, acumulatorul din computer se descarcă lent când computerul este oprit și deconectat de la sursa de alimentare externă.

 **AVERTISMENT!** Pentru a reduce posibilele probleme de siguranță, utilizați numai acumulatorul livrat împreună cu computerul, un acumulator de schimb furnizat de HP sau un acumulator compatibil achiziționat de la HP.

Durata de viață a acumulatorului variază în funcție de setările de gestionare a energiei, programele executate pe computer, luminozitatea afișajului, dispozitivele externe conectate la computer, precum și de alți factori.

Găsirea informațiilor despre acumulator

Ajutor și Asistență furnizează următoarele instrumente și informații despre acumulator:

- Instrumentul de verificare a acumulatorului, pentru testarea performanțelor acestuia
- Informații despre calibrare, gestionarea energiei și îngrijirea și depozitarea corespunzătoare pentru maximizarea duratei de viață a acumulatorului
- Informații despre tipurile de acumulatoare, precum specificații, cicluri de viață și capacități

Pentru a accesa secțiunea cu informații despre acumulatoare:

- ▲ Selectați **Start > Ajutor și Asistență > Documentare > Planuri de alimentare: Întrebări frecvente**.

Utilizarea aplicației Verificare acumulator

Programul Verificare acumulator din Ajutor și Asistență oferă informații despre starea acumulatorului instalat în computer.

Pentru a executa programul Verificare acumulator:

1. Conectați adaptorul de c.a. la computer.



NOTĂ: Computerul trebuie să fie conectat la sursa de alimentare externă pentru ca programul Verificare baterie să se execute corespunzător.

2. Selectați **Start > Ajutor și Asistență > Depanare > Alimentare, elemente termice și mecanice**.
3. Faceți clic pe fila **Alimentare**, apoi faceți clic pe **Verificare acumulator**.

Verificare acumulator examinează acumulatorul și celulele acestuia pentru a vedea dacă acestea funcționează corect, apoi raportează rezultatele examinării.

Afișarea stării de încărcare a acumulatorului

- ▲ Deplasați indicatorul deasupra pictogramei indicatorului de încărcare din zona de notificare, din extrema dreaptă a barei de activități.

Maximizarea timpului de descărcare a acumulatorului

Timpul de descărcare a acumulatorului diferă în funcție de caracteristicile pe care le utilizați când sunteți pe alimentarea de la acumulator. Timpul maxim de descărcare scade treptat, pe măsură ce capacitatea de stocare a acumulatorului se reduce în mod natural.

Sfaturi pentru maximizarea timpului de descărcare a acumulatorului:

- Reduceți luminozitatea afișajului.
- Scoateți acumulatorul din computer când nu îl utilizați sau încărcați.
- Depozitați acumulatorul într-un loc răcoros și uscat.
- Selectați setarea **Economisire energie** din Opțiuni de alimentare.

Gestionarea nivelurilor reduse de încărcare

Informațiile din această secțiune descriu alertele și răspunsurile sistemului setate din fabrică. Unele alerte de încărcare redusă și răspunsurile sistemului pot fi modificate utilizând Opțiuni de alimentare din panoul de control din Windows. Utilizând Opțiuni de alimentare, preferințele setate nu afectează indicatoarele luminoase.

Identificarea nivelurilor reduse de încărcare

Atunci când un acumulator care este singura sursă de alimentare pentru computer ajunge la un nivel redus sau critic de încărcare, se întâmplă următoarele:

- Ledul pentru acumulator (numai la anumite modele) indică un nivel scăzut sau critic de încărcare.



NOTĂ: Pentru informații suplimentare despre ledul pentru acumulator, consultați ghidul *Noțiuni introductive*.

– sau –

- Pictograma indicatorului de încărcare din zona de notificare afișează o notificare referitoare la nivelul scăzut sau critic al acumulatorului.



NOTĂ: Pentru informații suplimentare despre indicatorul de încărcare, consultați [Utilizarea indicatorului de încărcare, la pagina 20](#).

Când nivelul de încărcare este critic, computerul se comportă după cum urmează:

- Dacă starea Hibernare este activată și computerul este pornit sau în starea Repaus, computerul inițiază starea Hibernare.
- Dacă starea Hibernare este dezactivată și computerul este pornit sau în starea Repaus, computerul rămâne scurt timp în starea Repaus, apoi se oprește și pierde toate informațiile nesalvate.

Rezolvarea unui nivel redus de încărcare

Rezolvarea unui nivel redus de încărcare când este disponibilă sursa de alimentare externă

- ▲ Conectați unul din următoarele dispozitive:
 - Adaptor de c.a.
 - Dispozitiv opțional de andocare sau de extensie
 - Adaptor de alimentare opțional achiziționat ca accesoriu de la HP

Rezolvarea unui nivel redus de încărcare când este disponibil un acumulator încărcat

1. Opriți computerul sau inițiați starea Hibernare.
2. Înlocuiți acumulatorul descărcat cu un acumulator încărcat.
3. Porniți computerul.

Rezolvarea unui nivel redus de încărcare când este disponibilă sursa de alimentare

- Inițiați starea Hibernare.
- Salvați lucrul și opriți computerul.

Rezolvarea unui nivel redus de încărcare când computerul nu poate ieși din starea Hibernare

Când computerul nu are suficientă energie pentru a ieși din starea Hibernare, urmați acești pași:

1. Înlocuiți acumulatorul descărcat cu un acumulator încărcat sau conectați adaptorul de c.a. la computer și la sursa de alimentare externă.
2. Ieșiți din starea Hibernare apăsând butonul de alimentare.

Conservarea energiei acumulatorului

- Selectați setările pentru consum redus de energie din Opțiuni de alimentare din Panoul de control din Windows.
- Dezactivați conexiunile la rețeaua fără fir și la rețeaua locală (LAN) și ieșiți din aplicațiile de modem atunci când nu le utilizați.
- Deconectați dispozitivele externe neutilizate, care nu sunt conectate la o sursă de alimentare externă.
- Opriți, dezactivați sau scoateți orice carduri media externe pe care nu le utilizați.

- Reducerea luminozității ecranului.
- Înainte de a pleca de la computer, inițiați starea de Repaus sau de Hibernare sau închideți computerul.

Depozitarea unui acumulator

 **ATENȚIE:** Pentru a reduce riscul de deteriorare a unui acumulator, nu îl expuneți la temperaturi ridicate pe perioade mari de timp.

În cazul în care un computer nu va fi utilizat și va fi deconectat de la alimentarea externă pentru mai mult de 2 săptămâni, scoateți acumulatorul și depozitați-l separat.

Pentru a prelungi durata de încărcare a unui acumulator depozitat, plasați-l într-un loc uscat și răcoros.

 **NOTĂ:** Un acumulator depozitat trebuie verificat la fiecare 6 luni. În cazul în care capacitatea este mai mică de 50 de procente, reîncărcați acumulatorul înainte de a-l depozita din nou.

Calibrați acumulatorul înainte de utilizare, dacă a fost depozitat mai mult de o lună.

Dezafectarea unui acumulator uzat

 **AVERTISMENT!** Pentru a reduce riscul de incendiu sau pericolul de vătămare prin arsuri, nu dezamblați, nu spargeți și nu găuriți acumulatorul, nu scurtcircuitați contactele externe ale acumulatorului; nu aruncați acumulatorul în foc sau în apă.

Pentru dezafectarea corectă a acumulatorului, consultați *Notificări despre reglementări, siguranță și mediu*.

Înlocuirea acumulatorului

În Windows 7, programul Verificare acumulator din Ajutor și Asistență vă anunță să înlocuiți acumulatorul când un element al său nu se încarcă în mod corespunzător sau când capacitatea de stocare a acumulatorului s-a redus prea mult. Dacă acumulatorul este acoperit de o garanție HP, instrucțiunile includ un ID pentru garanție. Un mesaj vă direcționează spre site-ul Web HP pentru informații suplimentare despre modul în care se comandă un acumulator de schimb.

Utilizarea sursei de alimentare externă de c.a.

 **NOTĂ:** Pentru informații despre conectarea la sursa de c.a., consultați posterul *Instrucțiuni de configurare* furnizat în cutia computerului.

Energia externă de c.a. este furnizată prin intermediul unui adaptor de c.a. aprobat sau al unui dispozitiv opțional de andocare sau de extensie.

 **AVERTISMENT!** Pentru a reduce posibilele probleme de siguranță, utilizați numai adaptorul de c.a. livrat împreună cu computerul, un adaptor de c.a. de schimb furnizat de HP sau un adaptor de c.a. compatibil achiziționat de la HP.

Conectați computerul la sursa de alimentare externă de c.a. în oricare din următoarele situații:

 **AVERTISMENT!** Nu încărcați acumulatorul computerului în timp ce sunteți la bordul avionului.

- Când încărcați sau calibrați un acumulator
- Când instalați sau modificați software-ul de sistem
- Când scrieți informații pe un CD, un DVD sau un BD (numai la anumite modele)
- Când executați programul Defragmentare disc
- Când efectuați o copie de rezervă sau o recuperare

Când conectați computerul la sursa de alimentare externă de c.a., se întâmplă următoarele:

- Acumulatorul începe să se încarce.
- Dacă computerul este pornit, pictograma contorului din zona de notificare își modifică aspectul.

Când deconectați computerul de la sursa de alimentare externă de c.a., se întâmplă următoarele:

- Computerul comută pe alimentarea de la acumulator.
- Luminozitatea afișajului este redusă automat pentru a economisi energia acumulatorului.

Testarea unui adaptor de c.a.

Testați adaptorul de c.a. în cazul în care computerul prezintă unul din următoarele simptome când este conectat la sursa de c.a.:

- Computerul nu pornește.
- Afișajul nu se aprinde.
- Ledurile de alimentare sunt stinse.

Pentru a testa adaptorul de c.a.:

1. Închideți computerul.
2. Scoateți acumulatorul din computer.
3. Conectați adaptorul de c.a. la computer, apoi la o priză de c.a.
4. Porniți computerul.
 - Dacă ledurile de alimentare se *aprend*, adaptorul de c.a. funcționează corect.
 - Dacă ledurile de alimentare rămân *stinse*, verificați conexiunea de la adaptorul de c.a. la computer și conexiunea de la adaptorul de c.a. la priza de c.a. pentru a vă asigura de fermitatea conexiunilor.
 - În cazul în care conexiunile sunt ferme, iar ledurile de alimentare rămân *stinse*, adaptorul de c.a. nu funcționează și trebuie să fie înlocuit.

Contactați serviciul HP de asistență pentru clienți pentru informații despre obținerea unui adaptor de c.a. de schimb.

Utilizarea aplicației HP CoolSense (numai la anumite modele)

Dacă utilizați computerul în timpul deplasării sau dacă schimbați locul de utilizare de la domiciliu pentru a sta mai relaxat, HP CoolSense  asigură nivelul optim de confort reglând automat nivelul de performanță și setările ventilatorului intern.

Dacă este activată caracteristica HP CoolSense, aceasta detectează automat dacă computerul nu este într-o poziție staționară și efectuează reglări suplimentare pentru nivelul de performanță și pentru setările de ventilator pentru a menține temperatura suprafeței computerului la nivelul optim de confort.

În cazul în care caracteristica HP CoolSense este dezactivată, nivelul de performanță și setările pentru ventilator nu sunt reglate dincolo de setările de răcire implicite ale computerului. De aceea, când computerul nu este într-o poziție staționară, temperatura suprafeței computerului poate fi mai mare decât atunci când ar fi activată caracteristica HP CoolSense.

5 Dispozitive și carduri externe

Utilizarea cardurilor pentru slotul de suporturi digitale (numai la anumite modele)

Cardurile digitale opționale asigură o stocare sigură a datelor și o partajare convenabilă a datelor. Aceste carduri sunt adesea utilizate cu camere digitale și PDA-uri echipate cu suport media precum și cu alte computere.

Pentru a determina formatele de carduri digitale care sunt acceptate pe computer, consultați ghidul *Noțiuni introductive*.

Introducerea unui card digital

⚠ ATENȚIE: Pentru a reduce riscul de deteriorare a conectorilor cardurilor digitale, utilizați o forță minimă pentru a introduce cardurile digitale.

1. Țineți cardul cu eticheta în sus, cu conectorii spre computer.
2. Introduceți cardul în slotul pentru suporturi digitale, apoi apăsați cardul până când se poziționează ferm.

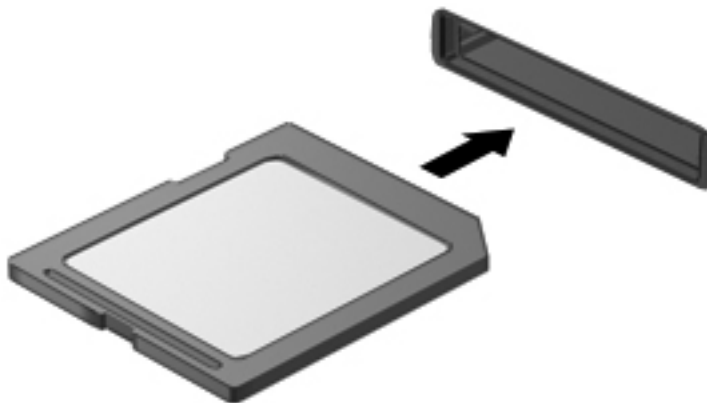

Când dispozitivul a fost detectat, veți auzi un sunet și este posibil să se afișeze un meniu cu opțiuni.

Scoaterea unui card digital

ATENȚIE: Pentru a reduce riscul de pierdere a datelor sau a evita lipsa de răspuns a sistemului, utilizați procedura următoare pentru a scoate în siguranță cardul digital.

1. Salvați-vă informațiile și închideți toate programele asociate cu cardul digital.
2. Faceți clic pe pictograma „eliminare hardware” din zona de notificare, în extrema dreaptă a barei de activități. Apoi urmați instrucțiunile de pe ecran.
3. Apăsați cardul (1), apoi scoateți-l din slotul (2).

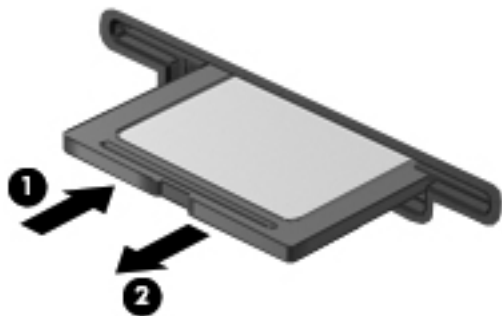

NOTĂ: În cazul în care cardul nu este evacuat, trageți cardul afară din slot.

Utilizarea cardurilor ExpressCard (numai la anumite modele)

Un card ExpressCard este un card de PC de înaltă performanță, care este introdus în slotul ExpressCard.

Configurarea unui card ExpressCard

Instalați numai software-ul necesar pentru card. Dacă sunteți instruit de producătorul cardului ExpressCard să instalați drivere de dispozitiv:

- Instalați numai driverele de dispozitiv pentru sistemul dvs. de operare.
- Nu instalați software suplimentar, precum servicii de card, servicii de soclu sau activatoare, care sunt furnizate de producătorul cardului ExpressCard.

Introducerea unui card ExpressCard

ATENȚIE: Pentru a evita deteriorarea computerului sau a cardurilor media externe, nu introduceți un card de PC într-un slot ExpressCard.

ATENȚIE: Pentru a reduce riscul de deteriorare a conectorilor:

Utilizați o forță minimă când introduceți un card ExpressCard.

Nu mutați și nu transportați computerul când un card ExpressCard este în funcțiune.

Slotul cardului ExpressCard poate conține un element de protecție. Pentru a scoate elementul de protecție:

1. Apăsați spre interior elementul de protecție (1) pentru a-l debloca.
2. Extrageți elementul de protecție afară din slotul (2).

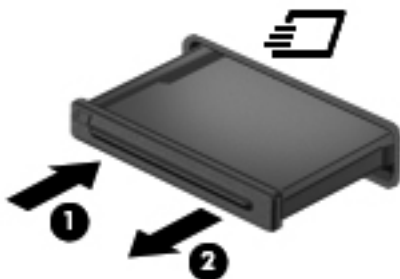

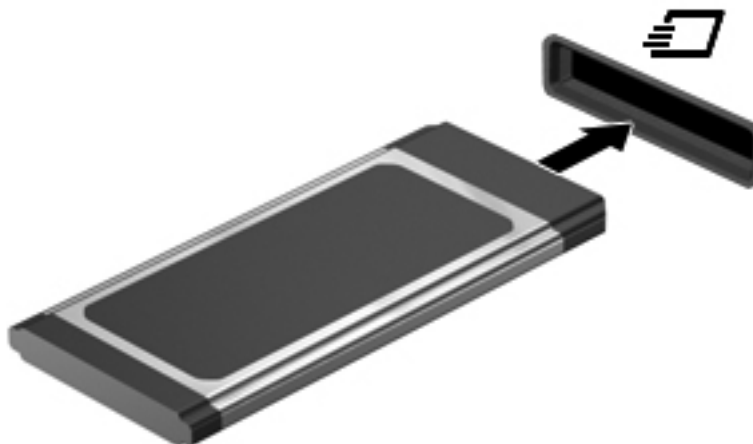

Pentru a introduce un card ExpressCard:

1. Țineți cardul cu eticheta în sus, cu conectorii spre computer.
2. Introduceți cardul în slotul ExpressCard, apoi apăsați cardul spre interior până când se poziționează ferm.



Când cardul a fost detectat, veți auzi un sunet și este posibil să se afișeze un meniu cu opțiuni.

 **NOTĂ:** Când conectați un card ExpressCard pentru prima oară, în zona de notificare se afișează un mesaj care vă aduce la cunoștință faptul că respectivul card este recunoscut de computer.

 **NOTĂ:** Pentru a economisi energie, opriți sau scoateți cardul ExpressCard când nu este în funcțiune.

Scoaterea unui card ExpressCard

ATENȚIE: Pentru a reduce riscul de pierdere a datelor sau a evita lipsa de răspuns a sistemului, utilizați procedura următoare pentru a scoate în siguranță cardul ExpressCard.

1. Salvați informațiile și închideți toate programele asociate cu cardul ExpressCard.
2. Faceți clic pe pictograma „eliminare hardware” din zona de notificare, din extrema dreaptă a barei de activități, apoi urmați instrucțiunile de pe ecran.
3. Eliberați și scoateți elementul de protecție a cardului ExpressCard:
 - a. Apăsați ușor spre interior cardul ExpressCard **(1)** pentru a-l debloca.
 - b. Scoateți cardul ExpressCard afară din slotul **(2)**.

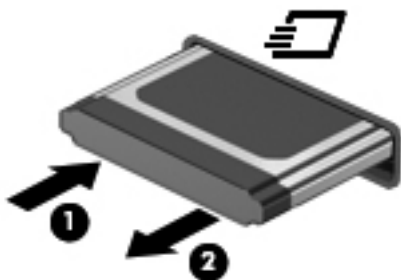

Utilizarea cardurilor inteligente (numai la anumite modele)

NOTĂ: Termenul *card inteligent* este utilizat în cadrul acestui capitol cu referire atât la carduri Smart Card, cât și la carduri Java™.

Un smart card este un accesoriu de dimensiunea unei cărți de credit, care este prevăzut cu un microcircuit integrat ce conține memorie și un microprocesor. Asemănător cu computerele personale, unele carduri inteligente au un sistem de operare pentru a gestiona intrarea și ieșirea, incluzând caracteristici de securitate pentru protecția împotriva falsificării. Cardurile smart card la standard industrial sunt utilizate cu cititorul de smart card (numai la anumite modele).

Pentru a obține acces la conținutul microcipului, este necesar un număr de identificare personal (PIN - Personal Identification Number). Pentru mai multe informații despre caracteristicile de securitate ale cardurilor inteligente, consultați Ajutor și Asistență.

Introducerea unui card inteligent

1. Țineți cardul cu eticheta în sus și glisați-l ușor în interiorul cititorului de carduri inteligente până când se poziționează ferm.

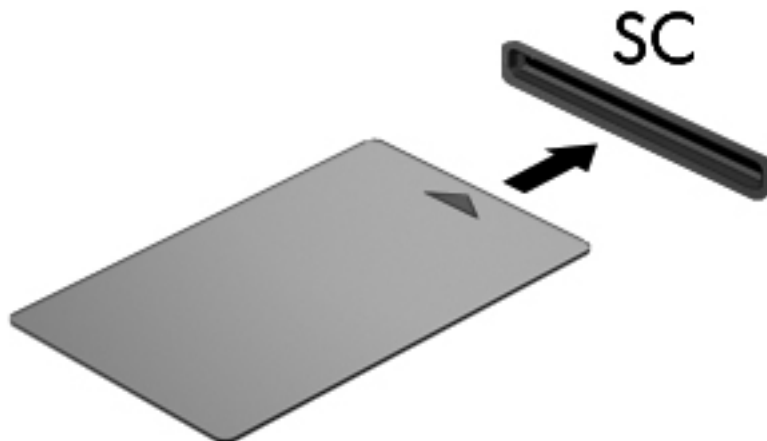

2. Pentru conectarea la computer utilizând PIN-ul de card inteligent, urmați instrucțiunile de pe ecran.

Scoaterea unui card inteligent

- ▲ Apucați marginea cardului inteligent și trageți cardul afară din cititorul de carduri inteligente.



Utilizarea unui dispozitiv USB

Universal Serial Bus (USB) este o interfață hardware care poate fi utilizată pentru a conecta un dispozitiv extern opțional, precum o tastatură USB, un mouse, o unitate, o imprimantă, un scanner sau un hub.

Unele dispozitive USB pot necesita software de asistență suplimentar, care de obicei este inclus în dispozitiv. Pentru mai multe informații cu privire la software-ul specific dispozitivului, consultați instrucțiunile producătorului. Aceste instrucțiuni pot fi furnizate cu software-ul, pe disc sau pe site-ul Web al producătorului.

Computerul are cel puțin 1 port USB care acceptă dispozitive USB 1.0, 1.1, 2.0 sau 3.0. De asemenea, computerul poate avea un port USB alimentat care asigură alimentarea unui dispozitiv extern dacă este utilizat cu un cablu USB alimentat. Un dispozitiv de andocare opțional sau un hub USB opțional furnizează porturi USB suplimentare care pot fi utilizate cu computerul.

Conectarea unui dispozitiv USB

ATENȚIE: Pentru a reduce riscul de deteriorare a unui conector USB, utilizați o forță minimă pentru a conecta dispozitivul.

▲ Conectați cablul USB pentru dispozitiv la portul USB.

NOTĂ: Portul USB al computerului poate să arate ușor diferit în comparație cu ilustrația din această secțiune.



Când dispozitivul a fost detectat, veți auzi un sunet.

NOTĂ: Când conectați un dispozitiv USB pentru prima oară, în zona de notificare se afișează un mesaj care vă aduce la cunoștință faptul că dispozitivul este recunoscut de computer.

Scoaterea unui dispozitiv USB

ATENȚIE: Pentru a reduce riscul de deteriorare a unui conector USB, nu trageți de cablu pentru a scoate dispozitivul USB.

ATENȚIE: Pentru a reduce riscul de pierdere a informațiilor sau a evita lipsa de răspuns a sistemului, utilizați procedura următoare pentru a scoate în siguranță dispozitivul USB.

1. Pentru a scoate un dispozitiv USB, salvați-vă informațiile și închideți toate programele asociate cu dispozitivul.
2. Faceți clic pe pictograma „eliminare hardware” din zona de notificare, din extrema dreaptă a barei de activități, apoi urmați instrucțiunile de pe ecran.
3. Scoateți dispozitivul.

Utilizarea dispozitivelor 1394 (numai la anumite modele)

IEEE 1394 este o interfață hardware care conectează la computer un dispozitiv multimedia de mare viteză sau un dispozitiv de stocare a datelor. Scanerele, camerele digitale și camerele video digitale necesită adesea o conexiune 1394.

Unele dispozitive 1394 pot necesita software suplimentar de asistență care în mod uzual este inclus cu dispozitivul. Pentru mai multe informații cu privire la software-ul specific dispozitivului, consultați instrucțiunile producătorului.

Portul 1394 acceptă, de asemenea, dispozitive IEEE 1394a.

Conectarea unui dispozitiv 1394

⚠ ATENȚIE: Pentru a reduce riscul deteriorării unui conector de port 1394, utilizați o forță minimă pentru a conecta dispozitivul.

- ▲ Pentru a conecta un dispozitiv 1394 la computer, conectați cablul 1394 pentru dispozitiv la portul 1394.

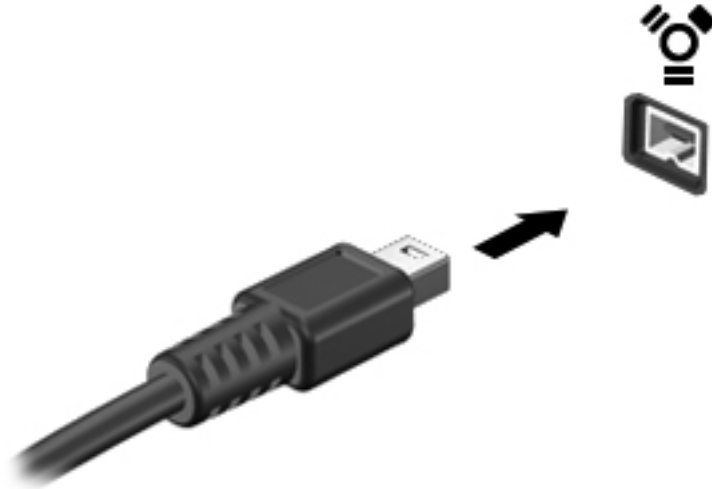

Când dispozitivul a fost detectat, veți auzi un sunet.

Scoaterea unui dispozitiv 1394

⚠ ATENȚIE: Pentru a reduce riscul de pierdere a informațiilor sau a evita lipsa de răspuns a sistemului, opriți dispozitivul 1394 înainte de a-l scoate.

ATENȚIE: Pentru a reduce riscul de deteriorare a unui conector 1394, nu trageți de cablu pentru a scoate dispozitivul 1394.

1. Pentru a scoate un dispozitiv 1394, salvați-vă informațiile și închideți toate programele asociate cu dispozitivul.
2. Faceți clic pe pictograma „eliminare hardware” din zona de notificare, din extrema dreaptă a barei de activități, apoi urmați instrucțiunile de pe ecran.
3. Scoateți dispozitivul.

Utilizarea unui dispozitiv eSATA (numai la anumite modele)

Un port eSATA conectează o componentă eSATA opțională de înaltă performanță, precum o unitate de disc eSATA externă.

Unele dispozitive eSATA pot necesita software de suport suplimentar, care de obicei însoțește dispozitivul. Pentru mai multe informații cu privire la software-ul specific dispozitivului, consultați instrucțiunile producătorului.

 **NOTĂ:** Portul eSATA acceptă, de asemenea, un dispozitiv USB opțional.

Conectarea unui dispozitiv eSATA

 **ATENȚIE:** Pentru a reduce riscul de deteriorare a unui conector de port eSATA, utilizați o forță minimă pentru a conecta dispozitivul.

- ▲ Pentru a conecta un dispozitiv eSATA la computer, conectați cablul eSATA pentru dispozitiv la portul eSATA.

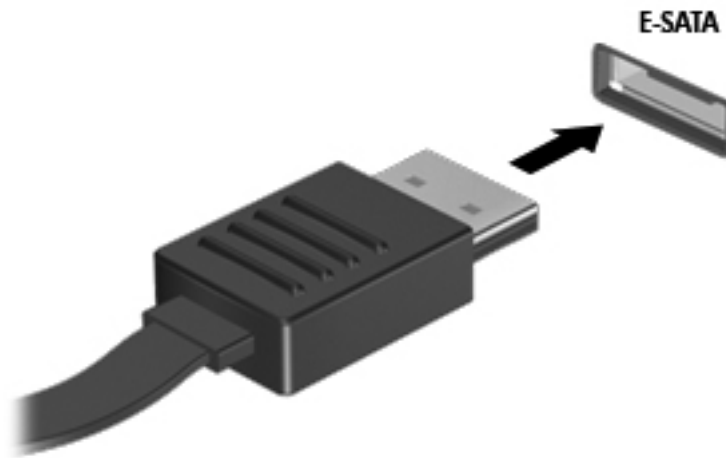

Când dispozitivul a fost detectat, veți auzi un sunet.

Scoaterea unui dispozitiv eSATA

 **ATENȚIE:** Pentru a reduce riscul de deteriorare a unui conector eSATA, nu trageți de cablu pentru a scoate dispozitivul eSATA.

ATENȚIE: Pentru a reduce riscul de pierdere a informațiilor sau a evita lipsa de răspuns a sistemului, utilizați procedura următoare pentru a scoate în siguranță dispozitivul.

1. Pentru a scoate un dispozitiv eSATA, salvați-vă informațiile și închideți toate programele asociate cu dispozitivul.
2. Faceți clic pe pictograma „eliminare hardware” din zona de notificare, din extrema dreaptă a barei de activități, apoi urmați instrucțiunile de pe ecran.
3. Scoateți dispozitivul.

Utilizarea dispozitivelor externe opționale

 **NOTĂ:** Pentru mai multe informații despre software-ul și driverele necesare sau pentru a afla ce port să utilizați, consultați instrucțiunile producătorului.

Pentru conectarea unui dispozitiv extern la computer:

⚠ ATENȚIE: Pentru a reduce riscul deteriorării echipamentului la conectarea unui dispozitiv alimentat, asigurați-vă că dispozitivul este oprit și că este deconectat cablul de alimentare de c.a.

1. Conectați dispozitivul la computer.
2. În cazul în care conectați un dispozitiv alimentat, introduceți cablul de alimentare al dispozitivului într-o priză de c.a. împământată.
3. Porniți dispozitivul.

Pentru a deconecta un dispozitiv extern nealimentat, opriți dispozitivul, apoi deconectați-l de la computer. Pentru a deconecta un dispozitiv extern alimentat, opriți dispozitivul, deconectați-l de la computer, apoi deconectați cablul de alimentare c.a.

Utilizarea unităților externe opționale

Unitățile externe amovibile vă extind opțiunile pentru stocarea și accesarea de informații. O unitate USB poate fi adăugată prin conectarea unității la un port USB de la computer.

📝 NOTĂ: Unitățile optice externe USB HP trebuie conectate la portul USB alimentat (numai la anumite modele) de la computer.

Unitățile USB includ următoarele tipuri:

- Unitate de dischetă de 1,44 megaocteți
- Modul de unitate de disc (o unitate de disc cu un adaptor atașat)
- Unitate optică externă (CD, DVD și Blu-ray)
- Dispozitiv MultiBay

Utilizarea portului de extensie (numai la anumite modele)

Portul de extensie conectează computerul la un dispozitiv opțional de andocare sau de extensie, astfel încât porturile și conectorii suplimentari să poată fi utilizați cu computerul.



6 Unități

Manipularea unităților de disc

Unitățile de disc sunt componente fragile ale computerului, care trebuie manipulate cu grijă. Înainte de a manipula unitățile de disc, consultați următoarele atenționări. Atenționări suplimentare sunt incluse în procedurile la care se aplică.

Respectați următoarele măsuri de prevedere:

- Înainte de a muta un computer care este conectat la o unitate de disc externă, inițiați starea Repaus și așteptați golirea ecranului sau deconectați corect unitatea de disc externă.
- Înainte de a manipula o unitate de disc, descărcați electricitatea statică atingând suprafața metalică nevopsită a unității.
- Nu atingeți pinii conectorului de la o unitate amovibilă sau de la computer.
- Manipulați unitățile de disc cu atenție; nu le lăsați să cadă și nu așezați nimic pe ele.
- Înainte de a scoate sau introduce o unitate, închideți computerul. În cazul în care nu sunteți sigur dacă computerul este oprit, în starea de Repaus sau în Hibernare, porniți computerul, apoi opriți-l prin sistemul de operare.
- Nu utilizați forță excesivă la introducerea unei unități de disc într-un doc pentru unități.
- Nu utilizați tastatura și nu mișcați computerul în timp ce o unitate optică scrie pe un disc. Procesul de scriere este sensibil la vibrații.
- Când acumulatorul este singura sursă de alimentare, asigurați-vă că acumulatorul este încărcat suficient înainte de a scrie pe suport.
- Evitați expunerea unei unități de disc la temperatură sau umiditate extremă.
- Evitați expunerea unei unități de disc la lichide. Nu pulverizați produse de curățat pe unitatea de disc.
- Scoateți suportul dintr-o unitate de disc înainte de a scoate unitatea din docul pentru unități sau de a transporta, a stoca sau a călători cu o unitate de disc.
- Dacă o unitate de disc trebuie trimisă prin poștă, plasați unitatea într-o cutie de ambalaj cu bule sau în alt ambalaj adecvat de protecție și etichetați pachetul cu indicația „FRAGIL”.
- Evitați expunerea unității de disc la câmpurile magnetice. Printre dispozitivele de securitate cu câmpuri magnetice se numără dispozitivele din pasajele de trecere din aeroporturi și baghetele de securitate. Benzile transportoare și dispozitivele de securitate din aeroporturi, care verifică bagajele de mână, utilizează raze X în loc de magnetism și nu deteriorează unitățile de disc.

Utilizarea unităților de disc

Îmbunătățirea performanțelor unității de disc

Utilizarea programului Defragmentare disc

Pe măsură ce utilizați computerul, fișierele de pe unitatea de disc devin fragmentate. Programul Defragmentare disc consolidează fișierele și folderele defragmentate de pe unitatea de disc, astfel încât sistemul să poată rula mai eficient.

 **NOTĂ:** Nu este necesar să executați programul Defragmentare disc pe unități compacte.

După ce ați pornit programul Defragmentare disc, acesta lucrează fără supraveghere. În funcție de dimensiunea unității de disc și a numărului de fișiere fragmentate, execuția programului Defragmentare disc poate dura mai mult de o oră. Din acest motiv, este bine să îl setați să se execute pe timpul nopții sau în alt moment, când nu utilizați computerul.

HP vă recomandă să defragmentați unitatea de disc cel puțin o dată pe lună. Puteți să setați opțiunea programului Defragmentare disc să execute o defragmentare în fiecare lună sau puteți defragmenta manual computerul în orice moment.

Pentru a executa programul Defragmentare disc:

1. Conectați computerul la sursa de c.a.
2. Selectați **Start > Toate programele > Accesorii > Instrumente de sistem > Defragmentare disc**.
3. Faceți clic pe **Defragmentare disc**.

 **NOTĂ:** Windows include o caracteristică denumită Control cont utilizator, pentru a îmbunătăți securitatea computerului dvs. Este posibil să vi se solicite permisiunea sau parola pentru activități precum instalarea aplicațiilor, executarea utilităților sau modificarea setărilor Windows. Pentru informații suplimentare, consultați Ajutor și Asistență.

Pentru informații suplimentare, accesați Help (Ajutor) din software-ul Defragmentare disc.

Utilizarea programului Curățare disc

Programul Curățare disc caută pe unitatea de disc fișierele care nu sunt necesare, pe care puteți să le ștergeți în siguranță, pentru a elibera spațiul de pe disc și a ajuta computerul să ruleze mai eficient.

Pentru a executa programul Curățare disc:

1. Selectați **Start > Toate programele > Accesorii > Instrumente de sistem > Curățare disc**.
2. Urmați instrucțiunile de pe ecran.

Utilizarea software-ului HP 3D DriveGuard (numai la anumite modele)

HP 3D DriveGuard protejează o unitate de disc prin parcare unității și blocarea solicitărilor de date în oricare dintre condițiile următoare:

- Scăpați computerul.
- Mutați computerul cu afișajul închis în timp ce acesta funcționează alimentat de la acumulator.

La puțină vreme după încheierea unuia dintre aceste evenimente, HP 3D DriveGuard readuce unitatea de disc la funcționarea normală.

 **NOTĂ:** Deoarece unitățile SSD nu au componente mobile, HP 3D DriveGuard nu este necesar.

 **NOTĂ:** Unitățile de disc din docul pentru unitatea de disc principală sau docul pentru unitatea de disc secundară (numai la anumite modele) sunt protejate de HP 3D DriveGuard. Unitățile de disc conectate la porturile USB nu sunt acoperite de HP 3D DriveGuard.

Pentru informații suplimentare, consultați sistemul de ajutor al software-ului HP 3D DriveGuard.

Identificarea stării HP 3D DriveGuard

Ledul pentru unitatea de disc de pe computer își modifică culoarea pentru a arăta că o unitate din docul pentru unitatea de disc principală sau o unitate din docul pentru unitatea de disc secundară (numai la anumite modele) este parcată. Pentru a determina dacă unitățile sunt protejate sau dacă o unitate este parcată, selectați **Start > Panou de control > Hardware și sunete > Centru Windows pentru mobilitate**:

- Dacă HP 3D DriveGuard este activat, apare un marcaj de selectare de culoare verde peste pictograma unității de disc.
- Dacă HP 3D DriveGuard este dezactivat, peste pictograma unității de disc este suprapus un X roșu.
- Dacă unitățile sunt parcate, apare o lună de culoare galbenă peste pictograma unității de disc.

Este posibil ca pictograma din Centrul de mobilitate să nu arate starea cea mai actuală a unității. Pentru actualizări imediate după o modificare a stării, trebuie să activați pictograma din zona de notificare.

Pentru a activa pictograma din zona de notificare:

1. Selectați **Start > Panou de control > Hardware și sunete > HP 3D DriveGuard**.

 **NOTĂ:** Dacă sunteți solicitat de Control cont utilizator, faceți clic pe **Da**.

2. Pe rândul **pictogramei din tava de sistem**, faceți clic pe **Afișare**.
3. Faceți clic pe **OK**.

Gestionarea energiei cu o unitate de disc parcată

Dacă HP 3D DriveGuard a parcat unitatea, computerul se comportă în modurile următoare:

- Computerul nu se va închide.
- Computerul nu va iniția starea Repaus sau Hibernare, cu excepția celor descrise în Nota următoare.

 **NOTĂ:** Dacă computerul este alimentat de la acumulator și atinge nivelul critic al acumulatorului, HP 3D DriveGuard permite computerului să inițieze starea de Hibernare.

Înainte de a deplasa computerul, HP recomandă să îl opriți sau să inițiați starea Repaus sau Hibernare.

Utilizarea software-ului HP 3D DriveGuard

Software-ul HP 3D DriveGuard poate fi activat și dezactivat de un administrator.

 **NOTĂ:** În funcție de privilegiile de utilizator pe care le aveți, este posibil să nu puteți să activați sau să dezactivați HP 3D DriveGuard. Privilegiile pentru utilizatorii non-administratori pot fi modificate de membrii unui grup de administratori.

Pentru a deschide software-ul și modifica setările, urmați acești pași:

1. În Centrul de mobilitate, faceți clic pe pictograma unității de disc pentru a deschide fereastra HP 3D DriveGuard.

– sau –

Selecționați **Start > Panou de control > Hardware și sunete > HP 3D DriveGuard**.

 **NOTĂ:** Dacă sunteți solicitat de Control cont utilizator, faceți clic pe **Da**.

2. Faceți clic pe butonul adecvat pentru a modifica setările.
3. Faceți clic pe **OK**.

Utilizarea unităților optice (numai la anumite modele)

Printre unitățile optice se numără:

- CD
- DVD
- Blu-ray (BD)

Identificarea unității optice instalate (numai la anumite modele)

- ▲ Selecționați **Start > Computer**.

Se afișează o listă cu toate dispozitivele instalate în computer, inclusiv unitatea optică.

Introducerea unui disc optic

Încărcare pe tavă

1. Porniți computerul.
2. Apăsăți butonul de eliberare **(1)** de pe rama unității, în vederea eliberării tăvii pentru disc.
3. Trageți în afară tava **(2)**.
4. Prindeți discul de margini pentru a evita atingerea suprafeței plane și poziționați discul cu fața etichetată în sus, deasupra axului tăvii.

 **NOTĂ:** Dacă tava nu este complet accesibilă, înclinați discul cu atenție, pentru a-l poziționa deasupra axului.

5. Apăsați ușor în jos discul (3) pe axul tăvii, până când discul se fixează pe poziție.

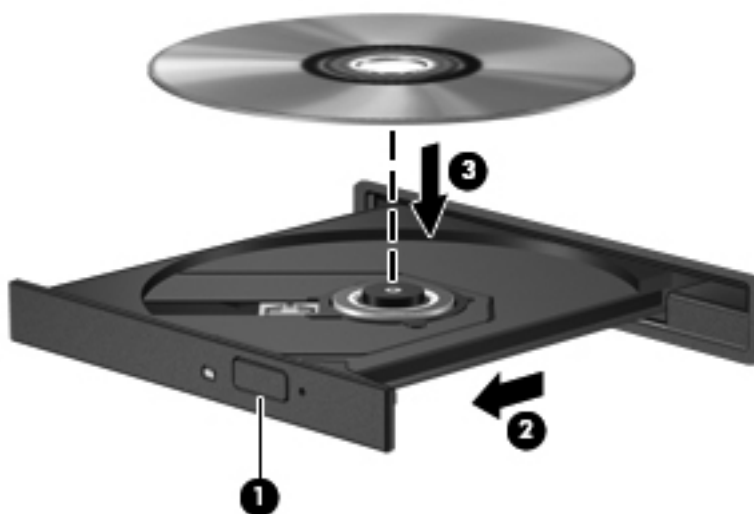

6. Închideți tava pentru discuri.

 **NOTĂ:** După ce introduceți discul, o scurtă pauză este normală. Dacă nu ați selectat un media player, se deschide o casetă de dialog AutoPlay. Aceasta vă solicită să selectați modul în care doriți să utilizați conținutul media.

Încărcare prin slot

 **ATENȚIE:** Nu introduceți discuri optice de **8 cm** într-o unitate optică cu încărcare prin slot. Unitatea optică se poate deteriora.

1. Porniți computerul.
2. Prindeți discul de margini pentru a evita atingerea suprafeței plane și poziționați discul cu fața etichetată în sus.
3. Introduceți discul ușor în slotul de încărcare a unității optice.



Scoaterea unui disc optic

Încărcare pe tavă

Există două modalități de scoatere a unui disc, depinzând de modul în care se realizează deschiderea tăvii - normal sau nu.

Când tava pentru discuri se deschide normal

1. Apăsați butonul de eliberare (1) de pe masca unității, în vederea eliberării tăvii pentru discuri, apoi trageți tava ușor în afară (2) până când se oprește.
2. Scoateți discul (3) din tavă apăsând ușor în jos pe ax în timp ce ridicați marginile exterioare ale discului. Țineți discul de margini și evitați atingerea suprafețelor plane.

 **NOTĂ:** Dacă tava nu este complet accesibilă, înclinați discul cu atenție pe măsură ce îl scoateți.

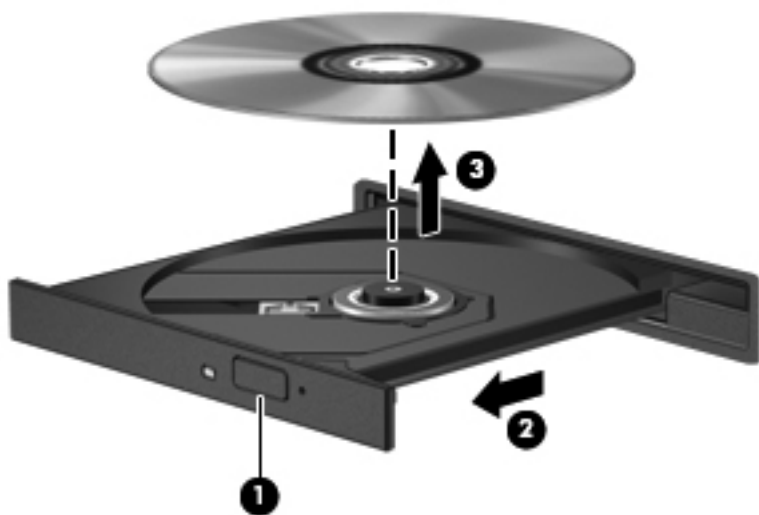

3. Închideți tava pentru discuri și puneți discul într-o casetă protectoare.

Când tava pentru discuri nu se deschide normal

1. Introduceți capătul unei agrafe pentru hârtie (1) în orificiul de acces pentru eliberare din masca frontală a unității.
2. Apăsați ușor spre interior pe agrafa pentru hârtie, până când se eliberează tava, apoi trageți tava (2) în afară până când se oprește.

3. Scoateți discul (3) din tavă apăsând ușor în jos pe ax în timp ce ridicați marginile exterioare ale discului. Țineți discul de margini și evitați atingerea suprafețelor plane.

 **NOTĂ:** Dacă tava nu este complet accesibilă, înclinați discul cu atenție pe măsură ce îl scoateți.

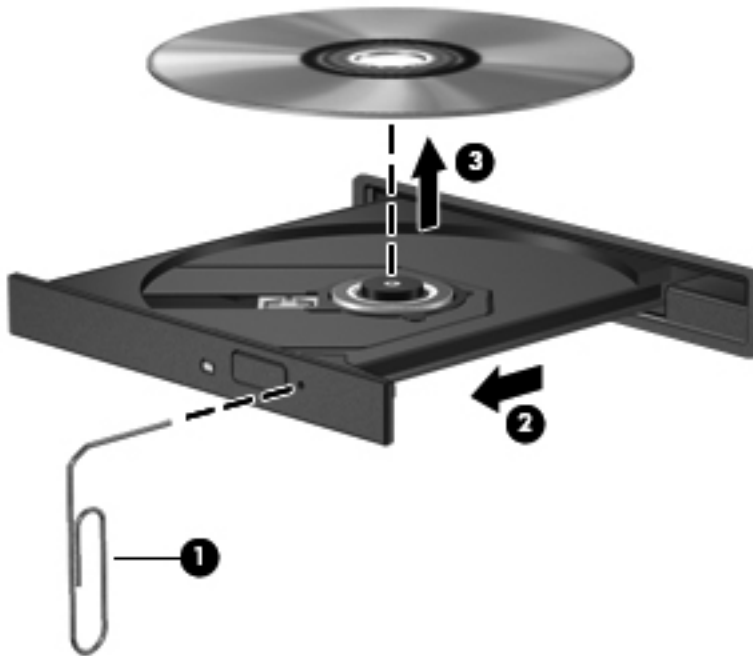

4. Închideți tava pentru discuri și puneți discul într-o casetă protectoare.

Încărcare prin slot

1. Apăsați butonul de eliberare (1) de lângă unitate.
2. Scoateți discul (2) ținându-l de margini și evitați atingerea suprafețelor plane.



3. Puneți discul într-o casetă protectoare.

Partajarea unităților optice

Deși computerul dvs. poate să nu aibă o unitate optică integrată, puteți să accesați software-ul și datele și să instalați aplicațiile prin partajarea unei unități optice conectate la un alt computer din rețeaua dvs. Partajarea unităților este o caracteristică a sistemului de operare Windows, care permite ca o unitate de pe un computer să fie accesibilă altor computere din aceeași rețea.

 **NOTĂ:** Pentru a partaja o unitate optică trebuie să aveți configurată o rețea; pentru informații suplimentare despre configurarea unei rețele, consultați [Lucrul în rețea \(numai la anumite modele\), la pagina 2](#).

 **NOTĂ:** Unele discuri, precum DVD-urile cu filme și discurile cu jocuri, pot fi protejate la copiere și, de aceea, sunt inutilizabile în cazul partajării unității de DVD sau CD.

Pentru a partaja o unitate optică:

1. De la computerul cu unitatea optică pe care o partajați, selectați **Start > Computer**.
2. Faceți clic dreapta pe unitatea optică pe care doriți să o partajați, apoi faceți clic pe **Properties** (Proprietăți).
3. Selectați fila **Partajare > Partajare complexă**.
4. Selectați caseta **Share this folder** (Partajare folder).
5. Tastați un nume pentru unitatea optică în caseta de text Nume partajare.
6. Faceți clic pe **Apply** (Se aplică), apoi faceți clic pe **OK**.
7. Pentru a vizualiza unitatea optică partajată:

Selectați **Start > Panou de control > Rețea și Internet > Centru rețea și partajare**.

Utilizarea soluției RAID (numai la anumite modele)

Tehnologia RAID (Redundant Arrays of Independent Disks) permite unui computer să utilizeze două sau mai multe hard disk-uri în același timp. RAID tratează mai multe unități ca pe o unitate contiguă, fie prin setări de hardware, fie prin setări de software. Dacă mai multe discuri sunt configurate pentru a funcționa în această manieră, ele sunt referite ca o matrice RAID.

Pentru informații suplimentare despre RAID, consultați site-ul Web HP de la <http://www.hp.com/support>.

7 Securitate

Protejarea computerului

Caracteristicile de securitate standard furnizate de sistemul de operare Windows® și de Setup Utility (BIOS), care nu face parte din Windows, vă pot proteja setările și datele personale împotriva unei varietăți de riscuri.

 **NOTĂ:** Soluțiile de securitate sunt concepute pentru a acționa ca elemente de descurajare, dar este posibil să nu respingă atacurile software sau să nu împiedice manevrarea greșită sau furtul computerului.

 **NOTĂ:** Înainte de a trimite computerul la reparat, faceți o copie de rezervă a fișierelor confidențiale, apoi ștergeți-le și eliminați toate setările de parolă.

 **NOTĂ:** Este posibil ca unele caracteristici listate în acest capitol să nu fie disponibile pe computerul dvs.

Risc pentru computer	Caracteristică de securitate
Utilizarea neautorizată a computerului	<ul style="list-style-type: none">• QuickLock (numai la anumite modele)• Parolă de pornire• Cititor de amprente
Virusi de computer	Software antivirus
Acces neautorizat la date	<ul style="list-style-type: none">• Software firewall• Actualizări Windows• Criptarea fișierelor
Accesul neautorizat la setările Setup Utility (BIOS) și la alte informații de identificare a sistemului	Parola de administrator
Amenințările actuale sau viitoare pentru computer	Actualizări de securitate esențiale de la Microsoft
Accesul neautorizat la un cont de utilizator Windows	Parolă utilizator
Deplasarea neautorizată a computerului	Slotul pentru cablu de securitate (folosit cu un cablu de securitate opțional)

Utilizarea parolelor

O parolă este un grup de caractere pe care le alegeți pentru a securiza informațiile din computerul dvs. Pot fi setate mai multe tipuri de parole, în funcție de modul în care doriți să controlați accesul la

informații. Parolele pot fi setate în Windows sau în utilitarul Setup Utility (BIOS) care nu face parte din Windows și este preinstalat pe computer.

 **NOTĂ:** Pentru a reduce riscul de blocare a computerului, notați fiecare parolă și păstrați-o într-un loc sigur.

Puteți să utilizați aceeași parolă pentru o caracteristică din Setup Utility (BIOS) și pentru o caracteristică de securitate din Windows. De asemenea, puteți să utilizați aceeași parolă pentru mai multe caracteristici din Setup Utility (BIOS).

Pentru informații suplimentare despre parolele pentru Windows, precum parolele pentru economizoarele de ecran, selectați **Start > Ajutor și Asistență**.

Setarea parolelor în Windows

Parolă	Funcție
Parola de administrator	Protejează accesul la nivelul de administrator al conținutului computerului. NOTĂ: Această parolă nu poate fi utilizată pentru a accesa conținutul utilitarului Setup Utility (BIOS).
Parolă utilizator	Protejează accesul la un cont de utilizator Windows. Protejează de asemenea accesul la conținutul computerului și trebuie să fie introdusă când ieșiți din modul Repaus sau Hibernare.
QuickLock (numai la anumite modele)	Protejează informațiile dvs. prin afișarea ferestrei Log On a sistemului de operare. Cât timp este afișată fereastra Log On, computerul nu poate fi accesat până când nu este introdusă o parolă de utilizator sau de administrator pentru Windows. După ce ați setat o parolă de utilizator sau de administrator, urmați acești pași: <ol style="list-style-type: none">1. Inițiați funcția QuickLock.2. Ieșiți din QuickLock prin introducerea parolei de utilizator sau administrator pentru Windows.

Setarea parolelor în Setup Utility (BIOS)

Parolă	Funcție
Parola de administrator*	<ul style="list-style-type: none">• Protejează accesul la Setup Utility (BIOS).• După setarea acestei parole, ea trebuie introdusă de fiecare dată când accesați Setup Utility (BIOS). <p>ATENȚIE: Dacă uitați parola de administrator, nu puteți să accesați Setup Utility (BIOS).</p> <p>NOTĂ: Parola de administrator poate fi utilizată în locul parolei de pornire.</p> <p>NOTĂ: Parola de administrator nu este interschimbabilă cu o parolă de administrator setată în Windows și nici nu este afișată când este setată, introdusă, modificată sau ștersă.</p> <p>NOTĂ: Dacă introduceți parola de pornire la prima verificare de parolă înainte de a se afișa mesajul „Press the ESC key for Startup Menu” (Apăsați tasta ESC pentru meniul de pornire), trebuie să introduceți parola de administrator pentru a accesa Setup Utility (BIOS).</p>
Parola de pornire*	<ul style="list-style-type: none">• Protejează accesul la conținutul computerului.• După ce această parolă este setată, ea trebuie să fie introdusă de fiecare dată când porniți sau reinițializați computerul sau când ieșiți din modul Hibernare. <p>ATENȚIE: Dacă uitați parola de pornire, nu puteți porni sau reinițializa computerul sau ieși din modul Hibernare.</p> <p>NOTĂ: Parola de administrator poate fi utilizată în locul parolei de pornire.</p> <p>NOTĂ: Parola de pornire nu se afișează când este setată, introdusă, modificată sau ștersă.</p>

*Pentru detalii despre fiecare dintre aceste parole, consultați subiectele următoare.

Gestionarea unei parole de administrator

Pentru a seta, modifica sau șterge această parolă, urmați acești pași:

1. Deschideți Setup Utility (BIOS) pornind sau repornind computerul. În timp ce mesajul „Press the ESC key for Startup Menu” (Apăsați tasta ESC pentru meniul de pornire) este afișat pe ecran în colțul din stânga jos, apăsați **esc**. Când este afișat meniul de pornire, apăsați **f10**.
2. Utilizați tastele săgeți pentru a selecta **Security** (Securitate) > **Administrator Password** (Parolă administrator), apoi apăsați **enter**.
 - Pentru a seta o parolă de administrator, tastați parola în câmpurile **Enter New Password** (Introducere parolă nouă) și **Confirm New Password** (Confirmare parolă nouă), apoi apăsați tasta **enter**.
 - Pentru a modifica o parolă de administrator, tastați parola curentă în câmpul **Enter Current Password** (Introducere parolă curentă), tastați noua parolă în câmpurile **Enter New Password** (Introducere parolă nouă) și **Confirm New Password** (Confirmare parolă nouă), apoi apăsați tasta **enter**.
 - Pentru a șterge o parolă de administrator, tastați parola curentă în câmpul **Enter Password** (Introducere parolă), apoi apăsați de 4 ori pe **enter**.
3. Pentru a salva modificările și a ieși din Setup Utility (BIOS), utilizați tastele săgeți pentru a selecta **Exit** (Ieșire) > **Exit Saving Changes** (Ieșire cu salvarea modificărilor).

Modificările devin efective când computerul este repornit.

Introducerea unei parole de administrator

La solicitarea **Enter Password** (Introducere parolă), tastați parola de administrator, apoi apăsați **enter**. După 3 încercări nereușite de a introduce parola de administrator, trebuie să reporniți computerul și să încercați din nou.

Gestionarea unei parole de pornire

Pentru a seta, modifica sau șterge această parolă, urmați acești pași:

1. Deschideți Setup Utility (BIOS) pornind sau repornind computerul. În timp ce mesajul „Press the ESC key for Startup Menu” (Apăsați tasta ESC pentru meniul de pornire) este afișat pe ecran în colțul din stânga jos, apăsați **esc**. Când este afișat meniul de pornire, apăsați **f10**.
2. Utilizați tastele săgeți pentru a selecta **Security** (Securitate) > **Power-On Password** (Parolă de pornire), apoi apăsați **enter**.
 - Pentru a seta o parolă de pornire, tastați parola în câmpurile **Enter New Password** (Introducere parolă nouă) și **Confirm New Password** (Confirmare parolă nouă), apoi apăsați tasta **enter**.
 - Pentru a modifica o parolă de pornire, tastați parola curentă în câmpul **Enter Current Password** (Introducere parolă curentă), tastați noua parolă în câmpurile **Enter New Password** (Introducere parolă nouă) și **Confirm New Password** (Confirmare parolă nouă), apoi apăsați tasta **enter**.
 - Pentru a șterge o parolă de pornire, tastați parola curentă în câmpul **Enter Current Password** (Introducere parolă curentă), apoi apăsați de 4 ori pe **enter**.
3. Pentru a salva modificările și a ieși din Setup Utility (BIOS), utilizați tastele săgeți pentru a selecta **Exit** (Ieșire) > **Exit Saving Changes** (Ieșire cu salvarea modificărilor).

Modificările devin efective când computerul este repornit.

Introducerea unei parole de pornire

La solicitarea **Enter Password** (Introducere parolă), tastați parola, apoi apăsați **enter**. După 3 încercări nereușite de a introduce parola, trebuie să reporniți computerul și să încercați din nou.

Utilizarea software-ului antivirus

Când utilizați computerul pentru a accesa e-mailul, o rețea sau Internetul, puteți expune computerul la viruși de computer. Virușii de computer pot dezactiva sistemul de operare, programe sau utilitare sau pot cauza o funcționare anormală a acestora.

Un software antivirus poate detecta majoritatea virușilor, îi poate distruge și, în majoritatea cazurilor, poate repara orice daună cauzată de aceștia. Pentru a asigura o protecție continuă împotriva virușilor noi descoperiți, software-ul antivirus trebuie să fie actualizat la zi.

Este posibil ca pe computerul dvs. să fie preinstalat un program antivirus care poate include o ofertă de încercare. Se recomandă cu insistență să upgradați versiunea de încercare sau să achiziționați programul antivirus dorit pentru a proteja complet computerul.

Pentru informații suplimentare despre virușii de computer, tastați **viruses** (viruși) în caseta de căutare din Ajutor și Asistență.

Utilizarea software-ului paravan de protecție

Paravanele de protecție sunt proiectate să prevină accesul neautorizat la un sistem sau la o rețea. Un paravan de protecție poate fi un program software pe care îl instalați în computer și/sau rețea sau poate fi o soluție compusă din hardware și software.

Există două tipuri de paravane de protecție de luat în considerație:

- Paravane de protecție bazate pe gazdă – Software care protejează numai computerul de pe care este instalat.
- Paravane de protecție bazate pe rețea – Instalate între modemul DSL sau de cablu și rețeaua de domiciliu pentru a proteja toate computerele din rețea.

Când un paravan de protecție este instalat pe un sistem, toate datele trimise la și de la sistem sunt monitorizate și comparate cu un set de criterii de securitate definit de utilizator. Orice date care nu îndeplinesc aceste criterii sunt blocate.

Este posibil ca echipamentul de lucru în rețea sau computerul să aibă deja instalat un paravan de protecție. Dacă nu, sunt disponibile soluții software pentru paravane de protecție.

 **NOTĂ:** În anumite împrejurări un firewall poate bloca accesul la jocurile pe Internet, poate interfera cu imprimanta sau partajarea fișierelor în rețea sau poate bloca fișiere atașate la e-mail autorizate. Pentru a rezolva temporar problema, dezactivați firewall-ul, efectuați activitatea dorită și apoi reactivați firewall-ul. Pentru a rezolva permanent problema, reconfigurați firewall-ul.

Instalarea actualizărilor de securitate critice

 **ATENȚIE:** Microsoft trimite alerte referitoare la actualizările critice. Pentru a proteja computerul împotriva încălcărilor de securitate și împotriva virușilor de computer, instalați toate actualizările critice de la Microsoft imediat după ce recepționați o alertă.

Actualizările pentru sistemul de operare și alte programe software pot deveni disponibile după ce computerul a ieșit din fabrică. Pentru a vă asigura că pe computer sunt instalate toate actualizările disponibile, respectați aceste instrucțiuni:

- Executați Actualizarea Windows cât mai curând după ce ați instalat computerul. Folosiți legătura de actualizare de la **Start > Toate programele > Actualizare Windows**.
- Executați apoi lunar Windows Update (Actualizare Windows).
- Obțineți actualizările la Windows și alte programe Microsoft®, atunci când sunt publicate, de pe site-ul Web Microsoft și prin legătura de actualizare din Ajutor și Asistență.

Instalarea unui cablu de siguranță opțional

 **NOTĂ:** Un cablu de securitate este conceput pentru a acționa ca element de descurajare, dar nu poate împiedica manevrarea greșită sau furtul computerului.

 **NOTĂ:** Slotul pentru cablu de siguranță de la computerul dvs. poate să arate puțin diferit față de cel ilustrat în această secțiune. Consultați ghidul *Noțiuni introductive* pentru informații despre amplasarea slotului pentru cablu de siguranță de la computer.

1. Înfășurați cablul de securitate în jurul unui obiect sigur.
2. Introduceți cheia (1) în lacătul cablului (2).

3. Introduceți dispozitivul de blocare al cablului în slotul pentru cablul de siguranță de la computer (3), apoi încuiați cu cheia dispozitivul de blocare al cablului.

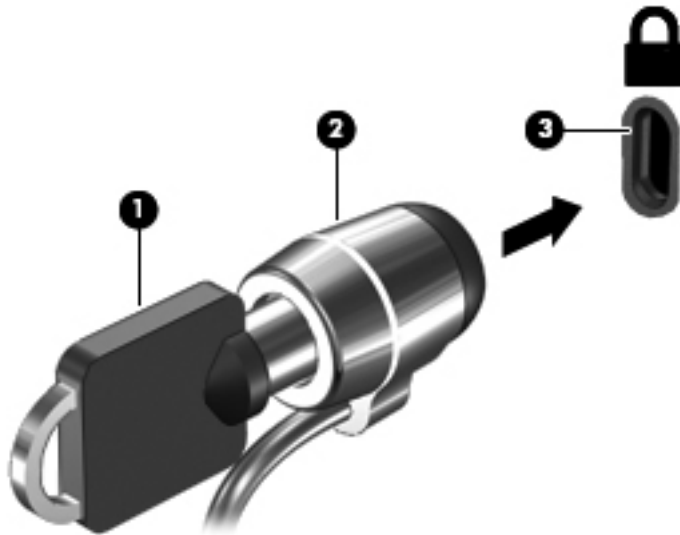

4. Scoateți cheia și păstrați-o într-un loc sigur.

Utilizarea cititorului de amprente (numai la anumite modele)

Cititoarele de amprente integrate sunt disponibile la anumite modele de computere. Pentru a utiliza cititorul de amprente, trebuie să configurați în computer un cont de utilizator cu o parolă. Acest cont vă permite să vă conectați la computer printr-o atingere cu degetul desemnat. De asemenea, puteți utiliza cititorul de amprente pentru a completa câmpurile de parole de pe site-urile Web și alte programe care necesită o conectare. Pentru instrucțiuni, consultați sistemul de ajutor al software-ului de amprente.

După ce creați identitatea amprente, puteți să configurați un serviciu de semnătură unică ce vă permite să utilizați scannerul de amprente pentru a crea datele de acreditare pentru aplicațiile care necesită un nume de utilizator și o parolă.

Localizarea cititorului de amprente

Cititorul de amprente este un mic senzor metallic amplasat în una din următoarele zone ale computerului:

- Lângă partea inferioară a zonei de atingere
- Pe partea dreaptă a tastaturii
- Pe partea din dreapta sus a afișajului
- Pe partea stângă a afișajului

În funcție de modelul de computer, cititorul de amprente poate fi orientat orizontal sau vertical. Pentru ambele orientări este necesar să loviți ușor cu degetul perpendicular pe senzorul metallic. Consultați ghidul *Noțiuni introductive* pentru informații despre amplasarea cititorului de amprente la computerul dvs.

8 Întreținere

Curățarea computerului

Curățarea afișajului

⚠ ATENȚIE: Pentru a preveni deteriorarea definitivă a computerului, nu pulverizați niciodată apă, fluide de curățare sau substanțe chimice pe afișaj.

Pentru a îndepărta petele și scamele, curățați frecvent afișajul cu o cârpă moale, umedă și fără scame. Dacă ecranul necesită o curățare suplimentară, utilizați lavete antistatice umede sau o soluție antistatică de curățat ecrane.

Curățarea lateralelor și capacului

Pentru a curăța și a dezinfecta lateralele și capacul, utilizați o cârpă moale cu microfibre sau o cârpă antistatică fără ulei (cum ar fi cârpa din piele de căprioară) umezită cu o soluție de curățat geamuri fără alcool sau utilizați un șervețel germicid de unică folosință acceptabil.

📝 NOTĂ: La curățarea capacului computerului, utilizați o mișcare circulară pentru a contribui la reducerea murdăriei și impurităților.

Curățarea zonei de atingere și a tastaturii

Murdăria și grăsimea de pe zona de atingere pot determina ca indicatorul să sară în jurul ecranului. Pentru a evita acest fenomen, curățați zona de atingere cu o cârpă umedă și spălați-vă frecvent pe mâini când utilizați computerul.

⚠ AVERTISMENT! Pentru a reduce riscul de electrocutare sau de deteriorare a componentelor interne, nu utilizați un aspirator pentru a curăța tastatura. Un aspirator poate depozita impurități menajere pe suprafața tastaturii.

Curățați tastatura în mod regulat pentru a împiedica lipirea tastelor și pentru a îndepărta praful, scamele și particulele care pot rămâne sub taste. Se poate utiliza un rezervor de aer comprimat cu extensie tubulară pentru a sufla aer în jurul și dedesubtul tastelor, cu scopul de a desprinde și îndepărta impuritățile.

Actualizarea programelor și a driverelor

HP recomandă să actualizați în mod regulat programele și driverele cu cele mai recente versiuni. Accesați <http://www.hp.com/support> pentru a descărca cele mai recente versiuni. De asemenea, vă puteți înregistra pentru a primi automat notificări despre actualizări când acestea devin disponibile.

Utilizarea instrumentului SoftPaq Download Manager

SoftPaq Download Manager (SDM) de la HP este un instrument care asigură acces rapid la informațiile despre SoftPaq fără a fi necesar numărul SoftPaq. Utilizând acest instrument, puteți căuta simplu pachete SoftPaq, urmând să le descărcați și să le despachetați.

SoftPaq Download Manager funcționează prin citirea și descărcarea de pe site-ul FTP HP a unui fișier bază de date publicat care conține informații despre modelul de computer și despre SoftPaq. SoftPaq Download Manager vă permite să specificați unul sau mai multe modele de computere pentru a determina care pachete SoftPaq sunt disponibile pentru descărcare.

SoftPaq Download Manager verifică site-ul FTP de la HP pentru a depista actualizări în baza de date și în software. Dacă sunt găsite actualizări, ele sunt descărcate și aplicate automat.

SoftPaq Download Manager este disponibil pe site-ul Web HP. Pentru a utiliza SoftPaq Download Manager în vederea descărcării pachetelor SoftPaq, trebuie mai întâi să descărcați și să instalați programul. Vizitați site-ul Web HP la <http://www.hp.com/go/sdm> și urmați instrucțiunile pentru a descărca și a instala SoftPaq Download Manager.

Pentru a descărca pachete SoftPaq:

1. Selectați **Start > Toate programele > HP Software Setup > HP SoftPaq Download Manager**.
2. Când SoftPaq Download Manager se deschide pentru prima dată, se afișează o fereastră în care alegeți dacă doriți să afișați numai software pentru computerul pe care îl utilizați sau să afișați software-ul pentru toate modelele acceptate. Selectați **Show software for all supported models** (Afișare software pentru toate modelele acceptate). Dacă ați mai utilizat HP SoftPaq Download Manager, treceți la pasul 3.
 - a. Selectați filtrele pentru sisteme de operare și pentru limbi în fereastra Configuration Options (Opțiuni configurație). Filtrele limitează numărul de opțiuni care sunt listate în panoul Product Catalog (Catalog de produse). De exemplu, dacă în filtrul de sisteme de operare este selectat numai Windows 7 Professional, singurul sistem de operare care este afișat în Product Catalog (Catalog de produse) este Windows 7 Professional.
 - b. Pentru a adăuga alte sisteme de operare, modificați setările de filtru din fereastra Configuration Options (Opțiuni configurație). Pentru mai multe informații, consultați sistemul de ajutor al software-ului HP SoftPaq Download Manager.
3. În panoul din stânga, faceți clic pe semnul plus (+) pentru a extinde lista de modele, apoi selectați modelul sau modelele produselor pe care doriți să le actualizați.
4. Faceți clic pe **Find Available SoftPaqs** (Găsire pachete SoftPaq disponibile) pentru a descărca o listă de pachete SoftPaq disponibile pentru computerul selectat.
5. Selectați din lista de pachete SoftPaq disponibile, apoi faceți clic pe **Download Only** (Numai descărcare) dacă aveți multe pachete SoftPaq de descărcat, deoarece selecția SoftPaq și viteza conexiunii de Internet determină cât va dura procesul de descărcare.

Dacă doriți să descărcați numai unul sau două pachete SoftPaq și aveți o conexiune de Internet de mare viteză, faceți clic pe **Download & Unpack** (Descărcare și despachetare).
6. Faceți clic dreapta pe **Install SoftPaq** (Instalare SoftPaq) din software-ul SoftPaq Download Manager pentru a instala în computer pachetele SoftPaq selectate.

9 Setup Utility (BIOS) și System Diagnostics

Cum se utilizează Setup Utility (BIOS)

Setup Utility sau Basic Input/Output System (BIOS) controlează comunicațiile dintre toate dispozitivele de intrare și de ieșire ale sistemului (precum unități de disc, afișaj, tastatură, mouse și imprimantă). Utilitarul Setup Utility (BIOS) include setări pentru tipurile de dispozitive instalate, secvența de pornire a computerului și volumul de memorie de sistem și extinsă.

 **NOTĂ:** Fiți extrem de precaut când efectuați modificări în Setup Utility (BIOS). Erorile pot afecta funcționarea corespunzătoare a computerului.

Pornirea Setup Utility (BIOS)

Pentru a porni Setup Utility (BIOS), parcurgeți acești pași:

1. Porniți sau reporniți computerul, apoi apăsați **esc** în timp ce mesajul „Press the ESC key for Startup Menu” (Apăsați tasta ESC pentru meniul de configurare) este afișat în partea inferioară a ecranului.
2. Apăsați **f10** pentru a intra în Setup Utility (BIOS).

Modificarea limbii în Setup Utility (BIOS)

1. Porniți Setup Utility (BIOS).
2. Utilizați tastele săgeți pentru a selecta **System Configuration** (Configurare sistem) > **Language** (Limba) și apăsați **enter**.
3. Utilizați tastele săgeți pentru a selecta limba, apoi apăsați **enter**.
4. Când este afișat un mesaj de confirmare cu limba dvs. selectată, apăsați **enter**.
5. Pentru a salva modificarea și a ieși din Setup Utility (BIOS), utilizați tastele săgeți pentru a selecta **Exit** (Ieșire) > **Exit Saving Changes** (Ieșire cu salvarea modificărilor), apoi apăsați **enter**.

Modificarea se aplică imediat.

Navigarea și selectarea în Setup Utility (BIOS)

Pentru a naviga și a selecta în Setup Utility (BIOS), urmați acești pași:

1. Porniți sau reporniți computerul, apoi apăsați **esc** în timp ce mesajul „Press the ESC key for Startup Menu” (Apăsați tasta ESC pentru meniul de configurare) este afișat în partea inferioară a ecranului.
2. Apăsați **f10** pentru a intra în Setup Utility (BIOS).
 - Pentru a selecta un meniu sau un element de meniu, utilizați tasta **tab** și tastele săgeți de pe tastatură, apoi apăsați **enter**.
 - Pentru a derula în sus și în jos, utilizați tasta săgeată sus sau tasta săgeată jos.
 - Pentru a închide casetele de dialog deschise și a reveni la ecranul principal Setup Utility (BIOS), apăsați **esc**, apoi urmați instrucțiunile de pe ecran.

Pentru a ieși din meniurile utilitarului Setup Utility (BIOS), alegeți una din următoarele metode:

- Pentru a ieși din meniurile utilitarului Setup Utility (BIOS) fără a salva modificările, apăsați tasta **esc**, apoi urmați instrucțiunile de pe ecran.

– sau –

Utilizați tastele săgeți pentru a selecta **Exit** (Ieșire) > **Exit Discarding Changes** (Ieșire fără salvarea modificărilor), apoi apăsați **enter**.

– sau –

- Pentru a salva modificările și a ieși din meniurile utilitarului Setup Utility (BIOS), apăsați **f10**, apoi urmați instrucțiunile de pe ecran.

– sau –

Utilizați tastele săgeți pentru a selecta **Exit** (Ieșire) > **Exit Saving Changes** (Ieșire cu salvarea modificărilor), apoi apăsați **enter**.

Modificările devin efective când computerul este repornit.

Afișarea informațiilor despre sistem

1. Porniți Setup Utility (BIOS).
2. Selectați meniul **Main** (Principal). Sunt afișate informațiile despre sistem, cum ar fi data și ora sistemului și informațiile de identificare despre computer.
3. Pentru a ieși din Setup Utility fără a modifica vreo setare, utilizați tastele săgeți pentru a selecta **Exit** (Ieșire) > **Exit Discarding Changes** (Ieșire fără salvarea modificărilor), apoi apăsați **enter**.

Restabilirea setărilor din fabrică în Setup Utility (BIOS)



NOTĂ: Restaurarea setărilor implicite nu are ca efect modificarea modului unității de disc.

Pentru a readuce toate setările din Setup Utility (BIOS) la valorile care au fost setate în fabrică, urmați acești pași:

1. Porniți sau reporniți computerul, apoi apăsați **esc** în timp ce mesajul „Press the ESC key for Startup Menu” (Apăsați tasta ESC pentru meniul de configurare) este afișat în partea inferioară a ecranului.
2. Apăsați **f10** pentru a intra în Setup Utility (BIOS).
3. Utilizați tastele săgeți pentru a selecta **Exit** (Ieșire) > **Load Setup Defaults** (Încărcare setări implicite de configurare).
4. Urmăriți instrucțiunile de pe ecran.
5. Pentru a salva modificările și a ieși, apăsați **f10**, apoi urmați instrucțiunile de pe ecran.

– sau –

Utilizați tastele săgeți pentru a selecta **Exit** (Ieșire) > **Exit Saving Changes** (Ieșire cu salvarea modificărilor), apoi apăsați **enter**.

Modificările devin efective când computerul este repornit.

 **NOTĂ:** Setările de parolă și setările de securitate nu sunt modificate când restaurați setările din fabrică.

Ieșirea din Setup Utility (BIOS)

- Pentru a ieși din Setup Utility (BIOS) și a salva modificările din sesiunea curentă:
Dacă meniurile Setup Utility (BIOS) nu sunt vizibile, apăsați **esc** pentru a reveni la afișajul meniului. Apoi utilizați tastele săgeți pentru a selecta **Exit** (Ieșire) > **Exit Saving Changes** (Ieșire cu salvarea modificărilor), apoi apăsați **enter**.
- Pentru a ieși din Setup Utility (BIOS) fără a salva modificările din sesiunea curentă:
Dacă meniurile Setup Utility (BIOS) nu sunt vizibile, apăsați **esc** pentru a reveni la afișajul meniului. Apoi utilizați tastele săgeți pentru a selecta **Exit** (Ieșire) > **Exit Discarding Changes** (Ieșire fără salvarea modificărilor), apoi apăsați **enter**.

Actualizarea sistemului BIOS

Versiunile actualizate ale software-ului furnizat cu computerul pot fi disponibile pe site-ul Web HP.

Majoritatea actualizărilor de software și BIOS de pe site-ul Web HP sunt împachetate în fișiere comprimate denumite *SoftPaq*.

Unele pachete de descărcare conțin un fișier denumit Readme.txt, care conține informații referitoare la instalarea și depanarea fișierului.

Determinarea versiunii de BIOS

Pentru a determina dacă actualizările disponibile de BIOS conțin versiuni mai noi decât cea instalată pe computer, trebuie să știți ce versiune de sistem BIOS este instalată în prezent.

Informațiile despre versiunea de BIOS (cunoscute și sub numele de *ROM date* (Data ROM) și *System BIOS* (BIOS sistem)) pot fi afișate apăsând **fn+esc** (dacă sunteți deja în Windows) sau utilizând Setup Utility (BIOS).

1. Porniți Setup Utility (BIOS).
2. Utilizați tastele săgeți pentru a selecta **Main** (Principal).
3. Pentru a ieși din Setup Utility (BIOS) fără salvarea modificărilor, utilizați tasta tab și tastele săgeți pentru a selecta **Exit** (Ieșire) > **Exit Discarding Changes** (Ieșire fără salvarea modificărilor), apoi apăsați **enter**.

Descărcarea unei actualizări de BIOS

 **ATENȚIE:** Pentru a reduce riscul de defectare a computerului sau de instalare nereușită, descărcați și instalați o actualizare de BIOS numai când computerul este conectat la o sursă de alimentare externă fiabilă, utilizând adaptorul de c.a. Nu descărcați sau instalați o actualizare de BIOS în timp ce computerul funcționează cu alimentare de la acumulator, este conectat într-un dispozitiv de încălzire opțional sau este conectat la o sursă de alimentare opțională. În timpul descărcării și instalării, urmați aceste instrucțiuni:

Nu deconectați alimentarea computerului scoțând cablul de alimentare din priza de c.a.

Nu opriți computerul și nu inițiați starea Repaus sau Hibernare.

Nu introduceți, nu scoateți, nu conectați și nu deconectați niciun dispozitiv sau cablu.

1. Selectați **Start > Ajutor și Asistență > Maintain** (Întreținere).
2. Urmăriți instrucțiunile de pe ecran pentru a identifica modelul dvs. de computer și a accesa actualizarea de BIOS pe care doriți să o descărcați.
3. În zona de descărcare, urmați acești pași:
 - a. Identificați actualizarea de BIOS care este mai recentă decât versiunea de BIOS instalată în computer. Rețineți data, numele și alți identificatori. Este posibil să aveți nevoie de aceste informații pentru a localiza mai târziu actualizarea, după ce aceasta a fost descărcată pe unitatea de disc.
 - b. Urmăriți instrucțiunile de pe ecran pentru a descărca selecția pe unitatea de disc.

Notați calea către locația de pe unitatea de disc unde este descărcată actualizarea de BIOS. Va fi necesar să accesați această cale când sunteți pregătit să instalați actualizarea.

 **NOTĂ:** Dacă conectați computerul la o rețea, consultați administratorul de rețea înainte de a instala orice actualizări de software, în special actualizări ale sistemului BIOS.

Procedurile de instalare a sistemului BIOS variază. Urmăriți instrucțiunile afișate pe ecran după ce descărcarea s-a finalizat. Dacă nu sunt afișate instrucțiuni, urmați acești pași:

1. Deschideți Windows Explorer selectând **Start > Computer**.
2. Faceți dublu clic pe numele unității de disc. Numele unității de disc este de obicei Local Disk (C:).
3. Utilizând calea unității de disc pe care ați reținut-o mai devreme, deschideți folderul de pe unitatea de disc care conține actualizarea.

4. Faceți dublu clic pe fișierul care are extensia .exe (de exemplu, *numefișier.exe*).
Începe instalarea sistemului BIOS.
5. Finalizați instalarea urmând instrucțiunile de pe ecran.

 **NOTĂ:** După ce un mesaj de pe ecran raportează o instalare reușită, puteți să ștergeți fișierul descărcat de pe unitatea de disc.

Utilizarea aplicației System Diagnostics

System Diagnostics vă permite să executați teste de diagnosticare pentru a determina dacă hardware-ul computerului funcționează corect. În funcție de computer, în System Diagnostics pot fi disponibile următoarele teste de diagnosticare:

- Start-up Test (Test de pornire) – Acest test analizează componentele principale ale computerului care sunt necesare pentru pornirea computerului.
- Run-in test (Test comparativ) – Acest test repetă testul de pornire și caută probleme intermitente pe care testul de pornire nu le-a detectat.
- Hard disk test (Test hard disk) – Acest test analizează starea fizică a unității de disc, apoi verifică toate datele din fiecare sector al unității de disc. Dacă testul detectează un sector deteriorat, acesta încearcă să mute datele într-un sector bun.
- Memory test (Test de memorie) – Acest test analizează starea fizică a modulelor de memorie. Dacă testul raportează o eroare, înlocuiți imediat modulele de memorie.
- Battery test (Test acumulator) – Acest test analizează starea acumulatorului. Dacă acumulatorul nu trece testul, contactați serviciul de asistență pentru clienți HP pentru a raporta problema și pentru a achiziționa un acumulator de schimb.

De asemenea, în fereastra System Diagnostics puteți să vizualizați informații despre sistem și jurnale de erori.

Pentru a porni System Diagnostics:

1. Porniți sau reporniți computerul. În timp ce mesajul „Press the ESC key for Startup Menu” (Apăsați tasta ESC pentru meniul de pornire) este afișat pe ecran în colțul din stânga jos, apăsați **esc**. Când este afișat meniul de pornire, apăsați **f2**.
2. Faceți clic pe testul de diagnosticare care doriți să se execute, apoi urmați instrucțiunile de pe ecran.

 **NOTĂ:** Dacă trebuie să opriți un test de diagnosticare în timp ce se execută, apăsați **esc**.

A Călătoria cu computerul

Pentru rezultate optime, urmați aceste sfaturi cu privire la călătorie și transport:

- Pregătiți computerul pentru călătorie și transport:

- Faceți o copie de rezervă a informațiilor.
- Scoateți toate discurile și toate cardurile media externe, precum cardurile digitale.

⚠ ATENȚIE: Pentru a reduce riscul de defectare a computerului, de defectare a unei unități sau de pierdere a informațiilor, scoateți suportul de stocare dintr-o unitate înainte de a scoate unitatea dintr-un doc de unități și înainte de a transporta, depozita sau călători cu o unitate.

- Opriți, apoi deconectați toate dispozitivele externe.
 - Închideți computerul.
- Luați o copie a informațiilor. Păstrați copia de rezervă separat de computer.
 - Când călătoriți pe calea aerului, transportați computerul ca bagaj de mână, nu împreună cu restul bagajelor.

⚠ ATENȚIE: Evitați expunerea unității de disc la câmpurile magnetice. Printre dispozitivele de securitate cu câmpuri magnetice se numără dispozitivele din pasajele de trecere din aeroporturi și baghetele de securitate. Benzile transportoare și dispozitivele de securitate din aeroporturi, care verifică bagajele de mână, utilizează raze X în loc de magnetism și nu deteriorează unitățile de disc.

- Utilizarea computerului în timpul zborului este la discreția liniei aeriene. Dacă aveți intenția să utilizați computerul în timpul unui zbor, consultați în prealabil linia aeriană.
- În cazul în care computerul nu va fi utilizat și va fi deconectat de la alimentarea externă pentru mai mult de 2 săptămâni, scoateți bateria și depozitați-o separat.
- Dacă transportați computerul sau o unitate, utilizați un ambalaj corespunzător de protecție și etichetați pachetul cu indicația „FRAGIL”.
- În cazul în care computerul are instalat un dispozitiv wireless sau un modul de bandă largă mobilă HP, precum un dispozitiv 802.11b/g, un dispozitiv GSM (Global System for Mobile Communications) sau un dispozitiv GPRS (General Packet Radio Service), utilizarea acestor dispozitive ar putea fi restricționată în unele medii. Asemenea restricții se pot aplica la bordul avioanelor, în spitale, în apropiere de explozivi și în locuri periculoase. Dacă nu sunteți sigur de

reglementările în vigoare pentru utilizarea unui anumit dispozitiv, înainte de a-l porni solicitați autorizația de a-l utiliza.

- Când efectuați o călătorie internațională, urmați aceste sugestii:
 - Verificați reglementările specifice cu privire la computer pentru fiecare țară/regiune din itinerariul dvs.
 - Verificați cerințele privind cablul și adaptorul de alimentare pentru fiecare locație în care intenționați să utilizați computerul. Tensiunea, frecvența și configurațiile conexiunilor variază.

 **AVERTISMENT!** Pentru a reduce riscul de șocuri electrice, incendiu sau deteriorare a echipamentului, nu încercați să alimentați computerul de la un convertizor de tensiune comercializat pentru aparate casnice.

B Resurse de depanare

- Accesați legături către site-ul Web și informații suplimentare despre computer prin Ajutor și Asistență. Selectați **Start > Ajutor și Asistență**.

 **NOTĂ:** Unele instrumente de verificare și de reparare necesită o conexiune la Internet. HP furnizează și instrumente suplimentare care nu necesită o conexiune la Internet.

- Contactați serviciul HP de asistență pentru clienți la <http://www.hp.com/go/contactHP>.

 **NOTĂ:** Pentru asistență în întreaga lume, faceți clic pe **Contact HP worldwide** din partea stângă a paginii sau accesați http://welcome.hp.com/country/us/en/wwcontact_us.html.

Alegeți din următoarele tipuri de asistență:

- Discutați online cu un tehnician de la HP.

 **NOTĂ:** Când serviciul de discuții nu este disponibil într-o anumită limbă, este disponibil în engleză.

- Trimiteți un e-mail la serviciul HP de asistență pentru clienți.
- Găsiți numerele de telefon valabile în întreaga lume pentru serviciul HP de asistență pentru clienți.
- Localizați un centru de servicii HP.

C Descărcarea electrostatică

Prin descărcare electrostatică se înțelege eliberarea electricității statice când două obiecte intră în contact – de exemplu, șocul pe care îl simțiți când mergeți pe covor și atingeți mânerul metalic al ușii.

O descărcare de electricitate statică de la degete sau de la alte conductoare electrostatice poate deteriora componentele electronice. Pentru a preveni deteriorarea computerului, deteriorarea unei unități sau pierderea informațiilor, respectați următoarele măsuri de prevedere:

- Dacă instrucțiunile de demontare sau de instalare vă solicită să deconectați computerul, deconectați-l după ce a fost împământat corespunzător și înainte de a scoate capacul.
- Păstrați componentele în ambalajele lor antistatice până când sunteți pregătit să le instalați.
- Nu atingeți pini, firele și circuitele imprimate. Manevrați componentele electronice cât mai puțin posibil.
- Utilizați scule nemagnetice.
- Înainte de a manipula componentele, descărcați electricitatea statică atingând o suprafață metalică nevodată a componentei.
- Dacă scoateți o componentă, puneți-o într-un ambalaj antistatic.

Dacă aveți nevoie de informații suplimentare despre electricitatea statică sau de asistență pentru scoaterea sau instalarea componentelor, contactați Asistența pentru clienți HP.

Index

- A**
- activare sau dezactivare
 - dispozitive wireless 3
 - actualizări de securitate critice, instalare 51
 - acumulator
 - afișare stare încărcare 24
 - conservare energie 25
 - depozitare 26
 - descărcare 24
 - dezafectare 26
 - înlocuire 26
 - niveluri reduse de încărcare 24
 - adaptor de c.a., testare 27
 - adaptor Ethernet USB HP, conectare 11
 - administrator, parolă
 - creare 49
 - gestionare 49
 - introducere 49
 - afișaj wireless Intel 17
 - alimentare
 - acumulator 23
 - conservare 25
 - opțiuni 19
- B**
- BIOS
 - actualizare 57
 - descărcarea unei actualizări 58
 - determinare versiune 57
 - butoane
 - alimentare 18
 - media 13
 - volum 14
 - buton de alimentare 18
- C**
- cablu 1394, conectare 35
 - cablu de rețea, conectare 11
 - cablu de siguranță, instalare 51
 - cablu eSATA, conectare 36
 - cabluri
 - 1394 35
 - eSATA 36
 - USB 34
 - cablu USB, conectare 34
 - cameră Web 14
 - card digital
 - formate acceptate 29
 - introducere 29
 - scoatere 30
 - card inteligent
 - introducere 33
 - scoatere 33
 - card Java
 - definit 32
 - introducere 33
 - scoatere 33
 - călătoria cu computerul 26, 60
 - cititor de amprente
 - localizare 52
 - utilizare 52
 - comenzi pentru activități media 13
 - comenzi rapide media 13
 - comenzi sistem de operare 4
 - computer, călătorie 26, 60
 - comutator, alimentare 18
 - comutator de alimentare 18
 - conectare la o rețea prin cablu 8
 - conectare la o rețea wireless existentă 4
 - conexiune wireless, creare 2
 - configurare audio pentru HDMI 17
 - configurare carduri ExpressCard 30
 - configurare WLAN 5
 - Connection Manager 3
 - conservare, energie 25
 - crearea unei conexiuni wireless 2
 - criptare wireless 5
 - CyberLink PowerDVD 17
- D**
- depozitarea unui acumulator 26
 - descărcare electrostatică 63
 - disc optic
 - introducere 41
 - scoatere 42
 - DisplayPort, conectare 15
 - dispozitiv Bluetooth 2
 - Dispozitiv Bluetooth 8
 - dispozitive 1394
 - conectare 35
 - definit 34
 - scoatere 35
 - dispozitive de înaltă definiție, conectare 16, 17
 - dispozitive de securitate din aeroport 38
 - dispozitive eSATA
 - conectare 36
 - definit 35
 - scoatere 36
 - dispozitive externe 36
 - dispozitive externe opționale, utilizare 36
 - dispozitive USB
 - conectare 34
 - descriere 33
 - scoatere 34
 - dispozitive wireless, activare sau dezactivare 3

dispozitiv WWAN 6

E

energie acumulator 23

ExpressCard

configurare 30

definit 30

introducere 30

scoatere 32

scoatere element protecție 31

F

funcții audio, verificare 14

G

găsire informații suplimentare 1

gestionarea unei parole de
pornire 50

gestionare parolă de
administrator 49

GPS 8

H

HDMI

configurare audio 17

Hibernare

ieșire 20

inițiat în timpul unui nivel critic
de încărcare 25

inițiere 20

HP 3D DriveGuard 39

HP Connection Manager 3

HP CoolSense 28

huburi 33

huburi USB 33

I

indicator de încărcare 20

informații acumulator, găsire 23

informații despre sistem, afișare
56

instalare

actualizări critice de
securitate 51

cablu de siguranță opțional 51

Internet, configurare conexiune 5

introducerea unei parole de
administrator 49

introducerea unei parole de
pornire 50

Î

închidere 18

întreținere

Curățare disc 39

Defragmentare disc 39

L

LAN (local area network – rețea
locală)

cablu necesar 11

conectare cablu 11

led pentru unitate 40

leduri, unitate 40

M

modemuri

conectarea unui adaptor pentru

cablu de modem 9

conectarea unui cablu de
modem 9

selectarea unei setări de
locație 10

modul de bandă largă mobilă

HP 6

Modul de bandă largă mobilă

HP 7

N

nivel critic de încărcare 19, 25

nivel redus de încărcare 24

O

oprire computer 18

P

parolă de pornire

creare 50

gestionare 50

introducere 50

parole

setare în Setup Utility (BIOS)
48

setare în Windows 47

partajare unități optice 45

pictogramă rețea 2

pictograme

rețea 2

wireless 2

planuri de alimentare
particularizare 21

selectare 21

vizualizare plan curent 20

port de extensie 37

port de monitor extern 15

port HDMI, conectare 16

porturi

afișaj wireless Intel 17

DisplayPort 15

extensie 37

HDMI 16

monitor extern 15

VGA 15

port VGA, conectare 15

PowerDVD 17

protejarea computerului 46

protejarea rețelei dvs. wireless 5

Q

QuickLock 46, 47

R

RAID 45

Repaus

ieșire 19

inițiere 19

resurse de depanare 62

rețea wireless (WLAN)

conectare la existentă 4

echipament necesar 5

securitate 5

rețea wireless existentă, conectare
la 4

roaming la o altă rețea 6

S

securitate, wireless 5

setare opțiuni alimentare 19

setare protecție prin parolă la
reactivare 21

Setup Utility (BIOS)

afișare informații despre
sistem 56

ieșire 57

modificarea limbii 55

navigare și selectare 56

parole setate în 48

restabilirea setărilor din
fabrică 56

SIM

introducere 7

scoatere 7

sistem care nu răspunde 18
 smart card
 definit 32
 SoftPaq, descărcare 54
 software
 Curățare disc 39
 CyberLink PowerDVD 17
 Defragmentare disc 39
 HP 3D DriveGuard 41
 HP Connection Manager 3
 software antivirus, utilizare 50
 software Curățare disc 39
 software Defragmentare disc 39
 software paravan de protecție 5,
 50
 stări economisire energie 19
 suport care poate fi citit 19
 suporturi pe care se poate scrie
 19
 sursă de alimentare externă de
 c.a., utilizare 26

T

taste
 media 13
 volum 14
 taste de acțiune
 media 13
 volum 14
 taste de acțiune media 13
 temperatură 26
 temperatură acumulator 26
 testarea unui adaptor de c.a. 27

U

unitate de disc
 extern 37
 HP 3D DriveGuard 39
 unitate externă 37
 unitate media 19
 unitate optică 37
 unitate optică cu încărcare pe
 tavă 41
 unitate optică cu încărcare prin
 slot 42
 unități
 disc 37
 extern 37
 manipulare 38
 optice 37
 utilizare 39
 utilizarea unui modem 8
 utilizare indicator de încărcare 20
 utilizare parole 46
 utilizare planuri de alimentare 20
 utilizare stări economisire
 energie 19
 utilizare sursă de alimentare
 externă de c.a. 26

V

Verificare acumulator 23
 verificare funcții audio 14
 video 15
 volum
 butoane 14
 reglare 14
 taste 14

W

Windows, parole setate în 47
 wireless
 configurare 5
 pictograme 2
 protejare 5

