



# LASERJET ENTERPRISE 500 MFP

## Guía del usuario



M525





# HP LaserJet Enterprise 500 MFP M525

Guía del usuario

## **Derechos de copyright y licencia**

© Copyright 2017 HP Development Company, L.P.

Prohibida la reproducción, adaptación o traducción sin autorización previa y por escrito, salvo lo permitido por las leyes de propiedad intelectual (copyright).

La información contenida en este documento está sujeta a cambios sin previo aviso.

Las únicas garantías de los productos y servicios HP se detallan en las declaraciones de garantía expresas que acompañan a dichos productos y servicios. Ninguna información contenida en este documento debe considerarse como una garantía adicional. HP no será responsable de los errores u omisiones técnicos o editoriales contenidos en este documento.

Edition 1, 8/2017

## **Avisos de marcas comerciales**

Adobe®, Adobe Photoshop®, Acrobat® y PostScript® son marcas comerciales de Adobe Systems Incorporated.

Apple y el logotipo de Apple son marcas comerciales de Apple Computer, Inc. registradas en EE. UU. y otros países/regiones. iPod es una marca comercial de Apple Computer, Inc. iPod sólo puede utilizarse para realizar copias legales de contenidos o con autorización del propietario de los derechos. No piratees música.

Microsoft®, Windows®, Windows® XP y Windows Vista® son marcas comerciales registradas en EE.UU. de Microsoft Corporation.

UNIX® es una marca comercial registrada de The Open Group.

---

# Tabla de contenido

<b>1</b>	<b>Introducción al producto</b>	<b>1</b>
	Vistas del producto	2
	Vista frontal del producto	2
	Vista posterior del producto	3
	Puertos de interfaz	4
	Ubicación del número de serie y el número de modelo	4
	Panel de control	5
	Pantalla de inicio del panel de control	5
	Limpieza del panel de control	6
	Ayuda del panel de control	6
	Informes del producto	8
<b>2</b>	<b>Conexión del producto e instalación del software</b>	<b>11</b>
	Conexión del producto a un equipo mediante un cable USB e instalación del software (Windows)	12
	Conexión del producto a una red mediante un cable de red e instalación del software (Windows)	13
	Configuración de la dirección IP	13
	Instalación del software	14
	Conexión del producto a un equipo mediante un cable USB e instalación del software (Mac)	15
	Conexión del producto a una red mediante un cable de red e instalación del software (Mac)	16
	Configuración de la dirección IP	16
	Instalación del software	17
<b>3</b>	<b>Bandejas de entrada y bandejas de salida</b>	<b>19</b>
	Tamaños de papel compatibles	20
	Tipos de papel compatibles	23
	Configuración de bandejas	24
	Configuración de una bandeja al cargar el papel	24
	Configuración de una bandeja para que coincida con los ajustes del trabajo de impresión	24
	Configuración de una bandeja mediante el panel de control	24
	Modo con membrete alternativo	25
	Bandeja 1	26

Capacidad de la bandeja y orientación del papel .....	26
Cargue la bandeja 1 .....	26
Bandeja 2 y bandejas opcionales para 500 hojas de papel .....	29
Capacidad de la bandeja y orientación del papel .....	29
Carga de la bandeja 2 o las bandejas opcionales para 500 hojas .....	29
Utilice las opciones de salida de papel .....	32
Imprimir en la bandeja de salida estándar .....	32
Imprima en la bandeja de salida posterior .....	32
Uso de la grapadora rápida (sólo modelos que grapán) .....	33

#### **4 Piezas, consumibles y accesorios ..... 35**

Pedido de piezas, accesorios y consumibles .....	36
Disposiciones de HP sobre consumibles que no son HP .....	37
Sitio Web contra falsificaciones HP .....	38
Impresión cuando un cartucho de tóner alcanza el final de su vida útil estimada .....	39
Active o desactive las opciones de Configuración muy baja del panel de control .....	40
Piezas de autoreparación por parte del cliente .....	41
Accesorios .....	43
Cartucho del tóner .....	44
Vista del cartucho de tóner .....	44
Información sobre los cartuchos de tóner .....	44
Reciclaje del cartucho de tóner .....	44
Almacenamiento del cartucho de tóner .....	45
Política de HP con respecto a los cartuchos de tóner que no son de HP .....	45
Sustitución del cartucho de tóner .....	45
Grapas (sólo modelos con grapadora) .....	48
Carga de las grapas .....	48

#### **5 Impresión ..... 51**

Controladores de impresión compatibles (Windows) .....	52
Controlador de impresora universal HP (UPD) .....	52
Modos de instalación del UPD .....	53
Cambio de la configuración de trabajos de impresión (Windows) .....	54
Cambio de la configuración de todos los trabajos de impresión hasta que se cierre el programa de software .....	54
Cambio de la configuración predeterminada de todos los trabajos de impresión .....	54
Cambio de los valores de la configuración del producto .....	54
Cambio de la configuración de trabajos de impresión (Mac OS X) .....	55
Cambio de la configuración de todos los trabajos de impresión hasta que se cierre el programa de software .....	55
Cambio de la configuración predeterminada de todos los trabajos de impresión .....	55

Cambio de los valores de la configuración del producto .....	55
Tareas de impresión (Windows) .....	56
Uso de un atajo de impresión (Windows) .....	56
Creación de atajos de impresión (Windows) .....	57
Impresión automática en ambas caras (Windows) .....	59
Impresión de varias páginas por hoja (Windows) .....	61
Selección de la orientación de la página (Windows) .....	63
Selección del tipo de papel (Windows) .....	65
Impresión de la primera o la última página en un papel diferente (Windows) .....	67
Cambio del tamaño de un documento para que se ajuste al tamaño de página (Windows) .....	70
Creación de folletos (Windows) .....	71
Tareas de impresión (Mac OS X) .....	74
Uso de una configuración de impresión preestablecida (Mac OS X) .....	74
Creación de una configuración de impresión preestablecida (Mac OS X) .....	74
Impresión automática en ambas caras (Mac OS X) .....	74
Impresión de varias páginas por hoja (Mac OS X) .....	74
Selección de la orientación de la página (Mac OS X) .....	75
Selección del tipo de papel (Mac OS X) .....	75
Impresión de portadas (Mac OS X) .....	75
Cambio del tamaño de un documento para que se ajuste al tamaño de página (Mac OS X) .....	76
Creación de folletos (Mac OS X) .....	76
Otras tareas de impresión (Windows) .....	77
Cancelación de un trabajo de impresión (Windows) .....	77
Selección del tamaño de papel (Windows) .....	77
Selección de un tamaño de papel personalizado (Windows) .....	78
Impresión de filigranas (Windows) .....	78
Otras tareas de impresión (Mac OS X) .....	79
Cancelación de un trabajo de impresión (Mac OS X) .....	79
Selección del tamaño de papel (Mac OS X) .....	79
Selección de un tamaño de papel personalizado (Mac OS X) .....	79
Impresión de filigranas (Mac OS X) .....	80
Almacenamiento de trabajos de impresión en el producto .....	81
Creación de un trabajo almacenado (Windows) .....	81
Creación de un trabajo almacenado (Mac OS X) .....	83
Impresión de un trabajo almacenado .....	84
Eliminación de un trabajo almacenado .....	84
Adición de una página de separación de trabajos (Windows) .....	85
Uso de HP ePrint .....	86
Uso del controlador de HP ePrint Mobile .....	87
Uso de AirPrint de Apple .....	88
Uso de HP Smart Print (Windows) .....	89

Uso de la impresión desde USB de fácil acceso .....	90
Impresión de documentos desde USB de fácil acceso .....	90
<b>6 Copia .....</b>	<b>93</b>
Configuración de nuevos valores de copia predeterminados .....	94
Restauración de la configuración predeterminada de copia .....	96
Realización de una copia individual .....	97
Realización de varias copias .....	98
Copia de un original de varias páginas .....	100
Clasificar un trabajo de copia .....	102
Copia a doble cara (dúplex) .....	104
Copia en ambas caras automáticamente .....	104
Copia en ambas caras manualmente .....	105
Reducción o ampliación de una imagen de copia .....	107
Optimización de la calidad de copia para texto o imágenes .....	109
Ajuste del brillo/oscuridad de la copia .....	110
Definición del tamaño y el tipo de papel para copiar en papel especial .....	112
Uso del modo de creación de trabajos .....	113
Copia de un libro .....	114
Copia de una fotografía .....	116
<b>7 Escaneado/envío .....</b>	<b>119</b>
Configuración de las funciones de escaneado/envío .....	120
Cambio de la configuración predeterminada de escaneado/envío mediante el panel de control del producto ..	122
Envío de un documento escaneado a una carpeta de red .....	124
Envío de un documento escaneado a una carpeta de la memoria del producto .....	127
Envío de un documento escaneado a una unidad flash USB .....	128
Envío de un documento escaneado a una o más direcciones de correo electrónico .....	131
Uso de la libreta de direcciones para enviar mensajes de correo electrónico .....	134
Cómo agregar contactos a la libreta de direcciones desde el panel de control del producto .....	134
Envío de un documento a una dirección de correo electrónico utilizando la libreta de direcciones ..	136
Escaneado de una fotografía .....	139
<b>8 Fax .....</b>	<b>141</b>
Configuración de los ajustes de fax necesarios .....	142
Asistente de configuración de fax .....	142
Configuración y verificación de la fecha y la hora .....	143
Configuración o verificación del formato de fecha y hora .....	143
Configuración de los ajustes de marcación del fax .....	145
Configuración de los ajustes de envío de fax generales .....	147



Configuración de códigos de facturación .....	148
Configuración de las opciones predeterminadas para los trabajos de envío de fax .....	149
Configuración de los ajustes de recepción de faxes .....	151
Uso de una programación de impresión de faxes .....	152
Bloqueo de faxes entrantes .....	153
Creación de una lista de faxes bloqueados .....	153
Eliminación de números de la lista de faxes bloqueados .....	153
Configuración de las opciones predeterminadas para los trabajos de recepción de fax .....	154
Archivado y reenvío de faxes .....	155
Activación del archivado de faxes .....	155
Activación del reenvío de faxes .....	155
Creación de una lista de marcado rápido .....	157
Adición de un número a una lista de marcado rápido existente .....	160
Eliminación de una lista de marcado rápido .....	161
Eliminación de un solo número de la lista de marcado rápido .....	162
Envío de un fax con introducción manual de los números .....	163
Enviar un fax utilizando una entrada de marcado rápido .....	165
Búsqueda de una lista de marcado rápido por nombre .....	167
Envío de faxes mediante los números de la libreta de direcciones de fax .....	168
Búsqueda en la libreta de direcciones de fax .....	171
Cancelación de faxes .....	172
Informes de fax .....	173
Registro de actividad de fax .....	173
Informe de códigos de facturación .....	174
Informe de lista de faxes bloqueados .....	174
Informe de lista de marcación rápida .....	174
Informe de llamada de fax .....	174
<b>9 Gestión del producto .....</b>	<b>175</b>
Configuración del IP de la red .....	176
Renuncia al uso compartido de impresoras .....	176
Visualice o cambie la configuración de red .....	176
Configuración manual de los parámetros IPv4 TCP/IP desde el panel de control .....	176
Configuración manual de los parámetros IPv6 TCP/IP desde el panel de control .....	177
Servidor web incorporado de HP .....	178
Cómo abrir el servidor web incorporado de HP .....	178
Características del servidor Web incorporado de HP .....	179
Ficha Información .....	179
Ficha General .....	179
Ficha Copiar/Imprimir .....	180
Ficha Escaneado/Envío digital .....	181

Ficha Fax (solo modelos con fax) .....	182
Ficha Solución de problemas .....	182
Ficha Seguridad .....	183
Ficha Servicios Web HP .....	183
Ficha Redes .....	183
Lista Otros enlaces .....	183
HP Utility (Mac OS X) .....	184
Cómo abrir HP Utility .....	184
Características de HP Utility .....	184
Uso del software HP Web Jetadmin .....	186
Configuraciones de ahorro .....	187
Impresión con EconoMode .....	187
Optimización de la velocidad o del uso de la energía .....	187
Configuración del modo de reposo .....	187
Configuración del programa de reposo .....	188
Características de seguridad del producto .....	190
Notas sobre seguridad .....	190
Seguridad IP .....	190
Inicio de sesión en el producto .....	190
Asignación de una contraseña de sistema .....	190
Soporte para el cifrado: discos duros seguros de alto rendimiento HP .....	191
Bloquee el armazón del formateador .....	191
Actualización del firmware del producto .....	192
<b>10 Solución de problemas .....</b>	<b>193</b>
Lista de comprobación para la solución de problemas .....	194
Factores que influyen en el rendimiento del producto .....	196
Restablecimiento de los valores predeterminados de fábrica .....	197
Ayuda del panel de control .....	198
El papel se introduce de forma incorrecta o se atasca .....	199
El producto no recoge papel .....	199
El producto recoge varias hojas de papel .....	199
El alimentador de documentos se atasca, se inclina o toma varias hojas de papel .....	199
Cómo evitar atascos de papel .....	200
Eliminar atascos .....	201
Navegación automática para eliminar atascos .....	201
Ubicación de los atascos .....	201
Eliminación de atascos en el alimentador de documentos .....	202
Eliminación de atascos en el área de la bandeja de salida .....	203
Eliminación de atascos en la bandeja 1 .....	204
Eliminación de atascos de la bandeja 2 o de una bandeja opcional para 500 hojas .....	206

Eliminación de atascos en el área del cartucho de tóner .....	210
Eliminación de atascos de la puerta posterior y del área del fusor .....	212
Eliminación de atascos en la unidad dúplex .....	215
Modificación de la recuperación de atascos .....	221
Mejora de la calidad de impresión .....	222
Impresión desde un programa de software diferente .....	222
Definición del ajuste de tipo de papel del trabajo de impresión .....	222
Comprobación de la configuración del tipo de papel (Windows) .....	222
Comprobación de la configuración del tipo de papel (Mac OS X) .....	222
Comprobación del estado del cartucho de tóner .....	223
Impresión de una página de limpieza .....	223
Inspección visual del cartucho de tóner .....	224
Comprobación del papel y el entorno de impresión .....	224
Uso de papel conforme a las especificaciones de HP .....	224
Comprobación del entorno .....	225
Comprobación de la configuración de EconoMode .....	225
Uso de un controlador de impresión diferente .....	226
Configuración de la alineación de la bandeja individual .....	226
Mejora de la calidad de copia .....	228
Comprobación de si existe suciedad o manchas en el cristal del escáner .....	228
Calibración del escáner .....	229
Revisión de los ajustes del papel .....	230
Revisión la configuración de tipo y tamaño de papel .....	230
Selección de la bandeja que desea utilizar para la copias .....	230
Comprobación de la configuración de los ajustes de la imagen .....	230
Optimización de la calidad de copia para texto o imágenes .....	230
Copia borde a borde .....	231
Limpieza de los rodillos de recogida y la placa de separación del alimentador de documentos .....	231
Mejorar la calidad de escaneado .....	233
Comprobación de si existe suciedad o manchas en el cristal del escáner .....	233
Comprobación de la configuración de la resolución .....	234
Comprobación de la configuración de los ajustes de la imagen .....	235
Optimización de la calidad de escaneado para texto o imágenes .....	235
Comprobación de la configuración de la calidad de salida .....	235
Limpieza de los rodillos de recogida y la placa de separación del alimentador de documentos .....	236
Mejora de la calidad de fax .....	238
Comprobación de si existe suciedad o manchas en el cristal del escáner .....	238
Comprobación del ajuste de la resolución de envío de fax .....	239
Comprobación de la configuración de los ajustes de la imagen .....	240
Optimización de la calidad de fax para texto o imágenes .....	240
Comprobación de la configuración de corrección de errores .....	240

Envío a un equipo de fax diferente .....	241
Limpieza de los rodillos de recogida y la placa de separación del alimentador de documentos .....	241
Comprobación de la configuración del ajuste al tamaño de página .....	242
Comprobación del equipo de fax del remitente .....	243
El producto no imprime o lo hace muy lentamente .....	244
El producto no imprime .....	244
El producto imprime lentamente .....	244
Solución de problemas de impresión desde USB de fácil acceso .....	245
El menú Recuperar desde configuración USB no se abre al insertar la unidad flash USB .....	245
El archivo no se imprime desde la unidad flash USB .....	245
El archivo que se desea imprimir no aparece en el menú Recuperar de USB .....	246
Solución de problemas de conexión USB .....	247
Solución de problemas de red cableada .....	248
El producto presenta una conexión física deficiente .....	248
El equipo utiliza la dirección IP incorrecta para el producto .....	248
El equipo no puede comunicarse con el producto .....	248
El producto utiliza un enlace y una configuración dúplex incorrectos para la red .....	249
Programas de software nuevos pueden estar provocando problemas de compatibilidad .....	249
El equipo o la estación de trabajo pueden estar mal configurados .....	249
El producto está desactivado o alguna otra configuración de red es incorrecta .....	249
Solución de problemas de fax .....	250
Lista de comprobación para la solución de problemas de fax .....	250
¿Qué tipo de línea telefónica utiliza? .....	250
¿Utiliza un dispositivo de protección contra sobretensiones? .....	250
¿Utiliza un servicio de mensajería de voz de la empresa telefónica o un contestador? .....	250
Disposición de la función llamadas en espera de la línea telefónica .....	251
Comprobación del estado del accesorio de fax .....	251
Problemas generales del fax .....	252
Uso del fax en redes VoIP .....	252
Problemas con la recepción de faxes .....	253
Problemas con el envío de faxes .....	255
Códigos de error de fax .....	256
Mensajes de error en el panel de control del producto .....	256
Mensajes de envío de fax .....	258
Mensajes de recepción de fax .....	259
Configuración de servicio .....	259
Configuración del menú Solución de problemas .....	260
Configuración de servicio .....	260
Configuración del menú Solución de problemas .....	260
Solución de problemas de software del producto (Windows) .....	262
En la carpeta Impresora no aparece ningún controlador de impresión para el producto .....	262

Ha aparecido un mensaje de error durante la instalación del software .....	262
El producto está en modo Preparado, pero no imprime .....	262
Solución de problemas de software del producto (Mac OS X) .....	264
El nombre del producto no aparece en la lista de productos de la lista Impresión y Fax o Impresión y Escaneado. ....	264
Un trabajo de impresión no se envió al producto que deseaba .....	264
Si se conecta mediante un cable USB, el producto no aparece en la lista Impresión y Fax o Impresión y Escaneado una vez seleccionado el controlador. ....	264
Desinstalación de software (Windows) .....	265
Eliminación de un controlador de impresión (Mac OS X) .....	266

Índice .....	267
--------------	-----



---

# 1 Introducción al producto

- [Vistas del producto](#)
- [Panel de control](#)
- [Informes del producto](#)





## Vista posterior del producto

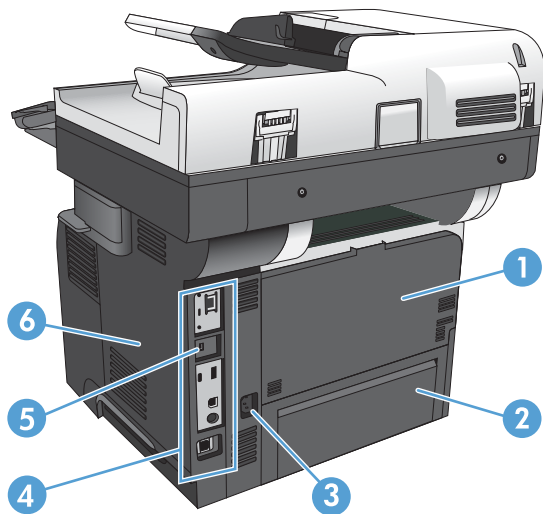

1	Bandeja de salida posterior (boca arriba) (acceso para la eliminación de atascos)
2	Protector de polvo para la bandeja 2 (para impresión en papel de tamaño legal)
3	Conexión de alimentación
4	Formateador (contiene los puertos de interfaz)
5	Ranura para un bloqueo de seguridad tipo cable
6	Cubierta lateral derecha (deslizar hacia atrás para acceder al formateador)

## Puertos de interfaz

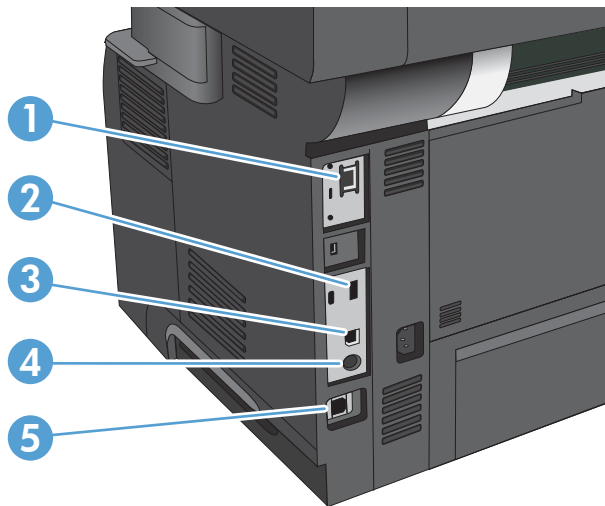

1	Puerto de red (RJ-45) Ethernet de la red de área local (LAN)
2	Puerto USB para la conexión de dispositivos USB externos
3	Puerto de impresión USB 2.0 alta velocidad
4	Sujeción de interfaz ajena (para la conexión de dispositivos externos)
5	Puerto de fax (solo en el modelo M525f)

## Ubicación del número de serie y el número de modelo

El número de serie y el número de modelo se indican en una etiqueta de identificación situada en la parte posterior del producto. El número de serie contiene información sobre país/región de origen, la versión del producto, el código de producción y el número de producción del producto.

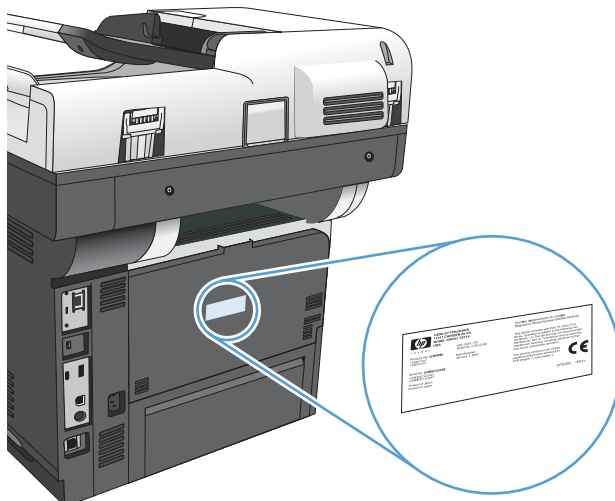

Nombre de modelo	Número de modelo
M525dn	CF116A
M525f	CF117A

# Panel de control

## Pantalla de inicio del panel de control

La pantalla de inicio permite acceder a las funciones del producto e indica el estado actual de este.

Puede regresar a la pantalla de inicio en cualquier momento si presiona el botón Inicio que se encuentra en la parte derecha del panel de control del producto.

 **NOTA:** HP actualiza periódicamente funciones que están disponibles en el firmware del producto. Para beneficiarse de las funciones más recientes, actualice el firmware del producto. Para descargar la última actualización del firmware, visite [www.hp.com/go/lj500MFPM525\\_firmware](http://www.hp.com/go/lj500MFPM525_firmware).

 **NOTA:** Las funciones que aparecen en la pantalla de inicio varían según la configuración del producto.



1	Botón Actualizar	Toque el botón Actualizar para deshacer los cambios y restaurar los ajustes predeterminados.
2	Registro o Cerrar sesión	Toque el botón Registro para acceder a las características protegidas. Toque el botón Cerrar sesión para cerrar la sesión en el producto, en caso de haberla iniciado para acceder a funciones protegidas. Cuando cierre la sesión, el producto restablecerá la configuración predeterminada de todas las opciones.
3	Botón Detener	Toque el botón Detener para detener el trabajo actual. Se abrirá la pantalla Estado del trabajo, que le permite cancelar o continuar el trabajo.
4	Botón Inicio	Toque el botón Iniciar para que comience el trabajo de copia.
5	Estado del producto	La línea de estado proporciona información sobre el estado general del producto.
6	Botón Selección de idioma	Toque el botón Selección de idioma para seleccionar el idioma que quiere usar para la pantalla del panel de control.
7	Botón Reposo	Toque el botón Reposo para que el producto entre en el modo de reposo.
8	Botón Red	Toque el botón Red para obtener información sobre la conexión de red.
9	Botón Ayuda	Toque el botón Ayuda para abrir el sistema de ayuda incorporado.
10	Campo Copiars	El campo Copiars indica el número de copias configurado que realizará el producto.

11	Barra de desplazamiento	Toque las flechas arriba y abajo de la barra de desplazamiento para ver la lista completa de funciones disponibles.
12	Características	<p>Según la configuración del producto, las funciones que aparecen en esta área pueden incluir los siguientes elementos:</p> <ul style="list-style-type: none"> <li>• <a href="#">Conjuntos rápidos</a></li> <li>• <a href="#">Copiar</a></li> <li>• <a href="#">Correo electrónico</a></li> <li>• <a href="#">Fax</a> (para productos con el fax instalado)</li> <li>• <a href="#">Guardar en USB</a></li> <li>• <a href="#">Almacenam. carpetas red</a></li> <li>• <a href="#">Guardar en memoria disp</a></li> <li>• <a href="#">Recuperar de USB</a></li> <li>• <a href="#">Recuperar desde memoria del dispositivo</a></li> <li>• <a href="#">Estado del trabajo</a></li> <li>• <a href="#">Consumibles</a></li> <li>• <a href="#">Bandejas</a></li> <li>• <a href="#">Administración</a></li> <li>• <a href="#">Mantenimiento del dispositivo</a></li> </ul>

## Limpieza del panel de control



Limpie el panel de control con un paño suave que no desprenda pelusas. No utilice toallitas ni pañuelos de papel porque son abrasivos y podrían dañar la pantalla. Si es necesario eliminar suciedad incrustada, humedezca el paño con agua o limpiacristales.

## Ayuda del panel de control

El producto tiene un sistema de ayuda incorporado que explica cómo utilizar cada pantalla. Para abrirlo, toque el botón Ayuda  de la esquina superior derecha de la pantalla.

En el caso de algunas pantallas, la ayuda abre un menú general donde puede buscar temas concretos. Para desplazarse por la estructura de menús, toque los botones del menú.

En el caso de pantallas que contienen configuración para trabajos concretos, la ayuda abre un tema que explica las opciones de esa pantalla.

Si el producto alerta sobre un error o advertencia, toque el botón Error  o Advertencia  para abrir un mensaje que describa el problema. El mensaje también contiene instrucciones que le ayudarán a resolver el problema.

Puede imprimir o consultar un informe del menú de [Administración](#) completo para desplazarse más fácilmente a través de la configuración individual que necesite.

1. En la pantalla de inicio del panel de control del producto, desplácese hasta el botón [Administración](#) y tóquelo.
2. Abra los siguientes menús:
  - [Informes](#)
  - [Páginas Configuración/Estado](#)
3. Seleccione la opción [Diagrama de menús de administración](#).
4. Toque el botón [Imprimir](#) para imprimir el informe. Toque el botón [Ver](#) para consultar el informe.

## Informes del producto

Los informes del producto incluyen detalles sobre el producto y su configuración actual. Utilice los siguientes procedimientos para imprimir o consultar los informes:

1. En la pantalla de inicio del panel de control del producto, desplácese hasta el botón [Administración](#) y tóquelo.
2. Abra el menú [Informes](#).
3. Seleccione una de las categorías de informes:
  - [Páginas Configuración/Estado](#)
  - [Informes de fax](#) (sólo modelos con fax)
  - [Otras páginas](#)
4. Seleccione el nombre del informe que desea revisar y, a continuación, toque el botón [Imprimir](#) para imprimirlo o el botón [Ver](#) para revisar la configuración en la pantalla del panel de control.



**NOTA:** Algunas páginas no disponen de la opción [Ver](#).

**Tabla 1-1** Menú Informes

Primer nivel	Segundo nivel	Descripción
<a href="#">Páginas Configuración/Estado</a>	<a href="#">Diagrama de menús de administración</a>	Muestra la estructura del menú de <a href="#">Administración</a> .
	<a href="#">Pág. configuración actual</a>	Muestra la configuración actual de cada opción del menú de <a href="#">Administración</a> .
	<a href="#">Página de configuración</a>	Muestra la configuración del producto y los accesorios instalados.
	<a href="#">Página de estado de consumibles</a>	Muestra la vida útil restante aproximada de los consumibles, presenta las estadísticas de la cantidad total de páginas y trabajos procesados, el número de serie, el recuento de páginas e información de mantenimiento.  HP proporciona estimaciones sobre la vida restante de los consumibles para la comodidad del cliente. Los niveles de consumibles restantes pueden variar de las estimaciones proporcionadas.
	<a href="#">Página de uso</a>	Muestra un recuento de todos los tamaños de papel que han pasado por el producto, especifica si las impresiones eran a una cara o dúplex e informa del recuento de páginas.
	<a href="#">Página de directorio del archivo</a>	Muestra el nombre del archivo y de la carpeta para aquellos archivos almacenados en la memoria del producto.
	<a href="#">Página de estado de servicios Web</a>	Muestra los servicios Web detectados del producto.

**Tabla 1-1 Menú Informes (continuación)**

Primer nivel	Segundo nivel	Descripción
Informes de fax	Registro de actividades del fax	Contiene una lista de los faxes que se han enviado o recibido mediante este producto.
	Informe de códigos de facturación	Una lista de los códigos de facturación que se han utilizado para los faxes salientes. Este informe muestra el número de faxes enviados que se ha facturado a cada código.
	Lista de fax bloqueada	Una lista de los números de teléfono que están bloqueados para enviar faxes a este producto.
	Lista de números de marcado rápido	Muestra los números de marcación rápida que se han configurado para este producto.
	Informe de llamadas de fax	Un informe detallado de la última operación de fax, tanto de envío como de recepción.
Otras páginas	Lista de fuentes PCL	Imprime las fuentes PCL disponibles.
	Lista de fuentes PS	Imprime las fuentes de emulación Postscript de nivel 3 de HP.





---

## 2 Conexión del producto e instalación del software

- [Conexión del producto a un equipo mediante un cable USB e instalación del software \(Windows\)](#)
- [Conexión del producto a una red mediante un cable de red e instalación del software \(Windows\)](#)
- [Conexión del producto a un equipo mediante un cable USB e instalación del software \(Mac\)](#)
- [Conexión del producto a una red mediante un cable de red e instalación del software \(Mac\)](#)

## Conexión del producto a un equipo mediante un cable USB e instalación del software (Windows)

Este producto admite una conexión USB 2.0. Utilice un cable USB de tipo A a B. HP recomienda la utilización de un cable que no supere los 2 m (6,5 pies).

**⚠ PRECAUCIÓN:** No conecte el cable USB hasta que el software de instalación le solicite que lo haga.

1. Cierre todos los programas que tenga abiertos en el equipo.
2. Instale el software del CD y siga las instrucciones que aparecen en pantalla.
3. Cuando se le solicite, seleccione la opción **Conectar directamente a este equipo mediante un cable USB** y, a continuación, haga clic en el botón **Siguiente**.
4. Cuando el software se lo solicite, conecte el cable USB al producto y al equipo.

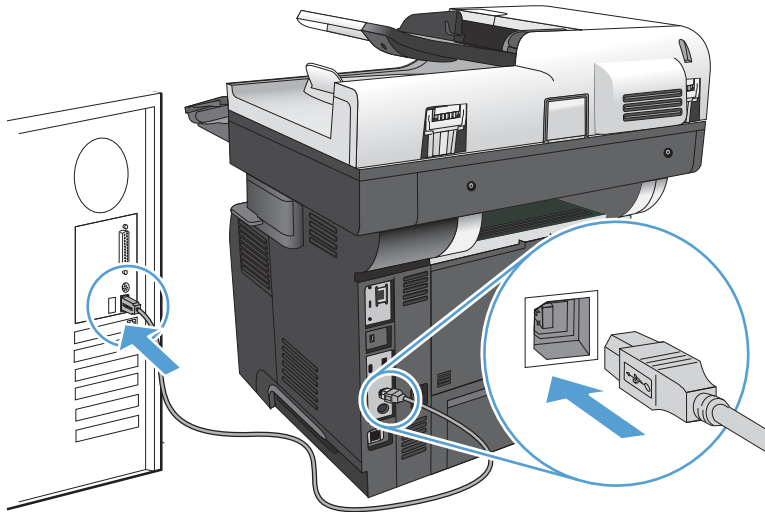



5. Cuando termine la instalación, haga clic en el botón **Finalizar** o en el botón **Más opciones** para instalar más software o para configurar funciones básicas de envío digital para el producto.
6. Imprima una página desde cualquier programa para cerciorarse de que el software está instalado correctamente.

# Conexión del producto a una red mediante un cable de red e instalación del software (Windows)

## Configuración de la dirección IP

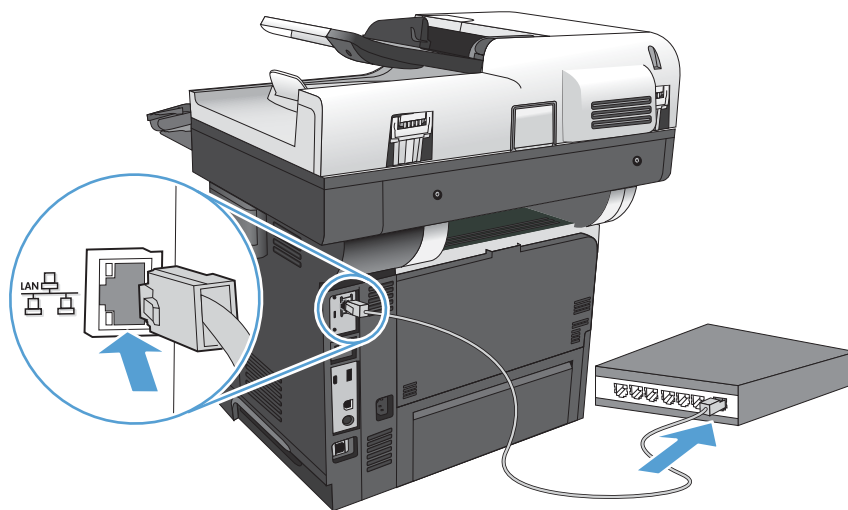
1. Asegúrese de que el producto está encendido y de que el mensaje **Preparado** aparece en la pantalla del panel de control del producto.
2. Conecte el cable de red al producto y a la red.



3. Espere 60 segundos antes de continuar. Durante este tiempo, la red reconoce el producto y le asigna una dirección IP o nombre de host.
4. En la pantalla de inicio del panel de control del producto, toque el botón **Red**  para identificar la dirección IP o el nombre de host del producto.

Si el botón **Red**  no está visible, puede localizar la dirección IP o el nombre de host imprimiendo una página de configuración.

- a. En la pantalla de inicio del panel de control del producto, desplácese hasta el botón **Administración** y tóquelo.
- b. Abra los siguientes menús:
  - **Informes**
  - **Páginas Configuración/Estado**
  - **Página de configuración**
- c. Toque el botón **Ver** para ver la información en el panel de control, o toque el botón **Imprimir** para imprimir las páginas.

- d. Busque la dirección IP en la página de Jetdirect.

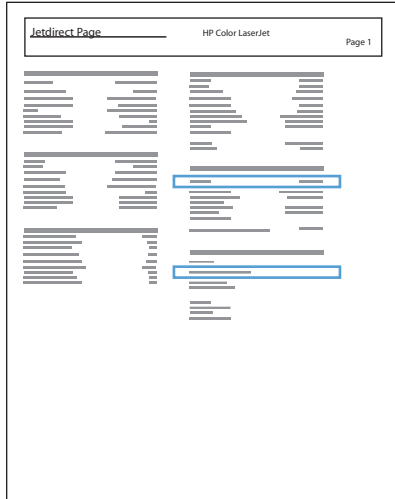

5. **IPv4:** Si la dirección IP es 0.0.0.0, 192.0.0.192 ó 169.254.x.x, deberá configurar la dirección IP de forma manual. Si no es así, significa que la red se ha configurado correctamente.

**IPv6:** Si la dirección IP comienza por "fe80:", el producto debería poder imprimir. Si no es así, deberá configurar la dirección IP de forma manual.

## Instalación del software

1. Cierre todos los programas del equipo.
2. Instale el software del CD.
3. Siga las instrucciones que aparecen en pantalla.
4. Cuando se le solicite, seleccione la opción **Conectar mediante una red por cable**.
5. En la lista de productos disponibles, seleccione el que tenga la dirección IP correcta. Si el producto no aparece en la lista, introduzca manualmente la dirección IP, el nombre de host o la dirección de hardware del producto.
6. Cuando termine la instalación, haga clic en el botón **Finalizar** o en el botón **Más opciones** para instalar más software o para configurar funciones básicas de envío digital para el producto.
7. Imprima una página desde cualquier programa para cerciorarse de que el software está instalado correctamente.

## Conexión del producto a un equipo mediante un cable USB e instalación del software (Mac)

Este producto admite una conexión USB 2.0. Utilice un cable USB de tipo A a B. HP recomienda la utilización de un cable que no supere los 2 m (6,5 pies).

1. Conecte el cable USB al producto y al equipo.

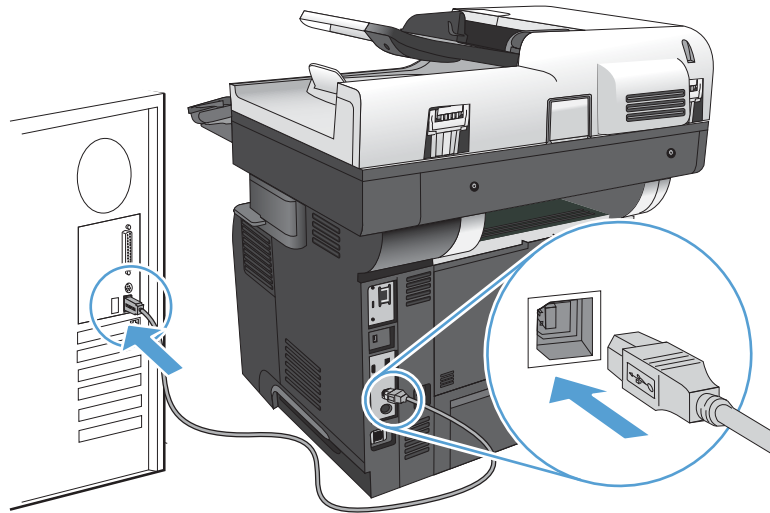



2. Instale el software del CD.
3. Haga clic en el icono del producto y siga las instrucciones en pantalla.
4. Haga clic en el botón **Cerrar**.
5. Imprima una página desde cualquier programa para cerciorarse de que el software está instalado correctamente.

# Conexión del producto a una red mediante un cable de red e instalación del software (Mac)

## Configuración de la dirección IP

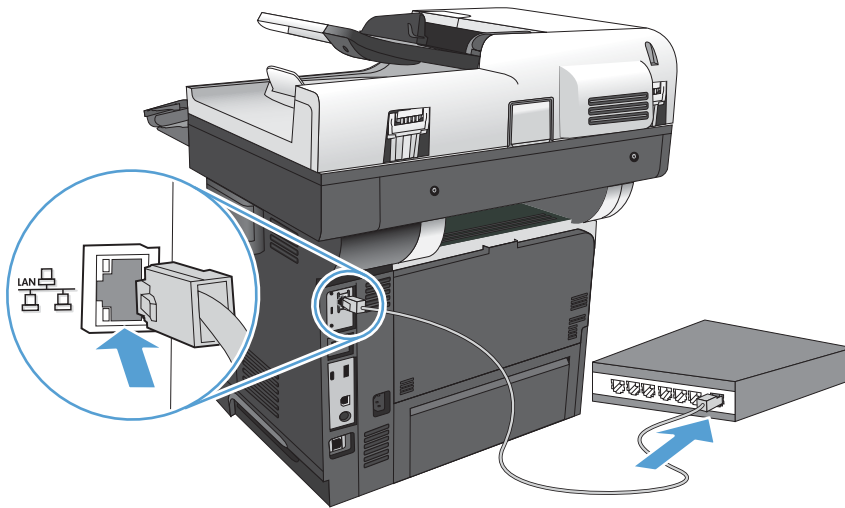
1. Asegúrese de que el producto está encendido y de que el mensaje **Preparado** aparece en la pantalla del panel de control del producto.
2. Conecte el cable de red al producto y a la red.



3. Espere 60 segundos antes de continuar. Durante este tiempo, la red reconoce el producto y le asigna una dirección IP o nombre de host.
4. En la pantalla de inicio del panel de control del producto, toque el botón Red  para identificar la dirección IP o el nombre de host del producto.

Si el botón Red  no está visible, puede localizar la dirección IP o el nombre de host imprimiendo una página de configuración.

- a. En la pantalla de inicio del panel de control del producto, desplácese hasta el botón **Administración** y tóquelo.
- b. Abra los siguientes menús:
  - **Informes**
  - **Páginas Configuración/Estado**
  - **Página de configuración**
- c. Toque el botón **Ver** para ver la información en el panel de control, o toque el botón **Imprimir** para imprimir las páginas.

- d. Busque la dirección IP en la página de Jetdirect.

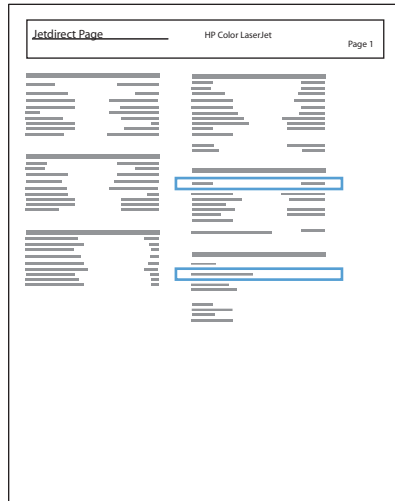

5. **IPv4:** Si la dirección IP es 0.0.0.0, 192.0.0.192 ó 169.254.x.x, deberá configurar la dirección IP de forma manual. Si no es así, significa que la red se ha configurado correctamente.
- IPv6:** Si la dirección IP comienza por "fe80:", el producto debería poder imprimir. Si no es así, deberá configurar la dirección IP de forma manual.

## Instalación del software

1. Cierre todos los programas del equipo.
2. Instale el software del CD.
3. Haga clic en el icono del producto y siga las instrucciones en pantalla.
4. Haga clic en el botón **Cerrar** una vez que el proceso de instalación haya finalizado.

---

 **NOTA:** Realice el procedimiento siguiente *después* de completar la instalación del software del sistema de impresión *sólo* si no agregó una impresora al ejecutar el instalador.

---

5. En el equipo, abra el menú Apple , haga clic en el menú **Preferencias del Sistema** y, a continuación, en el icono **Impresión y Fax** (OS X v10.5 y 10.6) o el icono **Impresión y Escaneo** (OS X v10.7).
6. Haga clic en el símbolo más (+).
7. Utilice Bonjour (navegador predeterminado) o Impresión IP para la conexión de red.

---

 **NOTA:** Bonjour es el mejor método y el más sencillo de utilizar si el producto está instalado en la red local. Se *debe* utilizar Impresión IP para instalar el producto en una red diferente.

---

Si utiliza Bonjour, complete el procedimiento siguiente:

- a. Haga clic en la ficha **Navegador predeterminado**.
- b. Seleccione el producto de la lista. El software comprueba que el producto está conectado a la red. El campo **Imprimir con** se completa automáticamente con el PPD correspondiente al producto.



---

**NOTA:** Si se encuentra en una red que incluye más de un producto, imprima una página de configuración y establezca la correspondencia entre el nombre de la impresora Bonjour y el nombre de la lista para identificar el producto que está instalando.



**NOTA:** Si el producto no aparece en la lista, compruebe que el producto esté encendido y conectado a la red y, a continuación, pruebe a apagarlo y a encenderlo de nuevo. Si el PPD del producto no aparece en la lista desplegable **Imprimir con**, apague el equipo, enciéndalo de nuevo y reinicie el proceso de configuración.

---

- c. Haga clic en el botón **Agregar** para completar el proceso de configuración.

Si utiliza el método de impresión IP, complete el procedimiento siguiente:

- a. Haga clic en la ficha **Impresora IP**.
- b. En el menú desplegable **Protocolo**, seleccione **Toma/HP Jet Direct**. Se trata del ajuste recomendado para los productos de HP.
- c. Escriba la dirección IP en el campo **Dirección** de la pantalla Agregar impresora.
- d. La información de **Nombre**, **Ubicación** e **Imprimir con** se completa automáticamente. Si el PPD del producto no aparece en el campo **Imprimir con**, apague el equipo, enciéndalo de nuevo y reinicie el proceso de configuración.



---

## 3 Bandejas de entrada y bandejas de salida

- [Tamaños de papel compatibles](#)
- [Tipos de papel compatibles](#)
- [Configuración de bandejas](#)
- [Modo con membrete alternativo](#)
- [Bandeja 1](#)
- [Bandeja 2 y bandejas opcionales para 500 hojas de papel](#)
- [Utilice las opciones de salida de papel](#)
- [Uso de la grapadora rápida \(sólo modelos que grapán\)](#)

## Tamaños de papel compatibles



**NOTA:** Para obtener los mejores resultados, seleccione el tamaño y el tipo de papel adecuados en el controlador de la impresión antes de imprimir.

**Tabla 3-1** Tamaños de papel compatibles

Tamaño y dimensiones	Bandeja 1	Bandeja 2 y bandejas opcionales para 500 hojas de papel	Impresión dúplex automática
Carta 216 x 279 mm	✓	✓	✓
Legal 216 x 356 mm	✓	✓	✓
Ejecutivo 184 x 267 mm	✓	✓	
Declaración 140 x 216 mm	✓	✓	
Oficio 8,5 x 13 216 x 330 mm	✓	✓	✓
Oficio 216 x 340 216 x 340 mm	✓	✓	✓
3 x 5 76 x 127 mm	✓		
4 x 6 102 x 152 mm	✓		
5 x 7 127 x 178 mm	✓	✓	
5 x 8 127 x 203 mm	✓	✓	
A4 210 x 297 mm	✓	✓	✓
A5 148 x 210 mm	✓	✓	
A6 104 x 147 mm	✓	✓	
RA4 215 x 305 mm	✓	✓	✓

**Tabla 3-1** Tamaños de papel compatibles (continuación)

Tamaño y dimensiones	Bandeja 1	Bandeja 2 y bandejas opcionales para 500 hojas de papel	Impresión dúplex automática
B5 JIS 183 x 257 mm	✓	✓	
B6 (JIS) 128 x 182 mm	✓	✓	
10 x 15 cm 102 x 152 mm	✓		
16K 184 x 260 mm	✓	✓	
16K 195 x 270 mm	✓	✓	
16K 197 x 273 mm	✓	✓	
Tarjeta postal (JIS) 100 x 148 mm	✓		
Tarjeta postal D (JIS) 200 x 1480 mm	✓	✓	
Personalizado 76 x 127 mm a 216 x 356 mm	✓		
Personalizado De 105 x 148 mm a 216 x 356 mm		✓	
Personalizado De 210 x 280 mm a 216 x 356 mm			✓
Sobre nº 9 98 x 225 mm	✓		
Sobre nº 10 105 x 241 mm	✓		
Sobre DL 110 x 220 mm	✓		
Sobre C5 162 x 229 mm	✓		
Sobre B5 176 x 250 mm	✓		

**Tabla 3-1** Tamaños de papel compatibles (continuación)

Tamaño y dimensiones	Bandeja 1	Bandeja 2 y bandejas opcionales para 500 hojas de papel	Impresión dúplex automática
Sobre monarca 98 x 191 mm	✓		
Sobre C6 114 x 162 mm	✓		

## Tipos de papel compatibles

Para consultar una lista completa de papel HP compatible con este producto, diríjase a [www.hp.com/support/ij500MFPM525](http://www.hp.com/support/ij500MFPM525).

 **NOTA:** Para obtener los mejores resultados, seleccione el tamaño y el tipo de papel adecuados en el controlador de la impresión antes de imprimir.

**Tabla 3-2** Tipos de papel compatibles

Tipo de papel	Bandeja 1	Bandeja 2 y bandejas opcionales para 500 hojas de papel	Impresión dúplex automática
Normal	✓	✓	✓
HP EcoSMART Lite	✓	✓	✓
Ligero 60–74 g/m <sup>2</sup>	✓	✓	✓
Medio 96–110 g/m <sup>2</sup>	✓	✓	✓
Pesado 111–130 g/m <sup>2</sup>	✓	✓	✓
Extrapesado 131–175 g/m <sup>2</sup>	✓		
Cartulina 176–220 g/m <sup>2</sup>	✓		
Transp. monocr.	✓		
Etiquetas	✓	✓	
Membrete	✓	✓	✓
Sobre	✓		
Preimpreso	✓	✓	✓
Preperforado	✓	✓	✓
Coloreado	✓	✓	✓
Bond	✓	✓	✓
Reciclado	✓	✓	✓
Rugoso	✓	✓	

## Configuración de bandejas

El producto indicará automáticamente que configure el tipo y el tamaño para una bandeja en las siguientes situaciones:

- Cuando cargue papel en la bandeja
- Cuando especifique un tipo de papel o una bandeja concretos para un trabajo de impresión mediante el controlador de impresión o un programa de software y la bandeja no esté configurada para concordar con la configuración del trabajo de impresión



**NOTA:** El mensaje no aparecerá si está imprimiendo desde la bandeja 1 y está configurada para el tamaño de papel **Cualquier tamaño** y el tipo de papel **Cualquier tipo**. En este caso, si el trabajo de impresión no especifica una bandeja, el producto imprime desde la bandeja 1, aunque la configuración del tamaño y el tipo de papel del trabajo de impresión no coincida con el papel que se ha cargado en la bandeja 1.

### Configuración de una bandeja al cargar el papel

1. Cargue papel en la bandeja. Cierre la bandeja si está utilizando la bandeja 2 o 3.
2. El mensaje de configuración de bandeja aparece en el panel de control del producto.
3. Toque el botón **Aceptar** para aceptar el tipo y el tamaño detectado, o bien toque el botón **Modificar** para elegir un tipo o un tamaño de papel diferente.
4. Seleccione el tipo y el tamaño de papel correcto y después toque el botón **Aceptar**.

### Configuración de una bandeja para que coincida con los ajustes del trabajo de impresión

1. En el programa de software, especifique la bandeja de origen, el tamaño de papel y el tipo de papel.
2. Envíe el trabajo al producto.  
  
Si es necesario configurar la bandeja, aparece un mensaje de configuración de la bandeja en el panel de control del producto.
3. Cargue la bandeja con el tipo y tamaño de papel especificados y, a continuación, cierre la bandeja.
4. Toque el botón **Aceptar** para aceptar el tipo y el tamaño detectado, o bien toque el botón **Modificar** para elegir un tipo o un tamaño de papel diferente.
5. Seleccione el tipo y el tamaño de papel correcto y después toque el botón **Aceptar**.

### Configuración de una bandeja mediante el panel de control

También puede configurar las bandejas para el tipo y tamaño sin la indicación del producto.

1. En la pantalla de inicio del panel de control del producto, desplácese hasta el botón **Bandejas** y tóquelo.
2. Toque la línea para la bandeja que desee configurar y después toque el botón **Modificar**.
3. Seleccione el tamaño y el tipo de papel de las listas de opciones.
4. Toque el botón **Aceptar** para guardar su selección.

## Modo con membrete alternativo

Use la función **Modo con membrete alternativo** para cargar papel con membrete o preimpreso en la bandeja, tal y como hace con el resto de los trabajos de impresión o copia, para copiar o imprimir por una o por las dos caras del papel. Al utilizar este modo, cargue el papel como lo haría para la impresión dúplex automática.

Para utilizar esta función, actívela mediante los menús del panel de control del producto. Para utilizar esta función con Windows, también deberá activarla y configurar el tipo de papel en el controlador de impresión.

### Activación del Modo con membrete alternativo mediante los menús del panel de control del producto

1. En la pantalla de inicio del panel de control del producto, desplácese hasta el botón **Administración** y tóquelo.
2. Abra los siguientes menús:
  - **Gestionar bandejas**
  - **Modo con membrete alternativo**
3. Toque la opción **Activar**.

Para imprimir con el Modo con membrete alternativo en Windows, realice el procedimiento siguiente para cada trabajo de impresión.

### Impresión en el Modo con membrete alternativo (Windows)

1. Desde el programa de software, seleccione la opción **Imprimir**.
2. Seleccione el producto y haga clic en el botón **Propiedades** o **Preferencias**.
3. Haga clic en la ficha **Avanzado**.
4. Amplíe la lista de **Características de la impresora**.
5. Abra la lista desplegable **Modo alternación de membrete** y haga clic en la opción **Activado**.
6. Haga clic en el botón **Aplicar**.
7. Haga clic en la ficha **Papel/Calidad**.
8. En la lista desplegable **Tipo de papel**, haga clic en la opción **Más...**
9. Amplíe la lista de opciones **Tipo:**.
10. Amplíe la lista de opciones **Otro** y, a continuación, haga clic en la opción **Membrete**. Haga clic en el botón **OK(Aceptar)**.
11. Haga clic en el botón **OK(Aceptar)** para cerrar el cuadro de diálogo **Propiedades del documento**. En el cuadro de diálogo **Imprimir**, haga clic en el botón **OK(Aceptar)** para imprimir el trabajo.

# Bandeja 1

## Capacidad de la bandeja y orientación del papel

Para evitar atascos, no sobrecargue las bandejas. Asegúrese de que la parte superior de la pila se encuentra por debajo del indicador de llenado de la bandeja. En el caso de papel corto/estrecho y pesado/satinado, cárguelo sin sobrepasar la mitad de los indicadores de llenado de la bandeja.

Tabla 3-3 Capacidad de la bandeja 1

Tipo de papel	Especificaciones	Cantidad
Papel	Intervalo: 60 g/m <sup>2</sup> a 220 g/m <sup>2</sup>	Altura máxima de la pila: 12 mm Equivalente a 100 hojas de 75 g/m <sup>2</sup>
Sobres	75 g/m <sup>2</sup> a 90 g/m <sup>2</sup>	Hasta 10 sobres
Etiquetas	Grosor de 0,10 a 0,14 mm	Altura máxima de la pila: 12 mm
Transparencias	Grosor de 0,10 a 0,14 mm	Altura máxima de la pila: 12 mm

Tabla 3-4 Orientación del papel de la bandeja 1

Impresión por una cara	Impresión dúplex automática y Modo con membrete alternativo	Sobres
Boca arriba Margen superior hacia el producto	Boca abajo Margen inferior hacia el producto	Boca arriba Margen postal corto hacia el producto
		



## Cargue la bandeja 1

1. Abra la Bandeja 1.

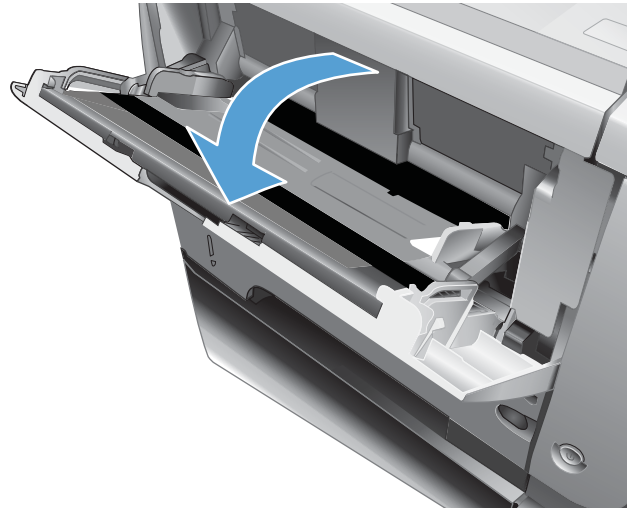

2. Tire del soporte de papel y abra la extensión.

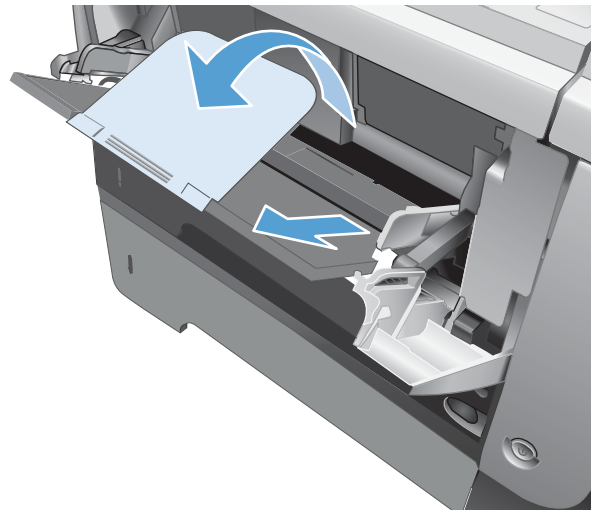

3. Cargue el papel en la bandeja. Asegúrese de que el papel se ajusta por debajo de las pestañas y por debajo de los indicadores de altura máxima.

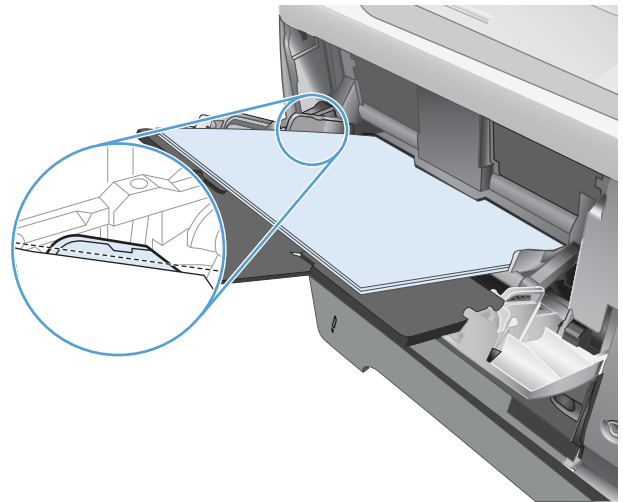

4. Ajuste las guías laterales de modo que hagan contacto ligeramente con la pila de papel, sin llegar a doblarlo.

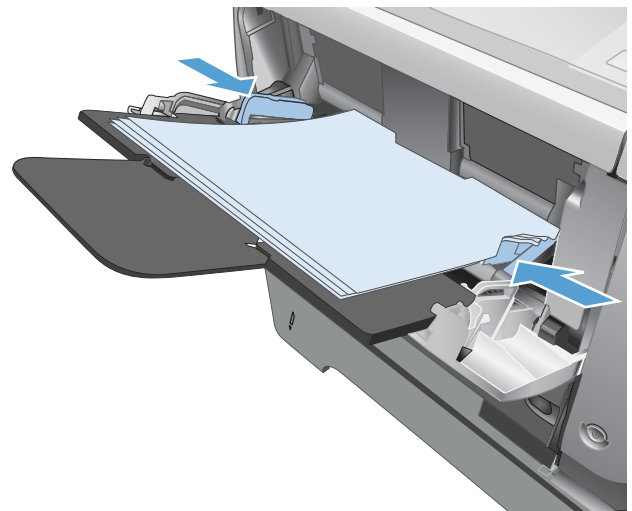

# Bandeja 2 y bandejas opcionales para 500 hojas de papel

## Capacidad de la bandeja y orientación del papel

Para evitar atascos, no sobrecargue las bandejas. Asegúrese de que la parte superior de la pila se encuentra por debajo del indicador de llenado de la bandeja. En el caso de papel corto/estrecho y pesado/satinado, cárguelo sin sobrepasar la mitad de los indicadores de llenado de la bandeja.

**Tabla 3-5** Capacidad de la bandeja 2 y las bandejas opcionales para 500 hojas

Tipo de papel	Especificaciones	Cantidad
Papel	Intervalo: 60 g/m <sup>2</sup> a 130 g/m <sup>2</sup>	Equivalente a 500 hojas de 75 g/m <sup>2</sup>

**Tabla 3-6** Orientación del papel de la bandeja 2 y las bandejas opcionales para 500 hojas

Impresión por una cara	Impresión dúplex automática y Modo con membrete alternativo	Sobres
Boca abajo	Boca arriba	Impresión de sobres sólo desde la bandeja 1
Margen superior en el frontal de la bandeja	Margen inferior en el frontal de la bandeja	

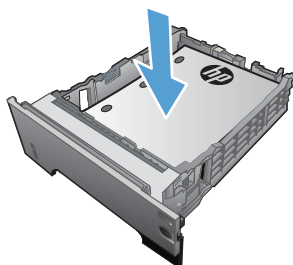
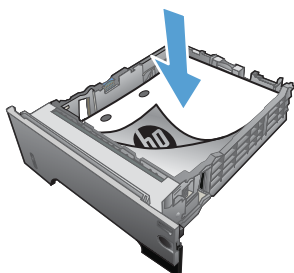

## Carga de la bandeja 2 o las bandejas opcionales para 500 hojas

1. Tire de la bandeja levantándola ligeramente para extraerla del producto.

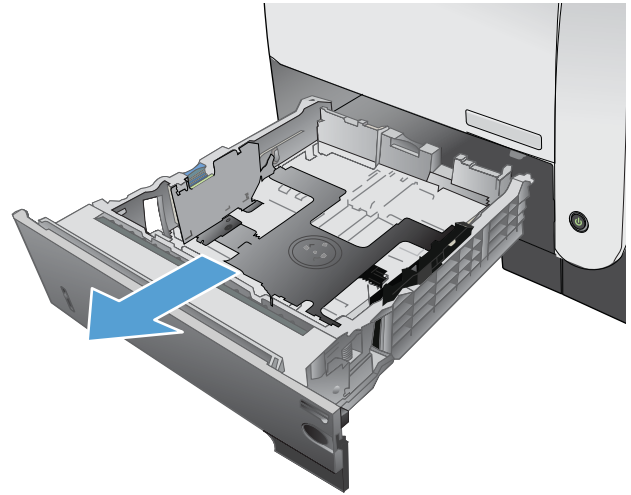

2. Apriete la palanca de liberación situada en la guía izquierda y deslice las guías laterales hasta ajustarlas al tamaño de papel adecuado.

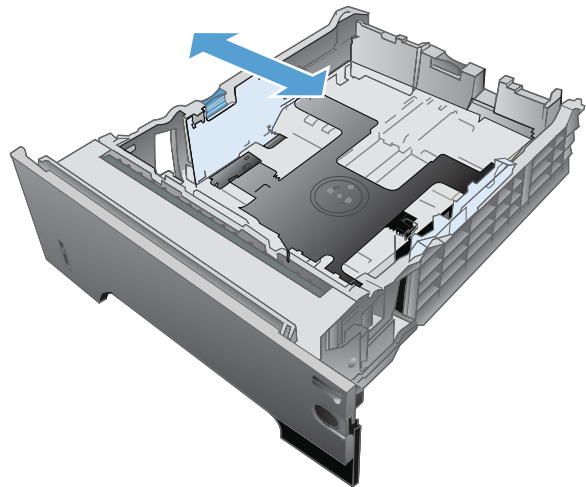

3. Apriete la palanca de liberación situada en la guía de papel posterior y deslícela hasta ajustarla al tamaño de papel apropiado.

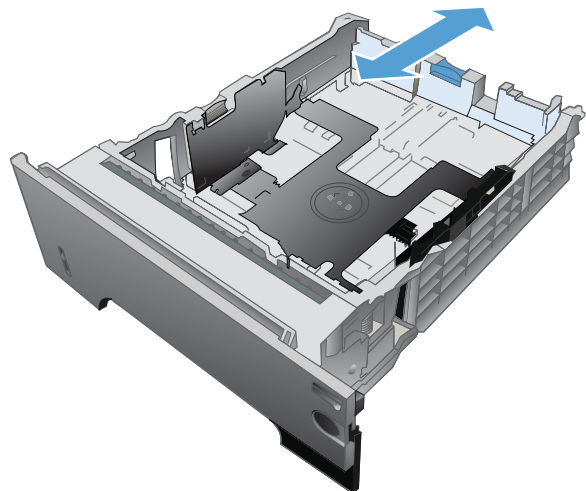

4. Cargue el papel en la bandeja. Asegúrese de que la pila no tenga las esquinas dobladas y que su parte superior no exceda los indicadores de altura máxima.

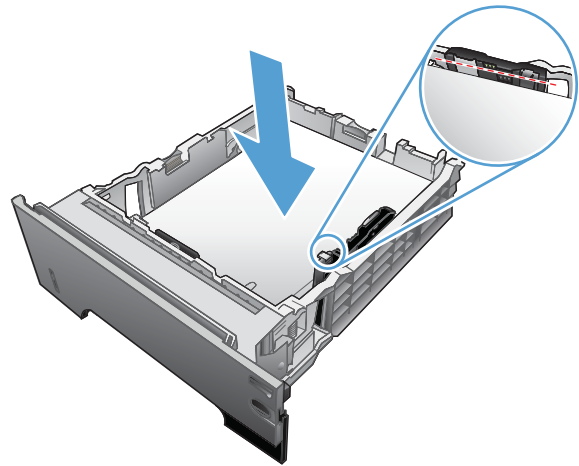

5. Introduzca completamente la bandeja en el producto.

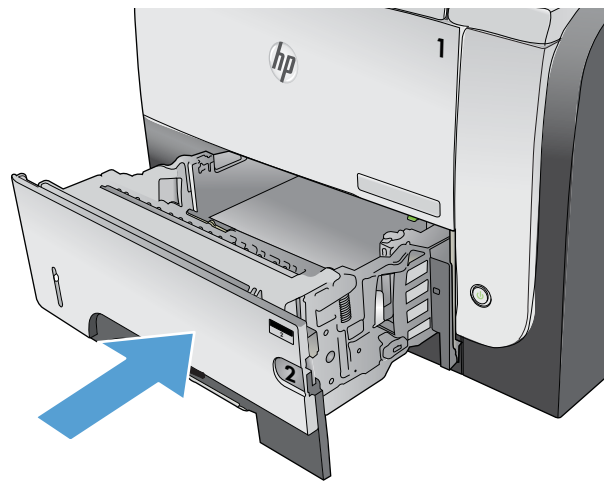

# Utilice las opciones de salida de papel

## Imprimir en la bandeja de salida estándar

La bandeja de salida estándar toma el papel boca abajo, en el orden correcto. Utilice esta bandeja para imprimir la mayor parte de sus trabajos de impresión, incluidas las transparencias. Para poder utilizar la bandeja de salida estándar, asegúrese de que la bandeja de salida posterior esté cerrada. Para evitar atascos, no abra ni cierre la bandeja de salida posterior mientras el producto está imprimiendo.

La bandeja de salida estándar admite un total de 250 hojas de 75 g/m<sup>2</sup>.

## Imprima en la bandeja de salida posterior

El producto siempre imprime en la bandeja de salida posterior, si ésta se encuentra abierta. El papel que se imprime en esta bandeja sale cara arriba, con la última página encima (orden inverso).

La bandeja de salida posterior admite un total de 50 hojas de 75 g/m<sup>2</sup>.

La impresión de la Bandeja 1 a la bandeja de salida posterior proporciona la ruta del papel más directa. La apertura de la bandeja de salida posterior puede mejorar el rendimiento de los siguientes elementos:

- Sobres
- Etiquetas
- Papel de tamaño personalizado pequeño
- Tarjetas postales
- Papel de grosor superior a 120 g/m<sup>2</sup> (32 lb)

Para abrir la bandeja de salida posterior, sujete el asa que se encuentra en la parte superior de la bandeja. Abra la bandeja en un ángulo de 45° grados y saque la extensión.

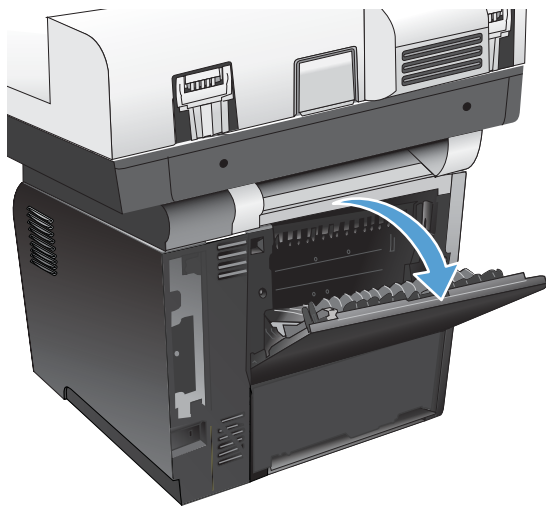

 **NOTA:** La apertura de la bandeja de salida posterior inhabilita la unidad dúplex y la bandeja de salida superior. Para evitar atascos, no abra ni cierre la bandeja de salida posterior mientras el producto está imprimiendo.

## Uso de la grapadora rápida (sólo modelos que grapán)

Active el mecanismo de grapado insertando papel en la grapadora.

1. Introduzca hasta 20 hojas de papel con un peso máximo de 75 g/m<sup>2</sup> en la ranura de la puerta de la grapadora. Inserte menos hojas si el papel pesa más de 75 g/m<sup>2</sup>.

**PRECAUCIÓN:** No utilice la grapadora para grapar plástico, cartón o madera. De lo contrario, la grapadora podría sufrir daños.

**NOTA:** Si se excede la capacidad recomendada, se podrían producir daños o atascos.

2. Espere a que se grapen las hojas. El mecanismo de la grapadora debe activarse al introducir el papel completamente en la ranura de la grapadora.

3. Retire el papel grapado de la ranura.

**NOTA:** Si no puede retirar el papel después de haberlo grapado, abra la puerta de la grapadora con cuidado y extraiga el documento.

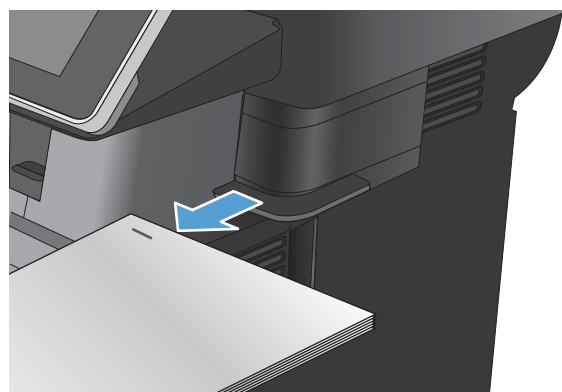
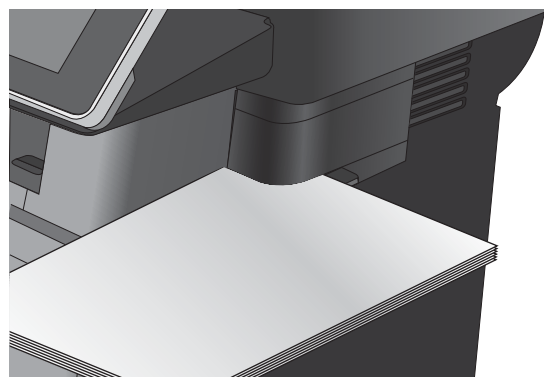
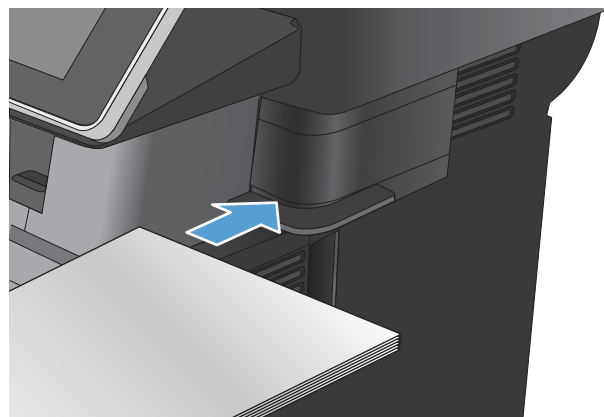





---

## 4 Piezas, consumibles y accesorios

- [Pedido de piezas, accesorios y consumibles](#)
- [Disposiciones de HP sobre consumibles que no son HP](#)
- [Sitio Web contra falsificaciones HP](#)
- [Impresión cuando un cartucho de tóner alcanza el final de su vida útil estimada](#)
- [Active o desactive las opciones de Configuración muy baja del panel de control](#)
- [Piezas de autoreparación por parte del cliente](#)
- [Accesorios](#)
- [Cartucho del tóner](#)
- [Grapas \(sólo modelos con grapadora\)](#)

## Pedido de piezas, accesorios y consumibles

---

Realice su pedido de consumibles y papel	<a href="http://www.hp.com/go/suresupply">www.hp.com/go/suresupply</a>
Realice su pedido de piezas y accesorios originales HP	<a href="http://www.hp.com/buy/parts">www.hp.com/buy/parts</a>
Realice su pedido a través del servicio técnico o proveedores de asistencia	Póngase en contacto con el proveedor de servicio técnico o asistencia autorizado por HP.
Realice su pedido con el software HP	El servidor web incorporado de HP incluye un enlace al sitio web HP SureSupply, que proporciona la posibilidad de comprar consumibles de HP originales.

---

## Disposiciones de HP sobre consumibles que no son HP

HP Company no recomienda el uso de cartuchos de tóner nuevos o reacondicionados de otros fabricantes.

---

 **NOTA:** Para los productos de impresión HP, el uso de un cartucho de tóner de otro fabricante o recargado no afecta a la garantía ni a los contratos de asistencia entre HP y el cliente. No obstante, si el fallo o el daño del producto es atribuible al uso de un cartucho de tóner que no es de HP o recargado, HP facturará las tarifas de tiempo y materiales estándares al servicio del producto por ese fallo o daño en concreto.

---

## Sitio Web contra falsificaciones HP

Vaya a [www.hp.com/go/anticounterfeit](http://www.hp.com/go/anticounterfeit) cuando instale un cartucho de tóner HP y aparezca un mensaje en el panel de control en el que se indique que el cartucho no es de HP. De este modo, HP podrá ayudarle a determinar si el cartucho es original y le indicará los pasos que debe seguir para solucionar el problema.

Es posible que el cartucho de tóner no sea un cartucho original de HP si observa lo siguiente:

- En la página de estado de los consumibles se indica que se ha instalado un consumible que no es de HP.
- Si tiene un gran número de problemas con el cartucho.
- El cartucho no tiene la apariencia común (por ejemplo, el envoltorio es diferente al de HP).

## Impresión cuando un cartucho de tóner alcanza el final de su vida útil estimada

---

<Consumible> bajo	Este mensaje se muestra cuando un consumible se está acercando al final de su vida útil estimada.
<Consumible> muy bajo	Este mensaje se muestra cuando un consumible se encuentra al final de su vida útil estimada. Pueden producirse problemas de calidad de impresión cuando se utiliza un consumible que está al final de su vida útil estimada.

---

Continúe imprimiendo con el cartucho actual hasta que la distribución del tóner no proporcione una calidad de impresión aceptable. Para redistribuir el tóner, retire el cartucho de tóner de la impresora y agítelo con cuidado hacia delante y hacia atrás. Para ver una representación gráfica, consulte las instrucciones de sustitución del cartucho. Reinserte el cartucho de tóner en la impresora y cierre la cubierta.

# Active o desactive las opciones de Configuración muy baja del panel de control

Ahora puede activar o desactivar la configuración predeterminada en cualquier momento y no tiene que volver a activarla cuando instale un nuevo cartucho.

1. En la pantalla de inicio del panel de control del producto, desplácese hasta el botón [Administración](#) y tóquelo.
2. Abra los siguientes menús:
  - [Gestionar consumibles](#)
  - [Configuración de suministros](#)
  - [Cartucho negro](#)
3. Seleccione una de las opciones siguientes:
  - Seleccione la opción [Detener](#) para configurar el producto para que deje de imprimir (incluyendo la impresión de faxes) hasta que sustituya el cartucho.
  - Seleccione la opción [Solic. continuar](#) para configurar el producto para que deje de imprimir (incluyendo la impresión de faxes) y para que se le solicite que sustituya el cartucho. Puede confirmar la solicitud y continuar imprimiendo.
  - Seleccione la opción [Continuar](#) para configurar el producto para que le alerte de que el cartucho está muy bajo pero continúe imprimiendo.



---

**NOTA:** El uso de la configuración [Continuar](#) permite imprimir una vez superado el nivel "muy bajo" sin que el cliente tenga que intervenir, y puede dar como resultado una calidad de impresión incorrecta.

---

Si selecciona la opción [Detener](#) o [Solic. continuar](#), el producto detiene la impresión cuando llega al umbral Muy bajo. Cuando reemplace el cartucho, el producto reanudará automáticamente la impresión.

Si el producto se configura en la opción [Detener](#) o [Solic. continuar](#), existe un riesgo de que los faxes no se impriman cuando se reanude la impresión del producto. Esto puede producirse si el producto recibió más faxes de los que la memoria puede almacenar mientras el producto estaba en espera.

El producto puede imprimir faxes sin interrupción cuando pasa el umbral Muy bajo si selecciona la opción [Continuar](#) para los cartuchos del tóner, pero la calidad de impresión puede reducirse.

Cuando un consumible HP alcanza el umbral de nivel muy bajo, finaliza la garantía de protección premium de HP.

## Piezas de autoreparación por parte del cliente

A continuación, se indican las piezas del producto que el cliente puede reparar.

- Las piezas que se identifican como piezas de sustitución de carácter **Obligatorio** por el usuario las deben instalar los clientes, a menos que acepte pagar al personal de asistencia técnica de HP para que realice la reparación. Para esas piezas no se proporciona asistencia in situ o de devolución al almacén de acuerdo con la garantía del producto HP.
- Las piezas que se identifican como piezas de sustitución **Opcional** por el usuario las pueden instalar el personal de asistencia técnica de HP si se solicita, sin ningún coste adicional durante el período de garantía del producto.



**NOTA:** Para obtener más información, visite [www.hp.com/go/learnaboutesupplies](http://www.hp.com/go/learnaboutesupplies).

**Tabla 4-1** Piezas de autoreparación por parte del cliente

Elemento	Descripción	Opciones de sustitución por el usuario	Número de pieza
Kit del fax (solo modelos con fax)	Accesorio de recambio para fax	Obligatorio	CF116-67904
Kit del panel de control	Kit de reemplazo del panel de control	Obligatorio	CD644-67916
Panel de control HIP (bolsillo de integración de hardware)	Bolsillo de integración de hardware para el panel de control del producto	Obligatorio	5042-8976
Cubierta USB del panel de control	Cubierta para el puerto USB en el panel de control del producto	Obligatorio	5042-8977
Kit de mantenimiento de rodillos del alimentador de documentos	Kit de mantenimiento de rodillos del alimentador de documentos	Obligatorio	L2725-60002
Kit de reflector de espuma	Respaldo blanco de repuesto bajo la tapa del escáner	Opcional	5851-4878
Resorte de la placa de separación del alimentador de documentos	Resorte de repuesto de la placa de separación del alimentador de documentos	Opcional	5851-4879
Módulo de estado sólido SSM	Módulo de memoria de repuesto para el modelo M525dn	Opcional	CF116-67916
Kit de la unidad de disco duro	Disco duro seguro de alto rendimiento de HP de repuesto para el modelo M525f	Opcional	CF116-67907
Kit de la unidad de disco duro	Disco duro seguro de alto rendimiento de HP de repuesto (opción gubernamental)	Opcional	CF116-67915
Cable de fax	Cable de repuesto – Israel	Obligatorio	8120-8913
Cable de fax	Cable de repuesto – Suiza	Obligatorio	8121-0844
Cable de fax	Cable de repuesto – Resto del mundo	Obligatorio	8121-0811
Cartucho del tóner	Capacidad estándar	Obligatorio	CE255A
Cartucho del tóner	Gran capacidad	Obligatorio	CE255X
Conjunto de casete	Conjunto de casete de repuesto	Obligatorio	RM1-8512-000CN
Alimentador CE530A para 500 hojas	Alimentador completo para 500 hojas para la bandeja 3 o la bandeja 4  Incluye casete	Obligatorio	CF116-67911

**Tabla 4-1** Piezas de autoreparación por parte del cliente (continuación)

Elemento	Descripción	Opciones de sustitución por el usuario	Número de pieza
Soporte MFP CF338A	Soporte MFP	Obligatorio	CF116-67919
Cable de alimentación de 220 voltios – 10A	Cable de repuesto – China	Obligatorio	8121-0943
Cable de alimentación de 110 voltios – 13A	Cable de repuesto – Taiwán	Obligatorio	8121-0964
Cable de alimentación de 220 voltios – 10A	Cable de repuesto – Korea, genérico Unión Europea	Obligatorio	8121-0731
Cable de alimentación de 110 voltios – 12A	Cable de repuesto – Japón	Obligatorio	8121-1143
Cable de alimentación de 220 voltios – 6A	Cable de repuesto – India	Obligatorio	8121-0564
Cable de alimentación de 220 voltios – 10A	Cable de repuesto – Reino Unido/Asia y Pacífico	Obligatorio	8121-0739
Cable de alimentación de 220 voltios – 10A	Cable de repuesto – Australia/Nueva Zelanda	Obligatorio	8121-0837
Cable de alimentación de 220 voltios – 10A	Cable de repuesto – Israel	Obligatorio	8121-1004
Cable de alimentación de 220 voltios – 10A	Cable de repuesto – Dinamarca	Obligatorio	8121-0733
Cable de alimentación de 220 voltios – 10A	Cable de repuesto – Sudáfrica	Obligatorio	8121-0737
Cable de alimentación de 220 voltios – 10A	Cable de repuesto – Suiza	Obligatorio	8121-0738
Cable de alimentación de 110 voltios – 10A Brasil	Cable de repuesto – Brasil	Obligatorio	8121-1071
Cable de alimentación de 220 voltios – 10A Argentina	Cable de repuesto – Argentina	Obligatorio	8121-0729
Cable de alimentación de 110 voltios – 13A Norteamérica	Cable de repuesto – Norteamérica	Obligatorio	8121-0740
Cable de alimentación de 220 voltios – 10A Sudamérica/Chile/Perú	Cable de repuesto – Sudamérica/Chile/Perú	Obligatorio	8121-0735
Cable de alimentación de 220/110 voltios – Tailandia/Filipinas	Cable de repuesto – Tailandia/Filipinas	Obligatorio	8121-0734



## Accesorios

Elemento	Descripción	Referencia
Unidad de bandeja y alimentador de 500 hojas opcional	Bandeja opcional para aumentar la capacidad de papel.  El producto admite hasta dos alimentadores opcionales de 500 hojas cada uno.	CE530A
Accesorio de fax analógico HP LaserJet MFP 500	Proporciona la funcionalidad de fax para el producto. Se incluye con el modelo M525f.	CF116-67904
Soporte MFP	Armario de almacenamiento que se instala bajo el producto.	CF338A

## Cartucho del tóner

- [Vista del cartucho de tóner](#)
- [Información sobre los cartuchos de tóner](#)
- [Sustitución del cartucho de tóner](#)

### Vista del cartucho de tóner

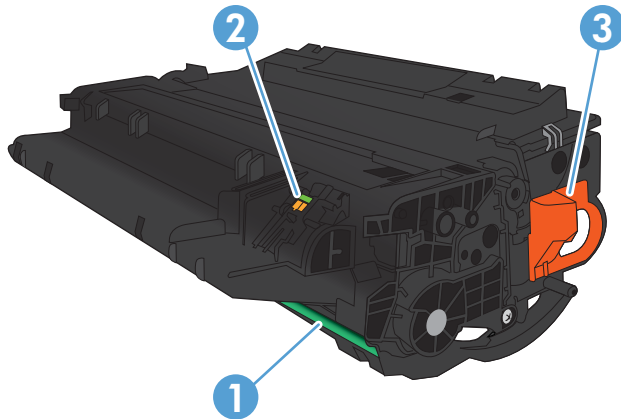

1 Tambor de imágenes

**PRECAUCIÓN:** No toque el obturador o la superficie del rodillo. Si lo hace, puede dañar el cartucho.

2 Chip de memoria

3 Lengüeta para retirar el precinto

### Información sobre los cartuchos de tóner

Capacidad	Número de cartucho	Número de pieza
Cartucho de tóner negro de recambio de capacidad estándar	55A	CE255A
Cartucho de tóner negro de recambio de gran capacidad	55X	CE255X

Para obtener más información acerca de los consumibles, vaya a [www.hp.com/go/learnaboutsupplies](http://www.hp.com/go/learnaboutsupplies).

La información contenida aquí está sujeta a cambios sin previo aviso. Para obtener la información más reciente sobre los consumibles, vaya a [www.hp.com/go/lj500MFP525\\_manuals](http://www.hp.com/go/lj500MFP525_manuals).

### Reciclaje del cartucho de tóner

Para reciclar un cartucho de tóner HP original, coloque el cartucho usado en la caja en la que venía el nuevo cartucho. Use la etiqueta de devolución adjunta para enviar el consumible a HP para reciclaje. Para obtener información detallada, consulte la guía de reciclaje que se incluye con cada consumible HP nuevo.

## Almacenamiento del cartucho de tóner

No extraiga el cartucho de tóner de su embalaje si no va a utilizarlo de inmediato.

**PRECAUCIÓN:** Para evitar que el cartucho de tóner se dañe, no lo exponga a la luz más de unos pocos minutos.

## Política de HP con respecto a los cartuchos de tóner que no son de HP

HP no recomienda el uso de cartuchos de tóner nuevos o reacondicionados de otros fabricantes.

**NOTA:** Los daños provocados por cartuchos de tóner que no sean de HP, no están cubiertos por la garantía ni los contratos de servicio de HP.

## Sustitución del cartucho de tóner

**PRECAUCIÓN:** Si se mancha la ropa de tóner, límpiela con un paño seco y lave la ropa en agua fría. El agua caliente fija el tóner a la tela.

**NOTA:** La caja del cartucho de tóner contiene información acerca del reciclaje de cartuchos de tóner usados.

1. Pulse el botón de liberación de la puerta frontal.



2. Abra la puerta delantera.

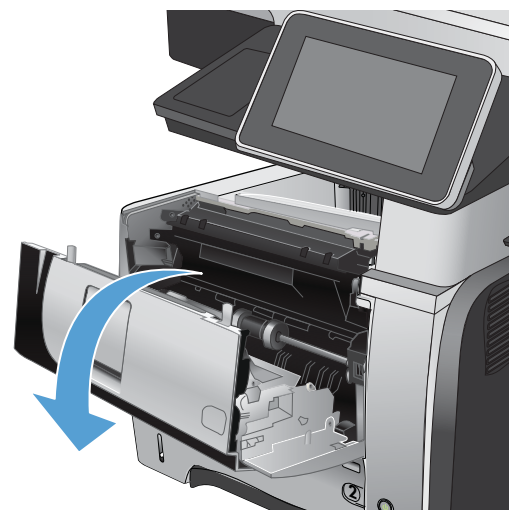

3. Extraiga el cartucho de tóner usado del producto.

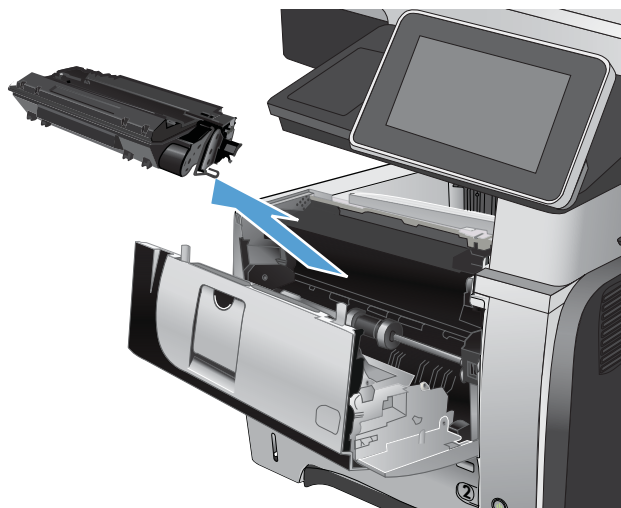

4. Saque el cartucho de tóner nuevo de su bolsa. Ponga el cartucho usado en la bolsa para su reciclado.

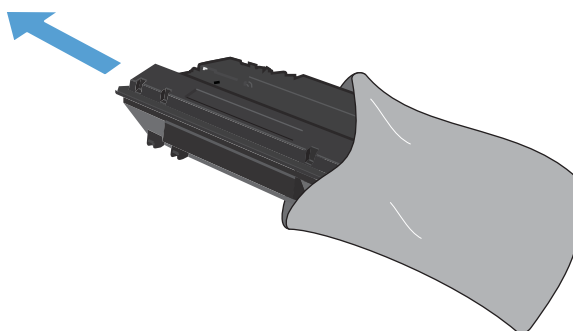

5. Sujete la parte frontal y posterior del cartucho de tóner y distribuya el tóner agitando el cartucho con cuidado cinco o seis veces.

**PRECAUCIÓN:** No toque el obturador ni la superficie del rodillo.

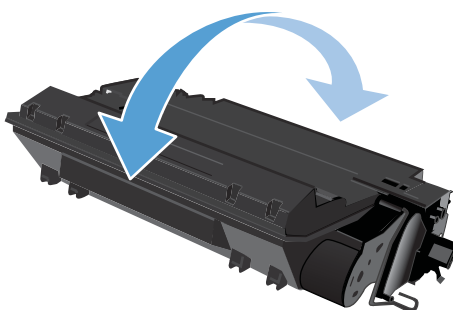

6. Retire la cinta de transporte del cartucho de tóner nuevo. Recicle la cinta con el cartucho de tóner usado.

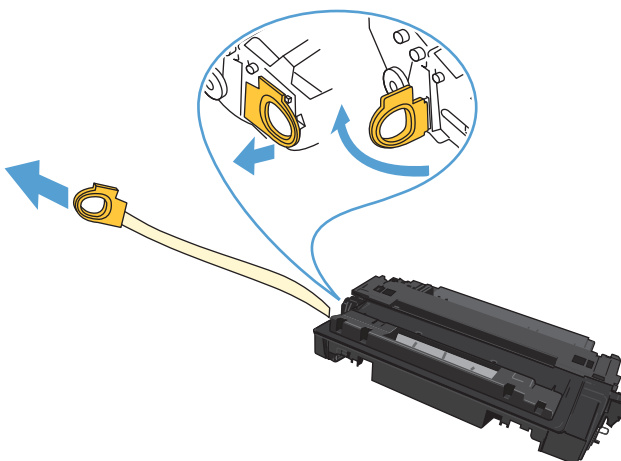

7. Alinee el cartucho de t ner con las gu as dentro del producto e inserte el cartucho de t ner hasta que se fije firmemente.

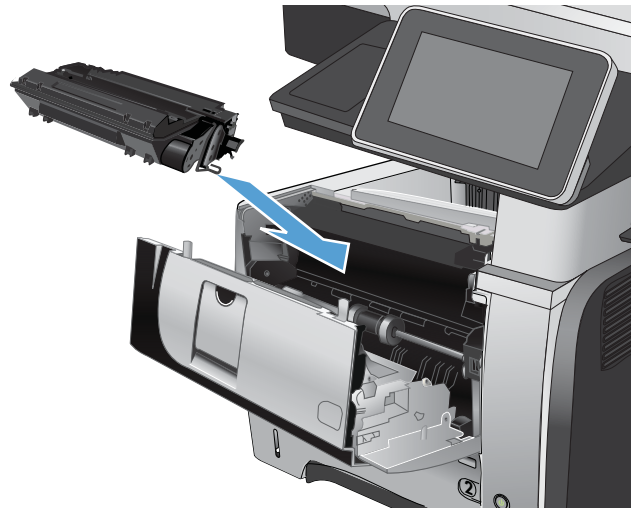

8. Cierre la cubierta frontal. Transcurridos unos segundos, en el panel de control aparecer  el mensaje **Preparado**.



## Grapas (sólo modelos con grapadora)

Elemento	Descripción	Número de pieza
Cartucho de grapas	Paquete de dos cartuchos de grapas. Cada cartucho contiene 1.500 grapas sin forma.	Q7432A

Para obtener más información, visite [www.hp.com/go/learnaboutsupplies](http://www.hp.com/go/learnaboutsupplies).

### Carga de las grapas

1. Abra la puerta de la grapadora 1.

**NOTA:** La grapadora se desactiva al abrir la puerta.

En la puerta de la grapadora aparecen instrucciones y los números de referencia de las grapas de recambio.

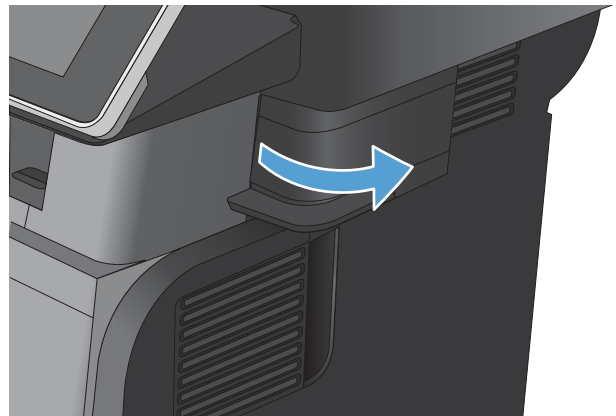

2. Si va a sustituir un cartucho de grapas (por ejemplo, si se han agotado las grapas del cartucho), extráigalo del producto.

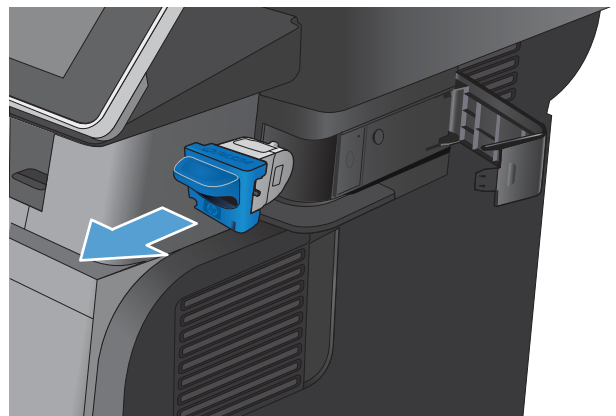

3. Inserte un nuevo cartucho de grapas en la abertura que hay en el interior de la puerta de la grapadora.

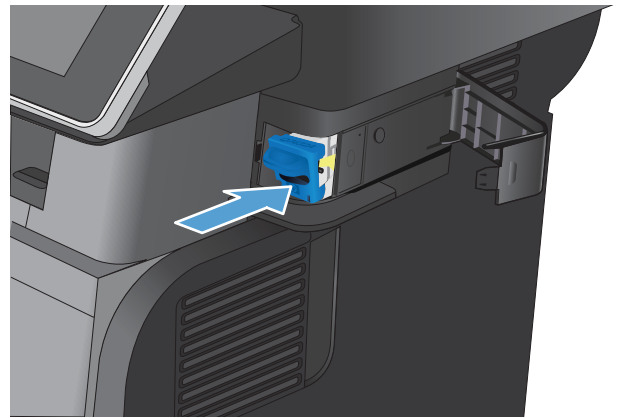

4. Cierre la puerta de la grapadora.

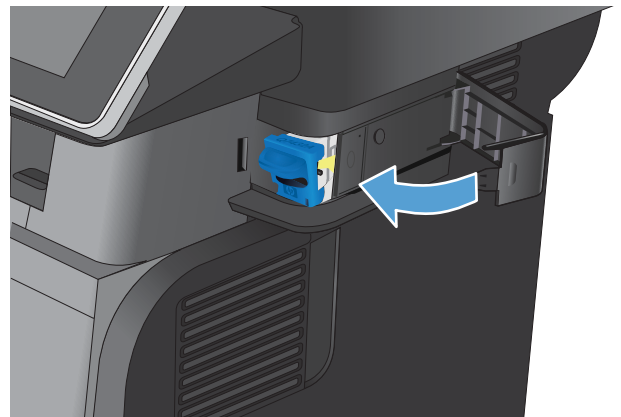





---

# 5 Impresión

- [Controladores de impresión compatibles \(Windows\)](#)
- [Cambio de la configuración de trabajos de impresión \(Windows\)](#)
- [Cambio de la configuración de trabajos de impresión \(Mac OS X\)](#)
- [Tareas de impresión \(Windows\)](#)
- [Tareas de impresión \(Mac OS X\)](#)
- [Otras tareas de impresión \(Windows\)](#)
- [Otras tareas de impresión \(Mac OS X\)](#)
- [Almacenamiento de trabajos de impresión en el producto](#)
- [Adición de una página de separación de trabajos \(Windows\)](#)
- [Uso de HP ePrint](#)
- [Uso del controlador de HP ePrint Mobile](#)
- [Uso de AirPrint de Apple](#)
- [Uso de HP Smart Print \(Windows\)](#)
- [Uso de la impresión desde USB de fácil acceso](#)

## Controladores de impresión compatibles (Windows)

Los controladores de impresión proporcionan acceso a las características del producto y permiten al equipo comunicarse con el producto (mediante un lenguaje de impresora). Los siguientes controladores de impresión están disponibles en [www.hp.com/go/lj500MFP525\\_software](http://www.hp.com/go/lj500MFP525_software).

---

### Controlador HP PCL 6

- Se suministra como controlador predeterminado en el CD de la caja. Este controlador se instala automáticamente a menos que seleccione uno distinto.
- Recomendado para todos los entornos Windows
- Ofrece el mejor rendimiento global y la más alta calidad de impresión. Además, es compatible con las funciones del producto disponibles para la mayoría de usuarios
- Desarrollado para ser compatible con la GDI (Interfaz de dispositivos gráficos) de Windows y ofrecer la mayor velocidad en entornos Windows
- Es posible que no sea totalmente compatible con programas de software de terceros o programas de software personalizados basados en PCL 5

---

### Controlador HP UPD PS

- Recomendado para imprimir con programas de software de Adobe® y otros programas de software con alto contenido gráfico
- Compatible con las necesidades de impresión con emulación postscript y con fuentes postscript flash

---

### HP UPD PCL 5

- Recomendado para tareas de impresión de oficina generales en entornos Windows
- Compatible con versiones de PCL anteriores y productos HP LaserJet más antiguos
- La mejor opción para imprimir desde programas de software personalizados o de terceros
- La mejor opción para entornos híbridos que requieren configurar el producto para PCL 5 (UNIX, Linux, mainframe)
- Está diseñado para ser utilizado en entornos Windows de empresas para proporcionar un único controlador que se puede utilizar con diversos modelos de producto.
- Es el más adecuado para imprimir en varios modelos de producto desde un equipo portátil Windows.

---

### HP UPD PCL 6

- Recomendado para imprimir en todos los entornos de Windows
  - Proporciona la mejor velocidad, calidad de impresión y compatibilidad con las características de la impresora a nivel global para la mayoría de los usuarios
  - Desarrollado para su uso con la interfaz de dispositivo gráfico (GDI) de Windows a fin de proporcionar la mejor velocidad en entornos Windows
  - Es posible que no sea totalmente compatible con programas de software de terceros o programas de software personalizados basados en PCL 5
- 

## Controlador de impresora universal HP (UPD)

HP Universal Print Driver (UPD) para Windows es un único controlador de impresión que le proporciona acceso instantáneo a prácticamente cualquier producto HP LaserJet, desde cualquier ubicación, sin necesidad de descargar controladores por separado. Se ha creado a partir de la tecnología de controlador de impresión de HP y se ha probado exhaustivamente y utilizado con muchos programas de software. Se trata de una potente solución que funciona de forma consistente con el tiempo.

El controlador UPD HP se comunica directamente con todos los productos HP, reúne información de la configuración y, a continuación, personaliza la interfaz de usuario para mostrar las exclusivas características disponibles del producto. Activa automáticamente las funciones que están disponibles para el producto, como la impresión y el grapado a doble cara, por lo que no es necesario configurarlas de manera manual.

Para obtener más información, vaya a [www.hp.com/go/upd](http://www.hp.com/go/upd).

## Modos de instalación del UPD

---

Modo tradicional	<ul style="list-style-type: none"><li>• Para utilizar este modo, descargue el UPD de Internet. Visite <a href="http://www.hp.com/go/upd">www.hp.com/go/upd</a>.</li><li>• Utilice este modo si va a instalar el controlador en un solo equipo.</li><li>• Funciona con un producto específico.</li><li>• Si lo utiliza en este modo, debe instalar el UPD por separado para cada equipo y para cada producto.</li></ul>
Modo dinámico	<ul style="list-style-type: none"><li>• Para utilizar este modo, descargue el UPD de Internet. Visite <a href="http://www.hp.com/go/upd">www.hp.com/go/upd</a>.</li><li>• El modo dinámico le permite instalar un solo controlador para poder descubrir e imprimir en productos HP desde cualquier ubicación.</li><li>• Utilice este modo si va a instalar UPD para un grupo de trabajo.</li></ul>

---

## Cambio de la configuración de trabajos de impresión (Windows)

### Cambio de la configuración de todos los trabajos de impresión hasta que se cierre el programa de software

Los pasos pueden variar, pero este procedimiento es el más común.

1. Desde el programa de software, seleccione la opción **Imprimir**.
2. Seleccione el producto y haga clic en **Propiedades** o **Preferencias**.

### Cambio de la configuración predeterminada de todos los trabajos de impresión

1. **Windows XP, Windows Server 2003 y Windows Server 2008 (con la vista predeterminada del menú Inicio):** haga clic en **Inicio** y, a continuación, en **Impresoras y faxes**.

**Windows XP, Windows Server 2003 y Windows Server 2008 (con la vista clásica del menú Inicio):** haga clic en **Inicio**, **Configuración** y, a continuación, haga clic en **Impresoras**.

**Windows Vista:** haga clic en el icono de Windows en la esquina inferior izquierda de la pantalla, a continuación en **Panel de control** y, por último, en **Impresoras**.

**Windows 7:** haga clic en el icono de Windows en la esquina inferior izquierda de la pantalla y, a continuación, haga clic en **Dispositivos e impresoras**.

2. Haga clic con el botón derecho del ratón en el icono del controlador de impresión y, a continuación, seleccione **Preferencias de impresión**.

### Cambio de los valores de la configuración del producto

1. **Windows XP, Windows Server 2003 y Windows Server 2008 (con la vista predeterminada del menú Inicio):** haga clic en **Inicio** y, a continuación, en **Impresoras y faxes**.

**Windows XP, Windows Server 2003 y Windows Server 2008 (con la vista clásica del menú Inicio):** haga clic en **Inicio**, **Configuración** y, a continuación, haga clic en **Impresoras**.

**Windows Vista:** haga clic en el icono de Windows en la esquina inferior izquierda de la pantalla, a continuación en **Panel de control** y, por último, en **Impresoras**.

**Windows 7:** haga clic en el icono de Windows en la esquina inferior izquierda de la pantalla y, a continuación, haga clic en **Dispositivos e impresoras**.

2. Haga clic con el botón derecho del ratón en el icono del controlador de impresión y, a continuación, seleccione **Propiedades** o **Propiedades de impresora**.
3. Haga clic en la ficha **Configuración del dispositivo**.

## Cambio de la configuración de trabajos de impresión (Mac OS X)

### Cambio de la configuración de todos los trabajos de impresión hasta que se cierre el programa de software

1. Haga clic en el menú **Archivo** y, a continuación, en la opción **Imprimir**.
2. En el menú **Impresora**, seleccione el producto.
3. De forma predeterminada, el controlador de impresión muestra el menú **Copias y páginas**. Abra la lista desplegable de menús y, continuación, abra el menú cuya configuración de impresión desee modificar.
4. Para cada uno de los menús, seleccione la configuración de impresión que desee modificar.
5. Modifique los valores de configuración que desee en los diversos menús.

### Cambio de la configuración predeterminada de todos los trabajos de impresión

1. Haga clic en el menú **Archivo** y, a continuación, en la opción **Imprimir**.
2. En el menú **Impresora**, seleccione el producto.
3. De forma predeterminada, el controlador de impresión muestra el menú **Copias y páginas**. Abra la lista desplegable de menús y, continuación, abra el menú cuya configuración de impresión desee modificar.
4. Para cada uno de los menús, seleccione la configuración de impresión que desee guardar para su reutilización.
5. En el menú **Preajustes**, haga clic en la opción **Guardar como** y escriba un nombre adecuado para el valor preestablecido.
6. Haga clic en el botón **Aceptar**.

Esta configuración se guarda en el menú **Preajustes**. Para utilizar la configuración nueva, seleccione la opción de preajuste guardada cada vez que abra un programa e imprima.

### Cambio de los valores de la configuración del producto

1. En el equipo, abra el menú Apple , haga clic en el menú **Preferencias del Sistema** y, a continuación, en el icono **Impresión y Fax** (OS X v10.5 y 10.6) o el icono **Impresión y Escaneo** (OS X v10.7).
2. Seleccione el producto en la parte izquierda de la ventana.
3. Haga clic en el botón **Opciones y recambios**.
4. Haga clic en la ficha **Controlador**.
5. Configure las opciones instaladas.

# Tareas de impresión (Windows)

## Uso de un atajo de impresión (Windows)

1. Desde el programa de software, seleccione la opción **Imprimir**.
2. Seleccione el producto y haga clic en el botón **Propiedades** o **Preferencias**.

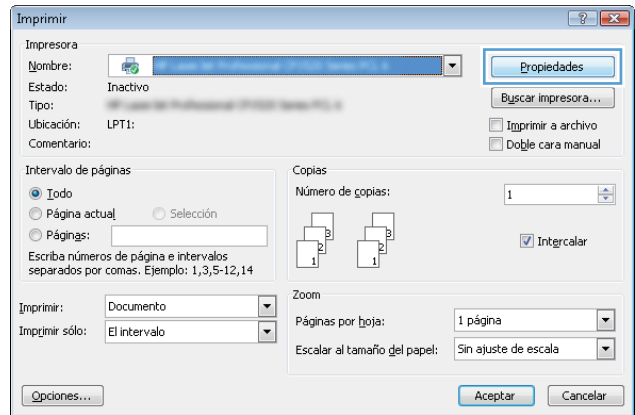

3. Haga clic en la ficha **Atajos de impresión**.

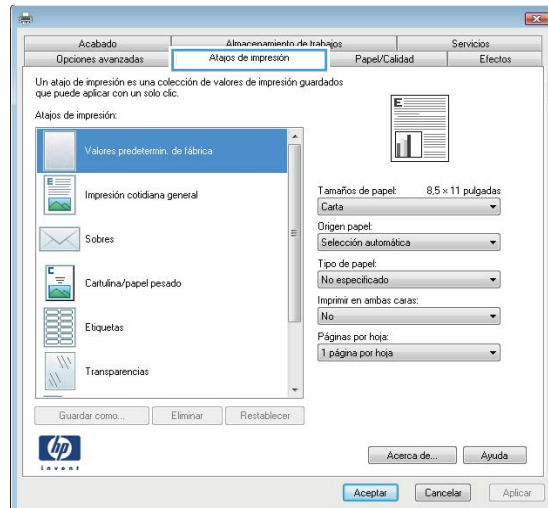

4. Seleccione uno de los atajos. Haga clic en el botón **OK(Aceptar)** para cerrar el cuadro de diálogo **Propiedades del documento**.

**NOTA:** Cuando seleccione un atajo, cambiará la configuración correspondiente en las otras fichas del controlador de impresión.

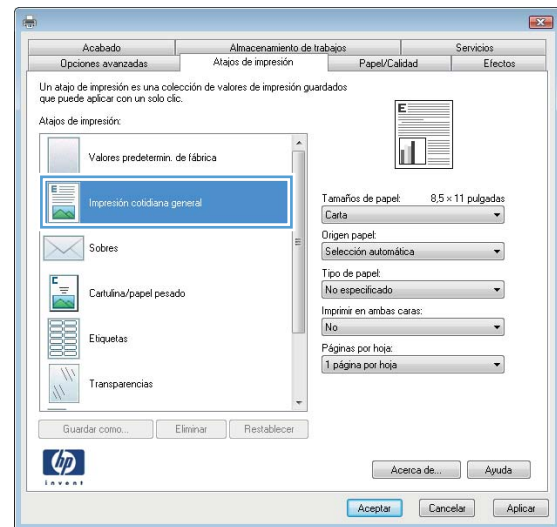

5. En el cuadro de diálogo **Imprimir**, haga clic en el botón **OK(Aceptar)** para imprimir el trabajo.

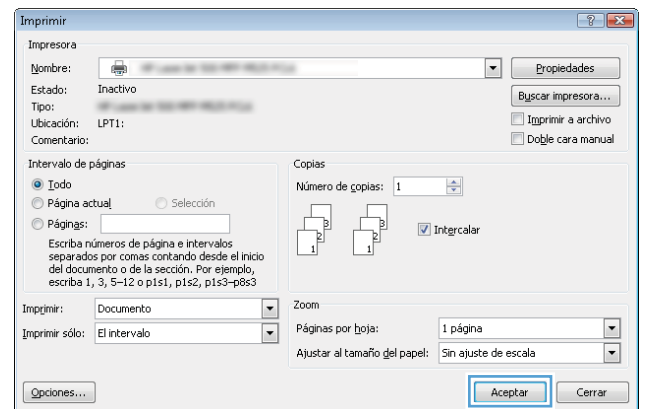

## Creación de atajos de impresión (Windows)

1. Desde el programa de software, seleccione la opción **Imprimir**.
2. Seleccione el producto y haga clic en el botón **Propiedades** o **Preferencias**.

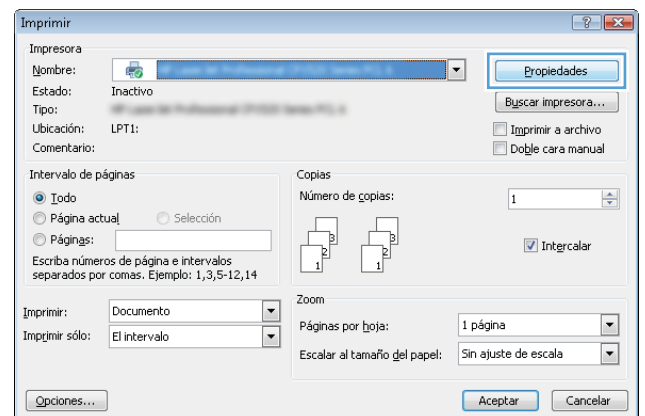

3. Haga clic en la ficha **Atajos de impresión**.

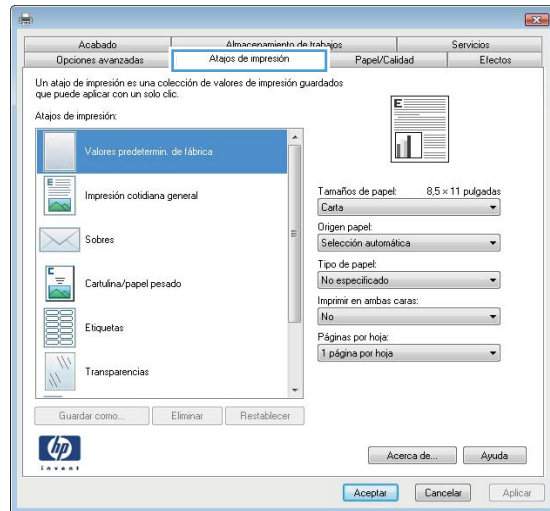

4. Seleccione un atajo de impresión existente como base.

**NOTA:** Seleccione siempre un atajo antes de ajustar cualquier configuración a la derecha de la pantalla. Si ajusta la configuración y, a continuación, selecciona un atajo se perderán todos los ajustes.

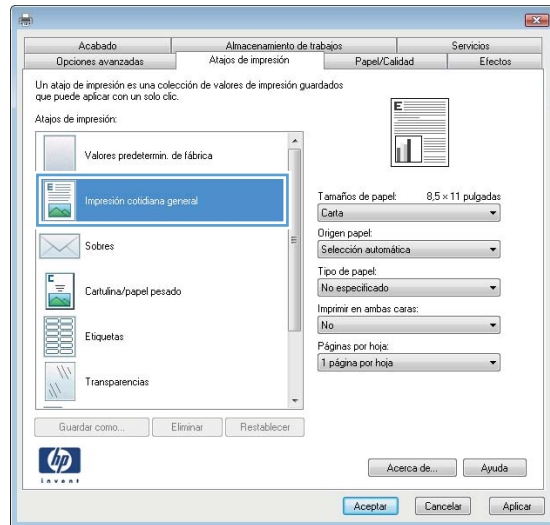

5. Seleccione las opciones de impresión para el nuevo atajo.

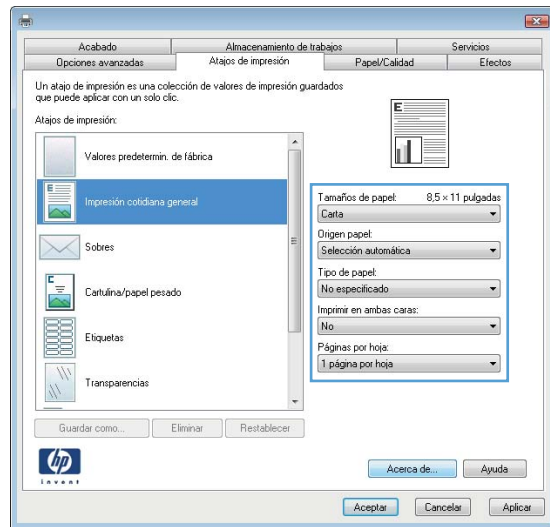



6. Haga clic en el botón **Guardar como**.

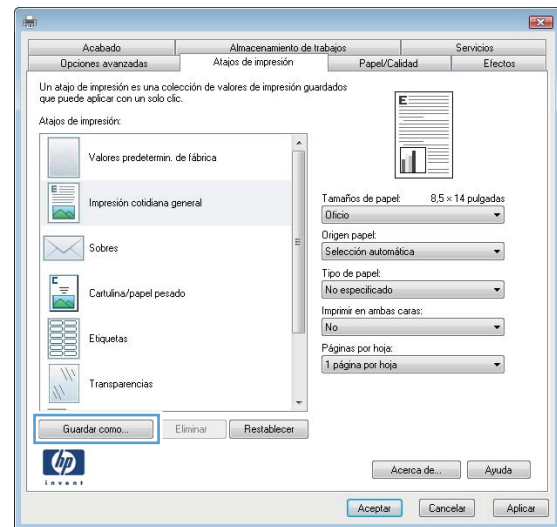

7. Escriba un nombre para el atajo y, a continuación, haga clic en el botón **OK(Aceptar)**.

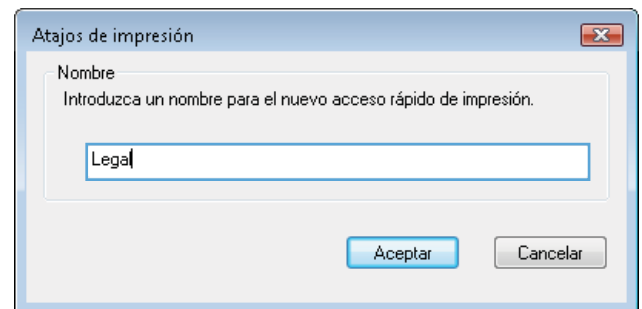

8. Haga clic en el botón **OK(Aceptar)** para cerrar el cuadro de diálogo **Propiedades del documento**. En el cuadro de diálogo **Imprimir**, haga clic en el botón **OK(Aceptar)** para imprimir el trabajo.

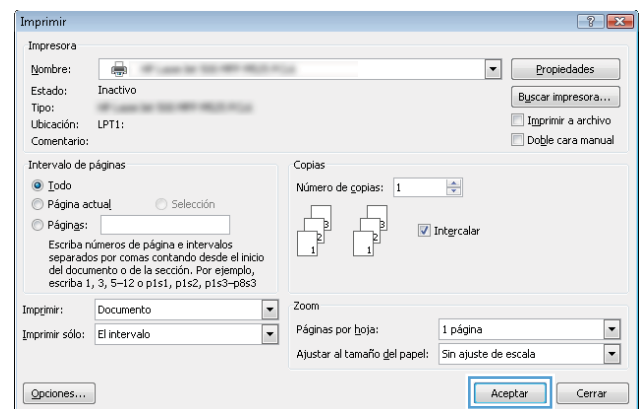

## Impresión automática en ambas caras (Windows)

1. Desde el programa de software, seleccione la opción **Imprimir**.

2. Seleccione el producto y haga clic en el botón **Propiedades** o **Preferencias**.

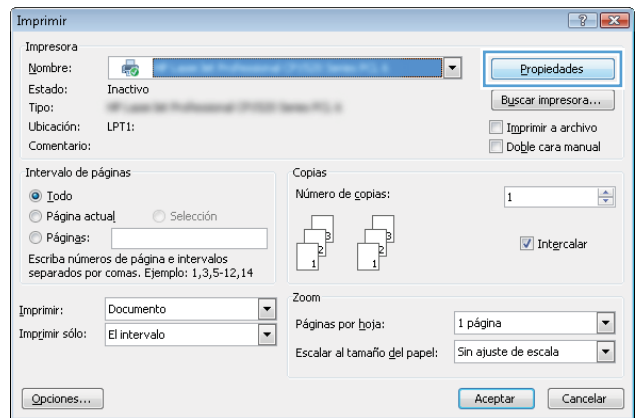

3. Haga clic en la ficha **Acabado**.

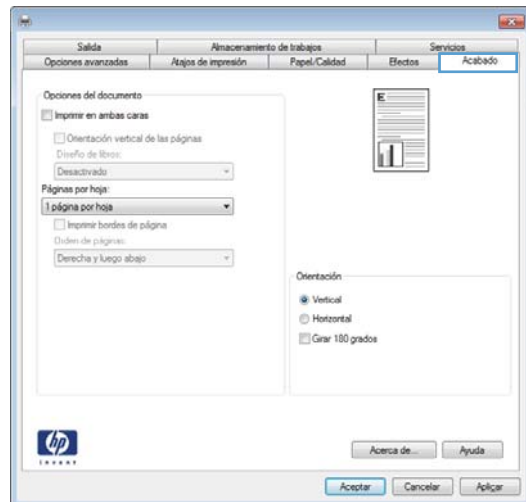

4. Seleccione la casilla **Imprimir en ambas caras**. Haga clic en el botón **OK(Aceptar)** para cerrar el cuadro de diálogo **Propiedades del documento**.

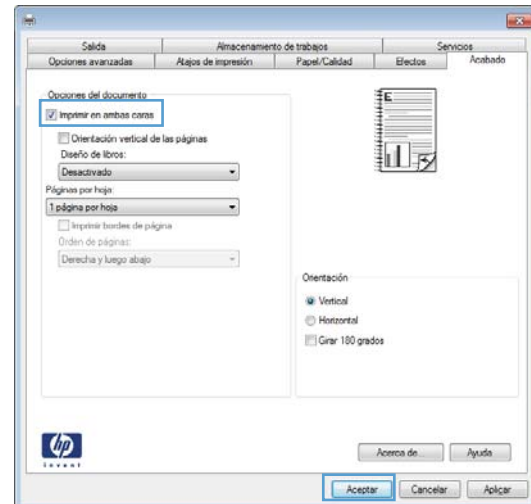

5. En el cuadro de diálogo **Imprimir**, haga clic en el botón **OK(Aceptar)** para imprimir el trabajo.

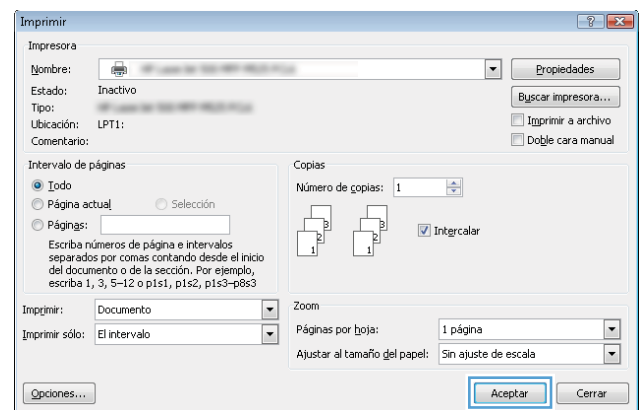

## Impresión de varias páginas por hoja (Windows)

1. Desde el programa de software, seleccione la opción **Imprimir**.
2. Seleccione el producto y haga clic en el botón **Propiedades** o **Preferencias**.

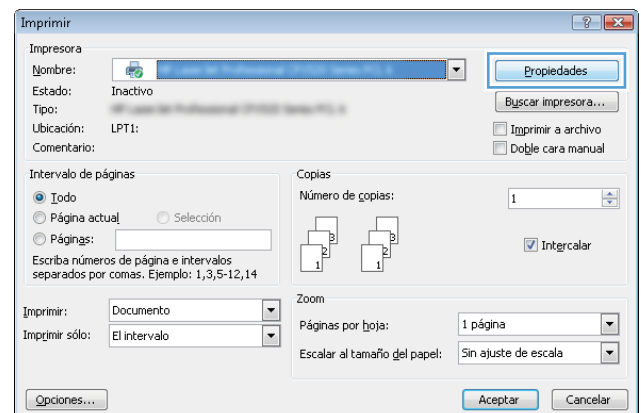

3. Haga clic en la ficha **Acabado**.

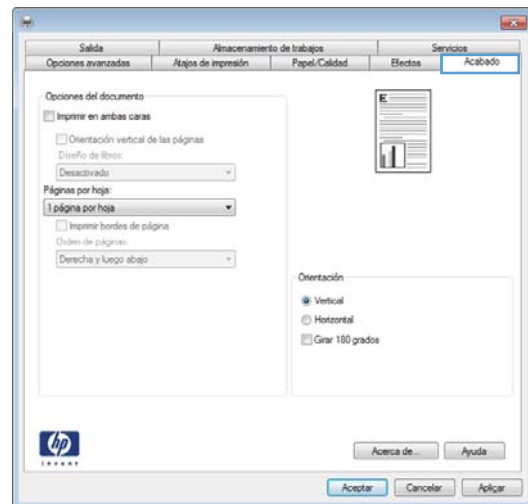

4. Seleccione el número de páginas por hoja en la lista desplegable **Páginas por hoja**.

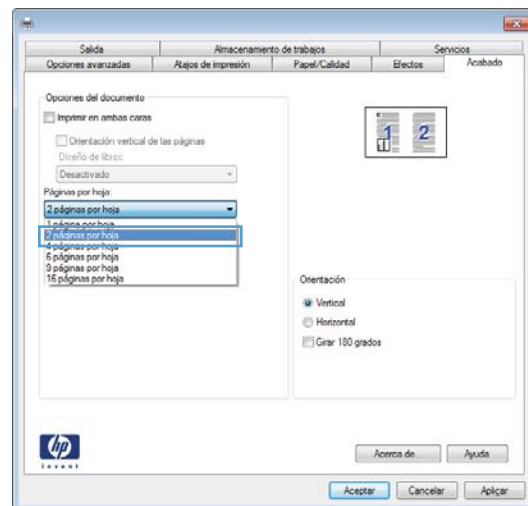

5. Seleccione las opciones de **Imprimir bordes de página**, **Orden páginas** y **Orientación** correctas. Haga clic en el botón **OK(Aceptar)** para cerrar el cuadro de diálogo **Propiedades del documento**.

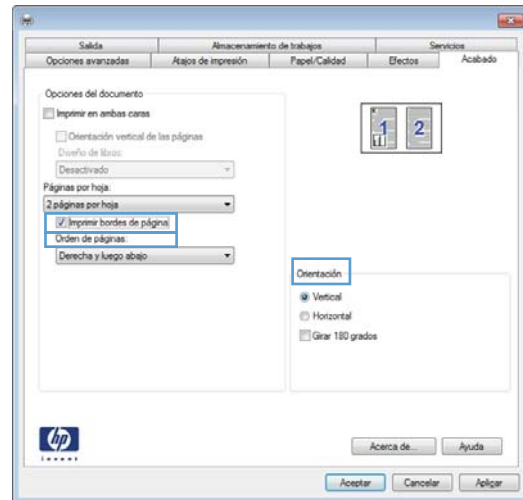

6. En el cuadro de diálogo **Imprimir**, haga clic en el botón **OK(Aceptar)** para imprimir el trabajo.

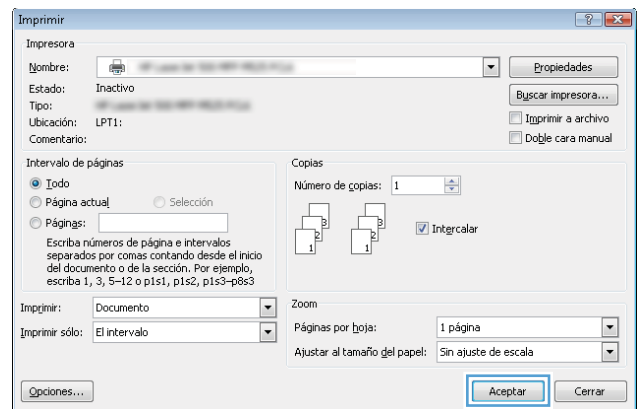

## Selección de la orientación de la página (Windows)

1. Desde el programa de software, seleccione la opción **Imprimir**.
2. Seleccione el producto y haga clic en el botón **Propiedades** o **Preferencias**.

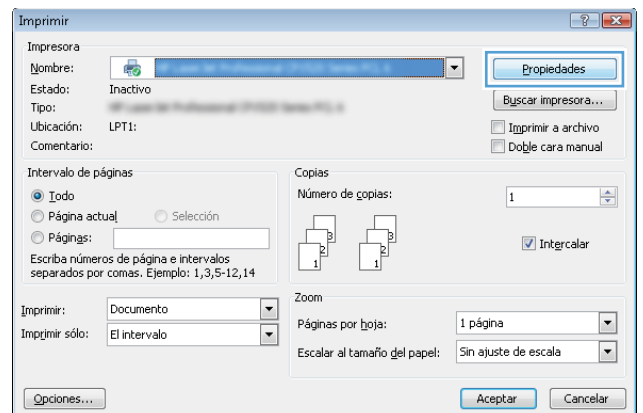

3. Haga clic en la ficha **Acabado**.

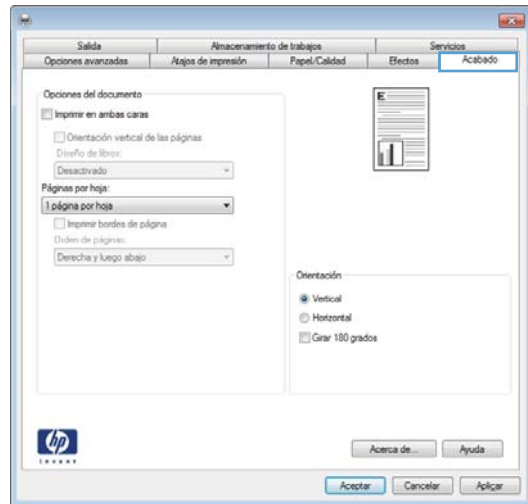

4. En el área **Orientación** seleccione la opción **Vertical** u **Horizontal**.

Para imprimir la imagen de la página boca abajo, seleccione la opción **Girar 180 grados**.

Haga clic en el botón **OK(Aceptar)** para cerrar el cuadro de diálogo **Propiedades del documento**.

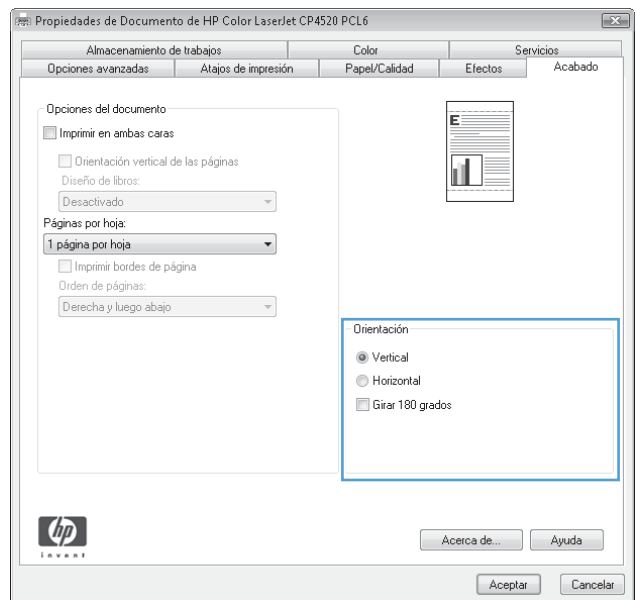

5. En el cuadro de diálogo **Imprimir**, haga clic en el botón **OK(Aceptar)** para imprimir el trabajo.

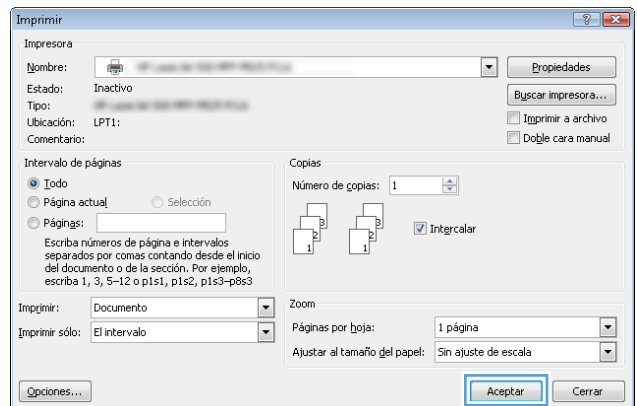

## Selección del tipo de papel (Windows)

1. Desde el programa de software, seleccione la opción **Imprimir**.
2. Seleccione el producto y haga clic en el botón **Propiedades** o **Preferencias**.

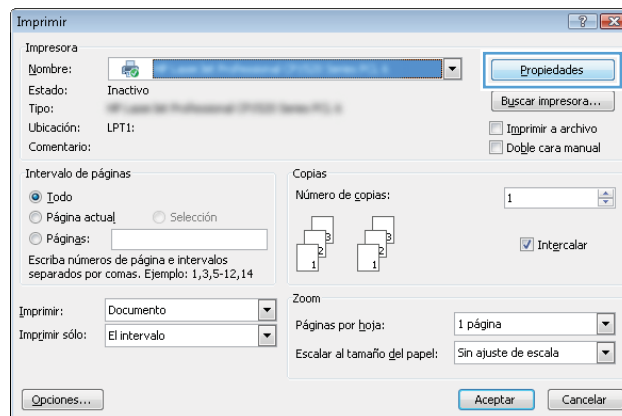

3. Haga clic en la ficha **Papel/Calidad**.

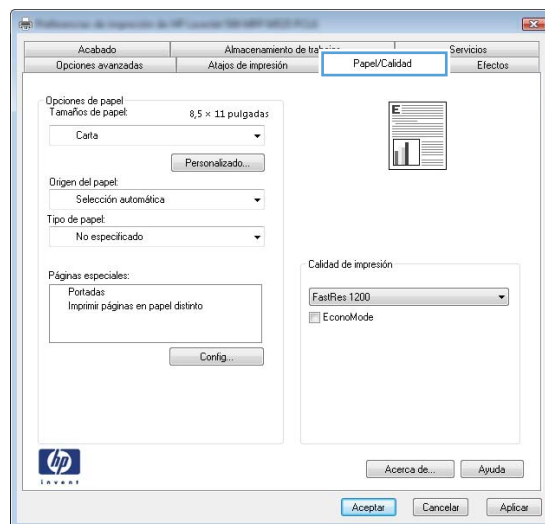

4. En la lista desplegable **Tipo de papel**, haga clic en la opción **Más...**

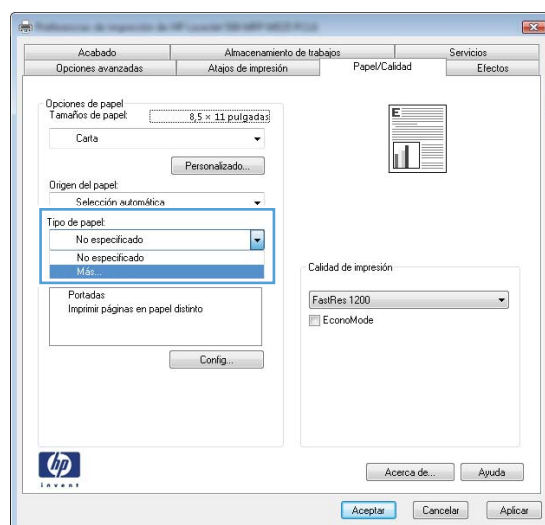

5. Amplíe la lista de opciones **Tipo:**.

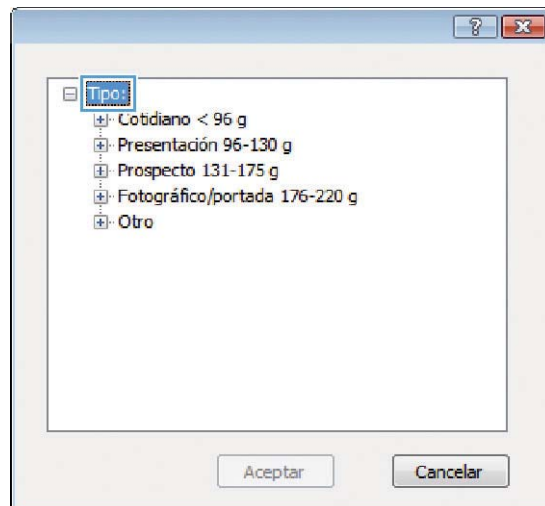

6. Amplíe la categoría de tipos de papel que mejor describa su papel.

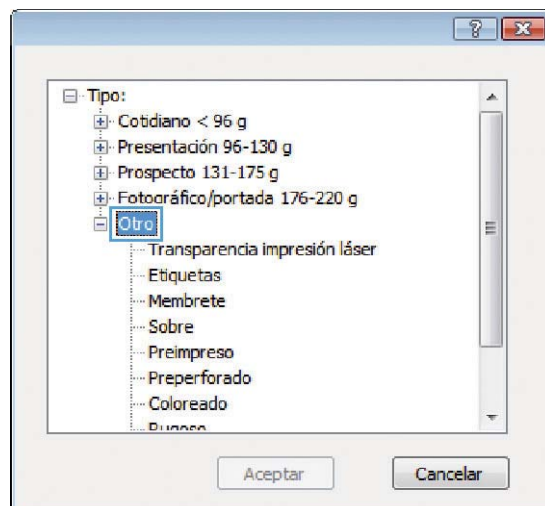



7. Seleccione la opción para el tipo de papel que esté utilizando y haga clic en el botón **OK(Aceptar)**.

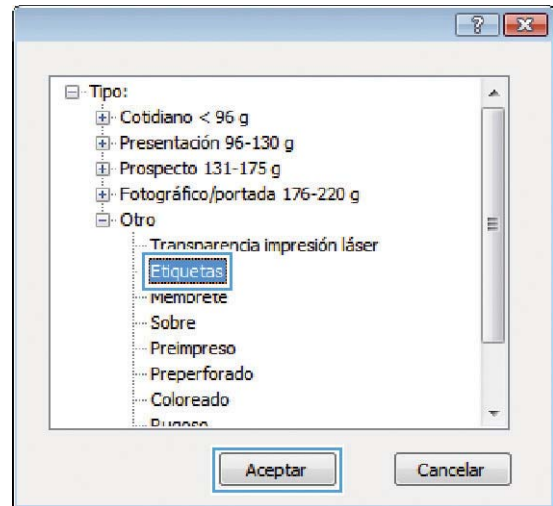

8. Haga clic en el botón **OK(Aceptar)** para cerrar el cuadro de diálogo **Propiedades del documento**. En el cuadro de diálogo **Imprimir**, haga clic en el botón **OK(Aceptar)** para imprimir el trabajo.

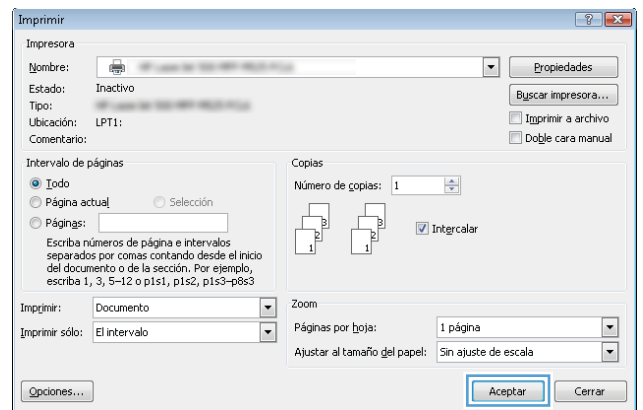

## Impresión de la primera o la última página en un papel diferente (Windows)

1. Desde el programa de software, seleccione la opción **Imprimir**.
2. Seleccione el producto y haga clic en el botón **Propiedades** o **Preferencias**.

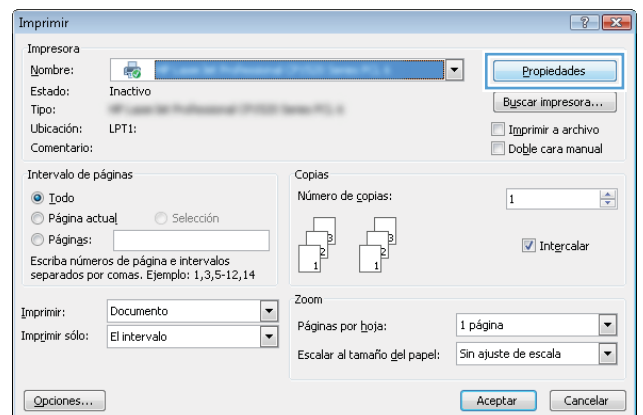

3. Haga clic en la ficha **Papel/Calidad**.

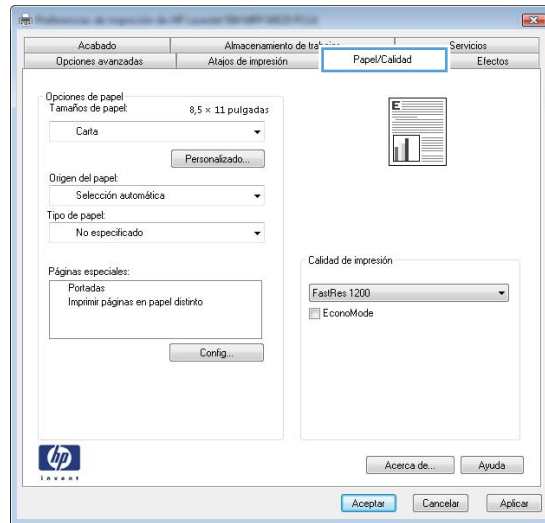

4. En el área **Páginas especiales**, haga clic en la opción **Imprimir páginas en papel distinto** y, a continuación, haga clic en el botón **Config**.

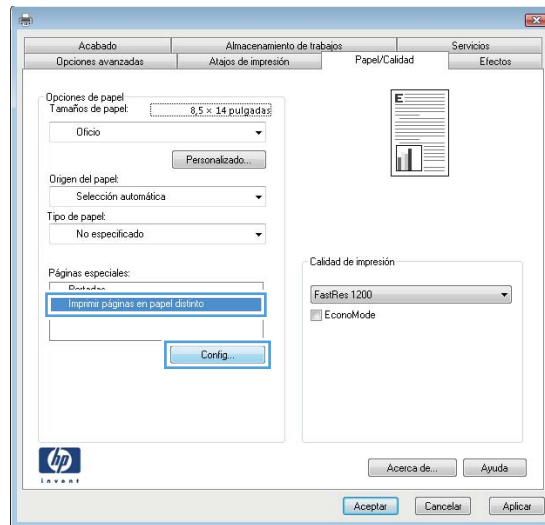

5. En el área **Páginas en documento**, seleccione la opción **Primera** o **Última**.

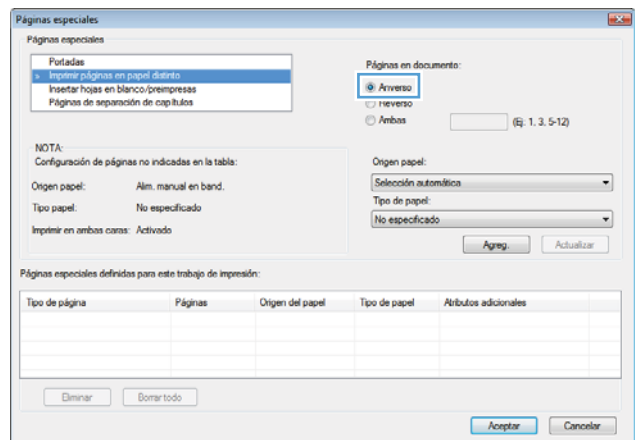

6. Seleccione las opciones correctas de las listas desplegables **Origen del papel** y **Tipo de papel**. Haga clic en el botón **Agreg.**.

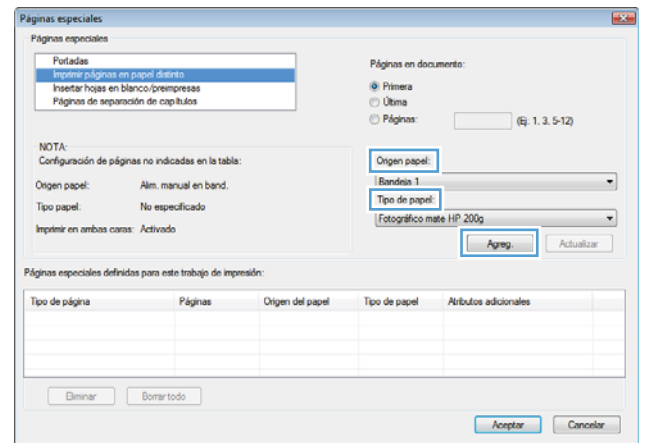

7. Si está imprimiendo *tanto* la primera como la última página en papel diferente, repita los pasos 5 y 6, seleccionando las opciones correspondientes para la otra página.

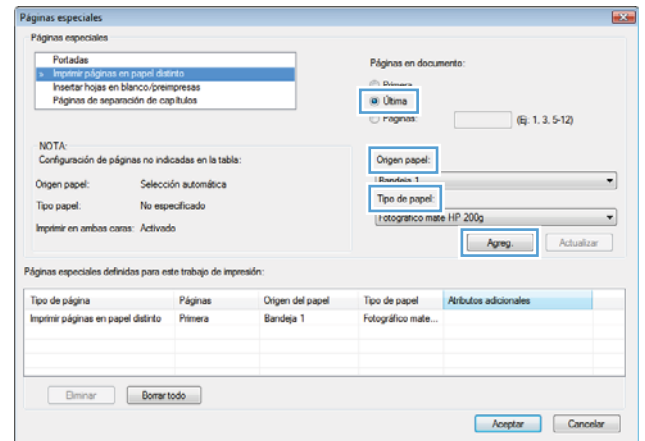

8. Haga clic en el botón **OK(Aceptar)**.

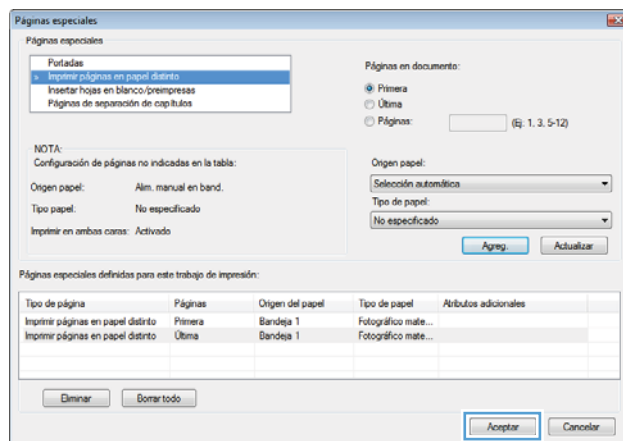

9. Haga clic en el botón **OK(Aceptar)** para cerrar el cuadro de diálogo **Propiedades del documento**. En el cuadro de diálogo **Imprimir**, haga clic en el botón **OK(Aceptar)** para imprimir el trabajo.

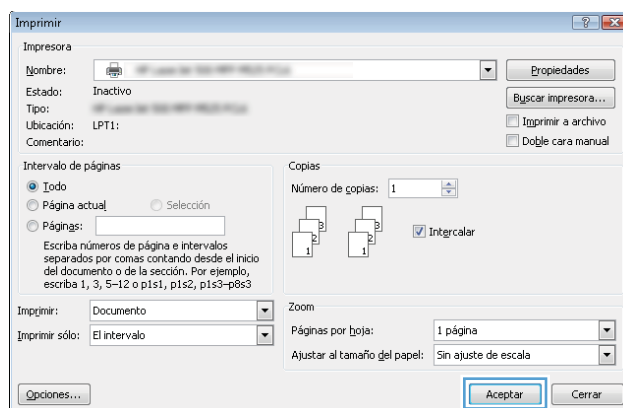

## Cambio del tamaño de un documento para que se ajuste al tamaño de página (Windows)

1. Desde el programa de software, seleccione la opción **Imprimir**.
2. Seleccione el producto y haga clic en el botón **Propiedades** o **Preferencias**.

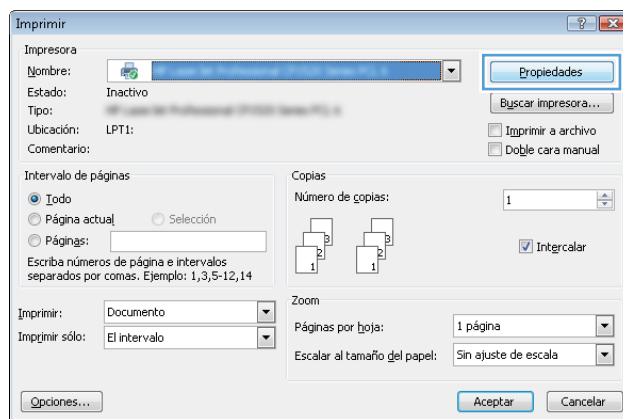

3. Haga clic en la ficha **Efectos**.

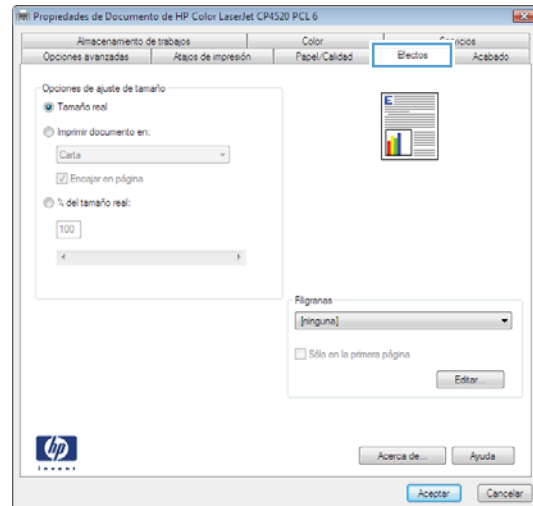

4. Seleccione la opción **Imprimir documento en** y, a continuación, seleccione un tamaño de la lista desplegable.

Haga clic en el botón **OK(Aceptar)** para cerrar el cuadro de diálogo **Propiedades del documento**.

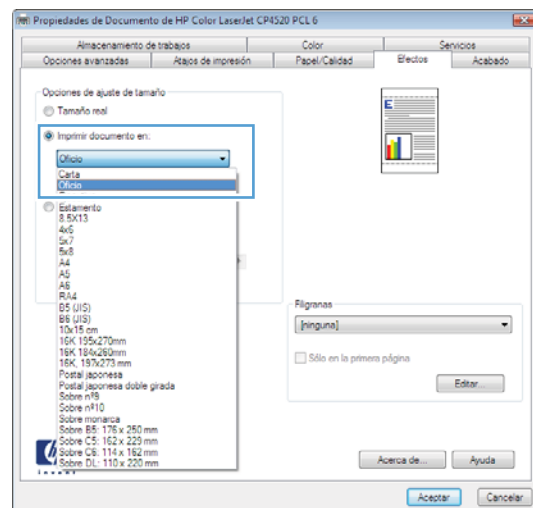

5. En el cuadro de diálogo **Imprimir**, haga clic en el botón **OK(Aceptar)** para imprimir el trabajo.

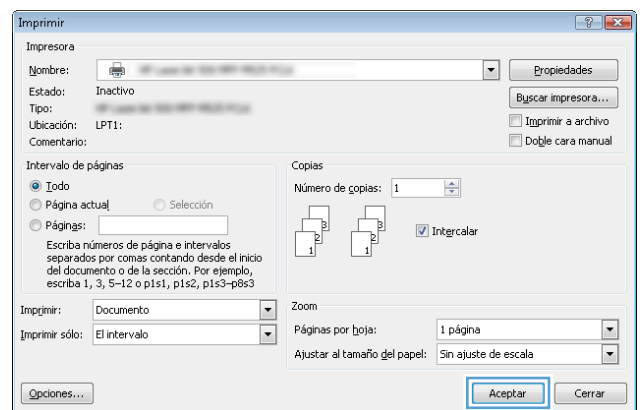

## Creación de folletos (Windows)

1. Desde el programa de software, seleccione la opción **Imprimir**.

2. Seleccione el producto y haga clic en el botón **Propiedades** o **Preferencias**.

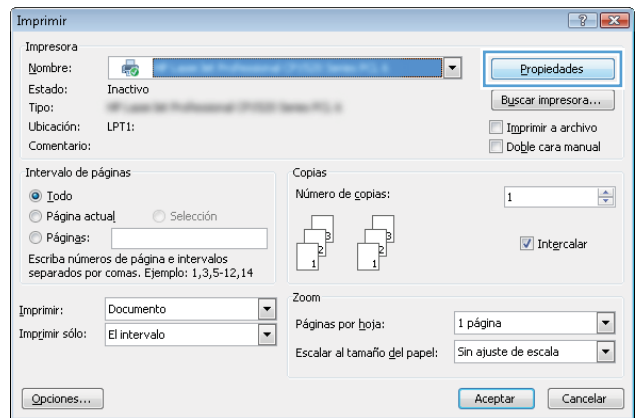

3. Haga clic en la ficha **Acabado**.

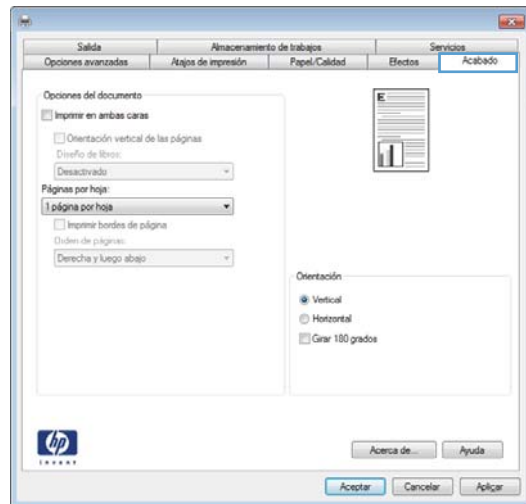

4. Seleccione la casilla de verificación **Imprimir en ambas caras**.

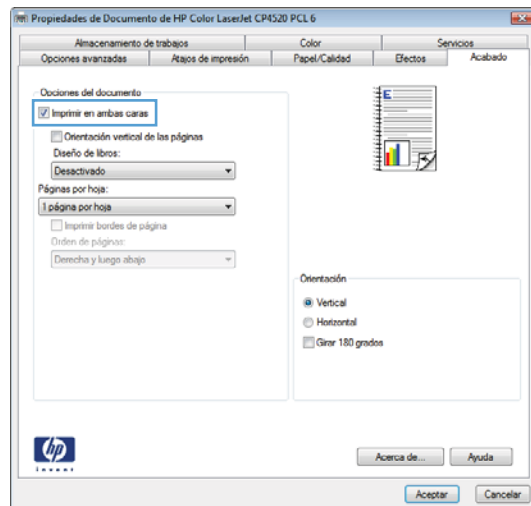

5. En la lista desplegable **Diseño de folleto**, haga clic en la opción **Encuadernación izquierda** o **Encuadernación derecha**. La opción **Páginas por hoja** cambiará automáticamente a **2 páginas por hoja**.

Haga clic en el botón **OK(Aceptar)** para cerrar el cuadro de diálogo **Propiedades del documento**.

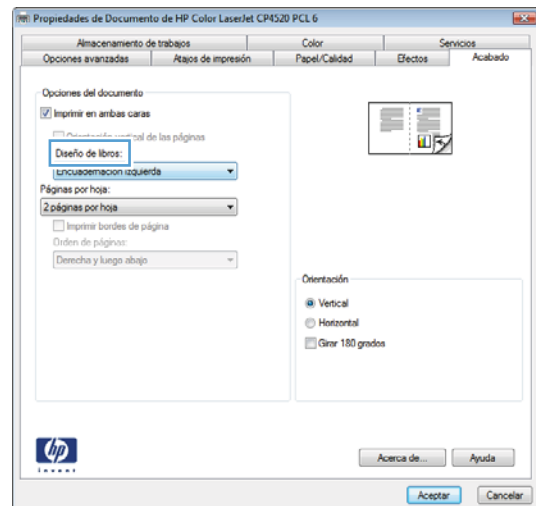

6. En el cuadro de diálogo **Imprimir**, haga clic en el botón **OK(Aceptar)** para imprimir el trabajo.

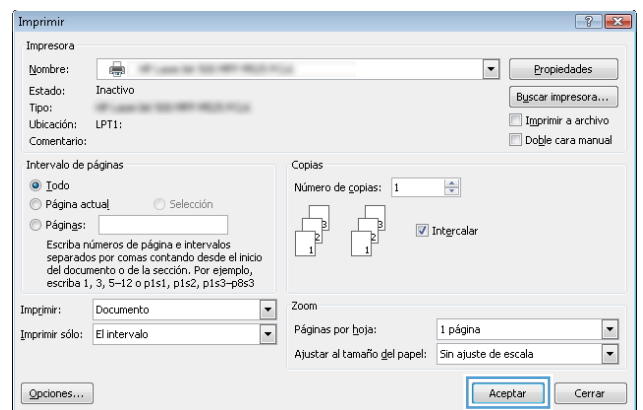

## Tareas de impresión (Mac OS X)

### Uso de una configuración de impresión preestablecida (Mac OS X)

1. Haga clic en el menú **Archivo** y, a continuación, en la opción **Imprimir**.
2. En el menú **Impresora**, seleccione el producto.
3. En el menú **Preajustes**, seleccione el valor preestablecido de impresión.
4. Haga clic en el botón **Imprimir**.



**NOTA:** Para utilizar la configuración predeterminada del controlador de impresión, seleccione la opción **estándar**.

### Creación de una configuración de impresión preestablecida (Mac OS X)

Utilice los preajustes de impresión para guardar la configuración de impresión actual y volver a utilizarla.

1. Haga clic en el menú **Archivo** y, a continuación, en la opción **Imprimir**.
2. En el menú **Impresora**, seleccione el producto.
3. De forma predeterminada, el controlador de impresión muestra el menú **Copias y páginas**. Abra la lista desplegable de menús y, a continuación, abra el menú cuya configuración de impresión desee modificar.
4. Para cada uno de los menús, seleccione la configuración de impresión que desee guardar para su reutilización.
5. En el menú **Preajustes**, haga clic en la opción **Guardar como** y escriba un nombre adecuado para el valor preestablecido.
6. Haga clic en el botón **Aceptar**.

### Impresión automática en ambas caras (Mac OS X)

1. Haga clic en el menú **Archivo** y, a continuación, en la opción **Imprimir**.
2. En el menú **Impresora**, seleccione el producto.
3. De forma predeterminada, el controlador de impresión muestra el menú **Copias y páginas**. Abra la lista desplegable de menús y, a continuación, haga clic en el menú **Disposición**.
4. Seleccione una opción de encuadernación en la lista desplegable **A doble cara**.
5. Haga clic en el botón **Imprimir**.

### Impresión de varias páginas por hoja (Mac OS X)

1. Haga clic en el menú **Archivo** y, a continuación, en la opción **Imprimir**.
2. En el menú **Impresora**, seleccione el producto.



3. De forma predeterminada, el controlador de impresión muestra el menú **Copias y páginas**. Abra la lista desplegable de menús y, a continuación, haga clic en el menú **Disposición**.
4. En la lista desplegable **Páginas por hoja**, seleccione el número de páginas que desee imprimir en cada hoja.
5. En el área **Configuración**, seleccione el orden y la colocación de las páginas en la hoja.
6. En el menú **Borde**, seleccione el tipo de borde que desee imprimir alrededor de cada página de la hoja.
7. Haga clic en el botón **Imprimir**.

## Selección de la orientación de la página (Mac OS X)

1. Haga clic en el menú **Archivo** y, a continuación, en la opción **Imprimir**.
2. En el menú **Impresora**, seleccione el producto.
3. En el menú **Copias y páginas**, haga clic en el botón **Configurar página**.
4. Haga clic en el icono que representa la orientación de la página que desea utilizar y luego haga clic en el botón **Aceptar**.
5. Haga clic en el botón **Imprimir**.

## Selección del tipo de papel (Mac OS X)

1. Haga clic en el menú **Archivo** y, a continuación, en la opción **Imprimir**.
2. En el menú **Impresora**, seleccione el producto.
3. De forma predeterminada, el controlador de impresión muestra el menú **Copias y páginas**. Abra la lista desplegable de menús y, a continuación, haga clic en el menú **Acabado**.
4. Seleccione un tipo de la lista desplegable **Tipo de soporte**.
5. Haga clic en el botón **Imprimir**.

## Impresión de portadas (Mac OS X)

1. Haga clic en el menú **Archivo** y, a continuación, en la opción **Imprimir**.
2. En el menú **Impresora**, seleccione el producto.
3. De forma predeterminada, el controlador de impresión muestra el menú **Copias y páginas**. Abra la lista desplegable de menús y, a continuación, haga clic en el menú **Portada**.
4. Especifique dónde desea imprimir la portada. Para ello, haga clic en el botón **Antes del documento** o en el botón **Después del documento**.
5. En el menú **Tipo de portada**, seleccione el mensaje que desee imprimir en la portada.



**NOTA:** Si desea imprimir una portada en blanco, seleccione la opción **estándar** en el menú **Tipo de portada**.

6. Haga clic en el botón **Imprimir**.

## Cambio del tamaño de un documento para que se ajuste al tamaño de página (Mac OS X)

1. Haga clic en el menú **Archivo** y, a continuación, en la opción **Imprimir**.
2. En el menú **Impresora**, seleccione el producto.
3. De forma predeterminada, el controlador de impresión muestra el menú **Copias y páginas**. Abra la lista desplegable de menús y, a continuación, haga clic en el menú **Manejo del papel**.
4. En el área **Tamaño del papel de destino**, haga clic en el cuadro **Ajustar al tamaño del papel** y seleccione el tamaño en la lista desplegable.
5. Haga clic en el botón **Imprimir**.

## Creación de folletos (Mac OS X)

1. Haga clic en el menú **Archivo** y, a continuación, en la opción **Imprimir**.
2. En el menú **Impresora**, seleccione el producto.
3. De forma predeterminada, el controlador de impresión muestra el menú **Copias y páginas**. Abra la lista desplegable de menús y, a continuación, haga clic en el menú **Disposición**.
4. Seleccione una opción de encuadernación en la lista desplegable **A doble cara**.
5. Abra la lista desplegable de menús y, a continuación, haga clic en el menú **Impresión de folletos**.
6. Haga clic en el cuadro **Formatear salida como folleto** para seleccionar una opción de encuadernación.
7. Seleccione el tamaño de papel.
8. Haga clic en el botón **Imprimir**.

# Otras tareas de impresión (Windows)

## Cancelación de un trabajo de impresión (Windows)

 **NOTA:** Si el proceso de impresión del trabajo ya está muy avanzado, puede que no tenga la opción de cancelarlo.

1. Si el trabajo de impresión se está imprimiendo, puede cancelarlo desde el panel de control del producto de la siguiente manera:
  - a. En la pantalla de inicio del panel de control del producto toque el botón Detener . El producto pone en pausa el trabajo y se muestra la pantalla [Estado del trabajo](#).
  - b. En la lista disponible en la pantalla táctil, toque el trabajo de impresión que desee cancelar y, a continuación, toque el botón [Canc. trbj.](#)
  - c. El producto le solicitará que confirme la cancelación. Toque el botón [Sí](#).
2. También puede cancelar un trabajo de impresión desde un programa de software o desde una cola de impresión.
  - **Programa de software:** suele aparecer un cuadro de diálogo brevemente en la pantalla del equipo que permite cancelar el trabajo de impresión.
  - **Cola de impresión de Windows:** si hay un trabajo en espera en la cola de impresión (memoria del equipo) o en cualquier dispositivo de cola de impresión, elimine el trabajo desde allí.
    - **Windows XP, Server 2003 o Server 2008:** Haga clic en **Inicio**, **Configuraciones** y luego en **Impresoras y faxes**. Haga doble clic en el icono del producto para abrir la ventana, haga clic con el botón secundario del ratón en el trabajo de impresión que desee cancelar y, a continuación, haga clic en **Cancelar**.
    - **Windows Vista:** haga clic en el icono de Windows en la esquina inferior izquierda de la pantalla, haga clic en **Configuración** y, a continuación, haga clic en **Impresoras**. Haga doble clic en el icono del producto para abrir la ventana, haga clic con el botón derecho del ratón en el trabajo de impresión que desee cancelar y, a continuación, haga clic en **Cancelar**.
    - **Windows 7:** haga clic en el icono de Windows en la esquina inferior izquierda de la pantalla y, a continuación, haga clic en **Dispositivos e impresoras**. Haga doble clic en el icono del producto para abrir la ventana, haga clic con el botón derecho del ratón en el trabajo de impresión que desee cancelar y, a continuación, haga clic en **Cancelar**.

## Selección del tamaño de papel (Windows)

1. Desde el programa de software, seleccione la opción **Imprimir**.
2. Seleccione el producto y haga clic en el botón **Propiedades** o **Preferencias**.
3. Haga clic en la ficha **Papel/Calidad**.
4. Seleccione un tamaño de la lista desplegable **Tamaño del papel**.
5. Haga clic en el botón **OK(Aceptar)**.
6. En el cuadro de diálogo **Imprimir**, haga clic en el botón **OK(Aceptar)** para imprimir el trabajo.

## Selección de un tamaño de papel personalizado (Windows)

1. Desde el programa de software, seleccione la opción **Imprimir**.
2. Seleccione el producto y haga clic en el botón **Propiedades** o **Preferencias**.
3. Haga clic en la ficha **Papel/Calidad**.
4. Haga clic en el botón **Personalizado**.
5. Escriba un nombre para el tamaño personalizado y especifique las dimensiones.
  - El ancho es el extremo corto del papel.
  - La longitud es el extremo largo del papel.
6. Haga clic en el botón **Guardar** y luego haga clic en el botón **Cerrar**.
7. Haga clic en el botón **OK(Aceptar)** para cerrar el cuadro de diálogo **Propiedades del documento**. En el cuadro de diálogo **Imprimir**, haga clic en el botón **OK(Aceptar)** para imprimir el trabajo.

## Impresión de filigranas (Windows)

1. Desde el programa de software, seleccione la opción **Imprimir**.
2. Seleccione el producto y haga clic en el botón **Propiedades** o **Preferencias**.
3. Haga clic en la ficha **Efectos**.
4. Seleccione una filigrana en la lista desplegable **Marcas de agua**.

Si desea añadir una filigrana nueva a la lista, haga clic en el botón **Editar**. Especifique la configuración para la filigrana y, a continuación, haga clic en el botón **OK(Aceptar)**.
5. Para imprimir la filigrana sólo en la primera página, active la casilla de verificación **Sólo primera página**. Si no lo hace, la filigrana se imprimirá en todas las páginas.
6. Haga clic en el botón **OK(Aceptar)** para cerrar el cuadro de diálogo **Propiedades del documento**. En el cuadro de diálogo **Imprimir**, haga clic en el botón **OK(Aceptar)** para imprimir el trabajo.

## Otras tareas de impresión (Mac OS X)

### Cancelación de un trabajo de impresión (Mac OS X)

 **NOTA:** Si el proceso de impresión del trabajo ya está muy avanzado, puede que no tenga la opción de cancelarlo.

1. Si el trabajo de impresión se está imprimiendo, puede cancelarlo desde el panel de control del producto de la siguiente manera:
  - a. En la pantalla de inicio del panel de control del producto toque el botón Detener . El producto pone en pausa el trabajo y se muestra la pantalla [Estado del trabajo](#).
  - b. En la lista disponible en la pantalla táctil, toque el trabajo de impresión que desee cancelar y, a continuación, toque el botón [Canc. trbj.](#).
  - c. El producto le solicitará que confirme la cancelación. Toque el botón [Sí](#).
2. También puede cancelar un trabajo de impresión desde un programa de software o desde una cola de impresión.
  - **Programa de software:** suele aparecer un cuadro de diálogo brevemente en la pantalla del equipo que permite cancelar el trabajo de impresión.
  - **Cola de impresión de Mac:** abra la cola de impresión haciendo doble clic en el icono del producto del Dock. Resalte el trabajo de impresión y, a continuación, haga clic en **Eliminar**.

### Selección del tamaño de papel (Mac OS X)

1. Haga clic en el menú **Archivo** y, a continuación, en la opción **Imprimir**.
2. En el menú **Impresora**, seleccione el producto.
3. En el menú **Copias y páginas**, haga clic en el botón **Configurar página**.
4. Seleccione un tamaño de la lista desplegable **Tamaño del papel** y haga clic en el botón **Aceptar**.
5. Haga clic en el botón **Imprimir**.

### Selección de un tamaño de papel personalizado (Mac OS X)

1. Haga clic en el menú **Archivo** y, a continuación, en la opción **Imprimir**.
2. En el menú **Impresora**, seleccione el producto.
3. En el menú **Copias y páginas**, haga clic en el botón **Configurar página**.
4. En la lista desplegable **Tamaño del papel**, seleccione la opción **Administrar tamaños personalizados**.
5. Especifique las dimensiones de la página y, a continuación, haga clic en el botón **Aceptar**.
6. Haga clic en el botón **Aceptar** para cerrar el cuadro de diálogo **Configurar página**.
7. Haga clic en el botón **Imprimir**.

## Impresión de filigranas (Mac OS X)

1. Haga clic en el menú **Archivo** y, a continuación, en la opción **Imprimir**.
2. En el menú **Impresora**, seleccione el producto.
3. De forma predeterminada, el controlador de impresión muestra el menú **Copias y páginas**. Abra la lista desplegable de menús y, a continuación, haga clic en el menú **Marcas de agua**.
4. En el menú **Modo**, seleccione la opción **Marca de agua**.
5. En la lista desplegable **Páginas**, elija entre imprimir la filigrana en todas las páginas o sólo en la primera página.
6. En la lista desplegable **Texto**, seleccione uno de los mensajes estándar o bien seleccione la opción **Personalizado** para escribir otro mensaje distinto en el cuadro.
7. Seleccione las opciones para el resto de la configuración.
8. Haga clic en el botón **Imprimir**.

# Almacenamiento de trabajos de impresión en el producto

## Creación de un trabajo almacenado (Windows)

Puede almacenar trabajos en el producto para poder imprimirlos en cualquier momento.

1. Desde el programa de software, seleccione la opción **Imprimir**.
2. Seleccione el producto y haga clic en el botón **Propiedades** o **Preferencias**.

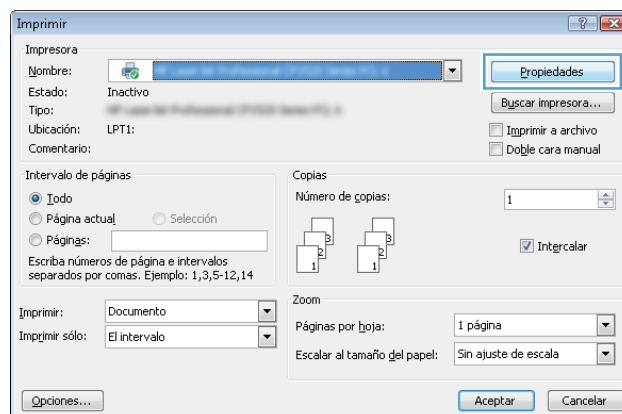

3. Haga clic en la ficha **Almacenamiento de trabajos**.

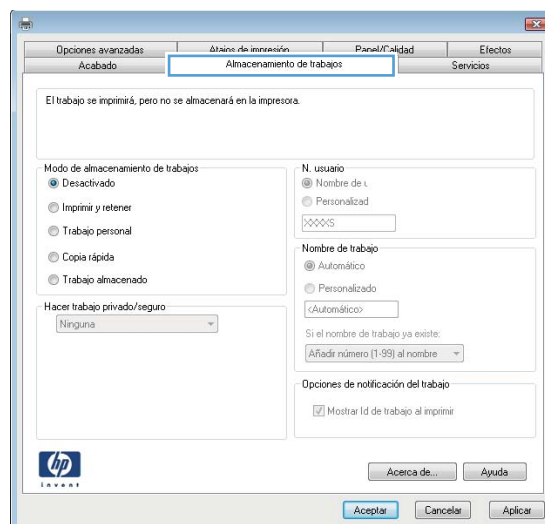

4. Seleccione una opción de **Modo Almacenamiento de trabajos**.

- **Impresión de prueba:** permite imprimir una copia de prueba de un trabajo y, a continuación, copias adicionales.
- **Trabajo personal:** el trabajo no se imprime hasta que lo solicite en el panel de control del producto. Para este modo de almacenamiento de trabajo, puede seleccionar una de las opciones de **Hacer trabajo privado/seguro**. Si asigna un número de identificación personal (PIN) al trabajo, debe proporcionarlo en el panel de control. Si cifra el trabajo, debe proporcionar la contraseña requerida en el panel de control.
- **Copia rápida:** permite imprimir el número solicitado de copias de un trabajo y, a continuación, almacenar una copia de él en la memoria del producto para poder imprimirlo más adelante.
- **Trabajo almacenado:** permite almacenar un trabajo en el producto para que otros usuarios puedan imprimirlo en cualquier momento. Para este modo de almacenamiento de trabajo, puede seleccionar una de las opciones de **Hacer trabajo privado/seguro**. Si asigna un número de identificación personal (PIN) al trabajo, la persona que lo imprima debe proporcionarlo en el panel de control. Si cifra el trabajo, la persona que lo imprima debe proporcionar la contraseña requerida en el panel de control.

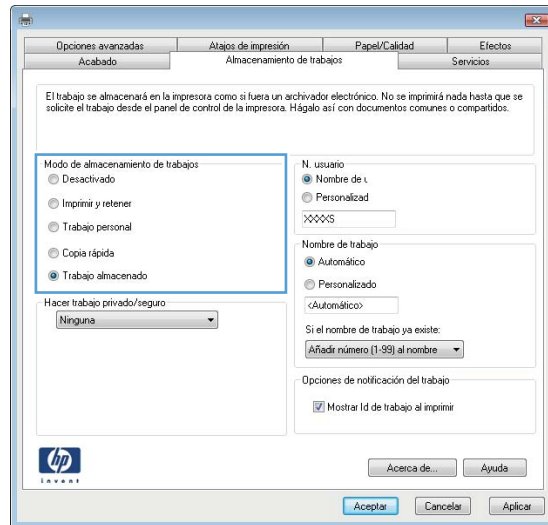



- Para utilizar un nombre de usuario o de trabajo personalizado, haga clic en el botón **Personalizado** y, a continuación, introduzca el nombre de usuario o de trabajo.

Si existe otro trabajo almacenado con ese nombre, seleccione qué opción desea utilizar:

- **Añadir número (1-99) al nombre:** añade un número único al final del nombre del trabajo.
- **Sustituir el archivo existente:** sobrescribe el trabajo almacenado existente con el nuevo.

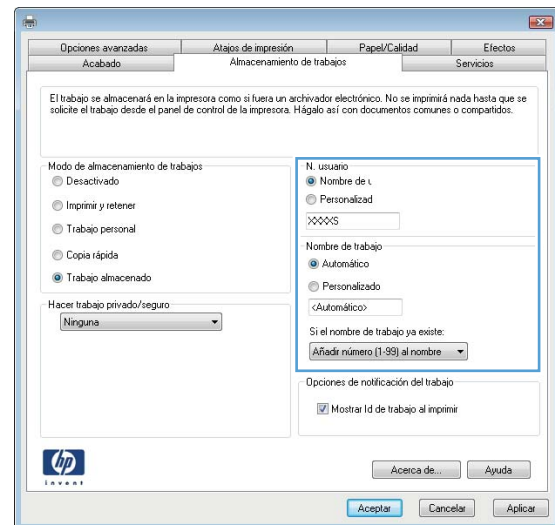

- Haga clic en el botón **OK(Aceptar)** para cerrar el cuadro de diálogo **Propiedades del documento**. En el cuadro de diálogo **Imprimir**, haga clic en el botón **OK(Aceptar)** para imprimir el trabajo.

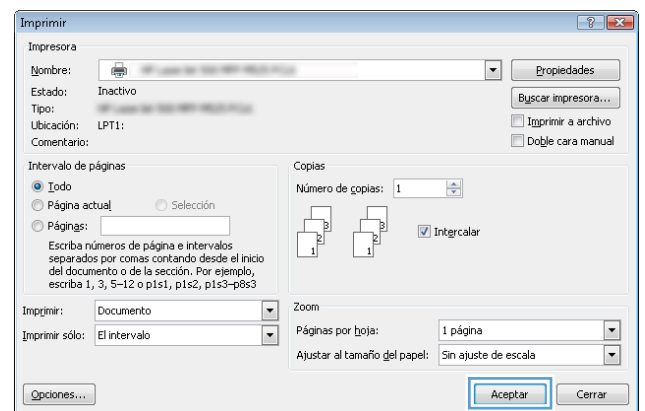

## Creación de un trabajo almacenado (Mac OS X)

Puede almacenar trabajos en el producto para poder imprimirlos en cualquier momento.

- Haga clic en el menú **Archivo** y, a continuación, en la opción **Imprimir**.
- En el menú **Impresora**, seleccione el producto.
- De forma predeterminada, el controlador de impresión muestra el menú **Copias y páginas**. Abra la lista desplegable de menús y, a continuación, haga clic en el menú **almacenamiento de trabajos**.
- En la lista desplegable **Modo**, seleccione el tipo de trabajo almacenado.
  - **Impresión de prueba:** permite imprimir una copia de prueba de un trabajo y, a continuación, copias adicionales.
  - **Trabajo personal:** el trabajo no se imprime hasta que lo solicite en el panel de control del producto. Si asigna un número de identificación personal (PIN) al trabajo, debe proporcionarlo en el panel de control.

- **Copia rápida:** imprima el número solicitado de copias de un trabajo y, a continuación, almacene una copia de él en la memoria del producto para poder imprimirlo más adelante.
  - **Trabajo almacenado:** permite almacenar un trabajo en el producto para que otros usuarios puedan imprimirlo en cualquier momento. Si asigna un número de identificación personal (PIN) al trabajo, la persona que lo imprima debe proporcionarlo en el panel de control.
5. Para utilizar un nombre de usuario o de trabajo personalizado, haga clic en el botón **Personalizado** y, a continuación, introduzca el nombre de usuario o de trabajo.

Si existe otro trabajo almacenado con ese nombre, seleccione qué opción desea utilizar.

<b>Añadir número (1-99) al nombre</b>	Añada un número único al final del nombre del trabajo.
<b>Sustituir el archivo existente</b>	Sobrescriba el trabajo almacenado existente con el nuevo.

6. Si seleccionó la opción **Trabajo almacenado** o **Trabajo personal** en el paso 3, podrá proteger el trabajo con un PIN. Escriba un número de 4 dígitos en el campo **Utilice PIN para imprimir**. Cuando otra persona intente imprimir este trabajo, el producto le solicitará que introduzca este número PIN.
7. Haga clic en el botón **Imprimir** para procesar el trabajo.

## Impresión de un trabajo almacenado

Siga este procedimiento para impresión de un trabajo almacenado en la memoria del producto.

1. En la pantalla de inicio del panel de control del producto, desplácese hasta el botón [Recuperar desde memoria del dispositivo](#) y tóquelo.
2. Seleccione el nombre de la carpeta en la que está almacenado el trabajo.
3. Seleccione el nombre del trabajo. Si el trabajo es privado o está cifrado, introduzca el PIN o la contraseña.
4. Ajuste el número de copias y, a continuación, toque el botón Start  para imprimir el trabajo.

## Eliminación de un trabajo almacenado

Cuando se envía un trabajo almacenado a la memoria del producto, éste sobrescribe cualquier trabajo anterior con el mismo nombre de usuario y de trabajo. Si un trabajo no está almacenado con el mismo nombre de usuario y de trabajo y el producto necesita más espacio, el producto puede borrar otros trabajos almacenados comenzando con el más antiguo. Puede cambiar el número de trabajos que puede almacenar el producto desde el menú [Configuración general](#) del panel de control del producto.

Utilice este siguiente procedimiento para eliminar un trabajo almacenado en la memoria del producto.

1. En la pantalla de inicio del panel de control del producto, desplácese hasta el botón [Recuperar desde memoria del dispositivo](#) y tóquelo.
2. Seleccione el nombre de la carpeta en la que está almacenado el trabajo.
3. Seleccione el nombre del trabajo y, a continuación, toque el botón [Eliminar](#).
4. Si el trabajo es privado o está cifrado, introduzca el PIN o la contraseña y, a continuación, toque el botón [Eliminar](#).

## Adición de una página de separación de trabajos (Windows)

El producto puede insertar una página en blanco al principio de cada trabajo de impresión para facilitar la ordenación de trabajos.



**NOTA:** El siguiente procedimiento permite activar esta configuración en todos los trabajos de impresión.

1. **Windows XP, Windows Server 2003 y Windows Server 2008 (con la vista predeterminada del menú Inicio):** haga clic en **Inicio** y, a continuación, en **Impresoras y faxes**.

**Windows XP, Windows Server 2003 y Windows Server 2008 (con la vista clásica del menú Inicio):** haga clic en **Inicio**, **Configuración** y, a continuación, haga clic en **Impresoras**.

**Windows Vista:** haga clic en el icono de Windows en la esquina inferior izquierda de la pantalla, a continuación en **Panel de control** y, por último, en **Impresoras**.

**Windows 7:** haga clic en el icono de Windows en la esquina inferior izquierda de la pantalla y, a continuación, haga clic en **Dispositivos e impresoras**.

2. Haga clic con el botón derecho del ratón en el icono del controlador y, a continuación, seleccione **Propiedades** o **Propiedades de impresora**.
3. Haga clic en la ficha **Configuración del dispositivo**.
4. Amplíe la lista **Opciones instalables**.
5. En la lista desplegable **Separador de trabajos**, seleccione la opción **Activado**.
6. Haga clic en el botón **OK(Aceptar)**.

## Uso de HP ePrint

Use HP ePrint para imprimir documentos enviándolos como adjuntos de un correo electrónico a la dirección de correo electrónico del producto desde cualquier dispositivo compatible con correo electrónico.

---

 **NOTA:** Para poder utilizar HP ePrint, es necesario que el producto esté conectado a una red y que tenga acceso a Internet.

---

1. Para utilizar HP ePrint debe activar los servicios Web de HP.
  - a. Escriba la dirección IP del producto en la barra de direcciones de un navegador Web para abrir el servidor Web incorporado de HP.
  - b. Haga clic en la ficha **Servicios Web HP**.
  - c. Seleccione la opción que permite activar los servicios Web.

---

 **NOTA:** La activación de los servicios web puede requerir varios minutos.

---

2. Utilice el sitio Web de HP ePrintCenter para definir los ajustes de seguridad y configurar la configuración de impresión predeterminada para todos los trabajos de HP ePrint que envíe al producto.
  - a. Vaya a [www.hpeprintcenter.com](http://www.hpeprintcenter.com).
  - b. Haga clic en **Registro** e introduzca la información de registro de HP ePrintCenter o cree una cuenta nueva.
  - c. Seleccione su producto en la lista o haga clic en **+ Agregar impresora** para añadirlo. Para añadir el producto necesitará el código de la impresora. Se trata del segmento de la dirección de correo electrónico del producto que aparece delante del símbolo @.

---

 **NOTA:** Este código solo es válido durante 24 horas desde la activación de los servicios Web de HP. Si caduca, siga las instrucciones para volver a activar los servicios Web de HP y conseguir un código nuevo.

---

- d. Para evitar que el producto imprima documentos no deseados, haga clic en **Ajustes de ePrint** y, a continuación, haga clic en la ficha **Remitentes autorizados**. Haga clic en **Solo remitentes autorizados** y agregue las direcciones de correo electrónico desde las que se podrán imprimir trabajos de ePrint.
  - e. Para configurar los ajustes predeterminados de todos los trabajos de ePrint enviados al producto, haga clic en **Ajustes de ePrint, Opciones de impresión** y seleccione los ajustes que desea utilizar.
3. Para imprimir un documento, adjúntelo a un mensaje de correo electrónico y envíelo a la dirección de correo electrónico del producto.

## Uso del controlador de HP ePrint Mobile

El controlador de HP ePrint Mobile facilita la impresión desde un equipo de escritorio o portátil a cualquier producto compatible con HP ePrint. Una vez instalado el controlador, abra la opción **Imprimir** en la aplicación y, a continuación, seleccione **HP ePrint Mobile** de la lista de impresoras instaladas. Este controlador facilita la búsqueda de productos compatibles con HP ePrint registrados en su cuenta de ePrintCenter. El producto de HP de destino puede estar en su equipo o en una ubicación remota, como en una sucursal o al otro lado del planeta; puede hacer uso de la impresión remota a través de Internet sin que exista ninguna limitación de tamaño o tipo de archivo. El producto de destino puede encontrarse en cualquier parte del mundo; si está conectado a Internet y registrado en ePrintCenter, podrá enviar un trabajo de impresión al producto.

Para Windows, el controlador de HP ePrint Mobile también admite la impresión directa tradicional a través de IP en impresoras de redes locales conectadas a la red (LAN o WAN) y productos PostScript®.

En la dirección [www.hp.com/go/eprintmobiledriver](http://www.hp.com/go/eprintmobiledriver) encontrará controladores e información.

### Sistemas operativos compatibles

- Windows® XP (de 32 bits, SP 2 o superior)



**NOTA:** Microsoft retiró la asistencia general para Windows XP en abril de 2009. HP continuará proporcionando asistencia para este sistema operativo.

- Windows Vista® (de 32 y 64 bits)
- Windows 7 (32 y 64 bits)
- Windows .Net 3.5 SP1



**NOTA:** Windows .Net 3.5 se instala si no utiliza el asistente Agregar impresora.

- Sistema operativo Mac X v10.5 y v10.6



**NOTA:** El controlador de HP ePrint Mobile es una utilidad de flujo de trabajo PDF para Mac y, desde un punto de vista técnico, no se trata de un controlador de impresión. HP ePrint Mobile para Mac admite rutas de impresión sólo mediante ePrintcenter y no es compatible con la impresión directa a través de IP en impresoras de red locales.

## Uso de AirPrint de Apple

La impresión directa mediante AirPrint de Apple se admite en iOS 4.2 o superior. Utilice AirPrint para imprimir en el producto a través de una conexión inalámbrica desde un iPad (iOS 4.2), iPhone (3GS o posterior) o iPod Touch (3.ª generación o posterior) con las siguientes aplicaciones:

- Mail
- Fotografías
- Safari
- Selección de aplicaciones de otros desarrolladores

Para utilizar AirPrint, el producto debe estar conectado con una red. Para obtener más información sobre el uso de AirPrint y sobre qué productos de HP son compatibles con AirPrint, visite [www.hp.com/go/airprint](http://www.hp.com/go/airprint).



---

**NOTA:** Puede ser necesario actualizar el firmware del producto para utilizar AirPrint. Visite [www.hp.com/go/lj500MFPM525\\_firmware](http://www.hp.com/go/lj500MFPM525_firmware).

---

## Uso de HP Smart Print (Windows)

HP Smart Print permite imprimir una sección concreta de un sitio web. Puede eliminar encabezados, pies y anuncios, con lo que reduce la cantidad de residuos generados. La aplicación selecciona automáticamente la sección de la página web que con mayor probabilidad desea imprimir. Puede editar el área seleccionada antes de imprimir.

Descargue HP Smart Print de este sitio web: [www.hp.com/go/smartweb](http://www.hp.com/go/smartweb).



**NOTA:** HP Smart Print solo es compatible con los navegadores de Windows.

---

## Uso de la impresión desde USB de fácil acceso

Este producto incorpora la función de impresión desde USB de fácil acceso, de forma que puede imprimir archivos rápidamente, sin necesidad de enviarlos desde un equipo. El producto admite unidades flash USB estándar a través del puerto USB situado en la parte frontal del producto. Puede imprimir los siguientes tipos de archivos:

- .pdf
- .prn
- .pcl
- .ps
- .cht

Es necesario activar el puerto USB para poder utilizar esta función. Utilice el procedimiento siguiente para activar el puerto desde los menús del panel de control del producto:

1. En la pantalla de inicio del panel de control del producto, desplácese hasta el botón [Administración](#) y tóquelo.
2. Abra los siguientes menús:
  - [Configuración general](#)
  - [Activar Recuperar de USB](#)
3. Seleccione la opción [Activar](#) y, a continuación, toque el botón [Guardar](#).

## Impresión de documentos desde USB de fácil acceso

1. Inserte la unidad flash USB en el puerto USB del lateral izquierdo del panel de control del producto.

**NOTA:** Puede que tenga que extraer la cubierta del puerto USB.

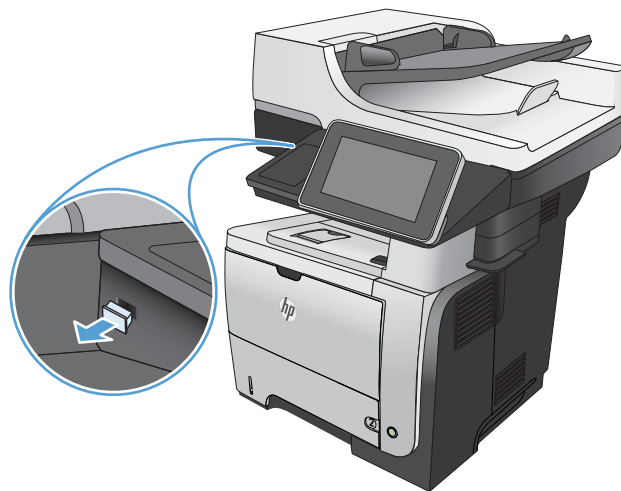

2. Se abrirá la pantalla [Recuperar de USB](#). Seleccione una carpeta en la lista de la parte izquierda de la pantalla.
3. Seleccione el nombre del documento que desee imprimir.



4. Para ajustar el número de copias, toque el campo **Copiar** y, a continuación, utilice el teclado para seleccionar el número de copias.
5. Toque el botón Start  para imprimir el documento.



---

# 6 Copia

- [Configuración de nuevos valores de copia predeterminados](#)
- [Restauración de la configuración predeterminada de copia](#)
- [Realización de una copia individual](#)
- [Realización de varias copias](#)
- [Copia de un original de varias páginas](#)
- [Clasificar un trabajo de copia](#)
- [Copia a doble cara \(dúplex\)](#)
- [Reducción o ampliación de una imagen de copia](#)
- [Optimización de la calidad de copia para texto o imágenes](#)
- [Ajuste del brillo/oscuridad de la copia](#)
- [Definición del tamaño y el tipo de papel para copiar en papel especial](#)
- [Uso del modo de creación de trabajos](#)
- [Copia de un libro](#)
- [Copia de una fotografía](#)

## Configuración de nuevos valores de copia predeterminados

Puede utilizar el menú [Administración](#) para establecer la configuración predeterminada que se aplicará a todos los trabajos de copia. Si es necesario, puede sustituir por otros la mayoría de las configuraciones de un trabajo determinado. Una vez finalizado el trabajo, el producto vuelve a la configuración predeterminada.

1. En la pantalla de inicio del panel de control del producto, desplácese hasta el botón [Administración](#) y tóquelo.
2. Abra el menú [Configuración de copia](#).
3. Se ofrecen varias opciones. Puede configurar los valores predeterminados para todas las opciones, o sólo para algunas de ellas.



**NOTA:** Para obtener información sobre cada opción de menú, toque el botón [Ayuda](#) situado en la esquina superior derecha de la pantalla correspondiente a dicha opción.

Elemento de menú	Descripción
<a href="#">Copiars</a>	Utilice la función <a href="#">Copiars</a> para establecer el número predeterminado de copias de todos los trabajos de copia.
<a href="#">Caras</a>	Utilice la función <a href="#">Caras</a> para indicar si el documento original se imprimirá por una o por ambas caras, y si las copias se imprimirán por una o por ambas caras.
<a href="#">Clasificar</a>	<p>Cuando se hacen copias múltiples de un documento, utilice la herramienta <a href="#">Clasificar</a> para agrupar cada conjunto de páginas en el mismo orden que el documento original.</p> <p>Para agrupar las páginas iguales, desactive la función <a href="#">Clasificar</a>. Por ejemplo, si realiza cinco copias de un documento de dos páginas, estarán agrupadas entre sí las cinco primeras páginas y las cinco segundas.</p>
<a href="#">Reducir/Ampliar</a>	<p>Utilice la función <a href="#">Reducir/Ampliar</a> para ajustar el tamaño del documento.</p> <p>Para reducir la imagen, seleccione un porcentaje de escala inferior a 100. Para ampliar la imagen, seleccione un porcentaje de escala superior a 100.</p>
<a href="#">Selección de papel</a>	Utilice la función <a href="#">Selección de papel</a> para especificar la bandeja que se usará para imprimir copias.
<a href="#">Ajuste de imagen</a>	Utilice la función <a href="#">Ajuste de imagen</a> para mejorar la calidad general de la copia.
<a href="#">Orientación contenido</a>	Utilice la función <a href="#">Orientación contenido</a> para especificar la dirección del contenido en la página del documento original.
<a href="#">Optimizar texto/imagen</a>	Utilice la función <a href="#">Optimizar texto/imagen</a> para optimizar la salida de un tipo concreto de contenido: texto, imágenes impresas o fotografías.
<a href="#">Páginas por hoja</a>	Utilice la función <a href="#">Páginas por hoja</a> para copiar varias páginas en una sola hoja de papel.
<a href="#">Tamaño original</a>	Utilice la función <a href="#">Tamaño original</a> para describir el tamaño de la página del documento original.
<a href="#">Formato de folleto</a>	Utilice la función <a href="#">Formato de folleto</a> para copiar dos o más páginas en una sola hoja de papel, de forma que pueda plegar las hojas por el centro para crear un folleto. El producto pone las páginas en el orden correcto. Por ejemplo, si el documento original consta de ocho páginas, el producto imprime las páginas 1 y 8 en la misma hoja.

Elemento de menú	Descripción
<a href="#">De borde a borde</a>	Utilice la función <a href="#">De borde a borde</a> para evitar las sombras que pueden aparecer a lo largo de los bordes de las copias cuando el documento original se imprime cerca de los bordes. Combine esta función con la función <a href="#">Reducir/Ampliar</a> para garantizar que se imprima toda la página en las copias.
<a href="#">Creación de trabajo</a>	Utilice la función <a href="#">Creación de trabajo</a> para dividir un trabajo complejo en segmentos de menor tamaño. Resulta útil cuando se copia o escanea un documento original que tiene más páginas de las que puede contener el alimentador de documentos o cuando desea combinar páginas de distinto tamaño en un solo trabajo.

## Restauración de la configuración predeterminada de copia

1. En la pantalla de inicio del panel de control del producto, desplácese hasta el botón [Administración](#) y tóquelo.
2. Abra los siguientes menús:
  - [Configuración general](#)
  - [Restaurar configuración predeterminada de fábrica](#)
3. Seleccione la casilla [Copiar](#) y, a continuación, toque el botón [Restab..](#)
4. Un mensaje de verificación advierte de que la ejecución de la operación de restablecimiento puede suponer la pérdida de datos. Toque el botón [Restab.](#) para completar el proceso.



---

**NOTA:** El producto se reiniciará automáticamente cuando finalice la operación de restablecimiento.

## Realización de una copia individual

1. Coloque el documento boca abajo en el cristal del escáner o boca arriba en el alimentador de documentos y ajuste las guías de papel al tamaño del documento.

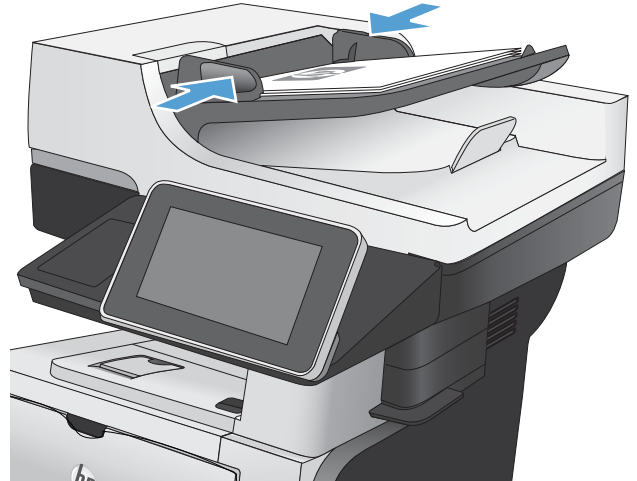

2. En la pantalla de inicio del panel de control del producto toque el botón Start



## Realización de varias copias

1. Coloque el documento boca abajo en el cristal del escáner o boca arriba en el alimentador de documentos y ajuste las guías de papel al tamaño del documento.

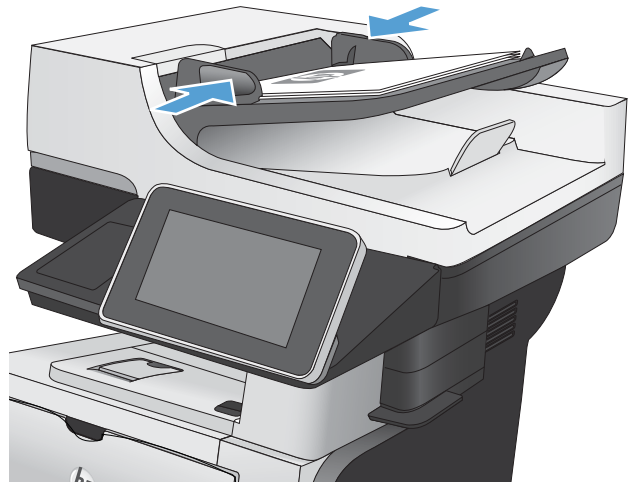

2. En la pantalla de inicio del panel de control del producto toque el botón **Copiar**.





3. Toque el campo **Copias** para abrir el teclado.



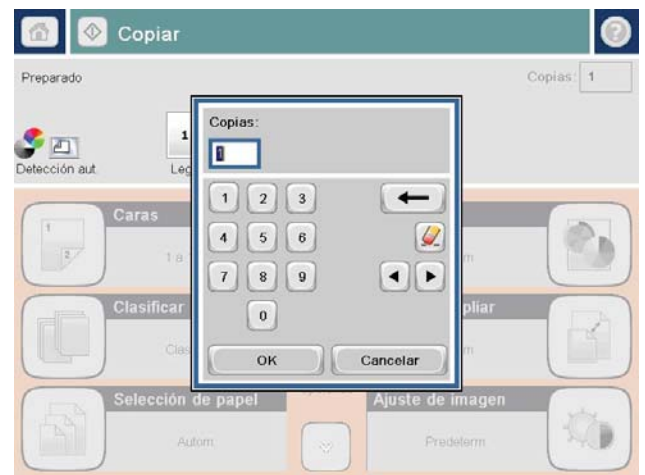

- Introduzca el número de copias y, a continuación, toque el botón **Aceptar**.



- Toque el botón **Start** .



## Copia de un original de varias páginas

El alimentador de documentos alberga hasta 50 páginas (en función del grosor de las páginas).

1. Coloque el documento en el alimentador de documentos con las páginas hacia arriba. Ajuste las guías de papel al tamaño del documento.

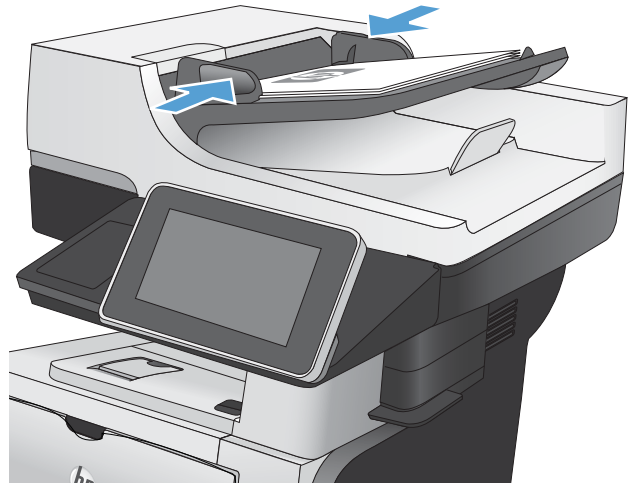

2. En la pantalla de inicio del panel de control del producto toque el botón **Copiar**.

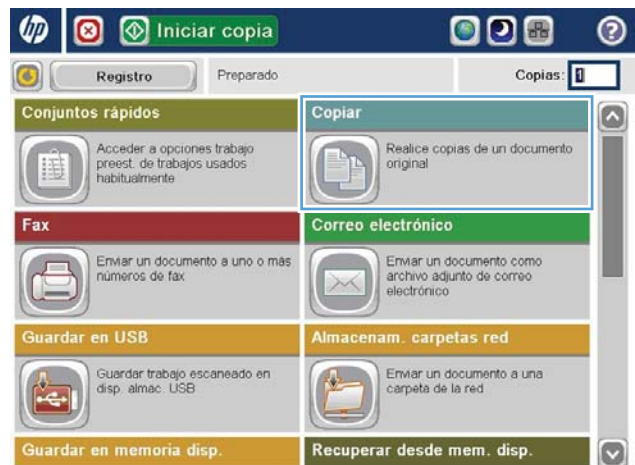

3. Toque el campo **Copias** para abrir el teclado.



- Introduzca el número de copias y, a continuación, toque el botón **Aceptar**.

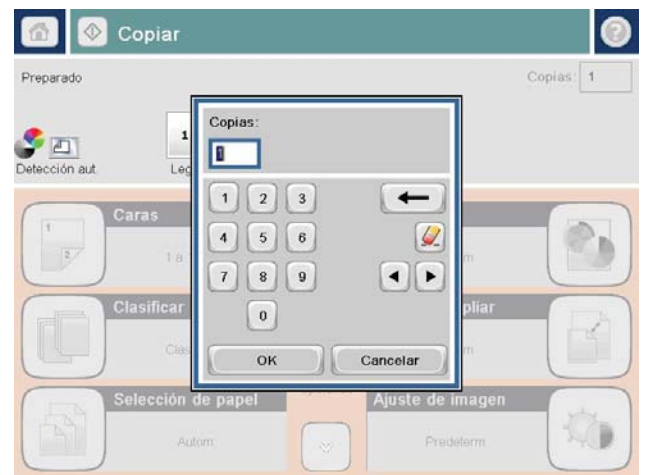

- Toque el botón **Start** .



## Clasificar un trabajo de copia

1. En la pantalla de inicio del panel de control del producto toque el botón **Copiar**.



2. Toque el botón **Clasificar**.



3. Toque la opción **Clasificación activada (Conjuntos en orden de páginas)**. Toque el botón **Aceptar**.

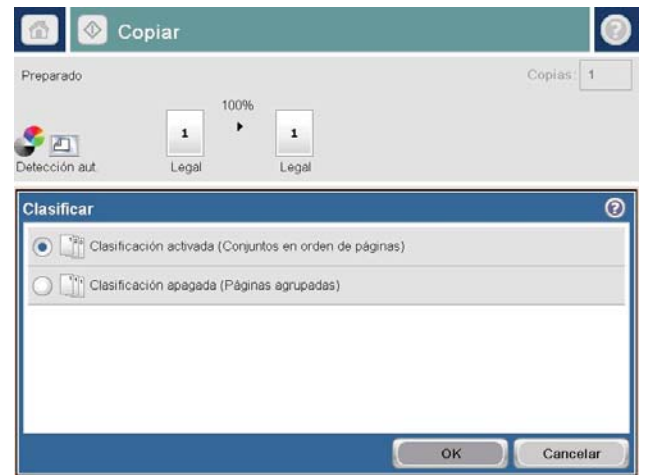

4. Toque el botón **Start** .



## Copia a doble cara (dúplex)

### Copia en ambas caras automáticamente

1. Coloque los documentos originales en el alimentador de documentos con la primera página hacia arriba y con la parte superior de la página orientada hacia el interior.

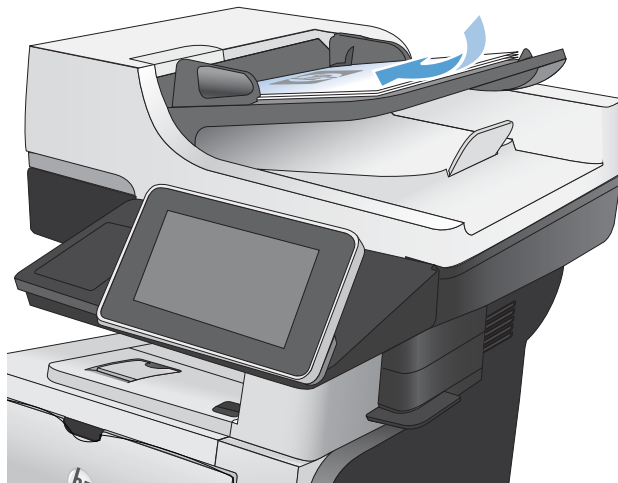

2. Ajuste las guías de papel al tamaño del documento.

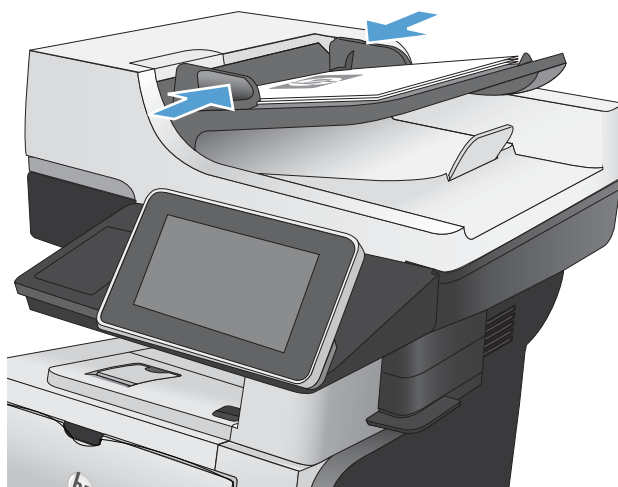

3. En la pantalla de inicio del panel de control del producto toque el botón [Copiar](#).
4. Toque el botón [Caras](#).

5. Para realizar una copia de dos caras a partir de un original de una cara, toque el botón **Original 1 cara, salida 2 caras**.

Para realizar una copia de dos caras a partir de un original de dos caras, toque el botón **Original 2 caras, salida 2 caras**.

Para realizar una copia de una cara a partir de un original de dos caras, toque el botón **Original 2 caras, salida 1 cara**.

Toque el botón **Aceptar**.

6. Toque el botón Start .

## Copia en ambas caras manualmente

1. Levante la tapa del escáner.

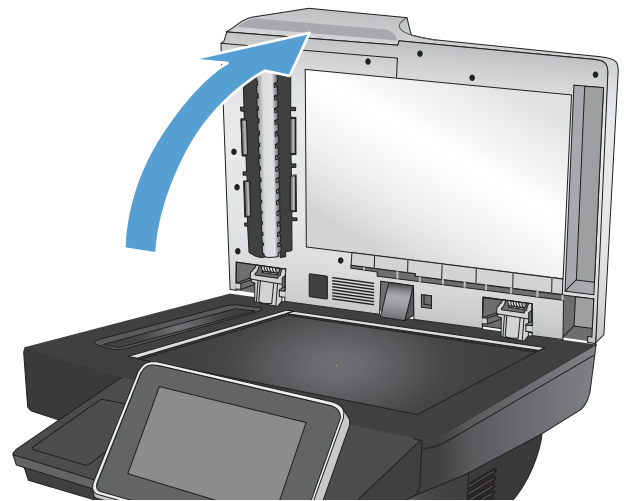

2. Coloque el documento boca abajo en el cristal del escáner, con la esquina superior izquierda de la página en la esquina superior izquierda del cristal del escáner.

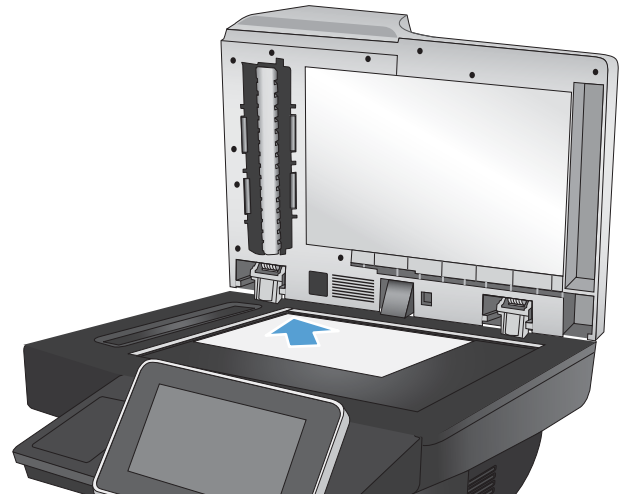

3. Cierre la tapa del escáner suavemente.

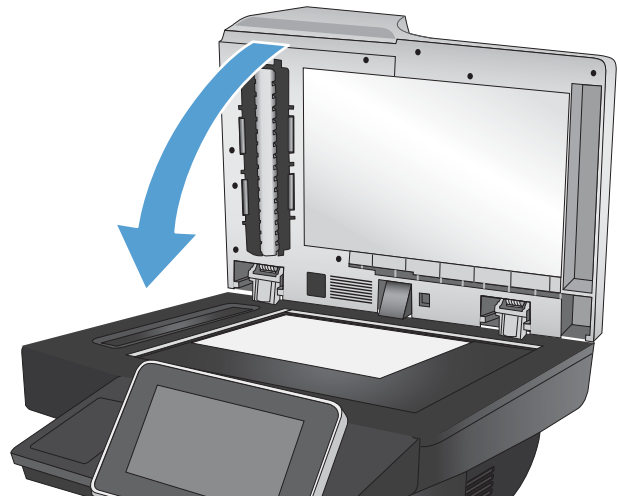

4. En la pantalla de inicio del panel de control del producto toque el botón **Copiar**.
5. Toque el botón **Caras**.
6. Para realizar una copia a doble cara a partir de un original de una sola cara, toque el botón **Original 1 cara, salida 2 caras**.  
  
Para realizar una copia a doble cara a partir de un original de dos caras, toque el botón **Original 2 caras, salida 2 caras**.  
  
Para realizar una copia a una cara a partir de un original de dos caras, toque el botón **Original 2 caras, salida 1 cara**.  
  
Toque el botón **Aceptar**.
7. Toque el botón Start
8. El producto le solicitará que cargue el siguiente documento original. Colóquelo sobre el cristal y, a continuación, toque el botón **Escanear**.
9. El producto almacena temporalmente las imágenes escaneadas. Toque el botón **Finalizar** para terminar de imprimir las copias.



## Reducción o ampliación de una imagen de copia

1. En la pantalla de inicio del panel de control del producto toque el botón **Copiar**.



2. Toque el botón **Reducir/Ampliar**.



3. Seleccione uno de los porcentajes predefinidos o toque el campo **Escala** y escriba un porcentaje entre 25 y 200 cuando vaya a utilizar el alimentador de documentos, o entre 25 y 400 cuando vaya a copiar desde el cristal del escáner. Toque el botón **Aceptar**. También puede seleccionar estas opciones:

- **Autom.:** El producto ajusta automáticamente el tamaño de la imagen para ajustarla al tamaño de papel de la bandeja.
- **Incluir automáticamente márgenes:** El producto reduce la imagen ligeramente para ajustar la imagen escaneada al área de impresión de la página.

**NOTA:** Para reducir la imagen, seleccione un porcentaje de escala inferior a 100. Para ampliar la imagen, seleccione un porcentaje de escala superior a 100.

4. Toque el botón Start .



## Optimización de la calidad de copia para texto o imágenes

Optimice el trabajo de copia para el tipo de imagen que se copia: texto, gráficos o fotos.

1. En la pantalla de inicio del panel de control del producto toque el botón [Copiar](#).
2. Toque el botón [Más opciones](#) y, a continuación, toque el botón [Optimizar texto/imagen](#)
3. Seleccione una de las opciones predefinidas o toque el botón [Ajustar manualmente](#) y ajuste el deslizador en la zona [Optimizar para](#). Toque el botón [Aceptar](#).
4. Toque el botón Start .

---

 **NOTA:** Estos ajustes son temporales. Una vez terminado el trabajo, el producto regresa a la configuración predeterminada.

---

## Ajuste del brillo/oscuridad de la copia

1. En la pantalla de inicio del panel de control del producto toque el botón **Copiar**.



2. Toque el botón **Ajuste de imagen**.



- Ajuste los deslizadores para establecer el nivel de **Oscuridad**, el nivel de **Contraste**, el nivel de **Nitidez** y el nivel de **Limpieza de fondo**. Toque el botón **Aceptar**.



- Toque el botón **Start** .



## Definición del tamaño y el tipo de papel para copiar en papel especial

1. En la pantalla de inicio del panel de control del producto toque el botón **Copiar**.



2. Toque el botón **Selección de papel**.

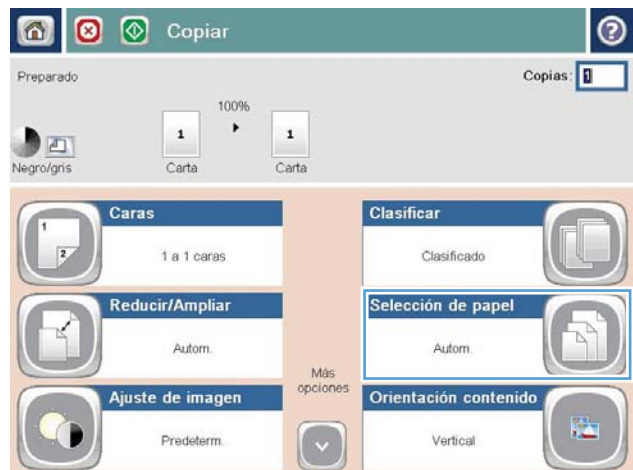

3. Seleccione la bandeja que contiene el papel que desea utilizar y, a continuación, toque el botón **Aceptar**.

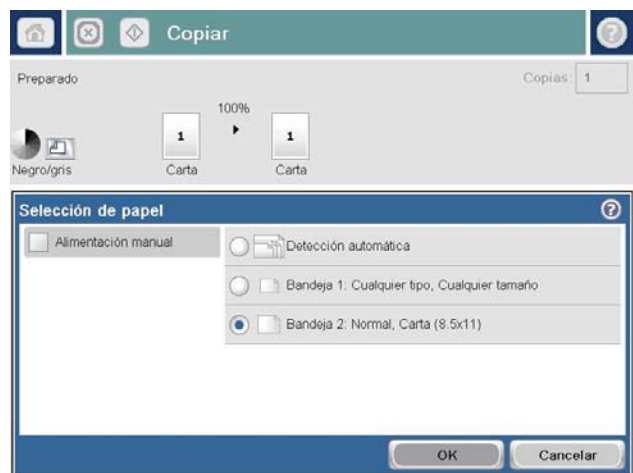

## Uso del modo de creación de trabajos

Utilice la función de [Creación de trabajo](#) para combinar varios juegos de documentos originales en un sólo trabajo de copia. Utilice también esta función para copiar un documento original que tenga más páginas de las que puede alojar el alimentador de documentos de una sola vez.

1. Coloque el documento boca abajo en el cristal del escáner o boca arriba en el alimentador de documentos y ajuste las guías de papel al tamaño del documento.
2. En la pantalla de inicio del panel de control del producto toque el botón [Copiar](#).
3. Toque el botón [Más opciones](#) y, a continuación, toque el botón [Creación de trabajo](#).
4. Toque el botón [Creación de trabajos activada](#).
5. Toque el botón [Aceptar](#).
6. Si es necesario, seleccione las opciones de copia.
7. Toque el botón Start . Después de escanear cada página, el panel de control le pedirá si desea escanear más páginas.
8. Si el trabajo tiene más páginas, cargue la siguiente página y, a continuación, toque el botón [Escanear](#).

El producto almacena temporalmente todas las imágenes escaneadas. Toque el botón [Finalizar](#) para imprimir el trabajo de copia.

## Copia de un libro

1. Levante la tapa del escáner.

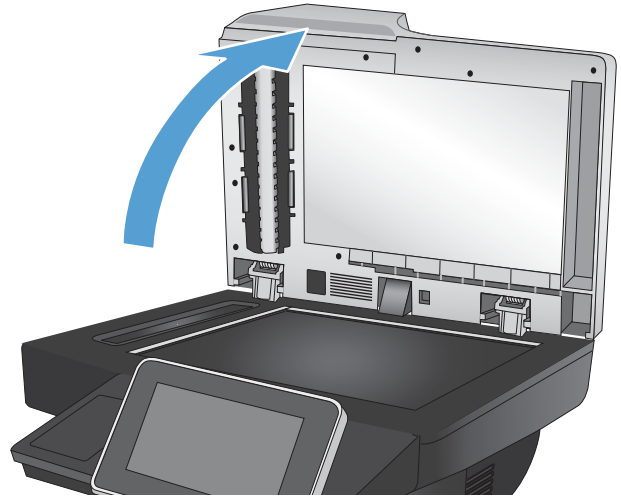

2. Coloque el libro en el cristal del escáner con el lomo alineado con la marca de la parte posterior y central del cristal del escáner.

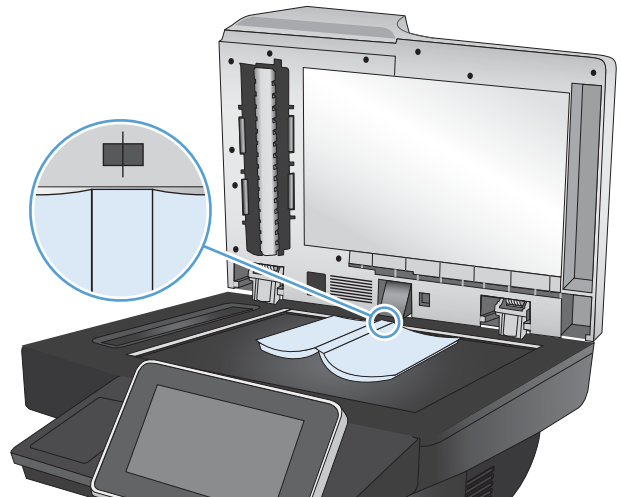

3. Cierre la tapa del escáner suavemente.

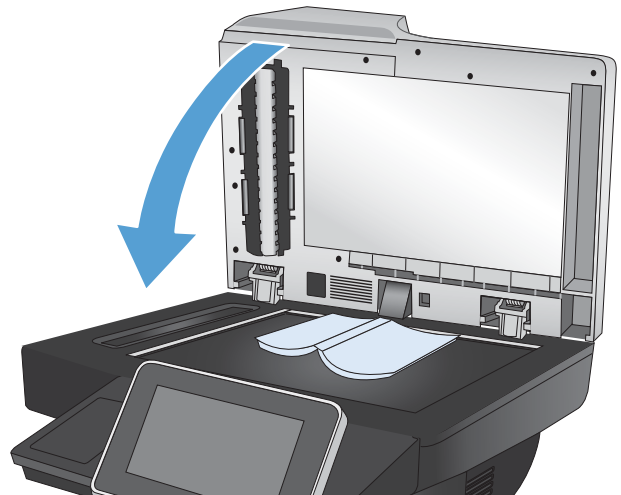



4. En la pantalla de inicio del panel de control del producto toque el botón Start .



5. Repita estos pasos para todas las páginas que desee copiar.

 **NOTA:** Este producto no dispone de la capacidad de distinguir entre las páginas de la izquierda y de la derecha. Agrupe las páginas copiadas con cuidado.

## Copia de una fotografía

Las fotografías se copian desde el cristal del escáner.

1. Levante la tapa del escáner.

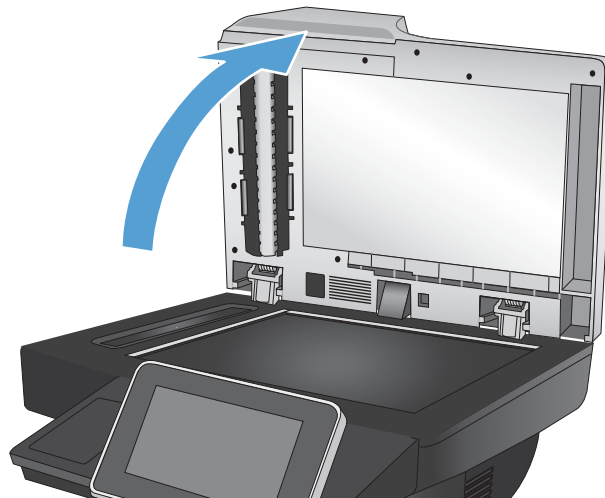

2. Coloque la fotografía hacia abajo con la esquina superior izquierda en la esquina superior izquierda del cristal del escáner.

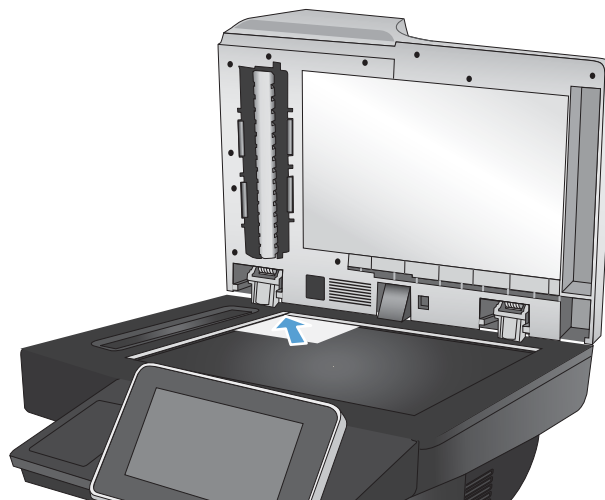

3. Cierre la tapa del escáner suavemente.

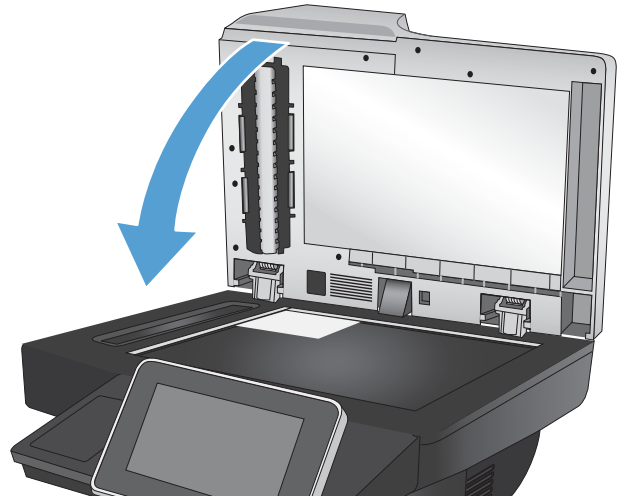

4. En la pantalla de inicio del panel de control del producto toque el botón **Copiar**.
5. Toque el botón **Más opciones** en la parte inferior de la pantalla.
6. Toque el botón **Optimizar texto/imagen**.
7. Seleccione la opción **Fotografía** y, a continuación, toque el botón **Aceptar**.
8. Toque el botón Start .



---

## 7 Escaneado/envío

- [Configuración de las funciones de escaneado/envío](#)
- [Cambio de la configuración predeterminada de escaneado/envío mediante el panel de control del producto](#)
- [Envío de un documento escaneado a una carpeta de red](#)
- [Envío de un documento escaneado a una carpeta de la memoria del producto](#)
- [Envío de un documento escaneado a una unidad flash USB](#)
- [Envío de un documento escaneado a una o más direcciones de correo electrónico](#)
- [Uso de la libreta de direcciones para enviar mensajes de correo electrónico](#)
- [Escaneado de una fotografía](#)

## Configuración de las funciones de escaneo/envío

El producto ofrece las siguientes funciones de escaneo y envío:

- Escanear y guardar archivos en una carpeta de su red.
- Escanear y guardar archivos en la memoria del producto.
- Escanear y guardar archivos en una unidad flash USB.
- Escanear y enviar documentos a una o más direcciones de correo electrónico.

Algunas funciones de escaneo y envío no estarán disponibles en el panel de control del producto hasta que utilice el servidor Web incorporado de HP para activarlas.



**NOTA:** Para obtener información detallada sobre el uso del servidor Web incorporado de HP, haga clic en el enlace **Ayuda** situado en la esquina superior derecha de la página del servidor Web incorporado de HP.

1. Abrir una página web y escribir la dirección IP del producto en la barra de direcciones.
2. Cuando se abra el servidor Web incorporado de HP, haga clic en la ficha **Escaneado/Envío digital**.
3. Si no configura la función **Correo electrónico** durante la instalación de software, puede activarla mediante el servidor web incorporado de HP.
  - a. Haga clic en el enlace **Configuración de correo electrónico**.
  - b. Seleccione la casilla **Correo electr.** para activar la función.
  - c. Seleccione el servidor de correo electrónico saliente que desee utilizar o bien haga clic en el botón **Agregar** para añadir otro servidor a la lista. Siga las instrucciones que aparecen en pantalla.

---

**NOTA:** Si no conoce el nombre del servidor de correo, normalmente se puede encontrar abriendo el programa de correo electrónico y consultando los ajustes de configuración del correo saliente.
4. Active la función de **Almacenam. carpetas red**.
  - a. Haga clic en el enlace **Configuración de Guardar en una carpeta de red**.
  - b. Seleccione la casilla **Guardar en una carpeta de red** para activar la función.
  - c. En el área **Conjuntos rápidos**, haga clic en el botón **Agregar**.
  - d. En la pantalla siguiente, introduzca un nombre y una descripción para la configuración rápida y especifique la ubicación del panel de control en la que desea que aparezca. Haga clic en el botón **Siguiente**.
  - e. En la pantalla siguiente, seleccione el tipo de carpeta de configuración rápida que desee utilizar y, a continuación, haga clic en el botón **Siguiente**.

- f. Continúe por las pantallas siguientes y seleccione las opciones predeterminadas que desee aplicar a la configuración rápida.
  - g. En la pantalla **Resumen**, revise los ajustes y, a continuación, haga clic en el botón **Finalizar**.
5. Active la función de [Guardar en USB](#).
- a. Haga clic en el enlace **Configuración de Guardar en USB**.
  - b. Seleccione la casilla **Activar almacenamiento en USB**.
  - c. Haga clic en el botón **Aplicar** situado en la parte inferior de la página.

## Cambio de la configuración predeterminada de escaneado/envío mediante el panel de control del producto

1. En la pantalla de inicio del panel de control del producto, desplácese hasta el botón **Administración** y tóquelo.



2. Abra el menú **Config. escaneado/envío digital**.

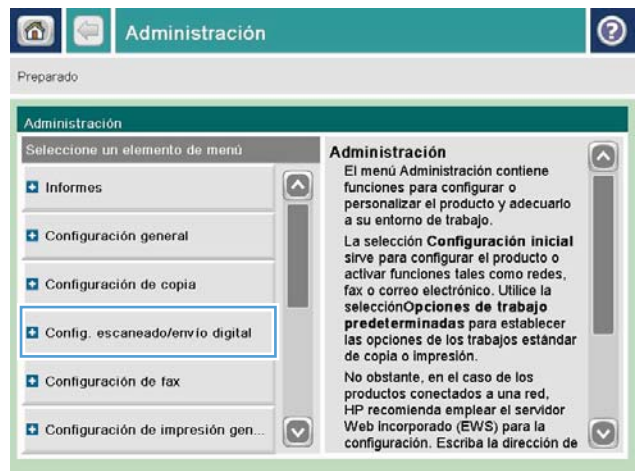



3. Seleccione la categoría de la configuración de escaneado y envío que desee configurar.



4. Abra el menú [Opciones de trabajo predeterminadas](#) y configure las opciones. Toque el botón [Guardar](#) para guardar la configuración.

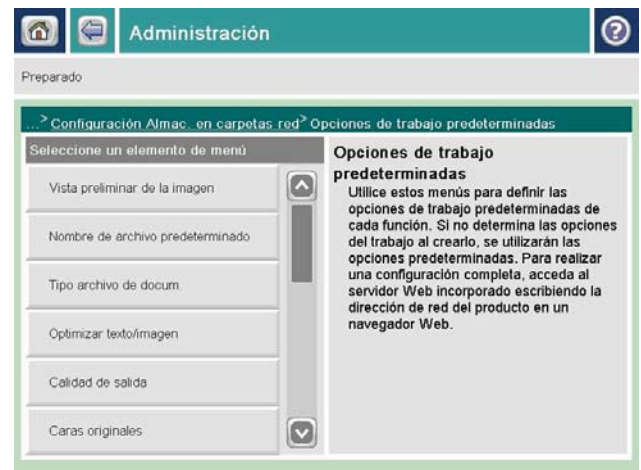

## Envío de un documento escaneado a una carpeta de red

El producto puede escanear un archivo y guardarlo en una carpeta de la red. Esta función se admite en los siguientes sistemas operativos:

- Windows Server 2003 de 64 bits
- Windows Server 2008 de 64 bits
- Windows XP de 64 bits
- Windows Vista de 64 bits
- Windows 7 de 64 bits
- Novell versión 5.1 y posteriores (acceso en exclusiva a las carpetas [Conjuntos rápidos](#))



**NOTA:** Es posible que tenga que registrarse en el producto para usar esta función.

El administrador del sistema se puede valer del servidor Web incorporado de HP para configurar carpetas de [Conjuntos rápidos](#) predefinidas o bien, el usuario puede especificar la ruta a otra carpeta de la red.

1. Coloque el documento boca abajo en el cristal del escáner o boca arriba en el alimentador de documentos y ajuste las guías de papel al tamaño del documento.

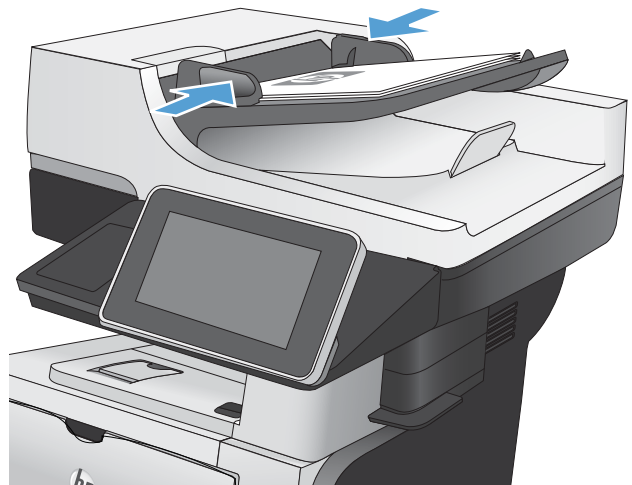

2. En la pantalla de inicio del panel de control del producto toque el botón **Almacenam. carpetas red**.

**NOTA:** Si se le solicita, escriba su nombre de usuario y contraseña.

3. Para utilizar una de las configuraciones de trabajo predefinidas, seleccione uno de estos valores en la lista **Conjuntos rápidos**.

4. Para configurar un trabajo nuevo, escriba el nombre del archivo en el campo de texto **Nombre de archivo:** y, a continuación, escriba la ruta a la carpeta de la red en el campo **Ruta de la carpeta**. Utilice el siguiente formato para la ruta:

\\ruta\ruta

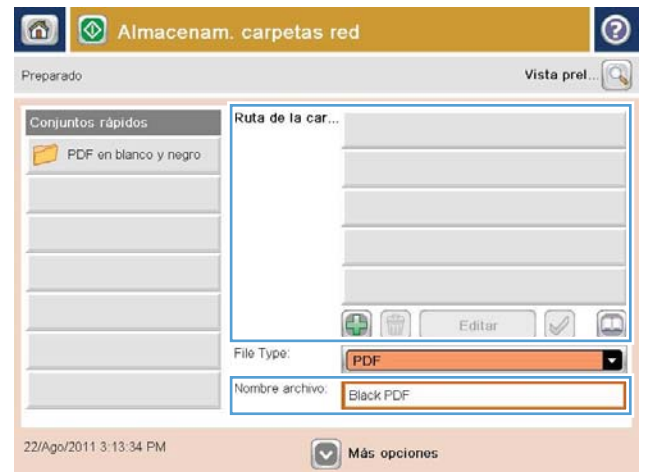

- 5. Para establecer la configuración del documento, toque el botón **Más opciones**.



- 6. Toque el botón Start  para guardar el archivo.

**NOTA:** Puede obtener una vista previa de la imagen en cualquier momento; para ello, toque el botón **Vista preliminar** situado en la esquina superior derecha de la pantalla. Para obtener más información sobre esta función, toque el botón **Ayuda**  en la pantalla de vista previa.

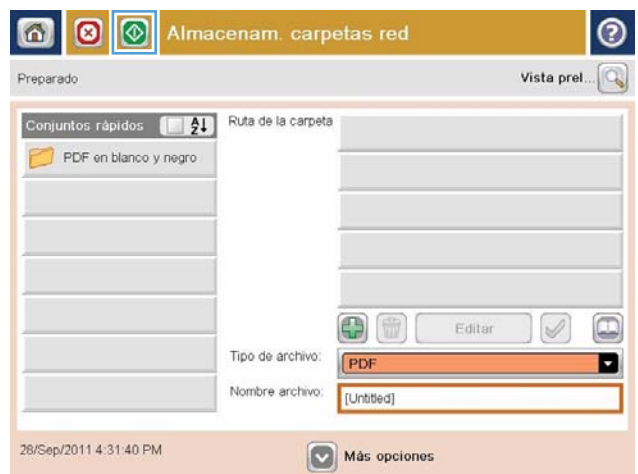

## Envío de un documento escaneado a una carpeta de la memoria del producto

Siga este procedimiento para escanear un documento y guardarlo en el producto para que pueda imprimir copias en cualquier momento.

1. Coloque el documento boca abajo en el cristal del escáner o boca arriba en el alimentador de documentos y ajuste las guías de papel al tamaño del documento.

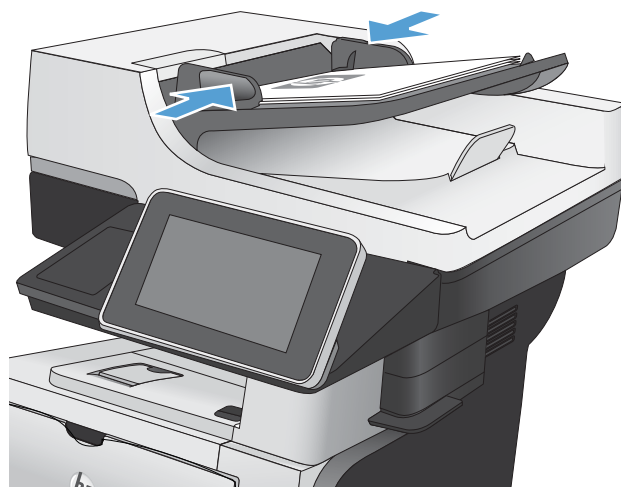

2. En la pantalla de inicio del panel de control del producto, desplácese hasta el botón [Guardar en memoria disp](#) y tóquelo.  
**NOTA:** Si se le solicita, introduzca el nombre de usuario y la contraseña.
3. Seleccione una carpeta existente o toque el botón [Nueva carpeta](#) para crear una carpeta nueva.
4. Escriba el nombre del archivo en el campo [Nombre de archivo:](#).
5. Para establecer la configuración del documento, toque el botón [Más opciones](#).
6. Toque el botón Start  para guardar el archivo.

## Envío de un documento escaneado a una unidad flash USB

El producto puede escanear un archivo y guardarlo en una carpeta de una unidad flash USB.



**NOTA:** Es posible que tenga que registrarse en el producto para usar esta función.

1. Coloque el documento boca abajo en el cristal del escáner o boca arriba en el alimentador de documentos y ajuste las guías de papel al tamaño del documento.

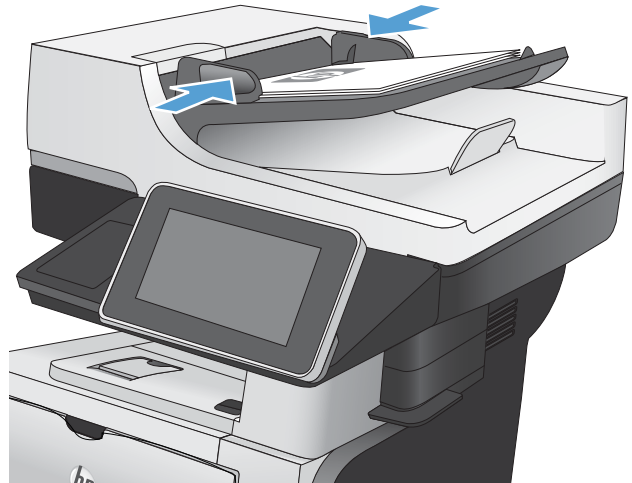

2. Inserte la unidad flash USB en el puerto USB del lateral izquierdo del panel de control del producto.

**NOTA:** Puede que tenga que extraer la cubierta del puerto USB.



3. En la pantalla de inicio del panel de control del producto, desplácese hasta el botón **Guardar en USB** y tóquelo.

**NOTA:** Si se le solicita, introduzca el nombre de usuario y la contraseña.

4. Seleccione una de las carpetas de la lista o toque el botón **Nueva carpeta** para crear una carpeta nueva en la unidad flash USB.

5. Escriba el nombre del archivo en el campo **Nombre de archivo:**. Toque el botón **Aceptar**. En la lista desplegable **Tipo de archivo:**, seleccione el tipo de archivo. Toque el botón **Aceptar**.



- 6. Para establecer la configuración del documento, toque el botón **Más opciones**.



- 7. Toque el botón Start  para guardar el archivo.

**NOTA:** Puede obtener una vista previa de la imagen en cualquier momento; para ello, toque el botón **Vista preliminar** situado en la esquina superior derecha de la pantalla. Para obtener más información sobre esta función, toque el botón **Ayuda**  en la pantalla de vista previa.





## Envío de un documento escaneado a una o más direcciones de correo electrónico

1. Coloque el documento boca abajo en el cristal del escáner o boca arriba en el alimentador de documentos y ajuste las guías de papel al tamaño del documento.

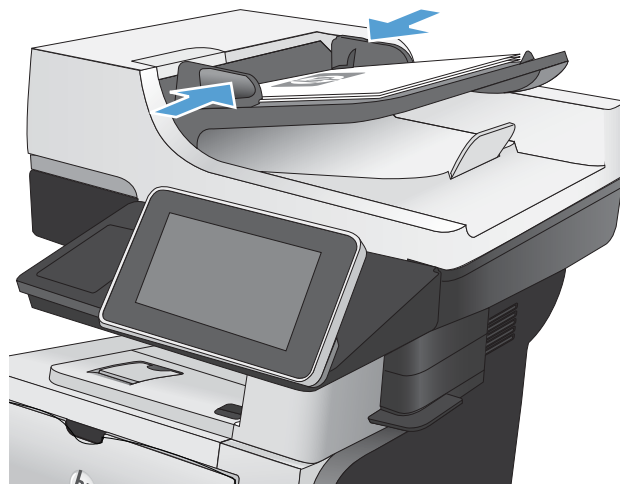

2. En la pantalla de inicio del panel de control del producto toque el botón **Correo electrónico**.

**NOTA:** Si se le solicita, escriba su nombre de usuario y contraseña.



3. Toque el campo **Para** para abrir el teclado.

**NOTA:** Si está registrado en el producto, su nombre de usuario y otros datos predeterminados se mostrarán en el campo **De:**. Si es así, es posible que no pueda cambiarlo.



4. Para efectuar el envío a varias direcciones de correo electrónico, sepárelas con puntos y comas o bien, toque el botón **Intro** del teclado de la pantalla táctil después de escribir cada una de las direcciones.





5. Rellene los campos **CC:**, **Asunto:** y **Nombre de archivo:**; para ello, toque cada uno de ellos y utilice el teclado de la pantalla táctil para introducir la información correspondiente.
6. Para cambiar la configuración del documento, toque el botón **Más opciones**.

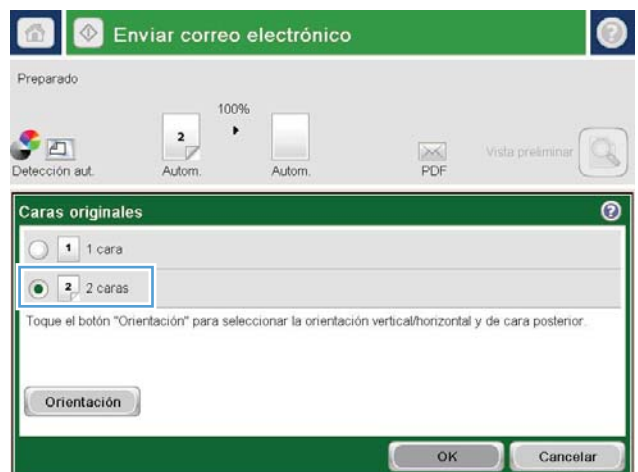

7. Si va a enviar un documento a doble cara, seleccione el menú **Caras originales** y, a continuación, la opción **2 caras**. Toque el botón **Aceptar**.



8. Toque el botón Start  para iniciar el envío.

**NOTA:** Puede obtener una vista previa de la imagen en cualquier momento; para ello, toque el botón [Vista preliminar](#) situado en la esquina superior derecha de la pantalla. Para obtener más información sobre esta función, toque el botón [Ayuda](#)  en la pantalla de vista previa.



9. Para establecer otro trabajo de correo electrónico, toque el botón [Aceptar](#) en la pantalla Estado.



## Uso de la libreta de direcciones para enviar mensajes de correo electrónico

Puede enviar un mensaje de correo electrónico a una lista de destinatarios utilizando la libreta de direcciones. Dependiendo de cómo esté configurado el producto, puede que tenga una o varias de las siguientes opciones de visualización de la libreta de direcciones.

- **Todos los contactos:** Muestra una lista de todos los contactos disponibles.
- **Contactos personales:** Muestra una lista de todos los contactos asociados a su nombre de usuario. Estos contactos no están visibles para el resto de personas que utilizan el producto.

 **NOTA:** Debe haber iniciado sesión en el producto para ver la lista de **Contactos personales**.

- **Contactos locales:** Muestra una lista de todos los contactos almacenados en la memoria del producto. Estos contactos están visibles para el resto de personas que utilizan el producto.

## Cómo agregar contactos a la libreta de direcciones desde el panel de control del producto

Si ha iniciado sesión en el producto, los contactos que añada a la libreta de direcciones no estarán visibles para el resto de personas que utilicen el producto.

Si no ha iniciado sesión en el producto, los contactos que añada a la libreta de direcciones estarán visibles para el resto de personas que utilicen el producto.

 **NOTA:** También puede utilizar el servidor Web incorporado (EWS) de HP para crear y gestionar la libreta de direcciones.

1. En la pantalla de inicio del panel de control del producto toque el botón **Correo electrónico**.

**NOTA:** Si se le solicita, introduzca el nombre de usuario y la contraseña.



2. Toque el botón Libreta de direcciones  situado junto al campo Para: para abrir la pantalla Libreta de direcciones.



3. Toque el botón Agregar  situado en la esquina inferior izquierda de la pantalla.



4. En el campo **Nombre**, escriba el nombre del contacto.



5. En la lista del menú, seleccione la opción **Dirección de correo electrónico** y, a continuación, escriba la dirección de correo electrónico del contacto.

Toque el botón **Aceptar** para añadir el contacto a la lista.



## Envío de un documento a una dirección de correo electrónico utilizando la libreta de direcciones

1. Coloque el documento boca abajo en el cristal del escáner o boca arriba en el alimentador de documentos y ajuste las guías de papel al tamaño del documento.

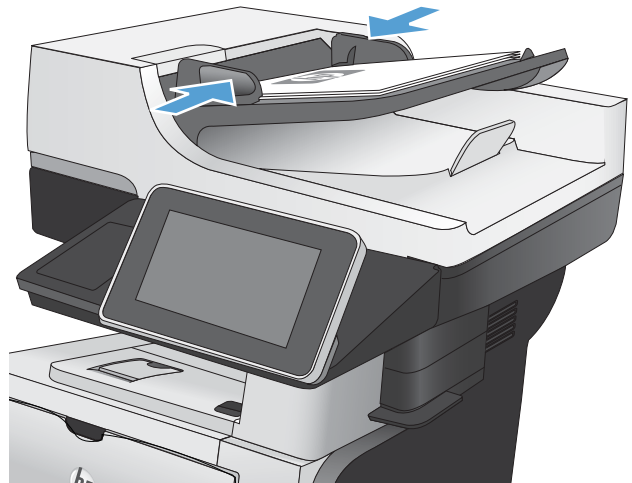

2. En la pantalla de inicio del panel de control del producto toque el botón **Correo electrónico**.

**NOTA:** Si se le solicita, introduzca el nombre de usuario y la contraseña.



3. Toque el botón Libreta de direcciones  situado junto al campo **Para:** para abrir la pantalla **Libreta de direcciones**.



4. En la lista desplegable, seleccione la vista de libreta de direcciones que desee utilizar.





5. Seleccione un nombre de la lista de contactos y, a continuación, toque el botón de flecha hacia la derecha Libreta de direcciones  para añadir el nombre a la lista de destinatarios.

Repita este paso para cada destinatario y, a continuación, toque el botón **Aceptar**.

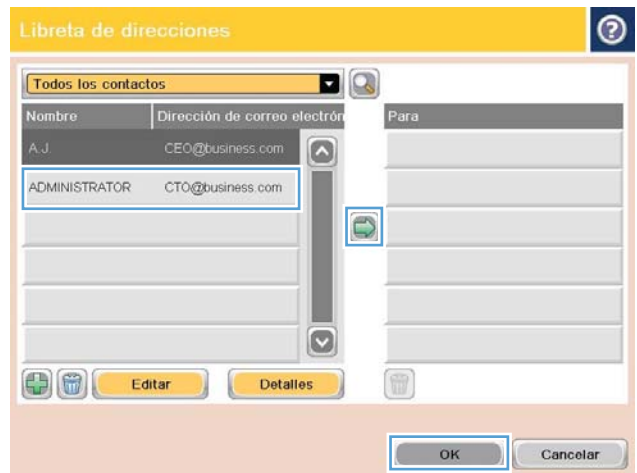

6. Toque el botón Start  para comenzar el envío.

**NOTA:** Puede obtener una vista previa de la imagen en cualquier momento; para ello, toque el botón **Vista preliminar** situado en la esquina superior derecha de la pantalla. Para obtener más información sobre esta función, toque el botón **Ayuda**  en la pantalla de vista previa.





## Escaneado de una fotografía

1. Levante la tapa del escáner.

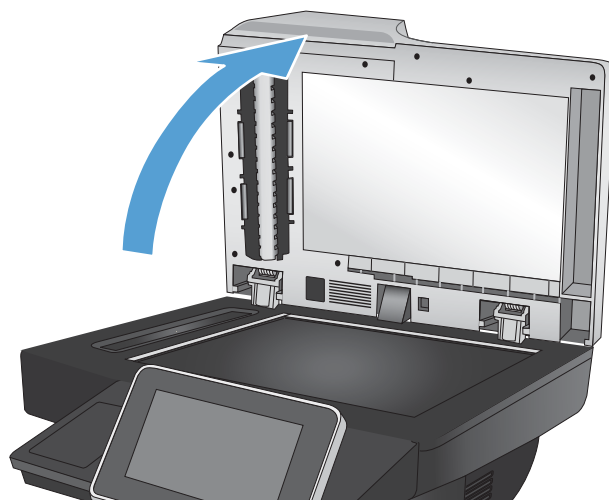

2. Coloque la fotografía hacia abajo con la esquina superior izquierda en la esquina superior izquierda del cristal del escáner.

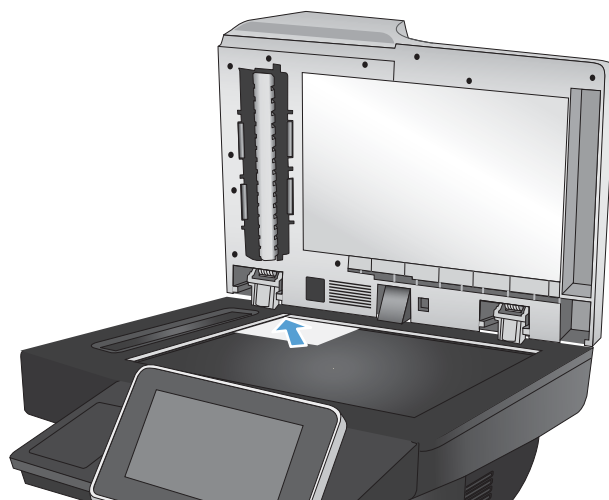

3. Cierre la tapa del escáner suavemente.

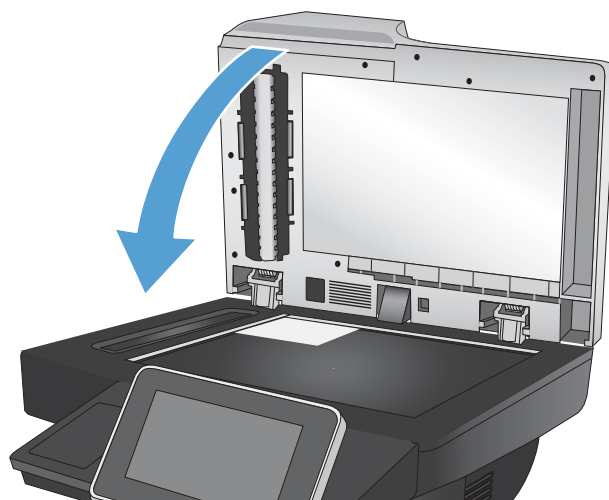

4. En la pantalla de inicio del panel de control del producto, toque uno de los botones correspondientes a las funciones de escaneado/envío:
  - Almacenam. carpetas red
  - Guardar en memoria disp
  - Guardar en USB
5. Seleccione una carpeta existente o toque el botón **Nueva carpeta** para crear una carpeta nueva.
6. Escriba el nombre del archivo en el campo **Nombre de archivo**.
7. Toque el botón **Más opciones** en la parte inferior de la pantalla.
8. Toque el botón **Optimizar texto/imagen**.
9. Seleccione la opción **Fotografía** y, a continuación, toque el botón **Aceptar**.
10. Toque el botón Start .



**NOTA:** Estos ajustes son temporales. Una vez terminado el trabajo, el producto regresa a la configuración predeterminada.

---

---

# 8 Fax

- [Configuración de los ajustes de fax necesarios](#)
- [Configuración de los ajustes de marcación del fax](#)
- [Configuración de los ajustes de envío de fax generales](#)
- [Configuración de códigos de facturación](#)
- [Configuración de las opciones predeterminadas para los trabajos de envío de fax](#)
- [Configuración de los ajustes de recepción de faxes](#)
- [Uso de una programación de impresión de faxes](#)
- [Bloqueo de faxes entrantes](#)
- [Configuración de las opciones predeterminadas para los trabajos de recepción de fax](#)
- [Archivado y reenvío de faxes](#)
- [Creación de una lista de marcado rápido](#)
- [Adición de un número a una lista de marcado rápido existente](#)
- [Eliminación de una lista de marcado rápido](#)
- [Eliminación de un solo número de la lista de marcado rápido](#)
- [Envío de un fax con introducción manual de los números](#)
- [Enviar un fax utilizando una entrada de marcado rápido](#)
- [Búsqueda de una lista de marcado rápido por nombre](#)
- [Envío de faxes mediante los números de la libreta de direcciones de fax](#)
- [Búsqueda en la libreta de direcciones de fax](#)
- [Cancelación de faxes](#)
- [Informes de fax](#)

## Configuración de los ajustes de fax necesarios

Debe configurar algunos ajustes antes de utilizar la función de fax. Si los ajustes no se configuran, el icono de fax no se encontrará disponible. Esta configuración incluye:

- País/región
- Fecha/Hora
- Nombre de la empresa
- Número de fax
- Prefijo de marcado (opcional)

Esta información se utiliza en el encabezado del fax, que se imprime en todos los faxes salientes.

---

 **NOTA:** Cuando se instala por primera vez, es posible que el accesorio de fax lea algunas de estas configuraciones del producto; por lo tanto, ya debe haber un valor establecido. Compruebe los valores para verificar que sean correctos.

 **NOTA:** En EE. UU. y en muchos otros países/regiones, la configuración de la fecha, la hora, el país/la región, el número de teléfono y el nombre de la compañía es un requisito legal para el fax.

---

## Asistente de configuración de fax

El asistente de configuración de fax guía a los usuarios a través de un procedimiento paso a paso para configurar los valores del fax que son necesarios para utilizar la función de fax. Si los ajustes no se configuran, la función de fax se encuentra desactivada.

La primera vez que encienda el producto con un accesorio de fax instalado, siga estos pasos para acceder al asistente de configuración del fax:

1. En la pantalla de inicio del panel de control del producto toque el botón [Configuración inicial](#).
2. Toque el menú [Asistente de configuración de fax](#).
3. Siga los pasos que se indican en el asistente de configuración del fax para configurar los ajustes necesarios.
4. Cuando termine el asistente de configuración del fax, aparecerá la opción para ocultar el botón [Configuración inicial](#) en la pantalla de inicio.

Para acceder al asistente de configuración del fax *después* de la configuración inicial mediante el panel de control, siga estos pasos:

1. En la pantalla de inicio del panel de control del producto, desplácese hasta el botón [Administración](#) y tóquelo.
2. Abra los siguientes menús:
  - [Configuración de fax](#)
  - [Configuración de envío de fax](#)

- [Configuración de envío de fax](#)
  - [Asistente de configuración de fax](#)
3. Siga los pasos que se indican en el asistente de configuración del fax para configurar los ajustes necesarios. Se ha completado la instalación del fax.

 **NOTA:** Los ajustes configurados con el asistente de configuración del fax en el panel de control anulan cualquier ajuste realizado en el servidor web incorporado de HP.

 **NOTA:** Si la configuración del menú Configuración de fax no aparece en la lista de menús, es posible que esté activado el fax para LAN o Internet. Si se activa el fax para LAN o Internet, el accesorio de fax analógico se desactivará y no aparecerá el menú Configuración de fax. Sólo puede activar una función de fax cada vez, la de fax para LAN o la de fax analógico o fax por Internet. Si desea utilizar la función de fax analógico cuando la LAN esté activada, puede hacerlo deshabilitando la función de fax para LAN mediante la utilidad de configuración del software de envío digital HP MFP o mediante el servidor web incorporado de HP.

## Configuración y verificación de la fecha y la hora

La configuración de fecha y hora para el accesorio de fax tiene el mismo valor que la configuración de fecha y hora del producto. Utilice el Asistente de configuración de fax para proporcionar esta información, o bien realice el procedimiento siguiente:

1. En la pantalla de inicio del panel de control del producto, desplácese hasta el botón [Administración](#) y tóquelo.
2. Abra los siguientes menús:
  - [Configuración general](#)
  - [Configuración de fecha/hora](#)
  - [Fecha/Hora](#)
3. Toque la configuración correcta de [Zona horaria](#) para su zona.
4. Toque el menú desplegable [Mes](#) y seleccione un mes.
5. Toque los cuadros situados junto al menú desplegable [Fecha](#) para introducir el día y el año con el teclado numérico.
6. Toque los cuadros situados bajo del encabezado [Hora](#) para introducir la hora y los minutos con el teclado numérico y, a continuación, toque el botón [AM](#) o [PM](#).
7. Si es necesario, toque la función [Ajuste para horario de verano](#).
8. Toque el botón [Guardar](#) para guardar la configuración.

## Configuración o verificación del formato de fecha y hora

La configuración del formato de fecha y hora para el accesorio de fax tiene el mismo formato que la configuración de fecha y hora del producto. Utilice el Asistente de configuración de fax para proporcionar esta información, o bien realice el procedimiento siguiente:

1. En la pantalla de inicio del panel de control del producto, desplácese hasta el botón [Administración](#) y tóquelo.
2. Abra los siguientes menús:

- Configuración general
  - Configuración de fecha/hora
  - Formato de fecha/hora
3. Toque una opción de [Formato de fecha](#).
  4. Toque una opción de [Formato de hora](#).
  5. Toque el botón [Guardar](#) para guardar la configuración.

## Configuración de los ajustes de marcación del fax

1. En la pantalla de inicio del panel de control del producto, desplácese hasta el botón [Administración](#) y tóquelo.
2. Abra los siguientes menús:
  - [Configuración de fax](#)
  - [Configuración de envío de fax](#)
  - [Configuración de envío de fax](#)
  - [Configuración de marcado de fax](#)

Configure cualquiera de los siguientes ajustes:

Elemento de menú	Descripción
<a href="#">Volumen de marcado de fax</a>	Utilice el ajuste <a href="#">Volumen de marcado de fax</a> para controlar el nivel de volumen de marcación del producto al enviar faxes.
<a href="#">Modo de marcado</a>	La configuración <a href="#">Modo de marcado</a> establece el tipo de marcación utilizado: o tono (teléfonos de tono por pulsación) o pulso (teléfonos de marcación rotativa).
<a href="#">Velocidad de envío de faxes</a>	La configuración <a href="#">Velocidad de envío de faxes</a> permite establecer la velocidad en bits del módem de fax analógico (medida en bits por segundo) para el envío de faxes. <ul style="list-style-type: none"><li>• <a href="#">Rápida</a> (predeterminada) — v.34/máx. 33.600 bps</li><li>• <a href="#">Medio</a> — v.17/máx. 14,600 bps</li><li>• <a href="#">Lento</a> — v.29/máx. 9,600 bps</li></ul>
<a href="#">Intervalo de rellamada</a>	La configuración <a href="#">Intervalo de rellamada</a> selecciona el número de minutos entre reintentos, si el número marcado está ocupado o no responde, o si se produce un error.  <b>NOTA:</b> Es posible que observe un mensaje de rellamada en el panel de control cuando se desactivan las opciones <a href="#">Rellamada si el número comunica</a> y <a href="#">Rellamada si el número no responde</a> . Esto sucede cuando el accesorio de fax marca un número, establece una conexión y luego ésta se interrumpe. Como consecuencia, el accesorio de fax realiza tres intentos de rellamada automáticos independientemente de la configuración de rellamada. Durante esta operación de rellamada, aparece un mensaje en el panel de control para indicar que hay una rellamada en curso.
<a href="#">Rellamar tras error</a>	La función <a href="#">Rellamar tras error</a> establece el número de veces que se volverá a marcar un número de fax cuando se produzca un error con la transmisión del fax.
<a href="#">Rellamada si el número comunica</a>	La configuración <a href="#">Rellamada si el número comunica</a> selecciona el número de veces (de 0 a 9) que el accesorio de fax vuelve a marcar un número cuando está ocupado. El intervalo entre reintentos se ajusta mediante la configuración del intervalo de rellamada.
<a href="#">Rellamada si el número no responde</a>	La configuración <a href="#">Rellamada si el número no responde</a> selecciona el número de veces que el accesorio de fax vuelve a marcar si el número no contesta. El número de reintentos es de 0 a 1 (utilizado en los EE.UU.) o de 0 a 2, en función de la configuración del país/ la región. El intervalo entre reintentos se ajusta mediante la configuración del intervalo de rellamada.

Elemento de menú	Descripción
<a href="#">Detectar tono de marcado</a>	La configuración <a href="#">Detectar tono de marcado</a> determina si el fax comprueba el tono de marcación antes de enviar un fax.
<a href="#">Prefijo de marcado</a>	La configuración <a href="#">Prefijo de marcado</a> permite introducir un número de prefijo (como por ejemplo un 9 para acceder a una línea externa) al marcar. Este número de prefijo se añade automáticamente a todos los números de teléfono cuando se marcan.



## Configuración de los ajustes de envío de fax generales

1. En la pantalla de inicio del panel de control del producto, desplácese hasta el botón [Administración](#) y tóquelo.
2. Abra los siguientes menús:
  - [Configuración de fax](#)
  - [Configuración de envío de fax](#)
  - [Configuración de envío de fax](#)
  - [Configuración general de envío de fax](#)

Configure cualquiera de los siguientes ajustes:

Elemento de menú	Descripción
<a href="#">Confirmación de número de fax</a>	Si está activada la función <a href="#">Confirmación de número de fax</a> , éste deberá introducirse dos veces para asegurarse de que es el correcto. Esta función está desactivada de forma predeterminada.
<a href="#">Envío de PC a fax</a>	Utilice la función <a href="#">Envío de PC a fax</a> y, a continuación, toque el botón para enviar faxes desde un PC. Esta función está activada de forma predeterminada.
<a href="#">Encabezado fax</a>	Utilice la función <a href="#">Encabezado fax</a> para controlar si el encabezado se va a añadir en la parte superior, si el contenido se va a bajar o si el encabezado se va a colocar sobre el encabezado anterior.
<a href="#">Compresión JBIG</a>	Habilitar la función <a href="#">Compresión JBIG</a> puede reducir las tarifas de las llamadas telefónicas ya que reduce el tiempo de transmisión del fax y puede ser, por lo tanto, la configuración preferida. No obstante, el uso de la función <a href="#">Compresión JBIG</a> puede provocar problemas de compatibilidad cuando realice comunicaciones con equipos de fax antiguos, en cuyo caso deberá deshabilitarla.  <b>NOTA:</b> La función <a href="#">Compresión JBIG</a> sólo funciona cuando tanto el equipo que envía como el que recibe tienen esta configuración.
<a href="#">Modo de corrección de errores</a>	Normalmente, el accesorio de fax controla las señales de la línea telefónica durante el envío o recepción de un fax. Si el accesorio de fax detecta un error durante la transmisión y la configuración <a href="#">Modo de corrección de errores</a> está activada, el accesorio de fax puede solicitar que la porción del fax donde se encuentra el error se envíe de nuevo.  La <a href="#">Modo de corrección de errores</a> función está activada de forma predeterminada. Sólo debe desactivarla si tiene problemas para enviar o recibir un fax y si desea aceptar los errores en la transmisión con la consiguiente reducción de la calidad de la imagen. Desactivar la configuración puede resultar útil cuando intenta enviar un fax al extranjero o recibirlo, o si utiliza una conexión telefónica de satélite.  <b>NOTA:</b> Algunos proveedores de VoIP pueden recomendar desactivar la opción <a href="#">Modo de corrección de errores</a> . Sin embargo, no suele ser necesario.

## Configuración de códigos de facturación

La configuración del código de facturación, si está habilitada, solicitará que el usuario introduzca un número al enviar un fax. Este número se introduce en el informe de código de facturación. Para ver el informe de código de facturación, puede imprimirlo o consultarlo mediante una aplicación.

Los códigos de facturación están desactivados de forma predeterminada. Siga estos pasos para activar los códigos de facturación:

1. En la pantalla de inicio del panel de control del producto, desplácese hasta el botón [Administración](#) y tóquelo.
2. Abra los siguientes menús:
  - [Configuración de fax](#)
  - [Configuración de envío de fax](#)
  - [Configuración de envío de fax](#)
  - [Códigos de facturación](#)
3. Toque la función [Activar códigos de facturación](#) para activar los códigos de facturación.



**NOTA:** Para desactivar los códigos de facturación, anule la selección de la función [Activar códigos de facturación](#), toque el botón [Guardar](#) y, a continuación, ignore el resto de pasos.

Para permitir a los usuarios editar los códigos de facturación, active la casilla [Permitir que los usuarios editen los códigos de facturación](#).

---

4. Toque el campo [Código de facturación predeterminado](#) para que aparezca el teclado.
5. Introduzca el código de facturación y, a continuación, toque el botón [Aceptar](#).
6. Toque el campo [Longitud mínima](#) para abrir el teclado.
7. Escriba el número mínimo de dígitos que desea que aparezca en el código de facturación y, a continuación, toque el botón [Aceptar](#).
8. Toque el botón [Guardar](#).

# Configuración de las opciones predeterminadas para los trabajos de envío de fax

 **NOTA:** Las opciones de trabajo predeterminadas se utilizan en todos los métodos de fax: analógico, LAN y por Internet.

1. En la pantalla de inicio del panel de control del producto, desplácese hasta el botón [Administración](#) y tóquelo.
2. Abra los siguientes menús:
  - [Configuración de fax](#)
  - [Configuración de envío de fax](#)
  - [Opciones de trabajo predeterminadas](#)

Configure cualquiera de los siguientes ajustes:

Elemento de menú	Descripción
<a href="#">Resolución</a>	<p>La configuración de la resolución del fax saliente determina la resolución máxima que acepta el fax receptor. El accesorio de fax utiliza la resolución más alta posible que sea común a los equipos de fax de envío y recepción (de acuerdo con la limitación de esta configuración).</p> <p><b>NOTA:</b> Los faxes que sean más anchos de 21,25 cm se envían automáticamente con una resolución estándar o fina, para reducir el tiempo del teléfono.</p> <p><b>NOTA:</b> Cuanto mayor sea la resolución, más prolongado será el tiempo de transmisión.</p> <p><b>NOTA:</b> La configuración de la resolución de fax LAN puede variar por proveedor y puede ser distinta de la que se indica más abajo.</p>
<a href="#">Caras originales</a>	Utilice la función <a href="#">Caras originales</a> para seleccionar originales de <a href="#">1 cara</a> o <a href="#">2 caras</a> .
<a href="#">Notificación</a>	La función <a href="#">Notificación</a> indica cuándo y cómo se le notificará el estado de un fax saliente. Esta configuración sólo se aplica al fax actual. Para cambiar este ajuste permanentemente, cambie la configuración predeterminada.
<a href="#">Orientación contenido</a>	Utilice la función <a href="#">Orientación contenido</a> para establecer cómo va a aparecer orientado el contenido del fax en la página. Para páginas de 1 cara, elija Vertical (borde más corto arriba, configuración predeterminada) u Horizontal (borde más largo arriba). Para páginas de 2 caras, elija Estilo de libro (borde más corto arriba) o Estilo doble cara (borde más largo arriba).
<a href="#">Tamaño original</a>	Utilice la función <a href="#">Tamaño original</a> para que el contenido del fax coincida con el tamaño del documento original.
<a href="#">Ajuste de imagen</a>	<p>Utilice la función <a href="#">Ajuste de imagen</a> para ajustar los valores <a href="#">Oscuridad</a>, <a href="#">Contraste</a>, <a href="#">Limpieza de fondo</a> o <a href="#">Nitidez</a>.</p> <p>En algunos casos, un fondo gris en el documento hace que el fax se transmita más lentamente.</p> <p><b>NOTA:</b> Toque el botón <a href="#">Predeterminado</a> para restablecer el valor de nitidez a la configuración de fábrica.</p>

Elemento de menú	Descripción
<a href="#">Optimizar texto/imagen</a>	Utilice la función <a href="#">Optimizar texto/imagen</a> para generar las salidas de fax que mejor coincidan con el original. El envío de gráficos y fotografías en modo de texto reduce la calidad de las imágenes.
<a href="#">Creación de trabajo</a>	Utilice la función <a href="#">Creación de trabajo</a> para combinar varios originales en un solo trabajo de fax.
<a href="#">Supresión páginas blanco</a>	Utilice la función <a href="#">Supresión páginas blanco</a> para evitar que se impriman páginas en blanco en un fax.

## Configuración de los ajustes de recepción de faxes

1. En la pantalla de inicio del panel de control del producto, desplácese hasta el botón [Administración](#) y tóquelo.
2. Abra los siguientes menús:
  - [Configuración de fax](#)
  - [Configuración de recepción de fax](#)
  - [Configuración de recepción de fax](#)

Configure cualquiera de los siguientes ajustes:

Elemento de menú	Descripción
<a href="#">Volumen del tono de llamada</a>	Toque el menú desplegable <a href="#">Volumen del tono de llamada</a> y ajuste las opciones de volumen del tono de llamada.
<a href="#">Tonos para contestar</a>	<p>La configuración <a href="#">Tonos para contestar</a> determina el número de veces que suena el teléfono antes de que el accesorio de fax responda a una llamada.</p> <p><b>NOTA:</b> El rango predeterminado de las opciones disponibles en la configuración de <a href="#">Tonos para contestar</a> es específico del país/ la región. El rango de opciones de <a href="#">Tonos para contestar</a> disponibles está limitado por país/región.</p> <p>Si tiene problemas con la respuesta del accesorio de fax y el valor de <a href="#">Tonos para contestar</a> es <b>1</b>, pruebe a aumentarlo a <b>2</b>.</p>
<a href="#">Velocidad de recepción de faxes</a>	<p>Toque el menú desplegable <a href="#">Velocidad de recepción de faxes</a> y seleccione una de las opciones siguientes:</p> <ul style="list-style-type: none"><li>• <a href="#">Rápida</a> (predeterminada) — v.34/máx. 33.600 bps</li><li>• <a href="#">Medio</a> — v.17/máx. 14,600 bps</li><li>• <a href="#">Lento</a> — v.29/máx. 9,600 bps</li></ul>
<a href="#">Intervalo de tonos</a>	Toque el cuadro situado debajo del encabezado <a href="#">Intervalo de tonos</a> para abrir el teclado numérico. Introduzca un valor para el intervalo de los timbres con el teclado numérico y, a continuación, toque el botón <a href="#">Aceptar</a> . La configuración predeterminada para el intervalo de los timbres es de 600 ms.
<a href="#">Frecuencia de tonos</a>	Toque el cuadro situado debajo del encabezado <a href="#">Frecuencia de tonos</a> para abrir el teclado numérico. Introduzca un valor para la frecuencia del timbre con el teclado numérico y, a continuación, toque el botón <a href="#">Aceptar</a> . La configuración predeterminada de la frecuencia de llamada es 68 Hz, que detecta llamadas de hasta 68 Hz.

## Uso de una programación de impresión de faxes



---

**NOTA:** Antes de habilitar una programación de impresión de fax, debe crearse una programación.

---

1. En la pantalla de inicio del panel de control del producto, desplácese hasta el botón [Administración](#) y tóquelo.
2. Abra los siguientes menús:
  - [Configuración de fax](#)
  - [Configuración de recepción de fax](#)
  - [Programación de impresión de faxes](#)
3. Toque la opción [Usar Programación de impresión de faxes](#).
4. Toque el botón [Programación](#).
5. Toque el botón [Modo de impresión de faxes](#).
6. Toque el signo + de color verde para abrir la pantalla [Programar un evento de fax semanalmente](#).
7. Seleccione una opción en el encabezado [Tipo de evento](#):
  - [Imprimir faxes entrantes](#)
  - [Almacenar todos los faxes:](#)
8. Toque los campos de [Hora](#) para abrir el teclado numérico y, a continuación, introduzca los valores de hora y minutos para la impresión o el almacenamiento de los faxes de entrada.
9. Toque los botones de [Días del evento](#) para los días que desee aplicar al programa de impresión de faxes.
10. Toque el botón [Aceptar](#).
11. Toque el botón [Guardar](#) para guardar el programa de impresión de faxes.
12. Toque el botón [Guardar](#) para activar el programa de impresión de faxes.



---

**NOTA:** Sólo se puede aplicar un programa de impresión de faxes al día.

---

## Bloqueo de faxes entrantes

Utilice la configuración lista de bloqueo de fax para crear una lista de números de teléfono bloqueados. Cuando recibe un fax de un número de teléfono bloqueado, no se imprime y se elimina directamente de la memoria.

### Creación de una lista de faxes bloqueados

1. En la pantalla de inicio del panel de control del producto, desplácese hasta el botón [Administración](#) y tóquelo.
2. Abra los siguientes menús:
  - [Configuración de fax](#)
  - [Configuración de recepción de fax](#)
  - [Números de fax bloqueados](#)
3. Toque el campo [Número de fax para bloquear](#) para que aparezca el teclado.
4. Escriba un número y, a continuación, toque el botón [Aceptar](#).
5. Pulse la fecha verde para mover el número a la lista [Números de fax bloqueados](#).



---

**NOTA:** Para agregar más números de fax bloqueados, repita los pasos del 3 al 5.

---

6. Toque el botón [Guardar](#) para guardar la lista de números de fax bloqueados.

### Eliminación de números de la lista de faxes bloqueados

1. En la pantalla de inicio del panel de control del producto, desplácese hasta el botón [Administración](#) y tóquelo.
2. Abra los siguientes menús:
  - [Configuración de fax](#)
  - [Configuración de recepción de fax](#)
  - [Números de fax bloqueados](#)
3. Toque el número que desea eliminar de la lista [Números de fax bloqueados](#), después toque el botón [Eliminar](#) y, a continuación, toque el botón [Guardar](#).
4. Toque el botón [Aceptar](#) para confirmar la eliminación del número.
5. Repita los pasos 3 y 4 para eliminar más números de la lista [Números de fax bloqueados](#) o bien toque el botón [Eliminar todo](#) y, a continuación, toque el botón [Guardar](#) para eliminar a la vez todos los números de la lista [Números de fax bloqueados](#).

# Configuración de las opciones predeterminadas para los trabajos de recepción de fax

 **NOTA:** Las opciones de trabajo predeterminadas se utilizan en todos los métodos de fax: analógico, LAN y por Internet.

1. En la pantalla de inicio del panel de control del producto, desplácese hasta el botón [Administración](#) y tóquelo.
2. Abra los siguientes menús:
  - [Configuración de fax](#)
  - [Configuración de recepción de fax](#)
  - [Opciones de trabajo predeterminadas](#)

Configure cualquiera de los siguientes ajustes:

Elemento de menú	Descripción
<a href="#">Notificación</a>	La configuración <a href="#">Notificación</a> controla el momento en que se imprimirá el informe de llamadas de fax para los faxes de entrada.
<a href="#">Sellar faxes recibidos</a>	La configuración <a href="#">Sellar faxes recibidos</a> activa o desactiva el sellado de faxes entrantes. El sello imprime la fecha, hora, número de teléfono y número de página en cada página entrante.
<a href="#">Ajustar a página</a>	Al seleccionar un tamaño de página para imprimir un fax, el producto determina el tamaño de página más cercano que coincida con el tamaño que se desee de entre los tamaños disponibles en el producto. Si la configuración de ajuste a página está activada y la imagen que se recibe es más grande que el tamaño de la página, el producto intenta escalar la imagen para que se adapte a la página. Si esta configuración está deshabilitada y la imagen entrante es más grande que la página, se divide entre las páginas.
<a href="#">Selección de papel</a>	Utilice la función <a href="#">Selección de papel</a> para especificar la bandeja que se usará para imprimir faxes.
<a href="#">Caras</a>	Utilice la función <a href="#">Caras</a> para especificar una salida de los faxes a 1 o 2 caras.



## Archivado y reenvío de faxes

Utilice la función de archivado de faxes para guardar copias de todos los faxes de entrada, de todos los faxes de salida o de ambos, en una dirección de correo electrónico concreta.

Utilice la función de reenvío de faxes para reenviar todos los faxes recibidos, todos los faxes de salida, o ambos, a otro número de fax. Cuando el reenvío de faxes está activado, el producto receptor imprime el fax y también lo reenvía al número de reenvío de fax.

---

 **NOTA:** Para utilizar la función [Archivar por dirección de correo electrónico](#), el servidor SMTP debe estar configurado y responder. Utilice el servidor web incorporado de HP para configurar el servidor SMTP. Los ajustes de [Configuración de correo electrónico](#) se encuentran en la ficha [Escaneado/Envío digital](#).

---

### Activación del archivado de faxes

1. En la pantalla de inicio del panel de control del producto, desplácese hasta el botón [Administración](#) y tóquelo.
2. Abra los siguientes menús:
  - [Configuración de fax](#)
  - [Archivado y reenvío de fax](#)
3. Toque el cuadro [Activar archivado de fax](#).
4. Seleccione una de las siguientes opciones del menú desplegable [Tipo de trabajo de fax para archivar](#):
  - [Enviar y recibir](#) (predeterminado)
  - [Sólo enviar](#)
  - [Sólo recibir](#)
5. Toque el campo [Dirección de correo electrónico para archivado de fax](#) para abrir el teclado.
6. Escriba la dirección de correo electrónico a la que se reenviarán los faxes y, a continuación, toque el botón [Aceptar](#).
7. Toque el botón [Guardar](#).

### Activación del reenvío de faxes

1. En la pantalla de inicio del panel de control del producto, desplácese hasta el botón [Administración](#) y tóquelo.
2. Abra los siguientes menús:
  - [Configuración de fax](#)
  - [Archivado y reenvío de fax](#)
3. Toque el cuadro [Activar transmisión de fax](#).
4. Seleccione una de las siguientes opciones del menú desplegable [Tipo de trabajo de fax para transmitir](#):

- [Enviar y recibir](#)
  - [Sólo enviar](#)
  - [Sólo recibir](#) (predeterminado)
5. Toque el campo [Número de reenvío de faxes](#) para abrir el teclado.
  6. Escriba el número al que se reenviarán los faxes y, a continuación, toque el botón [Aceptar](#).
  7. Toque el botón [Guardar](#).

## Creación de una lista de marcado rápido

1. En la pantalla de inicio del panel de control del producto toque el botón **Fax**.



2. Toque el botón **Marcaciones rápidas** para mostrar la pantalla **Marcaciones rápidas**.



3. Toque uno de los números **Marcados con botón rápido** sin asignar.



4. Toque el campo **Nombre de marcación rápida** para que aparezca el teclado.

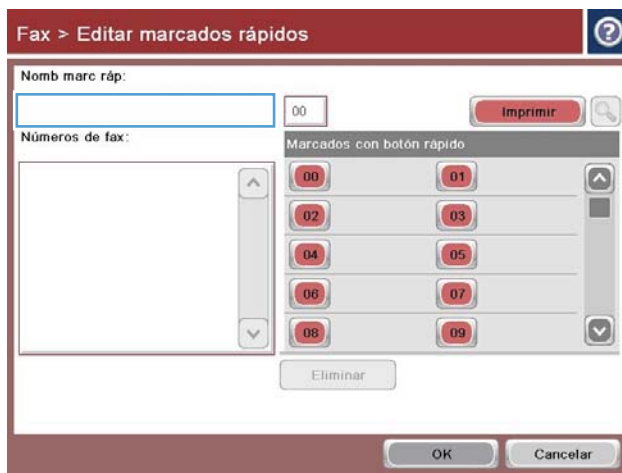

5. Escriba un nombre para la marcación rápida.



- Introduzca el número de fax para el marcado rápido.

**NOTA:** Para introducir números de fax adicionales para un marcado rápido, toque la pantalla que aparece a la derecha del último dígito del número de fax introducido anteriormente. Cuando aparezca el cursor, toque la tecla Intro para mover el cursor a la línea siguiente. Repita este paso para introducir todos los números de marcación rápida.

Toque el botón **Aceptar**.

- El nombre y el número (o números) de fax aparecerán junto al número **Marcados con botón rápido** seleccionado.

Toque el botón **Aceptar** para regresar a la pantalla **Fax**.

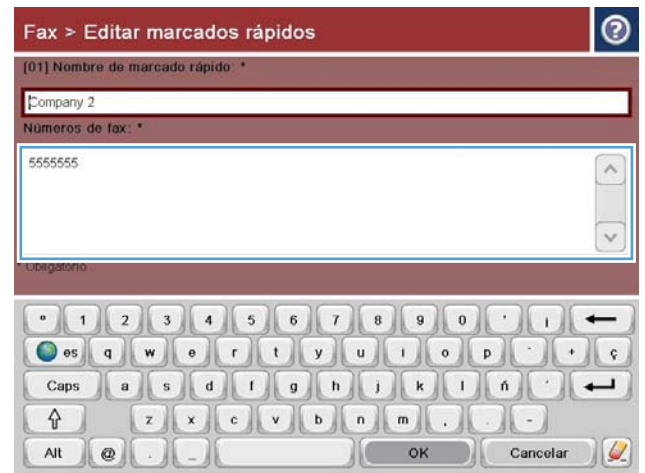

## Adición de un número a una lista de marcado rápido existente

1. En la pantalla de inicio del panel de control del producto, desplácese hasta el botón [Fax](#) y tóquelo.
2. Toque el botón [Marcados rápidos](#) para mostrar la pantalla [Marcaciones rápidas](#).
3. Toque un número de [Marcados con botón rápido](#) de la lista para editarlo.
4. Toque la flecha hacia abajo en el cuadro [Nombre de marcación rápida](#) para abrir el menú desplegable.
5. Toque la opción [Números de fax](#) .
6. Para añadir un número de fax para un nombre de marcado rápido, toque la pantalla que aparece a la derecha del último dígito del último número de fax de la lista. Cuando aparezca el cursor, toque la tecla Intro para mover el cursor a la línea siguiente y, a continuación, escriba el número de fax.
7. Toque el botón [Aceptar](#) para regresar a la pantalla [Marcados rápidos](#).
8. Toque el botón [Aceptar](#) para regresar a la pantalla [Fax](#).

## Eliminación de una lista de marcado rápido

1. En la pantalla de inicio del panel de control del producto, desplácese hasta el botón [Fax](#) y tóquelo.
2. Toque el botón [Marcados rápidos](#) para mostrar la pantalla [Marcaciones rápidas](#).
3. Toque un número de [Marcados con botón rápido](#) de la lista para eliminarlo.
4. Toque el botón [Eliminar](#).
5. Toque el botón [Sí](#) para confirmar la eliminación de la lista de marcación rápida y regresar a la pantalla [Fax](#).

## Eliminación de un solo número de la lista de marcado rápido

1. En la pantalla de inicio del panel de control del producto, desplácese hasta el botón [Fax](#) y tóquelo.
2. Toque el botón [Marcados rápidos](#) para mostrar la pantalla [Marcaciones rápidas](#).
3. Toque el número de [Marcados con botón rápido](#) de la lista para abrir el teclado.
4. Toque la flecha hacia abajo en el cuadro [Nombre de marcación rápida](#) para abrir el menú desplegable y, a continuación, toque la opción [Números de fax](#).
5. Desplácese por la lista de número de faxes y pulse la pantalla a la derecha del último dígito del número de fax para eliminarlo. Utilice la tecla retroceder para eliminar el número de fax.
6. Toque el botón [Aceptar](#) para regresar a la pantalla [Marcados rápidos](#).
7. Toque el botón [Aceptar](#) para regresar a la pantalla [Fax](#).



## Envío de un fax con introducción manual de los números

1. Coloque el documento boca abajo en el cristal del escáner o boca arriba en el alimentador de documentos y ajuste las guías de papel al tamaño del documento.

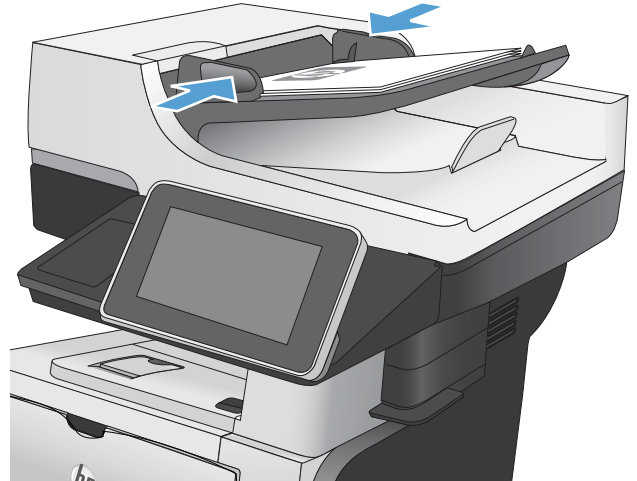

2. En la pantalla de inicio del panel de control del producto toque el botón **Fax**. Es posible que deba escribir un nombre de usuario y una contraseña.



3. Toque el botón **Más opciones**. Compruebe que la configuración se corresponde con la del original. Cuando haya finalizado todos los ajustes, toque la flecha hacia arriba para desplazarse a la pantalla principal de **Fax**.



4. Toque el campo **Número de fax** para abrir el teclado.



5. Escriba un número de teléfono y, a continuación, toque el botón **Aceptar**.



6. Toque el botón Start  para enviar el fax.

**NOTA:** Puede obtener una vista previa de la imagen en cualquier momento; para ello, toque el botón **Vista preliminar** situado en la esquina superior derecha de la pantalla. Para obtener más información sobre esta función, toque el botón **Ayuda**  en la pantalla de vista previa.



## Enviar un fax utilizando una entrada de marcado rápido

1. Coloque el documento boca abajo en el cristal del escáner o boca arriba en el alimentador de documentos y ajuste las guías de papel al tamaño del documento.

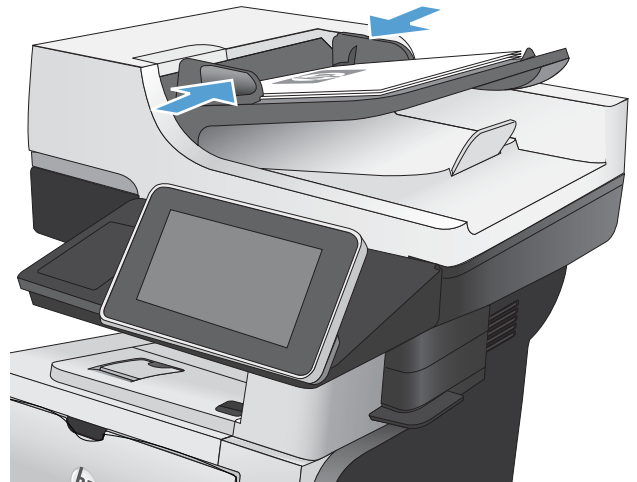

2. En la pantalla de inicio del panel de control del producto toque el botón **Fax**.



3. Toque un botón de número para acceder al nombre de marcado rápido que desea utilizar. El nombre de marcado rápido aparecerá en la sección **Destinatarios del fax** de la pantalla **Fax**.

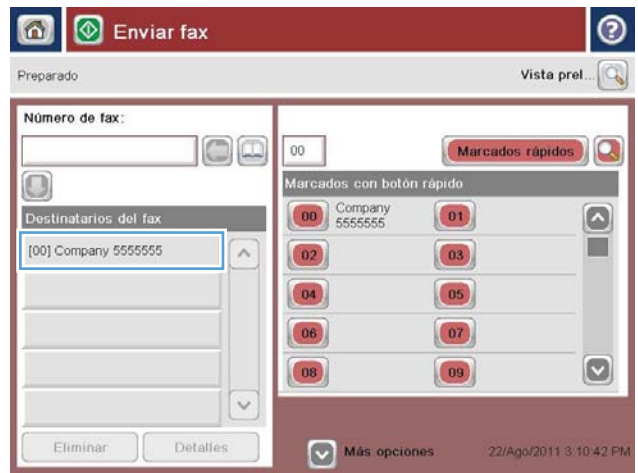

4. Toque el botón Start  para enviar el fax.

**NOTA:** Puede obtener una vista previa de la imagen en cualquier momento; para ello, toque el botón **Vista preliminar** situado en la esquina superior derecha de la pantalla. Para obtener más información sobre esta función, toque el botón **Ayuda**  en la pantalla de vista previa.



## Búsqueda de una lista de marcado rápido por nombre

 **NOTA:** Si no conoce el nombre exclusivo del marcado rápido, escriba una letra para seleccionar una parte de la lista. Por ejemplo, para ver los nombres de marcado rápido que comienzan con la letra N, escriba la letra N. Si no existe ninguna entrada que coincida, aparece un mensaje antes de que la búsqueda muestre la entrada que más se aproxima a la letra N.

1. En la pantalla de inicio del panel de control del producto toque el botón [Fax](#).
2. Toque el botón de búsqueda. Este botón parece una lupa y se encuentra a la derecha del botón [Marcaciones rápidas](#).
3. Escriba las primeras letras del nombre de marcación rápida que desea buscar. A medida que se encuentren resultados, se irá rellenando la lista situada en la parte superior de la página de búsqueda. Si es necesario, desplácese para ver todas las entradas, o bien escriba más letras para restringir la búsqueda.
4. Seleccione el nombre adecuado de la lista y toque el botón [Aceptar](#). En la lista de marcación rápida de la pantalla principal del fax se mostrará la entrada seleccionada en la lista de números.
5. Toque un número de marcación rápida para añadirlo a la lista de destinatarios.
6. Seleccione o busque tantos nombres adicionales como sea necesario.

## Envío de faxes mediante los números de la libreta de direcciones de fax

La función de libreta de direcciones de fax le permite almacenar números de fax en el producto.

También puede activar la lista de contactos de Microsoft® Exchange en el producto para que aparezca en la libreta de direcciones de fax.

1. En la pantalla de inicio del panel de control del producto toque el botón **Fax**.



2. Toque el icono **Libreta de direcciones** para mostrar la pantalla **Libreta de direcciones**.



3. Seleccione un origen de la libreta de direcciones de fax en el menú desplegable.



4. Toque los nombres para resaltar y, a continuación, toque el icono de flecha hacia la derecha para mover los nombres resaltados a la sección [Destinatarios del fax](#).



5. Toque el botón **Aceptar** para regresar a la pantalla Fax.

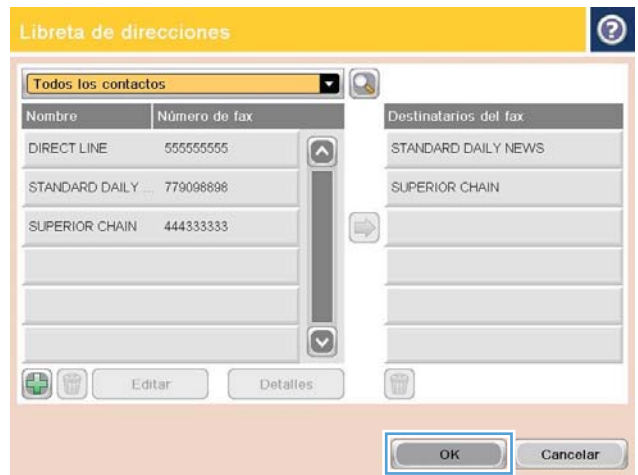

6. Toque el botón Start  para enviar el fax.





## Búsqueda en la libreta de direcciones de fax

Utilice la función de búsqueda en la libreta de direcciones de fax para completar la búsqueda de un nombre de la libreta de direcciones.

1. En la pantalla de inicio del panel de control del producto toque el botón [Fax](#).
2. Toque el botón Libreta de direcciones .
3. Seleccione la opción [Todos los contactos](#) o la opción [Contactos locales](#) en el menú desplegable de la parte superior de la pantalla de la libreta de direcciones de fax.
4. Toque el icono de búsqueda (lupa) situado junto al menú desplegable.
5. Con el teclado, escriba la primera o primeras letras del nombre; los destinatarios que coincidan aparecerán en la pantalla. Escriba más letras para restringir más la búsqueda. Seleccione un nombre y, a continuación, toque el botón [Aceptar](#).
6. Toque la flecha derecha para transferir el nombre seleccionado a la lista [Destinatarios del fax](#).
7. Toque el botón [Aceptar](#) para regresar a la pantalla [Enviar fax](#).

## Cancelación de faxes

Para cancelar un trabajo de fax actual, toque el botón **Canc. trbj.** en la pantalla de estado de fax.



# Informes de fax

En las secciones siguientes se muestra una lista de los informes de fax disponibles en este producto. Estos informes se pueden imprimir o consultar mediante el panel de control del producto.

En este producto están disponibles los siguientes informes de fax:

- Registro de actividades del fax
- Informe de códigos de facturación
- Lista de fax bloqueada
- Lista de números de marcado rápido
- Informe de llamadas de fax

Para imprimir o consultar un informe de fax, siga estos pasos:

1. En la pantalla de inicio del panel de control del producto, desplácese hasta el botón [Administración](#) y tóquelo.
2. Abra los siguientes menús:
  - [Informes](#)
  - [Informes de fax](#)
3. Seleccione el registro o el informe para imprimirlo o consultarlo.
4. Toque el botón [Imprimir](#) o [Ver](#).

## Registro de actividad de fax.

El registro de actividad de fax incluye la siguiente información:

- La información del encabezado del fax configurado en el producto.
- El número de trabajo de cada trabajo de fax.
- Fecha y hora de los faxes recibidos, enviados o que no han podido enviarse.
- El tipo de trabajo de fax: envío o recepción.
- Identificación del remitente (número de teléfono, si se encuentra disponible)
- Duración (periodo de inactividad).
- Número de páginas.
- Resultado (enviado satisfactoriamente, pendiente o no ha podido enviarse, que incluye código y tipo de error).

La base de datos almacena las 500 entradas de fax más recientes. La base de datos de entradas de fax incluye cualquier sesión de fax como una entrada. Por ejemplo, una sesión de fax puede ser un fax enviado, un fax recibido o actualizaciones de firmware. En función de la actividad, puede que el informe incluya menos de 500 entradas.

Si desea utilizar el registro como referencia, imprímalo periódicamente y, a continuación, bórralo.

Para borrar el registro de actividades del fax, siga estos pasos:

1. En el panel de control, toque el icono [Administración](#).
2. Abra los siguientes menús:
  - [Configuración de fax](#)
  - [Borrar registro de actividades del fax](#)
3. Toque el botón [Borrar](#) para borrar el registro de actividades del fax.

## Informe de códigos de facturación.

El informe de códigos de facturación es una lista de los últimos 500 faxes que se han enviado satisfactoriamente, listados por código de facturación. En este informe se proporciona la siguiente información.

- Número de código de facturación
- Fecha y hora de todos los faxes que se han enviado satisfactoriamente
- Número de identificación
- Duración (periodo de inactividad)
- Número de páginas enviadas
- Resultado (satisfactorio)

La base de datos almacena los 500 faxes más recientes. Si desea utilizar el informe como referencia, imprímalo periódicamente y, a continuación, bórralo.

## Informe de lista de faxes bloqueados.

El informe de lista de faxes bloqueados contiene la lista de números de fax que se han configurado en el producto para no recibir ningún fax desde ellos.

## Informe de lista de marcación rápida.

Un informe de lista de marcación rápida muestra en una lista los números asignados a los nombres de marcación rápida.

## Informe de llamada de fax.

El informe de llamada de fax es un breve informe que indica el estado del último fax que se ha enviado o recibido.

---

## 9 Gestión del producto

- [Configuración del IP de la red](#)
- [Servidor web incorporado de HP](#)
- [HP Utility \(Mac OS X\)](#)
- [Uso del software HP Web Jetadmin](#)
- [Configuraciones de ahorro](#)
- [Características de seguridad del producto](#)
- [Actualización del firmware del producto](#)

# Configuración del IP de la red

## Renuncia al uso compartido de impresoras

HP no admite la red de punto a punto, ya que se trata de una función de los sistemas operativos de Microsoft y no de los controladores de impresión HP. Visite el sitio web de Microsoft en [www.microsoft.com](http://www.microsoft.com).

## Visualice o cambie la configuración de red

Utilice el servidor web incorporado de HP para ver o cambiar la configuración de IP.

1. Imprima una página de configuración y localice la dirección IP.
  - Si está utilizando IPv4, la dirección IP contiene sólo dígitos. Con el siguiente formato:  
`xxx . xxx . xxx . xxx`
  - Si está utilizando IPv6, la dirección IP es una combinación hexadecimal de caracteres y dígitos. Tiene un formato similar a:  
`xxxx : : xxxx : xxxx : xxxx : xxxx`
2. Para abrir el servidor web incorporado de HP, escriba la dirección IP en la línea de dirección del navegador web.
3. Haga clic en la ficha **Red** para obtener información de red. Puede cambiar la configuración según lo necesite.

## Configuración manual de los parámetros IPv4 TCP/IP desde el panel de control

Utilice los menús de **Administración** del panel de control para configurar una dirección IPv4, una máscara de subred y una pasarela predeterminada.

1. En la pantalla de inicio del panel de control del producto, desplácese hasta el botón **Administración** y tóquelo.
2. Abra los siguientes menús:
  - **Configuración de red**
  - **Menú Jetdirect**
  - **TCP/IP**
  - **Configuración IPV4**
  - **Config. método**
3. Seleccione la opción **Manual** y, a continuación, toque el botón **Guardar**.
4. Abra el menú **Configuración manual**.

5. Toque [Dirección IP](#), [Máscara de subred](#) o la opción [Pasarela predeterminada](#).
6. Toque el primer campo para abrir el teclado. Introduzca los dígitos correctos para el campo y, a continuación, toque el botón [Aceptar](#).

Repita este proceso para cada campo y, a continuación, toque el botón [Guardar](#).

## Configuración manual de los parámetros IPv6 TCP/IP desde el panel de control

Utilice los menús de [Administración](#) del panel de control para configurar manualmente una dirección .

1. En la pantalla de inicio del panel de control del producto, desplácese hasta el botón [Administración](#) y tóquelo.

2. Para activar la configuración manual, abra los siguientes menús:

- [Configuración de red](#)
- [Menú Jetdirect](#)
- [TCP/IP](#)
- [Configuración IPV6](#)
- [Dirección](#)
- [Configuración manual](#)
- [Activar](#)

Seleccione la opción [Activado](#) y, a continuación, toque el botón [Guardar](#).

3. Para configurar la dirección, toque el botón [Dirección](#) y, a continuación, el campo para que se muestre el teclado.
4. Utilice el teclado para introducir la dirección y, a continuación, toque el botón [Aceptar](#).
5. Toque el botón [Guardar](#).

## Servidor web incorporado de HP

Utilice el servidor Web incorporado de HP para consultar el estado del producto, configurar la red del producto y gestionar las funciones de impresión desde su equipo en lugar de desde el panel de control del producto. A continuación se ofrecen algunos ejemplos de lo que se puede hacer con el servidor Web incorporado de HP:

- Ver información del estado del producto
- Determinar la vida útil de todos los consumibles y realizar pedidos de otros nuevos
- Consultar y cambiar las configuraciones de bandeja
- Consultar y cambiar la configuración del menú del panel de control del producto.
- Consultar e imprimir páginas internas
- Recibir notificación de eventos del producto y de consumibles
- Ver y cambiar la configuración de la red

Para utilizar el servidor Web incorporado de HP, el navegador debe cumplir los requisitos siguientes:

- Windows: Microsoft Internet Explorer 5.01 o superior o bien, Netscape 6.2 o superior
- Mac OS X: Safari o Firefox mediante Bonjour o una dirección IP
- Linux: sólo Netscape Navigator
- HP-UX 10 y HP-UX 11: Netscape Navigator 4.7

El servidor Web incorporado de HP funciona cuando el producto está conectado a una red basada en IP. El servidor Web incorporado de HP no admite conexiones del producto basadas en IPX. No es necesario tener acceso a Internet para abrir y utilizar el servidor Web incorporado de HP.

Cuando el producto está conectado a la red, el servidor Web incorporado de HP está disponible automáticamente.

## Cómo abrir el servidor web incorporado de HP

1. Identifique la dirección IP o el nombre de host del producto. Si el botón Red  está visible en la pantalla de inicio del panel de control del producto, toque el botón para mostrar la dirección. De lo contrario, siga estos pasos para imprimir o ver la página de configuración del producto:
  - a. En la pantalla de inicio del panel de control del producto, desplácese hasta el botón [Administración](#) y tóquelo.
  - b. Abra los siguientes menús:
    - [Informes](#)
    - [Páginas Configuración/Estado](#)
    - [Página de configuración](#)
  - c. Toque el botón [Imprimir](#) o [Ver](#).
  - d. Busque la dirección IP o nombre de host en la página HP Jetdirect.
2. En un navegador web compatible del que disponga en su equipo, escriba la dirección IP o el nombre de host del producto en el campo de dirección/URL.



# Características del servidor Web incorporado de HP

## Ficha Información

Tabla 9-1 Ficha Información del servidor Web incorporado de HP

Menú	Descripción
Estado del dispositivo	Muestra el estado del producto y la vida estimada restante de los consumibles HP. La página también muestra el tipo y el tamaño del papel establecido en cada bandeja. Para cambiar la configuración predeterminada, haga clic en el enlace <b>Cambiar configuración</b> .
Registro de trabajos	Muestra un resumen de todos los trabajos que ha procesado el producto.
Página de configuración	Muestra la información que se ha encontrado en la página de configuración.
Página Estado de consumibles	Muestra el estado de los consumibles del producto.
Página de registro de eventos	Muestra una lista de todos los eventos y errores del producto. Utilice el enlace <b>HP Instant Support</b> (en el área <b>Otros enlaces</b> de todas las páginas del servidor Web incorporado de HP) para conectarse a un conjunto de páginas Web dinámicas que le ayudarán a resolver problemas. En estas páginas también se muestran otros servicios disponibles para el producto.
Página de uso	Muestra un resumen del número de páginas que ha impreso el producto, agrupadas por tamaño, tipo y ruta de impresión del papel.
Información del dispositivo	Muestra el nombre en red del dispositivo, su dirección y la información del modelo. Para personalizar estas entradas, haga clic en el menú <b>Información del dispositivo</b> de la ficha <b>General</b> .
Imagen del panel de control	Muestra una imagen de la pantalla actual en la pantalla del panel de control.
Imprimir	Cargue un archivo listo para imprimir desde su equipo para imprimirlo. El producto utiliza la configuración de impresión predeterminada para imprimir el archivo.
Informes y páginas imprimibles	Enumera las páginas y los informes internos para el producto. Selecciona uno o más elementos para imprimir.

## Ficha General

Tabla 9-2 Ficha General del servidor Web incorporado de HP

Menú	Descripción
Personalización del panel de control	Reordena, muestra u oculta funciones en la pantalla del panel de control y cambia el idioma predeterminado.
Configuración de Conjuntos rápidos	Configure trabajos que están disponibles en el área <b>Conjuntos rápidos</b> de la pantalla de inicio en el panel de control del producto.
Alertas	Configure alertas de correo electrónico para distintos eventos de consumibles y del producto.
Menú de administración del panel de control	Muestra la estructura de menús del menú <b>Administración</b> del panel de control.  <b>NOTA:</b> Puede ajustar la configuración en esta pantalla, pero el servidor web incorporado de HP proporciona opciones de configuración más avanzadas que las que están disponibles a través del menú <b>Administración</b> .
AutoSend	Configure el producto para que envíe correos electrónicos automatizados en relación con la configuración del producto y los consumibles a direcciones de correo electrónico específicas.

**Tabla 9-2** Ficha General del servidor Web incorporado de HP (continuación)

Menú	Descripción
Editar otros enlaces	Añada o personalice un enlace a otro sitio web. Este enlace aparece en el área <b>Otros enlaces</b> de todas las páginas del servidor web incorporado de HP.
Información de pedidos	Introduzca la información acerca de los pedidos de cartuchos de tóner de repuesto. La información se muestra en la página de estado de los consumibles.
Información del dispositivo	Asigna un nombre y un número de identificación al dispositivo. Introduzca el nombre del contacto principal que recibirá la información sobre el producto.
Idioma	Determina el idioma en el que se va a mostrar la información del servidor Web incorporado de HP.
Fecha y hora	Establece la fecha y hora o la sincroniza con un servidor de hora de red.
Configuración de energía	Establece o edita la hora de salida del modo de reposo, la hora de comienzo del modo de reposo y el retraso de reposo para el producto. Puede establecer un programa diferente para cada día de la semana y para vacaciones. También puede definir las interacciones con el producto que hace que se ponga en marcha desde el modo de reposo.
Copia de seguridad y restaurar	Crear un archivo de copia de seguridad que contiene datos del producto y del usuario. Si es necesario, puede utilizar este archivo para restaurar datos en el producto.
Restaurar las configuraciones de fábrica	Restablezca los valores predeterminados de fábrica del producto.
Instalador de soluciones	Instala programas de software de terceros que pueden mejorar la funcionalidad del producto.
Actualización de firmware	Descarga e instala los archivos de actualización del firmware.
Servicios estadísticos y de cuota	Ofrece información de conexión sobre los servicios de estadísticas de trabajos de otros fabricantes.

## Ficha Copiar/Imprimir

**Tabla 9-3** Ficha Copiar/Imprimir del servidor Web incorporado de HP

Menú	Descripción
Configuración de Recuperar de USB	Activa o desactiva el menú <b>Recuperar de USB</b> del panel de control.
Gestionar trabajos almacenados	Activa o desactiva la capacidad de almacenar trabajos en la memoria del producto y de configurar opciones de almacenamiento de trabajos.
Ajustar tipos de papel	Si se producen problemas de calidad de impresión al utilizar un tipo de papel específico, puede anular la configuración predeterminada de fábrica.
Configuración general de impresión	Configura los ajustes de todos los trabajos de impresión, incluidos los trabajos de copia o los faxes recibidos.
Configuración de copia	Configura las opciones predeterminadas de los trabajos de copia.
Gestionar bandejas	Configura los ajustes de las bandejas de papel.

## Ficha Escaneado/Envío digital

Tabla 9-4 Ficha Escaneado/Envío digital del servidor Web incorporado de HP

Menú	Descripción
<b>Libreta de direcciones</b>	Permite añadir direcciones de correo electrónico al producto de una en una, así como editar direcciones de correo electrónico que se han guardado previamente en el producto. También puede usar la ficha <b>Importar/Exportar</b> para transferir al producto una lista numerosa de direcciones de correo electrónico usadas frecuentemente de una sola vez, en lugar de tener que agregarlas de una en una.
<b>Asistentes de configuración rápida de correo electrónico y almacenamiento en carpetas de red</b>	<p>Configure el producto para el envío de imágenes escaneadas como archivos adjuntos de correo electrónico.</p> <p>Configure el producto para guardar las imágenes escaneadas en conjuntos rápidos de carpetas de red. Los conjuntos rápidos permiten acceder de forma sencilla a los archivos guardados en la red.</p>
<b>Configuración de correo electrónico</b>	<p>Ajusta la configuración predeterminada del correo electrónico para el envío digital, incluyendo lo siguiente:</p> <ul style="list-style-type: none"><li>• Configuración para el servidor de correo saliente (SMTP)</li><li>• Configuración predeterminada para trabajos de Conjunto rápido de correo electrónico</li><li>• Configuración predeterminada de mensajes, como la dirección "De" y la línea de asunto</li><li>• Configuración para las firmas digitales y el cifrado</li><li>• Configuración para las notificaciones de correo electrónico</li><li>• Configuración de escaneado predeterminada para trabajos de correo electrónico</li><li>• Configuración de archivo predeterminada para trabajos de correo electrónico</li></ul>
<b>Configuración de Guardar en una carpeta de red</b>	<p>Ajusta la configuración predeterminada de carpeta de red para el envío digital, incluyendo lo siguiente:</p> <ul style="list-style-type: none"><li>• Configuración predeterminada para trabajos de Conjunto rápido guardados en una carpeta de red</li><li>• Configuración para las notificaciones</li><li>• Configuración de escaneado predeterminada para trabajos guardados en una carpeta de red</li><li>• Configuración de archivo predeterminada para trabajos guardados en una carpeta de red</li></ul>
<b>Configuración de Guardar en USB</b>	<p>Ajusta la configuración predeterminada de USB para el envío digital, incluyendo lo siguiente:</p> <ul style="list-style-type: none"><li>• Configuración predeterminada para trabajos de Conjunto rápido guardados en una unidad flash USB</li><li>• Configuración para las notificaciones</li><li>• Configuración predeterminada de escaneado para trabajos guardados en una unidad flash USB</li><li>• Configuración predeterminada de archivos para trabajos guardados en una unidad flash USB</li></ul>

**Tabla 9-4** Ficha Escaneado/Envío digital del servidor Web incorporado de HP (continuación)

Menú	Descripción
OXPD: Flujo de trabajo	Utilice herramientas de flujo de trabajo de terceros.
Configuración del software Digital Sending	Ajuste la configuración relacionada con el uso del software de envío digital opcional.

## Ficha Fax (solo modelos con fax)

**Tabla 9-5** Ficha Fax del servidor Web incorporado de HP

Menú	Descripción
Configuración de envío de fax	Ajusta la configuración predeterminada para enviar faxes, incluyendo lo siguiente: <ul style="list-style-type: none"> <li>• Configuración predeterminada de trabajos en común para faxes salientes</li> <li>• Configuración predeterminada para el envío de faxes con el módem fax interno</li> <li>• Configuración para utilizar un servicio de fax de LAN</li> <li>• Configuración para utilizar un servicio de fax de Internet</li> </ul>
Marcados rápidos	Gestione números de marcación rápida de fax. También puede importar archivos .CSV que contengan direcciones de correo electrónico, números de fax o registros de usuario para que sea posible acceder a dichos datos en el producto. También puede exportar correo electrónico, fax o registros de usuario a un archivo de su equipo desde el producto. De esta forma, puede usar este archivo como copia de seguridad o para importar los datos en otro producto HP.
Configuración de recepción de fax	Permite configurar opciones de impresión predeterminadas para los faxes entrantes, así como establecer un programa de impresión de faxes.
Archivado y reenvío de fax	Activa o desactiva el reenvío y el archivado de fax y configura ajustes básicos para cada uno. <ul style="list-style-type: none"> <li>• El archivado de fax es un método que consiste en enviar una copia de todos los faxes entrantes y salientes a una dirección de correo electrónico.</li> <li>• El reenvío de faxes Fax es un método para reenviar faxes entrantes a un dispositivo de fax diferente.</li> </ul>
Registro de actividad de fax	Contiene una lista de los faxes que se han enviado o recibido mediante este producto.

## Ficha Solución de problemas

**Tabla 9-6** Ficha Solución de problemas del servidor Web incorporado de HP

Menú	Descripción
Solución general de problemas	Permite seleccionar de una serie de informes y pruebas que le ayudarán a resolver problemas con el producto.
Recuperar datos de diagnóstico	Exporta información de producto a un archivo que puede resultar de utilidad para el análisis detallado de problemas.  <b>NOTA:</b> Este elemento sólo está disponible si se ha establecido una contraseña de administrador en la ficha <b>Seguridad</b> .
Actualización de firmware	Descarga e instala los archivos de actualización del firmware.
Restaurar las configuraciones de fábrica	Permite restablecer los ajustes de a los valores predeterminados de fábrica.

## Ficha Seguridad

Tabla 9-7 Ficha Servidor Web incorporado de HP Seguridad

Menú	Descripción
Seguridad general	Configura una contraseña de administrador para que pueda restringir el acceso a ciertas características del producto.  Establece la contraseña PjL para el procesamiento de comandos PjL.  Configura la seguridad de las actualizaciones de firmware y el acceso al sistema de archivos.  Activa o desactiva el puerto USB del host en el panel de control o el puerto de conexión USB del formateador para imprimir directamente de un ordenador.  Permite consultar el estado de todos los ajustes de seguridad.
Control de acceso	Configura el acceso a funciones del producto para grupos o personas específicas. También configura las cuentas de usuario y selecciona el método con el que se inicia sesión en el producto.
Proteger datos almacenados	Configura y gestiona la unidad de disco duro interna del producto. Este producto incluye una unidad de disco duro cifrada para ofrecer la máxima seguridad.  Ajusta la configuración para trabajos que están almacenados en la unidad de disco duro del producto.
Gestión de certificados	Instala y gestiona certificados de seguridad para acceder al producto y la red.
Autopruueba	Verifica que las funciones de seguridad se ejecuten de acuerdo con los parámetros del sistema previstos.

## Ficha Servicios Web HP

Utilice la ficha **Servicios Web HP** para configurar y activar los servicios Web de HP del producto. Debe habilitar los servicios Web de HP para poder utilizar la función HP ePrint.

## Ficha Redes

Utilice la ficha **Redes** para configurar y proteger la configuración de red del producto cuando está conectado a una red basada en IP. Esta ficha no se muestra si el producto está conectado a otros tipos de redes.

## Lista Otros enlaces



**NOTA:** Puede configurar qué elementos aparecen en la lista **Otros enlaces** utilizando el menú **Editar otros enlaces** de la ficha **General**. A continuación se describen los enlaces predeterminados.

Tabla 9-8 Lista de Otros enlaces del servidor Web incorporado de HP

Menú	Descripción
HP Instant Support	Se conecta con el sitio Web de HP para ayudarle a encontrar soluciones a los problemas del producto.
Compre consumibles	Permite conectarse al sitio web de HP SureSupply, donde puede recibir información sobre las opciones disponibles para adquirir consumibles originales de HP, como papel y cartuchos de tóner.
Soporte de productos	Se conecta con el sitio de asistencia para el producto, desde el que puede buscar ayuda sobre diferentes temas.

# HP Utility (Mac OS X)

HP Utility es un programa de software que proporciona acceso al producto en Mac OS X.

Puede emplear HP Utility tanto si el producto utiliza un cable USB como si se encuentra conectado a una red TCP/IP.

## Cómo abrir HP Utility

En el Finder, haga clic en **Aplicaciones**, en **Utilidades** y, por último, en **HP Utility**.

Si HP Utility no está incluido en la lista **Utilidades**, utilice el procedimiento siguiente para abrirlo:

1. En el equipo, abra el menú Apple , haga clic en el menú **Preferencias del Sistema** y, a continuación, en el icono **Impresión y Fax** (OS X v10.5 y 10.6) o el icono **Impresión y Escaneo** (OS X v10.7).
2. Seleccione el producto en la parte izquierda de la ventana.
3. Haga clic en el botón **Opciones y recambios**.
4. Haga clic en la ficha **Utilidad**.
5. Haga clic en el botón **Abrir Printer Utility**.

## Características de HP Utility

HP Utility consta de páginas que puede abrir haciendo clic en la lista **Todas las configuraciones**. En la parte superior de cualquier página, haga clic en los iconos para acceder a los sitios web de HP para obtener la información siguiente:

- **Asistencia de HP**
- **Consumibles**
- **Registro**
- **Reciclaje**

En la tabla siguiente se describen las tareas que puede realizar con HP Utility.

Menú	Elemento	Descripción
Información y asistencia	Estado de los consumibles	Muestra el estado de los consumibles del producto y proporciona los enlaces para realizar pedidos de consumibles en línea.
	Información del dispositivo	Muestra información sobre el producto seleccionado.
	Cargar archivo	Transfiere los archivos desde el equipo al producto.
	Cargar fuentes	Transfiere los archivos de fuentes desde el equipo al producto.
	HP ePrintCenter	Accede a HP ePrintCenter.
	Actualizar firmware	Transfiere un archivo de actualización del firmware al producto.

**NOTA:** Esta opción sólo está disponible después de abrir el menú **Ver** y seleccionar el elemento **Mostrar opciones avanzadas**.

Menú	Elemento	Descripción
	Comandos	Envía caracteres especiales o comandos de impresión al producto después del trabajo de impresión.  <b>NOTA:</b> Esta opción sólo está disponible después de abrir el menú <b>Ver</b> y seleccionar el elemento <b>Mostrar opciones avanzadas</b> .
Configuración de impresora	Gestión de consumibles	Permite configurar el comportamiento del producto cuando los consumibles se acerquen al final de su vida útil estimada.
	Configuración de bandejas	Permite cambiar la configuración predeterminada de las bandejas.
	Dispositivos de salida	Gestiona la configuración de los accesorios de salida opcionales.
	Modo de impresión dúplex	Activa el modo de impresión automática a doble cara.
	Proteger puertos directos	Desactiva la impresión por puertos USB o paralelos.
	Trabajos almacenados	Gestiona los trabajos de impresión que están almacenados en el disco duro del producto.
	Configuración de red	Permite configurar la red, por ejemplo, los parámetros de IPv4 e IPv6.
	Configuración adicional	Proporciona acceso al servidor web incorporado de HP.
Configuración de digitalización	Escaneo para correo electrónico	Abre la página del servidor web incorporado de HP para la configuración de los ajustes de escaneo a un correo electrónico.  <b>NOTA:</b> No se admiten las conexiones USB.
	Explorar para carpeta de red	Abre la página del servidor web incorporado de HP para la configuración de los ajustes de escaneo a una carpeta de red.  <b>NOTA:</b> No se admiten las conexiones USB.

## Uso del software HP Web Jetadmin

HP Web Jetadmin es una herramienta líder en el sector y que ha obtenido importantes reconocimientos que permite gestionar eficazmente una amplia variedad de productos HP conectados en red, incluidas impresoras, productos multifunción y dispositivos de envío digital. Esta sencilla solución le permite instalar, supervisar, mantener, solucionar problemas y proteger su entorno de impresión y de creación de imágenes de forma remota, lo que permite aumentar la productividad del negocio ya que puede ahorrar tiempo, costes de control y le ayuda a proteger su inversión.

Se realizan actualizaciones periódicas de HP Web Jetadmin para que pueda disponer de soporte para determinadas funciones del producto. Diríjase a [www.hp.com/go/webjetadmin](http://www.hp.com/go/webjetadmin) y haga clic en el enlace **Autoayuda y documentación** para obtener más información sobre las actualizaciones.



# Configuraciones de ahorro

## Impresión con EconoMode

Este producto cuenta con la opción EconoMode para imprimir borradores de documentos. Con EconoMode se usa menos tóner y desciende el coste por página. Sin embargo, usar EconoMode también puede reducir la calidad de impresión.

HP no recomienda el uso constante de EconoMode. Si utiliza EconoMode de forma constante, la vida útil del consumible de tóner podría superar la de las piezas mecánicas del cartucho de tóner. Si la calidad de impresión empieza a disminuir y ya no es aceptable, sustituya el cartucho de tóner.

---

 **NOTA:** Esta función está disponible con el controlador de impresión PCL 6 para Windows. Si no está utilizando ese controlador, puede activar la función utilizando el servidor Web incorporado de HP.

---

1. Desde el programa de software, seleccione la opción **Imprimir**.
2. Seleccione el producto y haga clic en el botón **Propiedades** o **Preferencias**.
3. Haga clic en la pestaña **Papel/Calidad**.
4. Haga clic en la casilla de verificación **EconoMode**.
5. Haga clic en el botón **OK(Aceptar)** para cerrar el cuadro de diálogo **Propiedades del documento**. En el diálogo **Imprimir**, haga clic en el botón **OK(Aceptar)** para imprimir el trabajo.

## Optimización de la velocidad o del uso de la energía

De forma predeterminada, el producto se mantiene caliente entre trabajos para optimizar la velocidad e imprimir más rápidamente la primera página de los trabajos. Para ahorrar energía, puede establecer que el producto se enfríe durante los trabajos.

1. En la pantalla de inicio del panel de control del producto, desplácese hasta el botón [Administración](#) y tóquelo.
2. Abra los siguientes menús:
  - [Configuración general](#)
  - [Configuración de energía](#)
  - [Uso óptimo de velocidad/energía](#)
3. Seleccione la opción que desee usar y después toque el botón [Guardar](#).

## Configuración del modo de reposo

1. En la pantalla de inicio del panel de control del producto, desplácese hasta el botón [Administración](#) y tóquelo.
2. Abra cada uno de los siguientes menús:

- a. [Configuración general](#)
  - b. [Configuración de tiempo de reposo](#)
  - c. [Modo Reposo/Desact auto tras](#)
3. Seleccione el período de tiempo adecuado y después toque el botón [Guardar](#).

---

 **NOTA:** El tiempo predeterminado del modo de reposo es de 45 minutos.

---

## Configuración del programa de reposo

---

 **NOTA:** Debe configurar los ajustes de fecha y hora antes de utilizar la función de [Programa de reposo](#).

---

1. En la pantalla de inicio del panel de control del producto, desplácese hasta el botón [Administración](#) y tóquelo.
2. Abra los siguientes menús:
  - [Configuración general](#)
  - [Configuración de fecha/hora](#)
3. Abra el menú [Formato de fecha/hora](#) y configure los siguientes ajustes:
  - [Formato de fecha](#)
  - [Formato de hora](#)
4. Toque el botón [Guardar](#).
5. Abra el menú [Fecha/Hora](#) y configure los siguientes ajustes:
  - [Fecha](#)
  - [Hora](#)
  - [Zona horaria](#)

Si se encuentra en una zona en la que se utiliza el horario de verano, seleccione el cuadro [Ajuste para horario de verano](#).
6. Toque el botón [Guardar](#).
7. Toque el botón de flecha hacia atrás para regresar a la pantalla [Administración](#).
8. Abra los siguientes menús:
  - [Configuración general](#)
  - [Configuración de energía](#)
  - [Programa de reposo](#)
9. Toque el botón [Agregar](#)  y, a continuación, seleccione el tipo de evento que desea programar: [Activar](#) o bien [Reposo](#).
10. Configure los siguientes ajustes:

- [Hora](#)
- [Días del evento](#)

11. Toque el botón [Aceptar](#) y, a continuación, toque el botón [Guardar](#).

# Características de seguridad del producto

## Notas sobre seguridad

El producto admite estándares de seguridad y protocolos recomendados que ayudan a proteger el producto, a proteger la información confidencial en la red y a simplificar el modo de monitorizar y mantener el producto.

Para obtener información exhaustiva sobre las soluciones de HP para el procesamiento seguro de imágenes e impresión, visite [www.hp.com/go/secureprinting](http://www.hp.com/go/secureprinting). El sitio ofrece enlaces a hojas técnicas y documentos con las preguntas más frecuentes sobre características de seguridad.

## Seguridad IP

IPsec (IPsec) es un conjunto de protocolos que controla el tráfico de red basado en tecnología IP hacia y desde el producto. IPsec proporciona autenticación de host a host, integridad de datos y cifrado de las comunicaciones de red.

En el caso de los productos que estén conectados a la red y dispongan de un servidor de impresión HP Jetdirect, puede configurar IPsec con la ficha **Redes** del servidor Web incorporado de HP.

## Inicio de sesión en el producto

Algunas funciones pueden aparecer protegidas en el panel de control del producto para que no las pueda utilizar ninguna persona que no esté autorizada. Cuando una función esté protegida, el producto le pedirá que inicie sesión antes de utilizarla. También puede iniciar sesión sin esperar a que se lo soliciten pulsando el botón **Registro** de la pantalla de inicio.

Normalmente, se utiliza el mismo nombre de usuario y contraseña que los que se utilizan para iniciar sesión en el ordenador de la red. Si tiene alguna duda sobre las credenciales que debe utilizar, póngase en contacto con el administrador de la red.

Cuando haya iniciado sesión en el producto, aparecerá el botón **Cerrar sesión** en el panel de control. Para mantener la seguridad del producto, toque el botón **Cerrar sesión** cuando haya terminado de utilizar el producto.

## Asignación de una contraseña de sistema

Asigna una contraseña de administrador para acceder al producto y al servidor Web incorporado de HP, de modo que los usuarios no autorizados no puedan modificar la configuración del producto.

1. Abra el servidor Web incorporado de HP introduciendo la dirección IP del producto en la línea de dirección del navegador Web.
2. Haga clic en la ficha **Seguridad**.
3. Abra el menú **Seguridad general**.
4. En el campo **Nombre de usuario**, escriba el nombre que desea asociar a la contraseña.
5. Escriba la contraseña en el campo **Nueva contraseña** y, a continuación, vuelva a escribirla en el campo **Verificar contraseña**.



**NOTA:** Si va a cambiar una contraseña existente, primero debe escribir la contraseña existente en el campo **Contraseña antigua**.

6. Haga clic en el botón **Aplicar**. Anote la contraseña y guárdela en un lugar seguro.

## Soporte para el cifrado: discos duros seguros de alto rendimiento HP

El disco duro proporciona cifrado basado en hardware para que pueda almacenar de forma segura datos sin perjudicar el rendimiento del producto. Este disco duro utiliza la última versión del estándar avanzado de cifrado (AES) con versátiles características de ahorro de tiempo y una sólida funcionalidad.

Utilice el menú **Seguridad** del servidor Web incorporado de HP para configurar el disco.

Para obtener más información sobre discos duros cifrados, consulte la *Guía de configuración de discos duros seguros de alto rendimiento de HP*.

1. Vaya a [www.hp.com/support](http://www.hp.com/support).
2. Escriba **Disco duro seguro** en el campo de búsqueda y pulse **Intro**.
3. Haga clic en el enlace **Unidad de disco duro HP segura de alto rendimiento**.
4. Haga clic en el enlace **Manuales**.

## Bloquee el armazón del formateador

El armazón del formateador, en la parte posterior del producto, tiene una ranura que puede utilizar para adjuntar un cable de seguridad. Si se bloquea el armazón del formateador, se evitará que nadie quite componentes de valor del formateador.

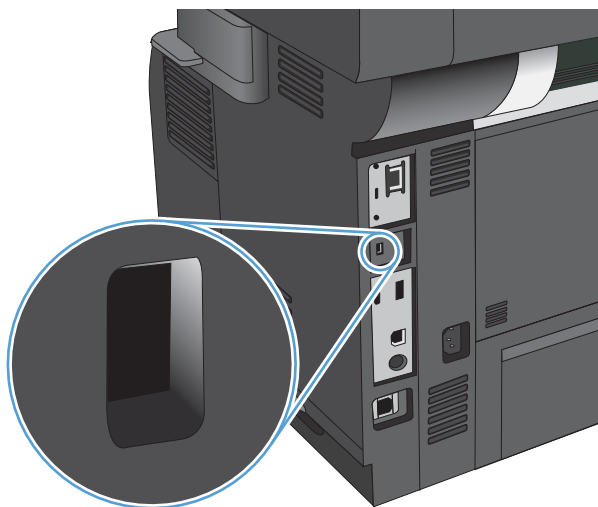

## Actualización del firmware del producto

Las instrucciones de actualización e instalación de software y firmware están disponibles en [www.hp.com/support/lj500MFPM525](http://www.hp.com/support/lj500MFPM525). Haga clic en **Asistencia y controladores**, elija el sistema operativo y, a continuación, seleccione la descarga para el producto.

---

# 10 Solución de problemas

- [Lista de comprobación para la solución de problemas](#)
- [Factores que influyen en el rendimiento del producto](#)
- [Restablecimiento de los valores predeterminados de fábrica](#)
- [Ayuda del panel de control](#)
- [El papel se introduce de forma incorrecta o se atasca](#)
- [Eliminar atascos](#)
- [Modificación de la recuperación de atascos](#)
- [Mejora de la calidad de impresión](#)
- [Mejora de la calidad de copia](#)
- [Mejorar la calidad de escaneado](#)
- [Mejora de la calidad de fax](#)
- [El producto no imprime o lo hace muy lentamente](#)
- [Solución de problemas de impresión desde USB de fácil acceso](#)
- [Solución de problemas de conexión USB](#)
- [Solución de problemas de red cableada](#)
- [Solución de problemas de fax](#)
- [Solución de problemas de software del producto \(Windows\)](#)
- [Solución de problemas de software del producto \(Mac OS X\)](#)
- [Desinstalación de software \(Windows\)](#)
- [Eliminación de un controlador de impresión \(Mac OS X\)](#)

## Lista de comprobación para la solución de problemas

Siga los siguientes pasos para intentar solucionar los problemas con el producto.

1. Si el panel de control se muestra en blanco o de color negro, realice el procedimiento siguiente:
  - a. Compruebe el cable de alimentación.
  - b. Asegúrese de que el producto está encendido.
  - c. Compruebe que el voltaje sea el correcto para la configuración de alimentación del producto. (Consulte la etiqueta de la parte posterior del producto para ver los requisitos de voltaje). Si usa una tira de alimentación y la tensión no está dentro de las especificaciones, conecte el producto directamente a la toma de corriente eléctrica. Si ya está conectado, pruebe en una toma de corriente diferente.
  - d. Si ninguna de estas medidas soluciona el problema, póngase en contacto con el Servicio de atención al cliente de HP
2. El panel de control debe indicar el estado [Preparado](#). Si aparece un mensaje de error, resuelva el error.
3. Compruebe que el cable esté bien conectado.
  - a. Compruebe la conexión del cable entre el producto y el equipo o el puerto de red. Asegúrese de que está bien conectado.
  - b. Asegúrese de que el cable no esté defectuoso. Si es posible, pruebe con otro distinto.
  - c. Compruebe la conexión de red.
4. Asegúrese de que el tamaño y el tipo de papel seleccionados cumplen las especificaciones. Asimismo, abra el menú [Bandejas](#) en el panel de control del producto y compruebe que la bandeja esté correctamente configurada para el tipo y tamaño de papel que utilice.
5. Imprima una página de configuración. Si el producto está conectado a una red, también se imprimirá una página de HP Jetdirect.
  - a. En la pantalla de inicio del panel de control del producto, desplácese hasta el botón [Administración](#) y tóquelo.
  - b. Abra los siguientes menús:
    - [Informes](#)
    - [Páginas Configuración/Estado](#)
    - [Página de configuración](#)
  - c. Toque el botón [Imprimir](#) para imprimir la página.

Si no se imprimen las páginas, compruebe que hay papel en al menos una bandeja.

Si la página se atasca en el producto, siga las instrucciones del panel de control para eliminar el atasco.

Si la página no se imprime correctamente, el problema radica en el hardware del producto. Póngase en contacto con el Centro de atención al cliente de HP.



Si la página se imprime correctamente, el hardware del producto funciona correctamente. El problema está relacionado con el equipo, el controlador de impresión o el programa que está usando.

6. Compruebe que tiene instalado el controlador de impresión para este producto. Compruebe el programa para asegurarse de que está utilizando el controlador de impresión para este producto. El controlador de impresión se encuentra en el CD que se suministra con el producto. También puede descargar el controlador de impresión desde este sitio Web: [www.hp.com/go/lj500MFP525\\_software](http://www.hp.com/go/lj500MFP525_software)
7. Imprima un documento corto desde otro programa que hubiera funcionado anteriormente. Si consigue imprimir, el problema está relacionado con el programa. Si no se soluciona el problema (el documento no se imprime), siga estos pasos:
  - a. Imprima el trabajo desde otro equipo que tenga el software del producto instalado.
  - b. Si ha conectado el producto a la red, conéctelo directamente a un equipo mediante un cable USB o paralelo. Vuelva a dirigir el producto al puerto correcto o reinstale el software; seleccione el nuevo tipo de conexión que vaya a utilizar.

## Factores que influyen en el rendimiento del producto

Existen varios factores que influyen en la duración de un trabajo de impresión:

- Velocidad máxima del producto, medida en páginas por minuto (ppm)
- Uso de papel especial (como transparencias, papel pesado y de tamaño personalizado)
- Tiempo de procesamiento y descarga del producto
- Complejidad y tamaño de los gráficos
- Velocidad del equipo que utiliza
- Conexión USB
- Configuración de E/S de la impresora
- Sistema operativo y configuración de la red (si corresponde)
- El controlador de impresión que está utilizando

## Restablecimiento de los valores predeterminados de fábrica



1. En la pantalla de inicio del panel de control del producto, desplácese hasta el botón [Administración](#) y tóquelo.
2. Abra los siguientes menús:
  - [Configuración general](#)
  - [Restaurar configuración predeterminada de fábrica](#)
3. Seleccione una o varias categorías de configuración de la lista y, a continuación, toque el botón [Restab..](#)

## Ayuda del panel de control

El producto tiene un sistema de ayuda incorporado que explica cómo utilizar cada pantalla. Para abrirlo, toque el botón Ayuda  de la esquina superior derecha de la pantalla.

En el caso de algunas pantallas, la ayuda abre un menú general donde puede buscar temas concretos. Para desplazarse por la estructura de menús, toque los botones del menú.

En el caso de pantallas que contienen configuración para trabajos concretos, la ayuda abre un tema que explica las opciones de esa pantalla.

Si el producto alerta sobre un error o advertencia, toque el botón Error  o Advertencia  para abrir un mensaje que describa el problema. El mensaje también contiene instrucciones que le ayudarán a resolver el problema.

Puede imprimir un informe del menú de [Administración](#) completo para desplazarse más fácilmente a través de la configuración individual que necesite.

1. En la pantalla de inicio del panel de control del producto, desplácese hasta el botón [Administración](#) y tóquelo.
2. Abra los siguientes menús:
  - [Informes](#)
  - [Páginas Configuración/Estado](#)
3. Seleccione la opción [Diagrama de menús de administración](#).
4. Toque el botón [Imprimir](#) para imprimir el informe.

## El papel se introduce de forma incorrecta o se atasca

- [El producto no recoge papel](#)
- [El producto recoge varias hojas de papel](#)
- [El alimentador de documentos se atasca, se inclina o toma varias hojas de papel](#)
- [Cómo evitar atascos de papel](#)

### El producto no recoge papel

Si el producto no recoge papel de la bandeja, intente las siguientes soluciones.

1. Abra el producto y retire las hojas de papel atascadas.
2. Cargue la bandeja con el tamaño de papel correcto para el trabajo.
3. Asegúrese de que el tamaño y el tipo de papel estén correctamente definidos en el panel de control del producto.
4. Asegúrese de que las guías de papel de la bandeja están ajustadas correctamente al tamaño del papel. Ajuste las guías a la sangría adecuada en la bandeja.
5. Compruebe si en el panel de control del producto aparece un mensaje en el que se le solicita su confirmación para realizar la alimentación manual del papel. Cargue papel y continúe.
6. Puede que los rodillos situados sobre la bandeja estén sucios. Limpie los rodillos con un paño que no deje pelusa, humedecido en agua tibia.

### El producto recoge varias hojas de papel

Si el producto recoge varias hojas de papel de la bandeja, intente las siguientes soluciones.

1. Retire la pila de papel de la bandeja, dóblela, gírela 180 grados y déle la vuelta. *No airee el papel.* Vuelva a colocar la pila de papel en la bandeja.
2. Utilice únicamente papel que se ajuste a las especificaciones indicadas por HP para este producto.
3. Utilice papel que no esté arrugado, doblado o dañado. Si es necesario, utilice papel de un paquete diferente.
4. Asegúrese de que la bandeja no esté demasiado llena. Si lo está, retire la pila de papel al completo de la bandeja, enderécela y coloque de nuevo algo de papel en la bandeja.
5. Asegúrese de que las guías de papel de la bandeja están ajustadas correctamente al tamaño del papel. Ajuste las guías a la sangría adecuada en la bandeja.
6. Asegúrese de que el entorno de impresión cumple con las especificaciones recomendadas.

### El alimentador de documentos se atasca, se inclina o toma varias hojas de papel

- Puede que el original contenga elementos, como grapas o notas adhesivas, que se deben retirar.
- Compruebe que todos los rodillos estén en su sitio y que las tapas de acceso a los rodillos del interior del alimentador de documentos estén cerradas.
- Compruebe que la tapa del alimentador de documentos superior está cerrada.

- Puede que las hojas no estén colocadas correctamente. Enderece las hojas y ajuste las guías del papel para centrar la pila.
- Las guías del papel deben tocar los lados de la pila de papel para que funcionen correctamente. Asegúrese de que la pila de papel está recta y de que las guías están colocadas en contacto con la pila de papel.
- Puede que la bandeja de salida o la bandeja de entrada del alimentador de documentos contengan más páginas del número máximo admitido. Asegúrese de que la pila de papel encaje bajo las guías de la bandeja de entrada y retire las páginas de la bandeja de salida.
- Compruebe que no hay trozos de papel, grapas, clips u otros materiales en la trayectoria del papel.
- Limpie los rodillos del alimentador de documentos y la placa de separación. Utilice aire comprimido o un paño que no deje pelusa, humedecido en agua tibia. Si sigue habiendo errores de alimentación, sustituya los rodillos.
- En la pantalla de inicio del panel de control del producto, desplácese hasta el botón [Consumibles](#) y tóquelo. Compruebe el estado del kit del alimentador de documentos y sustitúyalo si es necesario.

## Cómo evitar atascos de papel

Para reducir el número de atascos de papel, intente las siguientes soluciones.

1. Utilice únicamente papel que se ajuste a las especificaciones indicadas por HP para este producto.
2. Utilice papel que no esté arrugado, doblado o dañado. Si es necesario, utilice papel de un paquete diferente.
3. Utilice papel que no se haya utilizado previamente para imprimir o copiar.
4. Asegúrese de que la bandeja no esté demasiado llena. Si lo está, retire la pila de papel al completo de la bandeja, enderézela y coloque de nuevo algo de papel en la bandeja.
5. Asegúrese de que las guías de papel de la bandeja están ajustadas correctamente al tamaño del papel. Ajuste las guías de forma que éstas toquen la pila de papel, pero sin doblarla.
6. Asegúrese de que la bandeja está completamente insertada en el producto.
7. Si está imprimiendo en papel pesado, grabado o perforado, utilice la función de alimentación manual e introduzca las hojas una a una.
8. En la pantalla de inicio del panel de control del producto, desplácese hasta el botón [Bandejas](#) y tóquelo. Compruebe que la bandeja esté correctamente configurada para el tipo y el tamaño del papel.
9. Asegúrese de que el entorno de impresión cumple con las especificaciones recomendadas.

## Eliminar atascos

- [Navegación automática para eliminar atascos](#)
- [Ubicación de los atascos](#)
- [Eliminación de atascos en el alimentador de documentos](#)
- [Eliminación de atascos en el área de la bandeja de salida](#)
- [Eliminación de atascos en la bandeja 1](#)
- [Eliminación de atascos de la bandeja 2 o de una bandeja opcional para 500 hojas](#)
- [Eliminación de atascos en el área del cartucho de tóner](#)
- [Eliminación de atascos de la puerta posterior y del área del fusor](#)
- [Eliminación de atascos en la unidad dúplex](#)

### Navegación automática para eliminar atascos

La característica de navegación automática le ayuda a eliminar atascos mediante unas instrucciones detalladas en el panel de control del producto. Una vez completado el paso, el producto muestra instrucciones para realizar el siguiente paso, y así sucesivamente hasta que se hayan completado todos los pasos del procedimiento.

### Ubicación de los atascos

Utilice esta ilustración para identificar la ubicación de los atascos. Además, en el panel de control aparecen instrucciones para conducirlo a la ubicación donde se encuentra el papel atascado y sobre la manera de eliminarlo.

 **NOTA:** Las áreas internas del producto que puede ser necesario abrir para eliminar atascos tienen asas verdes o etiquetas verdes.

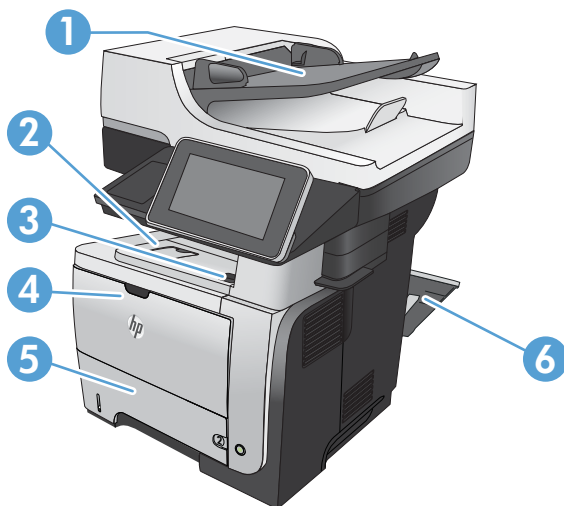

1 Área del alimentador de documentos

2	Área de la bandeja de salida
3	Cubierta superior y área del cartucho de impresión
4	Área de la bandeja 1
5	Área de recogida de la bandeja 2 Área de impresión dúplex (para acceder retire la bandeja 2)
6	Área de la puerta posterior

## Eliminación de atascos en el alimentador de documentos

1. Levante el seguro para soltar la cubierta del alimentador de documentos.

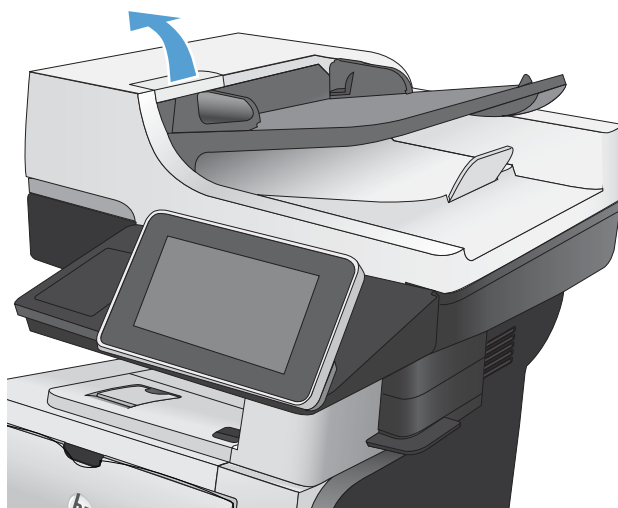

2. Abra la cubierta del alimentador de documentos.

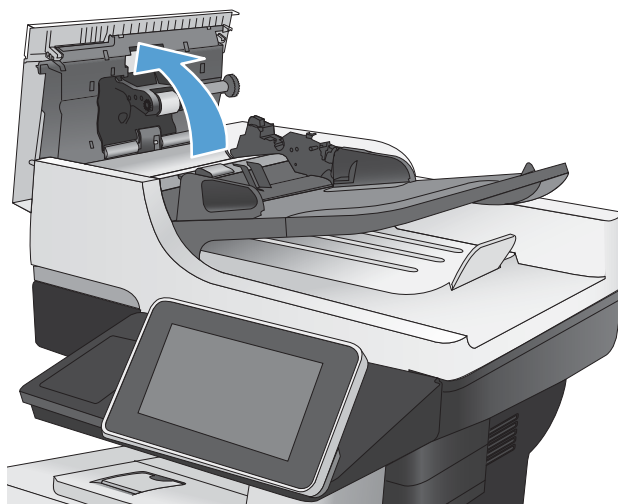



3. Levante la puerta para el acceso al atasco y retire el papel atascado.

Si es necesario, gire la palanca verde situada en la parte delantera del alimentador de documentos para extraer el papel atascado.

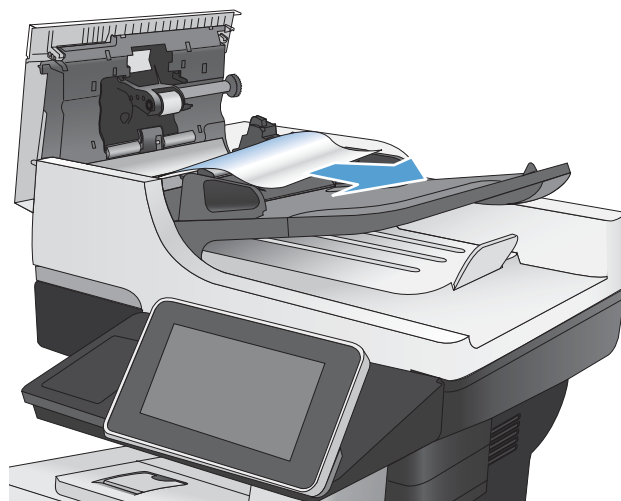

4. Cierre el alimentador de documentos.  
Cierre la cubierta del alimentador de documentos.

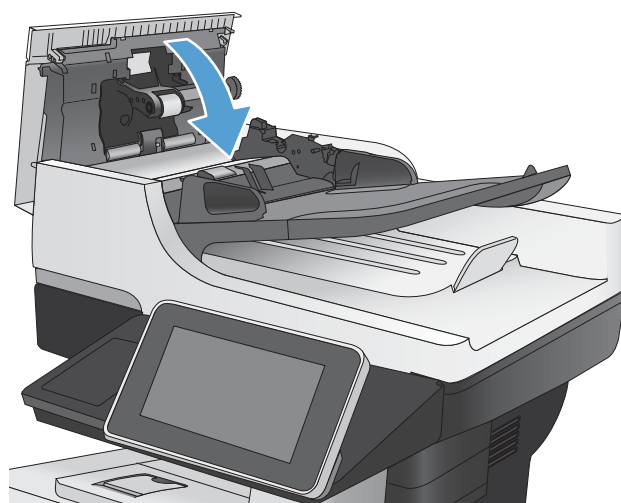

## Eliminación de atascos en el área de la bandeja de salida

1. Si hay papel visible desde la bandeja de salida, tire del margen superior para extraerlo.



## Eliminación de atascos en la bandeja 1

1. Si puede verse la mayor parte del papel en la bandeja, tire lentamente del mismo hacia afuera para sacarlo del producto.

Si la mayor parte del papel se ha quedado dentro del producto, continúe con los siguientes pasos:

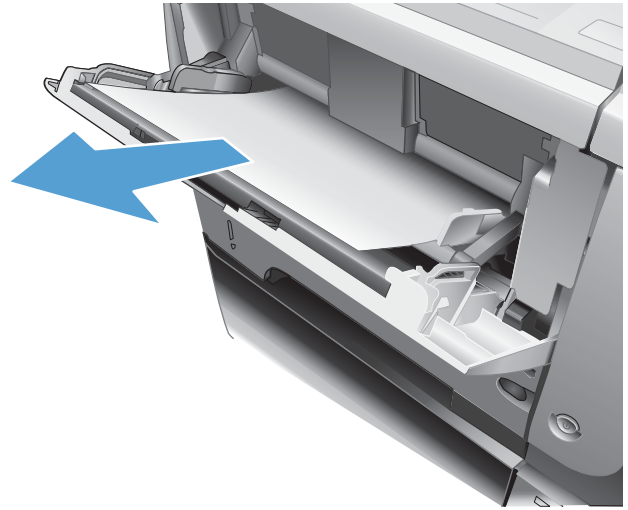

2. Pulse el botón de liberación de la puerta frontal.



3. Abra la puerta delantera.



4. Retire el cartucho de tóner.



5. Levante las puertas de acceso a los atascos y retire el papel atascado.

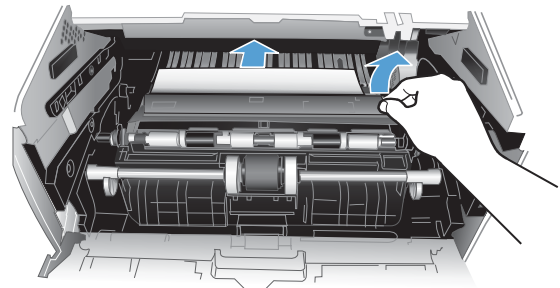

6. Vuelva a introducir el cartucho de tóner.

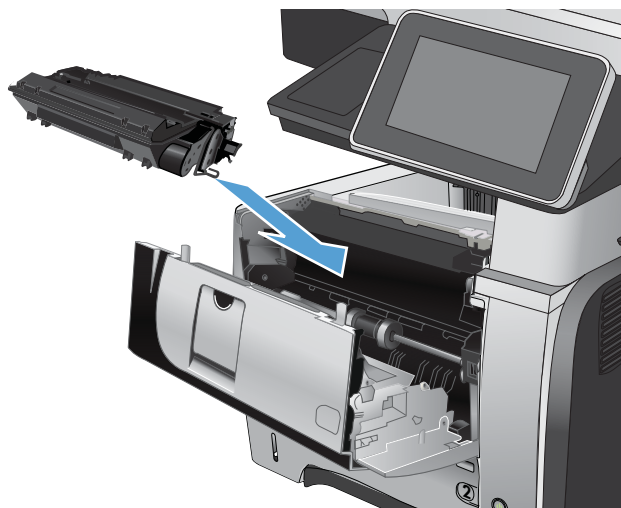

7. Cierre la puerta delantera.



## Eliminación de atascos de la bandeja 2 o de una bandeja opcional para 500 hojas

1. Extraiga la bandeja del producto.

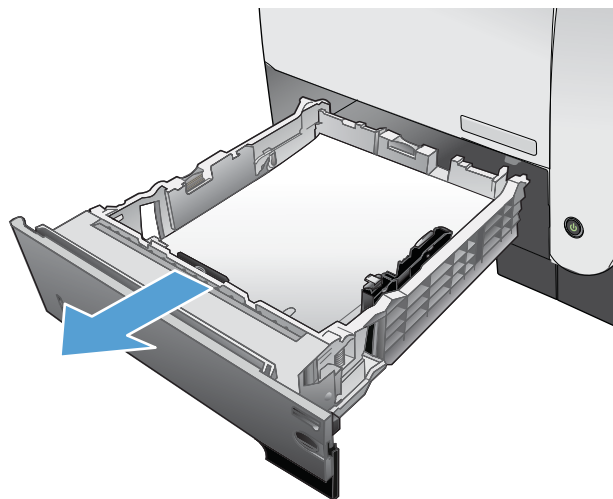

2. Retire el papel de la bandeja y deseche las hojas de papel dañadas.

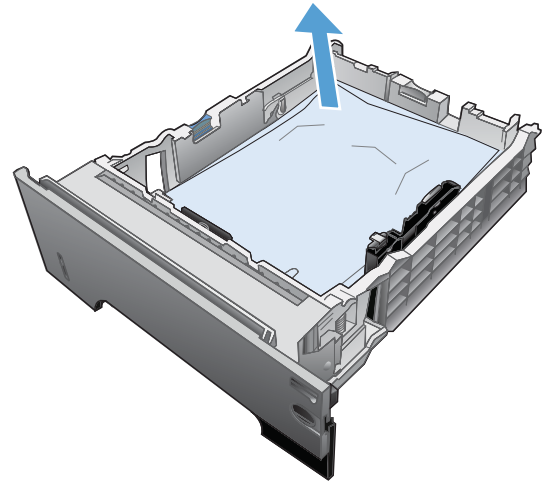

3. Compruebe que la guía de papel posterior se ha ajustado a la sangría para un tamaño de papel correcto. Si es necesario, apriete la palanca de liberación y mueva la guía de papel posterior hasta la posición correcta. Debe encajar en su sitio.

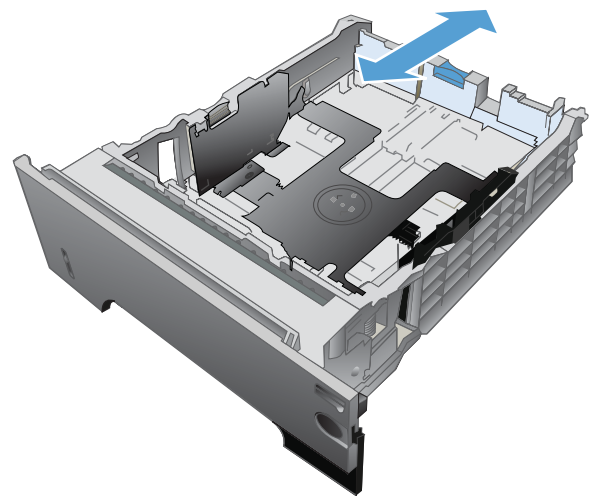

4. Cargue el papel en la bandeja. Asegúrese de que la pila no tenga las esquinas dobladas y que su parte superior no exceda los indicadores de altura máxima.

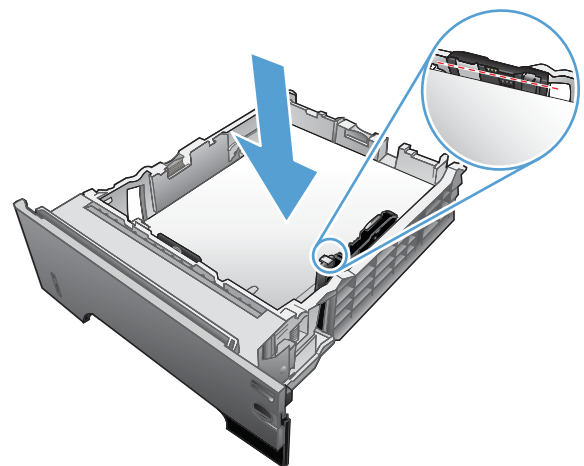

5. Vuelva a introducir y cerrar la bandeja 2.

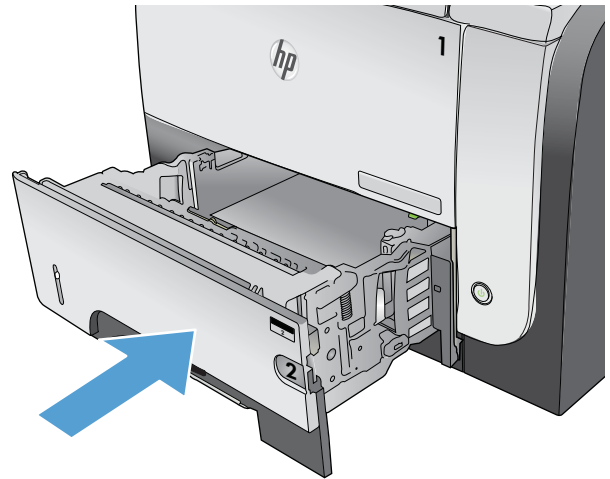

6. Pulse el botón de liberación de la puerta frontal.



7. Abra la puerta delantera.



8. Retire el cartucho de tóner.



9. Levante las puertas de acceso a los atascos y retire el papel atascado.

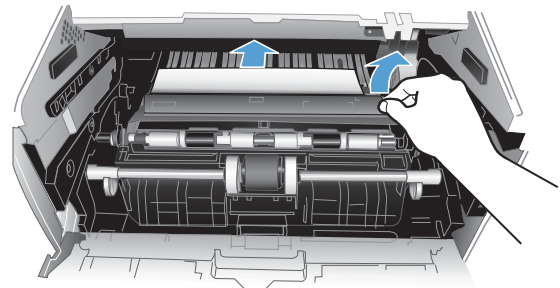

10. Vuelva a introducir el cartucho de tóner.

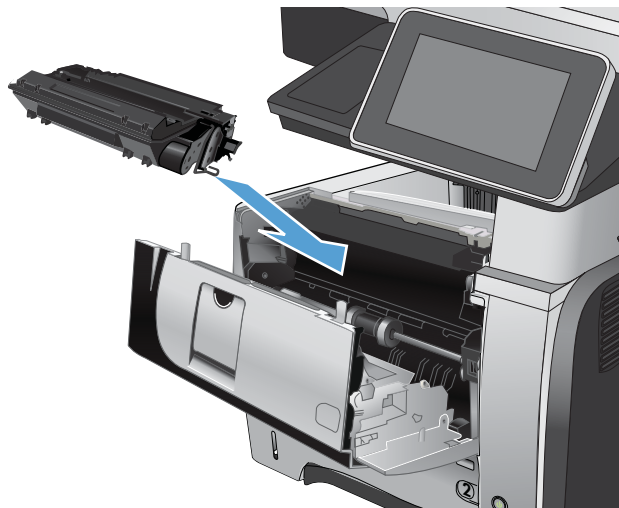

11. Cierre la puerta delantera.



## Eliminación de atascos en el área del cartucho de tóner

1. Pulse el botón de liberación de la puerta frontal.





2. Abra la puerta delantera.



3. Retire el cartucho de tóner.

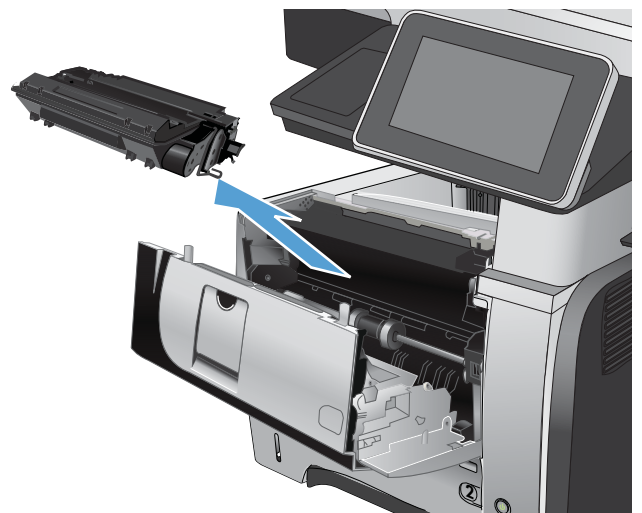

4. Levante las puertas de acceso a los atascos y retire el papel atascado.

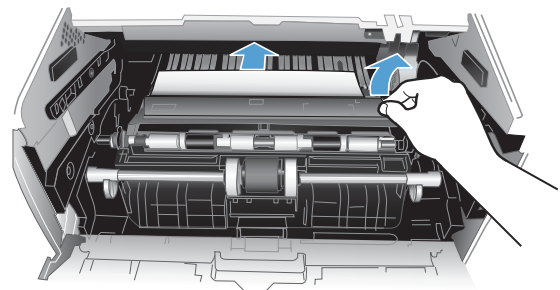

5. Vuelva a introducir el cartucho de tóner.



6. Cierre la puerta delantera.



## Eliminación de atascos de la puerta posterior y del área del fusor

1. Abra la puerta posterior y presiónela hacia abajo para que se abra completamente en un ángulo de 90°.

**PRECAUCIÓN:** Puede que el fusor esté caliente mientras se usa el producto. Espere a que el fusor se enfríe antes de eliminar atascos.

**NOTA:** La puerta posterior tiene dos posiciones. Se abre en un ángulo de 45° para la bandeja de salida posterior o en un ángulo de 90° para la eliminación de atascos.



2. Retire todo el papel atascado.



3. Pulse el botón de liberación de la puerta frontal.



4. Abra la puerta delantera.



5. Retire el cartucho de tóner.



6. Levante las puertas de acceso a los atascos y retire el papel atascado.

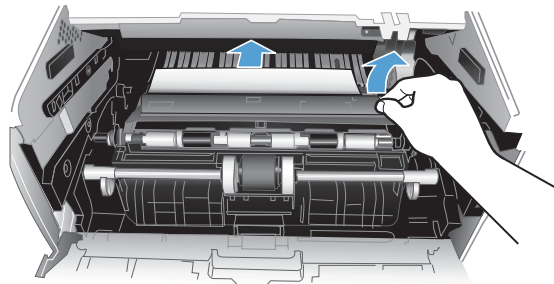

7. Vuelva a introducir el cartucho de tóner.



8. Cierre la puerta delantera.



9. Cierre la puerta posterior.



## Eliminación de atascos en la unidad dúplex

1. Extraiga completamente la bandeja 2 del producto.

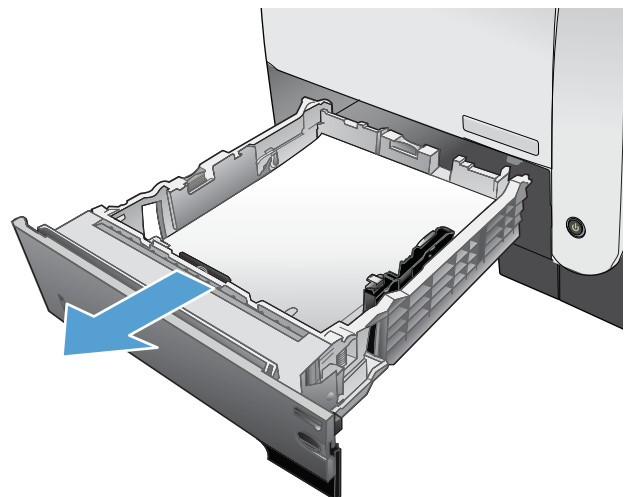

2. Pulse el botón verde para liberar la placa de dúplex.

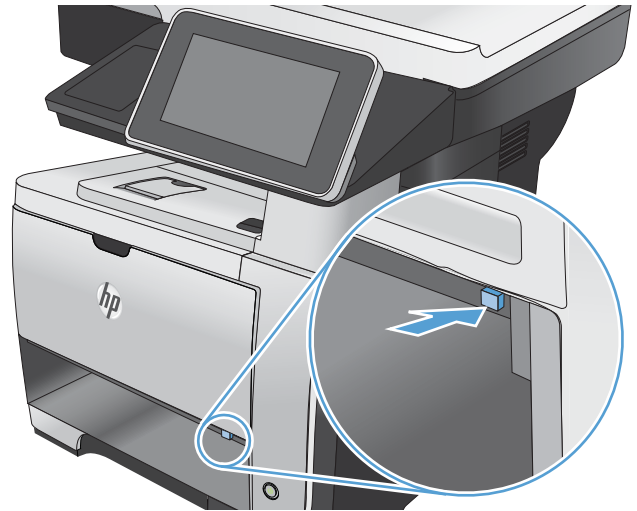

3. Retire todo el papel atascado.

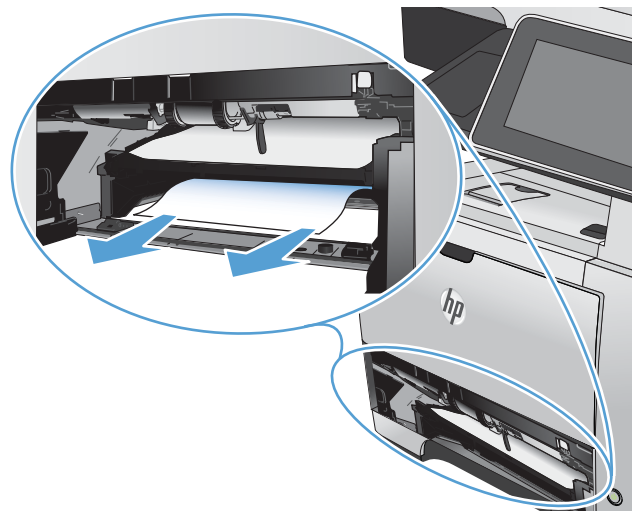

4. Cierre la placa de dúplex.

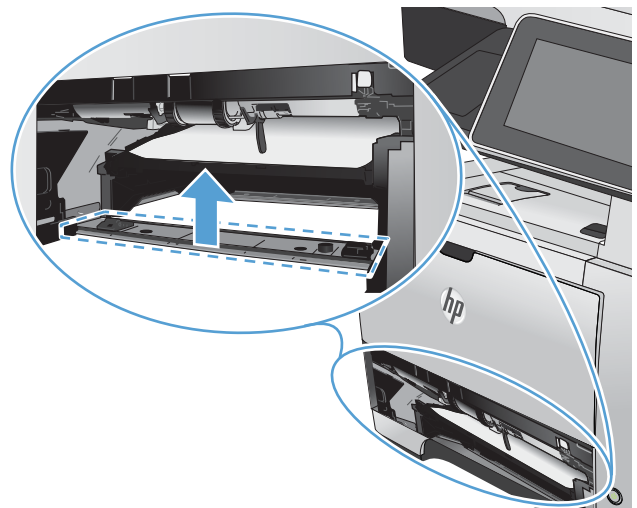

5. Vuelva a instalar la bandeja 2.

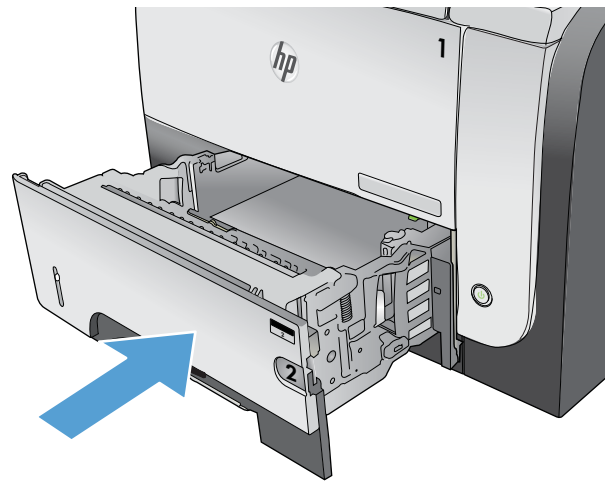

6. Abra la puerta posterior y presiónela hacia abajo para que se abra completamente en un ángulo de 90°.

**NOTA:** La puerta posterior tiene dos posiciones. Se abre en un ángulo de 45° para la bandeja de salida posterior o en un ángulo de 90° para la eliminación de atascos.



7. Retire todo el papel atascado.



8. Pulse el botón de liberación de la puerta frontal.



9. Abra la puerta delantera.



10. Retire el cartucho de tóner.

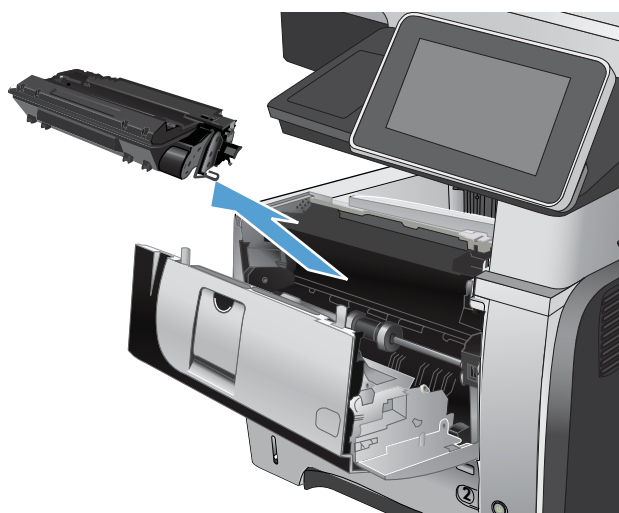



11. Levante las puertas de acceso a los atascos y retire el papel atascado.

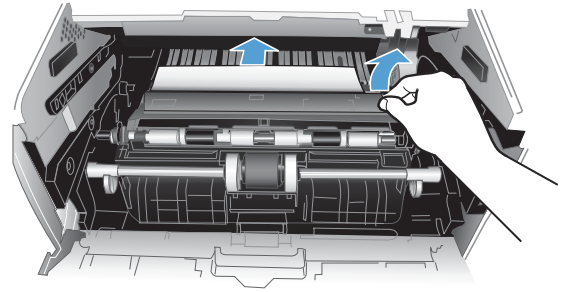

12. Vuelva a introducir el cartucho de tóner.

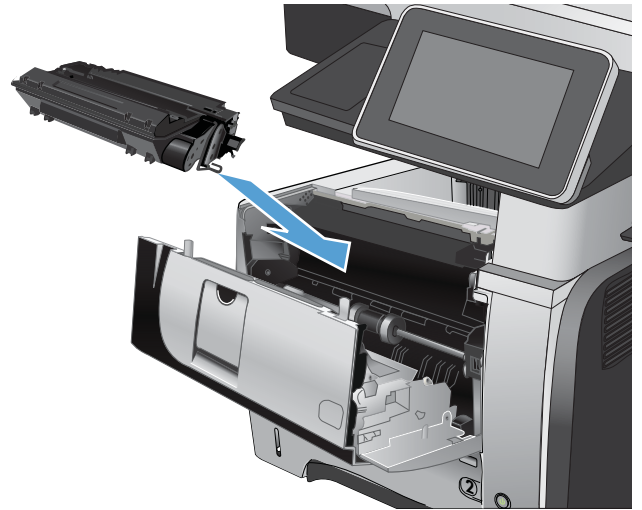

13. Cierre la puerta delantera.



14. Cierre la puerta posterior.



## Modificación de la recuperación de atascos

Este producto contiene una característica de recuperación de atascos mediante la que se vuelven a imprimir las páginas atascadas.

1. En la pantalla de inicio del panel de control del producto, desplácese hasta el botón [Administración](#) y tóquelo.
  2. Abra el menú [Configuración general](#) y, a continuación, el menú [Recuperación de atasco](#).
  3. Seleccione una de las opciones siguientes:
    - **Autom.:** el producto intenta volver a imprimir páginas atascadas cuando hay suficiente memoria. Ésta es la configuración predeterminada.
    - **Desactivado:** el producto no intenta volver a imprimir las páginas atascadas. Al no utilizar memoria para almacenar las páginas más recientes, el rendimiento será óptimo.
- 
-  **NOTA:** Se pueden perder algunas páginas si el producto se queda sin papel al imprimir un trabajo a doble cara (dúplex) y se ha establecido Recuperación de atasco en [Desactivado](#).
- 
- **Activado:** el producto vuelve a imprimir siempre las páginas atascadas. Se asigna más memoria para almacenar las últimas páginas impresas.

# Mejora de la calidad de impresión

## Impresión desde un programa de software diferente

Intente imprimir desde un programa de software diferente. Si la página se imprime correctamente, el problema tiene su origen en el programa de software desde el que estaba imprimiendo.

## Definición del ajuste de tipo de papel del trabajo de impresión

Compruebe el ajuste de tipo de papel si imprime desde un programa de software y las páginas presentan alguno de los problemas siguientes:

- impresión con manchas
- impresión borrosa
- impresión oscura
- papel abarquillado
- manchas de tóner dispersas
- desprendimiento de tóner
- pequeñas áreas con falta de tóner

## Comprobación de la configuración del tipo de papel (Windows)

1. Desde el programa de software, seleccione la opción **Imprimir**.
2. Seleccione el producto y haga clic en el botón **Propiedades** o **Preferencias**.
3. Haga clic en la ficha **Papel/Calidad**.
4. En la lista desplegable **Tipo de papel**, haga clic en la opción **Más...**
5. Amplíe la lista de opciones **Tipo:**.
6. Amplíe la categoría de tipos de papel que mejor describa su papel.
7. Seleccione la opción para el tipo de papel que esté utilizando y haga clic en el botón **OK(Aceptar)**.
8. Haga clic en el botón **OK(Aceptar)** para cerrar el cuadro de diálogo **Propiedades del documento**. En el cuadro de diálogo **Imprimir**, haga clic en el botón **OK(Aceptar)** para imprimir el trabajo.

## Comprobación de la configuración del tipo de papel (Mac OS X)

1. Haga clic en el menú **Archivo** y, a continuación, haga clic en la opción **Imprimir**.
2. En el menú **Impresora**, seleccione el producto.
3. De forma predeterminada, el controlador de impresión muestra el menú **Copias y páginas**. Abra la lista desplegable de menús y, a continuación, haga clic en el menú **Acabado**.
4. Seleccione un tipo de la lista desplegable **Tipo de soporte**.
5. Haga clic en el botón **Imprimir**.

## Comprobación del estado del cartucho de tóner

Siga estos pasos para comprobar la vida útil estimada que queda a los cartuchos de tóner y, si corresponde, el estado de otros componentes de mantenimiento reemplazables.

1. En la pantalla de inicio del panel de control del producto, desplácese hasta el botón [Administración](#) y tóquelo.
2. Abra los siguientes menús:
  - [Informes](#)
  - [Páginas Configuración/Estado](#)
3. Seleccione la opción [Estado de consumibles](#) y, a continuación, toque el botón [Imprimir](#) para imprimir el informe.
4. Compruebe el porcentaje de vida útil que queda a los cartuchos de tóner y, si corresponde, el estado de otros componentes de mantenimiento reemplazables.

Pueden surgir problemas de calidad de impresión al utilizar un cartucho de tóner que ha alcanzado el final de su vida útil estimada. La página de estado de los consumibles indica cuándo el nivel de un consumible es muy bajo. Cuando un consumible HP ha alcanzado el umbral de nivel muy bajo, finaliza la garantía de protección premium de HP.

El consumible no tiene que sustituirse en este momento a no ser que la calidad de impresión no sea aceptable. Tenga un recambio disponible para instalarlo cuando la calidad de impresión deje de ser aceptable.

Si determina que necesita sustituir un cartucho de tóner o cualquier otro componente de mantenimiento reemplazable, la página de estado de los consumibles muestra los números de referencia de HP originales.

5. Compruebe que se trata de un cartucho de HP original.

Un cartucho de tóner HP original incluye las palabras “HP” o “Hewlett-Packard”, o bien muestra el logotipo de HP. Para obtener más información acerca de la identificación de cartuchos de HP, diríjase a [www.hp.com/go/learnaboutsupplies](http://www.hp.com/go/learnaboutsupplies).

HP no puede recomendar el uso de consumibles, ya sean nuevos o reciclados, de otros fabricantes. Puesto que no son productos de HP, HP no puede influir en su diseño ni controlar su calidad. Si utiliza un cartucho de tóner relleno o modificado que no satisfaga la calidad de impresión requerida, sustitúyalo por un cartucho de tóner original de HP.

## Impresión de una página de limpieza

Imprima una página de limpieza para quitar el polvo y el exceso de tóner del fusor si experimenta alguno de los problemas siguientes:

- Manchas de tóner en las páginas impresas.
- Restos de tóner en las páginas impresas.
- Marcas repetitivas en las páginas impresas.

Utilice el siguiente procedimiento para imprimir una página de limpieza.

1. En la pantalla de inicio del panel de control del producto, desplácese hasta el botón [Mantenimiento del dispositivo](#) y tóquelo.
2. Abra los siguientes menús:
  - [Calibración/Limpieza](#)
  - [Página de limpieza](#)
3. Toque el botón [Imprimir](#) para imprimir la página.
4. El proceso de limpieza puede durar varios minutos. Cuando haya acabado, descarte la página impresa.

## Inspección visual del cartucho de tóner

1. Retire el cartucho de tóner del producto y compruebe que no tiene el precinto.
2. Compruebe si el chip de la memoria está dañado.
3. Examine la superficie del tambor de imágenes verde en el cartucho de tóner.

---

 **PRECAUCIÓN:** No toque el tambor de formación de imágenes. Si se mancha con huellas de dedos, podrían surgir problemas de calidad de impresión.

---

4. Si comprueba que hay arañazos, huellas de dedos u otros daños en el tambor de imágenes, sustituya el cartucho de tóner.
5. Si el tambor de imágenes no parece estar dañado, agite con cuidado el cartucho de tóner varias veces y vuelva a instalarlo. Imprima unas cuantas páginas para ver si el problema se ha resuelto.

## Comprobación del papel y el entorno de impresión

### Uso de papel conforme a las especificaciones de HP.

Utilice un papel diferente si experimenta uno de los problemas siguientes:

- La impresión es demasiado clara o parece difuminada en algunas áreas.
- Manchas de tóner en las páginas impresas.
- Restos de tóner en las páginas impresas.
- Los caracteres impresos parecen mal formados.
- Las páginas impresas están abarquilladas.

Utilice siempre un tipo y peso de papel compatible con este producto. Además, siga estas indicaciones al seleccionar el papel:

- Utilice papel de buena calidad y que no presente cortes, muescas, desgarros, agujeros, partículas sueltas, polvo, arrugas, huecos ni bordes abarquillados o doblados.
- Utilice papel que no se haya utilizado previamente para imprimir.

- Utilice papel que esté diseñado para su uso en impresoras láser. No utilice papel que esté diseñado sólo para su uso en impresoras de inyección de tinta.
- Utilice papel que no sea demasiado rugoso. La calidad de impresión suele ser mejor si utiliza papel más suave.

## Comprobación del entorno

Las condiciones del entorno pueden afectar directamente a la calidad de la impresión y suelen ser una de las causas habituales de los problemas de alimentación de papel. Pruebe las siguientes soluciones:

- No exponga el producto a corrientes de aire, como las producidas por aparatos de aire acondicionado, o puertas o ventanas abiertas.
- Asegúrese de que el producto no se someta a una temperatura o una humedad que estén fuera de las especificaciones del producto.
- No coloque el producto en un espacio cerrado, como un armario.
- Coloque el producto en una superficie resistente y plana.
- Retire cualquier elemento que bloquee las salidas de ventilación del producto. El producto requiere una adecuada ventilación en todos los lados, incluida la parte superior.
- Proteja el producto de residuos, polvo, vapor, grasa u otros elementos que podrían dejar un residuo en el interior del producto.

## Comprobación de la configuración de EconoMode

HP no recomienda el uso constante de EconoMode. Si utiliza EconoMode de forma constante, la vida útil del consumible de tóner podría superar la de las piezas mecánicas del cartucho de tóner. Si la calidad de impresión empieza a disminuir y ya no es aceptable, sustituya el cartucho de tóner.



**NOTA:** Esta función está disponible con el controlador de impresión PCL 6 para Windows. Si no está utilizando ese controlador, puede activar la función utilizando el servidor Web incorporado de HP.

Siga estos pasos si toda la página aparece muy oscura o muy clara.

1. Desde el programa de software, seleccione la opción **Imprimir**.
2. Seleccione el producto y haga clic en el botón **Propiedades** o **Preferencias**.
3. Haga clic en la ficha **Papel/Calidad** y seleccione el área **Calidad de impresión**.
4. Si toda la página aparece muy oscura, utilice estas opciones:
  - Seleccione la opción **600 ppp**.
  - Seleccione la casilla de verificación **EconoMode** para activar la función.

Si toda la página aparece muy clara, utilice estas opciones:

- Seleccione la opción **FastRes 1200**.
  - Desactive la casilla de verificación **EconoMode** para desactivar la función.
5. Haga clic en el botón **OK(Aceptar)** para cerrar el cuadro de diálogo **Propiedades del documento**. En el diálogo **Imprimir**, haga clic en el botón **OK(Aceptar)** para imprimir el trabajo.

## Uso de un controlador de impresión diferente

Intente utilizar un controlador de impresión diferente si imprime desde un programa de software y las páginas impresas presentan líneas inesperadas en los gráficos, faltan texto o gráficos, tienen un formato incorrecto o se han sustituido las fuentes originales por otras. Los siguientes controladores de impresión están disponibles en [www.hp.com/go/lj500MFPM525\\_software](http://www.hp.com/go/lj500MFPM525_software).

---

### Controlador HP PCL 6

- Se suministra como controlador predeterminado en el CD del producto. Este controlador se instala automáticamente a menos que seleccione uno distinto.
- Recomendado para todos los entornos Windows
- Ofrece el mejor rendimiento global y la más alta calidad de impresión. Además, es compatible con las funciones del producto disponibles para la mayoría de usuarios
- Desarrollado para ser compatible con la GDI (Interfaz de dispositivos gráficos) de Windows y ofrecer la mayor velocidad en entornos Windows
- Es posible que no sea totalmente compatible con programas de software de terceros o programas de software personalizados basados en PCL 5

---

### Controlador HP UPD PS

- Recomendado para imprimir con programas de software de Adobe® y otros programas de software con alto contenido gráfico
- Compatible con las necesidades de impresión con emulación postscript y con fuentes postscript flash

---

### HP UPD PCL 5

- Recomendado para tareas de impresión de oficina generales en entornos Windows
- Compatible con versiones de PCL anteriores y productos HP LaserJet más antiguos
- La mejor opción para imprimir desde programas de software personalizados o de terceros
- La mejor opción para entornos híbridos que requieren configurar el producto para PCL 5 (UNIX, Linux, mainframe)
- Está diseñado para ser utilizado en entornos Windows de empresas para proporcionar un único controlador que se puede utilizar con diversos modelos de producto.
- Es el más adecuado para imprimir en varios modelos de producto desde un equipo portátil Windows.

---

### HP UPD PCL 6

- Recomendado para imprimir en todos los entornos de Windows
  - Proporciona la mejor velocidad, calidad de impresión y compatibilidad con las características de la impresora a nivel global para la mayoría de los usuarios
  - Desarrollado para su uso con la interfaz de dispositivo gráfico (GDI) de Windows a fin de proporcionar la mejor velocidad en entornos Windows
  - Es posible que no sea totalmente compatible con programas de software de terceros o programas de software personalizados basados en PCL 5
- 

## Configuración de la alineación de la bandeja individual

Ajuste la alineación de las bandejas individuales cuando las imágenes o el texto no estén centrados o alineados correctamente en la página impresa.



1. En la pantalla de inicio del panel de control del producto, desplácese hasta el botón [Administración](#) y tóquelo.
2. Abra los siguientes menús:
  - [Configuración general](#)
  - [Calidad de impresión](#)
  - [Registro de imagen](#)
3. Seleccione la bandeja que desee ajustar.
4. Toque los botones de flecha de la pantalla para ajustar la imagen en todas las direcciones a ambos lados de la página.
5. Toque el botón [Imprimir página de prueba](#) para verificar los resultados e introduzca otros ajustes si es necesario.
6. Cuando le satisfagan los resultados, toque el botón [Guardar](#) para guardar la nueva configuración.

## Mejora de la calidad de copia

### Comprobación de si existe suciedad o manchas en el cristal del escáner

Con el tiempo, pueden acumularse motas de suciedad en el cristal del escáner y en la superficie de plástico blanca, que pueden afectar al rendimiento. Siga este procedimiento para limpiar el cristal del escáner y el respaldo de plástico blanco.

1. Pulse el botón de alimentación para apagar el producto y, a continuación, desconecte el cable de alimentación de la corriente eléctrica.

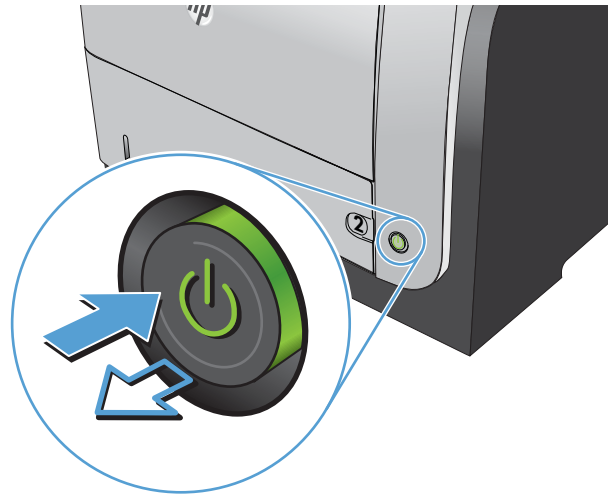

2. Abra la tapa del escáner. Alinee el papel con defectos de copia con el cristal del escáner para identificar los puntos en los que hay polvo o suciedad.

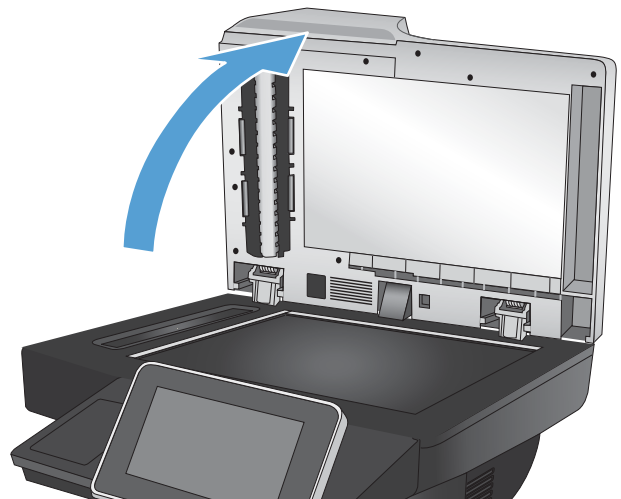

3. Limpie el cristal del escáner principal, el cristal del alimentador de documentos (la pequeña tira de cristal situada a la izquierda del escáner) y el respaldo de espuma blanca. Utilice un paño suave o una esponja ligeramente humedecida con un producto limpiacristales no abrasivo. Seque el cristal y la superficie de plástico blanca con una esponja de celulosa o gamuza para evitar dejar pelusa.

**PRECAUCIÓN:** No utilice productos abrasivos, acetona, benceno, amoníaco, alcohol o tetracloruro de carbono en ninguna parte del producto, ya que pueden dañar el producto. No coloque líquidos directamente en el cristal o la placa. Pueden filtrarse y dañar el producto.

**NOTA:** Si aparecen rayas en las copias al utilizar el alimentador de documentos, asegúrese de limpiar la pequeña tira de cristal situada en la parte izquierda del escáner.

4. Conecte el cable de alimentación a un enchufe y, a continuación, pulse el botón de alimentación para encender el producto.

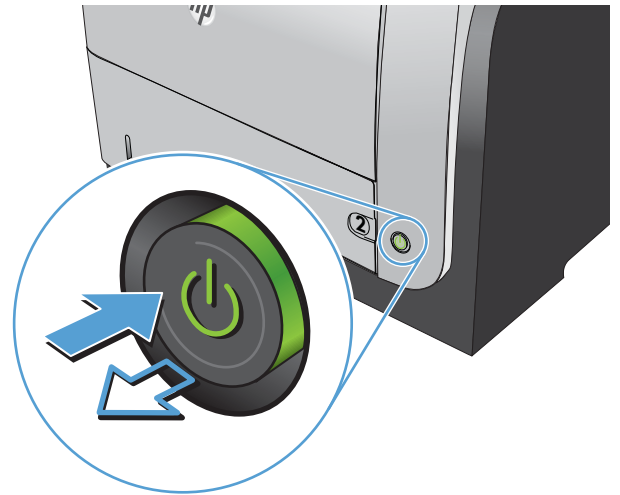
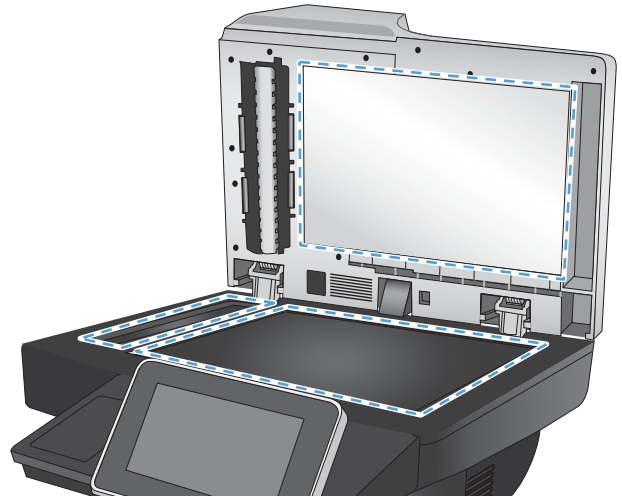

## Calibración del escáner

Si la imagen copiada no se coloca correctamente en la página, calibre el escáner.

 **NOTA:** Al utilizar el alimentador de documentos, asegúrese de ajustar las guías de la bandeja de entrada para que coincidan con el documento original.

1. En la pantalla de inicio del panel de control del producto, desplácese hasta el botón [Mantenimiento del dispositivo](#) y tóquelo.
2. Abra los siguientes menús:
  - [Calibración/Limpieza](#)
  - [Calibrar escáner](#)

3. Toque el botón [Siguiente](#) para iniciar el proceso de calibración.
4. Espere a que el producto se calibre y, a continuación, intente copiar de nuevo.

## Revisión de los ajustes del papel

Compruebe la configuración del papel si las páginas copiadas presentan manchas, zonas borrosas u oscuras, papel enrollado, manchas de tóner dispersas, tóner suelto o áreas en las que el tóner no se haya aplicado.

### Revisión la configuración de tipo y tamaño de papel

1. En la pantalla de inicio del panel de control del producto, desplácese hasta el botón [Bandejas](#) y tóquelo.
2. Toque la línea para la bandeja que desee configurar y después toque el botón [Modificar](#).
3. Seleccione el tamaño y el tipo de papel de las listas de opciones.
4. Toque el botón [Aceptar](#) para guardar su selección.

### Selección de la bandeja que desea utilizar para la copias

1. En la pantalla de inicio del panel de control del producto toque el botón [Copiar](#).
2. Toque el botón [Selección de papel](#).
3. Seleccione la bandeja que contiene el papel que desea utilizar y, a continuación, toque el botón [Aceptar](#).

## Comprobación de la configuración de los ajustes de la imagen

Ajuste esta configuración adicional para mejorar la calidad de la copia.

1. En la pantalla de inicio del panel de control del producto toque el botón [Copiar](#).
2. Toque el botón [Ajuste de imagen](#).
3. Ajuste los deslizadores para establecer el nivel de [Oscuridad](#), el nivel de [Contraste](#), el nivel de [Nitidez](#) y el nivel de [Limpieza de fondo](#). Toque el botón [Aceptar](#).
4. Toque el botón Start .

## Optimización de la calidad de copia para texto o imágenes

Optimice el trabajo de copia para el tipo de imagen que se copia: texto, gráficos o fotos.

1. En la pantalla de inicio del panel de control del producto toque el botón [Copiar](#).
2. Toque el botón [Más opciones](#) y, a continuación, toque el botón [Optimizar texto/imagen](#)
3. Seleccione una de las opciones predefinidas o toque el botón [Ajustar manualmente](#) y ajuste el deslizador en la zona [Optimizar para](#). Toque el botón [Aceptar](#).
4. Toque el botón Start .



**NOTA:** Estos ajustes son temporales. Una vez terminado el trabajo, el producto regresa a la configuración predeterminada.

## Copia borde a borde

Utilice esta función para evitar las sombras que pueden aparecer a lo largo de los bordes de las copias cuando el documento original se imprime cerca de los bordes.

1. En la pantalla de inicio del panel de control del producto, desplácese hasta el botón [Administración](#) y tóquelo.
2. Abra los siguientes menús:
  - [Configuración de copia](#)
  - [De borde a borde](#)
3. Seleccione la opción [Salida de borde a borde](#) si se imprime el documento original cerca de los bordes del papel.
4. Toque el botón [Aceptar](#).

## Limpieza de los rodillos de recogida y la placa de separación del alimentador de documentos

1. Abra el seguro del alimentador de documentos.

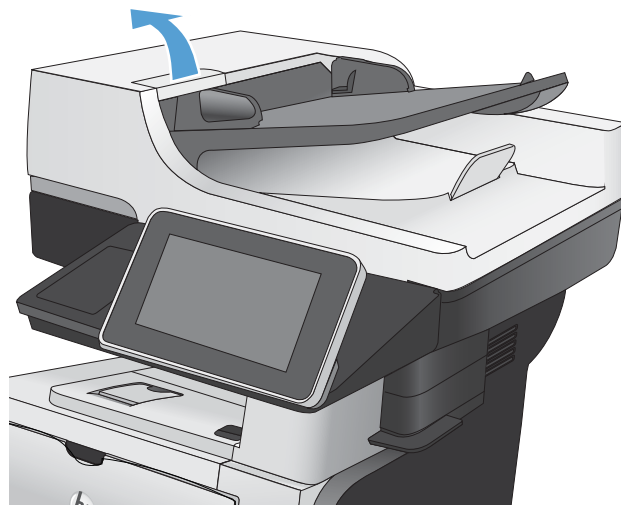

2. Abra la cubierta del alimentador de documentos.

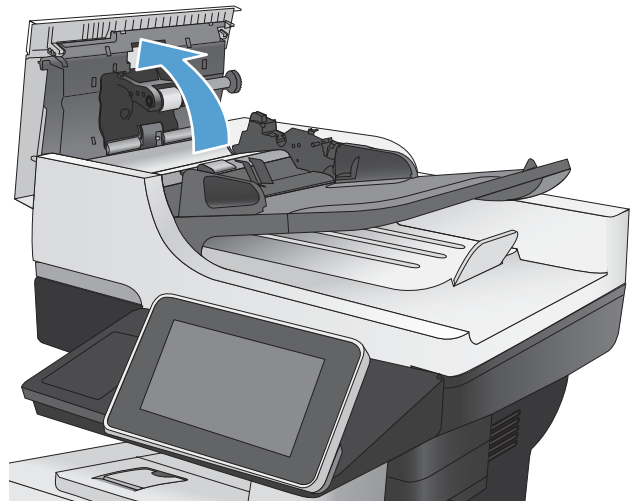

3. Retire toda la pelusa o suciedad que vea de cada uno de los rodillos de alimentación y el panel de separación usando aire comprimido o un paño limpio sin pelusa humedecido con agua caliente.

**NOTA:** Levante el conjunto de rodillos para poder limpiar el segundo rodillo.

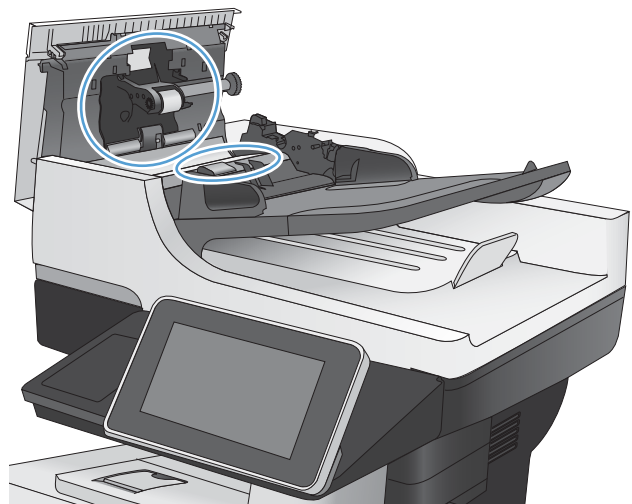

4. Cierre la cubierta del alimentador de documentos.

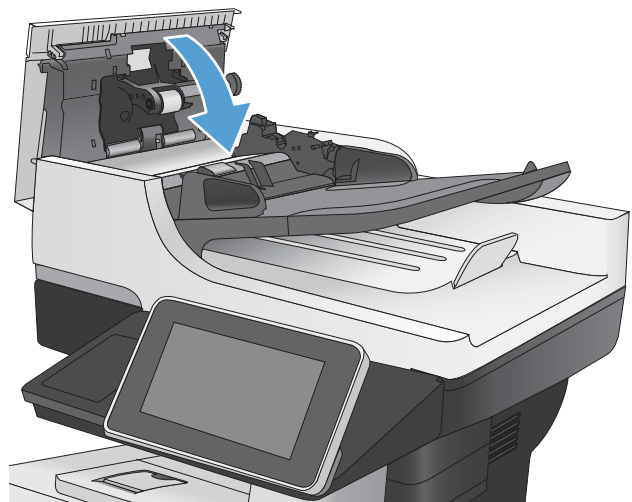

## Mejorar la calidad de escaneado

### Comprobación de si existe suciedad o manchas en el cristal del escáner

Con el tiempo, pueden acumularse motas de suciedad en el cristal del escáner y en la superficie de plástico blanca, que pueden afectar al rendimiento. Siga este procedimiento para limpiar el cristal del escáner y el respaldo de plástico blanco.

1. Pulse el botón de alimentación para apagar el producto y, a continuación, desconecte el cable de alimentación de la corriente eléctrica.

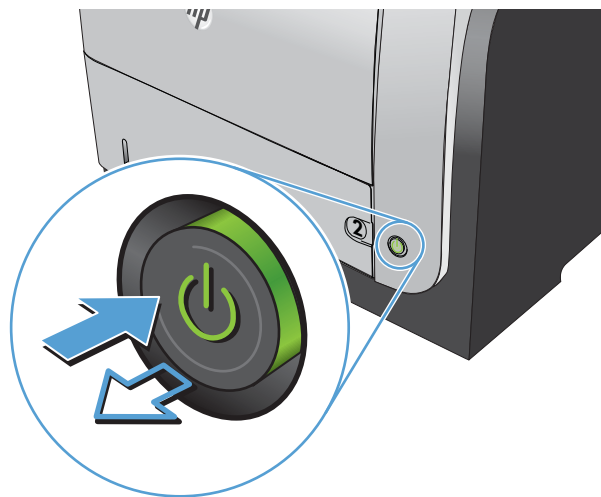

2. Abra la tapa del escáner. Alinee el papel con defectos de copia con el cristal del escáner para identificar los puntos en los que hay polvo o suciedad.

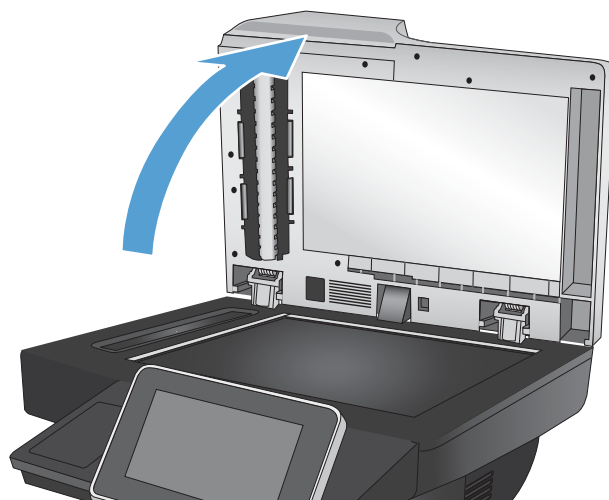

3. Limpie el cristal del escáner principal, el cristal del alimentador de documentos (la pequeña tira de cristal situada a la izquierda del escáner) y el respaldo de espuma blanca. Utilice un paño suave o una esponja ligeramente humedecida con un producto limpiacristales no abrasivo. Seque el cristal y la superficie de plástico blanca con una esponja de celulosa o gamuza para evitar dejar pelusa.

**PRECAUCIÓN:** No utilice productos abrasivos, acetona, benceno, amoníaco, alcohol o tetracloruro de carbono en ninguna parte del producto, ya que pueden dañar el producto. No coloque líquidos directamente en el cristal o la placa. Pueden filtrarse y dañar el producto.

**NOTA:** Si aparecen rayas en las copias al utilizar el alimentador de documentos, asegúrese de limpiar la pequeña tira de cristal situada en la parte izquierda del escáner.

4. Conecte el cable de alimentación a un enchufe y, a continuación, pulse el botón de alimentación para encender el producto.

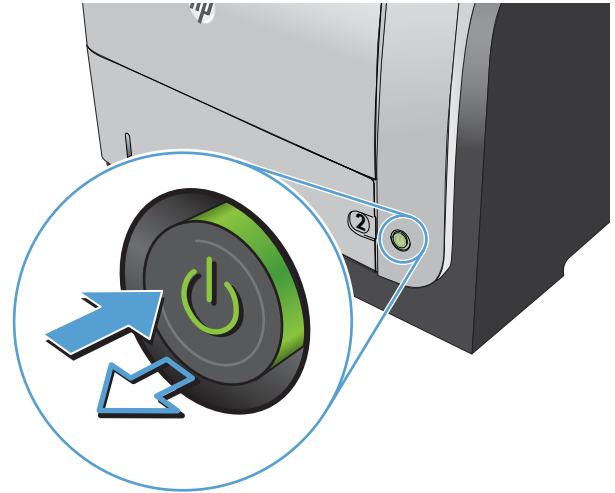
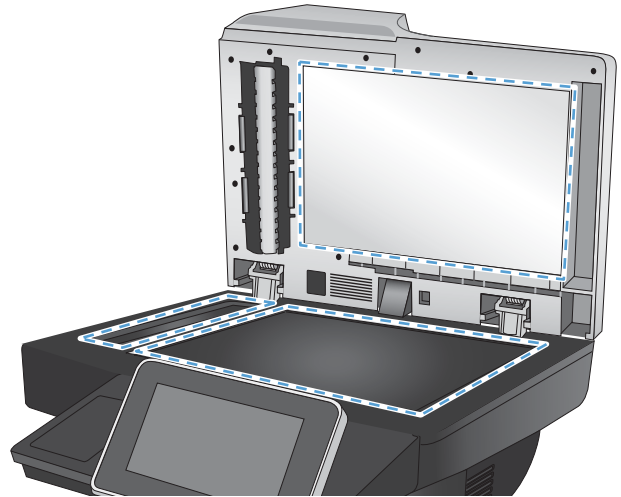

## Comprobación de la configuración de la resolución

 **NOTA:** Establezca la resolución en un valor alto aumenta el tamaño del archivo y el tiempo de escaneado.

1. En la pantalla de inicio del panel de control del producto, desplácese hasta el botón **Administración** y tóquelo.
2. Abra el menú **Config. escaneado/envío digital**.
3. Seleccione la categoría de la configuración de escaneado y envío que desee configurar.
4. Abra el menú **Opciones de trabajo predeterminadas**.
5. Toque el botón **Resolución**.
6. Seleccione una de las opciones predefinidas. Toque el botón **Aceptar**.
7. Toque el botón **Start** .



## Comprobación de la configuración de los ajustes de la imagen

Ajuste esta configuración adicional para mejorar la calidad del escaneado.

1. En la pantalla de inicio del panel de control del producto, desplácese hasta el botón [Administración](#) y tóquelo.
2. Abra el menú [Config. escaneado/envío digital](#).
3. Seleccione la categoría de la configuración de escaneado y envío que desee configurar.
4. Abra el menú [Opciones de trabajo predeterminadas](#).
5. Toque el botón [Ajuste de imagen](#).
6. Ajuste los deslizadores para establecer el nivel de [Oscuridad](#), el nivel de [Contraste](#), el nivel de [Nitidez](#) y el nivel de [Limpieza de fondo](#). Toque el botón [Aceptar](#).
7. Toque el botón Start .

## Optimización de la calidad de escaneado para texto o imágenes

Optimice el trabajo de escaneado para el tipo de imagen que se escanea: texto, gráficos o fotos.

1. En la pantalla de inicio del panel de control del producto, toque uno de los botones correspondientes a las funciones de escaneado/envío:
  - [Almacenam. carpetas red](#)
  - [Guardar en memoria disp](#)
  - [Guardar en USB](#)
2. Toque el botón [Más opciones](#) y, a continuación, toque el botón [Optimizar texto/imagen](#)
3. Seleccione una de las opciones predefinidas o toque el botón [Ajustar manualmente](#) y ajuste el deslizador en la zona [Optimizar para](#). Toque el botón [Aceptar](#).
4. Toque el botón Start .



**NOTA:** Estos ajustes son temporales. Una vez terminado el trabajo, el producto regresa a la configuración predeterminada.

## Comprobación de la configuración de la calidad de salida

Esta configuración ajusta el nivel de compresión al guardar el archivo. Para obtener la máxima calidad, seleccione el valor más alto.

1. En la pantalla de inicio del panel de control del producto, desplácese hasta el botón [Administración](#) y tóquelo.
2. Abra el menú [Config. escaneado/envío digital](#).
3. Seleccione la categoría de la configuración de escaneado y envío que desee configurar.
4. Abra el menú [Opciones de trabajo predeterminadas](#).

5. Toque el botón **Calidad de salida**.
6. Seleccione una de las opciones predefinidas. Toque el botón **Aceptar**.
7. Toque el botón Start .

## Limpeza de los rodillos de recogida y la placa de separación del alimentador de documentos

1. Abra el seguro del alimentador de documentos.

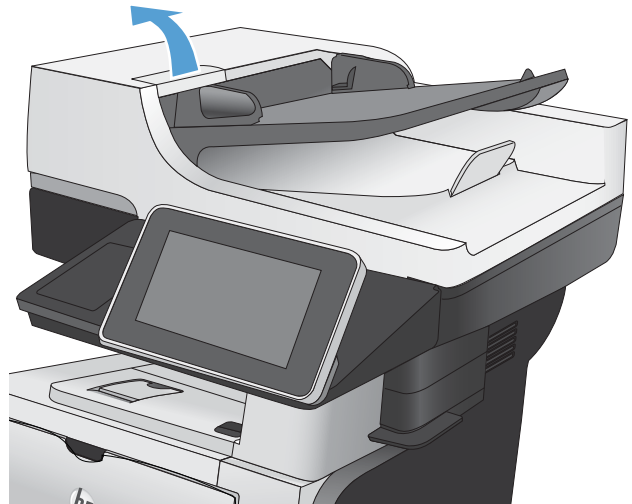

2. Abra la cubierta del alimentador de documentos.

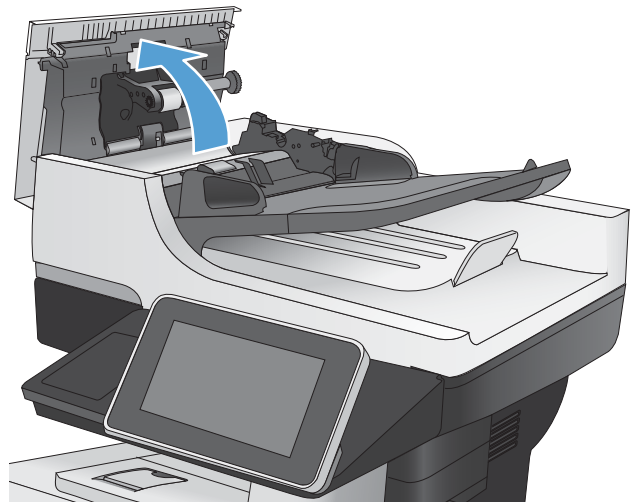

3. Retire toda la pelusa o suciedad que vea de cada uno de los rodillos de alimentación y el panel de separación usando aire comprimido o un paño limpio sin pelusa humedecido con agua caliente.

**NOTA:** Levante el conjunto de rodillos para poder limpiar el segundo rodillo.

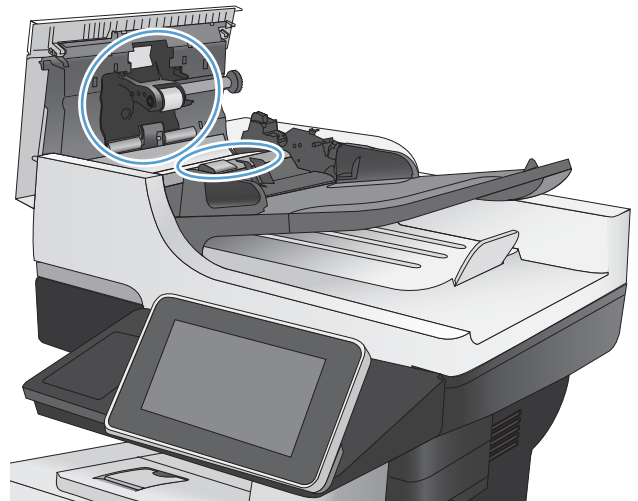

4. Cierre la cubierta del alimentador de documentos.

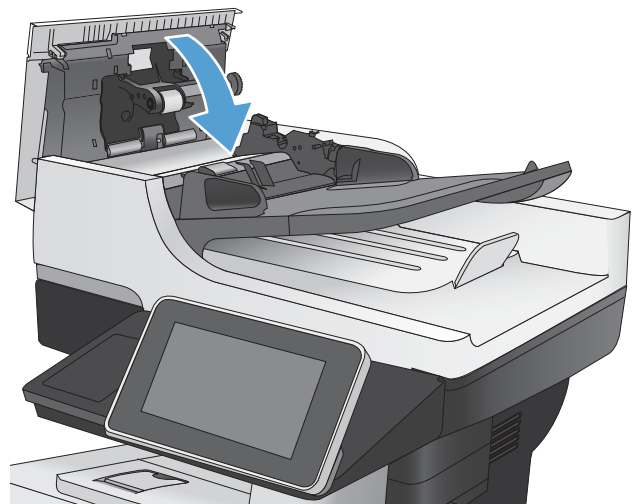

## Mejora de la calidad de fax

### Comprobación de si existe suciedad o manchas en el cristal del escáner

Con el tiempo, pueden acumularse motas de suciedad en el cristal del escáner y en la superficie de plástico blanca, que pueden afectar al rendimiento. Siga este procedimiento para limpiar el cristal del escáner y el respaldo de plástico blanco.

1. Pulse el botón de alimentación para apagar el producto y, a continuación, desconecte el cable de alimentación de la corriente eléctrica.

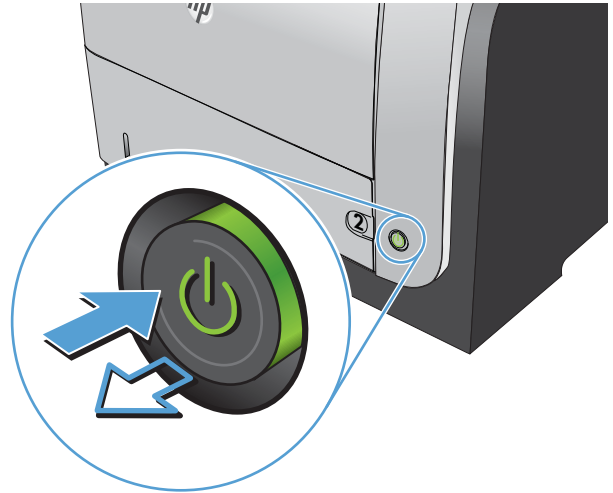

2. Abra la tapa del escáner. Alinee el papel con defectos de copia con el cristal del escáner para identificar los puntos en los que hay polvo o suciedad.

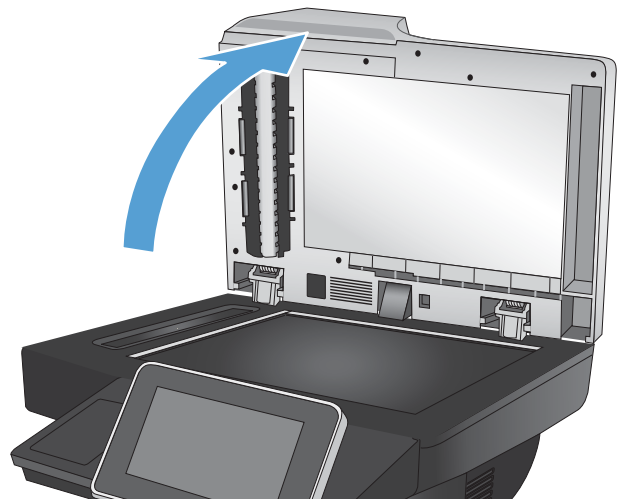

3. Limpie el cristal del escáner principal, el cristal del alimentador de documentos (la pequeña tira de cristal situada a la izquierda del escáner) y el respaldo de espuma blanca. Utilice un paño suave o una esponja ligeramente humedecida con un producto limpiacristales no abrasivo. Seque el cristal y la superficie de plástico blanca con una esponja de celulosa o gamuza para evitar dejar pelusa.

**PRECAUCIÓN:** No utilice productos abrasivos, acetona, benceno, amoníaco, alcohol o tetracloruro de carbono en ninguna parte del producto, ya que pueden dañar el producto. No coloque líquidos directamente en el cristal o la placa. Pueden filtrarse y dañar el producto.

**NOTA:** Si aparecen rayas en las copias al utilizar el alimentador de documentos, asegúrese de limpiar la pequeña tira de cristal situada en la parte izquierda del escáner.

4. Conecte el cable de alimentación a un enchufe y, a continuación, pulse el botón de alimentación para encender el producto.

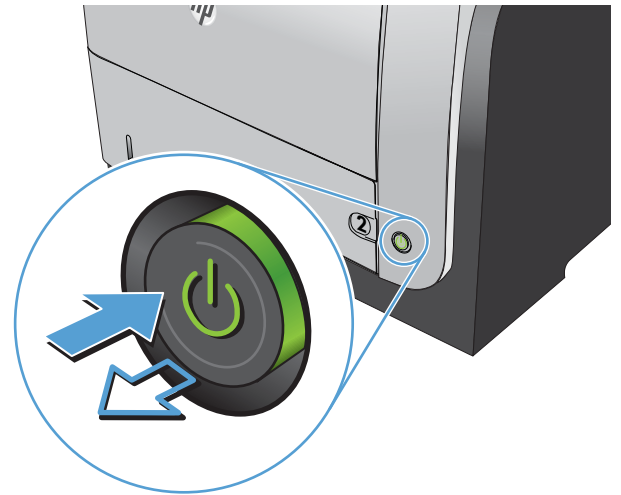
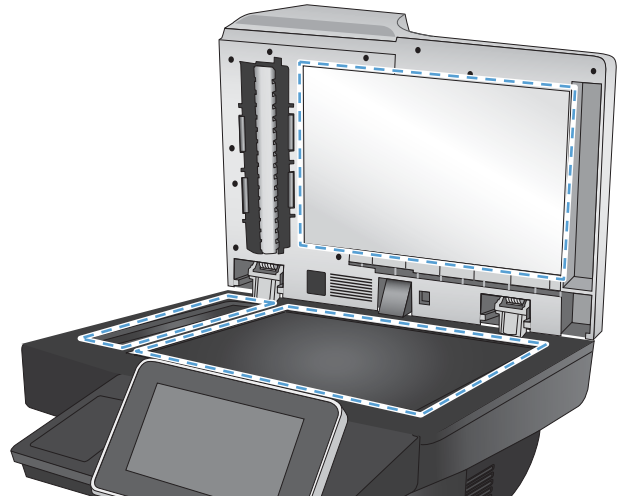

## Comprobación del ajuste de la resolución de envío de fax

 **NOTA:** Al aumentar la resolución, aumenta el tamaño del fax y el tiempo de envío.

1. En la pantalla de inicio del panel de control del producto, desplácese hasta el botón [Administración](#) y tóquelo.
2. Abra los siguientes menús:
  - [Configuración de fax](#)
  - [Configuración de envío de fax](#)
  - [Opciones de trabajo predeterminadas](#)
3. Toque el botón [Resolución](#).
4. Seleccione una de las opciones predefinidas. Toque el botón [Aceptar](#).
5. Toque el botón Start .

## Comprobación de la configuración de los ajustes de la imagen

Ajuste esta configuración adicional para mejorar la calidad de envío de fax.

1. En la pantalla de inicio del panel de control del producto, desplácese hasta el botón [Administración](#) y tóquelo.
2. Abra los siguientes menús:
  - [Configuración de fax](#)
  - [Configuración de envío de fax](#)
  - [Opciones de trabajo predeterminadas](#)
3. Toque el botón [Ajuste de imagen](#).
4. Ajuste los deslizadores para establecer el nivel de [Oscuridad](#), el nivel de [Contraste](#), el nivel de [Nitidez](#) y el nivel de [Limpieza de fondo](#). Toque el botón [Aceptar](#).
5. Toque el botón Start .

## Optimización de la calidad de fax para texto o imágenes

Optimice el trabajo de fax para el tipo de imagen que se escanea: texto, gráficos o fotos.

1. En la pantalla de inicio del panel de control del producto toque el botón [Copiar](#).
2. Toque el botón [Más opciones](#) y, a continuación, toque el botón [Optimizar texto/imagen](#)
3. Seleccione una de las opciones predefinidas o toque el botón [Ajustar manualmente](#) y ajuste el deslizador en la zona [Optimizar para](#). Toque el botón [Aceptar](#).
4. Toque el botón Start .



---

**NOTA:** Estos ajustes son temporales. Una vez terminado el trabajo, el producto regresa a la configuración predeterminada.

---

## Comprobación de la configuración de corrección de errores

Puede que la configuración de [Modo de corrección de errores](#) esté desactivada, lo que puede reducir la calidad de la imagen. Siga estos pasos para activarla.

1. En la pantalla de inicio del panel de control del producto, desplácese hasta el botón [Administración](#) y tóquelo.
2. Abra los siguientes menús:
  - [Configuración de fax](#)
  - [Configuración de envío de fax](#)
  - [Configuración de envío de fax](#)
  - [Configuración general de envío de fax](#)
3. Seleccione la opción [Modo de corrección de errores](#). Toque el botón [Guardar](#).

## Envío a un equipo de fax diferente

Intente enviar el fax a otro equipo de fax. Si la calidad del fax es superior, el problema está relacionado con el estado de los consumibles o la configuración inicial de la máquina de fax del destinatario.

## Limpieza de los rodillos de recogida y la placa de separación del alimentador de documentos

1. Abra el seguro del alimentador de documentos.

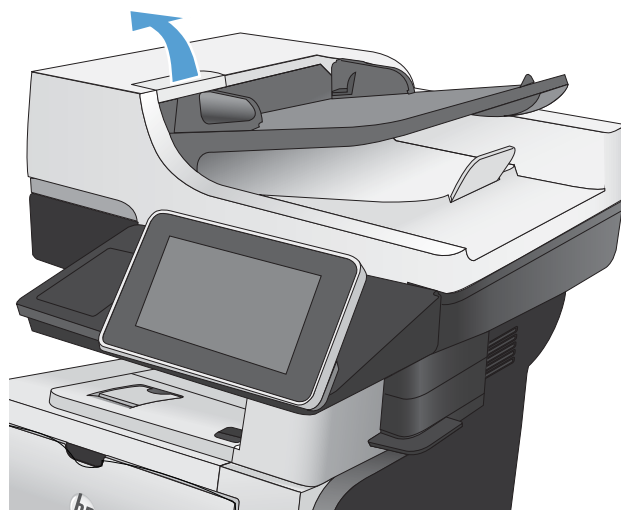

2. Abra la cubierta del alimentador de documentos.

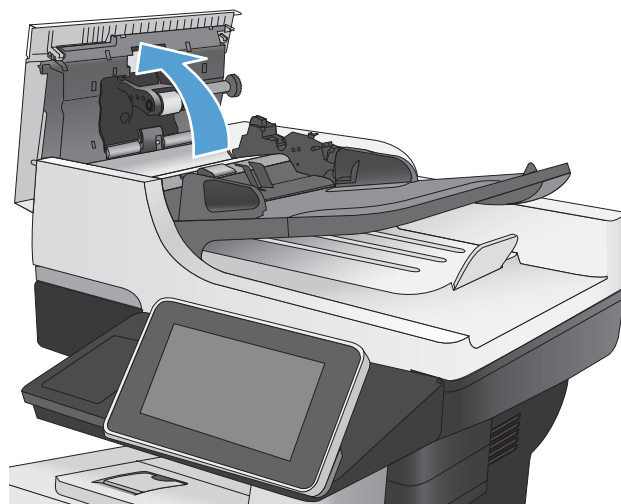

3. Retire toda la pelusa o suciedad que vea de cada uno de los rodillos de alimentación y el panel de separación usando aire comprimido o un paño limpio sin pelusa humedecido con agua caliente.

**NOTA:** Levante el conjunto de rodillos para poder limpiar el segundo rodillo.

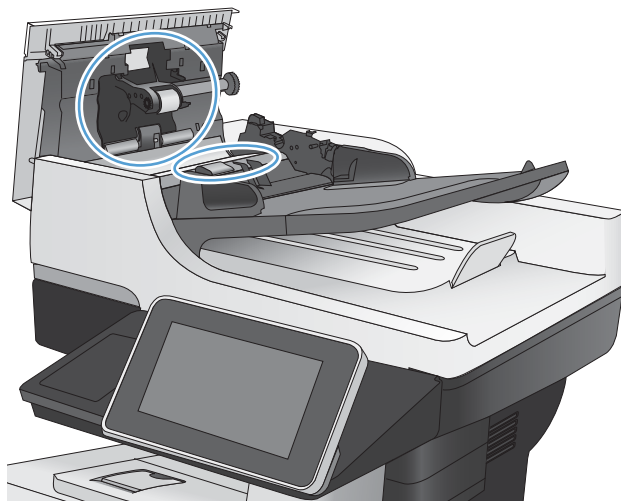

4. Cierre la cubierta del alimentador de documentos.

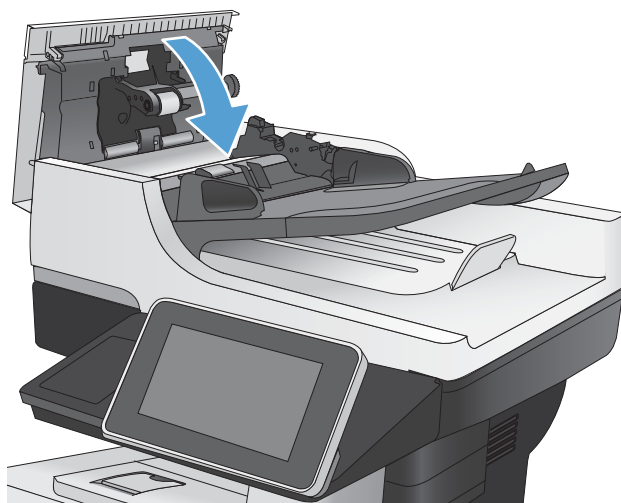

## Comprobación de la configuración del ajuste al tamaño de página

Si la configuración de [Ajustar a página](#) está activada y el fax entrante es más grande que el tamaño de la página predeterminada, el producto intenta escalar la imagen para que se adapte a la página. Si esta configuración está desactivada, las imágenes que sean más grandes ocuparán varias páginas.

1. En la pantalla de inicio del panel de control del producto, desplácese hasta el botón [Administración](#) y tóquelo.
2. Abra los siguientes menús:
  - [Configuración de fax](#)
  - [Configuración de recepción de fax](#)
  - [Opciones de trabajo predeterminadas](#)
  - [Ajustar a página](#)
3. Toque la opción [Activado](#) para activar la configuración o la opción [Desactivado](#) para desactivarla. Toque el botón [Guardar](#).



## Comprobación del equipo de fax del remitente

Pida al remitente que pruebe a realizar el envío desde un equipo de fax diferente. Si la calidad del fax es superior, el problema reside en el equipo de fax del remitente. Si no hay disponible un equipo de fax diferente, pida al remitente que realice las operaciones siguientes:

- Asegurarse de que el documento original esté impreso en papel blanco (no de color).
- Aumentar la configuración de contraste, el nivel de calidad o la resolución de fax.
- Si es posible, que envíe el fax desde un programa de software informático.

# El producto no imprime o lo hace muy lentamente

## El producto no imprime

Si el producto no imprime, intente las siguientes soluciones.

1. Asegúrese de que el producto está encendido y que el panel de control indica que está preparado.
  - Si el panel de control no indica que el producto está preparado, apague y vuelva a encender el producto.
  - Si el panel de control indica que el producto está preparado, intente enviar el trabajo de nuevo.
2. Si el panel de control indica que el producto tiene un error, resuélvalo y, a continuación, intente enviar el trabajo de nuevo.
3. Asegúrese de que todos los cables están conectados correctamente. Si el producto está conectado a una red, compruebe lo siguiente:
  - Compruebe la luz que aparece cerca de la conexión de red en el producto. Si la red está activa, la luz es verde.
  - Asegúrese de que utiliza un cable de red y no un cable telefónico para realizar la conexión a la red.
  - Asegúrese de que el direccionador de la red, concentrador o conmutador está encendido y que funciona correctamente.
4. Instale el software de HP desde el CD incluido con el producto o utilice el controlador de impresión UPD. El uso de controladores de impresión genéricos puede ocasionar retrasos en la eliminación de trabajos de la cola de impresión.
5. En la lista de impresoras del equipo, haga clic con el botón derecho en el nombre de este producto, haga clic en **Propiedades** y abra la ficha **Puertos**.
  - Si utiliza un cable de red para realizar la conexión a la red, asegúrese de que el nombre de la impresora que aparece en la ficha **Puertos** coincide con el nombre del producto que aparece en la página de configuración del producto.
  - Si utiliza el cable USB para realizar la conexión a una red inalámbrica, asegúrese de que la casilla de verificación que aparece junto a **Puerto de impresora virtual para USB** está marcada.
6. Si utiliza un sistema de firewall personal en el equipo, puede que esté bloqueando la comunicación con el producto. Pruebe a desactivar temporalmente el firewall para comprobar si es el origen del problema.
7. Si el equipo o el producto están conectados a una red inalámbrica, puede que una calidad deficiente de la señal o las interferencias retrasen los trabajos de impresión.

## El producto imprime lentamente

Si el producto imprime, pero lo hace lentamente, intente las siguientes soluciones.

1. Asegúrese de que el equipo cumple con las especificaciones mínimas para este producto. Para obtener una lista de especificaciones, vaya a este sitio Web: [www.hp.com/support/lj500MFPM525](http://www.hp.com/support/lj500MFPM525).
2. Cuando configura el producto para imprimir en algunos tipos de papel, como papel pesado, el producto imprime más lentamente para poder fusionar el tóner correctamente en el papel. Si la configuración del tipo de papel no es correcta para el tipo de papel que está utilizando, cambie la configuración al tipo de papel correcto.

## Solución de problemas de impresión desde USB de fácil acceso

- [El menú Recuperar desde configuración USB no se abre al insertar la unidad flash USB](#)
- [El archivo no se imprime desde la unidad flash USB](#)
- [El archivo que se desea imprimir no aparece en el menú Recuperar de USB](#)

### El menú Recuperar desde configuración USB no se abre al insertar la unidad flash USB

1. Debe activar esta función para poder utilizarla.
  - a. En la pantalla de inicio del panel de control del producto, desplácese hasta el botón [Administración](#) y tóquelo.
  - b. Abra los siguientes menús:
    - [Configuración general](#)
    - [Activar Recuperar de USB](#)
  - c. Seleccione la opción [Activar](#) y, a continuación, toque el botón [Guardar](#).
2. Puede que esté utilizando una unidad flash USB o un sistema de archivos que no son compatibles con el producto. Guarde los archivos en una unidad flash USB estándar que utilice el sistema de archivos Tabla de asignación de archivos (FAT). El producto admite unidades flash USB en formato FAT32.
3. Si hay otro menú abierto, cierre ese menú y vuelva a insertar la unidad flash USB.
4. Puede que la unidad flash USB tenga varias particiones. (Algunos fabricantes de unidades flash USB instalan un software en el accesorio que crea particiones, de modo similar a un CD). Vuelva a formatear la unidad flash USB para eliminar las particiones o utilice otra unidad flash USB.
5. Puede que la unidad flash USB necesite más potencia de la que le proporciona el producto.
  - a. Extraiga la unidad flash USB.
  - b. Apague el producto y vuelva a encenderlo.
  - c. Utilice una unidad flash USB que necesite menos alimentación o que contenga su propia fuente de alimentación.
6. Puede que la unidad flash USB no funcione correctamente.
  - a. Extraiga la unidad flash USB.
  - b. Apague el producto y vuelva a encenderlo.
  - c. Intente imprimir desde otra unidad flash USB.

### El archivo no se imprime desde la unidad flash USB

1. Compruebe que hay papel en la bandeja.
2. Consulte el panel de control para ver si hay algún mensaje. Si el papel está atascado en el producto, elimine el atasco.

## El archivo que se desea imprimir no aparece en el menú Recuperar de USB

1. Puede que esté intentando imprimir un tipo de archivo no admitido por la función de impresión desde USB. El producto admite los tipos de archivo .pdf, .prn, .pcl, .ps y .cht.
2. Puede que tenga demasiados archivos en una misma carpeta de la unidad flash USB. Reduzca el número de archivos de la carpeta moviéndolos a otras subcarpetas.
3. Puede que el nombre de archivo utilice un juego de caracteres no compatible con el producto. En este caso, el producto sustituye los nombres de archivo por caracteres de otro juego diferente. Cambie el nombre de los archivos y utilice caracteres ASCII.

## Solución de problemas de conexión USB

Si ha conectado el producto directamente al equipo, compruebe el cable.

- Verifique que el cable está conectado al equipo y al producto.
- Compruebe que el cable no mida más de 2 m. Inténtelo con un cable más corto.
- Verifique que el cable funciona correctamente conectándolo a otro producto. Reemplace el cable si es necesario.

## Solución de problemas de red cableada

Compruebe los siguientes elementos para asegurarse de que el producto tiene comunicación con la red. Antes de comenzar, imprima una página de configuración desde el panel de control del producto y busque la dirección IP del producto que aparece en esta página.

- [El producto presenta una conexión física deficiente.](#)
- [El equipo utiliza la dirección IP incorrecta para el producto](#)
- [El equipo no puede comunicarse con el producto](#)
- [El producto utiliza un enlace y una configuración dúplex incorrectos para la red](#)
- [Programas de software nuevos pueden estar provocando problemas de compatibilidad](#)
- [El equipo o la estación de trabajo pueden estar mal configurados](#)
- [El producto está desactivado o alguna otra configuración de red es incorrecta](#)

### El producto presenta una conexión física deficiente.

1. Compruebe que el producto está conectado al puerto de red correcto mediante un cable con la longitud apropiada.
2. Compruebe que las conexiones de cable son seguras.
3. Mire la conexión del puerto de red situada en la parte posterior del producto y compruebe que la luz ámbar de actividad y la luz verde de estado de transferencia están encendidas.
4. Si el problema persiste, pruebe un cable o puerto diferente en el concentrador.

### El equipo utiliza la dirección IP incorrecta para el producto

1. Abra las propiedades de la impresora y haga clic en la ficha **Puertos**. Compruebe que se ha seleccionado la dirección IP actual del producto. La dirección IP del producto figura en la página de configuración de éste.
2. Si ha instalado el producto utilizando el puerto TCP/IP estándar de HP, seleccione el cuadro con la etiqueta **Imprimir siempre con esta impresora, incluso si la dirección IP cambia**.
3. Si ha instalado el producto utilizando un puerto TCP/IP estándar de Microsoft, utilice el nombre de host en lugar del la dirección IP.
4. Si la dirección IP es correcta, elimine el producto y, a continuación, vuelva a añadirlo.

### El equipo no puede comunicarse con el producto

1. Compruebe las comunicaciones de red haciendo ping al producto.
  - a. Abra el símbolo del sistema en su equipo. En Windows, haga clic en **Inicio, Ejecutar** y, a continuación, escriba `cmd`.
  - b. Escriba `ping` seguido de la dirección IP de su producto.
  - c. Si en la ventana aparecen tiempos de recorrido de ida y vuelta, la red está funcionando.
2. Si el comando ping falla, asegúrese de que los concentradores de red están encendidos y de que la configuración de red, el producto y el equipo estén configurados para la misma red.

## El producto utiliza un enlace y una configuración dúplex incorrectos para la red

HP recomienda que esta configuración se deje en modo automático (configuración predeterminada). Si cambia esta configuración, también debe cambiarla para la red.

## Programas de software nuevos pueden estar provocando problemas de compatibilidad

Si se ha instalado un programa de software nuevo, compruebe que se ha instalado correctamente y que utiliza el controlador de impresión correcto.

## El equipo o la estación de trabajo pueden estar mal configurados

1. Compruebe los controladores de red, los controladores de impresión y la redirección de red.
2. Compruebe que el sistema operativo está configurado correctamente.

## El producto está desactivado o alguna otra configuración de red es incorrecta

1. Revise la página de configuración para comprobar el estado del protocolo de red. Actívelo si es necesario.
2. Vuelva a configurar la red si es necesario.

# Solución de problemas de fax

## Lista de comprobación para la solución de problemas de fax

Utilice la siguiente lista de comprobación para identificar la causa de los problemas que surjan con el fax:

- **¿Utiliza el cable de fax que se suministra con el accesorio de fax?** Este accesorio de fax se ha probado con el cable de fax suministrado y cumple las especificaciones RJ11 y funcionales. No sustituya ningún otro cable de fax; el accesorio de fax analógico necesita un cable de fax analógico. También requiere una conexión telefónica analógica.
- **¿El conector de la línea telefónica/de fax está correctamente colocado en la toma del accesorio de fax?** Asegúrese de que la toma telefónica está bien colocada en la ranura. Introduzca el conector en la toma hasta que haga "clic".
- **¿La toma telefónica de la pared funciona correctamente?** Compruebe que exista tono de marcación conectando un teléfono a la toma de pared. ¿Puede oír el tono de marcación y realizar o recibir llamadas?

### ¿Qué tipo de línea telefónica utiliza?

- **Línea exclusiva:** línea de fax/teléfono analógica asignada para el envío o recepción de faxes.



**NOTA:** La línea telefónica debe ser para uso exclusivo del fax del producto y no deberá compartirse con otros tipos de dispositivos telefónicos. Entre algunos ejemplos se incluyen los sistemas de alarma que utilizan la línea telefónica para realizar notificaciones a las empresas de supervisión de las alarmas.

- **Sistema PBX:** sistema telefónico para empresas. Los teléfonos particulares estándar y el accesorio de fax utilizan una señal telefónica analógica. Algunos sistemas PBX son digitales y es posible que no sean compatibles con el accesorio de fax. Para poder enviar y recibir faxes deberá tener acceso a una conexión telefónica analógica estándar.
- **Líneas de traspaso:** un sistema telefónico en el que, cuando está ocupada la primera línea de entrada, la llamada se "traspasa" a la siguiente línea disponible. Intente conectar el producto a la primera línea telefónica de entrada. El accesorio de fax responderá al teléfono cuando haya sonado el número de veces establecido en la configuración de tonos para respuesta.



**NOTA:** Las líneas de traspaso pueden provocar problemas al recibir faxes. No se recomienda utilizar líneas de traspaso con este producto.



**NOTA:** Las líneas de traspaso pueden provocar problemas al recibir faxes. No se recomienda utilizar líneas de traspaso con este producto.

### ¿Utiliza un dispositivo de protección contra sobretensiones?

Se puede utilizar un dispositivo de protección contra sobretensiones entre la toma de la pared y el accesorio de fax para proteger el accesorio de fax de la corriente eléctrica que pasa a través de las líneas telefónicas. Estos dispositivos pueden originar problemas de comunicación en el fax y degradar la calidad de la señal telefónica. Si tiene problemas al enviar o recibir faxes y utiliza uno de estos dispositivos, conecte el producto directamente a la toma telefónica de la pared para determinar si el problema reside en el dispositivo de protección contra sobretensiones.

### ¿Utiliza un servicio de mensajería de voz de la empresa telefónica o un contestador?

Si la configuración de los tonos para respuesta del servicio de mensajería es inferior a la configuración de los tonos para respuesta del accesorio de fax, el servicio de mensajería responde a la llamada para impedir que el



accesorio de fax pueda recibir faxes. Si la configuración de los tonos para respuesta del accesorio de fax es inferior a la del servicio de mensajería, el accesorio de fax responderá a todas las llamadas.

## Disposición de la función llamadas en espera de la línea telefónica

Si la línea telefónica del fax dispone de la función de llamadas en espera, un aviso de llamada en espera puede interrumpir una llamada de fax en curso, lo que provocaría un error de comunicación. Asegúrese de que la función de llamadas en espera no está activada en la línea telefónica del fax.

## Comprobación del estado del accesorio de fax

Si el accesorio de fax analógico no funciona, imprima un informe de [Página de configuración](#) para comprobar el estado.

1. En la pantalla de inicio, desplácese hasta el botón [Administración](#) y tóquelo.
2. Abra los siguientes menús:
  - [Informes](#)
  - [Páginas Configuración/Estado](#)
  - [Página de configuración](#)
3. Toque el botón [Imprimir](#) para imprimir el informe o bien toque el botón [Ver](#) para ver el informe en la pantalla. El informe consta de varias páginas.



**NOTA:** La dirección IP o nombre de host del producto aparece en la página Jetdirect.

En la Página del accesorio de fax de la Página de configuración, bajo el encabezado Información de hardware, compruebe el Estado del módem. La siguiente tabla identifica las condiciones de estado y las posibles soluciones.



**NOTA:** Si la página de accesorio de fax no se imprime, puede que haya un problema con el accesorio de fax analógico. Si utiliza fax por LAN o por Internet, puede que estas configuraciones desactiven esta función.

Operativo/Activado <sup>1</sup>	El accesorio de fax analógico está instalado y preparado.
Operativo/Desactivado <sup>1</sup>	<p>El accesorio de fax está instalado, pero aún no ha configurado los valores de fax necesarios.</p> <p>El accesorio de fax está instalado y funciona correctamente. Sin embargo, la utilidad de envío digital de HP, o bien ha desactivado la función de fax del producto o bien ha activado el fax por LAN. Si se habilita la función de fax por LAN, se deshabilita la función de fax analógico. Sólo puede activar una función de fax cada vez, la de fax por LAN o la de fax analógico.</p> <p><b>NOTA:</b> Si el fax por LAN está activado, la función <a href="#">Fax</a> no se encuentra disponible en el panel de control del producto.</p>
No operativo/Activado/Desactivado <sup>1</sup>	El producto ha detectado un fallo en el firmware. Actualizar el firmware.
Dañado/Activado/Desactivado <sup>1</sup>	El accesorio de fax ha fallado. Vuelva a colocar la tarjeta del accesorio de fax y compruebe que no haya patillas dobladas. Si el estado sigue siendo DAÑADO, sustituya la tarjeta del accesorio de fax analógico.

<sup>1</sup> HABILITADO indica que el accesorio de fax analógico está habilitado y encendido; DESHABILITADO indica que el fax por LAN está habilitado (el fax analógico está apagado).

## Problemas generales del fax

Problema	Causa	Solución
El fax no se ha enviado.	JBIG está activado pero la máquina de fax receptora no es compatible con JBIG.	Desactive la configuración JBIG.
Se muestra un mensaje de estado de memoria agotada en el panel de control del producto.	El disco de almacenamiento del producto está lleno.	Elimine del disco algunos trabajos almacenados. En la pantalla de inicio del panel de control del producto toque el botón <a href="#">Recuperar desde memoria del dispositivo</a> . Abra la lista de trabajos o faxes almacenados. Seleccione el trabajo que desee eliminar y, a continuación, toque el botón <a href="#">Eliminar</a> .
La calidad de impresión de una fotografía es mala o se imprime como un cuadro gris.	Utiliza la configuración de contenido de página errónea o la configuración de resolución errónea.	Intente establecer la opción <a href="#">Optimizar texto/imagen</a> en <a href="#">Fotografía</a> .
Ha tocado el botón Detener  del panel de control del producto para cancelar una transmisión de fax, pero el fax se envió de todos modos.	Si el trabajo se encuentra en una fase avanzada del proceso de envío, no es posible cancelar el trabajo.	Esto indica un funcionamiento normal.
No aparece ningún botón de libreta de direcciones del fax.	No se ha activado la función de libreta de direcciones del fax.	Utilice la utilidad de configuración del software de envío digital HP MFP para activar la función de libreta de direcciones del fax.
No es posible localizar la configuración del fax en HP Web Jetadmin.	La configuración del fax en HP Web Jetadmin se encuentra en el menú desplegable de página de estado del dispositivo.	Seleccione <b>Envío digital y fax</b> del menú desplegable.
El encabezado se agrega en la parte superior de la página si la opción de plantilla está activada.	Para todos los faxes enviados, el producto anexa el encabezado de plantilla a la parte superior de la página.	Esto indica un funcionamiento normal.
Hay una mezcla de nombres y números en el cuadro de destinatarios.	Se pueden mostrar nombres y números, en función de su procedencia. La libreta de direcciones del fax muestra los nombres y el resto de números de lista de bases de datos.	Esto indica un funcionamiento normal.
Mi fax de una página se imprime como dos páginas.	El encabezado del fax se agrega en la parte superior del fax, empujando el texto a una segunda página.	Para imprimir un fax de una página en una página, ajuste el encabezado de la plantilla en el modo de plantilla o establezca la opción de ajustar a página.
Un documento se detiene en el alimentador de documentos en mitad del proceso de envío de un fax.	Hay un atasco en el alimentador de documentos.	Elimine el atasco y envíe el fax de nuevo.
El volumen de los sonidos que emite el accesorio de fax es demasiado alto o demasiado bajo.	Es necesario ajustar la configuración del volumen.	Ajuste el volumen en los menús <a href="#">Configuración de envío de fax</a> y <a href="#">Configuración de recepción de fax</a> .

## Uso del fax en redes VoIP

La tecnología VoIP convierte una señal telefónica analógica en bits digitales. Éstos se reúnen en paquetes que viajan por Internet. Los paquetes se convierten y transmiten de nuevo como señales analógicas en el destino o cerca de él.

La transmisión de información por Internet es digital en lugar de analógica. Por lo tanto, existen limitaciones distintas en la transmisión de fax, que pueden requerir una configuración de fax diferente en la red telefónica pública conmutada (PSTN). Los faxes dependen en gran medida de la sincronización y la calidad de la señal, por lo que la transmisión de un fax es más sensible en un entorno VoIP.

### A continuación, sugerimos cambios en la configuración del Accesorio de fax analógico HP LaserJet 500 cuando se conecta a un servicio VoIP.

- Comience con la velocidad de fax configurada en Rápida (V.34) (Rápida) y con el Modo de corrección de errores (ECM) activado. El protocolo V.34 se ocupa de cualquier cambio en la velocidad de transmisión que sea necesario para las redes VoIP.
- Si se producen numerosos errores o reintentos con la velocidad de fax configurada en Rápida (V.34), establézcala en Media (V.17).
- Si los errores y reintentos continúan, configure una velocidad de fax Lenta (V.29) porque algunos sistemas VoIP no pueden gestionar las velocidades de señales más altas asociadas con los faxes.
- En raras ocasiones, si los errores persisten, será necesario desactivar el ECM en el producto. La calidad de imagen puede disminuir. Asegúrese de que la calidad de imagen es aceptable con el ECM desactivado antes de usar esta configuración.
- Si los cambios en la configuración anteriores no mejoran la fiabilidad del fax VoIP, póngase en contacto con su proveedor de VoIP para obtener ayuda.

## Problemas con la recepción de faxes

Problema	Causa	Solución
El accesorio de fax no contesta a las llamadas de fax entrantes (no se detecta ningún fax).	Puede que la configuración de tonos de respuesta no esté definida correctamente.	Compruebe la configuración de tonos para respuesta.
	Puede que el cable del fax no esté conectado correctamente o que no funcione.	Compruebe la instalación. Asegúrese de utilizar el cable de fax suministrado con el producto o el accesorio de fax.
	Puede que la línea telefónica no funcione.	Desconecte el accesorio de fax de la toma telefónica y, a continuación, conecte un teléfono. Intente llamar por teléfono para asegurarse de que la línea telefónica funciona.
	Si utiliza un sistema PBX, es posible que las señales de llamada no estén configuradas correctamente.	Compruebe la configuración de las señales de llamada en el sistema PBX.

Problema	Causa	Solución
	Es posible que un servicio de mensajes de voz esté interfiriendo con los faxes entrantes.	<p>Realice uno de los siguientes pasos:</p> <ul style="list-style-type: none"> <li>• Interrumpa el servicio de mensajería.</li> <li>• Utilice una línea telefónica exclusiva para las llamadas de fax.</li> <li>• Disminuya los tonos para respuesta del accesorio de fax hasta un número inferior a los tonos para respuesta del buzón de voz.</li> </ul>
Los faxes se reciben muy lentamente.	Puede que esté recibiendo un fax complejo, por ejemplo, con muchos gráficos.	Los faxes complejos tardan más tiempo en transmitirse.
	Puede que el equipo de fax de envío tenga una velocidad de módem lenta.	El accesorio de fax recibe el fax a la máxima velocidad de módem que permite el equipo de fax de envío. Espere a que termine la transmisión.
	La resolución con la que se envía o se recibe el fax es muy alta. Una resolución alta suele producir una mejor calidad, pero también necesita más tiempo de transmisión.	Pida al remitente que reduzca la resolución y que vuelva a enviar el fax.
	Si la conexión de la línea telefónica es de baja calidad, el accesorio de fax y el equipo de fax de envío reducen la velocidad de transmisión para evitar errores.	Pida al remitente que envíe de nuevo el fax. Pida a la compañía telefónica que revise la línea.
Los faxes no se imprimen en el producto.	No hay papel en la bandeja de entrada.	Cargue el papel. Los faxes recibidos mientras la bandeja de entrada está vacía se almacenan y se imprimen cuando la bandeja contiene papel.
	La función <a href="#">Programación de impresión de faxes</a> se encuentra en uso.	Los faxes se imprimen según lo programado. Para imprimir faxes inmediatamente, desactive la función <a href="#">Programación de impresión de faxes</a> .
	El producto está bajo de tóner o se ha quedado sin él.	Si se configura, el producto deja de imprimir en cuanto está bajo de tóner o se queda sin él. Los faxes recibidos se almacenan en memoria y se imprimen una vez que se haya sustituido el tóner.
	Puede que la llamada entrante sea una llamada de voz.	Las llamadas de voz entrantes se suelen mostrar en el informe de llamadas como un error <b>Ningún fax detectado</b> . Dado que estas llamadas de voz no son un error de fax, no es necesaria ninguna acción.
	El fax entrante se ha interrumpido.	Compruebe que la línea telefónica del fax no tiene activada la función de llamadas en espera. Un aviso de llamada en espera puede interrumpir una llamada de fax en curso, lo que provocaría un error de comunicación.
	La función <a href="#">Programación de impresión de faxes</a> está establecida en <a href="#">Almacenar faxes siempre</a> .	Cambie la configuración de <a href="#">Programación de impresión de faxes</a> a <a href="#">Imprimir faxes siempre</a> .

## Problemas con el envío de faxes

Problema	Causa	Solución
Los faxes se transmiten a velocidad muy lenta.	Puede que esté enviando un fax complejo, por ejemplo, con muchos gráficos.	Los faxes complejos tardan más tiempo en transmitirse.
	Puede que el aparato receptor de fax tenga una velocidad de módem lenta.	El accesorio de fax envía el fax a la máxima velocidad de módem que permite el equipo de fax receptor. Espere a que termine la transmisión.
	La resolución con la que se envía o se recibe el fax es muy alta. Una resolución alta suele producir una mejor calidad, pero también necesita más tiempo de transmisión.	Reduzca la resolución y cambie la opción <a href="#">Optimizar texto/imagen</a> .
	Si la conexión de la línea telefónica es de baja calidad, el accesorio de fax y el equipo de fax receptor reducen la velocidad de transmisión para evitar errores.	Cancele el fax y vuelva a enviarlo. Pida a la compañía telefónica que revise la línea.
Los faxes se cancelan durante el envío.	Puede que el documento tenga un fondo gris, lo cual puede incrementar el tiempo de transmisión de fax.	Elimine el sombreado de fondo mediante la función <a href="#">Ajuste de imagen</a> .
	Puede que el equipo de fax receptor no funcione correctamente.	Intente enviar un fax a otro equipo de fax.
	Puede que la línea telefónica no funcione.	Desconecte el accesorio de fax de la toma telefónica y conecte un teléfono. Intente llamar por teléfono para asegurarse de que la línea telefónica funciona.
	Es posible que la línea telefónica sea ruidosa o de baja calidad.	Intente utilizar una velocidad de fax inferior para mejorar la fiabilidad de la transmisión. Establezca la velocidad de envío de fax mediante el menú <a href="#">Configuración de marcado de fax</a> .
El accesorio de fax recibe faxes, pero no los envía.	Puede que esté activada la función de llamadas en espera.	Compruebe que la línea telefónica del fax no tiene activada la función de llamadas en espera. Un aviso de llamada en espera puede interrumpir una llamada de fax en curso, lo que provocaría un error de comunicación.
	Si el accesorio de fax está en un sistema PBX, es posible que éste genere un tono de marcación que el accesorio de fax no puede detectar.	Desactive la configuración de detección de tono de marcado.
	Es posible que haya una mala conexión telefónica.	Vuelva a intentarlo más adelante.
	Puede que el equipo de fax receptor no funcione correctamente.	Intente enviar un fax a otro equipo de fax.
Puede que la línea telefónica no funcione.	Desconecte el accesorio de fax de la toma telefónica y conecte un teléfono. Intente llamar por teléfono para asegurarse de que la línea telefónica funciona.	

Problema	Causa	Solución
Las llamadas de fax salientes se marcan una y otra vez.	El accesorio de fax vuelve a marcar un número de fax automáticamente si las opciones <a href="#">Rellamada si el número comunica</a> o <a href="#">Rellamada si el número no responde</a> están activadas.	Esto indica un funcionamiento normal. Si no desea que el fax vuelva a realizar la llamada, establezca las opciones <a href="#">Rellamada si el número comunica</a> , <a href="#">Rellamada si el número no responde</a> y <a href="#">Rellamar tras error</a> en 0.
Los faxes que envía no se reciben en el equipo de fax del destinatario.	Es posible que el equipo receptor de fax esté apagado o que se haya producido un error, como que se haya quedado sin papel.	Pida al destinatario que se asegure de que su equipo de fax está encendido y preparado para recibir faxes.
	Es posible que exista un fax en memoria porque está esperando volver a llamar a un número ocupado, o que existan otros trabajos anteriores a la espera de enviarse.	Si hay un trabajo de fax en la memoria por alguno de estos motivos, aparece una entrada para el trabajo en el registro de fax. Imprima el registro de actividad de fax y compruebe la columna <b>Resultado</b> para ver si hay trabajos marcados como <b>Pendiente</b> .

## Códigos de error de fax

Si se produce un problema en el fax que impide o interrumpe la transmisión por fax, se genera un código de error que le ayudará a determinar la causa del problema. Los códigos de error aparecen en el registro de actividad del fax, el informe de llamadas del fax y el rastreo de protocolo T.30. Imprima uno de estos informes para obtener el código de error. Encontrará una descripción detallada de los códigos de error y la acción apropiada en [www.hp.com](http://www.hp.com). Busque Accesorio de fax analógico HP LaserJet 500.

## Mensajes de error en el panel de control del producto

Si se interrumpe el proceso de fax o se produce un error durante la transmisión o recepción de un fax, el subsistema de fax del producto genera una descripción del estado/error con dos partes. Los faxes normales o sin problemas también generan mensajes de éxito. La información de los mensajes está formada por una descripción en texto y un código numérico (pocos mensajes no incluyen el código numérico). Sólo la parte textual del mensaje se muestra en el panel de control del producto; sin embargo, tanto el mensaje de texto como el código numérico aparecen en el informe de actividades del fax, el informe de llamadas de fax y el rastreador T. 30 de fax. El código numérico se muestra entre paréntesis tras el texto del mensaje en los informes.

El módem del fax genera el código numérico. Normalmente, el código numérico (0) indica una respuesta normal del módem. Algunos mensajes siempre muestran el código numérico (0), mientras que otros tienen un intervalo numérico de códigos, y pocos mensajes no muestran un código numérico. Normalmente, el código numérico (0) indica un error que no está asociado con el módem de fax sino que se ha producido en otra parte del sistema del fax o del producto, como en el sistema de impresión. Un código de error distinto de cero ofrece más detalles sobre la acción o proceso concretos que está ejecutando el módem, y no indica necesariamente un problema con el módem.

Los mensajes de error persistentes con códigos numéricos distintos a los listados aquí requieren asistencia del servicio al cliente. Imprima un informe del rastreador T.30 de fax t antes de ponerse en contacto con el servicio de asistencia al cliente facilitará la identificación del problema. Este informe incluye detalles sobre la última llamada de fax.

1. En la pantalla de inicio del panel de control del producto, desplácese hasta el botón [Administración](#) y tóquelo.
2. Abra los siguientes menús:

- [Solución de problemas](#)
  - [Fax](#)
  - [Rastreador T.30 de fax](#)
3. Seleccione la opción [Imprimir informe T.30](#) para imprimir el informe.

## Mensajes de envío de fax

Tabla 10-1 Mensajes de envío de fax

Mensaje	Nº de error	Descripción	Acción
Cancelado	0	Algún usuario canceló el fax en el panel de control del producto.	Ninguna
Correcto	No disponible	El fax se envió correctamente.	Ninguna
Error ocupado	0	La máquina de fax del destinatario está ocupada.	El envío del fax volverá a intentarse automáticamente (si así está configurado); en caso contrario, puede intentar enviarlo más tarde.
Sin respuesta	0 o 17	El equipo de fax receptor no responde a la llamada o una persona respondió la llamada.	Es posible que el equipo de fax receptor esté desconectado o apagado; póngase en contacto con el destinatario para que compruebe el equipo. Vuelva a realizar el envío.
Sin tono de marcado	0	No se detecta tono de llamada cuando se envía el fax.	Compruebe que la línea telefónica está activa; configure el fax para que «no» detecte el tono de marcado.
Error	Cualquiera	El fax puede estar dañado o no se ha enviado.	Vuelva a realizar el envío.
Error	0	Ancho de página incompatible o la página tiene demasiadas líneas incorrectas.	Vuelva a enviar el fax. Si el error persiste, póngase en contacto con el centro de servicio.
Error	17 o 36	Conexión telefónica perdida entre el remitente y el destinatario. El problema puede deberse a llamadas de voz que interrumpen el fax o a una persona que responde la llamada.	Vuelva a realizar el envío.
Error o Error de comunicación	Cualquiera excepto 17 o 36	Problema general de comunicación en el que la transmisión de fax se interrumpió o no se realizó como se esperaba.	Vuelva a enviar el fax. Si el error persiste, póngase en contacto con el servicio de asistencia.
Error de espacio	0	No es posible leer o escribir el archivo de imagen del fax en el disco; el disco del producto podría estar dañado o no disponer de espacio suficiente.	Vuelva a enviar el fax. Si el error persiste, póngase en contacto con el servicio de asistencia.
Error de memoria	0	Falta memoria en el producto.	Si el error persiste, elimine elementos de la memoria del producto, como trabajos almacenados o faxes guardados.
Fallo eléctrico	0	Se ha producido un fallo eléctrico en el equipo de fax de envío durante la transmisión de fax.	Vuelva a realizar el envío.



## Mensajes de recepción de fax

Tabla 10-2 Mensajes de recepción de fax

Mensaje	Nº de error	Descripción	Acción
Correcto	No disponible	La transmisión de fax se realizó correctamente.	Ninguna
Bloqueado	No disponible	El equipo de fax receptor utiliza la función de número bloqueado y bloquea este fax.	Ninguna
Error	Cualquiera	El fax puede estar dañado o no se ha enviado.	Pida al remitente que vuelva a enviar el fax; si el error persiste, póngase en contacto con el servicio de asistencia.
Error	0	Ancho de página incompatible o la página tiene demasiadas líneas incorrectas.	Pida al remitente que vuelva a enviar el fax; si el error persiste, póngase en contacto con el servicio de asistencia.
Error	17, 36	Conexión telefónica perdida o interrupción entre el remitente y el destinatario.	Pida al remitente que le vuelva a enviar el fax (si el equipo de fax del remitente no tiene reintento automático).
Error	Cualquiera excepto 17 o 36	Problema general de comunicación en el que la transmisión de fax se interrumpió o no se realizó como se esperaba.	Pida al remitente que vuelva a enviar el fax; si el error persiste, póngase en contacto con el servicio de asistencia.
Error de espacio	0	No es posible leer o escribir el archivo de imagen en el disco; el disco del producto podría estar dañado o no disponer de espacio suficiente.	Pida al remitente que vuelva a enviar el fax; si el error persiste, póngase en contacto con el servicio de asistencia.
Error de memoria	0	Falta memoria en el producto.	Si el error persiste, elimine elementos de la memoria del producto, como trabajos almacenados o faxes guardados.
Error de impresión	0	El archivo de imagen recibido no puede descodificarse.	Pida al remitente que vuelva a enviar el fax; active el Modo de corrección de errores si no se encuentra ya activado.
Fallo eléctrico	0	Se ha producido un fallo de alimentación durante la recepción del fax.	Pida al remitente que envíe de nuevo el fax.
Ningún fax detectado	17, 36	El fax ha recibido una llamada de voz.	Ninguna

## Configuración de servicio

Estos elementos de los menús del panel de control están destinados para utilizarlos mientras recibe la asistencia de un representante del servicio técnico de HP.

## Configuración del menú Solución de problemas

1. En la pantalla de inicio del panel de control del producto, desplácese hasta el botón [Administración](#) y tóquelo.
2. Abra los siguientes menús:
  - [Solución de problemas](#)
  - [Fax](#)

---

<a href="#">Rastreador T.30 de fax</a>	Es un informe impreso de todas las comunicaciones entre las máquinas de fax que envían y reciben faxes durante la última transmisión o recepción de fax. El informe contiene códigos de error detallados y otra información que puede resultar útil para resolver un problema determinado relativo al envío o la recepción de un fax. Imprima este informe antes de ponerse en contacto con el servicio de atención al cliente de HP.
<a href="#">Fax V.34</a>	Este ajuste controla el método de transmisión del módem. El ajuste <a href="#">Normal</a> permite al módem seleccionar cualquiera de las velocidades de fax admitidas hasta 33.600 bps. El ajuste <a href="#">Desactivado</a> establece la velocidad de fax en 14.400 bps o menos, en función de la configuración de la velocidad de envío y recepción.
<a href="#">Modo de altavoz del fax</a>	En el modo <a href="#">Normal</a> , el altavoz del módem se activa durante la marcación hasta la conexión inicial y luego se desactiva. En el modo <a href="#">Diagnóstico</a> , el altavoz se activa y permanece activado para todas las comunicaciones de fax hasta que la configuración vuelva a cambiarse al modo <a href="#">Normal</a> .
<a href="#">Entradas de registro de fax</a>	El registro de fax <a href="#">Estándar</a> incluye información básica, como la hora y si la transmisión de fax se realizó correctamente. El registro de fax <a href="#">Detallado</a> muestra los resultados intermedios del proceso de rellamada que no se muestran en el registro de fax <a href="#">Estándar</a> .

---

## Configuración de servicio

Estos elementos de los menús del panel de control están destinados para utilizarlos mientras recibe la asistencia de un representante del servicio técnico de HP.

## Configuración del menú Solución de problemas

1. En la pantalla de inicio del panel de control del producto, desplácese hasta el botón [Administración](#) y tóquelo.
2. Abra los siguientes menús:
  - [Solución de problemas](#)
  - [Fax](#)

---

<a href="#">Rastreador T.30 de fax</a>	Es un informe impreso de todas las comunicaciones entre las máquinas de fax que envían y reciben faxes durante la última transmisión o recepción de fax. El informe contiene códigos de error detallados y otra información que puede resultar útil para resolver un problema determinado relativo al envío o la recepción de un fax. Imprima este informe antes de ponerse en contacto con el servicio de atención al cliente de HP.
<a href="#">Fax V.34</a>	Este ajuste controla el método de transmisión del módem. El ajuste <a href="#">Normal</a> permite al módem seleccionar cualquiera de las velocidades de fax admitidas hasta 33.600 bps. El ajuste <a href="#">Desactivado</a> establece la velocidad de fax en 14.400 bps o menos, en función de la configuración de la velocidad de envío y recepción.

---

---

Modo de altavoz del fax	En el modo <a href="#">Normal</a> , el altavoz del módem se activa durante la marcación hasta la conexión inicial y luego se desactiva. En el modo <a href="#">Diagnóstico</a> , el altavoz se activa y permanece activado para todas las comunicaciones de fax hasta que la configuración vuelva a cambiarse al modo <a href="#">Normal</a> .
Entradas de registro de fax	El registro de fax <a href="#">Estándar</a> incluye información básica, como la hora y si la transmisión de fax se realizó correctamente. El registro de fax <a href="#">Detallado</a> muestra los resultados intermedios del proceso de rellamada que no se muestran en el registro de fax <a href="#">Estándar</a> .

---

# Solución de problemas de software del producto (Windows)

## En la carpeta Impresora no aparece ningún controlador de impresión para el producto

1. Vuelva a instalar el software del producto.



**NOTA:** Cierre todas las aplicaciones que estén en funcionamiento. Para cerrar las aplicaciones cuyo icono aparece en la bandeja del sistema, haga clic con el botón derecho en el icono oportuno y seleccione **Cerrar** o **Deshabilitar**.

2. Intente conectar el cable USB a un puerto USB distinto del equipo.

## Ha aparecido un mensaje de error durante la instalación del software

1. Vuelva a instalar el software del producto.



**NOTA:** Cierre todas las aplicaciones que estén en funcionamiento. Para cerrar las aplicaciones cuyo icono aparece en la bandeja del sistema, haga clic con el botón derecho en el icono oportuno y seleccione **Cerrar** o **Deshabilitar**.

2. Compruebe la cantidad de espacio libre que queda en la unidad en la que pretende instalar el software del producto. Si es preciso, libere tanto espacio como sea posible y vuelva a instalar el software del producto.
3. Si lo considera necesario, ejecute Desfragmentador de disco y vuelva a instalar el software del producto a continuación.

## El producto está en modo Preparado, pero no imprime

1. Imprima una página de configuración y compruebe el funcionamiento del producto.
2. Compruebe si todos los cables están bien colocados de acuerdo con las especificaciones. Compruebe también los cables USB y de alimentación. Pruebe con un cable nuevo.
3. Compruebe que la dirección IP del producto que aparece en la página de configuración coincide con la dirección IP del puerto de software. Lleve a cabo uno de los siguientes procedimientos:

### Windows XP, Windows Server 2003, Windows Server 2008 y Windows Vista

- a. Haga clic en **Inicio** o, en el caso de Windows Vista, en el icono de Windows situado en la esquina inferior izquierda de la pantalla.
- b. Haga clic en **Configuración**.
- c. Haga clic en **Impresoras y faxes** (con la vista predeterminada del menú Inicio) o haga clic en **Impresoras** (con la vista clásica del menú Inicio).
- d. Haga clic con el botón derecho del ratón en el icono del controlador del producto y, a continuación, seleccione **Propiedades**.
- e. Haga clic en la ficha **Puertos** y, a continuación, haga clic en **Configurar puerto**.
- f. Compruebe la dirección IP y, luego, haga clic en **Aceptar** o en **Cancelar**.
- g. Si las direcciones IP no son iguales, elimine el controlador y, cuando vuelva a instalarlo, especifique la dirección IP correcta.

## Windows 7

- a. Haga clic en el icono de Windows en la esquina inferior izquierda de la pantalla.
- b. Haga clic en **Dispositivos e impresoras**.
- c. Haga clic con el botón derecho del ratón en el icono del controlador del producto y, a continuación, seleccione **Propiedades de impresora**.
- d. Haga clic en la ficha **Puertos** y, a continuación, haga clic en **Configurar puerto**.
- e. Compruebe la dirección IP y, luego, haga clic en **Aceptar** o en **Cancelar**.
- f. Si las direcciones IP no son iguales, elimine el controlador y, cuando vuelva a instalarlo, especifique la dirección IP correcta.

## Solución de problemas de software del producto (Mac OS X)

- [El nombre del producto no aparece en la lista de productos de la lista Impresión y Fax o Impresión y Escaneado.](#)
- [Un trabajo de impresión no se envió al producto que deseaba](#)
- [Si se conecta mediante un cable USB, el producto no aparece en la lista Impresión y Fax o Impresión y Escaneado una vez seleccionado el controlador.](#)

### El nombre del producto no aparece en la lista de productos de la lista Impresión y Fax o Impresión y Escaneado.

1. Compruebe que los cables están conectados correctamente y que el producto está encendido.
2. Imprima una página de configuración para revisar el nombre del producto. Compruebe que el nombre de la página de configuración coincide con el del producto en la lista Impresión y Fax o Impresión y Escaneado.
3. Sustituya el cable USB o de red por uno de alta calidad.
4. Si fuera necesario, vuelva a instalar el software.



**NOTA:** Conecte el cable de red o USB antes de intentar volver a instalar el software.

### Un trabajo de impresión no se envió al producto que deseaba

1. Abra la cola de impresión y reinicie el trabajo de impresión.
2. Es posible que otro producto del mismo nombre o con uno similar haya recibido su trabajo de impresión. Imprima una página de configuración para revisar el nombre del producto. Compruebe que el nombre de la página de configuración coincide con el del producto en la lista Impresión y Fax o Impresión y Escaneado.

### Si se conecta mediante un cable USB, el producto no aparece en la lista Impresión y Fax o Impresión y Escaneado una vez seleccionado el controlador.

#### Solución de problemas de software

- ▲ Compruebe que el sistema operativo Mac sea Mac OS X 10.5 o posterior.

#### Solución de problemas de hardware

1. Asegúrese de que el producto está encendido.
2. Compruebe que el cable USB está conectado correctamente.
3. Asegúrese de que utiliza el cable USB de alta velocidad correspondiente.
4. Asegúrese de que no tiene demasiados dispositivos USB que tomen la alimentación en cadena. Desconecte todos los dispositivos de la cadena y conecte el cable directamente al puerto USB del equipo.
5. Compruebe si hay más de dos concentradores USB sin alimentación conectados en una fila de la cadena. Desconecte todos los dispositivos de la cadena y, a continuación, conecte el cable directamente al puerto USB del equipo.



**NOTA:** El teclado iMac es un concentrador USB sin alimentación.

# Desinstalación de software (Windows)

## Windows XP

1. Haga clic en **Inicio, Panel de control** y, a continuación, **Agregar o quitar programas**.
2. Busque y seleccione el producto en la lista.
3. Haga clic en el botón **Cambiar o quitar** para eliminar el software.

## Windows Vista

1. Haga clic en el icono de Windows en la esquina inferior izquierda de la pantalla. Haga clic en **Panel de control** y, a continuación, en **Programas y características**.
2. Busque y seleccione el producto en la lista.
3. Seleccione la opción **Desinstalar/cambiar**.

## Windows 7

1. Haga clic en el icono de Windows en la esquina inferior izquierda de la pantalla. Haga clic en **Panel de control** y, dentro del encabezado **Programas**, haga clic en **Desinstalar un programa**.
2. Busque y seleccione el producto en la lista.
3. Seleccione la opción **Desinstalar**.

## Eliminación de un controlador de impresión (Mac OS X)

Debe disponer de derechos de administrador para eliminar el software.

1. Abra **Preferencias del sistema**.
2. Seleccione **Impresión y fax**.
3. Resalte el producto.
4. Haga clic en el símbolo menos (-).
5. Si es necesario, elimine la cola de impresión.



# Índice

## A

- accesorios
  - pedido 36
- accesorios de almacenamiento USB
  - impresión desde 90
- AirPrint 88
- ajustar documentos
  - Mac 76
  - Windows 70
- ajustar imágenes copiadas 110
- alimentador de documentos 104
  - atascos 202
  - copiar documentos a doble cara 104
  - problemas de alimentación de papel 199
  - realizar copias desde 97, 98, 100
- almacenados, trabajos
  - creación (Windows) 81
  - eliminación 84
  - impresión 84
- almacenamiento
  - cartuchos de tóner 45
- almacenamiento, trabajo
  - configuración de Mac 83
- almacenamiento de trabajos
  - configuración de Mac 83
  - con Windows 81
- Almacenamiento en USB 128
- ambas caras, copia manual
  - dúplex, manual 105
- ampliar
  - trabajos de copia 107
- antifalsificación de consumibles 38
- asistente, configuración de fax 142
- atajos (Windows)
  - creación 57
  - uso 56

- atascos
  - alimentador de documentos 202
  - bandeja 1 204
  - bandeja 2 206
  - bandeja de salida 203
  - cartucho de tóner 210
  - causas de 200
  - dúplex 215
  - eliminación 201
  - fusor 212
  - navegación automática 201
  - puerta posterior 212
  - recuperación 221
  - ubicaciones 201
- ayuda, panel de control 6, 198
- ayuda en línea, panel de control 6, 198

## B

- bandeja 1
  - atascos 204
  - capacidad 26
  - carga 27
- bandeja 2
  - atascos 206
  - capacidad 29
  - carga 30
- bandeja de salida
  - atascos 203
  - ubicación 2
- bandeja de salida posterior
  - imprimir en 32
- bandejas
  - configurar 24
  - referencias 43
  - ubicación 2
- bandejas, salida
  - ubicación 2

- bandejas de salida
  - selección 32
- Bonjour
  - identificación 178
- botón de encendido/apagado, ubicación 2

## C

- calibración
  - escáner 229
- cambiar tamaño de documentos
  - Windows 70
- cambio del tamaño de documentos
  - Mac 76
- cancelación de fax 172
- cancelación de una solicitud de impresión (Mac OS X) 79
- cancelación una solicitud de impresión (Windows) 77
- carga
  - bandeja 1 27
  - bandeja 2 30
  - cartuchos de tóner 44
  - grapas 48
- carga de archivos, Mac 184
- carpeta de red, escaneado 124
- carpetas
  - envío 124
- cartucho de tóner
  - atascos 210
- cartuchos
  - almacenamiento 45
  - no HP 37, 45
  - números de referencia 44
  - reciclaje 44
  - sustitución 45
- cartuchos de grapas
  - carga 48
  - número de referencia 48

- cartuchos de tóner
    - almacenamiento 45
    - carga 44
    - no HP 37, 45
    - números de referencia 41, 44
    - reciclaje 44
    - sustitución 45
  - cartulina
    - bandeja de salida, selección 32
  - clasificar
    - trabajos de copia 102
  - códigos de facturación 148
  - conexión
    - USB con Mac 15
    - USB con Windows 12
  - conexión de alimentación
    - ubicación 3, 4
  - configuración
    - códigos de facturación 148
    - controladores 54
    - controladores (Mac) 55
    - dirección IP 13, 16
    - requerida 142
    - restauración de fábrica 197
    - valores preestablecidos del controlador (Mac) 74
  - configuración de copia
    - servidor Web incorporado de HP 180
  - configuración de envío digital
    - servidor Web incorporado de HP 181
  - configuración de escaneado
    - servidor Web incorporado de HP 181
  - configuración de fax
    - servidor Web incorporado de HP 182
  - configuración de impresión
    - servidor Web incorporado de HP 180
  - configuración del controlador de Mac
    - almacenamiento de trabajos 83
  - configuración de red
    - servidor Web incorporado de HP 183
  - configuración de seguridad
    - servidor Web incorporado de HP 183
  - configuración de servicio 259, 260
  - configuración de USB, Windows 12
  - configuraciones de EconoMode 187, 225
  - configuración general
    - servidor Web incorporado de HP 179
  - configuración predeterminada, copia
    - restaurar 96
  - configuración requerida
    - país/región 142
  - configuración USB, Mac 15
  - consumibles
    - estado, visualización con HP Utility 184
    - falsificación 38
    - no HP 37, 45
    - números de referencia 41
    - pedido 36
    - reciclaje 44
    - sustitución de los cartuchos de tóner 45
  - controlador de HP ePrint Mobile 87
  - controlador de impresora universal 52
  - controlador de impresora universal HP 52
  - controladores
    - cambio de configuración (Mac) 55
    - cambio de configuración (Windows) 54
    - cambio de tamaños de papel 77
    - configuración (Mac) 74
    - tipos de papel 23
    - universal 52
    - valores preestablecidos (Mac) 74
  - controladores de impresión
    - compatibles 52
  - controladores de impresión (Mac)
    - cambio de configuración 55
    - configuración 74
  - controladores de impresión (Windows)
    - cambio de configuración 54
  - controladores de impresión de Windows
    - compatibles 52
  - controladores PCL
    - universal 52
  - copia
    - ajustar brillo/oscuridad 110
    - ampliar 107
    - clasificar 102
    - creación de trabajo 113
    - establecer opciones 94
    - mediante el alimentador de documentos 97, 98, 100
    - mediante el cristal 97, 98, 100
    - mejorar calidad 228, 233, 238
    - modo de trabajo 113
    - optimizar para texto o imágenes 109, 230
    - reducir 107
    - restaurar configuración predeterminada 96
    - varios originales 113
  - copia a doble cara 104, 105
  - copia borde a borde 231
  - copia de varias páginas 100
  - copiar
    - documentos a doble cara 104, 105
    - fotografías 116
    - libros 114
    - papel especial 112
  - correo electrónico
    - envío de documentos 131
    - libretas de direcciones 134, 136
    - listas de destinatarios 136
  - creación de trabajo, copia 113
  - cristal del escáner
    - limpieza 228, 233, 238
  - cubiertas, ubicación 2
- ## D
- desinstalación del software para Windows 265
  - desinstalación de software en Mac 266
  - detención de una solicitud de impresión (Mac OS X) 79
  - detención de una solicitud de impresión (Windows) 77
  - dirección IP
    - configuración 13, 16
  - discos duros
    - cifrados 191
  - doble cara, copia 104, 105
  - dúplex 104
    - atascos 215

## E

eliminación  
trabajos almacenados 84  
eliminación de software en Mac 266  
eliminar atascos 201  
enviar a correo electrónico  
activar 120  
envío a carpeta 124  
envío a correo electrónico  
configuración de trabajos 122  
envío de documentos 131  
libretas de direcciones 134, 136  
listas de destinatarios 136  
envío de un fax  
a varios destinatarios 157  
eliminar varios destinatarios 161  
utilizando los números de la libreta  
de direcciones de fax 168  
envío digital  
carpetas 124  
configuración de trabajos 122  
envío de documentos 131  
libretas de direcciones 134, 136  
listas de destinatarios 136  
memoria del producto 127  
unidad flash USB 128  
error  
códigos 256  
errores  
software 262  
escaneado  
configuración de trabajos 122  
escaneado de imágenes 139  
optimización para texto o  
imágenes 235  
escaneado a carpeta 124  
escaneado a correo electrónico  
configuración de trabajos 122  
envío de documentos 131  
libretas de direcciones 134, 136  
listas de destinatarios 136  
escanear a la memoria del producto  
127  
escanear en USB 128  
escáner  
calibración 229  
estado  
HP Utility, Mac 184  
estado, página de accesorio de fax  
251

estado del cartucho de tóner 223  
estado de suministros 223  
etiquetas  
bandeja de salida, seleccionar 32  
impresión (Windows) 65  
Explorer, versiones compatibles  
servidor Web incorporado de HP  
178

## F

factores de rendimiento  
bandeja 1 196  
falsificación de consumibles 38  
fax  
asistente de configuración 142  
cancelación 172  
configuración requerida 142  
marcado rápido 165  
optimización para texto o  
imágenes 240  
problemas de alimentación 252  
fecha/hora, configuración 143  
filigranas  
impresión (Mac) 80  
impresión (Windows) 78  
firmware  
actualizar, Mac 184  
folletos  
impresión (Mac) 76  
formateador  
seguridad 191  
fotografías  
copiar 116  
fuentes  
carga, Mac 184  
función de correo electrónico  
activar 120  
fusor  
atascos 212

## G

gestión de la red 176  
grapado 48  
grapadora  
carga de grapas 48  
grapapas, carga 48  
guardar en carpeta de red  
activar 120  
guardar en memoria del dispositivo  
activar 120

guardar en memoria del producto  
127  
guardar en USB  
activar 120

## H

herramientas de solución de  
problemas  
servidor Web incorporado de HP  
182  
HP ePrint, uso 86  
HP Smart Print 89  
HP Utility 184  
HP Utility, Mac 184  
HP Web Jetadmin 186

## I

impresión  
configuración (Mac) 74  
desde accesorios de  
almacenamiento USB 90  
trabajos almacenados 84  
impresión a doble cara  
configuración (Windows) 59  
impresión desde USB de fácil acceso  
90  
impresión dúplex  
Mac 74  
impresión dúplex (a doble cara)  
configuración (Windows) 59  
impresión en ambas caras  
configuración (Windows) 59  
Mac 74  
informe de códigos de facturación  
descripción 9  
impresión 174  
informe de lista de faxes bloqueados  
impresión 174  
informe de llamadas 174  
informe de llamadas de fax  
descripción 9  
informe de Seguimiento T.30 259,  
260  
Informes de fax  
descripción 9  
inicio de sesión  
panel de control 190

instalación  
     producto en redes con cables,  
         Mac 16  
         software, redes con cables 14  
 Internet Explorer, versiones  
     compatibles  
         servidor Web incorporado de HP  
         178  
 interruptor de alimentación,  
     ubicación 2  
 IPsec 190  
 IPv4, dirección 176  
 IPv6, dirección 177

**J**

Jetadmin, HP Web 186

**L**

libreta de direcciones de fax 168  
 libretas de direcciones, correo  
 electrónico  
     listas de destinatarios 136  
     listas de destinatarios, creación  
     134  
 libros  
     copiar 114  
     creación (Windows) 71  
 limpieza  
     cristal del escáner 228, 233, 238  
     panel de control 6  
     rodillos 231, 236, 241  
     ruta del papel 223  
 lista de comprobación  
     problemas 194  
 lista de faxes bloqueados  
     descripción 9  
 lista de fuentes PCL  
     descripción 9  
 lista de fuentes PS  
     descripción 9  
 lista de marcado rápido  
     descripción 9  
 lista de otros vínculos  
     servidor Web incorporado de HP  
     183  
 listas de destinatarios 136

**M**

Mac  
     configuración del controlador 55,  
     74

    eliminación de software 266  
     problemas, solución 264  
 Macintosh  
     HP Utility 184  
 mapa de menús de administración  
     descripción 8  
 marcación rápida  
     informe de lista 174  
 marcado en grupo. *Consulte* marcado  
     rápido  
 marcado rápido  
     creación 157  
     eliminación 161  
     faxes 165  
 márgenes, pequeños  
     copia 231  
 márgenes pequeños 231  
 máscara de subred 176  
 memoria del producto  
     envío a 127  
 memoria del producto, escanear a  
     127  
 memorias DIMM  
     seguridad 191  
 modo con membrete alternativo 25  
 modo de reposo  
     activar 187  
     desactivar 187  
 modo de trabajo, copia 113

**N**

Netscape Navigator, versiones  
 compatibles  
     servidor Web incorporado de HP  
     178  
 no HP, consumibles 37, 45  
 números de referencia  
     consumibles 41  
     piezas de recambio 41

**O**

optimización de imágenes de fax  
 240  
 optimización de imágenes  
     escaneadas 139, 235  
 optimizar imágenes copiadas 109,  
 230  
 orientación  
     cambio (Mac) 75  
     selección, Windows 63

orientación de la página  
     cambio (Mac) 75  
 orientación horizontal  
     cambio (Mac) 75  
     selección, Windows 63  
 orientación vertical  
     cambio (Mac) 75  
     selección, Windows 63

**P**

página de configuración  
 descripción 8  
 página de configuración actual  
 descripción 8  
 página de directorio del archivo  
 descripción 8  
 página de estado de consumibles  
 descripción 8  
 página de estado de los servicios Web  
 descripción 8  
 página de uso  
 descripción 8  
 páginas de información  
     impresión o consulta 8  
 Páginas de información  
     servidor Web incorporado de HP  
     179  
 páginas de separación de trabajos  
 85  
 páginas en blanco  
     colocación entre trabajos de  
     impresión 85  
 páginas por hoja  
     impresión (Mac) 74  
     selección (Mac) 74  
     selección (Windows) 61  
 panel de control  
     ayuda 6, 198  
     limpieza 6  
     ubicación 2  
 papel  
     atascos 200  
     carga bandeja 1 27  
     carga bandeja 2 30  
     portadas, utilizar papel diferente  
     67  
     primera y última página, utilizar  
     papel diferente 67  
     selección 224  
     tamaños compatibles 20

- tamaños de papel compatibles
  - 20
  - tipos compatibles 23
- papel, pedido 36
- papel, portadas
  - impresión (Mac) 75
- papel compatible 20
- papel especial
  - copia 112
  - impresión (Windows) 65
- papel especial para portadas
  - impresión (Mac) 75
- papel pequeño
  - bandeja de salida, selección 32
- papel pesado
  - bandeja de salida, selección 32
- papel rugoso
  - bandeja de salida, selección 32
- pasarela, configurar valor
  - predeterminado 176
- pasarela predeterminada,
  - configuración 176
- pedido
  - consumibles y accesorios 36
- piezas de recambio
  - números de referencia 41
- portadas
  - impresión en papel diferente
    - (Windows) 67
- postales
  - bandeja de salida, selección 32
- primera página
  - impresión en papel diferente
    - (Windows) 67
- problemas de alimentación 252
- problemas de recogida del papel
  - solución 199
- programa de reposo
  - configuración 188
- puerta posterior
  - atascos 212
- puertos
  - ubicación 4
- puertos de interfaz
  - ubicación 3, 4

## R

- recepción lenta de fax 253
- reciclaje de consumibles 44

- red
  - configuración, cambiar 176
  - configuración, visualizar 176
- redes
  - dirección IPv4 176
  - dirección IPv6 177
  - HP Web Jetadmin 186
  - máscara de subred 176
  - pasarela predeterminada 176
- redes, con cables
  - instalación del producto, Mac 16
  - instalación del producto,
    - Windows 13
- reducir
  - trabajos de copia 107
- referencia, números
  - cartuchos de tóner 41
- referencias
  - bandejas 43
- registro/informe
  - informe de códigos de
    - facturación 174
  - informe de lista de faxes
    - bloqueados 174
  - informe de lista de marcación
    - rápida 174
  - informe de llamadas de fax 174
  - registro de actividades 173
- registro de actividades 173
- registro de actividades del fax
  - descripción 9
- requisitos del navegador
  - servidor Web incorporado de HP
    - 178
- requisitos del navegador Web
  - servidor Web incorporado de HP
    - 178
- requisitos del sistema
  - servidor Web incorporado de HP
    - 178
- resolución de problemas
  - recepción lenta de fax 253
  - sistemas PBX 255
  - transmisión lenta de fax 255
- resolución de problemas de líneas
  - telefónicas 255
- Resolución de problemas de sistemas
  - PBX 255
- restablecimiento de la configuración
  - de fábrica 197

- restaurar configuración
  - predeterminada
    - copia 96
- rodillos
  - limpieza 231, 236, 241
- ruta de papel rectilínea 32

## S

- seguridad
  - disco duro cifrado 191
- seguridad IP 190
- servicios Web de HP
  - activación 183
- servicios Web de HP, activación 86
- servidor web incorporado (EWS)
  - conexión de red 178
- servidor Web incorporado (EWS)
  - asignación de contraseñas 190
- Servidor Web incorporado (EWS)
  - características 178
- servidor web incorporado (EWS) de HP
  - conexión de red 178
- Servidor Web incorporado (EWS) de HP
  - características 178
- servidor Web incorporado de HP
  - configuración de copia 180
  - configuración de envío digital
    - 181
  - configuración de escaneado 181
  - configuración de fax 182
  - configuración de impresión 180
  - configuración de red 183
  - configuración de seguridad 183
  - configuración general 179
  - herramientas de solución de
    - problemas 182
  - lista de otros vínculos 183
  - páginas de información 179
- servidor Web incorporado HP
  - servicios Web de HP 183
- sin configurar 142
- sitios web
  - HP Web Jetadmin, descarga 186
- sitios Web
  - controlador de impresora
    - universal 52
  - sitio Web contra fraudes 38
  - sitio Web contra fraudes HP 38
- sobres
  - bandeja de salida, selección 32

- software
    - desinstalación en Mac 266
    - desinstalación en Windows 265
    - HP Utility 184
    - instalación, redes con cables 14
    - problemas 262
  - solución
    - problemas de impresión desde USB
      - de fácil acceso 245
    - problemas de red 248
    - problemas de solución directa 247
  - solución de problemas
    - atascos 200
    - lista de comprobación 194
    - problemas con Mac 264
    - problemas de alimentación del papel 199
    - problemas de conexión directa 247
    - problemas de impresión desde USB
      - de fácil acceso 245
    - problemas de red 248
    - respuesta lenta 244
    - sin respuesta 244
  - soportes
    - carga bandeja 1 27
    - carga bandeja 2 30
    - grapado 48
  - superior, bandeja de salida
    - impresión en 32
  - sustitución de los cartuchos de impresión 45
- T**
- tamaño de papel
    - cambio 77
  - tamaños de página
    - cambio del tamaño de los documentos para que se ajusten (Mac) 76
    - cambio del tamaño de los documentos para que se ajusten (Windows) 70
  - tamaños de papel
    - selección (Mac) 79
    - selección de tamaños
      - personalizados (Mac) 79
    - selección de tamaños
      - personalizados (Windows) 78
- TCP/IP
- configuración manual de los parámetros IPv4 176
  - configuración manual de los parámetros IPv6 177
- tipo de papel
  - selección (Windows) 65
- tipos de papel
  - seleccionar (Mac) 75
- trabajos almacenados
  - creación (Mac) 83
  - creación (Windows) 81
  - eliminación 84
  - impresión 84
- transmisión lenta de fax 255
- transparencias
  - bandeja de salida 32
  - impresión (Windows) 65
- U**
- última página
    - impresión en papel diferente (Windows) 67
- USB
  - envío a 128
- USB, escanear en 128
- uso de la energía, optimización 187
- V**
- valores preestablecidos (Mac) 74
  - varias páginas por hoja
    - impresión (Windows) 61
  - velocidad, optimización 187
  - velocidad de módem 253
  - VoIP 253
- W**
- Web, sitios
    - informes de fraude 38
  - Windows
    - configuración del controlador 54
    - controlador de impresora
      - universal 52



