



LASERJET ENTERPRISE 500 COLOR MFP

Ghidul utilizatorului



M575



HP LaserJet Enterprise 500 color MFP M575

Ghidul utilizatorului

Drepturi de autor și licență

© 2012 Copyright Hewlett-Packard Development Company, L.P.

Reproducerea, adaptarea sau traducerea fără permisiunea prealabilă în scris sunt interzise, cu excepția permisiunilor acordate prin legile drepturilor de autor.

Informațiile din acest document pot fi modificate fără notificare prealabilă.

Singurele garanții pentru produsele și serviciile HP sunt cele stabilite în declarațiile exprese de garanție, care însoțesc aceste produse și servicii. Nici o prevedere a prezentului document nu poate fi interpretată drept garanție suplimentară. Compania HP nu va răspunde pentru nici o omisiune sau eroare tehnică sau editorială din prezentul document.

Cod produs: CD644-90923

Edition 1, 5/2012

Recunoașterea mărcilor comerciale

Adobe®, Adobe Photoshop®, Acrobat® și PostScript® sunt mărci comerciale ale Adobe Systems Incorporated.

Apple și sigla Apple sunt mărci comerciale ale Apple Computer, Inc., înregistrate în SUA și în alte țări/regiuni. iPod este o marcă comercială a Apple Computer, Inc. iPod este numai pentru copiere legală sau autorizată de deținătorul de drept. Nu furați muzică.

Microsoft®, Windows®, Windows XP® și Windows Vista® sunt mărci comerciale înregistrate ale Microsoft Corporation în SUA.

PANTONE® este marcă comercială de standard a Pantone, Inc.

UNIX® este o marcă comercială înregistrată a The Open Group.

Cuprins

1	Prezentarea produsului	1
	Vederile produsului	2
	Vedere din față a produsului	2
	Vedere din spate a produsului	3
	Porturi de interfață	4
	Amplasarea numărului de serie și a numărului de model	4
	Panoul de control	6
	Ecranul principal al panoului de control	6
	Curățarea panoului de control	7
	Ajutor pe panoul de control	7
	Rapoartele produsului	9
2	Conectarea produsului și instalarea software-ului	11
	Conectarea produsului la un computer utilizând un cablu USB și instalarea software-ului (Windows)	12
	Conectarea produsului la o rețea utilizând un cablu de rețea și instalarea software-ului (Windows)	13
	Configurarea adresei IP	13
	Instalarea software-ului	14
	Conectarea produsului la un computer prin utilizarea unui cablu USB și instalarea software-ului (Mac)	16
	Conectarea produsului la o rețea prin utilizarea unui cablu de rețea și instalarea software-ului (Mac)	17
	Configurarea adresei IP	17
	Instalarea software-ului	18
3	Tăvile de alimentare și sertarele de ieșire	21
	Dimensiunile de hârtie acceptate	22
	Tipurile de hârtie acceptate	25
	Configurarea tăvilor	27
	Configurarea unei tăvi când încărcați hârtie	27
	Configurarea unei tăvi pentru a coincide cu setările operației de imprimare	27
	Configurarea unei tăvi utilizând panoul de control	27

Modul Hârtie cu antet alternativ	29
Tava 1	30
Capacitatea tăvii și orientarea hârtiei	30
Încărcarea tăvii 1	32
Imprimarea plicurilor	34
Detectarea automată a hârtiei (mod de autodectare)	34
Setările pentru sesizarea automată	35
Tava 2	36
Capacitatea tăvii și orientarea hârtiei	36
Încărcarea tăvii 2	38
Detectarea automată a hârtiei (mod de autodectare)	39
Setările pentru sesizarea automată	40
Tava opțională 3	41
Capacitatea tăvii și orientarea hârtiei	41
Încărcarea tăvii 3	43
Detectarea automată a hârtiei (mod de autodectare)	44
Setările pentru sesizarea automată	45
Sertarul de ieșire standard	46
Utilizarea capsatorului comod (numai modelele cu capsare)	47

4 Componente, consumabile și accesorii 49

Comanda pieselor de schimb, accesoriilor și consumabilelor	50
Politica HP cu privire la consumabilele non-HP	51
Site-ul Web HP de combatere a contrafacerii	52
Imprimarea când un cartuș de toner ajunge la sfârșitul duratei de viață estimate	53
Activați sau dezactivați opțiunile Setări Foarte scăzut de la panoul de control	54
Componente care pot fi reparate de client	55
Accesorii	57
Cartușele de toner	58
Imagine a cartușului de toner	58
Informații despre cartușul de toner	58
Reciclarea cartușelor de toner	59
Depozitarea cartușelor de toner	59
Politica HP referitoare la cartușele de toner non-HP	59
Înlocuirea cartușelor de toner	59
Unitatea de colectare a tonerului	63
Înlocuirea unității de colectare a tonerului	63
Capsele (doar modelele cu capsare)	66
Alimentarea cu capse	66

5 Imprimarea	69
Driveri de imprimare acceptate (Windows)	70
Driver universal de tipărire HP (UPD)	70
Moduri de instalare UPD	71
Modificarea setărilor operațiilor de imprimare (Windows)	72
Modificarea setărilor tuturor operațiilor de tipărire, până la închiderea programului software	72
Modificarea setărilor prestabilite pentru toate operațiile de tipărire	72
Modificarea setărilor de configurare a echipamentului	72
Modificarea setărilor operațiilor de imprimare (Mac OS X)	73
Modificarea setărilor tuturor operațiilor de tipărire, până la închiderea programului software	73
Modificarea setărilor prestabilite pentru toate operațiile de tipărire	73
Modificarea setărilor de configurare a echipamentului	73
Activitățile de imprimare (Windows)	74
Utilizarea unei comenzi rapide de imprimare (Windows)	74
Crearea de comenzi rapide pentru imprimare (Windows)	75
Imprimarea automată pe ambele fețe (Windows)	77
Imprimarea mai multor pagini pe coală (Windows)	79
Selectarea orientării paginii (Windows)	81
Selectarea tipului de hârtie (Windows)	83
Imprimarea primei sau ultimei pagini pe un tip de hârtie diferit (Windows)	85
Scalarea unui document pentru a se încadra în dimensiunile paginii (Windows)	88
Crearea unei broșuri (Windows)	90
Activitățile de imprimare (Mac OS X)	92
Utilizarea unei presetări pentru imprimare (Mac OS X)	92
Crearea unei presetări pentru imprimare (Mac OS X)	92
Imprimarea automată pe ambele fețe (Mac OS X)	92
Imprimarea mai multor pagini pe coală (Mac OS X)	92
Selectarea orientării paginii (Mac OS X)	93
Selectarea tipului de hârtie (Mac OS X)	93
Imprimarea unei coperti (Mac OS X)	93
Scalarea unui document pentru a se încadra în dimensiunile paginii (Mac OS X)	94
Crearea unei broșuri (Mac OS X)	94
Activități de imprimare suplimentare (Windows)	95
Anularea unei operații de imprimare (Windows)	95
Selectarea dimensiunii hârtiei (Windows)	95
Selectarea unei dimensiuni personalizate a hârtiei (Windows)	96
Imprimarea filigranelor (Windows)	96
Activități de imprimare suplimentare (Mac OS X)	97
Anularea unei operații de imprimare (Mac OS X)	97

Selectarea dimensiunii hârtiei (Mac OS X)	97
Selectarea unei dimensiuni personalizate a hârtiei (Mac OS X)	97
Imprimarea filigranelor (Mac OS X)	98
Imprimarea color	99
Utilizarea opțiunii HP EasyColor	99
Modificarea opțiunilor pentru culori (Windows)	99
Modificarea temei cromatice pentru o operație de imprimare (Windows)	100
Modificarea opțiunilor pentru culori (Mac OS X)	101
Opțiunile manuale de culoare	101
Corelarea culorilor	102
Potrivirea culorilor ca eșantion de carte	103
Imprimarea eșantioanelor de culori	103
Potrivirea PANTONE® a culorilor	103
Stocarea operațiilor de imprimare pe produs	104
Crearea unei operații stocate (Windows)	104
Crearea unei operații stocate (Mac OS X)	106
Imprimarea unei operații stocate	107
Ștergerea unei operații stocate	107
Adăugarea unei pagini de separare a operațiilor (Windows)	109
Utilizarea serviciului HP ePrint	110
Utilizarea driverului HP ePrint Mobile	111
Utilizarea Apple AirPrint	112
Utilizarea HP Smart Print (Windows)	113
Utilizarea imprimării prin USB accesibile	114
Imprimarea de documente cu ajutorul portului USB accesibil	114

6 Copiere 117

Stabilirea unor noi setări implicite	118
Restabilirea setărilor prestabilite de copiere	120
Realizarea unui singur exemplar	121
Realizarea mai multor exemplare	122
Copierea unui original cu mai multe pagini	124
Colaționarea unei lucrări de copiere	126
Copierea pe ambele fețe (duplex)	128
Copierea automată față-verso	128
Copierea manuală față-verso	129
Micșorarea sau mărirea imaginii copiate	131
Efectuarea copiilor color sau a copiilor alb-negru	133
Optimizarea calității de copiere pentru text sau imagini	134
Reglarea luminozității/obscurității copiei	135
Setarea dimensiunii și tipului de hârtie pentru copierea pe hârtie specială	137

Utilizarea modului Job Build (Generare lucrare)	138
Copierea unei cărți	139
Copierea unei fotografii	141
7 Scanarea/trimiterea	143
Configurarea caracteristicilor de scanare/trimitere	144
Modificarea setărilor implicite de scanare/trimitere de la panoul de control al produsului	146
Trimiterea unui document scanat într-un folder de rețea	148
Trimiterea unui document scanat către un folder din memoria produsului	151
Trimiterea unui document scanat către o unitate flash USB	152
Trimiterea unui document scanat către una sau mai multe adrese de e-mail	155
Utilizarea agendei de adrese pentru trimiterea de e-mailuri	158
Adăugarea contactelor la agenda de adrese de la panoul de control al produsului	158
Trimiterea unui document către e-mail prin utilizarea agendei de adrese	160
Scanarea unei fotografii	163
8 Fax	165
Configurarea setărilor obligatorii pentru fax	166
Expert configurare fax	166
Setarea sau verificarea datei și orei	167
Setarea sau verificarea formatului de dată/oră	168
Configurarea setărilor de apelare prin fax	169
Configurarea setărilor generale de trimitere a faxurilor	171
Configurarea codurilor de facturare pentru faxuri	172
Configurarea opțiunilor prestabilite pentru operațiile de trimitere a faxurilor	173
Configurarea setărilor de primire a faxurilor	175
Utilizarea unui program de imprimare a faxurilor	176
Blocare faxuri de intrare	177
Crearea unei liste de faxuri blocate	177
Ștergerea numerelor din lista de faxuri blocate	177
Configurarea opțiunilor prestabilite pentru operațiile de primire a faxurilor	178
Arhivarea și redirectionarea faxurilor	179
Activarea arhivării faxurilor	179
Activarea redirectionării faxurilor	179
Crearea unei liste de apelare rapidă	181
Adăugarea unui număr la o listă existentă de apelare rapidă	184
Ștergerea unei liste de apelare rapidă	185
Ștergerea unui singur număr dintr-o listă de apelare rapidă	186
Trimiterea unui fax prin introducerea manuală a numerelor	187
Trimiterea unui fax utilizând apelarea rapidă	189
Căutarea unei liste de apelare rapidă după nume	191

Trimiterea unui fax prin utilizarea numerelor din agenda de fax	192
Căutarea în agenda de adrese de fax	195
Revocarea unui fax	196
Rapoarte de fax	197
Jurnalul activităților de fax	197
Raport coduri de taxare	198
Raport listă de faxuri blocate	198
Raport listă de apelări rapide	198
Raport apeluri de fax	198

9 Gestionarea produsului 199

Configurarea setărilor de rețea IP	200
Denegarea partajării imprimantei	200
Vizualizarea sau modificare setărilor de rețea	200
Configurarea manuală a parametrilor TCP/IP de la panoul de control	200
Configurarea manuală a parametrilor TCP/IP IPv6 de la panoul de control	201
Serverul Web încorporat HP	202
Deschiderea serverului Web încorporat HP	202
Caracteristicile serverului Web încorporat HP	203
Fila Informații	203
Fila General	204
Fila Copiere/Imprimare	205
Fila Scanare/Trimitere digitală	205
Fila Fax	206
Fila Depanare	207
Fila Securitate	207
Fila Servicii Web HP	208
Fila Rețea	208
Lista Alte legături	208
HP Utility (Mac OS X)	209
Deschiderea HP Utility	209
Caracteristicile HP Utility	209
Utilizarea software-ului HP Web Jetadmin	211
Setări pentru economie	212
Optimizarea vitezei sau a utilizării energiei	212
Setarea modului de repaus	212
Setarea programului de oprire	212
Funcțiile de securitate ale produsului	214
Declarații de securitate	214
IP Security (Sistem de securitate pentru IP)	214
Conectarea la produs	214

Atribuirea unei parole de sistem	214
Suport pentru criptare: Hard discuri securizate HP de înaltă performanță	215
Blocarea compartimentului formatorului	215
Actualizarea firmware-ului produsului	216

10 Rezolvarea problemelor 217

Lista de verificare pentru rezolvarea problemelor	218
Factori care afectează performanța produsului	220
Restabilirea setărilor prestabilite din fabrică	221
Ajutor pe panoul de control	222
Hârtia nu este alimentată corect sau se blochează	223
Produsul nu preia hârtie	223
Produsul preia mai multe coli de hârtie	223
Alimentatorul de documente se blochează, se strâmbă sau preia mai multe coli de hârtie	224
Evitarea blocajelor de hârtie	224
Eliminarea blocajelor	226
Navigarea automată pentru îndepărtarea blocajelor	226
Locurile unde pot apărea blocaje	226
Eliminarea blocajelor din alimentatorul de documente	227
Eliminarea blocajelor din zona tăvii de ieșire	229
Eliminarea blocajelor din tava 1	229
Eliminarea blocajelor din tava 2	232
Curățarea blocajelor de la ușa din dreapta	232
Eliminarea blocajelor din tava 3 opțională	236
Eliminarea blocajelor la ușa din dreapta jos (Tava 3)	236
Schimbarea recuperării după un blocaj	238
Îmbunătățirea calității imprimării	239
Imprimarea din alt program software	239
Setarea tipului de hârtie pentru operația de imprimare	239
Verificarea setării tipului de hârtie (Windows)	239
Verificarea setării tipului de hârtie (Mac OS X)	239
Verificarea stării cartușului de toner	240
Calibrarea produsului pentru alinierea culorilor	241
Imprimarea unei pagini de curățare	241
Pagini de testare internă a calității imprimării	242
Inspectarea vizuală a cartușului de toner	242
Verificarea hârtiei și a mediului de imprimare	242
Utilizarea hârtiei care respectă specificațiile HP	242
Verificarea condițiilor de mediu	243
Reglarea setărilor de culoare (Windows)	243

Încercarea altui driver de imprimare	244
Setarea alinierii tăvilor individuale	246
Îmbunătățirea calității copierii	247
Verificați dacă pe geamul scannerului există praf sau murdărie	247
Calibrarea scannerului	248
Verificarea setărilor hârtiei	249
Verificarea configurării dimensiunii și tipului de hârtie	249
Selectarea tăvii ce va fi utilizată pentru copiere	249
Verificarea setărilor de reglare a imaginii	249
Optimizarea calității de copiere pentru text sau imagini	249
Copierea până la margini	250
Curățarea roletelor de preluare și a plăcii de separare ale alimentatorului de documente .	250
Îmbunătățirea calității scanării	252
Verificați dacă pe geamul scannerului există praf sau murdărie	252
Verificarea setărilor rezoluției	253
Verificarea setărilor de culoare	254
Verificarea setărilor de reglare a imaginii	254
Optimizarea calității scanării pentru text sau imagini	254
Verificarea setărilor de calitate a ieșirii	255
Curățarea roletelor de preluare și a plăcii de separare ale alimentatorului de documente .	255
Îmbunătățirea calității faxului	257
Verificați dacă pe geamul scannerului există praf sau murdărie	257
Verificarea setării de rezoluție pentru faxurile trimise	258
Verificarea setărilor de reglare a imaginii	259
Optimizarea calității faxului pentru text sau imagini	259
Verificarea setărilor de corecție a erorilor	260
Trimiterea către alt aparat de fax	260
Curățarea roletelor de preluare și a plăcii de separare ale alimentatorului de documente .	260
Verificarea setării de potrivire în pagină	262
Verificarea aparatului de fax al expeditorului	262
Produsul nu imprimă sau imprimă lent	263
Produsul nu imprimă	263
Produsul imprimă lent	264
Soluționarea problemelor legate de imprimarea de pe un dispozitiv USB accesibil	265
Meniul Setări Preluare de pe USB nu se deschide când introduceți unitatea flash USB ...	265
Fișierul nu se imprimă de pe unitatea flash USB	266
Fișierul pe care doriți să îl imprimați nu este afișat în meniul Preluare de pe USB	266
Rezolvarea problemelor legate de conexiunea USB	267
Rezolvarea problemelor de rețea prin cablu	268
Produsul are o conexiune fizică necorespunzătoare.	268
Computerul utilizează o adresă IP incorectă pentru produs	268

Computerul nu poate să comunice cu produsul	269
Produsul utilizează setări de legătură și duplex incorecte pentru rețea.	269
Programele software noi pot cauza probleme de compatibilitate	269
Computerul sau stația de lucru poate fi configurată incorect	269
Produsul este dezactivat sau alte setări de rețea sunt incorecte	269
Rezolvarea problemelor de fax	270
Lista de verificare pentru soluționarea problemelor legate de fax	270
Ce tip de linie telefonică utilizați?	270
Utilizați un dispozitiv de protecție la supratensiune?	270
Utilizați un serviciu de mesagerie vocală al unei companii de telefonie sau un robot telefonic?	271
Linia dvs. telefonică are o caracteristică de apel în așteptare?	271
Verificarea stării accesoriului de fax	271
Probleme generale de fax	272
Utilizarea faxului în rețele VoIP	273
Probleme la primirea faxurilor	274
Probleme la trimiterea faxurilor	275
Coduri de eroare pentru fax	277
Mesaje de eroare ale faxului pe panoul de control al produsului	277
Mesaje referitoare la trimiterea faxurilor	278
Mesaje referitoare la primirea faxurilor	279
Setările de service	279
Setările din meniul Depanare	280
Soluționarea problemelor legate de software-ul produsului (Windows)	281
Un driver de imprimare pentru produs nu este vizibil în dosarul Imprimantă	281
În timpul instalării software-ului s-a afișat un mesaj de eroare	281
Produsul este în modul Pregătit, dar nu imprimă nimic	281
Soluționarea problemelor legate de software-ul produsului (Mac OS X)	283
Numele produsului nu apare în lista de produse din lista Imprimare și fax sau lista Imprimare și scanare	283
O operație de imprimare nu a fost trimisă la produsul dorit	283
În cazul conectării cu un cablu USB, produsul nu apare în lista Imprimare și fax sau în lista Imprimare și scanare după ce este selectat driverul	283
Dezinstalarea software-ului (Windows)	285
Dezinstalarea driverului de imprimare (Mac OS X)	286

Index	287
--------------------	------------

1 Prezentarea produsului

- [Vederile produsului](#)
- [Panoul de control](#)
- [Rapoartele produsului](#)

Vederile produsului

Vedere din față a produsului

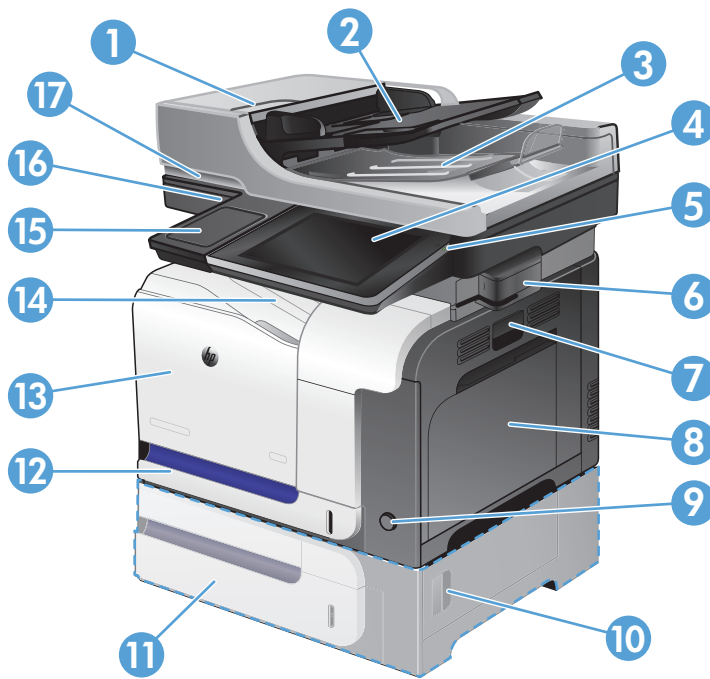

1	Dispozitiv de blocare pentru deblocarea capacului alimentatorului de documente (acces pentru îndepărtarea blocajelor)
2	Tava de intrare a alimentatorului de documente
3	Seratul de ieșire al alimentatorului de documente
4	Panou de control cu afișaj tactil color (se înclină pentru vizualizare mai ușoară)
5	Butonul Ecran principal (readuce produsul la ecranul principal)
	NOTĂ: Butonul se află pe laterala panoului de control.
6	Capsator comod (numai modelul M575f)
7	Mâner pentru ușa din dreapta (acces pentru eliminarea blocajelor)
8	Tava 1
9	Buton pornit/oprit
10	Ușă de acces la blocaje pentru tava 3 opțională
11	Tava opțională 3
12	Tava 2
13	Capac frontal (acces la cartușele de toner și unitatea de colectare a tonerului)

14	Sertarul de ieșire
15	Locaș de integrare hardware (pentru conectarea dispozitivelor de la terți)
16	Port USB ușor accesibil (pentru imprimare și scanare fără computer)
17	Mâner scanner (pentru ridicarea capacului scannerului)

Vedere din spate a produsului

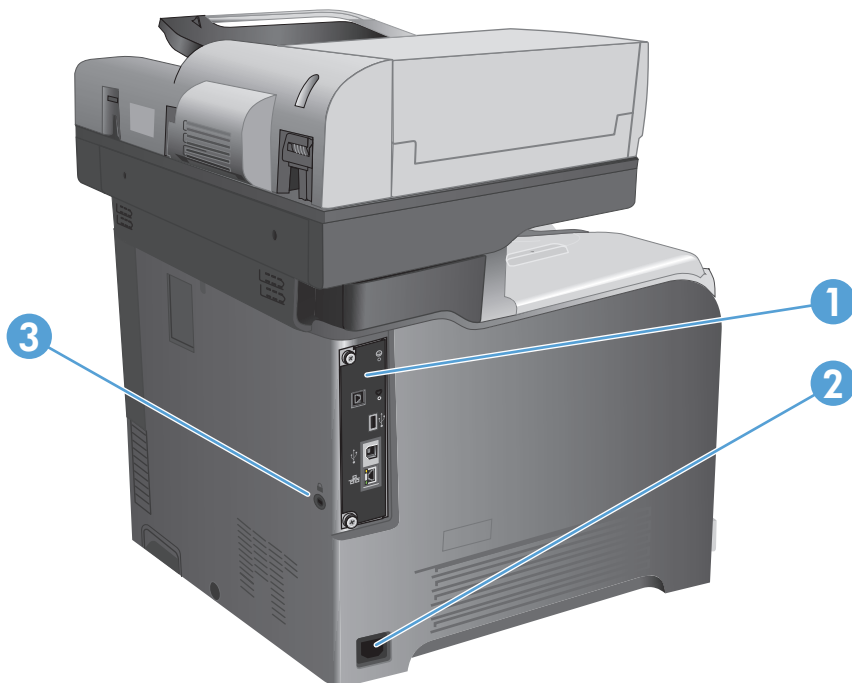

1	Formator (conține porturile de interfață)
2	Conexiune pentru alimentare
3	Slot pentru o blocare de securitate de tip cablu

Porturi de interfață

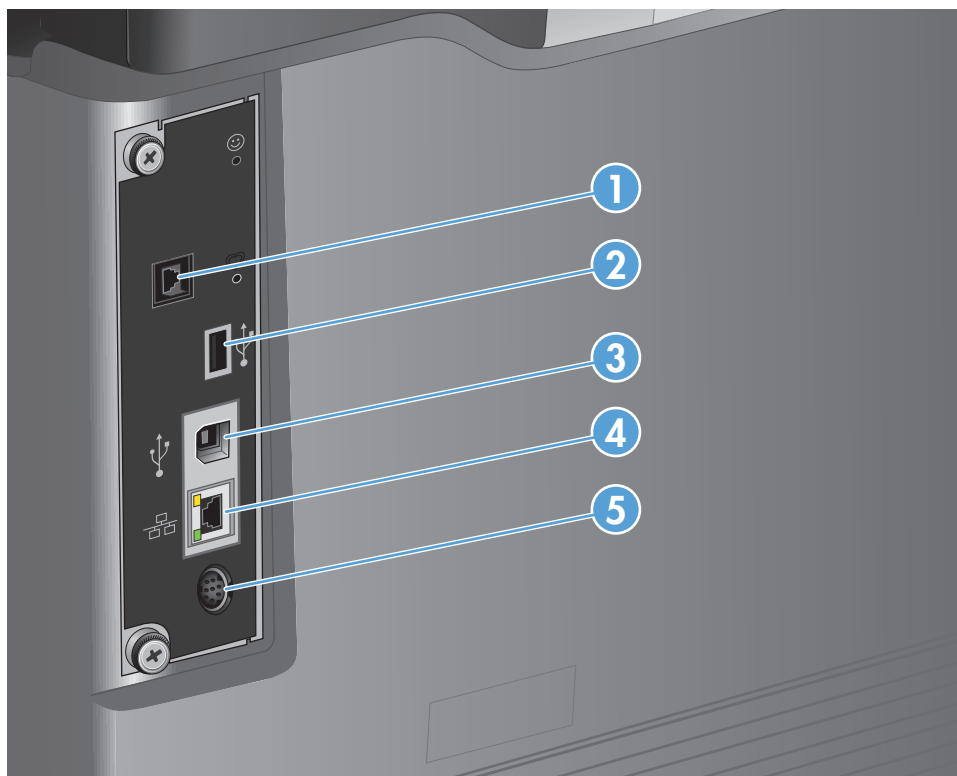

1	Port pentru fax
2	Port USB pentru conectarea dispozitivelor USB externe (acest port poate fi acoperit)
3	Port de imprimare USB 2.0 Hi-Speed
4	Port de rețea Ethernet (RJ-45) pentru rețea locală (LAN)
5	Ansamblu conector pentru interfețe externe (pentru conectarea dispozitivelor externe)

Amplasarea numărului de serie și a numărului de model

Numărul de model și numărul de serie sunt specificate pe o etichetă de identificare amplasată în spatele imprimantei. Numărul de serie conține informații despre țara/regiunea de origine, versiunea imprimantei, codul de producție și numărul de producție ale imprimantei.

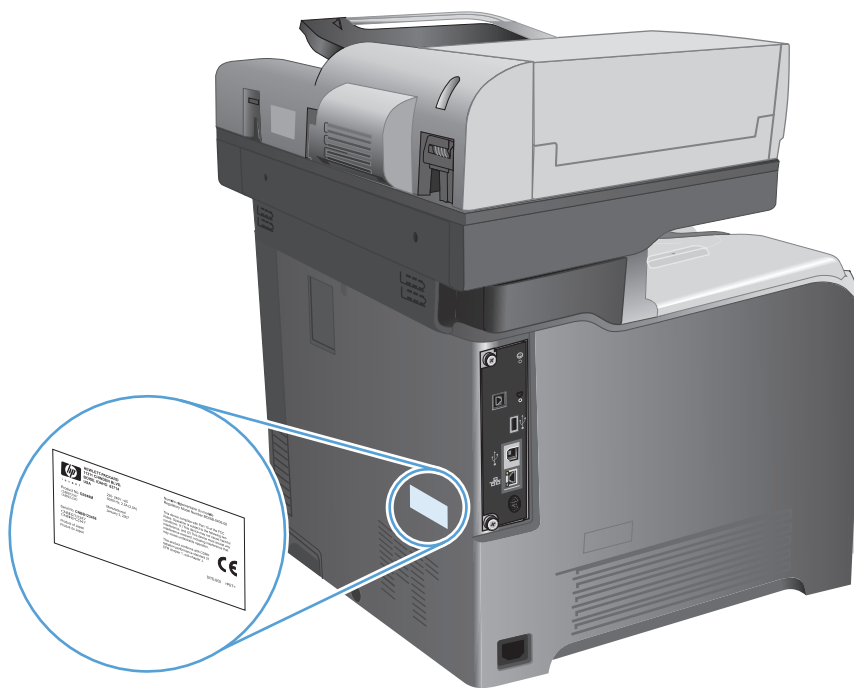

Nume model	Număr model
M575dn	CD644A
M575f	CD645A

Panoul de control

Ecranul principal al panoului de control

Ecranul principal asigură acces la funcțiile produsului și indică starea curentă a acestuia.

Puteți reveni la ecranul principal în orice moment apăsând butonul Ecran principal de pe laterala dreaptă a panoului de control al produsului.

 **NOTĂ:** HP actualizează cu regularitate caracteristicile care sunt disponibile în firmware-ul produsului. Pentru a beneficia de cele mai noi caracteristici, actualizați firmware-ul produsului. Pentru a descărca cel mai recent fișier de upgrade pentru firmware, accesați www.hp.com/go/lj500colorMFPM575_firmware.

 **NOTĂ:** Funcțiile afișate pe ecranul principal pot varia în funcție de configurația produsului.



1	Butonul Reîmprospătare	Atingeți butonul Reîmprospătare pentru a anula modificările și a reveni la setările prestabilite.
2	Conectare sau Deconectare	Atingeți butonul Conectare pentru a accesa caracteristicile securizate. Atingeți butonul Deconectare pentru a vă deconecta de la produs, dacă v-ați conectat pentru acces la caracteristicile securizate. După deconectare, produsul readuce toate opțiunile la setările implicite.
3	Butonul Oprire	Atingeți butonul Oprire pentru a întrerupe operația curentă. Se va deschide ecranul Stare operație , apoi puteți anula sau continua operația.
4	Butonul Pornire	Atingeți butonul Pornire pentru a începe o operație de copiere.
5	Stare produs	Linia de stare oferă informații despre starea generală a produsului.
6	Butonul Selectare limbă	Atingeți butonul Selectare limbă pentru a selecta limba pentru afișajul panoului de control.
7	Butonul Repaus	Atingeți butonul Repaus pentru a trece produsul în modul Oprire.
8	Butonul Rețea	Atingeți butonul Rețea pentru a găsi informații despre conexiunea la rețea.
9	Butonul Ajutor	Apăsați pe butonul Ajutor pentru a accesa sistemul de asistență integrat.
10	Câmpul Exemplare	Câmpul Exemplare indică numărul de exemplare pe care produsul este setat să le realizeze.

11	Bară de derulare	Apăsați săgețile sus sau jos de pe bara de derulare pentru a vedea lista completă de funcții disponibile.
12	Caracteristici	<p>În funcție de configurația produsului, funcțiile afișate în această zonă pot include oricare dintre următoarele elemente:</p> <ul style="list-style-type: none"> • Seturi rapide • Copiere • E-mail • Fax (pentru produsele care au fax instalat) • salvare pe USB • Salvare în dosar de rețea • Salvare în memorie dispozitiv • Preluare de pe USB • Preluare din memoria dispozitivului • Stare operație • Consumabile • Tăvi • Administrare • Întreținere dispozitiv

Curățarea panoului de control



Curățați panoul de control cu o cârpă moale, fără scame. Nu utilizați prosoape de hârtie sau șervețele, deoarece sunt abrazive și pot deteriora ecranul. Dacă este necesară îndepărtarea reziduurilor persistente, umeziți cârpa cu apă sau soluție pentru curățat geamuri.

Ajutor pe panoul de control

Imprimanta are un sistem de asistență încorporat, care explică modul de utilizare a fiecărui ecran. Pentru a deschide sistemul de asistență, atingeți butonul Asistență  din colțul din dreapta sus al ecranului.

În cazul anumitor ecrane, sistemul de asistență se va deschide cu un meniu global, unde veți putea căuta subiecte specifice. Puteți naviga prin structura de meniuri cu ajutorul butoanelor din meniu.

În cazul ecranelor cu setări pentru operații specifice, secțiunea de asistență va explica fiecare opțiune a ecranului respectiv.

Dacă produsul afișează o eroare sau un avertisment, atingeți butonul Eroare  sau butonul Avertisment  pentru a deschide un mesaj care descrie problema. Mesajul conține, de asemenea, instrucțiuni despre rezolvarea problemei.

Puteți imprima sau vizualiza un raport al întregului meniu [Administrare](#), astfel încât să puteți naviga mai ușor la setările individuale necesare.

1. În ecranul principal de pe panoul de control al produsului, derulați la și atingeți butonul [Administrare](#).
2. Deschideți următoarele meniuri:
 - [Rapoarte](#)
 - [Pagini de configurare/de stare](#)
3. Selectați opțiunea [Harta meniului Administrare](#).
4. Apăsăți butonul [Imprimare](#) pentru a imprima raportul. Apăsăți butonul [Vizualizare](#) pentru a vizualiza raportul.

Rapoartele produsului

Rapoartele produsului furnizează detalii despre produs și despre configurația curentă a acestuia. Utilizați procedura următoare pentru a imprima sau a vizualiza rapoartele:

1. În ecranul principal de pe panoul de control al produsului, derulați la și atingeți butonul [Administrare](#).
2. Deschideți meniul [Rapoarte](#).
3. Selectați una dintre categoriile de rapoarte:
 - [Pagini de configurare/de stare](#)
 - [rapoarte fax](#) (numai la modelele cu fax)
 - [Alte pagini](#)
4. Selectați numele raportului pe care doriți să-l examinați, apoi atingeți butonul [Imprimare](#) pentru a-l imprima sau atingeți butonul [Vizualizare](#) pentru a examina setările de pe afișajul panoului de control.

 **NOTĂ:** Unele pagini nu au opțiunea [Vizualizare](#).

Tabelul 1-1 Meniu rapoarte

Primul nivel	Al doilea nivel	Descriere
Pagini de configurare/de stare	Harta meniului Administrare	Afișează structura meniului Administrare .
	pagină cu setări curente	Afișează setările curente pentru fiecare opțiune din meniul Administrare .
	Pagină de configurare	Prezintă setările produsului și accesoriile instalate.
	pagină de stare a consumabilelor	Prezintă cu aproximație durata de viață rămasă a consumabilelor; raportează statistici despre numărul total de pagini și lucrări procesate, numărul de serie, numărul de pagini și informații despre întreținere. HP furnizează aproximații privind durata de viață rămasă a consumabilelor, pentru informarea clienților. Nivelurile reale ale consumabilelor pot să difere de aproximațiile furnizate.
	pagină de utilizare	Prezintă numărul tuturor dimensiunilor de pagini care au trecut prin produs, indică dacă au fost simplex, duplex, monocrom sau color și raportează numărul de pagini.
	pagină director de fișiere	Prezintă numele fișierului și numele folderului pentru fișierele stocate în memoria produsului.

Tabelul 1-1 Meniu rapoarte (Continuare)

Primul nivel	Al doilea nivel	Descriere
	Pagină de stare servicii Web	Afișează serviciile Web detectate pentru produs.
	Jurnal de operații cu utilizarea culorilor	Afișează statisticile de utilizare a culorilor pentru produs.
rapoarte fax	Jurnal de activitate al faxului	Conține o listă de faxuri care au fost trimise sau primite de acest produs.
	raport coduri de facturare	O listă a codurilor de facturare care au fost utilizate pentru faxurile trimise. Acest raport prezintă câte faxuri trimise au fost facturate pe fiecare cod.
	listă de faxuri blocate	O listă cu numerele de telefon pentru care este blocată trimiterea faxurilor la acest produs.
	listă de apelare rapidă	Prezintă apelările rapide care au fost configurate pentru acest produs.
	Raport apeluri de fax	Un raport detaliat al ultimei operații de fax, fie trimis fie primit.
Alte pagini	pagină demonstrativă	Imprimă o pagină demonstrativă care evidențiază capabilitatea de imprimare a produsului.
	Eșantioane RGB	Imprimă mostre color pentru diferite valori RGB. Utilizați mostrele ca un ghid pentru potrivirea culorilor imprimate.
	Eșantioane CMYK	Imprimă mostre color pentru diferite valori CMYK. Utilizați mostrele ca un ghid pentru potrivirea culorilor imprimate.
	listă de fonturi PCL	Imprimă fonturile PCL disponibile.
	Listă de fonturi PS	Imprimă fonturile prin emulare HP Postscript de nivel 3 disponibile.

2 Conectarea produsului și instalarea software-ului

- [Conectarea produsului la un computer utilizând un cablu USB și instalarea software-ului \(Windows\)](#)
- [Conectarea produsului la o rețea utilizând un cablu de rețea și instalarea software-ului \(Windows\)](#)
- [Conectarea produsului la un computer prin utilizarea unui cablu USB și instalarea software-ului \(Mac\)](#)
- [Conectarea produsului la o rețea prin utilizarea unui cablu de rețea și instalarea software-ului \(Mac\)](#)

Conectarea produsului la un computer utilizând un cablu USB și instalarea software-ului (Windows)

Acest produs acceptă o conexiune USB 2.0. Utilizați un cablu USB de tip A-la-B. HP recomandă utilizarea unui cablu care să nu depășească 2 m (6,5 ft) lungime.

ATENȚIE: Nu conectați cablul USB înainte de a vi se solicita în timpul instalării software-ului.

1. Închideți toate programele deschise de pe computer.
2. Instalați software-ul de pe CD și urmați instrucțiunile de pe ecran.
3. Când vi se solicită, selectați opțiunea **Conectare directă la acest computer prin intermediul unui cablu USB**, apoi faceți clic pe butonul **Următorul**.
4. Atunci când software-ul vă solicită acest lucru, conectați cablul USB la produs și computer.

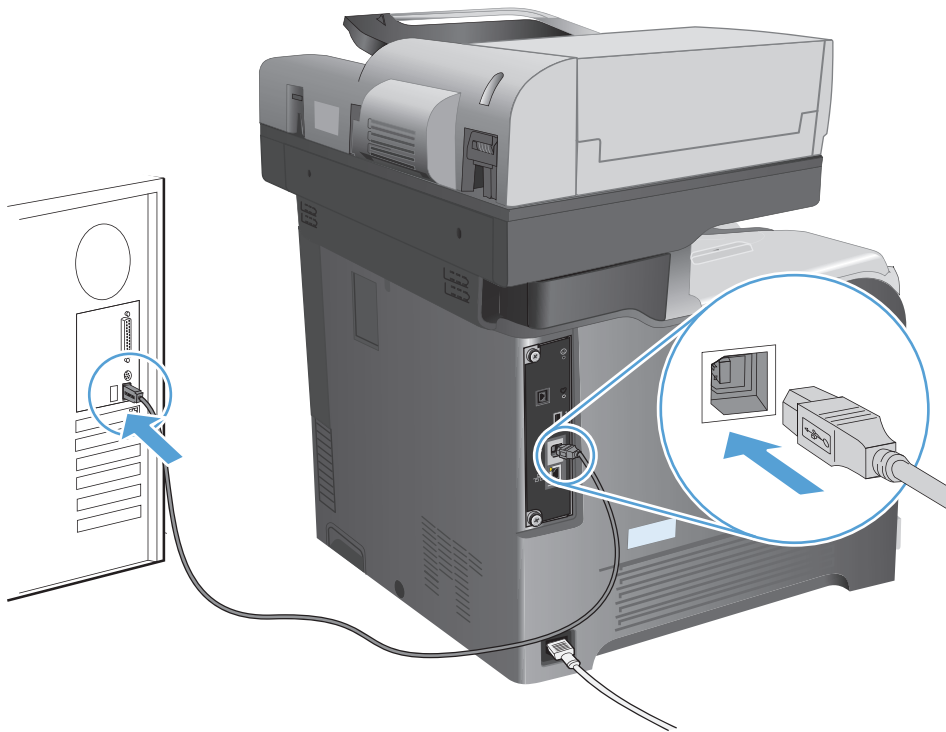

5. La finalul instalării, faceți clic pe butonul **Finalizare** sau faceți clic pe butonul **Mai multe opțiuni** pentru a instala software suplimentar sau pentru a configura caracteristicile de bază ale produsului pentru trimitere digitală.
6. Imprimați o pagină din orice program pentru a vă asigura că software-ul este instalat corect.

Conectarea produsului la o rețea utilizând un cablu de rețea și instalarea software-ului (Windows)

Configurarea adresei IP

1. Asigurați-vă că produsul este pornit și că mesajul **Pregătit** apare pe afișajul panoului de control al produsului.
2. Conectați cablul de rețea la produs și la rețea.

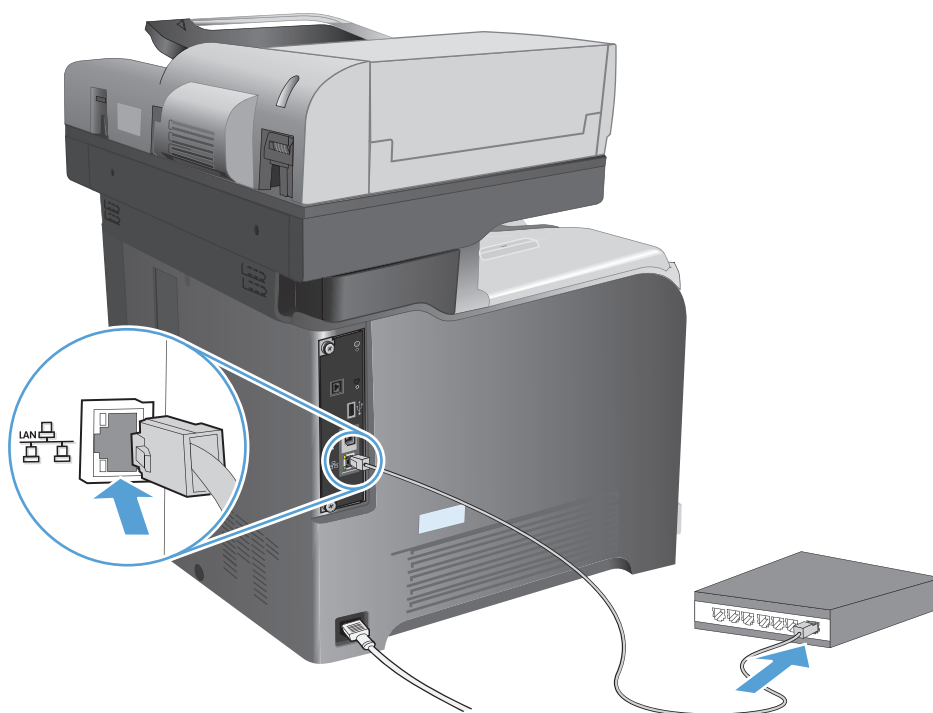

3. Așteptați 60 de secunde înainte de a continua. În acest timp, rețeaua recunoaște produsul și atribuie o adresă IP sau un nume de gazdă pentru produs.

4. În ecranul principal de pe panoul de control al produsului, atingeți butonul **Rețea**  pentru a identifica adresa IP sau numele de gazdă al produsului.

Dacă butonul **Rețea**  nu este vizibil, puteți găsi adresa IP sau numele de gazdă imprimând o pagină de configurație.

- a. În ecranul principal de pe panoul de control al produsului, derulați la și atingeți butonul **Administrare**.
- b. Deschideți următoarele meniuri:
 - **Rapoarte**
 - **Pagini de configurare/de stare**
 - **pagină de configurare**
- c. Atingeți butonul **Vizualizare** pentru a vizualiza informațiile pe panoul de control sau atingeți butonul **Imprimare** pentru a imprima paginile.
- d. Căutați adresa IP pe pagina Jetdirect.

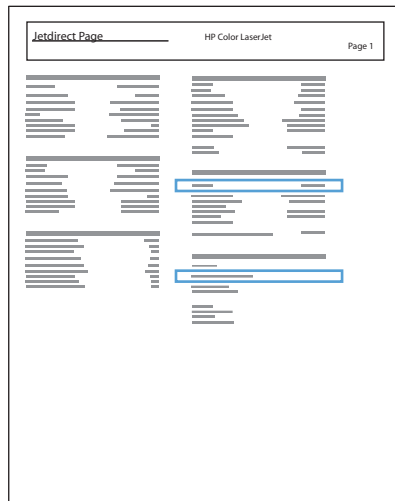

5. **IPv4:** Dacă adresa IP este 0.0.0.0, 192.0.0.192 sau 169.254.x.x, aceasta trebuie configurată manual. În caz contrar, configurarea rețelei a reușit.

IPv6: Dacă adresa IP începe cu "fe80:", produsul ar trebui să poată imprima. În caz contrar, trebuie să configurați manual adresa IP.

Instalarea software-ului

1. Închideți toate programele de pe computer.
2. Instalați software-ul de pe CD.
3. Urmați instrucțiunile de pe ecran.
4. Când vi se solicită, selectați opțiunea **Conectare printr-o rețea cu cablu**.

5. Din lista de produse disponibile, selectați unul care are adresa IP corectă. Dacă produsul nu este afișat, introduceți manual adresa IP, numele de gazdă sau adresa hardware a produsului.
6. La finalul instalării, faceți clic pe butonul **Finalizare** sau faceți clic pe butonul **Mai multe opțiuni** pentru a instala software suplimentar sau a configura caracteristicile de bază ale produsului pentru trimitere digitală.
7. Imprimați o pagină din orice program pentru a vă asigura că software-ul este instalat corect.

Conectarea produsului la un computer prin utilizarea unui cablu USB și instalarea software-ului (Mac)

Acest produs acceptă o conexiune USB 2.0. Utilizați un cablu USB de tip A-la-B. HP recomandă utilizarea unui cablu care să nu depășească 2 m (6,5 ft) lungime.

1. Conectați cablul USB la produs și la computer.

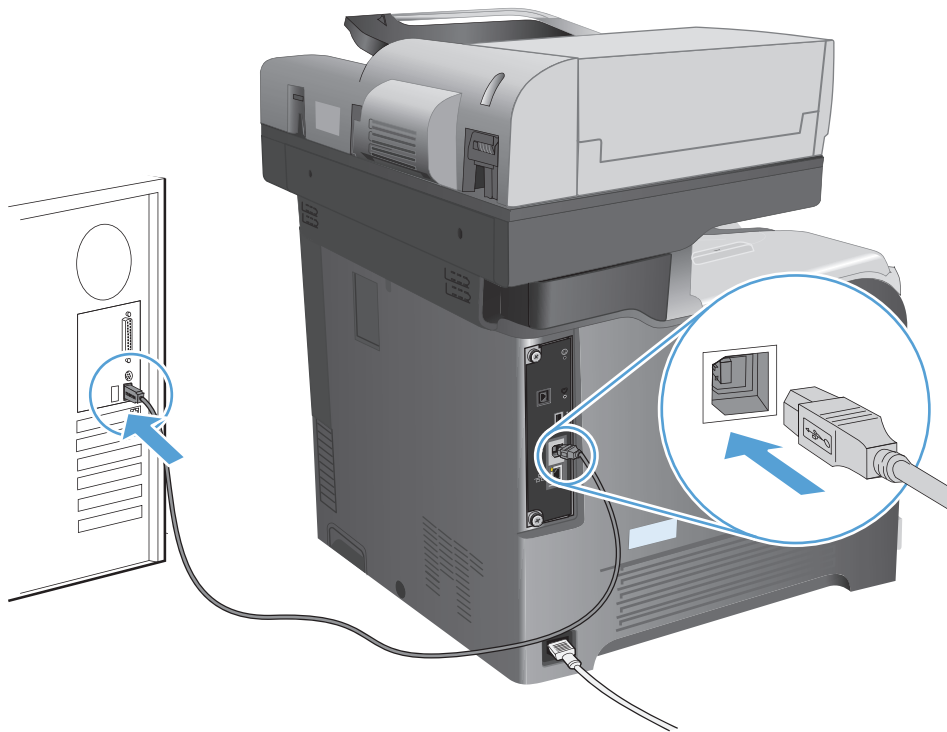

2. Instalați software-ul de pe CD.
3. Faceți clic pe pictograma produsului și urmați instrucțiunile de pe ecran.
4. Faceți clic pe butonul **Close** (Închidere).
5. Imprimați o pagină din orice program pentru a vă asigura că software-ul este instalat corect.

Conectarea produsului la o rețea prin utilizarea unui cablu de rețea și instalarea software-ului (Mac)

Configurarea adresei IP

1. Asigurați-vă că produsul este pornit și că mesajul **Pregătit** apare pe afișajul panoului de control al produsului.
2. Conectați cablul de rețea la produs și la rețea.

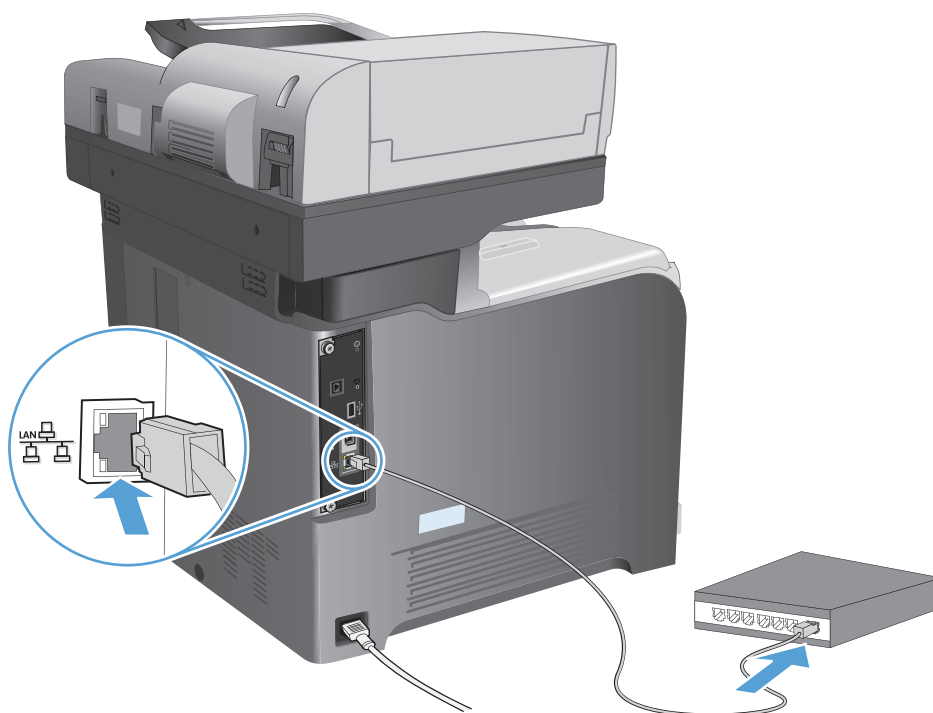

3. Așteptați 60 de secunde înainte de a continua. În acest timp, rețeaua recunoaște produsul și atribuie o adresă IP sau un nume de gazdă pentru produs.

4. În ecranul principal de pe panoul de control al produsului, atingeți butonul **Rețea**  pentru a identifica adresa IP sau numele de gazdă al produsului.

Dacă butonul **Rețea**  nu este vizibil, puteți găsi adresa IP sau numele de gazdă imprimând o pagină de configurație.

- a. În ecranul principal de pe panoul de control al produsului, derulați la și atingeți butonul **Administrare**.
- b. Deschideți următoarele meniuri:
 - **Rapoarte**
 - **Pagini de configurare/de stare**
 - **pagină de configurare**
- c. Atingeți butonul **Vizualizare** pentru a vizualiza informațiile pe panoul de control sau atingeți butonul **Imprimare** pentru a imprima paginile.
- d. Căutați adresa IP pe pagina Jetdirect.

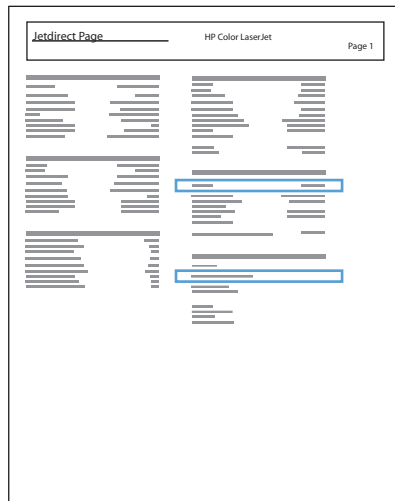

5. **IPv4:** Dacă adresa IP este 0.0.0.0, 192.0.0.192 sau 169.254.x.x, aceasta trebuie configurată manual. În caz contrar, configurarea rețelei a reușit.

IPv6: Dacă adresa IP începe cu "fe80:", produsul ar trebui să poată imprima. În caz contrar, trebuie să configurați manual adresa IP.

Instalarea software-ului

1. Închideți toate programele de pe computer.
2. Instalați software-ul de pe CD.
3. Faceți clic pe pictograma produsului și urmați instrucțiunile de pe ecran.

4. Faceți clic pe butonul **Close** (Închidere) la finalizarea instalării.

 **NOTĂ:** Parcurgeți următorii pași *după* finalizarea instalării software-ului sistemului de imprimare doar dacă nu ați adăugat o imprimantă în timpul rulării programului de instalare.

5. Pe computer, deschideți meniul Apple , faceți clic pe meniul **System Preferences (Preferințe sistem)**, apoi faceți clic pe pictograma **Print & Fax (Imprimare și fax)** (OS X v10.5 și 10.6) sau pe pictograma **Print & Scan (Imprimare și scanare)** (OS X v10.7).
6. Faceți clic pe simbolul plus (+).
7. Utilizați fie Bonjour (browserul prestabilit), fie Imprimare IP pentru conexiunea de rețea.

 **NOTĂ:** Bonjour este metoda cea mai bună și cel mai ușor de utilizat dacă produsul este instalat în rețeaua dvs. locală.

Imprimarea IP *trebuie* utilizată pentru a instala produsul în altă rețea.

Dacă utilizați Bonjour, parcurgeți următorii pași:

- a. Faceți clic pe fila **Browser prestabilit**.
- b. Selectați produsul din listă. Software-ul verifică dacă produsul este conectat la rețea. Câmpul **Imprimare utilizând** este populat automat cu fișierele PPD corecte pentru produs.

 **NOTĂ:** Dacă sunteți într-o rețea care are mai multe produse, imprimați o pagină de configurare și asociați numele de imprimantă Bonjour cu numele de pe listă pentru a identifica produsul pe care-l instalați.

 **NOTĂ:** Dacă produsul nu apare în listă, verificați dacă produsul este pornit și conectat la rețea, apoi încercați să opriți produsul și să-l porniți din nou. Dacă fișierul PPD al produsului nu este în lista derulantă **Imprimare utilizând**, opriți computerul, apoi reporniți-l și reporniți procesul de configurare.

- c. Faceți clic pe butonul **Adăugare** pentru a finaliza procesul de configurare.

Dacă utilizați metoda Imprimare IP, parcurgeți următorii pași:

- a. Faceți clic pe fila **Imprimantă IP**.
- b. Alegeți **HP Jet Direct - Consolă** din meniul derulant **Protocol**. Aceasta este setarea recomandată pentru produsele HP.
- c. Tastați adresa IP în câmpul **Adresă** din ecranul de adăugare a imprimantei.
- d. Informațiile legate de **Nume**, **Locație** și **Imprimare utilizând** sunt completate automat. Dacă fișierul PPD al produsului nu este în câmpul **Imprimare utilizând**, opriți computerul, apoi reporniți-l și reporniți procesul de configurare.

3 Tăvile de alimentare și sertarele de ieșire

- [Dimensiunile de hârtie acceptate](#)
- [Tipurile de hârtie acceptate](#)
- [Configurarea tăvilor](#)
- [Modul Hârtie cu antet alternativ](#)
- [Tava 1](#)
- [Tava 2](#)
- [Tava opțională 3](#)
- [Sertarul de ieșire standard](#)
- [Utilizarea capsatorului comod \(numai modelele cu capsare\)](#)

Dimensiunile de hârtie acceptate

 **NOTĂ:** Pentru a obține rezultate optime, selectați dimensiunea și tipul corecte de hârtie în driverul de imprimare înainte de imprimare.

Tabulul 3-1 Dimensiunile de hârtie acceptate

Dimensiuni	Tava 1	Tava 2	Tava 3 (opțional)	Imprimare duplex automată
Letter 216 x 279 mm	✓	✓	✓	✓
Legal 216 x 356 mm	✓		✓	✓
A4 210 x 297 mm	✓	✓	✓	✓
RA4 215 x 305 mm	✓		✓	✓
A5 148 x 210 mm	✓	✓	✓	✓
B5 (JIS) 182 x 257 mm	✓	✓	✓	✓
B6 (JIS) 128 x 182 mm	✓			
Executive 184 x 267 mm	✓	✓	✓	✓
Statement 140 x 216 mm	✓			
4x6 102 x 152 mm	✓			
10 x 15 cm 102 x 152 mm	✓			
3x5 76 x 127 mm	✓			
5x7 127 x 178 mm	✓			

Tabelul 3-1 Dimensiunile de hârtie acceptate (Continuare)

Dimensiuni	Tava 1	Tava 2	Tava 3 (opțional)	Imprimare duplex automată
5x8 127 x 203 mm	✓			
A6 105 x 148 mm	✓			
Carte poștală (JIS) 100 x 148 mm 3,9 x 5,8 in	✓			
Carte poștală D (JIS) 200 x 148 mm	✓			
16K 184 x 260 mm	✓	✓	✓	✓
16K 195 x 270 mm	✓	✓	✓	✓
16K 197 x 273 mm	✓	✓	✓	✓
8,5 x 13 216 x 330 mm	✓		✓	✓
Plic nr.10 105 x 241 mm	✓			
Plic nr.9 98 x 225 mm	✓			
Plic B5 176 x 250 mm	✓			
Plic C5 162 x 229 mm	✓			
Plic C6 114 x 162 mm	✓			
Plic DL 110 x 220 mm	✓			
Plic de tip Monarch 98 x 191 mm	✓			

Tabelul 3-1 Dimensiunile de hârtie acceptate (Continuare)

Dimensiuni	Tava 1	Tava 2	Tava 3 (opțional)	Imprimare duplex automată
Personalizat între 76 x 127 mm și 216 x 356 mm	✓			
Personalizat între 148 x 210 mm și 216 x 297 mm		✓		
Personalizat între 148 x 210 mm și 216 x 356 mm			✓	✓

Tipurile de hârtie acceptate

Pentru o listă completă a hârtiei specifice cu marcă HP pe care o acceptă acest produs, accesați www.hp.com/support/lj500colorMFPM575.

 **NOTĂ:** Pentru a obține rezultate optime, selectați dimensiunea și tipul corecte de hârtie în driverul de imprimare înainte de imprimare.

Tip hârtie	Tava 1	Tava 2 ¹	Tava 3 (opțională)	Imprimare duplex automată
Hârtie simplă	✓	✓	✓	✓
Light (Ușoară) 60–74 g/m ²	✓	✓	✓	✓
Greutate medie 96 – 110 g/m ²	✓	✓	✓	✓
Hârtie grea 111 - 120 g/m ²	✓			
Hârtie grea 111 - 130 g/m ²		✓	✓	✓
Hârtie extragrea 131 - 175 g/m ²	✓		✓	✓
Hârtie extragrea 131 - 163 g/m ²		✓		
Folii transparente color	✓	✓	✓	
Etichete	✓		✓	
Letterhead (Hârtie cu antet)	✓	✓	✓	✓
Preprinted (Hârtie preimprimată)	✓	✓	✓	✓
Prepunched (Hârtie preperforată)	✓	✓	✓	✓
Colored (Color)	✓	✓	✓	✓
Rough (Hârtie rugoasă)	✓	✓	✓	✓
Hârtie de corespondență	✓	✓	✓	✓
Recycled (Hârtie reciclată)	✓	✓	✓	✓
Envelope (Plicuri)	✓			
Cardstock (Carton) 176-220 g/m ²	✓			
Hârtie lucioasă de greutate medie 105 – 110 g/m ²	✓	✓		✓
Hârtie grea lucioasă 111 – 130 g/m ²	✓	✓	✓	✓
Hârtie extragrea lucioasă 131 – 175 g/m ²	✓	✓	✓	✓
Carton lucios 176–220 g/m ²	✓	✓	✓	✓
Peliculă opacă	✓	✓	✓	✓
HP EcoSMART Lite	✓	✓	✓	✓
HP Tough Paper (Hârtie dură)	✓	✓	✓	✓

Tip hârtie	Tava 1	Tava 2 ¹	Tava 3 (opțională)	Imprimare duplex automată
HP mată 105 g/m ²	✓	✓	✓	✓
HP mată 120 g/m ²	✓	✓	✓	✓
HP mată 160 g/m ²	✓	✓	✓	✓
HP mată 200 g/m ²	✓			
HP moale lucioasă 120 g/m ²	✓	✓	✓	✓
HP lucioasă 130 g/m ²	✓	✓	✓	✓
HP lucioasă 160 g/m ²	✓	✓	✓	✓
HP lucioasă 220 g/m ²	✓	✓	✓	✓

¹ Înălțimea topului pentru tava 2 este de 100 de coli pentru hârtia lucioasă și 20 mm pentru hârtia scurtă (A5, A6, 4x6 și peisaj).

Configurarea tăvilor

Produsul va afișa automat un mesaj prin care vă solicită să configurați o tavă pentru tip și dimensiune în următoarele situații:

- Când încărcați hârtie în tavă
- Când specificați o anumită tavă sau un anumit tip de hârtie pentru o operație de imprimare prin intermediul driverului de imprimare sau al unui program software, iar tava nu este configurată pentru a corespunde setărilor operației de imprimare

 **NOTĂ:** Solicitarea nu apare dacă imprimați din tava 1, iar aceasta este configurată pentru setările de dimensiune a hârtiei **Orice dimensiune** și pentru tipul de hârtie **Orice tip**. În această situație, dacă operația de imprimare nu specifică o tavă, produsul imprimă din tava 1, chiar dacă setările privind dimensiunea și tipul de hârtie nu se potrivesc cu hârtia încărcată în tava 1.

Configurarea unei tăvi când încărcați hârtie

1. Încărcați hârtia în tavă. Închideți tava dacă utilizați tava 2 sau 3.
2. Mesajul de configurare a tăvii apare pe panoul de control al produsului.
3. Atingeți butonul **OK** pentru a accepta dimensiunea și tipul care au fost detectate sau atingeți butonul **Modificare** pentru a alege altă dimensiune sau alt tip de hârtie.
4. Selectați dimensiunea și tipul corect, apoi atingeți butonul **OK**.

Configurarea unei tăvi pentru a coincide cu setările operației de imprimare

1. În programul software, specificați tava sursă, dimensiunea hârtiei și tipul hârtiei.
2. Trimiteți operația către produs.

Dacă tava trebuie să fie configurată, un mesaj de configurare a tăvii apare pe panoul de control al produsului.
3. Încărcați tava cu hârtia de tipul și dimensiunea specificată, apoi închideți tava.
4. Atingeți butonul **OK** pentru a accepta dimensiunea și tipul care au fost detectate sau atingeți butonul **Modificare** pentru a alege altă dimensiune sau alt tip de hârtie.
5. Selectați dimensiunea și tipul corect, apoi atingeți butonul **OK**.

Configurarea unei tăvi utilizând panoul de control

De asemenea, tăvile se pot configura pentru tip și dimensiune fără ca produsul să solicite acest lucru.

1. În ecranul principal de pe panoul de control al produsului, derulați la și atingeți butonul **Tăvi**.
2. Atingeți linia pentru tava pe care doriți să o configurați, apoi atingeți butonul **Modificare**.

3. Selectați dimensiunea și tipul de hârtie din listele de opțiuni.
4. Atingeți butonul **OK** pentru a salva selecția.

Modul Hârtie cu antet alternativ

Utilizați caracteristica **Mod antet alternativ** pentru a putea încărca hârtie cu antet sau preimprimată în tavă în același mod pentru toate operațiile de imprimare sau de copiere, fie că imprimați sau copiați pe o față sau pe ambele fețe ale colii. Când utilizați acestui mod, încărcați hârtia în același mod în care ați încărca-o pentru imprimarea duplex automată.

Pentru a utiliza caracteristica, activați-o utilizând meniurile din panoul de control al produsului. Pentru a utiliza caracteristica cu Windows, trebuie, de asemenea, să activați caracteristica în driverul de imprimare și să configurați tipul de hârtie în driverul de imprimare.

Activarea modului Hârtie cu antet alternativ prin utilizarea meniurilor de pe panoul de control al produsului

1. În ecranul principal de pe panoul de control al produsului, derulați la și atingeți butonul **Administrare**.
2. Deschideți următoarele meniuri:
 - **Gestionare tăvi**
 - **Mod antet alternativ**
3. Atingeți opțiunea **Activare**.

Pentru a imprima în modul Hârtie cu antet alternativ pentru Windows, efectuați următoarea procedură pentru fiecare operație de imprimare.

Imprimarea în modul Hârtie cu antet alternativ (Windows)

1. Din programul software, selectați opțiunea **Imprimare**.
2. Selectați produsul, apoi faceți clic pe butonul **Proprietăți** sau **Preferințe**.
3. Faceți clic pe fila **Complex**.
4. Extindeți lista **Caracteristici imprimantă**.
5. Deschideți lista derulantă **Mod antet alternativ** și faceți clic pe opțiunea **Pornit**.
6. Faceți clic pe butonul **Aplicare**.
7. Faceți clic pe fila **Hârtie/Calitate**.
8. Din lista verticală **Tip hârtie**, faceți clic pe opțiunea **Mai multe...**
9. Extindeți lista de opțiuni **Tipul este:**.
10. Extindeți lista de opțiuni **Altele**, apoi faceți clic pe opțiunea **Hârtie cu antet**. Faceți clic pe butonul **OK**.
11. Faceți clic pe butonul **OK** pentru a închide caseta de dialog **Proprietăți document**. În caseta de dialog **Imprimare**, faceți clic pe butonul **OK** pentru a imprima operația.

Tava 1

Capacitatea tăvii și orientarea hârtiei

Pentru a preveni blocajele, nu supraîncărcați tăvile. Asigurați-vă că partea de sus a topului de hârtie se află sub indicatorul de plin al tăvii. Pentru hârtia scurtă/îngustă și grea/lucioasă, încărcați hârtia sub marcajul de jumătate al indicatorilor de plin ai tăvilor.

Tabelul 3-2 Capacitatea tăvii 1

Tip hârtie	Specificații	Cantitate
Hârtie	Gama: 60 g/m ² - 220 g/m ²	Înălțimea maximă a topului: 10 mm Echivalentul a 100 de coli de 75 g/m ²
Plicuri	Mai puțin de 60 g/m ² până la 90 g/m ²	Până la 10 plicuri
Etichete	Maxim: 0,102 mm grosime	Înălțimea maximă a topului: 10 mm
Folii transparente	Minim: 0,102 mm grosime	Înălțimea maximă a topului: 10 mm Până la 50 de coli
Hârtie lucioasă	Interval: 105 g/m ² - 220 g/m ²	Înălțimea maximă a topului: 10 mm Până la 50 de coli

Tabelul 3-3 Orientare hârtie din tava 1

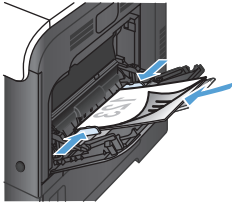
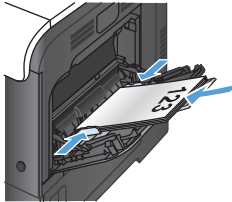
Tip hârtie	Orientarea imaginii	Mod Duplex	Cum se încarcă hârtia Mod antet alternativ = Dezactivat	Cum se încarcă hârtia Mod antet alternativ = Activat
Pre-imprimare sau cu antet	Portrait (Portret)	Imprimare pe o singură față	Cu fața în jos Cu marginea superioară orientată către produs	Cu fața în sus Cu marginea inferioară orientată către produs
				

Tabelul 3-3 Orientare hârtie din tava 1 (Continuare)

Tip hârtie	Orientarea imaginii	Mod Duplex	Cum se încarcă hârtia Mod antet alternativ = Dezactivat	Cum se încarcă hârtia Mod antet alternativ = Activat
		Imprimare față-verso	Cu fața în sus Cu marginea inferioară orientată către produs	Cu fața în sus Cu marginea inferioară orientată către produs
	Landscape (Peisaj)	Imprimare pe o singură față	Cu fața în sus Marginea de sus spre partea din față a produsului	Cu fața în sus Marginea de sus spre partea din față a produsului
		Imprimare față-verso	Cu fața în sus Marginea de sus spre partea din față a produsului	Cu fața în sus Marginea de sus spre partea din față a produsului
Prepunched (Hârtie preperforată)	Portret sau peisaj	O față sau față-verso	Orificiile spre partea din spate a produsului	Inaplicabil

Tabelul 3-3 Orientare hârtie din tava 1 (Continuare)

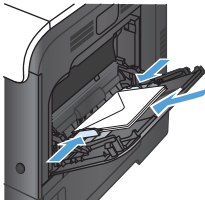
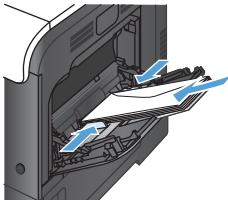
Tip hârtie	Orientarea imaginii	Mod Duplex	Cum se încarcă hârtia Mod antet alternativ = Dezactivat	Cum se încarcă hârtia Mod antet alternativ = Activat
Plicuri	Latura lungă a plicului către produs	Imprimare pe o singură față	Cu fața în jos Cu marginea superioară orientată către produs	Inaplicabil
				
	Latura scurtă a plicului către produs	Imprimare pe o singură față	Cu fața în jos Marginea de sus spre partea din spate a produsului	Inaplicabil
				

Încărcarea tăvii 1

1. Deschideți tava 1.

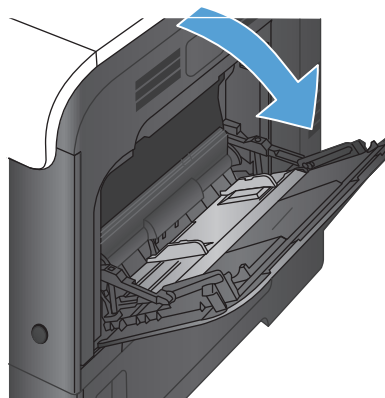

2. Trageți extensia tăvii.

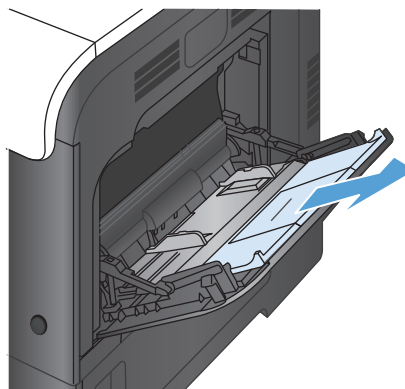

3. Trageți extensia tăvii pentru a susține hârtia și deschideți ghidajele laterale.

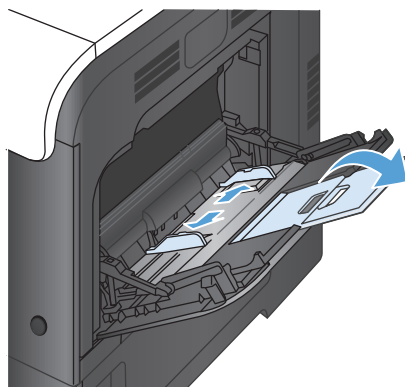

4. Încărcați hârtia în tavă cu fața în jos și latura scurtă, de sus introdusă prima în produs.

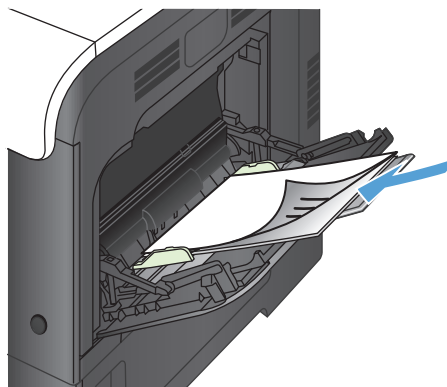

5. Asigurați-vă că topul de hârtie încapă sub marcajele de pe ghidaje și nu depășește indicatorii de nivel maxim ai tăvilor.

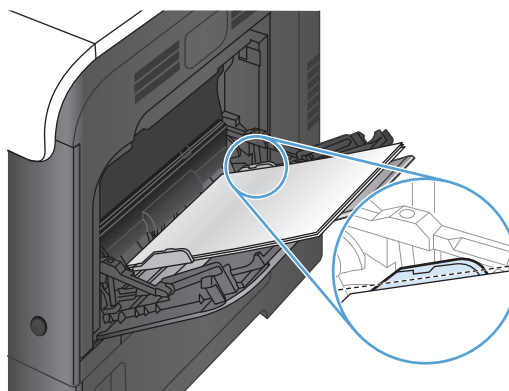

6. Reglați ghidajele laterale astfel încât să atingă ușor stiva de hârtie fără să o îndoie.

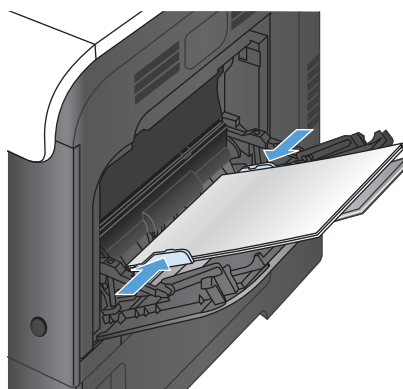

Imprimarea plicurilor

Dacă software-ul utilizat nu selectează automat formatul plic, specificați orientarea **Peisaj** a paginii în programul software sau în driverul de imprimare. Utilizați următoarele indicații pentru setarea marginilor pentru adresele expeditorului și destinatarului pe plicuri de tip Commercial #10 sau DL:

Tipul adresei	Marginea stângă	Marginea superioară
Expeditor	15 mm	15 mm
Destinatar	102 mm	51 mm

Pentru plicuri de alte dimensiuni, ajustați marginile corespunzător.

Detectarea automată a hârtiei (mod de autodetectare)

Senzorul automat pentru tipul de hârtie funcționează când o tavă este configurată la setarea **Orice tip** sau **Simplă**.

După ce preia hârtie din tavă, produsul poate detecta foliile transparente cu bandă, greutatea hârtiei și nivelul de luciu.

Pentru mai mult control, selectați un anumit tip de hârtie pentru operație sau configurați tava pentru un anumit tip de hârtie.

Setările pentru sesizarea automată

1. În ecranul principal de pe panoul de control al produsului, derulați la și atingeți butonul [Administrare](#).
2. Deschideți următoarele meniuri:
 - [Setări generale](#)
 - [Calitate imprimare](#)
 - [Comportament recun. auto](#)
3. Selectați unul dintre modurile de detectare automată.

Sesizare completă (numai tava 1)	Pentru fiecare coală de hârtie pe care o preia din tavă, produsul detectează dacă este hârtie ușoară, hârtie obișnuită, hârtie grea, hârtie lucioasă, hârtie aspră sau folii transparente.
Sesizare extinsă NOTĂ: Aceasta este setarea implicită pentru toate tăvile.	Pentru primele coli de hârtie pe care le preia din tavă, produsul detectează dacă este hârtie ușoară, hârtie obișnuită, hârtie grea, hârtie lucioasă, hârtie aspră sau folii transparente. Produsul consideră că restul paginilor sunt de același tip.
Numai folii transparente	Produsul face distincția între foliile transparente și alte tipuri de suporturi de imprimare. Această setare asigură imprimarea cea mai rapidă, dar calitatea imprimării poate fi redusă pentru unele tipuri de hârtie.

Tava 2

Capacitatea tăvii și orientarea hârtiei

Pentru a preveni blocajele, nu supraîncărcați tăvile. Asigurați-vă că partea de sus a topului de hârtie se află sub indicatorul de plin al tăvii. Pentru hârtia scurtă/îngustă și grea/lucioasă, încărcați hârtia sub marcajul de jumătate al indicatorilor de plin ai tăvilor.

Tabelul 3-4 Capacitatea tăvii 2

Tip hârtie	Specificații	Cantitate
Hârtie	Interval: 60 g/m ² - 220 g/m ²	Echivalentul a 250 de coli de hârtie de 75 g/m ² Înălțimea maximă a topului: 25 mm Pentru dimensiunile de hârtie A5, A6 și 4x6 și pentru hârtia imprimată în orientarea peisaj, înălțimea maximă a topului este de 15 mm,
Folii transparente	Minim: 0,102 mm grosime	Înălțimea maximă a topului: 25 mm
Hârtie lucioasă	Interval: 105 g/m ² - 220 g/m ²	100 de coli

Tabelul 3-5 Orientare hârtie din tava 2

Tip hârtie	Orientarea imaginii	Mod Duplex	Cum se încarcă hârtia Mod antet alternativ = Dezactivat	Cum se încarcă hârtia Mod antet alternativ = Activat
Pre-imprimare sau cu antet	Portrait (Portret)	Imprimare pe o singură față	Cu fața în sus Marginea superioară în partea dreaptă a tăvii	Cu fața în sus Marginea superioară în partea dreaptă a tăvii

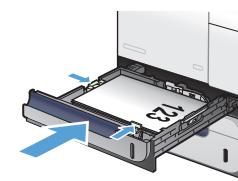
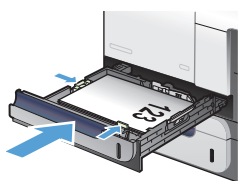

Tabelul 3-5 Orientare hârtie din tava 2 (Continuare)

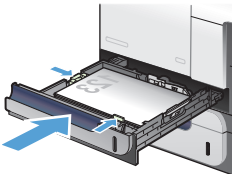
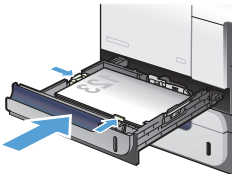
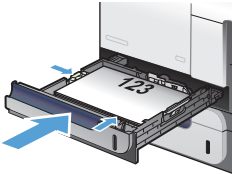
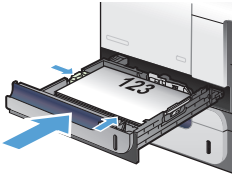
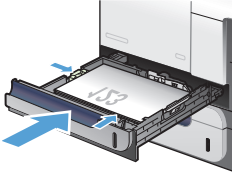
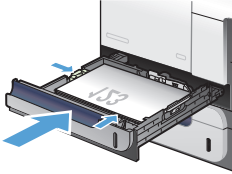
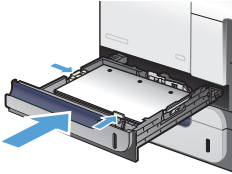
Tip hârtie	Orientarea imaginii	Mod Duplex	Cum se încarcă hârtia Mod antet alternativ = Dezactivat	Cum se încarcă hârtia Mod antet alternativ = Activat
		Imprimare față-verso	Cu fața în jos Marginea superioară în partea stângă a tăvii	Cu fața în jos Marginea superioară în partea stângă a tăvii
				
	Landscape (Peisaj)	Imprimare pe o singură față	Cu fața în sus Marginea de sus spre partea din spate a produsului	Cu fața în sus Marginea de sus spre partea din spate a produsului
				
		Imprimare față-verso	Cu fața în jos Marginea de sus spre partea din față a produsului	Cu fața în jos Marginea de sus spre partea din față a produsului
				
Prepunched (Hârtie preperforată)	Portret sau peisaj	O față sau față-verso	Orificiile spre partea din spate a produsului	Inaplicabil
				

Încărcarea tăvii 2

Această tavă stochează până la 250 coli de hârtie de 75 g/m². Dacă hârtia este mai grea, capacitatea tăvii se reduce. Nu supraîncărcați tava.

⚠ ATENȚIE: Nu imprimați plicuri, etichete, cărți poștale sau dimensiuni de hârtie neacceptate din tava 2. Imprimați aceste tipuri de hârtie numai din tava 1.

1. Deschideți tava prin glisare.

NOTĂ: Nu deschideți tava în timp ce este utilizată.

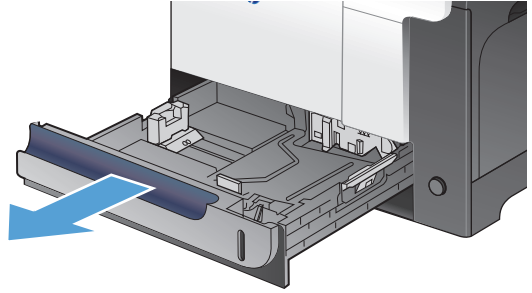

2. Reglați ghidajele pentru lungimea și lățimea hârtiei strângând clema de reglare și glisând ghidajele până la dimensiunea hârtiei utilizate.

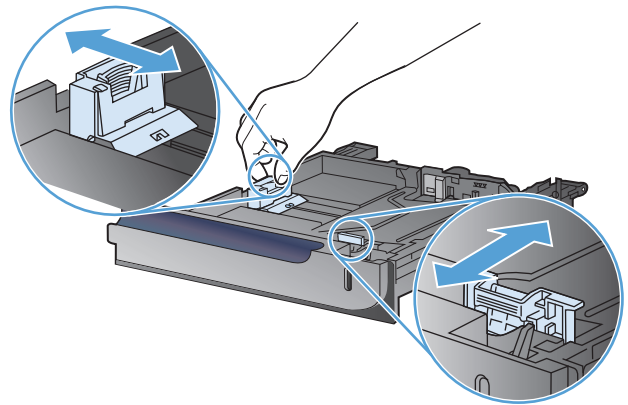

3. Încărcați hârtia în tavă cu fața în sus. Verificați hârtia pentru a vedea dacă ghidajele ating ușor topul, fără să îl îndoiaie.

NOTĂ: Pentru a preveni blocajele, nu supraîncărcați tava. Asigurați-vă că vârful teancului se află sub indicatorul de plin al tăvii.

NOTĂ: Dacă tava nu este reglată corect, se poate afișa un mesaj de eroare în timpul imprimării sau hârtia se poate bloca.

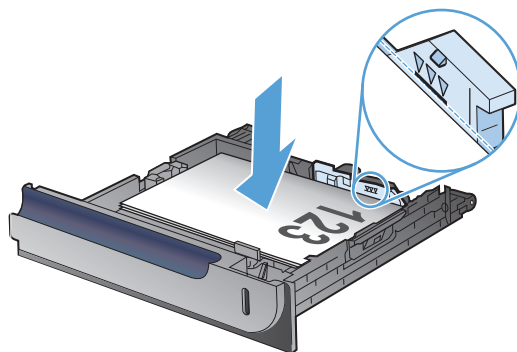

4. Glisați tava în produs.

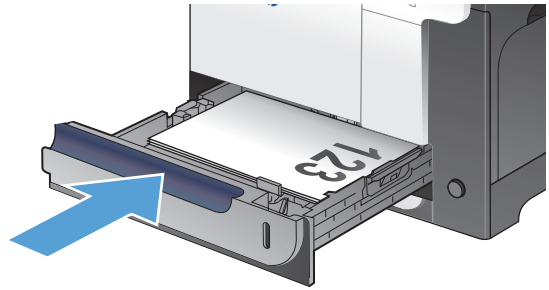

5. Panoul de control va afișa tipul și dimensiunile suporturilor din tavă. În cazul în care configurația nu este corectă, urmați instrucțiunile pentru schimbarea dimensiunii sau tipului din panoul de control.
6. Pentru hârtie cu dimensiuni personalizate, este necesar să specificați dimensiunile X și Y pentru hârtie

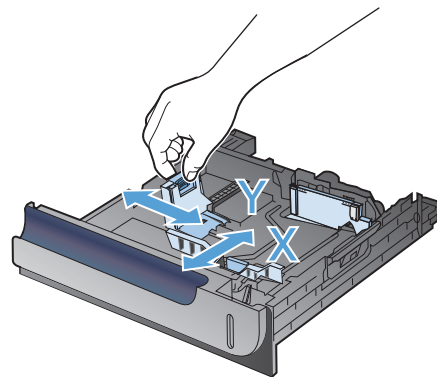

Detectarea automată a hârtiei (mod de autodetectare)

Senzorul automat pentru tipul de hârtie funcționează când setarea configurată pentru o tavă este **Orice tip** sau hârtie simplă.

După ce preia hârtie din tavă, produsul poate detecta foliile transparente cu bandă, greutatea hârtiei și nivelul de luciu.

Pentru mai mult control, selectați un anumit tip de hârtie pentru operație sau configurați tava pentru un anumit tip de hârtie.

Setările pentru sesizarea automată

1. În ecranul principal de pe panoul de control al produsului, derulați la și atingeți butonul [Administrare](#).
2. Deschideți următoarele meniuri:
 - [Setări generale](#)
 - [Calitate imprimare](#)
 - [Comportament recun. auto](#)
3. Selectați unul dintre modurile de detectare automată.

Detectare extinsă

NOTĂ: Aceasta este setarea implicită pentru toate tăvile.

Pentru primele coli de hârtie pe care le preia din tavă, produsul detectează dacă este hârtie ușoară, hârtie obișnuită, hârtie grea, hârtie lucioasă, hârtie aspră sau folii transparente. Produsul consideră că restul paginilor sunt de același tip.

Numai folii transparente

Produsul face distincția între foliile transparente și alte tipuri de suporturi de imprimare. Această setare asigură imprimarea cea mai rapidă, dar calitatea imprimării poate fi redusă pentru unele tipuri de hârtie.

Tava opțională 3

Capacitatea tăvii și orientarea hârtiei

Pentru a preveni blocajele, nu supraîncărcați tăvile. Asigurați-vă că partea de sus a topului de hârtie se află sub indicatorul de plin al tăvii. Pentru hârtia scurtă/îngustă și grea/lucioasă, încărcați hârtia sub marcajul de jumătate al indicatorilor de plin ai tăvilor.

Tabelul 3-6 Capacitatea tăvii 3

Tip hârtie	Specificații	Cantitate
Hârtie	Interval: 60 g/m ² - 220 g/m ²	Echivalentul a 500 de coli de hârtie de 75 g/m ² Înălțimea maximă a topului: 56 mm
Etichete	Maxim: 0,102 mm grosime	Înălțimea maximă a topului: 56 mm
Folii transparente	Minim: 0,102 mm grosime	Înălțimea maximă a topului: 56 mm
Hârtie lucioasă	Interval: 105 g/m ² - 220 g/m ²	Înălțimea maximă a topului: 56 mm

Tabelul 3-7 Orientare hârtie din tava 3

Tip hârtie	Orientarea imaginii	Mod Duplex	Cum se încarcă hârtia Mod antet alternativ = Dezactivat	Cum se încarcă hârtia Mod antet alternativ = Activat
Pre-imprintate sau cu antet	Portrait (Portret)	Imprimare pe o singură față	Cu fața în sus Marginea superioară în partea dreaptă a tăvii	Cu fața în sus Marginea superioară în partea dreaptă a tăvii

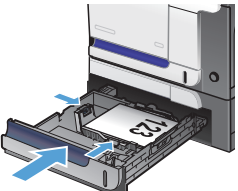
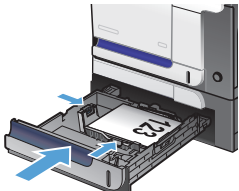

Tabellul 3-7 Orientare hârtie din tava 3 (Continuare)

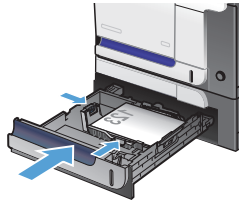
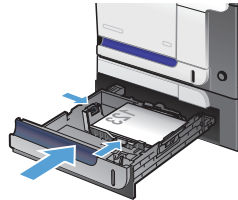
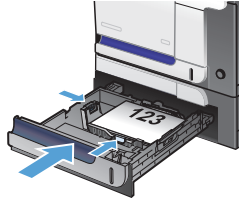
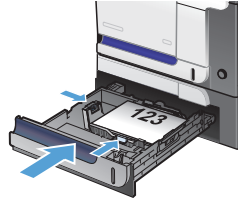
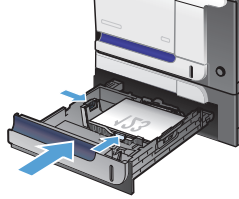
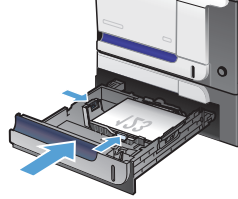
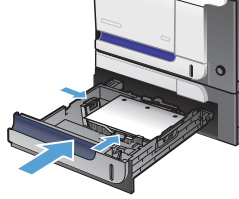
Tip hârtie	Orientarea imaginii	Mod Duplex	Cum se încarcă hârtia Mod antet alternativ = Dezactivat	Cum se încarcă hârtia Mod antet alternativ = Activat
		Imprimare față-verso	Cu față în jos Marginea superioară în partea stângă a tăvii	Cu față în jos Marginea superioară în partea stângă a tăvii
				
	Landscape (Peisaj)	Imprimare pe o singură față	Cu față în sus Marginea de sus spre partea din spate a produsului	Cu față în sus Marginea de sus spre partea din spate a produsului
				
		Imprimare față-verso	Cu față în jos Marginea de sus spre partea din față a produsului	Cu față în jos Marginea de sus spre partea din față a produsului
				
Prepunched (Hârtie preperforată)	Portret sau peisaj	O față sau față-verso	Orificiile spre partea din spate a produsului	Inaplicabil
				

Încărcarea tăvii 3

Această tavă are o capacitate de până la 500 de coli de hârtie de 75 g/m². Dacă hârtia este mai grea, capacitatea tăvii se reduce. Nu supraîncărcați tava.

⚠ ATENȚIE: Nu imprimați plicuri, cărți poștale sau hârtie cu dimensiuni neacceptate din tava 3. Imprimați aceste tipuri de hârtie numai din tava 1.

1. Deschideți tava prin glisare.

NOTĂ: Nu deschideți tava în timp ce este utilizată.

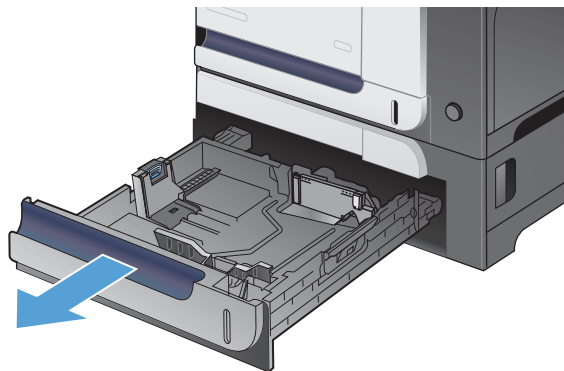

2. Reglați ghidajele pentru lungimea și lățimea hârtiei strângând clemele de reglare și glisând ghidajele până la dimensiunea hârtiei utilizate.

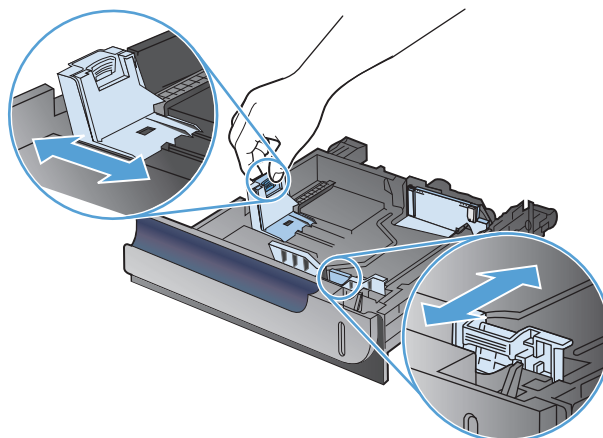

3. Încărcați hârtia în tavă cu fața în sus. Verificați hârtia pentru a vedea dacă ghidajele ating ușor topul, fără să îl îndoieie.

NOTĂ: Pentru a preveni blocajele, nu supraîncărcați tava. Asigurați-vă că partea de sus a topului de hârtie se află sub indicatorul de plin al tăvii.

NOTĂ: Dacă tava nu este reglată corect, se poate afișa un mesaj de eroare în timpul imprimării sau hârtia se poate bloca.

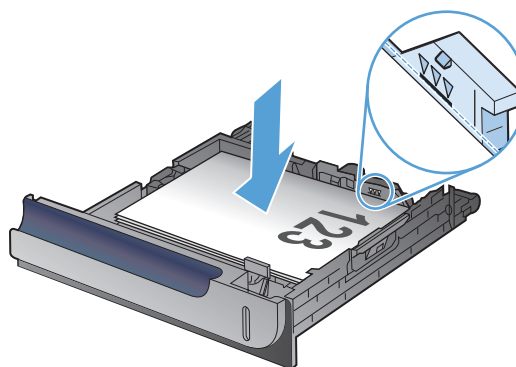

4. Glisați tava în produs.

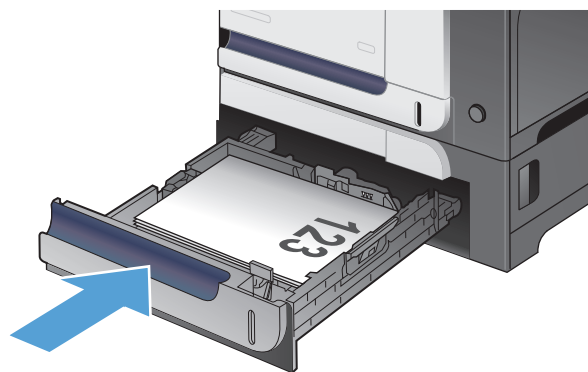

5. Panoul de control va afișa tipul și dimensiunile hârtiei din tavă. În cazul în care configurația nu este corectă, urmați instrucțiunile de pe panoul de control pentru schimbarea dimensiunii sau a tipului.
6. Pentru hârtie cu dimensiuni personalizate, este necesar să specificați dimensiunile X și Y pentru hârtie

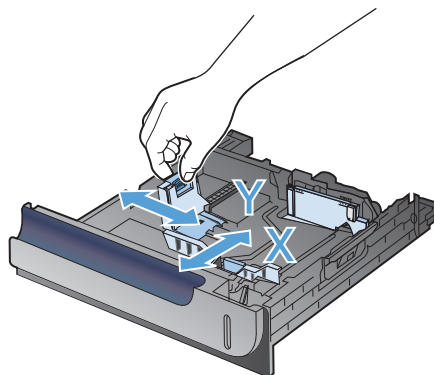

Detectarea automată a hârtiei (mod de autodetectare)

Senzorul automat pentru tipul de hârtie funcționează când setarea configurată pentru o tavă este **Orice tip** sau hârtie simplă.

După ce preia hârtie din tavă, produsul poate detecta foliile transparente cu bandă, greutatea hârtiei și nivelul de luciu.

Pentru mai mult control, selectați un anumit tip de hârtie pentru operație sau configurați tava pentru un anumit tip de hârtie.

Setările pentru sesizarea automată

1. În ecranul principal de pe panoul de control al produsului, derulați la și atingeți butonul [Administrare](#).
2. Deschideți următoarele meniuri:
 - [Setări generale](#)
 - [Calitate imprimare](#)
 - [Comportament recun. auto](#)
3. Selectați unul dintre modurile de detectare automată.

Detectare extinsă	Pentru primele coli de hârtie pe care le preia din tavă, produsul detectează dacă este hârtie ușoară, hârtie obișnuită, hârtie grea, hârtie lucioasă, hârtie aspră sau folii transparente. Produsul consideră că restul paginilor sunt de același tip.
NOTĂ: Aceasta este setarea implicită pentru toate tăvile.	
Numai folii transparente	Produsul face distincția între foliile transparente și alte tipuri de suporturi de imprimare. Această setare asigură imprimarea cea mai rapidă, dar calitatea imprimării poate fi redusă pentru unele tipuri de hârtie.

Sertarul de ieșire standard

Sertarul de ieșire se află sub alimentatorul de documente și acceptă maxim 250 de coli de hârtie de 75 g/m².

Utilizarea capsatorului comod (numai modelele cu capsare)

Activați mecanismul de capsare inserând hârtie în capsatorul comod.

1. Introduceți până la 20 coli de hârtie care cântăresc până la 75 g/m² în fanta din ușa capsatorului. Introduceți mai puține coli pentru capsat dacă greutatea hârtiei este mai mare de 75 g/m².

ATENȚIE: Nu utilizați capsatorul pentru a capsă folii de plastic, carton sau lemn. Puteți deteriora capsatorul încercând să capsăți asemenea materiale.

NOTĂ: Depășirea cantității recomandate poate duce la blocări sau deteriorări.



2. Așteptați capsarea paginilor introduse. Când este introdusă până la capăt în fanta capsatorului, hârtia trebuie să declanșeze mecanismul capsatorului.



3. Scoateți hârtia capsată din fantă.

NOTĂ: Dacă nu puteți scoate hârtia după capsare, deschideți ușa capsatorului cu grijă, apoi extrageți documentul.

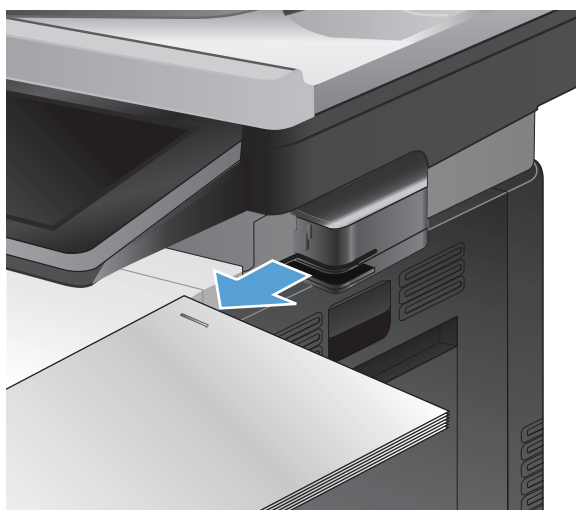

4 Componente, consumabile și accesorii

- [Comanda pieselor de schimb, accesoriilor și consumabilelor](#)
- [Politica HP cu privire la consumabilele non-HP](#)
- [Site-ul Web HP de combatere a contrafacerii](#)
- [Imprimarea când un cartuș de toner ajunge la sfârșitul duratei de viață estimate](#)
- [Activați sau dezactivați opțiunile Setări Foarte scăzut de la panoul de control](#)
- [Componente care pot fi reparate de client](#)
- [Accesorii](#)
- [Cartușele de toner](#)
- [Unitatea de colectare a tonerului](#)
- [Capsule \(doar modelele cu capsare\)](#)

Comanda pieselor de schimb, accesoriilor și consumabilelor

Comandă hârtie și consumabile	www.hp.com/go/suresupply
Comandă piese sau accesorii originale HP	www.hp.com/buy/parts
Comandă prin intermediul furnizorilor de service sau asistență	Contactați un furnizor de service sau de asistență autorizat de HP.
Comanda prin utilizarea software-ului HP	Serverul Web încorporat HP conține o legătură către site-ul Web HP SureSupply, care oferă opțiuni pentru achiziționarea de consumabile HP originale.

Politica HP cu privire la consumabilele non-HP

Compania Hewlett-Packard nu recomandă utilizarea cartușelor de toner non-HP, indiferent dacă sunt noi sau recondiționate.

 **NOTĂ:** Pentru imprimantele HP, utilizarea unui cartuș de toner non-HP sau a unui cartuș de toner reumplut nu afectează garanția către client și nici contractul de asistență tehnică HP încheiat cu clientul. Totuși, dacă eroarea sau defecțiunea produsului se atribuie folosirii unui cartuș de toner non-HP sau reumplut, HP va pretinde costurile standard de reparație și materiale pentru service-ul acordat produsului pentru respectiva eroare sau defecțiune.

Site-ul Web HP de combatere a contrafacerii

Accesați www.hp.com/go/anticounterfeit când instalați un cartuș de toner HP și mesajul de pe panoul de control vă înștiințează că acesta nu este un cartuș HP. HP vă va ajuta să stabiliți dacă respectivul cartuș este original și să luați măsurile necesare pentru rezolvarea problemei.

Cartușul dvs. de toner s-ar putea să nu fie un cartuș de toner HP original dacă observați următoarele:

- Pagina de stare a consumabilelor indică instalarea unui consumabil non-HP.
- Vă confrunțați cu un număr mare de probleme cu acel cartuș.
- Cartușul nu arată ca de obicei (de exemplu, ambalajul diferă de ambalajul HP).

Imprimarea când un cartuș de toner ajunge la sfârșitul duratei de viață estimate

<Culoare> <Consumabil> pe terminate

Acest mesaj este afișat când un consumabil se apropie de finalul estimat al duratei sale de viață. <Culoare> reprezintă culoarea consumabilului, iar <Consumabil> reprezintă tipul consumabilului.

<Culoare> <Consumabil> foarte redus

Acest mesaj este afișat când un consumabil este la finalul estimat al duratei sale de viață. Pot să survină probleme de calitate a imprimării când se utilizează un consumabil care a ajuns la finalul duratei sale de viață estimate.

Activați sau dezactivați opțiunile Setări Foarte scăzut de la panoul de control

Puteți să activați sau să dezactivați în orice moment setările implicite și nu trebuie să le reactivați pentru fiecare cartuș.

1. În ecranul principal de pe panoul de control al produsului, derulați la și atingeți butonul [Administrare](#).
2. Deschideți următoarele meniuri:
 - [Administrare consumabile](#)
 - [Setări consumabile](#)
3. Deschideți una dintre opțiunile următoare:
 - [Cartuș negru](#)
 - [Cartușe color](#)
 - [Unitate de colectare a tonerului](#)
 - [Kit de cuptor](#)
 - [Kit alimentator de documente](#)
4. Selectați una din opțiunile următoare:
 - Selectați opțiunea [Oprire](#) pentru a seta produsul să înceteze imprimarea (inclusiv imprimarea faxurilor) până când înlocuiți cartușul.
 - Selectați opțiunea [Solicitare de continuare](#) pentru a seta produsul să înceteze imprimarea (inclusiv imprimarea faxurilor) și să vă solicite să înlocuiți cartușul. Puteți confirma solicitarea și continua imprimarea.
 - Selectați opțiunea [Continuare](#) pentru a seta produsul să vă avertizeze dacă un cartuș are nivelul foarte scăzut, dar să continue imprimarea.



NOTĂ: Utilizarea setării [Continuare](#) permite imprimarea după nivelul „Foarte scăzut” fără interacțiunea clientului și poate produce o calitate de imprimare nesatisfăcătoare.

Dacă selectați opțiunea [Oprire](#) sau [Solicitare de continuare](#), produsul încetează imprimarea când ajunge la pragul nivelului foarte scăzut. După ce înlocuiți cartușul, produsul reia automat imprimarea.

Când produsul este setat pe opțiunea [Oprire](#) sau [Solicitare de continuare](#), există riscul ca faxurile să nu se imprime când produsul reia imprimarea. Această situație poate să survină când produsul a recepționat mai multe faxuri decât poate să rețină memoria când produsul este în așteptare.

Produsul poate să imprime faxurile fără întrerupere când trece de pragul nivelului foarte scăzut dacă selectați opțiunea [Continuare](#) pentru cartușe color și negre, dar calitatea imprimării poate să scadă.

După ce un consumabil HP a atins nivelul foarte scăzut, garanția specială de protecție de la HP pentru respectivul consumabil a luat sfârșit.

Componente care pot fi reparate de client

Următoarele componente pentru reparații efectuate de client sunt disponibile pentru produs.

- Componentele listate ca înlocuiri personale **Obligatorii** urmează a fi instalate de clienți, dacă nu doriți să plătiți personalul de service HP pentru a efectua reparația. Pentru aceste componente, conform garanției produsului HP, nu este furnizată asistență la sediu sau pentru returnare la depozit.
- Componentele listate în vederea înlocuirii personale **Opționale** pot fi instalate la cererea dvs. de către personalul de service HP, fără nicio taxă suplimentară pe parcursul perioadei de garanție a produsului.



NOTĂ: Pentru informații suplimentare, accesați www.hp.com/go/learnaboutesupplies.

Tabulă 4-1 Componente care pot fi reparate de client

Element	Descriere	Opțiuni de înlocuire personală	Cod componentă
Kit pentru cuptor de 110 V	Cuptor de schimb	Obligatoriu	CD644-67906
Kit pentru cuptor de 220 V	Cuptor de schimb	Obligatoriu	CD644-67907
Kit de întreținere pentru rolele alimentatorului de documente	Kit de întreținere a rozelor pentru alimentatorul de documente	Obligatoriu	L2725-60002
Kit pentru ușa din dreapta	Ușă din dreapta pentru tava de 500 de coli, opritor de ușă și racord de ușă	Obligatoriu	CC468-67906
Kit pentru panoul de control	Panou de control de schimb	Obligatoriu	CD644-67916
Accesoriu 500 de fax analogic pentru HP LaserJet MFP	Asigură funcționalitatea de fax pentru produs	Obligatoriu	CC478-67901
Kit de rolă pentru tăvile 2 și 3	Role de separație și de alimentare pentru tava 2 și tava 3	Obligatoriu	CD644-67904
Kit rolă pentru tava 1	Cilindru de preluare și placă de separare pentru tava 1	Obligatoriu	CD644-67903
Kit de asamblare formator (toate țările/regiunile, cu excepția Chinei)	Formator de schimb (necesar la schimbul formatorului anterior)	Obligatoriu	CD644-67909
Kit de asamblare formator (numai pentru China)	Formator de schimb (necesar la schimbul formatorului anterior)	Obligatoriu	CD644-67910
Kit pentru unitatea de hard disc	Hard disc securizat HP de înaltă performanță, de schimb	Opțional	CD644-67912
Kit pentru unitatea de hard disc	Hard disc securizat HP de înaltă performanță (opțiune pentru instituții guvernamentale), de schimb	Opțional	CD644-67913
Ansamblu pentru ușa frontală	Ușă frontală de schimb	Obligatoriu	CD644-67902

Tabelul 4-1 Componente care pot fi reparate de client (Continuare)

Element	Descriere	Opțiuni de înlocuire personală	Cod componentă
Kit de ghidare pentru inversarea unității duplex	Ghidaj pentru inversarea unității duplex, de schimb	Obligatori	CC468-67913
Kit pentru rola de transfer secundară	Rolă T2 de schimb	Obligatori	CD644-67914
Kit pentru cureaua intermediară de transfer (ITB)	ITB de schimb	Obligatori	CD644-67908
Kit pentru unitatea de colectare a tonerului (TCU)	TCU de schimb	Obligatori	CE254A
Kit pentru contraplaca de plastic	Contraplaca albă de sub capacul scannerului, de schimb	Opțional	5851-4878
Arc pentru placa de separare a alimentatorului de documente	Arc de schimb pentru placa de separare a alimentatorului de documente	Opțional	5851-4879

Accesorii

Element	Descriere	Cod produs
Alimentator 1x500 coli HP Color LaserJet	alimentator de hârtie pentru 500 coli (opțional, tava 3)	CF084A
Accesoriu 500 de fax analogic pentru HP LaserJet MFP	Asigură capabilitatea de fax pentru produs. Inclus cu modelul M575f.	CC478-67901
Dulap de imprimantă HP LaserJet	Un dulap de depozitare care este instalat sub produs	CF085A
Servere de imprimare HP Jetdirect	Server de imprimare wireless HP Jetdirect ew2500	J8021A
	Server de imprimare wireless HP Jetdirect 2700w USB	J8026A
Cablu USB	Conector standard pentru dispozitive compatibile USB, de 2 metri	C6518A

Cartușele de toner

- [Imagine a cartușului de toner](#)
- [Informații despre cartușul de toner](#)
- [Înlocuirea cartușelor de toner](#)

Imagine a cartușului de toner

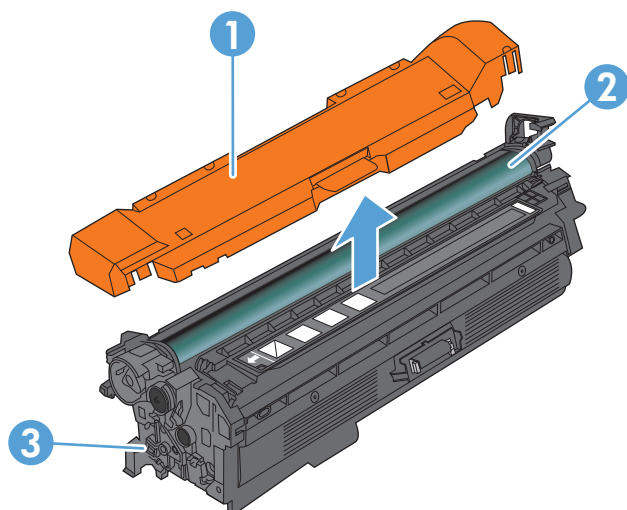

1	Apărătoare de plastic
2	Cilindru de imagine ATENȚIE: Nu atingeți rola verde. Procedând astfel, este posibil să deteriorați cartușul
3	Cip de memorie

Informații despre cartușul de toner

Culoare	Cod cartuș	Cod componentă
Cartuș de toner negru de capacitate standard, de schimb	507A	CE400A
Cartuș de toner negru de mare capacitate, de schimb	507X	CE400X
Cartuș de toner cian de schimb	507A	CE401A
Cartuș de toner galben de schimb	507A	CE402A
Cartuș de toner magenta de schimb	507A	CE403A

Caracteristici ecologice: Reciclați cartușele de toner utilizând programul de returnare și reciclare HP Planet Partners.

Pentru mai multe informații despre consumabile, accesați www.hp.com/go/learnaboutsupplies.

Informațiile din acest document pot fi modificate fără înștiințare prealabilă. Pentru cele mai recente informații despre consumabile, accesați www.hp.com/go/lj500colorMFPM575_manuals.

Reciclarea cartușelor de toner

Pentru a recicla un cartuș de toner HP original, introduceți cartușul uzat în ambalajul în care s-a livrat cartușul nou. Utilizați eticheta de returnare atașată pentru a trimite la HP consumabilul uzat pentru reciclare. Pentru informații complete, consultați ghidul de reciclare livrat împreună cu fiecare articol consumabil HP nou.

Depozitarea cartușelor de toner

Nu scoateți cartușul de toner din ambalaj până când nu îl utilizați.

 **ATENȚIE:** Pentru a preveni deteriorarea cartușului de toner, nu îl expuneți la lumină mai mult de câteva minute. Acoperiți cilindrul de imagine în cazul în care cartușul de toner trebuie scos din produs pentru o perioadă mai mare de timp.

Politica HP referitoare la cartușele de toner non-HP

Compania Hewlett-Packard nu recomandă utilizarea cartușelor de toner non-HP, indiferent dacă sunt noi sau recondiționate.

 **NOTĂ:** Deteriorările de orice fel survenite ca urmare a utilizării de cartușe de toner non-HP nu sunt acoperite de garanția și nici de acordurile de service HP.

Înlocuirea cartușelor de toner

Produsul utilizează patru culori și dispune de cartușe de toner separate pentru fiecare culoare: negru (K), magenta (M), cian (C) și galben (Y).

 **ATENȚIE:** Dacă tonerul ajunge pe îmbrăcăminte, curățați-l utilizând o cârpă uscată și spălați îmbrăcăminte în apă rece. Apa fierbinte impregnează tonerul în țesătură.

 **NOTĂ:** Informații referitoare la reciclarea cartușelor de toner uzate pot fi găsite pe cutia acestora.

1. Deschideți capacul frontal. Asigurați-vă că ușa este deschisă complet.



2. Prindeți mânerul cartușului de toner uzat și trageți-l afară pentru a-l scoate.

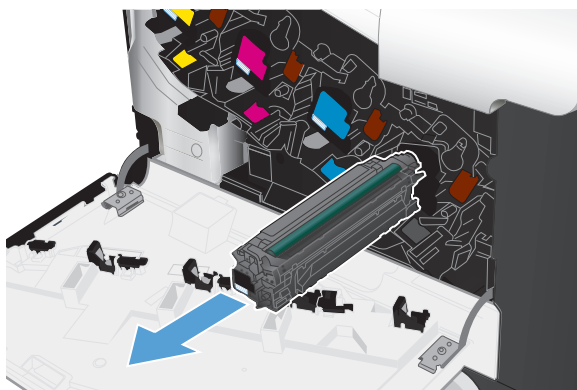

3. Scoateți cartușul de toner nou din pungă de protecție.

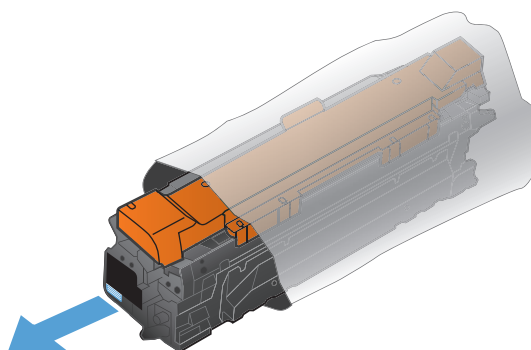

4. Prindeți cartușul de toner de ambele capete și distribuiți uniform tonerul, balansând ușor cartușul.

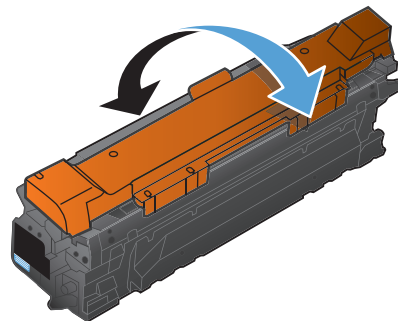

5. Scoateți protecția din plastic de pe cartușul de toner.

ATENȚIE: Evitați expunerea prelungită la lumină.

ATENȚIE: Nu atingeți rola verde. Procedând astfel, este posibil să deteriorați cartușul.

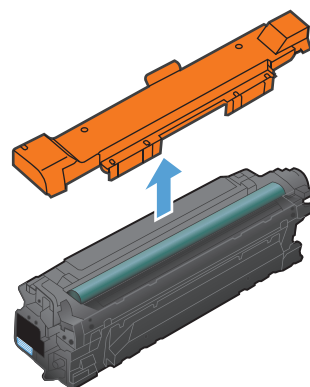

6. Aliniați cartușul de toner cu locașul acestuia și introduceți cartușul până când se fixează în poziție.

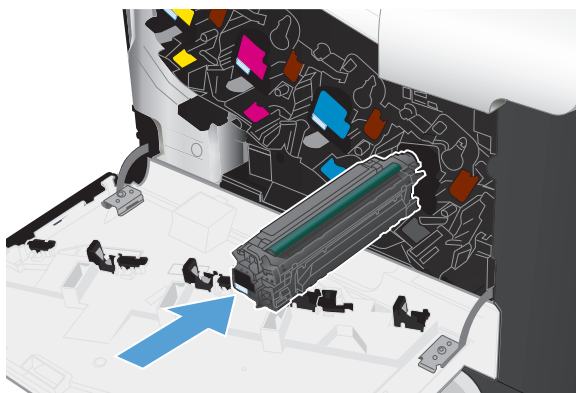

7. Închideți ușa frontală.



Unitatea de colectare a tonerului

Element	Descriere	Cod produs
Unitate de colectare a tonerului	Recipient pentru tonerul rezidual	CE254A

Pentru informații suplimentare, accesați www.hp.com/go/learnaboutsupplies.

Înlocuirea unității de colectare a tonerului

Înlocuiți unitatea de colectare a tonerului când panoul de control al produsului vă solicită acest lucru.

 **NOTĂ:** Unitatea de colectare a tonerului este concepută pentru o singură utilizare. Nu încercați să goliți unitatea de colectare a tonerului și să o refoșiți. Procedând astfel, riscați ca tonerul să se verse în interiorul produsului, ceea ce va reduce calitatea imprimării. După utilizare, returnați unitatea de colectare a tonerului prin programul de reciclare al HP Planet Partners.

 **NOTĂ:** Dacă imprimați documente care necesită o acoperire mare cu toner, unitatea de colectare a tonerului se poate umple rapid. Dacă imprimați astfel de documente, HP recomandă să aveți disponibilă o altă unitate de colectare a tonerului.

1. Deschideți capacul frontal. Asigurați-vă că ușa este deschisă complet.



2. Prindeți eticheta albastră din partea de sus a unității de colectare a tonerului, apoi scoateți unitatea de colectare a tonerului din produs.

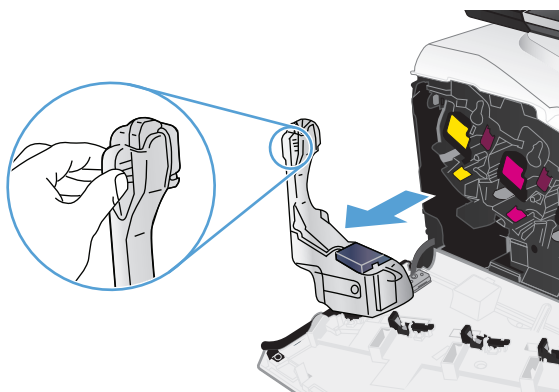

3. Puneți dopul albastru atașat peste orificiul din partea de sus a unității de colectare.

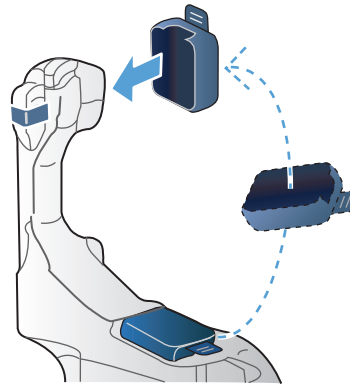

4. Scoateți noua unitate de colectare a tonerului din cutie.

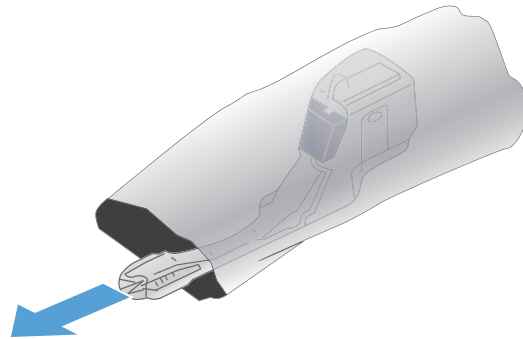

5. Introduceți mai întâi partea de jos a noii unități în produs, apoi împingeți partea de sus a unității până se fixează în poziție.

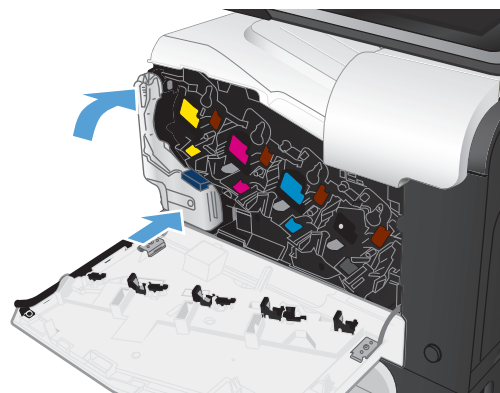

6. Închideți ușa frontală.

NOTĂ: Dacă unitatea de colectare a tonerului nu este montată corect, ușa din față nu se va închide complet.



Pentru reciclarea tonerului folosit din unitatea de colectare, urmați instrucțiunile care însoțesc noua unitate de colectare a tonerului.

Capsele (doar modelele cu capsare)

Element	Descriere	Număr reper
Cartuș de capse	Pachet de două cartușe de capse. Fiecare cartuș conține 1.500 de capse neformate.	Q7432A

Pentru informații suplimentare, accesați www.hp.com/go/learnaboutsupplies.

Alimentarea cu capse

1. Deschideți ușa capsatorului.

NOTĂ: Deschiderea ușii capsatorului va dezactiva capsatorul.

Instrucțiuni și codurile de componente pentru capse de schimb sunt listate pe ușa capsatorului.

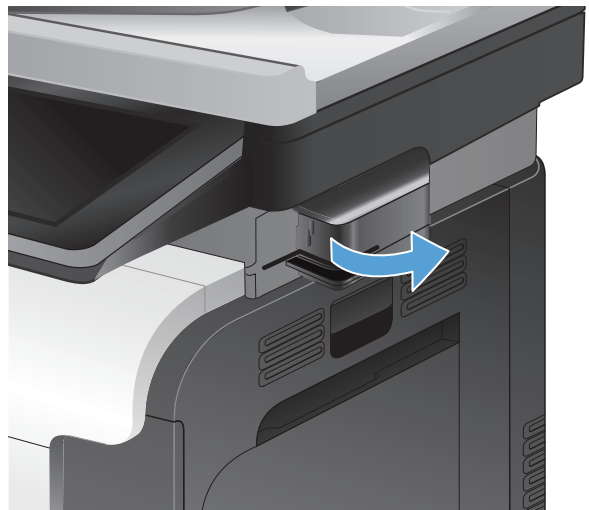

2. Dacă înlocuiți un cartuș cu capse (de exemplu dacă vechiul cartuș nu mai are capse), scoateți cartușul de capse din produs.

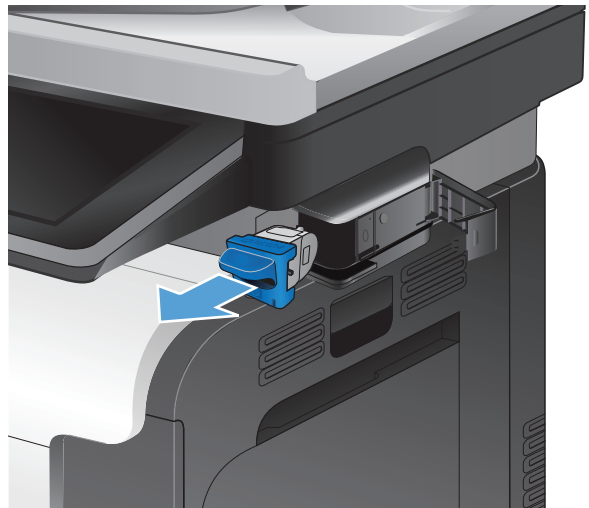

3. Introduceți un cartuş cu capse nou prin deschizătura din ușa capsatorului.

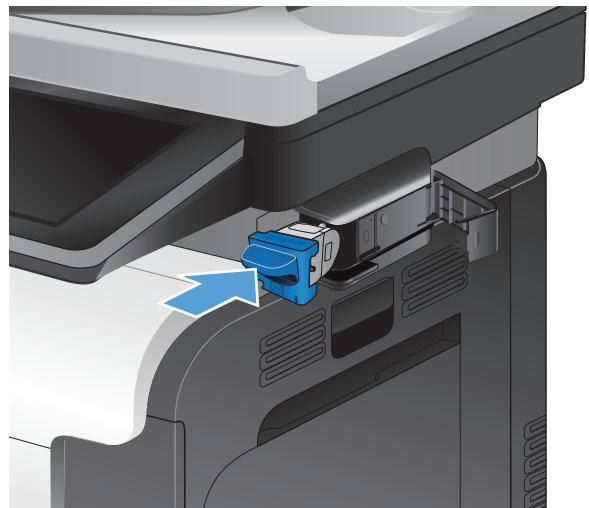

4. Închideți ușa capsatorului.

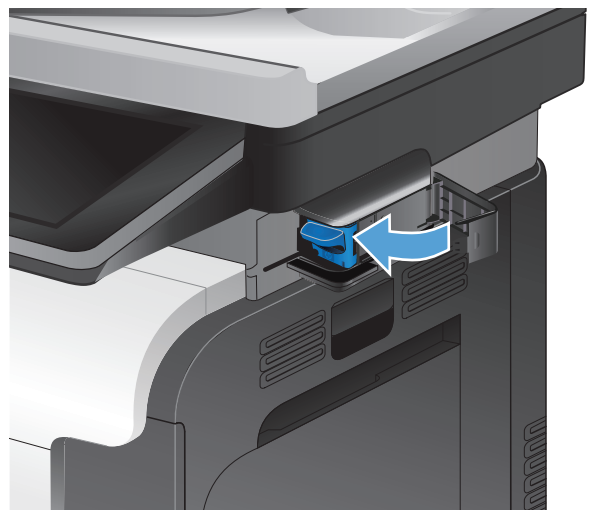

5 Imprimarea

- [Drivere de imprimare acceptate \(Windows\)](#)
- [Modificarea setărilor operațiilor de imprimare \(Windows\)](#)
- [Modificarea setărilor operațiilor de imprimare \(Mac OS X\)](#)
- [Activitățile de imprimare \(Windows\)](#)
- [Activitățile de imprimare \(Mac OS X\)](#)
- [Activități de imprimare suplimentare \(Windows\)](#)
- [Activități de imprimare suplimentare \(Mac OS X\)](#)
- [Imprimarea color](#)
- [Stocarea operațiilor de imprimare pe produs](#)
- [Adăugarea unei pagini de separare a operațiilor \(Windows\)](#)
- [Utilizarea serviciului HP ePrint](#)
- [Utilizarea driverului HP ePrint Mobile](#)
- [Utilizarea Apple AirPrint](#)
- [Utilizarea HP Smart Print \(Windows\)](#)
- [Utilizarea imprimării prin USB accesibile](#)

Drivere de imprimare acceptate (Windows)

Driverul de imprimare asigură accesul la caracteristicile produsului și permit computerului să comunice cu produsul (printr-un limbaj de imprimantă). Următoarele drivere de imprimare sunt disponibile la adresa www.hp.com/go/lj500colorMFPM575_software.

Driverul HP PCL 6

- Furnizat ca driver prestabilit pe CD-ul inclus. Acest driver este instalat automat dacă nu selectați un alt driver.
- Recomandat pentru toate mediile Windows
- Asigură, în general, cele mai bune performanțe, calitate a imprimării și asistență pentru funcțiile produsului pentru majoritatea utilizatorilor
- Este proiectat pentru a se alinia cu interfața Windows GDI (Graphic Device Interface), pentru viteză optimă în medii Windows
- Este posibil să nu fie complet compatibil cu programe software de la terți și personalizate, bazate pe PCL 5

Driverul HP UPD PS

- Recomandat pentru imprimarea cu programe software Adobe® sau cu alte programe software cu intensitate grafică mare
- Asigură asistență pentru imprimarea de care are nevoie emularea PostScript sau asistență pentru fonturi PostScript Flash

HP UPD PCL 5

- Recomandat pentru imprimarea generală de birou în medii Windows
- Compatibil cu versiunile PCL anterioare și cu produse HP LaserJet mai vechi
- Cea mai bună opțiune pentru imprimarea din programe software de la terți sau personalizate
- Cea mai bună opțiune când se lucrează cu medii mixte, care necesită ca produsul să fie setat la PCL 5 (UNIX, Linux, mainframe)
- Proiectat pentru utilizarea în medii Windows din corporații, pentru a asigura un singur driver pentru utilizarea cu mai multe modele de produse
- Preferat la imprimarea pe mai multe modele de produse de la un computer Windows portabil

HP UPD PCL 6

- Recomandat pentru imprimarea în toate mediile Windows
 - Asigură în general, pentru majoritatea utilizatorilor, cea mai bună viteză, cea mai bună calitate de imprimare și suport pentru caracteristicile imprimantei
 - Dezvoltat pentru a se alinia cu Windows Graphic Device Interface (GDI) pentru viteze optime în medii Windows
 - Este posibil să nu fie complet compatibil cu programe software de la terți și personalizate, bazate pe PCL 5
-

Driver universal de tipărire HP (UPD)

Driverul universal de imprimare HP (UPD) pentru Windows este un driver de imprimare unic, care vă oferă acces imediat la practic orice produs HP LaserJet, din orice locație, fără a fi necesară descărcarea de drivere separate. Este proiectat folosind tehnologia driverului de tipărire HP și a fost

testat atent și folosit împreună cu o multitudine de programe software. Este o soluție performantă, care funcționează eficient în timp.

HP UPD comunică direct cu fiecare echipament HP, culege informații despre configurație și apoi personalizează interfața cu utilizatorul, pentru a afișa caracteristicile specifice fiecărui echipament. Pentru a evita activarea manuală, acesta activează automat caracteristicile specifice ale echipamentului respectiv, cum ar fi tipărirea față-verso și capsarea.

Pentru informații suplimentare, mergeți pe www.hp.com/go/upd.

Moduri de instalare UPD

Modul obișnuit	<ul style="list-style-type: none">• Pentru a folosi acest mod, descărcați UPD de pe Internet. Accesați www.hp.com/go/upd.• Folosiți acest mod dacă instalați driverul pentru un singur computer.• Funcționează cu un produs specific.• Dacă folosiți acest mod, UPD trebuie instalat separat pe fiecare computer în parte și pentru fiecare produs.
Modul dinamic	<ul style="list-style-type: none">• Pentru a folosi acest mod, descărcați UPD de pe Internet. Accesați www.hp.com/go/upd.• Modul dinamic vă permite utilizarea unui singur driver de instalare, astfel încât să puteți identifica produsele HP din orice locație.• Folosiți acest mod dacă instalați UPD pentru un grup de lucru.

Modificarea setărilor operațiilor de imprimare (Windows)

Modificarea setărilor tuturor operațiilor de tipărire, până la închiderea programului software

Pașii de urmat pot diferi. Aceasta este cea mai obișnuită procedură.

1. Din programul software, selectați opțiunea **Imprimare**.
2. Selectați numele produsului și apoi faceți clic pe **Proprietăți** sau pe **Preferințe**.

Modificarea setărilor prestabilite pentru toate operațiile de tipărire

1. **Windows XP, Windows Server 2003 și Windows Server 2008 (utilizând vizualizarea prestabilă a meniului Start):** Faceți clic pe **Start** și apoi faceți clic pe **Imprimante și faxuri**.

Windows XP, Windows Server 2003 și Windows Server 2008 (utilizând vizualizarea clasică a meniului Start): Faceți clic pe **Start, Setări**, apoi faceți clic pe **Imprimante**.

Windows Vista: Faceți clic pe pictograma Windows din colțul din stânga jos al ecranului, faceți clic pe **Panou de control**, apoi faceți clic pe **Imprimante**.

Windows 7: Faceți clic pe pictograma Windows din colțul din stânga jos al ecranului, apoi faceți clic pe **Dispozitive și imprimante**.

2. Faceți clic dreapta pe pictograma driverului de imprimare, apoi selectați **Preferințe imprimare**.

Modificarea setărilor de configurare a echipamentului

1. **Windows XP, Windows Server 2003 și Windows Server 2008 (utilizând vizualizarea prestabilă a meniului Start):** Faceți clic pe **Start** și apoi faceți clic pe **Imprimante și faxuri**.

Windows XP, Windows Server 2003 și Windows Server 2008 (utilizând vizualizarea clasică a meniului Start): Faceți clic pe **Start, Setări**, apoi faceți clic pe **Imprimante**.

Windows Vista: Faceți clic pe pictograma Windows din colțul din stânga jos al ecranului, faceți clic pe **Panou de control**, apoi faceți clic pe **Imprimante**.

Windows 7: Faceți clic pe pictograma Windows din colțul din stânga jos al ecranului, apoi faceți clic pe **Dispozitive și imprimante**.

2. Faceți clic dreapta pe pictograma driverului de imprimare, apoi selectați **Proprietăți** sau **Proprietăți imprimantă**.
3. Faceți clic pe fila **Device Settings** (Setări echipament).

Modificarea setărilor operațiilor de imprimare (Mac OS X)

Modificarea setărilor tuturor operațiilor de tipărire, până la închiderea programului software

1. Faceți clic pe meniul **Fișier**, apoi faceți clic pe opțiunea **Imprimare**.
2. În meniul **Imprimantă**, selectați produsul.
3. În mod prestabilit, driverul de imprimare afișează meniul **Copies & Pages (Exemplare și pagini)**. Deschideți lista derulantă de meniuri, apoi deschideți un meniu pentru care doriți să modificați setările de imprimare.
4. Pentru fiecare meniu, selectați setările de imprimare pe care doriți să le modificați.
5. Modificarea setărilor dorite pentru diferite meniuri.

Modificarea setărilor prestabilite pentru toate operațiile de tipărire

1. Faceți clic pe meniul **Fișier**, apoi faceți clic pe opțiunea **Imprimare**.
2. În meniul **Imprimantă**, selectați produsul.
3. În mod prestabilit, driverul de imprimare afișează meniul **Copies & Pages (Exemplare și pagini)**. Deschideți lista derulantă de meniuri, apoi deschideți un meniu pentru care doriți să modificați setările de imprimare.
4. Pentru fiecare meniu, selectați setările de imprimare pe care doriți să le salvați pentru reutilizare.
5. În meniul **Presetări**, faceți clic pe opțiunea **Salvare ca...** și introduceți un nume pentru presetare.
6. Faceți clic pe butonul **OK**.

Aceste setări se salvează în meniul **Presetări**. Pentru a utiliza noile setări, trebuie să selectați opțiunea presetată salvată de fiecare dată când deschideți un program și imprimați.

Modificarea setărilor de configurare a echipamentului

1. Pe computer, deschideți meniul Apple , faceți clic pe meniul **System Preferences (Preferințe sistem)**, apoi faceți clic pe pictograma **Print & Fax (Imprimare și fax)** (OS X v10.5 și 10.6) sau pe pictograma **Print & Scan (Imprimare și scanare)** (OS X v10.7).
2. Selectați produsul din partea stângă a ferestrei.
3. Faceți clic pe butonul **Options & Supplies (Opțiuni și consumabile)**.
4. Faceți clic pe fila **Driver**.
5. Configurați opțiunile instalate.

Activitățile de imprimare (Windows)

Utilizarea unei comenzi rapide de imprimare (Windows)

1. Din programul software, selectați opțiunea **Imprimare**.
2. Selectați produsul, apoi faceți clic pe butonul **Proprietăți** sau **Preferințe**.
3. Faceți clic pe fila **Comenzi rapide pentru imprimare**.

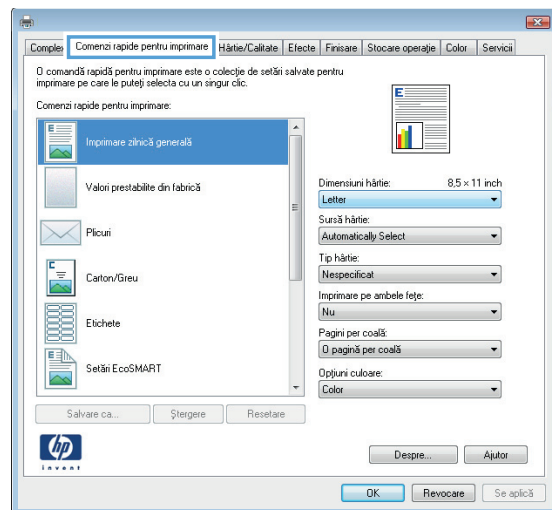
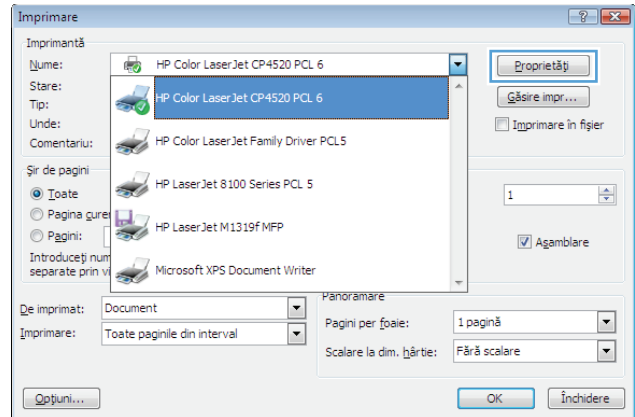

4. Selectați una din comenzile rapide. Faceți clic pe butonul **OK** pentru a închide caseta de dialog **Proprietăți document**.

NOTĂ: Când selectați o comandă rapidă, setările corespunzătoare se schimbă în celelalte file din driverul de imprimare.

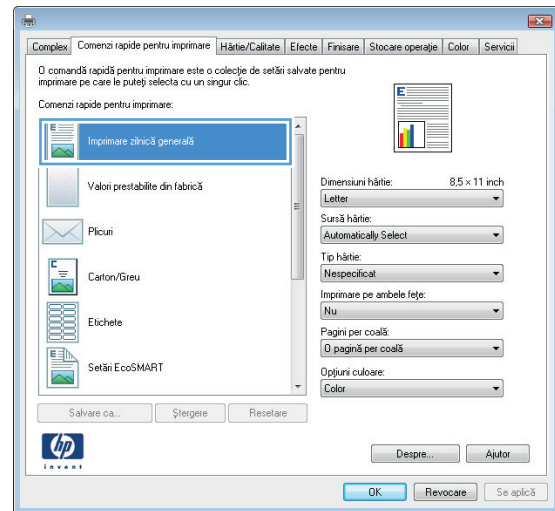

5. În caseta de dialog **Imprimare**, faceți clic pe butonul **OK** pentru a imprima operația.

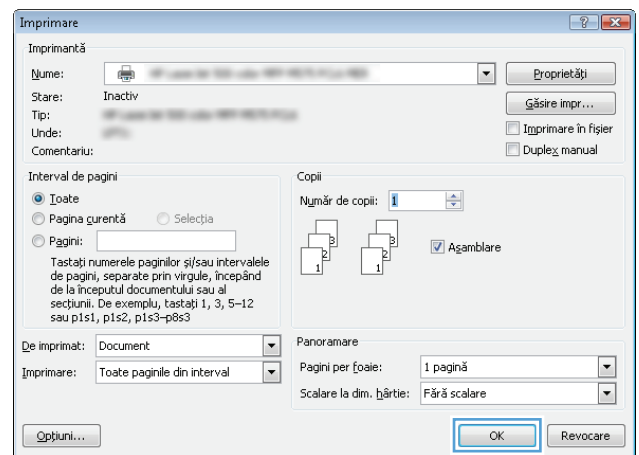

Crearea de comenzi rapide pentru imprimare (Windows)

1. Din programul software, selectați opțiunea **Imprimare**.
2. Selectați produsul, apoi faceți clic pe butonul **Proprietăți** sau **Preferințe**.

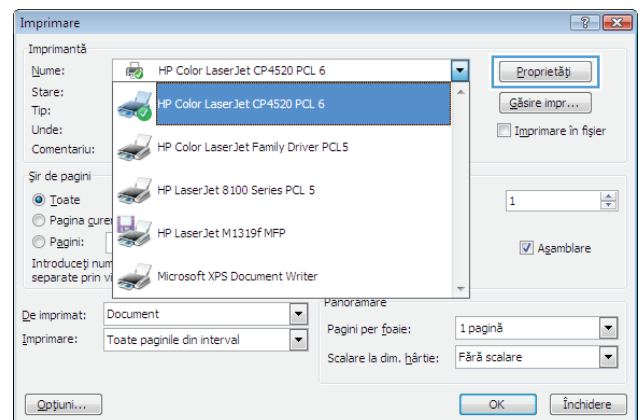

3. Faceți clic pe fila **Comenzi rapide pentru imprimare**.

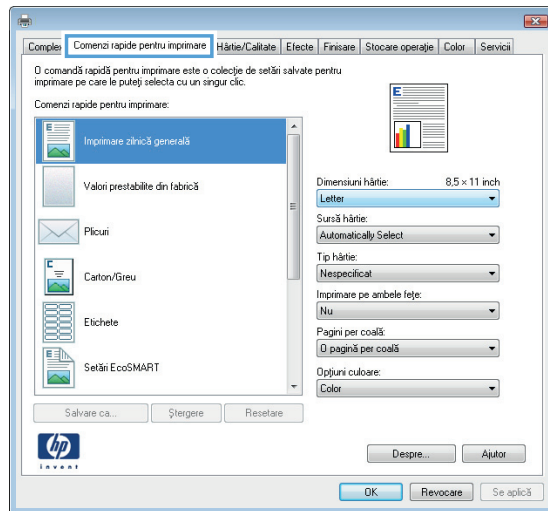

4. Ca bază de lucru, selectați o comandă rapidă existentă.

NOTĂ: Selectați întotdeauna o comandă rapidă înainte de a modifica vreo setare în partea dreaptă a ecranului. Dacă modificați setările și selectați ulterior o comandă rapidă, se vor pierde toate modificările.

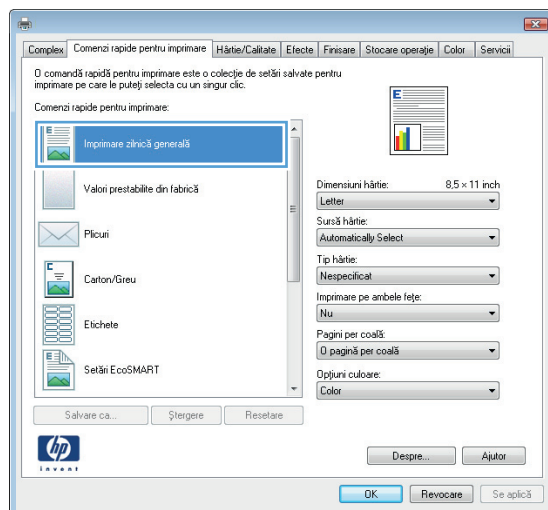

5. Selectați opțiunile de imprimare pentru noua comandă rapidă.

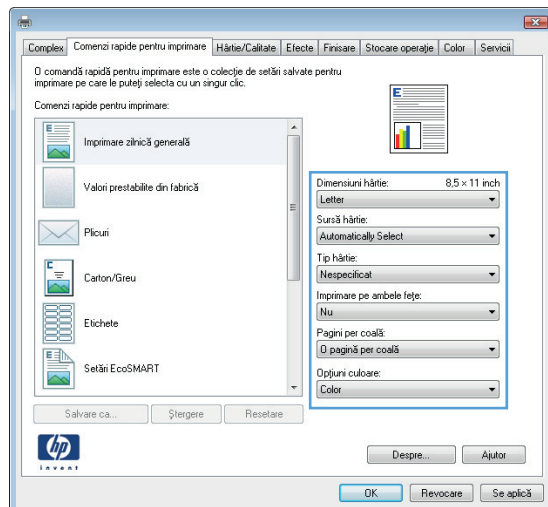

6. Faceți clic pe butonul **Salvare ca**.

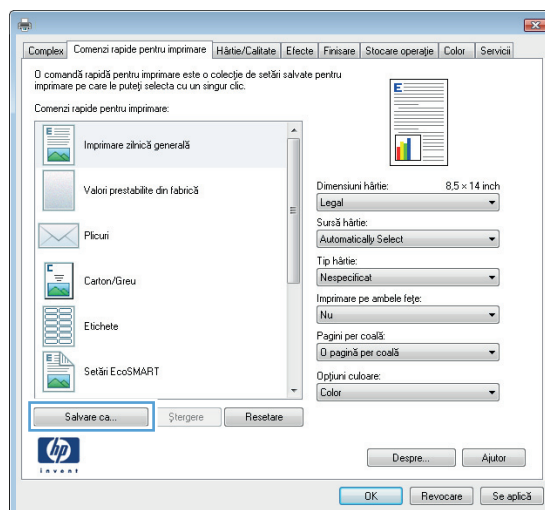

7. Introduceți un nume pentru comanda rapidă, apoi faceți clic pe butonul **OK**.

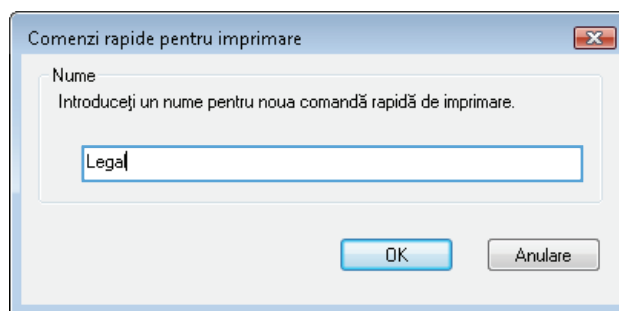

8. Faceți clic pe butonul **OK** pentru a închide caseta de dialog **Proprietăți document**. În caseta de dialog **Imprimare**, faceți clic pe butonul **OK** pentru a imprima operația.

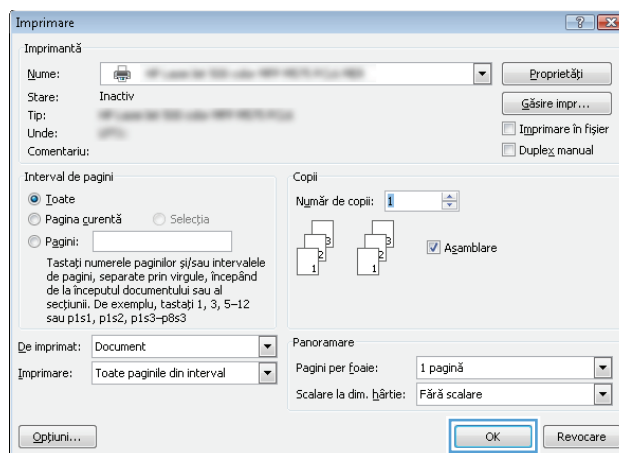

Imprimarea automată pe ambele fețe (Windows)

1. Din programul software, selectați opțiunea **Imprimare**.

2. Selectați produsul, apoi faceți clic pe butonul **Proprietăți** sau **Preferințe**.

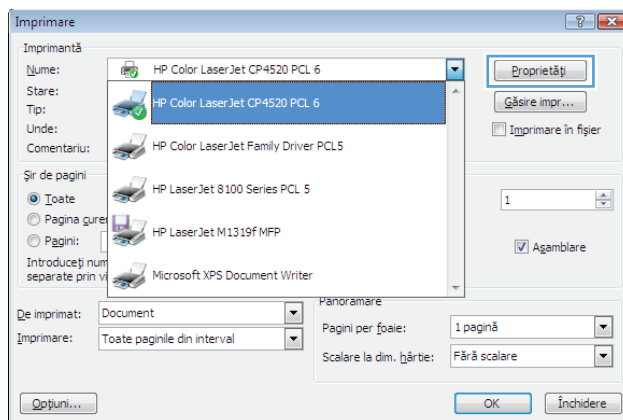

3. Faceți clic pe fila **Finisare**.

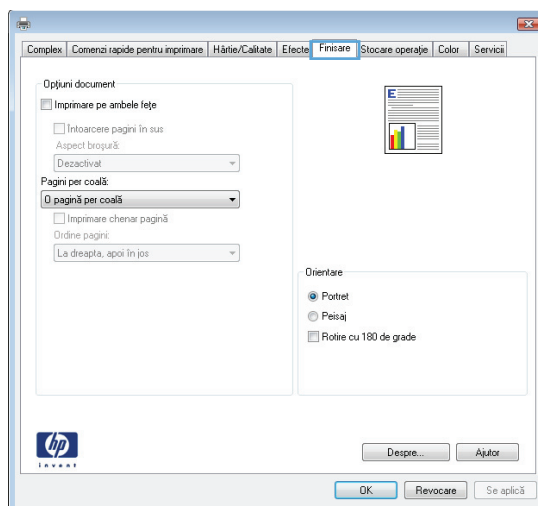

4. Selectați caseta **Imprimare pe ambele fețe**. Faceți clic pe butonul **OK** pentru a închide caseta de dialog **Proprietăți document**.

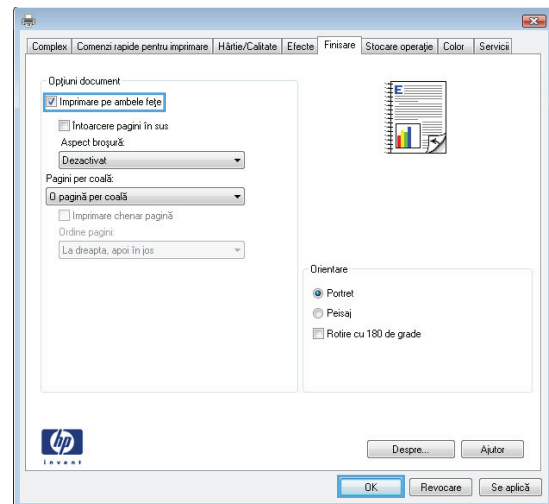

5. În caseta de dialog **Imprimare**, faceți clic pe butonul **OK** pentru a imprima operația.

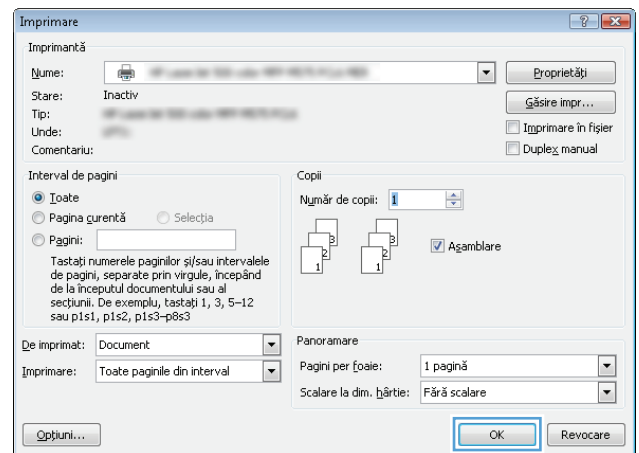

Imprimarea mai multor pagini pe coală (Windows)

1. Din programul software, selectați opțiunea **Imprimare**.
2. Selectați produsul, apoi faceți clic pe butonul **Proprietăți** sau **Preferințe**.

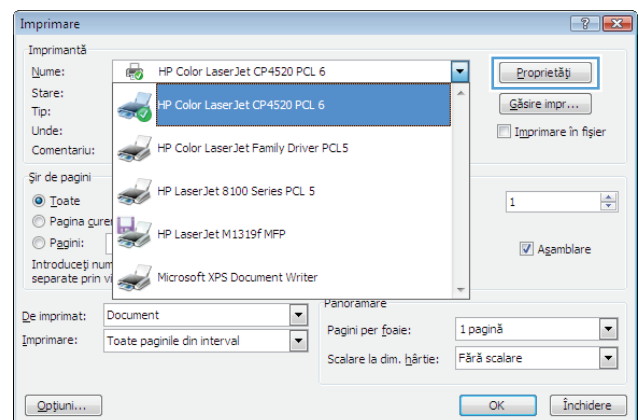

3. Faceți clic pe fila **Finisare**.

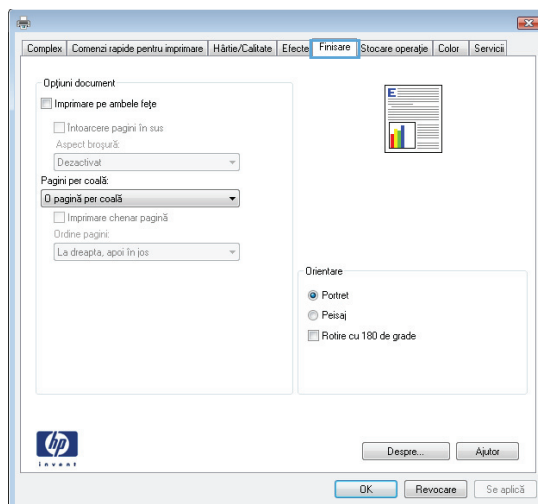

4. Selectați numărul de pagini pe coală din lista verticală **Pagini per coală**.

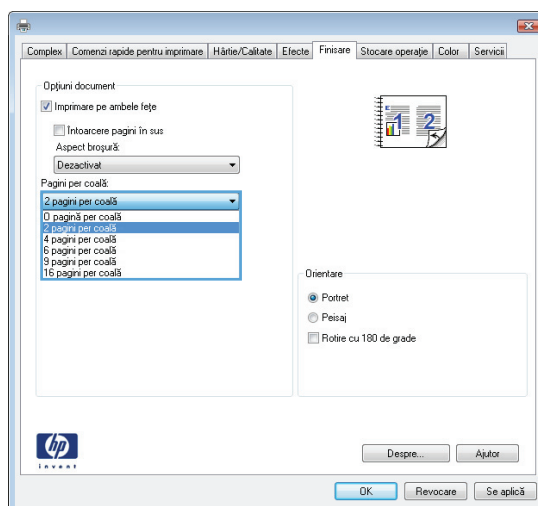

5. Selectați opțiunile corecte **Imprimare chenar pagină, Ordine pagini și Orientare**. Faceți clic pe butonul **OK** pentru a închide caseta de dialog **Proprietăți document**.

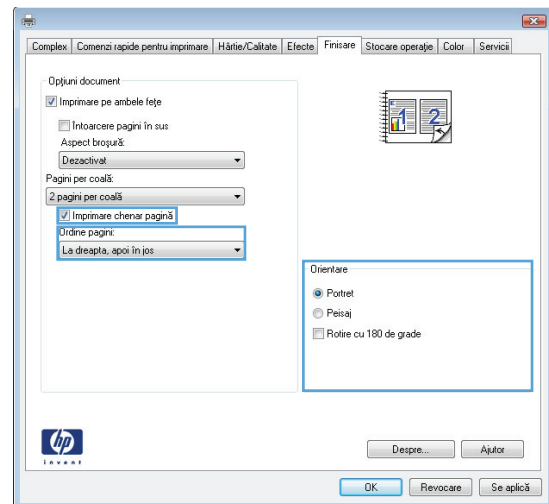

6. În caseta de dialog **Imprimare**, faceți clic pe butonul **OK** pentru a imprima operația.

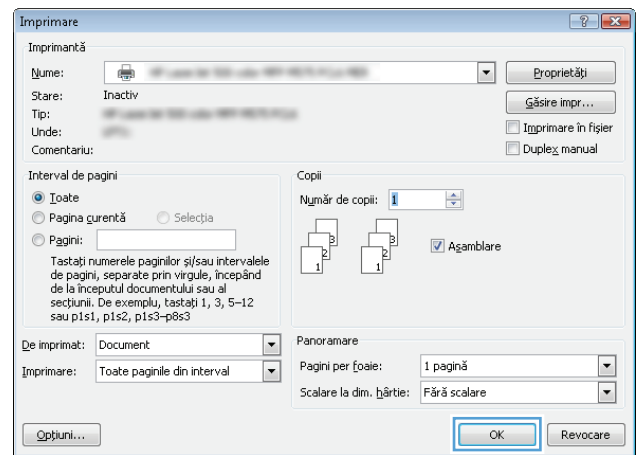

Selectarea orientării paginii (Windows)

1. Din programul software, selectați opțiunea **Imprimare**.
2. Selectați produsul, apoi faceți clic pe butonul **Proprietăți** sau **Preferințe**.

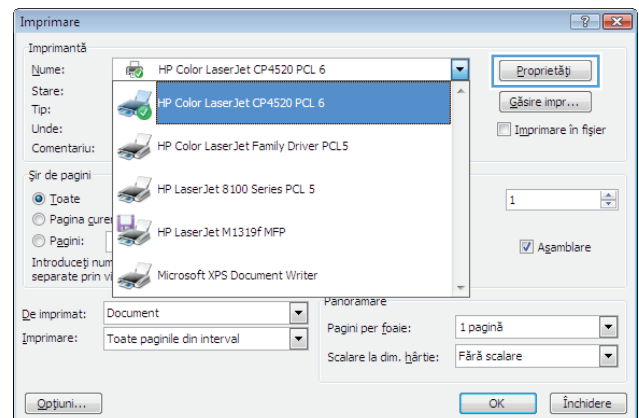

3. Faceți clic pe fila **Finisare**.

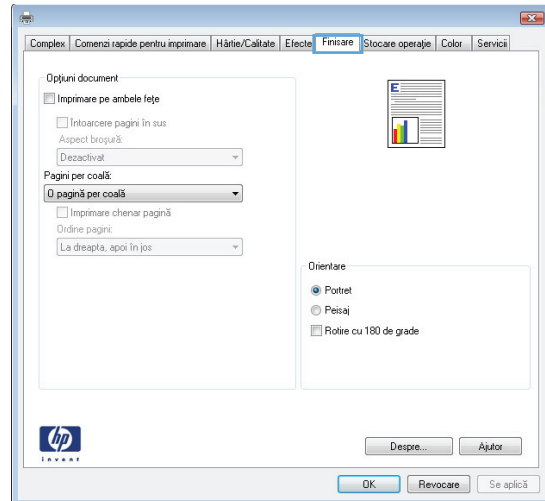

4. În zona **Orientare**, selectați opțiunea **Portret** sau **Peisaj**.

Pentru imprimarea paginii cu orientare inversă, selectați opțiunea **Rotire cu 180 de grade**.

Faceți clic pe butonul **OK** pentru a închide caseta de dialog **Proprietăți document**.

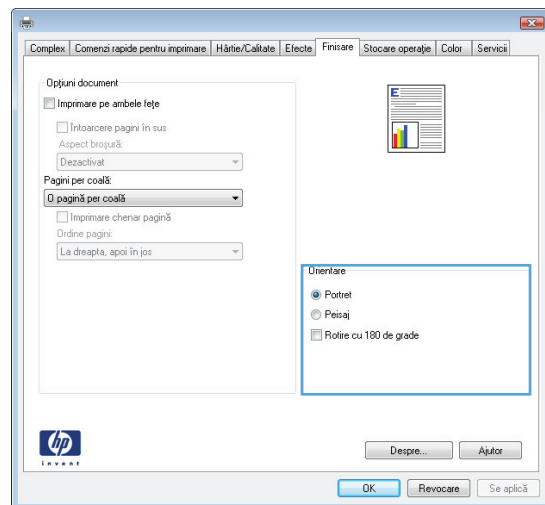

5. În caseta de dialog **Imprimare**, faceți clic pe butonul **OK** pentru a imprima operația.

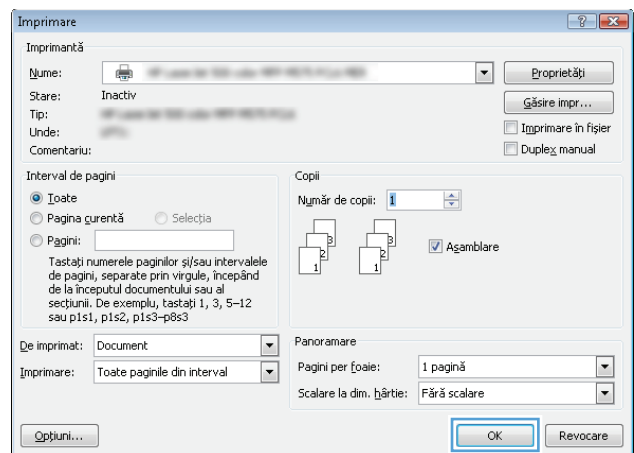

Selectarea tipului de hârtie (Windows)

1. Din programul software, selectați opțiunea **Imprimare**.
2. Selectați produsul, apoi faceți clic pe butonul **Proprietăți** sau **Preferințe**.

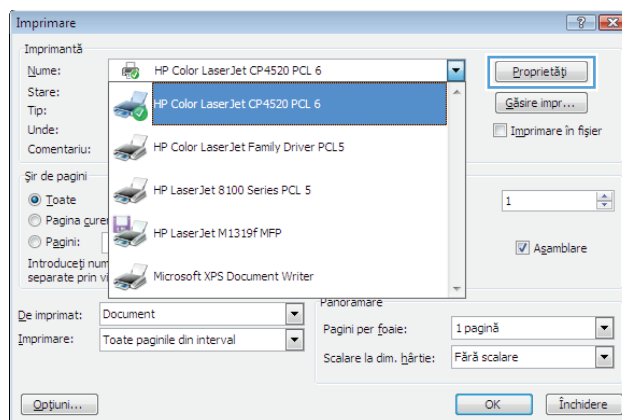

3. Faceți clic pe fila **Hârtie/Calitate**.

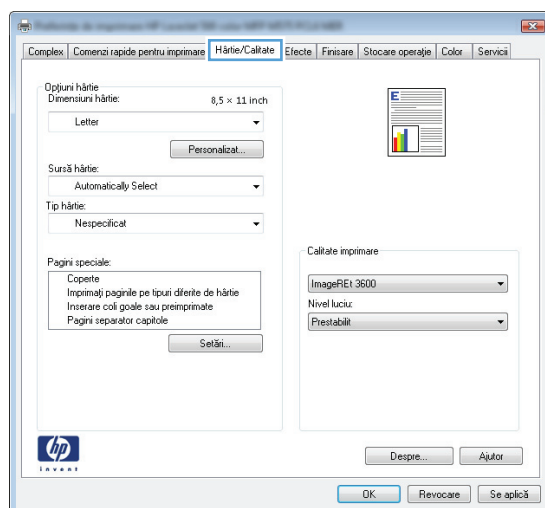

4. Din lista verticală **Tip hârtie**, faceți clic pe opțiunea **Mai multe...**

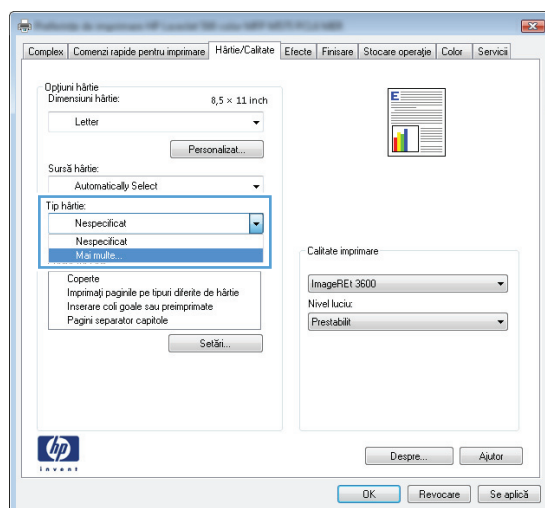

5. Extindeți lista de opțiuni **Tipul este:**.

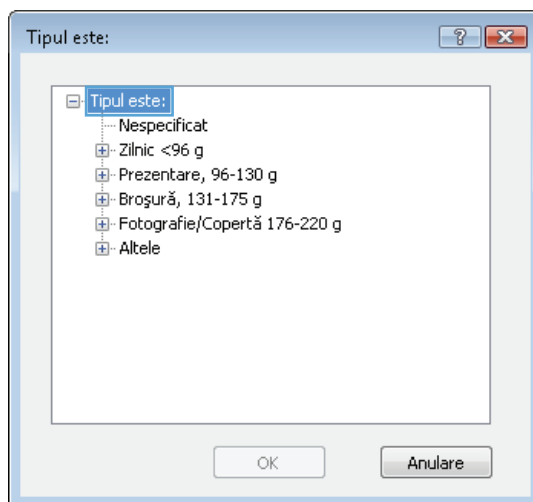

6. Extindeți categoria de tipuri de hârtie care descrie cel mai bine hârtia dvs.

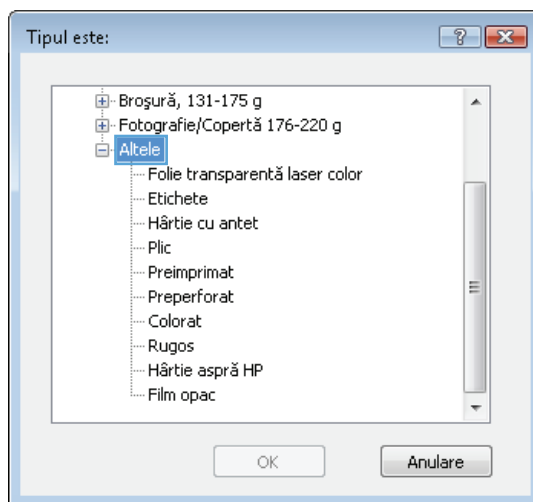

7. Selectați opțiunea pentru tipul de hârtie utilizat și faceți clic pe butonul **OK**.

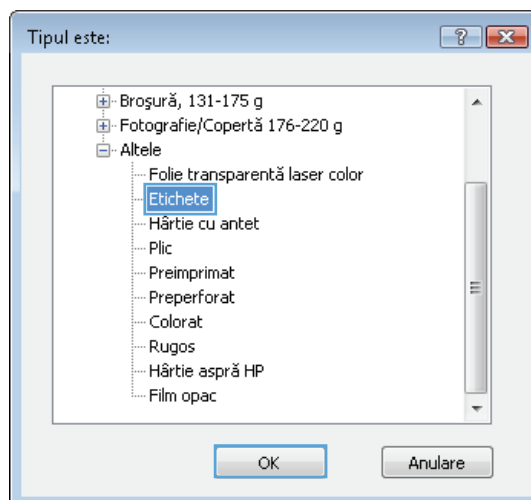

8. Faceți clic pe butonul **OK** pentru a închide caseta de dialog **Proprietăți document**. În caseta de dialog **Imprimare**, faceți clic pe butonul **OK** pentru a imprima operația.

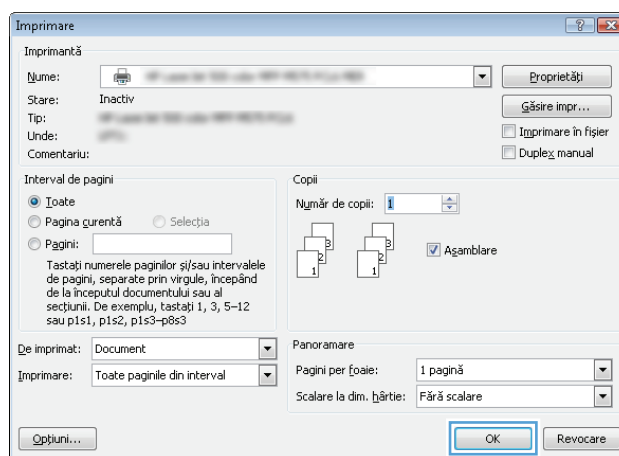

Imprimarea primei sau ultimei pagini pe un tip de hârtie diferit (Windows)

1. Din programul software, selectați opțiunea **Imprimare**.
2. Selectați produsul, apoi faceți clic pe butonul **Proprietăți** sau **Preferințe**.

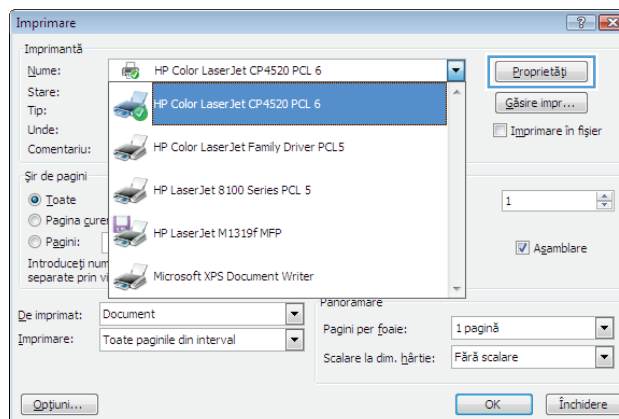

3. Faceți clic pe fila **Hârtie/Calitate**.

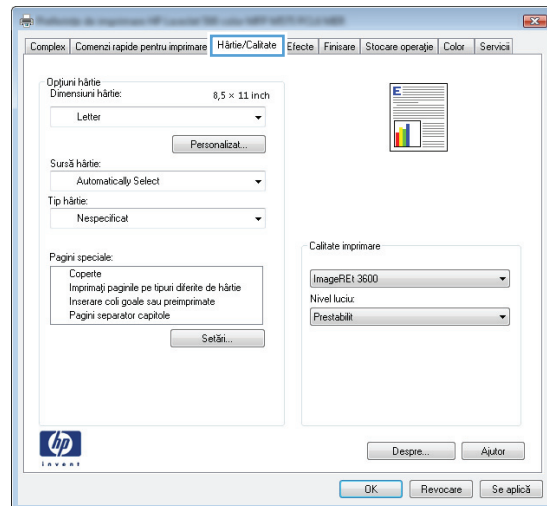

4. În zona **Pagini speciale**, faceți clic pe opțiunea **Imprimați paginile pe tipuri diferite de hârtie**, apoi faceți clic pe butonul **Setări**.

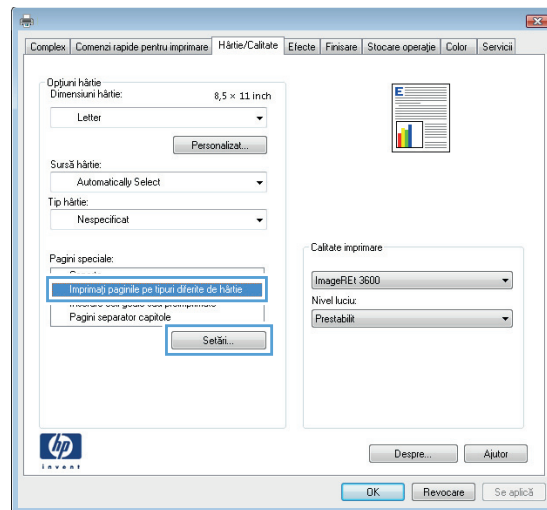

5. În zona **Pagini în document**, selectați fie opțiunea **Prima**, fie opțiunea **Ultima**.

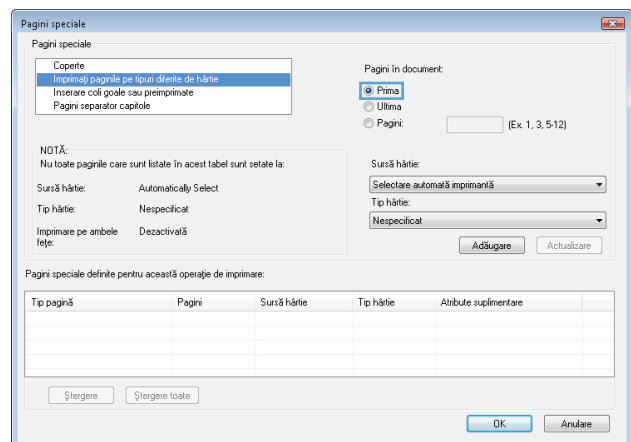

6. Selectați opțiunile corecte din listele verticale **Sursă hârtie** și **Tip hârtie**. Faceți clic pe butonul **Adăugare**.

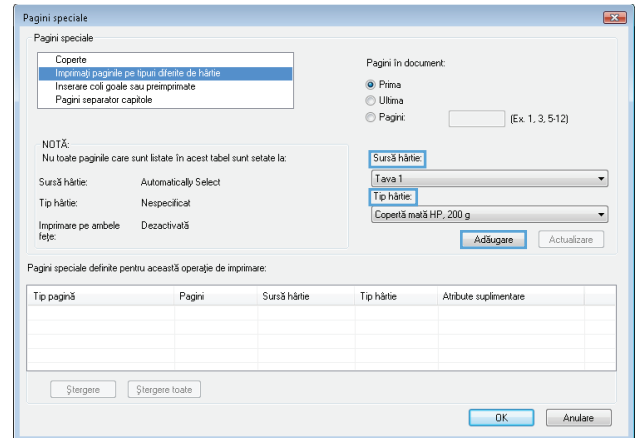

7. Dacă imprimați *atât* prima, cât și ultima pagină pe un tip de hârtie diferit, repetați pașii 5 și 6, selectând opțiunile pentru cealaltă pagină.

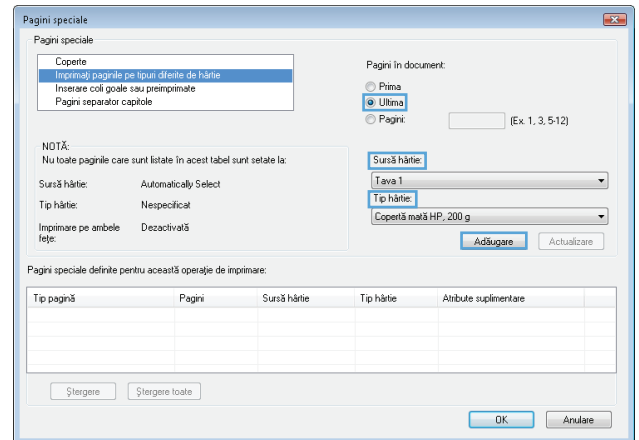

8. Faceți clic pe butonul **OK**.

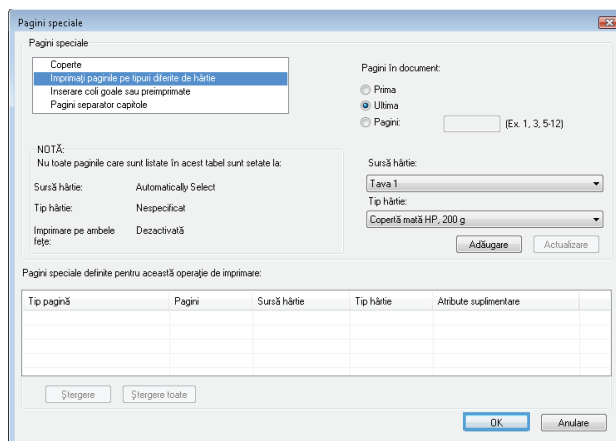

9. Faceți clic pe butonul **OK** pentru a închide caseta de dialog **Proprietăți document**. În caseta de dialog **Imprimare**, faceți clic pe butonul **OK** pentru a imprima operația.

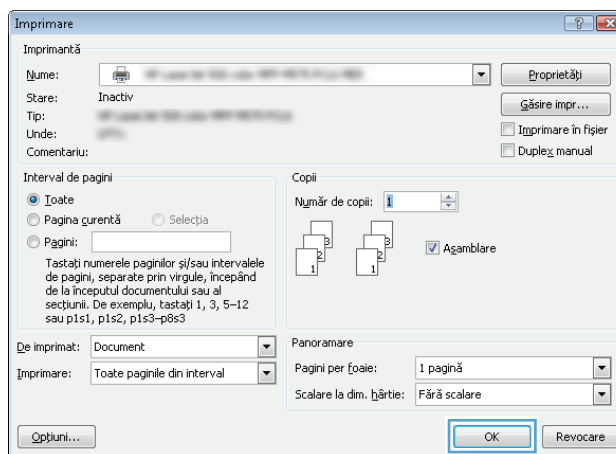

Scalarea unui document pentru a se încadra în dimensiunile paginii (Windows)

1. Din programul software, selectați opțiunea **Imprimare**.
2. Selectați produsul, apoi faceți clic pe butonul **Proprietăți** sau **Preferințe**.

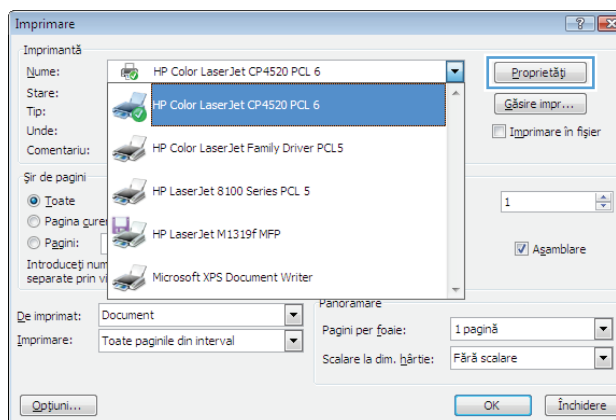

3. Faceți clic pe fila **Efecte**.

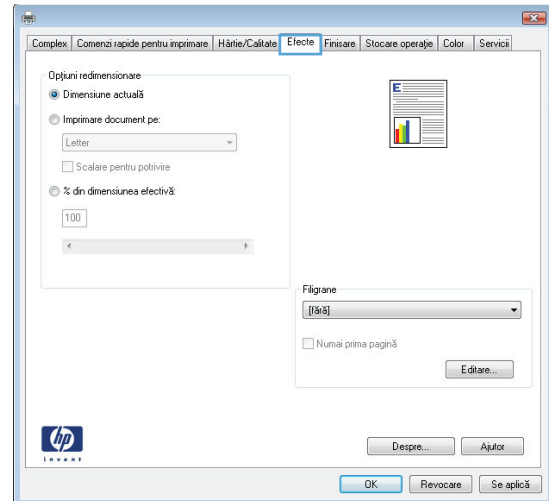

4. Selectați opțiunea **Imprimare document pe**, apoi selectați o dimensiune din lista verticală.

Faceți clic pe butonul **OK** pentru a închide caseta de dialog **Proprietăți document**.

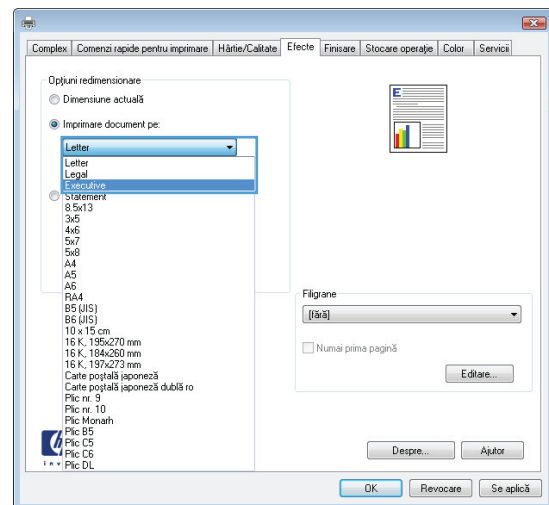

5. În caseta de dialog **Imprimare**, faceți clic pe butonul **OK** pentru a imprima operația.

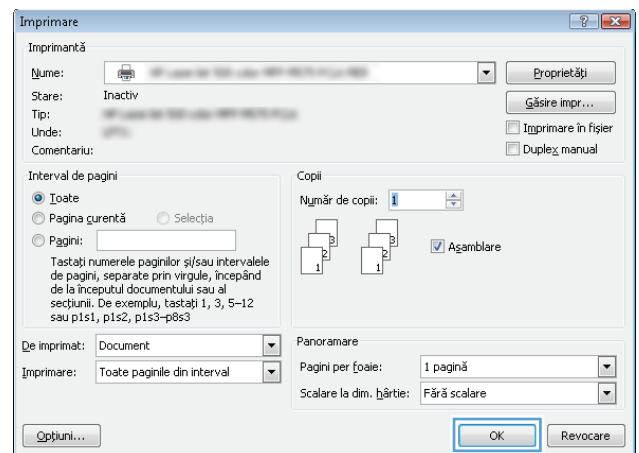

Crearea unei broșuri (Windows)

1. Din programul software, selectați opțiunea **Imprimare**.
2. Selectați produsul, apoi faceți clic pe butonul **Proprietăți** sau **Preferințe**.

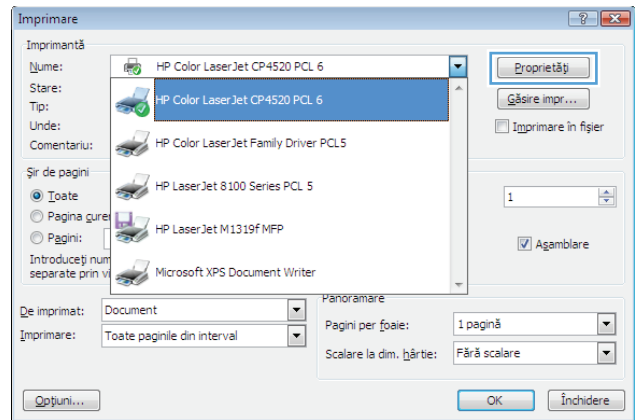

3. Faceți clic pe fila **Finisare**.

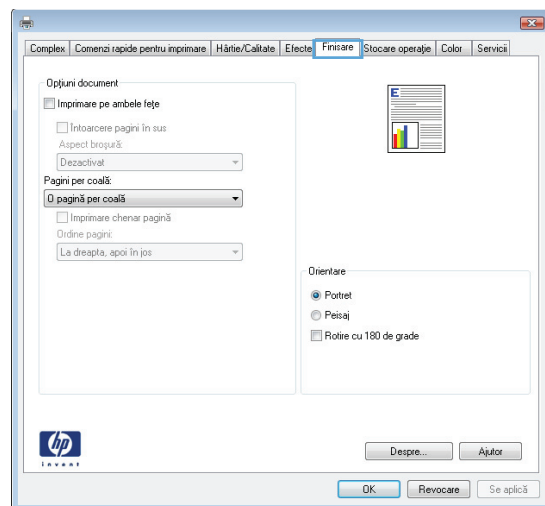

4. Selectați caseta de validare **Imprimare pe ambele fețe**.

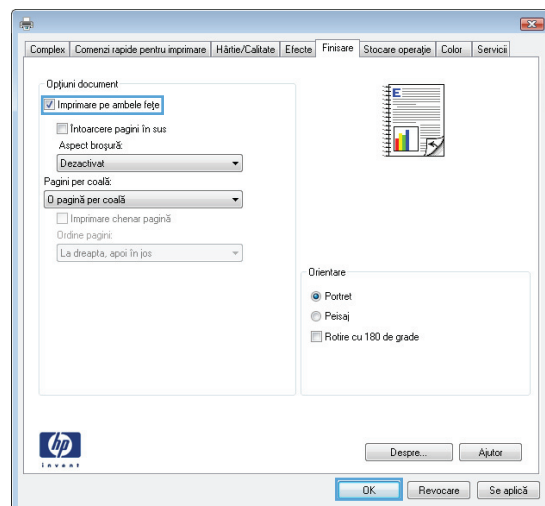

5. În lista verticală **Aspect broșură**, faceți clic pe opțiunea **Legare în stânga** sau **Legare în dreapta**. Opțiunea **Pagini per coală** se modifică automat în **2 pagini per coală**.

Faceți clic pe butonul **OK** pentru a închide caseta de dialog **Proprietăți document**.

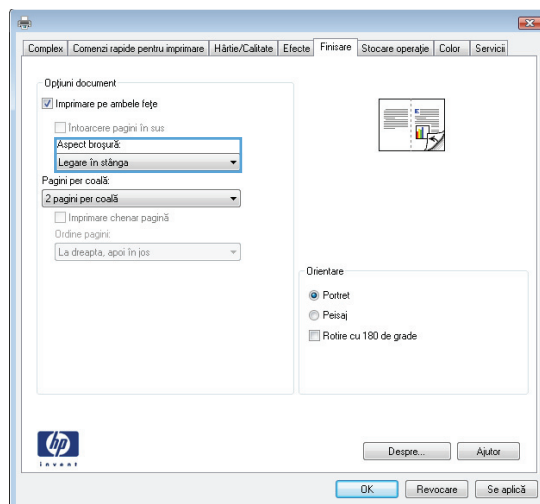

6. În caseta de dialog **Imprimare**, faceți clic pe butonul **OK** pentru a imprima operația.

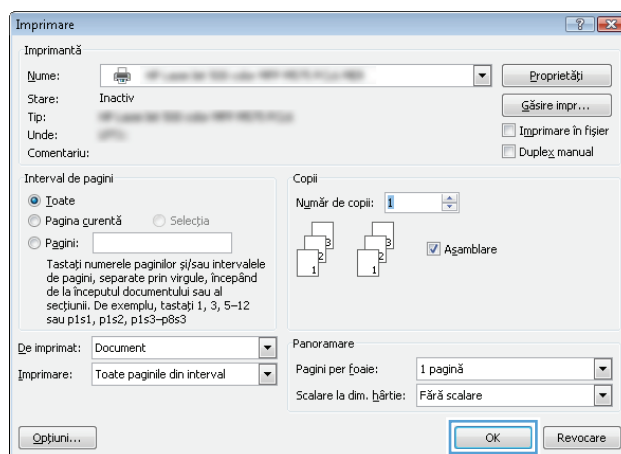

Activitățile de imprimare (Mac OS X)

Utilizarea unei presetări pentru imprimare (Mac OS X)

1. Faceți clic pe meniul **Fișier**, apoi faceți clic pe opțiunea **Imprimare**.
2. În meniul **Imprimantă**, selectați produsul.
3. Din meniul **Presetări**, selectați presetarea de imprimare.
4. Faceți clic pe butonul **Imprimare**.

 **NOTĂ:** Pentru a utiliza setările prestabilite ale driverului de imprimare, selectați opțiunea **standard**.

Crearea unei presetări pentru imprimare (Mac OS X)

Utilizați presetările pentru imprimare pentru a salva setările curente de imprimare pentru reutilizare.

1. Faceți clic pe meniul **Fișier**, apoi faceți clic pe opțiunea **Imprimare**.
2. În meniul **Imprimantă**, selectați produsul.
3. În mod prestabilit, driverul de imprimare afișează meniul **Copies & Pages (Exemplare și pagini)**. Deschideți lista derulantă de meniuri, apoi deschideți un meniu pentru care doriți să modificați setările de imprimare.
4. Pentru fiecare meniu, selectați setările de imprimare pe care doriți să le salvați pentru reutilizare.
5. În meniul **Presetări**, faceți clic pe opțiunea **Salvare ca...** și introduceți un nume pentru presetare.
6. Faceți clic pe butonul **OK**.

Imprimarea automată pe ambele fețe (Mac OS X)

1. Faceți clic pe meniul **Fișier**, apoi faceți clic pe opțiunea **Imprimare**.
2. În meniul **Imprimantă**, selectați produsul.
3. În mod prestabilit, driverul de imprimare afișează meniul **Copies & Pages (Exemplare și pagini)**. Deschideți lista derulantă a meniurilor, apoi faceți clic pe meniul **Machetă**.
4. Selectați o opțiune de legare din lista derulantă **Față-verso**.
5. Faceți clic pe butonul **Imprimare**.

Imprimarea mai multor pagini pe coală (Mac OS X)

1. Faceți clic pe meniul **Fișier**, apoi faceți clic pe opțiunea **Imprimare**.
2. În meniul **Imprimantă**, selectați produsul.

3. În mod prestabilit, driverul de imprimare afișează meniul **Copies & Pages (Exemplare și pagini)**. Deschideți lista derulantă a meniurilor, apoi faceți clic pe meniul **Machetă**.
4. Din lista derulantă **Pagini per coală**, selectați numărul de pagini pe care doriți să le imprimați pe fiecare coală.
5. În zona **Direcție machetare**, selectați ordinea și plasarea paginilor pe coala de hârtie.
6. Din meniul **Border (Margine)**, selectați tipul de chenar care va fi imprimat în jurul fiecărei pagini de pe coală.
7. Faceți clic pe butonul **Imprimare**.

Selectarea orientării paginii (Mac OS X)

1. Faceți clic pe meniul **Fișier**, apoi faceți clic pe opțiunea **Imprimare**.
2. În meniul **Imprimantă**, selectați produsul.
3. În meniul **Copies & Pages (Exemplare și pagini)**, faceți clic pe butonul **Page Setup (Inițializare pagină)**.
4. Faceți clic pe pictograma care reprezintă orientarea paginii pe care doriți să o utilizați, apoi faceți clic pe butonul **OK**.
5. Faceți clic pe butonul **Imprimare**.

Selectarea tipului de hârtie (Mac OS X)

1. Faceți clic pe meniul **Fișier**, apoi faceți clic pe opțiunea **Imprimare**.
2. În meniul **Imprimantă**, selectați produsul.
3. În mod prestabilit, driverul de imprimare afișează meniul **Copies & Pages (Exemplare și pagini)**. Deschideți lista derulantă a meniurilor, apoi faceți clic pe meniul **Finishing (Finisare)**.
4. Selectați un tip din lista verticală **Media Type (Tip suport)**.
5. Faceți clic pe butonul **Imprimare**.

Imprimarea unei coperti (Mac OS X)

1. Faceți clic pe meniul **Fișier**, apoi faceți clic pe opțiunea **Imprimare**.
2. În meniul **Imprimantă**, selectați produsul.
3. În mod prestabilit, driverul de imprimare afișează meniul **Copies & Pages (Exemplare și pagini)**. Deschideți lista derulantă a meniurilor, apoi faceți clic pe meniul **Copertă**.
4. Selectați unde doriți să imprimați coperta. Faceți clic fie pe butonul **Înainte de document**, fie pe butonul **După document**.

5. În meniul **Tip copertă**, selectați mesajul pe care doriți să-l imprimați pe copertă.



NOTĂ: Pentru a imprima o copertă goală, selectați opțiunea **standard** din meniul **Tip copertă**.

6. Faceți clic pe butonul **Imprimare**.

Scalarea unui document pentru a se încadra în dimensiunile paginii (Mac OS X)

1. Faceți clic pe meniul **Fișier**, apoi faceți clic pe opțiunea **Imprimare**.
2. În meniul **Imprimantă**, selectați produsul.
3. În mod prestabilit, driverul de imprimare afișează meniul **Copies & Pages (Exemplare și pagini)**. Deschideți lista derulantă a meniurilor, apoi faceți clic pe meniul **Manevrare hârtie**.
4. În zona **Dimensiuni hârtie destinație**, faceți clic pe caseta **Scalare pentru potrivire la dimensiunea paginii** și apoi selectați dimensiunea din lista derulantă.
5. Faceți clic pe butonul **Imprimare**.

Crearea unei broșuri (Mac OS X)

1. Faceți clic pe meniul **Fișier**, apoi faceți clic pe opțiunea **Imprimare**.
2. În meniul **Imprimantă**, selectați produsul.
3. În mod prestabilit, driverul de imprimare afișează meniul **Copies & Pages (Exemplare și pagini)**. Deschideți lista derulantă a meniurilor, apoi faceți clic pe meniul **Machetă**.
4. Selectați o opțiune de legare din lista derulantă **Față-verso**.
5. Deschideți lista derulantă a meniurilor, apoi faceți clic pe meniul **Imprimare broșură**.
6. Faceți clic pe caseta **leșire în format Broșură** și selectați o opțiune de legare.
7. Selectați dimensiunea hârtiei.
8. Faceți clic pe butonul **Imprimare**.

Activități de imprimare suplimentare (Windows)

Anularea unei operații de imprimare (Windows)

 **NOTĂ:** Dacă lucrarea de imprimare este într-un stadiu prea avansat de imprimare, este posibil să nu aveți opțiunea de a o anula.

1. Dacă o operație de imprimare este în curs, anulați-o de la panoul de control al produsului urmând procedura de mai jos:
 - a. În ecranul de reședință de pe panoul de control al produsului, atingeți butonul **Oprire** . Produsul oprește temporar operația și se deschide ecranul **Stare operație**.
 - b. Din lista afișată pe ecranul tactil, atingeți operația de imprimare pe care doriți să o anulați și atingeți butonul **Anulare operație**.
 - c. Produsul vă solicită să confirmați anularea. Atingeți butonul **Da**.
2. De asemenea, puteți anula o operație de imprimare dintr-un program software sau dintr-o coadă de imprimare.
 - **Program software:** În mod obișnuit, pe ecranul calculatorului apare pentru scurt timp o casetă de dialog care vă permite să anulați lucrarea de imprimare.
 - **Coadă de imprimare din Windows:** Dacă o operație de imprimare este în așteptare într-o coadă de imprimare (în memoria computerului) sau în spoolerul de imprimare, ștergeți operația de acolo.
 - **Windows XP, Server 2003 sau Server 2008:** Faceți clic pe **Start, Settings** (Setări) și apoi faceți clic pe **Printers and Faxes** (Imprimante și faxuri). Faceți dublu clic pe pictograma produsului pentru a deschide fereastra, faceți clic dreapta pe operația de imprimare pe care doriți să o anulați și apoi faceți clic pe **Cancel** (Anulare).
 - **Windows Vista:** Faceți clic pe pictograma Windows din colțul din stânga jos al ecranului, faceți clic pe **Setări**, apoi faceți clic pe **Imprimante**. Faceți dublu clic pe pictograma produsului pentru a deschide fereastra, faceți clic dreapta pe operația de imprimare pe care doriți să o anulați și apoi faceți clic pe **Anulare**.
 - **Windows 7:** Faceți clic pe pictograma Windows din colțul din stânga jos al ecranului, apoi faceți clic pe **Dispozitive și imprimante**. Faceți dublu clic pe pictograma produsului pentru a deschide fereastra, faceți clic dreapta pe operația de imprimare pe care doriți să o anulați și apoi faceți clic pe **Anulare**.

Selectarea dimensiunii hârtiei (Windows)

1. Din programul software, selectați opțiunea **Imprimare**.
2. Selectați produsul, apoi faceți clic pe butonul **Proprietăți** sau **Preferințe**.
3. Faceți clic pe fila **Hârtie/Calitate**.
4. Selectați o dimensiune din lista verticală **Dimensiuni hârtie**.

5. Faceți clic pe butonul **OK**.
6. În caseta de dialog **Imprimare**, faceți clic pe butonul **OK** pentru a imprima operația.

Selectarea unei dimensiuni personalizate a hârtiei (Windows)

1. Din programul software, selectați opțiunea **Imprimare**.
2. Selectați produsul, apoi faceți clic pe butonul **Proprietăți** sau **Preferințe**.
3. Faceți clic pe fila **Hârtie/Calitate**.
4. Faceți clic pe butonul **Personalizat**.
5. Introduceți un nume pentru dimensiunea personalizată și precizați dimensiunile.
 - Lățimea este marginea scurtă a hârtiei.
 - Lungimea este marginea lungă a hârtiei.
6. Faceți clic pe butonul **Salvare** și apoi faceți clic pe butonul **Închidere**.
7. Faceți clic pe butonul **OK** pentru a închide caseta de dialog **Proprietăți document**. În caseta de dialog **Imprimare**, faceți clic pe butonul **OK** pentru a imprima operația.

Imprimarea filigranelor (Windows)

1. Din programul software, selectați opțiunea **Imprimare**.
2. Selectați produsul, apoi faceți clic pe butonul **Proprietăți** sau **Preferințe**.
3. Faceți clic pe fila **Efecte**.
4. Selectați un filigran din lista derulantă **Filigrane**.

Alternativ, pentru a adăuga un filigran în listă, faceți clic pe butonul **Editare**. Specificați setările filigranului și apoi faceți clic pe butonul **OK**.
5. Pentru a imprima filigranul doar pe prima pagină, selectați caseta de validare **Numai prima pagină**. În caz contrar, filigranul se va imprima pe fiecare pagină.
6. Faceți clic pe butonul **OK** pentru a închide caseta de dialog **Proprietăți document**. În caseta de dialog **Imprimare**, faceți clic pe butonul **OK** pentru a imprima operația.

Activități de imprimare suplimentare (Mac OS X)

Anularea unei operații de imprimare (Mac OS X)

 **NOTĂ:** Dacă lucrarea de imprimare este într-un stadiu prea avansat de imprimare, este posibil să nu aveți opțiunea de a o anula.

1. Dacă o operație de imprimare este în curs, anulați-o de la panoul de control al produsului urmând procedura de mai jos:
 - a. În ecranul de reședință de pe panoul de control al produsului, atingeți butonul **Oprire** . Produsul oprește temporar operația și se deschide ecranul **Stare operație**.
 - b. Din lista afișată pe ecranul tactil, atingeți operația de imprimare pe care doriți să o anulați și atingeți butonul **Anulare operație**.
 - c. Produsul vă solicită să confirmați anularea. Atingeți butonul **Da**.
2. De asemenea, puteți anula o operație de imprimare dintr-un program software sau dintr-o coadă de imprimare.
 - **Program software:** În mod obișnuit, pe ecranul calculatorului apare pentru scurt timp o casetă de dialog care vă permite să anulați lucrarea de imprimare.
 - **Coadă de imprimare din Mac:** Deschideți coada de imprimare făcând dublu clic pe pictograma produsului din meniul Dock. Evidențiați operația de imprimare și apoi faceți clic pe **Ștergere**.

Selectarea dimensiunii hârtiei (Mac OS X)

1. Faceți clic pe meniul **Fișier**, apoi faceți clic pe opțiunea **Imprimare**.
2. În meniul **Imprimantă**, selectați produsul.
3. În meniul **Copies & Pages (Exemplare și pagini)**, faceți clic pe butonul **Page Setup (Inițializare pagină)**.
4. Selectați o dimensiune din lista verticală **Paper Size (Dimensiune hârtie)**, apoi faceți clic pe butonul **OK**.
5. Faceți clic pe butonul **Imprimare**.

Selectarea unei dimensiuni personalizate a hârtiei (Mac OS X)

1. Faceți clic pe meniul **Fișier**, apoi faceți clic pe opțiunea **Imprimare**.
2. În meniul **Imprimantă**, selectați produsul.
3. În meniul **Copies & Pages (Exemplare și pagini)**, faceți clic pe butonul **Page Setup (Inițializare pagină)**.
4. Din lista derulantă **Paper Size (Dimensiune hârtie)**, selectați opțiunea **Administrare dimensiuni personalizate**.

5. Specificați dimensiunile paginii, apoi faceți clic pe butonul **OK**.
6. Faceți clic pe butonul **OK** pentru a închide fereastra de dialog **Page Setup (Inițializare pagină)**.
7. Faceți clic pe butonul **Imprimare**.

Imprimarea filigranelor (Mac OS X)

1. Faceți clic pe meniul **Fișier**, apoi faceți clic pe opțiunea **Imprimare**.
2. În meniul **Imprimantă**, selectați produsul.
3. În mod prestabilit, driverul de imprimare afișează meniul **Copies & Pages (Exemplare și pagini)**. Deschideți lista derulantă a meniurilor, apoi faceți clic pe meniul **Filigrane**.
4. Din meniul **Mod**, selectați opțiunea **Filigran**.
5. Din lista derulantă **Pagini**, selectați dacă să imprimați sau nu filigranul pe toate paginile sau doar pe prima pagină.
6. Din lista derulantă **Text**, selectați unul dintre mesajele standard sau selectați opțiunea **Personalizat** și tastați un mesaj nou în casetă.
7. Selectați opțiuni pentru restul setărilor.
8. Faceți clic pe butonul **Imprimare**.

Imprimarea color

Utilizarea opțiunii HP EasyColor

Dacă utilizați driverul de imprimantă HP PCL 6 pentru Windows, tehnologia **HP EasyColor** îmbunătățește automat documentele cu conținut combinat care sunt imprimate din programele Microsoft Office. Această tehnologie scanează documente și reglează automat imaginile fotografice în format .JPEG sau .PNG. Tehnologia **HP EasyColor** îmbunătățește întreaga imagine într-un singur proces, mai degrabă decât să o împartă în mai multe părți, rezultatul fiind o consistență îmbunătățită a culorilor, detalii mai clare și imprimare mai rapidă.

Dacă utilizați driverul de imprimantă HP Postscript pentru Mac, tehnologia **HP EasyColor** scanează toate documentele și reglează automat toate imaginile fotografice cu aceleași rezultate fotografice îmbunătățite.

În exemplul următor, imaginile din partea stângă sunt create fără a utiliza opțiunea **HP EasyColor**. Imaginile din partea dreaptă arată îmbunătățirile ce rezultă din utilizarea opțiunii **HP EasyColor**.



Opțiunea **HP EasyColor** este activată în mod prestabilit atât în driverul de imprimantă HP PCL 6, cât și în driverul de imprimantă HP Mac Postscript, astfel încât nu este necesar să reglați manual culorile. Pentru a dezactiva opțiunea și a putea regla manual setările de culoare, deschideți fila **Color** din driverul pentru Windows sau fila **Color/Quality Options (Opțiuni pentru culori/calitate)** din driverul pentru Mac, apoi faceți clic pe caseta **HP EasyColor** pentru a o deselecta.

Modificarea opțiunilor pentru culori (Windows)

1. Din programul software, selectați opțiunea **Imprimare**.
2. Selectați produsul, apoi faceți clic pe butonul **Proprietăți** sau **Preferințe**.
3. Faceți clic pe fila **Color**.
4. Selectați caseta de validare **HP EasyColor** pentru a o debifa.

5. Faceți clic pe setarea **Automat** sau **Manual**.

- Setarea **Automat**: Selectați această setare pentru majoritatea operațiilor de imprimare color
- Setarea **Manual**: Selectați această setare pentru a regla setările de culoare independent de alte setări. Faceți clic pe butonul **Setări** pentru a deschide fereastra de reglare manuală a culorilor.



NOTĂ: Modificarea manuală a setărilor de culoare poate avea impact asupra exemplarelor imprimate. HP recomandă ca numai experții în grafică color să modifice aceste setări.

6. Faceți clic pe opțiunea **Imprimare în scală de gri** pentru a imprima un document în alb-negru și nuanțe de gri. Utilizați această opțiune pentru a imprima documente color pentru fotocopiere sau trimitere prin fax. De asemenea, utilizați această opțiune pentru a imprima ciorne sau pentru a economisi tonerul color.
7. Faceți clic pe butonul **OK** pentru a închide caseta de dialog **Proprietăți document**. În caseta de dialog **Imprimare**, faceți clic pe butonul **OK** pentru a imprima operația.

Modificarea teme cromatice pentru o operație de imprimare (Windows)

1. Din programul software, selectați opțiunea **Imprimare**.
2. Selectați produsul, apoi faceți clic pe butonul **Proprietăți** sau **Preferințe**.
3. Faceți clic pe fila **Color**.
4. Selectați caseta de validare **HP EasyColor** pentru a o debifa.
5. Selectați o temă cromatică din lista derulantă **Teme culori**.
 - **Valoare prestabilită (sRGB)**: Această temă setează produsul să imprime date RGB în modul brut al dispozitivului. Când utilizați această temă, gestionați culorile în programul software sau în sistemul de operare pentru randare corectă.
 - **Viu (sRGB)**: Produsul mărește saturația culorilor în tonurile medii. Utilizați această temă când imprimați materiale grafice pentru afaceri.
 - **Foto (sRGB)**: Produsul interpretează culoarea RGB ca și când ar fi fost imprimată ca fotografie utilizând un minilaborator digital. Produsul randează culori mai profunde și mai saturate, într-un mod diferit față de tema prestabilită (sRGB). Utilizați această temă când imprimați fotografii.
 - **Foto (Adobe RGB 1998)**: Utilizați această temă pentru a imprima fotografiile digitale care utilizează spațiul de culoare AdobeRGB mai degrabă decât sRGB. Dezactivați gestionarea culorilor din programul software atunci când utilizați această temă.
 - **Niciuna**: Nu este utilizată nicio temă cromatică.
 - **Profil personalizat**: Selectați această opțiune pentru a utiliza un profil de intrare personalizat pentru a controla cu acuratețe ieșirea culorilor (de exemplu pentru a emula un

anumit produs color HP LaserJet). Puteți descărca profiluri personalizate de pe site-ul www.hp.com.

6. Faceți clic pe butonul **OK** pentru a închide caseta de dialog **Proprietăți document**. În caseta de dialog **Imprimare**, faceți clic pe butonul **OK** pentru a imprima operația.

Modificarea opțiunilor pentru culori (Mac OS X)

1. Faceți clic pe meniul **Fișier**, apoi faceți clic pe opțiunea **Imprimare**.
2. În meniul **Imprimantă**, selectați produsul.
3. În mod prestabilit, driverul de imprimare afișează meniul **Copies & Pages (Exemplare și pagini)**. Deschideți lista derulantă a meniurilor, apoi faceți clic pe meniul **Color Options (Opțiuni culoare)**.
4. Faceți clic pe caseta de validare **HP EasyColor** pentru a o deselecta.
5. Deschideți setările **Advanced (Avansat)**.
6. Ajustați setările individuale pentru text, grafică și fotografii.
7. Faceți clic pe butonul **Imprimare**.

Opțiunile manuale de culoare

Utilizați opțiunile manuale pentru culori pentru a regla opțiunile **Nuanțe de gri neutre**, **Semiton** și **Control margini** pentru text, imagini grafice și fotografii.

Descriere setare	Opțiuni setare
Control margini Setarea Control margini determină randarea marginilor. Controlul marginilor are două componente: utilizarea adaptivă a semitonurilor și fixarea. Utilizarea adaptivă a semitonurilor mărește claritatea marginilor. Fixarea reduce efectul de aliniere greșită a culorilor prin suprapunerea ușoară a marginilor obiectelor adiacente.	<ul style="list-style-type: none">• Off dezactivează atât fixarea, cât și utilizarea adaptivă a semitonurilor.• Ușor setează capturarea la un nivel minim. Utilizarea adaptivă a semitonurilor este activată.• Comanda Normal setează fixarea la un nivel mediu. Utilizarea adaptivă a semitonurilor este activată.• Maxim este cea mai puternică setare pentru fixare. Utilizarea adaptivă a semitonurilor este activată.

Descriere setare	Opțiuni setare
<p>Semiton</p> <p>Opțiunile Halftone (Semiton) afectează claritatea și rezoluția culorilor de ieșire.</p>	<ul style="list-style-type: none"> • Netezire asigură rezultate mai bune pentru zone imprimate mari, cu acoperire completă și îmbunătățește fotografiile conferind continuitate gradației culorilor. Selectați această opțiune când obținerea zonelor colorate uniform și cursiv este importantă. • Opțiunea Detaliu este utilă pentru texte și grafică care necesită distincții clare între linii și culori sau imagini care conțin un model sau un grad ridicat de detaliu. Selectați această opțiune când marginile clare și detaliile mici sunt importante.
<p>Nuanțe de gri neutre</p> <p>Setarea Nuanțe de gri neutre determină metoda utilizată pentru crearea culorilor de gri utilizate în text, elemente grafice și fotografii.</p>	<ul style="list-style-type: none"> • Numai negru generează culori neutre (nuanțe de gri și negru) prin utilizarea exclusivă a tonerului negru. Prin aceasta se garantează culorile neutre, fără nuanțe de culori nedorite. Această setare este cea mai indicată pentru documente și grafică în tonuri de gri. • Opțiunea 4 culori generează culori neutre (nuanțe de gri și negru) combinând toate cele patru tonere color. Această metodă produce diferențieri și tranziții mai line la alte culori și produce cel mai închis negru.

Corelarea culorilor

Procesul de corelare a culorilor imprimate de produs cu ecranul computerului este complex, deoarece imprimantele și monitoarele de computer utilizează metode diferite de producere a culorilor. Monitoarele *afișează* culorile prin luminarea pixelilor utilizând un proces color RGB (roșu, verde, albastru), iar imprimantele *imprimă* culorile utilizând un proces CMYK (cian, magenta, galben și negru).

Mai mulți factori pot să influențeze capacitatea de corelare a culorilor imprimate cu cele de pe monitor. Printre acești factori se includ:

- Hârtie
- Coloranții din imprimantă (de exemplu, cerneluri sau tonere)
- Procesul de imprimare (de exemplu, inkjet, tipar sau tehnologie laser)
- Iluminarea ambientă
- Diferențele personale în percepția culorilor
- Programele software
- Driverile de imprimare
- Sistemul de operare al computerului
- Monitoare și setarea monitoarelor
- Plăcile video și driverile
- Mediul de operare (de exemplu, umiditatea)

Pentru majoritatea situațiilor, cea mai bună metodă de corelare a culorilor de pe ecran cu pagina imprimată este imprimarea culorilor sRGB.

Potrivirea culorilor ca eșantion de carte

Procesul de corelare a materialelor imprimate cu eșantioanele de carte preimprimite și referințele pentru culorile standard este unul complex. În general, aveți posibilitatea să obțineți o corespondență rezonabil de bună cu un eșantion de carte, dacă cernelurile utilizate pentru crearea eșantionului de carte sunt cian, magenta, galben și negru. Acestea se mai numesc și procesare de eșantioane de carte color.

Anumite eșantioane de carte sunt create din mostre de culori. Mostrele de culori sunt coloranți creați special. Multe dintre aceste mostre de culori sunt în afara gamei acoperite de produs. Majoritatea eșantioanelor de carte cu mostre de culori sunt însoțite de o procesare a eșantioanelor de carte care asigură aproximări CMYK pentru mostra de culoare.

Majoritatea procesărilor de eșantioane de carte stipulează care procese standard au fost utilizate pentru a imprima eșantionul de carte. În majoritatea cazurilor ele sunt SWOP, EURO sau DIC. Pentru a obține o corespondență optimă a culorilor la procesarea eșantionului de carte, selectați emularea corespunzătoare de cerneală din meniul produsului. Dacă nu puteți identifica standardul procesului, utilizați emularea cernelii SWOP.

Imprimarea eșantioanelor de culori

Pentru a utiliza eșantioane de culori, selectați eșantionul care se potrivește cel mai bine cu culoarea dorită. Utilizați valoarea culorii eșantionului din programul software pentru a descrie obiectul pe care doriți să-l potriviți. Culorile imprimate pot varia în funcție de tipul de hârtie și de programul software.

Utilizați următoarea procedură pentru a imprima eșantioane de culori utilizând panoul de control:

1. În ecranul principal de pe panoul de control al produsului, derulați la și atingeți butonul [Administrare](#).
2. Deschideți următoarele meniuri:
 - [Rapoarte](#)
 - [Alte pagini](#)
3. Selectați opțiunea [Eșantioane RGB](#) sau opțiunea [Eșantioane CMYK](#) și atingeți butonul **OK**.

Potrivirea PANTONE® a culorilor

PANTONE are mai multe sisteme de potrivire a culorilor. PANTONE MATCHING SYSTEM® este foarte popular și utilizează cerneluri solide pentru a genera o gamă largă de tonuri și nuanțe de culori.

 **NOTĂ:** Culorile PANTONE® generate pot să nu corespundă cu standardele identificate ca PANTONE. Consultați publicațiile PANTONE actuale pentru culorile corecte.

Stocarea operațiilor de imprimare pe produs

Crearea unei operații stocate (Windows)

Puteți stoca operații pe produs în vederea imprimării ulterioare.

1. Din programul software, selectați opțiunea **Imprimare**.
2. Selectați produsul, apoi faceți clic pe butonul **Proprietăți** sau **Preferințe**.

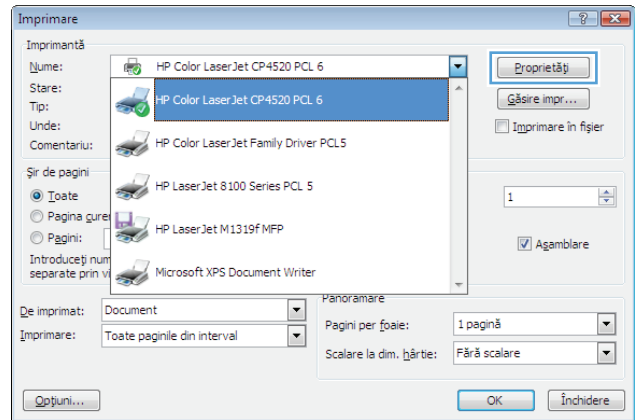

3. Faceți clic pe fila **Stocare operație**.

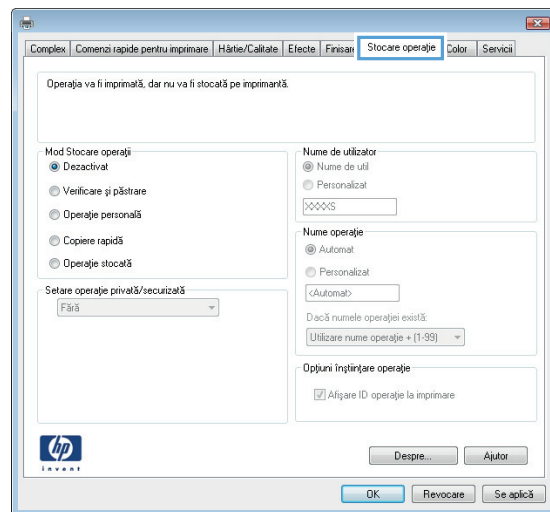

4. Selectați o opțiune pentru **Mod Stocare operații**.

- **Verificare și păstrare:** Imprimați și verificați un singur exemplar al unei operații, apoi imprimați mai multe exemplare.
- **Operație personală:** Operația nu se va imprima până când nu solicitați această acțiune de la panoul de control al produsului. Pentru acest mod de stocare a operațiilor, puteți selecta una dintre opțiunile **Setare operație privată/ securizată**. Dacă atribuiți operației un număr de identificare personală (PIN), trebuie să furnizați PIN-ul necesar la panoul de control. În cazul în care criptați operația, trebuie să introduceți parola solicitată de la panoul de control.
- **Copiere rapidă:** Imprimați numărul necesar de exemplare ale unei operații, apoi stocați o copie a operației în memoria produsului pentru a o putea imprima din nou mai târziu.
- **Operație stocată:** Stocați o operație pe produs și permiteți altor utilizatori să imprime operația în orice moment. Pentru acest mod de stocare a operațiilor, puteți selecta una dintre opțiunile **Setare operație privată/ securizată**. Dacă atribuiți operației un număr de identificare personală (PIN), persoana care imprimă operația trebuie să introducă PIN-ul solicitat la panoul de control. În cazul în care criptați operația, persoana care imprimă operația trebuie să introducă parola solicitată la panoul de control.

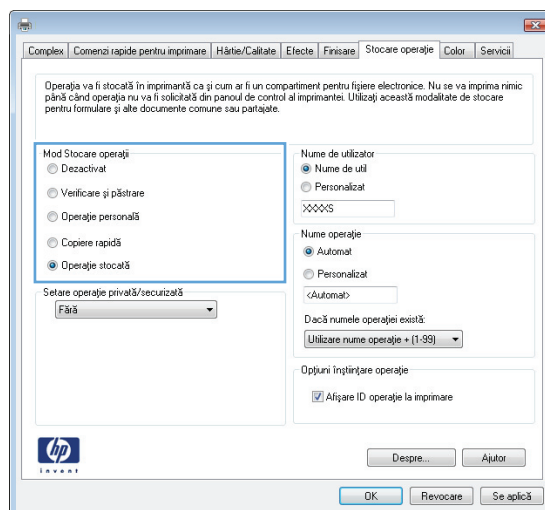

5. Pentru a folosi un nume de utilizator sau un nume de operație personalizat, faceți clic pe butonul **Personalizat** și apoi introduceți numele de utilizator sau numele operației.

Selectați opțiunea care se va utiliza dacă o altă operație stocată are deja acest nume:

- **Utilizare nume operație + (1-99):** Adăugați un număr unic la sfârșitul numelui operației.
- **Înlocuire fișier existent:** Suprascrieți operația stocată existentă cu cea nouă.

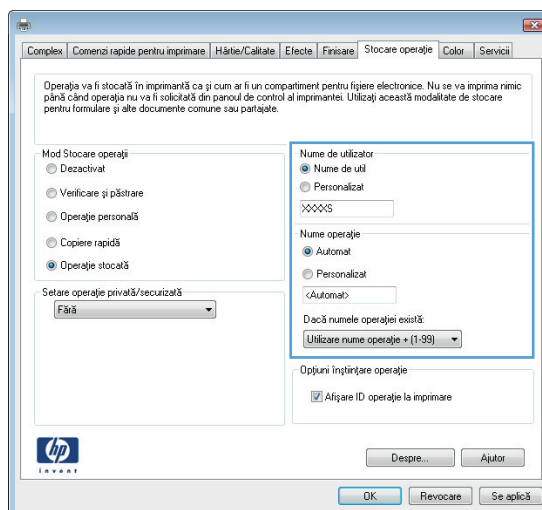

6. Faceți clic pe butonul **OK** pentru a închide caseta de dialog **Proprietăți document**. În caseta de dialog **Imprimare**, faceți clic pe butonul **OK** pentru a imprima operația.

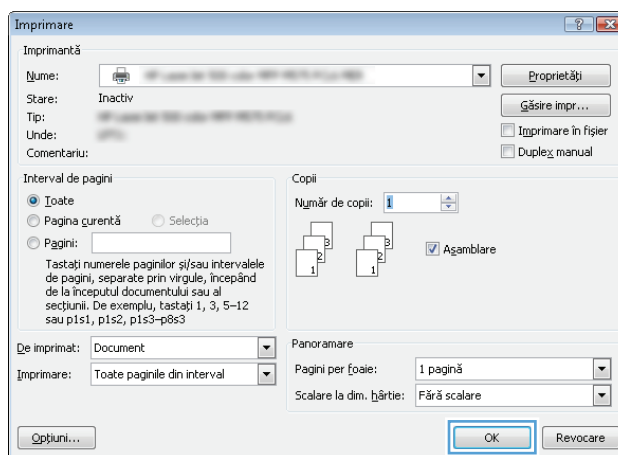

Crearea unei operații stocate (Mac OS X)

Puteți stoca operații pe produs în vederea imprimării ulterioare.

1. Faceți clic pe meniul **Fișier**, apoi faceți clic pe opțiunea **Imprimare**.
2. În meniul **Imprimantă**, selectați produsul.
3. În mod prestabilit, driverul de imprimare afișează meniul **Copies & Pages (Exemplare și pagini)**. Deschideți lista derulantă a meniurilor, apoi faceți clic pe meniul **Stocare operație**.
4. Din lista derulantă **Mode (Mod)**, selectați tipul de operație stocată.
 - **Verificare și păstrare:** Imprimați și verificați un exemplar al unei operații, apoi imprimați mai multe exemplare.
 - **Operație personală:** Operația nu se va imprima până când cineva nu va solicita acest lucru de la panoul de control al produsului. Dacă atributeți operației un număr de identificare personală (PIN), trebuie să furnizați PIN-ul necesar la panoul de control.

- **Copiere rapidă:** Puteți imprima numărul solicitat de exemplare ale unei operații și puteți apoi să stocați o copie a operației în memoria produsului, pentru a o putea imprima din nou mai târziu.
 - **Operație stocată:** Stocați o operație pe produs și permiteți altor utilizatori să imprime operația în orice moment. Dacă atribuiți operației un număr de identificare personală (PIN), persoana care imprimă operația trebuie să introducă PIN-ul solicitat la panoul de control.
5. Pentru a folosi un nume de utilizator sau un nume de operație personalizat, faceți clic pe butonul **Personalizat** și apoi introduceți numele de utilizator sau numele operației.

Selectați ce opțiune se va utiliza dacă o altă operație are deja numele respectiv.

Utilizare nume operație + (1 - 99) Adăugați un număr unic la sfârșitul numelui operației.

Înlocuire fișier existent Suprascrieți operația stocată existentă cu cea nouă.

6. Dacă ați selectat opțiunea **Operație stocată** sau **Operație personală** la pasul 3, puteți proteja operația printr-un PIN. Tastați un număr din 4 cifre în câmpul **Utilizare PIN pentru imprimare**. Dacă alte persoane încearcă să imprime această operație, echipamentul le va solicita introducerea acestui cod PIN.
7. Faceți clic pe butonul **Imprimare** pentru a procesa operația.

Imprimarea unei operații stocate

Utilizați procedura următoare pentru a imprima o lucrare care este stocată în memoria produsului.

1. În ecranul principal de pe panoul de control al produsului, derulați la și atingeți butonul **Preluare din memoria dispozitivului**.
2. Selectați numele folderului în care este stocată lucrarea.
3. Selectați numele operației. Dacă operația este privată sau criptată, introduceți PIN-ul sau parola.
4. Reglați numărul de exemplare, apoi atingeți butonul Pornire  pentru a imprima operația.

Ștergerea unei operații stocate

Când trimiteți o lucrare stocată către memoria produsului, produsul suprascrie orice lucrare anterioară cu același nume de utilizator și de lucrare. Dacă o operație nu este deja stocată sub același nume de utilizator și de operație, iar produsul are nevoie de spațiu suplimentar, acesta poate șterge alte operații stocate, începând cu cea mai veche. Puteți modifica numărul de operații pe care produsul le poate stoca din meniul **Setări generale** de pe panoul de control al produsului.

Utilizați această procedură pentru a șterge o lucrare care este stocată în memoria produsului.

1. În ecranul principal de pe panoul de control al produsului, derulați la și atingeți butonul **Preluare din memoria dispozitivului**.
2. Selectați numele folderului unde este stocată lucrarea.

3. Selectați numele lucrării, apoi atingeți butonul Ștergere.
4. Dacă operația este privată sau criptată, introduceți PIN-ul sau parola, apoi atingeți butonul Ștergere.

Adăugarea unei pagini de separare a operațiilor (Windows)

Produsul poate insera o pagină goală la începutul fiecărei operații de imprimare, pentru a ușura sortarea operațiilor.



NOTĂ: Următoarea procedură activează această setare pentru toate operațiile de imprimare.

1. **Windows XP, Windows Server 2003 și Windows Server 2008 (utilizând vizualizarea prestabilită a meniului Start):** Faceți clic pe **Start** și apoi faceți clic pe **Imprimante și faxuri**.

Windows XP, Windows Server 2003 și Windows Server 2008 (utilizând vizualizarea clasică a meniului Start): Faceți clic pe **Start**, **Setări**, apoi faceți clic pe **Imprimante**.

Windows Vista: Faceți clic pe pictograma Windows din colțul din stânga jos al ecranului, faceți clic pe **Panou de control**, apoi faceți clic pe **Imprimante**.

Windows 7: Faceți clic pe pictograma Windows din colțul din stânga jos al ecranului, apoi faceți clic pe **Dispozitive și imprimante**.

2. Faceți clic dreapta pe pictograma driverului, apoi selectați **Proprietăți** sau **Proprietăți imprimantă**.
3. Faceți clic pe fila **Device Settings** (Setări echipament).
4. Extindeți lista **Opțiuni instalabile**.
5. În lista derulantă **Separator de operații**, selectați opțiunea **Activat**.
6. Faceți clic pe butonul **OK**.

Utilizarea serviciului HP ePrint

Utilizați HP ePrint pentru a imprima documente prin trimiterea acestora ca atașări de e-mail către adresa de e-mail a produsului de la orice dispozitiv echipat pentru e-mail.

 **NOTĂ:** Pentru a utiliza HP ePrint, produsul trebuie să fie conectat la o rețea și să aibă acces la Internet.

1. Pentru a utiliza HP ePrint, trebuie mai întâi să activați serviciile Web HP.
 - a. Tastați adresa IP a produsului în linia de adresă a unui browser Web pentru a deschide HP Embedded Web Server.
 - b. Faceți clic pe fila **Servicii Web HP**.
 - c. Selectați opțiunea pentru activarea serviciilor Web.

 **NOTĂ:** Este posibil ca activarea serviciilor web să dureze câteva minute.

2. Utilizați site-ul Web HP ePrintCenter pentru a defini setările de securitate și a configura setările de imprimare implicite pentru toate lucrările HP ePrint trimise la acest produs.
 - a. Accesați www.hpeprintcenter.com.
 - b. Faceți clic pe **Sign In** (Conectare) și introduceți acreditările HP ePrintCenter sau înregistrați-vă pentru un cont nou.
 - c. Selectați produsul dvs. din listă sau faceți clic pe **+ Adăugare imprimantă** pentru a-l adăuga. Pentru a adăuga produsul, aveți nevoie de codul imprimantei, care este segmentul din adresa de e-mail a produsului dinainte de simbolul @.

 **NOTĂ:** Acest cod este valabil numai 24 de ore din momentul activării serviciilor Web HP. Dacă expiră, urmați instrucțiunile pentru a activa din nou serviciile Web HP și obțineți un cod nou.

- d. Pentru a preveni imprimarea unor documente neașteptate de către produs, faceți clic pe **Setări ePrint**, apoi faceți clic pe **Expeditori admiși**. Faceți clic pe **Exclusiv expeditori admiși** și adăugați adresele de e-mail de la care doriți să permiteți efectuarea de operații ePrint.
 - e. Pentru a configura setările implicite pentru toate lucrările ePrint trimise la acest produs, faceți clic pe **ePrint Settings** (Setări ePrint), faceți clic pe **Print Options** (Opțiuni de imprimare) și selectați setările pe care doriți să le utilizați.
3. Pentru a imprima un document, atașați-l la un mesaj de e-mail trimis la adresa de e-mail a produsului.

Utilizarea driverului HP ePrint Mobile

Driverul HP ePrint Mobile facilitează imprimarea de pe un computer desktop sau laptop pe orice produs HP cu facilitatea ePrint. După instalarea driverului, accesați opțiunea **Imprimare** din aplicația dvs., apoi selectați **HP ePrint Mobile** din lista de imprimante instalate. Acest driver unic permite găsirea produselor activate pentru HP ePrint care sunt înregistrate în contul dvs. ePrintCenter. Produsul HP vizat se poate afla la biroul dvs. sau într-o locație la distanță, precum o filială sau la capătul celălalt al lumii - puteți efectua imprimare de la distanță utilizând internetul fără limitări legate de tipul sau dimensiunea fișierelor. Produsul vizat poate fi oriunde pe glob; atâta timp cât este conectat la web și înregistrat în ePrintCenter, puteți trimite o operație de imprimare către produs.

Pentru Windows, driverul HP ePrint Mobile acceptă și imprimarea IP directă tradițională către imprimantele din rețeaua locală prin rețea (LAN sau WAN) către produsele PostScript® acceptate.

Accesați www.hp.com/go/eprintmobiledriver pentru drivere și informații.

Sisteme de operare acceptate

- Windows® XP (pe 32 de biți, SP 2 sau o versiune mai recentă)

 **NOTĂ:** Microsoft a retras asistența neîntreruptă pentru Windows XP în aprilie 2009. HP va continua să ofere asistența cea mai bună posibilă pentru sistemul de operare XP indisponibil.

- Windows Vista® (32 de biți și 64 de biți)
- Windows 7 (32 de biți și 64 de biți)
- Windows .Net 3.5 SP1

 **NOTĂ:** Windows .Net 3.5 se instalează dacă nu utilizați expertul Adăugare imprimantă.

- Mac OS X v10.5 și v10.6

 **NOTĂ:** Driverul HP ePrint Mobile este un utilitar pentru fluxul de lucru în PDF pentru Mac și, tehnic vorbind, nu este un driver de imprimantă. HP ePrint Mobile pentru Mac acceptă căi de imprimare doar prin ePrintcenter și nu acceptă imprimarea IP directă către imprimantele din rețeaua locală.

Utilizarea Apple AirPrint

Imprimarea directă utilizând caracteristica Apple AirPrint este acceptată pentru sistemele de operare iOS 4.2 sau mai recente. Utilizați AirPrint pentru a imprima wireless pe produs de pe un iPad (iOS 4.2), iPhone (3GS sau mai recent) sau iPod touch (de generația a treia sau mai recent) în cadrul următoarelor aplicații:

- Mail
- Photos
- Safari
- Anumite aplicații de la terți

Pentru a utiliza AirPrint, produsul trebuie să fie conectat la o rețea. Pentru mai multe informații despre utilizarea serviciului AirPrint și despre produsele HP care sunt compatibile cu AirPrint, accesați www.hp.com/go/airprint.



NOTĂ: Este posibil să fie necesar un upgrade pentru firmware-ul produsului pentru a utiliza AirPrint. Mergeți la www.hp.com/go/lj500colorMFPM575_firmware.

Utilizarea HP Smart Print (Windows)

Utilizați HP Smart Print pentru a imprima o anumită secțiune a unui site Web. Puteți șterge anteturi, note de subsol și reclame pentru a reduce consumul. Aplicația selectează automat secțiunea din pagina Web pe care ați dori să o imprimați. Puteți edita zona selectată înainte de a imprima.

Descărcați HP Smart Print de pe acest site Web: www.hp.com/go/smartweb.



NOTĂ: HP Smart Print este compatibil doar cu browsere din Windows.

Utilizarea imprimării prin USB accesibile

Acest produs are opțiunea de imprimare prin USB accesibilă, astfel încât să puteți imprima rapid fișiere fără să fie nevoie să le trimiteți de pe un computer. Produsul acceptă unități flash USB standard în portul USB din partea din față a acestuia. Puteți imprima următoarele tipuri de fișiere:

- .PDF
- .prn
- .pcl
- .ps
- .cht

Înainte de a putea utiliza această caracteristică, trebuie să activați portul USB. Utilizați următoarea procedură pentru a activa portul din meniurile de pe panoul de control al produsului:

1. În ecranul principal de pe panoul de control al produsului, derulați la și atingeți butonul [Administrare](#).
2. Deschideți următoarele meniuri:
 - [Setări generale](#)
 - [Activare Preluare de pe USB](#)
3. Selectați opțiunea [Activare](#), apoi atingeți butonul [Salvare](#).

Imprimarea de documente cu ajutorul portului USB accesibil

1. Introduceți unitatea flash USB în portul USB din partea stângă a panoului de control al produsului.

NOTĂ: Poate fi necesar să scoateți capacul de la portul USB.

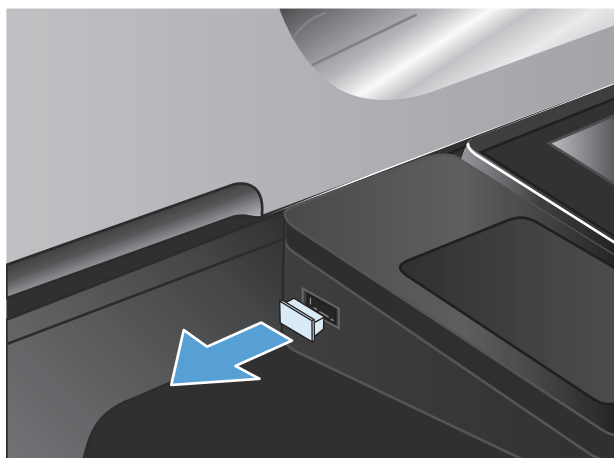

2. Se deschide ecranul [Preluare de pe USB](#). Selectați un dosar din lista aflată în partea stângă a ecranului.
3. Selectați numele documentului pe care doriți să îl imprimați.

4. Pentru a regla numărul de copii, atingeți câmpul **Exemplare**, apoi utilizați tastatura pentru a selecta numărul de copii.
5. Atingeți butonul Pornire  pentru a imprima documentul.

6 Copiere

- [Stabilirea unor noi setări implicite](#)
- [Restabilirea setărilor prestabilite de copiere](#)
- [Realizarea unui singur exemplar](#)
- [Realizarea mai multor exemplare](#)
- [Copierea unui original cu mai multe pagini](#)
- [Colaționarea unei lucrări de copiere](#)
- [Copierea pe ambele fețe \(duplex\)](#)
- [Micșorarea sau mărirea imaginii copiate](#)
- [Efectuarea copiilor color sau a copiilor alb-negru](#)
- [Optimizarea calității de copiere pentru text sau imagini](#)
- [Reglarea luminozității/obscurității copiei](#)
- [Setarea dimensiunii și tipului de hârtie pentru copierea pe hârtie specială](#)
- [Utilizarea modului Job Build \(Generare lucrare\)](#)
- [Copierea unei cărți](#)
- [Copierea unei fotografii](#)

Stabilirea unor noi setări implicite

Puteți utiliza meniul **Administrare** pentru a stabili setările implicite care se aplică tuturor operațiilor de copiere. Dacă este necesar, aveți posibilitatea să ignorați majoritatea setărilor pentru o operație individuală. După finalizarea operației, produsul revine la setările prestabilite.

1. În ecranul principal de pe panoul de control al produsului, derulați la și atingeți butonul **Administrare**.
2. Deschideți meniul **Setări de copiere**.
3. Sunt disponibile câteva opțiuni. Aveți posibilitatea să configurați valori implicite pentru toate opțiunile sau pentru unele opțiuni.



NOTĂ: Pentru a afla informații despre fiecare opțiune de meniu, atingeți butonul **Asistență**  din colțul din dreapta-sus al ecranului pentru opțiunea respectivă.

Element de meniu	Descriere
Exemplare	Utilizați caracteristica Exemplare pentru a seta numărul prestabilit de copii pentru toate operațiile de copiere.
Fețe	Utilizați caracteristica Fețe pentru a indica dacă documentul original este imprimat pe una sau pe ambele părți și dacă exemplarele trebuie imprimate pe una sau pe ambele părți.
Color/Alb-negru	Utilizați caracteristica Color/Alb-negru pentru a specifica dacă doriți să imprimați copii color sau doar alb-negru.
Colaționare	Când efectuați mai multe copii ale unui document, utilizați caracteristica Colaționare pentru a asambla fiecare set de pagini în aceeași ordine precum cea a documentului original. Dezactivați caracteristica Colaționare pentru a grupa paginile similare. De exemplu, dacă efectuați cinci copii ale unui document care are două pagini, primele cinci pagini unu vor fi grupate, la fel ca și celelalte cinci pagini doi.
Micșorare/Mărire	Utilizați caracteristica Micșorare/Mărire pentru a mări sau micșora prin scalare dimensiunea documentului. Pentru a reduce imaginea, selectați un procentaj de scalare mai mic decât 100. Pentru a mări imaginea, selectați un procentaj de scalare mai mare decât 100.
Selectare hârtie	Utilizați caracteristica Selectare hârtie pentru a specifica tava care va fi utilizată pentru imprimarea exemplarelor.
Ajustare imagine	Utilizați caracteristica Ajustare imagine pentru a îmbunătăți calitatea generală a exemplarului.
Orientare conținut	Utilizați caracteristica Orientare conținut pentru a specifica direcția conținutului de pe pagina documentului original.
Optimizare text/imagine	Utilizați caracteristica Optimizare text/imagine pentru a optimiza rezultatele pentru un anumit tip de conținut: text, imagini imprimate sau fotografii.
Pagini per coală	Utilizați caracteristica Pagini per coală pentru a copia mai multe pagini pe o coală de hârtie.

Element de meniu	Descriere
Dimensiune original	Utilizați caracteristica Dimensiune original pentru a descrie dimensiunea paginilor documentului original.
Format broșură	Utilizați caracteristica Format broșură pentru a copia două sau mai multe pagini pe o coală de hârtie astfel încât să puteți îndoiți colile la mijloc pentru a forma o broșură. Produsul aranjează paginile în ordinea corectă. De exemplu, dacă documentul original are opt pagini, produsul imprimă paginile 1 și 8 pe aceeași coală.
Până la margini	Utilizați caracteristica Până la margini pentru a evita umbrele care pot apărea de-a lungul marginilor exemplarelor atunci când documentul original este imprimat aproape de margini. Combinați această caracteristică cu caracteristica Micșorare/Mărire pentru a vă asigura că pagina se va imprima în întregime pe copii.
Generare operație	Utilizați caracteristica Generare operație pentru a împărți o operație complexă în segmente mai mici. Această opțiune este utilă când copiați sau scanați un document original care conține mai multe pagini decât capacitatea alimentatorului de documente sau când doriți să combinați pagini de dimensiuni diferite într-o singură operație.

Restabilirea setărilor prestabilite de copiere

1. În ecranul principal de pe panoul de control al produsului, derulați la și atingeți butonul [Administrare](#).
2. Deschideți următoarele meniuri:
 - [Setări generale](#)
 - [Restabilire setări din fabrică](#)
3. Selectați caseta [Copiere](#), apoi atingeți butonul [Resetare](#).
4. Un mesaj de verificare indică faptul că finalizarea funcției de resetare poate avea drept rezultat pierderea de date. Atingeți butonul [Resetare](#) pentru a finaliza procesul.



NOTĂ: Produsul repornește automat după finalizarea operației de resetare.

Realizarea unui singur exemplar

1. Așezați documentul cu fața în jos pe geamul scannerului sau așezați-l cu fața în sus în alimentatorul de documente și reglați ghidajele pentru hârtie astfel încât să corespundă dimensiunii documentului.

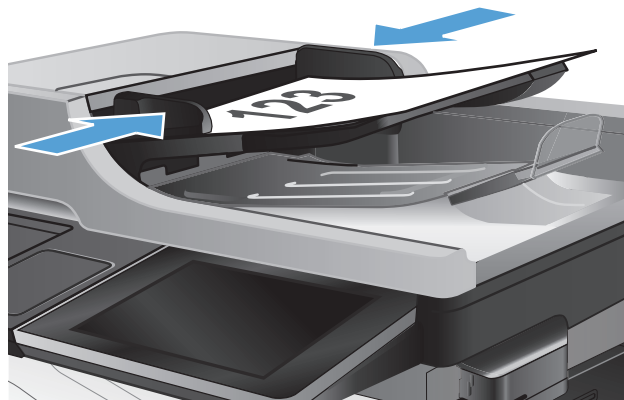

2. În ecranul de reședință de pe panoul de control al produsului, atingeți butonul Pornire .



Realizarea mai multor exemplare

1. Așezați documentul cu fața în jos pe geamul scannerului sau așezați-l cu fața în sus în alimentatorul de documente și reglați ghidajele pentru hârtie astfel încât să corespundă dimensiunii documentului.

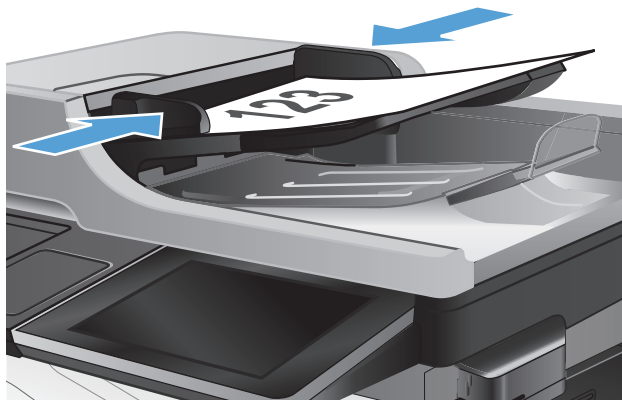

2. În ecranul principal de pe panoul de control al produsului, atingeți butonul **Copiere**.

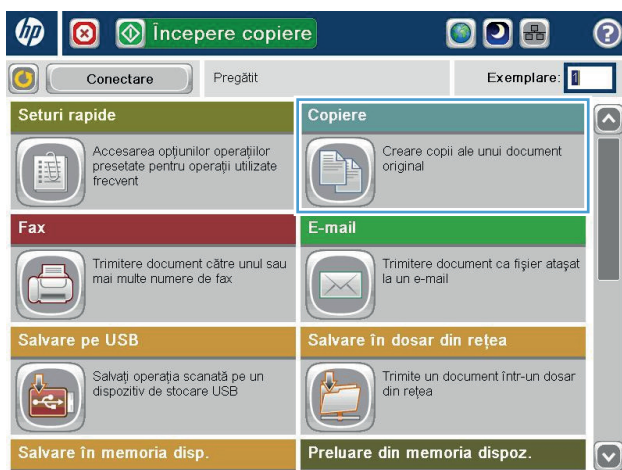

3. Atingeți câmpul **Exemplare** pentru a deschide tastatura.



4. Introduceți numărul de exemplare, apoi atingeți butonul OK.

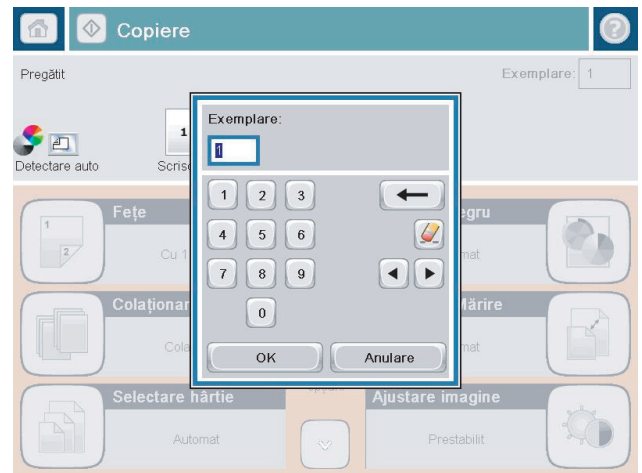

5. Atingeți butonul Pornire (Start).

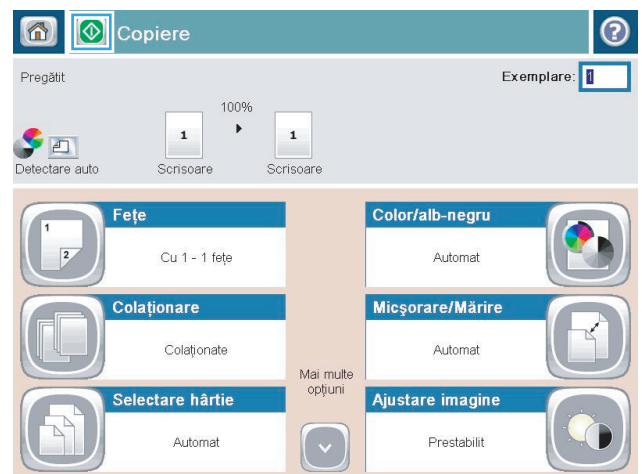

Copierea unui original cu mai multe pagini

Alimentatorul de documente are o capacitate maximă de 50 de pagini (în funcție de grosimea paginilor).

1. Plasați documentul în alimentatorul de documente, paginile fiind orientate cu fața în sus. Ajustați ghidajele pentru hârtie astfel încât să corespundă dimensiunii documentului.

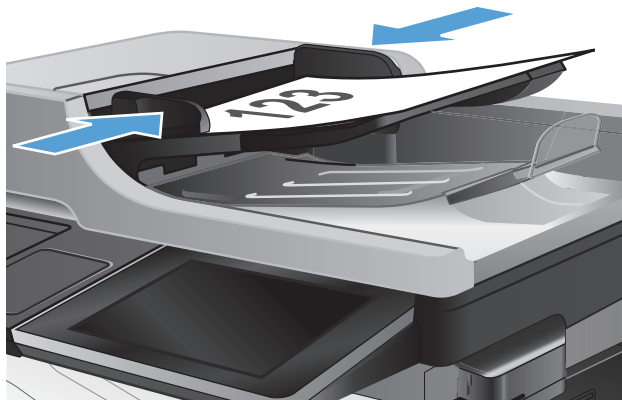

2. În ecranul de reședință de pe panoul de control al produsului, atingeți butonul **Copiere**.

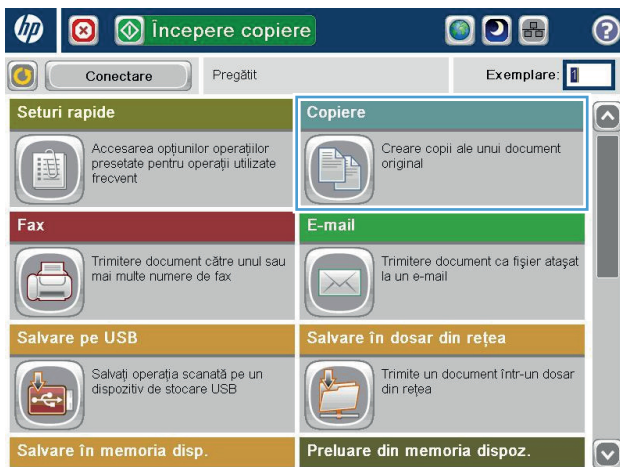

3. Atingeți câmpul **Exemplare** pentru a deschide tastatura.

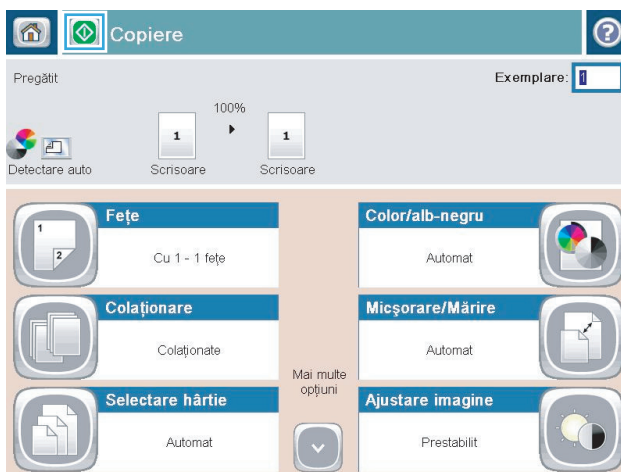

4. Introduceți numărul de exemplare, apoi atingeți butonul OK.

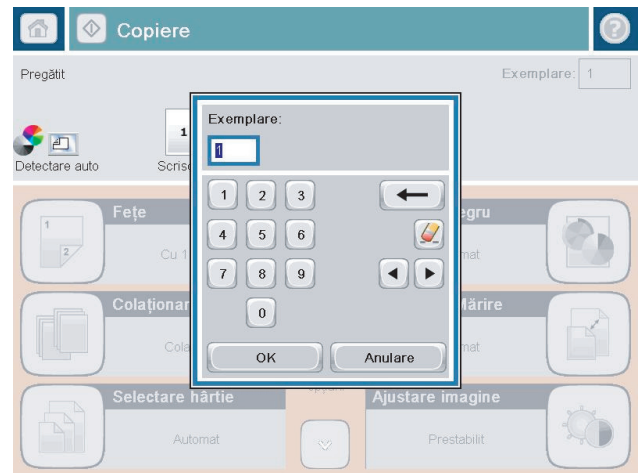

5. Atingeți butonul Pornire (Start).

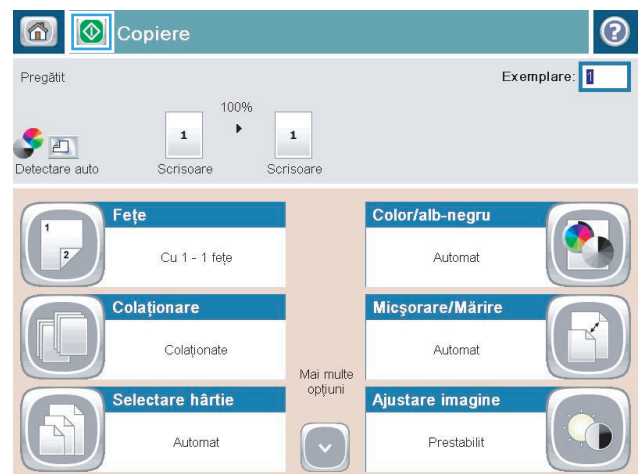

Colaționarea unei lucrări de copiere

1. În ecranul principal de pe panoul de control al produsului, atingeți butonul **Copiere**.



2. Atingeți butonul **Colaționare**.

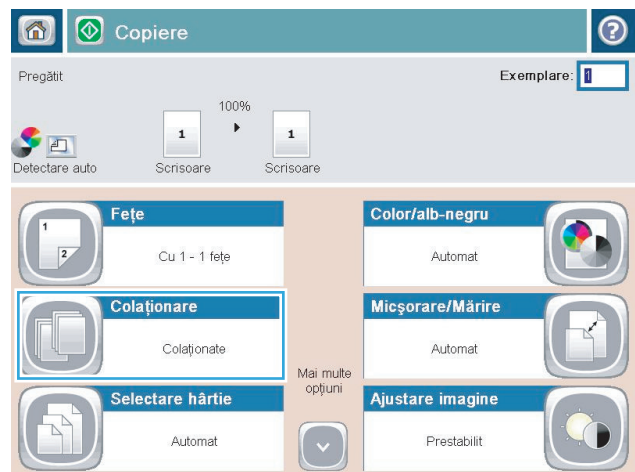

3. Atingeți opțiunea **Colaționare activată (Seturi în ordinea paginilor)**. Atingeți butonul **OK**.

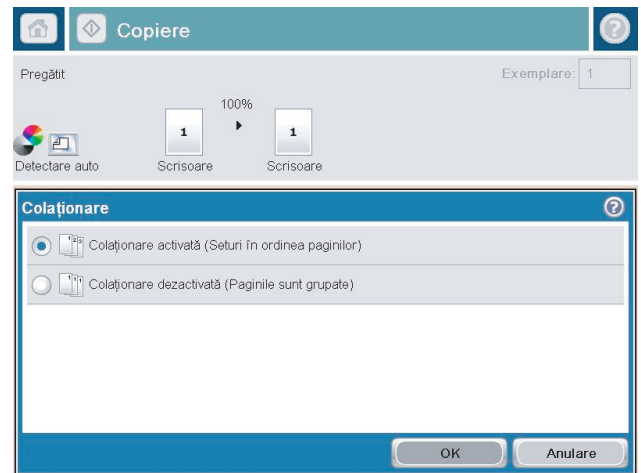

4. Atingeți butonul **Pornire** .

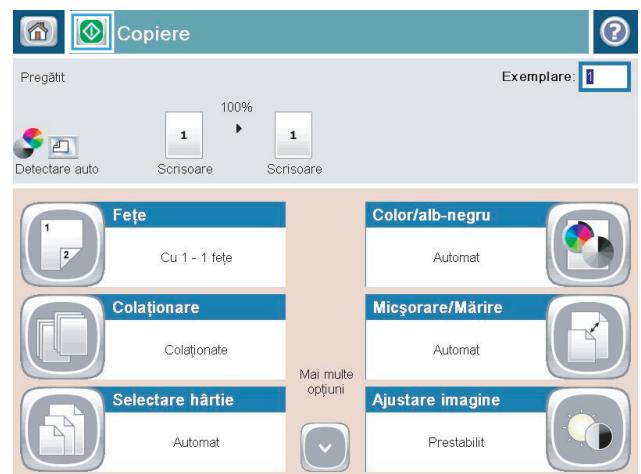

Copierea pe ambele fețe (duplex)

Copierea automată față-verso

1. Încărcați documentele originale în alimentatorul de documente, cu prima pagină orientată în sus și cu partea de sus a paginii spre înainte.

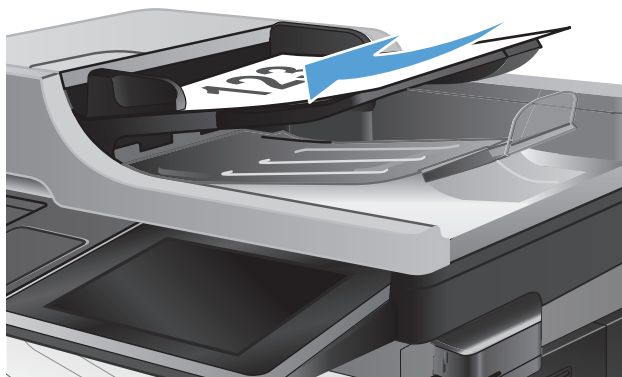

2. Ajustați ghidajele pentru hârtie astfel încât să corespundă dimensiunii documentului.

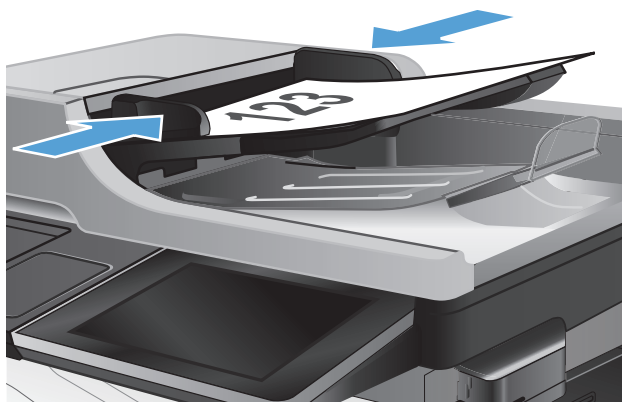

3. În ecranul de reședință de pe panoul de control al produsului, atingeți butonul **Copiere**.
4. Atingeți butonul **Fețe**.

5. Pentru a realiza o copie față-verso după un original cu o singură față, atingeți butonul **Original cu o față, imprimare față-verso**.

Pentru a realiza o copie față-verso după un original față-verso, atingeți butonul **Original față-verso, imprimare față-verso**.

Pentru a realiza o copie cu o singură față după un original față-verso, atingeți butonul **Original față-verso, imprimare pe o față**.

Atingeți butonul **OK**.

6. Atingeți butonul **Pornire** .

Copierea manuală față-verso

1. Ridicați capacul scannerului.



2. Așezați documentul cu fața în jos pe geamul scannerului, cu colțul din stânga sus al paginii în colțul din stânga sus al geamului.



3. Închideți cu grijă capacul scannerului.



4. În ecranul de reședință de pe panoul de control al produsului, atingeți butonul **Copiere**.

5. Atingeți butonul **Fețe**.

6. Pentru a efectua o copie față-verso a unui original cu o singură față, atingeți butonul **Original cu o față, imprimare față-verso**.

Pentru a efectua o copie față-verso a unui original față-verso, atingeți butonul **Original față-verso, imprimare față-verso**.

Pentru a efectua o copie cu o singură față a unui original față-verso, atingeți butonul **Original față-verso, imprimare pe o față**.

Atingeți butonul **OK**.

7. Atingeți butonul **Pornire** .
8. Produsul vă solicită să încărcați următorul document original. Așezați-l pe geam, apoi atingeți butonul **Scanare**.
9. Produsul salvează temporar imaginile scanate. Apăsați butonul **Finalizare** pentru a termina imprimarea exemplarelor.

Micșorarea sau mărirea imaginii copiate

1. În ecranul principal de pe panoul de control al produsului, atingeți butonul **Copiere**.



2. Atingeți butonul **Micșorare/Mărire**.



3. Selectați unul dintre procentajele predefinite sau atingeți câmpul **Scalare** și introduceți un procentaj între 25 și 200 când utilizați alimentatorul de documente sau între 25 și 400 când copiați de pe geamul scannerului. Atingeți butonul **OK**. De asemenea, puteți selecta aceste opțiuni:

- **Auto**: Produsul scalează automat imaginea pentru a se încadra în dimensiunea hârtiei din tavă.
- **Includere automată margini**: Produsul reduce ușor imaginea pentru a încadra întreaga imagine scanată în zona imprimabilă de pe pagină.

NOTĂ: Pentru a reduce imaginea, selectați un procentaj de scalare mai mic de 100. Pentru a mări imaginea, selectați un procentaj de scalare mai mare de 100.

4. Atingeți butonul Pornire .

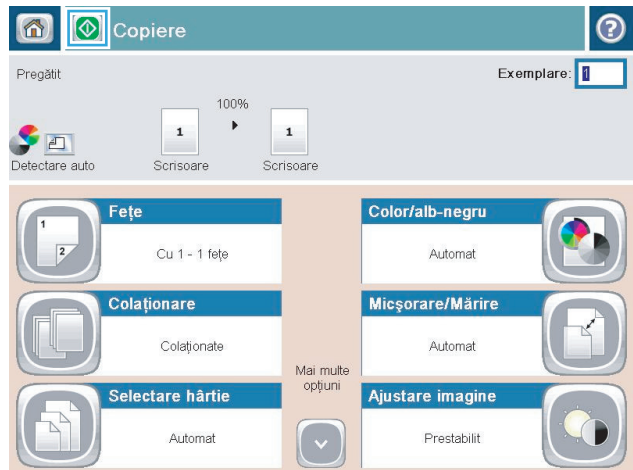
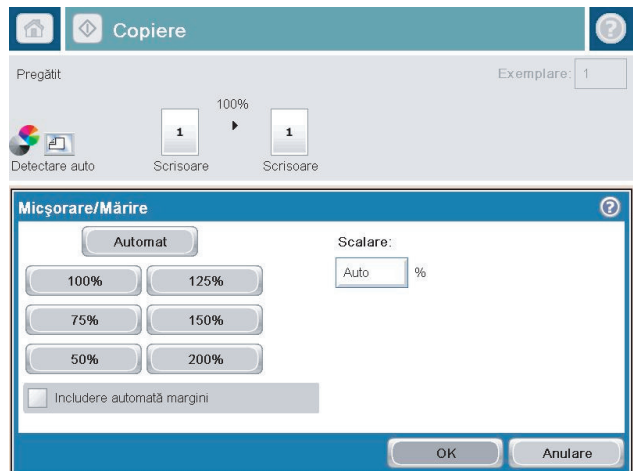

Efectuarea copiilor color sau a copiilor alb-negru

1. În ecranul de reședință de pe panoul de control al produsului, atingeți butonul **Copiere**.
2. Atingeți butonul **Color/Alb-negru**.
3. Selectați opțiunea pentru culoare pe care doriți să o utilizați, apoi atingeți butonul **OK**.
4. Atingeți butonul Pornire .

Optimizarea calității de copiere pentru text sau imagini

Optimizați operația de copiere pentru tipul de imagine care este în curs de copiere: text, grafică sau fotografii.

1. În ecranul de reședință de pe panoul de control al produsului, atingeți butonul [Copiere](#).
2. Atingeți butonul [Mai multe opțiuni](#), apoi butonul [Optimizare text/imagine](#).
3. Selectați una dintre opțiunile predefinite sau atingeți butonul [Reglare manuală](#), apoi ajustați cursorul în zona [Optimizare pentru](#). Atingeți butonul [OK](#).
4. Atingeți butonul Pornire .



NOTĂ: Aceste setări sunt temporare. După ce ați terminat lucrarea, produsul revine la setările implicite.

Reglarea luminozității/obscurității copiei

1. În ecranul de reședință de pe panoul de control al produsului, atingeți butonul **Copiere**.

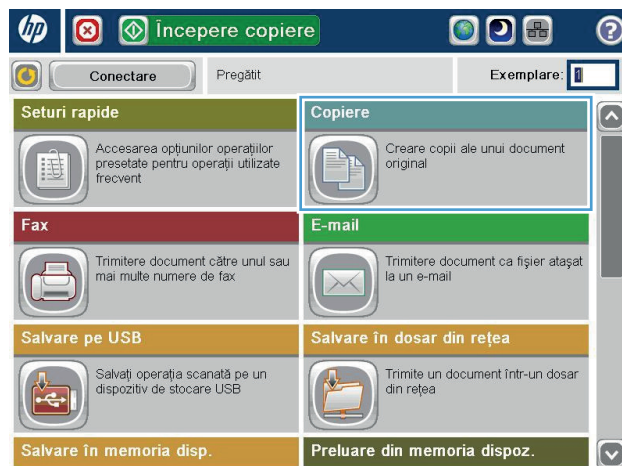

2. Atingeți butonul **Ajustare imagine**.

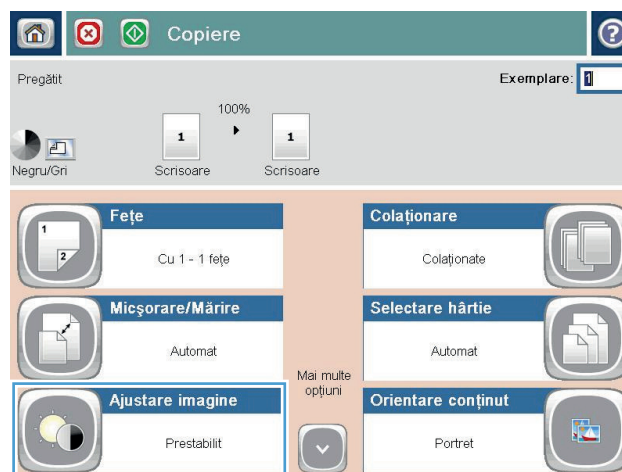

3. Reglați glisoarele pentru a seta nivelul de **Întunecare**, nivelul de **Contrast**, nivelul de **Claritate** și nivelul de **Curățare fundal**. Atingeți butonul **OK**.

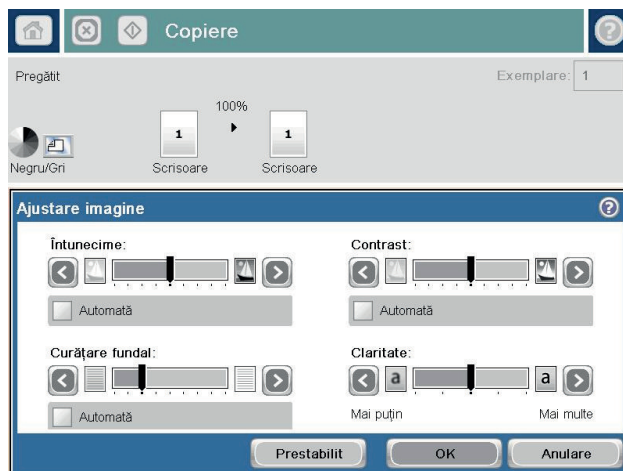

4. Atingeți butonul Pornire .

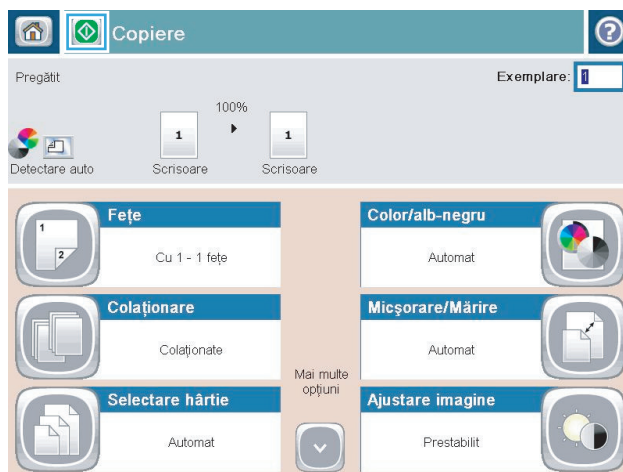

Setarea dimensiunii și tipului de hârtie pentru copierea pe hârtie specială

1. În ecranul de reședință de pe panoul de control al produsului, atingeți butonul **Copiere**.

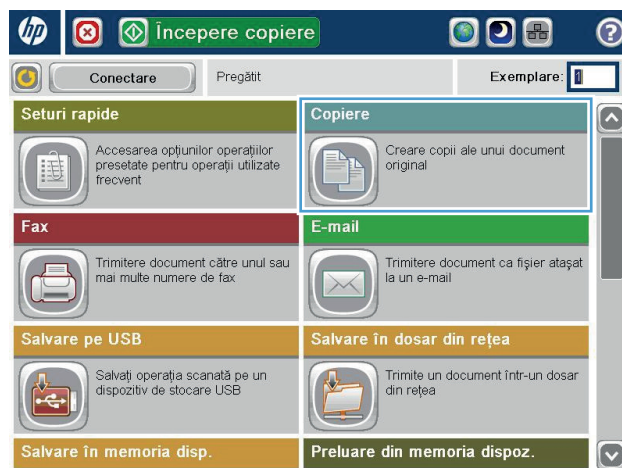

2. Atingeți butonul **Selectare hârtie**.

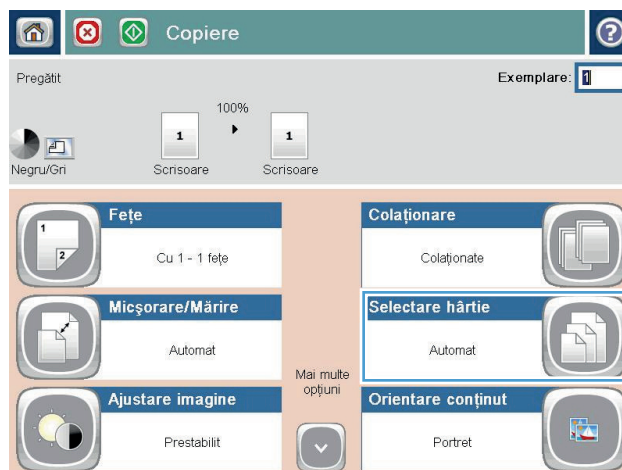

3. Selectați tava în care să găsească hârtia pe care doriți să o utilizați, apoi atingeți butonul **OK**.

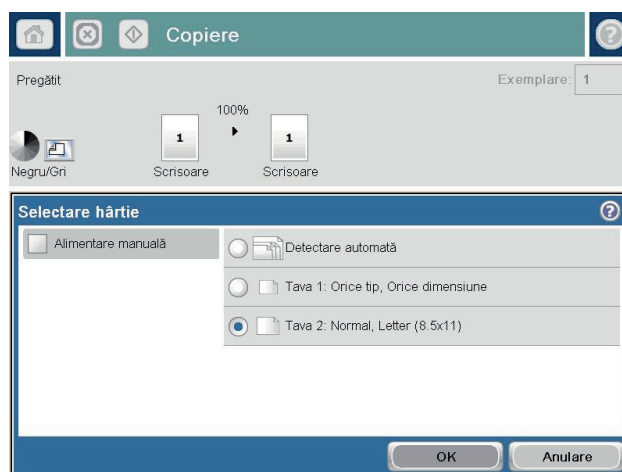

Utilizarea modului Job Build (Generare lucrare)

Utilizați caracteristica [Generare operație](#) pentru a combina mai multe seturi de documente originale într-o lucrare de copiere. De asemenea, utilizați această caracteristică pentru a copia un document original care are mai multe pagini decât poate accepta alimentatorul de documente la un moment dat.

1. Așezați documentul cu fața în jos pe geamul scannerului sau așezați-l cu fața în sus în alimentatorul de documente și reglați ghidajele pentru hârtie astfel încât să corespundă dimensiunii documentului.
2. În ecranul de reședință de pe panoul de control al produsului, atingeți butonul [Copiere](#).
3. Apăsați butonul [Mai multe opțiuni](#), apoi butonul [Generare operație](#).
4. Apăsați butonul [Generare lucrări activată](#).
5. Apăsați butonul [OK](#).
6. Dacă este necesar, selectați opțiunile de copiere.
7. Atingeți butonul [Pornire](#) . După scanarea fiecărei pagini, panoul de control vă solicită alte pagini.
8. Dacă operația conține mai multe pagini, încărcați pagina următoare, apoi apăsați butonul [Scanare](#).

Produsul salvează temporar toate imaginile scanate. Atingeți butonul [Finalizare](#) pentru a imprima operația de copiere.

Copierea unei cărți

1. Ridicați capacul scannerului.



2. Așezați cartea pe geamul scannerului cu cotorul aliniat cu marcajul din spate, în partea centrală a geamului scannerului.

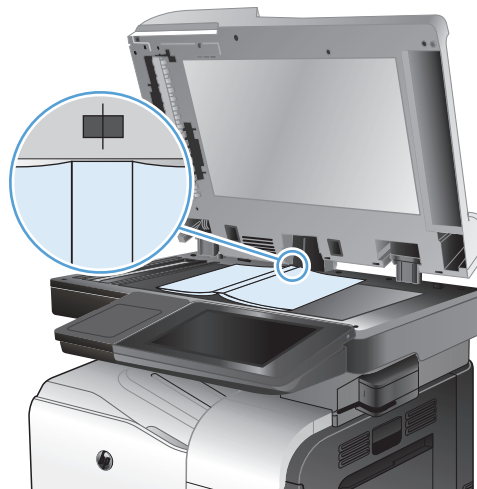

3. Închideți cu grijă capacul scannerului.



4. În ecranul de reședință de pe panoul de control al produsului, atingeți butonul Pornire .



5. Repetați acești pași pentru fiecare pagină pe care doriți să o copiați.

 **NOTĂ:** Acest produs nu are capacitatea de a face distincție între paginile din stânga și cele din dreapta. Asamblați cu atenție paginile copiate.

Copierea unei fotografii

Copierea fotografiilor de pe geamul scannerului.

1. Ridicați capacul scannerului.



2. Așezați fotografia pe geamul scannerului, cu fața cu imaginea în jos și colțul din stânga sus al fotografiei în colțul din stânga sus al geamului scannerului.



3. Închideți cu grijă capacul scannerului.

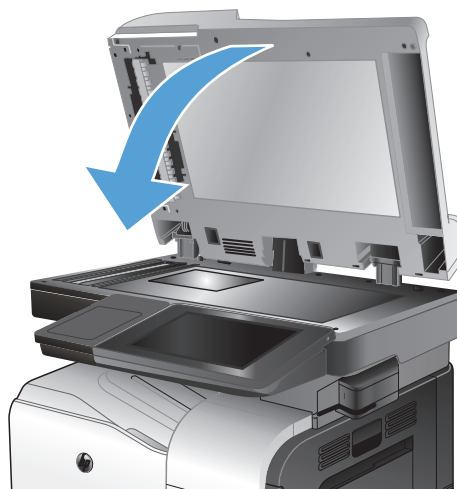

4. În ecranul de reședință de pe panoul de control al produsului, atingeți butonul **Copiere**.
5. Atingeți butonul **Mai multe opțiuni** din partea de jos a ecranului.
6. Atingeți butonul **Optimizare text/imagine**.
7. Selectați opțiunea **Fotografie**, apoi atingeți butonul **OK**.
8. Atingeți butonul Pornire .

7 Scanarea/trimiterea

- [Configurarea caracteristicilor de scanare/trimitere](#)
- [Modificarea setărilor implicite de scanare/trimitere de la panoul de control al produsului](#)
- [Trimiterea unui document scanat într-un folder de rețea](#)
- [Trimiterea unui document scanat către un folder din memoria produsului](#)
- [Trimiterea unui document scanat către o unitate flash USB](#)
- [Trimiterea unui document scanat către una sau mai multe adrese de e-mail](#)
- [Utilizarea agendei de adrese pentru trimiterea de e-mailuri](#)
- [Scanarea unei fotografii](#)

Configurarea caracteristicilor de scanare/trimitere

Produsul oferă următoarele caracteristici de scanare și trimitere:

- Scanarea și salvarea fișierelor într-un folder din rețea.
- Scanarea și salvarea fișierelor în memoria produsului.
- Scanarea și salvarea fișierelor pe o unitate flash USB.
- Scanarea și trimiterea de documente către una sau mai multe adrese de e-mail.

Unele caracteristici de scanare și trimitere nu sunt disponibile de la panoul de control al produsului până când nu utilizați serverul Web încorporat HP pentru a le activa.

 **NOTĂ:** Pentru a găsi informații detaliate despre utilizarea serverului Web încorporat HP, faceți clic pe legătura **Ajutor** din colțul din dreapta-sus a fiecărei pagini a serverului Web încorporat HP.

1. Deschideți o pagină web, apoi introduceți adresa IP a produsului în linia pentru adresă.
2. Când se deschide serverul Web încorporat HP, faceți clic pe fila **Scanare/Trimitere digitală**.
3. Dacă nu ați configurat caracteristica **E-mail** în timpul instalării software-ului, o puteți activa utilizând serverul web încorporat HP.

- a. Faceți clic pe legătura **Configurare e-mail**.
- b. Selectați caseta **E-mail** pentru a activa această caracteristică.
- c. Selectați serverul de poștă de ieșire ce urmează a fi utilizat sau faceți clic pe butonul **Adăugare** pentru a adăuga în listă un nou server. Urmăți solicitările de pe ecran.

 **NOTĂ:** Dacă nu cunoașteți numele serverului de e-mail, de regulă îl puteți găsi deschizând programul de e-mail și examinând setările de configurare pentru trimiterea e-mailurilor.

- d. În zona **Adresă mesaj**, configurați setarea implicită pentru adresa De la.
 - e. Configurarea celorlalte opțiuni este opțională.
 - f. Faceți clic pe butonul **Aplicare** din partea inferioară a paginii.
4. Activați caracteristica **Salvare în dosar de rețea**.
 - a. Faceți clic pe legătura **Configurare Salvare în dosar din rețea**.
 - b. Selectați caseta **Salvare în folder de rețea** pentru a activa această caracteristică.
 - c. În zona **Seturi rapide**, faceți clic pe butonul **Adăugare**.
 - d. Pe ecranul următor, furnizați un nume și o descriere pentru setul rapid și specificați locul unde doriți să apară setul rapid pe panoul de control. Faceți clic pe butonul **Următorul**.
 - e. Pe ecranul următor, selectați tipul de folder de utilizat pentru setul rapid, apoi faceți clic pe butonul **Următorul**.

- f.** Continuați cu restul de ecrane și selectați opțiunile implicite pe care doriți să le aplicați setului rapid.
 - g.** Pe ecranul **Sumar**, revizuiți setările și faceți clic pe butonul **Finalizare**.
- 5.** Activați caracteristica [salvare pe USB](#).
- a.** Faceți clic pe legătura **Configurare Salvare pe USB**.
 - b.** Selectați caseta **Activare salvare pe USB**.
 - c.** Faceți clic pe butonul **Aplicare** din partea inferioară a paginii.

Modificarea setărilor implicite de scanare/trimitere de la panoul de control al produsului

1. În ecranul principal de pe panoul de control al produsului, derulați la și atingeți butonul **Administrare**.



2. Deschideți meniul **Setări scanare / trimitere digitală**.

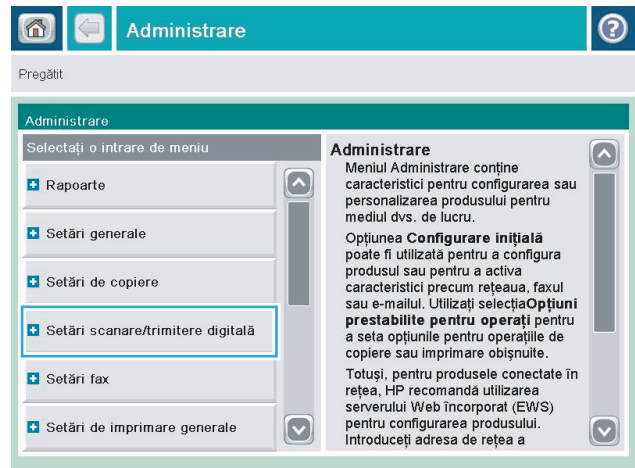

3. Selectați categoria setărilor de scanare și trimitere pe care doriți să le configurați.



4. Deschideți meniul **Opțiuni prestabilite pentru operații** și configurați opțiunile. Atingeți butonul **Salvare** pentru a salva setările.

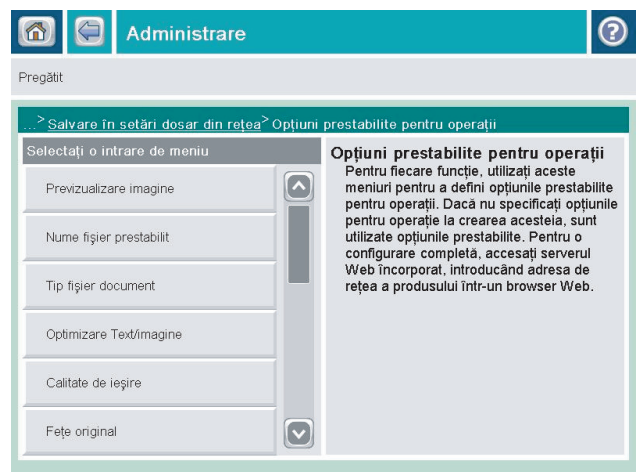

Trimiterea unui document scanat într-un folder de rețea

Produsul poate scana un fișier și îl poate salva într-un dosar din rețea. Următoarele sisteme de operare acceptă această caracteristică:

- Windows Server 2003 pe 64 de biți
- Windows Server 2008 pe 64 de biți
- Windows XP pe 64 de biți
- Windows Vista pe 64 de biți
- Windows 7 pe 64 de biți
- Novell v5.1 și ulterior (acces numai la folderele [Seturi rapide](#))

 **NOTĂ:** Poate fi necesar să vă conectați la produs pentru a utiliza această caracteristică.

Administratorul de sistem poate să utilizeze serverul Web încorporat HP pentru a configura foldere predefinite [Seturi rapide](#) sau puteți furniza dvs. calea către alt folder de rețea.

1. Așezați documentul cu fața în jos pe geamul scannerului sau așezați-l cu fața în sus în alimentatorul de documente și reglați ghidajele pentru hârtie astfel încât să corespundă dimensiunii documentului.

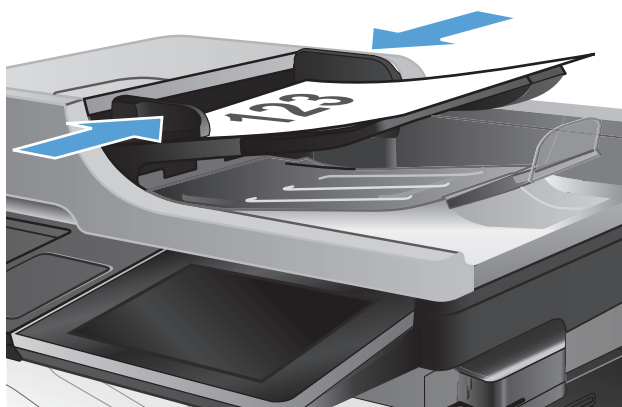

- În ecranul principal de pe panoul de control al produsului, atingeți butonul **Salvare în dosar de rețea**.

NOTĂ: Dacă vi se cere, introduceți numele de utilizator și parola.

- Pentru a utiliza una din setările de lucrare prestabilite, selectați unul dintre elementele din lista **Seturi rapide**.

- Pentru a configura o nouă lucrare, tastați numele pentru fișier în câmpul de text **Nume fișier:** și tastați calea pentru folderul de rețea în câmpul **Cale dosar**. Utilizați acest format pentru cale:

\\cale\cale

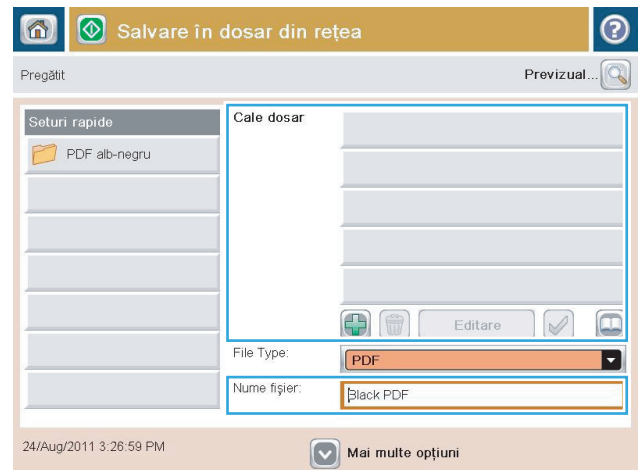
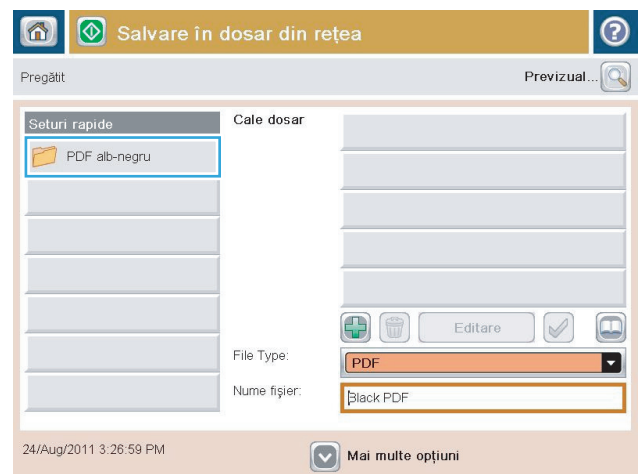

5. Pentru a configura setările pentru document, atingeți butonul [Mai multe opțiuni](#).

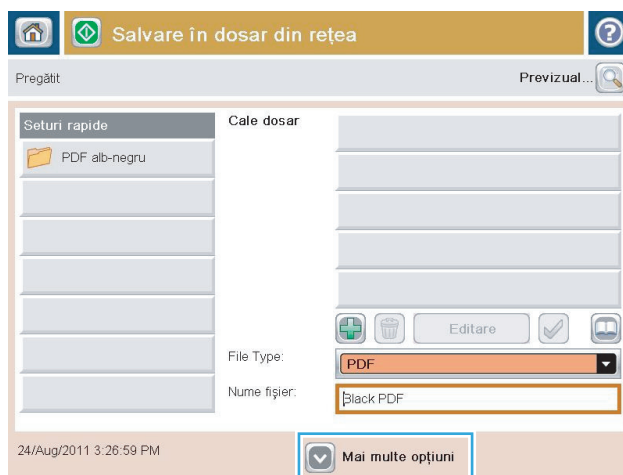

6. Atingeți butonul Pornire  pentru a salva fișierul.

NOTĂ: Puteți previzualiza imaginea în orice moment atingând butonul [Previzualizare](#) din colțul din dreapta sus al ecranului. Pentru mai multe informații despre această caracteristică, atingeți butonul [Asistență](#)  de pe ecranul de previzualizare.



Trimiterea unui document scanat către un folder din memoria produsului

Utilizați această procedură pentru a scana un document și a-l salva pe produs, astfel încât să puteți imprima oricând copii.

1. Așezați documentul cu fața în jos pe geamul scannerului sau așezați-l cu fața în sus în alimentatorul de documente și reglați ghidajele pentru hârtie astfel încât să corespundă dimensiunii documentului.

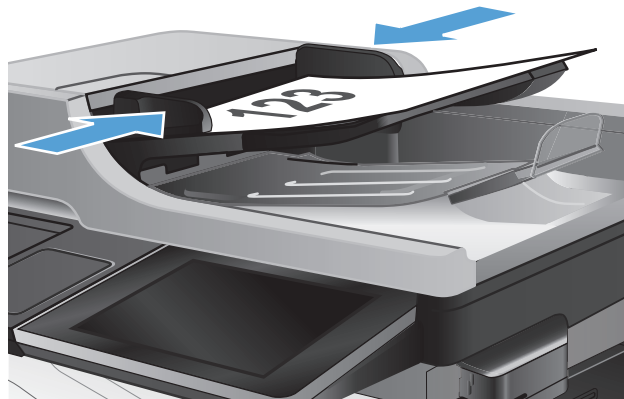

2. În ecranul principal de pe panoul de control al produsului, derulați la și atingeți butonul [Salvare în memorie dispozitiv](#).

NOTĂ: Dacă vi se cere, introduceți numele dvs. de utilizator și parola.

3. Selectați un folder existent sau atingeți butonul [Dosar nou](#) pentru a crea un folder.
4. Introduceți numele pentru fișier în câmpul [Nume fișier:](#).
5. Pentru a configura setările pentru document, atingeți butonul [Mai multe opțiuni](#).
6. Atingeți butonul Pornire  pentru a salva fișierul.

Trimiterea unui document scanat către o unitate flash USB

Produsul poate scana un fișier și îl poate salva într-o unitate flash USB.

 **NOTĂ:** Poate fi necesar să vă conectați la produs pentru a utiliza această caracteristică.

1. Așezați documentul cu fața în jos pe geamul scannerului sau așezați-l cu fața în sus în alimentatorul de documente și reglați ghidajele pentru hârtie astfel încât să corespundă dimensiunii documentului.

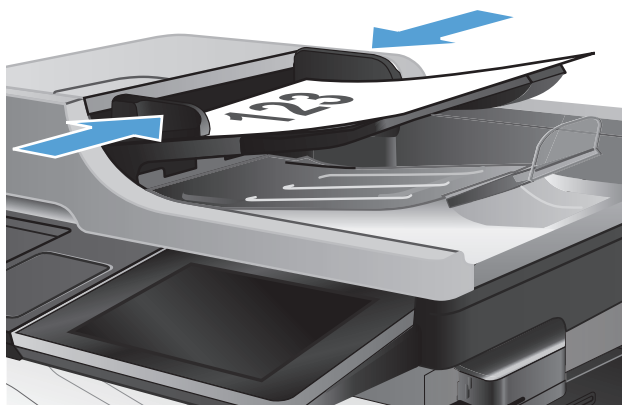

2. Introduceți unitatea flash USB în portul USB din partea stângă a panoului de control al produsului.

NOTĂ: Poate fi necesar să scoateți capacul de la portul USB.

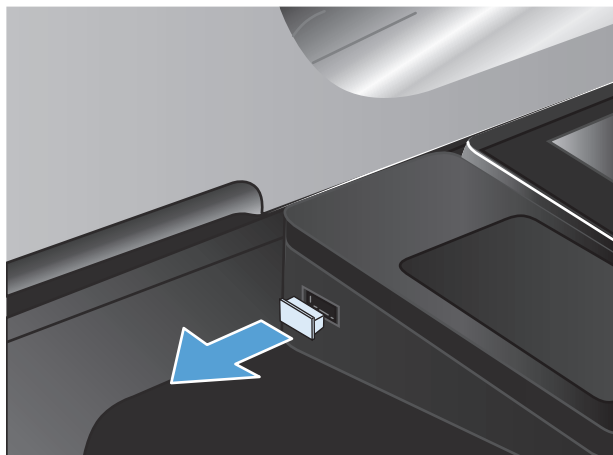

3. În ecranul principal de pe panoul de control al produsului, derulați la și atingeți butonul **salvare pe USB**.

NOTĂ: Dacă vi se cere, introduceți numele dvs. de utilizator și parola.

4. Selectați unul din dosarele din listă sau atingeți butonul **Dosar nou** pentru a crea un folder pe unitatea flash USB.

5. Introduceți numele pentru fișier în câmpul **Nume fișier:**. Atingeți butonul **OK**. Selectați tipul de fișier din lista derulantă **Tip fișier**. Atingeți butonul **OK**.



6. Pentru a configura setările pentru document, atingeți butonul **Mai multe opțiuni**.

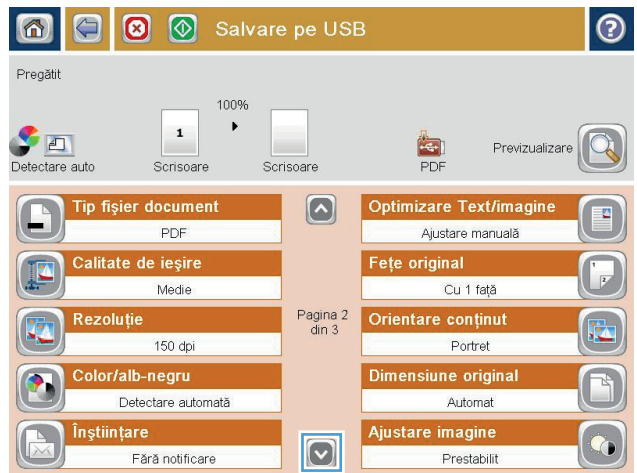

7. Atingeți butonul Pornire  pentru a salva fișierul.

NOTĂ: Puteți vizualiza imaginea în orice moment atingând butonul **Previzualizare** din colțul din dreapta sus al ecranului. Pentru mai multe informații despre această caracteristică, atingeți butonul **Asistență**  de pe ecranul de vizualizare.

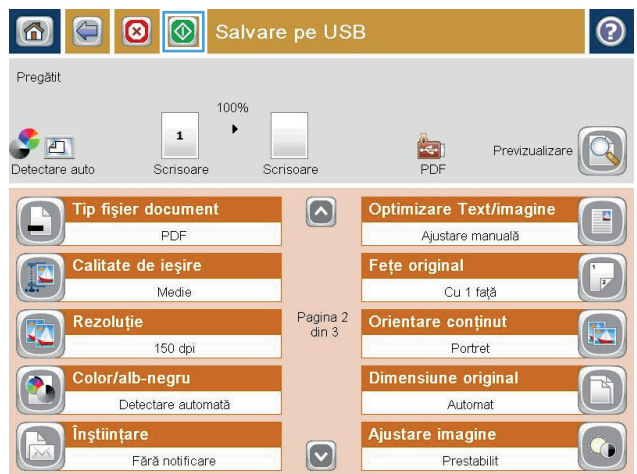

Trimiterea unui document scanat către una sau mai multe adrese de e-mail

1. Așezați documentul cu fața în jos pe geamul scannerului sau așezați-l cu fața în sus în alimentatorul de documente și reglați ghidajele pentru hârtie astfel încât să corespundă dimensiunii documentului.

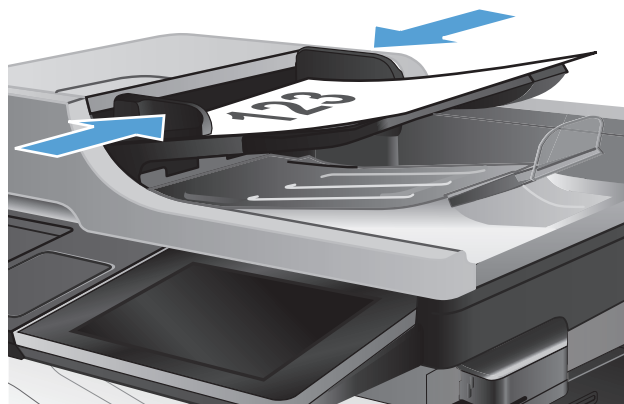

2. În ecranul principal de pe panoul de control al produsului, atingeți butonul **E-mail**.

NOTĂ: Dacă vi se cere, introduceți numele de utilizator și parola.



3. Atingeți câmpul **Către** pentru a deschide tastatura.

NOTĂ: Dacă sunteți conectat la produs, este posibil ca în câmpul **De la:** să apară numele dvs. de utilizator sau alte informații implicite. Dacă se întâmplă acest lucru, s-ar putea să nu aveți posibilitatea să schimbați aceste informații.

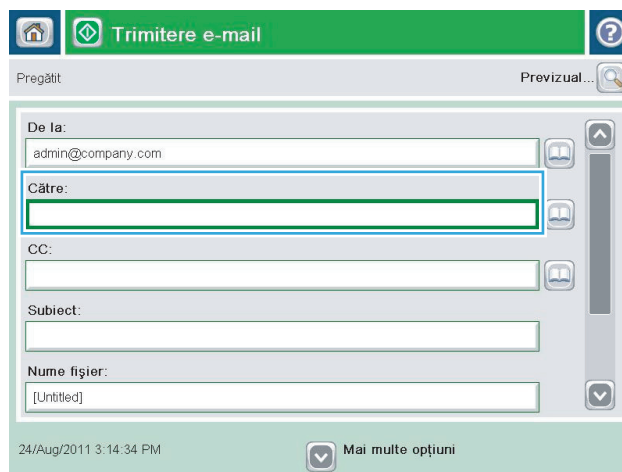

4. Pentru a trimite către mai multe adrese, separați-le prin punct și virgulă sau atingeți butonul **Enter** de pe tastatura ecranului tactil după ce tastați fiecare adresă.



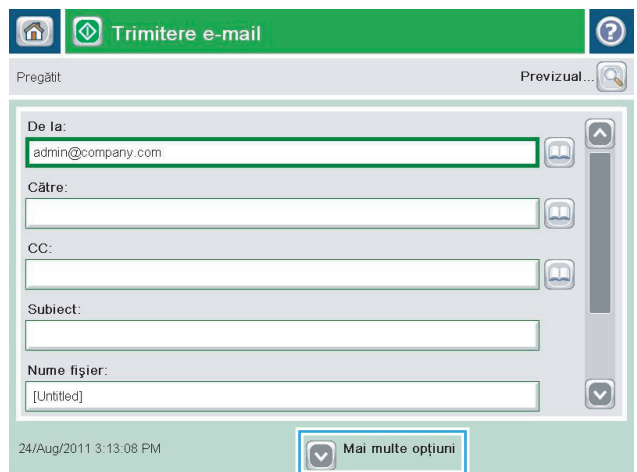

5. Completați câmpurile **CC:**, **Subiect:** și **Nume fișier:** atingând câmpul și utilizând tastatura ecranului tactil pentru a introduce informațiile.
6. Pentru a modifica setările pentru document, atingeți butonul **Mai multe opțiuni**.

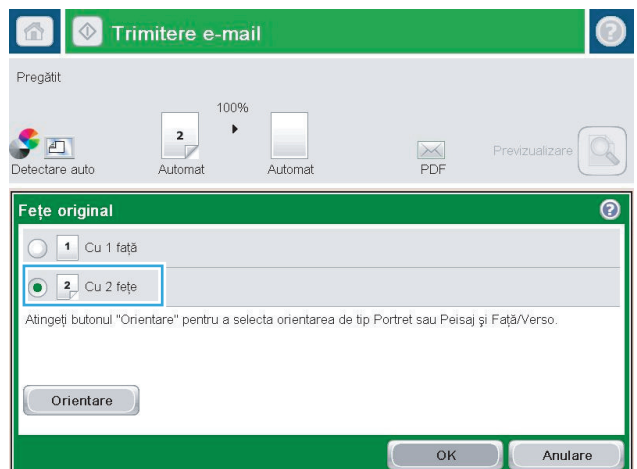

7. Dacă trimiteți un document față-verso, selectați meniul **Fețe original** și selectați opțiunea **Cu 2 fețe**. Atingeți butonul **OK**.



8. Atingeți butonul Pornire  pentru a începe să trimiteți.

NOTĂ: Puteți previzualiza imaginea în orice moment atingând butonul **Previzualizare** din colțul din dreapta sus al ecranului. Pentru mai multe informații despre această caracteristică, atingeți butonul Asistență  de pe ecranul de previzualizare.

9. Pentru a configura o altă operație de e-mail, atingeți butonul **OK** din ecranul Stare.

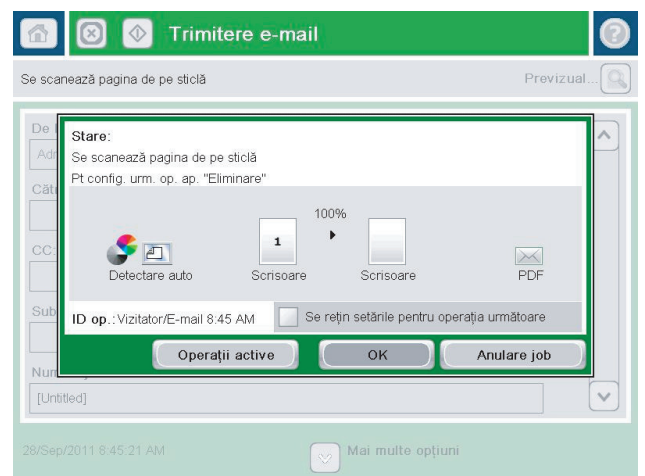

Utilizarea agendei de adrese pentru trimiterea de e-mailuri

Prin utilizarea agendei de adrese, puteți să trimiteți mesaje de email către o listă de destinatari. În funcție de modul în care este configurat produsul, puteți să aveți una sau mai multe dintre următoarele opțiuni de vizualizare a agendei de adrese.

- **Toate contactele:** Listează toate contactele care sunt disponibile pentru dvs.
- **Contacte personale:** Listează toate contactele care sunt asociate cu numele dvs. de utilizator. Aceste contacte nu sunt vizibile pentru alte persoane care utilizează produsul.

 **NOTĂ:** Pentru a vizualiza lista **Contacte personale**, trebuie să fiți conectat la produs.

- **Contacte locale:** Listează toate contactele care sunt stocate în memoria produsului. Aceste contacte sunt vizibile pentru toate persoanele care utilizează produsul.

Adăugarea contactelor la agenda de adrese de la panoul de control al produsului

Dacă sunteți conectat la produs, contactele pe care le adăugați la agenda de adrese nu vor fi vizibile pentru alte persoane care utilizează produsul.

Dacă nu sunteți conectat la produs, contactele pe care le adăugați la agenda de adrese vor fi vizibile pentru toate persoanele care utilizează produsul.

 **NOTĂ:** De asemenea, puteți să utilizați serverul Web încorporat HP (EWS – Embedded Web Server) pentru a crea și gestiona agenda de adrese.

1. În ecranul de reședință de pe panoul de control al produsului, atingeți butonul **E-mail**.

NOTĂ: Dacă vi se cere, introduceți numele dvs. de utilizator și parola.



2. Atingeți butonul Agendă de adrese , care se află lângă câmpul Către:, pentru a deschide ecranul Agendă de adrese.

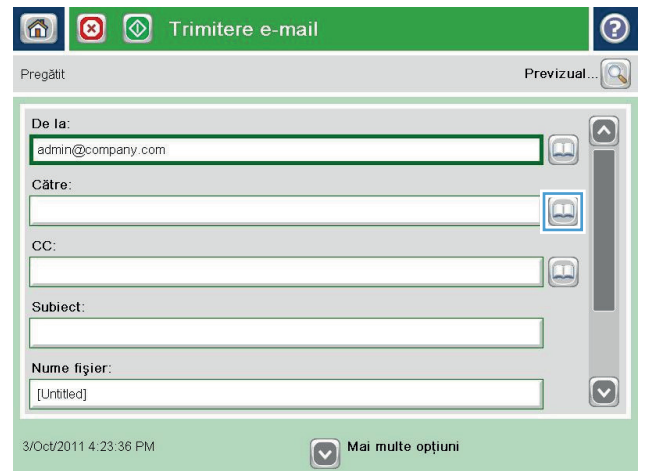

3. Atingeți Adăugare , care se află în colțul din stânga jos al ecranului.



4. În câmpul **Nume**, introduceți numele contactului.



5. Din lista de meniuri, selectați opțiunea **Adresă de e-mail**, apoi introduceți adresa de e-mail a contactului.

Atingeți butonul **OK** pentru a adăuga contactul la listă.

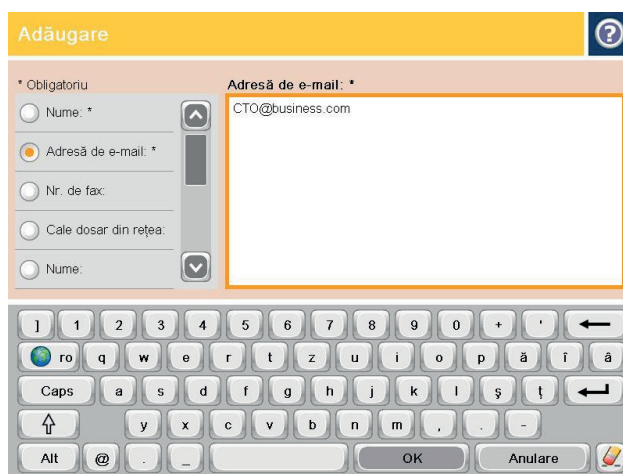

Trimiterea unui document către e-mail prin utilizarea agendei de adrese

1. Așezați documentul cu fața în jos pe geamul scannerului sau așezați-l cu fața în sus în alimentatorul de documente și reglați ghidajele pentru hârtie astfel încât să corespundă dimensiunii documentului.

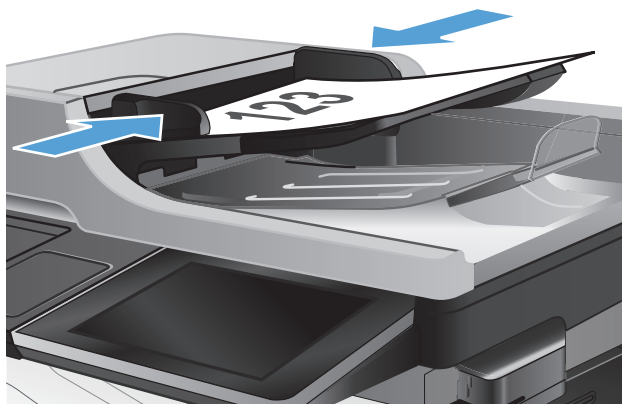

2. În ecranul de reședință de pe panoul de control al produsului, atingeți butonul **E-mail**.

NOTĂ: Dacă vi se cere, introduceți numele dvs. de utilizator și parola.



3. Atingeți butonul **Agendă de adrese**, care se află lângă câmpul **Către:**, pentru a deschide ecranul **Agendă de adrese**.

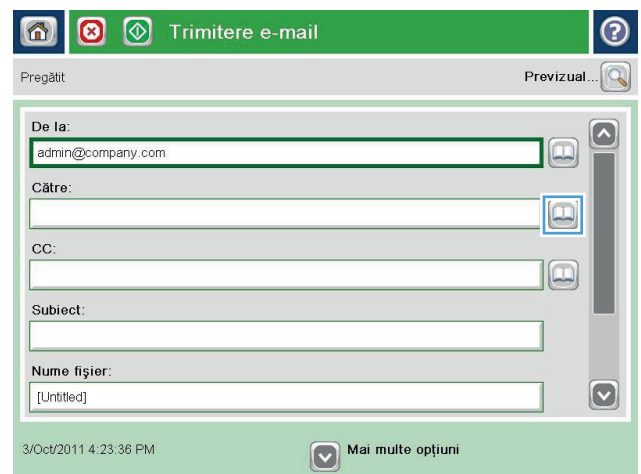



4. Din lista verticală, selectați vizualizarea pe care doriți să o utilizați pentru agenda de adrese.

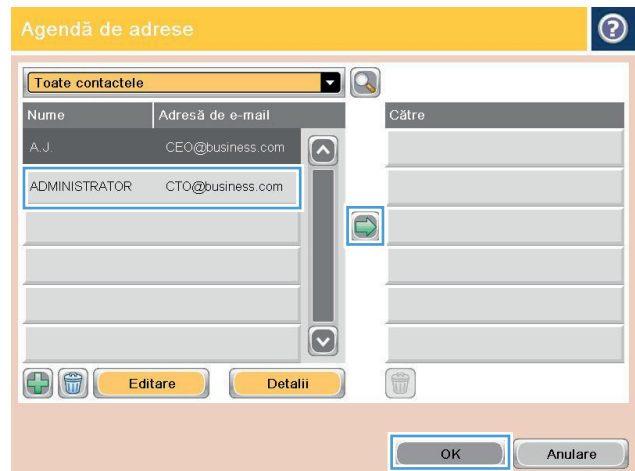

5. Selectați un nume din lista de contacte, apoi atingeți butonul săgeată la dreapta Agendă de adrese  pentru a adăuga numele la lista de destinatari.

Repetăți acest pas pentru fiecare destinatar, apoi atingeți butonul **OK**.



6. Pentru a începe trimiterea, atingeți butonul Pornire .

NOTĂ: Puteți previzualiza imaginea în orice moment atingând butonul **Previzualizare** din colțul din dreapta sus al ecranului. Pentru mai multe informații despre această caracteristică, atingeți butonul **Asistență**  de pe ecranul de previzualizare.



Scanarea unei fotografii

1. Ridicați capacul scannerului.



2. Așezați fotografia pe geamul scannerului, cu fața cu imaginea în jos și colțul din stânga sus al fotografiei în colțul din stânga sus al geamului scannerului.



3. Închideți cu grijă capacul scannerului.



4. În ecranul principal de pe panoul de control al produsului, atingeți unul dintre butoanele pentru caracteristicile de scanare/trimitere:
 - Salvare în dosar de rețea
 - Salvare în memorie dispozitiv
 - salvare pe USB
5. Selectați un folder existent sau atingeți butonul **Dosar nou** pentru a crea un folder.
6. Introduceți numele pentru fișier în câmpul **Nume fișier:**.
7. Atingeți butonul **Mai multe opțiuni** din partea de jos a ecranului.
8. Atingeți butonul **Optimizare text/imagini**.
9. Selectați opțiunea **Fotografie**, apoi atingeți butonul **OK**.
10. Atingeți butonul **Pornire** .



NOTĂ: Aceste setări sunt temporare. După ce ați terminat lucrarea, produsul revine la setările implicite.

8 Fax

- [Configurarea setărilor obligatorii pentru fax](#)
- [Configurarea setărilor de apelare prin fax](#)
- [Configurarea setărilor generale de trimitere a faxurilor](#)
- [Configurarea codurilor de facturare pentru faxuri](#)
- [Configurarea opțiunilor prestabilite pentru operațiile de trimitere a faxurilor](#)
- [Configurarea setărilor de primire a faxurilor](#)
- [Utilizarea unui program de imprimare a faxurilor](#)
- [Blocare faxuri de intrare](#)
- [Configurarea opțiunilor prestabilite pentru operațiile de primire a faxurilor](#)
- [Arhivarea și redirecționarea faxurilor](#)
- [Crearea unei liste de apelare rapidă](#)
- [Adăugarea unui număr la o listă existentă de apelare rapidă](#)
- [Ștergerea unei liste de apelare rapidă](#)
- [Ștergerea unui singur număr dintr-o listă de apelare rapidă](#)
- [Trimiterea unui fax prin introducerea manuală a numerelor](#)
- [Trimiterea unui fax utilizând apelarea rapidă](#)
- [Căutarea unei liste de apelare rapidă după nume](#)
- [Trimiterea unui fax prin utilizarea numerelor din agenda de fax](#)
- [Căutarea în agenda de adrese de fax](#)
- [Revocarea unui fax](#)
- [Rapoarte de fax](#)

Configurarea setărilor obligatorii pentru fax

Trebuie să configurați anumite setări înainte de a putea utiliza caracteristica de fax. Dacă aceste setări nu sunt configurate, pictograma de fax nu este disponibilă. Aceste setări includ:

- Country/region (Țară/regiune)
- Dată/Oră
- Nume companie
- Nr. de fax
- Prefix apelare (opțional)

Aceste informații sunt utilizate în antetul de fax, care urmează să se imprime pe toate faxurile trimise.

 **NOTĂ:** Când este instalat prima dată, dispozitivul auxiliar de fax poate citi unele dintre aceste setări din produs; de aceea este posibil să fie deja setată o valoare. Verificați dacă valorile sunt corecte.

 **NOTĂ:** În S.U.A. și în multe alte țări/regiuni, setarea datei, orei, țării/regiunii, numărului de telefon și a numelui firmei reprezintă cerințe legale pentru trimiterea unui fax.

Expert configurare fax

Expertul de configurare a faxului vă ghidează printr-o procedură pas cu pas de configurare a setărilor de fax necesare pentru a utiliza caracteristica de fax. Dacă setările nu sunt configurate, caracteristica de fax este dezactivată.

La prima pornire a produsului având instalat un accesoriu de fax, accesați Expert configurare fax prin urmarea acestor pași:

1. În ecranul de reședință de pe panoul de control al produsului, atingeți butonul [Configurare inițială](#).
2. Atingeți meniul [Asistent de configurare a faxului](#).
3. Urmăriți pașii din expertul de configurare a faxului pentru a configura setările necesare.
4. După finalizarea expertului de configurare a faxului, pe ecranul principal apare opțiunea de ascundere a butonului [Configurare inițială](#).

Accesați expertul de configurare a faxului *după* configurarea inițială prin intermediul panoului de control, urmând acești pași:

1. În ecranul principal de pe panoul de control al produsului, derulați la și atingeți butonul [Administrare](#).
2. Deschideți următoarele meniuri:
 - [Setări fax](#)
 - [Setări de trimitere faxuri](#)

- [Configurare trimitere fax](#)
 - [Asistent de configurare a faxului](#)
- 3.** Urmați pașii din expertul de configurare a faxului pentru a configura setările necesare. Configurarea faxului este finalizată.

 **NOTĂ:** Setările configurate utilizând Asistentul de configurare a faxului de pe panoul de control ignoră toate setările efectuate în serverul Web HP încorporat.

 **NOTĂ:** Dacă meniul Setări fax nu apare în lista de meniuri, este posibil să fie activat faxul prin LAN sau internet. Când este activat faxul prin LAN sau internet, dispozitivul auxiliar de fax analogic este dezactivat, iar meniul Setări fax nu se afișează. Se poate activa o singură caracteristică de fax pe rând, fie fax prin LAN, fax analogic sau fax prin internet. Dacă doriți să utilizați faxul analogic când este activat faxul prin LAN, utilizați utilitarul de configurare a software-ului de trimitere digitală MFP HP sau serverul Web HP încorporat pentru dezactivarea faxului prin LAN.

Setarea sau verificarea datei și orei

Setarea de dată și oră pentru accesoriul de fax are aceeași valoare cu setarea de dată și oră a produsului. Utilizați Asistentul de configurare a faxului pentru a furniza aceste informații sau urmați acești pași:

- 1.** În ecranul principal de pe panoul de control al produsului, derulați la și atingeți butonul [Administrare](#).
- 2.** Deschideți următoarele meniuri:
 - [Setări generale](#)
 - [Setări dată/oră](#)
 - [Dată/Oră](#)
- 3.** Atingeți setarea corectă [Fus orar](#) pentru localizare.
- 4.** Atingeți meniul derulant [Lună](#) și selectați o lună.
- 5.** Atingeți casetele din dreptul meniului derulant [Dată](#) pentru a introduce de la tastatură ziua și anul.
- 6.** Atingeți casetele de sub titlul [Oră](#) pentru a introduce de la tastatură ora și minutele, apoi atingeți butonul [AM](#) sau [PM](#).
- 7.** Dacă este necesar, atingeți caracteristica [Ajustare pentru ora de vară](#).
- 8.** Atingeți butonul [Salvare](#) pentru a salva setările.

Setarea sau verificarea formatului de dată/oră

Setarea de format pentru dată și oră pentru accesoriul de fax are același format cu setarea de dată și oră a produsului. Utilizați Asistentul de configurare a faxului pentru a furniza aceste informații sau urmați acești pași:

1. În ecranul principal de pe panoul de control al produsului, derulați la și atingeți butonul [Administrare](#).
2. Deschideți următoarele meniuri:
 - [Setări generale](#)
 - [Setări dată/oră](#)
 - [Format dată/oră](#)
3. Atingeți o opțiune [Format dată](#).
4. Atingeți o opțiune [Format oră](#).
5. Atingeți butonul [Salvare](#) pentru a salva setările.

Configurarea setărilor de apelare prin fax

1. În ecranul principal de pe panoul de control al produsului, derulați la și atingeți butonul **Administrare**.
2. Deschideți următoarele meniuri:
 - **Setări fax**
 - **Setări de trimitere faxuri**
 - **Configurare trimitere fax**
 - **Setări de apelare prin fax**

Configurați oricare dintre setările următoare:

Element de meniu	Descriere
Volum apelare fax	Utilizați setarea Volum apelare fax pentru a controla nivelul volumului de apelare al produsului când se trimit faxuri.
Mod de apelare	Setarea Mod de apelare stabilește tipul de apelare utilizat: fie ton (telefoane cu ton de atingere), fie puls (telefoane cu disc).
Viteză trimitere fax	Setarea Viteză trimitere fax stabilește rata de transfer a modemului (măsurată în biți pe secundă) pentru modemul de fax analogic în timpul trimiterii unui fax. <ul style="list-style-type: none">• Fast (Rapid) (implicit) — v.34/max 33.600 bps• Medie (implicit) — v.17/max 14.600 bps• Slow (Lent) (implicit) — v.29/max 9.600 bps
Interval de reapelare	Setarea Interval de reapelare selectează numărul de minute dintre reîncercări dacă numărul format este ocupat sau nu răspunde ori dacă survine o eroare. NOTĂ: Este posibil să observați un mesaj de reapelare pe panoul de control când ambele setări Reapelare la ocupat și Reapelare dacă nu răspunde sunt dezactivate. Această situație apare când accesoriul de fax apelează un număr, stabilește o conexiune, apoi pierde conexiunea. Drept rezultat al acestei condiții de eroare, dispozitivul auxiliar de fax efectuează trei încercări de reapelare automată, indiferent de setările de reapelare. În timpul acestei operații de reapelare, pe panoul de control este afișat un mesaj pentru a indica faptul că o reapelare este în curs.
Redial on error (Reapelare în caz de eroare)	Caracteristica Redial on error (Reapelare în caz de eroare) setează numărul de reapelări ale unui număr de fax atunci când survine o eroare în timpul transmiterii unui fax.
Reapelare la ocupat	Setarea Reapelare la ocupat selectează de câte ori (de la 0 la 9) dispozitivul auxiliar de fax reapelează un număr atunci când numărul este ocupat. Intervalul dintre reîncercări este stabilit de setarea Redial Interval (Interval reapelare) .
Reapelare dacă nu răspunde	Setarea Reapelare dacă nu răspunde stabilește numărul de reapelări efectuate de dispozitivul auxiliar de fax dacă numărul apelat nu răspunde. Numărul de reîncercări este fie de la 0 la 1 (utilizat în S.U.A.), fie de la 0 la 2, în funcție de setarea de țară/regiune. Intervalul dintre reîncercări este stabilit de setarea intervalului de reapelare.

Element de meniu	Descriere
Detectare ton de apel	Setarea Detectare ton de apel stabilește dacă faxul verifică existența unui ton de apel înainte de a trimite un fax.
Prefix apelare	Setarea Prefix apelare vă permite să introduceți un prefix (de exemplu „9” pentru a accesa o linie cu exteriorul) pentru apelare. Numărul de prefix este adăugat automat la toate numerele de telefon atunci când le apeleți.

Configurarea setărilor generale de trimitere a faxurilor

1. În ecranul principal de pe panoul de control al produsului, derulați la și atingeți butonul [Administrare](#).
2. Deschideți următoarele meniuri:
 - [Setări fax](#)
 - [Setări de trimitere faxuri](#)
 - [Configurare trimitere fax](#)
 - [Setări generale trimitere fax](#)

Configurați oricare dintre setările următoare:

Element de meniu	Descriere
Confirmare număr de fax	Când caracteristica Confirmare număr de fax este activată, numărul de fax trebuie introdus de două ori pentru a vă asigura că a fost introdus corect. Caracteristica este dezactivată în mod prestabilit.
Trimitere fax de la PC	Utilizați caracteristica Trimitere fax de la PC pentru a trimite faxuri de la un PC. Această caracteristică este activată în mod implicit.
Antet fax	Utilizați caracteristica Antet fax pentru a controla dacă antetul este adăugat în partea de sus și conținutul este mutat în jos ori dacă antetul este suprapus peste antetul anterior.
Compresie JBIG	Activarea caracteristicii Compresie JBIG poate reduce taxele de apel prin reducerea duratei de transmisie a faxului și poate fi setarea preferată. Cu toate acestea, utilizarea caracteristicii Compresie JBIG poate duce la probleme de compatibilitate la comunicarea cu echipamente de fax mai vechi, caz în care poate fi necesară dezactivarea. NOTĂ: Caracteristica Compresie JBIG funcționează doar când echipamentele de trimitere și recepționare au această setare.
Mod de corectare a erorilor	În mod normal, accesoriul de fax monitorizează semnalele de pe linia telefonică în timp ce trimite sau primește un fax. Dacă dispozitivul auxiliar de fax detectează o eroare în timpul transmisiei, iar setarea Mod de corectare a erorilor este activată, dispozitivul auxiliar de fax poate solicita retransmiterea porțiunii eronate a faxului. Caracteristica Mod de corectare a erorilor este activată în mod prestabilit. Dezactivați-o numai dacă aveți probleme la trimiterea sau primirea unui fax și dacă sunteți dispus să acceptați erori la transmisie și o reducere probabilă a calității imaginii. Dezactivarea setării poate fi utilă când încercați să trimiteți un fax peste hotare sau să primiți un fax de peste hotare sau când utilizați o conexiune telefonică prin satelit. NOTĂ: Unii furnizori VoIP pot sugera dezactivarea setării Mod de corectare a erorilor . Oricum, de regulă această opțiune nu este necesară.

Configurarea codurilor de facturare pentru faxuri

Setarea codurilor de taxare, când este activată, solicită ca utilizatorul să introducă un număr atunci când trimite un fax. Acest număr este plasat în raportul codurilor de taxare. Pentru a vizualiza raportul codurilor de taxare, fie imprimați raportul, fie interogați-l utilizând o aplicație.

Codurile de facturare sunt dezactivate în mod implicit. Urmăți acești pași pentru a activa codurile de facturare:

1. În ecranul principal de pe panoul de control al produsului, derulați la și atingeți butonul [Administrare](#).
2. Deschideți următoarele meniuri:
 - [Setări fax](#)
 - [Setări de trimitere faxuri](#)
 - [Configurare trimitere fax](#)
 - [Coduri de facturare](#)
3. Atingeți caracteristica [Activare coduri facturare](#) pentru a activa codurile de facturare.



NOTĂ: Pentru a dezactiva codurile de facturare, deselectați caracteristica [Activare coduri facturare](#), atingeți butonul [Salvare](#), apoi treceți peste pașii rămași.

Pentru a permite utilizatorilor să editeze codurile de facturare, bifați caseta [Se permite editarea de către utilizatori a codurilor de facturare](#).

4. Atingeți câmpul [Cod facturare implicit](#) pentru a deschide tastatura.
5. Introduceți codul de facturare, apoi atingeți butonul [OK](#).
6. Atingeți câmpul [Lungime minimă](#) pentru a deschide tastatura.
7. Tastați numărul minim de cifre pe care doriți să le conțină codul de facturare, apoi atingeți butonul [OK](#).
8. Atingeți butonul [Salvare](#).

Configurarea opțiunilor prestabilite pentru operațiile de trimitere a faxurilor

 **NOTĂ:** Setările de opțiuni pentru lucrări implicite sunt partajate pentru toate metodele de fax: analogic, LAN și Internet.

1. În ecranul principal de pe panoul de control al produsului, derulați la și atingeți butonul [Administrare](#).
2. Deschideți următoarele meniuri:
 - [Setări fax](#)
 - [Setări de trimitere faxuri](#)
 - [Opțiuni prestabilite pentru operații](#)

Configurați oricare dintre setările următoare:

Element de meniu	Descriere
Rezoluție	<p>Setările de rezoluție pentru faxurile trimise determină rezoluția maximă acceptată de faxul destinație. Dispozitivul auxiliar de fax utilizează cea mai mare rezoluție posibilă, comună pentru echipamentele de fax expeditoare și destinate (așa cum este limitată de această setare).</p> <p>NOTĂ: Faxurile mai mari de 21,25 cm (8,5 inch) sunt trimise automat utilizând o rezoluție standard sau fină, pentru a reduce timpul de utilizare a telefonului.</p> <p>NOTĂ: Cu cât este mai mare rezoluția, cu atât este necesar un timp de transmisie mai lung.</p> <p>NOTĂ: Setările de rezoluție pentru faxuri prin LAN diferă de la un furnizor la altul și pot fi diferite față de setările prezentate.</p>
Fețe original	Utilizați caracteristica Fețe original pentru a selecta originale O față sau Cu 2 fețe .
Notificare	Utilizați caracteristica Notificare pentru a selecta când și cum sunteți notificat în legătură cu starea unui fax trimis. Această setare se aplică numai pentru faxul curent. Pentru a modifica setarea definitiv, modificați setarea implicită.
Orientare conținut	Utilizați caracteristica Orientare conținut pentru a seta modul în care conținutul faxului este orientat pe pagină. Pentru documentele cu o singură față, alegeți Portrait (Portret) (latura scurtă deasupra, setare implicită) sau Landscape (Peisaj) (latura lungă deasupra). Pentru documentele cu două fețe, alegeți Book-style (Stil carte) (latura scurtă deasupra) sau Flip-style (Stil inversat) (latura lungă deasupra).
Dimensiune original	Utilizați caracteristica Dimensiune original pentru a asocia conținutul faxului cu dimensiunea documentului original.
Ajustare imagine	<p>Utilizați caracteristica Ajustare imagine pentru a regla setarea Întunecare, Contrast, Curățare fundal sau Claritate.</p> <p>În anumite cazuri, un fundal gri pe document poate conduce la o transmitere mai lentă a faxului.</p> <p>NOTĂ: Atingeți butonul Prestabilit pentru a reseta claritatea la setarea din fabrică.</p>

Element de meniu	Descriere
Optimizare text/imagine	Utilizați caracteristica Optimizare text/imagine pentru a produce o calitate a faxului care să corespundă cel mai bine cu cea a originalului. Trimiterea de grafice și de fotografii în modul text are ca rezultat o calitate mai slabă a imaginii.
Generare operație	Utilizați caracteristica Generare operație pentru a combina mai multe originale într-o singură operație de fax.
Suprimare pagini goale	Utilizați caracteristica Suprimare pagini goale pentru a preveni imprimarea paginilor goale pe un fax.

Configurarea setărilor de primire a faxurilor

1. În ecranul principal de pe panoul de control al produsului, derulați la și atingeți butonul **Administrare**.
2. Deschideți următoarele meniuri:
 - **Setări fax**
 - **Setări de recepționare faxuri**
 - **Configurare primire fax**

Configurați oricare dintre setările următoare:

Element de meniu	Descriere
Volum sonerie	Atingeți meniul derulant Volum sonerie și reglați setările de volum ale soneriei.
Număr sonerii până la răspuns	Setarea Număr sonerii până la răspuns stabilește de câte ori sună telefonul înainte ca dispozitivul auxiliar de fax să răspundă. NOTĂ: Intervalul prestabilit pentru opțiunile disponibile pentru setarea Număr sonerii până la răspuns depinde de țară/regiune. Intervalul de opțiuni Număr sonerii până la răspuns posibile este limitat în funcție de țară/regiune. Dacă întâmpinați probleme legate de răspunsul dispozitivului auxiliar de fax, iar setarea Număr sonerii până la răspuns este 1 , încercați să o măriți la 2 .
Viteză primire fax	Atingeți meniul derulant Viteză primire fax și selectați una din următoarele opțiuni: <ul style="list-style-type: none">• Fast (Rapid) (implicit) — v.34/max 33.600 bps• Medie (implicit) — v.17/max 14.600 bps• Slow (Lent) (implicit) — v.29/max 9.600 bps
Interval între sonerii	Atingeți caseta de sub antetul Interval între sonerii pentru a deschide tastatura. Introduceți de la tastatură o valoare pentru intervalul între sonerii, apoi atingeți butonul OK . Setarea prestabilită pentru intervalul între sonerii este 600 ms.
Frecvență apeluri	Atingeți caseta de sub antetul Frecvență apeluri pentru a deschide tastatura. Introduceți de la tastatură o valoare pentru frecvența soneriilor, apoi atingeți butonul OK . Setarea prestabilită pentru frecvența tonurilor de apel este 68 Hz, care detectează tonuri de apel de până la 68 Hz.

Utilizarea unui program de imprimare a faxurilor

 **NOTĂ:** Înainte de a activa o programare de imprimare a faxurilor, trebuie să creați o programare.

1. În ecranul principal de pe panoul de control al produsului, derulați la și atingeți butonul [Administrare](#).
2. Deschideți următoarele meniuri:
 - [Setări fax](#)
 - [Setări de recepționare faxuri](#)
 - [Program imprimare faxuri](#)
3. Atingeți opțiunea [Utilizare program de imprimare faxuri](#).
4. Atingeți butonul [Programare](#).
5. Atingeți butonul [Mod de imprimare faxuri](#).
6. Atingeți semnul plus verde pentru a deschide ecranul [Schedule a Weekly Fax Event \(Programare eveniment de fax săptămânal\)](#).
7. Selectați o opțiune de sub antetul [Tip eveniment](#):
 - [Imprimare faxuri primite](#)
 - [Stocare faxuri primite](#)
8. Atingeți câmpurile [Oră](#) pentru a deschide tastatura, apoi introduceți valorile pentru ora și minutul la care faxurile primite se vor imprima sau se vor stoca.
9. Atingeți butoanele [Zile eveniment](#) pentru zilele de aplicat la programarea imprimării faxurilor.
10. Atingeți butonul [OK](#).
11. Atingeți butonul [Salvare](#) pentru a salva programarea imprimării faxurilor.
12. Atingeți butonul [Salvare](#) pentru a activa programarea imprimării faxurilor.

 **NOTĂ:** Se poate aplica o singură programare a imprimării faxurilor pe zi.

Blocare faxuri de intrare

Utilizați setarea listei de blocare a faxurilor pentru a crea o listă a numerelor de telefon blocate. Când un fax este primit de la un număr de telefon blocat, faxul nu este imprimat și este șters imediat din memorie.

Crearea unei liste de faxuri blocate

1. În ecranul principal de pe panoul de control al produsului, derulați la și atingeți butonul [Administrare](#).
2. Deschideți următoarele meniuri:
 - [Setări fax](#)
 - [Setări de recepționare faxuri](#)
 - [Numere de fax blocate](#)
3. Atingeți câmpul [Număr fax de blocat](#) pentru a afișa tastatura.
4. Tastați un număr, apoi atingeți butonul [OK](#).
5. Atingeți săgeata verde pentru a muta numărul în lista [Numere de fax blocate](#).



NOTĂ: Pentru a adăuga alte numere de fax blocate, repetați pașii de la 3 la 5.

6. Atingeți butonul [Salvare](#) pentru a salva lista de numere de fax blocate.

Ștergerea numerelor din lista de faxuri blocate

1. În ecranul principal de pe panoul de control al produsului, derulați la și atingeți butonul [Administrare](#).
2. Deschideți următoarele meniuri:
 - [Setări fax](#)
 - [Setări de recepționare faxuri](#)
 - [Numere de fax blocate](#)
3. Atingeți numărul care trebuie șters din lista [Numere de fax blocate](#), atingeți butonul [Ștergere](#), apoi atingeți butonul [Salvare](#).
4. Atingeți butonul [OK](#) pentru a confirma ștergerea numărului.
5. Repetați pașii 3 și 4 pentru a șterge mai multe numere din lista [Numere de fax blocate](#) sau atingeți butonul [Ștergere toate](#), apoi atingeți butonul [Salvare](#) pentru a șterge toate numerele din lista [Numere de fax blocate](#).

Configurarea opțiunilor prestabilite pentru operațiile de primire a faxurilor

 **NOTĂ:** Setările de opțiuni pentru lucrări implicite sunt partajate pentru toate metodele de fax: analogic, LAN și Internet.

1. În ecranul principal de pe panoul de control al produsului, derulați la și atingeți butonul [Administrare](#).
2. Deschideți următoarele meniuri:
 - [Setări fax](#)
 - [Setări de recepționare faxuri](#)
 - [Opțiuni prestabilite pentru operații](#)

Configurați oricare dintre setările următoare:

Element de meniu	Descriere
Notificare	Setarea Notificare controlează momentul în care raportul de apeluri de fax este imprimat pentru faxurile primite.
Marcare faxuri recepționate	Setarea Marcare faxuri recepționate activează sau dezactivează marcarea faxurilor primite. Prin marcarea se imprimă data, ora, numărul de telefon și numărul de pagină pe fiecare pagină de intrare.
Încadrare în pagină	Când selectați o dimensiune de pagină pentru a imprima un fax, produsul determină cea mai apropiată dimensiune de pagină dintre dimensiunile disponibile în produs, care se potrivește cu dimensiunea dorită. Dacă este activată setarea de potrivire în pagină și imaginea primită este mai mare decât dimensiunea paginii, produsul încearcă să reducă imaginea la scară, pentru a o potrivi în pagină. Dacă setarea este dezactivată, o imagine de intrare mai mare decât pagina se scindează pe mai multe pagini.
Selectare hârtie	Utilizați caracteristica Selectare hârtie pentru a specifica tava care va fi utilizată pentru imprimarea faxurilor.
Fețe	Utilizați caracteristica Fețe pentru a specifica imprimarea pe o față sau față-verso pentru faxuri.

Arhivarea și redirecționarea faxurilor

Utilizați caracteristica de arhivare a faxurilor pentru a salva copii arhivate ale tuturor faxurilor primite, ale tuturor faxurilor trimise sau ale ambelor variante către o adresă de e-mail specificată.

Utilizați caracteristica de redirecționare a faxurilor pentru a redirecționa toate faxurile primite, toate faxurile trimise sau ambele variante către un alt număr de fax. Când este activată redirecționarea faxurilor, produsul destinat imprimă faxul și, de asemenea, redirecționează faxul către numărul de redirecționare a faxului.

 **NOTĂ:** Pentru a utiliza caracteristica [Archive to Email Address \(Arhivă la adresă de e-mail\)](#), serverul SMTP trebuie să fie configurat și funcțional. Utilizați serverul Web HP încorporat pentru a configura serverul SMTP. Setările **Configurare e-mail** sunt în fila **Scanare/Trimitere digitală**.

Activarea arhivării faxurilor

1. În ecranul principal de pe panoul de control al produsului, derulați la și atingeți butonul [Administrare](#).
2. Deschideți următoarele meniuri:
 - [Setări fax](#)
 - [Arhivare și redirecționare fax](#)
3. Atingeți caseta [Activare arhivare fax](#).
4. Selectați una dintre următoarele opțiuni din meniul derulant [Tipul lucrării de fax de arhivat](#):
 - [Trimitere și primire \(implicit\)](#)
 - [Numai trimitere](#)
 - [Numai primire](#)
5. Atingeți câmpul [Adresă e-mail arhivare fax](#) pentru a deschide tastatura.
6. Tastați adresa de e-mail către care vor fi redirecționate faxurile, apoi atingeți butonul [OK](#).
7. Atingeți butonul [Salvare](#).

Activarea redirecționării faxurilor

1. În ecranul principal de pe panoul de control al produsului, derulați la și atingeți butonul [Administrare](#).
2. Deschideți următoarele meniuri:
 - [Setări fax](#)
 - [Arhivare și redirecționare fax](#)
3. Atingeți caseta [Activare redirecționare fax](#).

4. Selectați una dintre următoarele opțiuni din meniul derulant [Tipul lucrării de fax de redirecționat](#):
 - [Trimitere și primire](#)
 - [Numai trimitere](#)
 - [Numai primire \(implicit\)](#)
5. Atingeți câmpul [Număr de redirecționare fax](#) pentru a deschide tastatura.
6. Tastați numărul către care vor fi redirecționate faxurile, apoi atingeți butonul [OK](#).
7. Atingeți butonul [Salvare](#).

Crearea unei liste de apelare rapidă

1. În ecranul de reședință de pe panoul de control al produsului, atingeți butonul **Fax**.



2. Atingeți butonul **Apelări rapide** pentru a afișa ecranul **Apelări rapide**.

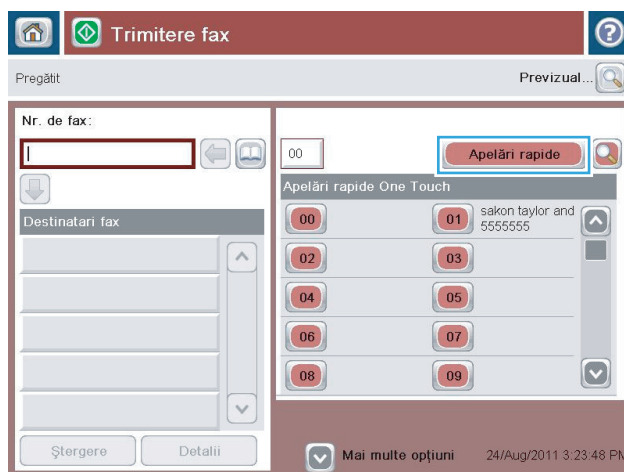

3. Atingeți unul dintre numerele neatribuite **Apelări rapide One Touch**.

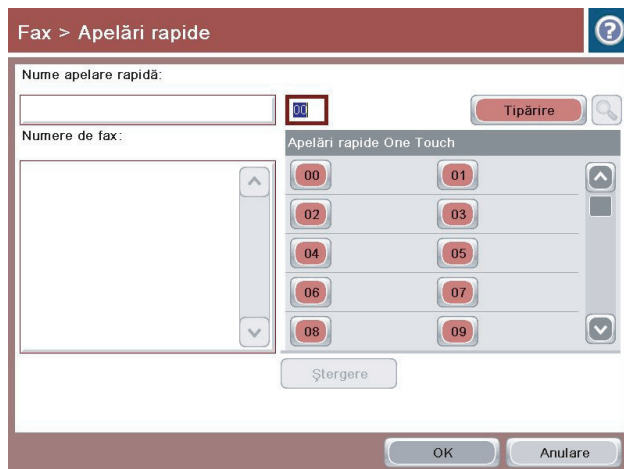

4. Atingeți câmpul Speed Dial Name (Nume apelare rapidă) pentru a afișa tastatura.

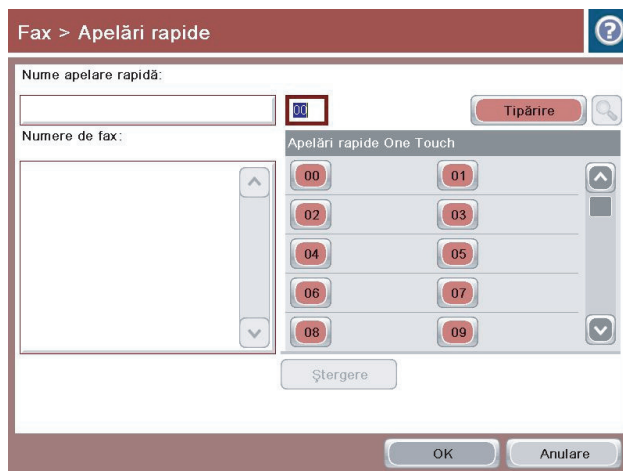

5. Introduceți un nume pentru apelarea rapidă.

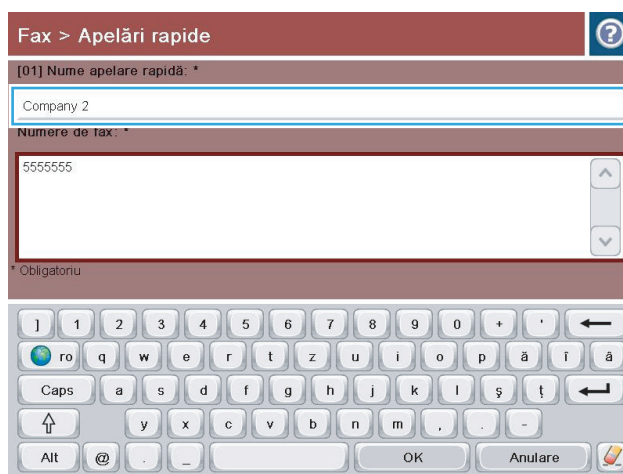

- Introduceți numărul de fax pentru apelare rapidă.

NOTĂ: Pentru a introduce numere de fax suplimentare pentru o apelare rapidă, atingeți ecranul în dreapta ultimei cifre a numărului de fax introdus anterior. Când apare cursorul, atingeți tasta Enter pentru a deplasa cursorul pe rândul următor. Repetați acest pas pentru a introduce toate numerele apelării rapide.

Atingeți butonul **OK**.

- Numele și numărul (sau numerele) de fax vor apărea lângă numărul **Apelări rapide One Touch** selectat.

Atingeți butonul **OK** pentru a reveni la ecranul **Fax**.

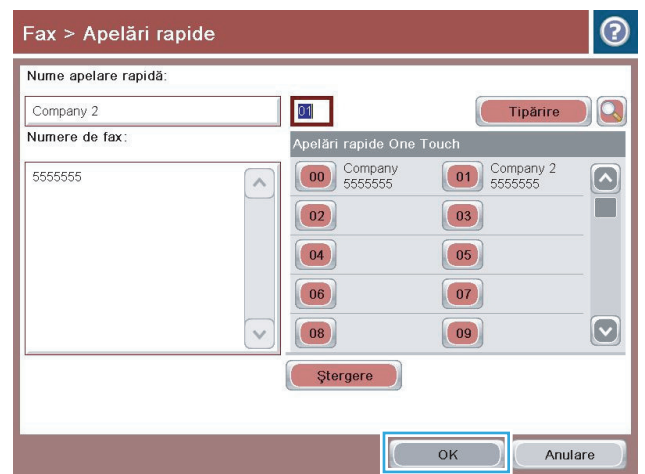
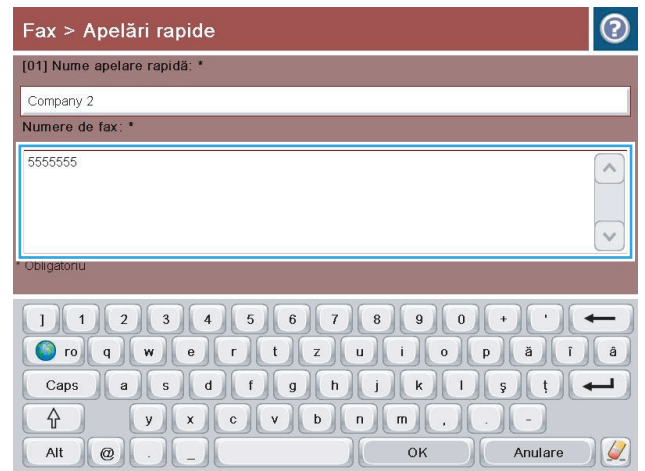

Adăugarea unui număr la o listă existentă de apelare rapidă

1. În ecranul principal de pe panoul de control al produsului, derulați la și atingeți butonul **Fax**.
2. Atingeți butonul **Apelări rapide** pentru a afișa ecranul **Apelări rapide**.
3. Atingeți un număr **Apelări rapide One Touch** din lista de editat.
4. Atingeți săgeata în jos din caseta **Speed Dial Name (Nume apelare rapidă)** pentru a deschide meniul derulant.
5. Atingeți elementul **Numere fax**.
6. Pentru a introduce un număr de fax pentru un nume de apelare rapidă, atingeți ecranul în dreapta ultimei cifre a ultimului număr de fax din listă. Când apare cursorul, atingeți tasta enter pentru a deplasa cursorul pe rândul următor, apoi tastați numărul de fax.
7. Atingeți butonul **OK** pentru a reveni la ecranul **Apelări rapide**.
8. Atingeți butonul **OK** pentru a reveni la ecranul **Fax**.

Ștergerea unei liste de apelare rapidă

1. În ecranul principal de pe panoul de control al produsului, derulați la și atingeți butonul **Fax**.
2. Atingeți butonul **Apelări rapide** pentru a afișa ecranul **Apelări rapide**.
3. Atingeți numărul **Apelări rapide One Touch** al listei care urmează să fie ștersă.
4. Atingeți butonul **Ștergere**.
5. Atingeți butonul **Da** pentru a confirma ștergerea listei de apelare rapidă și a reveni la ecranul **Fax**.

Ștergerea unui singur număr dintr-o lista de apelare rapidă

1. În ecranul principal de pe panoul de control al produsului, derulați la și atingeți butonul **Fax**.
2. Atingeți butonul **Apelări rapide** pentru a afișa ecranul **Apelări rapide**.
3. Atingeți numărul **Apelări rapide One Touch** din listă pentru a deschide tastatura.
4. Atingeți săgeata în jos din caseta **Speed Dial Name (Nume apelare rapidă)** pentru a deschide meniul derulant, apoi atingeți opțiunea **Numere fax**.
5. Defilați prin lista de numere de fax și atingeți ecranul în dreapta ultimei cifre a numărului de fax care urmează să fie șters. Utilizați tasta **backspace** (înapoi) pentru a șterge numărul de fax.
6. Atingeți butonul **OK** pentru a reveni la ecranul **Apelări rapide**.
7. Atingeți butonul **OK** pentru a reveni la ecranul **Fax**.

Trimiterea unui fax prin introducerea manuală a numerelor

1. Așezați documentul cu fața în jos pe geamul scannerului sau așezați-l cu fața în sus în alimentatorul de documente și reglați ghidajele pentru hârtie astfel încât să corespundă dimensiunii documentului.

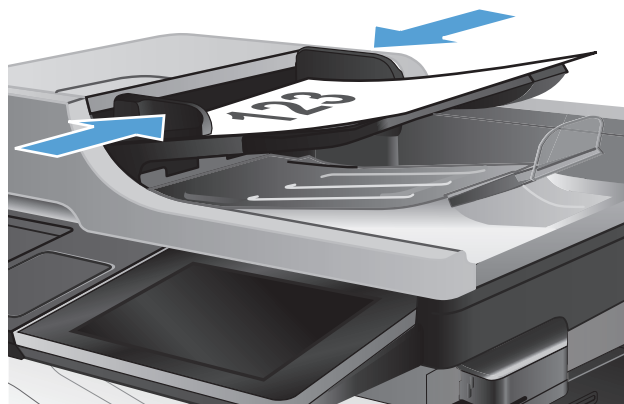

2. În ecranul principal de pe panoul de control al produsului, atingeți butonul **Fax**. Este posibil să vi se solicite să introduceți un nume de utilizator și o parolă.

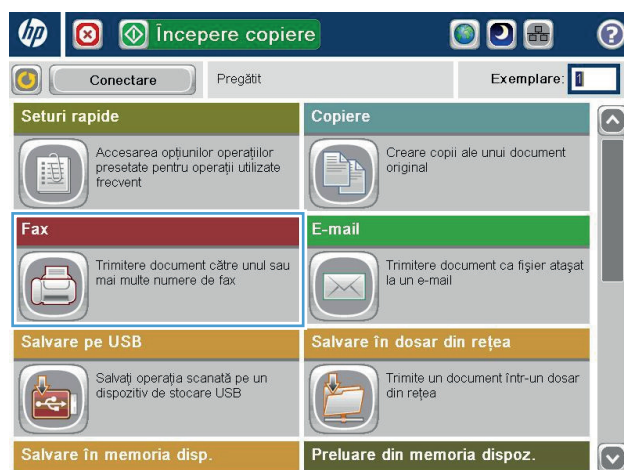

3. Atingeți butonul **Mai multe opțiuni**. Verificați dacă setările corespund cu cele ale originalului. Când ați finalizat toate setările, atingeți săgeata în sus pentru a derula la ecranul principal **Fax**.



4. Atingeți câmpul **Nr. de fax** pentru a deschide tastatura.

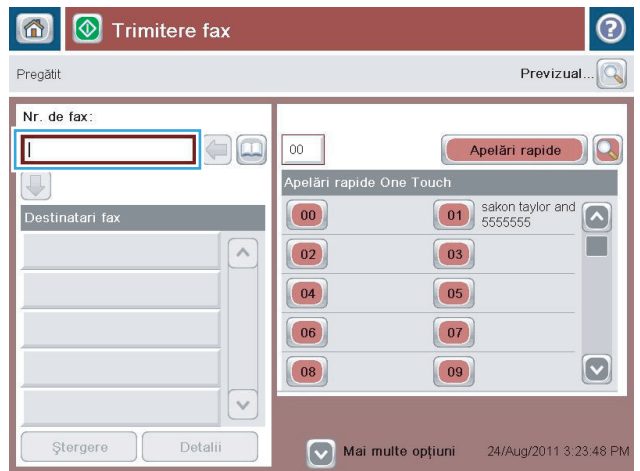

5. Introduceți un număr de telefon, apoi atingeți butonul **OK**.

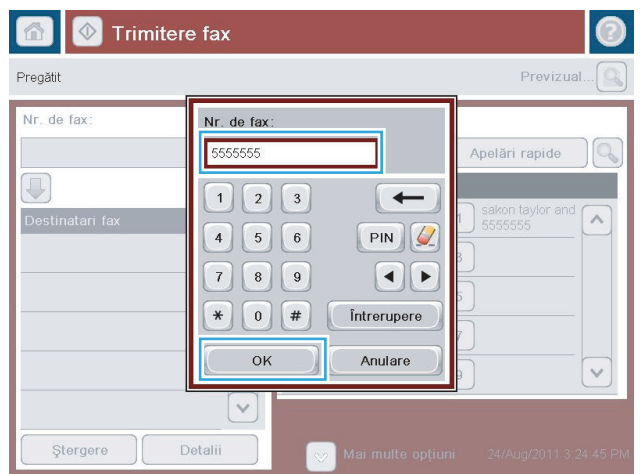

6. Atingeți butonul Pornire  pentru a trimite faxul.

NOTĂ: Puteți previzualiza imaginea în orice moment atingând butonul **Previzualizare** din colțul din dreapta sus al ecranului. Pentru mai multe informații despre această caracteristică, atingeți butonul **Asistență**  de pe ecranul de previzualizare.

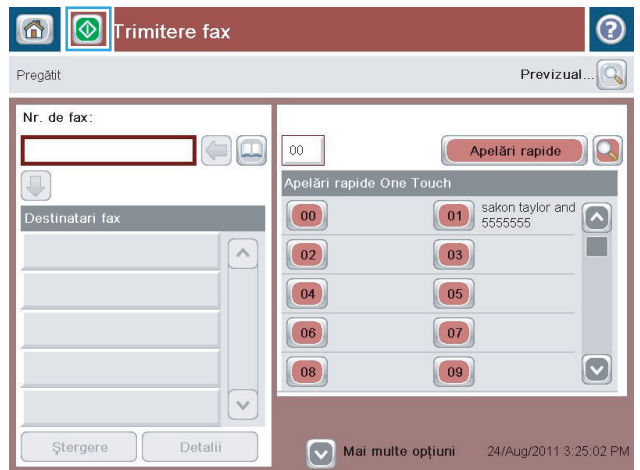

Trimiterea unui fax utilizând apelarea rapidă

1. Așezați documentul cu fața în jos pe geamul scannerului sau așezați-l cu fața în sus în alimentatorul de documente și reglați ghidajele pentru hârtie astfel încât să corespundă dimensiunii documentului.

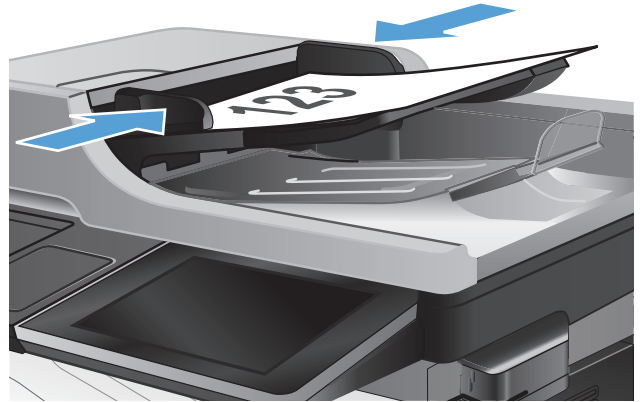



2. În ecranul principal de pe panoul de control al produsului, atingeți butonul **Fax**.

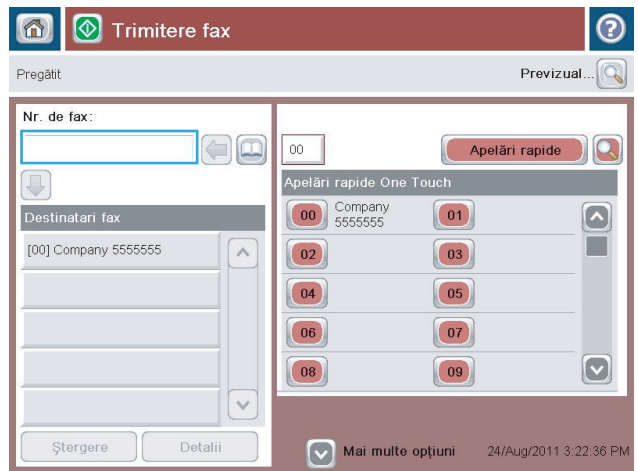

3. Atingeți tasta numerică alocată numelui de apelare rapidă pe care doriți să îl utilizați. Numele de apelare rapidă apare în secțiunea [Destinatari fax](#) a ecranului [Fax](#).



4. Atingeți butonul Pornire  pentru a trimite faxul.

NOTĂ: Puteți vizualiza imaginea în orice moment atingând butonul [Previzualizare](#) din colțul din dreapta sus al ecranului. Pentru mai multe informații despre această caracteristică, atingeți butonul Asistență  de pe ecranul de vizualizare.



Căutarea unei liste de apelare rapidă după nume

 **NOTĂ:** Dacă nu știți numele exact al apelării rapide, tastați o literă pentru a selecta orice porțiune din listă. De exemplu, pentru a vizualiza numele apelărilor rapide care încep cu litera N, tastați litera N. Dacă nu există intrări corespundente, va apare un mesaj înainte de a se afișa intrarea cea mai apropiată de litera N.

1. În ecranul de reședință de pe panoul de control al produsului, atingeți butonul **Fax**.
2. Atingeți butonul de căutare. Acest buton arată ca o lupă și este situat în dreapta butonului **Apelări rapide**.
3. Tastați primele litere ale numelui de apelare rapidă de căutat. Pe măsură ce sunt găsite corespondențe, este completată lista din partea superioară a ecranului. Dacă este necesar, derulați pentru a vedea toate intrările sau tastați mai multe litere pentru a restrânge căutarea.
4. Selectați din listă numele corespunzător și atingeți butonul **OK**. Lista de apelare rapidă din ecranul principal pentru fax afișează intrarea selectată din cadrul listei de numere.
5. Atingeți un număr de apelare rapidă pentru a-l adăuga la lista de destinatari.
6. Selectați sau căutați nume suplimentare dacă este necesar.

Trimiterea unui fax prin utilizarea numerelor din agenda de fax

Caracteristica de agendă de fax vă permite să stocați numere de fax în produs.

De asemenea, la produs poate fi activată lista de contacte Microsoft® Exchange pentru a apărea în agenda de fax.

1. În ecranul principal de pe panoul de control al produsului, atingeți butonul **Fax**.



2. Atingeți pictograma **Agendă de adrese** pentru a afișa ecranul **Agendă de adrese**.



3. Selectați din meniul vertical o sursă pentru agenda de fax.



4. Atingeți numele pentru a le evidenția, apoi atingeți pictograma săgeată pentru a muta numele evidențiate în secțiunea [Destinatari fax](#).

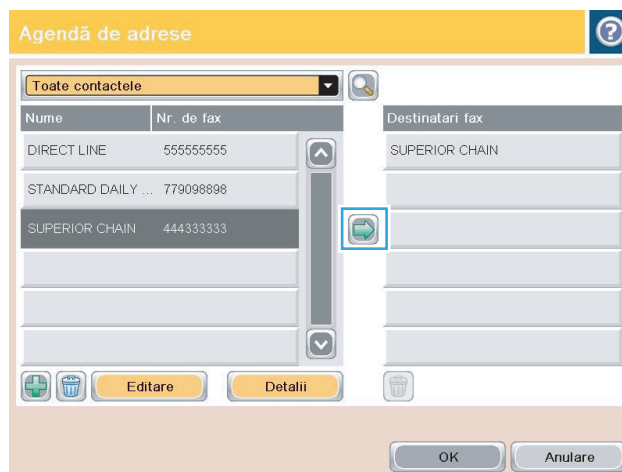

5. Atingeți butonul **OK** pentru a reveni la ecranul Fax.

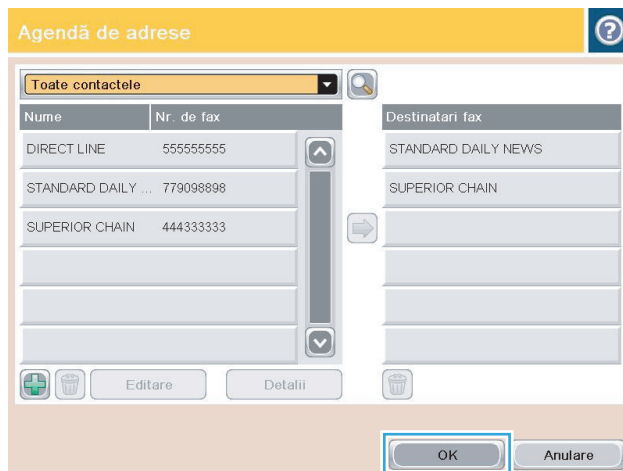

6. Atingeți butonul Pornire  pentru a trimite faxul.



Căutarea în agenda de adrese de fax

Utilizați caracteristica de căutare în agenda de fax pentru a finaliza căutarea unui nume în agenda de fax.

1. În ecranul de reședință de pe panoul de control al produsului, atingeți butonul **Fax**.
2. Atingeți butonul **Agendă de adrese** .
3. Selectați opțiunea **Toate contactele** sau **Contacte locale** din meniul derulant din partea de sus a ecranului agendei de adrese de fax.
4. Atingeți pictograma **Căutare (lupa)** de lângă meniul derulant.
5. De la tastatură, tastați prima literă sau primele litere din nume; destinatarii corespunzători vor fi afișați pe ecran. Tastați mai multe litere pentru a rafina mai mult căutarea. Selectați un nume, apoi atingeți butonul **OK**.
6. Atingeți săgeata dreaptă pentru a transfera numele selectat în lista **Destinatari fax**.
7. Atingeți butonul **OK** pentru a reveni la ecranul **Trimitere fax**.

Revocarea unui fax

Pentru a anula operația de fax curentă, atingeți butonul **Anulare operație** din ecranul de stare al faxului.

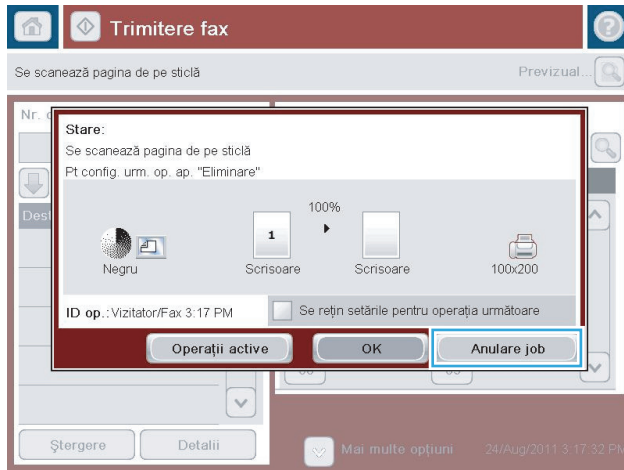

Rapoarte de fax

În secțiunile următoare sunt listate rapoartele de fax disponibile pentru acest produs. Aceste rapoarte pot fi imprimate sau pot fi vizualizate pe panoul de control al produsului.

La acest produs sunt disponibile următoarele rapoarte de fax.

- Jurnal de activitate al faxului
- raport coduri de facturare
- listă de faxuri blocate
- listă de apelare rapidă
- Raport apeluri de fax

Utilizați pașii următori pentru a imprima sau a vizualiza un raport de fax:

1. În ecranul principal de pe panoul de control al produsului, derulați la și atingeți butonul [Administrare](#).
2. Deschideți următoarele meniuri:
 - [Rapoarte](#)
 - [rapoarte fax](#)
3. Selectați jurnalul sau raportul de imprimat sau vizualizat.
4. Apăsăți butonul [Imprimare](#) sau [Vizualizare](#).

Jurnalul activităților de fax

Jurnalul activităților de fax include informațiile următoare.

- Informațiile antetului de fax configurate la produs.
- Numărul de lucrare al fiecărei lucrări de fax.
- Data și ora faxurilor primite, trimise sau eșuate.
- Tipul lucrării de fax: trimitere sau primire.
- Identificarea expeditorului (numărul de telefon, dacă este disponibil)
- Durată (timp conectat)
- Număr de pagini
- Rezultat (trimis cu succes, în așteptare sau cu trimitere nereușită, fiind incluse tipul și codul erorii)

Baza de date stochează cele mai recente 500 de intrări de faxuri. Se consideră intrare în baza de date a faxurilor orice sesiune de fax. De exemplu, o sesiune de fax poate fi un fax trimis, un fax primit sau un upgrade de firmware. În funcție de activitate, pot exista mai puțin de 500 de intrări în raport.

Dacă doriți să utilizați jurnalul în scopul păstrării înregistrărilor, imprimați periodic jurnalul, apoi goliți-l.

Pentru a goli jurnalul activităților de fax, efectuați pașii următori.

1. Pe panoul de control, atingeți pictograma [Administrare](#).
2. Deschideți următoarele meniuri:
 - [Setări fax](#)
 - [Clear fax activity log \(Golire jurnal de activitate fax\)](#)
3. Atingeți butonul [Golire](#) pentru a goli jurnalul activităților de fax.

Raport coduri de taxare

Raportul codurilor de taxare este o listă a celor mai recente 500 de faxuri trimise cu succes, listate în ordinea codurilor de taxare. În acest raport sunt furnizate următoarele informații.

- Numărul codului de taxare
- Data și ora tuturor faxurilor trimise cu succes
- Număr de identificare
- Durată (timp conectat)
- Număr de pagini trimise
- Rezultat (succes)

Baza de date stochează cele mai recente 500 de faxuri. Dacă doriți să utilizați raportul în scopul păstrării înregistrărilor, imprimați periodic raportul, apoi goliți-l.

Raport listă de faxuri blocate

Raportul pentru lista de faxuri blocate conține lista de numere de fax de la care produsul a fost configurat să nu primească faxuri.

Raport listă de apelări rapide

În raportul listă de apelări rapide sunt listate numerele de fax asociate numelor de apelare rapidă.

Raport apeluri de fax

Raportul de apeluri de fax este un raport scurt care indică starea ultimului fax care a fost trimis sau primit.

9 Gestionarea produsului

- [Configurarea setărilor de rețea IP](#)
- [Serverul Web încorporat HP](#)
- [HP Utility \(Mac OS X\)](#)
- [Utilizarea software-ului HP Web Jetadmin](#)
- [Setări pentru economie](#)
- [Funcțiile de securitate ale produsului](#)
- [Actualizarea firmware-ului produsului](#)

Configurarea setărilor de rețea IP

Denegarea partajării imprimantei

HP nu oferă suport pentru lucrul în rețea peer-to-peer, deoarece această caracteristică este o funcție a sistemelor de operare Microsoft și nu a driverelor de imprimare HP. Vizitați Microsoft la adresa www.microsoft.com.

Vizualizarea sau modificarea setărilor de rețea

Utilizați serverul Web încorporat HP pentru a vizualiza sau modifica setările configurației IP.

1. Tipăriți o pagină de configurare și localizați adresa IP.
 - Dacă utilizați IPv4, adresa IP conține numai cifre. Aceasta are formatul:
`xxx . xxx . xxx . xxx`
 - Dacă utilizați IPv6, adresa IP este o combinație hexazecimală de caractere și cifre. Are un format asemănător cu acesta:
`xxxx : : xxxx : xxxx : xxxx : xxxx`
2. Pentru a deschide serverul Web încorporat HP, tastați adresa IP în linia de adresă a unui browser Web.
3. Faceți clic pe fila **Networking** (Rețea) pentru a obține informații despre rețea. Puteți modifica setările, dacă este necesar.

Configurarea manuală a parametrilor TCP/IP de la panoul de control

Utilizați meniurile panoului de control **Administrare** pentru a seta manual o adresă IPv4, o mască de subrețea și un gateway implicit.

1. În ecranul principal de pe panoul de control al produsului, derulați la și atingeți butonul **Administrare**.
2. Deschideți următoarele meniuri:
 - **Setări de rețea**
 - **Meniu Jetdirect**
 - **TCP/IP**
 - **Setări IPV4**
 - **Metodă de configurare**
3. Selectați opțiunea **Manual**, apoi atingeți butonul **Salvare**.
4. Deschideți meniul **Setări manuale**.

5. Atingeți opțiunea [Adresă IP](#), [Mască de subrețea](#) sau [Poartă prestabilită](#).
6. Atingeți primul câmp pentru a deschide o tastatură. Introduceți cifrele corecte pentru acest câmp, apoi atingeți butonul [OK](#).

Repetăți procesul pentru fiecare câmp, apoi atingeți butonul [Salvare](#).

Configurarea manuală a parametrilor TCP/IP IPv6 de la panoul de control

Utilizați meniurile panoului de control [Administrare](#) pentru a seta manual o adresă IPv6.

1. În ecranul principal de pe panoul de control al produsului, derulați la și atingeți butonul [Administrare](#).
2. Pentru a activa configurarea manuală, deschideți următoarele meniuri:
 - [Setări de rețea](#)
 - [Meniu Jetdirect](#)
 - [TCP/IP](#)
 - [Setări IPv6](#)
 - [Adresă](#)
 - [Setări manuale](#)
 - [Activare](#)

Selectați opțiunea [Activat](#), apoi atingeți butonul [Salvare](#).

3. Pentru a configura adresa, atingeți butonul [Adresă](#), apoi atingeți câmpul pentru a deschide o tastatură.
4. Utilizați tastatura pentru a introduce adresa, apoi atingeți butonul [OK](#).
5. Atingeți butonul [Salvare](#).

Serverul Web încorporat HP

Utilizați serverul Web încorporat HP pentru a vizualiza starea produsului, a configura setările de rețea ale produsului și pentru a administra funcțiile de imprimare de la computer în locul panoului de control. În continuare, sunt prezentate exemple de activități care pot fi efectuate utilizând serverul Web încorporat HP:

- Vizualizați informații despre starea produsului
- Determinarea duratei de viață rămase pentru toate consumabilele și comandarea altora noi
- Vizualizarea și schimbarea configurațiilor tăvilor
- Vizualizarea și modificarea configurației meniului de pe panoul de control al produsului
- Vizualizarea și imprimarea paginilor interne
- Primirea înștiințărilor despre evenimentele privitoare la produs și la consumabile
- Vizualizarea și modificarea configurației rețelei

Pentru a utiliza serverul Web încorporat HP, browserul dvs. trebuie să îndeplinească următoarele cerințe:

- Windows: Microsoft Internet Explorer 5.01 sau o versiune superioară sau Netscape 6.2 sau o versiune superioară
- Mac OS X: Safari sau Firefox utilizând Bonjour sau o adresă IP
- Linux: Doar Netscape Navigator
- HP-UX 10 și HP-UX 11: Netscape Navigator 4.7

Serverul Web încorporat HP funcționează atunci când produsul este conectat la o rețea bazată pe IP. Serverul Web încorporat HP nu acceptă conexiunile produsului bazate pe IPX. Nu este necesar să aveți acces la Internet pentru a deschide și a utiliza serverul Web încorporat HP.

Când imprimanta este conectată la rețea, serverul Web încorporat HP este disponibil automat.

Deschiderea serverului Web încorporat HP

1. Identificați adresa IP sau numele de gazdă al produsului. Dacă în ecranul principal de pe panoul de control al produsului este vizibil butonul Rețea , atingeți acel buton pentru a afișa adresa. În

- caz contrar, urmați acești pași pentru a imprima sau vizualiza pagina de configurație a produsului:
- a. În ecranul principal de pe panoul de control al produsului, derulați la și atingeți butonul [Administrare](#).
 - b. Deschideți următoarele meniuri:
 - [Rapoarte](#)
 - [Pagini de configurare/de stare](#)
 - [pagina de configurare](#)
 - c. Apăsați butonul [Imprimare](#) sau [Vizualizare](#).
 - d. Găsiți adresa IP sau numele de gazdă pe pagina Jetdirect.
2. Într-un browser Web acceptat de pe computerul dvs., introduceți adresa IP sau numele de gazdă al produsului în câmpul de adresă/URL.

Caracteristicile serverului Web încorporat HP

Fila Informații

Tabelul 9-1 Server Web încorporat HP, fila Informații

Meniu	Descriere
Stare dispozitiv	Afișează starea produsului și durata de viață rămasă a consumabilelor HP. În această pagină sunt indicate tipul și dimensiunea hârtiei din fiecare tavă. Pentru a modifica setările prestabilite, faceți clic pe legătura Modificare setări .
Jurnal de operații	Prezintă un sumar al tuturor operațiilor procesate de produs.
Pagină de configurare	Conține informațiile de pe pagina de configurare.
Pagină de stare a consumabilelor	Afișează starea consumabilelor pentru produs.
Pagină jurnal de evenimente	Conține lista tuturor evenimentelor și erorilor legate de produs. Utilizați legătura HP Instant Support (din zona Alte legături de pe toate paginile serverului Web încorporat HP) pentru a vă conecta la un set de pagini Web dinamice care vă vor ajuta să rezolvați problemele. Aceste pagini afișează și servicii suplimentare disponibile pentru produs.
Pagină de utilizare	Afișează un rezumat al numărului de pagini imprimate de produs, grupate după dimensiune, tip, hârtie și cale.
Informații dispozitiv	Afișează numele de rețea al produsului, adresa și modelul. Pentru a personaliza aceste intrări, faceți clic pe meniul Informații dispozitiv de pe fila General .
Instantaneu panou de control	Afișează o imagine a ecranului curent pe afișajul panoului de control.
Imprimare	Încarcă un fișier pregătit de imprimare de pe computer pentru imprimare. Pentru a imprima fișierul, produsul utilizează setările implicite de imprimare.
Rapoarte și pagini ce pot fi imprimate	Listează rapoartele și paginile interne pentru produs. Selectați unul sau mai multe elemente pentru imprimare sau vizualizare.

Fila General

Tabelul 9-2 Server Web încorporat HP, fila General

Meniu	Descriere
Particularizare panou de control	Reordonaji, afișaji sau ascundeți caracteristici pe afișajul panoului de control și schimbați limba de afișare prestabilită.
Configurare seturi rapide	Configurați operațiile care sunt disponibile în zona Seturi rapide a ecranului principal de pe panoul de control al produsului.
Alerte	Configurați alerte prin e-mail pentru diferite evenimente legate de produs și de consumabile.
Meniul Administrare de la panoul de control	Afișează structural meniului Administrare pe panoul de control. NOTĂ: Puteți configura setările pe acest ecran, dar serverul Web încorporat HP oferă opțiuni de configurare mai avansate decât cele disponibile prin intermediul meniului Administrare .
AutoSend	Configurați produsul să trimită automat e-mailuri despre configurația produsului și despre consumabile către anumite adrese de e-mail.
Editare alte legături	Adăugați sau personalizați o legătură la un alt site Web. Această legătură este afișată în zona Alte legături de pe toate paginile serverului Web încorporat HP.
Inform. de comandare	Introduceți informații despre comandarea cartușelor de toner de schimb. Aceste informații apar pe pagina de stare a consumabilelor.
Informații dispozitiv	Denumiți produsul și alocați un număr pentru acesta. Introduceți numele contactului principal care va primi informații despre produs.
Limbă	Setați limba în care produsul afișează informațiile legate de serverul Web încorporat HP.
Data și ora	Setați data și ora sau efectuați o sincronizare cu un server de oră din rețea.
Setări de energie	Setați sau editați ora de activare, timpul de oprire și întârzierea opririi pentru produs. Puteți să setați o programare diferită pentru fiecare zi a săptămânii și pentru sărbători. De asemenea, puteți seta ce interacțiuni cu produsul duc la ieșirea acestuia din modul de oprire.
Copiere de rezervă și restaurare	Creați un fișier copie de rezervă care conține datele despre produs și despre utilizator. Dacă este necesar, puteți să utilizați acest fișier pentru a restabili datele produsului.
Restabilire setări din fabrică	Reduceți setările produsului la valorile implicite din fabrică.
Instalator de soluții	Instalați programe software de la terți care îmbunătățesc funcționalitatea produsului.
Actualizare firmware	Descărcați și instalați fișiere de upgrade pentru firmware-ul produsului.
Servicii de cote și statistică	Furnizează informații de conectare despre servicii de statistică pentru operații de la terți.

Fila Copiere/Imprimare

Tabelul 9-3 Fila Copiere/Imprimare din serverul Web încorporat HP

Meniu	Descriere
Configurare Preluare de pe USB	Activați sau dezactivați meniul Preluare de pe USB de la panoul de control.
Gestionare lucrări stocate	Activați sau dezactivați posibilitatea de a stoca lucrări în memoria produsului și configurați opțiunile de stocare a lucrărilor.
Ajustare tipuri hârtie	Dacă apar probleme de calitate a imprimării când utilizați un anumit tip de hârtie, puteți ignora setările prestabilite din fabrică.
Restricționare culori	Permiteți sau restricționați imprimarea și copierea color. Puteți să specificați permisiuni pentru utilizatori individuali sau activități individuale transmise de la programe software specifice.
Setări generale imprimare	Configurați setări pentru toate operațiile de imprimare, inclusiv operațiile de copiere sau faxurile primite.
Setări de copiere	Configurați opțiunile prestabilite pentru operațiile de copiere.
Gestionare tăvi	Configurați setările pentru tăvi pentru hârtie.

Fila Scanare/Trimitere digitală

Tabelul 9-4 Fila Scanare/Trimitere digitală din serverul Web încorporat HP

Meniu	Descriere
Agendă de adrese	Adăugați pe rând adrese de e-mail în agenda produsului și editați adresele de e-mail salvate deja pe produs. De asemenea, puteți utiliza fila Import/Export pentru a încărca simultan în produs o listă mare de adrese de e-mail utilizate frecvent, în loc să le adăugați individual.
Asistenți de configurare a e-mailului și de salvare în dosar din rețea	Configurați produsul pentru a trimite imaginile scanate sub formă de atașamente la e-mail. Configurați produsul pentru a salva imaginile scanate în dosarul din rețea Seturi rapide. Seturi rapide oferă acces ușor la fișierele salvate în rețea.
Configurare e-mail	Configurați setările de e-mail prestabilite pentru trimitere digitală, inclusiv următoarele: <ul style="list-style-type: none">• Setări pentru serverul de e-mail de ieșire (SMTP)• Setări implicite pentru lucrări de seturi rapide de e-mail• Setări implicite pentru mesaje, precum adresa implicită „De la” și linia de subiect.• Setări pentru semnături digitale și criptare• Setări pentru notificări prin e-mail• Setări prestabilite de scanare pentru operațiile de e-mail• Setări prestabilite ale fișierelor pentru operațiile de e-mail

Tabelul 9-4 Fila Scanare/Trimitere digitală din serverul Web încorporat HP (Continuare)

Meniu	Descriere
Configurare Salvare în dosar din rețea	Configurați setările folderului de rețea pentru trimitere digitală, inclusiv următoarele: <ul style="list-style-type: none">• Setări implicite pentru lucrări de seturi rapide salvate într-un folder de rețea• Setări pentru notificări• Setări de scanare implicite pentru lucrări salvate într-un folder de rețea• Setări de fișier implicite pentru lucrări salvate într-un folder de rețea
Configurare Salvare pe USB	Configurați setările USB pentru trimitere digitală, inclusiv următoarele: <ul style="list-style-type: none">• Setări prestabilite pentru operațiile Seturi rapide salvate pe o unitate flash USB• Setări pentru notificări• Setări prestabilite de scanare pentru operațiile salvate pe o unitate flash USB• Setări prestabilite ale fișierelor pentru operațiile salvate pe o unitate flash USB
OXPd: Flux de lucru	Utilizați instrumente pentru fluxuri de lucru de la terți.
Configurare software trimitere digitală	Configurați setări referitoare la utilizarea software-ului opțional de trimitere digitală.

Fila Fax

Tabelul 9-5 Fila Fax din serverul Web încorporat HP

Meniu	Descriere
Configurare trimitere fax	Configurați setările pentru trimiterea faxurilor, inclusiv următoarele: <ul style="list-style-type: none">• Setări implicite pentru faxuri trimise• Setări prestabilite pentru trimiterea faxurilor utilizând modemul de fax intern• Setări pentru utilizarea unui serviciu de fax de rețea LAN• Setări pentru utilizarea unui serviciu de fax de Internet
Apelări rapide	Gestionați numerele de apelare rapidă pentru fax. De asemenea, puteți importa fișiere .CSV care conțin adrese de e-mail, numere de fax sau înregistrări de utilizatori, pentru ca acestea să poată fi accesate de pe acest produs. De asemenea, puteți să exportați înregistrări de e-mailuri, faxuri sau utilizatori de pe produs într-un fișier de pe computerul dvs. Puteți utiliza apoi acest fișier pe post de copie de siguranță a datelor sau pentru a importa înregistrările pe alt produs HP.
Configurare primire fax	Configurați opțiunile de imprimare implicite pentru faxurile de intrare și configurați o programare de imprimare pentru fax.

Tablul 9-5 Fila Fax din serverul Web încorporat HP (Continuare)

Meniu	Descriere
Arhivă fax și redirecționare	<p>Activați sau dezactivați arhivarea și redirecționarea faxurilor și configurați setări elementare pentru fiecare.</p> <ul style="list-style-type: none"> Arhivarea faxurilor este o metodă de trimitere a unei copii a tuturor faxurilor primite și trimise către o adresă de e-mail. Redirecționarea faxurilor este o metodă de redirecționare a faxurilor primite către alt dispozitiv de fax.
Jurnal de activitate al faxului	Conține o listă de faxuri care au fost trimise sau primite de acest produs.

Fila Depanare

Tablul 9-6 Server Web încorporat HP, fila Depanare

Meniu	Descriere
Depanare generală	Selectați dintr-o varietate de rapoarte și teste pentru soluționarea problemelor legate de produs.
Preluare date de diagnosticare	<p>Exportați informațiile despre produs într-un fișier care poate fi util pentru analiza detaliată a problemelor.</p> <p>NOTĂ: Această opțiune este disponibilă numai dacă este setată o parolă de administrator în fila Securitate.</p>
Calibrare/Curățare	Activați caracteristica de curățare automată, creați și imprimați pagina de curățare și selectați o opțiune pentru calibrarea imediată a produsului.
Actualizare firmware	Descărcați și instalați fișiere de upgrade pentru firmware-ul produsului.
Restabilire setări din fabrică	Reduceți setările produsului la valorile implicite din fabrică.

Fila Securitate

Tablul 9-7 Server Web încorporat HP, fila Securitate

Meniu	Descriere
Securitate generală	<p>Configurați o parolă de administrator, astfel încât să puteți să restricționați accesul la anumite caracteristici de la produs.</p> <p>Setați parola PjL pentru procesarea comenzilor PjL.</p> <p>Setați gradul de securitate pentru accesarea sistemului de fișiere și upgrade-ul firmware-ului.</p> <p>Activați sau dezactivați portul USB gazdă de la panoul de control sau portul de conectivitate USB de la formator pentru a imprima direct de la un computer.</p> <p>Vizualizați starea tuturor setărilor de securitate.</p>

Tabelul 9-7 Server Web încorporat HP, fila Securitate (Continuare)

Meniu	Descriere
Control acces	Configurați accesul la funcțiile produsului pentru anumite persoane sau grupuri. De asemenea, selectați metoda prin care persoanele individuale se conectează la produs.
Protejare date stocate	Configurați și gestionați unitatea hard disk internă pentru produs. Pentru securitate maximă, acest produs include o unitate hard disk criptată. Configurați setările pentru operațiile stocate pe unitatea hard disk a produsului.
Management certificate	Instalați și gestionați certificate de securitate pentru acces la produs și rețea.
Auto-testarea	Verificați dacă funcțiile de securitate funcționează conform parametrilor de sistem prevăzuți.

Fila Servicii Web HP

Utilizați fila **Servicii Web HP** pentru a configura și a activa serviciile Web HP pentru acest produs. Trebuie să activați serviciile Web HP pentru a utiliza caracteristica HP ePrint.

Fila Rețea

Utilizați fila **Rețea** pentru a configura și securiza setările de rețea ale produsului când acesta este conectat la o rețea bazată pe IP. Această filă nu este afișată dacă produsul este conectat la alte tipuri de rețele.

Lista Alte legături



NOTĂ: Puteți să configurați legăturile care se afișează în lista **Alte legături** utilizând meniul **Editare alte legături** din fila **General**. Următoarele sunt legăturile prestabilite.

Tabelul 9-8 Server Web încorporat HP, lista Alte legături

Meniu	Descriere
Asistență pentru produse	Vă conectează la site-ul de asistență pentru produsul dvs., unde puteți căuta subiecte de asistență generale.
Achiziționare consumabile	Se conectează la site-ul Web HP SureSupply, unde puteți primi informații despre opțiunile de achiziționare a consumabilelor HP originale, precum cartușe de toner și hârtie.
HP Instant Support	Vă conectează la site-ul Web HP pentru a vă asista în găsirea de soluții la problemele generate de produs.

HP Utility (Mac OS X)

HP Utility este un program software care oferă acces la produs în Mac OS X.

Puteți utiliza HP Utility dacă produsul utilizează un cablu USB sau dacă este conectat la o rețea bazată pe TCP/IP.

Deschiderea HP Utility

Din Finder, faceți clic pe **Applications (Aplicații)**, pe **Utilities (Utilitare)**, apoi faceți clic pe **HP Utility (Utilitar HP)**.

Dacă HP Utility nu este inclus în lista **Utilities (Utilitare)**, utilizați următoarea procedură pentru a-l deschide:

1. Pe computer, deschideți meniul Apple , faceți clic pe meniul **System Preferences (Preferințe sistem)**, apoi faceți clic pe pictograma **Print & Fax (Imprimare și fax)** (OS X v10.5 și 10.6) sau pe pictograma **Print & Scan (Imprimare și scanare)** (OS X v10.7).
2. Selectați produsul din partea stângă a ferestrei.
3. Faceți clic pe butonul **Options & Supplies (Opțiuni și consumabile)**.
4. Faceți clic pe fila **Utility (Utilitar)**.
5. Faceți clic pe butonul **Open Printer Utility (Deschidere utilitar imprimantă)**.

Caracteristicile HP Utility

HP Utility este format din pagini pe care le deschideți făcând clic în lista **Toate setările**. La începutul fiecărei pagini, faceți clic pe pictograme pentru a accesa site-urile Web HP pentru următoarele informații:

- **Asistență HP**
- **Consumabile**
- **Înregistrare**
- **Reciclare**

Următorul tabel descrie activitățile pe care le puteți efectua cu HP Utility.

Meniu	Articol	Descriere
Informații și asistență	Stare consumabile	Prezintă starea consumabilelor produsului și oferă legături pentru comandarea online a consumabilelor.
	Informații dispozitiv	Prezintă informații referitoare la produsul selectat.
	Încărcare fișiere	Transferă fișiere de la computer la produs.
	Încărcare fonturi	Transferă fișiere cu fonturi de la computer la produs.
	HP ePrintCenter	Accesează HP ePrintCenter.

Meniu	Articol	Descriere
	Actualizare firmware	Transferă un fișier de actualizare a firmware-ului la produs. NOTĂ: Această opțiune este disponibilă numai după ce deschideți meniul Vizualizare și selectați opțiunea Afișare opțiuni avansate .
	Comenzi	Trimite caractere speciale sau comenzi de imprimare la produs după operația de imprimare. NOTĂ: Această opțiune este disponibilă numai după ce deschideți meniul Vizualizare și selectați opțiunea Afișare opțiuni avansate .
Setări imprimantă	Administrare consumabile	Configurează cum ar trebui să se comporte produsul când consumabilele se apropie de finalul duratei de viață estimate.
	Configurare tăvi	Permite modificarea setărilor tăvii prestabilite.
	Dispozitive de ieșire	Gestionează setările pentru accesoriile opționale de ieșire.
	Mod duplex	Activează modul de imprimare automată față-verso.
	Protejare porturi directe	Dezactivează imprimarea prin porturi USB sau paralele.
	Operații stocate	Administrează operațiile de imprimare stocate pe hard diskul produsului.
	Setări de rețea	Configurează setările de rețea, precum setările IPv4 și IPv6.
	Setări suplimentare	Asigură accesul la serverul Web încorporat HP.
Setări de scanare	Scanare la e-mail	Deschide pagina serverului Web încorporat HP pentru setările de configurare pentru scanarea către e-mail. NOTĂ: Conexiunile USB nu sunt acceptate.
	Scanare în dosar din rețea	Deschide pagina serverului Web încorporat HP pentru setările de configurare pentru scanarea către un dosar din rețea. NOTĂ: Conexiunile USB nu sunt acceptate.

Utilizarea software-ului HP Web Jetadmin

HP Web Jetadmin este un instrument de înaltă tehnologie, premiat, pentru gestionarea eficientă a unei mari varietăți de produse HP conectate la rețea, inclusiv imprimante, produse multifuncționale și dispozitive de trimitere digitală. Această soluție unică vă permite să instalați, să monitorizați, să întrețineți, să depanați și să securizați de la distanță mediul dvs. de imprimare și de prelucrare a imaginilor, contribuind considerabil la creșterea productivității în afaceri prin economisirea timpului, controlul costurilor și protejarea investiției dvs.

Upgrade-urile HP Web Jetadmin sunt disponibile periodic pentru a oferi asistență pentru anumite caracteristici ale produsului. Vizitați www.hp.com/go/webjetadmin și faceți clic pe legătura **Ajutor personal și documentație** pentru a afla mai multe despre upgrade-uri.

Setări pentru economie

Optimizarea vitezei sau a utilizării energiei

În mod prestabilit, produsul rămâne cald între operații pentru a optimiza viteza și imprimarea mai rapidă a primei pagini a operațiilor. Puteți să setați produsul astfel încât să se răcească între lucrări, pentru a obține economii de energie.

1. În ecranul principal de pe panoul de control al produsului, derulați la și atingeți butonul [Administrare](#).
2. Deschideți următoarele meniuri:
 - [Setări generale](#)
 - [Setări de energie](#)
 - [Utilizare optimă viteză/energie](#)
3. Selectați opțiunea pe care doriți s-o utilizați, apoi atingeți butonul [Salvare](#).

Setarea modului de repaus

1. În ecranul principal de pe panoul de control al produsului, derulați la și atingeți butonul [Administrare](#).
2. Deschideți fiecare din următoarele meniuri:
 - a. [Setări generale](#)
 - b. [Setări temporizator de oprire](#)
 - c. [Mod Oprise/dezactivare automată după](#)
3. Selectați perioada de timp corespunzătoare, apoi atingeți butonul [Salvare](#).

 **NOTĂ:** Durata prestabilită a modului Oprise este de 30 minute.

Setarea programului de oprire

 **NOTĂ:** Trebuie să configurați setările de dată și oră înainte de a utiliza caracteristica [Programare repaus](#).

1. În ecranul principal de pe panoul de control al produsului, derulați la și atingeți butonul [Administrare](#).
2. Deschideți următoarele meniuri:
 - [Setări generale](#)
 - [Setări dată/oră](#)

3. Deschideți meniul [Format dată/oră](#) și configurați setările următoare:

- [Format dată](#)
- [Format oră](#)

4. Atingeți butonul [Salvare](#).

5. Deschideți meniul [Dată/Oră](#) și configurați setările următoare:

- [Dată](#)
- [Oră](#)
- [Fus orar](#)

Dacă sunteți într-o zonă în care se utilizează ora de vară, selectați caseta [Ajustare pentru ora de vară](#).

6. Atingeți butonul [Salvare](#).

7. Atingeți butonul cu săgeată înapoi pentru a reveni la ecranul [Administrare](#).

8. Deschideți următoarele meniuri:

- [Setări generale](#)
- [Setări de energie](#)
- [Programare repaus](#)

9. Atingeți butonul Adăugare , apoi selectați tipul de eveniment de programat: [Activare](#) sau [Hibernare](#).

10. Configurați setările următoare:

- [Oră](#)
- [Zile eveniment](#)

11. Apăsăți butonul [OK](#), apoi butonul [Salvare](#).

Funcțiile de securitate ale produsului

Declarații de securitate

Imprimanta deține standarde de securitate și protocoale recomandate care vă ajută să mențineți imprimanta în siguranță, să protejați informații critice din rețea și să simplificați modul de monitorizare și întreținere a acesteia.

Pentru informații detaliate despre soluțiile HP de securizare a fotografiilor și a materialelor scrise, vizitați www.hp.com/go/secureprinting. Site-ul furnizează legături către documentație și întrebări frecvente legate de caracteristicile de securitate.

IP Security (Sistem de securitate pentru IP)

IP Security (IPsec) reprezintă un set de protocoale care controlează traficul de rețea de tip IP înspre și dinspre imprimantă. IPsec asigură funcția de autentificare gazdă cu gazdă, integritatea datelor și criptarea comunicațiilor în rețea.

Pentru produsele conectate la rețea și care dispun de un server de imprimare HP Jetdirect, puteți configura IPsec utilizând fila **Rețea** din serverul Web încorporat HP.

Conectarea la produs

Unele caracteristici de la panoul de control al produsului pot fi securizate astfel încât să nu poată fi utilizate de persoane neautorizate. Când o caracteristică este securizată, produsul vă solicită să vă conectați înainte de a o putea utiliza. De asemenea, puteți să vă conectați fără a aștepta solicitarea atingând butonul **Conectare** din ecranul principal.

De regulă, utilizați același nume de utilizator și aceeași parolă pentru a vă conecta la computer în rețea. Consultați administratorul rețelei pentru acest produs dacă aveți întrebări privind acreditările pe care să le utilizați.

După ce v-ați conectat la produs, pe panoul de control apare butonul **Deconectare**. Pentru a menține securitatea pentru produs, atingeți butonul **Deconectare** după ce ați terminat cu utilizarea produsului.

Atribuirea unei parole de sistem

Asociați o parolă de administrator pentru accesul la produs și la serverul Web încorporat HP, astfel utilizatorii neautorizați să nu poată modifica setările produsului.

1. Deschideți serverul Web încorporat HP introducând adresa IP în linia de adresă a browserului Web.
2. Faceți clic pe fila **Securitate**.
3. Deschideți meniul **Securitate generală**.
4. În câmpul **Nume utilizator**, introduceți numele de asociat cu parola.

5. Introduceți parola în câmpul **Parolă nouă**, apoi introduceți-o din nou în câmpul **Verificare parolă**.

 **NOTĂ:** Dacă schimbați o parolă existentă, trebuie ca mai întâi să introduceți parola existentă în câmpul **Parolă veche**.

6. Faceți clic pe butonul **Aplicare**. Rețineți parola și păstrați-o într-un loc sigur.

Suport pentru criptare: Hard discuri securizate HP de înaltă performanță

Hard diskul oferă o criptare pe bază de hardware, astfel încât puteți stoca date importante fără a afecta performanța produsului. Acest hard disk utilizează standardul avansat de criptare AES (Advanced Encryption Standard) și are caracteristici versatile de economisire a timpului, precum și o funcționalitate robustă.

Utilizați meniul **Securitate** din serverul Web încorporat HP pentru a configura hard diskul.

Pentru informații suplimentare despre hard diskul criptat, consultați *Ghidul pentru configurarea hard diskurilor securizate HP de înaltă performanță*.

1. Deplasați-vă la www.hp.com/support.
2. Introduceți **Hard disc securizat** în câmpul de căutare și apăsați **Enter**.
3. Faceți clic pe legătura **Unitate hard disk securizat HP de înaltă performanță**.
4. Faceți clic pe legătura **Manuale**.

Blocarea compartimentului formatorului

Compartimentul formatorului, aflat în spatele produsului, are un slot pe care-l puteți utiliza pentru a atașa un cablu de securitate. Blocarea compartimentului formatorului previne scoaterea unor componente prețioase din formator.

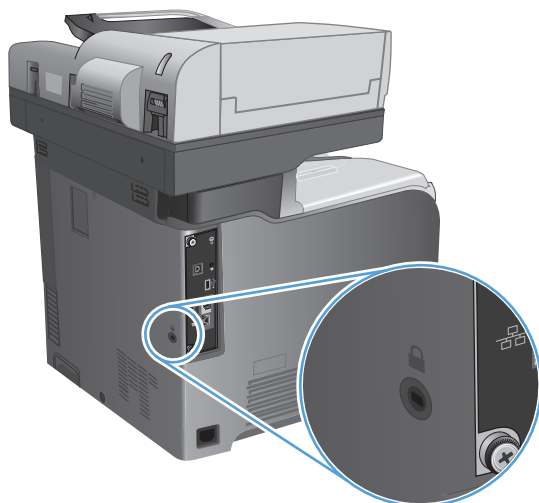

Actualizarea firmware-ului produsului

Upgrade-uri de software și firmware, precum și instrucțiuni de instalare pentru acest produs sunt disponibile la www.hp.com/support/lj500colorMFPM575. Faceți clic pe **Suport și drivere**, apoi faceți clic pe sistemul de operare și selectați descărcarea corespunzătoare pentru produs.

10 Rezolvarea problemelor

- [Lista de verificare pentru rezolvarea problemelor](#)
- [Factori care afectează performanța produsului](#)
- [Restabilirea setărilor prestabilite din fabrică](#)
- [Ajutor pe panoul de control](#)
- [Hârtia nu este alimentată corect sau se blochează](#)
- [Eliminarea blocajelor](#)
- [Schimbarea recuperării după un blocaj](#)
- [Îmbunătățirea calității imprimării](#)
- [Îmbunătățirea calității copierii](#)
- [Îmbunătățirea calității scanării](#)
- [Îmbunătățirea calității faxului](#)
- [Produsul nu imprimă sau imprimă lent](#)
- [Soluționarea problemelor legate de imprimarea de pe un dispozitiv USB accesibil](#)
- [Rezolvarea problemelor legate de conexiunea USB](#)
- [Rezolvarea problemelor de rețea prin cablu](#)
- [Rezolvarea problemelor de fax](#)
- [Soluționarea problemelor legate de software-ul produsului \(Windows\)](#)
- [Soluționarea problemelor legate de software-ul produsului \(Mac OS X\)](#)
- [Dezinstalarea software-ului \(Windows\)](#)
- [Dezinstalarea driverului de imprimare \(Mac OS X\)](#)

Lista de verificare pentru rezolvarea problemelor

Urmați pașii de mai jos pentru a încerca să rezolvați o problemă apărută la imprimantă.

- 1.** Dacă panoul de control este gol sau negru, parcurgeți acești pași:
 - a.** Verificați cablul de alimentare.
 - b.** Verificați dacă produsul este pornit.
 - c.** Asigurați-vă că tensiunea liniei de alimentare corespunde configurației de alimentare a echipamentului. (Consultați eticheta de pe partea din spate a produsului pentru cerințele de tensiune). Dacă utilizați un prelungitor, iar tensiunea acestuia nu respectă specificațiile, conectați produsul direct la priza electrică. Dacă este deja conectat la priză, încercați o priză diferită.
 - d.** Dacă niciuna dintre aceste măsuri nu restabilește alimentarea, contactați Asistența pentru clienți HP.
- 2.** Panoul de control trebuie să indice starea **Pregătit**. Dacă se afișează un mesaj de eroare, rezolvați eroarea.
- 3.** Verificați cablarea.
 - a.** Verificați conexiunile cablurilor dintre produs și rețea/calculator. Asigurați-vă că utilizați o conexiune sigură.
 - b.** Asigurați-vă că nu cablul în sine este defect, prin utilizarea unui alt cablu, dacă este posibil.
 - c.** Verificați conexiunea de rețea.
- 4.** Asigurați-vă că dimensiunea și tipul de hârtie selectate respectă specificațiile. De asemenea, deschideți meniul **Tăvi** de la panoul de control al produsului și verificați dacă tava este configurată corect pentru tipul și dimensiunea hârtiei.
- 5.** Imprimați o pagină de configurare. Dacă produsul este conectat la o rețea, se va imprima și o pagină HP Jetdirect.
 - a.** În ecranul principal de pe panoul de control al produsului, derulați la și atingeți butonul **Administrare**.
 - b.** Deschideți următoarele meniuri:
 - **Rapoarte**
 - **Pagini de configurare/de stare**
 - **Pagină de configurare**
 - c.** Atingeți butonul **Imprimare** pentru a imprima pagina.

Dacă paginile nu se imprimă, asigurați-vă că cel puțin o tavă conține hârtie.

Dacă pagina se blochează în produs, urmați instrucțiunile de pe panoul de control pentru a elimina blocajul.

Dacă pagina nu se imprimă corect, problema se datorează hardware-ului echipamentului. Contactați Asistența pentru clienți HP.

Dacă pagina se imprimă corect, înseamnă că hardware-ul echipamentului funcționează. Problema se datorează computerului pe care îl utilizați, driverului de imprimare sau programului.

- 6.** Verificați dacă ați instalat driverul de imprimare pentru acest produs. Verificați programul pentru a vă asigura că utilizați driverul de imprimare pentru acest produs. Driverul de imprimare este pe CD-ul care este livrat împreună cu produsul. De asemenea, puteți să descărcați driverul de imprimare de pe acest site Web: www.hp.com/go/lj500colorMFPM575_software.
- 7.** Imprimați un document scurt dintr-un alt program care a funcționat corect în trecut. Dacă această soluție funcționează, există o problemă cu programul. Dacă această procedură nu dă rezultate (documentul nu se imprimă), efectuați acești pași:
 - a.** Încercați să imprimați de pe un alt calculator care are software-ul produsului instalat.
 - b.** Dacă ați conectat produsul la rețea, conectați-l direct la un calculator cu cablu USB. Redirecționați produsul la portul corect sau reinstalați software-ul, selectând noul tip de conexiune pe care doriți să îl utilizați.

Factori care afectează performanța produsului

Mai mulți factori afectează durata de realizare a unei operații de imprimare:

- Viteza maximă a produsului, măsurată în pagini pe minut (ppm)
- Utilizarea unei hârtii speciale (cum ar fi foliile transparente, hârtia grea și hârtia cu dimensiune particularizată)
- Timpul de procesare și de descărcare al produsului
- Complexitatea și dimensiunea graficelor
- Viteza computerului pe care îl utilizați
- Conexiunea USB
- Configurația intrărilor/ieșirilor produsului
- Sistemul de operare și configurația rețelei (dacă este cazul)
- Driverul de imprimare pe care îl utilizați

Restabilirea setărilor prestabilite din fabrică



1. În ecranul principal de pe panoul de control al produsului, derulați la și atingeți butonul [Administrare](#).
2. Deschideți următoarele meniuri:
 - [Setări generale](#)
 - [Restabilire setări din fabrică](#)
3. Selectați una sau mai multe categorii de setări din listă, apoi atingeți butonul [Resetare](#).

Ajutor pe panoul de control

Imprimanta are un sistem de asistență încorporat, care explică modul de utilizare a fiecărui ecran. Pentru a deschide sistemul de asistență, atingeți butonul Asistență  din colțul din dreapta sus al ecranului.

În cazul anumitor ecrane, sistemul de asistență se va deschide cu un meniu global, unde veți putea căuta subiecte specifice. Puteți naviga prin structura de meniuri cu ajutorul butoanelor din meniu.

În cazul ecranelor cu setări pentru operații specifice, secțiunea de asistență va explica fiecare opțiune a ecranului respectiv.

Dacă produsul afișează o eroare sau un avertisment, atingeți butonul Eroare  sau butonul Avertisment  pentru a deschide un mesaj care descrie problema. Mesajul conține, de asemenea, instrucțiuni despre rezolvarea problemei.

Puteți imprima un raport al întregului meniu [Administrare](#), astfel încât să puteți naviga mai ușor la setările individuale necesare.

1. În ecranul principal de pe panoul de control al produsului, derulați la și atingeți butonul [Administrare](#).
2. Deschideți următoarele meniuri:
 - [Rapoarte](#)
 - [Pagini de configurare/de stare](#)
3. Selectați opțiunea [Harta meniului Administrare](#).
4. Apăsați butonul [Imprimare](#) pentru a imprima raportul.

Hârtia nu este alimentată corect sau se blochează

- [Produsul nu preia hârtie](#)
- [Produsul preia mai multe coli de hârtie](#)
- [Alimentatorul de documente se blochează, se strâmbă sau preia mai multe coli de hârtie](#)
- [Evitarea blocajelor de hârtie](#)

Produsul nu preia hârtie

Dacă produsul nu preia hârtie din tavă, încercați aceste soluții.

1. Deschideți produsul și scoateți colile de hârtie blocate.
2. Încărcați tava cu dimensiunea corectă de hârtie pentru operația dvs.
3. Asigurați-vă că dimensiunea și tipul hârtiei sunt setate corect pe panoul de control al produsului.
4. Asigurați-vă că ghidajele pentru hârtie sunt ajustate corect pentru dimensiunea hârtiei. Reglați ghidajele la marcajul de aliniere corespunzător din tavă.
5. Verificați panoul de control al produsului pentru a vedea dacă produsul așteaptă să confirmați o solicitare de alimentare manuală cu hârtie. Încărcați hârtie și continuați.
6. Este posibil ca rolele de deasupra tăvii să fie contaminate. Curățați rolele cu o cârpă fără scame, înmuiată în apă caldă.

Produsul preia mai multe coli de hârtie

Dacă produsul preia mai multe coli de hârtie din tavă, încercați aceste soluții.

1. Scoateți topul de hârtie din tavă și îndoiiți-l, rotiți-l la 180 de grade și întoarceți-l pe partea cealaltă. *Nu răsfoiți hârtia.* Puneți topul de hârtie din nou în tavă.
2. Utilizați numai hârtie care respectă specificațiile HP pentru acest produs.
3. Utilizați hârtie care nu este șifonată, îndoită sau deteriorată. Dacă este necesar, utilizați hârtie din alt pachet.
4. Asigurați-vă că tava nu este umplută excesiv. Dacă este, scoateți întregul top de hârtie din tavă, îndreptați-l, apoi puneți la loc în tavă o parte din hârtie.
5. Asigurați-vă că ghidajele pentru hârtie sunt ajustate corect pentru dimensiunea hârtiei. Reglați ghidajele la marcajul de aliniere corespunzător din tavă.
6. Asigurați-vă că mediul de imprimare respectă specificațiile recomandate.

Alimentatorul de documente se blochează, se strâmbă sau preia mai multe coli de hârtie

- Este posibil ca originalul să aibă ceva pe el, precum capse sau note autoadezive, care trebuie îndepărtate.
- Verificați dacă toate rolele sunt la locul lor și dacă este închis capacul de acces la role din alimentatorul de documente.
- Asigurați-vă că ați închis capacul de sus al alimentatorului de documente.
- Este posibil ca paginile să nu fie așezate corect. Îndreptați paginile și ajustați ghidajele pentru hârtie pentru a centra teancul.
- Ghidajele pentru hârtie trebuie să atingă marginile topului de hârtie pentru o funcționare corectă. Asigurați-vă că topul de hârtie este drept și că ghidajele fixează topul de hârtie.
- Este posibil ca în tava de alimentare a alimentatorului de documente sau în sertarul de ieșire să se afle mai multe pagini decât numărul maxim permis. Asigurați-vă că topul de hârtie se potrivește sub ghidajele din tava de alimentare și scoateți paginile din sertarul de ieșire.
- Verificați că nu există bucăți de hârtie, capse, agrafe sau alte impurități în calea de rulare a hârtiei.
- Curățați rolele alimentatorului de documente și placa de separare. Utilizați aer comprimat sau o cârpă curată, fără scame, umezită cu apă caldă. Dacă alimentarea defectuoasă persistă, înlocuiți rolele.
- În ecranul principal de pe panoul de control al produsului, derulați la și atingeți butonul [Consumabile](#). Verificați starea kitului alimentator de documente și înlocuiți-l dacă este necesar.

Evitarea blocajelor de hârtie

Pentru a reduce numărul de blocaje de hârtie, încercați aceste soluții.

1. Utilizați numai hârtie care respectă specificațiile HP pentru acest produs.
2. Utilizați hârtie care nu este șifonată, îndoită sau deteriorată. Dacă este necesar, utilizați hârtie din alt pachet.
3. Nu utilizați hârtie pe care s-a imprimat sau copiat anterior.
4. Asigurați-vă că tava nu este umplută excesiv. Dacă este, scoateți întregul top de hârtie din tavă, îndreptați-l, apoi puneți la loc în tavă o parte din hârtie.
5. Asigurați-vă că ghidajele pentru hârtie sunt ajustate corect pentru dimensiunea hârtiei. Ajustați ghidajele astfel încât acestea să atingă topul de hârtie fără a-l îndoi.
6. Asigurați-vă că tava este introdusă complet în produs.
7. Dacă imprimați pe hârtie grea, în relief sau perforată, utilizați caracteristica de alimentare manuală și alimentați colile pe rând.

8. În ecranul principal de pe panoul de control al produsului, derulați la și atingeți butonul **Tăvi**. Verificați dacă tava este configurată corect pentru tipul și dimensiunea hârtiei.
9. Asigurați-vă că mediul de imprimare respectă specificațiile recomandate.

Eliminarea blocajelor

Navigarea automată pentru îndepărtarea blocajelor

Funcția de navigare automată vă ajută la îndepărtarea blocajelor furnizând instrucțiuni pas cu pas pe panoul de control. Când finalizați o etapă, produsul afișează instrucțiuni pentru etapa următoare, până când ați finalizat toate etapele procedurii.

Locurile unde pot apărea blocaje

Utilizați această ilustrație pentru a identifica locațiile blocajelor. În plus, pe panoul de control vor apărea instrucțiuni care vă indică locația hârtiei blocate și modul de eliminare a blocajului.

 **NOTĂ:** Zonele interne ale produsului care pot necesita deschidere au mânere sau etichete verzi.

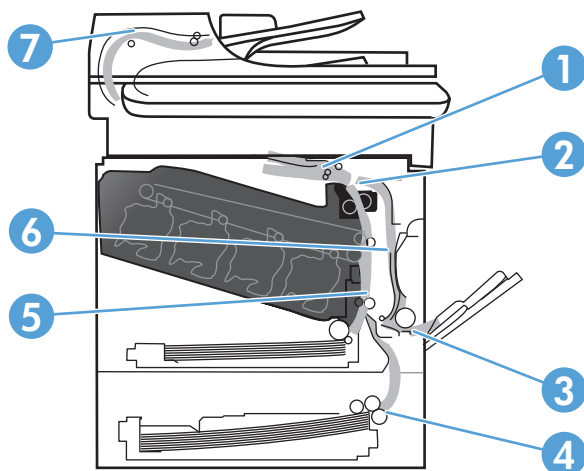

1	Zona tăvilor de ieșire
2	Zona unității duplex
3	Zona tăvii 1
4	Tava 3 opțională
5	Zona de prelevare din tava 2
6	Zona cuptorului
7	Zona alimentatorului de documente

Eliminarea blocajelor din alimentatorul de documente

1. Ridicați dispozitivul de blocare pentru a elibera capacul alimentatorului de documente.

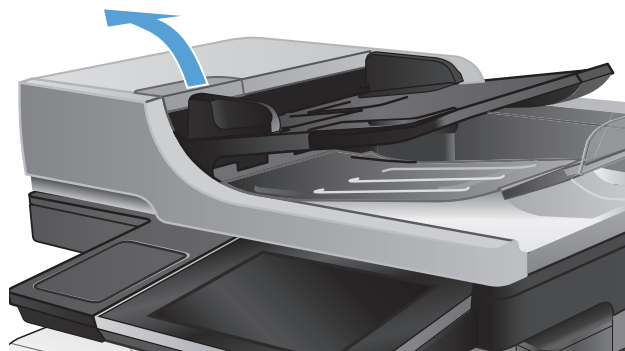

2. Deschideți capacul alimentatorului de documente.

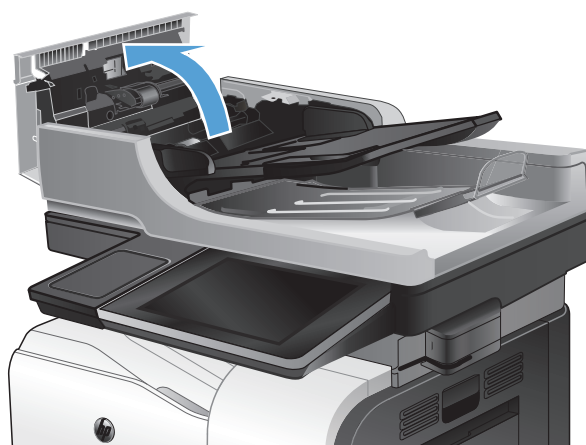

3. Ridicați capacul pentru acces la blocaje și scoateți toată hârtia blocată.

Dacă este necesar, rotiți pinionul verde din partea din față a alimentatorului de documente pentru a scoate hârtia blocată.

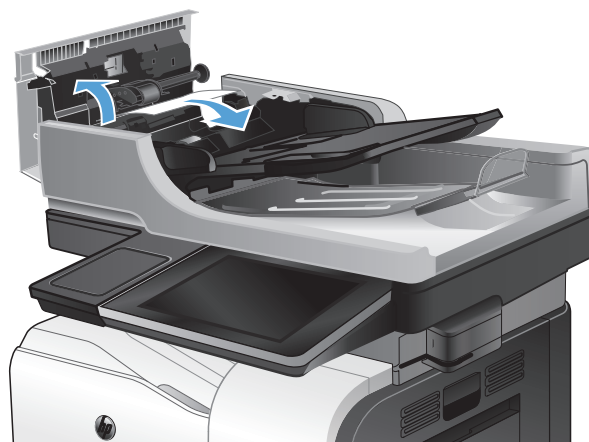

4. Închideți capacul alimentatorului de documente.

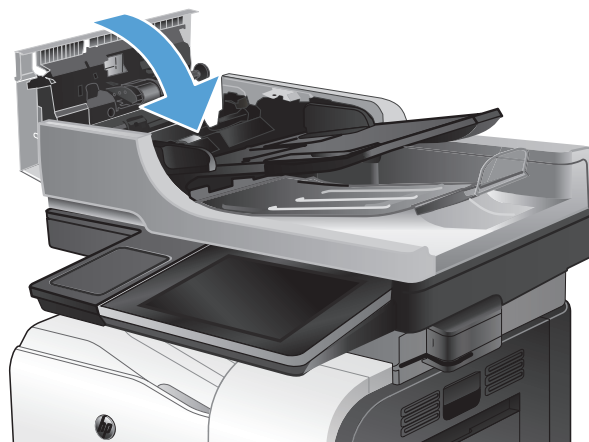

Eliminarea blocajelor din zona tăvii de ieșire

1. Dacă hârtia se poate vedea din tava de ieșire, apucați marginea din față și scoateți-o.



2. Dacă hârtia blocată este vizibilă în zona de ieșire a duplexului, trageți încet de aceasta pentru a o elimina.



Eliminarea blocajelor din tava 1

1. Dacă hârtia se poate vedea în tava 1, îndepărtați blocajul trăgând ușor hârtia afară.

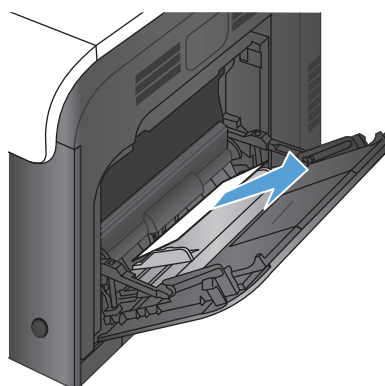

2. Dacă nu puteți scoate hârtia sau dacă din tava 1 nu se vede nicio hârtie blocată, închideți tava 1 și deschideți ușa din dreapta.

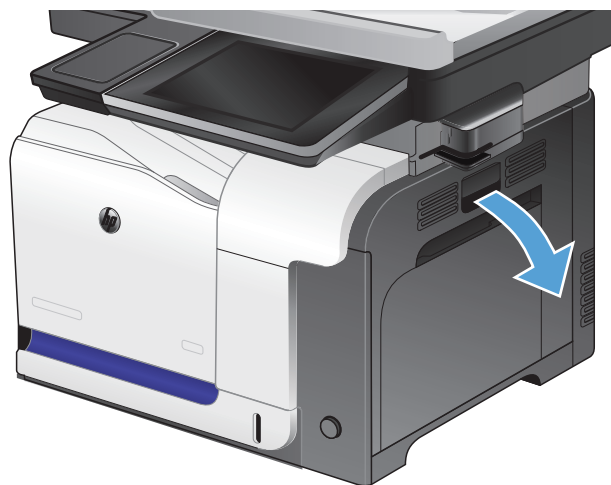

3. Dacă hârtia este vizibilă în interiorul ușii din dreapta, trageți încet marginea din față a hârtiei pentru a o scoate.

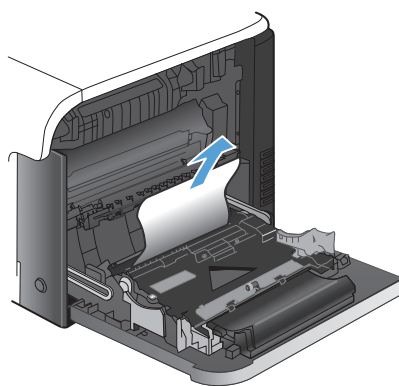

4. Trageți încet hârtia din zona de ieșire.

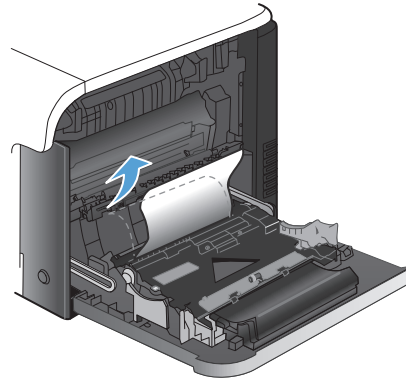

5. Închideți ușa din dreapta.

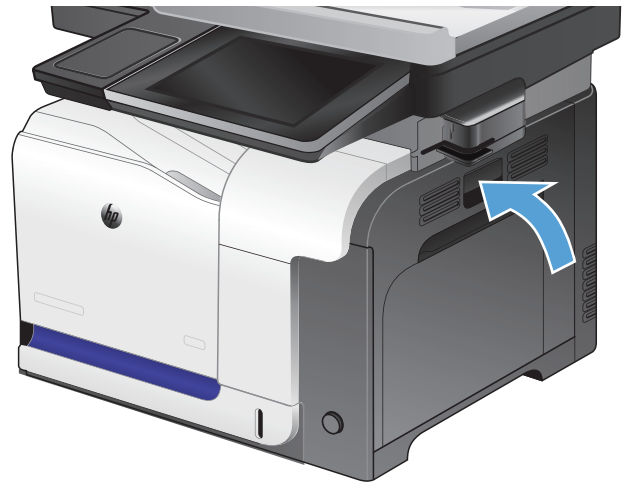

Eliminarea blocajelor din tava 2

1. Deschideți tava 2 și asigurați-vă că hârtia este stivuită corect. Eliminați colile de hârtie blocate sau deteriorate.

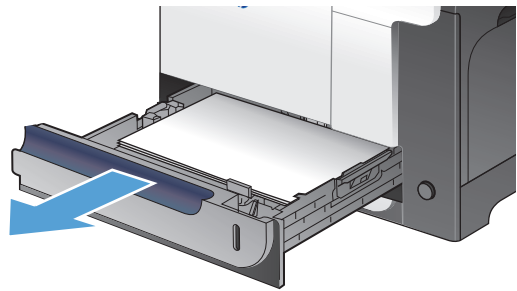

2. Închideți tava.

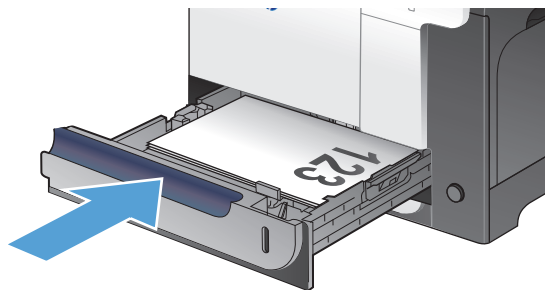

Curățarea blocajelor de la ușa din dreapta

⚠ ATENȚIE: Cuptorul poate fi fierbinte când utilizați produsul. Așteptați ca acesta să se răcească înainte de a elimina blocaje.

1. Deschideți ușa din dreapta.

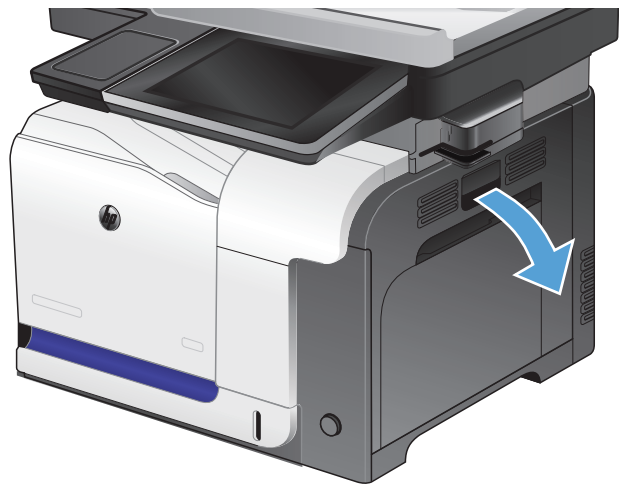

2. Dacă hârtia s-a blocat la intrarea în tava de ieșire, trageți încet de hârtie în jos pentru a o elimina.

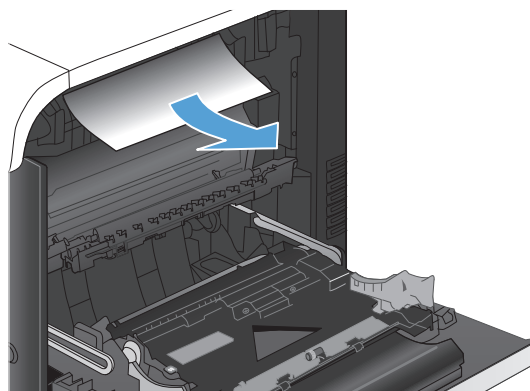

3. Dacă hârtia blocată se află în interiorul ușii din dreapta, trageți încet de hârtie pentru a o elimina.

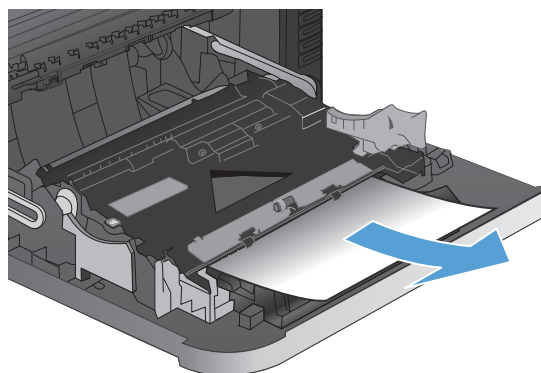

4. Ridicați capacul alimentatorului cu hârtie aflat spre interiorul ușii din dreapta. Dacă există hârtie blocată, trageți încet de aceasta pentru a o elimina.

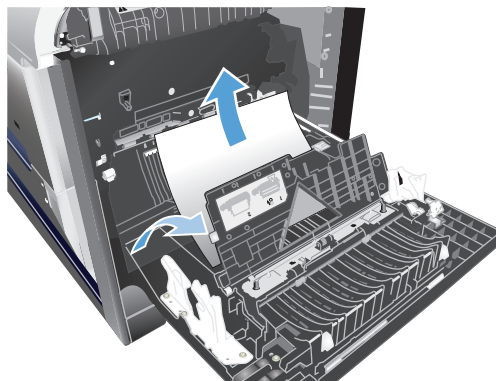

5. Închideți capacul alimentatorului de hârtie.

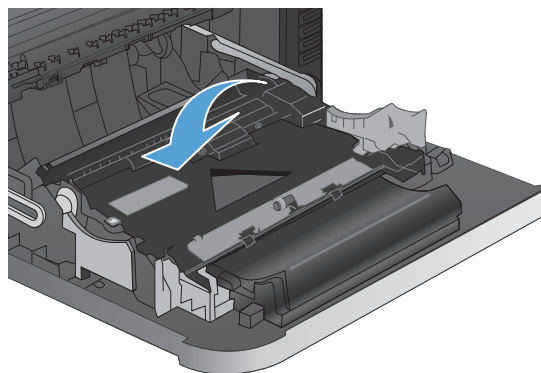

6. Trageți încet hârtia din zona de ieșire.

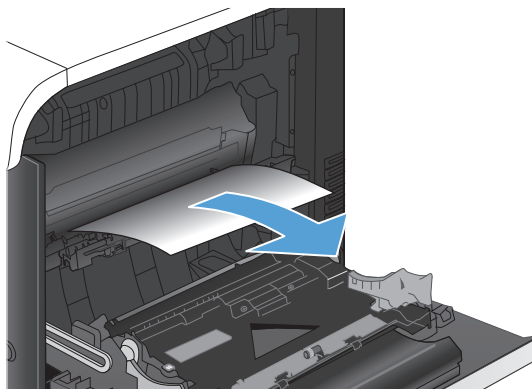

7. Căutați hârtia în zona rolei tăvii 2. Acționați în sus cele două urechi verzi pentru a elibera ușa de acces la blocaje. Scoateți hârtia blocată și închideți ușa.

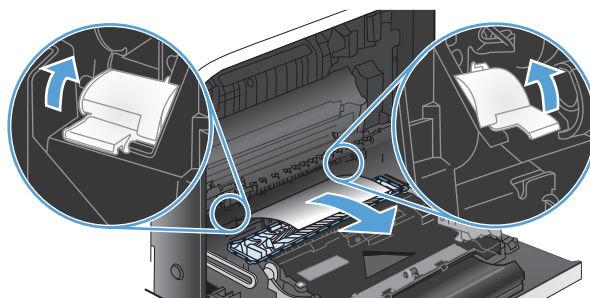

8. Dacă hârtia este vizibilă în partea inferioară a cuptorului, trageți încet de aceasta în jos pentru a o elimina.

ATENȚIE: Nu atingeți rolele de pe rola de transfer. Impuritățile pot să afecteze calitatea de imprimare.

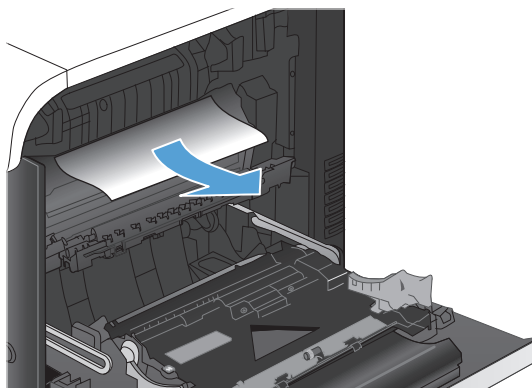

9. Este posibil ca hârtia să fie blocată în interiorul cuptorului, unde nu este vizibilă. Prindeți mânerul cuptorului, ridicați-l ușor și trageți-l drept în afară pentru a scoate cuptorul.

ATENȚIE: Cuptorul poate fi fierbinte când utilizați produsul.

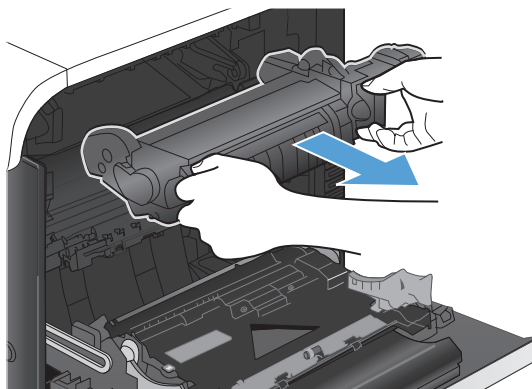

- 10.** Deschideți ușa de acces în caz de blocaje (elementul 1). Dacă hârtia este blocată în interiorul cuptorului, trageți-o drept în sus pentru a o scoate (elementul 2). Dacă hârtia se rupe, scoateți toate fragmentele de hârtie.

ATENȚIE: Chiar dacă fuzelajul cuptorului s-a răcit, s-ar putea ca rolele din interior să fie încă fierbinți. Nu atingeți rolele cuptorului înainte de a se răci.

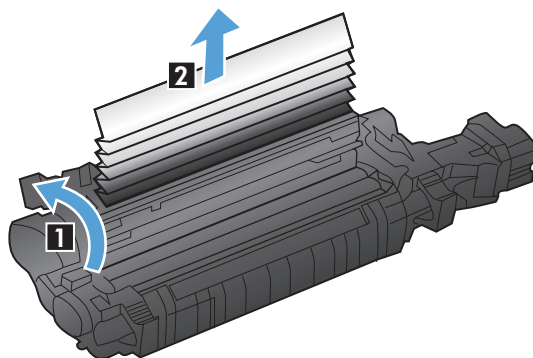

- 11.** Închideți ușa de acces la blocaje și apăsați cuptorul complet în produs.

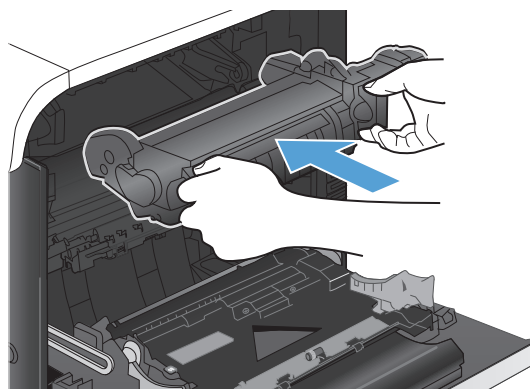

- 12.** Închideți ușa din dreapta.



Eliminarea blocajelor din tava 3 opțională

1. Deschideți tava 3 și asigurați-vă că hârtia este stivuită corect. Scoateți colile de hârtie blocată sau deteriorată.

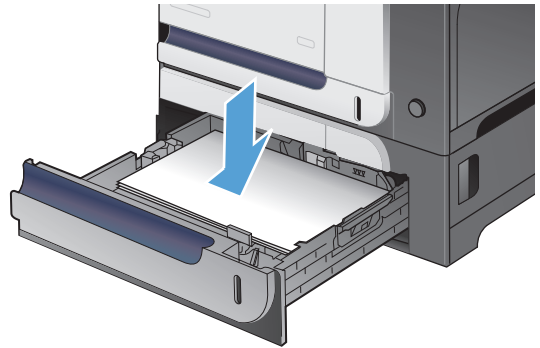

2. Închideți tava 3.

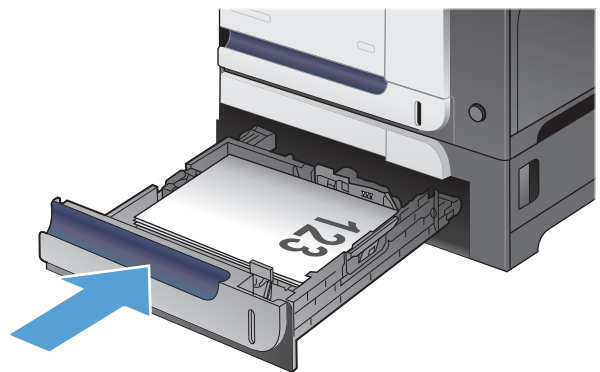

Eliminarea blocajelor la ușa din dreapta jos (Tava 3)

1. Deschideți ușa din dreapta jos.

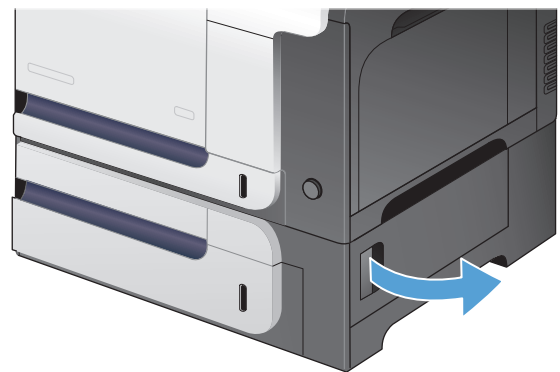

2. Dacă hârtia se poate vedea, trageți ușor hârtia blocată în sus și în jos pentru a o scoate.

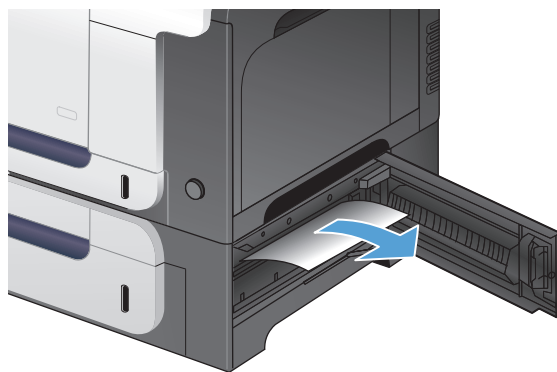

3. Închideți ușa din dreapta jos.

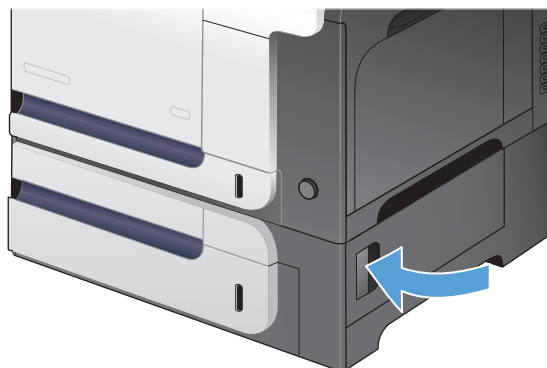

Schimbarea recuperării după un blocaj

Acest produs dispune de o caracteristică de recuperare după blocaje, care permite reimprimarea paginilor blocate.

1. În ecranul principal de pe panoul de control al produsului, derulați la și atingeți butonul [Administrare](#).
 2. Deschideți meniul [Setări generale](#), apoi deschideți meniul [Recuperare după un blocaj](#).
 3. Selectați una din opțiunile următoare:
 - [Auto](#) — Produsul încearcă să imprime din nou paginile blocate, când este disponibilă memorie suficientă. Aceasta este setarea prestabilită.
 - [Dezactivat](#) — Produsul nu încearcă să reimprime paginile blocate. Deoarece nu se utilizează memorie pentru stocarea celor mai recente pagini, performanța este optimă.
-
-  **NOTĂ:** Unele pagini se pot pierde dacă hârtia se epuizează în timp ce produsul imprimă o operație duplex cu funcția Recuperare blocaj setată la [Dezactivat](#).
-
- [Activat](#) — Produsul reimprimă întotdeauna paginile blocate. Este alocată memorie suplimentară pentru stocarea ultimelor câteva pagini imprimate.

Îmbunătățirea calității imprimării

Imprimarea din alt program software

Încercați să imprimați dintr-un alt program software. Dacă pagina se imprimă corect, problema este legată de programul software din care ați imprimat.

Setarea tipului de hârtie pentru operația de imprimare

Verificați setarea tipului de hârtie dacă imprimați dintr-un program software și paginile prezintă una dintre următoarele probleme:

- imprimare cu pete
- imprimare neclară
- imprimare întunecată
- hârtie ondulată
- puncte de toner împrăștiate
- toner nefixat
- zone mici fără toner

Verificarea setării tipului de hârtie (Windows)

1. Din programul software, selectați opțiunea **Imprimare**.
2. Selectați produsul, apoi faceți clic pe butonul **Proprietăți** sau **Preferințe**.
3. Faceți clic pe fila **Hârtie/Calitate**.
4. Din lista verticală **Tip hârtie**, faceți clic pe opțiunea **Mai multe....**
5. Extindeți lista de opțiuni **Tipul este:**.
6. Extindeți categoria de tipuri de hârtie care descrie cel mai bine hârtia dvs.
7. Selectați opțiunea pentru tipul de hârtie utilizat și faceți clic pe butonul **OK**.
8. Faceți clic pe butonul **OK** pentru a închide caseta de dialog **Proprietăți document**. În caseta de dialog **Imprimare**, faceți clic pe butonul **OK** pentru a implica operația.

Verificarea setării tipului de hârtie (Mac OS X)

1. Faceți clic pe meniul **Fișier**, apoi faceți clic pe opțiunea **Imprimare**.
2. În meniul **Imprimantă**, selectați produsul.
3. În mod prestabilit, driverul de imprimare afișează meniul **Copies & Pages (Exemplare și pagini)**. Deschideți lista derulantă a meniurilor, apoi faceți clic pe meniul **Finishing** (Finisare).

4. Selectați un tip din lista verticală **Media Type (Tip suport)**.
5. Faceți clic pe butonul **Imprimare**.

Verificarea stării cartușului de toner

Urmați acești pași pentru a verifica durata de viață rămasă estimată a cartușelor de toner și, dacă este cazul, starea altor componente de întreținere înlocuibile.

1. În ecranul principal de pe panoul de control al produsului, derulați la și atingeți butonul [Administrare](#).
2. Deschideți următoarele meniuri:
 - [Raporte](#)
 - [Pagini de configurare/de stare](#)
3. Selectați opțiunea [Stare consumabile](#), apoi atingeți butonul [Imprimare](#) pentru a imprima raportul.
4. Verificați procentajul duratei de viață rămase a cartușelor de toner și, dacă este cazul, starea altor componente de întreținere înlocuibile.

Pot să survină probleme de calitate a imprimării când se utilizează un cartuș de toner care a ajuns la sfârșitul duratei sale de viață estimate. Pagina de stare a consumabilelor anunță când nivelul unui consumabil este foarte scăzut. După ce un consumabil HP a atins pragul de nivel foarte scăzut, garanția HP Premium Protection pentru respectivul consumabil nu mai este valabilă.

Consumabilul nu trebuie înlocuit în acest moment, decât în cazul în care calitatea imprimării devine inacceptabilă. Încercați să aveți un consumabil de schimb disponibil, pe care să îl puteți instala când calitatea imprimării nu mai este acceptabilă.

Dacă stabiliți că este necesar să înlocuiți un cartuș de toner sau alte componente de întreținere înlocuibile, pagina de stare a consumabilelor afișează coduri de produse HP originale.

5. Verificați dacă utilizați un cartuș HP original.

Un cartuș de toner HP original are înscrise cuvintele „HP” sau „Hewlett-Packard” pe el sau poartă sigla HP. Pentru mai multe informații despre identificarea cartușelor HP, accesați www.hp.com/go/learnaboutsupplies.

Compania Hewlett-Packard nu recomandă utilizarea de consumabile de altă marcă decât HP, nici noi, nici recondiționate. Deoarece acestea nu sunt produse HP, compania HP nu poate controla procesul de producție și nici calitatea acestora. Dacă utilizați un cartuș de toner reumplut sau recondiționat și nu sunteți mulțumit de calitatea imprimării, înlocuiți cartușul de toner cu un cartuș de toner HP original.

Calibrarea produsului pentru alinierea culorilor

Calibrarea este o funcție a imprimantei care optimizează calitatea imprimării. Dacă întâmpinați probleme de calitate, calibrați imprimanta.

1. În ecranul principal de pe panoul de control al produsului, derulați la și atingeți butonul [Întreținere dispozitiv](#).
2. Deschideți următoarele meniuri:
 - [Calibrare/Curățare](#)
 - [Calibrare completă](#)
3. Atingeți butonul Pornire  pentru a iniția procesul de calibrare.
4. Așteptați în timp ce produsul se calibrează, apoi încercați din nou imprimarea.

Imprimarea unei pagini de curățare

Imprimați o pagină de curățare pentru a înlătura praful și excesul de toner din cuptor, în caz că întâmpinați una dintre problemele următoare:

- Se găsesc pete de toner pe paginile imprimate.
- Există mângălături de toner pe paginile imprimate.
- Apar marcaje repetate pe paginile imprimate.

Utilizați procedura următoare pentru a imprima o pagină de curățare.

1. În ecranul principal de pe panoul de control al produsului, derulați la și atingeți butonul [Întreținere dispozitiv](#).
2. Deschideți următoarele meniuri:
 - [Calibrare/Curățare](#)
 - [Pagină de curățare](#)
3. Atingeți butonul [Imprimare](#) pentru a imprima pagina.
4. Procesul de curățare poate dura câteva minute. După finalizare, aruncați pagina imprimată.

Pagini de testare internă a calității imprimării

Utilizați paginile de depanare a problemelor de calitate a imprimării pentru a diagnostica și soluționa problemele de calitate a imprimării color.

1. În ecranul principal de pe panoul de control al produsului, derulați la și atingeți butonul [Administrare](#).
2. Deschideți următoarele meniuri:
 - [Depanare](#)
 - [Pagini pentru calitatea imprimării](#)
 - [Pagini de depanare PQ](#)
3. Atingeți butonul [Imprimare](#). Produsul imprimă câteva pagini de depanare a calității imprimării.
4. Pentru a utiliza paginile pentru soluționarea problemei, urmați instrucțiunile de depanare a calității imprimării de pe site-ul Web, de la www.hp.com/go/printquality/lj500colorMFPM575.

Inspectarea vizuală a cartușului de toner

1. Scoateți cartușul de toner din produs și verificați dacă banda protectoare a fost scoasă.
2. Verificați cipul de memorie pentru deteriorări.
3. Examinați suprafața tamburului grafic verde de pe cartușul de toner.

⚠ ATENȚIE: Nu atingeți tamburul grafic. Ampretele de pe cilindrul de imagine pot cauza probleme de calitate a imprimării.

4. Dacă vedeți zgârieturi, amprente sau alte deteriorări ale cilindului de imagine, înlocuiți cartușul de toner.
5. Dacă cilindrul de imagine nu pare să fie deteriorat, balansați ușor cartușul de toner de câteva ori și reinstalați-l. Imprimați mai multe pagini pentru a vedea dacă problema s-a rezolvat.

Verificarea hârtiei și a mediului de imprimare

Utilizarea hârtiei care respectă specificațiile HP

Utilizați altă hârtie dacă întâmpinați una dintre următoarele probleme:

- Imprimarea este prea deschisă sau pare estompată în anumite zone.
- Se găsesc pete de toner pe paginile imprimate.
- Există mângălituri de toner pe paginile imprimate.
- Caracterele imprimate par deformate.
- Paginile imprimate sunt ondulate.

Utilizați întotdeauna tipul și greutatea de hârtie acceptate de acest produs. În plus, respectați aceste îndrumări când selectați hârtia:

- Utilizați hârtie care este de bună calitate și nu are tăieturi, zgârieturi, rupturi, pete, particule desprinse, praf, cute, goluri, capse și margini ondulate sau îndoite.
- Utilizați hârtie care nu a mai fost imprimată anterior.
- Utilizați hârtie destinată imprimantelor laser. Nu utilizați hârtie destinată exclusiv imprimantelor cu jet de cerneală.
- Utilizați hârtie care nu este prea aspră. Utilizarea hârtiei mai netede duce în general la o mai bună calitate a imprimării.

Verificarea condițiilor de mediu

Condițiile de mediu pot afecta în mod direct calitatea imprimării și sunt o cauză frecventă a problemelor de alimentare cu hârtie. Încercați următoarele soluții:

- Mutați produsul departe de locuri expuse curentului, precum orificiile de ventilare ale aparatelor de aer condiționat sau ferestre și uși deschise.
- Asigurați-vă că produsul nu este expus la temperaturi sau condiții de umiditate ce nu respectă specificațiile produsului.
- Nu așezați produsul într-un spațiu închis, precum un dulap.
- Așezați produsul pe o suprafață solidă și plană.
- Îndepărtați orice ar putea bloca orificiile de ventilație de pe produs. Produsul necesită un flux corespunzător de aer pe toate laturile, inclusiv în partea de sus.
- Protejați produsul de reziduuri din aer, praf, abur sau alte elemente care pot lăsa impurități în interiorul produsului.

Reglarea setărilor de culoare (Windows)

Schimbarea temei cromatice

1. Din programul software, selectați opțiunea **Imprimare**.
2. Selectați produsul, apoi faceți clic pe butonul **Proprietăți** sau **Preferințe**.
3. Faceți clic pe fila **Color**.
4. Selectați caseta de validare **HP EasyColor** pentru a o debifa.
5. Selectați o temă cromatică din lista derulantă **Teme culori**.
 - **Valoare prestabilită (sRGB)**: Această temă setează produsul să imprime date RGB în modul brut al dispozitivului. Când utilizați această temă, gestionați culorile în programul software sau în sistemul de operare pentru randare corectă.
 - **Viu (sRGB)**: Produsul mărește saturația culorilor în tonurile medii. Utilizați această temă când imprimați materiale grafice pentru afaceri.

- **Foto (sRGB):** Produsul interpretează culoarea RGB ca și când ar fi fost imprimată ca fotografie utilizând un minilaborator digital. Produsul randează culori mai profunde și mai saturate, într-un mod diferit față de tema prestabilită (sRGB). Utilizați această temă când imprimați fotografii.
 - **Foto (Adobe RGB 1998):** Utilizați această temă pentru a imprima fotografii digitale care utilizează spațiul de culoare AdobeRGB mai degrabă decât sRGB. Dezactivați gestionarea culorilor din programul software atunci când utilizați această temă.
 - **Niciuna:** Nu este utilizată nicio temă cromatică.
 - **Profil personalizat:** Selectați această opțiune pentru a utiliza un profil de intrare personalizat pentru a controla cu acuratețe ieșirea culorilor (de exemplu pentru a emula un anumit produs color HP LaserJet). Puteți descărca profiluri personalizate de pe site-ul www.hp.com.
6. Faceți clic pe butonul **OK** pentru a închide caseta de dialog **Proprietăți document**. În caseta de dialog **Imprimare**, faceți clic pe butonul **OK** pentru a imprima operația.

Modificarea opțiunilor pentru culori

1. Din programul software, selectați opțiunea **Imprimare**.
 2. Selectați produsul, apoi faceți clic pe butonul **Proprietăți** sau **Preferințe**.
 3. Faceți clic pe fila **Color**.
 4. Selectați caseta de validare **HP EasyColor** pentru a o debifa.
 5. Faceți clic pe setarea **Automat** sau **Manual**.
 - Setarea **Automat:** Selectați această setare pentru majoritatea operațiilor de imprimare color
 - Setarea **Manual:** Selectați această setare pentru a regla setările de culoare independent de alte setări. Faceți clic pe butonul **Setări** pentru a deschide fereastra de reglare manuală a culorilor.
-
-  **NOTĂ:** Modificarea manuală a setărilor de culoare poate avea impact asupra exemplarelor imprimate. HP recomandă ca numai experții în grafică color să modifice aceste setări.
-
6. Faceți clic pe opțiunea **Imprimare în scală de gri** pentru a imprima un document în alb-negru și nuanțe de gri. Utilizați această opțiune pentru a imprima documente color pentru fotocopiere sau trimitere prin fax. De asemenea, utilizați această opțiune pentru a imprima ciorne sau pentru a economisi tonerul color.
 7. Faceți clic pe butonul **OK** pentru a închide caseta de dialog **Proprietăți document**. În caseta de dialog **Imprimare**, faceți clic pe butonul **OK** pentru a imprima operația.

Încercarea altui driver de imprimare

Încercați să utilizați alt driver de imprimare dacă imprimați dintr-un program software și paginile imprimate prezintă linii neașteptate în grafică, text lipsă, grafică lipsă, formatare incorectă sau fonturi

înlocuite. Următoarele drivere de imprimare sunt disponibile la adresa www.hp.com/go/lj500colorMFPM575_software.

Driverul HP PCL 6

- Furnizat ca driver prestabilit pe CD-ul produsului. Acest driver este instalat automat dacă nu selectați un alt driver.
- Recomandat pentru toate mediile Windows
- Asigură, în general, cele mai bune performanțe, calitate a imprimării și asistență pentru funcțiile produsului pentru majoritatea utilizatorilor
- Este proiectat pentru a se alinia cu interfața Windows GDI (Graphic Device Interface), pentru viteză optimă în medii Windows
- Este posibil să nu fie complet compatibil cu programe software de la terți și personalizate, bazate pe PCL 5

Driverul HP UPD PS

- Recomandat pentru imprimarea cu programe software Adobe® sau cu alte programe software cu intensitate grafică mare
- Asigură asistență pentru imprimarea de care are nevoie emularea PostScript sau asistență pentru fonturi PostScript Flash

HP UPD PCL 5

- Recomandat pentru imprimarea generală de birou în medii Windows
- Compatibil cu versiunile PCL anterioare și cu produse HP LaserJet mai vechi
- Cea mai bună opțiune pentru imprimarea din programe software de la terți sau personalizate
- Cea mai bună opțiune când se lucrează cu medii mixte, care necesită ca produsul să fie setat la PCL 5 (UNIX, Linux, mainframe)
- Proiectat pentru utilizarea în medii Windows din corporații, pentru a asigura un singur driver pentru utilizarea cu mai multe modele de produse
- Preferat la imprimarea pe mai multe modele de produse de la un computer Windows portabil

HP UPD PCL 6

- Recomandat pentru imprimarea în toate mediile Windows
 - Asigură în general, pentru majoritatea utilizatorilor, cea mai bună viteză, cea mai bună calitate de imprimare și suport pentru caracteristicile imprimantei
 - Dezvoltat pentru a se alinia cu Windows Graphic Device Interface (GDI) pentru viteze optime în medii Windows
 - Este posibil să nu fie complet compatibil cu programe software de la terți și personalizate, bazate pe PCL 5
-

Setarea alinierii tăvilor individuale

Reglați alinierea tăvilor individuale când textul sau imaginile nu sunt centrate sau aliniate corect pe pagina imprimată.

1. În ecranul principal de pe panoul de control al produsului, derulați la și atingeți butonul [Administrare](#).
2. Deschideți următoarele meniuri:
 - [Setări generale](#)
 - [Calitate imprimare](#)
 - [Înregistrare imagine](#)
3. Selectați tava pe care doriți s-o reglați.
4. Atingeți butoanele cu săgeți de pe ecran pentru a regla imaginea în fiecare direcție, pentru fiecare parte a paginii.
5. Atingeți butonul [Imprimare pagină de test](#) pentru a verifica rezultatele, apoi efectuați reglaje suplimentare dacă este necesar.
6. Când sunteți mulțumit de rezultate, atingeți butonul [Salvare](#) pentru a salva noile setări.

Îmbunătățirea calității copierii

Verificați dacă pe geamul scannerului există praf sau murdărie

În timp, se pot acumula particule de reziduuri pe geamul și contraplaca din plastic alb ale scannerului, iar acestea pot afecta performanțele aparatului. Pentru a curăța geamul și contraplaca din plastic alb ale scannerului, utilizați următoarea procedură.

1. Apăsăți butonul de alimentare pentru a opri produsul, apoi deconectați cablul de alimentare de la priza electrică.

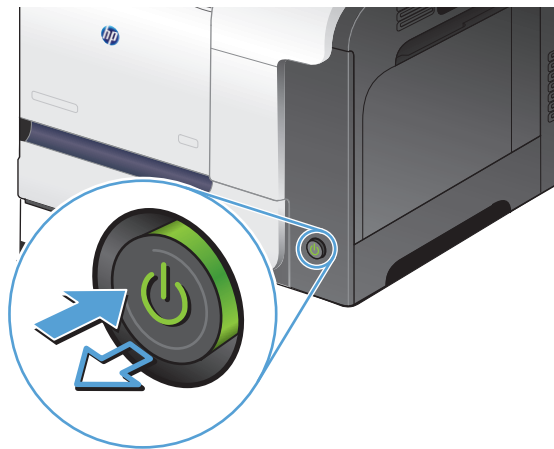

2. Deschideți capacul scannerului. Aliniați hârtia care are defecte de copiere cu geamul scannerului pentru a identifica locurile cu murdărie sau pete.



3. Curățați geamul principal al scannerului, geamul alimentatorului de documente (banda mică de sticlă din partea stângă a scannerului) și contraplaca de culoare albă. Utilizați o cârpă moale sau un burete umezit cu soluție de curățat neabrazivă pentru geamuri. Uscați geamul și contraplaca din plastic alb utilizând o bucată de piele de căprioară sau un burete din celuloză pentru a preveni pătarea.

ATENȚIE: Nu utilizați nicăieri la produs materiale abrazive, acetonă, benzen, amoniac, alcool etilic sau tetraclorură de carbon; acestea pot să deterioreze produsul. Nu puneți lichide direct pe geam sau pe placă. Este posibil să se infiltreze și să deterioreze produsul.

NOTĂ: Dacă întâmpinați probleme de genul dungilor apărute pe copii la utilizarea alimentatorului de documente, asigurați-vă că ați curățat banda mică de sticlă de pe partea stângă a scannerului.

4. Conectați cablul de alimentare la o priză, apoi apăsați butonul de alimentare pentru a porni produsul.

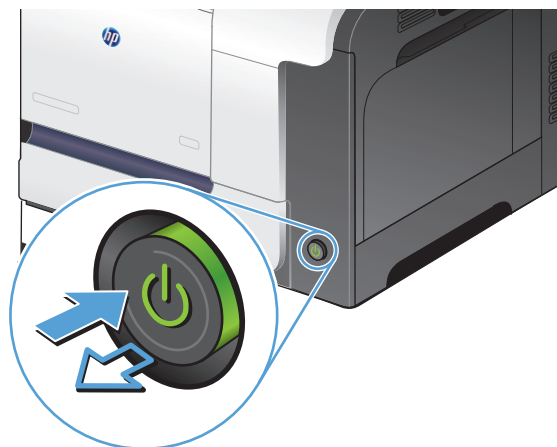

Calibrarea scannerului

Dacă imaginea copiată nu este poziționată corect pe pagină, calibrați scannerul.

 **NOTĂ:** La utilizarea alimentatorului de documente, asigurați-vă că reglați ghidajele din tava de alimentare astfel încât să se fixeze pe documentul original.

1. În ecranul principal de pe panoul de control al produsului, derulați la și atingeți butonul **Întreținere dispozitiv**.
2. Deschideți următoarele meniuri:
 - [Calibrare/Curățare](#)
 - [Calibrare scanner](#)

3. Atingeți butonul [Următorul](#) pentru a iniția procesul de calibrare.
4. Așteptați ca produsul să termine calibrarea, apoi încercați din nou să copiați.

Verificarea setărilor hârtiei

Verificați setările hârtiei dacă paginile copiate prezintă scurgeri, imprimare întunecată sau neclară, hârtie ondulată, puncte împrăștiate de toner, toner nefixat sau zone cu picături de toner.

Verificarea configurării dimensiunii și tipului de hârtie

1. În ecranul principal de pe panoul de control al produsului, derulați la și atingeți butonul [Tăvi](#).
2. Atingeți linia pentru tava pe care doriți să o configurați, apoi atingeți butonul [Modificare](#).
3. Selectați dimensiunea și tipul de hârtie din listele de opțiuni.
4. Atingeți butonul [OK](#) pentru a salva selecția.

Selectarea tăvii ce va fi utilizată pentru copiere

1. În ecranul de reședință de pe panoul de control al produsului, atingeți butonul [Copiere](#).
2. Atingeți butonul [Selectare hârtie](#).
3. Selectați tava în care să găsește hârtia pe care doriți să o utilizați, apoi atingeți butonul [OK](#).

Verificarea setărilor de reglare a imaginii

Reglați aceste stări suplimentare pentru a îmbunătăți calitatea copierii.

1. În ecranul de reședință de pe panoul de control al produsului, atingeți butonul [Copiere](#).
2. Atingeți butonul [Ajustare imagine](#).
3. Reglați glisoarele pentru a seta nivelul de [Întunecare](#), nivelul de [Contrast](#), nivelul de [Claritate](#) și nivelul de [Curățare fundal](#). Atingeți butonul [OK](#).
4. Atingeți butonul Pornire .

Optimizarea calității de copiere pentru text sau imagini

Optimizați operația de copiere pentru tipul de imagine care este în curs de copiere: text, grafică sau fotografii.

1. În ecranul de reședință de pe panoul de control al produsului, atingeți butonul [Copiere](#).
2. Atingeți butonul [Mai multe opțiuni](#), apoi butonul [Optimizare text/imagine](#).
3. Selectați una dintre opțiunile predefinite sau atingeți butonul [Reglare manuală](#), apoi ajustați cursorul în zona [Optimizare pentru](#). Atingeți butonul [OK](#).
4. Atingeți butonul Pornire .



NOTĂ: Aceste setări sunt temporare. După ce ați terminat lucrarea, produsul revine la setările implicite.

Copierea până la margini

Utilizați această caracteristică pentru a evita umbrele care pot apărea pe marginile exemplarelor atunci când documentul original este imprimat până aproape de margini.

1. În ecranul principal de pe panoul de control al produsului, derulați la și atingeți butonul **Administrare**.
2. Deschideți următoarele meniuri:
 - **Setări de copiere**
 - **Până la margini**
3. Selectați opțiunea **leşire de la o margine la alta** dacă documentul original este imprimat aproape de marginile hârtiei.
4. Atingeți butonul **OK**.

Curățarea rolelor de preluare și a plăcii de separare ale alimentatorului de documente

1. Ridicați dispozitivul de blocare a alimentatorului de documente.

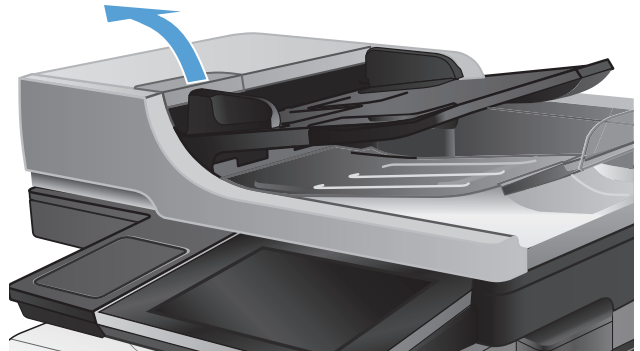

2. Deschideți capacul alimentatorului de documente.

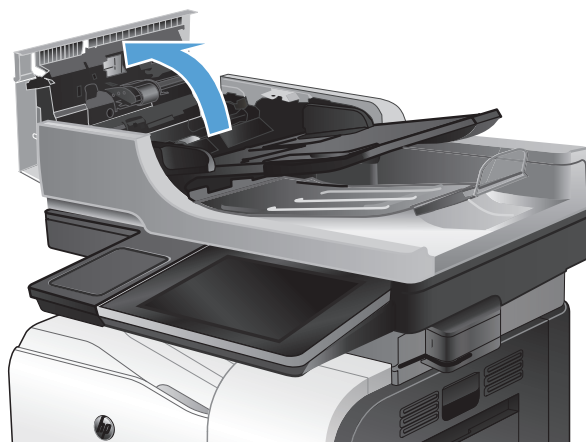

3. Scoateți toate scamele și praful vizibile de pe rolele de alimentare și de pe plăcuța de separare, folosind aer comprimat sau o cârpă curată care nu lasă scame, umezită cu apă caldă.

NOTĂ: Ridicați ansamblul de role pentru a putea curăța cea de-a doua rolă.

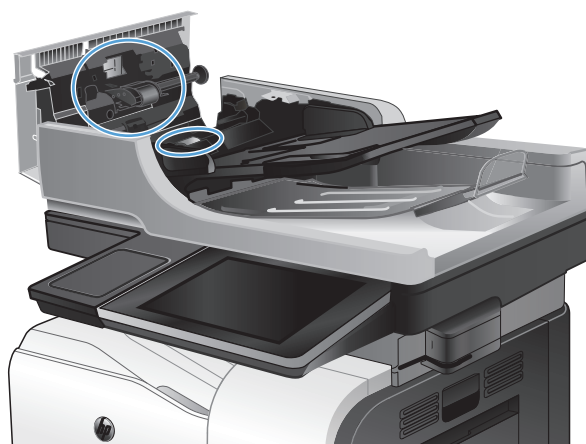

4. Închideți capacul alimentatorului de documente.

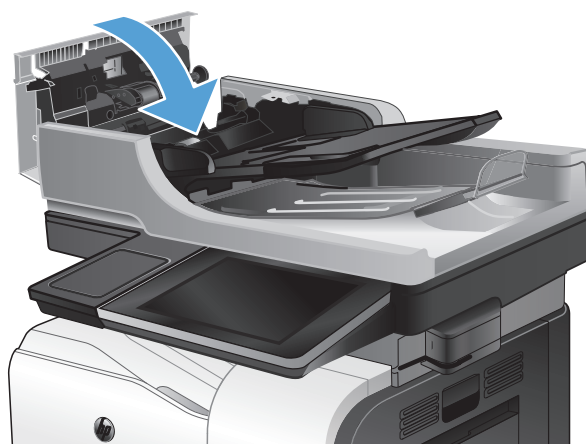

Îmbunătățirea calității scanării

Verificați dacă pe geamul scannerului există praf sau murdărie

În timp, se pot acumula particule de reziduuri pe geamul și contraplaca din plastic alb ale scannerului, iar acestea pot afecta performanțele aparatului. Pentru a curăța geamul și contraplaca din plastic alb ale scannerului, utilizați următoarea procedură.

1. Apăsați butonul de alimentare pentru a opri produsul, apoi deconectați cablul de alimentare de la priza electrică.

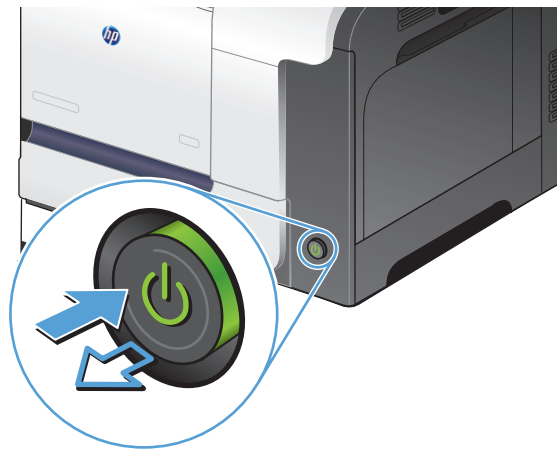

2. Deschideți capacul scannerului. Aliniați hârtia care are defecte de copiere cu geamul scannerului pentru a identifica locurile cu murdărie sau pete.



3. Curățați geamul principal al scannerului, geamul alimentatorului de documente (banda mică de sticlă din partea stângă a scannerului) și contraplaca de culoare albă. Utilizați o cârpă moale sau un burete umezit cu soluție de curățat neabrazivă pentru geamuri. Uscați geamul și contraplaca din plastic alb utilizând o bucată de piele de căprioară sau un burete din celuloză pentru a preveni pătarea.

ATENȚIE: Nu utilizați nicăieri la produs materiale abrazive, acetonă, benzen, amoniac, alcool etilic sau tetraclorură de carbon; acestea pot să deterioreze produsul. Nu puneți lichide direct pe geam sau pe placă. Este posibil să se infiltreze și să deterioreze produsul.

NOTĂ: Dacă întâmpinați probleme de genul dungilor apărute pe copii la utilizarea alimentatorului de documente, asigurați-vă că ați curățat banda mică de sticlă de pe partea stângă a scannerului.

4. Conectați cablul de alimentare la o priză, apoi apăsați butonul de alimentare pentru a porni produsul.

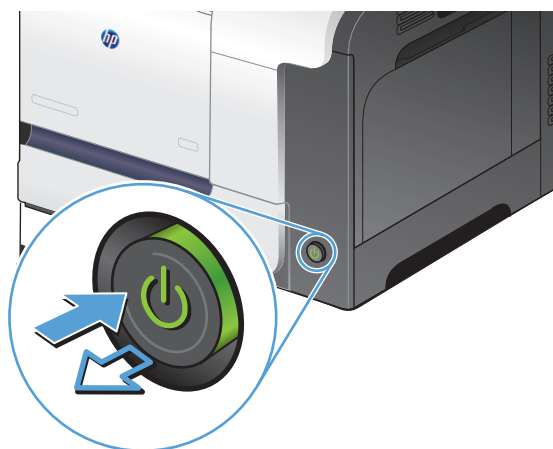
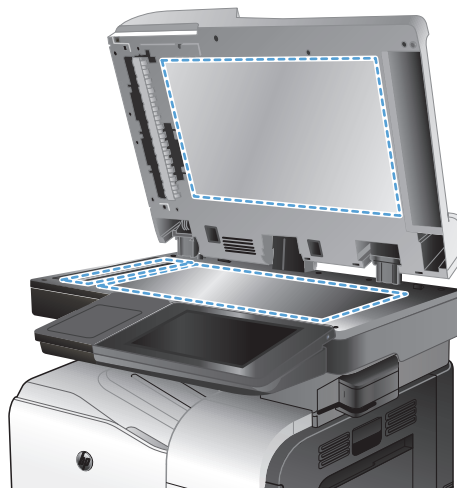

Verificarea setărilor rezoluției

 **NOTĂ:** Setarea rezoluției la o valoare mare crește dimensiunea fișierului și durata de scanare.

1. În ecranul principal de pe panoul de control al produsului, derulați la și atingeți butonul [Administrare](#).
2. Deschideți meniul [Setări scanare / trimitere digitală](#).
3. Selectați categoria setărilor de scanare și trimitere pe care doriți să le configurați.
4. Deschideți meniul [Opțiuni prestabilite pentru operații](#).
5. Atingeți butonul [Rezoluție](#).

6. Selectați una dintre opțiunile predefinite. Atingeți butonul **OK**.
7. Atingeți butonul Pornire .

Verificarea setărilor de culoare

1. În ecranul principal de pe panoul de control al produsului, derulați la și atingeți butonul **Administrare**.
2. Deschideți meniul **Setări scanare / trimitere digitală**.
3. Selectați categoria setărilor de scanare și trimitere pe care doriți să le configurați.
4. Deschideți meniul **Opțiuni prestabilite pentru operații**.
5. Atingeți butonul **Color/Alb-negru**.
6. Selectați una dintre opțiunile predefinite. Atingeți butonul **OK**.
7. Atingeți butonul Pornire .

Verificarea setărilor de reglare a imaginii

Reglați aceste setări suplimentare pentru a îmbunătăți calitatea scanării.

1. În ecranul principal de pe panoul de control al produsului, derulați la și atingeți butonul **Administrare**.
2. Deschideți meniul **Setări scanare / trimitere digitală**.
3. Selectați categoria setărilor de scanare și trimitere pe care doriți să le configurați.
4. Deschideți meniul **Opțiuni prestabilite pentru operații**.
5. Atingeți butonul **Ajustare imagine**.
6. Reglați glisoarele pentru a seta nivelul de **Întunecare**, nivelul de **Contrast**, nivelul de **Claritate** și nivelul de **Curățare fundal**. Atingeți butonul **OK**.
7. Atingeți butonul Pornire .

Optimizarea calității scanării pentru text sau imagini

Optimizați operația de scanare pentru tipul de imagine scanată: text, grafică sau fotografii.

1. În ecranul principal de pe panoul de control al produsului, atingeți unul dintre butoanele pentru caracteristicile de scanare/trimitere:
 - **Salvare în dosar de rețea**
 - **Salvare în memorie dispozitiv**
 - **salvare pe USB**
2. Atingeți butonul **Mai multe opțiuni**, apoi butonul **Optimizare text/imagine**.

3. Selectați una dintre opțiunile predefinite sau atingeți butonul **Reglare manuală**, apoi ajustați cursorul în zona **Optimizare pentru**. Atingeți butonul **OK**.
4. Atingeți butonul Pornire .

 **NOTĂ:** Aceste setări sunt temporare. După ce ați terminat lucrarea, produsul revine la setările implicite.

Verificarea setărilor de calitate a ieșirii

Această setare reglează nivelul de comprimare la salvarea fișierului. Pentru calitate maximă, selectați setarea cea mai ridicată.

1. În ecranul principal de pe panoul de control al produsului, derulați la și atingeți butonul **Administrare**.
2. Deschideți meniul **Setări scanare / trimitere digitală**.
3. Selectați categoria setărilor de scanare și trimitere pe care doriți să le configurați.
4. Deschideți meniul **Opțiuni prestabilite pentru operații**.
5. Atingeți butonul **Calitate imprimare**.
6. Selectați una dintre opțiunile predefinite. Atingeți butonul **OK**.
7. Atingeți butonul Pornire .

Curățarea rolor de preluare și a plăcii de separare ale alimentatorului de documente

1. Ridicați dispozitivul de blocare a alimentatorului de documente.

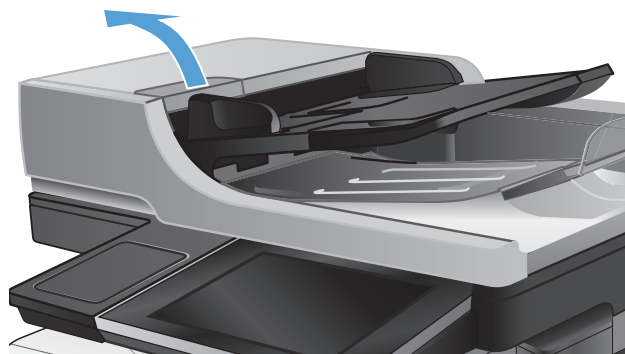

2. Deschideți capacul alimentatorului de documente.

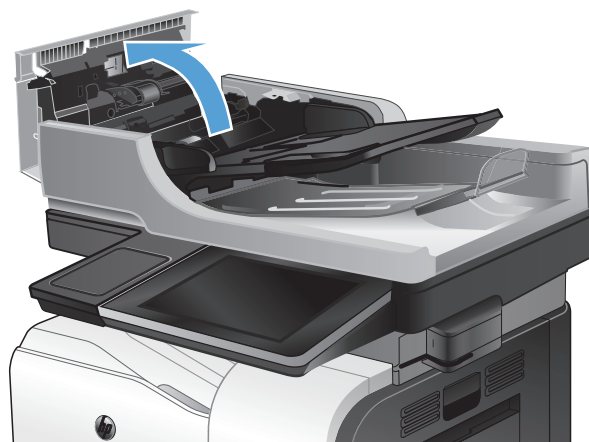

3. Scoateți toate scamele și praful vizibile de pe rolele de alimentare și de pe plăcuța de separare, folosind aer comprimat sau o cârpă curată care nu lasă scame, umezită cu apă caldă.

NOTĂ: Ridicați ansamblul de role pentru a putea curăța cea de-a doua rolă.

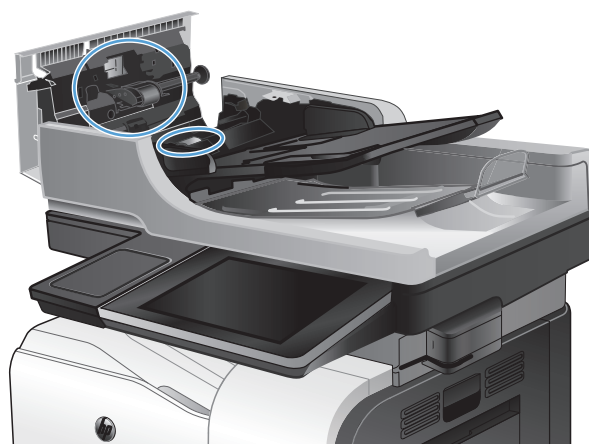

4. Închideți capacul alimentatorului de documente.

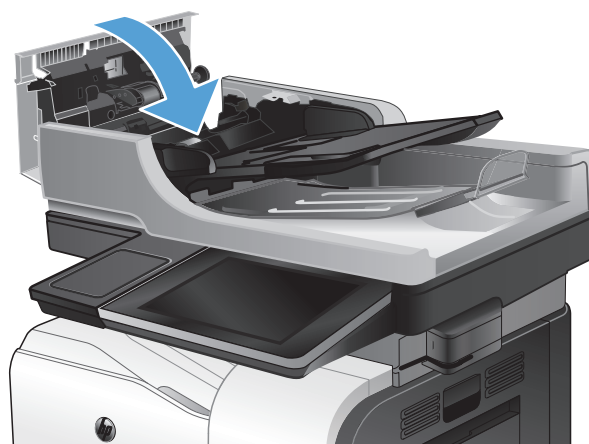

Îmbunătățirea calității faxului

Verificați dacă pe geamul scannerului există praf sau murdărie

În timp, se pot acumula particule de reziduuri pe geamul și contraplaca din plastic alb ale scannerului, iar acestea pot afecta performanțele aparatului. Pentru a curăța geamul și contraplaca din plastic alb ale scannerului, utilizați următoarea procedură.

1. Apăsăți butonul de alimentare pentru a opri produsul, apoi deconectați cablul de alimentare de la priza electrică.

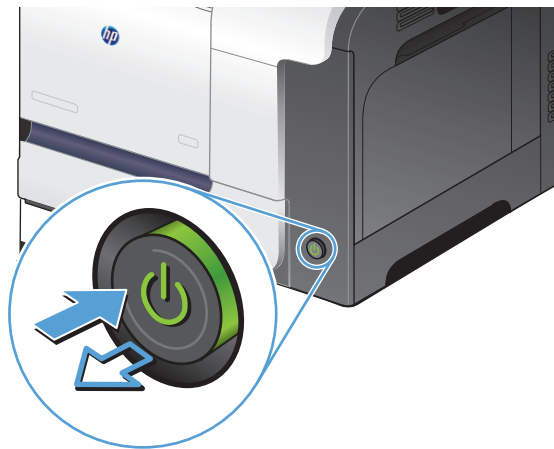

2. Deschideți capacul scannerului. Aliniați hârtia care are defecte de copiere cu geamul scannerului pentru a identifica locurile cu murdărie sau pete.



3. Curățați geamul principal al scannerului, geamul alimentatorului de documente (banda mică de sticlă din partea stângă a scannerului) și contraplaca de culoare albă. Utilizați o cârpă moale sau un burete umezit cu soluție de curățat neabrazivă pentru geamuri. Uscați geamul și contraplaca din plastic alb utilizând o bucată de piele de căprioară sau un burete din celuloză pentru a preveni pătarea.

ATENȚIE: Nu utilizați nicăieri la produs materiale abrazive, acetonă, benzen, amoniac, alcool etilic sau tetraclorură de carbon; acestea pot să deterioreze produsul. Nu puneți lichide direct pe geam sau pe placă. Este posibil să se infiltreze și să deterioreze produsul.

NOTĂ: Dacă întâmpinați probleme de genul dungilor apărute pe copii la utilizarea alimentatorului de documente, asigurați-vă că ați curățat banda mică de sticlă de pe partea stângă a scannerului.

4. Conectați cablul de alimentare la o priză, apoi apăsați butonul de alimentare pentru a porni produsul.

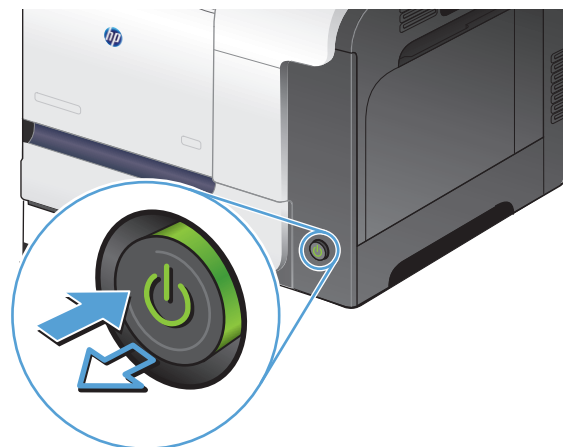

Verificarea setării de rezoluție pentru faxurile trimise

 **NOTĂ:** Creșterea rezoluției conduce la creșterea dimensiunii faxului și a duratei de trimitere.

1. În ecranul principal de pe panoul de control al produsului, derulați la și atingeți butonul [Administrare](#).
2. Deschideți următoarele meniuri:
 - [Setări fax](#)
 - [Setări de trimitere faxuri](#)
 - [Opțiuni prestabilite pentru operații](#)

3. Atingeți butonul [Rezoluție](#).
4. Selectați una dintre opțiunile predefinite. Atingeți butonul [OK](#).
5. Atingeți butonul Pornire .

Verificarea setărilor de reglare a imaginii

Reglați aceste setări suplimentare pentru a îmbunătăți calitatea trimiterii faxurilor

1. În ecranul principal de pe panoul de control al produsului, derulați la și atingeți butonul [Administrare](#).
2. Deschideți următoarele meniuri:
 - [Setări fax](#)
 - [Setări de trimitere faxuri](#)
 - [Opțiuni prestabilite pentru operații](#)
3. Atingeți butonul [Ajustare imagine](#).
4. Reglați glisoarele pentru a seta nivelul de [Întunecare](#), nivelul de [Contrast](#), nivelul de [Claritate](#) și nivelul de [Curățare fundal](#). Atingeți butonul [OK](#).
5. Atingeți butonul Pornire .

Optimizarea calității faxului pentru text sau imagini

Optimizați operația de trimitere a faxului pentru tipul de imagine scanată: text, grafică sau fotografii.

1. În ecranul de reședință de pe panoul de control al produsului, atingeți butonul [Copiere](#).
2. Atingeți butonul [Mai multe opțiuni](#), apoi butonul [Optimizare text/imagine](#).
3. Selectați una dintre opțiunile predefinite sau atingeți butonul [Reglare manuală](#), apoi ajustați cursorul în zona [Optimizare pentru](#). Atingeți butonul [OK](#).
4. Atingeți butonul Pornire .

 **NOTĂ:** Aceste setări sunt temporare. După ce ați terminat lucrarea, produsul revine la setările implicite.

Verificarea setărilor de corecție a erorilor

Este posibil ca setarea **Mod de corectare a erorilor** să fie dezactivată, ceea ce poate reduce calitatea imaginii. Urmăți acești pași pentru a o activa.

1. În ecranul principal de pe panoul de control al produsului, derulați la și atingeți butonul **Administrare**.
2. Deschideți următoarele meniuri:
 - **Setări fax**
 - **Setări de trimitere faxuri**
 - **Configurare trimitere fax**
 - **Setări generale trimitere fax**
3. Selectați opțiunea **Mod de corectare a erorilor**. Atingeți butonul **Salvare**.

Trimiterea către alt aparat de fax

Încercați să trimiteți faxul către un alt echipament de fax. În cazul în care calitatea faxului este îmbunătățită, problema este legată de setările echipamentului inițial de fax al destinatarului sau de starea consumabilelor.

Curățarea rolelor de preluare și a plăcii de separare ale alimentatorului de documente

1. Ridicați dispozitivul de blocare a alimentatorului de documente.

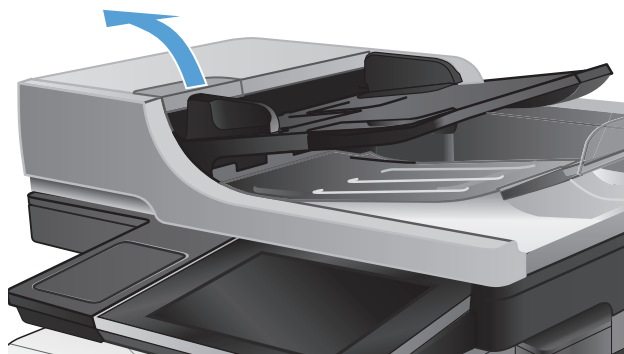

2. Deschideți capacul alimentatorului de documente.

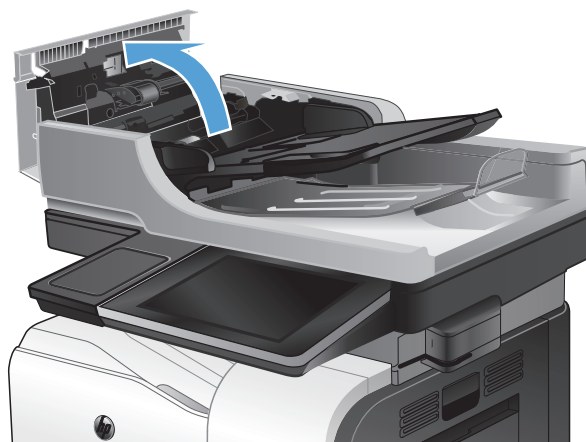

3. Scoateți toate scamele și praful vizibile de pe rolele de alimentare și de pe plăcuța de separare, folosind aer comprimat sau o cârpă curată care nu lasă scame, umezită cu apă caldă.

NOTĂ: Ridicați ansamblul de role pentru a putea curăța cea de-a doua rolă.

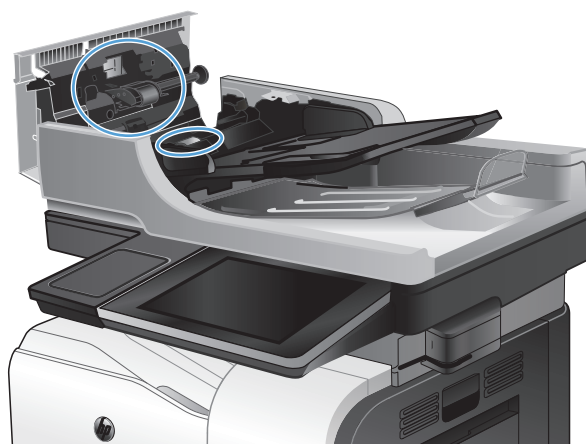

4. Închideți capacul alimentatorului de documente.

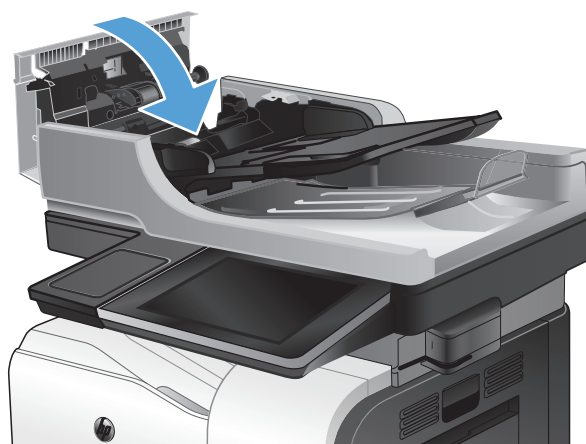

Verificarea setării de potrivire în pagină

Dacă setarea [Încadrare în pagină](#) este activată și faxul primit este mai mare decât dimensiunea prestabilită a paginii, produsul va încerca să scaleze imaginea pentru a se încadra pe pagină. Dacă această setare este dezactivată, imaginile mai mari se vor diviza pe mai multe pagini.

1. În ecranul principal de pe panoul de control al produsului, derulați la și atingeți butonul [Administrare](#).
2. Deschideți următoarele meniuri:
 - [Setări fax](#)
 - [Setări de recepționare faxuri](#)
 - [Opțiuni prestabilite pentru operații](#)
 - [Încadrare în pagină](#)
3. Atingeți opțiunea [Activat](#) pentru a activa setarea sau atingeți opțiunea [Dezactivat](#) pentru a o dezactiva. Atingeți butonul [Salvare](#).

Verificarea aparatului de fax al expeditorului

Cereți expeditorului să încerce să trimită faxul de la alt echipament de fax. În cazul în care calitatea faxului este îmbunătățită, problema are legătură cu echipamentul de fax al expeditorului. Dacă nu este disponibil alt echipament de fax, cereți expeditorului să aibă în vedere realizarea următoarelor modificări:

- Să se asigure că documentul original este pe hârtie albă (nu colorată).
- Să mărească rezoluția faxului, nivelul de calitate sau setările de contrast.
- Dacă este posibil, trimiteți faxul dintr-un program software de pe computer.

Produsul nu imprimă sau imprimă lent

Produsul nu imprimă

Dacă produsul nu imprimă deloc, încercați una din următoarele soluții.

1. Asigurați-vă că produsul este pornit și că panoul de control indică faptul că este pregătit.
 - Dacă panoul de control nu indică faptul că produsul este pregătit, opriți produsul și reporniți-l.
 - Dacă panoul de control indică faptul că produsul este pregătit, încercați să trimiteți operația din nou.
2. Dacă panoul de control indică faptul că produsul are o eroare, rezolvați eroarea, apoi încercați să trimiteți operația din nou.
3. Asigurați-vă că toate cablurile sunt conectate corect. Dacă produsul este conectat la o rețea, verificați următoarele:
 - Verificați ledul de lângă conexiunea la rețea a produsului. Dacă rețeaua este activă, ledul este verde.
 - Asigurați-vă că utilizați un cablu de rețea și nu un cablu telefonic pentru a vă conecta la rețea.
 - Asigurați-vă că routerul de rețea, hubul sau switch-ul sunt pornite și funcționează corect.
4. Instalați software-ul HP de pe CD-ul livrat cu produsul sau utilizați driverul de imprimare UPD. Utilizarea driverelor de imprimare generice poate cauza întârzieri la operațiile de ștergere din coada de imprimare.
5. Din lista de imprimante de pe computerul dvs., faceți clic dreapta pe numele acestui produs, faceți clic pe **Proprietăți** și deschideți fila **Porturi**.
 - Dacă utilizați un cablu de rețea pentru a vă conecta la rețea, asigurați-vă că numele imprimantei, listat în fila **Porturi**, corespunde cu numele produsului din pagina de configurare a produsului.
 - Dacă utilizați un cablu USB pentru a vă conecta la o rețea wireless, asigurați-vă că ați bifat caseta din dreptul **Port de imprimantă virtual pentru USB**.
6. Dacă utilizați un sistem firewall personal pe computer, acesta poate bloca comunicarea cu produsul. Încercați să dezactivați temporar firewallul pentru a vedea dacă acesta a cauzat problema.
7. Dacă produsul sau computerul este conectat la o rețea wireless, operațiile de imprimare pot fi întârziate de semnalul slab sau de interferențe.

Produsul imprimă lent

Dacă produsul imprimă, dar pare lent, încercați soluțiile următoare.

1. Asigurați-vă că PC-ul satisface specificațiile minime pentru acest produs. Pentru o listă de specificații, vizitați acest site Web: www.hp.com/support/lj500colorMFPM575.
2. Când configurați un produs să imprime pe anumite tipuri de hârtie, precum hârtie grea, produsul imprimă mai lent, pentru a putea efectua corect aderența tonerului pe hârtie. Dacă setarea pentru tipul de hârtie nu este corectă pentru tipul de hârtie pe care îl utilizați, modificați setarea la tipul corect de hârtie.

Soluționarea problemelor legate de imprimarea de pe un dispozitiv USB accesibil

- [Meniul Setări Preluare de pe USB nu se deschide când introduceți unitatea flash USB](#)
- [Fișierul nu se imprimă de pe unitatea flash USB](#)
- [Fișierul pe care doriți să îl imprimați nu este afișat în meniul Preluare de pe USB](#)

Meniul Setări Preluare de pe USB nu se deschide când introduceți unitatea flash USB

1. Trebuie să activați această caracteristică înainte de a o putea utiliza.
 - a. În ecranul principal de pe panoul de control al produsului, derulați la și atingeți butonul [Administrare](#).
 - b. Deschideți următoarele meniuri:
 - [Setări generale](#)
 - [Activare Preluare de pe USB](#)
 - c. Selectați opțiunea [Activare](#), apoi atingeți butonul [Salvare](#).
2. Este posibil să utilizați o unitate flash USB sau un sistem de fișiere care nu este acceptat de acest produs. Salvați fișierele pe o unitate flash USB standard, care utilizează sisteme de fișiere FAT. Produsul acceptă unități flash USB FAT32.
3. Dacă deja este deschis alt meniu, închideți meniul respectiv, apoi reintroduceți unitatea flash USB.
4. Unitatea flash USB poate avea mai multe partiții. (Unii producători de unități flash USB instalează software pe accesoriu, care creează partiții, la fel ca un CD.) Reformatați unitatea flash USB pentru a elimina partițiile sau utilizați altă unitate flash USB.
5. Unitatea flash USB poate avea nevoie de mai multă energie decât poate oferi produsul.
 - a. Scoateți unitatea flash USB.
 - b. Opriți și porniți din nou produsul.
 - c. Utilizați o unitate flash USB care are propria sursă de alimentare sau care necesită mai puțină energie.
6. Este posibil ca unitatea flash USB să nu funcționeze corespunzător.
 - a. Scoateți unitatea flash USB.
 - b. Opriți și porniți din nou produsul.
 - c. Încercați să imprimați de pe altă unitate flash USB.

Fișierul nu se imprimă de pe unitatea flash USB

1. Asigurați-vă că aveți hârtie în tavă.
2. Verificați mesajele de pe panoul de control. Dacă pagina se blochează în produs, eliminați blocajul.

Fișierul pe care doriți să îl imprimați nu este afișat în meniul Preluare de pe USB

1. Este posibil să încercați să imprimați un tip de fișier neacceptat de caracteristica de imprimare USB. Produsul acceptă fișiere de tip .pdf, .prn, .pcl, .ps și .cht.
2. Este posibil să aveți prea multe fișiere într-un singur dosar pe unitatea flash USB. Micșorați numărul de fișiere din folder mutându-le în subfoldere.
3. Este posibil să utilizați un set de caractere pentru numele fișierului pe care produsul nu îl acceptă. În acest caz, produsul înlocuiește numele fișierului cu caractere dintr-un alt set de caractere. Redenumiți fișierele utilizând caractere ASCII.

Rezolvarea problemelor legate de conexiunea USB

Dacă ați conectat produsul direct la un calculator, verificați cablul.

- Verificați dacă ați conectat cablul la calculator și la produs.
- Asigurați-vă că lungimea cablului nu este mai mare de 2 m. Încercați să utilizați un cablu mai scurt.
- Verificați funcționarea corectă a cablului, conectându-l la un alt produs. Înlocuiți cablul, dacă este necesar.

Rezolvarea problemelor de rețea prin cablu

Verificați următoarele elemente pentru a afla dacă imprimanta comunică cu rețeaua. Înainte de a începe, imprimați o pagină de configurare de la panoul de control al produsului și localizați adresa IP a produsului, care este listată în această pagină.

- [Produsul are o conexiune fizică necorespunzătoare.](#)
- [Computerul utilizează o adresă IP incorectă pentru produs](#)
- [Computerul nu poate să comunice cu produsul](#)
- [Produsul utilizează setări de legătură și duplex incorecte pentru rețea.](#)
- [Programele software noi pot cauza probleme de compatibilitate](#)
- [Computerul sau stația de lucru poate fi configurată incorect](#)
- [Produsul este dezactivat sau alte setări de rețea sunt incorecte](#)

Produsul are o conexiune fizică necorespunzătoare.

1. Verificați dacă produsul este atașat la portul de rețea corect, printr-un cablu de lungimea corespunzătoare.
2. Verificați fixarea corectă a mufelor cablurilor.
3. Verificați conexiunea la portul de rețea din partea din spate a produsului și asigurați-vă că ledul de activitate de culoarea chihlimbarului și ledul verde de stare a conexiunii sunt aprinse.
4. Dacă problema persistă, încercați un alt cablu sau un alt port de pe hub.

Computerul utilizează o adresă IP incorectă pentru produs

1. Deschideți proprietățile imprimantei și faceți clic pe fila **Porturi**. Verificați dacă adresa IP curentă pentru produs este selectată. Adresa IP este listată în pagina de configurare a produsului.
2. Dacă ați instalat produsul folosind portul TCP/IP standard HP, selectați caseta etichetată **Se imprimă întotdeauna la această imprimantă, chiar dacă adresa IP a acesteia se schimbă**.
3. Dacă ați instalat produsul folosind un port TCP/IP standard Microsoft, utilizați numele gazdei în locul adresei IP.
4. Dacă adresa IP este corectă, ștergeți produsul și apoi adăugați-l din nou.

Computerul nu poate să comunice cu produsul

1. Testați comunicarea cu rețeaua efectuând comanda ping pentru produs.
 - a. Deschideți un prompt în linie de comandă pe computer. Pentru Windows, faceți clic pe **Start**, faceți clic pe **Executare**, apoi introduceți `cmd`.
 - b. Tastați `ping`, urmat de adresa IP a produsului dvs.
 - c. Dacă fereastra afișează în timp real, rețeaua funcționează.
2. În cazul în care comanda ping eșuează, verificați dacă huburile din rețea sunt active și apoi verificați dacă setările de rețea, imprimanta și calculatorul sunt toate configurate pentru aceeași rețea.

Produsul utilizează setări de legătură și duplex incorecte pentru rețea.

Hewlett-Packard vă recomandă să lăsați aceste setări în modul automat (setarea prestabilită). Dacă modificați aceste setări, trebuie să le schimbați și pentru rețeaua dvs.

Programele software noi pot cauza probleme de compatibilitate

Asigurați-vă că toate programele software noi sunt instalate corespunzător și că utilizează driverul de imprimare corect.

Computerul sau stația de lucru poate fi configurată incorect

1. Verificați driverele de rețea, driverele de imprimare și redirecționarea rețelei.
2. Asigurați-vă că sistemul de operare este configurat corect.

Produsul este dezactivat sau alte setări de rețea sunt incorecte

1. Analizați pagina de configurare pentru a verifica starea protocolului de rețea. Activați-l dacă este cazul.
2. Reconfigurați setările de rețea dacă este necesar.

Rezolvarea problemelor de fax

Lista de verificare pentru soluționarea problemelor legate de fax

Utilizați următoarea listă de verificare pentru identificarea cauzei oricăror probleme legate de fax pe care le întâlniți:

- **Utilizați cablul de fax furnizat împreună cu dispozitivul auxiliar de fax?** Acest dispozitiv auxiliar de fax a fost testat cu cablul de fax furnizat pentru a corespunde specificațiilor RJ11 și specificațiilor funcționale. Nu-l înlocuiți cu alt cablu de fax; pentru dispozitivul auxiliar de fax analogic este necesar un cablu de fax analogic. De asemenea este necesară o conexiune telefonică analogică.
- **Conectorul pentru linia de fax/telefon este poziționat în priză dispozitivului auxiliar de fax?** Asigurați-vă că mufa de telefon este poziționată corect în priză. Introduceți conectorul în priză până când se fixează cu un clic.
- **Priza telefonică de perete funcționează corect?** Verificați dacă există ton, atașând un telefon la priza de perete. Auziți tonul de apel și reușiți să apelați sau să recepționați un apel telefonic?

Ce tip de linie telefonică utilizați?

- **Linie dedicată:** O linie telefonică/de fax analogic standard, alocată pentru primirea și trimiterea de faxuri.

 **NOTĂ:** Linia telefonică trebuie să fie numai pentru utilizare cu faxul și să nu fie partajată cu alte tipuri de dispozitive telefonice. Exemplele includ sistemele de alarmă care utilizează linia telefonică pentru notificări către o firmă de monitorizare.

- **Sistem PBX:** Un sistem telefonic pentru instituții. Telefoanele casnice standard și accesoriul de fax utilizează un semnal telefonic analogic. Unele sisteme PBX sunt digitale și este posibil să nu fie compatibile cu accesoriul de fax. Trebuie să aveți acces la o conexiune telefonică analogică standard pentru a putea trimite și primi faxuri.
- **Linii în serie:** O caracteristică a sistemelor telefonice în care un apel nou „se mută” la următoarea linie disponibilă atunci când prima linie care primește apelul este ocupată. Încercați să atașați produsul la prima linie telefonică de intrare. Dispozitivul auxiliar de fax va răspunde la telefon după ce sună de un număr de ori stabilit prin setarea numărului de apeluri până la răspuns.

 **NOTĂ:** Liniile derivate pot cauza probleme la recepționarea faxurilor. Nu se recomandă să utilizați linii în serie cu acest produs.

 **NOTĂ:** Liniile derivate pot cauza probleme la recepționarea faxurilor. Nu se recomandă să utilizați linii în serie cu acest produs.

Utilizați un dispozitiv de protecție la supratensiune?

Puteți să utilizați un dispozitiv de protecție la supratensiune între mufa de perete și accesoriul de fax, pentru a proteja accesoriul împotriva curentului electric care circulă prin liniile telefonice. Aceste

dispozitive pot să provoace unele probleme de comunicare cu faxul, prin degradarea calității semnalului telefonic. Dacă aveți probleme cu trimiterea sau primirea faxurilor și utilizați unul dintre aceste dispozitive, conectați produsul direct la priza telefonică de perete, pentru a determina dacă problema provine de la dispozitivul de protecție la supratensiune.

Utilizați un serviciu de mesagerie vocală al unei companii de telefonie sau un robot telefonic?

Dacă setarea numărului de apeluri până la răspuns a serviciului de mesagerie este mai mică decât cea a dispozitivului accesoriu de fax, serviciul de mesagerie va răspunde, iar dispozitivul accesoriu de fax nu va putea să primească faxuri. Dacă setarea numărului de apeluri până la răspuns pentru dispozitivul accesoriu de fax este mai mică decât cea a serviciului de mesagerie, dispozitivul accesoriu de fax va răspunde la toate apelurile.

Linia dvs. telefonică are o caracteristică de apel în așteptare?

Dacă linia telefonică a faxului are o caracteristică de apel în așteptare activată, o notificare de apel în așteptare poate să întrerupă un apel de fax în desfășurare, ceea ce cauzează o eroare de comunicație. Asigurați-vă că la linia telefonică a faxului nu este activă o caracteristică de apel în așteptare.

Verificarea stării accesoriului de fax

Dacă accesoriul de fax analogic pare să nu funcționeze, imprimați un raport [Pagină de configurare](#) pentru verificarea stării.

1. Din ecranul principal, derulați și atingeți butonul [Administrare](#).
2. Deschideți următoarele meniuri:
 - [Rapoarte](#)
 - [Pagini de configurare/de stare](#)
 - [Pagină de configurare](#)
3. Atingeți butonul [Imprimare](#) pentru a imprima raportul sau atingeți butonul [Vizualizare](#) pentru a vizualiza raportul pe ecran. Raportul cuprinde câteva pagini.

 **NOTĂ:** Adresa IP sau numele de gazdă al produsului sunt listate pe pagina Jetdirect.

În pagina accesoriului de fax de pe pagina de configurare, sub antetul de informații despre hardware, verificați starea modemului. Tabelul următor prezintă identificarea condițiilor de stare și soluțiile posibile.

 **NOTĂ:** Dacă pagina Dispozitiv auxiliar fax nu se imprimă, este posibil să existe o problemă la dispozitivul auxiliar de fax analogic. Dacă utilizați un fax prin LAN sau prin internet, acele configurări ar putea dezactiva caracteristica.

Operational/Enabled (Funcțional/Activat)¹

Accesoriul de fax analogic este instalat și pregătit.

Operational/Disabled (Funcțional/Dezactivat) ¹	Dispozitivul auxiliar de fax este instalat, dar încă nu ați configurat setările necesare pentru fax. Dispozitivul auxiliar de fax este instalat și operațional, dar utilitarul HP Digital Sending fie a dezactivat caracteristica de fax a produsului, fie a activat caracteristica de fax prin LAN. Când este activată caracteristica LAN fax, caracteristica de fax analogic este dezactivată. La un moment dat nu poate fi activă decât o singură caracteristică de fax, fie fax prin rețea LAN, fie fax analogic.
Non-Operational / Enabled/Disabled (Nefuncțional/Activat/Dezactivat) ¹	Produsul a detectat o eroare firmware. Efectuați upgrade-ul firmware.
Damaged / Enabled/Disabled (Defect/Activat/Dezactivat) ¹	Dispozitivul auxiliar de fax s-a defectat. Reașezați placa dispozitivului auxiliar de fax și verificați dacă există pini îndoiiți. Dacă starea DAMAGED (Defect) persistă, înlocuiți placa accesoriului de fax analogic.

NOTĂ: Dacă este activat faxul prin LAN, caracteristica **Fax** nu este disponibilă pe panoul de control al produsului.

¹ ACTIVATĂ indică faptul că dispozitivul auxiliar de fax analogic este activat și pornit; DEZACTIVAT indică faptul că este activat faxul prin LAN (faxul analogic este oprit).

Probleme generale de fax

Problemă	Cauză	Soluția
Trimiterea faxului nu a reușit.	JBIG este activat, dar echipamentul de fax destinat nu are funcționalitatea JBIG.	Dezactivați setarea JBIG.
Mesajul de stare „Memorie epuizată” va fi afișat pe panoul de control al produsului.	Discul de stocare al produsului este plin.	Ștergeți câteva operații stocate de pe disc. În ecranul de reședință de pe panoul de control al produsului, atingeți butonul Preluare din memoria dispozitivului . Deschideți lista de operații stocate sau de faxuri stocate. Selectați o operație pentru a o șterge, apoi atingeți butonul Ștergere .
Calitatea imprimării unei fotografii este slabă sau fotografia se imprimă ca o casetă gri.	Utilizați setarea greșită pentru conținutul paginii sau setarea de rezoluție incorectă.	Încercați să setați opțiunea Optimizare text/imagine la setarea Fotografie .
Ați atins butonul Oprire  din panoul de control al produsului pentru a anula o transmisie de fax, dar faxul a fost totuși trimis.	Dacă operația este într-un stadiu de trimitere prea avansat, nu o puteți anula.	Acest mod de funcționare este normal.
Nu se afișează niciun buton pentru agenda de adrese de fax.	Caracteristica de agendă de fax nu a fost activată.	Utilizați utilitarul Configurație software trimitere digitală MFP HP pentru a activa caracteristica de agendă de fax.
Nu se găsesc setările Fax în HP Web Jetadmin.	Setările Fax din HP Web Jetadmin se află sub meniul vertical al paginii de stare a dispozitivului.	Selectați Trimitere digitală și fax din meniul vertical.

Problemă	Cauză	Soluția
Antetul este adăugat în partea de sus a paginii când este activată opțiunea de suprapunere.	Pentru toate faxurile redirectionate, produsul adaugă antetul suprapus în partea de sus a paginii.	Funcționarea este normală.
În caseta pentru destinatari există un amestec de nume și numere.	Se pot afișa nume și numere, în funcție de proveniența lor. Agenda de adrese de fax afișează nume, pe când toate celelalte baze de date afișează numere.	Acest mod de funcționare este normal.
Un fax de o singură pagină se imprimă pe două pagini.	S-a adăugat antetul de fax în partea superioară a paginii, împingând textul și pe a doua pagină.	Pentru a imprima un fax de o pagină pe o singură pagină, setați antetul suprapus în modul de suprapunere sau reglați setarea de potrivire în pagină.
Documentul se oprește în alimentatorul de documente în mijlocul operației de trimitere a faxului.	A apărut un blocaj în alimentatorul de documente.	Eliminați blocajul și trimiteți din nou faxul.
Volumul sunetelor produse de accesoriul de fax este prea mare sau prea mic.	Trebuie să reglați setarea de volum.	Reglați volumul în meniul Setări de trimitere faxuri și meniul Setări de recepționare faxuri .

Utilizarea faxului în rețele VoIP

Tehnologia VoIP transformă semnalul telefonic analogic în biți digitali. Aceștia sunt apoi asamblați în pachete care călătoresc pe Internet. Pachetele sunt transformate și transmise înapoi sub formă de semnale analogice la destinație sau în apropierea destinației.

Transmiterea informațiilor pe internet se realizează digital și nu analogic. În consecință, există diferite restricții la transmisiile fax, care pot necesita setări de fax diferite față de rețeaua analogică de telefonie publică (PSTN). Faxul depinde foarte mult de sincronizare și de calitatea semnalului, astfel încât o transmisie de fax este mai sensibilă pentru un mediu VoIP.

În continuare sunt prezentate modificările sugerate pentru setările de la **Accesoriu 500 de fax analogic HP LaserJet** când acesta este conectat la un serviciu VoIP:

- Începeți cu viteza faxului setată la modul Rapid (V.34) și cu modul Corecție erori activat. Protocolul V.34 gestionează orice modificări ale vitezei de transmisie necesare pentru adaptarea la rețelele VoIP.
- Dacă survin erori sau reîncercări numeroase atunci când viteza faxului este setată la modul Rapid, setați-o la Mediu (V.17).
- Dacă erorile și reîncercările persistă, setați viteza faxului la Lent (V.29), deoarece unele sisteme VoIP nu pot accepta rate mai mari de transmisie asociate cu faxul.
- În cazuri rare, dacă erorile persistă, dezactivați modul ECM de la produs. Calitatea imaginii poate scădea. Înainte de a utiliza această setare, asigurați-vă că este acceptabilă calitatea imaginii când modul ECM este dezactivat.
- Dacă modificările de setări anterioare nu au îmbunătățit funcționalitatea faxului pentru transmisiile VoIP, contactați furnizorul de servicii VoIP pentru asistență.

Probleme la primirea faxurilor

Problemă	Cauză	Soluția
Apelurilor de fax primite nu li se răspunde de către accesoriul de fax (fax nedetectat).	Este posibil ca numărul de apelări până la răspuns să nu fie setat corect.	Verificați setarea numărului de apelări până la răspuns.
	Cablul de fax este posibil să nu fie conectat corect sau cablul de fax nu funcționează.	Verificați instalarea. Asigurați-vă că utilizați cablul de fax furnizat împreună cu produsul sau cu dispozitivul auxiliar de fax.
	Este posibil ca linia telefonică să nu funcționeze.	Deconectați dispozitivul auxiliar de fax de la priza telefonică, apoi conectați un telefon. Încercați să apăsați un număr de telefon pentru a vă asigura că linia funcționează.
	Dacă utilizați un sistem PBX, este posibil ca semnalele de apel să nu fie configurate corect.	Verificați configurarea semnalului de apel pe sistemul PBX.
	Este posibil ca un serviciu de mesagerie vocală să interfereze cu faxurile primite.	Efectuați una dintre următoarele acțiuni: <ul style="list-style-type: none"> • Întrerupeți serviciul de mesagerie. • Utilizați o linie telefonică dedicată pentru apelurile de fax. • Micșorați numărul de apelări până la răspuns pentru accesoriul de fax, astfel încât să fie mai mic decât cel setat pentru căsuța vocală.
Faxurile sunt primite foarte lent.	Este posibil să primiți un fax complex, precum unul cu multă grafică.	Transmiterea faxurilor complexe durează mai mult.
	Este posibil ca echipamentul de fax expeditor să aibă o viteză mică a modemului.	Dispozitivul accesoriu de fax trimite faxul numai la viteza de modem cea mai mare pe care o poate utiliza echipamentul de fax expeditor. Așteptați finalizarea transmiterii faxului.
	Rezoluția la care este trimis sau primit faxul este foarte mare. O rezoluție ridicată determină o calitate mai mare a imaginii, dar necesită un timp de transmisie mai mare.	Cereți expeditorului să micșoreze rezoluția și să retrimită faxul.
	Dacă există o conexiune telefonică slabă, dispozitivul auxiliar de fax și echipamentul de fax expeditor încetinesc transmisia, pentru a compensa erorile.	Cereți expeditorului să trimită faxul din nou. Cereți companiei telefonice să verifice linia telefonică.
Faxurile nu se imprimă pe produs.	Nu există hârtie în tava de alimentare.	Încărcați hârtie. Toate faxurile primite în timp ce tava de alimentare este goală sunt stocate și se vor imprima după reumplerea tăvii.

Problemă	Cauză	Soluția
	Este utilizată caracteristica Program imprimare faxuri .	Faxurile sunt imprimate conform programării. Pentru a imprima faxurile imediat, dezactivați caracteristica Program imprimare faxuri .
	Produsul mai are toner puțin sau deloc.	Produsul se oprește din imprimare imediat ce are toner puțin sau nu mai are toner, dacă a fost realizată această configurare. Toate faxurile primite sunt stocate în memorie și se vor imprima după înlocuirea tonerului.
	Apelul primit poate fi un apel de voce.	Apelurile de voce primite apar de regulă în raportul de apeluri drept o eroare Nu s-a detectat niciun fax . Deoarece acestea sunt apeluri de voce și nu o eroare de fax, nu este necesară nicio acțiune.
	Faxul primit s-a întrerupt.	Verificați dacă linia telefonică a faxului nu este activă o caracteristică de apel în așteptare. O notificare de apel în așteptare poate să întrerupă un apel de fax în desfășurare, ceea ce cauzează o eroare de comunicație.
	Caracteristica Program imprimare faxuri este setată la opțiunea Faxurile se stochează întotdeauna .	Schimbați setarea Program imprimare faxuri la opțiunea Faxurile se imprimă întotdeauna .

Probleme la trimiterea faxurilor

Problemă	Cauză	Soluție
Faxurile sunt trimise foarte lent.	Este posibil să trimiteți un fax complex, precum unul cu multă grafică.	Transmiterea faxurilor complexe durează mai mult.
	Este posibil ca aparatul de fax receptor să aibă o viteză mică a modemului.	Accesorii de fax trimit faxul numai la viteza cea mai mare permisă de modemul aparatului de fax receptor. Așteptați finalizarea transmiterii faxului.
	Rezoluția la care este trimis sau primit faxul este foarte mare. O rezoluție ridicată determină o calitate mai mare a imaginii, dar necesită un timp de transmisie mai mare.	Micșorați rezoluția și modificați opțiunea Optimizare text/imagine .
	Dacă există o conexiune telefonică slabă, accesoriul de fax și faxul receptor încetinesc transmisia, pentru a compensa erorile.	Anulați și retrimiteți faxul. Cereți companiei telefonice să verifice linia telefonică.
	Documentul poate avea un fundal gri, ceea ce poate mări durata de transmitere a faxului.	Utilizați caracteristica Ajustare imagine pentru a elimina umbrirea din fundal.

Problemă	Cauză	Soluție
Faxurile eșuează în timpul trimiterii.	Este posibil ca dispozitivul fax de la destinație să nu funcționeze corect.	Încercați să trimiteți către un alt aparat de fax.
	Este posibil ca linia telefonică să nu funcționeze.	Deconectați accesoriul de fax de la priza telefonică și conectați un telefon. Încercați să apăsați un număr de telefon pentru a vă asigura că linia funcționează.
	Este posibil ca linia telefonică să aibă interferențe sau să fie de calitate slabă.	Încercați să utilizați o viteză de fax mai mică pentru a îmbunătăți fiabilitatea transmisiei. Utilizați meniul Setări de apelare prin fax pentru a seta viteza faxului pentru trimiterea de faxuri.
	Este posibil să fie activă o caracteristică de apel în așteptare.	Verificați dacă linia telefonică a faxului nu este activă o caracteristică de apel în așteptare. O notificare de apel în așteptare poate să întrerupă un apel de fax în desfășurare, ceea ce cauzează o eroare de comunicație.
Accesorii de fax primesc faxuri, dar nu trimite.	Dacă accesoriul de fax este cuplat la un sistem PBX, este posibil ca sistemul PBX să genereze un ton de apelare pe care accesoriul de fax nu îl poate detecta.	Dezactivați setarea de detectare a tonului de apel.
	Este posibil să existe o conexiune telefonică slabă.	Încercați mai târziu.
	Este posibil ca dispozitivul fax de la destinație să nu funcționeze corect.	Încercați să trimiteți către un alt aparat de fax.
Apelurile pentru faxul trimis continuă.	Este posibil ca linia telefonică să nu funcționeze.	Deconectați accesoriul de fax de la priza telefonică și conectați un telefon. Încercați să apăsați un număr de telefon pentru a vă asigura că linia funcționează.
	Dispozitivul auxiliar de fax reapelează automat un număr de fax dacă opțiunea Reapelare la ocupat este activată sau dacă opțiunea Reapelare dacă nu răspunde este activată.	Acest mod de funcționare este normal. Dacă nu doriți ca faxul să încerce din nou, setați opțiunea Reapelare la ocupat la 0, setați opțiunea Reapelare dacă nu răspunde la 0 și setați opțiunea Redial on error (Reapelare în caz de eroare) la 0.
Faxurile pe care le trimiteți nu ajung la aparatul de fax receptor.	Este posibil ca aparatul de fax receptor să fie oprit sau să aibă o condiție de eroare, cum ar fi lipsa hârtiei.	Cereți destinatarului să se asigure că echipamentul de fax este pornit și pregătit să primească faxuri.
	Este posibil ca un fax să se afle în memorie deoarece așteaptă să se formeze din nou un număr ocupat sau să se trimită lucrări anterioare.	Dacă o operație de fax este în memorie din oricare dintre aceste motive, în jurnalul de faxuri va apărea o intrare pentru operația respectivă. Imprimați jurnalul activităților de fax și verificați în coloana Result (Rezultat) lucrările desemnate ca Pending (În așteptare).

Coduri de eroare pentru fax

Dacă survine o problemă de fax care împiedică sau întrerupe transmiterea faxului, se generează un cod de eroare care ajută la determinarea cauzei problemei. Codurile de eroare apar în jurnalul de activitate al faxului, în raportul apelurilor de fax și în T.30 Protocol Trace (Urmărire protocol T.30). Imprimați unul dintre aceste rapoarte pentru a obține codul de eroare. O descriere detaliată a codurilor de eroare și a acțiunii corespunzătoare sunt disponibile la www.hp.com. Căutați Accesoriu 500 de fax analogic HP LaserJet.

Mesaje de eroare ale faxului pe panoul de control al produsului

Dacă procesul de transmisie a faxului este întrerupt sau survine o eroare în timpul transmisiei sau recepției unui fax, subsistemul de fax al produsului generează o descriere de stare/eroare, compusă din două părți. Faxurile normale sau reușite generează și ele mesaje care indică succesul transmisiei. Informațiile din mesaje conțin un text descriptiv și un cod numeric (câteva mesaje nu includ coduri numerice). Numai partea de text a mesajului este afișată pe panoul de control al produsului; totuși, atât mesajul textului, cât și codul numeric sunt listate în raportul de activitate a faxului, în raportul de apeluri de fax și în urmărirea T.30 fax. Codul numeric este afișat în rapoarte între paranteze, după partea de text din mesaj.

Modemul de fax generează codul numeric. De obicei, un cod numeric (0) indică un răspuns normal al modemului. Unele mesaje afișează întotdeauna un cod numeric (0), alte mesaje pot avea un interval de coduri numerice, iar un număr redus de mesaje nu au niciun cod numeric. De obicei, un cod numeric (0) indică faptul că o eroare nu a fost asociată cu modemul de fax, dar a survenit în altă parte a sistemului de fax sau în alt sistem al produsului, precum sistemul de imprimare. Codurile de eroare fără zero oferă detalii suplimentare despre anumite acțiuni sau procese pe care le execută modemul și nu indică neapărat că există o problemă la modem.

Mesajele de eroare persistente cu coduri numerice diferite de cele listate aici necesită asistență din partea serviciilor pentru clienți. Imprimați un raport de urmărire T.30 fax înainte de a contacta asistența pentru clienți pentru a identifica problema. Acest raport conține detalii despre ultimul apel de fax.

1. În ecranul principal de pe panoul de control al produsului, derulați la și atingeți butonul [Administrare](#).
2. Deschideți următoarele meniuri:
 - [Depanare](#)
 - [Fax](#)
 - [Urmărire T.30 fax](#)
3. Selectați opțiunea [Imprimare raport T.30](#) pentru a imprima raportul.

Mesaje referitoare la trimiterea faxurilor

Tabelul 10-1 Mesaje referitoare la trimiterea faxurilor

Mesaj	Nr. eroare	Descriere	A acțiune
Revocat	0	Cineva a anulat faxul de la panoul de control al produsului.	Fără.
Succes	nu este cazul	Faxul a fost trimis cu succes.	Fără.
Eșec - ocupat	0	Faxul receptor este ocupat.	Faxul va fi retras automat (dacă este configurat); în caz contrar, încercați retransmiterea faxului mai târziu.
Nu răspunde	0 sau 17	Echipamentul de fax destinat nu răspunde sau o persoană a răspuns.	Echipamentul de fax destinat poate fi deconectat sau oprit; contactați destinatarul pentru a verifica echipamentul. Încercați retransmiterea.
Niciun ton de apel	0	Nu s-a detectat niciun ton de apel când s-a trimis faxul.	Verificați dacă linia telefonică este activă; setați faxul expeditor pe „not” pentru a detecta un ton de apel.
Eșec	Oricare	Faxul poate fi corupt sau nu a fost trimis.	Încercați retransmiterea faxului.
Eșec	0.0	Lăjimea paginii este incompatibilă sau pagina a avut prea multe linii eronate.	Încercați retransmiterea faxului; dacă eroarea persistă, apelați la service.
Eșec	17 sau 36	S-a pierdut conexiunea telefonică între expeditor și destinatar. Această problemă s-ar putea datora apelurilor de voce care întrerup faxul sau unei persoane care răspunde.	Încercați retransmiterea faxului.
Eșec sau Eroare de comunicație	Oricare în afară de 17 sau 36	Problemă generală de comunicație: transmisia de fax s-a întrerupt sau nu s-a efectuat conform așteptărilor.	Încercați să retransmițeți faxul; dacă eroarea persistă, contactați serviciul de asistență.
Eșec spațiu	0	Imposibil de citit sau de scris pe disc fișierul imagine de fax; discul produsului poate fi corupt sau nu are spațiu suficient disponibil.	Încercați să retransmițeți faxul; dacă eroarea persistă, contactați serviciul de asistență.
Eroare de memorie	0	Memorie insuficientă pe produs.	Dacă eroarea persistă, ștergeți elemente din memoria produsului, precum operații stocate sau faxuri salvate.
Cădere de curent	0	O pană de curent a survenit în timpul transmiterii unui fax de pe produsul de trimitere a faxului.	Încercați retransmiterea faxului.

Mesaje referitoare la primirea faxurilor

Tabelul 10-2 Mesaje referitoare la primirea faxurilor

Mesaj	Nr. eroare	Descriere	Acțiune
Succes	nu este cazul	Transmiterea faxului a fost realizată cu succes.	Fără.
Blocat	nu este cazul	Echipamentul de fax destinat utilizării caracteristica de blocare a numerelor și blochează acest fax.	Fără.
Eșec	Oricare	Faxul poate fi corupt sau nu a fost trimis.	Cereți expeditorului să retrimite faxul; dacă eroarea persistă, contactați serviciul de asistență.
Eșec	0.0	Lățimea paginii este incompatibilă sau pagina a avut prea multe linii eronate.	Cereți expeditorului să retrimite faxul; dacă eroarea persistă, contactați serviciul de asistență.
Eșec	17, 36	S-a pierdut sau s-a întrerupt conexiunea telefonică între expeditor și destinatar.	Cereți expeditorului să retrimite faxul (dacă echipamentul expeditor nu reîncearcă automat).
Eșec	Oricare în afară de 17 sau 36	Problemă generală de comunicație: transmisia de fax s-a întrerupt sau nu s-a efectuat conform așteptărilor.	Cereți expeditorului să retrimite faxul; dacă eroarea persistă, contactați serviciul de asistență.
Eșec spațiu	0	Imposibil de citit sau de scris pe disc fișierul imagine; discul produsului poate fi corupt sau nu are spațiu disponibil.	Cereți expeditorului să retrimite faxul; dacă eroarea persistă, contactați serviciul de asistență.
Eroare de memorie	0	Memorie insuficientă pe produs.	Dacă eroarea persistă, ștergeți elemente din memoria produsului, precum operații stocate sau faxuri salvate.
Eșec la imprimare	0	Fișierul imagine primit nu poate fi decodat.	Cereți expeditorului să retrimite faxul; activați modul Corecție erori dacă nu a fost deja activat.
Cădere de curent	0	S-a întrerupt alimentarea în timpul recepției faxului.	Cereți expeditorului să trimită faxul din nou.
Nu s-a detectat niciun fax	17, 36	Un apel vocal a fost făcut către fax.	Fără

Setările de service

Aceste elemente din meniurile panoului de control sunt destinate pentru a fi utilizate când vă asistă un reprezentant de service HP.

Setările din meniul Depanare

1. În ecranul principal de pe panoul de control al produsului, derulați la și atingeți butonul [Administrare](#).
2. Deschideți următoarele meniuri:
 - [Depanare](#)
 - [Fax](#)

Urmărire T.30 fax

Acesta este un raport imprimat al tuturor comunicațiilor dintre echipamentele de fax expeditoare și destinatare pentru ultima transmisie sau recepție de fax. Raportul conține codurile de eroare detaliate și alte informații care pot fi utile la depanarea unei anumite probleme legate de trimiterea sau primirea unui fax. Imprimați acest raport înainte de a contacta asistența pentru clienți HP.

Fax V.34

Această setare controlează metoda de transmisie a modemului. Setarea [Normal](#) permite modemului să selecteze orice viteză de fax acceptată, până la 33.600 bps. Setarea [Dezactivat](#) stabilește viteza faxului la 14.400 bps sau mai puțin, în funcție de setările de viteză pentru trimitere și recepționare.

Mod difuzor fax

În modul [Normal](#), difuzorul modemului este activat în timpul apelării prin conexiunea inițială, apoi se dezactivează. În modul [Diagnostic](#), difuzorul este activat și rămâne activat pentru toate comunicațiile de fax până când setarea revine la modul [Normal](#).

Intrări în jurnalul de faxuri

Jurnalul de fax [Standard](#) include informații de bază, precum ora și dacă trimiterea faxului a fost realizată cu succes. Jurnalul de fax [Detaliat](#) afișează rezultatele intermediare ale procesului de reapelare, neafișate în jurnalul de fax [Standard](#).

Soluționarea problemelor legate de software-ul produsului (Windows)

Un driver de imprimare pentru produs nu este vizibil în dosarul Imprimantă

1. Reinstalați software-ul produsului.

 **NOTĂ:** Închideți toate aplicațiile în curs de execuție. Pentru a închide o aplicație care are o pictogramă în bara de sistem, faceți dreapta pe pictogramă și selectați **Close** (Închidere) sau **Disable** (Dezactivare).

2. Încercați să conectați cablul USB la alt port USB de pe computer.

În timpul instalării software-ului s-a afișat un mesaj de eroare

1. Reinstalați software-ul produsului.

 **NOTĂ:** Închideți toate aplicațiile în curs de execuție. Pentru a închide o aplicație care are o pictogramă în bara de sistem, faceți dreapta pe pictogramă și selectați **Close** (Închidere) sau **Disable** (Dezactivare).

2. Verificați cantitatea de spațiu liber de pe discul pe care instalați software-ul produsului. Dacă este necesar, eliberați cât mai mult spațiu posibil și reinstalați software-ul produsului.
3. Dacă este necesar, executați programul de defragmentare a discului și reinstalați software-ul produsului.

Produsul este în modul Pregătit, dar nu imprimă nimic

1. Imprimați o pagină de configurare și verificați funcționalitatea produsului.
2. Verificați dacă toate cablurile sunt montate corect și dacă respectă specificațiile. Aici se includ cablurile USB și de alimentare. Încercați cu un alt cablu.
3. Verificați dacă adresa IP a produsului de pe pagina de configurare corespunde cu adresa IP pentru portul de software. Utilizați una dintre următoarele proceduri:

Windows XP, Windows Server 2003, Windows Server 2008 și Windows Vista

- a. Faceți clic pe **Start** sau, pentru Windows Vista, faceți clic pe pictograma Windows din colțul din stânga jos al ecranului.
- b. Faceți clic pe **Setări**.
- c. Faceți clic pe **Imprimante și faxuri** (dacă utilizați vizualizarea implicită a meniului Start) sau faceți clic pe **Imprimante** (dacă utilizați vizualizarea clasică a meniului Start).
- d. Faceți clic dreapta pe pictograma driverului produsului, apoi selectați **Proprietăți**.
- e. Faceți clic pe fila **Porturi**, apoi faceți clic pe **Configurare porturi**.

- f. Verificați adresa IP, apoi faceți clic pe **OK** sau **Anulare**.
- g. Dacă adresele IP nu corespund, ștergeți driverul și reinstalați-l utilizând adresa IP corectă.

Windows 7

- a. Faceți clic pe pictograma Windows din colțul din stânga jos al ecranului.
- b. Faceți clic pe **Imprimante și faxuri**.
- c. Faceți clic dreapta pe pictograma driverului produsului, apoi selectați **Proprietăți imprimantă**.
- d. Faceți clic pe fila **Porturi**, apoi faceți clic pe **Configurare porturi**.
- e. Verificați adresa IP, apoi faceți clic pe **OK** sau **Anulare**.
- f. Dacă adresele IP nu corespund, ștergeți driverul și reinstalați-l utilizând adresa IP corectă.

Soluționarea problemelor legate de software-ul produsului (Mac OS X)

- [Numele produsului nu apare în lista de produse din lista Imprimare și fax sau lista Imprimare și scanare](#)
- [O operație de imprimare nu a fost trimisă la produsul dorit](#)
- [În cazul conectării cu un cablu USB, produsul nu apare în lista Imprimare și fax sau în lista Imprimare și scanare după ce este selectat driverul](#)

Numele produsului nu apare în lista de produse din lista Imprimare și fax sau lista Imprimare și scanare

1. Asigurați-vă că ați conectat corect cablurile și că produsul este pornit.
2. Imprimați o pagină de configurație pentru a verifica numele produsului. Verificați dacă numele de pe pagina de configurare corespunde cu numele produsului din lista Imprimare și fax sau lista Imprimare și scanare.
3. Înlocuiți cablul USB sau de rețea cu unul de înaltă calitate.
4. Dacă este necesar, reinstalați software-ul.



NOTĂ: Conectați cablul USB sau de rețea înainte de a încerca să reinstalați software-ul.

O operație de imprimare nu a fost trimisă la produsul dorit

1. Deschideți coada de imprimare și reporniți operația de imprimare.
2. Este posibil ca lucrarea de imprimare să fi fost recepționată de un alt produs cu același nume sau cu un nume asemănător. Imprimați o pagină de configurație pentru a verifica numele produsului. Verificați dacă numele de pe pagina de configurare corespunde cu numele produsului din lista Imprimare și fax sau lista Imprimare și scanare.

În cazul conectării cu un cablu USB, produsul nu apare în lista Imprimare și fax sau în lista Imprimare și scanare după ce este selectat driverul

Depanarea software-ului

- ▲ Verificați dacă sistemul de operare al computerului Mac este Mac OS X 10.5 sau o versiune ulterioară.

Depanarea hardware-ului

1. Asigurați-vă că produsul este pornit.
2. Asigurați-vă că ați conectat corect cablul USB.

3. Asigurați-vă că utilizați cablul USB de mare viteză corespunzător.
4. Asigurați-vă că nu aveți prea multe dispozitive USB consumatoare de energie pe traseu. Deconectați toate celelalte dispozitive USB de pe traseu și conectați cablul direct la portul USB de pe computer
5. Verificați dacă pe lanț sunt conectate în serie mai mult de două huburi USB nealimentate. Deconectați toate dispozitivele de pe traseu, apoi conectați cablul direct la portul USB de pe computer.



NOTĂ: Tastatura iMac este un hub USB nealimentat.

Dezinstalarea software-ului (Windows)

Windows XP

1. Faceți clic pe **Start, Control Panel** (Panou de control) și apoi pe **Add or Remove Programs** (Adăugare sau eliminare programe).
2. Căutați și selectați produsul din listă.
3. Faceți clic pe butonul **Change/Remove** pentru a elimina programul.

Windows Vista

1. Faceți clic pe pictograma Windows în colțul din stânga jos al ecranului. Faceți clic pe **Panou de control**, apoi faceți clic pe **Programe și caracteristici**.
2. Căutați și selectați produsul din listă.
3. Selectați opțiunea **Uninstall/Change** (Dezinstalare/Modificare).

Windows 7

1. Faceți clic pe pictograma Windows în colțul din stânga jos al ecranului. Faceți clic pe **Panou de control**, apoi, sub titlul **Programe**, faceți clic pe **Dezinstalare program**.
2. Căutați și selectați produsul din listă.
3. Selectați opțiunea **Dezinstalare**.

Dezinstalarea driverului de imprimare (Mac OS X)

Trebuie să aveți drepturi de administrator pentru a elimina software-ul.

1. Deschideți **System Preferences (Preferințe sistem)**.
2. Selectați **Print & Fax (Imprimare și fax)**.
3. Evidențiați produsul.
4. Faceți clic pe simbolul minus (-).
5. Ștergeți coada de imprimare dacă este necesar.

Index

Simboluri/Numerice

ștergere
operații stocate 107

A

accesorii
comandă 50
accesorii USB de stocare
imprimare de pe 114
administrare rețea 200
adresă IP
configurare 13, 17
adresă IPv4 200
adresă IPv6 201
agendă de fax 192
agende de adrese, e-mail
liste de destinatari 160
liste de destinatari, creare 158
AirPrint 112
ajutor, panou de control 222
ajutor online, panou de control
222
alb-negru
lucrări de copiere 133
alimentator de documente 128
blocaje 227
copiere documente față-verso
128
efectuare copii din 121, 122,
124
probleme la alimentarea cu
hârtie 224
altă listă de legături
server Web încorporat HP
208
ambele fețe, copiere 128, 129
anularea unei cereri de imprimare
(Mac OS X) 97

anulare cerere de imprimare
(Windows) 95
apelare grup. *Vezi* apelare rapidă
apelare rapidă
creare 181
faxuri 189
raport listă 198
ștergere 185
asistență, panou de control 7
asistență online, panou de
control 7

B

blocaj
ușa din dreapta jos 236
blocaje
alimentator de documente 227
cauze 224
cuptor 232
locații 226
navigare automată 226
recuperare 238
tava 1 229
tava 2 232
tava 3 236
tavă de ieșire 229
ușa din dreapta 232
Bonjour
identificare 202
broșuri
creare (Windows) 90
imprimare (Mac) 94
buton pornit/oprit, localizare 2

C

cablu, USB
cod produs 57

calibrare
culori 241
scanner 248
capace, localizare 2
capacitate
tava 1 30
tava 2 36
tava 3 41
capsare 66
capsator
alimentare cu capse 66
capse, încărcare 66
caracteristică pentru e-mail
activare 144
cartuș de capse
cod produs 66
încărcare 66
cartușe
depozitare 59
înlocuire 59
non-HP 51, 59
numere de comandă 58
reciclare 59
cartușe de toner
depozitare 59
încărcare 58
înlocuire 59
non-HP 51, 59
numere de comandă 58
reciclare 59
cărți
copiere 139
cerințe de sistem
server Web încorporat HP
202
cerințe pentru browser
server Web încorporat HP
202

- cerințe pentru browserul Web
 - server Web încorporat HP 202
- coduri de produs
 - reparații efectuate de client 55
- coduri de taxare 172
- colaționare
 - lucrări de copiere 126
- color
 - lucrări de copiere 133
- comandă
 - consumabile și accesorii 50
- comenzi rapide (Windows)
 - creare 75
 - utilizare 74
- comutator de alimentare,
 - localizare 2
- conectare
 - panou de control 214
- conexiune
 - USB cu Mac 16
 - USB cu Windows 12
- conexiune de alimentare
 - localizare 3, 4
- configurare
 - adresă IP 13, 17
- configurație generală
 - server Web încorporat HP 204
- configurație USB, Mac 16
- configurație USB, Windows 12
- consumabile
 - comandare 50
 - contrafăcute 52
 - înlocuirea cartușelor de toner 59
 - non-HP 51, 59
 - numere de reper 55
 - reciclare 59
 - stare, vizualizare cu HP Utility 209
- consumabile anticontrafacere 52
- consumabile contrafăcute 52
- consumabile non-HP 51, 59
- control margini 101
- coperți
 - imprimare pe hârtie diferită (Windows) 85
- copiere
 - cărți 139
 - colaționare 126
 - color 133
 - de pe geam 121, 122, 124
 - din alimentatorul de documente 121, 122, 124
 - documente față-verso 128, 129
 - fotografii 141
 - hârtie specială 137
 - îmbunătățire calitate 247, 252, 257
 - Job Build (Generare lucrare) 138
 - Job Mode (Mod lucrare) 138
 - mai multe originale 138
 - mărire 131
 - micșorare 131
 - optimizare pentru text sau imagini 134, 249
 - reglarea luminozității/obscurității 135
 - restaurare setări implicite 120
 - setare opțiuni 118
 - tonuri de gri 133
 - copiere două fețe 128, 129
 - copiere față-verso 128, 129
 - copiere mai multe pagini 124
 - copiere până la margini 250
 - culoare
 - control margini 101
 - corespondență 102
 - nuanțe de gri neutre 102
 - potrivire pantone® 103
 - culori
 - calibrare 241
 - imprimare eșantioane de culori 103
 - imprimare vs. de pe monitor 102
 - potrivirea ca eșantion de carte 103
 - cuptor
 - blocaje 232
 - curățare
 - geamul scannerului 247, 252, 257
 - panou de control 7
 - role 250, 255, 260
 - traseu hârtie 241
- D**
 - depanare
 - blocaje 224
 - listă de verificare 218
 - probleme alimentare hârtie 223
 - probleme de conectare directă 267
 - probleme de rețea 268
 - probleme în Mac 283
 - probleme la imprimarea de pe un dispozitiv USB accesibil 265
 - recepție lentă fax 274
 - sisteme PBX 275
 - transmisie lentă fax 275
 - depanare linii telefonice 275
 - depanare sisteme PBX 275
 - depozitare
 - cartușe de toner 59
 - detectarea automată a hârtiei 34, 39, 44
 - dezinstalare software MAC 286
 - dezinstalare software Windows 285
 - dimensiune de hârtie
 - modificare 95
 - dimensiunile hârtiei
 - selectare (Mac) 97
 - selectarea dimensiunilor personalizate (Mac) 97
 - selectarea dimensiunilor personalizate (Windows) 96
 - dimensiunile paginii
 - scalarea documentelor pentru a se încadra (Mac) 94
 - scalarea documentelor pentru a se încadra (Windows) 88
 - DIMM-uri de memorie
 - securitate 215
 - drivere
 - modificare dimensiuni hârtie 95
 - presetări (Mac) 92
 - schimbarea setărilor (Mac) 73
 - schimbarea setărilor (Windows) 72
 - setări (Mac) 92
 - tipuri de hârtie 25
 - universal 70

- drivere de imprimare (Windows)
 - schimbarea setărilor 72
- drivere de imprimare
 - acceptate 70
- drivere de imprimare (Mac)
 - modificare setări 73
 - setări 92
- drivere de imprimare pe Windows
 - acceptate 70
- drivere PCL
 - universal 70
- Driverul HP ePrint Mobile 111
- Driver universal de tipărire 70
- Driver universal de tipărire HP 70
- duplex 128

E

- eliminare software MAC 286
- e-mail
 - agende de adrese 158, 160
 - liste de destinatari 160
- e-mail
 - trimitere documente 155
- eroare
 - coduri 277
- erori
 - software 281
- eșantioane CMYK
 - descriere 10
- eșantioane RGB
 - descriere 10
- etichete
 - imprimare (Windows) 83
- expert, configurare fax 166
- Explorer, versiuni acceptate
 - server Web încorporat HP 202

F

- factori de performanță
 - tava 1 220
- față-verso, copiere manuală
 - duplex, manuală 129
- fax
 - anulare 196
 - apelare rapidă 189
 - expert configurare 166
 - optimizare pentru text sau imagini 259

- probleme de alimentare 272
 - setări obligatorii 166
- filigran
 - imprimare (Windows) 96
- filigrane
 - imprimare (Mac) 98
- firmware
 - actualizare, Mac 210
- fixare 101
- folder de rețea, scanare în 148
- foldere
 - trimitere în 148
- folii transparente
 - detectare automată 34, 39, 44
 - imprimare (Windows) 83
- fonturi
 - încărcare, Mac 209
- formator
 - securitate 215
- fotografii
 - copiere 141

G

- geamul scannerului
 - curățare 247, 252, 257

H

- hard diskuri
 - criptate 215
- harta meniului Administrare
 - descriere 9
- hârtie
 - blocaje 224
 - coperți, utilizare de hârtie diferită 85
 - dimensiuni acceptate 22
 - prima și ultima pagină, utilizare de hârtie diferită 85
 - selectare 242
 - tipuri acceptate 25
- hârtie, comandă 50
- hârtie, coperți
 - imprimare (Mac) 93
- hârtie specială
 - copiere 137
 - imprimare (Windows) 83
- hârtie specială pentru coperți
 - imprimare (Mac) 93

- HP Easy Color
 - dezactivare 99
 - utilizare 99
- HP ePrint, utilizare 110
- HP Smart Print 113
- HP Utility 209
- HP Utility, Mac 209
- HP Web Jetadmin 211

I

- imprimare
 - de pe accesorii USB de stocare 114
 - operații stocate 107
 - setări (Mac) 92
- imprimare duplex
 - Mac 92
- imprimare duplex (pe ambele fețe)
 - setări (Windows) 77
- imprimare față-verso
 - setări (Windows) 77
- imprimare pe ambele fețe
 - Mac 92
 - setări (Windows) 77
- imprimare prin USB accesibilă 114
- instalare
 - produs în rețele cablate, Mac 17
 - software, rețele cu cablu 14
- instrumente de depanare
 - server Web încorporat HP 207
- Internet Explorer, versiuni acceptate
 - server Web încorporat HP 202
- IPsec 214
- IP Security (Sistem de securitate pentru IP) 214

Î

- încărcare
 - capse 66
 - cartușe de toner 58
 - tava 1 32
 - tava 2 38
 - tava 3 43
- încărcare fișiere, Mac 209
- înlocuirea cartușelor de tipărire 59

- J**
- Jetadmin, HP Web 211
 - Job Build (Generare lucrare), copiere 138
 - Job Mode (Mod lucrare), copiere 138
 - jurnal/raport
 - jurnal activitate 197
 - raport apeluri de fax 198
 - raport coduri de taxare 198
 - raport listă de apelări rapide 198
 - raport listă de faxuri blocate 198
 - jurnal de activitate 197
 - jurnalul de activitate a faxului descriere 10
- K**
- kituri de întreținere numere de reper 55
- L**
- lista de apelare rapidă descriere 10
 - lista de faxuri blocate descriere 10
 - listă de fonturi PCL descriere 10
 - listă de fonturi PS descriere 10
 - listă de verificare probleme 218
 - liste de destinari 160
- M**
- Mac
 - eliminare software 286
 - probleme, depanare 283
 - setări driver 73, 92
 - Macintosh
 - HP Utility 209
 - mai multe pagini pe coală
 - imprimare (Mac) 92
 - imprimare (Windows) 79
 - margini, mici
 - copiere 250
 - margini mici 250
 - mască de subrețea 200
 - mărire
 - lucrări de copiere 131
 - memorie produs
 - trimitere către 151
 - memorie produs, scanare către 151
 - micșorare
 - lucrări de copiere 131
 - mod de repaus
 - activare 212
 - dezactivare 212
 - mod hârtie cu antet alternativ 29
- N**
- neconfigurat 166
 - Netscape Navigator, versiuni acceptate
 - server Web încorporat HP 202
 - nuanțe de gri neutre 102
 - numere de reper
 - consumabile 55
 - kituri de întreținere 55
- O**
- operații, stocate
 - creare (Windows) 104
 - imprimare 107
 - ștergere 107
 - operații stocate
 - creare (Mac) 106
 - creare (Windows) 104
 - imprimare 107
 - ștergere 107
 - oprirea unei cereri de imprimare (Mac OS X) 97
 - oprire cerere de imprimare (Windows) 95
 - optimizare imagini copiate 134, 249
 - optimizare imagini fax 259
 - optimizare imagini scanate 163, 254
 - opțiuni pentru culori
 - HP EasyColor (Windows) 99
 - schimbare, Windows 243
 - setare (Mac) 101
 - orientare
 - modificare (Mac) 93
 - selectare, Windows 81
 - tava 3 41
 - orientarea portret
 - modificare (Mac) 93
 - orientarea vedere
 - modificare (Mac) 93
 - orientare pagină
 - modificare (Mac) 93
 - orientare peisaj
 - selectare, Windows 81
 - orientare portret
 - selectare, Windows 81
- P**
- pagina de configurare descriere 9
 - pagina demonstrativă descriere 10
 - pagina de stare servicii Web descriere 10
 - pagina de utilizare descriere 9
 - pagina Director fișiere descriere 9
 - pagina Jurnal de operații ce au utilizat culori descriere 10
 - pagina Setări curente descriere 9
 - pagina Stare consumabile descriere 9
 - pagini de separare a operațiilor 109
 - pagini goale
 - amplasarea între operațiile de imprimare 109
 - pagini informative
 - imprimare sau vizualizare 9
 - server Web încorporat HP 203
 - pagini pe coală
 - selectare (Mac) 92
 - selectare (Windows) 79
 - panou de control
 - ajutor 222
 - asistență 7
 - curățare 7
 - localizare 2
 - poartă, setare prestabilită 200
 - poartă prestabilită, setare 200
 - porturi
 - localizare 4

- porturi de interfață
 - localizare 3, 4
- presetări (Mac) 92
- prima pagină
 - imprimare pe hârtie diferită (Windows) 85
- probleme de alimentare 272
- probleme de preluare a hârtiei
 - rezolvare 223
- Program de oprire
 - setare 212

R

- rapoarte fax
 - descriere 10
- raport apeluri 198
- raport apeluri fax
 - descriere 10
- raport coduri de taxare
 - imprimare 198
- raport listă de faxuri blocate
 - imprimare 198
- raport T.30 Trace (Urmărire T.30) 279
- raportul Coduri de facturare
 - descriere 10
- recepție lentă fax 274
- reciclarea consumabilelor 59
- redimensionarea documentelor
 - Mac 94
- redimensionare documente
 - Windows 88
- reglare imagini copiate 135
- reparații efectuate de client
 - coduri de produs 55
- restabilirea setărilor din fabrică 221
- restaurare setări implicite
 - copiere 120
- rețele
 - adresă IPv4 200
 - adresă IPv6 201
 - HP Web Jetadmin 211
 - mască de subrețea 200
 - poartă prestabilită 200
- rețele, cablat
 - instalare produs, Mac 17
- rețele, cablate
 - instalare produs, Windows 13
- revocarea unui fax 196

- rezolvare
 - probleme de conectare
 - directă 267
 - probleme de rețea 268
- rezolvare probleme
 - niciun răspuns 263
 - răspuns lent 264
- role
 - curățare 250, 255, 260

S

- salvare în folder de rețea
 - activare 144
- salvare în memoria produsului 151
- salvare în memorie dispozitiv
 - activare 144
- salvare pe USB 152
 - activare 144
- scalarea documentelor
 - Mac 94
- scalare documente
 - Windows 88
- scanare
 - optimizare pentru text sau imagini 254
 - scanare imagini 163
 - setări lucrare 146
- scanare către e-mail
 - agende de adrese 158, 160
 - liste de destinatari 160
 - setări operație 146
 - trimitere documente 155
- scanare către memoria produsului 151
- scanare în folder 148
- scanare și trimitere către USB 152
- scanner
 - calibrare 248
- securitate
 - hard disk criptat 215
- sertar
 - capacitate 46
 - locăție 46
- sertar de ieșire
 - localizare 2
- sertare, ieșire
 - capacitate 46
 - localizare 2

- server de imprimare
 - număr de reper 57
- server de imprimare Jetdirect
 - număr de reper 57
- server Web încorporat (EWS)
 - asociere de parole 214
 - caracteristici 202
 - conexiune rețea 202
- server Web încorporat HP
 - altă listă de legături 208
 - configurație generală 204
 - instrumente de depanare 207
 - pagini informative 203
 - servicii Web HP 208
 - setări de copiere 205
 - setări de fax 206
 - setări de imprimare 205
 - setări de rețea 208
 - setări de scanare 205
 - setări de securitate 207
 - setări trimitere digitală 205
- server Web încorporat HP (EWS)
 - caracteristici 202
 - conexiune rețea 202
- servicii Web HP
 - activare 208
- Servicii Web HP, activare 110
- setare dată/oră 167
- setări
 - drivere 72
 - drivere (Mac) 73
 - obligatorii 166
 - presetări driver (Mac) 92
 - restabilire setări din fabrică 221
 - rețea, modificare 200
 - rețea, vizualizare 200
- setări de copiere
 - server Web încorporat HP 205
- setări de fax
 - server Web încorporat HP 206
- setări de imprimare
 - server Web încorporat HP 205
- setări de rețea
 - server Web încorporat HP 208

- setări de scanare
 - server Web încorporat HP 205
- setări de securitate
 - server Web încorporat HP 207
- setări de service 279
- setări driver Mac
 - stocare operație 106
- setări implicite, copiere
 - restaurare 120
- setări obligatorii
 - țară/regiune 166
- setări trimitere digitală
 - server Web încorporat HP 205
- Site-ul Web HP antifraudă 52
- site-uri Web
 - driver universal de tipărire 70
 - HP Web Jetadmin, descărcare 211
 - rapoarte de fraudă 52
- site Web antifraudă 52
- software
 - dezinstalare Mac 286
 - dezinstalare pentru Windows 285
 - HP Utility 209
 - instalare, rețele cu cablu 14
 - probleme 281
- soluționare
 - probleme la imprimarea de pe un dispozitiv USB accesibil 265
- stare
 - HP Utility, Mac 209
- stare, accesoriu de fax 271
- stare cartuș de toner 240
- stare consumabile 240
- stocare, operație
 - setări Mac 106
- stocarea operațiilor cu Windows 104
- stocare operație
 - setări Mac 106
- suport
 - dimensiuni acceptate 22
 - suporturi acceptate 22
 - suporturi de imprimare capsare 66

T

- tava 1
 - capacitate 30
 - detectarea automată a hârtiei 35
 - încărcare 32
 - orientare 30
- Tava 1
 - blocaje 229
- tava 2
 - capacitate 36
 - încărcare 38
 - orientare 36
- Tava 2
 - blocaje 232
- tava 3
 - blocaje 236
 - capacitate 41
 - încărcare 43
 - orientare 41
- Tava 3
 - blocaje 236
- tavă de ieșire
 - blocaje 229
- tăvi
 - configurare 27
 - localizare 2
- TCP/IP
 - configurarea manuală a parametrilor IPv4 200
 - configurare manuală parametri IPv4 201
- temă cromatică
 - schimbare, (Windows) 100, 243
- tip de hârtie
 - selectare (Windows) 83
- tipuri de hârtie
 - selectare (Mac) 93
- tonuri de gri
 - lucrări de copiere 133
- transmisie lentă fax 275
- trimiterea unui fax
 - către mai mulți destinatari 181
 - ștergerea mai multor destinatari 185
 - utilizarea numerelor din agenda de fax 192
- trimitere către email
 - setări operație 146

- trimitere către e-mail
 - agende de adrese 158, 160
 - liste de destinatari 160
 - trimitere documente 155
- Trimitere către e-mail
 - activare 144
- trimitere digitală
 - agende de adrese 158, 160
 - foldere 148
 - liste de destinatari 160
 - memorie produs 151
 - setări lucrare 146
 - trimitere documente 155
 - unitate flash USB 152
- trimitere faxuri
 - coduri de facturare 172
- trimitere în folder 148

U

- ultima pagină
 - imprimare pe hârtie diferită (Windows) 85
- unitate de colectare a tonerului
 - înlocuire 63
- USB
 - trimitere către 152
- USB, scanare 152
- ușa din dreapta
 - blocaje 232
- ușa din dreapta jos
 - blocaje 236
- utilizare energie, optimizare 212

V

- viteză, optimizare 212
- viteză modem 274
- VoIP 273

W

- Windows
 - driver universal de tipărire 70
 - setări driver 72



CD644-90923

