

# 사용 설명서



# HP Officejet Pro 8600





# HP Officejet Pro 8600 e-All- in-One 시리즈

사용 설명서

## 저작권 정보

© 2014 Copyright Hewlett-Packard Development Company, L.P.

제 2 판, 2014 년 1 월

## Hewlett-Packard Company 고지 사항

이 문서에 포함된 정보는 별도의 통보 없이 변경될 수 있습니다.

All rights reserved. 저작권법에 의해 허용되는 경우를 제외하고 Hewlett-Packard 의 사전 서면 동의 없이 본 자료를 복제, 개작, 번역할 수 없습니다.

HP 제품과 서비스의 유일한 보증은 그러한 제품과 서비스에 동봉되어 있는 명시적인 보증서에서 설명되어 있습니다. 이곳에서 설명하는 내용을 추가 보증으로 해석해서는 안 됩니다. HP 는 이곳에 포함된 기술적 또는 편집상의 오류나 누락에 대해서는 책임을 지지 않습니다.

## 통지

Windows, Windows XP 및 Windows Vista 는 Microsoft Corporation 의 미국 등록 상표입니다.

ENERGY STAR 및 ENERGY STAR 상표는 미국 등록 상표입니다.

## 안전 정보



화재나 감전으로 인한 부상의 위험을 줄이기 위해 본 제품을 사용할 때는 반드시 기본 안전 주의사항을 따르십시오.

1. 프린터와 함께 제공되는 사용 설명서의 모든 지침을 읽고 이해하십시오.
2. 제품에 표시된 모든 경고 및 지시를 준수하십시오.
3. 청소하기 전에는 콘센트에서 제품의 플러그를 뽑으십시오.
4. 본 제품을 물이나 물이 젖은 상태에서 설치 또는 사용하지 마십시오.
5. 바닥이 평평한 장소에 제품을 설치하십시오.
6. 전원 코드를 밟거나 발에 걸리지 않으며 손상을 입지 않는 보호된 장소에 제품을 설치하십시오.
7. 제품이 정상적으로 작동하지 않을 경우 문제 해결을 참조하십시오.
8. 프린터 내부에는 사용자가 수리할 수 있는 부품이 없습니다. 지정 서비스 직원에게 수리를 받으십시오.

## 장애인을 위한 옵션

이 프린터에는 장애가 있는 사용자를 위한 다양한 편의 기능이 있습니다.

### 시각 장애

시각 장애가 있거나 시력이 매우 낮은 사용자도 운영 체제의 장애인을 위한 옵션과 기능을 통해 프린터 소프트웨어를 사용할 수 있습니다. 화면 판독기, 브라유 점자 판독기, 음성용 문자로 변환하는 응용 프로그램 등과 같은 많이 사

용되는 보조 기술도 지원합니다. 색맹이 있는 사용자를 위해 소프트웨어 및 프린터 제어판에 사용된 컬러 버튼과 탭에는 해당 의미를 나타내는 간단한 텍스트 또는 아이콘 레이블이 있습니다.

### 이동 장애

이동 장애가 있는 사용자를 위해 프린터 소프트웨어 기능을 키보드 명령으로 실행할 수 있도록 하였습니다. 또한 이 소프트웨어는 고정키, 토글키, 필드키 및 마우스키와 같은 Windows 장애인을 위한 옵션을 지원합니다. 프린터에는 도어, 버튼, 용지함, 용지 조정대 등이 적은 힘으로도 쉽게 작동할 수 있게 고안되었습니다.

### 지원

이 제품의 장애인을 위한 옵션 및 장애인의 편리한 이용을 위한 HP 의 노력에 대해 자세히 보려면 HP 웹 사이트 [www.hp.com/accessibility](http://www.hp.com/accessibility) 를 방문하십시오.

Mac OS X 의 장애인을 위한 옵션 정보에 대해서는 애플 웹 사이트 ([www.apple.com/accessibility](http://www.apple.com/accessibility)) 를 방문해 주십시오.

---

# 목차

## 1 시작하기

장애인을 위한 옵션.....	11
친환경.....	12
프린터 부품 이해.....	13
전면도.....	13
인쇄 소모품 영역.....	14
후면도.....	14
프린터 제어판 사용.....	15
버튼과 표시등 개요.....	15
HP Officejet Pro 8600.....	15
HP Officejet Pro 8600 Plus 및 HP Officejet Pro 8600 Premium.....	16
제어판 디스플레이 아이콘.....	17
프린터 설정 변경.....	19
모드 선택.....	19
프린터 설정 변경.....	20
프린터 모델 번호 찾기.....	20
인쇄 용지 선택.....	20
인쇄 및 복사를 위해 권장되는 용지.....	21
권장 인화지.....	22
용지 선택 및 사용에 관한 팁.....	23
원본을 스캐너 글라스에 놓기.....	23
자동 문서 공급기(ADF)에 원본 넣기.....	24
용지 넣기.....	25
표준 크기 용지 넣기.....	26
봉투 넣기.....	27
카드 및 인화지 넣기.....	28
사용자 정의 크기 용지 넣기.....	28
메모리 장치 삽입.....	30
부속품 설치.....	30
자동 양면 인쇄 부속품(듀플렉서)을 설치하십시오.....	31
용지함 2 설치.....	31
용지함 구성.....	33
프린터 드라이버에서 부속품 설정.....	34
액세서리를 설정하려면(Windows).....	34
액세서리를 설정하려면(Mac OS X).....	35
프린터 유지보수.....	35
스캐너 글라스 청소.....	35
외부 청소.....	36
자동 문서 공급기 청소.....	36
프린터 업데이트.....	37

프린터 끄기.....	38
<b>2 인쇄</b>	
문서 인쇄.....	39
문서 인쇄(Windows).....	40
문서 인쇄(Mac OS X).....	40
브로셔 인쇄.....	40
브로셔 인쇄(Windows).....	41
브로셔 인쇄(Mac OS X).....	41
봉투에 인쇄.....	42
봉투에 인쇄 (Windows).....	42
봉투에 인쇄(Mac OS X).....	43
사진 인쇄.....	43
사진 용지에 사진 인쇄 (Windows).....	43
인화지에 사진 인쇄(Mac OS X).....	44
메모리 장치에서 사진 인쇄.....	45
특수 용지 및 사용자 정의 크기 용지에 인쇄.....	45
특수 용지 또는 사용자 정의 크기 용지에 인쇄(Mac OS X).....	46
사용자 정의 크기 설정(Mac OS X).....	46
경계선 없는 문서 인쇄.....	47
경계선 없는 문서 인쇄(Windows).....	47
경계선 없는 문서 인쇄(Mac OS X).....	48
HP ePrint.....	48
양면에 인쇄(양면 인쇄).....	49
<b>3 스캔</b>	
원본 스캔.....	51
컴퓨터로 스캔.....	52
메모리 카드로 스캔.....	53
웹스캔으로 스캔.....	53
문서를 편집 가능한 텍스트로 스캔.....	54
문서를 편집 가능한 텍스트로 스캔하려면.....	54
문서를 편집 가능한 텍스트로 스캔 지침.....	55
<b>4 HP 디지털 솔루션</b>	
HP 디지털 솔루션이란?.....	57
HP 직접 디지털 파일링.....	57
HP 디지털 팩스.....	57
요구 사항.....	58

HP 디지털 솔루션 설정.....59

    HP 직접 디지털 파일링 설정.....59

        네트워크 폴더에 스캔 설정.....59

        스캔하여 전자 메일로 보내기 설정.....61

    HP 디지털 팩스 설정.....63

HP 디지털 솔루션 사용.....64

    HP 네트워크 폴더에 스캔 사용.....64

    스캔하여 전자 메일로 보내기 사용.....64

    HP Digital Fax 사용.....65

**5 복사**

문서 복사.....66

복사 설정 변경.....66

**6 팩스**

팩스 보내기.....68

    표준 팩스 보내기.....68

    컴퓨터에서 표준 팩스 보내기.....69

    전화에서 수동으로 팩스 보내기.....70

    모니터 다이얼을 사용하여 팩스 보내기.....71

    메모리에서 팩스 보내기.....72

    팩스를 나중에 보내도록 예약.....72

    여러 수신자에게 팩스 보내기.....73

    오류 수정 모드로 팩스 보내기.....73

팩스 받기.....74

    수동으로 팩스 받기.....74

    팩스 백업 설정.....75

    메모리에서 수신 팩스 다시 인쇄.....76

    팩스 폴링하여 받기.....76

    다른 번호로 팩스 전달.....77

    수신 팩스의 용지 크기 설정.....78

    수신 팩스에 자동 축소 설정.....78

    원하지 않는 팩스 번호 차단.....78

        정크 팩스 목록에 번호 추가.....79

        정크 팩스 목록에서 번호 제거.....79

        정크 팩스 보고서 인쇄.....79

    HP Digital Fax(PC에서 팩스 받기 및 Mac에서 팩스 받기)를 사용하여 컴퓨터에서 팩스를 받습니다.....80

        PC로 팩스 받기 및 Mac으로 팩스 받기 요구사항.....80

        PC로 팩스 보내기 및 Mac으로 팩스 보내기 활성화.....81

        PC로 팩스 보내기 또는 Mac으로 팩스 보내기 설정 수정.....81

단축 다이얼 항목 설정.....82

    단축 다이얼 항목 설정 및 변경.....82

    그룹 단축 다이얼 항목 설정 및 변경.....83

    단축 다이얼 항목 삭제.....84

    단축 다이얼 항목 목록 인쇄.....84

팩스 설정 변경.....	84
팩스 머리글 구성.....	84
응답 모드 설정(자동 응답).....	85
응답 전 벨 횟수 설정.....	85
다른 벨소리에 대한 응답 벨소리 패턴 변경.....	85
전화 거는 방식 설정.....	86
재다이얼 옵션 설정.....	87
팩스 속도 설정.....	87
팩스 소리 크기 설정.....	88
팩스 및 디지털 전화 서비스.....	88
인터넷 프로토콜을 통한 팩스 전송.....	88
보고서 사용.....	89
팩스 확인 보고서 인쇄.....	90
팩스 오류 보고서 인쇄.....	90
팩스 로그 인쇄 및 보기.....	91
팩스 기록 삭제.....	91
마지막 팩스 작업의 자세한 내용 인쇄.....	91
발신자 ID 보고서 인쇄.....	92
호출 기록 보기.....	92

## 7 Web Services

Web Services 는 무엇입니까?.....	93
HP ePrint.....	93
Printer Apps.....	93
Web Services 설정.....	94
HP 프린터 소프트웨어를 사용하여 Web Services 설정.....	94
프린터의 제어판을 이용하여 Web Services 를 설정합니다.....	95
내장 웹 서버를 사용하여 Web Services 설정.....	95
Web Services.....	95
HP ePrint.....	95
HP ePrint 를 사용한 인쇄.....	96
프린터의 전자 메일 주소 찾기.....	96
HP ePrint 를 끕니다.....	96
Printer Apps.....	96
Printer Apps 사용.....	97
Printer Apps 관리.....	97
Printer Apps 끄기.....	97
Web Services 제거.....	97

## 8 잉크 카트리지 사용

잉크 카트리지 및 프린트헤드에 대한 정보.....	98
예상되는 잉크량 확인.....	99
검정 또는 컬러 잉크만으로 인쇄.....	99
잉크 카트리지 교체.....	100
인쇄 소모품 보관.....	102
사용 정보 수집.....	102



**9 문제 해결**

<b>HP 지원</b> .....	103
전자 지원 이용.....	104
<b>HP 전화 지원</b> .....	104
전화하기 전에 다음을 확인하십시오.....	105
전화 지원 기간.....	105
전화 지원 번호.....	105
전화 지원 기간 이후.....	106
일반적인 문제 해결 팁 및 리소스.....	107
<b>프린터 문제 해결</b> .....	107
프린터가 비정상적으로 종료되는 경우.....	108
정렬 실패.....	108
프린터가 응답하지 않는 경우(인쇄되지 않음).....	108
인쇄 속도가 느립니다.....	109
프린터에서 예기치 않은 소음이 발생합니다.....	110
빈 페이지 또는 일부 페이지가 인쇄됩니다.....	110
페이지 일부가 누락되거나 잘못된 페이지가 인쇄된 경우.....	111
텍스트 또는 그래픽의 위치가 틀린 경우.....	111
인쇄 품질 문제 해결.....	112
용지 공급 문제.....	116
<b>복사 문제 해결</b> .....	118
복사본이 나오지 않는 경우.....	119
복사본에 아무것도 없는 경우.....	119
문서가 누락되거나 흐린 경우.....	119
크기가 줄어드는 경우.....	120
복사 품질이 떨어지는 경우.....	120
복사 결함이 눈에 띄는 경우.....	120
페이지 절반이 인쇄되고 용지가 배출됩니다.....	121
용지가 일치하지 않음.....	121
<b>스캔 문제 해결</b> .....	122
스캐너가 아무 작업도 수행하지 않습니다.....	122
스캔에 시간이 너무 오래 걸립니다.....	122
문서의 일부분이 스캔되지 않거나 텍스트가 누락되었습니다.....	123
텍스트를 편집할 수 없습니다.....	123
오류 메시지가 나타나는 경우.....	124
스캔한 이미지 품질이 좋지 않습니다.....	124
스캔 결함이 눈에 띄는 경우.....	126
<b>팩스 문제 해결</b> .....	126
팩스 테스트 실패.....	127
<b>Web Services 및 HP 웹 사이트를 이용하여 문제 해결</b> .....	140
<b>Web Services</b> 를 이용하여 문제 해결.....	140
<b>HP 웹 사이트</b> 를 이용하여 문제 해결.....	141

HP 디지털 솔루션 문제 해결.....	141
HP 직접 디지털 파일링 문제 해결.....	142
일반 문제.....	142
네트워크 폴더에 스캔할 수 없음.....	142
스캔하여 전자 메일로 보낼 수 없습니다.....	143
HP 직접 디지털 파일링을 설정한 후 공유 대화 상자가 달라졌습니다 (Windows).....	144
HP 디지털 팩스 문제 해결.....	144
메모리 장치 문제 해결.....	145
프린터에서 메모리 장치를 읽을 수 없는 경우.....	146
프린터에서 메모리 장치의 사진을 읽을 수 없음.....	146
유선(이더넷) 네트워크 문제 해결.....	146
일반적인 네트워크 문제 해결.....	147
무선 문제 해결.....	147
기본적인 무선 문제해결.....	147
1 단계 - 무선(802.11) 표시등에 불이 켜지는지 확인합니다.....	148
2 단계 - 무선 네트워크의 구성요소들을 다시 시작합니다.....	148
3 단계 - 무선 네트워크 테스트 인쇄를 실행합니다.....	148
고급 무선 문제해결.....	148
단계 1: 컴퓨터가 네트워크에 연결되어 있는지 확인.....	148
단계 2: 프린터가 네트워크에 연결되어 있는지 확인합니다.....	150
단계 3: 방화벽 소프트웨어가 통신을 차단하는지 확인.....	151
단계 4: 프린터가 온라인이고 준비 상태인지 확인합니다.....	151
단계 5: 프린터의 무선 버전이 기본 프린터 드라이버로 설정되어 있는지 확인(Windows 만 해당).....	152
단계 6: 가상 사설망(VPN)을 통해 컴퓨터가 네트워크에 연결되어 있는지 확인하십시오.....	152
문제 해결 이후.....	153
프린터에 사용할 방화벽 소프트웨어 구성.....	153
프린터 관리 문제 해결.....	154
내장 웹 서버를 열 수 없는 경우.....	155
설치 문제 해결.....	156
하드웨어 설치 제안.....	156
HP 소프트웨어 설치 제안.....	156
네트워크 문제 해결.....	157
프린터 상태 보고서 이해.....	158
프린트헤드 유지 보수.....	160
프린트헤드 청소.....	160
프린트헤드 정렬.....	161
프린트헤드를 다시 설치합니다.....	162
네트워크 구성 페이지 이해.....	163
걸림 제거.....	165
용지 걸림 제거.....	165
용지 걸림 방지.....	168

**A 기술 정보**

보증 정보.....	170
Hewlett-Packard 제한 보증 조항.....	171
잉크 카트리지 보증 정보.....	172
프린터 사양.....	173
실제 사양.....	173
제품 기능 및 용량.....	173
프로세서 및 메모리 사양.....	174
시스템 요구사항.....	174
네트워크 프로토콜 사양.....	175
EWS(내장 웹 서버) 사양.....	176
용지 사양.....	176
지원되는 용지의 사양 이해.....	176
최소 여백 설정.....	180
페이지 양면 인쇄 지침.....	180
인쇄 사양.....	181
복사 사양.....	181
팩스 사양.....	181
스캔 사양.....	182
Web Services 및 HP 웹 사이트 사양.....	182
Web Services 사양.....	182
HP 웹 사이트 사양.....	182
환경 사양.....	183
전기 사양.....	183
소음 방출 사양.....	183
메모리 장치 사양.....	183
메모리 카드 사양.....	184
USB 플래시 드라이브.....	184

형식 승인 정보.....	185
<b>FCC 규정</b> .....	186
한국 사용자에게 대한 고지 사항.....	186
일본 사용자를 위한 <b>VCCI(Class B)</b> 호환 규정.....	187
전원 코드 정보에 대해 일본 사용자에게 고지.....	187
<b>Germany</b> 독일의 경우 소음 방출 관련 진술문.....	187
유럽 연합 규정 고지 사항.....	187
<b>LED 표시 상태</b> .....	188
독일의 주변 장치 하우징 광택도.....	188
미국 전화망 사용자에게 대한 통지: <b>FCC</b> 요구 사항.....	189
캐나다 전화망 사용자에게 대한 통지.....	190
독일 전화망 사용자에게 대한 통지.....	190
호주 유선 팩스 진술서.....	190
무선 제품에 대한 형식 승인 정보.....	191
전자파 노출.....	191
브라질 사용자에게 대한 통지.....	191
캐나다 사용자에게 대한 통지.....	191
대만 사용자에게 대한 통지.....	191
형식 승인 모델 번호.....	192
환경 제품 책임 프로그램.....	193
용지 사용.....	193
플라스틱.....	193
물질안전보건자료.....	193
재활용 프로그램.....	193
<b>HP inkjet</b> 소모품 재활용 프로그램.....	193
<b>EU</b> 국가/지역 내 일반 사용자에게 의한 폐장비 처리.....	194
전원 소비.....	195
화학 물질.....	195
배터리 정보.....	195
대만의 배터리 폐기.....	195
캘리포니아 사용자 주의사항.....	195
<b>RoHS</b> 통지 (중국만 해당).....	196
<b>RoHS</b> 통지(우크라이나만 해당).....	196
타사 라이선스.....	197
<b>B HP 소모품 및 액세서리</b>	
인쇄 소모품 온라인 주문.....	207
소모품.....	207
잉크 카트리지 및 프린트헤드.....	207
<b>HP</b> 용지.....	208

**C 추가 팩스 설정**

팩스 기능 설치(병렬 전화 시스템).....209

    집이나 사무실에 적합한 팩스 설치 선택.....210

    사례 A: 별도의 팩스 회선(음성 전화를 받지 않음).....212

    사례 B: DSL 로 프린터 설치.....213

    사례 C: PBX 전화 시스템이나 ISDN 회선으로 프린터 설치.....214

    사례 D: 동일 회선에서 다른 벨소리 서비스를 사용하여 팩스 전송.....215

    사례 E: 공유 음성/팩스 회선.....216

    사례 F: 음성/팩스 회선과 음성 메일 공유.....217

    사례 G: 컴퓨터 모뎀과 공유되는 팩스 회선(음성 전화 받지 않음).....218

        컴퓨터 전화 접속 모뎀으로 프린터를 설정.....219

        컴퓨터 DSL/ADSL 모뎀을 사용하여 프린터 설정.....220

    사례 H: 컴퓨터 모뎀과 음성/팩스 회선 공유.....221

        컴퓨터 전화 접속 모뎀과 음성/팩스 공유.....221

        컴퓨터 DSL/ADSL 모뎀과 음성/팩스 공유.....223

    사례 I: 자동 응답기와 음성/팩스 회선 공유.....225

    사례 J: 컴퓨터 모뎀 및 자동 응답기와 음성/팩스 회선 공유.....226

        컴퓨터 전화 접속 모뎀 및 자동 응답기와 음성/팩스 회선 공유.....226

        컴퓨터 DSL/ADSL 모뎀 및 자동 응답기와 음성/팩스 회선 공유.....229

    사례 K: 컴퓨터 전화 접속 모뎀 및 음성 메일과 음성/팩스 회선 공유.....230

직렬 팩스 설정.....232

팩스 설정 테스트.....233

**D 네트워크 설정**

기본 네트워크 설정 변경.....234

    네트워크 설정 보기 및 인쇄.....234

    무선 라디오 켜기/끄기.....234

고급 네트워크 설정 변경.....234

    링크 속도 설정.....235

    IP 설정 보기.....235

    IP 설정 변경.....235

    프린터의 방화벽 설정 구성.....235

        방화벽 규칙 만들기 및 사용.....236

    네트워크 설정 재설정.....237

무선 통신용 프린터 설치.....	237
시작하기 전에.....	238
무선 네트워크에서 프린터를 설정합니다.....	238
HP 프린터 소프트웨어를 사용하여 프린터 설정.....	238
무선 설정 마법사를 사용하여 프린터 설정.....	238
WiFi 보호 설정(WPS)를 사용하여 프린터 설정(권장).....	239
내장 웹 서버(EWS)를 사용하여 프린터 설정.....	240
연결 유형 변경.....	240
무선 연결 테스트.....	241
무선 네트워크 보안 지침.....	241
보안 설정 개요.....	241
무선 라우터(MAC 필터링)에 하드웨어 주소 추가.....	241
다른 무선 보안 지침.....	242
무선 네트워크의 간섭 줄이기에 대한 지침 .....	242
HP 소프트웨어 제거 및 재설치.....	242
Windows.....	243
Mac OS X.....	244
<b>E 프린터 관리 도구</b>	
도구 상자(Windows).....	245
HP 유틸리티 (Mac OS X).....	245
내장 웹 서버.....	245
쿠키 정보.....	246
내장 웹 서버를 여는 방법.....	246
색인.....	256

# 1 시작하기

이 설명서는 프린터 사용 방법과 인쇄 문제 해결 방법에 대한 자세한 정보를 제공합니다.

- [장애인을 위한 옵션](#)
- [친환경](#)
- [프린터 부품 이해](#)
- [프린터 제어판 사용](#)
- [프린터 모델 번호 찾기](#)
- [인쇄 용지 선택](#)
- [원본을 스캐너 글라스에 놓기](#)
- [자동 문서 공급기\(ADF\)에 원본 넣기](#)
- [용지 넣기](#)
- [메모리 장치 삽입](#)
- [부속품 설치](#)
- [프린터 유지보수](#)
- [프린터 업데이트](#)
- [프린터 끄기](#)

---

 **참고** Windows XP Starter Edition, Windows Vista Starter Edition 또는 Windows 7 Starter Edition 을 실행하는 컴퓨터에서 프린터를 사용하는 경우 일부 기능을 사용하지 못할 수도 있습니다. 자세한 내용은 [시스템 요구사항](#) 을 참조하십시오.

---

## 장애인을 위한 옵션

이 프린터에는 장애가 있는 사용자를 위한 다양한 편의 기능이 있습니다.

### 시각 장애

프린터와 함께 제공되는 HP 소프트웨어는 시각 장애인이나 시력이 좋지 않은 사용자도 운영 체제의 필요한 옵션과 기능을 사용하여 손쉽게 액세스할 수 있습니다. 이 소프트웨어는 화면 읽기 프로그램, 브라우징 점자식 읽기 프로그램, 음성-텍스트 전환 응용 프로그램 등 시각 장애인에게 도움이 되는 대부분의 기술도 지원합니다. 색맹 사용자는 HP 소프트웨어 및 프린터 제어판에 사용된 유색 버튼과 탭에 해당하는 동작을 표현한 간단한 텍스트나 아이콘 레이블을 붙일 수 있습니다.

### 이동 장애

지체 장애가 있는 사용자는 자판 명령을 통하여 HP 소프트웨어 기능을 실행할 수 있습니다. 또한 HP 소프트웨어는 고정 키, 토크 키, 필터 키 및 마우스 키와 같은 Windows 내게 필요한 옵션(Windows 7 은 접근성 센터)도 지원합니다. 프린터에는 도어, 버튼, 용지함, 용지 조정대 등이 적은 힘으로도 쉽게 작동할 수 있게 고안되었습니다.

## 지원

이 제품의 장애인을 위한 옵션 및 장애인의 편리한 이용을 위한 HP 의 노력에 대해 자세히 보려면 HP 웹 사이트 [www.hp.com/accessibility](http://www.hp.com/accessibility) 를 방문하십시오.

Mac OS X 의 장애인을 위한 옵션 정보에 대해서는 애플 웹 사이트 ([www.apple.com/accessibility](http://www.apple.com/accessibility))를 방문해 주십시오.

## 친환경

Hewlett-Packard 는 환경 보호 측면을 고려하여 우수한 제품을 제공하기 위해 최선의 노력을 다하고 있습니다. 본 제품은 설계 시 재활용이 고려되었습니다. 자세한 내용은 [환경 제품 책임 프로그램](#)을 참조하십시오.

HP 는 고객들이 설치면적을 줄일 수 있도록 지원할 것을 보장합니다. HP 는 인쇄 방법을 평가하여 환경에 미치는 영향을 줄일 수 있도록 지원하고 있습니다.

HP 의 환경 전략에 대한 자세한 내용은 [www.hp.com/hpinfo/globalcitizenship/environment/](http://www.hp.com/hpinfo/globalcitizenship/environment/)를 참조하십시오.

### 전원 관리

전기를 절약하려면 다음을 수행해 보십시오.

- 프린터의 휴면 모드 기능을 켜 다음 가장 짧은 시간에 대한 옵션을 선택합니다. 이 시간 동안 프린터를 사용하지 않으면 프린터가 저전력 모드로 전환됩니다. 이 기능을 구성하려면, 프린터의 제어판 디스플레이에서 **ECO** (에코 버튼)을 누르고, **절전**을 누른 다음 원하는 옵션을 누릅니다.
- 프린터의 켜짐/꺼짐 예약 기능을 사용하고 프린터를 자동으로 켜고 끄려는 요일과 시간을 선택합니다. 예를 들어, 월요일부터 금요일까지 프린터가 오전 8 시에 켜지고 오후 8 시에 꺼지도록 예약할 수 있습니다. 이 방법으로 야간과 주말에 에너지를 절약할 수 있습니다. 이 기능을 구성하려면, 프린터의 제어판 디스플레이에서 **ECO** (에코 버튼)을 누르고, **켜짐/꺼짐 예약**을 누른 다음 프린터를 켜고 끝 시간을 설정합니다.
- 화면 밝기를 조광 설정으로 조정합니다. 이 기능을 구성하려면, 프린터의 제어판 디스플레이에서 **ECO** (에코 버튼)을 누르고, **화면 밝기**를 누른 다음 원하는 옵션을 설정합니다.

 **참고** 잉크 카트리지가 하나 이상 누락된 경우 프린터의 휴면 모드와 켜짐/꺼짐 예약 기능을 일시적으로 사용할 수 없습니다. 카트리지가 다시 설치해야 이러한 기능을 다시 사용할 수 있습니다.

 **주의** 카트리지가 누락된 경우 인쇄 품질상의 문제나 추가적인 잉크 사용, 잉크 시스템의 손상을 피하기 위해 가능한 빨리 교체하는 것이 좋습니다. 잉크 카트리지가 없는 상태에서 프린터를 끄지 마십시오.

### 인쇄 소모품 절약



잉크 및 용지와 같은 인쇄 소모품을 절약하려면 다음을 수행해 보십시오.

- 인쇄 모드를 간단하게 인쇄 설정으로 변경합니다. 간단하게 인쇄 설정으로 변경하면 잉크가 더 적게 소모됩니다.
- 불필요하게 프린트헤드를 청소하지 마십시오. 잉크가 낭비되어 카트리지 수명이 단축됩니다.
- 용지 양면 인쇄를 통해 용지 사용을 줄입니다. 프린터에 자동 양면 인쇄 부속품(듀플렉서)이 설치되어 있는 경우 양면에 인쇄(양면 인쇄)를 참조하십시오. 그렇지 않은 경우 먼저 홀수 페이지를 인쇄한 다음 페이지를 뒤집어 짝수 페이지를 인쇄할 수 있습니다.

## 프린터 부품 이해

이 단원에서는 다음 항목을 다룹니다.

- 전면도
- 인쇄 소모품 영역
- 후면도

### 전면도

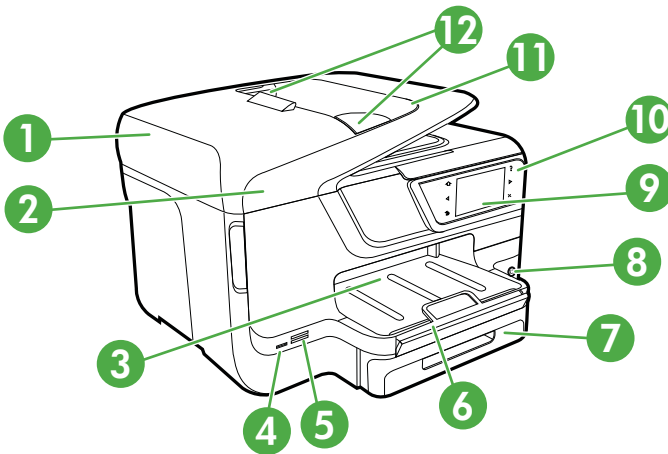

1	자동 문서 공급기(ADF)
2	스캐너 유리
3	출력 용지함
4	앞면 범용 직렬 버스(USB) 포트
5	메모리 카드 슬롯

(계속)

6	출력 용지함 확장판
7	용지함 1
8	⏻ (전원 버튼)
9	제어판 디스플레이(사용하는 프린터 모델에 따라 다름)
10	제어판(사용하는 프린터 모델에 따라 다름)
11	문서 공급기 용지함
12	너비 조정대

인쇄 소모품 영역

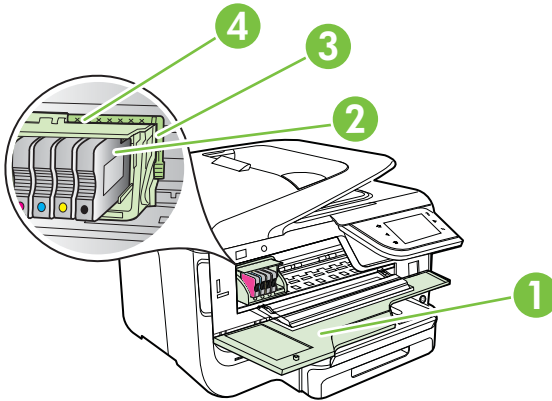

1	잉크 카트리지가 액세스 덮개
2	잉크 카트리지가
3	프린트헤드 걸쇠
4	프린트헤드

후면도

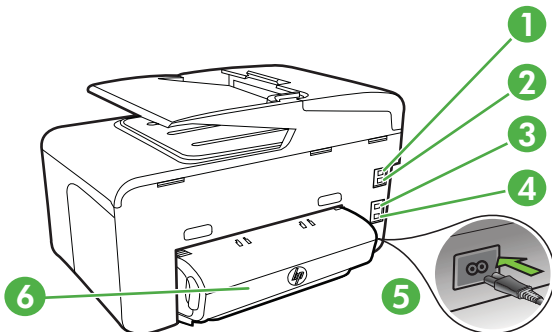

1	팩스 포트(1-LINE)
2	팩스 포트(2-EXT)
3	이더넷 네트워크 포트
4	후면 USB 포트
5	전원 입력
6	자동 양면 인쇄 부속품(듀플렉서)

## 프린터 제어판 사용

이 단원에서는 다음 항목을 다룹니다.

- 버튼과 표시등 개요
- 제어판 디스플레이 아이콘
- 프린터 설정 변경

### 버튼과 표시등 개요

다음 그림과 관련 표는 각 프린터 모델의 프린터 제어판 기능을 간략히 설명합니다. 자세한 내용은 프린터 모델 번호 찾기를 참조하십시오.

#### HP Officejet Pro 8600

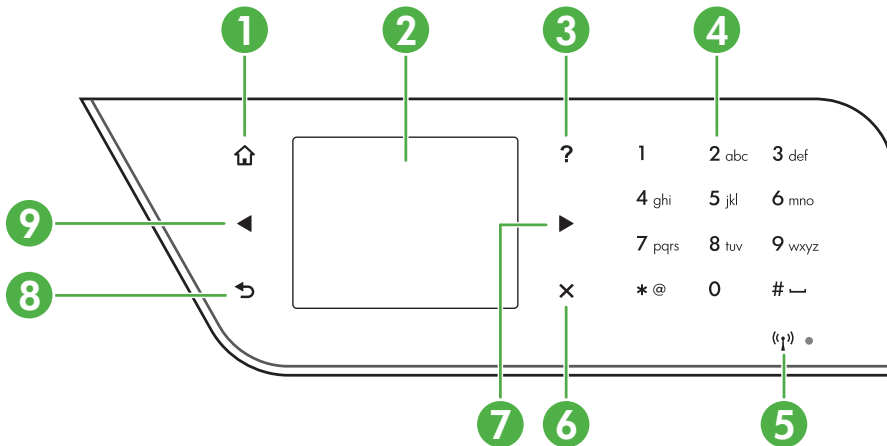

레이블	이름 및 설명
1	<b>홈 버튼:</b> 다른 모든 화면에서 홈 화면으로 돌아갑니다.
2	<b>제어판 디스플레이:</b> 화면을 눌러 메뉴 옵션을 선택합니다. 디스플레이에 표시되는 아이콘에 대한 자세한 내용은 <u>제어판 디스플레이 아이콘</u> 을 참조하십시오.
3	<b>도움말 버튼:</b> [도움말 메뉴]를 엽니다.
4	<b>키패드:</b> 숫자와 텍스트를 입력하려면 키패드를 사용합니다.

레이블	이름 및 설명
5	무선 아이콘: 802.11 무선 기능을 설정하면 아이콘에 불이 켜집니다.
6	취소 버튼: 작업을 중지하거나 메뉴를 종료하거나 설정을 종료합니다.
7	오른쪽 화살표 버튼: 메뉴에서 설정을 탐색합니다.
8	뒤로 버튼: 이전 메뉴로 돌아갑니다.
9	왼쪽 화살표 버튼: 메뉴의 설정을 탐색합니다.

### HP Officejet Pro 8600 Plus 및 HP Officejet Pro 8600 Premium

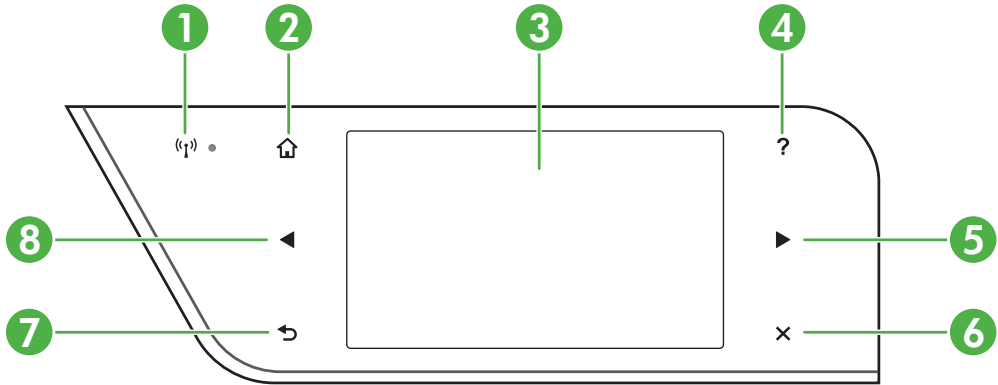



레이블	이름 및 설명
1	무선 아이콘: 802.11 무선 기능을 설정하면 아이콘에 불이 켜집니다.
2	홈 버튼: 다른 모든 화면에서 홈 화면으로 돌아갑니다.
3	제어판 디스플레이: 화면을 눌러 메뉴 옵션을 선택합니다. 디스플레이에 표시되는 아이콘에 대한 자세한 내용은 <a href="#">제어판 디스플레이 아이콘</a> 을 참조하십시오.
4	도움말 버튼: [도움말 메뉴]를 엽니다.
5	오른쪽 화살표 버튼: 메뉴에서 설정을 탐색합니다.
6	취소 버튼: 작업을 중지하거나 메뉴를 종료하거나 설정을 종료합니다.
7	뒤로 버튼: 이전 메뉴로 돌아갑니다.
8	왼쪽 화살표 버튼: 메뉴에서 설정을 탐색합니다.

## 제어판 디스플레이 아이콘

아이콘	용도
	<p>유선 네트워크 연결이 있음을 보여줍니다.</p>
	<p>무선 네트워크 연결이 있음을 보여줍니다. 신호 강도는 곡선의 수로 표시됩니다. 이것은 인프라 모드를 위한 것입니다. 자세한 내용은 <a href="#">무선 통신용 프린터 설치</a>를 참조하십시오.</p>
	<p>HP ePrint가 켜져 있음을 보여줍니다. 자세한 내용은 <a href="#">HP ePrint</a>를 참조하십시오.</p>
	<p>복사 또는 기타 옵션 선택 화면을 표시합니다.</p>
	<p>팩스 또는 팩스 설정 선택 화면을 표시합니다.</p>
	<p>스캔 또는 스캔 설정 변경 화면을 표시합니다.</p>

아이콘	용도
 <p>Apps</p>	<p>HP Apps 사용 화면을 표시합니다. 자세한 내용은 <a href="#">Printer Apps</a> 을 참조하십시오.</p>
	<p>사진 인쇄 옵션 조절 화면을 표시합니다.</p>
	<p>보고서를 생성하고, 팩스 및 기타 유지 보수 설정을 변경하고, 도움말 화면에 액세스하는 데 필요한 설정 화면이 표시됩니다.</p>
 <p>Network</p>	<p>옵션 선택을 위한 네트워크 화면을 표시합니다.</p>
	<p>프린터의 기능에 대한 자세한 정보를 제공합니다.</p>
<p>HP Officejet Pro 8600 모델</p>  <p>HP Officejet Pro 8600 Plus 및 HP Officejet</p>	<p>잉크 잔량을 비롯한 잉크 카트리지에 대한 정보를 볼 수 있는 화면을 표시합니다. 잉크 카트리지의 점검이 필요할 때 이 아이콘의 테두리가 빨간색으로 변합니다.</p> <p><b>참고</b> 잉크량 경고 및 표시기에서는 계획된 작업만을 위한 남은 잉크량을 알려줍니다. 디스플레이에 잉크량 부족 경고 메시지가 나타나면 인쇄가 지연되지 않도록 교체용 잉크 카트리지를 준비하십시오. 카트리지를 교체하라는 메시지가 표시될 때까지 카트리지를 교체할 필요가 없습니다.</p>

(계속)

아이콘	용도
Pro 8600 Premium 모델 	
	자동 수신 기능의 상태를 표시합니다. <b>자동 수신</b> 을 눌러 켜거나 끌 수 있습니다. 자세한 내용은 <u>응답 모드 설정(자동 응답)</u> 을 참조하십시오.
	자연 자원을 보존하고 인쇄 방법이 환경에 미치는 영향을 줄일 수 있는 프린터 기능에 대해 설명하는 화면을 표시합니다. <b>추가 정보</b> 이 화면에서 일부 기능의 설정을 구성할 수 있습니다.

## 프린터 설정 변경

제어판을 이용해 프린터의 모드와 설정을 변경하거나 보고서를 인쇄하거나 프린터 관련 도움말을 확인할 수 있습니다.

☞ **추가 정보** 프린터를 컴퓨터에 연결할 경우, **HP** 프린터 소프트웨어, **HP** 유틸리티(**Mac OS X**), **EWS** 등과 같이 컴퓨터에서 사용할 수 있는 **HP** 소프트웨어 도구로도 프린터 설정을 변경할 수 있습니다. 이러한 도구에 대한 자세한 내용은 프린터 관리 도구를 참조하십시오.

이 단원에서는 다음 항목을 다룹니다.

- 모드 선택
- 프린터 설정 변경

### 모드 선택

제어판 디스플레이의 주 메뉴에 프린터에 사용 가능한 모드가 표시됩니다.

☞ **참고** 모드를 선택하려면 ◀(왼쪽 화살표) 또는 ▶(오른쪽 화살표)를 눌러 사용 가능한 모드를 확인한 다음, 아이콘을 눌러 원하는 모드를 선택합니다. 제어판 디스플레이에 표시되는 지침을 따라 작업을 완료합니다. 작업을 마치면 제어판 디스플레이가 주 메뉴로 돌아갑니다.

### 다른 모드를 선택하려면

↶ (뒤로 버튼)을 눌러 메인 메뉴로 돌아갑니다. ◀ (왼쪽 화살표) 또는 ▶ (오른쪽 화살표)를 눌러 사용 가능한 모드로 스크롤한 다음, 아이콘을 눌러 원하는 모드를 선택합니다.

### 모드 설정을 변경하려면

1. 모드를 선택한 후, 화살표 버튼을 눌러 선택할 수 있는 설정을 확인한 다음, 변경하려는 설정을 누릅니다.
2. 디스플레이에 표시되는 지침을 따라 설정을 변경한 다음, **완료**를 누릅니다.

---

 **참고** ↶ (뒤로 버튼)을 눌러 이전 메뉴로 돌아갑니다.

---

### 프린터 설정 변경

프린터 설정을 변경하거나 보고서를 인쇄하려면 설정 메뉴에 들어있는 옵션을 이용합니다.

1. ▶ (오른쪽 화살표)를 누른 다음 **설정**을 누릅니다.
2. 화살표 버튼을 눌러 메뉴를 살펴봅니다.
3. 메뉴 항목을 눌러 메뉴나 옵션을 선택합니다.

---

 **참고** ↶ (뒤로 버튼)을 눌러 이전 메뉴로 돌아갑니다.

---

## 프린터 모델 번호 찾기

프린터 앞면에 표시된 모델 이름 외에 이 프린터에는 특정 모델 번호가 있습니다. 이 번호를 통해 프린터에 사용할 수 있는 소모품이나 부속품을 확인하고 지원 서비스를 받을 수 있습니다.

모델 번호는 잉크 카트리지가 액세스 덮개 안쪽의 잉크 카트리지가 영역 부근에 있는 레이블에 인쇄되어 있습니다.

## 인쇄 용지 선택

이 프린터는 거의 모든 종류의 사무 용지에 적합하도록 설계되었습니다. 용지를 대량 구매하기 전에 다양한 종류의 인쇄 용지를 테스트해 보는 것이 좋습니다



다. 최적의 인쇄 품질을 얻으려면 HP 용지를 사용하십시오. HP 용지에 대한 자세한 정보는 HP 웹 사이트 [www.hp.com](http://www.hp.com) 을 참조하십시오.



HP는 일상 문서의 인쇄 및 복사에 ColorLok 로고가 있는 일반 용지를 사용할 것을 권장합니다. ColorLok 로고가 있는 모든 용지는 개별 테스트를 거쳤기 때문에 신뢰성 및 인쇄 품질에 관한 표준에 부합하고 컬러는 선명하고 생동감 있고 검정색은 보다 짙은 문서를 만들어 내며 일반 용지보다 더 빨리 마릅니다. ColorLok 로고가 있는 용지는 주요 용지 제조업체에서 다양한 무게와 크기별로 선보이고 있습니다.

이 단원에서는 다음 항목을 다룹니다.

- [인쇄 및 복사를 위해 권장되는 용지](#)
- [권장 인화지](#)
- [용지 선택 및 사용에 관한 팁](#)

### 인쇄 및 복사를 위해 권장되는 용지

최고 품질의 인쇄 결과를 원한다면 각 인쇄 작업에 적합하게 설계된 HP 용지의 사용을 권장합니다.

국가/지역에 따라 일부 용지를 사용하지 못할 수 있습니다.

HP 브로셔 용지 HP 전문가용 용지	이 용지는 양면 인쇄를 위해 양쪽에 모두 광택 또는 무광택 코팅 처리가 되어 있습니다. 보고서 표지 및 달력 등의 업무용 그래픽은 물론 브로셔 및 광고지와 같은 고급 마케팅 자료를 제작할 때 적합한 용지입니다.
HP 고급 프레젠테이션 용지 HP 전문 용지	이 용지는 프레젠테이션, 제안서, 보고서, 뉴스레터 등에 적합한 중량의 양면 무광택 용지이며 인상적인 모양과 느낌을 주는 중량지입니다.
HP 순백색 잉크젯 용지	HP 순백색 잉크젯 전용지를 사용하면 색상이 뚜렷하고 문자가 선명하게 인쇄됩니다. 불투명도가 높아 양면에 컬러 인쇄를 해도 비치지 않으므로 뉴스레터, 보고서, 플라이어 등에 적합합니다. ColorLok 기술을 바탕으로 번짐 없이 더욱 진한 검정색과 생생한 컬러를 표현할 수 있습니다.
HP 인쇄 용지	HP 인쇄 용지는 고품질 다기능 용지입니다. 모양과 느낌이 표준 다기능 용지나 복사 용지에 인쇄된 문서보다 훨씬 우수한 문서를 생성합니다. ColorLok 기술을 바탕으로 번짐 없이 더욱 진한 검정색과 생생한 컬러를 표현할 수 있습니다.
HP 사무 용지	HP 사무 용지는 고품질 다기능 용지입니다. 복사본, 초안, 메모 및 기타 일상 문서에 적합합니다. ColorLok 기술을 바탕으로 번짐 없이 더욱 진한 검정색과 생생한 컬러를 표현할 수 있습니다.
HP 사무용 재활용 용지	HP 사무용 재활용 용지는 고품질 다기능 용지로 재활용 섬유질을 30% 함유하고 있습니다. ColorLok 기술을 바탕으로 번짐 없이 더욱 진한 검정색과 생생한 컬러를 표현할 수 있습니다.
HP 고급 Plus 포토 용지	HP의 최고급 인화지는 고급 사진 제작용 중량지입니다. 얼룩을 방지하고 손쉽게 다룰 수 있도록 잉크가 즉시 건조되는 것이 특징입니다. 이 용지는 방수성과 방습성이 있으며 얼룩과 지문이 묻지 않습니다.

(계속)

	A4, 22 x 28 cm, 10 x 15 cm, 13 x 18 cm 등의 다양한 크기와 광택 처리 또는 소프트 광택 처리(새틴 광택)의 두 가지 방식을 사용할 수 있습니다. 문서를 장기 보존하는 중성지입니다.
HP 고급 인화지	이 두꺼운 인화지는 얼룩을 방지하고 손쉽게 다룰 수 있도록 잉크가 즉시 건조되는 것이 특징입니다. 이 용지는 방수성과 방습성이 있으며 얼룩과 지문이 묻지 않습니다. 모양과 느낌이 사진관에서 인화한 사진에 버금가는 인쇄물을 얻을 수 있습니다. A4, 22 x 28cm, 10 x 15cm, 13 x 18cm 등의 다양한 크기와 광택 처리 또는 소프트 광택 처리(새틴 광택)의 두 가지 방식을 사용할 수 있습니다. 문서를 장기 보존하는 중성지입니다.
HP Everyday 포토	간단한 사진 인쇄용으로 설계된 용지를 사용하여 저비용으로 색이 풍부한 일상 스냅샷을 인쇄합니다. 이 합리적 가격의 포토 용지는 빠르게 건조되어 손쉽게 다룰 수 있습니다. 이 용지를 잉크젯 프린터와 함께 사용하면 선명하고 생생한 이미지를 얻을 수 있습니다. 반광택 처리를 했고 크기는 20 x 28cm, A4, 10 x 15cm 및 10 x 15cm 가 있습니다. 보다 오래 가는 문서를 만들 수 있도록 산성을 뺐습니다.
HP 전사 용지	HP 전사 용지(색상 천 또는 밝은 색 천이나 흰색 천용)는 디지털 사진을 전사하여 티셔츠를 만들 때 적합합니다.

HP 용지와 기타 소모품을 주문하려면 [www.hp.com](http://www.hp.com) 으로 이동하십시오. **제품 및 서비스 쇼핑**으로 이동하여 **잉크, 토너 및 용지**를 선택합니다.

 **참고** 현재 HP 웹 사이트의 몇몇 부분은 영어로만 되어 있습니다.

## 권장 인화지

최고 품질의 인쇄 결과를 얻으려면 각 인쇄 작업에 적합하게 설계된 HP 용지의 사용을 권장합니다. 국가/지역에 따라 일부 용지를 사용하지 못할 수 있습니다. 국가/지역에 따라 일부 용지를 사용하지 못할 수 있습니다.

HP 고급 Plus 포토 용지	HP의 최고급 인화지는 고급 사진 제작용 종량지입니다. 얼룩을 방지하고 손쉽게 다룰 수 있도록 잉크가 즉시 건조되는 것이 특징입니다. 이 용지는 방수성과 방습성이 있으며 얼룩과 지문이 묻지 않습니다. A4, 22 x 28 cm, 10 x 15 cm, 13 x 18 cm 등의 다양한 크기와 광택 처리 또는 소프트 광택 처리(새틴 광택)의 두 가지 방식을 사용할 수 있습니다. 문서를 장기 보존하는 중성지입니다.
HP 고급 인화지	이 두꺼운 인화지는 얼룩을 방지하고 손쉽게 다룰 수 있도록 잉크가 즉시 건조되는 것이 특징입니다. 이 용지는 방수성과 방습성이 있으며 얼룩과 지문이 묻지 않습니다. 모양과 느낌이 사진관에서 인화한 사진에 버금가는 인쇄물을 얻을 수 있습니다. A4, 22 x 28cm, 10 x 15cm, 13 x 18cm 등의 다양한 크기와 광택 처리 또는 소프트 광택 처리(새틴 광택)의 두 가지 마감 방식을 사용할 수 있습니다. 문서를 장기 보존하는 중성지입니다.
HP Everyday 포토	간단한 사진 인쇄용으로 설계된 용지를 사용하여 저비용으로 색이 풍부한 일상 스냅샷을 인쇄합니다. 이 합리적 가격의 포토 용지는 빠르게 건조되어 손쉽게 다룰 수 있습니다. 이 용지를 잉크젯 프린터와 함께 사용하면 선명하고 생생한 이미지를 얻을 수 있습니다. 20 x 28cm, A4 및 10 x 15cm 크기에 반광택 처리로 제공됩니다. 문서를 장기 보존하는 중성지입니다.
HP Photo Value Packs	HP Photo Value Pack은 정품 HP 잉크 카트리지와 HP 고급 인화지를 간편하게 패키지로 구성한 것으로, 시간을 절약하고 HP 프린터로 합리적 가격의 실용실 품질 사진을 인쇄할 수 있습니다. 정품 HP 잉크와

(계속)

HP 고급 인쇄지는 함께 사용하도록 제작되어서 계속 인쇄하더라도 사진이 오래 보존되며 선명한 색상을 유지합니다. 휴가 때 찍은 사진을 인쇄하거나 여러 장의 공유 인쇄물을 출력하기에 좋습니다.

HP 용지와 기타 소모품을 주문하려면 [www.hp.com](http://www.hp.com) 으로 이동하십시오. **제품 및 서비스 쇼핑**으로 이동하여 **잉크, 토너 및 용지**를 선택합니다.

 **참고** 현재 HP 웹 사이트의 몇몇 부분은 영어로만 되어 있습니다.

## 용지 선택 및 사용에 관한 팁

최상의 결과를 얻으려면 다음 지침을 따르십시오.

- 항상 프린터 사양에 맞는 용지를 사용합니다. 자세한 내용은 [용지 사양](#)을 참조하십시오.
- 용지함이나 자동 문서 공급기(ADF)에 용지를 넣을 때에는 한 번에 한 종류만 넣습니다.
- 용지함과 ADF 에 용지를 넣고 용지를 제대로 넣었는지 확인합니다. 자세한 내용은 [용지 넣기](#) 또는 [자동 문서 공급기\(ADF\)에 원본 넣기](#)을 참조하십시오.
- 용지함 또는 ADF 에 너무 많은 용지를 넣지 마십시오. 자세한 내용은 [용지 넣기](#) 또는 [자동 문서 공급기\(ADF\)에 원본 넣기](#)을 참조하십시오.
- 용지 걸림, 인쇄 품질 저하 및 기타 인쇄 문제를 방지하려면 용지함 또는 ADF 에 다음과 같은 용지를 넣지 마십시오.
  - 여러 부분으로 된 양식
  - 손상되었거나 말려있거나 구겨진 용지
  - 잘렸거나 구멍이 뚫린 용지
  - 너무 두껍거나 엠보싱이 있거나 잉크를 잘 흡수하지 못하는 용지
  - 너무 가볍거나 쉽게 늘어나는 용지
  - 스테이플이나 클립이 있는 용지

 **참고** 이러한 지침에 부합하지 않는 페이지를 포함한 자료를 스캔 또는 복사하거나 팩스로 보내려면 스캐너 글라스 이용하십시오. 자세한 내용은 [원본을 스캐너 글라스에 놓기](#)을 참조하십시오.

## 원본을 스캐너 글라스에 놓기

레터나 A4 크기의 원본을 글라스에 놓아서 복사, 스캔하거나 팩스로 보낼 수 있습니다.

 **참고** 글라스와 덮개 안쪽이 깨끗하지 않은 경우 여러 가지 특수 기능이 제대로 작동하지 않습니다. 자세한 내용은 [프린터 유지보수](#)을 참조하십시오.

### 원본을 스캐너 글라스에 놓으려면

다음 절차에 따라 스캐너 글라스에 원본을 넣습니다.

1. 스캐너 덮개를 들어 올립니다.
2. 용지의 인쇄면을 아래로 하여 넣습니다.

---

※ **추가 정보** 원본을 넣는 방법에 대한 자세한 내용은 글라스의 테두리를 따라 표시되어 있는 지침을 참조하십시오.

---

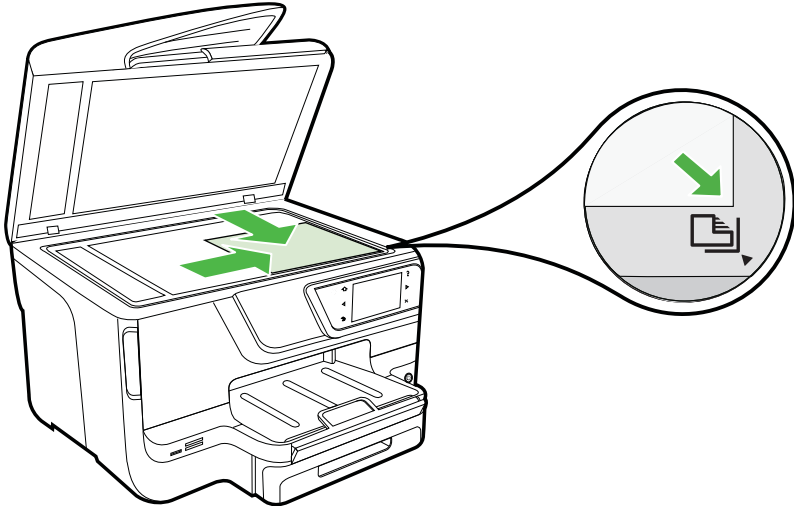

3. 덮개를 닫습니다.

## 자동 문서 공급기(ADF)에 원본 넣기

용지를 자동 문서 공급기 용지함에 넣으면 낱장이나 여러 페이지로 된 단면 A4 또는 레터 크기 문서를 복사, 스캔 또는 팩스 전송할 수 있습니다.

---

⚠ **주의** ADF 에는 사진을 넣지 마십시오. 사진이 손상될 수 있습니다. 장치가 지원하는 용지만 사용합니다. 자세한 내용은 용지 선택 및 사용에 관한 팁을 참조하십시오.

📖 **참고** ADF 를 사용하면 단면 문서만 A4 나 레터 크기 용지에 스캔, 복사하거나 팩스 전송할 수 있습니다. ADF 는 양면 문서나 기타 용지 크기를 지원하지 않습니다.

**참고** 페이지에 맞추기 복사 기능과 같은 일부 기능은 ADF 에 원본을 넣을 때 작동하지 않을 수 있습니다. 원본을 글라스 위에 놓아야 합니다.

---

문서 공급기에는 프린터 모델에 따라 최대 35~50 장의 일반 A4 또는 레터 크기 용지를 넣을 수 있습니다.

### 문서 공급기에 원본을 넣으려면

다음 절차에 따라 문서를 자동 문서 공급기에 넣습니다.

1. 인쇄면이 위로 오도록 원본을 문서 공급기 용지함에 넣습니다.
  - a. 세로 방향으로 인쇄된 원본을 넣을 경우 문서의 위쪽 모서리가 먼저 들어가도록 용지를 넣으십시오. 가로 방향으로 인쇄된 원본을 넣을 경우 왼쪽 모서리가 먼저 들어가도록 용지를 넣으십시오.
  - b. 경고음이 들리거나 넣은 용지가 감지되었음을 나타내는 메시지가 디스플레이에 표시될 때까지 자동 문서 공급기에 용지를 밀어 넣습니다.

---

☞ **추가 정보** 자동 문서 공급기에 원본을 넣는 방법에 대한 자세한 내용은 문서 공급기 용지함에 새겨진 그림을 참조하십시오.

---

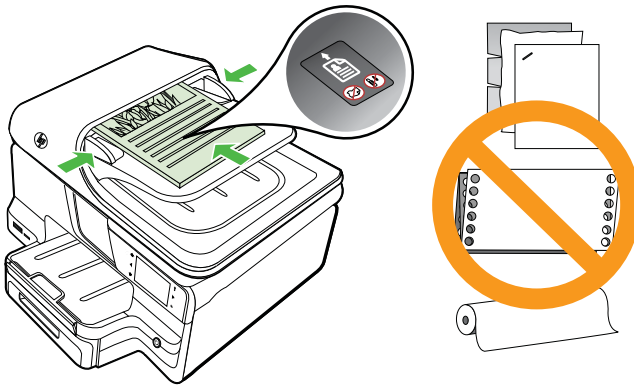

2. 너비 조정기가 용지의 왼쪽과 오른쪽 가장자리에서 멈출 때까지 안으로 밀어 넣습니다.

---

☞ **참고** 프린터의 덮개를 들어 올리기 전에 문서 공급기 용지함에서 원본을 모두 빼내십시오.

---

## 용지 넣기

이 단원에서는 프린터에 용지를 넣는 방법에 대해 설명합니다.

이 단원에서는 다음 항목을 다룹니다.

- 표준 크기 용지 넣기
- 봉투 넣기
- 카드 및 인화지 넣기
- 사용자 정의 크기 용지 넣기

## 표준 크기 용지 넣기

### 용지를 넣으려면

다음 지침에 따라 표준 용지를 넣습니다.

1. 용지함 1 을 잡아 당깁니다.

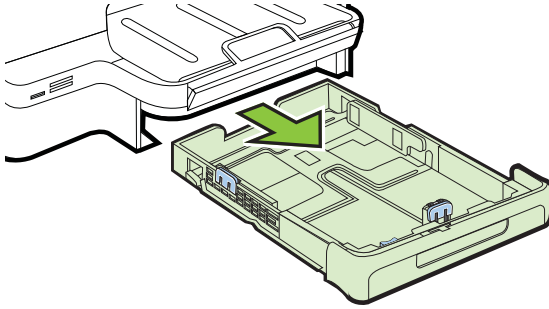

2. 인쇄면이 아래쪽을 향하도록 용지함 중앙에 용지를 넣습니다. 용지 더미를 너비 조정대의 선에 맞추고 용지 더미가 조정대의 선 위로 올라오지 않도록 합니다.

 **참고** 프린터가 인쇄하는 동안에는 용지를 넣지 마십시오.

3. 공급하는 용지 크기에 맞게 용지함의 용지 조정대를 밀어 조절한 다음 용지함을 다시 넣습니다.

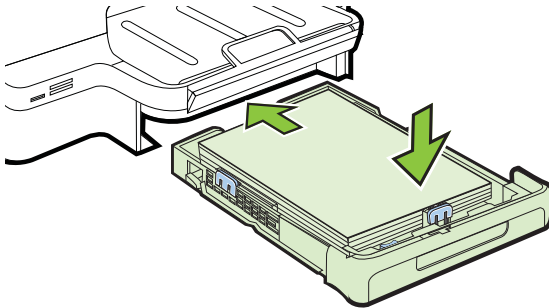

4. 출력 용지함에서 받침대를 잡아당깁니다.

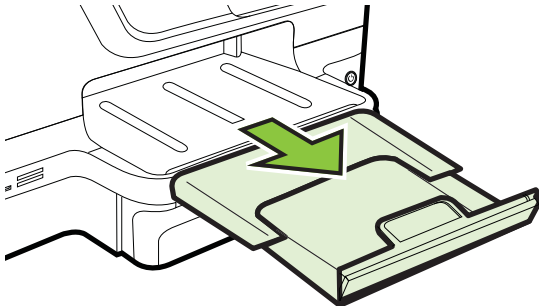

## 봉투 넣기

### 봉투를 넣으려면

다음 지침에 따라 봉투를 넣습니다.

1. 용지함 1 을 잡아 당깁니다.

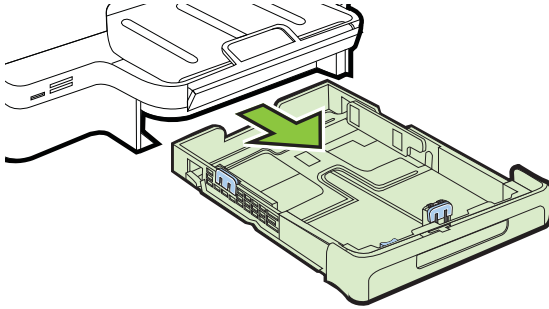

2. 그림을 따라 인쇄면을 아래로 하여 봉투를 넣습니다. 봉투 용량이 용지함에 표시된 선을 넘지 않도록 하십시오.

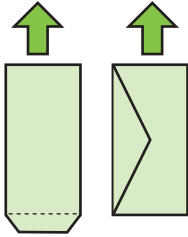

---

**참고** 프린터가 인쇄하는 동안에는 용지를 넣지 마십시오.

---

3. 공급하는 용지 크기에 맞게 용지함의 용지 조정대를 밀어 조절한 다음 용지함을 다시 넣습니다.
4. 출력 용지함에서 받침대를 잡아당깁니다.

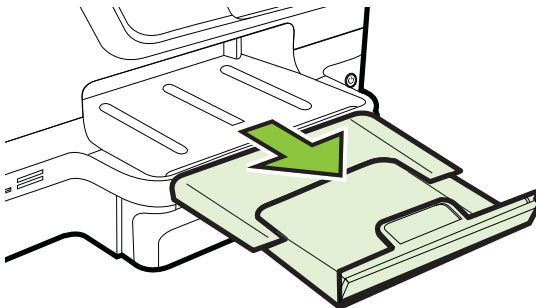

## 카드 및 인화지 넣기

### 카드 및 인화지를 넣으려면

다음 지침에 따라 인화지를 넣습니다.

1. 용지함 1 을 잡아 당깁니다.

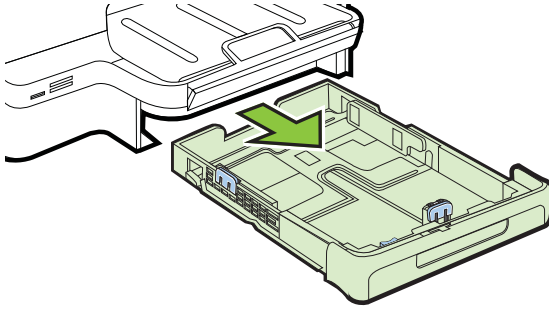

2. 인쇄면이 아래쪽을 향하도록 용지함 중앙에 용지를 넣습니다. 용지 더미를 너비 조정대의 선에 맞추고 용지 더미가 조정대의 선 위로 올라오지 않도록 합니다.

 **참고** 프린터가 인쇄하는 동안에는 용지를 넣지 마십시오.

3. 공급하는 용지 크기에 맞게 용지함의 용지 조정대를 밀어 조절한 다음 용지함을 다시 넣습니다.
4. 출력 용지함에서 받침대를 잡아당깁니다.

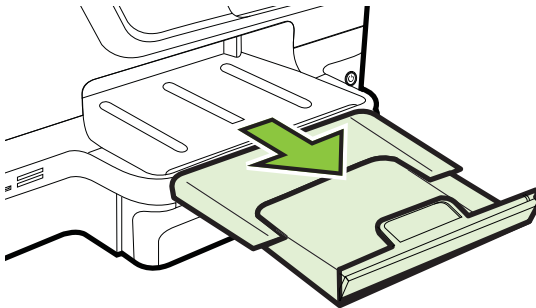

## 사용자 정의 크기 용지 넣기

### 사용자 정의 크기 용지를 넣으려면

다음 지침에 따라 사용자 정의 크기 용지를 넣습니다.

- △ **주의** 프린터에서 지원하는 맞춤 크기 용지만 사용합니다. 자세한 내용은 용지 사양을 참조하십시오.



 **참고** 용지함 2에는 일반 용지만 넣습니다.

---

1. 용지함 1을 잡아 당깁니다.

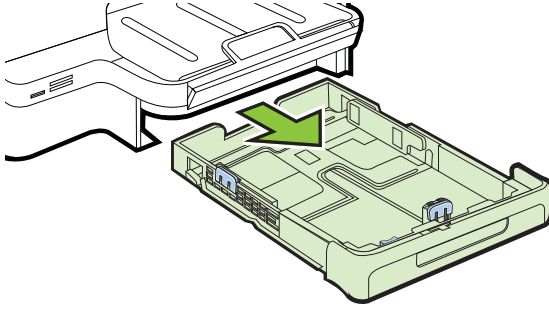

2. 인쇄면이 아래쪽을 향하도록 용지함 중앙에 용지를 넣습니다. 용지 더미를 너무 조정대의 선에 맞추고 용지 더미가 조정대의 선 위로 올라오지 않도록 합니다.

 **참고** 프린터가 인쇄하는 동안에는 용지를 넣지 마십시오.

---

3. 공급하는 용지 크기에 맞게 용지함의 용지 조정대를 밀어 조절한 다음 용지함을 다시 넣습니다.

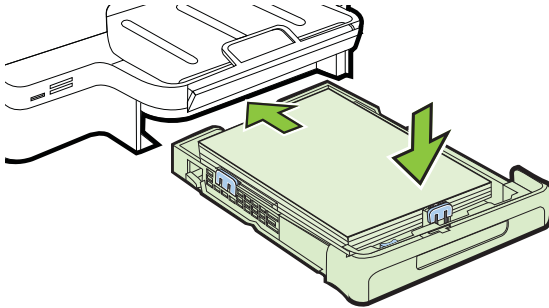

4. 출력 용지함에서 받침대를 잡아당깁니다.

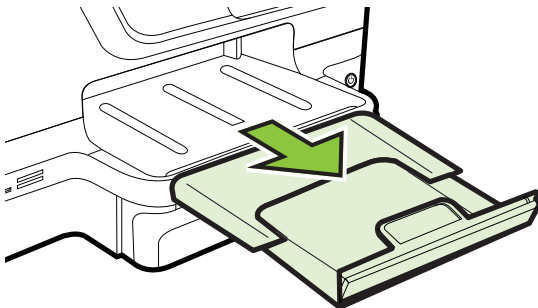

## 메모리 장치 삽입

디지털 카메라의 메모리 카드에 사진을 저장하는 경우 프린터에 메모리 카드를 넣어 사진을 인쇄하거나 저장할 수 있습니다.

**⚠ 주의** 액세스 중인 메모리 카드를 제거할 경우 카드에 있는 파일이 손상될 수 있습니다. 사진 표시등이 깜박이지 않을 때만 카드를 안전하게 꺼낼 수 있습니다. 메모리 카드를 한 번에 여러 장 삽입하지 마십시오. 이 경우에도 메모리 카드의 파일이 손상될 수 있습니다.

**📖 참고** 이 프린터는 암호화 된 메모리 카드를 지원하지 않습니다.

지원되는 메모리 카드에 대한 자세한 내용은 [메모리 장치 사양](#)을 참조하십시오.

### 메모리 카드를 삽입하려면

다음 단계를 따라 메모리 카드를 프린터에 삽입합니다.

1. 레이블이 위쪽을 향하고 접점이 프린터를 향하도록 메모리 카드를 잡습니다.
2. 메모리 카드를 해당 메모리 카드 슬롯에 삽입합니다.

### 저장 장치에 연결하려면

1. 디지털 카메라에 연결하려는 경우 카메라의 **USB** 모드를 저장 모드로 바꾼 후 **USB** 케이블의 한쪽 끝을 카메라에 연결합니다.

**📖 참고** 카메라마다 저장 모드를 설명하는 용어가 틀립니다. 예를 들어, 일부 카메라에는 디지털 카메라 설정 및 디스크 드라이브 설정이 있습니다. 이 경우에 디스크 드라이브 설정이 저장 모드 설정입니다. 저장 모드가 카메라에서 작동하지 않을 경우 카메라 펌웨어를 업그레이드해야 할 수 있습니다. 자세한 내용은 카메라와 함께 제공되는 설명서를 참조하십시오.

2. **USB** 저장 장치 또는 카메라 **USB** 케이블의 다른 쪽 끝을 프린터 앞면 **USB** 포트에 삽입합니다.

**📖 참고** 크기 제한 때문에 **USB** 장치가 이 포트에 맞지 않거나 장치의 커넥터가 11mm 보다 짧은 경우 이 포트가 있는 장치를 사용하려면 **USB** 확장 케이블을 구입해야 합니다. 지원되는 **USB** 장치에 대한 자세한 내용은 [메모리 카드 사양](#)을 참조하십시오.

## 부속품 설치

이 단원에서는 다음 항목을 다룹니다.

- [자동 양면 인쇄 부속품\(듀플렉서\)](#)을 설치하십시오.
- [용지함 2](#) 설치

- 용지함 구성
- 프린터 드라이버에서 부속품 설정

### 자동 양면 인쇄 부속품(듀플렉서)을 설치하십시오.

자동으로 용지의 양면에 인쇄할 수 있습니다. 양면 인쇄 장치 사용에 대한 자세한 내용은 양면에 인쇄(양면 인쇄)를 참조하십시오.

듀플렉서를 설치하려면:

듀플렉서가 제자리에 고정될 때까지 프린터 뒷면으로 밀어 넣습니다. 설치할 때 듀플렉스의 양쪽에 있는 버튼을 누르지 말고 프린터에서 유닛을 제거할 때만 사용하십시오.

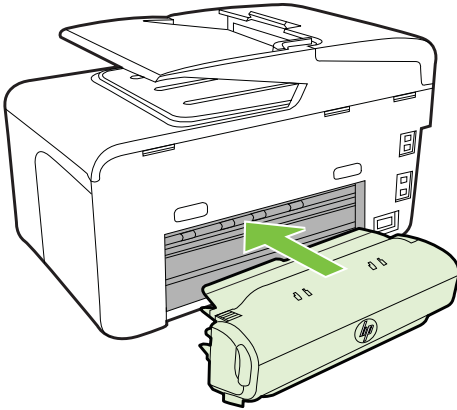

### 용지함 2 설치

 **참고** 이 기능은 프린터의 일부 모델에서 사용할 수 있습니다.

용지함 2에는 최대 250매의 일반 용지를 넣을 수 있습니다. 주문 정보는 HP 소모품 및 액세서리를 참조하십시오.

#### 용지함 2를 설치하려면

1. 용지함 포장을 풀고 포장 테이프 및 포장 재료를 제거한 다음 용지함을 준비된 장소에 이동합니다. 표면이 견고하고 평평해야 합니다.
2. 프린터를 끄고 전원 코드를 빼십시오.
3. 용지함의 위쪽에 프린터를 올리십시오.

 **주의** 프린터 하단에 손가락이나 손이 끼지 않도록 주의하십시오.

4. 전원 코드 연결 및 프린터 켜기
5. 프린터 드라이버에서 용지함 2를 사용하도록 설정합니다. 자세한 내용은 프린터 드라이버에서 부속품 설정를 참조하십시오.

## 용지함 2 넣기

1. 용지함의 앞쪽을 잡고 프린터에서 용지함을 당기십시오.

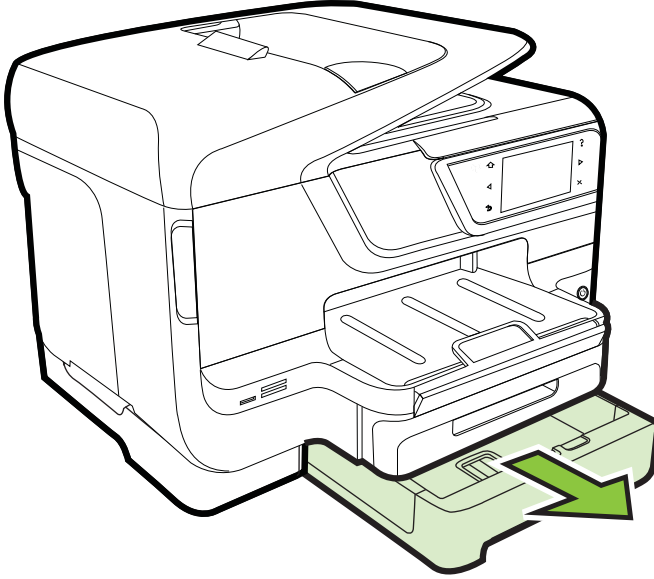

2. 인쇄면이 아래쪽을 향하도록 용지함 중앙에 용지를 넣습니다. 용지 더미를 너비 조정대의 선에 맞추고 용지 더미가 조정대에 표시된 선을 넘지 않도록 합니다.

---

 참고 용지함 2에는 일반 용지만 넣을 수 있습니다.

---

3. 공급하는 크기에 맞게 용지함의 용지 조정대를 밀어 조절합니다.

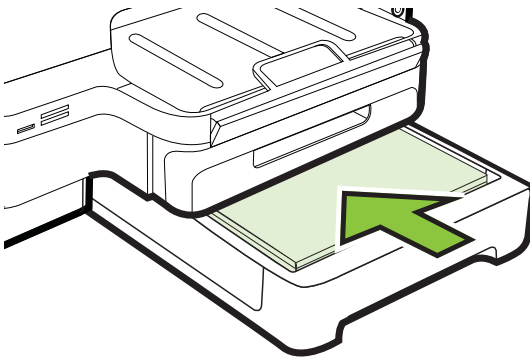

4. 용지함을 살짝 다시 넣습니다.
5. 출력 용지함에서 받침대를 잡아당깁니다.

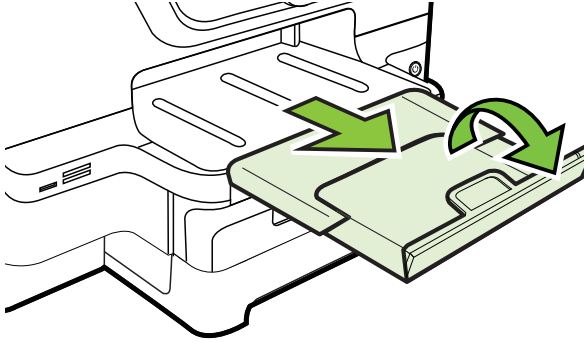

## 용지함 구성

 **참고** 용지함 2는 옵션 액세서리입니다. 주문 정보는 [인쇄 소모품 온라인 주문](#)을 참조하십시오.

용지함을 구성하려면 용지함 2를 설치하고 기능을 켜 두어야 합니다.

기본적으로 프린터는 용지함 1의 용지를 사용합니다. 용지함 1이 비어 있으면 프린터는 용지함 2(설치되어 있으며 용지가 있는 경우)의 용지를 사용합니다. 다음 기능을 사용하여 이 기본 작동을 변경할 수 있습니다.

- **용지함 잠금:** 레터헤드 또는 미리 인쇄된 용지와 같은 특수 용지의 오용을 방지하려면 이 기능을 사용합니다. 문서를 인쇄하는 중에 용지가 부족한 경우에도 프린터가 인쇄 작업을 완료하기 위해 잠긴 용지함의 용지를 사용하지 않습니다.
- **기본 용지함** 이 기능을 사용하여 프린터가 가장 먼저 사용할 용지함을 결정합니다.

 **참고** 용지함 잠금 및 기본 용지함 설정을 사용하려면 프린터 소프트웨어의 자동 용지함 선택 옵션을 선택해야 합니다. 네트워크에 있는 프린터에 기본 용지함을 설정하면 모든 프린터 사용자에게 이 설정이 동일하게 적용됩니다.

용지함 2에는 일반 용지만 사용할 수 있습니다.

다음 표는 필요한 인쇄 작업과 그에 따른 용지함 설정 사용 방법입니다.

수행할 작업	수행할 단계
두 용지함에 동일한 용지를 넣고 한 용지함이 비면 프린터가 다른 용지함을 선택하도록 합니다.	<ul style="list-style-type: none"> <li>• 용지함 1 과 용지함 2 에 용지를 넣습니다. 자세한 내용은 <u>용지 넣기</u>를 참조하십시오.</li> <li>• 용지함 잠금을 설정 해제했는지 확인합니다.</li> </ul>
두 용지함에 특수 용지(예: 레터헤드)와 일반 용지를 모두 넣습니다.	<ul style="list-style-type: none"> <li>• 용지함 1 에는 특수 용지를 넣고 용지함 2 에는 일반 용지를 넣습니다.</li> <li>• 기본 용지함이 용지함 2 로 설정되어 있는지 확인합니다.</li> <li>• 용지함 1 에 용지함 잠금이 설정되어 있는지 확인합니다.</li> </ul>
두 용지함에 용지를 넣고 프린터가 특정 용지함을 먼저 사용하도록 합니다.	<ul style="list-style-type: none"> <li>• 용지함 1 및 용지함 2 에 용지를 넣습니다.</li> <li>• 원하는 용지함을 기본 용지함으로 설정합니다.</li> </ul>

### 용지함을 구성하는 방법

1. 프린터의 전원이 켜져 있는지 확인합니다.
2.  (오른쪽 화살표), **설정**, **기본 설정**을 차례로 누른 다음 **기본 용지함** 또는 **용지함 잠금**을 선택합니다.
3. 원하는 용지 설정을 변경한 후에 **OK** 또는 **적용**을 클릭합니다.

### 프린터 드라이버에서 부속품 설정

- 액세서리를 설정하려면(Windows)
- 액세서리를 설정하려면(Mac OS X)

#### 액세서리를 설정하려면(Windows)

1. **시작**을 누른 다음 **프린터**, **프린터 및 팩스** 또는 **장치 및 프린터**를 클릭합니다.  
-또는-  
**시작**, **제어판**을 차례로 클릭한 다음 **프린터**를 두 번 클릭합니다.
2. 프린터 아이콘을 마우스 오른쪽 버튼으로 클릭한 다음 **프린터 등록 정보**를 클릭합니다.
3. **장치 설정** 탭을 선택합니다. 설정하려는 부속품을 클릭하고 드롭다운 메뉴에서 **설치**를 클릭한 다음 **확인**을 클릭합니다.

### 액세서리를 설정하려면(Mac OS X)

Mac OS X 은 프린터 소프트웨어를 설치할 때 프린터 드라이버에서 모든 액세서리를 자동으로 설정합니다. 나중에 새 부속품을 추가하는 경우 다음 단계를 수행하십시오.

1. 시스템 환경설정을 연 다음 **프린트 & 팩스** 또는 **프린트 & 스캔**을 선택합니다.
2. 프린터 목록에서 프린터를 선택한 다음 **옵션 및 소모품**을 클릭합니다.
3. **드라이버 탭**을 클릭합니다.
4. 설치할 옵션을 선택한 다음 **확인**을 클릭합니다.

## 프린터 유지보수

이 단원에서는 프린터의 작동 상태를 최상으로 유지하는 방법에 대해 설명합니다. 필요에 따라 다음의 유지보수 절차를 수행하십시오.

- [스캐너 글라스 청소](#)
- [외부 청소](#)
- [자동 문서 공급기 청소](#)

### 스캐너 글라스 청소

---

 **참고** 스캐너 글라스, 스캐너 덮개 안쪽 또는 스캐너 프레임의 오물이나 먼지는 성능을 느리게 하고 스캔 품질을 저하시키고 특정 페이지 크기로 복사본을 맞추는 등 특수 기능의 정확도에 영향을 미칠 수 있습니다.

---

#### 스캐너 글라스를 청소하려면

1. 프린터를 끕니다. 자세한 내용은 [프린터 끄기](#)을 참조하십시오.
2. 스캐너 덮개를 들어 올립니다.

- 연한 유리 세제를 뿌린 부드럽고 보풀 없는 천을 사용하여 유리 와 유리 스트립을 청소합니다. 유리는 보풀이 없는 부드럽고 마른 천으로 습기를 닦아냅니다.

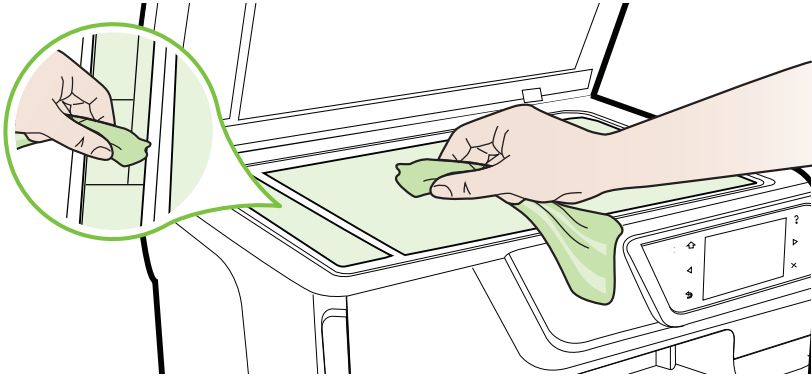

⚠ **주의** 유리 세제만 사용하여 스캐너 글라스를 청소합니다. 연마재, 아세톤, 벤젠 및 사염화탄소 등은 사용하지 마십시오. 이런 약품을 사용하면 스캐너 글라스가 손상될 수 있습니다. 이소프로필 알코올은 글라스에 줄무늬를 남길 수 있으므로 사용하지 마십시오.

**주의** 유리 세제를 글라스에 직접 뿌리지 마십시오. 유리 세제를 너무 많이 뿌리면 세제가 글라스 아래로 흘러 스캐너가 손상될 수 있습니다.

- 스캐너 덮개를 닫고 프린터를 켭니다.

## 외부 청소

⚠ **경고** 프린터를 청소하기 전에 **⏻**(전원 버튼)을 눌러 프린터 전원을 끄고 전기 소켓에서 전원 코드를 뽑습니다.

부드럽고 보풀이 없는 젖은 천으로 케이스에 묻은 먼지, 얼룩 및 때를 닦습니다. 프린터 제어판뿐 아니라, 프린터 내부에 액체가 들어가지 않게 하십시오.

## 자동 문서 공급기 청소

자동 문서 공급기가 여러 장의 문서를 공급하거나 일반 용지를 공급하지 못하는 경우에는 롤러와 분리기 패드를 직접 청소할 수 있습니다. 자동 문서 공급기



덮개를 들어 자동 문서 공급기 안쪽에 있는 공급 어셈블리에 접근하여 롤러 또는 분리기 패드를 청소하고 덮개를 닫습니다.

**롤러 또는 분리기 패드를 청소하려면**

1. 문서 공급기 용지함에서 원본을 모두 꺼냅니다.
2. 자동 문서 공급기 덮개(1)를 엽니다.  
이렇게 하면 롤러(2)와 분리기 패드(3)에 쉽게 접근할 수 있습니다.

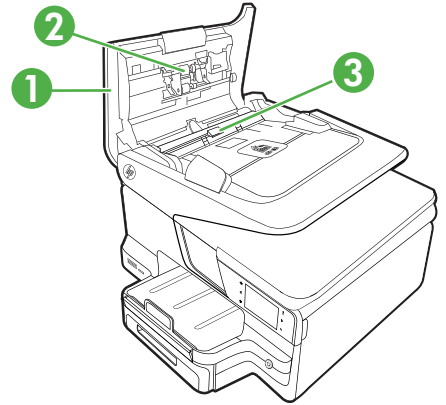
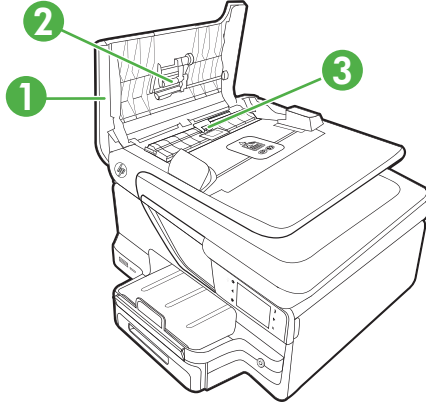

1	자동 문서 공급기 덮개
2	롤러
3	분리기 패드

3. 깨끗하고 보풀이 없는 헝겊에 증류수를 약간 적신 다음 헝겊을 비틀어 물을 짜냅니다.
4. 적신 헝겊으로 롤러 또는 분리기 패드의 잔류물을 닦아냅니다.

 **참고** 증류수를 사용하여 잔류물이 제거되지 않으면 소독용 알코올을 사용해보십시오.

5. 자동 문서 공급기 덮개를 닫습니다.

## 프린터 업데이트

HP는 프린터의 성능을 개선하기 위해 항상 노력하고 최신 기능을 제공해 드립니다. 프린터가 네트워크에 연결되어 있고 **Web Services**가 활성화된 경우, 프린터 업데이트를 확인 및 설치할 수 있습니다.

프린터를 업데이트하려면 다음 단계를 완료합니다.

1. 프린터의 제어판에서  (HP ePrint), **설정**, **제품 업데이트**를 차례로 누릅니다.
2. **제품 업데이트 확인**을 누른 다음 디스플레이의 지침을 따릅니다.

---

 **추가 정보** 프린터가 업데이트를 자동으로 확인하도록 하려면 **설정, 제품 업데이트, 자동 업데이트, 자동으로**를 차례로 누릅니다.

---

## 프린터 끄기

프린터의  (전원 버튼)을 눌러 프린터 전원을 끕니다. 전원 코드를 뽑거나 전원 스트립을 끄기 전에 전원 표시등이 꺼질 때까지 기다리십시오.

---

 **주의** 프린터를 올바르게 끄지 않으면 인쇄 캐리지가 올바른 위치로 복귀되지 않아 잉크 카트리지 및 인쇄 품질 문제가 발생할 수 있습니다.

**주의** 카트리지가 누락된 경우 인쇄 품질상의 문제나 추가적인 잉크 사용, 잉크 시스템의 손상을 피하기 위해 가능한 빨리 교체하는 것이 좋습니다. 잉크 카트리지가 없는 상태에서 프린터를 끄지 마십시오.

---

## 2 인쇄

대부분의 인쇄 설정은 소프트웨어 응용 프로그램에서 자동으로 처리됩니다. 출력 품질을 변경하거나, 특정 종류의 용지나 필름에 인쇄하거나, 특수 기능을 사용하려는 경우에만 설정을 수동으로 변경하십시오. 문서에 가장 적합한 인쇄 용지를 선택하는 방법은 [인쇄 용지 선택](#)을 참조하십시오.

계속하려면 인쇄 작업을 선택하십시오.

	<a href="#">문서 인쇄</a>
	<a href="#">브로셔 인쇄</a>
	<a href="#">봉투에 인쇄</a>
	<a href="#">사진 인쇄</a>
	<a href="#">특수 용지 및 사용자 정의 크기 용지에 인쇄</a>
	<a href="#">경계선 없는 문서 인쇄</a>

### 문서 인쇄

운영 체제에 해당하는 지침을 따르십시오.

- [문서 인쇄\(Windows\)](#)
- [문서 인쇄\(Mac OS X\)](#)

 **참고** 이 프린터에는 HP ePrint가 활성화된 프린터를 이용해 언제 어디서라도 추가 소프트웨어나 프린터 드라이버 없이 문서를 인쇄할 수 있는 HP ePrint 무료 서비스가 포함되어 있습니다. 자세한 내용은 [HP ePrint](#)를 참조하십시오.

### 문서 인쇄(Windows)

1. 트레이에 용지를 로드합니다. 자세한 내용은 용지 넣기를 참조하십시오.
2. 소프트웨어 응용 프로그램의 **파일** 메뉴에서 **인쇄**를 누릅니다.
3. 사용하려는 프린터를 선택했는지 확인합니다.
4. 설정을 변경하려면 **프린터 속성** 대화 상자를 여는 버튼을 클릭합니다.  
소프트웨어 응용 프로그램에 따라 이 버튼의 이름은 **등록 정보**, **옵션**, **프린터 설정**, **프린터** 또는 **환경 설정**이 됩니다.
5. 레이아웃 탭에서 용지 방향을 변경하고, **용지/품질** 탭에서 용지 공급, 용지 종류, 용지 크기 및 품질 설정을 변경합니다. 흑백으로 인쇄하려면 **고급** 버튼을 클릭한 다음, **그레이스케일로 인쇄** 옵션을 변경합니다.
6. **OK** 를 클릭합니다.
7. **인쇄** 또는 **OK** 을 눌러 인쇄를 시작합니다.

### 문서 인쇄(Mac OS X)

1. 트레이에 용지를 로드합니다. 자세한 내용은 용지 넣기을 참조하십시오.
2. 용지 크기 선택
  - a. 소프트웨어 응용 프로그램의 **파일** 메뉴에서 **페이지 설정**을 클릭합니다.  

---

 **참고** **페이지 설정** 메뉴 항목이 없으면 3 단계로 갑니다.
  - b. 이용할 프린터가 **형식** 팝업 메뉴에 선택되어 있는지 확인합니다.
  - c. **용지 크기** 팝업 메뉴에서 용지 크기를 선택한 다음 **확인**을 클릭합니다.
3. 소프트웨어 응용 프로그램의 **파일** 메뉴에서 **인쇄**를 클릭합니다.
4. 사용하려는 프린터를 선택했는지 확인합니다.
5. **용지 크기** 팝업 메뉴(이용 가능한 경우)에서 용지 크기를 선택합니다.
6. 팝업 메뉴에 들어있는 옵션에서 프로젝트에 적합하게 인쇄 설정을 변경합니다.  

---

 **참고** 아무런 옵션이 없을 경우, **프린터** 팝업 메뉴 옆에 있는 파란색 삼각형 또는 **자세히 보기**를 클릭합니다.
7. **인쇄**를 눌러 인쇄를 시작합니다.

### 브로셔 인쇄

운영 체제에 해당하는 지침을 따르십시오.

- [브로셔 인쇄\(Windows\)](#)
- [브로셔 인쇄\(Mac OS X\)](#)

---

 **참고** 이 프린터에는 HP ePrint 가 활성화된 프린터를 이용해 언제 어디서라도 추가 소프트웨어나 프린터 드라이버 없이 문서를 인쇄할 수 있는 HP ePrint 무료 서비스가 포함되어 있습니다. 자세한 내용은 [HP ePrint](#) 를 참조하십시오.

---

## 브로셔 인쇄(Windows)

 **참고** 모든 인쇄 작업에 대한 인쇄 설정을 지정하려면 프린터와 함께 제공되는 HP 소프트웨어에서 변경해야 합니다. HP 소프트웨어에 대한 자세한 내용은 [프린터 관리 도구](#)를 참조하십시오.

---

1. 트레이에 용지를 로드합니다. 자세한 내용은 [용지 넣기](#)을 참조하십시오.
2. 소프트웨어 응용 프로그램의 **파일** 메뉴에서 **인쇄**를 누릅니다.
3. 사용하려는 프린터를 선택했는지 확인합니다.
4. 설정을 변경하려면 **프린터 속성** 대화 상자를 여는 버튼을 클릭합니다. 소프트웨어 응용 프로그램에 따라 이 버튼의 이름은 **등록 정보**, **옵션**, **프린터 설정**, **프린터** 또는 **환경 설정**이 됩니다.
5. 레이아웃 탭에서 용지 방향을 변경하고, **용지/품질** 탭에서 용지 공급, 용지 종류, 용지 크기 및 품질 설정을 변경합니다. 흑백으로 인쇄하려면 **고급** 버튼을 클릭한 다음, **그레이스케일로 인쇄** 옵션을 변경합니다.
6. **확인**을 클릭합니다.
7. **인쇄** 또는 **확인**을 눌러 인쇄를 시작합니다.

## 브로셔 인쇄(Mac OS X)

1. 트레이에 용지를 로드합니다. 자세한 내용은 [용지 넣기](#)을 참조하십시오.
2. 용지 크기 선택
  - a. 소프트웨어 응용 프로그램의 **파일** 메뉴에서 **페이지 설정**을 클릭합니다.

---

 **참고** **페이지 설정** 메뉴 항목이 없으면 3 단계로 갑니다.

---

- b. 이용할 프린터가 **형식 팝업** 메뉴에 선택되어 있는지 확인합니다.
  - c. **용지 크기 팝업** 메뉴에서 용지 크기를 선택한 다음 **확인**을 클릭합니다.
3. 소프트웨어 응용 프로그램의 **파일** 메뉴에서 **인쇄**를 클릭합니다.
  4. 사용하려는 프린터를 선택했는지 확인합니다.
  5. **용지 크기 팝업** 메뉴(이용 가능한 경우)에서 용지 크기를 선택합니다.

6. 팝업 메뉴에서 **용지 종류/품질**을 클릭한 후 다음의 설정을 선택합니다.

- **용지 종류:** 적합한 브로셔 용지 종류
- **품질:**보통 또는 최상

 **참고** 이러한 옵션이 없을 경우, **프린터** 팝업 메뉴 옆에 있는 펼쳐 보기 삼각형 또는 **자세히 보기**를 클릭합니다.

7. 원하는 기타 인쇄 설정을 선택한 다음 **인쇄**를 눌러 인쇄를 시작합니다.

## 봉투에 인쇄

다음과 같은 특징을 가지고 있는 봉투는 사용하지 마십시오.

- 표면이 매우 매끄러운 봉투
- 접착제가 발라져 있거나, 고리 또는 구멍이 있는 봉투
- 두껍거나 모양이 불규칙하거나 귀퉁이가 말린 봉투
- 구겨지거나 흠집이 나 있는 등 손상된 부분이 있는 봉투

프린터에 넣은 봉투의 접힌 부분이 반듯하게 펴져 있는지 확인합니다.

 **참고** 봉투에 인쇄하는 방법은 사용 중인 소프트웨어 프로그램의 설명서를 참조하십시오.

운영 체제에 해당하는 지침을 따르십시오.

- **봉투에 인쇄 (Windows)**
- **봉투에 인쇄(Mac OS X)**

### 봉투에 인쇄 (Windows)

1. 용지함에 인쇄면을 아래로 하여 봉투를 넣습니다. 자세한 내용은 **용지 넣기**를 참조하십시오.
2. 소프트웨어 응용 프로그램의 **파일** 메뉴에서 **인쇄**를 누릅니다.
3. 사용하려는 프린터를 선택했는지 확인합니다.
4. 설정을 변경하려면 **프린터 속성** 대화 상자를 여는 버튼을 클릭합니다. 소프트웨어 응용 프로그램에 따라 이 버튼의 이름은 **등록 정보**, **옵션**, **프린터 설정**, **프린터** 또는 **환경 설정**이 됩니다.
5. 레이아웃 탭에서 방향을 **가로**로 바꿉니다.
6. **용지/품질**을 클릭한 다음, **용지 크기** 드롭다운 목록에서 알맞은 봉투 유형을 선택합니다.

 **추가 정보** 이 대화상자에 있는 다른 탭의 기능을 이용해 인쇄 작업에 대한 다른 옵션도 변경할 수 있습니다.

7. **OK**를 클릭한 다음 **인쇄** 또는 **OK**를 클릭해 인쇄를 시작합니다.

## 봉투에 인쇄(Mac OS X)

1. 용지함에 봉투를 넣습니다. 자세한 내용은 [용지 넣기](#)를 참조하십시오.
2. 용지 크기 선택
  - a. 소프트웨어 응용 프로그램의 **파일** 메뉴에서 **페이지 설정**을 클릭합니다.

---

 **참고** 페이지 설정 메뉴 항목이 없으면 3 단계로 갑니다.
  - b. 이용할 프린터가 **형식** 팝업 메뉴에 선택되어 있는지 확인합니다.
  - c. **용지 크기** 팝업 메뉴에서 적절한 봉투 크기를 선택한 다음 **확인**을 클릭합니다.
3. 소프트웨어 응용 프로그램의 **파일** 메뉴에서 **인쇄**를 클릭합니다.
4. 사용하려는 프린터를 선택했는지 확인합니다.
5. **용지 크기** 팝업 메뉴(이용 가능한 경우)에서 적절한 봉투 크기를 선택합니다.
6. **용지 방향** 옵션을 선택합니다.

---

 **참고** 이러한 옵션이 없을 경우, **프린터** 팝업 메뉴 옆에 있는 펼쳐 보기 삼각형 또는 **자세히 보기**를 클릭합니다.
7. 원하는 기타 인쇄 설정을 선택한 다음 **인쇄**를 눌러 인쇄를 시작합니다.

## 사진 인쇄

사용하지 않은 인화지를 입력 용지함에 넣어 두지 마십시오. 용지가 휘어있을 경우 인쇄 품질이 저하될 수 있습니다. 인쇄하기 전에 인화지는 펼쳐 있어야 합니다.

운영 체제에 해당하는 지침을 따르십시오.

- [사진 용지에 사진 인쇄 \(Windows\)](#)
- [인화지에 사진 인쇄\(Mac OS X\)](#)
- [메모리 장치에서 사진 인쇄](#)

---

 **참고** 이 프린터에는 HP ePrint 가 활성화된 프린터를 이용해 언제 어디서라도 추가 소프트웨어나 프린터 드라이버 없이 문서를 인쇄할 수 있는 HP ePrint 무료 서비스가 포함되어 있습니다. 자세한 내용은 [HP ePrint](#) 를 참조하십시오.

---

## 사진 용지에 사진 인쇄 (Windows)

1. 용지함에 용지를 넣습니다. 자세한 내용은 [용지 넣기](#)를 참조하십시오.
2. 소프트웨어 응용 프로그램의 **파일** 메뉴에서 **인쇄**를 누릅니다.
3. 사용하려는 프린터를 선택했는지 확인합니다.
4. 설정을 변경하려면 **프린터 속성** 대화 상자를 여는 버튼을 클릭합니다. 소프트웨어 응용 프로그램에 따라 이 옵션의 이름은 **속성**, **옵션**, **프린터 설정**, **프린터** 또는 **기본 설정** 등이 될 수 있습니다.

5. **용지/품질** 탭에 있는 **용지** 드롭다운 메뉴에서 해당 인화지 종류를 선택합니다.
6. **고급**을 클릭한 다음 **출력 품질** 드롭다운 메뉴에서 **최고급** 또는 **최대 DPI**를 선택합니다.
7. 사진을 흑백으로 인쇄하려면 **그레이스케일** 드롭다운 메뉴를 그레이스케일을 클릭한 후 다음 옵션 중 하나를 선택합니다.
  - **고품질 그레이스케일:** 사용 가능한 모든 색상을 이용하여 사진을 그레이스케일로 인쇄합니다. 부드럽고 자연스러운 회색 음영을 제공합니다.
  - **흑백 잉크만 사용:** 검정색 잉크를 사용하여 그레이스케일로 인쇄합니다. 검은색 점의 다양한 패턴을 사용해 회색 음영을 인쇄하며 이로 인해 거친 이미지를 얻을 수 있습니다.
8. **확인**을 클릭한 다음 **인쇄** 또는 **확인**을 클릭해 인쇄를 시작합니다.

### 인화지에 사진 인쇄(Mac OS X)

1. 용지함에 용지를 넣습니다. 자세한 내용은 **용지 넣기**를 참조하십시오.
2. 용지 크기 선택
  - a. 소프트웨어 응용 프로그램의 **파일** 메뉴에서 **페이지 설정**을 클릭합니다.  

---

 **참고** 페이지 설정 메뉴 항목이 없으면 3 단계로 갑니다.
  - b. 이용할 프린터가 **형식** 팝업 메뉴에 선택되어 있는지 확인합니다.
  - c. **용지 크기** 팝업 메뉴에서 용지 크기를 선택한 다음 **확인**을 클릭합니다.
3. 소프트웨어 응용 프로그램의 **파일** 메뉴에서 **인쇄**를 클릭합니다.
4. 사용하려는 프린터를 선택했는지 확인합니다.
5. **용지 크기** 팝업 메뉴(이용 가능한 경우)에서 적절한 용지 크기를 선택합니다.
6. 팝업 메뉴에서 **용지 종류/품질**을 클릭한 후 다음의 설정을 선택합니다.
  - **용지 종류:** 적합한 인화지 유형
  - **품질:**최상 또는 최대 dpi

---

 **참고** 이러한 옵션이 없을 경우, **프린터** 팝업 메뉴 옆에 있는 **펼쳐 보기** 삼각형 또는 **자세히 보기**를 클릭합니다.
 

---



7. 필요하다면 사진과 색상 옵션을 변경합니다.
  - a. **색상 옵션** 옆의 공개 삼각형을 클릭하고 적절한 **사진 수정** 옵션을 선택합니다.
    - **캐짐:** 이미지에 자동 조정을 적용하지 않습니다.
    - **기본:** 자동으로 이미지의 초점을 맞추고 이미지 선명도를 조정합니다.
  - b. 사진을 흑백으로 인쇄하려면 **컬러** 팝업 메뉴에서 **그레이스케일**을 클릭한 후 다음 옵션 중 하나를 선택합니다.
    - **고품질:** 사용 가능한 모든 색상을 이용하여 사진을 그레이스케일로 인쇄합니다. 부드럽고 자연스러운 회색 음영을 제공합니다.
    - **검정색 잉크 인쇄만 해당:** 검정색 잉크를 사용하여 그레이스케일로 인쇄합니다. 검은색 점의 다양한 패턴을 사용해 회색 음영을 인쇄하며 이로 인해 거친 이미지를 얻을 수 있습니다.
8. 원하는 기타 인쇄 설정을 선택한 다음 **인쇄**를 눌러 인쇄를 시작합니다.

## 메모리 장치에서 사진 인쇄

키체인 드라이브 또는 휴대용 하드 드라이브와 같은 **USB** 저장 장치를 프린터 뒷면의 **USB** 포트에 연결할 수 있습니다.

메모리 장치 사용에 관한 자세한 내용은 [메모리 장치 삽입](#)을 참조하십시오.

⚠ **주의** 액세스 중인 메모리 장치를 제거하려 할 경우 메모리 장치에 있는 파일이 손상될 수 있습니다. 상태 표시등이 깜박이지 않을 때만 메모리 카드를 안전하게 꺼낼 수 있습니다.

### 선택한 사진을 인쇄하려면

 **참고** 이 기능은 메모리 장치에 **DPOF(Digital Print Order Format)** 콘텐츠가 포함되어 있지 않을 때만 사용할 수 있습니다.

1. 메모리 장치를 프린터의 알맞은 슬롯에 삽입합니다. 제어판 디스플레이에 사진 화면이 나타납니다.
2. **보기 및 인쇄**를 누릅니다. 사진들이 표시됩니다.
3. 사진을 선택, 편집 또는 인쇄하려면 프린터 제어판 디스플레이의 지침을 따릅니다.

## 특수 용지 및 사용자 정의 크기 용지에 인쇄

응용 프로그램이 사용자 지정 크기 용지를 지원하는 경우 문서를 인쇄하기 전에 응용 프로그램에서 용지 크기를 설정합니다. 그렇지 않으면 프린터 드라이버에서 크기를 설정합니다. 기존 문서를 사용자 지정 크기 용지에 올바르게 인쇄하려면 형식을 변경해야 합니다.

프린터에서 지원하는 사용자 지정 크기 용지만 사용합니다. 자세한 내용은 [용지 사양](#)을 참조하십시오.

---

 **참고** 사용자 정의 용지 크기 지정은 Mac OS 의 HP 인쇄 소프트웨어에서만 가능합니다.

---

운영 체제에 해당하는 지침을 따르십시오.

- 특수 용지 또는 사용자 정의 크기 용지에 인쇄(Mac OS X)
- 사용자 정의 크기 설정(Mac OS X)

### 특수 용지 또는 사용자 정의 크기 용지에 인쇄(Mac OS X)

---

 **참고** 사용자 지정 크기 용지에 인쇄를 하려면, 먼저 프린터와 함께 제공되는 HP 소프트웨어에서 사용자 지정 크기를 설정해야 합니다. 자세한 내용은 사용자 정의 크기 설정(Mac OS X)을 참조하십시오.

---

1. 트레이에 해당 용지를 로드합니다. 자세한 내용은 용지 넣기을 참조하십시오.
2. 용지 크기 선택
  - a. 소프트웨어 응용 프로그램의 **파일** 메뉴에서 **페이지 설정**을 클릭합니다.

---

 **참고** **페이지 설정** 메뉴 항목이 없으면 3 단계로 갑니다.

---

  - b. 이용할 프린터가 **형식** 팝업 메뉴에 선택되어 있는지 확인합니다.
  - c. **용지 크기** 팝업 메뉴에서 용지 크기를 선택한 다음 **확인**을 클릭합니다.
3. 소프트웨어 응용 프로그램의 **파일** 메뉴에서 **인쇄**를 클릭합니다.
4. 사용하려는 프린터를 선택했는지 확인합니다.
5. **용지 크기** 팝업 메뉴(이용 가능한 경우)에서 적절한 용지 크기를 선택합니다.
6. 팝업 메뉴에서 **용지 취급**을 클릭합니다.
7. **대상 용지 크기**에서 **용지 크기에 맞춤** 탭을 클릭하고 사용자 정의 크기를 선택합니다.
8. 원하는 기타 인쇄 설정을 선택한 다음 **인쇄**를 눌러 인쇄를 시작합니다.

### 사용자 정의 크기 설정(Mac OS X)

1. 트레이에 용지를 로드합니다. 자세한 내용은 용지 넣기(를) 참조하십시오.
2. 소프트웨어 응용 프로그램의 **파일** 메뉴에서 **페이지 설정**을 클릭한 다음 이용할 프린터가 **형식** 팝업 메뉴에 선택되어 있는지 확인합니다.  
- 또는 -  
소프트웨어 응용 프로그램의 **파일** 메뉴에서 **인쇄**를 클릭한 다음 사용할 프린터가 선택되어 있는지 확인합니다.

3. 용지 크기 팝업 메뉴에서 **사용자 지정 크기 관리**를 선택합니다.

---

 **참고** 인쇄 대화 상자에 이러한 옵션이 나타나지 않으면 **프린터** 팝업 메뉴 옆의 파란색 펼쳐보기 삼각형을 클릭하거나 **자세히 보기**를 클릭합니다.

---

4. 화면 왼쪽에 있는 **+**를 클릭하고 **제목 없음**을 클릭한 다음 새로운 사용자 정의 크기의 이름을 입력합니다.
5. 사용자 지정하려는 경우 **너비** 및 **높이** 상자에 치수를 입력하고 여백을 설정합니다.
6. **OK**를 클릭합니다.

## 경계선 없는 문서 인쇄

경계선 없는 인쇄를 사용하면 특정 인쇄지 종류와 다양한 표준 용지 크기의 가장자리에 인쇄할 수 있습니다.

---

 **참고** 용지 종류를 **Plain paper**로 설정하면 경계선 없는 인쇄가 불가능합니다.

**참고** 경계선 없는 인쇄를 하려면, 먼저 소프트웨어에서 파일을 열고 이미지 크기를 지정합니다. 크기가 이미지를 인쇄할 용지 크기와 일치해야 합니다.

**참고** 경계선 없는 인쇄를 지원하지 않는 응용 프로그램도 있습니다.

---

운영 체제에 해당하는 지침을 따르십시오.

- [경계선 없는 문서 인쇄\(Windows\)](#)
- [경계선 없는 문서 인쇄\(Mac OS X\)](#)

### 경계선 없는 문서 인쇄(Windows)

1. 트레이에 용지를 로드합니다. 자세한 내용은 [용지 넣기](#)를 참조하십시오.
2. 소프트웨어 응용 프로그램의 **파일** 메뉴에서 **인쇄**를 누릅니다.
3. 사용하려는 프린터를 선택했는지 확인합니다.
4. 설정을 변경하려면 **프린터 속성** 대화 상자를 여는 버튼을 클릭합니다. 소프트웨어 응용 프로그램에 따라 이 버튼의 이름은 **등록 정보**, **옵션**, **프린터 설정**, **프린터** 또는 **환경 설정**이 됩니다.
5. **용지/품질** 탭을 클릭한 다음 **고급** 버튼을 클릭합니다.
6. **경계선 없는 인쇄** 옵션에서 **경계선 없는 인쇄**를 클릭한 다음 **확인** 버튼을 클릭합니다.
7. 용지 드롭다운 목록에서 알맞은 용지 종류를 선택합니다.
8. **OK**를 클릭한 다음 **인쇄** 또는 **OK**를 클릭해 인쇄를 시작합니다.

## 경계선 없는 문서 인쇄(Mac OS X)

1. 트레이에 용지를 로드합니다. 자세한 내용은 용지 넣기를 참조하십시오.
2. 경계선 없는 용지 크기 선택
  - a. 소프트웨어 응용 프로그램의 **파일** 메뉴에서 **페이지 설정**을 클릭합니다.  

---

 **참고** 페이지 설정 메뉴 항목이 없으면 3 단계로 갑니다.
  - b. 이용할 프린터가 **형식** 팝업 메뉴에 선택되어 있는지 확인합니다.
  - c. **용지 크기** 팝업 메뉴에서 이용 가능한 경계선 없는 용지 크기를 선택한 다음 **확인**을 클릭합니다.
3. 소프트웨어 응용 프로그램의 **파일** 메뉴에서 **인쇄**를 클릭합니다.
4. 사용하려는 프린터를 선택했는지 확인합니다.
5. **용지 크기** 팝업 메뉴(이용 가능한 경우)에서 용지 크기를 선택합니다.
6. 팝업 메뉴에서 **용지 종류/품질**을 클릭한 후 다음의 설정을 선택합니다.
  - **용지 종류:** 적합한 용지 종류
  - **품질:**최상 또는 최대 dpi

---

 **참고** 이러한 옵션이 없을 경우, **프린터** 팝업 메뉴 옆에 있는 펼쳐 보기 삼각형 또는 **자세히 보기**를 클릭합니다.
7. **경계선 없는 인쇄** 확인란을 선택합니다.
8. 필요 시, **컬러 옵션** 옆에 있는 삼각형을 클릭한 후 적절한 **사진 수정** 옵션을 선택합니다.
  - **꺼짐:** 이미지에 자동 조정을 적용하지 않습니다.
  - **기본:** 자동으로 이미지의 초점을 맞추고 이미지 선명도를 조정합니다.
9. 원하는 기타 인쇄 설정을 선택한 다음 **인쇄**를 눌러 인쇄를 시작합니다.

## HP ePrint

HP ePrint 서비스를 사용하면 이메일과 연결된 휴대폰, 넷북, 기타 모바일 장치 또는 기존 바탕 화면 이메일 클라이언트를 통해 언제 어디서나 인쇄할 수 있습니다. 모바일 장치 서비스 및 프린터의 웹 서비스를 사용하면 프린터가 어디에 있든 거리와 상관 없이 문서를 인쇄할 수 있습니다.

HP ePrint 서비스를 사용하려면 다음의 구성 요소를 갖추어야 합니다.

- **Ethernet** 케이블 또는 무선 연결을 사용하여 인터넷에 연결된 **HP ePrint** 지원 프린터
- 전자 메일 기능을 탑재한 장치

프린터 웹 서비스를 설정하고 사용하려면 프린터 제어판의 지침을 따르십시오. 자세한 내용은 [www.hp.com/go/ePrintCenter](http://www.hp.com/go/ePrintCenter) 를 참조하십시오.

## 양면에 인쇄(양면 인쇄)

자동 양면 인쇄 액세서리(양면 인쇄 장치)를 사용해 용지 양면에 자동으로 인쇄할 수 있습니다.

---

 **참고** 양면 인쇄 기능을 사용하려면 자동 양면 인쇄 부속품(양면 인쇄 장치)을 프린터에 설치해야 합니다.

 **추가 정보** 먼저 홀수 페이지를 인쇄한 다음 페이지를 넘겨 짝수 페이지를 인쇄하는 방식으로 수동 양면 인쇄를 수행할 수 있습니다.

---

### 양면 인쇄 수행 (Windows)

1. 적절한 용지를 넣습니다. 자세한 내용은 [페이지 양면 인쇄 지침 및 용지 넣기](#)를 참조하십시오.
2. 듀플렉서가 올바르게 설치되었는지 확인하십시오. 자세한 내용은 [자동 양면 인쇄 부속품\(듀플렉서\)을 설치하십시오](#)을 참조하십시오.
3. 문서를 연 상태에서 **파일** 메뉴에서 **인쇄**를 클릭한 다음 **레이아웃** 탭의 **양면 인쇄** 옵션 아래에서 **긴 쪽으로 넘김** 또는 **짧은 쪽으로 넘김**을 선택합니다.
4. 원하는 기타 설정을 변경하고 **OK** 를 클릭합니다.
5. 문서를 인쇄합니다.

### 양면 인쇄 수행 (Mac OS X)

1. 적절한 용지를 넣습니다. 자세한 내용은 [페이지 양면 인쇄 지침 및 용지 넣기](#)를 참조하십시오.
2. 듀플렉서가 올바르게 설치되었는지 확인하십시오. 자세한 내용은 [자동 양면 인쇄 부속품\(듀플렉서\)을 설치하십시오](#)을 참조하십시오.
3. 용지 크기 선택
  - a. 소프트웨어 응용 프로그램의 **파일** 메뉴에서 **페이지 설정**을 클릭합니다.

---

 **참고** **페이지 설정** 메뉴 항목이 없으면 4 단계로 갑니다.
  - b. 이용할 프린터가 **형식** 팝업 메뉴에 선택되어 있는지 확인합니다.
  - c. **용지 크기** 팝업 메뉴에서 용지 크기를 선택한 다음 **확인**을 클릭합니다.
4. 소프트웨어 응용 프로그램의 **파일** 메뉴에서 **인쇄**를 클릭합니다.
5. 사용하려는 프린터를 선택했는지 확인합니다.
6. **용지 크기** 팝업 메뉴(이용 가능한 경우)에서 용지 크기를 선택합니다.

---

 **참고** 용지 크기 선택 옵션에서 **양면 인쇄 여백**을 선택해야 할 수도 있습니다.

---

7. 양면 인쇄 팝업 메뉴를 클릭하고 양면 인쇄를 선택한 다음 문서에 대한 적절한 바인딩 옵션을 클릭합니다.  
- 또는 -  
레이아웃 팝업 메뉴를 클릭한 다음 양면 팝업 메뉴에서 문서에 대한 적절한 바인딩 옵션을 선택합니다.

---

 참고 아무런 옵션이 없을 경우, 프린터 팝업 메뉴 옆에 있는 파란색 삼각형 또는 자세히 보기를 클릭합니다.

---
8. 원하는 기타 인쇄 설정을 선택한 다음 인쇄를 눌러 인쇄를 시작합니다.

## 3 스캔

프린터 제어판을 이용해 문서, 사진 및 기타 원본을 스캔해 다양한 대상(예: 컴퓨터의 폴더)으로 전송할 수 있습니다. 프린터와 함께 제공된 HP 소프트웨어나 TWAIN 호환 또는 WIA 호환 프로그램을 사용하여 컴퓨터의 원본을 스캔할 수도 있습니다.

문서를 스캔할 때 HP 소프트웨어를 사용하여 검색, 복사, 붙여넣기 및 편집이 가능한 형식으로 문서를 스캔할 수 있습니다.

---

 **참고** HP 스캐닝 소프트웨어는 Mac OS X 를 실행하는 컴퓨터에서 TWAIN 및 WIA 스캐닝을 지원하지 않습니다.

**참고** 일부 스캔 기능은 HP 권장 소프트웨어를 설치한 후에 사용할 수 있습니다.

 **추가 정보** 문서를 스캔할 때 문제가 있는 경우에는 [스캔 문제 해결](#)을 참조하십시오.

---

이 단원에서는 다음 항목을 다룹니다.

- [원본 스캔](#)
- [웹스캔으로 스캔](#)
- [문서를 편집 가능한 텍스트로 스캔](#)

### 원본 스캔

---

 **참고** 프린터와 컴퓨터를 연결하고 켜야 합니다.

**참고** HP 프린터 소프트웨어를 사용하여 프린터 제어판이나 컴퓨터에서 원본을 스캔하는 경우, 프린터와 함께 제공되는 HP 소프트웨어를 컴퓨터에 설치한 후 스캔 작업을 해야 합니다. 특히 Windows 운영체제에서는 HP 소프트웨어를 반드시 작동시킨 다음 스캔 작업을 해야 합니다.

**참고** 경계선 없는 원본을 스캔하고 있다면 원본을 ADF 가 아닌 스캐너 글라스 위에 올려 놓습니다.

---

이 단원에서는 다음 항목을 다룹니다.

- [컴퓨터로 스캔](#)
- [메모리 카드로 스캔](#)

## 컴퓨터로 스캔

## 프린터 제어판에서 원본을 컴퓨터로 스캔하려면

 **참고** 사용자의 프린터가 네트워크에 연결되어 있고 Windows 운영체제의 컴퓨터로 스캔하려는 경우 소프트웨어에서 스캔이 활성화되어야만 제어판에서 스캔을 할 수 있습니다. 컴퓨터 바탕화면에서 **시작**을 클릭하고, **프로그램** 또는 **모든 프로그램**을 선택하고, HP 프린터의 폴더를 선택한 다음 HP 프린터를 선택합니다. **스캐너 작업**을 두 번 클릭하고 **컴퓨터에 스캔 관리**를 두 번 클릭한 다음 **사용**을 클릭합니다.

다음 절차에 따라 제어판에서 스캔합니다.

1. 인쇄면이 아래로 오게 하여 원본을 유리의 전면 오른쪽 모서리에 놓습니다. ADF의 경우 인쇄면이 위로 오게 놓습니다. 자세한 내용은 원본을 스캐너 글라스에 놓기 또는 자동 문서 공급기(ADF)에 원본 넣기을 참조하십시오.
2. 스캔을 누른 다음 **컴퓨터**를 선택합니다.
3. **문서 종류**를 눌러 저장할 문서의 종류를 선택합니다. 스캔 해상도 설정을 변경하려면 **해상도**를 누릅니다.
4. 필요한 경우 스캔 옵션을 변경합니다.
5. 스캔 **시작**을 누릅니다.

## HP 스캔 소프트웨어에서 원본을 스캔하려면

1. 인쇄면이 아래로 오게 하여 원본을 유리의 전면 오른쪽 모서리에 놓습니다. ADF의 경우 인쇄면이 위로 오게 놓습니다. 자세한 내용은 원본을 스캐너 글라스에 놓기 또는 자동 문서 공급기(ADF)에 원본 넣기을 참조하십시오.
2. 컴퓨터에서 HP 스캔 소프트웨어를 엽니다.
  - **Windows:** 컴퓨터 바탕화면에서 **시작**을 클릭하고 **프로그램** 또는 **모든 프로그램**을 선택한 다음 해당 HP 프린터 폴더, **HP Scan**을 차례로 선택합니다.
  - **Mac OS X:** **HP Scans 3** 아이콘을 두 번 클릭합니다. 이 아이콘은 하드 디스크의 위쪽 레벨에 있는 **응용 프로그램** 폴더의 **Hewlett-Packard** 폴더에 있습니다.
3. 스캔 바로 가기를 선택합니다. 스캔 설정을 필요에 따라 변경합니다.
4. **스캔**을 클릭하여 스캔을 시작합니다.

 **참고** HP 소프트웨어를 사용하면 스캔한 문서 내에서 검색, 복사, 붙여넣기, 편집할 수 있는 형식인 편집 가능 문자열로 문서를 스캔할 수 있습니다. 이 형식을 사용하면 편지, 뉴스 클리핑 및 여러 가지 문서를 편집할 수 있습니다. 자세한 내용은 문서를 편집 가능한 텍스트로 스캔을 참조하십시오.



## 메모리 카드로 스캔

컴퓨터나 프린터와 함께 제공되는 HP 소프트웨어를 사용하지 않고도 프린터 제어판에서 메모리 카드로 직접 스캔할 수 있습니다.

### 프린터 제어판에서 원본을 메모리 카드로 스캔하려면

다음 절차에 따라 원본을 메모리 카드로 스캔합니다.

1. 인쇄면이 아래로 오게 하여 원본을 유리의 전면 오른쪽 모서리에 놓습니다. ADF의 경우 인쇄면이 위로 오게 놓습니다. 자세한 내용은 원본을 스캐너 글라스에 놓기 또는 자동 문서 공급기(ADF)에 원본 넣기를 참조하십시오.
2. 메모리 카드 삽입 자세한 내용은 메모리 장치 삽입을 참조하십시오.
3. 스캔을 누른 다음 메모리 장치를 선택합니다.
4. 필요한 경우 스캔 옵션을 변경합니다.
5. 스캔 시작을 누릅니다.

---

☞ **추가 정보** 문서를 편집 가능 문자열로 스캔하려면 프린터와 함께 제공되는 HP 소프트웨어를 설치해야 합니다. 자세한 내용은 문서를 편집 가능한 텍스트로 스캔을 참조하십시오.

---

## 웹스캔으로 스캔

웹스캔은 웹 브라우저를 사용하여 프린터에서 컴퓨터로 사진과 문서를 스캔할 수 있게 해주는 내장 웹 서버의 기능입니다. 이 기능은 컴퓨터에 프린터 소프트웨어를 설치하지 않은 경우에도 사용할 수 있습니다.

자세한 내용은 내장 웹 서버를 참조하십시오.

---

☞ **참고** EWS에서 웹스캔을 열 수 없는 경우 네트워크 관리자가 이를 해제할 수 있습니다. 자세한 내용은 네트워크 관리자나 네트워크를 설정한 사람에게 문의하십시오.

---

### 웹스캔으로 스캔하려면

1. 인쇄면이 아래로 오게 하여 원본을 유리의 전면 오른쪽 모서리에 놓습니다. ADF의 경우 인쇄면이 위로 오게 놓습니다. 자세한 내용은 원본을 스캐너 글라스에 놓기 또는 자동 문서 공급기(ADF)에 원본 넣기를 참조하십시오.
2. EWS(내장 웹 서버)를 엽니다. 자세한 내용은 내장 웹 서버를 참조하십시오.
3. 스캔 탭을 클릭하고 왼쪽 창에서 웹스캔을 클릭하고 설정을 변경한 다음, 스캔 시작을 클릭합니다.

---

☞ **추가 정보** 문서를 편집 가능 문자열로 스캔하려면 프린터와 함께 제공되는 HP 소프트웨어를 설치해야 합니다. 자세한 내용은 문서를 편집 가능한 텍스트로 스캔을 참조하십시오.

---

## 문서를 편집 가능한 텍스트로 스캔

문서를 스캔할 때 HP 소프트웨어를 사용하여 검색, 복사, 붙여넣기 및 편집이 가능한 형식으로 문서를 스캔할 수 있습니다. 이렇게 하면 편지, 뉴스 클리핑 및 여러 가지 문서를 편집할 수 있습니다.

이 단원에서는 다음 항목을 다룹니다.

- 문서를 편집 가능한 텍스트로 스캔하려면
- 문서를 편집 가능한 텍스트로 스캔 지침

### 문서를 편집 가능한 텍스트로 스캔하려면

다음 지침을 따라 문서를 편집 가능한 텍스트로 스캔합니다.

운영 체제에 해당하는 지침을 따르십시오.

#### Windows

1. 인쇄면이 아래로 오게 하여 원본을 유리의 전면 오른쪽 모서리에 놓습니다. ADF의 경우 인쇄면이 위로 오게 놓습니다. 자세한 내용은 원본을 스캐너 글라스에 놓기 또는 자동 문서 공급기(ADF)에 원본 넣기를 참조하십시오.
2. 컴퓨터 바탕화면에서 시작을 클릭하고 프로그램 또는 모든 프로그램을 선택한 다음 해당 HP 프린터 폴더, HP Scan 을 차례로 선택합니다.
3. 스캔에 사용할 편집 가능한 텍스트의 유형을 선택합니다.

수행할 작업	수행할 단계
원본의 형식을 제외하고 텍스트만 추출합니다.	목록에서 <b>편집 가능한 텍스트로 저장(OCR)</b> 바로 가기를 선택한 다음 <b>파일 유형</b> 드롭다운 메뉴에서 <b>텍스트(.txt)</b> 를 선택합니다.
원본의 형식 일부와 텍스트를 추출합니다.	목록에서 <b>편집 가능한 텍스트로 저장(OCR)</b> 바로 가기를 선택한 다음 <b>파일 유형</b> 드롭다운 메뉴에서 <b>서식 있는 텍스트(.rtf)</b> 를 선택합니다.  또는  목록에서 <b>PDF 로 저장</b> 바로 가기를 선택한 다음 <b>파일 유형</b> 드롭다운 메뉴에서 <b>검색 가능한 PDF(.pdf)</b> 를 선택합니다.

4. 스캔을 시작하려면 **스캔**을 클릭한 다음 화면의 지시를 따릅니다.

#### Mac OS X

1. 인쇄면이 아래로 오게 하여 원본을 유리의 전면 오른쪽 모서리에 놓습니다. ADF의 경우 인쇄면이 위로 오게 놓습니다. 자세한 내용은 원본을 스캐너 글라스에 놓기 또는 자동 문서 공급기(ADF)에 원본 넣기를 참조하십시오.
2. HP 스캔 3 아이콘을 두 번 클릭합니다. 이 아이콘은 하드 디스크의 위쪽 레벨에 있는 응용 프로그램 폴더의 Hewlett-Packard 폴더에 있습니다.

3. **HP 스캔 메뉴에서 기본 설정**을 클릭합니다.
4. **사전 설정** 팝업 메뉴에서 **문서** 사전 설정을 선택합니다.
5. **스캔**을 클릭하여 스캔을 시작합니다.
6. 스캔에 사용할 편집 가능한 텍스트의 유형을 선택합니다.

수행할 작업	수행할 단계
원본의 형식을 제외하고 텍스트만 추출합니다.	<b>형식</b> 팝업 메뉴에서 <b>TXT</b> 를 선택합니다.
원본의 형식 일부와 텍스트를 추출합니다.	<b>형식</b> 팝업 메뉴에서 <b>RTF</b> 또는 <b>PDF-검색 가능</b> 을 선택합니다.

7. **Save(저장)**를 클릭합니다.

### 문서를 편집 가능한 텍스트로 스캔 지침

소프트웨어에서 문서를 성공적으로 변환하려면 다음을 수행합니다.

- **스캐너 유리 또는 ADF 창이 깨끗한지 확인합니다.**  
프린터에서 문서를 스캔할 경우 스캐너 유리 또는 ADF 창에 얼룩이나 먼지가 스캔되어 소프트웨어에서 문서를 편집 가능한 텍스트로 변환하지 못할 수 있습니다.
- **문서를 제대로 넣었는지 확인합니다.**  
문서를 ADF 에서 편집 가능한 텍스트로 스캔할 경우 원본의 앞면이 위를 향하고 상단이 먼저 들어가도록 ADF 에 넣어야 합니다. 스캐너 유리에서 스캔할 경우 스캐너 유리의 오른쪽 가장자리에 원본의 위쪽이 향하도록 원본을 넣어야 합니다.  
또한 문서가 비틀어지지 않았는지도 확인합니다. 자세한 내용은 원본을 스캐너 글라스에 놓기 또는 자동 문서 공급기(ADF)에 원본 넣기를 참조하십시오.
- **문서의 텍스트가 선명한지 확인합니다.**  
문서를 편집 가능한 문자열로 성공적으로 변환하려면 원본이 선명하고 고품질이어야 합니다. 소프트웨어에서 문서를 성공적으로 변환할 수 없도록 하는 요인은 다음과 같습니다.
  - 원본의 텍스트가 흐릿하거나 구겨져 있습니다.
  - 텍스트가 너무 작습니다.
  - 문서의 구조가 너무 복잡합니다.
  - 텍스트의 간격이 너무 좁습니다. 예를 들어 소프트웨어에서 변환한 텍스트에 누락되었거나 겹친 문자가 있는 경우 "rn"은 "m"으로 나타날 수 있습니다.
  - 컬러 배경에 텍스트가 있습니다. 배경색이 있으면 원래의 이미지가 번질 수 있습니다.

- **올바른 프로파일을 선택합니다.**  
편집 가능한 텍스트로 스캔할 수 있는 바로 가기 또는 사전 설정을 선택하십시오. 이러한 옵션에서는 OCR 스캔의 품질을 최대화할 수 있도록 설계된 스캔 설정을 사용합니다. Windows에서는 **편집 가능한 텍스트(OCR)** 또는 **PDF로 저장** 바로 가기를 사용하십시오. Mac OS X에서는 **문서 사전 설정**을 사용하십시오.
- **파일을 올바른 형식으로 저장합니다.**  
원본의 형식을 포함하지 않고 텍스트만 추출하려면 일반 텍스트 형식(예: **텍스트(.txt)** 또는 **TXT**)을 선택하십시오. 원본의 형식 일부와 텍스트를 추출하려면 서식 있는 텍스트 형식(예: **서식 있는 텍스트(.rtf)** 또는 **RTF**) 또는 검색 가능한 PDF 형식(예: **검색 가능한 PDF(.pdf)** 또는 **PDF-검색 가능**)을 선택하십시오.

## 4 HP 디지털 솔루션

프린터에는 작업을 간편하고 효율적으로 실행할 수 있도록 해주는 디지털 솔루션 모음이 있습니다. 이러한 디지털 솔루션은 다음과 같습니다.

- HP 직접 디지털 파일링(네트워크 폴더에 스캔, 스캔하여 전자 메일로 보내기 등)
- HP 디지털 팩스(네트워크 폴더로 팩스 보내기, 전자 메일로 팩스 보내기 등)

 **참고** 스캔하여 전자 메일로 보내기 및 전자 메일로 팩스 보내기 기능은 HP Officejet Pro 8600 Plus 및 HP Officejet Pro 8600 Premium 에서만 지원됩니다.

이 단원에서는 다음 항목을 다룹니다.

- [HP 디지털 솔루션이란?](#)
- [요구 사항](#)
- [HP 디지털 솔루션 설정](#)
- [HP 디지털 솔루션 사용](#)

### HP 디지털 솔루션이란?

HP 디지털 솔루션은 업무 생산성 향상을 위해 이 프린터와 함께 제공된 도구 모음입니다.

#### HP 직접 디지털 파일링

HP 직접 디지털 파일링은 네트워크의 여러 사용자에게 강력한 일반 사무용 스캔 기능은 물론 기본적인 다목적 문서 관리 기능을 제공합니다. HP 직접 디지털 파일링을 사용하면 별도의 스캔 소프트웨어 없이도 프린터에서 바로 프린터 제어판 버튼을 누르고 네트워크의 컴퓨터 폴더로 직접 문서를 스캔하거나 전자 메일 첨부 파일을 통해 업무 파트너와 빠르게 문서를 공유할 수 있습니다.

스캔한 문서는 개인/그룹 액세스를 위해 공유 네트워크 폴더로 보내거나 하나 이상의 전자 메일 주소로 보내 신속하게 공유할 수 있습니다. 더불어 각 스캔 대상에 대해 특정 스캔 설정을 구성하여 각 특정 작업에 최상의 설정이 사용되도록 할 수 있습니다.

#### HP 디지털 팩스

다시는 종이 페이지 더미 안에서 중요한 팩스를 잃어버릴 염려가 없습니다!

HP 디지털 팩스를 사용하면 수신되는 흑백 팩스를 네트워크의 컴퓨터 폴더에 저장하여 쉽게 공유 및 보관할 수 있고, 전자 메일을 통해 팩스를 전달할 수 있어서 사무실 외부 어디서든 중요한 팩스를 받아볼 수 있습니다.

또한 종이와 잉크 비용을 절약하고 용지 소비와 낭비를 줄이기 위해 팩스 인쇄 기능을 끌 수 있습니다.

## 요구 사항

HP 디지털 솔루션을 설정하기 전에 다음 사항을 확인하십시오.

### 모든 HP 디지털 솔루션용

- **네트워크 연결**

무선 연결이나 Ethernet 케이블을 사용하여 프린터를 네트워크에 연결할 수 있습니다.

---

 **참고** USB 케이블로 프린터를 연결한 경우 HP 소프트웨어를 사용하여 문서를 컴퓨터로 스캔하거나 전자 메일 메시지에 스캔 파일을 첨부합니다. 자세한 내용은 원본 스캔을 참조하십시오. PC에서 팩스 받기 또는 Mac에서 팩스 받기를 사용하여 컴퓨터에서 팩스를 받을 수 있습니다. 자세한 내용은 HP Digital Fax(PC에서 팩스 받기 및 Mac에서 팩스 받기)를 사용하여 컴퓨터에서 팩스를 받습니다.을 참조하십시오.

---

- **HP 소프트웨어**

프린터와 함께 제공되는 HP 소프트웨어를 사용하여 HP 디지털 솔루션을 설치하는 것이 좋습니다.

 **추가 정보** HP 소프트웨어를 설치하지 않고 HP 디지털 솔루션을 설정하려면 프린터에 내장된 웹 서버를 이용합니다.

---

### 스캔하여 네트워크 폴더로 보내기, 네트워크 폴더에서 팩스 받기

- **활성 네트워크 연결** 네트워크에 연결되어야 합니다.
- **기존 Windows(SMB) 공유 폴더**  
컴퓨터 이름을 찾는 방법은 운영 체제의 설명서를 참조하십시오.
- **폴더의 네트워크 주소**  
Windows를 실행하는 컴퓨터에서 네트워크 주소는 대개 다음 형식으로 작성됩니다: \\mypc\sharedfolder\
- **폴더가 위치한 컴퓨터의 이름**  
컴퓨터 이름을 찾는 방법은 운영 체제의 설명서를 참조하십시오.
- **공유 폴더에 대한 적절한 권한**  
액세스 권한이 있어야 합니다.
- **공유 폴더의 사용자 이름 및 암호(필요한 경우)**  
Windows 또는 Mac OS X 사용자 이름과 암호는 네트워크 로그인 등에 사용됩니다.

---

 **참고** HP 직접 디지털 파일링은 Active Directory를 지원하지 않습니다.

---

### 스캔하여 전자 메일로 보내기, 전자 메일로 팩스 보내기

 **참고** 스캔하여 전자 메일로 보내기 및 전자 메일로 팩스 보내기 기능은 HP Officejet Pro 8600 Plus 및 HP Officejet Pro 8600 Premium에서만 지원됩니다.

---

- 유효한 전자 메일 주소
- 송신 SMTP 서버 정보
- 활성 인터넷 연결

Windows 를 실행하는 컴퓨터에 스캔하여 전자 메일로 보내기 또는 전자 메일로 팩스 보내기를 설정하는 경우 설정 마법사가 다음 전자 메일 응용 프로그램의 전자 메일 설정을 자동으로 감지할 수 있습니다.

- Microsoft Outlook 2003-2007(Windows XP, Windows Vista 및 Windows 7)
- Outlook Express(Windows XP)
- Windows Mail(Windows Vista)
- Mozilla Thunderbird(Windows XP, Windows Vista 및 Windows 7)
- Qualcomm Eudora(버전 7.0 이상) (Windows XP 및 Windows Vista)
- Netscape(버전 7.0) (Windows XP)

그러나 위에 나열되지 않은 전자 메일 응용 프로그램이라도 이 단원에 언급된 요구 사항을 만족하는 경우 스캔하여 전자 메일로 보내기 및 전자 메일로 팩스 보내기를 설정하고 사용할 수 있습니다.

## HP 디지털 솔루션 설정

프린터와 함께 제공된 HP 소프트웨어(HP 프린터 소프트웨어(Windows) 또는 HP 유틸리티(Max OS X))에서 열 수 있는 소프트웨어 마법사를 사용하여 HP 디지털 솔루션을 설정할 수 있습니다.

 **추가 정보** 프린터의 EWS 로 HP 디지털 솔루션을 설치할 수도 있습니다. EWS 사용 방법은 [내장 웹 서버](#)를 참조하십시오.

 **참고** IPv6 전용 네트워크 환경에서 프린터를 사용하는 경우 EWS 를 사용하여 디지털 솔루션을 설정해야 합니다.

이 단원에서는 다음 항목을 다룹니다.

- [HP 직접 디지털 파일링 설정](#)
- [HP 디지털 팩스 설정](#)

### HP 직접 디지털 파일링 설정

HP 직접 디지털 파일링을 설치하려면 적절한 지침을 따르십시오.

 **참고** 이러한 단계를 사용하여 향후 설정을 변경할 수도 있습니다.

이 단원에서는 다음 항목을 다룹니다.

- [네트워크 폴더에 스캔 설정](#)
- [스캔하여 전자 메일로 보내기 설정](#)

#### 네트워크 폴더에 스캔 설정

각 프린터마다 최대 10 개의 대상 폴더를 구성할 수 있습니다.

 **참고** 네트워크 폴더에 스캔을 사용하려면 네트워크에 연결된 컴퓨터에 사용할 폴더가 만들어져 구성되어 있어야 합니다. 프린터의 제어판에서는 폴더를 만들 수 없습니다. 또한 폴더 기본 설정이 읽기 및 쓰기 액세스가 제공 되도록 설정되어 있어야 합니다. 네트워크에 폴더를 만드는 방법과 폴더 기본 설정을 지정하는 방법은 운영 체제의 설명서를 참조하십시오.

스캔하여 네트워크 폴더로 보내기 설정을 완료한 후 HP 소프트웨어는 자동으로 프린터에 구성을 저장합니다.

스캔하여 네트워크 폴더로 보내기를 설정하려면 운영 체제에 따라 다음 단계를 완료하십시오.

### Windows

1. HP 프린터 소프트웨어를 엽니다. 자세한 내용은 도구 상자(Windows)을 참조하십시오.
2. 스캐너 작업을 두 번 클릭한 다음 스캔하여 네트워크 폴더로 보내기 마법사를 두 번 클릭합니다.
3. 화면 지침을 따릅니다.

 **참고** 대상 폴더를 생성하면 프린터의 EWS 를 사용하여 이 폴더의 스캔 설정을 사용자 정의할 수 있습니다. 네트워크 폴더에 스캔 마법사의 마지막 화면에서 완료 후 내장 웹 서버 시작 확인란이 선택되었는지 확인합니다. 마침을 클릭하면 컴퓨터 기본 웹 브라우저에 EWS 가 표시됩니다. 내장 웹 서버에 대한 자세한 내용은 내장 웹 서버를 참조하십시오.

### Mac OS X

1. HP 유틸리티를 엽니다. 자세한 내용은 HP 유틸리티 (Mac OS X)을 참조하십시오.
2. 스캔 설정 섹션 아래의 스캔하여 네트워크 폴더로 보내기를 클릭한 다음 화면의 지침을 따릅니다.

 **참고** 각 대상 폴더에 대한 스캔 설정을 사용자 정의할 수 있습니다.

### 내장 웹 서버(EWS)

1. EWS(내장 웹 서버)를 엽니다. 자세한 내용은 내장 웹 서버를 참조하십시오.
2. 홈 탭의 설정 상자에서 네트워크 폴더 설정을 클릭합니다.
3. 새로 만들기를 클릭하고 화면의 지시를 따릅니다.

 **참고** 각 대상 폴더에 대한 스캔 설정을 사용자 정의할 수 있습니다.

4. 네트워크 폴더에 관해 필요한 정보를 입력한 후 저장 및 테스트를 클릭하여 네트워크 폴더의 링크가 제대로 작동하는지 확인합니다. 네트워크 폴더 목록에 항목이 추가됩니다.



## 스캔하여 전자 메일로 보내기 설정

다른 스캔 소프트웨어를 사용하지 않고도 프린터를 사용하여 문서를 스캔한 후 하나 이상의 전자 메일 주소에 첨부 파일로 보낼 수 있습니다. 따라서 사용자가 직접 컴퓨터에서 파일을 스캔하여 전자 메일 메시지에 첨부할 필요가 없습니다.

---

 **참고** 스캔하여 전자 메일로 보내기는 HP Officejet Pro 8600 Plus 및 HP Officejet Pro 8600 Premium 에서만 지원됩니다.

---

스캔하여 전자 메일로 보내기 기능을 사용하려면 다음 준비 절차를 수행합니다.

### 발신 전자 메일 프로필 설정

프린터가 보낸 전자 메일 메시지의 보낸 사람 부분에 표시되는 전자 메일 주소를 구성합니다. 최대 10 개의 발신 전자 메일 프로필을 추가할 수 있습니다. 컴퓨터에 설치된 HP 소프트웨어를 사용하여 이러한 프로필을 만들 수 있습니다.

### 전자 메일 주소록에 전자 메일 주소 추가

프린터에서 전자 메일 메시지를 보낼 수 있는 사람의 목록을 관리합니다. 해당하는 연락처 이름과 함께 최대 15 개의 전자 메일 주소를 추가할 수 있습니다. 또한 전자 메일 그룹을 만들 수 있습니다. 전자 메일 주소를 추가하려면 프린터의 내장 웹 서버(EWS)를 사용해야 합니다.

### 기타 전자 메일 옵션 구성

프린터에서 보낸 모든 전자 메일 메시지에 포함되는 기본 제목과 본문 텍스트를 구성할 수 있습니다. 이러한 옵션을 구성하려면 프린터의 EWS 를 사용해야 합니다.

## 단계 1: 발신 전자 메일 프로필 설정

프린터에서 사용되는 발신 전자 메일 프로필을 설정하려면 운영 체제에 따라 다음 단계를 완료하십시오.

### Windows

1. HP 프린터 소프트웨어를 엽니다. 자세한 내용은 [도구 상자\(Windows\)](#)을 참조하십시오.
2. 스캐너 작업을 두 번 클릭하고 스캔하여 전자 메일로 보내기 마법사를 두 번 클릭합니다.
3. 새로 만들기를 클릭하고 화면의 지시를 따릅니다.

---

 **참고** 발신 전자 메일 프로필을 설정하면 프린터의 내장 웹 서버(EWS)를 사용하여 더 많은 발신 전자 메일 프로필을 추가하고, 전자 메일 주소록에 전자 메일 주소를 추가하며, 기타 전자 메일 옵션을 구성할 수 있습니다. EWS 를 자동으로 열려면 스캔하여 전자 메일로 보내기 마법사의 마지막 화면에서 **완료 후 내장 웹 서버 시작** 확인란이 선택되었는지 확인합니다. **마침**을 클릭하면 컴퓨터 기본 웹 브라우저에 EWS 가 표시됩니다. 내장 웹 서버에 대한 자세한 내용은 [내장 웹 서버](#)를 참조하십시오.

---

**Mac OS X**

1. HP 유틸리티를 엽니다. 자세한 내용은 HP 유틸리티 (Mac OS X)을 참조하십시오.
2. **스캔하여 전자 메일로 보내기**를 클릭합니다.
3. 화면 지침을 따릅니다.
4. 네트워크 폴더에 대해 필요한 정보를 입력한 후 **저장 및 테스트**를 클릭하여 네트워크 폴더의 링크가 제대로 작동하는지 확인합니다. **발신 전자 메일 프로필** 목록에 항목이 추가됩니다.

**내장 웹 서버(EWS)**

1. EWS(내장 웹 서버)를 엽니다. 자세한 내용은 내장 웹 서버를 참조하십시오.
2. 홈 탭의 **설정** 상자에서 **발신 전자 메일 프로필**을 클릭합니다.
3. **새로 만들기**를 클릭하고 화면의 지시를 따릅니다.
4. 네트워크 폴더에 대해 필요한 정보를 입력한 후 **저장 및 테스트**를 클릭하여 네트워크 폴더의 링크가 제대로 작동하는지 확인합니다. **발신 전자 메일 프로필 목록**에 항목이 추가됩니다.

**단계 2: 전자 메일 주소록에 전자 메일 주소 추가**

전자 메일 주소록에 전자 메일 주소를 추가하려면 다음의 단계를 수행합니다.

1. EWS(내장 웹 서버)를 엽니다. 자세한 내용은 내장 웹 서버를 참조하십시오.
2. 스캔탭의 **전자 메일 주소록**을 클릭합니다.
3. 전자 메일 주소를 한 개 추가하려면 **새로 만들기**를 클릭합니다.  
-또는-  
전자 메일 배포 목록을 만들려면 **그룹**을 클릭합니다.

---

 **참고** 전자 메일 배포 목록을 만들기 전에 전자 메일 주소록에 전자 메일 주소가 적어도 한 개 추가되어 있어야 합니다.

---

4. 화면 지침을 따릅니다. **전자 메일 주소록**에 항목이 추가됩니다.

---

 **참고** 연락처 이름은 프린터의 제어판 디스플레이 및 전자 메일 응용 프로그램에 나타납니다.

---

**단계 3: 기타 전자 메일 옵션 구성**

프린터에서 보낸 전자 메일 메시지에 포함된 기본 제목 및 본문 구성, 프린터에서 전자 메일을 전송할 때 사용하는 스캔 설정 등과 같은 기타 전자 메일 옵션을 구성하려면 다음 절차를 따릅니다.

1. EWS(내장 웹 서버)를 엽니다. 자세한 내용은 내장 웹 서버를 참조하십시오.
2. 스캔탭의 **전자 메일 옵션**을 클릭합니다.
3. 원하는 설정을 변경하고 **적용**을 클릭합니다.

## HP 디지털 팩스 설정

HP 디지털 팩스를 사용하면 프린터가 자동으로 팩스를 수신하여 네트워크 폴더에 직접 저장하거나(네트워크 폴더로 팩스 보내기) 전자 메일 첨부 파일로 전달할 수 있습니다(전자 메일로 팩스 보내기).

 **참고** 네트워크 폴더로 팩스 보내기를 사용하거나 전자 메일로 팩스 보내기를 사용하도록 HP 디지털 팩스를 구성할 수 있습니다. 두 기능을 동시에 사용할 수는 없습니다.

**참고** 전자 메일로 팩스 보내기는 HP Officejet Pro 8600 Plus 및 HP Officejet Pro 8600 Premium 에서만 지원됩니다.

수신된 팩스는 TIFF(Tagged Image File Format) 또는 PDF 파일로 저장됩니다.

 **주의** HP 디지털 팩스는 흑백 팩스를 수신할 경우에만 사용할 수 있습니다. 컬러 팩스는 저장되는 대신 인쇄됩니다.

### Windows

1. HP 프린터 소프트웨어를 엽니다.
2. **팩스 작업**을 두 번 클릭하고 **디지털 팩스 마법사**를 두 번 클릭합니다.
3. 화면 지침을 따릅니다.

 **참고** HP 디지털 팩스를 설정한 다음 프린터의 내장 웹 서버(EWS)를 사용하여 HP 디지털 팩스 설정을 편집할 수 있습니다. EWS 를 자동으로 열려면 디지털 팩스 설정 마법사의 마지막 화면에서 **완료 후 내장 웹 서버 시작** 확인란이 선택되었는지 확인합니다. **마침**을 클릭하면 컴퓨터 기본 웹 브라우저에 EWS 가 표시됩니다. 내장 웹 서버에 대한 자세한 내용은 [내장 웹 서버](#)를 참조하십시오.

### Mac OS X

1. HP 유틸리티를 엽니다. 자세한 내용은 [HP 유틸리티 \(Mac OS X\)](#)을 참조하십시오.
2. **디지털 팩스 보관**을 클릭합니다.
3. 화면 지침을 따릅니다.
4. 필요한 정보를 입력한 후 **저장 및 테스트**를 클릭하여 네트워크 폴더의 링크가 제대로 작동하는지 확인합니다.

### 내장 웹 서버(EWS)

1. **홈 탭의 설정** 상자에서 **전자 메일/네트워크 폴더로 팩스 보내기**를 클릭합니다.
2. 화면 지침을 따릅니다.
3. 필요한 정보를 입력한 후 **저장 및 테스트**를 클릭하여 네트워크 폴더의 링크가 제대로 작동하는지 확인합니다.

## HP 디지털 솔루션 사용

프린터와 함께 사용 가능한 HP 디지털 솔루션을 사용하려면 적절한 지침을 따르십시오.

### HP 네트워크 폴더에 스캔 사용

1. 인쇄면이 아래로 오게 하여 원본을 유리의 전면 오른쪽 모서리에 놓습니다. ADF의 경우 인쇄면이 위로 오게 놓습니다. 자세한 내용은 원본을 스캐너 글라스에 놓기 또는 자동 문서 공급기(ADF)에 원본 넣기을 참조하십시오.
2. 스캔을 누른 다음 **네트워크 폴더**를 누릅니다.
3. 제어판 디스플레이에서 사용하려는 폴더에 해당하는 이름을 선택합니다.
4. 메시지가 나타나면 **PIN**을 입력합니다.
5. 스캔 설정을 변경한 다음 **스캔 시작**을 누릅니다.

---

 **참고** 네트워크 트래픽 및 연결 속도에 따라 연결 설정에 시간이 걸릴 수도 있습니다.

---

### 스캔하여 전자 메일로 보내기 사용

---

 **참고** 스캔하여 전자 메일로 보내기는 HP Officejet Pro 8600 Plus 및 HP Officejet Pro 8600 Premium에서만 지원됩니다.

---

1. 인쇄면이 아래로 오게 하여 원본을 유리의 전면 오른쪽 모서리에 놓습니다. ADF의 경우 인쇄면이 위로 오게 놓습니다. 자세한 내용은 원본을 스캐너 글라스에 놓기 또는 자동 문서 공급기(ADF)에 원본 넣기을 참조하십시오.
2. 스캔을 누른 다음 **전자 메일**을 누릅니다.
3. 제어판 디스플레이에서 사용하려는 발신 전자 메일 프로필에 해당하는 이름을 선택합니다.
4. 메시지가 나타나면 **PIN**을 입력합니다.
5. '받는 사람' 전자 메일 주소(전자 메일 수신자)를 선택하거나 전자 메일 주소를 입력합니다.
6. 전자 메일 메시지의 '제목'을 입력하거나 변경합니다.
7. 스캔 설정을 변경한 다음 **스캔 시작**을 누릅니다.

---

 **참고** 네트워크 트래픽 및 연결 속도에 따라 연결 설정에 시간이 걸릴 수도 있습니다.

---

## HP Digital Fax 사용

HP 디지털 팩스를 설정한 후 수신하는 흑백 팩스는 기본적으로 인쇄된 다음 지정된 대상(사용자가 지정한 네트워크 폴더나 전자 메일 주소)에 저장됩니다.

- 네트워크 폴더로 팩스 전송을 사용하는 경우 이 프로세스는 백그라운드로 실행됩니다. HP 디지털 팩스는 팩스가 네트워크 폴더에 저장될 때 알림을 표시하지 않습니다.
- 전자 메일로 팩스 보내기를 사용하고 전자 메일 응용 프로그램이 새 전자 메일 메시지가 받은 편지함에 도착할 때 알림을 표시하도록 설정된 경우 새 팩스 도착 시 사용자가 알 수 있습니다.

---

 **참고** 전자 메일로 팩스 보내기는 HP Officejet Pro 8600 Plus 및 HP Officejet Pro 8600 Premium 에서만 지원됩니다.

---

## 5 복사

다양한 종류와 크기의 용지에 고품질 컬러 및 그레이스케일로 복사할 수 있습니다.

 **참고** 팩스가 도착할 때 문서를 복사 중인 경우 팩스는 복사 작업을 마칠 때까지 프린터 메모리에 저장됩니다. 이를 통해 메모리에 저장되는 팩스 페이지 수를 줄일 수 있습니다.

이 단원에서는 다음 항목을 다룹니다.

- 문서 복사
- 복사 설정 변경

### 문서 복사

프린터 제어판에서 고품질의 복사본을 만들 수 있습니다.

문서를 복사하려면

1. 주 용지함에 용지를 넣었는지 확인합니다. 자세한 내용은 용지 넣기를 참조하십시오.
2. 원본의 앞면을 스캐너 글라스 또는 ADF를 향하도록 놓습니다. 자세한 내용은 원본을 스캐너 글라스에 놓기 또는 자동 문서 공급기(ADF)에 원본 넣기를 참조하십시오.

 **참고** 사진을 복사하는 경우 스캐너 유리의 모서리에 있는 아이콘에 보이는 것처럼 사진이 아래를 향하게 스캐너 유리에 놓습니다.

3. 복사를 누릅니다.
4. 해당되는 추가 설정을 모두 변경합니다. 자세한 내용은 복사 설정 변경을 참조하십시오.
5. 복사 작업을 시작하려면 **흑백 시작** 또는 **컬러 시작**을 누릅니다.

 **참고** 컬러 원본일 경우 **흑백 시작**을 선택하면 컬러 원본을 흑백으로 복사하고 **컬러 시작**을 선택하면 컬러 원본을 컬러로 복사합니다.

### 복사 설정 변경

다음과 같은 항목을 포함해 프린터 제어판에서 이용할 수 있는 여러 설정을 통해 복사 작업을 사용자 정의할 수 있습니다.

- 복사 매수
- 복사 용지 크기
- 복사 용지 종류
- 복사 속도 또는 품질

- **Lighter/Darker** 설정
  - 여러 용지 크기에 맞게 원본의 크기 조정
- 단일 복사 작업일 경우 이러한 설정을 이용할 수 있고, 그렇지 않으면 향후 작업을 위해 기본 설정으로 저장할 수 있습니다.

**단일 작업의 복사 설정을 변경하려면**

1. 복사를 누릅니다.
2. 변경할 복사 기능 설정을 선택합니다.
3. **흑백 시작** 또는 **컬러 시작**을 누릅니다.

**이후 작업을 위해 현재 설정을 기본값으로 저장하려면**

1. 복사를 누릅니다.
2. 복사 기능 설정을 변경하고 **설정**을 누릅니다.
3. ▼(아래쪽 화살표)를 누른 다음 **새 기본값으로 설정**을 선택합니다.
4. **예, 기본값을 변경합니다.**를 누른 다음 **완료**를 선택합니다.

## 6 팩스

프린터를 사용하여 팩스를 송수신할 수 있으며 컬러 팩스도 가능합니다. 나중에 보낼 팩스를 예약하고 단축 다이얼을 설정하여 자주 사용하는 번호로 빠르고 쉽게 팩스를 보낼 수 있습니다. 프린터 제어판에서 보내는 팩스에 대한 밝기 및 어둡기 사이의 대비와 해상도를 비롯한 여러 가지 팩스 옵션을 설정할 수도 있습니다.

 **참고** 팩스 작업을 시작하려면, 먼저 프린터를 팩스 작업에 맞게 설정했는지 확인하십시오. 초기 설정 과정에서 프린터와 함께 제공되는 HP 소프트웨어 나 제어판을 사용하여 이 작업을 이미 수행했을 수도 있습니다. 제어판에서 팩스 설정 검사를 실행하여 팩스가 올바르게 설정되었는지 확인할 수 있습니다. 팩스 테스트에 대한 자세한 내용은 팩스 설정 테스트를 참조하십시오.

이 단원에서는 다음 항목을 다룹니다.

- 팩스 보내기
- 팩스 받기
- 단축 다이얼 항목 설정
- 팩스 설정 변경
- 팩스 및 디지털 전화 서비스
- 인터넷 프로토콜을 통한 팩스 전송
- 보고서 사용

### 팩스 보내기

여러 가지 방법으로 팩스를 보낼 수 있습니다. 프린터 제어판을 사용하여 흑백 또는 컬러 팩스를 보낼 수 있습니다. 연결된 전화에서 팩스를 수동으로 보낼 수도 있습니다. 그러면 팩스를 보내기 전에 수신자와 통화할 수 있습니다.

이 단원에서는 다음 항목을 다룹니다.

- 표준 팩스 보내기
- 컴퓨터에서 표준 팩스 보내기
- 전화에서 수동으로 팩스 보내기
- 모니터 다이얼을 사용하여 팩스 보내기
- 메모리에서 팩스 보내기
- 팩스를 나중에 보내도록 예약
- 여러 수신자에게 팩스 보내기
- 오류 수정 모드로 팩스 보내기

### 표준 팩스 보내기

프린터 제어판을 사용하여 한 페이지나 여러 페이지의 흑백 또는 컬러 팩스를 쉽게 보낼 수 있습니다.



---

 **참고** 팩스가 성공적으로 전송되었음을 확인하는 인쇄 메시지가 필요하면 팩스를 보내기 **전에** 팩스 전송 확인 기능을 사용합니다.

 **추가 정보** 전화나 모니터 다이얼을 사용하여 수동으로 팩스를 전송할 수도 있습니다. 이 기능을 사용하여 다이얼 속도를 제어할 수 있습니다. 전화 요금을 전화 카드로 지불하기 위해 전화를 거는 동안 톤 메시지를 확인해야 하는 경우에도 이 기능이 유용합니다.

---

#### 프린터 제어판에서 표준 팩스를 보내려면

1. 인쇄면이 아래로 오게 하여 원본을 유리의 전면 오른쪽 모서리에 놓습니다. ADF의 경우 인쇄면이 위로 오게 놓습니다. 자세한 내용은 원본을 스캐너 글라스에 놓기 또는 자동 문서 공급기(ADF)에 원본 넣기를 참조하십시오.

2. 팩스를 누릅니다.

3. 키패드를 사용하여 팩스 번호를 입력합니다.

 **추가 정보** 입력할 팩스 번호에 대기 시간을 추가하려면 디스플레이에 대시(-)가 나타날 때까지 \*를 반복해서 누릅니다.

---

4. **흑백 시작** 또는 **컬러 시작**을 누릅니다.

프린터에서 자동 문서 공급기에 넣은 원본을 감지한 경우, 입력한 번호로 문서를 전송합니다.

 **추가 정보** 수신인이 수신한 팩스 품질에 문제가 있다고 알려주면 팩스의 해상도나 대비를 조절해볼 수 있습니다.

---

### 컴퓨터에서 표준 팩스 보내기

복사본을 인쇄하여 프린터에서 팩스로 보내지 않고 컴퓨터에 있는 문서를 직접 팩스로 보낼 수 있습니다.

 **참고** 이 방법으로 컴퓨터에서 보낸 팩스는 인터넷 연결이나 컴퓨터 모뎀이 아니라 프린터의 팩스 연결 기능을 사용합니다. 따라서 프린터가 작동 중인 전화 회선에 연결되어 있고 팩스 기능이 설정되어 올바르게 작동 중인지 확인하십시오.

---

이 기능을 사용하려면 프린터와 함께 제공된 **HP 소프트웨어 CD**에 있는 설치 프로그램을 사용하여 프린터 소프트웨어를 설치해야 합니다.

#### Windows

1. 팩스를 보낼 컴퓨터에서 문서를 엽니다.

2. 소프트웨어 응용 프로그램의 **파일** 메뉴에서 **인쇄**를 누릅니다.

3. **이름** 목록에서 이름에 **“fax”**가 있는 프린터를 선택합니다.

4. 설정을 변경하려면(예: 흑백 팩스나 컬러 팩스로 문서 보내기를 선택하는 경우) **프린터 등록 정보** 대화 상자를 여는 버튼을 클릭합니다. 소프트웨어 응용 프로그램에 따라 이 버튼의 이름은 **등록 정보**, **옵션**, **프린터 설정**, **프린터** 또는 **기본 설정**이 됩니다.

5. 설정을 변경한 후에는 **OK** 를 클릭합니다.
6. **인쇄** 또는 **OK** 를 클릭합니다.
7. 받는 사람의 팩스 번호와 기타 정보를 입력하고 팩스에 대한 추가 설정을 변경한 다음, **팩스 보내기**를 클릭합니다. 프린터에서 팩스 번호로 접속하고 문서를 팩스로 보내기 시작합니다.

### Mac OS X

1. 팩스를 보낼 컴퓨터에서 문서를 엽니다.
2. 소프트웨어 응용 프로그램의 **파일** 메뉴에서 **인쇄**를 클릭합니다.
3. 이름에 “**(팩스)**”가 있는 프린터를 선택합니다.
4. 팝업 메뉴에서 **팩스 정보**를 선택합니다.

---

 **참고** 팝업 메뉴를 찾을 수 없는 경우 **프린터 선택** 옆의 펼쳐보기 삼각형을 클릭합니다.

---

5. 제공된 상자에서 팩스 번호와 기타 정보를 입력합니다.

---

 **추가 정보** 컬러 팩스를 보내려면 팝업 메뉴에서 **팩스 옵션**을 선택한 다음 **컬러**를 클릭합니다.

---

6. 그 밖에 원하는 팩스 옵션을 선택한 다음 **팩스**를 클릭하면 팩스 번호로 다이얼링이 시작되어 문서를 팩스로 전송합니다.

### 전화에서 수동으로 팩스 보내기

팩스를 수동으로 보내면 팩스를 보내기 전에 수신자에게 전화를 걸어 통화할 수 있습니다. 이 기능은 팩스를 보내기 전에 수신자에게 팩스를 보낸다는 것을 알리고자 할 경우 유용합니다. 팩스를 수동으로 보내면 전화기의 송수화기를 통해 다이얼 톤, 전화 메시지 또는 여러 다른 소리를 들을 수 있습니다. 따라서 전화 카드를 사용하여 팩스를 보내기가 편리합니다.

수신자가 팩스기를 어떻게 설정했는지에 따라 수신자가 전화에 응답하거나 팩스기가 전화를 받을 수 있습니다. 사람이 전화를 받으면 팩스를 보내기 전에 수신자와 대화할 수 있습니다. 팩스기가 전화에 응답하면 수신 팩스기에서 팩스 톤이 들릴 때 팩스기로 직접 팩스를 보낼 수 있습니다.

#### 내선 전화기에서 수동으로 팩스를 보내려면

1. 인쇄면이 아래로 오게 하여 원본을 유리의 전면 오른쪽 모서리에 놓습니다. ADF의 경우 인쇄면이 위로 오게 놓습니다. 자세한 내용은 원본을 스캐너 글라스에 놓기 또는 자동 문서 공급기(ADF)에 원본 넣기를 참조하십시오.
2. **팩스**를 누릅니다.
3. 프린터에 연결된 전화기의 키패드를 사용하여 전화를 겁니다.

---

 **참고** 수동으로 팩스를 보낼 때는 프린터의 제어판에 있는 키패드를 사용하지 마십시오. 수신자의 번호로 전화를 걸려면 전화기의 키패드를 사용하십시오.

---

4. 수신자가 전화를 받으면 팩스를 보내기 전에 수신자와 통화를 할 수 있습니다.

---

 **참고** 팩스기가 전화에 응답하면 수신 팩스기에서 팩스 톤이 들립니다. 다음 단계로 진행하여 팩스를 전송합니다.

---

5. 팩스를 보낼 준비가 되면 **흑백 시작** 또는 **컬러 시작**을 누릅니다.

---

 **참고** 메시지에 따라 **팩스 보내기**를 선택합니다.

---

팩스를 보내기 전에 수신자와 통화를 하는 경우 수신자에게 팩스 신호음이 들리면 수신 팩스기에서 **시작**을 누르라고 알려줍니다.

팩스를 전송하는 동안 전화 회선은 무음 상태가 됩니다. 이 때 전화를 끊을 수 있습니다. 하지만 수신자와 계속 통화하고 싶은 경우 팩스 전송이 완료 될 때까지 연결 상태를 유지합니다.

## 모니터 다이얼을 사용하여 팩스 보내기

모니터 다이얼을 사용하면 일반 전화기에서 전화를 거는 것처럼 프린터 제어판에서 전화를 걸 수 있습니다. 모니터 다이얼을 사용하여 팩스를 보내면 프린터의 스피커를 통해 다이얼 톤, 전화 메시지 또는 여러 다른 소리를 들을 수 있습니다. 이 기능을 사용하여 다이얼 속도를 제어하고 전화를 거는 동안 메시지에 응답할 수 있습니다.

---

 **추가 정보** 전화 카드를 사용할 때 **PIN**을 빠르게 입력하지 않은 경우 프린터에서 팩스 톤을 너무 빨리 보내기 시작하여 전화 카드 서비스에서 **PIN**을 인식하지 못할 수도 있습니다. 이런 경우에는 단축 다이얼 항목을 만들어 전화 카드의 **PIN**을 저장할 수 있습니다. 자세한 내용은 단축 다이얼 항목 설정을 참조하십시오.

---



 **참고** 다이얼 톤을 들어 보고 볼륨이 켜져 있는지 확인하십시오.

---

### 프린터 제어판에서 모니터 다이얼을 사용하여 팩스를 보내려면

1. 원본을 넣습니다. 자세한 내용은 원본을 스캐너 글라스에 놓기 또는 자동 문서 공급기(ADF)에 원본 넣기를 참조하십시오.
2. **팩스**를 누르고 **흑백 시작** 또는 **컬러 시작**을 누릅니다.  
프린터에서 자동 문서 공급기에 넣은 원본을 감지한 경우 다이얼 톤이 들립니다.
3. 다이얼 톤을 들었으면 프린터 제어판의 키패드를 사용하여 번호를 입력합니다.
4. 메시지가 나타나는 경우 지시를 따르십시오.

---

 **추가 정보** 전화 카드를 사용하여 팩스를 보내고 단축 다이얼을 사용하여 전화 카드 **PIN**을 저장한 경우, **PIN**을 입력하라는 메시지가 표시되면  (단축 다이얼)을 눌러 **PIN**을 저장한 단축 다이얼 항목을 선택합니다.

---



수신 팩스기가 응답하면 팩스가 보내집니다.

## 메모리에서 팩스 보내기

흑백 팩스를 메모리로 스캔한 다음 메모리에서 팩스를 보낼 수 있습니다. 이 기능은 걸려고 하는 팩스 번호가 통화 중이거나 일시적으로 사용할 수 없는 경우 유용합니다. 이 프린터는 원본을 메모리에 스캔하고 수신하는 팩스기에 연결할 수 있게 될 때 팩스를 보냅니다. 이 프린터에서 페이지를 메모리로 스캔한 후에는 문서 공급기 용지함 또는 스캐너 유리에서 원본을 즉시 빼낼 수 있습니다.

 **참고** 흑백 팩스만을 메모리에서 전송할 수 있습니다.

### 메모리에서 팩스를 보내려면

1. 원본을 넣습니다. 자세한 내용은 원본을 스캐너 글라스에 놓기 또는 자동 문서 공급기(ADF)에 원본 넣기를 참조하십시오.
2. 팩스를 누른 다음 **팩스 옵션** 또는 **팩스 설정**을 누릅니다.
3. **스캔 및 팩스**를 누릅니다.
4. 키패드를 사용하여 팩스 번호를 입력하고  (단축 아이콘)을 눌러 단축 다이얼을 선택하거나  (호출 기록)을 눌러 이전의 발신 또는 수신 번호를 선택합니다.
5. **팩스 시작**을 누릅니다.  
프린터는 원본을 메모리로 스캔하여 수신측 팩스기를 사용할 수 있게 되면 팩스를 보냅니다.

### 팩스를 나중에 보내도록 예약



24 시간 이내에 보낼 흑백 팩스를 예약해둘 수 있습니다. 이렇게 하면 전화 사용량이 적거나 통화료가 저렴한 늦은 밤 시간 등에 흑백 팩스를 보낼 수 있습니다. 이 프린터는 지정된 시간에 팩스를 자동으로 보냅니다.

한 번에 하나의 팩스만을 보내도록 예약할 수 있습니다. 팩스가 예약된 상태에서도 계속해서 정상적으로 팩스를 보낼 수 있습니다.

 **참고** 예약된 팩스 전송은 흑백으로만 가능합니다.

### 프린터 제어판에서 팩스를 예약하려면

1. 원본을 넣습니다. 자세한 내용은 자동 문서 공급기(ADF)에 원본 넣기를 참조하십시오.
2. 팩스를 누른 다음 **팩스 옵션** 또는 **팩스 설정**을 누릅니다.
3. **나중에 팩스 보내기**를 누릅니다.
4. 숫자 키패드를 사용하여 전송 시간을 입력하고 **AM** 또는 **PM** 을 누른 다음 **완료**를 선택합니다.

5. 키패드를 사용하여 팩스 번호를 입력하고  (단축 아이콘)을 눌러 단축 다이얼을 선택하거나  (호출 기록)을 눌러 이전의 발신 또는 수신 번호를 선택합니다.
6. **팩스 시작**을 누릅니다.  
프린터에서 모든 페이지를 스캔하고 예약된 시간이 디스플레이에 표시됩니다. 팩스는 예약된 시간에 전송됩니다.

#### 예약된 팩스를 취소하려면

1. 디스플레이에서 **나중에 팩스 보내기** 메시지를 누릅니다.  
- 또는 -  
팩스를 누르고 **팩스 옵션** 또는 **팩스 설정**을 선택합니다.
2. **예약된 팩스 취소**를 누릅니다.

### 여러 수신자에게 팩스 보내기

개별 단축 다이얼 항목을 그룹 단축 다이얼 항목으로 묶어서 한 번에 여러 수신자에게 팩스를 보낼 수 있습니다.

#### 그룹 단축 다이얼을 사용하여 여러 수신자에게 팩스를 보내려면

1. 원본을 넣습니다. 자세한 내용은 원본을 스캐너 글라스에 놓기 또는 자동 문서 공급기(ADF)에 원본 넣기를 참조하십시오.
2. **팩스**와  (단축 다이얼)을 차례로 누른 다음 수신자 그룹을 선택합니다.
3. **흑백 시작**을 누릅니다.  
프린터에서 자동 문서 공급기에 넣은 원본을 감지한 경우, 그룹 단축 다이얼 항목의 각 번호로 이 문서를 전송합니다.

---

 **참고** 메모리 제한 때문에 그룹 단축 다이얼 항목을 사용하여 흑백 문서만 팩스로 보낼 수 있습니다. 프린터에서 메모리로 팩스를 스캔한 다음 첫 번째 번호로 전화를 겁니다. 전화 연결이 되면 장치에서 팩스를 보내고 다음 번호로 전화를 겁니다. 해당 번호가 사용 중이거나 응답하지 않는 경우 이 프린터는 **사용 중인 경우 재다이얼 및 응답이 없는 경우 재다이얼** 설정을 따릅니다. 연결되지 않으면 다음 번호로 전화를 걸게 되며 오류 보고서가 생성됩니다.

---

### 오류 수정 모드로 팩스 보내기

**오류 수정 모드(ECM)**는 전송 중에 발생하는 오류를 검색하고 오류가 있는 부분을 다시 전송해줄 것을 자동으로 요청함으로써 전화 회선 불량으로 인한 데이터 손실을 예방합니다. 전화 회선이 양호할 때는 전화 요금에 아무런 영향이 없으며, 오히려 요금이 절감될 수도 있습니다. 불량 전화 회선에서는 **ECM**으로 인해 전송 시간과 전화 요금이 늘지만, 데이터를 훨씬 안정적으로 보냅니다. 기본 설정은 **켜기**입니다. **ECM**으로 인해 전화 요금이 상당히 증가하거나 요금을 줄이는 대신 품질 불량을 받아들일 수 있는 경우에만 **ECM**을 끄십시오.

ECM 설정을 끄기 전에 다음을 고려합니다. ECM 을 끌 경우:

- 보내고 받는 팩스의 품질과 전송 속도에 영향을 미칩니다.
- **팩스 속도가 중간으로 자동 설정됩니다.**
- 팩스가 더 이상 컬러로 송수신되지 않습니다.

제어판에서 **ECM 설정을 변경하려면**

1. 홈 화면에서 ▶ (오른쪽 화살표)를 누른 다음 **설정**을 선택합니다.
2. **팩스 설정**을 누른 다음 **고급 팩스 설정**을 선택합니다.
3. **오류 수정 모드**를 선택합니다.
4. **켜기 또는 끄기**를 선택합니다.

## 팩스 받기

팩스를 자동 또는 수동으로 수신할 수 있습니다. **자동 수신** 옵션을 끄면 팩스를 수동으로 받아야 합니다. **자동 수신** 옵션을 켜면(기본 설정) **응답 전 벨 횟수** 설정으로 지정한 횟수만큼 벨이 울린 후 프린터가 자동으로 수신 전화에 응답하고 팩스를 받습니다. (기본 **응답 전 벨 횟수** 설정은 5 회입니다.)

프린터의 용지 설정이 리갈로 지정되어 있지 않을 때 리갈 크기 이상의 팩스를 받으면 프린터가 용지함에 넣은 용지 크기에 맞춰 팩스 크기를 축소합니다. **자동 축소** 기능을 해제한 경우 프린터는 이 팩스를 두 페이지에 인쇄합니다.

 **참고** 팩스가 도착할 때 문서를 복사 중인 경우 팩스는 복사 작업을 마칠 때까지 프린터 메모리에 저장됩니다. 이를 통해 메모리에 저장되는 팩스 페이지 수를 줄일 수 있습니다.

- [수동으로 팩스 받기](#)
- [팩스 백업 설정](#)
- [메모리에서 수신 팩스 다시 인쇄](#)
- [팩스 폴링하여 받기](#)
- [다른 번호로 팩스 전달](#)
- [수신 팩스의 용지 크기 설정](#)
- [수신 팩스에 자동 축소 설정](#)
- [원하지 않는 팩스 번호 차단](#)
- [HP Digital Fax\(PC 에서 팩스 받기 및 Mac 에서 팩스 받기\)를 사용하여 컴퓨터에서 팩스를 받습니다.](#)

### 수동으로 팩스 받기

통화하는 도중에 연결된 상태에서 상대방이 팩스를 보낼 수 있습니다. 이를 수동 팩스 보내기라고도 합니다. 이 단원의 지침에 따라 수동 팩스를 받습니다.

 **참고** 송수화기를 들고 대화하거나 팩스 신호가 나는지 확인할 수 있습니다.

다음과 같은 전화기에서 수동으로 팩스를 받을 수 있습니다.

- 프린터(2-EXT 포트)에 직접 연결된 전화기
- 같은 전화 회선에 있지만 프린터에 직접 연결되어 있지 않은 전화기

#### 팩스를 수동으로 받으려면

1. 프린터가 켜져 있고 기본 용지함에 용지를 넣었는지 확인합니다.
2. 문서 공급기 용지함에서 원본을 제거합니다.
3. 프린터가 응답하기 전에 수신 전화에 먼저 응답하려면 **응답 전 벨 횡수** 설정을 높은 숫자로 설정합니다. 또는 프린터에서 걸려오는 전화에 자동으로 응답하지 않도록 **자동 수신** 설정을 해제합니다.
4. 현재 송신자의 전화에 연결되어 있으면 송신자에게 송신 팩스기의 시작을 누르라고 알려줍니다.
5. 송신 팩스기의 팩스 신호음이 들리면 다음을 수행합니다.
  - a. 팩스를 누르고 **흑백 시작** 또는 **컬러 시작**을 선택합니다.
  - b. 프린터에서 팩스 수신을 시작하면 전화를 끊거나 통화를 계속할 수 있습니다. 팩스를 전송하는 동안 전화 회선은 무음 상태입니다.

#### 팩스 백업 설정

환경 설정과 보안 요구 사항에 따라 수신한 팩스를 모두 저장하거나, 프린터에 오류가 발생한 동안 수신한 팩스만 저장하거나, 수신한 팩스를 모두 저장하지 않도록 프린터를 설정할 수 있습니다.

다음 팩스 백업 모드를 이용할 수 있습니다.

<p><b>켜기</b></p>	<p>기본 설정입니다. <b>팩스 백업이 켜기</b>인 경우 프린터가 수신한 팩스를 모두 메모리에 저장합니다. 이렇게 하면 최근에 인쇄된 팩스가 아직 메모리에 저장되어 있는 경우 그 중 최대 <b>8</b> 개까지 다시 인쇄할 수 있습니다.</p> <p><b>참고</b> 프린터 메모리 용량이 적을 때는 새 팩스를 수신할 때 인쇄된 팩스 중 가장 오래된 것부터 덮어씁니다. 메모리가 인쇄되지 않은 팩스로 가득 차게 되면 프린터가 수신 팩스 호출에 대한 응답을 중지합니다.</p> <p><b>참고</b> 컬러 사진과 같이 크기가 너무 큰 팩스를 수신한 경우에는 메모리 제한 때문에 메모리에 저장되지 않을 수 있습니다.</p>
<p><b>오류 시에만</b></p>	<p>(예를 들어, 프린터에서 용지를 다 쓴 경우) 프린터가 팩스를 인쇄하지 못하는 오류가 있을 때만 메모리에 팩스를 저장하도록 합니다. 사용 가능한 메모리가 남아 있는 한 프린터는 수신 팩스를 계속 저장합니다. (메모리가 가득 차게 되면 프린터가 수신 팩스 호출에 대한 응답을 중지합니다.) 오류 상태가 해결되면 메모리에 저장된 팩스가 자동으로 인쇄된 다음 메모리에서 삭제됩니다.</p>
<p><b>끄기</b></p>	<p>팩스가 전혀 메모리에 저장되지 않습니다. 예를 들어, 보안을 위해 <b>팩스 백업</b>을 끄고 싶을 때가 있을 것입니다. 프린터에서 인쇄하지 못하게 되는 오류가 발생하는 경우(예: 프린터 용지 부족) 프린터는 수신 팩스 호출에 대한 응답을 중지합니다.</p>

 **참고** 팩스 백업을 사용하고 프린터를 끄면 프린터가 오류 상태에 있었던 동안 수신했을 수 있는 인쇄되지 않은 모든 팩스를 포함하여, 메모리에 저장된 모든 팩스가 삭제됩니다. 발신자에게 연락하여 인쇄되지 않은 팩스를 다시 보내달라고 요청해야 합니다. 수신한 팩스 목록의 경우 **팩스 로그**를 인쇄합니다. 프린터가 꺼지면 **팩스 로그**가 삭제되지 않습니다.

프린터 제어판에서 팩스 백업을 설정하려면

1.  (오른쪽 화살표)를 누른 다음 **설정**을 선택합니다.
2. **팩스 설정**을 누른 다음 **고급 팩스 설정**을 선택합니다.
3. **팩스 수신 백업**을 누릅니다.
4. **켜기, 오류 시에만 또는 끄기**를 누릅니다.

## 메모리에서 수신 팩스 다시 인쇄

**팩스 백업** 모드를 **켜기**로 설정하면 프린터에 오류 조건이 있는지에 상관 없이 수신되는 팩스를 메모리에 저장합니다.

 **참고** 메모리가 가득 찬 후, 새 팩스가 수신될 때 가장 오래된 것부터 인쇄된 팩스를 덮어씁니다. 저장된 모든 팩스가 인쇄되지 않은 경우에는 메모리에서 팩스를 인쇄하거나 삭제할 때까지는 프린터가 어떤 팩스 호출도 받지 않습니다. 보안 또는 개인 정보 보호의 목적으로 메모리에 있는 팩스를 삭제하고 싶을 때도 있을 것입니다.

메모리에 있는 팩스의 크기에 따라 아직 메모리에서 인쇄되지 않은 최근 수신 팩스를 최대 8 개까지 다시 인쇄할 수 있습니다. 예를 들어, 마지막 인쇄한 사본을 분실했을 때 팩스를 다시 인쇄해야 할 수 있습니다.

프린터 제어판에서 메모리의 팩스를 다시 인쇄하려면

1. 주 용지함에 용지를 넣었는지 확인합니다.
2.  (오른쪽 화살표)를 누른 다음 **설정**을 선택합니다.
3. **도구** 또는 **팩스 도구**를 누르고 **메모리의 팩스 다시 인쇄**를 선택합니다. 가장 최근에 받은 팩스가 먼저 인쇄되는 식으로 받은 순서와 반대로 팩스가 인쇄됩니다.
4. 메모리에 있는 팩스의 재인쇄를 중지하려면 **X** (취소 버튼)을 누릅니다.

## 팩스 폴링하여 받기

프린터에서는 폴링을 통해 다른 팩스기에 대기열에 있는 팩스를 보내도록 요청할 수 있습니다. **폴링하여 받기** 기능을 사용하면 프린터에서 지정된 팩스기에 전화를 걸어 팩스를 보내도록 요청합니다. 지정된 팩스기는 폴링 설정되어 있고 팩스를 보낼 준비가 되어 있어야 합니다.



---

 **참고** 프린터는 폴링 패스 코드를 지원하지 않습니다. 폴링 패스 코드는 수신하는 팩스에서 프린터에 패스 코드를 제공하도록 하는 보안 기능입니다. 팩스를 받으려면 프린터에 패스 코드를 제공(폴링)합니다. 폴링 중인 프린터에 패스 코드 설정이 없어야 합니다(또는 기본 패스 코드가 변경되지 않아야 함). 그렇지 않으면 프린터에서 팩스를 받을 수 없습니다.

---

프린터 제어판에서 팩스를 받도록 폴링을 설정하려면

1. 팩스를 누르고 **팩스 설정** 또는 **다른 방법**을 선택합니다.
2. **폴링하여 받기**를 누릅니다.
3. 다른 팩스기의 팩스 번호를 입력합니다.
4. **팩스 시작**을 누릅니다.

### 다른 번호로 팩스 전달

팩스를 다른 팩스 번호로 전달하도록 프린터를 설정할 수 있습니다. 수신된 컬러 팩스는 흑백으로 전달됩니다.

전달하는 번호가 수신 가능한 번호인지 확인해 보는 것이 좋습니다. 검사 팩스를 보내 팩스기가 전달되는 팩스를 받을 수 있는지 확인해 보십시오.

프린터 제어판에서 팩스를 전달하려면

1. **설정**을 누릅니다.
2. **팩스 설정** 또는 **팩스 설정**을 누른 다음 **고급 팩스 설정**을 선택합니다.
3. **팩스 전송**을 누릅니다.
4. 팩스를 인쇄하고 전달하려면 **켜짐(인쇄 및 전달)**을 누르고, 팩스를 전달하려면 **켜짐(전달)**을 선택합니다.

---

 **참고** 프린터가 지정된 팩스기로 팩스를 전달할 수 없는 경우(예: 팩스기가 켜지지 않은 경우) 프린터는 팩스를 인쇄합니다. 수신된 팩스에 대한 오류 보고서를 인쇄하도록 프린터를 설정하면 프린터에서 오류 보고서도 인쇄합니다.

---

5. 메시지가 표시되면 전달된 팩스를 받도록 지정된 팩스기의 번호를 입력한 다음 **완료**를 누릅니다. 다음 정보를 요구하는 메시지가 표시되면 이를 입력합니다. 시작 날짜, 시작 시간, 종료 날짜, 종료 시간
6. 팩스 전달 기능이 작동됩니다. **OK**를 눌러 확인합니다. 팩스 전달이 설정되어 있을 때 프린터의 전원이 꺼지면 팩스 전달 설정과 전화 번호가 저장됩니다. 프린터 전원이 복원될 때 팩스 전달 설정은 여전히 **켜짐**입니다.

---

 **참고** **팩스 전달** 메뉴에서 **꺼짐**을 선택하여 팩스 전달을 취소할 수 있습니다.

---

## 수신 팩스의 용지 크기 설정

수신된 팩스에 대해 용지 크기를 선택할 수 있습니다. 기본 용지함에 있는 용지와 같은 크기의 용지를 선택해야 합니다. 팩스는 레터, A4 또는 리갈 용지에만 인쇄할 수 있습니다.

 **참고** 팩스를 수신할 때 잘못된 크기의 용지가 기본 용지함에 있는 경우 팩스가 인쇄되지 않으며 디스플레이에 오류 메시지가 표시됩니다. 레터, A4 또는 리갈 용지를 넣은 다음 **OK**를 눌러 팩스를 인쇄합니다.

프린터 제어판에서 수신 팩스의 용지 크기를 설정하려면

1.  (오른쪽 화살표)를 누른 다음 **설정**을 선택합니다.
2. **팩스 설정**을 누른 다음 **기본 팩스 설정**을 선택합니다.
3. **팩스 용지 크기**를 누르고 옵션을 선택합니다.

## 수신 팩스에 자동 축소 설정

**자동 축소** 설정은 프린터에서 기본 용지 크기보다 큰 팩스를 받았을 경우 처리 방법을 지정합니다. 이 설정은 기본적으로 켜져 있어 가능한 경우에 수신 팩스의 이미지가 한 페이지에 맞게 축소됩니다. 이 기능이 꺼져 있는 경우 첫 페이지에 다 들어가지 않는 정보는 두 번째 페이지에 인쇄됩니다. **자동 축소**는 리갈 크기 팩스 및 레터 크기 용지를 기본 용지함에 넣은 경우에 유용합니다.

프린터 제어판에서 자동 축소를 설정하려면

1.  (오른쪽 화살표)를 누른 다음 **설정**을 선택합니다.
2. **팩스 설정**을 누른 다음 **고급 팩스 설정**을 선택합니다.
3. **자동 축소**를 누른 다음 **켜기** 또는 **끄기**를 선택합니다.

## 원하지 않는 팩스 번호 차단

전화 사업자를 통해 호출 ID 서비스에 가입하면 특정 팩스 번호를 차단하여 그 번호로부터 수신되는 팩스를 프린터에서 인쇄하지 않도록 할 수 있습니다. 팩스가 수신될 때 프린터는 정크 팩스 번호 목록과 수신 번호를 비교하여 해당 호출을 차단해야 하는지 결정합니다. 그 번호가 차단 팩스 번호 목록에 있는 번호와 일치하면 팩스가 인쇄되지 않습니다. (차단할 수 있는 최대 팩스 번호 수는 모델마다 다릅니다.)

 **참고** 이 기능은 일부 국가/지역에서는 지원되지 않습니다. 이 기능을 지원하지 않는 국가/지역에서는 **팩스 옵션** 또는 **팩스 설정** 메뉴에 **정크 팩스 차단**기가 나타나지 않습니다.

**참고** 발신자 ID 목록에 추가된 전화 번호가 없는 경우, 사용자가 전화 회사에 발신자 표시 서비스에 등록되지 않은 것으로 간주됩니다.

- [정크 팩스 목록에 번호 추가](#)
- [정크 팩스 목록에서 번호 제거](#)
- [정크 팩스 보고서 인쇄](#)

## 정크 팩스 목록에 번호 추가

특정 번호를 정크 팩스 목록에 추가하여 차단할 수 있습니다.

### 정크 팩스 목록에 번호를 추가하려면

1. **설정**을 누릅니다.
2. **팩스 설정**을 누른 다음 **기본 팩스 설정**을 선택합니다.
3. **정크 팩스 차단기**를 누릅니다.
4. 정크 팩스를 차단하려면 **호출 ID**가 필요하다는 메시지가 나타납니다. **OK**를 눌러 계속합니다.
5. **번호 추가**를 누릅니다.
6. **호출 ID** 목록에서 차단할 팩스 번호를 선택하려면 **호출 ID 기록에서 선택하십시오.**를 누릅니다.  
-또는-  
차단할 팩스 번호를 수동으로 입력하려면 **새 번호를 입력하십시오.**를 누릅니다.
7. 차단할 팩스 번호를 입력한 다음 **완료**를 누릅니다.

---



 **참고** 수신된 팩스의 팩스 머리말에 표시되는 팩스 번호가 아니라 제어판 디스플레이에 표시되는 팩스 번호를 입력해야 합니다. 두 번호가 다를 수 있습니다.

---

## 정크 팩스 목록에서 번호 제거

팩스 번호를 더 이상 차단하지 않으려면 정크 팩스 목록에서 해당 번호를 제거할 수 있습니다.



### 정크 팩스 번호 목록에서 번호를 제거하려면

1.  (오른쪽 화살표)를 누른 다음 **설정**을 누릅니다.
2. **팩스 설정**을 누른 다음 **기본 팩스 설정**을 누릅니다.
3.  (아래쪽 화살표)를 누른 다음 **정크 팩스 차단기** 또는 **정크 팩스 차단기 설정**을 누릅니다.
4. **번호 제거**를 누릅니다.
5. 제거할 번호를 누른 다음 **OK**를 누릅니다.

## 정크 팩스 보고서 인쇄

다음 절차를 사용하여 차단된 정크 팩스 번호의 목록을 인쇄합니다.

### 정크 팩스 보고서를 인쇄하려면

1.  (오른쪽 화살표)를 누른 다음 **설정**을 누릅니다.
2. **팩스 설정**을 누른 다음 **기본 팩스 설정**을 누릅니다.
3.  (아래쪽 화살표)를 누른 다음 **정크 팩스 차단기**를 누릅니다.
4. **보고서 인쇄**를 누른 다음 **정크 팩스 목록**을 누릅니다.

**HP Digital Fax(PC 에서 팩스 받기 및 Mac 에서 팩스 받기)를 사용하여 컴퓨터에서 팩스를 받습니다.**

프린터가 USB 케이블로 컴퓨터에 연결되어 있는 경우 HP Digital Fax(PC 에서 팩스 받기 및 Mac 에서 팩스 받기)를 사용하여 자동으로 팩스를 받고 컴퓨터에 바로 저장할 수 있습니다. PC 에서 팩스 받기 및 Mac 에서 팩스 받기를 사용하여 팩스의 디지털 복사본을 쉽게 저장할 수 있고 또한 큰 용지 파일 처리 문제를 감소시킬 수 있습니다.

 **참고** 프린터가 Ethernet 케이블 또는 무선 연결로 네트워크에 연결되어 있는 경우 HP 디지털 팩스를 대신 사용할 수 있습니다. 자세한 내용은 [HP 디지털 솔루션](#)을 참조하십시오.

수신된 팩스는 TIFF(Tagged Image File Format)로 저장됩니다. 팩스가 수신되면 팩스가 저장된 폴더로 연결되는 링크가 포함된 알림 메시지가 화면에 표시됩니다.

파일 이름은 XXXX\_YYYYYYYY\_ZZZZZZ.tif(X: 전송자 정보, Y: 날짜, Z: 팩스 수신 시간)와 같습니다.

 **참고** PC 에서 팩스 받기 및 Mac 에서 팩스 받기는 흑백 팩스를 수신할 경우에만 사용할 수 있습니다. 컬러 팩스는 컴퓨터에 저장되지 않고 인쇄됩니다.

이 단원에서는 다음 항목을 다룹니다.

- [PC 로 팩스 받기 및 Mac 으로 팩스 받기 요구사항](#)
- [PC 로 팩스 보내기 및 Mac 으로 팩스 보내기 활성화](#)
- [PC 로 팩스 보내기 또는 Mac 으로 팩스 보내기 설정 수정](#)

**PC 로 팩스 받기 및 Mac 으로 팩스 받기 요구사항**

- 관리자 컴퓨터(PC 에서 팩스 받기 또는 Mac 에서 팩스 받기 기능을 활성화한 컴퓨터)가 항상 켜져 있어야 합니다. 한 대의 컴퓨터만 PC 에서 팩스 받기 또는 Mac 에서 팩스 받기 관리자 컴퓨터로 사용할 수 있습니다.
- 대상 폴더의 컴퓨터나 서버가 항상 켜져 있어야 합니다. 대상 컴퓨터 또한 켜져 있어야 합니다. 컴퓨터가 절전 모드 또는 최대 절전 모드로 설정되어 있으면 팩스가 저장되지 않습니다.
- 용지가 입력 용지함에 들어 있어야 합니다. 자세한 내용은 [용지 넣기](#)를 참조하십시오.

## PC 로 팩스 보내기 및 Mac 으로 팩스 보내기 활성화

Windows 실행 컴퓨터의 경우 디지털 팩스 설정 마법사를 사용하여 PC 에서 팩스 받기를 활성화할 수 있습니다. Macintosh 컴퓨터에서는 HP 유틸리티를 사용하면 됩니다.

### PC 에서 팩스 받기를 설정하려면(Windows)

1. 컴퓨터 바탕 화면에서 시작을 클릭하고, 프로그램 또는 모든 프로그램을 선택하고, HP 프린터의 폴더를 선택한 다음 HP 프린터의 옵션을 선택합니다.
2. 팩스 작업, 디지털 팩스 마법사를 차례로 두 번 클릭합니다.
3. 화면 지침을 따릅니다.

### Fax to Mac 을 설정하려면 (Mac OS X)



1. HP 유틸리티를 엽니다. 자세한 내용은 [HP 유틸리티 \(Mac OS X\)](#)을 참조하십시오.
2. HP 유틸리티 도구 모음에서 응용 프로그램 아이콘을 클릭합니다.
3. HP Setup Assistant 를 더블클릭하고 화면 지시에 따릅니다.

### PC 로 팩스 보내기 또는 Mac 으로 팩스 보내기 설정 수정

디지털 팩스 설정 마법사에서 언제든지 컴퓨터의 PC 에서 팩스 받기 설정을 업데이트할 수 있습니다. HP 유틸리티에서 Mac 으로 팩스 보내기 설정을 업데이트할 수 있습니다.

Fax to PC 또는 Fax to Mac 을 해제하고 프린터 제어판에서 팩스 인쇄를 비활성화할 수 있습니다.

### 프린터 제어판에서 설정을 수정하려면

1.  (오른쪽 화살표)를 누른 다음 설정을 누릅니다.
  2. 팩스 설정, 기본 팩스 설정, PC 에서 팩스 받기를 차례로 누릅니다.
  3. 변경할 설정을 선택합니다. 다음 설정을 변경할 수 있습니다.
    - **PC 호스트 네임 보기:** Fax to PC 또는 Fax to Mac 을 관리하기 위해 설정한 컴퓨터 이름을 볼 수 있습니다.
    - **Turn Off:** Fax to PC 또는 Fax to Mac 를 해제합니다.
- 
-  **참고** 컴퓨터의 HP 소프트웨어를 사용하여 PC 에서 팩스 받기 또는 Mac 에서 팩스 받기를 켤 수 있습니다.
- 
- **Disable Fax Print(팩스 인쇄 사용 안 함):** 수신한 팩스를 인쇄하려면 이 옵션을 선택합니다. 인쇄를 끈 경우에도 컬러 팩스는 인쇄됩니다.

**HP 소프트웨어에서 설정을 변경하려면(Windows)**

1. 컴퓨터 바탕 화면에서 시작을 클릭하고, 프로그램 또는 모든 프로그램을 선택하고, HP 프린터의 폴더를 선택한 다음 HP 프린터의 옵션을 선택합니다.
2. 팩스 작업, 디지털 팩스 마법사를 차례로 두 번 클릭합니다.
3. 화면 지침을 따릅니다.

**HP 소프트웨어에서 설정을 변경하려면(Mac OS X)**

1. HP 유틸리티를 엽니다. 자세한 내용은 HP 유틸리티 (Mac OS X)을 참조하십시오.
2. HP 유틸리티 도구 모음에서 응용 프로그램을 클릭합니다.
3. **HP Setup Assistant** 를 더블클릭하고 화면 지시에 따릅니다.

**PC 로 팩스 보내기 또는 Mac 으로 팩스 보내기 해제**

1. ▶(오른쪽 화살표)를 누른 다음 설정을 누릅니다.
2. 팩스 설정, 기본 팩스 설정, PC 에서 팩스 받기를 차례로 누릅니다.
3. 끄기를 누릅니다.

## 단축 다이얼 항목 설정

자주 사용하는 팩스 번호를 단축 다이얼 항목으로 설정할 수 있습니다. 이렇게 하면 프린터 제어판에서 빠르게 번호를 입력할 수 있습니다.

☞ **추가 정보** 프린터 제어판에서 단축 다이얼 항목을 생성 및 관리하는 것은 물론 프린터 및 프린터의 내장 웹 서버(EWS)에 포함된 HP 소프트웨어와 같은 컴퓨터에서 사용 가능한 도구를 사용할 수도 있습니다. 자세한 내용은 프린터 관리 도구를 참조하십시오.

이 단원에서는 다음 항목을 다룹니다.

- 단축 다이얼 항목 설정 및 변경
- 그룹 단축 다이얼 항목 설정 및 변경
- 단축 다이얼 항목 삭제
- 단축 다이얼 항목 목록 인쇄

### 단축 다이얼 항목 설정 및 변경

팩스 번호를 단축 다이얼 항목으로 저장할 수 있습니다.

**단축 다이얼 항목을 설정하려면**

1. 프린터 제어판에서 ▶(오른쪽 화살표)를 누른 다음 설정을 누릅니다.
2. 팩스 설정을 누르고 단축 다이얼 설정을 선택합니다.
3. 단축 다이얼 추가/편집을 누르고 사용하지 않는 번호를 누르십시오.

4. 팩스 번호를 입력하고 **다음**을 누릅니다.

---

 **참고** 일시 중지나 지역 번호, PBX 시스템 외부 번호에 대한 액세스 코드(대개 9 또는 0), 시외 전화 지역 번호와 같은 필요한 번호를 입력했는지 확인하십시오.

---

5. 단축 다이얼 항목의 이름을 입력하고 **완료**를 누릅니다.

#### 단축 다이얼 항목을 변경하려면

1. 프린터 제어판에서  (오른쪽 화살표)를 누른 다음 **설정**을 누릅니다.
2. **팩스 설정**을 누르고 **단축 다이얼 설정**을 선택합니다.
3. **단축 다이얼 추가/편집**을 누르고 변경하려는 단축 다이얼 항목을 누릅니다.
4. 팩스 번호를 변경하려는 경우 새로운 번호를 입력하고 **다음**을 누릅니다.

---

 **참고** 일시 중지나 지역 번호, PBX 시스템 외부 번호에 대한 액세스 코드(대개 9 또는 0), 시외 전화 지역 번호와 같은 필요한 번호를 입력했는지 확인하십시오.

---

5. 단축 다이얼 항목의 이름을 변경하려는 경우 새로운 이름을 입력하고 **완료**를 누릅니다.

## 그룹 단축 다이얼 항목 설정 및 변경

팩스 번호 그룹을 그룹 단축 다이얼 항목으로 저장할 수 있습니다.

#### 그룹 단축 다이얼 항목을 설정하려면

---

 **참고** 그룹 단축 다이얼 항목을 생성하기 전에 적어도 한 개 이상의 단축 다이얼 항목이 생성되어 있어야 합니다.

---

1. 프린터 제어판에서  (오른쪽 화살표)를 누른 다음 **설정**을 누릅니다.
2. **팩스 설정**을 누르고 **단축 다이얼 설정**을 선택합니다.
3. **그룹 단축 다이얼**을 누르고 사용하지 않은 항목 번호를 누릅니다.
4. 그룹 단축 다이얼 항목에 포함시키려는 단축 다이얼 항목을 누르고 **OK**를 누릅니다.
5. 단축 다이얼 항목의 이름을 입력하고 **완료**를 누릅니다.

#### 그룹 단축 다이얼 항목을 변경하려면

1. 프린터 제어판에서  (오른쪽 화살표)를 누른 다음 **설정**을 누릅니다.
2. **팩스 설정**을 누르고 **단축 다이얼 설정**을 선택합니다.
3. **그룹 단축 다이얼**을 선택하고 변경하려는 항목을 누릅니다.
4. 단축 다이얼 항목을 그룹에서 추가 또는 제거하려면 포함 또는 제거하려는 단축 다이얼 항목을 누르고 **OK**를 누릅니다.
5. 그룹 단축 다이얼 항목의 이름을 변경하려는 경우 새로운 이름을 입력하고 **완료**를 누릅니다.

## 단축 다이얼 항목 삭제

단축 다이얼 항목 또는 그룹 단축 다이얼 항목을 삭제하려면 다음 절차를 따릅니다.

1. 프린터 제어판에서 **▶** (오른쪽 화살표)를 누른 다음 **설정**을 누릅니다.
2. **팩스 설정**을 누른 다음 **단축 다이얼 설정**을 누릅니다.
3. **단축 다이얼 삭제**를 누르고 삭제하려는 항목을 누른 후 **예**를 눌러 확인합니다.

---

 **참고** 그룹 단축 다이얼 항목을 삭제해도 개별 단축 다이얼 항목은 삭제되지 않습니다.

---

## 단축 다이얼 항목 목록 인쇄

설정된 모든 단축 다이얼 항목의 목록을 인쇄하려면 다음 절차를 따릅니다.

1. 트레이에 용지를 로드합니다. 자세한 내용은 용지 넣기를 참조하십시오.
2. 프린터 제어판에서 **▶** (오른쪽 화살표)를 누른 다음 **설정**을 누릅니다.
3. **팩스 설정**을 누른 다음 **단축 다이얼 설정**을 누릅니다.
4. **단축 다이얼 목록 인쇄**를 누릅니다.

## 팩스 설정 변경

프린터에 동봉된 사용 설명서의 단계를 완료한 후 다음 단계를 사용하여 초기 설정을 변경하거나 팩스를 보낼 다른 옵션을 구성하십시오.

- 팩스 머리글 구성
- 응답 모드 설정(자동 응답)
- 응답 전 벨 횟수 설정
- 다른 벨소리에 대한 응답 벨소리 패턴 변경
- 전화 거는 방식 설정
- 재다이얼 옵션 설정
- 팩스 속도 설정
- 팩스 소리 크기 설정

## 팩스 머리글 구성

보내는 모든 팩스 상단의 팩스 머리글에는 보내는 사람의 이름과 팩스 번호가 인쇄됩니다. 프린터와 함께 제공되는 **HP** 소프트웨어를 사용하여 팩스 머리글을 설정하는 것이 좋습니다. 또한 여기서 설명하는 것처럼 프린터 제어판에서 팩스 머리글을 설정할 수도 있습니다.

---

 **참고** 일부 국가/지역에서는 팩스 머리글 정보가 법적 요구사항입니다.

---

팩스 머리글을 설정하거나 변경하려면

1. **▶** (오른쪽 화살표)를 누른 다음 **설정**을 누릅니다.
2. **팩스 설정**을 누른 다음 **기본 팩스 설정**을 누릅니다.



3. 팩스 머리글을 누릅니다.
4. 개인 또는 회사 이름을 입력한 다음 **완료**를 누릅니다.
5. 팩스 번호를 입력한 다음 **완료**를 누릅니다.

### 응답 모드 설정(자동 응답)

자동 모드는 프린터가 걸려오는 전화에 응답할지 결정합니다.

- 프린터가 팩스에 **자동으로** 응답하게 하려면 설정을 켭니다**자동 수신**. 그러면 프린터가 걸려오는 모든 전화와 팩스에 응답합니다.
- **자동 수신** 설정을 끄면 팩스를 **수동으로** 받습니다. 걸려오는 팩스 전화에 직접 응답해야 합니다. 그렇지 않으면 프린터가 팩스를 받지 않습니다.

#### 응답 모드를 설정하려면

1. **▶**(오른쪽 화살표)를 누른 다음 **설정**을 누릅니다.
2. **팩스 설정**을 누른 다음 **기본 팩스 설정**을 누릅니다.
3. **자동 수신**을 누른 다음 **켜기** 또는 **끄기**를 누릅니다.

### 응답 전 벨 횟수 설정

**자동 수신** 설정을 켜 경우 걸려오는 전화에 자동으로 응답하기 전에 울려야 하는 벨 횟수를 지정할 수 있습니다.

프린터와 같은 전화 회선에 자동 응답기가 있는 경우 프린터보다 먼저 자동 응답기가 응답하기를 원하므로 **응답 전 벨 횟수** 설정이 중요합니다. 이렇게 하려면 프린터의 응답 전 벨 횟수가 자동 응답기의 응답 전 벨 횟수보다 많아야 합니다.

예를 들어 자동 응답기의 벨 횟수를 낮게 설정하고 프린터가 최대 벨 횟수에서 응답하도록 설정합니다. (최대 벨 횟수는 국가/지역마다 다릅니다.) 이렇게 설정하면 자동 응답기는 전화에 응답하고 프린터는 회선을 모니터합니다. 프린터가 팩스 신호를 감지하면 팩스를 받습니다. 전화가 음성 전화인 경우 자동 응답기는 수신 메시지를 녹음합니다.

#### 응답 전 벨 횟수를 설정하려면

1. **▶**(오른쪽 화살표)를 누른 다음 **설정**을 누릅니다.
2. **팩스 설정**을 누른 다음 **기본 팩스 설정**을 누릅니다.
3. **수신 신호음**을 누릅니다.
4. **▲**(위쪽 화살표) 또는 **▼**(아래쪽 화살표)를 눌러 신호음 횟수를 변경합니다.
5. **완료**를 눌러 설정을 적용합니다.

### 다른 벨소리에 대한 응답 벨소리 패턴 변경

많은 전화 회사에서는 전화선 한 개에서 여러 개의 전화 번호를 사용할 수 있도록 다른 벨소리 기능을 제공합니다. 이 서비스에 가입하면 전호 번호별로 벨소리 패턴이 달라집니다. 특정 벨소리 패턴으로 걸려 오는 전화에 응답하도록 프린터를 설정할 수 있습니다.

다른 벨소리를 사용하는 전화선에 프린터를 연결한 경우 전화 회사에 요청하여 음성 전화와 팩스 전화에 각각 다른 벨소리 패턴을 지정하십시오. 팩스 번호에는 이중 또는 삼중 벨소리를 사용하는 것이 좋습니다. 프린터가 지정한 벨소리 패턴을 감지하면 전화에 응답하고 팩스를 수신합니다.

 **추가 정보** 프린터 제어판의 벨소리 패턴 감지 기능을 사용하여 다른 벨소리로 설정할 수도 있습니다. 이 기능을 사용하면 프린터에서 걸려오는 전화의 벨소리 패턴을 인식하고 녹음하여 이 전화를 기준으로 전화 회사가 팩스 전화에 할당된 다른 벨소리 패턴인지 자동으로 확인합니다.

다른 벨소리 서비스에 가입하지 않은 경우 기본 벨소리 패턴인 **모든 벨소리**를 사용합니다.

 **참고** 대표 전화 번호의 수화기가 내려져 있으면 프린터에서 팩스를 받지 못합니다.

#### 다른 벨소리에 대한 응답 벨소리 패턴을 변경하려면

1. 프린터가 자동으로 팩스 전화에 응답하도록 설정되어 있는지 확인합니다.
2. 프린터 제어판에서  (오른쪽 화살표)를 누른 다음 **설정**을 누릅니다.
3. **팩스 설정**을 누른 다음 **고급 팩스 설정**을 누릅니다.
4. **다른 벨소리**를 누릅니다.
5. 같은 전화 회선에 여러 번호가 있지 않는 한 이 설정을 변경하면 안 된다는 메시지가 나타납니다. **예**를 눌러 계속합니다.
6. 다음 중 하나를 수행합니다.
  - 전화 회사가 팩스 전화로 할당된 벨소리 패턴을 누릅니다.  
-또는-
  - **벨소리 패턴 감지**를 누르고 프린터 제어판의 지침을 따릅니다.

 **참고** 벨소리 패턴 감지 기능에서 벨소리 패턴을 감지할 수 없거나, 벨소리 패턴 감지가 완료되기 전에 이 기능을 취소하면 벨소리 패턴이 기본 설정인 **모든 벨소리**로 자동으로 설정됩니다.

**참고** 내부와 외부 전화의 벨소리 패턴이 서로 다른 PBX 전화 시스템을 모두 사용 중인 경우 외부 번호에서 팩스 번호를 호출해야 합니다.

## 전화 거는 방식 설정

이 절차를 사용하여 전자식 전화 걸기 또는 기계식 전화 걸기 모드를 설정합니다. 공장 출하시 기본값은 **전자식**입니다. 전화선이 전자식 전화 걸기를 사용할 수 없는 경우가 아니면 설정을 변경하지 마십시오.

 **참고** 기계식 전화 걸기 옵션은 모든 국가/지역에서 사용할 수 있는 것은 아닙니다.

#### 전화 거는 방식을 설정하려면

1.  (오른쪽 화살표)를 누른 다음 **설정**을 누릅니다.
2. **팩스 설정**을 누른 다음 **기본 팩스 설정**을 누릅니다.

3. ▼(아래쪽 화살표)를 누른 다음 전자식/기계식 전화 걸기를 누릅니다.
4. 전자식 전화 걸기 또는 기계식 전화 걸기를 눌러 선택합니다.

### 재다이얼 옵션 설정

수신하는 팩스 기기가 응답하지 않거나 통화 중이어서 팩스를 보낼 수 없으면 이 프린터는 통화 중 재다이얼, 무응답 시 재다이얼 옵션에 따라 재다이얼을 시도합니다. 다음 절차를 사용하여 옵션을 설정하거나 해제하십시오.

- **사용 시 재다이얼:** 이 옵션이 켜져 있으면 프린터가 통화 중 신호를 받는 경우 자동으로 다시 겁니다. 이 옵션의 공장 기본값은 켜기입니다.
- **응답이 없을 때 재다이얼:** 이 옵션이 켜져 있으면 수신 중인 팩스기가 응답이 없는 경우 프린터가 자동으로 다시 겁니다. 이 옵션의 공장 기본값은 끄기입니다.

#### 재다이얼 옵션을 설정하려면

1. ►(오른쪽 화살표)를 누른 다음 설정을 누릅니다.
2. 팩스 설정을 누른 다음 고급 팩스 설정을 누릅니다.
3. 사용 중인 경우 다이얼 또는 응답이 없을 때 재다이얼을 누르고 적절한 옵션을 선택합니다.

### 팩스 속도 설정

팩스를 주고 받을 때 프린터와 다른 팩스기 사이의 통신에 사용하는 팩스 속도를 설정할 수 있습니다.

다음 중 하나를 사용하는 경우 팩스 속도를 느린 속도로 설정해야 합니다.

- 인터넷 전화 서비스
- PBX 시스템
- 인터넷 프로토콜을 통한 팩스 전송(FoIP)
- ISDN(종합 정보 통신망) 서비스

팩스를 수신 및 전송할 때 문제가 발생하면, 팩스 속도를 낮춰 보십시오. 다음 표는 사용 가능한 팩스 속도 설정을 나타냅니다.

팩스 속도 설정	팩스 속도
고속	v.34(33600 보드)
중간	v.17(14400 보드)
느림	v.29(9600 보드)

#### 팩스 속도를 설정하려면

1. ►(오른쪽 화살표)를 누른 다음 설정을 누릅니다.
2. 팩스 설정을 누른 다음 고급 팩스 설정을 누릅니다.
3. 팩스 속도를 누릅니다.
4. 선택할 옵션을 누릅니다.

## 팩스 소리 크기 설정

이 절차를 이용해 팩스 소리 크기를 높이거나 줄입니다.

팩스 소리 볼륨을 설정하려면

1. ▶ (오른쪽 화살표)를 누른 다음 설정을 누릅니다.
2. 팩스 설정을 누른 다음 기본 팩스 설정을 누릅니다.
3. 팩스 소리 볼륨을 누릅니다.
4. 작게, 크게 또는 꺼짐을 눌러 선택합니다.

## 팩스 및 디지털 전화 서비스

많은 전화 회사가 고객에게 다음과 같은 디지털 전화 서비스를 제공하고 있습니다.

- DSL: 전화 회사를 통한 DSL(디지털 가입자 회선) 서비스 (국가/지역에 따라 DSL을 ADSL이라고도 함)
- PBX: PBX(사설 교환기) 전화 시스템
- ISDN: ISDN(종합 정보 통신망) 시스템
- FoIP: 인터넷을 사용하여 프린터로 팩스를 보내고 받을 수 있는 저렴한 전화 서비스입니다. 이 방법을 인터넷 프로토콜을 통한 팩스 전송(FoIP)이라고 합니다. 자세한 내용은 인터넷 프로토콜을 통한 팩스 전송을 참조하십시오.

HP 프린터는 기존 아날로그 전화 서비스 사용에 맞게 설계되었습니다. DSL/ADSL, PBX 또는 ISDN 과 같은 디지털 전화 환경인 경우 프린터에 팩스 설정 시 디지털-아날로그 필터나 변환기를 사용해야 할 수 있습니다.

---

 **참고** HP 는 프린터가 모든 디지털 서비스 회선이나 서비스 공급자, 모든 디지털 환경 또는 모든 디지털-아날로그 변환기와 호환된다고 보장하지는 않습니다. 해당 회선 서비스별 올바른 설정 옵션에 대해서는 전화 회사에 직접 문의하시는 것이 좋습니다.

---

## 인터넷 프로토콜을 통한 팩스 전송

인터넷을 사용하여 프린터로 팩스를 보내고 받을 수 있는 저렴한 전화 서비스에 가입할 수도 있습니다. 이 방법을 인터넷 프로토콜을 통한 팩스 전송(FoIP)이라고 합니다.

다음과 같은 경우 대개 FoIP 서비스(전화 회사에서 제공)를 사용 중인 것입니다.

- 팩스 번호와 함께 특수 액세스 코드로 전화 거는 경우
- 인터넷에 연결되어 있고 팩스 연결을 위한 아날로그 전화 포트가 있는 IP 변환기가 있는 경우

---

 **참고** 프린터에서 "1-LINE"이라는 레이블이 붙은 포트에 전화선을 연결해야만 팩스를 송수신할 수 있습니다. 즉, 인터넷 연결은 팩스 연결을 위한 일반적인 아날로그 전화 잭을 제공하는 변환기 상자나 전화 회사를 통해서 이루어져야 합니다.

 **추가 정보** 인터넷 프로토콜 전화 시스템상의 기존 팩스 전송은 제한적일 수 있습니다. 팩스 사용 시 문제가 발생하는 경우 팩스 속도를 낮추거나 팩스 ECM(오류 수정 모드)을 비활성화합니다. 하지만 ECM 을 끄면 컬러 팩스를 보내거나 받을 수 없습니다. (팩스 속도를 변경하는 방법에 대한 자세한 내용은 팩스 속도 설정을 참조하십시오. ECM 사용에 대한 자세한 내용은 오류 수정 모드로 팩스 보내기를 참조하십시오.

---

인터넷 팩스 전송에 관해 궁금한 점이 있으시면 인터넷 팩스 서비스 지원 부서나 가까운 서비스 제공업체로 문의해 자세한 지원을 받으시기 바랍니다.

## 보고서 사용

보내고 받는 각각의 팩스에 대해 오류 보고서와 확인 보고서를 자동으로 인쇄하도록 프린터를 설정할 수 있습니다. 또한 필요에 따라 시스템 보고서를 수동으로 인쇄할 수 있으며, 이런 보고서는 프린터에 대한 유용한 시스템 정보를 제공합니다.

기본적으로 프린터는 팩스 송수신에 문제가 있는 경우에만 보고서를 인쇄하도록 설정됩니다. 각 작업 후에 팩스를 올바르게 전송했는지 여부를 표시하는 확인 메시지가 제어판 디스플레이에 잠깐 나타납니다.

---

 **참고** 보고서의 텍스트가 뚜렷하지 않을 경우 제어판이나 HP 소프트웨어에서 예상 잉크량을 확인할 수 있습니다. 자세한 내용은 프린터 관리 도구를 참조하십시오.

**참고** 잉크 부족 경고 및 표시등은 잉크 교체가 필요함을 사전에 알리기 위한 목적으로만 표시됩니다. 잉크 부족 경고 메시지를 받으면 인쇄 지연 가능성이 없도록 카트리지 교체를 고려해 보십시오. 잉크 카트리지를 교체하라는 메시지가 표시될 때까지는 카트리지를 교체할 필요가 없습니다.

**참고** 프린트헤드와 잉크 카트리지 상태가 양호한지 그리고 올바르게 장착되었는지 확인합니다. 자세한 내용은 잉크 카트리지 사용을 참조하십시오.

---

이 단원에서는 다음 항목을 다룹니다.

- 팩스 확인 보고서 인쇄
- 팩스 오류 보고서 인쇄
- 팩스 로그 인쇄 및 보기
- 팩스 기록 삭제
- 마지막 팩스 작업의 자세한 내용 인쇄
- 발신자 ID 보고서 인쇄
- 호출 기록 보기

## 팩스 확인 보고서 인쇄

팩스 전송을 확인하는 인쇄 메시지가 필요하면 팩스를 보내기 전에 팩스 전송 확인 기능을 사용합니다. 팩스를 보낼 때 또는 팩스를 보내고 받을 때를 선택합니다.

팩스 확인 기본 설정은 **끄기**입니다. 즉 팩스를 보내거나 받을 때마다 확인 보고서를 인쇄하지 않는다는 뜻입니다. 각 작업 후에 팩스를 올바르게 전송했는지 여부를 표시하는 확인 메시지가 제어판 디스플레이에 잠깐 나타납니다.

 **참고** 팩스를 보낼 때 또는 팩스를 보내고 받을 때를 선택했거나, 팩스를 스캔하여 메모리에서 보내거나 스캔 및 팩스 옵션을 사용하는 경우 팩스 전송 확인 보고서에 팩스 첫 페이지 이미지를 포함시킬 수 있습니다.

팩스 전송 확인 기능을 사용하려면

1.  (오른쪽 화살표)를 누른 다음 **설정**을 누릅니다.
2. **팩스 설정**을 누른 다음 **팩스 보고서**를 누릅니다.
3. **팩스 확인**을 누릅니다.
4. 다음 옵션 중 하나를 눌러 선택합니다.

<b>끄기</b>	팩스를 성공적으로 전송 및 수신할 때 팩스 확인 보고서를 인쇄하지 않습니다. 기본 설정은 이와 같습니다.
<b>팩스를 보낼 때</b>	팩스를 전송할 때마다 팩스 확인 보고서를 인쇄합니다.
<b>팩스를 받을 때</b>	팩스를 수신할 때마다 팩스 확인 보고서를 인쇄합니다.
<b>팩스를 보내고 받을 때</b>	팩스를 전송 및 수신할 때마다 팩스 확인 보고서를 인쇄합니다.

보고서에 팩스 이미지를 포함시키려면

1.  (오른쪽 화살표)를 누른 다음 **설정**을 누릅니다.
2. **팩스 보고서**를 누른 다음 **팩스 확인**을 누릅니다.
3. **팩스를 보낼 때** 또는 **팩스를 받을 때**를 누릅니다.
4. **이미지와 함께 팩스 확인**을 누릅니다.

## 팩스 오류 보고서 인쇄

전송 또는 수신 중에 오류가 발생할 때 보고서를 자동으로 인쇄하도록 프린터를 구성할 수 있습니다.

팩스 오류 보고서를 자동으로 인쇄하도록 프린터를 설정하려면

1.  (오른쪽 화살표)를 누른 다음 **설정**을 누릅니다.
2. **팩스 설정**을 누른 다음 **팩스 보고서**를 누릅니다.

3. 팩스 오류 보고서를 누릅니다.
4. 다음 중 하나를 눌러 선택합니다.

팩스를 보내고 받을 때	팩스 오류가 발생할 때마다 인쇄합니다.
끄기	팩스 오류 보고서가 인쇄되지 않습니다.
팩스를 보낼 때	전송 오류가 발생할 때마다 인쇄합니다. 이것은 기본 설정입니다.
팩스를 받을 때	수신 오류가 발생할 때마다 인쇄합니다.

### 팩스 로그 인쇄 및 보기

프린터에서 송수신한 팩스의 로그를 인쇄할 수 있습니다.

프린터 제어판에서 팩스 로그를 인쇄하려면

1.  (오른쪽 화살표)를 누른 다음 **설정**을 누릅니다.
2. **팩스 설정**을 누른 다음 **팩스 보고서**를 누릅니다.
3. **팩스 로그**를 누릅니다.

### 팩스 기록 삭제

팩스 기록을 지우려면 다음 단계를 수행하십시오.

 **참고** 팩스 로그를 삭제하면 메모리에 저장된 모든 팩스도 삭제됩니다.

팩스 로그를 지우는 방법

1.  (오른쪽 화살표)를 누른 다음 **설정**을 누릅니다.
2. 다음 중 하나를 수행합니다.
  - **도구**를 누릅니다.  
-또는-
  - **팩스 설정**을 누른 다음 **팩스 도구**를 누릅니다.
3. **팩스 로그 지우기**를 누릅니다.

### 마지막 팩스 작업의 자세한 내용 인쇄

마지막 팩스 작업 보고서에는 마지막 팩스 작업에 대한 자세한 내용이 인쇄됩니다. 자세한 내용으로는 팩스 번호, 페이지 수, 팩스 상태 등이 있습니다.

마지막 팩스 작업 보고서를 인쇄하려면

1.  (오른쪽 화살표)를 누른 다음 **설정**을 누릅니다.
2. **팩스 설정**을 누른 다음 **팩스 보고서**를 누릅니다.
3. **마지막 작업**을 누릅니다.

## 발신자 ID 보고서 인쇄

다음 절차를 사용하여 발신자 ID 팩스 번호 목록을 인쇄합니다.

발신자 ID 기록 보고서를 인쇄하려면

1.  (오른쪽 화살표)를 누른 다음 **설정**을 누릅니다.
2. **팩스 설정**을 누른 다음 **팩스 보고서**를 누릅니다.
3. **호출 ID 보고서**를 누릅니다.

## 호출 기록 보기



다음 절차를 사용하여 프린터의 모든 호출 목록을 볼 수 있습니다.

---

 **참고** 호출 기록은 인쇄할 수 없습니다. 프린터 제어판 디스플레이에서 볼 수만 있습니다.

---

호출 기록을 보려면

1.  (오른쪽 화살표)를 누른 다음 **팩스**를 누릅니다.
2.  (호출 기록)을 누릅니다.



# 7 Web Services

프린터에서는 혁신적인 웹 기반 솔루션을 제공하여 컴퓨터 없이도 인터넷에 빠르게 액세스하고 문서를 가져와 보다 빠르고 간단하게 인쇄할 수 있도록 해줍니다.

 **참고** 이러한 웹 기능을 사용하려면 **Ethernet** 케이블 또는 무선 연결을 통해 프린터를 네트워크에 연결해야 합니다. 프린터를 **USB** 케이블로 연결한 경우에는 이러한 웹 기능을 사용할 수 없습니다.

이 단원에서는 다음 항목을 다룹니다.

- [Web Services 는 무엇입니까?](#)
- [Web Services 설정](#)
- [Web Services](#)
- [Web Services 제거](#)

## Web Services 는 무엇입니까?

프린터에는 다음과 같은 **Web Services** 가 포함됩니다.

- [HP ePrint](#)
- [Printer Apps](#)

### HP ePrint

HP ePrint 는 웹과 연결된 프린터를 이용하여 언제 어디서라도 인쇄를 할 수 있게 해주는 HP 무료 서비스입니다. 프린터에서 웹 서비스가 활성화되면 프린터에 할당된 이메일 주소로 이메일을 보내듯 간편하게 프린터를 사용할 수 있습니다.\* 특별한 드라이버나 소프트웨어가 필요 없습니다. 이메일을 보낼 수 있다면, HP ePrint 를 이용해 어디서라도 인쇄할 수 있습니다.

ePrintCenter 에서 계정을 등록하고 나면 로그인하여 HP ePrint 작업 상태를 보고, HP ePrint 프린터 대기열을 관리하고 인쇄할 프린터의 HP ePrint 전자 메일 주소를 누가 사용할 수 있는지 관리하고 HP ePrint 에 대한 도움말을 가져올 수 있습니다.

### Printer Apps

Printer Apps 는 프린터에서 직접 사전 포맷된 웹 콘텐츠를 손쉽게 검색하고 인쇄할 수 있게 해줍니다. 또한 웹에서 문서를 디지털로 스캔하여 저장할 수 있습니다.

Printer Apps 는 상점 쿠폰에서 가족 활동, 뉴스, 여행, 스포츠, 요리, 사진 등에 이르기까지 다양한 콘텐츠를 제공합니다. 인기 있는 사진 사이트에서 온라인 이미지를 보고 인쇄할 수 있습니다.

또한 특정 Printer Apps 를 사용해 프린터에 응용 프로그램 콘텐츠를 제공하도록 예약할 수 있습니다.

프린터에 맞게 설계된 사전 포맷된 콘텐츠란 텍스트와 그림이 잘리지 않고 텍스트 라인이 하나뿐이며 추가 페이지가 없음을 의미합니다. 일부 프린터에서는 인쇄 미리보기 화면에서 용지와 인쇄 품질 설정을 선택할 수도 있습니다. 컴퓨터를 켜 필요가 전혀 없습니다!

## Web Services 설정

Web Services 를 설정하려면 다음 단계를 완료합니다.

 **참고** Web Services 를 설정하기 전에 유선(이더넷) 또는 무선 연결을 사용하여 인터넷에 연결되어 있는지 확인합니다.

- HP 프린터 소프트웨어를 사용하여 Web Services 설정
- 프린터의 제어판을 이용하여 Web Services 를 설정합니다.
- 내장 웹 서버를 사용하여 Web Services 설정

### HP 프린터 소프트웨어를 사용하여 Web Services 설정

주요 프린터 기능을 사용하는 것에 더해 프린터와 함께 제공되는 HP 프린터 소프트웨어를 사용하여 Web Services 를 설정할 수 있습니다. 컴퓨터에 HP 소프트웨어를 설치했을 때 Web Services 를 설정하지 않은 경우 소프트웨어를 사용하여 Web Services 를 설정할 수 있습니다.

Web Services 를 설정하려면 운영 체제에 따라 다음 단계를 완료하십시오.

#### Windows

1. 컴퓨터 바탕 화면에서 **시작**을 클릭하고 **프로그램** 또는 **모든 프로그램**을 선택하고 **HP** 를 클릭한 후 사용 중인 프린터의 폴더를 클릭하고 프린터의 이름이 표시된 아이콘을 선택합니다.
2. **웹 연결된 솔루션**을 두 번 클릭한 다음 **ePrint 설정**을 차례로 두 번 클릭합니다.  
프린터의 내장 웹 서버가 열립니다.
3. **Web Services** 탭에서 **Web Services 설정** 섹션의 **설정**을 클릭합니다.
4. **사용 조건 및 Web Services 사용**을 클릭한 다음 **다음**을 클릭합니다.
5. 프린터가 자동으로 확인하고 제품 업데이트를 설치할 수 있게 하려면 **예**를 클릭합니다.
6. 인터넷에 접속할 때 네트워크에서 프록시 설정을 이용하는 경우 이러한 설정을 입력하십시오.
7. **Web Service** 정보 시트의 지침에 따라 설정을 완료하십시오.



#### Mac OS X

- ▲ Mac OS X 에서 Web Services 를 설정 및 관리하기 위해 프린터의 내장 웹 서버(EWS)를 사용할 수 있습니다. 자세한 내용은 내장 웹 서버를 사용하여 Web Services 설정을 참조하십시오.

## 프린터의 제어판을 이용하여 **Web Services** 를 설정합니다.

프린터의 제어판은 **Web Services** 를 설정 및 관리할 수 있는 쉬운 방법을 제공합니다.

**Web Services** 를 설정하려면 다음 단계를 완료합니다.

1. 프린터가 인터넷에 연결되어 있는지 확인합니다.
2. 프린터 제어판에서  (Apps) 또는  (HP ePrint)를 누릅니다.
3. 동의를 눌러 **Web Services** 사용 조건에 동의하고 **Web Services** 를 활성화합니다.
4. 프린터가 제품 업데이트를 자동으로 확인하고 설치할 수 있게 하려면 **자동 업데이트** 화면에서 **예**를 누릅니다.
5. 인터넷에 접속할 때 네트워크에서 프록시 설정을 사용하는 경우 이러한 설정을 입력하십시오.
  - a. **프록시 입력**을 누릅니다.
  - b. 프록시 서버 설정을 입력한 다음 **완료**를 누릅니다.
6. **Web Service** 정보 시트의 지침에 따라 설정을 완료하십시오.

## 내장 웹 서버를 사용하여 **Web Services** 설정

**Web Services** 를 설정 및 관리하기 위해 프린터의 내장 웹 서버(EWS)를 사용할 수 있습니다.

**Web Services** 를 설정하려면 다음 단계를 완료합니다.

1. EWS 를 엽니다. 자세한 내용은 [내장 웹 서버](#)를 참조하십시오.
2. **Web Services** 탭에서 **Web Services** 설정 섹션의 **설정**을 클릭합니다.
3. **사용 조건 및 Web Services** 사용을 클릭한 다음 **다음**을 클릭합니다.
4. 프린터가 자동으로 확인하고 제품 업데이트를 설치할 수 있게 하려면 **예**를 클릭합니다.
5. 인터넷에 접속할 때 네트워크에서 프록시 설정을 이용하는 경우 이러한 설정을 입력하십시오.
6. **Web Service** 정보 시트의 지침에 따라 설정을 완료하십시오.

## Web Services

다음 절에서는 **Web Services** 를 사용 및 구성하는 방법을 설명합니다.

- [HP ePrint](#)
- [Printer Apps](#)

### HP ePrint

HP ePrint 를 이용하면 HP ePrint 사용이 가능한 프린터를 통해 언제 어디서라도 인쇄가 가능합니다.

HP ePrint 를 사용하려면 다음이 준비되어 있는지 확인하십시오.

- 인터넷 및 전자 메일 가능 컴퓨터 또는 모바일 장치
- Web Services 가 활성화된 HP ePrint 가능 프린터

 **추가 정보** HP ePrint 설정 관리 및 구성에 대한 자세한 내용과 최신 기능은 [ePrintCenter\(www.eprintcenter.com\)](http://www.eprintcenter.com)를 참조하십시오.

---

### HP ePrint 를 사용한 인쇄

HP ePrint 를 사용하여 문서를 인쇄하려면 다음 절차를 수행합니다.

1. 컴퓨터 또는 모바일 장치에서 전자 메일 응용 프로그램을 엽니다.

 **참고** 컴퓨터나 모바일 장치에서 전자 메일 응용 프로그램 사용에 대한 내용은 응용 프로그램과 함께 제공된 설명서를 참조하십시오.

---

2. 새로운 전자 메일 메시지를 생성한 다음 인쇄할 파일을 첨부합니다. HP ePrint 를 사용할 때 따라야 할 지침과 HP ePrint 를 사용하여 인쇄할 수 있는 파일 목록은 [Web Services](#) 및 [HP 웹 사이트 사양](#)을 참조하십시오.
3. 전자 메일 메시지의 "받는 사람" 라인에 프린터의 전자 메일 주소를 입력한 다음 전자 메일 메시지를 전송할 옵션을 선택합니다.

 **참고** 프린터의 전자 메일 주소가 전자 메일 메시지의 "보낸 사람" 라인에 표시되는 유일한 주소인지 확인하십시오. 다른 전자 메일 주소가 "받는 사람" 라인에 표시되는 경우 전송하는 첨부 파일은 인쇄되지 않을 수 있습니다.

---

### 프린터의 전자 메일 주소 찾기

프린터의 HP ePrint 전자 메일 주소를 표시하려면 다음의 단계를 수행합니다.

1. 홈 화면에서  (HP ePrint)를 누릅니다.
2. 프린터의 전자 메일 주소가 디스플레이에 나타납니다.

 **추가 정보** 전자 메일 주소를 인쇄하려면 **인쇄**를 누릅니다.

---

### HP ePrint 를 끕니다.

HP ePrint 를 끄려면 다음 단계를 완료합니다.

1. 홈 화면에서  (HP ePrint)를 누른 다음 **설정**을 누릅니다.
2. **ePrint** 를 누른 다음 **끄기**를 누릅니다.

 **참고** 모든 Web Services 를 제거하려면 [Web Services 제거](#)를 참조하십시오.

---

## Printer Apps

Printer Apps 는 프린터에서 직접 사전 포맷된 웹 콘텐츠를 손쉽게 검색하고 인쇄할 수 있게 해줍니다.

## Printer Apps 사용

프린터에서 **Printer Apps** 를 사용하려면 프린터의 제어판 디스플레이에서 **Apps** 를 누른 다음 사용할 **Print App** 를 누릅니다.

개별 **Printer Apps** 에 대한 자세한 내용은 [www.eprintcenter.com](http://www.eprintcenter.com) 을 참조하십시오.

## Printer Apps 관리

ePrintCenter 를 통해 **Printer Apps** 를 관리할 수 있습니다. **Printer Apps** 를 추가, 구성 또는 제거하고 프린터의 디스플레이에 표시되는 순서를 설정할 수 있습니다.

---

 **참고** ePrintCenter 에서 **Printer Apps** 를 관리하려면 ePrintCenter 계정을 만들고 프린터를 추가하십시오. 자세한 내용은 [www.eprintcenter.com](http://www.eprintcenter.com) 을 참조하십시오.

---

## Printer Apps 끄기

**Printer Apps** 를 끄려면 다음 단계를 완료합니다.

1. 홈 화면에서  (HP ePrint)를 누른 다음 **설정**을 누릅니다.
2. **Apps** 를 누른 다음 **끄기**를 누릅니다.

---

 **참고** 모든 **Web Services** 를 제거하려면 [Web Services 제거](#)를 참조하십시오.

---

## Web Services 제거

**Web Services** 를 제거하려면 다음 단계를 완료합니다.

1. 프린터의 제어판 디스플레이에서  (HP ePrint)를 누른 다음 **설정**을 누릅니다.
2. **Web Services 제거**를 누릅니다.

## 8 잉크 카트리지 사용

프린터에서 최상의 인쇄 품질을 얻으려면 몇 가지 간단한 유지 보수 절차를 수행해야 합니다. 이 단원에서는 잉크 카트리지의 취급에 대해 설명하고 잉크 카트리지의 교체, 프린트헤드의 정렬 및 청소에 대한 지침을 제공합니다.

**☞ 추가 정보** 문서를 복사할 때 문제가 있는 경우에는 [인쇄 품질 문제 해결](#)을 참조하십시오.

이 단원에서는 다음 항목을 다룹니다.

- [잉크 카트리지 및 프린트헤드에 대한 정보](#)
- [예상되는 잉크량 확인](#)
- [검정 또는 컬러 잉크만으로 인쇄](#)
- [잉크 카트리지 교체](#)
- [인쇄 소모품 보관](#)
- [사용 정보 수집](#)

### 잉크 카트리지 및 프린트헤드에 대한 정보

다음 추가 정보는 HP 잉크 카트리지를 유지 관리하고 일관된 인쇄 품질을 유지하는 데 도움이 됩니다.

- 이 사용 설명서의 지침은 잉크 카트리지 교체에 관한 것이며 최초 설치에 관한 내용이 아닙니다.
- **⚠ 주의** 카트리지가 누락된 경우 인쇄 품질상의 문제나 추가적인 잉크 사용, 잉크 시스템의 손상을 피하기 위해 가능한 빨리 교체하는 것이 좋습니다. 잉크 카트리지가 없는 상태에서 프린터를 끄지 마십시오.
- 모든 잉크 카트리지는 사용하기 전까지 원래의 밀봉 포장 안에 보관하십시오.
- 프린터를 올바르게 켜는지 확인합니다. 자세한 내용은 [프린터 끄기](#)을 참조하십시오.
- 잉크 카트리지를 실온(15~35°C)에 보관하십시오.
- 불필요하게 프린트헤드를 청소하지 마십시오. 잉크가 낭비되어 카트리지 수명이 단축됩니다.

- 잉크 카트리지를 주의해서 취급하십시오. 설치 중에 잉크 카트리지를 떨어뜨리거나, 흔들거나, 거칠게 다룰 경우 일시적인 인쇄 문제가 발생할 수 있습니다.
- 프린터를 옮길 때에는 프린터에서 잉크가 새거나 프린터에 다른 손상이 나타나지 않도록 다음과 같이 하십시오.
  -  (전원 버튼)을 눌러 프린터의 전원을 꺼야 합니다. 내부에서 움직이는 소리가 완전히 멈출 때까지 기다린 후에 프린터를 뽑습니다. 자세한 내용은 [프린터 끄기](#)을 참조하십시오.
  - 모든 잉크 카트리지와 프린트헤드를 설치해두었는지 확인합니다.
  - 프린터는 수평으로 놓고 운송해야 합니다. 옆으로 놓거나, 뒤로, 앞으로, 뒤집어 놓지 말아야 합니다.

#### 관련 항목

- [예상되는 잉크량 확인](#)
- [프린트헤드 유지 보수](#)

## 예상되는 잉크량 확인

프린터 소프트웨어나 프린터 제어판에서 남은 잉크량을 확인할 수 있습니다. 이러한 도구 사용에 대한 내용은 [프린터 관리 도구 및 프린터 제어판 사용](#)을 참조하십시오. 프린터 상태 페이지를 인쇄해도 이 같은 정보를 확인할 수 있습니다([프린터 상태 보고서 이해](#) 참조).

 **참고** 잉크 부족 경고 및 표시등은 잉크 교체가 필요함을 사전에 알리기 위한 목적으로만 표시됩니다. 잉크 부족 경고 메시지를 받으면 인쇄 지연 가능성이 없도록 카트리지 교체를 고려해 보십시오. 교체하라는 메시지가 표시될 때까지는 카트리지를 교체할 필요가 없습니다.

**참고** 리필 또는 재가공 카트리지나 다른 프린터에서 사용했던 카트리지를 설치한 경우, 잉크 잔량 표시기가 부정확했거나 표시기를 사용할 수 없었을 수 있습니다.

**참고** 카트리지의 잉크는 인쇄하기 위해 프린터와 카트리지를 준비하는 초기화 프로세스, 인쇄 노즐을 깨끗이 유지하고 잉크 흐름을 부드럽게 하는 프린트헤드 서비스 작업 등 인쇄 프로세스에서 여러 방식으로 사용됩니다. 또한 사용 후에는 카트리지에 일부 잉크가 남아있기도 합니다. 자세한 내용은 [www.hp.com/go/inkusage](http://www.hp.com/go/inkusage) 를 참조하십시오.

## 검정 또는 컬러 잉크만으로 인쇄

일반적으로 사용할 경우, 이 제품은 컬러 카트리지 잉크가 부족할 때 검정 카트리지만으로 인쇄하도록 설계되어 있지 않습니다.

하지만 카트리지 잉크가 부족하기 시작하면 가능한 빨리 인쇄가 가능하도록 설계되었습니다.

프린트헤드에 잉크가 충분하고 하나 이상의 컬러 카트리지가 잉크만 부족할 경우에는 프린터에서 검정 잉크를 사용할 수 있고, 검정 카트리지가 잉크만 부족할 경우에는 컬러 잉크를 사용할 수 있습니다.

- 검정 또는 컬러 잉크만을 사용하여 인쇄할 수 있는 양은 제한적이므로 검정 또는 컬러 잉크만으로 인쇄 중일 때 사용 가능한 교체 잉크 카트리지가 필요합니다.
- 인쇄할 잉크량이 더 이상 충분하지 않게 되면 하나 이상의 카트리지가 고갈되었다는 메시지가 나타나고, 인쇄를 다시 시작하기 전에 고갈된 카트리를 교체해야 합니다.

**⚠ 주의** 잉크 카트리지가 프린터 외부에 놓여져 손상을 입지 않은 경우라면, 프린터가 설정되고 사용 중에 프린터헤드에는 항상 모든 카트리지가 설치되어야 합니다. 장시간 동안 한 개 이상의 빈 카트리지가 슬롯을 남겨두면 인쇄 품질 문제 및 프린트헤드 손상을 야기할 수 있습니다. 최근에 장시간 카트리지를 프린터 외부에 두었거나 용지 걸림이 있어서 좋지 않은 인쇄 품질에 대한 메시지를 받았다면 프린트헤드를 청소해야 합니다. 자세한 내용은 프린트헤드 청소를 참조하십시오.

## 잉크 카트리지 교체

**📖 참고** 사용한 잉크 소모품 재활용에 대한 내용은 HP inkjet 소모품 재활용 프로그램을 참조하십시오.

프린터를 위한 교체용 잉크 카트리지가 없는 경우 잉크 카트리지 및 프린트헤드를 방문하십시오.

**📖 참고** 현재 HP 웹 사이트의 몇몇 부분은 영어로만 되어 있습니다.

**참고** 일부 국가/지역에서는 잉크 카트리지가 지원되지 않습니다.

**⚠ 주의** 카트리지가 누락된 경우 인쇄 품질상의 문제나 추가적인 잉크 사용, 잉크 시스템의 손상을 피하기 위해 가능한 빨리 교체하는 것이 좋습니다. 잉크 카트리지가 없는 상태에서 프린터를 끄지 마십시오.

다음 절차에 따라 잉크 카트리지를 교체합니다.

### 잉크 카트리지를 교체하려면

1. 프린터의 전원이 켜져 있는지 확인합니다.
2. 잉크 카트리지 액세스 덮개를 엽니다.

**📖 참고** 진행하기 전에 인쇄 캐리지가 멈출 때까지 기다립니다.



3. 잉크 카트리지를 앞쪽을 눌러 잉크 카트리지를 분리한 다음 슬롯에서 꺼냅니다.

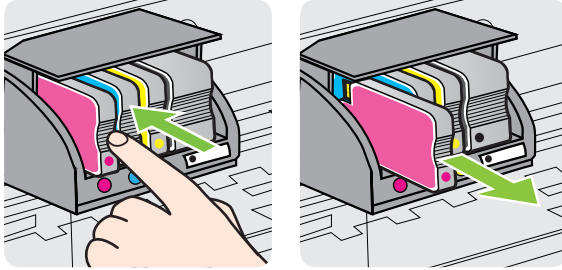

4. 새 잉크 카트리지의 포장을 떼어냅니다.
5. 컬러별 문자를 확인하여 그에 맞는 빈 슬롯에 잉크 카트리지를 확실히 들어갈 때까지 밀어 넣습니다.

⚠ **주의** 잉크 카트리지를 설치하기 위해 잉크 카트리지의 걸쇠 손잡이를 들어 올리지 마십시오. 그렇게 하면 프린트헤드나 잉크 카트리지가 잘못 장착되어 인쇄 품질 문제가 발생할 수 있습니다. 잉크 카트리지를 올바르게 설치하려면 걸쇠를 내린 상태로 유지해야 합니다.

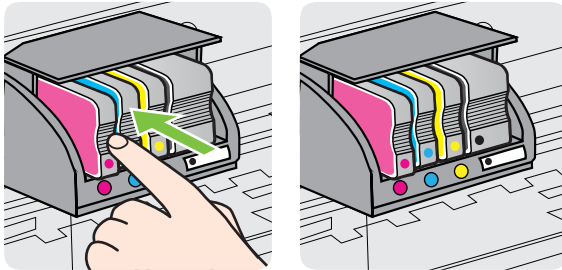

설치하는 컬러와 같은 컬러별 문자가 있는 슬롯에 잉크 카트리지를 넣어야 합니다.



6. 교체하는 잉크 카트리지마다 3~5 단계를 반복합니다.
7. 잉크 카트리지 액세스 덮개를 닫습니다.

**관련 항목**

잉크 카트리지 및 프린트헤드

## 인쇄 소모품 보관

프린터에 장착된 잉크 카트리지는 장기간 그대로 두어도 됩니다. 그러나 잉크 카트리지를 최적의 상태로 유지하려면 프린터를 정상적으로 꺼야 합니다. 자세한 내용은 프린터 끄기를 참조하십시오.

## 사용 정보 수집

이 프린터와 함께 사용하는 HP 카트리지에는 프린터 작동을 돕는 메모리 칩이 들어있습니다.

또한 이 메모리 칩은 다음과 같은 프린터 사용에 대한 제한된 정보를 수집합니다. 카트리지가 처음 설치된 날, 카트리지의 마지막으로 사용된 날, 카트리지를 사용하여 인쇄된 페이지 수, 페이지 인쇄 기록, 사용된 인쇄 모드, 발생했던 모든 인쇄 오류, 프린터 모델 이 정보는 HP 가 앞으로 고객의 인쇄 필요에 맞는 프린터를 설계하는 데 도움이 됩니다.

카트리지 메모리 칩에서 수집한 데이터에는 카트리지 또는 프린터 고객이나 사용자를 식별하는 데 사용할 수 있는 정보는 포함되지 않습니다.

HP 는 HP 의 무료 반품 및 재활용 프로그램으로 반송된 카트리지에서 샘플 메모리 칩을 수집합니다(HP 제휴 업체: [www.hp.com/recycle](http://www.hp.com/recycle)). 이 메모리 칩 샘플을 판독 및 연구하여 향후 HP 프린터를 개선합니다. 카트리지 재활용을 지원하는 HP 파트너 역시 이 데이터를 확인할 수 있습니다.

카트리지를 소유하고 있는 제 3 자는 메모리 칩에 대한 익명 정보에 액세스할 수 있습니다. 이 정보에 액세스할 수 없도록 하려면 칩을 작동 불가로 설정하면 됩니다. 하지만 메모리 칩을 작동 불가로 설정하면 HP 프린터에서 해당 카트리지를 사용할 수 없습니다.

이와 같은 익명 정보에 대해 걱정이 될 경우, 프린터 사용 정보를 수집할 수 있는 메모리 칩 기능을 해제해 이 정보를 확인하지 못하도록 하면 됩니다.

### 사용 정보 수집을 해제하려면

1. 프린터 제어판에서  (오른쪽 화살표)를 누른 다음 **설정**을 누릅니다.
2. **환경 설정**을 선택한 다음 **카트리지 칩 정보**를 선택합니다.
3. **OK** 을 눌러 사용 정보 수집을 해제합니다.

 **참고** 프린터 사용 정보를 수집할 수 있는 메모리 칩 기능을 해제해도 HP 프린터에서 카트리지를 계속 사용할 수는 있습니다.

## 9 문제 해결

이 단원에서는 일반적으로 발생하는 문제에 대한 해결방법을 제안합니다. 프린터가 제대로 작동하지 않고 이러한 방법으로 문제가 해결되지 않으면 다음 지원 서비스 중 하나를 사용하여 지원을 받으시기 바랍니다.

이 단원에서는 다음 항목을 다룹니다.

- [HP 지원](#)
- [일반적인 문제 해결 팁 및 리소스](#)
- [프린터 문제 해결](#)
- [인쇄 품질 문제 해결](#)
- [용지 공급 문제](#)
- [복사 문제 해결](#)
- [스캔 문제 해결](#)
- [팩스 문제 해결](#)
- [Web Services 및 HP 웹 사이트를 이용하여 문제 해결](#)
- [HP 디지털 솔루션 문제 해결](#)
- [메모리 장치 문제 해결](#)
- [유선\(이더넷\) 네트워크 문제 해결](#)
- [무선 문제 해결](#)
- [프린터에 사용할 방화벽 소프트웨어 구성](#)
- [프린터 관리 문제 해결](#)
- [설치 문제 해결](#)
- [프린터 상태 보고서 이해](#)
- [프린트헤드 유지 보수](#)
- [네트워크 구성 페이지 이해](#)
- [걸림 제거](#)

### HP 지원

문제가 발생하면 다음 단계를 따르십시오

1. 프린터와 함께 제공된 설명서를 확인하십시오.
2. HP 온라인 지원 웹 사이트 [www.hp.com/go/customer-care](http://www.hp.com/go/customer-care) 를 방문하십시오. 이 웹 사이트는 다양하고 일반적인 프린터 문제를 해결할 수 있는 정보와 유틸리티를 제공합니다. 모든 HP 고객은 HP 온라인 지원을 사용할 수 있습니다. 다음 기능을 포함한 최신 제품 정보와 전문적인 지원을 받을 수 있는 가장 빠른 방법입니다.
  - 자격을 갖춘 온라인 지원 전문가에게 신속한 액세스
  - HP 프린터와 관련된 HP 소프트웨어 및 드라이버 업데이트

- 일반적인 문제에 대한 문제 해결 정보
- 프린터 등록 시 제공되는 사전 프린터 업데이트, 지원 알림 및 HP 뉴스그램

자세한 내용은 전자 지원 이용을 참조하십시오.

3. **HP 지원 센터**에 문의합니다. 지원 옵션과 사용 가능 여부는 프린터, 국가/지역, 언어에 따라 다릅니다. 자세한 내용은 HP 전화 지원을 참조하십시오.

## 전자 지원 이용

지원 및 보증 정보를 보려면 **HP 웹 사이트**([www.hp.com/go/customer-care](http://www.hp.com/go/customer-care))를 방문하십시오. 이 웹 사이트는 다양하고 일반적인 프린터 문제를 해결할 수 있는 정보와 유틸리티를 제공합니다. 국가/지역을 묻는 메시지가 표시되면 적절하게 선택한 후 **HP 연락처**를 클릭하면 기술 지원에 관한 연락처 정보를 얻을 수 있습니다.

이 웹사이트에서는 기술 지원, 드라이버, 소모품, 주문 정보 및 다음과 같은 기타 옵션도 제공합니다.

- 온라인 지원 페이지로 액세스합니다.
- HP 에 전자우편으로 질문할 때.
- 온라인 채팅을 통해 HP 기술자와 상담합니다.
- HP 소프트웨어 업데이트를 확인합니다.

**Windows** 또는 **Mac OS X** 용 **HP 소프트웨어**의 지원을 받을 수도 있습니다. 여기에서는 일반적인 인쇄 문제에 대한 쉬운 단계별 해결책이 제공됩니다. 자세한 내용은 프린터 관리 도구를 참조하십시오.

지원 옵션과 사용 가능 여부는 프린터, 국가/지역, 언어에 따라 다릅니다.

## HP 전화 지원

여기에 기재되어 있는 지원 전화 번호와 관련 비용은 게시와 동시에 유효하며 육로 라인에서 이루어지는 통화에만 적용됩니다. 이동 전화기에 적용되는 요금은 다를 수 있습니다.

최신 **HP 지원 전화 번호 목록**과 통화 비용 정보는 [www.hp.com/go/customer-care](http://www.hp.com/go/customer-care)에서 확인하십시오. 이 웹 사이트는 다양하고 일반적인 프린터 문제를 해결할 수 있는 정보와 유틸리티를 제공합니다.

보증 기간 중에는 한국 **HP 서비스 센터**에서 무상으로 지원받을 수 있습니다.

---

 **참고** HP 는 Linux 인쇄에 대해서는 전화 지원을 제공하지 않습니다. 모든 지원은 다음 웹 사이트 <https://launchpad.net/hplip> 에서 온라인으로 제공됩니다. 지원 프로세스를 시작하려면 **Ask a question(질문하기)** 버튼을 클릭하십시오.

HPLIP 웹 사이트에서는 Windows 또는 Mac OS X 에 대한 지원을 하지 않습니다. 이러한 운영 체제를 사용하고 있다면 [www.hp.com/go/customer-care](http://www.hp.com/go/customer-care) [www.hp.com/support](http://www.hp.com/support) 를 참조하십시오. 이 웹 사이트는 다양하고 일반적인 프린터 문제를 해결할 수 있는 정보와 유틸리티를 제공합니다.

---

이 단원에서는 다음 항목을 다룹니다.

- 전화하기 전에 다음을 확인하십시오
- 전화 지원 기간
- 전화 지원 번호
- 전화 지원 기간 이후

#### **전화하기 전에 다음을 확인하십시오**

컴퓨터 및 프린터를 준비한 상태에서 HP 지원 센터에 문의합니다. 다음 정보를 제공할 준비를 합니다.

- 모델 번호
- 일련 번호(프린터 뒷면 또는 맨 아래에 있음)
- 문제 발생 시 나타난 메시지
- 다음 질문에 답할 수 있어야 합니다.
  - 전에도 이러한 문제가 발생했습니까?
  - 다시 작성할 수 있습니까?
  - 이러한 문제가 발생한 시점에 컴퓨터에 새 하드웨어나 소프트웨어를 추가했습니까?
  - 이 문제 이전에 다른 특이 사항이 있었습니까(예: 뇌우 발생, 프린터 이동)?

#### **전화 지원 기간**

북미, 아시아 태평양 지역, 멕시코를 포함한 라틴 아메리카 지역에서는 일 년 간의 전화 지원이 제공됩니다.

#### **전화 지원 번호**

많은 지역에서, HP 는 보증 기간 중에 전화 지원 서비스를 제공합니다. 하지만, 일부 지역에서는 유료 전화 서비스를 제공합니다.

최신 지원 전화 번호 목록은 [www.hp.com/go/customer-care](http://www.hp.com/go/customer-care) 를 참조하십시오. 이 웹 사이트는 다양하고 일반적인 프린터 문제를 해결할 수 있는 정보와 유틸리티를 제공합니다.



[www.hp.com/support](http://www.hp.com/support)

Africa (English speaking)	+27 11 2345872	<a href="http://www.hp.com/afri/support/cc-en">www.hp.com/afri/support/cc-en</a>
Afrique (francophone)	+33 1 4993 9230	<a href="http://www.hp.com/afri/support/cc-fr">www.hp.com/afri/support/cc-fr</a>
<a href="http://www.hp.com/support">www.hp.com/support</a>	021 672 280	الجزائر
Algérie	021 67 22 80	<a href="http://www.hp.com/support">www.hp.com/support</a>
Argentina (Buenos Aires)	54-11-4708-1600	<a href="http://www.hp.com/la/soporte">www.hp.com/la/soporte</a>
Argentina	0-800-555-5000	<a href="http://www.hp.com/la/soporte">www.hp.com/la/soporte</a>
Australia	1300 721 147	<a href="http://www.hp.com/support/australia">www.hp.com/support/australia</a>
Australia (out-of-warranty)	1902 910 910	<a href="http://www.hp.com/support/australia">www.hp.com/support/australia</a>
Österreich	+43 0820 87 4417 doppelte Ortsanruf	<a href="http://www.hp.com/at/support/cc">www.hp.com/at/support/cc</a>
<a href="http://www.hp.com/support">www.hp.com/support</a>	17212049	البحرين
België	+32 078 600 019 Peak Hours: 0,95€ p/m Low Hours: 0,27€ p/m	<a href="http://www.hp.be/support/cc-nl">www.hp.be/support/cc-nl</a>
Belgique	+32 078 600 020 Peak Hours: 0,95€ p/m Low Hours: 0,27€ p/m	<a href="http://www.hp.be/support/cc-fr">www.hp.be/support/cc-fr</a>
Brasil (Sao Paulo)	55-11-4004-7751	<a href="http://www.hp.com/la/soporte">www.hp.com/la/soporte</a>
Brasil	0-800-709-7751	<a href="http://www.hp.com/la/soporte">www.hp.com/la/soporte</a>
Canada	1-(800)-474-6836 (1-800 hp invent)	<a href="http://www.hp.com/support">www.hp.com/support</a>
Central America & The Caribbean		<a href="http://www.hp.com/la/soporte">www.hp.com/la/soporte</a>
Chile	800-360-999	<a href="http://www.hp.com/la/soporte">www.hp.com/la/soporte</a>
中国	1068687980	<a href="http://www.hp.com/support/china">www.hp.com/support/china</a>
中国	800-810-3888	<a href="http://www.hp.com/support/china">www.hp.com/support/china</a>
Colombia (Bogotá)	571-606-9191	<a href="http://www.hp.com/la/soporte">www.hp.com/la/soporte</a>
Colombia	01-8000-51-4746-8368	<a href="http://www.hp.com/la/soporte">www.hp.com/la/soporte</a>
Costa Rica	0-800-011-1046	<a href="http://www.hp.com/la/soporte">www.hp.com/la/soporte</a>
Česká republika	810 222 222 1.53 CZN/min	<a href="http://www.hp.cz/support/cc">www.hp.cz/support/cc</a>
Danmark	+45 70 202 845 Opkald: 0,145 kr. pr. min.) Pr. min. man-levr 06.00-19.30: 0,25 Pr. min. øvrige tidspunkter: 0,125	<a href="http://www.hp.dk/support/cc">www.hp.dk/support/cc</a>
Ecuador (Andinatel)	1-999-119 ☎ 800-711-2884	<a href="http://www.hp.com/la/soporte">www.hp.com/la/soporte</a>
Ecuador (Pacifitel)	1-800-225-528 ☎ 800-711-2884	<a href="http://www.hp.com/la/soporte">www.hp.com/la/soporte</a>
<a href="http://www.hp.com/support">www.hp.com/support</a>	(02) 6910602	عمان
El Salvador	800-6160	<a href="http://www.hp.com/la/soporte">www.hp.com/la/soporte</a>
España	+34 902 010 059 0,94 € p/m	<a href="http://www.hp.es/soporte/cc">www.hp.es/soporte/cc</a>
France	+33 0969 320 435	<a href="http://www.hp.com/fr/support/cc">www.hp.com/fr/support/cc</a>
Deutschland	+49 01805 652 180 0,14 €/Min aus dem deutschen Festnetz - bei Anrufen aus Mobilfunknetzen können andere Preise gelten	<a href="http://www.hp.com/de/support/cc">www.hp.com/de/support/cc</a>
Ελλάδα	801-11-75400	<a href="http://www.hp.com/gr/support/cc">www.hp.com/gr/support/cc</a>
Κύπρος	+800 9 2854	<a href="http://www.hp.com/support">www.hp.com/support</a>
Guatemala	1-800-711-2884	<a href="http://www.hp.com/la/soporte">www.hp.com/la/soporte</a>
香港特別行政區	(852) 2802 4098	<a href="http://www.hp.com/support/hongkong">www.hp.com/support/hongkong</a>
India	1-800-425-7737	<a href="http://www.hp.com/support/india">www.hp.com/support/india</a>
India	91-80-28528900	<a href="http://www.hp.com/support/india">www.hp.com/support/india</a>
Indonesia	+62 (21) 350 3408	<a href="http://www.hp.com/support">www.hp.com/support</a>
<a href="http://www.hp.com/support">www.hp.com/support</a>	+971 4 224 9189	العراق
<a href="http://www.hp.com/support">www.hp.com/support</a>	+971 4 224 9189	التونیس
<a href="http://www.hp.com/support">www.hp.com/support</a>	+971 4 224 9189	البحرين
<a href="http://www.hp.com/support">www.hp.com/support</a>	+971 4 224 9189	قطر
<a href="http://www.hp.com/support">www.hp.com/support</a>	+971 4 224 9189	البحرين
Ireland	+353 1890 923 902 Calls cost Cost 5.1 cent peak / 1.3 cent off-peak per minute	<a href="http://www.hp.com/ie/support/cc">www.hp.com/ie/support/cc</a>
Italia	+39 848 800 871 costo telefonico locale	<a href="http://www.hp.com/it/support/cc">www.hp.com/it/support/cc</a>
Jamaica	1-800-711-2884	<a href="http://www.hp.com/la/soporte">www.hp.com/la/soporte</a>
日本	0120-96-1865	<a href="http://www.hp.com/support/japan">www.hp.com/support/japan</a>

<a href="http://www.hp.com/support">www.hp.com/support</a>	0800 222 47	الأردن
한국	1588-3003	<a href="http://www.hp.com/support/korea">www.hp.com/support/korea</a>
Luxembourg (Français)	+352 900 40 006 0,15 €/min	<a href="http://www.hp.com/support">www.hp.com/support</a>
Luxemburg (Deutsch)	+352 900 40 007 0,15 €/min	<a href="http://www.hp.com/support">www.hp.com/support</a>
Madagascar	262 262 51 21 21	<a href="http://www.hp.com/support">www.hp.com/support</a>
Magyarország	06 40 200 629	<a href="http://www.hp.hu/support/cc">www.hp.hu/support/cc</a>
Malaysia	1800 88 8588	<a href="http://www.hp.com/support">www.hp.com/support</a>
Mauritius	262 262 210 404	<a href="http://www.hp.com/support">www.hp.com/support</a>
México (Ciudad de México)	55-5258-9922	<a href="http://www.hp.com/la/soporte">www.hp.com/la/soporte</a>
México	01-800-472-68368	<a href="http://www.hp.com/la/soporte">www.hp.com/la/soporte</a>
Maroc	0801 005 010	<a href="http://www.hp.com/support">www.hp.com/support</a>
Nederland	+31 0900 2020 165 0,10 €/min	<a href="http://www.hp.nl/support/cc">www.hp.nl/support/cc</a>
New Zealand	0800 441 147	<a href="http://www.hp.com/support">www.hp.com/support</a>
Nigeria	(01) 271 2320	<a href="http://www.hp.com/support">www.hp.com/support</a>
Norge	+47 815 62 070 starter på 0,59 kr per min., deretter 0,39 kr per min. Fra mobiltelefon gjelder mobilefontakster	<a href="http://www.hp.no/support/cc">www.hp.no/support/cc</a>
<a href="http://www.hp.com/support">www.hp.com/support</a>	24791773	عمان
Panamá	1-800-711-2884	<a href="http://www.hp.com/la/soporte">www.hp.com/la/soporte</a>
Paraguay	009 800 54 1006	<a href="http://www.hp.com/la/soporte">www.hp.com/la/soporte</a>
Perú	0-800-10111	<a href="http://www.hp.com/la/soporte">www.hp.com/la/soporte</a>
Philippines	2 867 3551	<a href="http://www.hp.com/support">www.hp.com/support</a>
Polska	(22) 583 43 73 Koszt połączenia - 2 tel. stacjonarnego jak za 1 impuls wg taryfy operatora, - 2 tel. komórkowego wg taryfy operatora.	<a href="http://www.hp.pl/wsparcie/cc">www.hp.pl/wsparcie/cc</a>
Portugal	+351 808 201 492 Custo: 8 céntimos no primeiro minuto e 3 céntimos restantes minutos	<a href="http://www.hp.pt/suporte/cc">www.hp.pt/suporte/cc</a>
Puerto Rico	1-877-232-0589	<a href="http://www.hp.com/support">www.hp.com/support</a>
República Dominicana	1-800-711-2884	<a href="http://www.hp.com/support">www.hp.com/support</a>
Reunion	0820 890 323	<a href="http://www.hp.com/support">www.hp.com/support</a>
România	0801 033 390 (021 204 7090)	<a href="http://www.hp.ro/support/cc">www.hp.ro/support/cc</a>
Россия (Москва)	495 777 3284	<a href="http://www.hp.ru/support/cc">www.hp.ru/support/cc</a>
Россия (Санкт-Петербург)	812 332 4240	<a href="http://www.hp.ru/support/cc">www.hp.ru/support/cc</a>
<a href="http://www.hp.com/support">www.hp.com/support</a>	800 897 1415	السعودية
Singapore	+65 6272 5300	<a href="http://www.hp.com/suport/singapore">www.hp.com/suport/singapore</a>
Slovenská republika	0850 111 256	<a href="http://www.hp.com/support">www.hp.com/support</a>
South Africa (RSA)	0860 104 771	<a href="http://www.hp.com/za/support/cc">www.hp.com/za/support/cc</a>
Suomi	+358 0 203 66 767	<a href="http://www.hp.fi/tuki/cc">www.hp.fi/tuki/cc</a>
Sverige	+46 077 120 4765 0,23 kr/min	<a href="http://www.hp.se/support/cc">www.hp.se/support/cc</a>
Switzerland	+41 0848 672 672 0,08 CHF/min	<a href="http://www.hp.com/support">www.hp.com/support</a>
臺灣	0800-010055 (免費)	<a href="http://www.hp.com/support/taiwan">www.hp.com/support/taiwan</a>
Việt Nam	+66 (2) 353 9000	<a href="http://www.hp.com/support">www.hp.com/support</a>
<a href="http://www.hp.com/support">www.hp.com/support</a>	071 891 391	تونس
Trinidad & Tobago	1-800-711-2884	<a href="http://www.hp.com/la/soporte">www.hp.com/la/soporte</a>
Tunisie	23 926 000	<a href="http://www.hp.com/support">www.hp.com/support</a>
Türkiye (Istanbul, Ankara, Izmir & Bursa)	0(212) 444 0307 Yerel numara: 444 0307	<a href="http://www.hp.com.tr/destek/cc">www.hp.com.tr/destek/cc</a>
Україна	(044) 230-51-06	<a href="http://www.hp.ua/support">www.hp.ua/support</a>
<a href="http://www.hp.com/support">www.hp.com/support</a>	600 54 47 47	الإمارات العربية المتحدة
United Kingdom	0844 369 0369 0,50 £ p/m	<a href="http://www.hp.com/uk/support/cc">www.hp.com/uk/support/cc</a>
United States	1-(800)-474-6836	<a href="http://www.hp.com/support">www.hp.com/support</a>
Uruguay	0004-054-177	<a href="http://www.hp.com/la/soporte">www.hp.com/la/soporte</a>
Venezuela (Caracas)	58-212-278-8666	<a href="http://www.hp.com/la/soporte">www.hp.com/la/soporte</a>
Venezuela	0-800-474-68368	<a href="http://www.hp.com/la/soporte">www.hp.com/la/soporte</a>
Việt Nam	+84 88234530	<a href="http://www.hp.com/suport">www.hp.com/suport</a>

전화 지원 기간 이후

전화 지원 기간이 지난 경우에는 추가 비용을 지불하면 HP 서비스를 이용할 수 있습니다. HP 온라인 지원 웹 사이트에서 도움을 받을 수도 있습니다.

[www.hp.com/go/customer-care](http://www.hp.com/go/customer-care). 이 웹 사이트는 다양하고 일반적인 프린터 문제를 해결할 수 있는 정보와 유틸리티를 제공합니다. 지원 옵션에 대한 자세한 내용은 HP 대리점에 문의하거나 해당 국가/지역의 지원 전화 번호로 문의하십시오.

## 일반적인 문제 해결 팁 및 리소스

---

 **참고** 다음 단계를 수행하려면 HP 소프트웨어가 필요합니다. HP 소프트웨어를 설치하지 않았다면, 프린터와 함께 제공받은 HP 소프트웨어 CD를 사용해 설치하거나 HP 지원 웹 사이트([www.hp.com/go/customer-care](http://www.hp.com/go/customer-care))에서 HP 소프트웨어를 다운로드할 수 있습니다. 이 웹 사이트는 다양하고 일반적인 프린터 문제를 해결할 수 있는 정보와 유틸리티를 제공합니다.

---

문제 해결을 시작하기 전에 다음을 확인하거나 실시하십시오.

- 프린터를 켜다가 다시 켕니다.
- 용지 걸림 문제는 걸림 제거를 참조하십시오.
- 용지 기울어짐, 용지 급지 문제 등의 용지 공급 문제의 경우 용지 공급 문제를 참조하십시오.
-  (전원 버튼) 표시등이 켜졌으며 깜박이지 않습니다. 프린터를 처음으로 켤 때는 잉크 카트리지가 설치된 후 초기화될 때까지 약 12 분이 소요됩니다.
- 전원 코드와 기타 케이블이 프린터에 제대로 연결되어 작동합니다. 프린터가 정상적인 교류 전류(AC) 전원 소켓에 제대로 연결되어 켜져 있는지 확인합니다. 전압 요구 사항은 전기 사양을 참조하십시오.
- 입력 용지함에 용지를 올바르게 넣었는지 및 프린터에 걸린 용지가 없는지 확인합니다.
- 모든 포장 테이프와 재료를 제거합니다.
- 프린터가 현재 또는 기본 프린터로 설정되어 있습니다. Windows의 경우 프린터 폴더에서 해당 장치를 기본 프린터로 설정합니다. Mac OS X의 경우, 시스템 기본 설정의 인쇄 & 팩스 또는 인쇄 & 스캔 섹션에서 해당 장치를 기본 프린터로 설정합니다. 자세한 내용은 컴퓨터 설명서를 참조하십시오.
- Windows를 실행하는 컴퓨터를 사용하는 경우 인쇄 일시중지가 선택되지 않습니다.
- 작업을 수행할 때 프로그램을 너무 많이 실행하지 않도록 합니다. 작업을 다시 시도하기 전에 사용하지 않는 프로그램은 닫거나 컴퓨터를 다시 시작합니다.

## 프린터 문제 해결

---

 **추가 정보** 다양하고 일반적인 프린터 문제를 해결할 수 있는 정보와 유틸리티는 [www.hp.com/go/customer-care](http://www.hp.com/go/customer-care)의 HP 온라인 지원 웹사이트에 나와 있습니다.

---

이 단원에서는 다음 항목을 다룹니다.

- 프린터가 비정상적으로 종료되는 경우
- 정렬 실패
- 프린터가 응답하지 않는 경우(인쇄되지 않음)

- 인쇄 속도가 느립니다
- 프린터에서 예기치 않은 소음이 발생합니다.
- 빈 페이지 또는 일부 페이지가 인쇄됩니다
- 페이지 일부가 누락되거나 잘못된 페이지가 인쇄된 경우
- 텍스트 또는 그래픽의 위치가 틀린 경우

## 프린터가 비정상적으로 종료되는 경우

### 전원 및 전원 연결 확인

프린터가 정상적인 교류 전류(AC) 전원 소켓에 제대로 연결되어 있는지 확인합니다. 전압 요구 사항은 전기 사양을 참조하십시오.

## 정렬 실패

정렬 프로세스에 실패할 경우, 입력 용지함에 사용하지 않은 일반 흰색 용지를 넣었는지 확인합니다. 프린터를 정렬할 때 입력 용지함에 색상이 들어 있으면 정렬에 실패하게 됩니다.

그래도 정렬이 실패하면 프린트헤드를 청소해야 하거나 센서에 결함이 있을 수 있습니다. 프린트헤드를 청소하려면 프린트헤드 청소를 참조하십시오.

프린트헤드를 청소한 후에도 문제가 해결되지 않으면 HP 지원 센터로 문의하십시오. [www.hp.com/go/customercare](http://www.hp.com/go/customercare) 을 참조하십시오. 이 웹 사이트는 다양하고 일반적인 프린터 문제를 해결할 수 있는 정보와 유틸리티를 제공합니다. 메시지가 나타나면 해당 국가/지역을 선택한 다음 **HP 연락처**를 눌러 기술 지원을 위한 연락처 정보를 얻을 수 있습니다.

## 프린터가 응답하지 않는 경우(인쇄되지 않음)

### 인쇄 대기열에 걸려 있는 인쇄 작업이 있음

인쇄 대기열을 열어 모든 문서를 취소한 다음 컴퓨터를 재부팅합니다. 재부팅 후 인쇄를 다시 시도합니다. 자세한 내용은 사용하는 운영 체제에 대한 도움말을 참조하십시오.

### 프린터 설정 확인

자세한 내용은 일반적인 문제 해결 팁 및 리소스를 참조하십시오.

### HP 소프트웨어 설치 확인

인쇄 도중 프린터가 꺼지면 컴퓨터 화면에 경고 메시지가 나타나야 합니다. 그렇지 않으면 프린터와 함께 제공된 HP 소프트웨어가 잘못 설치되었을 수 있습니다. 이 문제를 해결하려면 HP 소프트웨어를 완전히 제거한 다음 다시 설치합니다. 자세한 내용은 HP 소프트웨어 제거 및 재설치를 참조하십시오.



### 케이블 연결 상태 확인

- USB 또는 이더넷 케이블의 양끝이 제대로 연결되어 있는지 확인합니다.
- 프린터가 네트워크에 연결되어 있는 경우 다음을 확인하십시오.
  - 프린터 뒤쪽에 있는 링크 표시등을 확인합니다
  - 전화선을 사용하여 프린터를 연결하지 않았는가.

### 컴퓨터에 개인 방화벽 소프트웨어가 설치되어 있는지 확인

개인 소프트웨어 방화벽은 외부 침입으로부터 컴퓨터를 보호하는 보안 프로그램입니다. 하지만 방화벽으로 인해 컴퓨터와 프린터 간의 통신이 차단될 수 있습니다. 프린터와의 통신에 문제가 있는 경우에는 방화벽을 일시적으로 해제하십시오. 그래도 문제가 계속되면 방화벽 때문에 통신 문제가 발생한 것이 아니므로 방화벽을 다시 실행하십시오.

## 인쇄 속도가 느립니다

프린터의 인쇄 속도가 매우 느리다면 다음 해결책을 시도해 보십시오.

- 해결책 1: 더 낮은 인쇄 품질 설정을 사용하십시오.
- 해결책 2: 잉크량 확인
- 해결책 3: HP 지원 센터에 문의

### 해결책 1: 더 낮은 인쇄 품질 설정을 사용하십시오.

**해결책:** 인쇄 품질 설정을 확인합니다. **최상** 및 **최대 dpi** 를 선택하면 인쇄 품질은 뛰어나지만 **보통** 또는 **드래프트**보다 속도는 느립니다. **드래프트**의 인쇄 속도가 가장 빠릅니다.

**원인:** 인쇄 품질이 높게 설정되었습니다.

이 해결책으로 문제를 해결하지 못하면 다음 해결책을 시도해 보십시오.

---

### 해결책 2: 잉크량 확인

**해결책:** 잉크 카트리지에 남아 있는 잉크 잔량을 확인합니다.

 **참고** 잉크 부족 경고 및 표시등은 잉크 교체가 필요함을 사전에 알리기 위한 목적으로만 표시됩니다. 잉크 부족 경고 메시지가 나타나면 인쇄가 지연되는 일이 없도록 카트리지 교체를 고려해 보십시오. 잉크 카트리지를 교체하라는 메시지가 표시될 때까지는 카트리지를 교체할 필요가 없습니다.

 **주의** 프린터 외부에 두어도 잉크 카트리지는 손상되지 않지만, 프린터 설치 후 사용 시에는 프린트헤드에 항상 모든 카트리지가 장착되어 있어야 합니다. 오랫동안 하나 이상의 카트리지 슬롯을 비워두면 인쇄 품질에 문제가 생기고 프린트헤드가 손상될 수 있습니다. 최근 오랫동안 프린터에 카트리지가 장착되어 있지 않았거나 최근에 용지 걸림이 있거나 인쇄 품질이 저하되었다면 프린트헤드를 청소하십시오. 자세한 내용은 **프린트헤드 청소**을 참조하십시오.

---

자세한 내용은 다음을 참조하십시오.

예상되는 잉크량 확인

**원인:** 잉크 카트리지에 잉크가 부족했을 수 있습니다.

이 해결책으로 문제를 해결하지 못하면 다음 해결책을 시도해 보십시오.

**해결책 3: HP 지원 센터에 문의**

**해결책:** HP 지원 센터에 서비스를 요청하십시오.

웹 사이트 가기: [www.hp.com/go/customer-care](http://www.hp.com/go/customer-care). 이 웹 사이트는 다양하고 일반적인 프린터 문제를 해결할 수 있는 정보와 유틸리티를 제공합니다.

국가/지역을 물어보면 적합하게 선택한 다음 **HP 연락처**를 눌러 기술 지원을 위한 연락처 정보를 얻을 수 있습니다.

**원인:** 프린터에 문제가 있었습니다.

**프린터에서 예기치 않은 소음이 발생합니다.**

프린터에서 예기치 않은 소음이 발생하는 경우가 있습니다. 이러한 소리는 프린터가 프린트헤드의 상태를 유지하기 위해 자동 서비스 기능을 수행할 때 발생합니다.

 **참고** 프린터의 잠재적인 손상 방지



프린터에서 인쇄하는 동안에는 프린터를 끄지 마십시오. 프린터의 전원을 끄려는 경우,  (전원 버튼)을 이용하여 전원을 끄기 전에 프린터가 완전히 정지할 때까지 기다립니다. 자세한 내용은 프린터 끄기를 참조하십시오.

잉크 카트리지를 모두 올바르게 끼워 넣었는지 확인합니다. 잉크 카트리지가 손상된 경우 프린터는 프린트헤드를 보호하기 위해 추가 서비스를 수행합니다.

**빈 페이지 또는 일부 페이지가 인쇄됩니다**

**프린트헤드 청소**

프린트헤드 청소 절차를 수행합니다. 자세한 내용은 프린트헤드 청소를 참조하십시오. 프린터가 올바르게 꺼지지 않았다면 프린트헤드를 청소해야 할 수도 있습니다.

 **참고** 프린터를 올바르게 끄지 않으면 빈 페이지 또는 부분 페이지 인쇄와 같은 인쇄 품질 문제가 발생할 수 있습니다. 프린트헤드를 청소하면 문제를 해결할 수 있지만 프린터의 전원을 올바르게 끄면 문제 자체를 사전에 방지할 수 있습니다. 항상 프린터의  (전원 버튼)을 눌러 프린터를 끕니다. 전원 코드를 뽑거나 전원 스트립을 끄기 전에  (전원 버튼) 표시등이 꺼질 때까지 기다리십시오.

### 용지 설정 확인

- 프린터 드라이버에서 용지함에 공급된 용지에 대해 올바른 인쇄 품질 설정을 선택했는지 확인합니다.
- 프린터 드라이버의 페이지 설정이 용지함에 공급된 용지의 페이지 크기와 일치하는지 확인합니다.

### 페이지가 두 개 이상 공급됨

자세한 내용은 [용지 공급 문제](#)를 참조하십시오.

### 파일에 빈 페이지가 있음

파일에 비어 있는 페이지가 없는지 확인합니다.

## 페이지 일부가 누락되거나 잘못된 페이지가 인쇄된 경우

### 인쇄 품질 진단 페이지 확인

인쇄 품질 진단 페이지를 인쇄하여 인쇄물의 인쇄 품질을 개선하기 위해 유지 보수 서비스를 실행할 필요가 있는지 확인할 수 있습니다. 자세한 내용은 [인쇄 품질 문제 해결](#)을 참조하십시오.

### 여백 설정 확인

문서의 여백 설정이 프린터의 인쇄 가능 영역을 초과하지 않는지 확인하십시오. 자세한 내용은 [최소 여백 설정](#)을 참조하십시오.

### 컬러 인쇄 설정 확인

프린터 드라이버에서 **그레이스케일로 인쇄**가 선택되어 있지 않아야 합니다.

### 프린터 위치 및 USB 케이블 길이 확인

높은 전자기장(예를 들어, USB 케이블에 의해 생성된 전자기장)에서는 출력물에 약간의 왜곡이 있을 수 있습니다. 전자기장 소스에서 프린터를 떼어 놓으십시오. 또한 이러한 전자기장의 효과를 최소화하기 위해 길이가 3 미터(9.8 피트) 미만인 USB 케이블을 사용하는 것이 좋습니다.

## 텍스트 또는 그래픽의 위치가 틀린 경우

### 용지 적재 방식 확인

용지 너비 및 길이 조정대가 용지 더미 가장자리에 딱 맞는지 확인하고, 용지함에 너무 많은 용지를 넣지 않았는지 확인하십시오. 자세한 내용은 [용지 넣기](#)를 참조하십시오.

### 용지 크기 확인

- 문서 크기가 현재 사용 중인 용지보다 큰 경우 페이지의 내용이 잘릴 수 있습니다.
- 프린터 드라이버의 용지 크기 설정이 용지함에 공급된 용지의 크기와 일치하는지 확인합니다.

### 여백 설정 확인

페이지 가장자리에서 텍스트나 그래픽이 잘리면 문서의 여백 설정이 프린터의 인쇄 가능 영역을 초과하지 않는지 확인하십시오. 자세한 내용은 최소 여백 설정을 참조하십시오.

### 페이지 인쇄 방향 설정 확인

응용 프로그램에서 선택한 용지 크기와 페이지 인쇄 방향이 프린터 드라이버의 설정과 일치하는지 확인하십시오. 자세한 내용은 인쇄을 참조하십시오.

### 프린터 위치 및 USB 케이블 길이 확인

높은 전자기장(예를 들어, **USB** 케이블에 의해 생성된 전자기장)에서는 출력물에 약간의 왜곡이 있을 수 있습니다. 전자기장 소스에서 프린터를 떼어 놓으십시오. 또한 이러한 전자기장의 효과를 최소화하기 위해 길이가 **3 미터(9.8 피트)** 미만인 **USB** 케이블을 사용하는 것이 좋습니다.

위의 해결 방법을 사용해도 문제가 지속되면 응용 프로그램이 인쇄 설정을 제대로 해석하지 못해서 발생하는 문제일 수 있습니다. 랄리즈 노트에서 알려진 소프트웨어 충돌을 확인하거나 응용 프로그램의 설명서를 참조하거나 소프트웨어 제조업체에 문의합니다.

## 인쇄 품질 문제 해결

출력물의 인쇄 품질 문제를 해결하려면 이 단원의 해결책을 시도해 보십시오.

**💡 추가 정보** 다양하고 일반적인 프린터 문제를 해결할 수 있는 정보와 유틸리티는 [www.hp.com/go/customer-care](http://www.hp.com/go/customer-care) 의 HP 온라인 지원 웹사이트에 나와 있습니다.

- 해결책 1: 정품 HP 잉크 카트리지를 사용하고 있는지 확인합니다.
- 해결책 2: 잉크량 확인
- 해결책 3: 입력 용지함에 들어있는 용지를 확인합니다.
- 해결책 4: 용지 종류 확인
- 해결책 5: 인쇄 설정을 확인합니다.
- 해결책 6: 인쇄 품질 보고서를 인쇄하고 평가합니다
- 해결책 7: HP 지원 센터에 문의

### 해결책 1: 정품 HP 잉크 카트리지를 사용하고 있는지 확인합니다.

**해결책:** 정품 HP 잉크 카트리지를 사용하고 있는지 확인합니다.

정품 HP 잉크 카트리지를 사용할 것을 권장합니다. 정품 HP 잉크 카트리는 매번 간편하게 좋은 결과를 낼 수 있도록 제작되었으며 HP 프린터로 테스트되었습니다.

---

 **참고** HP 는 HP 제품이 아닌 소모품의 품질이나 신뢰성을 보장할 수 없습니다. HP 제품이 아닌 소모품을 사용하여 발생한 프린터 서비스나 수리에 대해서는 무상 보증 수리를 받을 수 없습니다.

정품 HP 잉크 카트리지를 구입했다고 생각한다면, 다음 사이트로 이동하십시오.

[www.hp.com/go/anticounterfeit](http://www.hp.com/go/anticounterfeit)

---

**원인:** HP 제품이 아닌 잉크 카트리지를 사용했습니다.

이 해결책으로 문제를 해결하지 못하면 다음 해결책을 시도해 보십시오.

---

## 해결책 2: 잉크량 확인

**해결책:** 잉크 카트리지에 남아 있는 잉크 잔량을 확인합니다.

 **참고** 잉크 부족 경고 및 표시등은 잉크 교체가 필요함을 사전에 알리기 위한 목적으로만 표시됩니다. 잉크 부족 경고 메시지를 받으면 인쇄 지연 가능성이 없도록 카트리지를 교체해 보십시오. 잉크 카트리지를 교체하라는 메시지가 표시될 때까지는 카트리지를 교체할 필요가 없습니다.

**주의** 프린터 외부에 두어도 잉크 카트리지는 손상되지 않지만, 프린터 설치 후 사용 시에는 프린트헤드에 항상 모든 카트리지가 장착되어 있어야 합니다. 오랫동안 하나 이상의 카트리지를 슬롯을 비워두면 인쇄 품질에 문제가 생기고 프린트헤드가 손상될 수 있습니다. 최근 오랫동안 프린터에 카트리지가 장착되어 있지 않았거나 최근에 용지 걸림이 있었거나 인쇄 품질이 저하되었다면 프린트헤드를 청소하십시오. 자세한 내용은 [프린트헤드 청소](#)를 참조하십시오.

---

자세한 내용은 다음을 참조하십시오.

[예상되는 잉크량 확인](#)

**원인:** 잉크 카트리지에 잉크가 부족했을 수 있습니다.

이 해결책으로 문제를 해결하지 못하면 다음 해결책을 시도해 보십시오.

---

## 해결책 3: 입력 용지함에 들어있는 용지를 확인합니다.

**해결책:** 용지를 제대로 넣었으며 구겨지거나 너무 두껍지 않은지 확인합니다.

- 인쇄면이 아래 쪽을 향하도록 용지를 넣으십시오. 예를 들어, 광택 인쇄지를 넣는 경우 광택면이 아래로 가게 하여 용지를 넣으십시오.
- 용지가 입력 용지함에 고르게 놓여 있으며 용지에 주름이 생기지 않았는지 확인합니다. 인쇄 도중 용지가 프린트헤드에 너무 가까우면 잉크가 번질 수 있습니다. 용지가 들뜨거나, 주름이 생겼거나, 봉투처럼 매우 두꺼운 경우에 이런 현상이 생깁니다.

자세한 내용은 다음을 참조하십시오.

용지 넣기.

**원인:** 용지를 잘못 넣었거나 용지가 구겨졌거나 너무 두껍습니다.

이 해결책으로 문제를 해결하지 못하면 다음 해결책을 시도해 보십시오.

**해결책 4: 용지 종류 확인**

**해결책:** HP 는 HP 용지를 사용하거나 ColorLok 기술로 프린터에 적합한 다른 용지 종류를 사용할 것을 권장합니다. ColorLok 로고가 있는 모든 용지는 개별 검사를 거쳤기 때문에 신뢰성 및 인쇄 품질에 관한 표준에 부합하고 컬러는 선명하고 생동감 있고 검정색은 보다 짙은 문서를 만들어 내며 일반 용지보다 더 빨리 마릅니다.

인쇄하는 용지가 항상 평평하도록 해야 합니다. 이미지를 인쇄할 때 최상의 품질을 얻으려면 HP 고급 인쇄지를 사용하십시오.

특수 용지는 원래 포장에 넣은 상태나 재밀봉 가능한 플라스틱 백 안 넣은 상태로 서늘하고 건조한 장소의 평평한 면에 보관하십시오. 인쇄할 준비가 되면 바로 사용할 용지만 꺼내십시오. 인쇄가 끝나면 사용하지 않은 인쇄지를 모두 플라스틱 백에 다시 넣습니다. 이렇게 하면 인쇄지가 말리지 않습니다.

 **참고** 이렇게 하면 잉크 공급에 문제가 생기지 않습니다. 그러므로 잉크 카트리지를 교체하지 않아도 됩니다.

자세한 내용은 다음을 참조하십시오.

인쇄 용지 선택

**원인:** 용지함에 잘못된 종류의 용지가 들어 있습니다.

이 해결책으로 문제를 해결하지 못하면 다음 해결책을 시도해 보십시오.

**해결책 5: 인쇄 설정을 확인합니다.**

**해결책:** 인쇄 설정을 확인합니다.

- 색상 설정이 잘못되지 않았는지 인쇄 설정을 확인합니다. 예를 들면, 문서가 그레이스케일 인쇄로 설정되지 않았는지 확인합니다. 혹은 채도, 밝기, 색조와 같은 고급 컬러 설정이 되어 있어 다른 색상으로 수정되어서 나오지 않았는지 확인합니다.
- 프린터에 넣은 용지 종류와 일치하도록 인쇄 품질 설정을 확인합니다. 색상이 서로 합쳐지는 경우에는 낮은 인쇄 품질 설정을 선택해야 할 수 있습니다. 고품질 사진을 인쇄하며 HP 고급 인쇄지와 같은 용지를 용지함에 넣은 경우에는 더 높은 설정을 선택하십시오.

 **참고** 일부 컴퓨터 화면에서 용지에 인쇄된 색상과 표시되는 색상이 다를 수 있습니다. 이 경우 프린터, 인쇄 설정 또는 잉크 카트리지에는 이상이 없습니다. 문제 해결이 필요하지 않습니다.

자세한 내용은 다음을 참조하십시오.

### 인쇄 용지 선택

**원인:** 인쇄 설정이 올바르지 않았습니다.

이 해결책으로 문제를 해결하지 못하면 다음 해결책을 시도해 보십시오.

## 해결책 6: 인쇄 품질 보고서를 인쇄하고 평가합니다

### 해결책:

#### 인쇄 품질 보고서를 인쇄하려면

- **제어판:** ▶ (오른쪽 화살표)를 누른 다음 **설정**을 누르고 **보고서와 인쇄 품질 보고서**를 차례로 선택합니다.
- **EWS(내장 웹 서버)** 도구 탭을 클릭하고 **유틸리티** 아래의 **인쇄 품질 도구 상자**를 클릭하고 **인쇄 품질 보고서** 버튼을 클릭합니다.
- **HP 유틸리티 (Mac OS X):** 정보 및 지원 섹션에서 **인쇄 품질 진단**을 클릭한 다음 **인쇄**를 클릭합니다.

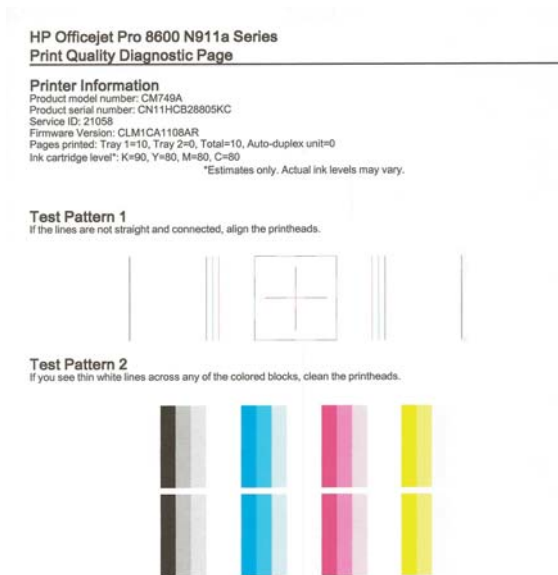

인쇄 품질 진단 보고서에 결함이 발견되었다면 아래 단계를 따르십시오.

1. 인쇄 품질 진단 보고서가 흐리게 인쇄되거나 부분만 나온 경우, 혹은 줄이 가거나 컬러 선이나 패턴이 표시되지 않는 경우 잉크 카트리지를 확인하고 결함이 있는 컬러 선이나 컬러 패턴에 해당하는 잉크 카트리지를 교체합니다. 소모된 잉크 카트리지가 없는 경우 카트리지를 모두 제거하고 다시 올바르게 장착합니다. 교체할 새 잉크 카트리지 가 준비될 때까지 소모된 카트리지를 제거하지 마십시오. 새 카트리지 설치 방법은 [잉크 카트리지 교체](#)를 참조하십시오.
2. 프린트헤드를 정렬합니다. 자세한 내용은 [프린트헤드 정렬](#)을 참조하십시오.
3. 프린트헤드를 청소합니다. 자세한 내용은 [프린트헤드 청소](#)을 참조하십시오.
4. 이전 단계를 수행해도 문제가 해결되지 않는 경우 HP 지원 센터에 프린트헤드 교체를 요청하십시오. 자세한 내용은 [HP 지원](#)을 참조하십시오.

**원인:** 인쇄 품질 문제의 원인은 다양합니다. 소프트웨어 설정, 품질이 떨어지는 이미지 파일, 인쇄 시스템 자체 등이 원인이 될 수 있습니다. 인쇄물의 품질이 불만족스럽다면, 인쇄 품질 진단 페이지를 통해 인쇄 시스템이 제대로 작동하는지 확인할 수 있습니다.

---

#### 해결책 7: HP 지원 센터에 문의

**해결책:** HP 지원 센터에 서비스를 요청하십시오.

웹 사이트 가기: [www.hp.com/go/customer-care](http://www.hp.com/go/customer-care). 이 웹 사이트는 다양하고 일반적인 프린터 문제를 해결할 수 있는 정보와 유틸리티를 제공합니다.

국가/지역을 물어보면 적합하게 선택한 다음 **HP 연락처**를 눌러 기술 지원을 위한 연락처 정보를 얻을 수 있습니다.

**원인:** 프린트헤드에 문제가 있었습니다

---

## 용지 공급 문제

- 🔗 **추가 정보** 다양하고 일반적인 프린터 문제를 해결할 수 있는 정보와 유틸리티는 [www.hp.com/go/customer-care](http://www.hp.com/go/customer-care) 의 HP 온라인 지원 웹사이트에 나와 있습니다.

---

#### 프린터나 용지함에서 지원되지 않는 용지

해당 프린터 및 사용 중인 입력함에서 지원하는 용지만 사용합니다. 자세한 내용은 [용지 사양](#)을 참조하십시오.



### 용지함에서 용지를 들어 올리지 못하는 경우

- 용지함에 용지가 있는지 확인합니다. 자세한 내용은 용지 넣기를 참조하십시오. 용지함에 넣기 전에 용지에 바람을 뽏니다.
- 용지 조정대가 적재된 용지 크기에 맞게 올바른 표시선에 설정되었는지 확인합니다. 조정대가 용지 더미에 잘 맞고 너무 빈틈이 없지는 않도록 합니다.
- 용지함의 용지가 휘어지지 않았는지 확인합니다. 휘어 있는 방향과 반대 방향으로 용지를 구부려 펴십시오.

### 용지가 제대로 배출되지 않음

- 출력 용지함 받침대를 충분히 펴지 않으면 인쇄된 페이지가 프린터에서 떨어집니다.

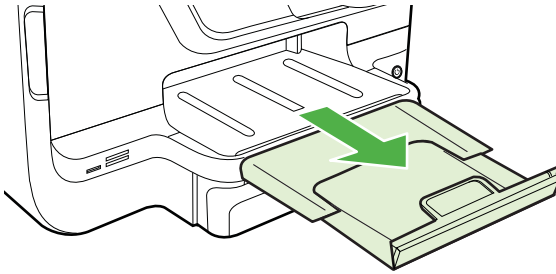

- 출력함에 용지가 너무 많으면 용지를 제거하십시오. 용지함에 넣을 수 있는 용지의 수는 제한되어 있습니다.

### 페이지가 기울어지는 경우

- 용지함에 넣은 용지가 용지 조정대에 정렬되어 있는지 확인합니다. 필요한 경우, 프린터에서 용지함을 당겨 빼내고 용지 조정대가 제대로 정렬되어 있는지 확인하면서 용지를 올바르게 다시 넣습니다.
- 인쇄하지 않을 때만 용지를 프린터에 넣습니다.
- HP 자동 양면 인쇄 부속품(듀플렉서)을 분리하여 교체하십시오.
  - 듀플렉서 양쪽에 있는 버튼을 누르고 장치를 분리합니다.

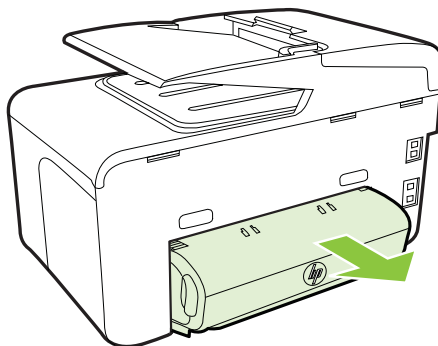

- 듀플렉서를 프린터에 다시 끼웁니다.

#### 여러 장의 용지가 금지되는 경우

- 용지함에 넣기 전에 용지에 바람을 불니다.
- 용지 조정대가 적재된 용지 크기에 맞게 올바른 표시선에 설정되었는지 확인합니다. 조정대가 용지 더미에 잘 맞고 너무 빈틈이 없지는 않도록 합니다.
- 용지함에 용지가 과다 적재되지 않았는지 확인합니다.
- 특수 용지를 사용하는 경우 용지함이 완전히 넣어졌는지 확인하십시오. 소량으로만 사용할 수 있는 특수 용지를 사용하는 경우 특수 용지가 용지함에 채워지도록 같은 크기의 다른 용지 위에 놓도록 하십시오. (용지함이 가득차면 일부 용지는 더 쉽게 공급됩니다.)
- 두꺼운 특수 용지(예: 브로셔 용지)를 사용하는 경우 용지가 용지함의 1/4에서 3/4 을 차지하도록 넣습니다. 필요한 경우 스택 높이가 이 범위를 벗어나지 않도록 동일한 크기의 다른 용지 위에 해당 용지를 놓습니다.
- 최적의 성능과 효율성을 원한다면 HP 용지를 사용하십시오.

## 복사 문제 해결

---

 **추가 정보** 다양하고 일반적인 프린터 문제를 해결할 수 있는 정보와 유틸리티는 [www.hp.com/go/customer-care](http://www.hp.com/go/customer-care) 의 HP 온라인 지원 웹사이트에 나와 있습니다.

---

- 복사본이 나오지 않는 경우
- 복사본에 아무것도 없는 경우
- 문서가 누락되거나 흐린 경우
- 크기가 줄어드는 경우
- 복사 품질이 떨어지는 경우
- 복사 결함이 눈에 띄는 경우
- 페이지 절반이 인쇄되고 용지가 배출됩니다.
- 용지가 일치하지 않음

## 복사본이 나오지 않는 경우

- **전원을 확인하십시오**  
전원 코드가 안전하게 연결되었으며 프린터 전원이 켜져 있는지 확인하십시오.
- **프린터 상태 확인**
  - 프린터가 다른 작업을 수행중일 수 있습니다. 작업 상태에 대한 내용은 제어판 디스플레이를 확인하십시오. 처리 중인 작업이 끝날 때까지 기다리십시오.
  - 프린터에 용지가 걸려 있을 수 있습니다. 걸림 여부를 확인합니다. 걸림 제거를 참조하십시오.
- **용지함 확인**  
용지를 넣었는지 확인합니다. 자세한 내용은 용지 넣기을 참조하십시오.

## 복사본에 아무것도 없는 경우

- **용지 확인**  
용지가 hp의 용지 사양에 맞지 않을 수 있습니다(예를 들면 용지에 습기가 많거나 표면이 너무 거친 경우). 자세한 내용은 용지 사양을 참조하십시오.
- **설정 확인**  
대비 설정이 너무 밝게 설정되었을 수 있습니다. 프린터 제어판에서 복사를 누르고, **밝게/어둡게**를 누른 다음 화살표를 사용하여 복사본을 어둡게 만듭니다.
- **용지함 확인**  
자동 문서 공급기(ADF)에서 복사하는 경우 원본을 바르게 넣었는지 확인합니다. 자세한 내용은 자동 문서 공급기(ADF)에 원본 넣기을 참조하십시오.

## 문서가 누락되거나 흐린 경우

- **용지 확인**  
용지가 hp의 용지 사양에 맞지 않을 수 있습니다(예를 들면 용지에 습기가 많거나 표면이 너무 거친 경우). 자세한 내용은 용지 사양을 참조하십시오.
- **설정 확인**  
**고속**의 품질 설정(초안 품질의 복사본 생성)으로 인쇄하면 문서가 누락되거나 흐려질 수 있습니다. **보통** 또는 **고품질** 설정으로 변경합니다.
- **원본 확인**
  - 복사본의 정밀도는 원본의 품질과 크기에 따라 달라집니다. **복사** 메뉴를 사용하여 복사본 밝기를 조정합니다. 원본이 너무 밝으면 대비를 조정하더라도 복사본을 보정할 수 없습니다.
  - 컬러 배경이 있으면 전경의 이미지가 배경과 혼합되거나 배경이 다른 음영으로 나타날 수 있습니다.

- 경계선 없는 원본을 복사하고 있다면 원본을 ADF 가 아닌 스캐너 글라스 위에 올려 놓습니다. 자세한 내용은 원본을 스캐너 글라스에 놓기를 참조하십시오.
- 사진을 복사하는 경우 스캔 베드의 아이콘 표시대로 스캐너 유리 위에 사진을 올렸는지 확인합니다.

### 크기가 줄어드는 경우

- 스캔한 이미지를 축소하기 위해 프린터 제어판에서 축소/확대 또는 기타 복사 기능을 설정했을 수 있습니다. 복사 작업의 설정을 확인하여 정상 크기에 맞는 지 확인합니다.
- HP 소프트웨어 설정이 스캔한 이미지를 축소하도록 설정되었을 수 있습니다. 필요하다면 설정을 변경합니다. 자세한 내용은 HP 소프트웨어에 대한 화면 도움말을 참조하십시오.

### 복사 품질이 떨어지는 경우

- **복사 품질을 개선하는 단계 수행**
  - 고품질 원본을 사용합니다.
  - 용지를 정확하게 넣습니다. 용지를 잘못 넣으면 기울어져 이미지가 명확하게 나타나지 않을 수 있습니다. 자세한 내용은 용지 넣기를 참조하십시오.
  - 운반용 용지를 사용하거나 만들어 원본을 보호합니다.
- **프린터 확인**
  - 스캐너 덮개를 제대로 닫지 않았을 수 있습니다.
  - 스캐너 유리 또는 덮개 등판을 청소해야 할 수 있습니다. 자세한 내용은 프린터 유지보수를 참조하십시오.
  - 자동 문서 공급기(ADF)를 청소해야 할 수도 있습니다. 자세한 내용은 프린터 유지보수를 참조하십시오.
- 인쇄 품질 진단 페이지를 인쇄하고 해당 페이지의 지침에 따라 좋지 않은 복사 품질 문제를 해결합니다. 자세한 내용은 인쇄 품질 문제 해결을 참조하십시오.

### 복사 결함이 눈에 띄는 경우

- **세로 흰색 띠 또는 흐린 띠**  
용지가 hp 의 용지 사양에 맞지 않을 수 있습니다(예를 들면 용지에 습기가 많거나 표면이 너무 거친 경우). 자세한 내용은 용지 사양을 참조하십시오.
- **너무 밝거나 어두움**  
대비와 복사 품질 설정을 조정해 보십시오.
- **원하지 않는 선**  
스캐너 유리, 덮개 등판 또는 프레임을 청소해야 할 수 있습니다. 자세한 내용은 프린터 유지보수를 참조하십시오.

- **검은 점 또는 줄무늬**  
잉크, 접착제, 수정액 또는 기타 물질이 스캐너 유리 또는 덮개 등판에 묻어 있을 수 있습니다. 프린터를 청소하십시오. 자세한 내용은 프린터 유지보수를 참조하십시오.
- **복사가 기울어지거나 비뚤어짐**  
자동 문서 공급기(ADF)를 사용할 경우, 다음 사항을 점검합니다.
  - ADF 입력 용지함이 가득 차지 않도록 하십시오.
  - ADF 너비 조정대가 용지 측면에 밀착되는지 확인하십시오.
- **명확하지 않은 텍스트**
  - 대비와 복사 품질 설정을 조정해 보십시오.
  - 기본 향상 설정이 작업에 적합하지 않을 수 있습니다. 필요할 경우 설정을 확인하고 변경하여 텍스트나 사진을 향상시키십시오. 자세한 내용은 복사 설정 변경을 참조하십시오.
- **텍스트나 그래픽이 불완전하게 채워짐**  
대비와 복사 품질 설정을 조정해 보십시오.
- **커다란 검은색 서체가 거칠게 보이는 경우(매끄럽지 않음)**  
기본 향상 설정이 작업에 적합하지 않을 수 있습니다. 필요할 경우 설정을 확인하고 변경하여 텍스트나 사진을 향상시키십시오. 자세한 내용은 복사 설정 변경을 참조하십시오.
- **밝은 회색에서 중간 회색 부분에 수평 입자나 흰색 띠**  
기본 향상 설정이 작업에 적합하지 않을 수 있습니다. 필요할 경우 설정을 확인하고 변경하여 텍스트나 사진을 향상시키십시오. 자세한 내용은 복사 설정 변경을 참조하십시오.

페이지 절반이 인쇄되고 용지가 배출됩니다.

#### 잉크 카트리지를 확인

잉크 카트리지를 올바르게 장착했는지 그리고 잉크 카트리지에 잉크가 부족하지 않은지 확인합니다. 자세한 내용은 프린터 관리 도구 또는 프린터 상태 보고서 이해를 참조하십시오.

HP는 HP 이외의 잉크 카트리지에 대해 품질을 보장하지 않습니다.

용지가 일치하지 않음

#### 설정 확인

용지 크기 및 종류가 제어판의 설정과 일치하는지 확인합니다.

## 스캔 문제 해결

 **추가 정보** 다양하고 일반적인 프린터 문제를 해결할 수 있는 정보와 유틸리티는 [www.hp.com/go/customer-care](http://www.hp.com/go/customer-care) 의 HP 온라인 지원 웹사이트에 나와 있습니다.

- 스캐너가 아무 작업도 수행하지 않습니다
- 스캔에 시간이 너무 오래 걸립니다
- 문서의 일부분이 스캔되지 않거나 텍스트가 누락되었습니다
- 텍스트를 편집할 수 없습니다
- 오류 메시지가 나타나는 경우
- 스캔한 이미지 품질이 좋지 않습니다
- 스캔 결함이 눈에 띄는 경우

### 스캐너가 아무 작업도 수행하지 않습니다

- **원본 확인**  
원본이 올바르게 놓여 있는지 확인합니다. 자세한 내용은 자동 문서 공급기 (ADF)에 원본 넣기 또는 원본을 스캐너 글라스에 놓기을 참조하십시오.
- **프린터 확인**  
일정 기간 작동하지 않은 후 프린터가 휴면 모드에서 전환되는 중일 수 있으며, 이때 작업이 잠시 지연됩니다. 프린터에 홈 화면이 표시될 때까지 기다리십시오.
- **HP 소프트웨어 확인**  
프린터와 함께 제공된 HP 소프트웨어를 올바르게 설치했는지 확인합니다.

### 스캔에 시간이 너무 오래 걸립니다

- **설정 확인**
  - 해상도를 너무 높게 설정하면 스캔 작업에 시간이 오래 걸리고 파일 크기가 더 커집니다. 좋은 결과를 얻으려면 필요 이상 높은 해상도를 사용하지 마십시오. 해상도를 낮추면 더 빠르게 스캔할 수 있습니다.
  - TWAIN 을 통해 이미지를 가져오는 경우 흑백으로 원본을 스캔하도록 설정을 변경할 수 있습니다. TWAIN 프로그램에 대한 자세한 내용은 화면 도움말을 참조하십시오.
- **프린터 상태 확인**  
스캔을 시작하기 전에 인쇄 또는 복사 작업을 전송한 경우 스캐너가 사용 중이 아닐 때 스캔이 시작됩니다. 그러나 인쇄와 스캔 과정은 메모리를 공유하기 때문에 스캔이 느려질 수 있습니다.

## 문서의 일부분이 스캔되지 않거나 텍스트가 누락되었습니다

- **원본 확인**
  - 원본이 올바르게 놓여 있는지 확인합니다. 자세한 내용은 원본을 스캐너 글라스에 놓기 또는 자동 문서 공급기(ADF)에 원본 넣기를 참조하십시오.
  - ADF 에서 문서를 스캔한 경우 스캐너 유리에서 문서를 직접 스캔해 보십시오. 자세한 내용은 원본을 스캐너 글라스에 놓기를 참조하십시오.
  - 배경색이 있으면 원래의 이미지가 배경에 번질 수 있습니다. 원본을 스캔하기 전에 설정을 조정하거나 원본을 스캔한 후 이미지 향상을 수행하십시오.
- **설정 확인**
  - 입력 용지 크기가 스캔하는 원본에 비해 충분히 큰지 확인하십시오.
  - 프린터 소프트웨어를 사용하고 있는 경우 HP 프린터 소프트웨어의 기본 설정이 사용자가 수행하려는 작업이 아닌 특정 작업을 자동 수행하도록 설정되어 있을 수 있습니다. 등록정보 변경에 대한 지침을 보려면 HP 프린터 소프트웨어의 화면 도움말을 참조하십시오.

## 텍스트를 편집할 수 없습니다

- **설정 확인**
  - OCR 이 설치되어 있는지 확인하십시오.  
**Windows:** 컴퓨터 바탕 화면에서 **시작**을 클릭하고 **프로그램** 또는 **모든 프로그램** 선택, **HP** 클릭 후 프린터 이름을 선택한 다음 **프린터 설정 및 소프트웨어**를 클릭합니다. **추가 소프트웨어 추가**를 클릭하고 **소프트웨어 선택 사용자 정의**를 클릭하여 OCR 옵션이 선택되었는지 확인합니다.  
**Mac OS X:** 최소 설치 옵션을 사용하여 HP 소프트웨어를 설치한 경우 OCR 소프트웨어가 설치되지 않았을 수 있습니다. 이 소프트웨어를 설치하려면 HP 유틸리티를 여십시오. (자세한 내용은 HP 유틸리티 (Mac OS X)를 참조하십시오.) HP 유틸리티 도구 모음의 **응용 프로그램** 아이콘을 클릭하고 **HP Setup Assistant** 를 두 번 클릭한 다음 화면의 지시를 따릅니다.
  - 원본을 스캔할 경우, 소프트웨어에서 편집할 수 있는 텍스트가 생성되는 문서 유형을 선택해야 합니다. 그림으로 분류된 문자는 문자로 변환할 수 없습니다.

- 별도의 OCR(광학 문자 인식) 프로그램을 사용하는 경우, OCR 작업을 수행할 수 없는 워드 프로세서 프로그램에 OCR 프로그램이 연결되었을 수 있습니다. 자세한 내용은 OCR 프로그램과 함께 제공 받은 설명서를 참조하십시오.
- 스캔하려는 문서에 사용된 언어에 해당하는 OCR 언어를 선택했는지 확인합니다. 자세한 내용은 OCR 프로그램과 함께 제공 받은 설명서를 참조하십시오.
- **원본 확인**
  - 문서를 편집 가능한 텍스트로 스캔할 경우 원본의 앞면이 아래를 향하고 상단이 먼저 들어가도록 스캔 트레이에 넣어야 합니다. 또한 문서가 비뚤어지지 않았는지도 확인합니다. 자세한 내용은 원본을 스캐너 글라스에 놓기를 참조하십시오.
  - 소프트웨어에서 촘촘한 간격의 텍스트를 인식하지 못 할 수 있습니다. 예를 들어 소프트웨어에서 변환한 텍스트에 누락되었거나 겹친 문자가 있는 경우 "rn"은 "m"으로 나타날 수 있습니다.
  - 소프트웨어의 정밀도는 원본의 이미지 품질, 텍스트, 크기, 구조 및 스캔 자체의 품질에 따라 달라집니다. 원본의 이미지 품질이 좋은지 확인하십시오.
  - 배경색이 있으면 원래의 이미지가 변질 수 있습니다.

#### 오류 메시지가 나타나는 경우

- **TWAIN 소스를 활성화할 수 없음 또는 이미지를 가져오는 동안 오류가 발생했습니다.**
  - 디지털 카메라 또는 다른 스캐너 같은 다른 장치에서 이미지를 얻는 경우 나머지 장치가 TWAIN 지원이 되는지 확인합니다. TWAIN 호환이 지원되지 않는 장치는 프린터와 함께 제공된 HP 소프트웨어에서 작동하지 않습니다.
  - USB 연결을 사용하는 경우 USB 장치 케이블을 컴퓨터 뒷면의 정확한 포트에 연결했는지 확인하십시오.
  - 올바른 TWAIN 소스가 선택되었는지를 확인하십시오. HP 소프트웨어에서 파일메뉴의 스캐너 선택을 선택하여 TWAIN 소스를 확인하십시오.
- **문서를 다시 넣고 작업을 다시 시작하십시오.**  
프린터 제어판에서 **확인**을 누른 다음 나머지 문서를 ADF 에 다시 넣습니다. 자세한 내용은 자동 문서 공급기(ADF)에 원본 넣기를 참조하십시오.

#### 스캔한 이미지 품질이 좋지 않습니다

**원본이 2 차 생성 사진 또는 그림입니다.**

신문이나 잡지의 사진과 같이 다시 인쇄한 사진은 원본 사진의 작은 잉크 도트를 사용하여 인쇄되므로 품질이 감소됩니다. 잉크 점은 이미지를 스캔하거나 인쇄할 때 또는 이미지가 화면에 나타날 때 탐지될 수 있는 원하지 않는 패턴을



형성합니다. 다음의 권장 사항을 따른 후에도 문제가 해결되지 않으면 더 좋은 품질의 원본을 사용해야 합니다.

- 무늬를 제거하려면 스캔 후에 이미지의 크기를 축소해 보십시오.
- 스캔한 이미지를 인쇄해서 품질이 더 좋은지 살펴봅니다.
- 해상도 및 색상 설정이 스캔 작업 유형에 적합한지 확인합니다.
- 최상의 결과를 얻으려면 스캔할 때 ADF 대신 스캐너 유리를 사용하십시오.

#### **양면 원본 뒷면의 텍스트나 이미지가 스캔에 나타납니다.**

양면 원본은 너무 얇거나 너무 투명한 용지에 원본이 인쇄된 경우 뒷면의 텍스트나 이미지가 "번질" 수 있습니다.

#### **비스듬하게(비틀어지거나) 스캔되는 경우**

원본을 잘못 넣었을 수 있습니다. ADF 에 원본을 넣을 때 용지 가이드를 사용해야 합니다. 자세한 내용은 자동 문서 공급기(ADF)에 원본 넣기를 참조하십시오. 최상의 결과를 얻으려면 스캔할 때 ADF 대신 스캐너 유리를 사용하십시오.

#### **인쇄할 때 이미지 품질이 더 좋아집니다**

화면에 나타나는 이미지가 항상 스캔 품질을 정확하게 재현하는 것은 아닙니다.

- 컴퓨터 모니터에서 더 많은 수의 색상(또는 회색 수준)을 사용하도록 설정을 조정해 보십시오. Windows 에서는 일반적으로 Windows 제어판에서 디스플레이를 열어 조정합니다.
- 해상도와 컬러 설정을 조정해 보십시오.

#### **스캔한 이미지에 얼룩, 선, 흰색 수직 줄무늬, 기타 다른 결함이 표시**

- 스캐너 유리가 오염된 경우 출력 이미지에 최적의 선명도가 구현되지 않습니다. 청소 지침은 프린터 유지보수를 참조하십시오.
- 원본의 결함이며 스캔 과정의 결과가 아닐 수 있습니다.

#### **그래픽이 원본과 다르게 보임**

더 높은 해상도로 스캔합니다.

---

 **참고** 높은 해상도로 스캔하면 시간이 오래 걸릴 수 있고 컴퓨터에서 많은 양의 공간을 차지할 수 있습니다.

---

#### **스캔 품질을 개선하는 단계 수행**

- ADF 대신 유리를 사용하여 스캔합니다.
- 고품질 원본을 사용합니다.
- 용지를 정확하게 넣습니다. 스캐너 유리에 용지를 잘못 놓으면 기울어져 이미지가 명확하게 나타나지 않을 수 있습니다. 자세한 내용은 원본을 스캐너 글라스에 놓기를 참조하십시오.
- 스캔 페이지의 사용 계획에 따라 HP 소프트웨어 설정을 조정합니다.
- 운반용 용지를 사용하거나 만들어 원본을 보호합니다.
- 스캐너 유리를 청소합니다. 자세한 내용은 스캐너 글라스 청소를 참조하십시오.

### 스캔 결함이 눈에 띄는 경우

- **빈 페이지**  
원본 문서가 올바르게 놓여 있는지 확인합니다. 평판 스캐너에 스캐너 유리의 오른쪽 아래 모서리에 문서의 왼쪽 상단 모서리가 오도록 하여 원본 앞면을 아래로 놓습니다.
- **너무 밝거나 어두움**
  - 설정을 조정해 보십시오. 올바른 해상도 및 컬러 설정을 사용하십시오.
  - 원본 이미지가 너무 밝거나 어둡거나 컬러 용지에 인쇄되었을 수 있습니다.
- **불필요한 선**  
잉크, 접착제, 수정액 또는 기타 물질이 스캐너 유리에 묻어 있을 수 있습니다. 스캐너 유리를 청소해 보십시오. 자세한 내용은 프린터 유지보수를 참조하십시오.
- **검은색 점이나 줄무늬**
  - 잉크, 접착제, 수정액 또는 기타 물질이 스캐너 유리에 묻어 있을 수 있으며, 스캐너 유리가 더럽거나 흠집이 있으며, 덮개 등판이 더러울 수 있습니다. 스캐너 유리 및 덮개 등판을 청소해 보십시오. 자세한 내용은 프린터 유지보수를 참조하십시오. 청소해도 문제가 해결되지 않을 경우 스캐너 유리 또는 덮개 등판을 교체해야 할 수 있습니다.
  - 원본의 결함이며 스캔 과정의 결과가 아닐 수 있습니다.
- **명확하지 않은 텍스트**  
설정을 조정해 보십시오. 해상도와 컬러 설정이 올바른지 확인하십시오.
- **크기가 줄어드는 경우**  
HP 소프트웨어 설정이 스캔한 이미지를 축소하도록 설정되었을 수 있습니다. 설정 변경에 대한 자세한 내용은 HP 프린터 소프트웨어 도움말을 참조하십시오.

### 팩스 문제 해결

이 단원에서는 프린터에 대한 팩스 설치 문제 해결 정보를 제공합니다. 프린터가 올바르게 팩스 설정되지 않으면 팩스를 송수신할 때 문제가 있을 수 있습니다. 팩스 작업에 문제가 있으면 팩스 테스트 보고서를 인쇄하여 프린터 상태를 확인합니다. 프린터의 팩스 설정이 올바르지 않으면 테스트가 실패합니다. 프린터의 팩스 설정을 완료한 후 이 테스트를 실시합니다. 자세한 내용은 팩스 설정 테스트를 참조하십시오.

테스트가 실패하면 문제 해결 방법에 대해 보고서를 참조하십시오. 자세한 내용은 팩스 테스트 실패를 참조하십시오.

※ **추가 정보** 다양하고 일반적인 프린터 문제를 해결할 수 있는 정보와 유틸리티는 [www.hp.com/go/customer-care](http://www.hp.com/go/customer-care) 의 HP 온라인 지원 웹사이트에 나와 있습니다.

- 팩스 테스트 실패
- 디스플레이에 전화 오프 혹은 항상 표시됨
- 프린터의 팩스 전송 및 수신에 문제가 있는 경우
- 프린터에서 팩스를 수동으로 보내는 데 문제가 있는 경우
- 프린터에서 팩스를 보낼 수 있지만 받을 수는 없는 경우
- 프린터에서 팩스를 받을 수 있지만 보낼 수는 없는 경우
- 팩스 톤이 자동 응답기에 녹음됩니다
- 프린터와 함께 제공된 전화 코드 길이가 충분하지 않은 경우
- 컬러 팩스가 인쇄되지 않는 경우
- 컴퓨터로 팩스를 받을 수 없는 경우(Fax to PC 및 Fax to Mac)

## 팩스 테스트 실패



팩스 테스트를 실행하고 테스트가 실패하면 보고서에서 오류에 대한 기본적 정보를 검토하십시오. 자세한 내용은 보고서를 검토하여 어떤 테스트 부분이 실패했는지 확인하고 이 부분의 해당 항목으로 이동하여 해결을 시도하십시오.

이 단원에서는 다음 항목을 다룹니다.

- "팩스 하드웨어 테스트"에 실패했습니다
- "활성 전화 잭에 연결된 팩스" 테스트에 실패했습니다
- "팩스의 올바른 포트에 연결된 전화 코드" 테스트에 실패했습니다
- "팩스에 올바른 종류의 전화 코드 사용" 테스트에 실패했습니다
- "다이얼 톤 감지" 테스트에 실패했습니다
- "팩스 회선 상태" 테스트에 실패했습니다

### "팩스 하드웨어 테스트"에 실패했습니다

#### 해결책:

- 프린터 제어판에 있는  (전원 버튼)을 눌러 프린터를 끈 다음 프린터 뒷면에서 전원 코드를 뽑습니다. 몇 초 후에 전원 코드를 다시 꽂은 다음  (전원 버튼)을 켭니다. 검사를 다시 실행합니다. 또 다시 검사에 실패하면 이 단원에서 문제 해결 정보를 계속 검토하십시오.
- 팩스 전송 또는 수신을 테스트 합니다. 팩스를 성공적으로 보내거나 받을 수 있으면 문제가 없는 것입니다.
- **팩스 설치 마법사 (Windows)** 또는 **HP Setup Assistant (Mac OS X)**에서 검사를 실행하는 동안 프린터에서 팩스 수신이나 복사와 같은 다른 작업을 수행하면 안 됩니다. 디스플레이에 프린터가 작업 중이라는 메시지가 나타나는지 확인합니다. 작동 중이면 끝날 때까지 기다렸다가 유휴 상태가 되면 검사를 실행하십시오.

- 프린터와 함께 제공된 전화 코드를 사용하는지 확인합니다. 제공된 전화 코드를 사용하여 벽면의 전화 잭을 프린터에 연결하지 않을 경우 팩스를 보내거나 받지 못할 수 있습니다. 프린터와 함께 제공된 전화 코드를 연결한 후 팩스 검사를 다시 실행합니다.
- 전화 분할기를 사용하는 경우 팩스 작업에 문제가 생길 수 있습니다. (분할기는 벽면의 전화 잭에 꽂는 2 코드 커넥터입니다). 분할기를 제거하고 프린터를 전화 잭에 바로 연결해 보십시오.

발견된 모든 문제를 해결한 후 팩스 검사를 다시 실행하여 검사가 통과되고 프린터에서 팩스 작업을 할 수 있는지 확인하십시오. **팩스 하드웨어 검사**에 계속 실패하고 팩스 작업에 문제가 있으면 HP에 지원을 요청하십시오. [www.hp.com/go/customercare](http://www.hp.com/go/customercare)을 참조하십시오. 이 웹 사이트는 다양하고 일반적인 프린터 문제를 해결할 수 있는 정보와 유틸리티를 제공합니다. 메시지가 나타나면 해당 국가/지역을 선택한 다음 **HP 연락처**를 눌러 기술 지원을 위한 연락처 정보를 얻을 수 있습니다.

### "활성 전화 잭에 연결된 팩스" 테스트에 실패했습니다

#### 해결책:

- 벽면의 전화 잭과 프린터 사이의 연결을 확인하여 전화 코드가 단단히 연결되도록 합니다.
- 프린터와 함께 제공된 전화 코드를 사용하는지 확인합니다. 제공된 전화 코드를 사용하여 벽면의 전화 잭을 프린터에 연결하지 않을 경우 팩스를 보내거나 받지 못할 수 있습니다. 프린터와 함께 제공된 전화 코드를 연결한 후 팩스 검사를 다시 실행합니다.
- 프린터를 전화 소켓에 올바르게 연결했는지 확인하십시오. 프린터와 함께 상자에 제공된 전화 코드를 사용하여 한 끝은 벽면의 전화 잭에 연결하고 다른 한 끝은 프린터 뒷면의 **1-LINE** 포트에 연결합니다. 프린터의 팩스 설정에 대한 자세한 내용은 추가 팩스 설정을 참조하십시오.
- 전화 분할기를 사용하는 경우 팩스 작업에 문제가 생길 수 있습니다. (분할기는 벽면의 전화 잭에 꽂는 2 코드 커넥터입니다). 분할기를 제거하고 프린터를 전화 잭에 바로 연결해 보십시오.
- 프린터에 사용 중인 전화 잭에 정상적인 전화와 전화 코드를 연결하고 다이얼 톤을 확인합니다. 다이얼 톤이 들리지 않으면 전화 회사에 연락하여 회선을 점검하십시오.
- 팩스 전송 또는 수신을 테스트 합니다. 팩스를 성공적으로 보내거나 받을 수 있으면 문제가 없는 것입니다.

발견된 모든 문제를 해결한 후 팩스 검사를 다시 실행하여 검사가 통과되고 프린터에서 팩스 작업을 할 수 있는지 확인하십시오.

## "팩스의 올바른 포트에 연결된 전화 코드" 테스트에 실패했습니다

**해결책:** 전화 코드를 올바른 포트에 꽂습니다.

1. 프린터와 함께 상자에 제공된 전화 코드를 사용하여 한 끝은 벽면의 전화 잭에 연결하고 다른 한 끝은 프린터 뒷면의 **1-LINE** 포트에 연결합니다.

 **참고** 2-EXT 포트를 사용하여 전화 잭에 연결하는 경우, 팩스를 보내거나 받을 수 없습니다. 2-EXT 포트는 자동 응답기와 같은 기타 장비를 연결할 때만 사용해야 합니다.

그림 9-1 프린터의 뒷 부분



1	전화 잭
2	프린터와 함께 상자로 제공된 전화 코드를 사용하여 "1-LINE" 포트에 연결

2. 전화 코드를 **1-LINE** 포트에 연결한 후 팩스 검사를 다시 실행하여 검사에 통과하고 프린터에서 팩스를 사용할 수 있는지 확인하십시오.
3. 팩스 전송 또는 수신을 테스트 합니다.
  - 프린터와 함께 제공된 전화 코드를 사용하는지 확인합니다. 제공된 전화 코드를 사용하여 벽면의 전화 잭을 프린터에 연결하지 않을 경우 팩스를 보내거나 받지 못할 수 있습니다. 프린터와 함께 제공된 전화 코드를 연결한 후 팩스 검사를 다시 실행합니다.
  - 전화 분할기를 사용하는 경우 팩스 작업에 문제가 생길 수 있습니다. (분할기는 벽면의 전화 잭에 꽂는 2 코드 커넥터입니다). 분할기를 제거하고 프린터를 전화 잭에 바로 연결해 보십시오.

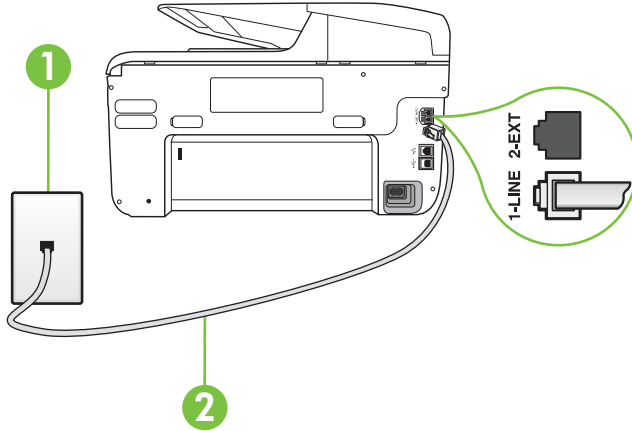
## "팩스에 올바른 종류의 전화 코드 사용" 테스트에 실패했습니다

**해결책:**

- 프린터와 함께 상자에 들어 있는 전화 코드를 사용하여 벽면의 전화 잭에 연결했는지 확인합니다. 그림에 표시된 대로 전화 코드의 한 쪽

끝은 프린터 뒷면의 1-LINE 포트에 연결하고 다른 한 쪽 끝은 벽면의 전화 잭에 연결합니다.

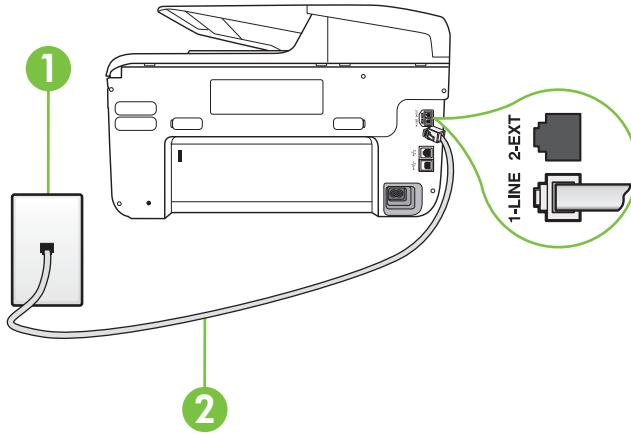

1	전화 잭
2	프린터와 함께 상자로 제공된 전화 코드를 사용하여 "1-LINE" 포트에 연결

프린터와 함께 제공된 전화 코드의 길이가 충분하지 않으면 결합기를 사용하여 길이를 연장할 수 있습니다. 전화 부속품을 취급하는 전파사에서 결합기를 구입할 수 있습니다. 또 다른 전화 코드가 필요합니다. 가정이나 사무실에서 일반적으로 사용되는 표준 전화 코드를 쓸 수 있습니다.

- 벽면의 전화 잭과 프린터 사이의 연결을 확인하여 전화 코드가 단단히 연결되도록 합니다.
- 프린터와 함께 제공된 전화 코드를 사용하는지 확인합니다. 제공된 전화 코드를 사용하여 벽면의 전화 잭을 프린터에 연결하지 않을 경우 팩스를 보내거나 받지 못할 수 있습니다. 프린터와 함께 제공된 전화 코드를 연결한 후 팩스 검사를 다시 실행합니다.
- 전화 분할기를 사용하는 경우 팩스 작업에 문제가 생길 수 있습니다. (분할기는 벽면의 전화 잭에 꽂는 2 코드 커넥터입니다). 분할기를 제거하고 프린터를 전화 잭에 바로 연결해 보십시오.

## "다이얼 톤 감지" 테스트에 실패했습니다

### 해결책:

- 프린터와 동일한 전화 회선을 사용하는 기타 장비에서 검사에 실패했을 수 있습니다. 다른 장비가 문제를 일으키는지 알아보려면 전화 회선에서 모든 연결 장비를 분리하고 검사를 다시 실행하십시오. **다이얼 톤 감지 검사**가 다른 장비 없이 통과되는 경우 하나 이상의 장비가 문제를 일으키는 것입니다. 한 번에 하나씩 다시 추가하고 어떤 장비가 문제를 일으키는지 확인될 때까지 그 때마다 테스트를 다시 실행하십시오.
- 프린터에 사용 중인 전화 잭에 정상적인 전화와 전화 코드를 연결하고 다이얼 톤을 확인합니다. 다이얼 톤이 들리지 않으면 전화 회사에 연락하여 회선을 점검하십시오.
- 프린터를 전화 소켓에 올바르게 연결했는지 확인하십시오. 프린터와 함께 상자에 제공된 전화 코드를 사용하여 한 끝은 벽면의 전화 잭에 연결하고 다른 한 끝은 프린터 뒷면의 **1-LINE** 포트에 연결합니다.
- 전화 분할기를 사용하는 경우 팩스 작업에 문제가 생길 수 있습니다. (분할기는 벽면의 전화 잭에 꽂는 **2** 코드 커넥터입니다). 분할기를 제거하고 프린터를 전화 잭에 바로 연결해 보십시오.
- 일부 **PBX** 시스템에서처럼 전화 시스템이 표준 다이얼 톤을 사용하지 않는 경우, 이것이 검사 실패의 원인일 수 있습니다. 그래도 팩스를 보내거나 받는 데는 문제가 없습니다. 테스트 팩스를 보내거나 받아봅니다.
- 국가/지역 설정이 해당 국가/지역에 맞게 설정되었는지 확인하십시오. 국가/지역 설정이 설정되지 않았거나 잘못 설정되어 있으면 테스트가 실패하고 팩스를 보내고 받는 데 문제가 생길 수 있습니다.
- 프린터를 아날로그 전화선에 연결했는지 확인합니다. 그렇지 않을 경우 팩스를 보내고 받을 수 없습니다. 전화선이 디지털인지 확인하려면 일반 아날로그 전화를 전화선에 연결하고 다이얼 톤을 들어 보십시오. 정상적인 다이얼 톤이 들리지 않으면 디지털 전화용으로 설정된 전화선입니다. 프린터를 아날로그 전화 회선에 연결해서 팩스를 보내거나 받아봅니다.
- 프린터와 함께 제공된 전화 코드를 사용하는지 확인합니다. 제공된 전화 코드를 사용하여 벽면의 전화 잭을 프린터에 연결하지 않을 경우 팩스를 보내거나 받지 못할 수 있습니다. 프린터와 함께 제공된 전화 코드를 연결한 후 팩스 검사를 다시 실행합니다.

발견된 모든 문제를 해결한 후 팩스 검사를 다시 실행하여 검사가 통과되고 프린터에서 팩스 작업을 할 수 있는지 확인하십시오. **다이얼 톤 감지** 검사에 계속 실패하면 전화 회사에 연락하여 전화 회선을 점검하십시오.

## "팩스 회선 상태" 테스트에 실패했습니다

### 해결책:

- 프린터를 아날로그 전화선에 연결했는지 확인합니다. 그렇지 않을 경우 팩스를 보내고 받을 수 없습니다. 전화선이 디지털인지 확인하려면 일반 아날로그 전화를 전화선에 연결하고 다이얼 톤을 들어 보십시오. 정상적인 다이얼 톤이 들리지 않으면 디지털 전화용으로 설정된 전화선입니다. 프린터를 아날로그 전화 회선에 연결해서 팩스를 보내거나 받아봅니다.
- 벽면의 전화 잭과 프린터 사이의 연결을 확인하여 전화 코드가 단단히 연결되도록 합니다.
- 프린터를 전화 소켓에 올바르게 연결했는지 확인하십시오. 프린터와 함께 상자에 제공된 전화 코드를 사용하여 한 끝은 벽면의 전화 잭에 연결하고 다른 한 끝은 프린터 뒷면의 **1-LINE** 포트에 연결합니다.
- 프린터와 동일한 전화 회선을 사용하는 기타 장비에서 검사에 실패했을 수 있습니다. 다른 장비가 문제를 일으키는지 알아보려면 전화 회선에서 모든 연결 장비를 분리하고 검사를 다시 실행하십시오.
  - **팩스 회선 상태 검사**가 다른 장비 없이 통과되는 경우 하나 이상의 장비가 문제를 일으키는 것입니다. 한 번에 하나씩 다시 추가하고 어떤 장비가 문제를 일으키는지 확인될 때까지 그 때마다 테스트를 다시 실행하십시오.
  - 다른 장비가 없는 경우 **팩스 회선 상태 검사**에 실패하면 프린터를 작동 중인 전화 회선에 연결하고 이 단원에서 문제 해결 정보를 계속 검토하십시오.
- 전화 분할기를 사용하는 경우 팩스 작업에 문제가 생길 수 있습니다. (분할기는 벽면의 전화 잭에 꽂는 **2** 코드 커넥터입니다). 분할기를 제거하고 프린터를 전화 잭에 바로 연결해 보십시오.
- 프린터와 함께 제공된 전화 코드를 사용하는지 확인합니다. 제공된 전화 코드를 사용하여 벽면의 전화 잭을 프린터에 연결하지 않을 경우 팩스를 보내거나 받지 못할 수 있습니다. 프린터와 함께 제공된 전화 코드를 연결한 후 팩스 검사를 다시 실행합니다.

발견된 모든 문제를 해결한 후 팩스 검사를 다시 실행하여 검사가 통과되고 프린터에서 팩스 작업을 할 수 있는지 확인하십시오. **팩스 회선 조건** 검사가 계속 실패하고 팩스 작업에 문제가 있으면 전화 회사에 연락하여 전화 회선을 점검하십시오.

## 디스플레이에 전화 오프 훅이 항상 표시됨



**해결책:** 잘못된 종류의 전화 코드를 사용하고 있습니다. 프린터와 함께 제공된 전화 코드를 사용하여 프린터를 전화 회선에 연결했는지 확인하십시오. 프린터와 함께 제공된 전화 코드의 길이가 충분하지 않으면 결합기를 사용하여 길이를 연장할 수 있습니다. 전화 부속품을 취급하는 전파사에서 결합기를 구입할 수 있습니다. 또 다른 전화 코드가 필요합니다. 가정이나 사무실에서 일반적으로 사용되는 표준 전화 코드를 쓸 수 있습니다.



**해결책:** 프린터와 동일한 전화 회선을 사용하는 다른 장비에서 사용 중일 수 있습니다. 구내 전화(같은 전화 회선을 사용하지만 프린터에 연결되어 있지 않은 전화) 또는 기타 장비가 사용 중이거나 수화기가 내려져 있지 않은지 확인하십시오. 예를 들어 내선 전화의 수화기가 내려져 있거나 컴퓨터 전화 접속 모뎀을 사용해서 전자 메일을 보내거나 인터넷에 액세스하는 경우 프린터에서 팩스 기능을 사용할 수 없습니다.

---

#### 프린터의 팩스 전송 및 수신에 문제가 있는 경우

**해결책:** 프린터의 전원이 켜져 있는지 확인합니다. 프린터의 디스플레이를 확인합니다. 디스플레이에 아무 것도 표시되지 않고  (전원 버튼) 표시등이 꺼져 있으면 프린터가 꺼진 것입니다. 전원 코드가 프린터에 확실하게 연결되어 있고 전원 콘센트에 꽂혀 있는지 확인합니다. 프로젝터의 전원을 켜려면  (전원 버튼)을 누릅니다.

프린터를 켜 후에는 팩스를 보내거나 받기 전에 5분간 기다리는 것이 좋습니다. 전원이 켜진 후에 초기화될 때까지는 프린터가 팩스를 보내거나 받을 수 없습니다.

---

**해결책:** Fax to PC 또는 Fax to Mac 이 활성화 되어 있다면, 팩스 메모리 (프린터 메모리로 제한)가 꽉 찼을 경우 팩스를 주고 받을 수 없습니다.

---

#### 해결책:

- 프린터와 함께 상자에 들어 있는 전화 코드를 사용하여 벽면의 전화 잭에 연결했는지 확인합니다. 그림에 표시된 대로 전화 코드의 한 쪽

끝은 프린터 뒷면의 1-LINE 포트에 연결하고 다른 한 쪽 끝은 벽면의 전화 잭에 연결합니다.

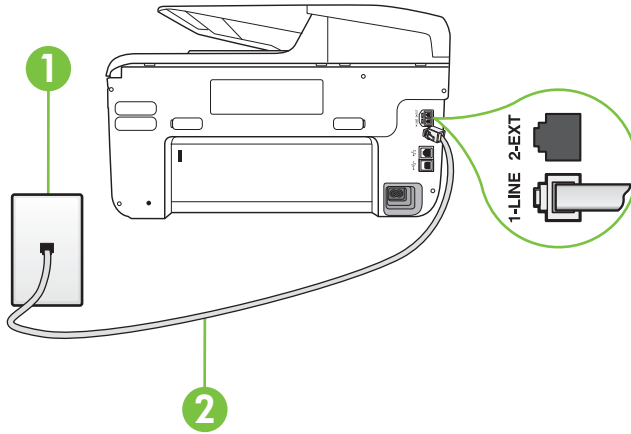

1	전화 잭
2	프린터와 함께 상자로 제공된 전화 코드를 사용하여 "1-LINE" 포트에 연결

프린터와 함께 제공된 전화 코드의 길이가 충분하지 않으면 결함기를 사용하여 길이를 연장할 수 있습니다. 전화 부속품을 취급하는 전파사에서 결함기를 구입할 수 있습니다. 또 다른 전화 코드가 필요합니다. 가정이나 사무실에서 일반적으로 사용되는 표준 전화 코드를 쓸 수 있습니다.

- 프린터에 사용 중인 전화 잭에 정상적인 전화와 전화 코드를 연결하고 다이얼 톤을 확인합니다. 다이얼 톤이 들리지 않으면 전화 회사에 서비스를 요청하십시오.
- 프린터와 동일한 전화 회선을 사용하는 다른 장비에서 사용 중일 수 있습니다. 예를 들어 내선 전화의 수화기가 내려져 있거나 컴퓨터 전화 접속 모뎀을 사용해서 전자 메일을 보내거나 인터넷에 액세스하는 경우 프린터에서 팩스 기능을 사용할 수 없습니다.
- 다른 과정에서 오류가 발생했는지 확인합니다. 디스플레이나 컴퓨터에 문제와 이 해결 방법에 대한 정보를 제공하는 오류 메시지가 나타나는지 확인합니다. 오류가 있을 경우 해당 오류를 해결해야 프린터에서 팩스를 보내거나 받을 수 있습니다.
- 전화 회선 연결에 소음이 많을 수 있습니다. 음질이 좋지 못한(소음) 전화 회선을 사용하면 팩스 문제가 발생할 수 있습니다. 전화를 벽면의 전화 잭에 연결하고 잡음이나 소음이 들리는지 확인하여 전화 회선 음질을 확인합니다. 소음이 들리면 **오류 수정 모드(ECM)** 기능을 끄고 팩스를 다시 보내봅니다. **ECM** 변경에 관한 자세한 내용은 **오류 수정 모드로 팩스 보내기**를 참조하십시오. 문제가 지속되면 전화 회사에 문의하십시오.

- 디지털 가입자 회선(DSL) 서비스를 사용하는 경우 DSL 필터가 제대로 연결되어 있어야 팩스를 전송할 수 있습니다. 자세한 내용은 **사례 B: DSL 로 프린터 설치**을 참조하십시오.
- 프린터가 디지털 전화용으로 설정된 전화 잭에 연결되지 않았는지 확인합니다. 전화선이 디지털인지 확인하려면 일반 아날로그 전화를 전화선에 연결하고 다이얼 톤을 들어 보십시오. 정상적인 다이얼 톤이 들리지 않으면 디지털 전화용으로 설정된 전화선입니다.
- PBX(사설 교환기) 또는 ISDN(종합 정보 통신망) 컨버터/터미널 어댑터를 사용하는 경우, 필요에 따라 프린터를 올바른 포트에 연결했고 터미널 어댑터를 해당 국가/지역에 적합한 올바른 스위치 유형으로 설정했는지 확인하십시오. 자세한 내용은 **사례 C: PBX 전화 시스템**이나 **ISDN 회선으로 프린터 설치**을 참조하십시오.
- 프린터가 DSL 서비스와 같은 전화선을 공유하는 경우 DSL 모뎀이 올바르게 접지되어 있지 않을 수 있습니다. DSL 모뎀이 올바르게 접지되지 않으면 전화 회선에 잡음이 생길 수 있습니다. 음질이 떨어지는 (소음) 전화선을 사용하면 팩스 전송 문제가 발생할 수 있습니다. 전화를 벽면의 전화 잭에 연결하고 잡음이나 소음이 있는지 확인하여 전화 회선의 음질을 확인할 수 있습니다. 소음이 들리면 DSL 모뎀을 끄고 최소 15 분 동안 전원을 완전히 차단하십시오. DSL 모뎀을 다시 켜고 다이얼 톤을 다시 들어보십시오.

---

**참고** 나중에 전화 회선에서 다시 잡음이 들릴 수 있습니다. 프린터가 팩스 전송 및 수신을 중단하면 이 과정을 반복하십시오.

---

여전히 전화 회선에서 잡음이 들리면 전화 회사에 연락하십시오. DSL 모뎀을 끄는 것에 대한 정보는 DSL 공급업체에 연락하면 얻을 수 있습니다.

- 전화 분할기를 사용하는 경우 팩스 작업에 문제가 생길 수 있습니다. (분할기는 벽면의 전화 잭에 꽂는 2 코드 커넥터입니다). 분할기를 제거하고 프린터를 전화 잭에 바로 연결해 보십시오.
- 

## 프린터에서 팩스를 수동으로 보내는 데 문제가 있는 경우

### 해결책:

- 
- 참고** 이 해결 방법은 프린터와 함께 상자에 2 개 선 전화 코드가 포함된 국가/지역에만 해당되며 다음 국가가 포함됩니다. 아르헨티나, 오스트레일리아, 브라질, 캐나다, 칠레, 중국, 콜롬비아, 그리스, 인도, 인도네시아, 아일랜드, 일본, 대한민국, 라틴 아메리카, 말레이시아, 멕시코, 필리핀, 폴란드, 포르투갈, 러시아, 사우디 아라비아, 싱가포르, 스페인, 대만, 태국, 미국, 베네주엘라 및 베트남.
-

- 팩스 전화를 시작하는 데 사용하는 전화가 프린터에 직접 연결되어 있어야 합니다. 팩스를 수동으로 보내려면 아래 그림에 표시된 대로 전화기가 프린터의 **2-EXT** 포트에 직접 연결되어 있어야 합니다.

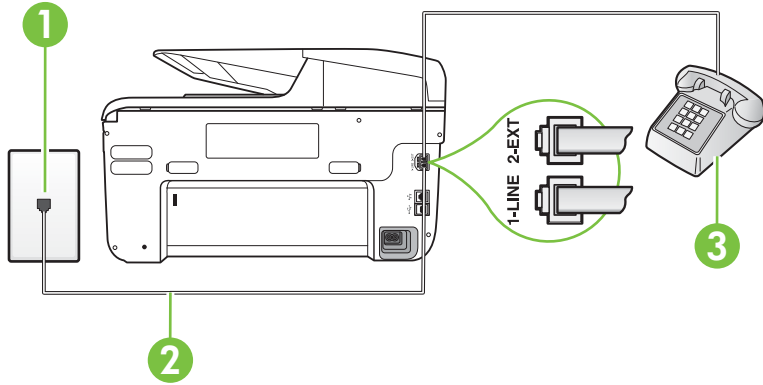

1	전화 잭
2	프린터와 함께 상자로 제공된 전화 코드를 사용하여 "1-LINE" 포트에 연결
3	전화

- 프린터에 직접 연결된 전화에서 팩스를 수동으로 보내는 경우 전화기의 키패드를 사용하여 팩스를 보내야 합니다. 프린터 제어판에 있는 키패드는 사용할 수 없습니다.

 **참고** 직렬 전화 시스템을 사용하는 경우, 전화를 벽면 플러그가 연결된 프린터 케이블 상단에 직접 연결하십시오.

### 프린터에서 팩스를 보낼 수 있지만 받을 수는 없는 경우

**해결책:**

- 다른 벨소리 서비스를 사용하지 않는 경우 프린터의 **다른 벨소리** 기능이 **모든 벨소리**로 설정되어 있는지 확인합니다. 자세한 내용은 **다른 벨소리에 대한 응답 벨소리 패턴 변경**을 참조하십시오.
- **자동 수신**이 **끄기**로 설정된 경우 팩스를 수동으로 받아야 합니다. 그렇지 않으면 프린터가 팩스를 받지 못합니다. 팩스 수동 수신에 대한 내용은 **수동으로 팩스 받기**를 참조하십시오.
- 팩스 전화와 같은 전화 번호로 음성 메일 서비스를 사용하는 경우 자동이 아닌 수동으로 팩스를 받아야 합니다. 즉, 걸려오는 팩스 전화를 직접 받아야 합니다. 음성 메일 서비스를 사용하는 경우 프린터 설정은 **사례 F: 음성/팩스 회선과 음성 메일 공유**를 참조하십시오. 팩스 수동 수신에 대한 내용은 **수동으로 팩스 받기**를 참조하십시오.

- 컴퓨터 다이얼업 모뎀에서 프린터와 동일한 전화 회선을 사용하는 경우 모뎀과 함께 제공된 소프트웨어가 팩스를 자동으로 수신하도록 설정되지 않았는지 확인합니다. 자동으로 팩스를 받도록 설정된 모뎀은 전화 회선을 통제하여 팩스를 모두 수신하므로 프린터가 팩스 전화를 받지 못하도록 합니다.
- 자동 응답기가 프린터에 사용하는 전화 회선을 같이 사용하는 경우 다음 중 한 가지 문제가 발생할 수 있습니다.
  - 자동 응답기가 프린터에서 올바르게 설정되지 않았을 수 있습니다.
  - 발신 메시지가 너무 길거나 발신음이 너무 커서 프린터에서 팩스 신호를 감지하지 못해 송신 팩스기와 연결이 끊어졌습니다.
  - 자동 응답기에서 발신 메시지를 보낸 후 프린터가 팩스 벨소리를 감지할 수 있는 충분한 시간이 없었을 수 있습니다. 이 문제는 디지털 자동 응답기에서 발생하는 일반적인 현상입니다.

다음 조치를 취하면 이러한 문제를 해결할 수 있습니다.

- 팩스 전화와 동일한 전화 회선으로 자동 응답기를 사용하는 경우 **사례 1: 자동 응답기와 음성/팩스 회선 공유에서 설명한 대로 자동 응답기를 프린터에 직접 연결해 보십시오.**
- 자동으로 팩스를 수신하도록 프린터를 설정했는지 확인합니다. 프린터가 팩스를 자동 수신하도록 설정하는 내용은 **팩스 받기를 참조하십시오.**
- **응답 전 벨 횟수** 설정을 자동 응답기의 벨 횟수보다 많이 설정했는지 확인하십시오. 자세한 내용은 **응답 전 벨 횟수 설정을 참조하십시오.**
- 자동 응답기를 해제한 다음 팩스를 받아보십시오. 자동 응답기가 없는 상태에서 팩스 전송이 제대로 되면 자동 응답기에서 문제를 일으키고 있는 것입니다.
- 자동 응답기를 다시 연결하고 발신 메시지를 녹음합니다. 약 **10** 초간 지속하여 메시지를 녹음하십시오. 메시지를 녹음할 때에는 천천히 작은 목소리로 말합니다. 음성 메시지 끝에는 **5** 초 이상 공백을 남깁니다. 이 공백을 녹음할 때에는 배경 잡음이 없어야 합니다. 다시 팩스를 받아 봅니다.

---

 **참고** 일부 디지털 자동 응답기는 발신 메시지 끝에 여유음 녹음을 할 수 없습니다. 발신 메시지를 다시 재생하여 확인합니다.

---

- 프린터가 자동 응답기, 컴퓨터 다이얼업 모뎀 또는 다중 포트 전환기와 같은 전화 장치와 동일한 전화 회선을 사용하는 경우 팩스 신호가 작아질 수 있습니다. 분할기를 사용하거나 추가 케이블을 연결하여 전화의 길이를 연장한 경우에도 신호가 작아질 수 있습니다. 팩스 신호가 작아지면 팩스를 수신하는 동안 문제가 발생할 수 있습니다. 다른 장비가 문제를 일으키는지 알아보려면 프린터를 제외한 모든 장비를 전화 회선에서 분리한 다음 팩스 받기를 시도해 보십시오. 다른 장비 없이 팩스를 성공적으로 수신할 수 있는 경우 하나 이상의 장비가 문제를 일으키는 것입니다. 한 번에 하나씩 다시 추가하고 어떤 장비가 문제를 일으키는지 확인될 때까지 매번 팩스를 수신해 보십시오.
- 팩스 전화 번호의 벨소리 패턴이 다른 경우(전화 회사를 통해서 다른 벨소리 서비스 사용), 프린터의 **다른 벨소리** 기능이 일치하는지 확인하십시오. 자세한 내용은 **다른 벨소리에 대한 응답 벨소리 패턴 변경**을 참조하십시오.

### 프린터에서 팩스를 받을 수 있지만 보낼 수는 없는 경우

#### 해결책:

- 프린터의 다이얼 속도가 너무 빠르거나 너무 이릅니다. 연속된 번호 사이에 어느 정도의 대기 시간을 삽입해야 할 수 있습니다. 예를 들어, 전화를 걸기 전에 외부 회선에 액세스해야 하는 경우 액세스 번호 뒤에 지연 시간을 넣으십시오. 번호가 **95555555** 이며 여기서 **9** 가 외부 회선 액세스 번호인 경우 다음과 같이 대기 시간을 넣습니다:  
**9-555-5555**. 입력할 팩스 번호에 일시 중지를 넣으려면 디스플레이에 대시(-)가 나타날 때까지 **스페이스(#)** 버튼을 반복해서 누릅니다. 모니터 다이얼링을 사용하여 팩스를 보낼 수도 있습니다. 그러면 다이얼링 중에 전화 회선의 소리를 들을 수 있습니다. 다이얼링하는 대로 바로 응답하도록 다이얼링 및 응답 속도를 설정할 수 있습니다. 자세한 내용은 **모니터 다이얼을 사용하여 팩스 보내기**를 참조하십시오.
- 팩스를 보낼 때 입력한 번호의 형식이 올바르지 않거나 수신 팩스기에 문제가 있습니다. 이 내용을 확인하려면 전화에서 팩스 번호를 건 다음 팩스 벨소리를 들어봅니다. 팩스 신호가 들리지 않는 경우 수신 팩스가 꺼져 있거나 연결되어 있지 않을 수 있습니다. 또는 음성 메일 서비스에서 수신자의 전화 회선을 간섭하는 상태일 수 있습니다. 수신 팩스기에 문제가 있는지 수신자에게 확인을 요청할 수도 있습니다.

## 팩스 톤이 자동 응답기에 녹음됩니다

### 해결책:

- 팩스 전화와 동일한 전화 회선으로 자동 응답기를 사용하는 경우 **사례 1: 자동 응답기와 음성/팩스 회선 공유**에서 설명한 대로 자동 응답기를 프린터에 직접 연결해 보십시오. 권장 사항대로 응답기를 연결하지 않은 경우 팩스 신호가 자동 응답기에 녹음될 수 있습니다.
- 프린터가 팩스 자동 수신으로 설정되어 있고 **응답 전 벨 횡수** 설정이 올바른지 확인합니다. 이렇게 하려면 프린터의 응답 전 벨 횡수가 자동 응답기의 응답 전 벨 횡수보다 많아야 합니다. 자동 응답기와 프린터의 응답 전 벨 횡수가 같은 횡수로 설정되어 있으면 두 장치가 모두 전화에 응답하므로 자동 응답기에 팩스 신호가 녹음됩니다.
- 자동 응답기의 벨 횡수를 적게 설정하고 지원되는 최대 벨 횡수가 울리면 프린터가 응답하도록 설정합니다. (최대 벨 횡수는 국가/지역마다 다릅니다.) 이렇게 설정하면 자동 응답기는 전화에 응답하고 프린터는 회선을 모니터합니다. 프린터가 팩스 신호를 감지하면 팩스를 받습니다. 전화가 음성 전화인 경우 자동 응답기는 수신 메시지를 녹음합니다. 자세한 내용은 **응답 전 벨 횡수 설정**을 참조하십시오.

---

## 프린터와 함께 제공된 전화 코드 길이가 충분하지 않은 경우

**해결책:** 프린터와 함께 제공된 전화 코드의 길이가 충분하지 않으면 결합기를 사용하여 길이를 연장할 수 있습니다. 전화 부속품을 취급하는 전자점에서 결합기를 구입할 수 있습니다. 또 다른 전화 코드가 필요합니다. 가정이나 사무실에서 일반적으로 사용되는 표준 전화 코드를 쓸 수 있습니다.

☞ **추가 정보** 프린터에 2 선 전화 코드 어댑터가 함께 제공된 경우 4 선 전화 코드를 사용하여 길이를 확장할 수 있습니다. 2 선 전화 코드 어댑터 사용에 대한 내용은 해당 어댑터와 함께 제공되는 설명서를 참조하십시오.

---

### 전화 코드를 확장하려면

1. 프린터와 함께 상자에 제공된 전화 코드를 사용하여 한 끝은 커플러에 연결하고 다른 한 끝은 프린터 뒷면의 **1-LINE** 포트에 연결합니다.
2. 다른 전화 코드를 커플러의 열기 포트와 벽면의 전화 잭에 연결합니다.

---

## 컬러 팩스가 인쇄되지 않는 경우

**원인:** 수신 팩스 인쇄 옵션이 꺼져 있습니다.

**해결책:** 컬러 팩스를 인쇄하려면 프린터의 제어판에서 수신 팩스 인쇄 옵션이 켜졌는지 확인합니다.

**컴퓨터로 팩스를 받을 수 없는 경우(Fax to PC 및 Fax to Mac)**

**원인:** 팩스를 수신하도록 설정된 컴퓨터가 꺼져 있습니다.

**해결책:** 팩스를 수신하도록 설정된 컴퓨터 스위치가 항상 켜져 있도록 합니다.

**원인:** 서로 다른 컴퓨터에 설정 및 팩스 수신이 구성되어 있으며, 이 컴퓨터 중 하나가 꺼져 있습니다.

**해결책:** 팩스를 수신하는 컴퓨터가 설정에 사용된 컴퓨터와 다른 경우, 두 대의 컴퓨터 모두 항상 켜져 있어야 합니다.

**원인:** Fax to PC 또는 Fax to Mac 이 활성화 되어있지 않거나 컴퓨터가 팩스를 수신할 수 있도록 구성되지 않았습니다.

**해결책:** PC 로 팩스 보내기 또는 Mac 으로 팩스 보내기를 활성화 하고 컴퓨터가 팩스를 수신할 수 있도록 구성되어 있는지 확인합니다.

## Web Services 및 HP 웹 사이트를 이용하여 문제 해결

이 단원에서는 Web Services 및 HP 웹 사이트를 이용한 일반적인 문제 해결 방법을 제공합니다.

- [Web Services](#) 를 이용하여 문제 해결
- [HP 웹 사이트를 이용하여 문제 해결](#)

### Web Services 를 이용하여 문제 해결

HP ePrint 및 Printer Apps 와 같은 Web Services 를 이용할 때 문제가 발생한 경우 다음 사항을 확인하십시오.

- 이더넷 또는 무선 연결을 사용하여 프린터가 인터넷에 연결되어 있는지 확인하십시오.

 **참고** 프린터를 USB 케이블로 연결한 경우에는 이러한 웹 기능을 사용할 수 없습니다.

- 최신 제품 업데이트가 프린터에 설치되어 있는지 확인합니다. 자세한 내용은 [프린터 업데이트](#)를 참조하십시오.
- 프린터에 **Web Services** 가 활성화되어 있는지 확인합니다. 자세한 내용은 [프린터의 제어판을 이용하여 Web Services 를 설정합니다.](#)을 참조하십시오.
- 네트워크 허브, 스위치 또는 라우터가 켜져 있으며 제대로 작동하는지 확인합니다.
- **Ethernet** 케이블을 사용하여 프린터를 연결한 경우 프린터가 전화 코드 또는 크로스오버 케이블로 네트워크에 연결되어 있지는 않은지, **Ethernet** 케이블이 단단히 연결되어 있는지 확인합니다. 자세한 내용은 [유선\(이더넷\) 네트워크 문제 해결](#)을 참조하십시오.



- 무선 연결로 프린터를 연결한 경우 무선 네트워크가 올바르게 작동하고 있는지 확인합니다. 자세한 내용은 [무선 문제 해결](#)을 참조하십시오.
- **HP ePrint** 를 사용하는 경우 다음을 확인합니다.
  - 프린터의 전자 메일 주소가 올바른지 확인하십시오.
  - 프린터의 전자 메일 주소가 전자 메일 메시지의 "보낸 사람" 라인에 표시되는 유일한 주소인지 확인하십시오. 다른 전자 메일 주소가 "받는 사람" 라인에 표시되는 경우 전송하는 첨부 파일은 인쇄되지 않을 수 있습니다.
  - **HP ePrint** 요구 사항을 충족하는 문서를 전송하는지 확인합니다. 자세한 내용은 [Web Services](#) 사양을 참조하십시오.
- 인터넷에 접속할 때 네트워크에서 프록시 설정을 이용하는 경우 입력하는 프록시 설정이 유효한지 확인하십시오.
  - 사용하고 있는 웹 브라우저(예를 들어 **Internet Explorer**, **Firefox** 또는 **Safari**)가 사용하는 설정을 확인합니다.
  - 방화벽을 설정한 사람 또는 IT 관리자에게 확인하십시오. 방화벽에서 사용하는 프록시 설정이 변경된 경우 프린터의 제어판에서 이 설정을 업데이트해야 합니다. 이 설정이 업데이트되지 않으면 **Web Services** 를 사용할 수 없습니다. 자세한 내용은 [프린터의 제어판을 이용하여 Web Services 를 설정합니다.](#)을 참조하십시오.

---

☞ **추가 정보** **Web Services** 설정 및 사용에 대한 추가적인 도움이 필요한 경우 [ePrintCenter\(www.eprintcenter.com\)](http://www.eprintcenter.com)를 방문하십시오.

---

## HP 웹 사이트를 이용하여 문제 해결

컴퓨터에서 **HP** 웹 사이트를 이용하는 데 문제가 발생한 경우 다음을 확인하십시오.

- 컴퓨터가 인터넷에 연결되었는지 확인합니다.
- 웹 브라우저가 최소 시스템 요구 사항을 충족하는지 확인합니다. 자세한 내용은 [HP 웹 사이트 사양](#)을 참조하십시오.
- 인터넷에 접속할 때 웹 브라우저에서 프록시 설정을 이용할 경우, 이를 해제해 보십시오. 자세한 내용은 웹 브라우저와 함께 제공 받은 설명서를 참조하십시오.

## HP 디지털 솔루션 문제 해결

☞ **추가 정보** 다양하고 일반적인 프린터 문제를 해결할 수 있는 정보와 유틸리티는 [www.hp.com/go/customercare](http://www.hp.com/go/customercare) 의 **HP** 온라인 지원 웹사이트에 나와 있습니다.

이 단원에서는 다음 항목을 다룹니다.

- [HP 직접 디지털 파일링 문제 해결](#)
- [HP 디지털 팩스 문제 해결](#)

## HP 직접 디지털 파일링 문제 해결

이 단원에서는 다음 항목을 다룹니다.

- 일반 문제
- 네트워크 폴더에 스캔할 수 없음
- 스캔하여 전자 메일로 보낼 수 없습니다.
- HP 직접 디지털 파일링을 설정한 후 공유 대화 상자가 달라졌습니다 (Windows).

### 일반 문제

자동 용지 크기를 사용하여 스캔할 때 스캔된 이미지가 제대로 잘려지지 않습니다.

가능한 경우 정확한 용지 크기를 사용하고 소형 용지/인화지를 사용할 때만 '자동'을 사용하십시오.

프린터가 네트워크에 올바르게 설정되지 있지 않습니다.

프린터가 제대로 설정되어 있고 네트워크에 연결되어 있는지 확인합니다.

- 프린터를 사용하여 문서를 인쇄해 봅니다.
- 프린터의 네트워크 설정을 확인하고 유효한 IP 주소가 할당되어 있는지 확인합니다.
- 프린터를 PING 하여 응답하는지 확인합니다. 자세한 내용은 운영 체제 설명서를 참조하십시오.
- Ethernet 케이블을 사용하여 프린터를 연결한 경우 프린터가 전화 코드 또는 크로스오버 케이블로 네트워크에 연결되어 있지는 않은지, Ethernet 케이블이 단단히 연결되어 있는지 확인합니다. 자세한 내용은 유선(이더넷) 네트워크 문제 해결을 참조하십시오.
- 무선 연결로 프린터를 연결한 경우 무선 네트워크가 올바르게 작동하고 있는지 확인합니다. 자세한 내용은 무선 문제 해결을 참조하십시오.

서버 이름을 찾거나 확인할 수 없습니다.

설치하는 동안 제공된 서버 이름을 특정 IP 주소에 확인할 수 없는 경우 서버 연결을 실패할 수 있습니다.

- 서버의 IP 주소를 사용해 봅니다.
- DNS 를 사용할 때 다음을 수행하십시오.
  - 완전한 DNS 이름을 사용해 보십시오.
  - DNS 서버가 프린터에 올바르게 설정되었는지 확인합니다.

 **추가 정보** 최근 DNS 설정을 변경한 경우 프린터를 껐다가 켜십시오.

자세한 내용은 네트워크 관리자나 네트워크를 설정한 사람에게 문의하십시오.

### 네트워크 폴더에 스캔할 수 없음

 **참고** HP 직접 디지털 파일링은 Active Directory 를 지원하지 않습니다.

### 네트워크 폴더가 위치한 컴퓨터가 꺼져 있음

네트워크 폴더가 저장된 컴퓨터가 꺼져 있고 네트워크에 연결되어 있는지 확인합니다.

### 네트워크 폴더가 올바르게 설정되지 않음

- 서버에 폴더가 만들어지는지 확인합니다. 자세한 내용은 운영 체제 설명서를 참조하십시오.
- 폴더가 공유되었고 사용자가 폴더를 읽고 쓸 수 있는지 확인합니다. **Macintosh** 컴퓨터를 사용하는 경우 **SMB** 공유가 활성화되었는지 확인하십시오. 자세한 내용은 운영 체제 설명서를 참조하십시오.
- 폴더 이름이 운영 체제에서 지원하는 문자만 사용하는지 확인합니다. 자세한 내용은 운영 체제와 함께 제공된 설명서를 참조하십시오.
- **HP** 소프트웨어에서 올바른 형식으로 폴더 이름을 입력했는지 확인합니다. 자세한 내용은 마법사 또는 설정 도우미의 정보를 참조하십시오.
- 유효한 사용자 이름 및 암호를 입력했는지 확인합니다. 자세한 내용은 마법사 또는 설정 도우미의 정보를 참조하십시오.

### 디스크가 꽉 찼습니다.

네트워크 폴더가 들어 있는 서버에 여유 디스크 공간이 충분한지 확인합니다.

### 프린터가 지정된 접두사와 접미사를 사용하여 고유한 파일 이름을 만들 수 없거나 해당 파일 이름의 접두사를 올바르게 설정했습니다.

- 프린터는 동일한 접두사와 접미사를 사용하여 최대 **9,999** 개의 파일을 만들 수 있습니다. 폴더로 여러 파일을 스캔한 경우 접두사를 변경하십시오.
- 해당 파일 이름 접미사에 이 운영 체제에서 지원하는 문자만 사용했는지 확인합니다. 자세한 내용은 운영 체제와 함께 제공된 설명서를 참조하십시오.

### 스캔하여 전자 메일로 보낼 수 없습니다.

---

 **참고** 스캔하여 전자 메일로 보내기는 **HP Officejet Pro 8600 Plus** 및 **HP Officejet Pro 8600 Premium** 에서만 지원됩니다.

---

### 전자 메일 프로필이 올바르게 설정되지 않았습니까.

**HP** 소프트웨어에서 유효한 송신 **SMTP** 서버 설정을 지정했는지 확인합니다. **SMTP** 서버 설정에 대한 자세한 내용은 전자 메일 서비스 공급자가 제공한 설명서를 참조하십시오.

### 전자 메일 메시지를 여러 수신자에게 보낼 때 일부 수신자에게 보내지고 일부에게는 보내지지 않습니다.

전자 메일 주소가 정확하지 않거나 전자 메일 서버에서 주소를 인식하지 못할 수 있습니다. **HP** 소프트웨어에서 모든 전자 메일 수신자의 전자 메일 주소를 정확하게 입력했는지 확인합니다. 전자 메일 서버로부터 배달 알람 실패 메시지가 있는지 전자 메일 받은 편지함을 확인하십시오.

### 대용량 전자 메일 메시지 전송

일부 전자 메일 서버는 미리 지정된 크기보다 큰 전자 메일 메시지를 거부하도록 구성되었습니다. 전자 메일 서버에 최대 파일 크기 제한이 있는지 확인하려면 전자 메일 서비스 공급자가 제공한 설명서를 참조하십시오. 전자 메일 서버에 해당 제한이 있으면 발신 전자 메일 프로필의 최대 전자 메일 첨부 파일 크기를 전자 메일 서버의 것보다 작은 값으로 변경하십시오.

### HP 직접 디지털 파일링을 설정한 후 공유 대화 상자가 달라졌습니다(Windows).

Windows XP 를 실행하는 컴퓨터를 사용하는 경우 SFS(단순 파일 공유)를 사용하여 폴더를 설정할 수 있습니다. SFS 를 사용하여 설정된 폴더는 익명으로 공유됩니다. 즉, 사용자 이름이나 암호가 필요하지 않고 모든 사용자가 폴더에 읽기 및 쓰기 작업을 할 수 있습니다. 또한 공유 활성화에 사용되는 대화 상자는 표준 Windows 공유 대화 상자와 다릅니다.

그러나 프린터에서 전송된 데이터에 보안을 유지하기 위해 스캔하여 네트워크 폴더로 보내기 마법사는 SFS 를 지원하지 않으며 컴퓨터에는 SFS 대화 상자 대신 표준 공유 대화 상자가 표시됩니다. 자세한 내용은 운영 체제 설명서를 참조하십시오.

## HP 디지털 팩스 문제 해결

 **참고** 네트워크 폴더로 팩스 전송은 Active Directory 를 지원하지 않습니다.

**참고** 전자 메일로 팩스 보내기는 HP Officejet Pro 8600 Plus 및 HP Officejet Pro 8600 Premium 에서만 지원됩니다.

### 네트워크 폴더가 위치한 컴퓨터가 꺼져 있음

네트워크 폴더로 팩스 전송을 사용하는 경우 팩스를 수신하도록 선택된 컴퓨터가 항상 켜져 있고 네트워크에 연결되어 있는지 확인하십시오.

### 네트워크 폴더가 올바르게 설정되지 않음

네트워크 폴더로 팩스 전송을 사용하는 경우 다음 사항을 확인하십시오.

- 서버에 폴더가 만들어지는지 확인합니다. 자세한 내용은 운영 체제 설명서를 참조하십시오.
- 폴더가 공유되었고 사용자가 폴더를 읽고 쓸 수 있는지 확인합니다. Macintosh 컴퓨터를 사용하는 경우 SMB 공유가 활성화되었는지 확인하십시오. 자세한 내용은 운영 체제 설명서를 참조하십시오.
- 폴더 이름이 운영 체제에서 지원하는 문자만 사용하는지 확인합니다. 자세한 내용은 운영 체제와 함께 제공된 설명서를 참조하십시오.
- HP 소프트웨어에서 올바른 형식으로 폴더 이름을 입력했는지 확인합니다. 자세한 내용은 마법사 또는 설정 도우미의 정보를 참조하십시오.
- 유효한 사용자 이름 및 암호를 입력했는지 확인합니다. 자세한 내용은 마법사 또는 설정 도우미의 정보를 참조하십시오.

### 오류로 인해 HP 디지털 팩스를 사용할 수 없음

수신 팩스를 인쇄하도록 프린터를 구성했으나 용지가 없는 경우 입력 용지함에 용지를 넣거나 오류 상태를 해결합니다. 수신 팩스를 인쇄한 후 네트워크 폴더로 저장하거나 지정된 전자 메일 주소로 전달합니다.

### 내부 메모리가 꽉 참

프린터의 내부 메모리가 가득 차면 팩스를 보내거나 받을 수 없습니다. 저장하지 않은 팩스를 너무 많이 보관하고 있어서 메모리가 가득 찬 경우 프린터 제어판의 지침에 따릅니다.

---

△ **주의** 팩스 로그 및 내부 메모리를 지우면 프린터 메모리에 보관된 저장하지 않은 팩스가 삭제됩니다.

---

### 팩스의 부정확한 날짜 및 시간

일광 절약 시간제를 시행하는 국가/지역의 경우 팩스의 타임 스탬프에 로컬 시간대의 정확한 시간이 항상 반영되는 것은 아닙니다. 또한 아카이브된 팩스의 기본 파일 이름(타임 스탬프 포함)에 영향을 줄 수도 있습니다.

팩스를 받을 때 정확한 시간을 보려면 프린터 제어판에서 팩스 로그를 인쇄합니다.

일광 절약 시간(DST) 중 팩스에 정확한 시간을 보고하려면 EWS 를 사용하여 정확한 시간을 반영한 시간대로 프린터에서 사용하는 시간대를 수동으로 변경합니다.

- EWS 를 엽니다. 자세한 내용은 내장 웹 서버를 여는 방법을 참조하십시오.
- **설정** 탭을 클릭한 다음 **기본 설정**에서 **시간대**를 클릭합니다.
- 정확한 시간에 해당하는 시간대를 선택합니다(일반적으로 우리보다 1 시간 빠른 시간대).

---

🔗 **참고** 국가/지역이 표준시로 돌아가면 해당 시간대를 반영하도록 변경하십시오.

---

## 메모리 장치 문제 해결

🔗 **추가 정보** 다양하고 일반적인 프린터 문제를 해결할 수 있는 정보와 유틸리티는 [www.hp.com/go/customer-care](http://www.hp.com/go/customer-care) 의 HP 온라인 지원 웹사이트에 나와 있습니다.

🔗 **참고** 컴퓨터에서 메모리 장치 작업을 시작하는 경우 문제 해결 정보는 소프트웨어 도움말을 참조하십시오.

---

- 프린터에서 메모리 장치를 읽을 수 없는 경우
- 프린터에서 메모리 장치의 사진을 읽을 수 없음

### 프린터에서 메모리 장치를 읽을 수 없는 경우

- **메모리 장치 확인**
  - 메모리 장치가 지원되는 종류인지 확인합니다. 자세한 내용은 메모리 장치 사양을 참조하십시오.
  - 일부 메모리 장치에는 사용 방법을 제어하는 스위치가 있습니다. 메모리 장치를 읽을 수 있도록 스위치가 설정되어 있는지 확인합니다.
  - 메모리 장치 끝에 구멍을 막거나 금속 접촉면을 오염시키는 먼지나 물체가 있는지 검사합니다. 보풀 없는 천과 소량의 이소프로필 알코올을 사용하여 접촉면을 청소하십시오.
  - 다른 장치에서 테스트하여 메모리 장치가 제대로 작동하는지 확인하십시오.
- **메모리 장치 슬롯 확인**
  - 메모리 장치를 올바른 슬롯에 끝까지 삽입했는지 확인합니다. 자세한 내용은 메모리 장치 삽입을 참조하십시오.
  - 메모리 카드를 제거하고(표시등이 깜박이지 않을 때) 회중 전등이 비어 있는 슬롯을 비춥니다. 작은 내부 핀이 굽어 있는지 확인합니다. 프린터가 꺼져 있을 때는 썩 들어간 가는 볼펜 끝을 사용하여 약간 굽은 핀을 똑바르게 할 수 있습니다. 다른 핀에 닿을 정도로 핀이 굽은 경우 메모리 카드 판독기를 교체하거나 프린터 서비스를 받습니다. 자세한 내용은 **HP** 지원을 참조하십시오. 이 웹 사이트는 다양하고 일반적인 프린터 문제를 해결할 수 있는 정보와 유틸리티를 제공합니다.

### 프린터에서 메모리 장치의 사진을 읽을 수 없음

#### 메모리 장치 확인

메모리 장치가 손상되었을 수 있습니다.

## 유선(이더넷) 네트워크 문제 해결

---

 **추가 정보** 다양하고 일반적인 프린터 문제를 해결할 수 있는 정보와 유틸리티는 [www.hp.com/go/customer-care](http://www.hp.com/go/customer-care) 의 HP 온라인 지원 웹사이트에 나와 있습니다.

---

프린터를 유선(Ethernet) 네트워크에 연결할 수 없다면 다음 중 하나를 수행합니다.

---

 **참고** 다음 중 하나를 수정한 후 설치 프로그램을 다시 실행합니다.

---

- 일반적인 네트워크 문제 해결

## 일반적인 네트워크 문제 해결

프린터와 함께 제공된 HP 소프트웨어를 설치할 수 없는 경우 다음을 확인하십시오.

- 컴퓨터와 프린터를 연결하는 모든 케이블이 확실하게 연결되었는지 확인합니다.
- 네트워크가 작동되고 네트워크 허브, 스위치 또는 라우터가 켜져 있습니다.
- **Windows**를 실행하는 컴퓨터에서는 바이러스 검사 프로그램, 스파이웨어 검사 프로그램 및 방화벽을 포함한 모든 응용 프로그램을 닫고 사용을 제한합니다.
- 프린터를 사용하는 컴퓨터와 동일한 서브넷에 프린터를 설치했는지 확인합니다.

설치 프로그램이 프린터를 찾지 못하는 경우 네트워크 구성 페이지를 인쇄하고 설치 프로그램에 수동으로 IP 주소를 입력합니다. 자세한 내용은 [네트워크 구성 페이지](#) 이해를 참조하십시오.

## 무선 문제 해결

이 단원에서는 프린터를 무선 네트워크에 연결할 때 발생할 수 있는 문제 해결을 위한 내용을 제공합니다.

"기본 무선 문제 해결" 단원에 나열된 지시로 시작하여 이러한 제안 사항을 순서대로 따릅니다. 그래도 문제가 발생하는 경우 "고급 무선 문제 해결" 단원에 제시된 제안 사항을 수행합니다.

이 단원에서는 다음 항목을 다룹니다.

- [기본적인 무선 문제해결](#)
- [고급 무선 문제해결](#)
- [문제 해결 이후...](#)

---

 **추가 정보** 무선 문제 해결에 대한 자세한 내용은 [www.hp.com/go/wirelessprinting](http://www.hp.com/go/wirelessprinting) 을 참조하십시오.

**추가 정보** Windows가 구동되는 컴퓨터를 사용 중이라면, HP는 이른바 HP 홈 네트워크 진단 유틸리티라 부르는 도구를 제공하며 이 도구는 몇몇 시스템을 위해 이 정보를 추출하는 데 도움을 줄 수 있습니다. 이 도구를 사용하려면, HP 무선 인쇄 센터 [www.hp.com/go/wirelessprinting](http://www.hp.com/go/wirelessprinting) 을 방문하여 **빠른 연결** 영역의 **네트워크 진단 유틸리티**를 클릭합니다 (현재 이 도구가 모든 언어로 제공되는 것은 아님).

 **참고** 문제를 해결한 후 [문제 해결 이후...](#)의 지침을 따릅니다.

---

## 기본적인 무선 문제해결

다음 절차를 나와있는 순서대로 수행하십시오.

**1 단계 - 무선(802.11) 표시등에 불이 켜지는지 확인합니다.**

프린터의 무선 버튼 근처에 있는 파란색 표시등이 켜져 있지 않으면 무선 기능이 꺼져 있는 것일 수 있습니다.

무선을 켜려면 ▶(오른쪽 화살표), **설정, 네트워크, 무선 라디오**를 차례로 누른 다음 **예**를 선택합니다.

 **참고** 프린터가 Ethernet 네트워킹을 지원할 경우, Ethernet 케이블이 프린터에 연결되지 않았는지 확인합니다. Ethernet 케이블에 연결되어 있으면 프린터의 무선 기능이 꺼집니다.

**2 단계 - 무선 네트워크의 구성요소들을 다시 시작합니다.**

라우터와 프린터를 끈 다음 이 순서로 다시 켜니다. 먼저 라우터를 켜 다음 프린터를 켜니다. 여전히 연결할 수 없으면 라우터, 프린터 및 컴퓨터를 끕니다. 전원을 껐다가 다시 켜면 네트워크 통신 문제가 복구되는 경우도 있습니다.

**3 단계 - 무선 네트워크 테스트 인쇄를 실행합니다.**

무선 네트워크에 문제가 있는 경우 무선 네트워크 테스트 인쇄를 실행합니다.

무선 네트워크 테스트 인쇄 페이지를 인쇄하려면 ▶(오른쪽 화살표), **설정, 네트워크**를 차례로 누른 다음 **무선 네트워크 테스트 인쇄** 또는 **무선 네트워크 테스트**를 선택합니다. 문제가 발견되면 테스트 보고서에는 문제 해결에 도움이 될 만한 권장 사항이 함께 인쇄됩니다.

 **추가 정보** 무선 네트워크 테스트 인쇄에 신호 강도가 약한 것으로 나타난 경우 프린터를 무선 라우터 가까이로 이동합니다.

**고급 무선 문제해결**

기본적인 무선 문제해결에서 제시한 내용을 시도한 후에도 프린터를 무선 네트워크에 연결할 수 없다면 다음 제안 사항을 순서대로 시도해 봅니다.

- 단계 1: 컴퓨터가 네트워크에 연결되어 있는지 확인
- 단계 2: 프린터가 네트워크에 연결되어 있는지 확인합니다.
- 단계 3: 방화벽 소프트웨어가 통신을 차단하는지 확인
- 단계 4: 프린터가 온라인이고 준비 상태인지 확인합니다.
- 단계 5: 프린터의 무선 버전이 기본 프린터 드라이버로 설정되어 있는지 확인(Windows 만 해당)
- 단계 6: 가상 사설망(VPN)을 통해 컴퓨터가 네트워크에 연결되어 있는지 확인하십시오.

**단계 1: 컴퓨터가 네트워크에 연결되어 있는지 확인**

유선(이더넷) 네트워크 또는 무선 네트워크를 통해 컴퓨터가 네트워크에 연결되어 있는지 확인하십시오. 컴퓨터와 네트워크에 연결되지 않은 경우 네트워크를 통해 프린터를 사용할 수 없습니다.



## 유선(Ethernet)네트워크 연결을 확인하려면

대부분의 컴퓨터에는 라우터의 이더넷 케이블을 연결할 수 있는 포트 옆에 표시등이 있습니다. 일반적으로 두 개의 표시등이 있는데, 하나는 켜져 있고 다른 하나는 깜박입니다. 컴퓨터에 표시등이 있는 경우 표시등이 켜져 있는지 확인하십시오. 표시등이 꺼져 있으면 이더넷 케이블을 컴퓨터와 라우터에 다시 연결합니다. 그래도 표시등이 켜지지 않으면 라우터, 이더넷 케이블 또는 컴퓨터에 문제가 있을 수 있습니다.

---

 **참고** Macintosh 컴퓨터에는 표시등이 없습니다. Macintosh 컴퓨터에서 이더넷 연결을 확인하려면 도크에서 **시스템 환경설정**을 클릭한 다음 **네트워크**를 클릭합니다. 이더넷 연결이 올바르게 작동하는 경우 연결 목록에 IP 주소 및 다른 상태 정보와 함께 **내장 이더넷**이 나타납니다. 연결 목록에 **Built-in Ethernet(내장 이더넷)**이 나타나지 않을 경우 라우터, 이더넷 케이블 또는 컴퓨터에 문제가 있을 수 있습니다. 자세한 내용은 해당 창에서 도움말 버튼을 클릭하십시오.

---

## 무선 연결로 변경하려면

1. 컴퓨터의 무선 기능이 켜져 있는지 확인합니다. 자세한 내용은 컴퓨터와 함께 제공된 설명서를 참조하십시오.
2. 고유한 무선 네트워크 이름(SSID)을 사용하지 않으면 무선 컴퓨터가 사용자의 네트워크가 아닌 근처의 네트워크에 연결될 가능성이 있습니다.

다음 단계를 통해 사용자의 컴퓨터가 사용자 네트워크에 연결되어 있는지 확인할 수 있습니다.

### Windows

- a. 시작을 클릭하고 제어판을 클릭하고 **네트워크 연결**을 가르킨 다음 **네트워크 상태 및 작업**을 클릭합니다.

-또는-

**시작, 설정, 제어판**을 차례로 선택하고 **네트워크 연결**을 두 번 누르고 **보기** 메뉴를 클릭한 다음 **자세히**를 선택합니다.

다음 단계를 계속할 동안 네트워크 대화 상자를 열어둡니다.

- b. 무선 라우터에서 전원 코드를 분리합니다. 그러면 컴퓨터 연결 상태가 **연결 안 됨**으로 변경되어야 합니다.
- c. 전원 코드를 무선 라우터에 다시 연결합니다. 그러면 컴퓨터의 연결 상태가 **연결됨**으로 변경되어야 합니다.

### Mac OS X

- ▲ 화면 상단의 메뉴 막대에서 **AirPort** 아이콘을 클릭하면 메뉴가 나타납니다. 이 메뉴에서 **AirPort**가 켜져 있는지, 컴퓨터가 어떤 무선 네트워크에 연결되어 있는지 확인할 수 있습니다.

---

 **참고** AirPort 연결에 대한 자세한 내용을 보려면 도크에서 **시스템 환경설정**을 클릭한 다음 **네트워크**를 클릭하십시오. 무선 연결이 올바르게 작동하는 경우 연결 목록의 **AirPort** 옆에 녹색 점이 표시됩니다. 자세한 내용은 해당 창에서 도움말 버튼을 클릭하십시오.

---

컴퓨터를 네트워크에 연결할 수 없는 경우 라우터나 컴퓨터의 하드웨어 문제일 수 있기 때문에 네트워크를 설치한 사람이나 라우터 제조업자에게 문의하십시오.

**☞ 추가 정보** 인터넷에 연결할 수 있으며 Windows 를 실행하는 컴퓨터를 사용하는 경우 HP Network Assistant 를 사용하여 네트워크 설정에 대한 도움을 받을 수도 있습니다 이 도구를 사용하려면 [www.hp.com/sbso/wireless/tools-setup.html?jumpid=reg\\_R1002\\_USEN](http://www.hp.com/sbso/wireless/tools-setup.html?jumpid=reg_R1002_USEN) 을 방문하십시오. (이 웹 사이트는 현재 영문으로만 지원됩니다.)

**단계 2: 프린터가 네트워크에 연결되어 있는지 확인합니다.**

프린터가 컴퓨터와 동일한 네트워크에 연결되지 않은 경우 네트워크를 통해 프린터를 사용할 수 없습니다. 다음 부분에 설명된 단계에 따라 프린터가 해당 네트워크에 제대로 연결되었는지 확인합니다.

**☞ 참고** 무선 라우터나 Apple AirPort 기지국이 감춰진 SSID 를 사용하고 있다면 프린터가 네트워크를 자동으로 감지하지 못합니다.

**답변: 프린터가 네트워크에 있는지 확인합니다.**

1. 프린터가 Ethernet 네트워킹을 지원하고 Ethernet 네트워크에 연결되어 있으면 프린터 뒷면에 Ethernet 케이블이 꽂혀 있지 않은지 확인합니다. Ethernet 케이블이 뒷면에 꽂혀 있으면 무선 연결을 사용할 수 없습니다.
2. 프린터가 무선 네트워크에 연결되어 있으면 프린터의 네트워크 구성 페이지를 인쇄합니다. 자세한 내용은 [네트워크 구성 페이지 이해](#) 을 참조하십시오.
3. 페이지를 인쇄한 후 네트워크 상태와 URL 을 점검합니다.

네트워크 상태	<ul style="list-style-type: none"> <li>• 네트워크 상태가 "준비됨"인 경우 프린터가 네트워크에 제대로 연결된 것입니다.</li> <li>• 네트워크 상태가 오프라인으로 표시되면 프린터는 네트워크에 연결되어 있지 않습니다. 이 단원의 시작 부분에 있는 지침에 따라 무선 네트워크 테스트 인쇄를 실행하고 권장 사항을 수행합니다.</li> </ul>
URL	여기에 나타나는 URL 은 프린터가 라우터로 지정된 네트워크의 주소입니다. EWS(내장 웹 서버)에 연결하려면 이 URL 이 필요합니다.

무선 네트워크에 프린터를 연결하는 데 대한 자세한 정보는 [무선 통신용 프린터 설치](#) 를 참조하십시오.

**B: EWS 에 액세스할 수 있는지 확인합니다.**

컴퓨터와 프린터에 네트워크 연결을 설정한 다음 프린터의 EWS 를 열어서 컴퓨터와 프린터가 동일한 네트워크에 있는지 확인할 수 있습니다. 자세한 내용은 [내장 웹 서버](#) 을 참조하십시오.

## EWS 에 액세스하려면

1. 컴퓨터에서 EWS 를 엽니다. 자세한 내용은 내장 웹 서버를 참조하십시오.

 **참고** 브라우저에서 프록시 서버를 사용하는 경우에는 이를 비활성화 상태로 만들어야만 EWS 에 액세스할 수 있습니다.

2. EWS 를 열 수 있는 경우 네트워크 설정이 잘 됐는지 확인하려면 네트워크를 통해 프린터를 사용(예: 인쇄)해 보십시오.

EWS 를 열 수 없거나 네트워크를 통한 프린터 사용에 여전히 문제가 있는 경우 방화벽과 관련된 다음 부분을 계속하십시오.

### 단계 3: 방화벽 소프트웨어가 통신을 차단하는지 확인

컴퓨터와 프린터가 동일한 네트워크에 연결되었는데도 EWS 에 액세스할 수 없는 경우 방화벽 보안 소프트웨어에서 통신을 차단하고 있을 수 있습니다. 컴퓨터에서 실행 중인 방화벽 보안 소프트웨어를 잠시 종료한 다음 EWS 를 다시 열어 보십시오. EWS 를 열 수 있으면 프린터를 사용하여 인쇄를 수행해 보십시오.

EWS 를 열 수 있고 방화벽이 꺼진 상태에서 프린터를 사용할 수 있다면 네트워크를 통해 컴퓨터와 프린터가 서로 통신할 수 있도록 방화벽 설정을 다시 구성해야 합니다. 자세한 내용은 프린터에 사용할 방화벽 소프트웨어 구성을 참조하십시오.

EWS 를 열 수는 있지만 방화벽이 꺼진 상태에서도 프린터를 사용할 수 없다면 방화벽 소프트웨어가 프린터를 인식할 수 있도록 해보십시오. 자세한 내용은 방화벽 소프트웨어와 함께 제공 받은 설명서를 참조하십시오.

### 단계 4: 프린터가 온라인이고 준비 상태인지 확인합니다.

HP 소프트웨어가 설치되어 있는 경우 프린터를 사용하지 않고도 컴퓨터에서 프린터가 일시 중지 또는 오프라인 상태인지 확인할 수 있습니다.

프린터의 상태를 확인하려면 사용하는 운영 체제의 지침을 따릅니다.

## Windows

1. 시작을 누른 다음 **프린터, 프린터 및 팩스** 또는 **장치 및 프린터**를 클릭합니다.  
-또는-  
**시작, 제어판**을 차례로 클릭한 다음 **프린터**를 두 번 클릭합니다.
2. 자세히 보기에 컴퓨터의 프린터가 표시되어 있지 않다면 **보기** 메뉴를 클릭한 다음 **자세히**를 클릭합니다.
3. 프린터 상태에 따라 다음 중 하나를 수행합니다.
  - a. 프린터가 **오프라인**인 경우, 프린터를 마우스 오른쪽 버튼으로 클릭하고 **온라인에서 프린터 사용**을 클릭합니다.
  - b. 프린터가 **일시정지** 상태인 경우, 프린터를 마우스 오른쪽 버튼으로 클릭해 **인쇄 재개**를 클릭합니다.
4. 네트워크를 통해 프린터를 사용해 보십시오.

**Mac OS X**

1. 도크에서 **시스템 등록정보**를 클릭한 다음 **인쇄 & 팩스** 또는 **인쇄 & 스캔**을 클릭합니다.
2. 프린터를 선택한 다음 **인쇄 대기열 열기**를 클릭합니다.
3. 인쇄 작업이 보류되어 있으면 **재시작**을 클릭합니다.
4. 프린터가 일시 정지되면 **프린터 재시작**을 클릭합니다.

위의 단계를 수행한 후에 프린터를 사용할 수 있지만 프린터를 계속 사용할 때 이런 증상이 지속되는 경우 방화벽이 방해하는 것일 수 있습니다. 자세한 내용은 **프린터에 사용할 방화벽 소프트웨어 구성**을 참조하십시오.

여전히 네트워크를 통해 프린터를 사용할 수 없는 경우 다음 부분에서 추가 문제해결 도움말을 계속하십시오.

#### 단계 5: 프린터의 무선 버전이 기본 프린터 드라이버로 설정되어 있는지 확인(Windows만 해당)

HP 소프트웨어를 다시 설치하는 경우 설치 프로그램이 **프린터** 또는 **프린터 및 팩스, 장치 및 프린터** 폴더에서 프린터 드라이버의 두 번째 버전을 만들 수 있습니다. 프린터로 인쇄하거나 연결할 때 문제가 발생하는 경우 올바른 프린터 드라이버 버전이 기본 프린터로 설정되었는지 확인하십시오.

1. 시작을 누른 다음 **프린터, 프린터 및 팩스** 또는 **장치 및 프린터**를 클릭합니다.  
-또는-  
시작, 제어판을 차례로 클릭한 다음 **프린터**를 두 번 클릭합니다.
2. **프린터** 또는 **프린터 및 팩스, 장치 및 프린터** 폴더에 프린터 드라이버 버전을 무선으로 연결했는지 확인합니다.
  - a. 프린터 아이콘을 마우스 오른쪽 버튼으로 클릭한 다음 **프린터 등록 정보, 문서 기본값** 또는 **인쇄 기본 설정**을 클릭합니다.
  - b. 포트 탭의 목록에서 확인 표시가 있는 포트를 찾아 봅니다. 무선으로 연결된 프린터 드라이버 버전일 경우 확인 표시 옆에 **HP 네트워크 재검색 포트 모니터**라는 포트 설명이 나옵니다.
3. 무선으로 연결한 프린터 드라이버의 버전에 대한 프린터 아이콘을 마우스 오른쪽 버튼으로 클릭한 다음 **기본 프린터로 설정**을 선택합니다.

 **참고** 프린터에 대한 폴더에 아이콘이 두 개 이상 있을 경우, 무선으로 연결한 프린터 드라이버에 대한 프린터 아이콘을 마우스 오른쪽 버튼으로 클릭하고 **기본 프린터로 설정**을 선택합니다.

#### 단계 6: 가상 사설망(VPN)을 통해 컴퓨터가 네트워크에 연결되어 있는지 확인하십시오.

가상 사설망(VPN)은 조직의 네트워크에 원격, 보안 연결을 제공하기 위해 인터넷을 사용하는 컴퓨터 네트워크입니다. 하지만 대부분의 VPN 서비스에서는 컴퓨터가 VPN에 연결되어 있는 동안 로컬 네트워크에 있는 로컬 장치(사용자의 프린터)에 액세스할 수 없습니다.

프린터를 연결하려면 VPN에서 연결을 끊으십시오.

---

☞ **추가 정보** VPN에 연결되어 있는 동안 프린터를 사용하기 위해 USB 케이블을 사용하여 프린터를 컴퓨터에 연결할 수 있습니다. 프린터는 USB와 네트워크 연결을 동시에 사용합니다.

---

자세한 내용은 네트워크 관리자 또는 해당 무선 네트워크를 설정한 사람에게 문의하십시오.

## 문제 해결 이후...

모든 문제를 성공적으로 해결하고 프린터를 무선 네트워크에 연결한 후 사용 중인 운영 체제에 따라 다음 단계를 수행하십시오.

### Windows

1. 컴퓨터 바탕 화면에서 **시작**을 클릭하고 **프로그램** 또는 **모든 프로그램** 선택, **HP** 클릭 후 프린터 이름을 선택한 다음 **프린터 설정 및 소프트웨어**를 클릭합니다.
2. **새 프린터 연결**을 클릭한 다음 사용할 연결 종류를 선택합니다.

### Mac OS X

1. HP 유틸리티를 엽니다. 자세한 내용은 **HP 유틸리티 (Mac OS X)**을 참조하십시오.
2. HP 유틸리티 도구 모음의 **응용 프로그램** 아이콘을 클릭하고 **HP Setup Assistant**를 두 번 클릭한 다음 화면의 지시를 따릅니다.

## 프린터에 사용할 방화벽 소프트웨어 구성

컴퓨터에서 실행하고 있는 보안 소프트웨어인 개인용 방화벽이 프린터와 사용자 컴퓨터 간의 네트워크 통신을 차단할 수 있습니다.

다음과 같은 문제가 있을 경우

- HP 소프트웨어 설치 시 프린터를 찾을 수 없는 경우
- 인쇄를 할 수 없거나 인쇄 작업이 대기열에 막혀 있거나 프린터가 오프라인 상태가 되는 경우
- 스캔 통신 오류 또는 스캐너 사용중 메시지
- 컴퓨터에서 프린터 상태를 볼 수 없는 경우

방화벽이 네트워크 상에서 프린터가 발견되었을 때 이를 컴퓨터에 알리는 것을 방해할지 모릅니다.

**Windows**가 실행되는 컴퓨터에서 HP 소프트웨어를 이용하고 있으며 HP 프린터가 네트워크 상에 있음에도 불구하고 HP 소프트웨어를 설치하는 과정에서

장치를 찾을 수 없거나, HP 소프트웨어를 제대로 설치했으나 문제가 발생하는 경우 다음을 확인하십시오.

- HP 소프트웨어가 방금 설치되었다면 프린터와 컴퓨터 모두를 껐다가 다시 켜십시오.
- 보안 소프트웨어를 최신으로 유지하십시오. 많은 보안 소프트웨어 공급업체는 알려진 문제를 수정하고 새로운 보안 위협에 대해 방어할 수 있도록 최신 업데이트를 제공하고 있습니다.
- 컴퓨터가 네트워크에 연결되었을 때는 방화벽의 보안 설정 "높음", "중간", "낮음" 중 "중간" 설정을 이용하십시오.
- 방화벽 설정을 기본 설정에서 다른 설정으로 변경했다면 다시 기본 설정을 선택하십시오.
- 컴퓨터가 네트워크에 연결되었을 때 "신뢰할 수 있는 영역" 설정을 선택하십시오.
- 방화벽이 "경고 메시지 표시하지 않음"으로 설정되어 있을 경우 이 설정을 비활성화 하십시오. 이 설정을 비활성화하면, HP 소프트웨어를 설치 후 HP 프린터를 사용할 때 방화벽 소프트웨어에서 "Allow", "Permit" 또는 "Unblock" 등의 경고 메시지가 표시됩니다. 경고를 발생시키는 모든 HP 소프트웨어를 허용해야 합니다. 또한 경고 메시지가 나타날 때 "이 작업 기억하기" 또는 "이 작업에 대한 규칙 만들기" 선택이 있는 경우 선택하십시오. 이렇게 하면 방화벽은 네트워크 상에서 어떤 것을 신뢰할 수 있는지 인지합니다.
- 컴퓨터에서 동시에 둘 이상의 방화벽을 활성화하지 마십시오. 운영 시스템에서 제공하는 Windows 방화벽과 타사 방화벽을 동시에 활성화하는 것이 그 예가 될 수 있습니다. 동시에 둘 이상의 방화벽을 활성화한다고 해서 컴퓨터를 더 안전하게 사용할 수 있는 것은 아니며 문제가 발생할 수도 있습니다.

개인용 방화벽 소프트웨어와 함께 프린터를 이용하는 것과 관련된 정보는 [www.hp.com/go/wirelessprinting](http://www.hp.com/go/wirelessprinting) 을 방문한 다음 **문제 해결 도움이 필요하십니까?** 섹션의 **방화벽 도움말**을 클릭하십시오.

 **참고** 이 사이트의 몇몇 부분은 현재 모든 나라의 언어로 지원되지 않습니다.

## 프린터 관리 문제 해결

 **추가 정보** 다양하고 일반적인 프린터 문제를 해결할 수 있는 정보와 유틸리티는 [www.hp.com/go/customercare](http://www.hp.com/go/customercare) 의 HP 온라인 지원 웹사이트에 나와 있습니다.

이 단원에서는 프린터 관리와 관련된 일반적 문제에 대한 해결책을 제공합니다. 이 단원에서는 다음 항목을 다룹니다.

- 내장 웹 서버를 열 수 없는 경우

---

 **참고** 내장 EWS 를 사용하려면, Ethernet 또는 무선 연결을 통해 프린터를 네트워크에 연결해야 합니다. USB 케이블을 사용하여 프린터를 컴퓨터에 연결했을 경우 EWS(내장 웹 서버)를 사용할 수 없습니다.

---

## 내장 웹 서버를 열 수 없는 경우

### 네트워크 설정 확인

- 전화선 또는 크로스오버 케이블을 사용하여 네트워크에 프린터를 연결했는지 확인합니다.
- 네트워크 케이블이 프린터에 제대로 연결되어 있는지 확인합니다.
- 네트워크 허브, 스위치 또는 라우터가 켜져 있으며 제대로 작동하는지 확인합니다.

### 컴퓨터 점검

컴퓨터가 네트워크에 연결되었는지 확인합니다.

---

 **참고** EWS 를 사용하려면, Ethernet 또는 무선 연결을 통해 프린터를 네트워크에 연결해야 합니다. USB 케이블을 사용하여 프린터를 컴퓨터에 연결했을 경우 EWS(내장 웹 서버)를 사용할 수 없습니다.

---

### 웹 브라우저 점검

- 웹 브라우저가 최소 시스템 요구 사항을 충족하는지 확인합니다. 자세한 내용은 [EWS\(내장 웹 서버\) 사양](#)을 참조하십시오.
- 인터넷에 접속할 때 웹 브라우저에서 프록시 설정을 이용할 경우, 이를 해제하십시오. 자세한 내용은 웹 브라우저에서 볼 수 있는 설명서를 참조하십시오.
- JavaScript 및 쿠키가 웹 브라우저에서 활성화되어 있는지 확인합니다. 자세한 내용은 웹 브라우저에서 볼 수 있는 설명서를 참조하십시오.

### 프린터 IP 주소 점검

- 프린터의 IP 주소를 확인하려면 네트워크 구성 페이지를 인쇄해 IP 주소를 받아야 합니다.  (오른쪽 화살표)를 누르고 **설정, 네트워크**를 차례로 선택한 다음 **네트워크 설정 인쇄**를 선택합니다.
- 명령 프롬프트(Windows) 또는 네트워크 유틸리티(Mac OS X)에서 IP 주소를 사용하여 프린터를 Ping 합니다. (네트워크 유틸리티는 하드 디스크의 최상위 수준에 있는 **응용 프로그램** 폴더의 **유틸리티** 폴더에 있습니다.) 예를 들어, IP 주소가 123.123.123.123 이면 명령 프롬프트(Windows)에 다음과 같이 입력합니다.

```
C:\>Ping 123.123.123.123
```

- 또는 -

네트워크 유틸리티(Mac OS X)에서 **Ping** 탭을 클릭하고 상자에 123.123.123.123 을 입력한 다음 **Ping** 을 클릭합니다.

응답이 표시되면 IP 주소가 올바른 것입니다. 타임아웃 응답이 표시되면 IP 주소가 틀린 것입니다.

## 설치 문제 해결

 **추가 정보** 다양하고 일반적인 프린터 문제를 해결할 수 있는 정보와 유틸리티는 [www.hp.com/go/customer-care](http://www.hp.com/go/customer-care) 의 HP 온라인 지원 웹사이트에 나와 있습니다.

- [하드웨어 설치 제안](#)
- [HP 소프트웨어 설치 제안](#)
- [네트워크 문제 해결](#)

### 하드웨어 설치 제안

#### 프린터 확인

- 프린터 내/외부에 있는 모든 포장 테이프 및 포장재를 제거했는지 확인합니다.
- 프린터에 용지가 있는지 확인합니다.
- 켜져 있어야 하는 준비 표시들을 제외하고 어떠한 표시등도 켜져 있거나 깜박이지 않도록 합니다. 주의 표시등이 깜박이는 경우 프린터 제어판의 메시지를 확인합니다.

#### 하드웨어 연결 점검

- 사용 중인 모든 코드와 케이블이 제대로 작동하는지 확인합니다.
- 전원 코드가 프린터와 전원 콘센트에 안전하게 연결되어 있는지 확인합니다.

#### 프린트헤드 및 잉크 카트리지를 점검

- 모든 프린트헤드와 잉크 카트리지를 올바른 색상 코드의 슬롯에 단단히 설치했는지 확인합니다. 모두 장착하지 않으면 프린터가 올바르게 작동하지 않습니다.
- 프린트헤드 걸쇠가 제대로 닫혀있는지 확인합니다.

### HP 소프트웨어 설치 제안

#### 컴퓨터 시스템 점검

- 지원되는 운영 체제 중 하나가 컴퓨터에서 실행되고 있는지 확인합니다. 자세한 내용은 [시스템 요구사항](#)을 참조하십시오.
- 컴퓨터가 최소 시스템 요구 사항을 충족하는지 확인합니다. 자세한 내용은 [시스템 요구사항](#)을 참조하십시오.



- **Windows** 장치 관리자에서 **USB** 드라이버를 사용할 수 없도록 설정하지 않았는지 확인합니다.
- **Windows** 를 실행하는 컴퓨터에서 프린터를 검색하지 못하는 경우 설치 제거 유틸리티(설치 **CD** 의 **util\ccc\uninstall.bat**)를 실행하여 프린터 드라이버를 완전히 설치 제거합니다. 그런 다음 컴퓨터를 재시작하고 프린터 드라이버를 재설치합니다.

#### 설치 사전 준비 확인

- 운영 체제에 맞는 올바른 **HP** 소프트웨어가 있는 설치 **CD** 를 사용해야 합니다.
- **HP** 소프트웨어를 설치하기 전에 다른 프로그램을 모두 종료해야 합니다.
- 입력한 **CD-ROM** 드라이브 경로를 컴퓨터에서 인식하지 못하는 경우 올바른 드라이브 문자를 지정했는지 확인합니다.
- 컴퓨터가 **CD-ROM** 에 있는 설치 **CD** 를 인식할 수 없는 경우, 설치 **CD** 가 손상되었는지 검사합니다. 프린터 드라이버는 **HP** 웹 사이트 ([www.hp.com/go/customer-care](http://www.hp.com/go/customer-care))에서 다운로드할 수 있습니다.

---

 **참고** 문제를 해결한 후 설치 프로그램을 다시 실행합니다.

---

## 네트워크 문제 해결

### 일반적인 네트워크 문제 해결

- **HP** 소프트웨어를 설치할 수 없는 경우 다음을 확인하십시오.
  - 컴퓨터와 프린터를 연결하는 모든 케이블이 확실하게 연결되었는지 확인합니다.
  - 네트워크가 작동되고 네트워크 허브, 스위치 또는 라우터가 켜져 있습니다.
  - **Windows** 를 실행하는 컴퓨터에서는 바이러스 검사 프로그램, 스파이웨어 검사 프로그램 및 방화벽을 포함한 모든 응용 프로그램을 닫고 사용을 해제합니다.
  - 프린터를 사용하는 컴퓨터와 동일한 서브넷에 프린터를 설치했는지 확인합니다.
  - 설치 프로그램이 프린터를 찾지 못하는 경우 네트워크 구성 페이지를 인쇄하고 설치 프로그램에 수동으로 **IP** 주소를 입력합니다. 자세한 내용은 [네트워크 구성 페이지 이해](#)를 참조하십시오.
- **Windows** 를 실행하는 컴퓨터를 사용하는 경우 프린터 드라이버에서 만든 네트워크 포트가 프린터의 **IP** 주소와 일치하는지 확인합니다.
  - 프린터의 네트워크 구성 페이지를 인쇄합니다. 자세한 내용은 [네트워크 구성 페이지 이해](#)를 참조하십시오.
  - **시작**을 누른 다음 **프린터, 프린터 및 팩스** 또는 **장치 및 프린터**를 클릭합니다.  
-또는-  
**시작**, **제어판**을 차례로 클릭한 다음 **프린터**를 두 번 클릭합니다.

- 프린터 아이콘을 마우스 오른쪽 버튼으로 클릭하고 **프린터 등록 정보**를 클릭한 다음 **포트** 탭을 클릭합니다.
- 프린터의 **TCP/IP** 포트를 선택한 다음 **포트 구성**을 클릭합니다.
- 대화 상자에 나열된 **IP** 주소를 확인하고 이 **IP** 주소가 네트워크 구성 페이지에 나열된 **IP** 주소와 일치하는지 확인합니다. **IP** 주소가 서로 다르면 이 대화 상자의 **IP** 주소를 변경하여 네트워크 구성 페이지의 **IP** 주소와 일치시킵니다.
- **확인**을 두 번 클릭해서 설정을 저장하고 대화 상자를 닫습니다.

#### 유선 네트워크 연결 문제

- 네트워크 커넥터의 **링크** 표시등이 켜져 있지 않으면 "일반적인 네트워크 문제 해결" 조건을 모두 만족하는지 확인하십시오.
- 정적 **IP** 주소를 프린터에 할당하는 것은 바람직하지 않지만 정적 **IP** 주소를 할당함으로써 개인 방화벽 충돌 같은 일부 설치 문제를 해결할 수 있습니다.

#### 프린터의 네트워크 설정을 재설정하려면

1. ▶(오른쪽 화살표), **설정, 네트워크**를 차례로 누릅니다. **네트워크 기본값 복원**을 누른 다음 **예**를 선택합니다. 네트워크 기본값이 복원되었다는 메시지가 나타납니다.
2. ▶(오른쪽 화살표)와 **설정**을 차례로 누르고 **보고서**를 선택한 다음 **네트워크 구성 페이지 인쇄**를 선택하여 네트워크 구성 페이지를 인쇄하고 네트워크 설정이 재설정되었는지 확인합니다.

## 프린터 상태 보고서 이해

프린터 상태 보고서를 사용하여 현재 프린터의 정보 및 잉크 카트리지 상태를 볼 수 있습니다. 또한 프린터 상태 보고서는 프린터 관련 문제 해결에 도움을 줍니다.

프린터 상태 보고서에는 최근 이벤트에 대한 로그도 들어 있습니다.

HP에 문의해야 하는 경우에는 문의 전에 프린터 상태 보고서를 인쇄해두면 유용합니다.

**Printer Status Report**

**Product Information**

- Model Name: HP OfficeJet Pro 8600 N911a
- Model Number: N911a
- Serial Number: CN11HC82805KC
- Product Number: CM749A
- Service ID: 21058
- Printer Zone (PZ): 0
- Firmware Version: CLM1CA1105AR
- FW Patch Version: 0
- Country/Region: 30 / 1
- Expuser: Installed
- ADFI: Installed

**Print Usage Information**

- Total Pages Printed: 9
- Total Color Pages Printed: 28
- Borderless Pages Printed: 0

**Ink Delivery System Information**

- IC: 670
- Ink Supply:
- Estimated Ink Level:

	Magenta	Cyan	Yellow	Black
36. Ink Number:	HP 951 SETUP	HP 951 SETUP	HP 951 SETUP	HP 950 SETUP
39. End of Warranty Date (Y-M-D):	2012/12/23	2012/12/23	2012/12/23	2012/12/23
40. First Installation Date (Y-M-D):	2011/02/26	2011/02/26	2011/02/26	2011/02/26
41. Ink Zone:	1	1	1	1
42. USE:	0	0	0	0
43. HP:	1	1	1	1
44. Supported Ink Cartridges*:	HP 951XL HP 951	HP 951XL HP 951	HP 951XL HP 951	HP 950XL HP 950

\*\*Not all cartridges are available in all regions.

**Print Head Information**

- Pen ID: 0x4096d0f1
- PHX Install Date in This Printer: 2011/02/26
- Non-HP Ink: 0

**Additional Assistance**

For more information about how to change settings and diagnose problems, see the user documentation for your device. This documentation is available on your computer after you install the software—either from the HP OfficeJet Pro 8600 N911a Printer Software (Windows) or the Help Viewer (Mac OS).

**Fax Test Setup**

To verify that your product is setup correctly for Fax, run the Fax Test. You can access this test from the device control panel or from the HP OfficeJet Pro 8600 N911a Printer Software.

**Wireless Network Test**

To verify your product is setup correctly for Wireless, run the Wireless Network Test. You can access this test from the device control panel or from the Network Toolbox accessed from the HP OfficeJet Pro 8600 N911a Printer Software.

- 프린터 정보:** 프린터 정보(프린터 이름, 모델 번호, 일련 번호, 펌웨어 버전 번호 등), 설치한 부속품(자동 양면 인쇄 부속품 또는 듀플렉서 등), 용지함 과 부속품에서 인쇄한 페이지 수를 표시합니다.
- 잉크 전달 시스템 정보:** 남은 잉크량(그래픽 형태의 게이지로 표시)과 잉크 카트리지의 부품 번호 및 잉크 카트리지의 보증 만료일을 표시합니다.

 **참고** 잉크량 경고 및 표시기에서는 계획된 작업만을 위한 남은 잉크량을 알려줍니다. 디스플레이에 잉크량 부족 경고 메시지가 나타나면 인쇄가 지연되지 않도록 교체용 잉크 카트리지를 준비하십시오. 카트리지를 교체하라는 메시지가 표시될 때까지는 카트리지를 교체할 필요가 없습니다.

- 추가 지원:** 프린터에 대한 추가 정보를 얻을 수 있는 위치와 팩스 문자열 설정 방법 및 무선 네트워크 테스트 인쇄 실행 방법에 대한 추가 정보를 제공합니다.

### 프린터 상태 보고서를 인쇄하려면

홈 화면에서  (오른쪽 화살표)를 누른 다음 **설정**을 선택합니다. **보고서**를 누른 다음 **프린터 상태 보고서**를 선택합니다.

## 프린트헤드 유지 보수

인쇄 중에 문제가 발생한다면 프린트헤드에 문제가 있을 수 있습니다. 인쇄 품질 문제를 해결하기 위해서 진행하도록 지시받은 경우에만 다음 단원의 절차를 실시해야 합니다.

정렬 및 청소 절차를 불필요하게 실시하면 잉크가 낭비되고 카트리지가 수명이 줄어들 수 있습니다.

이 단원에서는 다음 항목을 다룹니다.

- 프린트헤드 청소
- 프린트헤드 정렬
- 프린트헤드를 다시 설치합니다.

### 프린트헤드 청소

출력물에 줄무늬가 있거나 부정확한 부분이 있거나 색상이 누락된 경우에는 프린트헤드를 청소해야 할 수 있습니다.

프린트헤드 청소는 두 단계로 이루어집니다. 각 단계에 2분 정도가 소요되며 용지 한 장과 많은 양의 잉크가 사용됩니다. 각 단계가 끝난 후 인쇄된 페이지의 품질을 검토하십시오. 인쇄 품질이 나쁜 경우에만 다음 단계의 청소를 시작해야 합니다.

단계에 따라 청소를 모두 완료한 후에도 인쇄 품질이 나쁘다면 프린터를 정렬해 보십시오. 청소와 정렬 후에도 인쇄 품질 문제가 계속되면 HP 지원 센터로 연락하십시오. 자세한 내용은 [HP 지원](#)을 참조하십시오.

 **참고** 프린트헤드를 청소하면 잉크가 소모되므로 필요한 경우에만 청소합니다. 청소 작업은 몇 분 정도 걸립니다. 이 과정에서 약간의 소음이 발생할 수 있습니다. 프린트헤드를 청소하기 전에 용지를 넣었는지 확인합니다. 자세한 내용은 [용지 넣기](#)을 참조하십시오.

프린터를 올바르게 끄지 않으면 인쇄 품질 문제가 발생할 수 있습니다. 자세한 내용은 [프린터 끄기](#)을 참조하십시오.

#### 제어판에서 프린트헤드를 청소하려면

1. 사용하지 않은 흰색의 일반 레터, A4 또는 리갈 용지를 기본 입력 용지함에 넣습니다.
2.  (오른쪽 화살표)를 누른 다음 **설정**을 선택합니다.
3. **도구**를 누른 다음 **프린트헤드 청소**를 선택합니다.

#### 도구 상자에서 프린트헤드를 청소하려면(Windows)

1. 도구 상자를 엽니다. 자세한 내용은 [도구 상자 열기](#)을 참조하십시오.
2. 장치 서비스 탭에서 **프린트헤드 청소**의 왼쪽 아이콘을 클릭합니다.
3. 화면 지침을 따릅니다.

### HP 유틸리티에서 프린트헤드를 청소하려면(Mac OS X)

1. HP 유틸리티를 엽니다. 자세한 내용은 [HP 유틸리티 \(Mac OS X\)](#)을 참조하십시오.
2. 정보 및 지원 섹션에서 **프린트헤드 청소**를 클릭합니다.
3. 청소를 클릭하고 화면의 지시를 따릅니다.

### 내장 웹 서버(EWS)에서 프린트헤드를 청소하려면

1. EWS 를 엽니다. 자세한 내용은 [내장 웹 서버를 여는 방법](#)을 참조하십시오.
2. 도구 탭을 클릭한 다음 유틸리티 섹션 아래의 **인쇄 품질 도구 상자**를 클릭합니다.
3. **프린트헤드 청소**를 클릭하고 화면의 지시를 따릅니다.

## 프린트헤드 정렬

최초 설치 시 프린터에서 프린트헤드를 자동으로 정렬합니다.

프린터 상태 페이지의 색 블록에 줄무늬나 흰색 선이 표시되거나 출력물에 인쇄 품질 문제가 있으면 이 기능을 사용할 수 있습니다.

### 제어판에서 프린터헤드를 정렬하려면

1. 사용하지 않은 흰색의 일반 레터, A4 또는 리갈 용지를 기본 입력 용지함에 넣습니다.
2. 프린터 제어판에서 ▶(오른쪽 화살표)를 누른 다음 **설정**을 누릅니다.
3. 도구를 누른 다음 **프린터 정렬**을 선택합니다.

### 도구 상자에서 프린트헤드를 정렬하려면(Windows)

1. 도구 상자를 엽니다. 자세한 내용은 [도구 상자 열기](#)을 참조하십시오.
2. 장치 서비스 탭에서 **프린트헤드 정렬**의 왼쪽 아이콘을 클릭합니다.
3. 화면 지침을 따릅니다.

### HP 유틸리티에서 프린트헤드를 정렬하려면(Mac OS X)

1. HP 유틸리티를 엽니다. 자세한 내용은 [HP 유틸리티 \(Mac OS X\)](#)을 참조하십시오.
2. 정보 및 지원 섹션에서 **프린트헤드 정렬**을 클릭합니다.
3. 정렬을 누르고 화면의 지시를 따릅니다.

### 내장 웹 서버(EWS)에서 프린트헤드를 정렬하려면

1. EWS 를 엽니다. 자세한 내용은 [내장 웹 서버를 여는 방법](#)을 참조하십시오.
2. 도구 탭을 클릭한 다음 유틸리티 섹션 아래의 **인쇄 품질 도구 상자**를 클릭합니다.
3. **프린트헤드 정렬**을 클릭하고 화면의 지시를 따릅니다.

## 프린트헤드를 다시 설치합니다.

**참고** 이 절차는 **프린트헤드가 없거나 잘못된** 메시지가 나타난 뒤 이 메시지를 해결하고자 프린터를 처음 켜다 켜었을 때 수행되어야 합니다. 메시지가 계속 나타나면 이 절차를 시도하십시오.

### 프린트헤드를 재설치하려면

1. 프린터의 전원이 켜져 있는지 확인합니다.
2. 잉크 카트리지 액세스 덮개를 엽니다.

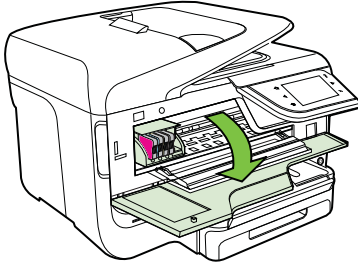

3. 잉크 카트리지에 있는 래치 핸들을 들어올립니다.

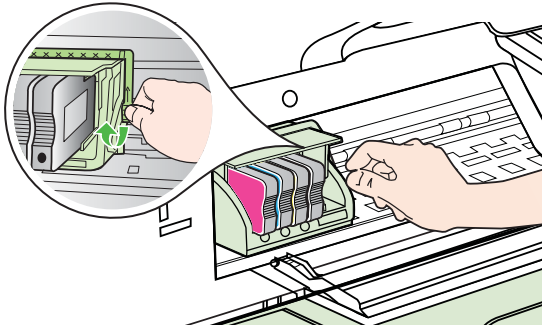

4. 프린트헤드를 들어 올린 다음 프린터 밖으로 끌어 당겨 분리합니다.

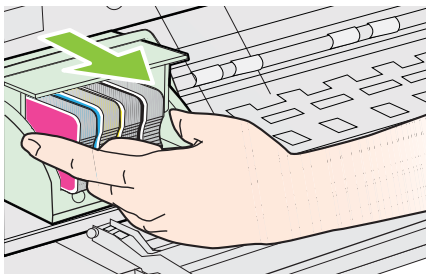

5. 걸쇠 손잡이를 올렸는지 확인한 후 프린트헤드를 다시 삽입합니다.

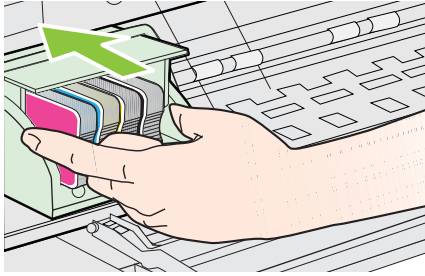

6. 걸쇠 손잡이를 조심스럽게 내립니다.

**참고** 잉크 카트리지를 다시 삽입하기 전에 걸쇠 손잡이를 내려야 합니다. 걸쇠 손잡이를 올려두면 잉크 카트리지가 제대로 설치되지 않아 인쇄 문제가 발생할 수 있습니다. 잉크 카트리지를 제대로 설치하려면 걸쇠를 내려 두어야 합니다.

7. 잉크 카트리지 액세스 덮개를 닫습니다.

## 네트워크 구성 페이지 이해

프린터를 네트워크에 연결했다면, 네트워크 구성 페이지를 인쇄해 프린터의 네트워크 설정을 확인할 수 있습니다. 네트워크 구성 페이지를 통해 네트워크 연결 문제도 해결할 수 있습니다. HP 에 문의해야 하는 경우에는 문의 전에 이 페이지를 인쇄해 두는 것이 유용합니다.

HP Network Configuration Page	
1	<b>General Information</b> Network Status: Offline Active Connection Type: None URL(s) for Embedded Web Server: http://0.0.0.0 Firmware Revision: CLL3CA1045AR Hostname: HP2E232F Serial Number: CN0AP1N07205KD
	<b>802.3 Wired</b> Hardware Address (MAC): 68:b5:99:2e:23:2f Link Configuration: None
	<b>802.11 Wireless</b> Hardware Address (MAC): 68:b5:99:2c:1a:25 Status: Disabled Communication Mode: Adhoc Network Name (SSID): hpsetup
	<b>Port 9100</b> Status: Enabled
	<b>LPD</b> Status: Enabled
	<b>Bonjour</b> Status: Enabled Service Name: Officejet Pro 8600 [2E232F]
4	<b>SLP</b> Status: Enabled
	<b>Microsoft Web Services</b> WS Discovery Status: Enabled WS Print Status: Enabled

4	SNMP	
	Status	Read-write enabled
	SNMP Version	v1
	Set Community Name Get Community Name	Not Specified Not Specified
5	IPP	
	Status	Enabled
Connected PC(s)		
Hostname/IP Address	Time since last access (mm:ss)	

1. **일반 정보:** 네트워크의 현재 상태 및 연결 유형에 대한 정보와 EWS(내장 웹 서버)의 URL 등 기타 정보를 표시합니다.
2. **802.3 Wired:** IP 주소, 서브넷 마스크, 기본 게이트웨이는 물론 프린터의 하드웨어 주소 같은 능동 유선 네트워크 연결에 대한 정보를 표시합니다.
3. **802.11 무선(일부 모델):** 호스트 이름, IP 주소, 서브넷 마스크, 기본 게이트웨이, 서버와 같은 무선 네트워크 연결에 대한 정보를 표시합니다.
4. 기타: 고급 네트워크 설정에 관한 정보를 표시합니다.
  - **포트 9100:** 프린터는 TCP 포트 9100 을 통한 RAW IP 인쇄를 지원합니다. 프린터의 이 HP 고유 TCP/IP 포트는 인쇄 기본 포트입니다. HP 소프트웨어(예: HP Standard Port)로 액세스합니다.
  - **LPD:** LPD(라인 프린터 데몬)이란 여러 TCP/IP 시스템에 설치되는 라인 프린터의 스플링 서비스와 관련된 프로토콜이나 프로그램들을 말합니다.

 **참고** RFC 1179 문서를 준수하는 모든 LPD 호스트 구현에 LPD 기능을 사용할 수 있습니다. 그러나 프린터 스플러 구성 과정은 다를 수 있습니다. 이러한 시스템의 구성 정보에 관한 정보는 시스템 설명서를 참조하십시오.

- **Bonjour:** Bonjour 서비스(mDNS(다중 도메인 이름 시스템) 사용)는 대개 일반 DNS 서버가 사용되지 않는 IP 주소 및 이름 분석(UDP 포트 5353 사용)을 위한 소규모 네트워크에서 사용됩니다.
- **SLP:** 인터넷 표준 네트워크 프로토콜인 SLP(서비스 위치 프로토콜)는 프레임워크를 제공하여 네트워크 응용프로그램을 통해 기업 네트워크의 네트워크 서비스 유무, 위치 및 구성을 알 수 있도록 해줍니다. 이 프로토콜은 프린터, 웹 서버, 팩스, 비디오 카메라, 파일 시스템, 백업 장치(테이프 드라이브), 데이터베이스, 디렉토리, 메일 서버, 일정 등과 같은 네트워크 리소스의 검색 및 사용을 간편하게 합니다.
- **Microsoft 웹 서비스:** 프린터에서 지원하는 Microsoft WS 검색 프로토콜 또는 Microsoft WSD 인쇄 서비스 활성화 또는 비활성화합니다. 사용되지 않는 인쇄 서비스를 비활성화하여 해당 서비스로의 액세스 차단합니다.

 **참고** WS Discovery 및 WSD Print 에 관한 자세한 내용은 [www.microsoft.com](http://www.microsoft.com) 을 참조하십시오.



- **SNMP:** SNMP(단순 네트워크 관리 프로토콜)는 장치 관리를 위한 네트워크 관리 응용 프로그램에서 사용됩니다. 프린터는 IP 네트워크에서 SNMPv1 프로토콜을 지원합니다.
  - **WINS:** 네트워크에 DHCP(동적 호스트 구성 프로토콜) 서버가 있는 경우 WINS 서버 IP 주소를 지정했다면 프린터는 자동으로 DHCP 서버에서 IP 주소를 가져와 RFC 1001 및 1002 호환 동적 이름 서비스를 이용하여 서버 이름을 등록합니다.
5. **연결된 PC:** 이 프린터에 연결되어 있거나 마지막으로 이 프린터에 액세스했던 컴퓨터에의 목록입니다.

프린터 제어판에서 네트워크 구성 페이지를 인쇄하려면

홈 화면에서 ▶(오른쪽 화살표)를 누른 다음 설정을 선택합니다. 보고서를 누른 다음 네트워크 구성 페이지를 선택합니다.

## 걸림 제거

가끔 작업 중 용지 걸림이 생깁니다.

이 단원에서는 다음 항목을 다룹니다.

- 용지 걸림 제거
- 용지 걸림 방지

### 용지 걸림 제거

용지 걸림은 프린터 내부 또는 자동 문서 공급기 모두에 발생할 수 있습니다.

---

⚠ **주의** 프린트헤드에 발생할 수 있는 손상을 방지하려면 용지 걸림을 가능한 빨리 해결해야 합니다.

🔍 **추가 정보** 인쇄 품질이 떨어지면 프린트헤드를 청소하십시오. 자세한 내용은 프린트헤드 청소를 참조하십시오.

---

다음 단계에 따라 용지 걸림을 제거합니다.

### 프린터 내부 용지 걸림 제거하기

1. 출력 용지함에서 모든 용지를 제거합니다.

**⚠ 주의** 프린터 앞에서 용지 걸림을 제거하려고 하면 인쇄 메커니즘이 손상될 수 있습니다. 항상 자동 양면 인쇄 부속품(듀플렉서)를 통해 걸린 용지에 접근하고 이를 해결합니다.

2. 듀플렉서를 확인합니다.

- a. 듀플렉서 양쪽에 있는 버튼을 누르고 장치를 분리합니다.

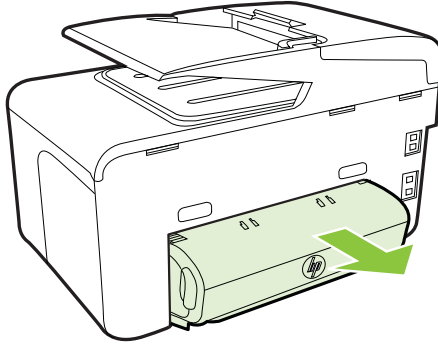

- b. 프린터 내부에 용지가 걸린 용지를 찾아 양손으로 용지를 잡고 앞으로 잡아 당깁니다.
- c. 걸림이 없으면 듀플렉서 위쪽의 걸쇠를 밀어 덮개를 내립니다. 내부에 걸림이 있으면 조심스럽게 제거합니다. 덮개를 닫습니다.

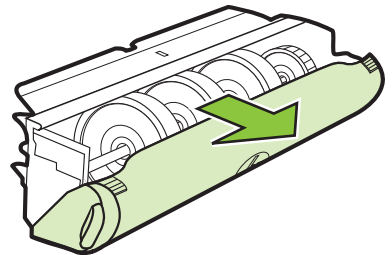
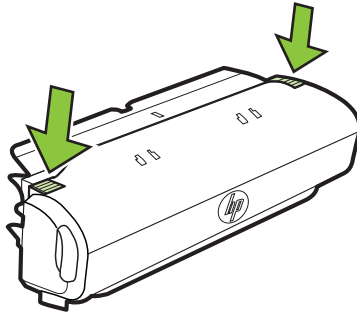

- d. 듀플렉서를 프린터에 다시 끼웁니다.
3. 위쪽 덮개를 열고 이물질을 제거합니다.

4. 걸림을 찾지 못하고 용지함 2가 설치된 경우 해당 용지함을 빼내 걸려 있는 용지가 있으면 제거합니다. 걸려 있는 용지가 없으면 다음을 수행합니다.
  - a. 프린터가 꺼져 있고 전원 코드가 분리되어 있는지 확인합니다.
  - b. 용지함 2에서 프린터를 들어 올립니다.
  - c. 프린터 바닥이나 용지함 2에서 걸린 용지를 제거하십시오.
  - d. 용지함 2 위에 프린터를 다시 장착하십시오.
5. 잉크 카트리지 액세스 덮개를 엽니다. 프린터 내부에 용지가 남아 있으면 캐리지가 프린터 오른쪽으로 이동했는지 확인하고 용지 조각이나 구겨진 용지를 제거하고 프린터의 상단을 통해 용지를 빼냅니다.
 

---

△ **경고** 프린터가 켜져 있는 상태에서 캐리지가 걸린 경우 프린터 내부를 만지지 마십시오. 잉크 카트리지 액세스 덮개를 열면 캐리지는 원래 위치인 프린터의 오른쪽 측면으로 돌아가야 합니다. 오른쪽으로 이동하지 않으면 걸림을 제거하기 전에 프린터를 끕니다.

---
6. 걸림을 제거한 후 모든 커버를 닫고 프린터를 다시 켜 다음(꺼져 있는 경우) 인쇄 작업을 재전송합니다.

**자동 문서 공급기에 걸린 용지를 제거하려면**

1. 자동 문서 공급기의 덮개를 들어올립니다.

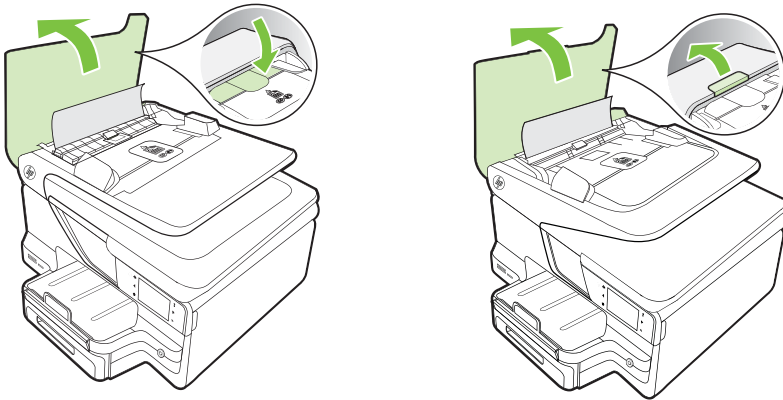

2. 자동 문서 공급기의 앞쪽 모서리에 있는 탭을 들어올립니다.  
- 또는 -

자동 문서 공급기의 중앙에 있는 녹색 탭을 만집니다.

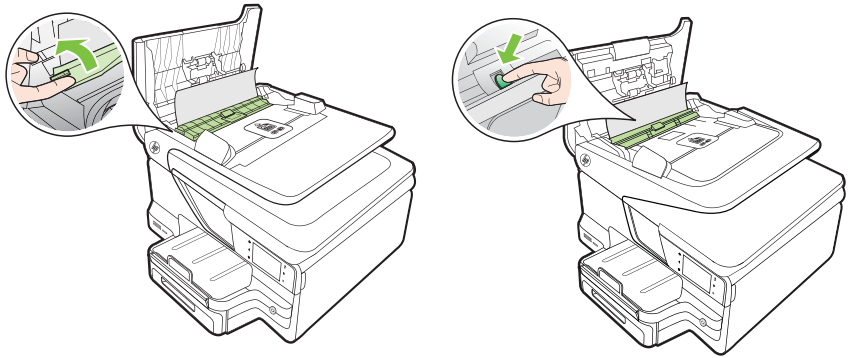

3. 롤러에서 부드럽게 용지를 잡아당깁니다.

△ 주의 롤러에서 용지를 제거하다 용지가 찢어진 경우 롤러와 휠에 종이 조각이 프린터에 남아 있지 않은지 확인합니다. 프린터에서 모든 종이 조각을 제거하지 않으면 용지 걸림이 발생할 수 있습니다.

4. 2 단계에서 녹색 탭을 만 경우 당겨서 제 자리로 되돌려 놓습니다.

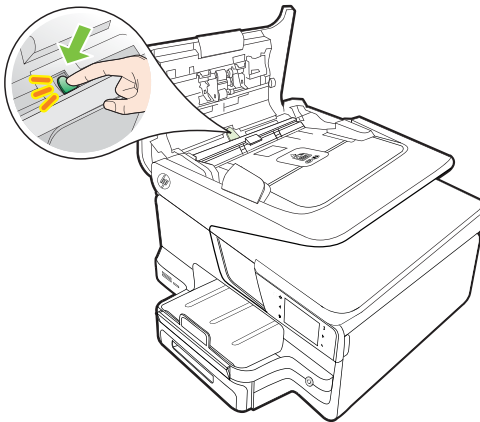

5. 자동 문서 공급기 덮개를 닫습니다.

### 용지 걸림 방지

용지 걸림을 방지하려면 다음 지침을 따르십시오.

- 자주 출력 용지함에서 인쇄된 용지를 꺼냅니다.
- 구김, 접힘, 손상이 없는 용지로 인쇄하고 있는지 확인합니다.

- 사용하지 않은 모든 용지는 다시 봉합할 수 있는 봉투에 편평하게 보관하여 용지가 말리거나 주름지지 않도록 합니다.
- 프린터용으로 너무 두껍거나 너무 얇은 용지를 사용하지 마십시오.
- 용지함을 올바르게 넣었으며 꼭 차지 않았는지 확인합니다. 자세한 내용은 용지 넣기를 참조하십시오.
- 용지가 용지함에 편평하게 놓여 있으며 가장자리가 휘거나 찢어지지 않았는지 확인합니다.
- 너무 많은 용지를 문서 공급기 용지함에 넣지 마십시오. 자동 문서 공급기에 넣을 수 있는 최대 용지 수에 대한 자세한 내용은 용지 사양을 참조하십시오.
- 용지함에 다른 용지 종류나 용지 크기를 함께 넣지 마십시오. 용지함에는 같은 크기 및 종류의 용지만 넣어야 합니다.
- 모든 용지에 잘 맞도록 입력 용지함의 용지 너비 고정대를 조정합니다. 용지 너비 고정대로 인해 용지함의 용지가 휘지 않도록 합니다.
- 용지를 용지함 안으로 너무 깊이 밀어 넣지 마십시오.
- 프린터에 권장되는 용지 종류를 사용하십시오. 자세한 내용은 용지 사양을 참조하십시오.
- 프린터에 거의 용지가 거의 떨어져 간다면 용지를 모두 사용한 후 용지를 추가하십시오. 프린터가 용지를 공급하는 도중에 용지를 추가하지 마십시오.
- 페이지 양면에 인쇄하는 경우 가벼운 무게의 용지에는 매우 진한 이미지를 인쇄하지 마십시오.
- 프린터가 깨끗한지 확인합니다. 자세한 내용은 프린터 유지보수를 참조하십시오.

---

# A 기술 정보

이 단원에서는 다음 항목을 다룹니다.

- [보증 정보](#)
- [프린터 사양](#)
- [형식 승인 정보](#)
- [환경 제품 책임 프로그램](#)
- [타사 라이선스](#)

## 보증 정보

이 단원에서는 다음 항목을 다룹니다.

- [Hewlett-Packard 제한 보증 조항](#)
- [잉크 카트리지 보증 정보](#)

## Hewlett-Packard 제한 보증 조항

HP 제품	제한 보증 기간
소프트웨어 미디어	90일
프린터	1년
프린트 또는 잉크 카트리지	HP 잉크가 고갈되는 날 또는 카트리지 걸면의 "보증 만료일" 중 먼저 도달하는 시점까지에 해당됩니다. 리필, 재생산, 개조, 오용, 포장에 손상된 HP 잉크 제품에는 이 보증이 적용되지 않습니다.
프린트헤드(고객에게 교체 가능한 프린트헤드가 있는 제품에만 해당)	1년
부속품	달리 언급되지 않는 한 1년

### A. 제한 보증 범위

- HP는 HP 하드웨어와 부속품 구입일로부터 상기 기간 동안 그 재료나 제조 과정에 결함이 없을 것임을 최종 사용자에게 보증합니다.
- 소프트웨어 제품의 경우 HP의 제한 보증은 프로그램 명령 실행에 실패한 경우에만 적용됩니다. HP는 특정 제품의 작동이 중단되거나 오류가 발생하지 않을 것임을 보증하지 않습니다.
- HP 제한 보증은 제품을 올바르게 사용한 경우에 일어난 결함에만 적용되며 다음과 같은 경우로 인해 일어난 결함에는 적용되지 않습니다.
  - 부적절한 유지보수 및 개조
  - HP에서 제공하지 않거나 지원하지 않는 소프트웨어, 용지, 부품 및 소모품 사용
  - 제품 사양에 맞지 않는 작동 환경
  - 무단 개조 및 오용
- HP 프린터 제품의 경우 비 HP 카트리지 또는 리필 카트리지를 사용하더라도 고객에 대한 보증 또는 고객과 체결한 임의의 HP 지원 계약에는 영향이 없습니다. 하지만 프린터 고장 또는 손상의 원인이 비 HP 또는 리필 카트리지 또는 사용 기한이 지난 잉크 카트리지에 있는 경우에는 HP는 해당 프린터의 고장 또는 손상을 수리하는 데 소요된 시간 및 수리를 위해 사용한 부품에 대해 표준 요금을 부과합니다.
- HP는 보증 기간 중에 이러한 결함을 통지 받는 경우 제품 결함을 확인하고 재량에 따라 수리하거나 교체해 줍니다.
- HP 보증 대상에 속하는 결함 제품에 대한 수리나 교체가 불가능한 경우, 결함을 통지 받은 후 적절한 시일 내에 제품 구입가를 환불해 줍니다.
- 고객이 결함이 있는 제품을 HP에 반품하기 전에는 HP는 제품을 수리, 교체, 환불해야 할 의무가 없습니다.
- 교체용 제품은 신제품이거나 신제품과 성능이 동등한 제품일 수 있습니다.
- HP 제품에는 기능면에서 새 제품과 동일한 재활용 부품, 구성 요소, 재료 등이 사용될 수 있습니다.
- HP 제한 보증서는 HP 제품이 공식 유통되는 모든 국가/지역에서 유효합니다. 방문 서비스와 같은 기타 보증 서비스에 대한 계약은 HP 지정 수입업체나 HP를 통해 제품이 유통되는 국가/지역에 위치한 HP 지정 서비스 업체에서 제공됩니다.

### B. 보증 제한

현지법이 허용하는 범위 안에서, HP 또는 HP 협력업체는 명시적이든 또는 묵시적이든 제품의 상품성, 품질 만족도, 특정 목적에 대한 적합성 등에 대해 어떠한 보증 또는 조건도 제시하지 않습니다.

### C. 책임 제한

- 현지법이 허용하는 범위에서 본 보증 조항에 명시된 배상은 고객에게 제공되는 유일하고도 독점적인 배상입니다.
- 현지법에서 허용하는 경우, 상기 조항을 제외하고는 어떠한 경우에도 HP나 HP 협력업체는 계약이나 불법 행위를 비롯한 기타 어떠한 원인으로 인해 발생한 데이터 상실, 직간접적, 특수적, 부수적, 결과적 (이익이나 데이터의 손실 포함) 피해를 포함한 기타 피해에 대해 아무런 책임이 없습니다.

### D. 지역법

- 본 보증서를 통해 고객에게 특정 법적 권리가 부여됩니다. 이 밖에도, 고객은 주(미국), 성(캐나다), 기타 국가/지역의 관련법에 따라 다른 권리를 보유할 수 있습니다.
- 본 보증서가 현지법과 상충되는 경우, 해당 현지법에 맞게 수정될 수 있습니다. 이러한 현지법에 따라 본 보증서의 책임 배제 및 기타 제한 조항이 고객에게 적용되지 않을 수도 있습니다. 예를 들어, 미국의 일부 주와 캐나다의 성을 비롯한 기타 국가/지역에서는 다음 조항이 적용될 수 있습니다.
  - 본 보증서의 책임 배제 및 기타 제한 조항으로 인해 고객의 법적 권리가 제한될 수 없습니다(예: 영국).
  - 그렇지 않으면, 해당 제조업체가 규정한 책임 배제 및 기타 제한 조항의 효력이 상실됩니다.
  - 또는, 고객에게 보증 권리를 추가로 부여하거나 제조업체의 책임 배제 조항이 적용되는 묵시적 보증 기간을 지정하거나 묵시적 보증 기간을 제한할 수 있습니다.
- 법적으로 허용하지 않으면 본 보증서의 관련 조항은 고객에 대한 HP 제품 판매와 관련된 필수 법적 권리를 배제, 제한, 수정할 수 없으며 오히려 보충 조항으로 추가됩니다.

### 잉크 카트리지 보증 정보

HP 카트리지 보증은 제품이 지정된 HP 프린터에서 사용되는 경우에 적용됩니다. HP 잉크 제품이 리필되거나, 재생산되거나, 새로 수리되거나, 오용되거나, 개조된 경우에는 이 보증이 적용되지 않습니다.

보증 기간 중에는 HP 잉크가 다 떨어지지 않고 보증 만료일에 도달하지 않는 한 제품이 보증됩니다. YYYY-MM 형식의 보증 만료일은 그림에 표시된 제품 부위에서 찾을 수 있습니다.

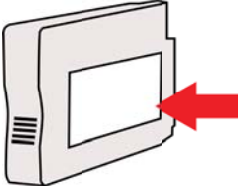



## 프린터 사양

이 단원에서는 다음 항목을 다룹니다.

- 실제 사양
- 제품 기능 및 용량
- 프로세서 및 메모리 사양
- 시스템 요구사항
- 네트워크 프로토콜 사양
- EWS(내장 웹 서버) 사양
- 용지 사양
- 인쇄 사양
- 복사 사양
- 팩스 사양
- 스캔 사양
- Web Services 및 HP 웹 사이트 사양
- 환경 사양
- 전기 사양
- 소음 방출 사양
- 메모리 장치 사양

### 실제 사양

#### 프린터 크기(가로 X 높이 X 세로)

- HP Officejet Pro 8600: 494 x 300 x 460 mm (19.4 x 11.8 x 18.1 인치)
- HP Officejet Pro 8600 Plus 및 HP Officejet Pro 8600 Premium: 494 x 315 x 460 mm (19.4 x 12.4 x 18.1 인치)
- **용지함 2가 있는 경우:** 82mm 를 프린터 높이에 더합니다.

#### 프린터 무게

프린터 무게에는 인쇄 소모품, 자동 양면 인쇄 부속품(듀플렉서), 또는 용지함 2 는 포함 되어 있지 않습니다.

- HP Officejet Pro 8600: 10.67 kg(23.6 lb)
- HP Officejet Pro 8600 Plus 및 HP Officejet Pro 8600 Premium: 11.58 kg(25.5 lb)
- **용지함 2가 있는 경우:** 2.96 kg (6.5 lb)을 더합니다.
- **자동 양면 인쇄 부속품(듀플렉서) 포함:**0.63kg 을 더합니다.

### 제품 기능 및 용량

기능	용량
연결 장치	<ul style="list-style-type: none"> <li>• USB 2.0-호환 고속</li> <li>• USB 2.0 고속 호스트 포트</li> <li>• 무선 802.11b/g/n*</li> <li>• 유선 802.3 네트워크(이더넷)</li> </ul>
인쇄 방법	드롭 온-디맨드 서멀 잉크젯 방식(Drop on-demand thermal Inkjet)

(계속)

기능	용량
잉크 카트리지	잉크 카트리지 네 개(검정색, 녹색색, 자홍색 및 노란색용 각각 1 개) <b>참고</b> 일부 국가/지역에서는 잉크 카트리지가 지원되지 않습니다.
인쇄헤드	프린트헤드 1 개
공급 수율	잉크 카트리지 수율에 대한 자세한 내용은 <a href="http://www.hp.com/go/learnabouteasyprint">www.hp.com/go/learnabouteasyprint</a> 를 참조하십시오.
프린터 언어	HP PCL 3
글꼴 지원	영미법 글꼴: CG Times, CG Times Italic, Universe, Universe Italic, Courier, Courier Italic, Letter Gothic, Letter Gothic Italic
최대 인쇄 한도	1 개월당 최대 25,000 페이지
프린터 제어판 언어 지원 사용 가능한 언어는 국가/지역에 따라 다릅니다.	불가리아어, 크로아티아어, 체코어, 덴마크어, 네덜란드어, 영어, 핀란드어, 프랑스어, 독일어, 그리스어, 헝가리어, 이탈리아어, 일본어, 한국어, 노르웨이어, 폴란드어, 포르투갈어, 루마니아어, 러시아어, 중국어(간체), 슬로바키아어, 슬로베니아어, 스페인어, 스웨덴어, 중국어(번체), 터키어.

\* 프린터는 802.11n 2.4 GHz 주파수 대역을 지원합니다.

## 프로세서 및 메모리 사양

프린터 프로세서

ARM R4

프린터 메모리

HP Officejet Pro 8600: 64MB 내장 RAM

HP Officejet Pro 8600 Plus 및 HP Officejet Pro 8600 Premium: 128MB 내장 RAM

## 시스템 요구사항

 **참고** 지원되는 운영 체제와 시스템 요구 사항에 대한 최신 정보를 얻으려면 [www.hp.com/go/customercare](http://www.hp.com/go/customercare) <http://www.hp.com/support/>를 방문하십시오. 이 웹 사이트는 다양하고 일반적인 프린터 문제를 해결할 수 있는 정보와 유틸리티를 제공합니다.

### 운영 체제 호환성

- Windows XP Service Pack 3, Windows Vista, Windows 7
- Mac OS X v10.5, v10.6, v10.7
- Linux(자세한 내용은 <http://hplipopensource.com/hplip-web/index.html> 참조)

#### 최소 시스템 요구 사항

- Microsoft® Windows® 7: 1GHz 32 비트(x86) 또는 64 비트(x64) 프로세서, 하드 디스크 여유 공간 2GB, CD-ROM/DVD 드라이브 또는 인터넷 연결, USB 포트; Internet Explorer
- Microsoft Windows Vista®: 800MHz 32 비트(x86) 또는 64 비트(x64) 프로세서, 하드 디스크 여유 공간 2GB, CD-ROM/DVD 드라이브 또는 인터넷 연결, USB 포트; Internet Explorer
- Microsoft Windows XP 서비스 팩 3 이상(32 비트 전용): Intel® Pentium® II, Celeron® 또는 호환 프로세서; 233MHz 이상; CD-ROM/DVD 드라이브 또는 인터넷 연결, USB 포트, Internet Explorer 6.0 이상
- Mac OS X v10.5, v10.6, v10.7 PowerPC G4, G5, 또는 Intel Core 프로세서, 하드 디스크 여유 공간 900MB, CD-ROM/DVD 드라이브 또는 인터넷 연결, USB 포트

#### 네트워크 프로토콜 사양

##### 네트워크 운영 체제 호환성

- Windows XP(32 비트)(Professional 및 Home Editions), Windows Vista 32 비트 및 64 비트(Ultimate Edition, Enterprise Edition 및 Business Edition), Windows 7(32 비트 및 64 비트)
- Windows Small Business Server 2003 32 비트 및 64 비트, Windows 2003 Server 32 비트 및 64 비트, Windows 2003 Server R2 32 비트 및 64 비트(Standard Edition, Enterprise Edition)
- Windows Small Business Server 2008 64 비트, Windows 2008 Server 32 비트 및 64 비트, Windows 2008 Server R2 64 비트(Standard Edition, Enterprise Edition)
- Citrix XenDesktop 4
- Citrix XenServer 5.5
- Mac OS X v10.5, v10.6, v10.7
- Microsoft Windows 2003 Server Terminal Services
- Citrix Presentation Server 4.0 포함 Microsoft Windows 2003 Server Terminal Services
- Citrix Presentation Server 4.5 포함 Microsoft Windows 2003 Server Terminal Services
- Citrix XenApp 5.0 포함 Microsoft Windows 2003 Server Terminal Services
- Feature Release 3 및 Citrix Metaframe XP 포함 Microsoft Windows 2003 Server Terminal Services
- Microsoft Windows 2003 Small Business Server Terminal Services
- Microsoft Windows Server 2008 Terminal Services
- Microsoft Windows Small Business Server 2008 Terminal Services
- Citrix XenApp 5.0 포함 Microsoft Windows 2008 Server Terminal Services
- Novell Netware 6.5, Open Enterprise Server 2

##### 호환되는 네트워크 프로토콜

TCP/IP

##### 네트워크 관리

내장 웹 서버(원격으로 무선 구성 및 네트워크 프린터 관리 가능)

## EWS(내장 웹 서버) 사양

### 요구 사항

- TCP/IP 기반 네트워크(IPX/SPX 기반 네트워크는 지원되지 않음)
- 웹 브라우저(Microsoft Internet Explorer 7.0 이상, Mozilla Firefox 3.0 이상, Safari 3.0 이상 또는 Google Chrome 3.0 이상)
- 네트워크 연결(USB 케이블을 사용하여 컴퓨터에 직접 연결된 EWS(내장 웹 서버)는 사용할 수 없음)
- 인터넷 연결(일부 기능에 필요)

 **참고** 인터넷에 연결하지 않고도 EWS(내장 웹 서버)를 열 수 있습니다. 하지만 일부 기능은 사용할 수 없습니다.

**참고** EWS(내장 웹 서버)는 프린터와 같은 방화벽 내에 있어야 합니다.

### 용지 사양

다음 표를 사용하여 프린터에 사용할 올바른 용지를 결정하고 사용할 수 있는 기능을 확인합니다.

- [지원되는 용지의 사양 이해](#)
- [최소 여백 설정](#)
- [페이지 양면 인쇄 지침](#)

#### 지원되는 용지의 사양 이해

다음 표를 사용하여 프린터에 사용할 올바른 용지를 결정하고 사용할 수 있는 기능을 확인합니다.

- [지원되는 크기 이해](#)
- [지원되는 용지의 종류 및 무게 이해](#)

#### 지원되는 크기 이해

 **참고** 용지함 2 는 옵션으로 구입한 경우 사용 가능합니다.

용지 크기	용지함 1	용지함 2	양면 인쇄 장치	ADF
표준 용지 크기				
10x15cm*	✓			
2L	✓			
U.S. 레터(216 x 279mm; 8.5 x 11 인치)*	✓	✓	✓	✓
216 x 330mm(8.5 x 13 인치)*	✓			✓
U.S. 리갈(216 x 356mm; 8.5 x 14 인치)* *	✓	✓		✓
A4(210 x 297mm, 8.3 x 11.7 인치)*	✓	✓	✓	✓
U.S. Executive(184 x 267 mm, 7.25 x 10.5 인치)	✓		✓	✓

(계속)

용지 크기	용지함 1	용지함 2	양면 인쇄 장치	ADF
U.S. Statement(140 x 216mm; 5.5 x 8.5 인치)*	✓			✓
B5(JIS)(182 x 257mm; 7.17 x 10.12 인치)* +	✓		✓	✓
A5(148 x 210mm, 5.8 x 8.3 인치)*	✓			✓
6 x 8 인치*	✓			✓
A4 가장자리까지 인쇄*	✓		✓	
레터 가장자리까지 인쇄*	✓		✓	
<b>봉투</b>				
U.S. #10 Envelope(105 x 241mm, 4.12 x 9.5 인치)	✓			
Monarch 봉투(98 x 191 mm, 3.88 x 7.5 인치)	✓			
카드 봉투(111 x 152mm, 4.4 x 6 인치)	✓			
A2 봉투(111 x 146 mm, 4.37 x 5.75 인치)	✓			
DL 봉투(110 x 220 mm, 4.3 x 8.7 인치)	✓			
C5 봉투(162 x 229 mm, 6.4 x 9 인치)	✓			
C6 봉투(114 x 162 mm, 4.5 x 6.4 인치)	✓			
일본 봉투 Chou #3(120 x 235 mm, 4.7 x 9.3 인치)	✓			
일본 봉투 Chou #4(90 x 205 mm, 3.5 x 8.1 인치)	✓			
<b>카드</b>				
색인 카드(76.2 x 127mm, 3 x 5 인치)	✓			
색인 카드(102 x 152mm, 4 x 6 인치)	✓			
색인 카드(127 x 203mm, 5 x 8 인치)	✓			
A6 카드(105 x 148.5 mm; 4.13 x 5.83 인치)*	✓			
A4 색인 카드(210 x 297mm, 8.3 x 11.7 인치)	✓			

(계속)

용지 크기	용지함 1	용지함 2	양면 인쇄 장치	ADF
Hagaki(100 x 148mm; 3.9 x 5.8 인치)* **	✓			
Ofuku Hagaki**(200 x 148mm, 7.8 x 5.8 인치)	✓			
색인 카드 레터(216 x 279mm, 8.5 x 11 인치)	✓			
<b>인화지</b>				
인화지(76.2 x 127 mm, 3 x 5 인치)	✓			
인화지(102 x 152 mm; 4 x 6 인치)*	✓			
인화지(5 x 7 인치)*	✓			
인화지(8 x 10 인치)*	✓			
인화지(8.5 x 7 인치)	✓			
Photo L(89 x 127mm)	✓			
사진 2L(127 x 178mm)*	✓			
13 x 18cm*	✓			
<b>기타 용지</b>				
<b>참고</b> 사용자 정의 용지 크기 지정은 Mac OS 의 HP 인쇄 소프트웨어에서만 가능합니다.				
가로 76.2 ~ 216 mm, 세로 127 ~ 356 mm(가로 3 ~ 8.5 인치, 세로 5 ~ 14 인치)의 사용자 정의 크기 용지	✓			
사용자 정의 크기 용지(ADF): 너비 127 ~ 216mm, 길이 127 ~ 355mm(너비 5 ~ 8.5 인치, 길이 5 ~ 14 인치)*				✓

\* 이 크기는 경계선 없는 인쇄용입니다.

\*\* 이 프린터에서는 일본 우정 공사의 일반 및 잉크젯 hagaki 만 사용할 수 있습니다. 일본 우정 공사의 포토 엽서는 사용할 수 없습니다.

+ 단면 스캔 및 복사 작업은 ADF 에서만 지원됩니다.

#### 지원되는 용지의 종류 및 무게 이해

 **참고** 용지함 2 는 일부 모델에 제공됩니다.

용지함	유형	무게	용량
용지함 1	용지	60 ~ 105 g/m <sup>2</sup> (16 ~ 28 lb 본드지)	최대 250 매의 일반 용지 (25 mm 또는 1 인치 높이)
	인화지	280g/m <sup>2</sup>	최대 100 매 (17 mm 또는 0.67 인치 높이)
	봉투	75 ~ 90 g/m <sup>2</sup> (20 ~ 24 lb 본드지 봉투)	최대 30 매 (17 mm 또는 0.67 인치 높이)
	카드	최대 200 g/m <sup>2</sup> (110 lb 색인)	최대 80 매
용지함 2	일반 용지만	60 ~ 105 g/m <sup>2</sup> (16 ~ 28 lb 본드지)	최대 250 매의 일반 용지 (25mm(1 인치) 높이)
양면 인쇄 장치	일반 용지 및 브로셔	60 ~ 105 g/m <sup>2</sup> (16 ~ 28 lb 본드지)	해당 없음
출력 용지함	지원되는 모든 용지		최대 150 매의 일반 용지(텍스트 인쇄)
자동 문서 공급기	인화지를 제외한 모든 지원 용지	60 ~ 90 g/m <sup>2</sup> (16 ~ 24 lb 본드지) 긴 결 조직의 용지만	HP Officejet Pro 8600: 일반 용지 최대 35 장(누적 두께 5mm 또는 0.19 인치) HP Officejet Pro 8600 Plus 및 HP Officejet Pro 8600 Premium: 일반 용지 최대 50 장(누적 두께 11mm 또는 0.43 인치)

**최소 여백 설정**

문서 여백은 세로 방향에서 이 여백 설정 이상이어야 합니다.

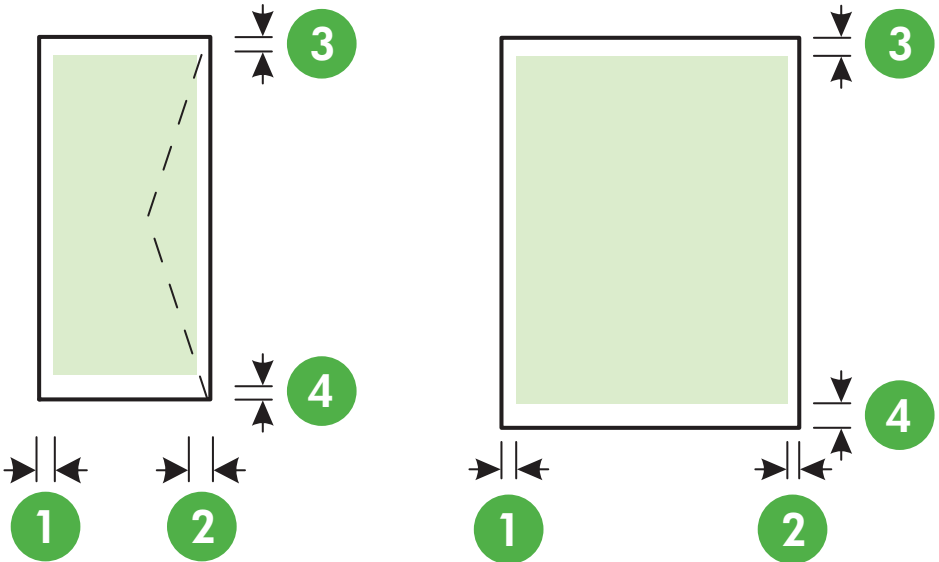

용지	(1) 왼쪽 여백	(2) 오른쪽 여백	(3) 위쪽 여백	(4) 아래쪽 여백
U.S. 레터 U.S. Legal A4 U.S. Executive U.S. Statement 8.5 x 13 인치 B5 A5 카드 사용자 정의 용지 인화지	3.3 mm(0.13 인치)	3.3 mm(0.13 인치)	3.3 mm(0.13 인치)	3.3mm(Wind ows), 12mm(Macintosh 및 Linux)
봉투	3.3 mm(0.13 인치)	3.3 mm(0.13 인치)	16.5 mm(0.65 인치)	16.5 mm(0.65 인치)

**페이지 양면 인쇄 지침**

- 항상 프린터 사양에 맞는 용지를 사용합니다. 자세한 내용은 용지 사양을 참조하십시오.
- 응용 프로그램 또는 프린터 드라이버에서 양면 인쇄 옵션을 지정하십시오.
- 봉투, 인화지, 광택 용지 또는 16lb 본드지(60g/m<sup>2</sup>)보다 가볍거나 28lb 본드지(105g/m<sup>2</sup>)보다 무거운 용지의 양면에는 인쇄하지 마십시오. 이러한 용지에서 양면 인쇄를 하면 용지 걸림 현상이 발생합니다.



- 페이지 양면에 인쇄할 때 여러 종류의 용지는 구체적 방향을 설정해야 합니다. 여기에는 레터헤드, 미리 인쇄된 용지 및 워터마크와 펀치 구멍이 있는 용지가 포함됩니다. **Windows** 를 실행하는 컴퓨터에서 인쇄하는 경우 프린터는 용지의 첫 번째 면을 먼저 인쇄합니다. 인쇄면이 아래쪽을 향하도록 용지를 공급하십시오.
- 자동 양면 인쇄 유닛을 사용하는 경우 용지의 한 면에 인쇄가 끝나면 잉크가 마를 때까지 프린터가 용지 처리를 잠시 중단합니다. 잉크가 마르면 용지가 프린터로 되돌려진 후 두 번째 면이 인쇄됩니다. 인쇄가 완료되면 용지가 출력함으로 떨어집니다. 인쇄가 완료되기 전에 출력함의 용지를 꺼내지 마십시오.
- 용지를 수동으로 뒤집어 다시 프린터에 넣는 식으로 지원되는 사용자 정의 크기 용지에 양면 인쇄할 수 있습니다. 자세한 내용은 용지 사양을 참조하십시오.

## 인쇄 사양

### 흑백 인쇄 해상도

검은색 잉크를 사용할 경우 600 x 600 dpi

### 컬러 인쇄 해상도

1200x 1200 dpi 입력하고 HP 고급 인쇄지 사용할 경우, 최대 4800 x 1200 dpi 까지 최적화 인쇄

## 복사 사양

- 디지털 이미지 처리
- 원본으로 최대 99 매 연속 복사(모델에 따라 다름)
- 디지털 줌: 25-400%(모델에 따라 다름)
- 페이지에 맞추기, 복사 미리 보기

## 팩스 사양

- 고급 흑백 및 컬러 팩스 기능
- 최대 110 단축 다이얼(모델에 따라 다름)
- 최대 120 페이지 메모리(표준 해상도에서 ITU-T 테스트 이미지 #1 을 기준으로 하며 모델에 따라 다름) 페이지 내용이 복잡하거나 해상도가 높을수록 더 많은 시간과 메모리가 소모됩니다
- 수동 팩스 송신 및 수신
- 사용 중인 경우 최대 5 회까지 자동 재다이얼(모델에 따라 다름)
- 응답이 없을 경우 1 회 자동 재다이얼(모델에 따라 다름)
- 확인 및 작업 보고서
- 오류 수정 모드를 사용한 CCITT/ITU 그룹 3 팩스
- 33.6 Kbps 전송
- 33.6Kbps 에서 페이지당 4 초의 속도(표준 해상도 ITU-T 검사 이미지 #1 기준) 페이지 내용이 복잡하거나 해상도가 높을수록 더 많은 시간과 메모리가 소모됩니다.
- 벨소리 감지 및 팩스/자동 응답기 자동 전환

	사진(dpi)	매우 정밀(dpi)	정밀(dpi)	표준(dpi)
흑백	196 X 203(8 비트 그레이스케일)	300 x 300	196 x 203	196 x 98
컬러	200 x 200	200 x 200	200 x 200	200 x 200

**팩스를 PC 로 전송을 위한 사양**

- 지원되는 파일 유형: 비압축 TIFF
- 지원되는 팩스 유형: 흑백 팩스

**스캔 사양**

- 통합된 OCR 소프트웨어는 스캔한 텍스트를 편집 가능 텍스트로 자동 변환합니다
- Twain 호환 인터페이스(Windows 만 해당)
- 해상도: 4800 x 4800ppi 광학
- 컬러: 24 비트 컬러, 8 비트 그레이스케일(256 단계 무채색)
- 유리 기준 최대 스캔 크기:  
HP Officejet Pro 8600: 216 x 297 mm  
HP Officejet Pro 8600 Plus 및 HP Officejet Pro 8600 Premium: 216 x 356mm
- ADF 에서 최대 스캔 크기: 216 x 356 mm 8.5 x 14 인치

**Web Services 및 HP 웹 사이트 사양**

- [Web Services 사양](#)
- [HP 웹 사이트 사양](#)

**Web Services 사양**

유선(이더넷) 또는 무선 연결을 사용한 인터넷 연결

**HP ePrint**

- 전자 메일 및 첨부 파일의 최대 크기: 5 MB
- 최대 첨부 파일 수: 10

---

 **참고** 프린터의 전자 메일 주소는 전자 메일 메시지의 "보낸 사람" 라인에 표시되는 유일한 주소이어야 합니다.

---

지원되는 파일 유형:

- PDF
- HTML
- 표준 텍스트 파일 형식
- Microsoft Word, PowerPoint
- PNG, JPEG, TIFF, GIF, BMP 와 같은 이미지 파일

---

 **참고** HP ePrint 에 다른 종류의 파일을 사용할 수 있습니다. 그러나 HP 는 이러한 장치가 완벽하게 검사되지 않았기 때문에 프린터가 올바르게 작동한다는 보장을 할 수 없습니다.

---

**Printer Apps**

특정 Printer Apps 를 사용하려면 파트너 웹 사이트에서 계정을 설정해야 할 수도 있습니다. 자세한 내용은 [www.eprintcenter.com](http://www.eprintcenter.com) 을 참조하십시오.

**HP 웹 사이트 사양**

- Adobe Flash 플러그인(버전 10 이상)이 설치된 웹 브라우저(Microsoft Internet Explorer 6.0 이상, Mozilla Firefox 2.0 이상, Safari 3.2.3 이상 또는 Google Chrome 3.0)
- 인터넷 연결

## 환경 사양

### 작동 환경

작동 온도: 5° - 40°C(41° - 104°F)

작동 습도: 15 ~ 80% RH 비응축

권장 작동 조건: 15° - 32°C(59° - 90°F)

권장 상대 습도: 20~80% RH 비응축

### 운송 환경

최대 운송 온도: -40 ~ 60°C

최대 운송 습도: 5 ~ 90% RH 비응축

## 전기 사양

### 전원 공급 장치

범용 전원 어댑터(내부)

### 전원 요구 사항

입력 전압: 100~240VAC, 50/60Hz

출력 전압: 1095mA/170mA 일 때 +32V/+12V

### 전원 소비

인쇄의 경우 34 와트(고속 절약 모드); 복사의 경우 36 와트(고속 절약 모드)

## 소음 방출 사양

Print in Draft 모드, ISO 7779 에 따른 소음 수준

### HP Officejet Pro 8600

- 음압(근처 위치)  
LpAm 57(dBA) (모노 초안 인쇄)
- 음도 수준  
LwAd 7.1 (BA)

### HP Officejet Pro 8600 Plus 및 HP Officejet Pro 8600 Premium

- 음압(근처 위치)  
LpAm 56(dBA) (모노 초안 인쇄)
- 음도 수준  
LwAd 7.0 (BA)

## 메모리 장치 사양

이 단원에서는 다음 항목을 다룹니다.

- 메모리 카드 사양
- USB 플래시 드라이브

## 메모리 카드 사양

### 사양

- 메모리 카드의 최대 권장 파일 수: 2,000
- 개별 파일의 최대 권장 크기: 최대 12 메가픽셀, 최대 8MB(TIFF 파일, 최대 50MB)
- 최대 권장 메모리 카드 크기: 64 GB(내부 상태만 해당)

---

 **참고** 메모리 카드에서 최대 권장 사양에 이르면 프린터의 성능이 예상보다 떨어집니다.

---

### 지원되는 메모리 카드 종류

- SD(Secure Digital), Mini SD, Micro SD
- High Capacity Secure Digital

### USB 플래시 드라이브

HP 는 프린터에서 다음 USB 플래시 드라이브를 완벽하게 검사했습니다.

- **Kingston:** Data Traveler 100 USB 2.0 플래시 드라이브(4GB, 8GB 및 16GB)
- **Lexar JumpDrive Traveller:** 1GB
- **Imation:** 1GB USB Swivel
- **Sandisk:** Ultra Titanium plus USB 플래시 드라이브 4GB
- **HP:** 8GB HI.SPEED USB 플래시 드라이브 v100w

---

 **참고** 프린터에 다른 USB 플래시 드라이브를 사용할 수 있습니다. 그러나 HP 는 이러한 장치가 완벽하게 검사되지 않았기 때문에 프린터가 올바르게 작동한다는 보장을 할 수 없습니다.

---

## 형식 승인 정보

프린터는 해당 국가/지역의 관리 기관 제품 요구 사항을 충족시킵니다.  
이 단원에서는 다음 항목을 다룹니다.

- FCC 규정
- 한국 사용자에게 대한 고지 사항
- 일본 사용자를 위한 VCCI(Class B) 호환 규정
- 전원 코드 정보에 대해 일본 사용자에게 고지
- Germany 독일의 경우 소음 방출 관련 진술문
- 유럽 연합 규정 고지 사항
- LED 표시 상태
- 독일의 주변 장치 하우징 광택도
- 미국 전화망 사용자에게 대한 통지: FCC 요구 사항
- 캐나다 전화망 사용자에게 대한 통지
- 독일 전화망 사용자에게 대한 통지
- 호주 유선 팩스 진술서
- 무선 제품에 대한 형식 승인 정보
- 형식 승인 모델 번호

## FCC 규정

**FCC statement**

The United States Federal Communications Commission (in 47 CFR 15.105) has specified that the following notice be brought to the attention of users of this product.

This equipment has been tested and found to comply with the limits for a Class B digital device, pursuant to Part 15 of the FCC Rules. These limits are designed to provide reasonable protection against harmful interference in a residential installation. This equipment generates, uses and can radiate radio frequency energy and, if not installed and used in accordance with the instructions, may cause harmful interference to radio communications. However, there is no guarantee that interference will not occur in a particular installation. If this equipment does cause harmful interference to radio or television reception, which can be determined by turning the equipment off and on, the user is encouraged to try to correct the interference by one or more of the following measures:

- Reorient the receiving antenna.
- Increase the separation between the equipment and the receiver.
- Connect the equipment into an outlet on a circuit different from that to which the receiver is connected.
- Consult the dealer or an experienced radio/TV technician for help.

For further information, contact:

Manager of Corporate Product Regulations  
Hewlett-Packard Company  
3000 Hanover Street  
Palo Alto, Ca 94304  
(650) 857-1501

Modifications (part 15.21)

The FCC requires the user to be notified that any changes or modifications made to this device that are not expressly approved by HP may void the user's authority to operate the equipment.

This device complies with Part 15 of the FCC Rules. Operation is subject to the following two conditions: (1) this device may not cause harmful interference, and (2) this device must accept any interference received, including interference that may cause undesired operation.

## 한국 사용자에게 대한 고지 사항

<b>B급 기기</b> (가정용 방송통신기기)	이 기기는 가정용(B급)으로 전자파적합등록을 한 기기로서 주로 가정에서 사용하는 것을 목적으로 하며, 모든 지역에서 사용할 수 있습니다.
------------------------------	--

## 일본 사용자를 위한 VCCI(Class B) 호환 규정

この装置は、クラスB情報技術装置です。この装置は、家庭環境で使用することを目的としていますが、この装置がラジオやテレビジョン受信機に近接して使用されると、受信障害を引き起こすことがあります。取扱説明書に従って正しい取り扱いをして下さい。

VCCI-B

## 전원 코드 정보에 대해 일본 사용자에게 고지

製品には、同梱された電源コードをお使い下さい。  
同梱された電源コードは、他の製品では使用出来ません。

## Germany 독일의 경우 소음 방출 관련 진술문

Geräuschemission

LpA < 70 dB am Arbeitsplatz im Normalbetrieb nach DIN 45635 T. 19

## 유럽 연합 규정 고지 사항

CE 마크가 있는 제품은 다음의 EU 지침을 준수합니다.

- Low Voltage Directive 2006/95/EC
- EMC Directive 2004/108/EC
- Ecodesign Directive 2009/125/EC(적용 가능한 경우)

이 제품의 CE 준수 보증은 올바른 CE 마크가 있는 HP 제공 AC 어댑터를 사용한 경우에만 유효합니다.

이 제품에 원격 통신 기능이 있으면 이 제품 또한 다음 EU 지침의 필수 요구 사항을 준수합니다.

R&TTE Directive 1999/5/EC

이러한 지침 준수는 HP의 제품 혹은 제품군이 EU 적합성 선언서에 열거되어 있는 유럽 표준(유럽 규범)을 따르고 이에 적합하다는 것을 의미합니다. 이러한 지침은 제품 설명서와 다음 웹 사이트 모두에서 확인할 수 있습니다(영어로만 지원). [www.hp.com/go/certificates](http://www.hp.com/go/certificates) (검색 필드에 제품 번호를 입력하십시오).

준수 여부는 제품에 있는 다음 중 하나의 준수 표시로 나타내어집니다.

	<p>원격 통신 기능이 없는 제품과 10mW 미만의 전력 등급의 Bluetooth® 같은 EU 맞춤형 원격 통신 제품용</p>
	<p>EU 비 맞춤형 원격 통신 제품용(가능한 경우, 4 자리 등록 본체 번호가 CE와 ! 사이에 표시되어 있음).</p>

제품에 제공된 규정 레이블을 참조하십시오.

이 제품의 원격 통신 기능은 다음의 EU 및 EFTA 국가에서 사용될 수 있습니다. 오스트리아, 벨기에, 불가리아, 키프로스, 체코 공화국, 덴마크, 에스토니아, 핀란드, 프랑스, 독일, 그리스, 헝가리, 아이슬란드, 아일랜드, 이탈리아, 라트비아, 리히텐슈타인, 리투아니아, 룩셈부르크, 몰타, 네덜란드, 노르웨이, 폴란드, 포르투갈, 루마니아, 슬로바키아, 슬로베니아, 스페인, 스웨덴, 스위스, 영국

전화 커넥터(일부 제품만 해당)는 아날로그 전화 네트워크 연결에 사용됩니다.

**무선 LAN 장치가 있는 제품**

일부 국가에서는 실내에서만 사용 또는 사용 가능한 채널 제한 같은 무선 LAN 네트워크 작동에 대한 특정 의무 또는 특수 요구 사항이 있을 수 있습니다. 무선 네트워크의 국가 설정이 올바른지 확인하십시오.

**프랑스**

이 제품의 2.4-GHz 무선 LAN 작동에는 다음의 특정 제한 사항이 적용됩니다. 이 제품은 2400-MHz ~ 2483.5-MHz 전체 주파수 대역(채널 1-13)에서 실내용으로 사용할 수 있습니다. 실외용의 경우, 2400-MHz ~ 2454-MHz 주파수 대역(채널 1-7)만 사용할 수 있습니다. 최신 규제요건에 대해서는 [www.arcep.fr](http://www.arcep.fr) 을 참조하십시오.

규정 관련 문제 문의처:

Hewlett-Packard GmbH, Dept./MS: HQ-TRE, Herrenberger Strasse 140, 71034 Boeblingen, GERMANY

**LED 표시 상태**

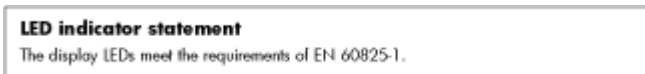

**독일의 주변 장치 하우징 광택도**

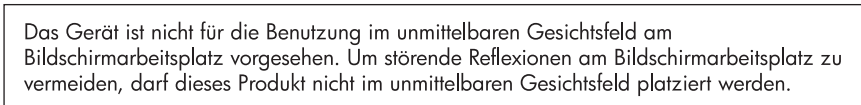



### Notice to users of the U.S. telephone network: FCC requirements

This equipment complies with FCC rules, Part 68. On this equipment is a label that contains, among other information, the FCC Registration Number and Ringer Equivalent Number (REN) for this equipment. If requested, provide this information to your telephone company.

An FCC compliant telephone cord and modular plug is provided with this equipment. This equipment is designed to be connected to the telephone network or premises wiring using a compatible modular jack which is Part 68 compliant. This equipment connects to the telephone network through the following standard network interface jack: USOC RJ-11C.

The REN is useful to determine the quantity of devices you may connect to your telephone line and still have all of those devices ring when your number is called. Too many devices on one line might result in failure to ring in response to an incoming call. In most, but not all, areas the sum of the RENs of all devices should not exceed five (5). To be certain of the number of devices you may connect to your line, as determined by the REN, you should call your local telephone company to determine the maximum REN for your calling area.

If this equipment causes harm to the telephone network, your telephone company might discontinue your service temporarily. If possible, they will notify you in advance. If advance notice is not practical, you will be notified as soon as possible. You will also be advised of your right to file a complaint with the FCC. Your telephone company might make changes in its facilities, equipment, operations, or procedures that could affect the proper operation of your equipment. If they do, you will be given advance notice so you will have the opportunity to maintain uninterrupted service. If you experience trouble with this equipment, please contact the manufacturer, or look elsewhere in this manual, for warranty or repair information. Your telephone company might ask you to disconnect this equipment from the network until the problem has been corrected or until you are sure that the equipment is not malfunctioning.

This equipment may not be used on coin service provided by the telephone company.

Connection to party lines is subject to state tariffs. Contact your state public utility commission, public service commission, or corporation commission for more information.

This equipment includes automatic dialing capability. When programming and/or making test calls to emergency numbers:

- Remain on the line and explain to the dispatcher the reason for the call.
- Perform such activities in the off-peak hours, such as early morning or late evening.



**Note** The FCC hearing aid compatibility rules for telephones are not applicable to this equipment.

The Telephone Consumer Protection Act of 1991 makes it unlawful for any person to use a computer or other electronic device, including fax machines, to send any message unless such message clearly contains in a margin at the top or bottom of each transmitted page or on the first page of transmission, the date and time it is sent and an identification of the business, other entity, or other individual sending the message and the telephone number of the sending machine or such business, other entity, or individual. (The telephone number provided might not be a 900 number or any other number for which charges exceed local or long-distance transmission charges.) In order to program this information into your fax machine, you should complete the steps described in the software.

## 캐나다 전화망 사용자에게 대한 통지

**Note à l'attention des utilisateurs du réseau téléphonique canadien/Notice to users of the Canadian telephone network**

Cet appareil est conforme aux spécifications techniques des équipements terminaux d'Industrie Canada. Le numéro d'enregistrement atteste de la conformité de l'appareil. L'abréviation IC qui précède le numéro d'enregistrement indique que l'enregistrement a été effectué dans le cadre d'une Déclaration de conformité stipulant que les spécifications techniques d'Industrie Canada ont été respectées. Néanmoins, cette abréviation ne signifie en aucun cas que l'appareil a été validé par Industrie Canada.

Pour leur propre sécurité, les utilisateurs doivent s'assurer que les prises électriques reliées à la terre de la source d'alimentation, des lignes téléphoniques et du circuit métallique d'alimentation en eau sont, le cas échéant, branchées les unes aux autres. Cette précaution est particulièrement importante dans les zones rurales.



**Remarque** Le numéro REN (Ringer Equivalence Number) attribué à chaque appareil terminal fournit une indication sur le nombre maximal de terminaux qui peuvent être connectés à une interface téléphonique. La terminaison d'une interface peut se composer de n'importe quelle combinaison d'appareils, à condition que le total des numéros REN ne dépasse pas 5.

Basé sur les résultats de tests FCC Partie 68, le numéro REN de ce produit est 0.0B.

This equipment meets the applicable Industry Canada Terminal Equipment Technical Specifications. This is confirmed by the registration number. The abbreviation IC before the registration number signifies that registration was performed based on a Declaration of Conformity indicating that Industry Canada technical specifications were met. It does not imply that Industry Canada approved the equipment.

Users should ensure for their own protection that the electrical ground connections of the power utility, telephone lines and internal metallic water pipe system, if present, are connected together. This precaution might be particularly important in rural areas.



**Note** The REN (Ringer Equivalence Number) assigned to each terminal device provides an indication of the maximum number of terminals allowed to be connected to a telephone interface. The termination on an interface might consist of any combination of devices subject only to the requirement that the sum of the Ringer Equivalence Numbers of all the devices does not exceed 5.

The REN for this product is 0.0B, based on FCC Part 68 test results.

## 독일 전화망 사용자에게 대한 통지

**Hinweis für Benutzer des deutschen Telefonnetzes**

Dieses HP-Fax ist nur für den Anschluss eines analogen Public Switched Telephone Network (PSTN) gedacht. Schließen Sie den TAE N-Telefonstecker, der im Lieferumfang des HP All-in-One enthalten ist, an die Wandsteckdose (TAE 6) Code N an. Dieses HP-Fax kann als einzelnes Gerät und/oder in Verbindung (mit seriellem Anschluss) mit anderen zugelassenen Endgeräten verwendet werden.

## 호주 유선 팩스 기술서

In Australia, the HP device must be connected to Telecommunication Network through a line cord which meets the requirements of the Technical Standard AS/ACIF S008.

## 무선 제품에 대한 형식 승인 정보

이 단원에서는 무선 제품과 관련하여 다음 규정 사항 정보를 제공합니다.

- [전자파 노출](#)
- [브라질 사용자에게 대한 통지](#)
- [캐나다 사용자에게 대한 통지](#)
- [대만 사용자에게 대한 통지](#)

### 전자파 노출

#### Exposure to radio frequency radiation



**Caution** The radiated output power of this device is far below the FCC radio frequency exposure limits. Nevertheless, the device shall be used in such a manner that the potential for human contact during normal operation is minimized. This product and any attached external antenna, if supported, shall be placed in such a manner to minimize the potential for human contact during normal operation. In order to avoid the possibility of exceeding the FCC radio frequency exposure limits, human proximity to the antenna shall not be less than 20 cm (8 inches) during normal operation.

### 브라질 사용자에게 대한 통지

#### Aviso aos usuários no Brasil

Este equipamento opera em caráter secundário, isto é, não tem direito à proteção contra interferência prejudicial, mesmo de estações do mesmo tipo, e não pode causar interferência a sistemas operando em caráter primário. (Res. ANATEL 282/2001).

### 캐나다 사용자에게 대한 통지

#### Notice to users in Canada/Note à l'attention des utilisateurs canadiens

**For Indoor Use.** This digital apparatus does not exceed the Class B limits for radio noise emissions from the digital apparatus set out in the Radio Interference Regulations of the Canadian Department of Communications. The internal wireless radio complies with RSS 210 and RSS GEN of Industry Canada.

**Utiliser à l'intérieur.** Le présent appareil numérique n'émet pas de bruit radioélectrique dépassant les limites applicables aux appareils numériques de la classe B prescrites dans le Règlement sur le brouillage radioélectrique édicté par le ministère des Communications du Canada. Le composant RF interne est conforme à la norme RSS-210 and RSS GEN d'Industrie Canada.

### 대만 사용자에게 대한 통지

#### 低功率電波輻射性電機管理辦法

##### 第十二條

經型式認證合格之低功率射頻電機，非經許可，公司、商號或使用者均不得擅自變更頻率、加大功率或變更設計之特性及功能。

##### 第十四條

低功率射頻電機之使用不得影響飛航安全及干擾合法通信；經發現有干擾現象時，應立即停用，並改善至無干擾時方得繼續使用。

前項合法通信，指依電信法規定作業之無線電通信。低功率射頻電機須忍受合法通信或工業、科學及醫藥用電波輻射性電機設備之干擾。

### 형식 승인 모델 번호

규제 식별을 위해 제품에 규제 모델 번호가 할당되어 있습니다. 이 제품의 규제 모델 번호는 **SNPRC-1101-01** 입니다. 이 규정 번호를 상품명(HP Officejet Pro 8600 e-All-in-One 시리즈) 또는 제품 번호와 혼동하지 마십시오.

## 환경 제품 책임 프로그램

Hewlett-Packard는 환경에 안전한 방식으로 고품질의 제품을 제공하기 위해 노력하고 있습니다. 이 제품은 재활용을 고려하여 설계되었습니다. 최소한의 자재로 확실한 기능과 안정성을 보장합니다. 각각의 자재는 쉽게 분리되도록 설계하였습니다. 나사 및 기타 연결 부품의 경우 일반적인 도구를 사용하여 쉽게 찾고, 사용하고, 제거할 수 있습니다. 우선 순위가 높은 부품들은 효율적인 분해 및 수리를 위해 신속하게 접근할 수 있도록 설계되었습니다.

자세한 내용은 다음 HP Commitment to the Environment (환경에 대한 약속) 웹 사이트를 참조하십시오.

[www.hp.com/hpinfo/globalcitizenship/environment/index.html](http://www.hp.com/hpinfo/globalcitizenship/environment/index.html)

이 단원에서는 다음 항목을 다룹니다.

- [용지 사용](#)
- [플라스틱](#)
- [물질안전보건자료](#)
- [재활용 프로그램](#)
- [HP inkjet 소모품 재활용 프로그램](#)
- [EU 국가/지역 내 일반 사용자에게 의한 폐장비 처리](#)
- [전원 소비](#)
- [화학 물질](#)
- [배터리 정보](#)
- [RoHS 통지 \(중국만 해당\)](#)
- [RoHS 통지\(우크라이나만 해당\)](#)

### 용지 사용

이 제품은 DIN 19309 및 EN 12281:2002에 따라 재활용지를 사용할 수 있도록 제조되었습니다.

### 플라스틱

제품 수명이 끝날 때 재활용할 수 있는 플라스틱을 쉽게 식별하기 위한 국제 표준에 따라 25 그램 이상의 플라스틱 부품은 별도로 표시됩니다.

### 물질안전보건자료

물질안전보건자료(MSDS)는 다음 HP 웹 사이트에서 얻을 수 있습니다.

[www.hp.com/go/msds](http://www.hp.com/go/msds)

### 재활용 프로그램

HP는 세계 각처의 대규모 전자 제품 재활용 센터와 함께 여러 국가/지역에서 많은 제품 반환 및 재활용 프로그램을 제공하고 있습니다. HP는 인기 있는 제품 중 일부를 다시 판매함으로써 자원을 보호하는 데 앞장서고 있습니다. HP 제품 재활용에 대한 자세한 내용은 다음 웹 사이트를 방문하십시오.

[www.hp.com/hpinfo/globalcitizenship/environment/recycle/](http://www.hp.com/hpinfo/globalcitizenship/environment/recycle/)

### HP inkjet 소모품 재활용 프로그램

HP는 환경 보호를 위해 최선을 다하고 있습니다. HP 잉크젯 소모품 재활용 프로그램은 많은 국가/지역에서 시행되고 있고 중고 잉크 카트리지를 무료로 재활용할 수 있게 합니다. 자세한 내용은 다음 웹사이트를 참조하십시오.

[www.hp.com/hpinfo/globalcitizenship/environment/recycle/](http://www.hp.com/hpinfo/globalcitizenship/environment/recycle/)

## EU 국가지역 내 일반 사용자에게 의한 폐장비 처리



English	<b>European Union Battery Directive</b> This product contains a battery that is used to maintain data integrity of real time clock or product settings and is designed to last the life of the product. Any attempt to service or replace this battery should be performed by a qualified service technician.
Français	<b>Directive sur les batteries de l'Union Européenne</b> Ce produit contient une batterie qui permet de maintenir l'intégrité des données pour les paramètres du produit ou l'horloge en temps réel et qui a été conçue pour durer aussi longtemps que le produit. Toute tentative de réparation ou de remplacement de cette batterie doit être effectuée par un technicien qualifié.
Danish	<b>Batterie-Richtlinie der Europäischen Union</b> Dette produkt indeholder en batteri, der data-integritet, de datoindstillinger og de produktindstillinger skal opretholdes, og som er beregnet til at holde i hele levetiden af produktet. I beredskabsfald skal det udføres af en kvalificeret service- eller reparatør.
Italiano	<b>Direttiva dell'Unione Europea relativa alla raccolta, al trattamento e allo smaltimento di batterie e accumulatori</b> Questo prodotto contiene una batteria utilizzata per preservare l'integrità dei dati dell'orologio in tempo reale o delle impostazioni del prodotto e la sua durata si intende pari a quella del prodotto. Eventuali interventi di riparazione o sostituzione della batteria devono essere eseguiti da un tecnico dell'assistenza qualificato.
Español	<b>Directiva sobre baterías de la Unión Europea</b> Este producto contiene una batería que se utiliza para conservar la integridad de los datos del reloj de tiempo real o la configuración del producto y está diseñada para durar toda la vida útil del producto. El mantenimiento o la sustitución de dicha batería deberá realizarla un técnico de mantenimiento cualificado.
Česky	<b>Směrnice Evropské unie pro nakládání s bateriemi</b> Tento výrobek obsahuje baterii, která slouží k uchování správných dat hodin reálného času nebo nastavení výrobku. Baterie je navržena tak, aby vydržela celou životnost výrobku. Jakýkoliv pokus o opravu nebo výměnu baterie by měl provést kvalifikovaný servisní technik.
Dansk	<b>EU's batteridirektiv</b> Produktet indeholder et batteri, som bruges til at vedligeholde dataintegriteten for realtidsur eller produktindstillinger og er beregnet til at holde i hele produktets levetid. Service på batteriet eller udskiftning bør foretages af en uddannet servicetekniker.
Nederlands	<b>Richtlijn batterijen voor de Europese Unie</b> Dit product bevat een batterij die wordt gebruikt voor een juiste tijdsaanduiding van de klok en het behoud van de productinstellingen. Bovendien is deze ontworpen om gedurende de levensduur van het product mee te gaan. Het onderhoud of de vervanging van deze batterij moet door een gekwalificeerde onderhoudstechnicus worden uitgevoerd.
Eesti	<b>Euroopa Liidu aku direktiiv</b> Toode sisaldab akut, mida kasutatakse reaajaiga kella andmeühitsuse või toote sätelamiseks. Aku on valmisistatud kestma terve toote kasutusaja. Akut tohib hooldada või vahetada ainult kvalifitseeritud hooldustehnik.
Suomi	<b>Euroopan unionin paristodirektiivi</b> Tämä laite sisältää pariston, jota käytetään reaaliaikaisen kellon tietoja ja laitteen asetusten säilyttämiseen. Pariston on suunniteltu kestävänsä laitteen koko käyttöajan ajan. Pariston mahdollinen korjaus tai vaihto on jätettävä pätevän huoltohenkilön tehtäväksi.
Ελληνικά	<b>Οδηγία της Ευρωπαϊκής Ένωσης για τις ηλεκτρικές σήλες</b> Αυτό το προϊόν περιλαμβάνει μια μπαταρία, η οποία χρησιμοποιείται για τη διατήρηση της ακεραιότητας των δεδομένων ρολογιού πραγματικού χρόνου ή των ρυθμίσεων προϊόντος και έχει σχεδιαστεί έτσι ώστε να διαρκέσει όσο και το προϊόν. Τυχόν απορίες επιδιόρθωσης ή αντικατάστασης αυτής της μπαταρίας θα πρέπει να πραγματοποιούνται από κατάλληλα εκπαιδευμένο τεχνικό.
Magyar	<b>Az Európai unió telepek és akkumulátorok direktívája</b> A termék tartalmaz egy elemet, melynek feladata az, hogy biztosítsa a valós idejű óra vagy a termék beállításainak adatintegritását. Az elem úgy van tervezve, hogy végig kiartson a termék használatá során. Az elem bármilyen javítását vagy cseréjét csak képzett szakember végezheti el.
Latviski	<b>Eiropas Savienības Bateriju direktīva</b> Produktam ir baterija, ko izmanto reāla laika pulksteņa vai produkta iestatījumu datu integritātes saglabāšanai, un tā ir paredzēta visam produkta dzīves ciklam. Jebkura apkošana vai baterijas nomaiņa ir jāveic atbilstoši kvalificētam darbiniekam.
Latvianki	<b>Eiropas Sąjungos bateriju ir akumuliatorių direktiva</b> Šiame gaminyje yra baterija, kuri naudojama, kad būtų galima prižiūrėti realaus laiko laikrodžio veikimą arba gaminio nuostatas; ji skirta veikti visą gaminio eksploatavimo laiką. Bet kokius šios baterijos aptarnavimo arba keitimo darbus turi atlikti kvalifikuotas aptarnavimo technikas.
Polski	<b>Dyrektywa Unii Europejskiej w sprawie baterii i akumulatorów</b> Produkt zawiera baterie wykorzystywane do zachowania integralności danych zegara czasu rzeczywistego lub ustawień produktu, która podtrzyma je działanie produktu. Przegląd lub wymiana baterii powinny być wykonywane wyłącznie przez uprawnionego technika serwisu.
Português	<b>Directiva sobre baterías da União Européia</b> Este produto contém uma bateria que é usada para manter a integridade dos dados do relógio em tempo real ou das configurações do produto e é projetada para ter a mesma duração que este. Qualquer tentativa de consertar ou substituir essa bateria deve ser realizada por um técnico qualificado.
Slovenščina	<b>Smernica Evropskej unije pre zaobchádzanie s bateriami</b> Tento výrobok obsahuje batériu, ktorá slúži na uchovanie správnych údajov hodín reálneho času alebo nastavení výrobku. Batéria je skonštruovaná tak, aby vydržala celú životnosť výrobku. Akýkoľvek pokus o opravu alebo výmenu batérie by mal vykonať kvalifikovaný servisný technik.
Slovenščina	<b>Direktiva Evropske unije o baterijah in akumulatorjih</b> V tem izdelku je baterija, ki zagotavlja natančnost podatkov ure v realnem času ali nastavitve izdelka v celotni življenjski dobi izdelka. Kakršno koli popravilo ali zamenjava te baterije lahko izvede le pooblaščen tehnik.
Svenska	<b>EU:s batteridirektiv</b> Produkten innehåller ett batteri som används för att upprätthålla data i realtidsklockan och produktinställningarna. Batteriet ska räcka produktens hela livslängd. Endast kvalificerade servicetekniker får utföra service på batteriet och byta ut det.
Български	<b>Директива за батерии на Европейския съюз</b> Този продукт съдържа батерия, която се използва за поддържане на целостта на данните на часовника в реално време или настройките за продукта, създадена на поддръжки през целия живот на продукта. Сервизът или замната на батерията трябва да се извършва от квалифициран техник.
Română	<b>Directiva Uniunii Europene referitoare la baterii</b> Acest produs conține o baterie care este utilizată pentru a menține integritatea datelor ceasului de timp real sau setărilor produsului și care este proiectată să funcționeze pe întreaga durată de viață a produsului. Orice lucrare de service sau de înlocuire a acestei baterii trebuie efectuată de un tehnician de service calificat.

## 전원 소비

HP 인쇄 및 이미지 장비에 ENERGY STAR® 로고가 있으면 U.S. Environmental Protection Agency 의 이미지 장비 ENERGY STAR 사양에 부합하는 것입니다. ENERGY STAR 에 부합하는 이미지 제품에는 다음과 같은 마크가 있습니다.



Energy Star 는 U.S. EPA 의 등록 서비스 마크입니다. HP 는 Energy Star 협력 업체로서 본 제품을 Energy Star 의 에너지 효율 지침에 부합하도록 설계했습니다.

기타 ENERGY STAR 에 부합하는 이미지 제품 모델 정보는 다음 웹 사이트에서 찾아볼 수 있습니다.

[www.hp.com/go/energystar](http://www.hp.com/go/energystar)

## 화학 물질

HP 는 REACH (유럽 의회 및 위원회의 EC 규정 No 1907/2006)와 같은 법률 요건을 준수 하기 위해 필요에 따라 HP 제품의 화학 물질에 대한 정보를 고객에게 충실히 제공하고 있습니다. 이 제품에 대한 화학 물질 정보를 기록한 보고서는 다음 URL 에서 볼 수 있습니다. [www.hp.com/go/reach](http://www.hp.com/go/reach)

## 배터리 정보

프린터에는 프린터가 꺼졌을 때 프린터 설정을 유지하는 데 사용되는 내장 배터리가 있습니다. 이러한 배터리는 특별한 취급 및 폐기 방법이 필요할 수 있습니다.

이 단원에서는 다음 항목을 다룹니다.

- [대만의 배터리 폐기](#)
- [캘리포니아 사용자 주의사항](#)

### 대만의 배터리 폐기

	<b>廢電池請回收</b> Please recycle waste batteries.
---	--

### 캘리포니아 사용자 주의사항

The battery supplied with this product may contain perchlorate material. Special handling may apply. 자세한 내용은 다음 웹사이트를 참조하십시오. [www.dtsc.ca.gov/hazardouswaste/perchlorate](http://www.dtsc.ca.gov/hazardouswaste/perchlorate).

RoHS 통지 (중국만 해당)

독성 및 유해 물질 표

有毒有害物质表						
根据中国《电子信息产品污染控制管理办法》						
零件描述	有毒有害物质和元素					
	铅	汞	镉	六价铬	多溴联苯	多溴联苯醚
外壳和托盘*	0	0	0	0	0	0
电线*	0	0	0	0	0	0
印刷电路板*	X	0	0	0	0	0
打印系统*	X	0	0	0	0	0
显示器*	X	0	0	0	0	0
喷墨打印机墨盒*	0	0	0	0	0	0
驱动光盘*	X	0	0	0	0	0
扫描仪*	X	X	0	0	0	0
网络配件*	X	0	0	0	0	0
电池板*	X	0	0	0	0	0
自动双面打印系统*	0	0	0	0	0	0
外部电源*	X	0	0	0	0	0

0: 指此部件的所有均一材质中包含的这种有毒有害物质, 含量低于SJ/T11363-2006 的限制  
 X: 指此部件使用的均一材质中至少有一种包含的这种有毒有害物质, 含量高于SJ/T11363-2006 的限制  
 注: 环保使用期限的参考标识取决于产品正常工作的温度和湿度等条件  
 \*以上只适用于使用这些部件的产品

RoHS 통지(우크라이나만 해당)

Обладнання відповідає вимогам Технічного регламенту щодо обмеження використання деяких небезпечних речовин в електричному та електронному обладнанні, затвердженого постановою Кабінету Міністрів України від 3 грудня 2008 № 1057



## 타사 라이선스

LICENSE.aes-pubdom--crypto

-----

/\* rijndael-alg-fst.c

\*

\* @version 3.0 (December 2000)

\*

\* Optimised ANSI C code for the Rijndael cipher (now AES)

\*

\* @author Vincent Rijmen <vincent.rijmen@esat.kuleuven.ac.be>

\* @author Antoon Bosselaers <antoon.bosselaers@esat.kuleuven.ac.be>

\* @author Paulo Barreto <paulo.barreto@terra.com.br>

\*

\* This code is hereby placed in the public domain.

\*

\* THIS SOFTWARE IS PROVIDED BY THE AUTHORS "AS IS" AND ANY EXPRESS  
\* OR IMPLIED WARRANTIES, INCLUDING, BUT NOT LIMITED TO, THE IMPLIED  
\* WARRANTIES OF MERCHANTABILITY AND FITNESS FOR A PARTICULAR  
\* PURPOSE

\* ARE DISCLAIMED. IN NO EVENT SHALL THE AUTHORS OR CONTRIBUTORS  
\* BE

\* LIABLE FOR ANY DIRECT, INDIRECT, INCIDENTAL, SPECIAL, EXEMPLARY, OR  
\* CONSEQUENTIAL DAMAGES (INCLUDING, BUT NOT LIMITED TO,  
\* PROCUREMENT OF

\* SUBSTITUTE GOODS OR SERVICES; LOSS OF USE, DATA, OR PROFITS; OR  
\* BUSINESS INTERRUPTION) HOWEVER CAUSED AND ON ANY THEORY OF  
\* LIABILITY,

\* WHETHER IN CONTRACT, STRICT LIABILITY, OR TORT (INCLUDING  
\* NEGLIGENCE

\* OR OTHERWISE) ARISING IN ANY WAY OUT OF THE USE OF THIS  
\* SOFTWARE,

\* EVEN IF ADVISED OF THE POSSIBILITY OF SUCH DAMAGE.

\*/

LICENSE.expats-mit--expat

-----

Copyright (c) 1998, 1999, 2000 Thai Open Source Software Center Ltd

Permission is hereby granted, free of charge, to any person obtaining  
a copy of this software and associated documentation files (the  
"Software"), to deal in the Software without restriction, including

without limitation the rights to use, copy, modify, merge, publish, distribute, sublicense, and/or sell copies of the Software, and to permit persons to whom the Software is furnished to do so, subject to the following conditions:

The above copyright notice and this permission notice shall be included in all copies or substantial portions of the Software.

THE SOFTWARE IS PROVIDED "AS IS", WITHOUT WARRANTY OF ANY KIND, EXPRESS OR IMPLIED, INCLUDING BUT NOT LIMITED TO THE WARRANTIES OF MERCHANTABILITY, FITNESS FOR A PARTICULAR PURPOSE AND NONINFRINGEMENT.

IN NO EVENT SHALL THE AUTHORS OR COPYRIGHT HOLDERS BE LIABLE FOR ANY

CLAIM, DAMAGES OR OTHER LIABILITY, WHETHER IN AN ACTION OF CONTRACT,

TORT OR OTHERWISE, ARISING FROM, OUT OF OR IN CONNECTION WITH THE SOFTWARE OR THE USE OR OTHER DEALINGS IN THE SOFTWARE.

LICENSE.hmac-sha2-bsd--nos\_crypto

-----  
/\* HMAC-SHA-224/256/384/512 implementation

\* Last update: 06/15/2005

\* Issue date: 06/15/2005

\*

\* Copyright (C) 2005 Olivier Gay (olivier.gay@a3.epfl.ch)

\* All rights reserved.

\*

\* Redistribution and use in source and binary forms, with or without

\* modification, are permitted provided that the following conditions

\* are met:

\* 1. Redistributions of source code must retain the above copyright  
\* notice, this list of conditions and the following disclaimer.

\* 2. Redistributions in binary form must reproduce the above copyright  
\* notice, this list of conditions and the following disclaimer in the  
\* documentation and/or other materials provided with the distribution.

\* 3. Neither the name of the project nor the names of its contributors

\* may be used to endorse or promote products derived from this software

\* without specific prior written permission.

\*

\* THIS SOFTWARE IS PROVIDED BY THE PROJECT AND CONTRIBUTORS ``AS  
IS" AND

- \* ANY EXPRESS OR IMPLIED WARRANTIES, INCLUDING, BUT NOT LIMITED TO, THE
- \* IMPLIED WARRANTIES OF MERCHANTABILITY AND FITNESS FOR A PARTICULAR PURPOSE
- \* ARE DISCLAIMED. IN NO EVENT SHALL THE PROJECT OR CONTRIBUTORS BE LIABLE
- \* FOR ANY DIRECT, INDIRECT, INCIDENTAL, SPECIAL, EXEMPLARY, OR CONSEQUENTIAL
- \* DAMAGES (INCLUDING, BUT NOT LIMITED TO, PROCUREMENT OF SUBSTITUTE GOODS
- \* OR SERVICES; LOSS OF USE, DATA, OR PROFITS; OR BUSINESS INTERRUPTION)
- \* HOWEVER CAUSED AND ON ANY THEORY OF LIABILITY, WHETHER IN CONTRACT, STRICT
- \* HOWEVER CAUSED AND ON ANY THEORY OF LIABILITY, WHETHER IN CONTRACT, STRICT
- \* LIABILITY, OR TORT (INCLUDING NEGLIGENCE OR OTHERWISE) ARISING IN ANY WAY
- \* OUT OF THE USE OF THIS SOFTWARE, EVEN IF ADVISED OF THE POSSIBILITY OF
- \* SUCH DAMAGE.
- \*/

LICENSE.md4-pubdom--jm\_share\_folder

-----

LibTomCrypt is public domain. As should all quality software be.

All of the software was either written by or donated to Tom St Denis for the purposes of this project. The only exception is the SAFER.C source which has no known license status (assumed copyrighted) which is why SAFER,C is shipped as disabled.

Tom St Denis

LICENSE.md5-pubdom--jm\_share\_folder

-----

LibTomCrypt is public domain. As should all quality software be.

All of the software was either written by or donated to Tom St Denis for the purposes of this project. The only exception is the SAFER.C source which has no known license status (assumed copyrighted) which is why SAFER,C is shipped as disabled.

Tom St Denis

LICENSE.open\_ssl--open\_ssl

-----

Copyright (C) 1995-1998 Eric Young (eay@cryptsoft.com)  
All rights reserved.

This package is an SSL implementation written  
by Eric Young (eay@cryptsoft.com).  
The implementation was written so as to conform with Netscapes SSL.

This library is free for commercial and non-commercial use as long as  
the following conditions are aheared to. The following conditions  
apply to all code found in this distribution, be it the RC4, RSA,  
lhash, DES, etc., code; not just the SSL code. The SSL documentation  
included with this distribution is covered by the same copyright terms  
except that the holder is Tim Hudson (tjh@cryptsoft.com).

Copyright remains Eric Young's, and as such any Copyright notices in  
the code are not to be removed.  
If this package is used in a product, Eric Young should be given attribution  
as the author of the parts of the library used.  
This can be in the form of a textual message at program startup or  
in documentation (online or textual) provided with the package.

Redistribution and use in source and binary forms, with or without  
modification, are permitted provided that the following conditions  
are met:

1. Redistributions of source code must retain the copyright  
notice, this list of conditions and the following disclaimer.
2. Redistributions in binary form must reproduce the above copyright  
notice, this list of conditions and the following disclaimer in the  
documentation and/or other materials provided with the distribution.
3. All advertising materials mentioning features or use of this software  
must display the following acknowledgement:  
"This product includes cryptographic software written by  
Eric Young (eay@cryptsoft.com)"  
The word 'cryptographic' can be left out if the rouines from the library  
being used are not cryptographic related :-).  
4. If you include any Windows specific code (or a derivative thereof) from  
the apps directory (application code) you must include an acknowledgement:  
"This product includes software written by Tim Hudson (tjh@cryptsoft.com)"

THIS SOFTWARE IS PROVIDED BY ERIC YOUNG ``AS IS" AND  
ANY EXPRESS OR IMPLIED WARRANTIES, INCLUDING, BUT NOT LIMITED TO,  
THE

IMPLIED WARRANTIES OF MERCHANTABILITY AND FITNESS FOR A PARTICULAR PURPOSE ARE DISCLAIMED. IN NO EVENT SHALL THE AUTHOR OR CONTRIBUTORS BE LIABLE FOR ANY DIRECT, INDIRECT, INCIDENTAL, SPECIAL, EXEMPLARY, OR CONSEQUENTIAL DAMAGES (INCLUDING, BUT NOT LIMITED TO, PROCUREMENT OF SUBSTITUTE GOODS OR SERVICES; LOSS OF USE, DATA, OR PROFITS; OR BUSINESS INTERRUPTION) HOWEVER CAUSED AND ON ANY THEORY OF LIABILITY, WHETHER IN CONTRACT, STRICT LIABILITY, OR TORT (INCLUDING NEGLIGENCE OR OTHERWISE) ARISING IN ANY WAY OUT OF THE USE OF THIS SOFTWARE, EVEN IF ADVISED OF THE POSSIBILITY OF SUCH DAMAGE.

The licence and distribution terms for any publically available version or derivative of this code cannot be changed. i.e. this code cannot simply be copied and put under another distribution licence [including the GNU Public Licence.]

=====

Copyright (c) 1998-2001 The OpenSSL Project. All rights reserved.

Redistribution and use in source and binary forms, with or without modification, are permitted provided that the following conditions are met:

1. Redistributions of source code must retain the above copyright notice, this list of conditions and the following disclaimer.
2. Redistributions in binary form must reproduce the above copyright notice, this list of conditions and the following disclaimer in the documentation and/or other materials provided with the distribution.
3. All advertising materials mentioning features or use of this software must display the following acknowledgment:  
"This product includes software developed by the OpenSSL Project for use in the OpenSSL Toolkit. (<http://www.openssl.org/>)"

4. The names "OpenSSL Toolkit" and "OpenSSL Project" must not be used to endorse or promote products derived from this software without prior written permission. For written permission, please contact openssl-core@openssl.org.

5. Products derived from this software may not be called "OpenSSL" nor may "OpenSSL" appear in their names without prior written permission of the OpenSSL Project.

6. Redistributions of any form whatsoever must retain the following acknowledgment:

"This product includes software developed by the OpenSSL Project for use in the OpenSSL Toolkit (<http://www.openssl.org/>)"

THIS SOFTWARE IS PROVIDED BY THE OpenSSL PROJECT ``AS IS" AND ANY EXPRESSED OR IMPLIED WARRANTIES, INCLUDING, BUT NOT LIMITED TO, THE IMPLIED WARRANTIES OF MERCHANTABILITY AND FITNESS FOR A PARTICULAR PURPOSE ARE DISCLAIMED. IN NO EVENT SHALL THE OpenSSL PROJECT OR ITS CONTRIBUTORS BE LIABLE FOR ANY DIRECT, INDIRECT, INCIDENTAL, SPECIAL, EXEMPLARY, OR CONSEQUENTIAL DAMAGES (INCLUDING, BUT NOT LIMITED TO, PROCUREMENT OF SUBSTITUTE GOODS OR SERVICES; LOSS OF USE, DATA, OR PROFITS; OR BUSINESS INTERRUPTION) HOWEVER CAUSED AND ON ANY THEORY OF LIABILITY, WHETHER IN CONTRACT, STRICT LIABILITY, OR TORT (INCLUDING NEGLIGENCE OR OTHERWISE) ARISING IN ANY WAY OUT OF THE USE OF THIS SOFTWARE, EVEN IF ADVISED OF THE POSSIBILITY OF SUCH DAMAGE.

=====

This product includes cryptographic software written by Eric Young (eay@cryptsoft.com). This product includes software written by Tim Hudson (tjh@cryptsoft.com).

=====

Copyright (c) 1998-2006 The OpenSSL Project. All rights reserved.

Redistribution and use in source and binary forms, with or without modification, are permitted provided that the following conditions are met:

1. Redistributions of source code must retain the above copyright notice, this list of conditions and the following disclaimer.
2. Redistributions in binary form must reproduce the above copyright notice, this list of conditions and the following disclaimer in the documentation and/or other materials provided with the distribution.
3. All advertising materials mentioning features or use of this software must display the following acknowledgment:  
"This product includes software developed by the OpenSSL Project for use in the OpenSSL Toolkit. (<http://www.openssl.org/>)"
4. The names "OpenSSL Toolkit" and "OpenSSL Project" must not be used to endorse or promote products derived from this software without prior written permission. For written permission, please contact [openssl-core@openssl.org](mailto:openssl-core@openssl.org).
5. Products derived from this software may not be called "OpenSSL" nor may "OpenSSL" appear in their names without prior written permission of the OpenSSL Project.
6. Redistributions of any form whatsoever must retain the following acknowledgment:  
"This product includes software developed by the OpenSSL Project for use in the OpenSSL Toolkit (<http://www.openssl.org/>)"

THIS SOFTWARE IS PROVIDED BY THE OpenSSL PROJECT ``AS IS" AND ANY EXPRESSED OR IMPLIED WARRANTIES, INCLUDING, BUT NOT LIMITED TO, THE IMPLIED WARRANTIES OF MERCHANTABILITY AND FITNESS FOR A PARTICULAR PURPOSE ARE DISCLAIMED. IN NO EVENT SHALL THE OpenSSL PROJECT OR ITS CONTRIBUTORS BE LIABLE FOR ANY DIRECT, INDIRECT, INCIDENTAL, SPECIAL, EXEMPLARY, OR CONSEQUENTIAL DAMAGES (INCLUDING, BUT NOT LIMITED TO, PROCUREMENT OF SUBSTITUTE GOODS OR SERVICES; LOSS OF USE, DATA, OR PROFITS; OR BUSINESS INTERRUPTION) HOWEVER CAUSED AND ON ANY THEORY OF LIABILITY, WHETHER IN CONTRACT, STRICT LIABILITY, OR TORT (INCLUDING NEGLIGENCE OR OTHERWISE) ARISING IN ANY WAY OUT OF THE USE OF THIS SOFTWARE, EVEN IF ADVISED OF THE POSSIBILITY OF SUCH DAMAGE.

=====  
This product includes cryptographic software written by Eric Young  
(eay@cryptsoft.com). This product includes software written by Tim  
Hudson (tjh@cryptsoft.com).  
=====

=====  
Copyright 2002 Sun Microsystems, Inc. ALL RIGHTS RESERVED.  
ECC cipher suite support in OpenSSL originally developed by  
SUN MICROSYSTEMS, INC., and contributed to the OpenSSL project.  
=====

LICENSE.sha2-bsd--nos\_crypto

-----  
/\* FIPS 180-2 SHA-224/256/384/512 implementation  
\* Last update: 02/02/2007  
\* Issue date: 04/30/2005  
\*  
\* Copyright (C) 2005, 2007 Olivier Gay <olivier.gay@a3.epfl.ch>  
\* All rights reserved.  
\*  
\* Redistribution and use in source and binary forms, with or without  
\* modification, are permitted provided that the following conditions  
\* are met:  
\* 1. Redistributions of source code must retain the above copyright  
\* notice, this list of conditions and the following disclaimer.  
\* 2. Redistributions in binary form must reproduce the above copyright  
\* notice, this list of conditions and the following disclaimer in the  
\* documentation and/or other materials provided with the distribution.  
\* 3. Neither the name of the project nor the names of its contributors  
\* may be used to endorse or promote products derived from this software  
\* without specific prior written permission.  
\*  
\* THIS SOFTWARE IS PROVIDED BY THE PROJECT AND CONTRIBUTORS ``AS  
IS" AND  
\* ANY EXPRESS OR IMPLIED WARRANTIES, INCLUDING, BUT NOT LIMITED TO,  
THE  
\* IMPLIED WARRANTIES OF MERCHANTABILITY AND FITNESS FOR A  
PARTICULAR PURPOSE  
\* ARE DISCLAIMED. IN NO EVENT SHALL THE PROJECT OR CONTRIBUTORS  
BE LIABLE



\* FOR ANY DIRECT, INDIRECT, INCIDENTAL, SPECIAL, EXEMPLARY, OR  
CONSEQUENTIAL  
\* DAMAGES (INCLUDING, BUT NOT LIMITED TO, PROCUREMENT OF  
SUBSTITUTE GOODS  
\* OR SERVICES; LOSS OF USE, DATA, OR PROFITS; OR BUSINESS  
INTERRUPTION)  
\* HOWEVER CAUSED AND ON ANY THEORY OF LIABILITY, WHETHER IN  
CONTRACT, STRICT  
\* LIABILITY, OR TORT (INCLUDING NEGLIGENCE OR OTHERWISE) ARISING IN  
ANY WAY  
\* OUT OF THE USE OF THIS SOFTWARE, EVEN IF ADVISED OF THE  
POSSIBILITY OF  
\* SUCH DAMAGE.  
\*/

LICENSE.unicode--jm\_share\_folder

-----

/\*  
\* Copyright 2001-2004 Unicode, Inc.  
\*  
\* Disclaimer  
\*  
\* This source code is provided as is by Unicode, Inc. No claims are  
\* made as to fitness for any particular purpose. No warranties of any  
\* kind are expressed or implied. The recipient agrees to determine  
\* applicability of information provided. If this file has been  
\* purchased on magnetic or optical media from Unicode, Inc., the  
\* sole remedy for any claim will be exchange of defective media  
\* within 90 days of receipt.  
\*  
\* Limitations on Rights to Redistribute This Code  
\*  
\* Unicode, Inc. hereby grants the right to freely use the information  
\* supplied in this file in the creation of products supporting the  
\* Unicode Standard, and to make copies of this file in any form  
\* for internal or external distribution as long as this notice  
\* remains attached.  
\*/

LICENSE.zlib--zlib

-----

zlib.h -- interface of the 'zlib' general purpose compression library  
version 1.2.3, July 18th, 2005

Copyright (C) 1995-2005 Jean-loup Gailly and Mark Adler

This software is provided 'as-is', without any express or implied warranty. In no event will the authors be held liable for any damages arising from the use of this software.

Permission is granted to anyone to use this software for any purpose, including commercial applications, and to alter it and redistribute it freely, subject to the following restrictions:

1. The origin of this software must not be misrepresented; you must not claim that you wrote the original software. If you use this software in a product, an acknowledgment in the product documentation would be appreciated but is not required.
2. Altered source versions must be plainly marked as such, and must not be misrepresented as being the original software.
3. This notice may not be removed or altered from any source distribution.

Jean-loup Gailly Mark Adler  
jloup@gzip.org madler@alumni.caltech.edu

The data format used by the zlib library is described by RFCs (Request for Comments) 1950 to 1952 in the files <http://www.ietf.org/rfc/rfc1950.txt> (zlib format), [rfc1951.txt](http://www.ietf.org/rfc/rfc1951.txt) (deflate format) and [rfc1952.txt](http://www.ietf.org/rfc/rfc1952.txt) (gzip format).

## B HP 소모품 및 액세서리

이 단원에서는 본 프린터에 사용되는 HP 소모품 및 액세서리에 관한 정보를 제공합니다. 해당 정보는 변경될 수 있으며, 최신 업데이트를 확인하려면 HP 웹 사이트 ([www.hpshopping.com](http://www.hpshopping.com))를 방문하십시오. 웹 사이트를 통해 구매할 수도 있습니다.

 **참고** 일부 국가/지역에서는 잉크 카트리지 지원되지 않습니다.

이 단원에서는 다음 항목을 다룹니다.

- [인쇄 소모품 온라인 주문](#)
- [소모품](#)

### 인쇄 소모품 온라인 주문

소모품을 온라인 주문하거나 인쇄 가능한 쇼핑 목록을 작성하려면 프린터와 함께 제공된 HP 소프트웨어를 열고 **쇼핑**을 클릭합니다. **소모품 온라인 쇼핑**을 선택합니다. HP 소프트웨어는 고객 동의하에 모델 번호, 일련 번호, 잉크 잔량 등의 프린터 정보를 업로드합니다. 프린터에서 사용 중인 HP 소모품이 미리 선택되어 있습니다. 주문 수량을 변경하거나 품목을 추가 또는 제거한 다음 목록을 인쇄하거나 HP 스토어 또는 온라인 상점에서 소모품을 구입할 수 있습니다(옵션은 국가/지역별로 다름). 카트리지 정보 및 온라인 쇼핑으로 연결되는 링크는 잉크 경고 메시지에도 표시됩니다.

[www.hp.com/buy/supplies](http://www.hp.com/buy/supplies) 를 방문하여 온라인으로 주문할 수도 있습니다. 메시지가 나타나면 해당 국가/지역을 선택하고 지시에 따라 프린터를 선택한 다음 필요한 소모품을 선택합니다.

 **참고** 일부 국가/지역에서는 온라인으로 잉크 카트리지를 주문할 수 없습니다. 그러나 대부분의 국가에서는 전화를 통해 정보를 얻거나 지역 상점에서 쇼핑 목록을 인쇄하여 정보를 얻을 수 있습니다. 또한 [www.hp.com/buy/supplies](http://www.hp.com/buy/supplies) 페이지 상단에 있는 '구입 방법'을 선택하여 해당 국가의 HP 제품 구매 방법에 대한 내용을 제공받을 수 있습니다.

### 소모품

- [잉크 카트리지 및 프린트헤드](#)
- [HP 용지](#)

#### 잉크 카트리지 및 프린트헤드

일부 국가/지역에서는 온라인으로 잉크 카트리지를 주문할 수 없습니다. 그러나 대부분의 국가에서는 전화를 통해 정보를 얻거나 지역 상점에서 쇼핑 목록을 인쇄하여 정보를 얻을 수 있습니다. 또한 [www.hp.com/buy/supplies](http://www.hp.com/buy/supplies) 페이지 상단에 있는 '구입 방법'을 선택하여 해당 국가의 HP 제품 구매 방법에 대한 내용을 제공받을 수 있습니다.

교체하는 잉크 카트리지와 같은 카트리지 번호의 교체용 카트리지만 사용하십시오. 다음 위치에 카트리지 번호가 있습니다.

- EWS(내장 웹 서버)에서 **도구** 탭을 클릭한 후 **제품 정보** 아래의 **잉크 계기**를 클릭합니다. 자세한 내용은 **내장 웹 서버**을 참조하십시오.
- 프린터 상태 보고서(**프린터 상태 보고서 이해** 참조)
- 교체하는 잉크 카트리지의 레이블  
프린터 내부 스티커

⚠ **주의** 프린터와 함께 제공되는 **설치** 잉크 카트리지는 현재 별도로 구입할 수 없습니다. EWS, 프린트 상태 보고서 또는 프린터 내부 스티커를 보고 카트리지 번호가 올바른지 확인합니다.

📖 **참고** 잉크량 경고 및 표시기에서는 계획된 작업만을 위한 남은 잉크량을 알려줍니다. 디스플레이에 잉크량 부족 경고 메시지가 나타나면 인쇄가 지연되지 않도록 교체용 잉크 카트리지를 준비하십시오. 카트리지를 교체하라는 메시지가 표시될 때까지는 카트리지를 교체할 필요가 없습니다.

### HP 용지

HP 고급 용지와 같은 용지를 주문하려면 [www.hp.com](http://www.hp.com) 으로 이동하십시오.



HP는 일상 문서의 인쇄 및 복사에 ColorLok 로고가 있는 일반 용지를 사용할 것을 권장합니다. ColorLok 로고가 있는 모든 용지는 안정성 및 인쇄 품질에 관한 높은 품질 기준에 맞게 별도의 테스트를 거친 문서로, 보통의 일반 용지와 비교해 보다 생생한 컬러를 재현하고 더욱 진한 검정색을 표현하고 건조도 빠릅니다. ColorLok 로고가 있는 용지는 주요 용지 제조업체에서 다양한 무게와 크기별로 선보이고 있습니다.

# C 추가 팩스 설정

사용 설명서에 있는 모든 단계를 완료한 후 이 단원의 지시 사항에 따라 팩스 설정을 완료하십시오. 나중에 사용할 수 있도록 사용 설명서를 보관하십시오.

이 단원에는 동일한 전화 회선에 이미 설치된 장비 및 서비스를 사용하여 팩스를 보내는 방법이 나와 있습니다.

**참고** 추가 정보 팩스 설치 마법사(Windows) 또는 HP Setup Assistant(Mac)를 사용하여 응답 모드 및 팩스 머리글 정보와 같은 중요한 일부 팩스 설정을 신속하게 설정할 수도 있습니다. 프린터와 함께 설치한 HP 소프트웨어를 통해 이 도구에 액세스할 수 있습니다. 도구 실행 후, 이 단원에 있는 절차에 따라 팩스 설정을 완료합니다.

이 단원에서는 다음 항목을 다룹니다.

- 팩스 기능 설치(병렬 전화 시스템)
- 직렬 팩스 설정
- 팩스 설정 테스트

## 팩스 기능 설치(병렬 전화 시스템)

팩스 작업을 위해 프린터를 설정하기 전에 해당 국가/지역에서 사용하고 있는 전화 시스템의 종류를 확인하십시오. 팩스 설정 지침은 직렬 전화 시스템과 병렬 전화 시스템 중 어느 것을 사용하는가에 따라 달라집니다.

- 아래 표에 해당 국가/지역이 보이지 않으면 직렬식 전화 시스템을 사용하는 것입니다. 직렬식 전화 시스템에서는 공유 전화 장비(모뎀, 전화 및 자동 응답기)의 커넥터 유형을 프린터의 "2-EXT" 포트에 물리적으로 연결할 수 없습니다. 대신에 모든 장비를 전화 잭에 연결해야 합니다.

**참고** 직렬식 전화 시스템을 사용하는 일부 국가/지역에서 프린터와 함께 제공되는 전화 코드에 추가 벽면 플러그가 연결되어 있을 수 있습니다. 이렇게 하면 프린터에 코드를 연결하는 벽면 잭에 다른 통신 장치를 연결할 수 있습니다. 함께 들어있는 전화 코드를 자기 국가/지역에 맞는 어댑터에 연결해야 할 수도 있습니다.

- 아래 표에 해당 지역/국가가 나열된 경우 병렬식 전화 시스템을 사용하는 것입니다. 병렬식 전화 시스템에서는 프린터 뒷면의 "2-EXT" 포트를 사용하여 공유 전화 장비를 전화선에 연결할 수 있습니다.

**참고** 병렬 전화 시스템을 사용하고 있으면 프린터와 함께 제공된 2 개 선 전화 코드를 사용하여 프린터를 벽면의 전화 잭에 연결하는 것이 좋습니다.

표 C-1 병렬 전화 시스템을 사용하는 국가/지역

아르헨티나	오스트레일리아	브라질
캐나다	칠레	중국
콜롬비아	그리스	인도
인도네시아	아일랜드	일본
한국	라틴 아메리카	말레이시아

## 병렬 전화 시스템을 사용하는 국가/지역 (계속)

멕시코	필리핀	폴란드
포르투갈	러시아	사우디아라비아
싱가포르	스페인	대만
태국	미국	베네수엘라
베트남		

가지고 있는 전화 시스템이 어떤 종류(직렬 또는 병렬)인지 잘 모를 경우 전화 회사에 확인하십시오.

이 단원에서는 다음 항목을 다룹니다.

- 집이나 사무실에 적합한 팩스 설치 선택
- 사례 A: 별도의 팩스 회선(음성 전화를 받지 않음)
- 사례 B: DSL 로 프린터 설치
- 사례 C: PBX 전화 시스템이나 ISDN 회선으로 프린터 설치
- 사례 D: 동일 회선에서 다른 벨소리 서비스를 사용하여 팩스 전송
- 사례 E: 공유 음성/팩스 회선
- 사례 F: 음성/팩스 회선과 음성 메일 공유
- 사례 G: 컴퓨터 모뎀과 공유되는 팩스 회선(음성 전화 받지 않음)
- 사례 H: 컴퓨터 모뎀과 음성/팩스 회선 공유
- 사례 I: 자동 응답기와 음성/팩스 회선 공유
- 사례 J: 컴퓨터 모뎀 및 자동 응답기와 음성/팩스 회선 공유
- 사례 K: 컴퓨터 전화 접속 모뎀 및 음성 메일과 음성/팩스 회선 공유

**집이나 사무실에 적합한 팩스 설치 선택**

팩스를 성공적으로 전송하려면 어떤 종류의 장비 및 서비스(해당되는 경우)가 프린터와 동일한 전화 회선을 공유하는지 알아야 합니다. 일부 기존 사무 장비를 프린터에 직접 연결해야 하고, 또한 일부 설정을 변경해야 성공적으로 팩스를 전송할 수 있는 경우가 있을 수 있기 때문에 이 점은 중요합니다.

1. 전화 시스템이 직렬인지 병렬인지 확인합니다. 팩스 기능 설치(병렬 전화 시스템)를 참조하십시오.
  - a. 직렬 전화 시스템인 경우 직렬 팩스 설정을 참조하십시오.
  - b. 병렬 전화 시스템인 경우 2 단계로 넘어갑니다.
2. 팩스 라인을 공유하는 장비와 서비스 조합을 선택합니다.
  - **DSL:** 전화 회사를 통한 **DSL(디지털 가입자 회선)** 서비스 (국가/지역에 따라 DSL 을 ADSL 이라고도 함)
  - **PBX:** **PBX(사설 교환기)** 전화 시스템 또는 **ISDN(종합 정보 통신망)** 시스템
  - 다른 벨소리 서비스: 전화 회사에서 제공하는 다른 벨소리 서비스는 전화 번호마다 각기 다른 벨소리를 제공합니다.
  - 음성 전화: 프린터에서 팩스 전화 시 사용하는 번호와 같은 전화 번호로 음성 전화를 수신할 수 있습니다.

- 컴퓨터 전화 접속 모뎀: 컴퓨터 전화 접속 모뎀이 프린터와 같은 전화선을 사용했습니다. 다음 어느 질문에라도 답변이 "예"이면 컴퓨터 전화 접속 모뎀을 사용하고 있는 것입니다.
    - 전화 접속 연결을 통해 컴퓨터 소프트웨어 응용 프로그램에서 팩스를 직접 송신 및 수신합니까?
    - 전화 접속 연결을 통해 컴퓨터에서 전자 메일 메시지를 주고 받으니까?
    - 전화 접속 연결을 통해 컴퓨터에서 인터넷에 액세스합니까?
  - 자동 응답기: 프린터에서 팩스 전화 시 사용하는 번호와 같은 전화 번호로 음성 전화에 응답하는 자동 응답기.
  - 음성 메일 서비스: 프린터에서 팩스 전화 시 사용하는 것과 같은 번호로 전화 업체를 통해 음성 전화 가입.
3. 다음 표에서 집이나 사무실 환경에 적용할 수 있는 장비와 서비스를 선택합니다. 그리고 권장되는 팩스 설정을 살펴봅니다. 이어지는 부분에는 각 사례에 대한 단계별 지침이 나와 있습니다.

**참고** 이 단원에서 해당 가정이나 사무실 설정이 설명되지 않은 경우 일반 아날로그 전화의 경우처럼 프린터를 설정하십시오. 상자에 제공된 전화 코드를 사용하여 한 끝은 벽면의 전화 잭에 연결하고 다른 한 끝은 프린터 뒷면의 1-LINE 포트에 연결합니다. 다른 전화 코드를 사용하면 팩스를 주고 받을 때 문제가 발생할 수 있습니다. 함께 들어있는 전화 코드를 자기 국가/지역에 맞는 어댑터에 연결해야 할 수도 있습니다.

팩스 회선을 공유하는 다른 장비/서비스							권장되는 팩스 설정
DSL	PBX	특수 벨소리 서비스	음성 전화	컴퓨터 전화 접속 모뎀	응답기	음성 메일 서비스	
							사례 A: 별도의 팩스 회선(음성 전화를 받지 않음)
✓							사례 B: DSL 로 프린터 설치
	✓						사례 C: PBX 전화 시스템이나 ISDN 회선으로 프린터 설치
		✓					사례 D: 동일 회선에서 다른 벨소리 서비스를 사용하여 팩스 전송
			✓				사례 E: 공유 음성/팩스 회선
			✓			✓	사례 F: 음성/팩스 회선과 음성 메일 공유
				✓			사례 G: 컴퓨터 모뎀과 공유되는 팩스 회선(음성 전화 받지 않음)

(계속)

팩스 회선을 공유하는 다른 장비/서비스							권장되는 팩스 설정
DSL	PBX	특수 벨 소리 서비스	음성 전화	컴퓨터 전화 접속 모뎀	응답기	음성 메일 서비스	
			✓	✓			사례 H: 컴퓨터 모뎀과 음성/팩스 회선 공유
			✓		✓		사례 I: 자동 응답기와 음성/팩스 회선 공유
			✓	✓	✓		사례 J: 컴퓨터 모뎀 및 자동 응답기와 음성/팩스 회선 공유
			✓	✓		✓	사례 K: 컴퓨터 전화 접속 모뎀 및 음성 메일과 음성/팩스 회선 공유

**사례 A: 별도의 팩스 회선(음성 전화를 받지 않음)**

음성 전화를 수신하지 않는 별도의 전화 회선이 있고 이 전화 회선에 다른 장비를 연결하지 않은 경우 이 단원에 설명된 대로 프린터를 설정합니다.

**프린터의 뒷 부분**

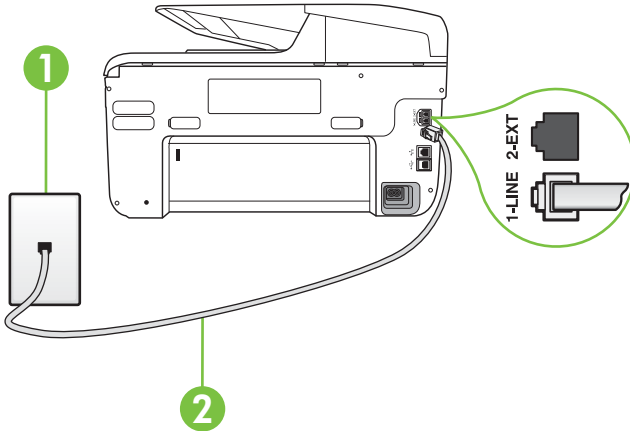

1	전화 잭
2	1-LINE 포트에 연결된 프린터와 함께 상자에 제공된 전화 코드를 사용합니다. 함께 들어있는 전화 코드를 자기 국가/지역에 맞는 어댑터에 연결해야 할 수도 있습니다.



### 별도의 팩스 회선으로 프린터를 설정하려면

1. 프린터와 함께 상자에 제공된 전화 코드를 사용하여 한 끝은 벽면의 전화 잭에 연결하고 다른 한 끝은 프린터 뒷면의 1-LINE 포트에 연결합니다.

 **참고** 함께 들어있는 전화 코드를 자기 국가/지역에 맞는 어댑터에 연결해야 할 수도 있습니다.

제공된 코드를 사용하여 벽면의 전화 잭을 프린터에 연결하지 않을 경우 팩스 작업을 성공적으로 진행하지 못할 수 있습니다. 이 특수 전화 코드는 가정이나 사무실에서 일반적으로 사용되는 전화 코드와 다릅니다.

2. 자동 수신 설정을 켭니다.
3. (옵션)응답 전 벨 횟수 설정을 최저 설정값(2 회)으로 변경합니다.
4. 팩스 테스트를 실행합니다.

전화 벨이 울리면 프린터가 **응답 전 벨 횟수** 설정에서 설정한 벨 횟수만큼 울린 후 자동으로 응답합니다. 프린터가 송신 팩스기로 팩스 수신 신호를 내보내기 시작하고 팩스를 수신합니다.

### 사례 B: DSL 로 프린터 설치

전화 회사를 통해 DSL 서비스를 사용하고, 프린터에 어떠한 장비도 연결하지 않은 경우 이 단원의 지침을 사용하여 전화 잭과 프린터 사이를 DSL 필터를 연결합니다. DSL 필터는 프린터와 인터페이스하는 디지털 신호를 제거하여 프린터가 전화 회선과 올바르게 통신할 수 있습니다. (국가/지역에 따라 DSL 을 ADSL 이라고도 함)

 **참고** DSL 회선이 있지만 DSL 필터를 연결하지 않은 경우 프린터에서 팩스를 주고 받을 수 없습니다.

### 프린터의 뒷 부분

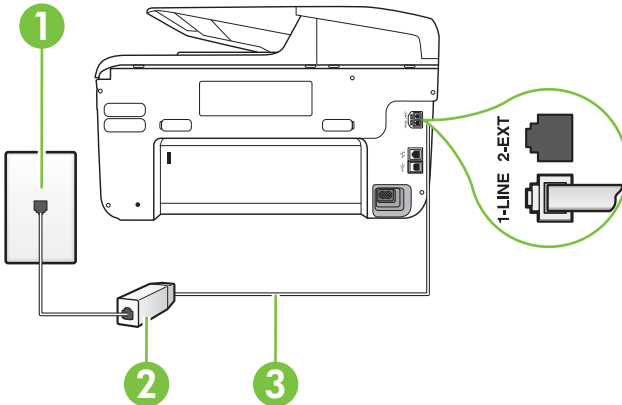

1	전화 잭
2	DSL 공급업체가 제공하는 DSL (또는 ADSL) 필터 및 코드
3	1-LINE 포트에 연결된 프린터와 함께 상자에 제공된 전화 코드를 사용합니다.

함께 들어있는 전화 코드를 자기 국가/지역에 맞는 어댑터에 연결해야 할 수도 있습니다.

### DSL 로 프린터를 설정하려면

1. DSL 공급업체에게 DSL 필터를 요청합니다.
2. 프린터와 함께 상자에 제공된 전화 코드를 사용하여 한 끝은 DSL 필터의 열린 포트에 연결하고 다른 한 끝은 프린터 뒷면의 1-LINE 포트에 연결합니다.

 **참고** 함께 들어있는 전화 코드를 자기 국가/지역에 맞는 어댑터에 연결해야 할 수도 있습니다.

제공된 코드를 사용하여 DSL 필터에서 프린터로 연결하지 않을 경우 팩스를 성공적으로 전송할 수 없습니다. 이 특수 전화 코드는 가정이나 사무실에서 일반적으로 사용되는 전화 코드와 다릅니다.

전화 코드는 한 개만 들어있기 때문에 이 설정을 위해 추가 전원 코드가 필요할 수도 있습니다.

3. DSL 필터의 추가 전화 코드를 전화 잭에 연결합니다.
4. 팩스 테스트를 실행합니다.

옵션 장비와 함께 프린터를 설치하는 데 문제가 발생하면 가까운 서비스 제공업체나 공급업체로 문의해 자세한 지원을 받으시기 바랍니다.

### 사례 C: PBX 전화 시스템이나 ISDN 회선으로 프린터 설치

PBX 전화 시스템 또는 ISDN 변환기/터미널 어댑터를 사용하고 있는 경우 다음 작업을 수행해야 합니다.

- PBX 또는 ISDN 변환기/터미널 어댑터를 사용하는 경우 프린터를 팩스 및 전화용으로 지정된 포트에 연결합니다. 또한 가능한 경우 터미널 어댑터를 해당 국가/지역에 맞는 스위치 종류로 설정했는지 확인합니다.

 **참고** 일부 ISDN 시스템에서는 특정 전화 장치에 맞게 포트를 구성할 수 있습니다. 예를 들어 하나의 포트를 전화와 Group 3 팩스에 할당하고 다른 포트는 다목적용으로 할당할 수 있습니다. ISDN 변환기의 팩스/전화 포트에 연결하는 경우 문제가 발생하면 다목적용으로 지정된 포트를 사용해보십시오. 이 포트는 "multi-combi" 또는 이와 유사한 이름으로 표기되어 있습니다.

- PBX 전화 시스템을 사용하는 경우 호출 대기 톤을 "꺼짐"으로 설정하십시오.

 **참고** 많은 디지털 PBX 시스템에는 기본적으로 "켜짐"으로 설정된 통화 대기 신호가 포함됩니다. 통화 대기 신호는 모든 팩스 전송과 인터페이스하여 프린터에서 팩스를 보내거나 받을 수 없습니다. 통화 대기 신호를 끄는 방법에 대한 지침은 PBX 전화 시스템과 함께 제공되는 설명서를 참조하십시오.

- PBX 전화 시스템을 사용하고 있는 경우 팩스 번호를 누르기 전에 외부 회선 번호로 전화합니다.
- 제공된 코드를 사용하여 전화 잭과 프린터를 연결하는지 확인합니다. 그렇지 않을 경우 팩스를 성공적으로 전송하지 못할 수 있습니다. 이 특수 전화 코드는 가정이나 사무실에서 일반적으로 사용되는 전화 코드와 다릅니다. 제공된 전화 코드가 너무 짧은 경우 지역 전파사에서 커플러를 구매하여 길이를 연장할 수 있습니다. 함께 들어있는 전화 코드를 자기 국가/지역에 맞는 어댑터에 연결해야 할 수도 있습니다.

옵선 장비와 함께 프린터를 설치하는 데 문제가 발생하면 가까운 서비스 제공업체나 공급업체로 문의해 자세한 지원을 받으시기 바랍니다.

#### 사례 D: 동일 회선에서 다른 벨소리 서비스를 사용하여 팩스 전송

전화 회사에서 제공하는 서비스로, 각각 다른 벨소리 패턴을 사용하여 한 개의 전화 회선에서 여러 개의 전화 번호를 사용할 수 있도록 하는 다른 벨소리 서비스에 가입한 경우 이 단원에서 설명한 대로 프린터를 설정합니다.

#### 프린터의 뒷 부분

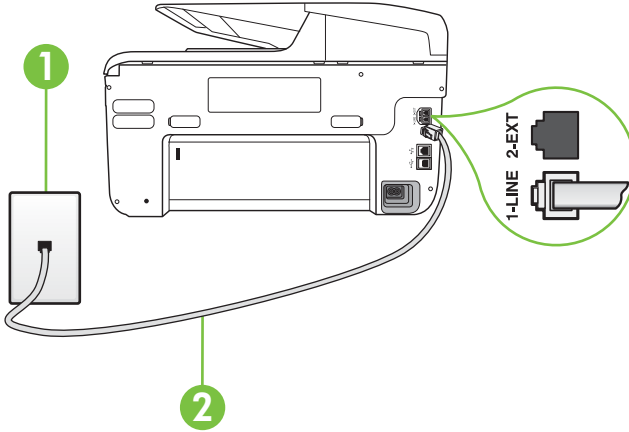

1	전화 잭
2	1-LINE 포트에 연결된 프린터와 함께 상자에 제공된 전화 코드를 사용합니다. 함께 들어있는 전화 코드를 자기 국가/지역에 맞는 어댑터에 연결해야 할 수도 있습니다.

#### 다른 벨소리 서비스로 프린터를 설정하려면

1. 프린터와 함께 상자에 제공된 전화 코드를 사용하여 한 끝은 벽면의 전화 잭에 연결하고 다른 한 끝은 프린터 뒷면의 1-LINE 포트에 연결합니다.

**참고** 함께 들어있는 전화 코드를 자기 국가/지역에 맞는 어댑터에 연결해야 할 수도 있습니다.

제공된 코드를 사용하여 벽면의 전화 잭을 프린터에 연결하지 않을 경우 팩스 작업을 성공적으로 진행하지 못할 수 있습니다. 이 특수 전화 코드는 가정이나 사무실에서 일반적으로 사용되는 전화 코드와 다릅니다.

2. 자동 수신 설정을 켭니다.

3. 전화 회사가 팩스 번호에 할당한 패턴과 일치하도록 **다른 벨소리**를 변경합니다.

 **참고** 기본적으로 프린터는 모든 벨소리 패턴에 응답하도록 설정됩니다. 팩스 번호에 지정된 벨소리 패턴에 일치하는 **다른 벨소리**로 설정하지 않은 경우 프린터가 음성 전화와 팩스 전화 모두에 응답하거나, 또는 전혀 응답하지 않을 수 있습니다.

 **추가 정보** 프린터 제어판의 벨소리 패턴 감지 기능을 사용하여 다른 벨소리로 설정할 수도 있습니다. 이 기능을 사용하면 프린터에서 걸려오는 전화의 벨소리 패턴을 인식하고 녹음하여 이 전화를 기준으로 전화 회사가 팩스 전화에 할당한 다른 벨소리 패턴인지 자동으로 확인합니다. 자세한 내용은 **다른 벨소리**에 대한 응답 벨소리 패턴 변경을 참조하십시오.

4. (옵션)응답 전 벨 횟수 설정을 최저 설정값(2 회)으로 변경합니다.

5. 팩스 테스트를 실행합니다.

프린터가 선택한 벨 횟수(**다른 벨소리 설정**) 만큼 울린 후 선택한 벨소리 패턴(**응답 전 벨 횟수 설정**)의 걸려오는 전화에 자동으로 응답합니다. 프린터가 송신 팩스기로 팩스 수신 신호를 내보내기 시작하고 팩스를 수신합니다.

옵션 장비와 함께 프린터를 설치하는 데 문제가 발생하면 가까운 서비스 제공업체나 공급업체로 문의해 자세한 지원을 받으시기 바랍니다.

**사례 E: 공유 음성/팩스 회선**

같은 전화 번호로 음성 전화와 팩스 전화를 모두 받고 이 전화선에 다른 사무 장비(또는 음성 메일)가 연결되어 있지 않을 경우 이 단원에 설명된 대로 프린터를 설정합니다.

**프린터의 뒷 부분**

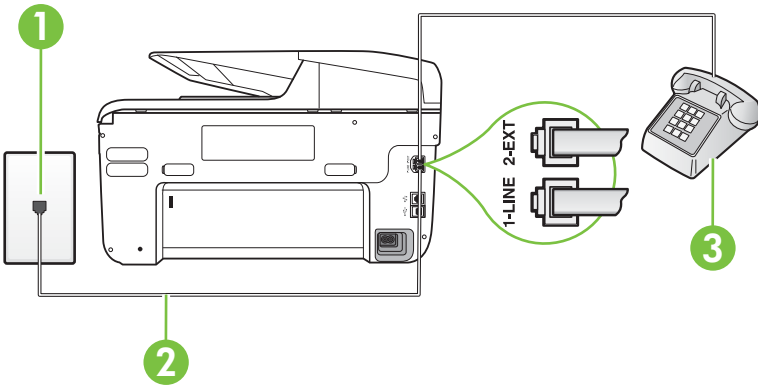

1	전화 잭
2	1-LINE 포트에 연결된 프린터와 함께 상자에 제공된 전화 코드를 사용합니다. 함께 들어있는 전화 코드를 자기 국가/지역에 맞는 어댑터에 연결해야 할 수도 있습니다.
3	전화(옵션)

### 공유 음성/팩스 회선으로 프린터를 설정하려면

1. 프린터와 함께 상자에 제공된 전화 코드를 사용하여 한 끝은 벽면의 전화 잭에 연결하고 다른 한 끝은 프린터 뒷면의 1-LINE 포트에 연결합니다.

 **참고** 함께 들어있는 전화 코드를 자기 국가/지역에 맞는 어댑터에 연결해야 할 수도 있습니다.

제공된 코드를 사용하여 벽면의 전화 잭을 프린터에 연결하지 않을 경우 팩스 작업을 성공적으로 진행하지 못할 수 있습니다. 이 특수 전화 코드는 가정이나 사무실에서 일반적으로 사용되는 전화 코드와 다릅니다.

2. 다음 중 하나를 수행합니다.
  - 병렬 형태의 전화 시스템을 사용하는 경우 프린터 뒷면에서 2-EXT 포트의 흰색 플러그를 뽑고 이 포트에 전화를 연결합니다.
  - 직렬 전화 시스템을 사용한 경우, 전화를 벽면 플러그가 연결된 프린터 케이블 상단에 직접 연결할 수 있습니다.
3. 이제 프린터가 전화에 자동 또는 수동으로 응답할지를 결정해야 합니다.
  - 프린터가 전화에 **자동**으로 응답하도록 제품을 설정하면 걸려오는 모든 전화를 응답하고 팩스를 수신합니다. 이 경우 프린터에서는 팩스와 음성 전화를 구분할 수 없게 됩니다. 음성 전화인 것으로 생각되면 프린터에서 응답하기 전에 먼저 응답해야 합니다. 프린터가 전화에 자동으로 응답하도록 설정하려면 **자동 수신** 설정을 켭니다.
  - 프린터가 **수동**으로 팩스를 받도록 설정하면 사용자가 걸려오는 팩스 전화에 직접 응답해야 하며 그렇지 않으면 프린터가 팩스를 받을 수 없습니다. 프린터가 전화에 수동으로 응답하도록 설정하려면 **자동 수신** 설정을 끕니다.
4. 팩스 테스트를 실행합니다.

프린터보다 먼저 전화를 받은 경우 송신 팩스기에서 팩스 신호음이 들리면 팩스 전화에 수동으로 응답해야 합니다.

옵션 장비와 함께 프린터를 설치하는 데 문제가 발생하면 가까운 서비스 제공업체나 공급업체로 문의해 자세한 지원을 받으시기 바랍니다.

### 사례 F: 음성/팩스 회선과 음성 메일 공유

같은 전화 번호로 음성 전화와 팩스 전화를 모두 받으며 전화 회사의 음성 메일 서비스에 가입한 경우 이 단원에 설명된 대로 프린터를 설정합니다.

 **참고** 팩스 전화에 사용하는 것과 같은 전화 번호로 음성 메일 서비스를 사용하면 팩스를 자동으로 수신할 수 없습니다. 따라서 팩스를 수동으로 수신해야 합니다. 즉, 걸려오는 팩스 전화에 직접 응답해야 합니다. 그렇지 않고 팩스를 자동으로 수신하고 싶으면 전화 회사에 연락하여 다른 벨소리 서비스에 가입하거나 팩스용 전화 회선을 별도로 신청하십시오.

프린터의 뒷 부분

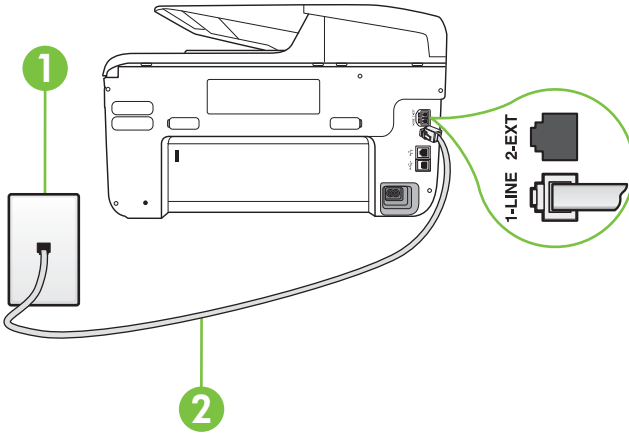

1	전화 잭
2	프린터 상자에 들어 있는 전화 코드를 사용하여 1-LINE 포트에 연결합니다. 함께 들어있는 전화 코드를 자기 국가/지역에 맞는 어댑터에 연결해야 할 수도 있습니다.

음성 메일에서 프린터를 설정하려면

1. 프린터와 함께 상자에 제공된 전화 코드를 사용하여 한 끝은 벽면의 전화 잭에 연결하고 다른 한 끝은 프린터 뒷면의 1-LINE 포트에 연결합니다.  
함께 들어있는 전화 코드를 자기 국가/지역에 맞는 어댑터에 연결해야 할 수도 있습니다.

**참고** 함께 들어있는 전화 코드를 자기 국가/지역에 맞는 어댑터에 연결해야 할 수도 있습니다.

제공된 코드를 사용하여 벽면의 전화 잭을 프린터에 연결하지 않을 경우 팩스 작업을 성공적으로 진행하지 못할 수 있습니다. 이 특수 전화 코드는 가정이나 사무실에서 일반적으로 사용되는 전화 코드와 다릅니다.

2. 자동 수신 설정을 끕니다.
3. 팩스 테스트를 실행합니다.

걸려오는 팩스 전화에 직접 응답해야 합니다. 그렇지 않으면 프린터가 이 팩스를 받을 수 없습니다. 음성 메일에서 회선을 픽업하기 전에 수동 팩스를 시작해야 합니다.

음성 장비와 함께 프린터를 설치하는 데 문제가 발생하면 가까운 서비스 제공업체나 공급업체로 문의해 자세한 지원을 받으시기 바랍니다.

**사례 G: 컴퓨터 모뎀과 공유되는 팩스 회선(음성 전화 받지 않음)**

음성 전화를 받지 않는 팩스 회선이 있고 또한 이 회선에 컴퓨터 모뎀이 연결되어 있는 경우 이 단원에 설명된 대로 프린터를 설정합니다.

**참고** 컴퓨터 전화 접속 모뎀이 있는 경우 컴퓨터 전화 접속 모뎀은 프린터와 전화 회선을 공유합니다. 모뎀과 프린터를 동시에 사용할 수 없습니다. 예를 들어, 컴퓨터 전화 접속 모뎀을 사용하여 전자 메일을 보내거나 인터넷에 액세스하는 동안에는 팩스 작업에 프린터를 사용할 수 없습니다.

- 컴퓨터 전화 접속 모뎀으로 프린터를 설정
- 컴퓨터 DSL/ADSL 모뎀을 사용하여 프린터 설정

### 컴퓨터 전화 접속 모뎀으로 프린터를 설정

팩스를 보내고 컴퓨터 전화 접속 모뎀을 위해 같은 전화 회선을 사용하는 경우 다음 지침에 따라 프린터를 설정하십시오.

### 프린터의 뒷 부분

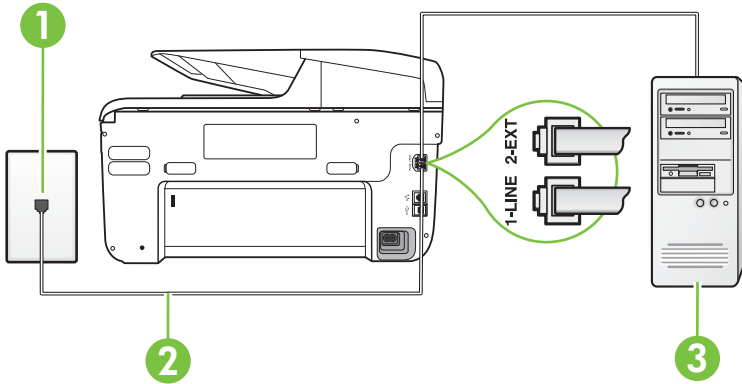

1	전화 잭
2	프린터 상자에 들어 있는 전화 코드를 사용하여 1-LINE 포트에 연결합니다. 함께 들어있는 전화 코드를 자기 국가/지역에 맞는 어댑터에 연결해야 할 수도 있습니다.
3	모뎀이 있는 컴퓨터

### 컴퓨터 전화 접속 모뎀으로 프린터를 설정하려면

1. 프린터 뒷면의 2-EXT 포트에서 흰색 플러그를 뽑습니다.
2. 컴퓨터의 뒷면(컴퓨터 전화 접속 모뎀)과 벽면의 전화 잭을 연결하는 전화 코드를 찾습니다. 벽면의 전화 잭에서 이 코드를 뽑은 다음 프린터 뒷면의 2-EXT 포트에 끼웁니다.
3. 프린터와 함께 상자에 제공된 전화 코드를 사용하여 한 끝은 벽면의 전화 잭에 연결하고 다른 한 끝은 프린터 뒷면의 1-LINE 포트에 연결합니다.

**참고** 함께 들어있는 전화 코드를 자기 국가/지역에 맞는 어댑터에 연결해야 할 수도 있습니다.

제공된 코드를 사용하여 벽면의 전화 잭을 프린터에 연결하지 않을 경우 팩스 작업을 성공적으로 진행하지 못할 수 있습니다. 이 특수 전화 코드는 가정이나 사무실에서 일반적으로 사용되는 전화 코드와 다릅니다.

4. 컴퓨터에서 팩스를 자동으로 수신하도록 모뎀 소프트웨어가 설정된 경우 이 설정을 해제하십시오.

 **참고** 모뎀 소프트웨어의 자동 팩스 수신 설정을 해제하지 않을 경우 프린터에서 팩스를 받을 수 없습니다.

5. 자동 수신 설정을 켭니다.
6. (옵션)응답 전 벨 횟수 설정을 최저 설정값(2 회)으로 변경합니다.
7. 팩스 테스트를 실행합니다.

전화 벨이 울리면 프린터가 **응답 전 벨 횟수** 설정에서 설정한 벨 횟수만큼 울린 후 자동으로 응답합니다. 프린터가 송신 팩스기로 팩스 수신 신호를 내보내기 시작하고 팩스를 수신합니다.

옵션 장비와 함께 프린터를 설치하는 데 문제가 발생하면 가까운 서비스 제공업체나 공급업체로 문의해 자세한 지원을 받으시기 바랍니다.

**컴퓨터 DSL/ADSL 모뎀을 사용하여 프린터 설정**

DSL 회선이 있고 전화 회선을 사용하여 팩스를 전송하는 경우 다음 지침에 따라 팩스를 설정하십시오.

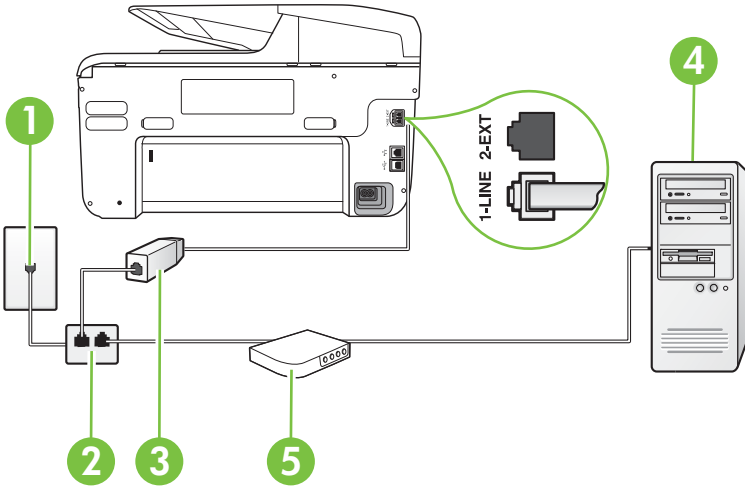

1	전화 잭
2	병렬식 분배기
3	DSL/ADSL 필터 프린터와 함께 제공된 전화 잭의 한 끝을 사용하여 프린터 뒷면의 1-LINE 포트에 연결합니다. 코드의 다른 끝을 DSL/ADSL 필터에 연결합니다. 함께 들어있는 전화 코드를 자기 국가/지역에 맞는 어댑터에 연결해야 할 수도 있습니다.
4	컴퓨터
5	컴퓨터 DSL/ADSL 모뎀



---

 **참고** 병렬 분배기를 구입해야 합니다. 병렬 분배기 전면에는 RJ-11 포트가 하나 있으며 후면에는 두 개가 있습니다. 2 라인 전화 분배기, 직렬 분배기, 전후면에 각각 하나씩 플러그가 있는 병렬 분배기는 사용하지 마십시오.

---



#### 컴퓨터 전화 접속 모뎀으로 프린터를 설정하려면

1. DSL 공급업체에게 DSL 필터를 요청합니다.
2. 프린터와 함께 상자에 제공된 전화 코드를 사용하여 한 끝은 DSL 필터에 연결하고 다른 한 끝은 프린터 뒷면의 1-LINE 포트에 연결합니다.

 **참고** 함께 들어있는 전화 코드를 자기 국가/지역에 맞는 어댑터에 연결해야 할 수도 있습니다.

제공된 코드를 사용하여 DSL 필터에서 프린터 뒷면으로 연결하지 않을 경우 팩스를 성공적으로 전송할 수 없습니다. 이 특수 전화 코드는 가정이나 사무실에서 일반적으로 사용되는 전화 코드와 다릅니다.

3. DSL 필터를 병렬 분배기에 연결합니다.
4. DSL 모뎀을 병렬 분배기에 연결합니다.
5. 병렬 분배기를 벽면 잭에 연결합니다.
6. 팩스 테스트를 실행합니다.

전화 벨이 울리면 프린터가 **응답 전 벨 횟수** 설정에서 설정한 벨 횟수만큼 울린 후 자동으로 응답합니다. 프린터가 송신 팩스기로 팩스 수신 신호를 내보내기 시작하고 팩스를 수신합니다.

옵션 장비와 함께 프린터를 설치하는 데 문제가 발생하면 가까운 서비스 제공업체나 공급업체로 문의해 자세한 지원을 받으시기 바랍니다.

#### 사례 H: 컴퓨터 모뎀과 음성/팩스 회선 공유

컴퓨터에 있는 전화 포트 수에 따라 컴퓨터에서 프린터를 설정하는 방법은 두 가지가 있습니다. 시작하기 전에 컴퓨터에 전화 포트가 하나인지 둘인지 확인하십시오.

 **참고** 컴퓨터에 전화 포트가 한 개만 있으면 아래 그림과 같은 병렬 분배기(커플러라고도 함)를 구입해야 합니다. (병렬 분배기 전면에는 RJ-11 포트가 하나 있으며 후면에는 두 개가 있습니다. 2 라인 전화 분배기, 직렬 분배기, 전후면에 각각 하나씩 플러그가 있는 병렬 분배기는 사용하지 마십시오.)

- 컴퓨터 전화 접속 모뎀과 음성/팩스 공유
- 컴퓨터 DSL/ADSL 모뎀과 음성/팩스 공유

#### 컴퓨터 전화 접속 모뎀과 음성/팩스 공유

팩스와 전화 통화에 전화 회선을 사용하는 경우 다음 지침을 사용하여 팩스를 설정하십시오.

컴퓨터에 있는 전화 포트 수에 따라 컴퓨터에서 프린터를 설정하는 방법은 두 가지가 있습니다. 시작하기 전에 컴퓨터에 전화 포트가 하나인지 둘인지 확인하십시오.

**참고** 컴퓨터에 전화 포트가 한 개만 있으면 아래 그림과 같은 병렬 분배기(커플러라고도 함)를 구입해야 합니다. (병렬 분배기 전면에는 RJ-11 포트가 하나 있으며 후면에는 두 개가 있습니다. 2 라인 전화 분배기, 직렬 분배기, 전후면에 각각 하나씩 플러그가 있는 병렬 분배기는 사용하지 마십시오.)

**병렬 분배기의 예**



전화 포트가 두 개인 컴퓨터와 동일한 전화선에 프린터를 설정하려면

프린터의 뒷 부분

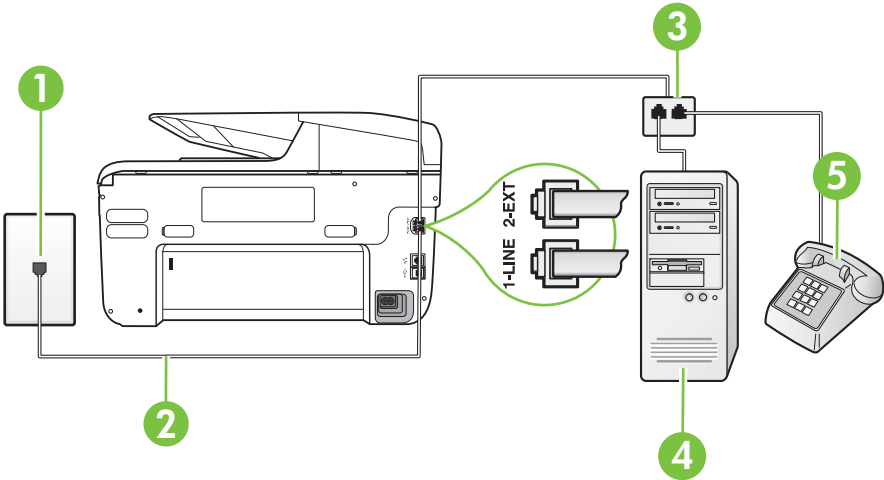

1	전화 잭
2	1-LINE 포트에 연결된 프린터와 함께 상자에 제공된 전화 코드를 사용합니다.
3	병렬식 분배기
4	모뎀이 있는 컴퓨터
5	전화

1. 프린터 뒷면의 2-EXT 포트에서 흰색 플러그를 뽑습니다.
2. 컴퓨터의 뒷면(컴퓨터 전화 접속 모뎀)과 벽면의 전화 잭을 연결하는 전화 코드를 찾습니다. 벽면의 전화 잭에서 이 코드를 뽑은 다음 프린터 뒷면의 2-EXT 포트에 끼웁니다.
3. 컴퓨터 전화 접속 모뎀 뒷면의 "OUT" 포트에 전화를 연결합니다.

4. 프린터와 함께 상자에 제공된 전화 코드를 사용하여 한 끝은 벽면의 전화 잭에 연결하고 다른 한 끝은 프린터 뒷면의 1-LINE 포트에 연결합니다.

**참고** 함께 들어있는 전화 코드를 자기 국가/지역에 맞는 어댑터에 연결해야 할 수도 있습니다.

제공된 코드를 사용하여 벽면의 전화 잭을 프린터에 연결하지 않을 경우 팩스 작업을 성공적으로 진행하지 못할 수 있습니다. 이 특수 전화 코드는 가정이나 사무실에서 일반적으로 사용되는 전화 코드와 다릅니다.

5. 컴퓨터에서 팩스를 자동으로 수신하도록 모뎀 소프트웨어가 설정된 경우 이 설정을 해제하십시오.

**참고** 모뎀 소프트웨어의 자동 팩스 수신 설정을 해제하지 않을 경우 프린터에서 팩스를 받을 수 없습니다.

6. 이제 프린터가 전화에 자동 또는 수동으로 응답할지를 결정해야 합니다.
  - 프린터가 전화에 **자동**으로 응답하도록 제품을 설정하면 걸려오는 모든 전화를 응답하고 팩스를 수신합니다. 이 경우 프린터에서는 팩스와 음성 전화를 구분할 수 없게 됩니다. 음성 전화인 것으로 생각되면 프린터에서 응답하기 전에 먼저 응답해야 합니다. 프린터가 전화에 자동으로 응답하도록 설정하려면 **자동 수신** 설정을 켭니다.
  - 프린터가 **수동**으로 팩스를 받도록 설정하면 사용자가 걸려오는 팩스 전화에 직접 응답해야 하며 그렇지 않으면 프린터가 팩스를 받을 수 없습니다. 프린터가 전화에 수동으로 응답하도록 설정하려면 **자동 수신** 설정을 끕니다.
7. 팩스 테스트를 실행합니다.

프린터보다 먼저 전화를 받은 경우 송신 팩스기에서 팩스 신호음이 들리면 팩스 전화에 수동으로 응답해야 합니다.

음성, 팩스 및 컴퓨터 전화 접속 모뎀에 전화 회선을 사용하는 경우 다음 지침에 따라 팩스를 설정하십시오.

옵션 장비와 함께 프린터를 설치하는 데 문제가 발생하면 가까운 서비스 제공업체나 공급업체로 문의해 자세한 지원을 받으시기 바랍니다.

### 컴퓨터 DSL/ADSL 모뎀과 음성/팩스 공유

컴퓨터에 DSL/ADSL 모뎀이 있는 경우 다음 지침 사용

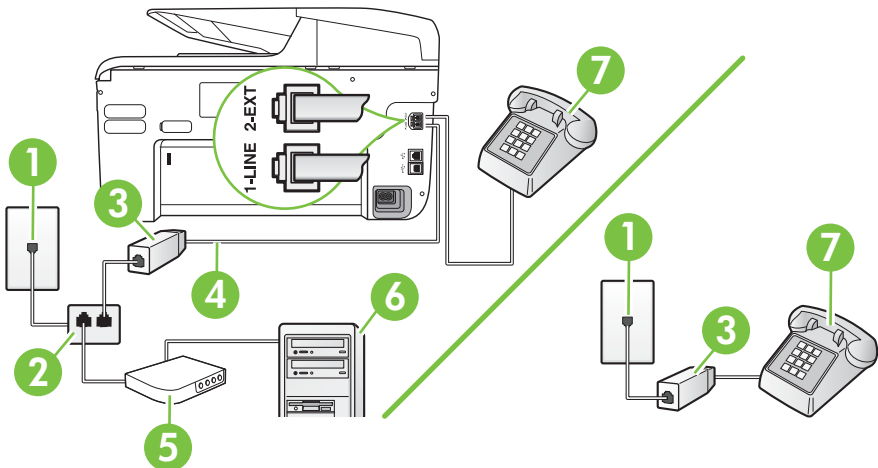

1	전화 잭
2	병렬식 분배기
3	DSL/ADSL 필터
4	제공된 전화 코드를 사용하여 프린터 뒷면의 1-LINE 포트에 연결합니다. 함께 들어있는 전화 코드를 자기 국가/지역에 맞는 어댑터에 연결해야 할 수도 있습니다.
5	DSL/ADSL 모뎀
6	컴퓨터
7	전화

 **참고** 병렬 분배기를 구입해야 합니다. 병렬 분배기 전면에는 RJ-11 포트가 하나 있으며 후면에는 두 개가 있습니다. 2 라인 전화 분배기, 직렬 분배기, 전후면에 각각 하나씩 플러그가 있는 병렬 분배기는 사용하지 마십시오.



#### 컴퓨터 전화 접속 모뎀으로 프린터를 설정하려면

1. DSL 공급업체에게 DSL 필터를 요청합니다.

 **참고** 자택/사무실에 DSL 서비스를 통해 같은 전화 번호를 공유하고 있는 다른 전화가 있으면 추가 DSL 필터에 연결해야 합니다. 그렇지 않으면 음성 통화 시 소음이 발생합니다.

2. 프린터와 함께 상자에 제공된 전화 코드를 사용하여 한 끝은 DSL 필터에 연결하고 다른 한 끝은 프린터 뒷면의 1-LINE 포트에 연결합니다.

 **참고** 함께 들어있는 전화 코드를 자기 국가/지역에 맞는 어댑터에 연결해야 할 수도 있습니다.

제공된 코드를 사용하여 DSL 필터에서 프린터로 연결하지 않을 경우 팩스를 성공적으로 전송할 수 없습니다. 이 특수 전화 코드는 가정이나 사무실에서 일반적으로 사용되는 전화 코드와 다릅니다.

3. 병렬 형태의 전화 시스템을 사용하는 경우 프린터 뒷면에서 2-EXT 포트의 흰색 플러그를 뽑고 이 포트에 전화를 연결합니다.
4. DSL 필터를 병렬 분배기에 연결합니다.
5. DSL 모뎀을 병렬 분배기에 연결합니다.
6. 병렬 분배기를 벽면 잭에 연결합니다.
7. 팩스 테스트를 실행합니다.

전화 벨이 울리면 프린터가 **응답 전 벨 횟수** 설정에서 설정한 벨 횟수만큼 울린 후 자동으로 응답합니다. 프린터가 송신 팩스기로 팩스 수신 신호를 내보내기 시작하고 팩스를 수신합니다.

옵션 장비와 함께 프린터를 설치하는 데 문제가 발생하면 가까운 서비스 제공업체나 공급업체로 문의해 자세한 지원을 받으시기 바랍니다.

## 사례 1: 자동 응답기와 음성/팩스 회선 공유

같은 전화 번호로 음성 전화와 팩스 전화를 모두 받고 이 전화 번호의 음성 전화에 응답하는 자동 응답기가 있는 경우 이 단원에 설명된 대로 프린터를 설정합니다.

### 프린터의 뒷 부분

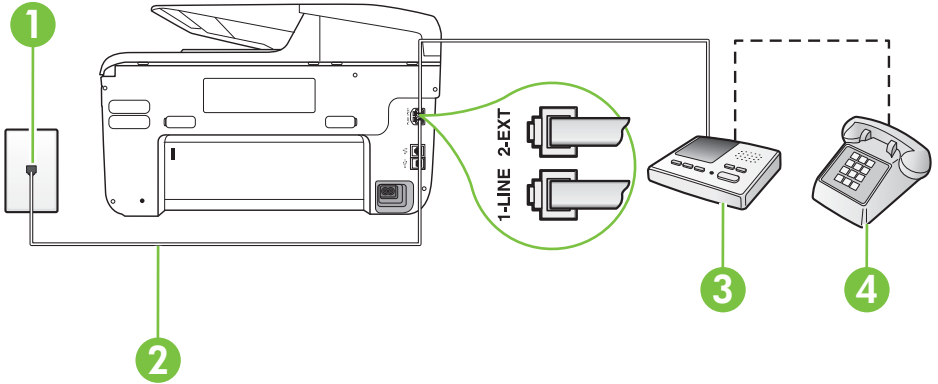

1	전화 잭
2	제공된 전화 코드를 사용하여 프린터 뒷면의 1-LINE 포트에 연결 함께 들어있는 전화 코드를 자기 국가/지역에 맞는 어댑터에 연결해야 할 수도 있습니다.
3	응답기
4	전화(음성)

### 자동 응답기가 있는 공유 음성/팩스 라인에서 프린터를 설정하려면

1. 프린터 뒷면의 2-EXT 포트에서 흰색 플러그를 뽑습니다.
2. 벽면의 전화 잭에서 자동 응답기를 뺀 다음 프린터 뒷면의 2-EXT 포트에 연결합니다.

**참고** 프린터에 직접 자동 응답기를 연결하지 않은 경우 송신 팩스기에서 나는 팩스 발신음이 자동 응답기에 녹음될 수 있고 프린터로 팩스를 받지 않을 수 있습니다.

3. 프린터와 함께 상자에 제공된 전화 코드를 사용하여 한 끝은 벽면의 전화 잭에 연결하고 다른 한 끝은 프린터 뒷면의 1-LINE 포트에 연결합니다.

**참고** 함께 들어있는 전화 코드를 자기 국가/지역에 맞는 어댑터에 연결해야 할 수도 있습니다.

제공된 코드를 사용하여 벽면의 전화 잭을 프린터에 연결하지 않을 경우 팩스 작업을 성공적으로 진행하지 못할 수 있습니다. 이 특수 전화 코드는 가정이나 사무실에서 일반적으로 사용되는 전화 코드와 다릅니다.

4. (옵션) 자동 응답기에 전화기가 내장되지 않은 경우 편의상 자동 응답기의 "OUT" 포트에 전화를 연결할 수 있습니다.

**참고** 자동 응답기 때문에 외부 전화가 연결되지 않으면 병렬 분배기(커플러라고도 함)를 사용하여 프린터에 자동 응답기와 전화를 모두 연결합니다. 이 연결에는 표준 전화 코드를 사용할 수 있습니다.

5. **자동 수신** 설정을 켭니다.
6. 울리는 벨 횟수가 얼마 되지 않아 자동 응답기에서 응답하도록 설정합니다.
7. 프린터의 **응답 전 벨 횟수** 설정을 프린터에 지원되는 최대 벨 횟수로 변경합니다. (최대 벨 횟수는 국가/지역마다 다릅니다.)
8. 팩스 테스트를 실행합니다.

전화 벨이 울리면 자동 응답기는 설정한 벨 횟수만큼 울린 후 사용자가 녹음한 인사말을 재생합니다. 이때 프린터는 팩스 신호음을 "감지"하며 전화를 모니터링합니다. 걸려오는 전화 신호가 감지되면 프린터에서 팩스 수신 신호를 내보내고 팩스를 받습니다. 팩스 신호가 없다면 프린터가 회선 모니터링을 중지하고 자동 응답기가 음성 메시지를 녹음할 수 있습니다.

옵션 장비와 함께 프린터를 설치하는 데 문제가 발생하면 가까운 서비스 제공업체나 공급업체로 문의해 자세한 지원을 받으시기 바랍니다.

**사례 J: 컴퓨터 모뎀 및 자동 응답기와 음성/팩스 회선 공유**

같은 전화 번호로 음성 전화와 팩스 전화를 모두 받고 이 전화 회선에 컴퓨터 모뎀 및 자동 응답기도 연결되어 있는 경우 이 단원에 설명된 대로 프린터를 설정합니다.

**참고** 컴퓨터 전화 접속 모뎀이 프린터와 전화선을 공유하기 때문에 모뎀과 프린터를 동시에 사용할 수 없습니다. 예를 들어, 컴퓨터 전화 접속 모뎀을 사용하여 전자 메일을 보내거나 인터넷에 액세스하는 동안에는 팩스 작업에 프린터를 사용할 수 없습니다.

- [컴퓨터 전화 접속 모뎀 및 자동 응답기와 음성/팩스 회선 공유](#)
- [컴퓨터 DSL/ADSL 모뎀 및 자동 응답기와 음성/팩스 회선 공유](#)

**컴퓨터 전화 접속 모뎀 및 자동 응답기와 음성/팩스 회선 공유**

컴퓨터에 있는 전화 포트 수에 따라 컴퓨터에서 프린터를 설정하는 방법은 두 가지가 있습니다. 시작하기 전에 컴퓨터에 전화 포트가 하나인지 둘인지 확인하십시오.

**참고** 컴퓨터에 전화 포트가 한 개만 있으면 아래 그림과 같은 병렬 분배기(커플러라고도 함)를 구입해야 합니다. (병렬 분배기 전면에는 RJ-11 포트가 하나 있으며 후면에는 두 개가 있습니다. 2 라인 전화 분배기, 직렬 분배기, 전후면에 각각 하나씩 플러그가 있는 병렬 분배기는 사용하지 마십시오.)

**병렬 분배기의 예**



전화 포트가 두 개인 컴퓨터와 동일한 전화선에 프린터를 설정하려면

프린터의 뒷 부분

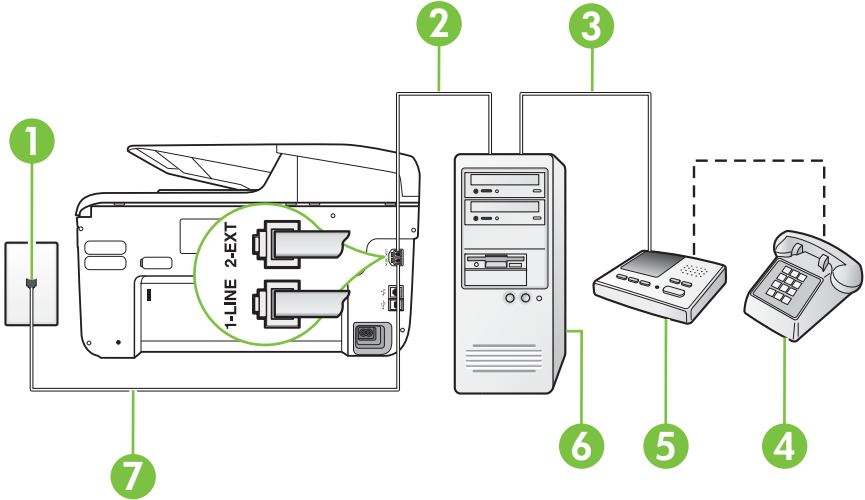

1	전화 잭
2	컴퓨터의 "IN" 전화 포트
3	컴퓨터의 "OUT" 전화 포트
4	전화(옵션)
5	응답기
6	모뎀이 있는 컴퓨터
7	1-LINE 포트에 연결된 프린터와 함께 상자에 제공된 전화 코드를 사용합니다. 함께 들어있는 전화 코드를 자기 국가/지역에 맞는 어댑터에 연결해야 할 수도 있습니다.

1. 프린터 뒷면의 2-EXT 포트에서 흰색 플러그를 뽑습니다.
2. 컴퓨터의 뒷면(컴퓨터 전화 접속 모뎀)과 벽면의 전화 잭을 연결하는 전화 코드를 찾습니다. 벽면의 전화 잭에서 이 코드를 뽑은 다음 프린터 뒷면의 2-EXT 포트에 끼웁니다.
3. 전화 잭에서 자동 응답기 플러그를 뽑은 다음 컴퓨터 뒷면의 "OUT" 포트에 연결합니다(컴퓨터 다이얼업 모뎀).

- 4. 프린터와 함께 상자에 제공된 전화 코드를 사용하여 한 끝은 벽면의 전화 잭에 연결하고 다른 한 끝은 프린터 뒷면의 1-LINE 포트에 연결합니다.

---

 **참고** 함께 들어있는 전화 코드를 자기 국가/지역에 맞는 어댑터에 연결해야 할 수도 있습니다.

제공된 코드를 사용하여 벽면의 전화 잭을 프린터에 연결하지 않을 경우 팩스 작업을 성공적으로 진행하지 못할 수 있습니다. 이 특수 전화 코드는 가정이나 사무실에서 일반적으로 사용되는 전화 코드와 다릅니다.

---

- 5. (옵션) 자동 응답기에 전화기가 내장되지 않은 경우 편의상 자동 응답기의 "OUT" 포트에 전화를 연결할 수 있습니다.

---

 **참고** 자동 응답기 때문에 외부 전화가 연결되지 않으면 병렬 분배기(커플러라고도 함)를 사용하여 프린터에 자동 응답기와 전화를 모두 연결합니다. 이 연결에는 표준 전화 코드를 사용할 수 있습니다.

---

- 6. 컴퓨터에서 팩스를 자동으로 수신하도록 모뎀 소프트웨어가 설정된 경우 이 설정을 해제하십시오.

---

 **참고** 모뎀 소프트웨어의 자동 팩스 수신 설정을 해제하지 않을 경우 프린터에서 팩스를 받을 수 없습니다.

---

- 7. **자동 수신** 설정을 켭니다.

- 8. 울리는 벨 횟수가 얼마 되지 않아 자동 응답기에서 응답하도록 설정합니다.

- 9. 프린터의 **응답 전 벨 횟수** 설정을 제품이 지원하는 최대값으로 설정합니다. (최대 벨 횟수는 국가/지역마다 다릅니다.)

- 10. 팩스 테스트를 실행합니다.

전화 벨이 울리면 자동 응답기는 설정한 벨 횟수만큼 울린 후 사용자가 녹음한 인사말을 재생합니다. 이때 프린터는 팩스 신호음을 "감지"하며 전화를 모니터링합니다. 걸려오는 전화 신호가 감지되면 프린터에서 팩스 수신 신호를 내보내고 팩스를 받습니다. 팩스 신호가 없다면 프린터가 회선 모니터링을 중지하고 자동 응답기가 음성 메시지를 녹음할 수 있습니다.

옵션 장비와 함께 프린터를 설치하는 데 문제가 발생하면 가까운 서비스 제공업체나 공급업체로 문의해 자세한 지원을 받으시기 바랍니다.



## 컴퓨터 DSL/ADSL 모뎀 및 자동 응답기와 음성/팩스 회선 공유

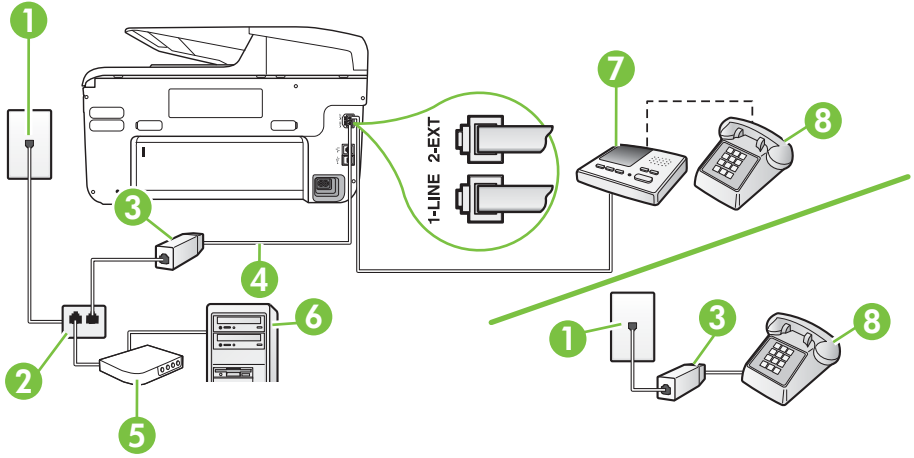

1	전화 잭
2	병렬식 분배기
3	DSL/ADSL 필터
4	프린터와 함께 제공되는 전화 코드가 프린터 뒷면에 있는 1-LINE 포트에 연결 함께 들어있는 전화 코드를 자기 국가/지역에 맞는 어댑터에 연결해야 할 수도 있습니다.
5	DSL/ADSL 모뎀
6	컴퓨터
7	응답기
8	전화(음성)

**참고** 병렬 분배기를 구입해야 합니다. 병렬 분배기 전면에는 RJ-11 포트가 하나 있으며 후면에는 두 개가 있습니다. 2 라인 전화 분배기, 직렬 분배기, 전후면에 각각 하나씩 플러그가 있는 병렬 분배기는 사용하지 마십시오.



**컴퓨터 전화 접속 모뎀으로 프린터를 설정하려면**

1. DSL/ADSL 공급업체에게 DSL/ADSL 필터를 요청합니다.

 **참고** 자택/사무실에 DSL 서비스를 통해 같은 전화 번호를 공유하고 있는 다른 전화가 있으면 추가 DSL 필터에 연결해야 합니다. 그렇지 않으면 음성 통화 시 소음이 발생합니다.

2. 프린터와 함께 상자에 제공된 전화 코드를 사용하여 한 끝은 DSL/ADSL 필터에 연결하고 다른 한 끝은 프린터 뒷면의 1-LINE 포트에 연결합니다.

 **참고** 함께 들어있는 전화 코드를 자기 국가/지역에 맞는 어댑터에 연결해야 할 수도 있습니다.  
제공된 코드를 사용하여 DSL/ADSL 필터에서 프린터로 연결하지 않을 경우 팩스를 성공적으로 전송할 수 없습니다. 이 특수 전화 코드는 가정이나 사무실에서 일반적으로 사용되는 전화 코드와 다릅니다.

3. DSL/ADSL 필터를 분배기에 연결합니다.
4. 벽면의 전화 잭에서 자동 응답기를 뺀 다음 프린터 뒷면의 2-EXT 포트에 연결합니다.

 **참고** 프린터에 직접 자동 응답기를 연결하지 않은 경우 송신 팩스기에서 나는 팩스 발신음이 자동 응답기에 녹음될 수 있고 프린터로 팩스를 받지 않을 수 없습니다.

5. DSL 모뎀을 병렬 분배기에 연결합니다.
6. 병렬 분배기를 벽면 잭에 연결합니다.
7. 울리는 벨 횟수가 얼마 되지 않아 자동 응답기에서 응답하도록 설정합니다.
8. 프린터의 **응답 전 벨 횟수** 설정을 프린터에 지원되는 최대 벨 횟수로 변경합니다.

 **참고** 최대 벨 횟수는 국가/지역마다 다릅니다.

9. 팩스 테스트를 실행합니다.

전화 벨이 울리면 자동 응답기는 설정한 벨 횟수만큼 울린 후 사용자가 녹음한 인사말을 재생합니다. 이때 프린터는 팩스 신호음을 "감지"하며 전화를 모니터링합니다. 걸려오는 전화 신호가 감지되면 프린터에서 팩스 수신 신호를 내보내고 팩스를 받습니다. 팩스 신호가 없다면 프린터가 회선 모니터링을 중지하고 자동 응답기가 음성 메시지를 녹음할 수 있습니다.

전화, 팩스에 동일한 전화 회선을 사용하고 컴퓨터 DSL 모뎀이 있는 경우 다음 지침에 따라 팩스를 설정하십시오.

옵션 장비와 함께 프린터를 설치하는 데 문제가 발생하면 가까운 서비스 제공업체나 공급업체로 문의해 자세한 지원을 받으시기 바랍니다.

**사례 K: 컴퓨터 전화 접속 모뎀 및 음성 메일과 음성/팩스 회선 공유**

같은 전화 번호로 음성 전화와 팩스 전화를 모두 받고 같은 전화 회선에서 컴퓨터 전화 접속 모뎀을 사용하며 전화 회사의 음성 메일 서비스에 가입한 경우 이 단원에 설명된 대로 프린터를 설정합니다.

**참고** 팩스 전화에 사용하는 것과 같은 전화 번호로 음성 메일 서비스를 사용하면 팩스를 자동으로 수신할 수 없습니다. 따라서 팩스를 수동으로 수신해야 합니다. 즉, 걸려오는 팩스 전화에 직접 응답해야 합니다. 그렇지 않고 팩스를 자동으로 수신하고 싶으면 전화 회사에 연락하여 다른 벨소리 서비스에 가입하거나 팩스용 전화 회선을 별도로 신청하십시오.

컴퓨터 전화 접속 모뎀이 프린터와 전화선을 공유하기 때문에 모뎀과 프린터를 동시에 사용할 수 없습니다. 예를 들어, 컴퓨터 전화 접속 모뎀을 사용해서 전자 메일을 보내거나 인터넷에 액세스하는 동안에는 팩스 작업에 프린터를 사용할 수 없습니다.

컴퓨터에 있는 전화 포트 수에 따라 컴퓨터에서 프린터를 설정하는 방법은 두 가지가 있습니다. 시작하기 전에 컴퓨터에 전화 포트가 하나인지 둘인지 확인하십시오.

- 컴퓨터에 전화 포트가 한 개만 있으면 아래 그림과 같은 병렬 분배기(커플러라고도 함)를 구입해야 합니다. (병렬 분배기 전면에는 RJ-11 포트가 하나 있으며 후면에는 두 개가 있습니다. 2 라인 전화 분배기, 직렬 분배기, 전후면에 각각 하나씩 플러그가 있는 병렬 분배기는 사용하지 마십시오.)

### 병렬 분배기의 예



- 컴퓨터에 전화 포트가 두 개인 경우에는 다음과 같이 프린터를 설정합니다.

### 프린터의 뒷 부분

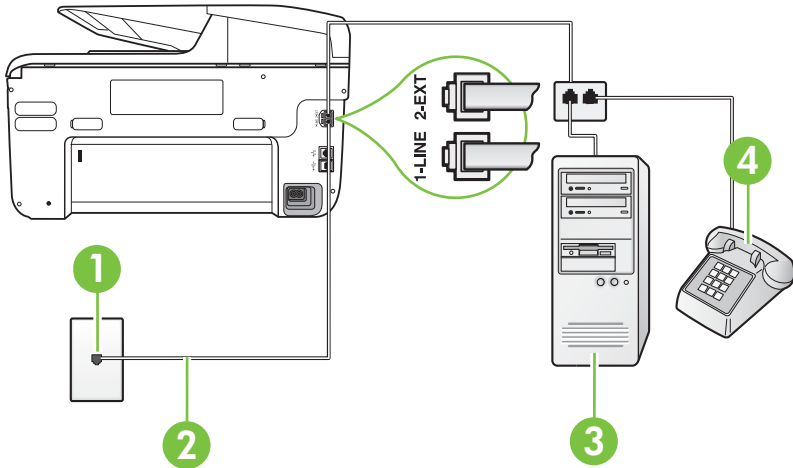

1	전화 잭
2	1-LINE 포트에 연결된 프린터와 함께 상자에 제공된 전화 코드 사용 함께 들어있는 전화 코드를 자기 국가/지역에 맞는 어댑터에 연결해야 할 수도 있습니다.
3	모뎀이 있는 컴퓨터
4	전화

**전화 포트가 두 개인 컴퓨터와 동일한 전화선에 프린터를 설정하려면**

1. 프린터 뒷면의 2-EXT 포트에서 흰색 플러그를 뽑습니다.
2. 컴퓨터의 뒷면(컴퓨터 전화 접속 모뎀)과 벽면의 전화 잭을 연결하는 전화 코드를 찾습니다. 벽면의 전화 잭에서 이 코드를 뽑은 다음 프린터 뒷면의 2-EXT 포트에 끼웁니다.
3. 컴퓨터 전화 접속 모뎀 뒷면의 "OUT" 포트에 전화를 연결합니다.
4. 프린터와 함께 상자에 제공된 전화 코드를 사용하여 한 끝은 벽면의 전화 잭에 연결하고 다른 한 끝은 프린터 뒷면의 1-LINE 포트에 연결합니다.

 **참고** 함께 들어있는 전화 코드를 자기 국가/지역에 맞는 어댑터에 연결해야 할 수도 있습니다.

제공된 코드를 사용하여 벽면의 전화 잭을 프린터에 연결하지 않을 경우 팩스 작업을 성공적으로 진행하지 못할 수 있습니다. 이 특수 전화 코드는 가정이나 사무실에서 일반적으로 사용되는 전화 코드와 다릅니다.

5. 컴퓨터에서 팩스를 자동으로 수신하도록 모뎀 소프트웨어가 설정된 경우 이 설정을 해제하십시오.

 **참고** 모뎀 소프트웨어의 자동 팩스 수신 설정을 해제하지 않을 경우 프린터에서 팩스를 받을 수 없습니다.

6. **자동 수신** 설정을 끕니다.
7. **팩스 테스트**를 실행합니다.

걸려오는 팩스 전화에 직접 응답해야 합니다. 그렇지 않으면 프린터가 이 팩스를 받을 수 없습니다.

옵션 장비와 함께 프린터를 설치하는 데 문제가 발생하면 가까운 서비스 제공업체나 공급업체로 문의해 자세한 지원을 받으시기 바랍니다.

**직렬 팩스 설정**

직렬식 전화 시스템을 사용하여 팩스를 사용하도록 장치를 설정하는 방법에 대한 자세한 내용은 해당 국가/지역의 팩스 구성 웹 사이트를 참조하십시오.

오스트리아	<a href="http://www.hp.com/at/faxconfig">www.hp.com/at/faxconfig</a>
독일	<a href="http://www.hp.com/de/faxconfig">www.hp.com/de/faxconfig</a>
스위스(프랑스어)	<a href="http://www.hp.com/ch/fr/faxconfig">www.hp.com/ch/fr/faxconfig</a>
스위스(독일어)	<a href="http://www.hp.com/ch/de/faxconfig">www.hp.com/ch/de/faxconfig</a>
영국	<a href="http://www.hp.com/uk/faxconfig">www.hp.com/uk/faxconfig</a>
핀란드	<a href="http://www.hp.fi/faxconfig">www.hp.fi/faxconfig</a>
덴마크	<a href="http://www.hp.dk/faxconfig">www.hp.dk/faxconfig</a>
스웨덴	<a href="http://www.hp.se/faxconfig">www.hp.se/faxconfig</a>
노르웨이	<a href="http://www.hp.no/faxconfig">www.hp.no/faxconfig</a>
네덜란드	<a href="http://www.hp.nl/faxconfig">www.hp.nl/faxconfig</a>
벨기에(네덜란드어)	<a href="http://www.hp.be/nl/faxconfig">www.hp.be/nl/faxconfig</a>

(계속)

벨기에(프랑스어)	<a href="http://www.hp.be/fr/faxconfig">www.hp.be/fr/faxconfig</a>
포르투갈	<a href="http://www.hp.pt/faxconfig">www.hp.pt/faxconfig</a>
스페인	<a href="http://www.hp.es/faxconfig">www.hp.es/faxconfig</a>
프랑스	<a href="http://www.hp.com/fr/faxconfig">www.hp.com/fr/faxconfig</a>
아일랜드	<a href="http://www.hp.com/ie/faxconfig">www.hp.com/ie/faxconfig</a>
이탈리아	<a href="http://www.hp.com/it/faxconfig">www.hp.com/it/faxconfig</a>

## 팩스 설정 테스트

팩스 설정을 테스트하여 프린터 상태를 확인하고 팩스 작업에 맞게 올바르게 설정되었는지 확인할 수 있습니다. 프린터의 팩스 설정을 완료한 후 이 테스트를 실시합니다. 이 테스트는 다음을 수행합니다.

- 팩스 하드웨어 테스트
- 프린터에 올바른 유형의 전화 코드가 연결되어 있는지 확인합니다.
- 전화 코드가 올바른 포트에 연결되어 있는지 확인
- 발신음 확인
- 활성 회선 확인
- 회선 연결 상태 테스트

프린터의 검사 결과에 대한 보고서를 인쇄합니다. 테스트에서 오류가 발견되면 문제 해결 방법에 대해 보고서를 참조하여 테스트를 다시 실행하십시오.

### 프린터 제어판을 통해 팩스 설정을 테스트하려면

1. 가정 또는 사무실 설정 지침에 따라 프린터의 팩스 기능을 설정합니다.
2. 테스트를 시작하기 전에 잉크 카트리지가 설치되어 있는지, 입력 용지함에 전체 크기 용지를 넣었는지 확인합니다.
3. 프린터 제어판에서  (오른쪽 화살표)를 누른 다음 **설정**을 선택합니다.
4. **도구**를 선택하고 **팩스 검사 실행**을 선택합니다.  
검사 상태가 디스플레이에 나타나고 프린터에서 보고서가 인쇄됩니다.
5. 보고서를 검토합니다.
  - 테스트를 통과했지만 팩스 송/수신에 여전히 문제가 발생하면 보고서의 팩스 설정 항목에서 해당 설정이 올바른지 확인하십시오. 팩스 설정이 비어 있거나 잘못된 경우 팩스 작업에 문제가 있을 수 있습니다.
  - 테스트에 실패하면 발견되는 모든 문제 해결 방법에 대한 자세한 내용을 보고서에서 검토하십시오.

## D 네트워크 설정

다음 부분에서 설명하는 것처럼 프린터 제어판을 통해 프린터에 대한 네트워크 설정을 관리할 수 있습니다. 프린터의 기존 네트워크 연결을 이용하여 웹 브라우저를 통해 액세스하는 구성 및 상태 도구인 EWS(내장 웹 서버)에서 추가 고급 설정을 할 수 있습니다. 자세한 내용은 [내장 웹 서버](#)를 참조하십시오.

이 단원에서는 다음 항목을 다룹니다.

- [기본 네트워크 설정 변경](#)
- [고급 네트워크 설정 변경](#)
- [무선 통신용 프린터 설치](#)
- [HP 소프트웨어 제거 및 재설치](#)

### 기본 네트워크 설정 변경

제어판 옵션을 통해 무선 연결을 설정 및 관리하고 다양한 네트워크 관리 작업을 수행할 수 있습니다. 이러한 네트워크 관리 작업에는 네트워크 설정 확인, 네트워크 기본값 복원, 무선 통신 켜기/끄기, 네트워크 설정 변경 등이 있습니다.

이 단원에서는 다음 항목을 다룹니다.

- [네트워크 설정 보기 및 인쇄](#)
- [무선 라디오 켜기/끄기](#)

#### 네트워크 설정 보기 및 인쇄

프린터 제어판이나 프린터와 함께 제공된 HP 소프트웨어에서 네트워크 설정 요약을 표시할 수 있습니다. IP 주소, 링크 속도, DNS 및 mDNS와 같은 중요한 네트워크 설정이 모두 나열되어 있는 보다 상세한 네트워크 구성 페이지를 인쇄할 수 있습니다. 자세한 내용은 [네트워크 구성 페이지 인쇄](#)를 참조하십시오.

#### 무선 라디오 켜기/끄기

무선 라디오는 프린터 앞면의 파란색 표시등이 표시된 대로 기본적으로 켜져 있습니다. 무선 네트워크에 연결된 상태를 유지하려면 통신이 켜져 있어야 합니다. 그러나 프린터가 유선 네트워크에 연결되어 있거나 USB로 연결된 경우 통신이 사용되지 않습니다. 이 경우 무선 통신을 꺼둘 수도 있습니다.

1.  (오른쪽 화살표), **설정**, **네트워크**를 차례로 누릅니다.
2. **무선**을 누른 다음 라디오를 켜려면 **켜기**를 누르고, 라디오를 끄려면 **끄기**를 누릅니다.

### 고급 네트워크 설정 변경

**⚠ 주의** 네트워크 설정은 사용자 편의를 위해 제공됩니다. 그러나 고급 사용자가 아니라면 링크 속도, IP 설정, 기본 게이트웨이, 방화벽 설정 등 이러한 설정의 일부를 변경해서는 안 됩니다.

이 단원에서는 다음 항목을 다룹니다.

- [링크 속도 설정](#)
- [IP 설정 보기](#)
- [IP 설정 변경](#)

- 프린터의 방화벽 설정 구성
- 네트워크 설정 재설정

### 링크 속도 설정

네트워크에서 전송되는 데이터의 속도를 변경할 수 있습니다. 기본값은 **자동**입니다.

1. (오른쪽 화살표), **설정**, **네트워크**를 차례로 누릅니다.
2. **고급 설정**을 누른 다음 **링크 속도**를 누릅니다.
3. 네트워크 하드웨어와 일치하는 링크 속도 옆의 번호를 누릅니다.

### IP 설정 보기

프린터의 IP 주소를 보려면:

- 네트워크 구성 페이지를 인쇄합니다. 자세한 내용은 네트워크 구성 페이지 이해를 참조하십시오.  
-또는-
- Windows의 경우 HP 소프트웨어를 열고 **예상 잉크량**을 두 번 클릭하고 **장치 정보** 탭을 클릭합니다. IP 주소는 **네트워크 정보** 섹션에 나열되어 있습니다.

### IP 설정 변경

IP 설정에 대한 기본 IP 설정값은 IP 설정이 자동으로 설정되는 **자동**입니다. 그러나 고급 사용자인 경우에는 IP 주소, 서브넷 마스크 또는 기본 게이트웨이와 같은 설정을 수동으로 변경할 수 있습니다.

---

⚠ **주의** IP 주소를 수동으로 지정할 때 주의하십시오.. 설치 중 유효하지 않은 IP 주소를 입력한 경우 네트워크 구성요소를 프린터와 연결할 수 없습니다.

---

1. (오른쪽 화살표), **설정**, **네트워크**를 차례로 누릅니다.
2. **고급 설정**을 누른 다음 **IP 설정**을 누릅니다.
3. IP 주소를 변경하면 네트워크에서 프린터가 제거된다는 경고 메시지가 나타납니다. **OK**를 눌러 계속합니다.
4. **자동**이 기본적으로 선택됩니다. 수동으로 설정을 변경하려면 **수동**을 누르고 다음 설정에 대한 적절한 정보를 입력합니다.
  - **IP 주소**
  - **서브넷 마스크**
  - **기본 게이트웨이**
  - **DNS 주소**
5. 변경 사항을 입력한 다음 **완료**를 누릅니다.

### 프린터의 방화벽 설정 구성

방화벽 기능은 IPv4 및 IPv6 네트워크 모두에 대한 네트워크 계층 보안을 제공합니다. 방화벽을 통해 액세스가 허용되는 IP 주소를 간단히 제어할 수 있습니다.

---

**참고** 이 프린터는 네트워크 계층의 방화벽 보호 외에도 보안 클라이언트-서버 응용 프로그램(예: 클라이언트-서버 인증 또는 HTTPS 웹 검색)을 위한 전송 계층의 개방형 SSL(Secure Sockets Layer) 표준을 지원합니다.

---

프린터에 대해 방화벽이 작동하려면 지정된 IP 트래픽에 적용할 방화벽 정책을 구성해야 합니다. EWS(내장 웹 서버)를 통해 방화벽 페이지에 액세스할 수 있으며 이는 웹 브라우저에 표시됩니다.

정책을 구성한 후에는 EWS에서 **적용**을 클릭해야 정책이 활성화됩니다.

## 방화벽 규칙 만들기 및 사용

방화벽 규칙을 사용하여 IP 트래픽을 제어할 수 있습니다. 방화벽 규칙을 사용하면 IP 주소 및 서비스를 기반으로 IP 트래픽을 허용하거나 차단할 수 있습니다.

최대 10 개 규칙을 입력할 수 있으며, 각 규칙은 호스트 주소, 서비스 및 이러한 주소와 서비스에 대해 수행할 작업을 지정합니다.

이 단원에서는 다음 항목을 다룹니다.

- [방화벽 규칙 만들기](#)
- [방화벽 규칙 우선 순위 변경](#)
- [방화벽 옵션 변경](#)
- [방화벽 설정 초기화](#)
- [규칙, 템플릿 및 서비스 제한](#)

### 방화벽 규칙 만들기

방화벽 규칙을 만들려면 다음과 같이 하십시오.

1. EWS(내장 웹 서버)를 엽니다. 자세한 내용은 [내장 웹 서버](#)를 참조하십시오.
2. **설정** 탭을 누른 다음 **방화벽 규칙**을 누릅니다.
3. **새로 만들기**를 클릭하고 화면의 지시를 따릅니다.

---

 **참고 적용**을 누른 후 EWS와의 연결이 일시적으로 중단될 수 있습니다. IP 주소가 변경되지 않은 경우 EWS 연결이 다시 설정됩니다. 그러나 IP 주소가 변경된 경우에는 새 IP 주소를 사용하여 EWS를 열어야 합니다.

---

### 방화벽 규칙 우선 순위 변경

방화벽 규칙이 사용되는 우선 순위를 변경하려면 다음과 같이 하십시오.

1. EWS(내장 웹 서버)를 엽니다. 자세한 내용은 [내장 웹 서버](#)를 참조하십시오.
2. **설정** 탭을 누른 다음 **방화벽 규칙 우선 순위**를 누릅니다.
3. **규칙 우선 순위** 목록에서 사용할 규칙의 우선 순위를 선택합니다. 가장 높은 우선 순위는 1 이고, 가장 낮은 우선 순위는 10 입니다.
4. **적용**을 누릅니다.

### 방화벽 옵션 변경

프린터의 방화벽 옵션을 변경하려면 다음과 같이 하십시오.

1. EWS(내장 웹 서버)를 엽니다. 자세한 내용은 [내장 웹 서버](#)를 참조하십시오.
2. **설정** 탭을 누른 다음 **방화벽 옵션**을 누릅니다.
3. 원하는 설정을 변경하고 **적용**을 클릭합니다.

---

 **참고 적용**을 누른 후 EWS와의 연결이 일시적으로 중단될 수 있습니다. IP 주소가 변경되지 않은 경우 EWS 연결이 다시 설정됩니다. 그러나 IP 주소가 변경된 경우에는 새 IP 주소를 사용하여 EWS를 열어야 합니다.

---

### 방화벽 설정 초기화

방화벽 설정을 제조시 기본값으로 재설정하려면 프린터의 네트워크 설정을 복원합니다. 자세한 내용은 [네트워크 문제 해결](#)을 참조하십시오.



## 규칙, 템플릿 및 서비스 제한

방화벽 규칙을 만들 때 규칙, 템플릿 및 서비스에 대한 다음 제한 사항에 유의하십시오.

항목	제한
최대 규칙 수	10(하나의 기본 규칙)
최대 주소 템플릿 수	12
최대 사용자 정의 주소 템플릿 수	5
사용자 정의 서비스 템플릿에 추가할 수 있는 최대 서비스 수 <b>참고</b> 미리 정의된 모든 서비스 템플릿에는 이 제한 사항이 적용되지 않으며 인쇄 서버에서 지원하는 모든 서비스가 포함됩니다.	40
정책에 추가할 수 있는 최대 서비스 수 규칙에 따르면 하나의 주소 템플릿과 하나의 서비스 템플릿만 추가할 수 있습니다.	40
정책의 최대 서비스 템플릿 수	10
최대 사용자 정의 서비스 템플릿 수	5

## 네트워크 설정 재설정

관리자 암호 및 네트워크 설정을 재설정하려면 다음 절차를 완료합니다.

1. 프린터 제어판에서  (오른쪽 화살표), **설정**, **네트워크**를 차례로 누릅니다.
2. **네트워크 기본값 복원**을 누른 다음 **예**를 선택합니다.  
네트워크 기본값이 복원되었다는 메시지가 나타납니다.

 **참고** 네트워크 구성 페이지를 인쇄하고 네트워크 설정이 다시 설정되었는지 확인합니다. 자세한 내용은 [네트워크 구성 페이지 이해](#)를 참조하십시오.

**참고** 프린터의 네트워크 설정을 재설정하는 방법으로 프린터의 방화벽 설정을 다시 설정할 수도 있습니다. 프린터의 방화벽 설정을 구성하는 방법에 대한 자세한 내용은 [프린터의 방화벽 설정 구성\(를\)](#) 참조하십시오.

## 무선 통신용 프린터 설치

무선 통신용 프린터를 설치할 수 있습니다.

이 단원에서는 다음 항목을 다룹니다.

- [시작하기 전에](#)
- [무선 네트워크에서 프린터를 설정합니다.](#)
- [연결 유형 변경](#)
- [무선 연결 테스트](#)
- [무선 네트워크 보안 지침](#)
- [무선 네트워크의 간섭 줄이기에 대한 지침](#)

 **참고** 프린터 연결 시 문제가 발생하면 [무선 문제 해결](#)을 참조하십시오.

 **추가 정보** 무선으로 프린터 설정 및 사용하는 것에 대한 자세한 정보는 [HP 무선 인쇄 센터\(www.hp.com/go/wirelessprinting\)](#)를 방문하십시오.

## 시작하기 전에

무선 연결 설정을 시작하기 전에 다음을 확인하십시오.

- 프린터는 네트워크 케이블을 통해 네트워크에 연결되지 않았습니다.
- 무선 네트워크가 설정되어 있고 제대로 기능합니다.
- 프린터를 사용하는 프린터와 컴퓨터는 같은 네트워크(서브넷)에 있어야 합니다.

프린터를 연결하는 동안 무선 네트워크 이름(SSID) 및 무선 암호를 입력하라는 메시지가 나타납니다.

- 무선 네트워크 이름은 무선 네트워크의 이름입니다.
- 무선 비밀번호를 사용하면 다른 사람이 사용자의 무선 네트워크에 무단으로 연결하지 못합니다. 필요한 보안 수준에 따라 무선 네트워크에 WPA 키 또는 WEP 암호를 사용합니다.

무선 네트워크를 설정한 이후 네트워크 이름이나 보안 패스키를 변경하지 않은 경우 무선 라우터의 뒷면이나 측면에 해당 정보가 있을 수 있습니다.

네트워크 이름이나 보안 패스키를 찾을 수 없거나 해당 정보가 기억나지 않으면 컴퓨터나 무선 라우터에서 볼 수 있는 설명서를 참조하십시오. 그래도 이 정보를 알 수 없으면 네트워크 관리자 또는 해당 무선 네트워크를 설정한 사람에게 문의하십시오.

---

 **추가 정보** Windows 가 구동되는 컴퓨터를 사용 중이라면, HP 는 이른바 HP 홈 네트워크 진단 유틸리티라 부르는 도구를 제공하며 이 도구는 몇몇 시스템을 위해 이 정보를 추출하는 데 도움을 줄 수 있습니다. 이 도구를 사용하려면, HP 무선 인쇄 센터 [www.hp.com/go/wirelessprinting](http://www.hp.com/go/wirelessprinting) 을 방문하여 **빠른 연결** 영역의 **네트워크 진단 유틸리티**를 클릭합니다 (현재 이 도구가 모든 언어로 제공되는 것은 아님).

---

## 무선 네트워크에서 프린터를 설정합니다.

무선 네트워크에서 프린터를 설정하려면 다음 방법 중 하나를 사용합니다.

- HP 프린터 소프트웨어를 사용하여 프린터 설정(권장)
- 무선 설정 마법사를 사용하여 프린터 설정
- WiFi 보호 설정(WPS)를 사용하여 프린터 설정(권장)
- 내장 웹 서버(EWS)를 사용하여 프린터 설정

---

 **참고** USB 연결과 같은 다른 종류의 연결로 이미 프린터를 사용하는 경우 **연결 유형 변경**의 지침을 따라 무선 네트워크에 프린터를 설정합니다.

---

### HP 프린터 소프트웨어를 사용하여 프린터 설정

주요 프린터 기능을 사용하는 것에 더해 프린터와 함께 제공되는 HP 프린터 소프트웨어를 사용하여 무선 통신을 설정할 수 있습니다.

USB 연결과 같은 다른 종류의 연결로 이미 프린터를 사용하는 경우 **연결 유형 변경**의 지침을 따라 무선 네트워크에 프린터를 설정합니다.

### 무선 설정 마법사를 사용하여 프린터 설정

무선 설정 마법사를 사용하면 프린터 제어판에서 프린터에 대한 무선 연결을 쉽게 설정 및 관리할 수 있습니다.

1. 프린터 하드웨어를 설정합니다. 프린터와 함께 제공되는 사용 설명서 또는 설치 포스터를 참조하십시오.
2. 프린터 제어판에서  (오른쪽 화살표), **설정**, **네트워크**를 차례로 누릅니다.
3. **무선**을 누르고 **무선 설정 마법사**를 누른 다음 **OK**를 누릅니다.
4. 화면의 지시에 따라 설정을 완료합니다.

---

 **참고** 무선 네트워크 이름(SSID)과 무선 암호(WPA 패스 키, WEP 키)를 찾을 수 없는 경우 [시작하기 전에](#)를 참조하십시오.

---

### WiFi 보호 설정(WPS)을 사용하여 프린터 설정(권장)

Wi-Fi 보호 설정(WPS)은 무선 네트워크 이름(SSID), 무선 암호(WPA 암호, WEP 키) 또는 다른 무선 설정을 입력할 필요 없이 무선 네트워크에 프린터를 빠르게 설정할 수 있게 해줍니다.

---

 **참고** 무선 네트워크에서 WPA 데이터 암호화를 사용하는 경우에만 WPS 를 사용하여 무선을 설정합니다. 무선 네트워크가 WEP 를 사용하거나 암호화를 전혀 사용하지 않는 경우 이 단원에 제공된 다른 방법 중 하나를 사용하여 무선 네트워크에 프린터를 설정합니다.

**참고** WPS 를 사용하려면 무선 라우터 또는 무선 액세스 포인트가 WPS 를 지원하는지 확인합니다. WPS 를 지원하는 라우터에는  (WPS) 버튼 또는 “WPS” 라는 버튼이 있는 경우도 있습니다.

---

WPS 를 사용하여 프린터를 설정하려면 다음 방법 중 하나를 사용합니다.

- 푸시 버튼 방법: 사용 가능한 경우 라우터에서  (WPS) 또는 WPS 버튼을 사용합니다.
- PIN 방법: 라우터 구성 소프트웨어에서 프린터가 생성한 PIN 을 입력합니다.

### 푸시 버튼 방법을 사용하여 프린터를 연결하려면

1. 프린터 제어판에서  (오른쪽 화살표), **설정**, **네트워크**를 차례로 누릅니다.
2. **Wi-Fi 보호 설정**을 누른 다음 화면의 지시를 따릅니다.
3. 메시지가 나타나면 **누름 버튼**을 누릅니다.
4. 무선 라우터 또는 무선 액세스 포인트에서 WPS 버튼을 3 초간 누르고 있습니다. 2 분 동안 기다립니다. 프린터가 성공적으로 연결되면 무선 표시등이 깜박임을 멈추고 계속 켜져 있습니다.

### PIN 방법을 사용하여 프린터를 연결하려면

1. 프린터 제어판에서  (오른쪽 화살표), **설정**, **네트워크**를 차례로 누릅니다. WPS PIN 은 페이지의 하단에 인쇄됩니다.
2. **Wi-Fi 보호 설정**을 누른 다음 화면의 지시를 따릅니다.
3. 메시지가 나타나면 **PIN** 을 누릅니다. WPS PIN 이 디스플레이에 나타납니다.
4. 무선 라우터 또는 무선 액세스 지점용 구성 유틸리티나 소프트웨어를 연 다음 WPS PIN 을 입력합니다.

---

 **참고** 구성 유틸리티 사용에 대한 자세한 내용은 라우터 또는 무선 액세스 포인트와 함께 제공된 설명서를 참조하십시오.

---

2 분 동안 기다립니다. 프린터가 성공적으로 연결되면 무선 표시등이 깜박임을 멈추고 계속 켜져 있습니다.

## 내장 웹 서버(EWS)를 사용하여 프린터 설정

프린터가 네트워크에 연결되면 프린터의 내장 웹 서버(EWS)를 사용하여 무선 통신을 설정할 수도 있습니다.

1. EWS 를 엽니다. 자세한 내용은 [내장 웹 서버](#)를 참조하십시오.
2. 홈 탭에서 **설정** 상자의 **무선 설정 마법사**를 클릭합니다.
3. 화면 지침을 따릅니다.

 **추가 정보** 또한 개별 무선 설정을 입력 또는 변경하여 무선 통신을 설정할 수도 있습니다. 이러한 설정을 변경하려면 **네트워크** 탭의 왼쪽 **무선(802.11)** 섹션에서 **고급**을 클릭하고 무선 설정을 변경한 다음 **적용**을 클릭하십시오.

## 연결 유형 변경

HP 소프트웨어를 설치했고 컴퓨터나 네트워크에 프린터를 연결한 다음 HP 소프트웨어를 사용하여 연결 유형을 변경할 수 있습니다(예를 들어, USB 연결에서 무선 연결까지).

 **참고** 무선 연결로 변경할 경우 Ethernet 케이블이 프린터에 연결되어 있지 않아야 합니다. Ethernet 케이블에 연결되어 있으면 프린터의 무선 기능이 꺼집니다. 설치 과정에서 USB 케이블을 임시로 연결하라는 메시지가 나타날 것입니다.

### 이더넷 연결에서 무선 연결로 변경하려면

1. 프린터 제어판에서  (오른쪽 화살표), **설정**, **네트워크**를 차례로 누릅니다.
2. **무선**을 누르고 **무선 설정 마법사**를 누른 다음 **OK**를 누릅니다.
3. 화면의 지시에 따라 설정을 완료합니다.

 **참고** 무선 네트워크 이름(SSID)과 무선 암호(WPA 패스 키, WEP 키)를 찾을 수 없는 경우 시작하기 전예를 참조하십시오.

### USB 연결을 무선 연결로 변경하려면

운영 체제에 해당하는 지침을 따르십시오.

#### Windows

1. 컴퓨터 바탕 화면에서 **시작**을 클릭하고 **프로그램** 또는 **모든 프로그램** 선택, **HP** 클릭 후 프린터 이름을 선택한 다음 **프린터 설정 및 소프트웨어**를 클릭합니다.
2. **새 프린터 연결**을 클릭한 다음 **USB 연결 프린터를 무선으로 전환**을 클릭합니다.
3. 화면의 지시에 따라 설정을 완료합니다.

#### Mac OS X

1. **HP 유틸리티**를 엽니다. 자세한 내용은 **HP 유틸리티 (Mac OS X)**을 참조하십시오.
2. HP 유틸리티 도구 모음에서 **응용 프로그램** 아이콘을 클릭합니다.
3. **HP Setup Assistant**를 더블클릭하고 화면 지침에 따릅니다.

### 무선 연결에서 USB 또는 이더넷 연결로 변경하려면

무선 연결에서 USB 또는 이더넷 연결로 변경하려면 USB 또는 이더넷 케이블을 프린터에 연결합니다.

 **참고** 운영 체제가 Mac OS X 인 컴퓨터를 사용 중이라면 프린터를 인쇄 대기열에 추가합니다. 도크의 **시스템 기본 설정**, **하드웨어** 영역의 **인쇄 & 팩스** 또는 **인쇄 & 스캔**, **+**를 차례로 클릭한 후, 프린터를 선택합니다.

## 무선 연결 테스트

프린터의 무선 연결 정보는 무선 테스트 페이지를 인쇄해 참고하십시오. 무선 테스트 페이지에는 프린터의 상태, 하드웨어(MAC) 주소, IP 주소 등이 적혀 있습니다. 프린터를 네트워크에 연결했다면, 테스트 페이지에 네트워크 설정 세부 정보도 표시됩니다.

### 무선 테스트 페이지를 인쇄하려면

1. 프린터 제어판에서  (오른쪽 화살표), **설정**, **네트워크**를 차례로 누릅니다.
2. **무선**을 누른 다음 **무선 네트워크 테스트 인쇄**를 누릅니다.

## 무선 네트워크 보안 지침

다음 정보는 무선 네트워크 및 무선 프린터를 비승인 사용으로부터 안전하게 유지하는 데 도움을 줄 수 있습니다.

자세한 내용은 [www.hp.com/go/wirelessprinting](http://www.hp.com/go/wirelessprinting) 를 방문하십시오.

이 단원에서는 다음 항목을 다룹니다.

- [보안 설정 개요](#)
- [무선 라우터\(MAC 필터링\)에 하드웨어 주소 추가](#)
- [다른 무선 보안 지침](#)

### 보안 설정 개요

무선 네트워크의 보안을 개선하고 비승인 액세스를 방지하는 데 도움을 주기 위해 프린터는 WEP, WPA 및 WPA2 를 포함한 많은 일반적인 종류의 네트워크 인증을 지원합니다.

- **WEP:** 무선 장치 간에 무선으로 전송하는 데이터를 암호화하여 보안을 제공합니다. WEP 가능 네트워크의 장치는 데이터 암호화를 위해 WEP 키를 사용합니다. 네트워크에서 WEP 를 사용하는 경우에는 사용되는 WEP 키를 알고 있어야 합니다.
- **WPA:** 기존 및 향후 무선 네트워크의 무선 원격 데이터 보호 및 액세스 제어 수준을 향상시킵니다. 또한 802.11 표준의 원래 기본 보안 메커니즘인 WEP 의 알려진 모든 취약점을 차단합니다. WPA 는 암호화를 위해 TKIP(Temporal Key Integrity Protocol)를 사용하고 오늘날 사용 가능한 표준 EAP(Extensible Authentication Protocol) 유형 중 하나로 802.1X 인증을 채택하고 있습니다.
- **WPA2:** 승인된 사용자만이 무선 네트워크를 액세스할 수 있도록 하는 높은 수준의 보증을 기업용 및 고객용 무선 사용자에게 제공합니다. WPA2 는 고급 암호화 표준(AES)을 제공합니다. AES 는 Counter Cipher-Clock Chaining Mode(CCM)에 정의되고 Independent Basic Service Set(IBSS)를 지원하여 무선 라우터(예를 들어, Linksys 무선 라우터 또는 Apple AirPort Base Station)없이 무선으로 연결된 클라이언트 워크스테이션 간에 보안을 사용할 수 있게 합니다.

### 무선 라우터(MAC 필터링)에 하드웨어 주소 추가

MAC 필터링은 무선 라우터 또는 무선 액세스 포인트가 장치의 하드웨어 주소("MAC 주소"라고도 함) 목록과 함께 구성되는 보안 기능으로 장치는 WAP 를 통해 네트워크에 대한 액세스 권한을 부여 받게 됩니다.

라우터가 하드웨어 주소를 필터링하는 경우 프린터의 하드웨어 주소는 허용된 하드웨어 주소의 라우터 목록에 추가되어야 합니다. 네트워크에 액세스하려는 프린터의 하드웨어 주소가 라우터에 없다면 라우터는 해당 프린터가 네트워크에 액세스하지 못하도록 차단합니다.

- 
- ⚠ **주의** 하지만 MAC 주소는 네트워크 외부의 원하지 않는 사용자가 쉽게 읽고 조작할 수 있기 때문에 이 방법은 권장하지 않습니다.
-

### 무선 라우터 또는 무선 액세스 포인트에 하드웨어 주소를 추가하려면

1. 네트워크 구성 페이지를 인쇄하여 프린터의 하드웨어 주소를 찾습니다. 자세한 내용은 [네트워크 구성 페이지 이해](#)를 참조하십시오.

 **참고** 프린터는 이더넷 연결 및 무선 연결에 대해 별도의 하드웨어 주소를 유지합니다. 하드웨어 주소 둘 다 프린터의 네트워크 구성 페이지에 표시됩니다.

2. 무선 라우터 또는 무선 액세스 포인트에 대한 구성 유틸리티를 열고 프린터의 무선 주소를 허용된 하드웨어 주소에 추가합니다.

 **참고** 구성 유틸리티 사용에 대한 자세한 내용은 라우터 또는 무선 액세스 포인트와 함께 제공된 설명서를 참조하십시오.

### 다른 무선 보안 지침

무선 네트워크를 보안을 유지하려면 다음의 지침을 따르십시오.

- 무선 암호에는 **20** 개 이상의 임의의 문자를 사용합니다. **WPA** 무선 암호에는 최대 **64** 자를 사용할 수 있습니다.
- 일반적인 단어나 문구, 간단한 문자 배열(예: 모두 1로 구성된 경우) 및 개인적으로 확인할 수 있는 정보를 무선 암호로 사용하지 마십시오. 대문자, 소문자, 숫자 및 허용된다면 문장 부호와 같은 특수 문자로 구성된 무작위의 문자열을 사용합니다.
- 액세스 포인트 또는 무선 라우터에 관리자로 액세스하기 위해 제조업체에서 제공하는 기본 무선 암호를 변경합니다. 일부 라우터에서는 관리자 이름도 변경할 수 있습니다.
- 가능하면 무선으로 관리자 액세스할 수 있는 기능을 끕니다. 이렇게 하면 구성을 변경할 때 유선 이더넷 연결로 라우터에 연결해야 합니다.
- 가능하면 라우터에서 인터넷으로 액세스할 수 있는 원격 관리자 액세스 기능을 끕니다. **Remote Desktop** 을 사용하여 라우터와 함께 구동 중인 컴퓨터에 암호화된 연결을 사용할 수 있으며 인터넷을 통해 로컬 컴퓨터에 액세스하여 구성을 변경할 수 있습니다.
- 제삼자의 무선 통신에 실수로 연결되지 않게 하기 위해 무선 순위 없이 자동으로 네트워크에 연결하는 설정을 끕니다. **Windows XP** 에는 이 기능이 기본적으로 해제되어 있습니다.

### 무선 네트워크의 간섭 줄이기에 대한 지침

다음은 무선 네트워크의 간섭 가능성을 줄이기 위한 요령입니다.

- 무선 장치를 보관 캐비닛과 같은 큰 금속 물체 또는 기타 전자기 장치(전자레인지 및 무선 전화) 가까이 두지 마십시오. 이러한 물체는 라디오 신호를 방해할 수 있습니다.
- 무선 장치를 큰 석조 구조물 또는 기타 건축 구조물 근처에 두지 마십시오. 이러한 물체는 라디오 신호를 흡수하여 신호 강도를 떨어뜨릴 수 있습니다.
- 액세스 포인트 또는 무선 라우터를 네트워크의 무선 장치들 중 가장 중앙에 배치합니다.
- 네트워크의 모든 무선 장치 사이의 간격을 일정하게 유지합니다.

## HP 소프트웨어 제거 및 재설치

설치가 불완전하거나 소프트웨어 설치 화면에 지시가 있기 전에 컴퓨터에 **USB** 케이블을 연결한 경우 프린터와 함께 제공된 **HP** 소프트웨어를 제거하고 다시 설치해야 할 수

있습니다. 컴퓨터에서 단순히 프린터 응용 프로그램 파일만 삭제해서는 안 됩니다. HP 소프트웨어를 설치할 때 제공된 제거 유틸리티를 사용하여 올바르게 제거해야 합니다.

- Windows
- Mac OS X

## Windows

### 제거하려면 — 방법 1

1. 컴퓨터에서 프린터를 분리합니다. HP 소프트웨어를 다시 설치한 후에야 컴퓨터에 프린터를 연결하십시오.
2. 컴퓨터 바탕 화면에서 **시작**을 클릭하고 **프로그램** 또는 **모든 프로그램**을 선택한 다음 **HP**, 해당 프린터 이름을 차례로 클릭한 다음 **제거**를 클릭합니다.
3. 화면 지침을 따릅니다.
4. 공유 파일을 제거하는지 여부를 묻는 질문이 나오면 **아니오**를 클릭합니다. 파일을 삭제하면 이 파일을 사용하는 기타 프로그램이 작동하지 않을 수 있습니다.
5. 컴퓨터를 다시 시작합니다.
6. HP 소프트웨어를 다시 설치하려면 HP 소프트웨어 CD를 컴퓨터의 CD 드라이브에 넣고 화면 지시에 따릅니다.
7. HP 소프트웨어에서 컴퓨터에 연결하라는 메시지를 표시할 때 프린터를 연결합니다.
8. 프린터를 켜려면  (전원 버튼)을 누릅니다. 프린터를 연결하여 켜 다음 모든 **Plug and Play** 이벤트가 완료될 때까지 몇 분 기다려야 합니다.
9. 화면 지침을 따릅니다.

### 제거하려면 — 방법 2

 **참고** 이 방법은 Windows 시작 메뉴에서 **제거**를 사용할 수 없을 때 사용합니다.

1. 컴퓨터 바탕 화면에서 **시작**을 클릭하고 **설정, 제어판**을 차례로 선택한 다음 **프로그램 추가/제거**를 클릭합니다.  
-또는-  
**시작, 제어판**을 차례로 클릭한 다음 **프로그램 및 기능**을 두 번 클릭합니다.
2. 프린터 이름을 선택한 다음 **변경/제거** 또는 **삭제/변경**을 클릭합니다.  
화면 지침을 따릅니다.
3. 컴퓨터에서 프린터를 분리합니다.
4. 컴퓨터를 다시 시작합니다.

 **참고** 컴퓨터를 다시 시작하기 전에 프린터를 분리하는 것이 중요합니다. HP 소프트웨어를 다시 설치한 후에야 컴퓨터에 프린터를 연결하십시오.

5. 컴퓨터의 CD 드라이브에 HP 소프트웨어 CD를 넣은 다음 설치 프로그램을 시작합니다.
6. 화면 지침을 따릅니다.

## Mac OS X

### Macintosh 컴퓨터에서 설치 제거하려면

1. **HP 설치 제거 관리자** 아이콘(하드 디스크의 위쪽에 있는 **응용 프로그램** 폴더의 **Hewlett-Packard** 폴더에 있음)을 두 번 클릭한 다음 **계속**을 클릭합니다.
2. 메시지가 나타나면 올바른 관리자 이름과 암호를 입력하고 **OK**를 누릅니다.
3. 화면 지침을 따릅니다.
4. **HP 설치 제거 관리자**가 완료되면 컴퓨터를 다시 시작합니다.



# E 프린터 관리 도구

이 단원에서는 다음 항목을 다룹니다.

- [도구 상자\(Windows\)](#)
- [HP 유틸리티 \(Mac OS X\)](#)
- [내장 웹 서버](#)

## 도구 상자(Windows)

도구 상자는 프린터에 대한 유지 보수 정보를 제공합니다.

 **참고** 컴퓨터가 시스템 요구 사항을 충족한다면 HP 소프트웨어 CD에서 도구 상자를 설치할 수 있습니다.

### 도구 상자 열기

1. 컴퓨터 바탕 화면에서 **시작** 탭을 클릭하고 **프로그램** 또는 **모든 프로그램**을 선택하고 **HP**를 클릭한 후 사용 중인 프린터의 폴더를 클릭하고 프린터의 이름이 표시된 아이콘을 선택합니다.
2. **프린터 기본 설정**을 두 번 클릭한 다음 **유지 보수 작업**을 두 번 클릭합니다.

## HP 유틸리티 (Mac OS X)

HP 유틸리티에는 인쇄 설정을 구성하고 프린터를 보정하며 온라인으로 소모품을 주문하고 웹 사이트 지원 정보를 찾기 위한 도구가 들어 있습니다.

 **참고** 선택한 프린터에 따라 HP 유틸리티에서 사용할 수 있는 기능이 다릅니다. 잉크량 경고 및 표시기에서는 계획된 작업만을 위한 남은 잉크량을 알려줍니다. 잉크 부족 경고 메시지가 나타나면 인쇄가 지연되는 일이 없도록 카트리지가 교체될 때까지 교체해 보십시오. 카트리지를 교체하라는 메시지가 표시될 때까지는 카트리지를 교체할 필요가 없습니다.

### HP Utility 열기

**HP 유틸리티를 열려면**

**HP 유틸리티** 아이콘을 두 번 누릅니다. 이 아이콘은 하드 디스크의 위쪽 레벨에 있는 **응용 프로그램** 폴더의 **Hewlett-Packard** 폴더에 있습니다.

## 내장 웹 서버

프린터가 네트워크에 연결되어 있으면 EWS를 이용하여 프린터의 홈 페이지에 접속해 프린터의 상태 정보를 보거나 설정을 변경하거나 컴퓨터에서 장치를 관리할 수 있습니다.

 **참고** EWS(내장 웹 서버)의 시스템 요구 사항에 대한 자세한 내용은 [EWS\(내장 웹 서버\) 사양](#)을 참조하십시오.

일부 설정을 보거나 변경하려면 암호가 필요할 수 있습니다.

인터넷에 연결하지 않고도 EWS(내장 웹 서버)를 열고 사용할 수 있습니다. 하지만 일부 기능은 사용할 수 없습니다.

이 단원에서는 다음 항목을 다룹니다.

- [쿠키 정보](#)
- [내장 웹 서버를 여는 방법](#)

## 쿠키 정보

EWS(내장 웹 서버)는 사용자가 탐색할 때 하드 디스크에 아주 작은 텍스트 파일(쿠키)을 보관합니다. 이 파일을 통해 EWS는 다음번에 사용자가 방문할 때 컴퓨터를 인식할 수 있습니다. 예를 들어, 사용자가 EWS 언어를 구성했을 경우 쿠키를 통해 선택한 언어를 기억할 수 있어서 다음번에 EWS에 액세스할 때 해당 언어로 페이지가 표시됩니다. 각 세션 끝에 일부 쿠키(예: 선택한 언어를 저장하는 쿠키)가 삭제되더라도 나머지(예: 고객 특정 환경 설정을 저장하는 쿠키)는 수동으로 삭제하기 전까지 컴퓨터에 저장됩니다.

쿠키를 모두 수용하도록 브라우저를 구성하거나 쿠키를 제공할 때마다 알려주도록 구성해 쿠키별로 수용하거나 거부할 것을 결정할 수 있습니다. 또한 브라우저에서 불필요한 쿠키를 제거할 수도 있습니다.

 **참고** 프린터에 따라 쿠키를 비활성화하면 또한 다음 기능 중 하나 이상을 사용할 수 없습니다.

- 애플리케이션을 종료한 시점부터 시작(설정 마법사를 사용할 경우 특히 유용함)
- EWS 브라우저 언어 설정 저장
- EWS 홈 페이지 맞춤

개인 정보 및 쿠키 설정을 변경하는 방법과 쿠키를 확인하거나 삭제하는 방법은 웹 브라우저에서 볼 수 있는 설명서를 참조하십시오.

## 내장 웹 서버를 여는 방법

 **참고** 프린터는 네트워크 상에 존재해야 하면 IP 주소가 있어야 합니다. 프린터의 IP 주소와 호스트 이름은 상태 보고서에 기재되어 있습니다. 자세한 내용은 [네트워크 구성 페이지](#) 이해를 참조하십시오.

컴퓨터에서 지원하는 웹 브라우저에 프린터에 할당된 IP 주소나 호스트 이름을 입력합니다.

예를 들어, IP 주소가 123.123.123.123 이면 웹 브라우저에 다음과 같이 입력합니다.  
**http://123.123.123.123**

 **추가 정보** EWS(내장 웹 서버)를 연 다음 이를 책갈피에 추가하면 나중에 신속하게 이동할 수 있습니다.

**추가 정보** Mac OS X에서 Safari 웹 브라우저를 사용할 경우 IP 주소를 입력하지 않고도 Bonjour 책갈피를 사용하여 EWS를 열 수도 있습니다. Bonjour 책갈피를 사용하려면 Safari를 연 다음 **Safari** 메뉴에서 **기본 설정**을 클릭합니다. **책갈피** 탭의 **책갈피 표시줄** 섹션에서 **Bonjour 포함**을 선택한 다음 창을 닫습니다. **Bonjour** 책갈피를 클릭한 다음 EWS를 열 네트워크 연결 프린터를 선택합니다.

---

# F    사용 방법

- [시작하기](#)
- [인쇄](#)
- [스캔](#)
- [복사](#)
- [팩스](#)
- [HP 디지털 솔루션](#)
- [잉크 카트리지 사용](#)
- [문제 해결](#)

# G 오류(Windows)

## 팩스 메모리 꽂 참

팩스 수신 백업 또는 HP 디지털 팩스(PC에서 팩스 받기 또는 Mac에서 팩스 받기)를 사용 중인 경우 프린터에 용지 걸림 등의 문제가 발생하면 문제가 해결될 때까지 프린터가 수신 팩스를 메모리에 저장합니다. 그러나 아직 인쇄하지 않았거나 컴퓨터로 전송한 팩스로 프린터 메모리가 가득 찼을 수도 있습니다.

이 문제를 해결하려면 프린터에서 발생한 문제를 모두 해결해야 합니다.

자세한 내용은 [팩스 문제 해결](#)을 참조하십시오.

## 프린터 연결 해제

다음과 같은 경우에 컴퓨터가 프린터와 통신할 수 없습니다.

- 프린터가 꺼져 있습니다.
- USB 케이블 또는 네트워크(Ethernet) 케이블과 같이 프린터를 연결하는 케이블이 분리되었습니다.
- 프린터를 무선 네트워크에 연결한 경우 무선 연결이 끊어졌습니다.

이 문제를 해결하려면 다음과 같이 해봅니다.

- 프린터가 켜져 있는지 그리고  (전원 버튼) 표시등이 켜졌는지 확인합니다.
- 전원 코드와 기타 케이블이 프린터에 제대로 연결되어 작동하는지 확인합니다.
- 전원 코드가 정상적인 교류 전류(AC) 전원 소켓에 제대로 연결되어 있는지 확인합니다.
- 프린터가 네트워크에 연결되어 있다면 네트워크가 올바르게 작동하고 있는지 확인합니다. 자세한 내용은 [유선\(이더넷\) 네트워크 문제 해결](#)을 참조하십시오.
- 프린터가 무선 네트워크에 연결되어 있다면 무선 네트워크가 올바르게 작동하고 있는지 확인합니다. 자세한 내용은 [무선 문제 해결](#)을 참조하십시오.

## 잉크 부족

잉크 카트리지에 잉크량 부족 메시지가 나타납니다.

잉크량 경고 및 표시기에서는 계획된 작업만을 위한 남은 잉크량을 알려줍니다. 디스플레이에 잉크량 부족 경고 메시지가 나타나면 인쇄가 지연되지 않도록 교체용 잉크 카트리지를 준비하십시오. 카트리지를 교체하라는 메시지가 표시될 때까지는 카트리지를 교체할 필요가 없습니다.

잉크 카트리지 교체 방법은 [잉크 카트리지 교체](#)를 참조하십시오. 잉크 카트리지 주문 방법은 [인쇄 소모품 온라인 주문](#)을 참조하십시오. 사용한 잉크 소모품 재활용에 대한 내용은 [HP inkjet 소모품 재활용 프로그램](#)을 참조하십시오.

---

 **참고** 카트리지에서 나오는 잉크는 프린터와 카트리지의 인쇄 준비를 위한 초기화 프로세스를 포함한 인쇄 프로세스에서 여러 가지 다양한 방법으로 사용됩니다. 또한 사용 후에는 카트리지에 일부 잉크가 남아있기도 합니다. 자세한 내용은 [www.hp.com/go/inkusage](http://www.hp.com/go/inkusage)를 참조하십시오.

---

## 프린트헤드 문제

프린트헤드가 없거나 감지되지 않거나 잘못 설치되었거나 호환되지 않는 유형입니다.

**프린터 설정에 오류가 발생하면 다음 해결책을 시도합니다.**

**해결책 1: 프린트헤드를 다시 설치합니다.**

자세한 내용은 [프린트헤드를 다시 설치합니다.](#)를 참조하십시오.

---

**△ 주의** 프린트헤드에는 쉽게 손상되는 전자 접촉면이 포함되어 있습니다.

프린트헤드를 다시 설치한 후에도 문제가 해결되지 않으면 HP 지원 센터로 문의하십시오. 자세한 내용은 [HP 지원](#)을 참조하십시오.

**프린터를 일정 기간 사용한 후에 이 오류가 발생된 경우 다음 해결책을 시도합니다.**

**해결책 1: 프린터를 꺾다가 꺾습니다.**

프린터를 끈 후 다시 꺾습니다.

문제가 해결되지 않으면 HP 지원 센터에 서비스나 교체에 대해 문의합니다. 자세한 내용은 [HP 지원](#)을 참조하십시오.

## 카트리지 문제

메시지에서 말하는 잉크 카트리지가 없거나 손상되었거나 호환되지 않는 유형이거나 프린터의 잘못된 슬롯에 장착되어 있습니다.

---

**🔍 참고** 호환되지 않는 잉크 카트리지라는 메시지가 나타나는 경우 프린터에 맞는 카트리지 정보는 [인쇄 소모품 온라인 주문](#)을 참조하십시오.

이 문제를 해결하려면 다음과 같이 해봅니다. 해결책은 가능성이 가장 높은 것부터 순서대로 정렬되어 있습니다. 첫 번째 해결책으로 문제를 해결하지 못하면 문제를 해결할 때까지 남은 해결책을 계속 시도해 보십시오.

- 해결책 1: 프린터를 꺾다가 꺾습니다.
- 해결책 2: 잉크 카트리지를 제대로 설치합니다.
- 해결책 3: 전기 접촉부를 청소합니다.
- 해결책 4: 잉크 카트리지를 교체하십시오.

**해결책 1: 프린터 켜고 끄기**

프린터를 끈 후 다시 꺾습니다.

문제가 해결되지 않으면 다음과 같이 하십시오.

**해결책 2: 잉크 카트리지를 제대로 설치합니다.**

모든 잉크 카트리지를 제대로 설치했는지 확인합니다.

1. 잉크 카트리지 액세스 덮개를 천천히 당깁니다.
2. 잉크 카트리지를 단단히 잡고 똑바로 당겨서 꺼냅니다.
3. 슬롯에 카트리지를 삽입하고 카트리지를 세계 눌러 잘 접촉되도록 합니다.
4. 잉크 카트리지 덮개를 닫고 오류 메시지가 사라졌는지 확인합니다.

문제가 해결되지 않으면 다음과 같이 하십시오.

**해결책 3: 전기 접촉부를 청소합니다.****프린터의 전기 접촉부를 청소하려면**

1. 깨끗하고 보풀없는 천을 생수 또는 여과수로 살짝 적십니다.
2. 천으로 아래에서 위쪽으로 닦아 프린터의 전기 접촉부를 청소합니다. 필요한 만큼 깨끗한 천을 사용합니다. 천에 잉크가 묻어 나오지 않을 때까지 청소합니다.
3. 다음 단계를 진행하기 전에 보풀없는 마른 천으로 먼저 청소한 구역을 닦아냅니다.

**해결책 4: 잉크 카트리지를 교체합니다.**

해당 잉크 카트리지를 교체합니다. 자세한 내용은 [잉크 카트리지 교체](#)을 참조하십시오.

 **참고** 카트리지의 품질보증 기간이 아직 남아있다면 **HP** 지원센터로 문의해 서비스나 교체 서비스를 받으시기 바랍니다. 잉크 카트리지 보증 정보는 잉크 카트리지 보증 정보를 참조하십시오. 카트리지 교체 후에도 문제가 해결되지 않으면 **HP** 지원 센터로 문의하십시오. 자세한 내용은 [HP 지원](#)을 참조하십시오.

**용지가 맞지 않습니다**

프린터 드라이버에서 선택한 용지 크기나 종류가 용지함에 넣은 용지와 일치하지 않습니다. 올바른 용지를 프린터에 넣었는지 확인하고 문서를 다시 인쇄하십시오. 자세한 내용은 [용지 넣기](#)을 참조하십시오.

 **참고** 프린터에 넣은 용지가 올바른 크기인 경우 프린터 드라이버에서 선택한 용지 크기를 변경한 후 문서를 다시 인쇄합니다.

**잉크 카트리지함을 이동할 수 없음**

잉크 카트리지 함(프린터에서 잉크 카트리지를 고정하고 있는 부분)이 막혀 있습니다.

장애물을 제거하려면  (전원 버튼)을 눌러 프린터를 끄고 용지가 걸려있지 않은지 확인합니다.

자세한 내용은 [걸림 제거](#)을 참조하십시오.

**용지 걸림**

프린터에 용지가 걸렸습니다.

걸린 용지를 제거하려면 다음을 확인합니다.

- 사양에 부합하고 구겨지거나 접혔거나 손상되지 않은 용지를 넣었는지 확인합니다. 자세한 내용은 [용지 사양](#)을 참조하십시오.
- 프린터가 깨끗한지 확인합니다. 자세한 내용은 [프린터 유지보수](#)을 참조하십시오.
- 용지함이 올바르게 장착되어 있는지, 또 용지가 너무 가득 들어 있는 것은 아닌지 확인합니다. 자세한 내용은 [용지 넣기](#)을 참조하십시오.

걸린 용지를 제거하는 방법과 용지 걸림을 피할 수 있는 방법은 [걸림 제거](#)를 참조하십시오.

**프린터에 용지가 없음**

기본 용지함에 용지가 없습니다.

용지를 더 넣고 **OK** 를 누릅니다.

자세한 내용은 [용지 넣기](#)을 참조하십시오.

## 프린터 오프라인

프린터가 현재 오프라인 상태입니다. 오프라인일 때는 프린터를 사용할 수 없습니다. 프린터의 상태를 변경하려면 다음 절차를 수행하십시오.

1. 시작을 누른 다음 **프린터, 프린터 및 팩스** 또는 **장치 및 프린터**를 클릭합니다.  
-또는-  
**시작, 제어판**을 차례로 클릭한 다음 **프린터**를 두 번 클릭합니다.
2. 대화 상자의 목록에 있는 프린터가 상세 정보 보기에 표시되지 않는 경우 **보기** 메뉴를 클릭한 다음 **상세 정보**를 클릭합니다.
3. 프린터가 오프라인인 경우 프린터를 마우스 오른쪽 버튼으로 클릭하고 **온라인에서 프린터 사용**을 클릭합니다.
4. 프린터를 다시 사용합니다.

## 프린터 일시 정지

프린터가 현재 일시 정지되었습니다. 일시정지 상태에서는 대기열에 새로운 작업을 추가할 수는 있어도 인쇄할 수는 없습니다.

프린터의 상태를 변경하려면 다음 절차를 수행하십시오.

1. 시작을 누른 다음 **프린터, 프린터 및 팩스** 또는 **장치 및 프린터**를 클릭합니다.  
-또는-  
**시작, 제어판**을 차례로 클릭한 다음 **프린터**를 두 번 클릭합니다.
2. 대화 상자의 목록에 있는 프린터가 상세 정보 보기에 표시되지 않는 경우 **보기** 메뉴를 클릭한 다음 **상세 정보**를 클릭합니다.
3. 프린터가 일시 정지 상태인 경우, 프린터를 마우스 오른쪽 버튼으로 클릭해 **인쇄 재개**를 클릭합니다.
4. 프린터를 다시 사용합니다.



## 문서 인쇄 실패

인쇄 시스템에서 문제가 생기면 프린터에서 문서를 인쇄할 수 없습니다.

인쇄 문제 해결 방법은 [프린터 문제 해결](#)을 참조하십시오.

## 프린터 실패

프린터에 문제가 있습니다. 보통, 다음 절차에 따라 문제를 해결합니다.

1. 프린터 전원을 끄려면  (전원 버튼)을 누릅니다.
2. 전원 코드를 뽑은 다음 다시 연결합니다.
3. 프린터 전원을 켜려면  (전원 버튼)을 누릅니다.

그래도 문제가 해결되지 않으면, 메시지에 적혀 있는 오류 코드를 기록한 후 HP 지원 센터에 문의합니다. 지원 문의 방법은 [HP 지원](#)을 참조하십시오.

## 덮개 열기

문서를 인쇄하기 전에는 덮개가 모두 닫혀 있어야 합니다.

---

 **추가 정보** 완전히 닫히면 대부분의 덮개는 딸깍 소리를 내며 제자리에 들어갑니다.

---

덮개를 확실히 닫은 후에도 문제가 해결되지 않으면 HP 지원 센터로 문의하십시오. 자세한 내용은 [HP 지원을 참조하십시오](#).

## 이전에 사용된 잉크 카트리지 설치

잉크 카트리지에 다른 프린터에서 이전에 사용되었다는 메시지가 나타납니다.

다른 프린터의 잉크 카트리지를 사용할 수는 있지만 카트리지에 외부에 너무 오래 방치된 경우 문서 인쇄 품질에 영향을 줄 수 있습니다. 또한 다른 프린터에서 사용했던 카트리지를 사용하는 경우 잉크 잔량 표시기가 정확하지 않거나 사용하지 못할 수도 있습니다.

인쇄 품질에 만족하지 않는 경우 프린트헤드를 청소해 봅니다. 자세한 내용은 [프린트헤드 청소](#)를 참조하십시오.

---

 **참고** 카트리지의 잉크는 인쇄하기 위해 프린터와 카트리지를 준비하는 초기화 프로세스, 인쇄 노즐을 깨끗이 유지하고 잉크 흐름을 부드럽게 하는 프린트헤드 서비스 작업 등 인쇄 프로세스에서 여러 방식으로 사용됩니다. 또한 사용 후에는 카트리지에 일부 잉크가 남아있기도 합니다. 자세한 내용은 [www.hp.com/go/inkusage](http://www.hp.com/go/inkusage)를 참조하십시오.

---

잉크 카트리지 저장 방법은 [소모품을 참조하십시오](#).

## 잉크 카트리지 소모됨

메시지에 표시되어 있는 카트리지로 다시 인쇄하려면 이를 교체해야 합니다. 교체 잉크 카트리지를 설치할 준비가 될 때까지 잉크 카트리지를 분리하지 마십시오.

자세한 내용은 [잉크 카트리지 교체](#)를 참조하십시오.

## 잉크 카트리지 장애

메시지에 표시되어 있는 카트리지에 손상되었거나 작동되지 않습니다.

[잉크 카트리지 교체](#)를 참조하십시오.

## 프린터 소모품 업그레이드

메시지에 열거되어 있는 카트리지는 하나의 프린터에서 업그레이드할 때만 사용할 수 있습니다. 이 프린터에서 사용하려면 **OK**를 클릭합니다. 이 프린터에 소모품 업그레이드를 진행하고 싶지 않은 경우 **인쇄 취소**를 클릭한 다음 카트리지를 분리합니다.

## 프린터 소모품 업그레이드에 성공했습니다.

소모품 업그레이드가 완료되었습니다. 이제 메시지에 표시되어 있는 카트리지를 프린터에서 사용할 수 있습니다.

## 프린터 소모품 업그레이드 문제

소모품 업그레이드에 실패하였습니다. 메시지에 표시되어 있는 카트리지를 여전히 이 프린터에서 사용할 수 없습니다. 소모품 업그레이드 카트리지를 교체합니다. 자세한 내용은 [잉크 카트리지 교체](#)를 참조하십시오.

## 타사 잉크 카트리지 설치되었습니다.

HP는 HP 제품이 아닌 소모품의 품질이나 신뢰성을 보장할 수 없습니다. HP 제품이 아닌 소모품을 사용함으로써 발생한 프린터의 서비스나 수리에 대해서는 무상 보증 수리



가 적용되지 않습니다. 정품 HP 잉크 카트리지를 구입했다고 생각한다면, 자세한 내용 확인이나 사기 관련 보고를 위해 [www.hp.com/go/anticounterfeit](http://www.hp.com/go/anticounterfeit)의 HP 사이트를 방문하여 주십시오.

## 정품 HP 카트리지 사용 시 보상 가능

HP는 항상 정품 HP 소모품을 사용하는 고객에게 보상을 제공하고 있습니다. 메시지 아래의 버튼을 클릭하면 보상을 온라인으로 확인할 수 있습니다. 일부 지역의 경우 보상을 제공하지 않습니다.

## 모조 카트리지 정보

설치되어 있는 카트리지는 새 정품 HP 카트리지입니다. 이 카트리지를 구입한 대리점에 문의하십시오. 사기로 의심되는 경우 보고하려면 [www.hp.com/go/anticounterfeit](http://www.hp.com/go/anticounterfeit)의 HP 사이트를 방문하여 주십시오. 카트리지를 계속 사용하려면 계속을 클릭합니다.

## 중고, 리필 또는 모조 카트리지가 발견되었습니다.

카트리지의 정품 HP 잉크가 소모되었습니다. 이 문제의 해결 방법은 잉크 카트리지를 교체하거나 확인을 클릭하여 해당 카트리지를 계속 사용하는 것입니다. 자세한 내용은 [잉크 카트리지 교체](#)를 참조하십시오. HP는 항상 정품 HP 소모품을 사용하는 고객에게 보상을 제공하고 있습니다. 메시지 아래의 버튼을 클릭하면 보상을 온라인으로 확인할 수 있습니다. 일부 지역의 경우 보상을 제공하지 않습니다.

---

⚠ **경고** HP 잉크 카트리지 보증서는 타사 잉크나 카트리지에는 적용되지 않습니다. 타사 카트리지 또는 잉크를 사용하여 발생하는 수리나 서비스는 HP의 프린터 보증 범위에 포함되지 않습니다. HP는 HP 제품이 아닌 소모품의 품질이나 신뢰성을 보장할 수 없습니다. 잉크량에 대한 정보를 알 수 없습니다.

---

## 설치 카트리지를 사용하십시오.

프린터 초기화 시 프린터와 함께 제공되는 설치 카트리지를 사용합니다. 이 메시지를 없애려면 해당 카트리지를 설치 카트리지로 교체해야 합니다. 자세한 내용은 [잉크 카트리지 교체](#)를 참조하십시오.

## 설치 카트리지를 사용하지 마십시오.

새 설치 카트리지는 프린터를 초기화한 후에는 설치할 수 없습니다. 일반 교체 카트리지를 설치합니다. 자세한 내용은 [잉크 카트리지 교체](#)를 참조하십시오.

## 새 프린트헤드 잉크 경고

메시지에 표시되어 있는 중고 카트리지에 1회 시동 절차를 완료하기에 충분한 잉크가 없을 수 있습니다.

해결 방법: 교체 프린트헤드와 함께 제공된 새 카트리지를 설치하거나 **계속**을 클릭하여 설치된 카트리지를 사용합니다.

설치되어 있는 카트리지로 시동되지 않는 경우 새 카트리지를 사용해야 합니다. 새 카트리지 설치 방법은 [잉크 카트리지 교체](#)를 참조하십시오.

## 검정색 잉크만 사용하시겠습니까?

카트리지에 잉크량이 매우 부족하다는 메시지가 나타납니다.

해결 방법: 컬러로 인쇄하려면 빈 카트리지를 교체합니다. 새 카트리지 설치 방법은 [잉크 카트리지 교체](#)를 참조하십시오.

임시로 검정색 잉크만 사용하여 인쇄하려면 **흑백만 사용**을 클릭합니다. 프린터에서 컬러를 그레이스케일로 대체합니다. 빈 카트리지는 바로 교체해야 합니다.

---

⚠ **주의** 흑백 잉크 전용 모드에서 인쇄하기 위해 빈 카트리지를 제거하지 마십시오.

---

## 컬러 잉크만 사용하시겠습니까?

검정색 카트리지의 잉크가 매우 부족합니다.

해결 방법: 임시로 흑백 잉크를 컬러로 대체하려면 **컬러만 사용**을 클릭합니다. 흑백 인쇄가 시뮬레이션됩니다. 문자열 및 사진의 품질은 모든 카트리지를 사용했을 때 인쇄되는 것과 다릅니다. 흑백 카트리지를 바로 교체해야 합니다.

---

⚠ **주의** 컬러 잉크 전용 모드에서 인쇄하기 위해 빈 카트리지를 제거하지 마십시오.

---

흑백으로 인쇄하려면 흑백 잉크 카트리지를 교체합니다. 새 카트리지 설치 방법은 [잉크 카트리지 교체](#)를 참조하십시오.

## 호환되지 않는 잉크 카트리지

잉크 카트리지가 프린터와 호환되지 않습니다.

해결방법: 이 카트리지를 즉시 분리하고 호환되는 잉크 카트리지를 끼웁니다. 새 카트리지 설치 방법은 [잉크 카트리지 교체](#)를 참조하십시오.

## 잉크 센서 경고

잉크 센서에서 예기치 않은 상태에 대해 알려 주고 있습니다. 이러한 현상은 카트리지에 의해 발생한 것일 수 있으며 센서가 고장난 것일 수도 있습니다. 센서가 고장났다면 카트리지에 잉크가 매우 부족할 경우 이를 알 수 없습니다. 빈 카트리지로 인쇄하게 되면 잉크 시스템에 공기가 들어가 인쇄 품질이 저하될 수 있습니다. 이 상태에서 회복하기 위해서는 상당량의 잉크가 사용되므로 모든 카트리지의 잉크 소모량이 많이 소모되게 됩니다.

해결방법: **OK**를 클릭하여 인쇄를 계속하거나 카트리지를 교체합니다. 새 카트리지 설치 방법은 [잉크 카트리지 교체](#)를 참조하십시오.

## 프린터 준비 중 문제 발생

프린터의 시계가 고장나서 잉크 준비가 완료되지 않았을 수 있습니다. 남은 잉크량 계기가 부정확할 수 있습니다.

해결방법: 인쇄 작업의 인쇄 품질을 확인합니다. 품질이 만족스럽지 않은 경우 도구 상자에서 프린트헤드 청소 절차를 실행하면 개선될 수 있습니다. 프린트헤드 청소에 관한 자세한 내용은 [프린트헤드 청소](#)를 참조하십시오.

## 컬러 카트리지 잉크 절대 부족

카트리지에 잉크량이 매우 부족하다는 메시지가 나타납니다.

해결 방법: 컬러로 인쇄하려면 빈 카트리지를 교체합니다. 새 카트리지 설치 방법은 [잉크 카트리지 교체](#)를 참조하십시오.

임시로 검정색 잉크만 사용하여 인쇄하려면 **인쇄 취소**를 클릭한 다음 인쇄 작업을 다시 보냅니다. 인쇄 작업 전에 **검정색 잉크만 사용하시겠습니까?** 메시지가 표시됩니다. 빈 카트리지는 바로 교체해야 합니다.

---

⚠ **주의** 흑백 잉크 전용 모드에서 인쇄하기 위해 빈 카트리지를 제거하지 마십시오.

---

## 흑백 카트리지 잉크 절대 부족

검정색 카트리지의 잉크가 매우 부족합니다.

해결 방법: 흑백 잉크 카트리지를 교체합니다. 새 카트리지 설치 방법은 [잉크 카트리지 교체](#)를 참조하십시오.

임시로 흑백 인쇄를 컬러로 대체하려면 **인쇄 취소**를 클릭한 다음 인쇄 작업을 다시 보냅니다. 인쇄 작업 전에 **컬러 잉크만 사용하시겠습니까?** 메시지가 표시됩니다. 흑백 카트리지를 바로 교체해야 합니다.

---

⚠ **주의** 컬러 잉크 전용 모드에서 인쇄하기 위해 빈 카트리지를 제거하지 마십시오.

---

## 자동 문서 공급기 덮개가 열림

계속하려면 자동 문서 공급기 덮개를 닫습니다.

## 잉크 센서 오류

잉크 센서에 오류가 있어 프린터가 더 이상 인쇄를 할 수 없습니다.

HP 지원 센터에 문의하십시오. 자세한 내용은 [HP 지원](#)을 참조하십시오.

## 잉크 시스템 문제

잉크 카트리지를 제거하고 새는 장후가 있는지 점검합니다. 카트리지가 새는 경우 HP에 문의하십시오. 새는 카트리지를 사용하지 마십시오.

새지 않으면 카트리지를 다시 설치하고 프린터 커버를 닫습니다. 프린터를 껐다 다시 켜니다. 이 메시지가 두 번 표시되면 HP에 문의하십시오.

# 색인

- A**
  - ADF(Automatic Document Feeder)
    - 용량 25
  - ADF(자동 문서 공급기)
    - 원본 넣기 24
  - ADSL, 팩스 설치
    - 병렬 전화 시스템 213
- D**
  - DSL, 팩스 설치
    - 병렬 전화 시스템 213
- E**
  - ECM. 참조 오류 수정 모드
  - EWS. 참조 내장 웹 서버
- F**
  - FoIP 88
- H**
  - Hewlett-Packard Company 고지 사항 3
  - HP 소프트웨어
    - Windows 에서 제거 243
  - HP 소프트웨어 제거
    - Windows 243
  - HP 유틸리티 (Mac OS X)
    - 열기 245
- I**
  - IP 설정 235
  - IP 주소
    - 프린터 점검 155
  - ISDN 회선, 팩스 설치
    - 병렬 전화 시스템 214
- M**
  - Mac OS
    - 경계선 없는 인쇄 48
    - 드라이버에서 부속품 설정 및 해제 34
    - 사용자 정의 크기 용지 46
    - 사진 인쇄 44
    - 인쇄 설정 40
- Mac OS X
  - HP 유틸리티 245
- O**
  - OCR
    - 문제 해결 123
    - 스캔한 문서 편집 54
- P**
  - PBX 시스템, 팩스 설치
    - 병렬 전화 시스템 214
  - PCL 3 지원 174
- S**
  - SD(Secure Digital) 메모리 카드
    - 삽입 30
- T**
  - TWAIN
    - 소스를 활성화할 수 없음 124
- U**
  - USB 연결
    - 사양 173
    - 포트, 위치 13, 14
  - USB 플래시 드라이브 184
- V**
  - volume
    - 팩스 소리 88
- W**
  - Windows
    - HP 소프트웨어 제거 243
    - 경계선 없음 47
    - 드라이버에서 부속품 설정 및 해제 34
    - 브로셔 인쇄 41
    - 사진 인쇄 43
    - 시스템 요구사항 174
    - 인쇄 설정 40
- X**
  - xD-Picture 메모리 카드
    - 삽입 30
- ㅎ**
  - 가입자 식별 코드 84
  - 걸림
    - 권장하지 않는 용지 23
    - 용지 165, 168
    - 제거 165
  - 검은색 점이나 줄무늬, 문제 해결
    - 스캔 126
  - 검은 점 또는 줄무늬, 문제 해결
    - 복사 121
  - 경계선 없는 인쇄
    - Mac OS X 48
    - Windows 47
  - 고객 지원
    - 전자 104
  - 구성
    - 방화벽 153
  - 그래픽
    - 복사가 불완전하게 채워짐 121
    - 원본 스캔과 다르게 보임 125
  - 글꼴 지원됨 174
  - 글라스, 스캐너
    - 원본 놓기 23
    - 위치 13
    - 청소 35
  - 기계식 전화 걸기 86
  - 기본 설정
    - 복사 67
  - 기술 정보
    - 메모리 카드 사양 184
    - 복사 사양 181
    - 스캔 사양 182
    - 팩스 사양 181
  - 기울어짐, 문제 해결
    - print 117
    - 복사 121
    - 스캔 125
  - 내장 웹 서버
    - 문제 해결, 열 수 없음 155

- 시스템 요구 사항 175
- 열기 246
- 웹스캔 53
- 정보 245
- 널기
  - 사진 28
  - 용지함 26, 27
  - 용지함 2 32
- 네트워크
  - IP 설정 235
  - 고급 설정 234
  - 링크 속도 235
  - 무선 설정 163
  - 무선 통신 설치 237
  - 문제를 해결 157
  - 방화벽, 문제 해결 109
  - 방화벽 설정 235, 236
  - 설정, 변경 234
  - 설정 보기 및 인쇄 234
  - 시스템 요구사항 175
  - 운영 체제 지원 175
  - 지원되는 프로토콜 175
  - 커넥터 그림 14
- 누락 또는 잘못된 정보, 문제 해결 111
- 다른 벨소리
  - 변경 85
  - 병렬 전화 시스템 215
- 다시 인쇄
  - 메모리에 저장된 팩스 76
- 다이얼 톤 테스트, 실패 131
- 단축 다이얼
  - 팩스 보내기 68
- 도움말 18
- 뒷면 액세스 패널
  - 걸림 제거 165
- 드라이버
  - 보증 171
  - 부속품 설정 34
- 디지털 카메라
  - 메모리 카드 삽입 30
- 라디오, 끄기 234
- 라디오 간섭
  - 줄이기 242
- 로그, 팩스
  - 인쇄 91
- 링크 속도, 설정 235
- 링크 지우기
  - 팩스 기록 91
- 머리글, 팩스 84
- 메모리
  - 사양 174
- 팩스 다시 인쇄 76
- 팩스 저장 75
- 메모리 장치
  - 문제 해결 146
  - 파일 인쇄 45
- 메모리 카드
  - 사양 184
  - 삽입 30
- 모니터 다이얼 71, 73
- 모델 번호 159
- 모뎀
  - 팩스 및 음성 메일과 공유(병렬 전화 시스템) 230
  - 팩스 및 음성 회선과 공유(병렬 전화 시스템) 221
  - 팩스 및 자동 응답기와 공유(병렬 전화 시스템) 226
  - 팩스와 공유(병렬 전화 시스템) 218
- 무선 간섭
  - 형식 승인 정보 191
- 무선 연결 아이콘 17
- 무선 테스트 보고서
  - 인쇄 241
- 무선 통신
  - 간섭 줄이기 242
  - 고급 무선 문제해결 148
  - 기본적인 무선 문제해결 147
  - 라디오, 끄기 234
  - 보안 241
  - 설치 237
  - 형식 승인 정보 191
- 문제
  - 느림, 문제 해결 109
- 문제 해결
  - HP 소프트웨어 설치 제한 156
  - 걸림, 용지 168
  - 기울어진 복사본 121
  - 내장 웹 서버 155
  - 네트워크 구성 페이지 163
  - 네트워크 문제 해결 157
  - 누락 또는 잘못된 정보 111
  - 메모리 장치 146
  - 무선 문제 147
  - 방화벽 109
  - 복사 118
  - 복사 품질 120
  - 빈 페이지가 인쇄됨 110
  - 설치 문제 156
  - 스캔 122
  - 스캔 품질 124
- 여러 장의 용지 금지 118
- 용지 공급 문제 116
- 용지함에서 용지를 들어 올리지 못하는 경우 117
- 유선 네트워크 146
- 인쇄 107
- 인쇄되지 않음 108
- 일반적인 네트워크 문제 해결 147
- 자동 응답기 139
- 전원 108
- 팁 107
- 팩스 126
- 팩스 다이얼 톤 테스트 실패 131
- 팩스 수신 133, 136
- 팩스 잭 테스트, 실패 128
- 팩스 전송 133, 135, 138
- 팩스 전화 코드 연결 테스트 실패 129
- 팩스 전화 코드 종류 테스트 실패 129
- 팩스 테스트 127
- 팩스 하드웨어 테스트 실패 127
- 팩스 회선 테스트 실패 132
- 페이지 기울어짐 117
- 페이지 잘림, 잘못된 텍스트 또는 그래픽 위치 111
- 프린터 상태 보고서 158
- 하드웨어 설치 제한 156
- 밝은 이미지, 문제 해결
  - 복사 120
  - 스캔 126
- 방화벽
  - 구성 153
- 방화벽, 문제 해결 109
- 방화벽 설정 235, 236
- 버튼, 제어판 15
- 병렬 전화 시스템
  - DSL 설치 213
  - ISDN 설치 214
  - PBX 설치 214
  - 공유 회선 설정 216
  - 국가/지역 209
  - 다른 벨소리 설정 215
  - 모뎀 및 음성 메일 설정 230
  - 모뎀 및 자동 응답기 설치 226
  - 모뎀 설정 218
  - 별도의 회선 설정 212
  - 설치 유형 210

음성 회선 설정과 모뎀 공  
 유 221  
 자동 응답기 설정 225  
 보고서  
 무선 테스트 241  
 오류, 팩스 90  
 인쇄 품질 115  
 진단 115  
 팩스 테스트 실패 127  
 프린트헤드 160  
 확인, 팩스 90  
 보기  
 네트워크 설정 234  
 보드 속도 87  
 보안  
 무선 통신 241  
 보증 171  
 복사  
 문제 해결 118  
 사양 181  
 설정 66  
 품질 120  
 복사본에 입자 또는 흰색 띠, 문  
 제 해결 121  
 복사 설정  
 복사 67  
 복사시 세로 띠, 문제 해결 120  
 복사시 흐린 띠, 문제 해결 120  
 봉투  
 지원되는 용지 크기 177  
 지원 용지 178  
 봉투 넣기 27  
 봉투 인쇄  
 Mac OS X 43  
 부속품  
 드라이버에서 설정 및 해  
 제 34  
 보증 171  
 설치 30  
 프린터 상태 보고서 159  
 브로셔 인쇄  
 인쇄 41  
 빈 페이지, 문제 해결  
 복사 119  
 스캔 126  
 인쇄 110  
 사양  
 네트워크 프로토콜 175  
 물리적 173  
 소음 방출 183  
 시스템 요구사항 174  
 용지 176  
 운송 환경 183

작동 환경 183  
 전기 183  
 프로세서 및 메모리 174  
 사용자 정의 크기 용지  
 Mac OS X 46  
 인쇄 45  
 지원되는 용지 크기 178  
 사진  
 메모리 장치 문제 해결 146  
 메모리 장치에서 인쇄 45  
 메모리 카드 삽입 30  
 사진 인쇄  
 Mac OS X 44  
 Windows 43  
 사진 화면 18  
 상태  
 네트워크 구성 페이지 163  
 프린터 상태 보고서 159  
 상태 아이콘 17  
 선  
 복사, 문제 해결 120  
 스캔, 문제 해결 125, 126  
 설정  
 공유 전화선(병렬 전화 시스  
 템) 216  
 네트워크 234  
 다른 벨소리 85  
 다른 벨소리(병렬 전화 시스  
 템) 215  
 별도의 팩스 회선(병렬 전화  
 시스템) 212  
 복사 66  
 속도, 팩스 87  
 음성 메일(병렬 전화 시스  
 템) 217  
 음성 메일 및 컴퓨터 모뎀(병  
 렬 전화 시스템) 230  
 자동 응답기(병렬 전화 시스  
 템) 225  
 자동 응답기 및 모뎀(병렬 전  
 화 시스템) 226  
 컴퓨터 모뎀(병렬 전화 시스  
 템) 218  
 컴퓨터 모뎀 및 음성 메일(병  
 렬 전화 시스템) 230  
 컴퓨터 모뎀 및 음성 회선(병  
 렬 전화 시스템) 221  
 컴퓨터 모뎀 및 자동 응답기  
 (병렬 전화 시스템) 226  
 팩스, 병렬 전화 시스템  
 209  
 팩스 테스트 233

설치  
 DSL(병렬 전화 시스템)  
 213  
 HP 소프트웨어 설치 제안  
 156  
 ISDN 회선(병렬 전화 시스  
 템) 214  
 PBX 시스템(병렬 전화 시스  
 템) 214  
 문제 해결 156  
 부속품 30  
 양면 인쇄 장치 31  
 용지함 2 31  
 팩스 시나리오 210  
 하드웨어 설치 제안 156  
 소모품  
 수율 174  
 프린터 상태 보고서 159  
 소모품 사용  
 온라인 주문 207  
 소음 방출 183  
 소음 정보 183  
 소프트웨어  
 OCR 54  
 보증 171  
 부속품 설정 34  
 웹스캔 53  
 속도  
 스캐너 문제 해결 122  
 수동으로 팩스 보내기  
 보내기 70  
 수동 팩스 받기  
 받기 74  
 수동 팩스 보내기  
 보내기 71  
 스캐너 글라스  
 원본 놓기 23  
 위치 13  
 청소 35  
 스캔  
 OCR 54  
 느낌 122  
 문제 해결 122  
 스캔 사양 182  
 스캔 화면 17  
 오류 메시지 124  
 웹스캔에서 53  
 품질 124  
 프린터 제어판에서 51  
 스캔 보내기  
 OCR 54  
 문제 해결 122  
 스캔의 줄무늬, 문제 해결 125

- 스킨 화면 17
- 습도 사양 183
- 시스템 요구사항 174
- 양면, 인쇄 49
- 양면 인쇄 49
- 양면 인쇄 장치
  - 걸림 제거 165
  - 드라이버에서 설정 및 해
    - 제 34
    - 설치 31
  - 지원되는 용지 종류 및 무
    - 게 178
  - 지원되는 용지 크기 176
- 어두운 이미지, 문제 해결
  - 복사 120
  - 스캔 126
- 언어, 프린터 174
- 여러 장의 용지 급지, 문제 해
  - 결 118
- 여백
  - 설정, 사양 180
- 연결 유형
  - 변경 240
- 오류 메시지
  - TWAIN 소스를 활성화할 수
    - 없음 124
- 오류 보고서, 팩스 90
- 오류 수정 모드 73
- 오른쪽 탐색 버튼 16
- 온도 사양 183
- 올바른 포트 테스트, 팩스 129
- 옵션
  - 크기, 팩스 88
- 용량
  - ADF 25
  - 용지함 178
- 용지
  - ADF 용량 25
  - HP, 주문 208
  - 걸림 165, 168
  - 걸림 제거 165
  - 공급 문제 해결 117
  - 사양 176
  - 사용자 정의 크기 용지에 인
    - 쇄 45
  - 선택 23
  - 양면 인쇄 49
  - 용지함 2 넣기 32
  - 용지함 넣기 25
  - 용지함 잠금 33
  - 지원되는 용지 종류 및 무
    - 게 178
  - 지원되는 크기 176
- 크기, 팩스용으로 설정 78
- 페이지 기울어짐 117
- 용지 공급 문제, 문제 해결 116
- 용지 넣기 26
- 용지함
  - 걸림 제거 165
  - 공급 문제 해결 117
  - 기본값 설정 33
  - 드라이버에서 설정 및 해
    - 제 34
  - 용량 178
  - 용지 넣기 25
  - 용지 조정대 그림 13
  - 용지함 2 설치 31
  - 위치 13
  - 잠금 33
  - 지원되는 용지 종류 및 무
    - 게 178
  - 지원되는 용지 크기 176
- 용지함 1
  - 용량 178
  - 지원되는 용지 종류 및 무
    - 게 178
  - 지원되는 용지 크기 176
- 용지함 2
  - 드라이버에서 설정 및 해
    - 제 34
    - 설치 31
  - 용량 178
  - 용지 넣기 32
  - 지원되는 용지 종류 및 무
    - 게 178
  - 지원되는 용지 크기 176
- 용지함 잠금 33
- 운송 환경 사양 183
- 원본
  - 스캔 51
- 월별 페이지 수(최대 인쇄 한
  - 도) 174
- 웹 사이트
  - 고객 지원 104
  - 소모품 및 액세서리 주문
    - 207
  - 소모품 수율 데이터 시트
    - 174
  - 장애인을 위한 옵션 정보
    - 3, 12
  - 환경 프로그램 193
- 웹스캔 53
- 유지보수
  - 인쇄 품질 보고서 115
  - 잉크량 확인 99
  - 잉크 카트리지 교체 100
- 진단 페이지 115
- 프린트헤드 정렬 161
- 프린트헤드 청소 160
- 유지 보수
  - 프린트헤드 160
- 음성 메일
  - 팩스 및 컴퓨터 모뎀과 함께
    - 설치(병렬 전화 시스템)
      - 230
    - 팩스와 함께 설치(병렬 전화
      - 시스템) 217
- 음압 183
- 응답 벨소리 패턴
  - 변경 85
  - 병렬 전화 시스템 215
- 응답 전 벨 횡수 85
- 인쇄
  - 마지막 팩스의 자세한 내
    - 용 91
  - 메모리 장치의 사진 45
  - 문제 해결 107
  - 양면 49
  - 인쇄 품질 보고서 115
  - 진단 페이지 115
  - 팩스 76
  - 팩스 로그 91
  - 팩스 보고서 89
  - 프린터 상태 보고서 159
- 인쇄 설정
  - 인쇄 품질 112
  - 인쇄 품질 보고서 115
- 인쇄헤드
  - 지원 174
- 인터넷 프로토콜
  - 팩스, 사용 88
- 인화지
  - 지원되는 크기 178
- 일련 번호 159
- 잉크량, 확인 99
- 잉크량 아이콘 18
- 잉크 카트리지
  - 교체 100
  - 보증 171
  - 보증 만료일 159
  - 부품 번호 159, 207
  - 상태 159
  - 수율 174
  - 온라인 주문 207
  - 위치 14
  - 잉크량 확인 99
  - 지원 174
  - 추가 정보 98
- 잉크 카트리지 교체 100

- 인크 카트리지 액세스 덮개, 위치 14
- 자동 문서 공급기(ADF)
  - 급지 문제, 문제 해결 36
  - 용량 25
  - 원본 넣기 24
  - 청소 36
- 자동 응답기
  - 팩스 및 모뎀과 설정 226
  - 팩스와 함께 설치(병렬 전화 시스템) 225
  - 팩스 톤이 녹음됨 139
- 자동 팩스 축소 78
- 작동 환경 사양 183
- 장애인을 위한 옵션 3, 11
- 재다이얼 옵션, 설정 87
- 재활용
  - 인크 카트리지 193
- 잭 테스트, 팩스 128
- 저장
  - 메모리에 저장된 팩스 75
- 저장 장치
  - 지원되는 USB 플래시 드라이브 184
- 전기 사양 183
- 전압 사양 183
- 전원
  - 문제 해결 108
  - 사양 183
- 전원 입력, 위치 14
- 전자식 전화 걸기 86
- 전화, 팩스
  - 받기 74
  - 보내기 70
  - 보내기, 70
- 전화 거는 방식, 설정 86
- 전화선, 응답 벨소리 패턴 85
- 전화 잭, 팩스 128
- 전화 접속 모뎀
  - 팩스 및 음성 메일과 공유(병렬 전화 시스템) 230
  - 팩스 및 음성 회선과 공유(병렬 전화 시스템) 221
  - 팩스 및 자동 응답기와 공유(병렬 전화 시스템) 226
  - 팩스와 공유(병렬 전화 시스템) 218
- 전화 지원 104
- 전화 지원 기간
  - 지원 기간 105
- 전화 코드
  - 연장 139
- 올바른 종류 테스트 실패 129
- 올바른 포트에 연결된 테스트 실패 129
- 점, 문제 해결
  - 스캔 126
- 점 또는 줄무늬, 문제 해결
  - 복사 121
- 정크 팩스 모드 78
- 제어판
  - 버튼 15
  - 상태 아이콘 17
  - 표시등 15
- 줄무늬, 문제 해결
  - 복사 121
  - 스캔 126
- 지원 103
- 지원 기간 이후 106
- 지원되는 운영 체제 174
- 직렬 전화 시스템
  - 국가/지역 209
  - 설치 유형 210
- 진단 페이지 115
- 차단된 팩스 번호
  - 설정 78
- 청소
  - 스캐너 글라스 35
  - 외관 36
  - 자동 문서 공급기 36
  - 프린트헤드 160
- 최대 인쇄 한도 174
- 출력 용지함
  - 위치 13
  - 지원되는 용지 179
- 취소
  - 예약된 팩스 73
  - 취소 버튼 16
- 카드
  - 지원되는 용지 크기 177
  - 지원 용지 178
- 카드 넣기 28
- 카메라
  - 메모리 카드 삽입 30
- 카트리지. 참조 인크 카트리지
- 커백터, 위치 14
- 컬러 복사 66
- 컬러 텍스트 및 OCR 54
- 컴퓨터 모뎀
  - 팩스 및 음성 메일과 공유(병렬 전화 시스템) 230
  - 팩스 및 음성 회선과 공유(병렬 전화 시스템) 221
- 팩스 및 자동 응답기와 공유(병렬 전화 시스템) 226
- 팩스와 공유(병렬 전화 시스템) 218
- 크기
  - 복사 문제 해결 120
  - 스캔, 문제 해결 126
- 테스트, 팩스
  - 다이얼 톤, 실패 131
  - 설정 233
  - 실패 127
  - 전화 잭 128
  - 팩스 전화 코드 종류 테스트 실패 129
  - 팩스 회선 상태 132
  - 포트 연결, 실패 129
  - 하드웨어, 실패 127
- 텍스트
  - 명확하지 않은 스캔 126
  - 문제 해결 111
  - 복사가 명확하지 않음, 문제 해결 121
  - 복사가 불완전하게 채워짐 121
  - 복사본의 거칠음 121
  - 스캔에서 누락, 문제 해결 123
  - 스캔 후에 편집할 수 없음, 문제 해결 123
- 팩스
  - DSL, 설치(병렬 전화 시스템) 213
  - ISDN 회선, 설치(병렬 전화 시스템) 214
  - PBX 시스템, 설치(병렬 전화 시스템) 214
  - 공유 전화선 설정(병렬 전화 시스템) 216
  - 기록, 삭제 91
  - 다른 벨소리, 패턴 변경 85
  - 다른 벨소리 설정(병렬 전화 시스템) 215
  - 다시 인쇄 76
  - 다이얼 톤 테스트, 실패 131
  - 로그, 인쇄 91
  - 마지막 팩스 작업의 자세한 내용 인쇄 91
  - 머리글 84
  - 모니터 다이얼 71, 73
  - 모뎀, 공유(병렬 전화 시스템) 218



모뎀과 음성 회선, 공유(병렬 전화 시스템) 221  
 모뎀 및 음성 메일, 공유(병렬 전화 시스템) 230  
 모뎀 및 자동 응답기, 공유(병렬 전화 시스템) 226  
 문제 해결 126  
 받기 74  
 번호 차단 78  
 별도의 회선 설정(병렬 전화 시스템) 212  
 병렬 전화 시스템 209  
 보고서 89  
 보내기 68  
 사양 181  
 설정, 변경 84  
 설정 테스트 233  
 설치 유형 210  
 소리 크기 88  
 속도 87  
 수동 받기 74  
 수신, 문제 해결 133, 136  
 예약 72  
 오류 보고서 90  
 오류 수정 모드 73  
 용지 크기 78  
 음성 메일, 설정(병렬 전화 시스템) 217  
 응답 모드 85  
 응답 전 벨 횡수 85  
 인터넷 프로토콜, 통한 88  
 자동 응답 85  
 자동 응답기, 설정(병렬 전화 시스템) 225  
 자동 응답기 문제 해결 139  
 자동 응답기 및 모뎀, 공유(병렬 전화 시스템) 226  
 재다이얼 옵션 87  
 잭 테스트, 실패 128  
 전달 77  
 전송, 문제 해결 133, 135, 138  
 전화 거는 방식, 설정 86  
 전화 코드가 너무 짧음 139  
 전화 코드 연결 테스트, 실패 129  
 전화 코드 종류 테스트, 실패 129  
 축소 78  
 테스트 오류 127  
 팩스 백업 75  
 폴링하여 받기 76

확인 보고서 90  
 회선 상태 테스트, 실패 132  
 팩스 동보 송신  
 보내기 73  
 팩스 받기  
 번호 차단 78  
 수동으로 74  
 응답 전 벨 횡수 85  
 자동으로 74  
 자동 응답 모드 85  
 전달 77  
 폴링 76  
 팩스 백업 75  
 팩스 보내기  
 기본 팩스 68  
 모니터 다이얼 71, 73  
 수동으로 70  
 팩스 수신  
 문제 해결 133, 136  
 팩스 예약 72  
 팩스 전달 77  
 팩스 전송  
 메모리에서 72  
 문제 해결 133, 135, 138  
 예약 72  
 팩스 축소 78  
 팩스 폴링하여 받기 76  
 팩스 화면 17  
 페이지 잘림, 문제 해결 111  
 편집  
 OCR 프로그램의 텍스트 54  
 포트, 사양 173  
 표시등, 제어판 15  
 품질, 문제 해결  
 복사 120  
 스캔 124  
 프로세서 사양 174  
 프린터 드라이버  
 보충 171  
 부속품 설정 34  
 프린터 상태 보고서  
 인쇄 159  
 정보 158  
 프린터 소프트웨어(Windows)  
 열기 245  
 정보 245  
 프린터 제어판  
 네트워크 설정 234  
 스캔 51  
 위치 13  
 팩스 보내기 69

프린트헤드  
 온라인 주문 207  
 청소 160  
 프린트헤드, 정렬 161  
 프린트헤드 결실, 위치 14  
 프린트헤드 정렬 161  
 하드웨어, 팩스 설정 테스트 127  
 헤드 160  
 형식 승인 모델 번호 192  
 형식 승인 정보 185, 191  
 확인 보고서, 팩스 90  
 환경 사양 183  
 환경 지속성 프로그램 193  
 회선 상태 테스트, 팩스 132  
 후면 액세스 패널  
 그림 14  
 흐린 복사본 119  
 흑백 페이지  
 복사 66  
 팩스 68  
 흰색 띠, 문제 해결  
 복사 120  
 흰색 띠 또는 줄무늬, 문제 해결  
 복사 121  
 스캔 125





© 2014 Hewlett-Packard Development Company, L.P.  
[www.hp.com](http://www.hp.com)

