



# OFFICEJET PRO 8600

Leitfaden zur Inbetriebnahme

Guide de mise en route

Guida introduttiva

Installatiegids



## **Copyright Information**

© 2011 Copyright Hewlett-Packard Development Company, L.P.

Edition 1, 9/2011

Reproduction, adaptation or translation without prior written permission is prohibited, except as allowed under the copyright laws.

The information contained herein is subject to change without notice.

The only warranties for HP products and services are set forth in the express warranty statements accompanying such products and services. Nothing herein should be construed as constituting an additional warranty. HP shall not be liable for technical or editorial errors or omissions contained herein.

## **Trademark credits**

Microsoft and Windows are U.S. registered trademarks of Microsoft Corporation.

## **Informations relatives aux droits d'auteur**

© 2011 Copyright Hewlett-Packard Development Company, L.P.

Édition 1, 9/2011

Toute reproduction, adaptation ou traduction sans autorisation écrite préalable est interdite, à l'exception de ce qui est autorisé en vertu des lois sur le copyright.

Les informations contenues dans le présent document sont sujettes à modification sans préavis.

Les seules garanties couvrant les produits et services HP sont celles stipulées de façon explicite dans les déclarations de garantie accompagnant ces produits et services. Rien dans le présent document ne peut être considéré comme constituant une garantie supplémentaire. HP n'est en aucun cas responsable des éventuelles omissions ou erreurs d'ordre technique ou éditorial contenues dans le présent document.

## **Marques**

Microsoft et Windows sont des marques déposées de Microsoft Corporation aux États-Unis.

<b>Verwenden des Druckers .....</b>	<b>4</b>
HP Digital Solutions .....	5
Webdienste .....	6
Aktualisieren des Druckers .....	8
<b>Einrichten und Verwenden der Faxfunktion .....</b>	<b>9</b>
Faxeinrichtung .....	9
Verwenden der Faxfunktion .....	14
Fax und digitale Telefondienste .....	17
<b>Einrichten der Wireless-Kommunikation (802.11).....</b>	<b>18</b>
<b>Beheben von Einrichtungsproblemen .....</b>	<b>20</b>
Probleme beim Einrichten des Druckers.....	20
Probleme beim Installieren der Software .....	21
Probleme bei der Faxeinrichtung.....	21
Probleme bei der Einrichtung kabelloser Verbindungen (802.11) .....	23
Probleme bei der Verwendung von Webdiensten.....	25
<b>Verwenden des eingebetteten Webservers (EWS) .....</b>	<b>26</b>
<b>Eingeschränkte Gewährleistung.....</b>	<b>27</b>

## Sicherheitsinformationen

Beachten Sie beim Einsatz dieses Druckers immer die folgenden Sicherheitshinweise, um die Verletzungsgefahr und das Risiko eines elektrischen Schlags zu verringern.

1. Lesen und beachten Sie unbedingt die Anleitungen in der dem Drucker beiliegenden Dokumentation.
2. Beachten Sie alle Warnhinweise und Anleitungen, die am Drucker angebracht sind.
3. Ziehen Sie vor dem Reinigen des Druckers den Netzstecker aus der Steckdose.
4. Installieren oder verwenden Sie diesen Drucker nicht in der Nähe von Wasser bzw. wenn Sie durchnässt sind.
5. Sorgen Sie für sicheren Stand des Druckers auf einer stabilen Auflagefläche.
6. Wählen Sie für den Drucker einen geschützten Standort, an dem keine Personen auf das Netzkabel treten oder darüber stolpern können. Das Netzkabel darf nicht beschädigt werden.

7. Sollte der Drucker nicht ordnungsgemäß funktionieren, schlagen Sie im Benutzerhandbuch nach (das nach der Installation der Software auf dem Computer verfügbar ist).
8. Im Inneren des Geräts befinden sich keine vom Endnutzer instandsetzbaren Teile. Beauftragen Sie mit Wartung und Instandsetzung qualifiziertes Kundendienstpersonal.
9. Verwenden Sie ausschließlich das externe Netzteil im Lieferumfang des Druckers.



**Hinweis:** Die Tinte in den Patronen wird beim Druckvorgang auf unterschiedliche Weise verwendet, etwa bei der Initialisierung, um den Drucker und die Patronen für den Druck vorzubereiten, oder bei der Wartung der Druckköpfe, damit die Düsen frei bleiben und die Tinte ungehindert fließt. Darüber hinaus verbleiben nach der Verwendung Tintenrückstände in den Patronen. Weitere Informationen finden Sie unter [www.hp.com/go/inkusage](http://www.hp.com/go/inkusage).

# Verwenden des Druckers

Vielen Dank, dass Sie sich für diesen Drucker entschieden haben. Mit diesem Drucker können Sie Dokumente und Fotos drucken, Dokumente an einen angeschlossenen Computer scannen, Kopien erstellen sowie Faxe senden und empfangen.

Die Funktionen zum Scannen, Kopieren und Faxversand sind über das Bedienfeld des Druckers verfügbar. Sie können am Bedienfeld auch Einstellungen ändern, Berichte drucken oder Hilfe für den Drucker erhalten.

 **Tipp:** Sie können die Einstellungen des Druckers auch mit der Druckersoftware oder dem eingebetteten Webserver (EWS) ändern. Weitere Informationen zu diesen Tools finden Sie im Benutzerhandbuch. Informationen zum Auffinden des Benutzerhandbuchs enthält der Abschnitt „Wo finden Sie das Benutzerhandbuch?“ auf dieser Seite.

## Wo finden Sie das Benutzerhandbuch?



Das Benutzerhandbuch (auch als „Hilfe“ bezeichnet) wird bei der Installation der Software auf den Computer kopiert.

Dieses Handbuch enthält Informationen zu folgenden Themen:



- Informationen zur Fehlerbehebung
- Informationen zu unterstütztem Verbrauchsmaterial und Zubehör (falls für den Drucker verfügbar)
- Detaillierte Anweisungen zum Verwenden des Druckers
- Wichtige Hinweise, Umgebungsbedingungen und gesetzliche Angaben

Sie können dieses Handbuch entweder aus der HP Drucksoftware (Microsoft® Windows®) oder aus dem Hilfemenü (Mac OS X) öffnen:

- **Windows:** Klicken Sie auf **Start**, und wählen Sie **Programme** oder **Alle Programme**. Wählen Sie **HP**, den Ordner für Ihren HP Drucker und anschließend **Hilfe** aus.
- **Mac OS X:** Klicken Sie im Finder auf **Hilfe** > **Mac-Hilfe**. Wählen Sie im Help Viewer-Fenster Ihren Drucker aus dem Einblendmenü „Mac-Hilfe“ aus.

Eine Version dieses Handbuchs im Format Adobe Acrobat finden Sie auch auf der HP Support-Website ([www.hp.com/go/customer-care](http://www.hp.com/go/customer-care)).

**Tipp:** Wenn Sie das Benutzerhandbuch nicht auf dem Computer finden, wurde es möglicherweise bei der Installation der HP Software nicht auf den Computer kopiert. Weitere Informationen finden Sie im Abschnitt „Wie installiere ich das Benutzerhandbuch?“ auf Seite 20.

  Zulassungs- und Konformitätsinformationen für die Europäische Union sind im Abschnitt „Technische Daten“ des Benutzerhandbuchs (auch als „Hilfe“ bezeichnet) enthalten. Ferner finden Sie die Konformitätserklärung auf der folgenden Website: [www.hp.eu/certificates](http://www.hp.eu/certificates).

## HP Digital Solutions

Im Lieferumfang des Druckers befindet sich eine Sammlung von digitalen Lösungen zur Vereinfachung und Optimierung Ihrer Arbeit.

### Weitere Informationen

Weitere Informationen zum Einrichten und Verwenden dieser digitalen Lösungen finden Sie im Benutzerhandbuch. Informationen zum Auffinden des Benutzerhandbuchs finden Sie unter „Wo finden Sie das Benutzerhandbuch?“ auf Seite 4.

## HP Direkt-Digitalarchivierung

HP Direkt-Digitalarchivierung bietet neben stabilen Scanfunktionen für allgemeine Büroaufgaben auch grundlegende, vielseitige Möglichkeiten der Dokumentenverwaltung für mehrere Benutzer in einem Netzwerk. Mit HP Direkt-Digitalarchivierung genügt ein Tastendruck am Bedienfeld des Druckers, um Dokumente direkt an Computerordner in Ihrem Netzwerk zu scannen oder sie schnell für Geschäftspartner als E-Mail-Anhänge bereitzustellen – ganz ohne zusätzliche Scansoftware.

Die gescannten Dokumente können an einen freigegebenen Netzwerkordner für den Zugriff durch Personen oder Gruppen gesendet werden oder an eine oder mehrere E-Mail-Adressen übertragen werden, um sie schnell für andere zugänglich zu machen. Ferner können Sie auch spezielle Scaneinstellungen für jedes Scanziel festlegen. Dadurch wird gewährleistet, dass für eine bestimmte Aufgabe die am besten geeigneten Einstellungen verwendet werden.

## HP Digitales Fax

Suchen Sie nie wieder ein wichtiges Fax in einem Stapel von Papieren!

Mit HP Digitales Fax können Sie eingehende Schwarzweißfaxe in einen Computer- oder Netzwerkordner speichern und dadurch einfach archivieren oder zur gemeinsamen Nutzung freigeben.

Die Möglichkeit der Weiterleitung von Faxen per E-Mail ermöglicht Ihnen das Nachsenden wichtiger Faxe aus dem Büro, wenn Sie unterwegs sind.

Ferner können Sie die Druckausgabe von Faxen komplett abschalten—das spart nicht nur Papier und Tinte, sondern schont auch unsere Umwelt.

## Anforderungen

Stellen Sie vor dem Einrichten von HP Digital Solutions sicher, dass die folgenden Voraussetzungen erfüllt sind:

### Für alle HP Digital Solutions

- Eine Netzwerkverbindung. Der Drucker kann über eine Wireless-Verbindung oder ein Ethernet-Kabel angeschlossen werden.

 **Hinweis:** Bei Verbindung über ein USB-Kabel können Sie Dokumente an einen Computer scannen oder Scans mithilfe der HP Software an eine E-Mail-Nachricht anhängen. Mit Fax an PC oder Fax an Mac können Sie Faxe auf Ihrem Computer empfangen. Weitere Informationen finden Sie im Benutzerhandbuch.

- Die HP Software. HP empfiehlt, HP Digital Solutions mit der HP Software im Lieferumfang des Druckers einzurichten.

 **Tip:** Wenn Sie HP Digital Solutions ohne Installieren der HP Software einrichten möchten, können Sie dazu den eingebetteten Webserver (EWS) des Druckers verwenden.

### Für Scannen in Netzwerkordner, Fax an Netzwerkordner

- Aktive Netzwerkverbindung. Es muss eine Verbindung mit dem Netzwerk bestehen.
- Vorhandener Freigabeordner unter Windows (SMB). Informationen zum Ermitteln des Computernamens finden Sie in der Dokumentation Ihres Betriebssystems.
- Die Netzwerkadresse für den Ordner. Bei Computern unter Windows werden Netzwerkadressen normalerweise in diesem Format angegeben: \\meinpc\freigabeordner\

# Verwenden des Druckers

- Name des Computers, auf dem sich der Ordner befindet. Informationen zum Ermitteln des Computernamens finden Sie in der Dokumentation Ihres Betriebssystems.
- Entsprechende Zugriffsrechte im Netzwerk. Sie benötigen Schreibzugriff auf den Ordner.
- Benutzername und Kennwort für den Zugriff auf den Freigabeordner (falls erforderlich). Beispiele sind die in Windows oder Mac OS X verwendeten Benutzernamen- und Kennwortdaten zum Anmelden an den Computer oder an das Netzwerk.

 **Hinweis:** HP Direkt-Digitalarchivierung beinhaltet keine Unterstützung für Active Directory.

## Für An E-Mail scannen, Fax an E-Mail

 **Hinweis:** Diese Funktionen werden nur von HP Officejet Pro 8600 Plus und HP Officejet Pro 8600 Premium unterstützt.

- Eine gültige E-Mail-Adresse
- Informationen über den SMTP-Ausgangsserver
- Eine aktive Internetverbindung

## Ermitteln der E-Mail-Einstellungen

Wenn Sie An E-Mail scannen oder Fax an E-Mail auf einem Computer unter Windows einrichten, erkennt der Einrichtungsassistent automatisch die E-Mail-Einstellungen für die folgenden E-Mail-Anwendungen:

- Microsoft Outlook 2003–2007 (Windows XP, Windows Vista und Windows 7)
- Outlook Express (Windows XP)
- Windows Mail (Windows Vista)
- Mozilla Thunderbird (Windows XP, Windows Vista und Windows 7)
- Qualcomm Eudora (Version 7.0 und höher) (Windows XP und Windows Vista)
- Netscape (Version 7.0) (Windows XP)

Falls Ihre E-Mail-Anwendung oben nicht aufgelistet ist, können Sie An E-Mail scannen und Fax an E-Mail dennoch einrichten und verwenden, wenn die E-Mail-Anwendung die in diesem Abschnitt aufgeführten Voraussetzungen erfüllt.

## Webdienste

Der Drucker verfügt über innovative webfähige Lösungen, mit denen Sie schnell auf das Internet zugreifen, Dokumente abrufen und schneller und einfacher drucken können – ohne dazu einen Computer zu benutzen.

Der Drucker enthält die folgenden Webdienste:

### HP ePrint

HP ePrint ist ein kostenloser Dienst von HP, mit dem Sie jederzeit und von jedem Ort aus Druckaufträge an Ihren mit dem Internet verbundenen Drucker senden können. Dazu senden Sie einfach eine E-Mail an die E-Mail-Adresse, die Sie Ihrem Drucker beim Aktivieren der Webdienste zugewiesen haben. Es sind keine besonderen Treiber oder Softwareprogramme erforderlich. Wenn Sie E-Mails versenden können, haben Sie mit HP ePrint die Möglichkeit, von jedem Ort aus zu drucken.

Nach der Registrierung für ein Benutzerkonto im ePrintCenter ([www.eprintcenter.com](http://www.eprintcenter.com)) und dem Hinzufügen des Druckers zu Ihrem Konto können Sie sich anmelden, um den Status Ihrer HP ePrint Druckaufträge anzuzeigen, Ihre Druckerwarteschlange für HP ePrint zu verwalten, den Kreis der berechtigten Druckerbenutzer für die HP ePrint E-Mail-Adresse festzulegen und Hilfe für HP ePrint zu erhalten.

### Drucker-Apps

Drucker-Apps ermöglichen das einfache Auffinden und Ausgeben von vorformatierten Webinhalten direkt vom Drucker aus. Sie können auch Dokumente scannen und digital im Web speichern.

Drucker-Apps beinhalten ein breites Spektrum von Inhalten wie etwa Einkaufsgutscheine, Familienaktivitäten, Nachrichten, Reisen, Sport, Kochen, Fotos und vieles mehr. Sie können Ihre Online-Bilder sogar von beliebigen Fotosites anzeigen und drucken.

Bestimmte Drucker-Apps ermöglichen es auch, die Zustellung von App-Inhalten auf Ihren Drucker zu einem bestimmten Zeitpunkt zu planen.

Dank der speziell für Ihren Drucker entworfenen vorformatierten Inhalte ersparen Sie sich das Ausschneiden von Text oder Bildern und können sicher sein, dass keine zusätzlichen Seiten mit nur einer Textzeile gedruckt werden. Bei manchen Druckern ist auch ein Druckvorschau-Bildschirm zur Auswahl von Papier- und Druckqualitätseinstellungen verfügbar.

Dazu ist es nicht erforderlich, Ihren Computer einzuschalten.

 **Hinweis:** Zur Verwendung von Webdiensten muss der Drucker über Kabel (Ethernet) oder kabellos mit dem Internet verbunden sein. Sie können diese Webfunktionen nicht verwenden, wenn der Drucker über ein USB-Kabel angeschlossen ist.

## Einrichten von Webdiensten

Sie können die Webdienste bei der Installation der Druckersoftware einrichten.

 **Hinweis:** Wenn Sie die HP Druckersoftware bereits installiert haben, finden Sie Anleitungen zur Einrichtung im Benutzerhandbuch.

1. Legen Sie die HP Software-CD in den Computer ein, und befolgen Sie die angezeigten Anweisungen.

 **Hinweis:** Falls Meldungen der auf dem Computer installierten Firewall-Software auftreten, aktivieren Sie darin die Option „Immer zulassen“. Durch Aktivieren dieser Option kann die Software erfolgreich auf Ihrem Computer installiert werden.

2. Befolgen Sie die Anweisungen für Ihr Betriebssystem:
  - **Windows:** Wenn Sie dazu aufgefordert werden, klicken Sie auf **Netzwerk (Ethernet/Wireless)**, und befolgen Sie dann die angezeigten Anweisungen.
  - **Mac OS X:** Doppelklicken Sie auf das Symbol **HP Installationsprogramm** auf der HP Software-CD, und befolgen Sie die angezeigten Anweisungen.
3. Wenn Sie die Verbindung über ein kabelloses Netzwerk herstellen, geben Sie dessen

Netzwerknamen und Kennwort ein (falls Sie dazu aufgefordert werden).

4. Führen Sie nach der entsprechenden Aufforderung einen die folgenden Schritte aus:
  - Nehmen Sie die Nutzungsbedingungen für die Webdienste an.
  - Konfigurieren Sie den Drucker für die automatische Überprüfung und Installation von Produkt-Updates.
  - Wenn die Internet-Verbindung in Ihrem Netzwerk über Proxyeinstellungen erfolgt, geben Sie diese Einstellungen ein.
5. Befolgen Sie die Anweisungen auf der Informationsseite, die vom Drucker ausgegeben wurde.

 **Hinweis:** Die Informationsseite enthält auch die E-Mail-Adresse, um Dokumente mithilfe von HP ePrint zu drucken. Weitere Informationen finden Sie im Abschnitt „Verwenden von Webdiensten“ auf dieser Seite.

### Weitere Informationen

Weitere Informationen zum Verwalten und Konfigurieren der Einstellungen sowie den neuesten Funktionen von HP ePrint finden Sie im ePrintCenter ([www.eprintcenter.com](http://www.eprintcenter.com)).

## Verwenden von Webdiensten

### Drucken mit HP ePrint

So drucken Sie Dokumente mit HP ePrint:

1. Öffnen Sie die E-Mail-Anwendung des Computers oder mobilen Geräts.

 **Hinweis:** Informationen zur Verwendung der E-Mail-Anwendung auf Ihrem Computer oder mobilen Gerät finden Sie in der Dokumentation der betreffenden Anwendung.

2. Erstellen Sie eine neue E-Mail-Nachricht und fügen Sie die zu druckende Datei als Anhang bei. Eine Liste der mit HP ePrint druckbaren Dateien sowie Hinweise zur Verwendung von HP ePrint finden Sie im Abschnitt „Richtlinien für HP ePrint“ auf Seite 8.

3. Geben Sie die E-Mail-Adresse des Druckers in der Zeile „An“ der E-Mail-Nachricht ein, und wählen Sie anschließend die Option zum Senden der E-Mail-Nachricht aus.

 **Hinweis:** Stellen Sie sicher, dass die E-Mail-Adresse des Druckers die einzige Adresse in der Zeile „An“ der E-Mail-Nachricht ist. Falls in der Zeile „An“ noch andere E-Mail-Adressen angegeben sind, können die gesendeten Anhänge möglicherweise nicht gedruckt werden.

### Wie lautet die E-Mail-Adresse des Druckers?

Um die HP ePrint E-Mail-Adresse des Druckers zu erhalten, tippen Sie im Startbildschirm auf  (HP ePrint).



# Verwenden des Druckers

## Richtlinien für HP ePrint

- Maximale Größe von E-Mail und Anhängen: 5 MB
- Maximale Anzahl von Anhängen: 10
- Unterstützte Dateitypen:
  - PDF
  - NTBT
  - Standard-Textdateiformate
  - Microsoft Word, PowerPoint

- Bilddateien wie beispielsweise PNG, JPEG, TIFF, GIF, BMP



**Hinweis:** Möglicherweise können auch andere Dateitypen mit HP ePrint verwendet werden. HP kann jedoch keine Garantie dafür übernehmen, dass mit dem Drucker andere Dateitypen verarbeitet werden können, da diese nicht vollständig getestet wurden.

## Verwenden von Drucker-Apps

Tippen Sie auf der Bedienfeldanzeige des Druckers auf Apps und anschließend auf die gewünschte Drucker-App.

## Weitere Informationen

Sie können Ihre Drucker-Apps mit ePrintCenter verwalten. Sie können Drucker-Apps hinzufügen, konfigurieren oder entfernen sowie die Reihenfolge ihrer Darstellung auf der Anzeige des Druckers festlegen.



**Hinweis:** Um Drucker-Apps über das ePrintCenter zu verwalten, erstellen Sie ein Konto auf ePrintCenter und fügen Sie Ihren Drucker hinzu.

Weitere Informationen finden Sie unter [www.eprintcenter.com](http://www.eprintcenter.com).

## Entfernen von Webdiensten

Beachten Sie zum Entfernen der Webdienste die nachfolgenden Schritte:

1. Tippen auf der Bedienfeldanzeige des Druckers auf  (HP ePrint).
2. Tippen Sie auf **Einstellungen** und anschließend auf **Webdienste entfernen**.



**Hinweis:** Wenn Sie Webdienste entfernen, sind alle Funktionen (HP ePrint, Drucker-Apps und Drucker-Update) nicht mehr verwendbar. Um Webdienste erneut zu verwenden, müssen Sie sie einrichten. Weitere Informationen finden Sie im Abschnitt „Einrichten von Webdiensten“ auf Seite 7.

## Aktualisieren des Druckers

HP arbeitet ständig daran, die Leistung seiner Drucker zu verbessern und Ihnen die neuesten Funktionen verfügbar zu machen. Wenn der Drucker eine Netzwerkverbindung besitzt und Webdienste aktiviert sind, können Sie nach Druckeraktualisierungen suchen und diese installieren.

Zum Aktualisieren des Drucker führen Sie folgende Schritte aus.

1. Tippen auf dem Bedienfeld des Druckers auf  (HP ePrint).

2. Tippen Sie auf **Einstellungen** und anschließend auf **Drucker-Updates**.
3. Tippen Sie auf **Jetzt nach Update suchen**, und befolgen Sie dann die angezeigten Anweisungen.



**Tipp:** Um den Drucker zur automatischen Überprüfung auf Updates zu konfigurieren, tippen Sie auf **Einstellungen**, **Drucker-Updates**, **Automatische Aktualisierung** und anschließend auf **Ein**.



# Einrichten und Verwenden der Faxfunktion



Der Drucker ermöglicht das Senden und Empfangen von Faxen sowohl in Schwarzweiß als auch in Farbe.

## Weitere Informationen

Weitere Informationen zu den mit dem Drucker verfügbaren Faxfunktionen finden Sie im Benutzerhandbuch. Informationen zum Auffinden des Benutzerhandbuchs finden Sie unter „Wo finden Sie das Benutzerhandbuch?“ auf Seite 4.

## Faxeinrichtung

Sehen Sie im Kasten „Finden von Fax-Einrichtungsdaten“ nach, ob Ihr Land/Ihre Region aufgelistet ist. Wenn Ihr Land/Ihre Region in der Liste enthalten ist, besuchen Sie die Website

für Einrichtungsinformationen. Wenn Ihr Land/Ihre Region nicht aufgelistet ist, befolgen Sie die Anleitungen im vorliegenden Handbuch.

## Finden von Fax-Einrichtungsdaten



Wenn Sie in den folgenden Ländern/Regionen leben, besuchen Sie die entsprechende Website, um Informationen zur Faxeinrichtung zu erhalten.

Österreich	<a href="http://www.hp.com/at/faxconfig">www.hp.com/at/faxconfig</a>
Belgien	
Niederländisch	<a href="http://www.hp.be/nl/faxconfig">www.hp.be/nl/faxconfig</a>
Französisch	<a href="http://www.hp.be/fr/faxconfig">www.hp.be/fr/faxconfig</a>
Dänemark	<a href="http://www.hp.dk/faxconfig">www.hp.dk/faxconfig</a>
Finnland	<a href="http://www.hp.fi/faxconfig">www.hp.fi/faxconfig</a>
Frankreich	<a href="http://www.hp.com/fr/faxconfig">www.hp.com/fr/faxconfig</a>
Deutschland	<a href="http://www.hp.com/de/faxconfig">www.hp.com/de/faxconfig</a>
Irland	<a href="http://www.hp.com/ie/faxconfig">www.hp.com/ie/faxconfig</a>
Italien	<a href="http://www.hp.com/it/faxconfig">www.hp.com/it/faxconfig</a>
Norwegen	<a href="http://www.hp.no/faxconfig">www.hp.no/faxconfig</a>
Niederlande	<a href="http://www.hp.nl/faxconfig">www.hp.nl/faxconfig</a>
Portugal	<a href="http://www.hp.pt/faxconfig">www.hp.pt/faxconfig</a>
Spanien	<a href="http://www.hp.es/faxconfig">www.hp.es/faxconfig</a>
Schweden	<a href="http://www.hp.se/faxconfig">www.hp.se/faxconfig</a>
Schweiz	
Französisch	<a href="http://www.hp.com/ch/fr/faxconfig">www.hp.com/ch/fr/faxconfig</a>
Deutsch	<a href="http://www.hp.com/ch/de/faxconfig">www.hp.com/ch/de/faxconfig</a>
Großbritannien	<a href="http://www.hp.com/uk/faxconfig">www.hp.com/uk/faxconfig</a>

# Einrichten und Verwenden der Faxfunktion

## Schritt 1: Anschließen des Druckers an die Telefonleitung

### Vorbereitungen

Vergewissern Sie sich, bevor Sie beginnen, dass die folgenden Voraussetzungen vorliegen:

- Tintenpatronen eingesetzt;
- Papier im Format A4 oder Letter im Fach eingelegt;
- Halten Sie das Telefonkabel und den Adapter (falls mit dem Drucker geliefert) bereit.

Weitere Informationen finden Sie im Installationsposter im Lieferumfang des Druckers.

1. Schließen Sie ein Ende des mit dem Drucker gelieferten Telefonkabels an die Telefonsteckdose und das andere Ende an den mit **1-LINE** beschrifteten Anschluss auf der Rückseite des Druckers an.

 **Hinweis:** Sie müssen gegebenenfalls zum Anschließen des Druckers an die Telefonsteckdose den für Ihr Land/Ihre Region mitgelieferten Adapter verwenden.

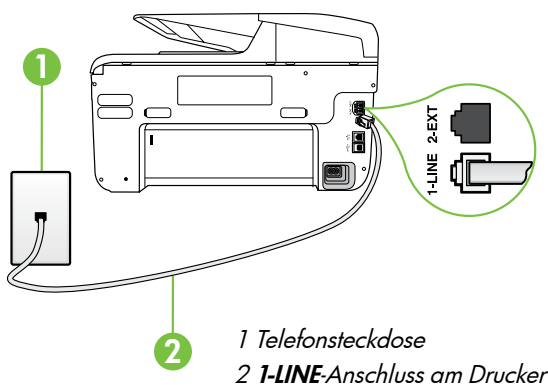

 **Hinweis:** Wenn das mit dem Drucker gelieferte Telefonkabel zu kurz ist, erhalten Sie in Elektrogeschäften, die Telefonzubehör führen, einen Koppler zur Verlängerung. Sie benötigen ein weiteres Telefonkabel. Dabei kann es sich um ein Standardkabel handeln, das Sie möglicherweise vorrätig haben. Weitere Informationen finden Sie im Benutzerhandbuch.

 **ACHTUNG:** Wenn Sie zum Anschließen ein anderes als das mit dem Drucker gelieferte Kabel verwenden, können Sie möglicherweise nicht erfolgreich faxen. Wegen der möglichen Unterschiede zwischen dem zu Hause oder im Büro vorhandenen Telefonkabel und dem Kabel im Lieferumfang des Druckers empfiehlt HP, das mit dem Drucker gelieferte Kabel zu verwenden.

2. Schließen Sie gegebenenfalls andere Telekommunikationsgeräte an. Weitere Informationen zum Verbinden und Einrichten zusätzlicher Geräte oder Dienste mit dem Drucker finden Sie in den Kästen im vorliegenden Abschnitt oder im Benutzerhandbuch.

 **Hinweis:** Wenn Sie den Drucker an andere Telefongeräte anschließen müssen und Schwierigkeiten beim Einrichten des Druckers mit anderen Geräten oder Diensten auftreten, wenden Sie sich an die Telefongesellschaft oder den Dienstanbieter.

 **Tipp:** Wenn Sie an der Telefonleitung, die Sie zum Faxen verwenden, einen Anrufbeantworterdienst nutzen, können Faxe nicht automatisch empfangen werden. Da Sie in der Lage sein müssen, eingehende Faxanrufe persönlich anzunehmen, müssen Sie sicherstellen, dass die **Anrufbeantworter**-Funktion deaktiviert ist.

Wenn Sie Faxe stattdessen automatisch empfangen möchten, wenden Sie sich an Ihre Telefongesellschaft, um einen Spezialtondienst oder eine separate Telefonleitung für Faxe einzurichten.

### ? Was ist ein Spezialtondienst?

Viele Telefongesellschaften bieten verschiedene Spezialtonfolgen an, mit deren Hilfe Sie mehrere Telefonnummern auf einer Leitung unterscheiden können. Wenn Sie diesen Dienst nutzen, wird jeder Telefonnummer eine andere Ruftonfolge zugewiesen. Sie können den Drucker so einstellen, dass er nur Anrufe entgegennimmt, die eine bestimmte Tonfolge aufweisen.

Wenn Sie der Drucker an eine Leitung anschließen, die einen Spezialtondienst unterstützt, lassen Sie die Telefongesellschaft den Sprachanrufen und Faxanrufen je eine Spezialtonfolge zuweisen. Für eine Faxnummer empfiehlt HP doppelte oder dreifache Ruföne. Wenn der Drucker die Spezialtonfolge erkennt, wird der Anruf entgegengenommen und das Fax empfangen.

Informationen, wie Sie den Drucker zur Erkennung von Spezialtönen einrichten, finden Sie unter „Schritt 3: Konfigurieren der Fax Einstellungen“ auf Seite 12.

# Einrichten und Verwenden der Faxfunktion

## Anschließen an eine DSL-/ADSL-Leitung

Wenn Sie einen DSL-/ADSL-Dienst nutzen, nehmen Sie den Faxanschluss anhand der nachfolgenden Schritte vor:

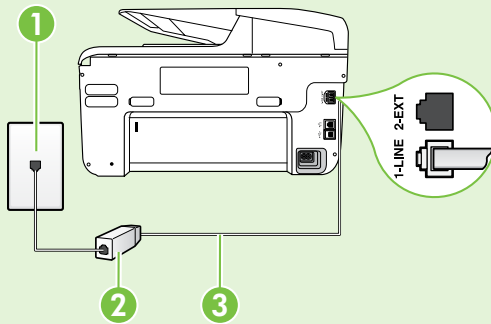

**1.** Setzen Sie das DSL-/ADSL-Filter- und Telefonkabel, das Sie von Ihrem DSL-/ADSL-Dienstanbieter erhalten haben, zwischen die Wandsteckdose und das DSL-/ADSL-Filter.

**2.** Schließen Sie das Telefonkabel im Lieferumfang des Druckers zwischen dem DSL-/ADSL-Filter und dem **1-LINE-Anschluss** am Drucker an.

1 Telefonsteckdose

2 DSL-/ADSL-Filter und Telefonkabel (von Ihrem DSL-/ADSL-Dienstanbieter bereitgestellt)

3 Telefonkabel im Lieferumfang des Druckers, verbunden mit dem 1-LINE-Anschluss des Druckers

## Anschließen von Zusatzgeräten

Ziehen Sie den weißen Stecker vom **2-EXT**-Anschluss auf der Rückseite des HP Geräts ab und schließen Sie dann ein Telefon daran an.

Wenn Sie zusätzliche Geräte anschließen wie z.B. ein Computer-Wählmodem oder ein Telefon, müssen Sie einen Splitter für parallele Leitungen erwerben. Ein Splitter für parallele Leitungen verfügt über einen RJ-11-Anschluss an der Vorderseite und zwei RJ-11-Anschlüsse an der Rückseite. Verwenden Sie keinen Telefonsplitter für zwei Leitungen, seriellen Splitter oder Splitter für parallele Leitungen mit zwei RJ-11-Anschlüssen auf der Vorderseite und einem Stecker auf der Rückseite.



 **Hinweis:** Wenn Sie einen DSL-/ADSL-Dienst nutzen, schließen Sie den DSL-/ADSL-Filter an den Splitter für Parallelleitungen an. Verwenden Sie dann das von HP gelieferte Telefonkabel, um das andere Ende des Filters mit dem **1-LINE**-Anschluss des Druckers zu verbinden. Ziehen Sie den weißen Stecker vom **2-EXT**-Anschluss auf der Rückseite des Drucker ab und verbinden Sie dann ein Telefon oder einen Anrufbeantworter mit dem **2-EXT**-Anschluss. Verbinden Sie als Nächstes den zweiten Anschluss des Splitters für Parallelleitungen mit dem DSL-/ADSL-Modem, das mit dem Computer verbunden ist.

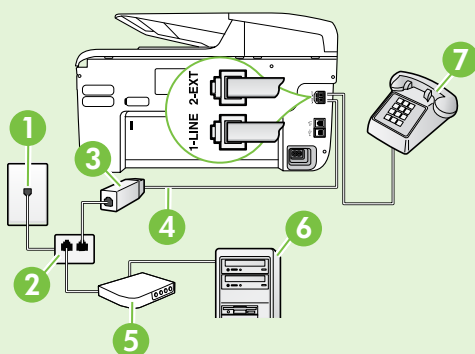

1 Telefonsteckdose

2 Splitter für Parallelleitungen

3 DSL-/ADSL-Filter (von Ihrem DSL-/ADSL-Dienstanbieter erhältlich)

4 Telefonkabel im Lieferumfang des Druckers

5 DSL-/ADSL-Modem

6 Computer

7 Telefon

# Einrichten und Verwenden der Faxfunktion

## Schritt 2: Testen der Faxeinrichtung

Testen Sie Ihre Faxeinrichtung, um den Status und die richtige Einrichtung der Faxfunktion des Druckers zu überprüfen.

Beim Faxtest geschieht Folgendes:

- Testen der Faxhardware
- Prüfen, ob das richtige Telefonkabel am Drucker angeschlossen ist
- Es wird geprüft, dass die Telefonleitung mit dem richtigen Anschluss verbunden ist.
- Es wird festgestellt, ob ein Wählton vorhanden ist.
- Es wird nach einer aktiven Telefonleitung gesucht.
- Der Status der Telefonverbindung wird überprüft.

1. Tippen Sie auf dem Bedienfeld des Druckers auf den Nach-rechts-Pfeil ► und anschließend auf **Einrichtung**.
2. Tippen Sie auf **Extras**, und anschließend auf **Faxtest durchführen**. Der Drucker zeigt dann das Testergebnis an und druckt einen Bericht. Nach Abschluss des Tests wird ein Bericht mit den Ergebnissen gedruckt. Wenn der Test fehlgeschlagen ist, untersuchen Sie den Bericht auf Informationen zur Beseitigung des Problems, und führen Sie den Test erneut aus. Weitere Informationen zur Fehlerbehebung finden Sie unter „Probleme beim Einrichten des Druckers“ auf Seite 20.

## Schritt 3: Konfigurieren der Faxeinstellungen

Nachdem Sie den Drucker an die Telefonleitung angeschlossen haben, passen Sie die Faxeinstellungen des Druckers an Ihre Anforderungen an.

-  **Tip:** Um dieselben Einstellungen für Faxauflösung und Helligkeit für alle vom Drucker gesendeten Faxnachrichten zu verwenden, konfigurieren Sie die gewünschten Einstellungen und tippen Sie anschließend auf **Neue Standardeinstellungen**.

### ? Wo kann ich die Faxeinstellungen ändern?

Sie können Faxeinstellungen über die folgenden Tools konfigurieren:

#### **Bedienfeld des Druckers**

Tippen Sie am Bedienfeld des Druckers auf **Fax** und anschließend auf **Einstellungen**. Wählen Sie anschließend die Einstellung aus, die Sie konfigurieren möchten.

#### **HP Software**

Wenn Sie auf Ihrem Computer die HP Software installiert haben, können Sie damit die Faxeinstellungen konfigurieren.

Weitere Informationen zur Verwendung dieser Tools oder Einstellungen finden Sie im Benutzerhandbuch.

Zu konfigurierende Einstellung	Vorgehensweise
<b>Autom. Empfang</b> Setzen Sie den Antwortmodus auf <b>Ein</b> , wenn eingehende Faxe automatisch angenommen werden sollen. Eingehende Anrufe werden vom Drucker dann angenommen, wenn die Anzahl der in der Einstellung <b>Töne bis Antwort</b> festgelegten Ruftöne erreicht wurde.	<ol style="list-style-type: none"><li>1. Tippen Sie auf den Nach-rechts-Pfeil ► und anschließend auf <b>Einrichtung</b>.</li><li>2. Tippen Sie auf <b>Faxeinstellungen</b> und anschließend auf <b>Basis-Fax-Einrichtung</b>.</li><li>3. Tippen Sie auf <b>Autom. Antwort</b> und anschließend auf <b>EIN</b>.</li></ol>
<b>Töne bis Antwort (Optional)</b> Festlegen der Anzahl der Ruftöne bis zur Rufannahme  <b>Hinweis:</b> Falls ein Anrufbeantworter an den Drucker angeschlossen ist, muss die Anzahl der Ruftöne bis zur Entgegennahme eines Anrufs für den Drucker auf einen höheren Wert eingestellt werden als für den Anrufbeantworter.	<ol style="list-style-type: none"><li>1. Tippen Sie auf den Nach-rechts-Pfeil ► und anschließend auf <b>Einrichtung</b>.</li><li>2. Tippen Sie auf <b>Faxeinstellungen</b> und anschließend auf <b>Basis-Fax-Einrichtung</b>.</li><li>3. Tippen Sie auf <b>Töne bis Antwort</b>.</li><li>4. Tippen Sie auf den Nach-oben-Pfeil ▲ oder Nach-unten-Pfeil ▼, um die Anzahl der Ruftöne zu ändern.</li><li>5. Tippen Sie auf <b>Fertig</b>, um die Einstellung zu übernehmen.</li></ol>

# Einrichten und Verwenden der Faxfunktion

Zu konfigurierende Einstellung	Vorgehensweise
<p><b>Spezialton</b> Ändern des Rufnummernmusters für Spezialtonfolge</p> <p> <b>Hinweis:</b> Wenn Sie einen Spezialtondienst verwenden, können Sie mehrere Telefonnummern an derselben Telefonleitung nutzen. Sie können diese Einstellung ändern, damit der Drucker automatisch erkennen kann, welches Rufnummernmuster ausschließlich für Faxanrufe verwendet werden soll.</p> <p> <b>Tipp:</b> Sie können die Rufnummernunterscheidung auch mit der Funktion „Rufnummernmustererkennung“ am Bedienfeld des Druckers einstellen. Mit dieser Funktion wird das Rufnummernmuster eines eingehenden Anrufs vom Drucker erkannt und aufgezeichnet. Dieser Anruf dient zur automatischen Erkennung des Rufnummernmusters, das Ihre Telefongesellschaft für Faxanrufe zugeordnet hat.</p>	<ol style="list-style-type: none"> <li>1. Tippen Sie auf den Nach-rechts-Pfeil ► und anschließend auf <b>Einrichtung</b>.</li> <li>2. Tippen Sie auf <b>Fax-Einrichtung</b> und anschließend auf <b>Erweiterte Fax-Einrichtung</b>.</li> <li>3. Tippen Sie auf <b>Spezialton</b>.</li> <li>4. In einer Meldung wird mitgeteilt, dass diese Einstellung nur geändert werden darf, wenn die Telefonleitung für mehrere Rufnummern verwendet wird. Tippen Sie zum Fortfahren auf <b>Ja</b>.</li> <li>5. Führen Sie eine der folgenden Aktionen aus: <ul style="list-style-type: none"> <li>• Tippen Sie auf das Rufnummernmuster, das Ihre Telefongesellschaft für Faxanrufe zugeordnet hat.</li> </ul> </li> </ol> <p><b>Oder</b></p> <ul style="list-style-type: none"> <li>• Tippen Sie auf <b>Rufnummernmustererkennung</b>, und befolgen Sie danach die Anleitungen auf dem Bedienfeld des Druckers.</li> </ul> <p> <b>Hinweis:</b> Wenn Sie eine Nebenstellenanlage verwenden, die unterschiedliche Rufnummernmuster für interne und externe Anrufe besitzt, müssen Sie die Faxnummer von einer externen Nummer anrufen.</p>
<p><b>Faxgeschw.</b> Stellen Sie die Faxgeschwindigkeit für die Kommunikation des Druckers mit anderen Faxgeräten beim Senden und Empfangen ein.</p> <p> <b>Hinweis:</b> Wenn Probleme beim Senden und Empfangen von Faxen auftreten, versuchen Sie die Faxgeschwindigkeit zu reduzieren.</p>	<ol style="list-style-type: none"> <li>1. Tippen Sie auf den Nach-rechts-Pfeil ► und anschließend auf <b>Einrichtung</b>.</li> <li>2. Tippen Sie auf <b>Fax-Einrichtung</b> und anschließend auf <b>Erweiterte Fax-Einrichtung</b>.</li> <li>3. Tippen Sie auf <b>Faxgeschwindigkeit</b>.</li> <li>4. Tippen Sie, um <b>Schnell</b>, <b>Mittel</b> oder <b>Langsam</b> auszuwählen.</li> </ol>
<p><b>Faxfehlerkorrekturmodus</b> Wenn der Drucker während der Übertragung ein Fehlersignal erkennt und die Fehlerkorrektur aktiviert ist, kann er den betreffenden Teil der Faxnachricht erneut vom sendenden Gerät anfordern.</p> <p> <b>Hinweis:</b> Wenn Probleme beim Senden und Empfangen von Faxen auftreten, deaktivieren Sie die Fehlerkorrektur. Das Deaktivieren dieser Einstellung kann auch sinnvoll sein, wenn Sie Faxnachrichten in andere Länder/Regionen senden oder aus anderen Ländern/Regionen empfangen möchten, oder wenn Sie eine Satellitentelefonverbindung verwenden.</p>	<ol style="list-style-type: none"> <li>1. Tippen Sie auf den Nach-rechts-Pfeil ► und anschließend auf <b>Einrichtung</b>.</li> <li>2. Tippen Sie auf <b>Fax-Einrichtung</b> und anschließend auf <b>Erweiterte Fax-Einrichtung</b>.</li> <li>3. Tippen Sie auf den Nach-unten-Pfeil ▼ und anschließend auf <b>Fehlerkorrekturmodus</b>.</li> <li>4. Wählen Sie <b>Ein</b> oder <b>Aus</b>.</li> </ol>
<p><b>Lautstärke</b> Ändern Sie die Lautstärke der Druckertöne, einschließlich Faxtöne.</p>	<ol style="list-style-type: none"> <li>1. Tippen Sie auf den Nach-rechts-Pfeil ► und anschließend auf <b>Einrichtung</b>.</li> <li>2. Tippen Sie auf <b>Faxeinstellungen</b> und anschließend auf <b>Basis-Fax-Einrichtung</b>.</li> <li>3. Tippen Sie auf <b>Lautstärke Fax-Signal</b>.</li> <li>4. Tippen Sie, um <b>Leise</b>, <b>Laut</b> oder <b>Aus</b> auszuwählen.</li> </ol>

# Einrichten und Verwenden der Faxfunktion

## Verwenden der Faxfunktion

In diesem Abschnitt wird das Senden und Empfangen von Faxen beschrieben.

### Faxnachrichten senden

Sie können Faxe auf unterschiedliche Arten senden. Über das Bedienfeld des Druckers können Sie Schwarzweiß- oder Farbfaxe senden. Sie können Faxe auch manuell von einem angeschlossenen Telefon aus senden, wodurch Sie die Möglichkeit erhalten, vor dem Faxversand mit dem Empfänger zu sprechen.

Sie können auch Dokumente auf Ihrem Computer als Faxe senden, ohne sie vorher zu drucken.

#### Weitere Informationen

Im Benutzerhandbuch finden Sie weitere Informationen zu den folgenden Themen:

- Senden eines Fax unter Verwendung der Wahlüberwachung
- Faxversand vom Computer
- Senden eines Fax aus dem Speicher
- Planen einer Faxnachricht zum späteren Senden
- Senden eines Fax an mehrere Empfänger
- Senden einer Faxnachricht im Fehlerkorrekturmodus

Informationen zum Auffinden des Benutzerhandbuchs finden Sie unter „Wo finden Sie das Benutzerhandbuch?“ auf Seite 4.

#### **Senden einer Standard-Faxnachricht**

1. Legen Sie das gewünschte Dokument in den Drucker ein.

Sie können wahlweise vom automatischen Vorlageneinzug (ADF) oder vom Vorlagenglas faxen.

2. Tippen Sie auf **Fax**.
3. Geben Sie die Faxnummer über das Tastenfeld ein.

  **Tipp:** Drücken Sie wiederholt \*, bis ein Gedankenstrich (-) erscheint, um eine Pause in die eingegebene Faxnummer einzufügen.

4. Tippen Sie auf **Start Schwarz** oder **Start Farbe**.

  **Tipp:** Wenn der Empfänger die Qualität der von Ihnen gesendeten Faxnachricht bemängelt, ändern Sie probeweise die Auflösung oder den Kontrast der Faxnachricht.

#### **Senden einer Faxnachricht von einem Nebentelefon aus**

1. Legen Sie das gewünschte Dokument in den Drucker ein.

Sie können wahlweise vom automatischen Vorlageneinzug (ADF) oder vom Vorlagenglas faxen.

2. Tippen Sie auf **Fax**.
3. Wählen Sie die Nummer über das Tastenfeld des Telefons, das mit dem Drucker verbunden ist.

  **Hinweis:** Verwenden Sie nicht das Tastenfeld auf dem Bedienfeld des Druckers, wenn Sie eine Faxnachricht manuell senden. Sie müssen das Tastenfeld am Telefon verwenden, um die Nummer des Empfängers zu wählen.

4. Wenn der Empfänger den Anruf entgegennimmt, können Sie sich mit ihm unterhalten, bevor Sie die Faxnachricht senden.

  **Hinweis:** Wenn ein Faxgerät den Anruf entgegennimmt, hören Sie Faxtöne vom empfangenden Faxgerät. Fahren Sie mit dem nächsten Schritt fort, um das Fax zu übertragen.

5. Wenn Sie die Faxnachricht senden möchten, tippen Sie auf **Start Schwarz** oder **Start Farbe**.

  **Hinweis:** Wählen Sie nach der entsprechenden Anweisung **Fax senden**.

Wenn Sie mit dem Empfänger sprechen, bevor Sie die Faxnachricht senden, informieren Sie den Empfänger darüber, dass er auf seinem Faxgerät die **Starttaste** drücken soll, wenn er Faxtöne hört. Die Telefonleitung kann während der Faxübertragung nicht verwendet werden. Sie können den Hörer jetzt auflegen. Wenn Sie nach der Faxübertragung erneut mit dem Empfänger sprechen möchten, bleiben Sie in der Leitung, bis der Sendevorgang abgeschlossen ist.



# Einrichten und Verwenden der Faxfunktion

## Faxempfang

Faxnachrichten können automatisch oder manuell empfangen werden.

 **Hinweis:** Wenn Sie ein Fax im Format Legal oder größer empfangen und der Drucker momentan nicht auf das Legal-Format eingestellt ist, wird das Fax auf das Format des eingelegten Papiers verkleinert. Wenn Sie die Funktion zur automatischen Verkleinerung deaktiviert haben, wird das Fax auf zwei Seiten gedruckt.

Wenn Sie gerade ein Dokument kopieren, während ein Fax eingeht, wird das Fax bis zum Abschluss des Kopiervorgangs im Speicher des Druckers abgelegt. Dadurch kann sich die Anzahl der im Speicher ablegbaren Faxseiten verringern.

### Weitere Informationen

Im Benutzerhandbuch finden Sie weitere Informationen zu den folgenden Themen:

- Erneutes Drucken empfangener Faxe aus dem Speicher
- Abfrage für den Empfang eines Fax
- Weiterleiten von Faxnachrichten an eine andere Nummer
- Festlegen des Papierformats für empfangene Faxe
- Einstellen der automatischen Verkleinerung für eingehende Faxe
- Blockieren von unerwünschten Faxnummern

Informationen zum Auffinden des Benutzerhandbuchs finden Sie unter „Wo finden Sie das Benutzerhandbuch?“ auf Seite 4.

### Automatischer Faxempfang

Wenn Sie am Bedienfeld des Druckers die Option **Autom. Empfang** aktivieren (dies ist die Standardeinstellung), werden eingehende Anrufe und Faxe automatisch nach der Anzahl der in der Einstellung **Töne bis Antwort** angegebenen Klingeltöne empfangen. Informationen darüber, wie Sie diese Einstellung konfigurieren, finden Sie unter „Schritt 3: Konfigurieren der Faxeinstellungen“ auf Seite 12.

### Faxe und Ihr Anrufbeantworterdienst

Wenn Sie an der Telefonleitung, die Sie zum Faxen verwenden, einen Anrufbeantworterdienst nutzen, können Faxe nicht automatisch empfangen werden. Stattdessen müssen Sie sicherstellen, dass die Einstellung für den automatischen Empfang deaktiviert ist, damit Sie Faxe manuell empfangen können. Achten Sie darauf, das Fax manuell zu empfangen, bevor der Anrufbeantworterdienst an der Leitung reagiert.

Wenn Sie Faxe stattdessen automatisch empfangen möchten, wenden Sie sich an Ihre Telefongesellschaft, um einen Spezialtondienst oder eine separate Telefonleitung für Faxe einzurichten.

### Manuelles Empfangen eines Fax

Wenn Sie ein Telefongespräch führen, kann Ihr Gesprächspartner Ihnen ein Fax senden, während Sie weiterhin verbunden sind (dies wird als „manuelles Faxen“ bezeichnet).

Sie können Faxe manuell von einem Telefon empfangen, das (über den **2-EXT**-Anschluss) mit dem Drucker verbunden ist oder sich an derselben Leitung befindet (aber nicht direkt mit dem Drucker verbunden ist).

1. Stellen Sie sicher, dass der Drucker eingeschaltet ist und Papier im Hauptfach eingelegt wurde.
2. Entfernen Sie alle Originale aus dem Vorlageneinzug.
3. Legen Sie für die Einstellung **Töne bis Antwort** einen hohen Wert fest, damit Sie den Anruf vor

4. dem Drucker entgegennehmen können. Oder deaktivieren Sie die Einstellung **'Automatische Antwort'** damit eingehende Anrufe nicht automatisch vom Drucker angenommen werden.
5. Wenn Sie mit dem Absender telefonieren, bitten Sie ihn, die **Starttaste** seines Faxgeräts zu drücken.
5. Wenn Sie Faxtöne von einem sendenden Faxgerät hören, gehen Sie folgendermaßen vor:
  - a. Tippen Sie auf **Faxen**, und wählen Sie dann **Start Schwarz** oder **Start Farbe** aus.
  - b. Nachdem der Faxempfang vom Drucker gestartet wurde, können Sie den Hörer auflegen oder in der Leitung bleiben. Die Telefonleitung kann während der Faxübertragung nicht verwendet werden.



# Einrichten und Verwenden der Faxfunktion

## Erneutes Drucken empfangener Faxe aus dem Speicher

Wenn Sie den Modus **Faxempfang sichern** einstellen, werden empfangene Faxnachrichten im Speicher abgelegt. Dabei spielt es keine Rolle, ob eine Fehlerbedingung auf dem Drucker vorliegt.

 **Hinweis:** Alle Faxnachrichten werden beim Ausschalten aus dem Speicher gelöscht. Weitere Informationen zu dieser Funktionen finden Sie im Benutzerhandbuch. Informationen zum Auffinden des Benutzerhandbuchs finden Sie unter „Wo finden Sie das Benutzerhandbuch?“ auf Seite 4.

1. Stellen Sie sicher, dass sich im Hauptpapierfach Papier befindet.



2. Tippen Sie auf den Nach-rechts-Pfeil ► und anschließend auf **Einrichtung**.
3. Tippen Sie auf **Extras** oder **Fax-Extras** und anschließend auf **Gespeicherte Fax erneut drucken**. Die Faxe werden in der umgekehrten Reihenfolge ausgedruckt, in der sie empfangen wurden, d. h. das zuletzt empfangene Fax wird zuerst gedruckt.
4. Wenn Sie das erneute Drucken der Faxnachrichten im Speicher beenden möchten, tippen Sie auf **X** (Abbrechen).

## Berichte und Protokolle

Sie können verschiedene Arten von Faxberichten drucken:

- Faxbestätigungsseite
- Faxprotokoll
- Bild auf Faxsendebericht
- Andere Berichte

Diese Berichte enthalten nützliche Systeminformationen zum Drucker.

 **Hinweis:** Sie können auch den Anrufverlauf auf der Bedienfeldanzeige des Druckers anzeigen. Zum Anzeigen des Anrufverlaufs tippen Sie auf Fax und anschließend auf  (Anrufverlauf). Die Liste kann allerdings nicht gedruckt werden.

### So drucken Sie einen Bericht

1. Tippen Sie auf den Nach-rechts-Pfeil ► und anschließend auf **Einrichtung**.
2. Tippen Sie auf **Fax-Einrichtung** den Nach-unten-Pfeil ▼ und anschließend auf **Faxberichte**.
3. Wählen Sie den zu druckenden Faxbericht aus, und drücken Sie anschließend auf **OK**.

### So löschen Sie das Faxprotokoll

 **Hinweis:** Beim Löschen des Faxprotokolls werden auch alle im Speicher abgelegten Faxnachrichten gelöscht.

1. Tippen Sie auf den Nach-rechts-Pfeil ► und anschließend auf **Einrichtung**.
2. Führen Sie eine der folgenden Aktionen aus:
  - Tippen Sie auf **Extras**.

- Oder -

- Tippen Sie auf **Fax-Einrichtung**, und wählen Sie danach **Fax-Extras** aus.
3. Tippen Sie auf **Faxprotokoll löschen**.

## Fax und digitale Telefondienste

Viele Telefongesellschaften bieten ihren Kunden digitale Telefondienste an, beispielsweise:

- DSL: DSL-Dienst Ihrer Telefongesellschaft. (DSL wird in Ihrem Land/Ihrer Region möglicherweise als ADSL bezeichnet.)
- PBX: Nebenstellenanlage (PBX – Private Branch Exchange)
- ISDN: Dienstintegrierendes digitales Telekommunikationsnetz (Integrated Services Digital Network – ISDN)
- FoIP: Preiswerter Telefonservice, der es Ihnen ermöglicht, mit dem Drucker Faxe über das Internet zu senden und zu empfangen. Diese Methode wird als Fax über Internetprotokoll (Fax over Internet Protocol, FoIP) bezeichnet. Weitere Informationen finden Sie im Benutzerhandbuch.

HP Drucker sind für den Betrieb mit herkömmlichen analogen Telefondiensten ausgelegt. Wenn Sie eine digitale Telefonumgebung nutzen (z. B. DSL/ADSL, Nebenstellenanlage oder ISDN), benötigen Sie zum Einrichten der Faxfunktionen des Druckers möglicherweise Filter oder Konverter für die Digital-Analog-Umsetzung.



**Hinweis:** HP gibt keine Garantie, dass der Drucker mit allen DLS-Leitungen oder -Anbietern, in allen digitalen Umgebungen oder mit allen Digital-Analog-Konvertern funktioniert. Es empfiehlt sich immer, direkt bei der Telefongesellschaft die richtigen Einrichtungsoptionen anhand der von ihr bereitgestellten Leitungsdienste zu erfragen.

# Einrichten der Wireless-Kommunikation (802.11)



Wenn der Drucker die Wireless-Kommunikation (802.11) unterstützt, stellen Sie die kabellose Verbindung für den

Drucker her, indem Sie die nachstehenden Schritte in der gezeigten Reihenfolge ausführen.

## Schritt 1: Installieren der Software für Ihren Drucker

Um die kabellose Kommunikation einzurichten, führen Sie das Installationsprogramm von der HP Software-CD im Lieferumfang des Druckers aus. Das Installationsprogramm installiert die Software und richtet eine drahtlose Verbindung ein.

 **Hinweis:** Stellen Sie vor dem Einrichten der kabellosen Kommunikation sicher, dass die Druckerhardware eingerichtet ist. Weitere Informationen finden Sie im Installationsposter im Lieferumfang des Druckers oder in den Anleitungen auf der Druckerbedienfeldanzeige.

Befolgen Sie die Anweisungen für Ihr Betriebssystem.

1. Legen Sie die HP Software-CD in den Computer ein, und befolgen Sie die angezeigten Anweisungen.

 **Hinweis:** Falls Meldungen der auf dem Computer installierten Firewall-Software auftreten, aktivieren Sie darin die Option

„Immer zulassen“. Durch Aktivieren dieser Option kann die Software erfolgreich auf Ihrem Computer installiert werden.

2. Befolgen Sie die Anweisungen für Ihr Betriebssystem.
  - **Windows:** Wenn Sie dazu aufgefordert werden, klicken Sie auf **Netzwerk (Ethernet/Wireless)**, und befolgen Sie dann die angezeigten Anweisungen.
  - **Mac OS X:** Doppelklicken Sie auf das Symbol **HP Installationsprogramm** auf der HP Software-CD, und befolgen Sie die angezeigten Anweisungen.
3. Wenn Sie dazu aufgefordert werden, geben Sie den Namen und das Kennwort für das kabellose Netzwerk ein.

### ? Wie lautet der Name und das Kennwort für mein kabelloses Netzwerk?

Bei der Installation der Software werden Sie aufgefordert, den Netzwerknamen (auch als „SSID“ bezeichnet) und ein Kennwort für das kabellose Netzwerk einzugeben:

- Der Wireless Network Name ist der Name Ihres kabellosen Netzwerks.
- Je nach der erforderlichen Sicherheitsstufe kann in Ihrem drahtlosen Netzwerk entweder ein WPA-Schlüssel oder eine WEP-Passphrase verwendet werden.

Wenn Sie den Namen und das Kennwort für das kabellose Netzwerk seit dessen Einrichtung nicht geändert haben, können Sie die betreffenden Angaben manchmal hinten oder seitlich am Wireless-Router finden.

Wenn Sie einen Computer unter Windows verwenden, stellt HP außerdem das Dienstprogramm für die Heimnetzwerk-Diagnose bereit, mit dem Sie bei manchen Systemen diese Informationen abrufen können. Um dieses Tool zu verwenden, besuchen Sie das HP Wireless Printing Center ([www.hp.com/go/wirelessprinting](http://www.hp.com/go/wirelessprinting)),

und klicken Sie im Abschnitt **Direkte Links** auf **Netzwerkdiagnoseprogramm**. (Momentan ist dieses Tool möglicherweise noch nicht in allen Sprachen verfügbar.)

Wenn Sie den Namen und das Kennwort für das kabellose Netzwerk nicht finden können bzw. vergessen haben, lesen Sie die Dokumentation Ihres Computers oder des Wireless-Routers. Falls Sie diese Informationen immer noch nicht finden können, wenden Sie sich an Ihren Netzwerkadministrator oder an die Person, die das kabellose Netzwerk konfiguriert hat.

Weitere Informationen zu den Netzwerkverbindungstypen, dem Netzwerknamen und dem Kennwort (WPA-Passphrase, WEP-Schlüssel) des kabellosen Netzwerks finden Sie im Benutzerhandbuch.

## Schritt 2: Testen der kabellosen Verbindung

Um die Funkverbindung zu testen und sich von der ordnungsgemäßen Funktion zu überzeugen, führen Sie die folgenden Schritte aus:

1. Stellen Sie sicher, dass der Drucker eingeschaltet ist und sich Papier im Fach befindet.
2. Tippen Sie auf dem Bedienfeld des Druckers auf den Nach-rechts-Pfeil ►, tippen Sie auf **Einrichtung** und anschließend auf **Netzwerk**.
3. Tippen Sie auf **Wireless-Netzwerktest drucken**.

Ein Bericht mit den Testergebnissen wird gedruckt. Wenn der Test fehlgeschlagen ist, untersuchen Sie den Bericht auf Informationen zur Beseitigung des Problems, und führen Sie den Test erneut aus.

Weitere Informationen zur Fehlerbehebung finden Sie im Abschnitt „Probleme bei der Einrichtung kabelloser Verbindungen (802.11)“ auf Seite 23.

## Ändern des Verbindungstyps

Wenn Sie die HP Software installiert haben, können Sie die Verbindungsart jederzeit wechseln.

 **Hinweis:** Wenn Sie von einer Kabelverbindung (Ethernet) zu einer kabellosen Verbindung wechseln, ziehen Sie das Ethernet-Kabel ab. Beim Anschluss eines Ethernet-Kabels wird die Wireless-Funktion des Druckers deaktiviert.

Befolgen Sie die Anweisungen für Ihr Betriebssystem.

### Windows

1. Tippen Sie auf dem Bedienfeld des Druckers auf den Nach-rechts-Pfeil ►, tippen Sie auf **Einrichtung** und anschließend auf **Netzwerk**.
2. Tippen Sie auf **Netzwerkstandards wiederherstellen** und anschließend zum Bestätigen auf **Ja**.
3. Klicken Sie auf dem Desktop des Computers auf **Start**, wählen Sie **Programme** oder **Alle Programme** aus, klicken Sie auf **HP**, wählen Sie den Namen Ihres Druckers aus, und klicken Sie anschließend auf **Drucker-Einrichtung und Software**.
4. Befolgen Sie die angezeigten Anweisungen, um die Installation abzuschließen.

### Mac OS X

1. Tippen Sie auf dem Bedienfeld des Druckers auf den Nach-rechts-Pfeil ►, tippen Sie auf **Einrichtung** und anschließend auf **Netzwerk**.
2. Tippen Sie auf **Netzwerkstandards wiederherstellen** und anschließend zum Bestätigen auf **Ja**.
3. Öffnen Sie das HP Dienstprogramm. (Das HP Dienstprogramm befindet sich im Unterordner **Hewlett-Packard** des Ordners **Programme** auf der Stammebene der Festplatte.)
4. Klicken Sie auf der Symbolleiste auf **Programme**.
5. Doppelklicken Sie auf das Symbol für den **HP Einrichtungsassistenten**, und befolgen Sie die angezeigten Anweisungen.

# Beheben von Einrichtungsproblemen



Im nachfolgenden Abschnitt finden Sie Unterstützung für Probleme, die beim Einrichten des Druckers auftreten könnten.

Weitere Unterstützung enthält das Benutzerhandbuch. Informationen zum Auffinden des Benutzerhandbuchs finden Sie unter „Wo finden Sie das Benutzerhandbuch?“ auf Seite 4.

## Probleme beim Einrichten des Druckers

- Stellen Sie sicher, dass Sie alles Klebeband und Verpackungsmaterial von der Außen- und Innenseite des Geräts entfernt haben.
- Stellen Sie sicher, dass Sie zum erstmaligen Einrichten des Druckers die mitgelieferten EINRICHTUNGS-Patronen verwenden.
- Stellen Sie sicher, dass Sie weißes unbenutztes Normalpapier im Format A4 oder Letter (8,5x11 Zoll) in den Drucker eingelegt haben.
- Vergewissern Sie sich, dass alle Kabelverbindungen, die Sie verwenden (z. B. USB-Kabel oder Ethernet-Kabel) funktionsfähig sind.
- Vergewissern Sie sich, dass Sie das Stromversorgungskabel und das Netzteil sicher angeschlossen haben und die Stromquelle ordnungsgemäß funktioniert.
- Stellen Sie sicher, dass die Anzeige  (Netzspannung) leuchtet und nicht blinkt. Wenn der Drucker zum ersten Mal eingeschaltet wird, benötigt er eine Aufwärmzeit von etwa 45 Sekunden.
- Stellen Sie sicher, dass auf dem Drucker der Startbildschirm angezeigt wird und dass keine anderen Anzeigen auf dem Bedienfeld des Druckers leuchten oder blinken.
- Stellen Sie sicher, dass Sie das Papier korrekt in das Fach eingelegt haben und dass im Drucker kein Papierstau besteht.
- Vergewissern Sie sich, dass Sie alle Verriegelungen und Abdeckungen fest verschlossen haben.

### Wie installiere ich das Benutzerhandbuch?

Abhängig von der Auswahl, die Sie bei der Installation der HP Software vornehmen, ist das Benutzerhandbuch möglicherweise nicht auf dem Computer installiert.

So installieren Sie das Benutzerhandbuch:

1. Legen Sie die Software-CD im Lieferumfang des Druckers in den Computer ein, und befolgen Sie die angezeigten Anweisungen.
2. Wählen Sie auf dem Bildschirm, in dem die empfohlene Software angezeigt wird, die Option für Ihr Betriebssystem aus:
  - **Windows:** Wählen Sie die Option aus, deren Namen das Wort „Hilfe“ enthält.
  - **Mac OS X:** Wählen Sie die Option **Von HP empfohlene Software** aus.

3. Befolgen Sie die angezeigten Anweisungen, um die Installation des Benutzerhandbuchs abzuschließen.

**Tipp:** Wenn Sie die HP Software-CD nicht finden oder Ihr Computer kein CD- oder DVD-Laufwerk besitzt, können Sie die HP Software von der Website des HP Supports ([www.hp.com/go/customer-care](http://www.hp.com/go/customer-care)) herunterladen. Suchen Sie auf dieser Website nach Ihrem Drucker, und wählen Sie anschließen **Treiber & Software zum Herunterladen**. Wählen Sie Ihr Betriebssystem und dann die Option für Treiber-Downloads aus. Wählen Sie anschließend die Option aus, die „Software und Treiber für alle Funktionen“ im Namen enthält.

## Probleme beim Installieren der Software

- Stellen Sie vor der Installation von Software sicher, dass alle anderen Programme geschlossen sind.
- Falls bei einem Computer mit dem Betriebssystem Windows der von Ihnen eingegebene Pfad zur CD nicht erkannt wird, überprüfen Sie, ob Sie den richtigen Laufwerksbuchstaben eingegeben haben.
- Wenn die HP Software-CD im CD-Laufwerk nicht vom Computer erkannt wird, überprüfen Sie die HP Software-CD auf Schäden. Sie können die HP Software auch von der HP Website ([www.hp.com/go/customer-care](http://www.hp.com/go/customer-care)) herunterladen.
- Wenn Sie einen Computer unter Windows verwenden und den Anschluss über ein USB-Kabel herstellen, überprüfen Sie, ob gegebenenfalls die USB-Treiber im Windows-Gerätemanager deaktiviert sind.

## Probleme bei der Faxeinrichtung

Dieser Abschnitt enthält Informationen zum Beheben von Problemen, die bei der Einrichtung der Faxfunktion für den Drucker auftreten könnten.

 **Hinweis:** Wenn die Faxfunktion nicht richtig eingerichtet ist, treten möglicherweise Probleme beim Senden und Empfangen von Faxen auf.

Sollten Probleme beim Senden von Faxnachrichten auftreten, können Sie einen Faxtestbericht drucken, um den Status des Druckers zu überprüfen. Der Test schlägt fehl, wenn die Faxfunktion des Druckers nicht richtig eingerichtet ist. Führen Sie diesen Test durch, nachdem der Drucker für das Faxen eingerichtet wurde. Weitere Informationen finden Sie unter „Schritt 2: Testen der Faxeinrichtung“ auf Seite 12.

## Schritt 1: Überprüfen der Faxeinrichtung

Überprüfen Sie den Status des Druckers und stellen Sie sicher, dass er korrekt für die Faxfunktion eingerichtet wurde. Weitere Informationen finden Sie unter „Einrichten und Verwenden der Faxfunktion“ auf Seite 9.

 **Tipp:** Wenn Sie einen Faxkommunikationsfehler empfangen, der einen Fehlercode enthält, können Sie dessen Erklärung auf der HP Support-Website ([www.hp.com/go/customer-care](http://www.hp.com/go/customer-care))

nachschlagen. Wählen Sie Ihr Land bzw. Ihre Region, wenn Sie dazu aufgefordert werden, und geben Sie dann in das Suchfeld den Begriff „Faxfehlercodes“ ein.

Falls sich die Probleme nicht mit den im Faxtest vorgeschlagenen Lösungen beheben lassen, gehen Sie zu Schritt 2.

## Schritt 2: Überprüfung der Liste möglicher Probleme

Wenn Sie auch nach dem Ausführen des Faxtests noch Probleme bei der Faxeinrichtung haben, gehen Sie die nachfolgende Liste möglicher Probleme und Lösungen durch:

## Beim Senden und Empfangen von Faxen mit dem Drucker treten Probleme auf

- Stellen Sie sicher, dass Sie das Telefonkabel und den Adapter im Lieferumfang des Druckers verwenden. (Wenn Sie dieses Telefonkabel oder diesen Adapter nicht verwenden, wird am Bedienfeld möglicherweise ständig die Meldung „Hörer abgenommen“ angezeigt).
- Stellen Sie sicher, dass Nebenstellenapparate (Telefone, die dieselbe Leitung verwenden, aber nicht mit dem Drucker verbunden sind) oder andere Geräte nicht verwendet werden bzw. die Hörer aufgelegt sind. Der Drucker kann beispielsweise nicht zum Faxen verwendet werden, wenn der Telefonhörer eines Nebenanschlusses nicht aufgelegt ist oder Sie gerade ein Computermodem zum Senden von E-Mails oder für den Zugriff auf das Internet verwenden.
- Wenn Sie einen Splitter verwenden, kann dieser Probleme beim Faxen verursachen. Versuchen Sie, den Drucker, direkt an die Telefonsteckdose anzuschließen.
- Stellen Sie sicher, dass ein Ende des Telefonkabels an die Telefonbuchse angeschlossen und das andere Ende mit dem Anschluss „1-LINE“ auf der Rückseite des Druckers verbunden ist.
- Schließen Sie ein funktionsfähiges Telefon direkt an die Telefonsteckdose an, und überprüfen Sie, ob ein Wählton zu hören ist. Wenn Sie keinen Wählton hören, wenden Sie sich an Ihre Telefongesellschaft, und lassen Sie die Leitung überprüfen.
- Vergewissern Sie sich, dass der Drucker an eine analoge Telefonleitung angeschlossen ist, da andernfalls keine Faxe gesendet bzw. empfangen werden können. Um herauszufinden, ob Sie über eine digitale Telefonleitung verfügen, schließen Sie ein normales analoges Telefon an die Leitung an, und überprüfen Sie, ob ein Wählton zu hören ist. Falls kein normaler Wählton zu hören ist, handelt es sich wahrscheinlich um eine Telefonleitung für digitale Telefone. Verbinden Sie den Drucker mit einer analogen Telefonleitung, und versuchen Sie, ein Fax zu senden oder zu empfangen.
- Sie können die Tonqualität der Telefonleitung überprüfen, indem Sie ein Telefon in die Telefonanschlussbuchse stecken und feststellen, ob ein Rauschen oder sonstige Störgeräusche zu hören sind. Telefonleitungen mit schlechter Tonqualität (Rauschen) können zu Faxproblemen führen. Wenn Rauschen zu hören ist, schalten Sie den Fehlerkorrekturmodus (ECM) aus, und versuchen Sie erneut, ein Fax zu senden.
- Wenn Sie einen DSL-/ADSL-Dienst verwenden, müssen Sie sicherstellen, dass ein DSL-/ADSL-Filter angeschlossen ist. Ohne den Filter können Faxe nicht erfolgreich gesendet werden.
- Wenn Sie einen PBX- oder ISDN-Konverter/-Anschlussadapter verwenden, stellen Sie sicher, dass der Drucker mit dem richtigen Anschluss verbunden und der Adapter auf den richtigen Switchtyp für Ihr Land/Ihre Region eingestellt sind.
- Wenn Sie einen Fax-über-IP-Dienst verwenden, stellen Sie probeweise eine niedrigere Verbindungsgeschwindigkeit ein. Wenn dies nicht zum Erfolg führt, wenden Sie sich an die Supportabteilung des Fax-über-IP-Dienstes.

## Der Drucker kann Faxe senden, aber nicht empfangen

- Wenn Sie keinen Spezialtondienst verwenden, stellen Sie sicher, dass die Funktion „Spezialtonfolge“ des Druckers auf „Alle Töne“ eingestellt ist.
- Wenn die Funktion „Automatischer Empfangsmodus“ deaktiviert ist oder Sie an der Telefonleitung, die Sie zum Faxen verwenden, einen Anrufbeantworterdienst nutzen, können Sie Faxe nur manuell empfangen.
- Wenn ein Computermodem an dieselbe Telefonleitung wie der Drucker angeschlossen ist, stellen Sie sicher, dass die Modemsoftware nicht auf automatischen Faxempfang eingestellt ist.
- Wenn der Anrufbeantworter und der Drucker dieselbe Telefonleitung verwenden, führen Sie folgende Schritte aus:
  - Prüfen Sie, ob der Anrufbeantworter ordnungsgemäß funktioniert.
  - Stellen Sie sicher, dass der Drucker für den automatischen Faxempfang eingerichtet ist.
  - Stellen Sie sicher, dass die Einstellung Töne bis Antwort des Geräts auf eine höhere Anzahl an Tönen eingestellt ist als der Anrufbeantworter.
- Trennen Sie den Anrufbeantworter von der Leitung, und versuchen Sie dann, ein Fax zu empfangen.
- Nehmen Sie eine ca. 10 Sekunden lange Ansage auf. Sprechen Sie beim Aufnehmen der Ansage langsam und nicht zu laut. Lassen Sie am Ende der Ansage eine Sprechpause von mindestens 5 Sekunden.
- Andere Geräte, die dieselbe Telefonleitung verwenden, können die Ursache dafür sein, dass der Faxtest nicht erfolgreich ist. Sie können die Verbindung zu allen anderen Geräten trennen und den Test erneut durchführen. Wenn die Wahltonerkennung erfolgreich durchgeführt wurde, wird das Problem durch eines oder mehrere der anderen Geräte verursacht. Schließen Sie die anderen Geräte einzeln nacheinander wieder an, und führen Sie den Test jedes Mal erneut aus. Auf diese Weise können Sie feststellen, welches Gerät das Problem verursacht.



## Der Drucker kann Faxe empfangen, aber nicht senden

- Der Drucker wählt möglicherweise zu schnell oder zu früh. Wenn die Vorwahl einer Amtsleitung beispielsweise „9“ lautet, können Sie folgende Pausen einfügen: 9-XXX-XXXX (wobei XXX-XXXX die Faxnummer des Ausgabeziels ist). Um eine Pause einzufügen, tippen Sie auf \* und wählen Sie einen Gedankenstrich (-) aus.
- Falls es in den nachfolgend aufgeführten Ländern/Regionen zu Problemen beim manuellen Faxversand von einem direkt mit dem Drucker verbundenen Telefon kommt, müssen Sie zum Versenden der Faxnachricht die Telefontastatur verwenden:

Argentinien	Australien
Brasilien	Kanada
Chile	China
Kolumbien	Griechenland
Indien	Indonesien
Irland	Japan
Korea	Lateinamerika
Malaysia	Mexiko
Philippinen	Polen
Portugal	Russland
Saudi-Arabien	Singapur
Spanien	Taiwan (Republik China)
Thailand	USA
Venezuela	Vietnam

## Probleme bei der Einrichtung kabelloser Verbindungen (802.11)

Dieser Abschnitt enthält Informationen zum Beheben von Problemen, die auftreten können, wenn Sie den Drucker mit einem kabellosen Netzwerk verbinden.

Befolgen Sie die Anweisungen in der angegebenen Reihenfolge.

 **Hinweis:** Wenn weiterhin Probleme auftreten, lesen Sie die Informationen zur

Fehlerbehebung im Benutzerhandbuch. (Informationen zum Auffinden des Benutzerhandbuchs finden Sie unter „Wo finden Sie das Benutzerhandbuch?“ auf Seite 4.) Oder besuchen Sie das HP Wireless Printing Center ([www.hp.com/go/wirelessprinting](http://www.hp.com/go/wirelessprinting)).

### Nach der Problembehebung

Wenn Sie Probleme behoben und den Drucker erfolgreich mit Ihrem kabellosen Netzwerk verbunden haben, führen Sie die nachfolgenden Schritte für Ihr Betriebssystem aus:

#### Windows

1. Klicken Sie auf dem Desktop des Computers auf **Start**, wählen Sie **Programme** oder **Alle Programme** aus, klicken Sie auf **HP**, wählen Sie den Namen Ihres Druckers aus, und klicken Sie anschließend auf **Drucker-Einrichtung und Software**.
2. Klicken Sie auf **Neuen Drucker verbinden**, und wählen Sie anschließend aus, welchen Verbindungstyp Sie verwenden möchten.

#### Mac OS X

1. Öffnen Sie das HP Dienstprogramm. (Das HP Dienstprogramm befindet sich im Unterordner **Hewlett-Packard** des Ordners **Programme** auf der Stammebene der Festplatte.)
2. Klicken Sie auf der Symbolleiste des HP Dienstprogramms auf das Symbol **Anwendungen**, doppelklicken Sie auf **HP Einrichtungsassistent**, und befolgen Sie dann die angezeigten Anweisungen.

## Schritt 1: Sicherstellen, dass die Anzeige für kabellose Verbindungen (802.11) leuchtet

Falls die blaue LED neben der Wireless-Taste des Druckers nicht leuchtet, sind möglicherweise die Wireless-Funktionen deaktiviert.

Tippen Sie zum Aktivieren des kabellosen Betriebs auf den Nach-rechts-Pfeil ►, tippen Sie auf **Einrichtung** und anschließend auf **Netzwerk**. Wenn die Liste eine

Option **Wireless: Aus** enthält, tippen Sie darauf und anschließend auf **Ein**.



**Hinweis:** Wenn Sie von einer Kabelverbindung (Ethernet) zu einer kabellosen Verbindung wechseln, ziehen Sie das Ethernet-Kabel ab. Beim Anschluss eines Ethernet-Kabels wird die Wireless-Funktion des Druckers deaktiviert.

## Schritt 2. Sicherstellen, dass der Computer mit dem Netzwerk verbunden ist

Wenn Sie den in Ihrem Wireless-Router voreingestellten Namen für das kabellose Netzwerk nicht geändert haben, dann haben Sie möglicherweise versehentlich eine Verbindung zu

einem benachbarten kabellosen Netzwerk anstelle Ihres Netzwerks hergestellt. Weitere Informationen hierzu finden Sie in der Dokumentation des Routers oder Wireless Access Points.

## Schritt 3. Neustart der Komponenten des Funknetzwerks

Schalten Sie den Router und den Drucker aus, und schalten Sie diese in der genannten Reihenfolge wieder ein: zuerst den Router und dann den Drucker. Falls Sie immer noch keine Verbindung herstellen können, schalten Sie den Router, Drucker und

Computer aus und danach in dieser Reihenfolge wieder ein: zuerst den Router, dann den Drucker und anschließend den Computer. Manchmal lassen sich Probleme mit der Netzwerkkommunikation durch Ausschalten und erneutes Einschalten beheben.

## Schritt 4. Durchführen des Funknetzwerktests

Falls Probleme mit dem kabel- bzw. drahtlosen Netzwerkbetrieb auftreten, führen Sie den Test für das Wireless-Netzwerk aus.

Weitere Informationen finden Sie im Abschnitt „Schritt 2: Testen der kabellosen Verbindung“ auf Seite 19.

 **Tip:** Falls im Funknetzwerktest ein schwaches Signal festgestellt wird, stellen Sie den Drucker in größerer Nähe zum WLAN-Router auf.



### Verringern von Funkstörungen

Die folgenden Tipps können Ihnen helfen, das Auftreten von Funkstörungen in einem kabellosen Netzwerk zu verhindern:

- Achten Sie auf einen möglichst großen Abstand zwischen den kabellosen Geräten und großen Metallgegenständen wie Aktenschränken oder anderen Geräten mit elektromagnetischen Feldern (z. B. Mikrowellenherde und Schnurlostelefone), da diese die Funksignale unterbrechen können.
- Stellen Sie die kabellosen Geräte nicht in der Nähe von Wänden mit grobem Mauerwerk oder ähnlichen Strukturen auf, da diese die Funksignale absorbieren und das Signal abschwächen können.
- Positionieren Sie den Access Point oder Wireless Router an einer zentralen Stelle in Sichtweite der kabellosen Geräte im Netzwerk.
- Achten Sie darauf, dass sich alle kabellosen Geräte im Netzwerk innerhalb des Funkbereichs befinden.

## Schritt 5. Sicherstellen, dass der Computer nicht über ein Virtual Private Network (VPN) mit dem Netzwerk verbunden ist

Ein Virtual Private Network (VPN) ist ein Computernetzwerk, bei dem über das Internet eine sichere Verbindung zu dem Netzwerk einer Organisation hergestellt wird. Die meisten VPN-Dienste verhindern allerdings den Zugriff lokaler Geräte (wie Ihres Druckers) auf Ihr lokales Netzwerk zu, während der Computer mit dem VPN verbunden ist.

Um eine Verbindung mit dem Drucker herzustellen, trennen Sie die VPN-Verbindung.

  **Tipp:** Um den Drucker zu verwenden, während Sie mit dem VPN verbunden sind, können Sie den Drucker mit einem USB-Kabel an Ihren Computer anschließen. Die USB- und Netzwerkverbindungen des Druckers sind gleichzeitig nutzbar.

Weitere Informationen erhalten Sie vom Netzwerkadministrator oder der Person, die das kabellose Netzwerk eingerichtet hat.

## Probleme bei der Verwendung von Webdiensten

Falls Probleme auftreten, wenn Sie Webdienste wie beispielsweise HP ePrint und Drucker-Apps verwenden, überprüfen Sie die folgenden Punkte:

- Stellen Sie sicher, dass der Drucker über eine Ethernet- oder Wireless-Verbindung mit dem Internet verbunden ist.



**Hinweis:** Sie können diese Webfunktionen nicht verwenden, wenn der Drucker über ein USB-Kabel angeschlossen ist.

- Stellen Sie sicher, dass die neuesten Produkt-Updates auf dem Drucker installiert sind. Weitere Informationen finden Sie im Abschnitt „Aktualisieren des Druckers“ auf Seite 8.



**Hinweis:** Wenn eine notwendige Aktualisierung für den Drucker erforderlich ist, werden die Webdienste deaktiviert und erst nach dem Installieren der Aktualisierung wieder verfügbar. Richten Sie nach dem Installieren der Aktualisierung die Webdienste erneut ein. Weitere Informationen finden Sie im Abschnitt „Einrichten von Webdiensten“ auf Seite 7.

- Vergewissern Sie sich, dass Webdienste auf dem Drucker aktiviert sind. Weitere Informationen finden Sie im Abschnitt „Einrichten von Webdiensten“ auf Seite 7.

- Wenn Sie HP ePrint verwenden, überprüfen Sie die folgenden Punkte:

- Stellen Sie sicher, dass die E-Mail-Adresse des Druckers die einzige Adresse in der Zeile „An“ der E-Mail-Nachricht ist. Falls in der Zeile „An“ noch andere E-Mail-Adressen angegeben sind, können die gesendeten Anhänge möglicherweise nicht gedruckt werden.

- Stellen Sie sicher, dass die Dokumente, die Sie senden, die Anforderungen von HP ePrint erfüllen. Weitere Informationen finden Sie im Abschnitt „Richtlinien für HP ePrint“ auf Seite 8.
- Wenn die Internet-Verbindung in Ihrem Netzwerk über Proxyeinstellungen erfolgt, vergewissern Sie sich, dass die von Ihnen eingegebenen Proxy-Einstellungen gültig sind:
  - Überprüfen Sie die Einstellungen, die von Ihrem Web-Browser (z.B. Internet Explorer, Firefox oder Safari) verwendet werden.
  - Wenn für Ihren Proxyserver ein Benutzername und Kennwort erforderlich ist, überprüfen Sie, ob Sie die Informationen richtig eingegeben haben.
  - Wenden Sie sich an den IT-Administrator oder die Person, von der das Gerät eingerichtet wurde.

Falls die von Ihrer Firewall verwendeten Proxy-Einstellungen geändert wurden, müssen Sie diese Einstellung auf dem Bedienfeld des Druckers oder im eingebetteten Webserver (EWS) aktualisieren. Wenn diese Einstellungen nicht aktualisiert werden, ist die Verwendung von Webdiensten nicht möglich.

Weitere Informationen finden Sie im Abschnitt „Einrichten von Webdiensten“ auf Seite 7.



**Tipp:** Weitere Unterstützung zur Einrichtung und Verwendung von Webdiensten finden Sie unter [www.eprintcenter.com](http://www.eprintcenter.com).

# Verwenden des eingebetteten Webservers (EWS)

Wenn der Drucker mit einem Netzwerk verbunden ist, können Sie mit der Homepage des Druckers (eingebetteter Webserver oder EWS) Statusinformationen anzeigen, Einstellungen ändern und den Drucker von Ihrem Computer aus verwalten. Es braucht keine spezielle Software auf Ihrem Computer installiert oder konfiguriert zu werden.

 **Hinweis:** Das Öffnen und Verwenden des EWS ist auch ohne Verbindung zum Internet möglich, allerdings sind dann einige Funktionen nicht verfügbar.

Weitere Informationen zum EWS finden Sie im Benutzerhandbuch. Informationen zum Auffinden des Benutzerhandbuchs finden Sie unter „Wo finden Sie das Benutzerhandbuch?“ auf Seite 4.

## So öffnen Sie den EWS

1. Ermitteln Sie die IP-Adresse für den Drucker. Die IP-Adresse wird auf der Netzwerkkonfigurationsseite angezeigt.
  - a. Legen Sie Papier in das Fach ein.
  - b. Tippen Sie auf den Nach-rechts-Pfeil ►, auf **Einrichtung**, auf **Berichte** und anschließend auf **Netzwerkkonfigurationsseite**.
2. Geben Sie in einem unterstützten Webbrowser auf Ihrem Computer die IP-Adresse oder den Hostnamen ein, die/der dem Drucker zugeordnet wurde.

Wenn z. B. die IP-Adresse 123.123.123.123 ist, geben Sie folgende Adresse in den Webbrowser ein: <http://123.123.123.123>.

 **Tipp:** Nachdem der eingebettete Webserver geöffnet wurde, können Sie ihn mit einem Lesezeichen versehen, um schnell zu ihm zurückkehren zu können.

 **Tipp:** Wenn Sie den Webbrowser Safari in Mac OS X verwenden, können Sie den EWS auch über das Bonjour Lesezeichen öffnen, ohne die IP-Adresse einzugeben. Um das Bonjour-Lesezeichen zu verwenden, öffnen Sie Safari, und klicken Sie anschließend im **Safari**-Menü auf **Einstellungen**. Aktivieren Sie auf der Registerkarte **Lesezeichen** der **Lesezeichenleiste** die Einstellung **Bonjour anzeigen**, und schließen Sie dann das Fenster. Klicken Sie auf das Lesezeichen **Bonjour**, und wählen Sie Ihren vernetzten Drucker aus, um den EWS zu öffnen.

## Eingeschränkte Gewährleistung von Hewlett-Packard

HP Produkt	Dauer der beschränkten Gewährleistung
Softwaremedien	90 Tage
Drucker	1 Jahr
Druckpatronen	Bis die HP Tinte verbraucht oder das auf der Druckpatrone angegebene Enddatum für die Garantie erreicht ist, je nachdem, welcher Fall zuerst eintritt. Diese Garantie gilt nicht für nachgefüllte, nachgearbeitete, recycelte, zweckentfremdete oder in anderer Weise manipulierte HP Tintenprodukte.
Druckköpfe (gilt nur für Produkte, deren Druckkopf vom Kunden ausgewechselt werden kann)	1 Jahr
Zubehör	1 Jahr (wenn nicht anders angegeben)

### A. Umfang der beschränkten Gewährleistung

- Hewlett-Packard (HP) gewährleistet dem Endkunden, dass die oben genannten HP Produkte während des oben genannten Gewährleistungszeitraums frei von Material- und Verarbeitungsfehlern sind. Der Gewährleistungszeitraum beginnt mit dem Kaufdatum.
- Bei Softwareprodukten gilt die eingeschränkte Garantie von HP nur für die Nichtausführung von Programmieranweisungen. HP übernimmt keine Garantie dafür, dass die Verwendung jeglicher Produkte unterbrechungsfrei bzw. ohne Fehler verläuft.
- Die beschränkte Gewährleistung von HP gilt nur für Mängel, die sich bei normaler Benutzung des Produkts ergeben, und erstreckt sich nicht auf Fehler, die durch Folgendes verursacht wurden:
  - Unsachgemäße Wartung oder Abänderung des Produkts;
  - Software, Druckmedien, Ersatzteile oder Verbrauchsmaterial, die nicht von HP geliefert oder unterstützt werden;
  - Betrieb des Produkts, der nicht den technischen Daten entspricht;
  - Unberechtigter Abänderung oder falsche Verwendung.
- Bei HP-Druckerprodukten wirkt sich die Verwendung einer nicht von HP hergestellten bzw. einer aufgefüllten Patrone nicht auf die Garantie für den Kunden bzw. auf jegliche Unterstützungsverträge mit dem Kunden aus. Wenn der Ausfall bzw. die Beschädigung des Druckers jedoch auf die Verwendung einer nicht von HP hergestellten bzw. einer aufgefüllten Patrone oder einer abgelaufenen Tintenpatrone zurückzuführen ist, stellt HP für die Wartung des Druckers bei diesem Ausfall bzw. dieser Beschädigung die standardmäßigen Arbeits- und Materialkosten in Rechnung.
- Wenn HP während des jeweils zutreffenden Gewährleistungszeitraums von einem Schaden an einem unter die Gewährleistung von HP fallenden Produkt in Kenntnis gesetzt wird, wird das betreffende Produkt nach Wahl von HP entweder repariert oder ersetzt.
- Sollte HP nicht in der Lage sein, ein fehlerhaftes, unter die Gewährleistung fallendes Produkt zu reparieren oder zu ersetzen, erstattet HP innerhalb eines angemessenen Zeitraums nach Benachrichtigung über den Schaden den vom Endkunden bezahlten Kaufpreis für das Produkt zurück.
- HP ist erst dann verpflichtet, das mangelhafte Produkt zu reparieren, zu ersetzen oder den Kaufpreis zurückzuerstatten, wenn der Endkunde dieses an HP zurückgesandt hat.
- Ersatzprodukte können entweder neu oder neuwertig sein, solange sie über mindestens denselben Funktionsumfang verfügen wie das zu ersetzende Produkt.
- HP Produkte können aufgearbeitete Teile, Komponenten oder Materialien enthalten, die in der Leistung neuen Teilen entsprechen.
- Die Erklärung zur beschränkten Gewährleistung von HP gilt in jedem Land, in dem die aufgeführten Produkte von HP vertrieben werden. Weitergehende auf der Gewährleistung beruhende Dienstleistungen (z.B. Vor-Ort-Service) können mit jeder autorisierten HP Serviceeinrichtung in den Ländern vereinbart werden, in denen das Produkt durch HP oder einen autorisierten Importeur vertrieben wird.

### B. Einschränkungen der Gewährleistung

WEDER HP NOCH DESSEN ZULIEFERER ÜBERNEHMEN ÜBER DAS NACH GELTENDEM RECHT ZULÄSSIGE AUSMASS HINAUS ANDERE AUSDRÜCKLICHE ODER STILLSCHWEIGENDE GEWÄHRLEISTUNGEN ODER ZUSICHERUNGEN HINSICHTLICH DER MARKTGÄNGIGKEIT, ZUFRIEDEN STELLENDE QUALITÄT UND EIGNUNG FÜR EINEN BESTIMMTEN ZWECK.

### C. Haftungsbeschränkung

- Sofern durch die geltende Gesetzgebung keine anderen Bestimmungen festgelegt sind, stehen dem Endkunden über die in dieser Gewährleistungsvereinbarung genannten Leistungen hinaus keine weiteren Ansprüche zu.
- IN DEM NACH GELTENDEM RECHT ZULÄSSIGEN MASS UND MIT AUSNAHME DER IN DIESER GEWÄHRLEISTUNGSVEREINBARUNG AUSDRÜCKLICH ANGEgebenEN VERPFLICHTUNGEN SIND WEDER HP NOCH DESSEN ZULIEFERER ERSATZPFLICHTIG FÜR DIREKTE, INDIREKTE, BESONDERE, ZUFÄLLIGE ODER FOLGESCHÄDEN, UNABHÄNGIG DAVON, OB DIESE AUF DER GRUNDLAGE VON VERTRÄGEN, UNERLAUBTEN HANDLUNGEN ODER ANDEREN RECHTSTHEORIEN GELTEND GEMACHT WERDEN UND OB HP ODER DESSEN ZULIEFERER VON DER MÖGLICHKEIT EINES SOLCHEN SCHADENS UNTERRICHTET WORDEN SIND.

### D. Geltendes Recht

- Diese Gewährleistungsvereinbarung stattet den Endkunden mit bestimmten Rechten aus. Der Endkunde hat unter Umständen noch weitere Rechte, die in den Vereinigten Staaten von Bundesstaat zu Bundesstaat, in Kanada von Provinz zu Provinz, und allgemein von Land zu Land verschieden sein können.
- Soweit diese Gewährleistungsvereinbarung nicht dem geltenden Recht entspricht, soll sie als dahingehend abgeändert gelten, dass die hierin enthaltenen Bestimmungen dem geltenden Recht entsprechen. Unter dem geltenden Recht treffen bestimmte Erklärungen und Einschränkungen dieser Gewährleistungsvereinbarung möglicherweise nicht auf den Endkunden zu. In einigen US-Bundesstaaten und in einigen anderen Ländern (sowie in einigen kanadischen Provinzen):
  - werden die Rechte des Verbrauchers nicht durch die Erklärungen und Einschränkungen dieser Gewährleistungsvereinbarung beschränkt (z.B. in Großbritannien);
  - ist ein Hersteller nicht berechtigt, solche Erklärungen und Einschränkungen durchzusetzen;
  - verfügt ein Endkunde über weitere Gewährleistungsansprüche; insbesondere kann die Dauer stillschweigender Gewährleistungen durch das geltende Recht geregelt sein und darf vom Hersteller nicht eingeschränkt werden, oder eine zeitliche Einschränkung der stillschweigenden Gewährleistung ist zulässig.
- DURCH DIESE GEWÄHRLEISTUNGSVEREINBARUNG WERDEN DIE ANSPRÜCHE DES ENDKUNDEN, DIE DURCH DAS IN DIESEN LÄNDERN GELTENDE RECHT IM ZUSAMMENHANG MIT DEM KAUF VON HP PRODUKTEN GEWÄHRT WERDEN, NUR IM GESETZLICH ZULÄSSIGEN RAHMEN AUSGESCHLOSSEN, EINGESCHRÄNKT ODER GEÄNDERT. DIE BEDINGUNGEN DIESER GEWÄHRLEISTUNGSVEREINBARUNG GELTEN ZUSÄTZLICH ZU DEN GESETZLICHEN ENDKUNDENRECHTEN.

### HP Herstellergarantie

Sehr geehrter Kunde,

Als Anlage finden Sie die Namen und Adressen der jeweiligen HP Gesellschaft, die in Ihrem Land die HP Herstellergarantie gewährt.

**Über die Herstellergarantie hinaus haben Sie gegebenenfalls Mängelansprüche gegenüber Ihrem Verkäufer aus dem Kaufvertrag, die durch diese Herstellergarantie nicht eingeschränkt werden.**

**Deutschland:** Hewlett-Packard GmbH, Herrenberger Straße 140, D-71034 Böblingen

**Luxemburg:** Hewlett-Packard Luxembourg SCA, 7a, rue Robert Stümper, L-2557 Luxembourg-Gasperich

**Österreich:** Hewlett-Packard Ges.m.b.H., Wienerbergstrasse 41 A-1120 Wien



<b>Utilisation de l'imprimante</b> .....	<b>30</b>
Solutions numériques HP .....	31
Services Web .....	32
Mise à jour de l'imprimante .....	34
<b>Installation et utilisation du télécopieur</b> .....	<b>35</b>
Configuration du télécopieur .....	35
Utilisation du télécopieur .....	40
Services de télécopie et de téléphonie numérique .....	43
<b>Configuration de la communication sans fil (802.11)</b> .....	<b>44</b>
<b>Résolution des problèmes de configuration</b> .....	<b>46</b>
Problèmes de configuration de l'imprimante .....	46
Problèmes liés à l'installation du logiciel .....	47
Problèmes de configuration du télécopieur .....	47
Problèmes de communication sans fil (802.11) .....	49
Problèmes liés aux services Web .....	51
<b>Utilisation du serveur Web intégré</b> .....	<b>52</b>
<b>Avertissement de garantie limitée HP</b> .....	<b>53</b>

## Consignes de sécurité

Respectez toujours les précautions de sécurité élémentaires quand vous utilisez cette imprimante afin de réduire les risques de blessures dues au feu ou à un choc électrique.

1. Lisez et comprenez toutes les instructions contenues dans la documentation livrée avec l'imprimante.
2. Suivez tous les avertissements et toutes les instructions indiqués sur l'imprimante.
3. Débranchez cette imprimante des prises murales avant de procéder à un nettoyage.
4. N'installez jamais cette imprimante d'une source d'eau, ni si vous êtes mouillé.
5. Installez l'imprimante en toute sécurité sur une surface stable.
6. Installez l'imprimante en un lieu protégé où personne ne puisse marcher sur le cordon ou trébucher sur celui-ci, et où le cordon ne puisse pas être endommagé.
7. Si l'imprimante ne fonctionne pas normalement, reportez-vous au guide de l'utilisateur (disponible sur l'ordinateur après l'installation du logiciel).

8. L'appareil ne contient aucune pièce dont l'entretien doit être réalisé par l'utilisateur. Confiez l'entretien à du personnel qualifié.
9. N'utilisez que l'adaptateur d'alimentation externe fourni avec l'imprimante.



**Remarque :** l'encre des cartouches est utilisée dans le processus d'impression de différentes manières, notamment lors de la phase d'initialisation, qui prépare l'imprimante et les cartouches pour l'impression, et de l'entretien de la tête d'impression, qui maintient les buses dégagées et garantit une libre circulation de l'encre. En outre, une certaine quantité d'encre demeure dans la cartouche après utilisation. Pour plus d'informations, visitez le site [www.hp.com/go/inkusage](http://www.hp.com/go/inkusage).



# Utilisation de l'imprimante

Merci d'avoir choisi cette imprimante. Avec cette imprimante, vous pouvez imprimer des documents et des photos, numériser des documents vers un ordinateur connecté, faire des copies, et envoyer et recevoir des télécopies.

Pour numériser, copier et envoyer des télécopies, vous pouvez utiliser le panneau de commande de l'imprimante. Vous pouvez également utiliser le panneau de commande de l'imprimante pour modifier les paramètres, imprimer des rapports ou obtenir de l'aide.

 **Astuce :** Vous pouvez également modifier les paramètres de l'imprimante à l'aide du logiciel de l'imprimante ou du serveur Web intégré. Pour plus d'informations concernant ces outils, reportez-vous au guide de l'utilisateur. Pour plus d'informations sur la recherche du guide de l'utilisateur, consultez la section « Où trouver le guide de l'utilisateur ? » sur cette page.

## Où trouver le guide de l'utilisateur ?



Le guide de l'utilisateur pour cette imprimante (également appelé « Aide ») est placé sur votre ordinateur lors de l'installation du logiciel HP.

Ce guide propose des informations sur les sujets suivants :

- Informations de dépannage
- Informations sur les consommables et accessoires d'impression pris en charge (si disponibles pour l'imprimante)
- Instructions détaillées pour l'utilisation de l'imprimante
- Avis importants et informations environnementales et réglementaires

Vous pouvez ouvrir ce guide à partir du logiciel d'impression HP (Microsoft® Windows®) ou à partir du menu Aide (Mac OS X) :

- **Windows :** Cliquez sur **Démarrer**, sélectionnez **Programmes** ou **Tous les programmes**, sélectionnez **HP**, sélectionnez le dossier de votre imprimante HP, puis sélectionnez **Aide**.
- **Mac OS X :** À partir du Finder, cliquez sur **Aide** > **Aide Mac**. Dans la fenêtre Visualisateur d'Aide, choisissez votre imprimante dans le menu contextuel Aide Mac.

En outre, une version Adobe Acrobat de ce guide est disponible sur le site Web d'assistance HP ([www.hp.com/go/customer-care](http://www.hp.com/go/customer-care)).

**Astuce :** Si vous ne pouvez pas trouver le guide de l'utilisateur sur votre ordinateur, il peut ne pas avoir été copié sur ce dernier lorsque vous avez installé le logiciel HP. Pour plus d'informations, consultez la section « Comment puis-je installer le guide de l'utilisateur ? », page 46.

 Les informations réglementaires et de conformité pour l'Union européenne sont disponibles dans la section « Informations techniques » du guide de l'utilisateur (également appelé « Aide »). En outre, la Déclaration de conformité est disponible sur le site Web suivant : [www.hp.eu/certificates](http://www.hp.eu/certificates).

## Solutions numériques HP

L'imprimante comprend un ensemble de solutions numériques qui peuvent vous aider à simplifier et réduire votre travail.

### Informations supplémentaires

Pour plus d'informations sur la configuration et l'utilisation de ces solutions numériques, reportez-vous au guide de l'utilisateur. Pour plus d'informations sur la recherche du guide de l'utilisateur, consultez la section « Où trouver le guide de l'utilisateur ? », page 30.

## Archivage numérique HP Direct

La fonction d'archivage numérique direct propose une numérisation fiable des documents de bureau généraux, ainsi que des fonctionnalités de base polyvalentes dédiées à la gestion de documents, pour plusieurs utilisateurs sur un réseau. Grâce à l'archivage numérique direct, vous pouvez simplement vous diriger vers votre imprimante, toucher un bouton du panneau de commande, et numériser des documents directement vers les dossiers de votre ordinateur sur le réseau ou les partager rapidement avec des partenaires commerciaux en les envoyant comme pièces

jointes, tout cela sans utiliser aucun logiciel de numérisation supplémentaire.

Les documents numérisés peuvent être envoyés vers un dossier réseau partagé pour accès personnel ou de groupe ou vers une ou plusieurs adresses électroniques pour un partage rapide. De plus, vous pouvez configurer les paramètres de numérisation spécifiques pour chaque destination de numérisation, ce qui vous permet d'utiliser les meilleurs paramètres pour chaque tâche spécifique.

## Télécopie numérique HP

Ne perdez plus jamais de télécopies importantes mal classées dans une pile de papiers !

Grâce à la télécopie numérique HP, vous pouvez enregistrer les télécopies noir et blanc entrantes dans un dossier de l'ordinateur sur votre réseau pour un partage et un stockage plus facile, ou vous pouvez transférer les télécopies par courrier électronique – ce qui vous permet

de recevoir des télécopies importantes de n'importe où tout étant en déplacement.

De plus, vous pouvez désactiver la fonction d'impression des télécopies – vous permettant ainsi de faire des économies de papier et d'encre et de réduire votre consommation de papier et vos déchets.

## Spécifications

Avant d'installer les solutions numériques HP, vérifiez que vous disposez des éléments suivants :

### Pour toutes les solutions numériques HP

- Connexion réseau. Vous pouvez connecter l'imprimante par le biais d'une connexion sans fil ou d'un câble Ethernet.

 **Remarque :** Si l'imprimante est reliée via un câble USB, vous numérisez les documents vers un ordinateur ou les envoyez en pièces jointes à un message électronique à l'aide du logiciel HP. Vous pouvez recevoir des télécopies sur votre ordinateur à l'aide des fonctions Télécopie vers PC ou Télécopie vers Mac. Pour plus d'informations, consultez le guide de l'utilisateur.

- Logiciel HP. HP recommande de configurer les solutions numériques HP en utilisant le logiciel HP fourni avec l'imprimante.

 **Astuce :** Si vous souhaitez configurer les solutions numériques HP sans installer le logiciel HP, vous pouvez utiliser le serveur Web intégré de l'imprimante.

### Pour numériser/envoyer une télécopie vers le dossier réseau

- Une connexion Internet active. Vous devez être connecté au réseau.
- Un dossier partagé Windows (SMB) existant. Pour savoir comment trouver le nom de l'ordinateur, consultez la documentation fournie avec votre système d'exploitation.
- L'adresse réseau du dossier. Sur un ordinateur sous Windows, les adresses réseau sont habituellement écrites dans ce format : \\mypc\sharedfolder\

# Utilisation de l'imprimante

- Le nom de l'ordinateur sur lequel se trouve le dossier. Pour savoir comment trouver le nom de l'ordinateur, consultez la documentation fournie avec votre système d'exploitation.
- Privilèges appropriés sur le réseau. Vous devez avoir le droit d'accès en écriture sur le dossier.
- Un nom d'utilisateur et un mot de passe pour accéder au dossier partagé (si nécessaire). Par exemple, le nom d'utilisateur et le mot de passe Windows ou Mac OS X utilisés pour se connecter à l'ordinateur ou au réseau.

 **Remarque** : L'archivage numérique HP Direct ne prend pas en charge Windows Active Directory.

## Pour numériser/télécopier vers le courrier électronique

 **Remarque** : Ces fonctions sont uniquement prises en charge par les modèles HP Officejet Pro 8600 Plus et HP Officejet Pro 8600 Premium.

- Une adresse électronique valide
- Les informations concernant le serveur SMTP sortant
- Une connexion Internet active

## Recherche de paramètres e-mail

Si vous configurez les fonctions Numérisation vers le courrier électronique ou Télécopie vers le courrier électronique sur un ordinateur sous Windows, l'assistant de configuration peut automatiquement détecter les paramètres de messagerie électronique pour les applications de messagerie électronique suivantes :

- Microsoft Outlook 2003–2007 (Windows XP, Windows Vista et Windows 7)
- Outlook Express (Windows XP)
- Windows Mail (Windows Vista)
- Mozilla Thunderbird (Windows XP, Windows Vista et Windows 7)
- Qualcomm Eudora (version 7.0 et ultérieures) (Windows XP et Windows Vista)
- Netscape (version 7.0) (Windows XP)

Cependant, si votre application de messagerie électronique n'est pas reprise dans la liste, vous pouvez toujours la configurer et utiliser la Numérisation vers le courrier électronique ou la Télécopie vers le courrier électronique si votre application répond aux exigences reprises dans cette section.

## Services Web

L'imprimante propose des solutions Web innovantes pour un accès rapide à Internet, et obtenir et imprimer des documents plus vite et plus facilement, sans utiliser d'ordinateur.

L'imprimante inclut les services Web suivants :



### HP ePrint

HP ePrint est un service gratuit de HP qui vous permet d'imprimer sur votre imprimante connectée à Internet à tout moment, depuis n'importe quel emplacement. C'est aussi simple que d'envoyer un e-mail à l'adresse électronique attribuée à votre imprimante lorsque vous activez les services Web sur l'imprimante. Aucun logiciel ou pilote spécial n'est nécessaire. Si vous pouvez envoyer un e-mail, vous pouvez imprimer de n'importe où, à l'aide de HP ePrint.

Une fois que vous avez signé pour un compte sur ePrintCenter ([www.eprintcenter.com](http://www.eprintcenter.com)) et ajouté l'imprimante à votre compte, vous pouvez vous connecter pour afficher l'état de votre tâche HP ePrint, gérer votre file d'attente d'imprimante HP ePrint, contrôler qui peut utiliser l'adresse électronique HP ePrint de votre imprimante pour imprimer, et obtenir de l'aide pour ePrint HP.



### Apps d'imprimante

Les Apps d'imprimante vous permettent de facilement localiser et imprimer un contenu Web préformaté,

directement à partir de votre imprimante. Vous pouvez également numériser et stocker vos documents numériques sur le Web.

Les Apps d'imprimante fournissent un large éventail de contenus, en allant des coupons de magasin à des activités familiales, telles que nouvelles, voyage, sports, cuisine, photos, et beaucoup plus. Vous pouvez même visualiser et imprimer vos images en ligne à partir de sites de photos populaires.

Certaines Apps d'imprimante vous permettent également de planifier la livraison de contenu d'application vers votre imprimante.

Un contenu pré-formaté conçu spécifiquement pour votre imprimante signifie pas d'images ou de texte tronqué, et pas de pages supplémentaires avec une seule ligne de texte. Sur certaines imprimantes, vous pouvez également choisir des paramètres de papier et de qualité d'impression sur l'écran d'aperçu avant impression.

Tout cela sans même avoir à allumer votre ordinateur !



**Remarque** : Pour utiliser les services Web, l'imprimante doit être connectée à Internet par le biais d'une connexion filaire (Ethernet) ou sans fil. Ces fonctions Web ne sont pas disponibles si l'imprimante est reliée via un câble USB.

## Installation des services Web

Vous pouvez configurer les services Web lorsque vous installez l'imprimante.

 **Remarque :** Si vous avez déjà installé le logiciel de l'imprimante HP, reportez-vous au guide de l'utilisateur pour obtenir des instructions de configuration.

1. Placez le CD du logiciel HP dans l'ordinateur, puis suivez les instructions à l'écran.

 **Remarque :** Si le logiciel de pare-feu installé sur votre ordinateur affiche un message pendant l'installation, sélectionnez l'option « toujours autoriser » dans le message. La sélection de cette option autorise le logiciel à s'installer correctement sur votre ordinateur.

2. Suivez les instructions correspondant à votre système d'exploitation :

- **Windows :** À l'invite, cliquez sur **Réseau (Ethernet/Sans fil)**, puis suivez les instructions à l'écran.
- **Mac OS X :** Double-cliquez sur l'icône **HP Installer** sur le CD du logiciel, puis suivez les instructions à l'écran.

3. En cas de connexion à un réseau sans fil, entrez le nom du réseau sans fil et le mot de passe (si vous y êtes invité).

4. À l'invite, procédez comme suit :

- Acceptez les termes d'utilisation des services Web.
- Activez l'imprimante pour rechercher automatiquement les mises à jour du produit et installer celles-ci.
- Si votre réseau utilise des paramètres de proxy pour se connecter à Internet, entrez ces paramètres.

5. Une fois que l'imprimante a imprimé une page d'informations, suivez les instructions pour terminer l'installation.

 **Remarque :** La page d'informations inclut également l'adresse électronique que vous utiliserez pour l'impression de documents à l'aide de HP ePrint. Pour plus d'informations, consultez la section « Utilisation des services Web » sur cette page.

### Informations supplémentaires

Pour plus d'informations sur la gestion et la configuration des paramètres HP ePrint et pour en savoir plus sur les dernières fonctions, visitez ePrintCenter ([www.eprintcenter.com](http://www.eprintcenter.com)).

## Utilisation des services Web

### *Pour imprimer à l'aide de HP ePrint*

Pour imprimer des documents à l'aide de HP ePrint, procédez comme suit :

1. Sur votre ordinateur ou périphérique mobile, ouvrez votre application de messagerie.

 **Remarque :** Pour plus d'informations sur l'utilisation de l'application de messagerie sur votre ordinateur ou périphérique mobile, consultez la documentation fournie avec l'application.

2. Créez un nouveau message électronique, puis joignez le fichier à imprimer. Pour obtenir une liste des fichiers qui peuvent être imprimés à l'aide de HP ePrint, ainsi que des directives à suivre lors de l'utilisation de HP ePrint, consultez la section « Directives HP ePrint », page 34.

3. Entrez l'adresse électronique de l'imprimante dans la ligne « À » du message, puis sélectionnez l'option d'envoi du message.

 **Remarque :** Assurez-vous que l'adresse électronique de l'imprimante est la seule adresse figurant dans la ligne « À » du message. Si d'autres adresses électroniques sont énumérées dans la ligne « À », les pièces jointes que vous envoyez peuvent ne pas s'imprimer.

### Qu'est-ce que l'adresse électronique de l'imprimante ?

Pour obtenir l'adresse électronique HP ePrint de votre imprimante, touchez  (HP ePrint) à partir de l'écran Accueil.

# Utilisation de l'imprimante

## Directives HP ePrint

- Taille maximale des messages électroniques et pièces jointes : 5 Mo
- Nombre maximum de pièces jointes : 10
- Types de fichiers pris en charge :
  - PDF
  - HTML
  - Formats de fichier texte standard
  - Microsoft Word, PowerPoint
  - Fichiers image, tels que PNG, JPEG, TIFF, GIF, BMP



**Remarque :** Vous pourrez éventuellement utiliser d'autres types de fichiers avec HP ePrint. Cependant, HP ne peut pas garantir que l'imprimante imprimera d'autres types de fichiers car ils n'ont pas été entièrement testés.

## *Pour utiliser les Apps d'imprimante*

Touchez Apps sur l'écran du panneau de commande de l'imprimante, puis touchez l'App d'imprimante à utiliser.



## Informations supplémentaires

Vous pouvez gérer vos Apps d'imprimante à l'aide de ePrintCenter. Vous pouvez ajouter, configurer ou supprimer des Apps d'imprimante, et définir l'ordre dans lequel elles apparaissent sur l'écran de votre imprimante.



**Remarque :** Pour gérer des Apps d'imprimante à partir de ePrintCenter, créez un compte sur ePrintCenter, puis ajoutez votre imprimante.

Pour plus d'informations, visitez le site [www.eprintcenter.com](http://www.eprintcenter.com).

## Suppression des services Web

Pour supprimer les services Web, procédez comme suit :

1. Sur l'écran du panneau de commande de l'imprimante, touchez  (HP ePrint).
2. Touchez **Paramètres**, puis touchez **Supprimer les services Web**.



**Remarque :** Si vous supprimez les services Web, toutes les fonctions (HP ePrint, Apps d'imprimante et Mise à jour de l'imprimante) cessent de fonctionner. Pour utiliser à nouveau les services Web, vous devez les installer. Pour plus d'informations, consultez la section « Installation des services Web », page 33.

## Mise à jour de l'imprimante

HP travaille continuellement à améliorer les performances de ses imprimantes et à vous apporter les dernières fonctionnalités. Si l'imprimante est connectée au réseau et que les services Web ont été activés, vous pouvez rechercher et installer les mises à jour pour l'imprimante.

Pour mettre à jour l'imprimante, procédez comme suit :

1. Sur le panneau de commande de l'imprimante, touchez  (HP ePrint).



**Astuce :** Pour activer l'imprimante pour rechercher automatiquement les mises à jour, touchez **Paramètres**, touchez **Mises à jour de l'imprimante**, touchez **Mise à jour auto**, puis touchez **Activé**.

# Installation et utilisation du télécopieur



Cette imprimante vous permet d'envoyer et de recevoir des télécopies en noir et blanc et en couleur.

## Informations supplémentaires

Pour plus d'informations sur les fonctions de télécopie disponibles avec l'imprimante, reportez-vous au guide de l'utilisateur. Pour plus d'informations sur la recherche du guide de l'utilisateur, consultez la section « Où trouver le guide de l'utilisateur ? », page 30.

## Configuration du télécopieur

Cochez la case « Obtenir les informations de configuration du télécopieur » pour rechercher les informations de configuration du télécopieur pour votre pays/région. Si votre pays/région apparaît dans la liste, rendez-vous sur le site Web pour obtenir les informations de configuration. Sinon, suivez les instructions fournies dans ce guide.

### Obtention des informations de configuration du télécopieur



Si vous résidez dans les pays/régions ci-après, visitez le site Web correspondant pour obtenir des informations sur la configuration du télécopieur.

Autriche	<a href="http://www.hp.com/at/faxconfig">www.hp.com/at/faxconfig</a>
Belgique	
Néerlandais	<a href="http://www.hp.be/nl/faxconfig">www.hp.be/nl/faxconfig</a>
Français	<a href="http://www.hp.be/fr/faxconfig">www.hp.be/fr/faxconfig</a>
Danemark	<a href="http://www.hp.dk/faxconfig">www.hp.dk/faxconfig</a>
Finlande	<a href="http://www.hp.fi/faxconfig">www.hp.fi/faxconfig</a>
France	<a href="http://www.hp.com/fr/faxconfig">www.hp.com/fr/faxconfig</a>
Allemagne	<a href="http://www.hp.com/de/faxconfig">www.hp.com/de/faxconfig</a>
Irlande	<a href="http://www.hp.com/ie/faxconfig">www.hp.com/ie/faxconfig</a>
Italie	<a href="http://www.hp.com/it/faxconfig">www.hp.com/it/faxconfig</a>
Norvège	<a href="http://www.hp.no/faxconfig">www.hp.no/faxconfig</a>
Pays-Bas	<a href="http://www.hp.nl/faxconfig">www.hp.nl/faxconfig</a>
Portugal	<a href="http://www.hp.pt/faxconfig">www.hp.pt/faxconfig</a>
Espagne	<a href="http://www.hp.es/faxconfig">www.hp.es/faxconfig</a>
Suède	<a href="http://www.hp.se/faxconfig">www.hp.se/faxconfig</a>
Suisse	
Français	<a href="http://www.hp.com/ch/fr/faxconfig">www.hp.com/ch/fr/faxconfig</a>
Allemand	<a href="http://www.hp.com/ch/de/faxconfig">www.hp.com/ch/de/faxconfig</a>
Royaume-Uni	<a href="http://www.hp.com/uk/faxconfig">www.hp.com/uk/faxconfig</a>



# Installation et utilisation du télécopieur

## Étape 1 : Connexion de l'imprimante à la ligne téléphonique

### Avant de commencer...

Avant de commencer, vérifiez que vous disposez des éléments suivants :

- Cartouches d'encre installées
- Papier de format A4 ou Lettre chargé dans le bac d'alimentation
- Câble téléphonique et adaptateur (si fournis avec l'imprimante)

Pour plus d'informations, reportez-vous à la carte d'installation fournie avec l'imprimante.

1. À l'aide du cordon téléphonique fourni dans le carton avec l'imprimante, connectez l'une des extrémités à votre prise téléphonique murale et l'autre au port libellé **1-LINE** situé à l'arrière de l'imprimante.

 **Remarque :** Dans certains cas, vous devez utiliser l'adaptateur correspondant à votre pays/région pour brancher l'imprimante à votre cordon téléphonique.

 **Remarque :** Si le cordon téléphonique fourni avec l'imprimante n'est pas assez long, achetez un coupleur dans un magasin d'accessoires

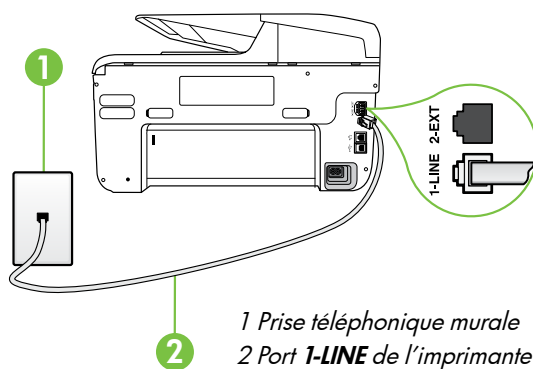

### ? Sonnerie distincte - Définition

De nombreux opérateurs téléphoniques proposent une fonction de sonnerie distincte permettant d'avoir plusieurs numéros de téléphone sur une même ligne téléphonique. Lorsque vous vous abonnez à ce service, chaque numéro est associé à une sonnerie différente. Vous pouvez configurer l'imprimante pour qu'elle réponde à une certaine sonnerie.

Si vous connectez l'imprimante à une ligne dotée d'une sonnerie distincte, demandez à votre opérateur téléphonique de définir une sonnerie pour les appels vocaux et une autre pour les télécopies. HP vous recommande de demander une sonnerie double ou triple pour les télécopies. Lorsque l'imprimante détecte la sonnerie spécifiée, elle prend la ligne et reçoit la télécopie.

Pour plus d'informations sur la configuration d'une sonnerie distincte, reportez-vous à l'« Étape 3 : Configuration des paramètres de télécopie », page 38.

de téléphonie pour le prolonger. Vous avez également besoin d'un autre cordon téléphonique. Il peut s'agir d'un cordon téléphonique standard que vous possédez éventuellement chez vous ou à votre bureau. Pour plus d'informations, consultez le guide de l'utilisateur.

 **ATTENTION :** Si vous utilisez un autre cordon que celui qui a été fourni avec l'imprimante, il se peut que votre télécopieur ne fonctionne pas correctement. Dans la mesure où les cordons de téléphone que vous utilisez peut-être dans votre foyer ou bureau peuvent être différents de celui fourni avec l'imprimante, HP vous recommande d'utiliser le cordon téléphonique fourni avec l'imprimante.

2. Connectez tout autre équipement téléphonique. Pour plus d'informations sur la connexion et la configuration d'appareils ou de services supplémentaires avec l'imprimante, reportez-vous aux rubriques de cette section ou consultez le guide de l'utilisateur.

 **Remarque :** Si vous devez connecter l'imprimante à un autre équipement téléphonique et que vous rencontrez des problèmes lors de la configuration de l'imprimante avec d'autres équipements ou services, contactez l'opérateur téléphonique ou le fournisseur de service.

 **Astuce :** Si vous êtes abonné à un service de messagerie vocale sur la même ligne téléphonique que celle utilisée pour les télécopies, la réception automatique des télécopies est impossible. Étant donné que vous devez être présent pour répondre aux appels de télécopie entrants, veillez à désactiver la fonction **Réponse auto**.

Si vous souhaitez plutôt recevoir les télécopies automatiquement, contactez votre opérateur téléphonique pour vous abonner à un service de sonnerie différenciée ou pour obtenir une ligne téléphonique distincte pour la télécopie.

# Installation et utilisation du télécopieur

## Connexion à une ligne DSL/ADSL

Si vous êtes abonné à un service DSL/ADSL, procédez comme suit pour connecter le télécopieur.

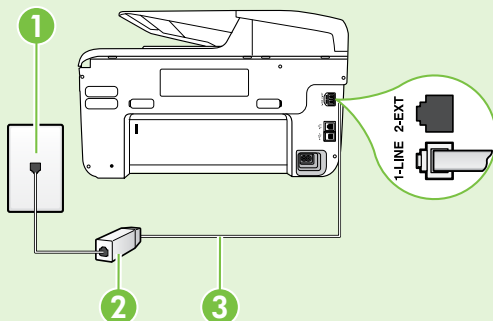

**1.** Branchez le filtre DSL/ADSL et le câble téléphonique fournis par votre fournisseur de service DSL/ADSL entre la prise téléphonique murale et le filtre DSL/ADSL.

**2.** Connectez le cordon téléphonique livré avec l'imprimante entre le filtre DSL/ADSL et le **port 1-LINE** de l'imprimante.

*1 Prise téléphonique murale*

*2 Filtre DSL/ADSL et câble téléphonique (fournis par votre fournisseur de service DSL/ADSL)*

*3 Câble téléphonique fourni avec votre imprimante, connecté au port 1-LINE de l'imprimante*

## Connexion d'équipements supplémentaires

Ôtez la prise blanche du port **2-EXT** à l'arrière de l'imprimante, puis branchez un téléphone sur ce port.

Si vous connectez un équipement supplémentaire, par exemple un modem ou un téléphone, vous devrez acheter un séparateur parallèle. Un séparateur parallèle dispose d'un port RJ-11 à l'avant et de deux ports RJ-11 à l'arrière. N'utilisez pas un séparateur téléphonique à 2 lignes, un séparateur en série ou un séparateur parallèle qui dispose de deux ports RJ-11 à l'avant et d'une prise à l'arrière.

**Remarque :** Si vous êtes abonné à un service DSL/ADSL, branchez le filtre DSL/ADSL au séparateur parallèle, puis utilisez le câble téléphonique fourni par HP pour connecter l'autre extrémité du filtre au port **1-LINE** de l'imprimante. Ôtez la prise blanche du port **2-EXT** à l'arrière de l'imprimante, puis branchez un téléphone ou un répondeur sur le port **2-EXT**. Connectez ensuite le second port du séparateur parallèle au modem DSL/ADSL branché sur l'ordinateur.

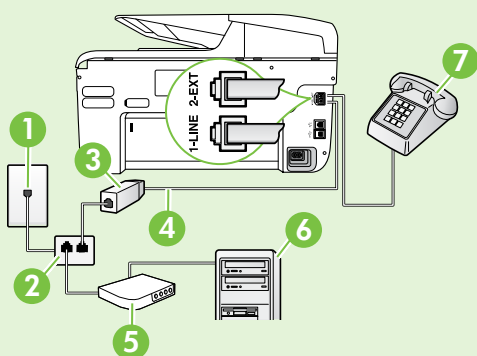

*1 Prise téléphonique murale*

*2 Séparateur parallèle*

*3 Filtre DSL/ADSL (fourni par votre fournisseur de service DSL/ADSL)*

*4 Câble téléphonique fourni avec l'imprimante*

*5 Modem DSL/ADSL*

*6 Ordinateur*

*7 Téléphone*



# Installation et utilisation du télécopieur

## Étape 2 : Test de la configuration du télécopieur

Testez la configuration du télécopieur pour vérifier l'état de l'imprimante et vous assurer qu'elle est correctement configurée pour la télécopie.

Le test effectue les opérations suivantes :

- Teste le matériel du télécopieur
- Vérifie que le type de cordon téléphonique approprié est connecté à l'imprimante
- Vérifie que le cordon téléphonique est connecté au port approprié
- Recherche une tonalité
- Recherche une ligne téléphonique active
- Teste l'état de la connexion à la ligne téléphonique

1. À partir du panneau de commande de l'imprimante, touchez la flèche droite ► puis **Configuration**.
2. Touchez **Outils**, puis **Exéc. test tél.** L'imprimante affiche l'état du test sur l'écran et imprime un rapport. Une fois le test terminé, l'imprimante imprime un rapport des résultats du test. Si le test échoue, examinez le rapport pour obtenir des informations sur la procédure à suivre pour corriger les problèmes et relancer le test. Pour obtenir plus d'informations sur le dépannage, reportez-vous à la section « Problèmes de configuration de l'imprimante », page 46.

## Étape 3 : Configuration des paramètres de télécopie

Modifiez les paramètres de télécopie de l'imprimante pour répondre à vos besoins une fois que vous avez connecté l'imprimante à une ligne téléphonique.

 **Astuce :** Pour utiliser les mêmes paramètres plus clair/plus foncé et la même résolution pour toutes les télécopies envoyées à partir de l'imprimante, configurez les paramètres souhaités, puis touchez **Définir comme nouvelles valeurs par défaut**.

### ? Où puis-je modifier les paramètres de télécopie ?

Vous pouvez configurer les paramètres de télécopie à l'aide des outils suivants :

#### Panneau de commande de l'imprimante

Touchez **Télécopieur** sur le panneau de commande de l'imprimante, touchez l'option **Paramètres** puis sélectionnez le paramètre à configurer.





#### Logiciel HP

Si vous avez installé le logiciel HP sur votre ordinateur, vous pouvez configurer les paramètres de télécopie à l'aide du logiciel installé sur votre ordinateur.

Pour plus d'informations sur l'utilisation de ces outils ou paramètres, reportez-vous au guide de l'utilisateur.

Pour configurer ce paramètre...	procédez comme suit...
<b>Réponse automatique</b> Définissez le mode de réponse sur <b>On</b> afin que l'imprimante reçoive automatiquement aux télécopies entrantes. L'imprimante répondra aux appels une fois que le numéro de sonneries spécifié dans le paramètre <b>Sonneries avant réponse</b> .	<ol style="list-style-type: none"><li>1. Touchez la flèche vers la droite ►, puis touchez <b>Configuration</b>.</li><li>2. Touchez <b>Configuration de la télécopie</b>, puis touchez <b>Configuration de télécopie de base</b>.</li><li>3. Touchez <b>Réponse automatique</b>, puis touchez <b>Activé</b>.</li></ol>
<b>Sonneries avant réponse (facultatif)</b> Définissez le nombre de sonneries avant réponse  <b>Remarque :</b> Si un répondeur est raccordé à l'imprimante, le nombre de sonneries avant la réponse de l'imprimante doit être supérieur à celui du répondeur.	<ol style="list-style-type: none"><li>1. Touchez la flèche vers la droite ►, puis touchez <b>Configuration</b>.</li><li>2. Touchez <b>Configuration de la télécopie</b>, puis touchez <b>Configuration de télécopie de base</b>.</li><li>3. Touchez <b>Sonneries avant réponse</b>.</li><li>4. Touchez la flèche vers le haut ▲ ou la flèche vers le bas ▼ pour modifier le nombre de sonneries.</li><li>5. Touchez <b>Terminé</b> pour accepter le paramètre.</li></ol>

# Installation et utilisation du télécopieur

Pour configurer ce paramètre...	procédez comme suit...
<p><b>Sonneries distinctes</b> Modifiez le type de sonnerie sur Sonnerie distincte</p> <p> <b>Remarque :</b> Un service de sonnerie distinct vous permet d'utiliser plusieurs numéros de téléphone sur la même ligne téléphonique. Vous pouvez modifier ce paramètre afin que l'imprimante détermine automatiquement le type de sonnerie à utiliser pour les appels de télécopie uniquement.</p> <p> <b>Astuce :</b> Vous pouvez également utiliser la fonction Détection du type de sonnerie dans le panneau de commande de l'imprimante pour définir une sonnerie distinctive. Grâce à cette fonction, l'imprimante reconnaît et enregistre le type de sonnerie d'un appel entrant en fonction de l'appel et détermine automatiquement la sonnerie particulière attribuée par votre opérateur téléphonique aux appels de télécopieur.</p>	<p>1. Touchez la flèche vers la droite ►, puis touchez <b>Configuration</b>.</p> <p>2. Touchez <b>Configuration de la télécopie</b>, puis touchez <b>Configuration de télécopie avancée</b>.</p> <p>3. Touchez <b>Sonnerie distinctive</b>.</p> <p>4. Un message s'affiche pour indiquer que ce paramètre ne doit être modifié qu'en cas de configuration de plusieurs numéros de téléphone sur une même ligne téléphonique. Touchez <b>Oui</b> pour poursuivre.</p> <p>5. Procédez de l'une des manières suivantes :</p> <ul style="list-style-type: none"><li>• Appuyez sur le type de sonnerie attribué aux appels de télécopieur par l'opérateur téléphonique.</li></ul> <p><b>Ou</b></p> <ul style="list-style-type: none"><li>• Touchez <b>Type de sonnerie enregistré</b>, puis suivez les instructions indiquées sur le panneau de commande de l'imprimante.</li></ul> <p> <b>Remarque :</b> Si vous utilisez un système PBX avec des types de sonnerie distincts pour les appels internes et externes; vous devez appeler le numéro de télécopieur à partir d'un numéro externe.</p>
<p><b>Vitesse de télécopie</b> Définissez la vitesse de télécopie utilisée entre l'imprimante et les autres télécopieurs pour l'envoi et la réception de télécopies.</p> <p> <b>Remarque :</b> Si vous rencontrez des problèmes lors de l'envoi et de la réception des télécopies, réduisez la vitesse du télécopieur.</p>	<p>1. Touchez la flèche vers la droite ►, puis touchez <b>Configuration</b>.</p> <p>2. Touchez <b>Configuration de la télécopie</b>, puis touchez <b>Configuration de télécopie avancée</b>.</p> <p>3. Touchez <b>Vitesse de télécopie</b>.</p> <p>4. Touchez pour sélectionner <b>Rapide</b>, <b>Moyen</b> ou <b>Lent</b>.</p>
<p><b>Mode de correction des erreurs de télécopie</b> Si l'imprimante détecte un signal d'erreur pendant la transmission alors que l'option de correction des erreurs est activée, elle peut demander à ce qu'une partie de la télécopie soit renvoyée.</p> <p> <b>Remarque :</b> Si vous rencontrez des problèmes pour envoyer et recevoir des télécopies, désactivez la correction des erreurs. La désactivation de ce paramètre peut être également utile si vous tentez d'envoyer une télécopie à un autre pays/région ou recevez une télécopie d'un autre pays/région, ou si vous utilisez une connexion téléphonique par satellite.</p>	<p>1. Touchez la flèche vers la droite ►, puis touchez <b>Configuration</b>.</p> <p>2. Touchez <b>Configuration de la télécopie</b>, puis touchez <b>Configuration de télécopie avancée</b>.</p> <p>3. Touchez la flèche vers le bas ▼, puis touchez <b>Mode de correction d'erreurs</b>.</p> <p>4. Sélectionnez <b>Activer</b> ou <b>Désactiver</b>.</p>
<p><b>Volume</b> Modifiez le volume des sons de l'imprimante, y compris la tonalité des télécopies.</p>	<p>1. Touchez la flèche vers la droite ►, puis touchez <b>Configuration</b>.</p> <p>2. Touchez <b>Configuration de la télécopie</b>, puis touchez <b>Configuration de télécopie de base</b>.</p> <p>3. Touchez <b>Vol. sonore télécopie</b>.</p> <p>4. Touchez pour sélectionner <b>Faible</b>, <b>Fort</b> ou <b>Désactivé</b>.</p>

# Installation et utilisation du télécopieur

## Utilisation du télécopieur

Dans cette section, vous apprendrez à envoyer et à recevoir des télécopies.

### Envoi de télécopies

Vous pouvez envoyer des télécopies de plusieurs manières. Vous pouvez utiliser le panneau de commande de l'imprimante pour envoyer des télécopies noir et blanc ou en couleur. Vous pouvez également envoyer manuellement des télécopies à partir d'un téléphone connecté, ce qui vous permet de parler à votre interlocuteur avant de lui envoyer la télécopie.

Vous pouvez également recevoir des documents sur votre ordinateur sous forme de télécopies, sans les imprimer au préalable.

#### Informations supplémentaires

Reportez-vous au guide de l'utilisateur pour plus d'informations sur les rubriques suivantes :

- Envoi d'une télécopie à l'aide de la fonction de numérotation supervisée
- Envoi d'une télécopie à partir d'un ordinateur
- Envoi d'une télécopie depuis la mémoire
- Programmation de l'envoi différé d'une télécopie
- Envoi d'une télécopie à plusieurs destinataires
- Envoi d'une télécopie en mode de correction d'erreurs

Pour plus d'informations sur la recherche du guide de l'utilisateur, consultez la section « Où trouver le guide de l'utilisateur ? », page 30.

#### Envoi d'une télécopie standard

1. Chargez dans l'imprimante le document à télécopier.

Vous pouvez télécopier des documents à partir du bac d'alimentation automatique (BAA) ou à partir de la vitre du scanner.

2. Touchez **Télécopie**.
3. Saisissez le numéro du télécopieur à l'aide du clavier numérique.

 **Astuce :** Pour ajouter une pause au numéro de télécopie que vous entrez, appuyez plusieurs fois sur \* jusqu'à ce qu'un tiret (-) s'affiche à l'écran.

4. Touchez **Démarrer, noir** ou **Démarrer, couleur**.

 **Astuce :** Si le destinataire vous informe que la qualité de la télécopie envoyée n'est pas satisfaisante, essayez de modifier la résolution ou le contraste sur votre télécopieur.

#### Envoi d'une télécopie depuis un téléphone personnel

1. Chargez dans l'imprimante le document à télécopier.

Vous pouvez télécopier des documents à partir du bac d'alimentation automatique (BAA) ou à partir de la vitre du scanner.

2. Touchez **Télécopie**.
3. Composez le numéro sur le clavier du téléphone connecté à l'imprimante.

 **Remarque :** N'utilisez pas le clavier du panneau de commande de l'imprimante lors de l'envoi manuel d'une télécopie. Vous devez utiliser le clavier du téléphone pour composer le numéro du destinataire.

4. Si le destinataire répond au téléphone, vous pouvez lui parler avant d'envoyer la télécopie.

 **Remarque :** Si le télécopieur reçoit l'appel, vous entendez la tonalité de télécopie émise par le télécopieur du destinataire. Passez à l'étape suivante pour transmettre la télécopie.

5. Lorsque vous êtes prêt à envoyer la télécopie, touchez **Démarrer, noir** ou **Démarrer, couleur**.

 **Remarque :** Si vous y êtes invité, sélectionnez **Envoyer la télécopie**.

Si vous conversez avec le destinataire avant l'envoi de la télécopie, informez-le qu'il est nécessaire d'appuyer sur la touche **Démarrer** du télécopieur après la tonalité. La ligne vocale est coupée durant la transmission de la télécopie. Vous pouvez raccrocher le téléphone. Si vous souhaitez poursuivre votre conversation, restez en ligne jusqu'à la fin de la transmission de la télécopie.

# Installation et utilisation du télécopieur

## Réception de télécopies

Vous pouvez recevoir des télécopies automatiquement ou manuellement.

 **Remarque :** Si vous recevez une télécopie d'un format Légal US ou plus grand alors que l'imprimante n'est pas configurée pour utiliser du papier de ce format, l'imprimante réduit la télécopie de manière à ce que ses dimensions conviennent au papier chargé. Si vous avez désactivé la fonction Réduction automatique, l'imprimante imprime la télécopie sur deux pages.

Si vous copiez un document lors de la réception d'une télécopie, la télécopie est stockée en mémoire en attendant la fin de la copie. Cela permet de réduire le nombre de pages de télécopie stockées en mémoire.

### Réception d'une télécopie en mode automatique

Si vous activez l'option **Réponse automatique** (paramètre par défaut) à partir du panneau de commande de l'imprimante, l'imprimante répond automatiquement aux appels entrants et reçoit les télécopies au terme du nombre de sonneries spécifié par le paramètre **Sonneries avant réponse**. Pour plus d'informations sur la configuration de ce paramètre, reportez-vous à l'« Étape 3 : Configuration des paramètres de télécopie », page 38.

### Réception d'une télécopie en mode manuel

Lorsque vous téléphonez, votre interlocuteur peut vous envoyer une télécopie alors que vous êtes en ligne (réception manuelle d'une télécopie).

Vous pouvez recevoir des télécopies manuellement à partir d'un téléphone connecté directement à l'imprimante (via le port **2-EXT**) ou d'un téléphone sur la même ligne téléphonique (mais pas directement connecté à l'imprimante).

1. Vérifiez que l'imprimante est sous tension et que du papier est chargé dans le bac principal.
2. Retirez les originaux du bac d'alimentation des documents.
3. Pour pouvoir répondre à un appel entrant avant la mise en marche de l'imprimante, configurez le paramètre **Sonneries avant réponse** sur un nombre

### Informations supplémentaires

Reportez-vous au guide de l'utilisateur pour plus d'informations sur les rubriques suivantes :

- Réimpression des télécopies reçues en mémoire
- Invitation à recevoir une télécopie
- Retransmission de télécopies à un autre numéro
- Sélection du format de papier pour les télécopies reçues
- Définition de la réduction automatique pour les télécopies reçues
- Blocage des numéros indésirables

Pour plus d'informations sur la recherche du guide de l'utilisateur, consultez la section « Où trouver le guide de l'utilisateur ? », page 30.

### Télécopies et service de messagerie vocale

Si vous êtes abonné à un service de messagerie vocale sur la même ligne téléphonique que celle utilisée pour les télécopies, la réception automatique des télécopies est impossible. Vous devez dans ce cas vous assurer que le paramètre Réponse automatique est désactivé afin de recevoir des télécopies en mode manuel. Veillez à envoyer manuellement la télécopie avant que la messagerie vocale ne prenne l'appel.

Si vous souhaitez plutôt recevoir les télécopies automatiquement, contactez votre opérateur téléphonique pour vous abonner à un service de sonnerie différenciée ou pour obtenir une ligne téléphonique distincte pour la télécopie.

4. Si vous êtes au téléphone avec l'expéditeur, demandez-lui d'appuyer sur la touche **Démarrer** du télécopieur.
5. Lorsque vous entendez les tonalités d'un télécopieur expéditeur, procédez comme suit :
  - a. Touchez **Télécopie**, puis sélectionnez **Démarrer, noir** ou **Démarrer, couleur**.
  - b. Une fois que l'imprimante commence à recevoir la télécopie, vous pouvez raccrocher ou rester en ligne. La ligne téléphonique est silencieuse durant la transmission de la télécopie.

# Installation et utilisation du télécopieur

## Réimpression des télécopies reçues en mémoire

Si vous activez la **Réception sauvegarde télécopies**, les télécopies reçues sont stockées en mémoire, que l'imprimante présente ou non une condition d'erreur.

 **Remarque :** Toutes les télécopies stockées en mémoire sont effacées lorsque vous mettez le périphérique hors tension. Pour plus d'informations sur l'utilisation de cette fonctionnalité, consultez le guide de l'utilisateur. Pour plus d'informations sur la recherche du guide de l'utilisateur, consultez la section « Où trouver le guide de l'utilisateur ? », page 30.



1. Assurez-vous que le bac d'alimentation contient du papier.
2. Touchez la flèche vers la droite ►, puis touchez **Configuration**.
3. Touchez **Outils** ou **Outils de télécopie**, puis touchez **Réimpr. téléc. en mémoire**. Les télécopies sont imprimées dans l'ordre inverse de la réception, c'est-à-dire, les plus récentes en premier lieu.
4. Pour arrêter la réimpression des télécopies en mémoire, touchez **X** (Annuler).

## Utilisation de rapports et de journaux

Vous pouvez imprimer plusieurs types différents de rapports de télécopie :

- Page de confirmation des télécopies
- Journal de télécopies
- Image sur rapport d'envoi de télécopies
- Autres rapports

Ces derniers fournissent des informations utiles concernant l'imprimante.

 **Remarque :** Vous pouvez également afficher l'historique des appels sur l'écran du panneau de commande de l'imprimante. Pour afficher l'historique des appels, touchez **Télécopieur**, puis touchez  (Historique des appels). Toutefois, cette liste ne peut pas être imprimée.

### Pour imprimer un rapport

1. Touchez la flèche vers la droite ►, puis touchez **Configuration**.
2. Touchez **Configuration de la télécopie**, touchez la flèche vers le bas ▼, puis touchez **Rapports de télécopie**.
3. Sélectionnez le rapport de télécopie à imprimer, puis touchez **OK**.

### Pour effacer le journal de télécopies

 **Remarque :** Lorsque vous effacez le journal de télécopies, toutes les télécopies stockées en mémoire sont supprimées.

1. Touchez la flèche vers la droite ►, puis touchez **Configuration**.
2. Procédez de l'une des manières suivantes :
  - Touchez **Outils**.
  - Ou-
  - Touchez **Configurat. télécop.**, puis sélectionnez **Outils de télécopie**.
3. Touchez **Effacer relevé de télécopies**.

## Services de télécopie et de téléphonie numérique

De nombreux opérateurs téléphoniques offrent à leurs clients des services de téléphonie numérique :

- DSL : Un service DSL (Digital subscriber line) via opérateur téléphonique. (ADSL est également appelé DSL dans certain(e)s pays/régions).
- PBX : Système d'auto-commutateur privé.
- RNIS : Système de réseau numérique à intégration de services.
- FoIP : Service de téléphonie à coût réduit qui permet d'envoyer et de recevoir des télécopies avec votre imprimante en utilisant Internet. Cette méthode s'appelle Protocole FoIP (Fax over Internet Protocol) Pour plus d'informations, consultez le guide de l'utilisateur.

Les imprimantes HP sont spécifiquement conçues pour les services téléphoniques analogiques traditionnels. Dans un environnement téléphonique numérique (ADSL, PBX ou RNIS), l'utilisation de filtres ou convertisseurs numériques-analogiques peut être nécessaire lors de la configuration de l'imprimante pour l'envoi de télécopies.



**Remarque :** HP ne garantit pas la compatibilité de l'imprimante avec tous les services numériques ou opérateurs, dans tous les environnements numériques, ni avec tous les convertisseurs numériques-analogiques. Il est toujours recommandé de se renseigner directement auprès de l'opérateur pour connaître les options de configuration en fonction des services proposés.

# Configuration de la communication sans fil (802.11)



Si l'imprimante prend en charge la communication sans fil (802.11), suivez les étapes

suivantes dans l'ordre indiqué pour établir une communication sans fil pour l'imprimante.

## Étape 1 : Installation du logiciel de votre imprimante

Pour configurer la communication sans fil, exécutez le programme d'installation à partir du CD du logiciel HP fourni avec l'imprimante. Le programme d'installation installe le logiciel et crée une connexion sans fil.

 **Remarque :** Avant de configurer la communication sans fil, vérifiez que le matériel de l'imprimante est configuré. Pour plus d'informations, consultez le poster d'installation fourni avec l'imprimante ou suivez les instructions sur l'affichage du panneau de commande de l'imprimante.

Suivez les instructions correspondant à votre système d'exploitation.

1. Placez le CD du logiciel HP dans l'ordinateur, puis suivez les instructions à l'écran.



**Remarque :** Si le logiciel de pare-feu installé sur votre ordinateur affiche un message pendant l'installation, sélectionnez l'option « toujours autoriser » dans le message. La sélection de cette option autorise le logiciel à s'installer correctement sur votre ordinateur.

2. Suivez les instructions correspondant à votre système d'exploitation.

• **Windows :** À l'invite, cliquez sur **Réseau (Ethernet/Sans fil)**, puis suivez les instructions à l'écran.

• **Mac OS X :** Double-cliquez sur l'icône **HP Installer** sur le CD du logiciel, puis suivez les instructions à l'écran.

3. Si vous y êtes invité, entrez le nom du réseau sans fil et le mot de passe.

### ? Quels sont le nom et le mot de passe de mon réseau sans fil ?

Lors de l'installation du logiciel, vous êtes invité à saisir le nom du réseau sans fil (également appelé « SSID ») et un mot de passe sans fil :

- Le nom du réseau sans fil correspond au nom de votre réseau sans fil.
- En fonction du niveau de sécurité requis, votre réseau sans fil nécessite une clé WPA ou une phrase de passe WEP.

Si vous n'avez pas modifié le nom du réseau sans fil ou le mot de passe sans fil depuis la configuration de votre réseau sans fil, vous pouvez utiliser les informations inscrites à l'arrière ou sur le côté de votre routeur sans fil.

En outre, si vous utilisez un ordinateur fonctionnant sous Windows, HP propose un outil nommé HP Home Network Diagnostic Utility qui peut vous aider à récupérer ces informations pour certains systèmes. Pour utiliser cet outil, visitez le Centre d'impression sans fil HP ([www.hp.com/go/wirelessprinting](http://www.hp.com/go/wirelessprinting)),

puis cliquez sur **Network Diagnostic Utility** dans la section **Liens rapides**. (Actuellement, cet outil peut ne pas être disponible dans toutes les langues.)

Si vous ne trouvez pas le nom du réseau sans fil ni le mot de passe, ou si vous avez oublié ces informations, consultez la documentation fournie avec votre ordinateur ou le routeur sans fil. Si vous ne parvenez toujours pas à trouver ces informations, contactez votre administrateur réseau ou la personne qui a installé le réseau sans fil.

Pour plus d'informations sur les types de connexions réseau, le nom du réseau sans fil et le mot de passe sans fil (phrase de passe WPA, clé WEP), consultez le guide de l'utilisateur.



# Configuration de la communication sans fil (802.11)

## Étape 2 : Vérification de la connexion sans fil

Pour tester le bon fonctionnement de la communication sans fil, procédez comme suit :

1. Vérifiez que l'imprimante est sous tension et que le bac contient du papier.
2. Sur le panneau de commande de l'imprimante, touchez flèche droite ►, touchez **Configuration**, puis touchez **Réseau**.
3. Touchez **Impression du test du réseau sans fil**.

L'imprimante imprime les résultats du test dans un rapport. Si le test échoue, examinez le rapport pour obtenir des informations sur la procédure à suivre pour corriger les problèmes et relancer le test.

Pour obtenir des informations de dépannage supplémentaires, consultez la section « Problèmes de communication sans fil (802.11) », page 49.

## Modification du type de connexion

Si vous avez installé le logiciel HP, vous pouvez à tout moment basculer vers une connexion différente.

 **Remarque** : Si vous passez d'une connexion filaire (Ethernet) à une connexion sans fil, déconnectez le câble Ethernet. Si vous connectez un câble Ethernet, les fonctions sans fil de l'imprimante sont désactivées.

Suivez les instructions correspondant à votre système d'exploitation.

### Windows

1. Sur le panneau de commande de l'imprimante, touchez la flèche vers la droite ►, touchez **Configuration**, puis touchez **Réseau**.
2. Touchez **Restaurer les paramètres réseau par défaut**, puis touchez **Oui** pour confirmer.
3. Sur le bureau de l'ordinateur, cliquez sur **Démarrer**, sélectionnez **Programmes** ou **Tous les programmes**, cliquez sur **HP**, sélectionnez votre imprimante, puis cliquez sur **Configuration d'imprimante et logiciel**.
4. Suivez les instructions qui apparaissent à l'écran pour terminer l'installation.

### Mac OS X

1. Sur le panneau de commande de l'imprimante, touchez la flèche vers la droite ►, touchez **Configuration**, puis touchez **Réseau**.
2. Touchez **Restaurer les paramètres réseau par défaut**, puis touchez **Oui** pour confirmer.
3. Ouvrez le programme HP Utility. (HP Utility est situé dans le dossier **Hewlett-Packard** dans le dossier **Applications** au niveau supérieur du disque dur.)
4. Cliquez sur l'icône **Applications** dans la barre d'outils.
5. Double-cliquez sur **Assistant d'installation HP**, puis suivez les instructions à l'écran.

# Résolution des problèmes de configuration



Les sections suivantes vous aident à résoudre les problèmes que vous pouvez rencontrer lors de la configuration de l'imprimante.

Si vous avez besoin d'une aide supplémentaire, consultez le guide de l'utilisateur. Pour plus d'informations sur la recherche du guide de l'utilisateur, consultez la section « Où trouver le guide de l'utilisateur ? », page 30.

## Problèmes de configuration de l'imprimante

- Assurez-vous d'avoir retiré le ruban adhésif et les éléments d'emballage de l'extérieur et de l'intérieur de l'imprimante.
- Assurez-vous d'utiliser les cartouches SETUP livrées avec votre imprimante lorsque vous installez cette dernière pour la première fois.
- Vérifiez que vous avez bien chargé du papier blanc ordinaire vierge de format A4 ou Lettre (8,5x11 pouces) dans l'imprimante.
- Vérifiez que les cordons et câbles que vous utilisez (câble USB ou Ethernet, par exemple) sont en bon état.
- Vérifiez que le cordon d'alimentation et le câble de l'adaptateur sont bien raccordés et que la prise de courant murale est alimentée.
- Vérifiez que le voyant  (Alimentation) est allumé et ne clignote pas. Lors de la mise sous tension de l'imprimante, son préchauffage dure environ 45 secondes.
- Vérifiez que l'imprimante affiche bien l'écran d'accueil et qu'aucun autre voyant n'est allumé ou clignote sur le panneau de commande de l'imprimante.
- Vérifiez que vous avez correctement chargé du papier dans le bac et que le papier n'est pas coincé dans l'imprimante.
- Assurez-vous d'avoir bien fermé tous les loquets et capots.

### Comment puis-je installer le guide de l'utilisateur ?

En fonction de l'option que vous sélectionnez lorsque vous installez le logiciel HP, le guide de l'utilisateur peut ne pas être installé sur votre ordinateur.

Pour installer le guide de l'utilisateur, procédez comme suit :

1. Insérez le CD du logiciel fourni avec l'imprimante dans votre ordinateur, puis suivez les instructions à l'écran.
2. Dans l'écran affichant le logiciel recommandé, sélectionnez l'option correspondant à votre système d'exploitation :
  - **Windows** : Sélectionnez l'option dont le nom contient « Aide ».
  - **Mac OS X** : Sélectionnez l'option **Logiciel recommandé HP**.

3. Suivez les instructions à l'écran pour terminer l'installation du guide de l'utilisateur.

**Astuce** : Si vous ne pouvez pas trouver le CD du logiciel HP ou que votre ordinateur n'a pas de lecteur de DVD ou de CD, vous pouvez télécharger le logiciel HP à partir du site Web d'assistance HP ([www.hp.com/go/customer-care](http://www.hp.com/go/customer-care)). À partir de ce site Web, recherchez votre imprimante, puis sélectionnez **Software & Driver Downloads**. Sélectionnez votre système d'exploitation, sélectionnez l'option de téléchargement de pilotes, puis sélectionnez l'option dont le nom contient « Full Feature Software and Drivers ».

# Résolution des problèmes de configuration

## Problèmes liés à l'installation du logiciel

- Avant d'installer le logiciel, vérifiez que tous les autres programmes sont fermés.
- Si vous utilisez un ordinateur sous Windows, assurez-vous de spécifier la lettre de lecteur correcte si l'ordinateur ne reconnaît pas le chemin d'accès au lecteur de CD que vous entrez.
- Si le CD du logiciel HP inséré dans le lecteur de CD-ROM n'est pas reconnu par l'ordinateur, vérifiez que ce CD n'est pas endommagé. Vous pouvez également télécharger le logiciel HP à partir du site Web HP ([www.hp.com/go/customer-care](http://www.hp.com/go/customer-care)).
- Si vous utilisez un ordinateur fonctionnant sous Windows et effectuez une connexion à l'aide d'un câble USB, assurez-vous que les pilotes USB n'ont pas été désactivés dans le Gestionnaire de périphériques Windows.

## Problèmes de configuration du télécopieur

Cette section contient des informations sur la résolution des problèmes que vous pouvez rencontrer lors de la configuration de la fonction télécopieur de l'imprimante.

 **Remarque** : Si l'imprimante n'est pas configurée correctement pour la télécopie, vous risquez de rencontrer des problèmes lors de l'envoi ou de la réception de télécopies.

Si vous rencontrez des problèmes de télécopie, vous pouvez imprimer un rapport de test de télécopie afin de vérifier l'état de l'imprimante. Ce test échoue si l'imprimante n'est pas correctement configurée pour la télécopie. N'exécutez ce test que si vous avez entièrement configuré l'imprimante en vue de la télécopie. Pour plus d'informations, reportez-vous à l'« Étape 2 : Test de la configuration du télécopieur », page 38.

## Étape 1 : Vérifiez la configuration du télécopieur

Vérifiez l'état de l'imprimante et assurez-vous qu'elle est correctement configurée pour la télécopie. Pour plus d'informations, reportez-vous à la section « Installations et utilisation du télécopieur », page 35.

 **Astuce** : Si vous recevez une erreur de communication de télécopie incluant un code d'erreur, vous trouverez l'explication de ce code d'erreur sur le site Web d'assistance HP ([www.hp.com/go/customer-care](http://www.hp.com/go/customer-care)). Si le système vous y invite, choisissez votre pays/région, puis tapez « codes d'erreur de télécopie » dans le champ de recherche.

Si le test de télécopie ne vous a pas permis de résoudre les problèmes, passez à l'Étape 2.

## Étape 2 : Liste des problèmes possibles

Si vous avez effectué le test de télécopie et que vous rencontrez toujours des problèmes de configuration du télécopieur, consultez cette liste des problèmes et solutions possibles :

## L'imprimante ne parvient à envoyer ou recevoir correctement des télécopies

- Assurez-vous que vous utilisez le cordon téléphonique ou l'adaptateur fourni avec l'imprimante. (Dans le cas contraire, l'écran risque toujours d'indiquer que le combiné est décroché.)
- Vérifiez que les téléphones secondaires (téléphones sur la même ligne téléphonique mais non connectés à l'imprimante) ou un autre équipement ne sont pas utilisés ou décrochés. Par exemple, vous ne pouvez pas utiliser la fonction de télécopie de l'imprimante si un poste téléphonique secondaire est décroché, ou que vous utilisez le modem de l'ordinateur pour accéder à Internet ou pour envoyer un message électronique.
- Si vous utilisez un séparateur téléphonique, celui-ci peut être à l'origine des problèmes de télécopie. Essayez de connecter directement l'imprimante à la prise téléphonique murale.
- Vérifiez qu'une extrémité du cordon téléphonique est raccordée à la prise téléphonique murale et que l'autre est branchée sur le port 1-LINE situé à l'arrière de l'imprimante.
- Essayez de brancher un téléphone fonctionnel directement sur la prise téléphonique murale et vérifiez la présence d'une tonalité. S'il n'y a pas de tonalité, contactez votre opérateur téléphonique pour vérifier la ligne.
- Vous devez connecter l'imprimante à une ligne téléphonique analogique, sinon vous ne pourrez ni envoyer ni recevoir de télécopies. Pour vérifier si votre ligne téléphonique est numérique, branchez un téléphone analogique classique sur la ligne et vérifiez la présence d'une tonalité. Si la tonalité n'est pas normale, votre ligne téléphonique est probablement configurée pour des téléphones numériques. Connectez l'imprimante à une ligne téléphonique analogique et essayez d'envoyer ou de recevoir une télécopie.
- Contrôlez la qualité acoustique de la ligne téléphonique en branchant un téléphone sur la prise murale et en écoutant les éventuels bruits de fond. Les lignes téléphoniques de mauvaise qualité acoustique (bruit) risquent de causer des problèmes de télécopie. Si vous entendez du bruit, désactivez le mode de correction d'erreurs (ECM) et essayez à nouveau d'envoyer une télécopie.
- Si vous utilisez un service DSL/ADSL, assurez-vous d'avoir installé un filtre DSL/ADSL. Sans ce filtre, vous ne parviendrez pas à envoyer de télécopies.
- Si vous utilisez un PBX ou un convertisseur/adaptateur de terminal RNIS, assurez-vous que l'imprimante est connectée au port correct et que l'adaptateur de terminal est défini sur le type de commutateur approprié pour votre pays/région.
- Si vous utilisez un service de télécopie sur IP, essayez d'utiliser une vitesse de connexion plus lente. Si cela ne résout pas le problème, contactez le responsable du support technique du service Télécopies sur IP.

## L'imprimante peut envoyer de télécopies mais ne peut pas en recevoir

- Si vous n'utilisez pas de service de sonnerie distincte, assurez-vous que la fonction Sonnerie distincte de l'imprimante est réglée sur Toutes sonneries.
- Si Réponse auto. est configuré sur Désactivé ou si vous êtes abonné à un service de boîte vocale sur la ligne téléphonique utilisée pour les télécopies, vous pourrez uniquement recevoir les télécopies manuellement.
- Si un modem d'ordinateur partage la même ligne téléphonique que l'imprimante, assurez-vous que le logiciel qui accompagne le modem n'est pas configuré pour recevoir automatiquement les télécopies.
- Si un répondeur partage la ligne téléphonique de l'imprimante, procédez comme suit :
  - Vérifiez que le répondeur fonctionne correctement.
  - Assurez-vous que l'imprimante est configurée en vue de recevoir automatiquement les télécopies.
- Vérifiez que le paramètre Sonn. avant rép. est défini sur un nombre de sonneries plus important que celui du répondeur.
- Déconnectez le répondeur et essayez de recevoir une télécopie.
- L'annonce doit être d'une durée approximative de 10 secondes. Parlez lentement et doucement lorsque vous enregistrez l'annonce. Laissez un silence d'au moins 5 secondes à la fin du message vocal.
- Un autre équipement utilisant la même ligne téléphonique peut être à l'origine de l'échec du test de télécopie. Vous pouvez débrancher tous les autres périphériques et recommencer le test. Si le test de détection de la tonalité réussit, cela signifie qu'un ou plusieurs des autres périphériques sont à l'origine du problème. Rebranchez-les un par un et exécutez le test après chaque branchement afin d'identifier celui qui pose problème.

# Résolution des problèmes de configuration

## L'imprimante ne peut pas envoyer de télécopies mais peut en recevoir

- L'imprimante numérote peut-être trop vite ou trop tôt. Par exemple, si vous devez composer le « 9 » pour accéder à une ligne extérieure, essayez d'introduire des pauses, comme suit: 9-XXX-XXXX (où XXX-XXXX est le numéro de télécopieur de destination). Pour entrer une pause, touchez \* et sélectionnez un tiret (-).
- Si vous rencontrez des problèmes pour envoyer une télécopie manuellement à partir d'un téléphone qui est connecté directement à l'imprimante, et si vous êtes dans les pays/régions suivants, vous devez utiliser le clavier numérique du téléphone pour envoyer la télécopie.

Argentine	Australie
Brésil	Canada
Chili	Chine
Colombie	Grèce
Inde	Indonésie
Irlande	Japon
Corée du Sud	Amérique Latine
Malaysia	Mexique
Philippines	Pologne
Portugal	Russie
Arabie saoudite	Singapour
Espagne	Taiwan
Thaïlande	Etats-Unis
Venezuela	Viêtnam

## Problèmes de communication sans fil (802.11)

Cette section fournit des informations sur la résolution des problèmes que vous pouvez rencontrer lors de la connexion de l'imprimante à votre réseau sans fil.

Suivez ces instructions dans l'ordre indiqué.

 **Remarque** : Si vous rencontrez toujours des problèmes, consultez les informations de

résolution des problèmes dans le guide de l'utilisateur. (Pour plus d'informations sur la recherche du guide de l'utilisateur, consultez la section « Où trouver le guide de l'utilisateur ? », page 30.) Ou visitez le Centre d'impression sans fil HP ([www.hp.com/go/wirelessprinting](http://www.hp.com/go/wirelessprinting)).

### Une fois les problèmes résolus...

Une fois les problèmes résolus et après avoir connecté l'imprimante à votre réseau sans fil, procédez comme suit selon votre système d'exploitation :

#### Windows

1. Sur le bureau de l'ordinateur, cliquez sur **Démarrer**, sélectionnez **Programmes** ou **Tous les programmes**, cliquez sur **HP**, sélectionnez votre imprimante, puis cliquez sur **Configuration d'imprimante et logiciel**.
2. Cliquez sur **Connecter une imprimante**, puis sélectionnez le type de connexion à utiliser.

#### Mac OS X

1. Ouvrez le programme HP Utility. (HP Utility est situé dans le dossier **Hewlett-Packard** dans le dossier **Applications** au niveau supérieur du disque dur.)
2. Cliquez sur l'icône **Applications** dans la barre d'outils du programme HP Utility, double-cliquez sur **Assistant Installation HP**, puis suivez les instructions à l'écran.

# Résolution des problèmes de configuration

## Étape 1 : Vérifiez que le voyant sans fil (802.11) est allumé

Si le voyant bleu situé près du bouton Sans fil de l'imprimante n'est pas allumé, il est probable que les fonctions sans fil n'ont pas été activées.

Pour activer la liaison sans fil, touchez la flèche droite ►, touchez **Configuration**, puis touchez **Réseau**. Si vous voyez une option **Sans fil : Désactivé** dans la liste, touchez cette option, puis touchez **Activé**.



**Remarque :** Si vous passez d'une connexion filaire (Ethernet) à une connexion sans fil, déconnectez le câble Ethernet. Si vous connectez un câble Ethernet, les fonctions sans fil de l'imprimante sont désactivées.

## Étape 2. Vérifiez que l'ordinateur est connecté au réseau

Si vous n'avez pas modifié le nom du réseau sans fil par défaut fourni avec votre routeur sans fil, vous pouvez vous être accidentellement connecté à un réseau sans fil voisin et non à votre réseau. Pour plus

d'informations, consultez la documentation fournie avec le routeur ou point d'accès sans fil.

## Étape 3. Redémarrez les composants du réseau sans fil

Mettez le routeur et l'imprimante hors tension, puis de nouveau sous tension, dans l'ordre suivant : le routeur d'abord, puis l'imprimante. Si vous ne pouvez toujours pas établir de connexion, mettez le routeur, l'imprimante et l'ordinateur hors tension, puis à nouveau sous tension, dans l'ordre suivant : le routeur

d'abord, puis l'imprimante, et enfin l'ordinateur. Parfois, le fait de mettre les appareils hors tension puis à nouveau sous tension permet de résoudre un problème de connexion au réseau.

## Étape 4. Exécutez le test du réseau sans fil

Pour les problèmes de réseau sans fil, exécutez le test du réseau sans fil.

Pour plus d'informations, reportez-vous à la section « Étape 2 : Vérification de la connexion sans fil », page 45.

 **Astuce :** Si le test du réseau sans fil indique que le signal est faible, essayez de rapprocher l'imprimante du routeur sans fil.



### Réduction des interférences

Les conseils suivants peuvent aider à réduire les risques d'interférences dans un réseau sans fil :

- Tenez les périphériques sans fil éloignés d'objets métalliques de grande taille (meubles-classeurs, par exemple) et d'autres périphériques électromagnétiques (micro-ondes, téléphones sans fil, etc.), car ces objets peuvent envoyer des signaux radio.
- Tenez les périphériques sans fil éloignés des éléments de maçonnerie et autres constructions dans la mesure où ceux-ci risquent d'absorber les ondes radio et de diminuer la force du signal.
- Positionnez le point d'accès ou routeur sans fil en position centrale, dans la ligne de mire des périphériques sans fil du réseau.
- Placez tous les périphériques sans fil du réseau à portée les uns des autres.

## Étape 5. Assurez-vous que votre ordinateur n'est pas connecté à votre réseau via un réseau privé virtuel (VPN)

Un réseau privé virtuel (VPN) est un réseau informatique qui utilise Internet pour fournir une connexion sécurisée distante à un réseau d'entreprise. Cependant, la plupart des services VPN ne vous permettent pas d'accéder aux périphériques locaux (comme votre imprimante) sur votre réseau local lorsque votre ordinateur est connecté au VPN.

Pour vous connecter à l'imprimante, déconnectez-la du VPN.

 **Astuce :** Pour utiliser l'imprimante tout en étant connecté au VPN, vous pouvez connecter l'imprimante à votre ordinateur avec un câble USB. L'imprimante utilise ses connexions USB et réseau en même temps.

Pour plus d'informations, contactez votre administrateur réseau ou la personne qui a installé le réseau sans fil.

## Problèmes liés aux services Web

Si vous rencontrez des problèmes lors de l'utilisation des services Web, tels que HP ePrint ou Apps d'imprimante, vérifiez les points suivants :

- Assurez-vous que l'imprimante est connectée à Internet à l'aide d'une connexion sans fil ou Ethernet.



**Remarque :** Ces fonctions Web ne sont pas disponibles si l'imprimante est reliée via un câble USB.

- Assurez-vous que les dernières mises à jour du produit ont été installées sur l'imprimante. Pour plus d'informations, consultez la section « Mise à jour de l'imprimante », page 34.



**Remarque :** Si une mise à jour obligatoire est requise pour l'imprimante, les services Web seront désactivés et ne seront pas disponibles avant que la mise à jour soit installée. Une fois la mise à jour installée, installez à nouveau les services Web. Pour plus d'informations, consultez la section « Installation des services Web », page 33.

- Assurez-vous que les services Web sont activés sur l'imprimante. Pour plus d'informations, consultez la section « Installation des services Web », page 33.
- Si vous utilisez HP ePrint, vérifiez les points suivants :
  - Assurez-vous que l'adresse électronique de l'imprimante est la seule adresse figurant dans la ligne « À » du message. Si d'autres adresses électroniques sont énumérées dans la ligne « À », les pièces jointes que vous envoyez peuvent ne pas s'imprimer.

- Vérifiez que vous envoyez des documents satisfaisant aux exigences Hp ePrint. Pour plus d'informations, consultez la section « Directives HP ePrint », page 34.
- Si votre réseau utilise des paramètres de proxy pour se connecter à Internet, assurez-vous que les paramètres de proxy que vous entrez sont corrects :
  - Vérifiez les paramètres utilisés par le navigateur Web que vous utilisez (tel que Internet Explorer, Firefox ou Safari).
  - Si votre serveur proxy requiert un nom d'utilisateur et un nom de passe, vérifiez que les informations ont été correctement saisies.
  - Vérifiez auprès de l'administrateur ou la personne qui a configuré votre pare-feu.

Si les paramètres de proxy utilisés par votre pare-feu ont changé, vous devez mettre à jour ces paramètres dans le panneau de commande de l'imprimante ou le serveur Web intégré. Si ces paramètres ne sont pas mis à jour, vous ne serez pas en mesure d'utiliser les services Web.

Pour plus d'informations, consultez la section « Installation des services Web », page 33.



**Astuce :** Pour obtenir une aide supplémentaire pour configurer et utiliser les services Web, visitez le site [www.eprintcenter.com](http://www.eprintcenter.com).



# Utilisation du serveur Web intégré

Si l'imprimante est connectée à un réseau, vous pouvez utiliser la page d'accueil de celle-ci (serveur Web intégré) pour consulter des informations d'état, modifier des paramètres et la gérer à partir de votre ordinateur. Aucun logiciel particulier ne doit être installé ou configuré sur votre ordinateur.

 **Remarque :** Vous pouvez ouvrir et utiliser le serveur Web intégré sans être connecté à Internet ; cependant, certaines fonctions ne seront pas disponibles.

Pour plus d'informations sur le serveur Web intégré, consultez le guide de l'utilisateur. Pour plus d'informations sur la recherche du guide de l'utilisateur, consultez la section « Où trouver le guide de l'utilisateur ? », page 30.

## Pour ouvrir le serveur Web intégré

1. Obtenez l'adresse IP de l'imprimante. L'adresse IP apparaît sur la page de configuration du réseau.
  - a. Chargez du papier dans le bac.
  - b. Touchez la flèche droite ►, touchez **Configuration**, touchez **Rapports**, puis **Page de configuration réseau**.
2. Dans un navigateur Web pris en charge par votre ordinateur, saisissez l'adresse IP ou le nom d'hôte affecté à l'imprimante.

Par exemple, si l'adresse IP est 123.123.123.123, entrez l'adresse suivante dans le navigateur Web : `http://123.123.123.123`

 **Astuce :** Après avoir ouvert le serveur Web intégré, vous pouvez lui affecter un signet afin d'y accéder rapidement.

 **Astuce :** Si vous utilisez le navigateur Web Safari sous Mac OS X, vous pouvez également utiliser le signet Bonjour pour ouvrir le serveur Web intégré sans saisir l'adresse IP. Pour utiliser le signet Bonjour, ouvrez Safari puis, dans le menu **Safari**, cliquez sur **Préférences**. Dans l'onglet **Signets**, dans la section **Barre de signets**, sélectionnez **Inclure Bonjour**, puis fermez la fenêtre. Cliquez sur le signet **Bonjour**, puis sélectionnez votre imprimante en réseau pour ouvrir le serveur Web intégré.

# Avertissement de garantie limitée HP

## Déclaration de garantie limitée Hewlett-Packard

Produit HP	Durée de la garantie limitée
Supports logiciels	90 jours
Imprimante	1 an
Cartouches d'encre	Jusqu'à épuisement de l'encre HP ou jusqu'à expiration de la date de garantie imprimée sur la cartouche (selon le cas qui se produira en premier). Cette garantie ne couvre pas les produits utilisant de l'encre HP qui ont été reconditionnés, mal utilisés ou altérés.
Têtes d'impression (ne s'applique qu'aux produits avec des têtes d'impression pouvant être remplacées par le client)	1 an
Accessoires	1 an, sauf indication contraire

### A. Extension de garantie limitée

- Hewlett-Packard (HP) garantit au client utilisateur final que les produits HP décrits précédemment sont exempts de défauts de matériaux et malfaçons pendant la durée indiquée ci-dessus, à compter de la date d'achat par le client.
- Pour les logiciels, la garantie limitée HP est valable uniquement en cas d'impossibilité d'exécuter les instructions de programmation. HP ne garantit pas que le fonctionnement du logiciel ne connaîtra pas d'interruptions ni d'erreurs.
- La garantie limitée HP ne couvre que les défauts qui apparaissent dans le cadre de l'utilisation normale du produit et ne couvre aucun autre problème, y compris ceux qui surviennent du fait :
  - d'une mauvaise maintenance ou d'une modification ;
  - de logiciels, de supports, de pièces ou de consommables non fournis ou non pris en charge par HP ;
  - du fonctionnement du produit hors de ses caractéristiques ; ou
  - d'une modification non autorisée ou d'une mauvaise utilisation.
- Pour les imprimantes HP, l'utilisation d'une cartouche d'un autre fournisseur ou d'une cartouche rechargée n'entraîne pas la résiliation de la garantie ni d'un contrat de support HP. Toutefois, si la panne ou les dégâts peuvent être attribués à l'utilisation d'une cartouche d'un autre fournisseur, d'une cartouche rechargée ou d'une cartouche périmée, HP facturera les montants correspondant au temps et au matériel nécessaires à la réparation de l'imprimante.
- Si, pendant la période de garantie applicable, HP est informé d'une défaillance concernant un produit couvert par la garantie HP, HP choisira de réparer ou de remplacer le produit défectueux.
- Si HP est dans l'incapacité de réparer ou de remplacer, selon le cas, un produit défectueux couvert par la garantie HP, HP devra, dans un délai raisonnable après avoir été informé du défaut, rembourser le prix d'achat du produit.
- HP ne sera tenu à aucune obligation de réparation, de remplacement ou de remboursement tant que le client n'aura pas retourné le produit défectueux à HP.
- Tout produit de remplacement peut être neuf ou comme neuf, pourvu que ses fonctionnalités soient au moins équivalentes à celles du produit remplacé.
- Les produits HP peuvent contenir des pièces, des composants ou des matériels reconditionnés équivalents à des neufs en termes de performances.
- La garantie limitée HP est valable dans tout pays dans lequel le produit HP couvert est distribué par HP. Des contrats apportant des services de garantie supplémentaires, tels que la réparation sur site, sont disponibles auprès des services de maintenance agréés par HP dans les pays dans lequel le produit est distribué par HP ou par un importateur agréé.

### B. Restrictions de garantie

DANS LA MESURE OÙ LES LOIS LOCALES L'AUTORISENT, HP OU SES FOURNISSEURS TIERS NE FONT AUCUNE AUTRE GARANTIE OU CONDITION, EXPRESSE OU IMPLICITE, EN CE QUI CONCERNE LES PRODUITS HP ET NIENT TOUTE GARANTIE IMPLICITE DE COMMERCIALISATION, DE QUALITÉ SATISFAISANTE OU D'ADAPTATION À UN BUT PARTICULIER.

### C. Restrictions de responsabilité

- Dans la mesure où les lois locales l'autorisent, les recours énoncés dans cette déclaration de garantie constituent les recours exclusifs du client.
- DANS LA MESURE OÙ LES LOIS LOCALES L'AUTORISENT, EXCEPTION FAITE DES OBLIGATIONS SPÉCIFIQUEMENT ÉNONCÉES DANS LA PRÉSENTE DÉCLARATION DE GARANTIE, HP OU SES FOURNISSEURS TIERS NE POURRONT ÊTRE TENUS POUR RESPONSABLES DE DOMMAGES DIRECTS, INDIRECTS, SPÉCIAUX OU ACCIDENTELS, QU'ILS SOIENT BASÉS SUR UN CONTRAT, UN PRÉJUDICE OU TOUTE AUTRE THÉORIE LÉGALE, QUE CES DOMMAGES SOIENT RÉPUTÉS POSSIBLES OU NON.

### D. Lois locales

- Cette déclaration de garantie donne au client des droits juridiques spécifiques. Le client peut également posséder d'autres droits selon les États des États-Unis, les provinces du Canada, et les autres pays ou régions du monde.
- Si cette déclaration de garantie est incompatible avec les lois locales, elle sera considérée comme étant modifiée pour être conforme à la loi locale. Selon ces lois locales, certaines renonciations et limitations de cette déclaration de garantie peuvent ne pas s'appliquer au client. Par exemple, certains États des États-Unis, ainsi que certains gouvernements hors des États-Unis (y compris certaines provinces du Canada), peuvent :
  - exclure les renonciations et limitations de cette déclaration de garantie des droits statutaires d'un client (par exemple au Royaume-Uni) ;
  - restreindre d'une autre manière la possibilité pour un fabricant d'imposer ces renonciations et limitations ; ou
  - accorder au client des droits de garantie supplémentaires, spécifier la durée des garanties implicites que le fabricant ne peut nier, ou ne pas autoriser les limitations portant sur la durée des garanties implicites.
- EXCEPTÉ DANS LA MESURE AUTORISÉE PAR LA LÉGISLATION, LES TERMES DE LA PRÉSENTE DÉCLARATION DE GARANTIE N'EXCLUENT, NE LIMITENT NI NE MODIFIENT LES DROITS STATUTAIRES OBLIGATOIRES APPLICABLES À LA VENTE DES PRODUITS HP AUX DITS CLIENTS, MAIS VIENNENT S'Y AJOUTER.

### Garantie du fabricant HP

Cher client,

Vous trouverez, ci-après, les coordonnées de l'entité HP responsable de l'exécution de la garantie fabricant relative à votre matériel HP dans votre pays.

**En vertu de votre contrat d'achat, il se peut que vous disposiez de droits légaux supplémentaires à l'encontre de votre vendeur. Ceux-ci ne sont aucunement affectés par la présente garantie du fabricant HP.**

**En particulier, si vous êtes un consommateur domicilié en France (départements et territoires d'outre-mer (DOM-TOM) inclus dans la limite des textes qui leur sont applicables), le vendeur reste tenu à votre égard des défauts de conformité du bien au contrat et des vices rédhibitoires hhdans les conditions prévues aux articles 1641 à 1649 du Code civil.**

#### Code de la consommation :

"Art. L. 211-4. - Le vendeur est tenu de livrer un bien conforme au contrat et répond des défauts de conformité existant lors de la délivrance.

Il répond également des défauts de conformité résultant de l'emballage, des instructions de montage ou de l'installation lorsque celle-ci a été mise à sa charge par le contrat ou a été réalisée sous sa responsabilité."

"Art. L. 211-5. - Pour être conforme au contrat, le bien doit :

1° Être propre à l'usage habituellement attendu d'un bien semblable et, le cas échéant, correspondre à la description donnée par le vendeur et posséder les qualités que celui-ci a présentées à l'acheteur sous forme d'échantillon ou de modèle ;

- présenter les qualités qu'un acheteur peut légitimement attendre eu égard aux déclarations publiques faites par le vendeur, par le producteur ou par son représentant, notamment dans la publicité ou l'étiquetage ;

2° Ou présenter les caractéristiques définies d'un commun accord par les parties ou être propre à tout usage spécial recherché par l'acheteur, porté à la connaissance du vendeur et que ce dernier a accepté."

"Art. L.211-12. - L'action résultant du défaut de conformité se prescrit par deux ans à compter de la délivrance du bien."

#### Code civil :

"Code civil Article 1641 : Le vendeur est tenu de la garantie à raison des défauts cachés de la chose vendue qui la rendent impropre à l'usage auquel on la destine, ou qui diminuent tellement cet usage, que l'acheteur ne l'aurait pas acquise, ou n'en aurait donné qu'un moindre prix, s'il les avait connus.

"Code civil Article 1648 : L'action résultant des vices rédhibitoires doit être intentée par l'acquéreur dans un délai de deux ans à compter de la découverte du vice."

**France** : Hewlett-Packard France, SAS, 80, rue Camille Desmoulins, 92788 Issy les Moulineaux Cedex 9  
**Belgique** : Hewlett-Packard Belgium BVBA/SPRL, 1, rue de l'Aéronef, B-1140 Brussels  
**Luxembourg** : Hewlett-Packard Luxembourg SCA, 7a, rue Robert Stümper, L-2557 Luxembourg-Gasperich



<b>Uso della stampante</b> .....	<b>56</b>
Soluzioni digitali HP .....	57
Servizi Web .....	58
Aggiornamento della stampante .....	60
<b>Configurazione e utilizzo del fax</b> .....	<b>61</b>
Impostazione del fax .....	61
Uso del fax .....	66
Fax e servizi telefonici digitali .....	69
<b>Configurazione della comunicazione wireless (802.11)</b> .....	<b>70</b>
<b>Risoluzione dei problemi di configurazione</b> .....	<b>72</b>
Problemi durante la configurazione della stampante .....	72
Problemi di installazione del software .....	73
Problemi relativi alla configurazione del fax .....	73
Problemi di configurazione wireless (802.11) .....	75
Problemi di utilizzo dei servizi Web .....	77
<b>Utilizzo del server Web incorporato (EWS)</b> .....	<b>78</b>
<b>Dichiarazione di garanzia limitata HP</b> .....	<b>79</b>

## Informazioni sulla sicurezza

Per usare questa stampante, seguire sempre le precauzioni di sicurezza fondamentali al fine di ridurre il rischio di lesioni alle persone derivanti da incendi o scariche elettriche.

1. Si consiglia di leggere e apprendere tutte le istruzioni contenute nei documenti forniti insieme alla stampante.
2. Seguire tutte le avvertenze e le istruzioni indicate sulla stampante.
3. Prima di effettuare la pulizia, scollegare la stampante dalle prese a parete.
4. Non installare né usare la stampante in prossimità di acqua o quando si è bagnati.
5. Installare la stampante su una superficie stabile, in modo che risulti ferma e al sicuro.
6. Installare la stampante in un luogo protetto dove non possa essere calpestata o dove non si possa inciampare sul suo cavo di alimentazione che, a sua volta, non deve essere danneggiato.

7. Se la stampante non funziona normalmente, consultare la guida per l'utente disponibile nel computer dopo l'installazione del software.
8. All'interno non vi sono pezzi su cui l'utente possa effettuare riparazioni. Per le riparazioni rivolgersi esclusivamente a personale qualificato.
9. Utilizzare esclusivamente l'adattatore di alimentazione esterno fornito con la stampante.



**Nota:** durante il processo di stampa, l'inchiostro delle cartucce viene utilizzato in diversi modi, inclusi il processo di inizializzazione, che prepara la stampante e le cartucce per la stampa e la fase di manutenzione della testina, che mantiene puliti gli ugelli e garantisce che l'inchiostro scorra senza problemi. Tenere presente che nella cartuccia usata restano sempre dei residui d'inchiostro. Per ulteriori informazioni, accedere al sito Web [www.hp.com/go/inkusage](http://www.hp.com/go/inkusage).

# Uso della stampante

Grazie per aver acquistato questa stampante che consente di stampare documenti e foto, eseguire la scansione di documenti su un computer connesso, fare copie e inviare e ricevere fax.

Per eseguire scansioni, fare copie e inviare fax, è possibile utilizzare il pannello di controllo della stampante. È possibile utilizzare il pannello di controllo anche per modificare le impostazioni, stampare rapporti o richiedere assistenza per la stampante.

 **Suggerimento:** è inoltre possibile modificare le impostazioni della stampante utilizzando il software della stampante o il server Web incorporato (EWS). Per ulteriori informazioni su questi strumenti, vedere la Guida per l'utente. Per informazioni su come trovare la Guida per l'utente, vedere "Dove reperire il manuale dell'utente?" in questa pagina.

## Dove reperire il manuale dell'utente?



La Guida per l'utente per questa stampante (chiamata anche "Guida") è disponibile nel computer durante l'installazione del software HP.

Questa guida contiene informazioni sui seguenti argomenti:



- Informazioni sulla risoluzione dei problemi
- Informazioni sui materiali di consumo e gli accessori per la stampa supportati (se disponibili per questa stampante)
- Istruzioni dettagliate per l'uso della stampante
- Avvisi importanti, informazioni sulle regolamentazioni e ambientali

La guida può essere aperta dal software di stampa HP (Microsoft® Windows®) o dal menu della Guida (Mac OS X):

- **In Windows:** Fare clic su **Start**, selezionare **Programmi** o **Tutti i programmi**, **HP**, la cartella per la stampante HP, quindi **Guida**.
- **Sistema operativo Mac OS X:** Dal Finder, fare clic su **Aiuto** > **Aiuto Mac**. Nella finestra del Visore Aiuto, scegliere la stampante dal menu a comparsa Aiuto Mac.

Inoltre, una versione in formato Adobe Acrobat di questa guida è disponibile nel sito Web di supporto HP ([www.hp.com/go/customercare](http://www.hp.com/go/customercare)).

**Suggerimento:** se non si riesce a trovare la Guida per l'utente nel proprio computer, potrebbe non essere stata copiata nel pc durante l'installazione del software HP. Per ulteriori informazioni, vedere "Come installare la Guida per l'utente?" a pagina 72.

  Le informazioni riguardanti normative e conformità per l'Unione Europea sono disponibili nella sezione "Informazioni tecniche" della guida utente (chiamata anche "Guida"). Inoltre, la Dichiarazione di conformità è disponibile sul seguente sito Web: [www.hp.eu/certificates](http://www.hp.eu/certificates).

## Soluzioni digitali HP

La stampante include un insieme di soluzioni digitali che contribuisce a semplificare e snellire il lavoro.

### Per saperne di più

Per ulteriori informazioni sulla configurazione e sull'utilizzo di queste soluzioni digitali, consultare la Guida per l'utente. Per informazioni su come trovare la Guida per l'utente, vedere "Dove reperire il manuale dell'utente?" a pagina 56.

## Archiviazione digitale diretta HP

L'Archiviazione digitale diretta HP fornisce funzionalità di scansione affidabili e generiche per ufficio nonché funzionalità di gestione dei documenti di base e versatili per più utenti su una rete. Con l'Archiviazione digitale diretta HP, è sufficiente accedere alla stampante, toccare un pulsante sul relativo pannello di controllo ed eseguire la scansione dei documenti direttamente sulle cartelle del computer sulla rete oppure condividerli velocemente con partner commerciali come allegati e-mail. È possibile

eseguire tutte queste operazioni senza la necessità di utilizzare software di scansione aggiuntivo.

I documenti sottoposti a scansione possono essere inviati a una cartella di rete condivisa per consentire l'accesso di singoli utenti o di gruppi oppure a uno o più indirizzi e-mail per una condivisione rapida. Inoltre, è possibile configurare impostazioni di scansione specifiche per ciascuna destinazione di scansione per assicurarsi che vengano utilizzate le migliori impostazioni per le singole operazioni.

## Fax digitale HP

È possibile eliminare definitivamente il problema di fax importanti mal riposti in una pila di pagine.

Con il Fax digitale HP, è possibile salvare fax in bianco e nero in arrivo in una cartella del computer sulla rete per facilitare condivisione ed archiviazione oppure è

possibile inviare fax per e-mail, in modo da ricevere i fax importanti ovunque quando si è lontani dall'ufficio.

Inoltre, è possibile disattivare la stampa dei fax per risparmiare denaro su carta ed inchiostro nonché contribuire a ridurre il consumo e lo spreco di carta.

## Requisiti

Prima di configurare le soluzioni digitali HP, accertarsi di avere a disposizione quanto segue:

### Per tutte le soluzioni digitali HP

- Collegamento di rete. È possibile collegare la stampante tramite una connessione wireless o utilizzando un cavo Ethernet.

 **Nota:** se si collega la stampante mediante un cavo USB, è possibile eseguire la scansione di documenti in un computer o allegare i documenti acquisiti con scansione a un messaggio e-mail mediante il software HP. È possibile ricevere fax nel computer utilizzando Fax a PC o Fax a Mac. Per ulteriori informazioni, consultare la Guida per l'utente.

- Software HP. HP consiglia di impostare le soluzioni digitali HP utilizzando il software HP fornito con la stampante.

 **Suggerimento:** Per impostare le soluzioni digitali HP senza installare il software HP, è possibile utilizzare il server Web incorporato (EWS) della stampante.

### Per Scansione a cartella di rete, Fax a cartella di rete

- Una connessione di rete attiva. È necessario essere collegati alla rete.
- Una cartella condivisa Windows (SMB) esistente. Per ulteriori informazioni sull'individuazione del nome del computer, consultare la documentazione del sistema operativo.
- L'indirizzo di rete della cartella. Sui computer che eseguono Windows, in genere gli indirizzi di rete sono scritti nel seguente formato:  
\\pc\cartellacondivisa\

# Uso della stampante

- Nome del computer in cui si trova la cartella. Per ulteriori informazioni sull'individuazione del nome del computer, consultare la documentazione del sistema operativo.
- Privilegi appropriati sulla rete. È necessario disporre dell'accesso di scrittura alla cartella.
- Un nome utente e la password per accedere alla cartella condivisa (se necessario). Ad esempio, il nome utente e la password di Windows o Mac OS X utilizzati per accedere al computer o alla rete.

 **Nota:** l'Archiviazione digitale diretta HP non supporta Active Directory.

## Per Scansione a e-mail, Fax a e-mail

 **Nota:** queste funzioni sono supportate solo in HP Officejet Pro 8600 Plus e HP Officejet Pro 8600 Premium.

- Un indirizzo e-mail valido
- Informazioni sul server SMTP per la posta in uscita
- Una connessione Internet attiva

## Rilevamento delle impostazioni e-mail

Se si configura la funzione Scansione a e-mail o Fax a e-mail su un computer che esegue Windows, le impostazioni e-mail per le seguenti applicazioni e-mail possono essere rilevate automaticamente dalla configurazione guidata:

- Microsoft Outlook 2003-2007 (Windows XP, Windows Vista e Windows 7)
- Outlook Express (Windows XP)
- Windows Mail (Windows Vista)
- Mozilla Thunderbird (Windows XP, Windows Vista e Windows 7)
- Qualcomm Eudora (versione 7.0 e successive) (Windows XP e Windows Vista)
- Netscape (versione 7.0) (Windows XP)

Tuttavia, se l'applicazione e-mail in uso non è elencata sopra, è comunque possibile configurare e utilizzare Scansione a e-mail e Fax a e-mail se l'applicazione e-mail soddisfa i requisiti indicati nella presente sezione.

## Servizi Web

La stampante offre soluzioni Web innovative che consentono di accedere rapidamente a Internet, ottenere documenti e stamparli rapidamente con facilità, senza utilizzare un computer.

La stampante include i seguenti servizi Web:

### HP ePrint

HP ePrint è un servizio gratuito di HP che consente di stampare sulla stampante connessa sul Web in qualsiasi momento, da qualsiasi posizione. È semplice quanto l'invio di un messaggio e-mail all'indirizzo e-mail assegnato alla stampante quando si attivano i servizi Web sulla stampante. Non è necessario alcun driver o software speciale. Mediante HP ePrint è possibile inviare un messaggio e-mail e stampare da qualsiasi posizione.

Una volta effettuata la registrazione per un account su ePrintCenter ([www.eprintcenter.com](http://www.eprintcenter.com)) e dopo avere aggiunto la stampante al proprio account, è possibile accedere per visualizzare lo stato del lavoro HP ePrint, gestire la coda della stampante HP ePrint, controllare gli utenti che possono utilizzare l'indirizzo e-mail HP ePrint per stampare, nonché ottenere assistenza per HP ePrint.

### Applicazioni stampante

Le applicazioni della stampante consentono di individuare facilmente e stampare contenuti Web

preformattati, direttamente dalla propria stampante. È inoltre possibile effettuare la scansione e salvare i documenti in maniera digitale sul Web.

Le applicazioni della stampante hanno un'ampia gamma di contenuti, dal salvataggio dei buoni alle attività familiari, notizie, viaggi, sport, cucina, fotografie e molto altro ancora. È anche possibile visualizzare e stampare le immagini online dai più comuni siti di fotografie.

Determinate applicazioni della stampante consentono inoltre di programmare la consegna del contenuto di un'applicazione alla propria stampante.

Il contenuto preformattato creato in maniera specifica per la propria stampante fa sì che immagini e testo non vengano tagliati e che non ci siano pagine aggiuntive con una sola riga di testo. In alcune stampanti, è anche possibile scegliere le impostazioni relative alla carta e alla qualità di stampa sullo schermo di anteprima di stampa.

Il tutto senza nemmeno accendere il computer!

 **Nota:** Per utilizzare i servizi Web, la stampante deve essere connessa a Internet mediante una connessione wireless o cablata (Ethernet). Non è possibile utilizzare queste funzioni Web se la stampante è collegata mediante un cavo USB.



## Configurazione dei servizi Web

È possibile configurare i servizi Web al momento dell'installazione del software della stampante HP.

 **Nota:** se il software della stampante HP è già installato, vedere la Guida per l'utente per le istruzioni di configurazione.

1. Inserire il CD del software HP nel computer, quindi seguire le istruzioni visualizzate.

 **Nota:** se nel software del firewall sul computer in uso viene visualizzato un messaggio durante l'installazione, selezionare l'opzione "always permit/allow" (consenti sempre) nei messaggi. Selezionando questa opzione è possibile installare correttamente il software sul computer.

2. Attenersi alle istruzioni relative al proprio sistema operativo:

- **Windows:** quando viene richiesto, fare clic su **Rete (Ethernet/Wireless)**, e attenersi alle istruzioni visualizzate.
- **Mac OS X:** fare doppio clic sull'icona **HP Installer** sul CD del software, quindi seguire le istruzioni visualizzate.

3. Se si sta effettuando un collegamento a una rete wireless, inserire il nome e la password della rete wireless (se richiesto).

4. Quando richiesto, effettuare le seguenti operazioni:

- Accettare i termini di utilizzo di Web Services.
- Consentire alla stampante di verificare automaticamente la presenza di aggiornamenti di prodotto e installarli.
- Se la rete utilizza impostazioni proxy per connettersi a Internet, immettere queste impostazioni.

5. Seguire le istruzioni presenti sul foglio di informazioni per completare la configurazione.

 **Nota:** la pagina di informazioni include anche l'indirizzo email che l'utente utilizzerà per stampare i documenti tramite HP ePrint. Per ulteriori informazioni, consultare "Utilizzo dei servizi Web" in questa pagina.

### Per saperne di più

Per ulteriori informazioni sulla gestione e sulla configurazione delle impostazioni di HP ePrint, nonché sulle funzioni più recenti, visitare ePrintCenter all'indirizzo ([www.eprintcenter.com](http://www.eprintcenter.com)).

## Utilizzo dei servizi Web

### Per stampare mediante HP ePrint

Per stampare documenti mediante HP ePrint, effettuare la seguente procedura:

1. Sul computer o sul dispositivo mobile, aprire l'applicazione e-mail.

 **Nota:** per informazioni sull'utilizzo dell'applicazione e-mail sul computer o sul dispositivo mobile, consultare la documentazione fornita con l'applicazione.

2. Creare un nuovo messaggio e-mail, quindi allegare il file che si desidera stampare. Per un elenco dei file che è possibile stampare mediante HP ePrint e per le indicazioni da seguire quando si utilizza HP ePrint, vedere "Linee guida di HP ePrint" a pagina 60.

3. Immettere l'indirizzo e-mail della stampante nel campo "A" del messaggio e-mail, quindi selezionare l'opzione per inviare il messaggio e-mail.

 **Nota:** assicurarsi che l'indirizzo e-mail della stampante sia l'unico indirizzo elencato nel campo "A" del messaggio e-mail. Se nel campo "A" sono presenti altri indirizzi e-mail, è possibile che gli allegati inviati non vengano stampati.

### Qual'è l'indirizzo e-mail della stampante?

Per ottenere l'indirizzo e-mail della stampante HP ePrint, toccare  (HP ePrint) nella schermata Home.

# Uso della stampante

## Linee guida di HP ePrint

- Dimensioni massime di messaggi e-mail e allegati: 5 MB
- Numero massimo di allegati: 10
- Tipi di file supportati:
  - PDF
  - HTML
  - Formati di file di testo standard.

- Microsoft Word, PowerPoint
- File di immagine, ad esempio PNG, JPEG, TIFF, GIF, BMP



**Nota:** con HP ePrint dovrebbe essere possibile utilizzare altri tipi di file. Tuttavia, HP non può garantire il funzionamento corretto con altri tipi di file poiché non sono stati verificati completamente.

## Per utilizzare le applicazioni della stampante

Toccare Apps sul display del pannello di controllo della stampante, quindi toccare le applicazioni che si desidera utilizzare.



## Per saperne di più

Le applicazioni della stampante possono essere gestite con ePrintCenter. È possibile aggiungere, configurare o rimuovere le applicazioni della stampante e impostare l'ordine in cui appaiono sul display della stampante.



**Nota:** Per gestire le applicazioni della stampante da ePrintCenter, creare un account su ePrintCenter e aggiungere la propria stampante.

Per maggiori informazioni visitare il sito [www.eprintcenter.com](http://www.eprintcenter.com).

## Rimozione dei servizi Web

Per rimuovere i servizi Web, effettuare la seguente procedura:

1. Sul display del pannello di controllo della stampante, toccare  (HP ePrint).
2. Toccare **Impostazioni**, quindi **Rimuovi servizi Web**.



**Nota:** se si rimuovono i servizi Web, tutte le funzioni (HP ePrint, Printer Apps e Aggiornamento stampante) non saranno più selezionabili. Per utilizzare nuovamente i servizi Web, occorre configurarli. Per ulteriori informazioni, vedere "Configurazione dei servizi Web" a pagina 59.

## Aggiornamento della stampante

HP è costantemente impegnata a migliorare le prestazioni delle sue stampanti e a inserire le funzioni più recenti. Se la stampante è connessa a una rete e i servizi Web sono attivati, è possibile verificare la presenza di aggiornamenti della stampante e installarli.

Per aggiornare la stampante, effettuare la seguente procedura:

1. Sul pannello di controllo della stampante, toccare  (HP ePrint).



**Suggerimento:** per consentire alla stampante di verificare gli aggiornamenti in automatico, toccare **Impostazioni**, toccare **Aggiornamenti stampante**, toccare **Aggiornamento automatico**, quindi toccare **On**.

# Configurazione e utilizzo del fax



La stampante consente di inviare e ricevere fax sia in bianco e nero che a colori.

## Per saperne di più

Per ulteriori informazioni sulle funzioni del fax disponibili con la stampante, vedere la Guida per l'utente. Per informazioni su come trovare la Guida per l'utente, vedere "Dove reperire il manuale dell'utente?" a pagina 56.

## Impostazione del fax

Nella sezione "Informazioni sulla configurazione del fax" cercare il proprio paese/regione. Se il paese/regione di appartenenza è incluso nell'elenco, visitare il sito Web corrispondente per le informazioni sulla configurazione. Se il proprio paese/regione non è nell'elenco, seguire le istruzioni fornite in questo manuale.

## Informazioni sulla configurazione del fax



Se si risiede in uno dei seguenti paesi, visitare il sito Web appropriato per informazioni sulla configurazione del fax.

Austria	<a href="http://www.hp.com/at/faxconfig">www.hp.com/at/faxconfig</a>
Belgio	
Olandese	<a href="http://www.hp.be/nl/faxconfig">www.hp.be/nl/faxconfig</a>
Francese	<a href="http://www.hp.be/fr/faxconfig">www.hp.be/fr/faxconfig</a>
Danimarca	<a href="http://www.hp.dk/faxconfig">www.hp.dk/faxconfig</a>
Finlandia	<a href="http://www.hp.fi/faxconfig">www.hp.fi/faxconfig</a>
Francia	<a href="http://www.hp.com/fr/faxconfig">www.hp.com/fr/faxconfig</a>
Germania	<a href="http://www.hp.com/de/faxconfig">www.hp.com/de/faxconfig</a>
Irlanda	<a href="http://www.hp.com/ie/faxconfig">www.hp.com/ie/faxconfig</a>
Italia	<a href="http://www.hp.com/it/faxconfig">www.hp.com/it/faxconfig</a>
Norvegia	<a href="http://www.hp.no/faxconfig">www.hp.no/faxconfig</a>
Paesi Bassi	<a href="http://www.hp.nl/faxconfig">www.hp.nl/faxconfig</a>
Portogallo	<a href="http://www.hp.pt/faxconfig">www.hp.pt/faxconfig</a>
Spagna	<a href="http://www.hp.es/faxconfig">www.hp.es/faxconfig</a>
Svezia	<a href="http://www.hp.se/faxconfig">www.hp.se/faxconfig</a>
Svizzera	
Francese	<a href="http://www.hp.com/ch/fr/faxconfig">www.hp.com/ch/fr/faxconfig</a>
Tedesco	<a href="http://www.hp.com/ch/de/faxconfig">www.hp.com/ch/de/faxconfig</a>
Regno Unito	<a href="http://www.hp.com/uk/faxconfig">www.hp.com/uk/faxconfig</a>

# Configurazione e utilizzo del fax

## Fase 1: Collegare la stampante alla linea telefonica

### Operazioni preliminari...

Prima di cominciare, accertarsi di avere a disposizione quanto segue.

- Cartucce di inchiostro installate
- Carta di formato A4 o Letter caricata nel vassoio
- Tenere a disposizione il cavo telefonico e l'adattatore (se forniti con la stampante).

Per ulteriori informazioni, fare riferimento al poster di installazione fornito con la stampante.

1. Utilizzando il cavo telefonico fornito con la stampante, collegare un'estremità alla presa telefonica a muro, quindi collegare l'altra estremità alla porta contrassegnata con **1-LINE** sul retro della stampante.

 **Nota:** Potrebbe essere necessario collegare la stampante alla presa telefonica utilizzando l'adattatore fornito per il proprio paese/regione.

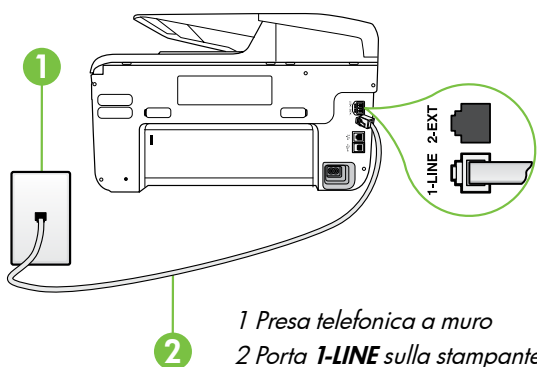

 **Nota:** se il cavo telefonico fornito con la stampante non è sufficientemente lungo, acquistare un accoppiatore disponibile in commercio per allungarlo. È necessario anche un altro cavo telefonico, ad esempio un cavo telefonico standard già disponibile a casa o in ufficio. Per ulteriori informazioni, consultare la Guida per l'utente.

 **ATTENZIONE:** se si utilizza un cavo diverso da quello fornito con la stampante, potrebbe non essere possibile utilizzare il fax correttamente. Poiché i cavi telefonici utilizzati a casa o in ufficio possono essere diversi da quello fornito con la stampante, HP consiglia di utilizzare il cavo telefonico fornito con la stampante.

2. Collegare qualsiasi altro apparecchio telefonico. Per ulteriori informazioni sul collegamento e la configurazione di altri dispositivi o servizi con la stampante, vedere i riquadri in questa sezione o consultare il manuale dell'utente.

 **Nota:** se è necessario collegare la stampante a un'altra apparecchiatura telefonica e si rilevano problemi nella configurazione della stampante con le apparecchiature o i servizi, contattare la società telefonica o il fornitore dei servizi Internet.

 **Suggerimento:** se si sottoscrive un servizio di posta vocale sulla stessa linea telefonica utilizzata per le chiamate fax, non sarà possibile ricevere i fax automaticamente. Per poter rispondere di persona alle chiamate fax in entrata, assicurarsi che la funzionalità **Risposta automatica** sia disattivata.

Se invece si desidera ricevere i fax in modo automatico, rivolgersi alla propria società telefonica per sottoscrivere a un servizio di squillo diversificato o per richiedere l'installazione di una linea telefonica distinta per il fax.

### ? Che cos'è un servizio di squillo diversificato?

Molte società telefoniche offrono una funzione di differenziazione degli squilli che consente di disporre di più numeri telefonici sulla stessa linea. Abbonandosi a questo servizio, ciascun numero disporrà di uno squillo diverso. È possibile impostare la stampante in modo che risponda alle chiamate in entrata con uno specifico tipo di squillo.

Se la stampante viene collegata a una linea su cui è attiva questa funzione, richiedere alla società telefonica l'assegnazione di un tipo di squillo per le chiamate vocali e di un altro tipo per le chiamate fax. HP consiglia di richiedere squilli doppi o tripli per un numero fax. Quando rileva il tipo di squillo specificato, la stampante risponde alla chiamata e riceve il fax.

Per informazioni sull'impostazione del servizio di squillo diversificato, consultare la sezione "Fase 3: Configurazione delle impostazioni fax" a pagina 64.

# Configurazione e utilizzo del fax

## Connesione a una linea DSL/ADSL

Se si sottoscrive un servizio DSL/ADSL, attenersi alla seguente procedura per collegare il fax.

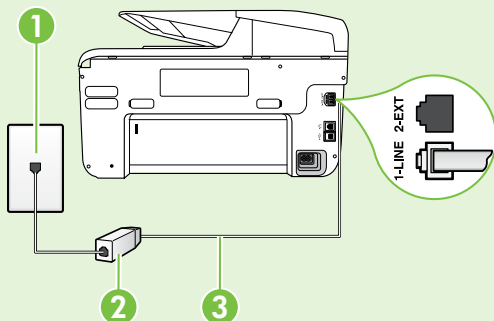

**1.** Collegare il filtro DSL/ADSL e il cavo telefonico fornito dal provider del servizio DSL/ADSL tra la presa telefonica a muro e il filtro DSL/ADSL.

**2.** Collegare il cavo telefonico fornito con la stampante tra il filtro DSL/ADSL e la **porta 1-Line** sulla stampante.

*1 Presa telefonica a muro*

*2 Filtro DSL/ADSL e cavo telefonico forniti dal provider del servizio DSL/ADSL*

*3 Cavo telefonico fornito con la stampante, collegato alla porta 1-LINE sulla stampante*

## Collegamento di apparecchi aggiuntivi

Rimuovere la spina bianca dalla porta **2-EXT** sul retro della stampante e collegare un telefono a questa porta.

Se si collega un altro apparecchio, ad esempio il modem di un computer o un telefono, sarà necessario acquistare uno splitter per connessione parallela. Questo tipo di splitter dispone di una porta RJ-11 sul lato anteriore e di due porte RJ-11 sul retro. Non utilizzare uno splitter per connessione a due linee telefoniche, uno splitter per connessione seriale o uno splitter per connessione parallela con due porte RJ-11 sul lato anteriore e una spina sul retro.



**Nota:** se si sottoscrive un servizio DSL/ADSL, collegare il filtro DSL/ADSL allo splitter per connessione parallela, quindi utilizzare il cavo telefonico fornito da HP per collegare l'altra estremità del filtro alla porta **1-Line** sulla stampante. Rimuovere la spina bianca dalla porta **2-EXT** sul retro della stampante, quindi collegare un apparecchio telefonico o una segreteria telefonica alla porta **2-EXT**. In seguito, collegare la seconda porta dello splitter per connessione parallela al modem DSL/ADSL che si sta connettendo al computer.

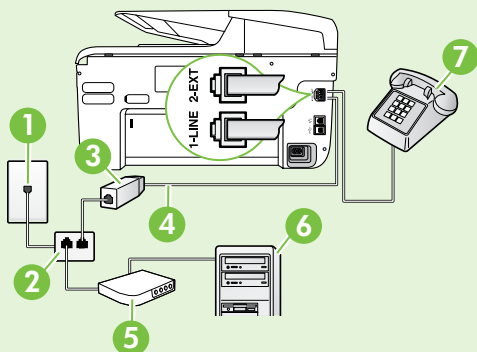

*1 Presa telefonica a muro*

*2 Splitter per connessione parallela*

*3 Filtro DSL/ADSL (fornito dal provider del servizio DSL/ADSL)*

*4 Cavo telefonico fornito con la stampante*

*5 Modem DSL/ADSL*

*6 Computer*

*7 Telefono*

# Configurazione e utilizzo del fax

## Fase 2: Test della configurazione del fax

Eseguire un test della configurazione fax per verificare lo stato della stampante e controllare che sia configurata correttamente per l'invio e la ricezione dei fax.

Durante il test del fax vengono effettuate le seguenti operazioni:

- Controllo dell'hardware fax
- Verifica dell'inserimento del cavo telefonico corretto nella stampante
- Verifica dell'inserimento del cavo telefonico nella porta corretta
- Controllo della presenza del segnale di linea
- Controllo della presenza di una linea telefonica attiva

- Controllo dello stato della connessione della linea telefonica
1. Sul pannello di controllo della stampante, toccare la freccia destra ►, quindi **Configurazione**.
  2. Toccare **Strumenti**, quindi **Esegui test fax**. La stampante visualizza lo stato del test sul display e stampa un rapporto. Al termine del test, viene stampato un rapporto con i risultati. Se il test non ha esito positivo, consultare il rapporto per informazioni sulla risoluzione dei problemi individuati ed eseguire di nuovo il test. Per ulteriori informazioni sulla risoluzione dei problemi, vedere "Problemi durante la configurazione della stampante" a pagina 72.

## Fase 3: Configurazione delle impostazioni fax

Dopo avere collegato la stampante a una linea telefonica, le impostazioni fax predefinite della stampante possono essere modificate in base alle esigenze.

 **Suggerimento:** Per utilizzare la stessa risoluzione fax e impostazioni del contrasto o della luminosità per tutti i fax inviati dalla stampante, configurare le impostazioni come desiderato, quindi toccare **Imposta nuove predefinite**.

### ? Dove si possono modificare le impostazioni fax?

È possibile configurare le impostazioni fax utilizzando i seguenti strumenti:

#### Pannello di controllo della stampante

Toccare il pulsante **Fax** sul pannello di controllo della stampante, quindi **Impostazioni**, infine l'impostazione da configurare.

#### Software HP

Se nel computer in uso è installato il software HP, è possibile configurare le impostazioni fax utilizzando il software installato nel computer.

Per ulteriori informazioni sull'utilizzo di tali strumenti o impostazioni, consultare il manuale dell'utente.

### Se si desidera configurare questa impostazione...

#### Pulsante di risposta automatica

Impostare la modalità di risposta su **Attivata** se si desidera che la stampante riceva i fax automaticamente. La stampante risponderà automaticamente alle chiamate dopo il numero di squilli specificati nell'impostazione **Squilli prima di rispondere**.

#### Squilli prima di rispondere (facoltativo)





Impostare il numero di squilli in risposta

 **Nota:** se alla stampante è collegata una segreteria telefonica, è necessario impostare il numero di squilli prima della risposta della stampante su un numero superiore rispetto a quello della segreteria telefonica.

### ...procedere in questo modo:

1. Toccare la freccia destra ►, quindi **Configurazione**.
  2. Toccare **Impostazione fax**, quindi **Impostazione fax base**.
  3. Toccare **Risposta automatica**, quindi **ON**.
1. Toccare la freccia destra ►,, quindi **Configurazione**.
  2. Toccare **Impostazione fax**, quindi **Impostazione fax base**.
  3. Toccare **Squilli prima di rispondere**.
  4. Toccare la freccia su ▲ o la freccia giù ▼ per modificare il numero di squilli.
  5. Toccare **Fine** per accettare l'impostazione.

# Configurazione e utilizzo del fax

Se si desidera configurare questa impostazione...	...procedere in questo modo:
<p><b>Tipo di squilli</b> Modificare il tipo di squillo di risposta per lo squillo diversificato</p> <p> <b>Nota:</b> se si utilizza un servizio di squillo diversificato, è possibile utilizzare più numeri di telefono sulla stessa linea telefonica. Questa impostazione può essere modificata per far sì che la stampante sia in grado di stabilire automaticamente quale tipo di squillo utilizzare solo per le chiamate fax.</p> <p> <b>Suggerimento:</b> è inoltre possibile utilizzare la funzione di rilevamento del tipo di squillo nel pannello di controllo della stampante per impostare la suoneria diversificata. Con questa funzione, la stampante riconosce e registra il tipo di squillo di una chiamata in arrivo e, in base ad essa, determina automaticamente il tipo di squillo diversificato assegnato dalla società telefonica alle chiamate fax.</p>	<p>1. Toccare la freccia destra ►, quindi <b>Configurazione</b>.</p> <p>2. Toccare <b>Impostazione fax</b>, quindi <b>Impostazione fax avanzata</b>.</p> <p>3. Toccare <b>Squillo distintivo</b>.</p> <p>4. Viene visualizzato un messaggio che avvisa di non modificare questa impostazione a meno che non siano presenti più numeri di telefono sulla stessa linea telefonica. Toccare <b>Sì</b> per continuare.</p> <p>5. Effettuare una delle seguenti operazioni:</p> <ul style="list-style-type: none"><li>• Toccare il tipo di squillo assegnato alle chiamate fax dalla società telefonica.</li></ul> <p><b>Oppure</b></p> <ul style="list-style-type: none"><li>• Toccare <b>Rilevamento del tipo di squillo</b>, quindi seguire le istruzioni sul pannello di controllo della stampante.</li></ul> <p> <b>Nota:</b> se si utilizza un sistema telefonico PBX con diversi tipi di squillo per le chiamate interne ed esterne, è necessario chiamare il numero fax da un numero esterno.</p>
<p><b>Velocità fax</b> Impostare la velocità fax utilizzata per la comunicazione tra la stampante e altri dispositivi fax quando si inviano e si ricevono i fax.</p> <p> <b>Nota:</b> Se si verificano dei problemi durante l'invio e la ricezione dei fax, provare a utilizzare una velocità fax inferiore.</p>	<p>1. Toccare la freccia destra ►, quindi <b>Configurazione</b>.</p> <p>2. Toccare <b>Impostazione fax</b>, quindi <b>Impostazione fax avanzata</b>.</p> <p>3. Toccare <b>Velocità fax</b>.</p> <p>4. Toccare per selezionare <b>Veloce</b>, <b>Media</b> o <b>Lenta</b>.</p>
<p><b>Modalità di correzione degli errori fax</b> Se la stampante rileva un segnale di errore durante la trasmissione ed è attivata l'impostazione di correzione degli errori, la stampante può richiedere che una parte del fax venga inviata nuovamente.</p> <p> <b>Nota:</b> Se si verificano problemi durante l'invio e la ricezione di fax, disattivare la correzione degli errori. La disattivazione di questa impostazione può risultare utile anche quando si tenta di inviare un fax in un paese o una regione differente oppure si tenta di ricevere un fax da tale paese o regione oppure se si utilizza un collegamento telefonico satellitare.</p>	<p>1. Toccare la freccia destra ►, quindi <b>Configurazione</b>.</p> <p>2. Toccare <b>Impostazione fax</b>, quindi <b>Impostazione fax avanzata</b>.</p> <p>3. Toccare la freccia giù ▼, quindi <b>Modalità correzione errori</b>.</p> <p>4. Selezionare <b>On</b> o <b>Off</b>.</p>
<p><b>Volume</b> Modificare il volume dei suoni della stampante, inclusi i toni del fax.</p>	<p>1. Toccare la freccia destra ►, quindi <b>Configurazione</b>.</p> <p>2. Toccare <b>Impostazione fax</b>, quindi <b>Impostazione fax base</b>.</p> <p>3. Toccare <b>Volume audio fax</b>.</p> <p>4. Toccare per selezionare <b>Basso</b>, <b>Alto</b> o <b>Off</b>.</p>



# Configurazione e utilizzo del fax

## Uso del fax

In questa sezione vengono fornite informazioni su come inviare e ricevere fax.

### Invio di fax

È possibile inviare fax in vari modi. Utilizzando il pannello di controllo della stampante, è possibile inviare fax in bianco e nero o a colori. È anche possibile inviare fax manualmente da un telefono collegato che consente di parlare con il destinatario prima di inviare il fax.

È inoltre possibile inviare come fax documenti presenti sul computer, senza doverli prima stamparli.

#### Per saperne di più

Consultare il manuale dell'utente per ulteriori informazioni sui seguenti argomenti:

- Invio di un fax tramite selezione monitor
- Invio di un fax da un computer
- Invio di un fax dalla memoria
- Programmazione di un fax da inviare successivamente
- Invio di un fax a più destinatari
- Invio di un fax nella modalità correzione errori

Per informazioni su come trovare la Guida per l'utente, vedere "Dove reperire il manuale dell'utente?" a pagina 56.

#### Invio di un fax standard

1. Caricare nella stampante il documento che si desidera trasmettere via fax.

È possibile inviare fax dall'alimentatore automatico dei documenti (ADF) o dal vetro dello scanner.

2. Toccare **Fax**.
3. Immettere il numero di fax utilizzando il tastierino numerico.

 **Suggerimento:** Per inserire una pausa durante la composizione del numero di fax, toccare \* ripetutamente, fino a visualizzare un trattino (-) sul display.

4. Toccare **Avvio nero** o **Avvio colore**.

 **Suggerimento:** Se il destinatario rileva dei problemi in merito alla qualità del fax che è stato inviato, è possibile tentare di modificare la risoluzione o il contrasto del fax.

#### Invio di un fax da un telefono interno

1. Caricare nella stampante il documento che si desidera trasmettere via fax.

È possibile inviare fax dall'alimentatore automatico dei documenti (ADF) o dal vetro dello scanner.

2. Toccare **Fax**.
3. Digitare il numero tramite la tastiera del telefono collegato alla stampante.

 **Nota:** non utilizzare il tastierino del pannello di controllo della stampante quando si invia manualmente un fax. È necessario utilizzare la tastiera del telefono per comporre il numero del destinatario.

4. Se il destinatario risponde alla chiamata, è possibile iniziare una conversazione prima di inviare il fax.

 **Nota:** se a rispondere alla chiamata è la macchina fax, è possibile sentire i toni del fax dalla macchina fax del destinatario. Procedere con il passo successivo per trasmettere il fax.

5. Quando si è pronti a spedire il fax, toccare **Avvio nero** o **Avvio colore**.

 **Nota:** se richiesto, selezionare **Invio fax**.

Se si stava parlando con il destinatario prima di inviare il fax, informarlo di premere **Avvio** sull'apparecchio dopo aver avvertito i toni fax. Durante la trasmissione del fax, la linea telefonica è muta. A questo punto, è possibile riagganciare il telefono. Se si desidera continuare a parlare con il destinatario, rimanere in linea fino al completamento della trasmissione del fax.

# Configurazione e utilizzo del fax

## Ricezione di fax

È possibile ricevere i fax automaticamente o manualmente.

 **Nota:** se si riceve un fax in formato Legale o di dimensioni superiori e l'unità non è configurata per utilizzare carta di questo formato, le dimensioni del fax verranno adattate al formato della carta effettivamente caricata. Se la funzione Riduzione automatica è stata disattivata, il fax verrà stampato su due pagine.

Se è in corso la copia di un documento all'arrivo di un fax, il fax viene memorizzato nella memoria della stampante fino al termine della copia. Di conseguenza, il numero di pagine del fax che possono essere memorizzate potrebbe essere inferiore.

### Per saperne di più

Consultare il manuale dell'utente per ulteriori informazioni sui seguenti argomenti:

- Ristampa dei fax ricevuti dalla memoria
- Richiesta di fax
- Inoltro di fax a un altro numero
- Impostazione del formato carta per i fax ricevuti
- Impostazione della riduzione automatica per i fax in entrata
- Blocco dei numeri fax indesiderati

Per informazioni su come trovare la Guida per l'utente, vedere "Dove reperire il manuale dell'utente?" a pagina 56.

### Ricezione di un fax in modo automatico

Se si attiva l'opzione **Risposta automatica** (impostazione predefinita) dal pannello di controllo della stampante, questa risponderà automaticamente alle chiamate in entrata e riceverà i fax dopo il numero di squilli specificati nell'impostazione **Squilli prima di rispondere**. Per informazioni sulla configurazione di questa impostazione, consultare la sezione "Fase 3: Configurazione delle impostazioni fax" a pagina 64.

### Fax e servizio di posta vocale

Se si sottoscrive un servizio di posta vocale sulla stessa linea telefonica utilizzata per le chiamate fax, non sarà possibile ricevere i fax automaticamente. È invece necessario assicurarsi che l'opzione Risposta automatica sia disattivata per poter ricevere i fax manualmente. Accertarsi di avviare il fax manualmente prima che la casella vocale intercetti la linea.

Se invece si desidera ricevere i fax in modo automatico, rivolgersi alla propria società telefonica per sottoscrivere un servizio di squillo diversificato o per richiedere l'installazione di una linea telefonica distinta per i fax.

### Ricezione manuale di un fax

Durante le conversazioni telefoniche, l'interlocutore può inviare un fax durante la connessione (operazione conosciuta come "invio manuale dei fax").

È possibile ricevere fax manualmente da un telefono collegato alla stampante (tramite la porta **2-EXT**) o da un telefono che si trova sulla stessa linea telefonica, ma non direttamente collegato alla stampante.

1. Assicurarsi che la stampante sia accesa e che vi sia carta caricata nel vassoio principale.
2. Rimuovere gli originali dal vassoio dell'alimentatore documenti.
3. Impostare l'opzione **Squilli prima di rispondere** su un valore elevato per consentire all'utente di rispondere alla chiamata in entrata prima che

risponda la stampante. In alternativa, disattivare l'impostazione **Risposta automatica** in modo che la stampante non risponda automaticamente alle chiamate in entrata.

4. Se si è al telefono con la persona che invia il fax, chiederle di premere **Avvio** sull'apparecchio fax.
5. Se si avvertono i toni fax dell'apparecchio fax di origine, effettuare le seguenti operazioni:
  - a. Toccare **Fax**, quindi selezionare **Avvio nero** o **Avvio colore**.
  - b. Quando la stampante inizia a ricevere il fax, è possibile riagganciare il telefono o rimanere in linea. Durante la trasmissione del fax, la linea telefonica è muta.

# Configurazione e utilizzo del fax

## Ristampa dei fax ricevuti dalla memoria

Se si attiva la modalità **Ricezione con backup fax**, i fax ricevuti vengono memorizzati in ogni caso, indipendentemente dalla presenza o meno di condizioni di errore nella stampante.

 **Nota:** tutti i fax archiviati in memoria vengono eliminati quando si scollega l'alimentazione. Per ulteriori informazioni sull'utilizzo di questa funzione, consultare la Guida per l'utente. Per informazioni su come trovare la Guida per l'utente, vedere "Dove reperire il manuale dell'utente?" a pagina 56.

1. Verificare che nel vassoio principale sia caricata la carta.



2. Toccare la freccia destra ►, quindi **Configurazione**.
3. Toccare **Strumenti** o **Strumenti fax**, quindi toccare **Ristampa fax in memoria**. I fax vengono stampati nell'ordine inverso di ricezione, ossia il fax ricevuto più di recente viene stampato per primo e così via.
4. Se si desidera interrompere la ristampa dei fax in memoria, toccare ✕ (Annulla).

## Utilizzo di rapporti e registri

È possibile stampare diversi tipi di rapporti fax:

- Pagina Conferma fax
- Registro fax
- Immagine su Rapporto fax inviati
- Altri rapporti

Tali rapporti forniscono utili informazioni di sistema relative alla stampante.

 **Nota:** è inoltre possibile visualizzare la cronologia delle chiamate sul display del pannello di controllo della stampante. Per visualizzare la cronologia delle chiamate, toccare Fax, quindi  (Cronologia chiamate). Tuttavia, non è possibile stampare questo elenco.

### Per stampare un rapporto

1. Toccare la freccia destra ►, quindi **Configurazione**.
2. Toccare **Impostazione fax**, la freccia giù ▼, quindi **Rapporti fax**.
3. Selezionare il rapporto fax da stampare, quindi toccare **OK**.

### Per cancellare il registro fax

 **Nota:** La cancellazione del registro del fax determina l'eliminazione di tutti i fax in uscita archiviati in memoria.

1. Toccare la freccia destra ►, quindi **Configurazione**.
2. Effettuare una delle seguenti operazioni:
  - Toccare **Strumenti**.
  - Oppure -
  - Toccare **Impostazione fax**, quindi selezionare **Strumenti fax**.
3. Toccare **Cancella registro fax**.

## Fax e servizi telefonici digitali

Molte società telefoniche offrono ai clienti servizi telefonici digitali, ad esempio:

- DSL: un servizio DSL (Digital Subscriber Line) fornito dalla società telefonica. In altri paesi/regioni, il servizio DSL potrebbe essere denominato ADSL.
- PBX: sistema di centralino (Private Branch Exchange)
- ISDN: sistema ISDN (Integrated Services Digital Network)
- FoIP: servizio telefonico a tariffe ridotte che consente di inviare e ricevere fax con la stampante tramite Internet. Questo metodo viene chiamato protocollo FoIP (Fax over Internet Protocol). Per ulteriori informazioni, consultare la Guida per l'utente.

Le stampanti HP sono progettate appositamente per l'utilizzo con servizi telefonici analogici tradizionali. Se si utilizza un ambiente telefonico digitale (ad esempio DSL/ADSL, PBX o ISDN), può essere necessario utilizzare filtri o convertitori da digitale ad analogico per la configurazione della stampante per l'invio e la ricezione di fax.



**Nota:** HP non garantisce che la stampante sia compatibile con tutte le linee o i provider di servizi digitali, in tutti gli ambienti digitali o con tutti i convertitori da digitale ad analogico. È sempre consigliabile consultare direttamente la società telefonica per informazioni sulle opzioni di configurazione corrette in base ai servizi forniti.

# Configurazione della comunicazione wireless (802.11)



Se la stampante supporta la comunicazione wireless (802.11), completare le operazioni seguenti

nell'ordine indicato per stabilire una connessione wireless per la stampante.

## Fase 1: Installare il software per la stampante

Per installare la comunicazione wireless, eseguire il programma di installazione dal CD del software HP fornito con la stampante. Questo programma consente di installare il software e di creare una connessione wireless.

 **Nota:** prima di configurare la comunicazione wireless, assicurarsi che l'hardware della stampante sia installato. Per ulteriori informazioni, vedere il poster d'installazione ricevuto con la stampante o le istruzioni sul display del pannello di controllo della stampante.

Attenersi alle istruzioni relative al proprio sistema operativo.

1. Inserire il CD del software HP nel computer, quindi seguire le istruzioni visualizzate.



**Nota:** se nel software del firewall sul computer in uso viene visualizzato un messaggio durante l'installazione, selezionare l'opzione "always permit/allow" (consenti sempre) nei messaggi. Selezionando questa opzione è possibile installare correttamente il software sul computer.

2. Attenersi alle istruzioni relative al proprio sistema operativo.

- **Windows:** Quando viene richiesto, fare clic su **Rete (Ethernet/Wireless)**, e attenersi alle istruzioni visualizzate.

- **Mac OS X:** fare doppio clic sull'icona **HP Installer** sul CD del software, quindi seguire le istruzioni visualizzate.

3. Se richiesto, inserire il nome e la password della rete wireless.

### ? Qual'è il nome e la password della mia rete wireless?

Durante l'installazione del software, verrà chiesto di immettere il nome della rete wireless (denominato anche "SSID") e una password wireless:

- Il nome della rete wireless è il nome della propria rete wireless.
- A seconda del livello di protezione richiesto, la rete wireless potrebbe utilizzare una chiave WPA o una password WEP.

Se dopo la configurazione della rete wireless non è stato modificato il nome della rete wireless o la passkey, è possibile talvolta reperire tali informazioni sul retro del router wireless.

Inoltre, se si utilizza un computer su cui è in esecuzione Windows, HP fornisce uno strumento denominato utilità di diagnostica della rete domestica HP che consente di recuperare queste informazioni per alcuni sistemi. Per utilizzare

questo strumento, visitare l'HP Wireless Printing Center ([www.hp.com/go/wirelessprinting](http://www.hp.com/go/wirelessprinting)), quindi fare clic su **Network Diagnostic Utility** nella sezione **Quick Links**. (Attualmente, questo strumento potrebbe non essere disponibile in tutte le lingue).

Se non si riesce a trovare il nome e la password della rete wireless o non si riesce a ricordare tali informazioni, vedere la documentazione disponibile con il computer in uso o con il router wireless. Se ancora non si riesce a trovare queste informazioni, contattare l'amministratore di rete o chi ha impostato la rete wireless.

Per ulteriori informazioni sui tipi di connessione di rete, il nome della rete wireless e la password wireless (frase password WPA, chiave WEP), consultare la Guida dell'utente.

# Configurazione della comunicazione wireless (802.11)

## Fase 2: Testare la connessione wireless

Per eseguire il test della connessione wireless e verificarne il corretto funzionamento, effettuare la seguente procedura:

1. Assicurarsi che la stampante sia accesa e che la carta sia caricata nel cassetto.
2. Sul pannello di controllo della stampante, toccare freccia destra ►, quindi **Configurazione** e toccare **Rete**.
3. Toccare **Stampa test rete wireless**.

La stampante stampa un rapporto con i risultati del test. Se il test non ha esito positivo, consultare il rapporto per informazioni sulla risoluzione dei problemi individuati ed eseguire di nuovo il test.

Per ulteriori informazioni sulla risoluzione dei problemi, vedere "Problemi di configurazione wireless (802.11)" a pagina 75.

## Modifica del tipo di connessione

Se è stato installato il software HP, è possibile stabilire una diversa connessione ogni volta che si desidera.

 **Nota:** se si sta passando da una connessione cablata (Ethernet) a una connessione wireless, scollegare il cavo Ethernet. Se si collega un cavo Ethernet, le funzionalità wireless della stampante vengono disattivate.

Attenersi alle istruzioni relative al proprio sistema operativo.

### Windows

1. Sul pannello di controllo della stampante, toccare freccia destra ►, quindi **Configurazione** e toccare **Rete**.
2. Toccare **Ripristina impost. predefinite di rete**, quindi **Sì** per confermare.
3. Sul desktop del computer, fare clic su **Start**, selezionare **Programmi** o **Tutti i programmi**, fare clic su **HP**, selezionare il nome della stampante, quindi fare clic su **Impostazione stampante e software**.
4. Seguire le istruzioni visualizzate per completare l'impostazione.

### Mac OS X

1. Sul pannello di controllo della stampante, toccare freccia destra ►, quindi **Configurazione** e toccare **Rete**.
2. Toccare **Ripristina impost. predefinite di rete**, quindi **Sì** per confermare.
3. Aprire HP Utility. (L'utilità HP si trova nella cartella **Hewlett-Packard** all'interno della cartella **Applicazioni** al livello superiore dell'hard disk.)
4. Fare clic sull'icona **Applicazioni** sulla barra degli strumenti.
5. Fare doppio clic su **HP Setup Assistant** e seguire le istruzioni sullo schermo.

# Risoluzione dei problemi di configurazione



Le seguenti sezioni forniscono informazioni per la risoluzione dei problemi che si potrebbero verificare con la stampante.

Per ulteriori informazioni, consultare la Guida per l'utente. Per informazioni su come trovare la Guida per l'utente, vedere "Dove reperire il manuale dell'utente?" a pagina 56.

## Problemi durante la configurazione della stampante

- Assicurarsi che il nastro e il materiale di imballaggio siano stati rimossi dall'interno e dall'esterno della stampante.
- Accertarsi di utilizzare le cartucce di CONFIGURAZIONE ricevute con la stampante per la prima configurazione della stampante.
- Verificare che nella stampante sia stata caricata carta comune bianca nuova in formato A4 o Letter (8,5x11 pollici).
- Verificare che i cavi utilizzati, ad esempio un cavo USB o un cavo Ethernet, funzionino correttamente.
- Verificare che il cavo e l'adattatore di alimentazione siano ben collegati e che la presa di corrente funzioni correttamente.
- Assicurarsi che la spia di alimentazione  sia accesa e non lampeggiante. Alla prima accensione della stampante, il relativo riscaldamento richiede circa 45 secondi.
- Assicurarsi che sulla stampante venga visualizzata la schermata iniziale e che nessuna altra spia sul pannello di controllo della stampante sia accesa o lampeggiante.
- Accertarsi che la carta sia stata caricata correttamente nel vassoio e che non sia inceppata nella stampante.
- Accertarsi che tutti i coperchi e i fermi siano chiusi correttamente.

### Come installare la Guida per l'utente?

In base all'opzione che si seleziona quando si installa il software HP, la Guida per l'utente potrebbe non venire installata nel proprio computer.

Effettuare quanto riportato di seguito per installare la Guida per l'utente:

1. Inserire nel computer il CD del software fornito con la stampante, quindi attenersi alle istruzioni visualizzate.
2. Nella videata con il software consigliato, selezionare l'opzione del proprio sistema operativo:
  - **Windows:** Selezionare l'opzione con "Guida" nel nome.
  - **Mac OS X:** Selezionare l'opzione del **software HP consigliato**

3. Per completare l'installazione della Guida per l'utente, seguire le istruzioni a video.

**Suggerimento:** Se non si riesce a trovare il CD del software HP o se sul computer non è presente un'unità CD o DVD, è possibile scaricare il software HP dal sito Web di assistenza ([www.hp.com/go/customer-care](http://www.hp.com/go/customer-care)). In questo sito Web, cercare la propria stampante e quindi selezionare **Software & Driver Downloads**. Selezionare il proprio sistema operativo, quindi l'opzione per il download del driver, poi l'opzione con il nome "Full Feature Software and Drivers".



## Problemi di installazione del software

- Prima di installare il software, assicurarsi che tutti gli altri programmi siano chiusi.
- Se si sta utilizzando un computer con sistema operativo Windows, verificare di avere specificato la lettera dell'unità giusta nel caso in cui il computer non riconosca il percorso verso l'unità del CD che si sta digitando.
- Se il computer non è in grado di riconoscere il CD del software HP nell'unità relativa, controllare che il CD non sia danneggiato. È inoltre possibile scaricare il software HP dal sito Web HP ([www.hp.com/go/customercare](http://www.hp.com/go/customercare)).
- Se si utilizza un computer con sistema operativo Windows e la connessione viene eseguita tramite un cavo USB, assicurarsi che i driver USB non siano stati disattivati in Gestione periferiche di Windows.

## Problemi relativi alla configurazione del fax

Questa sezione fornisce informazioni per la risoluzione dei problemi che si potrebbero verificare durante la configurazione della funzione fax della stampante.

 **Nota:** se la stampante non è configurata correttamente per la trasmissione dei fax, possono verificarsi problemi durante l'invio e la ricezione dei fax.

Se si riscontrano problemi con il fax, è possibile stampare un rapporto di prova del fax per controllare lo stato della stampante. Il test ha esito negativo se la stampante non è configurata correttamente per la trasmissione dei fax. Eseguire il test dopo aver completato la configurazione della stampante per le operazioni del fax. Per ulteriori informazioni, vedere la sezione "Fase 2: Test della configurazione del fax" a pagina 64.

## Fase 1: Controllare la configurazione del fax

Controllare lo stato della stampante e assicurarsi che sia configurata correttamente per l'invio e la ricezione dei fax. Per ulteriori informazioni, vedere "Configurazione e utilizzo del fax" a pagina 61.

 **Suggerimento:** se si riceve un errore di comunicazione che include un codice di errore, è possibile trovare una spiegazione dei codici di errore nel sito Web di supporto di HP ([www.hp.com/go/customercare](http://www.hp.com/go/customercare)). Se richiesto, selezionare il proprio paese/regione e digitare "codici di errore fax" nella casella di ricerca.

Se non è possibile risolvere i problemi utilizzando i suggerimenti forniti nel test del fax, andare alla sezione Passaggio 2.

## Fase 2: Controllare l'elenco dei possibili problemi

Se il test è stato eseguito ma continuano a verificarsi problemi durante la configurazione del fax, controllare l'elenco di possibili problemi e soluzioni.

## La stampante rileva problemi durante l'invio e la ricezione dei fax mediante il Fax HP

- Accertarsi di utilizzare il cavo telefonico o l'adattatore fornito con la stampante. Se non si utilizza il cavo telefonico o l'adattatore fornito, sul display potrebbe venire sempre visualizzato il messaggio Ricevitore sganciato.
- Verificare che gli interni (telefoni che utilizzano la stessa linea ma che non sono collegati alla stampante) o altre apparecchiature siano inutilizzati o sganciati. Ad esempio, non è possibile utilizzare la stampante per la trasmissione di fax se il telefono di un interno è sganciato o se si utilizza un modem del computer per inviare un'e-mail o accedere a Internet.
- Se si utilizza uno splitter telefonico, possono verificarsi dei problemi relativi alle funzioni fax. Provare a collegare la stampante direttamente alla presa telefonica a muro.
- Verificare che un'estremità del cavo telefonico sia collegata alla presa telefonica a muro e l'altra estremità alla porta "1-LINE" sul retro della stampante.
- Provare a collegare un telefono funzionante direttamente alla presa telefonica a muro per controllare la presenza del segnale di linea. Se non si avverte alcun segnale di linea, contattare la società telefonica per effettuare una verifica della linea.
- Assicurarsi di avere collegato la stampante a una presa telefonica analogica, altrimenti non sarà possibile inviare o ricevere fax. Per controllare se la linea telefonica è digitale, collegare un telefono analogico tradizionale alla linea e attendere il segnale. Se non è presente il normale segnale di linea, la linea telefonica potrebbe essere impostata per telefoni digitali. Collegare la stampante a una linea telefonica analogica e provare a inviare o ricevere un fax.
- Controllare la qualità del suono della linea telefonica collegando un telefono alla presa a muro e rimanendo in ascolto per verificare la presenza di eventuali interferenze. Le linee telefoniche con scarsa qualità del suono (disturbate) possono causare problemi di trasmissione fax. Se si avvertono interferenze, disattivare Modalità di correzione errore (ECM) e riprovare a inviare il fax.
- Se viene utilizzato un servizio DSL/ADSL (Digital Subscriber Line), verificare che sia stato collegato un filtro DSL/ADSL. Senza il filtro, non è possibile inviare o ricevere fax.
- Se si dispone di un convertitore/adattatore terminale PBX o ISDN, assicurarsi che la stampante sia collegata alla porta corretta e che l'adattatore sia impostato in modo appropriato per il paese/località in cui viene utilizzato.
- Se si utilizza il servizio Fax over IP, selezionare una velocità di connessione più bassa. Se il problema persiste, contattare l'assistenza tecnica del servizio Fax su IP.

## La stampante può inviare fax ma non riceverli

- Se non si utilizza un servizio di squillo diversificato, verificare che la funzione Squillo diversificato della stampante sia impostata su Tutti gli squilli.
- Se l'opzione di risposta automatica è disattivata oppure se si è sottoscritto un servizio di posta vocale sulla stessa linea telefonica utilizzata per le chiamate fax, è possibile ricevere i fax solo manualmente.
- Se si dispone di un modem per computer sulla stessa linea telefonica della stampante, verificare che il software fornito con il modem non sia impostato per la ricezione fax automatica.
- Se sulla stessa linea telefonica della stampante è installata una segreteria telefonica, effettuare le seguenti operazioni:
  - Verificare che la segreteria telefonica funzioni correttamente.
  - Accertarsi che la stampante sia impostata per la ricezione automatica dei fax.
- Controllare che nell'opzione Squilli prima di rispondere sia stato impostato un numero maggiore di squilli rispetto alla segreteria telefonica.
- Scollegare la segreteria telefonica, quindi tentare di ricevere un fax.
- Registrare un messaggio che abbia una durata di circa 10 secondi. Durante la registrazione del messaggio, parlare lentamente e con un tono di voce basso. Lasciare almeno 5 secondi di silenzio al termine del messaggio vocale.
- È possibile che il test del fax abbia avuto esito negativo per la presenza di altre apparecchiature che condividono la stessa linea telefonica. È possibile scollegare tutte le altre periferiche e quindi eseguire di nuovo il test. Se il test Rilevamento segnale di linea viene superato, il problema viene causato dalle altre periferiche (una o più di una). Provare a ricollegarle una alla volta e ripetere ogni volta il test, finché non si identifica il componente che causa il problema.

# Risoluzione dei problemi di configurazione

## La stampante non può inviare i fax ma può riceverli

- È possibile che la stampante componga il numero troppo velocemente o troppo presto. Ad esempio, se è necessario accedere a una linea esterna componendo il numero "9", provare a inserire delle pause nel modo seguente: 9-XXX-XXXX (dove XXX-XXXX rappresenta il numero a cui viene inviato il fax). Per immettere una pausa, toccare \* e selezionare un trattino (-).
- In caso di problemi con l'invio manuale di un fax da un telefono collegato direttamente alla stampante, e se ci si trova nei seguenti paesi/regioni, è necessario utilizzare la tastiera del telefono per inviare il fax.

Argentina	Australia
Brasile	Canada
Cile	Cina
Colombia	Grecia
India	Indonesia
Irlanda	Giappone
Corea	America Latina
Malesia	Messico
Filippine	Polonia
Portogallo	Russia
Arabia Saudita	Singapore
Spagna	Taiwan
Thailandia	Stati Uniti
Venezuela	Vietnam

## Problemi di configurazione wireless (802.11)

Questa sezione fornisce informazioni per la risoluzione dei problemi che si potrebbero verificare durante la connessione della stampante alla rete wireless.

Seguire le istruzioni forniti nell'ordine in cui sono elencate.



**Nota:** se si verificano problemi, vedere le informazioni per la risoluzione dei problemi nella Guida per l'utente. (Per informazioni su come trovare la Guida per l'utente, vedere "Dove reperire il manuale dell'utente?" a pagina 56.) Oppure visitare l'HP Wireless Printing Center ([www.hp.com/go/wirelessprinting](http://www.hp.com/go/wirelessprinting)).

### Dopo la risoluzione dei problemi...

Dopo avere risolto i problemi e collegato correttamente la stampante alla rete wireless, effettuare la seguente procedura specifica del proprio sistema operativo:

#### Windows

1. Sul desktop del computer, fare clic su **Start**, selezionare **Programmi** o **Tutti i programmi**, fare clic su **HP**, selezionare il nome della stampante, quindi fare clic su **Impostazione stampante e software**.
2. Fare clic su **Collega a nuova stampante**, quindi selezionare il tipo di connessione che si desidera utilizzare.

#### Mac OS X

1. Aprire HP Utility. (L'utilità HP si trova nella cartella **Hewlett-Packard** all'interno della cartella **Applicazioni** al livello superiore dell'hard disk.)
2. Fare clic sull'icona **Applicazioni** sulla barra degli strumenti HP Utility, fare doppio clic su **HP Setup Assistant**, quindi seguire le istruzioni visualizzate.

# Risoluzione dei problemi di configurazione

## Fase 1: Accertarsi che la spia della connessione wireless (802.11) sia accesa

Se la spia blu accanto al pulsante wireless della stampante non è accesa, le funzionalità wireless potrebbero non essere state attivate.

Per attivare la modalità wireless, toccare freccia destra ►, toccare **Configurazione**, quindi **Rete**. Se

viene visualizzata l'opzione **Wireless: Off** nell'elenco, toccarla, quindi toccare **On**.



**Nota:** Se si sta passando da una connessione cablata (Ethernet) a una connessione wireless, scollegare il cavo Ethernet. Se si collega un cavo Ethernet, le funzionalità wireless della stampante vengono disattivate.

## Fase 2: Accertarsi che il computer sia collegato alla rete

Se il nome della rete wireless fornito con il router wireless non è stato cambiato, è possibile che ci si sia collegati accidentalmente a una rete wireless vicina e non alla propria. Per ulteriori informazioni, consultare

la documentazione fornita con il router o con l'access point wireless.

## Passaggio 3: Riavviare i componenti della rete wireless

Spegnere il router e la stampante, riaccenderli in quest'ordine: prima il router, quindi la stampante. Se non è ancora possibile eseguire la connessione, disattivare il router, la stampante e il computer,

quindi riattivarli nel seguente ordine: prima il router, quindi la stampante e infine il computer. Talvolta, lo spegnimento e la riaccensione consentono di risolvere problemi di comunicazione di rete.

## Passaggio 4: Eseguire la prova della rete wireless

Per i problemi relativi alla rete wireless, eseguire la prova della rete wireless.

Per ulteriori informazioni, vedere "Fase 2: Testare la connessione wireless" a pagina 71.

 **Suggerimento:** se il rapporto di prova wireless indica che il segnale è basso, provare a posizionare la stampante più vicino al router wireless.



### Riduzione delle interferenze

Per ridurre le cause di interferenze in una rete wireless, adottare le seguenti precauzioni:

- Posizionare i dispositivi senza fili lontano da oggetti metallici di grandi dimensioni, come ad esempio i casellari, e da altri dispositivi elettromagnetici, come ad esempio i forni a microonde o i telefoni cordless. Tali oggetti potrebbero disturbare i segnali radio.
- Posizionare i dispositivi senza fili lontano dalle strutture murarie dell'edificio, in quanto tali oggetti possono assorbire le onde radio e indebolire la potenza del segnale.
- Posizionare il punto di accesso o il router wireless in posizione centrale, in modo che risulti visibile alle periferiche wireless sulla rete.
- Posizionare tutti i dispositivi senza fili della rete in modo che rientrino nei relativi raggi di azione.

## Fase 5: Assicurarsi che il computer non sia connesso alla rete su una VPN (Virtual Private Network)

Una VPN (Virtual Private Network) è una rete di computer che utilizza Internet per fornire una connessione remota e sicura sulla rete di un'organizzazione. Tuttavia, la maggior parte dei servizi VPN non consente l'accesso a dispositivi locali (ad esempio la stampante) sulla rete locale mentre il computer è connesso alla VPN.



Per connettersi alla stampante, scollegarsi dalla VPN.

 **Suggerimento:** Per utilizzare la stampante mentre si è connessi alla VPN, è possibile connettere la stampante al computer con un cavo USB. La stampante utilizza le sue connessioni USB e di rete contemporaneamente.

Per ulteriori informazioni, rivolgersi all'amministratore di rete o alla persona che ha configurato la rete wireless.

## Problemi di utilizzo dei servizi Web

Se si riscontrano problemi nell'utilizzo dei servizi Web, ad esempio HP ePrint e Printer Apps, verificare quanto segue:

- Assicurarsi che la stampante sia connessa a Internet mediante una connessione Ethernet o wireless.  
 **Nota:** non è possibile utilizzare queste funzioni Web se la stampante è collegata mediante un cavo USB.
- Assicurarsi che nella stampante siano installati gli aggiornamenti di prodotto più recenti. Per maggiori informazioni, vedere "Aggiornamento della stampante" a pagina 60.  
 **Nota:** se viene richiesto un aggiornamento obbligatorio per la stampante, Servizi Web verrà disattivato e non sarà disponibile fino all'avvenuta installazione dell'aggiornamento. Al termine dell'installazione dell'aggiornamento, configurare nuovamente Servizi Web. Per ulteriori informazioni, vedere "Configurazione dei servizi Web" a pagina 59.
- Assicurarsi che i servizi Web siano attivati sulla stampante. Per ulteriori informazioni, vedere "Configurazione dei servizi Web" a pagina 59.
- Se si utilizza HP ePrint, verificare quanto segue:
  - Assicurarsi che l'indirizzo e-mail della stampante sia l'unico indirizzo elencato nel campo "A" del messaggio e-mail. Se nel campo "A" sono presenti altri indirizzi e-mail, è possibile che gli allegati inviati non vengano stampati.

- Assicurarsi che i documenti inviati soddisfino i requisiti di HP ePrint. Per ulteriori informazioni, vedere "Linee guida di HP ePrint" a pagina 60.
- Se la rete utilizza impostazioni proxy per connettersi a Internet, assicurarsi che le impostazioni proxy immesse siano valide:
  - Controllare le impostazioni utilizzate dal browser Web in uso (ad esempio Internet Explorer, Firefox o Safari).
  - Se il proprio server proxy richiede un nome utente e password, verificare che tali informazioni siano state inserite correttamente.
  - Verificare con l'aiuto dell'amministratore IT o della persona che ha configurato il firewall.

Se le impostazioni proxy utilizzate dal firewall sono cambiate, è necessario aggiornare tali impostazioni anche nel pannello di controllo della stampante o nel server Web incorporato (EWS). Se tali impostazioni non vengono aggiornate, non sarà possibile utilizzare i servizi Web.

Per ulteriori informazioni, vedere "Configurazione dei servizi Web" a pagina 59.

 **Suggerimento:** per ulteriore assistenza nella configurazione e nell'utilizzo dei servizi Web, visitare il sito [www.eprintcenter.com](http://www.eprintcenter.com).

# Utilizzo del server Web incorporato (EWS)

Se la stampante è collegata a una rete, è possibile utilizzare la home page della stampante (server web incorporato o EWS) per visualizzare le informazioni sullo stato, modificare le impostazioni e gestire il dispositivo dal computer. Non è necessario installare né configurare alcun prodotto software specifico sul computer.

 **Nota:** è possibile aprire e utilizzare il server Web incorporato anche senza essere collegati a Internet. In questo caso, tuttavia, alcune funzioni non saranno disponibili.

Per ulteriori informazioni su EWS, vedere la Guida per l'utente. Per informazioni su come trovare la Guida per l'utente, vedere "Dove reperire il manuale dell'utente?" a pagina 56.

## Per aprire il server Web incorporato

1. Ottenere l'indirizzo IP per la stampante. L'indirizzo IP è visualizzato nella pagina di configurazione della rete.
  - a. Caricare la carta nel vassoio.
  - b. Toccare la freccia destra ►, toccare **Configurazione, Rapporti**, quindi toccare **Pagina di configurazione della rete**.
2. In un browser Web supportato sul computer in uso, digitare l'indirizzo IP o il nome host assegnato alla stampante.

Ad esempio, se l'indirizzo IP è 123.123.123.123, digitare il seguente indirizzo nel browser web: <http://123.123.123.123>.

 **Suggerimento:** dopo aver aperto il server Web incorporato, sarà possibile creare un segnalibro in modo da poterlo individuare rapidamente.

 **Suggerimento:** se si utilizza il browser Web Safari in Mac OS X, è anche possibile utilizzare il segnalibro Bonjour per aprire il server EWS senza digitare l'indirizzo IP. Per utilizzare il segnalibro Bonjour, aprire Safari e, dal menu **Safari** fare clic su **Preferenze**. Nella scheda **Segnalibri**, nella sezione della **barra Segnalibri**, selezionare **Includi Bonjour**, e chiudere la finestra. Fare clic sul segnalibro **Bonjour** e selezionare la stampante in rete per aprire il server EWS.

# Dichiarazione di garanzia limitata HP

## Dichiarazione di garanzia limitata Hewlett-Packard

Prodotto HP	Durata della garanzia limitata
Supporti del software	90 giorni
Stampante	1 anno
Cartucce di stampa o di inchiostro	Fino ad esaurimento dell'inchiostro HP o fino al raggiungimento della data di "scadenza della garanzia" stampata sulla cartuccia, a seconda di quale evento si verifichi per primo. La presente garanzia non copre i prodotti con inchiostro HP che siano stati ricaricati, ricostruiti, ricondizionati, utilizzati in modo improprio o manomessi.
Testine di stampa (si applica solo ai prodotti con testine di stampa sostituibili dal cliente)	1 anno
Accessori	1 anno salvo diversamente definito

### A. Durata della garanzia limitata

- Hewlett-Packard (HP) garantisce all'utente finale che per il periodo sopra indicato, a partire dalla data dell'acquisto, i prodotti HP specificati sono privi di difetti di materiali e di manodopera. Il cliente è responsabile della conservazione della prova di acquisto.
- Per i prodotti software, la garanzia limitata HP si applica solo in caso di mancata esecuzione delle istruzioni di programmazione. HP non garantisce che il funzionamento dei prodotti HP sia interrotto e privo di errori.
- La garanzia HP si applica solo agli eventuali difetti derivanti dall'uso normale del prodotto e non da:
  - Manutenzione non corretta oppure modifiche improprie o inadeguate;
  - Software, interfacce, supporti, parti o componenti non forniti da HP;
  - Funzionamento del prodotto fuori delle specifiche di HP;
  - Uso improprio o modifiche non autorizzate.
- Per le stampanti HP, l'utilizzo di una cartuccia non HP o di una cartuccia ricaricata non ha effetti sulla garanzia o su eventuali contratti di assistenza con il cliente. Tuttavia, qualora il malfunzionamento o il danneggiamento della stampante sia dovuto all'uso di una cartuccia di stampa non HP o ricaricata, o di una cartuccia scaduta, al cliente verranno addebitati i costi di manodopera e di materiale sostenuti per la riparazione.
- Se, durante il periodo della garanzia, HP verrà a conoscenza di un difetto di un prodotto hardware coperto dalla garanzia HP, a sua discrezione HP sostituirà o riparerà il prodotto difettoso.
- Se HP non fosse in grado di riparare o sostituire adeguatamente un prodotto difettoso coperto dalla garanzia HP entro un tempo ragionevole, HP rimborserà il prezzo d'acquisto del prodotto.
- HP non ha alcun obbligo di riparazione, sostituzione o rimborso fino al momento della restituzione del prodotto difettoso.
- I prodotti sostitutivi possono essere nuovi o di prestazioni equivalenti a un prodotto nuovo, purché dotati di funzioni almeno uguali a quelle del prodotto sostituito.
- I prodotti HP possono contenere parti, componenti o materiali ricondizionati equivalenti ai nuovi per prestazioni.
- La garanzia limitata HP è valida in qualunque paese in cui i prodotti HP sopraelencati sono distribuiti da HP. Eventuali contratti per servizi di garanzia aggiuntivi, come l'assistenza 'on-site', possono essere richiesti a un centro di assistenza HP autorizzato che si occupi della distribuzione del prodotto o a un importatore autorizzato.

### B. Garanzia limitata

IN CONFORMITÀ ALLE DISPOSIZIONI DI LEGGE VIGENTI, È ESCLUSA QUALSIASI GARANZIA O CONDIZIONE, SCRITTA OPPURE VERBALE, ESPRESSA O IMPLICITA DA PARTE DI HP O DI SUOI FORNITORI. HP ESCLUDE SPECIFICAMENTE QUALSIASI GARANZIA O CONDIZIONE IMPLICITA DI COMMERCIALITÀ, QUALITÀ SODDISFACENTE E IDONEITÀ AD USO PARTICOLARE.

### C. Responsabilità limitata

- Le azioni offerte dalla presente garanzia sono le sole a disposizione del cliente.
- IN CONFORMITÀ ALLE DISPOSIZIONI DI LEGGE VIGENTI, FATTA ECCEZIONE PER GLI OBBLIGHI ESPRESSI SPECIFICAMENTE NELLA PRESENTE GARANZIA HP, IN NESSUN CASO HP O I RELATIVI FORNITORI SARANNO RESPONSABILI DI DANNI DIRETTI, INDIRETTI, SPECIALI, ACCIDENTALI O CONSEGUENTI, O ALTRI DANNI DERIVANTI DALL'INADEMPIMENTO DEL CONTRATTO, ILLECITO CIVILE O ALTRO.

### D. Disposizioni locali

- Questa garanzia HP conferisce al cliente diritti legali specifici. Il cliente può anche godere di altri diritti legali che variano da stato a stato negli Stati Uniti, da provincia a provincia in Canada, e da paese/regione a paese/regione nel resto del mondo.
- Laddove la presente garanzia HP risulti non conforme alle leggi locali, essa verrà modificata secondo tali leggi. Per alcune normative locali, alcune esclusioni e limitazioni della presente garanzia HP possono non essere applicabili. Ad esempio, in alcuni stati degli Stati Uniti e in alcuni governi (come le province del Canada), è possibile:
  - Impedire che le esclusioni e le limitazioni contenute nella garanzia HP limitino i diritti statutari del consumatore (come avviene nel Regno Unito).
  - Limitare la possibilità da parte del produttore di rafforzare tali esclusioni o limitazioni.
  - Concedere al cliente diritti aggiuntivi, specificare la durata delle garanzie implicite che il produttore non può escludere o non consentire limitazioni alla durata delle garanzie implicite.
- I TERMINI CONTENUTI NELLA PRESENTE DICHIARAZIONE DI GARANZIA, FATTI SALVI I LIMITI IMPOSTI DALLA LEGGE, NON ESCLUDONO, LIMITANO O MODIFICANO, BENSÌ INTEGRANO, I DIRITTI LEGALI APPLICABILI ALLA VENDITA DEI PRODOTTI HP AI CLIENTI DI TALI PAESI.

### Garanzia del Produttore

Gentile Cliente,

In allegato troverà i nomi e indirizzi delle Società del Gruppo HP che prestano i servizi in Garanzia (garanzia di buon funzionamento e garanzia convenzionale) in Italia.

**Oltre alla Garanzia del Produttore, Lei potrà inoltre far valere i propri diritti nei confronti del venditore di tali prodotti, come previsto negli articoli 1519 bis e seguenti del Codice Civile.**

**Italia:** Hewlett-Packard Italiana S.p.A., Via G. Di Vittorio 9, 20063 Cernusco sul Naviglio





<b>De printer gebruiken</b> .....	<b>82</b>
HP Digital Solutions .....	83
Webservices .....	84
De printer bijwerken .....	86
<b>Faxen instellen en gebruiken</b> .....	<b>87</b>
Fax instellen .....	87
Fax gebruiken .....	92
Faxen en digitale telefoonservices.....	95
<b>Draadloze communicatie (802.11) instellen</b> .....	<b>96</b>
<b>Installatieproblemen oplossen</b> .....	<b>98</b>
Problemen met de installatie van de printer.....	98
Problemen met het installeren van de software.....	99
Problemen met het instellen van de fax oplossen.....	99
Problemen met het instellen van draadloze verbindingen (802.11) .....	101
Problemen met het gebruik van webservices.....	103
<b>De geïntegreerde webserver (EWS) gebruiken</b> .....	<b>104</b>
<b>HP's beperkte garantie</b> .....	<b>105</b>

## Veiligheidsinformatie

Neem bij gebruik van deze printer altijd voorzorgsmaatregelen om het risico van letsel door brand of elektrische schokken te beperken.

1. Zorg dat u alle instructies in de bij de printer behorende documentatie hebt gelezen en begrepen.
2. Neem alle op deze printer vermelde waarschuwingen en instructies in acht.
3. Haal de stekker van het netsnoer uit het stopcontact voordat u deze printer reinigt.
4. Installeer en gebruik de printer niet in de nabijheid van water of wanneer u nat bent.
5. Zorg dat de printer stevig op een stabiel oppervlak staat.
6. Zet de printer op een veilige plaats waar niemand op het netsnoer kan trappen of erover kan struikelen en waar het netsnoer niet kan worden beschadigd.
7. Als de printer niet normaal werkt, raadpleegt u de gebruikershandleiding (op de computer beschikbaar wanneer u de apparaatsoftware hebt geïnstalleerd).
8. Dit product bevat geen door de gebruiker te onderhouden onderdelen. Laat onderhoudswerkzaamheden over aan erkende onderhoudsmonteurs.
9. Gebruik alleen de externe netadapter/batterij die bij de printer is geleverd.



**Opmerking:** Inkt uit de cartridges wordt in het afdrukproces op een aantal verschillende manieren gebruikt, onder andere bij het initialisatieproces, waarin de printer en de cartridges worden voorbereid voor het afdrukken, en bij het onderhoud van printkoppen, waardoor de inktspoeiers schoon blijven en de inkt vloeiend blijft stromen. Daarnaast blijft er wat inkt in de cartridge achter nadat deze is gebruikt. Zie [www.hp.com/go/inkusage](http://www.hp.com/go/inkusage) voor meer informatie.

# De printer gebruiken

Dank u voor de aankoop van deze printer. Met deze printer kunt u documenten en foto's afdrukken, documenten naar een verbonden computer scannen, kopieën maken en faxen verzenden en ontvangen.

U kunt het bedieningspaneel van de printer gebruiken om te scannen, te kopiëren en om faxen te verzenden. U kunt het bedieningspaneel ook gebruiken om de instellingen te wijzigen, rapporten af te drukken of hulp voor de printer te krijgen.

 **Tip:** U kunt de printerinstellingen ook wijzigen via de printersoftware of de geïntegreerde webserver (EWS). Zie de gebruikershandleiding voor meer informatie over deze tools. Zie voor meer informatie over het vinden van de gebruikershandleiding "Waar vind ik de gebruikershandleiding?" op deze pagina.

## Waar vind ik de gebruikershandleiding?



De gebruikershandleiding voor deze printer (ofwel de Help) wordt op uw computer gezet tijdens de installatie van HP software.

Deze handleiding bevat informatie over de volgende onderwerpen:



- Informatie over het oplossen van problemen
- Informatie over ondersteunde printerbenodigdheden en -accessoires (indien beschikbaar voor de printer)
- Uitgebreide instructies voor het gebruik van de printer
- Belangrijke kennisgevingen, milieuvoorschriften en wettelijke voorschriften

U kunt deze handleiding openen vanuit de HP printersoftware (Microsoft® Windows®) of vanuit het menu Help (Mac OS X):

- **Windows:** Klik op **Start**, selecteer **Programma's** of **Alle programma's**, selecteer **HP**, selecteer de map voor uw HP printer en selecteer vervolgens **Help**.
- **Mac OS X:** Klik vanuit de Finder op **Help > Mac Help**. Kies in het venster Help Viewer uw printer in het pop-upmenu van Mac Help.

Er is ook een Adobe Acrobat-versie van deze handleiding beschikbaar op de HP ondersteuningswebsite ([www.hp.com/go/customer-care](http://www.hp.com/go/customer-care)).

**Tip:** Als u de gebruikershandleiding niet op de computer kunt vinden, is deze mogelijk niet naar uw computer gekopieerd tijdens de installatie van de HP software. Zie "Hoe installeer ik de gebruikershandleiding?" op pagina 98 voor meer informatie.

  Informatie over regelgeving en naleving voor de Europese Unie is beschikbaar in de paragraaf "Technische informatie" in de gebruikershandleiding (ofwel de Help). Ook is de Conformiteitsverklaring beschikbaar op de volgende website: [www.hp.eu/certificates](http://www.hp.eu/certificates).

## HP Digital Solutions

De printer omvat een verzameling digitale oplossingen die u kunnen helpen om uw werk te vereenvoudigen en te stroomlijnen.

### Meer informatie

Raadpleeg de gebruikershandleiding voor meer informatie over het instellen van het gebruik van deze digitale oplossingen. Zie "Waar vind ik de gebruikershandleiding?" op pagina 82 voor meer informatie over het vinden van de gebruikershandleiding.

## HP Direct digitaal archief

HP Directe digitale overdracht biedt krachtige scanmogelijkheden voor kantoor en ook belangrijke veelzijdige mogelijkheden voor het beheer van documenten voor meerdere gebruikers via een netwerk. Met HP Directe digitale overdracht kunt u gewoon naar uw printer lopen, een knop op het bedieningspaneel van de printer aanraken en documenten rechtstreeks naar een map op de computer scannen of snel delen met collega's in de vorm van e-mailbijlagen. En dat allemaal zonder dat u extra scansoftware hoeft te gebruiken.

Deze gescande documenten kunnen naar een gedeelde netwerkmap worden verzonden voor persoonlijke of groepstoegang, of naar een of meer e-mailadressen wanneer u ze snel wilt delen. Daarnaast kunt u ook specifieke scaninstellingen configureren voor elke scanbestemming waardoor u zeker bent dat de beste instellingen voor iedere specifieke taak worden gebruikt.

## HP Digital Fax

Verlies nooit meer belangrijke faxberichten die u hebt misplaatst in een stapel papier!

Met HP Digitale fax kunt u binnenkomende zwart-witfaxen in een computermap in uw netwerk op de computer opslaan, zodat u gemakkelijk kunt delen en bewaren. Faxen kunnen ook worden doorgestuurd via

e-mail, wat u de mogelijkheid biedt om ook als u niet op kantoor bent, op elke gewenste locatie belangrijke faxen te ontvangen.

U kunt het afdrukken van faxen ook helemaal uitschakelen, zodat u geld voor papier en inkt bespaart en ook meehelpt aan de reductie van papierconsumptie en -afval.

## Vereisten

Zorg dat u het volgende bij de hand hebt voordat u HP Digital Solutions instelt:

### Voor alle HP Digital Solutions

- Een netwerkverbinding. De printer kan zijn verbonden via een draadloze verbinding of met een Ethernet-kabel.

 **Opmerking:** Als de printer is verbonden met een USB-kabel, kunt u documenten scannen naar een computer of scans als bijlagen aan een e-mailbericht koppelen met de HP-software. U kunt faxen ontvangen op de computer met Faxen naar pc of Faxen naar Mac. Raadpleeg de gebruikershandleiding voor meer informatie.

- De HP-software. HP raadt u aan om HP Digital Solutions te configureren met behulp van de HP-software die bij de printer is geleverd.



**Tip:** Als u HP Digital Solutions wilt configureren zonder de HP-software te installeren, kunt u de geïntegreerde webserver van de printer gebruiken.

### Voor Scannen naar netwerkmap, Fax naar netwerkmap

- Een actieve netwerkverbinding. U moet zijn aangesloten op het netwerk.
- Een bestaande, gedeelde Windows-map (SMB). Raadpleeg de documentatie bij uw besturingssysteem voor meer informatie over het zoeken van de computernaam.
- Het netwerkadres voor de map. Op computers met Windows zijn netwerkadressen gewoonlijk in volgend formaat geschreven:  
\\mijnpc\gedeelde\

# De printer gebruiken

- De naam van de computer waarop de map zich bevindt. Raadpleeg de documentatie bij uw besturingssysteem voor meer informatie over het zoeken van de computernaam.
- De aangewezen netwerkbevoegdheden. U moet over de schrijfrechten naar de map beschikken.
- Een gebruikersnaam en wachtwoord voor toegang tot de netwerkmap (indien nodig). Bijvoorbeeld de gebruikersnaam en het wachtwoord voor Windows of Mac OS X die worden gebruikt om aan te melden op de computer of het netwerk.

 **Opmerking:** HP Direct digitaal archief ondersteunt Active Directory niet.

## Voor Scannen naar e-mail, Fax naar e-mail

 **Opmerking:** Deze functies worden alleen ondersteund door HP Officejet Pro 8600 Plus en HP Officejet Pro 8600 Premium.

- Een geldig e-mailadres
- Uitgaande SMTP-serverinformatie
- Een actieve internetaansluiting.

## E-mailinstellingen vinden

Als u Scannen naar e-mail of Faxen naar e-mail instelt op een computer waarop Windows wordt uitgevoerd, kan de installatiewizard automatisch de e-mailinstellingen voor de volgende e-mailtoepassingen detecteren:

- Microsoft Outlook 2003–2007 (Windows XP, Windows Vista en Windows 7)
- Outlook Express (Windows XP)
- Windows Mail (Windows Vista)
- Mozilla Thunderbird (Windows XP, Windows Vista en Windows 7)
- Qualcomm Eudora (versie 7.0 en hoger) (Windows XP en Windows Vista)
- Netscape (versie 7.0) (Windows XP)

Als uw e-mailtoepassing hierboven echter niet wordt weergegeven, kunt Scannen naar e-mail en Faxen naar e-mail nog steeds instellen en gebruiken als uw e-mailtoepassing voldoet aan de vereisten die in dit onderdeel worden opgesomd.

## Webservices

De printer biedt innovatieve oplossingen voor het web aan waarmee u snel toegang krijgt tot internet, documenten kunt ophalen en documenten sneller en met minder rompslomp kunt afdrukken... en dat allemaal zonder een computer te gebruiken.

De printer bevat de volgende webservices:



### HP ePrint

HP ePrint is een gratis service van HP waarmee u op elk gewenst moment en vanaf elke locatie kunt afdrukken op uw printer met internetaansluiting. Als u webservices op de printer hebt ingeschakeld, hoeft u alleen maar een e-mail te sturen naar het e-mailadres dat is toegewezen aan uw printer. U hebt geen speciale stuurprogramma's of software nodig. Als u een e-mail versturen, dan kunt u met HP ePrint vanaf elke locatie afdrukken.

Zodra u zich hebt geregistreerd voor een account op ePrintCenter ([www.eprintcenter.com](http://www.eprintcenter.com)) en de printer hebt toegevoegd aan uw account, kunt u zich aanmelden om uw HP ePrint taakstatus te bekijken, uw HP ePrint printerwachtrij te beheren, in te stellen wie uw e-mailadres voor de HP ePrint printer mag gebruiken om af te drukken en hulp voor HP ePrint te krijgen.



### Printer Apps

Met Printer Apps kunt u snel vooraf opgemaakte webinhoud zoeken en afdrukken, rechtstreeks via uw

printer. U kunt ook uw documenten digitaal scannen en opslaan op internet.

Printer Apps bevatten een grote variëteit aan inhoud, van winkelbonnen tot familieactiviteiten, nieuws, reizen, sport, recepten, foto's, en nog veel meer. U kunt ook online afbeeldingen bekijken en afdrukken vanaf populaire fotosites.

Bij bepaalde Printer Apps kunt u ook de levering van de Apps-inhoud naar uw printer plannen.

Dankzij vooraf opgemaakte inhoud die specifiek voor uw printer is ontworpen, krijgt u geen afdrukken waarbij stukken tekst of afbeeldingen zijn afgesneden of extra pagina's met slechts één regel tekst. Bij sommige printers kunt u ook instellingen voor papier en afdrukkwaliteit kiezen in het afdrukvoorbeeldvenster.

En dit kunt u zelfs doen zonder uw computer aan te zetten!



**Opmerking:** Om webservices te gebruiken, moet de printer zijn aangesloten op internet, met een bedrade (Ethernet) of een draadloze verbinding. U kunt deze webfuncties niet gebruiken als de printer is aangesloten met een USB-kabel.

## Webservices configureren

U kunt webservices instellen wanneer u de HP-printersoftware installeert.

 **Opmerking:** Als u de HP-printersoftware al hebt geïnstalleerd, raadpleegt u de gebruikershandleiding voor installatie-instructies.

1. Plaats de HP software-cd in de computer en volg de instructies op het scherm op.

 **Opmerking:** Als er tijdens de installatie berichten van de firewallsoftware op uw computer worden weergegeven, selecteert u in deze berichten de optie 'altijd toestaan' of een vergelijkbare optie. Als u deze optie selecteert, wordt de software zonder problemen op uw computer geïnstalleerd.

2. Volg de instructies voor uw besturingssysteem:

- **Windows:** Wanneer u daarom wordt gevraagd, klikt u op **Netwerk (Ethernet/ draadloos)** en volgt u de instructies op het scherm.
- **Mac OS X:** Dubbelklik op het pictogram **HP Installer** op de software-cd en volg de instructies op het scherm op.

3. Als u verbinding met een draadloos netwerk maakt, voert u de naam en het wachtwoord van het draadloze netwerk in (indien u daarom wordt gevraagd).

4. Als u daarom wordt gevraagd, voert u de volgende handelingen uit:

- Accepteer de gebruiksvoorwaarden voor webservices.
- Schakel in dat automatisch wordt gecontroleerd op updates en productupdates worden geïnstalleerd op de printer.
- Als in uw netwerk proxy-instellingen worden gebruikt om verbinding te maken met internet, voert u deze instellingen in.

5. Nadat de printer een informatiepagina heeft afgedrukt, volgt u de instructies om de installatie te voltooien.

 **Opmerking:** de informatiepagina bevat ook het e-mailadres dat u gaat gebruiken voor het afdrukken van documenten via HP ePrint. Zie voor meer informatie "Werken met webservices" op deze pagina.

### Meer informatie

Voor meer informatie over het beheren en configureren van HP ePrint instellingen en over de nieuwste functies bezoekt u ePrintCenter ([www.eprintcenter.com](http://www.eprintcenter.com)).

## Werken met webservices

### Afdrukken met behulp van HP ePrint

Voer de volgende stappen uit om documenten af te drukken met behulp van HP ePrint:

1. Open uw e-mailtoepassing op uw computer of mobiele apparaat.

 **Opmerking:** Raadpleeg de documentatie die is geleverd bij de toepassing voor meer informatie over het gebruik van de e-mailtoepassing op uw computer of mobiele apparaat.

2. Maak een nieuw e-mailbericht en voeg vervolgens het bestand bij dat u wilt afdrukken. Zie "Richtlijnen HP ePrint" op pagina 86 voor een lijst met bestanden die kunnen worden afgedrukt met behulp van HP ePrint en de te volgen richtlijnen bij het gebruik van HP ePrint.

3. Voer het e-mailadres van de printer in op de regel 'Aan' van het e-mailbericht en selecteer de optie om het e-mailbericht te verzenden.

 **Opmerking:** Zorg ervoor dat het e-mailadres van de printer het enige adres is op de regel 'Aan' van het e-mailbericht. Als er andere e-mailadressen staan op de regel 'Aan' worden de bijlagen die u verstuurt, mogelijk niet afgedrukt.

### Wat is het e-mailadres van de printer?

Om het HP ePrint e-mailadres van de printer te verkrijgen, raakt u  (HP ePrint) aan op het beginscherm.

# De printer gebruiken

## Richtlijnen HP ePrint

- Maximale grootte voor e-mailberichten en e-mailbijlagen: 5 MB
- Maximum aantal bijlagen: 10
- Ondersteunde bestandstypen:
  - PDF
  - HTML
  - Standaard bestandsindelingen voor tekst

- Microsoft Word, PowerPoint
- Afbeeldingsbestanden, zoals PNG, JPEG, TIFF, GIF, BMP



**Opmerking:** Mogelijk kunt u nog andere bestandstypen gebruiken in combinatie met HP ePrint. Maar HP kan niet garanderen dat de printer andere bestandstypen kan afdrukken, omdat deze niet volledig zijn getest.

## **Printer Apps gebruiken**

Raak Apps aan op het bedieningspaneel van de printer, en raak daarna de Printer App aan die u wilt gebruiken.



## Meer informatie

U kunt uw Printer Apps beheren via ePrintCenter. U kunt Printer Apps toevoegen, configureren of verwijderen, of de volgorde wijzigen waarin deze op het display van de printer worden weergegeven.



**Opmerking:** Als u de Printer Apps wilt beheren via ePrintCenter, maakt u een account bij ePrintCenter en voegt u uw printer toe.

Ga voor meer informatie naar [www.eprintcenter.com](http://www.eprintcenter.com).

## Webservices verwijderen

Voer de volgende stappen uit om webservices te verwijderen:

1. Op het bedieningspaneel van de printer raakt u  (HP ePrint) aan.
2. Raak **Instellingen** aan en raak daarna **Webservices verwijderen** aan.



**Opmerking:** Als u webservices verwijdert, kunt u geen functies meer gebruiken (bijvoorbeeld HP ePrint, Printer Apps en Printerupdate). Als u de webservices weer wilt gebruiken, moet u deze configureren. Zie voor meer informatie "Webservices configureren" op pagina 85.

## De printer bijwerken

HP werkt voortdurend aan verbetering van de prestaties van printers en biedt u de nieuwste functies. Wanneer de printer is aangesloten op een netwerk en webservices is ingeschakeld, kunt u controleren op updates voor de printer en deze installeren.

Voer de volgende stappen uit om de printer bij te werken:

1. Op het bedieningspaneel van de printer raakt u  (HP ePrint) aan.

2. Raak **Instellingen** aan en raak daarna **Printerupdates** aan.
3. Raak **Nu update zoeken** aan en volg de instructies op het display.



**Tip:** Als u de printer automatisch wilt laten zoeken naar updates, raakt u achtereenvolgens **Instellingen, Printerupdates, Automatische update** en tot slot **Aan** aan.



# Faxen instellen en gebruiken



Met deze printer kunt u zwart-wit- en kleurenfaxen verzenden en ontvangen.

## Meer informatie

Raadpleeg de gebruikershandleiding op de installatie-cd voor meer informatie over faxfuncties. Zie "Waar vind ik de gebruikershandleiding?" op pagina 82 voor meer informatie over het vinden van de gebruikershandleiding.

## Fax instellen

Schakel het selectievakje "Meer informatie over faxinstallatie zoeken" in voor uw land/regio. Als uw land/regio in de lijst wordt vermeld, gaat u naar de website voor installatie-informatie. Als uw land/regio niet wordt vermeld, volgt u de instructies in deze handleiding.

## Meer informatie over faxinstallatie zoeken



Als u in een van de volgende landen/regio's woont, gaat u naar de desbetreffende website voor informatie over het installeren van de faxfunctie.

Oostenrijk	<a href="http://www.hp.com/at/faxconfig">www.hp.com/at/faxconfig</a>
België	
Nederlands	<a href="http://www.hp.be/nl/faxconfig">www.hp.be/nl/faxconfig</a>
Frans	<a href="http://www.hp.be/fr/faxconfig">www.hp.be/fr/faxconfig</a>
Denemarken	<a href="http://www.hp.dk/faxconfig">www.hp.dk/faxconfig</a>
Finland	<a href="http://www.hp.fi/faxconfig">www.hp.fi/faxconfig</a>
Frankrijk	<a href="http://www.hp.com/fr/faxconfig">www.hp.com/fr/faxconfig</a>
Duitsland	<a href="http://www.hp.com/de/faxconfig">www.hp.com/de/faxconfig</a>
Ierland	<a href="http://www.hp.com/ie/faxconfig">www.hp.com/ie/faxconfig</a>
Italië	<a href="http://www.hp.com/it/faxconfig">www.hp.com/it/faxconfig</a>
Noorwegen	<a href="http://www.hp.no/faxconfig">www.hp.no/faxconfig</a>
Nederland	<a href="http://www.hp.nl/faxconfig">www.hp.nl/faxconfig</a>
Portugal	<a href="http://www.hp.pt/faxconfig">www.hp.pt/faxconfig</a>
Spanje	<a href="http://www.hp.es/faxconfig">www.hp.es/faxconfig</a>
Zweden	<a href="http://www.hp.se/faxconfig">www.hp.se/faxconfig</a>
Zwitserland	
Frans	<a href="http://www.hp.com/ch/fr/faxconfig">www.hp.com/ch/fr/faxconfig</a>
Duits	<a href="http://www.hp.com/ch/de/faxconfig">www.hp.com/ch/de/faxconfig</a>
Verenigd Koninkrijk	<a href="http://www.hp.com/uk/faxconfig">www.hp.com/uk/faxconfig</a>

# Faxen instellen en gebruiken

## Stap 1: De printer aansluiten op de telefoonlijn

### Voor u begint...

Voordat u begint, moet u het volgende gedaan hebben:

- Inktpatronen installeren
- Papier van A4- of Letter-formaat in de lade plaatsen
- Houd de telefoonkabel en de adapter (indien meegeleverd met de printer) gereed.

Zie voor meer informatie de installatieposter die is meegeleverd met de printer.

1. Sluit het ene uiteinde van de telefoonkabel die bij de printer is geleverd, aan op de telefoonaansluiting op de wand en sluit het andere uiteinde aan op de poort **1-LINE** op de achterkant van de printer.

 **Opmerking:** U moet mogelijk de bijgeleverde adapter voor uw land/regio gebruiken om de printer op de telefoonaansluiting aan te sluiten.

 **Opmerking:** Als het telefoonsnoer dat bij de printer is geleverd niet lang genoeg is, koopt u

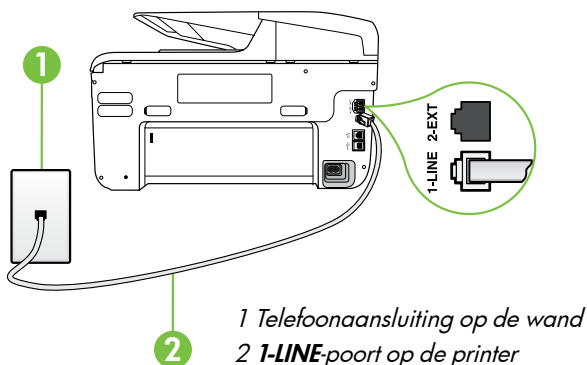

in een elektronikawinkel die telefoonaccessoires verkoopt een verdeelstekker om het snoer te verlengen. Daarnaast hebt u een ander telefoonsnoer nodig. Hiervoor kunt u een standaardtelefoonsnoer gebruiken, als u dat al in huis hebt. Raadpleeg de gebruikershandleiding voor meer informatie.

 **LET OP:** Als u een andere telefoonkabel gebruikt dan de telefoonkabel die bij de printer is geleverd, kunt u mogelijk geen faxen verzenden. Omdat de telefoonkabel die u thuis of op kantoor gebruikt, mogelijk verschilt van de kabel die bij de printer is geleverd, raadt HP u aan de meegeleverde kabel te gebruiken.

2. Sluit eventuele andere telefoonapparatuur aan. Zie de vakken in dit gedeelte of zie de gebruikershandleiding voor meer informatie over het aansluiten en instellen van extra apparatuur of services op de printer.

 **Opmerking:** Als u de printer op andere telefoonapparatuur moet aansluiten en er treden problemen op bij het installeren van de printer met andere apparatuur of services, neemt u contact op met de telefoonmaatschappij of de serviceprovider.

 **Tip:** Als u geabonneerd bent op een voicemailservice op dezelfde telefoonlijn die u voor faxen gebruikt, kunt u niet automatisch faxen ontvangen. Aangezien u zelf aanwezig moet zijn om de binnenkomende faxoproepen te beantwoorden, moet u de functie **Automatisch antwoorden** uitschakelen.

Als u uw faxen liever automatisch ontvangt, neemt u contact op met uw telefoonmaatschappij voor een abonnement op een service voor specifieke besignalen of om een aparte telefoonlijn aan te vragen voor het faxen.

### ? Wat houdt de service voor specifieke besignalen in?

Veel telefoonmaatschappijen bieden een service aan waarbij abonnees voor één telefoonlijn meerdere telefoonnummers krijgen toegewezen die elk hun eigen specifieke rinksignalen hebben. Als u zich op deze service abonneert, wordt er aan elk telefoonnummer een ander besignaal toegekend. U kunt de printer instellen voor het beantwoorden van binnenkomende oproepen die een bepaald besignaal hebben.

Als u de printer aansluit op een telefoonlijn met specifieke besignalen, moet u de telefoonmaatschappij verzoeken om twee verschillende besignalen toe te wijzen aan binnenkomende gespreksoproepen en faxoproepen. HP raadt aan om voor een faxnummer dubbele of drievoudige besignalen aan te vragen. Wanneer de printer het specifieke belpatroon detecteert, beantwoordt het de oproep en ontvangt het de fax.

Zie voor informatie over het instellen van specifieke besignalen "Stap 3: Faxinstellingen configureren" op pagina 90.

# Faxen instellen en gebruiken

## Verbinden met een DSL/ADSL-lijn

Als u geabonneerd bent op een DSL/ADSL-service, gaat u als volgt te werk om de fax aan te sluiten.

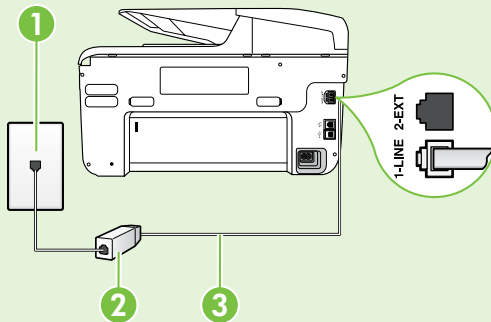

1. Sluit het DSL/ADSL-filter en de telefoonkabel die u van de DSL/ADSL-serviceprovider hebt gekregen, aan op de telefoonaansluiting op de wand en het DSL/ADSL-filter.
2. Sluit het bij de printer meegeleverde telefoonsnoer aan op het DSL/ADSL-filter en op de **1-Line-poort** op de printer.

- 1 *Telefoonaansluiting op de wand*
- 2 *DSL/ADSL-filter en de door de DSL/ADSL-serviceprovider geleverde telefoonkabel*
- 3 *Telefoonkabel die bij de printer is meegeleverd, aangesloten op de 1-LINE-poort op de printer*

## Extra apparatuur aansluiten

Koppel de witte plug los van de poort met het label **2-EXT** aan de achterkant van de printer en sluit een telefoon op deze poort aan.

Als u extra apparatuur aansluit, zoals een inbelmodem voor de computer of een telefoon, moet u een parallelle splitter aanschaffen. Een parallelle splitter heeft een RJ-11-poort aan de voorzijde en twee RJ-11-poorten aan de achterzijde. Gebruik geen telefoonsplitters voor twee lijnen, seriële splitters of parallelle splitters met twee RJ-11-poorten aan de voorzijde en een aansluiting op de achterzijde.



**Opmerking:** Als u een abonnement op een DSL/ADSL-service neemt, sluit u aan op het DSL/ADSL-filter op de parallelle splitter en gebruikt u vervolgens het door HP geleverde telefoonsnoer om het andere uiteinde van het filter aan te sluiten op de **1-Line**-poort op de printer. Koppel de witte plug los van de poort met het opschrift **2-EXT** aan de achterkant van de printer en sluit een telefoontoestel of een telefoonbeantwoorder op de **2-EXT**-poort aan. Sluit vervolgens de tweede poort van de parallelle splitter aan op de DSL/ADSL-modem die is aangesloten op de computer.

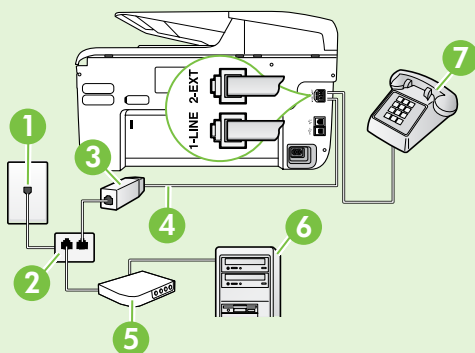

- 1 *Telefoonaansluiting op de wand*
- 2 *Parallelle splitter*
- 3 *DSL/ADSL-filter (verkrijgbaar bij uw DSL/ADSL-serviceprovider)*
- 4 *Bij de printer meegeleverde telefoonkabel*
- 5 *DSL/ADSL-modem*
- 6 *Computer*
- 7 *telefoon*

# Faxen instellen en gebruiken

## Stap 2: Faxinstellingen testen

Test uw faxinstellingen om de status van de printer te controleren en om na te gaan of de instellingen juist zijn om te kunnen faxen.

De faxtest doet het volgende:

- Test de faxhardware
- Controleert of het juiste type telefoonsnoer is aangesloten op de printer
- Controleert of het telefoonsnoer op de juiste poort is aangesloten
- Controleert de aanwezigheid van een kiestoon
- Controleert op de aanwezigheid van een actieve telefoonlijn
- Controleert de status van de telefoonlijnverbinding

1. Raak op het bedieningspaneel van de printer de pijl naar rechts ► aan en raak vervolgens **Configuratie** aan.
2. Raak **Hulpprogramma's** aan en raak vervolgens **Faxtest uitvoeren** aan. De printer geeft de status van de test weer op het scherm en drukt een rapport af. Nadat de test is voltooid, drukt de printer een verslag af met het testresultaat. Als de test mislukt, bekijkt u het verslag voor informatie over hoe u het probleem kunt oplossen en voert u de test opnieuw uit. Zie "Problemen met de installatie van de printer" op pagina 98 voor meer informatie over het oplossen van problemen.

## Stap 3: Faxinstellingen configureren

Wijzig de faxinstellingen van de printer nadat u de printer op een telefoonlijn hebt aangesloten zodat ze aan uw behoeften voldoen.

 **Tip:** Als u voor alle faxen die vanaf de printer worden verzonden, dezelfde faxresolutie en instellingen voor lichter/donkerder wilt gebruiken, configureert u de gewenste instellingen en raakt u vervolgens **Als nieuwe standaardinstellingen instellen** aan.

### Waar kan ik faxinstellingen wijzigen?

U kunt faxinstellingen met de volgende hulpmiddelen configureren:

#### Het bedieningspaneel van de printer

Raak **Fax** aan op het bedieningspaneel van de printer, raak **Instellingen** aan en selecteer vervolgens de instelling die u wilt configureren.

#### Software van HP

Als u de HP-software op de computer hebt geïnstalleerd, kunt u faxinstellingen configureren met behulp van de software die op de computer is geïnstalleerd.

Zie de gebruikershandleiding voor meer informatie over het gebruik van deze hulpmiddelen of instellingen.

### Als u deze instelling wilt configureren...

#### Automatisch antwoorden

Stel de antwoordmodus in op **Aan** als u wilt dat de printer binnenkomende faxen automatisch ontvangt. De printer beantwoordt oproepen na het aantal beltonen dat is opgegeven bij de instelling **Keren rinkelen voor antwoorden**.

#### Keren rinkelen voor antwoorden (optioneel)





Het aantal keren rinkelen voor antwoorden instellen

 **Opmerking:** Als er een antwoordapparaat op de printer is aangesloten, moet voor de printer een groter aantal belsignalen voor antwoorden worden ingesteld dan voor het antwoordapparaat.

### ...gebruikt u deze methode:

1. Raak de pijl naar rechts aan ► en raak vervolgens **Configuratie** aan.
2. Raak **Faxinstallatie** aan en raak vervolgens **Basis faxinstallatie** aan.
3. Raak **Automatisch beantwoorden** aan en raak vervolgens **AAN** aan.
1. Raak de pijl naar rechts aan ►, en raak vervolgens **Configuratie** aan.
2. Raak **Faxinstallatie** aan en raak vervolgens **Basis faxinstallatie** aan.
3. Raak **Keren rinkelen voor antwoorden** aan.
4. Raak de pijl omhoog ▲ of de pijl omlaag ▼ aan om het aantal belsignalen te wijzigen.
5. Raak **Gereed** aan om de instelling te accepteren.

# Faxen instellen en gebruiken

Als u deze instelling wilt configureren...	...gebruikt u deze methode:
<p><b>Specifiek belseignaal</b></p> <p>De instelling Antwoorden op belseignaal voor specifieke belseignalen wijzigen</p> <p> <b>Opmerking:</b> Als u een service voor specifieke belseignalen gebruikt, kunt u meerdere telefoonnummers op dezelfde telefoonlijn gebruiken. U kunt deze instelling wijzigen zodat de printer automatisch kan vaststellen welk belseignaal alleen voor faxoproepen moet worden gebruikt.</p> <p> <b>Tip:</b> U kunt ook de functie voor belseignaaldetectie op het bedieningspaneel van de printer gebruiken om een specifiek belseignaal in te stellen. Met deze functie herkent de printer het belseignaal van een binnenkomende oproep en wordt dit belseignaal vastgelegd. Gebaseerd op deze oproep wordt automatisch het specifieke belseignaal bepaald dat door uw telefoonmaatschappij aan faxoproepen is toegewezen.</p>	<p>1. Raak de pijl naar rechts aan ► en raak vervolgens <b>Configuratie</b> aan.</p> <p>2. Raak <b>Faxinstallatie</b> aan en raak vervolgens <b>Geavanceerde faxinstallatie</b> aan.</p> <p>3. Raak <b>Specifiek belseignaal</b> aan.</p> <p>4. Een bericht wordt weergegeven waarin staat dat deze instelling niet moet worden gewijzigd tenzij u meerdere telefoonnummers op dezelfde telefoonlijn hebt. Raak <b>Ja</b> aan om verder te gaan.</p> <p>5. Voer een van de volgende handelingen uit:</p> <ul style="list-style-type: none"><li>• Raak het belseignaal aan dat door uw telefoonbedrijf aan faxoproepen is toegewezen.</li></ul> <p><b>of</b></p> <ul style="list-style-type: none"><li>• Raak <b>Belseignaaldetectie</b> aan en volg de instructies op het bedieningspaneel van de printer.</li></ul> <p> <b>Opmerking:</b> Als u een PBX-telefoonstelsel gebruikt met verschillende belseignalen voor interne en externe oproepen, moet u het faxnummer bellen vanaf een extern nummer.</p>
<p><b>Faxsnelheid</b></p> <p>Stel de gebruikte faxsnelheid in voor de communicatie tussen de printer en overige faxapparaten tijdens het verzenden en ontvangen van faxberichten.</p> <p> <b>Opmerking:</b> Gebruik een lagere faxsnelheid als u bij het verzenden en ontvangen problemen ondervindt.</p>	<p>1. Raak de pijl naar rechts aan ►, en raak vervolgens <b>Configuratie</b> aan.</p> <p>2. Raak <b>Faxinstallatie</b> aan en raak vervolgens <b>Geavanceerde faxinstallatie</b> aan.</p> <p>3. Raak <b>Faxsnelheid</b> aan.</p> <p>4. Raak <b>Snel</b>, <b>Gemiddeld</b> of <b>Langzaam</b> aan om die instelling te selecteren.</p>
<p><b>Foutcorrectiemodus voor faxfunctie</b></p> <p>Als de printer een foutsignaal registreert tijdens de transmissie en de foutcorrectiemodus is ingeschakeld, kan de printer aangeven dat een gedeelte van de fax opnieuw moet worden verzonden.</p> <p> <b>Opmerking:</b> Als u problemen ondervindt bij het verzenden of ontvangen van faxberichten, schakelt u foutcorrectie uit. Het uitschakelen van deze functie kan ook nuttig zijn wanneer u een fax wilt verzenden naar of ontvangen van een ander land of een andere regio of als u via een satellietverbinding belt.</p>	<p>1. Raak de pijl naar rechts aan ►, en raak vervolgens <b>Configuratie</b> aan.</p> <p>2. Raak <b>Faxinstallatie</b> aan en raak vervolgens <b>Geavanceerde faxinstallatie</b> aan.</p> <p>3. Raak de pijl omlaag ▼ aan en raak vervolgens <b>Foutcorrectiemodus</b> aan.</p> <p>4. Selecteer <b>Aan</b> of <b>Uit</b>.</p>
<p><b>Volume</b></p> <p>U kunt het volume van de geluiden van de printer wijzigen, ook de faxtonen.</p>	<p>1. Raak de pijl naar rechts aan ►, en raak vervolgens <b>Configuratie</b> aan.</p> <p>2. Raak <b>Faxinstallatie</b> aan en raak vervolgens <b>Basis faxinstallatie</b> aan.</p> <p>3. Raak <b>Geluidsvolume fax</b> aan.</p> <p>4. Raak <b>Zacht</b>, <b>Hard</b> of <b>Uit</b> aan om die instelling te selecteren.</p>

# Faxen instellen en gebruiken

## Fax gebruiken

In dit gedeelte leert u hoe u faxen kunt verzenden en ontvangen.

### Faxen verzenden

U kunt op verschillende manieren faxen verzenden. Via het bedieningspaneel van de printer kunt u zwart-wit- of kleurenfaxen verzenden. U kunt ook handmatig faxen verzenden vanaf een aangesloten telefoon, waarmee u met de ontvanger kunt spreken voordat u de fax verzendt.

U kunt ook documenten op de computer verzenden als faxen, zonder dat u deze eerst hoeft af te drukken.

#### Meer informatie

Zie de gebruikershandleiding voor meer informatie over de volgende onderwerpen:

- Een fax verzenden met behulp van handsfree kiezen
- Een fax verzenden vanaf een computer
- Een fax verzenden vanuit het geheugen
- Een later verzendtijdstip voor een fax instellen
- Een fax verzenden naar meerdere ontvangers
- Fax verzenden in foutcorrectiemodus

Zie "Waar vind ik de gebruikershandleiding?" op pagina 82 voor meer informatie over het vinden van de gebruikershandleiding.

#### Een standaardfax verzenden

1. Laad het document dat u wilt faxen in de printer.

U kunt faxen vanuit de automatische documentinvoer (ADF) of vanaf de glasplaat van de scanner.

2. Raak **Fax** aan.
3. Voer het faxnummer in met behulp van het toetsenblok.

 **Tip:** Als u een pauze wilt invoegen in het faxnummer dat u invoert, raakt u \* herhaaldelijk aan totdat er een streepje (-) op het scherm verschijnt.

4. Raak **Start zwart-wit** of **Start kleur** aan.

 **Tip:** Als u van de ontvanger te horen krijgt dat de kwaliteit van de door u verzonden fax niet goed is, kunt u de resolutie of het contrast van de fax wijzigen.

#### Een fax via een extra telefoontoestel verzenden

1. Laad het document dat u wilt faxen in de printer.

U kunt faxen vanuit de automatische documentinvoer (ADF) of vanaf de glasplaat van de scanner.

2. Raak **Fax** aan.
3. Kies het nummer met behulp van het toetsenblok op de telefoon die op de printer is aangesloten.

 **Opmerking:** Vermijd het gebruik van het toetsenblok op het bedieningspaneel van de printer wanneer u handmatig een fax verzendt. Kies dan het nummer van de ontvanger met de toetsen op de telefoon.

4. Als de ontvanger de telefoon opneemt, kunt u met de ontvanger spreken voordat u de fax verzendt.

 **Opmerking:** Als een faxapparaat de oproep beantwoordt, hoort u de faxtonen van het

ontvangende apparaat. Ga verder met de volgende stap om de fax te verzenden.

5. Wanneer u klaar bent om de fax te verzenden, raakt u **Start zwart-wit** of **Start kleur** aan.

 **Opmerking:** Selecteer **Fax verzenden** als u daarom wordt gevraagd.

Als u voor het verzenden van de fax een gesprek voert met de ontvanger, zegt u tegen de ontvanger dat deze op **Start** moet drukken op het ontvangende faxapparaat wanneer er faxtonen hoorbaar zijn. Tijdens het verzenden van de fax is geen geluid hoorbaar over de telefoonlijn. Op dat moment kunt u de telefoonverbinding verbreken. Als u verder wil gaan met uw gesprek, blijft u aan de lijn totdat de fax is verzonden.



## Faxen ontvangen

U kunt automatisch of handmatig faxen ontvangen.

 **Opmerking:** Als u een faxbericht op papier van het formaat Legal of groter ontvangt, terwijl de printer niet is ingesteld op het gebruik van dat papierformaat, wordt het faxbericht automatisch verkleind zodat het op het geplaatste papier past. Als u de functie Automatische verkleining hebt uitgeschakeld, drukt de printer de fax op twee pagina's af.

Als er een fax binnenkomt terwijl u een document kopieert, wordt de fax opgeslagen in het geheugen van de printer totdat het kopiëren is voltooid. Hierdoor wordt het aantal faxpagina's dat in het geheugen kan worden opgeslagen misschien kleiner.

### Een fax automatisch ontvangen

Als de optie **Automatisch antwoorden** is ingeschakeld (de standaardinstelling) vanaf het bedieningspaneel van de printer, beantwoordt de printer automatisch binnenkomende oproepen en ontvangt deze faxen na het aantal beltonen dat is opgegeven bij de instelling **Keren rinkelen voor antwoorden**. Zie voor informatie over het configureren van deze instelling "Stap 3: Faxinstellingen configureren" op pagina 90.

### Een fax handmatig ontvangen

Wanneer u aan de telefoon bent, kan uw gesprekspartner u een fax sturen terwijl u met elkaar spreekt (dit heet "handmatig faxen").

U kunt faxen handmatig ontvangen vanaf een telefoon die is verbonden met de printer (via de **2-EXT**-poort), of vanaf een telefoon op dezelfde telefoonlijn (maar niet rechtstreeks verbonden met de printer).

1. Controleer of de printer is ingeschakeld en of er papier in de hoofdlade is geplaatst.
2. Verwijder eventuele originelen uit de documentinvoerlade.
3. Stel **Aantal belseignalen voor het antwoorden** in op een hoge waarde zodat u de binnenkomende oproepen kunt beantwoorden voordat de printer

### Meer informatie

Zie de gebruikershandleiding voor meer informatie over de volgende onderwerpen:

- Ontvangen faxen vanuit het geheugen afdrukken
- Een fax opvragen voor ontvangst
- Faxen doorsturen naar een ander nummer
- Het papierformaat voor het ontvangen van faxen instellen
- Automatische verkleining voor binnenkomende faxen instellen
- Ongewenste faxnummers blokkeren

Zie "Waar vind ik de gebruikershandleiding?" op pagina 82 voor meer informatie over het vinden van de gebruikershandleiding.

### Faxberichten en uw voicemails-service

Als u geabonneerd bent op een voicemails-service op dezelfde telefoonlijn die u voor faxen gebruikt, kunt u niet automatisch faxen ontvangen. U moet ervoor zorgen dat de optie Automatisch antwoorden uitgeschakeld is, zodat u handmatig faxen kunt ontvangen. Zorg dat de handmatige fax is gestart voordat de voicemail de oproep beantwoordt.

Als u uw faxen liever automatisch ontvangt, neemt u contact op met uw telefoonbedrijf voor een abonnement op een service voor specifieke belseignalen of om een aparte telefoonlijn aan te vragen voor het faxen.

- de oproep beantwoordt. U kunt de instelling **Automatisch antwoorden** ook uitschakelen zodat de printer binnenkomende oproepen niet automatisch beantwoordt.
4. Als u op dat moment een gesprek voert met de verzender, zegt u tegen de verzender dat deze **Start** moet indrukken op het faxapparaat.
5. Wanneer u de faxtonen van een verzendend faxapparaat hoort, gaat u als volgt te werk:
  - a. Raak **Fax** aan en selecteer vervolgens **Start zwart-wit** of **Start kleur**.
  - b. Zodra de printer de fax begint te ontvangen, kunt u de telefoon ophangen of aan de lijn blijven. De telefoonlijn is tijdens de faxtransmissie stil.



# Faxen instellen en gebruiken

## Ontvangen faxen vanuit het geheugen afdrukken

Als u de modus **Back-up van faxontvangst** inschakelt, worden de ontvangen faxberichten altijd in het geheugen van het apparaat opgeslagen, ook als er een fout op het apparaat optreedt.

 **Opmerking:** Als u het apparaat uitschakelt, worden alle in het geheugen opgeslagen faxen verwijderd uit het geheugen. Zie de gebruikershandleiding voor meer informatie over het werken met deze functie. Zie "Waar vind ik de gebruikershandleiding?" op pagina 82 voor meer informatie over het vinden van de gebruikershandleiding.

1. Zorg ervoor dat er papier in de hoofdlade is geplaatst.

2. Raak de pijl naar rechts aan ► en raak vervolgens **Configuratie** aan.
3. Raak **Hulpprogramma's** of **Faxhulpprogramma's** aan en raak daarna **Faxen in het geheugen opnieuw afdrukken** aan. De faxen worden afgedrukt in omgekeerde volgorde als die waarin ze zijn ontvangen waarbij de meest recent ontvangen fax het eerst wordt afgedrukt, enz.
4. Raak **X** (Annuleren) aan als u wilt stoppen met het opnieuw afdrukken van de faxen in het geheugen.

## Werken met rapporten en logboeken

U kunt verschillende soorten faxrapporten afdrukken:

- Faxbevestigingspagina
- Faxlogboek
- Afbeelding op verzendrapport
- Overige rapporten

Deze rapporten bevatten nuttige informatie over de printer.

 **Opmerking:** U kunt ook de belgeschiedenis weergeven op het scherm van het bedieningspaneel van de printer. Raak Fax aan en raak vervolgens  (Belgeschiedenis) aan om de belgeschiedenis weer te geven. U kunt deze lijst echter niet afdrukken.

### Een rapport afdrukken

1. Raak de pijl naar rechts aan ► en raak vervolgens **Configuratie** aan.
2. Raak **Faxinstallatie** aan, raak de pijl omlaag aan ▼ en raak vervolgens **Faxrapporten** aan.
3. Selecteer het faxrapport dat u wilt afdrukken en raak vervolgens **OK** aan.

### Het faxlogboek wissen

 **Opmerking:** Als u het faxlogboek wist, worden ook alle faxen die in het geheugen zijn opgeslagen, verwijderd.

1. Raak de pijl naar rechts aan ► en raak vervolgens **Configuratie** aan.
2. Voer een van de volgende handelingen uit:
  - Raak **Hulpprogramma's** aan.

-of-

- Raak **Fax instellen** aan en selecteer daarna **Faxhulpprogramma's**.
3. Raak **Faxlogboek wissen** aan.

## Faxen en digitale telefoonservices

Veel telefoonbedrijven bieden hun klanten digitale telefoonservices, zoals de volgende services:

- DSL: Een DSL-aansluiting (Digital Subscriber Line) via uw telefoonmaatschappij. (DSL wordt in uw land/regio mogelijk ADSL genoemd.)
- PBX: Een PBX-telefoonsysteem (Private Branch eXchange)
- ISDN: Een ISDN-systeem (Integrated Services Digital Network)
- FoIP: Een goedkope telefoonservice die u de mogelijkheid biedt faxen met uw printer te ontvangen en te verzenden via internet. Deze methode wordt Fax over Internet-protocol (FoIP) genoemd. Raadpleeg de gebruikershandleiding voor meer informatie.

HP-printers zijn specifiek ontworpen voor gebruik in combinatie met traditionele analoge telefoonservices. Als u met een systeem voor digitaal telefoneren werkt (zoals DSL/ADSL, PBX of ISDN), moet u mogelijk filters of converters gebruiken voor de conversie van digitaal naar analoog als u wilt faxen.



**Opmerking:** HP garandeert niet dat de printer compatibel zal zijn met lijnen of providers voor digitaal telefoneren in digitale omgevingen of met alle converters voor conversie van digitaal naar analoog. U wordt aangeraden om in alle gevallen rechtstreeks met de telefoonmaatschappij te bespreken wat de juiste configuratie-opties zijn op basis van de services die het bedrijf levert.

# Draadloze communicatie (802.11) instellen



Als de printer draadloze communicatie (802.11) ondersteunt, voert u de volgende

stappen in de aangegeven volgorde uit om draadloze verbinding voor de printer tot stand te brengen.

## Stap 1: Software voor de printer installeren

Om draadloze communicatie in te stellen, voert u het installatieprogramma uit dat op de HP software-cd staat die bij de printer is meegeleverd. Met het installatieprogramma wordt de software geïnstalleerd en wordt een draadloze verbinding gemaakt.

 **Opmerking:** Controleer of de printerhardware is geïnstalleerd voordat u de draadloze communicatie instelt. Zie voor meer informatie de installatieposter die bij printer is geleverd of de instructies op het bedieningspaneel van de printer.

Volg de instructies voor uw besturingssysteem.

1. Plaats de HP software-cd in de computer en volg de instructies op het scherm op.

 **Opmerking:** Als er tijdens de installatie berichten van de firewallsoftware op uw computer worden weergegeven, selecteert u

in deze berichten de optie 'altijd toestaan' of een vergelijkbare optie. Als u deze optie selecteert, wordt de software zonder problemen op uw computer geïnstalleerd.

2. Volg de instructies voor uw besturingssysteem.

- **Windows:** Wanneer u daarom wordt gevraagd, klikt u op **Netwerk (Ethernet/draadloos)** en volgt u de instructies op het scherm.

- **Mac OS X:** Dubbelklik op het pictogram **HP Installer** op de software-cd en volg de instructies op het scherm op.

3. Als u daarom wordt gevraagd, voert u de naam en het wachtwoord van het draadloze netwerk in.

### ? Wat zijn de naam en het wachtwoord van mijn draadloze netwerk?

Tijdens de installatie van de software wordt u gevraagd de naam van het draadloze netwerk (ook wel een "SSID") en het bijbehorende wachtwoord in te voeren:

- De naam van het draadloze netwerk is de naam van uw draadloze netwerk.
- Afhankelijk van het benodigde beveiligingsniveau wordt op uw draadloze netwerk een WPA-toegangscade of een WEP-wachtwoord gebruikt.

Als u de naam of het wachtwoord van het draadloze netwerk sinds de installatie van het draadloze netwerk niet hebt gewijzigd, kunt u deze soms op de achter- of zijkant van de draadloze router vinden.

Als u een computer met Windows gebruikt, beschikt HP bovendien over een programma met de naam HP Thuisnetwerkdiagnose waarmee u deze gegevens voor bepaalde systemen kunt ophalen. Als u deze tool wilt gebruiken, gaat u naar het HP Wireless Printing Center ([www.hp.com/go/wirelessprinting](http://www.hp.com/go/wirelessprinting)), en klikt u

vervolgens op **Netwerkd Diagnoseprogramma** in het gedeelte **Koppelingen**. (Momenteel is dit programma niet beschikbaar in alle talen.)

Als u de naam of het wachtwoord van het draadloze netwerk niet kunt vinden of deze gegevens bent vergeten, raadpleegt u de documentatie bij uw computer of de draadloze router. Neem contact op met uw netwerkbeheerder of met de persoon die het draadloze netwerk heeft geïnstalleerd als u deze informatie nog steeds niet kunt vinden.

Zie de gebruikershandleiding voor meer informatie over de netwerkverbindingstypen, de naam van het draadloze netwerk en het wachtwoord van het draadloze netwerk (WPA-toegangscade/WEP-sleutel).

# Draadloze communicatie (802.11) instellen

## Stap 2: De draadloze verbinding testen

Als u de draadloze verbinding wilt testen om te controleren of deze goed werkt, voert u de volgende stappen uit:

1. Controleer of de printer is ingeschakeld en of er papier in de lade aanwezig is.
2. Raak op het bedieningspaneel van de printer achtereenvolgens de pijl naar rechts ►, **Configuratie** en **Netwerk** aan.
3. Raak **Test draadloos netwerk afdrukken** aan.

De printer drukt een rapport af met de testresultaten. Als de test mislukt, bekijkt u het verslag voor informatie over hoe u het probleem kunt oplossen en voert u de test opnieuw uit.

Zie "Problemen met het instellen van draadloze verbindingen (802.11)" op pagina 101 voor meer informatie over het oplossen van problemen.

## Type verbinding wijzigen

Als u de HP-software hebt geïnstalleerd, kunt u altijd wisselen naar een andere verbinding.

 **Opmerking:** Als u overschakelt van een bedrade (Ethernet) naar een draadloze verbinding, haalt u de Ethernet-kabel los. Als u een Ethernet-kabel aansluit, wordt draadloze communicatie van de printer uitgeschakeld.

Volg de instructies voor uw besturingssysteem.

### Windows

1. Raak op het bedieningspaneel van de printer achtereenvolgens de pijl naar rechts ►, **Configuratie** en **Netwerk** aan.
2. Raak **Standaardinstellingen netwerk herstellen** aan en raak daarna **Ja** aan om te bevestigen.
3. Klik op het bureaublad van de computer op **Start**, selecteer **Programma's of Alle programma's**, klik op **HP**, select de printernaam en klik vervolgens op **Printerinstelling en software**.
4. Volg de aanwijzingen op het scherm om de installatie te voltooien.

### Mac OS X

1. Raak op het bedieningspaneel van de printer achtereenvolgens de pijl naar rechts ►, **Configuratie** en **Netwerk** aan.
2. Raak **Standaardinstellingen netwerk herstellen** aan en raak daarna **Ja** aan om te bevestigen.
3. Open Hulpprogramma van HP. (U vindt Hulpprogramma van HP in de map **Hewlett-Packard** in de map **Toepassingen** op het hoogste niveau van de harde schijf.)
4. Klik op **Toepassingen** op de werkbalk.
5. Dubbelklik op **HP Apparaatbeheer** en volg vervolgens de aanwijzingen op het scherm.

# Installatieproblemen oplossen



In de volgende gedeelten wordt u hulp geboden bij eventuele problemen met het installeren van de printer.

Raadpleeg de gebruikershandleiding voor meer informatie. Zie "Waar vind ik de gebruikershandleiding?" op pagina 82 voor meer informatie over het vinden van de gebruikershandleiding.

## Problemen met de installatie van de printer

- Controleer of alle verpakkingstape en -materiaal aan de buiten- en binnenkant van de printer zijn verwijderd.
- Gebruik de SETUP-cartridges die bij de printer zijn meegeleverd als u de printer voor het eerst instelt.
- Zorg ervoor dat er gewoon, wit, ongebruikt papier van A4- of Letter-formaat (8,5 x 11 inch) in de printer is geladen.
- Controleer of alle gebruikte snoeren en kabels (bijvoorbeeld USB-kabel of een Ethernet-kabel) in goede staat verkeren.
- Controleer of het netsnoer en de adapter stevig zijn aangesloten en dat de voeding goed werkt.
- Controleer of het  aan-/uitlampje brandt en niet knippert. Wanneer de printer voor het eerst wordt ingeschakeld, duurt het ongeveer 45 seconden voordat de printer is opgewarmd.
- Zorg ervoor dat op de printer het beginscherm wordt weergegeven en dat er geen andere lampjes op het bedieningspaneel van de printer branden of knipperen.
- Zorg dat het papier juist in de lade ligt en controleer of er misschien papier in de printer is vastgelopen.
- Controleer of alle kleppen en deksels goed gesloten zijn.

### Hoe installeer ik de gebruikershandleiding?

Afhankelijk van de optie die u selecteert tijdens de installatie van de HP software, wordt de gebruikershandleiding mogelijk niet op uw computer geïnstalleerd.

Ga als volgt te werk om de gebruikershandleiding te installeren:

1. Plaats de HP software-cd in uw computer en volg dan de instructies op het scherm.
2. Selecteer de optie voor uw besturingssysteem in het scherm met aanbevolen software:
  - **Windows:** Selecteer de optie met "Help" in de naam.
  - **Mac OS X:** Selecteer de optie **HP aanbevolen software**

3. Volg de aanwijzingen op het scherm om de gebruikershandleiding te installeren.

**Tip:** Als u de HP software-cd niet kunt vinden of als uw computer geen cd- of dvd-station heeft, kunt u de HP software downloaden op de ondersteuningswebsite van HP ([www.hp.com/go/customercare](http://www.hp.com/go/customercare)). Voer uw printer in op deze website en selecteer dan **Software en Driver Downloads**. Selecteer uw besturingssysteem, selecteer de optie voor driverdownloads en selecteer vervolgens de optie met "software en driver met volledige functionaliteit" in de naam.

## Problemen met het installeren van de software

- Zorg ervoor dat u alle andere programma's afsluit voordat u de software installeert.
- Als u een computer met Windows gebruikt, controleert u of u de juiste stationsaanduiding hebt opgegeven als het pad naar het cd-station niet wordt herkend.
- Als de computer de HP-software-cd in het cd-station niet herkent, kijk dan of de HP-software-cd is beschadigd. U kunt de HP-software ook downloaden van de website van HP ([www.hp.com/go/customercare](http://www.hp.com/go/customercare)).
- Als u een computer met Windows gebruikt en een verbinding maakt met een USB-kabel, moet u ervoor zorgen dat de USB-stuurprogramma's niet zijn uitgeschakeld in Apparaatbeheer van Windows.

## Problemen met het instellen van de fax oplossen

Dit gedeelte bevat informatie over het oplossen van eventuele problemen met het instellen van de faxfunctie voor de printer.

 **Opmerking:** Als de printer niet correct is geïnstalleerd om te faxen, ondervindt u mogelijk problemen tijdens het verzenden of ontvangen van faxen.

Indien u faxproblemen ondervindt, kunt u een faxtestrapport afdrukken om de status van de printer te controleren. Als de printer niet correct is geïnstalleerd om te faxen, zal de test niet lukken. Voer deze test uit nadat u de printer hebt ingesteld voor faxen. Zie voor meer informatie "Stap 2: Faxinstellingen testen" op pagina 90.

## Stap 1: Controleer de faxinstellingen.

Controleer de status van de printer en kijk of u de juiste instellingen hebt om te kunnen faxen. Zie "Faxen instellen en gebruiken" op pagina 87.

Als u de problemen niet kunt oplossen met behulp van de suggesties in de faxtest, gaat u naar stap 2.

 **Tip:** Als u een faxcommunicatiefout ontvangt waarin een foutcode wordt vermeld, kunt u een verklaring van de foutcode vinden op de ondersteuningswebsite van HP ([www.hp.com/go/customercare](http://www.hp.com/go/customercare)). Selecteer desgevraagd uw land/regio en typ "faxfoutcodes" in het zoekvak.

## Stap 2: De lijst met mogelijke problemen controleren

Als u de faxtest hebt uitgevoerd maar nog steeds problemen ondervindt met het instellen van de faxfunctie, kijkt u de volgende lijst met mogelijke problemen en oplossingen door:

## De printer ondervindt problemen bij het verzenden en ontvangen van faxen

- Gebruik de telefoonkabel of de adapter die bij de printer is meegeleverd. (Als u deze telefoonkabel of deze adapter niet gebruikt, wordt op het scherm mogelijk altijd Telefoon van haak weergegeven.)
- Controleer of telefoontoestellen (telefoons op dezelfde telefoonlijn, maar niet aangesloten op de printer) of andere apparatuur niet in gebruik zijn en of de hoorn niet van de haak is. U kunt de printer bijvoorbeeld niet gebruiken om te faxen als de hoorn van een telefoontoestel dat gebruik maakt van dezelfde telefoonlijn van de haak is, of als u de computermodem gebruikt om te e-mailen of te surfen op internet.
- Als u een telefoonsplitter gebruikt, kan de splitter problemen veroorzaken bij het faxen. Probeer de printer rechtstreeks te verbinden met de wandcontactdoos.
- Verbind het ene uiteinde van het telefoonsnoer met de wandcontactdoos en het andere uiteinde met de poort met het label 1-LINE aan de achterzijde van de printer.
- Probeer een werkende telefoon rechtstreeks aan te sluiten op de telefoonaansluiting en controleer of u een kiestoon hoort. Als u geen kiestoon hoort, neemt u contact op met de telefoonmaatschappij en verzoekt u hen de lijn te controleren.
- U moet de printer verbinden met een analoge telefoonlijn, anders kunt u geen faxen verzenden of ontvangen. Als u wilt controleren of uw telefoonlijn digitaal is, verbindt u een gewone analoge telefoon met de lijn en luistert u of er een kiestoon te horen is. Als u geen normale kiestoon hoort, is de telefoonlijn mogelijk ingesteld voor digitale telefoons. Sluit de printer aan op een analoge telefoonlijn en probeer een fax te verzenden of ontvangen.
- Controleer de geluidskwaliteit van de telefoonlijn door een telefoontoestel op een telefoonaansluiting aan te sluiten en vervolgens te luisteren of er sprake is van storingen of andere ruis. Telefoonlijnen met een slechte geluidskwaliteit (ruis) kunnen faxproblemen veroorzaken. Schakel als u ruis hoort de Foutcorrectiemodus (ECM) uit en probeer nogmaals te faxen.
- Als u een digitale telefoonaansluiting (DSL/ADSL-service) gebruikt, moet u een DSL/ADSL-filter aansluiten. Zonder filter kunt u niet faxen.
- Als u een PBX- of een ISDN-converter/terminaladapter gebruikt, zorgt u dat de printer op de juiste poort is aangesloten en dat de terminaladapter is ingesteld op het juiste switchtype voor uw land/regio.
- Als u een Fax over IP-service gebruikt, probeert u een tragere verbindingssnelheid. Als dit geen resultaat geeft, neemt u contact op met de ondersteuningsdienst van uw Fax over IP-service.

## De printer kan geen faxberichten ontvangen, maar wel verzenden

- Als u geen service voor specifieke besignalen gebruikt, moet u ervoor zorgen dat de functie Specifieke besignalen op de printer is ingesteld op Alle besignalen.
- Als Automatisch antwoorden op Uit staat of als u op een voicemailservice bent geabonneerd op dezelfde telefoonlijn die u ook voor faxen gaat gebruiken, kunt u de faxberichten alleen handmatig ontvangen.
- Als u een computermodem gebruikt op dezelfde telefoonlijn als de printer, moet u controleren of de software van de modem niet is ingesteld op het automatisch ontvangen van faxen.
- Als u een antwoordapparaat op dezelfde telefoonlijn hebt als de printer:
  - Controleer of het antwoordapparaat goed functioneert.
  - Controleer of de printer is ingesteld om faxen automatisch te ontvangen.
  - Controleer of de instelling Keren rinkelen om te antwoorden de telefoon vaker laat overgaan dan het antwoordapparaat.
  - Koppel het antwoordapparaat los en probeer vervolgens een faxbericht te ontvangen.
  - Neem een bericht op van ongeveer tien seconden. Spreek bij het opnemen van het bericht in een rustig tempo en met een niet te hard volume. Laat ten minste vijf seconden stilte na het einde van het gesproken bericht.
- De faxtest mislukt mogelijk door de aanwezigheid van andere apparatuur die op dezelfde telefoonlijn is aangesloten. U kunt alle andere apparaten loskoppelen en de test nogmaals uitvoeren. Als de kiestoondetectietest slaagt, worden de problemen veroorzaakt door een of meer van de andere apparaten. Voeg de apparaten een voor een toe en voer na elk toegevoegd onderdeel de test uit, totdat u kunt vaststellen welk apparaat het probleem veroorzaakt.



## De printer kan geen faxberichten verzenden, maar wel ontvangen

- De printer kiest mogelijk te snel of te snel achter elkaar. Als u bijvoorbeeld een buitenlijn moet kiezen door "9" te kiezen, voegt u als volgt een pauze in: 9-XXX-XXXX (waarbij XXX-XXXX het faxnummer is waarnaar u verzendt). Als u een pauze wilt invoegen, raakt u \* aan en selecteert u een streepje (-).
- Als u problemen hebt met het handmatig verzenden van faxen vanaf een telefoon die rechtstreeks is verbonden met de printer, en als u in de volgende landen/regio's woont, moet u de fax verzenden via het toetsenblok op de telefoon:

Argentinië	Australië
Brazilië	Canada
Chili	China
Colombia	Griekenland
India	Indonesië
Ierland	Japan
Korea	Latijns-Amerika
Maleisië	Mexico
Filippijnen	Polen
Portugal	Rusland
Saoedi-Arabië	Singapore
Spanje	Taiwan
Thailand	V.S.
Venezuela	Vietnam

## Problemen met het instellen van draadloze verbindingen (802.11)

Dit gedeelte bevat informatie over het oplossen van eventuele problemen met het aansluiten van de printer op het draadloze netwerk.

Volg deze aanwijzingen in de vermelde volgorde.

 **Opmerking:** Als u nog steeds problemen ondervindt, raadpleegt u de informatie

over het oplossen van problemen in de gebruikershandleiding. (Zie "Waar vind ik de gebruikershandleiding?" op pagina 82 voor meer informatie over het vinden van de gebruikershandleiding.) Of ga naar het HP Wireless Printing Center ([www.hp.com/go/wirelessprinting](http://www.hp.com/go/wirelessprinting)).

### Wanneer de problemen zijn opgelost...

Wanneer u eventuele problemen hebt opgelost en u de verbinding tussen de printer en het draadloze netwerk tot stand hebt gebracht, voert u de volgende stappen voor uw besturingssysteem uit:

#### Windows

1. Klik op het bureaublad van de computer op **Start**, selecteer **Programma's of Alle programma's**, klik op **HP**, selecteer de printernaam en klik vervolgens op **Printerinstelling en software**.
2. Klik op **Een printer toevoegen** en selecteer het type verbinding dat u wilt gebruiken.

#### Mac OS X

1. Open Hulpprogramma van HP. (U vindt Hulpprogramma van HP in de map **Hewlett-Packard** in de map **Toepassingen** op het hoogste niveau van de harde schijf.)
2. Klik op het pictogram **Toepassingen** op de werkbalk van het Hulpprogramma van HP, dubbelklik op **HP Apparaatbeheer** en volg de aanwijzingen op het scherm.

## Stap 1: Controleer of het lampje voor draadloze verbindingen (802.11) is ingeschakeld.

Als het blauwe lampje bij de draadloze knop van de printer niet brandt, zijn de draadloze functies mogelijk niet ingeschakeld.

Om de draadloze functies in te schakelen, raakt u achtereenvolgens de pijl naar rechts ►, **Configuratie** en **Netwerk** aan. Als u in de lijst een optie **Draadloos: Uit** ziet, raakt u eerst deze optie aan en daarna **Aan**.



**Opmerking:** Als u overschakelt van een bedrade (Ethernet) naar een draadloze verbinding, haalt u de Ethernet-kabel los. Als u een Ethernet-kabel aansluit, wordt draadloze communicatie van de printer uitgeschakeld.

## Stap 2. Controleer of de computer met het netwerk is verbonden

Als u de standaardnaam van het draadloze netwerk die u bij uw draadloze router hebt gekregen niet hebt gewijzigd, kan het zijn dat u toevallig bent verbonden met een draadloos netwerk in de

omgeving en niet met uw eigen netwerk. Raadpleeg de documentatie die bij de router of het draadloze toegangspunt is geleverd voor meer informatie.

## Stap 3. Start de onderdelen van het draadloze netwerk opnieuw.

Schakel de router en de printer uit en zet ze vervolgens weer aan in deze volgorde: eerst de router en dan de printer. Als u nog steeds geen verbinding kunt maken, zet u de router, de printer en uw computer uit en zet u deze vervolgens

weer aan in deze volgorde: eerst de router, dan de printer en dan de computer. Soms wordt een netwerkcommunicatieprobleem opgelost door de printer uit en weer in te schakelen.

## Stap 4. Het draadloze netwerk testen

Voer de draadloze netwerktest uit, voor problemen met draadloze netwerken.

Zie voor meer informatie "Stap 2: De draadloze verbinding testen" op pagina 97.

 **Tip:** Als de Test draadloos netwerk aangeeft dat het signaal zwak is, probeer dan de printer dichterbij de draadloze router te plaatsen.



### Storing verminderen

De volgende tips kunnen helpen de kans op storing in een draadloos netwerk te verminderen:

- Houd de draadloze apparatuur verwijderd van grote metalen voorwerpen zoals archiefkasten en van elektromagnetische apparaten zoals magnetrons en draadloze telefoons, omdat deze radiosignalen kunnen verstoren.
- Gebruik de draadloze apparatuur niet in de buurt van grote gebouwen en objecten, omdat deze radiogolven kunnen absorberen en de signalen kunnen verzwakken.
- Plaats het draadloze toegangspunt (WAP) of de draadloze router op een centrale locatie die zichtbaar is vanaf de draadloze apparatuur op het netwerk.
- Houd alle draadloze apparaten op het netwerk onderling binnen bereik.

## Stap 5. Controleer of uw computer niet is verbonden met uw netwerk via een virtueel privé-netwerk (VPN)

Een virtueel privé-netwerk (VPN) is een computernetwerk dat gebruikmaakt van internet om een externe, veilige verbinding met het netwerk van een organisatie te bieden. Bij de meeste VPN-services is toegang tot lokale apparaten (zoals uw printer) op het lokale netwerk niet toegestaan terwijl uw computer is verbonden met het VPN.

Koppel de verbinding met het VPN dus los om de printer aan te sluiten.

 **Tip:** U kunt de printer wel gebruiken terwijl u verbonden bent met het VPN als u de printer op uw computer aansluit met een USB-kabel. Op de printer kan tegelijkertijd een USB- en een netwerkverbinding worden gebruikt.

Neem voor meer informatie contact op met uw netwerkbeheerder of met de persoon die het draadloze netwerk heeft geïnstalleerd.

## Problemen met het gebruik van webservices

Controleer het volgende als u problemen hebt met het gebruik van webservices van HP, zoals ePrint of Printer Apps:

- Controleer of de printer is aangesloten op internet via een Ethernet-verbinding of draadloze verbinding.



**Opmerking:** U kunt deze webfuncties niet gebruiken als de printer is aangesloten met een USB-kabel.

- Controleer of de meest recente productupdates zijn geïnstalleerd op de printer. Zie "De printer bijwerken" op pagina 86 voor meer informatie.



**Opmerking:** Als een verplichte update voor de printer vereist is, worden de webservices uitgeschakeld totdat de update is geïnstalleerd. Nadat de update is geïnstalleerd, installeert u de webservices opnieuw. Zie voor meer informatie "Webservices configureren" op pagina 85.

- Controleer of webservices is ingeschakeld op de printer. Zie voor meer informatie "Webservices configureren" op pagina 85.
- Controleer het volgende als u HP ePrint gebruikt:
  - Zorg ervoor dat het e-mailadres van de printer het enige adres is op de regel 'Aan' van het e-mailbericht. Als er andere e-mailadressen staan op de regel 'Aan' worden de bijlagen die u verstuurt, mogelijk niet afgedrukt.

- Controleer of u documenten verzendt die voldoen aan de vereisten van HP ePrint. Zie voor meer informatie "Richtlijnen HP ePrint" op pagina 86.
- Als in uw netwerk proxy-instellingen worden gebruikt om verbinding te maken met internet, controleert u of de proxy-instellingen die u invoert, geldig zijn:
  - Controleer de instellingen die worden gebruikt door uw webbrowsers (zoals Internet Explorer, Firefox of Safari).
  - Als een gebruikersnaam en wachtwoord voor de proxyserver vereist zijn, controleer dan of de informatie correct is ingevoerd.
  - Neem hiervoor contact op met uw IT-beheerder of met de persoon die uw firewall heeft geïnstalleerd.

Als de proxy-instellingen voor uw firewall zijn gewijzigd, moet u deze instellingen ook bijwerken op het bedieningspaneel van de printer of in de geïntegreerde webservice (EWS). Als deze instellingen niet worden bijgewerkt, kunt u webservices niet gebruiken.

Zie voor meer informatie "Webservices configureren" op pagina 85.



**Tip:** Ga voor extra hulp bij het configureren en gebruiken van webservices naar [www.eprintcenter.com](http://www.eprintcenter.com).

# De geïntegreerde webserver (EWS) gebruiken

Als de printer op een netwerk is aangesloten, kunt u de startpagina van de printer (geïntegreerde webserver of EWS) gebruiken om informatie over de status te bekijken, instellingen te wijzigen en het apparaat vanaf de computer te beheren. Er hoeft geen speciale software op de computer te worden geïnstalleerd of geconfigureerd.

 **Opmerking:** U kunt de EWS openen en gebruiken zonder verbinding met internet, maar sommige functies zijn dan niet beschikbaar.

Zie de gebruikershandleiding voor meer informatie over de EWS. Zie “Waar vind ik de gebruikershandleiding?” op pagina 82 voor meer informatie over het vinden van de gebruikershandleiding.

## De geïntegreerde webserver (EWS) openen

1. Het IP-adres voor de printer verkrijgen. Het IP-adres staat op de netwerkconfiguratiepagina.
  - a. Plaats papier in de lade.
  - b. Raak achtereenvolgens de pijl naar rechts ►, **Configuratie, Rapporten** en **Netwerkconfiguratiepagina** aan.
2. Typ in een ondersteunde webbrowser op uw computer het IP-adres of de hostnaam die aan de printer is toegewezen.

Als het IP-adres bijvoorbeeld 123.123.123.123 is, typt u het volgende adres in de webbrowser:  
`http://123.123.123.123`

 **Tip:** Nadat u de geïntegreerde webserver (EWS) hebt geopend, kunt u deze toevoegen aan uw favorieten zodat u er snel naar terug kunt keren.

 **Tip:** Als u de Safari-webbrowser gebruikt in Mac OS X, kunt u ook de Bonjour-bladwijzer gebruiken om de EWS te openen zonder het IP-adres te hoeven typen. Om de Bonjour-bladwijzer te gebruiken opent u Safari en klikt u in het menu **Safari** op **Voorkeuren**. Selecteer op het tabblad **Bladwijzers** in het gedeelte **Bladwijzerbalk**. Selecteer **Bonjour opnemen** en sluit het venster. Klik op de bladwijzer **Bonjour** en selecteer de netwerkprinter om de EWS te openen.

## Beperkte garantieverklaring van Hewlett-Packard

HP product	Duur van beperkte garantie
Softwaremedia	90 dagen
Printer	1 jaar
Print- of inktcartridges	Tot het HP inktpatroon leeg is of de "einde garantie"-datum (vermeld op het inktpatroon) is bereikt, afhankelijk van wat het eerst van toepassing is. Deze garantie dekt geen HP inktproducten die opnieuw zijn gevuld, opnieuw zijn gefabriceerd of zijn gerepareerd, noch HP inktproducten die op verkeerde wijze zijn gebruikt of behandeld.
Printkoppen (geldt alleen voor producten met printkoppen die door de klant kunnen worden vervangen)	1 jaar
Accessoires	1 jaar tenzij anders vermeld

### A. Duur van beperkte garantie

- Hewlett-Packard (HP) garandeert de eindgebruiker dat bovenstaande HP-producten vrij van materiaal- en fabricagedefecten zijn gedurende de hierboven aangegeven periode, die begint op de datum van aankoop door de klant. De klant moet een bewijs van de datum van aankoop kunnen overleggen.
- Met betrekking tot softwareproducten is de beperkte garantie van HP uitsluitend geldig voor het niet kunnen uitvoeren van programmeringsinstructies. HP garandeert niet dat de werking van een product ononderbroken of vrij van fouten is.
- De beperkte garantie van HP geldt alleen voor defecten die zich voordoen als resultaat van een normaal gebruik van het product en is niet van toepassing in de volgende gevallen:
  - onjuist of onvoldoende onderhoud of wijziging van het product;
  - software, interfaces, afdruk materiaal, onderdelen of benodigdheden die niet door HP worden geleverd of ondersteund;
  - gebruik dat niet overeenstemt met de specificaties van het product;
  - onrechtmatige wijzigingen of verkeerd gebruik.
- Voor HP printerproducten is het gebruik van een cartridge die niet door HP is geleverd of een nagevulde cartridge niet van invloed op de garantie aan de klant of een contract voor ondersteuning dat met de klant is gesloten. Als echter een defect of beschadiging van de printer toegewezen kan worden aan het gebruik van een cartridge die niet van HP afkomstig is, een nagevulde cartridge of een verlopen inktcartridge, brengt HP de gebruikelijke tijd- en materiaalkosten voor het repareren van de printer voor het betreffende defect of de betreffende beschadiging in rekening.
- Als HP tijdens de van toepassing zijnde garantieperiode kennisgeving ontvangt van een defect in een softwareproduct, in afdruk materiaal of in een inktproduct dat onder de garantie van HP valt, wordt het defecte product door HP vervangen. Als HP tijdens de van toepassing zijnde garantieperiode kennisgeving ontvangt van een defect in een hardwareproduct dat onder de garantie van HP valt, wordt naar goeddunken van HP het defecte product door HP gerepareerd of vervangen.
- Als het defecte product niet door HP respectievelijk gerepareerd of vervangen kan worden, zal HP de aankoopprijs voor het defecte product dat onder de garantie valt, terugbetalen binnen een redelijke termijn nadat HP kennisgeving van het defect heeft ontvangen.
- HP is niet verplicht tot reparatie, vervanging of terugbetaling tot de klant het defecte product aan HP geretourneerd heeft.
- Een eventueel vervangingsproduct mag nieuw of bijna nieuw zijn, vooropgesteld dat het ten minste dezelfde functionaliteit heeft als het product dat wordt vervangen.
- De beperkte garantie van HP is geldig in alle landen/regio's waar het gegarandeerde product door HP wordt gedistribueerd, met uitzondering van het Midden-Oosten, Afrika, Argentinië, Brazilië, Mexico, Venezuela en de tot Frankrijk behorende zogenoemde "Départements d'Outre Mer". Voor de hierboven als uitzondering vermelde landen/regio's, is de garantie uitsluitend geldig in het land/de regio van aankoop. Contracten voor extra garantieservice, zoals service op de locatie van de klant, zijn verkrijgbaar bij elk officieel HP-servicekantoor in landen/regio's waar het product door HP of een officiële importeur wordt gedistribueerd.
- Er wordt geen garantie gegeven op HP-inktpatronen die zijn nagevuld, opnieuw zijn geproduceerd, zijn opgeknapt en verkeerd zijn gebruikt of waarmee op enigerlei wijze is geknoeid.

### B. Garantiebeperkingen

IN ZOVERRE DOOR HET PLAATSELIJK RECHT IS TOEGESTAAN, BIJEN NOCH HP, NOCH LEVERANCIERS (DERDEN) ANDERE UITDRUKKELIJKE OF STILZWIJGENDE GARANTIES OF VOORWAARDEN MET BETREKKING TOT DE PRODUCTEN VAN HP EN WIJZEN ZIJ MET NAME DE STILZWIJGENDE GARANTIES EN VOORWAARDEN VAN VERKOOPBAARHEID, BEVREDIGENDE KWALITEIT EN GESCHIKTHEID VOOR EEN BEPAALD DOELAF.

### C. Beperkte aansprakelijkheid

- Voor zover bij de plaatselijke wetgeving toegestaan, zijn de verhaalsmogelijkheden in deze beperkte garantie de enige en exclusieve verhaalsmogelijkheden voor de klant.
- VOORZOVER DOOR HET PLAATSELIJK RECHT IS TOEGESTAAN, MET UITZONDERING VAN DE SPECIFIEKE VERPLICHTINGEN IN DEZE GARANTIEVERKLARING, ZIJN HP EN LEVERANCIERS (DERDEN) ONDER GEEN BEDING AANSPRAKELIJK VOOR DIRECTE, INDIRECTE, SPECIALE EN INCIDENTELE SCHADE OF GEVOLGSCHADE, OF DIT NU GEBASEERD IS OP CONTRACT, DOOR BENADELING OF ENIGE ANDERE JURIDISCHE THEORIE, EN ONGEACHT OF HP VAN DE MOGELIJKHEID VAN DERGELIJKE SCHADE OP DE HOOGTE IS.

### D. Lokale wetgeving

- Deze garantieverklaring verleent de klant specifieke juridische rechten. De klant kan over andere rechten beschikken die in de V.S. van staat tot staat, in Canada van provincie tot provincie en elders van land tot land of van regio tot regio kunnen verschillen.
- In zoverre deze garantieverklaring niet overeenstemt met de plaatselijke wetgeving, zal deze garantieverklaring als aangepast en in overeenstemming met dergelijke plaatselijke wetgeving worden beschouwd. Krachtens een dergelijke plaatselijke wetgeving is het mogelijk dat bepaalde afwijzingen en beperkingen in deze garantieverklaring niet op de klant van toepassing zijn. Sommige staten in de Verenigde Staten en bepaalde overheden buiten de Verenigde Staten (inclusief provincies in Canada) kunnen bijvoorbeeld:
  - voorkomen dat de afwijzingen en beperkingen in deze garantieverklaring de wettelijke rechten van een klant beperken (bijvoorbeeld het Verenigd Koninkrijk);
  - op andere wijze de mogelijkheid van een fabrikant beperken om dergelijke niet-aansprakelijkheidsverklaringen of beperkingen af te dwingen;
  - de klant aanvullende garantierechten verlenen, de duur van de impliciete garantie bepalen waarbij het niet mogelijk is dat de fabrikant zich niet aansprakelijk verklaart of beperkingen ten aanzien van de duur van impliciete garanties niet toestaan.
- DE IN DEZE VERKLARING GESTELDE GARANTIEVOORWAARDEN VORMEN, BEHALVE IN DE WETTELIJK TOEGESTANE MATE, GEEN UITSLUITING, BEPERKING OF WIJZIGING VAN, MAAR EEN AANVULLING OP DE VERPLICHTTE EN WETTELIJK VOORGESCHREVEN RECHTEN DIE VAN TOEPASSING ZIJN OP DE VERKOOP VAN HP-PRODUCTEN.

### HP Fabrieksgarantie

Geachte klant,

Als bijlage ontvangt u hierbij een lijst met daarop de naam en het adres van de HP vestiging in uw land waar u terecht kunt voor de HP fabrieksgarantie.

**Naast deze fabrieksgarantie kunt u op basis van nationale wetgeving tevens jegens uw verkoper rechten putten uit de verkoopovereenkomst. De HP fabrieksgarantie laat de wettelijke rechten onder de toepasselijke nationale wetgeving onverlet.**

**Nederland:** Hewlett-Packard Nederland BV, Startbaan 16, 1187 XR Amstelveen

**België:** Hewlett-Packard Belgium BVBA/SPRL, Luchtschipstraat 1, B-1140 Brussels







© 2011 Hewlett-Packard Development Company, L.P.

Printed in China  
Imprimé en Chine

中国印刷

중국에서 인쇄

[www.hp.com](http://www.hp.com)

DE FR IT NL



CM749-90045