

# Guía del usuario

HP Slate

© Copyright 2011 Hewlett-Packard Development Company, L.P.

Bluetooth es una marca comercial de su propietario utilizada por Hewlett-Packard Company bajo licencia. Microsoft y Windows son marcas comerciales registradas de Microsoft Corporation en EE. UU. El logotipo de SD es una marca comercial de su propietario.

La información contenida en el presente documento está sujeta a cambios sin previo aviso. Las únicas garantías para los productos y servicios de HP están estipuladas en las declaraciones expresas de garantía que acompañan a dichos productos y servicios. La información contenida en este documento no debe interpretarse como una garantía adicional. HP no se responsabilizará por errores técnicos o de edición ni por omisiones contenidas en el presente documento.

Primera edición: octubre de 2011

Número de referencia del documento:  
664645-E51

### **Aviso del producto**

Esta guía describe recursos comunes a la mayoría de los modelos. Es posible que algunos recursos no estén disponibles en su Slate.

### **Términos del software**

Al instalar, copiar, descargar o utilizar de cualquier otro modo cualquier producto de software preinstalado en este equipo, usted acepta estar obligado por los términos del Contrato de licencia de usuario final HP (EULA). Si no acepta estos términos de licencia, su único recurso es devolver el producto completo no utilizado (hardware y software) dentro de 14 días para obtener un reembolso sujeto a la política de reembolsos de su lugar de compra.

Para obtener información adicional o para solicitar un reembolso completo del equipo, comuníquese con su punto de ventas local (el vendedor).

## Advertencias de seguridad

---

 **¡ADVERTENCIA!** Para reducir la posibilidad de lesiones por calor o sobrecalentamiento del equipo, no coloque el equipo directamente sobre sus piernas ni obstruya los orificios de ventilación. Use el equipo sólo sobre una superficie plana y firme. No permita que ninguna superficie dura, como una impresora opcional adyacente, o una superficie blanda, como cojines, alfombras o ropa, bloqueen el flujo de aire. Igualmente, no permita que el adaptador de CA entre en contacto con la piel o una superficie blanda como cojines, alfombras o ropa durante el funcionamiento. El equipo y el adaptador de CA cumplen con los límites de temperatura de superficie accesible por el usuario definidos por el Estándar Internacional para la Seguridad de Tecnología de la Información (IEC 60950).

---



---

# Tabla de contenido

<b>1 Bienvenido .....</b>	<b>1</b>
Búsqueda de información .....	2
<b>2 Reconocimiento del Slate .....</b>	<b>4</b>
Uso de la pantalla táctil .....	4
Cambio de vista .....	4
Ajuste del brillo de la pantalla .....	6
Punteo .....	6
Movimiento rápido .....	6
Arrastre .....	7
Desplazamiento .....	7
Rotación .....	8
Movimiento de pinza .....	8
Configuración de preferencias de la pantalla táctil .....	9
Uso del teclado en pantalla .....	10
Opciones del teclado en pantalla .....	10
Uso del teclado Swype .....	11
Uso del lápiz digital (solamente en algunos modelos) .....	12
Identificación del software del Slate .....	13
Actualización del software instalado en el Slate .....	13
Partes del Slate .....	14
Borde superior .....	14
Borde inferior .....	14
Borde derecho .....	15
Abertura de la bandeja de etiquetas .....	17
Borde izquierdo .....	17
Pantalla .....	18
Parte posterior .....	18
<b>3 Conexión en red (solamente en algunos modelos) .....</b>	<b>19</b>
Uso de un proveedor de servicios de Internet (ISP) .....	20

Conexión a una red inalámbrica .....	21
Conexión a una WLAN existente .....	21
Configuración de una nueva red WLAN .....	22
Configuración de un enrutador inalámbrico .....	22
Protección de su WLAN .....	23
Roaming a otra red .....	23
Creación de una conexión inalámbrica .....	24
Identificación de los iconos del estado de la red y de las conexiones inalámbricas .....	24
Encendido o apagado de dispositivos inalámbricos .....	24
Uso de HP Connection Manager (sólo en algunos modelos) .....	25
Uso de los controles del sistema operativo .....	25
Uso de GPS (sólo en algunos modelos) .....	26
Uso de dispositivos inalámbricos Bluetooth (sólo en algunos modelos) .....	26
Bluetooth y Conexión de Internet compartida (ICS) .....	26
Uso de HP Mobile Broadband (sólo en algunos modelos) .....	27
Inserción de un SIM .....	28
Extracción de un SIM .....	28
<b>4 Multimedia .....</b>	<b>29</b>
Identificación de sus componentes multimedia .....	29
Audio .....	31
Ajuste del volumen .....	31
Verificación de las funciones de audio del Slate .....	32
Cámaras .....	33
HP Slate Camera .....	33
Uso de HP Slate Camera .....	33
<b>5 Administración de energía .....</b>	<b>35</b>
Apagado del Slate .....	35
Configuración de opciones de energía .....	36
Uso de estados de ahorro de energía .....	36
Inicio y salida de la suspensión .....	36
Inicio y salida de la hibernación .....	37
Uso del medidor de energía .....	37
Uso de planes de energía .....	38
Visualización del plan de energía actual .....	38
Selección de un plan de energía diferente .....	38
Personalización de planes de energía .....	38
Configuración de protección con contraseña en la reactivación .....	39
Uso de alimentación por batería .....	40
Exhibición de la carga restante de la batería .....	40

Maximización del tiempo de descarga de la batería .....	40
Administración de los niveles de batería bajos .....	40
Identificación de niveles de batería bajos .....	40
Resolución de nivel de batería bajo .....	41
Para solucionar un nivel de batería bajo cuando se dispone de alimentación externa .....	41
Para resolver un nivel de batería bajo cuando no disponga de una fuente de energía .....	41
Para resolver un nivel de batería bajo cuando su Slate no puede salir de la hibernación .....	41
Ahorro de energía de la batería .....	41
Uso de alimentación de CA externa .....	42
Protección del Slate contra sobretensiones .....	42
<b>6 Unidades .....</b>	<b>43</b>
Utilización del Desfragmentador de disco .....	43
Utilización del Liberador de espacio en disco .....	44
<b>7 Tarjetas y dispositivos externos .....</b>	<b>45</b>
Uso de tarjetas en el lector de tarjetas multimedia (solamente en algunos modelos) .....	45
Inserción de una tarjeta digital .....	45
Extracción de una tarjeta digital .....	46
Uso de un dispositivo USB .....	47
Conexión de un dispositivo USB .....	47
Extracción de un dispositivo USB .....	48
Uso de dispositivos externos opcionales .....	49
Uso de unidades externas opcionales .....	49
Acoplamiento del Slate a la Base para Slate HP (solamente en algunos modelos) .....	50
<b>8 Cómo mantener su Slate seguro .....</b>	<b>51</b>
Seguridad de su Slate y de su información .....	51
Uso de contraseñas .....	52
Definición de las contraseñas de Windows .....	52
Definición de las contraseñas de la utilidad de configuración (BIOS) .....	53
Uso de software antivirus .....	54
Uso de software de firewall .....	54
Administración de la privacidad de Internet .....	54
Instalación de actualizaciones de software .....	54
Instalación de actualizaciones de seguridad de Windows .....	55
Instalación de actualizaciones de software de HP y de terceros .....	55
Seguridad de su red inalámbrica .....	55

Copias de seguridad de sus aplicaciones de software y de su información .....	55
<b>9 Copias de seguridad y recuperación .....</b>	<b>56</b>
Copias de seguridad de su información .....	57
Realización de una recuperación del sistema .....	58
Uso de las herramientas de recuperación de Windows .....	58
Uso de un DVD del sistema operativo Windows 7 (se adquiere por separado) .....	59
<b>10 Mantenimiento .....</b>	<b>60</b>
Limpieza de su Slate .....	60
Productos de limpieza .....	60
Procedimientos de limpieza .....	61
Limpieza de la pantalla .....	61
Limpieza de los costados y la cubierta .....	61
Limpieza del lápiz del Tablet PC y del portalápiz (solamente en algunos modelos) .....	61
Actualización de programas y controladores .....	62
Uso de SoftPaq Download Manager .....	63
<b>11 Utilidad de configuración (BIOS) y System Diagnostics (Diagnóstico del sistema) .....</b>	<b>64</b>
Uso de la Utilidad de configuración (BIOS) .....	64
Inicio de la utilidad de configuración .....	64
Uso de la utilidad de configuración .....	65
Cambio del idioma de la utilidad de configuración .....	65
Navegación y selección en la utilidad de configuración .....	66
Visualización de la información del sistema .....	66
Restauración de la configuración de fábrica en la utilidad de configuración ....	67
Salir de la utilidad de configuración .....	67
Actualización del BIOS .....	68
Determinación de la versión del BIOS .....	68
Descarga de una actualización del BIOS .....	69
Menú de la utilidad de configuración del BIOS .....	70
Menú Main (Principal) .....	70
Menú Security (Seguridad) .....	70
Menú Diagnostics (Diagnósticos) .....	70
Menú System Configuration (Configuración del sistema) .....	71
Uso de System Diagnostics (Diagnóstico del sistema) .....	72
<b>Apéndice A De viaje con el Slate .....</b>	<b>73</b>



<b>Apéndice B Recursos de solución de problemas .....</b>	<b>75</b>
<b>Apéndice C Descarga electrostática .....</b>	<b>76</b>
<b>Apéndice D Especificaciones .....</b>	<b>77</b>
Energía de entrada .....	77
Entorno operativo .....	78
<b>Índice .....</b>	<b>79</b>



---

# 1 Bienvenido

Después de configurar y registrar el Slate, es importante que siga los siguientes pasos:

- **Conéctese a Internet:** configure su red inalámbrica para poder conectarse a Internet. Para obtener más información, consulte [Conexión en red \(solamente en algunos modelos\) en la página 19](#).
- **Sepa más sobre su Slate:** conozca sus recursos. Consulte [Reconocimiento del Slate en la página 4](#) para obtener información adicional.
- **Descubra los programas de software instalados:** acceda a la lista de programas de software preinstalados en su Slate. Puntee en **Inicio** y luego en **Todos los programas**. Para conocer más detalles sobre el uso del software incluido con el Slate, consulte las instrucciones del fabricante, que pueden suministrarse con el software o encontrarse en el sitio web del fabricante.

# Búsqueda de información

El Slate posee diversos recursos para ayudarlo a realizar varias tareas.

Recursos	Para obtener información sobre
<i>Póster de instrucciones de configuración</i>	<ul style="list-style-type: none"><li>• Cómo configurar el Slate</li><li>• Ayuda en la identificación de los componentes del Slate</li></ul>
<i>Guía del usuario</i>  Para acceder a esta guía:  Puntee en <b>Inicio</b> , en <b>Ayuda y soporte técnico</b> y luego en <b>Guías del usuario</b> .	<ul style="list-style-type: none"><li>• Recursos del Slate</li><li>• Recursos de administración de energía</li><li>• Instrucciones para lo siguiente:<ul style="list-style-type: none"><li>◦ Conexión a una red inalámbrica</li><li>◦ Uso del teclado en pantalla y de los dispositivos señaladores</li><li>◦ Uso de los recursos multimedia del Slate</li><li>◦ Maximización de la duración de la batería</li><li>◦ Protección del Slate</li><li>◦ Creación de una copia de seguridad y realización de una recuperación</li><li>◦ Contacto con el soporte al cliente</li><li>◦ Cuidado del Slate</li><li>◦ Actualización de software</li></ul></li><li>• Especificaciones del Slate</li></ul>
Ayuda y soporte técnico  Para acceder a Ayuda y soporte técnico, puntee en <b>Inicio</b> y luego en <b>Ayuda y soporte técnico</b> .  <b>NOTA:</b> A fin de obtener soporte para un país o una región específicos, vaya a <a href="http://www.hp.com/support">http://www.hp.com/support</a> , puntee en su país o región y siga las instrucciones que aparecen en la pantalla.	<ul style="list-style-type: none"><li>• Información del sistema operativo</li><li>• Actualizaciones de software, controlador y BIOS</li><li>• Herramientas para la solución de problemas</li><li>• Cómo acceder al soporte técnico</li></ul>
<i>Avisos normativos, de seguridad y medioambientales</i>  Para acceder a esta guía:  Puntee en <b>Inicio</b> , en <b>Ayuda y soporte técnico</b> y luego en <b>Guías del usuario</b>	<ul style="list-style-type: none"><li>• Información normativa y de seguridad</li><li>• Información de eliminación</li></ul>
<i>Guía de seguridad y ergonomía</i>  Para acceder a esta guía:  Puntee en <b>Inicio</b> , en <b>Ayuda y soporte técnico</b> y luego en <b>Guías del usuario</b>	<ul style="list-style-type: none"><li>• Organización correcta de la estación de trabajo y hábitos de postura, de salud y de trabajo apropiados</li><li>• Información de seguridad eléctrica y mecánica</li></ul>

– 0 –

Vaya a <http://www.hp.com/ergo>.

Recursos	Para obtener información sobre
<p>Folleto de <i>Worldwide Telephone Numbers</i> (Números de teléfono en todo el mundo)</p> <p>Se suministra este folleto con su Slate.</p>	<p>Números telefónicos del soporte al cliente de HP</p>
<p>Sitio web de HP</p> <p>Para acceder a este sitio web, vaya a <a href="http://www.hp.com/support">http://www.hp.com/support</a>.</p>	<ul style="list-style-type: none"> <li>• Información del soporte al cliente</li> <li>• Información para la compra de piezas</li> <li>• Actualizaciones de software, controladores y BIOS</li> <li>• Información sobre los accesorios disponibles para el dispositivo</li> </ul>
<p><i>Garantía Limitada*</i></p> <p>Para acceder a la garantía:</p> <p>Puntee en <b>Inicio</b>, en <b>Ayuda y soporte técnico</b>, en <b>Guías del usuario</b> y luego en <b>Ver la información sobre la garantía</b>.</p> <p>– o –</p> <p>Vaya a <a href="http://www.hp.com/go/orderdocuments">http://www.hp.com/go/orderdocuments</a>.</p>	<p>Información sobre la garantía</p>
<p>*Puede encontrar la Garantía limitada de HP provista expresamente y que se aplica a su producto en las guías del usuario de su Slate y/o en el CD/DVD que viene en la caja. Una Garantía Limitada HP impresa viene dentro de la caja en algunos países o regiones. En algunos países/regiones donde la garantía no se ofrece en formato impreso, puede solicitar una copia impresa en <a href="http://www.hp.com/go/orderdocuments">http://www.hp.com/go/orderdocuments</a> o enviar una carta a la siguiente dirección:</p>	
<ul style="list-style-type: none"> <li>• <b>América del Norte:</b> Hewlett-Packard, MS POD, 11311 Chinden Blvd, Boise, ID 83714, EUA</li> <li>• <b>Europa, Oriente Medio y África:</b> Hewlett-Packard, POD, Via G. Di Vittorio, 9, 20063, Cernusco s/Naviglio (MI), Italia</li> <li>• <b>Región del Pacífico Asiático:</b> Hewlett-Packard, POD, P.O. Box 200, Alexandra Post Office, Singapur 911507</li> </ul>	
<p>Al solicitar una copia impresa de su garantía, incluya el número de su producto, el período de garantía (que se encuentra en la etiqueta de número de serie), su nombre y su dirección postal.</p>	
<p><b>IMPORTANTE:</b> NO devuelva su producto HP a las direcciones que aparecen más arriba. Para obtener soporte de producto, consulte la página principal de su producto en <a href="http://www.hp.com/go/contactHP">http://www.hp.com/go/contactHP</a>.</p>	

---

## 2 Reconocimiento del Slate

### Uso de la pantalla táctil

Puede usar sus dedos para realizar la mayoría de las acciones en la pantalla táctil.

Las instrucciones de esta sección se basan en las preferencias configuradas de fábrica. Para modificar las configuraciones de los punteos y movimientos rápidos reconocidos, consulte [Configuración de preferencias de la pantalla táctil en la página 9](#).



---

**NOTA:** Algunos movimientos gestuales no son compatibles con todos los programas.

---

### Cambio de vista

La orientación (o vista) cambia automáticamente de horizontal a vertical, o de vertical a horizontal.

1. Para cambiar la vista del Slate de la orientación horizontal a la orientación vertical:

Sostenga verticalmente el Slate y luego gírelo hacia la derecha (en el sentido de las agujas del reloj) en 90 grados.

2. Para cambiar la vista del Slate de la orientación vertical a la orientación horizontal:

Sostenga verticalmente el Slate y luego gírelo hacia la izquierda (en el sentido contrario a las agujas del reloj) en 90 grados.

---

**Vista horizontal**



---

**Vista vertical**



---

 **NOTA:** La apariencia del escritorio puede variar.

---

## Ajuste del brillo de la pantalla

Para ajustar el brillo de la pantalla:

1. Puntee en el icono del **Medidor de energía** del área de notificación, en el extremo derecho de la barra de tareas.
2. Puntee en **Ajustar brillo de pantalla**.
3. Mueva el control deslizante que está junto a **Brillo de pantalla**, en la parte inferior de la pantalla.

## Punteo

Puntee o puntee dos veces en un elemento en la pantalla tal como lo haría con un mouse externo. Puntee y mantenga la presión sobre un elemento para ver el menú de contexto.

 **NOTA:** Puntee y mantenga la presión hasta que el sistema operativo dibuje un círculo alrededor del área que está tocando; a continuación aparecerá el menú de contexto.

## Movimiento rápido

Toque la pantalla con un movimiento rápido hacia arriba, hacia abajo, hacia la izquierda o hacia la derecha para navegar a través de las pantallas o para desplazarse rápidamente por los documentos.

 **NOTA:** Para que el movimiento rápido funcione, una barra de desplazamiento debe estar presente en la ventana activa.

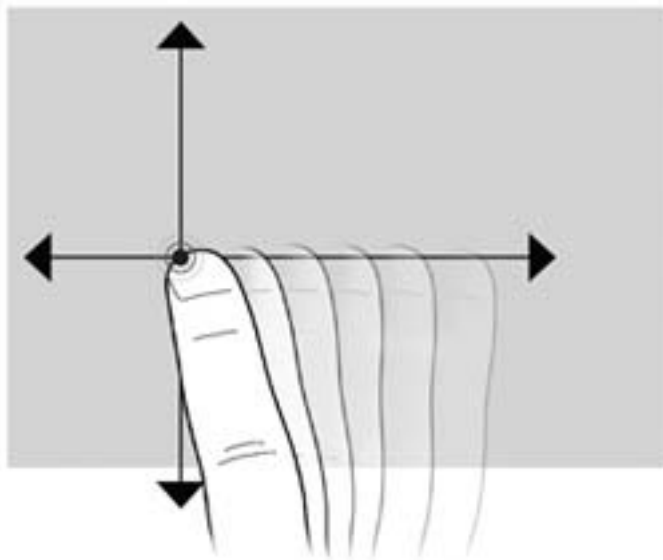



## Arrastre

Presione el dedo sobre un elemento de la pantalla y mueva el dedo para arrastrarlo a otro lugar. También puede usar este movimiento para desplazarse lentamente por los documentos.

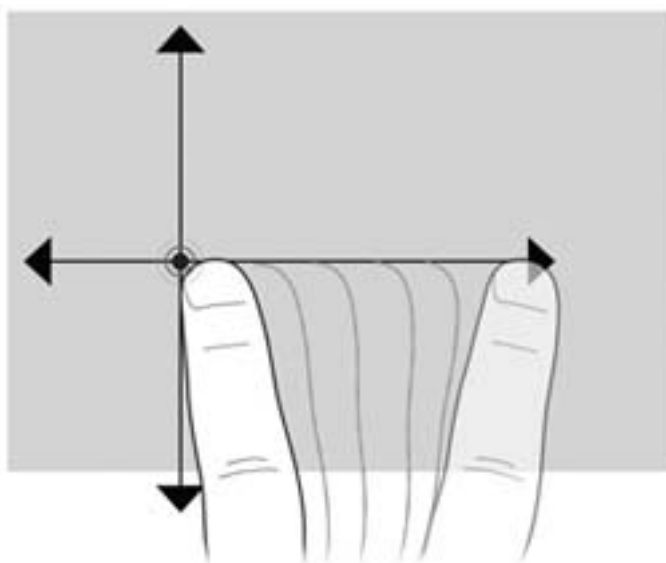

## Desplazamiento

El desplazamiento es útil para mover hacia arriba y abajo o hacia la izquierda y la derecha una página o imagen. Para efectuar el desplazamiento, ponga dos dedos ligeramente separados sobre la pantalla y luego arrástrelos hacia arriba o abajo, o hacia la derecha o la izquierda.



**NOTA:** La velocidad de los dedos controla la velocidad del desplazamiento.

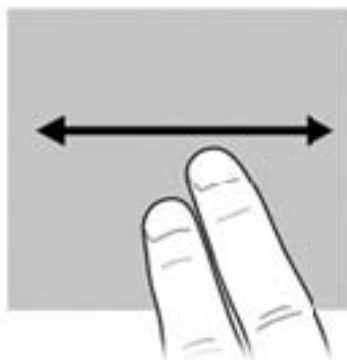
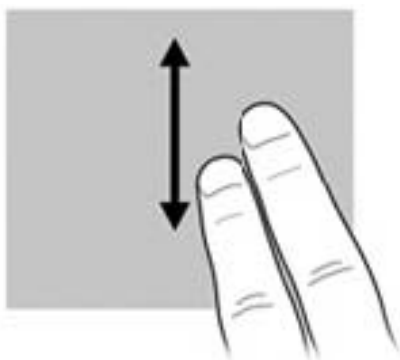

## Rotación

La rotación le permite hacer girar elementos como fotografías y páginas. Para rotar, fije el pulgar en la pantalla, y haga girar el índice en un movimiento semicircular alrededor del pulgar.

 **NOTA:** Debe mover su dedo índice en por lo menos 90 grados de la circunferencia.

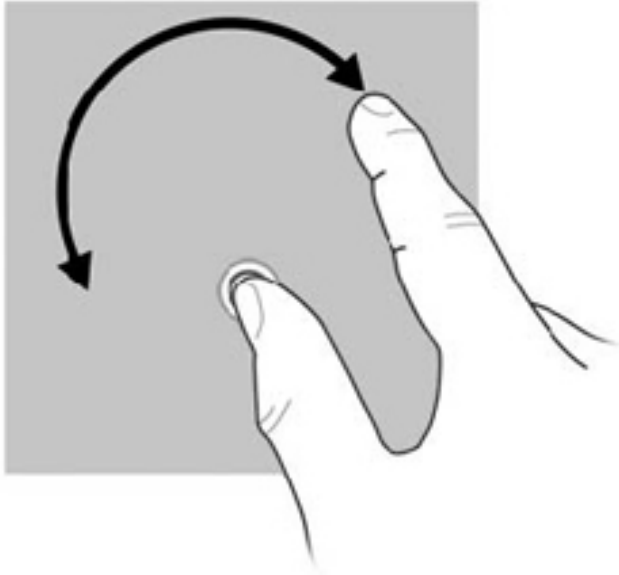

## Movimiento de pinza

El movimiento de pinza le permite ampliar o reducir elementos tales como archivos PDF, imágenes y fotografías.

Para hacer el movimiento de pinza:

- Para reducir el zoom, apoye dos dedos separados sobre la pantalla y luego júntelos.
- Para aumentar el zoom, apoye dos dedos juntos sobre la pantalla y luego sepárelos.

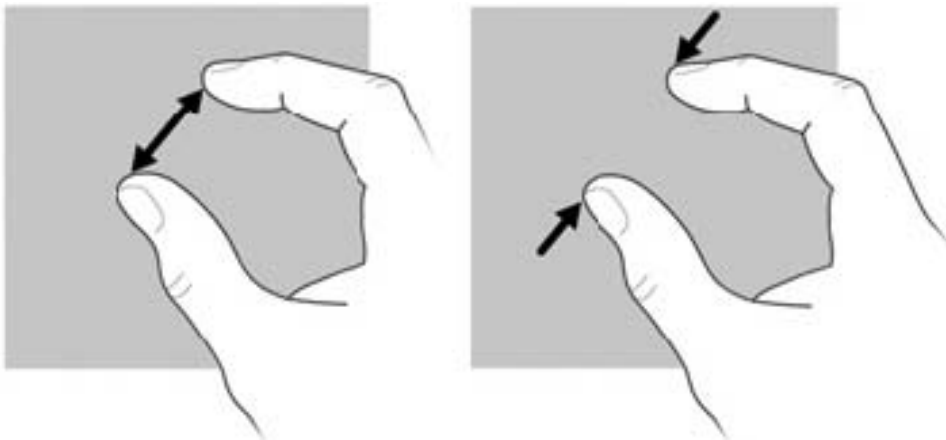

## Configuración de preferencias de la pantalla táctil

Para cambiar o probar la configuración de punteo:

1. Puntee en **Inicio** y luego en **Panel de control**.
2. Puntee en **Hardware y sonido**, en **Configuraciones del digitalizador N-trig DuoSense** y en la ficha **Opciones del digitalizador**, y luego siga las instrucciones que aparecen en la pantalla.

Estas preferencias son específicas para la pantalla táctil y el Slate.

Para cambiar o crear asignaciones de movimientos rápidos:

1. Puntee en **Inicio** y luego en **Panel de control**.
2. Puntee en **Hardware y sonido**, en **Lápiz y entrada táctil** y luego en la ficha **Gestos**.
3. Puntee en **Gestos de navegación y de edición** y luego puntee en **Personalizar**.
4. Siga las instrucciones que aparecen en la pantalla para cambiar o crear una asignación al movimiento rápido.
5. Puntee en **Aceptar**.

Para deshabilitar el recurso de rotación automática:

1. Puntee en el icono de video del área de notificación, en el extremo derecho de la barra de tareas, y luego puntee en **Propiedades de gráficos**, o puntee y mantenga presionado el escritorio.
2. Puntee en **Configuración de pantalla**, puntee para desmarcar la casilla de verificación **Habilitar rotación** y luego puntee en **Aceptar**.

## Uso del teclado en pantalla

Su Slate cuenta con un teclado en pantalla que aparece cuando usted necesita escribir información en un documento o en un campo de datos.



1. Para mostrar el teclado, puntee en el primer campo de datos. Puntee en el pequeño icono de teclado que aparecerá.  
– o –  
Puntee dos veces en el icono de teclado que está en la parte izquierda de la pantalla.  
– o –  
Presione el botón Teclado, que está ubicado en el borde superior izquierdo del Slate.
  2. Para aumentar el tamaño del teclado en pantalla, puntee en la esquina inferior derecha de la pantalla y arrástrela hasta lograr el tamaño deseado.
  3. Puntee en cada carácter hasta escribir el nombre o palabra que desea introducir en el campo de datos.
- 
-  **NOTA:** Las palabras sugeridas pueden aparecer en la parte superior del teclado. Si aparece una palabra adecuada, puntee en ella para seleccionarla.
- 
4. En el teclado, puntee en [intro](#).

## Opciones del teclado en pantalla

A fin de acceder a las opciones para el teclado en pantalla, puntee en **Herramientas**, que está en la parte superior del teclado, y luego puntee en una de las siguientes opciones:

- **Mostrar teclado expandido:** Muestra el teclado expandido.
- **Acoplar:** Le permite seleccionar el lugar de la pantalla donde el teclado en pantalla aparece.
  - **Flotante:** Le permite cambiar la posición del teclado en pantalla al puntear en la parte superior de la ventana del teclado y arrastrarlo a la ubicación deseada.
  - **Acoplar en la parte superior de la pantalla:** Muestra el teclado en la parte superior de la pantalla de forma automática.
  - **Acoplar en la parte inferior de la pantalla:** Muestra el teclado en la parte inferior de la pantalla de forma automática.
- **Temas de Ayuda:** Muestra Ayuda y soporte técnico.
- **Opciones:** Muestra las Opciones del Panel de entrada.

## Uso del teclado Swype

Después de que se configura el Slate, aparece una pantalla de bienvenida que le permite seleccionar el teclado Swype como su teclado en pantalla predeterminado. Una vez que lo haya seleccionado como predeterminado, el teclado Swype aparecerá cuando usted puntee en un campo de texto.

1. Para acceder a la configuración del teclado Swype, puntee y mantenga presionado el icono de Swype  del área de notificación, en el extremo derecho de la barra de tareas, y luego puntee en **Configuración**.

Si el icono de Swype no aparece en el área de notificación, mantenga presionado el icono **Mostrar iconos ocultos** (la flecha en el extremo izquierdo del área de notificación).

2. Para dejar de usar el teclado Swype como teclado en pantalla predeterminado, puntee y mantenga presionado el icono de Swype y luego puntee en **Salir**.

## Uso del lápiz digital (solamente en algunos modelos)

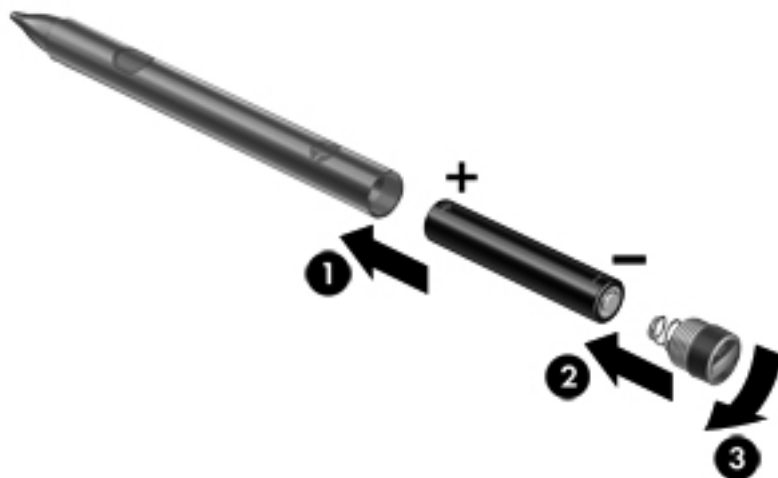

Para insertar la batería en el lápiz:

1. Desenrosque la tapa del lápiz.
2. Inserte la batería en el lápiz (1).
3. Vuelva a colocar la tapa en el lápiz (2).
4. Gire la tapa en sentido horario (3) para ajustarla.

El lápiz digital está listo para utilizarse con su HP Slate. Basta con hacer que la punta del lápiz toque la pantalla para escribir texto o seleccionar elementos. Para realizar una acción igual a la de un clic con el botón derecho del mouse, presione el botón que está al lado del lápiz al seleccionar un elemento en la pantalla.

El lápiz digital usa sensibilidad inherente a la presión para que usted pueda crear un trazo más fuerte al presionar con más fuerza el lápiz digital en la pantalla. Puede que no todos los programas admitan la sensibilidad a la presión.

Para calibrar el lápiz y cambiar sus configuraciones, por ejemplo la sensibilidad del lápiz, púntee en **Inicio**, en **Panel de control**, en **Hardware y sonido** y en **Configuraciones del digitalizador N-trig DuoSense**, y luego siga las instrucciones que aparecen en la pantalla.

 **NOTA:** Para ver información normativa y de seguridad, consulte *Avisos normativos, de seguridad y medioambientales* en HP Slate. Púntee en **Inicio**, en **Ayuda y soporte técnico** y luego en **Guías del usuario**.

## Identificación del software del Slate

Para ver una lista de los programas de software que vienen preinstalados en el Slate, siga estos pasos:

- ▲ Puntee en **Inicio** y luego en **Todos los programas**. Puntee en el nombre de un programa para abrirlo.



---

**NOTA:** Para conocer más detalles acerca del uso del software incluido con el Slate, consulte las instrucciones del fabricante del software, que pueden suministrarse con el software o en el sitio web del fabricante.

---

## Actualización del software instalado en el Slate

La mayor parte de los programas de software, incluido el sistema operativo, son actualizados frecuentemente por los fabricantes o los proveedores. Es posible que se hayan publicado importantes actualizaciones del software incluido con el Slate desde el momento en que éste salió de la fábrica.





Algunas actualizaciones podrían afectar la forma en que su Slate responde al software opcional o a dispositivos externos. Muchas actualizaciones proporcionan optimizaciones de seguridad.

Actualice el sistema operativo y cualquier otro software instalado en su Slate tan pronto como se conecte a Internet. Acceda a las actualizaciones del sitio web de HP en <http://www.hp.com>.

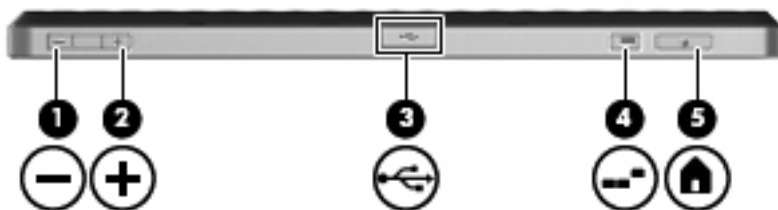
# Partes del Slate

## Borde superior



Componente	Descripción
(1) 	Botón de disminución de volumen Reduce el volumen de los altavoces.
(2) 	Botón de aumento de volumen Aumenta el volumen de los altavoces.
(3) 	Puerto USB Permite conectar dispositivos USB opcionales. <b>NOTA:</b> Para usar una unidad de disco óptico externa (se adquiere por separado) conectada al Slate, debe conectar separadamente la alimentación de CA a la unidad externa.
(4) 	Botón Ctrl+alt+supr (Seguridad) Es lo mismo que presionar <a href="#">ctrl+alt+supr</a> en el teclado de un equipo.
(5) 	Botón Inicio Minimiza todas las aplicaciones abiertas y muestra el escritorio de Windows.

## Borde inferior

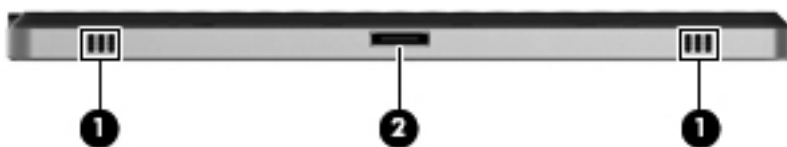





Componente	Descripción
(1)	Altavoces (2) Producen sonido.
(2)	Conector de alimentación Conecta un adaptador de CA o una Base para HP Slate.

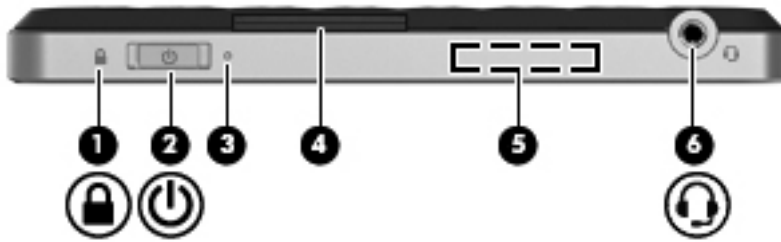

## Borde derecho



Componente	Descripción
(1)  Icono de PowerLock	<p>Quando el Slate esté encendido, deslice el interruptor de alimentación hacia la posición de bloqueo para bloquear el recurso de rotación automática de la pantalla.</p> <p>Para deshabilitar el recurso de rotación automática:</p> <ol style="list-style-type: none"> <li>1. Puntee en el icono de video del área de notificación, en el extremo derecho de la barra de tareas, y luego puntee en <b>Propiedades de gráficos</b>, o puntee y mantenga presionado el escritorio.</li> <li>2. Puntee en <b>Configuración de pantalla</b>, puntee para desmarcar la casilla de verificación <b>Habilitar rotación</b> y luego puntee en <b>Aceptar</b>.</li> </ol>
(2)  Interruptor de alimentación	<ul style="list-style-type: none"> <li>• Cuando el Slate esté apagado, deslice el interruptor hacia abajo para encenderlo.</li> <li>• Cuando el Slate esté encendido, deslice brevemente el interruptor hacia abajo para iniciar la suspensión.</li> <li>• Cuando el Slate esté en estado de suspensión, deslice brevemente el interruptor hacia abajo para salir de la suspensión.</li> <li>• Cuando el Slate esté en hibernación, deslice brevemente el interruptor hacia abajo para salir de ese estado.</li> </ul> <p>Si el Slate ha dejado de responder y los procedimientos de apagado de Windows no funcionan, deslice y sostenga el interruptor de alimentación durante al menos cinco segundos para apagar el Slate.</p> <p>Para conocer más sobre sus configuraciones de energía, puntee en <b>Inicio</b>, en <b>Panel de control</b>, en <b>Sistema y seguridad</b> y luego en <b>Opciones de energía</b>.</p>
(3)  Indicador luminoso de alimentación	<ul style="list-style-type: none"> <li>• Blanco:               <ul style="list-style-type: none"> <li>◦ El Slate está encendido y conectado a una fuente de alimentación externa.</li> <li>◦ El Slate está acoplado a la estación de acoplamiento opcional, y la estación de</li> </ul> </li> </ul>

Componente	Descripción
	<p>acoplamiento está conectada a una fuente de alimentación externa.</p> <ul style="list-style-type: none"> <li>• Intermitente: El Slate está en estado de suspensión.</li> <li>• Apagado: El Slate está apagado o en hibernación.</li> </ul>
(4)	<p>Bandeja de etiquetas</p> <p>Contiene la etiqueta de número de serie y otras etiquetas.</p>
(5)	<p>Antenas WLAN</p> <p>Envían y reciben señales inalámbricas para comunicarse con redes de área local inalámbricas (WLAN).</p>
(6)	<p> Conector combinado de salida de audio (auriculares)/entrada de audio (micrófono)</p> <p>Produce sonido cuando está conectado a altavoces estéreo con alimentación opcionales, auriculares, auriculares de botón, un set de auriculares y micrófono o conectores de audio estéreo de entrada de línea. También permite conectar un micrófono de un set de auriculares y micrófono.</p> <p><b>NOTA:</b> Cuando un componente de audio está conectado al conector, los altavoces del Slate se desactivan.</p> <p>El cable del componente de audio puede tener un conector de 3 ó 4 conductores.</p>





## Abertura de la bandeja de etiquetas

Tire de la bandeja de etiquetas para ver la etiqueta de número de serie, la etiqueta del Certificado de autenticidad de Microsoft®, la etiqueta reglamentaria, la etiqueta de certificación de conexiones inalámbricas (solamente en algunos modelos), la etiqueta del SIM (módulo de identidad del suscriptor; solamente en algunos modelos) y la etiqueta de número de serie del módulo HP Mobile Broadband (solamente en algunos modelos).



## Borde izquierdo



Componente	Descripción
(1) 	Ranura para SIM (sólo en algunos modelos) Admite un módulo de identidad del suscriptor (SIM) inalámbrico (solamente en algunos modelos).
(2) 	Lector de tarjetas SD Admite los siguientes formatos de tarjeta digital opcional: <ul style="list-style-type: none"><li>Tarjeta de memoria Secure Digital de alta capacidad (SDHC) (tamaño estándar y tamaño grande)</li><li>Tarjeta xD-Picture</li></ul>
(3) 	Botón Teclado Muestra el teclado en pantalla predeterminado.
(4) 	Micrófono interno Graba sonidos.

## Pantalla



Componente	Descripción
(1) Cámara interior	Graba vídeo y captura fotografías.

## Parte posterior

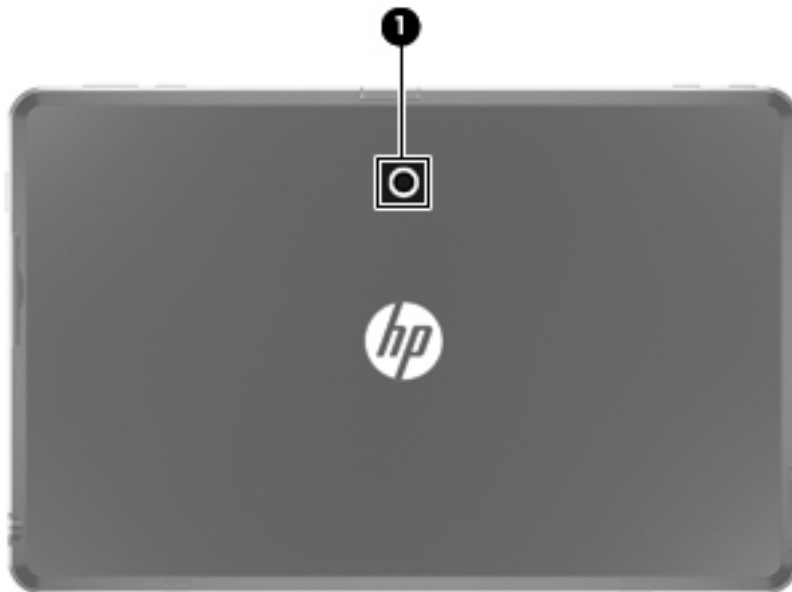

Componente	Descripción
(1) Cámara externa	Graba vídeo y captura fotografías.

---

## 3 Conexión en red (solamente en algunos modelos)

 **NOTA:** Los recursos de hardware y software para Internet varían según el modelo del Slate y el lugar donde se encuentra.

Su Slate admite acceso a Internet inalámbrico. Para obtener acceso móvil a Internet, puede utilizar una conexión inalámbrica. Consulte [Conexión a una WLAN existente en la página 21](#) o [Configuración de una nueva red WLAN en la página 22](#).

## Uso de un proveedor de servicios de Internet (ISP)

Antes de poder conectarse a Internet, debe crear una cuenta ISP. Contacte a un proveedor de servicios de Internet local para comprar el servicio de Internet y un módem. El ISP lo ayudará a configurar el módem, a instalar el cable de red para conectar su Slate inalámbrico al módem y a probar el servicio de Internet.

---

 **NOTA:** Su ISP le proporcionará una identificación de usuario y una contraseña para acceder a Internet. Registre esta información y guárdela en un lugar seguro.

---

Los siguientes recursos lo ayudarán a configurar una nueva cuenta de Internet o a configurar el Slate para utilizar una cuenta existente:

- **Servicios y ofertas de Internet (disponible en algunos lugares):** esta utilidad lo ayuda a obtener una nueva cuenta de Internet y a configurar el Slate para usar una cuenta ya existente. Para acceder a esta utilidad, púntee en **Inicio**, en **Todos los programas**, en **Servicios en línea** y luego en **Conectarse**.
- **Iconos suministrados por un ISP (disponibles en algunos lugares):** estos iconos se pueden mostrar de forma individual en el escritorio de Windows o agrupados en una carpeta del escritorio con el nombre de Servicios en línea. A fin de establecer una nueva cuenta de Internet o configurar el Slate para usar una cuenta existente, púntee dos veces en un icono y, a continuación, siga las instrucciones que aparecen en la pantalla.
- **Asistente para conexión a Internet de Windows:** puede utilizar el Asistente para conexión a Internet de Windows a fin de conectarse a Internet en cualquiera de estas situaciones:
  - Usted ya tiene una cuenta con un ISP.
  - No tiene una cuenta de Internet y desea seleccionar un ISP de la lista provista en el asistente. (La lista de ISP no se encuentra disponible en todas las regiones).
  - Selecció un ISP que no aparece en la lista y el ISP le proporcionó información como una dirección IP específica y configuraciones de POP3 y SMTP.

Para acceder al Asistente para conexión a Internet de Windows y obtener instrucciones acerca de cómo usarlo, púntee en **Inicio**, en **Panel de control**, en **Redes e Internet** y luego en **Centro de redes y recursos compartidos**.

---

 **NOTA:** Si se le solicita en el asistente que elija entre activar o desactivar Windows Firewall, elija activar el firewall.

---

## Conexión a una red inalámbrica

La tecnología inalámbrica transfiere información a través de ondas de radio, en lugar de cables. El Slate puede estar equipado con uno o más de los siguientes dispositivos inalámbricos:

- Dispositivo de red inalámbrica local (WLAN)
- Dispositivo Bluetooth (solamente en algunos modelos)
- Módulo HP Mobile Broadband, un dispositivo de red de área amplia inalámbrica (WWAN) (solamente en algunos modelos)

Para obtener más información sobre la tecnología inalámbrica y sobre cómo conectarse a una red inalámbrica, consulte la información y los enlaces a sitios web proporcionados en Ayuda y soporte técnico.

### Conexión a una WLAN existente

1. Encienda el Slate.
2. Asegúrese de que el dispositivo WLAN esté encendido.
3. Puntee en el icono de red del área de notificación, en el extremo derecho de la barra de tareas.
4. Seleccione una red a la cual conectarse.



---

**NOTA:** Si no aparece ninguna WLAN, su equipo puede estar fuera del alcance de un enrutador inalámbrico o un punto de acceso.



**NOTA:** Si no ve la WLAN a la que desea conectarse, puntee en **Abrir el Centro de redes y recursos compartidos** y luego puntee en **Configurar una nueva conexión o red**. Se mostrará una lista de opciones. Puede elegir buscar y conectarse manualmente a una red o crear una nueva conexión de red.

---

5. Puntee en **Conectar**.
6. Si la red es una WLAN con seguridad activada, se le solicitará que introduzca un código de seguridad de red. Escriba el código y a continuación puntee en **Aceptar** para realizar la conexión.

## Configuración de una nueva red WLAN

Equipo necesario:

- Un módem de banda ancha (DSL o cable) **(1)** y un servicio de Internet de alta velocidad contratado a un proveedor de servicios de Internet (ISP)
- Un enrutador inalámbrico (se adquiere por separado) **(2)**
- Su nuevo Slate inalámbrico **(3)**

 **NOTA:** Algunos módems tienen un enrutador inalámbrico incorporado. Consulte a su ISP para determinar qué tipo de módem tiene.

En la ilustración se muestra un ejemplo de instalación de red WLAN completa conectada a Internet. A medida que la red crece, es posible conectar equipos inalámbricos y cableados a ésta para acceder a Internet.

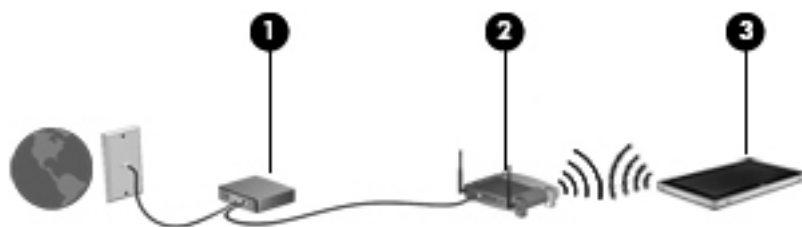

## Configuración de un enrutador inalámbrico

Para obtener ayuda en la configuración de una WLAN, consulte la información provista por el fabricante del enrutador o su proveedor de servicios de Internet (ISP).

El sistema operativo Windows también proporciona herramientas para ayudarlo a configurar una nueva red inalámbrica. Para usar las herramientas de Windows con el fin de configurar su red, púntee en **Inicio**, en **Panel de control**, en **Redes e Internet**, en **Centro de redes y recursos compartidos**, en **Configurar una nueva conexión o red** y luego en **Configurar una red**. A continuación, siga las instrucciones que aparecen en la pantalla.



## Protección de su WLAN

Cuando configure una WLAN o acceda a una WLAN existente, active siempre los recursos de seguridad para proteger su red de un acceso no autorizado. Es posible que las WLAN de áreas públicas (puntos de acceso) tales como cafeterías y aeropuertos no ofrezcan ninguna seguridad. Si le preocupa la seguridad de su Slate en un punto de acceso, limite sus actividades de red a los correos electrónicos que no sean confidenciales y a la navegación básica en Internet.

Debido a que las señales de radio inalámbricas viajan hacia fuera de la red, otros dispositivos WLAN pueden captar señales desprotegidas. Usted puede tomar las siguientes precauciones para proteger su WLAN:

- **Firewall:** el firewall verifica los datos y las solicitudes de datos que se envían a su red y descarta cualquier elemento sospechoso. Los firewalls están disponibles tanto en software como en hardware. Algunas redes usan una combinación de ambos tipos.
- **Encriptación inalámbrica:** su Slate admite tres protocolos de encriptación:
  - Acceso protegido Wi-Fi (WPA)
  - Acceso protegido Wi-Fi II (WPA2)
  - Privacidad equivalente a cableado (WEP)

 **NOTA:** HP le recomienda que seleccione WPA2, que es el más avanzado de los tres protocolos de encriptación. No se recomienda el uso de la encriptación WEP, a la cual resulta fácil sobreponerse.

- Acceso protegido Wi-Fi (WPA) y Acceso protegido Wi-Fi II (WPA2) usan estándares de seguridad para encriptar y desencriptar datos transmitidos a través de la red. Tanto WPA como WPA2 generan de forma dinámica una nueva clave para cada paquete, y también generan un conjunto distinto de claves para cada equipo de la red. Para lograrlo:
  - WPA usa el Estándar de encriptación avanzada (AES) y el Protocolo de integridad de clave temporal (TKIP)
  - WPA2 usa Cipher Block Chaining Message Authentication Code Protocol (CCMP o Protocolo de código de autenticación de mensajes de encadenamiento de bloques de cifrado), que es un nuevo protocolo AES.
- La Privacidad equivalente a cableado (WEP) encripta los datos con una clave WEP antes de su transmisión. Sin la clave correcta, los otros no podrán usar la WLAN.





## Roaming a otra red

Cuando mueve su Slate dentro del alcance de otra WLAN, Windows intenta conectarse a esa red. Si lo consigue, su Slate se conecta de forma automática a la nueva red. Si Windows no reconoce la nueva red, siga el mismo procedimiento que usó inicialmente para conectarse a su WLAN.

## Creación de una conexión inalámbrica

Para obtener más información sobre tecnología inalámbrica, consulte la información y los enlaces al sitio Web que se brindan en Ayuda y soporte técnico.

### Identificación de los iconos del estado de la red y de las conexiones inalámbricas

Icono	Nombre	Descripción
	HP Connection Manager (solamente en algunos modelos)	Abre HP Connection Manager, que le permite crear y administrar conexiones WWAN (solamente en algunos modelos), y controlar el estado de las conexiones WLAN y Bluetooth.
	Red (conectada)	Indica que uno o más de sus dispositivos de red están conectados a una red.
	Red (desconectada)	Indica que los dispositivos de red no están conectados a una red.
	Red (desactivada/desconectada)	Indica que las conexiones inalámbricas no están disponibles.

### Encendido o apagado de dispositivos inalámbricos

Puede utilizar HP Connection Manager (solamente en algunos modelos) para activar y desactivar los dispositivos inalámbricos.

Para apagar los dispositivos inalámbricos utilizando HP Connection Manager:

- ▲ Puntee y mantenga presionado el icono de **HP Connection Manager** del área de notificación, en el extremo derecho de la barra de tareas, y luego puntee en el botón de encendido que está junto al dispositivo deseado.

– o –

Puntee en **Inicio**, en **Todos los programas**, en **HP**, en **HP Connection Manager** y luego en el botón de encendido que está junto al dispositivo deseado.

## Uso de HP Connection Manager (sólo en algunos modelos)

HP Connection Manager proporciona una ubicación central para administrar sus dispositivos inalámbricos, una interfaz para conectarse a Internet a través de HP Mobile Broadband, y una interfaz para enviar y recibir SMS (mensajes de texto). HP Connection Manager le permite administrar los siguientes dispositivos:

- Dispositivo de red de área local inalámbrica (WLAN)/Wi-Fi
- Dispositivos de red de área amplia inalámbrica (WWAN)/HP Mobile Broadband
- Bluetooth®

HP Connection Manager proporciona información y notificaciones sobre el estado de la conexión, el estado de la alimentación, los detalles de SIM, y los mensajes SMS. La información y las notificaciones de estado se presentan en el área de notificación, en el extremo derecho de la barra de tareas.

Para abrir HP Connection Manager:

- ▲ En la barra de tareas, púntee en el icono de **HP Connection Manager**.

– 0 –

Púntee en **Inicio**, en **Todos los programas**, en **HP** y luego en **HP Connection Manager**.

Para obtener más información, consulte la Ayuda del software HP Connection Manager.

## Uso de los controles del sistema operativo

El Centro de redes y recursos compartidos le permite configurar una conexión o una red, conectarse a una red, administrar redes inalámbricas, y diagnosticar y reparar problemas de red.

Para usar los controles del sistema operativo:

- ▲ Púntee en **Inicio**, en **Panel de control**, en **Redes e Internet** y luego en **Centro de redes y recursos compartidos**.

Para obtener más información, púntee en **Inicio** y luego en **Ayuda y soporte técnico**.

## Uso de GPS (sólo en algunos modelos)

Es posible que su Slate venga equipado con un Sistema de posicionamiento global (GPS). Los satélites GPS les dan la posición, la velocidad y la dirección a sistemas equipados con GPS.

Para obtener información adicional, consulte la Ayuda del software HP GPS and Location.

## Uso de dispositivos inalámbricos Bluetooth (sólo en algunos modelos)

Un dispositivo Bluetooth brinda comunicaciones inalámbricas de corto alcance que sustituyen las conexiones físicas por medio de cables que generalmente enlazan dispositivos electrónicos como estos:

- Equipos
- Teléfonos
- Dispositivos de imágenes (cámaras e impresoras)
- Dispositivos de audio

Los dispositivos Bluetooth brindan capacidad punto a punto (P2P) que le permite configurar una red de área personal (PAN) de dispositivos Bluetooth. Para obtener información sobre cómo configurar y utilizar dispositivos Bluetooth, consulte la Ayuda del software Bluetooth.

## Bluetooth y Conexión de Internet compartida (ICS)

HP **no** recomienda configurar un Slate con Bluetooth como host y usarlo como una puerta de enlace a través de la cual otros equipos puedan conectarse a Internet. Cuando hay dos o más equipos conectados usando Bluetooth e Internet Connection Sharing (ICS) está activado en uno de los equipos, es posible que los otros equipos no puedan conectarse a Internet usando la red Bluetooth.

El punto fuerte de Bluetooth es la sincronización de las transferencias de información entre su Slate y diversos dispositivos inalámbricos, como teléfonos móviles (celulares), impresoras, cámaras y PDA. La incapacidad de conectar de forma continua dos o más equipos para compartir Internet a través de Bluetooth es una limitación de Bluetooth y del sistema operativo Windows.

## Uso de HP Mobile Broadband (sólo en algunos modelos)

 **NOTA:** Para lograr un rendimiento optimizado de WWAN, se recomienda enfáticamente que el estuche que vino con este dispositivo sea utilizado cuando la WWAN está activada.

---

HP Mobile Broadband permite que su Slate use redes de área amplia inalámbricas (WWAN) para acceder a Internet desde más lugares y por medio de áreas más amplias que con el uso de WLAN. Para usar HP Mobile Broadband se necesita un proveedor de servicios de red, que en la mayoría de los casos es un operador de red de telefonía móvil.

Cuando se utiliza con un servicio de operador de red móvil, HP Mobile Broadband le da la libertad de permanecer conectado a Internet, enviar correos electrónicos o conectarse a su red corporativa si está viajando o fuera del alcance de los puntos de acceso Wi-Fi.

 **NOTA:** Es posible que necesite el número de serie del módulo HP Mobile Broadband para activar el servicio de banda ancha móvil. Consulte [Borde izquierdo en la página 17](#) para saber la ubicación de la etiqueta de número de serie.

---

Algunos operadores de red móvil requieren el uso de un módulo de identidad del suscriptor (SIM). Un SIM contiene información básica sobre usted o su Slate, como un PIN (número de identificación personal) o información de la red. Algunos Slate traen un SIM preinstalado. Si el SIM no viene preinstalado, puede incluirse con la información de HP Mobile Broadband suministrada con su Slate o el operador de red móvil puede suministrarlo por separado.

Para obtener información sobre la inserción y la extracción del SIM, consulte [Inserción de un SIM en la página 28](#) y [Extracción de un SIM en la página 28](#).

Para obtener información adicional sobre HP Mobile Broadband y sobre cómo activar el servicio con el operador de red móvil de su preferencia, consulte la información sobre HP Mobile Broadband incluida con su Slate. Para obtener información adicional, visite el sitio web de HP en <http://www.hp.com/go/mobilebroadband> (solamente en EE. UU.).

## Inserción de un SIM



**NOTA:** Para identificar la ubicación de la ranura SIM, consulte [Borde izquierdo en la página 17](#).

1. Apague el Slate. Si no está seguro de si el Slate está apagado o en hibernación, enciéndalo deslizando el interruptor de alimentación. Luego apague el Slate mediante el sistema operativo.
2. Desconecte todos los dispositivos externos conectados al Slate.
3. Desconecte el cable de alimentación de la toma eléctrica de CA.
4. Inserte el SIM en la ranura para SIM y presiónelo suavemente en la ranura hasta que encaje firmemente.



**PRECAUCIÓN:** Al insertar un SIM, coloque la tarjeta de la forma indicada por el icono ubicado junto a la ranura para SIM del Slate. Si se inserta un SIM de manera incorrecta, podría dañarse el SIM y el conector de SIM.

Para reducir el riesgo de daños al conector, use la mínima fuerza necesaria al insertar un SIM.

5. Vuelva a conectar la alimentación externa y los dispositivos externos.
6. Encienda el Slate.

## Extracción de un SIM



**NOTA:** A fin de identificar la ubicación de la ranura para SIM, consulte [Borde izquierdo en la página 17](#).

1. Apague el Slate. Si no está seguro de si el Slate está apagado o en hibernación, enciéndalo deslizando el interruptor de alimentación. Luego apague el Slate mediante el sistema operativo.
2. Desconecte todos los dispositivos externos conectados al Slate.
3. Desconecte el cable de alimentación de la toma eléctrica de CA.
4. Presione el SIM y luego retírelo de la ranura.
5. Vuelva a conectar la alimentación externa y los dispositivos externos.
6. Encienda el Slate.

# 4 Multimedia

## Identificación de sus componentes multimedia

La imagen y la tabla que aparecen a continuación describen los recursos multimedia del Slate.



Componente	Descripción
(1) Cámara externa	Graba vídeo y captura fotos. <b>NOTA:</b> Para capturar fotografías o grabar vídeo, puede usar el software HP Slate Camera. Puntee en el botón <b>Cámara externa</b> para usar la cámara orientada hacia afuera.
(2) Cámara interior	Graba vídeo y captura fotos. <b>NOTA:</b> Para capturar fotografías o grabar vídeo, puede usar el software HP Slate Camera. Puntee en el botón <b>Cámara interior</b> para usar la cámara orientada hacia adentro.

Componente	Descripción
<b>(3)</b>  Salida de audio (auriculares)/entrada de audio (micrófono)	<p>Produce sonido cuando está conectado a altavoces estéreo con alimentación opcionales, auriculares, auriculares de botón, un set de auriculares y micrófono o conectores de audio estéreo de entrada de línea. También permite conectar el micrófono de un set de auriculares y micrófono.</p> <p><b>NOTA:</b> Cuando un componente de audio está conectado al conector, los altavoces del Slate se desactivan.</p> <p>El cable del componente de audio puede tener un conector de 3 ó 4 conductores.</p>
<b>(4)</b> Altavoces (2)	Producen sonido.



# Audio

Su Slate tiene una gran variedad de recursos de audio que le permiten:

- Reproducir música con los altavoces de su Slate, que cuenta con la tecnología SRS Premium Sound.
- Grabar sonido usando el micrófono interno o conectando un set de auriculares y micrófono externo opcional.
- Descargar música de Internet.
- Crear presentaciones multimedia y presentaciones con audio e imágenes.
- Transmitir sonido e imágenes con programas de mensajería instantánea.

## Ajuste del volumen

**⚠ ¡ADVERTENCIA!** Para reducir el riesgo de lesiones personales, ajuste el volumen antes de utilizar auriculares, auriculares de botón o un set de auriculares y micrófono. Para obtener información de seguridad adicional, consulte *Avisos normativos, de seguridad y medioambientales*.

Se puede ajustar el volumen utilizando los siguientes controles de volumen:

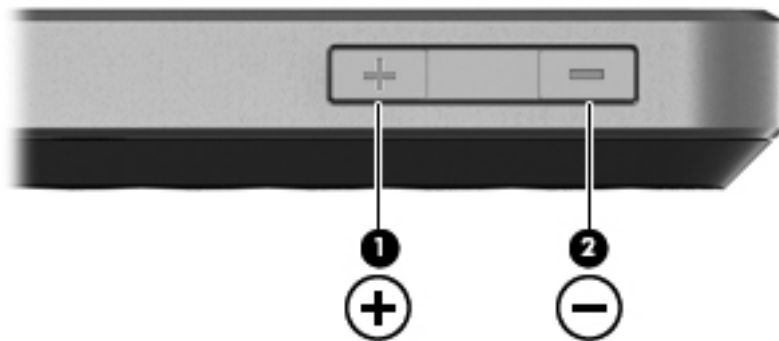

- Para aumentar el volumen, presione el botón de aumento de volumen **(1)** que está en el borde superior del Slate.
- Para bajar el volumen, presione el botón de disminución de volumen **(2)** que está en el borde superior del Slate.
- Control de volumen de Windows®:
  - a. En el área de notificación, púntee en el icono **Altavoces** y, a continuación, púntee en **Mezclador**.
  - b. En la columna Altavoces, aumente o disminuya el volumen moviendo el control deslizante hacia arriba o hacia abajo. También puede silenciar el volumen púnteeando en el icono **Silenciar altavoces**.

Si el icono Altavoces no aparece en el área de notificación, siga estos pasos para agregarlo:

- a. Púntee y mantenga la presión en el icono **Mostrar iconos ocultos** (la flecha que está en el extremo izquierdo del área de notificación).
- b. Púntee en **Personalizar**.

- c. En **Comportamientos**, puntee en **Mostrar icono y notificaciones** para el icono Altavoces.
- d. Puntee en **Aceptar**.
- Control de volumen de programas:  
El volumen también se puede ajustar dentro de algunos programas.

## Verificación de las funciones de audio del Slate

Para verificar las funciones de audio de su Slate, siga estos pasos:

1. Puntee en **Inicio** y luego en **Panel de control**.
2. Puntee en **Hardware y sonido** y, a continuación, puntee en **Sonido**.
3. Cuando se abra la ventana Sonido, puntee en la ficha **Sonidos**. En **Eventos de programa**, puntee en cualquier evento de sonido, por ejemplo un bip o una alarma, y luego puntee en el botón **Probar**.

Debe oír sonido por medio de los altavoces o mediante auriculares conectados.

Para verificar las funciones de grabación del Slate, siga estos pasos:

1. Puntee en **Inicio**, en **Todos los programas**, en **Accesorios** y luego en **Grabadora de sonidos**.
2. Puntee en **Iniciar grabación** y hable en dirección al micrófono. Guarde su archivo en el escritorio.
3. Abra un programa multimedia y reproduzca el audio.



---

**NOTA:** Para obtener mejores resultados al grabar, hable directamente al micrófono y realice la grabación en un ambiente silencioso.

---

Para confirmar o cambiar la configuración de audio:

1. Puntee en **Inicio** y luego en **Panel de control**.
2. Puntee en **Hardware y sonido** y, a continuación, puntee en **Sonido**.

# Cámaras

Su Slate dispone de una cámara externa y de una cámara interior. Las cámaras web son dispositivos de entrada que le permiten grabar vídeo y capturar fotografías.

## HP Slate Camera

Con el software HP Slate Camera, usted puede capturar instantáneas y grabar vídeo usando tanto la cámara interior como la cámara externa.

Para iniciar el software HP Slate Camera:

- ▲ En el escritorio, puntee en el icono de **HP Slate Camera**.





– o –



Puntee en **Inicio**, en **Todos los programas**, en **HP** y luego en **HP Slate Camera**.

## Uso de HP Slate Camera



**NOTA:** Para obtener más información sobre HP Slate Camera, consulte la Ayuda del software.

Icono	Descripción
	Puntee en el icono <b>Externa/Interior</b> para alternar entre la cámara interior y la externa.
	Puntee en el icono <b>Fotografía</b> para capturar fotografías.
	Puntee en el icono <b>Vídeo</b> para grabar un vídeo.
	Puntee en el icono <b>Fotografías/Grabación de vídeo</b> para alternar entre el modo de toma de fotografías y de grabación de vídeo.

Icono	Descripción
	<p>Puntee en el icono <b>Biblioteca</b> para mostrar una vista previa de las fotografías recién tomadas o del vídeo recién grabado.</p>
	<p>Puntee en el icono <b>Ajustes</b> para seleccionar los siguientes ajustes de cámara:</p> <ul style="list-style-type: none"> <li>• <b>Tamaño de la imagen:</b> puntee en la flecha abajo y luego seleccione el tamaño de las fotografías que tomará.</li> <li>• <b>Calidad de vídeo:</b> puntee en la flecha abajo y luego seleccione la calidad de vídeo alta, media o baja para las fotografías que tomará o los vídeos que grabará.</li> <li>• <b>Autotemporizador:</b> puntee en el botón + o - para configurar un retraso de tiempo antes de empezar a tomar fotografías o grabar vídeos.</li> <li>• <b>Tiempo de grabación:</b> puntee en el botón + o - a fin de establecer un período para detener la grabación de vídeo de forma automática, o puntee en Sin límite para detener la grabación manualmente.</li> <li>• <b>Mostrar vista previa reflejada de vídeo para la cámara interior:</b> seleccione la casilla de verificación para habilitar esta opción.</li> <li>• <b>Mejora automática de fotografía:</b> seleccione la casilla de verificación para habilitar esta opción.</li> <li>• <b>Disco duro:</b> muestra el espacio disponible en la unidad.</li> <li>• <b>Tiempo de grabación estimado:</b> muestra el tiempo de grabación disponible.</li> </ul>

 **NOTA:** Las alusiones al "disco duro" en esta guía se refieren a la unidad de estado sólido.

---

# 5 Administración de energía

## Apagado del Slate

 **PRECAUCIÓN:** La información que no se haya guardado se perderá cuando el Slate se apague.

El comando Apagar cierra todos los programas abiertos, incluyendo el sistema operativo, y entonces apaga la pantalla y el Slate.

Apague el Slate si éste no se está utilizando y está desconectado de una fuente de alimentación externa por un periodo prolongado.

Aunque puede apagar el Slate con el interruptor de alimentación, el procedimiento recomendado es utilizar el comando Apagar de Windows.

Para apagar el Slate, siga estos pasos:

 **NOTA:** Si el Slate está en el estado de suspensión o hibernación, primero deberá salir de la suspensión o la hibernación antes de que sea posible apagarlo.

1. Guarde su trabajo y cierre todos los programas abiertos.
2. Puntee en **Inicio**.
3. Puntee en **Apagar**.

Si el Slate ha dejado de responder y no puede utilizar los procedimientos de apagado anteriores, intente los siguientes procedimientos de emergencia en el orden en que aparecen:

- En el borde superior del Slate, junto al botón Inicio, presione el botón ctrl+alt+supr y, a continuación, deslice el interruptor de alimentación hacia abajo.
- Deslice el interruptor de alimentación hacia abajo y manténgalo en esa posición por lo menos durante cinco segundos.

# Configuración de opciones de energía

## Uso de estados de ahorro de energía

El Slate tiene dos estados de ahorro de energía activados de fábrica: suspensión e hibernación.

Cuando se inicia la suspensión, la pantalla se pone en blanco. Su trabajo se guardará en la memoria permitiendo su salida del estado de suspensión más rápido que si saliera de la hibernación. Si su Slate está en el estado de suspensión por un periodo largo de tiempo o su batería está en nivel crítico durante el estado de suspensión, el Slate inicia la hibernación.

Cuando se inicia la hibernación, su trabajo se guarda en un archivo de hibernación almacenado en la unidad y el Slate se apaga.

---

 **PRECAUCIÓN:** Para evitar la posible degradación de audio y vídeo o la pérdida de funcionalidad de reproducción de audio o vídeo, o en el caso de pérdida de información, no inicie el estado de suspensión o hibernación mientras esté leyendo o grabando un disco o una tarjeta multimedia externa.

 **NOTA:** No es posible iniciar ningún tipo de conexión de red ni realizar ninguna función del Slate mientras éste se encuentra en el modo de suspensión o en hibernación.

---

## Inicio y salida de la suspensión

El sistema está configurado de fábrica para iniciar la suspensión tras 10 minutos de inactividad cuando está funcionando con alimentación por batería, y tras 20 minutos de inactividad cuando está funcionando con alimentación externa.

Es posible modificar las configuraciones de energía y los intervalos de tiempo mediante Opciones de energía del Panel de control de Windows.

Con el Slate encendido, puede iniciar la suspensión de cualquiera de las siguientes formas:

- Deslice brevemente el interruptor de alimentación hacia abajo.
- Puntee en **Inicio**, puntee en la flecha que está junto al botón Apagar y, a continuación, puntee en **Suspender**.

Para salir de la suspensión:

- ▲ Deslice brevemente el interruptor de alimentación hacia abajo.

Cuando el Slate sale de la suspensión, su trabajo vuelve a la pantalla en la cual usted paró de trabajar.

---

 **NOTA:** En caso de que haya definido una contraseña que se solicita cuando el Slate sale de la suspensión, deberá introducir su contraseña de Windows para que su trabajo vuelva a la pantalla.

---

## Inicio y salida de la hibernación

El sistema está configurado de fábrica para iniciar la hibernación después de un período de inactividad cuando funciona con alimentación por batería, con alimentación externa o cuando la batería alcanza un nivel crítico.

Es posible modificar las configuraciones de energía y los intervalos de tiempo mediante Opciones de energía del Panel de control de Windows.

Para iniciar la hibernación:

- ▲ Puntee en **Inicio**, puntee en la flecha que está junto al botón Apagar y, a continuación, puntee en **Hibernar**.

Para salir de la hibernación:

- ▲ Deslice brevemente el interruptor de alimentación hacia abajo.

Cuando el Slate sale de la hibernación, su trabajo vuelve a la pantalla en la cual usted paró de trabajar.

 **NOTA:** En caso de que haya definido una contraseña que se solicita cuando el Slate sale de la hibernación, deberá introducir su contraseña de Windows para que su trabajo vuelva a la pantalla.

## Uso del medidor de energía

El medidor de energía está ubicado en el área de notificación, en el extremo derecho de la barra de tareas. El medidor de energía le permite acceder rápidamente a la configuración de energía, ver la cantidad restante de carga de la batería y seleccionar un plan de energía diferente:

- Para ver el porcentaje de carga restante de la batería y el plan de energía actual, puntee en el icono del **Medidor de energía**.
- Para acceder a las Opciones de energía o para cambiar el plan de energía, puntee en el icono del **Medidor de energía** y luego seleccione un elemento de la lista.

Los diferentes iconos del medidor de energía indican si el Slate está funcionando con alimentación por batería o con alimentación externa. El icono también muestra un mensaje en caso de que la batería se encuentre en un nivel bajo, crítico o de batería de reserva.

Para ocultar o exhibir el icono del medidor de energía:

1. Puntee y mantenga la presión en el icono **Mostrar iconos ocultos** (la flecha que está en el lado izquierdo del área de notificación).
2. Puntee en **Personalizar iconos de notificación**.
3. En **Comportamientos**, puntee en **Mostrar icono y notificaciones** para el icono del Medidor de energía.
4. Puntee en **Aceptar**.

## Uso de planes de energía

Un plan de energía es un conjunto de configuraciones del sistema que administra la forma en que el Slate usa la energía. Los planes de energía pueden ayudarlo a ahorrar energía y maximizar el rendimiento del Slate.

Se encuentran disponibles los siguientes planes de energía:

- Recomendado por HP
- Economizador

Puede cambiar la configuración de estos planes de energía por medio de Opciones de energía.

## Visualización del plan de energía actual

- ▲ En el área de notificación, púntee en el icono del **Medidor de energía** y, a continuación, púntee en **Más opciones de energía**.

– 0 –

Púntee en **Inicio**, en **Panel de control**, en **Sistema y seguridad** y luego en **Opciones de energía**.

## Selección de un plan de energía diferente

1. En el área de notificación, púntee en el icono del **Medidor de energía** y, a continuación, púntee en **Más opciones de energía**.

– 0 –

Púntee en **Inicio**, en **Panel de control**, en **Sistema y seguridad** y luego en **Opciones de energía**.

2. Seleccione un plan de energía de la lista.

## Personalización de planes de energía

1. En el área de notificación, púntee en el icono del **Medidor de energía** y, a continuación, púntee en **Más opciones de energía**.

– 0 –

Púntee en **Inicio**, en **Panel de control**, en **Sistema y seguridad** y luego en **Opciones de energía**.

2. Púntee en un plan de energía y luego púntee en **Cambiar la configuración del plan**.
3. Cambie la configuración según sea necesario.
4. Para cambiar configuraciones extras, púntee en **Cambiar la configuración avanzada de energía** y haga sus cambios.



## Configuración de protección con contraseña en la reactivación

Para que el Slate solicite una contraseña cuando sale de la suspensión o la hibernación, siga estos pasos:

1. En el área de notificación, puntee en el icono del **Medidor de energía** y, a continuación, puntee en **Más opciones de energía**.

– 0 –

Puntee en **Inicio**, en **Panel de control**, en **Sistema y seguridad** y luego en **Opciones de energía**.

2. En el panel izquierdo, puntee en **Requerir una contraseña al reactivarse**.
3. Puntee en **Cambiar la configuración actualmente no disponible**.
4. Puntee en **Requerir contraseña (recomendado)**.

---

 **NOTA:** Si necesita crear una contraseña de cuenta de usuario o modificar su contraseña de cuenta de usuario actual, puntee en **Crear o cambiar la contraseña de la cuenta de usuario** y luego siga las instrucciones que aparecen en la pantalla. Si no necesita crear o cambiar una contraseña de cuenta de usuario, vaya al paso 5.

---

5. Puntee en **Guardar cambios**.

## Uso de alimentación por batería

El Slate funciona con alimentación por batería siempre que no está conectado a la alimentación externa. La duración de la batería del Slate varía de acuerdo con la configuración de administración de energía, los programas que se ejecutan, el brillo de la pantalla, los dispositivos externos conectados al Slate y otros factores.

Si el Slate tiene la batería cargada y está funcionando con alimentación de CA externa suministrada por medio del adaptador de CA, cambiará a alimentación por batería en caso de que el adaptador de CA se desconecte del Slate.

 **PRECAUCIÓN:** Si la opción **Initiate orderly shutdown when AC is removed** (Iniciar apagado ordenado cuando se desconecte la alimentación de CA) está habilitada en la utilidad de configuración, puede ocurrir pérdida de datos en caso de que se desconecte la alimentación de CA del Slate.

 **NOTA:** Al desconectar la alimentación de CA, el brillo de la pantalla disminuye automáticamente para ahorrar batería. Para obtener información sobre cómo aumentar o disminuir el brillo de la pantalla, consulte [Ajuste del brillo de la pantalla en la página 6](#).

## Exhibición de la carga restante de la batería

- ▲ Mueva el puntero sobre el icono del **Medidor de energía** del área de notificación, en el extremo derecho de la barra de tareas.

## Maximización del tiempo de descarga de la batería

El tiempo de descarga de la batería varía según los recursos que utilice mientras usa la alimentación por batería. El tiempo de descarga máximo se va acortando gradualmente a medida que la capacidad de almacenamiento de la batería se va degradando de forma natural.

Consejos para maximizar el tiempo de descarga de la batería:

- Disminuya el brillo de la pantalla.
- Guarde la batería del Slate en un lugar fresco y seco.
- En Opciones de energía, puntee en el ajuste **Ahorro de energía**.

## Administración de los niveles de batería bajos

La información de esta sección describe las alertas y las respuestas del sistema configuradas de fábrica. Algunas alertas de condición de batería baja y respuestas del sistema pueden modificarse utilizando Opciones de energía en el Panel de control de Windows. Las preferencias configuradas en Opciones de energía no afectan a los indicadores luminosos.

## Identificación de niveles de batería bajos

El Slate adopta las siguientes acciones en caso de nivel de batería crítico:

- Si la hibernación está activada y el Slate está encendido o en modo de espera, éste iniciará la hibernación.
- Si la hibernación está desactivada y el Slate está encendido o en suspensión, éste permanecerá algunos instantes en suspensión y, a continuación, se apagará. La información que no se haya guardado se perderá.

## Resolución de nivel de batería bajo

### Para solucionar un nivel de batería bajo cuando se dispone de alimentación externa

Conecte uno de los siguientes dispositivos:

1. Adaptador de CA
2. Base para HP Slate

### Para resolver un nivel de batería bajo cuando no disponga de una fuente de energía

- ▲ Inicie la hibernación.

– o –

Guarde su trabajo y apague el Slate.

### Para resolver un nivel de batería bajo cuando su Slate no puede salir de la hibernación

En caso de que el Slate no tenga alimentación suficiente para salir de la hibernación, siga estos pasos:

1. Conecte el Slate a la alimentación externa.
2. Salga de la hibernación deslizando brevemente el interruptor de alimentación.

## Ahorro de energía de la batería

- Puntee en el plan **Economizador** por medio de las Opciones de energía de Sistema y seguridad, en el Panel de control de Windows.
- Apague las conexiones inalámbricas y de red de área local (LAN) y salga de las aplicaciones de módem cuando no esté utilizándolas.
- Desconecte los dispositivos externos no utilizados que no estén conectados a una fuente de alimentación externa.
- Detenga, desactive o extraiga cualquier tarjeta multimedia externa que no esté utilizando.
- Disminuir el brillo de la pantalla.
- Antes de interrumpir su trabajo, inicie la suspensión o la hibernación o apague el Slate.

## Uso de alimentación de CA externa

La alimentación de CA externa se suministra por medio de un adaptador de CA aprobado o una Base para HP Slate.

---

**⚠ ¡ADVERTENCIA!** Para reducir posibles problemas de seguridad, debe usar sólo el adaptador de CA que se suministra con el Slate, un adaptador de CA de repuesto suministrado por HP o un adaptador de CA compatible adquirido a HP.

---

Conecte el Slate a la alimentación de CA externa en cualquiera de las siguientes condiciones:

---

**⚠ ¡ADVERTENCIA!** No cargue la batería a bordo de un avión.

---

- Al cargar o calibrar una batería
- Al instalar o modificar el software del sistema
- Al grabar información en una unidad óptica externa
- Al ejecutar el Desfragmentador de discos
- Al crear copias de seguridad o efectuar una recuperación

Cuando conecta el Slate a la alimentación de CA externa, la batería empieza a cargarse.

Cuando desconecta la alimentación de CA externa, el Slate cambia a la alimentación por batería.

## Protección del Slate contra sobretensiones

Para proteger el Slate de la sobretensión eléctrica, que puede ser ocasionada por una fuente de alimentación que no ofrece seguridad o una tormenta eléctrica, cumpla con las siguientes prácticas:

- Conecte el cable de alimentación del Slate a un protector de sobretensión de alta calidad (se adquiere por separado). Los protectores de sobretensión se encuentran disponibles en la mayoría de las tiendas minoristas de informática o de electrónica.
- Durante una tormenta eléctrica, haga funcionar el Slate con alimentación por batería o apáguelo y luego desconecte el cable de alimentación.

---

# 6 Unidades

## Utilización del Desfragmentador de disco

Mientras usted usa el Slate, los archivos de la unidad se fragmentan. El Desfragmentador de disco consolida los archivos y las carpetas fragmentados en la unidad para que el sistema funcione con más eficiencia.



**NOTA:** No es necesario ejecutar el Desfragmentador de disco en las unidades de estado sólido.

Después de que inicia el Desfragmentador de disco, éste funciona sin supervisión. Dependiendo del tamaño de su unidad y de la cantidad de archivos fragmentados, el Desfragmentador de disco puede tardar más de una hora en completar el proceso. Es posible que desee configurarlo para que se ejecute durante la noche o en otro momento en el que no necesite acceder a su Slate.

HP recomienda que desfragmente su unidad por lo menos una vez al mes. Puede configurar el Desfragmentador de disco para que se ejecute mensualmente, pero usted puede desfragmentar su Slate manualmente en cualquier momento.

Para ejecutar el Desfragmentador de disco:

1. Conecte el Slate a la alimentación de CA.
2. Puntee en **Inicio**, en **Todos los programas**, en **Accesorios**, en **Herramientas del sistema** y luego en **Desfragmentador de disco**.
3. Puntee en **Desfragmentar disco**.



**NOTA:** Windows incluye el recurso Control de cuentas de usuario para mejorar la seguridad del Slate. Es posible que se le solicite su permiso o se le pida su contraseña para tareas como la instalación de software, la ejecución de utilidades o el cambio de las configuraciones de Windows. Consulte [Ayuda y soporte técnico](#) para obtener más información.

Para obtener información adicional, acceda a la [Ayuda del software Desfragmentador de disco](#).

## Utilización del Liberador de espacio en disco

El Liberador de espacio en disco busca en la unidad los archivos innecesarios que el usuario puede eliminar con seguridad para liberar espacio en el disco y lograr que el Slate funcione de forma más eficiente.

Para ejecutar el Liberador de espacio en disco:

1. Puntee en **Inicio**, en **Todos los programas**, en **Accesorios**, en **Herramientas del sistema** y luego en **Liberador de espacio en disco**.
2. Siga las instrucciones que aparecen en la pantalla.

---

# 7 Tarjetas y dispositivos externos

## Uso de tarjetas en el lector de tarjetas multimedia (solamente en algunos modelos)

Las tarjetas multimedia digitales opcionales permiten almacenar datos de forma segura y compartirlos fácilmente. Estas tarjetas frecuentemente se utilizan con cámaras y PDA que admiten medios digitales, así como con otros equipos.

Para determinar los formatos de tarjeta digital que admite su Slate, consulte [Borde izquierdo en la página 17](#).

### Inserción de una tarjeta digital

**⚠ PRECAUCIÓN:** Para reducir el riesgo de dañar los conectores de la tarjeta digital, utilice la mínima fuerza posible para insertarla.

1. Sostenga la tarjeta con la etiqueta hacia arriba y con los conectores orientados hacia el Slate.
2. Inserte la tarjeta en el lector de tarjetas multimedia y luego empújela hasta que encaje firmemente.

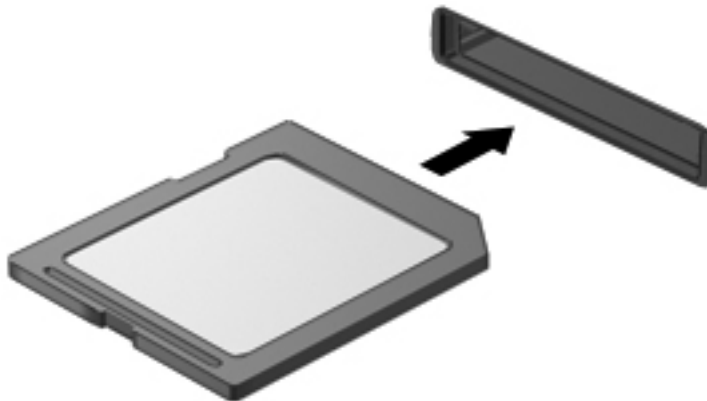

Oirá un sonido cuando se haya detectado el dispositivo y es posible que se vea un menú de opciones.

## Extracción de una tarjeta digital

---

**⚠ PRECAUCIÓN:** Para reducir el riesgo de pérdida de información o de que el sistema deje de responder, use el siguiente procedimiento para extraer una tarjeta digital con seguridad.

---

1. Guarde toda su información y cierre todos los programas asociados con la tarjeta digital.
2. Puntee en el icono de extracción de hardware del área de notificación, en el extremo derecho de la barra de tareas. A continuación, siga las instrucciones que aparecen en la pantalla.
3. Empuje la tarjeta **(1)** y luego retírela de la ranura **(2)**.

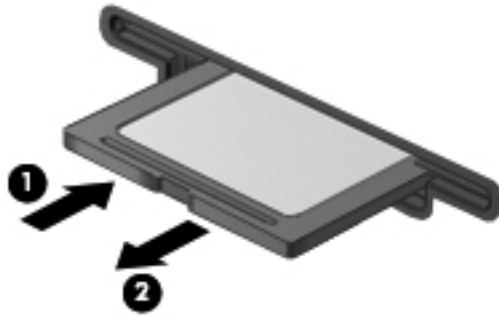

---

**📝 NOTA:** Si no se expulsa la tarjeta, tire de esta hasta sacarla de la ranura.

---



## Uso de un dispositivo USB

El bus serie universal (USB) es una interfaz de hardware que se puede usar para conectar un dispositivo externo opcional, como un teclado, un mouse, una unidad, una impresora, un escáner o un concentrador USB.

Algunos dispositivos USB pueden necesitar software auxiliar, el que generalmente se incluye con el dispositivo. Para obtener más información acerca del software específico para un dispositivo, consulte las instrucciones del fabricante del dispositivo. Estas instrucciones pueden proporcionarse con el software, en un disco o en el sitio web del fabricante.

El Slate tiene por lo menos 1 puerto USB que admite dispositivos USB 1.0, 1.1 ó 2.0. Una Base para HP Slate o un concentrador USB opcionales proporcionan puertos USB adicionales que pueden utilizarse con el Slate.

## Conexión de un dispositivo USB

---

**⚠ PRECAUCIÓN:** Para reducir el riesgo de daños a un conector USB, use la mínima fuerza necesaria para conectar el dispositivo.

---

**▲** Conecte el cable USB del dispositivo al puerto USB.

**📝 NOTA:** La siguiente imagen puede diferir ligeramente de su Slate.

---



Oirá un sonido cuando se detecte el dispositivo.

---

**📝 NOTA:** La primera vez que conecte un dispositivo USB, un mensaje que aparecerá en el área de notificación le informará de que el Slate reconoce el dispositivo.

---

## Extracción de un dispositivo USB

 **PRECAUCIÓN:** Para reducir el riesgo de dañar un conector USB, no tire del cable para desconectar el dispositivo USB.

**PRECAUCIÓN:** Para reducir el riesgo de pérdida de información o de que el sistema deje de responder, use el siguiente procedimiento para extraer el dispositivo USB con seguridad.

1. Para quitar un dispositivo USB, guarde toda su información y cierre todos los programas asociados con el dispositivo.
2. Puntee en el icono de extracción de hardware del área de notificación, en el extremo derecho de la barra de tareas, y luego siga las instrucciones que aparecen en la pantalla.
3. Retire el dispositivo.

## Uso de dispositivos externos opcionales

 **NOTA:** Para obtener más información sobre el software y los controladores necesarios o para saber qué puerto del dispositivo debe usar, consulte las instrucciones del fabricante.

Para conectar un dispositivo externo al Slate:

 **PRECAUCIÓN:** Para reducir el riesgo de daños al equipo cuando se conecta un dispositivo con alimentación, asegúrese de que el dispositivo esté apagado y el cable de alimentación de CA esté desenchufado.

1. Conecte el dispositivo al Slate.
2. Si está conectando un dispositivo con alimentación, enchufe el cable de alimentación del dispositivo en un tomacorriente con conexión a tierra.
3. Encienda el dispositivo.

Para desconectar un dispositivo externo sin alimentación, apáguelo y luego desconéctelo del Slate. Para desconectar un dispositivo externo con alimentación, apague el dispositivo, desconéctelo del Slate y luego desenchufe el cable de alimentación de CA.

## Uso de unidades externas opcionales

Las unidades externas extraíbles amplían sus opciones de almacenamiento y acceso a la información. Se puede agregar una unidad USB (adquirida por separado) conectando la unidad a un puerto USB del Slate o de la Base para Slate HP.

Las unidades USB incluyen los siguientes tipos:

- Unidad de disquete de 1,44 MB
- Módulo de unidad de disco duro
- Unidad óptica externa (CD, DVD y Blu-ray)
- Compartimento multiuso

## Acoplamiento del Slate a la Base para Slate HP (solamente en algunos modelos)

Para acoplar el Slate a la Base para HP Slate, siga estos pasos:

1. Alinee el conector de acoplamiento de la parte inferior de la estación de acoplamiento con el conector de alimentación del borde inferior del Slate, y luego baje el Slate hasta la estación de acoplamiento.
2. Conecte el adaptador de CA al conector de alimentación en la parte posterior de la estación de acoplamiento.
3. Conecte el cable de alimentación en el adaptador de CA.
4. Conecte el otro extremo del cable de alimentación a una toma eléctrica de CA.



## 8 Cómo mantener su Slate seguro

Es necesario hacer copias de seguridad de sus archivos de Windows de forma periódica, y usted debe protegerse de virus y violaciones a la privacidad. Las secciones siguientes tratan sobre la importancia de proteger su Slate mientras lo utiliza y al usar el sistema operativo Windows.

### Seguridad de su Slate y de su información

La seguridad es esencial para proteger la confidencialidad, integridad y disponibilidad de su información. Las soluciones de seguridad estándar proporcionadas por el sistema operativo Windows®, las aplicaciones de HP, la utilidad de configuración que pertenece a Windows (BIOS) y otros programas de software de terceros pueden ayudar a proteger su Slate de varios riesgos, como virus, gusanos y otros tipos de códigos malintencionados.



**IMPORTANTE:** Es posible que algunos recursos de seguridad enumerados en este capítulo no estén disponibles en su Slate.

riesgos para el Slate	Recurso de seguridad
Uso no autorizado del Slate	Contraseña de inicio
Virus informáticos	Software antivirus
Acceso no autorizado a los datos	Software de firewall
Acceso no autorizado a los parámetros de la utilidad de configuración (BIOS) y a otros datos de identificación del sistema	Contraseña de administrador
Amenazas en curso o futuras contra el Slate	Actualizaciones de software
Acceso no autorizado a una cuenta de usuario Windows	Contraseña de usuario

## Uso de contraseñas

Una contraseña es un conjunto de caracteres que usted elige para proteger su información y poder contar con transacciones en línea más seguras. Se pueden establecer varios tipos de contraseñas. Por ejemplo, cuando configura su Slate por primera vez, se le solicita que establezca una contraseña de usuario para proteger el Slate. Es posible definir contraseñas adicionales en Windows o en la utilidad de configuración HP (BIOS) que viene preinstalada en su Slate.

Puede resultarle útil usar la misma contraseña para un recurso de la utilidad de configuración (BIOS) y para un recurso de seguridad de Windows.

Use los siguientes consejos para crear y guardar contraseñas:

- Para reducir el riesgo de que se bloquee el Slate y usted no pueda usarlo, registre todas las contraseñas y guárdelas en un lugar seguro y alejado del Slate. No almacene sus contraseñas en un archivo del Slate.
- Para crear contraseñas, siga los requerimientos del programa.
- Cambie sus contraseñas por lo menos cada tres meses.
- Las contraseñas ideales son largas e incluyen letras, signos de puntuación, símbolos y números.
- Antes de enviar su Slate al servicio técnico, cree una copia de seguridad de sus archivos, borre los archivos confidenciales y elimine todas las configuraciones de contraseña.

Para obtener información adicional acerca de las contraseñas de Windows, por ejemplo las contraseñas del protector de pantalla, púntee en **Inicio** y luego en **Ayuda y soporte técnico**.

## Definición de las contraseñas de Windows

Contraseña	Función
Contraseña de usuario	Protege el acceso a una cuenta de usuario de Windows. También es necesario escribirla al salir de la suspensión o la hibernación.
Contraseña de administrador	Protege el acceso de administrador al contenido del Slate. <b>NOTA:</b> Esta contraseña no puede utilizarse para acceder al contenido de la utilidad de configuración (BIOS).

## Definición de las contraseñas de la utilidad de configuración (BIOS)

Contraseña	Función
Contraseña de administrador*	<ul style="list-style-type: none"><li>Se debe escribir cada vez que usted accede a la utilidad de configuración (BIOS).</li><li>Si olvida su contraseña de administrador, no podrá acceder a la utilidad de configuración (BIOS).</li></ul> <p><b>NOTA:</b> Se puede utilizar la contraseña de administrador en lugar de la contraseña de inicio.</p> <p><b>NOTA:</b> Su contraseña de administrador no es intercambiable con una contraseña de administrador definida en Windows, ni se muestra cuando se configura, introduce, cambia o elimina.</p> <p><b>NOTA:</b> Si introduce la contraseña de inicio en la primera verificación de contraseña antes de que aparezca el mensaje "Press the (-) key for Startup Menu" (Presione la tecla (-) para acceder al menú de Inicio), deberá introducir la contraseña de administrador para acceder a la utilidad de configuración (BIOS).</p>
Contraseña de inicio*	<ul style="list-style-type: none"><li>Debe introducirse cada vez que enciende o reinicia el Slate, o cada vez que sale de la hibernación.</li><li>Si olvida la contraseña de inicio, no podrá iniciar ni reiniciar el Slate ni salir de la hibernación.</li></ul> <p><b>NOTA:</b> Se puede utilizar la contraseña de administrador en lugar de la contraseña de inicio.</p> <p><b>NOTA:</b> La contraseña de inicio no se muestra cuando se establece, introduce, cambia o elimina.</p>

Para establecer, cambiar o eliminar una contraseña de administrador o de inicio en la utilidad de configuración (BIOS):

1. Abra la utilidad de configuración (BIOS) encendiendo o reiniciando el Slate. Mientras aparece el mensaje "Press the (-) key for Startup Menu" (Presione la tecla (-) para acceder al menú de inicio) en el ángulo inferior izquierdo de la pantalla, presione repetidamente el botón de disminución de volumen (-).
2. Cuando aparezca Startup Menu (Menú de inicio), presione el botón de disminución de volumen (-) para navegar.
3. Mantenga presionado el botón Inicio, luego presione el botón de aumento (+) o el botón de disminución (-) de volumen para seleccionar **Security** (Seguridad) y finalmente siga las instrucciones que aparecen en la pantalla.

Sus cambios se aplicarán cuando el Slate reinicie.

## Uso de software antivirus

Cuando utiliza su Slate para acceder al correo electrónico, a una red o a Internet, puede exponerlo a virus informáticos, spyware y otras amenazas en línea. El software antivirus (adquirido por separado) puede detectar la mayor parte de los virus, destruirlos y, en la mayoría de los casos, reparar los daños que hayan causado. Para proveer protección continua contra los virus recientemente descubiertos, es necesario mantener actualizado el software antivirus. Para obtener más información sobre virus informáticos, escriba `virus` en el cuadro Buscar de Ayuda y soporte técnico.

## Uso de software de firewall

Los firewalls están diseñados para impedir el acceso no autorizado a un sistema o a una red. Un firewall puede ser un software que usted instala en su Slate y/o red, o puede ser una combinación de hardware y software.

Hay dos tipos de firewall que deben tenerse en cuenta:

- Firewall basado en host: es un software que protege solamente el equipo en el que se encuentra instalado.
- Firewall basado en red: se instala entre su DSL o módem por cable y su red doméstica para proteger todos los equipos de la red.

Cuando un firewall se encuentra instalado en un sistema, todos los datos que se envían desde el sistema o al sistema se supervisan y comparan con un conjunto de criterios de seguridad definidos por el usuario. Se bloquean los datos que no satisfagan esos criterios.

## Administración de la privacidad de Internet

Para administrar la configuración de privacidad de Internet, siga estos pasos:

1. Puntee en **Inicio** y luego en **Panel de control**.
2. Puntee en **Redes e Internet** y luego en **Opciones de Internet** para definir el nivel de seguridad que debe utilizar su Slate.
3. Puntee en la ficha **Privacidad** para determinar qué programas integrados debe permitir su navegador.

## Instalación de actualizaciones de software

Para corregir problemas de seguridad y mejorar el rendimiento de software, es necesario actualizar con regularidad los programas de software de HP, Microsoft Windows y otros proveedores que se encuentran instalados en su Slate.



## Instalación de actualizaciones de seguridad de Windows

Es posible que se hayan publicado actualizaciones del sistema operativo y de otros programas de software después de que Slate salió de la fábrica. Microsoft® envía alertas de actualizaciones críticas. Para proteger el Slate de fallas de seguridad y virus informáticos, instale todas las actualizaciones críticas tan pronto como reciba una alerta de Microsoft.

Para estar seguro de que se hayan instalado en el Slate todas las actualizaciones disponibles, tenga en cuenta estas directrices:

- Ejecute Windows Update tan pronto como sea posible después de configurar su Slate. Puntee en **Inicio**, en **Todos los programas** y luego en **Windows Update**.
- Ejecute Windows Update mensualmente de ahí en adelante.
- Obtenga actualizaciones de Windows y otros programas de Microsoft, a medida que son publicadas, desde el sitio web de Microsoft y mediante el enlace de actualizaciones de Ayuda y soporte técnico.

## Instalación de actualizaciones de software de HP y de terceros

HP le recomienda que actualice con regularidad los programas de software y los controladores que se instalaron originalmente en su Slate. Para descargar las versiones más recientes, vaya a <http://www.hp.com/support>. En esta dirección web, también puede registrarse para recibir avisos de actualización automáticos cuando estén disponibles.

Si ha instalado programas de software de terceros después de la compra de su Slate, actualícelos con regularidad. Los proveedores de software ofrecen actualizaciones para sus productos a fin de corregir problemas de seguridad y optimizar la funcionalidad de software.

## Seguridad de su red inalámbrica

Cuando configure su red inalámbrica, habilite siempre los recursos de seguridad. Para obtener más información, consulte [Protección de su WLAN en la página 23](#).

## Copias de seguridad de sus aplicaciones de software y de su información

Cree regularmente copias de seguridad de sus aplicaciones de software y de su información para evitar que se pierdan o dañen de forma permanente a causa de ataques de virus o errores de software o hardware. Para obtener más información, consulte [Copias de seguridad y recuperación en la página 56](#)

---

## 9 Copias de seguridad y recuperación

A fin de proteger su información, utilice Copias de seguridad y restauración de Windows para crear copias de seguridad de archivos y carpetas individuales, crear copias de seguridad de toda su unidad, crear discos de reparación del sistema (solamente en algunos modelos) mediante el uso de una unidad óptica externa opcional (adquirida por separado) o crear puntos de restauración del sistema. En caso de que el sistema falle, puede utilizar los archivos de las copias de seguridad para restaurar el contenido de su Slate.

Copias de seguridad y restauración de Windows proporciona las opciones siguientes:

- Creación de un disco de reparación del sistema (solamente en algunos modelos) mediante el uso de una unidad óptica externa opcional (adquirida por separado)
- Copias de seguridad de su información
- Creación de una imagen del sistema (solamente en algunos modelos)
- Programación de copias de seguridad automáticas (solamente en algunos modelos)
- Creación de puntos de restauración del sistema
- Recuperación de archivos individuales
- Restauración del Slate a un estado anterior
- Recuperación de información utilizando herramientas de recuperación



**NOTA:** Para obtener instrucciones detalladas, realice una búsqueda de estos temas en Ayuda y soporte técnico.

En caso de inestabilidad del sistema, HP recomienda que imprima los procedimientos de recuperación y guárdelos para su uso posterior.



**NOTA:** Windows incluye el recurso Control de cuentas de usuario para mejorar la seguridad del Slate. Es posible que se le solicite su permiso o se le pida su contraseña para tareas como la instalación de software, la ejecución de utilidades o el cambio de las configuraciones de Windows. Consulte Ayuda y soporte técnico para obtener más información.

---

# Copias de seguridad de su información

La recuperación después de una falla del sistema es tan precisa como su copia de seguridad más actualizada. Debe crear discos de reparación del sistema por medio de una unidad óptica externa opcional (adquirida por separado); además, debe crear su copia de seguridad inicial inmediatamente después de la configuración del software. A medida que agregue nuevo software y archivos de datos, debe continuar haciendo copias de seguridad de su sistema regularmente para mantener las copias razonablemente actualizadas. Los discos de reparación del sistema (solamente en algunos modelos) se utilizan para iniciar (arrancar) el Slate y reparar el sistema operativo en caso de inestabilidad o errores del sistema. Sus copias de seguridad iniciales y posteriores le permiten restaurar sus datos y configuraciones si se produce una falla.

Puede crear copias de seguridad de su información en una unidad externa opcional, en una unidad de red o en discos.

Al hacer copias de seguridad, tenga en cuenta lo siguiente:

- Almacene sus archivos personales en la biblioteca Mis documentos y haga una copia de seguridad periódicamente.
- Haga copias de seguridad de las plantillas que están en sus programas asociados.
- Guarde sus configuraciones personalizadas que aparecen en una ventana, una barra de herramientas o una barra de menú realizando una captura de pantalla de sus configuraciones. La captura de pantalla puede ahorrarle tiempo en caso de que necesite restablecer sus preferencias.
- Al realizar copias de seguridad en discos, use cualquiera de los siguientes tipos de discos (se compran por separado): CD-R, CD-RW, DVD+R, DVD+R DL, DVD-R, DVD-R DL o DVD±RW. Los discos que use dependerán del tipo de unidad óptica externa que está utilizando.

---

 **NOTA:** Los DVD y los DVD de doble capa (DL) almacenan más información que los CD, entonces el uso de estos medios para realizar copias de seguridad reduce el número de discos de recuperación necesarios.

---

- Al hacer copias de seguridad en discos, numere cada disco antes de insertarlo en la unidad externa.

Para crear una copia de seguridad utilizando Copias de seguridad y restauración:

---

 **NOTA:** Asegúrese de que el Slate esté conectado a la alimentación de CA antes de comenzar el proceso.

---

 **NOTA:** El proceso de copia de seguridad puede tardar más de una hora, dependiendo del tamaño de los archivos y de la velocidad del Slate.

---

1. Puntee en **Inicio**, en **Todos los programas**, en **Mantenimiento** y luego en **Copias de seguridad y restauración**.
2. Siga las instrucciones que aparecen en pantalla para configurar su copia de seguridad, crear una imagen del sistema (solamente en algunos modelos) o crear un disco de reparación del sistema (solamente en algunos modelos).

## Realización de una recuperación del sistema

En caso de error o inestabilidad del sistema, el Slate ofrece las siguientes herramientas para recuperar sus archivos:

- Herramientas de recuperación de Windows: Solamente puede utilizar Copias de seguridad y restauración de Windows para recuperar información de la que haya hecho copias de seguridad anteriormente. También puede utilizar Reparación de inicio de Windows para solucionar problemas que podrían impedir que Windows se inicie correctamente.

 **NOTA:** Si no puede iniciar (arrancar) su Slate y no puede utilizar los discos de reparación del sistema que creó previamente, debe comprar un DVD del sistema operativo Windows 7 para reiniciar el Slate y reparar el sistema operativo. Para obtener más información, consulte [Uso de un DVD del sistema operativo Windows 7 \(se adquiere por separado\) en la página 59.](#)

### Uso de las herramientas de recuperación de Windows

Para recuperar información de la cual haya hecho copias de seguridad anteriormente:

1. Puntee en **Inicio**, en **Todos los programas**, en **Mantenimiento** y luego en **Copias de seguridad y restauración**.
2. Siga las instrucciones que aparecen en la pantalla para recuperar la configuración de su sistema, su Slate (solamente en algunos modelos) o sus archivos.

Para recuperar su información utilizando la Reparación de inicio, siga estos pasos:

 **PRECAUCIÓN:** El uso de Reparación de inicio borra totalmente el contenido de su unidad y la vuelve a formatear. Todos los archivos que haya creado y el software instalado en el Slate se eliminarán permanentemente. Una vez finalizado el reformato, el proceso de recuperación restaurará el sistema operativo, así como los controladores, el software y las utilidades a partir de la copia de seguridad usada para realizar la recuperación.

 **NOTA:** Se puede conectar un teclado externo (adquirido por separado) al puerto USB para realizar estos pasos.

1. Si es posible, haga copias de seguridad de todos los archivos personales.
2. Si es posible, verifique la presencia de la partición de Windows y de la partición de recuperación de HP.

Para verificar si hay la partición de Windows, puntee en **Inicio** y luego en **Equipo**.

Para verificar si hay la partición de HP Recovery, puntee en **Inicio**, puntee y mantenga presionado **Equipo**, puntee en **Administrar** y luego puntee en **Administración de discos**.

 **NOTA:** Si la partición de Windows y la partición de HP Recovery no aparecen en la lista, debe recuperar su sistema operativo y los programas utilizando el DVD del sistema operativo Windows 7 y el disco *Driver Recovery* (Recuperación de controladores), ambos adquiridos por separado. Para obtener más información, consulte [Uso de un DVD del sistema operativo Windows 7 \(se adquiere por separado\) en la página 59.](#)

3. Si la partición de Windows y la partición de HP Recovery aparecen en la lista, reinicie el Slate y luego presione **f8** antes de que se cargue el sistema operativo Windows.
4. Seleccione **Reparación de inicio**.
5. Siga las instrucciones que aparecen en la pantalla.

---

 **NOTA:** Para obtener información adicional sobre la recuperación de información mediante el uso de las herramientas de Windows, realice una búsqueda de estos temas en Ayuda y soporte técnico.

---

## Uso de un DVD del sistema operativo Windows 7 (se adquiere por separado)

Para comprar un DVD del sistema operativo Windows 7, vaya a <http://www.hp.com/support>, púntee en su país o región y siga las instrucciones que aparecen en la pantalla. También puede comprar el DVD llamando al soporte técnico. Para obtener información de contacto, consulte el folleto *Worldwide Telephone Numbers* (Números de teléfono de todo el mundo) incluido con el Slate.

 **PRECAUCIÓN:** El uso de un DVD del sistema operativo Windows 7 borra totalmente el contenido de su unidad y la reformatea. Todos los archivos que haya creado y el software instalado en el Slate se eliminarán permanentemente. Una vez finalizado el reformateo, el proceso de recuperación le ayuda a restaurar el sistema operativo así como también los controladores, el software y las utilidades.

---

Para iniciar la recuperación utilizando un DVD del sistema operativo Windows 7:

 **NOTA:** Para realizar estos pasos, es posible conectar una unidad óptica externa opcional y un teclado externo (adquirido por separado) al puerto USB.

 **NOTA:** Este proceso tarda varios minutos.

---

1. Si es posible, haga copias de seguridad de todos los archivos personales.
2. Reinicie el Slate y luego inserte el DVD del sistema operativo Windows 7 en la unidad óptica externa conectada (adquirida por separado) antes de que se cargue el sistema operativo Windows.
3. Cuando se le solicite que lo haga, presione cualquier tecla del teclado.
4. Siga las instrucciones que aparecen en la pantalla.
5. Púntee en **Siguiente**.
6. Seleccione **Reparar el equipo**.
7. Siga las instrucciones que aparecen en la pantalla.

Después de que se complete la reparación:

1. Expulse el DVD del sistema operativo Windows 7 de la unidad óptica externa conectada (adquirida por separado) y luego inserte el disco *Driver Recovery* (Recuperación de controladores).
2. Instale primeramente los Controladores que habilitan hardware y luego instale las Aplicaciones recomendadas.

---

# 10 Mantenimiento

## Limpieza de su Slate

### Productos de limpieza

Utilice los siguientes productos para limpiar y desinfectar con seguridad su Slate:

- Dimetil bencil cloruro de amonio al 0,3 por ciento como concentración máxima (por ejemplo: toallas desechables germicidas, que vienen de varias marcas).
- Líquido de limpieza de vidrios sin alcohol
- Solución de agua con jabón suave
- Paño de limpieza de microfibra o gamuza seco (pañó sin estática ni aceite)
- Paños de tela sin estática

---

 **PRECAUCIÓN:** Evite los siguientes productos de limpieza:

Solventes fuertes, como alcohol, acetona, cloruro de amonio, cloruro de metileno e hidrocarburos, que pueden dañar de forma permanente la superficie del Slate.

Materiales fibrosos, como toallas de papel, que pueden rayar el Slate. Con el transcurso del tiempo, las partículas de polvo y los agentes limpiadores pueden quedar atrapados en los rayones.

---

## Procedimientos de limpieza

Siga los procedimientos presentados en esta sección para limpiar su Slate con seguridad.

 **¡ADVERTENCIA!** Para evitar las descargas eléctricas o que los componentes se dañen, no intente limpiar su Slate cuando se encuentre encendido:

Apague el Slate.

Desconecte la alimentación externa.

Desconecte todos los dispositivos externos con alimentación.

 **PRECAUCIÓN:** No rocíe agentes de limpieza ni líquidos directamente en las superficies del Slate. La caída de gotas de líquido en la superficie puede dañar para siempre los componentes internos.

### Limpieza de la pantalla

Limpie suavemente la pantalla utilizando un paño suave, que no deje pelusas, humedecido con un limpiador de vidrios *sin alcohol*. Asegúrese de que la pantalla esté seca antes de cerrarla.

### Limpieza de los costados y la cubierta

Para limpiar y desinfectar los costados y la cubierta, utilice un paño de microfibra o gamuza suave humedecido con una de las soluciones limpiadoras antes indicadas o utilice un paño germicida desechable aceptado.

 **NOTA:** Al limpiar la cubierta del Slate, realice un movimiento circular para ayudar a eliminar la suciedad y los residuos.

### Limpieza del lápiz del Tablet PC y del portalápiz (solamente en algunos modelos)

Usando una de las soluciones de limpieza mencionadas anteriormente, humedezca un paño de microfibra suave o una gamuza o utilice una toalla desechable germicida:

- Para limpiar el lápiz, frótelo en un movimiento hacia arriba y hacia abajo con el fin de quitarle el polvo y los residuos.
- Para limpiar el receptáculo del lápiz, realice un movimiento de rotación alrededor de la apertura del receptáculo del lápiz.

 **PRECAUCIÓN:** No coloque ningún líquido o material que no sea el lápiz en el portalápiz. El receptáculo del lápiz no está aislado de ninguno de los componentes electrónicos internos del Tablet PC.

# Actualización de programas y controladores

Para descargar e instalar cualquier software que no sea una actualización del BIOS, siga estos pasos:

1. Acceda a las actualizaciones del sitio web de HP en <http://www.hp.com>.
2. Siga las instrucciones que aparecen en la pantalla para localizar el software que desea actualizar.
3. En el área de descarga, púntee en el software que desee y siga las instrucciones para la descarga que aparecen en la pantalla.



---

**NOTA:** Anote la ruta de la ubicación de la unidad donde se descargará el software. Deberá acceder a esta ruta cuando esté listo para instalar el software.

---

4. Cuando haya concluido la descarga, abra el Explorador de Windows púntee en **Inicio** y luego en **Equipo**.
5. Púntee dos veces en su designación de unidad. La designación de la unidad suele ser Disco local (C:).
6. Utilizando la ruta anotada anteriormente, abra la carpeta de su unidad que contiene la actualización.
7. Púntee dos veces en el archivo que tiene la extensión .exe (por ejemplo, *nombre\_de\_archivo.exe*).  
  
Comenzará el proceso de instalación.
8. Para completar la instalación, siga las instrucciones que aparecen en la pantalla.



---

**NOTA:** Después de que aparezca un mensaje en la pantalla que notifica que la instalación ha finalizado correctamente, podrá eliminar el archivo descargado de la unidad.

---



# Uso de SoftPaq Download Manager

HP SoftPaq Download Manager (SDM) es una herramienta que brinda acceso rápido a la información de SoftPaq para los equipos comerciales de HP sin necesidad de conocer el número de SoftPaq. Con esta herramienta, puede buscar fácilmente los SoftPaqs y después descargarlos y desempaquetarlos.

SoftPaq Download Manager funciona mediante la lectura y descarga, desde el sitio FTP de HP, de un archivo con una base de datos publicada que contiene información del modelo de equipo y de SoftPaq. SoftPaq Download Manager le permite especificar uno o más modelos de equipo para determinar qué SoftPaqs están disponibles para descarga.

SoftPaq Download Manager verifica en el sitio FTP de HP si hay actualizaciones para la base de datos y el software. Si encuentra actualizaciones, estas se descargan y aplican de forma automática.

SoftPaq Download Manager está disponible en el sitio web de HP. A fin de utilizar SoftPaq Download Manager para descargar SoftPaqs, primero debe descargar e instalar el programa. Vaya al sitio web de HP en <http://www.hp.com/go/sdm> y siga las instrucciones para descargar e instalar SoftPaq Download Manager.

Para descargar SoftPaqs:

1. Puntee en **Inicio**, en **Todos los programas**, en **HP Software Setup** y luego en **HP SoftPaq Download Manager**.
2. Cuando SoftPaq Download Manager se abre por primera vez, aparece una ventana que le pregunta si desea mostrar sólo el software para el equipo que está usando o el software para todos los modelos compatibles. Puntee en **Mostrar software para todos los modelos compatibles**. Si ya ha usado HP SoftPaq Download Manager antes, avance al paso 3.
  - a. Seleccione su sistema operativo y los filtros de idioma en la ventana Opciones de configuración. Los filtros limitan la cantidad de opciones que se enumeran en el panel del Catálogo de productos. Por ejemplo, si se selecciona sólo Windows 7 Professional en el filtro de sistema operativo, el único sistema operativo que se muestra en el Catálogo de productos es Windows 7 Professional.
  - b. Para agregar otros sistemas operativos, cambie la configuración del filtro en la ventana Opciones de configuración. Para obtener más información, consulte la ayuda del software HP SoftPaq Download Manager.
3. En el panel izquierdo, puntee en el signo (+) para expandir la lista de modelos y, a continuación, puntee en el modelo o en los modelos de los productos que desea actualizar.
4. Puntee en **Buscar SoftPaqs disponibles** para descargar una lista de SoftPaqs disponibles para el Slate seleccionado.
5. Seleccione a partir de la lista de SoftPaqs disponibles y luego puntee en **Descargar únicamente** si desea descargar varios SoftPaqs, ya que la selección de SoftPaqs y la velocidad de conexión a Internet determinarán la duración del proceso de descarga.

Si desea descargar solamente uno o dos SoftPaqs y cuenta con una conexión a Internet de alta velocidad, puntee en **Descargar y descomprimir**.

6. Para instalar en el Slate los SoftPaqs seleccionados, puntee y mantenga presionado **Instalar SoftPaq** en el software SoftPaq Download Manager.

---

# 11 Utilidad de configuración (BIOS) y System Diagnostics (Diagnóstico del sistema)

## Uso de la Utilidad de configuración (BIOS)

La utilidad de configuración, o sistema básico de entrada/salida (BIOS), controla la comunicación entre todos los dispositivos de entrada y salida del sistema (como las unidades de disco, la pantalla, el teclado, el mouse y la impresora). La utilidad de configuración (BIOS) incluye los ajustes para los tipos de dispositivos instalados, la secuencia de inicio del Slate y la cantidad de memoria de sistema y extendida.

---

 **NOTA:** Tenga mucho cuidado al hacer cambios en la utilidad de configuración (BIOS). Los errores pueden impedir que el Slate funcione de forma adecuada.

---

## Inicio de la utilidad de configuración

La utilidad de configuración es una utilidad de información y personalización basada en la memoria ROM que se puede usar incluso cuando su sistema operativo Windows no está funcionando.

La utilidad ofrece información acerca del Slate y brinda configuraciones de inicio, de seguridad y otras preferencias.

Para iniciar la utilidad de configuración:

---

 **NOTA:** Se puede conectar un teclado externo (adquirido por separado) al puerto USB para realizar estos pasos.

---

1. Abra Startup Menu (Menú de inicio) encendiendo o reiniciando el Slate y luego presionando repetidamente el botón de disminución de volumen (-) en el Slate o **f10** en un teclado externo mientras se muestra el guión en la esquina superior izquierda de la pantalla.
2. Presione el botón de disminución de volumen (-) en el Slate para avanzar a **BIOS Setup** (utilidad de configuración del BIOS), y luego selecciónela presionando el botón Inicio en el Slate o **intro** en un teclado externo.

# Uso de la utilidad de configuración

## Cambio del idioma de la utilidad de configuración

El siguiente procedimiento explica cómo cambiar el idioma de la utilidad de configuración. Si la utilidad de configuración no se está ejecutando, comience por el paso 1. Si la utilidad de configuración está ejecutándose, comience por el paso 3.



**NOTA:** Se puede conectar un teclado externo (adquirido por separado) al puerto USB para realizar estos pasos.

1. Abra Startup Menu (Menú de inicio) encendiendo o reiniciando el Slate y luego presionando repetidamente el botón de disminución de volumen (-) en el Slate o **f10** en un teclado externo mientras se muestra el guión en la esquina superior izquierda de la pantalla.
2. Presione el botón de disminución de volumen (-) en el Slate o use las teclas de flecha de un teclado externo para avanzar a **BIOS Setup** (utilidad de configuración del BIOS), y luego selecciónela presionando el botón Inicio en el Slate o **intro** en un teclado externo.
3. Mantenga presionado el botón Inicio y, a continuación, presione el botón de aumento (+) o el botón de disminución (-) de volumen del Slate o use las teclas de flecha de un teclado externo para seleccionar **System Configuration** (Configuración del sistema) > **Language** (Idioma).
4. Presione el botón de aumento (+) o disminución (-) de volumen en el Slate o use las teclas de flecha de un teclado externo para seleccionar un idioma y, a continuación, presione el botón Inicio en el Slate o **intro** en un teclado externo.
5. Para guardar sus cambios y salir de la utilidad de configuración, púntee en **Exit** (Salir) y luego púntee en **Exit Saving Changes** (Salir y guardar los cambios), o utilice las teclas de flecha de un teclado externo para seleccionar **Exit** (Salir) > **Exit Saving Changes** (Salir y guardar los cambios). Luego presione el botón Inicio en el Slate o **intro** en un teclado externo.

Sus cambios se aplicarán de inmediato.

## Navegación y selección en la utilidad de configuración



**NOTA:** Se puede conectar un teclado externo (adquirido por separado) al puerto USB para realizar estos pasos.

- Para seleccionar un menú o un elemento de menú, presione el botón Inicio en el Slate o use las teclas de flecha de un teclado externo.
- Para navegar por los menús de la utilidad de configuración, mantenga presionado el botón Inicio y, a continuación, presione el botón de aumento (+) o el botón de disminución (-) de volumen del Slate o use las teclas de flecha de un teclado externo.
- Para seleccionar un elemento en una lista o alternar un campo, por ejemplo un campo Enable/Disable (Activar/Desactivar), use el botón Inicio, el botón de aumento de volumen o el botón de disminución de volumen del Slate, o las teclas de flecha de un teclado externo.
- Para seleccionar un elemento, presione el botón Inicio en el Slate o la tecla **intro** en un teclado externo.
- Para cerrar un cuadro de texto o volver a la pantalla del menú, presione el botón **ctrl+alt+supr** (Seguridad) en el borde superior del Slate o la tecla **esc** en un teclado externo.
- La información sobre las teclas de navegación aparece en la parte inferior de la pantalla. Para visualizar información adicional sobre exploración y selección mientras esté abierta la utilidad de configuración, presione **f1** en un teclado externo.

## Visualización de la información del sistema

El siguiente procedimiento explica cómo mostrar la información del sistema en la utilidad de configuración. Si la utilidad de configuración no está abierta, comience por el paso 1. Si la utilidad de configuración está abierta, comience por el paso 3.



**NOTA:** Se puede conectar un teclado externo (adquirido por separado) al puerto USB para realizar estos pasos.

1. Abra Startup Menu (Menú de inicio) encendiendo o reiniciando el Slate y luego presionando repetidamente el botón de disminución de volumen (-) en el Slate o **f10** en un teclado externo mientras se muestra el guión en la esquina superior izquierda de la pantalla.
2. Presione el botón de disminución de volumen (-) en el Slate o use las teclas de flecha de un teclado externo para avanzar a **BIOS Setup** (utilidad de configuración del BIOS), y luego selecciónela presionando el botón Inicio en el Slate o **intro** en un teclado externo.
3. Si la utilidad de configuración no se abre mostrando la información del sistema, mantenga presionado el botón Inicio y, a continuación, presione el botón de aumento (+) o el botón de disminución (-) de volumen del Slate o use las teclas de flecha de un teclado externo para seleccionar el menú **Main** (Principal).

Cuando se selecciona el menú Main (Principal), aparece la información del sistema.

4. Para salir de la utilidad de configuración sin cambiar las configuraciones, presione el botón **Ctrl+alt+supr** (Seguridad) en el borde superior del Slate o use las teclas de flecha de un teclado externo para seleccionar **Exit** (Salir) > **Exit Discarding Changes** (Salir y descartar los cambios). Luego presione el botón Inicio en el Slate o la tecla **intro** en un teclado externo.

## Restauración de la configuración de fábrica en la utilidad de configuración

El siguiente procedimiento explica cómo restaurar las configuraciones de fábrica de la utilidad de configuración. Si la utilidad de configuración no se está ejecutando, comience por el paso 1. Si la utilidad de configuración está ejecutándose, comience por el paso 3.

 **NOTA:** Se puede conectar un teclado externo (adquirido por separado) al puerto USB para realizar estos pasos.

1. Abra Startup Menu (Menú de inicio) encendiendo o reiniciando el Slate y luego presionando repetidamente el botón de disminución de volumen (-) en el Slate o **f10** en un teclado externo mientras se muestra el guión en la esquina superior izquierda de la pantalla.
2. Presione el botón de disminución de volumen (-) en el Slate o use las teclas de flecha de un teclado externo para avanzar a **BIOS Setup** (utilidad de configuración del BIOS), y luego selecciónela presionando el botón Inicio en el Slate o **intro** en un teclado externo.
3. Mantenga presionado el botón Inicio y, a continuación, presione el botón de aumento (+) de volumen del Slate o use las teclas de flecha de un teclado externo para seleccionar **Exit** (Salir) > **Load Setup Defaults** (Cargar configuración predeterminada). Luego presione el botón Inicio en el Slate o la tecla **intro** en un teclado externo.
4. Cuando aparezca Setup Confirmation (Confirmación de la utilidad de configuración), presione el botón Inicio en el Slate o la tecla **intro** en un teclado externo
5. Para guardar sus cambios y salir de la utilidad de configuración, presione el botón Ctrl+alt+supr (Seguridad) en el borde superior del Slate o use las teclas de flecha de un teclado externo para seleccionar **Exit** (Salir) > **Exit Saving Changes** (Salir y guardar los cambios). Luego presione el botón Inicio en el Slate o la tecla **intro** en un teclado externo.

La configuración de fábrica de la utilidad de configuración se aplicará cuando se reinicie el Slate.

 **NOTA:** Las configuraciones relativas a contraseñas, seguridad e idioma no cambian cuando se restauran los valores predeterminados de fábrica.

## Salir de la utilidad de configuración

Puede salir de la utilidad de configuración después de guardar los cambios o sin guardarlos.

 **NOTA:** Se puede conectar un teclado externo (adquirido por separado) al puerto USB para realizar estos pasos.

- Para salir de la utilidad de configuración y guardar los cambios efectuados en la sesión actual:  
Presione el botón ctrl+alt+supr (Seguridad) en el borde superior del Slate o use las teclas de flecha de un teclado externo para seleccionar **Exit** (Salir) > **Exit Saving Changes** (Salir y guardar los cambios). Luego presione el botón Inicio en el Slate o la tecla **intro** en un teclado externo.
- Para salir de la utilidad de configuración sin guardar los cambios efectuados en la sesión actual:  
Presione el botón ctrl+alt+supr (Seguridad) en el borde superior del Slate o use las teclas de flecha de un teclado externo para seleccionar **Exit** (Salir) > **Exit Discarding Changes** (Salir y descartar los cambios). Luego presione el botón Inicio en el Slate o la tecla **intro** en un teclado externo.

Después de la opción que haya elegido, el Slate se reinicia en Windows.

## Actualización del BIOS

Versiones actualizadas del software suministrado con su equipo pueden estar disponibles en el sitio web de HP.

La mayor parte de las actualizaciones de software y de BIOS incluidas en el sitio web de HP están empaquetadas en archivos comprimidos denominados *SoftPaq*.

Algunos paquetes de descarga contienen un archivo denominado *Readme.txt*, que contiene información relativa a la instalación y la solución de problemas del archivo.

## Determinación de la versión del BIOS

Para determinar si las actualizaciones del BIOS disponibles contienen versiones posteriores a las que están instaladas en el Slate, debe conocer la versión del BIOS del sistema instalada actualmente.

La información de la versión del BIOS (también conocida como *fecha de ROM y BIOS del sistema*) puede mostrarse presionando **fn+esc** (si ya se encuentra en Windows) o abriendo la utilidad de configuración del BIOS.



---

**NOTA:** Se puede conectar un teclado externo (adquirido por separado) al puerto USB para realizar estos pasos.

---

1. Abra Startup Menu (Menú de inicio) encendiendo o reiniciando el Slate y luego presionando repetidamente el botón de disminución de volumen (-) en el Slate o **f10** en un teclado externo mientras se muestra el guión en la esquina superior izquierda de la pantalla.
2. Presione el botón de disminución de volumen (-) en el Slate o use las teclas de flecha de un teclado externo para avanzar a **BIOS Setup** (utilidad de configuración del BIOS), y luego selecciónela presionando el botón Inicio en el Slate o **intro** en un teclado externo.
3. Si la utilidad de configuración no se abre mostrando la información del sistema, mantenga presionado el botón Inicio y, a continuación, presione el botón de aumento (+) o el botón de disminución (-) de volumen del Slate o use las teclas de flecha de un teclado externo para seleccionar el menú **Main** (Principal).
4. Para salir de la utilidad de configuración sin cambiar las configuraciones, presione el botón **Ctrl+alt+supr** (Seguridad) en el borde superior del Slate o use las teclas de flecha de un teclado externo para seleccionar **Exit** (Salir) > **Exit Discarding Changes** (Salir y descartar los cambios). Luego presione el botón Inicio en el Slate o la tecla **intro** en un teclado externo.
5. Para salir de la utilidad de configuración (BIOS) sin guardar sus cambios, use la tecla **tab** y las teclas de flecha para seleccionar **Exit** (Salir) > **Exit Discarding Changes** (Salir y descartar los cambios) y, a continuación, presione **intro**.

## Descarga de una actualización del BIOS

 **PRECAUCIÓN:** Para reducir el riesgo de que se produzcan daños en el Slate o de que la instalación no se realice correctamente, descargue e instale una actualización del BIOS únicamente cuando el Slate esté conectado a una fuente de alimentación externa confiable por medio de un adaptador de CA. No descargue ni instale ninguna actualización del BIOS si el Slate está funcionando con alimentación por batería, está conectado a una Base para Slate HP opcional o está conectado a una fuente de alimentación opcional. Durante la descarga y la instalación, siga estas instrucciones:

No desconecte la alimentación del Slate desconectando el cable de alimentación de la toma eléctrica de CA.

No apague el Slate ni inicie la suspensión o la hibernación.

No introduzca, extraiga, conecte ni desconecte ningún dispositivo o cable.

1. Puntee en **Inicio**, en **Ayuda y soporte técnico** y luego en **Mantener**.
2. Siga las instrucciones que aparecen en la pantalla para identificar su Slate y acceder a la actualización del BIOS que desee descargar.
3. En el área de descarga, siga estos pasos:
  - a. Identifique la actualización del BIOS que sea más reciente que la versión del BIOS instalada actualmente en su Slate. Anote la fecha, el nombre u otro identificador. Es posible que más adelante necesite esta información para localizar la actualización, una vez que la haya descargado en su unidad.
  - b. Siga las instrucciones que aparecen en la pantalla para descargar en la unidad la opción seleccionada.

Tome nota de la ruta a la ubicación de la unidad en la que se descargó la actualización del BIOS. Deberá seguir esta ruta cuando esté a punto de instalar la actualización.

 **NOTA:** Si conecta su Slate a una red, consulte al administrador de la red antes de instalar cualquier actualización de software, especialmente si se trata de una actualización del BIOS del sistema.

Existen varios procedimientos para instalar el BIOS. Siga las instrucciones que aparecen en la pantalla después de realizar la descarga. Si no aparecen instrucciones, siga estos pasos:

1. Abra el Explorador de Windows punteando en **Inicio** y luego en **Equipo**.
2. Puntee dos veces en su designación de unidad. La designación de la unidad suele ser Disco local (C:).
3. Utilizando la ruta anotada anteriormente, abra la carpeta de su unidad que contiene la actualización.
4. Puntee dos veces en el archivo que tiene la extensión .exe (por ejemplo, *nombre\_de\_archivo.exe*).  
Empezará entonces el proceso de instalación del BIOS.
5. Para finalizar la instalación, siga las instrucciones que aparecen en la pantalla.

 **NOTA:** Después de que aparezca un mensaje en la pantalla que notifica que la instalación ha finalizado correctamente, podrá eliminar el archivo descargado de la unidad.

# Menú de la utilidad de configuración del BIOS

Las tablas que aparecen en esta sección ofrecen una descripción general de las opciones de menú de la utilidad de configuración del BIOS.



**NOTA:** Algunos de los elementos del menú de la utilidad de configuración del BIOS enumerados en este capítulo pueden no corresponder a su Slate.

## Menú Main (Principal)

Seleccione	Para hacer esto
System Information (Información del sistema)	<ul style="list-style-type: none"><li>• Ver y cambiar la hora y la fecha del sistema.</li><li>• Consultar la información de identificación sobre el Slate.</li><li>• Ver la información de especificación sobre el procesador, el tamaño de la memoria y el BIOS del sistema.</li></ul>

## Menú Security (Seguridad)

Seleccione	Para hacer esto
Administrator password (Contraseña del Administrador)	Controlar el acceso a la utilidad de configuración.
Power-on password (Contraseña de inicio)	Controlar el acceso al Slate
TPM Status (Estado del TPM)	Disabled and inactive (Desactivado e inactivo) (solamente en algunos modelos)
TPM Operation (Funcionamiento del TPM)	No (solamente en algunos modelos)

## Menú Diagnostics (Diagnósticos)

Seleccione	Para hacer esto
Primary Hard Disk Self Test (Autoprueba del disco duro primario)	Ejecutar una autoprueba amplia y rápida en la unidad de disco duro.
Memory Test (Prueba de memoria)	Ejecutar una prueba de diagnóstico de la memoria del sistema.



## Menú System Configuration (Configuración del sistema)

Seleccione	Para hacer esto
Language (Idioma)	Cambiar el idioma de pantalla de la utilidad de configuración del BIOS.
USB rear-facing camera (Cámara interior USB)	Activar o desactivar la cámara interior.
Power-on when AC is detected (Encender cuando se detecta la alimentación de CA)	Activar o desactivar el recurso del Slate que lo hace encenderse de forma automática cuando se lo conecta a la alimentación de CA.
Initiate orderly shutdown when AC is removed (Iniciar apagado ordenado cuando se desconecte la alimentación de CA)	Activar o desactivar el recurso del Slate que lo hace iniciar un apagado ordenado de forma automática cuando se desconecta la alimentación de CA.  <b>PRECAUCIÓN:</b> Si está opción se encuentra habilitada, puede ocurrir pérdida de datos al desconectar la alimentación de CA.
USB Legacy (USB heredado)	Activar o desactivar un teclado, disco o unidad USB que se utilizará en la utilidad de configuración del BIOS.
Boot Options (Opciones de Inicio)	<ul style="list-style-type: none"><li>• POST HotKey Delay (Demora de la tecla de acceso rápido POST): Seleccione 0, 5, 10, 15 ó 20 segundos, proporcionando más tiempo para presionar una tecla de acceso rápido a fin de acceder a la utilidad de configuración del BIOS cuando el Slate se reinicia.</li><li>• Opciones de Boot Order (Orden de inicio): seleccione el orden en que el Slate busca un disco de arranque.</li></ul>

## Uso de System Diagnostics (Diagnóstico del sistema)

System Diagnostics (Diagnóstico del sistema) le permite realizar pruebas de diagnóstico para determinar si el hardware del Slate está funcionando de forma adecuada. Según el modelo del Slate, es posible que las siguientes pruebas de diagnóstico se encuentren disponibles en System Diagnostics (Diagnóstico del sistema):

- Prueba de la unidad de disco duro: esta prueba analiza la condición física de la unidad y, a continuación, revisa todos los datos en todos los sectores del disco duro. Si la prueba detecta un sector dañado, trata de mover los datos a un sector no dañado.
- Memory test (Prueba de memoria)— Esta prueba analiza las condiciones físicas de los módulos de memoria. Si se informa un error, sustituya los módulos de memoria de inmediato.

También puede ver la información del sistema y los registros de errores en la ventana de System Diagnostics (Diagnóstico del sistema).



---

**NOTA:** Se puede conectar un teclado externo (adquirido por separado) al puerto USB para realizar estos pasos.

---

Para iniciar System Diagnostics (Diagnóstico del sistema):

1. Encienda o reinicie el Slate. Mientras aparece el mensaje “Press the (-) key for Startup Menu” (Presione la tecla (-) para acceder al menú de inicio) en el ángulo inferior izquierdo de la pantalla, presione repetidamente el botón de disminución de volumen (-). Cuando aparezca Startup Menu (Menú de inicio), presione el botón de disminución de volumen (-).
2. Puntee en la prueba de diagnóstico que desea ejecutar y, a continuación, siga las instrucciones que aparecen en la pantalla.



---

**NOTA:** Si tiene que detener una prueba de diagnóstico que se está ejecutando, presione **esc** en un teclado externo.

---

---

# A De viaje con el Slate

Para obtener los mejores resultados, siga estos consejos para viajes y envíos:

- Prepare el Slate para un viaje o para su transporte:
  - Haga copias de seguridad de su información.
  - Extraiga todos los discos y todas las tarjetas multimedia externas, por ejemplo, las tarjetas digitales.
- ⚠ **PRECAUCIÓN:** Para reducir el riesgo de que se produzcan daños en el Slate o en una unidad o de que se pierda información, retire el medio de la unidad antes de extraerla de su compartimento y antes de transportar, almacenar o viajar con la unidad.
- Apague y luego desconecte todos los dispositivos externos.
- Apague el Slate.
- Lleve una copia de seguridad de su información. Mantenga la copia de seguridad separada del Slate.
- Al viajar en avión, lleve el Slate como equipaje de mano; no lo facture con el resto de sus maletas.
- ⚠ **PRECAUCIÓN:** Evite exponer la unidad a campos magnéticos. Los dispositivos de seguridad con campos magnéticos incluyen los dispositivos detectores y sensores de seguridad de los aeropuertos. Las correas transportadoras y dispositivos de seguridad similares de los aeropuertos que verifican el equipaje de mano usan rayos X en lugar de magnetismo y no dañan las unidades.
- El uso del Slate durante el vuelo queda a discreción de la aerolínea. Si piensa usar el Slate durante el vuelo, consúltelo previamente con la aerolínea.
- Si va a enviar el Slate, use un embalaje de protección adecuado y coloque una etiqueta que indique "FRÁGIL".
- Si el Slate incluye un dispositivo inalámbrico o un módulo HP Mobile Broadband instalado, como un dispositivo 802.11b/g, GSM (Global System for Mobile Communications o Sistema global para las comunicaciones móviles) o GPRS (General Packet Radio Service o Servicio general de paquetes vía radio), tenga en cuenta que el uso de estos dispositivos puede estar restringido en algunos entornos. Estas restricciones pueden aplicarse a bordo de aviones, en hospitales, cerca

de productos explosivos y en áreas de riesgo. Si desconoce las normas que se aplican al uso de un dispositivo específico, solicite autorización para usarlo antes de encenderlo.

- Si viaja fuera del país, siga estas sugerencias:
  - Consulte las normas de aduana relacionadas con equipos en cada país o región a los que viaje.
  - Verifique los requisitos de cable de alimentación y de adaptador para cada localidad en la que pretenda utilizar el Slate. Las configuraciones de voltaje, frecuencia y enchufe pueden variar.

---

 **¡ADVERTENCIA!** Para reducir el riesgo de que se produzcan descargas eléctricas, incendios o daños en el equipo, no intente alimentarlo con un transformador de tensión usado para electrodomésticos.

---

---

## B Recursos de solución de problemas

- Acceda a información adicional sobre el Slate y a enlaces a sitios web a través de Ayuda y soporte técnico. Puntee en **Inicio** y luego en **Ayuda y soporte técnico**.

 **NOTA:** Algunas herramientas de verificación y reparación requieren una conexión a Internet. HP también proporciona herramientas adicionales que no requieren una conexión a Internet.

- Póngase en contacto con Atención al cliente de HP en <http://www.hp.com/go/contactHP>.

 **NOTA:** Para ponerse en contacto con el soporte mundial, puntee en **Contact HP worldwide** (Contactarse con HP en todo el mundo), ubicado en el lado izquierdo de la página, o visite [http://welcome.hp.com/country/us/en/wwcontact\\_us.html](http://welcome.hp.com/country/us/en/wwcontact_us.html).

Elija uno de los siguientes tipos de soporte técnico:

- Chatee en línea con un técnico de HP.

 **NOTA:** Cuando el chat no se encuentra disponible en un idioma específico, está disponible en inglés.

- Comunicación por correo electrónico con el Soporte al Cliente de HP.
- Encuentre los números de teléfono mundiales de Atención al cliente de HP.
- Encuentre un centro de servicios de HP.

---

## C Descarga electrostática

La descarga electrostática es la liberación de electricidad estática que ocurre cuando dos objetos entran en contacto, como por ejemplo el choque que recibe cuando camina por una alfombra y toca el picaporte metálico de una puerta.

Una descarga de electricidad estática de los dedos u otros conductores electrostáticos puede dañar los componentes electrónicos. Para evitar que se produzcan daños en el Slate o en una unidad o que se produzcan pérdidas de información, tenga en cuenta las siguientes precauciones:

- Si las instrucciones para extraer o instalar componentes le informan que debe desconectar el Slate, desconéctelo después de conectarse a tierra de forma adecuada y antes de retirar la cubierta.
- Mantenga los componentes en sus estuches de protección contra electrostática hasta que esté preparado para instalarlos.
- Evite tocar las patas, las derivaciones y los circuitos. Manipule los componentes electrónicos lo menos posible.
- Utilice herramientas no magnéticas.
- Antes de manipular componentes, descargue la electricidad estática tocando la superficie metálica sin pintura del componente.
- Si extrae un componente, póngalo en un estuche de protección contra electrostática.

Si necesita obtener más información sobre electricidad estática o si necesita ayuda en la instalación, póngase en contacto con el Soporte al Cliente de HP.

---

# D Especificaciones

## Energía de entrada

La información sobre alimentación de esta sección puede ser útil si pretende realizar viajes internacionales con el Slate.

El Slate funciona con alimentación de CC, que se puede obtener de una fuente de alimentación de CA o de CC. La fuente de alimentación de CA debe ser de 100-240 V, 50-60 Hz. Aunque el Slate puede funcionar con alimentación proveniente de una fuente de alimentación de CC independiente, solamente debe ser alimentado con el Adaptador de CA de 30 W para HP Slate o con una fuente de alimentación de CC suministrada y aprobada por HP para utilizarse con este Slate.

El Slate puede funcionar con alimentación de CC dentro de las especificaciones que se describen a continuación.

Alimentación de entrada	Calificación
Voltaje y corriente de operación:	19,0 V cc a 1,58 A - 30 W

---

 **NOTA:** Este producto está diseñado para sistemas de energía de TI en Noruega con un voltaje fase a fase que no supere los 240 V rms.

 **NOTA:** Es posible consultar el voltaje y la corriente de funcionamiento del Slate en la etiqueta normativa del sistema, que se encuentra dentro de la bandeja de etiquetas, en el borde derecho del Slate.

---

## Entorno operativo

<b>Factor</b>	<b>Sistema métrico</b>	<b>Estados Unidos</b>
<b>Temperatura</b>		
En funcionamiento	<b>5 °C a 35 °C</b>	41 °F a 95 °F
Sin funcionar	<b>-20 °C a 60 °C</b>	-4 °F a 140 °F
<b>Humedad relativa</b> (sin condensación)		
En funcionamiento	<b>10% a 90%</b>	10% a 90%
Sin funcionar	<b>5% a 95%</b>	5% a 95%
<b>Altitud máxima</b> (sin presurizar)		
En funcionamiento	<b>-15 m a 3,048 m</b>	-50 pies a 10,000 pies
Sin funcionar	<b>-15 m a 12.192 m</b>	-50 pies a 40.000 pies



# Índice

## A

actualizaciones de seguridad  
críticas, instalación 55  
actualizaciones de seguridad de  
Windows, instalación 55  
actualizaciones de software,  
instalación 54  
actualizaciones de software de HP  
y de terceros, instalación 55  
alimentación, identificación del  
interruptor 15  
alimentación de entrada 77  
altavoces 14, 30  
antenas, WLAN 16  
apagado 35  
apagado del Slate 35  
auriculares 16, 30  
auriculares (salida de audio),  
conector 16, 30  
auriculares de botón 16, 30

## B

bandeja de etiquetas  
abrir 17  
identificación 16  
Base para HP Slate 50  
batería  
alimentación 40  
descarga 40  
niveles de batería bajos 40  
BIOS  
actualización 68  
descarga de una  
actualización 69  
determinación de la versión  
68  
Botón de aumento de volumen  
14

Botón de disminución de  
volumen 14  
botones  
Inicio 14  
Teclado 17  
volumen 14  
Botón Inicio 14  
Botón Teclado 17  
brillo de la pantalla, ajuste 6

## C

cables, USB 47  
cámara 18, 29, 33  
cambio del idioma de la utilidad de  
configuración 65  
componentes  
borde derecho 15  
borde inferior 14  
borde izquierdo 17  
borde superior 14  
pantalla 18  
parte posterior 18  
concentradores 47  
concentradores USB 47  
conector, alimentación 14  
conector de entrada de audio  
(micrófono) 16, 30  
conector de micrófono (entrada de  
audio) 16, 30  
conector de salida de audio  
(auriculares) 16  
conectores  
entrada de audio (micrófono)  
16, 30  
salida de audio (auriculares)  
16, 30  
conexiones inalámbricas  
iconos 24  
protección 23

conexión inalámbrica, creación  
24  
configuración de una WLAN 22  
configuración la red inalámbrica  
22  
Connection Manager 25  
contraseña de administrador 70  
contraseña de inicio 70  
contraseñas  
utilidad de configuración  
(BIOS) 53  
Windows 52  
contraseñas de la utilidad de  
configuración (BIOS) 53  
Contraseñas de Windows 52  
Copia de seguridad y  
restauración 57  
copias de seguridad de las  
aplicaciones de software y de la  
información 55  
Copias de seguridad y  
restauración de Windows 56  
creación de una conexión  
inalámbrica 24  
ctrl+alt+supr, identificación del  
botón 14  
cuidado de su Slate 60

## D

descarga electrostática 76  
de viaje con el Slate 73  
disco de reparación del sistema  
56  
Dispositivo Bluetooth 26  
dispositivos externos 49  
dispositivos externos opcionales,  
uso 49  
dispositivos inalámbricos,  
encendido o apagado 24

dispositivos USB  
  conexión 47  
  descripción 47  
  extracción 48  
dispositivo WWAN 27  
DVD del sistema operativo  
  Windows 7 59

**E**  
encendido o apagado de  
  dispositivos inalámbricos 24  
enchufe de salida de audio  
  (auriculares) 30  
encriptación inalámbrica 23  
enrutador inalámbrico,  
  configuración 22  
entorno operativo 78

**F**  
funciones de audio, verificación  
  32

**G**  
GPS 26

**H**  
hibernación  
  iniciado durante un nivel de  
    batería crítico 40  
  iniciar 37  
  salida 37  
HP Connection Manager 25  
HP Slate Camera 33

**I**  
iconos  
  conexiones inalámbricas 24  
  red 24  
Indicador luminoso, alimentación  
  15  
indicador luminoso de  
  alimentación, identificación 15  
información del sistema 70  
Internet, configuración de una  
  conexión 22  
interruptor, alimentación 15  
ISP, uso 20

**L**  
Language (Idioma) 71  
lápiz, uso 12

lápiz digital, uso 12  
lector de tarjetas SD,  
  identificación 17  
limpieza de su Slate 60

**M**  
mantenimiento  
  Desfragmentador de disco 43  
  Liberador de espacio en  
    disco 44  
medios de grabación 36  
medios de lectura 36  
Menú de la utilidad de  
  configuración del BIOS 70  
Menú Diagnostics  
  (Diagnósticos) 70  
Menú Main (Principal) 70  
Menú Security (Seguridad) 70  
Menú System Configuration  
  (Configuración del sistema) 71  
micrófono, identificación 17  
Módulo HP Mobile Broadband  
  27, 28  
movimiento de acercamiento en la  
  pantalla 8  
movimiento de arrastre de pantalla  
  táctil 7  
movimiento de desplazamiento por  
  la pantalla táctil 7  
movimiento de pinzas por la  
  pantalla táctil 8  
movimiento de punteo de pantalla  
  táctil 6  
movimiento de rotación por la  
  pantalla táctil 8  
movimiento rápido de pantalla  
  táctil 6  
movimientos gestuales de la  
  pantalla táctil  
  arrastre 7  
  desplazamiento 7  
  movimiento de pinza 8  
  movimiento rápido 6  
  punteo 6  
  rotación 8  
  zoom 8  
movimientos rápidos  
  cambiar asignaciones 9  
  creación de asignaciones 9

multimedia, identificación de los  
  componentes 29

**N**  
navegación en la utilidad de  
  configuración 66  
nivel de batería bajo 40  
nivel de batería crítico 40

**O**  
opciones de inicio 71  
orden de inicio 71  
orientación, cambio 4

**P**  
pantalla táctil  
  preferencias 9  
  realización de acciones en  
    pantalla 9  
  uso 4  
PowerLock 15  
programas, actualización 62  
protección de su red inalámbrica  
  23  
prueba de memoria 70  
puertos, USB 14  
puertos USB, identificación 14  
puntos de restauración del  
  sistema 56

**R**  
recursos de solución de  
  problemas 75  
red, icono 24  
red inalámbrica, conexión 21  
red inalámbrica, seguridad 55  
red inalámbrica (WLAN)  
  seguridad 23  
red inalámbrica (WLAN), equipo  
  necesario 22  
restauración de las  
  configuraciones  
  predeterminadas 67  
roaming a otra red 23

**S**  
salir de la utilidad de  
  configuración 67  
seguridad, conexiones  
  inalámbricas 23

- selección en la utilidad de configuración 66
- SIM
  - extracción 28
  - inserción 28
- sistema no responde 35
- sistema operativo 35
  - controles 25
- SoftPaq, descarga 63
- software 13
  - Desfragmentador de disco 43
  - HP Connection Manager 25
  - HP Slate Camera 33
  - Liberador de espacio en disco 44
- software, actualización 13
- software antivirus, uso 54
- software de firewall 23, 54
- Software del Desfragmentador de disco 43
- Software del Liberador de espacio en disco 44
- suspensión
  - iniciar 36
  - salida 36

## T

- tarjeta digital
  - extracción 46
  - formatos admitidos 45
  - inserción 45
- teclado
  - Swype 11
- teclado en pantalla
  - marcador 10
  - opciones 10
- tipo de unidad 36

## U

- unidad de disco duro
  - autoprueba 70
- unidades
  - externo 49
  - ópticas 49
  - orden de inicio 71
- unidad externa 49
- unidad óptica 49
- USB, conexión del cable 47
- uso de contraseñas 52

## V

- verificación de las funciones de audio 32
- vista, cambio 4
- vista horizontal 4
- vista vertical 4
- visualización de información del sistema 66
- volumen, ajuste 31

## W

- WLAN
  - conexión 21