

HP DESIGNJET L26500

EN Printer assembly instructions

JA プリンタの組み立ておよびセットアップ手順

ZHCN 打印机组装说明

ZHTW 印表機組裝說明

KO 프린터 조립 설명서

TH คำแนะนำเกี่ยวกับส่วนประกอบของเครื่องพิมพ์

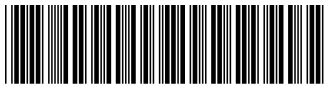
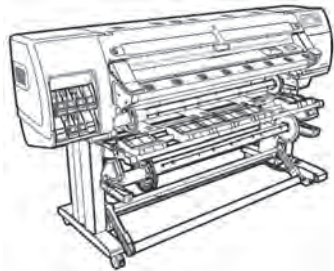









CQ869-90016

© 2011 Hewlett-Packard Company
Large Format Division
Cami de Can Gualles 1,21 - 08174
Sant Cugat del Valles
Barcelona - Spain

All rights reserved

Printed in XXX



-  1. Printer engine / プリンタ エンジン / 打印机引擎 / 印表機引擎 / 프린터 엔진 / เครื่องพิมพ์
-  2. Stand / スタンド / 支架 / 機架 / 스탠드 / ขาตั้ง
-  3. Take-up Reel / 巻き取りリール / 卷纸收纸器 / 卷紙軸 / 출력물 되감개 / ลอรวมเก็บ
-   4. Take-up Reel / 巻き取りリール / 卷纸收纸器 / 卷紙軸 / 출력물 되감개 / ลอรวมเก็บ
-   5. Supplies / サプライ品 / 耗材 / 耗材 / 소모품 / วัสดุสิ้นเปลือง
-  6. Waste management unit / 廢棄物管理ユニット / 廢墨管理裝置 / 廢棄物管理裝置 / 폐기물 관리 장치 / ชุดอุปกรณ์จัดการของเสีย

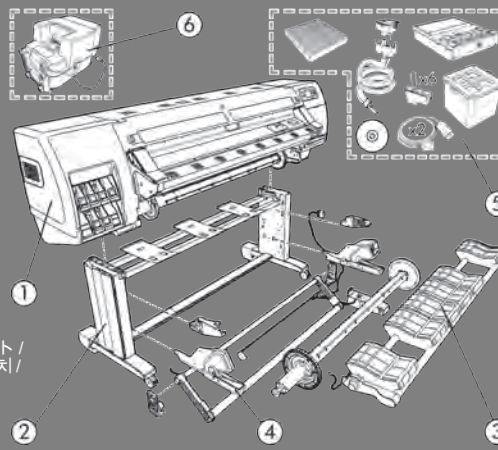

EN Please read these instructions carefully. These assembly instructions explain how to assemble the printer. Notice that the icons used in this document are also located on the printer packaging. The icons help you locate the parts needed at each stage of the assembly. Because spare screws are supplied, some screws will remain unused after assembly of the printer.

JA 以下の指示をよくお読みください。以下の手順では、プリンタを組み立てる方法について説明します。このマニュアルで使用されているアイコンは、プリンタのパッケージにも表示されています。アイコンにより、組み立ての各段階で必要な部品を確認できます。予備のネジが含まれているため、何本かのネジは使用されないうまま残ります。

ZHCN 请仔细阅读以下说明。这些组装说明对如何组装打印机进行了介绍。请注意，也可以在打印机包装上找到本文档中使用的图标。这些图标可帮助您找到每个组装阶段所需的部件。由于提供了备用螺钉，因此组装完打印机后，会剩下一些未用的螺钉。

ZHTW 請仔細閱讀下列說明。這些組裝說明將解釋如何組裝印表機。請注意，本文件中使用的圖示也可以在印表機的包裝上找到。這些圖示可協助您找出每個組裝過程所需的零件。由於我們有提供備用螺絲，因此完成印表機組裝後仍會有多餘的未用螺絲。

KO 이 설명서를 주의 깊게 읽으십시오. 이 조립 설명서에서는 프린터 조립 방법에 대해 설명합니다. 이 문서에 사용된 아이콘은 프린터 포장재에서도 찾을 수 있습니다. 아이콘을 사용하면 각 조립 단계에서 필요한 부품을 찾을 수 있습니다. 여분의 나사가 제공되므로 프린터 조립 후에도 일부 나사는 사용하지 않은 상태로 남게 됩니다.

TH โปรดอ่านคำแนะนำเหล่านี้อย่างละเอียด คำแนะนำเกี่ยวกับส่วนประกอบเหล่านี้จะอธิบายวิธีการประกอบเครื่องพิมพ์ โปรดสังเกตว่าไอคอนต่างๆ ที่ใช้ในเอกสารนี้จะอยู่บนบรรจุภัณฑ์ของเครื่องพิมพ์ด้วย ไอคอนต่างๆ จะช่วยให้คุณหาชิ้นส่วนที่จำเป็นในแต่ละขั้นตอนการประกอบ หลังการประกอบเครื่องพิมพ์จะมีสกรูบางส่วนเหลืออยู่ เนื่องจากเราจัดเตรียมสกรูสำรองมาให้ด้วย

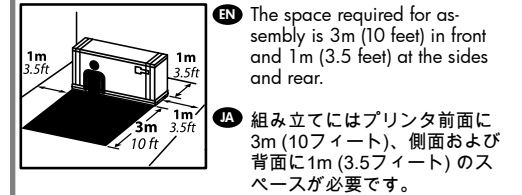

ZHCN 组装时，打印机前面需留出 3 米（10 英尺）的空间，侧面和后面各留出 1 米（3.5 英尺）的空间。

ZHTW 印表機前面必須騰出 3 公尺（10 英尺）且兩側與後面必須騰出 1 公尺（3.5 英尺）以進行組裝。

KO 조립을 하려면 프린터 앞쪽에 3m 그리고 측면과 뒤쪽에 1m 정도의 공간이 필요합니다.

TH ควรเว้นพื้นที่ว่างด้านหน้า 3 เมตร (10 ฟุต) และด้านข้างกับด้านหลัง 1 เมตร (3.5 ฟุต) ในการประกอบเครื่องพิมพ์

 **EN** 4 people are required to perform certain tasks.

JA 特定の作業を行う際に、4名必要です。

ZHCN 某些任务需要 4 人完成。

ZHTW 某些工作需要 4 个人才能执行。

KO 특정 작업을 수행할 때는 4명이 필요합니다.

TH ต้องใช้แรงงานคน 4 คนในการประกอบเครื่องพิมพ์

 **EN** Time required for assembly of the printer is approximately 180 minutes.

JA プリンタの組み立て所要時間は約180分です。

ZHCN 打印机组装大约需要 180 分钟的时间。

ZHTW 印表機組裝需要費時大約 180 分鐘。

KO 프린터를 조립하는 데에는 180분 정도 걸립니다.

TH ใช้เวลาประมาณ 180 นาที ในการประกอบเครื่องพิมพ์

- EN Remove the packaging
- JA パッケージの開梱
- ZHCN 拆开包装
- ZHTW 從包裝中取出
- KO 포장재 제거
- TH ถอดบรรจุภัณฑ์ออก

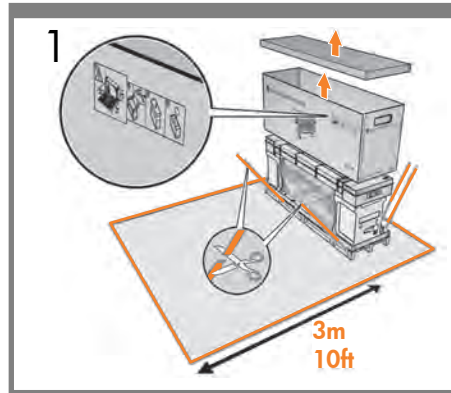
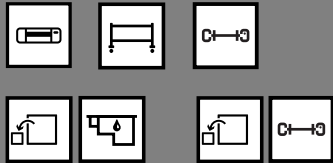

EN Cut the straps, open the box and remove the top cover and the box from the printer.

JA ストラップを切断し、箱を開けて、プリンタから上ぶたと箱を取り外します。

ZHCN 剪断包装带，打开打印机包装箱，并拿开顶盖和包装箱。

ZHTW 剪斷細紮帶，打開包裝盒，將上蓋和包裝盒從印表機抽離。

KO 띠를 잘라내고 상자를 열어서 덮개와 상자를 프린터에서 제거합니다.

TH ตัดสายรัด เปิดกล่อง จากนั้นแกะฝาครอบด้านบนและกล่องออกจากเครื่องพิมพ์

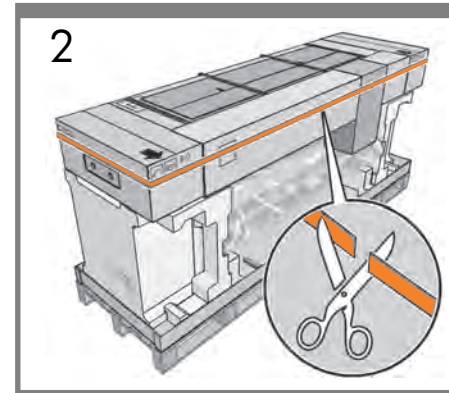

EN Carefully cut the straps around the boxes. Make sure that the boxes don't fall when the straps are cut.

スタンドの箱を固定しているストラップを慎重に切断します。ストラップを切断するときに、箱が落下しないように注意してください。

小心剪断捆绑包装箱的包装带。剪断包装带时，注意不要使包装箱掉落。

小心地剪斷包裝盒上的細紮帶。剪斷細紮帶時小心不要讓包裝盒掉落。

상자를 묶은 띠를 조심스럽게 잘라냅니다. 띠를 자를 때 상자가 바닥에 떨어지지 않게 조심하십시오.

ตัดสายรัดรอบๆ กล่องอย่างระมัดระวัง ตรวจสอบให้แน่ใจว่ากล่องจะไม่หล่นลงมาเมื่อตัดสายรัดออก

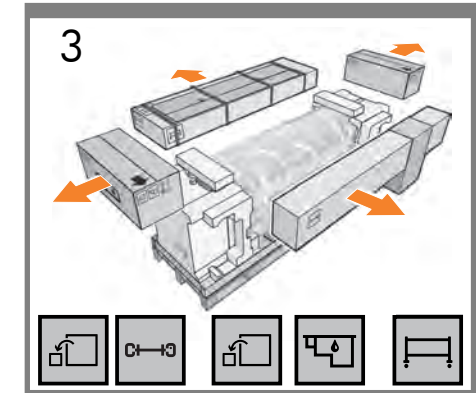

EN Remove the boxes as shown.

図のように各箱を取り外します。

如图所示，取下包装箱。

取下包裝盒，如圖中所示。

그림과 같이 상자를 들어냅니다.

แกะกล่องออกตามรูป

- EN Assemble the stand
- JA スタンドの組み立て
- ZHCN 装配支架
- ZHTW 組裝機架
- KO 스탠드 조립하기
- TH ประกอบขาตั้ง

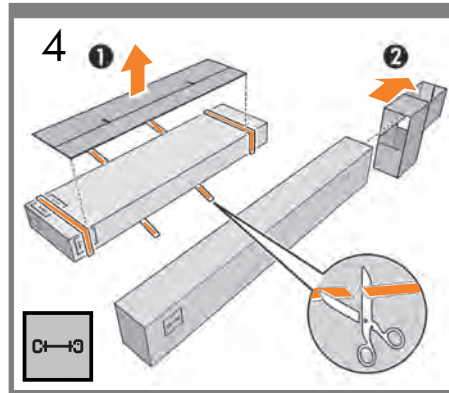
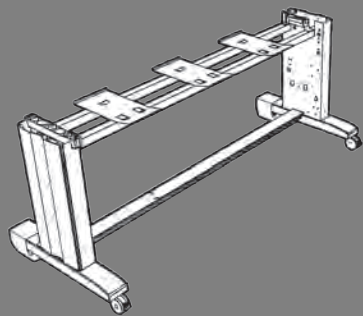

EN Cut the straps, and separate the boxes shown.

JA 図のようにストラップを切断し、各箱から固定材を取り除きます。

ZHCN 剪断包装带，取出所示的包装箱。

ZHTW 剪斷捆紮帶，然後分開包裝盒，如圖所示。

KO 묶은 띠를 잘라내고 표시된 상자를 분리합니다.

TH ตัดสายรัดและแยกกล่องออกตามรูป

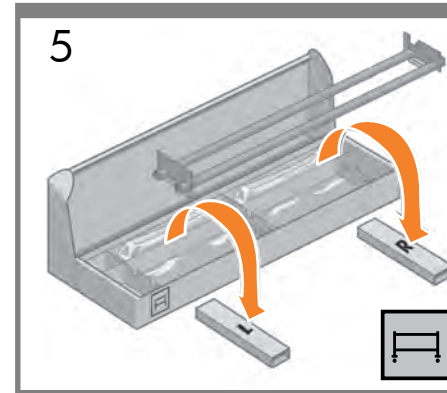

EN Open the box that contains the stand. Remove the 2 boxes marked L and R. Place them on the floor as shown.

スタンドが入っている箱を開けます。L (左) およびR (右) という文字が書かれている2つの箱を取り出し、図のように床の上に置きます。

打开装有支架的包装箱。取出两个分别标有 L 和 R 的盒子。如图所示，将它们放在地上。

打開裝有機架的包裝盒。取出標示 L 和 R 的 2 個包裝盒。將它們放在地上，如圖所示。

스탠드가 들어 있는 상자를 엽니다. L과 R이라고 표시된 상자 2개를 들어내어 그림과 같이 바닥에 놓습니다.

เปิดกล่องที่มีขาตั้ง หุ้ยกล่อง 2 กล่องที่มีตัว L และตัว R ออกมา แล้ววางไว้ที่พื้นตามรูป

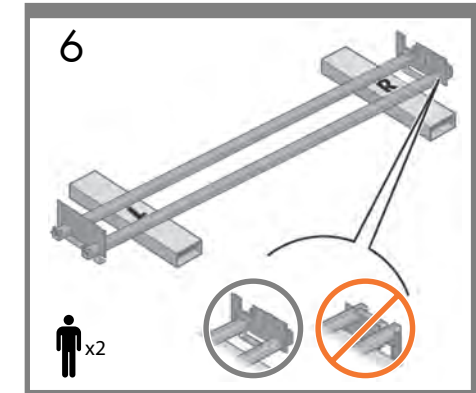

EN Lower the left side of the cross-brace onto the box marked L and the right side of the cross-brace onto the box marked R.

クロスプレイスの左側をL (左) という文字が書かれている箱の上に下ろし、クロスプレイスの右側をR (右) という文字が書かれている箱の上に下ろします。

将支撑横梁左侧放到标有 L 的盒子上，将支撑横梁右侧放到标有 R 的盒子上。

將橫撐桿左側放在標示 L 的包裝盒上，右側則放在標示 R 的包裝盒上。

버팀대 왼쪽은 L 표시 상자 위로 내리고 버팀대 오른쪽은 R 표시 상자 위로 내립니다.

วางคานาหนด้านซ้ายบนกล่องที่มีตัว L และวางคานาหนด้านขวามบนกล่องที่มีตัว R



EN Locate the bags of screws and the screwdriver provided. Because spare screws are supplied, some screws will remain unused after the assembly of the printer.

JA 付属のネジとドライバを用意します。予備のネジが含まれているため、何本かのネジは使用されずに残ります。

ZHCN 找到附带提供的螺钉袋和螺丝刀。由于提供了备用螺钉，因此组装完打印机后，会剩下一些未使用的螺钉。

ZHTW 找出裝有螺絲和螺絲起子的袋子。由於我們有提供備用螺絲，因此完成印表機組裝後仍會有多餘的未用螺絲。

KO 나사가 들어 있는 봉지와 드라이버를 꺼냅니다. 여분의 나사가 제공되므로 프린터 조립 후에도 일부 나사는 사용하지 않은 상태로 남게 됩니다.

TH หยิบถุงบรรจุสกรูและไขควงที่จัดเตรียมมาให้ออกมา หลังจากการประกอบเครื่องพิมพ์จะมีสกรูบางส่วนเหลืออยู่ เนื่องจากเราได้อัดเตรียมสกรูสำรองมาให้ด้วย

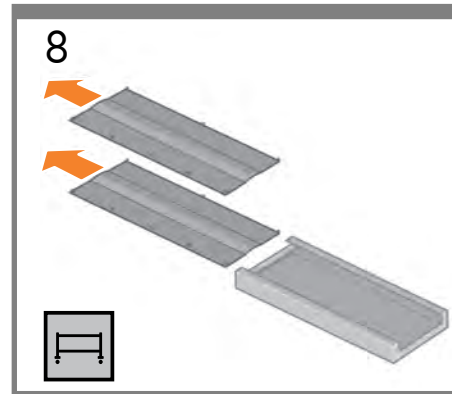

Remove the left leg from the box, and then remove the 2 pieces inside the leg. Note: you can identify the left and right legs by the letter L (left) or R (Right) on the bags.

箱から左脚部を取り出し、脚部の内側にある2つの部品を取り外します。注記：左脚部と右脚部の区別は、それぞれの入れ物袋に書いてある文字L(左)とR(右)で確認できます。

从包装箱中取出左支柱，然后卸下支柱里面的两块衬板。注：可通过包装袋上的字母L(左)或R(右)判断出左支柱和右支柱。

從包裝盒中取出左側腳架，然後取出腳架內部的2個組件。注意：您可以透過袋子上方的L(左)或R(右)區別左側和右側腳架。

상자에서 왼쪽 다리를 꺼낸 후 다리 안쪽의 조각 2개를 제거합니다. 참고: 봉지에 L(왼쪽) 또는 R(오른쪽) 표시가 있으므로 왼쪽 및 오른쪽 다리를 확인할 수 있습니다.

นำขาตั้งซ้ายออกจากกล่อง แล้วถอดชิ้นส่วน 2 ชิ้นภายในขาออก หมายเหตุ: คุณสามารถระบุได้ว่าส่วนใดเป็นขาตั้งซ้ายและขาตั้งขวาดังนี้ L (ซ้าย) หรือ R (ขวา) บนถุง

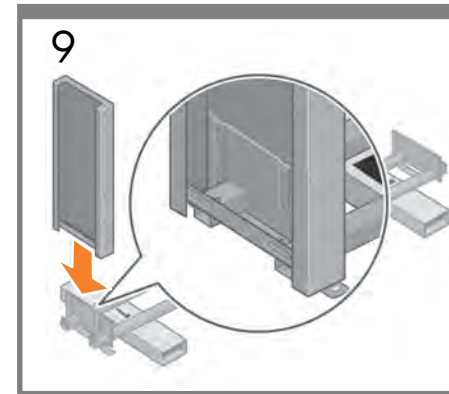

Lower the left leg onto the left side of the cross-brace. The left leg will fit only on the left side of the cross-brace.

左脚部を、クロスブレイスの左側に差し込みます。左脚部は、クロスブレイスの左側にのみ取り付けることができます。

將左支柱安裝到支撐橫梁的左側。左支柱只適合安裝在支撐橫梁左側。

將左側腳架放到橫撐桿左側。左側腳架只能裝在橫撐桿左側。

왼쪽 다리를 버팀대 왼쪽 위로 내립니다. 왼쪽 다리는 버팀대 왼쪽에만 맞게 되어 있습니다.

ประกอบขาตั้งซ้ายบนคานหนันด้านซ้าย ขาตั้งซ้ายจะประกอบได้พอดีบนคานหนันด้านซ้ายเท่านั้น

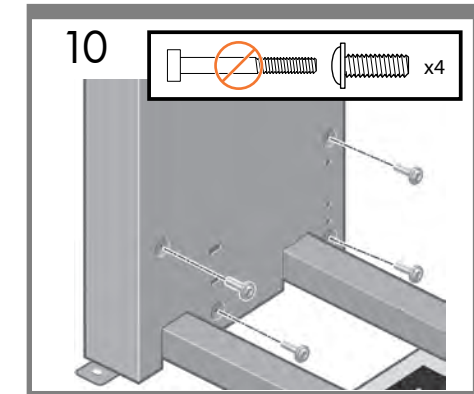

Use 4 screws on the inside of the left leg to attach the left leg to the cross-brace.

左脚部の内側に4本のネジを使用して、左脚部をクロスブレイスに取り付けます。

在左支柱內側，使用四個螺釘將其固定到支撐橫梁上。

使用 4 顆螺絲從左側腳架內側將它裝到橫撐桿上。

왼쪽 다리 안쪽에 있는 나사 4개를 사용하여 왼쪽 다리를 버팀대에 연결합니다.

ขันสกรู 4 ตัวที่ด้านในของขาตั้งซ้ายเพื่อยึดขาตั้งซ้ายกับคานหนัน

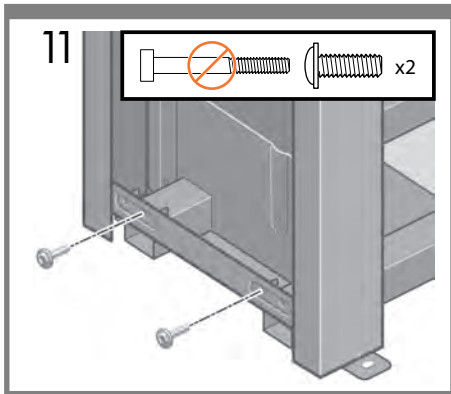

EN Use 2 screws on the outside of the left leg to attach the left leg to the cross-brace.

JA 左脚部の外側に2本のネジを使用して、左脚部をクロスブレイスに取り付けます。

ZHCN 在左支柱外侧，使用两个螺钉将其固定到支撑横梁上。

ZHTW 使用 2 顆螺絲從左側腳架外側將它裝到橫撐桿上。

KO 왼쪽 다리 바깥쪽에 있는 나사 2개를 사용하여 왼쪽 다리를 버팀대에 연결합니다.

TH ชันสกรู 2 ตัวที่ด้านนอกของขาตั้งซ้ายเพื่อยึดขาตั้งซ้ายกับคานหนุน

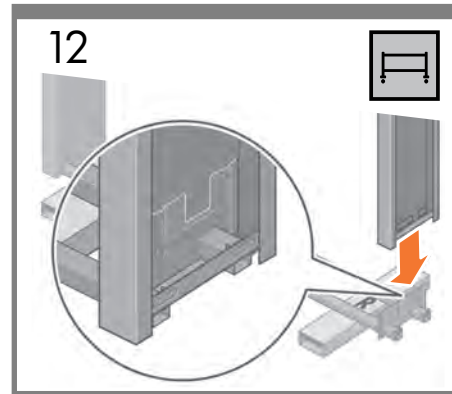

Lower the right leg onto the right side of the cross-brace. The right leg will fit only on the right side of the cross-brace.

右脚部を、クロスブレイスの右側に差し込みます。右脚部は、クロスブレイスの右側のみ取り付けることができます。

将右支柱安装到支撑横梁的右侧。右支柱只适合安装到支撑横梁的右侧。

將右側腳架放到橫撐桿右側。右側腳架只能裝在橫撐桿右側。

오른쪽 다리를 버팀대 오른쪽 위로 내립니다. 오른쪽 다리는 버팀대 오른쪽에만 맞게 되어 있습니다.

ประกอบขาตั้งขวามือบนคานหนุนด้านขวา ขาตั้งขวามือจะประกอบได้พอดีบนคานหนุนด้านขวาเท่านั้น

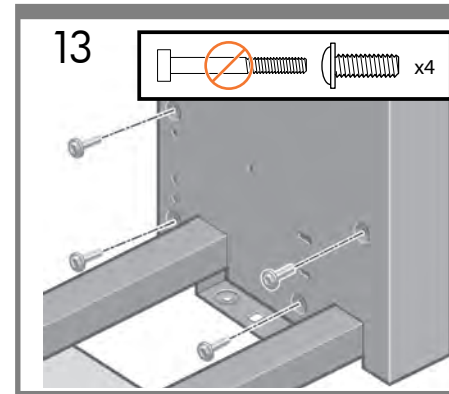

Use 4 screws on the inside of the right leg to attach the right leg to the cross-brace.

右脚部の内側に4本のネジを使用して、右脚部をクロスブレイスに取り付けます。

在右支柱内侧，使用四个螺钉将其固定到支撑横梁上。

使用 4 顆螺絲從右側腳架內側將它裝到橫撐桿上。

오른쪽 다리 안쪽에 있는 나사 4개를 사용하여 오른쪽 다리를 버팀대에 연결합니다.

ขันสกรู 4 ตัวที่ด้านในของขาตั้งขวาเพื่อยึดขาตั้งขวากับคานหนุน

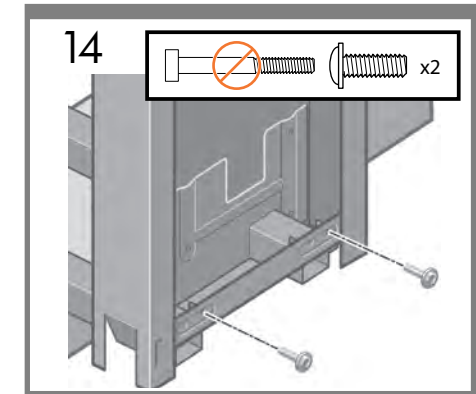

Use 2 screws on the outside of the right leg to attach the left leg to the cross-brace.

右脚部の外側に2本のネジを使用して、右脚部をクロスブレイスに取り付けます。

在右支柱外侧，使用两个螺钉将其固定到支撑横梁上。

使用 2 顆螺絲從右側腳架外側將它裝到橫撐桿上。

오른쪽 다리 바깥쪽에 있는 나사 2개를 사용하여 왼쪽 다리를 버팀대에 연결합니다.

ขันสกรู 2 ตัวที่ด้านนอกของขาตั้งขวาเพื่อยึดขาตั้งขวากับคานหนุน

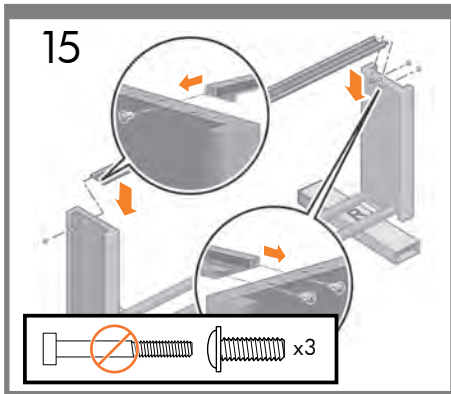

EN Use 3 screws to attach the cross-bar to the legs. Note: the bar can only fit one way; at one end there is 1 hole, at the other 2.

JA 3本のネジで、クロスバーを脚部に取り付けます。注記：クロスバーの向きを間違えないでください。脚部の穴は片方が1つでもう片方は2つです。

ZHCN 使用三个螺钉将支撑横梁固定到支柱上。注：支撑横梁只有一个安装方向；一端有一个孔，另一端有两个孔。

ZHTW 使用 3 顆螺絲將橫撐桿裝到腳架上。注意：橫撐桿的安裝有方向性，一端只有 1 個孔，另一端則有 2 個孔。

KO 나사 3개를 사용하여 버팀대를 다리에 연결합니다. 참고: 막대 한 쪽 끝에는 구멍 1개가, 다른 쪽에는 2개가 있어 한 방향으로만 맞출 수 있습니다.

TH ขันสกรู 3 ตัวเพื่อยึดคานขวางเข้ากับขา หมายเหตุ: ติดตั้งคานขวางได้ทางเดียวเท่านั้น เพราะปลายด้านหนึ่งจะมี 1 รู อีกด้านจะมี 2 รู

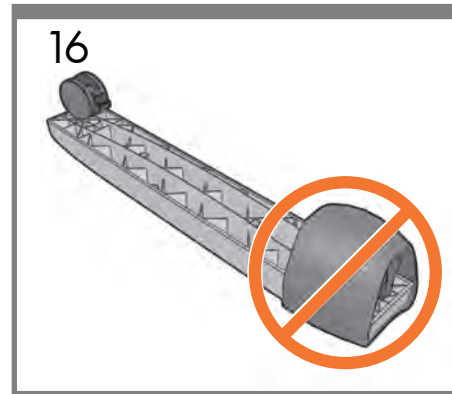

Notice that there is anti-slip material around 2 of the wheels on the feet. DO NOT REMOVE this material yet.

足部の一方のキャスターに滑り止めが付いていることを確認してください。この滑り止めは、この時点ではまだ取り外さないでください。

请注意，其中的两个脚滚轮外面包有防滑材料。先不要卸下此材料。

請注意，腳座的 2 個腳輪上都有防滑材質。請先不要取下這些防滑材質。

발 끝의 바퀴 2개에 미끄럼 방지재가 붙어 있는지 확인합니다. 아직 미끄럼 방지재를 제거하지 마십시오.

โปรดสังเกตว่าจะมีวัสดุกันลื่นที่หุ้มล้อทั้งสองอยู่ อย่าเพิ่งถอดวัสดุนี้ออกในตอนนี้

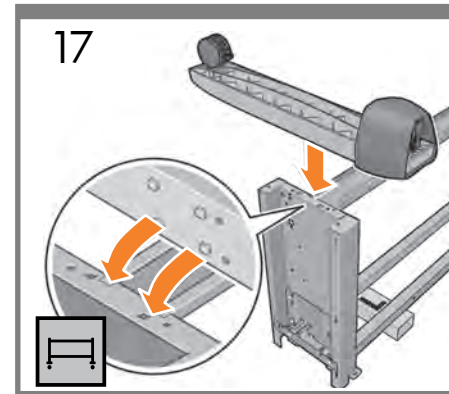

Place a foot on the left leg. There are pins to help you correctly position the foot. Do not remove the anti-slip material from the wheel.

足部の一方を、左脚部の所定の位置に合わせます。足部のピンを利用して、正しい位置に合わせてください。キャスターに付いている滑り止めは取り外さないでください。

将一个脚架放在左支柱上。利用脚架上的定位销正确定位脚架。不要从滚轮上卸下防滑材料。

將腳座放到左側腳架。腳座上有針腳可以協助您正確地固定腳座。請勿取下腳輪上的防滑材質。

왼쪽 다리에 발을 놓습니다. 발의 위치를 바로 잡을 수 있는 핀이 있습니다. 미끄럼 방지재를 바퀴에서 제거하지 마십시오.

วางฐานบนขา ด้านซ้าย ลิ่มจะช่วยให้คุณจัดวางตำแหน่งฐานได้อย่างถูกต้อง อย่าเพิ่งถอดวัสดุกันลื่นออกจากล้อ

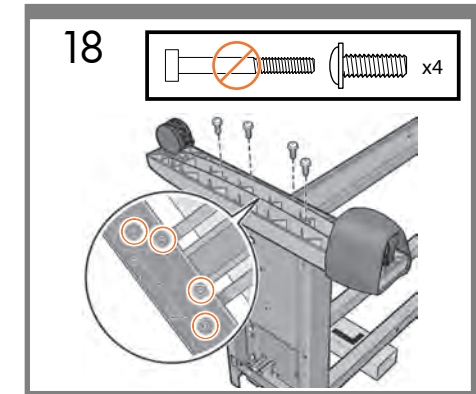

Use 4 screws to attach the foot to the left leg. Tighten each screw half-way, and then gradually tighten each screw completely.

4本のネジで、足部を左脚部に取り付けます。各ネジを緩めに締め、次に、完全に締まるまで徐々に締めます。

使用四个螺钉将脚架固定到左支柱上。先将每个螺钉拧到一半，然后逐渐拧紧每个螺钉，直到所有螺钉都完全拧紧。

使用 4 顆螺絲將腳座裝到左側腳架上。先將各個螺絲鎖半緊，然後再慢慢地逐一全部鎖緊。

나사 4개를 사용하여 발을 왼쪽 다리에 연결합니다. 모든 나사를 절반 정도 조인 다음 차례대로 완전히 조입니다.

ขันสกรู 4 ตัวเพื่อยึดฐานเข้ากับขา ด้านซ้าย โดยขันสกรูแต่ละตัวลงไปครึ่งหนึ่งก่อน จากนั้นจึงค่อยๆ ขันสกรูทั้งหมดให้แน่น

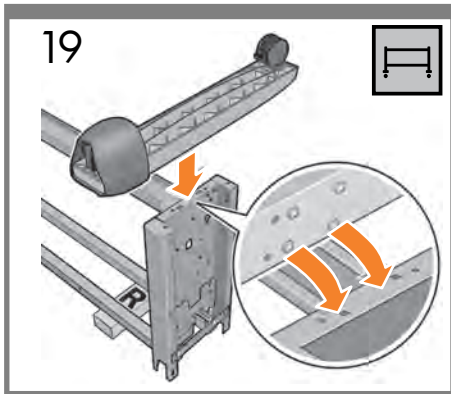

EN Position the other foot on the right leg. There are pins to help you correctly position the foot. Do not remove the anti-slip material from the wheel.

JA 足部のもう一方を、右脚部の所定の位置に合わせます。足部のピンを利用して、正しい位置に合わせてください。キャスターに付いている滑り止めは取り外さないでください。

ZHCN 将另一个脚架放在右支柱上。利用脚架上的定位销正确定位脚架。不要从滚轮上卸下防滑材料。

ZHTW 將另一個腳座放到右側腳架上。腳座上有針腳可以協助您正確地固定腳座。請勿取下腳輪上的防滑材質。

KO 다른 쪽 발을 오른쪽 다리에 놓습니다. 발의 위치를 바로 잡을 수 있는 핀이 있습니다. 미끄럼 방지재를 바퀴에서 제거하지 마십시오.

TH วางฐานอีกข้างหนึ่งบนขาด้านขวา ลืมจะช่วยให้คุณจัดวางตำแหน่งฐานได้อย่างถูกต้อง อย่าเพิ่งถอดวัสดุกันลื่นออกจากล้อ

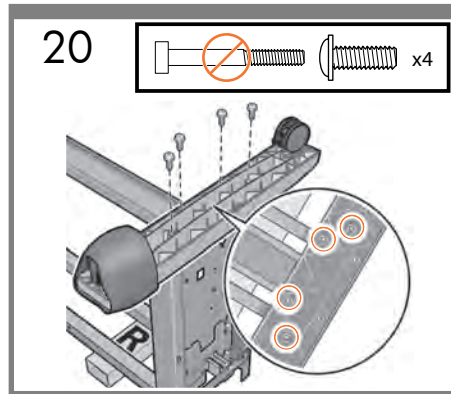

Use 4 screws to attach the foot to the right leg. Tighten each screw around five times, and then gradually tighten each screw completely.

4本のネジで、足部を右脚部に取り付けます。各ネジを緩めに締め(約5回)、次に、完全に締まるまで徐々に締めます。

使用四个螺钉将脚架固定到右支柱上。先将每个螺钉大约拧五下，然后逐渐拧紧每个螺钉，直到所有螺钉都完全拧紧。

使用 4 顆螺絲將腳座裝到右側腳架上。先將各個螺絲鎖約五圈，然後再慢慢地逐一全部鎖緊。

나사 4개를 사용하여 발을 오른쪽 다리에 연결합니다. 모든 나사를 5회 돌려 조인 다음 차례대로 완전히 조입니다.

ขันสกรู 4 ตัวเพื่อยึดฐานเข้ากับขาด้านขวา โดยขันสกรูแต่ละตัวประมาณห้ารอบ จากนั้นจึงค่อยๆ ขันสกรูทั้งหมดให้แน่น

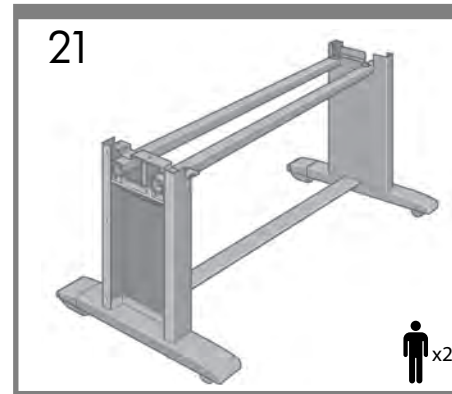

Roll the stand assembly into its upright position.

組み立てたスタンドを垂直に立てます。

翻转支架组件，使其直立放置。

將機架組件轉為直立位置。

스탠드 어셈블리를 위쪽으로 굴러 넣습니다.

พลิกขาตั้งให้กลับมายู่ตำแหน่งตั้งตรง

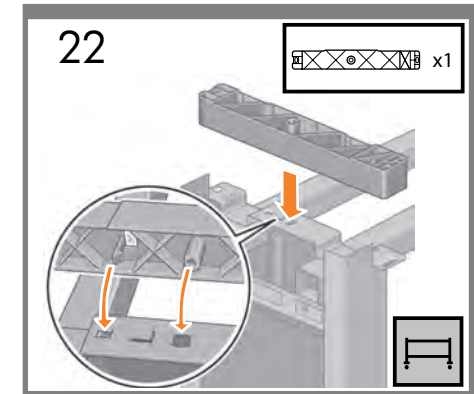

Attach the left stand spacer to the top of the left leg. It will "click" into place.

左側のスタンド スペースを左脚部の上部に取り付けます。所定の位置にカチッと音がするまで押し込みます。

將左支架衬垫固定到左支柱上面。听到咔嚓声，即表明固定到位。

將左側機架墊裝到左側腳架上方。它會喀噠一聲卡入定位。

왼쪽 스탠드 스페이스를 왼쪽 다리 위쪽에 연결합니다. 딸깍 소리가 나야 합니다.

ยึดที่กั้นระยะด้านซ้ายกับด้านบนของขาซ้าย ที่กั้นระยะจะล็อกเข้าที่

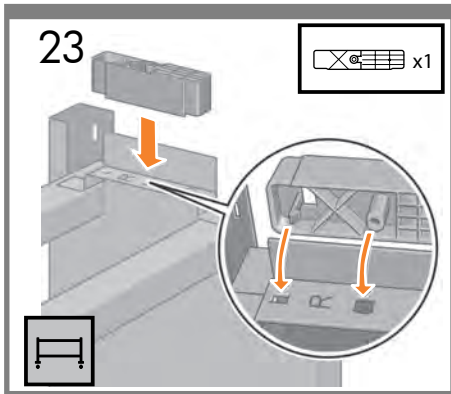

EN Attach the right stand spacer to the top of the right leg.

JA 右側のスタンド スペースを右脚部の上部に取り付けます。

ZHCN 将右支架衬垫固定到右支柱上面。

ZHTW 將右側機架墊裝到右側腳架上方。

KO 오른쪽 스탠드 스페이스를 오른쪽 다리 위쪽에 연결합니다.

TH ยึดที่กั้นระยะด้านขวากับด้านบนของขาขวา

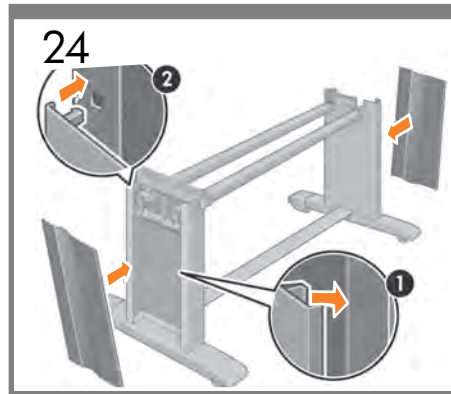

Position the left and right leg covers on the front of the legs (1), and then clip the rear edge (2) into place. Note: both covers are the same.

左脚部および右脚部のカバーを各脚部の前面の側に合わせ (1)、後ろ側の端を所定の位置にはめ込みます (2)。注記：2つのカバーは同じです。

将左右支柱的盖板定位到支柱前面 (1)，然后用力将后缘 (2) 卡入到位。注：两个盖板是相同的。

將左側與右側腳架護蓋置於腳架前緣 (1)，然後把後緣 (2) 卡入定位。注意：兩個護蓋完全相同。

왼쪽 및 오른쪽 다리 덮개를 다리 앞쪽(1)에 놓은 후 뒤쪽 모서리(2)를 제 위치에 맞춥니다. 참고: 양쪽 덮개는 동일합니다.

จัดตำแหน่งฝาครอบด้านหน้าของขาซ้ายและด้านขวา (1) จากนั้นจึงยึดขอบด้านหลัง (2) หลังให้เข้าที่ หมายเหตุ: ฝาครอบทั้งสองเหมือนกัน

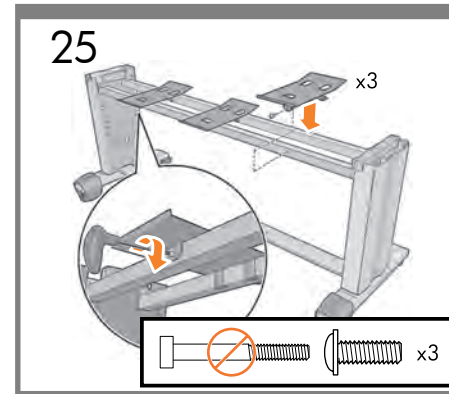

Attach the 3 deflectors to the top of the stand using 1 screw for each.

3つのデフレクタをスタンドの上部にそれぞれ1本のネジで取り付けます。

將三个导向装置固定到支架上面，每个导向装置使用一个螺钉。

將 3 個轉向器裝在機架上方，每個轉向器各使用 1 顆螺絲。

양쪽 다리에 있는 나사 1개로 디플렉터 3개를 스탠드 위쪽에 연결합니다.

ยึดดีฟเลคเตอร์ 3 แผ่นกับด้านบนของขาตั้งโดยใช้สกรู 1 ตัวยึดแต่ละแผ่น

EN Attach the printer engine to the stand
JA スタンドへのプリンタ エンジンの取り付け
ZHCN 将打印机引擎固定到支架上
ZHTW 將印表機引擎裝到機架上
KO 프린터 엔진을 스탠드에 연결하기
TH ยึดเครื่องพิมพ์เข้ากับขาตั้ง

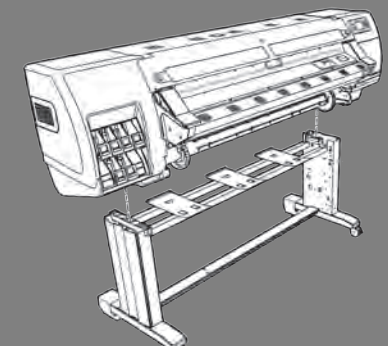

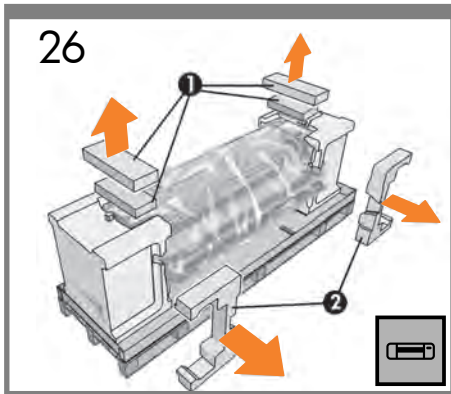

EN Remove the 4 packing pieces from the top and 2 pieces from the side as shown.

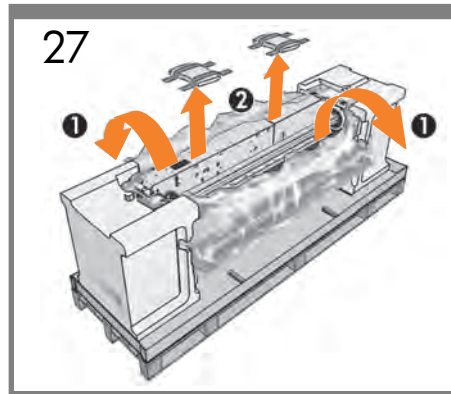

Pull open the protective plastic from the base of the printer (1), and then remove the 2 desiccant bags (2).

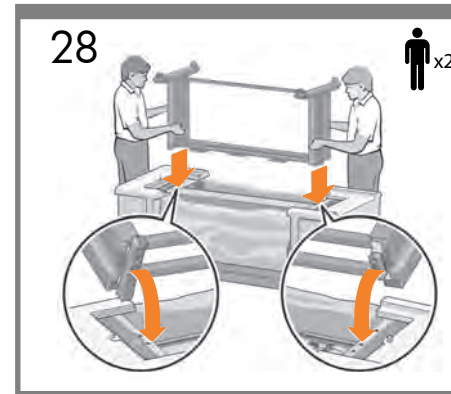

Lift the stand assembly onto the printer engine. The anti-slip material should face the rear of the printer (the rear is the black flat side with a yellow sticker). Check that the tube from container does not interfere with the stand and printer.

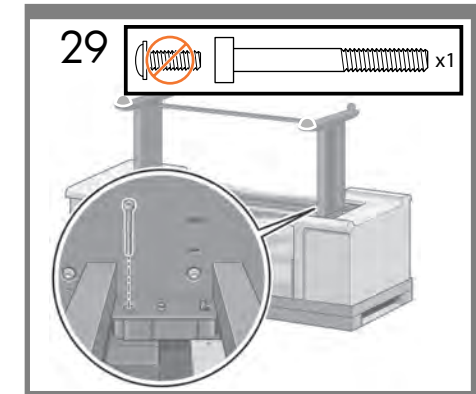

Use 1 screw to attach the right side (if in doubt, this is the only side that has a hole) of the stand to the printer engine. Make sure that the screw is fully tightened.

JA 図のように、プリンタ エンジンの上部から4つの梱包材、側部から2つの包装材を取り除きます。

保護用ビニールシートを引っ張って開き (1)、2つある乾燥剤の袋を取り除きます (2)。

組み立てたスタンドを、プリンタ エンジンの上に載せます。滑り止めがプリンタの背面に向くように載せます (背面は黒色の平らな側で黄色のステッカーが付いています)。コンテナのチューブがスタンドとプリンタの妨げになっていないことを確認してください。

スタンドの右側 (穴が1つだけある側) を、1本のネジでプリンタ エンジンに固定します。ネジはしっかり締めてください。

ZHCN 如图所示，取下顶部的四个填充块及侧面的两个填充块。

从打印机底部拉开防护塑料 (1)，然后将两袋干燥剂取出 (2)。

将支架组件抬起，放到打印机引擎上。防滑材料应向打印机背面 (背面是贴有黄色不干胶标签的黑色平面)。确保清洁剂管不会影响支架和打印机。

用一个螺钉将支架右侧 (如果不确定，请查找只有一个孔的一侧) 固定到打印机引擎上。确保完全拧紧螺钉。

ZHTW 取下上方的 4 块包装材以及侧边的 2 块包装材，如图示。

拉開印表機底部的保護塑膠 (1)，然後取出裡面的 2 包乾燥劑 (2)。

將機架組件提起，放到印表機引擎上方。防滑材質應該面向印表機後方 (後方是指帶有黃色標籤的黑色平坦側)。請檢查確認容器中的管子不會影響機架和印表機。

使用 1 顆螺絲將機架右側 (唯一有孔的一側) 安裝到印表機引擎上。確定將螺絲完全鎖緊。

KO 그림과 같이 위쪽에서 조립용 막대 4개를 제거하고 측면에서 조립용 막대 2개를 제거합니다.

보호용 플라스틱을 프린터 바닥(1)에서 당겨 연 다음 건조제 봉지(2) 2개를 제거합니다.

스탠드 어셈블리를 프린터 엔진 위로 들어 올립니다. 미끄럼 방지재가 프린터 뒤쪽을 향하도록 해야 합니다(노란색 스티커가 있는 평평한 검정색 쪽이 뒤쪽입니다). 컨테이너 튜브가 스탠드 및 프린터에 방해가 되지 않는지 확인하십시오.

나사 1개를 사용하여 스탠드 오른쪽(오른쪽에만 구멍이 있음)을 프린터 엔진에 연결합니다. 나사가 완전히 고정되었는지 확인합니다.

TH ถอดชิ้นส่วนบรรจุภัณฑ์ 4 ชิ้นออกจากด้านบน และถอด 2 ชิ้นออกจากด้านข้างตามรูป

ดึงห่อพลาสติกออกจากฐานของเครื่องพิมพ์ (1) แล้วจึงถอดห่อสารดูดความชื้น 2 ห่อออก (2)

ยกขาตั้งมาประกอบลงบนเครื่องพิมพ์ วัสดุกันลื่นควรหันหน้าเข้าหาด้านหลังของเครื่องพิมพ์ (ด้านหลังคือ ด้านเรียบสีดำที่มีสติ๊กเกอร์สีเหลือง) ตรวจสอบให้แน่ใจว่าไม่มีหลอดจากหีบห่อบรรจุมาขวางระหว่างขาตั้งและเครื่องพิมพ์

ใช้สกรู 1 ตัวเพื่อยึดขาตั้งด้านขวา (ด้านที่มีรูเพียงรูเดียว) เข้ากับเครื่องพิมพ์ ตรวจสอบให้แน่ใจว่าขันสกรูแน่นดีแล้ว

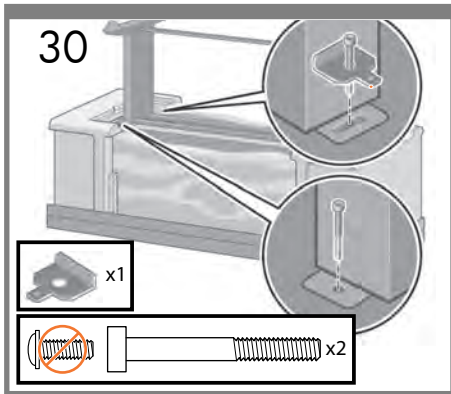

EN Use 2 screws to attach the left side of the stand to the printer. Attach the metallic plate as shown. Make sure that the screws are fully tightened.

JA スタンドの左側を、ネジ2本でプリンタに固定します。図のように金属プレートを取り付けます。ネジはしっかり締めてください。

ZHCN 使用两个螺钉将支架左侧固定到打印机上。如图所示固定金属片。确保完全拧紧螺钉。

ZHTW 使用 2 顆螺絲將機架左側裝到印表機上。如圖所示裝上金屬片。確定將螺絲完全鎖緊。

KO 나사 2개를 사용하여 스탠드 왼쪽을 프린터에 연결합니다. 그림과 같이 금속 플레이트를 연결합니다. 나사가 완전히 고정되었는지 확인합니다.

TH ใช้สกรู 2 ตัวเพื่อยึดขาตั้งด้านซ้ายเข้ากับเครื่องพิมพ์ ยึดแผ่นโลหะตามรูป ตรวจสอบให้แน่ใจว่าขันสกรูแน่นดีแล้ว

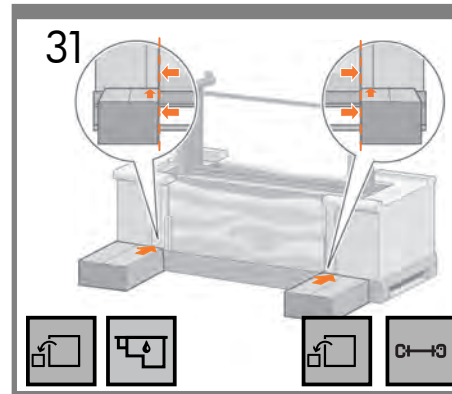

Place the take-up reel box and the supplies box against the rear of the printer box. The arrows on the boxes must point onwards the printer box. Make sure that the anti-slip material is attached to the 2 rear wheels.

巻き取りリールの箱とサプライ品の箱を、プリンタの箱の背面側に密着させて置きます。箱に記載されている矢印が、プリンタの側を向くようにしてください。左右の後部キャスターに滑り止めが付いていることを確認します。”

將卷紙收紙器包裝箱和耗材箱倚靠在打印機包裝箱的背面。箱子上的箭頭必須指向打印機包裝箱。確保兩個後滾輪上包有防滑材料。”

“將捲紙軸盒及耗材盒放到印表機包裝盒後方靠著。這些盒子上的箭頭應該指向印表機包裝盒。確定兩個後腳輪上都有防滑材質。”

“출력물 되감개 상자와 소모품 상자를 프린터 상자를 향해 놓습니다. 상자 위의 화살표가 프린터 상자 위를 가리켜야 합니다. 뒤쪽 바퀴 두 개에 미끄럼 방지재가 붙어 있는지 확인합니다.”

“วางกล่องล้อน้วนเก็บและกล่องวัสดุสิ้นเปลืองติดกับด้านหลังของกล่องเครื่องพิมพ์ ลูกศรบนกล่องจะต้องชี้ไปที่กล่องเครื่องพิมพ์ ตรวจสอบให้แน่ใจว่าวัสดุกันลื่นยังคงหุ้มล้อด้านหลังทั้งสองอยู่”

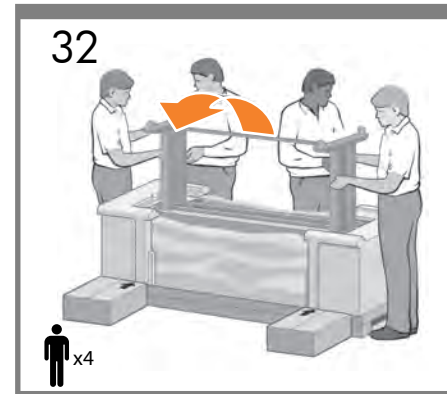

Rotate the printer onto the boxes. HP recommends 4 people to complete this task.

箱の上にプリンタを載せて回転させます。この作業は、4名で行うことをお勧めします。

將打印機翻轉到這些箱子上。HP 建議由四個人完成此任務。

將印表機翻轉到包裝盒的上方。HP 建議由 4 個人來完成這項工作。

프린터를 상자 위로 회전시킵니다. 이 작업은 네 사람이 함께 하는 것이 좋습니다.

พลิกเครื่องพิมพ์ลงบนกล่อง HP ขอแนะนำให้ใช้คน 4 คนในการดำเนินการนี้

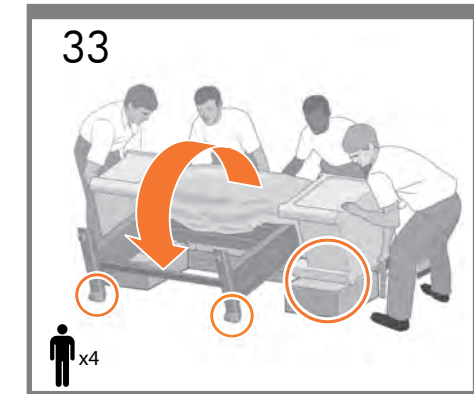

Rotate the printer until the back of the printer rests on the spare box and the supplies box.

プリンタの背面が2つの箱の上に完全に載るまで回転させます。

翻轉打印機，直到打印機背面倚靠在備件箱和耗材箱上。

將印表機翻轉，讓印表機的背面停靠在備用盒及耗材盒上。

프린터 뒤쪽이 예비 부품 상자와 소모품 상자 위로 올 때까지 프린터를 회전시킵니다.

พลิกเครื่องพิมพ์จนกระทั่งด้านหลังของเครื่องพิมพ์วางอยู่บนกล่องอะไหล่และกล่องวัสดุสิ้นเปลือง

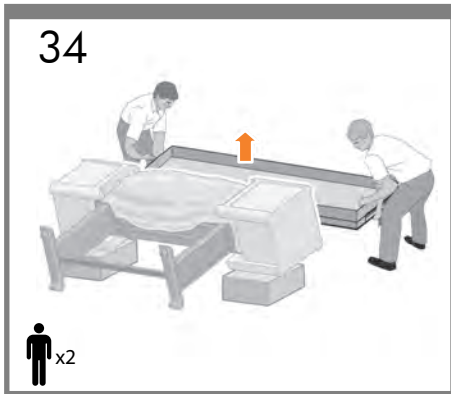

EN Remove the pallet before lifting the printer to its upright position.

JA プリンタを垂直に立たせる前に、パレットを取り除きます。

ZHCN 在将打印机抬起到直立位置之前，先取下包装纸壳。

ZHTW 在將印表機立起來之前，先將托架移除。

KO 프린터를 수직으로 세우기 전에 팔레트를 제거합니다.

TH ถอดพาเลทออกก่อนที่จะยกเครื่องพิมพ์ให้อยู่ในตำแหน่งตั้งตรง

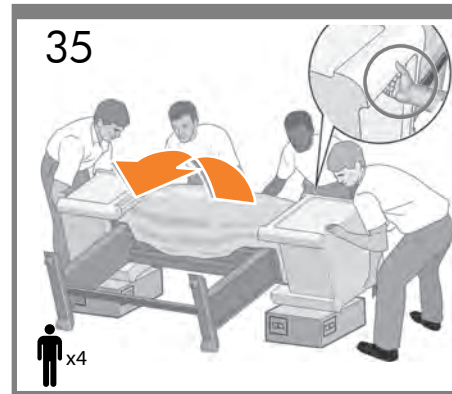

Use the hand holds at the rear of the printer engine to carefully lift the printer to its upright position so that the wheels with the anti-slip material touch the floor. HP recommends 4 people to complete this task.

手でプリンタ エンジンの背面を押さえながら、プリンタを慎重に持ち上げ、滑り止めの付いたキャスターが床に着くまで起こします。この作業は、4名で行うことをお勧めします。

抓住打印机引擎背面的扶手，小心地抬起打印机以使其直立放置，使包有防滑材料的滚轮接触到地面。HP 建议由四个人完成此任务。

用手托住印表機引擎後面，小心地將印表機立起來，讓腳輪上的防滑材質接觸地板。HP 建議由 4 個人來完成這項工作。

미끄럼 방지재가 달린 바퀴가 바닥에 닿도록 프린터 엔진 뒤쪽에 있는 손잡이를 사용하여 프린터를 조심스럽게 수직으로 세웁니다. 이 작업은 네 사람이 함께 하는 것이 좋습니다.

ใช้มือจับที่ด้านหลังของเครื่องพิมพ์ไว้แล้วค่อยๆ ยกเครื่องพิมพ์ให้อยู่ในตำแหน่งตั้งตรงเพื่อให้อุปกรณ์มีล้อติดกับพื้นและพื้น HP ขอแนะนำให้มีคน 4 คนในการดำเนินการนี้

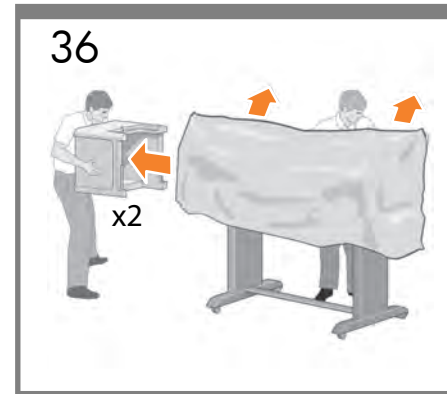

Remove the 2 foam end-packs, and then remove the plastic covering from the printer engine.

2つの梱包用発泡スチロールと、プリンタ エンジンを覆っているシートを取り除きます。

取下两端的泡沫包装，然后从打印机引擎中取下塑料包罩。

拿開 2 塊泡沫包裝，然後將印表機引擎上的塑膠套移除。

폼 엔드팩 2개를 제거한 후 프린터 엔진에서 플라스틱 덮개를 제거합니다.

ถอดโฟม 2 ชิ้นออก จากนั้นจึงแกะพลาสติกที่หุ้มอยู่จากเครื่องพิมพ์

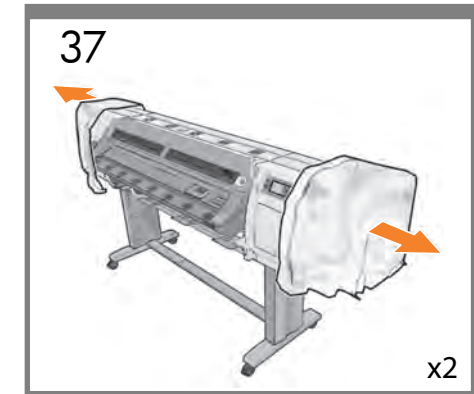

Remove the end cap covers, which are plastic bags at each side of the printer.

プリンタの両端を覆っているエンドキャップのカバーを取り除きます。

取下两端的包罩，这是位于打印机两侧的塑料袋。

取下兩端的護蓋，也就是印表機兩側的塑膠袋。

프린터 양쪽에 있는 플라스틱 봉지로 된 엔드 캡 덮개를 제거합니다.

แกะห่อพลาสติกที่ด้านข้างของเครื่องพิมพ์ออก

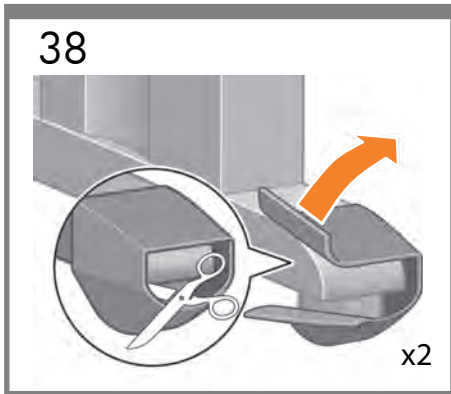

EN Remove the anti-slip material from the 2 rear wheels on the stand assembly.

JA 組み立てたスタンドの左右の後部キャスターに付いている滑り止めを取り外します。

ZHCN 从支架组件的两个后滚轮上卸下防滑材料。

ZHTW 移除機架組件 2 個後腳輪上的防滑材質。

KO 스탠드 어셈블리의 뒤쪽 바퀴 2개에서 미끄럼 방지재를 제거합니다.

TH แกะวัสดุกันลื่นออกจากล้อหลังทั้งสองข้างของชุดขาตั้ง

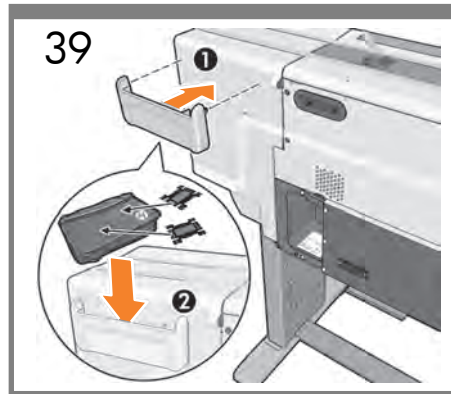

Install the edge holder bag retainer at the rear of the unit.

エッジホルダーバッグのリテーナーをユニットの背面に取り付けます。

在设备背面安装边缘固定夹袋固定器。

將邊緣支架袋的固定器安裝在裝置背面。

장치 뒤쪽에 있는 가장자리 홀더 봉지 지지대를 설치합니다.

ติดตั้งตัวยึดถุงตัวจับขอบที่ด้านหลังของตัวเครื่อง

EN Assemble the take-up reel and the waste management unit
JA 巻き取りリールおよび廃棄物管理ユニットの組み立て
ZHCN 组装卷纸收纸器和废墨管理装置
ZHTW 組裝捲紙軸和廢棄物管理裝置
KO 출력물 되감개 및 폐기물 관리 장치 조립
TH ประกอบล้อม้วนเก็บและชุดอุปกรณ์จัดการของเสีย

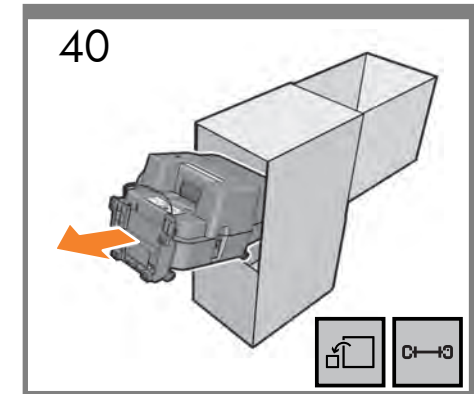
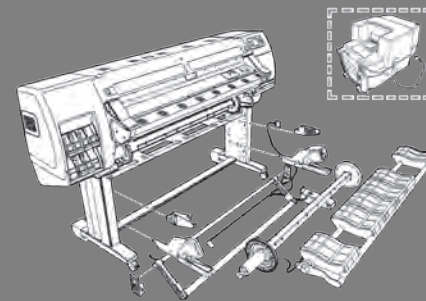

Locate the waste management unit and take-up reel boxes. Open the waste management box and remove the unit.

廃棄物管理ユニットと巻き取りリールの箱を取り出します。廃棄物管理ユニットの箱を開け、ユニットを取り出します。

找到废墨管理装置和卷纸收纸器包装箱。打开废墨管理装置包装箱并取出废墨管理装置。

找出廢棄物管理裝置盒和捲紙軸盒。打開廢棄物管理裝置盒，取出裝置。

폐기물 관리 장치 및 출력물 되감개 상자를 꺼냅니다. 폐기물 관리 상자를 열고 장치를 제거합니다.

หยิบกล่องชุดอุปกรณ์จัดการของเสียและกล่องล้อม้วนเก็บออกมา เปิดกล่องชุดอุปกรณ์จัดการของเสียและนำชิ้นส่วนออกมา

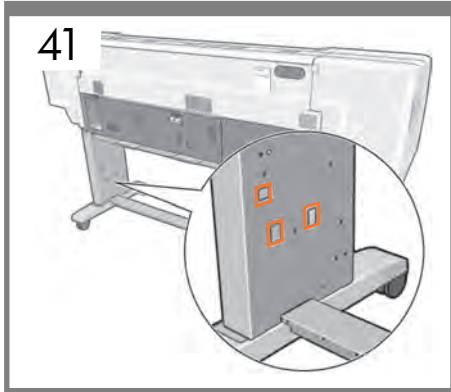

EN Locate the 3 slots on the left leg (looking from the back of the printer).

JA 左脚部にある3つのスロットを確認します (プリンタの背面側から探します)。

ZHCN 找到左支柱上的三个槽 (从打印机背面看)。

ZHTW 從印表機的背側找出左側腳架上的 3 個插槽。

KO 왼쪽 다리에 있는 슬롯 3개를 찾습니다 (프린터 뒷면에서 찾기).

TH มองหาช่อง 3 ช่องที่ขาตั้งซ้าย (มองจากด้านหลังของเครื่องพิมพ์)

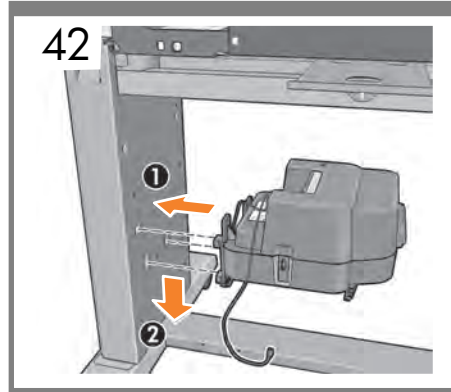

Mount the waste management unit onto the left leg, locating the 3 pins into the slots and pushing down into place.

廃棄物管理ユニットの3つのピンを左脚部のスロットにはめ込み、下に押して所定の位置に取り付けます。

將廢墨管理裝置安裝到左支柱上，將三個銷釘插入槽中並向下推以固定到位。

將廢棄物管理裝置安裝到左側腳架上，將 3 個插槽插入插槽中，並壓入定位。

핀 3개를 슬롯 안에 넣고 완전히 눌러서 폐기물 관리 장치를 왼쪽 다리에 장착합니다.

ยึดชุดอุปกรณ์จัดการของเสียเข้ากับขาตั้งซ้าย เสียลิ่มทั้ง 3 ลงในช่อง และกดจนกระทั่งเข้าที่

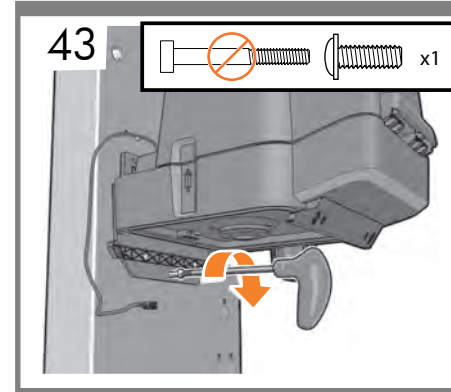

Fix the bottom of the waste management unit with 2 screws.

廃棄物管理ユニットの底部を2本のネジで固定します。

使用两个螺钉固定废墨管理装置底部。

使用 2 顆螺絲固定廢棄物管理裝置的底部。

폐기물 관리 장치 하단을 나사 2개로 고정합니다.

ยึดช่วงล่างของชุดอุปกรณ์จัดการของเสียด้วยสกรู 2 ตัว

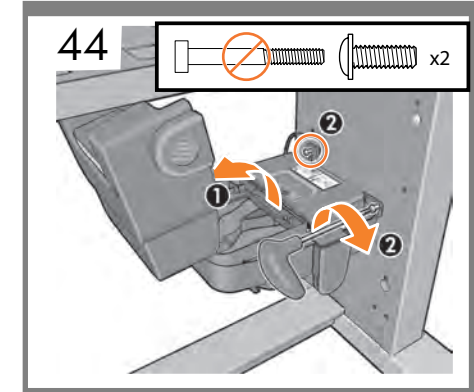

Open the waste management unit lid in order to make access to the screw holes easier. Fix the top part with 2 screws.

廃棄物管理ユニットのふたを開け、ネジを締めやすくします。上部を2本のネジで固定します。

打開廢墨管理裝置蓋以減輕地接觸到螺孔。使用兩個螺絲固定頂部。

打開廢棄物管理裝置的蓋子，以便於接近螺絲孔。使用 2 顆螺絲固定裝置的上部。

나사 구멍에 쉽게 액세스하려면 폐기물 관리 장치 덮개를 엽니다. 상단 부분을 나사 2개로 고정합니다.

เปิดฝาปิดชุดอุปกรณ์จัดการของเสียเพื่อให้สามารถเข้าถึงรูสกรูได้ง่ายขึ้น ยึดส่วนบนด้วยสกรู 2 ตัว

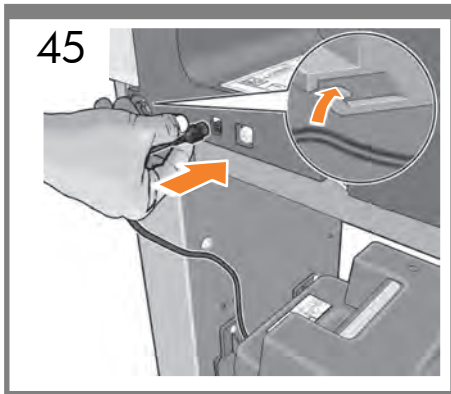

EN Plug the cable into the rear. Pass the cable through the hook at the rear of the printer.

JA ケーブルを背面に差し込みます。ケーブルは、プリンタ背面のフックにかけます。

ZHCN 将电缆插入到背面。将电缆穿过打印机背面的挂钩。

ZHTW 將纜線插入背面的插座。將纜線繞過印表機後方的掛勾。

KO 케이블을 뒤쪽에 꽂습니다. 케이블을 프린터 뒤쪽에 있는 고리에 통과시킵니다.

TH เสียบสายเข้าที่ด้านหลัง สอดสายผ่านตะขอที่ด้านหลังของเครื่องพิมพ์

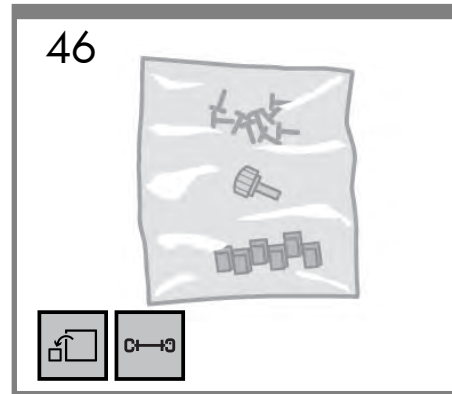

Locate the bag of screws that is included in the take-up reel box.

巻き取りリールの箱に同梱されている付属のネジを用意します。

找到卷纸收纸器包装箱自带的装有螺钉的袋子。

找出裝有螺絲的袋子，這個袋子隨附於捲紙軸包裝箱中。

출력물 되감개 상자에서 나사가 들어 있는 봉지를 찾습니다.

หยิบถุงบรรจุสกรูที่อยู่ในกล่องล้อม้วนเก็บออกมา

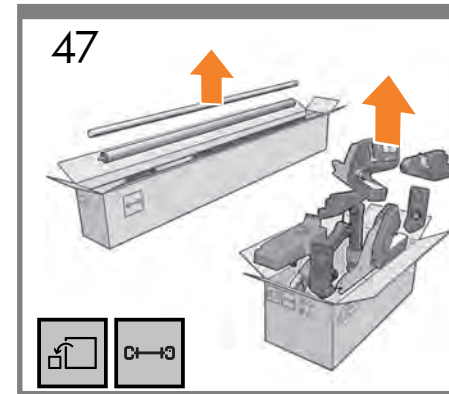

Locate the take-up reel boxes and unpack them.

巻き取りリールの各箱を開けます。

找到卷纸收纸器包装箱并拆开包装。

找出捲紙軸盒，並打開包裝。

출력물 되감개 상자를 꺼내고 포장을 풀니다.

หยิบกล่องล้อม้วนเก็บออกมาและเปิดกล่อง

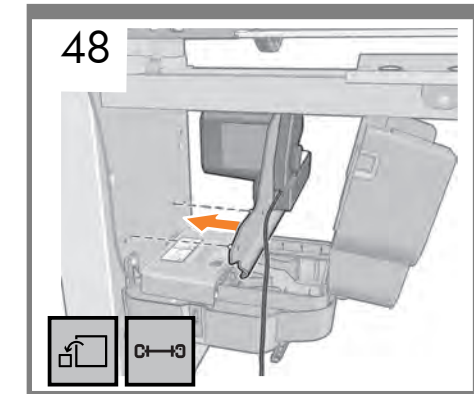

Carefully locate the take-up reel module into place by inserting the 2 pins. Note: if required, open the waste management unit lid in order to access the screw holes. Take care not to let the module fall onto the waste management unit below.

巻き取りリール モジュールを所定の位置に慎重に合わせ、2つのピンを差し込みます。注記：必要な場合は、廃棄物管理ユニットのふたを開けて、ネジを締めやすくします。下の廃棄物管理ユニットにモジュールを落とさないように注意してください。

小心地插入两个销钉，将卷纸收纸器模块固定到位。注：如果需要，请打开废墨管理装置盖以接触到螺孔。注意不要让模块掉落到下面的废墨管理装置上。

插入 2 個插梢，小心地將捲紙軸模組安裝定位。注意：如有必要，可打開廢棄物管理裝置的蓋子，以便於接近螺絲孔。請小心，不要讓此模組掉落砸到下方的廢棄物管理裝置。

핀 2개를 삽입하여 출력물 되감개 모듈을 제 위치에 조심스럽게 듭니다. 참고: 필요할 경우 나사 구멍에 액세스하려면 폐기물 관리 장치 덮개를 엽니다. 모듈이 아래의 폐기물 관리 장치 위로 떨어지지 않도록 주의해야 합니다.

ประกอบโมดูลล้อม้วนเก็บให้เข้าที่โดยเสียบลิ่ม 2 ข้างเข้าไป
หมายเหตุ: หากจำเป็น ให้เปิดฝาปิดชุดอุปกรณ์จัดการของเสียเพื่อให้สามารถเข้าถึงรูสกรูได้ง่ายขึ้น ระมัดระวังอย่าให้โมดูลหล่นลงมาบนชุดอุปกรณ์จัดการของเสียด้านล่าง

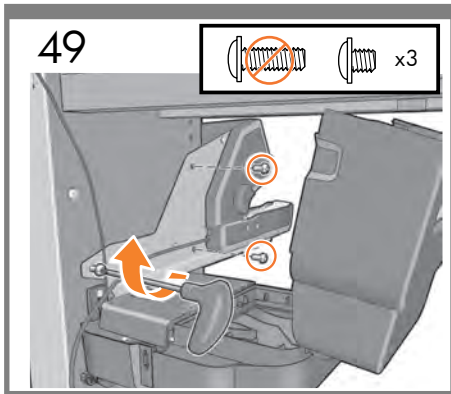

EN Attach the take-up reel module to the stand with 3 screws.

JA 3本のネジで、巻き取りリール モジュールをスタンドに取り付けます。

ZHCN 使用3个螺钉将卷纸收纸器模块固定到支架上。

ZHTW 使用 3 顆螺絲將捲紙軸模組安裝到機架上。

KO 나사 3개를 사용하여 출력물 되감개 모듈을 스탠드에 연결합니다.

TH ยึดโมดูลออกมาเข้ากับขาตั้งโดยใช้สกรู 3 ตัว

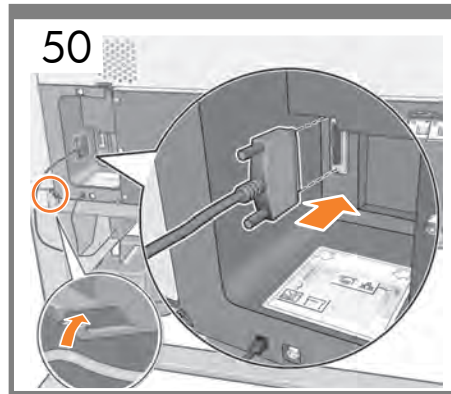

Untape the parallel plug and connect the take-up reel module to the parallel port at the rear of the printer. Pass the cable through the hook at the rear of the printer.

パラレル プラグを差し込んで、巻き取りリール モジュールをプリンタ背面にあるパラレル ポートに接続します。ケーブルは、プリンタ背面のフックにかけます。

撕下并行插头胶带，并将卷纸收纸器模块连接到打印机背面的并行端口上。将电缆穿过打印机背面的挂钩。

解開平行插頭，將捲紙軸模組連接到印表機背面的平行埠。將纜線繞過印表機後方的掛勾。

병렬 플러그 테이프를 제거하고 출력물 되감개 모듈을 프린터 뒤쪽의 병렬 포트에 연결합니다. 케이블을 프린터 뒤쪽에 있는 고리에 통과시킵니다.

แกะเทปปลั๊กแบบขนานออก และต่อโมดูลออกมาเข้ากับพอร์ตขนานที่ด้านหลังของเครื่องพิมพ์ สอดสายผ่านตะขอที่ด้านหลังของเครื่องพิมพ์

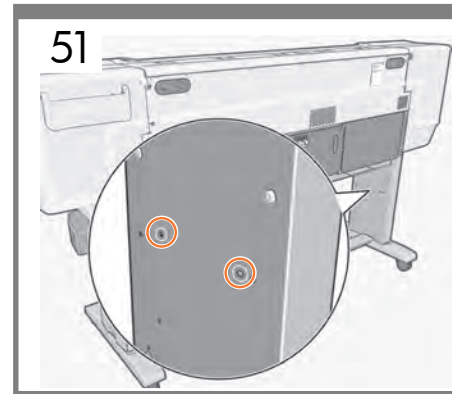

Identify the 2 holes on the inside of the left leg. The holes are used to attach the left side of the take-up reel assembly.

左脚部の内側にある2つの穴を確認します。穴には、巻き取りリール アセンブリの左側が取り付けられます。

找到左支柱内側上的两个孔。这些孔用于固定卷纸收纸器组件的左侧。

找出左側腳架內側的 2 個孔。這些孔是用來固定捲紙軸組件左側。

왼쪽 다리 안쪽에 구멍 2개가 있는지 확인합니다. 구멍은 왼쪽의 출력물 되감개 조립 부품을 연결하는데 사용됩니다.

คุณจะเห็น 2 รูที่ด้านในของขาตั้งซ้าย รุสองรูนี้ใช้เพื่อยึดขาตั้งซ้ายเข้ากับชุดออกมาเก็บ

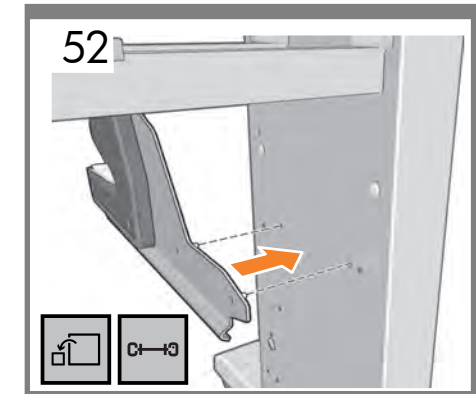

Locate the 2 pins on the take-up reel left hand module into the holes on the left leg.

巻き取りリール左側モジュールの2つのピンを左脚部の穴に合わせて差し込みます。

將卷紙收紙器左側模塊上的两个销钉插入到左支柱上的孔中。

將捲紙軸左側模組上的 2 個插梢插入左側腳架上的孔。

출력물 되감개 왼쪽 모듈의 핀 2개를 왼쪽 다리 구멍에 넣습니다.

เสียบลิ่ม 2 อันบนโมดูลออกมาเก็บขาตั้งซ้ายเข้าไปในช่องบนขาตั้งซ้าย

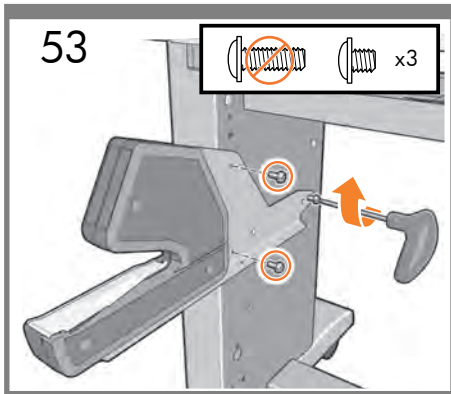

EN Attach the left side take-up reel module with 3 screws.

JA 3本のネジで、左側の巻き取りリール モジュールを取り付けます。

ZHCN 使用三个螺钉固定左侧卷纸收纸器模块。

ZHTW 使用 3 顆螺絲固定左側捲紙軸模組。

KO 왼쪽 출력을 되감개 모듈을 나사 3개로 연결합니다.

TH ยึดโมดูลล้อนม้วนเก็บด้านซ้ายโดยใช้สกรู 3 ตัว

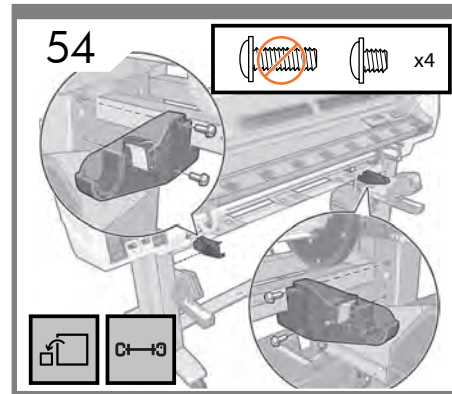

Use 4 screws to attach the take-up reel loading table supports.

4本のネジで、巻き取りリールの取り付けテーブル サポートを取り付けます。

使用四个螺钉固定卷纸收纸器装入台支架。

使用 4 顆螺絲固定捲紙軸裝紙台支撐臂。

나사 4개를 사용하여 출력을 되감개 설치 테이블 지지대를 연결합니다.

ใช้สกรู 4 ตัวเพื่อยึดที่รองรับน้ำหนักล้อนม้วนเก็บ

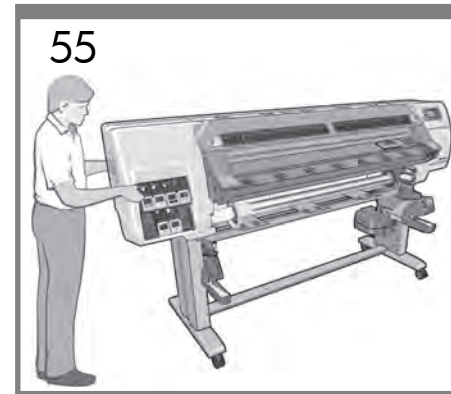

IMPORTANT: Move the printer to its final location. Once the take-up reel sensor is installed, the wheel is locked.

重要: プリンタを最終的に設置する場所に移動します。巻き取りリール センサーを取り付けると、キャストローがロックされます。

重要事項: 將打印机移至最终放置位置。在安裝卷紙收紙器传感器后，將锁紧滚轮。

重要事項: 將印表機就定位。安裝了捲紙軸感應器之後，腳輪會鎖定。

중요 프린터를 최종 위치로 이동합니다. 출력을 되감개 센서를 설치한 후에는 바퀴가 잠깁니다.

ข้อสำคัญ: ย้ายเครื่องพิมพ์มาไว้ยังตำแหน่งประจำเมื่อติดตั้งเซนเซอร์ล้อนม้วนเก็บแล้ว ล้อจะล็อก

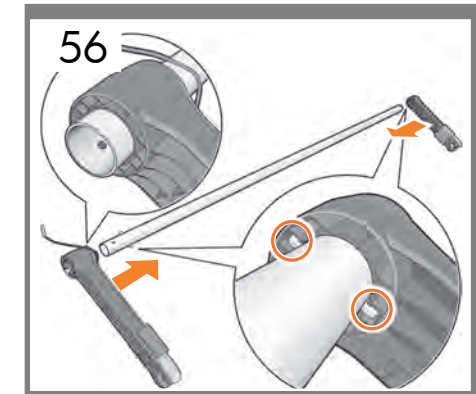

Locate the 2 loop shaper arms onto the shaft, slotting them onto the pins. Make sure that both blue locks face the same direction: up or down.

ループシェイパの2本のアームをシャフトのピンに合わせて取り付けます。2つの青いロックが同じ向き(上または下)になるように調整します。

将两个成卷器撑臂放在轴上，并将销钉插入到孔中。确保两个蓝色锁朝向相同：向上或向下。

將 2 個圈狀成形機支撐臂安裝到桿身上，將它們插到插梢上。務必使兩個藍色的止動器面向相同方向：上或下。

핀에 넣으면서 힘 방지 막대 암 2개를 핀에 밀어 넣으면서 손잡이 위에 둡니다. 두 개의 파란색 잠금장치가 위 또는 아래의 동일한 방향을 향하도록 해야 합니다.

ประกอบแขนรูปทรงห่วง 2 แขนเข้ากับก้าน และยึดกันไว้ด้วยลิ้ม ตรวจสอบให้แน่ใจว่าล๊อคสีน้ำเงินทั้งสองตัวหันไปในทิศทางเดียวกัน ขึ้นหรือลง

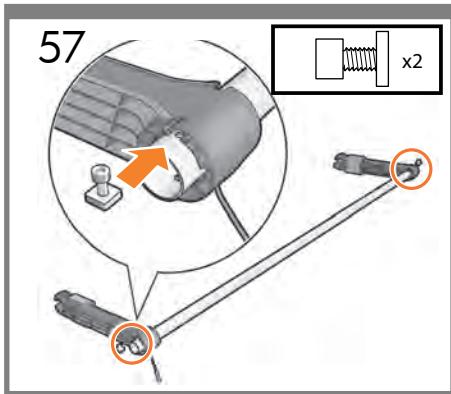

EN Slot the 2 square nutted screws into place.

JA 2本の四角ナット型ネジを所定の位置に合わせます。

ZHCN 将两个方形螺母螺钉插入到位。

ZHTW 將 2 個方頭螺絲插入定位。

KO 사각 너트 나사 2개를 제자리에 넣습니다.

TH ยึดให้เข้าที่ด้วยสกรูหัวนอตสี่เหลี่ยม 2 ตัว

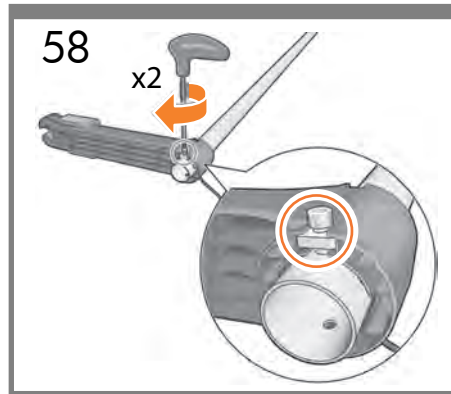

Tighten the 2 screws.

2本のネジを締めます。

拧紧两个螺钉。

鎖緊這 2 個螺絲。

나사 2개를 조입니다.

ขันสกรู 2 ตัวให้แน่น

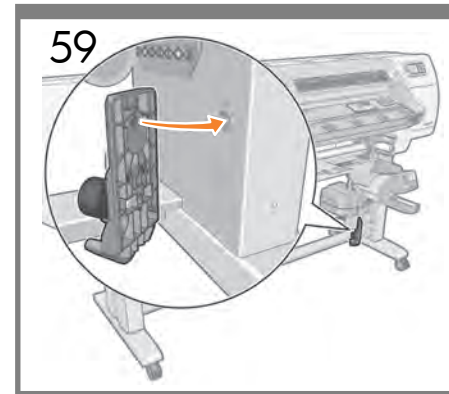

Locate a pivot block onto the right hand leg.

ピボット ブロックを右脚部に取り付けます。

将枢轴块放在右侧的支柱上。

將樞軸塊安裝到右側腳架。

오른쪽 다리에 중심 블록을 듭니다.

ประกอบตัวยึดแกนเข้ากับขาदानขวา

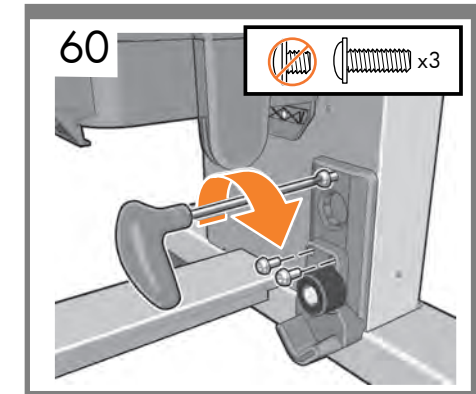

Fix with 3 screws.

3本のネジで固定します。

使用三个螺钉进行固定。

使用 3 顆螺絲固定。

나사 3개로 고정합니다.

ยึดด้วยสกรู 3 ตัว

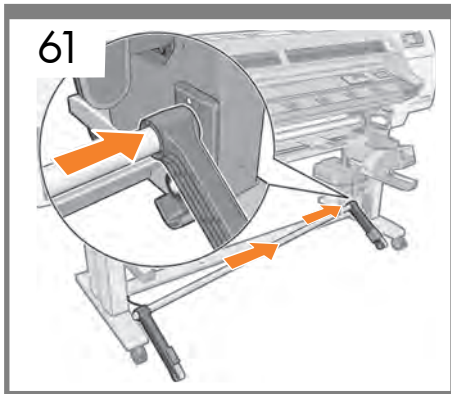

EN Insert the loop shaper into the right hand side pivot block.

JA ループシェイバを右側のピボットブロックに差し込みます。

ZHCN 将成卷器插入到右侧的枢轴块中。

ZHTW 將圈狀成形機裝入右側的樞軸塊。

KO 힘 방지 막대를 오른쪽 중심 블록에 삽입합니다.

TH สอดแกนรูปทรงห่วงเข้าไปในตัวยึดแกนด้านขวา

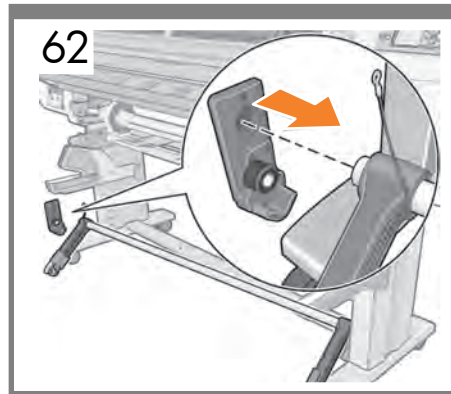

Locate a pivot block onto the left hand side of the loop shaper.

ピボットブロックをループシェイバの左側に取り付けます。

将枢轴块放在成卷器的左侧上。

將樞軸塊安裝到圈狀成形機的左側。

중심 블록을 힘 방지 막대의 왼쪽에 듭니다.

ประกอบตัวยึดแกนเข้าที่ด้านซ้ายของแกนรูปทรงห่วง

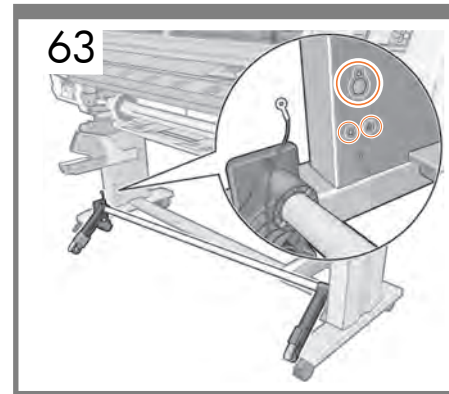

Locate the 3 holes on the left leg.

左脚部の3つの穴を確認します。

找到左支柱上的三个孔。

找出左側腳架上的3個孔。

왼쪽 다리의 구멍 3개를 찾습니다.

มองเห็น 3 รูบนขาซ้าย

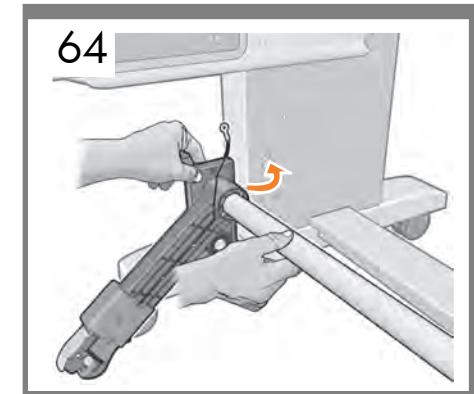

Slide the pivot block into the 3 holes.

ピボットブロックを3つの穴にスライドさせて取り付けます。

将枢轴块滑入到三个孔中。

將樞軸塊滑入這3個孔中。

중심 블록을 구멍 3개에 밀어 넣습니다.

เลื่อนตัวยึดแกนเข้าไปในรู 3 รู

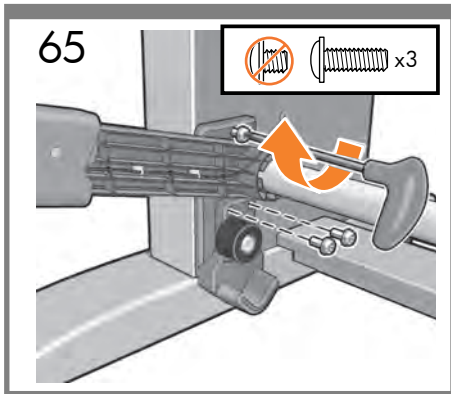

EN Fix with 3 screws.

JA 3本のネジで固定します。

ZHCN 使用三个螺钉进行固定。

ZHTW 使用 3 顆螺絲固定。

KO 나사 3개로 고정합니다.

TH ยึดด้วยสกรู 3 ตัว

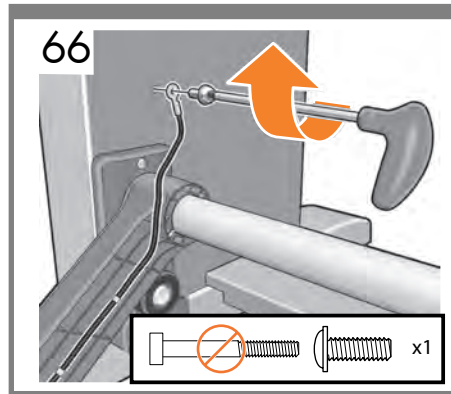

Fix the earth cable to the leg with 1 screw.

1本のネジで、アース ケーブルを脚部に固定します。

使用一个螺钉将接地电缆固定到支柱上。

使用 1 顆螺絲將接地纜線固定到腳架上。

나사 1개를 사용하여 접지 케이블을 다리에 고정합니다.

ยึดสายดินเข้ากับขาด้วยสกรู 1 ตัว

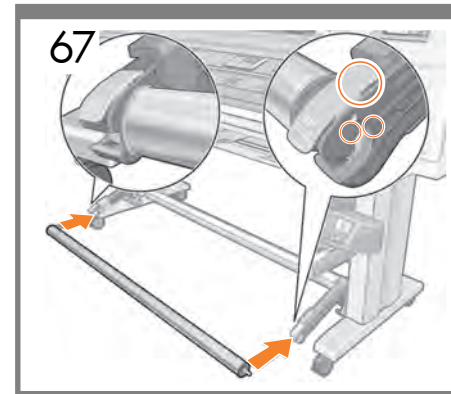

Slot the loop shaper bar into place.

ループシェイパバーを所定の位置に取り付けます。

將成卷器條插入到位。

將圈狀成形機的橫桿插入定位。

침 방지 막대를 제자리에 넣으십시오.

ยึดแท่นแกนรูปทรงห่วงให้เข้าที่

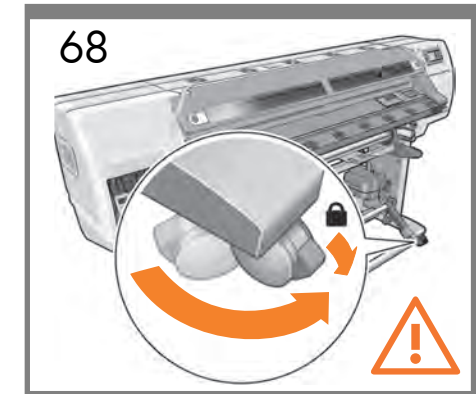

Move the front right wheel so that it faces forward, and then lock it into place.

右前部のキャスターが前を向くように移動して、キャスターを所定の位置にロックします。

转动右前滚轮以使其朝前，然后将其锁定到位。

移動前面的右輪，使它朝向前方，然後鎖住輪子。

오른쪽 앞바퀴가 앞쪽을 향하도록 옮긴 다음 제 위치에서 잠급니다.

ขยับล้อขวาด้านหน้าให้ตรงไปข้างหน้า แล้วจึงล็อกล้อให้เข้าที่

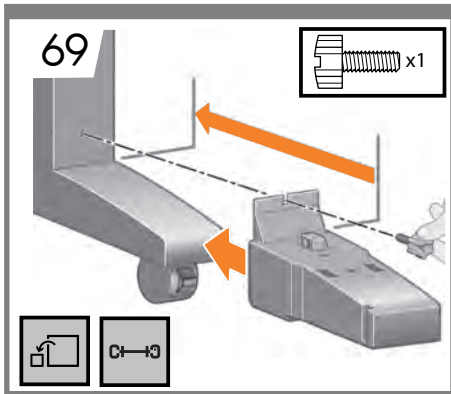

EN Slide the sensor unit onto the right foot, and then use the screw shown to attach the unit.

JA センサーユニットを右足部にスライドして入れ、図に示されているネジでユニットを取り付けます。

ZHCN 将传感器组件滑动安装到右脚架上，然后如图所示用螺钉固定组件。

ZHTW 將感應器裝置推入右邊腳座，然後使用圖中所示的螺絲固定此裝置。

KO 센서 장치를 오른쪽 다리 쪽으로 민 다음 그림의 나사를 사용하여 센서를 연결합니다.

TH เลื่อนชุดเซนเซอร์เข้าไปบนฐานด้านขวา แล้วยึดด้วยสกรูที่แสดงอยู่ในรูป

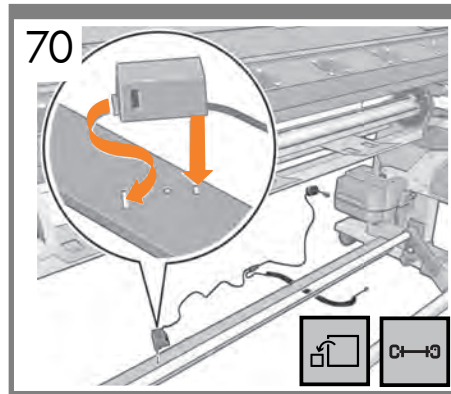

Attach the sensor unit onto the left side of the lower cross-brace.

センサーユニットを下部のクロスブレイスの左側に取り付けます。

将传感器组件固定到下支撑横梁的左侧。

將感應器裝置裝到下方橫撐桿左側。

센서 장치를 아래쪽 버팀대의 왼쪽 위로 연결합니다.

ติดชุดเซนเซอร์ลงบนคานาหนาด้านล่างฝั่งซ้าย

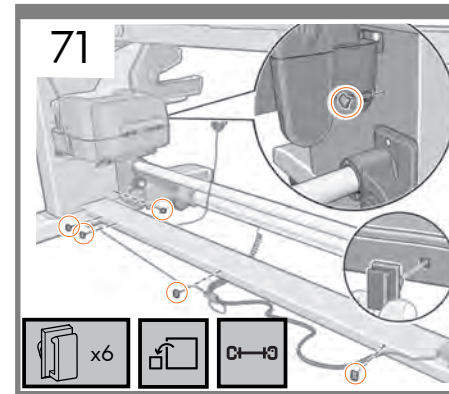

Insert the 6 clips provided into the positions shown.

図のように、付属の6個のクリップを各位置に差し込みます。

将提供的六个线夹插入到所示的位置。

將隨附的 6 個勾夾插入圖示的位置。

제공된 클립 6개를 그림과 같이 제 위치에 삽입합니다.

ติดคลิป 6 ตัวที่ให้มาตามตำแหน่งต่างๆ ที่แสดงในรูป

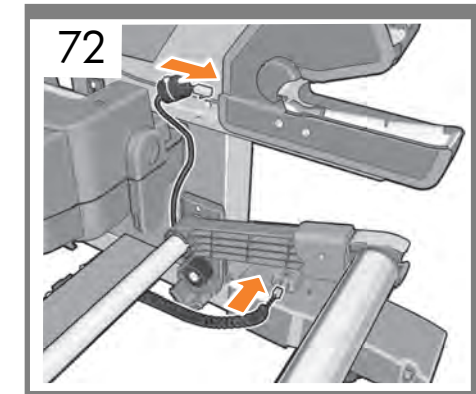

Connect the sensor cable to the rear of the take-up reel module. Connect the sensor cable to the sensor unit located on the right foot. Note: This is connected at the back of the printer.

センサーケーブルを巻き取りリールモジュールの背面に取り付けます。センサーケーブルを右足部に取り付けたセンサーユニットに接続します。注記：これは、プリンタ背面で接続されます。

将传感器电缆连接到卷纸收纸器模块背面。将传感器电缆连接到右脚架上的传感器组件。注：这是在打印机背面连接的。

將感應器纜線連接到捲紙軸模組。將感應器纜線連接到右側腳座上的感應器裝置。注意：這是在印表機後方進行連接。

센서 케이블을 출력물 되감개 모듈의뒤쪽에 연결합니다. 센서 케이블을 오른쪽 발에 있는 센서 장치에 연결합니다. 참고: 센서 케이블은 프린터 뒷면에 연결되어 있습니다.

ต่อสายเซนเซอร์เข้าที่ด้านหลังของโมดูลล้อนม้วนเก็บ ต่อสายเซนเซอร์กับชุดเซนเซอร์ที่อยู่บนฐานด้านขวา หมายเหตุ: ต่อสายที่ด้านหลังของเครื่องพิมพ์

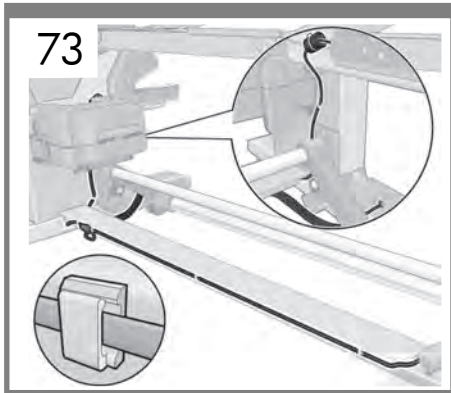

EN Attach the sensor cable to the clips.

JA センサー ケーブルをクリップに取り付けます。

ZHCN 将传感器电缆固定到线夹上。

ZHTW 將感應器纜線固定在勾夾上。

KO 센서 케이블을 클립에 연결합니다.

TH ยึดสายเซนเซอร์ด้วยคลิป

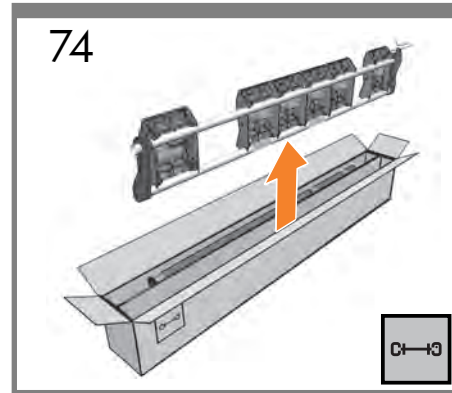

Remove the take-up reel loading table from the box.

箱から巻き取りリールの取り付けテーブルを取り出します。

从包装箱中取出卷纸收纸器装入台。

從箱中取出捲紙軸裝紙台。

출력을 되감개 설치 테이블을 상자에서 꺼냅니다.

นำแท่นรองรับน้ำหมึกล้นมาเก็บออกมาจากกล่อง

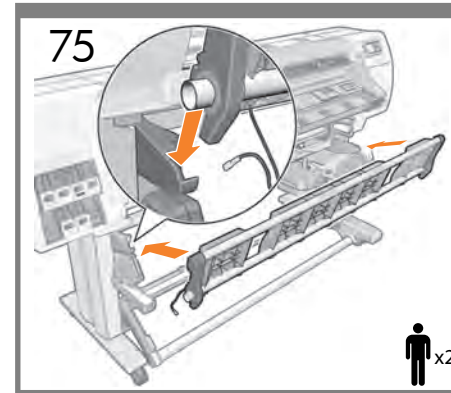

Attach the take-up reel loading table by inserting the left side of the loading table into the left support, and then inserting the right side of the loading table into the right support.

巻き取りリール取り付けテーブルの左側を左のサポート部に挿入し、次に取り付けテーブルの右側を右のサポート部に挿入して取り付けます。

固定卷纸收纸器装入台：将装入台左侧插入到左支架中，然后将装入台右侧插入到右支架中。

將裝紙台的左側插入左側托架，再將裝紙台的右側插入右側托架，即可固定捲紙軸裝紙台。

출력을 되감개 설치 테이블의 왼쪽을 왼쪽 설치 테이블 지지대에 삽입한 다음 오른쪽을 오른쪽 지지대에 삽입하여 연결합니다.

ยึดแท่นรองรับน้ำหมึกล้นด้วยสอดแท่นรองรับน้ำหมึกด้านซ้ายเข้าไปในตัวหนุนด้านซ้าย จากนั้นจึงสอดแท่นรองรับน้ำหมึกด้านขวาเข้าไปในตัวหนุนด้านขวา

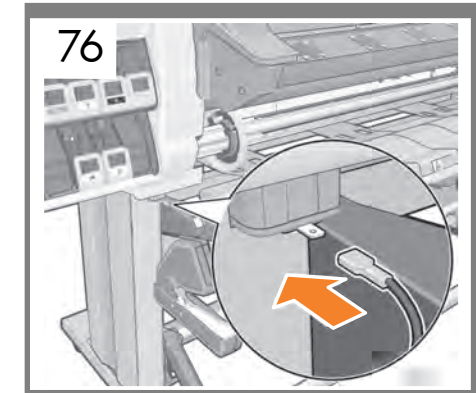

Attach the grounding cable to the metal plate installed earlier where the stand attaches to the printer.

スタンドをプリンタに取り付けた際に設置済みの金属プレートに接地ケーブルを取り付けます。

將接地電纜固定到前面將支架固定到打印機時安裝的金屬片上。

將接地纜線連接到稍早機架與印表機連接時安裝的金屬片。

접지 케이블을 이전에 설치되어 스탠드가 프린터와 연결된 금속 플레이트에 연결합니다.

ยึดสายดินกับแผ่นโลหะซึ่งติดตั้งไว้ก่อนหน้านี้เมื่อตอนที่ยึดขาตั้งกับเครื่องพิมพ์

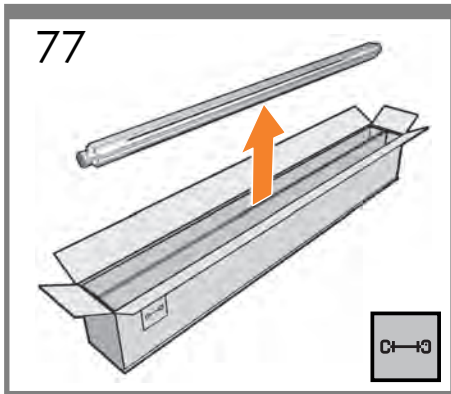

EN Carefully lift the take-up reel assembly. The central core tube contains the take-up reel spindle.

JA 巻き取りリール アセンブリを慎重に持ち上げます。管状の芯には、巻き取りリール スピンドルが収納されています。

ZHCN 小心地提起卷纸收纸器组件。中心芯棒管包含卷纸收纸器卷轴。

ZHTW 小心地抬起捲紙軸組件。中央軸心管裝有捲紙軸的捲軸。

KO 출력물 되감개 조립 부품을 조심스럽게 들어올립니다. 중앙 코어 튜브에는 출력물 되감개 스피들이 있습니다.

TH ยกชุดล้อม้วนเก็บอย่างระมัดระวัง แกนกลางของหลอดจะมีแกนหมุนล้อม้วนเก็บ

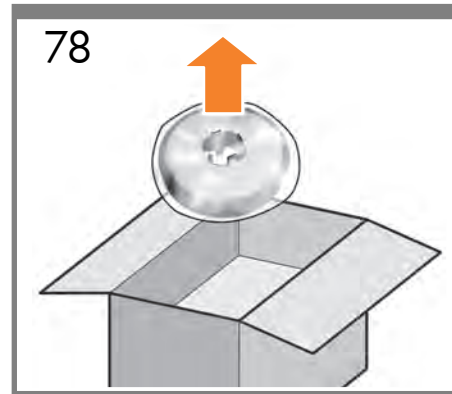

Remove the 2 take-up reel spindle hubs.

巻き取りリール スピンドル ハブを2つ取り出します。

取出两个卷纸收纸器卷轴轮毂。

取出 2 個捲紙軸捲軸輪軸。

출력물 되감개 스피들 허브 2개를 제거합니다.

นำชุด 2 ชิ้นของแกนหมุนล้อม้วนเก็บออกมา

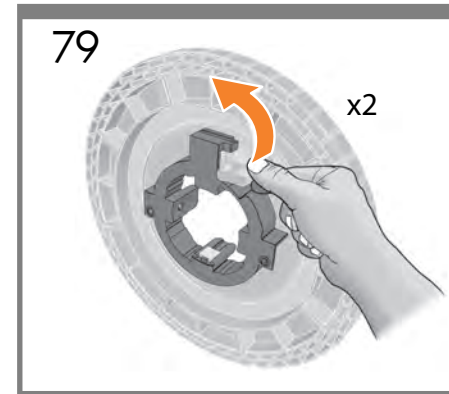

Unlock the hubs by pushing the blue lever up.

青いレバーを上を押して、ハブのロックを解除します。

向上推蓝色手柄以解除对轮毂的锁定。

將藍色手柄上推以鬆開輪軸。

파란색 레버를 위로 올려서 허브를 풉니다.

ปลดล๊อคตามโดยดันก้านสีน้ำเงินขึ้น

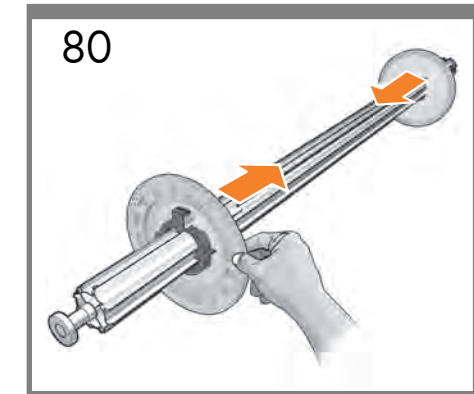

Slide the 2 hubs onto the spindle.

2つのハブをスピンドルに取り付けます。

将两个轮毂滑到卷轴上。

將 2 藍色輪軸推入捲軸中。

허브 2개를 스피들로 위로 밀니다.

เลื่อนตาม 2 ชิ้นเข้าไปบนแกนหมุน

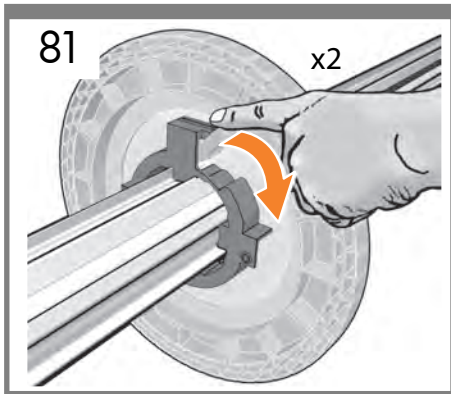

EN Lock the hubs. Note: you can adjust the hub when loading media.

JA ハブをロックします。注記：メディアを取り付ける際にハブは調整できます。

ZHCN 锁定轮毂。注：您可以在装入介质时调整轮毂。

ZHTW 鎖定輪軸。注意：您可以在裝入紙張時調整輪軸。

KO 허브를 잠급니다. 참고: 용지를 넣을 때 허브를 조정할 수 있습니다.

TH ล็อคคัม หมายถึง: คุณสามารถปรับคัมเมื่อบรรจุสื่อได้

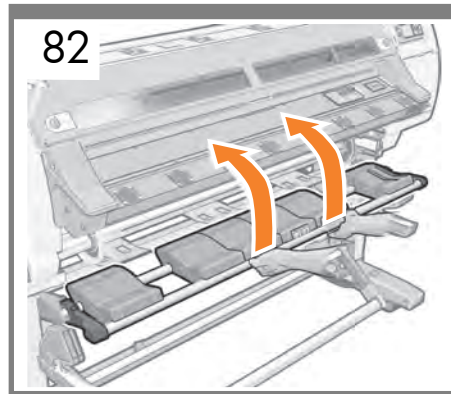

Raise the take-up reel loading table to its upright position.

巻き取りリール取り付けテーブルを起こして垂直にします。

将卷纸收纸器装入台提到直立位置。

將捲紙軸裝紙台提到直立位置。

출력물 되감개 설치 테이블을 수직으로 올립니다.

ยกแท่นรองรับน้ำหนักล้อน้วนเก็บให้อยู่ในตำแหน่งตั้งตรง

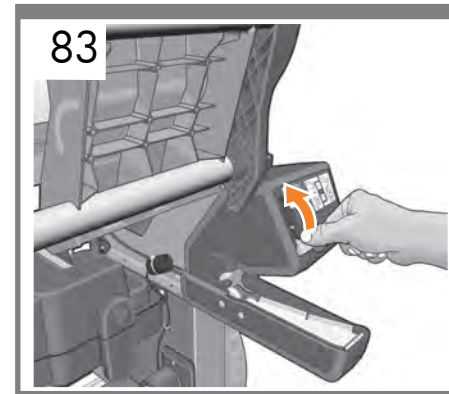

Unlock the take-up reel by pushing the spindle lever to its upper most position.

スピンドルレバーを最上部の位置まで押して、巻き取りリールのロックを解除します。

将卷轴手柄推到最上面位置以解除对卷纸收纸器的锁定。

將捲軸手柄推到最上面的位置，以鬆開捲紙軸。

스핀들 레버를 위로 끝까지 밀어 출력물 되감개의 잠금을 푼니다.

ปลดล๊อคล้อน้วนเก็บโดยการดันก้านแกนหมุนไปยังตำแหน่งบนสุด

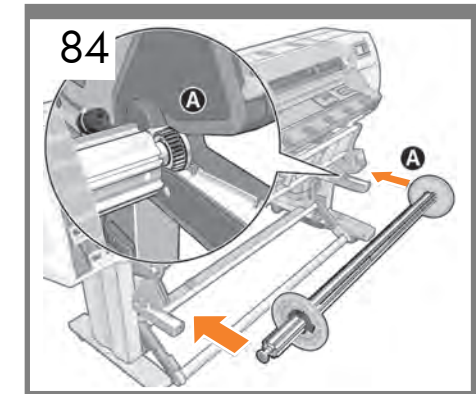

Load the take-up reel spindle into the printer by pushing firmly on each end of the spindle. Note: the part marked A should go to the right hand side.

巻き取りリールスピンドルの両端をしっかりと押してプリンタに取り付けます。注記：Aの部分が右側になるようにしてください。

用力推卷轴两端，将卷纸收纸器卷轴装入打印机。注：标有 A 的部件应放在右侧。

緊推捲軸的兩端，以將捲紙軸的捲軸裝入印表機。注意：標示 A 的零件應該到右手邊的位置。

출력물 되감개 스펀들의 양쪽 끝을 꼭 밀어 프린터 안으로 넣습니다. 참고: A로 표시된 부품은 오른쪽으로 넣어야 합니다.

ใส่แกนหมุนล้อน้วนเก็บเข้าไปในเครื่องพิมพ์โดยดันปลายแกนหมุนแต่ละข้างเข้าไปให้แน่น หมายถึง: ควรใส่ชิ้นส่วนที่มีตัว A ที่ด้านขวา

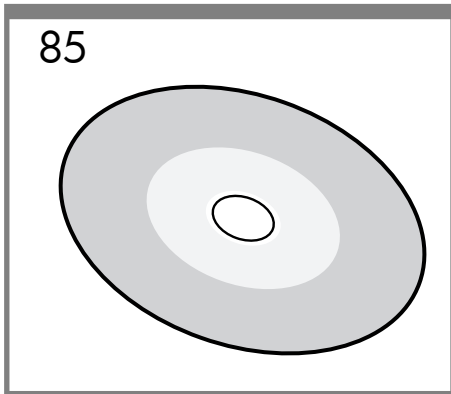

EN See the *User's Guide* for information about how to use the take-up reel.

JA 巻き取りリールの使用方法については、『ユーザーズガイド』を参照してください。

ZHCN 有关如何使用卷纸收纸器的信息，请参阅用户指南。

ZHTW 如需如何使用捲紙軸的詳細資訊，請參閱《使用指南》。

KO 출력물 되감개 사용 방법은 사용 설명서를 참조하십시오.

TH โปรดอ่านคู่มือผู้ใช้เพื่อดูข้อมูลเกี่ยวกับวิธีการใช้ล้อม้วนเก็บ

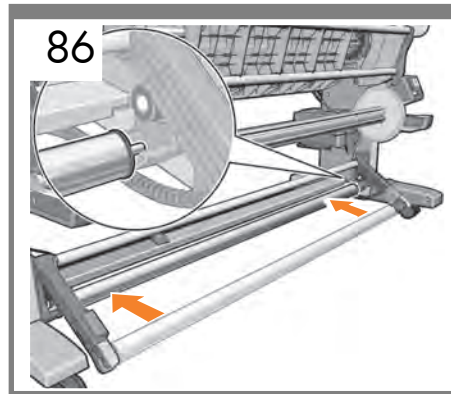

Note: If you are not using the loop shaper, you can either store its parts in a safe place, or in the park position shown.

注記: ループシェイパを使用しない場合、その部品は安全な場所か、図に示す保管場所に置いてください。

注: 如果不使用成卷器，您可以将其部件存放在安全的地方，或者放在所示的停放位置。

注意: 如果您不要使用圈狀成形機，可以將其零件存放在可靠場所或是如圖所示的停駐位置。

참고: 휠 방지 막대를 사용하지 않을 경우 부품을 안전한 장소에 보관하거나 그림과 같이 고정 상태로 보관할 수 있습니다.

หมายเหตุ: หากคุณไม่ได้ใช้แกนรูปทรงห่วงในตอนี้ คุณสามารถเก็บชิ้นส่วนนี้ไว้ในที่ที่ปลอดภัยหรือเก็บไว้ตามตำแหน่งที่แสดงในรูปได้

EN Unpack more components
JA その他のコンポーネントの開梱
ZHCN 从包装箱取出更多组件
ZHTW 取出其他组件
KO 추가 구성 요소 포장 풀기
TH แกะส่วนประกอบอื่นๆ ออก

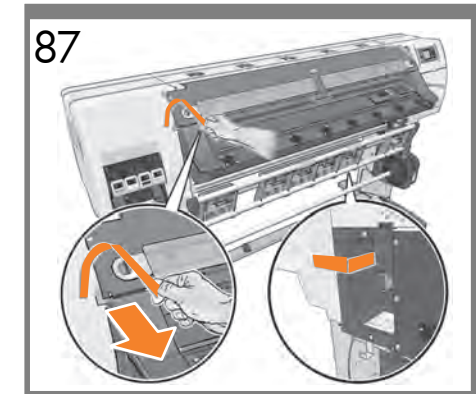

Remove the protective covering from the printer window and the front panel screen.

ウィンドウとフロントパネルの保護カバーを剥がします。

从打印机护盖和前面板屏幕上取下防护膜。

移除印表機上蓋和前控制面板螢幕上的保護貼。

프린터 창과 전면 패널 화면에서 보호용 덮개를 제거합니다.

แกะวัสดุป้องกันออกจากฝาเครื่องพิมพ์และหน้าจอของแผงควบคุมด้านหน้า

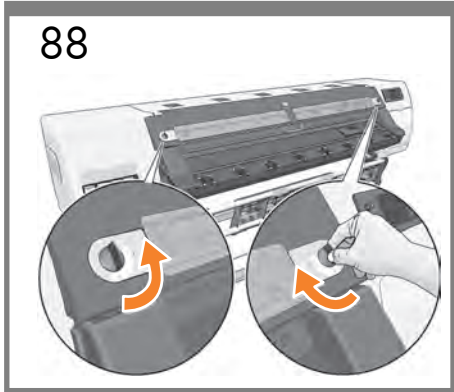

88

EN Release the 2 latches and open the window.

JA 2つのラッチを緩めて、ウィンドウを開きます。

ZHCN 松开两个栓锁并打开护盖。

ZHTW 鬆開 2 個門鎖，打開上蓋。

KO 걸쇠 2개를 풀고 창을 엽니다.

TH ปลดสลัก 2 ตัวและเปิดหน้าต่าง

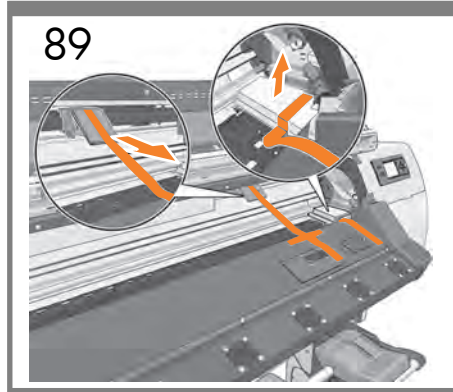

89

Remove the protective packaging from inside the printer; cut the tape if needed.

必要な場合はテープを切断して、プリンタ内部の保護梱包材を取り除きます。

从打印机内取下防护包装；如果需要，请剪断胶带。

移除印表機內部的保護性包裝材；如有必要，請剪斷膠帶。

프린터 내부에서 보호용 포장재를 제거하고 필요할 경우 테이프를 자릅니다.

แกะวัสดุป้องกันออกจากด้านในของเครื่องพิมพ์ และตัดเทปออกหากจำเป็น

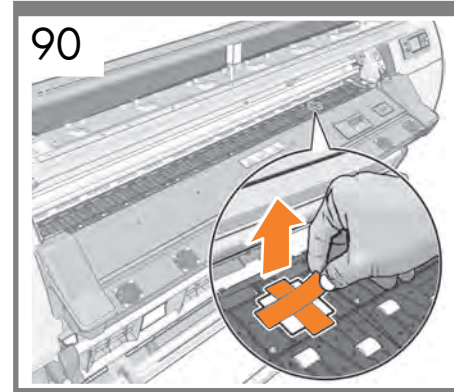

90

Remove the tape.

テープを取り除きます。

撕下胶带。

拔掉膠帶。

테이프를 제거하십시오.

แกะเทปออก

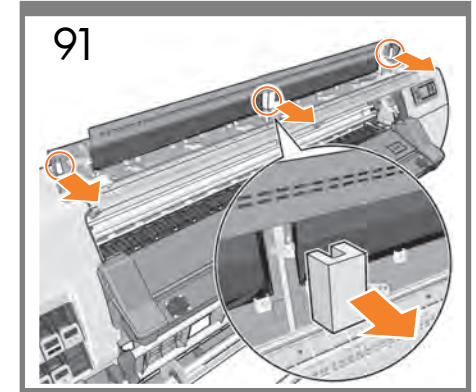

91

Remove the 3 packing pieces.

3つの梱包材を取り除きます。

取出三个填充块。

取出 3 塊包裝材。

조립용 막대 3개를 제거합니다.

แกะห่อบรรจุ 3 ห่อออก

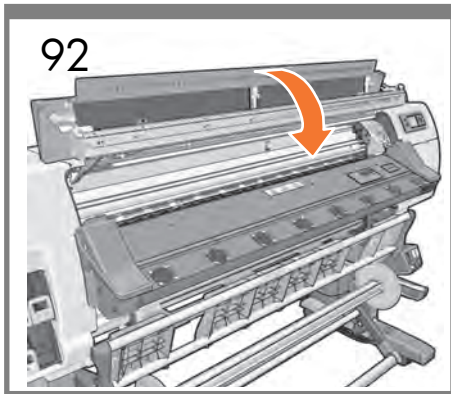

EN Close the window.

JA ウィンドウを閉じます。

ZHCN 合上护盖。

ZHTW 關閉上蓋。

KO 창을 닫습니다.

TH ปิดฝา

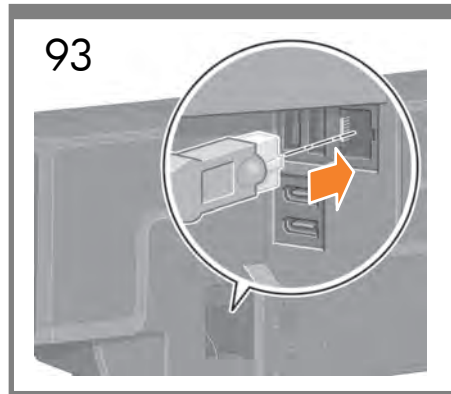

From the rear of the printer; plug the Gigabit Ethernet cable into the Gigabit Ethernet connection.

プリンタ背面から、ギガビットイーサネットケーブルをギガビットイーサネット接続部に接続します。

从打印机背面，将千兆位以太网电缆插入到千兆位以太网接口中。

從印表機の後方，將 Gigabit 乙太網路纜線插入 Gigabit 乙太網路孔中。

프린터 뒤쪽에서 기가비트 이더넷 케이블을 기가비트 이더넷 연결 장치에 꽂습니다.

เสียบสาย Gigabit Ethernet เข้ากับช่องเชื่อมต่อ Gigabit Ethernet จากด้านหลังของเครื่องพิมพ์

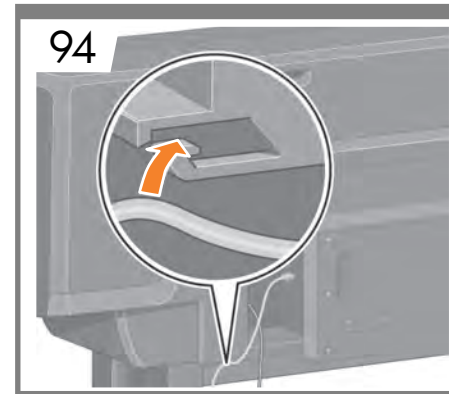

Pass the Gigabit Ethernet cable through the hook at the rear of the printer.

ギガビットイーサネットケーブルは、プリンタ背面のフックにかけます。

让以太网电缆穿过打印机背面的挂钩。

將 Gigabit 乙太網路纜線繞過印表機後方的掛勾。

기가비트 이더넷 케이블을 프린터 뒤쪽에 있는 고리에 통과시킵니다.

สอดสาย Gigabit Ethernet ผ่านตะขอที่ด้านหลังของเครื่องพิมพ์

EN Install the ink supplies
JA インク サプライ品の取り付け
ZHCN 安裝墨水耗材
ZHTW 安裝墨水耗材
KO 잉크 소모품 설치
TH ติดตั้งหมึกพิมพ์

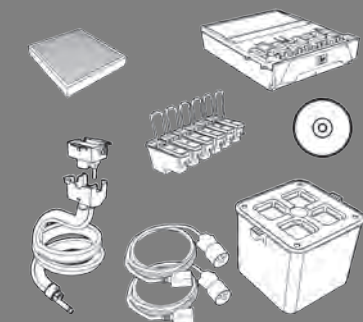

EN Ink cartridges not supplied with the printer.
JA インクカートリッジはプリンタに同梱されていません。
ZHCN 打印机没有附带提供墨盒。
ZHTW 本印表機並未隨附墨水匣。
KO 잉크 카트리지는 프린터와 함께 제공되지 않습니다.
TH ตลับหมึกไม่ได้นำมาพร้อมเครื่องพิมพ์

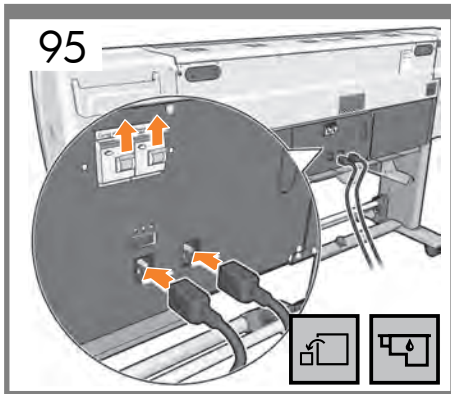

EN Plug the 2 power cables into the rear of the printer, and then plug the other ends of the 2 cables into the AC power outlet. Check the current circuit breakers are in the up position.

JA 2つの電源ケーブルをプリンタ背面に差し込み、反対側をAC電源コンセントに差し込みます。電流ブレーカーが上の位置になっていることを確認します。

ZHCN 将两根电源线插入到打印机背面，然后将两根电源线的另一端插入到交流电源插座。检查漏电断路器是否处于向上位置。

ZHTW 將 2 條電源線插入印表機後方，然後將 2 條電源線的一端插入電源插座中。確定所有斷路器都在開啟（上）位置。

KO 전원 케이블 2개를 프린터 뒤쪽에 꽂은 다음 케이블 2개의 다른 한 쪽 끝을 AC 전원 소켓에 끼웁니다. 전류 차단기가 정상 상태인지 확인합니다.

TH เสียบสายไฟ 2 เส้นเข้าที่ด้านหลังของเครื่องพิมพ์ จากนั้นจึงเสียบปลายสายไฟ 2 เส้นนั้นเข้ากับจุดจ่ายไฟ AC ตรวจสอบสวิตช์ให้แน่ใจว่าเครื่องตัดวงจรกระแสไฟอยู่ในตำแหน่งยกขึ้น

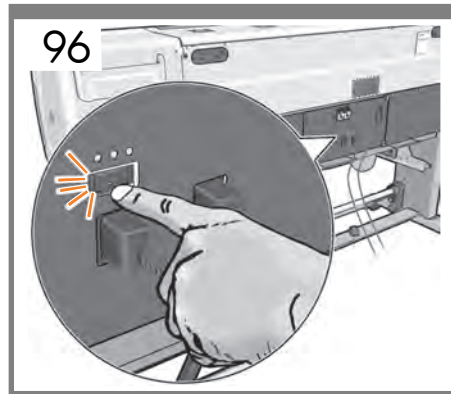

Turn the power switch to the On position at the rear of the printer.

プリンタ背面の電源スイッチをオンにします。

將打印机背面的电源开关转到打开位置。

將印表機背面的電源開關切換到「開啟」位置。

프린터 뒤쪽의 전원 스위치를 켭니다.

หมุนสวิตซ์ที่ด้านหลังของเครื่องพิมพ์ไปที่ตำแหน่งเปิด

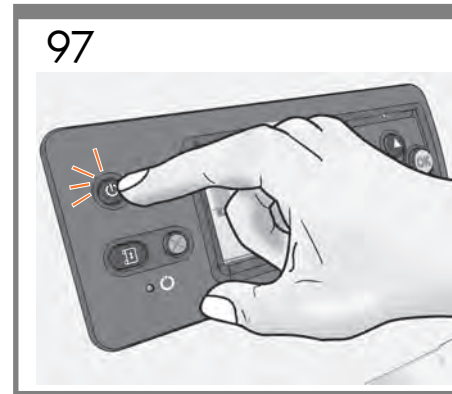

If the power light on the front panel remains off, press the Power button to switch on the printer.

フロントパネルの電源ランプが点灯しない場合は、電源ボタンを押してプリンタの電源を入れます。

如果前面板上的电源指示灯不亮，请按电源按钮以打开打印机。

如果前控制面板上的電源指示燈是熄滅的，請按下電源按鈕開啟印表機電源。

전면 패널의 전원 표시등이 꺼져 있으면 프린터 위의 전원 버튼을 눌러 켭니다.

หากไฟแสดงการทำงานบนแผงควบคุมด้านหน้าดับอยู่ ให้กดปุ่มเปิด/ปิดเพื่อเปิดเครื่องพิมพ์

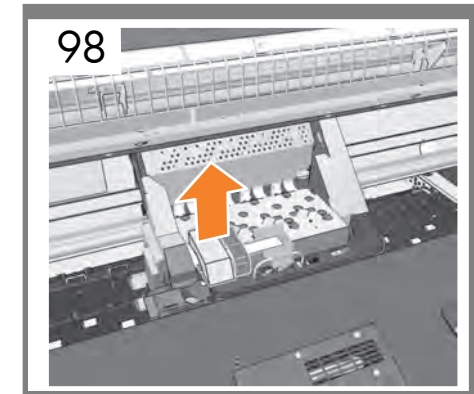

Open the window. Remove the packing foam from the top of the printhead carriage. Close the window.

ウィンドウを開きます。梱包材をプリントヘッドキャリッジの上部から取り除きます。ウィンドウを閉じます。

打开护盖。从打印头托架上取下包装泡沫。合上护盖。

打開上蓋。取出印字頭托架上方的包裝泡棉。關閉上蓋。

창을 엽니다. 프린트 헤드 캐리지 상단에서 포장용품을 제거합니다. 창을 닫습니다.

เปิดฝา นำโฟมออกจากด้านบนของแคร่หัวพิมพ์ ปิดฝา

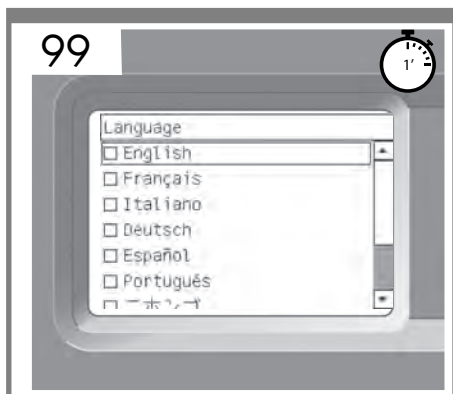

EN Wait until this message appears on the front panel (~1 minute). Use the Up and Down buttons to highlight the language you want, and then press the OK button.

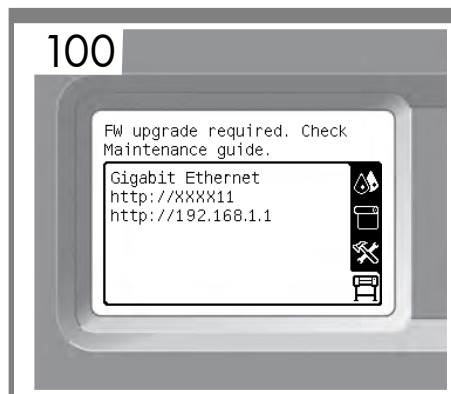

A message may appear asking you to upgrade the firmware. If so, upgrade the firmware, following the instructions from the Maintenance and troubleshooting guide.

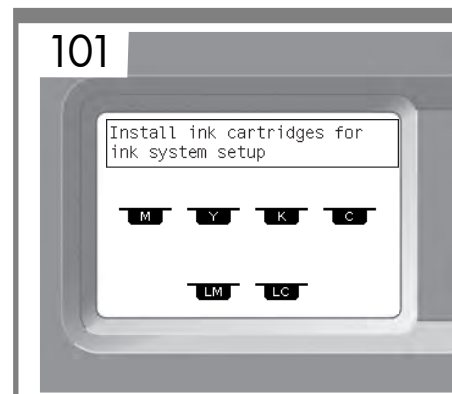

Wait until this message appears. The front panel guides you through the procedures for inserting the ink supplies. Note: Ink supplies are not provided with the printer.

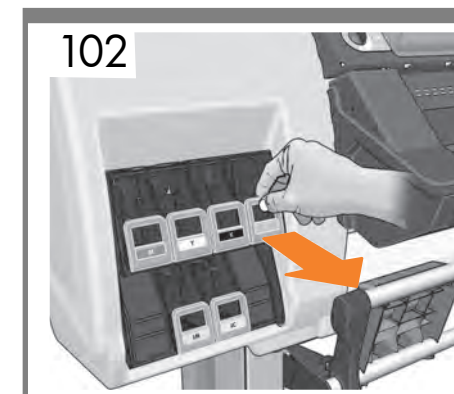

To release the ink cartridge drawer, gently pull down on the blue handle, and then slide out the ink cartridge drawer.

JAしばらくすると、フロントパネルに図のようなメッセージが表示されます(所要時間最長1分)。「上矢印」ボタンと「下矢印」ボタンを使用して使用する言語をハイライトし、「[OK]」ボタンを押します。

ファームウェアのアップグレードを勧めるメッセージが表示される場合があります。その場合は、『メンテナンスおよびトラブルシューティングガイド』の手順に従って、ファームウェアをアップグレードしてください。

しばらくすると図のようなメッセージが表示されます。フロントパネルに、インク サプライ品の取り付け手順が表示されます。注記：インク サプライ品はプリンタに同梱されていません。

インクカートリッジ用の引き出しを外すには、青いタブを静かに下げ、インクカートリッジ用の引き出しを引き出します。

ZHCN 等待前面板上显示此消息(大约1分钟)。使用向上或向下按钮高亮显示您需要的语言, 然后按 OK (确定) 按钮。

可能会显示一条消息, 要求您升级固件。如果出现这种情况, 请按照《维护与故障排除指南》中的说明升级固件。

等待显示此消息。前面板将引导您完成插入墨水耗材的过程。注: 打印机未附带提供墨水耗材。

要松开墨盒抽屉, 请轻轻向下拉蓝色手柄, 然后滑出墨盒抽屉。

ZHTW 請等候直到此訊息顯示在前控制面板上(約1分鐘)。使用向上和向下按鈕反白顯示所要的語言, 然後按下 OK 按鈕。

可能會出現一則訊息要求您升級韌體。若是如此, 請依照《維護和疑難排解指南》中的說明升級韌體。

請等候直到顯示此訊息。前控制面板會帶領您進行插入墨水耗材的程序。注意: 本印表機並未隨附墨水耗材。

若要拉出墨水匣抽屉, 請將藍色把手輕輕向下拉, 然後拉出墨水匣抽屉。

KO 이 메시지가 전면 패널에 나타날 때까지 1분 정도 기다립니다. 위아래 화살표 버튼을 사용하여 원하는 언어를 강조한 후 OK 버튼을 누릅니다.

펌웨어를 업그레이드하라는 메시지가 나타날 수도 있습니다. 이 경우 유지보수 및 문제 해결 설명서 지침을 따라 펌웨어를 업그레이드합니다.

이 메시지가 나타날 때까지 기다립니다. 전면 패널에 잉크 소모품 삽입 절차가 표시됩니다. 참고: 잉크 소모품은 프린터와 함께 제공되지 않습니다.

잉크 카트리지를 꺼내려면 파란색 핸들을 조심스럽게 아래로 당긴 후 잉크 카트리지를 밖으로 밀니다.

TH รอนจนกระทั่งข้อความปรากฏบนแผงควบคุมด้านหน้า (ประมาณ 1 นาที) ให้ปุ่มขึ้นและลงเพื่อไฮไลต์ภาษาที่คุณต้องการ แลกดปุ่ม OK

อาจมีข้อความปรากฏขึ้นเพื่อขอให้คุณอัปเดตเฟิร์มแวร์ หากเป็นเช่นนั้น ให้ปฏิบัติตามคำแนะนำจากคู่มือการดูแลรักษาและแก้ไขปัญหาเพื่ออัปเดตเฟิร์มแวร์

รอนจนกระทั่งข้อความนี้ปรากฏขึ้น แผงควบคุมด้านหน้าจะให้คำแนะนำคุณในแต่ละขั้นตอนเพื่อติดตั้งหมึกพิมพ์ หมายเหตุ: หมึกพิมพ์ไม่ได้ให้มาพร้อมกับเครื่องพิมพ์

หากต้องการเปิดลิ้นชักถั้หมึก ให้ดึงที่จับสีน้ำเงินลงเบาๆ แล้วเลื่อนลิ้นชักถั้หมึกออกมา

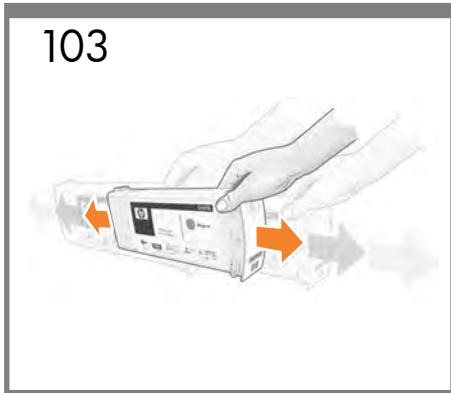

EN Shake the ink cartridge vigorously for about 15 seconds.

JA インクカートリッジを15秒間よく振ります。

ZHCN 用力摇动墨盒大约 15 秒钟。

ZHTW 用力搖晃墨水匣大約 15 秒。

KO 약 15 초 동안 잉크 카트리지를 잘 흔들어 줍니다.

TH เขย่าตลับหมึกแรงๆ ประมาณ 15 วินาที

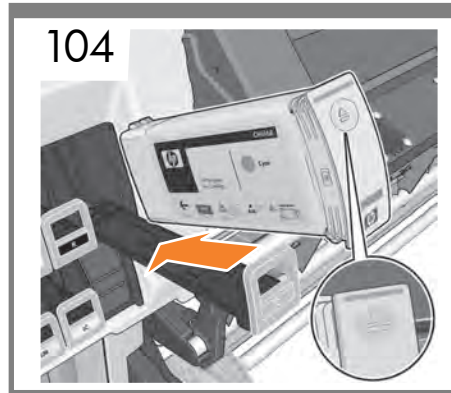

Place the ink cartridge in the ink cartridge drawer. The arrow on the front of the ink cartridge should point upwards. Note that there are marks on the drawer to show the correct location to place the cartridge.

インクカートリッジをインクカートリッジ用の引き出しの上に置きます。インクカートリッジの正面の矢印が上を向いているかどうかを確認します。引き出しには、カートリッジを取り付ける位置が示されています。

将墨盒放入墨盒抽屉。墨盒前面的箭头应指向上方。请注意，抽屉上的标记显示了墨盒的正确放置位置。

將墨水匣插入墨水匣抽屜。墨水匣前方的箭頭應該向上。請注意，墨水匣抽屜上有記號顯示正確的墨水匣裝入位置。

잉크 카트리지를 잉크 카트리지함에 삽입합니다. 잉크 카트리지 전면의 화살표는 위를 향해야 합니다. 카트리지함 위에 카트리지의 올바른 위치를 나타내는 표시가 있는지 확인합니다.

วางตลับหมึกในลิ้นชักตลับหมึก ลูกศรที่ด้านหน้าของตลับหมึกควรหันขึ้นด้านบน โปรดจำไว้ว่ามีเครื่องหมายบนลิ้นชักที่แสดงตำแหน่งการวางตลับหมึกที่ถูกต้องด้วย

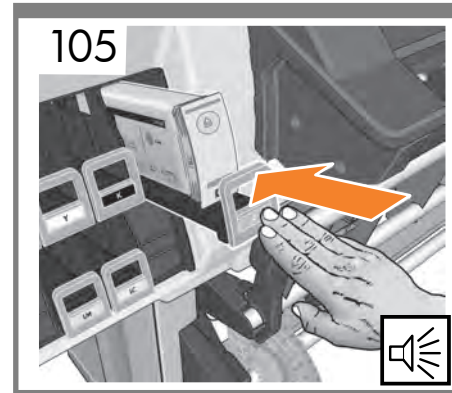

Push the ink cartridge drawer back into the printer until the drawer locks into position. The printer "beeps" when the cartridge is correctly installed.

インクカートリッジ用の引き出しを、所定の位置に固定されるまでプリンタの中に押し込みます。カートリッジが正しく取り付けられると、プリンタのブザー音が鳴ります。

将墨盒抽屉推回打印机，直到抽屉锁定到位。如果正确安装了墨盒，打印机将发出哔声。

將墨水匣抽屜推入印表機，直到鎖至定位。每當正確裝入墨水匣，印表機就會發出嗶聲。

잉크 카트리지함을 프린터 안으로 완전히 밀어 넣습니다. 카트리지가 제대로 설치되면 프린터에서 삐 소리가 납니다.

ดันลิ้นชักตลับหมึกกลับเข้าไปในเครื่องพิมพ์จนกระทั่งลิ้นชักล็อกเข้าที่ เมื่อติดตั้งตลับหมึกอย่างถูกต้อง เครื่องพิมพ์จะส่งเสียง "บีป"

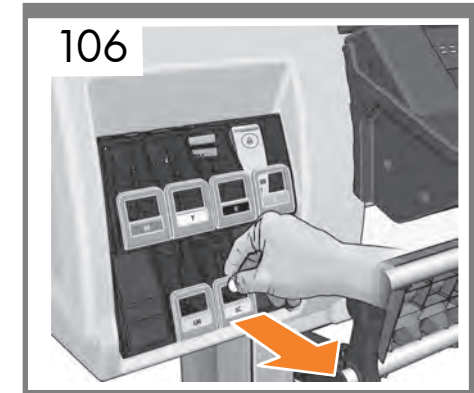

Follow the same instructions to insert the other 5 ink cartridges. Press the OK button.

同様の手順で、残りの5つのインクカートリッジを挿入します。OK ボタンを押します。

按照相同方法插入其它五个墨盒。按 OK (确定) 按钮。

依照相同說明裝入其他的五個墨水匣。按下 OK 鍵。

나머지 다섯 개 잉크 카트리지를 삽입할 때도 동일한 절차를 따릅니다. OK 버튼을 누릅니다.

ปฏิบัติตามวิธีการเดียวกันเพื่อใส่ตลับหมึกอื่นๆ อีกห้าตลับ กดปุ่ม OK

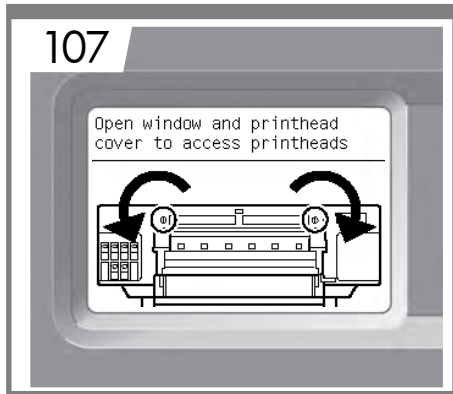

EN Open the window.

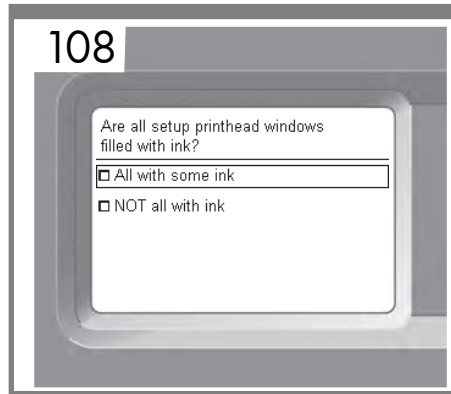

When the above question appears on the front panel of your printer, you must follow steps 109 to 111 in order to answer the question.

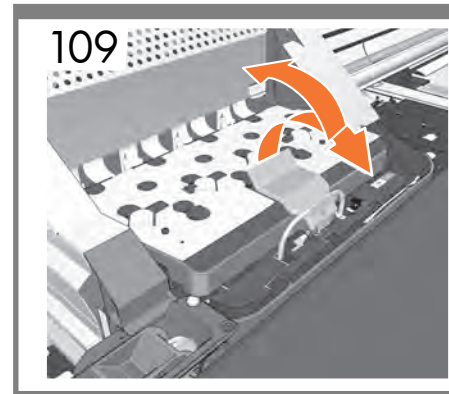

Pull up and release the blue latch on top of the carriage assembly. Lift the blue latch to open the printhead cover.

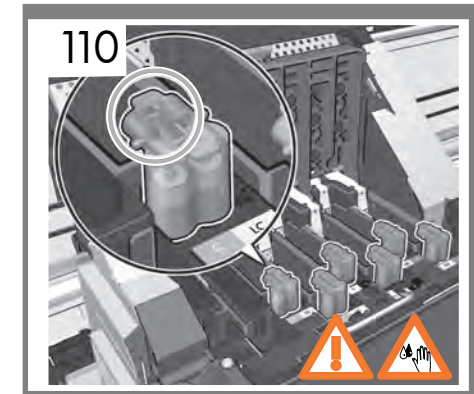

Do not remove the setup printheads yet. Look at each printhead and verify that each printhead contains ink.

JA ウィンドウを開きます。

プリンタのフロントパネルに上記の質問が表示されたら、109～111の手順に従って、質問に応える必要があります。

キャリッジ上部の青いラッチを引き上げて、ロックを解除します。青いラッチを持ち上げて、プリントヘッドカバーを開きます。

付属のプリントヘッドはまだ取り外さないでください。各プリントヘッドにインクが残っているかどうかを確認してください。

ZHCN 打开护盖。

在打印机前面板上显示上述问题时，您必须按照步骤 109 至 111 进行操作以回答该问题。

向上拉以释放托架组件上面的蓝色栓锁。提起蓝色栓锁即可打开打印头遮盖。

先不要取下设置打印头。检查每个打印头是否包含墨水。

ZHTW 打開上蓋。

當印表機前控制面板出現上述問題時，必須依照步驟 109 至 111 進行，以回答問題。

拉出並鬆開托架組件頂端的藍色門鎖。提起藍色門鎖以掀開印字頭護蓋。

請先不要取出設定印字頭。請檢查各個印字頭，並確認每個印字頭都含有墨水。

KO 창을 엽니다.

전면 패널에 위의 질문이 표시되면 109~111단계에 따라 질문에 대답합니다.

캐리지 어셈블리 상단의 파란색 걸쇠를 들어올려 줍니다. 파란색 걸쇠를 들어올려 프린트 헤드 덮개를 엽니다.

셋업 프린트 헤드를 아직 제거하지 마십시오. 각 프린트 헤드에 잉크가 들어 있는지 확인합니다.

TH เปิดฝา

เมื่อคำถามข้างต้นปรากฏขึ้นบนแผงควบคุมด้านหน้าของเครื่องพิมพ์ คุณจะต้องปฏิบัติตามขั้นตอนที่ 109 ถึง 111 เพื่อตอบคำถาม

ดึงขึ้นและปลดสลักสีน้ำเงินที่ด้านบนของชุดแคร่ ยกสลักสีน้ำเงินขึ้นเพื่อเปิดฝาครอบหัวพิมพ์

อย่าเพิ่งถอดหัวพิมพ์ที่ติดตั้งอยู่ออกในตอนนี ดูหัวพิมพ์แต่ละหัวและตรวจสอบว่าหัวพิมพ์แต่ละหัวมีหมึกอยู่

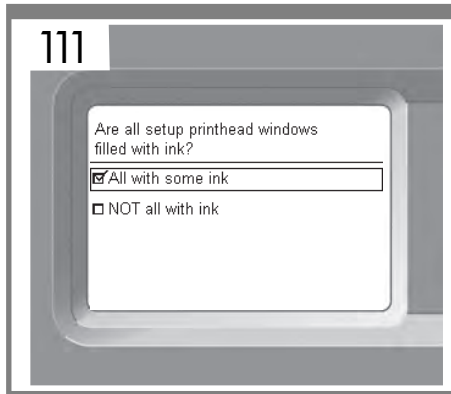

EN Close latch & window and select:
 ✓ All with some ink
 In case NOT all with ink, see page 45.

JA “ラッチとウィンドウを閉じ、
 ✓ [すべてにインクが入っています] を選択します。
 [インクがないものがあります] の場合は、45ページ
 を参照してください。”

ZHCN “关闭栓锁和护盖，然后选择：
 ✓ 全部有墨水
 如果选择“不是都有墨水”，请参阅第 45 页。”

ZHTW “關閉門鎖與檢視窗，然後選擇：
 ✓ 所有都已填充一些墨水
 如果「並非所有都已填充墨水」，請參閱第 45 頁。”

KO “걸쇠 및 창을 닫고
 ✓ All with some ink(전부 잉크가 채워져 있음)을
 선택합니다.
 NOT all with ink(일부에는 잉크가 채워져 있지 않음)
 이 선택된 경우 45페이지를 참조하십시오.”

TH “ปิดสลักและฝา แล้วเลือก:
 ✓ All with some ink (ทั้งหมดมีหมึก)
 ในกรณีที่เลือก NOT all with ink (บางอันไม่มีหมึก) โปรด
 ดูหน้า 45”

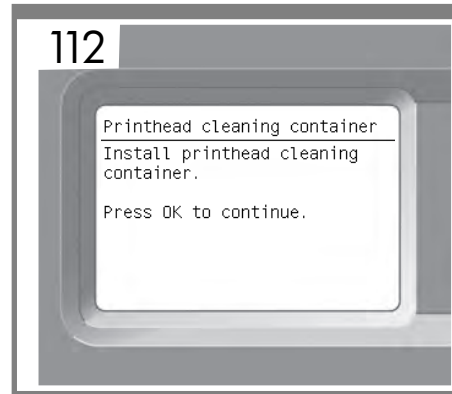

You are now asked to install the printhead cleaning container; press OK to continue.

プリントヘッドクリーニング コンテナを取り付け
 るようにメッセージが表示されたら、[OK] を押し
 て続行します。

现在，将要求您安装打印头清洁容器；按 OK (确
 定) 继续。

此時印表機會要求您安裝印字頭清潔容器；按下 OK
 以繼續。

이제 프린트 헤드 청소 컨테이너를 설치하라는
 메시지가 표시되면 OK를 눌러 계속 진행합니다.

เครื่องจะขอให้คุณติดตั้งภาชนะทำความสะอาดหัวพิมพ์ กด
 OK เพื่อดำเนินการต่อ

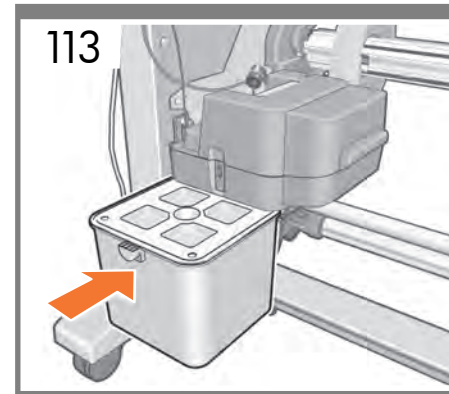

Slide the printhead cleaning container onto the guides, and push it all the way in.

プリントヘッドクリーニング コンテナをガイドに
 取り付け、奥まで押し込みます。

将打印头清洁容器滑入到导轨上，然后将其一直向
 里推。

將印字頭清潔容器裝到導桿上，並向內推到底。

프린트 헤드 청소 컨테이너를 가이드 위에 밀어 넣고
 완전히 누릅니다.

เครื่องภาชนะทำความสะอาดหัวพิมพ์เข้าไปในราง แล้วดัน
 เข้าไปจนสุด

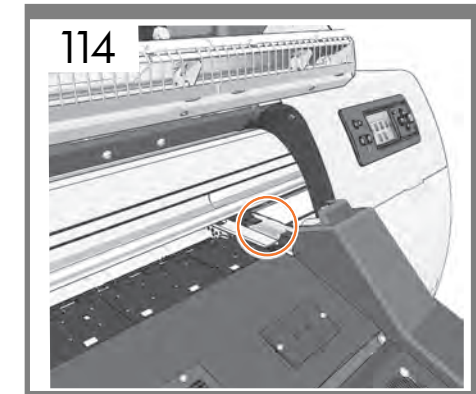

Wait until the front panel indicates to, then open the window and locate the ink funnel entrance.

フロントパネルに指示が出るまで待ち、指示が出た
 ら、ウィンドウを開け、インク ファネルの入口を
 見つけます。

等到前面板出现指示后，打开护盖并找到墨水漏斗
 入口。

等待前控制面板出現指示，然後打開上蓋並找出墨水
 漏斗的入口。

전면 패널에 메시지가 표시될 때까지 기다린 다음
 창을 열고 잉크 퍼널 입구를 찾습니다.

รอนจนกระทั่งแผนควบคุมด้านหน้าแสดงคำแนะนำ จึงเปิด
 ฝาและมองหาช่องทางเข้าของหัวรองรับหมึก

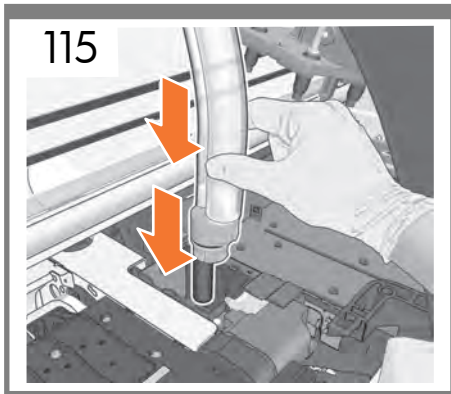

EN Insert the ink tube assembly fully into the hole. Note: it may be difficult to insert correctly, you may have to turn the tube so that it enters.

JA インク チューブ アセンブリを穴に完全に挿入します。注記：正しく挿入できない場合があります。その場合は、チューブを回転させて入れる必要があります。

ZHCN 将墨管组件完全插入到孔中。注：可能很难正确插入墨管，您可能需要转动墨管以将其插入。

ZHTW 將墨水管組件完全插入孔中。注意：墨水管可能不容易正確插入，您可能需要調整墨水管進入的方向。

KO 잉크 튜브 어셈블리를 구멍에 완전히 삽입합니다. 참고: 제대로 삽입하는 것이 어려울 수 있으므로 튜브를 조금씩 돌려야 할 수 있습니다.

TH ใส่ชุดหลอดหมึกเข้าไปในรูจนสุด หมายเหตุ: การใส่ให้ถูกต้องอาจเป็นเรื่องยาก คุณอาจต้องหมุนหลอดเพื่อให้หลอดเขาไปได้

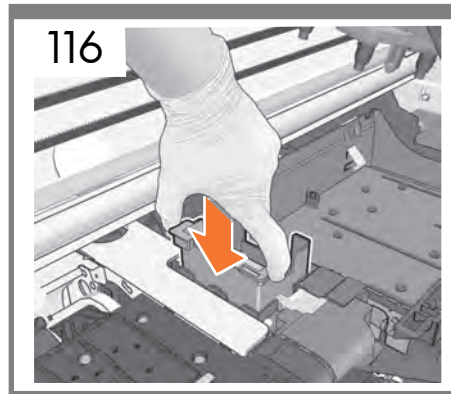

Feed the assembly tube all the way in, and then slot the piece at the end into the hole as shown.

アセンブリ チューブを奥まで押し込み、図のように、端の部分穴に取り付けます。

将墨管组件一直往里推，直到将组件末端也插入到孔中，如图所示。

將墨水管組件完全插入，然後將末端的部分插入孔中，如圖所示。

어셈블리 튜브를 완전히 안으로 넣은 다음 그림과 같이 부품 끝을 구멍에 넣습니다.

ใส่ชุดหลอดหมึกเข้าไปจนสุด จากนั้นใส่ชิ้นส่วนที่ปลายลงในช่องตามรูป

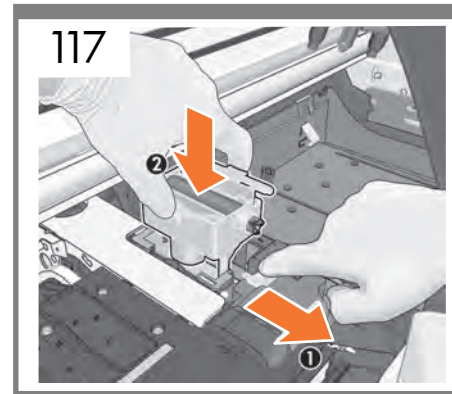

Insert the ink funnel into the ink tube assembly by pulling out the lock (1), and slotting into place (2).

ロック (1) を引き出して、位置 (2) に取り付けて、インク ファネルをインク チューブ アセンブリに挿入します。

拉出锁 (1) 并插入到位 (2)，将墨水漏斗插入到墨管组件中。

拉開止動器 (1)，將墨水漏斗插入墨水管組件 (2)。

잠금장치를 잡아당기고(1) 제자리에 넣어서(2) 잉크 퍼널을 잉크 튜브 어셈블리에 삽입합니다.

ใส่ที่รองรับหมึกเข้าไปในชุดหลอดหมึกโดยดึงลิ้อออก (1) แล้วใส่ให้เขาที่ (2)

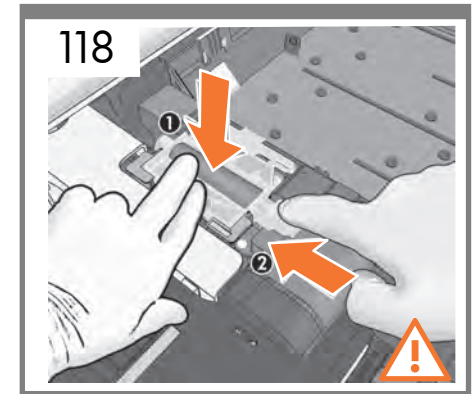

Press firmly until you hear a click (1), and release the lock (2).

カチッと音がする (1) まで押してから、ロック (2) を解除します。

用力按压，直至听到咔嚓声 (1)，然后松开锁 (2)。

穩定地下壓直到出現喀嚓聲 (1)，然後放開止動器 (2)。

딸깍 소리가 날 때까지 단단히 누르고(1) 잠금장치를 풀니다(2).

กดลง ไปให้แน่นจนกระทั่งยินเสียงคลิก (1) ปล่อยลิ้อ (2)

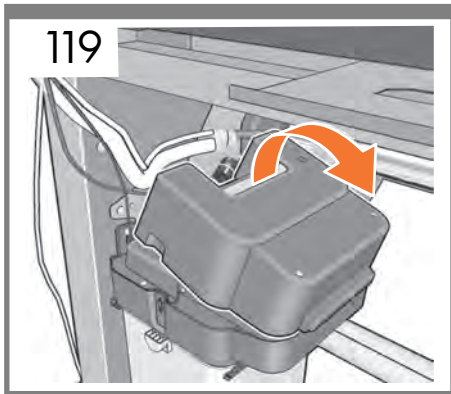

EN Open the lid.

JA ふたを開きます。

ZHCN 打开盖板。

ZHTW 打開蓋子。

KO 덮개를 엽니다.

TH เบ็ดฝาปิด

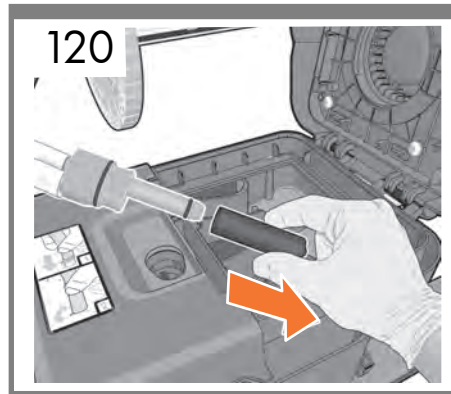

Remove the cap from the tube end of the ink tube assembly.

インクチューブアセンブリのチューブの端からキャップを取り外します。

从墨管组件的墨管一端取下端盖。

取下墨水管组件管子末端的盖子。

잉크 튜브 어셈블리의 튜브 끝에서 마개를 제거합니다.

ถอดจุกออกจากปลายหลอดของชุดหลอดหมึก

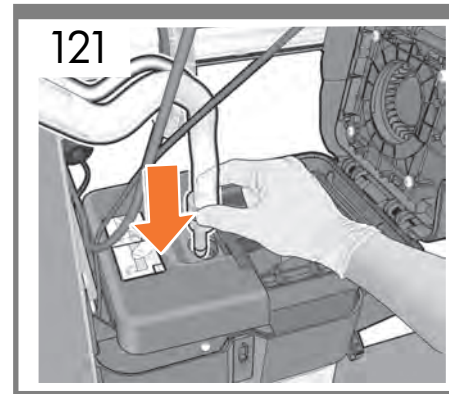

Insert the tube end into the slot. Note: it may be difficult to insert the tube correctly, you may have to turn the tube so that it enters.

スロットにチューブの端を挿入します。注記：チューブを正しく挿入できない場合があります。その場合は、チューブを回転させて入れる必要があります。

将墨管一端插入到槽中。注：可能很难正确插入墨管，您可能需要转动墨管以将其插入。

將管子末端插入插槽。注意：墨水管可能不容易正確插入，您可能需要調整墨水管進入的方向。

튜브 끝을 슬롯으로 삽입합니다. 참고: 튜브를 제대로 삽입하는 것이 어려울 수 있으므로 튜브를 조금씩 돌려야 할 수 있습니다.

ใส่ปลายหลอดเข้าไปในช่อง หมายถึง: การใส่หลอดให้ถูกต้องอาจเป็นเรื่องยาก คุณอาจต้องหมุนหลอดเพื่อให้หลอดเขาไปได้

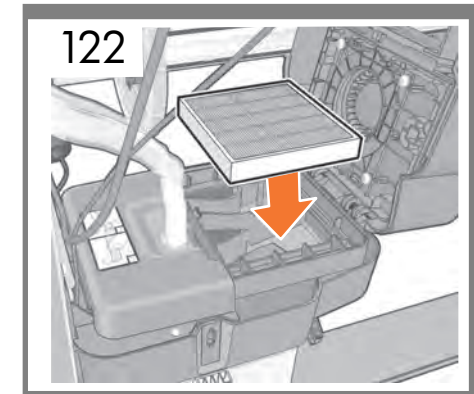

Insert the filter.

フィルタを装着します。

插入过滤器。

插入滤网。

필터를 삽입합니다.

ใส่ตัวกรอง

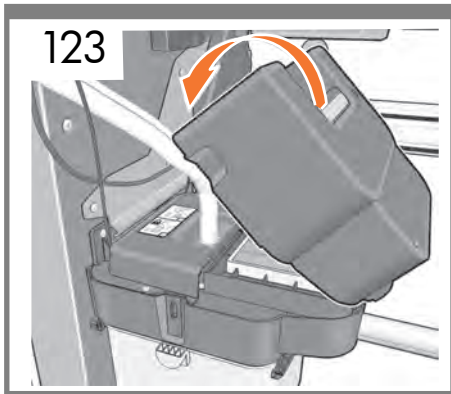

EN Close the lid.

JA ふたを閉じます。

ZHCN 合上盖板。

ZHTW 關上蓋子。

KO 덮개를 닫습니다.

TH ปิดฝาปิด

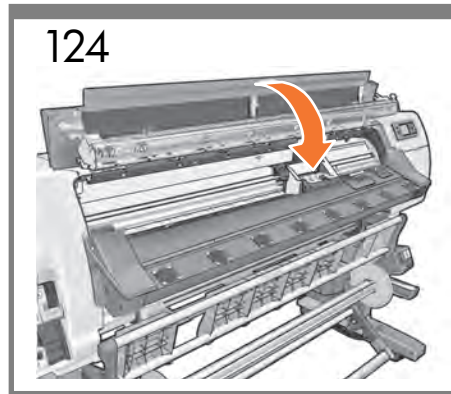

Close the window, and secure the latches.

ウインドウを閉じて、ラッチを固定します。

合上护盖，然后扣上栓锁。

合上上蓋，固定門鎖。

창을 닫고 걸쇠를 잠급니다.

ปิดฝา และยึดสลักให้แน่น

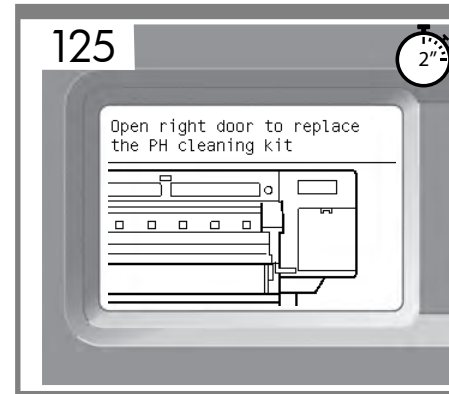

Wait until this message appears on the front panel.

しばらくすると、フロントパネルに図のようなメッセージが表示されます。

等待前面板上显示此消息。

請等候直到此訊息顯示在前控制面板上。

이 메시지가 전면 패널에 나타날 때까지 기다립니다.

รอนจนกระทั่งข้อความปรากฏบนแผงควบคุมด้านหน้า

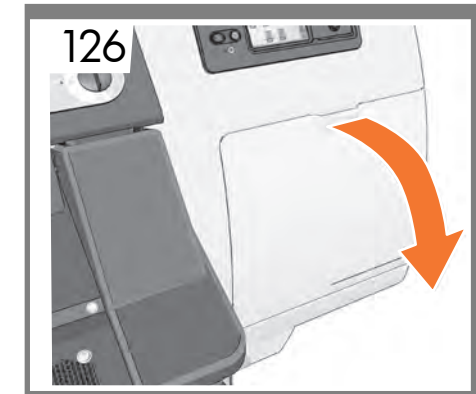

Pull open the printhead cleaning cartridge door, which is located on the right side of the printer.

プリンタの右側にあるプリントヘッドクリーニングカートリッジのドアを開きます。

拉开打印机右侧的打印头清洁墨盒盖。

拉開印字頭清潔墨匣擋門，該擋門位於印表機右側。

프린터 오른쪽에 있는 프린트 헤드 청소 카트리지가 도어를 당겨 엽니다.

ดึงเปิดช่องใส่ตุ้บทำความสะอาดหัวพิมพ์ซึ่งอยู่ที่ด้านขวาของเครื่องพิมพ์

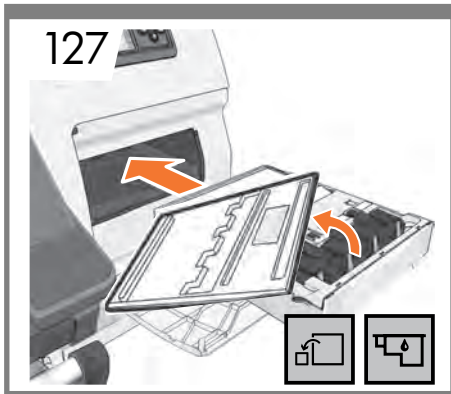

EN Remove the transparent shipping tray. Insert the maintenance cartridge, pushing it in and down until it clicks into place, and then close the maintenance cartridge door and press OK in the front panel.

JA 透明の出荷用トレイを取り外します。保守カートリッジを奥まで挿入し、所定の位置にカチッと音がするまで上から押し込みます。次に、保守カートリッジのドアを閉め、フロントパネルで [OK] を押しします。

ZHCN 取下透明装运盖盘。插入维护墨盒并向下按，直至卡入到位，然后合上维护墨盒盖并按前面板上的 OK (确定)。

ZHTW 取出運送用的透明托盤。插入維護油墨匣，將它推入到定位，然後關上維護油墨匣擋門，按下前控制面板中的 OK。

KO 투명 용지함을 제거합니다. 유지보수 카트리지를 삽입했다면 딸깍 소리가 날 때까지 완전히 누른 다음 유지보수 카트리지를 도어를 닫고 전면 패널에서 OK 를 누릅니다.

TH ถอดถาดป้องกันแบบใสออก ใส่ตลับหมึกแล้วกดปุ่ม ตลับหมึกแล้วกดปุ่ม ปิดฝาไป แล้วกดปุ่มจนกระทั่งตลับหมึกเข้าที่ จากนั้นจึง กดปุ่มของใส่ตลับหมึกแล้วกด OK ที่แผงควบคุมด้านหน้า

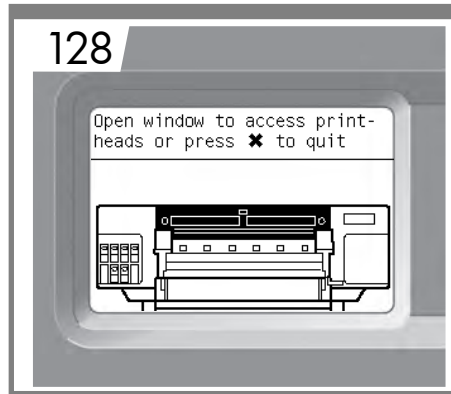

This message appears on the front panel, open the window.

フロントパネルに上記のメッセージが表示されたら、ウィンドウを開きます。

将在前面板上显示此消息，请打开护盖。

前控制面板會出現這則訊息，打開上蓋。

이 메시지가 전면 패널에 나타나면 창을 엽니다.

ข้อความนี้จะปรากฏบนแผงควบคุมด้านหน้า ให้เปิดฝา

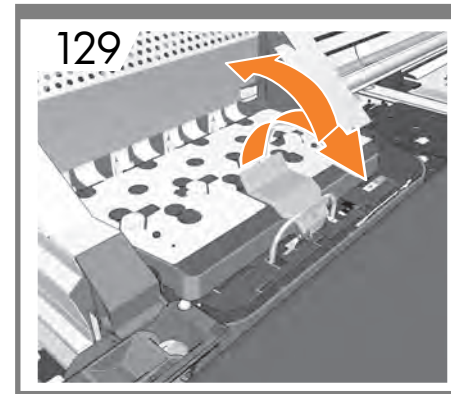

Pull up and release the blue latch on top of the carriage assembly to open the printhead cover.

キャリッジ上部の青いラッチを引き上げてロックを解除し、プリントヘッドカバーを開きます。

向上拉并释放托架组件上面的蓝色栓锁以打开打印头遮盖。

拉出並鬆開托架組件頂端的藍色門鎖打開印字頭護蓋。

프린트 헤드 덮개를 열려면 캐리지 어셈블리 상단의 파란색 걸쇠를 들어올려 폼니다.

ดึงขึ้นและปลดสลักสีน้ำเงินที่ด้านบนของชุดแคร่เพื่อเปิดฝาครอบหัวพิมพ์

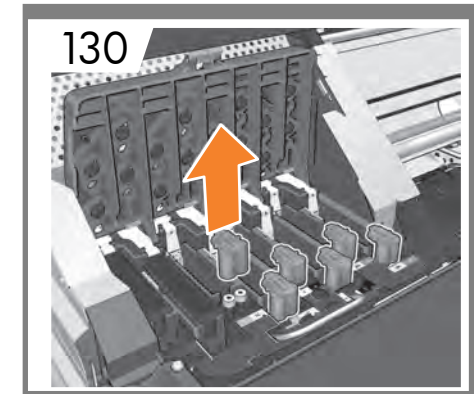

Remove all of the setup printheads.

付属のプリントヘッドをすべて取り外します。

卸下所有设置打印头。

卸下所有的設定印字頭。

모든 셋업 프린트 헤드들을 제거합니다.

ถอดหัวพิมพ์ที่ติดตั้งอยู่ออกทั้งหมด

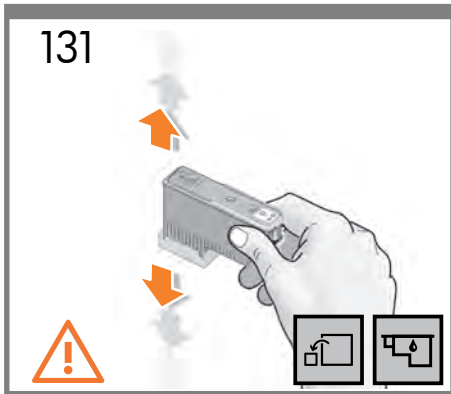

EN Shake the printhead vigorously for about 15 second. Be careful not to strike it against any surface because this can damage the printhead.

JA プリントヘッドを15秒間よく振ります。破損の原因となるため、プリントヘッドを振る時は物にぶつけないようにしてください。

ZHCN 用力摇动打印头大约 15 秒钟。注意不要碰到任何物体，否则可能损坏打印头。

ZHTW 用力摇晃印字頭大約 15 秒。請小心不要撞到任何東西，否則會損壞印字頭。

KO 프린트 헤드를 약 15초 동안 잘 흔들어 줍니다. 프린트 헤드를 흔드는 동안 다른 물체에 부딪치지 않도록 조심하십시오. 손상될 수 있습니다.

TH เขย่าหัวพิมพ์แรงๆ ประมาณ 15 วินาที ระมัดระวังไม่ให้หัวพิมพ์ไปกระทบพื้นผิวใดๆ เพราะหัวพิมพ์อาจเสียหายได้

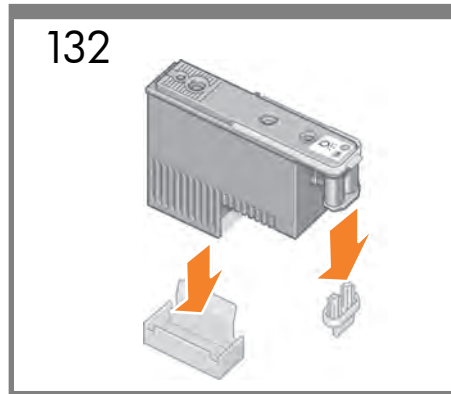

Remove the 2 protective covers on the new printhead.

新しいプリントヘッドから、2個ある保護カバーを取り外します。

取下新打印头上的两个防护盖。

拿掉新印字頭上的 2 個保護蓋。

새 프린트 헤드에 있는 2개의 보호용 덮개를 제거합니다.

ถอดตัวสัดป้องกัน 2 ชั้นบนหัวพิมพ์ใหม่ออก

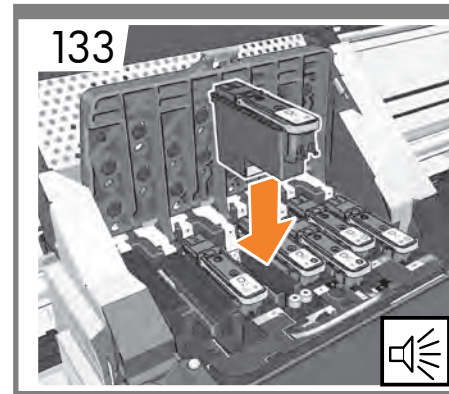

Lower all of the printheads vertically into their correct positions. The printer "beeps" when each printhead is correctly inserted.

すべてのプリントヘッドを、正しい位置に垂直に差し込みます。各プリントヘッドが正しく取り付けられると、プリンタのブザー音が鳴ります。

将所有打印头竖直向下放入正确位置。如果正确插入了每个打印头，打印机将发出哔声。

將所有的印字頭垂直放入其正確位置。每當正確裝入印字頭，印表機就會發出嗶聲。

모든 프린트 헤드를 수직으로 내려 제 위치에 맞춥니다. 각 프린트 헤드가 올바르게 삽입되면 프린터에서 "삐" 소리가 납니다.

ใส่หัวพิมพ์ทั้งหมดลงไปตรงๆ ในตำแหน่งที่ถูกต้อง เมื่อติดตั้งหัวพิมพ์อย่างถูกต้อง เครื่องพิมพ์จะส่งเสียง "บี๊"

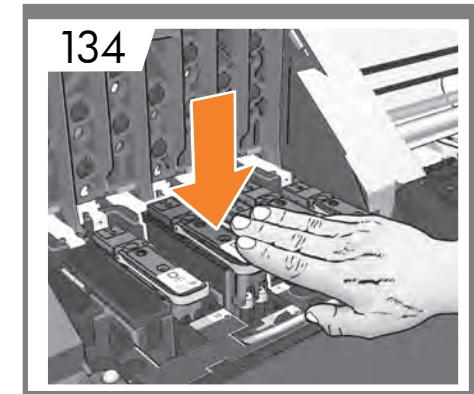

Make sure that the printheads are correctly seated. When all of the printheads are inserted, the front panel prompts you to "Close printhead cover and window".

プリントヘッドが正しく取り付けられていることを確認します。すべてのプリントヘッドを挿入すると、フロントパネルに「プリントヘッドカバーとウィンドウを閉じます」というメッセージが表示されます。

确保正确安装打印头。在插入所有打印头后，前面板将提示您“合上打印头遮盖和护盖”。

確定印字頭已正確放入。當所有的印字頭都已放入以後，前控制面板會提示您「合上印字頭護蓋與上蓋」。

프린트 헤드가 제대로 설치되었는지 확인합니다. 모든 프린트 헤드가 삽입되면 전면 패널에 "프린트 헤드 덮개와 창을 닫으십시오."라는 메시지가 나타납니다.

ตรวจสอบให้แน่ใจว่าได้ติดตั้งหัวพิมพ์อย่างถูกต้องแล้ว เมื่อติดตั้งหัวพิมพ์ทั้งหมดเรียบร้อยแล้ว แผงควบคุมด้านหน้าจะบอกให้คุณ "Close printhead cover and window" (ปิดฝาครอบหัวพิมพ์และฝา)

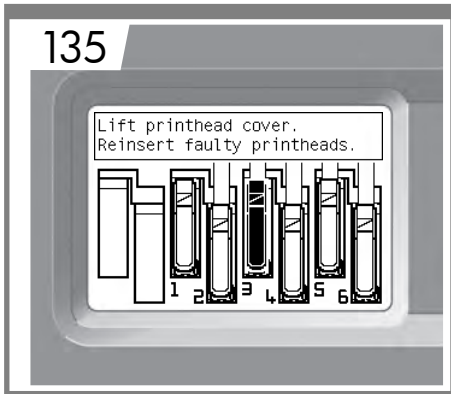

EN If a "Reinsert" message appears on the front panel, then firmly reseat the printheads. If the problem persists, refer to the Maintenance and troubleshooting guide.

JA 「再度取付けてください」のメッセージがフロントパネルに表示されたら、プリントヘッドをしっかり取り付けます。それでも問題が解決しない場合は、『メンテナンスおよびトラブルシューティングガイド』を参照してください。

ZHCN 如果前面板上显示“重新插入”消息，请牢固地重新安装打印头。如果问题仍然存在，请参阅《维护与故障排除指南》。

ZHTW 如果前控制面板出现「重新插入」的讯息，请确实地重新装入印字头。如果问题仍然存在，请参阅《维护和疑难排解指南》。

KO 재삽입 메시지가 전면 패널에 표시되는 경우 프린트 헤드를 재장착합니다. 문제가 지속될 경우 유지보수 및 문제 해결 설명서를 참조하십시오.

TH หากข้อความ "Reinsert" (ใส่ใหม่) ปรากฏบนแผงควบคุม ด้านหน้า ให้คุณใส่หัวพิมพ์ใหม่อีกครั้ง หากปัญหายังคงมีอยู่ โปรดดูคู่มือการดูแลรักษาและแก้ไขปัญหา

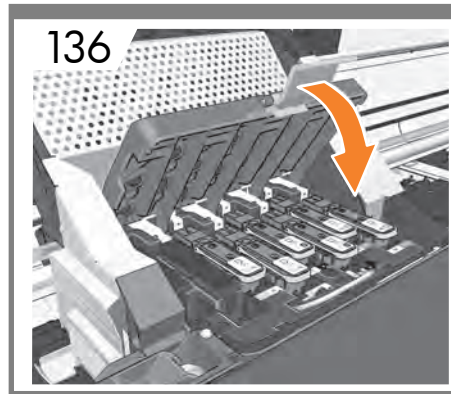

Close the carriage assembly cover.

キャリッジカバーを閉じます。

盖上托架组件护盖。

蓋上托架組件蓋。

캐리지 어셈블리 덮개를 닫습니다.

ปิดฝาปิดชุดแคร่

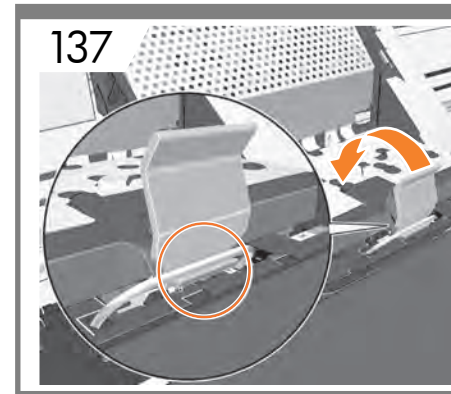

Lower and lock the blue latch. Make sure that the blue latch is correctly engaged, and then lower the latch.

青いラッチを下げて、ロックします。青いラッチが正しくはめ込まれていることを確認し、次にラッチを下げます。

放下并锁定蓝色栓锁。确保蓝色栓锁正确咬合，然后放下栓锁。

放下並鎖上藍色門鎖。確定藍色門鎖已正確固定，然後放下門鎖。

파란색 걸쇠를 내려서 잠급니다. 파란색 걸쇠가 올바르게 걸려 있는지 확인한 후 걸쇠를 내립니다.

ลดสลักสีน้ำเงินลงและล็อก ตรวจสอบให้แน่ใจว่าสลักสีน้ำเงินยึดอย่างถูกต้อง จากนั้นจึงลดสลักลง

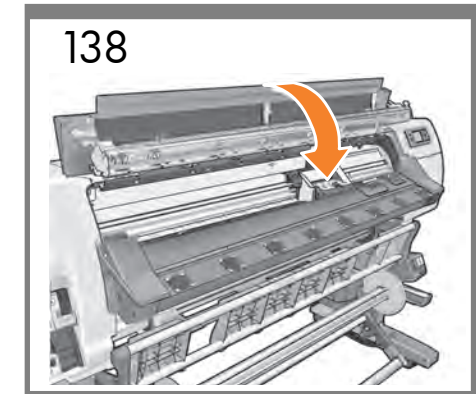

Close the printer window and secure the latches.

プリンタのウィンドウを閉じて、ラッチを固定します。

合上打印机护盖，然后扣上栓锁。

合上印表機上蓋，固定門鎖。

프린터 창을 닫고 걸쇠를 잠급니다.

ปิดฝาเครื่องพิมพ์และยึดสลักให้แน่น

- EN Load the substrate.
- JA 素材の取り付け
- ZHCN 装入纸张
- ZHTW 装入紙材。
- KO 인쇄물 공급
- TH ใส่วัสดุพิมพ์



- EN Substrate supplied with the printer.
- JA 素材はプリンタに同梱されていません。
- ZHCN 打印机附带提供了纸张。
- ZHTW 本印表機並未隨附紙材。
- KO 프린터와 함께 제공되는 인쇄물
- TH วัสดุพิมพ์มีในมาพร้อมกับเครื่องพิมพ์

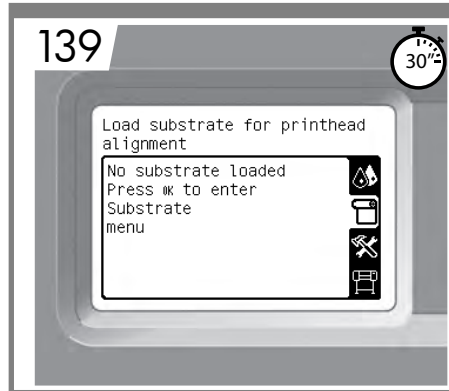

EN Wait until the Ready for substrate message appears on the front panel.

JA フロントパネルに「素材を取り付け可能です」というメッセージが表示されるまで待ちます。

ZHCN 等待前面板上显示“准备装入纸张”消息。

ZHTW 請等候直到「等待裝入紙材」的訊息顯示在前控制面板上。

KO 인쇄를 준비 메시지가 전면 패널에 나타날 때까지 기다립니다.

TH รอจนกระทั่งข้อความ Ready for substrate (พร้อมสำหรับวัสดุพิมพ์) ปรากฏบนแผงควบคุมด้านหน้า

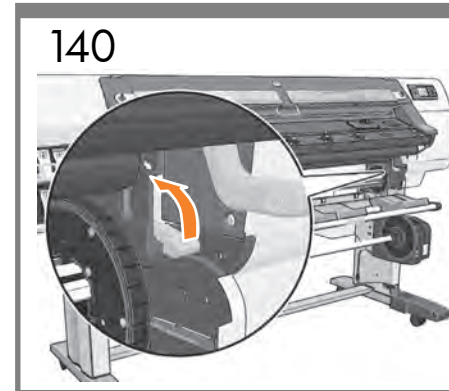

EN Remove the adhesive tape, and lift the spindle lock lever to disengage the spindle.

粘着テープを取り除き、スピンドル ロック レバーを持ち上げて、スピンドルを取り外します。

撕下胶帶，然後提起卷軸鎖定手柄以松开卷軸。

移除膠帶，然後將桿鎖提起以鬆開捲軸。

접착 테이프를 제거하고 스피들 잠금장치 레버를 들어올려 스피들을 분리합니다.

แกะเทปกาวออกและยกก้านล็อกแกนหมุนขึ้นเพื่อปลดล็อกแกนหมุน

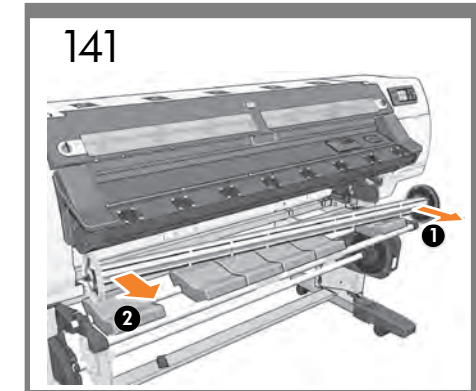

EN Remove the spindle from the printer.

スピンドルを取り外します。

从打印机上取下卷軸。

從印表機取出捲軸。

프린터에서 스피들을 꺼냅니다.

นำแกนหมุนออกจากเครื่องพิมพ์

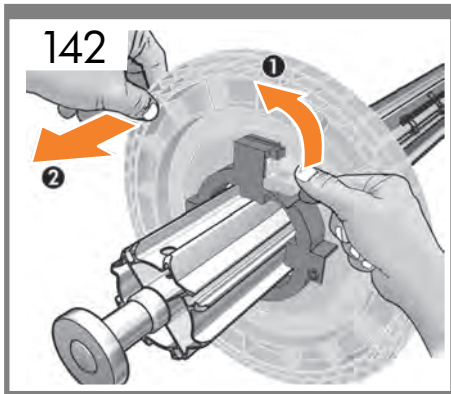

EN Unlock and remove the blue hub from the left end of the spindle. Keep the spindle horizontal.

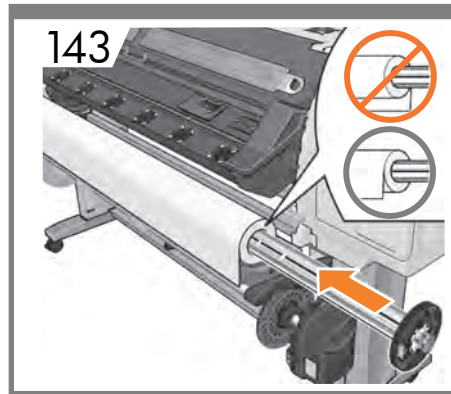

143 Rest the roll of substrate that you want to load on the loading table. Note: make sure that the roll is placed correctly as shown above.

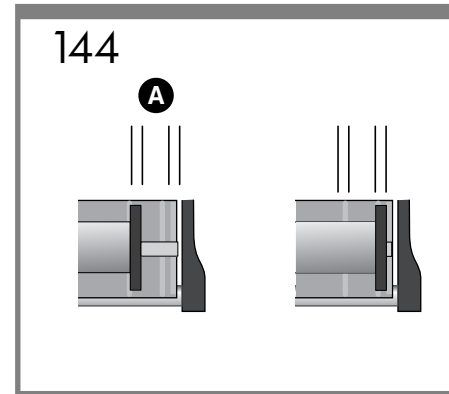

144 The right hub of the spindle has 2 positions: 1 for rolls of the printer's maximum width, and another for narrower rolls. Note: in order to move the hub, squeeze the 2 blue pieces. A = preferred position when possible.

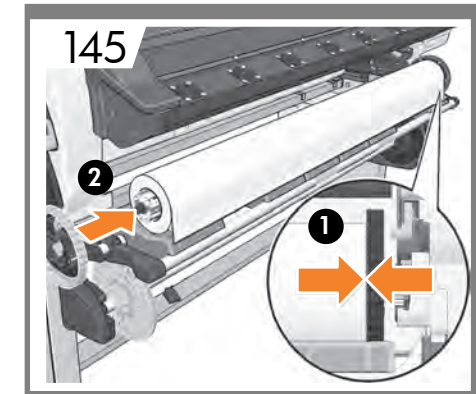

145 Fully insert the spindle into the substrate roll (No gap should exist between the spindle hub and the roll).

JA 青いハブのロックを解除し、スピンドルの左端から取り外します。スピンドルは水平のままにしておきます。

セットする素材を巻き取り、取り付けテーブルに置きます。注記：ロール紙は、上図のように正しく配置してください。

スピンドルの右のハブには、2つの位置があります。1つは、プリンタの最大幅のロール紙用で、他の1つは、幅の狭いロール紙用です。注記：ハブを移動するには、2つの青い部品をはめ込みます。A = 適切な位置 (可能な場合)。

スピンドルを素材ロールに完全に挿入します (スピンドル ハブとロールの間に隙間がないことを確認します)。

ZHCN 解除对卷轴左端蓝色轮毂的锁定，然后将其取下。保持卷轴水平。

将要装入的纸张卷筒放在装入台上。注：确保正确放置了卷筒，如上图所示。

卷轴的右轮毂具有两个位置：一个位置用于固定打印机的最大宽度卷筒，另一个用于固定宽度较窄的卷筒。注：要移动轮毂，请按压两个蓝色填充块。A 是尽可能优先考虑的位置。

将卷轴完全插入到纸张卷筒中 (卷轴轮毂和卷筒之间不能有空隙)。

ZHTW 解除鎖定並卸下捲軸左邊的藍色輪軸。保持捲軸水平放置。

將您要裝入的捲筒紙放在裝紙台上。注意：請確認捲筒紙的放置方向如圖所示。

捲軸的右輪軸有 2 個位置：其一適用於印表機支援的最寬捲筒紙，另一個位置則適用於較窄的捲筒紙。注意：若要移動輪軸，請捏住 2 個藍色的零件。A = 可行的偏好位置。

將捲軸完全插入紙材捲筒 (捲軸輪軸和捲筒中間不應留下任何空隙)。

KO 스펀들 왼쪽 끝에서 파란색 허브를 풀어서 제거합니다. 스펀들은 수평을 유지하도록 해야 합니다.

넣으려는 인쇄물 롤을 공급 테이블에 놓습니다. 참고: 위의 그림과 같이 롤을 올바르게 놓아야 합니다.

스핀들의 오른쪽 허브에는 프린터의 최대 폭을 사용하는 롤과 폭이 좁은 롤에 대한 두 가지 위치가 있습니다. 참고: 허브를 이동하려면 파란색 부분 2 개를 밀어 넣습니다. A = 가능한 경우 조정 가능한 위치.

스핀들을 인쇄물 롤에 완전히 삽입합니다 (스핀들 허브와 롤 사이에는 빈 공간이 없어야 함).

TH ปลดล็อคและถอดคุดมสีน้ำเงินออกจากปลายด้านซ้ายของแกนหมุน โดยให้แกนหมุนอยู่ในแนวนอน

วางม้วนวัสดุพิมพ์ที่คุณต้องการใส่บนแท่นรองรับน้ำหนัก
หมายเหตุ: ตรวจสอบให้แน่ใจว่าไดวางม้วนวัสดุพิมพ์อย่างถูกต้องตามรูป

คุดด้านขวาของแกนหมุนมี 2 ตำแหน่ง: ตำแหน่งแรก สำหรับม้วนวัสดุพิมพ์ที่ความกว้างสูงสุดของเครื่องพิมพ์ และอีกตำแหน่งสำหรับม้วนวัสดุพิมพ์ที่แคบกว่า หมายเหตุ: บีบชิ้นส่วนสีน้ำเงิน 2 ชิ้นเพื่อเลื่อนคุด A = ตำแหน่งที่ควรจะเป็นหากเป็นไปได้

สอดแกนหมุนเข้าไปในม้วนวัสดุพิมพ์ให้สุด (ไม่ควรมีช่องว่างระหว่างคุดแกนหมุนและม้วนวัสดุพิมพ์)

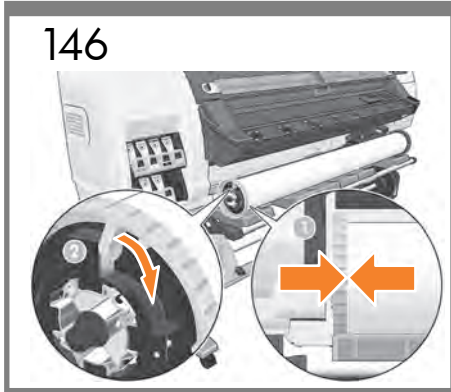

EN Slide the blue hub onto the spindle. Make sure that the blue hub is fully inserted into the roll of substrate (no gap should exist between the hub and the roll), and then lock the hub.

JA 青いハブをスピンドルに取り付けます。青いハブが素材のロールに完全に挿入され、スピンドルハブとロール紙の間に隙間がないことを確認してから、ハブをロックします。

ZHCN 将蓝色轮毂滑动安装到卷轴上。确保蓝色轮毂完全插入到纸张卷筒中（轮毂和卷筒纸张之间不能有空隙），然后锁定轮毂。

ZHTW 將藍色集線器推入捲軸中。確定藍色輪軸完全插入紙材捲筒中（輪軸和捲筒中間不應留下任何空隙），然後鎖上輪軸。

KO 파란색 허브를 스펀들 위로 밀어 넣습니다. 파란색 허브가 인쇄물 롤에 완전히 삽입되었는지 확인한 후(스핀들 허브와 롤 사이에는 빈 공간이 없어야 함) 허브를 잠급니다.

TH เลื่อนคัมสั้เงินเข้าไ้ปบนแกนหมุน ตรวจสอบให้แน่ใจว่า ได้สอดคัมสั้เงินเข้าไ้ไปในวนวัสดุพิมพ์จนสุดแล้ว (ไม่ควรมีช่องว่างระหว่างคัมแกนหมุนและวนวัสดุพิมพ์) จากนั้นจึงล็อกคัม

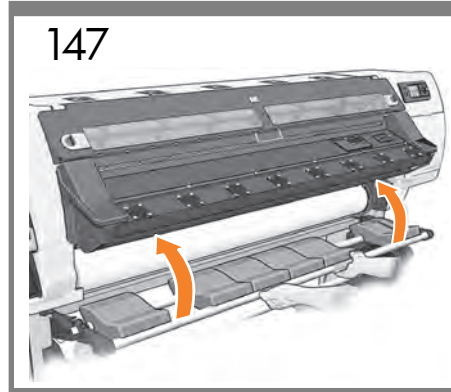

With the blue hub on the left, lift the loading table to ease the spindle into the printer.

青いハブが左側に来るように、取り付けテーブルを持ち上げてから、スピンドルをプリンタに取り付けます。

在蓝色轮毂位于左侧时，提起装入台以便将卷轴装入打印机中。

藍色輪軸在左邊時，抬起裝紙台即可輕鬆將捲軸裝入印表機。

파란색 허브를 왼쪽에 놓고 공급 테이블을 들어 올려 스펀들을 프린터 안쪽으로 낮춥니다.

ยกแท่นรองรับน้ำหนั้กขึ้นด้วยคัมสั้เงินทางด้านซ้าย เพื่อให้สามารถใส่แกนหมุนเข้าไ้ไปในเครื่องพิมพ์ได้โดยสะดวก

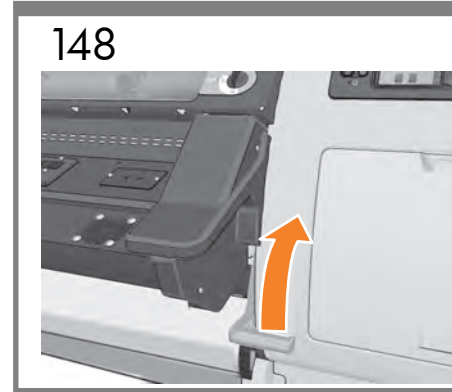

Raise the substrate-adjustment lever.

素材調整レバーを上げます。

提起纸张调节手柄。

提起紙材調整手柄。

인쇄물 조정 레버를 올립니다.

ยกก้านปรับวัสดุพิมพ์ขึ้น

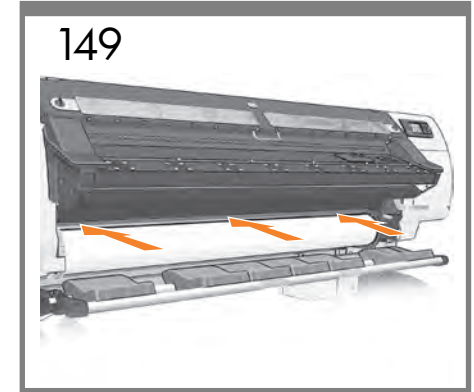

Insert the lead-edge of the substrate into the printer where shown.

素材の先端を、図のようにプリンタ内に挿入します。

将纸张前缘插入到打印机中的所示位置。

將紙材前緣插入圖中所示的印表機開口。

인쇄물의 앞쪽 끝을 그림과 같이 프린터로 밀어 넣습니다.

สอดขอบด้านหน้าของวัสดุพิมพ์เข้าไ้ไปในเครื่องพิมพ์ตามตำแหน่งที่แสดง

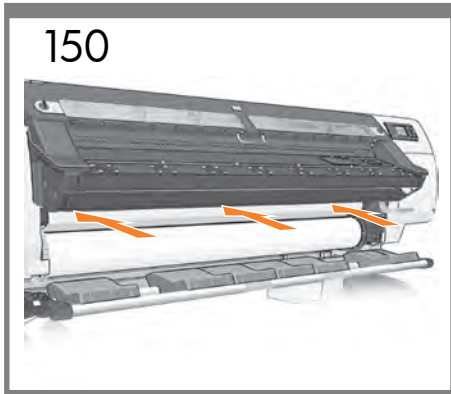

EN The paper will feed back out of the printer; re-insert the lead-edge of the substrate into the printer above the black roller, until the printer takes it up.

JA 素材がプリンタから送られてきたら、素材の先端をもう一度、黒いローラーの上から、プリンタが素材をつかむまでプリンタ内に挿入します。

ZHCN 纸张将折回并从打印机中送出；将纸张前缘重新插入到打印机的黑色辊上方，直到打印机开始拾纸。

ZHTW 紙張會從印表機退出；再將紙材的前緣插入印表機黑色捲軸的上方，直到印表機將紙材捲入。

KO 용지가 프린터 밖으로 나옵니다. 인쇄물의 앞쪽 끝을 검은색 롤러 위를 통해 프린터에 공급하여 프린터에 인쇄물이 물리도록 합니다.

TH เครื่องพิมพ์จะพิดกระดาษออกมา จากนั้นให้คุณสอดขอบด้านหน้าของวัสดุพิมพ์เข้าไปในเครื่องพิมพ์อีกครั้งเหนือลูกกลิ้งสีดำ จนกระทั่งเครื่องพิมพ์ดูดกระดาษเข้าไป

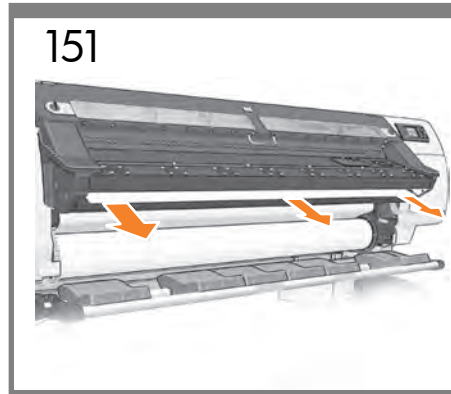

Wait until the substrate emerges from the printer as shown.

そのまましばらくすると、素材が図のようにプリンタから出てきます。

等待纸张从打印机中送出，如图所示。

等到紙材從印表機露出，如圖所示。

다음 그림처럼 인쇄물이 프린터에서 나올 때까지 기다립니다.

รอนจนกระทั่งวัสดุพิมพ์โผล่ออกมาจากเครื่องพิมพ์ตามรูป

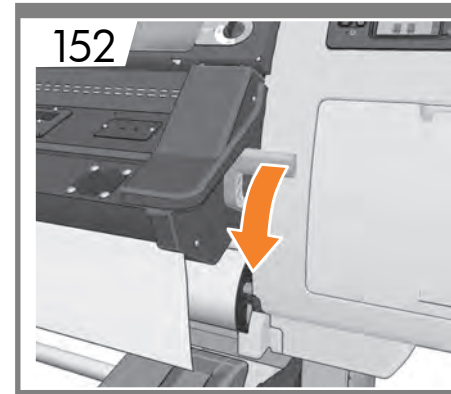

Lower the substrate-adjustment lever.

素材調整レバーを下げます。

放低纸张调节手柄。

放下紙材調整手柄。

인쇄물 조정 레버를 내립니다.

ลดก้านปรับวัสดุพิมพ์ลง

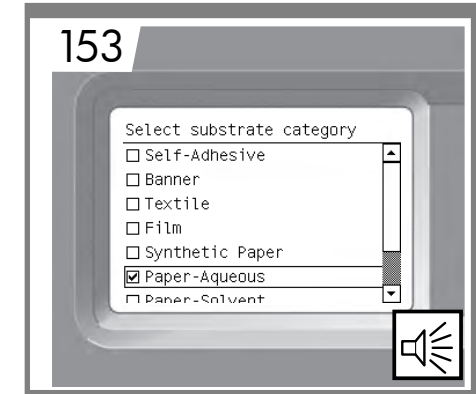

On the front panel, select the family of the substrate roll you loaded into the printer, and then press the OK button.

フロントパネルで、プリンタに取り付けた素材ロールのファミリーを選択し、[OK] ボタンを押します。

在前面板上，选择装入打印机的纸张卷筒系列，然后按 OK (确定) 按钮。

在前控制面板上選擇您裝入印表機之捲筒紙所屬的系列，然後按下 OK 按鈕。

전면 패널에서 프린터에 넣은 인쇄물 롤의 제품군을 선택한 후 OK 버튼을 누릅니다.

บนแผงควบคุมด้านหน้า ให้เลือกตระกูลม้วนวัสดุพิมพ์ที่คุณใส่เข้าไปในเครื่องพิมพ์ แล้วกดปุ่ม OK

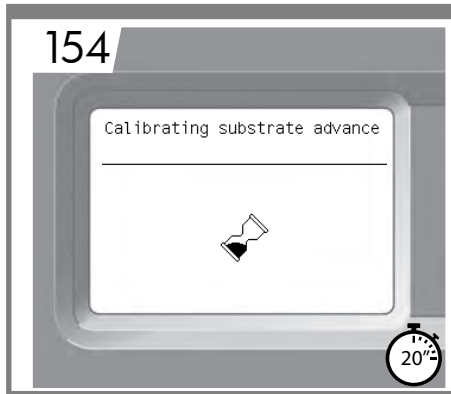

EN The printer automatically performs substrate advance calibration and printhead alignment. Please do not stop those processes to ensure successful PH alignment.

JA 自動的に素材送りのキャリブレーションとプリントヘッドの軸合わせが実行されます。プリントヘッドの軸合わせを正常に行うために必要ですので、これらの処理は停止しないでください。

ZHCN 打印机将自动执行进纸校准和打印头校准。请不要停止这些过程，以确保成功校准打印头。

ZHTW 印表機會自動執行紙材前移校準與印字頭校正。請勿停止這些程序，這是確保成功執行印字頭校正的必要程序。

KO 인쇄물 진행 보정과 프린트 헤드 정렬이 프린터에서 자동으로 수행됩니다. 프린트 헤드 정렬이 제대로 이루어지도록 이러한 과정을 중단하지 마십시오.

TH เครื่องพิมพ์จะทำการปรับเทียบการเลื่อนวัสดุพิมพ์และทำการปรับตำแหน่งหัวพิมพ์โดยอัตโนมัติ โปรดอย่าหยุดกระบวนการเหล่านี้นจนกว่าการปรับตำแหน่งหัวพิมพ์จะเสร็จสมบูรณ์

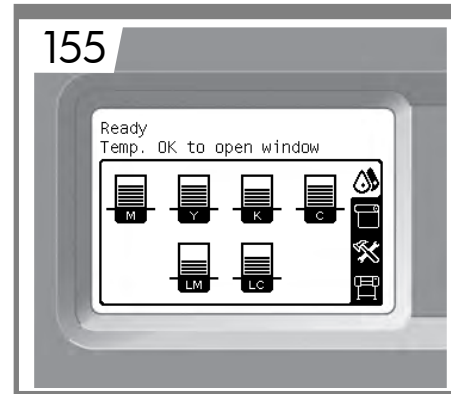

You are finished when the ready message appears on the front panel.

フロントパネルに準備完了のメッセージが表示されると処理が終了します。

在前面板上显示就绪消息时，即表明完成了这些过程。

當就緒的訊息顯示在前控制面板上，即告完成。

준비 메시지가 전면 패널에 나타나면 완료된 것입니다.

เมื่อดำเนินการเสร็จสิ้น ข้อความแสดงความพร้อมจะปรากฏบนแผงควบคุมด้านหน้า



EN In case of problems when loading
 JA 取り付け時に問題が発生した場合
 ZHCN 如果在装入时出现问题
 ZHTW 如果在装入時遭遇問題
 KO 공급할 때 문제가 생길 경우
 TH ในกรณีที่มีปัญหาเมื่อทำการโหลด

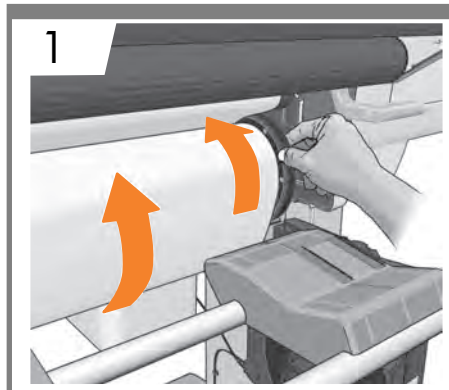

EN Use the hubs to wind the excess substrate onto the spindle if the front panel requests you to do so.

JA フロントパネルで要求が出た場合は、ハブを使用して余分な素材部分をスピンドルに巻き付けます。

ZHCN 如果前面板要求您使用轮轂將多余纸张卷繞到卷軸上，請執行此操作。

ZHTW 如果前控制面板要求您使用輪軸將多餘的紙材捲繞到捲軸上，請依照指示進行。

KO 전면 패널에서 과도하게 남은 인쇄물을 스펀들에 감으라는 메시지가 표시되면 허브를 이용하여 감습니다.

TH ใช้ดุมเพื่อหมุนวัสดุพิมพ์ที่เกินออกมาเข้าไปบนแกนหมุน หากแผงควบคุมด้านหน้าขอให้คุณทำเช่นนั้น

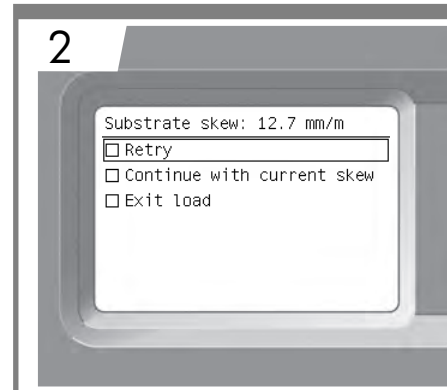

If the substrate is loaded with a skew, select Retry to reload the substrate and eliminate the skew.

素材の取り付けでスキューが発生した場合は、[再試行]を選択して素材を取り付け直し、スキューを除去します。

如果装入的纸张歪斜，请选择“重试”以重新装入纸张并消除歪斜问题。

如果裝入紙材時發生歪斜，請選取「重試」，以重新裝入紙材並消除歪斜的情形。

인쇄물이 비스듬하게 공급된 경우 Retry(재시도)를 선택하여 인쇄물을 반듯하게 다시 공급합니다.

หากวัสดุพิมพ์ถูกใส่เข้าไปแบบเอียงๆ ให้เลือก Retry (ลองใหม่) เพื่อโหลดวัสดุพิมพ์เข้าไปใหม่แบบไม่เอียง

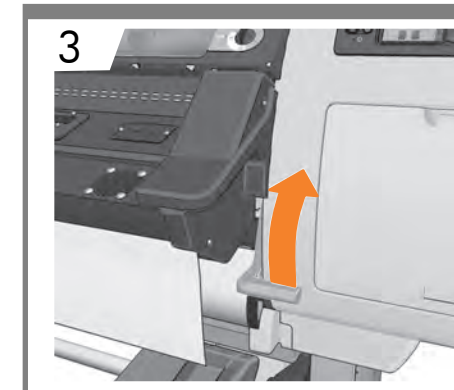

The printer feeds out substrate, raise the substrate-adjustment lever.

プリンタが素材を排紙したら、素材調整レバーを上げます。

打印机将送出纸张，请提起纸张调节手柄。

印表機送出紙材，請提起紙材調整手柄。

프린터에서 인쇄물이 나오면 인쇄물 조정 레버를 올립니다.

เครื่องพิมพ์จะปล่อยวัสดุพิมพ์ออกมา ให้ยกก้านปรับวัสดุพิมพ์ขึ้น

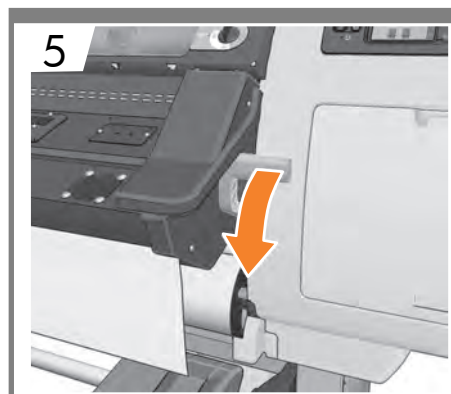
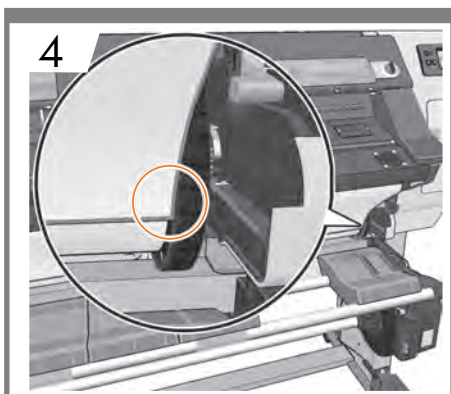

EN Align the substrate with the edge of the roll.

Lower the substrate-adjustment lever.

JA 素材がロールの端と揃うように調整します。

素材調整レバーを下げます。

ZHCN 将纸张与卷筒边缘对齐。

放低纸张调节手柄。

ZHTW 將紙材與捲筒邊緣對齊。

放下紙材調整手柄。

KO 롤의 가장자리에 맞게 인쇄물을 정렬합니다.

인쇄물 조정 레버를 내립니다.

TH จัดวัสดุพิมพ์ให้ตรงกับขอบของลูกกลิ้ง

ลดก้านปรับวัสดุพิมพ์ลง



EN In case of no ink in setup printheads
 JA 付属のプリントヘッドにインクがない場合
 ZHCN 如果设置打印头中没有墨水
 ZHTW 如果設定印字頭中沒有墨水
 KO 셋업 프린트 헤드에 잉크가 없을 경우
 TH ในกรณีที่ไม่มีหมึกในหัวพิมพ์ที่ติดตั้งอยู่

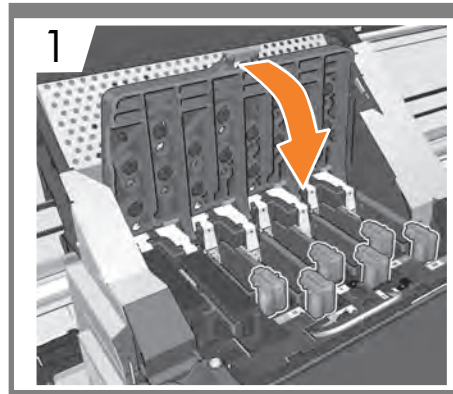

EN Do not remove the setup printheads, close the carriage cover and the printer window.

JA 付属のプリントヘッドを取り外さないでください。キャリッジカバーとプリンタのウィンドウを閉じます。

ZHCN 不要取下设置打印头，请合上托架盖和打印机护盖。

ZHTW 請勿取出設定印字頭，合上托架護蓋和印表機上蓋。

KO 셋업 프린트 헤드를 제거하지 마십시오. 캐리지 덮개와 프린터 창을 닫습니다.

TH อย่าถอดหัวพิมพ์ที่ติดตั้งอยู่ออก ปิดฝาปิดแคร่พิมพ์ และปิดฝาเครื่องพิมพ์

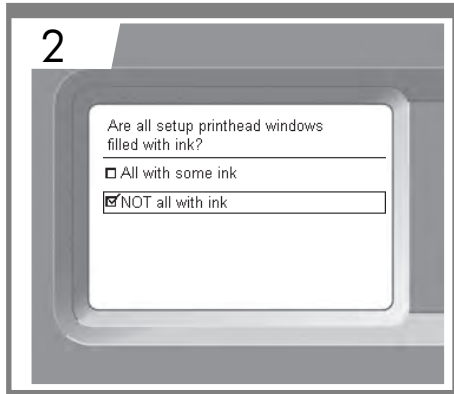

Select the option:
 ✓ NOT all with ink.

以下のオプションを選択します。[インクがないものがあります]

选择以下选项：
 ✓ 不是都有墨水。

選擇選項：
 ✓ 並非所有都已填充墨水。

다음 옵션을 선택합니다.
 ✓ NOT all with ink(일부에는 잉크가 채워져 있지 않음)

เลือกตัวเลือก:
 ✓ NOT all with ink. (บางอันไม่มีหมึก)

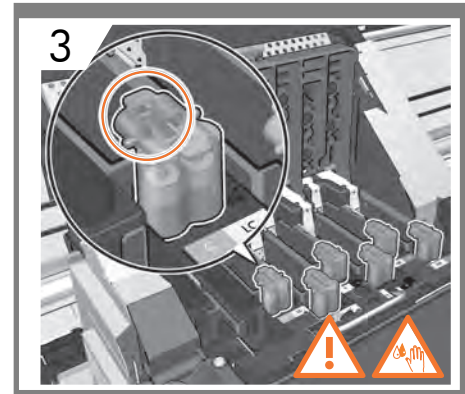

Check that all setup printheads have ink, if not then repeat step 1. If a system error appears, contact support.

付属のプリントヘッドのすべてにインクがあることを確認します。そうでない場合は、手順1を繰り返します。システムエラーが発生したら、サポートにお問い合わせください。

检查所有设置打印头是否有墨水；如果没有，请重复步骤1。如果显示系统错误，请与支持部门联系。

檢查是否所有的設定印字頭都有墨水；若否，則重複步驟1。如果出現系統錯誤，請聯絡支援中心。

모든 셋업 프린트 헤드에 잉크가 들어 있는지 확인하고 그렇지 않을 경우에는 1단계를 반복합니다. 시스템 오류가 표시될 경우 고객센터에 문의하십시오.

ตรวจสอบว่าหัวพิมพ์ที่ติดตั้งอยู่ทั้งหมดมีหมึก หากไม่มี ให้ทำซ้ำขั้นตอนที่ 1 หากมีข้อผิดพลาดของระบบ โปรดติดต่อฝ่ายบริการลูกค้า



EN Legal notices

© Copyright 2011 Hewlett-Packard Development Company, L.P.

The information contained herein is subject to change without notice. The only warranties for HP products and services are set forth in the express warranty statements accompanying such products and services. Nothing herein should be construed as constituting an additional warranty. HP shall not be liable for technical or editorial errors or omissions contained herein.

JA 法律に関する注記

© Copyright 2011 Hewlett-Packard Development Company, L.P.

ここに記載した内容は、予告なしに変更することがあります。HP製品およびサービスの保証は、該当する製品およびサービスに付属する明示された保証書の記載内容に限られるものとします。本書中のいかなる記載も、付加的な保証を構成するものとして解釈されないものとします。弊社は、本書に含まれる技術上または編集上の誤りおよび欠落について、一切責任を負うものではありません。”

CHN 法律通告

© Copyright 2011 Hewlett-Packard Development Company, L.P.

本文包含的信息如有变动，恕不另行通知。有关 HP 产品和服务的保修和保证条款，在相关产品和服务附带的保修声明中都有明确的规定。不应将本文中的任何内容引伸为补充保证。HP 对本文中出现的错误、编辑错误或疏忽之处概不负责。”

ZHTW 法律聲明

© Copyright 2011 Hewlett-Packard Development Company, L.P.

此文件所包含資訊如有更改，恕不另行通知。HP 產品與服務的保固僅列於隨產品及服務所附的明確保固聲明中。本文件的任何部分都不可構成任何額外的保固。HP 不負責本文件在技術上或編輯上的錯誤或疏失。”

KO 법적 고지사항

© Copyright 2011 Hewlett-Packard Development Company, L.P.

여기에 수록된 정보는 예고 없이 변경될 수 있습니다. HP 제품 및 서비스에 대한 유일한 보증은 해당 제품 및 서비스와 함께 제공된 보증서에 명시되어 있습니다. 이 문서의 어떤 내용도 추가 보증으로 간주되어서는 안 됩니다. HP는 이 문서에 포함된 기술 또는 편집상의 오류나 누락된 내용에 대해 책임지지 않습니다.”

TH คำชี้แจงทางกฎหมาย

© Copyright 2011 Hewlett-Packard Development Company, L.P.

ข้อมูลในเอกสารนี้อาจมีการเปลี่ยนแปลงโดยไม่มีการแจ้งให้ทราบ การรับประกันสินค้ารับสินค้าและบริการของ HP เป็นไปตามที่ระบุในคำชี้แจงของการรับประกันที่เป็นลายลักษณ์อักษรที่ในมาพร้อมกันสินค้าและบริการนั้นๆ เท่านั้น รายละเอียดทั้งหมดในเอกสารนี้จะไม่ได้รับการตีความว่าเป็นการรับประกันเพิ่มเติม HP จะไม่รับผิดชอบในข้อผิดพลาดหรือการละเลยทางเทคนิคหรืองานบรรณาธิการในเอกสารนี้”